

การพัฒนาชุดผลิตภัณฑ์ที่ระลึกที่มีลักษณะที่ประดิษฐ์โดย
ใช้ประโยชน์จากไหมใยไหมที่ปักเครื่องปั้นดินเผาจากเวียง

DEVELOPMENT OF SOUVENIR LAMP SET APPLY OF
SILK FIBER SHEET AND BANGKWIAN POTTERY



วิทยานิพนธ์นี้เป็นส่วนหนึ่งของงานการศึกษาค้นคว้าอิสระที่จัดทำขึ้นเพื่อใช้ในการศึกษาต่อในระดับปริญญาตรี สาขาวิชาศิลปกรรม

สาขาวิชาศิลปกรรม วิทยาลัยเทคโนโลยีพระจอมเกล้าเจ้าคุณทหารลาดกระบัง

บัณฑิตวิทยาลัย

สถาบันเทคโนโลยีพระจอมเกล้าเจ้าคุณทหารลาดกระบัง

พ.ศ. 2548

ISBN 974-15-1524-7

สำนักหอสมุดกลาง พระจอมเกล้าลาดกระบัง

การพัฒนาผลิตภัณฑ์หัตถกรรมสินค้าของที่ระลึกชุดโคมไฟ
โดยประยุกต์แผ่นใยไหมกับเครื่องปั้นดินเผาผ่านเกวียน

DEVELOPMENT OF SOUVENIR LAMP SET APPLY OF
SILK FIBER SHEET AND DANKWIAN POTTERY



ศิริชัย วิลไลเจริญพัฒน์

SIRICHAI WILAICHAROENPAT

เลขหมู่.....
เลขทะเบียน..... 60822
วัน,เดือน,ปี..... - 6 ก.ค. 2549

b..... i.....

วิทยานิพนธ์นี้เป็นส่วนหนึ่งของการศึกษาตามหลักสูตรปริญญาครุศาสตรบัณฑิต
สาขาวิชาเทคโนโลยีผลิตภัณฑ์อุตสาหกรรม
บัณฑิตวิทยาลัย
สถาบันเทคโนโลยีพระจอมเกล้าเจ้าคุณทหารลาดกระบัง
พ.ศ. 2548

ISBN 974-15-1584-7

เอกสารนี้เป็นเอกสารที่สงวนไว้สำหรับการใช้งานเพื่อการศึกษาเท่านั้น ไม่อนุญาตให้นำไปใช้ประโยชน์ด้านการค้า
ไม่ว่ากรณีใดๆ ทั้งสิ้น อีกทั้งห้ามมิให้ดัดแปลงเนื้อหา และต้องอ้างอิงถึงเจ้าของเอกสารทุกครั้งที่มีการนำไปใช้

**DEVELOPMENT OF SOUVENIR LAMP SET APPLY OF
SILK FIBER SHEET AND DANKWIAN POTTERY**



**A THESIS SUBMITTED IN PARTIAL FULFILLMENT
OF THE REQUIREMENT FOR THE DEGREE OF
MASTER OF SCIENCE IN INDUSTRIAL EDUCATION IN
INDUSTRIAL DESIGN TECHNOLOGY
SCHOOL OF GRADUATE STUDIES
KING MONGKUT'S INSTITUTE OF TECHNOLOGY LADKRABANG**

2005

ISBN 974-15-1584-7

เอกสารนี้เป็นเอกสารที่สงวนไว้สำหรับการใช้งานเพื่อการศึกษาเท่านั้น ไม่อนุญาตให้นำไปใช้ประโยชน์ด้านการค้า
ไม่ว่ากรณีใดๆ ทั้งสิ้น อีกทั้งห้ามมิให้ดัดแปลงเนื้อหา และต้องอ้างอิงถึงเจ้าของเอกสารทุกครั้งที่มีการนำไปใช้



COPYRIGHT 2005

SCHOOL OF GRADUATE STUDIES

KING MONGKUT'S INSTITUTE OF TECHNOLOGY LADKRABANG

เอกสารนี้เป็นเอกสารที่สงวนเวลาสำหรับการใช้งานเพื่อการศึกษาเท่านั้น ไม่อนุญาตให้นำไปใช้ประโยชน์ด้านการค้า
ไม่ว่ากรณีใดๆ ทั้งสิ้น อีกทั้งห้ามมิให้ดัดแปลงเนื้อหา และต้องอ้างอิงถึงเจ้าของเอกสารทุกครั้งที่มีการนำไปใช้

หัวข้อวิทยานิพนธ์

การพัฒนาผลิตภัณฑ์หัตถกรรมสินค้าของที่ระลึกชุด
โคมไฟ โดยประยุกต์แผ่นใยไหมกับเครื่องปั้นดินเผา
ด้านเกวียน

นักศึกษา

ศิริชัย วิไลเจริญวัฒน์

รหัสประจำตัว

43064820

ปริญญา

ครุศาสตร์อุตสาหกรรมมหาบัณฑิต

สาขาวิชา

เทคโนโลยีผลิตภัณฑ์อุตสาหกรรม

พ.ศ.

2548

อาจารย์ผู้ควบคุมวิทยานิพนธ์

ผศ.ดร.เลิศลักษณ์ กลิ่นหอม

อาจารย์ผู้ควบคุมวิทยานิพนธ์ร่วม

รศ.อุดมศักดิ์ สารบุตร

บทคัดย่อ

การวิจัยนี้มีวัตถุประสงค์ เพื่อออกแบบและพัฒนาผลิตภัณฑ์หัตถกรรมสินค้าของที่ระลึกชุด
โคมไฟ โดยประยุกต์แผ่นใยไหมกับเครื่องปั้นดินเผาเกวียน และศึกษาความคิดเห็นของผู้ที่สนใจที่
มีต่อการพัฒนาผลิตภัณฑ์หัตถกรรมสินค้าของที่ระลึกชุดโคมไฟ โดยประยุกต์แผ่นใยไหมกับเครื่อง
ปั้นดินเผาเกวียน ที่ได้รับการออกแบบและพัฒนาแล้ว

ผู้ให้ข้อมูลที่ใช้ในการวิจัย คือ เจ้าหน้าที่ศูนย์วิจัยหมอนไหมนครราชสีมา จำนวน 4 คน ผู้
ผลิตผลิตภัณฑ์หัตถกรรมสินค้าของที่ระลึกเครื่องปั้นดินเผาเกวียน จำนวน 5 คน ผู้จำหน่าย
จำนวน 30 คน และผู้สนใจผลิตภัณฑ์ จำนวน 100 คน โดยเครื่องมือที่ใช้ในการวิจัยเป็นแบบ
สัมภาษณ์ แบบสอบถามประกอบภาพถ่ายและนำข้อมูลมาวิเคราะห์หาค่าร้อยละ ค่าเฉลี่ย และ
ส่วนเบี่ยงเบนมาตรฐาน

ผลการวิจัยสรุปว่า

1. ได้ชุดโคมไฟเป็นผลิตภัณฑ์หัตถกรรมสินค้าของที่ระลึกชุดโคมไฟ โดยประยุกต์แผ่นใย
ไหมกับเครื่องปั้นดินเผา ซึ่งเป็นรูปแบบปราสาทหินพิมาย โดยภาพรวมคิดเป็นค่าเฉลี่ยร้อยละ
61.15 และในขณะที่เลือกแบบประติมากรรมรูปคิดเป็นร้อยละ 38.85

2. จากผลการศึกษาความคิดเห็นของผู้ที่สนใจที่มีต่อผลิตภัณฑ์หัตถกรรมสินค้าของที่ระลึก
ชุดโคมไฟ โดยประยุกต์จากแผ่นใยไหมกับเครื่องปั้นดินเผา ซึ่งมีความคิดเห็นว่าชุดโคมไฟที่ได้รับ
การออกแบบและพัฒนาแล้ว ในภาพรวมอยู่ในระดับเหมาะสมมาก ($\bar{X}=3.99$) โดยสามารถแสดงถึง
ลักษณะเฉพาะถิ่นของจังหวัดนครราชสีมาได้ชัดเจน มีการดัดแปลงวัสดุอื่นมาผสมกับวัสดุท้องถิ่น
ได้อย่างลงตัว ช่วยเพิ่มเติมความสวยงามและคงทน

เอกสารนี้เป็นเอกสารที่สงวนไว้สำหรับการใช้งานเพื่อการศึกษาเท่านั้น ไม่อนุญาตให้นำไปใช้ประโยชน์ด้านการค้า
ไม่ว่ากรณีใดๆ ทั้งสิ้น อีกทั้งห้ามมิให้ดัดแปลงเนื้อหา และต้องอ้างอิงถึงเจ้าของเอกสารทุกครั้งที่มีการนำไปใช้

Thesis Title	Development of Souvenir Lamp Set Apply of Silk Fiber Sheet And Dankwain Pottery.
Student	Mr. Sirichai Wilaicharoenpat
Student ID	43064820
Degree	Master of Science in Industrial Education
Programme	Industrial Design Technology
Year	2005
Thesis Advisor	Assistant Professor Dr.Lertlak Klinhom
Thesis Co-Advisor	Associate Professor Udomsak Saributr

ABSTRACT

The purposes of this research were to Design and Develop Souvenir Lamp Set Apply of Silk Fiber Sheet And Dankwain Pottery. This focused on study the opinions of interested persons in this new product.

The persons who gave informations were 4 authorities of the Center of Sericulture Research Nakhon Rachasima, 5 product makers of handcraft souvenir Dankwain Pottery, 30 souvenir sellers and 100 product - interested persons. The instruments that used for this research were questionnaires, interviews. Data were analyst by percentage , mean and Standard deviation.

The conclusion of this study were follow;

1. Form of Souvenir Lamp Set Apply of Silk Fiber Sheet and Dankwain Pottery , that is the form of Prasart Hin Pimai . By overall ,the percentage mean of datas is 61.15 ,and the form of Pratou Choum Phon by overall ,the percentage mean of datas is 38.85.
2. From the study of the interested-person-opinions , the opinions of designed and developed product , in the Development of Souvenir Apply of Silk Fiber Sheet And Dankwain Pottery has the total mean of opinion ($\bar{X} = 3.99$) , the level of overall display is excellent because it can show the obviously individual of local appreance of Nakhon Ratchasima Province, good combine of the local material and others that increase the duration and the beautiful , be easy to manufacture and had brought to trade in the business system .

กิตติกรรมประกาศ

วิทยานิพนธ์นี้สำเร็จได้ด้วยความอนุเคราะห์จาก ผู้ช่วยศาสตราจารย์เลิศลักษณ์ กลิ่นหอม อาจารย์ผู้ควบคุมวิทยานิพนธ์ และรองศาสตราจารย์อุคมศักดิ์ สาริบุตร อาจารย์ผู้ควบคุมวิทยานิพนธ์ร่วม ที่ได้กรุณาให้คำแนะนำ ให้ความช่วยเหลือ ให้กำลังใจและช่วยตรวจสอบ ตลอดจนการปรับปรุงข้อบกพร่องต่างๆ ทำให้วิทยานิพนธ์นี้สำเร็จได้อย่างสมบูรณ์ ผู้วิจัยรู้สึกซาบซึ้งในความกรุณาและขอกราบพระคุณอย่างสูง

ขอกราบขอบพระคุณ คณะกรรมการในการสอบวิทยานิพนธ์ รองศาสตราจารย์สถาพร ตีบุญมี ฌ ชุมแพ ดร.ผดุงชัย ภูพัฒน์ และ ผศ.ดร.นิรัช สุดสังข์ ขอขอบคุณ อาจารย์ชูเกียรติ กาญจนภรกร อาจารย์ชัชชัย สายเชื้อ และอาจารย์สมิต สมิตศิริ ที่ช่วยในการตรวจสอบเครื่องมือที่ใช้ในการวิจัย ขอขอบคุณ อาจารย์พิศ ป้อมสินทรัพย์ ร้านดินเผา ผู้ช่วยศาสตราจารย์ นฤ มน ปิยวิทย์ และคุณสมชาย จันทรสิริพงษ์ ที่ช่วยในการตรวจสอบแบบร่างที่ใช้ในการวิจัย และให้คำแนะนำในการแก้ไขข้อบกพร่อง เพื่อให้วิทยานิพนธ์ สมบูรณ์ยิ่งขึ้น

ขอกราบขอบพระคุณอาจารย์ทุกท่านที่ได้ประสิทธิประสาทความรู้ ตลอดจนข้อคิดต่างๆ อันก่อให้เกิดประโยชน์ในการศึกษาค้นคว้า และเป็นแนวทางในการจัดทำวิทยานิพนธ์จนประสบความสำเร็จ

ขอกราบขอบพระคุณ ศูนย์วิจัยหม่อนไหมนครราชสีมา ดร.सान วิไลและเจ้าหน้าที่ ที่ให้ความอนุเคราะห์ในเรื่องของข้อมูล ด้านการผลิตและวัตถุดิบ ที่ใช้ในการผลิต ช่างผู้ผลิต และผู้จำหน่ายผลิตภัณฑ์หัตถกรรมสินค้าของที่ระลึกเครื่องปั้นดินเผาตามเข็มนา อำเภอโชคชัย จังหวัด นครราชสีมา ทุกท่านที่ได้ให้ความร่วมมือในการตอบแบบสอบถามอย่างดียิ่ง

ขอกราบขอบพระคุณ คุณอนุกุลและคุณรัชนิย์ วิไลเจริญพัฒน์ บิดาและมารดาที่เป็นที่เคารพรักอย่างยิ่ง คุณขวัญชัย คุณนวนลนารถ โคนิวัฒน์และครอบครัววิไลเจริญพัฒน์ทุกท่าน ขอขอบคุณเพื่อนๆ ปริญาโท รุ่น 1 ทุกท่าน คุณวรวิทย์ ชาลิตนimitกุล คุณเกษม อมันตกุล คุณธนากร ปันทวงกูรและรุ่นพี่รุ่นน้องปริญาโททุกคน รวมถึงบุคคลที่ผู้วิจัยไม่ได้กล่าวไว้ ณ ที่นี้ ที่ให้การสนับสนุน ตลอดจนให้ความช่วยเหลือในด้านต่างๆ และเป็นกำลังใจให้แก่ผู้วิจัยมาโดยตลอด

คุณค่าและประโยชน์ใดๆ ที่เป็นผลจากวิทยานิพนธ์นี้ ผู้วิจัยขอมอบแด่ บิดามารดาและครู อาจารย์ทุกท่าน ด้วยความเคารพอย่างสูง

สิริชัย วิไลเจริญพัฒน์

เอกสารนี้เป็นเอกสารที่สงวนไว้สำหรับการใช้งานเพื่อการศึกษาเท่านั้น ไม่อนุญาตให้นำไปใช้ประโยชน์ด้านการค้า ไม่ว่ากรณีใดๆ ทั้งสิ้น อีกทั้งห้ามมิให้ดัดแปลงเนื้อหา และต้องอ้างอิงถึงเจ้าของเอกสารทุกครั้งที่มีการนำไปใช้

สารบัญ

	หน้า
บทคัดย่อภาษาไทย.....	I
บทคัดย่อภาษาอังกฤษ.....	II
กิตติกรรมประกาศ.....	III
สารบัญ.....	IV
สารบัญตาราง.....	VI
สารบัญภาพ.....	VII
บทที่ 1 บทนำ.....	1
1.1 ความเป็นมาและความสำคัญของปัญหา.....	1
1.2 วัตถุประสงค์ของการวิจัย.....	4
1.3 กรอบแนวความคิดที่ใช้ในการวิจัย.....	4
1.4 ขอบเขตของการวิจัย.....	5
1.5 นิยามศัพท์ที่ใช้ในการวิจัย.....	7
บทที่ 2 เอกสารและงานวิจัยที่เกี่ยวข้อง.....	9
2.1 แผ่นใยไหม.....	9
2.2 เครื่องปั่นดินเผาदानเกวียน.....	16
2.3 แนวทางการศึกษาศิลปหัตถกรรมพื้นบ้าน.....	21
2.4 หลักการพัฒนาผลิตภัณฑ์หัตถกรรมสินค้าของที่ระลึก.....	35
2.5 งานวิจัยที่เกี่ยวข้อง.....	46
บทที่ 3 วิธีดำเนินการวิจัย.....	51
3.1 ขั้นตอนที่ 1 การออกแบบและพัฒนาผลิตภัณฑ์หัตถกรรมสินค้าของที่ระลึก ชุดโคมไฟโดยประยุกต์แผ่นใยไหมกับเครื่องปั่นดินเผาदानเกวียน.....	51
3.2 ขั้นตอนที่ 2 ศึกษาความคิดเห็นของผู้ที่สนใจที่มีต่อการพัฒนาผลิตภัณฑ์หัตถกรรม สินค้าของที่ระลึกชุดโคมไฟ โดยประยุกต์แผ่นใยไหมกับเครื่องปั่นดินเผา दानเกวียน ที่ได้รับการออกแบบและพัฒนาแล้ว.....	54

เอกสารนี้เป็นเอกสารที่สงวนไว้สำหรับการใช้งานเพื่อการศึกษาเท่านั้น ไม่อนุญาตให้นำไปใช้ประโยชน์ด้านการค้า
ไม่ว่ากรณีใดๆ ทั้งสิ้น อีกทั้งห้ามมิให้ดัดแปลงเนื้อหา และต้องอ้างอิงถึงเจ้าของเอกสารทุกครั้งที่มีการนำไปใช้

สารบัญ(ต่อ)

	หน้า
บทที่ 4 ผลการวิเคราะห์ข้อมูล.....	59
4.1 ผลการวิเคราะห์ขั้นตอนการออกแบบและพัฒนาผลิตภัณฑ์หัตถกรรมสินค้าของที่ระลึกชุดโคมไฟ โดยประยุกต์แผ่นใยไหมกับเครื่องปั้นดินเผาถ่านเกวียน.....	59
4.2 ผลการวิเคราะห์ขั้นตอนศึกษาความคิดเห็นของผู้ที่สนใจที่มีต่อการพัฒนาผลิตภัณฑ์หัตถกรรมสินค้าของที่ระลึกชุดโคมไฟ โดยประยุกต์แผ่นใยไหมกับเครื่องปั้นดินเผาถ่านเกวียน ที่ได้รับการออกแบบและพัฒนาแล้ว.....	84
บทที่ 5 สรุปผลการวิจัย อภิปรายผลและข้อเสนอแนะ.....	88
5.1 วัตถุประสงค์ของการวิจัย.....	88
5.2 ผู้ให้ข้อมูล.....	87
5.3 เครื่องมือที่ใช้ในการวิจัย.....	89
5.4 เก็บรวบรวมข้อมูล.....	90
5.5 การวิเคราะห์ข้อมูล.....	90
5.6 สรุปผลการวิจัย.....	90
5.7 อภิปรายผลการวิจัย.....	91
5.8 ข้อเสนอแนะ.....	92
บรรณานุกรม.....	94
ภาคผนวก.....	96
ภาคผนวก ก เอกสารราชการ.....	97
ภาคผนวก ข เครื่องมือที่ใช้ในการวิจัย.....	106
ภาคผนวก ค การเขียนแบบเพื่อการผลิต.....	124
ประวัติผู้เขียน.....	132

เอกสารนี้เป็นเอกสารที่สงวนไว้สำหรับการใช้งานเพื่อการศึกษาเท่านั้น ไม่อนุญาตให้นำไปใช้ประโยชน์ด้านการค้าไม่ว่ากรณีใดๆ ทั้งสิ้น อีกทั้งห้ามมิให้ดัดแปลงเนื้อหา และต้องอ้างอิงถึงเจ้าของเอกสารทุกครั้งที่มีการนำไปใช้

สารบัญตาราง

ตารางที่	หน้า
3.1 แสดงขั้นตอนการดำเนินงานวิจัย.....	58
4.1 แสดงคำร้อยละจากการตอบแบบสอบถามเรื่องการพัฒนาผลิตภัณฑ์จากเจ้าหน้าที่ศูนย์ หม่อนไหมจำนวน 4 ท่าน.....	64
4.2 แสดงค่าเฉลี่ย ค่าเบี่ยงเบนมาตรฐาน และระดับความเหมาะสมของผลิตภัณฑ์หัตถกรรม สินค้าของที่ระลึกชุดโคมไฟ โดยประยุกต์แผ่นใยไหมกับเครื่องปั้นดินเผาต้านเกวียน ของผู้ตอบแบบสอบถามทั้งหมด 139 ท่าน.....	85
6.1 การหาค่าความสอดคล้องเชิงเนื้อหาของแบบสอบถาม ชุดที่ 1.....	126
6.2 การหาค่าความสอดคล้องเชิงเนื้อหาของแบบสอบถาม ชุดที่ 2.....	127
6.3 การหาค่าความสอดคล้องเชิงเนื้อหาของแบบสัมภาษณ์.....	127
6.4 แสดงคำร้อยละจากการตอบแบบสอบถามเรื่องการพัฒนาผลิตภัณฑ์จากเจ้าหน้าที่ศูนย์ หม่อนไหม จำนวน 4 ท่าน.....	128
6.5 แสดงคำร้อยละจากการตอบแบบสอบถามเรื่องการพัฒนาผลิตภัณฑ์จากผู้ผลิต จำนวน 5 ท่าน.....	129
6.6 แสดงคำร้อยละจากการตอบแบบสอบถามเรื่องการพัฒนาผลิตภัณฑ์ จากผู้จำหน่าย ผลิตภัณฑ์ จำนวน 30 ท่าน.....	130
6.7 แสดงคำร้อยละจากการตอบแบบสอบถามเรื่องการพัฒนาผลิตภัณฑ์ จากนักท่องเที่ยว จำนวน 100 ท่าน.....	131

เอกสารนี้เป็นเอกสารที่สงวนไว้สำหรับการใช้งานเพื่อการศึกษาเท่านั้น ไม่อนุญาตให้นำไปใช้ประโยชน์ด้านการค้า
ไม่ว่ากรณีใดๆ ทั้งสิ้น อีกทั้งห้ามมิให้ดัดแปลงเนื้อหา และต้องอ้างอิงถึงเจ้าของเอกสารทุกครั้งที่มีการนำไปใช้

สารบัญภาพ

ภาพที่	หน้า
2.1 แสดงภาพหนอนใหม่กำลังเริ่มพ้นเส้นใยจะมองเห็นแผ่นใยไหมบางๆ.....	14
2.2 แสดงภาพลักษณะการปล่อยให้หนอนใหม่เดินจนเป็นแผ่น.....	15
2.3 แสดงภาพแผ่นใยไหม มีลักษณะของแผ่นใยกำลังกั้นระหว่าง “ผ้า” และ “กระดาษ”.....	16
2.4 แสดงภาพหัตถกรรมเครื่องปั่นดินเผาदानเกวียนที่มีสีสันท้ายเปลือกมังคุดซึ่งเป็น เอกลักษณ์.....	18
2.5 แสดงภาพหัตถกรรมเครื่องปั่นดินเผาदानเกวียนรูปปั้นจำลอง.....	20
2.6 แสดงภาพหัตถกรรมเครื่องปั่นดินเผาदानเกวียนประเภทเครื่องประดับร่างกาย.....	20
2.7 แสดงภาพหัตถกรรมเครื่องปั่นดินเผาदानเกวียนประเภทแจกันและโคมไฟ.....	21
3.1 ขั้นตอนการพัฒนาผลิตภัณฑ์หัตถกรรมสินค้าของที่ระลึกชุดโคมไฟ โดยประยุกต์แผ่นใย ไหมกับ เครื่องปั่นดินเผาदानเกวียน.....	57
4.1 แสดงภาพแบบร่างเอกลักษณ์ของจังหวัดนครราชสีมา.....	60
4.2 แสดงภาพปราสาทหินพิมาย.....	62
4.3 แสดงภาพแบบร่างขั้นตอนการออกแบบและพัฒนาแนวทางที่ 1 (ปราสาทหินพิมาย).....	62
4.4 แสดงภาพหุ้มประติมากรรม หลังอนุสาวรีย์ท้าวสุรนารี.....	63
4.5 แสดงภาพแบบร่างขั้นตอนการออกแบบและพัฒนาแนวทางที่ 2 (ประติมากรรม).....	63
4.6 แสดงภาพแบบร่างขั้นตอนการออกแบบและพัฒนาแนวทางที่ 1 (หลังปรับปรุง).....	64
4.7 แสดงภาพแบบร่างขั้นตอนการออกแบบและพัฒนาแนวทางที่ 2 (หลังปรับปรุง).....	64
4.8 แสดงภาพ เขียนแบบผลิตภัณฑ์.....	67
4.9 แสดงภาพ เขียนแบบผลิตภัณฑ์.....	68
4.10 แสดงภาพ เขียนแบบผลิตภัณฑ์.....	69
4.11 แสดงภาพ เขียนแบบผลิตภัณฑ์.....	70
4.12 แสดงภาพ เขียนแบบผลิตภัณฑ์.....	71
4.13 แสดงภาพ เขียนแบบผลิตภัณฑ์.....	72
4.14 แสดงภาพ เขียนแบบผลิตภัณฑ์.....	73
4.15 แสดงภาพ เขียนแบบผลิตภัณฑ์.....	74
4.16 แสดงภาพ เขียนแบบผลิตภัณฑ์.....	75
4.17 แสดงภาพ เขียนแบบผลิตภัณฑ์.....	76

เอกสารนี้เป็นเอกสารที่สงวนไว้สำหรับการใช้งานเพื่อการศึกษาเท่านั้น ไม่อนุญาตให้นำไปใช้ประโยชน์ด้านการค้า
ไม่ว่ากรณีใดๆ ทั้งสิ้น อีกทั้งห้ามมิให้ดัดแปลงเนื้อหา และต้องอ้างอิงถึงเจ้าของเอกสารทุกครั้งที่มีการนำไปใช้

สารบัญภาพ (ต่อ)

ภาพที่	หน้า
4.18 แสดงภาพ เขียนแบบผลิตภัณฑ์.....	77
4.19 แสดงภาพ เขียนแบบผลิตภัณฑ์.....	78
4.20 แสดงภาพ เขียนแบบผลิตภัณฑ์.....	79
4.21 แสดงภาพ เขียนแบบผลิตภัณฑ์.....	80
4.22 แสดงภาพ เขียนแบบผลิตภัณฑ์.....	81
4.23 แสดงภาพ เขียนแบบผลิตภัณฑ์.....	82
4.24 ผลิตภัณฑ์หัตถกรรมสินค้าของที่ระลึกชุด โคมไฟ โดยประยุกต์แผ่นใยไหมกับ เครื่องปั้น ดินเผาต้านเกวียน ที่ได้รับการออกแบบและพัฒนาแล้ว.....	83
4.25 ผลิตภัณฑ์หัตถกรรมสินค้าของที่ระลึกชุด โคมไฟ โดยประยุกต์แผ่นใยไหมกับ เครื่องปั้น ดินเผาต้านเกวียน ที่ได้รับการออกแบบและพัฒนาแล้ว.....	83



เอกสารนี้เป็นเอกสารที่สงวนไว้สำหรับการใช้งานเพื่อการศึกษาเท่านั้น ไม่อนุญาตให้นำไปใช้ประโยชน์ด้านการค้า
ไม่ว่ากรณีใดๆ ทั้งสิ้น อีกทั้งห้ามมิให้ดัดแปลงเนื้อหา และต้องอ้างอิงถึงเจ้าของเอกสารทุกครั้งที่มีการนำไปใช้

บทที่ 1

บทนำ

1.1 ความเป็นมาและความสำคัญของปัญหา

ในอดีตนั้นชาวอีสานส่วนใหญ่จะต้องทอผ้าขึ้นใช้เป็นการภายในครอบครัวและใช้เป็นสิ่งของสำหรับแลกเปลี่ยนกับปัจจัยในการดำรงชีวิตอื่น ๆ (วิบูลย์ ลี้สุวรรณ. 2527 : 200) ซึ่งการปลูกหม่อนเลี้ยงไหม การสาวไหม และการทอผ้าไหมนั้น เป็นอาชีพเสริมของชาวอีสาน โดยในอดีตชาวอีสานจะเริ่มปลูกหม่อนเลี้ยงไหม ภายหลังจากเสร็จจากการทำไร่ทำนา แล้วใช้เวลาว่างจากการทำอาชีพหลักมาปลูกหม่อนเลี้ยงไหมตามบริเวณบ้านหรือหัวไร่ ปลายนา เพื่อเลี้ยงไหมพันธุ์พื้นเมือง รวมทั้งพันธุ์ไหมลูกผสม ซึ่งกรมวิชาการเกษตรได้พัฒนาพันธุ์ให้ดีขึ้นและเก็บรังไหมมาสาวด้วยมือเป็นเส้นไว้ทอผ้าพื้นเมืองไว้ใช้เองหรือแลกเปลี่ยนกับสินค้าจำเป็นอื่น ๆ หากมีเหลือใช้ก็ขายต่อให้แก่โรงทอผ้าไหมหรือผู้ทอผ้าไหมในแหล่งที่มีการทอผ้าไหมกันมาก ๆ เช่น อำเภอปักธงชัย จังหวัดนครราชสีมา หรือ อำเภอชนบท จังหวัดขอนแก่น เป็นต้น (คณะกรรมการส่งเสริมสินค้าไทย. 2534 : 1)

เมืองย่าโม หรือจังหวัดนครราชสีมา หรือ โคราช ชื่อที่คนทั่วไปเรียกอย่างสั้น ๆ ง่าย ๆ นั้น เป็นเมืองศูนย์กลางเศรษฐกิจการค้าที่สำคัญของภาคอีสานตอนล่างหรืออีสานใต้ จึงมีคนจากถิ่นอื่นอพยพเข้ามาทำมาหากินในโคราชจำนวนมาก โดยเฉพาะคนจากจังหวัดต่าง ๆ ในภาคอีสาน ส่วนคนโคราชยังคงรักษามรดกวัฒนธรรมประเพณีที่เป็นเอกลักษณ์อยู่เสมอ เพราะเป็นจังหวัดที่มีประวัติศาสตร์ยาวนานมีวัฒนธรรมเจริญรุ่งเรืองสืบต่อกันมาและเป็นจังหวัดหนึ่งในภาคอีสานที่มีการปลูกหม่อนเลี้ยงไหมมาก มีผลิตภัณฑ์จากเส้นไหม โดยเฉพาะผ้าไหมอันลือชื่อจนถูกหยิบยกมาเป็น คำขวัญของจังหวัด คือ เมืองหญิงกล้า ผ้าไหมดี หมี่โคราช ปราสาทหิน ดินด่านเกวียน ดังที่กล่าว ผ้าไหมที่โคราชนี้เป็นของฝากที่มีชื่อเพราะเป็นงานหัตถกรรมที่มีชื่อเสียงเป็นที่รู้จัก ผ้าไหมที่นี้เนื้อผ้าหนาแน่น สีไม่ตกตลอดอายุการใช้งาน โดยเฉพาะผ้าไหมที่ อำเภอปักธงชัย ส่วนเครื่องปั้นดินเผาด่านเกวียนก็เป็นงานหัตถกรรมที่มีชื่อเสียงลือเลื่องไปทั่วประเทศ ก็มีรูปแบบและมีเอกลักษณ์สวยงามเป็นของที่ระลึกที่ส่วนมากนักท่องเที่ยวจะซื้อกลับไป (จิตติมา ผลเสวก. 2545 : 13)

“ด่านเกวียน” เป็นชื่อหมู่บ้านที่เคยเป็นที่พักเกวียนในสมัยโบราณ ชาวบ้านใช้ดินจากริมแม่น้ำมูล ซึ่งเป็นดินในท้องดินนำมาปั้นเครื่องปั้นดินเผาและจากการทำเครื่องปั้นดินเผา ทำให้ด่านเกวียนมีชื่อเสียงในฐานะที่เป็นแหล่งผลิตเครื่องปั้นดินเผาที่สวยงามและมีเอกลักษณ์เฉพาะตัว มีเนื้อแกร่ง มีความงามที่เนื้อของดินเผาที่มีสีต่างกันไป ลักษณะเฉพาะของเครื่องปั้นดินเผาด่านเกวียนนั้นอยู่ที่ดินที่นำมาใช้ โดยดินด่านเกวียนเป็นดินเหนียวเนื้อละเอียดที่ขุดขึ้นมาจากริมฝั่งแม่น้ำมูล ในพื้นที่ที่ชาวบ้านเรียกว่า กุด หรือแม่น้ำด่วน (ลักษณะลำน้ำที่คดเคี้ยว กัดเซาะตลิ่งจนขาดและเกิด

เอกสารนี้เป็นเอกสารที่สงวนไว้สำหรับใช้เพื่อการศึกษาเท่านั้น ไม่อนุญาตให้นำไปเผยแพร่โดยไม่ได้รับอนุญาต
ไม่ว่ากรณีใดๆ ทั้งสิ้น อีกทั้งห้ามมิให้ดัดแปลงเนื้อหา และต้องอ้างอิงถึงเจ้าของเอกสารทุกครั้งที่มีการนำไปใช้

ถ่าน้ำคั่วขึ้น) ส่วนที่เป็นแนวกัศจะกลายเป็นแหล่งทับถมดิน ดินดังกล่าวนี้เป็นดินซึ่งมีคุณสมบัติพิเศษ ง่ายต่อการขึ้นรูปทนทานต่อการเผา ไม่บิดเบี้ยวหรือแตกหักง่ายและที่น่าสนใจอย่างยิ่งคือ ดินนี้เมื่อถูกเผาจะให้สีโดยธรรมชาติเป็นสีแดงซึ่งสันนิษฐานว่าน่าจะเกิดจากธาตุเหล็ก (Iron Oxide) หรือสนิมเหล็กที่มีอยู่จำนวนมากในเนื้อดิน (ค่านเกวียน. 2546) [Internet] ซึ่งจังหวัดนครราชสีมาได้ให้ความสำคัญกับเครื่องปั้นดินเผาถ่านเกวียน ดังเห็นได้จากคำขวัญประจำจังหวัดที่กล่าวไว้ข้างต้น และในปี พ.ศ. 2526 ชุมชนถ่านเกวียนได้รับการประกาศให้เป็นแหล่งท่องเที่ยวที่สำคัญของจังหวัดนครราชสีมา (ศูนย์วัฒนธรรมจังหวัดนครราชสีมา. 2530 : 5)

เมื่อกกล่าวถึงผ้าไหมซึ่งเป็นวัสดุธรรมชาติที่มีทรงคุณค่าทางเศรษฐกิจ คงไม่มีสิ่งใดเทียบเท่าเส้นใยไหมที่ทำให้ได้สิ่งทอที่สวยงาม ซึ่งเส้นใยไหมนั้น ได้จากการเลี้ยงไหม ซึ่งไหมเป็นแมลงประเภทผีเสื้อกลางคืนที่กินใบหม่อนเป็นอาหาร ซึ่งเป็นพืชอาหารตามธรรมชาติชนิดเดียวของหนอนไหมและเป็นหัวใจของการประกอบอาชีพการปลูกหม่อนเลี้ยงไหม การเจริญเติบโตของไหมในช่วงสุดท้ายตัวหนอนจะฟั่นเส้นใยไหม เพื่อทำรังห่อหุ้มตัวเองแล้วลอกคราบกลายเป็นดักแด้ ซึ่งไหมจัดเป็นเส้นใยตามธรรมชาติที่มีความเหนียวมากที่สุด (ศูนย์วิจัยหม่อนไหม. 2546) [Internet]

ในปัจจุบันหน่วยงานราชการต่างก็ตื่นตัวที่จะริเริ่มปลูกฝังให้ชาวบ้านรู้จักค้าและรู้จักขายไหมไร่แต่ผลิตเพียงอย่างเดียว ซึ่งสถาบันวิจัยหม่อนไหมเป็นหน่วยงานหนึ่งที่มีหน้าที่รับผิดชอบในการศึกษาค้นคว้าวิจัยเกี่ยวกับหม่อนและไหม ในด้านวิจัยพื้นฐาน ประยุกต์ตามงาน/โครงการ โดยสถาบันวิจัยหม่อนไหมมี 3 ศูนย์วิจัย 15 สถานีทดลอง รับผิดชอบงานวิจัยหม่อนไหมในภูมิภาคทำหน้าที่เป็นศูนย์กลางในการวิจัยเพื่อพัฒนาการปลูกหม่อนเลี้ยงไหม เป็นเครือข่ายช่วยในการพัฒนาและเผยแพร่งานวิจัยเพื่อให้ได้พันธุ์และเทคโนโลยีการเลี้ยงการผลิตไหมให้ได้ผลผลิตสูงและคุณภาพดีตรงตามความต้องการของตลาด (นิติ กสิโกศล. 2541 : 133)

ศูนย์วิจัยหม่อนไหมนครราชสีมา เป็นหนึ่งในสามศูนย์วิจัยที่ควบคุมสถานีทดลอง ขอนแก่น มุกดาหาร อุบลราชธานี เชียงใหม่ แพร่ ตากและชุมพร เป็นหน่วยงานที่มีการพัฒนาในเรื่องของการวิจัยหม่อนไหม โดยศูนย์วิจัยหม่อนไหมนครราชสีมาได้ดำเนินการศึกษาทำแผ่นใยไหมจากหนอนไหมเพื่อใช้เป็นวัสดุใหม่ ๆ สำหรับการใช้สอยในชีวิตประจำวัน เช่น ใช้ทำกระดาษติดผนัง (Wall Paper) ทำพัด ใช้เป็นวัสดุในงานศิลปะและทำโคมไฟ เป็นต้น (सान วิไลและคณะ. 2543 : 296) แล้วจึงนำมาทดลองจนเป็นผลสำเร็จ ขณะนี้พร้อมที่จะถ่ายทอดเทคโนโลยีกับผู้สนใจ ซึ่งแผ่นใยไหมนี้มีลักษณะคล้ายกันกับกระดาษสา แต่มีความเหนียวแน่นคงทนกว่าหลายเท่า และมีลักษณะของแผ่นใยกำกับกันระหว่าง “ผ้า” และ “กระดาษ” เหมาะที่จะนำไปทำประโยชน์ต่าง ๆ ดังเช่น สินค้าหนึ่งตำบลหนึ่งผลิตภัณฑ์ เพราะเป็นแผ่นใยที่มีความนุ่มนวล มันวาวและมีลายอยู่ในตัวเอง (บดินทร์ สักดาเชียงขงค์. 2546 : 24)

จากการที่กล่าวมาข้างต้นนั้น ศูนย์วิจัยหม่อนไหมนครราชสีมาได้ทดลองทำแผ่นใยไหมจนเป็นผลสำเร็จและขณะนี้พร้อมที่จะถ่ายทอดเทคโนโลยีกับผู้สนใจ ทำให้ผู้วิจัยมีแนวความคิดที่เอาจริงเอาจังที่จะนำสิ่งประดิษฐ์ที่คิดค้นขึ้นไปใช้ประโยชน์ในเชิงพาณิชย์ ไม่อย่างนั้นแล้วสิ่งประดิษฐ์ที่คิดค้นขึ้นมานี้ก็จะถูกมองข้ามไปและไม่ได้รับการสนับสนุนทางการเงินจากหน่วยงานที่เกี่ยวข้อง

ไม่ว่ากรณีใดๆ ทั้งสิ้น อีกทั้งห้ามมิให้คัดแปลงเนื้อหา และต้องอ้างอิงถึงเจ้าของเอกสารทุกครั้งที่มีการนำไปใช้

จะศึกษาและพัฒนาผลิตภัณฑ์หัตถกรรมสินค้าของที่ระลึกโดยประยุกต์แผ่นใยไหมกับเครื่องปั้นดินเผาต้านเคียวของท้องถิ่นที่มีชื่อเสียงของจังหวัดนครราชสีมา เพื่อเป็นสินค้าของที่ระลึกจังหวัดนครราชสีมา ซึ่งก็คือ เครื่องปั้นดินเผาต้านเคียว เพื่อช่วยสร้างรายได้ให้แก่เกษตรกรผู้ปลูกหม่อนเลี้ยงไหมและผู้ผลิต ผู้จำหน่ายเครื่องปั้นดินเผาต้านเคียว ซึ่งการใช้ประโยชน์ของแผ่นใยไหมโดยประยุกต์กับเครื่องปั้นดินเผาต้านเคียวนี้ อาจนำไปเป็นผลิตภัณฑ์หนึ่งตำบลหนึ่งผลิตภัณฑ์ ซึ่งสอดคล้องกับ วิบูลย์ ธีสุวรรณ (2532 : 129) ที่ได้ให้แนวทางในการนำงานศิลปหัตถกรรมมาส่งเสริมให้กลายเป็นสินค้าของที่ระลึกได้ จึงเท่ากับเป็นการเพิ่มมูลค่าให้กับวัสดุที่เป็นทรัพยากรท้องถิ่นซึ่งมีอยู่เดิมแล้ว รวมทั้งเป็นการสร้างงาน สร้างอาชีพให้กับแรงงานในท้องถิ่นซึ่งว่างงานในฤดูเก็บเกี่ยว โดยรูปแบบผลิตภัณฑ์หัตถกรรมสินค้าของที่ระลึกต้องสอดคล้องกับความต้องการของตลาดที่ขายสินค้าให้กับนักท่องเที่ยวที่มาแวะท่องเที่ยวจังหวัดนครราชสีมาในปัจจุบัน อนึ่งจากการที่ศูนย์วิจัยหม่อนไหมนครราชสีมา พร้อมทั้งจะเผยแพร่ข้อมูลของแผ่นใยไหม และเป็นการส่งเสริมศิลปหัตถกรรมท้องถิ่น ผู้วิจัยจึงมีแนวคิดในการพัฒนาผลิตภัณฑ์หัตถกรรมสินค้าของที่ระลึกโดยประยุกต์แผ่นใยไหมกับเครื่องปั้นดินเผาต้านเคียว เพื่อพัฒนาให้เกิดรูปแบบงานหัตถกรรมต่างไปจากเดิม เพื่อตอบสนองความต้องการผลิตภัณฑ์ที่แปลกใหม่สำหรับนักท่องเที่ยว โดยการพัฒนา รูปแบบผลิตภัณฑ์หัตถกรรมสินค้าของที่ระลึก โดยประยุกต์แผ่นใยไหมกับเครื่องปั้นดินเผาต้านเคียวต้องคำนึงถึงแนวทางที่สอดคล้องกับลักษณะผลิตภัณฑ์ที่จะต้องพิจารณาถึงประโยชน์ใช้สอย ความงามและแนวโน้มของการตลาดซึ่งเน้นไปทางสินค้าหนึ่งตำบลหนึ่งผลิตภัณฑ์ โดยการศึกษา รูปแบบผลิตภัณฑ์ที่พัฒนาได้สรุปจากสถานการณ์การส่งออกสินค้าเครื่องประดับตกแต่งบ้าน ระหว่างเดือนมกราคมถึงเมษายน 2547 ของกรมส่งเสริมการส่งออก ซึ่งสอดคล้องกับประเภทของสินค้าของที่ระลึกประเภทประโยชน์ใช้สอย ซึ่งแนวโน้มการส่งออกในปี 2547 ระหว่าง เดือนมกราคมถึงเมษายนนั้น สินค้าประเภทโคมไฟและรูปแกะสลักและเครื่องประดับทำด้วยไม้มีอัตราการส่งออกขยายตัวเพิ่มขึ้น ร้อยละ 36.02 และร้อยละ 21.36 คิดเป็นสัดส่วนร้อยละ 25.91 และร้อยละ 15.02 อนึ่งสินค้าที่มีอัตราการขยายตัวลดลงได้แก่ ดอกไม้ ไม้ และต้นไม้ประดิษฐ์ ของชำร่วยและเครื่องประดับ ของใช้ในเทศกาลและงานรื่นเริงตามลำดับ (กรมส่งเสริมการส่งออก, 2547) [Internet] และจากการสัมภาษณ์ผู้ผลิตเครื่องปั้นดินเผาต้านเคียว อำเภอโชคชัย จังหวัดนครราชสีมา ประเภทประทีปโคมไฟส่งออก จำนวน 3 ร้านที่มีการจำหน่ายมากที่สุด ได้แก่ ร้านชาวดิน ร้านอำแดง และร้านป้านวล ได้ความว่ามีแนวโน้มการส่งออกมากในระดับหนึ่ง (สุนีย์ เนตวงษ์ ปิยามากรณ์ สุขเมฆานนท์และนวลลักษณ์ เหล่ามนัสศักดิ์, 2547 : สัมภาษณ์) โดยเหตุผลดังกล่าวผู้วิจัยจึงสนใจเลือกสินค้าส่งออกประเภทโคมไฟมาพัฒนาในการวิจัยครั้ง

ดังนั้น ในการวิจัยเกี่ยวกับการพัฒนาผลิตภัณฑ์หัตถกรรมสินค้าของที่ระลึกชุดโคมไฟ โดยประยุกต์แผ่นใยไหมกับเครื่องปั้นดินเผาต้านเคียวครั้งนี้ ผู้วิจัยเลือกพัฒนาชุดโคมไฟ เพื่อเป็นแนวทางให้ผู้ประกอบการนำไปใช้ประโยชน์ได้ โดยเป็นการนำเอาแผ่นใยไหมมาประยุกต์ใช้กับ

เครื่องปั้นดินเผาด่านเกวียน จังหวัดนครราชสีมาและปรับให้ตัวผลิตภัณฑ์สินค้าของที่ระลึกเข้ากับตลาดสินค้าปัจจุบัน และตรงตามความต้องการของนักท่องเที่ยวและเป็นการอนุรักษ์ศิลปหัตถกรรมของจังหวัดนครราชสีมาด้วย

1.2 วัตถุประสงค์ของการวิจัย

1.2.1 เพื่อออกแบบและพัฒนาผลิตภัณฑ์หัตถกรรมสินค้าของที่ระลึกชุดโคมไฟ โดยประยุกต์แผ่นใยไหมกับเครื่องปั้นดินเผาด่านเกวียน

1.2.2 เพื่อศึกษาความคิดเห็นของผู้ที่สนใจที่มีต่อการพัฒนาผลิตภัณฑ์หัตถกรรมสินค้าของที่ระลึกชุดโคมไฟ โดยประยุกต์แผ่นใยไหมกับเครื่องปั้นดินเผาด่านเกวียน ที่ได้รับการออกแบบและพัฒนา

1.3 กรอบแนวคิดที่ใช้ในการวิจัย

ในการวิจัยเรื่อง การพัฒนาผลิตภัณฑ์หัตถกรรมสินค้าของที่ระลึกชุดโคมไฟ โดยประยุกต์แผ่นใยไหมกับเครื่องปั้นดินเผาด่านเกวียนนั้น มีแนวทางในการศึกษาดังนี้

1.3.1 การออกแบบและพัฒนาผลิตภัณฑ์หัตถกรรมสินค้าของที่ระลึกชุดโคมไฟ โดยประยุกต์แผ่นใยไหมกับเครื่องปั้นดินเผาด่านเกวียน เพื่อให้ตรงกับความต้องการของกลุ่มเป้าหมายและการศึกษาความคิดเห็นของผู้ที่สนใจที่มีต่อการพัฒนาผลิตภัณฑ์หัตถกรรมสินค้าของที่ระลึกชุดโคมไฟ โดยประยุกต์แผ่นใยไหมกับเครื่องปั้นดินเผาด่านเกวียนที่ได้รับการออกแบบและพัฒนาแล้ว ได้นำแนวทางการผลิตสินค้าของที่ระลึกของ วิบูลย์ ถีสวรรณ (2532 : 129-136) และ ของ ประเสริฐ สีรัตน์ (2531 : 145) มาใช้ในการออกแบบและพัฒนาจนถึงการศึกษาความคิดเห็นของผู้ที่สนใจที่มีต่อผลิตภัณฑ์ดังนี้

1.3.1.1 การใช้วัสดุท้องถิ่น

1.3.1.2 การแสดงออกถึงลักษณะเฉพาะของท้องถิ่นได้

1.3.1.3 ขนาดน้ำหนักของสินค้าสามารถนำไปได้สะดวกและไม่เกิดความเสียหายได้ง่าย

1.3.1.4 การรักษาคุณภาพของสินค้าให้มีความสวยงาม และแฝงด้วยประโยชน์ใช้สอย

1.3.1.5 การประดิษฐ์คิดค้นรูปแบบสินค้าใหม่ ๆ อยู่เสมอ โดยยังคงต้องรักษาเค้าโครงของศิลปวัฒนธรรมท้องถิ่นหรือสอดแทรกอยู่บ้าง

1.3.1.6 คุณค่าและการนำไปใช้

1.3.1.7 การคำนึงในด้านการผลิตและการตลาด

เอกสารนี้เป็นเอกสารที่สงวนไว้สำหรับการใช้งานเพื่อการศึกษาเท่านั้น ไม่อนุญาตให้นำไปใช้ประโยชน์ด้านการค้าไม่ว่ากรณีใดๆ ทั้งสิ้น อีกทั้งห้ามมิให้ดัดแปลงเนื้อหา และต้องอ้างอิงถึงเจ้าของเอกสารทุกครั้งที่มีการนำไปใช้

1.4 ขอบเขตของการวิจัย

ในการศึกษาการพัฒนาผลิตภัณฑ์หัตถกรรมสินค้าของที่ระลึกชุดโคมไฟ โดยประยุกต์แผ่นใยไหมกับเครื่องปั้นดินเผาด่านเกวียน มีขอบเขตการศึกษาในการวิจัยดังนี้

1.4.1 พื้นที่ที่ทำการวิจัย คือ ที่ตำบลด่านเกวียน อำเภอโชคชัย จังหวัดนครราชสีมา

1.4.2 ตัวแปรที่ทำการศึกษา ได้แก่

ระดับความคิดเห็นของเจ้าหน้าที่ศูนย์วิจัยหม่อน ผู้ผลิต ผู้จำหน่าย ผู้สนใจผลิตภัณฑ์เกี่ยวกับรูปแบบที่จะนำไปพัฒนาผลิตภัณฑ์หัตถกรรมสินค้าของที่ระลึกชุดโคมไฟ โดยประยุกต์แผ่นใยไหมกับเครื่องปั้นดินเผาด่านเกวียน

1.4.3 แหล่งข้อมูลและผู้ให้ข้อมูล

1.4.3.1 ศูนย์วิจัยหม่อน ไหมนครราชสีมา สถาบันวิจัยหม่อนไหม กรมวิชาการเกษตร จังหวัดนครราชสีมา

1.4.3.2 แหล่งผลิตภัณฑ์เครื่องปั้นดินเผาด่านเกวียน ตำบลด่านเกวียน อำเภอโชคชัย จังหวัดนครราชสีมา

1.4.3.3 ผู้ให้ข้อมูลจะแบ่งได้เป็นขั้นตอนตามวัตถุประสงค์ดังนี้
 ขั้นตอนที่ 1 การออกแบบและพัฒนาผลิตภัณฑ์หัตถกรรมสินค้าของที่ระลึกชุดโคมไฟ โดยประยุกต์แผ่นใยไหมกับเครื่องปั้นดินเผาด่านเกวียน ให้ตรงกับความต้องการของกลุ่มเป้าหมาย

ขั้นตอนที่ 1 ผู้ให้ข้อมูลมีดังนี้

1. ผู้เชี่ยวชาญด้านศิลปวัฒนธรรมของจังหวัดนครราชสีมา จำนวน 3 คน
 2. เจ้าหน้าที่ศูนย์วิจัยหม่อน ไหมนครราชสีมา สถาบันวิจัยหม่อนไหม กรมวิชาการเกษตร จังหวัดนครราชสีมา ซึ่งเป็นผู้ผลิตแผ่นใยไหมจำนวน 4 คน

3. ผู้ผลิต ผลิตภัณฑ์หัตถกรรมสินค้าของที่ระลึกเครื่องปั้นดินเผาด่านเกวียน ที่ ตำบลด่านเกวียน อำเภอโชคชัย จังหวัดนครราชสีมา จำนวน 5 คน

4. ผู้จำหน่ายผลิตภัณฑ์ของที่ระลึกหัตถกรรมเครื่องปั้นดินเผาด่านเกวียน ที่ ตำบลด่านเกวียน อำเภอโชคชัย จังหวัดนครราชสีมา จาก 30 ร้านค้า จำนวน 30 คน

5. ผู้สนใจผลิตภัณฑ์ของที่ระลึกหัตถกรรมเครื่องปั้นดินเผาด่านเกวียน ประเภทโคมไฟ จำนวน 100 คน ระหว่างเดือน 1 กุมภาพันธ์ 2548 ถึง 20 กุมภาพันธ์ 2548

ขั้นตอนที่ 2 ศึกษาความคิดเห็นของผู้ที่สนใจที่มีต่อการพัฒนาผลิตภัณฑ์หัตถกรรมสินค้าของที่ระลึกชุดโคมไฟ โดยประยุกต์แผ่นใยไหมกับเครื่องปั้นดินเผาด่านเกวียน ที่ได้รับการออกแบบและพัฒนาแล้ว เพื่อเป็นแนวทางให้ผู้ผลิตนำไปใช้ประโยชน์ได้

เอกสารนี้เป็นเอกสารที่สงวนไว้สำหรับการใช้งานเพื่อการศึกษาเท่านั้น ไม่อนุญาตให้นำไปใช้ประโยชน์ด้านการค้า ไม่ว่าจะกรณีใดๆ ทั้งสิ้น อีกทั้งห้ามมิให้ดัดแปลงเนื้อหา และต้องอ้างอิงถึงเจ้าของเอกสารทุกครั้งที่มีการนำไปใช้

ขั้นตอนที่ 2 ผู้ให้ข้อมูลมีดังนี้

1. เจ้าหน้าที่ศูนย์วิจัยหม่อนไหมนครราชสีมา สถาบันวิจัยหม่อนไหม กรมวิชาการเกษตร จังหวัดนครราชสีมา ซึ่งเป็นผู้ผลิตแผ่นใยไหมจำนวน 4 คน
2. ผู้ผลิต ผลิตภัณฑ์หัตถกรรมสินค้าของที่ระลึกเครื่องปั้นดินเผาด่านเกวียน ตำบลด่านเกวียน อำเภอโชคชัย จังหวัดนครราชสีมา จำนวน 5 คน
3. ผู้จำหน่ายผลิตภัณฑ์ของที่ระลึกหัตถกรรมเครื่องปั้นดินเผาด่านเกวียน ที่ ตำบลด่านเกวียน อำเภอโชคชัย จังหวัดนครราชสีมา จาก 30 ร้านค้า จำนวน 30 คน
4. ผู้สนใจผลิตภัณฑ์ของที่ระลึกหัตถกรรมเครื่องปั้นดินเผาด่านเกวียน ประเภทโคมไฟ จำนวน 100 คน ระหว่างเดือน 1 มีนาคม 2548 ถึง 24 มีนาคม 2548

1.5 นิยามศัพท์เฉพาะที่ใช้ในการวิจัย

1. แผ่นใยไหม หมายถึง วัสดุที่ผลิตจากควาไหมนี้มีลักษณะคล้ายกันกับกระดาษ แต่มีความเหนียวแน่นคงทนกว่าหลายเท่า และมีลักษณะของแผ่นใยกำลังกันระหว่าง “ผ้า” และ “กระดาษ” เหมาะที่จะนำไปทำประ โยชน์ต่าง ๆ เพราะแผ่นใยที่ได้มีความนุ่มนวล มันวาว และมีลายอยู่ในตัวเอง

2. เครื่องปั้นดินเผาด่านเกวียน หมายถึง การปั้นดินให้เป็นรูปทรงแบบต่าง ๆ เพื่อการใช้งาน ทำด้วยมือ โดยนำดินจากสองฟากฝั่งลำน้ำมูล มาทำผลิตภัณฑ์หัตถกรรมสินค้าของที่ระลึก เป็นเครื่องปั้นดินเผาที่มีเอกลักษณ์สวยงาม เนื้อดินเหนียวเนื้อละเอียดเพราะมีแร่เหล็กผสมค่อนข้างสูง ดินดังกล่าวนี้ง่ายต่อการขึ้นรูปทนทานต่อการเผา ไม่บิดเบี้ยวหรือแตกหักง่าย อยู่ที่บ้านด่านเกวียน ตำบลด่านเกวียน อำเภอโชคชัย จังหวัดนครราชสีมา และนำมาประยุกต์กับแผ่นใยไหมเพื่อพัฒนาผลิตภัณฑ์หัตถกรรมสินค้าของที่ระลึก

3. ผลิตภัณฑ์หัตถกรรมสินค้าของที่ระลึก หมายถึง การออกแบบและพัฒนาผลิตภัณฑ์หัตถกรรมสินค้าของที่ระลึกชุดโคมไฟ โดยประยุกต์แผ่นใยไหมกับเครื่องปั้นดินเผาด่านเกวียน เพื่อเป็นสินค้าของที่ระลึก ในจังหวัดนครราชสีมา ได้แก่ ชุดโคมไฟ โดยแบ่งเป็นแบบตั้งโต๊ะ ตั้งพื้น ติดผนังและแขวนเพดาน

4. การพัฒนา หมายถึง การพัฒนาผลิตภัณฑ์หัตถกรรมสินค้าของที่ระลึกชุดโคมไฟ โดยนำแผ่นใยไหมมาประยุกต์ใช้กับเครื่องปั้นดินเผาด่านเกวียน

5. ผู้ให้ข้อมูลในการวิจัย มีดังนี้

5.1 เจ้าหน้าที่ศูนย์วิจัยหม่อนไหม หมายถึง ผู้ให้ข้อมูลด้านการทำแผ่นใยไหม เป็นเจ้าหน้าที่ผู้เชี่ยวชาญวิธีการทำแผ่นใยไหม ศูนย์วิจัยหม่อนไหมนครราชสีมา สถาบันวิจัยหม่อนไหม กรมวิชาการเกษตร จังหวัดนครราชสีมา

เอกสารนี้เป็นเอกสารที่สงวนไว้สำหรับการใช้งานเพื่อการศึกษาเท่านั้น ไม่อนุญาตให้นำไปใช้ประโยชน์ด้านการค้า ไม่ว่าจะกรณีใดๆ ทั้งสิ้น อีกทั้งห้ามมิให้ดัดแปลงเนื้อหา และต้องอ้างอิงถึงเจ้าของเอกสารทุกครั้งที่มีการนำไปใช้

5.2 ผู้ผลิต หมายถึง ผู้ให้ข้อมูลด้านการผลิต เครื่องปั้นดินเผาผ่านเครือข่ายที่ตำบลด่านเกวียน อำเภอโชคชัย จังหวัดนครราชสีมา ที่มีประสบการณ์ในการทำเครื่องปั้นดินเผา

5.3 ผู้สนใจผลิตภัณฑ์ คือ กลุ่มนักท่องเที่ยว หรือผู้ที่สนใจที่เข้ามาซื้อหรือมาแวะชมผลิตภัณฑ์หัตถกรรมสินค้าของที่ระลึก ชุดโคมไฟ ที่ตำบลด่านเกวียน อำเภอโชคชัย จังหวัดนครราชสีมา

5.4 ผู้จำหน่าย หมายถึง ผู้จำหน่ายผลิตภัณฑ์หัตถกรรมสินค้าของที่ระลึก เครื่องปั้นดินเผาผ่านเครือข่าย ที่ตำบลด่านเกวียน อำเภอโชคชัย จังหวัดนครราชสีมา

6. รูปแบบผลิตภัณฑ์ที่จะใช้ในการพัฒนา หมายถึง รูปแบบผลิตภัณฑ์ที่จะใช้ในการพัฒนาสินค้าของที่ระลึก โดยประยุกต์แผ่นใยไหมกับเครื่องปั้นดินเผาผ่านเครือข่าย การส่งออกสินค้าเครื่องประดับตกแต่งบ้าน จากภาพในระหว่างเดือน มกราคมถึงเมษายน 2547 โดยเลือกสินค้าที่มีค่าอัตราการส่งออกมากที่สุดเพียงอย่างเดียวมาเป็นผลิตภัณฑ์ที่จะใช้ในการพัฒนา ได้แก่ ประติรูปโคมไฟ (กรมส่งเสริมการส่งออก. 2547) [Internet]

7. การใช้วัสดุภายในท้องถิ่น หมายถึง การใช้ทรัพยากรที่หาได้ง่ายและมีอยู่ใกล้ตัวให้ได้ประโยชน์ ซึ่งจะเป็นการลดต้นทุนและเพิ่มพูนมูลค่าให้กับวัสดุที่อาจทิ้งขว้างอยู่ในท้องถิ่นหรืออาจหาวัสดุจากแหล่งอื่นมาเสริมแต่งเพิ่มคุณค่าเพิ่มความสะดวกและความคงทนให้ประโยชน์ใช้สอยด้วยมาประดับตกแต่งเพิ่มเติมได้ในบางส่วน

8. การแสดงออกถึงลักษณะเฉพาะถิ่นของท้องถิ่น หมายถึง ผลงานที่ผลิตจะต้องแสดงออกถึงสารรูปหรือลักษณะของท้องถิ่นได้ก็เป็นการดียิ่งเพราะจะสอดคล้องกับการเป็น “ผลิตภัณฑ์หัตถกรรมสินค้าของที่ระลึก” อย่างแท้จริง สารรูปหรือเอกลักษณ์ของท้องถิ่นที่สะท้อนผ่านทางสินค้าที่ระลึกจังหวัดนครราชสีมา จะเป็นสิ่งจูงใจให้ผู้สนใจตัดสินใจซื้อสินค้านั้นง่ายขึ้น

9. ขนาดน้ำหนักของสินค้าสามารถนำไปได้สะดวกและไม่เกิดความเสียหายได้ง่าย หมายถึง ถ้าเป็นสินค้าขนาดใหญ่ก็สามารถแยกส่วนหรือถอดชิ้นส่วนออกบรรจุในกล่องหรือหีบห่อเพื่อความสะดวกต่อการขนส่งและไม่บุบสลายระหว่างทาง

10. การรักษาคุณภาพของสินค้าให้มีความสวยงาม และแฝงด้วยประโยชน์ใช้สอย หมายถึง พยายามรักษาคุณภาพการผลิต ผลิตภัณฑ์หัตถกรรมสินค้าของที่ระลึกให้ได้มาตรฐาน เพื่อชื่อเสียงในการโฆษณา และประชาสัมพันธ์ ความสวยงาม และแฝงด้วยประโยชน์ใช้สอย

11. การประดิษฐ์คิดค้นรูปแบบสินค้าใหม่ ๆ อยู่เสมอ โดยยังคงต้องรักษาเค้าโครงของศิลปวัฒนธรรมท้องถิ่นหรือสอดแทรกอยู่บ้าง หมายถึง รูปแบบของสินค้าใหม่ ๆ แต่ยังคงรักษาเค้าโครงของศิลปวัฒนธรรมท้องถิ่นหรือสอดแทรกอยู่บ้าง เพื่อต้อนรับสำหรับนักท่องเที่ยวที่มาเยือนซ้ำ ๆ ทั้งนี้อาศัยศิลปะพื้นถิ่นเป็นพื้นฐานไว้เสมอ

เอกสารนี้เป็นเอกสารที่สงวนไว้สำหรับการใช้งานเพื่อการศึกษาเท่านั้น ไม่อนุญาตให้นำไปใช้ประโยชน์ด้านการค้าไม่ว่ากรณีใดๆ ทั้งสิ้น อีกทั้งห้ามมิให้ดัดแปลงเนื้อหา และต้องอ้างอิงถึงเจ้าของเอกสารทุกครั้งที่มีการนำไปใช้

12. คุณค่าและการนำไปใช้ หมายถึง เนื้อหาเรื่องราว เพื่อกำหนดรูปแบบให้สอดคล้องกับค่านิยม กระตุ้นความรู้สึกที่เกิดความประทับใจอันเป็นคุณค่าภายใน ส่วนคุณค่าภายนอกคือคุณค่าทางกายภาพของวัตถุ ได้แก่ คุณค่าการมอง สวยงาม และอีกคุณลักษณะหนึ่งก็คือ คุณค่าที่เกิดจากการนำไปใช้ ผู้ใช้สามารถใช้ประโยชน์จากของที่ระลึกได้

13. การคำนึงในด้านการผลิตและการตลาด หมายถึง การคำนึงด้านการขนส่ง จะผลิตให้ถูกและมีคุณสมบัติได้อย่างไร ควบคุมคุณภาพอย่างไร ถูกต้องการอะไร จะนำสินค้าออกสู่ตลาดอย่างไร เป็นต้น



เอกสารนี้เป็นเอกสารที่สงวนไว้สำหรับการใช้งานเพื่อการศึกษาเท่านั้น ไม่อนุญาตให้นำไปใช้ประโยชน์ด้านการค้าไม่ว่ากรณีใดๆ ทั้งสิ้น อีกทั้งห้ามมิให้ดัดแปลงเนื้อหา และต้องอ้างอิงถึงเจ้าของเอกสารทุกครั้งที่มีการนำไปใช้

บทที่ 2

เอกสารและงานวิจัยที่เกี่ยวข้อง

ในการพัฒนาผลิตภัณฑ์หัตถกรรมสินค้าของที่ระลึกชุด โคมไฟ โดยประยุกต์ใช้แผ่นใยไหมกับเครื่องปั้นดินเผาด่านเกวียน ซึ่งในการดำเนินวิจัยนี้ ผู้วิจัยได้ศึกษาเอกสารและงานวิจัยที่เกี่ยวข้องกับการศึกษา ดังนี้

- 2.1 แผ่นใยไหม
- 2.2 เครื่องปั้นดินเผาด่านเกวียน
- 2.3 แนวทางการศึกษาศิลปหัตถกรรมพื้นบ้าน
- 2.4 หลักการพัฒนาผลิตภัณฑ์หัตถกรรมสินค้าของที่ระลึก
- 2.5 งานวิจัยที่เกี่ยวข้อง

2.1 แผ่นใยไหม

การพัฒนาผลิตภัณฑ์หัตถกรรมสินค้าของที่ระลึกชุด โคมไฟ โดยประยุกต์ใช้แผ่นใยไหมกับเครื่องปั้นดินเผาด่านเกวียน ในส่วนของการศึกษาแผ่นใยไหมนี้ก็เพื่อนำข้อมูลเกี่ยวกับแผ่นใยไหมมาใช้ในการพัฒนาผลิตภัณฑ์ซึ่งแบ่งการศึกษาเป็น 3 หัวข้อดังนี้

1. การปลูกหม่อนเลี้ยงไหม
2. สถาบันวิจัยหม่อนไหม
3. แผ่นใยไหมหรือกระดาษใยไหม

2.1.1 การปลูกหม่อนเลี้ยงไหม (สถาบันวิจัยหม่อนไหม. 2541 : 3)

การปลูกหม่อนเลี้ยงไหมในประเทศไทย ส่วนใหญ่จะทำกันมากทางภาคตะวันออกเฉียงเหนือ นับว่ามีความสำคัญมากขึ้นตามลำดับ ดังจะเห็นได้ว่าทางราชการได้สนับสนุนในหลายโครงการและพยายามเปลี่ยนแปลงทัศนคติของเกษตรกรให้หันเหจากการเลี้ยงไหม ที่ทำในลักษณะอาชีพเสริมซึ่งเลี้ยงกันในครัวเรือน มาเป็นอาชีพรองหรือหลัก เนื่องจากอาชีพปลูกหม่อนเลี้ยงไหมสามารถสร้างรายได้ให้เกษตรกรเป็นอย่างดี และทำให้เกษตรกรมีงานทำตลอดทั้งปี

ลักษณะการเลี้ยงไหม

การปลูกหม่อนเลี้ยงไหมของเกษตรกร โดยทั่วไปมี 3 ลักษณะคือ

1. อุตสาหกรรมในครัวเรือน ส่วนใหญ่ทำเป็นอาชีพเสริม เป็นแบบปลูกหม่อน เลี้ยงไหม สาวเส้นไหมและทอผ้า

เอกสารนี้เป็นเอกสารที่สงวนไว้สำหรับการใช้งานเพื่อการศึกษาเท่านั้น ไม่อนุญาตให้นำไปใช้ประโยชน์ด้านการค้าไม่ว่ากรณีใดๆ ทั้งสิ้น อีกทั้งห้ามมิให้ดัดแปลงเนื้อหา และต้องอ้างอิงถึงเจ้าของเอกสารทุกครั้งที่มีการนำไปใช้

2. เลี้ยงไหมเพื่อจำหน่ายรัง ส่วนใหญ่ทำเป็นอาชีพรองหรือหลักได้ เป็นแบบปลูกหม่อน เลี้ยงไหมและจำหน่ายรังไหมส่งโรงงาน

3. บริษัท การเลี้ยงไหมแบบนี้จะเป็นเกษตรกรรายใหญ่

2.1.1.1 การปลูกหม่อน

หม่อน มีชื่อวิทยาศาสตร์ว่า *Morus sp* ชื่อสามัญ คือ Mulberry อยู่ในวงศ์ Moraceae หม่อนเป็นพืชอาหารตามธรรมชาติชนิดเดียวของหนอนไหมและเป็นหัวใจสำคัญของการ ประกอบอาชีพการปลูกหม่อนเลี้ยงไหม ปริมาณผลผลิตและคุณภาพรังไหมจะมากหรือน้อย ขึ้นอยู่กับคุณภาพใบหม่อน หม่อนเป็นพืชที่มีอายุงาน 80–100 ปี ถ้าไม่ได้รับความกระทบกระเทือนจากการเก็บเกี่ยวหรือโรค แมลงศัตรู สามารถเจริญได้ดีตั้งแต่เขตอบอุ่นถึงเขตร้อน หม่อนที่เกิดในเขตอากาศหนาว จะหยุดพักตัวไม่เจริญเติบโต นับตั้งแต่ปลายฤดูใบไม้ร่วงจนถึงฤดูใบไม้ผลิ (ศูนย์วิจัยหม่อนไหม. 2546) [Internet]

2.1.1.2 การเลี้ยงไหม

ไหม เป็นแมลงประเภทผีเสื้อกลางคืน ที่กินใบหม่อนเป็นอาหาร โดยมีชื่อวิทยาศาสตร์ว่า Bombycidae การเจริญเติบโตของไหม จะมีการเปลี่ยนแปลงรูปร่างอย่างสมบูรณ์ใน 4 ขั้นตอน คือ ไข่ ระยะตัวหนอน ระยะดักแด้ และระยะผีเสื้อ ตัวหนอนในช่วงสุดท้าย จะพ่นเส้นใย เพื่อทำรังห่อหุ้มตัวลอกคราบกลายเป็นดักแด้ ไหมจัดเป็นเส้นใยตามธรรมชาติที่มีความเหนียวมากที่สุด (ศูนย์วิจัยหม่อนไหม. 2546) [Internet]

พันธุ์ไหม (สถาบันวิจัยหม่อนไหม. 2536 : 2-3) พันธุ์ไหมที่เกษตรกรเลี้ยงกันในประเทศสามารถแบ่งได้ 3 ประเภท คือ

1. ไหมพันธุ์ไทย เป็นพันธุ์ที่เกษตรกรส่วนใหญ่เลี้ยงกันทั่วไปตามชนบท มีลักษณะรังเล็ก รังจะมีสีเหลือง ผลผลิตต่ำแข็งแรง

2. ไหมพันธุ์ไทยลูกผสม เป็นพันธุ์ที่เกิดจากการผสมจากระหว่างพันธุ์ไทยกับพันธุ์ต่างประเทศลูกผสม รังมีสีเหลือง รังไหมโตและผลผลิตสูงกว่าพันธุ์ไทยแท้ เช่น นครราชสีมาลูกผสม 1 x นค.4 เป็นต้น

3. ไหมพันธุ์ต่างประเทศลูกผสม เป็นพันธุ์ที่เกิดจากผสมระหว่างพันธุ์ญี่ปุ่นกับพันธุ์จีน รังไหมกลมรีสีขาว เปลือกหนา ผลผลิตสูง รังไหมประเภทนี้ส่งจำหน่ายโรงงานสาวไหมได้ดี เช่น พันธุ์นครราชสีมาลูกผสม 1 และลูกผสม 60 (เหลืองโคราช)

ชีพจักรและการเจริญเติบโต ชีพจักรของไหม การเจริญเติบโตมีการเปลี่ยนแปลง 4 ขั้นตอน คือ ระยะที่เป็นไข่ >ระยะที่เป็นหนอนไหม (เป็นระยะที่เกษตรกรเลี้ยง) >ระยะที่เป็นดักแด้ >ระยะที่เป็นผีเสื้อ

สำหรับระยะที่เป็นหนอนไหม ซึ่งเกษตรกรจะต้องเก็บเอาใบหม่อนมาเลี้ยงไหม แบ่งออกเป็น 5 วัย โดยแต่ละวันจะต้องมีการลอกคราบทุกวัยที่เรียกว่า ไหมนอน ดังนี้

เอกสารนี้เป็นเอกสารที่สงวนลิขสิทธิ์ไว้เพื่อใช้ประโยชน์เท่านั้น ไม่อนุญาตให้นำไปใช้ประโยชน์ด้านการค้าไม่ว่ากรณีใดๆ ทั้งสิ้น อีกทั้งห้ามมิให้ดัดแปลงเนื้อหา และต้องอ้างอิงถึงเจ้าของเอกสารทุกครั้งที่มีการนำไปใช้

- วิทยอ่อน วิทยที่ 1 อายุ 3-4 วัน นอน 1 วัน
วิทยที่ 2 อายุ 2-3 วัน นอน 1 วัน
วิทยที่ 3 อายุ 3-4 วัน นอน 1 วัน
- วิทยแก่ วิทยที่ 1 อายุ 3-4 วัน นอน 1 ½ วัน
(พันธุ์ไทย 1 วัน)
วิทยที่ 5 อายุ 6-8 วัน ไหมสุกทำรัง

หมอนไหมวันที่ 1-3 เรียกว่า ไหมวิทยอ่อน ใช้เวลาเลี้ยงประมาณ 10-12 วัน ส่วนไหมใน วิทยที่ 4-5 เรียกว่า ไหมวิทยแก่ ใช้เวลาเลี้ยงประมาณ 10-12 วัน หลังจากนั้นไหมจะทำรังประมาณ 5-6 วัน ลอกรังไหมออกจากจ่อ (ที่เกาะสำหรับพันเส้นใยทำรัง ชาวบ้านเรียกว่า “จ่อ”) แล้วส่งจำหน่าย โรงงานสาวไหม

โดยผลิตภัณฑ์ที่ผลิตจากใยไหมจัดว่าเป็นสินค้าประเภทฟุ่มเฟือยซึ่งเป็นที่นิยมใช้เฉพาะกลุ่ม ผู้มีรายได้ค่อนข้างสูงเท่านั้น ทั้งนี้เพราะเป็นสินค้าที่มีราคาค่อนข้างแพง แต่การที่รัฐบาลในยุคก่อนมีนโยบายส่งเสริมอุตสาหกรรมประเภทนี้ให้เป็นอุตสาหกรรมที่ผลิตเพื่อการส่งออก ก็เนื่องมาจาก

- 1) เหมาะสำหรับประเทศกำลังพัฒนาที่มีแรงงานคือยี่มือจำนวนมาก และเพื่อช่วยลดปัญหาการว่างงาน ตลอดจนสามารถใช้แรงงาน เด็ก ผู้หญิงและคนชราได้
- 2) เป็นอาชีพเสริมให้แก่เกษตรกร นอกเหนือจากการทำอาชีพหลัก คือ การทำนา

3) ใช้เงินลงทุนต่ำกว่าอุตสาหกรรมประเภทอื่น ซึ่งสามารถทำรายได้จากการส่งออก นอกจากนั้นยังจำหน่ายให้แก่นักท่องเที่ยว ชาวต่างประเทศที่เข้ามาท่องเที่ยวในประเทศ

นิตี กสิโกศล (2541 : 128) กล่าวว่า ในสภาพของการเลี้ยงไหมของประเทศไทยในปัจจุบันจากเอกสารการวิจัยเรื่อง “การผลิตและการตลาดหม่อนไหม” ได้สรุปไว้ว่า ในปัจจุบันมีเกษตรกรผู้เลี้ยงไหมอยู่ 2 กลุ่ม คือ เกษตรผู้เลี้ยงพันธุ์ไหมพื้นเมืองและพันธุ์ไทยลูกผสมหรือเรียกว่า กลุ่มเกษตรกรไหมสาวมือ ในปี พ.ศ. 2535 เป็นกลุ่มที่มีจำนวนคิดเป็นร้อยละ 97.9 ของจำนวนเกษตรกรผู้เลี้ยงไหมทั่วประเทศ และส่วนมากอยู่ในภาคอีสาน อีกกลุ่ม คือ เกษตรกรผู้เลี้ยงไหมพันธุ์ลูกผสมต่างประเทศ หรือที่เรียกว่า กลุ่มเกษตรกรไหมสาวเครื่อง (เพื่อจำหน่ายรัง) ซึ่งในปีพ.ศ. 2535 มีจำนวนเพียงร้อยละ 2.1 ของจำนวนเกษตรกรผู้เลี้ยงไหมทั่วประเทศและเมื่อเปรียบเทียบกันแล้ว เกษตรกรไหมสาวมือ (กลุ่มแรก) นั้น เริ่มพัฒนาโดยใช้หลักวิชาการเข้าช่วย มีโรงเรียนหรือห้องเลี้ยงแยกต่างหาก แต่มักเกิดปัญหาขาดแคลนใบหม่อน และเกษตรกรส่วนใหญ่ยังคงคิดว่าเลี้ยงไหมเป็นอาชีพเสริม ส่วนเกษตรกรไหมสาวเครื่องนั้น ยังต้องอาศัยการดูแลเอาใจใส่อย่างมาก เพราะเป็นพันธุ์ที่อ่อนแอ (พันธุ์ลูกผสมต่างประเทศ) และปัญหาอีกอย่างก็คือ ราคาไหมตกต่ำ ขาดเงินทุนหมุนเวียน และความไม่แน่นอนของตลาด และในด้านการตลาดนั้น โดยสำหรับตลาดรังไหมการซื้อขาย

เอกสารนี้เป็นเอกสารที่สงวนลิขสิทธิ์ไว้เพื่อการศึกษาค้นคว้า ไม่อนุญาตให้นำไปใช้ประโยชน์ด้านการค้า
ไม่ว่ากรณีใดๆ ทั้งสิ้น อีกทั้งห้ามมิให้ดัดแปลงเนื้อหา และต้องอ้างอิงถึงเจ้าของเอกสารทุกครั้งที่มีการนำไปใช้

รังไหม มีปัญหาด้านการรับซื้อ ซึ่ง นิติ กสิโกศล (2541 : 129) กล่าวว่า ราคาที่ซื้อขายรังไหมจะเป็นไปตามตารางราคามาตรฐานที่กำหนดโดยกรมวิชาการเกษตร ปรับตามราคาเส้นไหมผืน ณ ราคาเส้นไหมผืนในท้องตลาด และขึ้นอยู่กับคุณภาพของรังไหมที่เกษตรกร (ผู้เลี้ยงไหมถูกผสมต่างประเทศ) แต่ละถายผลิตได้

ในปัจจุบันหน่วยงานราชการต่างก็ตื่นตัวที่จะริเริ่มปลูกฝังให้ชาวบ้านรู้จักค้าและรู้จักขายไหมไม่แค่ผลิตเพียงอย่างเดียว ซึ่งก็คือ สถาบันวิจัยหม่อนไหม กรมวิชาการเกษตร กระทรวงเกษตรและสหกรณ์ (นิติ กสิโกศล. 2541 : 133)

2.1.2 สถาบันวิจัยหม่อนไหม (สถาบันวิจัยหม่อนไหม. 2541 : 4)

สถาบันวิจัยหม่อนไหม กรมวิชาการเกษตร กระทรวงเกษตรและสหกรณ์เป็นหน่วยงานหนึ่งที่มีหน้าที่รับผิดชอบในการศึกษาค้นคว้าวิจัยเกี่ยวกับหม่อนและไหม ในด้านวิจัยพื้นฐานและประยุกต์ตามงานโครงการ

2.1.2.1 หน้าที่ความรับผิดชอบ สถาบันวิจัยหม่อนไหมมีหน้าที่รับผิดชอบในการศึกษาค้นคว้าวิจัยเกี่ยวกับหม่อนและไหม ในด้านวิจัยพื้นฐานและประยุกต์ตามงาน/โครงการ และแผนงานที่กำหนดในรูปสหสาขาวิชาต่าง ๆ เช่น การปรับปรุงพันธุ์ เขตกรรม อารักขา ดิน ปุ๋ย น้ำ เทคโนโลยีชีวภาพ วิธีการเลี้ยงไหม เกษตรอุตสาหกรรม และวิทยาการหลังการเก็บเกี่ยว ตามแนวนโยบายของรัฐบาล เพื่อเป็นการวิจัยและพัฒนาพืช และผลิตพันธุ์เพื่อทดแทนการนำเข้าและใช้ภายในประเทศ

นอกจากนั้นยังทำหน้าที่ควบคุม และบริหารงาน ติดตามและประเมินผลงาน โครงการ ในส่วนความรับผิดชอบให้เป็นไปตามวัตถุประสงค์ ตลอดจนการติดต่อประสานงานวิชาการ โครงการต่าง ๆ ทั้งภายในและต่างประเทศและถ่ายทอดเทคโนโลยีสมัยใหม่แก่บุคคลเป้าหมายและหน่วยงานที่เกี่ยวข้อง

สถาบันวิจัยหม่อนไหม มีหน่วยงานในส่วนกลางและส่วนภูมิภาค ดำเนินงานตามหน้าที่และความรับผิดชอบ ดังนี้

1. ส่วนกลาง แบ่งเป็น

- ฝ่ายอำนวยการ
- ฝ่ายติดตามและประเมินผล
- ฝ่ายฝึกอบรม

2. ส่วนภูมิภาค แบ่งเป็น

- ศูนย์วิจัยหม่อนไหม มีหน้าที่รับผิดชอบ ค้นคว้าวิจัย ทั้งทางด้านพื้นฐานและประยุกต์เพื่อพัฒนาด้านการปลูกหม่อนเลี้ยงไหม ในส่วนที่รับผิดชอบตลอดจนติดต่อประสานงานวิชาการ กับหน่วยงานอื่น ๆ

เอกสารนี้เป็นเอกสารที่สงวนไว้สำหรับการใช้งานเพื่อการศึกษาเท่านั้น ไม่อนุญาตให้นำไปใช้ประโยชน์ด้านการค้าไม่ว่ากรณีใดๆ ทั้งสิ้น อีกทั้งห้ามมิให้ดัดแปลงเนื้อหา และต้องอ้างอิงถึงเจ้าของเอกสารทุกครั้งที่มีการนำไปใช้

- สถานีทดลองหม่อนไหม มีหน้าที่รับผิดชอบ ค้นคว้าวิจัยและดำเนินงานวิจัยและทดสอบตามที่ได้รับมอบหมาย ตลอดจนงานด้านผลิตพันธุ์หม่อนไหม เพื่อแก้ปัญหาท้องถิ่น รวมทั้งการถ่ายทอดเทคโนโลยีทางการเกษตรแก่บุคคลเป้าหมาย

สถาบันวิจัยหม่อนไหม โดยศูนย์วิจัยและสถานีทดลองหม่อนไหมได้ทำการค้นคว้าและทดลองศึกษาวิธีการเลี้ยงไหมแผนใหม่ และปรับปรุงพันธุ์หม่อนไหมให้มีคุณภาพและผลิตสูง ตลอดจนการป้องกันกำจัด โรคแมลง รวมถึงการวิจัยด้านการสาวเส้นไหม และการรับซื้อรังไหมลูกผสมในราคาประกัน ได้นำผลงานทางวิชาการเหล่านี้ไปออกเผยแพร่สู่เกษตรกรในรูปแบบต่าง ๆ เช่น การฝึกอบรม การจัดนิทรรศการและการจัดทำฟาร์มตัวอย่าง เป็นต้น จนทำให้เกษตรกรสามารถนำความรู้ไปปรับปรุงเลี้ยงไหมได้ (สถาบันวิจัยหม่อนไหม. 2536 : 3)

สถาบันวิจัยหม่อนไหมมี 3 ศูนย์วิจัยและ 15 สถานีทดลอง รับผิดชอบงานวิจัยหม่อนไหมในภูมิภาค และทำหน้าที่เป็นศูนย์กลางในการวิจัยเพื่อพัฒนาการปลูกหม่อนเลี้ยงไหม เป็นเครือข่ายช่วยในการพัฒนาและเผยแพร่งานวิจัยเพื่อให้ได้พันธุ์และเทคโนโลยีการเลี้ยงและผลิตไหมให้ได้ผลผลิตสูง และคุณภาพดีตรงตามความต้องการของตลาด (นิติ กสิโกศล. 2541 : 133)

โดยศูนย์วิจัยหม่อนไหมนครราชสีมา เป็นหนึ่งในสามศูนย์วิจัยที่ควบคุมสถานีทดลองขอนแก่น, มุกดาหาร, อุบลฯ, เชียงใหม่, แพร่, ดากและชุมพร เป็นหน่วยงานที่มีการพัฒนาในเรื่องของการวิจัยหม่อนไหม (นิติ กสิโกศล. 2541 : 133) โดยได้ทำการปรับปรุงพันธุ์ไหมโดยทำการผสมพันธุ์ไหมพันธุ์แท้โคราช 1 กับไหมพันธุ์แท้โคราช 8 แล้วดำเนินการปรับปรุงพันธุ์ตามขั้นตอนลักษณะเด่นของไหมพันธุ์ไทยนครราชสีมาลูกผสม 1 คือ จะเลี้ยงง่าย สามารถเลี้ยงได้ตลอดปี และอายุหนอนไหมสั้น ใช้เวลาเลี้ยงประมาณ 20 วัน ทำให้ลดความเสี่ยงต่อการเกิดโรคไหม (ศูนย์วิจัยหม่อนไหม. 2456) [Internet]

2.1.3 แผ่นใยไหมหรือกระดาษใยไหม

เมื่อกกล่าวถึงหนอนไหม อาจจะคิดว่าหมายถึงตัวหนอนที่เจริญเติบโตขึ้นมาได้เพราะกินใบหม่อน เมื่อโตได้เต็มที่ก็จะสร้างรังหุ้มตัวเองคนเก็บรังไหมสาวเอาเส้นใยจากรังที่เรียกว่า “เส้นไหม” ส่วนตัวหนอนที่อยู่ในรังที่สาวเอาใยออกมาแล้ว ก็จะนำไปปรับประทาน ทราบหรือไม่ว่า ถ้าตัวหนอนไหม ไม่มีที่เกาะสำหรับพันเส้นใยทำรัง ที่ชาวบ้านเรียกว่า “จ่อ” แล้ว การพันเส้นใยออกมาเฉย ๆ ของหนอนไหมบนพื้นเรียบ ๆ ก็สามารถทำให้เกิดมูลค่าได้ ด้วยการทำให้เป็น “แผ่นใยหรือกระดาษ” เมื่อหนอนไหมพันเส้นใยจนพอใจแล้ว ก็สามารถเก็บตัวหนอนที่กำลังจะเข้าดักแด้ออก (सान วิไลและคณะ. 2543 : 77) โดยแผ่นใยไหมนี้มีลักษณะคล้ายกันกับกระดาษสา แต่มีความเหนียวแน่นคงทนกว่าหลายเท่าและมีลักษณะของแผ่นใยกำลังกั้นระหว่าง “ผ้า” และ “กระดาษ” เหมาะที่จะนำไปทำประโยชน์ต่าง ๆ เพราะว่าแผ่นใยที่ได้มีความหนุ่มนวล มันวาว และมีลายอยู่ในตัวเอง (บดินทร์ สักดาเชียงใหม่. 2546 : 24)

เอกสารนี้เป็นเอกสารที่สงวนไว้สำหรับการใช้งานเพื่อการศึกษาเท่านั้น ไม่อนุญาตให้นำไปใช้ประโยชน์ด้านการค้าไม่ว่ากรณีใดๆ ทั้งสิ้น อีกทั้งห้ามมิให้ตัดแปลงเนื้อหา และต้องอ้างอิงถึงเจ้าของเอกสารทุกครั้งที่มีการนำไปใช้

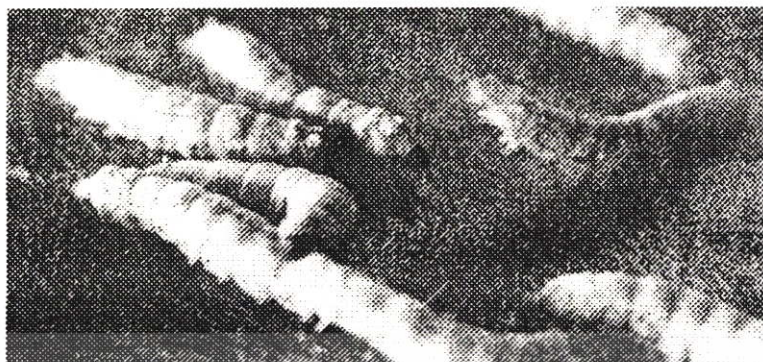

ภาพที่ 2.1 แสดงภาพหนอนไหมกำลังเริ่มพันเส้นใยจะมองเห็นแผ่นใยไหมบาง ๆ

(सान วิไลและคณะ. 2543 : 77)

ซึ่งงานวิจัยนี้เป็นผลงานวิจัยของศูนย์วิจัยหม่อนไหมนครราชสีมา ได้ดำเนินการศึกษาทำแผ่นใยไหมจากหนอนไหมเพื่อใช้เป็นวัสดุใหม่ ๆ สำหรับการใช้สอยในชีวิตประจำวัน เช่น ใช้ทำกระดาษติดผนัง (Wall Paper) ทำพัด ใช้เป็นวัสดุในงานศิลปะและทำโคมไฟ เป็นต้น (सान วิไลและคณะ. 2543 : 296) แล้วจึงนำมาทดลองจนเป็นผลสำเร็จ เพราะจากการที่ผู้ที่เลี้ยงไหมนั้นจะต้องปลูก “ต้นหม่อน” เพื่อนำมาเป็นอาหารให้กับตัวไหมอ่อนเอง ไหมพันธุ์ไทยที่เกษตรกรเลี้ยงมาแต่ดั้งเดิมนั้นมีปัญหาบ่อย เพราะเป็นการเลี้ยงเพื่อนำรังไหมมาสาวเป็นเส้นไหมแล้วทอผ้าเอง ส่วนการเลี้ยงไหมพันธุ์ลูกผสมต่างประเทศนั้นมีปัญหามาก เพราะมีโรงงานสาวเส้นไหมมาสนับสนุนให้เกษตรกรเลี้ยง เพื่อนำรังไหมส่งขายให้กับโรงงาน พอเลี้ยงกันมาก ผลผลิตก็ล้มเหลว ทำให้ราคารังไหมนั้น ตกต่ำสุดขีด ซึ่งการทำกระดาษจากแผ่นใยไหมนั้น เป็นทางเลือกใหม่และเป็นวิธีการเพิ่มคุณค่าของเส้นใยไหมอีกรูปแบบหนึ่ง (บดินทร์ สักคาเชียงยงค์. 2546 : 24)

ในขั้นตอนของการทำแผ่นใยไหม จะอธิบายการเลี้ยงไหมพันธุ์ผสมต่างประเทศ โดยเริ่มตั้งแต่การเลี้ยงไหมที่มีทั้งหมด 4 วัย พอหนอนไหมออกจากไข่มาเป็นตัวอ่อน ใช้เวลาเลี้ยง 18-22 วัน ขึ้นอยู่กับอุณหภูมิที่เลี้ยงไหมและฤดูกาล ต้องเลี้ยงในห้องที่มีการถ่ายเทอากาศได้ดีควรเป็นคอนกรีต หลังคาและผนังสูง เพื่อลดความร้อนในฤดูร้อน และในเนื้อที่ 1 ตารางเมตรใช้เลี้ยงไหมวัยที่ สุดท้ายก่อนที่จะสุกทำ “รังไหม” ได้ให้อาหาร 3 เวลา คือ เช้า กลางวัน เย็น “ใบหม่อน” สำหรับเลี้ยงไหมนั้นต้องให้ตามวัย ตัวอ่อนสุดจะต้องเก็บใบเกือบยอด พอไหมโต ก็เก็บใบต่ำลงมาได้ แต่ต้องหันให้ใบหม่อนมีขนาดเท่ากับตัวไหมจะกินอาหารได้ดี ต้องเก็บมูลไหมทุกวัน เมื่อเลี้ยงไปถึงวัยสุดท้าย หนอนไหมกินอาหารจนเต็มที่แล้ว จะสังเกตเห็น ตัวไหมมีลักษณะโปร่งแสงและหยุดกินอาหาร ลำตัวจะหดสั้น ก็ต้องเก็บไหมสุกนั้นเข้าจ่อ เพื่อให้ไหมทำรัง 3 วันต่อมาจึงนำไหมออกจากจ่อแล้วคัดรังไหมที่ดีนำไปขาย ในส่วนการทำแผ่นใยไหมนั้น ให้ใช้พันธุ์ลูกผสมสีขาวหรือสีเหลืองก็ได้ วิธีการเลี้ยงเหมือนข้างต้นต่างกัน ในขั้นตอนสุดท้ายและต้องเตรียมตาข่ายในถาดสี่ฟ้าขนาดเอกสารนี้เป็นเอกสารที่สงวนไว้สำหรับการใช้งานเพื่อการศึกษาเท่านั้น ไม่อนุญาตให้นำไปใช้ประโยชน์ด้านการค้าไม่ว่ากรณีใดๆ ทั้งสิ้น อีกทั้งห้ามมิให้ตัดแปลงเนื้อหา และต้องอ้างอิงถึงเจ้าของเอกสารทุกครั้งที่มีการนำไปใช้

1x1 เมตร ใช้ไม้ซึ่งขอบทั้ง 4 ด้านให้ตั้ง หากหย่อนไปแผ่นใยจะไม่สวย แล้วนำไปวางไว้บนโต๊ะที่เล็กกว่าแผ่นตาข่ายเพื่อป้องกันหนอนไต่ออกจากตาข่าย เมื่อหนอนไหมสุกแล้ว แทนที่จะนำเข้าจ่อก็นำหนอนไหมใส่ไว้ในกะละมังอะลูมิเนียมขนาดใหญ่มากหรือภาชนะที่มีผิวลื่นมันป้องกันหนอนไหมไม่ให้ไต่เพ้นพ่าน ที่รองพื้นด้วยกระดาษหนังสือพิมพ์หลาย ๆ ชั้น ปล่อยให้ทิ้งไว้ 30 ชั่วโมง เพื่อให้หนอนไหมได้ปล่อยเอาของเสียออกมาจนหมดก่อนไม่เช่นนั้นแผ่นใยจะไม่เรียบ ถ้าทิ้งไว้เวลานี้น้อยกว่านี้จะทำให้ได้แผ่นใยไหมสกปรก และถ้าทิ้งไว้นานกว่านี้จะทำให้สูญเสียเส้นใยไหมมากเกินไป ต่อจากนั้นนำหนอนไหมที่เตรียมพร้อมแล้วไปวางให้สม่ำเสมอบนแผ่นตาข่าย โดยวางไว้ที่รอบ ๆ ให้ทั่วก่อน แล้วจึงวางไว้ข้างในประปรายเพราะเคี้ยวตัวหนอนก็จะเดินไปมาจนตัวเองตาข่ายขนาดนี้ วางตัวหนอนทั้งหมด 300 ตัวต่อพื้นที่ 1 ตารางเมตร ต้องวางไว้ในห้องที่มีอากาศถ่ายเทแต่มีแสงสว่างไม่มากนัก ปล่อยให้พ่นเส้นใยเป็นเวลา 1 วันครึ่งถึง 2 วัน หนอนไหมก็จะเดินพ่นใยไหมไปมาจนทั่วแผ่น

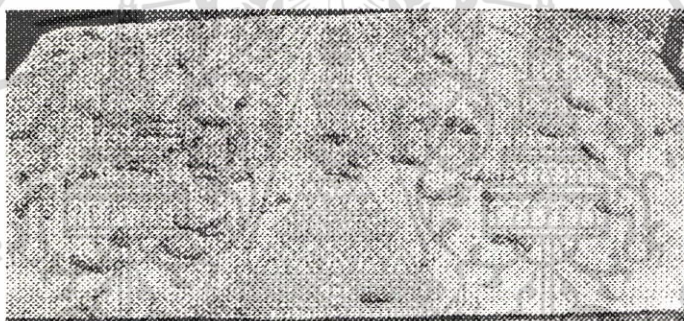

ภาพที่ 2.2 แสดงภาพลักษณะการปล่อยให้หนอนไหมเดินจนเป็นแผ่น
(सान วิไลและคณะ. 2543 : 77)

หลังจากนั้นทำการเก็บหนอนขึ้น โดยเก็บทีละตัว ไม่ควรเก็บทีละหลายตัว เพราะจะทำให้แผ่นใยไหมเป็นขุยและทำการลอกแผ่นใยไหมออกจากตาข่ายได้แล้วนำหนอนชุดเดิมวางไว้ได้อีกหนึ่งครั้ง แผ่นใยที่ได้จะมีการยึดตัว 21% ซึ่งมากกว่ากระดาษที่มีน้ำหนักเท่า ๆ กัน ถึง 4 เท่า เราสามารถกำหนดลักษณะของแผ่นใยไหมที่บางหรือหนาได้โดยขึ้นอยู่กับจำนวนวันที่ให้หนอนพ่นเส้นใย ถ้า 3 วัน หนอนก็จะพ่นใยหมดแล้วจะได้ใยไหมที่หนา แต่ก็ต้องใช้หนอนไหมชุดใหม่ แผ่นใยไหมที่มีลักษณะบางจะอ่อนนุ่มและเห็นเส้นใยที่สวยงามกว่าแผ่นใยที่หนา (सान วิไลและคณะ. 2543 : 78-79) หนอนไหม 550-600 ตัว จะให้รังไหมน้ำหนัก 1 กิโลกรัม ขายได้ 80-120 บาทแล้วแต่คุณภาพ แต่แผ่นใยไหม 1 ตารางเมตร ใช้ตัวหนอนไหม 300 ตัว นำแผ่นใยมาตัดแบ่งครึ่งจำหน่ายได้แผ่นละ 35-50 บาท แล้วแต่ความหนา (บดินทร์ สักคาเชียงใหม่. 2546 : 24)

หมู่บ้านที่เคยเป็นที่พักเกวียนในสมัยโบราณ ชาวบ้านใช้คินจากริมแม่น้ำมูล ซึ่งเป็นคินในท้องถื่นมา
ปั้นเครื่องปั้นดินเผา (ศูนย์วัฒนธรรมจังหวัดนครราชสีมา. 2530 : 5)

2.2.1 สภาพโดยทั่วไปของชุมชน

ด่านเกวียน เป็นชุมชนสุขาภิบาลในพื้นที่การปกครองของอำเภอโชคชัย จังหวัด
นครราชสีมา อยู่ใกล้เขตทางหลวงหมายเลข224 ถนน นครราชสีมา-โชคชัย เป็นแหล่งผลิตเครื่องปั้น
ดินเผาอยู่ห่างจากตัวอำเภอเมือง จังหวัดนครราชสีมา ไปทางทิศตะวันออกเฉียงใต้ประมาณ 15
กิโลเมตร หรือตะวันตกเฉียงเหนือของอำเภอโชคชัย พื้นที่ชุมชนด่านเกวียนประกอบด้วย 2 ตำบล
12 หมู่บ้าน ตำบลด่านเกวียน มี 9 หมู่บ้าน และตำบลท่าอ่าง มี 3 หมู่บ้าน พื้นที่ 10.12 ตาราง
กิโลเมตร จำนวนประชากร 8,273 คน มี 2,089 ครัวเรือน คนส่วนใหญ่มีอาชีพการทำเครื่องปั้นดิน
เผา (เทศบาลตำบลด่านเกวียน. 2546 : สำนัก) บริเวณที่ตั้งของร้านค้าจะตั้งเรียงรายอยู่สองฝั่งข้าง
ทาง มีผลิตภัณฑ์เครื่องปั้นดินเผาดังวางขายไว้กลางแจ้งและในอาคาร ร้านค้าบางร้านจะมีสินค้าขาย
ร้านบางร้านมีการทำผลิตภัณฑ์เครื่องปั้นดินเผาอยู่ด้านหลังของร้าน ประชากรส่วนใหญ่มีอาชีพทำ
เกษตรกรรม การทำหัตถกรรมเครื่องปั้นดินเผาโดยเฉพาะบางหมู่บ้าน คือ บ้านด่านเกวียน บ้านโนน
ม่วง บ้านคูม บ้านด่านชัย และบ้านป่าบาง (ศูนย์วัฒนธรรมจังหวัดนครราชสีมา. 2530 : 10)

จากการทำเครื่องปั้นดินเผาทำให้ด่านเกวียน มีชื่อเสียงในฐานะที่เป็นแหล่งผลิตเครื่อง
ปั้นดินเผาที่สวยงามและมีเอกลักษณ์เฉพาะตัว มีเนื้อแกร่ง มีความงามที่เนื้อของดินเผาที่มีสีต่างกัน
ไป ซึ่งจังหวัดนครราชสีมาได้ให้ความสำคัญกับเครื่องปั้นดินเผาด่านเกวียน ดังเห็นได้จากคำขวัญ
ประจำจังหวัดที่กล่าวไว้ข้างต้น และในปี พ.ศ. 2526 ชุมชนด่านเกวียนได้รับการประกาศให้เป็น
แหล่งท่องเที่ยวที่สำคัญของจังหวัดนครราชสีมา และในปี พ.ศ. 2529 การท่องเที่ยวแห่งประเทศไทย
ได้กำหนดโครงการแผนหลักพัฒนาท่องเที่ยวของจังหวัดนครราชสีมา ให้ชุมชนด่านเกวียนเป็น
แหล่งท่องเที่ยวเพราะความสำคัญของหัตถกรรมเครื่องปั้นดินเผาด่านเกวียน (ศูนย์วัฒนธรรมจังหวัด
นครราชสีมา. 2530 : 12)

2.2.2 ประวัติการทำหัตถกรรมเครื่องปั้นดินเผาด่านเกวียน

การทำเครื่องปั้นดินเผานั้นเล่าสืบต่อกันมาว่า พวกข้าซึ่งเป็นชุมชนเร่ร่อนได้เข้ามาตั้งรกราก
ข้างวัดด่านเกวียนและใช้ดินบริเวณลำมูลมาปั้นเครื่องปั้นดินเผาเป็นเครื่องใช้ในครัวเรือน เช่น
โอ่งดิน ไห ครก ต่อมาชาวบ้านได้ลอกเลียนแบบและถ่ายทอดการทำมาจนถึงรุ่นหลัง มีบริเวณที่
เรียกว่า กุดข้า ซึ่งชาวบ้านเชื่อว่าเป็นบริเวณที่ชาวข้าอาศัยมาก่อน การทำหัตถกรรมเครื่องปั้นดินเผา
ด่านเกวียนนั้น เดิมทีเป็นการทำหลังฤดูเก็บเกี่ยวหลังการทำนา เมื่อเผาแล้วนำไปขายแลกเปลี่ยนใน
ท้องถื่นอื่นเป็นรายได้เสริม โดยรูปแบบเครื่องปั้นดินเผาด่านเกวียนนั้นเดิมเป็นประเภทของใช้ใน
ครัวเรือน เช่น โอ่ง อ่าง ครก ไห มี 3 ขนาด ได้แก่ ใหญ่ กลาง เล็ก ที่นิยมทำกันมากได้แก่ แป้น (โอ่ง
แป้น) และมอญ (โอ่งมอญ) ใช้สำหรับใส่ น้ำ (วิโรจน์ ศรีสุโร อ่างใน ราตรี สรรพศรี. 2539 : 61)

เอกสารนี้เป็นเอกสารที่สงวนลิขสิทธิ์ไว้เพื่อการศึกษาเท่านั้น เมื่อผู้ใช้เห็นประโยชน์ในการค้า
ไม่ว่ากรณีใดๆ ทั้งสิ้น อีกทั้งห้ามมิให้คัดแปลงเนื้อหา และต้องอ้างอิงถึงเจ้าของเอกสารทุกครั้งที่มีการนำไปใช้

ภาชนะเครื่องปั้นดินเผาदानเกวียนของจังหวัดนครราชสีมา สมัยปัจจุบันเริ่มจากเครื่องปั้นดินเผาประเภทไห ในหมู่บ้านदानเกวียนมีลักษณะเด่น คือ มีสีสันทึกลายเปลือกมังคุดเริ่ม เนื่องจากลักษณะเฉพาะของเครื่องปั้นดินเผาदानเกวียนนั้นอยู่ที่ดินที่นำมาใช้ กล่าวคือ ดินदानเกวียนเป็นดินเหนียวเนื้อละเอียดที่ขุดขึ้นมาจากริมฝั่งแม่น้ำมูล ในพื้นที่ที่ชาวบ้านเรียกว่า กุด หรือแม่น้ำค้วน (ลักษณะลำน้ำที่คดเคี้ยว กัดเซาะตะลิ่งจนขาดและเกิดลำน้ำค้วนขึ้น) ส่วนที่เป็นแนวกัดเซาะจะกลายเป็นแหล่งทับถมดิน ดินดังกล่าวนี้เป็นดินซึ่งมีคุณสมบัติพิเศษ ง่ายต่อการขึ้นรูปทนทานต่อการเผา ไม่บิดเบี้ยวหรือแตกหักง่ายและที่น่าสนใจอย่างยิ่งคือดินนี้เมื่อถูกเผาจะให้สี โดยธรรมชาติเป็นสีแดง ซึ่งสันนิษฐานว่าน่าจะเกิดจากธาตุเหล็ก (Iron Oxide) หรือสนิมเหล็กที่มีอยู่จำนวนมากในเนื้อดิน (दानเกวียน. 2546) [Internet]



ภาพที่ 2.4 แสดงภาพ หัตถกรรมเครื่องปั้นดินเผาदानเกวียนที่มีสีสันทึกลายเปลือกมังคุด ซึ่งเป็นเอกลักษณ์ (दानเกวียน. 2546) [Internet]

จากที่ วิทยุ ฌ ฌาง ผู้อานวยการวิทยาลัยเทคนิคภาคตะวันออกเฉียงเหนือ (สถาบันเทคโนโลยีราชมงคล วิทยาเขตภาคตะวันออกเฉียงเหนือ นครราชสีมา ในปัจจุบัน) ได้ว่าจ้างให้ทำกระเบื้องปูพื้นรูปทรงหกเหลี่ยมเพื่อนำมาปูพื้นบ้านและพื้นอาคารเรียนของวิทยาลัยเทคนิคภาคตะวันออกเฉียงเหนือ จากการสนับสนุนของอาจารย์ที่วิทยาลัยในการออกแบบให้เป็นผลิตภัณฑ์ต่างๆ ทำให้ภาชนะดินเผาदानเกวียนเป็นที่รู้จักไม่เฉพาะแต่ในโคราชเท่านั้น และต่อมาได้มีการแข่งขันและพัฒนาฝีมือดีขึ้นเรื่อย ๆ จนถึงปัจจุบันมีการส่งขายไปทั้งในประเทศและต่างประเทศ (วิทยุ ฌ ฌาง. 2545 : 92)

2.2.3 การทำหัตถกรรมเครื่องปั้นดินเผาदानเกวียนในปัจจุบัน แบ่งได้เป็น 2 ประเภท (ศูนย์วัฒนธรรมนครราชสีมา. 2537 : 170) คือ

2.2.3.1 การทำหัตถกรรมเครื่องปั้นดินเผาในครัวเรือน เป็นการทำให้ระบบครอบครัวส่วนใหญ่ กำลังการผลิตเป็นสมาชิกในครัวเรือนหรือญาติพี่น้อง ซึ่งทำต่อเนื่องกันมา จะใช้วิธีการขึ้นรูปด้วยแป้นหมุน (พะมอน) เป็นภาชนะได้แก่ โอง อ่าง ครก ไห เป็นต้น

2.2.3.2 การทำหัตถกรรมเครื่องปั้นดินเผาในแหล่งประกอบการลักษณะของโรงงานขนาดเล็ก มีกำลังในการผลิตมากกว่าการทำในครัวเรือน มีช่างทำงานในลักษณะคนงานส่วน

เอกสารนี้เป็นเอกสารที่สงวนลิขสิทธิ์เพื่อการศึกษาเท่านั้น เมื่อเผยแพร่เห็นไปใช้ประโยชน์ด้านการค้าไม่ว่ากรณีใดๆ ทั้งสิ้น อีกทั้งห้ามมิให้ตัดแปลงเนื้อหา และต้องอ้างอิงถึงเจ้าของเอกสารทุกครั้งที่มีการนำไปใช้

มากจะผลิตเครื่องปั้นดินเผาประเภท เครื่องใช้ตกแต่ง เช่น เครื่องประดับสวน เครื่องประดับอาคาร และกระเบื้องประดับผนัง ผู้ผลิตจะมีความรู้ทางด้านกรตลาและการออกแบบ มีส่วนสำคัญในการพัฒนาเครื่องปั้นดินเผาด่านเกวียนให้เป็นที่รู้จักและเป็นที่ยอมรับของตลาด มีรูปแบบหลากหลายได้แก่ รูปสัตว์ นกยูง นกยูง ตึกตา หรือตัดแปลงรูปแบบเก่ามีวัตถุประสงค์มาใช้เพื่อตกแต่ง เช่น โหลและ ถาด โอ่งประดับ เป็นต้น

2.2.4 แหล่งดิน (ศูนย์วัฒนธรรมนครราชสีมา. 2537 : 175)

แหล่งดินที่นำมาทำเครื่องปั้นดินเผา ได้แก่ ดินดำ คือ ดินบริเวณทุ่งด่านเกวียนซึ่งเป็นดินเหนียวในทุ่งนาแถบสองฝั่งลำน้ำมูล เป็นดินเหนียวเนื้อละเอียด ดินบริเวณทุ่งดินมูลหลงที่ดินบางแห่งเป็นทรายละเอียด ชาวบ้านเรียกว่า ดินขาว ใช้เป็นส่วนผสมทำให้ปั้นง่ายและเพิ่มความแข็งแกร่งแก่เนื้อดินเผาด้วย

2.2.5 ช่างปั้นเครื่องปั้นดินเผาด่านเกวียน

การสร้างงานหัตถกรรมนั้นช่างเป็นผู้ที่มีบทบาทสำคัญยิ่ง ช่างปั้นผู้ทำงานหัตถกรรมเครื่องปั้นดินเผาด่านเกวียนนั้นแบ่งได้เป็น 2 ประเภท คือ

2.2.5.1 ช่างรุ่นเก่า ได้แก่ ช่างดั้งเดิมผู้ที่ได้รับการถ่ายทอดมาจากบรรพบุรุษ หรือผู้ใกล้ชิดและสืบทอดมาจนถึงปัจจุบัน จะเป็นคนในท้องถิ่น

2.2.5.2 ช่างรุ่นใหม่ เป็นช่างปัจจุบันส่วนใหญ่จะยึดการทำเครื่องปั้นดินเผาเป็นอาชีพ สามารถปั้นโดยวิธีการขึ้นรูปแบบอิสระได้ดี มีการใช้เทคโนโลยีสมัยใหม่เข้ามาช่วยในการทำงานเพื่อทุ่นแรง

2.2.6 รูปแบบเครื่องปั้นดินเผาด่านเกวียน แบ่งตามวัตถุประสงค์การใช้งานได้ดังนี้ (ศูนย์วัฒนธรรมนครราชสีมา. 2530 : 20)

2.2.6.1 ประเภทเครื่องใช้

1) เครื่องใช้ในครัวเรือน เป็นสิ่งของที่ชาวบ้านด่านเกวียนได้ทำติดต่อกันมาแต่โบราณ ได้แก่ โอ่งน้ำ อ่าง โหล และต่อมาก็ทำแจกัน ที่รองขาตู้กับข้าว ตะเกียง ที่เขี่ย บุหรี่และม้านั่ง เป็นต้น

2) เครื่องใช้การเกษตร ได้แก่ เครื่องปั้นดินเผาที่ผลิตขึ้นเพื่อนำไปใช้ในงานเกษตรกรรม เช่น กระถางปลูกต้นไม้ อ่างใส่อาหารสัตว์และบางอย่างยังสามารถใช้ในการตกแต่งได้อีกด้วย เช่น อ่างเลี้ยงปลา และอ่างปลูกบัว เป็นต้น

2.2.6.2 ประเภทตกแต่ง

1) เครื่องปั้นดินเผาที่ใช้ในงานสถาปัตยกรรม ได้แก่ กระเบื้องปูพื้น กระเบื้องประดับผนัง รูปปั้นประดับสวน ตะเกียง และ โคมไฟ เป็นต้น



ภาพที่ 2.5 แสดงภาพหัตถกรรมเครื่องปั้นดินเผาด้านเกวียนรูปปั้นจำลอง (ด้านเกวียน. 2546) [Internet]

2) เครื่องประดับตกแต่งร่างกาย ได้แก่ สร้อย กำไล ต่างหู เข็มขัด สร้อยข้อมือ และพวงกุญแจ เป็นต้น



ภาพที่ 2.6 แสดงภาพ หัตถกรรมเครื่องปั้นดินเผาด้านเกวียนเครื่องประดับตกแต่งร่างกาย (ด้านเกวียน. 2546) [Internet]

2.2.6.3 ประเภทของที่ระลึก ที่เป็นของฝากที่เป็นเอกลักษณ์ของด้านเกวียนที่มีความสวยงามและสามารถนำไปใช้ตกแต่งได้แก่ นกฮูก นกยูง ปลา บ้านจำลอง และแจกัน โคมไฟ เป็นต้น

เอกสารนี้เป็นเอกสารที่สงวนไว้สำหรับการใช้งานเพื่อการศึกษาเท่านั้น ไม่อนุญาตให้นำไปใช้ประโยชน์ด้านการค้าไม่ว่ากรณีใดๆ ทั้งสิ้น อีกทั้งห้ามมิให้ดัดแปลงเนื้อหา และต้องอ้างอิงถึงเจ้าของเอกสารทุกครั้งที่มีการนำไปใช้

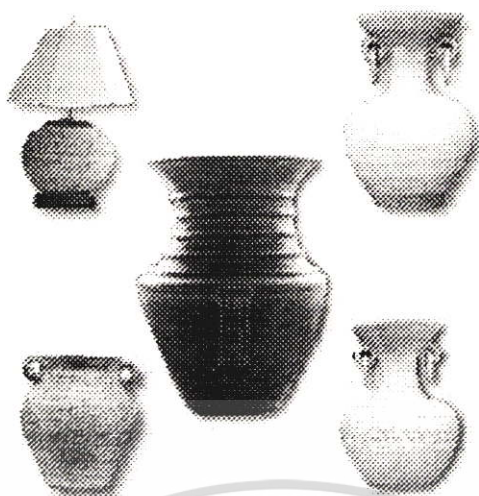

ภาพที่ 2.7 แสดงภาพ หัตถกรรมเครื่องปั้นดินเผาต่างเกวียนเครื่อง ประเภทแจกันและโคมไฟ (ด้านเกวียน. 2546) [Internet]

รูปแบบเครื่องปั้นดินเผาต่างเกวียนได้รับการพัฒนาจากน้กออกแบบซึ่งมาจากสถาบันต่าง ๆ และมีการออกแบบในการประดับตกแต่งทางด้านสถาปัตยกรรม เช่น กระเบื้องตกแต่งผนังหรือเครื่องตกแต่ง เช่น แจกันโคมไฟและเครื่องใช้สอยที่สนองการใช้ให้กว้างมากขึ้น ทำให้เกิดรูปแบบแปลก ๆ ขึ้นมากมาย ไม่จำกัดรูปแบบ ขนาด รูปแบบใหม่ ๆ มีความงามและประโยชน์ใช้สอยสอดคล้องกับ วิบูลย์ ลี้สุวรรณ (2532 : 129) ที่ได้ให้แนวทางในการนำงานศิลปหัตถกรรมมาส่งเสริมให้กลายเป็นสินค้าของที่ระลึกได้ จึงเท่ากับเป็นการเพิ่มมูลค่าให้กับวัสดุที่เป็นทรัพยากรท้องถิ่นซึ่งมีอยู่เดิมแล้ว รวมทั้งเป็นการสร้างงาน สร้างอาชีพให้กับแรงงานในท้องถิ่น

2.3 แนวทางการศึกษาศิลปหัตถกรรมพื้นบ้าน

แนวทางการศึกษาศิลปหัตถกรรมพื้นบ้าน อารี สุทธิพันธ์ (2529 : 122) กล่าวว่า ในการแสวงหาแนวทางเพื่ออนุรักษ์และพัฒนาส่งเสริมศิลปหัตถกรรมไทย จำเป็นอย่างยิ่งที่จะต้องศึกษาสภาพวัฒนธรรมของแหล่งกำเนิดงานศิลปหัตถกรรมและต้องศึกษาเกี่ยวโยงกันกับองค์ประกอบสำคัญทางวัฒนธรรมท้องถิ่น ซึ่งจะเป็้องค์ประกอบสำคัญในการผลักดันในการสร้างเครื่องมือเครื่องใช้ ซึ่งส่วนมากจะเป็นงานศิลปหัตถกรรมขึ้น เพื่อสนองความต้องการในการใช้สอยในชีวิตประจำวันให้สอดคล้องกับการดำรงชีวิตตามสภาพของท้องถิ่นโดยแยกเป็นการศึกษาในทฤษฎีได้ดังนี้

2.3.1 ศิลปะพื้นบ้าน วิบูลย์ ลี้สุวรรณ (2538 : 70)

ศิลปะพื้นบ้าน (Folk Art) เป็นองค์ประกอบแขนงใหญ่แขนงหนึ่งของวัฒนธรรมพื้นบ้านในที่นี้จะทำความเข้าใจร่วมกันว่า ศิลปะพื้นบ้านมีความหมายว่าอย่างไร ศิลปะพื้นบ้านหมายถึงสิ่งต่าง ๆ ที่ชนในพื้นที่บ้านนั้น ๆ สร้างขึ้น ซึ่งมีความหมายต่อการดำรงชีวิตและมีคุณค่าในการไม่ว่ากรณีใดๆ ทั้งสิ้น อีกทั้งห้ามมิให้ดัดแปลงเนื้อหา และต้องอ้างอิงถึงเจ้าของเอกสารทุกครั้งที่มีการนำไปใช้

บำรุงขวัญ ซึ่งศิลปะพื้นบ้านเกิดขึ้นพร้อม ๆ กับชาวบ้าน โดยที่ชาวบ้านพยายามสร้างงานขึ้นเพื่อประโยชน์โดยตรงและชาวบ้านด้วยกันเห็นพ้องต้องกันว่ามีความเหมาะสม มีรูปแบบงดงามซึ่งอาจจะถือตามปริมาณของการตกแต่งเป็นพื้นฐาน

รูปทรงของศิลปะพื้นบ้านส่วนใหญ่ มักจะได้มาจากรูปทรงของธรรมชาติ ด้วยเหตุที่ว่าวิถีชีวิตของชาวบ้านผูกพันกับธรรมชาติอย่างแยกไม่ออก เริ่มตั้งแต่การเพาะปลูก เลี้ยงสัตว์ ฯลฯ ซึ่งต้องพึ่งธรรมชาติเป็นส่วนใหญ่ ดังนั้นรูปทรงของธรรมชาติ เช่น ดวงอาทิตย์ ดวงจันทร์ หอคันน้ำ ดอกไม้ ใบไม้ สัตว์สองเท้า สี่เท้า สัตว์เลื้อยคลาน จึงมักปรากฏบนผลงานศิลปะพื้นบ้านเป็นอันมาก นอกจากนี้ความเชื่อเกี่ยวกับสัตว์เหล่านั้นอาจมีความหมายทางปรัชญา หรือในการดำเนินชีวิตและประเพณีนิยมโดยเฉพาะด้วย

อิทธิพลของศิลปะพื้นบ้านต่อความเป็นอยู่นั้นมีอยู่มากมาย ผลงานบางชิ้นสร้างขึ้นเพื่อชดเชยความไม่แน่นอนของธรรมชาติ โดยหวังว่าจะได้ช่วยเสริมกำลังใจให้คนในหมู่บ้านมีขวัญดี มีพลังไม่ย่อท้อบางชิ้นสร้างขึ้นเพื่อขอยกยอเทพเจ้า หรือเพื่อเจ้าพ่อเจ้าแม่ที่คนพื้นบ้านนับถือ หรือเพื่อแสดงฐานะบุคคลในพื้นที่นั้น ๆ (Anthropomorphic)

ศิลปะพื้นบ้านมีความหมายต่อผู้สนใจต่าง ๆ กัน ผู้ที่อยู่ในสังคมสมัยใหม่ที่เต็มไปด้วยสี่สรรค์ของพลาสติกหรือทับเปอร์แวร์อาจจะมองเห็น ไปได้ว่า ศิลปะพื้นบ้านนั้นเปลืองเวลาและมีลักษณะประดิษฐ์ตกแต่งมากเกินไป มีลวดลายที่เกิดจากความคิดสร้างสรรค์อย่างที่เครื่องจักรกลสมัยใหม่ไม่นิยมหรือนักธุรกิจที่มองเห็นช่องทางที่จะทำกำไรได้จากรูปแบบของศิลปะพื้นบ้าน โดยใช้แรงงานชาวบ้าน ก็ยึดเย็บรูปแบบใหม่ ๆ ฝึกให้ทำ แล้วนำขายสู่ท้องตลาด เป็นต้น

ศิลปะพื้นบ้าน กล่าวได้ว่าเป็นพื้นฐานอย่างหนึ่งทางการออกแบบสร้างสรรค์ รูปทรงที่มีความหมายต่อมนุษย์ในการดำรงอยู่ ยิ่งกว่านั้นยังถือเป็นพื้นฐานสำคัญของศิลปะอุตสาหกรรมในสังคมสมัยใหม่ ตามระบบการผลิตในเครื่องจักรสานพานอีกด้วย ที่กล่าวเช่นนี้ก็ด้วยเหตุผลตามข้อเท็จจริงที่ว่าไม่ว่าจะเป็นการออกแบบสร้างสรรค์รูปทรงเพื่อความสวยงาม และประโยชน์ใช้สอยของคนในยุคใด ๆ สมัยใด ๆ ชุมชนใด องค์ประกอบของการออกแบบ เส้น สี รูปร่าง รูปทรง ลักษณะผิว จังหวะ บริเวณว่างและวัสดุ ย่อมมีบทบาทในการบูรณาการให้เป็นการออกแบบชิ้นเสมอ

2.3.2 ลักษณะเด่นของศิลปะพื้นบ้าน

ศิลปะพื้นบ้านมีลักษณะเด่นที่ควรพิจารณาดังต่อไปนี้ (วิบูลย์ ลีสุวรรณ. 2538 : 71)

- 1) ศิลปะพื้นบ้าน มีลักษณะโดยรวม ๆ ทั่วไปเป็นสัญลักษณ์ แม้ว่าบางชนิดจะมีคุณค่าทางการตกแต่งเกินไป แต่ก็สามารถสร้างสื่อความหมายในสังคมพื้นบ้านนั้นได้
- 2) ศิลปะพื้นบ้านมีคุณค่าของความมหัศจรรย์ในการออกแบบ การผูกมัดลายแฝงอยู่ให้รู้สึกสัมผัสได้เสมอและลวดลายนั้น ๆ มีความเหมาะสมกับรูปแบบของศิลปะพื้นบ้านนั้น ๆ ทั้ง ๆ ที่เป็นลายต่อเนื่องและที่เป็นลวดลายโดด ๆ

เอกสารนี้เป็นเอกสารที่สงวนไว้สำหรับการใช้งานเพื่อการศึกษาเท่านั้น ไม่อนุญาตให้นำไปใช้ประโยชน์ด้านการค้าไม่ว่ากรณีใดๆ ทั้งสิ้น อีกทั้งห้ามมิให้ตัดแปลงเนื้อหา และต้องอ้างอิงถึงเจ้าของเอกสารทุกครั้งที่มีการนำไปใช้

3) ศิลปะพื้นบ้านแสดงลักษณะชื่อ ๆ ไว้เคียงสา ตรงไปตรงมาตามหน้าที่ใช้สอย ลักษณะนี้ช่วยให้คนรุ่นหลังในพื้นที่นั้นๆ สืบทอดรูปแบบศิลปะพื้นบ้านนั้นได้โดยง่ายไม่ยุ่งยากซับซ้อน

4) ศิลปะพื้นบ้านทำด้วยวัสดุที่ได้ในพื้นที่นั้น ๆ ใช้เครื่องมือธรรมดาที่ชาวบ้านคิดขึ้น เป็นงานทำด้วยมือตามกรรมวิธีที่สืบทอดกันมาอาจโดยการบอกเล่า การฝึกฝนให้ทำตามแบบ หรือเลียนแบบซึ่งมีมาแต่ดั้งเดิม

5) ศิลปะพื้นบ้านมีลักษณะการใช้สีเด่นชัด สดใส เจิดจ้า ลวดลายแจ่มชัด ตามคุณสมบัติของสีในท้องถิ่นที่หาได้และด้วยสีและวัสดุอันจำกัดนี้ ทำให้ศิลปะพื้นบ้านกลายเป็นรูปแบบที่มีมั่นคงถาวร สร้างเสน่ห์ต่อผู้พบเห็นให้ซาบซึ้งในความประณีตและความคิดสร้างสรรค์อย่างน่าทึ่ง

6) ศิลปะพื้นบ้านเป็นผลงานอันเกิดจากความเต็มใจของชาวบ้าน มีความภูมิใจในการใช้ มีความมั่นใจในการบำรุงรักษาและถือเป็นความสนุกเพลิดเพลินในการสร้างสรรค์ไม่มีการแบ่งงานตามระบบของสังคมอุตสาหกรรม ตรงกันข้ามถือเป็นงานของช่างศิลป์แต่ละคนโดยตรง สามารถรู้ว่าเป็นผลงานของคนใด ช่างหมู่ไหน

7) ศิลปะพื้นบ้านเป็นผลงานที่สร้างขึ้นหลังจากว่างงาน ไม่คำนึงถึงเวลาในการสร้างและมีจำนวนจำกัด

8) ศิลปะพื้นบ้าน เป็นศิลปะที่ผู้สร้างกับผู้ใช้เป็นคนเดียวกันและคนอื่น ๆ ที่อยู่ในหมู่บ้านเดียวกัน ไม่มีเจตจำนงในการซื้อขายตามระบบเศรษฐกิจสมัยใหม่

2.3.3 การวิเคราะห์ศิลปะพื้นบ้าน วิบูลย์ กี่สุวรรณ (2538 : 72)

การทำความเข้าใจศิลปะพื้นบ้าน โดยบทความวิเคราะห์รูปแบบหรือรูปทรงนั้น โอกาสที่จะสืบทอดให้ได้ผลและคงรูปของศิลปะนั้น ๆ ไว้ ย่อมเป็นไปได้ยาก ดังจะเห็นได้จากนักออกแบบบางกลุ่มบางพวกไปที่พื้นบ้านแล้วออกแบบให้ช่างพื้นบ้านทำตามที่ตนต้องการ เพื่อนำมาขายเอาค่าไร ยิ่งไปกว่านั้นก็นำลวดลายเดิมมาปรับปรุงเล็กน้อยแล้วผลิตตามขบวนการอุตสาหกรรมทำให้รูปแบบของศิลปะพื้นบ้านหมดความหมายต่อไป ช่างพื้นบ้านก็ไม่สามารถสืบทอดรูปแบบต่อไปได้ เพราะทนการรุกรานของอุตสาหกรรมไม่ได้

การที่จะประยุกต์ศิลปะพื้นบ้านจำเป็นจะต้องรู้จักศิลปะพื้นบ้านให้ละเอียดลึกซึ้งก่อน โดยการวิเคราะห์ตามประเด็นต่าง ๆ ดังต่อไปนี้

1) เรื่องของการออกแบบ (Design) ที่มาของการออกแบบ เงื่อนไขของวัสดุและรูปทรงในการออกแบบ

2) เรื่องของประโยชน์ของศิลปะพื้นบ้านชิ้นนั้น ๆ และความสำคัญของขนบธรรมเนียมประเพณีที่รูปแบบนั้น ๆ เกี่ยวข้อง (Function and Tradition)

เอกสารนี้เป็นเอกสารที่สงวนไว้สำหรับการใช้งานเพื่อการศึกษาเท่านั้น ไม่อนุญาตให้นำไปใช้ประโยชน์ด้านการค้าไม่ว่ากรณีใดๆ ทั้งสิ้น อีกทั้งห้ามมิให้ดัดแปลงเนื้อหา และต้องอ้างอิงถึงเจ้าของเอกสารทุกครั้งที่มีการนำไปใช้

3) เรื่องของการผลิต ขบวนการสร้างสรรค์รูปแบบและกลวิธีต่าง ๆ

(Production and Technique)

4) เรื่องของวัสดุ และคุณสมบัติของวัสดุ ตลอดจนความคงทนถาวร

(Materials)

5) เรื่องของแหล่งคลาใจในการออกแบบและสภาพแวดล้อม

6) เรื่องของหน้าที่สร้างสรรค์ นอกเหนือจากหน้าที่ของศิลปะชิ้นนั้น ๆ โดย

ตรง

เกณฑ์ในการวิเคราะห์ทั้ง 6 ประการนี้ สามารถกำหนดเป็นแนวทางในการพิจารณา ศิลปะพื้นบ้านได้และถ้าจะให้ละเอียดและเข้มข้นยิ่งขึ้น อาจจะแบ่งเป็นศิลปะพื้นบ้านของแต่ละภาค ก็จะดียิ่งขึ้น เช่น ภาคเหนือมีลักษณะเด่นต่างกับภาคกลาง ภาคอีสานหรือภาคใต้อย่างไร หรือมี ลักษณะคล้ายกันอย่างไรบ้าง

2.3.4 แนวทางการส่งเสริมการวิจัยและสงวนรักษาวัฒนธรรมพื้นบ้านของไทยด้านศิลปกรรม (วิบูลย์ ลีสุวรรณ. 2538 : 80)

แนวทางการส่งเสริมการวิจัยวัฒนธรรมพื้นบ้านของไทยด้านศิลปกรรม

- ควรให้มีระบบการหมุนเวียนระยะปลอดงานให้แก่อาจารย์เพื่อการวิจัย
- ควรมีการจัดหาทุนเพื่อพิมพ์ผลงานออกเผยแพร่
- ควรจัดให้มีการส่งเสริมความรู้ในรูปแบบต่าง ๆ ว่าด้วยแนวทางและหลักเกณฑ์ในการวิจัย ทั้งนี้ให้เน้นถึงการรวบรวมอย่างมีระบบ ตามหลักวิชาโดยถือเป็นเรื่องเร่งด่วน
- ควรมีแหล่งกลางเพื่อสื่อสาร และเพื่อแลกเปลี่ยนความรู้ซึ่งกันและกัน
- ควรจัดให้มีเอกสารหรือวารสารว่าด้วยวัฒนธรรมพื้นบ้านขึ้นเป็นการเฉพาะ
- นิทรรศการเพื่อส่งเสริมความรู้ความเข้าใจควรจัดโดยถูกต้องตามหลักวิชาและให้มีการเคลื่อนย้ายไปแสดงในที่อื่น ๆ ด้วย

หัตถกรรมและศิลปหัตถกรรมพื้นบ้านที่มีลักษณะที่ต่างไปจากงานหัตถกรรมศิลปหัตถกรรมชั้นสูง เป็นงานที่มีลักษณะเฉพาะของกลุ่มชนแต่ละกลุ่มเฉพาะคำว่า “พื้นบ้าน” นั้น ตามความหมายทางคติชนวิทยา (Folklore) หมายถึง กลุ่มชนที่มีลักษณะร่วมกันอย่างใดอย่างหนึ่ง เช่น มีขนบประเพณีเป็นอันหนึ่งอันเดียวกัน มีวิถีทางในการดำรงชีวิตคล้ายคลึงกัน พูดภาษาเดียวกัน นับถือศาสนาเดียวกัน เป็นต้น ลักษณะร่วมกันของกลุ่มชนนี้เป็นองค์ประกอบร่วมที่ทำให้กลุ่มชนเป็นอันหนึ่งอันเดียวกัน เป็นคนพวกเดียวกันเหล่านี้ จะมีเอกลักษณ์เฉพาะกลุ่มที่ต่างกันไป และจะต้องดำรงสภาพของตนอย่างอิสระ ปราศจากวัฒนธรรมจากภายนอก จึงจะถือว่ากลุ่มชนเหล่านั้นเป็นกลุ่มชนพื้นบ้านหรือกลุ่มชาวบ้าน ซึ่งเป็นกลุ่มชนที่มีวัฒนธรรมพื้นบ้านเป็นของตนเองผลิตทาง

เอกสารนี้เป็นเอกสารที่สงวนไว้สำหรับการใช้งานเพื่อการศึกษาเท่านั้น ไม่อนุญาตให้นำไปใช้ประโยชน์ด้านการค้าไม่ว่ากรณีใดๆ ทั้งสิ้น อีกทั้งห้ามมิให้ดัดแปลงเนื้อหา และต้องอ้างอิงถึงเจ้าของเอกสารทุกครั้งที่มีการนำไปใช้

ด้านหัตถกรรมของกลุ่มชนเหล่านี้ จึงเป็นงานที่มีลักษณะเป็นศิลปหัตถกรรมและศิลปกรรมพื้นบ้านนั่นเอง

ศิลปหัตถกรรมพื้นบ้านนั้นแต่เดิมไม่มีใครจะได้รับความสนใจมากนัก โดยเฉพาะคำว่า “พื้นบ้าน” ก็ยังไม่แพร่หลายเหมือนปัจจุบัน หากแต่มักเรียกว่าเป็นศิลปะของชาวบ้านหรือศิลปะชาวบ้าน (Folk art) ดังที่ ศิลป พีระศรี (อ้างในวิบูลย์ ลี้สุวรรณ. 2538 : 70) ได้ให้คำนิยามไว้ว่า

ศิลปะชาวบ้านอาจมาแต่ประชาชนเองเป็นผู้สร้างหรืออาจมาแต่ผู้เป็นศิลปินจริง ๆ ซึ่งมองเห็นชีวิตความเป็นอยู่ ประเพณีเป็นปรัมปราคติ หรืออะไรอื่น ๆ ของชาวบ้านผู้สร้างขึ้นก็ได้

ศิลปะชาวบ้านมีแปลก ๆ ต่าง ๆ กันมากมายเพราะประเทศหนึ่ง ๆ ก็มีแตกต่างกันออกไป แม้ในประเทศเดียวกัน ต่างถิ่นต่างท้องที่ก็มีแตกต่างกัน เพราะฉะนั้นศิลปะชนิดนี้จึงอุดมไปด้วยลักษณะที่แสดงให้เห็นความรู้สึกนึกคิดเห็นอย่างง่าย ๆ และถือเป็นปรัมปราคติสืบกันมาของประชาชนในประเทศหรือในท้องถิ่นนั้น ๆ เป็นเครื่องส่งให้เห็นลักษณะพิเศษเกี่ยวกับพุทธิปัญญาและจิตใจของประชาชนเหล่านั้น ไม่ว่าของชาติใดได้เป็นอย่างดี ต่อมานักวิชาการให้ความสนใจแก่ศิลปหัตถกรรมพื้นบ้านมากขึ้นและพยายามจะให้คำนิยามและกำหนดคุณลักษณะของศิลปหัตถกรรมพื้นบ้านให้มีขอบข่ายและมีคุณสมบัติเป็นที่เข้าใจตรงกัน แล้วจึงกำหนดสาระสำคัญของศิลปะพื้นบ้านไว้ดังนี้

- 1) ศิลปหัตถกรรมพื้นบ้านส่วนใหญ่สร้างขึ้นโดยช่างนิรนาม
- 2) ศิลปหัตถกรรมพื้นบ้านสร้างขึ้นเพื่อใช้สอยในชีวิตประจำวันเป็นสำคัญ
- 3) ศิลปหัตถกรรมพื้นบ้านมักสร้างขึ้นเป็นจำนวนมาก
- 4) ศิลปหัตถกรรมพื้นบ้านมักมีรูปแบบที่เรียบง่าย
- 5) ศิลปหัตถกรรมพื้นบ้านควรมีลักษณะเฉพาะถิ่น
- 6) ศิลปหัตถกรรมพื้นบ้านต้องสร้างขึ้นด้วยมือเป็นหลัก

จากสาระสำคัญดังกล่าวของศิลปหัตถกรรมพื้นบ้านจะช่วยให้มองเห็นความแตกต่างระหว่างศิลปหัตถกรรมชั้นสูงและศิลปหัตถกรรมพื้นบ้านของไทยได้ เพราะศิลปหัตถกรรมทั้งสองประเภท มีวัตถุประสงค์ในการสร้าง ความต้องการในการใช้สอยและกรรมวิธีในการสร้าง ตลอดจนรูปแบบที่แตกต่างกัน ถึงกระนั้นก็ตามเมื่อกาลเวลาเปลี่ยนไป สภาพของเศรษฐกิจ การเมืองและสังคมเปลี่ยนไปทำให้ศิลปหัตถกรรมไทยทั้งสองประเภทมีความใกล้เคียงกันมากขึ้น ในปัจจุบันแทบไม่อาจแยกแยะได้ชัดเจนดังแต่ก่อน ดังนั้นต่อไปนี้จึงจะเรียกงานศิลปหัตถกรรมเหล่านั้นรวมกันไปเป็น “ศิลปหัตถกรรมไทย”

วิบูลย์ ลี้สุวรรณ (2532 : 95) ได้กล่าวว่า ในการแสวงหาแนวทางเพื่อการอนุรักษ์และพัฒนาส่งเสริมศิลปหัตถกรรมไทยจำเป็นต้องศึกษาเกี่ยวโยงถึงองค์ประกอบสำคัญ ซึ่งเป็นตัวกำหนดการสร้างสรรครูปแบบของงานศิลปหัตถกรรมในท้องถิ่นต่าง ๆ ด้วย ตั้งแต่สภาพภูมิศาสตร์ไปจนถึงประวัติศาสตร์วัฒนธรรมของท้องถิ่น เพราะสภาพภูมิศาสตร์จะเป็นตัวกำหนด

และเป็นองค์ประกอบสำคัญที่ผลักดันให้กลุ่มชนต่างๆ สร้างเครื่องมือเครื่องใช้ ซึ่งส่วนมากจะเป็นงานศิลปหัตถกรรมขึ้นสนองความต้องการในการใช้สอยในชีวิตประจำวันให้สอดคล้องกับการดำรงชีวิตตามสภาพของท้องถิ่น

การกำหนดรูปแบบ ในที่นี้หมายถึง รูปทรง โครงสร้าง และกลดลยของงานหัตถกรรมประเภทต่าง ๆ รูปแบบของศิลปหัตถกรรมนั้นจะอยู่ในกรอบของสภาพภูมิศาสตร์ ประวัติศาสตร์ และวัฒนธรรมของแต่ละชุมชนที่สืบทอดกันมาจนเป็นประเพณีนิยมของท้องถิ่นและเป็นเอกลักษณ์เฉพาะถิ่นของแต่ละชุมชน รูปแบบจึงถูกกำหนดด้วยสภาพภูมิศาสตร์ ประวัติศาสตร์ วัฒนธรรมของท้องถิ่นที่เห็นได้ชัดเจนมีมากมาย เช่น รูปทรงของอาคารพื้นบ้านของภาคเหนือที่ต่างกับอาคารบ้านเรือนภาคอื่น ๆ งาม เครื่องสวมศีรษะป้องกันแดด ผน ของภาคใต้ที่เรียกว่า เปี้ยว กับ ก๊วย ของภาคเหนือแม้จะมีประโยชน์ใช้สอยเหมือนกัน แต่ด้วยพื้นฐานทางประวัติศาสตร์ ภูมิศาสตร์ และวัฒนธรรม ของชุมชนที่ต่างกันทำให้เครื่องจักสานสำหรับสวมศีรษะชนิดนี้มีรูปแบบและชื่อที่แตกต่างกันไปอย่างเห็นได้ชัดเจน เป็นต้น

โดยนัยนี้ วิบูลย์ ลี้สุวรรณ (2532 : 96) ได้สรุปแนวความคิดไว้ว่า งานศิลปหัตถกรรม โดยเฉพาะงานศิลปหัตถกรรมพื้นบ้านสะท้อนให้เห็นเรื่องราวของชุมชนผู้เป็นเจ้าของ ลี้กลงไปในอดีตและความเปลี่ยนแปลงตามสภาพสังคมได้เป็นอย่างดี

ถัดจากการกำหนดรูปแบบของศิลปหัตถกรรม คือ กรรมวิธีหรือเทคนิคในการสร้าง ซึ่งส่วนใหญ่จะมีลักษณะเช่นเดียวกับรูปแบบ คือ ประวัติศาสตร์ วัฒนธรรมของท้องถิ่นที่สืบทอดกันมาแต่อดีตเป็นกรอบที่สำคัญ กรรมวิธีในการสร้างศิลปหัตถกรรมแต่ละถิ่นส่วนมากจะได้รับการสืบทอดจากช่างรุ่นหนึ่ง ไปสู่อีกรุ่นหนึ่งด้วยการบอกเล่าแบบมุขปาฐะ แบบพ่อสอนลูก เพื่อนบ้านสอนเพื่อนบ้านเป็นส่วนใหญ่ มากกว่าการเรียนหรือการถ่ายทอดกันอย่างมีระบบและกรรมวิธีนั้น ๆ จะต้องใช้เวลาในการพัฒนาปรับปรุงเปลี่ยนแปลงอย่างช้า ๆ จนเมื่อได้รูปแบบและกรรมวิธีในการผลิตลงตัวคือ การที่มีความสามารถใช้สอยได้สมบูรณ์ที่สุดแล้ว จึงเริ่มคิดถึงความงดงามทางด้านศิลปะ ทั้งนี้รูปแบบที่สร้างขึ้นในช่วงแรก ๆ นั้น จะคำนึงถึงความเหมาะสมและสอดคล้องกับประโยชน์ใช้สอยมากกว่าความงดงามและความเป็นศิลปะ

ดังนั้น จึงเห็นว่าความมีคุณค่าทางศิลปะ (Artistic value) และคุณค่าด้านความงาม (Aesthetic Value) ในงานศิลปหัตถกรรมและศิลปหัตถกรรมพื้นบ้านของไทยนั้นเป็นขั้นตอนสุดท้ายของการสร้างสรรค์ ที่เกิดขึ้นจากประสบการณ์ที่สั่งสมมาจนเกิดทักษะและความชัดเจนที่ผ่านพ้นขั้นตอนของความต้องการในเรื่องใช้สอยมาแล้ว สิ่งเหล่านี้เป็นเอกลักษณ์เฉพาะของงานศิลปหัตถกรรมและศิลปหัตถกรรมพื้นบ้านของไทยที่จำเป็นอย่างยิ่งที่จะต้องรักษาไว้ มิควรทำลายด้วยการพัฒนาเพื่อสนองความต้องการของผู้บริโภคหรือสนองความต้องการของตลาดอย่างฉาบฉวย เพราะสิ่งเหล่านั้นต้องใช้เวลาในการสั่งสมมาหลายชั่วอายุคน และต้องใช้ทักษะของช่างขัดเกลาให้

เอกสารนี้เป็นเอกสารที่สงวนไว้สำหรับการใช้งานเพื่อการศึกษาเท่านั้น ไม่อนุญาตให้นำไปใช้ประโยชน์ด้านการค้าไม่ว่ากรณีใดๆ ทั้งสิ้น อีกทั้งห้ามมิให้ดัดแปลงเนื้อหา และต้องอ้างอิงถึงเจ้าของเอกสารทุกครั้งที่มีการนำไปใช้

เกิดความสมบูรณ์มาเป็นเวลาช้านานกว่าจะปรากฏเป็นงานศิลปะหัตถกรรมและศิลปหัตถกรรมพื้นบ้านของไทยในปัจจุบัน

ช่างผู้สร้างงานศิลปหัตถกรรมและศิลปหัตถกรรมพื้นบ้าน จะแสดงความสามารถเชิงศิลปะและความงามให้ปรากฏในลักษณะของสำนึกในทางศิลปะที่มีอยู่ในตัวผ่านการฝึกฝนบ่มเพาะมาเป็นเวลานานปี มิได้ขึ้นอยู่กับการเรียนรู้และหลักวิชาเหมือนการสร้างศิลปะของนักศึกษาศิลปะหรือศิลปิน ดังนั้น คุณค่าศิลปะและความงามของงานศิลปหัตถกรรมพื้นบ้านในแต่ละถิ่น แต่ละท้องถิ่น มีลักษณะพิเศษที่แตกต่างกันออกไปและทรงไว้ซึ่งภูมิปัญญาของช่างแต่ละท้องถิ่น

นอกเหนือจากคุณค่าศิลปะและความงามของงานศิลปหัตถกรรมที่เกิดขึ้นจากช่างหรือผู้สร้างศิลปหัตถกรรมแล้ว งานศิลปหัตถกรรม ยังมีลักษณะพิเศษที่ต่างไปจากงานศิลปะประเภทอื่น อีกประการหนึ่งคือ ความมีชีวิต ซึ่งเกิดจากการใช้สอย เพราะการใช้สอยจะช่วยขัดเกลาให้งานศิลปหัตถกรรมมีความประสานกลมกลืนกันในตัว การถูกใช้งานเป็นเวลานาน ยังทำให้งานศิลปหัตถกรรม คุณค่าชีวิตและวิญญาณของท้องถิ่นไว้ ช่วยให้เกิดความรู้สึกมีชีวิต มีวิญญาณแฝงอยู่นอกจากนี้งานศิลปหัตถกรรมส่วนมากจะมีความสมบูรณ์ในตัว เพราะได้ผ่านการแก้ปัญหาการออกแบบที่ตรงไปตรงมาชัดเจน (Clarity) เพื่อให้สนองความต้องการได้อย่างเหมาะสมเป็นเวลานานนับร้อยนับพันปี ที่กล่าวมา เป็นแนวทางในการศึกษาศิลปหัตถกรรมไทยและศิลปะพื้นบ้านแนวทางหนึ่ง เพื่อให้ทราบถึงวัตถุประสงค์ และองค์ประกอบของสิ่งเหล่านั้น ซึ่งเป็นความจำเป็นอย่างยิ่งในการศึกษาหาแนวทางในการอนุรักษ์และพัฒนาส่งเสริมให้ถูกทางต่อไปในอนาคต

แม้ในปัจจุบันเป็นที่ยอมรับกันว่างานศิลปหัตถกรรมไทยได้รับการสนใจมากกว่าแต่ก่อนทั้งในด้านการศึกษาค้นคว้า จากบรรดานักวิชาการและผู้สนใจและนักพัฒนาไปจนถึงนักธุรกิจการค้าด้านนี้ แต่ตลอดเวลาที่ผ่านมามีเห็นว่ายังไม่ประสบความสำเร็จเท่าใดนัก ทั้งนี้อาจจะยังไม่มีความร่วมมือกันอย่างจริงจังระหว่างบุคคลกลุ่มต่าง ๆ จึงทำให้ทิศทางของการอนุรักษ์และการพัฒนาส่งเสริมงานศิลปหัตถกรรมไทยไม่ดำเนินไปในทิศทางที่ดีเท่าที่ควร

วิบูลย์ ธีสุวรรณ (2538 : 89) ได้สรุปแบบคิดเรื่องแนวทางการศึกษาศิลปหัตถกรรมพื้นบ้านไว้ว่าการศึกษาศิลปหัตถกรรมพื้นบ้านไม่ว่าในด้านใดก็ตามควรจะต้องศึกษาปัจจัยแวดล้อม ประกอบกับการศึกษาศิลปหัตถกรรมโดยตรง ทั้งนี้เพราะปัจจัยแวดล้อมจะช่วยให้เกิดความรู้ความเข้าใจหัตถกรรมพื้นบ้านได้ชัดเจนและลึกซึ้งยิ่งขึ้น

1. การศึกษาปัจจัยแวดล้อม ที่ควรศึกษา ได้แก่ ประวัติศาสตร์ท้องถิ่นหรือของกลุ่มชนพื้นบ้าน ซึ่งจะช่วยให้ทราบเผ่าพันธุ์ เชื้อชาติ และความเป็นมาของชุมชนท้องถิ่นนั้น สิ่งเหล่านี้จะช่วยอธิบายการสร้างรูปแบบของศิลปหัตถกรรมพื้นบ้าน นอกจากนี้ ควรศึกษาสภาพภูมิศาสตร์ การตั้งถิ่นฐานของชุมชนที่เป็นผู้สร้างศิลปหัตถกรรม ทั้งนี้เพราะสภาพภูมิศาสตร์เป็นตัวกำหนดการใช้วัสดุ และเป็นสิ่งกำหนดรูปแบบของหัตถกรรม ซึ่งต้องทำให้สอดคล้องกับสภาพการดำรงชีวิตของชุมชน ปัจจัยแวดล้อมอย่างสุดท้ายที่ควรศึกษาค้นคว้าก็คือ ระบบวัฒนธรรมของชุมชน

เอกสารนี้เป็นเอกสารที่สงวนลิขสิทธิ์หรือการสงวนสิทธิ์ในเนื้อหา หากมีการนำเนื้อหาไปใช้โดยไม่ผ่านการอนุญาตจากเจ้าของลิขสิทธิ์หรือผู้ถือลิขสิทธิ์ กรุณาติดต่อเจ้าของลิขสิทธิ์หรือผู้ถือลิขสิทธิ์เพื่อขออนุญาตก่อนการนำเนื้อหาไปใช้

ได้แก่ ขนบประเพณีความเชื่อและวิถีชีวิต ซึ่งปรากฏอยู่ในรูปแบบ และกรรมวิธีในการสร้าง
หัตถกรรมพื้นบ้าน

2. การศึกษาตัวงานหัตถกรรม นอกจากการศึกษาปัจจัยแวดล้อมดังกล่าว
แล้ว ควรจะต้องศึกษาและมีความรู้ขั้นตอนและกระบวนการสร้างศิลปหัตถกรรมพื้นบ้านด้วย ซึ่งมี
ความสัมพันธ์กับปัจจัยแวดล้อม

ขั้นตอนการผลิตศิลปหัตถกรรมพื้นบ้าน แสดงให้เห็นว่าขั้นตอนแรกของการสร้างศิลป
หัตถกรรม คือ จุดมุ่งหมายของการสร้างหัตถกรรมพื้นบ้านตามความจำเป็นในการดำรงชีวิตและเพื่อ
สนองความต้องการในด้านต่างๆ คือ ความต้องการใช้สอย การซื้อขายแลกเปลี่ยน รวมทั้งการสนอง
ความต้องการทางจิตใจ ดังต่อไป คือ การแสวงหาวัสดุตามธรรมชาติในท้องถิ่นเท่าที่จะหาได้ และ
สามารถนำมาสร้างด้วยเครื่องมือ เครื่องใช้ เท่าที่มีอยู่ตามสภาพท้องถิ่นของตนพร้อมกับการกำหนด
รูปแบบ รูปแบบในที่นี้ หมายถึง รูปทรง โครงสร้างและลวดลายของ ศิลปหัตถกรรมประเภทต่างๆ
รูปแบบของศิลปหัตถกรรมนั้นจะอยู่ในกรอบของสภาพภูมิศาสตร์ ประวัติศาสตร์และวัฒนธรรม
ของแต่ละชุมชนที่สืบทอดกันมาจนเป็นประเพณีนิยมของท้องถิ่นและเป็นเอกลักษณ์เฉพาะถิ่นของ
แต่ละชุมชน รูปแบบจึงถูกกำหนดด้วยสภาพภูมิศาสตร์ ประวัติศาสตร์ วัฒนธรรมของท้องถิ่นที่เห็น
ได้ชัดเจนมีมากมาย เช่น รูปทรงของอาคารพื้นบ้านของภาคเหนือที่ต่างกับอาคารบ้านเรือนภาคอื่นๆ
งอบ เครื่องสวมศีรษะป้องกันแดด ฝน ของภาคใต้ที่เรียกว่า เปี้ยว กับ กูบ ของภาคเหนือแม้จะมี
ประโยชน์ใช้สอยเหมือนกันแต่ด้วยพื้นฐานทางประวัติศาสตร์ ภูมิศาสตร์ และวัฒนธรรมของชุมชน
ที่ต่างกัน ทำให้เครื่องจักสานสำหรับสวมศีรษะชนิดนี้มีรูปแบบและชื่อที่แตกต่างกัน ไปอย่างเห็นได้
ชัดเจน เป็นต้น

ถัดจากการกำหนดรูปแบบของศิลปหัตถกรรมพื้นบ้านก็คือ กรรมวิธีหรือเทคนิคในการ
สร้าง ซึ่งส่วนใหญ่จะมีลักษณะเช่นเดียวกับรูปแบบ คือ ประวัติศาสตร์ วัฒนธรรมของท้องถิ่นที่สืบทอด
กันมาแต่อดีตเป็นกรอบที่สำคัญ กรรมวิธีในการสร้างศิลปหัตถกรรมแต่ละถิ่นส่วนมากจะ
ได้รับการสืบทอดจากช่างรุ่นหนึ่ง ไปสู่อีกรุ่นหนึ่งด้วยการบอกเล่าแบบมุขปาฐะ แบบพ่อสอนลูก เพื่อน
บ้านสอนเพื่อนบ้าน เป็นส่วนใหญ่ มากกว่าการเรียนหรือการถ่ายทอดกันอย่างมีระบบ และกรรมวิธี
นั้นๆ จะต้องใช้เวลาในการพัฒนาปรับปรุงเปลี่ยนแปลงอย่างช้าๆ จนเมื่อได้รูปแบบและกรรมวิธีใน
การผลิตลงตัว คือ สามารถใช้สอยได้สมบูรณ์ที่สุดแล้ว จึงเริ่มคิดถึงความงดงามทางด้านศิลปะ ทั้งนี้
รูปแบบที่สร้างขึ้นในช่วงแรก ๆ นั้น จะคำนึงถึงความเหมาะสมและสอดคล้องกับประโยชน์ใช้สอย
มากกว่าความงดงามและความเป็นศิลปะ

การสร้างงานศิลปหัตถกรรมระดับศิลปะเกิดจากประสบการณ์ที่สั่งสมมาจนเกิดทักษะ
และความชัดเจนของช่าง กล่าวได้ว่างานหัตถกรรมเช่นนี้เป็นเอกลักษณ์เฉพาะของศิลปหัตถกรรม
พื้นบ้านของไทย ซึ่งจำเป็นจะต้องรักษาไว้ เพราะต้องใช้ทักษะของช่างชดเชงให้เกิดความสมบูรณ์
มาเป็นเวลาช้านานกว่าจะปรากฏเป็นศิลปหัตถกรรมพื้นบ้านของไทยในปัจจุบัน ดังนั้น คุณค่าศิลปะ

เอกสารนี้เป็นเอกสารที่สงวนลิขสิทธิ์ไว้เพื่อใช้ในการศึกษาเท่านั้น ไม่อนุญาตให้เผยแพร่โดยไม่ได้รับอนุญาต
ไม่ว่ากรณีใดๆ ทั้งสิ้น อีกทั้งห้ามมิให้ตัดแปลงเนื้อหา และต้องอ้างอิงถึงเจ้าของเอกสารทุกครั้งที่มีการนำไปใช้

และความงามของงานหัตถกรรมพื้นบ้านในแต่ละถิ่น แต่ละที่จึงมีลักษณะพิเศษที่แตกต่างกันออกไปและทรงไว้ซึ่งภูมิปัญญาของช่างแต่ละท้องถิ่น

นอกเหนือจากคุณค่าศิลปะและความงามของหัตถกรรมที่เกิดขึ้นจากช่างหรือผู้สร้างหัตถกรรมแล้ว หัตถกรรมยังมีลักษณะพิเศษที่ต่างไปจากงานศิลปะประเภทอื่นๆ อีกประการหนึ่งคือ ความมีชีวิต ซึ่งเกิดจากการใช้สอยเพราะการใช้สอยจะช่วยขัดเกลาให้งานหัตถกรรมมีความประสานกลมกลืนกันในตัวเอง การนำมาใช้งานเป็นเวลานาน ยังทำให้งานหัตถกรรมได้ดูดซับเอาชีวิตและวิญญาณของท้องถิ่นไว้ ช่วยให้เกิดความรู้สึกมีชีวิต มีวิญญาณแฝงอยู่ นอกจากนี้ งานหัตถกรรมส่วนมากจะมีความสมบูรณ์ในตัวเพราะได้ผ่านการแก้ปัญหาการออกแบบที่ตรงไปตรงมาชัดเจน (Clarity) เพื่อให้สนองความต้องการได้อย่างเหมาะสมมาเป็นเวลานานนับร้อย นับพันปี (วิบูลย์ ลี้สุวรรณ. 2538 : 90-93)

2.3.5 การศึกษาศิลปหัตถกรรมพื้นบ้านในด้านวัฒนธรรม (วิบูลย์ ลี้สุวรรณ. 2538 : 94)

การศึกษาศิลปหัตถกรรมพื้นบ้านนั้น อาจเริ่มด้วยการตั้งคำถามง่ายๆ ขึ้น เพื่อหาคำตอบจากศิลปหัตถกรรมนั้น เช่น ถิ่นนั้นมีการใช้สอยอย่างไร ใครเป็นคนใช้ ใช้ในภูมิภาคอย่างไร สร้างขึ้นด้วยวัสดุอะไร สร้างมาตั้งแต่สมัยไหน มีความสำคัญและผูกพันกับชีวิตความเป็นอยู่และขนบประเพณีของคนในถิ่นกำเนิดนั้นมากน้อยเพียงใด

จากคำถามเหล่านี้ เราสามารถหาคำตอบได้จากวัตถุซึ่งเป็นงานศิลปหัตถกรรมได้ ตัวอย่างเช่น คุ หรือ ครุ ของภาคเหนือซึ่งสานด้วยไม้ไผ่สำหรับตีข้าวออกจากรวงเพื่อให้ได้เมล็ดข้าว ถ้าจะหาคำตอบตามแนวคำถามข้างต้นก็จะได้ว่า ครุเป็นเครื่องจักสานสำหรับตีข้าวให้เมล็ดข้าวหลุดจากรวงแทนการนวดข้าวอย่างภาคกลาง ผู้ใช้คือ ชาวนาในภาคเหนือ ใช้ในเขตภาคเหนือที่มีเนื้อที่เป็นเนินและไหลเบา ครุจึงใช้ได้สะดวก สามารถยกไปตีข้าวตามไร่นาได้เหมาะสมกับภูมิประเทศจากการสร้างครุแสดงให้เห็นการใช้วัสดุท้องถิ่นคือไม้ไผ่ และสร้างรูปแบบให้สามารถใช้สอยได้อย่างดี แต่จะเริ่มทำกันมาตั้งแต่สมัยใดนั้นยากที่จะหาหลักฐานได้แน่นอน ความสำคัญของครุนั้นนับว่าเป็นสิ่งจำเป็นอย่างยิ่งสำหรับการนวดข้าวหรือการตีข้าวตามไร่นาในภาคเหนือซึ่งเป็นที่ที่มีภูมิประเทศเป็นที่ราบสูง ต่างจากการนวดข้าวในภาคกลางที่ใช้ลานนวดข้าวที่มีพื้นที่กว้างขวาง ครุจึงเป็นเครื่องมือที่สะท้อนให้เห็นสภาพการทำมาหากินการทำนาตามสภาพภูมิประเทศในท้องถิ่นที่สร้างครุภัณฑ์

จากตัวอย่างดังกล่าวเป็นการพิจารณาการใช้สอยศิลปหัตถกรรมพื้นบ้าน ที่สะท้อนให้เราเห็นได้ถึงวัตถุประสงค์ของการสร้าง ซึ่งจะต้องสัมพันธ์กับความต้องการต่างๆ ดังที่เราตั้งคำถามไว้ข้างต้นด้วย การศึกษาเชิงวิเคราะห์วิจัยหัตถกรรมพื้นบ้านจึงเท่ากับเป็นการ “อ่าน” (เชิงตีความ Interpretation) เรื่องราวที่ปรากฏอยู่ในสิ่งนั้นนั่นเอง การอ่านหรือการศึกษาเชิงวิเคราะห์วิจัยนั้น อาจอาศัยสิ่งที่ปรากฏให้เห็นได้ เริ่มจากการพิจารณาวัตถุประสงค์ของการสร้าง (Purpose) รูปทรง (Form) การสร้างรูปแบบ (Design) โครงสร้าง (Structure) เทคนิคหรือกรรมวิธี (Technique) วัสดุ

เอกสารนี้เป็นเอกสารที่สงวนไว้สำหรับการใช้งานเพื่อการศึกษาเท่านั้น ไม่อนุญาตให้นำไปใช้ประโยชน์ด้านการค้าไม่ว่ากรณีใดๆ ทั้งสิ้น อีกทั้งห้ามมิให้ตัดแปลงเนื้อหา และต้องอ้างอิงถึงเจ้าของเอกสารทุกครั้งที่มีการนำไปใช้

(Raw Material) ตลอดจนถึงเนื้อหาสาระ (Content) ว่าองค์ประกอบเหล่านี้ได้แสดงให้เห็นให้เราเข้าใจถึงสภาพต่างๆ ของมันมากน้อยเพียงใด การศึกษาในลักษณะนี้ จะต้องวิเคราะห์หรือมองให้ลึกลงไปกว่าการมองเพียงว่ามันเป็นอะไร ใช้ทำอะไรเท่านั้น จะต้องอ่านให้ออกว่า การที่มันมีรูปแบบ มีรูปทรง โครงสร้าง เทคนิค และใช้วัตถุดิบเช่นนี้ มีความสัมพันธ์กับการใช้สอยอย่างไรและเกี่ยวข้องกับประเพณีวัฒนธรรม ค่านิยมในท้องถิ่นนั้นอย่างไร

2.3.6 การศึกษาศิลปหัตถกรรมพื้นบ้านจากการใช้สอย (วิบูลย์ ลี้สุวรรณ. 2538 : 104)

ศิลปหัตถกรรมพื้นบ้านมีคุณค่าในประโยชน์การใช้สอย (Functional Value) ซึ่งสอดคล้องกับวิถีชีวิตของชาวบ้าน ดังนั้น จุดประสงค์ของการสร้างสรรค์ประการแรกอยู่ที่ประโยชน์ใช้สอย ก่อนที่หัตถกรรมพื้นบ้านจะอำนวยประโยชน์ได้อย่างเต็มที่ที่จะต้องผ่านการใช้งานมาแล้ว จึงก่อให้เกิดการพัฒนาและแก้ไขความบกพร่องเพื่อให้สามารถตอบสนองความต้องการในการใช้สอยได้เป็นอย่างดี การพัฒนางานหัตถกรรมพื้นบ้านให้ดีขึ้นนั้น มักจะพัฒนาแก้ไขในองค์ประกอบที่สำคัญ ดังนี้คือ ในการสร้างรูปทรง โครงสร้าง ลวดลาย และการเลือกใช้วัสดุ ตัวอย่างของการพัฒนาแก้ไขและการหาวิธีการเพื่อให้ได้งานหัตถกรรมพื้นบ้านที่ดีโดยทั่วไปจะต้องอยู่บนพื้นฐานของความนึกคิดหรือสัญชาตญาณของมนุษย์ ที่พยายามจะแก้ปัญหาเฉพาะหน้าเพื่อให้เกิดประโยชน์ดีที่สุดเท่าที่จะทำได้ เช่น ความคิดในการสร้างสรรค์รูปทรงอย่างง่าย ๆ ของ “ช่องเปิด” หรือ “ตะช่องเปิด” ซึ่งเป็นเครื่องจักสานสำหรับขัง กุ้ง ปู ปลา ของชาวชนบท เป็นช่องสานด้วยไม้ไผ่ มีรูปทรงเหมือนเปิด จึงเรียก ช่องเปิด และการที่ตะช่องชนิดนี้มีรูปร่างเหมือนเปิด ก็น่าจะมาจากความบังคาลใจของช่างผู้สานเห็นว่าเปิดเป็นสัตว์ที่มีคุณสมบัติในการล่อน้ำหรือว่ายน้ำได้ดี ช่างจึงนำรูปทรงนั้นมาเป็นแบบอย่าง เพราะตะช่องชนิดนี้จะใช้ล่อน้ำตามผู้เป็นเจ้าของเวลาจับปลาตามแม่น้ำ คู คลอง หนอง บึง ตะช่องเปิดจึงถูกสร้างให้มีรูปทรงคล้ายเปิดแต่ตัดส่วนละเอียดปลีกย่อยออกเสีย คงเอามาแต่เค้าโครงและรูปร่างคร่าวๆ แล้วเพิ่มทูนซึ่งทำด้วยไม้ไผ่หรือ ไม้โสนเข้าไปเพื่อให้สามารถล่อน้ำได้ดียิ่งขึ้น จากช่องเปิดนี้แสดงให้เห็นความคิดอย่างง่ายๆ ในการสร้างเครื่องมือเครื่องใช้ ซึ่งแต่เดิมอาจจะทดลองทำรูปทรงอื่นๆ มาแล้วหากแต่ไม่ดีเท่าที่ควร นอกจากนี้ถ้าวิเคราะห์ให้ลึกลงไปอีก จะเห็นถึงความพยายามและพัฒนาการของการสร้างรูปทรง ลวดลาย โครงสร้าง และความสำคัญของการเลือกใช้วัสดุที่เป็น ไปอย่างง่ายๆ แต่ก็ผ่านขั้นตอนของการทดลองเพื่อให้เกิดประโยชน์มากที่สุดมาแล้ว จนยึดถือเป็นแบบอย่างของหมู่บ้านหรือท้องถิ่นสืบต่อกันมา

อีกตัวอย่างหนึ่งที่แสดงให้เห็นความพยายามแก้ไขข้อบกพร่อง แล้วพัฒนารูปทรงองค์ประกอบของเครื่องมือเครื่องใช้หรือหัตถกรรมพื้นบ้านให้สามารถตอบสนองความต้องการใช้สอยได้ดี เช่น กระบวยตักน้ำของภาคเหนือแบบหนึ่ง ซึ่งพัฒนาในด้านการต่อตัวกระบวย การต่อตัวกระบวยหรือกะลามะพร้าวเข้ากับค้ำ โดยทั่วไปมักจะเจาะกะลาด้านข้างเป็นช่องแล้วสอดหัวไม้ที่เป็นค้ำเข้าไป แล้วใช้ไม้เถิดๆ เสียบเป็นสลัก ทำให้ค้ำและตัวกระบวยติดกันใช้งานได้ แต่มีข้อบก

เอกสารนี้เป็นเอกสารที่สงวนไว้สำหรับการใช้งานเพื่อการศึกษาเท่านั้น ไม่อนุญาตให้นำไปใช้ประโยชน์ด้านการค้าไม่ว่ากรณีใดๆ ทั้งสิ้น อีกทั้งห้ามมิให้ดัดแปลงเนื้อหา และต้องอ้างอิงถึงเจ้าของเอกสารทุกครั้งที่มีการนำไปใช้

พร่อง คือ เมื่อใช้ไปนาน ๆ จะทำให้เกิดการสึกหรอแล้วหลวม ทำให้ค้ำและตัวกระบวยสั่นคลอน แต่ชาวชนบทบางท้องถิ่นได้แก้ปัญหานี้ได้อย่างชาญฉลาดคือ ใช้สลักไม้ที่ทำจากไม้ไผ่เหลาให้กลม เรียกว่าเมื่อใส่แล้วปลายสลักจะโค้งไปตามรูปกะลาทำให้เกิดแรงค้ำ จึงค้ำกระบวยและตัวกระบวย ให้เกิดแรงยึดที่แน่นอยู่ตลอดเวลา แม้จะใช้งานไปนานเท่าใดก็ตาม ทั้งนี้เพราะไม้ไผ่เป็นไม้ที่มีสปริงหรือแรงค้ำอยู่ในตัว สปริงหรือแรงค้ำของสลักไม้ไผ่จะทำให้กระบวยและค้ำมีความกระชับ อยู่ตลอดเวลาอายุของการใช้งาน การแก้ปัญหาหรือการพัฒนาของกระบวยดังกล่าวแล้ว นับเป็นคุณค่าด้านการใช้สอยของงานหัตถกรรมพื้นบ้าน ที่มักจะได้รับการพัฒนาปรับปรุงมาเป็นระยะเวลานานและเป็นไปตามสัญชาตญาณมากกว่าการเรียนรู้ด้วยหลักวิชา เพราะถ้าเป็นการแก้ปัญหาด้วยการเรียนรู้และทดลองตามหลักวิชา งานเหล่านั้นก็จะเป็ยศิลปะประยุกต์ไป (วิบูลย์ ลีสุวรรณ. 2538 : 106)

อย่างไรก็ตาม ศิลปะหัตถกรรมพื้นบ้าน มีความสัมพันธ์ใกล้ชิดกับชีวิตของคนส่วนใหญ่ อย่างมาก จนบางครั้งเรียกว่า “ศิลปะประชาชน” (People Art) ซึ่งวัตถุประสงค์ของการสร้างงานหัตถกรรมพื้นบ้านขึ้นก็เพื่อการใช้สอยโดยตรง ลักษณะของการสร้างเป็นไปตามสัญชาตญาณมิได้เรียนรู้อย่างเป็นทางการแต่อย่างใด หัตถกรรมพื้นบ้านจึงมีความผูกพันขั้นมูลฐานกับประชาชน โดยมักจะคำนึงถึงความคุ้มค่าในการใช้ประโยชน์ได้มากที่สุดด้วย เช่น กะต๋ม หรือตะกร้าของชาวอีสาน เป็นตะกร้าสารพัดประโยชน์หรืออเนกประสงค์ เพราะใช้ได้ตั้งแต่ใส่ข้าวของต่างๆ ใช้หอบ หิ้ว ใช้ใส่ปลา ไปจนถึงใช้เป็นตะกร้ามากสำหรับคนเฒ่าคนแก่ จึงนับว่ามีคุณค่าและคุณภาพตามวัตถุประสงค์ของการสร้าง นอกจากนี้ งานหัตถกรรมและศิลปกรรมพื้นฐานทั่วไปมักจะใช้ได้สะดวก ไม่มีวิธีการยุ่งยาก ใช้ได้อย่างตรงไปตรงมา เช่น การสานจอบ สานหมวก ก็สานจากวัสดุดิบที่หาได้ในท้องถิ่น สานเสร็จก็สวมใส่ได้ทันทีไม่ต้องผ่านขั้นตอนอื่น หรือถ้าต้องการจะประดับตกแต่ง หรือทำอย่างประณีตเพื่อความสวยงามให้พิเศษออกไป ก็ขึ้นอยู่กับเวลาและความสามารถของช่างแต่ละคน หรือเป็นการทำขึ้นใช้เอง มิได้ทำขึ้นเพื่อแลกเปลี่ยนซื้อขายที่ต้องการปริมาณมาก ๆ (วิบูลย์ ลีสุวรรณ. 2538 : 107)

2.3.7 การศึกษาศิลปะหัตถกรรมพื้นบ้านด้านความงาม (วิบูลย์ ลีสุวรรณ. 2538 : 109)

ศิลปะหัตถกรรมพื้นบ้านเป็นเครื่องมือที่มีความสัมพันธ์ใกล้ชิดกับประชาชนมาแต่อดีต แม้ว่าการสร้างหรือการผลิตจะคำนึงถึงความเหมาะสม รูปทรง ขนาดที่จะสามารถอำนวยความสะดวกได้อย่างเต็มที่ แต่ก็มีความงามและความสะดวกในการใช้สอยด้วย ซึ่งผู้ผลิตได้เรียนรู้จากประสบการณ์ที่ผ่านมาแล้วปรับปรุงพัฒนาเรื่อยมาหลายชั่วชีวิตคน จนได้รูปทรงที่งดงามและสนองการใช้สอยได้สมบูรณ์

ดังนั้น แม้ศิลปะหัตถกรรมพื้นบ้านจะสร้างขึ้นเพื่อการใช้สอยก็ตาม แต่ผู้ทำหรือผู้สร้างก็มีได้มองข้ามความงามไป หากแต่ได้พิจารณาถึงรูปทรงและความงดงามนำไปประกอบไปด้วย และเอกสารนี้เป็นเอกสารที่สงวนไว้สำหรับการใช้งานเพื่อการศึกษาเท่านั้น ไม่อนุญาตให้นำไปใช้ประโยชน์ด้านการค้าไม่ว่ากรณีใดๆ ทั้งสิ้น อีกทั้งห้ามมิให้ดัดแปลงเนื้อหา และต้องอ้างอิงถึงเจ้าของเอกสารทุกครั้งที่มีการนำไปใช้

ยิ่งช่างผู้ทำมีประสบการณ์มากจนเกิดความชำนาญมากขึ้นแล้ว ก็จะแสดงฝีมือให้ปรากฏคุณค่าทางศิลปะ (Artistic Value) ออกมา ดังจะเห็นได้ว่า งานศิลปหัตถกรรมที่มีคุณภาพในการใช้สอยที่ดีมัก จะมีความงามและคุณค่าทางศิลปะประกอบไปด้วยอย่างแยกกัน ไม่ออก

จะเห็นว่าเมื่อเราพบเห็นหัตถกรรมพื้นบ้าน เรามักจะตั้งคำถามว่า สิ่งนั้นทำขึ้นเพื่อใช้ อะไร ใครเป็นผู้ใช้ ทำที่ไหน และทำขึ้นเมื่อใด ซึ่งแสดงให้เห็นว่า โดยความรู้สึกทั่วไป เราจะมุ่ง ความสนใจไปที่คุณค่าในการใช้สอย หรือสารประโยชน์ของสิ่งเหล่านั้นก่อนที่จะให้ความสนใจใน เรื่องของความงามและคุณค่าทางศิลปะ เมื่อเรารู้ถึงจุดประสงค์ของการสร้างและคุณประโยชน์ ใน การใช้สอยแล้ว เราจึงนึกถึงคุณค่าในความงามและศิลปะ จนเกิดความรู้สึกตามมาว่า มันสวยดี (Beautiful) น่ารักดี (Pretty) น่าตื่นตะลึงใจ (Overwhelming) น่าประหลาดใจ (Amazing) หรือบางที อาจจะรู้สึกเรื่องความงามและคุณค่าทางศิลปะ ไปพร้อมๆ กัน หรืออาจจะเห็นคุณค่าทางความงาม และศิลปะก่อนประโยชน์ใช้สอยเสียด้วยซ้ำไป แต่เราอาจจะเคยชินกับการใช้สอยจึงมุ่งไปเรื่องการ ใช้สอยก่อน

การประเมินคุณค่าด้านความงามของศิลปหัตถกรรมพื้นบ้านอาจจะพิจารณาได้ทั้งแบบที่ พิจารณาจากคุณค่าของหัตถกรรมพื้นบ้านนั้นเป็นหลัก (Objective View) และการพิจารณาออกไป จากตนเองหรือแบบอัตนัย (Subjective View) หรือพิจารณาที่ศนะใดศนะหนึ่งหรืออาจจะ พิจารณาควบคู่กันไปได้ (วิบูลย์ ธีสุวรรณ. 2538 : 110)

คุณค่าทางสุนทรียภาพ (Aesthetic Value) ของหัตถกรรมพื้นบ้าน อาจจะพิจารณา จาก องค์ประกอบของสิ่งเหล่านี้ คือ ความสมดุล สัดส่วน (Proportion) จังหวะ (Rhythm) ความประสาน กลมกลืน (Harmony) ความขัดแย้ง (Contrast) และจุดเด่นในงานศิลปะ (Dominance) องค์ประกอบ ของความงามหรือสุนทรียภาพเหล่านี้ก็นำไปพิจารณางานหัตถกรรมพื้นบ้าน โดยพิจารณารูปทรง โครงสร้าง ลวดลายและวัสดุ

ความสมดุลของงานศิลปหัตถกรรมและหัตถกรรมพื้นบ้าน อาจเกิดจากรูปทรงและ เส้นรอบนอก โครงสร้าง ลวดลาย ตลอดจนถึงวัสดุที่ใช้ว่ามีลักษณะของความสมดุล เป็นแบบที่เท่า กัน (Symmetrical Balance) หรือเป็นแบบความสมดุลที่ไม่เท่ากัน (Asymmetrical Balance) คือ มี ลักษณะของความสมดุลโดยสายตา โดยประมาณความสมดุลของศิลปหัตถกรรมพื้นบ้านมักจะเป็น แบบความสมดุลชนิดที่สองข้างเท่ากัน เพราะเป็นความเคยชินตามสัญชาตญาณมากกว่า เช่น การ สร้างรูปของเครื่องจักสาน เครื่องปั้นดินเผา ก็ตาม มักจะมีความสมดุลแบบสองข้างเท่ากันมากกว่า แบบความสมดุลที่ไม่เท่ากัน เพราะการสร้างรูปแบบสองข้างเท่ากันจะก่อให้เกิดความรู้สึกที่ลงตัว งดงามได้ง่ายกว่า หรือแม้แต่การสร้างลวดลายประกอบก็มักเป็นแบบความสมดุลที่เท่ากันมากกว่า ลักษณะของความสมดุลแบบเท่ากันนี้จะปรากฏในรูปทรง โครงสร้าง ลวดลายของงานหัตถกรรม พื้นบ้าน และมักปรากฏออกมาในรูปแบบที่เรียบง่าย ไม่ซับซ้อน อันเป็นเอกลักษณ์อย่างหนึ่งของ ศิลปหัตถกรรมพื้นบ้าน

เอกสารนี้เป็นเอกสารที่สงวนไว้สำหรับการใช้งานเพื่อการศึกษาเท่านั้น ไม่อนุญาตให้นำไปใช้ประโยชน์ด้านการค้า ไม่ว่ากรณีใดๆ ทั้งสิ้น อีกทั้งห้ามมิให้ดัดแปลงเนื้อหา และต้องอ้างอิงถึงเจ้าของเอกสารทุกครั้งที่มีการนำไปใช้

สัดส่วน หมายถึง การสร้างรูปทรงให้มีขนาดที่เหมาะสมกับประโยชน์ใช้สอยและองค์ประกอบอื่นๆ เช่น การปั้นน้ำดันหรือคนโทน้ำของภาคเหนือ ก็จะต้องคำนึงถึงขนาดและสัดส่วนที่จะทำให้เครื่องปั้นดินเผานั้นสามารถใช้งานได้ดี ไม่เล็กหรือใหญ่ หรือมีเนื้อหนาเกินไป ซึ่งจะทำให้ไม่คงามและใช้ประโยชน์ได้ไม่ดีเท่าที่ควร สัดส่วนนี้จะสัมพันธ์กับลวดลาย โครงสร้างและคุณสมบัติของวัสดุแต่ละชนิดด้วย

จังหวะหรือช่วงจังหวะ หมายถึง ความเคลื่อนไหวที่มีความซ้ำและต่อเนื่องกันเป็นระยะ หมายถึง เส้นรอบนอกของหัตถกรรมที่มีความโค้งเว้าหรือคอคดหยักซ้ำ ๆ กัน แต่จะต้องก่อให้เกิด

ความประสานกลมกลืนกันหรือการวางลวดลายให้มีจังหวะที่สัมพันธ์กับรูปทรงและโครงสร้าง ลักษณะเช่นนี้ จะปรากฏในงานหัตถกรรมพื้นบ้าน ในลักษณะที่มักเป็นไปโดยธรรมชาติ มีท่วงทีลีลาที่ก่อให้เกิดความงามได้จังหวะ ในงานศิลปะอาจปรากฏออกมาได้ 3 ลักษณะ คือ จังหวะของรูปร่าง (Shape Rhythm) จังหวะของค่าน้ำหนัก (Value Rhythm) และจังหวะของขนาด (Size Rhythm)

ความประสานกลมกลืน หมายถึง ความพอดี ความเหมาะสมของส่วนประกอบของสิ่งนั้น ๆ ความพอดีนี้จะก่อให้เกิดเอกภาพ (Unity) มีความงามที่มีความประสานกลมกลืนกัน เกิดขึ้นได้หลายลักษณะ เช่น ความประสานกลมกลืนกันด้วยเส้นของวัตถุนั้น ความประสานกลมกลืนกันด้วยรูปทรง ความประสานกลมกลืนกันด้วยรูปลักษณะ (Form Harmony) ความประสานกลมกลืนกันด้วยสี ขนาดและน้ำหนักความเข้ม เป็นต้น ความประสานกลมกลืนของงานหัตถกรรมพื้นบ้านก็อาจพิจารณาได้จากตัวอย่างงานหลายชนิด เช่น งานทอผ้าชนิดต่างๆ แต่เดิมจะมีความประสานกลมกลืนกันอย่างมากตั้งแต่การเลือกใช้วัสดุ การเลือกสี การใช้ลวดลายที่ประสานกลมกลืนกันแทบทั้งสิ้น และยังมีความประสานกลมกลืนกันกับประโยชน์ใช้สอยด้วย

ความขัดแย้ง คือ ความไม่ประสานกลมกลืนกัน ซึ่งมีลักษณะตรงข้ามกับความประสานกลมกลืน ความขัดแย้งจะช่วยทำให้งานหัตถกรรมพื้นบ้านดูไม่จืดชืดเกินไป ลักษณะของความขัดแย้งก็มีลักษณะต่างๆ เช่นเดียวกับความประสานกลมกลืน และจะต้องมีความพอดีด้วย หากมีมากเกินไปก็จะทำให้ดูจืดชืดไม่คงามได้ เช่น การใช้ลวดหรือเชือกพลาสติกเข้าไป ประกอบกับเครื่องจักสาน จะทำให้เกิดความขัดตาได้เช่นกัน

จุดเด่นในงานศิลปะ หรือจุดที่มีลักษณะเด่นที่เกิดจากการเน้น (Emphasis) ซึ่งก่อให้เกิดจุดสนใจแก่ผู้พบเห็นเป็นพิเศษ จุดเด่นเหล่านี้จะเกิดได้ด้วยการเน้น หรือการสร้างจุดเด่นอาจจะเกิดจากการเน้นด้วยรูปทรง โครงสร้าง ลวดลาย วัสดุ และสี

ความงามที่ปรากฏตามหลักองค์ประกอบของสุนทรียภาพดังกล่าว จะเป็นผลกับการทำงานเป็นจำนวนมากที่สืบต่อกันมาจากรบรรพบุรุษมิได้เกิดจากการเรียนรู้ตามหลักวิชาการใด และความงามของศิลปหัตถกรรมพื้นบ้านเป็นความงามที่แฝงหรือซ่อนอยู่ในสิ่งที่เรียบง่ายที่สร้างจากประโยชน์ใช้สอย

เอกสารนี้เป็นเอกสารที่สงวนไว้สำหรับการใช้งานเพื่อการศึกษาเท่านั้น ไม่อนุญาตให้นำไปใช้ประโยชน์ด้านการค้าไม่ว่ากรณีใดๆ ทั้งสิ้น อีกทั้งห้ามมิให้ดัดแปลงเนื้อหา และต้องอ้างอิงถึงเจ้าของเอกสารทุกครั้งที่มีการนำไปใช้

2.3.8 แนวทางพัฒนาการผลิตสินค้าของที่ระลึก (วิบูลย์ ถีสวรรณ. 2532 : 129-136)

แนวทางพัฒนาการผลิตสินค้าของที่ระลึก โดยทั่วไปอาจมีแหล่งผลิตสินค้าของที่ระลึกหลาย ๆ แหล่งที่ประสบผลสำเร็จและอีกหลาย ๆ แห่งที่ประสบปัญหา ทั้งนี้อาจมีสาเหตุมาจากฝีมือเชิงชั้นการผลิตยังไม่ถูกหรือตรงกับความต้องการของผู้ซื้อ กลยุทธ์ด้านการตลาดยังไม่ดีหรือจะด้วยอุปสรรคอื่นใดก็ตาม แนวทางต่อไปนี้น่าจะช่วยคลี่คลายปัญหาได้บ้างและนำการพัฒนาเพื่อผลิตสินค้าของที่ระลึกไปในทิศทางที่เหมาะสมดังนี้

1) พยายามใช้วัสดุภายในท้องถิ่นให้มากที่สุด เพื่อเป็นการใช้ทรัพยากรที่หาได้ง่ายและมีอยู่ใกล้ตัวให้ได้ประโยชน์ ซึ่งจะเป็นการลดต้นทุนและเพิ่มทุนมูลค่าให้กับวัสดุที่อาจทิ้งขว้างอยู่ในท้องถิ่นหรืออาจหาวัสดุจากแหล่งอื่นมาเสริมแต่งเพิ่มคุณค่าเพิ่มความสวยงามและความคงทนให้ประโยชน์ใช้สอยด้วยมาประดับตกแต่งเพิ่มเติมได้ในบางส่วน

2) ผลงานที่ผลิตจะต้องแสดงออกถึงสสารูป (Image) หรือลักษณะของท้องถิ่นได้ก็เป็นการดีซึ่งเพราะจะสอดคล้องกับการเป็น “สินค้าของที่ระลึก” อย่างแท้จริง สสารูปหรือเอกลักษณ์ของท้องถิ่นที่สะท้อนผ่านทางสินค้าที่ระลึกนี้ จะเป็นสิ่งจูงใจให้นักท่องเที่ยวตัดสินใจซื้อสินค้านั้นง่ายขึ้น กับทั้งจะเป็นการช่วยประชาสัมพันธ์ในลักษณะ “ปากต่อปาก” ต่อไปว่าเมื่อไปเยือนแหล่งท่องเที่ยวแห่งนั้น จะต้องหาซื้อสินค้าที่ระลึกอย่างนี้กลับบ้าน

3) พยายามใช้แรงงานด้านหัตถกรรมให้มากที่สุด เพราะนักท่องเที่ยวส่วนมากมาจากเมืองใหญ่ ซึ่งกล่าวได้ว่ามาจากสังคมอุตสาหกรรมหรือสังคมเครื่องจักรกล สินค้าที่เป็นศิลปหัตถกรรมหรือที่เรียกว่า แฮนด์เมดส์ (Handmade) เป็นสิ่งแปลกและเป็นของหายาก จึงเกิดค่านิยมให้ชมชอบและสะสมกัน ในขั้นตอนการผลิตหากจำเป็นต้องใช้เครื่องจักรกลเข้าช่วยเพิ่มผลิตสินค้าจำนวนมาก ๆ ก็ให้ใช้เฉพาะส่วนที่จำเป็นและใช้อย่างประหยัด จนเมื่อผลิตออกมาแล้วแยกไม่ออกว่าส่วนไหนเป็นฝีมือ “หัตถกรรม” หรือ “จักรกล”

4) ให้ขนาดและน้ำหนักของสินค้าสามารถจะนำพาไปได้สะดวกและไม่เสียหายได้ง่าย ถ้าเป็นสินค้าขนาดใหญ่ก็สามารถแยกส่วนหรือถอดชิ้นส่วนออกบรรจุในกล่องหรือหีบห่อเพื่อความสะดวกต่อการขนส่งและไม่บุบสลายระหว่างทาง เช่น การประดิษฐ์คั่นกล้วยจำลองโดยแกะสลักจากไม้ก้ามปู ซึ่งจะมีทั้งลำต้น หน่อ ใบและเครือกล้วยพร้อมสรรพเป็นกอกกล้วย แต่เมื่อถูกค้าซื้อก็สามารถถอดชิ้นส่วนใบกล้วย เครือกล้วยแยกบรรจุหีบห่อได้ ทำให้สะดวกต่อผู้ซื้อในการนำกลับบ้าน

5) พยายามรักษาคุณภาพการผลิตสินค้าของที่ระลึกให้ได้มาตรฐานเพื่อชื่อเสียงในการโฆษณา และประชาสัมพันธ์ มีความละเอียดประณีต ความสวยงาม และแฝงด้วยประโยชน์ใช้สอย คือ ให้เป็นทั้งของประดับสวยงามและมีประโยชน์ใช้งานได้ เช่น เป็นของตั้งประดับโต๊ะทำงานและเป็นที่เสียบเครื่องเขียนหรือเป็นที่ประดับฝาผนังและเป็นที่ใส่ของจดหมาย

ได้ด้วย เป็นต้น ลักษณะสินค้าอย่างนี้จะได้เปรียบในการตัดสินใจซื้อได้มากกว่าเป็นสินค้าสวยงาม แต่เพียงอย่างเดียว

6) มีการประดิษฐ์คิดค้นรูปแบบของสินค้าใหม่ ๆ อยู่เสมอ แต่ยังคงต้องรักษาเค้าโครงของศิลปวัฒนธรรมท้องถิ่นหรือสอเคล็ดอยู่บ้าง โดยอาจประดิษฐ์รูปแบบ ขนาด หรือวัสดุให้หลากหลายออกไป เพื่อต้อนรับสำหรับนักท่องเที่ยวที่มาเยือนซ้ำ ๆ แต่ทั้งนี้จำเป็นต้องอาศัยการศึกษาความนิยมหรือความต้องการของตลาดหรือนักท่องเที่ยวเป็นเครื่องช่วยในการคิดประดิษฐ์ออกแบบพร้อมทั้งอาศัยศิลปะพื้นถิ่นเป็นพื้นฐานไว้ด้วยเสมอ

ในการศึกษาความคิดเห็นเกี่ยวกับการออกแบบและพัฒนาผลิตภัณฑ์หัตถกรรมสินค้าของที่ระลึก โดยประยุกต์แผนใยใหม่กับเครื่องปั้นดินเผา สามารถนำกรอบแนวทางพัฒนาผลิตภัณฑ์สินค้าของที่ระลึก ของวิบูลย์ ลี้สุวรรณ มาเป็นแนวทางที่นำการพัฒนาการออกแบบเพื่อผลิตสินค้าของที่ระลึก ไปในทิศทางที่เหมาะสมกับสภาพความเป็นอยู่ เหมาะกับความต้องการของผู้บริโภค รวมถึงจะเป็นกรอบที่อธิบายรูปแบบผลิตภัณฑ์ หัตถกรรมสินค้าของที่ระลึกที่ได้รับการพัฒนาว่าเป็นผลิตภัณฑ์ที่ดีหรือไม่ดี ในการสัมภาษณ์ความคิดเห็นของผู้ผลิต ผู้จำหน่ายและผู้สนใจหัตถกรรมสินค้าของที่ระลึก ในการศึกษาและพัฒนาครั้งนี้

2.4 หลักการพัฒนาผลิตภัณฑ์หัตถกรรมสินค้าของที่ระลึก (ประเสริฐ สีรัตนนา. 2531 : 142)

2.4.1 สาเหตุที่ทำให้ของที่ระลึกพัฒนาเปลี่ยนแปลงไป

การพัฒนาเปลี่ยนแปลงของ “ของที่ระลึก” ทั้งในด้านจุดประสงค์แห่งการสร้าง รูปแบบ รูปทรง และในการนำไปใช้นั้น อาจเนื่องมาจากสาเหตุใหญ่ 2 ประการ คือ

- 1) ประการแรกมีการแลกเปลี่ยนทางวัฒนธรรม
- 2) ประการที่สองมีความเปลี่ยนแปลงทางเศรษฐกิจ สังคม และวัฒนธรรม

2.4.2 การจัดแบ่งประเภทของที่ระลึก

ผลิตภัณฑ์ที่ถูกกำหนดสร้างขึ้นไม่ว่าจะเป็นของบริโภค เครื่องใช้ไม้สอย เครื่องประดับ หรือวัตถุทางศิลปะ ย่อมมีความผูกพันกับวัสดุ ความพร้อมของเครื่องมือ และอิทธิพลของสิ่งต่างๆ ตั้งแต่เริ่มสร้างสืบต่อๆ กันมา เช่น ความผูกพันกับความเชื่อ ศาสนา การเมือง วัฒนธรรม เศรษฐกิจ และสังคม ฯลฯ ทำให้มีรูปแบบที่ผิดแผกแตกต่างออกไปอย่างมากมาย ซึ่งจุดประสงค์ในการสร้างก็แตกต่างกันออกไป และถ้าจะกำหนดแบ่งผลิตภัณฑ์เหล่านั้น เพื่อจัดประเภทในรูปลักษณะของที่ระลึกแล้วอาจสามารถกำหนดแบ่งได้ดังนี้

2.4.2.1 การกำหนดแบ่งจากจุดประสงค์ในการสร้าง

จุดประสงค์ในการผลิตสร้างสิ่งต่างๆ ขึ้นเพื่อประโยชน์ใดๆ ก็ตาม ไม่ว่าจะเพื่อใช้สอยให้สอดคล้องกับความต้องการของร่างกาย เพื่อสนองต่อความเชื่อความศรัทธาหรือไม่ว่ากรณีใดๆ ทั้งสิ้น อีกทั้งห้ามมิให้ดัดแปลงเนื้อหา และต้องอ้างอิงถึงเจ้าของเอกสารทุกครั้งที่มีการนำไปใช้

ความต้องการทางด้านจิตใจ หรือสร้างขึ้นเพื่อจัดจำหน่ายตามสภาวะความจำเป็นทางเศรษฐกิจและความเปลี่ยนแปลงทางสังคม ฯลฯ จุดประสงค์ที่แตกต่างกันเหล่านั้น ย่อมทำให้ผลผลิตมีรูปลักษณะที่แตกต่างกันออกไปตามความมุ่งหมายแห่งการสร้างดังนี้

1) รูปลักษณะของที่ระลึกที่สร้างขึ้นตามประเพณีนิยม

ประเพณีนิยม คือ การสืบเนื่องรูปแบบและการจัดทำต่อ ๆ กันมา ดังนั้น รูปลักษณะของที่ระลึกประเภทนี้ จึงเป็นสิ่งที่สร้างสืบทอดวัฒนธรรมทางรูปแบบแต่ละช่วงอายุคนต่อเนื่องกันมา โดยจุดประสงค์ของคนรุ่นก่อนอาจสร้างสิ่งนั้นเพื่อประโยชน์ใช้สอยเป็นจุดประสงค์หลัก แต่เมื่อสภาวะประกอบหลายอย่างเกิดความเปลี่ยนแปลง จุดประสงค์ในการสร้างของคนรุ่นต่อ ๆ มาอาจเปลี่ยนเป็นสร้างเพื่อสนองตอบต่อความต้องการของนักท่องเที่ยว รูปแบบของผลผลิตหรือเทคนิควิธีในการสร้างก็ยังคงยึดถือแบบอย่างของอดีตอยู่ อาจพัฒนาดัดแปลงไปบ้างเพื่อความเหมาะสมกับสภาพกาล แต่รูปลักษณะส่วนใหญ่ยังคงแสดงให้เห็นบุคลิกภาพและลักษณะทางวัฒนธรรมของชาติหรือของท้องถิ่นอย่างเด่นชัด

2.) รูปลักษณะของที่ระลึกที่สร้างขึ้นตามสมัยนิยม

เป็นรูปแบบซึ่งอาจถูกแบ่งค่ามาจากเหตุการณ์ ปราศกฏการณ์ ความนิยมในสิ่งหนึ่งสิ่งใด หรือเรื่องราวใดเรื่องราวหนึ่งออกมาเป็นรูปแบบ หรือสัญลักษณ์ของเหตุการณ์หรือสิ่งที่ปรากฏในแต่ละช่วงเวลา ซึ่งเป็นที่นิยมในกลุ่มชนกลุ่มหนึ่งและอาจแพร่ไปยังอีกกลุ่มหนึ่งในระยะเวลาหนึ่ง จากนั้นก็เสื่อมความนิยมไปพร้อมกัน มีรูปแบบของสิ่งใหม่เข้ามาแทนที่หมุนเวียนเปลี่ยนไปตามกาลเวลา เรียกรูปแบบในช่วงที่นิยมนั้นว่าเป็น “รูปลักษณะตามสมัยนิยม”

3.) รูปลักษณะของที่ระลึกที่สร้างขึ้นเฉพาะ

เฉพาะของบริโศก เครื่องใช้ไม้สอย เครื่องประดับ หรือวัตถุทางศิลปะที่สร้างขึ้นเฉพาะนี้จะถูกสร้างขึ้นเพื่อจุดมุ่งหมายให้เป็น “ของที่ระลึก” โดยตรง ซึ่งรูปแบบอาจได้รับการออกแบบสร้างเพื่อเฉพาะบุคคล เฉพาะเหตุการณ์ เฉพาะสถานที่ เฉพาะงาน ฯลฯ เช่น

- การสร้างของที่ระลึกประเภทเฉพาะบุคคล อาจเป็นรูปโล่เหรียญ ถ้วย ชง ฯลฯ ที่ได้รับการออกแบบจัดสร้างขึ้นเพื่อเป็นเกียรติแก่บุคคลใดบุคคลหนึ่ง โดยมอบให้บุคคลนั้นเพื่อเป็นของที่ระลึกเตือนความทรงจำในเหตุผลใดก็ตาม หรือเพื่อจำหน่ายจ่ายแจกเพื่อเผยแพร่ให้บุคคลอื่น ๆ ได้มีไว้เพื่อเตือนใจให้ระลึกถึงบุคคลคนนั้น

- การสร้างของที่ระลึกรูปแบบเฉพาะงาน เป็นการสร้างเฉพาะเพื่อให้ แจก แลก ซื่อขายในงานนั้นๆ โดยตรง เช่น งานแสดงสินค้า งานประกวด งานแต่ง งานศพ งานฉลองครบรอบ งานวันเกิด งานเลี้ยงส่ง เลี้ยงรุ่น สังสรรค์ งานศิษย์เก่า ฯลฯ ซึ่งงานเหล่านี้มักจะสร้างสิ่งอนุสรณ์ไว้เป็นลักษณะเฉพาะ เพื่อให้ผู้ร่วมกิจกรรมในงานได้ระลึกถึงเมื่อเวลาผ่านไป

- การสร้างของที่ระลึกรูปแบบเฉพาะเหตุการณ์ สภาพหรือสิ่งที่ปรากฏขึ้นเป็นเหตุการณ์ อาจเป็นเหตุการณ์ที่ดี ที่ร้ายแรง ที่เป็นตำนาน เป็นประวัติศาสตร์ ฯลฯ ซึ่ง

เอกสารนี้เป็นเอกสารที่สงวนลิขสิทธิ์ไว้เพื่อการศึกษาเท่านั้น เมื่ออนุญาตให้นำไปเผยแพร่บนงานวิชาการ
ไม่ว่ากรณีใดๆ ทั้งสิ้น อีกทั้งห้ามมิให้ดัดแปลงเนื้อหา และต้องอ้างอิงถึงเจ้าของเอกสารทุกครั้งที่มีการนำไปใช้

เรื่องราวต่างๆ ทำให้เกิดความสะเทือนใจแก่ผู้รับรู้ ในเหตุการณ์นี้มักจะถูกจับช่วงตอนใดตอนหนึ่งของเหตุการณ์มาถ่ายทอดสร้างสรรค์ สร้าง “สิ่ง” หรือ “ของ” ขึ้นมาไว้เป็นอนุสรณ์ให้ระลึกถึง “สิ่ง” ที่ว่านี้อาจเป็นอนุสาวรีย์ สถานที่ และอื่นๆ ตลอดจนสัญลักษณ์แสดงถึงเหตุการณ์ ส่วน “ของ” ที่สร้างขึ้นอาจเป็นวัตถุ รูปจำลอง สัญลักษณ์แทนหรืออื่นๆ

2.4.2.2 การกำหนดแบ่งจากวัสดุและเทคนิควิธีการสร้าง

โดยกำหนดชี้ความแตกต่างของวัสดุที่นำมาสร้างหรือวัสดุชนิดเดียวกัน แต่อาจสร้างเป็นรูปลักษณะขึ้นด้วยเทคนิคหรือวิธีการที่ต่างกัน อาจกำหนดแบ่งออกได้ดังนี้

1) ของที่ระลึกที่สร้างหรือดัดแปลงขึ้นจากวัสดุธรรมชาติ ของที่ระลึกประเภทนี้อาจนำเอาวัสดุในธรรมชาติมาเสริม เติม แต่ง ประกอบต่อ ดัดแปลง เป็นเครื่องใช้ไม้สอย เครื่องประดับ หรือวัตถุทางศิลปะ ซึ่งบางลักษณะของผลิตภัณฑ์ที่สร้างขึ้นจากวัสดุธรรมชาตินี้ยังคงรูปต้นแบบของธรรมชาติเดิม อาจแต่งต่อเติมบ้างเพียงเล็กน้อย เช่น งานเปลือกหอย งานดอกไม้แห้ง ผลิตภัณฑ์จากน้ำเต้า ผลิตภัณฑ์จากกะลามะพร้าว ฯลฯ

2) ของที่ระลึกที่สร้างขึ้นจากวัสดุสังเคราะห์ วัสดุสังเคราะห์แต่ละชนิดแต่ละประเภทที่มนุษย์ค้นพบและรู้จักนำมาใช้ในการสร้างผลิตภัณฑ์ รูปแบบมักสอดคล้องกับคุณสมบัติทางกายภาพของวัสดุนั้น ๆ อยู่เสมอมา ซึ่งคุณสมบัติทางกายภาพของวัสดุแต่ละชนิดนั้นต่างกัน เมื่อนำมาสร้างเป็นผลิตภัณฑ์ก็จะได้รูปลักษณะผลิตภัณฑ์ที่ไม่เหมือนกันและกรรมวิธีหรือเทคนิคในการสร้างก็ต่างกัน คุณค่าและความนิยมในผลิตภัณฑ์ที่สร้างขึ้นสามารถแสดงคุณสมบัติให้ปรากฏด้วย เช่น แก้วมีความใสมีประกาย ทองมีความสุกปลั่ง พลาสติกมีสีมันสดสวย ปูนปลาสเตอร์มีความขาว ฯลฯ ดังนั้น ผลิตภัณฑ์จากวัสดุต่าง ๆ เมื่อสร้างขึ้นก็ถูกจัดแบ่งและเรียกต่างกันตามวัสดุที่สร้าง เช่น เครื่องแก้ว เครื่องทอง ผลิตภัณฑ์โลหะ ผลิตภัณฑ์พลาสติก ฯลฯ

3) ของที่ระลึกที่สร้างขึ้นจากเศษวัสดุ เศษวัสดุอาจเป็นวัสดุจากธรรมชาติหรือวัสดุสังเคราะห์ ของที่ระลึกที่ถูกสร้างประกอบหรือประดิษฐ์ขึ้นจากเศษวัสดุ โดยทั่วไปมักจะแสดงให้เห็นถึงฝีมือที่ประณีตละเอียดอ่อน ความเป็นช่างหรือนักประดิษฐ์สร้างสรรค์ผลงานที่ถูกสร้างขึ้นเหล่านี้ส่วนมากถูกนำไปใช้เป็นของที่ระลึกเพื่อประโยชน์ในทางประดับตกแต่งมากกว่าอย่างอื่น

การกำหนดแบ่งประเภทในลักษณะนี้ นอกจากกำหนดจากลักษณะเด่นของวัสดุดังกล่าวมาแล้ว ยังมีของที่ระลึกที่สร้างขึ้นจากวัสดุผสมอีกประเภทหนึ่ง เป็นการสร้างผลิตภัณฑ์ขึ้นโดยใช้วัสดุธรรมชาติประกอบเข้ากับวัสดุสังเคราะห์ เช่น พวงกุญแจหล่อด้วยพลาสติกภายในมีสัตว์เล็ก ๆ จำพวกปูหรือหอย เขี้ยวหรืองา สัตว์เลื้อยโลหะ ฯลฯ เป็นต้น

2.4.2.3 การกำหนดแบ่งจากรูปลักษณะที่ปรากฏ

เป็นการกำหนดแบ่งจากรูปลักษณะที่พบเห็นอยู่โดยทั่วไป แล้วนำมาแยกกลุ่มแบ่งพวกกำหนดประเภทให้ชัดเจนลงไป โดยกำหนดจากรูปลักษณะเป็นเกณฑ์หลักซึ่งอาจแยกแบ่งได้ดังนี้

1) รูปลักษณะตัวอักษร เป็นการนำตัวอักษรย่อหรือคำเต็มชื่อบุคคล สถานที่ ฯลฯ มาจัดทำเป็นของที่ระลึก เช่น การนำชื่อเล่นของบุคคลมาลงด้วยหนังสือเป็นพวงกุญแจ ผลิตด้วยทองเป็นจี้ห้อยคอ การนำอักษรย่อของสถาบันต่าง ๆ มาทำเป็นโลโก้ ธง เหรียญ เข็มขัด ฯลฯ

2) รูปลักษณะเรขาคณิต เป็นการนำเอารูปและลวดลายทางเรขาคณิต มาสร้างเป็นสื่อสัญลักษณ์ในรูปแบบของสิ่งต่างๆ

3) รูปลักษณะตามลัทธิและความเชื่อ เป็นการนำเอาสมมุติเทพ เทวรูป รูปสัตว์ในวรรณคดีหรือสิ่งเคารพบูชาอื่นๆ มาจัดสร้างเป็นของที่ระลึก

4) รูปลักษณะธรรมชาติ เป็นการนำเอาสิ่งที่มีหรือสิ่งที่เกิดขึ้นตามธรรมชาติ นำมาทำเป็นรูปแบบของที่ระลึก ซึ่งอาจเป็นรูปแบบของคน สัตว์ ทิวทัศน์ โลกจักรวาล ฯลฯ

5) รูปลักษณะผลิตภัณฑ์และเครื่องมือเครื่องใช้ เป็นการนำเอาผลิตภัณฑ์สินค้าประเภทต่างๆ ทั้งที่เป็นเครื่องมือเครื่องใช้ เครื่องประดับ ของบริโภค มาจัดทำให้อยู่ในลักษณะของที่ระลึก

6) รูปลักษณะอิสระ เป็นรูปลักษณะที่สร้างสรรค์ขึ้นมาด้วยความคิดและจินตนาการ ที่ไม่ติดมัดอยู่กับรูปแบบธรรมชาติ หรือรูปแบบใดๆ เป็นการสร้างสรรค์ถ่ายทอดให้เห็นถึงความรู้สึกนึกคิดอย่างอิสระในทางด้านรูปแบบ

2.4.2.4 การกำหนดแบ่งตามคุณค่าแห่งการนำไปใช้

การจัดแบ่งประเภทของที่ระลึกในลักษณะนี้ เป็นการจัดแบ่งโดยถือเอาเป้าหมายการนำผลิตภัณฑ์ไปใช้ที่สำคัญ คือ

1) ของที่ระลึกประเภทของบริโภค นั่นคือ ของที่ระลึกที่อยู่ในรูปลักษณะของ “อาหาร” ซึ่งอาจกล่าวได้ว่า อาหาร เป็นรูปลักษณะของ “ของ” สิ่งหนึ่งที่มีการให้เป็นแก่กันมานานนับตั้งแต่อดีตกาล ทั้งนี้เนื่องจากอาหารเป็นปัจจัยสำคัญต่อการยังชีพ การประดิษฐ์สร้างสรรค์อาหารในรูปและรสชาติแปลกและใหม่ การใส่ภาชนะหรือบรรจุหีบห่อที่สวยงาม จึงถูกนำมามอบให้แก่กัน ซื่อขายแลกเปลี่ยนในรูปแบบของขวัญ ของชำร่วย ของที่ระลึกและด้วยเหตุที่อาหารเป็นสิ่งหรือของบริโภคที่ไม่สามารถเก็บไว้ในระยะเวลาอันนานๆ อีกทั้งเมื่อได้รับแล้วมีการบริโภคในช่วงระยะเวลาสั้น ๆ อาหารจึงมักไม่ค่อยได้รับการยอมรับว่าเป็นของที่ระลึกคงสิ่งของ

เอกเครื่องใช้ที่เป็นถาวรวัตถุอื่นๆ รับการใช้งานเพื่อการศึกษาเท่านั้น ไม่อนุญาตให้นำไปใช้ประโยชน์ด้านการค้าไม่ว่ากรณีใดๆ ทั้งสิ้น อีกทั้งห้ามมิให้ดัดแปลงเนื้อหา และต้องอ้างอิงถึงเจ้าของเอกสารทุกครั้งที่มีการนำไปใช้

2) ของที่ระลึกประเภทประโยชน์ใช้สอย เครื่องมือเครื่องใช้ก็ เป็นปัจจัยสำคัญในการดำรงชีวิตของมนุษย์มานาน แต่เมื่อเครื่องใช้บางชนิดที่ถูกประดิษฐ์ขึ้นอย่าง เป็นพิเศษต่างจากรูปแบบที่ใช้กันอยู่ทั่วไป ไม่ว่าจะเป็นการตกแต่งด้วยสีสันท ลวดลาย การใช้วัสดุที่ ทรงคุณค่า ฯลฯ เครื่องมือเครื่องใช้นั้นมักจะถูกนำไปเป็นของที่ระลึกและประดับมากกว่าการนำไป ใช้ ดังนั้น การผลิตจึงเบนเป้าหมายไปเป็นของที่ระลึกไป เครื่องใช้ไม้สอยที่เป็นผลิตภัณฑ์พื้นบ้าน ของใช้ในสมัยอดีต เช่น นาฬิกา โคมไฟ ตะเกียง ฯลฯ ที่ปรากฏให้พบเห็นได้ตามร้านขายของเก่า และแม้กระทั่งอาวุธที่ใช้ในการศึกสงครามอื่นๆ ปัจจุบันก็กลายเป็นของที่ระลึกไปแล้ว

3) ของที่ระลึกประเภทประโยชน์ตกแต่ง เครื่องมือเครื่องใช้มัก ถูกสร้างขึ้นเพื่อสนองตอบต่อความต้องการทางด้านร่างกาย แต่สิ่งที่ยังประโยชน์ในด้านการตกแต่ง มักจะถูกสร้างขึ้นเพื่อสนองตอบต่อจิตใจเป็นส่วนใหญ่ ซึ่งของที่ระลึกประเภทนี้มีทั้งที่ใช้ในการตกแต่งร่างกาย อันได้แก่ เครื่องประดับ ตกแต่งอาคาร ตกแต่งสถานที่ พิธีการ ฯลฯ

4) ของที่ระลึกประเภทวัตถุทางศิลปะ ของที่ระลึกประเภทนี้ ส่วนใหญ่สร้างสรรค์ขึ้นโดยศิลปินออกแบบและสร้างขึ้นโดยคนคนเดียว อาจด้วยวิธีการใดๆ จน สำเร็จเป็นงานศิลปะและผลงานประเภทศิลปวัตถุเหล่านี้ส่วนใหญ่มักจะนำไปใช้ประโยชน์ในการ ตกแต่งมากกว่าประโยชน์อย่างอื่น

2.4.3 การออกแบบของที่ระลึก

ในปัจจุบันการออกแบบสร้างสรรค์ของที่ระลึก เป็นการงานศิลปะในลักษณะประยุกต์ หรือที่เรียกว่า “ประยุกต์ศิลป์ หรือ ศิลปะประยุกต์” มิใช่เป็นการสร้างงาน ทั้งนี้เนื่องจากงานวิจิตร ศิลป์ถือว่าเป็นศิลปะบริสุทธิ์ (Pure Art) เป็นงานสร้างสรรค์ที่มนุษย์แสดงออกมาเพื่อความงาม ความประณีตละเอียดอ่อน อันก่อให้เกิดอารมณ์ความซาบซึ้งสะเทือนใจ และเกิดความประทับใจ มี ค่าสูงส่งต่อจิตใจมนุษย์ ซึ่งผู้สร้างสรรค์ผลงานศิลปะในลักษณะนี้ จะถ่ายทอดชีวิตจิตใจลงในผล งานปรากฏออกมาเป็นลักษณะพิเศษมีลักษณะเฉพาะตัวของศิลปินแต่ละคน

แต่งงานประยุกต์ศิลป์หรือศิลปะประยุกต์ เป็นลักษณะที่มนุษย์นำเอาวัสดุและเรื่องราว ต่าง ๆ มา ผสมผสานกลมกลืน ประู่งแต่ง ดัดแปลงสร้างสรรค์ขึ้นให้มีคุณค่าทางความงาม ทางการใช้ สอยให้เป็นประโยชน์แก่ชีวิตประจำวัน การสร้างงานทางด้านนี้จะต้องคำนึงถึงความต้องการของผู้ บริโภค กาลเวลา สมัยนิยม และองค์ประกอบอื่นๆ อีกหลายประการ

ดังนั้น เรื่องราวของการออกแบบของที่ระลึก จึงเป็นเรื่องที่เกี่ยวกับวิธีการ แนวทาง ความนึกคิด การจัด การจัดรวบรวม การลำดับ การเลือก และความริเริ่ม โดยมีวัตถุประสงค์ของรูปแบบที่จะสร้างอยู่ที่ประโยชน์ใช้สอยหรือประโยชน์ในการตกแต่งเป็นสำคัญและให้มีรูปลักษณะ ของสิ่งที่จะสร้างเป็นสิ่งหรือสัญลักษณ์ที่น่าสนใจ เข้าใจง่าย เร้าใจ มีความเหมาะสม กะทัดรัด มีความเป็นระเบียบ และมีความสวยงามเป็นสำคัญ

เอกสารนี้เป็นเอกสารที่สงวนไว้สำหรับการใช้งานเพื่อการศึกษาเท่านั้น ไม่อนุญาตให้นำไปใช้ประโยชน์ด้านการค้า ไม่ว่ากรณีใดๆ ทั้งสิ้น อีกทั้งห้ามมิให้ดัดแปลงเนื้อหา และต้องอ้างอิงถึงเจ้าของเอกสารทุกครั้งที่มีการนำไปใช้

อย่างไรก็ตาม ความคิดรวบยอดเกี่ยวกับการออกแบบของทีระลีกมักจะเปลี่ยนไปได้ตามสมัย อาจเป็นเพราะอิทธิพลบางอย่างที่เข้ามาเกี่ยวข้องกับงานออกแบบ และวงการของทีระลีกมากขึ้นก็ได้ เช่น ความก้าวหน้าทางวิชาการ ความก้าวหน้าทางเทคนิค ความต้องการที่ไม่มีวันสิ้นสุดของมนุษย์ การแข่งขันกันในส่วนตัวบุคคล ในตลาด สภาวะทางเศรษฐกิจ สภาพของสังคมแบบใหม่ การค้นพบวัสดุใหม่ทางการผลิต สภาพความจำเป็นของการดำรงชีวิต ความประหัยค วัฒนธรรม และอื่น ๆ ตลอดจนไปจนกระทั่งเหตุผลทางการเมือง สิ่งเหล่านี้เป็นเรื่องของความซับซ้อนของสังคม อันมีผลต่อความคิดรวบยอดของบุคคลผู้ออกแบบได้ทั้งสิ้น

2.4.3.1 จุดมุ่งหมายและสาเหตุแห่งการออกแบบของทีระลีก

การที่มนุษย์พยายามที่จะสร้างสรรค์สิ่งต่าง ๆ ขึ้นได้นั้น ย่อมมีสาเหตุอันเป็นที่มาแห่งแนวความคิดที่จะทำและจุดมุ่งหมายอันเป็นที่ไปแห่งการกระทำ การออกแบบสร้างสรรค์ของทีระลีกก็เช่นกัน ย่อมต้องมีสาเหตุและจุดมุ่งหมาย ซึ่งสาเหตุและจุดมุ่งหมายนั้นมีอยู่มากมาย อาทิเช่น

- 1) เป็นการออกแบบเพื่อพัฒนาอาชีพ และแข่งขันกันในการผลิต
- 2) เป็นการออกแบบที่มีผลมาจากความรักในงาน อันเป็นการกระทำด้วยใจรักในการที่จะสร้างสรรค์งานของทีระลีก
- 3) เป็นการออกแบบเพื่อพัฒนาความคิดรวบยอดให้เป็นไปตามยุคสมัยที่มีความนิยม
- 4) เป็นการออกแบบเพื่อสร้างผลงานตอบสนองความเชื่อทางลัทธิ ประเพณี
- 5) เป็นการออกแบบเพื่อตอบสนองความต้องการทางร่างกาย ทางจิตใจ และความต้องการทางด้านอื่นๆ ของบุคคลโดยส่วนรวมและ โดยส่วนตัว
- 6) เป็นการออกแบบเพื่อผลประโยชน์ที่พึงได้รับ อามิสตินจ้าง รางวัล หรือเพื่อให้เป็นไปตามสัญญาข้อตกลง ข้อผูกมัด อันเป็นความผูกพันระหว่างผู้ออกแบบกับผู้จ้าง
- 7) เป็นการออกแบบเพื่อทดสอบความมุ่งหมาย กฎเกณฑ์ ข้อกำหนด
- 8) การออกแบบอันเป็นผลเนื่องมาจากความนิยมทางปรัชญาธรรมวัตถุ สิ่งที่เป็นอนุสรณ์
- 9) เป็นการออกแบบอันมีผลที่ต่อเนื่องจากชาตินิยม เพื่อบูรณรักษาสีที่คิดค้น และแบบแผนดั้งเดิมไว้ให้ปรากฏต่อไป
- 10) เป็นการออกแบบตามลัทธินิยมทางศาสนา ความเชื่อ ความศรัทธาที่มีต่อรูปวัตถุ
- 11) เป็นการออกแบบอันเป็นผลต่อเนื่องมาจากความรัก ความเกียติขง ความสมหวัง ความผิดหวัง ความหวาดกลัว รวมทั้งผลกระทบทางจิตใจ ทั้งสิ่งที่เป็นจริงและสิ่งที่เหนือความเป็นจริง

เอกสารนี้เป็นเอกสารที่สงวนไว้สำหรับการใช้งานเพื่อการศึกษาเท่านั้น ไม่อนุญาตให้นำไปใช้ประโยชน์ด้านการค้า ไม่ว่าจะกรณีใดๆ ทั้งสิ้น อีกทั้งห้ามมิให้ดัดแปลงเนื้อหา และต้องอ้างอิงถึงเจ้าของเอกสารทุกครั้งที่มีการนำไปใช้

12) เป็นการออกแบบเพื่อสร้างทฤษฎีใหม่ การกำหนดแม่บทหลักของการทำงาน และกฎเกณฑ์

13) เป็นการออกแบบอันมีผลมาจากความริเริ่ม จินตนาการและแนวความคิดที่จะสร้างสรรค์ผลงานนั้นๆ ให้มีประสิทธิภาพที่สูงขึ้น

14) เป็นการออกแบบเพื่อตอบสนองความรู้สึกนึกคิดที่เป็นอิสระเสรี

15) เป็นการออกแบบเพื่อสร้างรสนิยมใหม่ เปลี่ยนแนวคิดของบุคคลว่าสิ่งของรูปแบบเช่นนั้น ไม่จำเป็นต้องใช้เพื่อประโยชน์เช่นนั้นตลอดไป อาจใช้เพื่อประโยชน์อย่างอื่นอีกก็ได้

16) เป็นการออกแบบเพื่อความเหมาะสมกับวัสดุ เหมาะสมกับเครื่องมือเครื่องจักร เพื่อความประหยัดและมีประโยชน์ใช้สอย มีความคงทนถาวร

2.4.4 ของที่ระลึกกับบุคคลผู้ออกแบบ

นับตั้งแต่อดีตของที่ระลึกถูกออกแบบและคิดแปลงสร้างสรรค์ขึ้นโดยบุคคลเป็นจำนวนมาก ซึ่งบุคคลผู้เกี่ยวข้องเหล่านั้นได้ออกแบบสร้างสรรค์ขึ้นด้วยพฤติกรรม สาเหตุ และจุดมุ่งหมายที่แตกต่างกัน จากพฤติกรรมแห่งการออกแบบสร้างสรรค์ เราอาจกำหนดแบ่งบุคคลผู้ออกแบบเหล่านั้นออกได้เป็น 4 ประเภทใหญ่ๆ คือ

2.4.4.1 บุคคลผู้ออกแบบสมัครเล่น จัดว่าเป็นบุคคลกลุ่มใหญ่ที่มีอยู่โดยทั่วไปและลักษณะพฤติกรรมกรรมการสร้างสรรค์ผลงานเป็นการสร้างขึ้นเพื่อสนองต่อความต้องการเป็นครั้งคราวมิได้มุ่งหวัง ไปถึงขั้นสร้างสรรค์ขึ้นมาเพื่อจัดจำหน่ายหรือยึดถือเป็นอาชีพหลัก โดยอาศัยเวลาว่างประดิษฐ์คิดแปลงสร้างสรรค์ผลงานขึ้นเพื่อให้หรือแจกจ่ายแก่บุคคลผู้เกี่ยวข้องเท่านั้น

2.4.4.2 นักออกแบบประเภทช่างฝีมือ ช่างฝีมือส่วนหนึ่งพัฒนามาจากนักออกแบบสมัครเล่น ที่มีทักษะและความชำนาญ และอีกส่วนหนึ่งมาจากการฝึกฝนทางด้านงานฝีมือโดยตรง ของที่ระลึกเดิมที่มีการซื้อขายแลกเปลี่ยนกันนั้นส่วนมากมาจากช่างฝีมือ ซึ่งต่างก็คิดประดิษฐ์ทำกันขึ้นมาเอง โดยคิดหรือเห็นว่าแบบไหนสวยก็ลงมือทำขึ้นมาขาย ไม่ได้มีการคิดในเรื่องทฤษฎีหรือเหตุผลอื่นๆ ดังนั้น รูปแบบของที่ระลึกที่ถูกสร้างขึ้นโดยช่างฝีมือ มักจะเป็นงานหัตถกรรมที่มีรูปแบบที่เขยทำกันมาอย่างไรก็ทำกันไปตลอด ไม่ค่อยมีการประดิษฐ์คิดค้นหาแบบใหม่ๆ ออกมา เป็นแบบธรรมดาที่มีอยู่ทั่วไป ในท้องตลาด ที่เป็นเช่นนี้เพราะช่างฝีมือผู้ผลิตไม่รู้ถึงความสำคัญของการออกแบบ ขาดการอบรมและความชำนาญที่จะคิดแปลงและประดิษฐ์สิ่งใหม่ๆ ทั้งยังขาดการศึกษาค้นคว้าในด้านตลาดและไม่คำนึงถึงรสนิยมของประชาชนทั่วไป

2.4.4.3 นักออกแบบประเภทศิลปิน ศิลปินมักจะออกแบบสร้างสรรค์ผลงานในลักษณะศิลปะบริสุทธิ์ โดยมิได้มุ่งหมายที่จะขาย เพราะผลผลิตนั้นเป็นเครื่องมือในการแสดงออกส่วนตัว (Self-expression) มากกว่าผลิตสร้างขึ้นเพื่อมุ่งผลทางด้านซื้อขายแลกเปลี่ยน ดังนั้น เอกสารนี้เป็นเอกสารที่สงวนไว้สำหรับการใช้งานเพื่อการศึกษาเท่านั้น ไม่อนุญาตให้นำไปใช้ประโยชน์ด้านการค้าไม่ว่ากรณีใดๆ ทั้งสิ้น อีกทั้งห้ามมิให้ดัดแปลงเนื้อหา และต้องอ้างอิงถึงเจ้าของเอกสารทุกครั้งที่มีการนำไปใช้

ผู้ใดจะซื้อหรือไม่ งานนั้นจะนำไปใช้ประโยชน์ได้อย่างไรหรือไม่ ศิลปินย่อมจะไม่คำนึงถึง เพราะ ออกแบบสร้างขึ้นเพื่อนำความพึงพอใจและความสุขมาสู่ตนเป็นประการสำคัญ ดังนั้น งานของที่ระลึกประเภทศิลปกรรมจึงมักไม่ค่อยมีปรากฏในท้องตลาด ถ้ามีผลงานนั้นๆ ก็อาจจะมีราคาแพง

2.4.4.4 นักออกแบบอุตสาหกรรม นักออกแบบประเภทนี้ เป็นบุคคลผู้สามารถออกแบบสร้างสรรค์สรรพสิ่งเพื่อสนองต่อความต้องการของผู้บริโภคส่วนมากได้ โดยดำเนินขั้นตอนอยู่ในกระบวนการผลิตระบบ อุตสาหกรรม มีความรู้เกี่ยวกับเทคโนโลยีใหม่ๆ เครื่องมือเครื่องใช้และวัสดุใหม่ ๆ ฯลฯ ซึ่งเป็นกระบวนการสร้างสรรค์งานที่ยาก เพราะนักออกแบบไม่ได้ลงมือทำผลิตภัณฑ์ด้วยตนเอง งานการผลิตเป็นเรื่องของบุคคลอื่นที่อาจจะอยู่ห่างกัน ซึ่งนักออกแบบจะต้องรู้ปัญหาในเรื่องการผลิตอันเป็นขีดจำกัดของเครื่องจักรหรือผู้ผลิตมีความรู้ความสามารถแค่ไหนสามารถรับช่วงนำแบบไปผลิตสร้างเป็นรูปร่างขึ้นได้ตามที่ออกแบบเพียงใด เครื่องมือเครื่องจักรสามารถทำงานที่ละเอียดมากน้อยแค่ไหน ดังนี้ เป็นต้น

ซึ่งการเป็นนักออกแบบอุตสาหกรรมมิใช่เป็นกันได้ง่าย ๆ ช่างฝีมืออาศัยทักษะและความชำนาญก็อาจสามารถเป็นช่างฝีมือได้โดยไม่ยาก ศิลปินมักจะอาศัยความสามารถในการสร้างสรรค์ที่เป็นการถ่ายทอดความรู้สึกนึกคิดให้ปรากฏเป็นรูปทรงอย่างวิจิตรสวยงามได้ เป็นบันไดก้าวขึ้นสู่ความเป็นศิลปิน แต่การเป็นนักออกแบบอุตสาหกรรมนอกจากจะต้องรู้และเข้าใจในงานช่างฝีมือ ลักษณะสุนทรียอันเป็นอารมณ์ละเอียดอ่อนของศิลปินแล้ว ยังต้องรู้เทคโนโลยีการผลิต จิตวิทยาเกี่ยวกับผู้บริโภคหรือลูกค้า รู้ด้านการตลาด รู้ด้านพาณิชย์ศิลป์ ฯลฯ และที่สำคัญ คือ รับผิดชอบต่อแบบของตนที่อาจบันดาลให้ประสบความสำเร็จหรือล้มเหลวกับโรงงานและร้านค้า

เกี่ยวกับนักออกแบบอุตสาหกรรม James F. Wallance (อ้างใน ประเสริฐ ศิลรัตน. 2531 : 142) ผู้เชี่ยวชาญการออกแบบและการตลาด ได้ให้แนวคิดที่จะช่วยในการดำเนินงานให้ เป็นไปได้ด้วยดี โดยแบ่งออกเป็นหัวข้อดังต่อไปนี้

1. การผลิต จะต้องคำนึงถึงว่าผลิตภัณฑ์นี้จะขายได้จำนวนมากหรือไม่ และ จะผลิตสินค้าชนิดนี้ในราคาต่ำพอสมควรได้หรือไม่

2. วัตถุดิบ วัตถุดิบชนิดต่าง ๆ ต่างก็มีคุณภาพแตกต่างกันออกไป เมื่อนำมาใช้ประโยชน์ในการผลิต ดังนั้น นักออกแบบอุตสาหกรรมทุกคนจะต้องมีความคุ้นเคยกับวัตถุดิบต่าง ๆ ซึ่งกำลังทำการออกแบบโดยการทดลองทำด้วยตนเองและทำแบบจำลองหรือผลิตภัณฑ์ตัวอย่างด้วยตนเองทุกชิ้น นักออกแบบจึงจะเข้าใจกับปัญหาต่างๆ ของผู้ผลิต

3. กรรมวิธีผลิต มีเครื่องมือหรือเครื่องผ่อนแรงใช้ในการผลิตอุปกรณ์ต่างๆ เหล่านี้มีความเกี่ยวข้องอย่างใกล้ชิดกับวัตถุดิบที่จะใช้ในการผลิต เช่น กี่ทอผ้า ลีวแกะไม้ เป็นหมุนใช้สำหรับเครื่องปั้นดินเผาและเครื่องมืออื่นๆ ที่ใช้สำหรับจับยึดวัตถุดิบหรือเคลื่อนย้ายในขณะที่ทำการผลิต เครื่องมือเหล่านี้ต่างมีหน้าที่จำกัดในการใช้งานซึ่งเป็นหน้าที่ของนักออกแบบที่จะต้องเข้าใจและนำมาคิดเมื่อเวลาออกแบบด้วยโรงงานอาจไม่มีเครื่องมือหรือเครื่องจักรที่จะทำงาน

เอกลาเป็นเอกลา... ไม่ว่ากรรมใดๆ ทั้งสิ้น อีกทั้งห้ามมิให้ตัดแปลงเนื้อหา และต้องอ้างอิงถึงเจ้าของเอกสารทุกครั้งที่มีการนำไปใช้

ละเอียดได้ นักออกแบบจึงจำเป็นต้องคิดค้นหาทางออกที่แน่นอนว่าจะต้องใช้เครื่องมือหรืออุปกรณ์อะไรบ้าง แบบที่ออกไปจึงจะสำเร็จลงได้ และเมื่อทำการออกแบบในทุกๆ มุมของผลิตภัณฑ์ นักออกแบบก็ควรถามตัวเองเสียก่อนว่า แน่ใจแล้วหรือว่า ส่วนนั้นส่วนนี้ของแบบจะทำงานได้หรือ ส่วนนี้ของแบบจะต่อส่วนกัน ได้สนิทหรือส่วนนี้จะตบแต่งขั้นสุดท้ายอย่างไร

4. งานฝีมือ ในโรงงานทุกแห่ง งานของพวกคนงานเป็นส่วนหนึ่งของการผลิต และหากว่างานนั้นเป็นไปในรูปที่คนงานลงมือผลิตด้วยมือของตนเอง งานเหล่านั้นก็คือ การทำแทนมือของนักออกแบบนั่นเอง ดังนั้น นักออกแบบอุตสาหกรรมจำเป็นต้องรู้ถึงฝีมือของคนงานเหล่านั้นว่ามีเพียงใดหรือไม่ แล้วออกแบบให้ง่าย ซึ่งทำให้คนงานสามารถทำให้เสร็จในเวลาอันควร และได้งานที่สวยงามด้วย ดังนั้นนักออกแบบทุกคนจึงต้องคำนึงถึงเวลาที่ทำการผลิตงานนั้นๆ ด้วย

5. การค้นคว้าเกี่ยวกับตลาด ในขณะที่ผลิตภัณฑ์ที่ออกแบบไปแล้วกำลังทำการขายอยู่นั้น นักออกแบบอุตสาหกรรมจะต้องทำการศึกษาค้นคว้าต่อไปในด้านความเป็นไปของกิจการในตลาดของผลิตภัณฑ์นั้น ๆ โดยสืบถามผู้ขายและผู้ซื้อว่าผลิตภัณฑ์ชิ้นนั้นดีหรือไม่เพียงใด เพื่อจะได้นำข้อมูลเหล่านั้นมาพิจารณาออกแบบแก้ไขในครั้งต่อไป

6. ลูกค้า ปัญหาที่สำคัญของการจำหน่ายผลิตภัณฑ์ในปัจจุบันนี้ก็คือผลิตภัณฑ์นั้นๆ ขายไม่ออกหรือไม่เป็นที่พอใจของลูกค้า ดังนั้น นักออกแบบผลิตภัณฑ์จะต้องพยายามออกแบบผลิตภัณฑ์นั้น ๆ ให้เหมาะสมกับกาลเทศะและสิ่งแวดล้อม

7. ความแข็งแรงของผลิตภัณฑ์ ผลิตภัณฑ์ชิ้นหนึ่งๆ จะต้องมีความแข็งแรงและทนทานให้สมกับราคาที่จะต้องเสียไปเมื่อซื้อหามา นักออกแบบจะต้องคิดอย่างลึกซึ้งถึงการที่จะถูกนำเอาไปใช้สอยวิธีการในการใช้วัสดุดิบเบาะการออกแบบในเรื่องรอยต่อหรือตามมุมต่างๆ ซึ่งก็มีส่วนช่วยให้ผลิตภัณฑ์นั้นๆ คงทนถาวร

8. การบำรุงรักษา บางครั้งผลิตภัณฑ์ชิ้นหนึ่งอาจจะมีความสวยงามและเป็นที่ถูกใจของผู้ใช้ แต่เมื่อใช้ไปในระยะเวลาหนึ่ง สีอาจเริ่มมัวหมอง มีลักษณะอันบ่งบอกถึงระยะเวลาบ้าง อาจเป็นที่ไม่ถูกใจของผู้ใช้ต่อไป ดังนั้น ผลิตภัณฑ์ที่ผลิตขึ้นมา จะต้องได้รับการออกแบบให้สะดวกในการทำความสะอาด ไม่ควรมีซอกมุมอะไรมากนัก ส่วนที่ต้องการเคลื่อนไหว เช่น ฝากล่องหรือที่เป็นแป้นหมุน จะต้องออกแบบให้ใช้ได้โดยสะดวก ไม่สะดุด ไม่ว่าจะป็นระยะที่สีหมองมัวชั่วคราว หรือความสึกหรอเกิดขึ้น

9. ประโยชน์ใช้สอย ผู้ออกแบบจำเป็นต้องคำนึงถึงประโยชน์ที่ใช้ในชีวิตเป็นสิ่งสำคัญ ผลิตภัณฑ์แต่ละชนิดย่อมถูกออกแบบเพื่อความมุ่งหมายที่จะใช้ประโยชน์ต่าง ๆ กันออกไป เช่น แก้วก็จะต้องทำให้นิ่งสบาย แจกันจะต้องใช้ใส่ดอกไม้และน้ำโดยไม่ให้รั่วไหลออกและที่เขียนบุหรีก็จะต้องมีที่วางบุหรีได้ดี โดยไม่หล่นลงมาใหม่โดยง่าย เป็นต้น ดังนั้น นักออกแบบอุตสาหกรรมจึงจำเป็นต้องทำการทดลองโดยการทำเป็นตัวอย่างขึ้นใช้ประโยชน์อย่างหนัก ลองจับ

ต้องและใช้อย่างจริงจังเพื่อความแน่ใจว่าสามารถนำไปใช้ประโยชน์อย่างจริงจังเสียก่อน
ไม่ว่ากรณีใดๆ ทั้งสิ้น อีกทั้งห้ามมิให้ดัดแปลงเนื้อหา และต้องอ้างอิงถึงเจ้าของเอกสารทุกครั้งที่มีการนำไปใช้

10. ปัญหาเกี่ยวกับความรู้สึกต่างๆ ของผู้บริโภค ถูกคำก็เป็นคนเหมือนกับ นักออกแบบ ย่อมมีความรู้สึกทางตา หู จมูก ปาก การจับต้องและรสนิยมน เขาใช้ความรู้สึกเหล่านี้ เวลาซื้อและเวลาใช้ผลิตภัณฑ์ นักออกแบบจะต้องสามารถใช้ความรู้สึกนี้ในการทำให้ผู้ซื้อพอใจ หรือไม่พอใจ นักออกแบบที่ชำนาญมักจะรู้สึกมีความคิดเมื่อออกแบบที่แลดูซับซ้อนแต่ นักออกแบบส่วนมากมักมองข้ามความรู้สึกบางอย่างไปเสมอ ตัวอย่างที่เรามีประสบการณ์ เช่น แก้วที่พนักงาน ฟิงไม้ โคมไฟที่ให้แสงไม่พอหรือแง่มุมที่คมจนบาดผิวหนัง สิ่งเหล่านี้ นักออกแบบจะป้องกันได้ โดยการวิเคราะห์แยกแยะให้ถี่ถ้วนเสียก่อนและนึกถึงผลิตภัณฑ์ที่เคยออกแบบมาแล้ว เพื่อนำมาแก้ไข และให้ประโยชน์ในการออกแบบปัจจุบัน

2.4.5 ลำดับขั้นตอนของการออกแบบของที่ระลึก (ประเสริฐ ศีลรัตน์. 2531 : 145)

การออกแบบเพื่อกำหนดสร้างของที่ระลึกในแต่ละครั้ง หากได้มีการกำหนดแน่นอนลงไปทั้งรูปแบบประเภท วัสดุ การนำไปใช้ ฯลฯ โดยมีการสำรวจและวางแผนที่มีเป้าหมายชัดเจน ย่อมทำให้ของที่ระลึกที่จะผลิตสร้างชิ้นนั้น มีความหมายมากกว่าการออกแบบสร้างชิ้นอย่างไร้เป้าหมาย ทั้งนี้เนื่องจากของที่ระลึกอาจเปรียบได้ดังสิ่งสัญลักษณ์สิ่งที่ใช้แทนบุคคล เหตุการณ์ สถานที่ ฯลฯ อันมีความหมายต่อความรู้สึกนึกคิดในทางการกระตุ้นเร้าจิตใจให้คิดและระลึกถึง ดังนั้น ลำดับขั้นตอนของการออกแบบควรคำนึงถึงดังต่อไปนี้คือ

2.4.5.1 กำหนดประเภทของรูปแบบ

การกำหนดประเภท คือ กำหนดเป้าหมายเบื้องต้นในเรื่องรูปแบบว่าจะให้มีแนวโน้มไปในลักษณะใด เช่น อาจกำหนดให้มีรูปแบบในลักษณะตามประเพณีนิยมก็อาจออกแบบจำกัดให้ชัดเจนไปได้อีกว่ารูปแบบประเพณีนิยมนั้น จะเป็นประเพณีนิยมแบบสากลทั่วไปหรือเป็นรูปแบบประเพณีนิยมเฉพาะของท้องถิ่น ของภูมิภาค ของหมู่บ้าน ฯลฯ

2.4.5.2 เก็บรวบรวมข้อมูล

ผู้ออกแบบควรเก็บรวบรวมข้อมูลรายละเอียดเกี่ยวกับสิ่งนั้น ๆ เพื่อเป็นแนวทางในการออกแบบให้มีลักษณะสอดคล้องกับความเป็นสิ่งนั้นอย่างแท้จริง ซึ่งข้อมูลดังกล่าวอาจจะเป็นประวัติเรื่องราวรายละเอียด รูปภาพ หลักฐานเอกสารสิ่งตีพิมพ์ ฯลฯ

2.4.5.3 สำรวจค่านิยม

ในปัจจุบันของที่ระลึกมีส่วนผูกพันกับค่านิยม รสนิยมของบุคคลอยู่มาก คำว่า “ค่านิยม” อาจหมายถึงความสนใจ ความพึงพอใจ ความชอบ ความนิยม หน้าที่ พันธกรณี ความปรารถนา ความอยาก ความต้องการ ความเหนงหน่าย และความคึงคุด หรือความรู้สึกอื่นที่มนุษย์มีต่อผลผลิต มีต่อการกระทำ สิ่งเหล่านี้มนุษย์ยึดถือไว้สำหรับเป็นแนวทางในการใช้เลือกหรือแนวทางในการจัด การรวบรวมองค์ประกอบของสิ่งต่างๆ เข้าด้วยกัน ด้วยวิธีการที่เหมาะสม

เอกสารนี้เป็นเอกสารที่สงวนไว้สำหรับการใช้งานเพื่อการศึกษาเท่านั้น ไม่อนุญาตให้นำไปใช้ประโยชน์ด้านการค้า ไม่ว่ากรณีใดๆ ทั้งสิ้น อีกทั้งห้ามมิให้ดัดแปลงเนื้อหา และต้องอ้างอิงถึงเจ้าของเอกสารทุกครั้งที่มีการนำไปใช้

จากคำจำกัดความของคำว่า “ค่านิยม” คำเดียว บางครั้งก็ให้ความหมายต่อการทำงานของมนุษย์เป็นอย่างมากในการออกแบบ ค่านิยมจึงเป็นสิ่งที่ส่งผลต่อการออกแบบสร้างของที่ระลึกอย่างกว้างขวาง

2.4.5.4 การจับประเด็นสำคัญของข้อมูลเพื่อกำหนดรูปแบบ

จากข้อมูลที่เก็บรวบรวม ผู้ออกแบบจะต้องนำมาคัดเลือกถ่มกรองเอาแต่เฉพาะช่วงตอนที่เป็นประเด็นสำคัญ เพื่อย้ายทอดสร้างสรรค์เป็นรูปแบบ ดังนั้น ผู้ออกแบบจึงควรมีความเข้าใจในการแยกแยะข้อมูลและจับประเด็นความรู้สึกอันถูกกระตุ้นเร้าจากข้อมูลที่ได้ผนวกกับ “ค่านิยม” แปลค่าออกมาเป็นสื่อสัญลักษณ์สิ่งแทน

2.4.5.5 กำหนดคุณค่าและการนำไปใช้

การจับประเด็นของข้อมูลที่เป็นเนื้อหาเรื่องราว เพื่อกำหนดถ่ายทอดเป็นรูปแบบให้สอดคล้องกับค่านิยมนั้น สามารถกระตุ้นเร้าทางความรู้สึกให้เกิดความประทับใจอันเป็นคุณค่าทางความรู้สึกหรือคุณค่าภายใน

ส่วนคุณค่าอีกประการหนึ่งที่ผู้ออกแบบควรคำนึงควบคู่กันไปด้วย คือ คุณค่าภายนอกหรือคุณค่าทางกายภาพของวัตถุ ซึ่งคุณค่านี้อาจเกิดจากการนำวัสดุที่มีคุณค่าในตัวเองอยู่บ้างแล้วมาสร้างสรรค์เป็นของที่ระลึก เช่น อัญมณี งา แก้ว ทอง ฯลฯ หรือค่าของงานอยู่ที่ความแปลกตา น่าทึ่ง สวยงาม มีคุณค่าต่อการมอง สามารถบันดาลให้เกิดความภาคภูมิใจ มีเกียรติ มีสง่าราศี เป็นต้น

คุณค่าอีกลักษณะหนึ่งก็คือ คุณค่าที่เกิดจากการนำไปใช้ นับว่าเป็นความคิดที่ดีผู้รับสามารถใช้ประโยชน์จากของที่ระลึกได้ด้วย ซึ่งดีกว่าตั้งไว้เพื่อคุณค่าทางจิตใจหรือคุณค่าทางความงามเฉย ๆ ซึ่งรูปแบบที่ใช้ในการออกแบบอาจคัดแปลงแปรรูปจากสิ่งของเครื่องใช้ เครื่องประดับที่มีปรากฏอยู่แล้วให้เป็นของที่ระลึก

2.4.5.6 ข้อควรคำนึงในด้านการผลิตและการตลาด

หากของที่ระลึกที่จะออกแบบนั้นเกี่ยวข้องกับกำรจัดจำหน่ายโดยผลิตขึ้นเป็นจำนวนมาก ผู้ออกแบบอาจต้องคำนึงถึงสิ่งต่างๆ อีกดังนี้

- ของที่ระลึกนั้นจำเป็น หรือมีคนนิยมหรือไม่ ใช้ประโยชน์ได้หรือเปล่า
- ของที่ระลึกนั้นผลิตขึ้นมาได้ง่ายหรือไม่ วัสดุที่จะนำมาประดิษฐ์นั้นมีอยู่พอเพียงและหาได้ยากง่ายประการใด
- จะใช้วัสดุอะไร สีอะไร การชักเงาเคลือบผิวอย่างไร
- การนำออกโชว์ การขนส่ง ทำได้ง่ายหรือเปล่า จะต้องจัดใส่หีบห่อหรือต้องระมัดระวังเป็นพิเศษประการใด
- วัตถุดิบอะไร ชิ้นส่วนมากน้อยเพียงไหน ต้องใช้เครื่องมือเครื่องมีอะไร แรงงานเป็นอย่างไร ออกแบบแล้วผลิตขึ้นได้หรือไม่ จะผลิตให้ถูก มีคุณสมบัติและรวดเร็วขึ้นได้อย่างไร

เอกสารนี้เป็นเอกสารที่สงวนไว้สำหรับการใช้งานเพื่อการศึกษาเท่านั้น ไม่อนุญาตให้นำไปใช้ประโยชน์ด้านการค้าไม่ว่ากรณีใดๆ ทั้งสิ้น อีกทั้งห้ามมิให้ดัดแปลงเนื้อหา และต้องอ้างอิงถึงเจ้าของเอกสารทุกครั้งที่มีการนำไปใช้

- จะซื้อวัสดุได้หรือไม่ ควบคุมคุณภาพได้อย่างไร จะใช้วัสดุอะไรแทนกันได้บ้าง และสามารถผลิตวันละเท่าไร เดือนหรือปีละเท่าใด
- ตลาดสินค้าของที่ระลึกนั้นๆ สำหรับคนไทยหรือชาวต่างประเทศ
- ตลาดมีขอบเขตกว้างแค่ไหน เป็นตลาดท้องถิ่น ทัวประเทศ หรือตลาดต่างประเทศ
- จะนำสินค้าออกสู่ตลาดโดยวิธีใด
- ลูกค้านชอบและไม่ชอบอะไร เช่น สี วัสดุ รูปร่าง ฯลฯ ลูกค้านต้องการอะไร จำเป็นต้องทำอะไรมีความสามารถซื้อได้หรือไม่
- ของที่ระลึกประเภทเดียวกันนี้มีผู้ผลิตแข่งขันรายอื่นหรือไม่ มีอยู่แพร่หลายเพียงไร ราคาเป็นอย่างไร คุณภาพเป็นอย่างไร และรูปร่างเป็นอย่างไร

2.4.6 จากผลงานศิลปหัตถกรรมสู่สินค้าของที่ระลึก

ปัจจุบันงานศิลปหัตถกรรมของแต่ละท้องถิ่น ได้กลายเป็นสินค้าของที่ระลึกทางการท่องเที่ยวที่มีบทบาทสำคัญยิ่งด้วยกลายเป็นคำนิยามสำหรับนักท่องเที่ยวทั้งชาวไทยและชาวต่างประเทศที่จะต้องซื้อหาสินค้าของที่ระลึกเพื่อเป็นของตนเองและของฝากญาติมิตรกันทุกครั้งที่มีโอกาส จึงเกิดเป็นการสร้างงานสร้างรายได้ให้กับผู้คนในท้องถิ่นแหล่งท่องเที่ยว บางแห่งที่มีฝีมือดีถึงกับกลายเป็นแหล่งผลิตขนาดใหญ่กันทั้งหมู่บ้าน รวมทั้งเป็นแหล่งขายปลีกและขายส่งและเป็นแหล่งท่องเที่ยวไปด้วยในตัวอาทิเช่น บ้านบ่อสร้าง อำเภอสันกำแพง และบ้านถวาย อำเภอหางดง จังหวัดเชียงใหม่

ฉะนั้น ท้องถิ่นใดที่สามารถนำงานศิลปหัตถกรรมมาส่งเสริมให้กลายเป็นสินค้าของที่ระลึกได้ จึงเท่ากับเป็นการสืบทอดและฟื้นฟูฝีมือด้านศิลปหัตถกรรมดั้งเดิมและที่สำคัญเป็นการเพิ่มมูลค่าให้วัสดุที่เป็นทรัพยากรท้องถิ่นซึ่งมีอยู่เดิมแล้วแต่ยังไม่ได้ใช้ประโยชน์ให้คุ้มค่า ต่อเมื่อนำมาผลิตเป็นสินค้าที่ระลึกก็จะได้ราคาดี เพราะนักท่องเที่ยวเป็นกลุ่มผู้บริโภคที่มีกำลังซื้อสูง รวมทั้งเป็นการสร้างงานสร้างอาชีพให้กับแรงงานในท้องถิ่นซึ่งว่างงานหรืออาจว่างงานหลังฤดูเก็บเกี่ยว โดยสรุปจึงนับเป็นการพัฒนาชนบทที่ได้ผลอย่างสมบูรณ์

2.5 งานวิจัยที่เกี่ยวข้อง

การดำเนินการวิจัย เรื่อง การพัฒนาผลิตภัณฑ์หัตถกรรมสินค้าของที่ระลึกโดยเป็นประยุกต์แผ่นดินไหวหมกับเครื่องปั้นดินเผาด่านเกวียน เพื่อให้เห็นลักษณะของงานวิจัยที่ศึกษาเกี่ยวกับงานศิลปหัตถกรรมพื้นบ้านที่ได้มีผู้ทำการศึกษาวิจัย โดยผู้วิจัยได้รวบรวมลักษณะงานวิจัยที่เกี่ยวกับการประยุกต์ศิลปหัตถกรรม เพื่อจะนำมาใช้เป็นแนวทางในการวิจัยครั้งนี้

ราตรี สรรพศรี (2539 : บทคัดย่อ) ได้ทำการศึกษากระบวนการการทำหัตถกรรมเครื่องปั้น

ดินเผาด่านเกวียน จังหวัดนครราชสีมา จากประเด็นของการศึกษากระบวนการการทำหัตถกรรมเอกสารนี้เป็นเอกสารที่สงวนไว้สำหรับการใช้งานเพื่อการศึกษาเท่านั้น ไม่อนุญาตให้นำไปใช้ประโยชน์ด้านการค้าไม่ว่ากรณีใดๆ ทั้งสิ้น อีกทั้งห้ามมิให้ตัดแปลงเนื้อหา และต้องอ้างอิงถึงเจ้าของเอกสารทุกครั้งที่มีการนำไปใช้

เครื่องปั้นดินเผาด่านเกวียน ที่ได้รับการถ่ายทอดความรู้ความสามารถในการทำหัตถกรรมเครื่องปั้นดินเผาจากบรรพบุรุษและการเปลี่ยนแปลงการทำหัตถกรรมเครื่องปั้นดินเผาด่านเกวียน ที่สืบเนื่องจากการเปลี่ยนแปลงของเศรษฐกิจ และสังคม เทคโนโลยี การพัฒนา และปัญหาต่าง ๆ มีผลต่อกระบวนการทำหัตถกรรมเครื่องปั้นดินเผาด่านเกวียนในปัจจุบัน ซึ่งมีความสำคัญที่ลักษณะเฉพาะของดินเผาที่มีเนื้อแกร่ง ผิวมันวาว สีต่างกันตามอุณหภูมิการเผา และทำให้เครื่องปั้นดินเผาด่านเกวียนมีลักษณะเนื้อดินเผาที่สามารถนำไปออกแบบได้หลายรูปแบบซึ่งเป็นคุณสมบัติของดินด่านเกวียนและความสามารถในการผลิตของช่างท้องถิ่นที่ปรับเปลี่ยนกระบวนการผลิตตามสภาพสังคมจนเป็นที่นิยม และมีความสำคัญต่อท้องถิ่น และจากการเปลี่ยนแปลงสภาวะด้านต่าง ๆ ที่กล่าวมาแล้วนั้น อาจเป็นการผลักดันให้มีการเปลี่ยนแปลงกระบวนการทำหัตถกรรมเครื่องปั้นดินเผาด่านเกวียนในปัจจุบันให้สูญเสียเอกลักษณ์หรือสูญหายไปได้ ดังนั้นการศึกษากระบวนการทำหัตถกรรมเครื่องปั้นดินเผาด่านเกวียนในปัจจุบัน จึงเป็นการรวบรวมข้อมูลในด้านต่าง ๆ ของกระบวนการทำหัตถกรรมเครื่องปั้นดินเผาด่านเกวียน ซึ่งเป็นประโยชน์ในการรักษาเอกลักษณ์ของเครื่องปั้นดินเผาด่านเกวียนและเป็นข้อความรู้ในด้านต่าง ๆ ของวิชาเครื่องปั้นดินเผา

จากแนวความคิดดังกล่าว ผู้ศึกษาจึงเห็นว่าการศึกษากระบวนการทำหัตถกรรมเครื่องปั้นดินเผาด่านเกวียน จะทำให้เกิดความรู้ความเข้าใจถึงกระบวนการทำหัตถกรรมเครื่องปั้นดินเผาด่านเกวียน ในด้านวัตถุประสงค์ของการผลิตวัสดุและวัตถุดิบ ขั้นตอนการผลิต รูปแบบและรูปทรง ซึ่งเป็นความรู้ในศาสตร์สากลและภูมิปัญญาท้องถิ่น ซึ่งมีประโยชน์กับงานวิจัยที่กำลังศึกษานี้เป็นอย่างดียิ่ง

सान วิไล และคณะ (2543 : บทคัดย่อ) ได้ทำการงานวิจัยเรื่อง การศึกษาการทำแผ่นใยไหมจากหนอนไหม ซึ่งเป็นงานวิจัยของศูนย์วิจัยหม่อนไหม สถาบันวิจัยหม่อนไหม จังหวัดนครราชสีมา เพื่อเป็นการเพิ่มมูลค่าของผลิตภัณฑ์ ใช้เป็นวัสดุใหม่ ๆ สำหรับการใช้สอยในชีวิตประจำวัน เพื่อให้ได้วิธีการผลิตที่เหมาะสมและทราบถึงปัจจัยต่าง ๆ ที่เกี่ยวข้องกับการผลิต แล้วเผยแพร่ต่อบุคคลที่มีความสนใจ เพื่อใช้กับงานหัตถกรรมในครัวเรือนต่อไป ในการศึกษาการทำแผ่นใยไหมจากหนอนไหมเพื่อใช้เป็นวัสดุใหม่ ๆ สำหรับการใช้สอยนั้น เพื่อให้รู้ถึงวิธีการเลี้ยงหนอนไหมเพื่อทำแผ่นใยไหม อุปกรณ์ที่ให้หนอนไหมเดินพันเส้นใย รวมถึงได้รู้วิธีการทำให้แผ่นใยไหมให้มีลักษณะความหนา ความบางเพื่อนำมาพื้นฐานในการออกแบบ เริ่มจากเมื่อรวบรวมหนอนไหมแล้วนำหนอนไหมที่สุกไว้ในกาละมังอะลูมิเนียม เพื่อให้หนอนไหมขับถ่ายของเสียออกให้หมด จากนั้นวางหนอนไหมจำนวน 50 ตัว 100 ตัว และ 150 ตัว บนกระดานไม้อัดขนาดกว้าง 52 เซนติเมตร ยาว 71 เซนติเมตร ที่รองพื้นด้วยกระดาษ ตาข่ายไนลอนและตาข่ายผ้าตามลำดับ ทดลองซ้ำให้หนอนไหมพันเส้นใยประมาณ 3 วัน เก็บรวบรวมแผ่นใยไหมที่ได้ นำไปชั่งน้ำหนักและวัดความเหนียวและการยืคตัว ผลการทดลอง พบว่าหนอนไหมพันเส้นใยเป็นแผ่นมีปริมาณไหมน้อยกว่าที่ให้หนอนไหมทำรังในจ่ออย่างปกติ และหนอนไหมพันเส้นใยได้มากที่สุดบนตาข่ายไนลอน

เอกสารนี้เป็นเอกสารที่สงวนลิขสิทธิ์หรือการสงวนเพื่อการศึกษาเท่านั้น เมื่อผู้ใช้เห็นใจจะขอคืนค่า
ไม่ว่ากรณีใดๆ ทั้งสิ้น อีกทั้งห้ามมิให้ดัดแปลงเนื้อหา และต้องอ้างอิงถึงเจ้าของเอกสารทุกครั้งที่มีการนำไปใช้

หนอนใหม่ประมาณ 100 ตัว พันเส้นใยมีประสิทธิภาพดีกว่าวิธีการอื่น แต่ใช้หนอนใหม่ 50 ตัว ให้แผ่นใยใหม่มีลักษณะอ่อนนุ่มเห็นเส้นใยสวยงาม แผ่นใยใหม่ที่มีน้ำหนัก 73 กรัม มีความเหนียว 2.33-2.73 kg/cm มีการยืดตัว 21% ซึ่งมากกว่ากระดาษที่มีน้ำหนักเท่า ๆ กันถึง 4 เท่า

ผลการทดลองจะเห็นได้ว่า การใช้ตาข่ายในล่อนเป็นวัสดุรองพื้น หนอนใหม่พันเส้นใยให้แผ่นใยใหม่ได้มากกว่ากระดาษและผ้าตาข่าย นอกจากนี้ตาข่ายในล่อนยังใช้ได้สะดวก ลอกแผ่นใยใหม่ออกได้ง่ายและราคาไม่แพงเกี่ยวกับจำนวนตัวหนอนใหม่ ถ้าใช้จำนวนตัวหนอนใหม่ 50 ตัว การพันเส้นใยให้เต็มแผ่นวัสดุต้องใช้เวลามากกว่าการใช้จำนวนหนอนใหม่ 100 หรือ 150 ตัว แต่แผ่นใยที่ได้จากหนอนใหม่ 50 ตัว มีลักษณะบางกว่าและเส้นใยสวยกว่า ส่วนแผ่นใยที่ได้จากการทดลองครั้งนี้ แสดงให้เห็นว่าการใช้หนอนใหม่ 100 ตัว มีประสิทธิภาพกว่าใช้หนอนใหม่ 150 ตัว แต่ในการนำผล ไปใช้นั้นขึ้นอยู่กับขนาดของวัสดุ และวัตถุประสงค์ของการใช้งาน แผ่นใยใหม่ถ้าใช้จำนวนตัวหนอนมากและต้องการแผ่นใยใหม่ที่บาง ๆ ก็ให้หนอนใหม่พันเส้นใยในระยะเวลาที่สั้นลง ซึ่งจากงานวิจัยนี้สามารถทำให้ทราบถึงขั้นตอนการทำแผ่นใยใหม่ รวมถึงทราบคุณสมบัติของแผ่นใยใหม่ที่จะนำข้อมูลแผ่นใยใหม่ไปเป็นพื้นฐานที่ใช้ในการออกแบบต่อไป

สุรเชษฐ์ ไชยอุปละ (2546 : บทคัดย่อ) ได้ทำการศึกษาศิลปหัตถกรรมเพื่อการประยุกต์และพัฒนา เรื่องการศึกษาและพัฒนา รูปแบบผลิตภัณฑ์เครื่องจักสานผักตบชวาสำหรับศูนย์ศิลปาชีพ บางไทร งานวิจัยครั้งนี้มีวัตถุประสงค์เพื่อ ศึกษาความต้องการของช่างผู้ผลิต ผู้จำหน่ายและผู้ที่สนใจผลิตภัณฑ์ในการประยุกต์เส้นผักตบชวากับวัสดุอื่นที่มีอยู่ในแผนกงานหัตถกรรม ศูนย์ศิลปาชีพบางไทร เพื่อพัฒนาผลิตภัณฑ์เครื่องจักสานผักตบชวาและวัสดุอื่นเพื่อประยุกต์ให้เกิดผลิตภัณฑ์ใหม่ และศึกษาความคิดเห็นที่มีต่อผลิตภัณฑ์เครื่องจักสานผักตบชวา ที่ได้รับการปรับปรุงแล้วของช่างผู้ผลิต ผู้จำหน่าย และผู้ที่สนใจผลิตภัณฑ์

ผลการวิจัยสรุปว่า

1. ความต้องการของช่างผู้ผลิต ผู้จำหน่าย และผู้ที่สนใจผลิตภัณฑ์ ในการประยุกต์เส้นผักตบชวากับวัสดุอื่นที่มีอยู่ในแผนกงานหัตถกรรมศูนย์ศิลปาชีพบางไทร ผู้ผลิตมีความต้องการใช้หนังเป็นวัสดุร่วมในการพัฒนารูปแบบผลิตภัณฑ์กระเป่าเป็นรูปแบบในการประยุกต์เส้นผักตบชวากับวัสดุอื่นๆ ผสมสานเส้นผักตบชวาและหนังในสัดส่วนที่ต่างกัน ผู้ที่สนใจผลิตภัณฑ์ มีความต้องการประยุกต์ผลิตภัณฑ์เครื่องจักสานผักตบชวา เข้ากับหนัง อยู่ในระดับมากและรูปแบบผลิตภัณฑ์ประเภทเครื่องใช้ คือ กระเป่า

2. พัฒนาผลิตภัณฑ์เครื่องจักสานผักตบชวา และวัสดุอื่นเพื่อประยุกต์ให้เกิดผลิตภัณฑ์ใหม่นั้น ช่างผู้ผลิตและผู้จำหน่าย แผนกเครื่องจักสานผักตบชวา มีความต้องการรูปแบบผลิตภัณฑ์เครื่องจักสานผักตบชวาที่ประยุกต์กับหนัง ในด้านประโยชน์ใช้สอย ได้แก่ กระเป่าที่เน้นประโยชน์ใช้สอย และ ด้านความงาม คือ ลายถักหนึ่ง ลายถักเปียสามและลายถักเปียสี่ ด้านสัดส่วนการผสม

เอกสารนี้เป็นเอกสารที่สงวนไว้สำหรับการใช้งานเพื่อการศึกษาเท่านั้น ไม่อนุญาตให้นำไปใช้ประโยชน์ด้านการค้าไม่ว่ากรณีใดๆ ทั้งสิ้น อีกทั้งห้ามมิให้ตัดแปลงเนื้อหา และต้องอ้างอิงถึงเจ้าของเอกสารทุกครั้งที่มีการนำไปใช้

ผลงาน คือ ผักตบชวา ร้อยละ 55 : หน้า ร้อยละ 45 และรูปแบบผลิตภัณฑ์เครื่องจักสานผักตบชวาที่ประยุกต์ร่วมกับหนังที่ช่างผู้ผลิตและจำหน่ายต้องการ คือ กระเป๋าที่ใช้ลายถักเปียสาม

3. ช่างผู้ผลิต ผู้จำหน่าย และผู้ที่สนใจผลิตภัณฑ์ มีความคิดเห็นต่อผลิตภัณฑ์เครื่องจักสานผักตบชวาที่ได้รับการปรับปรุงแล้ว ในภาพรวมอยู่ในระดับมีความเหมาะสมมาก

งานวิจัยลักษณะดังกล่าวนี้ จะเป็นการศึกษาที่ตัวศิลปหัตถกรรม โดยศึกษาเรื่องราวที่เกี่ยวกับศิลปหัตถกรรมนั้น ๆ ประกอบข้อมูลที่ได้จากการสำรวจแนวทางการดำเนินของกลุ่มผู้ซื้ออาชีพศิลปหัตถกรรม แล้วนำมาวิเคราะห์วิธีการต่าง ๆ ที่จะเป็แนวทางไปสู่การประยุกต์ให้มีลักษณะเฉพาะตัว เหมาะสมกับกรรมวิธีผลิตเดิม หรือเป็นการอนุรักษ์ศิลปหัตถกรรมของท้องถิ่นนั้น ๆ และเอกลักษณ์เฉพาะถิ่น โดยเป็นการประยุกต์งานศิลปหัตถกรรม ให้สอดคล้องกับสภาพเศรษฐกิจสังคมในปัจจุบัน เพื่อไม่ให้งานศิลปหัตถกรรมสูญไป

สายสมร ศรีสวัสดิ์ (2546 : บทคัดย่อ) ได้ทำวิจัยเรื่อง แนวทางการประยุกต์ศิลปะการแกะลายบนกระดาษทองอังกฤษ เพื่อพัฒนารูปแบบเป็นผลิตภัณฑ์หัตถกรรมสินค้าของที่ระลึกเกาะเกร็ด กรณีศึกษาผลิตภัณฑ์หัตถกรรมเครื่องปั้นดินเผาประเภทโคมไฟ โดยศึกษาความคิดเห็นของนักท่องเที่ยวก่อนปรับปรุงผลิตภัณฑ์ประเภทโคมไฟและศึกษาลักษณะเฉพาะถิ่นของศิลปะการแกะลายบนกระดาษทองอังกฤษและศึกษาศิลปหัตถกรรมเครื่องปั้นดินเผาพื้นบ้านเกาะเกร็ด เพื่อออกแบบปรับปรุงพัฒนาผลิตภัณฑ์โดยนำศิลปะการแกะลายมาประยุกต์ใช้ให้ตรงกับความต้องการของกลุ่มเป้าหมาย และประเมินรูปแบบที่ออกแบบปรับปรุงพัฒนาแล้ว เพื่อเป็นแนวทางให้ช่างผู้ผลิตนำไปใช้ประโยชน์ โดยสถิติที่ใช้ในการวิจัย คือ ค่าเฉลี่ยและร้อยละ

ผลการวิจัยสรุปว่า รูปแบบหัตถกรรมสินค้าของที่ระลึกเกาะเกร็ดประเภทโคมไฟที่ออกแบบตามแนวทางการพัฒนารูปแบบสามเหลี่ยมทรงปรัมิด โดยรวมสามารถส่งเสริมปัจจัยที่ก่อให้เกิดคุณค่าของงานศิลปหัตถกรรมพื้นบ้าน ปัจจัยที่ก่อให้เกิดการค้าและปัจจัยที่ก่อให้เกิดการค้าคุณนักท่องเที่ยว ได้ตรงตามความต้องการ แตกต่างกับรูปแบบผลิตภัณฑ์หัตถกรรมสินค้าของที่ระลึกเกาะเกร็ดประเภทโคมไฟรูปแบบเดิมที่มีขายในปัจจุบันอย่างมีนัยสำคัญ .05 และช่างผู้ผลิตสามารถนำตัวอย่างรูปแบบที่ได้จากแนวทางการพัฒนา หรือนำแนวทางการพัฒนาไปใช้ประโยชน์ในการสร้างสรรค์รูปแบบได้

กษม อมันตกุล (2546 : บทคัดย่อ) ได้ทำวิจัยเรื่อง การศึกษาและพัฒนารูปแบบผลิตภัณฑ์หัตถกรรมสินค้าของที่ระลึกทองเหลืองสาน จังหวัดฉะเชิงเทรา งานวิจัยครั้งนี้มีวัตถุประสงค์เพื่อศึกษาลักษณะเฉพาะของศิลปหัตถกรรมสินค้าของที่ระลึกทองเหลืองสาน เพื่อศึกษาความคิดเห็นเกี่ยวกับการวัสดุที่นำมาออกแบบและพัฒนา ร่วมกับผลิตภัณฑ์หัตถกรรมสินค้าของที่ระลึกทองเหลืองสาน เพื่อออกแบบผลิตภัณฑ์หัตถกรรมสินค้าของที่ระลึกทองเหลืองสานร่วมกับวัสดุที่ได้ศึกษาแล้ว และเพื่อศึกษาความคิดเห็นที่มีต่อผลิตภัณฑ์หัตถกรรมสินค้าของที่ระลึกทองเหลืองสานที่ได้รับการออกแบบและพัฒนาแล้ว โดยสถิติที่ใช้เป็นค่าร้อยละ ค่าเฉลี่ย และค่าเบี่ยงเบนมาตรฐาน

เอกสารนี้เป็นเอกสารที่สงวนลิขสิทธิ์ไว้เพื่อใช้ประโยชน์ในวงจำกัด เมื่อผู้ใดเห็นประโยชน์จะขอใช้ในการค้าไม่ว่ากรณีใดๆ ทั้งสิ้น อีกทั้งห้ามมิให้ดัดแปลงเนื้อหา และต้องอ้างอิงถึงเจ้าของเอกสารทุกครั้งที่มีการนำไปใช้

ผลการวิจัยสรุปว่า

1. ลักษณะเฉพาะของศิลปหัตถกรรมสินค้าของที่ระลึกทองเหลืองสานต้องคำนึงถึงขนาดของวัสดุ หลีกเลียงรอยตำหนิ คำนึงถึงความสวยงามคำนึงถึงการผลิตและรูปแบบผลิตภัณฑ์ที่นิยมคือรูปแบบที่เน้นประโยชน์ใช้สอย

2. ความคิดเห็นเกี่ยวกับการนำวัสดุที่นำมาออกแบบและพัฒนาาร่วมในภาพรวมจะเป็นวัสดุไม้ และความเป็นไปได้ในการนำวัสดุประเภทไม้ไผ่มาออกแบบและพัฒนาาร่วมกับทองเหลืองสานควรจะเป็นผลิตภัณฑ์ตกแต่งภายใน ประเภทโคมไฟ

3. การออกแบบในภาพรวมต้องการรูปแบบผลิตภัณฑ์ที่ใช้ลายสานสองอัตราส่วนในการใช้วัสดุแบ่งเป็นไม้ไผ่ 50 % ทองเหลือง 50 %

4. ความคิดเห็นต่อผลิตภัณฑ์หัตถกรรมสินค้าของที่ระลึกทองเหลืองที่ได้รับ การออกแบบและพัฒนาาร่วมอยู่ในระดับมาก

การศึกษางานวิจัยที่เกี่ยวข้องกับศิลปหัตถกรรมพื้นบ้านนี้ แสดงให้เห็นถึงลักษณะและแนวทางที่นักวิจัยส่วนมากให้ความสนใจกับงานศิลปหัตถกรรมพื้นบ้าน ซึ่งผู้วิจัยสามารถนำมาใช้เป็นพื้นฐานให้เห็นงานวิจัยที่มีรูปแบบที่แตกต่างกันไป

บทที่ 3

วิธีดำเนินการวิจัย

ในการดำเนินการวิจัย เรื่อง การพัฒนาผลิตภัณฑ์หัตถกรรมสินค้าของที่ระลึกชุดโคมไฟ โดยประยุกต์แผ่นใยไหมกับเครื่องปั้นดินเผาผ่านเครื่องปั้น ผู้วิจัยได้แบ่งขั้นตอนในการวิจัยเป็น 2 ขั้นตอน มีรายละเอียดดังนี้

3.1 ขั้นตอนที่ 1 การออกแบบและพัฒนาผลิตภัณฑ์หัตถกรรมสินค้าของที่ระลึกชุดโคมไฟ โดยประยุกต์แผ่นใยไหมกับเครื่องปั้นดินเผาผ่านเครื่องปั้นให้ตรงกับความต้องการของกลุ่มเป้าหมาย

1. ผู้ให้ข้อมูล ประกอบด้วย

1. ผู้เชี่ยวชาญด้านศิลปวัฒนธรรมของจังหวัดนครราชสีมา จำนวน 3 คน
2. เจ้าหน้าที่ศูนย์วิจัยหม่อนไหมนครราชสีมา สถาบันวิจัยหม่อนไหม กรมวิชาการเกษตร จังหวัดนครราชสีมา ซึ่งเป็นผู้ผลิตแผ่นใยไหมจำนวน 4 คน
3. ผู้ผลิต ผลิตภัณฑ์หัตถกรรมสินค้าของที่ระลึกเครื่องปั้นดินเผาผ่านเครื่องปั้นที่ ตำบลด่านเกวียน อำเภอโชคชัย จังหวัดนครราชสีมา จำนวน 5 คน
4. ผู้จำหน่ายผลิตภัณฑ์ของที่ระลึกหัตถกรรมเครื่องปั้นดินเผาผ่านเครื่องปั้นที่ ตำบลด่านเกวียน อำเภอโชคชัย จังหวัดนครราชสีมา จาก 30 ร้านค้า จำนวน 30 คน
5. ผู้สนใจผลิตภัณฑ์ของที่ระลึกหัตถกรรมเครื่องปั้นดินเผาผ่านเครื่องปั้นประเภทโคมไฟ จำนวน 100 คน ระหว่างเดือน 1 กุมภาพันธ์ 2548 ถึง 20 กุมภาพันธ์ 2548

2. เครื่องมือที่ใช้ในการวิจัย

แบบสัมภาษณ์ และแบบสอบถาม แบบมีโครงสร้างเกี่ยวกับข้อมูลเพื่อการออกแบบประกอบไปด้วย

1. การใช้วัสดุท้องถิ่น
2. การแสดงออกถึงลักษณะเฉพาะถิ่นของท้องถิ่นได้
3. ขนาดน้ำหนักของสินค้าสามารถนำไปได้สะดวก และไม่เกิดความเสียหายได้ง่าย
4. การรักษาคุณภาพของสินค้าให้มีความสวยงามและแฝงด้วยประโยชน์ใช้

สอย

เอกสารนี้เป็นเอกสารที่สงวนไว้สำหรับการใช้งานเพื่อการศึกษาเท่านั้น ไม่อนุญาตให้นำไปใช้ประโยชน์ด้านการค้าไม่ว่ากรณีใดๆ ทั้งสิ้น อีกทั้งห้ามมิให้ดัดแปลงเนื้อหา และต้องอ้างอิงถึงเจ้าของเอกสารทุกครั้งที่มีการนำไปใช้

5. การประดิษฐ์คิดค้นรูปแบบสินค้าใหม่ ๆ อยู่เสมอ โดยยังคงต้องรักษาเค้าโครงของศิลปวัฒนธรรมท้องถิ่นหรือสอดแทรกอยู่บ้าง

6. คุณค่าและการนำไปใช้

7. การคำนึงในด้านการผลิตและการตลาด

3. การสร้างเครื่องมือที่ใช้ในการวิจัย

การสร้างเครื่องมือที่ใช้ในการวิจัย ผู้วิจัยได้ดำเนินการตามขั้นตอนดังต่อไปนี้

1. ศึกษาทฤษฎี เอกสาร ตำรา และงานวิจัยที่เกี่ยวกับการผลิต การพัฒนาผลิตภัณฑ์หัตถกรรมสินค้าของที่ระลึกชุดโคมไฟ โดยประยุกต์แผ่นใยไหมกับเครื่องปั้นดินเผาผ่านกระบวนการแล้ว ดำเนินการสร้าง แบบสัมภาษณ์และแบบสอบถามตามตัวแปรที่ทำการศึกษา

2. นำแบบสัมภาษณ์และแบบสอบถามเสนออาจารย์ผู้ควบคุมวิทยานิพนธ์ และอาจารย์ผู้ควบคุมวิทยานิพนธ์ร่วม เพื่อตรวจสอบและขอคำแนะนำในการปรับปรุงแก้ไข

3. นำแบบสัมภาษณ์และแบบสอบถามที่ปรับปรุงแก้ไขแล้ว ให้ผู้เชี่ยวชาญจำนวน 3 ท่าน เพื่อทำการตรวจสอบความเที่ยงตรงเชิงเนื้อหา (Content Validity) หรือสอดคล้องระหว่าง ข้อความที่เขียนในแบบสัมภาษณ์และแบบสอบถามกับนิยามศัพท์เฉพาะที่กำหนดไว้ โดยใช้วิธีหาค่าดัชนีความสอดคล้อง (Index of Congruency [IOC]) (ยูทธพงษ์ กัยวรรณ. 2543 : 123)

โดยผู้เชี่ยวชาญจะต้องเป็นผู้ที่มีความรู้ ความชำนาญและประสบการณ์เกี่ยวข้องกับผลิตภัณฑ์หัตถกรรมหรือเป็นผู้เชี่ยวชาญด้านศิลปวัฒนธรรม

1) อาจารย์ชูเกียรติ กาญจนกรวางกูร หัวหน้าคณะออกแบบอุตสาหกรรม คณะออกแบบอุตสาหกรรม มหาวิทยาลัยเทคโนโลยีราชมงคลธัญบุรี วิทยาเขตภาคตะวันออกเฉียงเหนือ นครราชสีมา

2) อาจารย์จีตชัย สายเชื้อ หัวหน้าแผนกออกแบบผลิตภัณฑ์อุตสาหกรรม คณะออกแบบอุตสาหกรรม มหาวิทยาลัยเทคโนโลยีราชมงคลธัญบุรี วิทยาเขตภาคตะวันออกเฉียงเหนือ นครราชสีมา

3) อาจารย์สมิท สมิตศิริ หัวหน้าแผนกเครื่องปั้นดินเผา คณะออกแบบอุตสาหกรรม มหาวิทยาลัยเทคโนโลยีราชมงคลธัญบุรี วิทยาเขตภาคตะวันออกเฉียงเหนือ นครราชสีมา

การถามหาค่าความเที่ยงตรงเชิงเนื้อหา (Content Validity) ของแบบสัมภาษณ์และแบบสอบถามโดยให้ผู้ทรงคุณวุฒิเป็นผู้ตรวจแบบสัมภาษณ์และแบบสอบถามพิจารณาความสอดคล้องของข้อคำถาม โดยมีเกณฑ์ในการให้คะแนน ดังนี้

+ 1 คะแนน สำหรับข้อคำถามที่สอดคล้องกับนิยามศัพท์

0 คะแนน สำหรับข้อคำถามที่ไม่แน่ใจว่าสอดคล้องกับนิยามศัพท์

- 1 คะแนน สำหรับข้อคำถามที่ไม่สอดคล้องกับนิยามศัพท์

เอกสารนี้เป็นเอกสารที่สงวนไว้สำหรับการใช้งานเพื่อการศึกษาเท่านั้น ไม่อนุญาตให้นำไปใช้ประโยชน์ด้านการค้าไม่ว่ากรณีใดๆ ทั้งสิ้น อีกทั้งห้ามมิให้ตัดแปลงเนื้อหา และต้องอ้างอิงถึงเจ้าของเอกสารทุกครั้งที่มีการนำไปใช้

โดยข้อคำถามที่มีค่ามากกว่าหรือเท่ากับ 0.5 ถือว่าข้อคำถามนั้นมีความตรงเชิงเนื้อหา สามารถนำไปใช้ได้

7. ทำการแก้ไขปรับปรุง แบบสอบถามตามข้อเสนอแนะจากผู้เชี่ยวชาญเพื่อนำไปใช้ต่อไป

4. การพัฒนาผลิตภัณฑ์และการเก็บรวบรวมข้อมูล

1. ทำการออกแบบภาพร่างผลิตภัณฑ์หัตถกรรมสินค้าของที่ระลึกชุดโคมไฟ โดยประยุกต์แผ่นใยไหมกับเครื่องปั้นดินเผาด่านเกวียน ตามข้อมูลพื้นฐานที่วิจัย โดยคำนึงถึงเอกลักษณ์ของจังหวัดนครราชสีมา

2. นำภาพร่างผลิตภัณฑ์หัตถกรรมสินค้าของที่ระลึกชุดโคมไฟ โดยประยุกต์แผ่นใยไหมกับเครื่องปั้นดินเผาด่านเกวียน โดยคำนึงถึงเอกลักษณ์ของจังหวัดนครราชสีมา ไปเสนอผู้เชี่ยวชาญด้านศิลปวัฒนธรรม จังหวัดนครราชสีมาเพื่อขอแนะนำในการออกแบบ โดยเลือก 2 แบบ พร้อมแบบสัมภาษณ์ โดยมีรายชื่อผู้เชี่ยวชาญดังนี้

1) ผู้ช่วยศาสตราจารย์ณฤมิต ปิยวิทย์ หัวหน้าศูนย์วัฒนธรรม มหาวิทยาลัยราชภัฏนครราชสีมา

2) อาจารย์พิศ ป้อมสินทรัพย์ ข้าราชการบำนาญ อธิการบดีมหาวิทยาลัยเทคโนโลยีราชมงคลอีสาน วิทยาเขตภาคตะวันออกเฉียงเหนือ นครราชสีมา ผู้บุกเบิกพัฒนางานเครื่องปั้นดินเผาด่านเกวียน และ เจ้าของร้านดินเผา ด่านเกวียน อำเภอโชคชัย จังหวัดนครราชสีมา

3) คุณสมชาย จันทศิริพงษ์ หัวหน้างานหัตถกรรม กรมส่งเสริมอุตสาหกรรม ภาค 6 นครราชสีมา

3. นำภาพร่างผลิตภัณฑ์หัตถกรรมสินค้าของที่ระลึกชุดโคมไฟ โดยประยุกต์แผ่นใยไหมกับเครื่องปั้นดินเผาด่านเกวียน ที่ได้ขอคำแนะนำในการออกแบบทั้งสองแบบจากผู้เชี่ยวชาญ ไปทำการเก็บข้อมูลด้วยแบบสอบถาม กับเจ้าหน้าที่ผู้ผลิตแผ่นใยไหม จำนวน 4 คน ผู้ผลิต จำนวน 5 คน ผู้จำหน่ายจาก 30 ร้านค้า จำนวน 30 คน ผู้สนใจผลิตภัณฑ์ของที่ระลึก จำนวน 100 คน เพื่อหารูปแบบผลิตภัณฑ์หัตถกรรมสินค้าของที่ระลึกที่สอดคล้องกับความต้องการของกลุ่มผู้ผลิต ผู้จำหน่าย และผู้สนใจผลิตภัณฑ์

4. เขียนแบบผลิตภัณฑ์หัตถกรรมสินค้าของที่ระลึกชุดโคมไฟ โดยประยุกต์แผ่นใยไหมกับเครื่องปั้นดินเผาด่านเกวียน เขียนแบบเพื่อการผลิต

5. ทำการสร้างการผลิตผลิตภัณฑ์หัตถกรรมสินค้าของที่ระลึกชุดโคมไฟ โดยประยุกต์แผ่นใยไหมกับเครื่องปั้นดินเผาด่านเกวียน

5. การวิเคราะห์ข้อมูล

ข้อมูลจากแบบสัมภาษณ์ผู้วิจัยได้นำมาสรุปเป็นบรรยายและข้อมูลจากแบบสอบถามผู้วิจัยได้นำข้อมูลมาวิเคราะห์โดยการหาค่าร้อยละ

3.2 ขั้นตอนที่ 2 ศึกษาความคิดเห็นของผู้ที่สนใจที่มีต่อการพัฒนาผลิตภัณฑ์หัตถกรรมสินค้าของที่ระลึกชุดคอมพิวเตอร์ โดยประยุกต์แผ่นใยไหมกับเครื่องปั้นดินเผาด่านเกวียน ที่ได้รับการออกแบบและพัฒนาแล้ว เพื่อเป็นแนวทางให้ผู้ผลิตนำไปใช้ประโยชน์ได้

1. ผู้ให้ข้อมูล ประกอบด้วย

1. เจ้าหน้าที่ศูนย์วิจัยหม่อนไหมนครราชสีมา สถาบันวิจัยหม่อนไหม กรมวิชาการเกษตร จังหวัดนครราชสีมา ซึ่งเป็นผู้ผลิตแผ่นใยไหมจำนวน 4 คน
2. ผู้ผลิต ผลิตภัณฑ์หัตถกรรมสินค้าของที่ระลึกเครื่องปั้นดินเผาด่านเกวียน ที่ตำบลด่านเกวียน อำเภอโชคชัย จังหวัดนครราชสีมา จำนวน 5 คน
3. ผู้จำหน่ายผลิตภัณฑ์ของที่ระลึกหัตถกรรมเครื่องปั้นดินเผาด่านเกวียน ที่ตำบลด่านเกวียน อำเภอโชคชัย จังหวัดนครราชสีมา จาก 30 ร้านค้า จำนวน 30 คน
4. ผู้สนใจผลิตภัณฑ์ของที่ระลึกหัตถกรรมเครื่องปั้นดินเผาด่านเกวียน ประเภทคอมพิวเตอร์ จำนวน 100 คน ระหว่างเดือน 1 มีนาคม 2548 ถึง 24 มีนาคม 2548

2. เครื่องมือที่ใช้ในการวิจัย

แบบสอบถามเกี่ยวกับความคิดเห็นที่มีต่อการพัฒนาผลิตภัณฑ์หัตถกรรมสินค้าของที่ระลึกชุดคอมพิวเตอร์ โดยประยุกต์แผ่นใยไหมกับเครื่องปั้นดินเผาด่านเกวียน ที่ได้รับการออกแบบและพัฒนาแล้ว โดยมีลักษณะเป็นแบบมาตราส่วนประมาณค่า 5 ระดับ แบ่งออกเป็น 7 ด้านดังนี้

1. การใช้วัสดุท้องถิ่น
2. การแสดงออกถึงลักษณะเฉพาะถิ่นของท้องถิ่นได้
3. ขนาดน้ำหนักของสินค้าสามารถนำไปได้สะดวก และไม่เกิดความเสียหายได้ง่าย
4. การรักษาคุณภาพของสินค้าให้มีความสวยงามและแฝงด้วยประโยชน์ใช้สอย
5. การประดิษฐ์คิดค้นรูปแบบสินค้าใหม่ ๆ อยู่เสมอโดยยังคงรักษาเค้าโครงของศิลปวัฒนธรรมท้องถิ่นหรือสอดแทรกอยู่บ้าง
6. คุณค่าและการนำไปใช้
7. การคำนึงในด้านการผลิตและการตลาด

เอกสารนี้เป็นเอกสารที่สงวนไว้สำหรับการใช้งานเพื่อการศึกษาเท่านั้น ไม่อนุญาตให้นำไปใช้ประโยชน์ด้านการค้าไม่ว่ากรณีใดๆ ทั้งสิ้น อีกทั้งห้ามมิให้ดัดแปลงเนื้อหา และต้องอ้างอิงถึงเจ้าของเอกสารทุกครั้งที่มีการนำไปใช้

โดยมีเกณฑ์การให้คะแนนดังนี้

- 5 หมายถึง มีความเหมาะสมมากที่สุด
- 4 หมายถึง มีความเหมาะสมมาก
- 3 หมายถึง มีความเหมาะสมปานกลาง
- 2 หมายถึง มีความเหมาะสมน้อย
- 1 หมายถึง มีความเหมาะสมน้อยที่สุด

3. การสร้างเครื่องมือที่ใช้ในการวิจัย

การสร้างเครื่องมือที่ใช้ในการวิจัย ผู้วิจัยได้ดำเนินการตามขั้นตอนดังต่อไปนี้

1. ศึกษาทฤษฎี เอกสาร ตำรา และงานวิจัยที่เกี่ยวกับการผลิต การพัฒนาผลิตภัณฑ์หัตถกรรมสินค้าของที่ระลึกประเภทชุด โคมไฟ โดยประยุกต์แผ่นใยไหมกับเครื่องปั้นดินเผา ด้านเกวียนแล้วดำเนินการสร้างแบบสอบถาม ตามตัวแปรที่ทำการศึกษา

2. นำแบบสอบถามเสนออาจารย์ผู้ควบคุมวิทยานิพนธ์ และอาจารย์ผู้ควบคุมวิทยานิพนธ์ร่วม เพื่อตรวจสอบและขอคำแนะนำในการปรับปรุงแก้ไข

3. นำแบบสอบถามที่ปรับปรุงแก้ไขแล้ว ให้ผู้เชี่ยวชาญจำนวน 3 ท่าน เพื่อทำการตรวจสอบความเที่ยงตรงเชิงเนื้อหา (Content Validity) หรือสอดคล้องระหว่าง ข้อความที่เขียนในแบบสอบถามกับนิยามศัพท์เฉพาะที่กำหนดไว้ โดยใช้วิธีหาค่าดัชนีความสอดคล้อง (Index of Cognuency [IOC] (ยุทธพงษ์ กัยวรรณ. 2543 : 123)

โดยผู้เชี่ยวชาญจะต้องเป็นผู้ที่มีความรู้ ความชำนาญและประสบการณ์เกี่ยวข้องกับผลิตภัณฑ์หัตถกรรมหรือเป็นผู้เชี่ยวชาญด้านศิลปวัฒนธรรม

1) อาจารย์ชูเกียรติ กาญจนกรากร หัวหน้าคณะออกแบบอุตสาหกรรม คณะออกแบบอุตสาหกรรม มหาวิทยาลัยเทคโนโลยีราชมงคลธัญบุรี วิทยาเขตภาคตะวันออกเฉียงเหนือ นครราชสีมา

2) อาจารย์จิตชัย สายเชื้อ หัวหน้าแผนกออกแบบผลิตภัณฑ์อุตสาหกรรม คณะออกแบบอุตสาหกรรม มหาวิทยาลัยเทคโนโลยีราชมงคลธัญบุรี วิทยาเขตภาคตะวันออกเฉียงเหนือ นครราชสีมา

3) อาจารย์ สมิต สมิตศิริ หัวหน้าแผนกเครื่องปั้นดินเผา คณะออกแบบอุตสาหกรรม มหาวิทยาลัยเทคโนโลยีราชมงคลธัญบุรี วิทยาเขตภาคตะวันออกเฉียงเหนือ นครราชสีมา

การถามหาค่าความเที่ยงตรงเชิงเนื้อหา (Content Validity) ของแบบสอบถามโดยให้ผู้ทรงคุณวุฒิเป็นผู้ตรวจแบบสัมภาษณ์พิจารณาความสอดคล้องของข้อความ โดยมีเกณฑ์ในการให้คะแนน ดังนี้

เอกสารนี้เป็นเอกสารที่สงวนไว้สำหรับการใช้งานเพื่อการศึกษาเท่านั้น ไม่อนุญาตให้นำไปใช้ประโยชน์ด้านการค้า ไม่ว่าจะกรณีใดๆ ทั้งสิ้น อีกทั้งห้ามมิให้ดัดแปลงเนื้อหา และต้องอ้างอิงถึงเจ้าของเอกสารทุกครั้งที่มีการนำไปใช้

- + 1 คะแนน สำหรับข้อคำถามที่สอดคล้องกับนิยามศัพท์
- 0 คะแนน สำหรับข้อคำถามที่ไม่แน่ใจว่าสอดคล้องกับนิยามศัพท์
- 1 คะแนน สำหรับข้อคำถามที่ไม่สอดคล้องกับนิยามศัพท์

โดยข้อคำถามที่มีค่ามากกว่าหรือเท่ากับ 0.5 ถือว่าข้อคำถามนั้นมีความตรงเชิงเนื้อหาสามารถนำไปใช้ได้ (แสดงตารางที่ 6.2 ในภาคผนวก)

7. ทำการแก้ไขปรับปรุง แบบสอบถามตามข้อเสนอแนะจากผู้เชี่ยวชาญเพื่อนำไปใช้ต่อไป

4. เก็บรวบรวมข้อมูล

ผู้วิจัยทำการเก็บรวบรวมข้อมูลโดยใช้แบบสอบถามประกอบภาพถ่าย นำไปสอบถามความคิดเห็นเกี่ยวกับการพัฒนาผลิตภัณฑ์หัตถกรรมสินค้าของที่ระลึกชุดโคมไฟ โดยประยุกต์แผ่นใยไหมกับเครื่องปั้นดินเผาผ่านกระบวนการออกแบบและพัฒนาแล้ว และนำข้อมูลที่ได้มาสรุปประเมินผลจากความคิดเห็นของผู้ที่สนใจผลิตภัณฑ์ ทำการแจกแบบสอบถาม แล้วรับแบบสอบถามกลับคืน โดยตรวจสอบความสมบูรณ์ของแบบสอบถามแล้วนำข้อมูลที่ได้ไปวิเคราะห์ค่าทางสถิติต่อไป

5. การวิเคราะห์ข้อมูล

นำข้อมูลที่ได้จากการตอบแบบสอบถาม ประกอบภาพถ่าย มาวิเคราะห์หาค่าเฉลี่ย (Mean) และค่าเบี่ยงเบนมาตรฐาน (Standard Deviation) ของระดับความเหมาะสมของผลิตภัณฑ์หัตถกรรมสินค้าของที่ระลึกประเภทโคมไฟ โดยประยุกต์แผ่นใยไหมกับเครื่องปั้นดินเผาผ่านกระบวนการแล้วนำเสนอในรูปแบบตารางและคำบรรยายประกอบโดยกำหนดเกณฑ์การแปลความหมายของค่าเฉลี่ยดังนี้

- 4.50-5.00 หมายถึง มีความเหมาะสมในระดับมากที่สุด
- 3.50-4.49 หมายถึง มีความเหมาะสมในระดับมาก
- 2.50-3.49 หมายถึง มีความเหมาะสมในระดับปานกลาง
- 1.50-2.49 หมายถึง มีความเหมาะสมในระดับน้อย
- 1.00-1.49 หมายถึง มีความเหมาะสมในระดับน้อยที่สุด

ผู้วิจัยได้ดำเนินการพัฒนาผลิตภัณฑ์หัตถกรรมสินค้าของที่ระลึกชุดคอมพิวเตอร์ โดยประยุกต์แผ่นใยไหมกับเครื่องปั้นดินเผาด่านเกวียน โดยมีขั้นตอนในการพัฒนารูปแบบดังต่อไปนี้

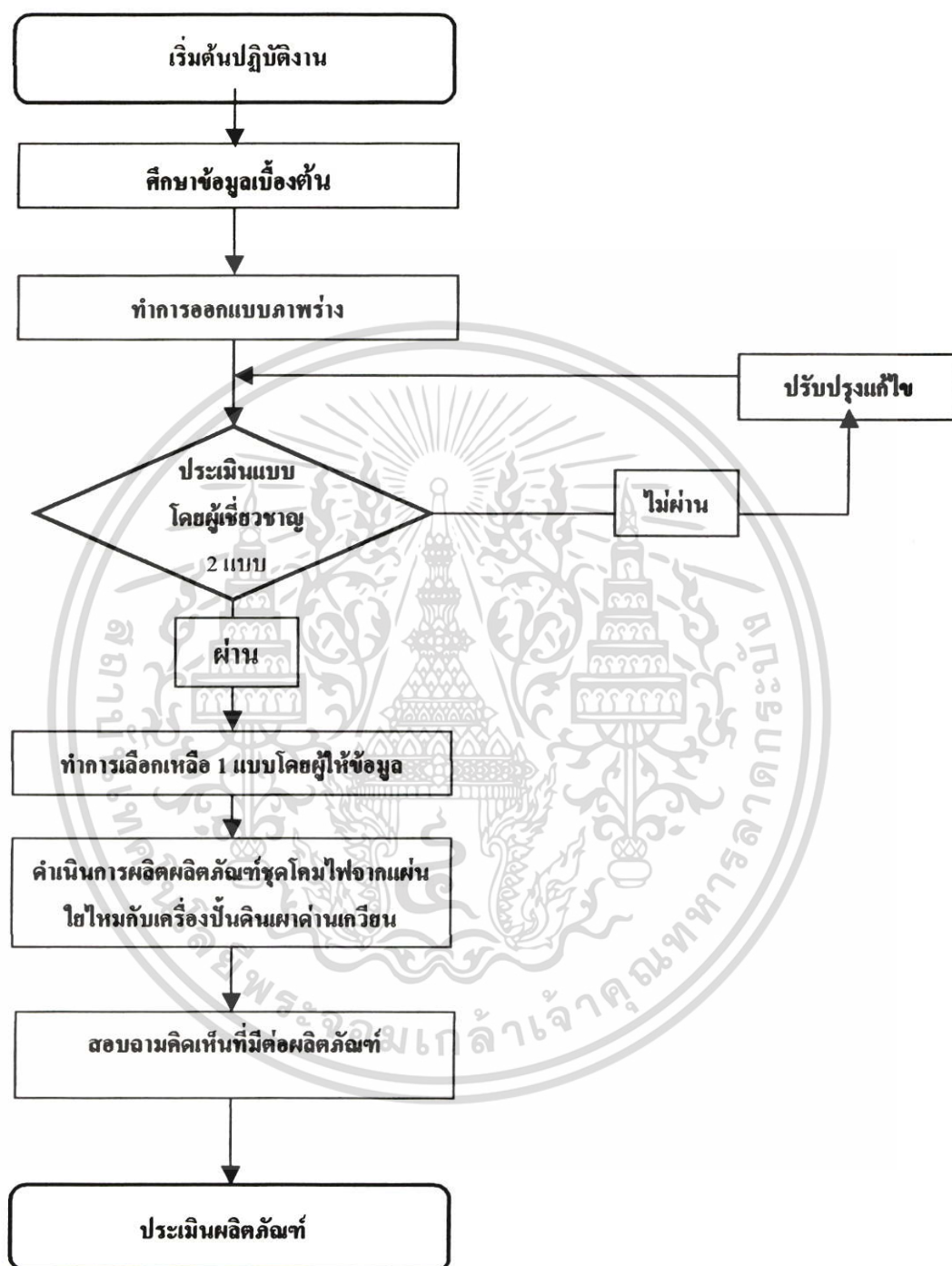

ภาพที่ 3.1 ขั้นตอนการพัฒนาผลิตภัณฑ์ชุดคอมพิวเตอร์จากแผ่นใยไหมร่วมกับเครื่องปั้นดินเผาด่านเกวียน

เอกสารนี้เป็นเอกสารที่สงวนไว้สำหรับการใช้งานเพื่อการศึกษาเท่านั้น ไม่อนุญาตให้นำไปใช้ประโยชน์ด้านการค้าไม่ว่ากรณีใดๆ ทั้งสิ้น อีกทั้งห้ามมิให้ดัดแปลงเนื้อหา และต้องอ้างอิงถึงเจ้าของเอกสารทุกครั้งที่มีการนำไปใช้

ตารางที่ 3.1 แสดงขั้นตอนการดำเนินงานการวิจัย

ขั้นตอนการดำเนินงานการวิจัย (วัตถุประสงค์ของการวิจัย)	กรอบแนวคิดที่ใช้ในการวิจัย	ที่มาของข้อมูลและผู้ให้ข้อมูล	เครื่องมือที่ใช้ในการวิจัย	การวิเคราะห์ข้อมูล
1. เพื่อออกแบบและพัฒนาผลิตภัณฑ์ให้ลดกรรมสินค้าของที่ระลึกประเภทโคมไฟ โดยประยุกต์แผ่นใยไหมกับเครื่องปั้นดินเผาตามเงื่อนไข	วิมุทธ์ ติสุวรรณ (2532 : 129-136) และ ประเสริฐ ศิลรัตน์ (2531 : 145) 1. การใช้วัสดุท้องถิ่น 2. การแสดงออกถึงลักษณะเฉพาะของท้องถิ่นได้ 3. ขนาดน้ำหนักของสินค้าสามารถนำไปใช้ได้สะดวกและไม่เกิดความเสียหายได้ง่าย 4. การรักษาคุณภาพของสินค้าให้มีความสวยงาม และแฝงด้วยประโยชน์ใช้สอย 5. การประดิษฐ์คิดค้นรูปแบบสินค้าใหม่ ๆ อยู่เสมอ โดยยังคงต้องรักษาเค้าโครงของศิลปวัฒนธรรมท้องถิ่นหรือสอดแทรกอยู่บ้าง 6. คุณค่าและการนำไปใช้ 7. การคำนึงในด้านการผลิตและการตลาด	1. เจ้าหน้าที่ศูนย์วิจัยหมอนไหม นครราชสีมา สถาบันวิจัยหมอนไหม กรมวิชาการเกษตร จังหวัดนครราชสีมา ซึ่งเป็นผู้ผลิตแผ่นใยไหมจำนวน 4 คน 2. ผู้ผลิตผลิตภัณฑ์หัตถกรรมสินค้าของที่ระลึกเครื่องปั้นดินเผาตามเงื่อนไข ตำบลบ้านเกวียน อำเภอโชคชัย จังหวัดนครราชสีมา จำนวน 5 คน 3. ผู้จำหน่ายผลิตภัณฑ์ของที่ระลึกหัตถกรรมเครื่องปั้นดินเผาตามเงื่อนไข ตำบลบ้านเกวียน อำเภอโชคชัย จังหวัดนครราชสีมา จำนวน 30 คน จาก 30 ร้านค้า 4. ผู้สนใจผลิตภัณฑ์ของที่ระลึกหัตถกรรมเครื่องปั้นดินเผาตามเงื่อนไขจำนวน 100 คน	- แบบสอบถามลักษณะเลือกตอบ - แบบสอบถามเป็นแบบมาตราส่วนประมาณค่า 5 ระดับ	- ค่าความถี่และร้อยละ - ค่าเฉลี่ยและค่าเบี่ยงเบนมาตรฐาน

บทที่ 4

ผลการวิเคราะห์ข้อมูล

การวิจัยครั้งนี้ผู้วิจัยได้นำข้อมูลที่ได้จากการตอบแบบสอบถาม การสัมภาษณ์ผู้เชี่ยวชาญ เจ้าหน้าที่ศูนย์วิจัยหม่อนไหม ผู้ผลิต ผู้จำหน่ายผลิตภัณฑ์ ผู้สนใจผลิตภัณฑ์หัตถกรรมสินค้าของที่ระลึกเครื่องปั้นดินเผาด่านเกวียน ที่ตำบลด่านเกวียน อำเภอโชคชัย จังหวัดนครราชสีมา มาวิเคราะห์แล้วนำเสนอในรูปแบบของตารางและเรียบเรียงเป็นคำบรรยาย โดยแบ่งออกเป็น 2 ตอน ตามวัตถุประสงค์ของการวิจัยดังนี้

ตอนที่ 1 ขั้นตอนการออกแบบและพัฒนาผลิตภัณฑ์หัตถกรรมสินค้าของที่ระลึกชุด โคมไฟ โดยประยุกต์แผ่นใยไหมกับเครื่องปั้นดินเผาด่านเกวียน

1.1 ผลการวิเคราะห์แบบสัมภาษณ์เกี่ยวกับการออกแบบแบบร่างผลิตภัณฑ์หัตถกรรมสินค้าของที่ระลึกชุดโคมไฟ โดยประยุกต์แผ่นใยไหมกับเครื่องปั้นดินเผาด่านเกวียนให้ได้ตามเอกลักษณ์ของจังหวัดนครราชสีมาโดยนำเสนอในลักษณะรูปภาพประกอบคำบรรยาย

1.2 ผลการวิเคราะห์ขั้นตอนการออกแบบและพัฒนาผลิตภัณฑ์หัตถกรรมสินค้าของที่ระลึกชุดโคมไฟ โดยประยุกต์แผ่นใยไหมกับเครื่องปั้นดินเผาด่านเกวียน นำเสนอในลักษณะคำร้อยละแสดงไว้ในตารางที่ 4.1

ตอนที่ 2 ขั้นตอนศึกษาความคิดเห็นของผู้ที่สนใจที่มีต่อการพัฒนาผลิตภัณฑ์หัตถกรรมสินค้าของที่ระลึกชุดโคมไฟ โดยประยุกต์แผ่นใยไหมกับเครื่องปั้นดินเผาด่านเกวียน ที่ได้รับการออกแบบและพัฒนาแล้ว ของเจ้าหน้าที่ผลิตแผ่นใยไหม ผู้ผลิต ผู้จำหน่าย ผู้สนใจผลิตภัณฑ์เป็นรายชื่อและรายด้าน โดยหาค่าเฉลี่ยและค่าเบี่ยงเบนมาตรฐาน แสดงไว้ในตารางที่ 4.2

4.1 ผลการวิเคราะห์ขั้นตอนการออกแบบและพัฒนาผลิตภัณฑ์หัตถกรรมสินค้าของที่ระลึกชุดโคมไฟ โดยประยุกต์แผ่นใยไหมกับเครื่องปั้นดินเผาด่านเกวียน

ตอนที่ 1 ผลการวิเคราะห์ขั้นตอนการออกแบบและพัฒนาผลิตภัณฑ์หัตถกรรมสินค้าของที่ระลึกชุดโคมไฟ โดยประยุกต์แผ่นใยไหมกับเครื่องปั้นดินเผาด่านเกวียน

1.1 ผลการวิเคราะห์แบบสัมภาษณ์เกี่ยวกับการออกแบบแบบร่างผลิตภัณฑ์หัตถกรรมสินค้าของที่ระลึกชุดโคมไฟ โดยประยุกต์แผ่นใยไหมกับเครื่องปั้นดินเผาด่านเกวียนให้ได้ตามเอกลักษณ์ของจังหวัดนครราชสีมา

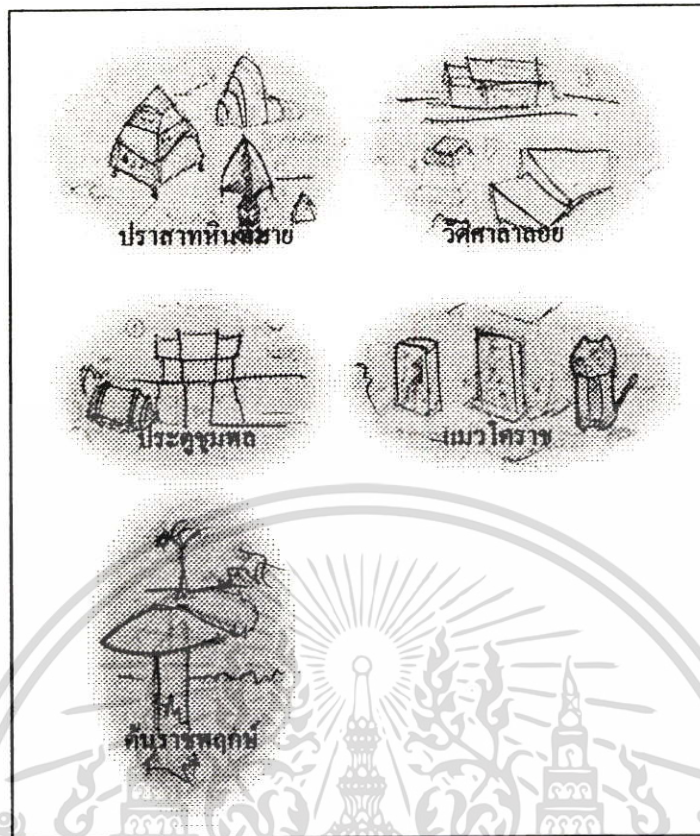

ภาพที่ 4.1 แสดงภาพแบบร่างเอกลักษณ์ของจังหวัดนครราชสีมา

1) ภาพแบบร่าง ที่แสดงถึงเอกลักษณ์ของจังหวัดนครราชสีมา และเหมาะสมที่จะนำไปพัฒนาแบบร่างเป็นผลิตภัณฑ์หัตถกรรมสินค้าของที่ระลึกชุดโคมไฟ โดยประยุกต์แผ่นใยไหมกับเครื่องปั้นดินเผาถ่านแกวียน ของจังหวัดนครราชสีมาได้ คือ ปราสาทหินพิมายและประดู่ชุมพล โดยเอกลักษณ์ทั้งสองอย่าง ผู้เชี่ยวชาญทั้ง 3 ท่าน ให้ความเห็นว่า เป็นสิ่งที่อยู่กับจังหวัดนครราชสีมา มานานใครผ่านมาทางอีสานก็ต้องแวะเที่ยวเป็นสถานที่ที่ชาวโคราชทุกคนรู้จักและเป็นสถานที่ท่องเที่ยวที่สำคัญ

2) วัสดุที่ใช้ในการผลิตโครงสร้าง จากการสัมภาษณ์ผู้เชี่ยวชาญทั้ง 3 ท่าน ให้ความเห็นว่า ไม่จำเป็นเสมอไป ในการทำโครงสร้างด้านวัสดุจากท้องถิ่นก็จะคิดต่อเศรษฐกิจของหมู่บ้าน แต่ด้านวัสดุที่ไม่ใช่ของพื้นถิ่นมาใช้แต่ไม่ได้แสดงโครงสร้างออกมาให้เห็นภายนอก และส่งเสริมให้ชุดโคมไฟคู่มือมีความสวยงามคงทนให้ประโยชน์ใช้สอยก็พอได้และไม่เสียหายอะไร

3) รูปแบบผลิตภัณฑ์หัตถกรรมสินค้าของที่ระลึกในชุดปัจจุบันควรคำนึงถึงด้านการตลาดและการผลิต ผู้เชี่ยวชาญทั้ง 3 ท่าน ให้ความเห็นว่า ควรคำนึงถึงขนาดและการขนส่งให้มาก เพราะถ้าสินค้าขนาดใหญ่จะไม่คุ้มกับค่าขนส่งและนำพากลับบ้าน ขนาดและน้ำหนักของสินค้าควรสามารถจะนำพาไปได้สะดวกและไม่เสียหายได้ง่าย แต่ถ้าเป็นสินค้าขนาดใหญ่ก็สามารถแยกส่วนหรือถอดชิ้นส่วนออกได้

เอกสารนี้เป็นเอกสารที่สงวนไว้สำหรับการใช้งานเพื่อการศึกษาเท่านั้น ไม่อนุญาตให้นำไปใช้ประโยชน์ด้านการค้าไม่ว่ากรณีใดๆ ทั้งสิ้น อีกทั้งห้ามมิให้ตัดแปลงเนื้อหา และต้องอ้างอิงถึงเจ้าของเอกสารทุกครั้งที่มีการนำไปใช้

4) การนำเอกลักษณ์ของจังหวัดนครราชสีมา มาทำเป็นผลิตภัณฑ์สินค้าของที่ระลึก ชุดโคมไฟ ผู้เชี่ยวชาญทั้ง 3 ท่าน ให้ความเห็นว่า น่าจะเพิ่มเรื่องราวและรายละเอียดเข้าไปในงาน เพราะจะได้เพิ่มมูลค่าให้กับผลิตภัณฑ์และเกิดความแตกต่างกันของผลิตภัณฑ์ เพราะแต่ท้องถิ่นแต่ละแห่งก็จะมีเอกลักษณ์ของแต่ละท้องถิ่น และควรจะมีแนวความคิดของการออกแบบ

5) ผลิตภัณฑ์หัตถกรรมสินค้าของที่ระลึกชุดโคมไฟที่ได้รับการออกแบบนี้ ผู้เชี่ยวชาญทั้ง 3 ท่าน ให้ความเห็นว่า ควรเพิ่มเติมในเรื่องของการผลิตพยายามอย่าให้แบบดินเผามีเหลี่ยมมุม เพราะอาจเกิดการความเสียหายต่อชิ้นงานได้ขณะขนส่ง ควรจะมีความโค้งมน ส่วนตัวโคมไฟควรจะคำนึงถึงเรื่องของการระบายความร้อนจากหลอดไฟ เพราะแผ่นใยไหมเป็นวัสดุที่ติดไฟได้ง่าย

6) ในภาพรวมท่านคิดเห็นอย่างไรต่อรูปแบบผลิตภัณฑ์ที่จะนำไปผลิตเป็นผลิตภัณฑ์หัตถกรรมสินค้าของที่ระลึกจังหวัดนครราชสีมา ผู้เชี่ยวชาญทั้ง 3 ท่าน ให้ความเห็นว่า มีความเป็นไปได้มากและเห็นสมควร

จากผลการวิเคราะห์จากแบบสัมภาษณ์ผู้วิจัยได้นำข้อเสนอแนะไปทำปรับปรุงแบบร่าง และทำการออกแบบและพัฒนาคือคั้งแนวทางที่ได้ดังนี้

แนวทางที่ 1. เป็นผลิตภัณฑ์ชุดโคมไฟ ได้แก่ โคมไฟแบบตั้งโต๊ะ แบบติดผนัง แบบติดเพดาน และแบบตั้งพื้น ที่นำเอกลักษณ์ของปราสาทหินพิมายมาใช้ ดังภาพที่ 4.1 ซึ่งได้แนวความคิดมาจากการมองลอดผ่านทางช่องหน้าต่างไปเห็นตัวปราสาท โดยตัวปราสาทใช้จินตนาการเวียนขึ้นแบบนูนต่ำเอาลักษณะเด่นของตัวปราสาทจนถึงฐานและนำมาประกบติดกับฐานไม้สนทั้งสองด้าน โครงสร้างจะใช้พลาสติกใสทำเป็นกล่องประกอบเพื่อเกิดความแข็งแรงแทนกรอบหน้าต่าง และหุ้มด้วยแผ่นใยไหมเพื่อให้แสงที่ออกมากระทบผิวปราสาทหินคูมิมิตสว่างสวยงาม

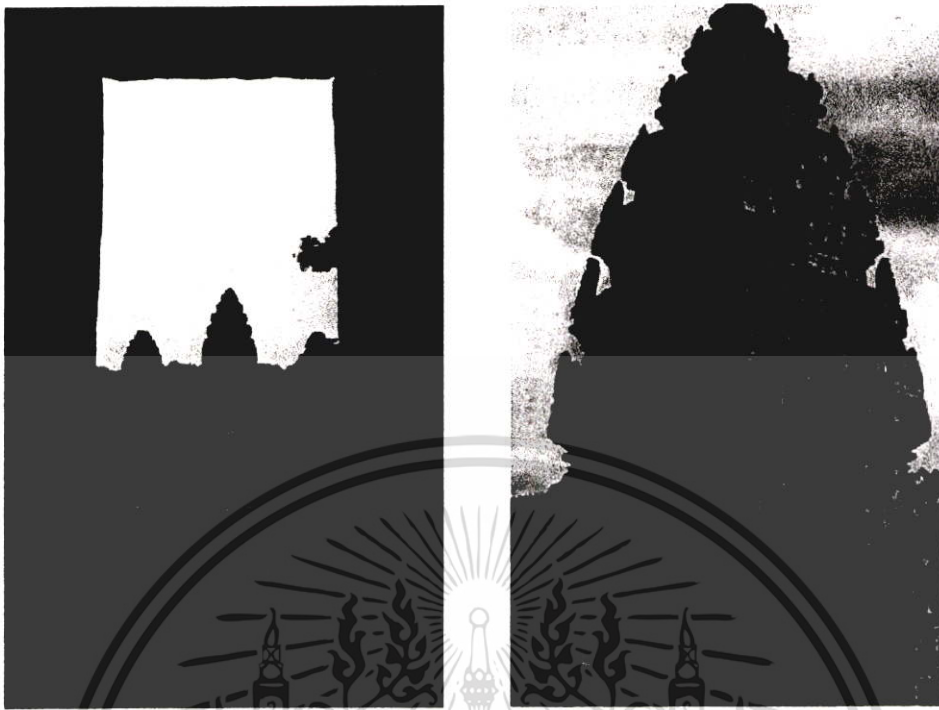

ภาพที่ 4.2 แสดงภาพปราสาทหินพิมาย (The Department of Fine Arts, 2004)

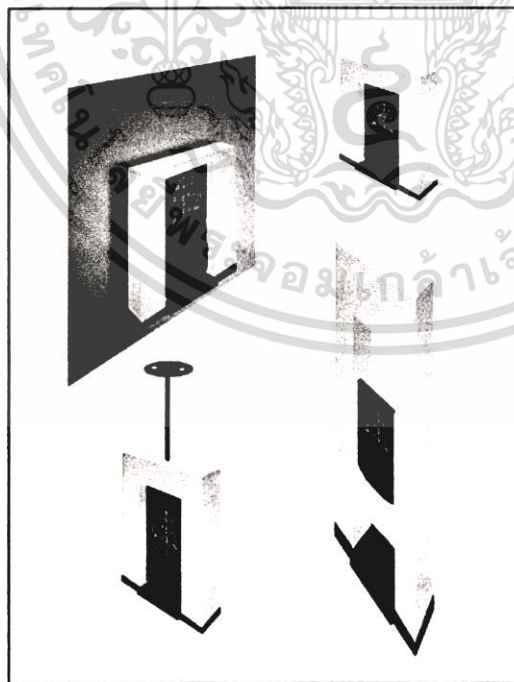

ภาพที่ 4.3 แสดงภาพแบบร่างขั้นตอนการออกแบบและพัฒนาแนวทางที่ 1(ปราสาทหินพิมาย)

เอกสารนี้เป็นเอกสารที่สงวนไว้สำหรับการใช้งานเพื่อการศึกษาเท่านั้น ไม่อนุญาตให้นำไปใช้ประโยชน์ด้านการค้า ไม่ว่ากรณีใดๆ ทั้งสิ้น อีกทั้งห้ามมิให้ดัดแปลงเนื้อหา และต้องอ้างอิงถึงเจ้าของเอกสารทุกครั้งที่มีการนำไปใช้

แนวทางที่ 2. เป็นผลิตภัณฑ์ชุดโคมไฟ ได้แก่ โคมไฟแบบตั้งโต๊ะ แบบติดผนัง แบบติดเพดาน และแบบตั้งพื้น ที่นำเอกลักษณ์ของประติมากรรมมาใช้ ดังภาพที่ 4.3 เป็นฐานซึ่งแทนประติมากรรมที่ใช้ดินค่านเกวียนปั้นและแกะเป็นแบบปูนดำ ส่วนตัวโคมไฟที่ส่องสว่างจะใช้แผ่นใยไหมหุ้มโดยโครงสร้างจะใช้ไม้ไผ่เหลาเป็นเส้น และขึ้นโครงทรงพีรามิดลักษณะด้านบนจะเกือบแหลม ส่วนด้านล่างจะกว้างส่วนลักษณะแสงที่ลอดผ่าน ไปกระทบ โครงไม้ไผ่นั้นก็เพื่อให้เกิดเป็นลายมากกระทบกับแผ่นใยไหมส่งเสริมให้เกิดลายเพิ่ม

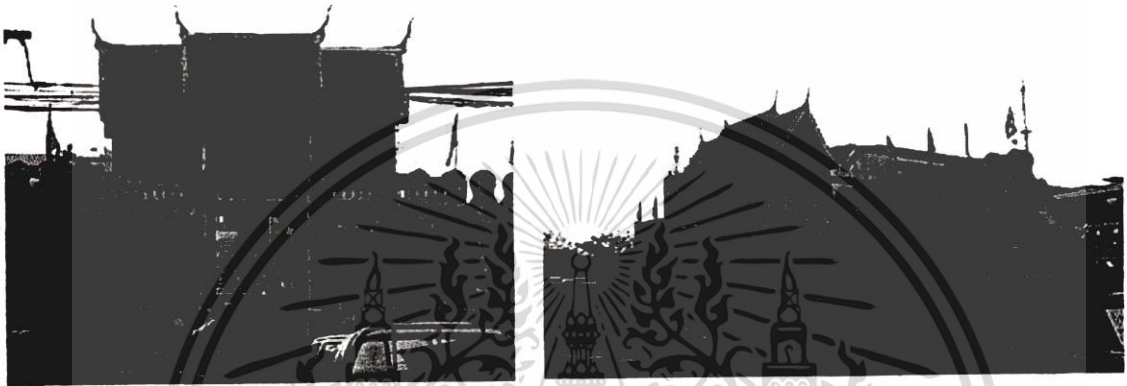

ภาพที่ 4.4 แสดงภาพชุดประติมากรรม หลังอนุสาวรีย์ท้าวสุรนารี



ภาพที่ 4.5 แสดงภาพแบบร่างขั้นตอนการออกแบบและพัฒนาแนวทางที่ 2 (ประติมากรรม)

จากการออกแบบร่างผลิตภัณฑ์หัตถกรรมสินค้าของที่ระลึกชุดโคมไฟ โดยประยุกต์แผ่นใยไหมกับเครื่องปั้นดินเผา ค่านเกวียน จำนวน 2 แนวทางแล้วได้นำรูปแบบทั้ง 2 แนวทางไปขอเอกสารนี้เป็นเอกสารที่สงวนไว้สำหรับการใช้งานเพื่อการศึกษาเท่านั้น ไม่อนุญาตให้นำไปใช้ประโยชน์ด้านการค้าไม่ว่ากรณีใดๆ ทั้งสิ้น อีกทั้งห้ามมิให้ดัดแปลงเนื้อหา และต้องอ้างอิงถึงเจ้าของเอกสารทุกครั้งที่มีการนำไปใช้

ข้อเสนอแนะจากผู้เชี่ยวชาญด้านศิลปวัฒนธรรมของจังหวัดนครราชสีมา จำนวน 3 ท่าน อีกครั้ง แล้วนำกลับมาปรับปรุงแก้ไข ได้ดังภาพที่ 4.5 และภาพที่ 4.6



ภาพที่ 4.6 แสดงภาพแบบร่างขั้นตอนการออกแบบและพัฒนาแนวทางที่ 1 (หลังปรับปรุง)



ภาพที่ 4.7 แสดงภาพแบบร่างขั้นตอนการออกแบบและพัฒนาแนวทางที่ 2 (หลังปรับปรุง)

เอกสารนี้เป็นเอกสารที่สงวนไว้สำหรับการใช้งานเพื่อการศึกษาเท่านั้น ไม่อนุญาตให้นำไปใช้ประโยชน์ด้านการค้า ไม่ว่าจะกรณีใดๆ ทั้งสิ้น อีกทั้งห้ามมิให้ดัดแปลงเนื้อหา และต้องอ้างอิงถึงเจ้าของเอกสารทุกครั้งที่มีการนำไปใช้

1.2 ผลการวิเคราะห์ขั้นตอนการออกแบบและพัฒนาผลิตภัณฑ์หัตถกรรมสินค้าของที่ระลึกชุดโคมไฟ โดยประยุกต์แผ่นใยไหมกับเครื่องปั้นดินเผาผ่านเกวียน

ในการเลือกรูปแบบที่จะนำไปพัฒนาเป็นผลิตภัณฑ์หัตถกรรมสินค้าของที่ระลึกประเภทโคมไฟ โดยประยุกต์แผ่นใยไหมกับเครื่องปั้นดินเผาผ่านเกวียน ผู้วิจัยได้นำภาพร่างผลิตภัณฑ์ทั้งสองแนวทาง ไปทำการเก็บข้อมูลด้วยแบบสอบถามแบบลักษณะเลือกตอบ กับเจ้าหน้าที่ศูนย์วิจัยหม่อนไหม ผู้ผลิต ผู้จำหน่ายผลิตภัณฑ์ ผู้สนใจผลิตภัณฑ์หัตถกรรมสินค้าของที่ระลึกเครื่องปั้นดินเผาผ่านเกวียน ที่ตำบลด่านเกวียน อำเภอโชคชัย จังหวัดนครราชสีมา เพื่อหารูปแบบที่สอดคล้องกับความต้องการต่อไปโดยผลการวิเคราะห์ดังตารางที่ 4.1

ตารางที่ 4.1 แสดงจำนวนและค่าร้อยละ การเลือกรูปแบบที่จะนำไปพัฒนาเป็นผลิตภัณฑ์จากเจ้าหน้าที่ศูนย์วิจัยหม่อนไหม ผู้ผลิต ผู้จำหน่ายผลิตภัณฑ์ ผู้สนใจผลิตภัณฑ์ รวม 139 คน

ข้อที่	แนวทางการออกแบบและพัฒนา	รูปแบบเอกลักษณ์			
		ปราสาทหินพิมาย		ประตูชุมพล	
		จำนวน	ร้อยละ	จำนวน	ร้อยละ
1.	ชุดโคมไฟที่ใช้วัสดุท้องถิ่นได้คุ้มค่าที่สุด	72	51.80	67	48.20
2.	ชุดโคมไฟมีการดัดแปลงวัสดุอื่นมาผสมกับวัสดุท้องถิ่นได้ลงตัวที่สุด	72	51.80	67	48.20
3.	ชุดโคมไฟแสดงถึงลักษณะเฉพาะถิ่นของจังหวัดนครราชสีมาได้ชัดเจน	68	48.92	71	51.08
4.	ชุดโคมไฟมีขนาดที่สามารถนำไปได้สะดวก	97	69.78	42	30.22
5.	ชุดโคมไฟไม่เกิดความเสียหาย เมื่อมีการนำไป	78	56.12	61	43.88
6.	ชุดโคมไฟมีความสวยงามโดยรวม	92	66.19	47	33.81
7.	ชุดโคมไฟมีประโยชน์ในการใช้สอย	40	28.78	99	71.22
8.	ชุดโคมไฟแสดงถึงศิลปวัฒนธรรมของท้องถิ่น	61	43.88	78	56.12
9.	ชุดโคมไฟสามารถประยุกต์เข้ากับยุคสมัยปัจจุบัน	104	74.82	35	25.18
10.	ชุดโคมไฟทำให้เกิดความรู้สึกภูมิใจเมื่อได้รับเป็นของฝาก	73	52.52	66	47.48
11.	ชุดโคมไฟสามารถนำไปใช้งานได้จริง	107	76.98	32	23.02
12.	ชุดโคมไฟง่ายต่อการผลิตในเชิงพาณิชย์	99	71.22	40	28.78
13.	ชุดโคมไฟสามารถนำไปขายในระบบธุรกิจได้	99	71.22	40	28.78
	รวม	1062	58.77	745	41.23
	สรุปภาพรวมรูปแบบชุดโคมไฟเหมาะที่จะนำไปออกแบบและพัฒนาเป็นผลิตภัณฑ์หัตถกรรมสินค้าของที่ระลึก	85	61.15	54	38.85

เอกสารนี้เป็นเอกสารที่สงวนไว้สำหรับการใช้งานเพื่อการศึกษาเท่านั้น ไม่อนุญาตให้นำไปใช้ประโยชน์ด้านการค้าไม่ว่ากรณีใดๆ ทั้งสิ้น อีกทั้งห้ามมิให้ดัดแปลงเนื้อหา และต้องอ้างอิงถึงเจ้าของเอกสารทุกครั้งที่มีการนำไปใช้

จากตารางที่ 4.1 พบว่าผู้ตอบแบบสอบถามทั้งหมด 139 คน เลือกรูปแบบที่จะนำไปพัฒนาเป็นผลิตภัณฑ์หัตถกรรมสินค้าของที่ระลึกชุดโคมไฟ โดยประยุกต์จากแผ่นใยไหมกับเครื่องปั้นดินเผาผ่านกรรมวิธีในภาพรวมเลือกรูปแบบปราสาทหินพิมาย จำนวน 85 คน จากผู้ตอบแบบสอบถามทั้งหมด 139 คน คิดเป็นร้อยละ 61.15 และในขณะที่เลือกรูปแบบประติมากรรม จำนวน 54 คน จากผู้ตอบแบบสอบถามทั้งหมด 139 คน คิดเป็นร้อยละ 38.85 ข้อที่มีค่าร้อยละสูงสุด คือ ชุดโคมไฟสามารถนำไปใช้งานได้จริง ร้อยละ 76.98 ชุดโคมไฟสามารถประยุกต์เข้ากับยุคสมัยปัจจุบัน ร้อยละ 74.82 สรุปผู้วิจัยจึงเลือกรูปแบบ ปราสาทหินพิมาย เพื่อนำมาเขียนแบบเพื่อการผลิตและนำไปทำเป็นต้นแบบจริง สำหรับแบบการเขียนแบบเพื่อการผลิตแสดงไว้ในภาพที่ 4.8 ถึงภาพที่ 4.23



เอกสารนี้เป็นเอกสารที่สงวนไว้สำหรับการใช้งานเพื่อการศึกษาเท่านั้น ไม่อนุญาตให้นำไปใช้ประโยชน์ด้านการค้าไม่ว่ากรณีใดๆ ทั้งสิ้น อีกทั้งห้ามมิให้ดัดแปลงเนื้อหา และต้องอ้างอิงถึงเจ้าของเอกสารทุกครั้งที่มีการนำไปใช้

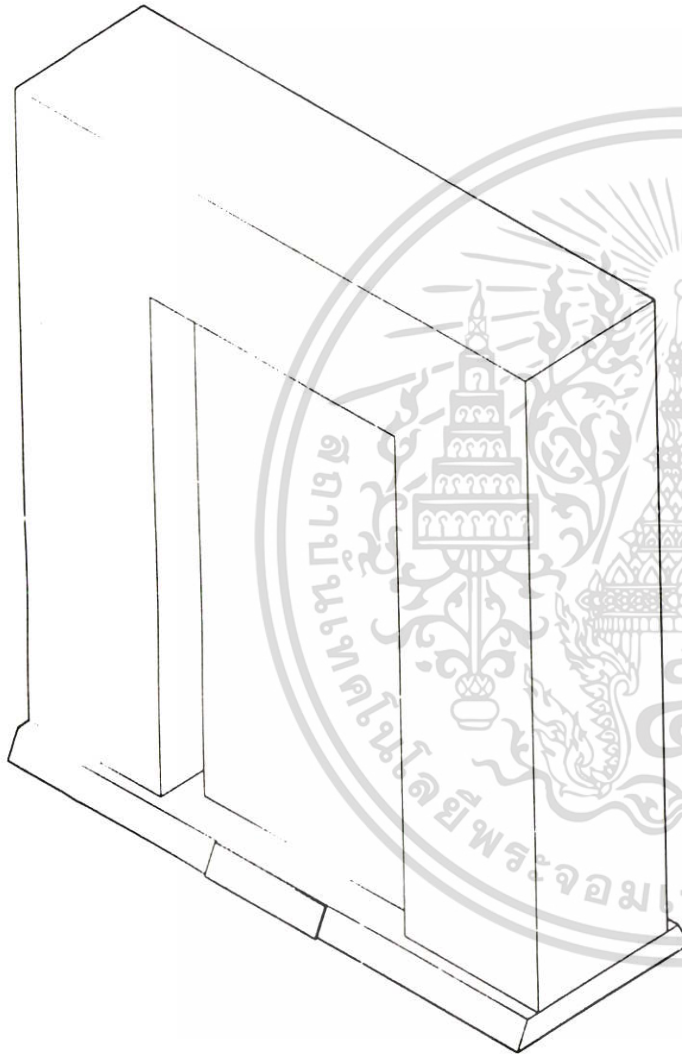

ISOMETRIC

รูป/ชื่อรูป	ชื่อ - สกุล	เลขที่	แผ่นที่
22 ธ.ค. 48	นาย ศิวชัย ใจโตเจริญศิลป์	43064820	1/1
สถาบันเทคโนโลยีพระจอมเกล้าเจ้าคุณทหารลาดกระบัง เจ้าคุณทหารลาดกระบัง	การศึกษาและพัฒนาผลิตภัณฑ์บริหารงานศึกษา โดยประยุกต์แผนผังโรงงานกับเครื่องปั้นดินเผาทำนากัน		
	ผู้ช่วยศาสตราจารย์ ดร.ณัฐชนน ภูมิธรรม	มาตราส่วน 1 : 7.5	
	รองศาสตราจารย์ อุดมวิทย์ ศาวิตรา	หน่วย : เซนติเมตร	

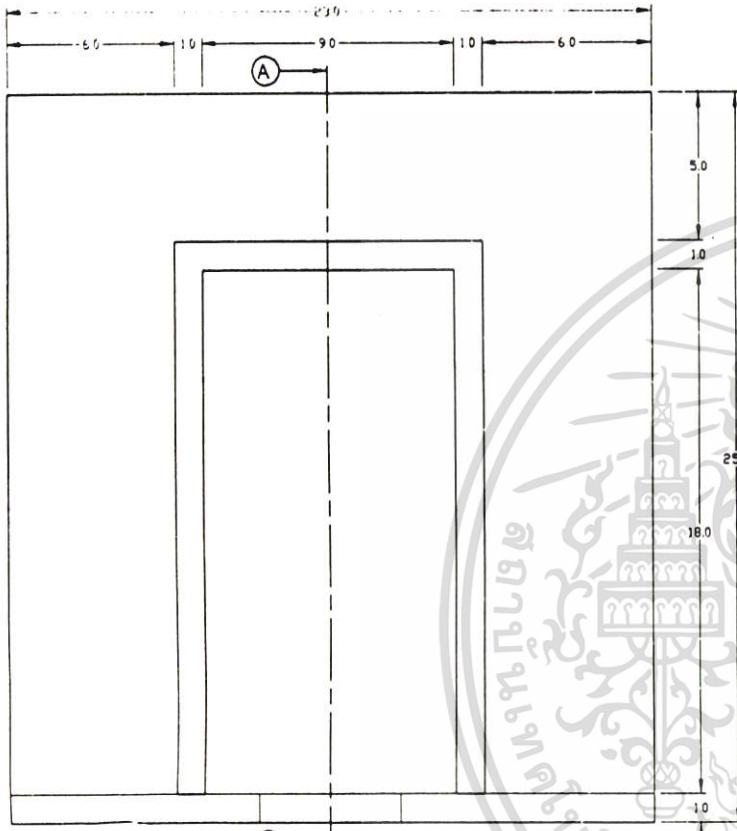

FRONT VIEW



SIDE VIEW

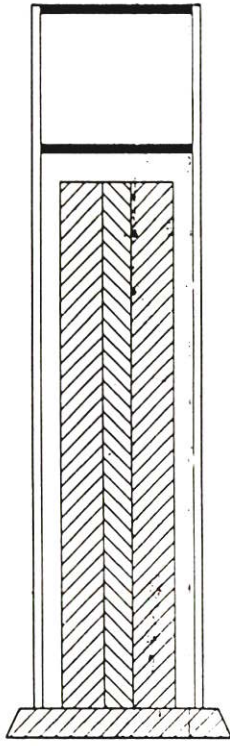

SECTION VIEW

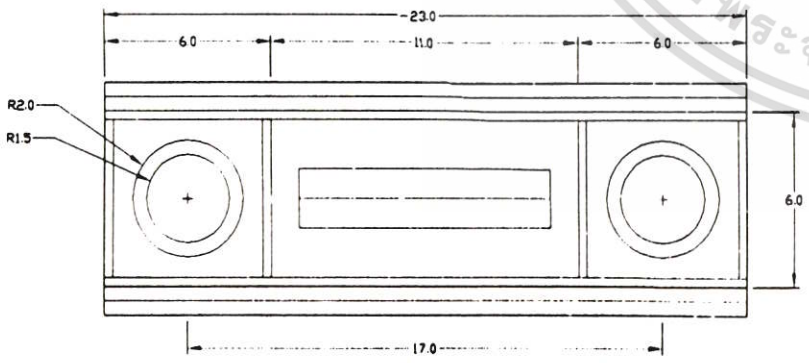

TOP VIEW

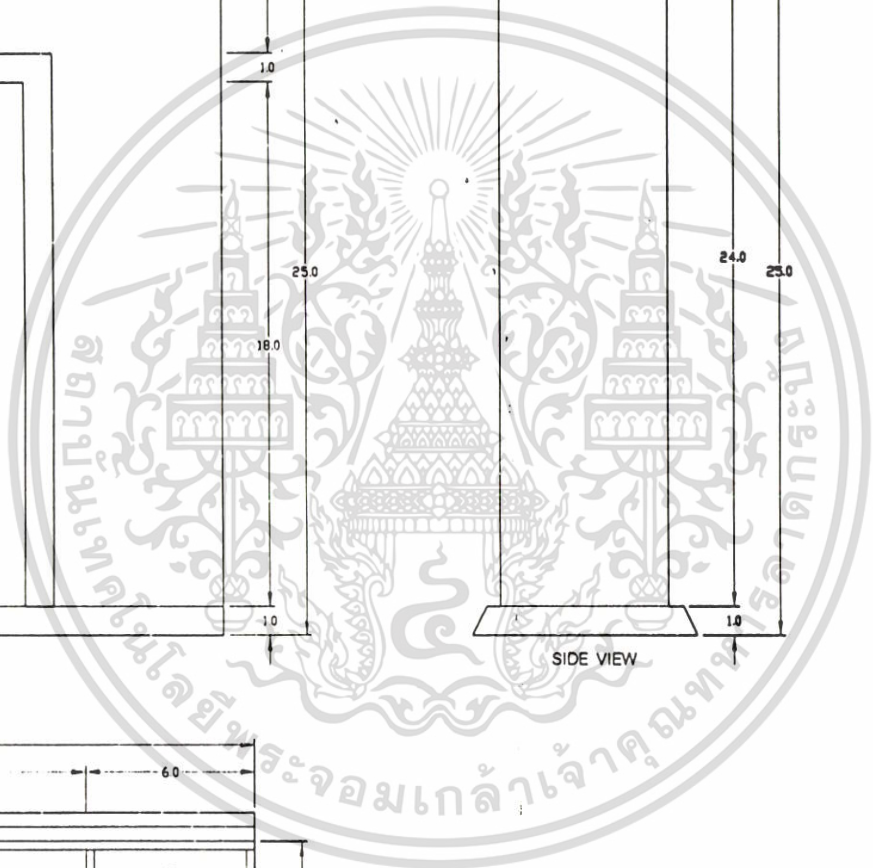

ร/ช/เดือนปี	ชื่อ - สกุล	เลขที่	แผ่นที่
22 ม.ค. 48	นาย อภิษฐ์ โปฒไชยวัฒน์	43064820	1/2
สถาบันเทคโนโลยีพระจอมเกล้าเจ้าคุณทหารลาดกระบัง		การศึกษาระดับปริญญาตรี สาขาวิศวกรรมเครื่องกล	
เจ้าคุณทหารลาดกระบัง		โดยประยุกต์ใช้โปรแกรม AutoCAD ในการจัดทำแบบทางวิศวกรรม	
		ผู้จัดทำ อาจารย์ ดร. ณัฏฐพงษ์ ภูมิธรรม	มาตรฐาน 1:2
		ภาคการศึกษาที่ ๑ ปีที่ ๑ สาขาวิชา	หน้า ๒ จาก ๒ หน้า

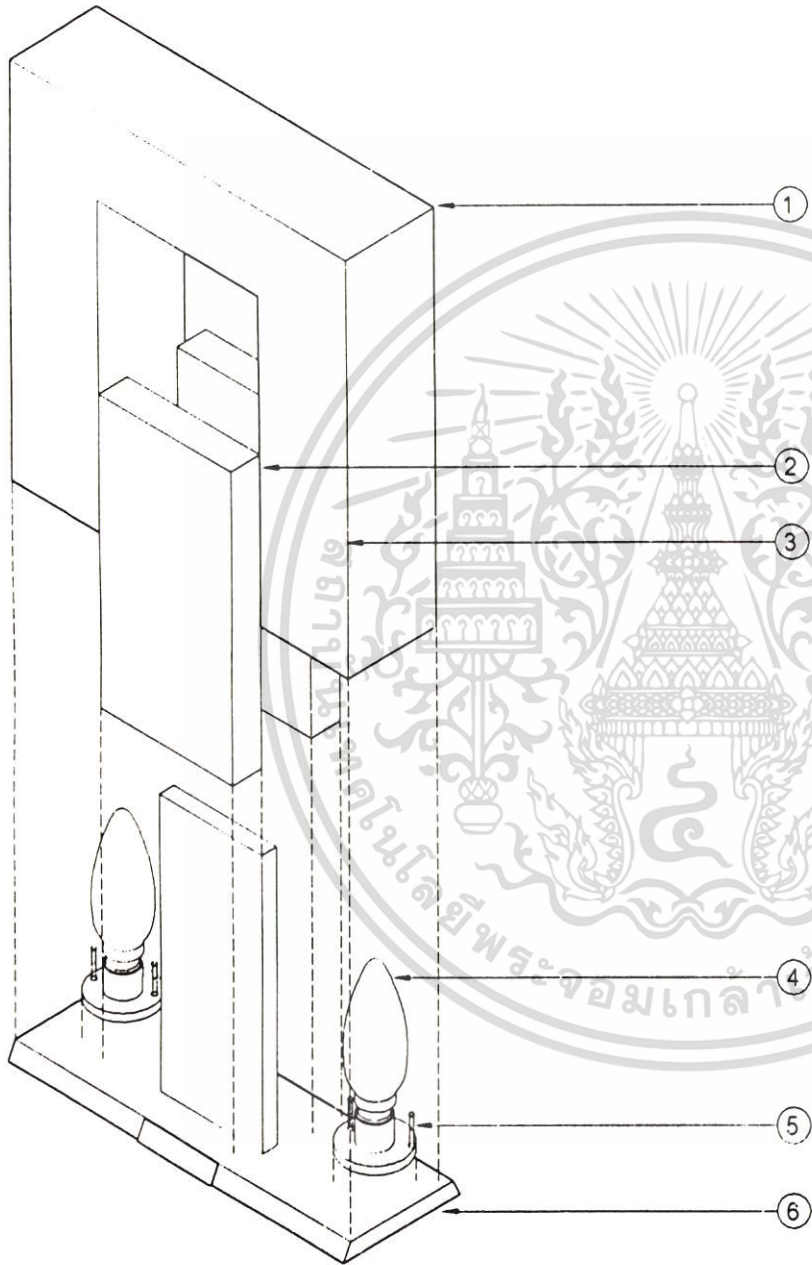

EXPLODED

6	ฐานโคมไฟ	ไม้	1	-
5	โคมไฟ	เหล็ก	4	มอท.
4	หลอดไฟ	แก้ว	2	มอท.
3	โคมระย้าโคมไฟ	พลาสติก	1	-
2	ตะขอยึดชิ้นส่วนเข้ากัน	สแตนเลส	2	-
1	แผ่นไม้รอง	ไม้จริง	1	-
ลำดับที่	รายการ	วัสดุ	จำนวน	หมายเหตุ
รายการประกอบแบบ				
วันที่อนุมัติ	ชื่อ - สกุล	เลขที่	แผ่นที่	
22 ธ.ค. 48	นาย ศิริชัย ใจดี	43064820	1/3	
สถาบันเทคโนโลยีพระจอมเกล้าเจ้าคุณทหารลาดกระบัง	การศึกษาระดับปริญญาตรี สาขาวิศวกรรมเครื่องกล			
	โดยประยุกต์แผ่นไม้จริงกับตะขอยึดชิ้นส่วนเข้ากัน			
	ผู้ควบคุมการวิจัย ดร.ศิริชัย ใจดี	มหาวิทยาลัยเทคโนโลยีพระจอมเกล้าเจ้าคุณทหารลาดกระบัง		ขนาดภาพ 1:5
	รองศาสตราจารย์ ดร.ศิริชัย ใจดี			หน่วย : เซนติเมตร

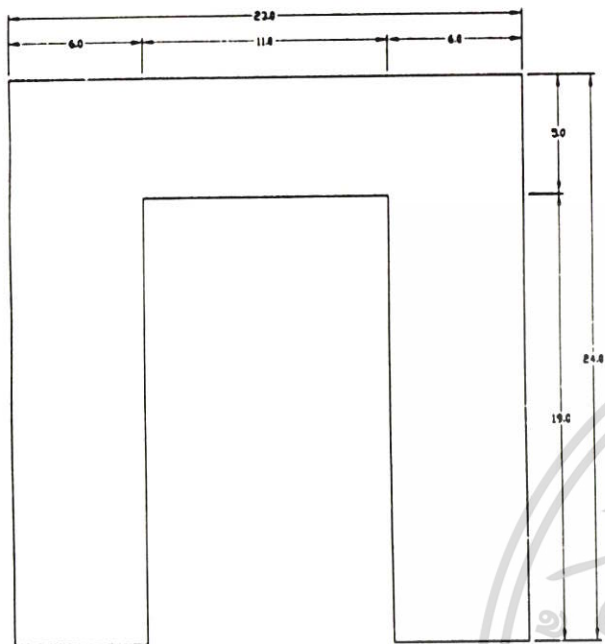

FRONT VIEW



SIDE VIEW

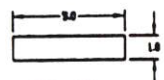

SIDE VIEW
PART 1, SCALE 1:2.5, UNIT mm.

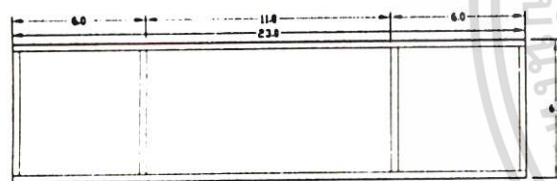

TOP VIEW

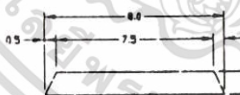

SIDE VIEW

PART 1, SCALE 1:2.5, UNIT mm.

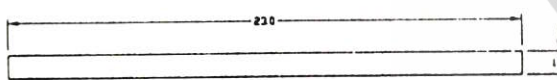

FRONT VIEW

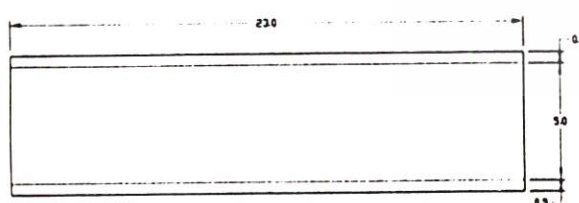

TOP VIEW

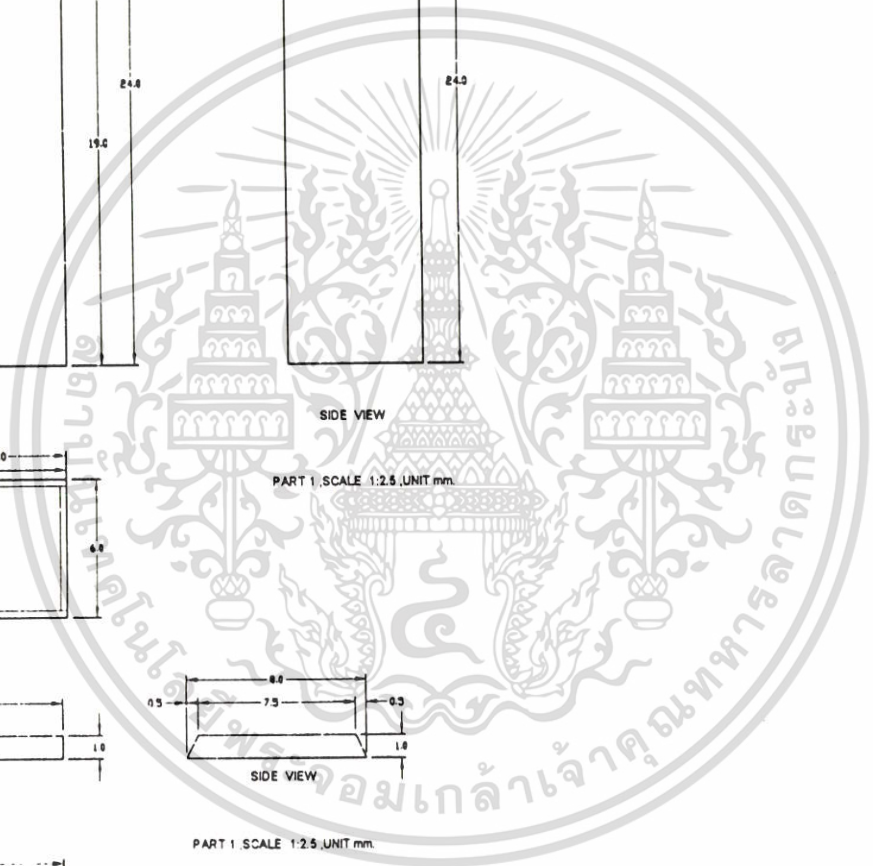

รุ่นเดือนปี	ชื่อ - ศาสตราจารย์	เลขที่	แผ่นที่
22 ธ.ค. 48	นาย ศิริชัย วัชรวิบูลย์	43064820	14
สถาบันเทคโนโลยีพระจอมเกล้าเจ้าคุณทหารลาดกระบัง	การพิมพ์และพิมพ์แบบผลิตภัณฑ์วิศวกรรมศาสตร์ของภาควิชา		
	โดยประยุกต์ผ่านโปรแกรมคอมพิวเตอร์กับเครื่องพิมพ์แบบสามมิติ		
	ผู้ช่วยศาสตราจารย์ ดร. ณัฏฐิณี นิลน้อย	มหาวิทยาลัย 1 7 5	
รองศาสตราจารย์ คุณหญิง ศาวิตรี	หน่วย เซลล์เดียว		

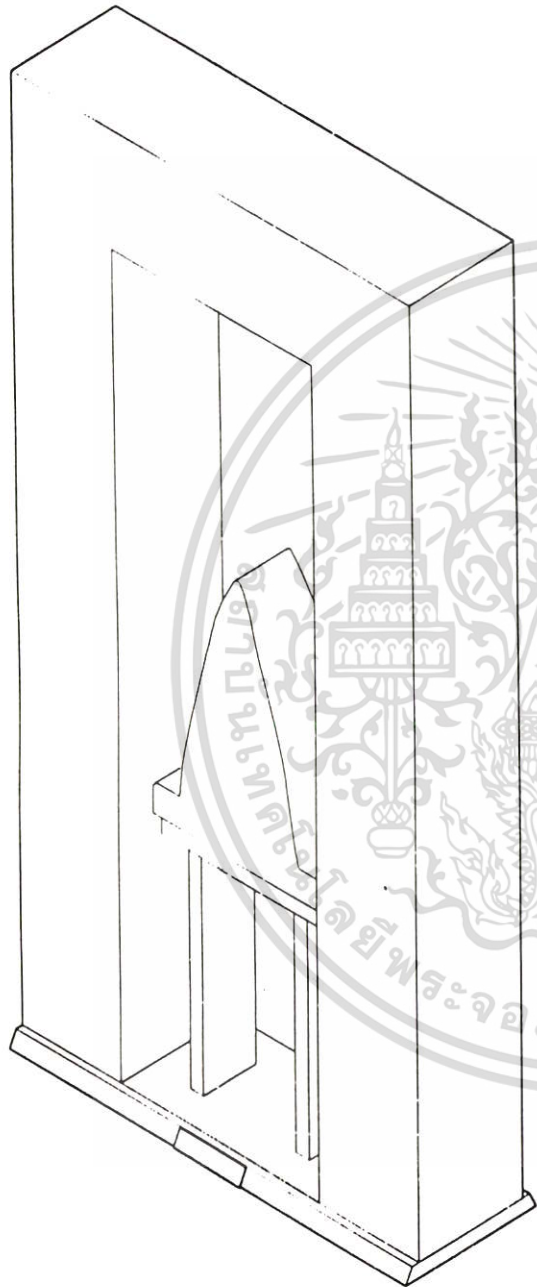

ISOMETRIC

ปี/เดือน/ปี	ชื่อ - สกุล	เลขที่	แผ่นที่
22 ธ.ค. 48	นาย ศิวชัย วิไลชัยกุล	43064820	2/1
สถาบันเทคโนโลยีพระจอมเกล้า เจ้าคุณทหารลาดกระบัง	การศึกษาระดับปริญญาตรี สาขาวิชาเทคโนโลยี โดยประยุกต์แผนกวิชาช่างเทคนิคชั้นมัธยมศึกษาตอนต้น		
	ผู้ช่วยศาสตราจารย์ ดร. อธิวัฒน์ กิ่งอ่วม	ภาคเรียนที่ 1 : 4.5	
	รองศาสตราจารย์ ดุจดาวี ศาวิศา	หน่วย : วิชาเดียว	

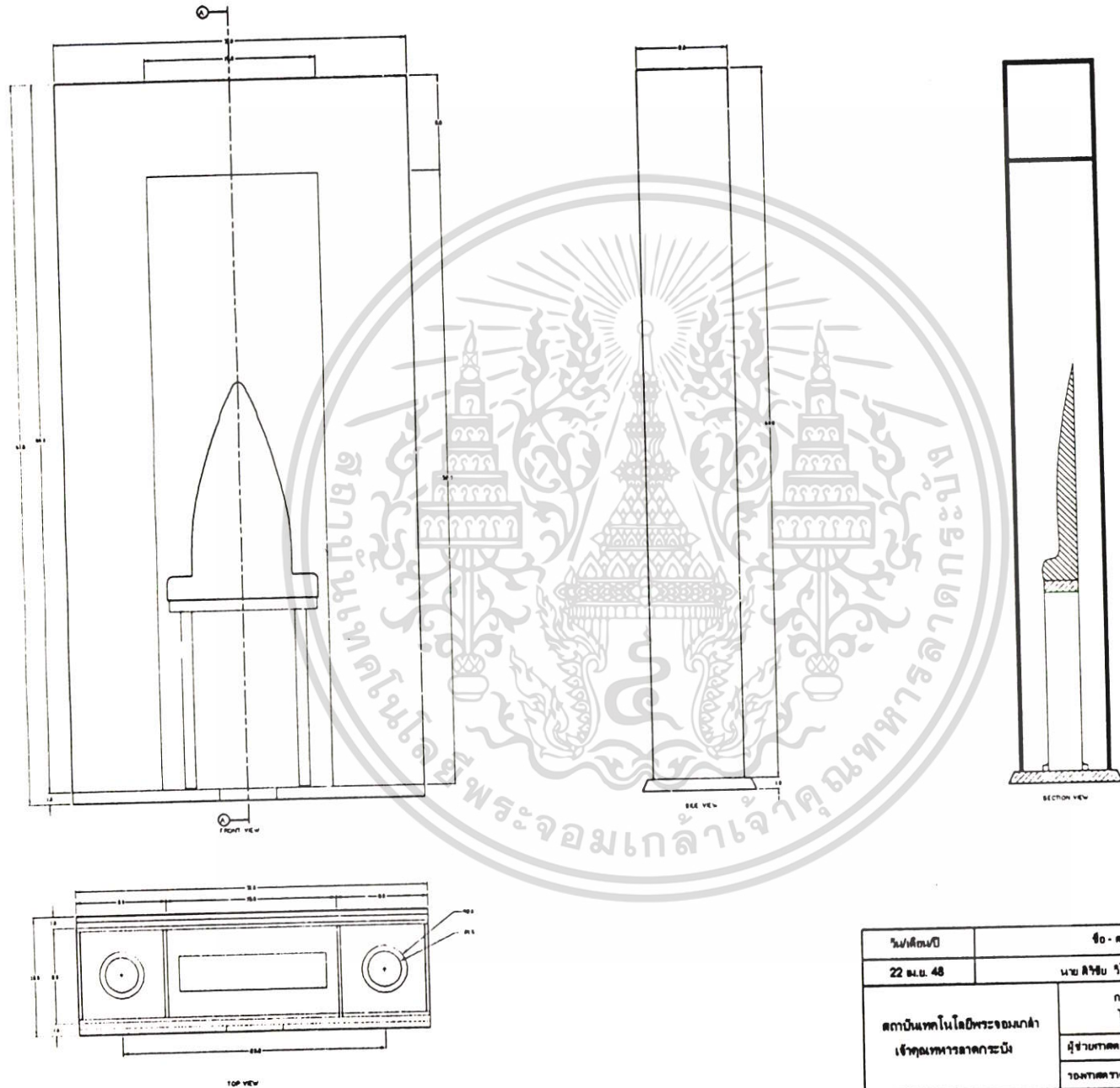

ร.พ.ศ. ๒๕๖๓	ชื่อ - สกุล	เลขที่	แผ่นที่
22 ธ.ค. 48	นาย ส.วิทย์ ใจดี	43064820	2/2
สถาบันเทคโนโลยีพระจอมเกล้าเจ้าคุณทหารลาดกระบัง เจ็ดศูนย์ทหารอากาศ	การศึกษาระดับปริญญาตรี สาขาวิชา ศิลปกรรมศาสตร์ ภาควิชาศิลปกรรมศาสตร์		
	ผู้ช่วยศาสตราจารย์ ดร.ณัฏฐา วัฒนศิริ	กมลชนก	ขนาดตาม 1 : 25
	รองศาสตราจารย์ ดร.ณัฏฐา วัฒนศิริ	สาธิตา	หน้า : ๒๕๖๓

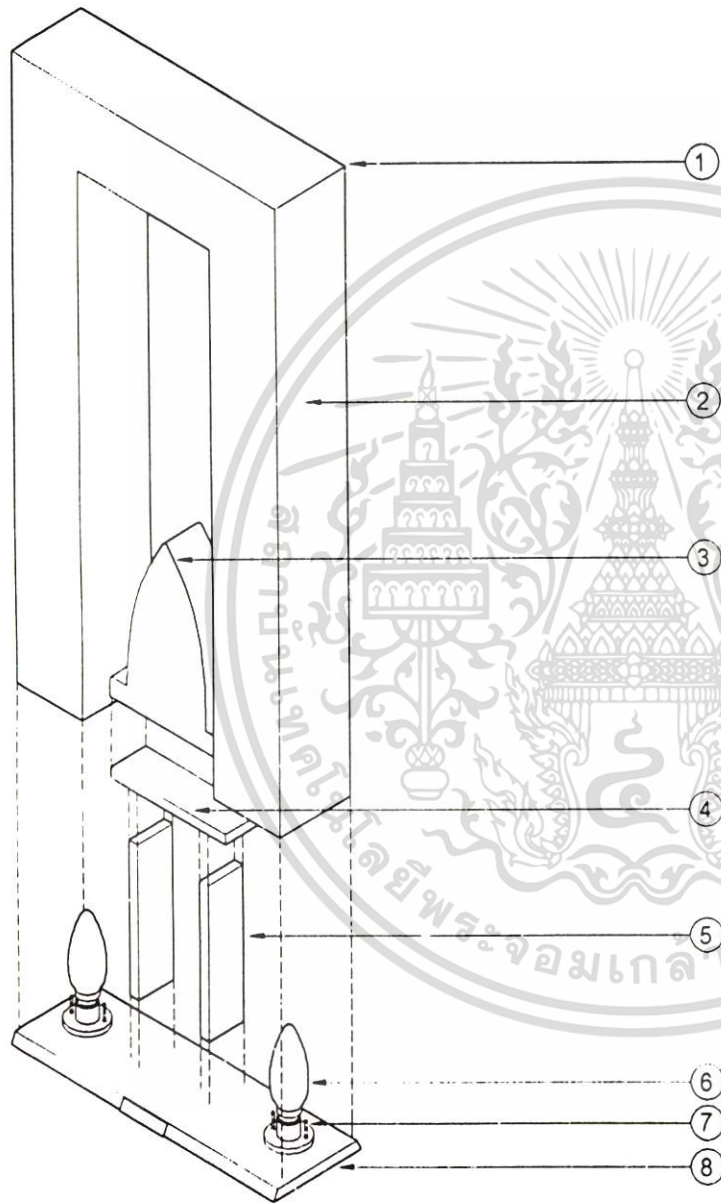

EXPLODED

8	ฐานโคมไฟ	ไม้	1	-
7	โคมไฟ	เหล็ก	4	มอก
6	หลอดไฟ	แก้ว	2	มอก
5	แกนฐานรองหินเผา	ไม้	2	-
4	ฐานรองหินเผา	ไม้	1	-
3	เครื่องปั้นดินเผาทำหิน	ดินเผา	2	-
2	โครงสร้างโคมไฟ	พลาสติก	1	-
1	แผ่นไม้โชน	ไม้โชน	1	-
ส่วนที่	รายการ	วัสดุ	จำนวน	หมายเหตุ
รายการประกอบแบบ				
วันที่พิมพ์	ชื่อ - สกุล	เลขที่	แผ่นที่	
22 มี.ย. 48	นาย อธิษฐ์ วัชรวิบูลย์	43064820	2/3	
สถาบันเทคโนโลยีพระจอมเกล้าเจ้าคุณทหารลาดกระบัง เจ้าคุณทหารลาดกระบัง		การศึกษาระดับบัณฑิตศึกษารัฐบาลแห่งราชอาณาจักรไทย โดยประยุกต์แผ่นไม้โชนกับเครื่องปั้นดินเผาทำหิน		
		ผู้ช่วยศาสตราจารย์ ดร. เมธีสัมพันธ์ กลิ่นหอม		มาตราส่วน 1 : 5
		รองศาสตราจารย์ คุณหญิง อารีจิตรา		หน่วย เซนติเมตร

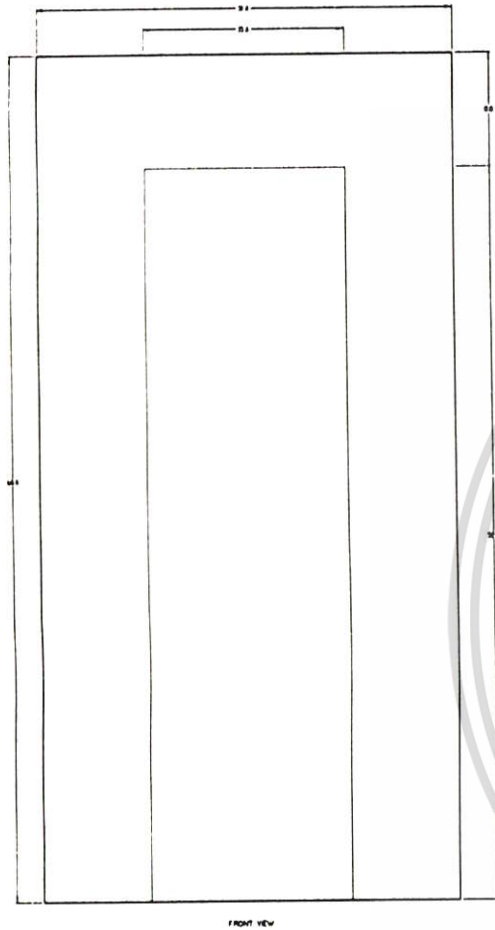

FRONT VIEW

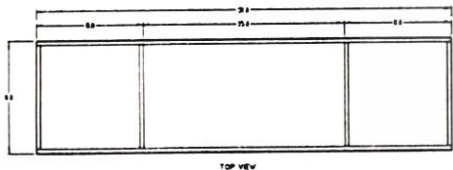

TOP VIEW

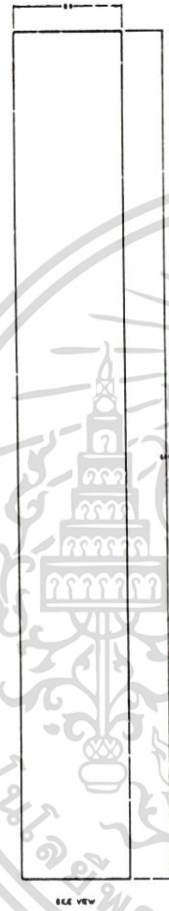

FRONT VIEW

PART 1 SCALE 1:25 UNITS mm

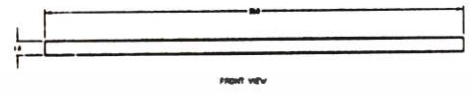

FRONT VIEW

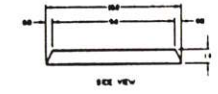

SIDE VIEW

PART 1 SCALE 1:25 UNITS mm

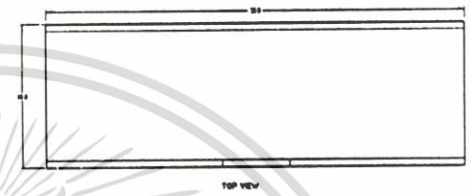

TOP VIEW

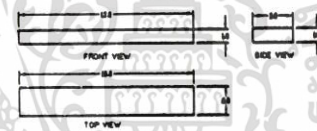

FRONT VIEW

SIDE VIEW

TOP VIEW

PART 1 SCALE 1:25 UNITS mm



FRONT VIEW

PART 1 SCALE 1:25 UNITS mm

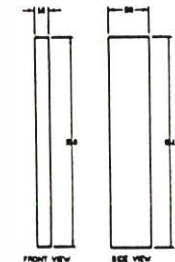

FRONT VIEW

SIDE VIEW

PART 1 SCALE 1:25 UNITS mm

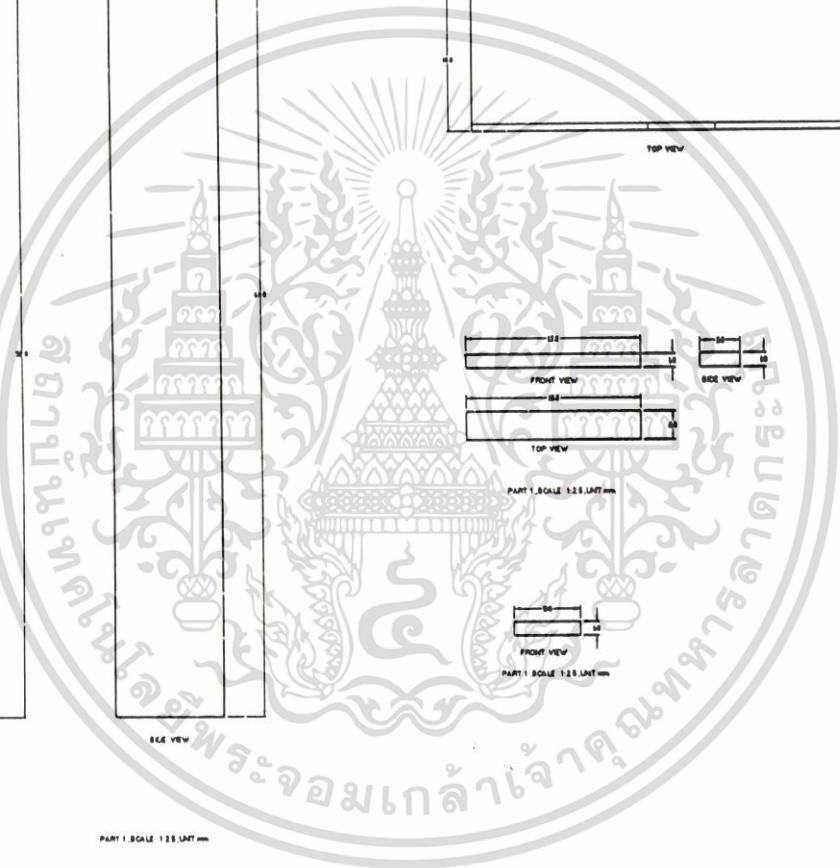

วันที่มอบ	ชื่อ - สกุล	เลขที่	แผ่นที่
22 ธ.ค. 48	นาย อภิษฐ์ วิไลวิทยาคม	43064820	24
สถาบันเทคโนโลยีพระจอมเกล้าเจ้าคุณทหารลาดกระบัง เจ้าคุณทหารลาดกระบัง	การศึกษานวัตกรรมและพัฒนาศักยภาพของนักศึกษา โดยประยุกต์แผนโยนใจกับเครื่องมือคิดตามทฤษฎี		
	ผู้ช่วยศาสตราจารย์ ดร.เชษฐาภรณ์ ภิรมย์	มหาวิทยาลัย	มาตราส่วน 1 : 25
	รองศาสตราจารย์ ดร.สุวิภา	สาขาวิชา	หน่วย : เรขาคณิต

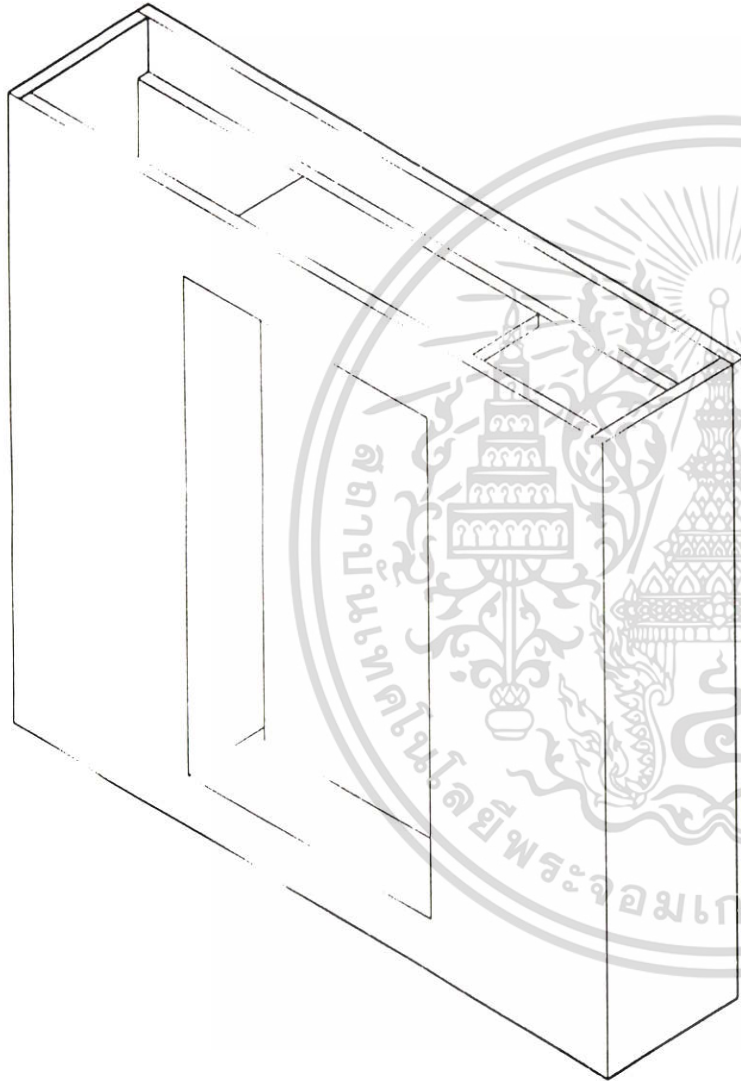

ISOMETRIC

วันเดือนปี	ชื่อ - สกุล	เลขที่	แผ่นที่
22 ต.ค. 48	นาย ศิริก รุ่งเรืองกุล	43064820	3/1
สถาบันเทคโนโลยีพระจอมเกล้าเจ้าคุณทหารลาดกระบัง เจ้าคุณทหารลาดกระบัง	การศึกษาและพัฒนาผลิตภัณฑ์อาหารสินค้าของกระดังงา โดยประยุกต์แม่โมโนโพรกับเครื่องปั้นดินเผาตามบ้าน		
	ผู้ช่วยศาสตราจารย์ ดร.ณัชชานันท์ กลิ่นชม	มาตราส่วน 1 : 7.5	
	รองศาสตราจารย์ คุณหญิง ศาสตรา	หน่วย : เซนติเมตร	

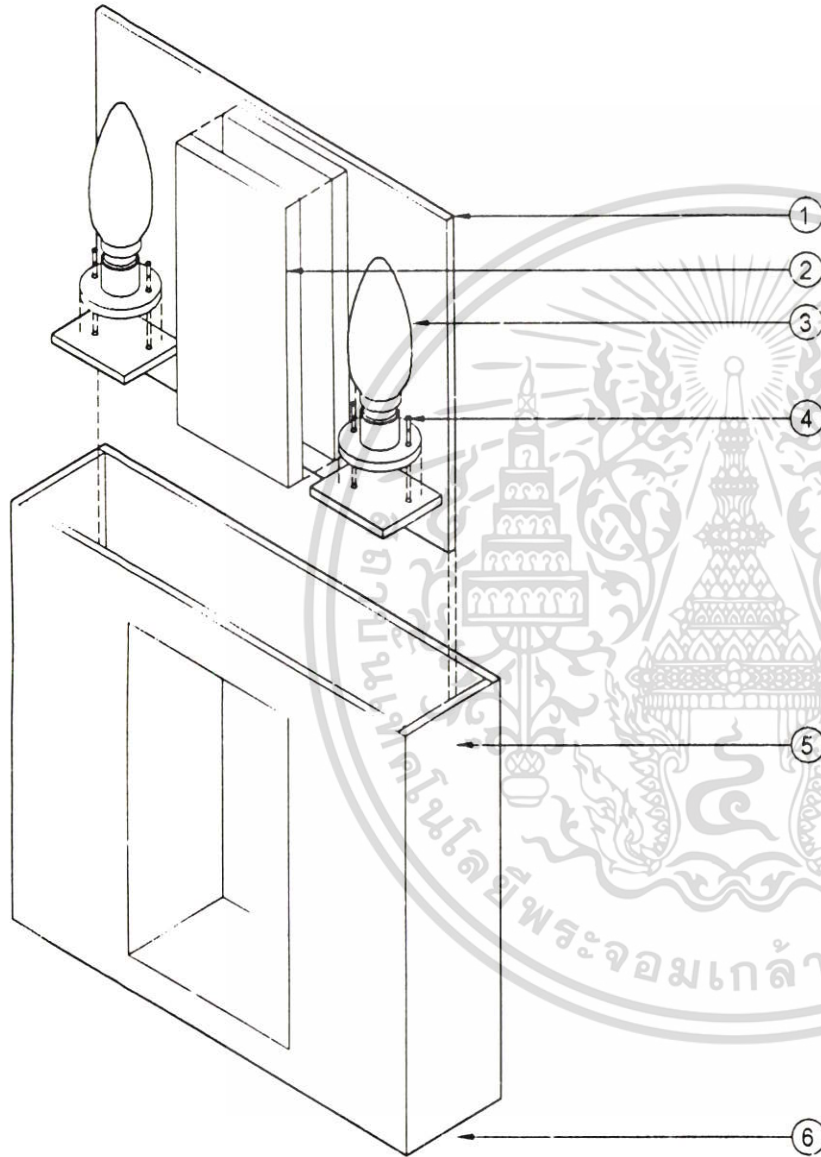

EXPLODED

6	โครงตั้งโคมไฟ	พลาสติก	1	-
5	แผ่นโคมไฟ	โคมไฟ	1	-
4	โคมไฟ	เหล็ก	4	มอก.
3	หลอดไฟ	แก้ว	2	มอก.
2	เครื่องปั้นดินเผา	ดินเผา	2	-
1	ฐานโคมไฟ	ไม้	1	-
ค่าสินค้า	รายการ	วัสดุ	จำนวน	หมายเหตุ
รายการประกอบแบบ				
วันที่พิมพ์	ชื่อ - สกุล	เลขที่	แผ่นที่	
22 ธ.ค. 48	นาย ศิวชัย วิไลธรรมรัตน์	43064820	3/3	
สถาบันเทคโนโลยีพระจอมเกล้าเจ้าคุณทหารลาดกระบัง เจ้าคุณทหารลาดกระบัง	การศึกษาระดับปริญญาตรี สาขาวิศวกรรมศาสตรบัณฑิต โดยประยุกต์แผ่นโคมไฟกับเครื่องปั้นดินเผาตามบ้าน			
	ผู้จัดทำโครงการ	ดร. ณัฏฐพันธ์ วัฒนชัย	มาตราส่วน 1 : 5	
	รองศาสตราจารย์ กุศลวิทย์ ศาวิเศษ	หน่วย : เซนติเมตร		

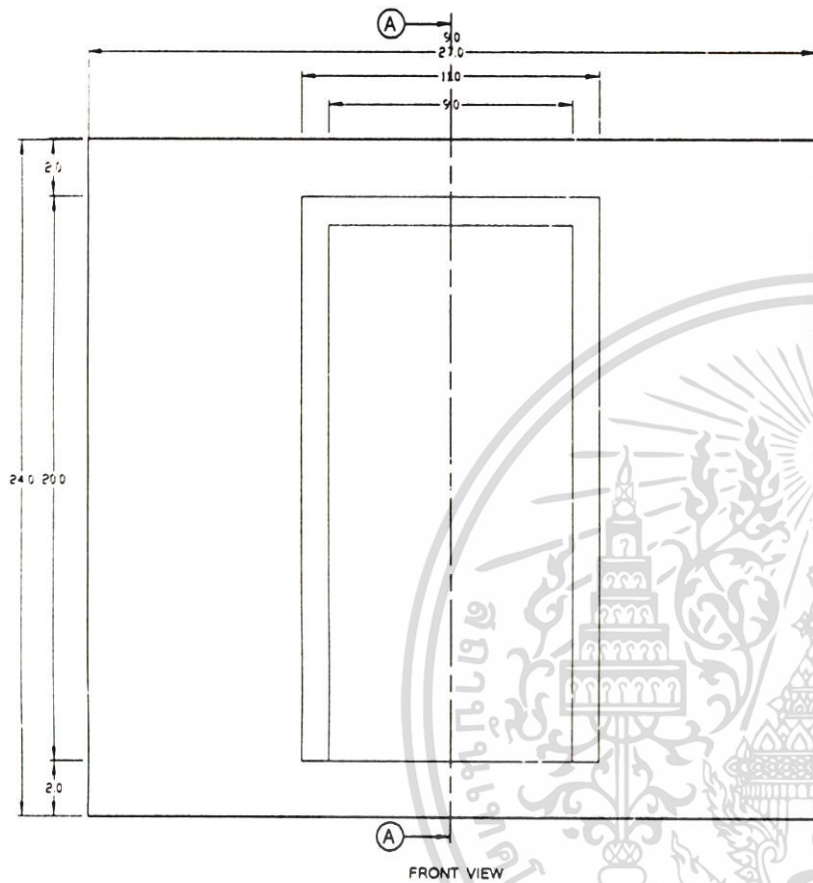

FRONT VIEW



SIDE VIEW

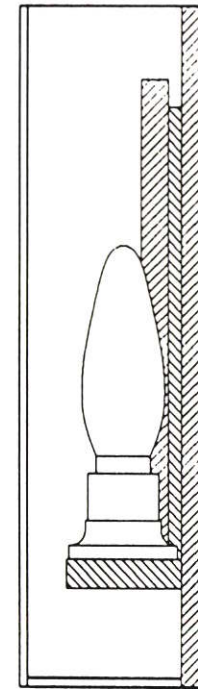

SECTION VIEW

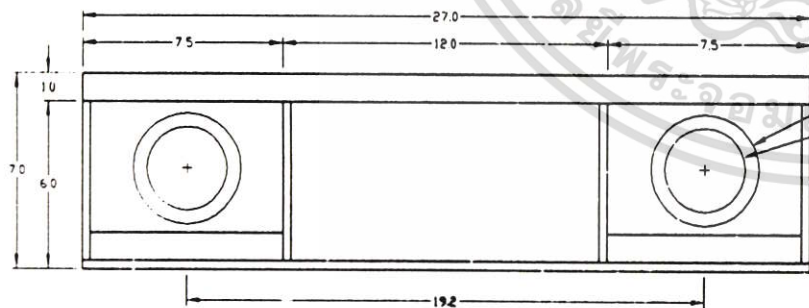

TOP VIEW

วันที่พิมพ์	ชื่อ - สกุล	เลขที่	แผ่นที่
22 เม.ย. 48	นาย อภิษฐ์ ใจดี	43064820	3/2
สถาบันเทคโนโลยีพระจอมเกล้า เจ้าคุณทหารลาดกระบัง	การศึกษาและพัฒนาผลิตภัณฑ์การขึ้นรูปของพลาสติก โดยประยุกต์แผ่นโพลีเอทิลีนกับเครื่องขึ้นขนาดมาตรฐาน		
	ผู้ช่วยศาสตราจารย์ ดร.ณัฐวัฒน์ กิ่งทอง	มหาวิทยาลัยเทคโนโลยีพระจอมเกล้าลาดกระบัง	มาตราส่วน 1 : 2.5
	รองศาสตราจารย์ ดร.วิภาดา อธิสุข	มหาวิทยาลัยเทคโนโลยีพระจอมเกล้าลาดกระบัง	แผ่น : 3 แผ่น

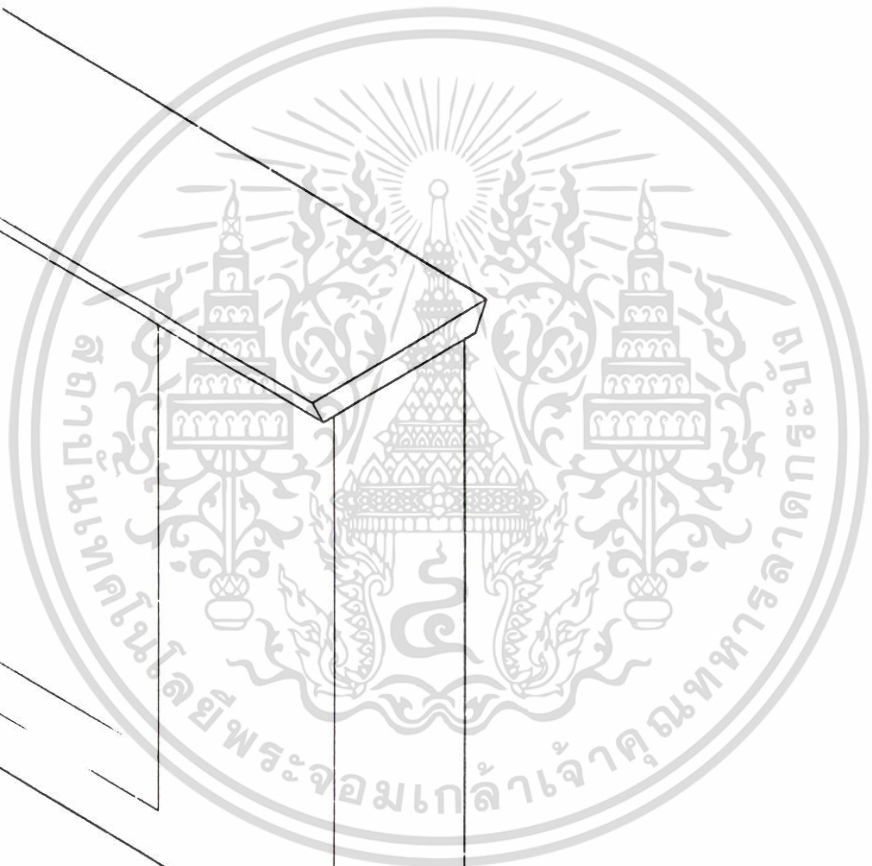
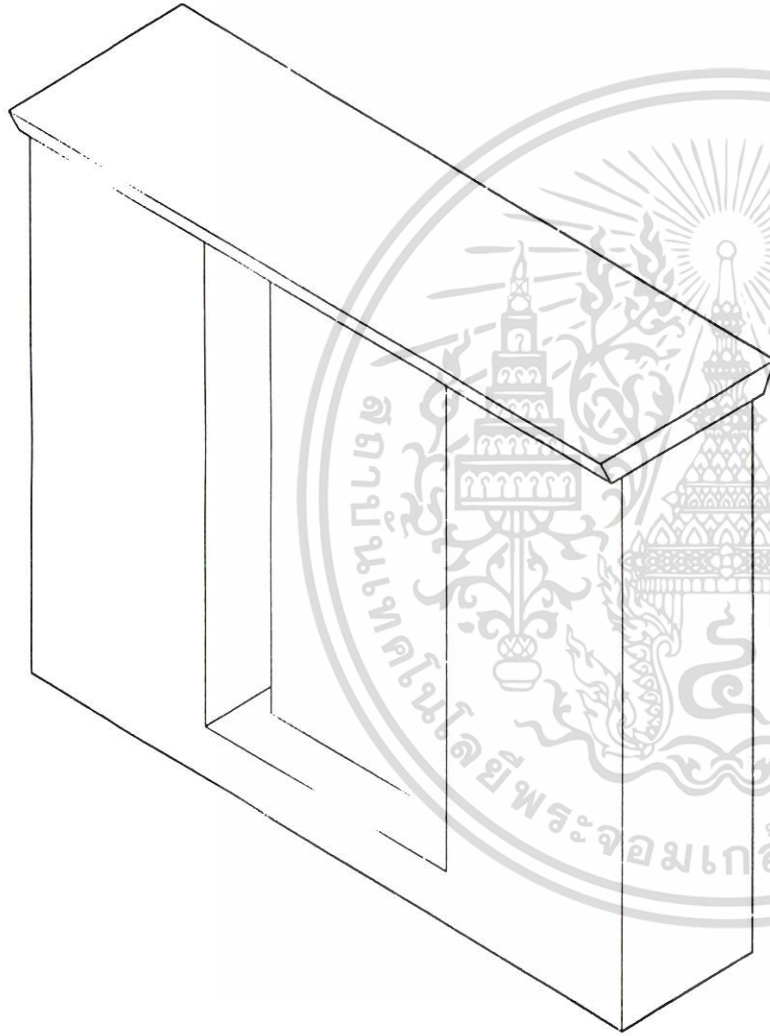

ISOMETRIC

วันที่มอบ	ชื่อ - สกุล	เลขที่	หน้าที่
22 ธ.ค. 48	นาย ศิริชัย ไร่โสมชัยกุล	43064820	4/1
สถาบันเทคโนโลยีพระจอมเกล้าเจ้าคุณทหารลาดกระบัง	การศึกษาและพัฒนาผลิตภัณฑ์ทางการศึกษาของภาค โดยประยุกต์แผนปฏิบัติการกับเครื่องมือสนับสนุนด้านเทคนิค		
	ผู้ช่วยศาสตราจารย์ ดร. เฉลิมชัย ศรีอ่อน	มหาวิทยาลัย 7 5	
	ศาสตราจารย์ ดร. สุวิทย์ เจริญเลิศ	นายก อบจ. นนทบุรี	

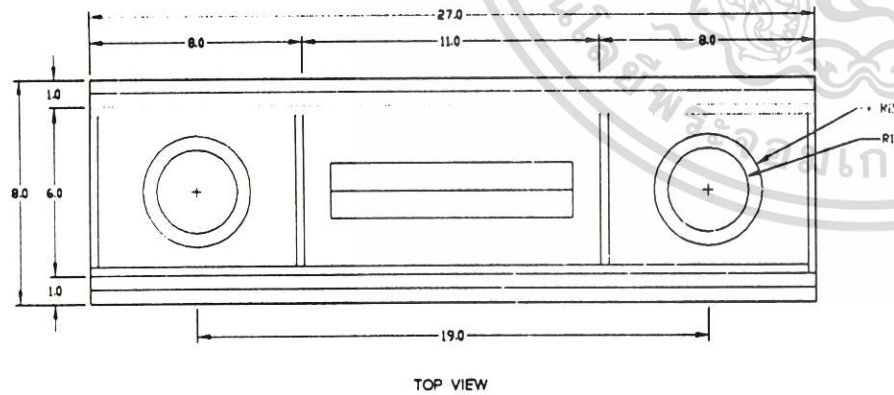
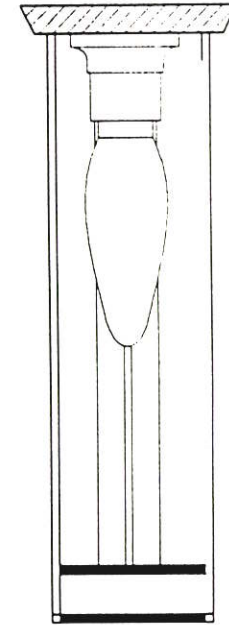
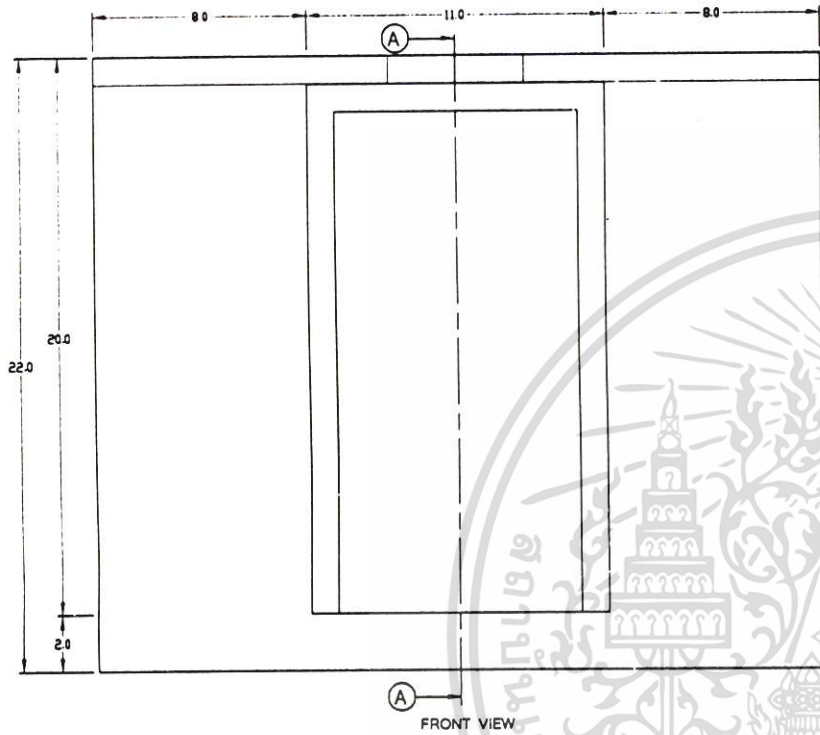

วันเดือนปี	ชื่อ - สกุล	เลขที่	แผนที่
22 ธ.ค. 48	นาย อภิษฎา วิไลศรีกุล	43064820	4/2
สถาบันเทคโนโลยีพระจอมเกล้า เจ้าคุณทหารลาดกระบัง	ภาควิชาออกแบบและพัฒนามัธยมศึกษาวิศวกรรมเครื่องกล โดยประยุกต์แผ่นโพลีเอทิลีนกับเครื่องขึ้นรูปพลาสติก		
	ผู้ช่วยศาสตราจารย์ ดร.พิชญ์ชนก กิ่งอ่อน	ขนาดตัว 1: 2.5	
	รองศาสตราจารย์ อุดมวิทย์ สาริศา	หน่วย: เซนติเมตร	

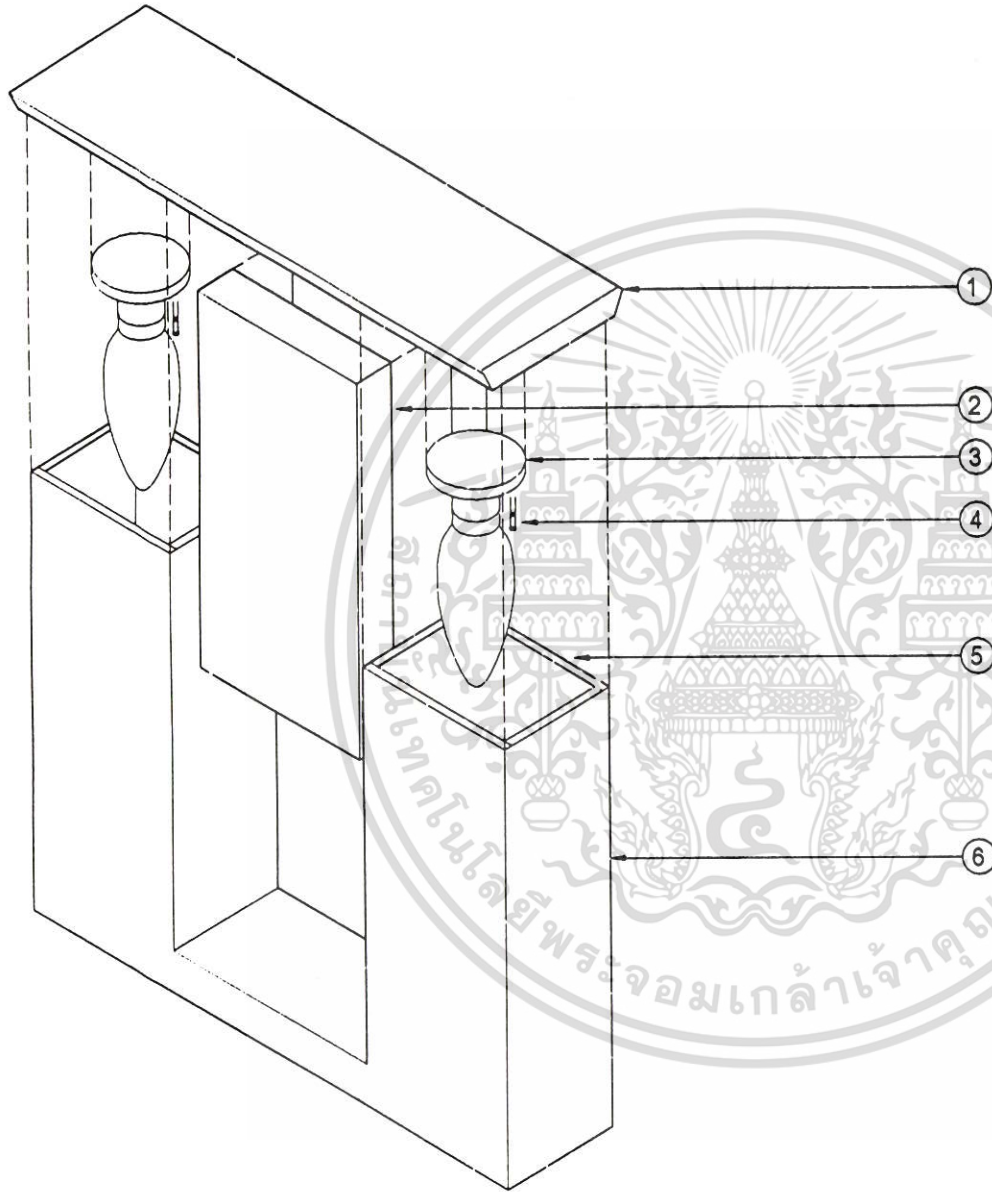

EXPLODED

6	แผ่นไม้โชน	ไม้โชน	1	-
5	โครงสรวไม้โชนไฟ	พลาสติก	1	-
4	ไม้สรว	เหล็ก	4	มท.
3	หลอดไฟ	แก้ว	2	มท.
2	เครื่องป็นดินเผาต้นขาขึ้น	ดินเผา	2	-
1	ฐานไม้โชนไฟ	ไม้	1	-
ลำดับที่	รายการ	วัสดุ	จำนวน	หน่วยวัด
รายการประกอบแบบ				
วันที่เสนอ	ชื่อ - สกุล	เลขที่	แผ่นที่	
22 ธ.ค. 48	นาย สิริชัย วิไลเจริญวัฒน์	43064820	4/3	
สถาบันเทคโนโลยีพระจอมเกล้าเจ้าคุณทหารลาดกระบัง	การศึกษาและพัฒนาผลิตภัณฑ์จากงานชิ้นทำของศิลปะ โดยประยุกต์แผนผังไม้โชนกับเครื่องปั้นดินเผาต้นขาขึ้น			
	ผู้ช่วยศาสตราจารย์ ดร.เนติลักษณ์ กิ่งอ้อม	มาตราส่วน 1 : 5		
	รองศาสตราจารย์ คุณหญิง สารีบุตร	นาย เชนดิ้งมา		

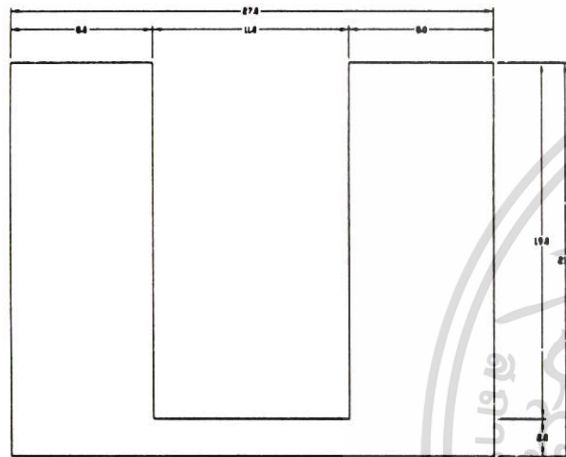

FRONT VIEW

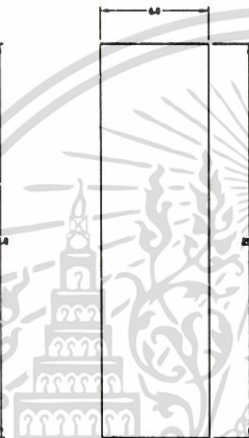

SIDE VIEW



FRONT VIEW

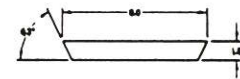

SIDE VIEW

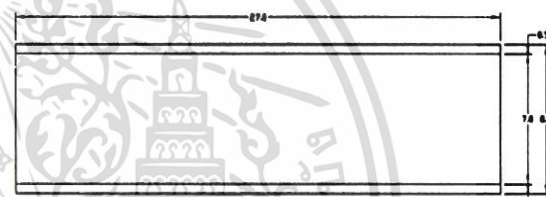

TOP VIEW

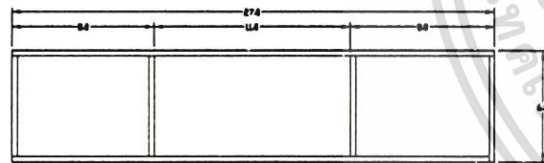

TOP VIEW

PART 1, SCALE 1:25, UNIT mm

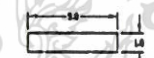

FRONT VIEW
PART 1, SCALE 1:25, UNIT mm

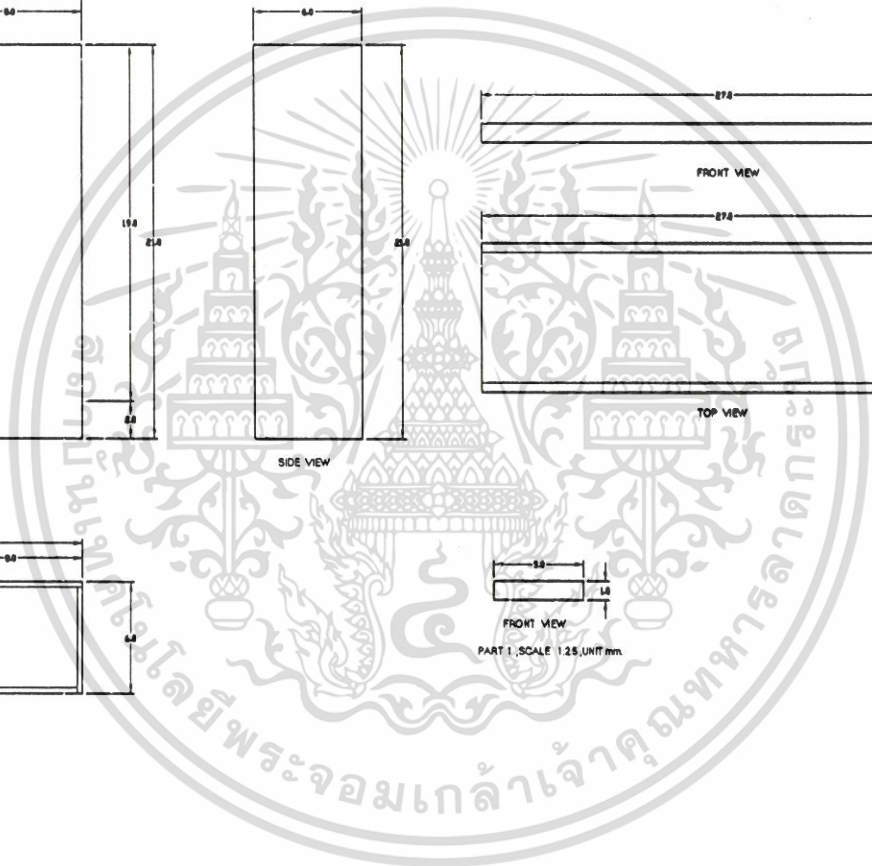

วันที่มอบ	ชื่อ - สกุล	เลขที่	แผ่นที่
22 ธ.ค. 48	นาย ศิวชัย ใจโตหิรขุพันธ์	43054820	44
สถาบันเทคโนโลยีพระจอมเกล้าเจ้าคุณทหารลาดกระบัง เจ้าคุณทหารลาดกระบัง	การศึกษาและพัฒนาผลิตภัณฑ์ทางการศึกษาของระดับ โดยประยุกต์แผนภูมิโงกับกับทอเป็นต้นแบบทอขึ้น		
	ผู้ช่วยศาสตราจารย์ ดร.สิริวิมล กิ่งอิน	ขนาดตัว 1:2.5	
	รองศาสตราจารย์ คุณหญิง ศาวิตรี	หน่วย : เซนติเมตร	



ภาพที่ 4.24 ผลิตภัณฑ์ที่ต่อกรรมสิทธิ์ของที่ระลึกชุดโคมไฟ โดยประยุกต์แผ่นใยไหมกับเครื่องปั้นดินเผาตามทฤษฎีที่ได้รับ การออกแบบและพัฒนาแล้ว



ภาพที่ 4.25 แสดงภาพผลิตภัณฑ์ที่ต่อกรรมสิทธิ์ของที่ระลึกชุดโคมไฟ โดยประยุกต์แผ่นใยไหมกับเครื่องปั้นดินเผาตามทฤษฎีที่ได้รับ การออกแบบและพัฒนาแล้ว

เอกสารนี้เป็นเอกสารที่สงวนไว้สำหรับการใช้งานเพื่อการศึกษาเท่านั้น ไม่อนุญาตให้นำไปใช้ประโยชน์ด้านการค้าไม่ว่ากรณีใดๆ ทั้งสิ้น อีกทั้งห้ามมิให้ดัดแปลงเนื้อหา และต้องอ้างอิงถึงเจ้าของเอกสารทุกครั้งที่มีการนำไปใช้

4.2 ผลการวิเคราะห์ขั้นตอนศึกษาความคิดเห็นของผู้ที่สนใจที่มีต่อการพัฒนาผลิตภัณฑ์ หัตถกรรมสินค้าของที่ระลึกชุดโคมไฟ โดยประยุกต์แผ่นใยไหมกับเครื่องปั้นดินเผา ค่า่านเกวียน ที่ได้รับการออกแบบและพัฒนาแล้ว

ตอนที่ 2 ขั้นตอนศึกษาความคิดเห็นของผู้ที่สนใจที่มีต่อการพัฒนาผลิตภัณฑ์หัตถกรรม
สินค้าของที่ระลึกชุดโคมไฟ โดยประยุกต์แผ่นใยไหมกับเครื่องปั้นดินเผาค่า่านเกวียน ที่ได้รับการ
ออกแบบและพัฒนาแล้ว



เอกสารนี้เป็นเอกสารที่สงวนไว้สำหรับการใช้งานเพื่อการศึกษาเท่านั้น ไม่อนุญาตให้นำไปใช้ประโยชน์ด้านการค้า
ไม่ว่ากรณีใดๆ ทั้งสิ้น อีกทั้งห้ามมิให้ดัดแปลงเนื้อหา และต้องอ้างอิงถึงเจ้าของเอกสารทุกครั้งที่มีการนำไปใช้

ตารางที่ 4.2 แสดงค่าเฉลี่ย ค่าเบี่ยงเบนมาตรฐาน และระดับความเหมาะสมของผลิตภัณฑ์หัตถกรรมสินค้าของที่ระลึกชุดโคมไฟ โดยประยุกต์แผ่นใยไหมกับเครื่องปั้นดินเผาผ่านกรรมวิธีของผู้ตอบแบบสอบถามทั้งหมด 139 ท่าน

ข้อ ที่	รายละเอียด	เจ้าหน้าที่ 1 n=4		ผู้ผลิต n=5		ผู้อำนวยการ ผลิตภัณฑ์ n=30		นักท่องเที่ยว N=100		รวม		
		\bar{X}	S.D	\bar{X}	S.D	\bar{X}	S.D	\bar{X}	S.D	\bar{X}	S.D	ระดับความ คิดเห็น
1.	ชุดโคมไฟที่ได้รับการออกแบบและพัฒนาแล้ว ใช้วัสดุท้องถิ่นได้คุ้มค่า	3.75	0.43	4.00	0	4.17	0.69	3.54	0.62	3.87	0.67	มีความเหมาะสมมาก
2.	ชุดโคมไฟที่ได้รับการออกแบบและพัฒนาแล้ว มีการดัดแปลงวัสดุอื่นมาผสมกับวัสดุท้องถิ่นได้ลงตัว	5.00	0	4.40	0.49	4.50	0.5	4.55	0.59	4.61	0.57	มีความเหมาะสมมากที่สุด
3.	ชุดโคมไฟที่ได้รับการออกแบบและพัฒนาแล้ว แสดงถึงลักษณะเฉพาะถิ่นของจังหวัดนครราชสีมาได้ชัดเจน	4.75	0.43	4.80	0.4	4.63	0.48	4.48	0.70	4.67	0.65	มีความเหมาะสมมากที่สุด
4.	ชุดโคมไฟที่ได้รับการออกแบบและพัฒนาแล้ว มีขนาดที่สามารถนำพาไปได้สะดวก	3.50	0.71	4.20	0.4	3.80	0.70	4.65	0.48	4.04	0.65	มีความเหมาะสมมาก
5.	ชุดโคมไฟที่ได้รับการออกแบบและพัฒนาแล้ว ไม่เกิดความเสียหาย เมื่อมีการนำพาไป	3.25	0.83	3.40	0.49	3.17	0.37	4.19	0.69	3.50	0.77	มีความเหมาะสมมาก
6.	ชุดโคมไฟที่ได้รับการออกแบบและพัฒนาแล้ว มีความสวยงาม	3.75	0.43	3.80	0.4	3.20	0.4	3.96	0.73	3.68	0.73	มีความเหมาะสมมาก
7.	ชุดโคมไฟที่ได้รับการออกแบบและพัฒนาแล้ว มีประโยชน์ในการใช้สอย	3.50	0.5	4.60	0.49	3.27	0.44	3.25	0.50	3.66	0.55	มีความเหมาะสมมาก
8.	ชุดโคมไฟที่ได้รับการออกแบบและพัฒนาแล้ว แสดงถึงศิลปวัฒนธรรมของท้องถิ่น	4.00	0.71	3.80	0.75	3.70	0.78	3.95	0.62	3.86	0.68	มีความเหมาะสมมาก

ตารางที่ 4.2 (ต่อ)

ข้อ ที่	รายละเอียด	เจ้าหน้าที่ n=4		ผู้ผลิต n=5		ผู้จำหน่าย ผลิตภัณฑ์ n=30		นักท่องเที่ยว N=100		รวม		
		\bar{X}	S.D	\bar{X}	S.D	\bar{X}	S.D	\bar{X}	S.D	\bar{X}	S.D	ระดับความ คิดเห็น
9.	ชุดคอมพิวเตอร์ที่ได้รับการออกแบบและพัฒนาแล้วสามารถประยุกต์เข้ากับยุคสมัยปัจจุบัน	3.50	0.5	4.60	0.49	3.23	0.42	3.89	0.63	3.81	0.66	มีความ เหมาะสมมาก
10.	ชุดคอมพิวเตอร์ที่ได้รับการออกแบบและพัฒนาแล้วทำให้เกิดความรู้สึกภูมิใจเมื่อได้รับเป็นของฝาก	3.75	0.83	3.40	0.49	3.87	0.72	3.56	0.67	3.65	0.69	มีความ เหมาะสมมาก
11.	ชุดคอมพิวเตอร์ที่ได้รับการออกแบบและพัฒนาแล้วสามารถนำไปใช้งานได้จริง	4.75	0.43	3.60	0.49	4.07	0.72	3.86	0.65	4.07	0.68	มีความ เหมาะสมมาก
12.	ชุดคอมพิวเตอร์ที่ได้รับการออกแบบและพัฒนาแล้วง่ายต่อการผลิตในเชิงพาณิชย์	4.25	0.43	4.60	0.49	4.2	0.65	4.12	0.68	4.29	0.67	มีความ เหมาะสมมาก
13.	ชุดคอมพิวเตอร์ที่ได้รับการออกแบบและพัฒนาแล้วสามารถนำไปขายในระบบธุรกิจได้	3.75	0.43	4.20	0.4	4.37	0.71	4.31	0.46	4.16	0.53	มีความ เหมาะสมมาก
รวม		3.96	0.51	4.44	0.44	3.86	0.58	4.02	0.62	3.99	0.65	มีความ เหมาะสม มาก

จากตารางที่ 4.2 แสดงค่าเฉลี่ย และค่าเบี่ยงเบนมาตรฐาน ของความคิดเห็นของผู้ที่สนใจที่มีต่อการพัฒนาผลิตภัณฑ์หัตถกรรมสินค้าของที่ระลึกชุดโคมไฟโดยประยุกต์แผ่นใยไหมกับเครื่องปั้นดินเผาผ่านกระบวนการที่ได้รับการออกแบบ และพัฒนาแล้ว พบว่า เจ้าหน้าที่ผลิต ผู้ผลิต ผู้จำหน่าย ผู้ที่สนใจผลิตภัณฑ์ มีความคิดเห็นต่อผลิตภัณฑ์ที่ได้รับการออกแบบและพัฒนาแล้ว ในภาพรวมมีความคิดเห็นในระดับมาก ($\bar{X} = 3.99$, S.D. = 0.65) และเมื่อพิจารณาเป็นรายด้านในภาพรวมพบว่า ด้านการดัดแปลงวัสดุอื่นมาผสมกับวัสดุท้องถิ่น มีความคิดเห็นอยู่ในระดับมากที่สุด ($\bar{X} = 4.61$, S.D. = 0.57) และด้านการแสดงถึงลักษณะเฉพาะถิ่นของจังหวัดนครราชสีมาได้ชัดเจนมีความคิดเห็นอยู่ในระดับมากที่สุด ($\bar{X} = 4.67$, S.D. = 0.65)

เจ้าหน้าที่ผู้ผลิตแผ่นใยไหมมีความคิดเห็นต่อผลิตภัณฑ์ที่ได้รับการออกแบบและพัฒนาแล้ว ในภาพรวมมีความคิดเห็นในระดับมาก ($\bar{X} = 3.96$, S.D. = 0.51) และเมื่อพิจารณาเป็นรายด้านในภาพรวมพบว่า ด้านการดัดแปลงวัสดุอื่นมาผสมกับวัสดุท้องถิ่น มีความคิดเห็นอยู่ในระดับมากที่สุด ($\bar{X} = 5.00$, S.D. = 0) และด้านการแสดงถึงลักษณะเฉพาะถิ่นของจังหวัดนครราชสีมาได้ชัดเจน มีความคิดเห็นอยู่ในระดับมากที่สุด ($\bar{X} = 4.75$, S.D. = 0.43) ชุดโคมไฟที่ได้รับการออกแบบและพัฒนาแล้ว สามารถนำไปใช้งานได้จริงมีความคิดเห็นอยู่ในระดับมากที่สุด ($\bar{X} = 4.75$, S.D. = 0.43)

ผู้ผลิตมีความคิดเห็นต่อผลิตภัณฑ์ที่ได้รับการออกแบบและพัฒนาแล้ว ในภาพรวมมีความคิดเห็นในระดับมาก ($\bar{X} = 4.44$, S.D. = 0.43) และเมื่อพิจารณาเป็นรายด้านในภาพรวมพบว่า ด้านการแสดงถึงลักษณะเฉพาะถิ่นของจังหวัดนครราชสีมาได้ชัดเจน มีความคิดเห็นอยู่ในระดับมากที่สุด ($\bar{X} = 4.80$, S.D. = 0.40) ด้านมีประโยชน์ในการใช้สอย มีความคิดเห็นอยู่ในระดับมากที่สุด ($\bar{X} = 4.60$, S.D. = 0.49) สามารถประยุกต์เข้ากับปัจจุบันได้ ($\bar{X} = 4.60$, S.D. = 0.49) และด้านง่ายต่อการผลิตในเชิงพาณิชย์ มีความคิดเห็นอยู่ในระดับมากที่สุด ($\bar{X} = 4.60$, S.D. = 0.49)

ผู้จำหน่ายมีความคิดเห็นต่อผลิตภัณฑ์ที่ได้รับการออกแบบและพัฒนาแล้ว ในภาพรวมมีความคิดเห็นในระดับมาก ($\bar{X} = 3.86$, S.D. = 0.58) และเมื่อพิจารณาเป็นรายด้านในภาพรวมพบว่า ด้านการดัดแปลงวัสดุอื่นมาผสมกับวัสดุท้องถิ่นมีความคิดเห็นอยู่ในระดับมากที่สุด ($\bar{X} = 4.50$, S.D. = 0.59) และด้านการแสดงถึงลักษณะเฉพาะถิ่นของจังหวัดนครราชสีมาได้ชัดเจนมีความคิดเห็นอยู่ในระดับมากที่สุด ($\bar{X} = 4.63$, S.D. = 0.48)

ผู้สนใจผลิตภัณฑ์ มีความคิดเห็นต่อผลิตภัณฑ์ที่ได้รับการออกแบบและพัฒนาแล้ว ในภาพรวมมีความคิดเห็นในระดับมาก ($\bar{X} = 4.02$, S.D. = 0.62) และเมื่อพิจารณาเป็นรายด้านในภาพรวมพบว่า ด้านการดัดแปลงวัสดุอื่นมาผสมกับวัสดุท้องถิ่น มีความคิดเห็นอยู่ในระดับมากที่สุด ($\bar{X} = 4.55$, S.D. = 0.59) และด้านทำให้เกิดความรู้สึกภูมิใจเมื่อได้รับเป็นของฝาก มีความคิดเห็นอยู่ในระดับมากที่สุด ($\bar{X} = 4.65$, S.D. = 0.48)

เอกสารนี้เป็นเอกสารที่สงวนไว้สำหรับการใช้งานเพื่อการศึกษาเท่านั้น ไม่อนุญาตให้นำไปใช้ประโยชน์ด้านการค้าไม่ว่ากรณีใดๆ ทั้งสิ้น อีกทั้งห้ามมิให้ดัดแปลงเนื้อหา และต้องอ้างอิงถึงเจ้าของเอกสารทุกครั้งที่มีการนำไปใช้

บทที่ 5

สรุปผลการวิจัย อภิปราย และข้อเสนอแนะ

การศึกษาและพัฒนาผลิตภัณฑ์หัตถกรรมสินค้าของที่ระลึกชุดโคมไฟ โดยประยุกต์แผ่นใยไหมกับเครื่องปั้นดินเผาด่านเกวียน โดยผู้วิจัยจะขอเสนอการสรุปผลการวิจัย อภิปรายผล และข้อเสนอแนะดังนี้

5.1 วัตถุประสงค์ของการวิจัย

การศึกษาและพัฒนาผลิตภัณฑ์หัตถกรรมสินค้าของที่ระลึกชุดโคมไฟ โดยประยุกต์แผ่นใยไหมกับเครื่องปั้นดินเผาด่านเกวียน

5.1.1 เพื่อออกแบบและพัฒนาผลิตภัณฑ์หัตถกรรมสินค้าของที่ระลึกชุดโคมไฟ โคมไฟ โดยประยุกต์แผ่นใยไหมกับเครื่องปั้นดินเผาด่านเกวียน

5.1.2 เพื่อศึกษาความคิดเห็นของผู้ที่สนใจที่มีต่อการพัฒนาผลิตภัณฑ์หัตถกรรมสินค้าของที่ระลึกชุดโคมไฟ โดยประยุกต์แผ่นใยไหมกับเครื่องปั้นดินเผาด่านเกวียนที่ได้รับการออกแบบและพัฒนา

5.2 ผู้ให้ข้อมูล

ขั้นตอนที่ 1 ผู้ให้ข้อมูลมีดังนี้

1. ผู้เชี่ยวชาญด้านศิลปวัฒนธรรมของจังหวัดนครราชสีมา จำนวน 3 คน
2. เจ้าหน้าที่ศูนย์วิจัยหมอนไหมนครราชสีมา สถาบันวิจัยหมอนไหม กรมวิชาการเกษตร จังหวัดนครราชสีมา ซึ่งเป็นผู้ผลิตแผ่นใยไหมจำนวน 4 คน
3. ผู้ผลิต ผลิตภัณฑ์หัตถกรรมสินค้าของที่ระลึกเครื่องปั้นดินเผาด่านเกวียนที่ ตำบลด่านเกวียน อำเภอโชคชัย จังหวัดนครราชสีมา จำนวน 5 คน
4. ผู้จำหน่ายผลิตภัณฑ์ของที่ระลึกหัตถกรรมเครื่องปั้นดินเผาด่านเกวียนที่ ตำบลด่านเกวียน อำเภอโชคชัย จังหวัดนครราชสีมา จาก 30 ร้านค้า จำนวน 30 คน
5. ผู้สนใจผลิตภัณฑ์ของที่ระลึกหัตถกรรมเครื่องปั้นดินเผาด่านเกวียนประเภทโคมไฟ จำนวน 100 คน ระหว่างเดือน 1 กุมภาพันธ์ 2548 ถึง 20 กุมภาพันธ์ 2548

ขั้นตอนที่ 2 ผู้ให้ข้อมูลมีดังนี้

1. เจ้าหน้าที่ศูนย์วิจัยหมอนไหมนครราชสีมา สถาบันวิจัยหมอนไหม กรมวิชาการเกษตร จังหวัดนครราชสีมา ซึ่งเป็นผู้ผลิตแผ่นใยไหมจำนวน 4 คน

เอกสารนี้เป็นเอกสารที่สงวนไว้สำหรับการใช้งานเพื่อการศึกษาเท่านั้น ไม่อนุญาตให้นำไปใช้ประโยชน์ด้านการค้า ไม่ว่าจะกรณีใดๆ ทั้งสิ้น อีกทั้งห้ามมิให้ตัดแปลงเนื้อหา และต้องอ้างอิงถึงเจ้าของเอกสารทุกครั้งที่มีการนำไปใช้

2. ผู้ผลิต ผลิตภัณฑ์หัตถกรรมสินค้าของที่ระลึกเครื่องปั้นดินเผาด่านเกวียน ที่ ตำบลด่านเกวียน อำเภอโชคชัย จังหวัดนครราชสีมา จำนวน 5 คน
3. ผู้จำหน่ายผลิตภัณฑ์ของที่ระลึกหัตถกรรมเครื่องปั้นดินเผาด่านเกวียน ที่ ตำบลด่านเกวียน อำเภอโชคชัย จังหวัดนครราชสีมา จาก 30 ร้านค้า จำนวน 30 คน
4. ผู้สนใจผลิตภัณฑ์ของที่ระลึกหัตถกรรมเครื่องปั้นดินเผาด่านเกวียนประเภท โคมไฟ จำนวน 100 คน ระหว่างเดือน 1 มีนาคม 2548 ถึง 24 มีนาคม 2548

5.3 เครื่องมือที่ใช้ในการวิจัย

เครื่องมือที่ใช้ในการเก็บรวบรวมข้อมูลในขั้นตอนการดำเนินงานตามวัตถุประสงค์ของการวิจัยครั้งนี้ได้แก่

ขั้นตอนที่ 1 การออกแบบและพัฒนาผลิตภัณฑ์หัตถกรรมสินค้าของที่ระลึกชุดโคมไฟ โดยประยุกต์แผ่นใยไหมกับเครื่องปั้นดินเผาด่านเกวียน ให้ตรงกับความต้องการของกลุ่มเป้าหมาย โดยเครื่องมือที่ใช้ในการวิจัย ได้แก่

1.1 แบบสัมภาษณ์ เป็นแบบสัมภาษณ์แบบมีโครงสร้าง เกี่ยวกับข้อมูลเพื่อนำไปออกแบบร่างด้านเอกลักษณ์ของจังหวัดนครราชสีมา

1.2 แบบสอบถาม เป็นแบบสอบถามแบบลักษณะเลือกตอบ เกี่ยวกับกลุ่มผู้ตอบแบบสอบถามและเลือกการเอกลักษณ์ของรูปแบบโคมไฟ 2 แบบ แบ่งออกเป็น 7 ด้านได้แก่ การใช้วัสดุท้องถิ่น การแสดงออกถึงลักษณะเฉพาะท้องถิ่นได้ ขนาดน้ำหนักของสินค้าสามารถนำไปใช้ได้สะดวก และไม่เกิดความเสียหายได้ง่าย การรักษาคุณภาพของสินค้าให้มีความสวยงามและแฝงประโยชน์ใช้สอย การประดิษฐ์คิดค้นรูปแบบสินค้าใหม่ๆ อยู่เสมอ โดยยังคงรักษาเค้าโครงของศิลปวัฒนธรรมท้องถิ่นหรือสอดแทรกอยู่บ้าง คุณค่าและการนำไปใช้ และการคำนึงในด้านการผลิตและตลาด

ขั้นตอนที่ 2 การศึกษาความคิดเห็นของผู้ที่สนใจที่มีต่อการพัฒนาผลิตภัณฑ์หัตถกรรมสินค้าของที่ระลึกชุดโคมไฟ โดยประยุกต์แผ่นใยไหมกับเครื่องปั้นดินเผาด่านเกวียนที่ได้รับการออกแบบและพัฒนาแล้ว โดยเครื่องมือที่ใช้ในการวิจัยได้แก่

2.1 แบบสอบถาม โดยเป็นแบบสอบถามเกี่ยวกับความคิดเห็นของผู้ที่สนใจที่มีต่อการพัฒนาผลิตภัณฑ์หัตถกรรมสินค้าของที่ระลึกชุดโคมไฟ โดยประยุกต์แผ่นใยไหมกับเครื่องปั้นดินเผาด่านเกวียนที่ได้รับการออกแบบและพัฒนาแล้ว โดยมีลักษณะเป็นแบบมาตราส่วนประมาณ 5 ระดับ และได้แนะนำแนวทางการผลิตสินค้าของที่ระลึกของ วิบูลย์ ธีสุวรรณ (2532 : 129-136) และ ของ ประเสริฐ สีรัตน์ (2531 : 145) แบ่งออกเป็น 7 ด้านได้แก่ การใช้วัสดุท้องถิ่น การแสดงออกถึงลักษณะเฉพาะท้องถิ่นได้ ขนาดน้ำหนักของสินค้าสามารถนำไปใช้ได้สะดวก และไม่เกิดความเสียหายได้ง่าย การรักษาคุณภาพของสินค้าให้มีความสวยงามและแฝงประโยชน์ใช้สอย

นอกจากนี้ผู้วิจัยยังได้ศึกษาข้อมูลเกี่ยวกับผลิตภัณฑ์หัตถกรรมสินค้าของที่ระลึกชุดโคมไฟที่จำหน่ายในตลาดออนไลน์ ไม่ว่าจะเป็นกรณีใดๆ ทั้งสิ้น อีกทั้งห้ามมิให้คัดแปลงเนื้อหา และต้องอ้างอิงถึงเจ้าของเอกสารทุกครั้งที่มีการนำไปใช้

การประดิษฐ์คิดค้นรูปแบบสินค้าใหม่ๆ อยู่เสมอ โดยยังคงต้องรักษาเค้าโครงของศิลปวัฒนธรรมท้องถิ่นหรือสอดแทรกอยู่บ้าง คุณค่าและการนำไปใช้ และการคำนึงในด้านการผลิตและตลาด

5.4 การเก็บรวบรวมข้อมูล

การเก็บรวบรวมข้อมูลที่ใช้ในการวิจัยครั้งนี้ ผู้วิจัยได้ขอหนังสือจากงานบัณฑิตศึกษาคณะครุศาสตร์อุตสาหกรรม สถาบันเทคโนโลยีพระจอมเกล้าเจ้าคุณทหารลาดกระบัง ถึงเจ้าหน้าที่ศูนย์วิจัยหม่อนไหมนครราชสีมา สถาบันวิจัยหม่อนไหม กรมวิชาการเกษตร จังหวัดนครราชสีมา เพื่อขอทำการเก็บข้อมูลเก็บข้อมูลแผ่นใยไหม สัมภาษณ์ ผู้เชี่ยวชาญด้านเอกลักษณ์ของจังหวัดนครราชสีมาและทำการเก็บข้อมูลจากแบบสอบถาม ขั้นตอนการเลือกรูปแบบและการศึกษาความคิดเห็นที่มีต่อผลิตภัณฑ์จากเจ้าหน้าที่ผู้ผลิตแผ่นใยไหม ผู้ผลิต ผู้จำหน่ายผลิตภัณฑ์ ผู้สนใจผลิตภัณฑ์

5.5 การวิเคราะห์ข้อมูล

5.5.1 ข้อมูลจากแบบสัมภาษณ์ผู้วิจัยได้นำมาสรุปเป็นคำบรรยาย

5.5.2 ข้อมูลเกี่ยวกับการตอบแบบสอบถามขั้นตอนการออกแบบและพัฒนา ในการเลือกเอกลักษณ์ของชุดไหมไฟ วิเคราะห์ด้วยวิธีหาค่าร้อยละ เสนอเป็นตารางประกอบคำบรรยาย

5.5.3 ข้อมูลเกี่ยวกับขั้นตอนการศึกษาคำคิดเห็นของผู้ที่สนใจที่มีต่อการพัฒนา วิเคราะห์ข้อมูลโดยหาค่าเฉลี่ย (\bar{X}) และค่าเบี่ยงเบนมาตรฐาน (S.D.) เสนอเป็นตารางประกอบคำบรรยาย

5.6 สรุปผลการวิจัย

ผู้วิจัยขอสรุปผลการวิจัย เป็น 2 ตอน ตามวัตถุประสงค์ ดังนี้

ตอนที่ 1 การออกแบบและพัฒนาผลิตภัณฑ์หัตถกรรมสินค้าของที่ระลึกชุดไหมไฟโดยประยุกต์แผ่นใยไหมกับเครื่องปั้นดินเผาถาดเกวียน

จากแบบสัมภาษณ์ผู้เชี่ยวชาญทั้ง 3 ท่าน ให้ความเห็นว่ารูปแบบเอกลักษณ์ที่จะนำไปพัฒนาคือเป็นชุดไหมไฟ โดยได้รูปแบบเอกลักษณ์ปราสาทหินพิมาย เพราะเป็นสิ่งที่อยู่กับจังหวัดนครราชสีมา มานานใครผ่านมาทางอีสานก็ต้องแวะเที่ยว เป็นสถานที่ที่ชาวโคราชทุกคนรู้จักและเป็นสถานที่ท่องเที่ยวที่สำคัญ โดยชุดไหมไฟมี 4 แบบ ได้แก่ ไหมไฟแบบตั้งโต๊ะ ดิสนั่ง แววนเพดาน และตั้งพื้น

เอกสารนี้เป็นเอกสารที่สงวนไว้สำหรับการใช้งานเพื่อการศึกษาเท่านั้น ไม่อนุญาตให้นำไปใช้ประโยชน์ด้านการค้าไม่ว่ากรณีใดๆ ทั้งสิ้น อีกทั้งห้ามมิให้ตัดแปลงเนื้อหา และต้องอ้างอิงถึงเจ้าของเอกสารทุกครั้งที่มีการนำไปใช้

ในภาพรวมจากแบบสอบถาม พบว่าผู้ตอบแบบสอบถามทั้งหมด 139 คน เลือกรูปแบบที่จะนำไปพัฒนาเป็นผลิตภัณฑ์หัตถกรรมสินค้าของที่ระลึกชุดโคมไฟ โดยประยุกต์จากแผ่นใยไหมกับเครื่องปั้นดินเผาด่านเกวียน ในภาพรวมเลือกรูปแบบปราสาทหินพิมาย จำนวน 85 คน จากผู้ตอบแบบสอบถามทั้งหมด 139 คน คิดเป็นร้อยละ 61.15 และในขณะที่เลือกรูปแบบประติมากรรมจำนวน 54 คน จากผู้ตอบแบบสอบถามทั้งหมด 139 คน คิดเป็นร้อยละ 38.85 และเหตุผลในการเลือกเพราะสามารถนำไปใช้งานได้จริง ร้อยละ 76.98 ชุดโคมไฟสามารถประยุกต์เข้ากับยุคสมัยปัจจุบัน ร้อยละ 74.82 สรุปผู้วิจัยจึงเลือกรูปแบบ ปราสาทหินพิมาย เพื่อนำมาเขียนแบบเพื่อการผลิตและนำไปทำเป็นต้นแบบจริง

ตอนที่ 2 การศึกษาความคิดเห็นที่มีต่อผลิตภัณฑ์หัตถกรรมสินค้าของที่ระลึกชุดโคมไฟ โดยประยุกต์แผ่นใยไหมกับเครื่องปั้นดินเผาด่านเกวียนที่ได้รับการออกแบบและพัฒนาแล้ว

พบว่าความคิดเห็นของผู้ที่สนใจที่มีต่อการพัฒนาผลิตภัณฑ์หัตถกรรมสินค้าของที่ระลึกชุดโคมไฟ โดยประยุกต์แผ่นใยไหมกับเครื่องปั้นดินเผาด่านเกวียนที่ได้รับการออกแบบและพัฒนาแล้ว พบว่า เจ้าหน้าที่ผลิต ผู้ผลิต ผู้จำหน่าย ผู้ที่สนใจผลิตภัณฑ์ที่ได้รับการออกแบบและพัฒนาแล้ว ในภาพรวมมีความคิดเห็นในระดับมาก ($\bar{X} = 3.99$, S.D. = 0.65) และเมื่อพิจารณาเป็นรายด้านในภาพรวมพบว่า ด้านการคัดปลงวัสดุอื่นมาผสมกับวัสดุท้องถิ่น มีความคิดเห็นอยู่ในระดับมากที่สุด ($\bar{X} = 4.61$, S.D. = 0.57) และด้านการแสดงถึงลักษณะเฉพาะถิ่นของจังหวัดนครราชสีมา ได้ชัดเจนมีความคิดเห็นอยู่ในระดับมากที่สุด ($\bar{X} = 4.67$, S.D. = 0.65)

5.7 อภิปรายผลการวิจัย

จากผลการสรุปในการศึกษาวิจัยครั้งนี้ แสดงให้เห็นว่าสามารถพัฒนาผลิตภัณฑ์หัตถกรรมสินค้าของที่ระลึกชุดโคมไฟ โดยประยุกต์แผ่นใยไหมกับเครื่องปั้นดินเผาด่านเกวียนได้หรือนำไปพัฒนาร่วมกับศิลปหัตถกรรมพื้นบ้านประเภทอื่น ๆ ได้

โดยผลแนวทางของรูปแบบของผลิตภัณฑ์หัตถกรรมสินค้าของที่ระลึกชุดโคมไฟ โดยประยุกต์แผ่นใยไหมกับเครื่องปั้นดินเผาด่านเกวียน ได้รูปแบบเอกลักษณ์ ปราสาทหินพิมาย ทั้งนี้ อาจเป็นเพราะเป็นสิ่งที่อยู่กับจังหวัดนครราชสีมา มานานใครผ่านมาทางอีสานก็ต้องแวะเที่ยว เป็นสถานที่ท่องเที่ยวที่เก่าแก่ที่สำคัญหนึ่งที่แสดงถึงศิลปวัฒนธรรมของท้องถิ่น และมีรูปทรงที่เป็นเอกลักษณ์โดยเฉพาะองค์ปราสาทประธานของปราสาทหินพิมาย โดยการนำเอกลักษณ์ของปราสาทหินพิมาย มาทำเป็นผลิตภัณฑ์สินค้าของที่ระลึกนั้น ได้คำนึงถึง การเพิ่มเรื่องราวและรายละเอียดเข้าไปในงานเพิ่มความแตกต่าง เพราะจะได้เพิ่มมูลค่าให้กับผลิตภัณฑ์และเกิดความแตกต่างกันของผลิตภัณฑ์ เพราะแต่ละท้องถิ่นแต่ละแห่งก็จะมีเอกลักษณ์ของเฉพาะท้องถิ่น และควรจะมีแนวความคิดของการออกแบบไม่ลอกแบบใคร โดยแนวความคิดมาจากการมองลอดผ่านทางช่อง

เอกลักษณ์อันเอกลักษณ์ที่งดงามและหาชมได้ยากยิ่งในท้องถิ่นนี้ เมื่อผู้ใดเห็นภาพไปโดยบังเอิญก็มักจะนึกถึงเมืองเก่าไม่ว่ากรณีใดๆ ทั้งสิ้น อีกทั้งห้ามมิให้ดัดแปลงเนื้อหา และต้องอ้างอิงถึงเจ้าของเอกสารทุกครั้งที่มีการนำไปใช้

หน้าต่างไปเห็นตัวปราสาทซึ่งรูปทรงของชุดโคมไฟก็จะต่างจากโคมไฟทั่วไปซึ่งส่งเสริมให้ผลิตภัณฑ์ชุดโคมไฟดูมีคุณค่าและมีราคา

การเลือกวัสดุที่ใช้ในการผลิต ในการทำโครงสร้างได้นำวัสดุจากท้องถิ่นคือแผ่นใยไหม กับดินเผาด่านเกวียน และนำวัสดุที่ไม่ใช่ของพื้นถิ่นมาใช้แต่ไม่ได้แสดงโครงสร้างออกมาให้เห็นภายนอก ซึ่งก็คือพลาสติกใสซึ่งส่งผลให้งานดูดีมีความสวยงามคงทน ไม่เกิดความเสียหายอะไรทำให้ลดขั้นตอนของการผลิตลงและง่ายต่อการประกอบและดูแลรักษา และเป็นส่วนหนึ่งที่ดึงดูดความสนใจให้กับผลิตภัณฑ์ โดยจะเห็นจากค่าเฉลี่ยที่มีความเหมาะสมในระดับมาก แสดงให้เห็นความพยายามแก้ไขข้อบกพร่อง แล้วพัฒนารูปทรงองค์ประกอบของผลิตภัณฑ์ให้สามารถตอบสนองความต้องการใช้สอยได้ดี (วิบูลย์ ลีสุวรรณ. 2538 : 104)

ซึ่งในขั้นตอนนำวัสดุอื่นมาผสมกับวัสดุท้องถิ่น ได้ลงตัวแต่ยังคงลักษณะเฉพาะถิ่นเดิม และสื่อถึงจังหวัดนครราชสีมา ได้ชัดเจนเหมือนเดิมเป็นการทำให้เพิ่มมูลค่าของผลิตภัณฑ์ ต้องสวยงามและแฝงไปด้วยประโยชน์ใช้สอยทำให้เกิดความภูมิใจเมื่อได้และอาจนำไปเป็นผลิตภัณฑ์หนึ่งตำบลหนึ่งผลิตภัณฑ์ ซึ่งสอดคล้องกับ วิบูลย์ ลีสุวรรณ (2532 : 129) ที่ได้ให้แนวทางในการนำงานศิลปหัตถกรรมมาส่งเสริมให้กลายเป็นสินค้าของที่ระลึกได้ จึงเท่ากับเป็นการเพิ่มมูลค่าให้กับวัสดุที่เป็นทรัพยากรท้องถิ่นซึ่งมีอยู่เดิม

5.8 ข้อเสนอแนะ

1. ข้อเสนอแนะเพื่อนำผลการวิจัยไปใช้

ผู้วิจัยขอเสนอแนะดังต่อไปนี้

1.1 ควรมีการศึกษาแนวทางในการประยุกต์เรื่องของวัสดุในชุมชนมาใช้ผสมผสานกับผลิตภัณฑ์ที่จะผลิต คำนึงถึงเทคนิควิธีการผลิตให้ง่ายและไม่ซับซ้อนเพื่อลดต้นทุน

1.2 การพัฒนารูปแบบผลิตภัณฑ์หัตถกรรมสินค้าของที่ระลึกชุดโคมไฟ โดยประยุกต์แผ่นใยไหมกับเครื่องปั้นดินเผาด่านเกวียนนี้ เพื่อเป็นกรณีศึกษาในการนำเอาวัสดุที่มีอยู่ในท้องถิ่นมาใช้ให้เกิดประโยชน์ที่สุดลดการนำเข้าจากต่างประเทศ เป็นการสนับสนุนผลิตภัณฑ์ของชุมชน หรือประยุกต์ให้เข้ากับโครงการหนึ่งตำบลหนึ่งผลิตภัณฑ์ (OTOP)

1.3 การพัฒนารูปแบบผลิตภัณฑ์หัตถกรรมสินค้าของที่ระลึกชุดโคมไฟ โดยประยุกต์แผ่นใยไหมกับเครื่องปั้นดินเผาด่านเกวียนนี้ต้องทราบข้อจำกัดของวัสดุและระยะเวลาในการผลิตและจะต้องวางแผนการผลิตให้รัดกุม

2. ข้อเสนอแนะเพื่อการทำวิจัยต่อไป

2.1 การพัฒนารูปแบบผลิตภัณฑ์หัตถกรรมสินค้าของที่ระลึกชุดโคมไฟ โดยประยุกต์แผ่นใยไหมกับเครื่องปั้นดินเผาตามเกวียนนี้ สามารถจะพัฒนาเป็นผลิตภัณฑ์อย่างอื่นได้อีกเช่น กรอบรูป แจกันกับดอกไม้ประดิษฐ์

2.2 สามารถนำผลการวิจัยไปใช้เป็นแนวทางในการพัฒนารูปแบบผลิตภัณฑ์ประเภทเดียวกันแต่เปลี่ยนที่เอกลักษณ์หรือจุดเด่นของงาน โดยศึกษาจากความต้องการของกลุ่มเป้าหมาย และในส่วนของตัวเอกลักษณ์สามารถจะเปลี่ยนรูปแบบของตัวปราสาทจากทัศนียภาพการมอง ได้โดยไม่จำเป็นต้องเป็นเฉพาะด้านหน้าอย่างเดียว แต่ต้องคำนึงถึงเอกลักษณ์ของแต่ละปราสาทหินเป็นสำคัญ



เอกสารนี้เป็นเอกสารที่สงวนไว้สำหรับการใช้งานเพื่อการศึกษาเท่านั้น ไม่อนุญาตให้นำไปใช้ประโยชน์ด้านการค้า ไม่ว่ากรณีใดๆ ทั้งสิ้น อีกทั้งห้ามมิให้ตัดแปลงเนื้อหา และต้องอ้างอิงถึงเจ้าของเอกสารทุกครั้งที่มีการนำไปใช้

บรรณานุกรม

- กษม อมันตกุล. 2546. “การศึกษาและพัฒนา รูปแบบผลิตภัณฑ์หัตถกรรมสินค้าของที่ระลึกของ เหลืองสถาน จังหวัดฉะเชิงเทรา”. กรุงเทพฯ : กรุงเทพฯ : วิทยานิพนธ์ครุศาสตร์อุตสาหกรรมมหาบัณฑิต สาขาเทคโนโลยีผลิตภัณฑ์อุตสาหกรรม บัณฑิตวิทยาลัย, สถาบันเทคโนโลยีพระจอมเกล้าเจ้าคุณทหารลาดกระบัง.
- กองวิจัยสินค้าและตลาด กรมเศรษฐกิจการพาณิชย์. 2525. **ไหมและผลิตภัณฑ์ไหม**. กรุงเทพฯ : โรงพิมพ์อักษรไทย.
- คณะกรรมการส่งเสริมสินค้าไทย. 2534. **เอกสารประกอบวาระเพื่อทราบเพิ่มเติม**. กรุงเทพฯ : สำนักเลขานุการ รัฐมนตรี ทบวงมหาวิทยาลัย.
- จิตติมา ผลเสวก. 2545. “นายรอบรู้ นักเดินทาง นครราชสีมา.” กรุงเทพฯ : โรงพิมพ์กรุงเทพฯ.
- เทศบาลตำบลด่านเกวียน. 2546. **ประชากรในเขตเทศบาลตำบลด่านเกวียน**. นครราชสีมา : เทศบาลตำบลด่านเกวียน อำเภอโชคชัย จังหวัดนครราชสีมา. เอกสารอัดสำเนา. ศาสตร.
- นวลลักษณ์ เหล่ามนัสศักดิ์ ให้สัมภาษณ์, 18 กันยายน 2547. สิริชัย วิไลเจริญวัฒน์ ผู้สัมภาษณ์. การส่งออกโคมไฟ. ร้านบ้านพล ตำบลด่านเกวียน อำเภอโชคชัย จังหวัดนครราชสีมา
- นิติ กสิโกศล. 2541. **การพัฒนาอุตสาหกรรมไหมไทยในภาคอีสานรัชสมัยพระบาทสมเด็จพระจุลจอมเกล้าเจ้าอยู่หัว (พ.ศ.2444-2455)**. กรุงเทพฯ : สำนักพิมพ์มหาวิทยาลัยธรรมศาสตร์.
- บดินทร์ สักคาเชียงขงค์. 2546. “ช่องทางทำกิน.” เดลินิวส์. (19,483) : 24.
- ประเสริฐ ศิลาวัฒนา. 2531. **ของที่ระลึก**. กรุงเทพฯ : สำนักพิมพ์โอเคียนโสตร์.
- ปियามากรณ์ สุขเมธานนท์ให้สัมภาษณ์, 18 กันยายน 2547. สิริชัย วิไลเจริญวัฒน์ ผู้สัมภาษณ์. การส่งออกโคมไฟ. ร้านชาวดิน ตำบลด่านเกวียน อำเภอโชคชัย จังหวัดนครราชสีมา
- ยุทธพงษ์ กัยวรรณ. 2543. **พื้นฐานการวิจัย**. พิมพ์ครั้งที่ 1. กรุงเทพฯ : สำนักพิมพ์สุวีริยาสาส์น.
- ราตรี สรรพศรี. 2539. “การศึกษากระบวนการทำหัตถกรรมเครื่องปั้นดินเผาตำบลด่านเกวียน จังหวัดนครราชสีมา.” วิทยานิพนธ์ครุศาสตร์มหาบัณฑิต ภาควิชาศิลปศึกษา บัณฑิตวิทยาลัย, จุฬาลงกรณ์มหาวิทยาลัย.
- วัทัญญ ฌ กลาง. 2545. **ฉลองครบรอบ 45 ปี สถาบันเทคโนโลยีราชมงคล วิทยาเขตภาคตะวันออกเฉียงเหนือ นครราชสีมา**. นครราชสีมา : สมบูรณ์การพิมพ์.
- วิบูลย์ ลีสุวรรณ. 2527. **ศิลปหัตถกรรมพื้นบ้าน**. กรุงเทพฯ : สำนักพิมพ์ปณยา.
- วิบูลย์ ลีสุวรรณ. 2532. **ศิลปหัตถกรรมไทย**. กรุงเทพฯ : การท่องเที่ยวแห่งประเทศไทย.
- วิบูลย์ ลีสุวรรณ. 2538. **ศิลปหัตถกรรมพื้นบ้าน**. กรุงเทพฯ : พิมพ์กิจบิตเนตพรินทร์.

เอกสารนี้เป็นเอกสารที่สงวนไว้สำหรับการใช้งานเพื่อการศึกษาเท่านั้น ไม่อนุญาตให้นำไปใช้ประโยชน์ด้านการค้าไม่ว่ากรณีใดๆ ทั้งสิ้น อีกทั้งห้ามมิให้ดัดแปลงเนื้อหา และต้องอ้างอิงถึงเจ้าของเอกสารทุกครั้งที่มีการนำไปใช้

ศูนย์วัฒนธรรมจังหวัดนครราชสีมา. 2530. ข้อมูลพื้นฐานบ้านด่านเกวียน. นครราชสีมา : โรงพิมพ์
สมบูรณ์ออฟเซ็ทการพิมพ์.

ศูนย์วัฒนธรรมจังหวัดนครราชสีมา. 2537. ของดีเมืองโคราช. กรุงเทพฯ : สหสินชัยวัฒนา.

ศรีภัทร วัลลภาคม. 2542. เครื่องปั้นดินเผาและเครื่องเคลือบกับการพัฒนาการทางเศรษฐกิจและ
สังคมของสยาม. กรุงเทพฯ : โอเดียนสโตร์.

ศูนย์วิจัยหมอนไหมนครราชสีมา. 2539. การปลูกหมอนเลี้ยงไหม. นครราชสีมา : โคราชออฟเซ็ท
การพิมพ์.

สถาบันวิจัยหมอนไหม. 2541. สถาบันวิจัยหมอนไหม. กรุงเทพฯ : ฝ่ายติดตามและประเมินผล
สถาบันวิจัยหมอนไหม กรมวิชาการเกษตร กระทรวงเกษตรและสหกรณ์.

สถาบันวิจัยหมอนไหม. 2541. การปลูกหมอนเลี้ยงไหม. กรุงเทพฯ : โรงพิมพ์ชุมนุมสหกรณ์การ
เกษตรแห่งประเทศไทย จำกัด.

สุรเชษฐ์ ไชยอุปละ. 2546. “การศึกษาและพัฒนา รูปแบบผลิตภัณฑ์เครื่องจักสานผักตบชวา
สำหรับศูนย์ศิลปาชีพ บางไทร.” กรุงเทพฯ : วิทยานิพนธ์ครุศาสตรบัณฑิต สาขา
มหาบัณฑิต สาขาเทคโนโลยีผลิตภัณฑ์อุตสาหกรรม บัณฑิตวิทยาลัย, สถาบัน
เทคโนโลยีพระจอมเกล้าเจ้าคุณทหารลาดกระบัง.

สุวนีย์ เนตวงษ์ ให้สัมภาษณ์, 18 กันยายน 2547. สิริชัย วิไลเจริญวัฒน์ ผู้สัมภาษณ์. การส่งออก
ไหมไฟ. ร้านอำแดง ตำบลด่านเกวียน อำเภอโชคชัย จังหวัดนครราชสีมา

สถาน วิไลและคณะ. 2543. “ศึกษาการทำแผ่นใยไหมจากหมอนไหม.” กรุงเทพฯ : ศูนย์วิจัยหมอน
ไหมนครราชสีมา สถาบันวิจัยหมอนไหม กรมวิชาการเกษตร. เอกสารอัดสำเนา.

สายสมร ศรีสวัสดิ์. 2546. “แนวทางการประยุกต์ศิลปะการแกะลายบนกระดาษทองอังกฤษเพื่อ
พัฒนารูปแบบเป็นผลิตภัณฑ์หัตถกรรมสินค้าของที่ระลึก เกาะเกรด.” กรุงเทพฯ : วิทยา
นิพนธ์ครุศาสตรบัณฑิต สาขาเทคโนโลยีผลิตภัณฑ์อุตสาหกรรม บัณฑิตวิทยาลัย, สถาบันเทคโนโลยีพระจอมเกล้าเจ้าคุณทหารลาดกระบัง.

อารี สุทธิพันธ์. 2529. ศิลปินพื้นบ้านดีเด่น 2528. กรุงเทพฯ : สำนักงานคณะกรรมการแห่งชาติ
กระทรวงศึกษาธิการ.

Department of Agriculture. 2003. **Introduction.** [Online]. Available :

<http://www.doa.go.th/sericulture/variety.html>

Ministry of Commerce. 2004. **Introduction.** [Online]. Available :

http://www.moc.go.t/servic_data.htm

Nakhonratchasima. 2003. **Introduction.** [Online]. Available : <http://www.dankwian.com>

The Department of Fine Arts. 2004. **Phimai Historical Park.** Nakhon Ratchasima : Joseph

เอกสารนี้เป็นเอกสารที่สงวนไว้สำหรับการใช้งานเพื่อการศึกษาเท่านั้น ไม่อนุญาตให้นำไปใช้ประโยชน์ด้านการค้า
plastic card (Korat).

ไม่ว่ากรณีใดๆ ทั้งสิ้น อีกทั้งห้ามมิให้ตัดแปลงเนื้อหา และต้องอ้างอิงถึงเจ้าของเอกสารทุกครั้งที่มีการนำไปใช้



ภาคผนวก

เอกสารนี้เป็นเอกสารที่สงวนไว้สำหรับการใช้งานเพื่อการศึกษาเท่านั้น ไม่อนุญาตให้นำไปใช้ประโยชน์ด้านการค้า ไม่ว่าจะกรณีใดๆ ทั้งสิ้น อีกทั้งห้ามมิให้ดัดแปลงเนื้อหา และต้องอ้างอิงถึงเจ้าของเอกสารทุกครั้งที่มีการนำไปใช้



เอกสารนี้เป็นเอกสารที่สงวนไว้สำหรับการใช้งานเพื่อการศึกษาเท่านั้น ไม่อนุญาตให้นำไปใช้ประโยชน์ด้านการค้า
ไม่ว่ากรณีใดๆ ทั้งสิ้น อีกทั้งห้ามมิให้ดัดแปลงเนื้อหา และต้องอ้างอิงถึงเจ้าของเอกสารทุกครั้งที่มีการนำไปใช้



ประกาศบัณฑิตวิทยาลัย

สถาบันเทคโนโลยีพระจอมเกล้าเจ้าคุณทหารลาดกระบัง

เรื่อง ผลการพิจารณาหัวข้อและเค้าโครงวิทยานิพนธ์

บัณฑิตวิทยาลัย โดยความเห็นชอบของคณะกรรมการพิจารณาหัวข้อและเค้าโครงวิทยานิพนธ์
 คณะครุศาสตร์อุตสาหกรรม ขอประกาศรายชื่อหัวข้อและเค้าโครงวิทยานิพนธ์ หลักสูตรครุศาสตร์
 อุตสาหกรรมมหาบัณฑิต สาขาวิชาเทคโนโลยีผลิตภัณฑ์อุตสาหกรรม ที่ได้รับอนุมัติให้ดำเนินการดังนี้

นายสิริชัย วิไลเจริญพัฒน์ รหัสประจำตัว 43064820 ให้ทำวิทยานิพนธ์เรื่อง "การพัฒนา
 ผลิตภัณฑ์หัตถกรรมสินค้าของที่ระลึกโดยประยุกต์แผ่นใยไหมกับเครื่องปั้นดินเผาด้านเกวียน (A
 DEVELOPMENT OF SOUVENIR APPLY OF SILK FIBER SHEET AND DANKWIAN POTTERY)" โดยมี
 ผศ.ดร.เลิศลักษณ์ กลิ่นหอม เป็นอาจารย์ผู้ควบคุมวิทยานิพนธ์ ผศ.อุดมศักดิ์ สารวิบุตร เป็นอาจารย์ผู้
 ควบคุมวิทยานิพนธ์ร่วม

ซึ่งได้รับอนุมัติเมื่อวันที่ 25 ธันวาคม 2546

ทั้งนี้ให้นักศึกษาค้นคว้าและเขียนวิทยานิพนธ์ โดยปรึกษากับอาจารย์ผู้ควบคุมวิทยานิพนธ์ให้
 เสร็จสิ้นภายในเวลาที่กำหนดในระเบียบของบัณฑิตวิทยาลัย

ประกาศ ณ วันที่ ๑ มกราคม พ.ศ. 2547

(รองศาสตราจารย์บุญวัฒน์ อัดชู)

รักษาราชการแทนคณบดีบัณฑิตวิทยาลัย

เอกสารนี้เป็นเอกสารที่สงวนไว้สำหรับการใช้งานเพื่อการศึกษาเท่านั้น ไม่อนุญาตให้นำไปใช้ประโยชน์ด้านการค้า
 ไม่ว่ากรณีใดๆ ทั้งสิ้น อีกทั้งห้ามมิให้ตัดแปลงเนื้อหา และต้องอ้างอิงถึงเจ้าของเอกสารทุกครั้งที่มีการนำไปใช้



ที่ ศธ 0524.04 / 2618

คณะครุศาสตร์อุตสาหกรรม

สถาบันเทคโนโลยีพระจอมเกล้าเจ้าคุณทหารลาดกระบัง
ถนนฉลองกรุง เขตลาดกระบัง กรุงเทพฯ 10520

15 มิถุนายน 2547

เรื่อง ขอเชิญเป็นผู้ทรงคุณวุฒิตรวจแบบสัมภาษณ์เพื่อการวิจัย

เรียน อาจารย์ชัชชัย สายเชื้อ

สิ่งที่ส่งมาด้วย แบบสัมภาษณ์ เพื่อการวิจัย จำนวน 1 ชุด

ด้วย นายสิริชัย วิไลเจริญพัฒน์ นักศึกษาระดับปริญญาโท หลักสูตรครุศาสตร์อุตสาหกรรมมหาบัณฑิต สาขาวิชาเทคโนโลยีผลิตภัณฑ์อุตสาหกรรม สถาบันเทคโนโลยีพระจอมเกล้าเจ้าคุณทหารลาดกระบัง จะทำวิทยานิพนธ์ เรื่อง "การพัฒนาผลิตภัณฑ์หัตถกรรมสินค้าของที่ระลึก โดยประยุกต์แผ่นใยไหมกับเครื่องปั้นดินเผาผ่านเครื่อง"

คณะครุศาสตร์อุตสาหกรรมพิจารณาแล้วเห็นว่าท่านเป็นผู้มีความรู้ความสามารถเกี่ยวกับเรื่องดังกล่าวเป็นอย่างดี จึงขอเชิญท่านเป็นผู้ทรงคุณวุฒิตรวจแบบสัมภาษณ์ตามที่แนบมาพร้อมนี้ว่ามีเนื้อหาถูกต้องและเหมาะสมมากน้อยเพียงใด ซึ่งผลการตรวจของท่านจะช่วยให้งานวิจัยของ นายสิริชัย วิไลเจริญพัฒน์ มีความสมบูรณ์ยิ่งขึ้น

จึงเรียนมาเพื่อโปรดทราบและหวังว่าจะได้รับความอนุเคราะห์จากท่านด้วยดีและขอขอบคุณเป็นอย่างยิ่งมา ณ โอกาสนี้ด้วย

ขอแสดงความนับถือ

(ผู้ช่วยศาสตราจารย์เลิศลักษณ์ กลิ่นหอม)

รองคณบดี กำกับดูแลงานด้านบัณฑิตศึกษา

ปฏิบัติราชการแทนคณบดี

ที่ทำการคณบดีและปฏิบัติราชการ: เขตหลักสี่ กรุงเทพมหานคร

หน่วยบัณฑิตศึกษา

เอกสารนี้เป็นเอกสารที่สงวนไว้สำหรับการใช้งานเพื่อการศึกษาเท่านั้น ไม่อนุญาตให้นำไปใช้ประโยชน์ในการค้า

โทร. 737-3000 ต่อ 3692

โทรสาร. 326-4325

เว็บไซต์ของคณบดี: www.kmitl.ac.th

(นายชัชชัย สายเชื้อ)

หัวหน้าแผนกวิชาออกแบบผลิตภัณฑ์อุตสาหกรรม



ที่ ศธ 0524.04 / 2618

คณะกรรมการอุดมศึกษา

สถาบันเทคโนโลยีพระจอมเกล้าเจ้าคุณทหารลาดกระบัง

ถนนฉลองกรุง เขตลาดกระบัง กรุงเทพฯ 10520

15 มิถุนายน 2547

เรื่อง ขอเชิญเป็นผู้ทรงคุณวุฒิตรวจแบบสัมภาษณ์เพื่อการวิจัย

เรียน อาจารย์สมิต สมิตศิริ

สิ่งที่ส่งมาด้วย แบบสัมภาษณ์ เพื่อการวิจัย จำนวน 1 ชุด

ด้วย นายสิริชัย วิไลเจริญวัฒน์ นักศึกษาระดับปริญญาโท หลักสูตรครุศาสตรบัณฑิต สาขาวิชาเทคโนโลยีการผลิตขั้นสูง สถาบันเทคโนโลยีพระจอมเกล้าเจ้าคุณทหารลาดกระบัง จะทำวิทยานิพนธ์ เรื่อง "การพัฒนาผลิตภัณฑ์หัตถกรรมสินค้าของที่ระลึกโดยประยุกต์แผ่นใยใหม่กับเครื่องปั้นดินเผาต้านเคียวิน "

คณะกรรมการอุดมศึกษาพิจารณาแล้วเห็นว่าท่านเป็นผู้มีความรู้ความสามารถเกี่ยวกับเรื่องดังกล่าวเป็นอย่างดี จึงขอเชิญท่านเป็นผู้ทรงคุณวุฒิตรวจแบบสัมภาษณ์ตามที่แนบมาพร้อมนี้ว่ามีเนื้อหาถูกต้องและเหมาะสมมากน้อยเพียงใด ซึ่งผลการตรวจของท่านจะช่วยให้งานวิจัยของ นายสิริชัย วิไลเจริญวัฒน์ มีความสมบูรณ์ยิ่งขึ้น

จึงเรียนมาเพื่อโปรดทราบและหวังว่าจะได้รับความอนุเคราะห์จากท่านด้วยดีและขอขอบคุณเป็นอย่างยิ่งมา ณ โอกาสนี้ด้วย

ขอแสดงความนับถือ

(ผู้ช่วยศาสตราจารย์เลิศลักษณ์ กลิ่นหอม)

รองคณบดี กำกับดูแลงานด้านบัณฑิตศึกษา

ปฏิบัติราชการแทนคณบดี

- 1616/วสอ.สช.อ. (สช.อ.สช.อ.สช.อ.สช.อ.สช.อ.)

(นางสาว สช.อ.สช.อ.)

หน่วยบัณฑิตศึกษา

โทร. 737-3000 ต่อ 3692

โทรสาร. 326-4325

เอกสารนี้เป็นเอกสารที่สงวนไว้สำหรับการใช้งานเพื่อการศึกษาเท่านั้น ไม่อนุญาตให้เผยแพร่โดยไม่ได้รับอนุญาต
โปรดแจ้งให้ทราบ หากมีให้ตัดแปลงเนื้อหา และต้องอ้างอิงถึงเจ้าของเอกสารทุกครั้งที่มีการนำไปใช้



ที่ ศธ 0524.04/ 0504

คณะกรรมการอำนวยการ

สถาบันเทคโนโลยีพระจอมเกล้าเจ้าคุณทหารลาดกระบัง

ถนนฉลองกรุง เขตลาดกระบัง กรุงเทพฯ 10520

31 มกราคม 2548

เรื่อง ขอลความอนุเคราะห์ให้กับนักศึกษา

เรียน ผู้อำนวยการศูนย์วิจัยหม่อนไหม นครราชสีมา

ด้วย นายสิริชัย วิไลเจริญพัฒน์ นักศึกษาปริญญาโท หลักสูตรครุศาสตรบัณฑิต สาขาวิชาเทคโนโลยีผลิตภัณฑ์อุตสาหกรรม คณะครุศาสตร์อุตสาหกรรม สถาบันเทคโนโลยีพระจอมเกล้าเจ้าคุณทหารลาดกระบัง มีความประสงค์จะขอข้อมูลแผ่นใยไหม และขอแผ่นใยไหมเพื่อนำมาออกแบบและพัฒนาเป็นผลิตภัณฑ์หัตถกรรมสินค้าของที่ระลึกโดยประยุกต์แผ่นใยไหมกับเครื่องปั้นดินเผา ด้านเกี่ยวเนื่อง เพื่อประกอบการจัดเตรียมวิทยานิพนธ์ เรื่อง “การพัฒนาผลิตภัณฑ์หัตถกรรมสินค้าของที่ระลึกโดยประยุกต์แผ่นใยไหมกับเครื่องปั้นดินเผาด้านเกี่ยวเนื่อง”

จึงเรียนมาเพื่อโปรดพิจารณาให้ความอนุเคราะห์ให้กับนักศึกษาดังกล่าว และหวังเป็นอย่างยิ่งว่าจะได้รับความอนุเคราะห์จากท่านด้วยดี และขอขอบคุณ มา ณ โอกาสนี้ด้วย

ขอแสดงความนับถือ

(ผู้ช่วยศาสตราจารย์เลิศลักษณ์ กลิ่นหอม)

รองคณบดี กำกับดูแลงานด้านบัณฑิตศึกษา

ปฏิบัติราชการแทนคณบดี

หน่วยบัณฑิตศึกษา

โทร. 0-2326-4325

โทรสาร. 0-2326-4325

เอกสารนี้เป็นเอกสารที่สงวนไว้สำหรับการใช้งานเพื่อการศึกษาเท่านั้น ไม่อนุญาตให้นำไปใช้ประโยชน์ด้านการค้า
ไม่ว่ากรณีใดๆ ทั้งสิ้น อีกทั้งห้ามมิให้ตัดแปลงเนื้อหา และต้องอ้างอิงถึงเจ้าของเอกสารทุกครั้งที่มีการนำไปใช้



ที่ ศธ 0524.04 / 0505

คณะครุศาสตร์อุตสาหกรรม
สถาบันเทคโนโลยีพระจอมเกล้าเจ้าคุณทหารลาดกระบัง
ถนนจตุจักร เขตจตุจักร กรุงเทพฯ 10520

31 มกราคม 2548

เรื่อง ขอเชิญเป็นผู้ทรงคุณวุฒิตรวจแบบสอบถามภาพร่างผลิตภัณฑ์เพื่อการวิจัย

เรียน อาจารย์พิศ ป้อมสินทรัพย์

สิ่งที่ส่งมาด้วย แบบสอบถามร่างผลิตภัณฑ์ที่ได้รับการออกแบบและพัฒนาแล้ว เพื่อการวิจัย

ด้วย นายสิริชัย วิไลเจริญวัฒน์ นักศึกษาระดับปริญญาโท หลักสูตรครุศาสตร์อุตสาหกรรม
มหาบัณฑิต สาขาวิชาเทคโนโลยีผลิตภัณฑ์อุตสาหกรรม สถาบันเทคโนโลยีพระจอมเกล้าเจ้าคุณทหาร
ลาดกระบัง จะทำวิทยานิพนธ์ เรื่อง "การพัฒนาผลิตภัณฑ์หัตถกรรมสินค้าของที่ระลึก โดยประยุกต์
แผ่นใยไหมกับเครื่องปั้นดินเผาผ่านเคียว"

คณะครุศาสตร์อุตสาหกรรม พิจารณาแล้วเห็นว่าท่านเป็นผู้มีความรู้ความสามารถเกี่ยวกับเรื่อง
ดังกล่าวเป็นอย่างดี จึงขอเชิญท่านเป็นผู้ทรงคุณวุฒิตรวจแบบสอบถามภาพร่างผลิตภัณฑ์ดังที่แนบมา
พร้อมนี้ว่ามีความถูกต้องและเหมาะสมมากน้อยเพียงใด ซึ่งผลการตรวจของท่านจะช่วยให้งานวิจัยของ
นายสิริชัย วิไลเจริญวัฒน์ มีความสมบูรณ์ยิ่งขึ้น

จึงเรียนมาเพื่อโปรดทราบและหวังว่าจะได้รับความอนุเคราะห์จากท่านด้วยดีและขอขอบคุณเป็น
อย่างยิ่งมา ณ โอกาสนี้ด้วย

ขอแสดงความนับถือ

(ผู้ช่วยศาสตราจารย์เลิศลักษณ์ กลิ่นหอม)

รองคณบดี กำกับดูแลงานด้านบัณฑิตศึกษา

ปฏิบัติราชการแทนคณบดี

หน่วยบัณฑิตศึกษา

โทร. 02-737-3000 ต่อ 3692

โทรสาร. 02-326-4325

เอกสารนี้เป็นเอกสารที่สงวนไว้สำหรับการใช้งานเพื่อการศึกษาเท่านั้น ไม่อนุญาตให้นำไปใช้ประโยชน์ด้านการค้า
ไม่ว่ากรณีใดๆ ทั้งสิ้น อีกทั้งห้ามมิให้ตัดแปลงเนื้อหา และต้องอ้างอิงถึงเจ้าของเอกสารทุกครั้งที่มีการนำไปใช้

ที่ ศธ 0524.04 / 0505



คณะกรรมการอุตสาหกรรม
สถาบันเทคโนโลยีพระจอมเกล้าเจ้าคุณทหารลาดกระบัง
ถนนฉลองกรุง เขตลาดกระบัง กรุงเทพฯ 10520

๓๑ มกราคม 2548

เรื่อง ขอเชิญเป็นผู้ทรงคุณวุฒิตรวจแบบสอบถามภาพร่างผลิตภัณฑ์เพื่อการวิจัย

เรียน ผู้ช่วยศาสตราจารย์ นฤมน ปิยวิทย์

สิ่งที่ส่งมาด้วย แบบสอบถามร่างผลิตภัณฑ์ที่ได้รับการออกแบบและพัฒนาแล้ว เพื่อการวิจัย

ด้วย นายสิริชัย วิไลเจริญวัฒน์ นักศึกษาระดับปริญญาโท หลักสูตรครุศาสตร์อุตสาหกรรม
มหาบัณฑิต สาขาวิชาเทคโนโลยีผลิตภัณฑ์อุตสาหกรรม สถาบันเทคโนโลยีพระจอมเกล้าเจ้าคุณทหาร
ลาดกระบัง จะทำวิทยานิพนธ์ เรื่อง "การพัฒนาผลิตภัณฑ์หัตถกรรมสินค้าของที่ระลึก โดยประยุกต์
แผ่นใยไหมกับเครื่องปั้นดินเผาบ้านเกรียน"

คณะกรรมการอุตสาหกรรม พิจารณาแล้วเห็นว่าท่านเป็นผู้มีความรู้ความสามารถเกี่ยวกับเรื่อง
ดังกล่าวเป็นอย่างดี จึงขอเชิญท่านเป็นผู้ทรงคุณวุฒิตรวจแบบสอบถามภาพร่างผลิตภัณฑ์ดังที่แนบมา
พร้อมนี้ว่ามีความถูกต้องและเหมาะสมมากน้อยเพียงใด ซึ่งผลการตรวจของท่านจะช่วยให้งานวิจัยของ
นายสิริชัย วิไลเจริญวัฒน์ มีความสมบูรณ์ยิ่งขึ้น

จึงเรียนมาเพื่อโปรดทราบและหวังว่าจะได้รับความอนุเคราะห์จากท่านด้วยดีและขอขอบคุณเป็น
อย่างยิ่งมา ณ โอกาสนี้ด้วย

ขอแสดงความนับถือ

(ผู้ช่วยศาสตราจารย์เลิศลักษณ์ กลิ่นหอม)

รองคณบดี กำกับดูแลงานด้านบัณฑิตศึกษา

ปฏิบัติราชการแทนคณบดี

หน่วยบัณฑิตศึกษา

โทร. 02-737-3000 ต่อ 3692

โทรสาร. 02-326-4325

เอกสารนี้เป็นเอกสารที่สงวนไว้สำหรับการใช้งานเพื่อการศึกษาเท่านั้น ไม่อนุญาตให้นำไปใช้ประโยชน์ด้านการค้า
ไม่ว่ากรณีใดๆ ทั้งสิ้น อีกทั้งห้ามมิให้ตัดแปลงแก้ไขหรือทำซ้ำอย่างอื่นถึงเจ้าของเอกสารทุกครั้งที่มีการนำไปใช้



ที่ ศธ 0524.04 / 0505

คณะกรรมการอุดมศึกษา

สถาบันเทคโนโลยีพระจอมเกล้าเจ้าคุณทหารลาดกระบัง

ถนนฉลองกรุง เขตลาดกระบัง กรุงเทพฯ 10520

31 มกราคม 2548

เรื่อง ขอเชิญเป็นผู้ทรงคุณวุฒิตรวจแบบสอบถามภาพร่างผลิตภัณฑ์เพื่อการวิจัย

เรียน ผู้อำนวยการศูนย์ส่งเสริมอุตสาหกรรม ภาค 6 (คุณสมชาย จันทิรพงษ์)

สิ่งที่ส่งมาด้วย แบบสอบถามภาพร่างผลิตภัณฑ์ที่ได้รับการออกแบบและพัฒนาแล้ว เพื่อการวิจัย

ด้วย นายสิริชัย วิไลเจริญพัฒน์ นักศึกษาระดับปริญญาโท หลักสูตรศาสตรบัณฑิต สาขาวิชาเทคโนโลยีผลิตภัณฑ์อุตสาหกรรม สถาบันเทคโนโลยีพระจอมเกล้าเจ้าคุณทหารลาดกระบัง จะทำวิทยานิพนธ์ เรื่อง "การพัฒนาผลิตภัณฑ์หัตถกรรมสินค้าของที่ระลึก โดยประยุกต์แผ่นใยไหมกับเครื่องปั้นดินเผาด้วยดินเหนียว"

คณะกรรมการอุดมศึกษา พิจารณาแล้วเห็นว่าท่านเป็นผู้มีความรู้ความสามารถเกี่ยวกับเรื่องดังกล่าวเป็นอย่างดี จึงขอเชิญท่านเป็นผู้ทรงคุณวุฒิตรวจแบบสอบถามภาพร่างผลิตภัณฑ์ดังที่แนบมาพร้อมนี้ว่ามีความถูกต้องและเหมาะสมมากน้อยเพียงใด ซึ่งผลการตรวจของท่านจะช่วยให้งานวิจัยของนายสิริชัย วิไลเจริญพัฒน์ มีความสมบูรณ์ยิ่งขึ้น

จึงเรียนมาเพื่อโปรดทราบและหวังว่าจะได้รับความอนุเคราะห์จากท่านด้วยดีและขอขอบคุณเป็นอย่างยิ่งมา ณ โอกาสนี้ด้วย

ขอแสดงความนับถือ

(Handwritten signature)

(ผู้ช่วยศาสตราจารย์เลิศลักษณ์ กลิ่นหอม)

รองคณบดี กำกับดูแลงานด้านบัณฑิตศึกษา

ปฏิบัติราชการแทนคณบดี

หน่วยบัณฑิตศึกษา

โทร. 02-737-3000 ต่อ 3692

โทรสาร. 02-326-4325

(Handwritten signature and notes)
อาจารย์สมชาย วิไลเจริญพัฒน์ โทร. 02-737-3000 ต่อ 3692

เอกสารนี้เป็นเอกสารที่สงวนไว้สำหรับการใช้งานเพื่อการศึกษาเท่านั้น (นายสมชาย จันทิรพงษ์) นักวิชาการออกแบบผลิตภัณฑ์ 5
ไม่ว่ากรณีใดๆ ทั้งสิ้น อีกทั้งห้ามมิให้ตัดแปลงเนื้อหา และต้องอ้างอิงถึงชื่อของเอกสารทุกครั้งที่มีการนำไปใช้
24 ก.พ. 48



เอกสารนี้เป็นเอกสารที่สงวนไว้สำหรับการใช้งานเพื่อการศึกษาเท่านั้น ไม่อนุญาตให้นำไปใช้ประโยชน์ด้านการค้า
ไม่ว่ากรณีใดๆ ทั้งสิ้น อีกทั้งห้ามมิให้ดัดแปลงเนื้อหา และต้องอ้างอิงถึงเจ้าของเอกสารทุกครั้งที่มีการนำไปใช้



**ขั้นตอนการออกแบบและพัฒนาผลิตภัณฑ์หัตถกรรมสินค้าของที่ระลึก
โดยประยุกต์แผ่นใยไหมกับเครื่องปั้นดินเผา**

เอกสารนี้เป็นเอกสารที่สงวนไว้สำหรับการใช้งานเพื่อการศึกษาเท่านั้น ไม่อนุญาตให้นำไปใช้ประโยชน์ด้านการค้า
ไม่ว่ากรณีใดๆ ทั้งสิ้น อีกทั้งห้ามมิให้ดัดแปลงเนื้อหา และต้องอ้างอิงถึงเจ้าของเอกสารทุกครั้งที่มีการนำไปใช้

แบบสอบถาม

เรื่อง การพัฒนาผลิตภัณฑ์หัตถกรรมสินค้าของที่ระลึกโดยประยุกต์แผ่นใยไหมกับเครื่องปั้นดินเผาล้านนา

ขั้นตอนการออกแบบและพัฒนาผลิตภัณฑ์หัตถกรรมสินค้าของที่ระลึกโดยประยุกต์แผ่นใยไหมกับเครื่องปั้นดินเผาล้านนา

คำชี้แจงในการตอบแบบสอบถาม

1. แบบสอบถามนี้จัดทำขึ้น เพื่อการพัฒนาผลิตภัณฑ์หัตถกรรมสินค้าของที่ระลึก โดยประยุกต์แผ่นใยไหมกับเครื่องปั้นดินเผาล้านนา โดยมีวัตถุประสงค์ เพื่อศึกษาความคิดเห็นเกี่ยวกับการออกแบบและพัฒนาผลิตภัณฑ์หัตถกรรมสินค้าของที่ระลึก โดยประยุกต์แผ่นใยไหมกับเครื่องปั้นดินเผาล้านนา ให้ได้ตามเอกลักษณ์ของจังหวัดนครราชสีมา
2. โปรดตอบแบบสอบถามทุกข้อตามความเป็นจริง และข้อมูลที่ได้จากแบบสอบถามนี้ใช้สำหรับการศึกษาค้นคว้า และนำเสนอข้อมูลในภาพรวมเท่านั้น

1. ท่านคิดว่าภาพแบบร่าง ภาพใดแสดงถึงเอกลักษณ์ของจังหวัดนครราชสีมา และเหมาะสมที่จะนำไปพัฒนาเป็นผลิตภัณฑ์หัตถกรรมสินค้าของที่ระลึก จังหวัดนครราชสีมาได้ เพราะเหตุใด (เลือกได้มากกว่า 1 ข้อ)



เอกสารนี้เป็นเอกสารที่สงวนไว้สำหรับการใช้งานเพื่อการศึกษาเท่านั้น ไม่อนุญาตให้นำไปใช้ประโยชน์ด้านการค้า ไม่ว่าจะกรณีใดๆ ทั้งสิ้น อีกทั้งห้ามมิให้คัดลอกเนื้อหา และต้องอ้างอิงถึงเจ้าของเอกสารทุกครั้งที่มีการนำไปใช้

2. ท่านคิดว่าวัสดุที่ใช้ในการผลิตโครงสร้างต้องเป็นวัสดุพื้นดินทั้งหมดหรือไม่

3. ท่านคิดรูปแบบผลิตภัณฑ์หัตถกรรมสินค้าของที่ระลึกในยุคปัจจุบันควรมีค่านึงถึงด้านการตลาดและการผลิตอย่างไร

4. ท่านคิดเห็นอย่างไรต่อการนำเอกลักษณ์ของจังหวัดนครราชสีมาไปทำเป็นผลิตภัณฑ์สินค้าของที่ระลึก

5. ผลิตภัณฑ์หัตถกรรมสินค้าของที่ระลึกประเภทโคมไฟที่ได้รับการออกแบบนี้ ท่านคิดว่าควรเพิ่มส่วนใด

6. ในภาพรวมท่านคิดเห็นอย่างไรต่อรูปแบบผลิตภัณฑ์ที่จะนำไปผลิตเป็นผลิตภัณฑ์หัตถกรรมสินค้าของที่ระลึกจังหวัดนครราชสีมา

ผู้ให้สัมภาษณ์.....วัน/เดือน/ปี.....เวลา.....น.

ผู้วิจัยขอขอบคุณในความร่วมมือของท่าน นายสิริรัช วิไลเจริญพัฒน์

นักศึกษาระดับปริญญาโท สาขาเทคโนโลยีผลิตภัณฑ์อุตสาหกรรมคณะครุศาสตร์อุตสาหกรรม สถาบันเทคโนโลยีพระจอมเกล้าเจ้าคุณทหารลาดกระบัง

เอกสารนี้เป็นเอกสารที่สงวนไว้สำหรับการใช้งานเพื่อการศึกษาเท่านั้น ไม่อนุญาตให้นำไปใช้ประโยชน์ด้านการค้า
ไม่ว่ากรณีใดๆ ทั้งสิ้น อีกทั้งห้ามมิให้ตัดแปลงเนื้อหา และต้องอ้างอิงถึงเจ้าของเอกสารทุกครั้งที่มีการนำไปใช้

แบบสอบถาม

เรื่อง

การศึกษาและพัฒนาผลิตภัณฑ์หัตถกรรมสินค้าของที่ระลึกประเภทโคมไฟ
โดยประยุกต์แผ่นใยไหมกับเครื่องปั้นดินเผาด่านเกวียน

**ขั้นตอนการออกแบบและพัฒนาผลิตภัณฑ์หัตถกรรมสินค้าของที่ระลึกประเภทโคมไฟ
โดยประยุกต์แผ่นใยไหมกับเครื่องปั้นดินเผาด่านเกวียน**

การถามหาค่าความเที่ยงตรงเชิงเนื้อหา (Content Validity) ของแบบสอบถามโดยให้ผู้ทรงคุณวุฒิเป็นผู้ตรวจแบบสอบถามพิจารณาความสอดคล้องของข้อคำถาม โดยมีเกณฑ์ในการให้คะแนน ดังนี้

- + 1 คะแนน สำหรับข้อคำถามที่สอดคล้องกับนิยามศัพท์
- 0 คะแนน สำหรับข้อคำถามที่ไม่แน่ใจว่าสอดคล้องกับนิยามศัพท์
- 1 คะแนน สำหรับข้อคำถามที่ไม่สอดคล้องกับนิยามศัพท์

คำชี้แจง โปรดทำเครื่องหมาย / ลงในช่องที่ตรงกับความคิดเห็นของท่าน

ข้อที่	การศึกษาและพัฒนาผลิตภัณฑ์หัตถกรรมสินค้าของที่ระลึก โดยประยุกต์แผ่นใยไหมกับเครื่องปั้นดินเผาด่านเกวียน	การให้ค่าคะแนน			หมายเหตุ / ข้อเสนอแนะ
		+1	0	-1	
	ขั้นตอนการออกแบบและพัฒนาผลิตภัณฑ์หัตถกรรม สินค้าของที่ระลึกประเภทโคมไฟ โดยประยุกต์แผ่นใยไหม กับเครื่องปั้นดินเผาด่านเกวียน หมายถึง ความเห็นหรือการ ลงมติในการเลือกแบบร่างที่จะนำมาออกแบบและพัฒนา				
1.	ท่านคิดว่าภาพแบบร่าง ภาพใดแสดงถึงเอกลักษณ์ของ จังหวัดนครราชสีมา และเหมาะสมที่จะนำไปพัฒนาเป็น ผลิตภัณฑ์หัตถกรรมสินค้าของที่ระลึก จังหวัด นครราชสีมาได้ เพราะเหตุใด (เลือกได้มากกว่า 1 ข้อ)				
2.	ท่านคิดว่าวัสดุที่ใช้ในการผลิตโครงสร้างต้องเป็นวัสดุพื้นถิ่น ทั้งหมดหรือไม่				
3.	ท่านคิดว่าขนาดของชิ้นงานของดินเผามีความเหมาะสมกับ สัดส่วนของแผ่นใยไหมอย่างไร				
4.	ท่านคิดรูปแบบผลิตภัณฑ์หัตถกรรมสินค้าของที่ระลึกในยุค ปัจจุบันควรมุ่งถึงด้านการตลาดและการผลิตอย่างไร				

เอกสารนี้เป็นเอกสารที่สงวนไว้สำหรับการใช้งานเพื่อการศึกษาเท่านั้น ไม่อนุญาตให้นำไปใช้ประโยชน์ด้านการค้า
ไม่ว่ากรณีใดๆ ทั้งสิ้น อีกทั้งห้ามมิให้ดัดแปลงเนื้อหา และต้องอ้างอิงถึงเจ้าของเอกสารทุกครั้งที่มีการนำไปใช้

ข้อที่	การศึกษาและพัฒนาผลิตภัณฑ์หัตถกรรมสินค้าของที่ระลึก โดยประยุกต์แผ่นใยไหมกับเครื่องปั้นดินเผาผ่านเครื่อง	การให้คะแนน			
	ขั้นตอนการออกแบบและพัฒนาผลิตภัณฑ์หัตถกรรม สินค้าของที่ระลึกประเภทโคมไฟ โดยประยุกต์แผ่นใยไหม กับเครื่องปั้นดินเผาผ่านเครื่อง หมายถึง ความเห็นหรือการ ลงมติในการเลือกแบบร่างที่จะนำมาออกแบบและพัฒนา	+1	0	-1	หมายเหตุ / ข้อเสนอแนะ
5.	ท่านคิดเห็นอย่างไรต่อการนำเอกลักษณ์ของจังหวัด นครราชสีมาทำเป็นผลิตภัณฑ์สินค้าของที่ระลึก				
6.	ผลิตภัณฑ์หัตถกรรมสินค้าของที่ระลึกประเภทโคมไฟที่ ได้รับการออกแบบนี้ ท่านคิดว่าควรเพิ่มส่วนใด				
7.	ในภาพรวมท่านคิดเห็นอย่างไรต่อรูปแบบผลิตภัณฑ์ที่จะ นำไปผลิตเป็นผลิตภัณฑ์หัตถกรรมสินค้าของที่ระลึกจังหวัด นครราชสีมา				
8.	ท่านคิดว่ารูปแบบควรจะทันสมัยหรือย้อนยุค				

เอกสารนี้เป็นเอกสารที่สงวนไว้สำหรับการใช้งานเพื่อการศึกษาเท่านั้น ไม่อนุญาตให้นำไปใช้ประโยชน์ด้านการค้า
ไม่ว่ากรณีใดๆ ทั้งสิ้น อีกทั้งห้ามมิให้ตัดแปลงเนื้อหา และต้องอ้างอิงถึงเจ้าของเอกสารทุกครั้งที่มีการนำไปใช้

แบบสอบถาม

เรื่อง

การศึกษาและพัฒนาผลิตภัณฑ์หัตถกรรมสินค้าของที่ระลึกประเภทโคมไฟ
โดยประยุกต์แผ่นใยไหมกับเครื่องปั้นดินเผาด่านเกวียน

**ขั้นตอนการออกแบบและพัฒนาผลิตภัณฑ์หัตถกรรมสินค้าของที่ระลึกประเภทโคมไฟ
โดยประยุกต์แผ่นใยไหมกับเครื่องปั้นดินเผาด่านเกวียน**

การถามหาค่าความเที่ยงตรงเชิงเนื้อหา (Content Validity) ของแบบสอบถามโดยให้ผู้ทรงคุณวุฒิเป็นผู้
ตรวจแบบสัมภาษณ์พิจารณาความสอดคล้องของข้อคำถาม โดยมีเกณฑ์ในการให้คะแนน ดังนี้

- + 1 คะแนน สำหรับข้อคำถามที่สอดคล้องกับนิยามศัพท์
- 0 คะแนน สำหรับข้อคำถามที่ไม่แน่ใจว่าสอดคล้องกับนิยามศัพท์
- 1 คะแนน สำหรับข้อคำถามที่ไม่สอดคล้องกับนิยามศัพท์

คำชี้แจง โปรดทำเครื่องหมาย / ลงในช่องที่ตรงกับความคิดเห็นของท่าน

ข้อที่	การศึกษาและพัฒนาผลิตภัณฑ์หัตถกรรมสินค้าของที่ระลึก โดยประยุกต์แผ่นใยไหมกับเครื่องปั้นดินเผาด่านเกวียน	การให้ค่าคะแนน			หมายเหตุ / ข้อเสนอแนะ
		+1	0	-1	
	ขั้นตอนการออกแบบและพัฒนาผลิตภัณฑ์หัตถกรรม สินค้าของที่ระลึกประเภทโคมไฟ โดยประยุกต์แผ่นใยไหม กับเครื่องปั้นดินเผาด่านเกวียน หมายถึง ความเห็นหรือการ ลงมติในการเลือกแบบร่างที่จะนำมาออกแบบและพัฒนา				
1.	รูปแบบโคมไฟที่ใช้วัสดุท้องถิ่น ได้คุ้มค่าที่สุด				
2.	รูปแบบโคมไฟได้มีการดัดแปลงวัสดุอื่นมาผสมกับวัสดุท้องถิ่น ได้ลงตัวที่สุด				
3.	รูปแบบโคมไฟใดแสดงถึงลักษณะเฉพาะถิ่นของจังหวัด นครราชสีมาได้ชัดเจน				
4.	รูปแบบโคมไฟใดแสดงถึงเอกลักษณ์ของจังหวัด นครราชสีมาได้ชัดเจน				
5.	รูปแบบโคมไฟใดใช้ระยะเวลาในการเตรียมวัสดุเพื่อใช้ในการ การผลิตน้อย				
6.	รูปแบบโคมไฟใดใช้เวลาในการผลิตน้อย				
7.	รูปแบบโคมไฟใดมีขนาดที่สามารถนำไปใส่สะดวก				

เอกสารนี้เป็นเอกสารที่สงวนไว้สำหรับการใช้งานเพื่อการศึกษาเท่านั้น ไม่อนุญาตให้นำไปใช้ประโยชน์ด้านการค้า
ไม่ว่ากรณีใดๆ ทั้งสิ้น อีกทั้งห้ามมิให้ดัดแปลงเนื้อหา และต้องอ้างอิงถึงเจ้าของเอกสารทุกครั้งที่มีการนำไปใช้

ข้อที่	การศึกษาและพัฒนาผลิตภัณฑ์หัตถกรรมสินค้าของที่ระลึก โดยประยุกต์ผ่านใยไหมกับเครื่องปั้นดินเผาตามเอวียน	การให้คะแนน			
	ขั้นตอนการออกแบบและพัฒนาผลิตภัณฑ์หัตถกรรมสินค้าของที่ระลึกประเภทโคมไฟ โดยประยุกต์ผ่านใยไหมกับเครื่องปั้นดินเผาตามเอวียน หมายถึง ความเห็นหรือการลงมติในการเลือกแบบร่างที่จะนำมาออกแบบและพัฒนา	+1	0	-1	หมายเหตุ / ข้อเสนอแนะ
8.	รูปแบบโคมไฟใดไม่เกิดความเสียหาย เมื่อมีการนำไป				
9.	รูปแบบโคมไฟใดมีความสวยงามโดยรวม				
10.	รูปแบบโคมไฟใดมีประโยชน์ในการใช้สอย				
11.	รูปแบบโคมไฟใดแสดงถึงศิลปวัฒนธรรมของท้องถิ่น				
12.	รูปแบบโคมไฟใดสามารถประยุกต์เข้ากับยุคสมัยปัจจุบัน				
13.	รูปแบบโคมไฟใดทำให้เกิดความรู้สึกภูมิใจเมื่อได้รับเป็นของฝาก				
14.	รูปแบบโคมไฟใดสามารถนำไปใช้งานได้จริง				
15.	รูปแบบโคมไฟใดง่ายต่อการผลิตในเชิงพาณิชย์				
16.	รูปแบบโคมไฟใดสามารถนำไปขายในระบบธุรกิจได้				

เอกสารนี้เป็นเอกสารที่สงวนไว้สำหรับการใช้งานเพื่อการศึกษาเท่านั้น ไม่อนุญาตให้นำไปใช้ประโยชน์ด้านการค้าไม่ว่ากรณีใดๆ ทั้งสิ้น อีกทั้งห้ามมิให้ดัดแปลงเนื้อหา และต้องอ้างอิงถึงเจ้าของเอกสารทุกครั้งที่มีการนำไปใช้

แบบสอบถาม

เรื่อง

การพัฒนาผลิตภัณฑ์หัตถกรรมสินค้าของที่ระลึก ประเภท
ประเภทโคมไฟ โดยประยุกต์แผ่นใยไหมกับเครื่องปั้นดินเผาผ่านเกวียน

ขั้นตอนการออกแบบและพัฒนาผลิตภัณฑ์หัตถกรรมสินค้าของที่ระลึก
ประเภทโคมไฟ โดยประยุกต์แผ่นใยไหมกับเครื่องปั้นดินเผาผ่านเกวียน

คำชี้แจงในการตอบแบบสอบถาม

1. แบบสอบถามนี้จัดทำขึ้น เพื่อการพัฒนาผลิตภัณฑ์หัตถกรรมสินค้าของที่ระลึก ประเภทโคมไฟ โดยประยุกต์แผ่นใยไหมกับเครื่องปั้นดินเผาผ่านเกวียน โดยมีวัตถุประสงค์ เพื่อศึกษาความคิดเห็นเกี่ยวกับการออกแบบและพัฒนาผลิตภัณฑ์หัตถกรรมสินค้าของที่ระลึก ประเภทโคมไฟ โดยประยุกต์แผ่นใยไหมกับเครื่องปั้นดินเผาผ่านเกวียน
2. โปรดตอบแบบสอบถามทุกข้อตามความเป็นจริง และข้อมูลที่ได้จากแบบสอบถามนี้ใช้สำหรับการศึกษารายนี้ และนำเสนอข้อมูลในภาพรวมเท่านั้น

หัวข้อในการสอบถาม

1. การใช้วัสดุท้องถิ่น
2. การแสดงออกถึงลักษณะเฉพาะของท้องถิ่น
3. ขนาดน้ำหนักของสินค้าสามารถนำไปได้สะดวก และไม่เกิดความเสียหายได้ง่าย
4. การรักษาคุณภาพของสินค้าให้มีความสวยงาม และแฝงด้วยประโยชน์ใช้สอย
5. การประคิษฐ์คิดค้นรูปแบบสินค้าใหม่ๆ อยู่เสมอ โดยยังคงรักษาเค้าโครงของศิลปวัฒนธรรมท้องถิ่นหรือสอดแทรกอยู่บ้าง
6. คุณค่าและการนำไปใช้
7. การคำนึงในด้านการผลิตและการผลิต

ผู้วิจัยขอขอบคุณในความร่วมมืองของท่าน

นายสิริชัย วิไลเจริญวัฒน์

นักศึกษาระดับปริญญาโท สาขาเทคโนโลยีผลิตภัณฑ์อุตสาหกรรม

คณะครุศาสตร์อุตสาหกรรม สถาบันเทคโนโลยีพระจอมเกล้าเจ้าคุณทหารลาดกระบัง

เอกสารนี้เป็นเอกสารที่สงวนไว้สำหรับการใช้งานเพื่อการศึกษาเท่านั้น ไม่อนุญาตให้นำไปใช้ประโยชน์ด้านการค้าไม่ว่ากรณีใดๆ ทั้งสิ้น อีกทั้งห้ามมิให้ดัดแปลงเนื้อหา และต้องอ้างอิงถึงเจ้าของเอกสารทุกครั้งที่มีการนำไปใช้

แบบสอบถาม

ภาพที่แสดงต่อไปนี้เป็นแนวทางของรูปแบบผลิตภัณฑ์หัตถกรรมสินค้าของที่ระลึกประเภทโคมไฟ โดยประยุกต์แผ่นใยไหมกับเครื่องปั้นดินเผาผ่านเกวียน โดยนำเอกลักษณ์ของจังหวัดนครราชสีมา มาประยุกต์ได้ 2 แนวทาง ดังภาพ

รูปแบบชุดโคมไฟแนวทาง (ก.)



แนวความคิดของรูปแบบ ก. เป็นผลิตภัณฑ์ชุดโคมไฟ ได้แก่ โคมไฟแบบตั้งโต๊ะ แบบติดผนัง แบบติดเพดาน และแบบตั้งพื้น ที่นำเอกลักษณ์ของปราสาทหินพิมายมาใช้ซึ่งได้แนวความคิดมาจากการมองลอดผ่านทงช่องหน้าต่างไปเห็นตัวปราสาท โดยตัวปราสาทใช้ดินเผาผ่านเกวียนแบบปูนดำเอกลักษณ์เด่นของตัวปราสาทจนถึงฐานและนำมาประยุกต์กับฐานไม้สนทั้งสองด้าน โครงสร้างจะใช้พลาสติกใสทำเป็นกล่องประกอบเพื่อเกิดความแข็งแรงแทนกรอบหน้าต่าง และหุ้มด้วยแผ่นใยไหมเพื่อให้แสงที่ออกมากระทบผิวปราสาทหินคูมิมิตีสว่างสวยงาม

เอกสารนี้เป็นเอกสารที่สงวนไว้สำหรับการใช้งานเพื่อการศึกษาเท่านั้น ไม่อนุญาตให้นำไปใช้ประโยชน์ด้านการค้า ไม่ว่าจะกรณีใดๆ ทั้งสิ้น อีกทั้งห้ามมิให้คัดแปลงเนื้อหา และต้องอ้างอิงถึงเจ้าของเอกสารทุกครั้งที่มีการนำไปใช้

รูปแบบชุดโคมไฟแนวทาง (ข.)

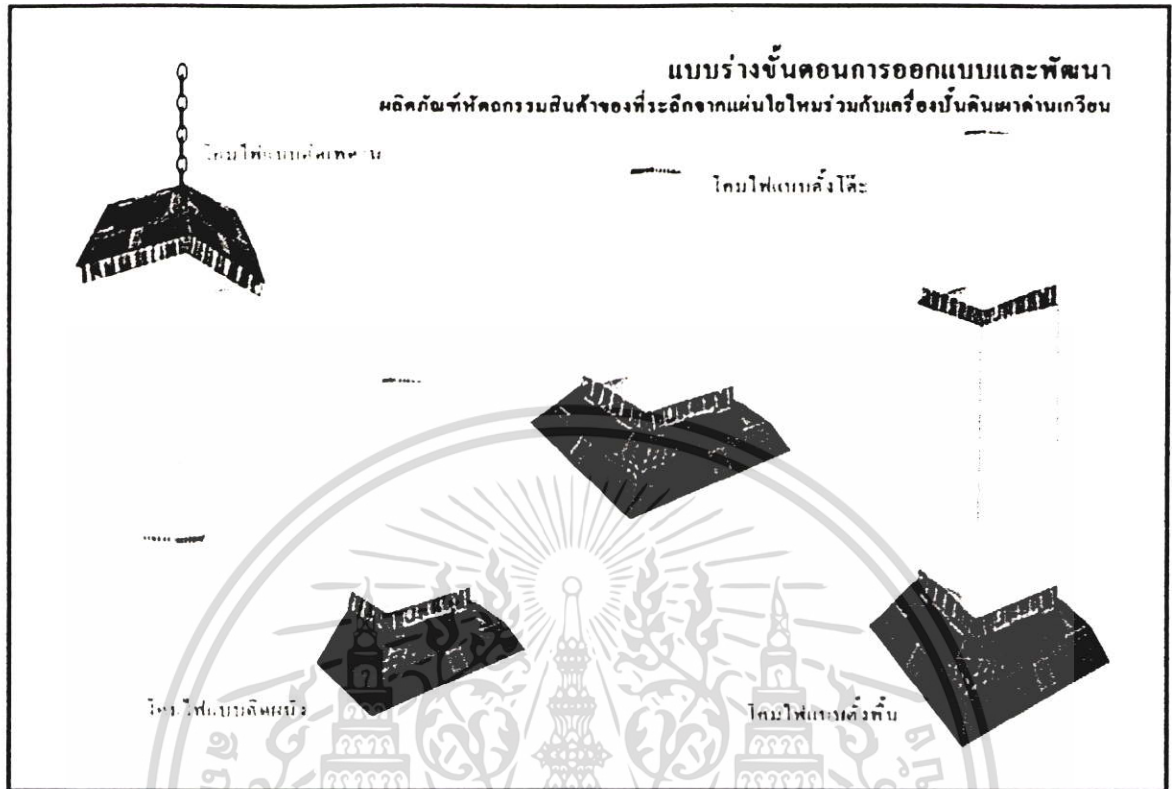

แนวความคิดของรูปแบบ ข. เป็นผลิตภัณฑ์ชุดโคมไฟ ได้แก่ โคมไฟแบบตั้งโต๊ะ แบบคิดผนัง แบบคิดเพดาน และแบบตั้งพื้น ที่นำเอกลักษณ์ของประติมากรรมมาใช้เป็นฐานซึ่งแทนประติมากรรมที่ศิลปะโดยใช้ดินเผาปั้นและแกะเป็นแบบนูนต่ำ ส่วนตัวโคมไฟที่ส่องสว่างจะใช้แผ่นใยไหมหุ้มโดยโครงสร้างจะใช้ไม้ไผ่เหลาเป็นเส้น และขึ้นโครงทรงพีรามิดลักษณะด้านบนจะเกือบแหลม ส่วนด้านล่างจะกว้างส่วนลักษณะแสงที่ลอดผ่าน ไปกระทบ โครงไม้ไผ่นั้นก็เพื่อให้เกิดเป็นลายมากระทบกับแผ่นใยไหมส่งเสริมให้เกิดลายเพิ่ม

คำชี้แจง โปรดทำเครื่องหมาย / ลงในช่องที่ตรงกับท่าน

ผู้ตอบแบบสอบถาม เจ้าหน้าที่ศูนย์หม่อนไหม นักท่องเที่ยว
 ผู้จำหน่ายผลิตภัณฑ์ ผู้ผลิต

คำชี้แจง โปรดทำเครื่องหมาย / ลงในช่องที่ตรงกับความคิดเห็นของท่าน

ข้อที่	แนวทางการออกแบบและพัฒนา	รูปแบบ	
		ก.	ข.
1.	รูปแบบโคมไฟที่ใช้วัสดุท้องถิ่นได้คุ้มค่า		
2.	รูปแบบโคมไฟได้มีการตัดแปลงวัสดุอื่นมาผสมกับวัสดุท้องถิ่นได้ลงตัว		
3.	รูปแบบโคมไฟใดแสดงถึงลักษณะเฉพาะถิ่นของจังหวัดนครราชสีมาได้ชัดเจน		
4.	รูปแบบโคมไฟใดมีขนาดที่สามารถนำไปใช้ได้สะดวก		
5.	รูปแบบโคมไฟใดไม่เกิดความเสียหาย เมื่อมีการนำไป		
6.	รูปแบบโคมไฟใดมีความสวยงามโดยรวม		
7.	รูปแบบโคมไฟใดมีประโยชน์ในการใช้สอย		
8.	รูปแบบโคมไฟใดแสดงถึงศิลปวัฒนธรรมของท้องถิ่น		
9.	รูปแบบโคมไฟใดสามารถประยุกต์เข้ากับยุคสมัยปัจจุบัน		
10.	รูปแบบโคมไฟใดทำให้เกิดความรู้สึกภูมิใจเมื่อได้รับเป็นของฝาก		
11.	รูปแบบโคมไฟใดสามารถนำไปใช้งานได้จริง		
12.	รูปแบบโคมไฟใดง่ายต่อการผลิตในเชิงพาณิชย์		
13.	รูปแบบโคมไฟใดสามารถนำไปขายในระบบธุรกิจได้		

สรุปภาพรวม ท่านคิดว่ารูปแบบโคมไฟแนวทางใด เหมาะที่จะนำไปออกแบบและพัฒนาเป็นผลิตภัณฑ์หัตถกรรมสินค้าของที่ระลึกของจังหวัดนครราชสีมา

() รูปแบบ ก.

() รูปแบบ ข.

ผู้วิจัยขอขอบคุณในความร่วมมือในการตอบแบบสอบถามของท่านมา ณ

เอกสารนี้เป็นเอกสารที่สงวนลิขสิทธิ์ไว้เพื่อใช้ในการวิจัยเท่านั้น ไม่ควรนำเอกสารนี้ไปเผยแพร่โดยไม่ได้รับอนุญาตจากเจ้าของลิขสิทธิ์ หากมีข้อสงสัยประการใด กรุณาติดต่อผู้วิจัยที่เบอร์โทรศัพท์ 08-1000-10000 หรืออีเมล researcher@kmutt.ac.th โดยส่วนตัวแล้วผู้วิจัยยินดีที่จะช่วยเหลือทุกท่านที่สนใจในการวิจัย หากมีข้อสงสัยประการใด กรุณาติดต่อผู้วิจัยที่เบอร์โทรศัพท์ 08-1000-10000 หรืออีเมล researcher@kmutt.ac.th โดยส่วนตัวแล้วผู้วิจัยยินดีที่จะช่วยเหลือทุกท่านที่สนใจในการวิจัย



**ขั้นตอนการศึกษาความคิดเห็นของผู้ที่สนใจที่มีต่อผลิตภัณฑ์หัตถกรรมสินค้า
ของที่ระลึกประเภทโคมไฟ โดยประยุกต์แผ่นใยไหมกับเครื่องปั้นดินเผา**

เอกสารนี้เป็นเอกสารที่สงวนไว้สำหรับการใช้งานเพื่อการศึกษาเท่านั้น ไม่อนุญาตให้นำไปใช้ประโยชน์ด้านการค้า
ไม่ว่ากรณีใดๆ ทั้งสิ้น อีกทั้งห้ามมิให้ดัดแปลงเนื้อหา และต้องอ้างอิงถึงเจ้าของเอกสารทุกครั้งที่มีการนำไปใช้

แบบสอบถาม

เรื่อง

การศึกษาและพัฒนาผลิตภัณฑ์หัตถกรรมสินค้าของที่ระลึกประเภทโคมไฟ
โดยประยุกต์แผ่นใยไหมกับเครื่องปั้นดินเผาด่านเกวียน

ขั้นตอนศึกษาความคิดเห็นของผู้ที่สนใจที่มีต่อการพัฒนาผลิตภัณฑ์หัตถกรรม
สินค้าของที่ระลึกประเภทโคมไฟ โดยประยุกต์แผ่นใยไหมกับเครื่องปั้นดินเผาด่านเกวียน
ที่ได้รับการออกแบบและพัฒนาแล้ว

การถามหาค่าความเที่ยงตรงเชิงเนื้อหา (Content Validity) ของแบบสอบถามโดยให้ผู้ทรงคุณวุฒิเป็นผู้
ตรวจแบบสอบถามพิจารณาความสอดคล้องของข้อคำถาม โดยมีเกณฑ์ในการให้คะแนน ดังนี้

- +1 คะแนน สำหรับข้อคำถามที่สอดคล้องกับนิยามศัพท์
- 0 คะแนน สำหรับข้อคำถามที่ไม่แน่ใจว่าสอดคล้องกับนิยามศัพท์
- 1 คะแนน สำหรับข้อคำถามที่ไม่สอดคล้องกับนิยามศัพท์

คำชี้แจง โปรดทำเครื่องหมาย / ลงในช่องที่ตรงกับความคิดเห็นของท่าน

ข้อที่	การศึกษาและพัฒนาผลิตภัณฑ์หัตถกรรมสินค้าของที่ระลึก โดยประยุกต์แผ่นใยไหมกับเครื่องปั้นดินเผาด่านเกวียน	การให้คะแนน			หมายเหตุ / ข้อเสนอแนะ
		+1	0	-1	
	ขั้นตอนศึกษาความคิดเห็นของผู้ที่สนใจที่มีต่อการพัฒนา ผลิตภัณฑ์หัตถกรรมสินค้าของที่ระลึกประเภทโคมไฟ โดย ประยุกต์แผ่นใยไหมกับเครื่องปั้นดินเผาด่านเกวียน ที่ได้รับ การออกแบบและพัฒนาแล้ว หมายถึง ความเห็นหรือการลง มติต่อรูปแบบผลิตภัณฑ์หัตถกรรมสินค้าของที่ระลึกที่ได้รับการ ออกแบบและพัฒนาแล้ว				
1.	รูปแบบโคมไฟที่ได้รับการออกแบบและพัฒนาแล้ว วัสดุ ท้องถิ่นได้คุ้มค่า				
2.	รูปแบบโคมไฟที่ได้รับการออกแบบและพัฒนาแล้ว มีการคัด แปลงวัสดุที่เหมาะสมกับวัสดุท้องถิ่นได้ลงตัว				
3.	รูปแบบโคมไฟที่ได้รับการออกแบบและพัฒนาแล้ว แสดงถึง ลักษณะเฉพาะถิ่นของจังหวัดนครราชสีมาได้ชัดเจน				

เอกสารนี้เป็นเอกสารที่สงวนไว้สำหรับการใช้งานเพื่อการศึกษาเท่านั้น ไม่อนุญาตให้นำไปใช้ประโยชน์ด้านการค้า
ไม่ว่ากรณีใดๆ ทั้งสิ้น อีกทั้งห้ามมิให้ตัดแปลงเนื้อหา และต้องอ้างอิงถึงเจ้าของเอกสารทุกครั้งที่มีการนำไปใช้

ข้อที่	การศึกษาและพัฒนาผลิตภัณฑ์หัตถกรรมสินค้าของที่ระลึก โดยประยุกต์ผ่านใยไหมกับเครื่องปั้นดินเผาด้านแวียน	การให้คะแนน			
	ขั้นตอนศึกษาความคิดเห็นของผู้ที่สนใจที่มีต่อการพัฒนา ผลิตภัณฑ์หัตถกรรมสินค้าของที่ระลึกโดยประยุกต์ผ่านใย ไหมกับเครื่องปั้นดินเผาด้านแวียน ที่ได้รับการออกแบบและ พัฒนาแล้ว หมายถึง ความเห็นหรือการลงมติต่อรูปแบบ ผลิตภัณฑ์หัตถกรรมสินค้าของที่ระลึกที่ได้รับการออกแบบ และพัฒนาแล้ว	+1	0	-1	หมายเหตุ / ข้อเสนอแนะ
4.	รูปแบบโคมไฟที่ได้รับการออกแบบและพัฒนาแล้ว แสดง ถึงเอกลักษณ์ของจังหวัดนครราชสีมาได้ชัดเจน				
5.	รูปแบบโคมไฟที่ได้รับการออกแบบและพัฒนาแล้ว ใช้ระยะ เวลาในการเตรียมวัสดุเพื่อใช้ในการผลิตน้อย				
6.	โคมไฟที่ได้รับการออกแบบและพัฒนาแล้ว ใช้เวลาในการ ฝักน้อย				
7.	รูปแบบโคมไฟที่ได้รับการออกแบบและพัฒนาแล้ว มีขนาด ที่สามารถนำไปได้สะดวก ไม่เกิดความเสียหาย เมื่อมีการ นำไป				
8.	รูปแบบโคมไฟที่ได้รับการออกแบบและพัฒนาแล้ว ไม่เกิด ความเสียหาย เมื่อมีการนำไป				
9.	รูปแบบโคมไฟที่ได้รับการออกแบบและพัฒนาแล้ว มีความ สวยงาม				
10.	รูปแบบโคมไฟที่ได้รับการออกแบบและพัฒนาแล้ว มี ประโยชน์ในการใช้สอย				
11.	รูปแบบโคมไฟที่ได้รับการออกแบบและพัฒนาแล้ว แสดงถึง ศิลปวัฒนธรรมของท้องถิ่น				
12.	รูปแบบโคมไฟที่ได้รับการออกแบบและพัฒนาแล้ว สามารถ ประยุกต์เข้ากับยุคสมัยปัจจุบัน				
13.	รูปแบบโคมไฟที่ได้รับการออกแบบและพัฒนาแล้ว ทำให้ เกิดความรู้สึกภูมิใจเมื่อได้รับเป็นของฝาก				
14.	รูปแบบโคมไฟที่ได้รับการออกแบบและพัฒนาแล้ว สามารถ นำไปใช้งานได้จริง				
15.	รูปแบบโคมไฟที่ได้รับการออกแบบและพัฒนาแล้ว ง่ายต่อ การผลิตในเชิงพาณิชย์				

เอกสารนี้เป็นเอกสารที่สงวนไว้สำหรับการใช้งานเพื่อการศึกษาเท่านั้น ไม่อนุญาตให้นำไปใช้ประโยชน์ด้านการค้า
ไม่ว่ากรณีใดๆ ทั้งสิ้น อีกทั้งห้ามมิให้ดัดแปลงเนื้อหา และต้องอ้างอิงถึงเจ้าของเอกสารทุกครั้งที่มีการนำไปใช้

ข้อที่	การศึกษาและพัฒนาผลิตภัณฑ์หัตถกรรมสินค้าของที่ระลึก โดยประยุกต์แผ่นใยไหมกับเครื่องปั้นดินเผาต้านเคียวิน	การให้คะแนน			
	ขั้นตอนศึกษาความคิดเห็นของผู้ที่สนใจที่มีต่อการพัฒนา ผลิตภัณฑ์หัตถกรรมสินค้าของที่ระลึกโดยประยุกต์แผ่นใย ไหมกับเครื่องปั้นดินเผาต้านเคียวิน ที่ได้รับการออกแบบและ พัฒนาแล้ว หมายถึง ความเห็นหรือการลงมติต่อรูปแบบ ผลิตภัณฑ์หัตถกรรมสินค้าของที่ระลึกที่ได้รับการออกแบบ และพัฒนาแล้ว	+1	0	-1	หมายเหตุ / ข้อเสนอแนะ
16.	ชุดโคมไฟที่ได้รับการออกแบบและพัฒนาแล้ว สามารถนำไป ไปขายในระบบธุรกิจได้				



เอกสารนี้เป็นเอกสารที่สงวนไว้สำหรับการใช้งานเพื่อการศึกษาเท่านั้น ไม่อนุญาตให้นำไปใช้ประโยชน์ด้านการค้า
ไม่ว่ากรณีใดๆ ทั้งสิ้น อีกทั้งห้ามมิให้ตัดแปลงเนื้อหา และต้องอ้างอิงถึงเจ้าของเอกสารทุกครั้งที่มีการนำไปใช้

แบบสอบถาม

เรื่อง

การพัฒนาผลิตภัณฑ์หัตถกรรมสินค้าของที่ระลึกประเภทโคมไฟ
โดยประยุกต์แผ่นใยไหมกับเครื่องปั้นดินเผาผ่านเครื่อง

ขั้นตอนศึกษาความคิดเห็นของผู้ที่สนใจที่มีต่อการพัฒนาผลิตภัณฑ์หัตถกรรม
สินค้าของที่ระลึกประเภทโคมไฟ โดยประยุกต์แผ่นใยไหมกับเครื่องปั้นดินเผาผ่านเครื่อง
ที่ได้รับการออกแบบและพัฒนาแล้ว

คำชี้แจงในการตอบแบบสอบถาม

1. แบบแบบสอบถามนี้จัดทำขึ้น เพื่อการพัฒนาผลิตภัณฑ์หัตถกรรมสินค้าของที่ระลึก
โดยประยุกต์แผ่นใยไหมกับเครื่องปั้นดินเผาผ่านเครื่อง โดยมีวัตถุประสงค์ เพื่อศึกษาความคิดเห็น
ของผู้ที่สนใจที่มีต่อการพัฒนาผลิตภัณฑ์หัตถกรรมสินค้าของที่ระลึก โดยประยุกต์แผ่นใยไหมกับ
เครื่องปั้นดินเผาผ่านเครื่อง ที่ได้รับการออกแบบและพัฒนาแล้ว
2. โปรดตอบแบบสอบถามทุกข้อตามความเป็นจริง และข้อมูลที่ได้จากแบบสอบถามนี้ใช้
สำหรับการศึกษาครั้งนี้ และนำเสนอข้อมูลในภาพรวมเท่านั้น

คำชี้แจง : ให้เขียนเครื่องหมาย / ลงในช่องที่ตรงกับความคิดเห็นของท่านมากที่สุดเพียงช่องเดียว

- โดยมีความหมายของระดับค่าความคิดเห็นดังนี้
- | | | |
|---|---------|-------------------------|
| 5 | หมายถึง | มีความเหมาะสมมากที่สุด |
| 4 | หมายถึง | มีความเหมาะสมมาก |
| 3 | หมายถึง | มีความเหมาะสมปานกลาง |
| 2 | หมายถึง | มีความเหมาะสมน้อย |
| 1 | หมายถึง | มีความเหมาะสมน้อยที่สุด |

ผู้วิจัยขอขอบคุณในความร่วมมือของท่าน

นายสิริชัย วิไลเจริญกุลณ์
นักศึกษาระดับปริญญาโท สาขาเทคโนโลยีผลิตภัณฑ์อุตสาหกรรม
คณะครุศาสตร์อุตสาหกรรม สถาบันเทคโนโลยีพระจอมเกล้าเจ้าคุณทหารลาดกระบัง

เอกสารนี้เป็นเอกสารที่สงวนไว้สำหรับการใช้งานเพื่อการศึกษาเท่านั้น ไม่อนุญาตให้นำไปใช้ประโยชน์ด้านการค้า
ไม่ว่ากรณีใดๆ ทั้งสิ้น อีกทั้งห้ามมิให้ตัดแปลงเนื้อหา และต้องอ้างอิงถึงเจ้าของเอกสารทุกครั้งที่มีการนำไปใช้

ภาพผลิตภัณฑ์ที่ได้รับการออกแบบและพัฒนาแล้ว

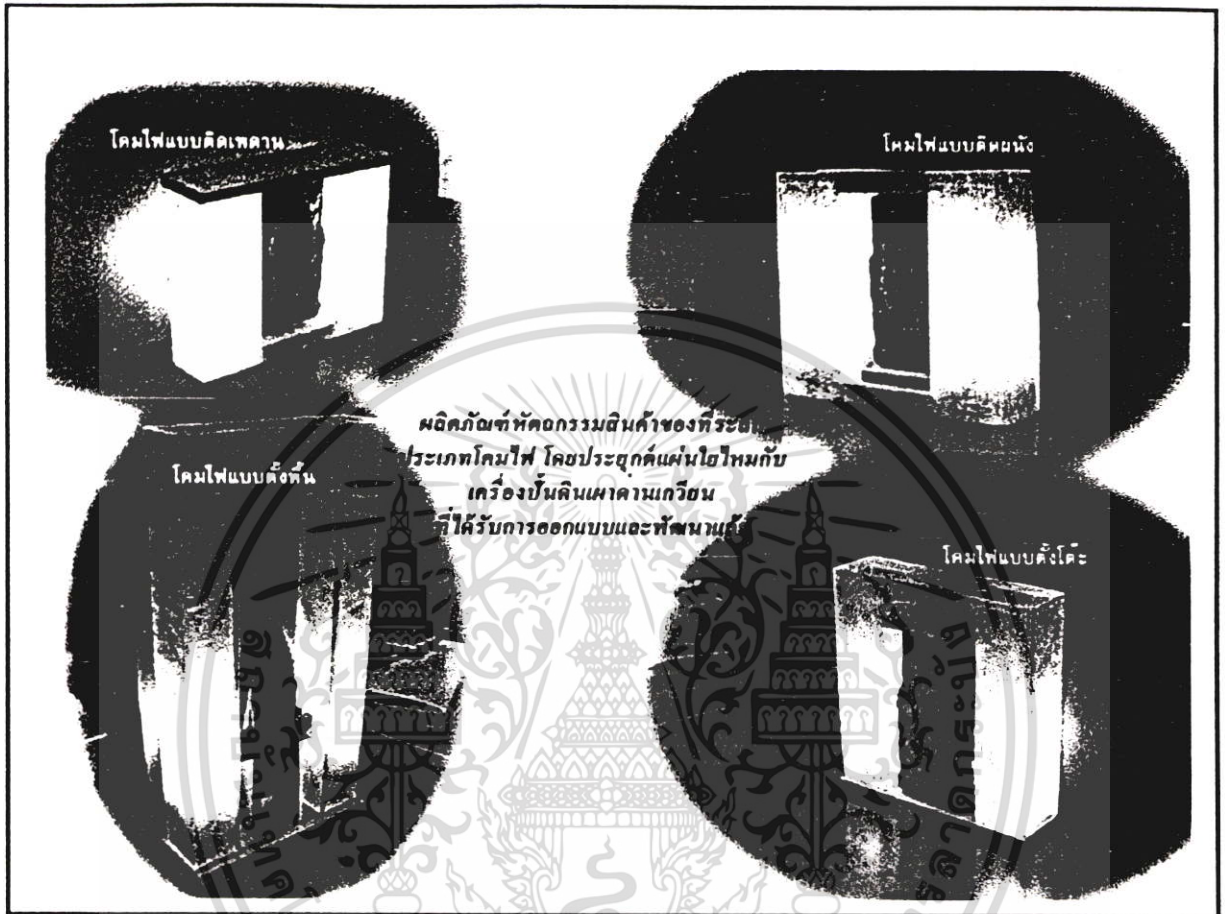

เอกสารนี้เป็นเอกสารที่สงวนไว้สำหรับการใช้งานเพื่อการศึกษาเท่านั้น ไม่อนุญาตให้นำไปใช้ประโยชน์ด้านการค้า
ไม่ว่ากรณีใดๆ ทั้งสิ้น อีกทั้งห้ามมิให้ดัดแปลงเนื้อหา และต้องอ้างอิงถึงเจ้าของเอกสารทุกครั้งที่มีการนำไปใช้

คำชี้แจง โปรดทำเครื่องหมาย / ลงในช่องที่ตรงกับท่าน

ผู้ตอบแบบสอบถาม เจ้าหน้าที่ศูนย์หม่อนไหม นักท่องเที่ยว
 ผู้อำนวยการผลิตภัณฑ์ ผู้ผลิต

แบบสอบถาม ความคิดเห็นเห็นของผู้ที่สนใจที่มีต่อการพัฒนาผลิตภัณฑ์หัตถกรรมสินค้าของที่ระลึกโดยประยุกต์แผ่นใยไหมกับเครื่องปั้นดินเผาด่านเกวียน ที่ได้รับการออกแบบและพัฒนา

ข้อที่	รายละเอียด	ระดับความคิดเห็น				
		5	4	3	2	1
1.	รูปแบบโคมไฟที่ได้รับการออกแบบและพัฒนาแล้ว วัสดุท้องถิ่นได้คุ้มค่า					
2.	รูปแบบโคมไฟที่ได้รับการออกแบบและพัฒนาแล้ว มีการดัดแปลงวัสดุอื่นมาผสมกับวัสดุท้องถิ่นได้ลงตัว					
3.	รูปแบบโคมไฟที่ได้รับการออกแบบและพัฒนาแล้ว แสดงถึงลักษณะเฉพาะถิ่นของจังหวัดนครราชสีมาได้ชัดเจน					
4.	รูปแบบโคมไฟที่ได้รับการออกแบบและพัฒนาแล้ว มีขนาดที่สามารถนำไปใช้ได้สะดวก					
5.	รูปแบบโคมไฟที่ได้รับการออกแบบและพัฒนาแล้ว ไม่เกิดความเสียหาย เมื่อมีการนำไป					
6.	รูปแบบโคมไฟที่ได้รับการออกแบบและพัฒนาแล้ว มีความสวยงาม					
7.	รูปแบบโคมไฟที่ได้รับการออกแบบและพัฒนาแล้ว มีประโยชน์ในการใช้สอย					
8.	รูปแบบโคมไฟที่ได้รับการออกแบบและพัฒนาแล้ว แสดงถึงศิลปวัฒนธรรมของท้องถิ่น					
9.	รูปแบบโคมไฟที่ได้รับการออกแบบและพัฒนาแล้ว สามารถประยุกต์เข้ากับยุคสมัยปัจจุบัน					
10.	รูปแบบโคมไฟที่ได้รับการออกแบบและพัฒนาแล้ว ทำให้เกิดความรู้สึกภูมิใจเมื่อได้รับเป็นของฝาก					
11.	รูปแบบโคมไฟที่ได้รับการออกแบบและพัฒนาแล้ว สามารถนำไปใช้งานได้จริง					
12.	รูปแบบโคมไฟที่ได้รับการออกแบบและพัฒนาแล้ว ง่ายต่อการผลิตในเชิงพาณิชย์					
13.	รูปแบบโคมไฟที่ได้รับการออกแบบและพัฒนาแล้ว สามารถนำไปขายในระบอบธุรกิจได้					

เอกสารนี้เป็นเอกสารที่สงวนไว้สำหรับการใช้งานเพื่อการศึกษาเท่านั้น ไม่อนุญาตให้เผยแพร่ไปใช้ประโยชน์อื่นใด
 ไม่ว่าจะกรณีใดๆ ผู้วิจัยขอขอบคุณในความร่วมมือในการตอบแบบสอบถามของท่านมา ณ โอกาสนี้



เอกสารนี้เป็นเอกสารที่สงวนไว้สำหรับการใช้งานเพื่อการศึกษาเท่านั้น ไม่อนุญาตให้นำไปใช้ประโยชน์ด้านการค้า
ไม่ว่ากรณีใดๆ ทั้งสิ้น อีกทั้งห้ามมิให้ดัดแปลงเนื้อหา และต้องอ้างอิงถึงเจ้าของเอกสารทุกครั้งที่มีการนำไปใช้

ตารางที่ 6.1 การหาค่าความสอดคล้องเชิงเนื้อหาของแบบสอบถาม ชุดที่ 1

ข้อที่	ผู้เชี่ยวชาญ 1	ผู้เชี่ยวชาญ 2	ผู้เชี่ยวชาญ 3	รวม
1	-1	-1	-1	-1
2	1	1	1	1
3	1	1	1	1
4	-1	-1	-1	-1
5	-1	-1	-1	-1
6	-1	-1	-1	-1
7	1	1	1	1
8	1	1	1	1
9	1	1	1	1
10	1	1	1	1
11	1	1	1	1
12	1	1	1	1
13	1	1	1	1
14	1	1	1	1
15	1	1	1	1
16	1	1	1	1

เอกสารนี้เป็นเอกสารที่สงวนไว้สำหรับการใช้งานเพื่อการศึกษาเท่านั้น ไม่อนุญาตให้นำไปใช้ประโยชน์ด้านการค้า
ไม่ว่ากรณีใดๆ ทั้งสิ้น อีกทั้งห้ามมิให้ตัดแปลงเนื้อหา และต้องอ้างอิงถึงเจ้าของเอกสารทุกครั้งที่มีการนำไปใช้

ตารางที่ 6.2 การหาค่าความสอดคล้องเชิงเนื้อหาของแบบสอบถาม ชุดที่ 2

ข้อที่	ผู้เชี่ยวชาญ 1	ผู้เชี่ยวชาญ 2	ผู้เชี่ยวชาญ 3	รวม
1	1	1	1	1
2	1	1	1	1
3	1	1	1	1
4	-1	-1	-1	-1
5	-1	-1	-1	-1
6	-1	-1	-1	-1
7	1	1	1	1
8	1	1	1	1
9	1	1	1	1
10	1	1	1	1
11	1	1	1	1
12	1	1	1	1
13	1	1	1	1
14	1	1	1	1
15	1	1	1	1
16	1	1	1	1

ตารางที่ 6.3 การหาค่าความสอดคล้องเชิงเนื้อหาของแบบสัมภาษณ์

ข้อที่	ผู้เชี่ยวชาญ 1	ผู้เชี่ยวชาญ 2	ผู้เชี่ยวชาญ 3	รวม
1	1	1	1	1
2	1	1	1	1
3	1	1	1	1
4	1	1	1	1
5	1	1	1	1
6	-1	-1	-1	-1
7	1	1	1	1
8	-1	-1	-1	-1

เอกสารนี้เป็นเอกสารที่สงวนไว้สำหรับการใช้งานเพื่อการศึกษาเท่านั้น ไม่อนุญาตให้นำไปใช้ประโยชน์ด้านการค้า ไม่ว่ากรณีใดๆ ทั้งสิ้น อีกทั้งห้ามมิให้ดัดแปลงเนื้อหา และต้องอ้างอิงถึงเจ้าของเอกสารทุกครั้งที่มีการนำไปใช้

ตารางที่ 6.4 แสดงค่าร้อยละจากการตอบแบบสอบถามเรื่องการพัฒนาผลิตภัณฑ์จากเจ้าหน้าที่ศูนย์หม่อนไหม จำนวน 4 ท่าน

ข้อที่	แนวทางการออกแบบและพัฒนา	รูปแบบ	
		ก.	ข.
1.	ชุดโคมไฟที่ใช้วัสดุท้องถิ่น ได้คุ้มค่าที่สุด	75	25
2.	ชุดโคมไฟได้มีการดัดแปลงวัสดุอื่นมาผสมกับวัสดุท้องถิ่น ได้ลงตัวที่สุด	100	-
3.	ชุดโคมไฟใดแสดงถึงลักษณะเฉพาะถิ่นของจังหวัด นครราชสีมาได้ชัดเจน	100	-
4.	ชุดโคมไฟใดมีขนาดที่สามารถนำไปใช้ได้สะดวก	75	25
5.	ชุดโคมไฟใดไม่เกิดความเสียหาย เมื่อมีการนำไป	75	25
6.	ชุดโคมไฟใดมีความสวยงามโดยรวม	100	-
7.	ชุดโคมไฟใดมีประโยชน์ในการใช้สอย	75	25
8.	ชุดโคมไฟใดแสดงถึงศิลปวัฒนธรรมของท้องถิ่น	100	-
9.	ชุดโคมไฟใดสามารถประยุกต์เข้ากับยุคสมัยปัจจุบัน	75	25
10.	ชุดโคมไฟใดทำให้เกิดความรู้สึกภูมิใจเมื่อได้รับเป็นของฝาก	100	-
11.	ชุดโคมไฟใดสามารถนำไปใช้งานได้จริง	75	25
12.	ชุดโคมไฟใดง่ายต่อการผลิตในเชิงพาณิชย์	75	25
13.	ชุดโคมไฟใดสามารถนำไปขายในระบบธุรกิจได้	100	-
รวมค่าร้อยละของผู้ตอบแบบสอบถามทั้งหมด		1125	175
คิดเป็นค่าเฉลี่ยร้อยละ		86.54	13.46

จากตารางที่ 6.4 แสดงค่าร้อยละของการตอบแบบสอบถามเรื่องการพัฒนาผลิตภัณฑ์หัตถกรรมสินค้าของที่ระลึกประเภทโคมไฟ โดยประยุกต์แผ่นใยไหมกับเครื่องปั้นดินเผาอันเกี่ยวเนื่อง จากเจ้าหน้าที่ศูนย์หม่อนไหมจำนวน 4 ท่าน พบว่าทั้ง 4 ท่านนั้นให้ค่าร้อยละในการเลือกแนวทางของรูปแบบผลิตภัณฑ์หัตถกรรมสินค้าของที่ระลึกชุดโคมไฟ แบบ ก. คิดเป็นค่าร้อยละ 86.54 และแบบ ข. คิดเป็นค่าร้อยละ 13.46

ดังนั้นจึงสรุปได้ว่าเจ้าหน้าที่ศูนย์หม่อนไหมจำนวน 4 ท่าน เลือกแนวทางของรูปแบบผลิตภัณฑ์หัตถกรรมสินค้าของที่ระลึกชุดโคมไฟ แบบ ก.

เอกสารนี้เป็นเอกสารที่สงวนไว้สำหรับการใช้งานเพื่อการศึกษาเท่านั้น ไม่อนุญาตให้นำไปใช้ประโยชน์ด้านการค้าไม่ว่ากรณีใดๆ ทั้งสิ้น อีกทั้งห้ามมิให้ดัดแปลงเนื้อหา และต้องอ้างอิงถึงเจ้าของเอกสารทุกครั้งที่มีการนำไปใช้

ตารางที่ 6.5 แสดงค่าร้อยละจากการตอบแบบสอบถามเรื่องการพัฒนาผลิตภัณฑ์จากผู้ผลิตจำนวน 5 ท่าน

ข้อที่	แนวทางการออกแบบและพัฒนา	รูปแบบ	
		ก.	ข.
1.	ชุดโคมไฟที่ใช้วัสดุท้องถิ่นได้คุ้มค่าที่สุด	60	40
2.	ชุดโคมไฟได้มีการดัดแปลงวัสดุอื่นมาผสมกับวัสดุท้องถิ่นได้ลงตัวที่สุด	80	20
3.	ชุดโคมไฟใดแสดงถึงลักษณะเฉพาะถิ่นของจังหวัดนครราชสีมาได้ชัดเจน	60	40
4.	ชุดโคมไฟใดมีขนาดที่สามารถนำไปได้สะดวก	20	80
5.	ชุดโคมไฟใดไม่เกิดความเสียหาย เมื่อมีการนำไป	60	40
6.	ชุดโคมไฟใดมีความสวยงามโดยรวม	60	40
7.	ชุดโคมไฟใดมีประโยชน์ในการใช้สอย	40	60
8.	ชุดโคมไฟใดแสดงถึงศิลปวัฒนธรรมของท้องถิ่น	60	40
9.	ชุดโคมไฟใดสามารถประยุกต์เข้ากับยุคสมัยปัจจุบัน	80	20
10.	ชุดโคมไฟใดทำให้เกิดความรู้สึกภูมิใจเมื่อได้รับเป็นของฝาก	60	40
11.	ชุดโคมไฟใดสามารถนำไปใช้งานได้จริง	40	60
12.	ชุดโคมไฟใดง่ายต่อการผลิตในเชิงพาณิชย์	40	60
13.	ชุดโคมไฟใดสามารถนำไปขายในระบบธุรกิจได้	60	40
รวมค่าร้อยละของผู้ตอบแบบสอบถามทั้งหมด		720	580
คิดเป็นค่าเฉลี่ยร้อยละ		55.38	44.62

จากตารางที่ 6.2 แสดงค่าร้อยละของการตอบแบบสอบถามเรื่องการพัฒนาผลิตภัณฑ์หัตถกรรมสินค้าของที่ระลึกประเภทโคมไฟ โดยประยุกต์แผ่นใยใหม่กับเครื่องปั้นดินเผาถาดเกวียน จากผู้ผลิตจำนวน 5 ท่าน พบว่าทั้ง 5 ท่านนั้นให้ค่าร้อยละในการเลือกแนวทางของรูปแบบผลิตภัณฑ์หัตถกรรมสินค้าของที่ระลึกชุดโคมไฟ แบบ ก. คิดเป็นค่าร้อยละ 55.38 และแบบ ข. คิดเป็นค่าร้อยละ 44.62

ดังนั้นจึงสรุปได้ว่าผู้ผลิตจำนวน 5 ท่าน เลือกแนวทางของรูปแบบผลิตภัณฑ์หัตถกรรมสินค้าของที่ระลึกชุดโคมไฟ แบบ ก.

ตารางที่ 6.6 แสดงค่าร้อยละจากการตอบแบบสอบถามเรื่องการพัฒนาผลิตภัณฑ์ จากผู้จำหน่ายผลิตภัณฑ์ จำนวน 30 ท่าน

ข้อที่	แนวทางการออกแบบและพัฒนา	รูปแบบ	
		ก.	ข.
1.	ชุดโคมไฟที่ใช้วัสดุท้องถิ่น ได้คุ้มค่าที่สุด	60	40
2.	ชุดโคมไฟมีการดัดแปลงวัสดุอื่นมาผสมกับวัสดุท้องถิ่น ได้ลงตัวที่สุด	40	60
3.	ชุดโคมไฟใดแสดงถึงลักษณะเฉพาะถิ่นของจังหวัด นครราชสีมาได้ชัดเจน	30	70
4.	ชุดโคมไฟใดมีขนาดที่สามารถนำไปใช้ได้สะดวก	70	30
5.	ชุดโคมไฟใดไม่เกิดความเสียหาย เมื่อมีการนำไป	80	20
6.	ชุดโคมไฟใดมีความสวยงามโดยรวม	70	30
7.	ชุดโคมไฟใดมีประโยชน์ในการใช้สอย	10	90
8.	ชุดโคมไฟใดแสดงถึงศิลปวัฒนธรรมของท้องถิ่น	20	80
9.	ชุดโคมไฟใดสามารถประยุกต์เข้ากับยุคสมัยปัจจุบัน	70	30
10.	ชุดโคมไฟใดทำให้เกิดความรู้สึกภูมิใจเมื่อได้รับเป็นของฝาก	60	40
11.	ชุดโคมไฟใดสามารถนำไปใช้งานได้จริง	100	-
12.	ชุดโคมไฟใดง่ายต่อการผลิตในเชิงพาณิชย์	100	-
13.	ชุดโคมไฟใดสามารถนำไปขายในระบบธุรกิจได้	80	20
รวมค่าร้อยละของผู้ตอบแบบสอบถามทั้งหมด		790	510
คิดเป็นค่าเฉลี่ยร้อยละ		60.77	39.23

จากตารางที่ 6.6 แสดงค่าร้อยละของการตอบแบบสอบถามเรื่องการพัฒนาผลิตภัณฑ์ หัตถกรรมสินค้าของที่ระลึกประเภทโคมไฟ โดยประยุกต์แผ่นใยไหมกับเครื่องปั้นดินเผาถาด ถ้วย จากผู้จำหน่ายผลิตภัณฑ์จำนวน 30 ท่าน พบว่าทั้ง 30 ท่านนั้นให้ค่าร้อยละในการเลือก แนวทางของรูปแบบผลิตภัณฑ์หัตถกรรมสินค้าของที่ระลึกชุดโคมไฟ แบบ ก. คิดเป็นค่าร้อยละ 60.77 และแบบ ข. คิดเป็นค่าร้อยละ 39.23

ดังนั้นจึงสรุปได้ว่าผู้จำหน่ายผลิตภัณฑ์จำนวน 30 ท่าน เลือกแนวทางของรูปแบบผลิตภัณฑ์หัตถกรรมสินค้าของที่ระลึกชุดโคมไฟ แบบ ก.

เอกสารนี้เป็นเอกสารที่สงวนไว้สำหรับการใช้งานเพื่อการศึกษาเท่านั้น ไม่อนุญาตให้นำไปใช้ประโยชน์ด้านการค้า ไม่ว่ากรณีใดๆ ทั้งสิ้น อีกทั้งห้ามมิให้ดัดแปลงเนื้อหา และต้องอ้างอิงถึงเจ้าของเอกสารทุกครั้งที่มีการนำไปใช้

ตารางที่ 6.7 แสดงคำร้อยละจากการตอบแบบสอบถามเรื่องการพัฒนาผลิตภัณฑ์ จากนักท่องเที่ยวน จำนวน 100 ท่าน

ข้อที่	แนวทางการออกแบบและพัฒนา	รูปแบบ	
		ก.	ข.
1.	ชุดโคมไฟใดที่ใช้วัสดุท้องถิ่น ได้คุ้มค่าที่สุด	48	52
2.	ชุดโคมไฟใดมีการดัดแปลงวัสดุอื่นมาผสมกับวัสดุท้องถิ่น ได้ลงตัวที่สุด	52	48
3.	ชุดโคมไฟใดแสดงถึงลักษณะเฉพาะถิ่นของจังหวัด นครราชสีมาได้ชัดเจน	52	48
4.	ชุดโคมไฟใดมีขนาดที่สามารถนำไปได้สะดวก	72	28
5.	ชุดโคมไฟใดไม่เกิดความเสียหาย เมื่อมีการนำไป	48	52
6.	ชุดโคมไฟใดมีความสวยงามโดยรวม	64	36
7.	ชุดโคมไฟใดมีประโยชน์ในการใช้สอย	32	68
8.	ชุดโคมไฟใดแสดงถึงศิลปวัฒนธรรมของท้องถิ่น	48	52
9.	ชุดโคมไฟใดสามารถประยุกต์เข้ากับยุคสมัยปัจจุบัน	76	24
10.	ชุดโคมไฟใดทำให้เกิดความรู้สึกภูมิใจเมื่อได้รับเป็นของฝาก	48	52
11.	ชุดโคมไฟใดสามารถนำไปใช้งานได้จริง	72	28
12.	ชุดโคมไฟใดง่ายต่อการผลิตในเชิงพาณิชย์	64	36
13.	ชุดโคมไฟใดสามารถนำไปขายในระบบริรกิจได้	68	32
รวมคำร้อยละของผู้ตอบแบบสอบถามทั้งหมด		780	520
คิดเป็นค่าเฉลี่ยร้อยละ		60	40

จากตารางที่ 6.7 แสดงคำร้อยละของการตอบแบบสอบถามเรื่องการพัฒนาผลิตภัณฑ์ หัตถกรรมสินค้าของที่ระลึกประเภทโคมไฟ โดยประยุกต์แผ่นใยไหมกับเครื่องปั้นดินเผาผ่าน เภวียน จากนักท่องเที่ยวนจำนวน 100 ท่าน พบว่าทั้ง 100 ท่านนั้นให้คำร้อยละในการเลือกแนว ทางของรูปแบบผลิตภัณฑ์หัตถกรรมสินค้าของที่ระลึกชุดโคมไฟ แบบ ก. คิดเป็นคำร้อยละ 60 และแบบ ข. คิดเป็นคำร้อยละ 40

ดังนั้นจึงสรุปได้ว่านักท่องเที่ยวนจำนวน 100 ท่าน เลือกแนวทางของรูปแบบผลิตภัณฑ์ หัตถกรรมสินค้าของที่ระลึกชุดโคมไฟ แบบ ก.

เอกสารนี้เป็นเอกสารที่สงวนไว้สำหรับการใช้งานเพื่อการศึกษาเท่านั้น ไม่อนุญาตให้นำไปใช้ประโยชน์ด้านการค้า ไม่ว่ากรณีใดๆ ทั้งสิ้น อีกทั้งห้ามมิให้ดัดแปลงเนื้อหา และต้องอ้างอิงถึงเจ้าของเอกสารทุกครั้งที่มีการนำไปใช้

ประวัติผู้เขียน

ชื่อ-สกุล	นายสิริชัย วิไลเจริญวัฒน์
วัน เดือน ปี เกิด	3 ตุลาคม 2518
สถานที่เกิด	จังหวัดนครราชสีมา
สถานที่อยู่ปัจจุบัน	43/4 ตรอกวัดม่วง ต.ในเมือง อ.เมือง จ.นครราชสีมา 3000
ประวัติการศึกษา	- ปีการศึกษา 2537 สำเร็จการศึกษาระดับประกาศนียบัตรวิชาชีพ แผนกออกแบบผลิตภัณฑ์อุตสาหกรรม คณะออกแบบอุตสาหกรรม มหาวิทยาลัยเทคโนโลยีราชมงคลอีสาน วิทยาเขตภาคตะวันออกเฉียงเหนือ นครราชสีมา - ปีการศึกษา 2539 สำเร็จการศึกษาระดับประกาศนียบัตรวิชาชีพ ชั้นสูงแผนกออกแบบผลิตภัณฑ์อุตสาหกรรม คณะออกแบบอุตสาหกรรม มหาวิทยาลัยเทคโนโลยีราชมงคลอีสาน วิทยาเขตภาคตะวันออกเฉียงเหนือ นครราชสีมา - ปีการศึกษา 2542 สำเร็จการศึกษาระดับปริญญาครุศาสตร์อุตสาหกรรมบัณฑิต สาขาศิลปอุตสาหกรรมภาควิชาครุศาสตร์สถาปัตยกรรม คณะครุศาสตร์อุตสาหกรรม สถาบันเทคโนโลยีพระจอมเกล้าเจ้าคุณทหารลาดกระบัง - ปีการศึกษา 2547 สำเร็จการศึกษาระดับปริญญาครุศาสตร์อุตสาหกรรม มหาบัณฑิต สาขาวิชาเทคโนโลยีผลิตภัณฑ์อุตสาหกรรม คณะครุศาสตร์อุตสาหกรรม สถาบันเทคโนโลยีพระจอมเกล้าเจ้าคุณทหารลาดกระบัง

เอกสารนี้เป็นเอกสารที่สงวนไว้สำหรับการใช้งานเพื่อการศึกษาเท่านั้น ไม่อนุญาตให้นำไปใช้ประโยชน์ด้านการค้า
ไม่ว่ากรณีใดๆ ทั้งสิ้น อีกทั้งห้ามมิให้ตัดแปลงเนื้อหา และต้องอ้างอิงถึงเจ้าของเอกสารทุกครั้งที่มีการนำไปใช้