

โครงการออกแบบตกแต่งภายในศูนย์ศึกษาประวัติศาสตร์ศรีเทพ  
จังหวัดเพชรบูรณ์

INTERIOR DESIGN FOR SRITHEP HISTORICAL CENTER  
PETCHABOON PROVINCE

สมนึก บุญบำรุงเดช  
SOMNUK BOONBUMRUNGDET

วิทยานิพนธ์นี้เป็นส่วนหนึ่งของการศึกษาตามหลักสูตรปริญญาสถาปัตยกรรมศาสตรมหาบัณฑิต  
สาขาวิชาสถาปัตยกรรมภายใน  
บัณฑิตวิทยาลัย  
สถาบันเทคโนโลยีพระจอมเกล้าเจ้าคุณทหารลาดกระบัง

พ.ศ. 2546

ISBN 974-324-647-9

สำนักหอสมุดกลาง พระจอมเกล้าลาดกระบัง

โครงการออกแบบตกแต่งภายในศูนย์ศึกษาประวัติศาสตร์ศรีเทพ  
จังหวัดเพชรบูรณ์

INTERIOR DESIGN FOR SRITHEP HISTORICAL CENTER  
PETCHABOON PROVINCE



สมนึก บุญบำรุงเดช  
SOMNUK BOONBUMRUNGDET

เลขหน้า.....  
เลขทะเบียน..... 47688  
วัน, เดือน, ปี 22 ส.ค. 2546

.b.....  
.i.....

วิทยานิพนธ์นี้เป็นส่วนหนึ่งของการศึกษาตามหลักสูตรปริญญาสถาปัตยกรรมศาสตรมหาบัณฑิต  
สาขาวิชาสถาปัตยกรรมภายใน  
บัณฑิตวิทยาลัย  
สถาบันเทคโนโลยีพระจอมเกล้าเจ้าคุณทหารลาดกระบัง

พ.ศ. 2546

ISBN 974-324-647-9

INTERIOR DESIGN FOR SRITHEP HISTORICAL CENTER  
PETCHABOON PROVINCE

SOMNUK BOONBUMRUNGDET

A THESIS SUBMITTED IN PARTIAL FULFILLMENT  
OF THE REQUIREMENT FOR THE DEGREE OF  
MASTER OF ARCHITECTURE INTERIOR ARCHITECTURE  
SCHOOL OF GRADUATE STUDIES  
KING MONGKUT'S INSTITUTE OF TECHNOLOGY LADKRABANG  
2003  
ISBN 974-324-647-9

COPYRIGHT 2003

SCHOOL OF GRADUATE STUDIES

KING MONGKUT'S INSTITUTE OF TECHNOLOGY LADKRABANG

บัณฑิตวิทยาลัย  
สถาบันเทคโนโลยีพระจอมเกล้าเจ้าคุณทหารลาดกระบัง  
ใบรับรองวิทยานิพนธ์

หัวข้อวิทยานิพนธ์ โครงการออกแบบตกแต่งภายในศูนย์ศึกษาประวัติศาสตร์ศรีเทพ จ.เพชรบูรณ์  
INTERIOR DESIGN FOR SRITHEP HISTORICAL CENTER  
ชื่อนักศึกษา นายสมนึก บุญบำรุงเดช  
รหัสประจำตัว 39063314  
ปริญญา สถาปัตยกรรมศาสตรมหาบัณฑิต  
สาขาวิชา สถาปัตยกรรมภายใน  
อาจารย์ผู้ควบคุมวิทยานิพนธ์ ผศ.นพปฎล สุวัจจนวนนท์  
อาจารย์ผู้ควบคุมวิทยานิพนธ์ร่วม อาจารย์ฉัตรชัย อินทรโชติ

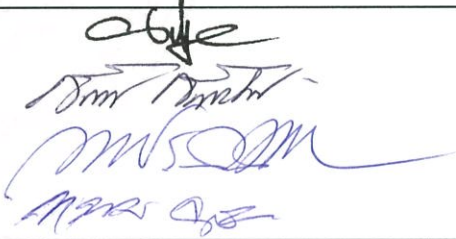
คณะกรรมการสอบวิทยานิพนธ์		ลายมือชื่อ
ผศ.นพปฎล	สุวัจจนวนนท์	
อาจารย์ฉัตรชัย	อินทรโชติ	
อาจารย์พวงเพชร	รัตนรามา	
รศ.ทรงชม	จุลาลัย	

วัน/เดือน/ปี ที่สอบ 22 พฤษภาคม 2546 เวลา 10.00 น. เป็นต้นไป  
สถานที่สอบ ณ ภาควิชาสถาปัตยกรรมภายใน

บัณฑิตวิทยาลัยรับรองแล้ว  
  
(รศ.ดร.บุญวัฒน์ อัครชู)  
คณบดีบัณฑิตวิทยาลัย

วันที่.....๑๗.....เดือน.....สิงหาคม.....พ.ศ.....๒๕๔๖

หัวข้อวิทยานิพนธ์	โครงการออกแบบตกแต่งภายในศูนย์ศึกษาประวัติศาสตร์ ศรีเทพ จังหวัดเพชรบูรณ์
นักศึกษา	นายสมนึก บุญบำรุงเดช
รหัสประจำตัว	39063314
ปริญญา	สถาปัตยกรรมศาสตรมหาบัณฑิต
สาขาวิชา	สถาปัตยกรรมภายใน
พ.ศ.	2546
อาจารย์ผู้ควบคุมวิทยานิพนธ์	ผู้ช่วยศาสตราจารย์นพปฎล สุวีจันานนท์
อาจารย์ผู้ควบคุมวิทยานิพนธ์ร่วม	อาจารย์จัตตราชัย อินทรโชติ

### บทคัดย่อ

วัตถุประสงค์ของวิทยานิพนธ์นี้ เป็นการศึกษาเกี่ยวกับการออกแบบสภาพแวดล้อมทางกายภาพ ของศูนย์ศึกษาประวัติศาสตร์ ความหมายของที่ว่างภายในสถาปัตยกรรม (INTERIOR SPACE) เพื่อสื่อสารกับผู้เข้าชม

ศูนย์ศึกษาประวัติศาสตร์ศรีเทพ จังหวัดเพชรบูรณ์ เป็นอาคารที่จัดแสดงภาพรวมของเนื้อหาทางประวัติศาสตร์ของเมืองโบราณแห่งนี้ โดยสรุปเนื้อหาเป็นหัวข้อหลักๆ เพื่อให้ผู้เข้าชมเข้าใจประวัติความเป็นมาของเมืองง่ายขึ้น

จากแนวความคิดในการออกแบบที่ว่า ที่ว่างทางสถาปัตยกรรมสามารถสื่อความหมายและแทนค่าอารมณ์ความรู้สึก ของตัวสถาปัตยกรรมภายในได้ (MEANING OF INTERIOR SPACE) โดยการเปลี่ยนแปลงระนาบ ที่ประกอบขึ้นเป็นสถาปัตยกรรมภายใน ศูนย์ศึกษาประวัติศาสตร์ศรีเทพนี้ จึงใช้แนวคิดดังกล่าว มาเป็นหลักการในการออกแบบตกแต่งภายใน โดยผ่านกระบวนการวิเคราะห์ เนื้อหาที่มีลักษณะเป็นนามธรรมให้ได้มาซึ่งที่ว่างเป็นรูปธรรม ที่สามารถอธิบายและสื่อเนื้อหาทางประวัติศาสตร์

ผลลัพธ์ของวิทยานิพนธ์นี้ แสดงถึงกระบวนการวิเคราะห์ ในการสร้างแนวความคิดเกี่ยวกับที่ว่างและมวลของที่ว่างทางสถาปัตยกรรมภายใน ที่สามารถสื่อความหมายด้วยตัวมันเองเกิดเป็นองค์ประกอบของที่ว่าง โดยการสร้างระนาบ พื้น ผนัง เพดาน ประกอบกันเกิดเป็นที่ว่างลักษณะต่าง ๆ เช่น การบีบตัวของระนาบคู่ขนานให้สอเข้าหากัน ณ ปลายทาง สามารถสร้างด้วยความรู้สึกรูปลักษณ์ ด้วยวิธีการนี้ ช่วยให้ผู้เข้าชมเข้าใจเนื้อหาที่จัดแสดงในแต่ละหัวข้อได้ง่ายขึ้น

<b>Thesis Title</b>	Interior Design For Srithep Historical Center Petchaboon Province
<b>Student</b>	Mr.Somnuk Boonbumrungdet
<b>Student ID</b>	39063314
<b>Degree</b>	Master of Architecture
<b>Programme</b>	Interior Architecture
<b>Year</b>	2003
<b>Thesis Advisor</b>	Asst.Professor.Nobpadol Suvachananonda
<b>Thesis Co-advisor</b>	Mr. Chatchai Indrarachot

## ABSTRACT

The objective of this thesis is to study the physical environmental design of the Srithep Historical Center; Meaning of interior space can communicate with the visitors.

The Srithep Historical Center displays all the pictures by summarizing the story into main topics so the visitors can easily understand the course and development of this ancient city.

From the theory "Space in Architecture can communicate the represent the feelings of interior architecture itself (Meaning of Interior Space), by enclosing their panels" The Srithep Historical Center uses this concept as their principle for interior design. It analyzes and creates the abstract meaning, and changes the meaning into the form of practical space. The procedure explains the historical contents uniquely.

The result of this thesis demonstrates the analytical process in creating the concept of space and its mass in interior space. This communicates the meaning by itself and creates the essential elements by composing of floor plane, vertical plane, roof plane. By this way, the output of planes composing is various space that help the visitors to understand the contents displayed easily.

## กิตติกรรมประกาศ

วิทยานิพนธ์ฉบับนี้สำเร็จลุล่วงได้อย่างดี ด้วยคำแนะนำและคำปรึกษาในแนวทางการดำเนินงานวิจัย จากผู้ช่วยศาสตราจารย์นพปฎล สุวจิณานนท์ ซึ่งเป็นอาจารย์ผู้ควบคุมวิทยานิพนธ์ ผู้วิจัยรู้สึกซาบซึ้งในความอนุเคราะห์จากท่านและขอกราบขอบพระคุณเป็นอย่างสูง

ขอขอบพระคุณ อาจารย์ฉัตรชัย อินทรโชติ ที่ช่วยแนะนำข้อมูลด้านประวัติศาสตร์และแนวทางการวิจัย ซึ่งมีส่วนช่วยให้ผู้วิจัยเข้าใจในการรวบรวมข้อมูลเป็นอย่างมาก รวมถึงให้กำลังใจและคำปรึกษาดี ๆ

ขอขอบพระคุณ คุณจรรยา มานะวิท นักวิชาการจากกองโบราณคดี กรมศิลปากรที่เอื้อเฟื้อข้อมูล และคุณวสุ โปษยะนันท์ สถาปนิกจากกองโบราณคดี กรมศิลปากร ที่เอื้อเฟื้อเรื่องแบบสถาปัตยกรรม

ขอขอบคุณ ห้างสมุด พิพิธภัณฑสถานแห่งชาติพระนคร ที่เอื้อเฟื้อข้อมูล

ขอขอบคุณ เพื่อน ๆ นักศึกษาที่ช่วยเหลือ ให้คำแนะนำต่าง ๆ และให้กำลังใจมาเป็นระยะ ๆ พร้อมทั้งช่วยตรวจเทียบแก้ไขข้อผิดพลาด จนสำเร็จสมบูรณ์

ขอขอบคุณ พี่ น้อง คุณแม่ ที่ให้การสนับสนุนในทุก ๆ ด้าน

สุดท้ายขอขอบคุณบัณฑิตวิทยาลัย ที่ให้โอกาสข้าพเจ้าเข้ามาศึกษาหาความรู้ คุณค่า และประโยชน์อันพึงมีจากวิทยานิพนธ์ฉบับนี้ ผู้วิจัยขอขอบแต่ผู้มีพระคุณทุก ๆ ท่าน.

สมนึก บุญบำรุงเดช

# สารบัญ

	หน้า
บทคัดย่อภาษาไทย.....	I
บทคัดย่อภาษาอังกฤษ.....	II
กิตติกรรมประกาศ.....	III
สารบัญ.....	IV
สารบัญตาราง.....	VI
สารบัญภาพ.....	VII
บทที่ 1 บทนำ.....	1
1.1 ความเป็นมาและความสำคัญของปัญหา.....	1
1.2 จุดมุ่งหมายของการวิจัย.....	2
1.3 วัตถุประสงค์ของการวิจัย.....	2
1.4 ขอบเขตของการวิจัย.....	2
1.5 ประโยชน์ที่คาดว่าจะได้รับ.....	2
1.6 วิธีดำเนินการวิจัย.....	3
1.7 วิธีและรูปแบบการนำเสนอ.....	3
1.8 นิยามศัพท์เฉพาะ.....	5
บทที่ 2 วรรณกรรมและทฤษฎีที่เกี่ยวข้อง.....	6
2.1 การศึกษาทฤษฎีเกี่ยวกับความหมายของที่ว่างและการรับรู้.....	6
2.2 การศึกษาทฤษฎีเกี่ยวกับองค์ประกอบในการออกแบบสถาปัตยกรรม.....	14
2.3 การศึกษาทฤษฎีเกี่ยวกับการจัดผังในการจัดแสดง.....	26
2.4 การศึกษาประวัติศาสตร์เมืองศรีเทพ.....	27
บทที่ 3 วิธีวิเคราะห์เพื่อการออกแบบ.....	51
3.1 วิเคราะห์เนื้อหาการจัดแสดงประวัติศาสตร์ศรีเทพ.....	51
3.2 วิเคราะห์แนวคิดเกี่ยวกับที่ว่างในการออกแบบตกแต่งภายใน.....	61

## สารบัญ (ต่อ)

	หน้า
บทที่ 4 การวิเคราะห์ที่ตั้งและอาคาร.....	70
4.1 วิเคราะห์ที่ตั้งอาคาร.....	70
4.2 วิเคราะห์ตัวอาคาร.....	73
4.3 วิเคราะห์การจัดพื้นที่อาคารเดิม (Existing Zoning).....	77
บทที่ 5 สรุปผลการออกแบบและข้อเสนอแนะ.....	78
5.1 สรุปแนวคิดในการออกแบบ.....	78
5.2 ข้อเสนอแนะในการออกแบบศูนย์ศึกษาประวัติศาสตร์ศรีเทพ.....	79
5.3 การจัดพื้นที่แสดงภายในอาคาร (Zoning).....	80
บรรณานุกรม.....	92
ประวัติผู้เขียน.....	95

## สารบัญตาราง

ตารางที่	หน้า
3.1 การวิเคราะห์ที่ว่างทางสถาปัตยกรรมหัวข้อแม่น้ำป่าสัก.....	52
3.2 การวิเคราะห์ที่ว่างสถาปัตยกรรมยุคก่อนประวัติศาสตร์ตอนปลาย.....	54
3.3 การวิเคราะห์ที่ว่างสถาปัตยกรรม พุทธศตวรรษที่ 11-16.....	57
3.4 การวิเคราะห์ที่ว่างสถาปัตยกรรม ศิลปกรรม พุทธศตวรรษที่ 16-18.....	60

# สารบัญภาพ

ภาพที่	หน้า
1.1 แผนภูมิแสดงรูปแบบวิธีวิจัย.....	4
2.1 แสดงการรับรู้ที่ว่างของมนุษย์ จากหนังสือ Architecture as Space.....	7
2.2 แสดงตัวอย่างที่ว่างหลุมดิน และที่ว่างจากการตั้งเสารอบศูนย์กลาง.....	9
2.3 แสดงที่ว่างรูปสี่เหลี่ยม.....	11
2.4 แสดงที่ว่างรูปไข่.....	11
2.5 แสดงที่ว่างรูปกลมและวงรี.....	12
2.6 แสดงที่ว่างรูปโค้ง.....	13
2.7 แสดงที่ห้องสี่เหลี่ยม.....	13
2.8 แสดงเจดีย์สาญจี รูปโดมครึ่งวงกลม.....	14
2.9 แสดงองค์ประกอบเส้นตรงแนวตั้ง.....	14
2.10 แสดงที่ว่างที่เกิดจากเสา 2 ต้นหรือมากกว่า.....	15
2.11 แสดงกำหนดจุดศูนย์กลางด้วยองค์ประกอบเส้นแนวตั้ง.....	15
2.12 แสดงแนวเสา กำหนดขอบเขตมวลที่ว่าง.....	16
2.13 แสดงที่ว่างที่เกิดขึ้นระหว่างระนาบคู่ขนาน.....	16
2.14 แสดงการกำหนดทางเข้าด้วยจุด 2 จุด.....	17
2.15 แสดงชนิดของระนาบ.....	17
2.16 แสดงการยกตัวขึ้นของระนาบ.....	18
2.17 แสดงระนาบภายในห้อง.....	19
2.18 แสดงระนาบเพดานเป็นโครงถัก.....	19
2.19 แสดงการกำหนดความหมายภายในที่ว่างรูปตัวยู.....	20
2.20 แสดงการจัดองค์ประกอบแบบมีศูนย์กลาง.....	21
2.21 แสดงการจัดองค์ประกอบแบบมีศูนย์กลาง.....	21
2.22 แสดงรูปทรงของที่ว่างแบบต่าง ๆ.....	22
2.23 แสดงที่ว่างอันดับรอง ๆ เหมือน ๆ กัน.....	22
2.24 แสดงที่ว่างอันดับรอง ๆ ที่ต่างกัน.....	22
2.25 แสดงแบบแผนการสัญจรภายในการจัดองค์ประกอบแบบศูนย์กลาง.....	23
2.26 แสดงการจัดองค์ประกอบแบบศูนย์กลาง.....	23

## สารบัญญภาพ (ต่อ)

ภาพที่	หน้า
2.27 แสดงที่ว่างมีแนวแกน.....	24
2.28 แสดงแนวทางพื้นฐานการสร้างแกนสมมาตร.....	25
2.29 แสดงขั้นตอนการแปรรูป.....	26
2.30 แสดงลักษณะการจัดผังแสดง.....	27
2.31 แสดงลักษณะภูมิศาสตร์ของกลุ่มน้ำป่าสัก.....	30
2.32 แสดงลักษณะแม่น้ำป่าสัก.....	31
2.33 แสดงตำแหน่งแม่น้ำ ที่สัมพันธ์กับเมืองศรีเทพ.....	32
2.34 แสดงตำแหน่งทรัพยากรในกลุ่มน้ำป่าสัก-ลพบุรี.....	33
2.35 แผนที่แสดงเส้นทางการติดต่อระหว่างชุมชนโบราณตั้งแต่สมัยก่อนประวัติศาสตร์.....	36
2.36 แสดงรูปตัดลักษณะคูน้ำคันดินของเมืองศรีเทพ.....	40
2.37 แสดงผังเมือง.....	40
3.1 แผนภูมิแสดงแนวทางในการวิเคราะห์.....	61
3.2 แผนภูมิแสดงการวิเคราะห์ที่ว่างสถาปัตยกรรมหัวข้อแม่น้ำป่าสัก.....	61
3.3 แผนภูมิแสดงการวิเคราะห์ที่ว่างสถาปัตยกรรม.....	62
3.4 แผนภูมิแสดงการวิเคราะห์ที่ว่างสถาปัตยกรรมหัวข้อตลาดการค้า.....	63
3.5 แผนภูมิแสดงการวิเคราะห์ที่ว่างสถาปัตยกรรมหัวข้อความเชื่อ.....	64
3.6 แผนภูมิแสดงการวิเคราะห์ที่ว่างสถาปัตยกรรมหัวข้อระบบชนชั้น.....	65
3.7 แผนภูมิแสดงการวิเคราะห์ที่ว่างสถาปัตยกรรมหัวข้อกายภาพเมือง.....	66
3.8 แผนภูมิแสดงการวิเคราะห์ที่ว่างสถาปัตยกรรมหัวข้อระบบกษัตริย์.....	67
3.9 แผนภูมิแสดงการวิเคราะห์ที่ว่างสถาปัตยกรรมหัวข้อศิลปกรรม.....	68
3.10 แผนภูมิแสดงการวิเคราะห์ที่ว่างสถาปัตยกรรมหัวข้อศิลปกรรมเขมร.....	69
4.1 แสดงลักษณะการเข้าถึงอาคาร.....	70
4.2 ผังแสดงการวิเคราะห์ที่ตั้งอาคาร.....	71
4.3 แสดงการวิเคราะห์ภายในอาคาร.....	72
4.4 แสดงที่ตั้งอาคารกับสภาพแวดล้อม.....	73
4.5 แสดงรูปตัดความสูงภายในอาคาร.....	74

## สารบัญญภาพ (ต่อ)

ภาพที่	หน้า
4.6 แสดงรูปตัดความสูงภายในอาคาร.....	74
4.7 แสดงสภาพอาคารภายนอก.....	75
4.8 แสดงการสัญจรภายในอาคารเดิม.....	76
4.9 แสดงการจัดวางพื้นที่ Existing Zoning.....	77
5.1 แสดงไดอะแกรมการจัดแสดง.....	80
5.2 แสดงการจัดวางพื้นที่ Zoning.....	81
5.3 แสดงผังการจัดแสดง.....	82
5.4 แสดงผลการออกแบบหัวข้อ แม่น้ำป่า.....	83
5.5 แสดงผลการออกแบบ หัวข้อทรัพยากร.....	84
5.6 แสดงผลการออกแบบ หัวข้อตลาดการค้า.....	85
5.7 แสดงผลการออกแบบ หัวข้อความเชื่อ.....	86
5.8 แสดงผลการออกแบบ หัวข้อระบบขนส่ง.....	87
5.9 แสดงผลการออกแบบ หัวข้อกายภาพเมือง.....	88
5.10 แสดงผลการออกแบบ หัวข้อระบบกษัตริย์.....	89
5.11 แสดงผลการออกแบบ หัวข้อศิลปกรรม.....	90
5.12 แสดงผลการออกแบบ หัวข้อศิลปกรรมเขมร.....	91

# บทที่ 1

## บทนำ

### 1.1 ความเป็นมาและความสำคัญของปัญหา

มรดกของชาติ คือหลักฐานสำคัญที่แสดงถึงความเจริญรุ่งเรืองความเก่าแก่ของชาติ และ  
ความมีอารยธรรม

การสืบสานศิลปะและวัฒนธรรมจะแพร่หลายออกไปไม่ได้ ถ้าไม่ได้อิทธิพลหรือการ  
เรียนรู้จากผลของคนรุ่นก่อน และผลงานเหล่านี้ คือภาพสะท้อนชีวิต และเลือดเนื้อความเป็นอยู่  
ของบรรพบุรุษ (นิคม มิสิกะคามะ และมานิตย์ ศิริวรรณ. 2537 : 71)

การอนุรักษ์เนื้อหาสมบัติทางประวัติศาสตร์ โบราณคดีเป็นขบวนการหนึ่งของการจัดการ  
มรดกทางวัฒนธรรมของชาติ ซึ่งพื้นที่ในประเทศไทย แต่ละภาคมีหลักฐานความเป็นมาของ  
อาคารสถาปัตยกรรมที่ขึ้นบอกและนำไปสู่เรื่องราวทางการพัฒนาโครงสร้างทางวัฒนธรรมและ  
วิวัฒนาการทางด้าน วิศวกรรมโครงสร้างเฉพาะของท้องถิ่น นอกจากลักษณะทางกายภาพของ  
อาคารสถาปัตยกรรมแล้ว สภาพแวดล้อมที่อยู่ใต้ดินถูกพังทาบถมก็เป็นประเด็นสำคัญของการ  
เพิ่มพูนความรู้ในเขตพื้นที่โบราณสถานเมืองประวัติศาสตร์แห่งนั้น

อุทยานประวัติศาสตร์ศรีเทพ เป็นเมืองโบราณอีกแห่งหนึ่งในภาคเหนือตอนล่างที่ยังคง  
ลักษณะทางกายภาพของความเป็นชุมชนเมือง ไม่ว่าจะป็นคูน้ำคันดิน กำแพงเมือง โบราณสถาน  
ต่างๆ จำนวนมากกว่า 100 แห่ง สิ่งเหล่านี้ ในระยะหนึ่งถูกบุกรุกขุดทำลายจนแทบจะไม่เห็น  
ร่องรอยปัจจุบันได้มีการเก็บข้อมูลภาคสนาม เพื่อเตรียมการทำแผนในระยะแรก ซึ่งก็พบเรื่องราว  
สำคัญของชุมชนแถบลุ่มแม่น้ำป่าสักแห่งนี้ว่ามีพัฒนาการ มาตั้งแต่ความเป็นชุมชนท้องถิ่นพื้นเมือง  
จนกลายเป็นสังคมเมืองระดับที่มีปรัชญาศาสนาในสังคม (สุวิชัย รัศมีภูติ. 2534 : 3)

กองโบราณสถาน กรมศิลปากร ได้จัดทำแผนแม่บทอุทยานประวัติศาสตร์ศรีเทพ วางแนวทางการ  
ดำเนินงานของอุทยานประวัติศาสตร์ ตามวัตถุประสงค์เพื่อ

1. อนุรักษ์มรดกทางวัฒนธรรม โดยอนุรักษ์และพัฒนาแหล่งโบราณคดี และโบราณสถาน  
ในเขตชุมชนเมืองศรีเทพ เพื่อคงไว้เป็นหลักฐานทางประวัติศาสตร์และอารยธรรมของมนุษยชาติ
2. สร้างความรู้ ความเข้าใจเรื่องราวทางประวัติศาสตร์ และศิลปวัฒนธรรมแก่ประชาชน  
โดยเฉพาะคนในท้องถิ่น ให้เกิดความสำนึกในคุณค่า และหวงแหนมรดกวัฒนธรรมของชาติ  
โดยทำการศึกษาเนื้อหาประวัติศาสตร์โบราณคดี ศิลปะ เศรษฐกิจและสังคม ฯลฯ ให้ถ่องแท้และ  
เผยแพร่โดยทั่วกัน (แผนแม่บทอุทยานประวัติศาสตร์ศรีเทพ. 2534 : 36)

จากข้อมูลข้างต้น การมีสถานที่อาคารศูนย์บริการข้อมูลและอาคารจัดแสดงเรื่องราวเกี่ยวกับประวัติศาสตร์ เมืองศรีเทพ จึงเป็นปัจจัยที่มีความสำคัญในการให้ความรู้แก่นักท่องเที่ยวและผู้สนใจในศิลปกรรมที่เก่าแก่ที่สุดแห่งหนึ่ง ในภาคพื้นเอเชียแปซิฟิก

## 1.2 จุดมุ่งหมายของการวิจัย

เพื่อศึกษาแนวคิดในการออกแบบที่ว่างภายใน ศูนย์ศึกษาประวัติศาสตร์ศรีเทพ จังหวัดเพชรบูรณ์

## 1.3 วัตถุประสงค์ของการวิจัย

1. เพื่อศึกษาข้อมูลประวัติศาสตร์เมืองศรีเทพ จากตำราและการหาข้อมูลจากสถานที่จริงจากนั้น จึงสรุปข้อมูลเป็นหมวดหมู่ สำหรับเป็นข้อมูลในการหาแนวความคิดของที่ว่าง
2. เพื่อศึกษาวิธีการหาแนวความคิดของที่ว่าง โดยการนำข้อมูลประวัติศาสตร์มาสังเคราะห์ให้เกิดเป็นที่ว่างที่สื่อความหมายตามข้อมูลประวัติศาสตร์ สำหรับการออกแบบศูนย์ศึกษาประวัติศาสตร์ศรีเทพ
3. เพื่อเสนอผลงานการออกแบบตกแต่งภายใน สำหรับศูนย์ศึกษาประวัติศาสตร์ศรีเทพ โดยนำเสนอเป็นทัศนียภาพและแปลน

## 1.4 ขอบเขตของการวิจัย

1. ศึกษาประวัติศาสตร์เมืองศรีเทพ ตั้งแต่ยุคก่อนประวัติศาสตร์ตอนปลายจนถึงพุทธศตวรรษที่ 18 และศึกษาลักษณะภูมิศาสตร์ของกลุ่มแม่น้ำป่าสัก-ลพบุรี
2. วิเคราะห์แนวคิดการสร้างที่ว่าง เพื่อการออกแบบตกแต่งภายในศูนย์ศึกษาประวัติศาสตร์

## 1.5 ประโยชน์ที่คาดว่าจะได้รับ

1. เพื่อทราบแนวทางในการสร้างแนวคิดของที่ว่าง เพื่อการออกแบบตกแต่งภายในของศูนย์ศึกษาประวัติศาสตร์ศรีเทพ
2. เพื่อทราบความเป็นมาของประวัติศาสตร์เมืองศรีเทพ จังหวัดเพชรบูรณ์

## 1.6 วิธีดำเนินการวิจัย

การศึกษาวิจัยนี้ เป็นการวิจัยเพื่อการออกแบบ โดยจะแบ่งขั้นตอนในการทำงานดังนี้

1. ขั้นตอนการศึกษาวิจัย เพื่อเป็นการหาแนวคิดในการออกแบบตกแต่งภายในโดยดำเนินการวิจัยดังนี้

1.1 รวบรวมข้อมูลจากตำรา เอกสาร วารสาร เพื่อหาทฤษฎีต่างๆ ที่เกี่ยวข้องกับแนวคิดของที่ว่างเพื่อการออกแบบตกแต่งภายในให้สอดคล้องกับเนื้อหาประวัติศาสตร์

2. ขั้นตอนการหาข้อมูล ศูนย์ศึกษาประวัติศาสตร์ ในหัวข้อที่เกี่ยวข้องในการออกแบบตกแต่งภายใน เช่น ความหมายของที่ว่างในสถาปัตยกรรมชนิดต่างๆ และประวัติศาสตร์เมืองศรีเทพ

3. ขั้นตอนวิเคราะห์ข้อมูลและหาแนวคิด ดำเนินการวิจัยโดยการวิเคราะห์ข้อมูลเรื่องเกี่ยวกับความหมายของที่ว่าง การแทนค่าความหมายด้วยที่ว่าง การวิเคราะห์เนื้อหาประวัติศาสตร์ และแนวคิดที่ว่างที่เหมาะสมกับโครงการศูนย์ศึกษาประวัติศาสตร์ศรีเทพ จังหวัดเพชรบูรณ์

4. ขั้นตอนการออกแบบ โดยเริ่มจากการวิเคราะห์ที่ตั้งอาคาร ตัวอาคาร การจัดวางผังพื้นที่ และการสัญจรภายในอาคาร โดยไม่รวมถึงการวิเคราะห์การใช้พื้นที่ (Area Requirement) เนื่องจากวิทยานิพนธ์นี้ เน้นการนำเสนอผลการออกแบบที่สอดคล้องกับเนื้อหาประวัติศาสตร์มากกว่าในเชิงการใช้พื้นที่

## 1.7 วิธีและรูปแบบการนำเสนอ

การนำเสนอ (Presentation) เป็นรูปแบบของงานออกแบบที่ประกอบด้วย

1. แสดงวิธีการหาแนวความคิด
2. แสดงรูปแบบการออกแบบตกแต่งภายในทั้งหมดที่จำเป็นดังนี้
  - Lay-out Plan
  - Perspective

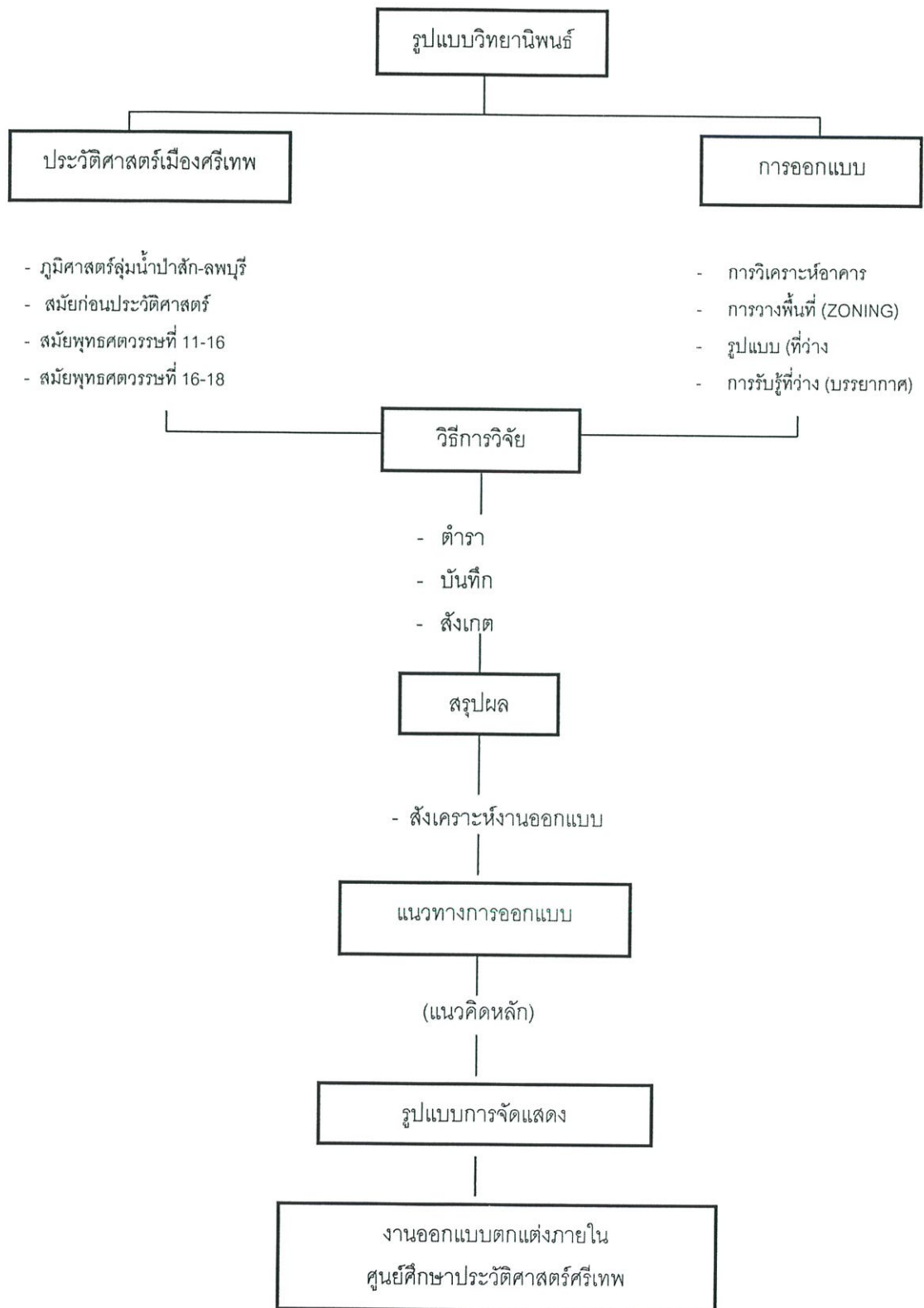

## 1.8 นิยามศัพท์เฉพาะ

ศูนย์ศึกษาประวัติศาสตร์ศรีเทพ หมายถึง อาคารที่ให้บริการ ความรู้ ข้อมูลความเป็นมาของเมืองศรีเทพ จังหวัดเพชรบูรณ์ ตั้งแต่สมัยก่อนประวัติศาสตร์ตอนปลาย จนถึงพุทธศตวรรษที่ 18 และลักษณะภูมิศาสตร์ของกลุ่มแม่น้ำป่าสัก-ลพบุรี

การออกแบบตกแต่งภายใน หมายถึง การจัดที่ว่างภายในอาคารศูนย์ศึกษาประวัติศาสตร์ศรีเทพ เพื่อตอบสนองสันทนสนนเนื้อหา ประวัติศาสตร์

## บทที่ 2

# วรรณกรรมและทฤษฎีที่เกี่ยวข้อง

วรรณกรรมที่เกี่ยวข้องกับการออกแบบตกแต่งภายในศูนย์ศึกษาประวัติศาสตร์ศรีเทพ เพื่อให้การออกแบบเป็นไปตามหลักวิชาการ มีดังนี้

- 2.1 การศึกษาทฤษฎีเกี่ยวกับความหมายของที่ว่าง และการรับรู้
- 2.2 การศึกษาทฤษฎีเกี่ยวกับองค์ประกอบในการออกแบบสถาปัตยกรรม
- 2.3 การศึกษาทฤษฎีเกี่ยวกับการจัดผังในการจัดแสดง
- 2.4 การศึกษาประวัติศาสตร์เมืองศรีเทพ

### 2.1 การศึกษาทฤษฎีเกี่ยวกับความหมายของที่ว่าง และการรับรู้

มนุษย์รับรู้สิ่งต่างๆ รอบตัวด้วยประสาทสัมผัส โดย การมองเห็นด้วยตา การใช้หูในการฟัง การใช้จมูกในการดมกลิ่น และสัมผัสวัตถุด้วยผิวหนังโดยผ่านอวัยวะต่างๆ ที่สามารถทำได้ ซึ่งในการรับรู้สิ่งต่างๆ นั้น ถูกควบคุมด้วยระบบที่ซับซ้อนของระบบประสาท ซึ่งจะมีปฏิกิริยาตอบสนองต่อข้อมูลที่รับเข้ามา ความรู้เหล่านี้ คือ สิ่งที่คนทั่วไปเข้าใจดี

มนุษย์รับรู้คุณสมบัติต่าง ๆ ของสภาพแวดล้อมกายภาพ เช่นรูปทรง ขนาด ความหยาบ ละเอียดของผิว สี ฯลฯ การรับรู้สภาพแวดล้อมกายภาพที่เกี่ยวข้องกับงานออกแบบ จึงเป็นการรับรู้ทางทัศน (วิมลสิทธิ์ หรยางกูร. 2537 : 79)

Bruno Zavi อัจฉกรกล่าวของไมเคิล ลีโอนาร์ต ที่กล่าวถึงการเรียนรู้สภาพแวดล้อมของมนุษย์

รูปที่ 1 จากระยะที่อยู่ห่างออกไป มนุษย์รับรู้ที่ว่างจากการกำหนดตนเองเป็นจุดศูนย์กลาง

รูปที่ 2 มนุษย์สร้างความต้องการกับสภาพแวดล้อมด้วยการเคลื่อนไหว

รูปที่ 3 มนุษย์ไม่สามารถอยู่ในพื้นที่ปิดล้อมภายในกล่องสี่เหลี่ยม

รูปที่ 4 มนุษย์ขยายโพรงอากาศตอนบนของกล่องออก

รูปที่ 5 มนุษย์กดที่ว่างตอนล่าง

รูปที่ 6 มนุษย์เรียนรู้ประสบการณ์ที่ว่างด้วยการเคลื่อนไหวเข้าไปในที่ว่างซึ่งอาจจะซับซ้อนในแง่ของสัญญาณบ่งชี้ของที่ว่างที่มีได้มีการแบ่งส่วนพื้นที่ไว้

รูปที่ 7 ความเรียบง่ายในสภาพแวดล้อมที่ซับซ้อน

รูปที่ 8 มนุษย์พบว่าคุณภาพของสภาพแวดล้อมเดียวกันมีทางเลือกถ้ามีจุดศูนย์กลางที่แตกต่างกันไป

รูปที่ 9 แรงแดึงจากจุดศูนย์กลางโดยรอบเท่า ๆ กัน

รูปที่ 10 จุดหมุนของการสร้างแรงดึงดูมีความซับซ้อน

รูปที่ 11 จุดรวมสายตาถูกขับออก

รูปที่ 12 สูดทำยมนุษย์เข้าใจลำดับการเปลี่ยนแปลงได้สร้างความแตกต่างของรูปทรงที่ว่าง

รูปที่ 13 การเปลี่ยนแปลงรูปทรงของที่ว่างโดยการขยายความกว้างแบบฉับพลัน

รูปที่ 14 ค่อย ๆ ขยายออก

รูปที่ 15 แสดงลักษณะรูปทรงอิสระของที่ว่าง

(Bruno Zevi, 1974 : 285)

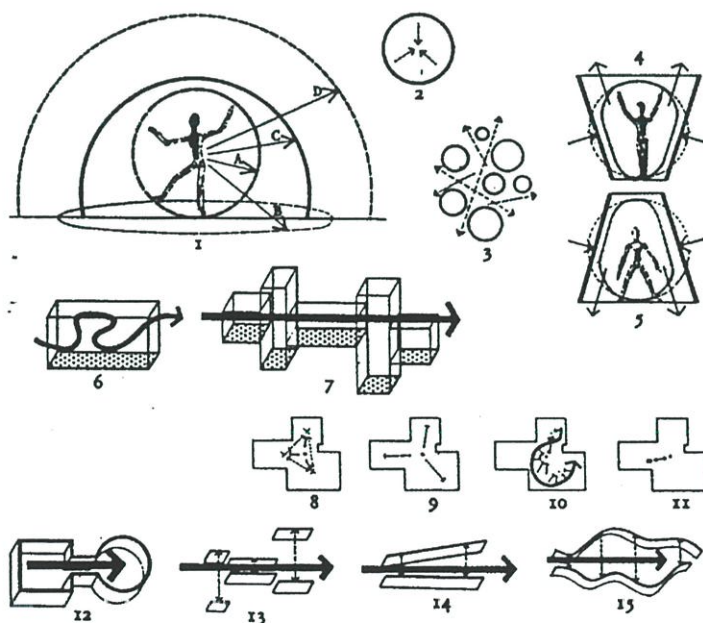

ภาพที่ 2.1 แสดงการรับรู้ที่ว่างของมนุษย์ จากหนังสือ Architecture as Space โดย Bruno Zevi

ที่ว่าง (Space) เป็นปัจจัยสำคัญ และองค์ประกอบสำคัญในการออกแบบตกแต่งภายในผ่าน ทาง มวลของที่ว่างที่เราไม่เพียงแต่เราเคลื่อนที่เท่านั้น แต่เรามองเห็นรูปทรงต่างๆ ได้ยินเสียง รู้สึกถึง ที่ ว่างสามารถถ่ายทอดความรู้สึกถึงและสุนทรีย์ภาพขององค์ประกอบในที่ว่าง องค์ประกอบชิ้นหนึ่ง ถูกจัดวางในสนามของที่ว่าง ทำให้เกิดความสัมพันธ์กับการมองเห็นในขณะที่องค์ประกอบอื่นๆ ถูกขึ้นไปสู่ที่ว่าง ความสัมพันธ์ที่สลับซับซ้อนเกิดขึ้นระหว่างที่ว่างกับองค์ประกอบอื่นๆ และ ว่างองค์ประกอบด้วยกันเอง ดังนั้น ที่ว่างก่อตัวเป็นรูปร่าง ด้วยความสัมพันธ์เหล่านี้ และเรา เป็นผู้สัมผัสรับรู้ (Francis D.K. Ching. 1987 : 10)

รูปทรงของระนาบเป็นองค์ประกอบพื้นฐานของสถาปัตยกรรมและการออกแบบภายใน ระนาบพื้น ระนาบผนังและระนาบเพดาน ช่วยสนับสนุนการกำหนดมวลของที่ว่างที่ถูกปิดล้อม สิ่ง ที่มองเห็นและความสัมพันธ์ของระนาบในที่ว่าง พิจารณาจากรูปทรงและบุคลิกของที่ว่างที่เป็น ตัวกำหนด (Francis D.K. Ching. 1987 : 99)

การรวมกันของที่ว่าง เป็นจุดเริ่มต้นขององค์ประกอบของสถาปัตยกรรม โดยทั่วไป ที่ ว่างภายในมีขอบเขตของตน คือ ผนัง เสา ฝ้าเพดาน และพื้น ซึ่งเป็นองค์ประกอบแต่ดั้งเดิม อัน เป็นองค์ประกอบของที่ว่างโดยการกำหนดขนาด สัดส่วน และ รูปทรง

รูปร่างต่างๆ และบรรยากาศของที่ว่างสามารถถูกอธิบายได้จาก การจำรูปทรงเรขาคณิต ของห้องว่าเป็นรูปลูกบาศก์ รูปทรงกระบอก หรือรูปทรงต่าง ๆ รวมกัน เราสามารถกำหนดขนาดที่ แท้จริง และลักษณะของสัดส่วน โดยดูความสัมพันธ์ของขนาดความยาว ความกว้าง และความสูง

เรื่องของการปิดล้อมภายในห้อง ต้องพิจารณาให้มากในการแบ่งเขตที่ว่างภายนอกและ ภายใน มาพิจารณารูปทรง

สิ่งที่ยากมาก คือ การนิยามถึงคุณภาพของที่ว่าง บ่อยครั้งเราพูดถึงลักษณะที่ว่าง เรามัก พูดถึงห้องที่มีขนาดเล็ก ห้องกว้างขวาง ลักษณะต่ำ สูง สภาพกอดดิน สภาพมีความเป็นเพื่อน มี ความสบาย หดหู่หรืออบอุ่น บ่อยครั้งสำหรับการประเมินที่ว่างเหล่านี้ ไม่เพียงเฉพาะความเป็น เรขาคณิต แต่ยังพูดถึงคุณสมบัติเป็นสิ่งสำคัญ

ทุกๆ ที่ว่างภายในจะให้ความรู้สึกอย่างสมบูรณ์โดย พิจารณาจากสัดส่วน การส่องแสง ผ่าน โครงสร้างเฟอร์นิเจอร์ และอุปกรณ์

รูปทรงพื้นฐานถูกเปลี่ยนแปลงเท่า ๆ กันโดยการตั้งเสาไว้ในห้องที่ว่างอันใหม่ “ภายในที่ ว่าง” ถูกสร้างขึ้น ตามวัตถุประสงค์แล้ว การเชื่อมต่อของที่ว่างและโครงสร้าง จะเกิดรูปทรง ผนังบางใสเป็นตัวแบ่งที่ว่าง และเพราะว่าเราเคลื่อนตัวเข้าไปในห้อง จะเกิด ทัศนียภาพใหม่เกิด มุมมองและเกิดความสัมพันธ์กันของที่ว่างซ้ำแล้วซ้ำอีก ด้วยความเข้าใจเกี่ยวกับผลความสัมพันธ์ อันนี้ สุดท้าย ความหมายทางสัญลักษณ์ สามารถเป็นผลมาจากรูปทรงที่แน่นอน

ไซต์เดอร์ ยืนยันถึงว่าที่ว่างรูปทรงเรขาคณิตสามารถสื่อ แสดงออกทางกายภาพ และ แนวคิดของจิตใจ ตัวอย่างเช่น ที่ว่างวงกลมไม่มีทิศทางทำให้ผ่อนคลายและใจจดจ่อ หรือที่ว่าง รูปไข่ ปิดล้อม การพบกันของจุดศูนย์กลาง 2 จุด

รูปทรงที่ว่างของมุขโค้งครึ่งวงกลมลอยตัวสูงชันเป็นสัญลักษณ์ของการประกาศเขต คักดีสิทธิ์ ที่ว่างกว้างใหญ่ ที่ว่างรูปทรงตามยาว เป็นเส้นทางนำไปสู่ที่ว่างบางสถานที่ และทิศทาง ของแรง พบกัน ณ ที่ว่างสี่เหลี่ยมจัตุรัส ณ จุดตัดเป็นตำแหน่งของพื้นที่สำหรับพิธีกรรมที่ต้องการ ความ จดจ่อ

ความเชื่อมีอิทธิพลต่อแนวคิดค่านึงถึงผลของที่ว่าง เป็นเรื่องสำคัญที่จะแสดงให้เห็นว่าที่ ว่างเป็นสิ่งเร้า มีอิทธิพลต่อจิตใจและอารมณ์ของผู้อยู่อาศัย

ถ้าเราเข้าใจความสัมพันธ์ระหว่างรูปทรงสัดส่วน ผลสะท้อนและประโยชน์ของมัน เรา สามารถเข้าใจความหมายและ เข้าใจองค์ประกอบที่สมดุลกันเป็นอย่างดี (Rob Krier. 1983 : 18-19)

ในโลกของสถาปัตยกรรมนั้น มีนักวิชาการทางสถาปัตยกรรมพยายามอธิบายถึงศักยภาพ ของสถาปัตยกรรมที่มีอิทธิพลต่อการรับรู้ของมนุษย์ ในแง่ของอารมณ์ความรู้สึกในขณะที่เข้าไป เป็นส่วนหนึ่งของมัน (Bruno Zavi. 1974 : 287) กล่าวถึงการเข้าใจที่ว่างของสถาปัตยกรรมว่า ภายในสถาปัตยกรรมทำให้ผู้ชมรับประสบการณ์ของที่ว่าง ด้วยการทดลองเคลื่อนที่ไปในพื้นที่ปิด ล้อมซึ่งมีคุณภาพของการปิดล้อมที่หลากหลายทั้ง รูปแบบและความรุนแรงต่างๆ กัน นอกจากนี้ ยังยกตัวอย่างคุณภาพของที่ว่าง อย่างเช่น หลุมดินรูปวงกลมยังถูกจัดให้เป็นที่ว่าง หรือแม้แต่เสา ที่ตั้งไว้รอบๆศูนย์กลางก็มีคุณสมบัติความเป็นที่ว่าง (Bruno Zavi. 1974 : 187) พูดถึงการหา ความหมายของจิตวิทยาทางกายภาพ ซึ่งเป็นทฤษฎีทั่วไปของ "สภาวะจิตใจ" ซึ่งเกิดขึ้นจาก รูปแบบทางสถาปัตยกรรม



ภาพที่ 2.2 ตัวอย่างที่ว่างหลุมดิน และที่ว่างจากการตั้งเสารอบศูนย์กลาง

Bruno Zavi หยิบยกทฤษฎีการค้นหาคความหมาย และความรู้พื้นฐานทางประวัติศาสตร์สถาปัตยกรรมชื่อ Einfuehlung (ทฤษฎีเกี่ยวกับการมีความรู้สึกกร่วม) ทฤษฎีนี้กล่าวว่า อารมณ์ทางสุนทรียศาสตร์ มีองค์ประกอบมาจากการเผยความรู้สึกของผู้ดูงานเองต่อรูปทรงที่มองเห็น และได้ตอบออกมาซึ่งตัวสถาปัตยกรรมนั้น เป็นตัวบันทึกความรู้สึกเอาไว้ในรูปทรง และโครงสร้างต่างๆ การมองเห็นรูปลักษณ์ของสถาปัตยกรรม ทำให้เกิดปฏิกิริยาทั้งร่างกายและจิตใจ ทฤษฎี Einfuehlung พยายามแปลความหมายทางศิลปะให้เป็นสัญลักษณ์ ให้เกี่ยวข้องกับองค์ประกอบทางเรขาคณิต ดังนี้

เส้นนอน	เป็นเส้นที่ขนานกับพื้นโลกตลอดเวลาขณะที่มนุษย์เคลื่อนที่ไป ไม่มีปรากฏการณ์ลวงตาในเรื่องความยาว
เส้นตั้งแนวตั้ง	เป็นเส้นสัญลักษณ์ของการไม่สิ้นสุดของอารมณ์ความรู้สึก เป็นตัวแทนของความสูง
รูปทรงเกลียว	เป็นสัญลักษณ์ของการขึ้นสู่สวรรค์ ความเป็นอิสระ
รูปทรงลูกบาศก์	แสดงถึงความมั่นคง เป็นอันหนึ่งอันเดียว
รูปวงกลม	ให้ความรู้สึกถึง ดุลยภาพ ความสงบ สภาวะคงที่
รูปทรงกลมและโดม	แสดงถึงความสมบูรณ์แบบ บทสรุปสุดท้าย
รูปวงรี	มีการเคลื่อนตัวตลอดเวลา รอบศูนย์กลาง 2 จุด ไม่สงบเยียบ
รูปทรงเรขาคณิตโปร่งทะลุภายใน	เป็นสัญลักษณ์ของการเคลื่อนไหวอย่างต่อเนื่องไม่หยุดนิ่ง

กล่าวในเรื่องการพิจารณาถึงการรับรู้พื้นฐานของมนุษย์ ว่าการวิเคราะห์การออกแบบต้องเริ่มต้นด้วย การเลือกสรรแง่มุมของอารมณ์พื้นฐาน ที่ตอบสนองวัตถุประสงค์ของโครงการและการแสดงออกในแง่ของที่ว่าง (Issac Alan, and Reginal George. 1971 : 66) ดังนั้น จึงควรพิจารณาความสัมพันธ์ของพื้นฐานการตอบสนองอารมณ์ ร่วมกับคุณภาพของการออกแบบในแง่ของนามธรรม

ที่ว่างรูปสี่เหลี่ยมที่รู้จักกันดีที่สุด ในลักษณะของการเปิดช่องโหว่ ที่ว่างที่สมดุลย์แบบสมมาตร ซึ่งช่องเปิดดูกว้าง ณ ตำแหน่งแกนกลางของห้อง เกิดการรวมศูนย์ของที่ว่างสี่เหลี่ยมจัตุรัส โดยการล้อมรอบหรือ การบากมุมที่ขอบของที่ว่างสี่เหลี่ยมจัตุรัส (Rob Krier. 1983 : 20)

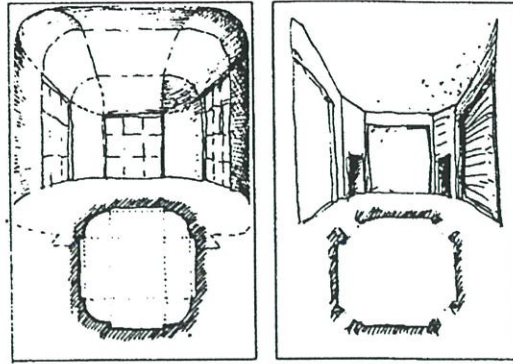

ภาพที่ 2.3 ที่ว่างรูปสี่เหลี่ยม

ที่ว่างรูปไข่ไม่ใช่การดัดแปลงแก้ไขจากที่ว่างวงกลมแต่เป็นที่ว่างอีกชนิดหนึ่ง ซึ่งที่ว่างรูปไข่มีจุดศูนย์กลาง 2 จุด มีทิศทางเคลื่อนตัวของที่ว่างชัดเจน (Rob Krier. 1983 : 25)

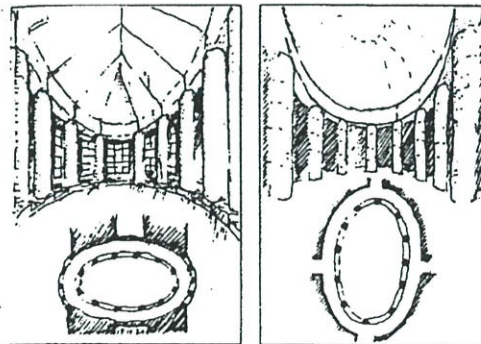

ภาพที่ 2.4 ที่ว่างรูปไข่

#### ที่ว่างรูปทรงโค้ง (Curvilinear Spaces)

1) วงกลมเป็นที่ว่าง แบบโค้งที่มีความเรียบง่ายที่สุด มีความกระชับ และเป็นศูนย์กลางรอบตัวเอง นอกจากนี้ยังสัมพันธ์กับที่ว่างรอบๆ ในทิศทางที่เท่าๆ กัน ไม่มีด้านหน้า ไม่มีด้านหลัง หรือเป็นตัวกำหนดขอบเขต องค์ประกอบอื่นๆ

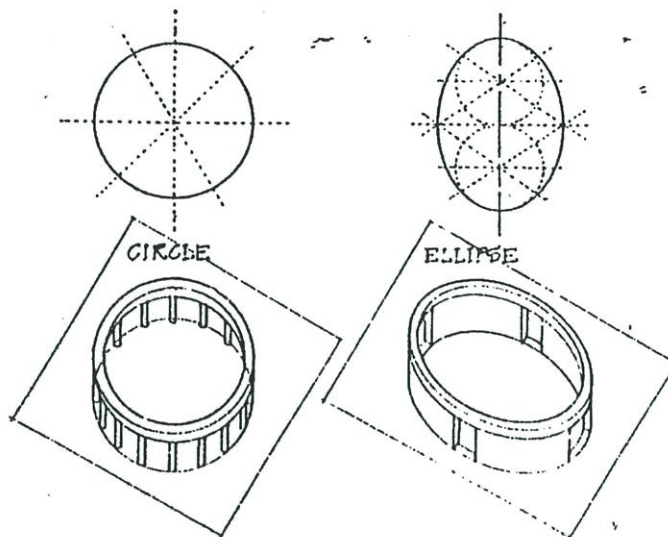

ภาพที่ 2.5 ที่ว่างรูปวงกลมและวงรี

2) ที่ว่างแบบวงรี มีพลังเคลื่อนไหวมากกว่าที่ว่างแบบวงกลม มีจุดศูนย์กลาง 2 จุด และแกนของทิศทางไม่เท่ากันแต่ละแกน (Francis D.K. Ching, Interior Design Illustrated New York Van Nostrand Reinhold. 1987 P.32) เป็นที่ว่างซึ่งประกอบด้วยเส้นโค้ง ผืนโค้งต่อเนื่อง มีพลังการเคลื่อนไหว และดูกระฉับกระเฉงนำสายตาของเราให้มองไปตามรูปโค้งลักษณะของผนังที่โค้งเข้าด้านใน ปิดล้อมและมีจุดรวมเข้าที่ว่างเข้าสู่ภายใน ขณะที่ผนังที่โค้งออกเป็น การผลักที่ว่างออกสู่ภายนอก (Francis D.K. Ching. 1987 : 32)

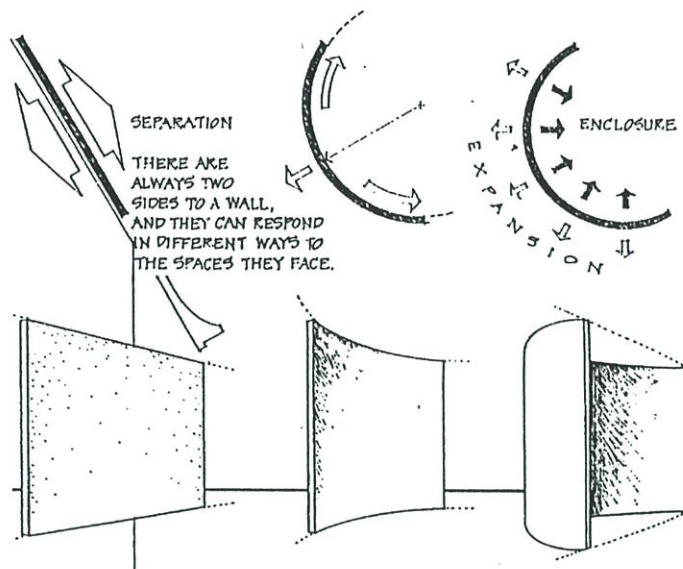

ภาพที่ 2.6 ที่ว่างรูปโค้ง

Spatial Dimension ห้องสี่เหลี่ยม ที่ความยาวเท่ากับความกว้างมีความหยุดนิ่ง และโดยทั่วไปให้ความรู้สึกเป็นทางการคุณภาพของระนาบทั้ง 4 ด้าน มีจุดรวมอยู่ที่กลางห้อง (Francis D.K. Ching. 1987 : 29)

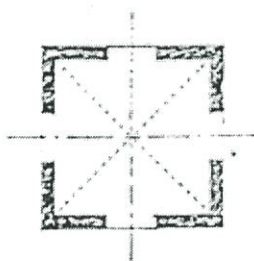

ภาพที่ 2.7 ห้องสี่เหลี่ยม

โดมในฐานะศูนย์กลางและภาชนะบรรจุจักรวาล โครงสร้างส่วนใหญ่ของรูปทรงองค์พระสถูปอินเดียจะเป็นรูปโดมทรงครึ่งวงกลมผ่าซีก คัมภีร์พุทธศาสนาได้กล่าวถึงโดมนี้ว่าเป็นครรภ "ครรภ" "ตัวอ่อน" . "ภาชนะ" บางทีก็ใช้สับเปลี่ยนไปมากับคำว่า อณตะ "ไข่" เป็นสิ่งที่เล็กที่สุดและใหญ่ที่สุด เป็นจุดกำเนิดของมวลสาร

เมื่อมองจากภายนอก พระสถูปไข่หรือพระสถูปครรรค์เป็นต้นกำเนิดของสิ่งที่มีปรากฏต่างๆ เป็นจุดกำเนิดภพภูมิเป็นจุดศูนย์กลางข้างในสุดที่เป็นที่มาของสรรพชีวิต (ดร.เอเดรียน สอนอดกราส. 2541 : 230-232)

India – Pakistan – Afghanistan

Architecture

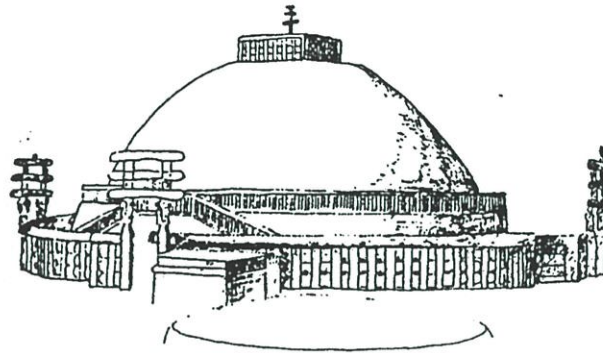

9 Stupa, 1st c. B.C.–1st c. A.D., Sāñcī (= Sāncī), Madhya Pradesh

ภาพที่ 2.8 เจดีย์สาญจี รูปโดมครึ่งวงกลม

## 2.2 การศึกษาทฤษฎีเกี่ยวกับองค์ประกอบในการออกแบบสถาปัตยกรรม

องค์ประกอบเส้นตรงแนวตั้ง อย่างเช่น เสา ทำให้เกิดจุดบนระนาบพื้น และทำให้เห็นมันได้ในที่ว่างนั้นๆ เสาหนึ่งต้น ตั้งไว้เดี่ยวๆ ย่อมไม่เกิดทิศทางการนำสายตา ยกเว้นกรณีที่มีพื้นทางเดินซึ่งนำเราไปยังเสาดังนั้นแนวแกนของสายตาใดๆ สามารถถูกสร้างขึ้นได้ (DK. Ching. 1979 : 138)

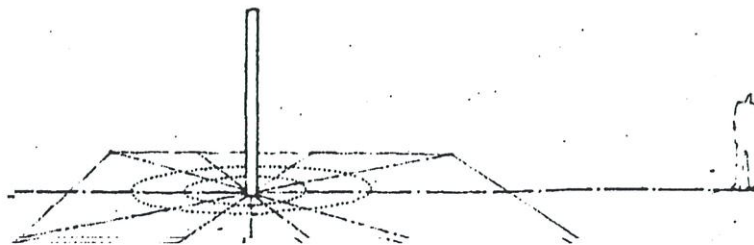

ภาพที่ 2.9 องค์ประกอบเส้นตรงแนวตั้ง

เสา 2 ต้นกำหนดให้เกิดระนาบ เกิดเป็นที่ว่างที่เป็นเยื้องบางที่มองไม่เห็น ซึ่งถูกสร้างขึ้นด้วยแรงดึงที่เกิดขึ้นระหว่างเสา 2 ต้นนั้น กรณีมีเสาจำนวน 3 ต้นหรือจำนวนมากกว่านี้ สามารถถูกจัดวาง เพื่อกำหนดนิยามความหมายมุมต่างๆ ของมวลของที่ว่าง ที่ว่างนี้ไม่ต้องการปรับทของมวลที่ว่างสำหรับการกำหนดนิยามความหมาย (DK Ching. 1979 P.139)

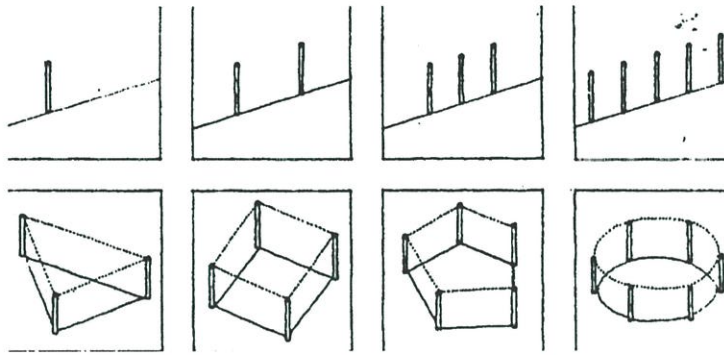

ภาพที่ 2.10 ที่ว่างที่เกิดจากเสา 2 ต้นหรือมากกว่า

องค์ประกอบเส้นแนวตั้ง สามารถถูกใช้สำหรับกำหนดจุดสิ้นสุดของเส้นแนวแกน กำหนดจุดศูนย์กลางของที่ว่างของเมือง หรือทำให้เกิดจุดสนใจของเมือง ไปตามเส้นขอบขององค์ประกอบนี้ (DK Ching. 1979 : 140)

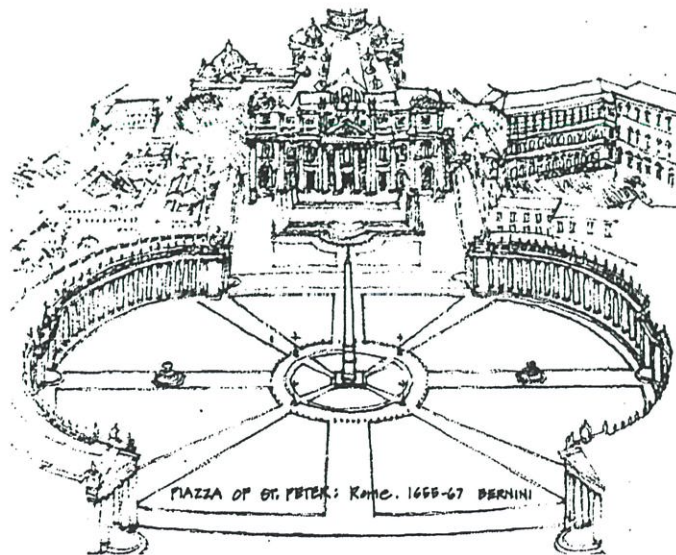

ภาพที่ 2.11 กำหนดจุดศูนย์กลางด้วยองค์ประกอบเส้นแนวตั้ง

แนวเส้นที่เรียงเป็นแถว สามารถกำหนดนิยามความหมายขอบเขตของมวลที่ว่าง ขณะที่ยอมให้สายตา และความต่อเนื่องของที่ว่างนั้นเชื่อมต่อกับสภาพแวดล้อมของมัน (DK. Ching, 1979 : 143)

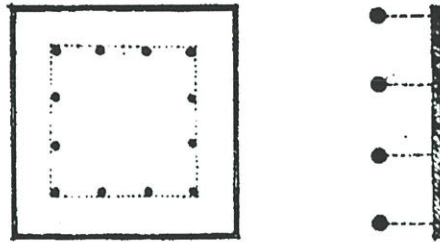

ภาพที่ 2.12 แนวเส้น กำหนดขอบเขตมวลที่ว่าง

ระนาบแนวตั้งเป็นตัวกำหนดความหมายของพื้นที่ของที่ว่างที่เกิดขึ้นระหว่างระนาบ โดยระนาบที่มี ปลายเปิด 2 ข้างก่อให้เกิดระนาบที่เส้นขอบของเส้นแนวตั้งของระนาบนั้นๆ ซึ่งก่อให้เกิดทิศทางที่แข็งแรง ระนาบที่สมมาตร คือ การหันระนาบเข้าหากันไปตามแนวแกน เพราะวาระนาบขนาดไม่มีมุมพบกัน และไม่มีสภาพที่ปิดล้อมของที่ว่าง ที่ว่างนี้พุ่งออกไปข้างนอกตามธรรมชาติ (DK Ching. 1979 : 156)

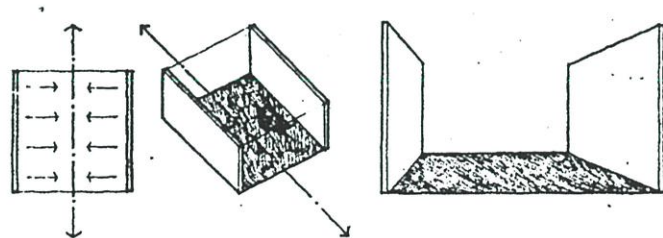

ภาพที่ 2.13 ที่ว่างที่เกิดขึ้นระหว่างระนาบคู่ขนาน

จุด 2 จุด ที่ถูกสร้างขึ้นในที่ว่าง ด้วยองค์ประกอบที่เป็นเส้น หรือรูปทรงลักษณะเป็นศูนย์กลาง สามารถกำหนดให้เกิดเป็นแนวแกน ซึ่งเป็นเครื่องมือที่ใช้มายาวนานตลอด (DK. Ching., 1979 : 23)

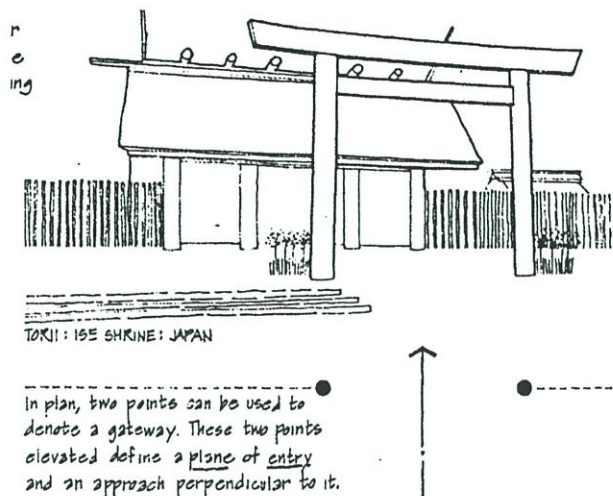

ภาพที่ 2.14 กำหนดทางเข้าด้วยจุด 2 จุด

ระนาบในสถาปัตยกรรมสามารถกำหนดมวล 3 มิติ ของรูปทรงและที่ว่างคุณสมบัติ แต่ ละระนาบ (ขนาด, รูปร่าง, สี, พื้นผิว) ความสัมพันธ์ซึ่งกันและกัน เป็นตัวพิจารณาในเรื่อง คุณสมบัติในการมองเห็นรูปทรง สิ่งเหล่านี้เป็นตัวกำหนดคุณภาพของที่ว่างที่ถูกระนาบปิดล้อม

ชนิดของระนาบโดยทั่วไปถูกใช้ในการออกแบบสถาปัตยกรรม คือ

1. ระนาบเหนือศีรษะ ระนาบเหนือศีรษะสามารถเป็นหลังคา และเป็นตัวปกป้องจาก ภูมิอากาศภายนอก หรือระนาบหลังคาเป็นที่กำบังในที่ว่างสถาปัตยกรรม
2. ระนาบผนัง ระนาบแนวตั้งของผนังเป็นตัวกำหนดที่ว่างที่ปิดล้อมมีผลมากที่สุด
3. ระนาบพื้น ระนาบพื้นเป็นตัวให้เกิด ลักษณะการรองรับที่เป็นกายภาพ และเป็น ฐานอาคารของรูปทรงอาคาร (DK. Ching. 1979 : 35)

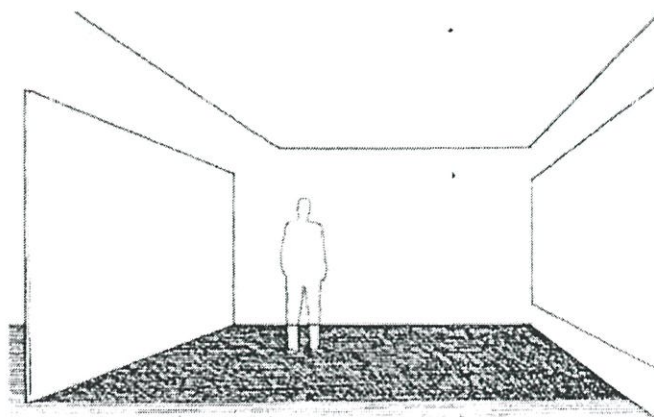

ภาพที่ 2.15 แสดงชนิดของระนาบ

ระนาบพื้น รองรับกิจกรรมของคนในอาคาร ระนาบพื้นรองรับการก่อสร้างสถาปัตยกรรมทุกสภาวะ บุคลิกลักษณะทางภูมิประเทศของระนาบพื้น มีผลต่อรูปทรงของอาคาร และสามารถเคลื่อนตัวไปกับระนาบพื้น หรือวางบนระนาบพื้น หรือยกตัวขึ้นจากระนาบให้ความสำคัญกับสถานที่ ระนาบสามารถถูกทำเป็นคั่นดินหรือกำหนดที่ว่างภายนอก หรือทำเป็นตัวกำบังต่อสิ่งที่ไม่พึงปรารถนา (DK. Ching. 1979 : 35 – 36)

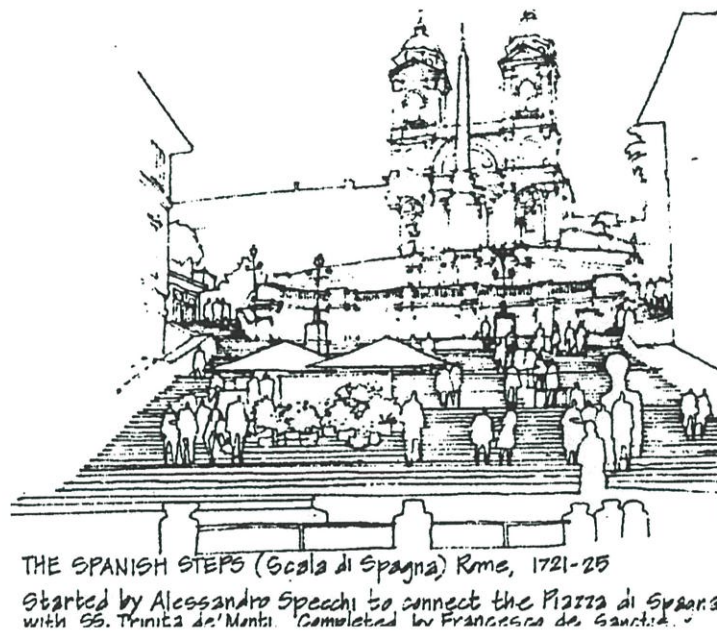

ภาพที่ 2.16 แสดงการยกตัวขึ้นของระนาบ

ระนาบผนังในอาคารเป็นตัวกำหนด และเป็นตัวปิดล้อมของที่ว่างตัวอาคารหรือ “ห้อง” คุณสมบัติในการมองเห็น แสดงความสัมพันธ์ซึ่งกันและกัน ทั้งขนาดและการจัดช่องเปิดภายในอาคารจะพิจารณาคุณภาพของที่ว่าง ของระนาบเป็นตัวกำหนดและระดับความสัมพันธ์ของที่ว่างในอาคารกับที่ว่างรอบๆ

ระนาบในฐานะองค์ประกอบของการออกแบบ ระนาบของผนังสามารถเคลื่อนตัวกับระนาบพื้นหรือระนาบหลังคา หรือถูกเชื่อมระนาบในฐานะระนาบอิสระ ระนาบสามารถเป็นฉากหลังที่ไม่เด่นชัด สำหรับองค์ประกอบอื่นๆ ในที่ว่าง หรือระนาบสามารถเป็นองค์ประกอบที่มองเห็นได้ชัดเจน และสามารถเป็นวัตถุที่บ่งแสง หรือโปร่งแสง (DK. Ching. 1979 : 40)

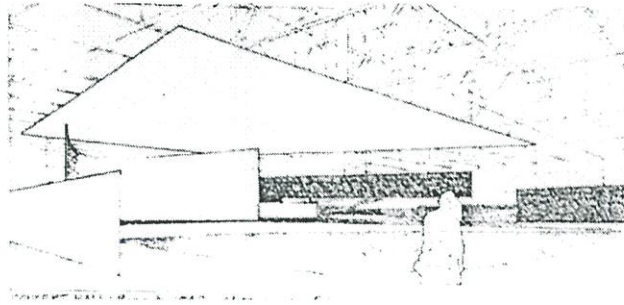

ภาพที่ 2.17 ระนาบภายในห้อง

ระนาบเป็นพื้นผิวของผนัง ซึ่งเราสามารถมองเห็นจากภายในห้อง ขณะที่ที่เราสัมผัสทางกายภาพกับระนาบพื้นผนัง ระนาบเพดานผนังปกติอยู่ไกลจากตัวเรา เป็นการสัมผัสจากการมองในที่ว่างระนาบเพดานสามารถได้ต่อบถึงรูปทรงหรือเป็นผิวได้หลังคา หรือระนาบพื้นห้องชั้นบน และแสดงโครงสร้างของตัวมัน ระนาบเพดานสามารถเป็นโครงถักภายในที่ว่าง (DK.Ching. 1979 : 41)

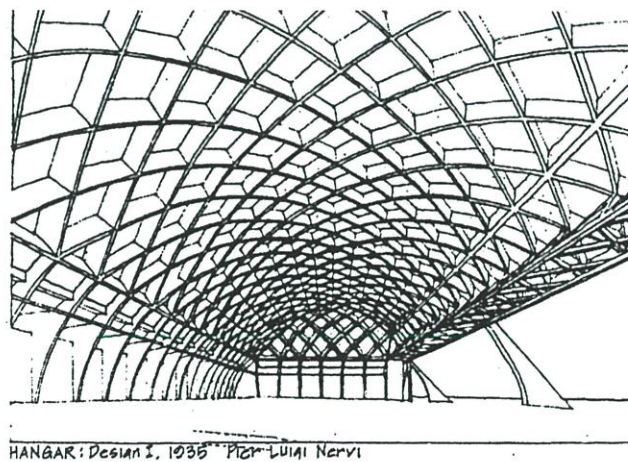

ภาพที่ 2.18 ระนาบเพดานเป็นโครงถัก

ระนาบแนวตั้งรูปตัวยู สามารถกำหนดความหมายสนามของที่ว่างสูงมีทิศพุ่งเข้าสู่ที่ว่างภายในรูปร่างตัวยู เช่นเดียวกันที่ทิศการพุ่งออกจากที่ว่างภายนอก ณ ตำแหน่งระนาบด้านในสุดสนามของที่ว่าง คือพื้นที่ปิดล้อม มีทิศทางพุ่งออกไปภายนอก

การเปิดที่ว่าง ตอนปลายสุดของระนาบที่ยาวและแคบ ที่ว่างจะถูกส่งเสริมให้มีการเคลื่อนที่ และส่งเสริมให้มีการดำเนินไปตามลำดับขั้นตอนของเหตุการณ์ ถ้ารูปร่างของพื้นที่เป็นรูปสี่เหลี่ยมจัตุรัส หรือรูปค่อนข้างจัตุรัส ที่ว่างที่ได้จะมีความนิ่ง และมีคุณลักษณะของพื้นที่ที่มีการครอบครองมากกว่าการเป็นที่ว่างที่สามารถเคลื่อนตัวผ่านไป (DK. Ching. 1979 : 163)

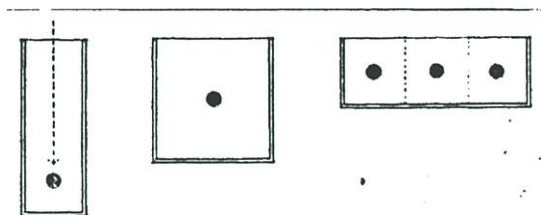

ภาพที่ 2.19 การกำหนดความหมายภายในที่ว่างรูปตัวยู

#### การจัดองค์ประกอบแบบมีศูนย์กลาง (Centralize organization)

รูปทรงที่เป็นศูนย์กลาง ต้องการวัตถุที่มองเห็นชัดเจนตรงกลางตามกฎเกณฑ์ทางเรขาคณิต รูปทรงตรงกลางนั้น ยกตัวอย่างเช่น รูปทรงกระบอก รูปทรงเหลี่ยมหลายหน้า เพราะว่าศูนย์กลางซึ่งเกิดจากรูปทรงเหล่านี้มีคุณสมบัติความเป็นจุดและวงกลม รูปทรงเหล่านี้เป็นแนวคิดแบบโครงสร้างลอยตัว แยกอิสระอยู่ภายในบริบท เป็นการสร้างจุดเด่นในที่ว่าง หรือการครอบครองจุดศูนย์กลางของพื้นที่ ที่ถูกกำหนด รูปทรงเหล่านี้สามารถทำให้สถานที่ดูน่าเคารพ หรือน่านับถือ ถึงคนหรือเหตุการณ์ที่มีความน่าระลึกถึงความหมาย (DK. Ching. 1979 : 74)

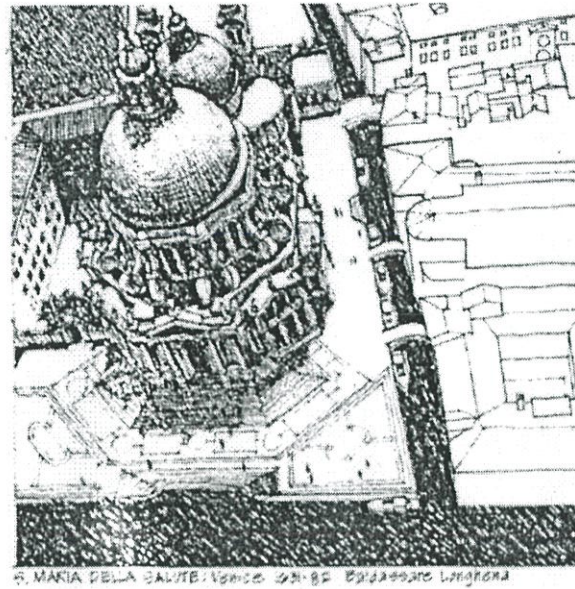

ภาพที่ 2.20 การจัดองค์ประกอบแบบมีศูนย์กลาง

การจัดองค์ประกอบแบบมีศูนย์กลางแสดงลักษณะถึงความมั่นคง ประกอบด้วยกลุ่มที่  
อันดับรองๆ โดยรอบ ล้อมองค์ประกอบหลักซึ่งอยู่ตรงกลางและมองเห็นเด่นชัดที่สุด

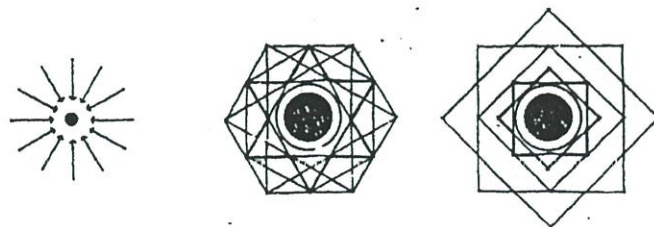

ภาพที่ 2.21 การจัดองค์ประกอบแบบมีศูนย์กลาง

ตรงกลางคือ ที่ว่างที่รวมกันขององค์ประกอบเป็นแบบแผน และมีขนาดใหญ่พอ และมีที่  
ว่างอันดับรองจะประกอบเป็นรูปทรงรวมกัน



ภาพที่ 2.22 รูปทรงของที่ว่างแบบต่าง ๆ

ที่ว่างอันดับรอง ๆ ขององค์ประกอบอาจจะมีขนาดเท่าๆ กัน ในเรื่องของการใช้สอยรูปทรง และทำให้เกิดรูปร่างโดยรวมเป็นแบบแผนตามแบบเรขาคณิต สมดุลย์แบบสมมาตร ตั้งแต่ 2 แกนหรือมากกว่า

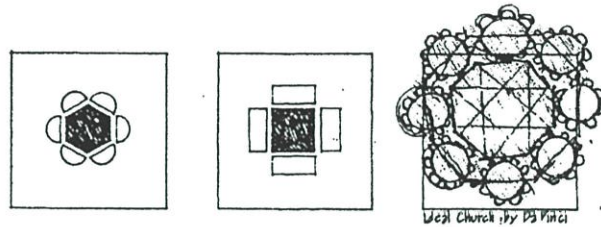

ภาพที่ 2.23 ที่ว่างอันดับรอง ๆ เหมือน ๆ กัน

ที่ว่างอันดับรอง ๆ อาจจะมีรูปทรงที่แตกต่าง ๆ กันไม่ว่าจะเป็นเรื่องของขนาด ที่ตอบสนองต่อการใช้งาน ให้ความสำคัญของความสัมพันธ์กันหรือกับบริบท ความแตกต่าง ของที่ว่างอันดับรอง ๆ ต้องยอมให้รูปทรงที่เป็นองค์ประกอบ แบบศูนย์กลางนี้ตอบรับกับสภาวะต่างๆ ของที่ตั้ง

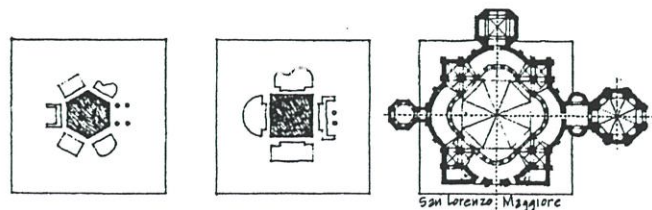

ภาพที่ 2.24 ที่ว่างอันดับรอง ๆ ที่ต่างกัน

เพราะว่ารูปทรงที่เกิดขึ้นของการจัดองค์ประกอบแบบศูนย์กลาง เป็นแบบไม่มีทิศทางมาแต่กำเนิดไม่ว่าจะเป็นภาวะของการเข้าถึง และทางเข้าต้องถูกกำหนดตามที่ตั้ง รวมถึงการเชื่อมต่อของที่ว่างอันดับรองๆ ในฐานะรูปทรงที่แสดงตำแหน่งว่าเป็นทางเข้า

แบบแผนการสัญจรภายในการจัดองค์ประกอบแบบศูนย์กลาง อาจจะเป็นลักษณะแบบเป็นการกระจายรัศมีหรือเป็นวง หรือเป็นขดเกลียววนเข้าจุดศูนย์กลางภายในรูปทรง ในเกือบทุกกรณีอย่างไรก็ตามแบบแผนการสัญจรจะยุติในตำแหน่งศูนย์กลางของที่ว่าง

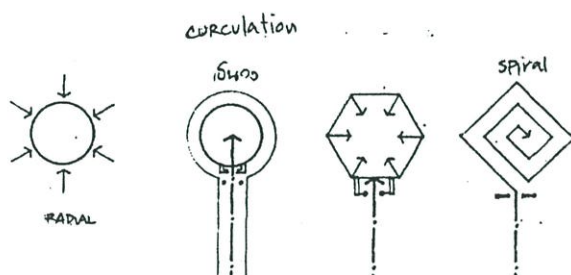

ภาพที่ 2.25 แบบแผนการสัญจรภายในการจัดองค์ประกอบแบบศูนย์กลาง

การจัดองค์ประกอบแบบศูนย์กลางนั้น รูปทรงต่างแบบกระชับ ที่สัมพันธ์กันกับแบบแผนที่เกี่ยวกับเรขาคณิตสามารถใช้ ในการออกแบบดังนี้

- เพื่อใช้สร้างจุด หรือ “สถานที่” ในที่ว่าง
- เพื่อใช้ยุติสายตาของการองค์ประกอบที่มีแกน
- เพื่อใช้สนองในรูปแบบวัตถุเป็นรูปทรงในที่ว่าง หรือมวลของที่ว่าง (DK. Ching, 1979 P. 206-207)

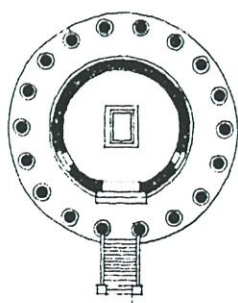

ภาพที่ 2.26 การจัดองค์ประกอบแบบศูนย์กลาง

### การสร้างแนวแกน (Axis)

แกนในสถาปัตยกรรม ต้องการวิธีการและองค์ประกอบทั้งหมดในการจัดองค์ประกอบทั้งรูปทรงและที่ว่างต่าง ๆ ในงานสถาปัตยกรรม เส้นเกิดขึ้นจากการก่อดัวของจุด 2 จุดในที่ว่าง ซึ่งรูปทรงและที่ว่าง ต่าง ๆ นั้นถูกจัดให้เป็นไปตามระเบียบแบบแผน ถึงแม้ว่าเส้นแนวแกนจะเป็นสิ่งที่จินตนาการขึ้นและไม่สามารถมองเห็นได้ เส้นแกนมีพลัง การแสดงถึงอำนาจ และระเบียบวิธีการ ถึงแม้ว่าเส้นแนวแกนมีความหมายในความสมมาตร ซึ่งต้องการความสมดุลในการกำหนดองค์ประกอบรอบๆ เส้นแกนจะต้องพิจารณาแรงดึงดูดทางสายตาของการวางเส้นแนวแกน ซึ่งต้องเป็นสิ่งหลักแหลม หรือมีกำลังเป็นทางการและ หรือมีลีลาเดียว (DK Ching, 1979 P. 334)

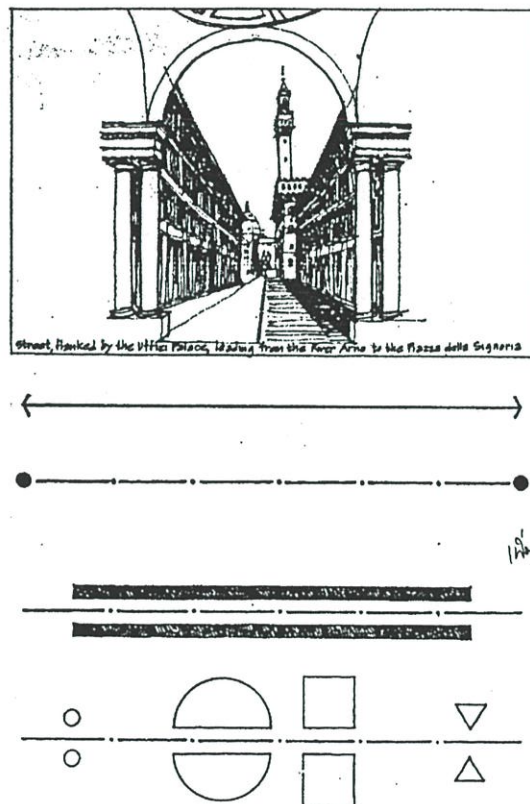

ภาพที่ 2.27 ที่ว่างมีแนวแกน

### การสร้างองค์ประกอบแบบสมดุลงค์ 2 ข้างเหมือนกัน (Symmetry)

ขณะที่สภาพการมีแนวแกน สามารถคงอยู่โดยปราศจากสภาพของความสมมาตร เกิดขึ้นพร้อมๆ กัน สภาพความสมมาตรไม่สามารถคงอยู่ได้ โดยปราศจากนัยของความเป็นแนวแกนหรือแกนซึ่งเป็นโครงสร้างที่มีแกนรอบศูนย์กลาง แนวแกนสร้างขึ้นด้วย จุด 2 จุด มีสภาวะความ

สมมาตรต้องการจัดแบบแผนของรูปทรงและที่ว่างรอบๆ ให้มีความสมดุลย์ ในเส้นแนวแกน หรือ จุด (ศูนย์กลาง)

แนวทางพื้นฐานการสร้างแกนแบบสมมาตรมีอยู่ 2 แบบ คือ

1. สมมาตรแบบมีด้านซ้าย – ด้านขวาสมดุลย์ในองค์ประกอบในแนวแกน
2. สมมาตรแบบกระจายเป็นรัศมี ประกอบด้วยองค์ประกอบสมดุลย์เท่าๆ กัน รอบๆ แกน 2 แกนหรือมากกว่า 2 แกน ซึ่งมีจุดร่วมกัน ณ ตำแหน่งตรงกลาง (DK Ching, 1979 P. 332)

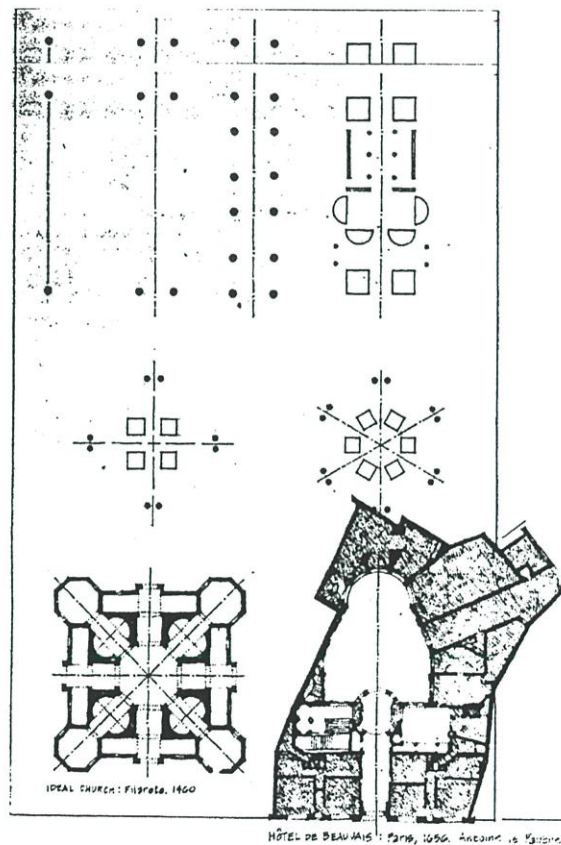

ภาพที่ 2.28 แนวทางพื้นฐานการสร้างแกนสมมาตร

การแปรรูป (Transformation )

การศึกษาสถาปัตยกรรมนั้น ควรจะเกี่ยวข้องกับการศึกษาความเป็นมาของรูปทรงของสถาปัตยกรรมนั้น ในขณะที่สาขาวิชาอื่นๆ ศึกษาภูมิหลังของตน

ในการศึกษาสถาปัตยกรรม ควรศึกษาความอุตสาหกรรม และผลสำเร็จ จากตัวอย่างจำนวนมากมาย หลักการของการแปรรูปเป็นที่ยอมรับกันทั่วไป

หลักการของการแปรรูปยินยอมให้ผู้ออกแบบเลือกสรรหุ่นต้นแบบทางสถาปัตยกรรม ซึ่งมีโครงสร้างที่เป็นแบบแผน และมีระเบียบขององประกอบ ซึ่งอาจจะเหมาะสมและมีเหตุผล และเพื่อแปรรูปโดยเป็นลำดับขั้นตอนที่เชื่อมโยงกัน เพื่อตอบสนองสภาพที่ต้องการ หรือบริบทของจุดมุ่งหมายของการออกแบบ การแปรรูปต้องการสิ่งแรกคือ ระบบของการสร้างระเบียบแบบแผนของต้นแบบเดิม เพื่อรับรู้และเข้าใจ ผ่านลำดับขั้นตอนการเปลี่ยนแปลงที่มีขอบเขตจำกัด แนวคิดต้นแบบของการออกแบบสามารถถูกทำให้เด่นชัดขึ้น มากกว่าที่จะทำลายต้นแบบฉบับเดิม (DK. Ching, 1979 P.382)

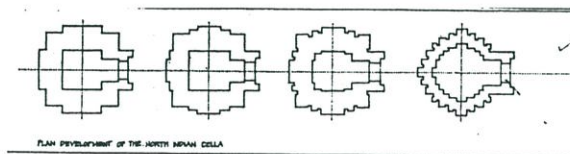

ภาพที่ 2.29 แสดงขั้นตอนการแปรรูป

## 2.3 การศึกษาทฤษฎีเกี่ยวกับการจัดผังในการจัดแสดง

ผังพื้นที่ห้องแสดงแบบ A เป็นการออกแบบห้องแสดงสี่เหลี่ยมจัตุรัส ซึ่งมีขนาดกว้างพอสมควร ห้องแสดงนี้มีประตูทางเข้า 2 ประตู แทนที่จะอาศัยผนังห้องทั้งสี่ด้านเป็นที่จัด ซึ่งแสดงวัตถุได้จำนวนน้อยชิ้น สะดวกในการดูแลด้านความปลอดภัย ผนังทึบอาจแบ่งซอยห้องใหญ่ออกเป็นห้องเล็กๆ หลายห้อง โดยใช้แผง หรือตู้เข้ามาแทนทำให้มีเนื้อที่สำหรับจัดแสดงมากขึ้นหลายเท่าตัว และดึงผู้ชมให้เดินชมวัตถุและเรื่องราวได้ตามลำดับเหตุการณ์ วัตถุที่เป็นสำริดอาจไว้กลางห้องเพื่อป้องกันความชื้นจากผนังได้ด้วย

ผังพื้นที่ห้องแสดงแบบ B แสดงให้เห็นการแบ่งซอยห้องแสดงภายในหลาย ๆ ห้องที่ติดต่อกัน โปรดสังเกตไว้อย่างหนึ่งว่า ห้องแบบ B นั้นประตูเข้าออกมีเพียงประตูเดียว แต่อาศัยการออกแบบภายในสามารถดึงผู้ชมไปสู่ทิศทางที่ต้องการได้ดี

ผังพื้นที่ห้องแสดงแบบ C และ D แสดงให้เห็นการแบ่งซอยผังห้องด้วยประตูทางเข้าแบบต่างๆ หลักสำคัญในขั้นนี้ก็คือ อย่าปล่อยให้ห้องแสดงโล่ง โดยผู้ชมมองเห็นทะลุห้องแสดงจากการไหลเข้าไปที่ทางเข้าเท่านั้น เพราะวิธีการเช่นนั้นจะสะดวกในการรักษาความปลอดภัย แต่ไม่ดึงดูดความสนใจของผู้ชมแต่อย่างใด ทั้งยังเป็นการเร่งเร้าให้อยากเดินดูวัตถุอย่างรวดเร็วด้วยซ้ำไป (นิคม มุสิกคามะ. "การจัดนิทรรศการในพิพิธภัณฑ์สถาน" กรม- ศิลปากร., คู่มือการปฏิบัติงานของภัณฑารักษ์., พิพิธภัณฑ์สถานแห่งชาติ, กรุงเทพฯ. , อัมรินทร์พรินติ้งแอนด์พับลิชชิ่ง จำกัด (มหาชน) 2536 หน้า 88)

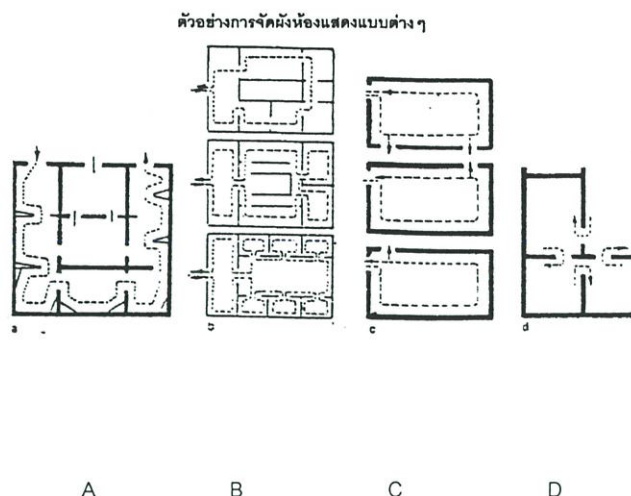

ภาพที่ 2.30 แสดงลักษณะการจัดผังแสดง

**สรุป** ทฤษฎีต่างๆ ข้างต้น เป็นทฤษฎีที่สามารถใช้เป็นแนวทางในการออกแบบที่ว่างภายในสถาปัตยกรรม ซึ่งเป็นข้อมูลพื้นฐานสำหรับการออกแบบที่ว่างภายในศูนย์ศึกษาประวัติศาสตร์แห่งนี้ โดยรวบรวมมาจากตำราต่างประเทศ

## 2.4 การศึกษาประวัติศาสตร์เมืองศรีเทพ

เมืองศรีเทพ เป็นเมืองโบราณรุ่นแรก ๆ ในแถบลุ่มน้ำลพบุรี – ป่าสัก ที่มีร่องรอยการตั้งถิ่นฐาน ของชุมชนอย่างต่อเนื่องตั้งแต่สมัยก่อนประวัติศาสตร์ตอนปลาย ที่มีการใช้เครื่องมือเหล็กแล้ว จนถึง พุทธศตวรรษที่ 18

ศรีเทพเป็นเมืองหนึ่ง que พัฒนามาจากชุมชนขนาดเล็กและพัฒนาไปสู่ชุมชนเมืองที่มีกษัตริย์ปกครองบ้านเมืองอย่างเป็นปึกแผ่น ตามหลักฐานที่เป็นจารึกได้กล่าวไว้อย่างชัดเจน

นอกจากนี้ศรีเทพยังเป็นเมืองที่มีความโดดเด่นในตำแหน่งที่ตั้งเมือง ที่อยู่ระหว่างภูมิภาคใหญ่ 2 แห่ง คือ ลุ่มน้ำเจ้าพระยา และที่ราบสูงโคราช ทำให้ศรีเทพกลายเป็นตลาดการค้าระหว่างภูมิภาคที่สำคัญเมืองหนึ่ง

เราพบหลักฐานหลักฐานทางวัฒนธรรมทวารวดีมากมายแต่ในขณะเดียวกันศรีเทพก็ยังมี ความสัมพันธ์กับกลุ่มชนที่ใช้ภาษาเขมรโบราณ อย่างอาณาจักรเจนละ ตั้งแต่เริ่มสร้างบ้านเมือง

ศรีเทพเป็นเมืองที่มีความหลากหลายทางวัฒนธรรมและศาสนาทั้งพุทธเถรวาท พุทธมหายาน และพราหมณ์อินเดียปะปนกับความเชื่อท้องถิ่นในสังคม ซึ่งปัจจุบันยังคงหลงเหลือหลักฐานทาง

วัฒนธรรมให้เห็นเป็นทั้งอาคารทางศาสนา โบราณวัตถุ และสภาพองค์ประกอบต่าง ๆ ของเมืองโบราณ ทั้งขนาดเมืองที่ใหญ่โตแสดงถึง ความเจริญรุ่งเรือง

ศรีเทพเป็นเมืองที่มีความเป็นปึกแผ่น ตั้งแต่ราวพุทธศตวรรษที่ 12-18 และเสื่อมสลายไปในที่สุดราวปลายพุทธศตวรรษที่ 18 พร้อมๆกับการหมดอำนาจของอาณาจักรขอมหลังจากสมัยพระเจ้าชัยวรมันที่ 7 ล้นพระชนม์ในขณะที่สุโขทัย และอาณาจักรล้านช้างเริ่มรุ่งเรืองขึ้นแทนที่ เมืองโบราณศรีเทพมีอายุเก่าแก่ ดังปรากฏหลักฐานทางโบราณคดี ที่มีความยิ่งใหญ่ของอารยธรรมที่อยู่ในระดับสูง โดยเฉพาะงานประติมากรรมที่มีเอกลักษณ์ เป็นต้น

เมืองศรีเทพจึงน่าจะ เป็นอีกหน้าหนึ่งของประวัติศาสตร์ในดินแดนสุวรรณภูมิ ที่เป็นเมืองโบราณในดินแดนประเทศไทย ที่คนไทยน่าจะศึกษาและทำความรู้จักให้มากขึ้น ที่มีมาก่อนอยุธยา และ สุโขทัย

การแบ่งเนื้อหาทางประวัติศาสตร์ ของเมืองโบราณศรีเทพ ผู้วิจัยได้นำข้อมูลที่ปรากฏจากเอกสารที่ผู้รู้ และนักวิชาการได้ผลิตออกมาในลักษณะตำราทางวิชาการ เพื่อให้สามารถเข้าใจภาพโดยรวมของเมืองศรีเทพ ซึ่งพอจะแบ่งเนื้อหาออกมาเป็นหัวเรื่องที่ สำคัญ ๆ คือ

#### 2.4.1 ลักษณะภูมิศาสตร์ ของลุ่มแม่น้ำป่าสัก- ลพบุรี

##### 2.4.1.1 แม่น้ำป่าสัก

##### 2.4.1.2 แหล่งทรัพยากร

#### 2.4.2 ชุมชนศรีเทพยุคก่อนประวัติศาสตร์

##### 2.4.2.1 ชาวศรีเทพมาจากไหน

##### 2.4.2.2 ศรีเทพตลาดการค้าระหว่าง 2 ภูมิภาค

##### 2.4.2.3 ความเชื่อ

##### 2.4.2.4 ระบบชนชั้น

บทสรุป

#### 2.4.3 ศรีเทพช่วงพุทธศตวรรษที่ 11-16

##### 2.4.3.1 กายภาพเมือง

##### 2.4.3.2 ระบบกษัตริย์

##### 2.4.3.3 ศิลปกรรม

บทสรุป

#### 2.4.4 ศรีเทพช่วงพุทธศตวรรษที่ 16-18

##### 2.4.4.1 ศิลปกรรมเขมร

บทสรุป

### 2.4.1 ภูมิศาสตร์ของกลุ่มแม่น้ำป่าสัก-ลพบุรี

ลักษณะภูมิประเทศของบริเวณลุ่มแม่น้ำลพบุรี-ป่าสัก ส่วนใหญ่เป็นพื้นที่สูง มีทั้งที่ราบรูปพัด (fan) และที่ราบขั้นกระได (terrace) ที่มีทั้งชั้นสูง ชั้นกลางและชั้นต่ำ บริเวณดังกล่าวนี้มีทั้งเขาและภูเขาสลับซับซ้อน จนมีลักษณะเป็นเหมือนหุบเขาอยู่ในตัวเอง แบ่งออกเป็น 2 บริเวณคือบริเวณภายในหุบเขาเพชรบูรณ์ อันเป็นที่ซึ่งมีลำน้ำป่าสักมาหล่อเลี้ยง และบริเวณที่สูงทางภาคตะวันตกที่อยู่นอกหุบเขา และลาดลงสู่บริเวณที่ราบน้ำท่วมถึง ที่มีลำน้ำเจ้าพระยาไหลผ่าน ซึ่งมีลำน้ำลพบุรีและสาขาหล่อเลี้ยง

บรรดาภูเขาที่เกิดขึ้นในลุ่มน้ำลพบุรี-ป่าสักนี้ มีความแตกต่างกันคือ ภูเขาที่อยู่ด้านในมีลักษณะเป็นเทือกเขาหินทราย ที่กั้นและยกบริเวณที่ราบสูงโคราชออกจากภาคกลาง แต่บรรดาภูเขาที่อยู่ด้านนอกหรือฝั่งตะวันตกของแม่น้ำป่าสักนั้นไม่จับกลุ่มกันเป็นเทือก แต่เป็นหย่อมๆที่มีช่องเขาผ่านเข้าไปในลุ่มน้ำป่าสักได้จนถึงเขต จังหวัดสระบุรีและนครนายก กลายเป็นเทือกเขาตงพญาเย็นที่ไปต่อกับเทือกเขาพนมดงรัก ในเขตจังหวัดปราจีนบุรี (ศรีศักดิ์ วัลลิโภดม., เมืองโบราณ., ฉบับที่ 2 เมษายน - มิย. 2539, หน้า 27)

2.4.1.1 แม่น้ำป่าสัก ต้นน้ำเกิดจากซีกด้านใต้ของยอดทิวเขาใน อำเภอด่านซ้าย จังหวัดเลย ไหลเข้าเขตจังหวัดเพชรบูรณ์ผ่านอำเภอหล่มเก่า อำเภอหล่มสักดี อำเภอเพชรบูรณ์ อำเภอหนองไผ่ อำเภอวิเชียรบุรี อำเภอศรีเทพ เข้าเขตลพบุรี ผ่านอำเภอชัย-บาดาล อำเภอพัฒนานิคม เข้าเขตสระบุรี ผ่านอำเภอแก่งคอย อำเภอเมืองสระบุรี อำเภอเสนาให้ เข้าเขตจังหวัดพระนครศรีอยุธยา แล้วไหลผ่านหน้าวังจันทร์เกษม ไปออกแม่น้ำเจ้า-พระยาที่ป้อมเพชร ยาว 500 กิโลเมตร (ผาสุก อินทราวุธ, ทวารวดี. 2542, หน้า 107 )



ภาพที่ 2.31 แสดงลักษณะภูมิศาสตร์ของลุ่มน้ำป่าสัก

จากการทำงานสำรวจและชุดค้นทางด้านโบราณคดีของกรมศิลปากร และบริษัทบูรณรักษ์ ที่ลุ่มน้ำป่าสัก เพื่อศึกษาการตั้งถิ่นฐานของชุมชนในอดีตนั้น พบว่าในบริเวณลุ่มน้ำป่าสัก เป็นทำเลที่เหมาะสมในการตั้งหลักแหล่งที่สำคัญอีกแห่งหนึ่ง เนื่องจากพบหลักฐานการตั้งถิ่นฐาน และกิจกรรมของมนุษย์อยู่ตลอดแนวสองฝั่งแม่น้ำ แม่น้ำถูกใช้เป็นเส้นทางคมนาคม เป็นแหล่งอาหาร และแหล่งน้ำของชุมชนเพื่อใช้ในการเกษตร (ปริเชต ศุขปราการ, เมืองโบราณ, ฉบับที่ 22 เม.ย.-มิ.ย. 2539 หน้า 52) เมืองโบราณศรีเทพตั้งอยู่ในเขตตำบลศรีเทพ อำเภอศรีเทพ จังหวัดเพชรบูรณ์ ประมาณบริเวณ เส้นรุ้งที่ 15 องศา 27 ลิปดา 30 ฟลิปดาเหนือ และแวงที่ 101 องศา 03 ลิปดา 20 ฟลิปดาตะวันออก หรือพิกัดกริด 48 PQT 305108 (กรมแผนที่ทหารแผนที่ลำดับชุด L 7017 ระวังที่ 5239 IV)

อำเภอศรีเทพ มีอาณาเขตติดกับส่วนต่างๆ ดังนี้

ทิศเหนือ ติดอำเภอวิเชียรบุรี

ทิศตะวันออก ติดกิ่งอำเภอลำสนธิ จังหวัดลพบุรี

ทิศตะวันตก ติดกิ่งอำเภอโคกเจริญ จังหวัดลพบุรี และอำเภอวิเชียรบุรี จังหวัด

เพชรบูรณ์

ทิศใต้ ติดอำเภอชัยบาดาล และกิ่งอำเภอลำสนธิ จังหวัดลพบุรี

เมืองโบราณศรีเทพ ตั้งอยู่ในเขตภาคเหนือตอนล่าง ซึ่งเป็นเขตติดต่อกันระหว่างภาคอีสานและภาคเหนือ ตัวเมืองโบราณตั้งอยู่ทางทิศตะวันออกของตัวอำเภอศรีเทพ มีถนนแยกจากทางหลวงแผ่นดินหมายเลข 21 ( สระบุรี-หล่มสัก ) ขึ้นมาตามถนนพหลโยธินผ่านจังหวัดลพบุรี ถึงตัวเมืองโบราณศรีเทพเป็นระยะทางประมาณ 240 กิโลเมตร

เมืองโบราณศรีเทพ ตั้งอยู่บนขอบด้านตะวันตกของที่ราบสูงโคราช (Korat Plateau) ลักษณะพื้นลาดเอียงจากทิศตะวันออกไปทิศตะวันตก โดยมีลำน้ำไหลผ่าน 2 สาย ได้แก่

1) แม่น้ำป่าสัก อยู่ห่างออกไปทางทิศตะวันตก ประมาณ 4 กิโลเมตร เป็นแม่น้ำที่มีต้นกำเนิดมาจากเทือกเขาเพชรบูรณ์ และเป็นแม่น้ำที่มีเกาะแก่งมากมายริมแม่น้ำป่าสักทั้ง 2 ด้านจะมีที่ราบชั้นบันได ซึ่งใช้เป็นที่ทำเกษตรกรรม

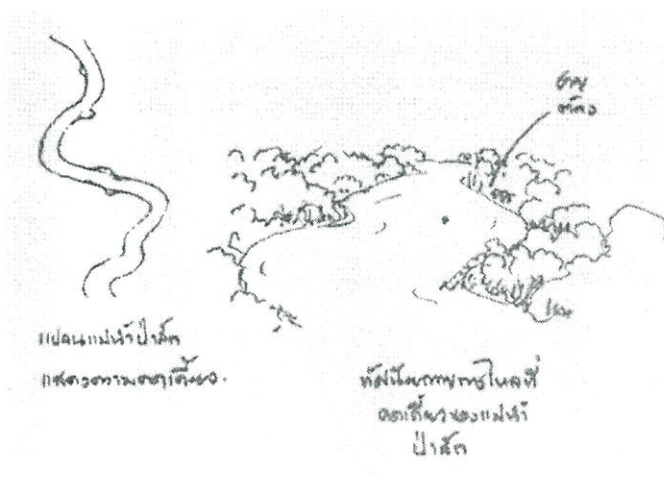

ภาพที่ 2.32 แสดงลักษณะแม่น้ำป่าสัก

2) ลำน้ำเหียง อยู่ห่างจากแม่น้ำป่าสักมาทางทิศตะวันออกประมาณ 2 กิโลเมตรเป็นลำน้ำสาขาของแม่น้ำป่าสักที่ไหลแยกออกจากอำเภอวิเชียรบุรี ทางทิศเหนือ และไหลไปบรรจบกับแม่น้ำป่าสักอีกครั้งหนึ่ง ที่บ้านท่า ซึ่งอยู่ทางตอนใต้ของเมืองศรีเทพ ไปประมาณ 12 กิโลเมตร (แผนแม่บทอุทยานประวัติศาสตร์, 2534 : 22)

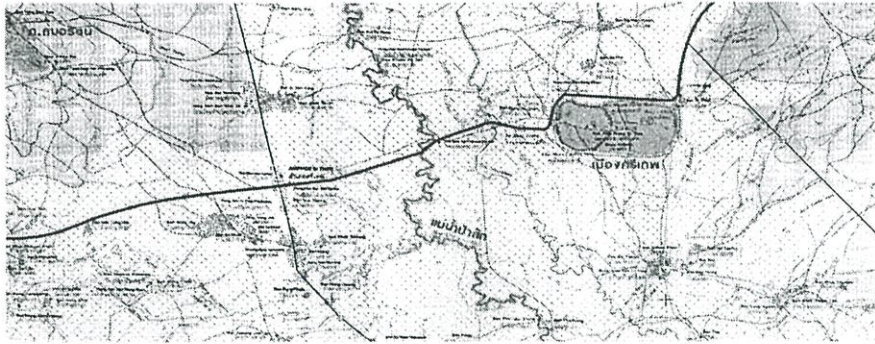

ภาพที่ 2.33 แสดงตำแหน่งแม่น้ำ ที่สัมพันธ์กับเมืองศรีเทพ

#### 2.4.1.2 แหล่งทรัพยากรในกลุ่มน้ำป่าสัก-ลพบุรี

บรรดาเขาทางตะวันตก ของลำน้ำป่าสัก รวมทั้งเทือกเขาตงพญาเย็น ล้วนเป็นเขาหินปูนและเขาที่มีแร่ธาตุโดยเฉพาะเหล็กและทองแดงเป็นจำนวนมาก นับเป็นแหล่งทรัพยากรธรรมชาติที่มีความสำคัญกับมนุษย์ ตั้งแต่สมัยก่อนประวัติศาสตร์ลงมา โดยเฉพาะเขตจังหวัดลพบุรี ไปจนถึงนครสวรรค์นั้นมักพบเขาที่อุดมไปด้วยแร่ธาตุนี้มากกว่าที่อื่น (ศรีศักดิ์ วัลลิโภดม., เมืองโบราณ., ปีที่ 22 ,ฉบับที่ 2,เมย - มิย. 2539., หน้า 27) อาจารย์สุรพลได้ทำการสำรวจอย่างกว้างขวาง และพบแหล่งโบราณคดีที่สำคัญ ๆ ที่บ้าน ท่าแค อำเภอเมือง และที่บ้านห้วยโป่ง อำเภอโคกสำโรง จังหวัดลพบุรี ซึ่งมีการขุดค้นกันอย่างมีระบบ ทั้งสองแหล่งนี้ เป็นแหล่งถลุงแร่ทองแดงขนาดใหญ่ ที่มีการนำแร่ทองแดงมาจากเขาในกลุ่มเขานางนงประจัน อำเภอโคกสำโรง ซึ่งผลจากการขุดค้นระบุว่า มีแหล่งถลุงทองแดงตั้งแต่วราว 2500 ปีลงมา ใกล้เคียงกับแหล่งถลุงเหล็กที่นักโบราณคดีต่างประเทศกำหนดไว้ในแอ่งโคราช (เล่มเดียวกัน หน้า 28)

ทรัพยากรเหล่านี้มีผลต่อการถ่ายทอด และการเกิดชุมชนในดินแดนแถบนี้มาตั้งแต่สมัยก่อนประวัติศาสตร์

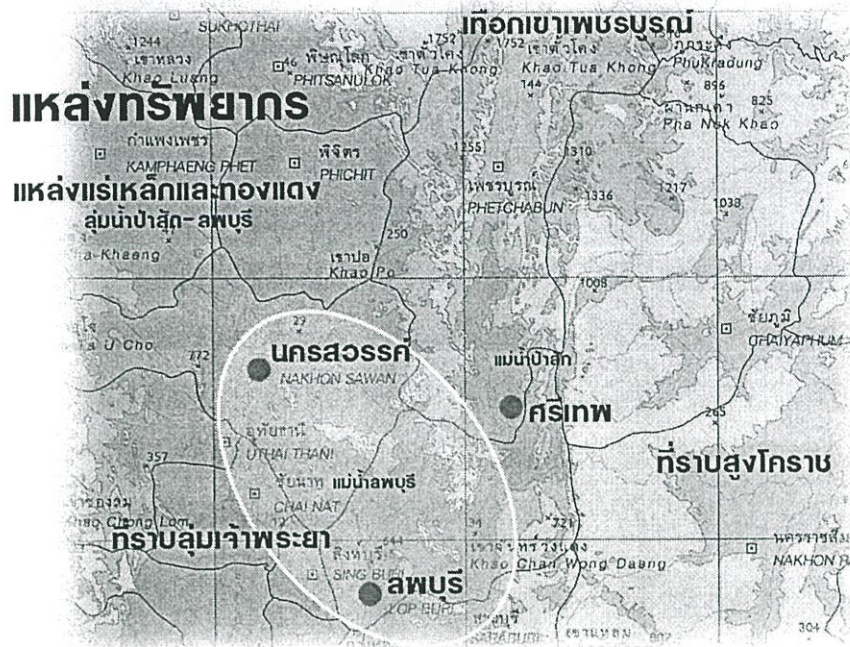

ภาพที่ 2.34 แสดงตำแหน่งแหล่งทรัพยากรในลุ่มน้ำป่าสัก-ลพบุรี

#### 2.4.2 ชุมชนศรีเทพยุคก่อนประวัติศาสตร์

ผลการสำรวจและขุดค้นทางโบราณคดี ซึ่งดำเนินการโดยโครงการอุทยานประวัติศาสตร์ศรีเทพ กองโบราณคดี กรมศิลปากร ใน พ.ศ. 2530-2531 และ พ.ศ.2531-2534 นั้น ได้พบว่าภายในบริเวณเมืองมีร่องรอยการอยู่อาศัยของชุมชน ในสมัยก่อนประวัติศาสตร์ตอนปลาย

คาดว่าประชากรจะอยู่อาศัยอย่างเบาบาง เพราะมีเนินดินที่มีความสูงเหมือนกับเนินดินที่ตั้งอยู่ทางทิศเหนือ ของแนวแกนทิศตะวันออก – ตะวันตก จุดกำเนิดของเมืองศรีเทพน่าจะเริ่มจากเนินดินทางทิศเหนือ ของเมืองศรีเทพ ก่อนผู้คนที่มาอาศัยอยู่ในระยะแรกคงอพยพ มาจากที่อื่น เพราะไม่พบหลักฐานที่แสดงลำดับการพัฒนาก่อนการใช้เครื่องมือเหล็กเลย (แผนแม่บทอุทยานประวัติศาสตร์ศรีเทพ, 2534 : 30) การขุดพบโครงกระดูกมนุษย์ และของใช้ครั้งนี้ เป็นหลักฐานสำคัญที่ ยืนยันถึงการตั้งถิ่นฐาน ของชุมชนในระยะแรกเริ่มที่ เมืองศรีเทพ ก่อนที่จะพัฒนาขึ้นเป็นเมืองสังคม

##### 2.4.2.1 ชาวศรีเทพในอดีตมาจากไหน

ในช่วงเวลาประมาณ 2800 ปี ที่ผ่านมานี้ บรรดาชุมชนในจีนตอนใต้ เวียดนามเหนือ ที่ราบตอนเหนือของที่ราบสูงโคราช และลุ่มน้ำลพบุรี-ป่าสัก ต่างรู้จักกันและมีการคมนาคมระหว่างกันและการเกิดชุมชนในลุ่มน้ำลพบุรี-ป่าสักในสมัยก่อนยุคเหล็กนี้ ก็เป็นไปได้

ที่ว่าผู้คนจากภายนอกก็ดีหรือคนในที่ราบสูงโคราช ได้เคลื่อนย้ายเข้ามาตั้งถิ่นฐาน ในลุ่มน้ำลพบุรีและป่าสัก เหตุที่เข้ามานั้นก็เพราะบริเวณนี้มีภูเขาที่เต็มไปด้วยแร่ธาตุ โดยเฉพาะทองแดงและเหล็ก เพราะปัจจุบันก็ได้มีการขุดค้นแหล่งถลุงและหลอมโลหะกันในบริเวณนี้หลายแห่ง เช่นที่ห้วยโป่ง อำเภอโคกสำโรง และบ้านท่าแค อำเภอเมือง ลพบุรี เป็นต้น ชุมชนในยุคก่อนเหล็กนี้คงสืบเนื่องเรื่อยมา จนถึงยุคเหล็กประมาณ 2500 ปี อันเป็นช่วงเวลาพุทธกาลอันเป็นเวลา ที่ผู้คนในภูมิภาคเอเชียตะวันออกเฉียงใต้มีการติดต่อถึงกันแล้ว ทั้งทางบกและทางน้ำทั่วทั้งภูมิภาคไม่ว่าจะเป็นพื้นแผ่นดินใหญ่และหมู่เกาะและยิ่งกว่านั้น คนบางกลุ่มยังได้มีการติดต่อแลกเปลี่ยนสิ่งของกับทางอินเดียนำเทคโนโลยีการทำเหล็กมาจากอินเดียเลยทำให้มีพัฒนาการของชุมชนในแอ่งโคราชและลุ่มน้ำลพบุรีและป่าสัก มีพัฒนาการเติบโตขึ้นกว่าเดิมชุมชนขยายตัวและสังคมเริ่มพัฒนาจากยุคสังคมหมู่บ้าน เข้าสู่การมีชุมชนที่มีศูนย์กลางที่เรียกว่าเมืองเกิดขึ้น (ศรีศักดิ์ วัลลิโภดม. 2539 : 50)

เรื่องของกลุ่มประชากรในแถบนี้ อาจารย์ ศรีศักดิ์ วัลลิโภดม กล่าวถึงชุมชนในลุ่มลพบุรี-ป่าสักไว้ว่า “ ทั้งโนนชัยและบ้านปราสาท ในแอ่งโคราช ต่างก็เป็นชุมชนที่เกี่ยวข้องกับการถลุงโลหะ เช่นเดียวกับชุมชนหลายแห่งในลุ่มลพบุรี-ป่าสัก นอกจากนี้ประเพณีการฝังศพและรูปแบบเครื่องปั้นดินเผาที่ใช้ในพิธีศพ ก็ดูมีอะไรคล้ายคลึงกัน โดยเฉพาะพวกที่เข้ามาตั้งถิ่นฐานในลุ่มลพบุรี-ป่าสักยุคแรก ๆ น่าจะเป็นพวกที่มาจากภาคอีสานก่อน อย่างไม่ต้องสงสัย ” (ศรีศักดิ์ วัลลิโภดม. 2529 : 29)

ศรีเทพสัมพันธ์โดยตรงกับชุมชนในลุ่มน้ำลพบุรี ภาคตะวันออกเฉียงของลุ่มแม่น้ำเจ้าพระยา มีความเป็นไปได้อยู่มากว่า ผู้คนที่ตั้งหลักแหล่งอยู่ในเขตลุ่มน้ำป่าสัก และลุ่มน้ำลพบุรี มีกระแสความเคลื่อนไหวติดต่อกัน และอาจเป็นคนกลุ่มเดียวกัน จากการขุดค้นทางโบราณคดีที่ ศรีเทพเร็ว ๆ นี้ เปิดเผยว่าได้พบโครงกระดูกของมนุษย์ยุคต้นประวัติศาสตร์ และภาชนะดินเผาลักษณะเดียวกับที่เขาหางตาลาด (เขตลพบุรี) เหมือนกัน ฉะนั้นจากแม่น้ำป่าสักทางตะวันออกเฉียงมาสู่ลุ่มแม่น้ำเจ้าพระยาทางตะวันตก มนุษย์เหล่านี้กระจายตัวติดต่อกัน (ธิดา สาระยา. 2538 : 152)

ภายในเมืองศรีเทพ จากการศึกษาระยะหลังพบว่า ชุมชนโบราณที่อาศัยอยู่ในพื้นที่แถบนี้ ตั้งถิ่นฐานตั้งแต่สมัยก่อนประวัติศาสตร์ สันนิษฐานว่า คงหลังจากพุทธศตวรรษที่ 5 คือตั้งแต่ก่อนมีการขุดคูน้ำถมคันดิน ในสมัยนี้มีการใช้เครื่องมือเหล็กแล้ว และเครื่องมือประเภทนี้คงเป็นของหายาก จึงฝังไว้ร่วมกับศพ (กรมศิลปากร., ผลจากการขุดค้นแหล่ง 0971 ในปี พ.ศ. 2531) ดังนั้น จึงเป็นไปได้ว่าเครื่องมือเหล็กดังกล่าว จะเป็นสินค้าที่มาจากภายนอก อาจจะได้รับมาจากชุมชนภาคตะวันออกเฉียงเหนือ ซึ่งเป็นบริเวณที่พบแหล่งแร่เหล็ก และมีแหล่งผลิตอยู่ในชุมชนโบราณ ในเขตลุ่มแม่น้ำสงครามตอนบน และชุมชนในแม่น้ำชีตอนกลาง นอกจากนี้ก็อาจได้

รับมาจากชุมชนก่อนประวัติศาสตร์ใน เขตจังหวัดลพบุรี ซึ่งเป็นแหล่งก่อนประวัติศาสตร์ตอนปลาย

ความสัมพันธ์ ระหว่างชุมชนโบราณ ในบริเวณต้นลำน้ำมูลในเขตจังหวัดนครราชสีมา กับชุมชนในกลุ่มลพบุรี-ป่าสักยังคงดำเนินการเรื่อยมา ในสมัยหลังๆ ซึ่งเห็นได้จากการแพร่กระจายของภาชนะดินเผาสีดำขัดมันมีลายเส้นชนิดหนึ่งเรียกว่า พิมพ์ดำ น่าจะมีอายุตั้งแต่ ยุคปลายสมัยก่อนประวัติศาสตร์ที่สืบมาถึงสมัยทวารวดี (ศรีศักดิ์ วัลลิโภดม, เมืองโบราณ, 2539 : 33)

#### 2.4.2.2 ศรีเทพตลาดการค้าระหว่าง 2 ภูมิภาค

เนื่องจากตำแหน่งที่ตั้งของเมืองอยู่ ณ ตำแหน่งทางผ่านของชุมชนใหญ่สองภูมิภาคคือ ชุมชนทางทิศตะวันตกของกลุ่มเจ้าพระยา และชุมชนทางตะวันออกบนที่ราบสูงโคราช เมืองศรีเทพจึงเป็นจุดแวะพักระหว่างการเดินทาง และเป็นที่แลกเปลี่ยนสินค้าระหว่างภูมิภาคทั้งสอง

#### เส้นทางคมนาคม

ศรีเทพเป็นชุมชนที่ตั้งอยู่ในทำเลที่เหมาะสม และมีเส้นทางคมนาคมที่สามารถติดต่อกับชุมชนอื่นๆ ในบริเวณลุ่มแม่น้ำลพบุรี-ป่าสัก และบริเวณใกล้เคียงได้ ทั้งทางตะวันตกไปยังแม่น้ำเจ้าพระยาและออกทะเลได้ และทางตะวันออกมีเส้นทางติดต่อกับเมืองท่าชายฝั่งทะเลด้านตะวันออกได้ โดยผ่านเทือกเขาเพชรบูรณ์ ไปยังฝั่งทะเลด้านตะวันออกเฉียงใต้ ไปยังเมืองท่าชายฝั่งทะเลแถบจังหวัดปราจีนบุรี (ศรีมโหสถ) และจังหวัดชลบุรี (เมืองพระรถ) ได้และยังมีเส้นทางติดต่อกับที่ราบสูงโคราช ไปยังแม่น้ำชี แม่น้ำมูล และแม่น้ำโขงได้อีกด้วย (ผาสุข อินทรารุณ, 2542 : 115)

#### สินค้าส่งออกของศรีเทพ

ที่ตั้งชุมชนศรีเทพ อยู่บนที่ราบลานตะพักริมฝั่งแม่น้ำทางทิศตะวันออก และอยู่ติดกับบริเวณที่ราบเชิงเขาเพชรบูรณ์ ซึ่งอยู่ทางทิศตะวันออกของชุมชน ซึ่งเทือกเขานี้เป็นป่าที่หนาหนทางทुरกันดาร เป็นที่ทราบกันดีว่าได้มีการติดต่อค้าขายแลกเปลี่ยนระหว่าง ชุมชนก่อนประวัติศาสตร์ ในเขตที่ราบลุ่มแม่น้ำเจ้าพระยา กับชุมชนก่อนประวัติศาสตร์บนที่ราบสูงโคราชมาเป็นเวลานานแล้ว เนื่องจากการเดินทางข้ามเทือกเขาเพชรบูรณ์ มีความยากลำบากและต้องใช้เวลาในการที่จะเดินทางข้ามไปได้ จึงจำเป็นจะต้องมีสถานีหยุดพักระหว่างทาง ซึ่งควรตั้งอยู่บริเวณเชิงเขา สำหรับเป็นที่เตรียมสัมภาระ อาหาร ก่อนการเดินทางต่อไป

อนึ่ง บริเวณที่ตั้งชุมชนโบราณศรีเทพนั้น ยังเป็นตลาดของป่าที่มีค่า ได้แก่ งามช้าง กานพลู และอื่นๆ จึงเป็นจุดให้พ่อค้า หยุดพัก แลกเปลี่ยนของป่าเหล่านี้กับสินค้ามีค่าของตน ก่อนเดินทางต่อไป (แผนแม่บทอุทยานประวัติศาสตร์ศรีเทพ, 2534, : 30)

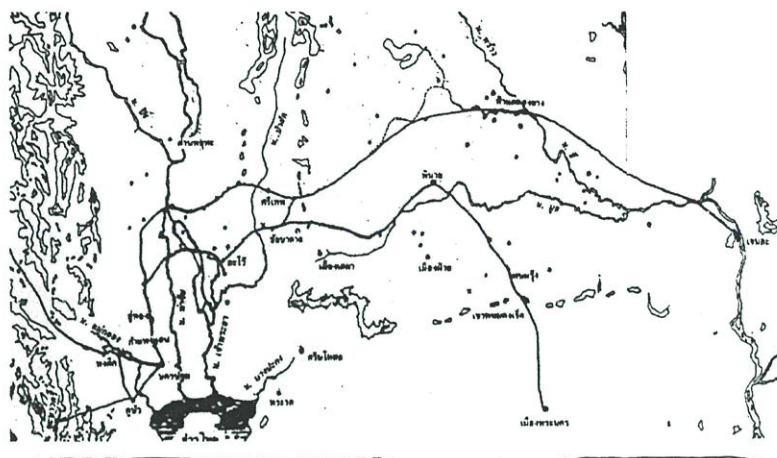

ภาพที่ 2.35 แผนที่แสดงเส้นทางการติดต่อระหว่างชุมชนโบราณตั้งแต่สมัยก่อนประวัติศาสตร์ (จากหนังสือศรีทวารวดี. ธิดา สาระยา. 2538)

#### 2.4.2.3 ความเชื่อ

ช่วงเริ่มต้นของชุมชนศรีเทพนี้ ก่อนที่จะรับวัฒนธรรมความเชื่อทางศาสนาของอินเดีย ยังต้องพึ่งพาธรรมชาติ จึงเชื่อในสิ่งลี้ลับ และวิญญาณ เชื่อเรื่องการตายแล้ววิญญาณจะกลับมาสู่ร่าง จึงมีพิธีการเช่นไหว้ผี มีประเพณีการฝังศพ

บริเวณเนินดินขนาดใหญ่ภายในเมือง เมื่อ พ.ศ. 2531 พบหลักฐานที่ชี้ให้เห็นถึงร่องรอยของชุมชนดั้งเดิมก่อนประวัติศาสตร์ ในลักษณะของโครงกระดูกและของใช้ จำนวน 5 โครง โครงที่สมบูรณ์เป็นเพศหญิง ลักษณะนอนหงาย หันศีรษะไปทางทิศเหนือ มีความยาวจรดปลายเท้าประมาณ 180 เซนติเมตร โครงกระดูกและวิธีการฝังสะท้อนให้เห็นเนื้อหาชุมชนก่อนประวัติศาสตร์ ในเมืองศรีเทพ ก่อนที่จะพัฒนาขึ้นเป็นสังคม ที่มีความเชื่อในระบบศาสนา และเป็นหลักฐานสำคัญ ของชุมชนแรกเริ่ม ที่อยู่ในระดับความลึกประมาณ 4 เมตรจากผิวดิน ซึ่งกำหนดอายุได้ประมาณ 2,000 ปีมาแล้ว

นอกจากนี้ บริเวณติดกับหลุมโครงกระดูก ยังพบกระดูกข้าง 1 โครง ในชั้นดินทางโบราณคดี ที่มีระดับความลึกประมาณ 2 เมตร สภาพของโครงค่อนข้างสมบูรณ์ มีการสันนิษฐานได้สองประเด็น คือ อาจจะเป็นการตายของข้าง เนื่องจากการลากวัสดุเพื่อนำมาสร้างโบราณสถาน สิ่งของเครื่องเช่นประกอบด้วย เครื่องมือเหล็ก เครื่องใช้ประเภทภาชนะดินเผา และเครื่องประดับ (เอกสารประกอบการเยี่ยมชมอุทยานประวัติศาสตร์ศรีเทพ )

จะเห็นได้ว่ามีกลุ่มชนที่มีรากฐานทางวัฒนธรรม ที่มั่นคงอาศัยอยู่ เป็นจำนวนมากก่อนการเข้ามาของพุทธศาสนา กลุ่มชนเหล่านี้ปรากฏอยู่ในเขตศรีเทพด้วย เพราะพบหลักฐานแหล่ง

โบราณคดี สมัยก่อนประวัติศาสตร์ในเมืองศรีเทพและบริเวณใกล้เคียง จากการขุดค้นที่พบโครงกระดูกช้างซึ่งมีอายุร่วมสมัยกับโบราณสถาน และในระดับชั้นดินการอยู่อาศัยที่ลึกที่สุด ได้พบโครงกระดูกที่ทำพิธีกรรมฝังไว้ ในบริเวณเมืองศรีเทพ สิ่งของที่อุทิศให้ศพมีจำนวนมาก เช่น ภาชนะดินเผา เครื่องประดับสำริด เครื่องมือเหล็ก ลูกปัดคาร์เนเลียน และลูกปัดดินเผา

นอกจากนี้ การขุดค้นทางโบราณคดีที่บ้านหนองแดง ตำบลสระกรวด นอกกำแพงเมืองศรีเทพทางไปทางตะวันตกเฉียงใต้ราว 12 กิโลเมตร พบหลุมฝังศพที่มีรูปแบบเดียวกับการฝังศพทั่วไป ของที่อุทิศให้ศพคือ ภาชนะดินเผา เครื่องมือเหล็ก เครื่องมือสำริด ขวานหินขัด กระจุกสัตว์ และเปลือกหอย

ชุมชนก่อนเมืองศรีเทพเหล่านี้ สันนิษฐานได้ว่ามีอายุอยู่ในช่วงยุคโลหะตอนปลาย หรืออยู่ในสังคมเหล็กแล้ว ในช่วงเวลาสุดท้ายก่อนการเข้าสู่สังคมแบบรัฐ สมัยทวารวดี ในเวลาต่อมา(วลัยลักษณ์ ทรงศิริ, 2542 : 25-26)

#### 2.4.2.4 ระบบชนชั้น

จากการที่ขุดค้นพบโครงกระดูกมนุษย์ สมัยก่อนประวัติศาสตร์ ภายในเมืองศรีเทพ ทางตอนเหนือของเมืองใน ผลการสำรวจและขุดค้นทางโบราณคดี ซึ่งดำเนินการโดยกรมศิลปากร ใน พ.ศ. 2530 – 2531 พบ โครงกระดูกที่พบน่าจะเป็นคนที่มีความสำคัญ หรือมีตำแหน่งสูงในชุมชน เนื่องจากได้พบแร่คาร์เนเลียนเป็นเครื่องประดับที่คอ แสดงให้เห็นว่า ได้เริ่มมีสังคมแบบระดับชั้นแล้ว (แผนแม่บทอุทยานประวัติศาสตร์ศรีเทพ., 2534 : 29) บทสรุป

ศรีเทพเป็นนครใหญ่ที่เป็นศูนย์กลางของรัฐภายใน ที่มีอำนาจคุมเส้นทางการติดต่อระหว่างบรรดารัฐ หรือบ้านเมืองในกลุ่มเจ้าพระยา กับบ้านเมืองใหญ่น้อยในภาคตะวันออกเฉียงเหนือ ยิ่งกว่านั้นยังติดต่อไปยังรัฐเจนละในแคว้นจัมปาสายของลาว และข้ามเทือกเขาพนมดงรัก ไปยังกลุ่มบ้านเมืองรอบๆ ทะเลสาบเขมร ในเขตประเทศกัมพูชาอีกด้วย (ศรีศักดิ์ วัลลิโภดม, 2540 : 55) มีบทบาทเป็นทำการค้าติดต่อกับต่างชาติตั้งแต่สมัยก่อนประวัติศาสตร์ (ผาสุข อินทรารุท, 2542 : 108)

### 2.4.3 ศรีเทพช่วงพุทธศตวรรษที่ 11-16

#### 2.4.3.1 กายภาพเมือง

กายภาพของเมืองโบราณศรีเทพที่หลงเหลือให้เราสามารถพบเห็นภายในและภายนอกเมืองโบราณศรีเทพได้ในปัจจุบัน ตั้งแต่พุทธศตวรรษที่ 9-10 เป็นต้นมา ประชากรบริเวณลุ่มน้ำเจ้าพระยา เริ่มคุ้นเคยกับวัฒนธรรมอินเดีย เริ่มมีการจัดระเบียบสังคมแบบสังคมอินเดีย สำหรับชุมชนที่ที่ตั้งถิ่นฐานใกล้ลำน้ำใหญ่ เช่นลุ่มน้ำแม่กลอง – ท่าจีน ลุ่มน้ำลพบุรี-ป่าสัก และลุ่มน้ำบางปะกง ได้มีการสร้างคูน้ำ คันดิน ล้อมรอบเมืองเพื่อป้องกันน้ำท่วม และเพื่อป้องกันข้าศึก

รวมทั้งเพื่อประโยชน์ทางการเกษตร การคมนาคมทางน้ำ ซึ่งคล้ายคลึงกับรูปแบบการตั้งถิ่นฐานของชาวอินเดีย (ผาสุข อินทราวุธ, 2542 : 119 )

จากการศึกษาที่ผ่านมาได้ผลสรุปว่า ชุมชนโบราณในวัฒนธรรมทวารวดี ตั้งถิ่นฐานอยู่บริเวณลำน้ำสายรองที่แยกจากลำน้ำสายใหญ่ ซึ่งคงเป็นเพราะในฤดูน้ำคงท่วมล้นฝั่ง ทำให้ไม่กล้าที่จะตั้งหลักแหล่งใกล้แม่น้ำสายหลัก โดยจะเลือกตั้งหลักแหล่งอยู่บนความสูงเฉลี่ย 3.5–4 เมตร จากระดับน้ำทะเลปานกลาง บริเวณภาคกลางตอนล่างได้พบร่องรอยการตั้งถิ่นฐานของชุมชนโบราณสมัยทวารวดีทั้งประเภทที่ไม่มีคูน้ำคันดินล้อมรอบ และประเภทที่มีคูน้ำคันดินล้อมรอบซึ่งเรียกกันว่าเมือง โดยเมืองขนาดใหญ่จะตั้งอยู่บริเวณลุ่มน้ำสำคัญ ๆ เช่น ลุ่มน้ำแม่กลอง-ท่าจีน มีเมืองนครปฐมโบราณ เมืองคูบัว (ราชบุรี) เมืองอู่ทอง (สุพรรณบุรี) ในลุ่มน้ำแม่ลพบุรี-ป่าสัก มีเมืองจันเสน (นครสวรรค์) เมืองชัยจำปา เมืองพรหมทิน เมืองดงมะรุ้ม เมืองศรีเทพ (ผาสุข อินทราวุธ, 2542 : 121)

ลักษณะผังเมืองศรีเทพ ประกอบด้วยพื้นที่ 2,889 ไร่ ล้อมรอบด้วยคูน้ำคันดิน แบ่งออกเป็น 2 ส่วน คือส่วนเมืองใน มีเนื้อที่ประมาณ 1,300 ไร่ และส่วนเมืองนอก 1,589 ไร่ เมืองส่วนในมีลักษณะเป็นรูปเกือบกลมมีขนาดเส้นผ่าศูนย์กลาง 1.5 กิโลเมตร มีช่องทางเข้าออก 8 ช่องทาง พื้นที่ภายในเป็นที่ราบลอนลูกคลื่น มีสระน้ำและหนองน้ำกระจายอยู่ทั่วไป และมีโบราณสถานประมาณ 70 แห่ง ส่วนเมืองชั้นนอกลักษณะเป็นรูปสี่เหลี่ยมผืนผ้าต่อกับเมืองส่วนใน มีขนาดเป็นสองเท่าของเมืองส่วนใน มีทางเข้าออก 7 ช่องทาง มีสระน้ำกระจายอยู่ทั่วไปและยังมีโบราณสถานกระจายอยู่ทั่วไป และยังมีโบราณสถานกระจัดกระจายอยู่ แบบเดียวกับส่วนเมืองใน (เอกสารประกอบ การเยี่ยมชมอุทยานประวัติศาสตร์ศรีเทพ. หน้า 1) มีการกำหนดขอบเขตทางกายภาพของเมืองออกเป็นย่านต่าง ๆ เช่น ย่านศาสนสถานประกอบพิธีกรรมทางศาสนา ย่านที่อยู่อาศัย การสร้างคูน้ำคันดินเพื่อประโยชน์ทั้งการป้องกัน และการนำน้ำมาใช้ ควรมีมาตั้งแต่สมัยศิลปะวัฒนธรรมทวารวดีแผ่เข้ามาแล้ว (ธิดา สาระยา, 2537 : 143)

ชีวิตในช่วงแรกของศรีเทพ ที่ปรากฏเป็นบ้านเป็นเมืองสัมพันธ์กับการแพร่กระจายของวัฒนธรรมทวารวดี จากภาคกลาง และวัฒนธรรมก่อนเขมรเช่นเจนละ การเกิดชุมชนเมืองศรีเทพน่าจะเกิดจากการสังสรรค์ของวัฒนธรรมทั้งสองด้านนี้ ซึ่งมีนัยให้เห็นว่า ชุมชนอันตั้งหลักแหล่งอยู่ ณ บริเวณดังกล่าว ได้รับและปรับวัฒนธรรมนั้น ๆ ให้เหมาะกับตนจนสามารถสร้างบ้านเมืองแสดงออกด้วยโครงสร้างทางกายภาพให้เห็นชัดเจนแน่นอน เช่น คูน้ำ คันดิน การจัดย่านโบราณวัตถุ (ธิดา สาระยา, 2530 : 142)

ลักษณะผังเมืองเป็นเมืองแฝด ประกอบด้วยเมืองในและเมืองนอก ภายในเขตเมืองใน มีโบราณสถานที่สำคัญ 3 แห่งคือ ปรารังศรีเทพ ปรารังสองพี่น้อง และเขาค้างใน นอกนั้นก็

โบราณสถานกระจายตัว ส่วนเมืองนอกมีผังเป็นรูปสี่เหลี่ยมมุมมนอยู่ทางทิศตะวันออกของเมืองใน มีขนาดใหญ่กว่าเมืองในและล้อมรอบด้วยคูน้ำคันดิน เช่นเดียวกัน ภายในบริเวณเมืองนอกพบโบราณสถานประมาณ 38 แห่ง และมีแหล่งน้ำอยู่ทั่วไป และทางนอกเมืองศรีเทพด้านทิศเหนือยังปรากฏกลุ่มโบราณสถานบริเวณบ้านสระปรือ (ห่างเมืองศรีเทพราว 1.5 กิโลเมตร) โบราณสถานที่สำคัญในกลุ่มนี้ คือโบราณสถานเขาค้างนอก (ซึ่งเป็นโบราณสถานที่มีขนาดใหญ่ที่สุดของเมืองศรีเทพ และปรากฏชื่อทางทิศเหนือ กลุ่มโบราณสถานเขาค้างเกาะแก้วทางทิศใต้ และมีถ้ำเขาถมอรัตน์อยู่ทางทิศตะวันตก (ผาสุข อินทราวุธ, 2542 : 113 )

เมืองใน ล้อมรอบด้วยคูน้ำคันดิน มีช่องทางเข้า ออก ทั้งสิ้นจำนวน 8 ทาง ได้แก่ ประตูแสงนอน ประตูน้ำ ประตูท่าพะเนียด หรือประตูหนองบอน ประตูศรีเทพ ประตูหนองกรด หรือประตูมะกัก

ภายในเขตเมืองใน มีโบราณสถานสำคัญอยู่ 3 แห่ง คือ ปรากฏศรีเทพ ปรากฏสองพี่น้องและเขาค้างใน ทั้งยังพบโบราณสถานที่ถูกลักลอบทำลายหลายแห่ง ที่บริเวณทางเข้าออกทางด้านตะวันตกประตูแสงนอน มีศาลเจ้าพ่อศรีเทพ ปลูกสร้างอยู่เป็นที่เคารพสักการะของชาวศรี-เทพโดยทั่วไป สภาพพื้นที่ของเมืองใน มีลักษณะเป็นที่ราบลอนลูกคลื่น มีสระน้ำและหนองน้ำอยู่ทั่วไป ที่สำคัญคือ สระปรากฏอยู่ทางทิศเหนือของปรากฏศรีเทพ

เมืองนอก ผังเมืองเป็นรูปสี่เหลี่ยมมุมมน อยู่ติดกันกับเมืองในทางทิศตะวันออก โดยมีคูน้ำ คันดินด้านตะวันตกร่วมกับเมืองใน มีขนาดประมาณ 2 เท่าของเมืองใน และล้อมรอบด้วยคูน้ำคันดินเช่นเดียวกัน มีช่องทางเข้า ออก 7 ช่องทาง ชาวบ้านโดยทั่วไปเรียกเป็นประตู ได้แก่ ประตูแสงประตูมะพลับ ประตูน้ำ ประตูเกวียน ประตูผี ประตูไม้แดง (แผนแม่บทอุทยานประวัติศาสตร์ศรีเทพ. 2534 : 21)

## บทสรุป

เมื่อเปรียบเทียบกับเมืองอื่นๆ ที่อยู่ภายในด้วยกัน ทั้งในบริเวณลุ่มน้ำเจ้าพระยาตอนบน และในเขตภาคตะวันออกเฉียงเหนือแล้ว เมืองศรีเทพ เป็นเมืองใหญ่ที่มีความมั่นคงเห็นได้ชัดเจนจากคูน้ำและกำแพงเมืองที่ป้องกันการรุกรานของข้าศึกศัตรูได้ดี (ศรีศักดิ์ วัลลิโภดม, 2540 : 51)

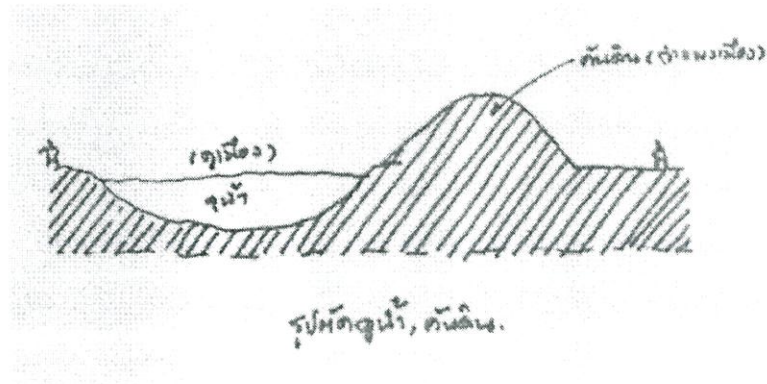

ภาพที่ 2.36 แสดงรูปตัดลักษณะคูน้ำคันดินของเมืองศรีเทพ

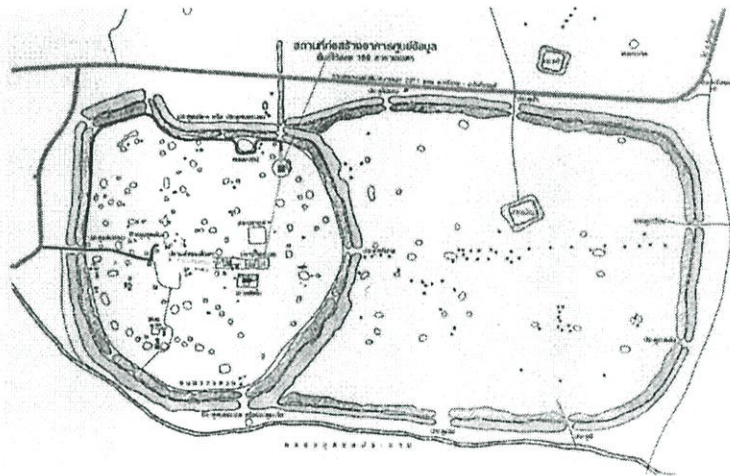

ภาพที่ 2.37 แสดงผังเมือง

#### 2.4.3.2 ระบบกษัตริย์

พัฒนาการสู่ความเป็นเมืองของศรีเทพมีหลักฐานเริ่มแรก ที่พบปรากฏในจารึกอายุราวพุทธศตวรรษที่ 12 ที่มีการรับเอาวัฒนธรรมฮินดู-พุทธ และได้สถาปนาระบบผู้นำหรือกษัตริย์พร้อม ๆ กับมีศาสนสถาน และลักษณะของเมืองทางกายภาพ (วลัยลักษณ์ ทรงศิริ, 2542 : 26)

ได้มีการพบศิลาจารึกที่บ้านวังไผ่ อำเภอศรีเทพ จังหวัดเพชรบูรณ์ ซึ่งจารึกด้วยอักษรปัลลวะเป็นภาษาสันสกฤต (อายุราวพุทธศตวรรษที่ 12) เนื้อความในจารึกเป็นการประกาศเกียรติคุณของพระมหากษัตริย์องค์หนึ่งคือ พระเจ้าปฤถิวินทรวรมัน ว่าทรงเป็นผู้มีคุณธรรม แฝไปในทุกทิศและเป็นผู้มีอำนาจ อันเป็นที่เกรงกลัวของศัตรูเมืองใกล้เคียง จัดเป็นหลักฐานชิ้นสำคัญที่แสดงถึงระบบกษัตริย์ที่เมืองโบราณศรีเทพและธรรมเนียมการศิลาจารึกเมื่อพระมหา

กษัตริย์แห่งอาณาจักรเจนละ คือ ลงท้ายพระนามว่า "วรมัน" อย่างไรก็ตามคำว่า "วรมัน" ก็เป็นพระนามที่นิยมใช้ต่อท้ายพระนามของกษัตริย์ราชวงศ์ปัลลวะของอินเดียมาก่อน

ส่วนจารึกอีกหลักหนึ่งพบที่เมืองโบราณศรีเทพ (จารึกเมืองศรีเทพ) ซึ่งจารึกด้วยตัวอักษรปัลลวะเป็นภาษาสันสกฤต ที่มีอายุอยู่ในช่วงพุทธศตวรรษที่ 12 เช่นกัน เนื้อความในจารึกกล่าวถึงธิดาของฤาษีซึ่งเป็นหลักฐานสำคัญแสดงว่ามีพวกฤาษีชาวอินเดียเข้ามาอาศัยอยู่ที่เมืองโบราณแห่งนี้แล้ว ตั้งแต่ช่วงก่อนพุทธศตวรรษที่ 12

บทบาทของผู้นำชุมชนระดับพื้นเมือง ที่จัดตั้งสังคมและอำนาจทางการเมืองขึ้นจนพัฒนาเกิดเป็นระบบกษัตริย์มีร่องรอยให้เห็นว่าผู้นำเหล่านั้น อาจสร้างความสัมพันธ์เกี่ยวข้องกับชาวอินเดียจากภายนอก เพราะจารึกในเมืองศรีเทพ (k 499) กล่าวถึงผู้นำชุมชนพวก "ฤๅษี" และผู้มีอำนาจทางการเมือง " ผู้เป็นใหญ่ในปัลลวะทั้งสอง " ขณะที่จารึกวังไผ่ ซึ่งจัดว่าระบบกษัตริย์มีขึ้นแล้วที่ศรีเทพ และแบบแผนของกษัตริย์นั้น เป็นคติอินเดียที่แผ่เข้ามา พระนามของกษัตริย์ลงท้ายด้วย " วรมัน " เช่นเดียวกับกษัตริย์ของเจนละร่วมสมัยขณะนั้น อีกทั้งความในจารึกหลักนี้ ยังเทียบเคียงพระเกียรติยศและอำนาจคุณธรรมของกษัตริย์เจนละ (ธิดา สาระยา, 2537 : 161)

ในแถบจังหวัดชัยภูมิปัจจุบัน ที่มีหลักฐานเกี่ยวกับเจ้าพื้นเมืองชื่อลงท้ายด้วยคำว่า "วรมัน" ปรากฏอยู่แสดงถึงความเกี่ยวพันทางวัฒนธรรมกับกษัตริย์ที่เมืองศรีเทพ ซึ่งมีชื่อลงท้ายด้วย "วรมัน" เหมือนกัน อันเป็นธรรมเนียมที่คล้ายคลึงกับพวกอินเดียและเจนละ (ธิดา สาระยา, 2537 : 165)

จารึกหินขอน 1 (บ้านหินขอน อ.ปักธงชัย จ. นครราชสีมา) อายุประมาณคริสต์ศตวรรษ ที่ 8 (พุทธศตวรรษที่ 11) เป็นภาษาสันสกฤตปนภาษาเขมร กล่าวถึงการทำบุญของสงฆ์ชื่อ "ศรีราชาภิษุ" ผู้เป็นเชื้อสายของเจ้าเมือง คือ ศรีนฤเปนนทราธิปดิวิรมัน จารึกหลักนี้มีอายุหลังกว่าจารึกบ้านวังไผ่ เมืองศรีเทพ ซึ่งกล่าวถึงโอรสของเจ้าพื้นเมืองผู้หนึ่ง ชื่อ พระเจ้าปฤถิวินทรวรมัน

ภาพสะท้อนที่ชี้ให้เห็นความเกี่ยวเนื่องกัน ของเจ้าเมืองเหล่านี้ ทำให้อาจกล่าวได้ว่าเชื้อสายแห่งกษัตริย์แห่งจนาศปุระ ตามที่ปรากฏในจารึกศรีจนาศะนั้น น่าจะเกี่ยวข้องข้องกับเมืองศูนย์กลางทางวัฒนธรรม และการเมืองในภูมิภาคแถบนี้ในขณะนั้น คือ เมืองศรีเทพมากกว่าเมืองอื่น โดยเฉพาะอย่างยิ่งในเมื่อเรื่องราวเกี่ยวกับเมืองศรีจนาศะตามจารึกกลับสะท้อนภาพของบ้านเมืองขนาดใหญ่ กษัตริย์สามารถทำบุญด้วยทรัพย์สิ่งของ สัตว์ และทาสจำนวนมาก (ธิดา สาระยา, 2537 : 169)

เมืองศรีเทพเป็นเมืองสำคัญ ในบริเวณทลของตนเองในกลุ่มน้ำป่าสัก และบางส่วนของกลุ่มน้ำมูล-ชี มีพัฒนาการทางประวัติศาสตร์ เป็นเอกเทศจากบริเวณลุ่มน้ำเจ้าพระยาภาคตะวันตกอันเป็นบริเวณทลแห่งอำนาจของรัฐทวารวดี (ธิดา สาระยา, 2538 : 151)

จารึกสำคัญที่พบในเมืองเสมา คือ จารึกเกี่ยวกับเรื่องรัฐศรีจนาศะ ซึ่งใช้ภาษาเขมรเป็นหลัก และนับถือพุทธศาสนาปะปนกับฮินดูพราหมณ์ การพบจารึกในเขตเมืองเสมาแสดงว่าอาณาบริเวณดังกล่าวไม่แต่สัมพันธ์กับเมืองศรีเทพทางด้านวัฒนธรรมดังกล่าวมาแล้ว หากยังเกี่ยวข้องทางการเมืองกับศรีเทพด้วย กล่าวคือจารึกนี้บอกความเป็นไปของบ้านเมืองสมัยคริสต์ศตวรรษที่ 9-10 (พุทธศตวรรษที่ 14-15) อันน่าจะเป็นปลายสมัยของศรีจนาศะ ต่างจากจารึกศรีจนาศะที่อยู่อยุธยา กล่าวถึงการสืบสายสกุลกษัตริย์ที่ย้อนเวลาได้กลับไปไกลกว่าอายุของเมืองเสมา เห็นเค้าเงื่อนว่า ศรีเทพเกี่ยวพันกับศรีจนาศะ ตั้งแต่เริ่มต้น ศรีเทพ ที่จริงแล้วอาจเป็นศูนย์กลางของรัฐศรีจนาศะ คือ จานาศปุระมาตั้งแต่ต้นแล้วขยายตัวเข้าสู่ลุ่มน้ำมูลตอนบน ขณะที่พวกที่ใช้ภาษาเขมรบางส่วนจากกัมพูชาก็เริ่มขยายเข้ามา เช่นเดียวกัน ดังปรากฏในจารึกบ่ออึกาเกี่ยวกับการเข้าตั้งหลักแหล่งของ "อังกฤษ" ในดินแดน "นอกกัมพูชเทศ" ซึ่งในอาณาบริเวณแถบต้นน้ำมูล-ชี และลุ่มน้ำป่าสัก ก็มีผู้คนใช้ภาษาเขมรตั้งเป็นหลักแหล่งอยู่แล้ว อย่างน้อยก็ตั้งแต่สมัยเจนละ พร้อมกับที่อาณาบริเวณใกล้เคียงก็เป็นกลุ่มชนที่ใช้ภาษามอญทวารวดี

ในการพิจารณาจารึก 2 หลัก ที่เกี่ยวข้องกับศรีจนาศะ คือ จารึกบ่ออึกา และจารึกศรีจนาศะนั้น ทำให้เราเห็นว่าในเวลาพร้อมสมัยกับรัฐศรีทวารวดีของกลุ่มน้ำเจ้าพระยา ได้เกิดรัฐใหม่ขึ้นที่บริเวณภูมิภาคส่วนใน (ลุ่มน้ำป่าสัก) เป็นรัฐที่นับถือพุทธศาสนาปะปนกับคติฮินดูพราหมณ์ รัฐดังกล่าวเกี่ยวข้องโดยตรงกับศรีเทพ ฉะนั้นจึงกล่าวได้ว่า บ้านเมืองใน 2 ลุ่มน้ำ คือ ลุ่มน้ำป่าสักและต้นลุ่มน้ำมูล ที่เมืองเสมา อันเป็นแหล่งของจารึกบ่ออึกาเป็นรัฐที่มีอำนาจทางการเมืองอิสระจากรัฐทวารวดี แม้จะปรากฏร่องรอยของศิลปะทวารวดี ในบริเวณดังกล่าวก็ตาม (ธิดา สาระยา, 2538 : 159)

ในช่วงระยะก่อนคริสต์ศตวรรษที่ 11 (พุทธศตวรรษที่ 16) ก่อนที่อำนาจทางการเมืองของละโว้ปรากฏชัดเจน ในฐานะเมืองที่เป็นนครใหญ่นั้น ศรีเทพคือเมืองสำคัญในสองลุ่มน้ำ ที่แผ่อำนาจไปถึงต้นน้ำมูล และลุ่มน้ำชี เพราะในช่วงเวลาดังกล่าวไม่มีร่องรอยของเมืองใดใหญ่โตเท่าศรีเทพ (ธิดา สาระยา, : 163) เป็นเมืองที่มีอารยธรรมโดดเด่นหยั่งรากลึก และมีร่องรอยชั้นดินทางโบราณคดีย้อนหลังไปได้ไกล ความเติบโตของศรีเทพ ในการสร้างและรับวัฒนธรรมของตนจึงสืบเนื่องเป็นขั้นตอน (ธิดา สาระยา, 2538 : 156)

## บทสรุป

ในช่วงเวลานี้ ปรากฏหลักฐานให้ทราบว่าศรีเทพ มีกษัตริย์ปกครอง ที่มีบุญญาบารมี มีอำนาจแผ่ออกไปเป็นที่เกรงกลัวของศัตรูส่งผลให้บ้านเมืองเจริญรุ่งเรือง

### 2.4.3.3 ศิลปกรรม

ช่วงเวลานี้เริ่มต้นหลังจากที่วัฒนธรรมอินเดียเข้ามามีบทบาทในด้าน คติความเชื่อทางศาสนาและผสมผสานกับแนวคิดแบบชาวพื้นเมือง และเกิดเป็นรูปแบบของวัฒนธรรมที่มีความชัดเจนแบบพุทธทวารวดีที่เป็นแกนหลักของสังคม ก็ยังคงมีแนวคิดแบบฮินดูผสมผสานกันไป

เมืองศรีเทพจัดเป็นหนึ่งในเมืองโบราณ ยุคแรก ที่มีร่องรอยการตั้งถิ่นฐานของชาวอินเดียในสมัยคุปตะ (พุทธศตวรรษที่ 9-11) และสมัยหลังคุปตะ (พุทธศตวรรษที่ 12-13) จากการค้นพบประติมากรรม เนื่องในศาสนาพราหมณ์ที่มีอายุอยู่ในช่วงพุทธศตวรรษที่ 9-14 จำนวนหลายองค์ที่เมืองศรีเทพ คือ ประติมากรรมศิลารูปพระกฤษณะโควระณะ ประติมากรรมศิลารูปพระอาทิตย์ (จำนวนหลายองค์) ประติมากรรมศิวะนารายณ์สวมหมวกทรงกระบอก (สุภัทรดิศ ดิศกุล, 2518 : 19) อาจนำไปสู่ข้อสันนิษฐานได้ว่า มีชุมชนชาวอินเดียที่นับถือศาสนาพราหมณ์ไวยศพนิกาย เข้ามาตั้งถิ่นฐานอยู่ภายในเมืองศรีเทพ (พิริยะ ไกรฤกษ์, 2533 : 198)

ศิวลึงค์ เทวสตรี ทวารบาลและรูปพระอาทิตย์ อันคล้ายคลึงกับประติมากรรมขอมโบราณ นอกจากนี้ก็มีประติมากรรมศิลา ส่วนใหญ่เป็นประติมากรรมในศาสนาพราหมณ์สำคัญ คือ เทวรูป พระนารายณ์สวมหมวกทรงกระบอก 8 เหลี่ยม และแผ่นทองสลักลายดุนเป็นรูปพระนารายณ์ยืนด้วยอาการตรึงค์ (ธิดา สาระยา, 2538 : 152) ที่จริงแล้วชุมชนเมืองศรีเทพมีความสามารถสูงในการประสมประสานวัฒนธรรมต่างรูปแบบให้เข้ากันได้ดี เห็นได้จากชุมชนนี้สร้างเทวรูปสวมหมวกแปดเหลี่ยมแบบศรีเทพขึ้น ซึ่งนับเป็นประติมากรรมสกุลช่างศรีเทพ เชื่อกันว่าตั้งแต่ประมาณพุทธศตวรรษที่ 11 แล้ว (ธิดา สาระยา, 2537 : 145) ส่วนใหญ่เป็น เทวรูปในศาสนาพราหมณ์ เช่น เทวรูปพระนารายณ์ พระกฤษณะ และพระอาทิตย์ แม้จะมีลักษณะคล้ายศิลปขอมสมัยเก่ามาก คือ นุ่งผ้าโจงกระเบนสั้น แต่ก็มีลักษณะแตกต่างออกไป เช่นไม่มีเศษหินยึดมือบนเข้ากับหมวกสวมหมวกแปดเหลี่ยมยอดสูงแทนที่หมวกทรงกระบอกประติมากรรมเหล่านี้คงมีอายุอยู่ในราวพุทธศตวรรษที่ 12-13 หรือก่อนหน้านั้นเล็กน้อย

พ.ศ. 2510 นักศึกษาคณะโบราณคดี มหาวิทยาลัยศิลปากร ได้ไปขุดค้นที่อำเภอ พุเตย อำเภอวิเชียรบุรี ซึ่งอยู่ไม่ห่างจากเมืองศรีเทพนัก พบเศียรเทวรูปพระนารายณ์สวมหมวกทรงกระบอกกลับมาเข้ากันได้ดีกับองค์ซึ่งเคยนำมาแล้วจากเมืองศรีเทพ ปรากฏว่าเป็นเทวรูปที่แปลกประหลาด หรือแบบผสม เพราะสวมหมวกทรงกระบอกแบบทางภาคใต้ หรือทาง

ภาคตะวันออกเฉียงเหนือของประเทศไทย แต่รูปร่างกระเบนตามแบบศรีเทพ ไม่ใช่ผ้าใสร่งยาวมีจีบอยู่ข้างหน้า ตามแบบภาคใต้หรือภาคกลางของประเทศไทย

มีโบราณวัตถุ 2 ชิ้น ซึ่งถูกลักลอบออกจากเมืองศรีเทพ ปัจจุบันทั้งหมดถูกเก็บรักษาอยู่ในพิพิธภัณฑสถานแห่งชาติ นอร์ตัน ไชมอน (Norton Simon Museum of Art) ที่เมืองปาซาดีนา (Pasadena) ในรัฐแคลิฟอร์เนีย สหรัฐอเมริกา

1) วัตถุที่สำคัญคงเป็นเทวรูปศิลาทราย สูงประมาณ 1.14 เมตร เป็นประติมากรรมที่มีใบหน้าสลัก แสดงอาการยิ้มอย่างงดงาม สวมหมวกแปดเหลี่ยมมียอดสูง ขึ้นเป็นชั้น ๆ แบบเดียวกับเทวรูปพระนารายณ์หลายองค์ ซึ่งค้นพบที่เมืองศรีเทพ อย่างไรก็ตามก็ตีเศียรนี้ สวมหมวกซึ่งมีขอบอยู่เบื้องล่าง และมีลวดลายคล้ายลายใบไม้ประดับอยู่สามด้าน ตรงกลางมีขนาดใหญ่ สวมตุ้มหูกลม มีลายดอกไม้หกกลีบสลักอยู่ภายใน มีประภามณฑลซึ่งแตกแล้วอยู่เบื้องหลัง และมีผมสยายเป็นลวดลายอยู่เบื้องหลังเศียรบนประภามณฑล เทวรูปองค์นี้ยืนด้วยอาการตรึงงศ์ (เอียงตน) และรูปร่างกระเบนสันแบบพระนารายณ์ที่เมืองศรีเทพ ไม่ได้สวมเสื้อคลุมยาวตามแบบพระอาทิตย์ในพิพิธภัณฑสถานแห่งชาติพระนคร หรือยืนตรงแบบเทวรูปพระอาทิตย์องค์นั้น ร่องรอยการแตกที่ปากก็อาจแสดงว่าเดิม แสดงว่าเดิมมี 4 กร ก็คงเป็นพระนารายณ์อย่างแน่นอน และไม่ได้ถือดอกบัว 2 ดอกแบบเทวรูปพระอาทิตย์ นายเซอร์มัน ลี ภัณฑารักษ์ พิพิธภัณฑสถานแห่งชาติคลีฟแลนด์ สหรัฐอเมริกา ได้กำหนดอายุเทวรูปว่าอยู่ระหว่างพุทธศตวรรษที่ 11-12 และ บอกด้วยว่ามาจากเมืองศรีเทพภายในประเทศไทย

2) แผ่นทองสูงประมาณ 30 เซนติเมตร ดุนเป็นรูปเทวรูปพระนารายณ์ ยืนด้วยอาการตรึงงศ์ สวมหมวกทรงกระบอก ซึ่งมีลายลูกประคำประดับ และข้างบนมีลวดลายคล้ายดอกบัว มีประภามณฑลเป็นรูปไข้อยู่เบื้องหลัง พระองค์สวมกุณฑล (ตุ้มหู) กรองคอ (สร้อยคอ) และพาทูร์ด (กำไลต้นแขน) ชายพระเกศาประออยู่เหนือพระอังสา (บ่า) ที่ทราบว่าเป็นพระนารายณ์อย่างแน่นอนนั้นเพราะเหตุว่ามี 4 กร หัตถ์ขวาบนถือจักร หัตถ์ขวาล่างถือดอกบัว หัตถ์ซ้ายบนถือสังข์ และหัตถ์ซ้ายวางอยู่เหนืออกขวา ทรงผ้าใจกระเบนสัน มีสายรัดองค์ทำด้วยเพชรคาดพलय มีชายห้อยลงมาระหว่างพระสงฆ์ นอกจากนี้ยังมีเข็มขัดผ้าคาดเฉียงผูกเป็นปม มีชายห้อยอยู่ด้านซ้ายของพระองค์อีก พระนารายณ์ยืนอยู่เหนือฐานรูปสี่เหลี่ยมผืนผ้า มีดอกบัวอยู่ทางเบื้องซ้ายพระองค์ และมีบริวารขนาดเล็กกว่า หน้าตาเป็นแบบพื้นเมือง ยืนถือดอกบัวอยู่ทางเบื้องขวา มีลวดลายคล้ายเมฆอยู่เบื้องหลัง แผ่นทองนี้คงมีอายุราว พุทธศตวรรษที่ 13 เพราะมีอิทธิพลพื้นเมืองเข้ามาปะปนกับศิลปะอินเดียแล้ว (สุภัทรดิศ ดิศกุล, 2534 : 12)

ในข้อเท็จจริงปริมาตรของเมืองโบราณศรีเทพ ไม่ได้มีอาณาเขตอยู่แต่ภายในขอบเขตคูน้ำคันดินเท่านั้น เพราะพบหลักฐาน เช่น ศาสนสถานและรูปเคารพกระจายทั้งในบริเวณนอก

เมืองและในเมือง ที่สำคัญก็คือ “ ถ้ำเขามอรัตน์ ” ที่ต้องข้ามลำน้ำป่าสัก และห่างจากเมืองศรีเทพไปทางทิศตะวันตก ราว 12 กิโลเมตร ปรากฏการสลักรูปเคารพทางศาสนาจำนวนหนึ่ง ถ้ำหินปูนยอดเขามอรัตน์มีการแกะสลักรูปเคารพ ที่ร่วมสมัยกับเมือง ศรีเทพบริเวณปากทางเข้าถ้ำจากแท่งหินธรรมชาติ ที่สูงจากพื้นจรดเพดานและสามารถเดินวนรอบได้ ชาวเมืองศรีเทพโบราณแกะสลักพระพุทธรูปขนาดใหญ่ เป็นพระพุทธรูปยืน หน้าตรง แสดงปางวิตรรกะ ด้านขวาของพระพุทธรูปประธาน สลักพระพุทธรูปยืนหน้าตรง ส่วนที่ติดกับพื้นถ้ำ มีการสลักฐานรูปดอกบัวขนาดใหญ่ด้านซ้ายของพระพุทธรูปประธาน เป็นภาพกลุ่มภาพพระโพธิสัตว์สี่กร เข้าใจว่าน่าจะเป็นพระโพธิสัตว์ศรีอาริยมตไตรย์ กลุ่มที่อยู่ด้านในสุดเป็นกลุ่มพระพุทธรูปประทับนั่งปางสมาธิ ด้านซ้ายมีเสาค้ำเหลี่ยมรับธรรมจักร ส่วนด้านขวามีสถูปจำลอง

ข้อน่าสังเกต คือ ถ้ำบนยอดเขามอรัตน์เป็นสถานที่ซึ่งรวบรวมรูปเคารพของศาสนาพุทธ ในคติแบบมหายาน และพระพุทธรูป เสาค้ำธรรมจักร และสถูปจำลอง ซึ่งเป็นคติแบบเถรวาท การผสมผสานคติความเชื่อทั้งสองรูปแบบนี้ นับได้ว่าเป็นลักษณะเด่นประการหนึ่งของคติความเชื่อแบบศรีเทพ ซึ่งเป็นสังคมที่มีการผสมผสานคติทั้งสองแนวคิดเข้าด้วยกัน

เมื่อ พ.ศ. 2505 มีผู้ลักลอบสกัดเศียรพระพุทธรูปและพระโพธิสัตว์ที่มีความงดงามอย่างยิ่งไปจากถ้ำเขามอรัตน์

เขามอรัตน์ น่าจะเป็น “จุดสังเกต” หรือ “Landmark” ของชุมชนโดยรอบมาตั้งแต่ก่อนรับวัฒนธรรมทางพุทธศาสนา เพราะเป็นภูเขาขนาดใหญ่ในละแวกใกล้เคียง มองเห็นเป็นที่หมายตาของนักเดินทางได้แต่ไกล แม้เราไม่อาจทราบว่าคุณคนในยุคนั้น มีความเกี่ยวข้องกับเขามอรัตน์อย่างไร เพราะไม่ปรากฏหลักฐานแต่ความสำคัญในฐานะที่เป็นจุดสังเกตน่าจะสร้างความสำคัญให้แก่เขามอรัตน์ตลอดมา

จนเมื่อเข้าสู่ระยะการเป็นเมือง มีการขุดคูน้ำคันดินจนมีลักษณะ เมืองทางกายภาพมีจารึกที่กล่าวถึงผู้ปกครอง และคติความเชื่อแบบฮินดู – พุทธ และพุทธเถรวาท ซึ่งทำให้เกิดความซับซ้อนทางวัฒนธรรมที่ศรีเทพ น่าจะมีความคิดของผู้คนในการอธิบายและให้ความหมายจุดหมาย หรือ Landmark ของชุมชนศรีเทพที่เปลี่ยนไป

จากการที่เป็นจุดหมาย หรือจุดสังเกตของนักเดินทาง ก็น่าจะเพิ่มหน้าที่ในการเป็นภูเขาศักดิ์สิทธิ์ ประจำเมืองโบราณศรีเทพในระยะนั้น ด้วย ดังที่ทราบกันว่า คติฮินดู-พุทธ จะมีมโนทัศน์ในเรื่องโลกศาสตร์ หรือจักรวาลอันนำไปสู่ความรู้เกี่ยวกับโลก ชีวิต ธรรมชาติ จักรวาล และการประพฤติที่ถูกต้องทำนองครองธรรม

คติเรื่องเขาพระสุเมรุ น่าจะมีอิทธิพลต่อความคิดของผู้คนในเมืองศรีเทพ เพราะมีการสร้างรูปเคารพอันศักดิ์สิทธิ์บนยอดเขา ในช่วงเวลานี้เองเขามอรัตน์ จึงมีหน้าที่เป็นแกนกลาง

ของสิ่งศักดิ์สิทธิ์ ที่เปรียบได้กับเขาพระสุเมรุซึ่งเป็นที่จาริกแสวงบุญของผู้คนภายในพื้นที่ และใน  
 ละแวกใกล้เคียงด้วย

เขาดมอรัตน์คงมีความสำคัญเรื่อยมา จนปรากฏเป็นนามของเจ้าเมืองในเขตนี้ ตั้งแต่  
 สมัยกรุงศรีอยุธยา จนเข้าต้นรัตนโกสินทร์ (วลัยลักษณ์ ทรงศิริ, 2542 : 26 – 28)

อิทธิพลของรูปแบบประติมากรรมจากศรีเทพนั้น เกี่ยวข้องกับประติมากรรมพระพุทธรูป  
 และพระโพธิสัตว์ที่บ้านโตนด และประโคนชัยอย่างมาก ทำให้อาจกล่าวถึงขอบข่ายของวัฒนธรรม  
 พุทธศาสนา อันมีเมืองโบราณศรีเทพเป็นหลักสำคัญ จนอาจกล่าวได้ว่าเมืองโบราณศรีเทพ ซึ่ง  
 เป็นเมืองขนาดใหญ่ช่วงสมัยนั้น ควรเป็นศูนย์กลางสำคัญของ วัฒนธรรมพุทธศาสนาที่มี  
 เครือข่ายแผ่ออกไป (ธิดา สาระยา, 2538 : 159)

ณ ตำแหน่งกลางเมือง มีศาสนสถานขนาดใหญ่ ชื่อ เขาค้างใน เป็นศาสนสถานเนื่องใน  
 ศาสนาพุทธ มีลักษณะทางสถาปัตยกรรมแบบทวารวดี เช่นเดียวกับเจดีย์วัดโฆลง ที่เมือง คูบัว  
 จังหวัดราชบุรี ผังพื้นทำเป็นรูปสี่เหลี่ยมผืนผ้า หันหน้าไปทางทิศตะวันออก ขนาดกว้าง 28.40  
 เมตร ยาว 44.30 เมตร สูงประมาณ 12 เมตร ใช้ศิลาแลงเป็นวัสดุหลัก ด้านบนมีร่องรอยซาก  
 เจดีย์ขนาดใหญ่ (เอกสารประกอบ การเยี่ยมชมอุทยานประวัติศาสตร์ : 4 )

สำหรับการขุดแต่ง “เขาค้างใน “ ครั้งหลังสุด โดยนายนิติ แสงวัฒน์ และคณะซึ่งเป็น  
 นักโบราณคดีกรมศิลปากร ในปีพุทธศักราช 2531 ได้ดำเนินการขุดแต่งทางด้านทิศตะวันออก  
 ซึ่งเป็นด้านหน้าของโบราณสถาน จากการขุดแต่งปรากฏว่าโบราณสถานแห่งนี้ก่อด้วยศิลาแลง มี  
 ลัทธิฐานเป็นรูปสี่เหลี่ยมผืนผ้า และมีมุขขนาดใหญ่ ซึ่งมีทางขึ้นทางทิศตะวันออก ตัวโบราณสถาน  
 ประกอบด้วยฐานเขียงและฐานปัทม์ซ้อนลดหลั่นกันขึ้นไป ซึ่งฐานเหล่านี้ได้รับการตกแต่ง ด้วย  
 ภาพปูนปั้นเป็นลวดลายเครื่องประดับ ภาพปูนปั้นที่ได้ค้นพบจากการขุดแต่ง “เขาค้างใน“ คราว  
 นี้สามารถจำแนกออกได้ 3 ประเภท อันได้แก่ รูปบุคคล รูปสัตว์ และรูปพรรณพฤกษา

1) รูปบุคคล ภาพปูนปั้นประเภทนี้พบน้อยชิ้น มีทั้งสภาพค่อนข้างสมบูรณ์ และชำรุด  
 แตกหัก ภาพดังกล่าวประกอบด้วยรูปมารหรือคนแคระ (พบติดกับตัวโบราณสถาน) นอกจากนี้ยังมี  
 รูปศีรษะบุคคล ส่วนขา ส่วนแขน และส่วนของใบหน้า รวมทั้งเครื่องประดับร่างกาย ซึ่งล้วนแต่  
 ชำรุดทั้งสิ้น

2) รูปสัตว์ ภาพปูนปั้นรูปสัตว์ ประกอบด้วยส่วนศีรษะของม้า สิงห์ และนาค ส่วนขา  
 ซึ่งเป็นขาของช้าง และส่วนลำตัวซึ่งน่าจะเป็นสัตว์ปีกจำพวกนกหรือหงส์ ภาพทั้งหมดมีสภาพไม่  
 สมบูรณ์

3) รูปพรรณพุกษา ภาพปูนปั้นประเภทสุดท้ายได้แก่ ลายก้านขด ลายใบไม้ ลายกนก ลายกระจัง รวมทั้งลายเรขาคณิต ( ลีเหลี่ยมขนมเปียกปูน ลีเหลี่ยมผืนผ้า ลายวงกลม ลายผสม ) ลวดลายเหล่านี้มีสภาพแตกหักไม่สมบูรณ์อีกเช่นเดียวกัน ( ม.ร.ว.สุริยวุฒิ, 2537 : 30)

ส่วนเครื่องปูนปั้นตกแต่งศาสนสถานของ "เขาค้างใน" นี้มีความสัมพันธ์กับภาพ ปูนปั้นทั้งจากเมืองคูบัว ถ้าฝาโก จังหวัดราชบุรี เมืองโบราณนครปฐม เมืองอู่ทอง จังหวัดสุพรรณบุรี เมืองโบราณโคกไม้เดน จังหวัดนครสวรรค์ และโบราณสถานวัดนครโกษา จังหวัดลพบุรี ลายปูนปั้นดังกล่าวนี้บางลาย ก็ได้มีวิวัฒนาการในระยะหลัง ซึ่งคงมีอายุราวพุทธศตวรรษที่ 14 สอดคล้องกับตัวโบราณสถาน

จากการศึกษา ทั้งรูปทรงพื้นฐานของตัวโบราณสถาน " เขาค้างใน " ประกอบด้วยลายปูนปั้น ซึ่งมีวิวัฒนาการของตนเป็นแบบพื้นเมือง แล้วอาจทำให้กล่าวได้ว่า โบราณสถานแห่งนี้ เป็นศาสนสถานในศิลปะ "ทวารวดี " ซึ่งคงมีอายุราวช่วงกลางของวิวัฒนาการ คือ ประมาณพุทธศตวรรษที่ 14 (ม.ร.ว. สุริยวุฒิ สุขสวัสดิ์, 2537 : 51)

ทางนอกเมืองศรีเทพด้านทิศเหนือ ปรากฏโบราณสถานบ้านสระปรือ ห่างจากเมืองศรีเทพไปราว 1.5 กิโลเมตร โบราณที่สำคัญในกลุ่มนี้ คือ เขาค้างนอก ซึ่งเป็นโบราณสถานที่ใหญ่ที่สุดของศรีเทพ ปัจจุบันยังไม่ได้รับการขุดแต่ง (แผนแม่บทอุทยานประวัติศาสตร์. ศรีเทพ., หน้า 23) นอกจากนี้ยังมี ปรางค์ฤๅษีทางทิศเหนือ และกลุ่มโบราณสถานเขาค้างแก้วทางทิศใต้ และมีถ้ำเขามอรัตนทางทิศตะวันตก (ผาสุข อินทรารุณ, 2542 : 113)

พระพุทธรูปสมัยทวารวดี สลักด้วยศิลาทรายสีเทา สูงประมาณ 2.18 เมตร ซึ่งกล่าวได้มาจากเมืองศรีเทพเช่นเดียวกัน พระพักตร์เป็นแบบทวารวดีอย่างแท้จริงเม็ดพระศกมีขนาดใหญ่ และมีแต่เกตุมาลา ยังไม่มีรัศมีอยู่ข้างบน แต่น่าประหลาดที่ว่ามีรูเจาะเป็น อุณาโลมอยู่ที่พระนลาฏ พระขนงและพระเนตรก็เจาะรูสำหรับฝังโลหะ พระองค์ยืนตรงตรองจักรห่มคลุม ชายจักรสองข้างพระองค์ได้หักหายไปมาก รวมทั้งพระขงค์ตั้งแต่พระชานู (หัวเข่า) ลงมาด้วย การกำหนดอายุของพระพุทธรูปองค์นี้ อาจกระทำได้ค่อนข้างยาก แต่ถ้าเรานึกถึงการเจาะศิลา และสัมฤทธิ์สำหรับฝังโลหะในประติมากรรมเป็นที่นิยมทำกันมาก ในศิลปะขอมสมัยบาปวนอายุราวพุทธศตวรรษที่ 16-17 พระพุทธรูปองค์นี้น่าจะสลักขึ้นในระยะนั้น (ศรีศักดิ์ วัลลิโภดม, 2540 : 51) พระพุทธรูปศิลา ขนาดใหญ่องค์นี้ พบที่เมืองโบราณศรีเทพ (ปัจจุบันอยู่ที่พิพิธภัณฑสถานอรัญญิ์ไชยมอน สหรัฐอเมริกา นักวิชาการบางท่าน กล่าวว่าลักษณะทางศิลปะของพระพุทธรูปองค์นี้ ถือว่าเป็นศิลปะทวารวดีในช่วงหลัง คือ ราวพุทธศตวรรษที่ 15-16 ซึ่งยืนยันในข้อที่ว่า การนับถือพุทธศาสนาและศาสนาฮินดูในเมืองศรีเทพ นั้นมีควบคู่กันมา เพราะการเกิดขึ้นของปรางค์ใหญ่ และปรางค์สองพี่น้องกลางเมืองศรีเทพก็เกิดขึ้นในช่วงเวลาเดียวกัน (ธิดา สาระยา, 2538 : 161)

นอกจากนี้ยังได้ค้นพบ พระพุทธรูปแบบทวารวดีมีจารึกเป็นคาถา เย ธัมมาฯ ภาษาบาลีบนฐาน ซึ่งแสดงว่าอิทธิพลของศิลปทวารวดี ได้แพร่เข้ามาอยู่ในเมืองศรีเทพ นอกจากนี้ยังมีผู้ค้นพบเศษธรรมจักรศิลาขนาดใหญ่มีลายสลักตามแบบทวารวดี ซึ่งปัจจุบันรักษาอยู่ที่ว่าการอำเภอศรีเทพ หนึ่งในที่ถ้ำเขาถอมรัตน์ ซึ่งอยู่ไม่ไกลจากเมืองศรีเทพไปทางทิศตะวันตก ยังมีถ้ำซึ่งภายในมี พระพุทธรูป และรูปพระโพธิสัตว์ ลักษณะเป็นแบบทวารวดี ซึ่งอาจได้รับพุทธศาสนาลัทธิมหายานมาจากอาณาจักรศรีวิชัยทางภาคใต้ของประเทศไทย

ศาสนสถานทั้งภายในและภายนอกเมืองที่เรียกว่า เขาค้างในและเขาค้างนอกนั้น ก่อฐานด้วยศิลาแลง มีขนาดใหญ่โตกว่าบรรดาพระสถูปเจดีย์ที่พบในภาคตะวันออกเฉียงเหนือและบริเวณลุ่มน้ำเจ้าพระยาตอนบน สิ่งเหล่านี้แสดงให้เห็นถึงความยิ่งใหญ่ของเมือง ศรีเทพ ในฐานะนครหรือศูนย์กลางของรัฐที่อยู่ภายในเป็นอย่างดี ลักษณะของศิลปกรรมเมืองศรีเทพนั้น ไม่ว่าจะเป็ของศาสนาพราหมณ์หรือศาสนาพุทธที่อยู่ในสมัยทวารวดีขึ้นไป นับได้ว่าเป็นของที่มีฝีมือช่างสูง สร้างขึ้นด้วยความประณีตงดงาม แสดงให้เห็นว่าเมืองนี้ หรือนครนี้ คือ ศูนย์กลางความเจริญทางศิลปวัฒนธรรมของภูมิภาค ซึ่งพร้อมที่จะแพร่หลายไปยังบริเวณอื่นที่เกี่ยวข้อง (ศรีศักดิ์ วัลลิโภดม, นครหลวงของไทย. 2540 : 51)

#### 2.4.4 ศรีเทพช่วงพุทธศตวรรษที่ 16–18

สภาพบ้านเมืองในช่วงเวลานี้ ศรีเทพถูกรอบงำด้วยอิทธิพลทางการเมืองจากอาณาจักรเขมรพระนคร ซึ่งเริ่มเรืองอำนาจในขณะนั้น มีผลกระทบต่อดินแดนน้อยใหญ่ ในแถบนี้เช่นกัน ขณะที่อำนาจทางทวารวดีทางตะวันตกของกลุ่มเจ้าพระยา เริ่มสลายตัวลงจนหมดความสำคัญไปในที่สุด

##### 2.4.4.1 ศิลปกรรม

การเข้ามาของขอมยังบริเวณ “เมืองโบราณศรีเทพ” ถ้ายึดจารึกเป็นหลัก อาจกล่าวได้ว่าตั้งแต่ประมาณพุทธศตวรรษที่ 15 , 16 เป็นต้นไป แต่ศิลปวัตถุอิทธิพลขอมที่พบอายุเก่าสุด คือ ศิวลึงค์ สมัยพระเจ้าสุริยวรมันที่ 2 และทับหลังปราสาท 2 ก่อนสมัยพระเจ้าสุริยวรมันที่ 2 เช่นเดียวกับประติมากรรมขอมที่พบ เป็นสมัยบายนาของพระเจ้าชัยวรมันที่ 7 ประมาณปลายพุทธศตวรรษที่ 18 เช่น รูปทวารบาลศิลา ซึ่งปัจจุบันรักษาอยู่ที่พิพิธภัณฑสถานแห่งชาติกรุงเทพมหานคร (ธิดา สาระยา, 2529 : 22)

### สถาปัตยกรรมอิทธิพลเขมร

โบราณสถานปราสาทศรีเทพ เป็นสถาปัตยกรรมในศิลปะร่วมแบบเขมรหันหน้าไปทางทิศตะวันตกลักษณะของปราสาทแห่งนี้ส่วนฐานก่อด้วยศิลาแลง เป็นฐานบัวลูกฝักแบบเดียวกับสถาปัตยกรรมเขมรทั่วไป ส่วนตัวเรื่องธาตุก่ออิฐแบบเดียวกับปราสาทสองพี่น้อง ในการขุดค้นบริเวณดังกล่าวพบชิ้นส่วนทับหลังรูปลายสลักต่าง ๆ ซึ่งให้เห็นว่าปราสาทดังกล่าวน่าจะสร้างอยู่ในราวพุทธศตวรรษที่ 16-17 โดยเป็นศาสนสถานในศาสนาฮินดู และต่อมาภายหลังได้ถูกดัดแปลงโดยนำหินทรายมาสลักเพื่อเปลี่ยนแปลงแต่ไม่สำเร็จ จึงทิ้งร้างจนถึงปัจจุบัน

โบราณสถานปราสาทสองพี่น้อง ลักษณะทางสถาปัตยกรรมเป็นปราสาท 2 องค์หันหน้าไปทางทิศตะวันตก ฐานก่อด้วยศิลาแลง องค์ปราสาทหรือองค์เรือนธาตุก่อด้วยอิฐ มีประตูทางเข้าทางเดียว ส่วนอีกสามด้านทำเป็นประตูหลอก มีมุขในลักษณะคล้ายซุ้มหน้าบ้าน ยื่นออกมาทั้ง 4 ด้าน ยกเว้นมุขด้านหน้าของปราสาทองค์ใหญ่ที่ยื่นออกมามาก จากการขุดแต่งทางโบราณคดีพบทับหลังและเสาประดับกรอบประตู โดยทับหลังจำหลักเป็นอุมาเทศวร คือ สลักรูปพระอิศวรอุ้มนางปรวพตี ประทับนั่งอยู่เหนือโคศุภราช รูปแบบทางศิลปะของเครื่องประดับสถาปัตยกรรมเหล่านี้สามารถกำหนดอายุของปราสาทสองพี่น้องให้อยู่ในราวพุทธศตวรรษที่ 16-17 ในศิลปะขอมแบบบาปวนตอนครวัด ซึ่งสร้างขึ้นเพื่อเป็นเทวสถานในศาสนาฮินดู และต่อมาได้ถูกดัดแปลงเป็นพุทธสถาน

โบราณสถานอื่น ๆ นอกจากโบราณสถานหลักแล้วยังพบโบราณสถานย่อยๆ กระจัดกระจายอยู่ทั่วไป บริเวณใกล้หลุมขุดค้น มีโบราณสถานรูปสี่เหลี่ยมจัตุรัสสมัยทวารวดี และมาก่อสร้างทับในระยะเวลาที่มีการรับเอาศาสนาพราหมณ์เข้ามา (เอกสารประกอบการเยี่ยมชมอุทยานประวัติศาสตร์ศรีเทพ, : 5)3

ประมาณพุทธศตวรรษที่ 17-18 สมัยนี้เป็นสมัยที่อิทธิพลขอมมีอยู่สูงมากที่ศรีเทพเมืองนี้คงถูกลดความสำคัญลงกว่าช่วงสมัยแรกเป็นอันมาก เพราะการที่ศูนย์อำนาจของขอมมีอยู่ที่ลุ่มน้ำโขงตอนล่างมีผลต่อการติดต่อระหว่างขอมกับลุ่มน้ำมูล และบริเวณลุ่มน้ำเจ้าพระยาฝั่งตะวันออกอันมีลพบุรีเป็นศูนย์กลาง กลายเป็นอาณาบริเวณซึ่งไม่ขาดจากการแผ่อิทธิพลทั้งทางการเมือง เศรษฐกิจ วัฒนธรรมของขอม “เมืองโบราณศรีเทพ” ในลุ่มน้ำป่าสัก จึงกลับเป็นเมืองอยู่นอกเส้นทางการติดต่อสัมพันธ์ แม้อิทธิพลขอมจะแผ่ไปถึงก็ตาม (ธิดา สาระยา, 2529 : 32)

ตั้งแต่อิทธิพลทางการเมืองของเขมร แผ่เข้ามายังเมืองศรีเทพ ลักษณะของศิลปกรรม ได้ดำเนินไปอยู่ในกรอบของวัฒนธรรมเขมร ช่วงเวลาดังกล่าวดูเหมือนว่าเมืองศรีเทพจะถูกปล่อยให้หลุดออกจากเส้นทางการค้า ในขณะที่เดียวกันที่เมืองลพบุรีและพimai ได้รับการสนับสนุนจากอาณาจักรเขมรพระนคร และเมื่อสิ้นสมัยของพระเจ้าชัยวรมันที่ 7 อาณาจักรเขมรเมื่อเริ่มเสื่อมอำนาจลง หลักฐานทางโบราณคดีของอิทธิพลเขมรจึงปรากฏอยู่ในเมือง ศรีเทพน้อยลงจนหมด แถบไม่พบในช่วงเวลาต่อมา ในขณะที่อาณาจักรสุโขทัย และล้านช้างเริ่มเรื่องอำนาจชื่อของเมืองศรีเทพกลับถูกลบเลื่อนไปจากประวัติศาสตร์

#### บทสรุปภาพรวมเมืองศรีเทพ

ศรีเทพเมืองภายในแผ่นดินใหญ่ (Hinterland) ที่พัฒนาขึ้นเป็นนครใหญ่โตขนาดเป็นเมืองสำคัญของรัฐเมืองนี้มีรากฐานจากชุมชนที่นับถือศาสนาฮินดูมาก่อน เห็นได้จากการมี รูปเคารพเป็นเทวรูปพระวิษณุ หรือพระนารายณ์ ครั้นราวพุทธศตวรรษที่ 13 เป็นต้นไปก็เกิดเป็นเมืองใหญ่ขึ้น มีการขุดคูเมืองขนาดใหญ่พร้อมทั้งก่อกำแพงเมืองล้อมรอบ และสร้างศาสนสถานทางพุทธศาสนาแบบทวารวดีขึ้นทั้งภายในเขตเมือง และบริเวณรอบเมือง ศาสนสถานที่เป็นพุทธเหล่านี้ ถ้าหากไม่สร้างทับลงบนแหล่งที่เคยเป็นของพราหมณ์หรือฮินดูอยู่ก่อนแล้ว ก็มักเป็นสถานที่เกิดใหม่ กระจายกันอยู่ตามบริเวณรอบ ๆ เมือง ลักษณะของศิลปกรรมเมืองศรีเทพนั้น ไม่ว่าจะเป็นของศาสนาพราหมณ์หรือพุทธที่อยู่ในสมัยทวารวดีขึ้นไป นับได้ว่าเป็นของที่มีฝีมือช่างสูง สร้างด้วยความประณีตงดงาม แสดงเห็นว่าเมืองนี้ หรือนครนี้ คือ ศูนย์กลางความเจริญทางศิลปวัฒนธรรมของภูมิภาค ซึ่งพร้อมจะแพร่ไปยังบริเวณที่ เกี่ยวข้อง (ศรีศักดิ์ วัลลิโภดม., 2540, : 40)

## บทที่ 3

### วิธีวิเคราะห์เพื่อการออกแบบ

จากการศึกษาข้อมูลวรรณกรรม งานวิจัยและกรณีศึกษาเพื่อสรุปข้อมูลมาวิเคราะห์การออกแบบตกแต่ง มีวิธีวิเคราะห์ดังนี้

- 3.1 วิเคราะห์เนื้อหาการจัดแสดงประวัติศาสตร์ศรีเทพ
- 3.2 วิเคราะห์แนวคิดเกี่ยวกับที่ว่างในการออกแบบตกแต่งภายใน

วิธีวิเคราะห์ในการออกแบบตกแต่ง ทำตามขั้นตอนได้ดังนี้

#### 3.1 วิเคราะห์เนื้อหาการจัดแสดงประวัติศาสตร์ศรีเทพ

การวิเคราะห์เนื้อหาประวัติศาสตร์ โดยการแบ่งเนื้อหาเป็นหัวข้อใหญ่ 4 เรื่อง และและมีหัวข้อย่อย แต่ในบางหัวข้อจะไม่มีหัวข้อย่อย หัวข้อใหญ่ 4 เรื่องมีดังนี้

- 3.1.1 หัวข้อเรื่อง ลักษณะภูมิประเทศลุ่มน้ำลพบุรี-ป่าสัก
  - 3.1.1.1 แม่น้ำป่าสัก
  - 3.1.1.2 ทรัพยากร
- 3.1.2 ข้อเรื่อง ยุคก่อนประวัติศาสตร์ตอนปลาย
  - 3.1.2.1 ตลาดการค้าระหว่าง 2 ภูมิภาค
  - 3.1.2.2 ระบบชนชั้น
  - 3.1.2.3 ความเชื่อ
- 3.1.3 หัวข้อเรื่อง ยุคพุทธศตวรรษที่ 11-16
  - 3.1.3.1 กายภาพเมือง
  - 3.1.3.2 ระบบกษัตริย์
  - 3.1.3.3 ศิลปกรรม
- 3.1.4 หัวข้อเรื่อง ยุควัฒนธรรมเขมร พุทธศตวรรษที่ 16-18
  - 3.1.4.1 ศิลปกรรมเขมร

ตารางที่ 3.1 การวิเคราะห์ที่ว่างทางสถาปัตยกรรม

บทนำ ลักษณะทางภูมิศาสตร์ลุ่มน้ำป่าสัก-ลพบุรี

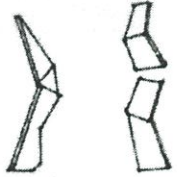
หัวข้อย่อยในการจัดแสดง	การวิเคราะห์เนื้อหาในการจัดแสดง	แนวคิดที่ว่าง	ที่มาของที่ว่าง	รูปร่างที่ว่าง
แม่น้ำป่าสัก	แม่น้ำป่าสักภูเขา สลับบัซซันความคดเคี้ยว ของ แม่น้ำ ถูกขนาบด้วยป่า 2 ข้างตลิ่งสูง	เคลื่อนไหว รุนแรง รวดเร็ว	 <p>แม่น้ำป่าสัก</p>	 <ul style="list-style-type: none"> <li>● ระบายพื้น คดเคี้ยว</li> <li>● ระบายสูงต่ำ</li> </ul> <p>การสร้างองค์ประกอบข้างต้นเป็นการถอดลักษณะการ ประกอบกันของระนาบของแม่น้ำป่าสัก ที่ก่อให้เกิด ความรู้สึก ของการเคลื่อนไหวที่มีลักษณะเฉพาะตัว</p>

ตารางที่ 3.1 (ต่อ)

บทนำ ลักษณะทางภูมิศาสตร์ลุ่มน้ำป่าสัก – ลพบุรี

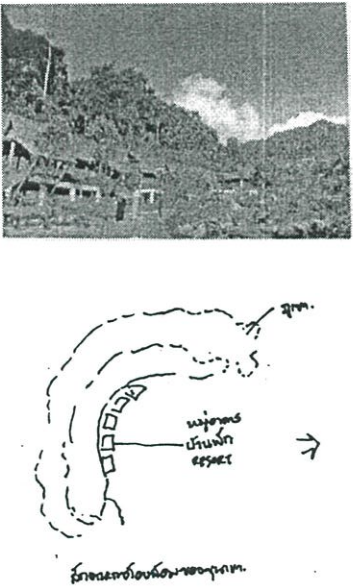
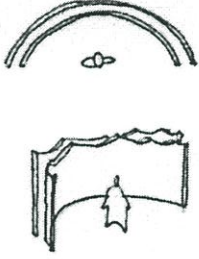
หัวข้อย่อยในการจัดแสดง	การวิเคราะห์เนื้อหาในการจัดแสดง	แนวคิดที่ว่าง	ที่มาของที่ว่าง	รูปร่างที่ว่าง
<p>ทรัพยากร</p>	<p>ลุ่มแม่น้ำป่าสัก-ลพบุรีเป็นบริเวณที่พบแร่ธาตุ, เหล็ก, ทองแดง ตั้งแต่ยุคก่อนประวัติศาสตร์ตอนปลายมีความอุดมสมบูรณ์ของทรัพยากร</p>	<p>อุดมสมบูรณ์ อุ่นใจ ปลอดภัย</p>		 <ul style="list-style-type: none"> <li>• ที่ว่างโอบล้อม</li> </ul> <p>ลักษณะการโอบล้อมของที่ว่าง เป็นการถอดระนาบของหุบเขาที่สร้างความรู้สึก อุ่นใจ ปลอดภัย ความสมบูรณ์ พูนสุข เกิดความสุขเป็นการปกป้อง มั่นใจในแหล่งพักพิงมาจากแนวคิดความอุดมสมบูรณ์</p>



ตารางที่ 3.2 การวิเคราะห์ที่ว่างทางสถาปัตยกรรม

บทที่ 1 ยุคก่อนประวัติศาสตร์ตอนปลาย (โลหะตอนปลาย)

หัวข้อย่อยใน การจัดแสดง	การวิเคราะห์เนื้อหาใน การจัดแสดง	แนวคิดที่ว่าง	ที่มาของที่ว่าง	รูปร่างที่ว่าง
ตลาดการค้า	ตั้งอยู่บนเส้นทางคมนาคม ของชุมชนใหญ่ 2 ภูมิภาค คือชุมชนที่ราบสูงกับ ชุมชนที่ลุ่มน้ำเจ้าพระยา จึงมีฐานะเป็นเมืองท่า “เป็นตลาดการค้า”	ศูนย์กลางที่มีการ เคลื่อนไหว	 <p>Church of San Carlo Alle Quattro Fontane</p>	 <ul style="list-style-type: none"> <li>● ที่ว่างรูปวงรี</li> <li>● การเคลื่อนไหวแลกเปลี่ยนที่ว่างนอก-ใน</li> <li>● ที่ว่างรอบจุดศูนย์กลาง 2 จุด</li> </ul> <p>ลักษณะการเคลื่อนไหวที่ไม่หยุดนิ่งเปรียบดังตลาด การค้าที่เป็นศูนย์กลางการค้าขาย มีการเคลื่อนไหวอยู่ ตลอดเวลาที่มีการค้าขาย จึงเป็นที่มาของรูปร่าง</p>

ตารางที่ 3.2 (ต่อ)

บทที่ 1 ยุคก่อนประวัติศาสตร์ตอนปลาย (โลหะตอนปลาย)

หัวข้อย่อยใน การจัดแสดง	การวิเคราะห์เนื้อหาใน การจัดแสดง	แนวคิดที่ว่าง	ที่มาของที่ว่าง	รูปร่างที่ว่าง
<p>ความเชื่อ</p>	<p>มีความเชื่อเรื่องการตาย - การเกิดใหม่ มีการเช่น ผู้ตายด้วยเครื่องใช้ เครื่องประดับ เชื่อว่า ผู้ตายสามารถกลับมาเกิด ใหม่ได้</p>	<p>การกลับเข้าไป ยังจุดกำเนิด (การเกิดใหม่)</p>	<p>India - Pakistan - Afghanistan Architecture</p>  <p>เจดีย์สาญจี</p>	 <ul style="list-style-type: none"> <li>ที่ว่างโดมครึ่งวงกลม (สัญลักษณ์แห่งพระสถูป)</li> </ul> <p>ลักษณะของที่ว่างรูปโดมครึ่งวงกลมเป็นรูปทรงของที่ว่าง ซึ่งเป็นแนวคิดความเชื่อของพุทธ และ ฮินดู บอกถึงความ เป็นจุดกำเนิดของศูนย์กลางจักรวาล ซึ่งเป็นจุดกำเนิดของ สรรพชีวิต</p>

ตารางที่ 3.2 (ต่อ)

บทที่ 1 ยุคก่อนประวัติศาสตร์ตอนปลาย (โลหะตอนปลาย)

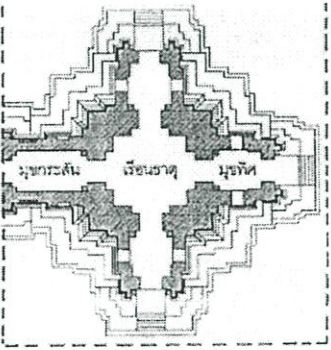
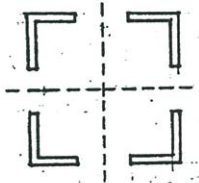
หัวข้อย่อยใน การจัดแสดง	การวิเคราะห์เนื้อหาในการ จัดแสดง	แนวคิดที่ว่าง	ที่มาของที่ว่าง	รูปร่างที่ว่าง
ระบบชนชั้น	หลุดพ้นจากยุคที่เรียบง่าย สังคมเริ่มมีความแตกต่าง มี ชนชั้นปกครองชุมชนขนาดใหญ่ มีระบบผู้นำชุมชน (RANKED SOCIETY) พิจารณาจากเครื่องประดับ และเครื่องใช้	ความสำคัญของ ที่ว่าง ณ ศูนย์กลาง	 <p>ปราสาทหินพนมรุ้ง</p>	 <ul style="list-style-type: none"> <li>• ยกกระนาบพื้น</li> <li>• ที่ว่างรูปด้านเท่าจัตุรัสเน้นกระนาบเหนือศีรษะโน้มเข้าศูนย์กลาง</li> <li>• ปิดล้อมด้วยกระนาบแนวตั้ง</li> <li>• แนวแกนตัด ณ ศูนย์กลาง</li> </ul> <p>การจัดองค์ประกอบของกระนาบข้างต้นเกิดเป็นที่ว่าง ที่ให้ ความสำคัญของที่ว่าง ณ ตำแหน่งกลางห้องด้วยการปิด ล้อมของกระนาบส่งผลให้ที่ว่าง ณ ศูนย์กลางมีความเด่น ชัดเจน บ่งบอกถึงความสำคัญของที่ว่าง ณ จุดศูนย์กลาง</p>

ตารางที่ 3.3 การวิเคราะห์ที่ว่างทางสถาปัตยกรรม

บทที่ 2 พุทธศตวรรษที่ 11 - 16

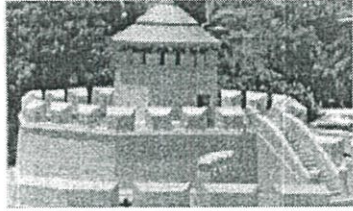
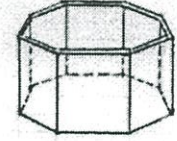
หัวข้อย่อยใน การจัดแสดง	การวิเคราะห์เนื้อหาใน การจัดแสดง	แนวคิดที่ว่าง	ที่มาของที่ว่าง	รูปร่างที่ว่าง
<p>กายภาพเมือง</p>	<p>ทั้งคูน้ำ คันดิน บ่อง บอกถึงความเป็นเมือง ใหญ่ที่มีความมั่นคง, แข็งแรง มีประตูเมือง หลัก 8 ประตู</p>	<p>มั่นคง</p>	 <p>ป้อมพระกาฬ</p>	 <ul style="list-style-type: none"> <li>● ที่ว่างรูปแปดเหลี่ยมด้านเท่า</li> <li>● ที่ว่างทรงเหลี่ยม</li> <li>● ระนาบรูปเรขาคณิต</li> <li>● ปิดล้อมด้วยระนาบหนาหนัก</li> </ul> <p>การจัดองค์ประกอบข้างต้น เป็นการสร้างที่ว่างให้เกิด ความรู้สึกที่แข็งแรง หนักแน่นโดยใช้องค์ประกอบข้างต้น มาจากแนวคิด "มั่นคง"</p>

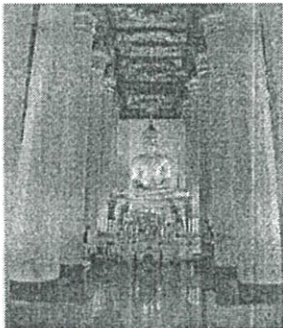
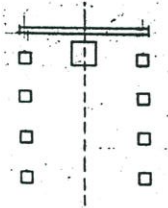

ตารางที่ 3.3 (ต่อ)

บทที่ 2 พุทธศตวรรษที่ 11 - 16

หัวข้อย่อยใน การจัดแสดง	การวิเคราะห์เนื้อหาใน การจัดแสดง	แนวคิดที่ว่าง	ที่มาของที่ว่าง	รูปร่างที่ว่าง
ระบบกษัตริย์	เป็นช่วงเวลาที่บ้านเมืองมี ความเข้มแข็ง มีอำนาจเหนือดินแดน ใกล้เคียง	มีอำนาจ	 <p>ภายในโบสถ์วัดหน้าพระเมรุ</p>	 <ul style="list-style-type: none"> <li>• ที่ว่างมีแนวแกนสมมาตร</li> <li>• ที่ว่างยกระนาบเหนือระดับสายตา (มุมเงย)</li> <li>• ระนาบแนวตั้งคู่ขนานนำสายตา</li> <li>• เน้นที่ว่างสุดปลายสายตาด้วยระนาบราบเรียบ</li> </ul> <p>การจัดองค์ประกอบข้างต้น เป็นการเสริมความเด่นสง่า มี พลัง ให้กับที่ว่าง ณ ตำแหน่ง ปลายที่ว่าง มาจากแนวคิด “อำนาจ”</p>

ตารางที่ 3.3 (ต่อ)

บทที่ 2 พุทธศตวรรษที่ 11 - 16

หัวข้อย่อยในการจัดแสดง	การวิเคราะห์เนื้อหาในการจัดแสดง	แนวคิดที่ว่าง	ที่มาของที่ว่าง	รูปร่างที่ว่าง
ศิลปกรรม	มีความรุ่งเรืองมาก จนกระทั่งเป็นศูนย์กลาง ศิลปวัฒนธรรมของภูมิภาค ส่วน ใน	ศูนย์กลาง	 <p data-bbox="1004 988 1234 1090">พระบรมสารีริกธาตุ ภูเขาทอง</p>	 <ul data-bbox="1336 666 1882 828" style="list-style-type: none"> <li>● ที่ว่างหลัก ณ ตำแหน่งศูนย์กลาง</li> <li>● การล้อมรอบของที่ว่างอันดับรองโดยรอบจุดศูนย์กลาง</li> </ul> <p data-bbox="1336 848 1993 1070">การจัดองค์ประกอบข้างต้น เป็นการเน้นความสำคัญขององค์ประกอบที่อยู่ ณ ตำแหน่งตรงกลางที่ว่าง ปกป้องถึงความเป็นหลักสำคัญของที่ว่าง มาจากแนวคิด “ศูนย์กลาง”</p>

ตารางที่ 3.4 การวิเคราะห์ที่ว่างทางสถาปัตยกรรม

บทที่ 3 ศิลปกรรม พุทธศตวรรษที่ 16 – 18

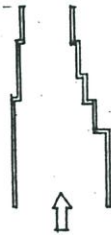
หัวข้อย่อยในการจัดแสดง	การวิเคราะห์เนื้อหาในการจัดแสดง	แนวคิดที่ว่าง	ที่มาของที่ว่าง	รูปร่างที่ว่าง
ศิลปกรรมเขมร	หลังจากศูนย์กลางทวารวดีทางตะวันตกของเจ้าพระยาล่มสลาย ช่วงนี้อิทธิพลเขมรมีอยู่เหนือดินแดนในแถบนี้ แต่ความสำคัญของศรีเทพกลับลดน้อยลงและเสื่อมสลายลง ในราวปลายพุทธศตวรรษที่ 18 พร้อม ๆ กับอาณาจักรกัมพูชา	เชื่อม	 <p>Filix Nussbunn Art Museum</p>	 <ul style="list-style-type: none"> <li>● การบีบตัวแคบลงของที่ว่าง</li> <li>● ที่ว่างแคบตอนปลาย</li> <li>● การบีบตัวของระนาบแนวตั้ง</li> </ul> <p>การบีบตัวแคบลงของที่ว่าง จากที่ว่างกว้างสู่ที่ว่างแคบ เปรียบดังความรุ่งเรืองที่เคยมีถูกจำกัดให้เล็กลง มาจากแนวคิด ความ"เชื่อมถอย"</p>

### 3.2 การวิเคราะห์แนวคิดเกี่ยวกับที่ว่าง ในการออกแบบ

ขั้นตอนของการวิเคราะห์แนวคิดเรื่องที่ว่างโดยการใช้ข้อมูลเบื้องต้นมาวิเคราะห์ให้เกิดแนวคิดที่ว่าง จากนั้นจึงสังเคราะห์แนวคิดที่ว่างให้เกิดรูปร่างที่ว่างเป็นรูปธรรม



ภาพที่ 3.1 แผนภูมิแสดงแนวทางในการวิเคราะห์

การแปรความหมายจากข้อมูลไปสู่ที่ว่าง รูปธรรมซึ่งเป็นที่ว่าง ซึ่งเป็นตัวแทนของเนื้อหาข้อมูลเบื้องต้น

หัวข้อ แม่น้ำป่าสัก

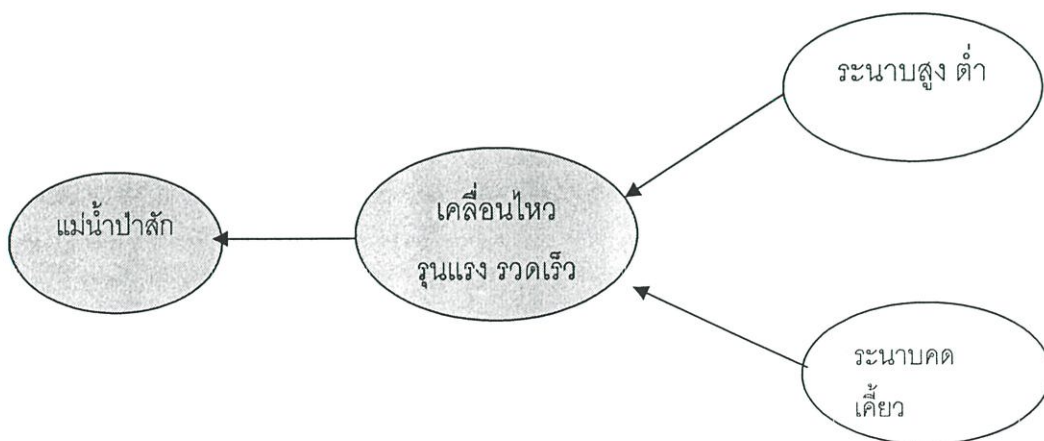

ภาพที่ 3.2 แผนภูมิแสดงการวิเคราะห์ที่ว่างสถาปัตยกรรม

## หัวข้อ ทรัพย์สิน

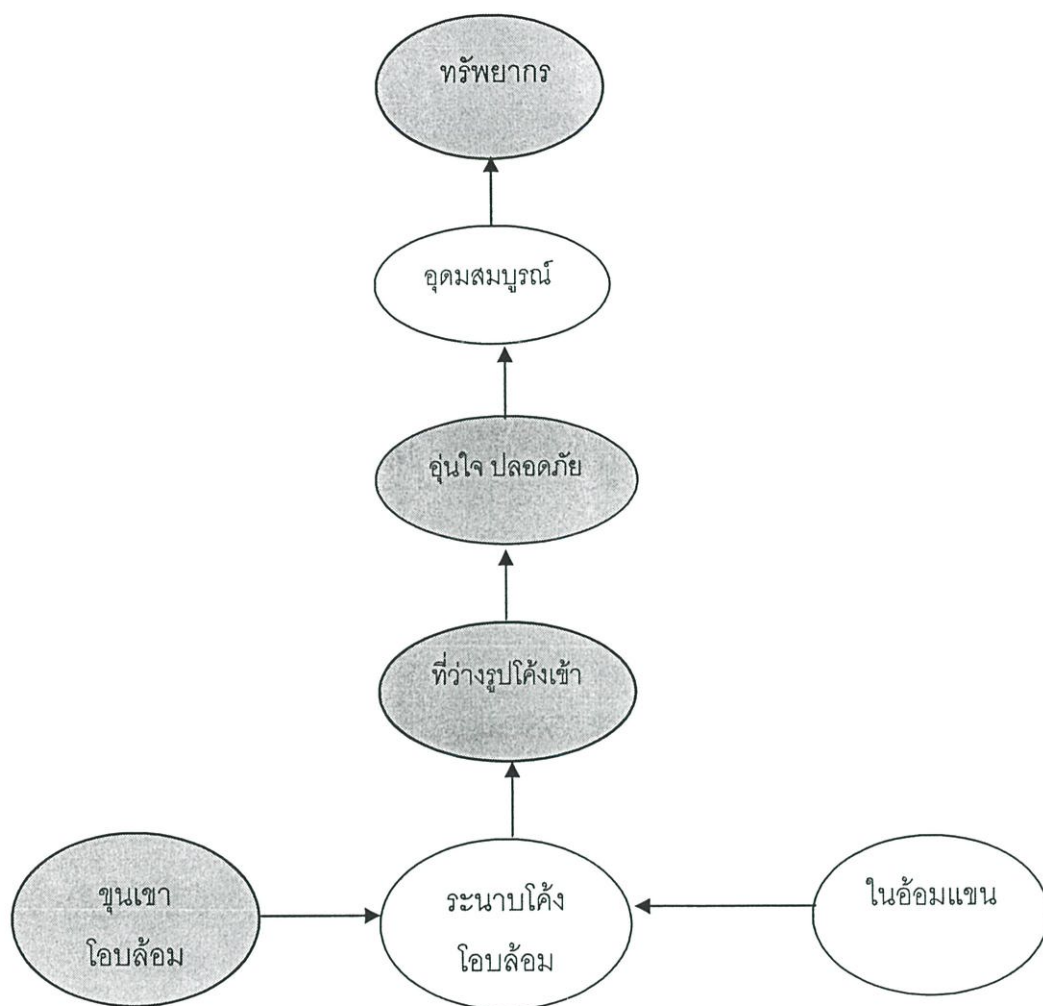

ภาพที่ 3.3 แผนภูมิแสดงการวิเคราะห์ที่วางสถาปัตยกรรม

## หัวข้อ ตลาดการค้า

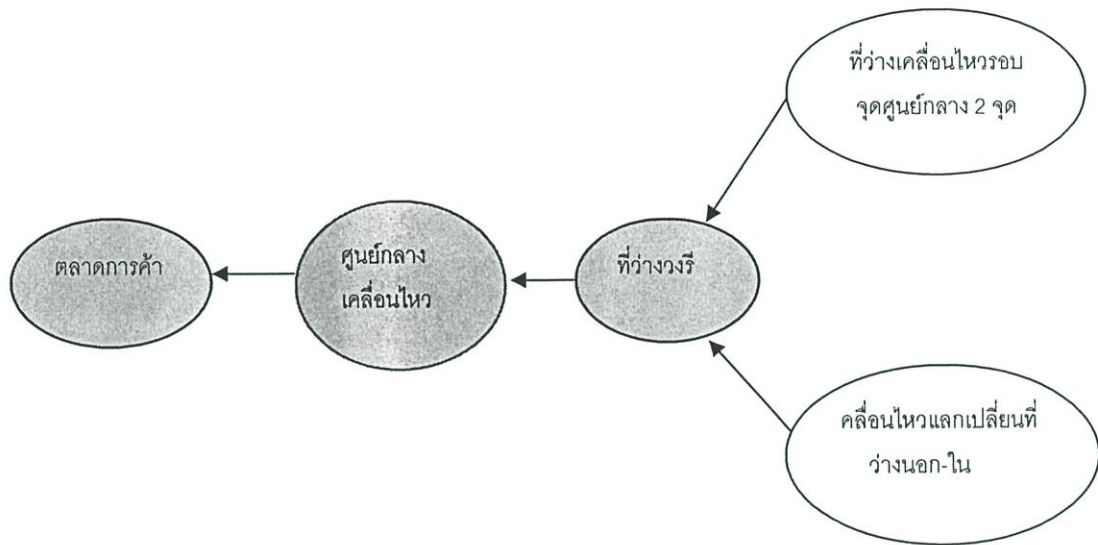

ภาพที่ 3.4 แผนภูมิแสดงการวิเคราะห์ที่ว่างสถาปัตยกรรม

## หัวข้อ ความเชื่อ

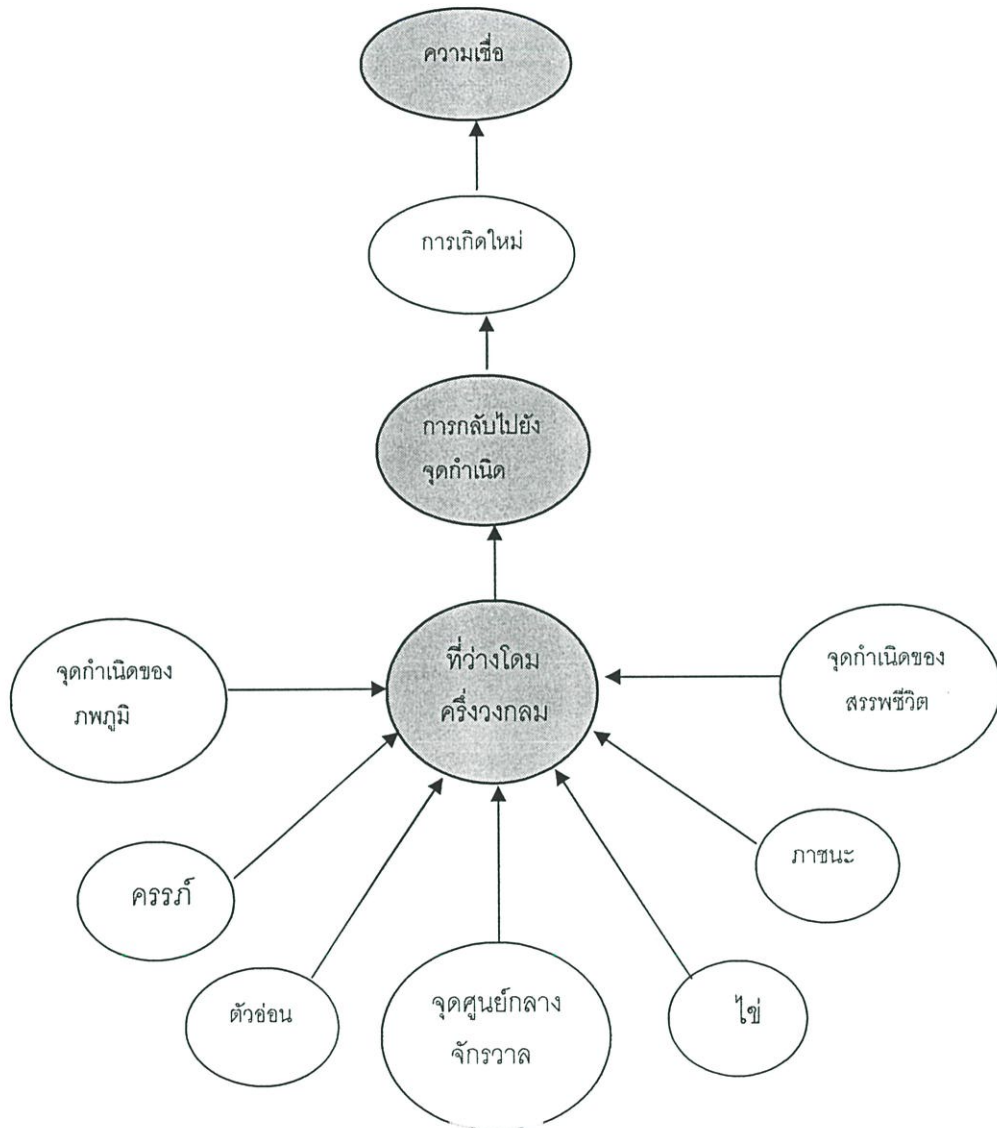

ภาพที่ 3.5 แผนภูมิแสดงการวิเคราะห์ที่ว่างสถาปัตยกรรม

## หัวข้อ ระบบชนชั้น

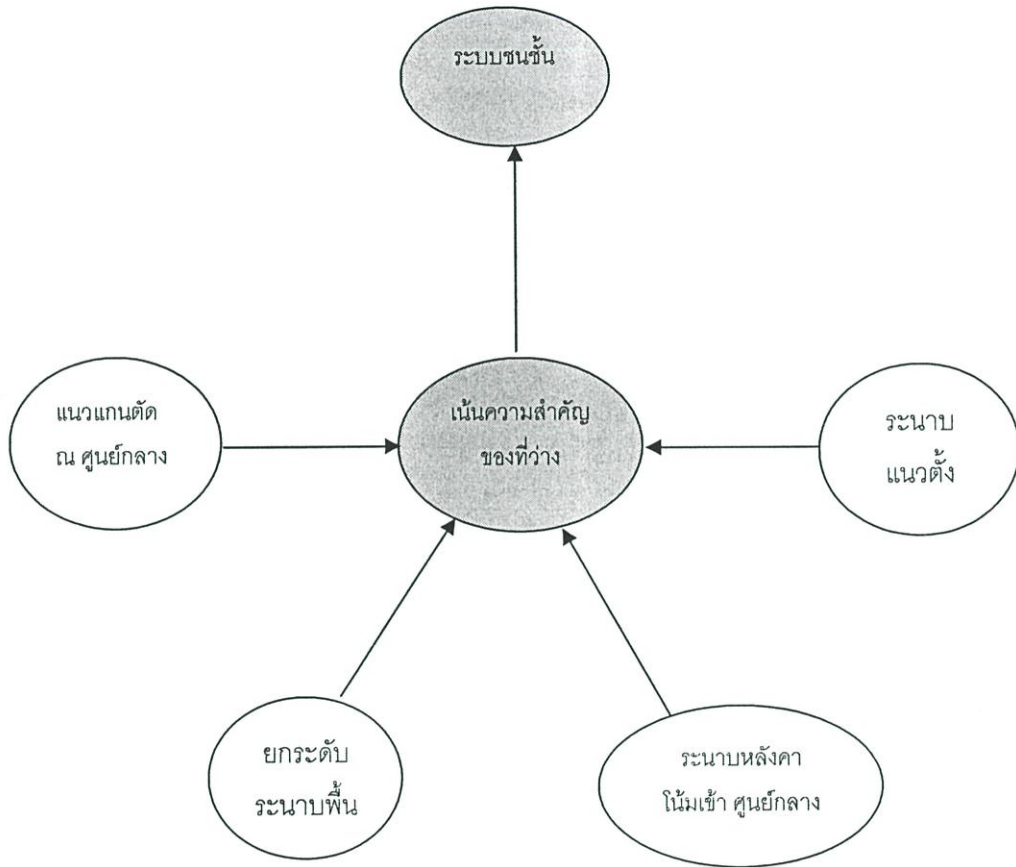

ภาพที่ 3.6 แผนภูมิแสดงการวิเคราะห์ที่ว่างสถาปัตยกรรม

## หัวข้อ ภายภาพเมือง

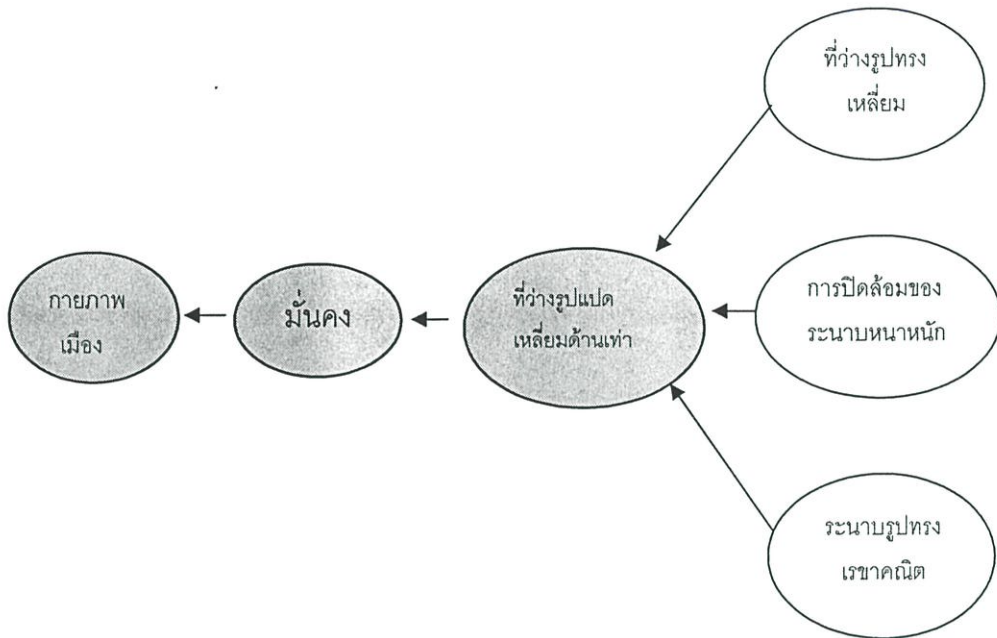

ภาพที่ 3.7 แผนภูมิแสดงการวิเคราะห์ที่ว่างสถาปัตยกรรม

## หัวข้อ ระบบกษัตริย์

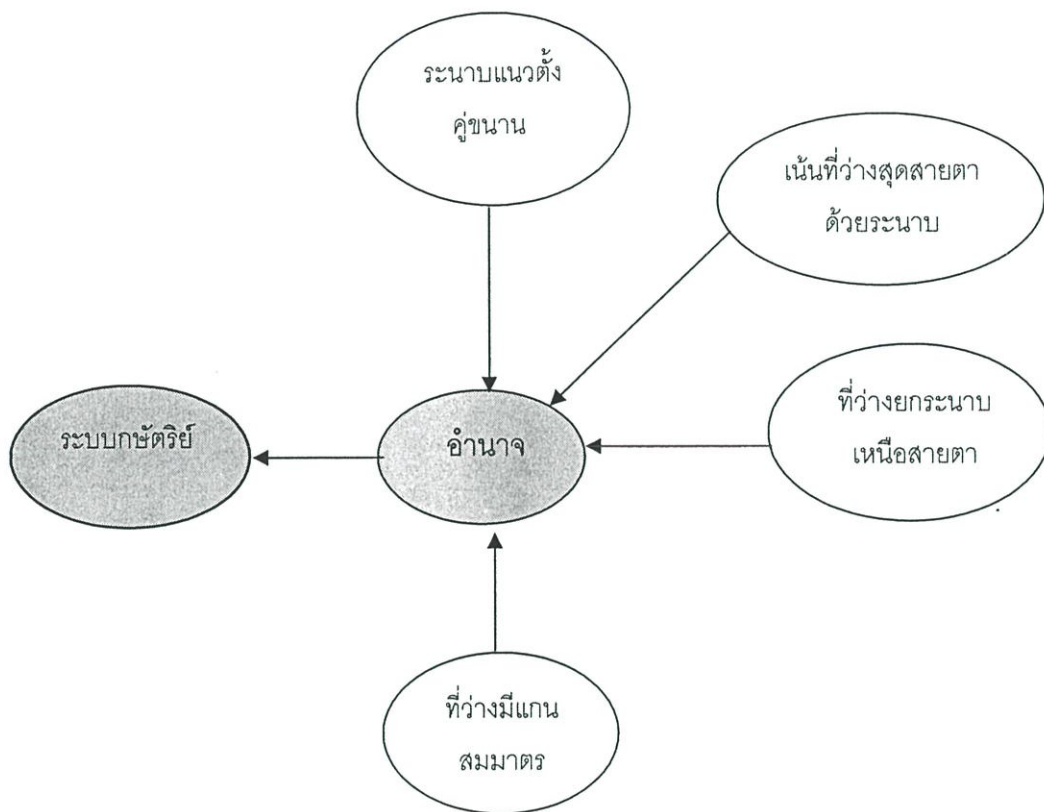

ภาพที่ 3.8 แผนภูมิแสดงการวิเคราะห์ที่ว่าง สถาปัตยกรรม

## หัวข้อ ศิลปกรรม

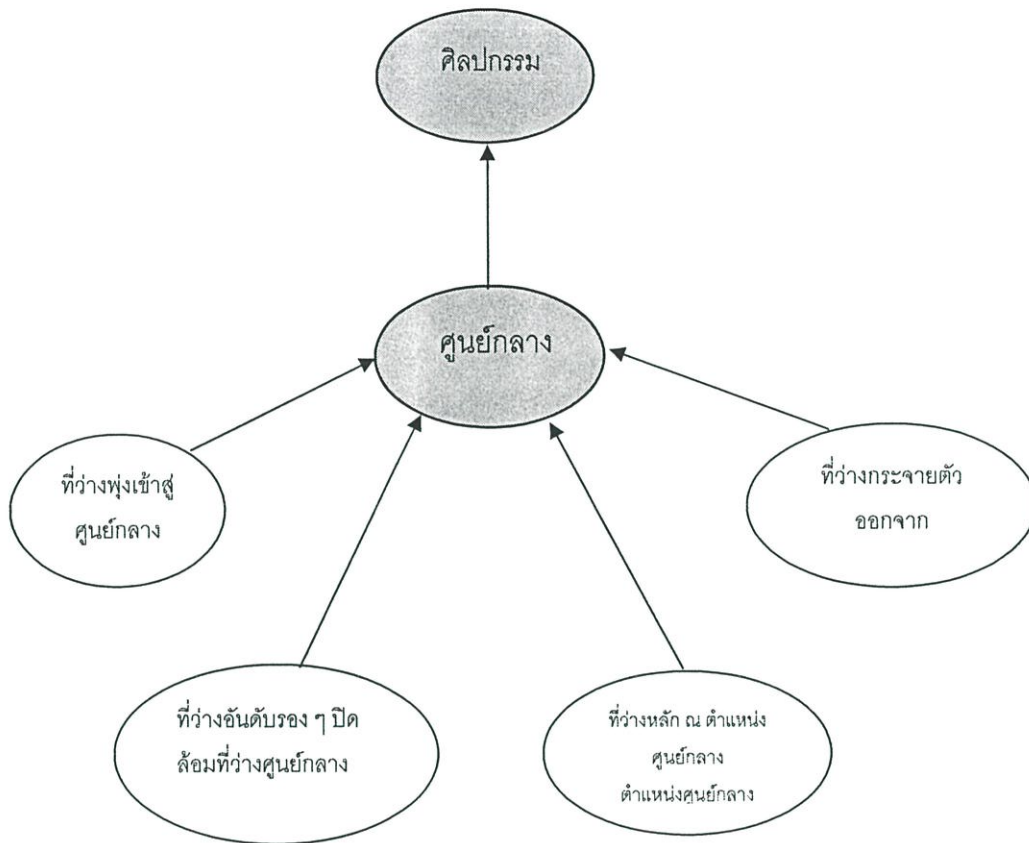

ภาพที่ 3.9 แผนภูมิการวิเคราะห์ที่ว่างสถาปัตยกรรม

## หัวข้อ ศิลปกรรมเขมร

## หัวข้อ ศิลปกรรมเขมร

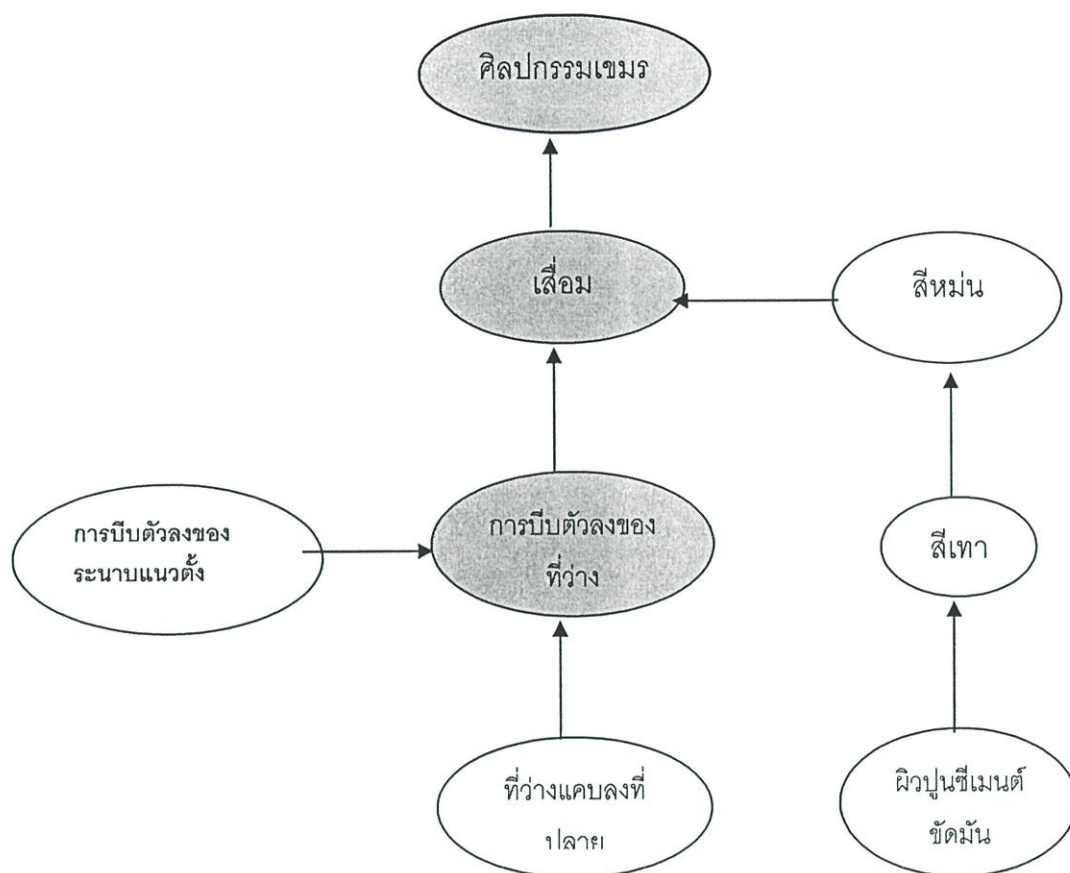

ภาพที่ 3.10 แผนภูมิแสดงการวิเคราะห์ที่ว่างทางสถาปัตยกรรม

## บทที่ 4

# การวิเคราะห์ที่ตั้งและอาคาร

ในการออกแบบตกแต่งภายในศูนย์ศึกษาประวัติศาสตร์ ได้ศึกษาข้อมูลดังนี้

- 4.1 วิเคราะห์ที่ตั้งอาคาร
- 4.2 วิเคราะห์ตัวอาคาร
- 4.3 วิเคราะห์การจัดพื้นที่อาคารเดิม (Existing Zoning)

### 4.1 การวิเคราะห์ที่ตั้งอาคาร

ตัวอาคารปัจจุบันก่อสร้างในเมืองศรีเทพ อยู่ทางทิศเหนือของกลุ่มโบราณสถานหลักของเมือง

#### 4.1.1 การเข้าถึงตัวอาคาร (Access)

4.1.1.1 จากประตูทางเข้าเมืองศรีเทพทางทิศตะวันตก สามารถนำรถยนต์เข้ามาตามถนนในตัวเมืองเป็นวงแหวนรอบเมือง สามารถจอดรถในบริเวณลานจอดรถที่เตรียมไว้ จากนั้นเดินต่อไปยังอาคาร ซึ่งมองเห็นจากบริเวณลานจอดรถระยะทางประมาณ 50 เมตร

4.1.1.2 จากประตูทางเข้าเมืองศรีเทพทางทิศตะวันตกขับรถเข้าไปทางทิศตะวันออก จอดรถบริเวณ หลุมขุดค้น จากนั้นสามารถเดินไปชมโบราณสถานหลัก ทั้ง 3 แห่ง ก่อนเดินไปยังตัวอาคาร มีทางเดินขึ้นไปทางทิศเหนือของปราสาทศรีเทพ ผ่านสระประจักษ์ขึ้นไปราว 400 เมตร



ภาพที่ 4.1 แสดงลักษณะการเข้าถึงอาคาร



4.1.6 ทางเข้า (Entrance) ทางเดินเข้าอาคารอยู่ทางทิศตะวันตกเฉียงเหนือของอาคารเมื่อผ่านทางเดินจะพบลานโล่งนอกอาคาร บริเวณนี้เห็นประตูทางเข้าตัวอาคารเป็นกระจกใสทิศเหนืออง ประตูถัดจากลานโล่ง พบว่าเป็นตำแหน่งของผนังก่ออิฐสูงราว 2 เมตรวางตัวขนานกับรูปด้านหน้าประตูทางเข้า คาดว่าผู้ออกแบบอาคารไม่ต้องการให้มองเห็นประตูทางเข้าในระยะไกล

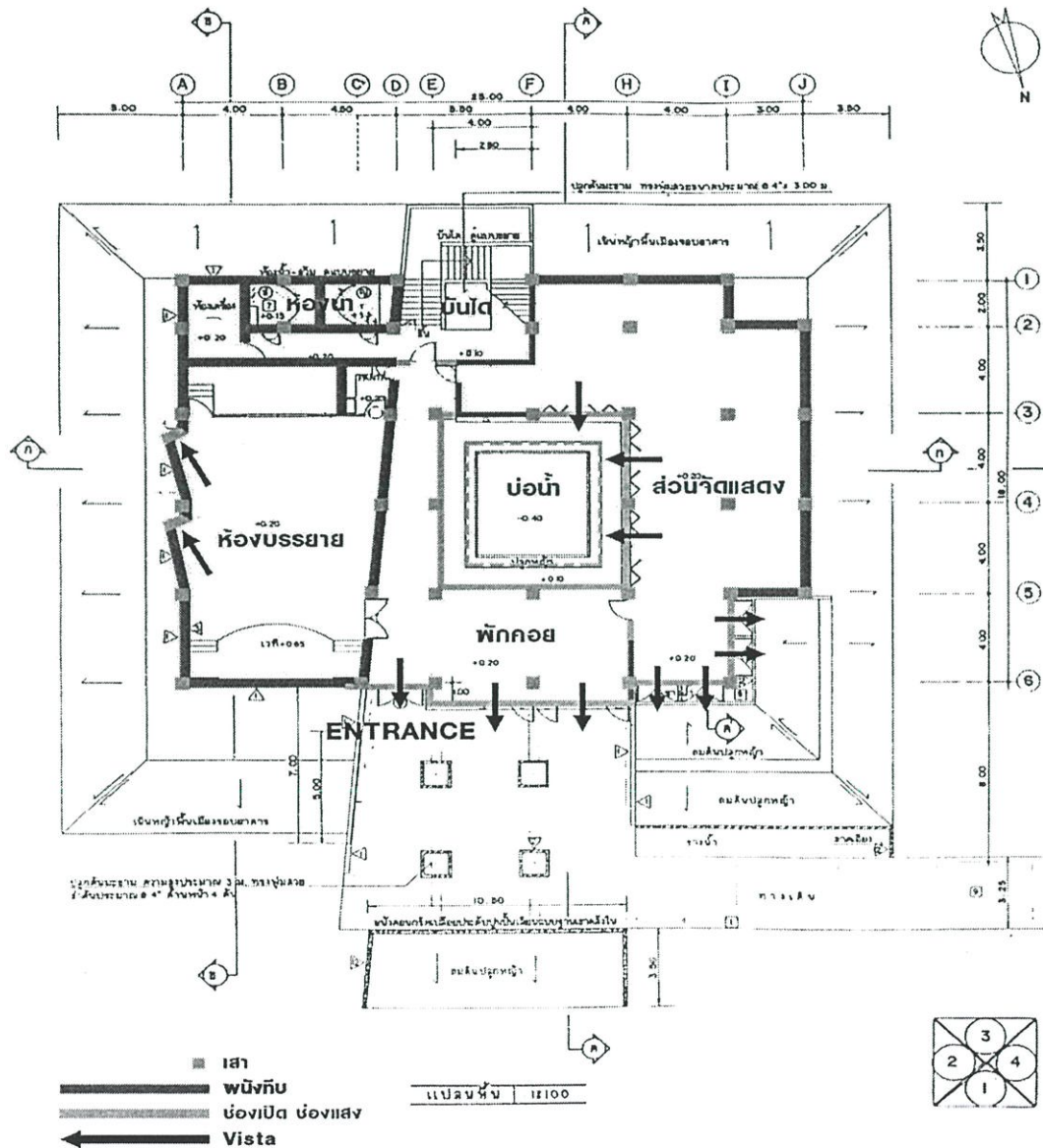

ภาพที่ 4.3 แสดงการวิเคราะห์ภายในอาคาร

#### 4.1.7 สภาพแวดล้อมทั่วไปของที่ตั้งอาคาร

4.1.7.1 ที่ตั้งอาคาร ตัวอาคารตั้งอยู่ในเขตภายในเมืองศรีเทพ อยู่ทางทิศเหนือของใจกลางเมืองศรีเทพ สภาพที่ดินเป็นทุ่งโล่ง ใกล้กับแนวกำแพงเมือง

ทิศเหนือ เป็นลานจอดรถ ห่างออกไปราว 50 เมตร และถัดออกไปเป็นแนวคันดิน

ทิศใต้ เป็นป่าโปร่ง มีไม้ยืนต้นเป็นระยะๆ

ทิศตะวันออก มีร่องน้ำธรรมชาติ มองเห็นแนวคันดิน

ทิศตะวันตก เป็นป่าโปร่ง

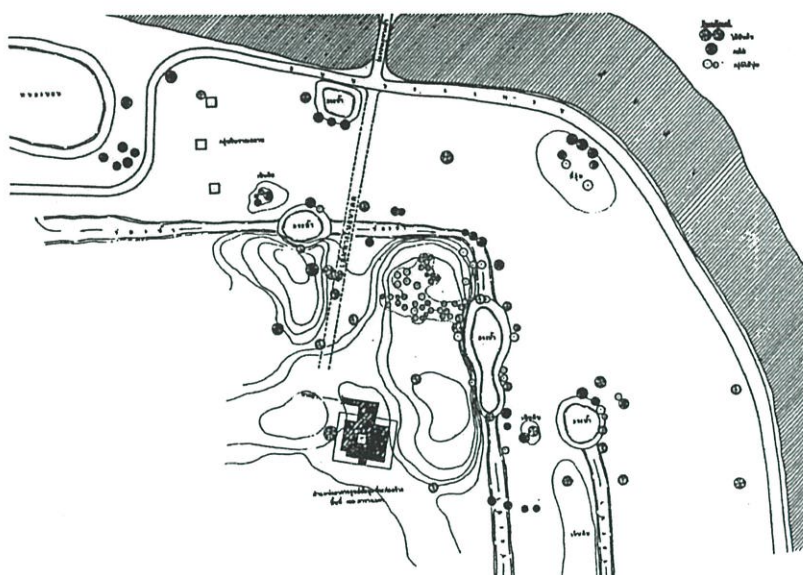

ภาพที่ 4.4 ที่ตั้งอาคารกับสภาพแวดล้อม

#### 4.2 การวิเคราะห์ตัวอาคาร

ตัวอาคารเป็นอาคารชั้นเดียว มีดาดฟ้าเนื้อที่ ภายในอาคาร 450 ตารางเมตร ขนาดกว้าง x ยาว = 18 เมตร x 25 เมตร

##### 4.2.1 โครงสร้าง

พื้น : พื้นหล่อทับที่คอนกรีตเสริมเหล็ก

ผนัง : ผนังก่ออิฐฉาบเรียบ

เสา : คอนกรีตเสริมเหล็ก

ระดับความสูงจากพื้นถึงท้องพื้นคานฟ้า ส่วนที่สูงที่สุด คือ 5.90 เมตร และ ต่ำสุด 3.30 เมตร

รูปตัดแสดงความสูงภายในอาคาร

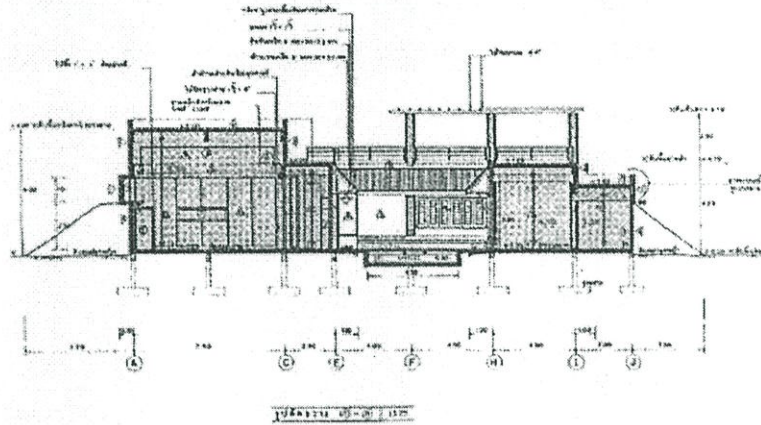

ภาพที่ 4.5 แสดงรูปตัดความสูงภายในอาคาร

รูปตัดแสดงความสูงภายในอาคาร

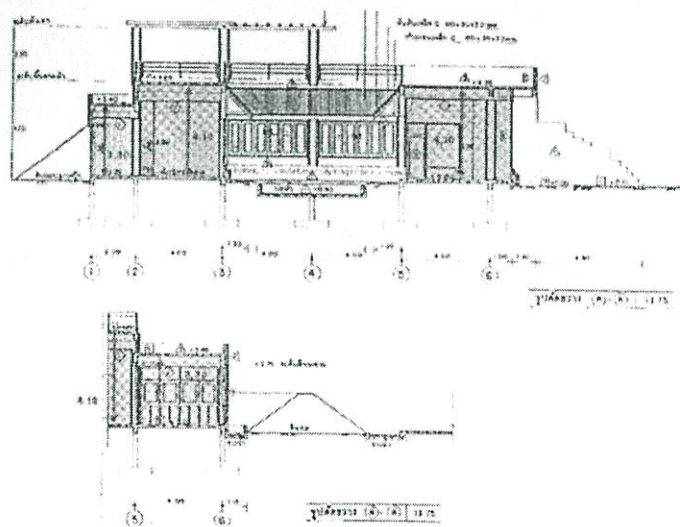

ภาพที่ 4.6 แสดงรูปตัดความสูงภายในอาคาร

4.2.2 รูปด้านภายนอก โดยรอบอาคารมีการถมดินเป็นเนินปลูกหญ้าสามารถมองเห็นเพียงครึ่ง ของตัวอาคาร ซึ่งตัวผิวนอกอาคารกรุผิวด้วย ศิลาลงโดยรอบอาคาร สิ่งที่มองเห็นชัดคือระแนงไม้บนคานฝ้าอาคาร ดูเหมือนตัวอาคารเองพยายามที่จะแทรกเข้าไปอยู่ในสภาพแวดล้อม ผังเป็นสี่เหลี่ยม

4.2.3 การเปิดช่องแสงและหน้าต่าง (Void) ตัวอาคารมีการเจาะช่องแสงขนาดใหญ่ บนฝ้าเพดานบริเวณกลางอาคาร ให้แสงลอดลงมา ทำให้บริเวณกลางอาคาร เป็นตำแหน่งที่สว่างที่สุด บริเวณดังกล่าวขุดเป็นบ่อน้ำขนาดใกล้เคียงกัน ช่องแสงนี้เมื่อมองจากกลางอาคารไปยังทิศเหนือซึ่งเป็นด้านประตูทางเข้า ผังด้านนี้ใช้เป็นช่องกระจกขนาดใหญ่ จากพื้น 0.40 เมตร และสูงจนโครงสร้างเป็นบริเวณที่มองเห็นแสงและทัศนียภาพภายนอกได้มากอีกจุดหนึ่ง

### สภาพอาคารภายนอก

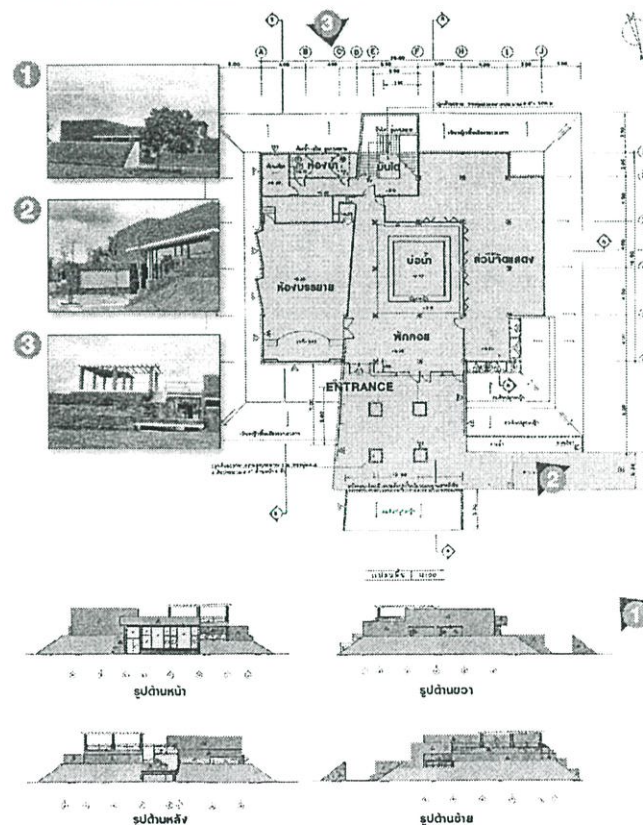

ภาพที่ 4.7 แสดงสภาพอาคารภายนอก

4.2.4 การสัญจรภายในอาคารเดิม (Existing Circulation) เป็นการเดินเป็นวงรอบ บ่อน้ำตามเข็มนาฬิกา ห้องบรรยายถูกแยกส่วนให้อิสระทางซ้ายมือ เมื่อเดินพ้นจากประตูทางเข้า จากประตูทางเข้ามองตรงไปสุดทางเดินมองเห็นบันไดขึ้นไปบนคาดฟ้า บริเวณโถงพักบันได ก่อน ขึ้นบันได สามารถเลี้ยวซ้าย ไปยังห้องน้ำชาย - หญิง

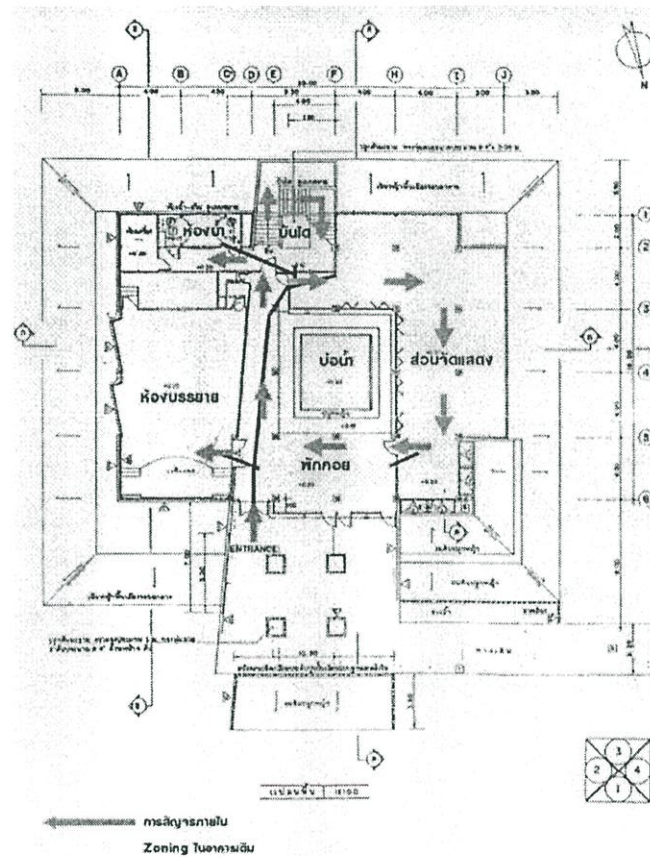

ภาพที่ 4.8 แสดงการสัญจรภายในอาคารเดิม

สรุปผลกระทบของสภาพแวดล้อมภายนอกที่มีผลต่อภายในอาคาร

ผนังอาคารโดยรอบ ส่วนใหญ่เป็นผนังทึบ มีเนินดินคลุมอาคารไว้ครึ่งอาคาร ทำให้ช่วยลดอุณหภูมิภายในจึงไม่ร้อนนัก นอกจากนี้ ช่องแสงกลางอาคาร ณ ตำแหน่งบ่อน้ำ ยังให้อากาศมีการถ่ายเทได้ดี และยังยอมให้แสงเข้าสู่กลางอาคารในปริมาณที่มากที่สุด ช่วยให้ภายในอาคารไม่มีดทึบ แต่จะมีปัญหาบ้างในฤดูฝน เส้นทางสัญจรภายในอาคารเดินรอบบ่อน้ำ

ทำให้มองเห็นบ่อน้ำอยู่ทุกขณะ เป็นการดึงบรรยากาศนอกอาคารเข้าสู่ภายในได้ มองเห็นการเคลื่อนไหวของแสงตลอดเวลา ทั้งๆ ที่ตัวอาคารเมื่อมองจากภายนอก มีลักษณะค่อนข้างที่บดบัง

#### 4.3 วิเคราะห์การจัดพื้นที่ภายในอาคารเดิม (Existing Zoning)

จากผังอาคารโรงพักคอย คือ ส่วนแรกของผู้เข้าอาคารเข้าใช้ จากนั้นจะกระจายผู้คนไปยังห้องบรรยายซ้ายมือของทางเข้า จากนั้นออกจากห้องบรรยายจะพบส่วนที่เป็นทางเดินซึ่งสามารถเดินเข้าห้องจัดแสดงทางขวามือ จากทางเดินสามารถขึ้นไปยังส่วนที่เป็นดาดฟ้า ชั้นบนหรือเดิน

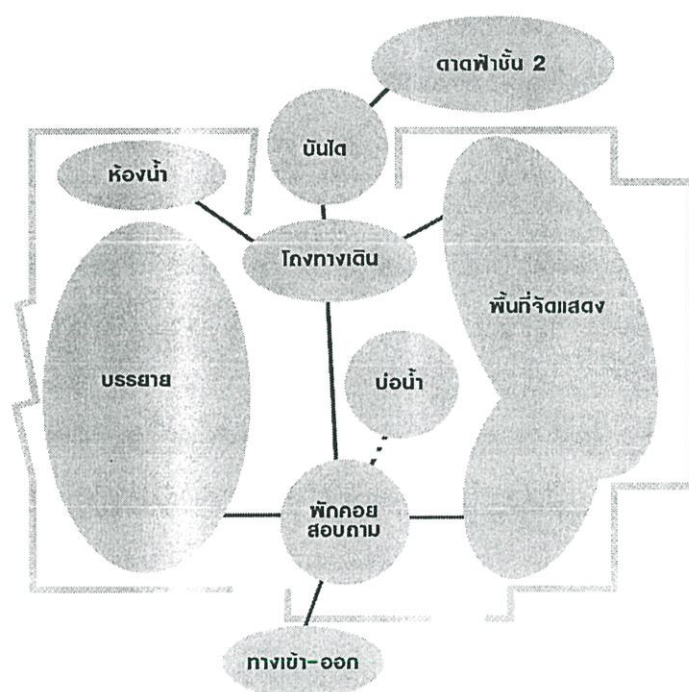

### การจัดวางพื้นที่ Existing

ภาพที่ 4.9 แสดงการจัดวางพื้นที่ Existing Zoning

## บทที่ 5

# สรุปผลในการออกแบบและข้อเสนอแนะ

- 5.1 สรุปแนวคิดในการออกแบบ
- 5.2 ข้อเสนอแนะในการออกแบบศูนย์ศึกษาประวัติศาสตร์ศรีเทพ
- 5.3 การจัดพื้นที่จัดแสดงภายในอาคาร (Zoning)

### 5.1 สรุปแนวคิดในการออกแบบ

ศูนย์ศึกษาประวัติศาสตร์ศรีเทพ เป็นอาคารให้ข้อมูลทางประวัติศาสตร์ของเมืองโบราณศรีเทพ จังหวัดเพชรบูรณ์ ตัวอาคารตั้งอยู่ในอุทยานประวัติศาสตร์ศรีเทพ พื้นที่ภายใน ส่วนใหญ่เป็นพื้นที่จัดแสดงเป็นนิทรรศการถาวร และจัดพื้นที่บางส่วนสำหรับเป็นส่วนบริการที่จำเป็น เช่น ห้องน้ำชาย-หญิง ส่วนขายหนังสือ ส่วนฝากกระเป๋าห้องเก็บอุปกรณ์ ห้องเครื่อง

แนวความคิดในการออกแบบตกแต่งภายใน โดยการนำเสนอเนื้อหาที่จัดแสดงแบ่งเป็นหัว และใช้ผลจากการวิเคราะห์แนวคิดของที่ว่าง และผลการสังเคราะห์รูปร่างของที่ว่าง โดยสร้างระนาบเหนือศีรษะ ระนาบแนวตั้ง ระนาบพื้น มาประกอบกันเพื่อที่สื่อถึงอารมณ์และความรู้สึกจากคุณสมบัติและความหมายของที่ว่างซึ่งเป็นเครื่องมือในการสื่อสาร เนื้อหาผ่านทางที่ว่าง (Meaning of interior space) นอกจากนี้ ยังใช้เรื่องของแสงประดิษฐ์มาช่วยเสริมสร้างบรรยากาศภายในห้องจัดแสดงด้วย เพื่อให้ที่ว่างซึ่งได้รับการออกแบบขึ้นมา มีสัมพันธ์กับ เนื้อหาทางประวัติศาสตร์มากขึ้น

5.1.1 กระบวนการวิจัยเริ่มตั้งแต่ การรวบรวมข้อมูลการวิเคราะห์ข้อมูล การสังเคราะห์ข้อมูลทุกขั้นตอนล้วนมีความสำคัญเท่า ๆ กัน ทฤษฎีที่เกี่ยวข้องกับการออกแบบเป็นข้อมูล ที่ช่วยสนับสนุนให้การสังเคราะห์ข้อมูลเกิดเป็นรูปร่างขึ้นมาได้อย่างมีประสิทธิภาพในการทำวิจัยนี้ หัวใจหลัก คือ การวิเคราะห์หาที่ว่างที่เหมาะสมกับเนื้อหาประวัติศาสตร์ การสรุปหัวข้อของเนื้อหา

ประวัติศาสตร์ จึงเป็นขั้นตอนแรกที่ทำวิจัยต้องสรุปให้ได้ บทสรุปที่เหมาะสมและเป็นตัวแทนของภาพรวมของแต่ละหัวข้อ

5.1.2 วิธีการแสดงการวิเคราะห์ เพื่อหาที่ว่างเป็นอีกหนึ่งปัจจัยที่จะนำไปสู่ข้อสรุป ซึ่งสามารถวิเคราะห์ในรูปแบบของไดอะแกรมโดยเริ่มต้นจากข้อมูลเบื้องต้น แล้วจึงขยายความเพื่ออธิบายความหมาย และนำไปสู่ข้อสรุปเรื่องรูปร่างของที่ว่าง เพื่อให้ที่ว่างที่ได้จากการวิเคราะห์หนักแน่นและเชื่อถือได้ จึงต้องอาศัยการเทียบเคียงกับรูปร่างที่ว่าง ที่เคยมีมา ในอดีตเป็นหลักฐานที่ช่วยสนับสนุนการวิเคราะห์นั้น ๆ

## 5.2 ข้อเสนอแนะในการออกแบบศูนย์ศึกษาประวัติศาสตร์ศรีเทพ

การทำวิทยานิพนธ์ในหัวข้อเรื่อง ศูนย์ศึกษาประวัติศาสตร์ศรีเทพ จังหวัดเพชรบูรณ์ เน้นการออกแบบที่ว่างภายใน ที่สื่อความหมายของประวัติศาสตร์เมืองนี้ ดังนั้น ในการที่จะพัฒนาการออกแบบตกแต่งภายในศูนย์ศึกษาประวัติศาสตร์ศรีเทพต่อไป จึงมีข้อเสนอ ดังนี้

1. ด้านเนื้อหา น่าจะเพิ่มเติมข้อมูลเกี่ยวกับชุมชนที่อยู่อาศัยในปัจจุบันเช่น ลักษณะประชากร เชื้อชาติ อาชีพ และการดำรงชีวิต เพื่อให้ชุมชนรู้จักตัวตน และสร้างความภูมิใจให้ตนเอง เพื่อพัฒนาชุมชนให้ยั่งยืนต่อไป
2. ด้านสื่อการจัดแสดง ควรเพิ่มเติมสื่อที่ทันสมัยให้เรื่องเสียง และภาพ เพื่อดึงดูดผู้ชมผู้ชมโดยเฉพาะเยาวชน ให้หันมาสนใจศึกษาประวัติศาสตร์กันให้มากขึ้น
3. ด้านเนื้อที่ของอาคารจัดแสดง ของศูนย์ศึกษาประวัติศาสตร์นั้น สามารถจัดวางพื้นที่ได้เฉพาะพื้นที่การจัดแสดงเท่านั้น พื้นที่ใช้สอยอื่นๆ ก็มีสวนในการเข้าใช้พื้นที่ของผู้ชม เช่น พื้นที่สวนบริการน้ำ และอาหารว่าง ส่วนตอบคำถามจากคอมพิวเตอร์ มุมอ่านหนังสือหรือค้นคว้าเพิ่มเติม หลังจากการเดินชม เป็นต้น

ข้าพเจ้าหวังว่าวิทยานิพนธ์เล่มนี้ จะสามารถให้ประโยชน์สำหรับผู้สนใจการออกแบบศูนย์ศึกษาประวัติศาสตร์ หรือพิพิธภัณฑ์ที่มีลักษณะใกล้เคียงกัน เพื่อให้เกิดแนวทางในการออกแบบศูนย์ศึกษาประวัติศาสตร์รูปแบบใหม่ๆ

### 5.3 การจัดพื้นที่จัดแสดงภายในอาคาร (Zoning)

การจัดพื้นที่เป็น การเรียงลำดับพื้นที่จัดแสดงตามช่วงเวลา ซึ่งใช้ลักษณะการจัดเป็นเส้น (Linear) เดินต่อไปจนจบ ทางเข้า-ทางออก อยู่ในส่วนโถงพักคอยและใช้บริเวณพักคอยเป็น บริเวณกระจายผู้คน

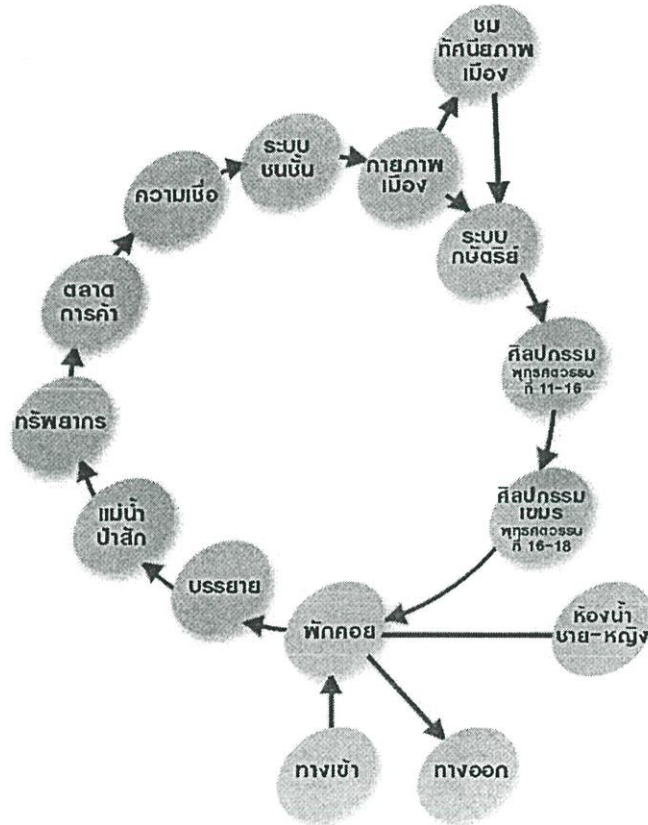

**DIAGRAM การจัดแสดง**

ภาพที่ 5.1 แสดงไดอะแกรมการจัดแสดง

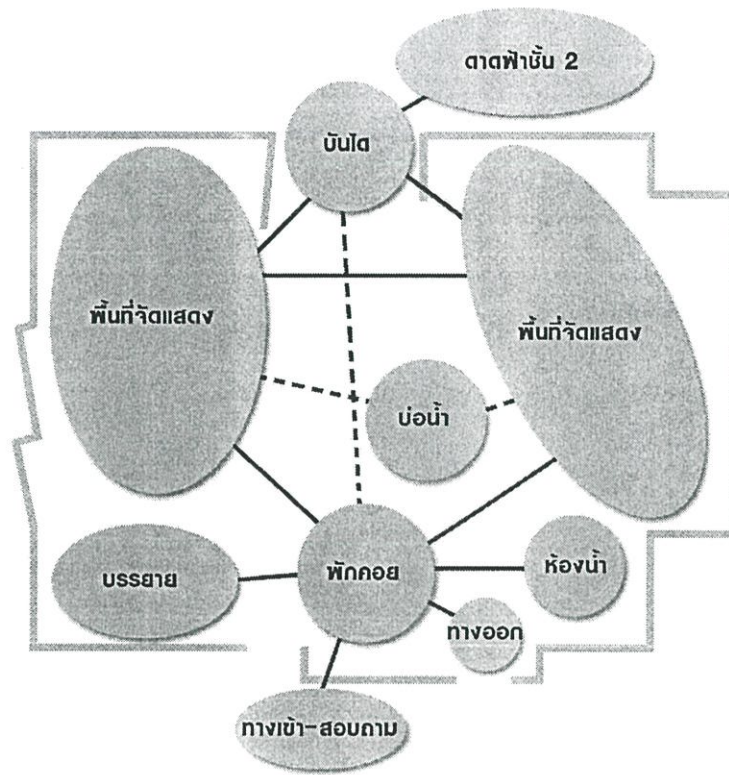

## การจัดวางพื้นที่ Zoning

ภาพที่ 5.2 แสดงการจัดวางพื้นที่ Zoning

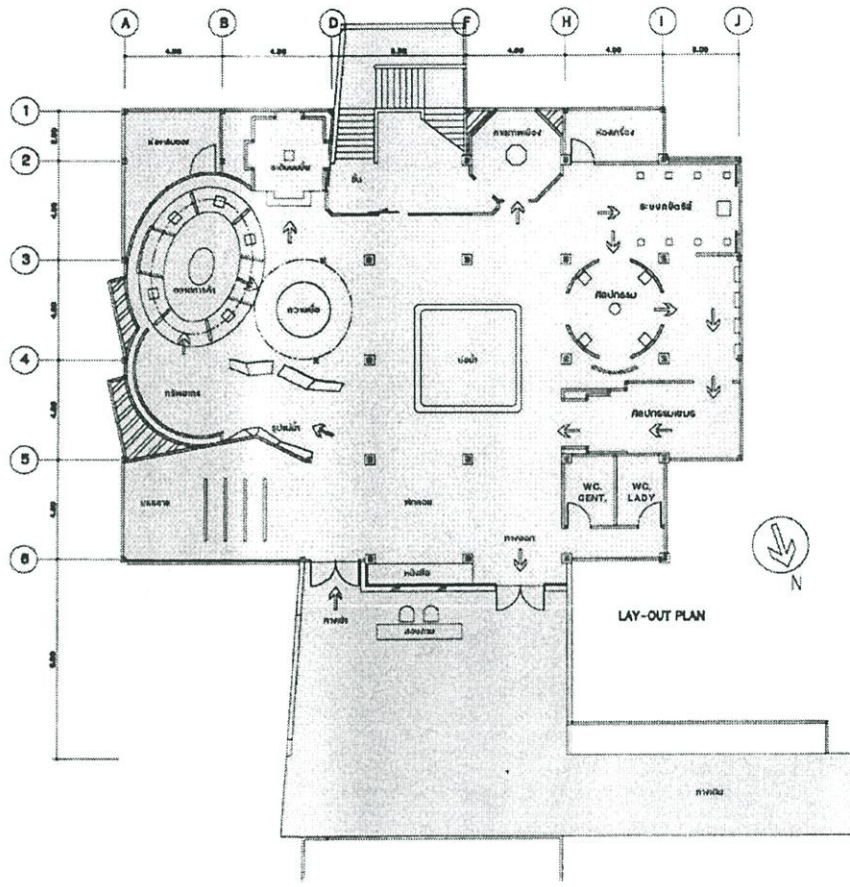

### ผังการจัดแสดง

ภาพที่ 5.3 แสดงผังการจัดแสดง

# สรุปผลการออกแบบ

หัวข้อ แม่น้ำป่าสัก

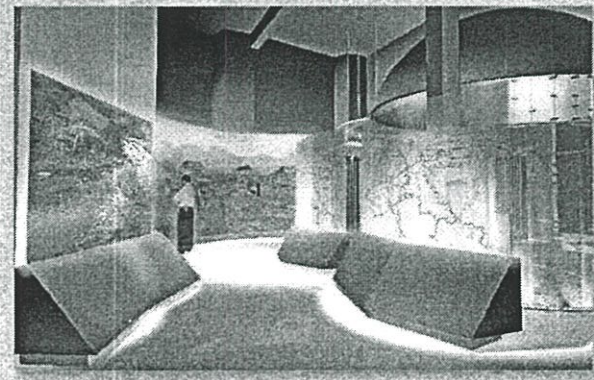
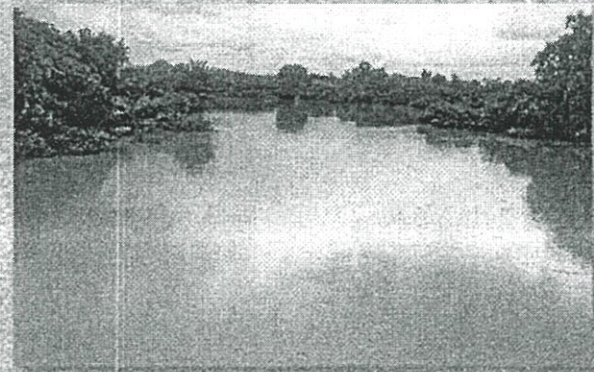
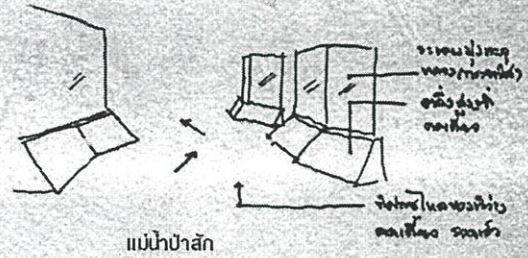

ภาพที่ 5.4 แสดงผลการออกแบบหัวข้อ แม่น้ำป่า

# สรุปผลการออกแบบ

หัวข้อ ทรัพย์สินทาง

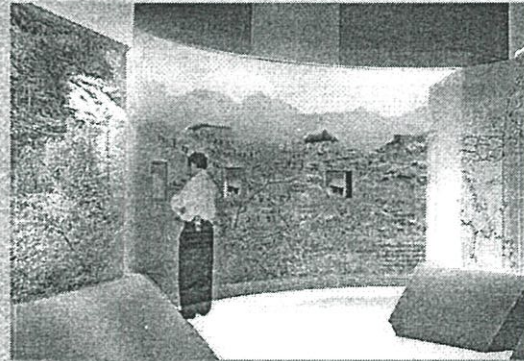
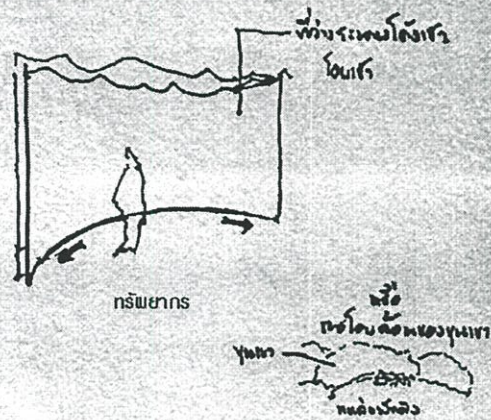

ภาพที่ 5.5 แสดงผลการออกแบบ หัวข้อทรัพย์สินทาง

# สรุปผลการออกแบบ

หัวข้อ ตลาดการค้า

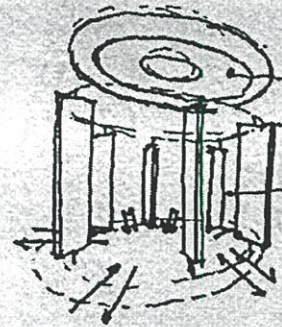

ที่สำหรับแสดง  
โน้ตดนตรี

รูปทรง  
สี่เหลี่ยมจัตุรัส  
ของสถาปัตยกรรม  
ภายในอาคาร.

มองขึ้นเพดานที่หัวข้อ-ม  
ระฆัง



จุดศูนย์กลาง  
2.9๓

ตลาดการค้า

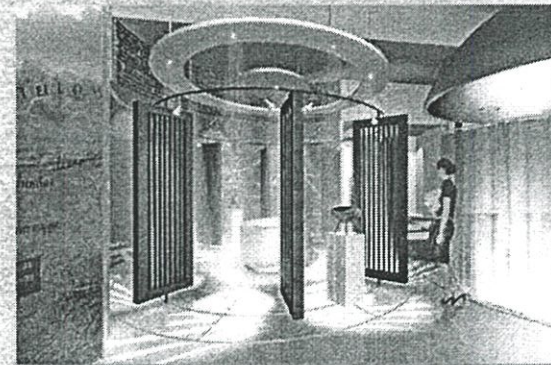
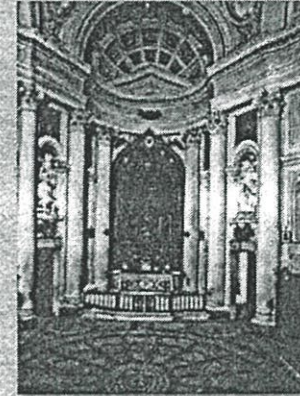
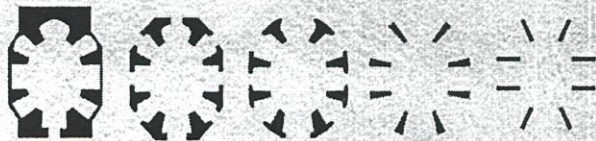

ภาพที่ 5.6 แสดงผลการออกแบบ หัวข้อตลาดการค้า



# สรุปผลการออกแบบ

หัวข้อ ระบบชนชั้น

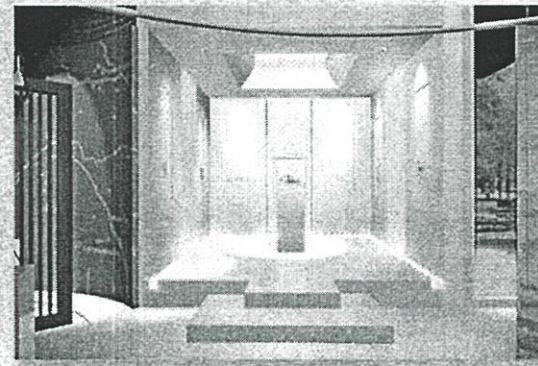
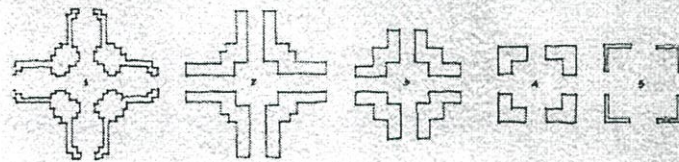
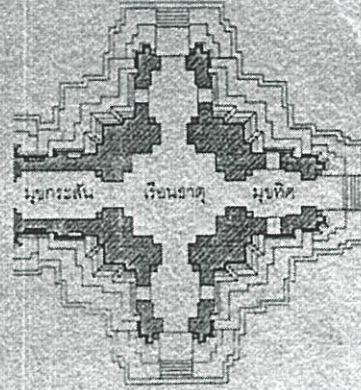
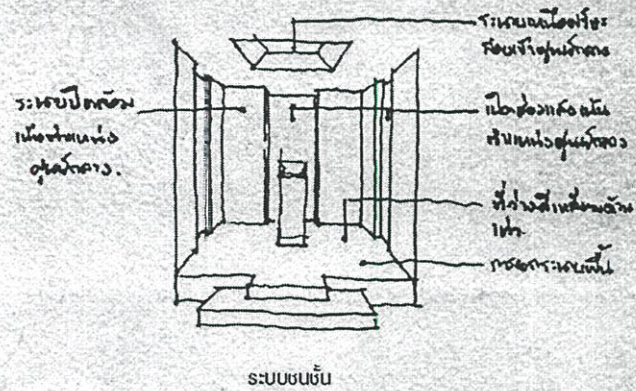

ภาพที่ 5.8 แสดงผลการออกแบบ หัวข้อระบบชนชั้น

# สรุปผลการออกแบบ

หัวข้อ ภายภาพเมือง

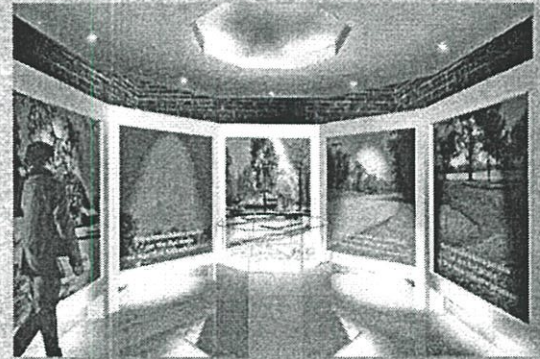
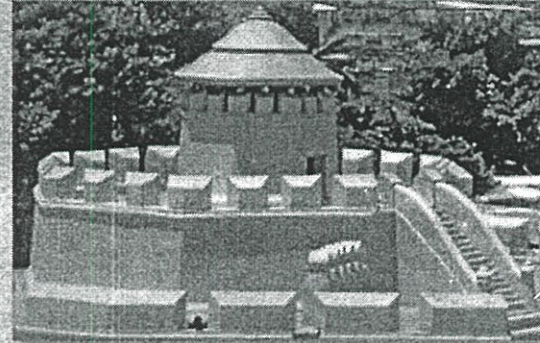
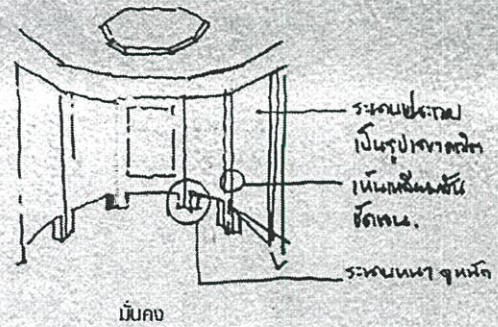

ภาพที่ 5.9 แสดงผลการออกแบบ หัวข้อภายภาพเมือง

# สรุปผลการออกแบบ

หัวข้อ ระบบกษัตริย์

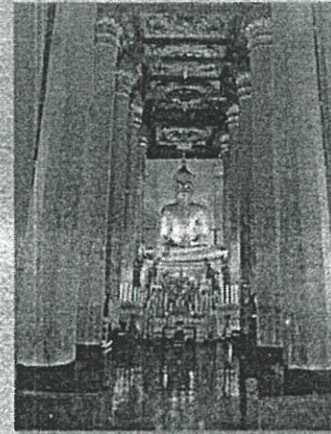
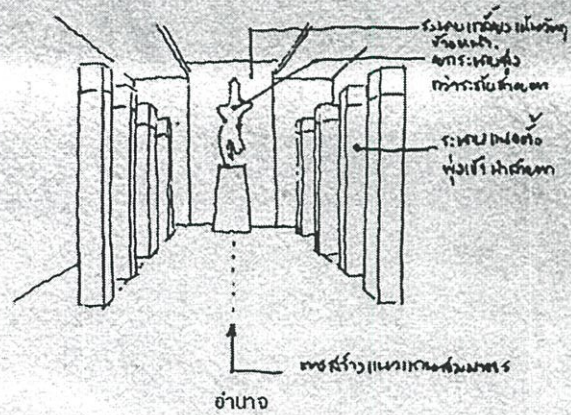

ภาพที่ 5.10 แสดงผลการออกแบบ หัวข้อระบบกษัตริย์

# สรุปผลการออกแบบ

หัวข้อ ศิลปกรรม

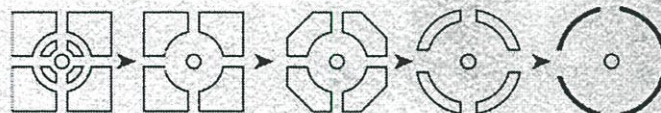
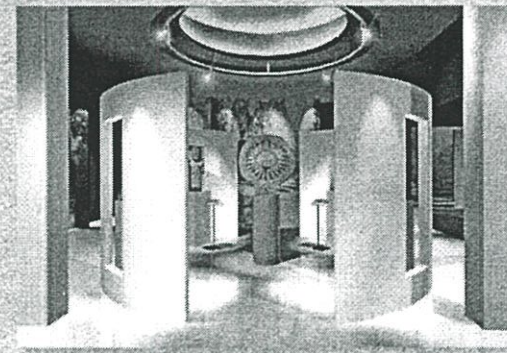
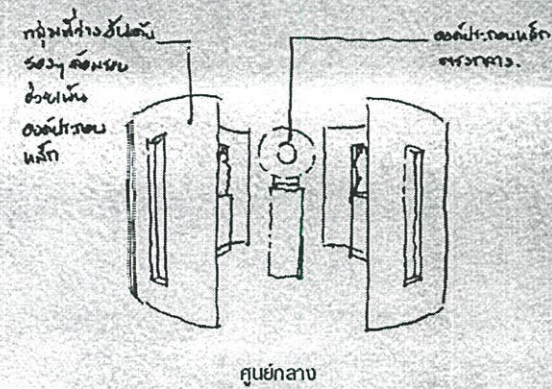

ภาพที่ 5.11 แสดงผลการออกแบบ หัวข้อศิลปกรรม

# สรุปผลการออกแบบ

หัวข้อ ศิลปกรรมเขมร

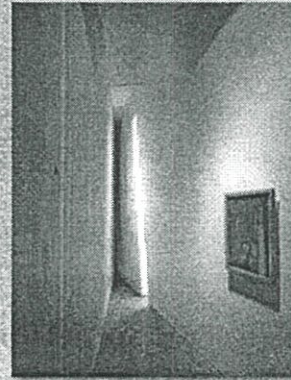
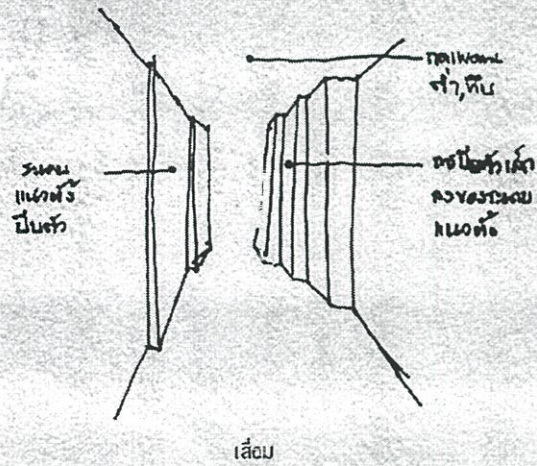

ภาพที่ 5.12 แสดงผลการออกแบบ หัวข้อศิลปกรรมเขมร

## บรรณานุกรม

- กรมศิลปากร. 2524. **แผนแม่บทอุทยานประวัติศาสตร์ศรีเทพ**. กรุงเทพฯ : โรงพิมพ์ไพศาล  
การพิมพ์.
- กรมศิลปากร, สำนักงานอุทยานประวัติศาสตร์ศรีเทพ, เอกสารประกอบการเยี่ยมชมอุทยาน  
**ประวัติศาสตร์ศรีเทพ**.
- กรมศิลปากร. 2530. **เพิ่มการสำรวจจุดแต่งเมืองศรีเทพ**.
- กรมศิลปากร. 2536. **รายงานปฏิบัติงานทางโบราณคดี**. อุทยานประวัติศาสตร์ศรีเทพ.
- กรมศิลปากร. 2534. **ชุมชนก่อนเมืองศรีเทพ ผลการขุดค้นในปี พ.ศ.2531-2534**. เอกสาร  
กองโบราณคดีหมายเลข 19/2534, กรุงเทพฯ : บริษัท พีว เจอร์เนล จำกัด.
- ความเห็นของศรีศักดิ์ วัลลิโภดม ดูเทียบเคียงกับพิริยะ ไกรฤกษ์. ข้อคิดเห็นเกี่ยวกับศิลปะใน  
ประเทศไทย คัดเลือกจากพิพิธภัณฑ์สถานแห่งชาติ สาขาส่วนภูมิภาค. (กรมศิลปากร :  
2520)
- จิรา จงกล. 2532. **พิพิธภัณฑ์สถานวิทยา**. พิมพ์ครั้งที่ 2 กรุงเทพฯ : บริษัท อัมรินทร์พริ้นติ้ง  
กรุ๊ป จำกัด.
- ซอง บวสเซอร์เรียร์. "ศิลปะทวารวดีตอนที่ 1" (ม.จ.สุภัทรดิศ ดิศกุล ทรงแปล), นิตยสาร  
ศิลปากร ปีที่ 11 เล่มที่ 5 2511. หน้า 46.
- ธิดา สารระยา. (ศรี) ทวารวดี. 2538. **ประวัติศาสตร์ยุคต้นของสยามประเทศ**. "ศรีเทพ-  
ศูนย์กลางของกลุ่มชนซึ่งใช้ภาษาเขมรในลุ่มน้ำป่าสัก." กรุงเทพฯ : พิมพ์ครั้งที่ 3  
สำนักพิมพ์เมืองโบราณ.
- ธิดา สารระยา. (ศรี) ทวารวดี. 2538. **ประวัติศาสตร์ยุคต้นของสยามประเทศ**. "4 แบบ  
แผนทางการเมืองของรัฐทวารวดี." กรุงเทพฯ : พิมพ์ครั้งที่ 3, สำนักพิมพ์เมืองโบราณ.
- ธิดา สารระยา. 2529. กรมศิลปากร. กองโบราณคดี, **เอกสารการศึกษาสำรวจและวิจัย  
เล่มหนึ่ง**. โครงการอุทยานประวัติศาสตร์ศรีเทพ, เดือนพฤษภาคม.
- ธิดา สารระยา. (ศรี) ทวารวดี. 2538. **ประวัติศาสตร์ยุคต้นของสยามประเทศ**. "บทนำ  
เกี่ยวกับรัฐศรีทวารวดี." กรุงเทพฯ : พิมพ์ครั้งที่ 3 สำนักพิมพ์เมืองโบราณ.
- ธิดา สารระยา. 2537. **รัฐโบราณในเอเชียตะวันออกเฉียงใต้**. "ศรีเทพ ชุมชนเมืองในลุ่มน้ำ  
ป่าสักตอนล่าง." กรุงเทพฯ : สำนักพิมพ์เมืองโบราณ.
- ธิดา สารระยา. 2537. **รัฐโบราณในเอเชียตะวันออกเฉียงใต้ ; กำเนิดและพัฒนาการ**.  
"ศรีเทพ คือ ศรีจนาศะ." กรุงเทพฯ : สำนักพิมพ์เมืองโบราณ.

- นิคม มิสิกะคามะ และมานิตย์ ศิริวรรณ. 2537. **วารสารสถาปัตยกรรม, ฉบับที่ 26**  
**สมาคมสถาปนิกสยาม. ภาษา. พฤศจิกายน หน้า 70-81.**
- นิคม มิสิกะคามะ. 2536. "การจัดนิทรรศการในพิพิธภัณฑ์สถาน" กรมศิลปากร, **คู่มือการ**  
**ปฏิบัติงานของภัณฑารักษ์, พิพิธภัณฑ์สถานแห่งชาติ, กรุงเทพฯ : อัมรินทร์พรินติ้ง**  
**แอนพับลิชชิง จำกัด (มหาชน).**
- ผาสุข อินทรารุช. ทวารวดี. 2542. **การศึกษาเชิงวิเคราะห์จากหลักฐานทางโบราณคดี.**  
**"กำเนิดและพัฒนาการทางสังคมและวัฒนธรรมของชุมชนโบราณสมัยทวารวดีในบริเวณ**  
**ภาคกลางตอนล่างของไทย." กรุงเทพฯ : สำนักพิมพ์อักษรสมัย.**
- แผนที่ภูมิประเทศ. 1 : 50,000 L 7017 S, **อำเภอศรีเทพ 5239 iv, กรมแผนที่ทหาร กองบัญชาการ**  
**ทหารสูงสุด.**
- แผนที่เล่มของประเทศไทย. 2544. **ความสูงต่ำของผิวโลก, กองภูมิศาสตร์ กรมแผนที่ทหาร.**
- พิริยะ ไกรฤกษ์. 2533. **ประวัติศาสตร์และโบราณคดีในประเทศไทย. กรุงเทพฯ : บริษัท**  
**อัมรินทร์พรินติ้งกรุ๊ป จำกัด. หน้า 198 และ หน้า 247-248.**
- พระจอมเกล้าเจ้าคุณทหารลาดกระบัง. 2541. **สถาบันเทคโนโลยี. บัณฑิตวิทยาลัย. คู่มือ**  
**เรียบเรียงวิทยานิพนธ์. กรุงเทพฯ.**
- ม.ร.ว.สุริยวุฒิ สุขสวัสดิ์. 2537. **ศรีทวารวดีถึงศรีรัตนโกสินทร์. ภาพปูนปั้นเครื่องตกแต่ง**  
**ศาสนสถานสำนักพิมพ์เมืองโบราณ. กรุงเทพฯ**
- วลัยลักษณ์ ทรงศิริ. "ถมอรัตน์เขาศักดิ์สิทธิ์ของเมืองศรีเทพ" เมืองโบราณปีที่ 25  
 ฉบับที่ 3, กรกฎาคม-กันยายน, 2542, หน้า 23-28.
- วิมลสิทธิ์ หรยางกุล. 2537. **พฤติกรรมมนุษย์กับสภาพแวดล้อม. มูลฐานทางพฤติกรรม**  
**เพื่อการออกแบบและวางแผน. กรุงเทพฯ : พิมพ์ครั้งที่ 4 สำนักพิมพ์จุฬาลงกรณ์**  
**มหาวิทยาลัย.**
- ศรีศักดิ์ วัลลิโภดม. **นิตรสารเมืองโบราณ. "ลุ่มลพบุรี-ป่าสัก ภาพรวมสมัยก่อนประวัติศาสตร์**  
**ถึงทวารวดีตอนต้น."**
- สมัย สุทธิธรรม. 2542. **สารคดีชุดถิ่นทองของไทย. เพชรบูรณ์, กรุงเทพฯ : สำนักพิมพ์**  
**โอเดียนสโตร์.**
- สุวิชัย รัชมีภูมิ. 2534. **กรมศิลปากร, กองโบราณคดี, แผนแม่บทอุทยานประวัติศาสตร์**  
**ศรีเทพ.**
- สุภัทรดิศ ดิศกุล. หม่อมเจ้า. 2519. **โบราณวัตถุที่ถูกลักลอบจากเมืองศรีเทพ. กรุงเทพฯ.**

- สุภัทรดิศ ดิศกุล. หม่อมเจ้า. 2534. "เทวรูปรุ่นเก่า" ศิลปะในประเทศไทย. กรุงเทพฯ : อัมรินทร์การพิมพ์.
- หนังสือชุด "นายรอบรู้ นักเดินทาง" : อัญญา. กรุงเทพฯ : สำนักพิมพ์สารคดี. พิมพ์ครั้งที่ 2  
4 มกราคม 2545.
- เอเดรียน สนอดกราส. 2541. **สัญลักษณ์แห่งพระสถูป**, แปลโดย (ภาษาไทย) รศ.ดร.ภัทรภรณ์  
สิริกาญจน และธรรมเกียรติ กันอริ, แปลภาษาอังกฤษ ; เบนเนดิด แอนเดอร์สัน,  
กรุงเทพฯ : พิมพ์ครั้งที่ 2, สำนักพิมพ์อมรินทร์วิชาการ.
- Bruno Zevi., 1974. Architecture as Space, translated by Milton Gendel, New York :  
Horizon.
- Francis D.K. Ching., 1979. Architecture: Form, Space & Order. New York., Van  
Nostrand Reinhold Company.
- Francis D.K. 1987. Ching. Interior Design Illustrated, New York Van Nostrand Reinhold,
- Frederick M. Simpson. 1956. History of Architecture Development, New ed., London:  
Longmans.
- Isac Alan., Reginald George., 1971. Approach to Architecture Design., London. The  
Butterworth Group
- James Graysan Trulove., 2000. Designing the New Museum Building a Destination.  
Gloucester. Ma : Rockport.
- Matthews G., 1991. Museums and Art Galleries., Oxford: Butterworth-Heinemann Ltd.,
- Rob Krier, 1983. "Elements of Architecture", AD Architectural Design Profile, London,  
Architectural Design AD Publications;
- Toman Rolf, Bednorz Achim. 1998. Baroque: Architecture, sculpture, Paint, Cologne:  
Koneman.

## ประวัติผู้เขียน

ชื่อ-นามสกุล	นายสมนึก บุญบำรุงเดช
วัน เดือน ปี	18 พฤษภาคม 2508
สถานที่เกิด	กรุงเทพฯ
ประวัติการศึกษา	
ปีการศึกษา 2531	ปริญญาครุศาสตรบัณฑิต สาขาศิลปศึกษา จุฬาลงกรณ์มหาวิทยาลัย
ประวัติการทำงาน	
พ.ศ. 2532	บริษัท บี แอนด์ ดี ดีไซน์ สตูดิโอ จำกัด ตำแหน่ง อินทีเรียดีไซน์เนอร์
พ.ศ. 2533	บริษัท เอ็กคอน จำกัด ตำแหน่ง ดีไซน์เนอร์
พ.ศ. 2533-2539	บริษัท แอสเปค ดีไซน์ จำกัด ตำแหน่ง อินทีเรียดีไซน์เนอร์
พ.ศ. 2539-ปัจจุบัน	อินทีเรียดีไซน์เนอร์อิสระ