

ภาพสะท้อนการดำรงอยู่ในพื้นที่เฉพาะบนรถไฟฟ้า

REFLECTIONS ON EXISTENCE IN SPECIFIC AREAS ON THE TRAIN

บูรณะวงศ์ ผ่องประภา

BURANAWONG PONGPRAPA

วิทยานิพนธ์นี้เป็นส่วนหนึ่งของการศึกษาตามหลักสูตรปริญญาศิลปกรรมศาสตรมหาบัณฑิต

สาขาวิชาทัศนศิลป์

คณะสถาปัตยกรรมศาสตร์

สถาบันเทคโนโลยีพระจอมเกล้าคุณทหารลาดกระบัง

พ.ศ. 2562

KMITL-2019-AR-M-005-033

ภาพสะท้อนการดำรงอยู่ในพื้นที่เฉพาะบนรถไฟ

REFLECTIONS ON EXISTENCE IN SPECIFIC AREAS ON THE TRAIN

บูรณะวงศ์ ผ่องประภา

BURANAWONG PONGPRAPA

วิทยานิพนธ์นี้เป็นส่วนหนึ่งของการศึกษาตามหลักสูตรปริญญาศิลปกรรมศาสตรมหาบัณฑิต

สาขาวิชาทัศนศิลป์

คณะสถาปัตยกรรมศาสตร์

สถาบันเทคโนโลยีพระจอมเกล้าคุณทหารลาดกระบัง

พ.ศ. 2562

KMITL-2019-AR-M-005-033

# REFLECTIONS ON EXISTENCE IN SPECIFIC AREAS ON THE TRAIN

BURANAWONG PONGPRAPA

A THESIS SUBMITTED IN PARTIAL FULFILLMENT  
OF THE REQUIRMENT FOR THE DEGREE OF  
MASTER OF FINE ARTS PROGRAM IN VISUAL ARTS  
FACULTY OF ACHITECTURE  
KING MONGKUT'S INSTITUTE OF TECNOLOGY LADKRABANG  
2019  
KMITL-2019-AR-M-005-033

COPYRIGHT 2019

FACULTY OF ARCHITECTURE

KING MONGKUT'S INSTITUTE OF TECHNOLOGY LADKRABANG

หัวข้อศิลปนิพนธ์	ภาพสะท้อนการดำรงอยู่ในพื้นที่เฉพาะบนรถไฟฟ้า
นักศึกษา	นายบุญระวงค์ ผ่องประภา
รหัสนักศึกษา	60602027
ปริญญา	ศิลปกรรมศาสตรมหาบัณฑิต
สาขาวิชา	ทัศนศิลป์
พ.ศ.	2562
อาจารย์ที่ปรึกษา	ผศ.ดร.สุรชัย ดอนประศรี

### บทคัดย่อ

วิทยานิพนธ์ฉบับนี้ มีวัตถุประสงค์เพื่อนำเสนอเหตุการณ์ที่เกิดขึ้นบนรถไฟฟ้าผ่านมุมมองของผู้สร้างสรรค์ที่มีประสบการณ์ในการใช้รถไฟฟ้าอย่างสม่ำเสมอในช่วงระยะเวลาของการเรียนตลอดจนการทำงานในชีวิตประจำวัน โดยการนำเหตุการณ์ต่างๆ หรือสิ่งที่เกิดขึ้นในช่วงระยะเวลาหนึ่งที่ข้าพเจ้าได้พบเจอขณะใช้รถไฟฟ้า ได้นำมาตีความและนำเสนอใหม่ในรูปแบบของงานศิลปะประเภทสื่อผสมอันเป็นเทคนิคที่ข้าพเจ้าให้ความสนใจและมีประสบการณ์ในการสร้างสรรค์ผ่านผลงานในวิชาเรียน

Thesis	Reflections on existence in specific areas on the train
Student	Mr. Buranawong Pongprapa
Student ID	60602027
Degree	Master of Fine Arts
Program	Visual Art
Year	2019
Thesis Advisor	Assist.Professor. Surachai Donprasri

## ABSTRACT

This thesis' objective is to present the events that happen on the skytrain through creator's view who often uses the skytrain during his study life to daily life nowadays. Fetching the events that experienced, the Artist analyzes and newly present with Mixed media art which I am interested in and has experience.

## กิตติกรรมประกาศ

ขอขอบคุณ 2 บุคคลแรกที่เคยช่วยเหลือตลอดมานั้นก็คือ คุณพ่อและคุณแม่ที่คอยสนับสนุนในทุกๆ ด้านตลอดการเรียนในทุกช่วงการศึกษา ขอขอบคุณอาจารย์เกียรติศักดิ์ ชานนารณ ที่สละเวลามาเป็นกรรมการในการสอบศิลปนิพนธ์ ขอขอบคุณอาจารย์สุรัชย์ ดอนประศรี อาจารย์ที่ปรึกษาที่คอยให้ความช่วยเหลือตั้งแต่ข้อเสนอแนะและแนวทางการสร้างสรรค์ผลงานในตอนเรียนตลอดจนการทำศิลปนิพนธ์ ขอขอบคุณอาจารย์อริยะ กิตติเจริญวิวัฒน์ และอาจารย์ทุกท่านที่ให้ความรู้ข้อเสนอแนะและแนวทางในการเรียนศิลปะระดับปริญญาโทที่ทำให้คนที่ไม่เข้าใจในศิลปะ มีองค์ความรู้ในด้านศิลปะมากขึ้น ขอขอบคุณดร.พิจารณ์ เจริญศรี ที่ให้ความช่วยเหลือในการสมัครเรียนปริญญาโท ขอขอบคุณอาจารย์ณพิน มั่นตะจิตร์ อาจารย์ที่ปรึกษาศิลปนิพนธ์ในระดับปริญญาตรีและอาจารย์ที่สอนปริญญาตรีทุกท่านที่คอยสั่งสอนให้มีความรู้ที่สามารถมาประยุกต์ใช้ในการเรียนปริญญาโทรวมตลอดจนการทำงานได้เป็นอย่างดี ขอขอบคุณอาจารย์พงษ์พันธ์ สุริยภัทร สำหรับแรงบันดาลใจในการเลือกศึกษาต่อระดับปริญญาโท

ขอขอบคุณพี่แก่ง - ชานน สัมพันธ์รักษ์ และพี่เดือน - ณสิริ โสภณณสิริ เจ้านายทั้ง 2 ท่านที่ให้โอกาสสำหรับเรียนปริญญาโทควบคู่กับการทำงาน รวมไปถึงพี่ๆ ที่ออฟฟิศทุกท่านที่คอยให้ความช่วยเหลือในทุกๆ ด้านของการทำงานทำให้สามารถทำงานควบคู่กับการเรียนปริญญาโทได้อย่างราบรื่น

ขอขอบคุณน้องบีม - ปพิชชา มีสุนทร สำหรับความช่วยเหลือในเรื่องของการแปลเนื้อหาของศิลปนิพนธ์ให้เป็นภาษาอังกฤษ ขอขอบคุณเหล่าเพื่อนๆ ในรุ่นที่คอยให้ความช่วยเหลือตลอดการเรียน ขอขอบคุณพี่ลัก - อภิวัฒน์ บันลือ ที่คอยชวนให้ข้าพเจ้าและเพื่อนในรุ่นได้ไปแสดงงานในที่ต่างๆ ทำให้สามารถช่วยเหลือในช่วงเตรียมแสดงงานได้ราบรื่นกว่าเดิม ขอขอบคุณกลุ่มเพื่อนผู้ชายในรุ่น เบส - นภาพล อุลฺุชาฎะ แอร์ - อิศริยะ สีบวงษ์เหรียญ ดรภาพ - วิศรุต วรรณปักษ์ และลุง - ภูชิสต์ ผลขาว ที่คอยให้ความช่วยเหลือร่วมทุกข์ร่วมสุขตลอดการเรียนปริญญาโทที่ทำให้ช่วงเวลาเรียนมีความสุขทุกครั้งที่ได้เจอกัน ขอขอบคุณรุ่นพี่ในภาคทุกคนที่คอยให้คำแนะนำตลอดการเรียน ทำให้เข้าใจการหาแนวทางในการสร้างสรรค์ผลงานได้เร็วขึ้น ขอขอบคุณภูมิ - ณัฐฐาภูมิ ศิริวัฒน์นะโกคิน เพื่อนที่คอยให้ความช่วยเหลือและสนับสนุนในเรื่องของการสร้างสรรค์ผลงานมาโดยตลอดระยะเวลา 2 ปีของการเรียน ขอขอบคุณน้องมิวสิค - แพรวา สุธรรมพงษ์ และน้องออม - ปุณยวีร์ จึงเจริญ สำหรับกำลังใจที่มีให้กันตลอดการเรียนและการทำศิลปนิพนธ์

บูรณะวงศ์ ผ่องประภา

# สารบัญ

	หน้า
บทคัดย่อ.....	I
กิตติกรรมประกาศ.....	III
สารบัญ.....	IV
บทที่ 1 ที่มาและความสำคัญของโครงการ.....	1
1.1 บทนำ.....	1
1.2 วัตถุประสงค์ของโครงการ.....	2
1.3 ขอบเขตของโครงการ.....	2
1.4 ประโยชน์ที่คาดว่าจะได้รับ.....	3
1.5 แผนการดำเนินงาน.....	3
1.6 ระยะเวลาในการดำเนินงาน.....	3
บทที่ 2 อิทธิพลและวรรณกรรม.....	4
2.1 อิทธิพลที่ได้รับจากผลงานศิลปะ.....	4
2.2 อิทธิพลที่ได้รับจากวรรณกรรม.....	9
บทที่ 3 การดำเนินงานและขั้นตอนการสร้างสรรค์.....	15
3.1 วิเคราะห์ข้อมูลที่นำมาใช้ในการสร้างสรรค์ผลงาน.....	15
3.2 ขั้นตอนการสร้างสรรค์.....	18
บทที่ 4 วิเคราะห์การสร้างสรรค์.....	63
4.1 วิเคราะห์องค์ประกอบศิลป์.....	63
4.2 วิเคราะห์ทัศนธาตุ.....	67
บทที่ 5 สรุปผลการสร้างสรรค์ผลงาน.....	72
ภาพผลงานศิลปะ.....	73
ภาพการนำเสนอผลงาน.....	78
บรรณานุกรม.....	83
ประวัติผู้เขียน.....	84

# สารบัญตาราง

ตารางที่	หน้า
1.1 แผนการดำเนินงาน.....	3

# สารบัญภาพ

ภาพที่	หน้า
1.1 พื้นที่บนรถไฟฟ้า.....	1
2.1 Fountain, Marcel Duchamp (1917).....	5
2.2 One and Three Chairs : Original, Joseph Kosuth (1965).....	6
2.3 One and Three Chairs, Joseph Kosuth.....	7
2.4 One Minute Sculptures, Erwin Wurm (2004).....	9
2.5 อาคารทั้ง 3 ภาพ.....	11
2.6 ภาพเปรียบเทียบ 1.....	12
2.7 ภาพเปรียบเทียบ 2.....	12
3.1 ตัวอย่างเหตุการณ์ที่เกิดขึ้นรถไฟฟ้า.....	15
3.2 รถไฟฟ้ามหานคร สายฉลองรัชธรรม หรือ รถไฟฟ้ามหานคร สายสีม่วง.....	16
3.3 รถไฟฟ้ามหานคร สายเฉลิมรัชมงคล (รถไฟฟ้า MRT).....	17
3.4 รถไฟฟ้าเฉลิมพระเกียรติ 6 รอบพระชนมพรรษา (รถไฟฟ้า BTS).....	17
3.5 แบบร่างที่ 1 ชุด 1.....	18
3.6 แบบร่างที่ 2 ชุด 1.....	19
3.7 แบบร่างที่ 3 ชุด 1.....	20
3.8 แบบร่างที่ 4 ชุด 1.....	21
3.9 แบบร่างที่ 5 ชุด 1.....	22
3.10 ส่งความคืบหน้าครั้งที่ 1 ชุด 1.....	23
3.11 แบบร่างที่ 1 ชุด 2.....	24
3.12 แบบร่างที่ 2 ชุด 2.....	25
3.13 แบบร่างที่ 3 ชุด 2.....	26
3.14 แบบร่างที่ 4 ชุด 2.....	27
3.15 แบบร่างที่ 5 ชุด 2.....	28
3.16 แบบร่างที่ 6 ชุด 2.....	29
3.17 ส่งความคืบหน้าครั้งที่ 2 ชุด 2 การจัดวางรูปแบบที่ 1.....	30
3.18 ส่งความคืบหน้าครั้งที่ 2 ชุด 2 การจัดวางรูปแบบที่ 2-1.....	31

## สารบัญภาพ(ต่อ)

ภาพที่	หน้า
3.19 ส่งความคืบหน้าครั้งที่ 2 ชุด 2 การจัดวางรูปแบบที่ 2-2.....	31
3.20 แบบร่างที่ 1 ชุด 3.....	32
3.21 แบบร่างที่ 2 ชุด 3.....	33
3.22 แบบร่างที่ 3 ชุด 3.....	34
3.23 แบบร่างที่ 4 ชุด 3.....	35
3.24 แบบร่างที่ 5 ชุด 3.....	36
3.25 ส่งความคืบหน้าครั้งที่ 3 ชุด 3.....	37
3.26 จัดแสดงนิทรรศการชุด 3 ปรับปรุงการติดตั้ง.....	38
3.27 แบบร่างที่ 1 ชุด 4.....	39
3.28 แบบร่างที่ 2 ชุด 4.....	40
3.29 แบบร่างที่ 3 ชุด 4.....	41
3.30 แบบร่างที่ 4 ชุด 4.....	42
3.31 แบบร่างที่ 5 ชุด 4.....	43
3.32 แผ่นอะคริลิค.....	44
3.33 แผ่นสติ๊กเกอร์สำหรับใช้ภายนอกที่พิมพ์รูปภาพแล้ว.....	44
3.34 แผ่นสติ๊กเกอร์เงา.....	45
3.35 ท่อสแตนเลส.....	45
3.36 फिल्मปรอทกันแสงแดด.....	46
3.37 รั้วชั้นหนีบกระจก.....	46
3.38 ตัวยึดแผ่นไม้.....	47
3.39 ฐานแผ่นโลหะ.....	47
3.40 อุปกรณ์สำหรับติดสติ๊กเกอร์แผ่นฟิล์มปรอทลงบนแผ่นอะคริลิค.....	48
3.41 การวางตำแหน่งรูปสติ๊กเกอร์ก่อนติดลงบนแผ่นอะคริลิค.....	48
3.42 ตำแหน่งของแผ่นอะคริลิค.....	49
3.43 ขั้นตอนการติดตั้งตัวยึดแผ่นไม้.....	50
3.44 ทดลองจัดวางตามตำแหน่งที่ได้วางแผนเอาไว้.....	50

## สารบัญญภาพ(ต่อ)

ภาพที่	หน้า
3.45 การวางตำแหน่งรูปสติ๊กเกอร์ก่อนติดลงบนแผ่นอะคริลิค.....	51
3.46 การวางตำแหน่งรูปสติ๊กเกอร์ก่อนติดลงบนแผ่นอะคริลิค.....	51
3.47 ติตรูปภาพลงบนแผ่นอะคริลิค.....	52
3.48 ขั้นตอนการติดตั้งตัวยึดแผ่นไม้.....	53
3.49 ขั้นตอนการทดลองจัดวางตามตำแหน่ง.....	53
3.50 ปรับเปลี่ยนการจัดวาง และเสริมฐานให้กับชิ้นงาน.....	54
3.51 การวางตำแหน่งรูปสติ๊กเกอร์ก่อนติดลงบนแผ่นอะคริลิค.....	54
3.52 ประกอบอะคริลิคตามขนาดที่สั่ง.....	55
3.53 วางชิ้นงานตามตำแหน่งเพื่อเจาะรูสำหรับติดตัวยึด.....	55
3.54 ทดลองประกอบอะคริลิคตามรูปแบบที่วางเอาไว้.....	56
3.55 ติดข้อความที่ได้ตัดแปลงจากสถานที่จริง.....	57
3.56 แก้ไขปัญหาเรื่องตกร่องข้างด้วยการเพิ่มเสาที่ทำจากอะคริลิค.....	58
3.57 ประกอบชิ้นงานทุกชิ้นเข้าด้วยกัน.....	59
3.58 ภาพเคลื่อนไหวที่ฉายบนชิ้นงาน.....	59
3.59 การวางตำแหน่งรูปสติ๊กเกอร์ก่อนติดลงบนแผ่นอะคริลิค.....	60
3.60 แผ่นอะคริลิคที่ตัดตามขนาด.....	59
3.61 เจาะรูสำหรับติดตัวยึดแผ่นไม้.....	61
3.62 ทดลองประกอบชิ้นงานเข้าด้วยกัน.....	61
3.63 ติดข้อความที่ได้ตัดแปลงจากสถานที่จริงลงบนแผ่นอะคริลิค.....	62
3.64 ภาพเคลื่อนไหวที่ฉายบนชิ้นงาน.....	62
4.1 ความสมดุลของผลงานทั้ง 4 ชุด.....	64
4.2 การใช้รูปทรงสี่เหลี่ยมของผลงานทั้ง 4 ชุด.....	64
4.3 การเคลื่อนไหวของผลงานทั้ง 4 ชุด.....	65
4.4 ความกลมกลืนของผลงานทั้ง 4 ชุด.....	66
4.5 จุดนำสายตาของผลงานทั้ง 4 ชุด.....	67
4.6 การใช้รูปทรงสี่เหลี่ยมของผลงานทั้ง 4 ชุด.....	68

## สารบัญญภาพ(ต่อ)

ภาพที่	หน้า
4.7 เส้นที่เกิดขึ้นในผลงานทั้ง 4 ชุด.....	68
4.8 การเลือกใช้สีของผลงานทั้ง 4 ชุด.....	69
4.9 พื้นผิวของผลงานทั้ง 4 ชุด.....	70
4.10 ทิศทางของผลงานทั้ง 4 ชุด.....	71
5.1 ผลงานชุดที่ 1.....	74
5.2 ผลงานชุดที่ 2.....	75
5.3 ผลงานชุดที่ 3.....	76
5.4 ผลงานชุดที่ 4.....	77
5.5 การนำเสนอผลงาน 1.....	79
5.6 การนำเสนอผลงาน 2.....	79
5.7 การนำเสนอผลงาน 3.....	80
5.8 การนำเสนอผลงาน 4.....	80
5.9 การนำเสนอผลงาน 5.....	81
5.10 การนำเสนอผลงาน 6.....	81
5.11 การนำเสนอผลงาน 7.....	82
5.12 การนำเสนอผลงาน 8.....	82

## บทที่ 1

# ที่มาและความสำคัญของโครงการ

### 1.1 บทนำ

พื้นที่สาธารณะ อันเป็นพื้นที่ที่ทุกคนมีสิทธิที่จะใช้ในพื้นที่เหล่านั้น แต่ในความเป็นพื้นที่สาธารณะนั้น ทุกคนจะมีพื้นที่ส่วนตัวที่ไม่ต้องการให้คนทั่วไปเข้ามาในพื้นที่ของตัวเอง

รถสาธารณะ จัดเป็นพื้นที่สาธารณะอย่างหนึ่งที่เป็นพื้นที่ ที่ผู้คนเข้าถึงได้ง่ายและรู้จักมากของรูปแบบพื้นที่ที่เป็นพื้นที่สาธารณะ รถสาธารณะ มีด้วยกันหลายรูปแบบตั้งแต่ รถจักรยานยนต์รับจ้างที่เป็นพื้นที่สาธารณะที่สามารถรองรับผู้เข้าใช้พื้นที่มากที่สุด 2 - 4 คน ขึ้นอยู่กับที่ตั้งและความสามารถในการใช้พื้นที่ของรถจักรยานยนต์ฯ ไปจนถึงระบบขนส่งขนาดใหญ่อย่างเช่น รถไฟ รถไฟฟ้า และเครื่องบิน ที่พื้นที่สาธารณะนั้นสามารถรองรับผู้คนได้มากถึงหลายร้อยคนในแต่ละช่วงเวลาและข้อจำกัดในแต่ละขนาดรวมไปถึงที่ตั้งของพื้นที่

รถไฟฟ้า รถสาธารณะที่มีพื้นที่สาธารณะขนาดใหญ่และผู้คนเข้าถึงได้ง่ายที่สุดพื้นที่หนึ่งในรูปแบบของ รถสาธารณะ และเป็นพื้นที่ที่ผู้สร้างสรรค์ได้มีส่วนในการใช้พื้นที่นี้อยู่เป็นประจำ จึงได้เลือกพื้นที่ของรถไฟฟ้ามาเป็นส่วนหนึ่งในการสร้างสรรค์ผลงานทางศิลปะ



ภาพที่ 1.1 พื้นที่บนรถไฟฟ้า

พื้นที่สาธารณะในรถไฟฟ้า แนวความคิดจากสิ่งที่ได้เห็นของผู้สร้างสรรค์ พื้นที่ในท้อง โดยสารที่ผู้คนเกือบทุกรูปแบบสามารถเข้าถึงได้ ไม่ว่าจะเป็นเพศไหน อายุเท่าใหร่รวมไปถึงสถานะต่างๆ สามารถเข้าถึงพื้นที่นี้ได้แทบทุกคน ถ้าไม่ขัดต่อกฎการเข้าใช้พื้นที่สาธารณะในรถไฟฟ้า

พื้นที่ส่วนตัวในรถไฟฟ้า ในความเห็นของข้าพเจ้านั้น หมายถึงการที่ผู้คนแต่ละคนมีสิทธิ์ที่จะทำอะไรก็ได้ในพื้นที่สาธารณะที่ไม่ขัดกับกฎระเบียบของพื้นที่ แต่การที่จะกระทำสิ่งใดในพื้นที่ แม้ว่าจะไม่ขัดต่อกฎของการเข้าใช้พื้นที่สาธารณะนั้น การใช้พื้นที่สาธารณะที่ไปรบกวนผู้อื่นนั้นเป็นสิ่งที่ผู้สร้างสรรค์เห็นว่าเป็นการเข้าไปยังพื้นที่ส่วนตัวของคนอื่นๆ ที่มาใช้พื้นที่สาธารณะร่วมกัน

ในเหตุการณ์ที่เกิดขึ้น มีหลายมุมมองของแต่ละสถานการณ์ที่ข้าพเจ้าได้เห็นถึงความน่าสนใจในการหยิบเรื่องราว เหตุการณ์ และมุมมองต่างๆ จากบริบทที่เกิดขึ้น ทั้งจากผู้ที่ทำให้ ผู้ที่ถูกกระทำ รวมไปถึงผู้ที่อยู่ในเหตุการณ์เหล่านั้น ซึ่งงานศิลปะของข้าพเจ้านั้นจะผสมผสานสิ่งที่สนใจ และพบเจออยู่เป็นประจำ รวมไปถึงแนวทางและรูปแบบที่ข้าพเจ้ามีความสามารถในการสร้างสรรค์ผลงานออกมาจากประสบการณ์การทำงานในชั้นงานที่ผ่านมา

## 1.2 วัตถุประสงค์ของโครงการ

1.2.1 การนำเสนอผลงานทางศิลปะเพื่อกล่าวถึงเหตุการณ์และสถานการณ์ที่ได้ปรากฏบนพื้นที่สาธารณะอย่างรถไฟฟ้า อันเป็นพื้นที่ที่ผู้สร้างสรรค์มีประสบการณ์ในการเข้าใช้อยู่เป็นประจำ

1.2.2 การนำเสนอรูปแบบศิลปะที่ผสมผสานเหตุการณ์ และสถานการณ์ที่ได้ปรากฏบนพื้นที่สาธารณะอย่างรถไฟฟ้า เพื่อเข้ากับรูปแบบงานและแนวทางการสร้างสรรค์ผลงานทางศิลปะที่ผู้สร้างสรรค์มีความสนใจ

1.2.3 ศึกษาเหตุการณ์และรูปแบบที่เกี่ยวข้องกับเหตุการณ์ รวมไปถึงสิ่งที่เชื่อมโยงกับเหตุการณ์และสถานการณ์ที่ได้ปรากฏบนพื้นที่สาธารณะอย่างรถไฟฟ้า สำหรับการสร้างผลงาน

## 1.3 ขอบเขตของโครงการ

1.3.1 วิเคราะห์เรื่องราวที่เกี่ยวกับเหตุการณ์และสถานการณ์ที่ได้ปรากฏบนพื้นที่สาธารณะอย่างรถไฟฟ้า อันเป็นพื้นที่ที่ข้าพเจ้ามีประสบการณ์ในการเข้าใช้อยู่เป็นประจำ

1.3.2 วิเคราะห์รูปแบบของเหตุการณ์และสถานการณ์ที่ได้ปรากฏบนพื้นที่สาธารณะอย่างรถไฟฟ้า ที่ได้รับแรงบันดาลใจจากการเข้าใช้พื้นที่สาธารณะรูปแบบนี้อยู่เป็นประจำ จนนำไปสู่แรงบันดาลใจในการสร้างสรรค์งานศิลปะชิ้นนี้ขึ้นมา

1.3.3 นำเสนอผลงานทางศิลปะตามรูปแบบที่ได้รับจากการศึกษาและวิเคราะห์เรื่องราวที่เกี่ยวกับเหตุการณ์และสถานการณ์ที่ได้ปรากฏบนพื้นที่สาธารณะอย่างรถไฟฟ้า โดยนำรูปแบบเพื่อใช้อ้างอิงจากการศึกษาและผสมผสานสิ่งที่ข้าพเจ้ามีประสบการณ์มาสร้างสรรค์เป็นผลงานทางศิลปะ

## 1.4 ประโยชน์ที่คาดว่าจะได้รับ

1.4.1 สามารถสะท้อนเรื่องราวที่เกิดขึ้นบนรถไฟฟ้ามตามสิ่งที่ข้าพเจ้าได้เห็น ในรูปแบบที่ผู้สร้างสรรค์ให้ความสนใจ

1.4.2 สามารถผสมผสานสิ่งที่ข้าพเจ้าให้ความสนใจกับเรื่องราวที่ผู้สร้างสรรค์ได้พบเจอจนออกมาเป็นผลงานสร้างสรรค์

## 1.5 แผนการดำเนินงาน

แผนการดำเนินงานโดยรวมของโครงการนั้นประกอบไปด้วย

### ตารางที่ 1.1 แผนการดำเนินงาน

แผนการดำเนินงาน	ปี พ.ศ.2562					
	ม.ค.	ก.พ.	มี.ค.	เม.ย.	พ.ค.	มิ.ย.
ศึกษาเรื่องราวและสถานที่	/					
ศึกษาและค้นคว้าวัสดุ	/					
ดำเนินการผลิตผลงาน	/	/	/	/	/	
ส่งความคืบหน้า		/	/	/	/	
ดำเนินการติดตั้งในสถานที่จัดแสดงจริง					/	/
จัดทำรูปเล่มวิทยานิพนธ์					/	/

## 1.6 ระยะเวลาในการดำเนินงาน

ระยะของการดำเนินงานโดยรวมของโครงการนั้นประกอบไปด้วย

1.6.1 ศึกษาเรื่องราวและสถานที่ที่เป็นเรื่องราวต่างๆ เพื่อนำมาเป็นหัวข้อในการสร้างสรรค์ผลงานเป็นระยะเวลา 1 เดือน

1.6.2 ศึกษาและค้นคว้าวัสดุเป็นระยะเวลา 2 สัปดาห์

1.6.3 ดำเนินการผลิตผลงานเป็นระยะเวลา 2 – 3 สัปดาห์/ชิ้น

1.6.4 รายงานความคืบหน้าของการจัดทำระยะเวลา 1 - 2 วัน/เดือน

1.6.5 ดำเนินการติดตั้งในสถานที่จัดแสดงจริงระยะเวลา 1 – 2 วัน

1.6.6 จัดทำรูปเล่มวิทยานิพนธ์ระยะเวลา 1 - 2 เดือน

## อิทธิพลและวรรณกรรม

การสร้างสรรคผลงานศิลปะขึ้นนี้ ข้าพเจ้าได้รับอิทธิพลการดำเนินงานในด้านต่างๆ ทั้งผลงานศิลปะ ผลงานวรรณกรรมและสื่ออนาชาชนิด ที่ส่งผลต่อการสร้างสรรคผลงานทั้งในเชิงรูปลักษณ์ วัสดุ รวมไปถึงเรื่องราวและแนวความคิดที่มีต่อสิ่งรอบตัว จากการได้รับอิทธิพลงานศิลปะซึ่งประกอบไปด้วย

### 2.1 อิทธิพลที่ได้รับจากผลงานศิลปะ

2.1.1 Fountain (1917)

2.1.2 One and Three Chairs (1965)

2.1.3 One Minute Sculptures (2004)

### 2.2 อิทธิพลที่ได้รับจากวรรณกรรม

2.2.1 วาปี-ซาปี เมื่อไม่สมบูรณ์จึงดงาม

2.2.2 ความจริงในความคิดของเต๋อ นวพล อารังรัตนฤทธิ

### 2.1 อิทธิพลที่ได้รับจากงานศิลปะ

#### 2.1.1 Fountain (1917)

หากจะกล่าวถึงจุดเริ่มต้นของการศึกษาผลงานศิลปะสมัยใหม่ คงหนีไม่พ้นผลงานทางศิลปะที่ส่งผลต่อแนวคิดในการสร้างสรรคผลงานในปัจจุบัน นั่นคือ Fountain ที่ถูกสร้างสรรคขึ้นในปี 1917 โดย มาร์แชล ดูซองปี ผู้ที่ทำให้เกิดงานศิลปะแนว Conceptual Art เป็นที่รู้จักของผู้ชมงานศิลปะทั่วโลก

Conceptual Art เป็นต้นแบบของการเกิดงานศิลปะยุคใหม่ที่จะเน้นความงามทางความคิดมากกว่ารูปลักษณ์ภายนอก ซึ่งผลงานศิลปะแนวนี้ผู้เข้าชมต้องมีความรู้ในเรื่องของศิลปะในระดับหนึ่งถึงจะเข้าใจงานศิลปะประเภทนี้ได้

จุดเริ่มต้นของงานศิลปะประเภทนี้ เริ่มมาจากความเบื่อหน่ายของรูปแบบงานศิลปะในสมัยก่อน จนมีคนลุกขึ้นมาปฏิวัติวงการศิลปะด้วยการส่งสิ่งที่เรียกได้ว่าแปลกใหม่ในยุคนั้นเข้าร่วมแสดงงานศิลปะ



ภาพที่ 2.1 Fountain, Marcel Duchamp (1917)

ที่มา : <http://www.tate.org.uk/art/artworks/duchamp-fountain-t07573>

Fountain นั้นไม่ได้เป็นประติมากรรมที่ดูยิ่งใหญ่เมื่อเทียบกับเรื่องราวในอดีต Fountain เป็นเพียงโถฉีธรรมดาที่สามารถหาซื้อได้ทั่วไปในยุคนั้น เพียงแต่ความพิเศษของผลงานชิ้นนี้อยู่ที่ลายเซ็น R. Mutt ที่เซ็นลงบนโถฉีให้รู้ว่าผลงานชิ้นนี้เป็นงานของคุณของป๊ โดยไม่รู้ว่าลายเซ็นนั้นหมายถึงอะไร สื่อถึงสิ่งไหน แต่อ่านนอกจากลายเซ็นนั้นแล้ว เรื่องราวของวัตถุที่ทำให้ดูแล้วมีคุณค่าเป็นงานศิลปะที่เรียกได้ว่าปฏิวัติวงการศิลปะ

โถฉีซึ่งถูกเรียกว่าเป็นวัตถุปฏิวัติวงการศิลปะ เปิดตัวสู่สายตาประชาชนในงานนิทรรศการศิลปะของสมาคมศิลปินอิสระที่รับงานศิลปะทุกประเภทเข้าไปจัดแสดง โดยงานศิลปะที่จะนำไปจัดแสดงได้นั้น จำเป็นต้องมีการนำเสนอให้กรรมการตรวจสอบว่างานชิ้นนั้นเหมาะที่จะจัดแสดงหรือไม่ ซึ่งคุณของป๊ก็เป็นหนึ่งในกรรมการตรวจสอบงานศิลปะชิ้นนั้นด้วย โดยเขาเป็นคนที่แอบเอางานศิลปะชิ้นนี้เข้าไปประกวดเพื่อจัดแสดง แต่กลายเป็นว่ากรรมการท่านอื่นๆ ไม่ยอมรับงานชิ้นนี้ ทำให้เขารู้สึกเสียตายนในเมื่อทางนิทรรศการบอกว่าจะรับงานทุกประเภทเข้าไปจัดแสดง แต่ทำไมงานของเขาถึงไม่ได้เข้าไปจัดแสดง และนั่นจึงกลายเป็นคำถามต่อวงการศิลปะว่า “แท้ที่จริงแล้วศิลปะคืออะไร” ตามมาด้วยคำถามต่างๆ มากมายที่ถูกถามจากผลงานโถฉีธรรมดาชิ้นนั้น โดยโถฉีชิ้นนั้นยังบอกถึงเรื่องราวต่างๆ ได้มากกว่าสิ่งที่เห็น ไม่ว่าจะเป็นเศรษฐกิจ สังคม เทคโนโลยี วัฒนธรรม เป็นต้น ถึงแม้ว่าโถฉีจะไม่ได้มีการเขียนเรื่องราวต่างๆ เอาไว้ แต่ถ้าหากลองมองย้อนไปถึงวัสดุ กระบวนการ ปีที่ผลิต โถฉีอาจสามารถบอกเรื่องราวของมันได้ดีโดยที่ไม่ได้ถูกสร้างขึ้นเป็นพิเศษ เพียงแต่ถูกศิลปินสร้างเรื่องราวให้เกิดความเฉพาะตัว นี่จึงเป็นที่มาของงานศิลปะแขนงใหม่ที่เรียกว่า Conceptual Art

จากจุดเริ่มต้นที่กล่าวมาทั้งหมดนี้คือตัวจุดประกายความคิดที่ทำให้ข้าพเจ้าสร้างสรรค์ผลงานศิลปะแนว Conceptual Art ขึ้น ซึ่งโดยพื้นฐานแล้วข้าพเจ้าเป็นคนที่ไม่ได้มีพื้นฐานในการสร้างสรรค์ผลงานศิลปะผ่านการวาดภาพด้วยเทคนิคต่างๆ ดังนั้น การสร้างสรรค์ผลงานที่นำเสนอ

ความงามทางความคิด จึงเป็นสิ่งที่ข้าพเจ้าได้ให้ความสนใจและพัฒนาเทคนิคในด้านนี้มาผสมผสานกับการศึกษาเรื่องของวัสดุ เพื่อจะนำมาปรับใช้สำหรับสร้างเป็นแนวคิดให้เกิดเป็นผลงานศิลปะชิ้นนี้

### 2.1.2 One and Three Chair (1965)

ผลงานในลำดับต่อมาที่มีอิทธิพลต่อข้าพเจ้า คือผลงานที่มีชื่อว่า One and Three Chairs (1965) ของ โจเซฟ โคซุท ผลงานที่เรียบง่าย แต่เต็มไปด้วยแนวความคิด ซึ่งเป็นหนึ่งในผลงานที่ข้าพเจ้าให้ความสนใจเป็นอย่างยิ่ง และเป็นผลงานศิลปะอีกชิ้นหนึ่งที่เป็นตัวอย่างของการอธิบายงานศิลปะประเภท Conceptual Art ได้เป็นอย่างดี

สิ่งที่ข้าพเจ้าให้ความสนใจนั้นก็คือ เรื่องความขัดแย้งในความถูกต้อง และความแตกต่างแต่เหมือนกันของมุมมองที่เรามองเหตุการณ์ที่เกิดขึ้นบนรถไฟฟ้ายานที่ข้าพเจ้าสนใจ ซึ่งงานศิลปะชิ้นนี้มีแนวความคิดที่คล้ายๆ กัน ถ้าเข้าใจถึงแนวความคิดของงานศิลปะชิ้นนี้แล้ว จะเข้าใจในสิ่งที่ข้าพเจ้าให้ความสนใจ

“อะไรคือความจริง” สิ่งที่ถูกถามขึ้นเมื่อได้เห็นผลงานศิลปะของโจเซฟชิ้นนี้ คำถามเหล่านี้ได้เกิดขึ้นกับผู้เข้าชมที่เข้ามาชมงาน เพราะรูปแบบของงานศิลปะชิ้นนี้ถูกจัดตั้งขึ้นตามชื่อของผลงาน “เก้าอี้ 1 และ 3 ตัว” อันเป็นการแปลชื่อผลงานแบบเรียบง่าย ซึ่งแค่ชื่อก็ชวนให้สงสัย ตกงแล้ว ผลงานชิ้นนี้มีเก้าอี้เพียงแค่ตัวเดียว หรือมีเก้าอี้ที่ใช้จัดแสดง 3 ตัว

งานศิลปะชิ้นนี้ถูกจัดขึ้นอย่างเรียบง่ายตามรูปแบบทั่วไปของงานศิลปะแนว Conceptual Art โดยที่มืองค์ประกอบคือ รูปถ่ายเก้าอี้ขนาด 1 ต่อ 1 เก้าอี้จริง ที่สามารถนั่งได้ และเป็นตัวเดียวกันกับในรูปถ่ายที่กล่าวมาข้างต้น สุดท้ายก็คือ กระดาษธรรมดาที่มีคำอธิบายความหมายของคำว่าเก้าอี้เป็นภาษาอังกฤษ



ภาพที่ 2.2 One and Three Chairs : Original, Joseph Kosuth (1965)

ที่มา : <https://www.wikiart.org/en/joseph-kosuth/one-and-three-chairs>

เมื่อชมผลงานในครั้งแรก จะเห็นเก้าอี้เพียงตัวเดียว คือเก้าอี้ตัวที่สามารถนั่งได้ อีก 2 ตัวที่เลือนหายไปไหน 2 ตัวที่ว่าไม่ได้หายไปไหนถ้าหากมองในมุมมองที่ต่างออกไป กล่าวคือถ้ามองว่ารูปถ่ายของเก้าอี้และคำอธิบายนั้นก็เป็เก้าอี้จริง จะเห็นเก้าอี้ทั้งหมด 3 ตัว ตามชื่อของผลงาน ด้วยการเล่นกับมุมมองทางความคิดของผู้เข้าชม ทำให้เกิดคำถามที่กล่าวไว้ข้างต้นว่า อะไรคือเก้าอี้จริงๆ ระหว่างเก้าอี้ตัวที่นั่งได้จริง ภาพถ่ายของเก้าอี้ตัวนั้นในขนาดเท่ากัน และสุดท้าย คำที่อธิบายความหมายของคำว่าเก้าอี้

สิ่งที่ถูกกล่าวมาข้างต้นนั้นว่าซับซ้อน ในเรื่องของความจริงที่ว่าแล้ว การที่จะนำผลงานชิ้นนี้ไปแสดงในที่ต่างๆ นั้นจะช่วยยกระดับความซับซ้อนขึ้นไปอีก โดยการที่จะนำผลงานชิ้นนี้ไปจัดแสดงนั้น โจเซฟได้กล่าวไว้ว่าเพียงแค่ว่า “คุณหาเก้าอี้ในสถานที่จัดแสดงงานมาถ่ายรูปแล้วพิมพ์มันออกมาในขนาดเท่ากับเก้าอี้ที่นำมาถ่าย แล้วเค้าจะส่งรูปแบบการจัดวางพร้อมกับคำอธิบายไปสำหรับใช้จัดแสดง” การที่โจเซฟทำอย่างนี้ยังเป็นการตอกย้ำความจริงแล้วว่า เก้าอี้ตัวจริงในงานศิลปะชิ้นนี้สำหรับโจเซฟแล้วคือชิ้นไหน เพราะเมื่อเปลี่ยนสถานที่จัดแสดง เก้าอี้ก็ถูกเปลี่ยนไปด้วย แต่สิ่งที่ยังคงเหมือนเดิมนั้นก็คือ รูปแบบการจัดวางของเก้าอี้ทั้ง 3 ตัว



ภาพที่ 2.3 One and Three Chairs, Joseph Kosuth

ที่มา : <https://www.centrepompidou.fr/cpv/resource/c5jdxb/r6rdGeK>

ด้วยความซับซ้อนในงานศิลปะของโจเซฟซันนี่ ทำให้มุมมองต่อสิ่งรอบตัวของข้าพเจ้าเปลี่ยนไป ซึ่งทำให้เกิดการสังเกตสิ่งที่เกิดขึ้นรอบตัวจนทำให้เห็นสิ่งที่สามารถนำมาใช้เป็นเรื่องราวของงานศิลปะ

### 2.1.3 One Minute Sculptures (2004)

งานศิลปะส่วนใหญ่ผู้ชมจะไม่ได้มีส่วนร่วมกับการงานศิลปะ ทำได้เพียงแค่ชมผลงานตามที่ศิลปินได้สร้างสรรค์ขึ้นมา แต่ผลงาน One Minute Sculptures ของ เออร์วิน วูร์ม ที่สร้างในปี ค.ศ. 2004 นั้น ให้ความรู้สึกที่ตรงกันข้าม ทำให้ข้าพเจ้าได้เห็นความน่าสนใจในจุดที่ผลงานศิลปะของข้าพเจ้ามีส่วนนำเรื่องราวผู้คนรอบข้างมาเป็นส่วนหนึ่งของงานศิลปะ การที่ผู้เข้าชมได้มีส่วนร่วมกับผลงานนั้นเป็นอีกแนวความคิดที่ข้าพเจ้าให้ความสนใจเช่นกัน

จากแนวความคิดดั้งเดิมที่ว่า “งานศิลปะนั้นจำเป็นต้องมาจากศิลปินเท่านั้น” ถูกทำลายลงไปตั้งแต่เริ่มมีการทำงานศิลปะประเภท Readymades งานศิลปะที่เกิดจากการนำสิ่งของที่พบเจอได้ทั่วไปมาทำงานศิลปะ เป็นที่มาของแนวความคิดของศิลปะประเภท Conceptual Art

การที่จะสามารถสร้างผลงานศิลปะในรูปแบบใหม่ๆ ได้ ศิลปินได้มีการขยายขอบเขตของงานศิลปะไปมากขึ้น รวมไปถึงวิธีการ แนวความคิดและกระบวนการสร้างสรรค์งานศิลปะ ให้ความหลากหลายมากขึ้นเช่นกัน แต่ในเมืองงานศิลปะถูกสร้างจากใครก็ได้ ดังนั้นผู้ชมงานศิลปะก็สามารถเป็นงานศิลปะได้เช่นกัน

เออร์วิน วูร์ม ศิลปินชาวออสเตรียผู้สร้างงานศิลปะในหลากหลายรูปแบบ ได้เริ่มผลงานชิ้นหนึ่งที่ข้าพเจ้าให้ความสนใจนั้นก็คือ ประติมากรรมหนึ่งนาที (One Minute Sculptures) ผลงานชิ้นนี้เป็นผลงานที่โดดเด่นชิ้นหนึ่งในชีวิตของศิลปิน การให้ผู้ชมได้มีส่วนร่วมกับการงานศิลปะของศิลปิน โดยการให้ผู้ชมไปทำทำต่างๆ กับวัตถุที่จัดแสดงให้เป็นเวลา 1 นาที และบันทึกภาพ ผู้ชมจะได้ทำทำทางตามที่ศิลปินได้กำหนดไว้กับวัตถุชิ้นนั้นไม่ว่าจะเป็นแก้ว ไม้ โต๊ะ ดินสอ ปากกา สมุด หนังสือ ถังน้ำ ไม้ถูพื้น หรือภาชนะอย่างเช่น จาน ชาม หม้อ ไห ขวด ฯลฯ ซึ่งทำทางส่วนใหญ่มักจะเป็นทำที่พิลึกพิลั่นและฝืนธรรมชาติ ซึ่งหากดูเผินๆ อาจจะเหมือนเป็นการกระทำไร้สาระทั่วไป แต่ในความเป็นจริงศิลปินได้ตั้งคำถามต่อความเป็นเหตุผลและกฎเกณฑ์ที่ควบคุมการดำเนินชีวิตของคน ด้วยการแสดงออกของทำทางต่างๆ เป็นการทำงานอย่างอิสระของจิตไร้สำนึกที่ไร้การควบคุม เป็นแนวคิดที่ได้มาจากทฤษฎีจิตวิเคราะห์ของฟรอยด์



ภาพที่ 2.4 One Minute Sculptures, Erwin Wurm (2004)

ที่มา : [http://www.erwinwurm.at/fileadmin/\\_processed\\_/csm\\_The\\_Idiot\\_III\\_\\_410cc412c6.jpg](http://www.erwinwurm.at/fileadmin/_processed_/csm_The_Idiot_III__410cc412c6.jpg)

งานศิลปะชิ้นนี้กลายเป็นงานศิลปะที่เกิดขึ้นระหว่างศิลปินและผู้เข้าชม ไม่ได้เกิดขึ้นจากศิลปินเพียงผู้เดียว แต่เป็นการสร้างรูปแบบของประติมากรรมในรูปแบบใหม่ที่มีการนำคนเข้ามาเป็นส่วนหนึ่งของงานศิลปะ

การมีส่วนร่วมในงานศิลปะของศิลปินนั้น ทำให้ข้าพเจ้าได้มองเห็นถึงจุดเด่นของผลงานชิ้นนี้ และการมีส่วนร่วมกับงานศิลปะในความคิดของข้าพเจ้านั้น เป็นอีกสิ่งที่ต้องการนำแนวความคิดนี้มาประยุกต์ใช้กับการเข้าชมงานศิลปะของตนเอง

## 2.2 อิทธิพลที่ได้รับจากวรรณกรรม

### 2.2.1 วาปี-ซาปี เมื่อไม่สมบูรณ์จึงดงาม

รูปแบบผลงานสร้างสรรค์ของข้าพเจ้า หากมองโดยทั่วไปแล้วจะไร้ซึ่งความงามอันเนื่องมาจากข้อจำกัดที่กำหนดไว้ เพื่อให้สอดคล้องกับแนวความคิดที่ตั้งใจจะนำเสนอ แนวความคิดของวาปี-ซาปีในเชิงของความงามนั้น จึงมีส่วนที่จะเข้ามาช่วยในการอธิบายถึงความงามของงานศิลปะ

คำว่าวาปี-ซาปี ประกอบด้วยคำ 2 คำ ได้แก่ “วาปี” มีความหมายว่า “ความสวยงามที่เรียบง่าย” ส่วนคำว่า “ซาปี” นั้นมีความหมายว่า “ความไม่ยั่งยืนของสรรพสิ่งต่างๆ”

ดังนั้น “วาปี-ซาปี” คือการมองความงามในมุมมองใหม่ของคนญี่ปุ่นที่กล่าวถึงความงามตามธรรมชาติ ที่ไม่จำเป็นต้องปรุงแต่ง แต่เป็นการมองความงามในรูปแบบที่เรียบง่าย

วาปี-ซาปี มีมาตั้งแต่ยุคสมัยศตวรรษที่ 15 และได้ปฏิบัติตามกันมาเรื่อยๆ จนปัจจุบันได้กลายเป็นส่วนหนึ่งของวัฒนธรรมญี่ปุ่น เมื่อก่อน วาปี-ซาปี เป็นคำในพิธีชงชาของชาวญี่ปุ่น ที่มีต้นตอมาจากแก้วชาที่มีรอยร้าว แม้คนญี่ปุ่นรับรู้ถึงคำนี้ แต่ยากที่จะอธิบายได้อย่างแน่ชัดว่าอะไรคือ “วาปี-ซาปี” ในทางตรงกันข้าม คำนี้กลับได้รับความนิยมในงานศิลปะ เพราะใช้แทนความเรียบง่าย ความสวยงามของธรรมชาติที่ไร้การปรุงแต่ง แม้ว่าแต่เดิมคำนี้ไม่ได้กล่าวถึงความงามในรูปแบบนี้ สำหรับคนยุคใหม่กลับนำคำนี้มาใช้โดยนิยามใหม่ซึ่งมีลักษณะเดียวกันกับความว่า “มินิมอล” ของชาวตะวันตก

สิ่งที่ทำให้คำนี้มีความแตกต่างกันนั้นก็คือที่มา “วาปี-ซาปี” คืออะไร ในหนังสือที่เขียนอธิบายเกี่ยวกับ วาปี-ซาปี ได้กล่าวไว้ว่า “วาปี-ซาปี คือความงามของสรรพสิ่งที่ไม่สมบูรณ์แบบ ไม่คงทนถาวรและไม่เสร็จสมบูรณ์ คือความงามของสรรพสิ่งที่สงบเสงี่ยมและอ่อนน้อม คือความงามของสรรพสิ่งที่ไม่ยึดติดในคติแบบแผน”

หากสิ่งที่กล่าวมาคือคำนิยามของ “วาปี-ซาปี” วาปี-ซาปี ก็คือ ความงามที่มีองค์ความคิดของศาสนานิกายเซนเข้ามาเกี่ยวข้อง เป็นรากฐานของแนวความคิดที่มีความงามผสมผสานเข้ากับหลักศาสนา ซึ่งไม่แปลกใจกับการผสมผสานนี้ เพราะญี่ปุ่นมีศาสนานิกายเซนมาตั้งแต่อดีต ทั้งยังมีการประยุกต์หลักคำสอนของนิกายเซนเข้ากับการใช้ชีวิตประจำวัน

ดังนั้น คำว่า “วาปี-ซาปี” อาจตีความได้ว่า “เป็นความงามที่เรียบง่ายผ่านมุมมองของแนวความคิดแบบเซนที่ยกย่องถึงการใช้ชีวิตที่เรียบง่าย และเป็นส่วนหนึ่งของธรรมชาติ” ทำให้ความงามที่เกิดขึ้นนั้น เป็นความงามที่เรียบง่ายอันเกิดขึ้นเองโดยธรรมชาติ ไม่จำเป็นต้องสวยสมบูรณ์แบบ แต่สวยในแบบที่ธรรมชาติเป็นผู้สร้าง ไม่จำเป็นต้องเป็นระเบียบ แต่เป็นระเบียบในแบบที่เกิดขึ้นเองโดยไม่ต้องเข้าไปจัดการให้เป็นระเบียบ เป็นความงามที่เรียบง่าย ที่เกิดขึ้นเองจากธรรมชาติโดยแท้จริง

ในเชิงความงาม งานศิลปะตามแนวความคิดของข้าพเจ้านั้น ได้เน้นความงามในเชิงแนวความคิด มากกว่าความงามเชิงภาพลักษณ์ ซึ่งสอดคล้องกับแนวความคิดของงานศิลปะ Conceptual Art ที่ศิลปินได้สร้างความงามทางแนวความคิดให้กับงานศิลปะ

## 2.2.2 ความจริงในความคิดของเต๋อ นวพล อารังรัตนฤทธิ์

การฟังบรรยายของนวพล อารังรัตนฤทธิ์ ได้มีหลายส่วนที่ข้าพเจ้าได้ฟัง และได้รับอิทธิพลถึงแนวความคิดในการสร้างสรรค์งานศิลปะ ทั้งงานที่แสดงถึงแนวความคิดที่ได้รับจากการฟังบรรยายโดยตรง และงานที่มีการนำเสนอในรูปแบบอื่น แต่แฝงแนวความคิดที่ได้รับมาจากการฟังบรรยาย

ความจริงที่ผู้บรรยายได้มาบรรยายให้ฟัง มีการแสดงตัวอย่างที่เรียบง่าย โดยการนำเรื่องราวที่ผู้ฟังทุกคนเข้าถึงได้ง่ายอย่างโซเชียลมีเดีย และการนำเสนอในมุมมองของนักทำภาพยนตร์ ซึ่งตัวอย่างต่างๆ ที่ถูกเล่าในงาน TEDxBangkok 2016 ในวันที่ 20 สิงหาคม 2559 เวลา 8.00 – 18.00 น. ที่โรงละครเคแบงก์สยามพิฆเนศ ล้วนเป็นการนำเสนอด้วยมุมมองที่กว้างขึ้น เพื่อให้ผู้ที่ฟัง

ได้เข้าใจง่ายขึ้น เป็นตัวอย่างที่ถูกนำเสนอเพื่อใช้ในการอธิบายว่า “ความจริงคืออะไร” นั่นคือสิ่งที่ข้าพเจ้าสนใจ ทั้งวิธีที่นำมาเปรียบเทียบ รูปแบบการเล่า รวมไปถึงการนำเสนอในแต่ละช่วงนั้น น่าสนใจเป็นอย่างยิ่ง

ตัวอย่างแรกที่ผู้บรรยายได้นำเสนอ เป็นตัวอย่างง่ายๆ อย่างรูปถ่าย 3 รูป ที่เล่าในบริบทที่ต่างกัน โดยรูปแรกได้กล่าวถึงสถานเริงรมย์ที่ใหญ่ที่สุดแห่งหนึ่งโดยไม่สามารถบอกได้ว่าอยู่ตำแหน่งไหน ใครเป็นเจ้าของ รูปต่อมาเป็นรูปอาคารแห่งหนึ่งที่ไม่พบตอนเดินทางไปโปรโมทภาพยนตร์ที่ต่างประเทศ และรูปสุดท้ายเป็นรูปอาคารแถวบ้านตัวเอง ในช่วงท้ายผู้บรรยายได้ตั้งคำถามกับผู้ฟังว่า ในความเป็นจริงแล้วสิ่งไหนคือความจริงของภาพทั้งสามภาพที่เปิดให้ชม ในเมื่อภาพสถานที่ทั้ง 3 เป็นภาพเดียวกัน เพียงแต่ถูกอธิบายในบริบทที่ต่างกัน



ภาพที่ 2.5 อาคารทั้ง 3 ภาพ

ที่มา : <https://www.youtube.com/watch?v=EoBLvRzVf5U&t=157s>

ตัวอย่างที่ 2 ผู้บรรยายได้นำเสนอตัวอย่างต่อไป ด้วยการนำกล้องมาช่วยในการนำเสนอ มุมมองของภาพทั้ง 2 ภาพเพื่อเป็นการเปรียบเทียบถึงความจริงชุดต่อมา เป็นการที่นำเสนอเรื่องราวที่กล่าวถึงเหตุการณ์เดียวกัน แต่ถูกอธิบายต่างกัน และมุมมองของภาพที่ต่างกัน สิ่งที่แสดงนั้นเป็นการตั้งคำถามกับผู้ชมว่า ในความเป็นจริงแล้วภาพถ่ายนั้น มีความจริงถูกบรรจุอยู่ที่เปอร์เซ็นต์ ในเมื่อเปลี่ยนมุมมองภาพ ความจริงของภาพได้เปลี่ยนไป แม้ว่าอยู่ในสถานที่เดียวกัน สถานการณ์เดียวกัน



ภาพที่ 2.6 ภาพเปรียบเทียบ 1

ที่มา : <https://www.youtube.com/watch?v=EoBLvRzVf5U&t=157s>

ตัวอย่างที่ 3 เป็นตัวอย่างที่ต่อมาจากตัวอย่างที่ 2 เป็นเหตุการณ์จากผลงานของผู้บรรยายเอง เป็นการกล่าวถึงเบื้องหน้าที่ผู้ชมจะได้เห็นในภาพยนตร์ และเบื้องหลังของฉากนั้น เป็นการเปรียบเทียบกับสิ่งที่พบเห็นในโซเชียลมีเดียว่า สิ่งที่คุณได้เห็นจากรูปที่ใครบางคนได้โพสต์ทิ้งไว้ ในความเป็นจริงมีอะไรที่มากกว่านั้น เปรียบได้กับฉากในภาพยนตร์ที่คุณเห็นแท้จริงแล้วมีทีมงานผู้เป็นเบื้องหลังอยู่มากมาย



ภาพที่ 2.7 ภาพเปรียบเทียบ 2

ที่มา : <https://www.youtube.com/watch?v=EoBLvRzVf5U&t=157s>

หลังจากที่ผ่านตัวอย่างทั้ง 3 ตัวอย่างแล้ว สิ่งที่คุณบรรยายได้อธิบายในลำดับต่อมานั้นคือนิสัยของคนในยุคใหม่ที่เชื่อในสิ่งที่ปรากฏในโลกโซเชียลมีเดียเร็วเกินไป ขาดการคิดไตร่ตรองว่า สิ่งที่

เห็นนั้นใช่เรื่องจริงหรือไม่ ถึงแม้ว่าสิ่งที่เห็นนั้นเป็นเรื่องจริง แต่ถูกนำเสนอในด้านเดียว ด้านที่ทำให้คนนำเสนอ นั้นดูดี ถึงแม้ว่าในบางครั้งความเป็นจริงคนนำเสนอเป็นคนที่ดีก็ตาม

ความจริงควรจะเป็นสิ่งที่สามารถมองได้ทุกด้านตลอดเวลา แต่ภาพถ่ายถูกบันทึกได้เพียงด้านเดียวในช่วงเวลาเดียว นั่นก็หมายความว่าความจริงในภาพถ่ายถูกบรรจุอยู่ไม่มากเมื่อเทียบกับคำกล่าวที่อธิบายถึงความจริง ซึ่งยังไม่รวมคำอธิบายของภาพที่ผู้ถ่ายได้อธิบายไว้ และที่เลวร้ายยิ่งกว่านั้นคือ ภาพถ่ายสามารถถูกบิดเบือนได้ง่ายยิ่งขึ้นในปัจจุบัน ในทางกลับกันภาพถ่ายกลับเป็นสิ่งที่ทุกคนใช้ยืนยันความจริงมากที่สุด

ผู้บรรยายได้เปรียบเทียบเรื่องราวที่ปรากฏบนโซเชียลมีเดียว่า แม้คุณไม่ได้ตั้งใจที่ตัดต่อมัน แต่การที่คุณเลือกเฉพาะบางช่วงมานำเสนอบนโซเชียลมีเดีย เปรียบได้กับการตัดต่อรูปแบบหนึ่ง ซึ่งการตัดต่อถือว่าการบิดเบือนความจริงรูปแบบหนึ่ง ถึงแม้คุณไม่ได้เล่นโซเชียลมีเดีย แต่การที่คุณไปนินทาคนนั้นเรียกได้ว่าเป็นการเลือกเรื่องราว หรือช่วงเวลาที่เราสนใจมานำเสนอให้กับคู่สนทนาของเราโดยที่เรากระทำอย่างไม่รู้ตัวก็ตาม

เมื่อเทียบพฤติกรรมของคนในยุคนี้ที่ผลิตคลิปและภาพถ่ายออกมามากมาย จนกลายเป็นว่าสิ่งไหนจริง สิ่งไหนไม่จริง พฤติกรรมเหล่านี้ทำให้มีคนได้นำความซับซ้อนส่วนนี้มาแสวงหาผลกำไร เช่น โฆษณาที่นำเอาเรื่องจริงมาแล้วปิดท้ายด้วยการขายสินค้า เป็นต้น สิ่งเหล่านี้สะท้อนให้เห็นถึงความสนใจของสังคมที่มีต่อเทคโนโลยีในยุคปัจจุบัน ทำให้คลิปและภาพถ่ายที่ถูกผลิตมานั้นเป็นเรื่องจริงหรือเรื่องที่ถูกบิดเบือนแต่งเติมขึ้นมา

มาถึงตรงจุดนี้ สิ่งที่ผู้บรรยายได้กล่าวมาทั้งหมดนั้นสะท้อนให้เห็นว่า “อะไรคือความจริง” อะไรคือกฎเกณฑ์ที่นำมาวัดว่าสิ่งนั้นคือความจริง ซึ่งผู้บรรยายได้ให้แนวคิดเกี่ยวกับกฎเกณฑ์ของความจริงไว้ว่า “ความจริงคือการที่ไม่มีความจริงไหนเป็นความจริงที่สมบูรณ์” สิ่งที่เรียกว่าความจริงที่สมบูรณ์นั้นมันไม่มีอยู่จริง ในหลักวิทยาศาสตร์ก็เช่นกัน ซึ่งผู้บรรยายได้กล่าวไว้ว่า หลักวิทยาศาสตร์ที่แน่นอนและถูกพิสูจน์ว่าเป็นความจริง หากมีการพิสูจน์ใหม่ว่าสิ่งที่เคยเชื่อว่าเป็นความจริงนั้นผิด จะเปลี่ยนความจริงใหม่ในทันที ความจริงทางวิทยาศาสตร์ที่ถูกใช้ในปัจจุบันนั้นเป็นความจริงชั่วคราวที่รอให้มีความจริงชุดใหม่มาลบล้างความจริงในปัจจุบัน เหมือนกับเมื่อก่อนที่เชื่อว่าโลกแบน แต่ได้มีคนพิสูจน์ว่าโลกกลม โลกแบนกลายเป็นเรื่องที่ไม่จริงขึ้นมาทันที

ในตอนท้ายก่อนที่จะจบการบรรยายในวันนั้น ผู้บรรยายยังให้ข้อคิดสุดท้ายในเรื่องของความจริงที่ว่า ในเมื่อความจริงนั้นมันได้มีการเปลี่ยนแปลงอยู่ตลอดเวลา ทุกคนก็ควรที่จะพร้อมปรับตัวเพื่ออยู่กับความจริงให้ได้ และทุกสิ่งที่เขาได้อธิบายในวันนั้นอาจจริงหรือไม่จริงก็ได้ เพราะว่าในตอนนี้นั้นยังคงเป็นเรื่องจริงอยู่ แต่หากในอนาคตที่มีความจริงชุดใหม่เข้ามาลบล้างความจริงที่ผู้บรรยายได้อธิบายในวันนี้ มันก็จะเหมือนกับที่ผู้บรรยายได้อธิบายไว้ข้างต้นว่า “ความจริงคือการที่ไม่มีความจริงไหนเป็นความจริงที่สมบูรณ์”

การแสดงความคิดเห็นของผู้คนไม่ว่าจะสถานการณ์ไหน หรือสถานที่ใด จะมีการเล่า พูดคุย

แสดงความคิดเห็นไปในมุมมองต่างๆ หลายครั้งที่ความจริงถูกกลบด้วยคำวิจารณ์เหล่านั้นที่ต้องการ  
วิจารณ์เพื่อยกระดับตนเองให้ดูเป็นคนดีหรือเป็นคนฉลาด ในบางครั้งความจริงเป็นการแสดงความคิด  
หรือแสดงออกที่ผิด รวมไปถึงการตัดสินผู้คนจากสิ่งที่เห็นโดยไม่รู้ความจริง สิ่งเหล่านี้จึงเป็นที่มาของ  
การสร้างสรรคผลงานโดยใช้แนวความคิด วรรณกรรม รวมไปถึงวาทกรรมที่ข้าพเจ้าได้รับผ่าน  
การศึกษาและค้นคว้าจนเกิดเป็นงานศิลปะ

## บทที่ 3

# การดำเนินงานและขั้นตอนการสร้างสรรค

การศึกษาและวิเคราะห์ข้อมูลที่เกี่ยวข้องกับการสร้างสรรค์ผลงานชิ้นนี้ ได้มีการลงพื้นที่ เพื่อสร้างขอบเขตสำหรับการสร้างสรรค์ผลงาน ซึ่งจะช่วยให้ทราบถึงแนวทางในการดำเนินงาน โดยแบ่งการวิเคราะห์เป็นหัวข้อต่างๆ ได้ ดังนี้

3.1 วิเคราะห์ข้อมูลที่นำมาใช้ในการสร้างสรรค์ผลงาน

3.2 ขั้นตอนการสร้างสรรค

### 3.1 วิเคราะห์ข้อมูลที่นำมาใช้ในการสร้างสรรค์ผลงาน

#### 3.1.1 เรื่องราวที่หยิบยกมาใช้

หากกล่าวถึงเรื่องราวและเหตุการณ์ที่อ้างอิงในการสร้างสรรค์ผลงานนั้น ส่วนใหญ่เป็นสิ่งที่เกิดขึ้นผ่านประสบการณ์ของข้าพเจ้า และเพิ่มเติมด้วยเรื่องราวของผู้คนที่พบเจอได้นำมาเล่าเป็นเหตุการณ์ตัวอย่าง ตลอดจนเหตุการณ์ที่เกิดขึ้นเป็นประจำจนเกิดการรณรงค์หรือมีการบอกเล่า และส่งต่อประสบการณ์ที่ผู้คนที่ได้พบเจอเพื่อมิให้ผู้อื่นได้ทำอีกเป็นต้น ยกตัวอย่างเช่น การปฏิบัติตัวในพื้นที่สาธารณะ เหตุการณ์ที่เป็นการรบกวนผู้คนในพื้นที่สาธารณะ การให้เกียรติแก่ผู้คนที่เข้าใช้พื้นที่สาธารณะร่วมกัน รวมไปถึงเหตุการณ์ทั่วไปอย่างเช่น การยืนพิงเสา การให้ที่นั่งแก่สตรีและคนชรา รวมไปถึงการใช้โทรศัพท์บนรถไฟฟ้าที่ก่อให้เกิดความรำคาญต่อผู้คนที่รอบข้าง เป็นต้น ซึ่งเหตุการณ์ต่างๆ เหล่านี้ ล้วนเป็นพฤติกรรมทางสังคมที่สะท้อนให้เห็นถึงสภาวะความเจริญที่กำลังทำลายวัฒนธรรมอันดีงามของสังคมไทยในปัจจุบัน



ภาพที่ 3.1 ตัวอย่างเหตุการณ์ที่เกิดขึ้นรถไฟฟ้า

### 3.1.2 พื้นที่อ้างอิง

พื้นที่ซึ่งจะนำมาใช้เป็นส่วนที่อ้างอิงถึงในงานสร้างสรรค์ชิ้นนี้ ข้าพเจ้าได้เลือกพื้นที่ซึ่งได้มีส่วนร่วมในการใช้พื้นที่อยู่เป็นประจำ เพื่อจะนำเรื่องราวและเหตุการณ์ที่เกิดขึ้นจากประสบการณ์มาใช้เป็นเนื้อเรื่องที่จะนำมาสร้างสรรค์เป็นงานศิลปะ

พื้นที่นำมาใช้อ้างอิงในการสร้างสรรค์ผลงานนี้คือ พื้นที่บนรถไฟฟ้าสายสีม่วง ที่มีชื่อเต็มว่า รถไฟฟ้ามหานครสายฉลองรัชธรรม หรือรถไฟฟ้ามหานครสายสีม่วง ซึ่งเรียกตามสีที่กำหนดในแผนแม่บทโครงการระบบขนส่งมวลชนทางรางในกรุงเทพมหานครและปริมณฑล โดยเป็นหนึ่งในโครงการก่อสร้างเส้นทางรถไฟฟ้าในระบบรถไฟฟ้ามหานคร โครงการรถไฟฟ้าขนส่งมวลชนแห่งประเทศไทยและรถไฟฟ้าสายอื่นๆ ได้นำมาเป็นส่วนเสริมของพื้นที่อ้างอิงในผลงานศิลปะ ประกอบไปด้วยรถไฟฟ้ามหานคร สายเฉลิมรัชมงคล (รถไฟฟ้า MRT) เส้นทางเดินรถทั้งหมดเป็นเส้นทางที่วิ่งอยู่ใต้พื้นดิน และมีทางขึ้นลงจากพื้นดิน ทำให้มีสภาพที่ไม่เหมือนรถไฟฟ้าสายอื่นๆ ที่ส่วนใหญ่อยู่เหนือพื้นดิน, รถไฟฟ้าเฉลิมพระเกียรติ 6 รอบพระชนมพรรษา (รถไฟฟ้า BTS) มีเส้นทางเดินรถอยู่เหนือพื้นดินทั้งหมด และมีทางขึ้นลงสู่พื้นราบ เป็นต้น



ภาพที่ 3.2 รถไฟฟ้ามหานคร สายฉลองรัชธรรม หรือ รถไฟฟ้ามหานคร สายสีม่วง

นอกจากนี้ ยังรวมไปถึงรถไฟฟ้าสายอื่นๆ ที่ไม่ได้กล่าวถึงเนื่องจากไม่ได้นำมาใช้อ้างอิงหรือเป็นองค์ประกอบหลัก แต่มีการกล่าวถึงและหยิบยกเรื่องราวบางส่วนหรือนำองค์ประกอบของรถไฟฟ้าสายอื่นๆ มาใช้เพียงเล็กน้อย และในอนาคตจะมีรถไฟฟ้าที่มีเส้นทางวิ่งอยู่บนพื้นราบหรือมีบางส่วนเชื่อมเข้าหากัน เช่น รถไฟฟ้า MRT ซึ่งวิ่งอยู่ใต้พื้นดิน เมื่อมาถึงทางเชื่อมต่อกับรถไฟฟ้ามหานครสายสีม่วงได้มีทางวิ่งขึ้นจากใต้ดินไปเชื่อมต่อกับสถานีที่อยู่เหนือพื้นดินที่สถานีเตาปูน จึงทำให้มีภาพการใช้งานที่แปลกกว่าเส้นทางอื่นและวิถีชีวิตก็แตกต่างกันไป



ภาพที่ 3.3 รถไฟฟ้ามหานคร สายเฉลิมรัชมงคล (รถไฟฟ้า MRT)



ภาพที่ 3.4 รถไฟฟ้าเฉลิมพระเกียรติ 6 รอบพระชนมพรรษา (รถไฟฟ้า BTS)

## 3.2 ขั้นตอนการสร้างสรรค์

### 3.2.1 แบบร่าง และการส่งแบบร่าง

#### ชุดที่ 1 แบบจำลองในชีวิตประจำวัน

ชุดที่ 1 เป็นการเล่นกับเรื่องราวที่เกิดขึ้นบนรถไฟฟ้าโดยภาพรวม ซึ่งเกิดจากการสังเกตของข้าพเจ้ารวมถึงไปถึงเหตุการณ์ต่างๆ ที่มีผู้ได้พบเจอและนำเสนอผ่านช่องทางต่างๆ ในโซเชียลมีเดีย

ข้าพเจ้าได้นำองค์ประกอบต่างๆ มาจากสถานที่เกิดเหตุการณ์เหล่านั้นมาตีความและดัดแปลงรูปร่างจากการใช้วัสดุที่ให้ความรู้สึกใกล้เคียงกับวัสดุที่พบเห็นได้ในสถานที่จริง โดยมีแบบร่างทั้งสิ้น 5 ชิ้น ดังต่อไปนี้

#### แบบร่างที่ 1

เป็นแบบร่างที่พัฒนามาจากชิ้นงานสุดท้ายในวิชาเรียนก่อนที่จะนำมาพัฒนาขึ้นเป็นศิลปะนิพนธ์ โดยข้าพเจ้าได้นำองค์ประกอบต่างๆ มาจากสถานที่จริง เช่น เสาของรถไฟฟ้า ผนังสำหรับกั้นบนรถไฟฟ้า บรรยากาศจริงระหว่างทาง เป็นต้น โดยได้นำเอาองค์ประกอบเหล่านั้นมาจัดเรียงใหม่ซึ่งได้มีเหตุการณ์การยืนจำลองเสาบนรถไฟฟ้าเป็นแบบร่างในมุมมองของตนเอง และได้นำเอาองค์ประกอบอื่นๆ มาใช้เป็นส่วนประกอบของแบบร่างชิ้นนี้

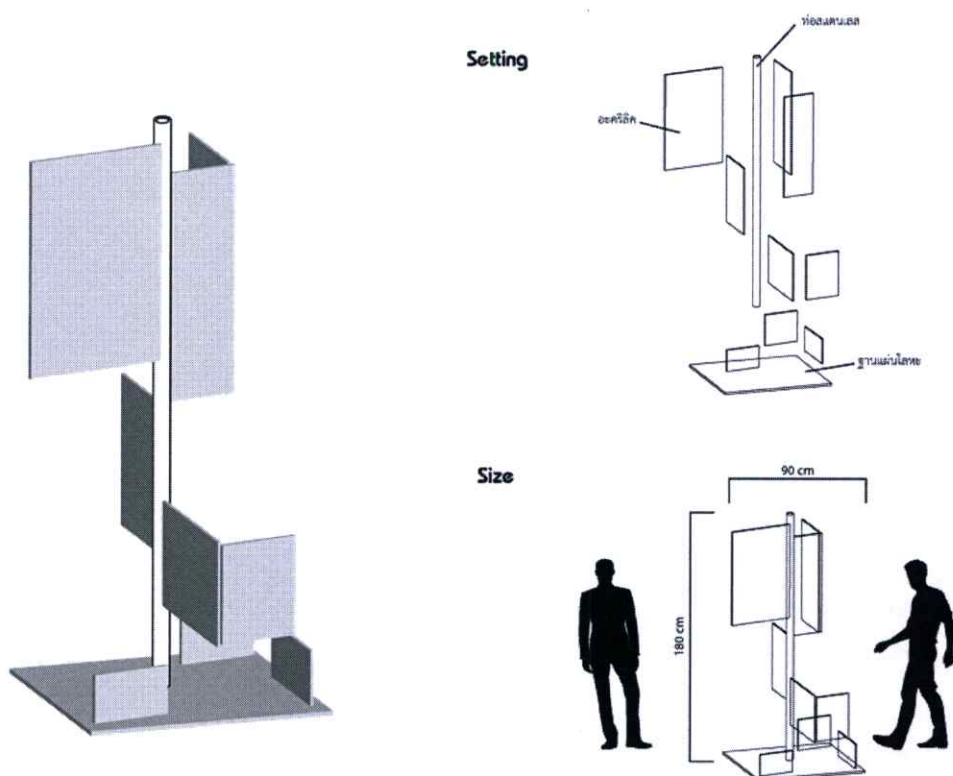

ภาพที่ 3.5 แบบร่างที่ 1 ชุด 1

## แบบร่างที่ 2

เป็นแบบร่างที่พัฒนามาจากแบบร่างที่ 1 ของชุดที่ 1 ซึ่งข้าพเจ้าได้ดัดแปลงรูปแบบของการจัดวางโดยเพิ่มจำนวนของเสาและกระจายจำนวนองค์ประกอบที่ติดอยู่กับตัวเสา โดยมีการอ้างอิงรูปทรงจากสถานที่จริงซึ่งไม่ได้มีเพียงแค่เสาต้นเดียว โดยจำลองสภาพเหตุการณ์บนรถไฟฟ้าผ่านองค์ประกอบที่สามารถพบเห็นได้ทั่วไป รวมถึงการนำเสนอรูปภาพบรรยากาศจากสถานที่จริง ซึ่งได้มีการดัดแปลงให้เป็นรูปแบบใหม่ที่เกิดจากการมองเห็นขณะเดินทางอยู่บนรถไฟฟ้าอันเป็นสถานที่อ้างอิงในการสร้างสรรค์ผลงานชุดนี้

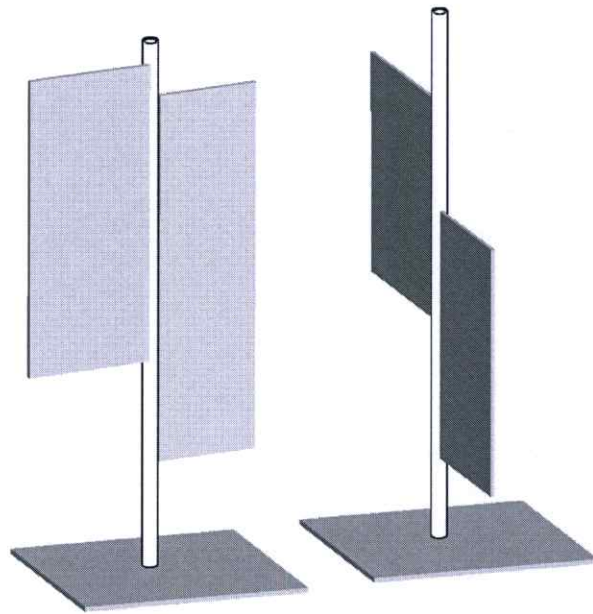

### Setting

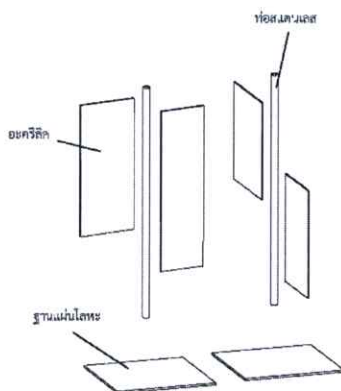

### Size

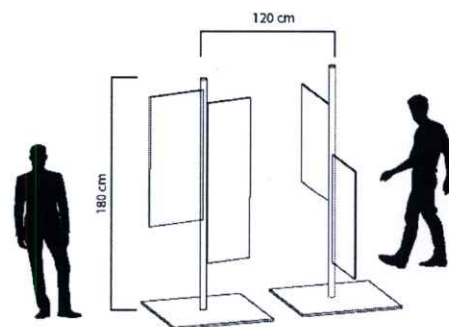

ภาพที่ 3.6 แบบร่างที่ 2 ชุด 1

### แบบร่างที่ 3

เป็นแบบร่างที่พัฒนามาจากแบบร่างที่ 2 ของชุดที่ 1 ซึ่งข้าพเจ้าได้จัดวางองค์ประกอบใหม่ โดยมีการดัดแปลงการจัดวางองค์ประกอบขึ้นมาเสริมร่วมกับเสาให้เกิดเป็นองค์ประกอบหลักของงาน โดยมีการจัดวางองค์ประกอบเสริมที่มีเรื่องราวเชื่อมถึงกัน ซึ่งไม่ได้เป็นองค์ประกอบที่มีพื้นที่แยกออกจากกันเหมือนแบบร่างที่ 2 แต่ในแบบร่างชิ้นนี้ ได้รับแรงบันดาลใจมาจากเรื่องราวที่เกิดขึ้นระหว่างเดินทาง เป็นเหตุการณ์จากการที่ได้พบเห็นผู้คนที่เดินไปมาระหว่างเสาเพื่อหาที่นั่งหรือเดินไปยังทางออกที่ใกล้กับจุดหมาย

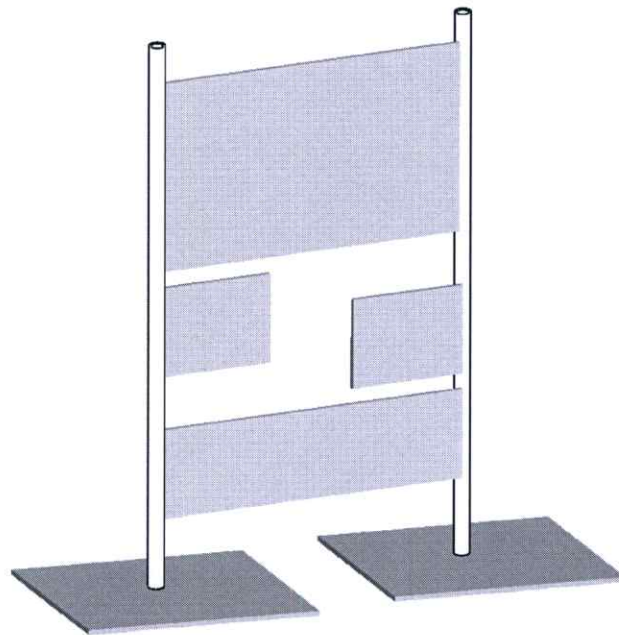

Setting

Size

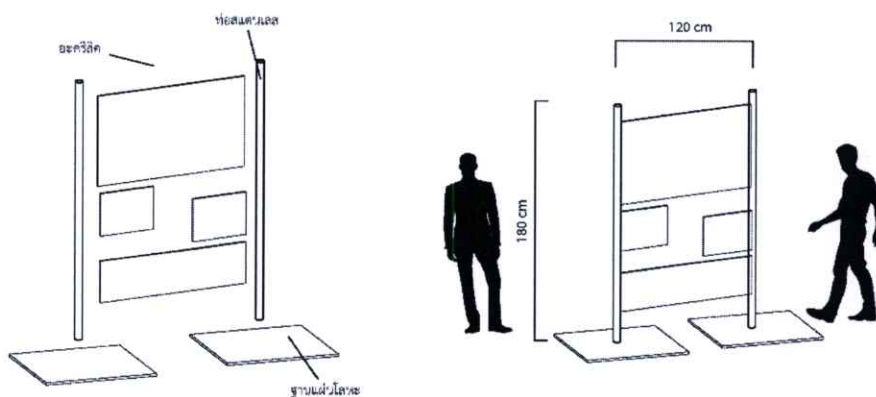

ภาพที่ 3.7 แบบร่างที่ 3 ชุด 1

#### แบบร่างที่ 4

เป็นแบบร่างที่พัฒนามาจากแบบร่างที่ 3 ของชุดที่ 1 โดยได้เปลี่ยนการจัดวางองค์ประกอบด้านข้างให้มีการเปลี่ยนทิศทางการวางใหม่ ในรูปแบบของการจับราวจริงและเพิ่มคานทอสแตนเลสสำหรับการยึดองค์ประกอบที่จะใช้ในการนำเสนอเรื่องราวในมุมมองของข้าพเจ้า ซึ่งการจัดวางองค์ประกอบเสริม และเป็นการจัดวางที่ได้รูปแบบจากการลงพื้นที่ในการสำรวจองค์ประกอบที่สามารถนำมาดัดแปลงและการจัดวางในรูปแบบที่มีความสลับซับซ้อน จากการนำมิติของแผ่นระนาบมาประกอบรวมกันเป็นรูปทรงจากภาพร่างดังนี้

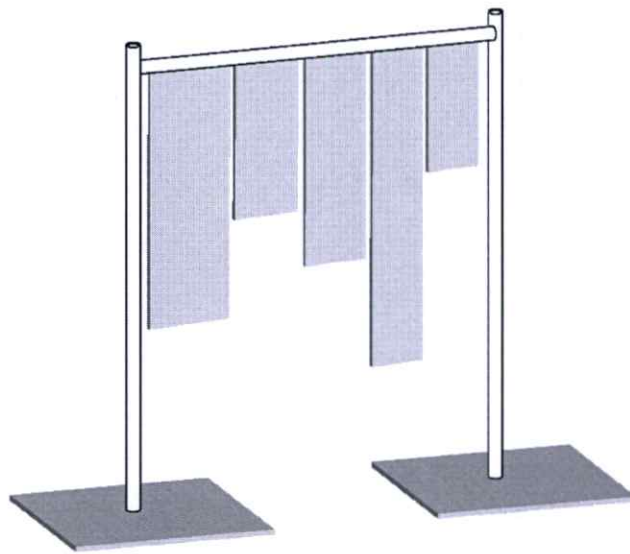

Setting

Size

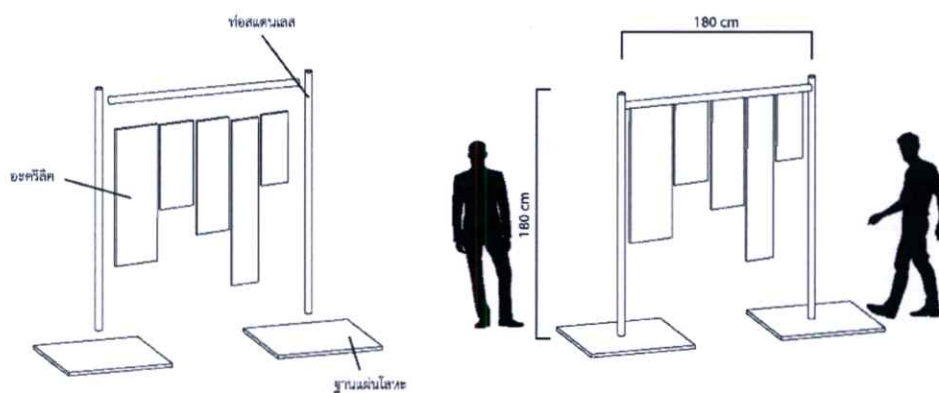

ภาพที่ 3.8 แบบร่างที่ 4 ชุด 1

### แบบร่างที่ 5

เป็นแบบร่างที่พัฒนามาจากการจัดวางของแบบร่างที่ 2 - 4 ของชุดที่ 1 โดยมีการเพิ่มเสาอีก 2 ต้น เพื่อจำลองพื้นที่ในส่วนของพื้นที่ว่างตรงทางเข้าและออก โดยได้นำการจัดวางองค์ประกอบเสริมในรูปแบบที่เชื่อมถึงกัน เพื่อสร้างพื้นที่สำหรับเล่าเรื่องความซับซ้อนของมุมมองในแต่ละด้าน และเพื่อนำเสนอมิติในการเล่าเรื่องขึ้นซึ่งแตกต่างจากแบบร่างที่ 2 - 4 โดยมีระนาบของแผ่นอะคริลิกมาประกอบกันเป็นรูปทรงตามที่ต้องการ

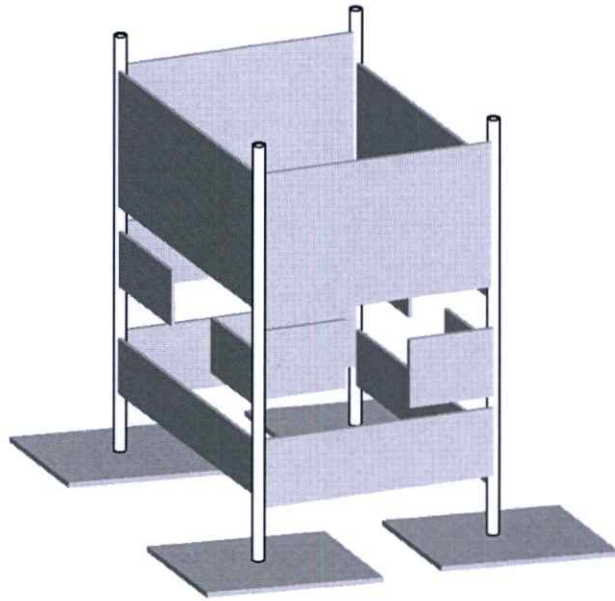

#### Setting

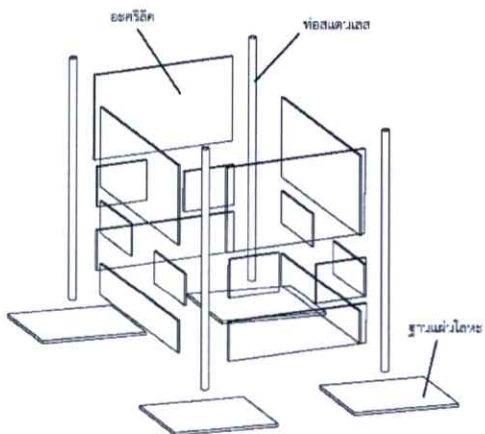

#### Size

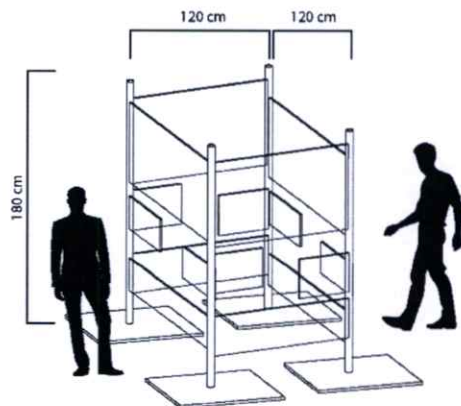

ภาพที่ 3.9 แบบร่างที่ 5 ชุด 1

### ส่งความคืบหน้าครั้งที่ 1

เป็นรูปทรงที่พัฒนามาจากแบบร่างที่ 1 ของชุดที่ 1 โดยข้าพเจ้าได้ดัดแปลงรูปแบบการจัดวางจากแบบร่างโดยเพิ่มองค์ประกอบที่มาสริมมากขึ้น เลือกที่จะใช้วัสดุที่มีความแตกต่างกันทั้งขนาด และสีผิว รวมไปถึงการเพิ่มองค์ประกอบที่มีการเจาะรูเพื่อเพิ่มความซับซ้อนในการมอง และการนำเสนอในพื้นที่ที่มีแสงผ่านได้ในหลายทิศทาง เพื่อเพิ่มพื้นที่ของชิ้นงานผ่านเงาที่สะท้อนออกมาจากชิ้นงานในทิศทางต่างๆ และมีรูปลักษณะของเงาที่แตกต่างตามพื้นผิวที่แสงไปตกกระทบ ในส่วนของพื้นได้นำรูปแบบของสัญลักษณ์จากสถานที่จริงมาเป็นส่วนหนึ่งขององค์ประกอบในชุดนี้

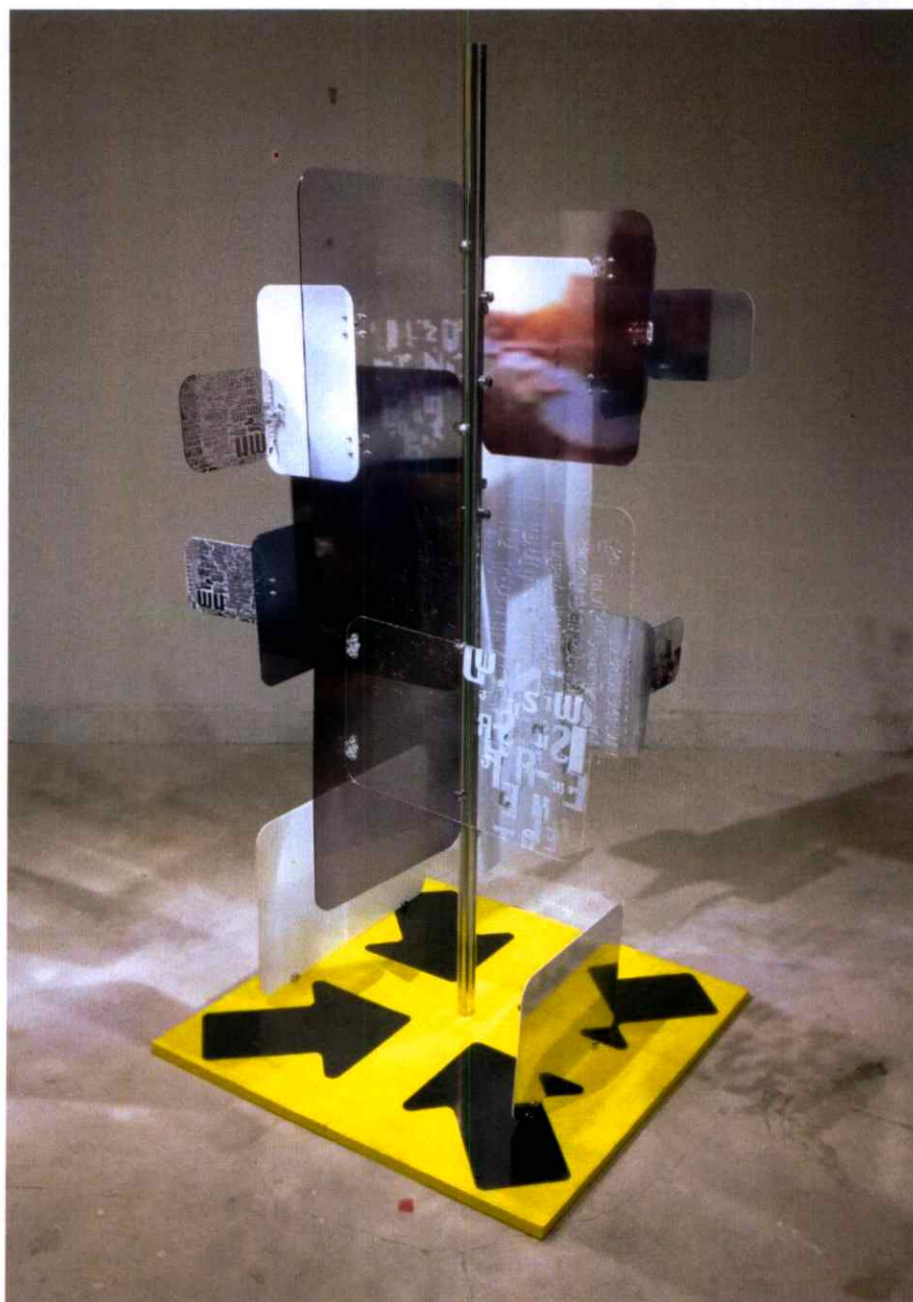

ภาพที่ 3.10 ส่งความคืบหน้าครั้งที่ 1 ชุด 1

## ชุดที่ 2 มุมมองต่อสังคมเมือง

ชุดที่ 2 ยังคงเล่าถึงเรื่องราวต่างๆ ที่เกิดขึ้นบนรถไฟไฟฟ้าโดยรวม อันเกิดจากการสังเกตของข้าพเจ้า และเหตุการณ์ต่างๆ ที่มีผู้ได้พบเจอเป็นเรื่องราวหลัก

แต่ข้าพเจ้าได้มีการนำรูปแบบและวัสดุของชุดที่ 1 นำมาต่อยอดและพัฒนาให้มีความซับซ้อน มีความหลากหลายมากยิ่งขึ้น รวมไปถึงน้ำหนักสี เพิ่มและลดทอนวัสดุบางอย่างออก เพื่อให้เกิดมุมมองต่างๆ มากขึ้น ซึ่งรูปแบบของการจัดวางจะสามารถสื่อถึงลักษณะของรูปแบบภายในรถไฟไฟฟ้าในมุมมองต่างๆ ในบางมุมมองจะสื่อถึงการเข้าใช้บริการรถไฟไฟฟ้า เช่น การใช้พื้นที่ ตำแหน่งที่ตั้งอุปกรณ์ต่างๆ ของรถไฟไฟฟ้า ความหมายในเชิงสัญลักษณ์ต่างๆ ที่ได้ปรากฏอยู่ภายในรถไฟไฟฟ้า รวมไปถึงวิถีชีวิตของประชาชนที่ใช้บริการรถไฟไฟฟ้า โดยมีแบบร่างทั้ง 5 ชั้น ก่อนขึ้นชิ้นงานจริง

### แบบร่างที่ 1

เป็นแบบร่างที่พัฒนามาจากชุดที่ 1 โดยที่ได้เพิ่มจำนวนองค์ประกอบด้านข้าง และเพิ่มมุมมองการนำเสนอองค์ประกอบในอีกมุมมอง โดยได้นำการจัดวางเสาในแบบร่างที่ 2 - 4 ของชุดที่ 1 มาต่อยอดการจัดวางโดยเพิ่มระนาบการนำเสนอในอีกมุมมอง เพื่อเพิ่มผลลัพธ์ที่ได้จากการใช้แสงช่วยในการนำเสนอชิ้นงาน อีกทั้งยังเพิ่มจำนวนขององค์ประกอบให้มากขึ้นเพื่อเพิ่มขนาดของชิ้นงานให้ไม่อยู่เพียงแค่จุดศูนย์กลางเพียงอย่างเดียว

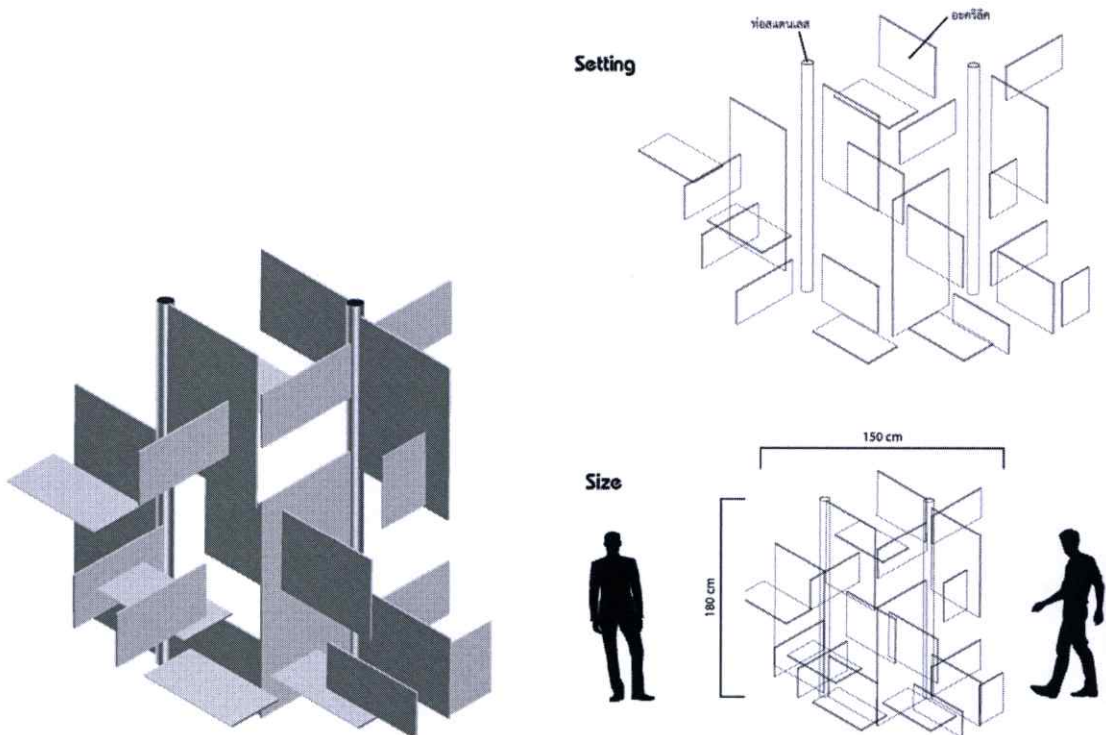

ภาพที่ 3.11 แบบร่างที่ 1 ชุด 2

## แบบร่างที่ 2

เป็นแบบร่างที่พัฒนามาจากแบบร่างที่ 1 จากทั้ง 2 ชุด โดยยังคงการจัดวางเสาในรูปแบบเสาต้นเดียวที่มาจากกรีนบรอนไฟฟ้าของข้าพเจ้าเอง และได้มีการจัดวางองค์ประกอบโดยรอบตามแบบร่างที่ 1 ของชุดที่ 1 แต่เพิ่มมุมมองการจัดวางตามแนวคิดของแบบร่างที่ 1 ของชุดที่ 2 อีกทั้งเพิ่มการเจาะระนาบขององค์ประกอบเพื่อเพิ่มมุมมองและผลลัพธ์ของการจัดแสดงด้วยแสง ซึ่งเป็นการเจาะระนาบองค์ประกอบ เป็นแนวคิดที่เกิดจากการสังเกตการเข้าออกของผู้คนผ่านช่องประตูทางเข้าออกของรถไฟฟ้า

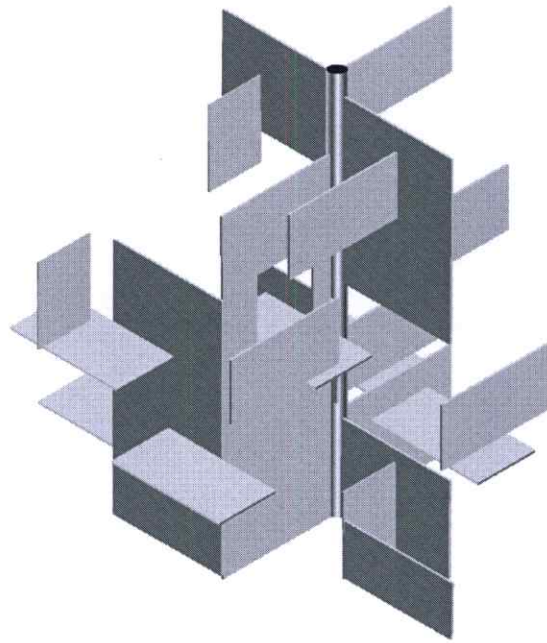

**Setting**

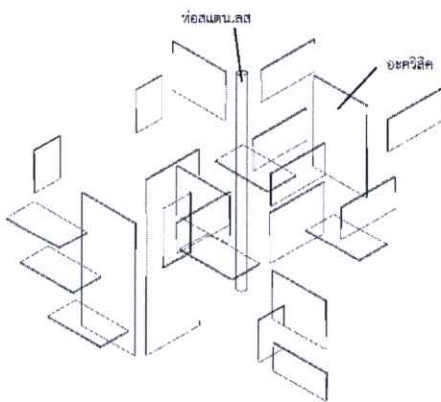

**Size**

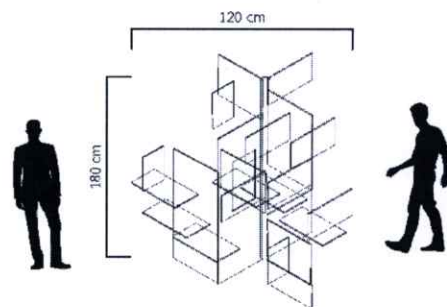

ภาพที่ 3.12 แบบร่างที่ 2 ชุด 2

### แบบร่างที่ 3

เป็นแบบร่างที่พัฒนามาจากแบบร่างที่ 1 - 2 ของชุดที่ 2 ที่ได้นำการจัดวาง การเพิ่มมุมมองของการวางองค์ประกอบโดยรอบ รวมไปถึงเทคนิคการเจาะช่องของระนาบองค์ประกอบจากแบบร่างที่ 2 ของชุดที่ 2 และเพิ่มจำนวนเสาตามแบบร่างที่ 1 ของชุดที่ 2 เพื่อเพิ่มความซับซ้อนและขนาดขององค์ประกอบ อีกทั้งยังเป็นการเพิ่มผลลัพธ์ที่ได้จากการจัดแสดงด้วยแสงที่ฉายเข้ามา ซึ่งจะเกิดเงาที่มีความซับซ้อนมากยิ่งขึ้นตามความคิดของข้าพเจ้า

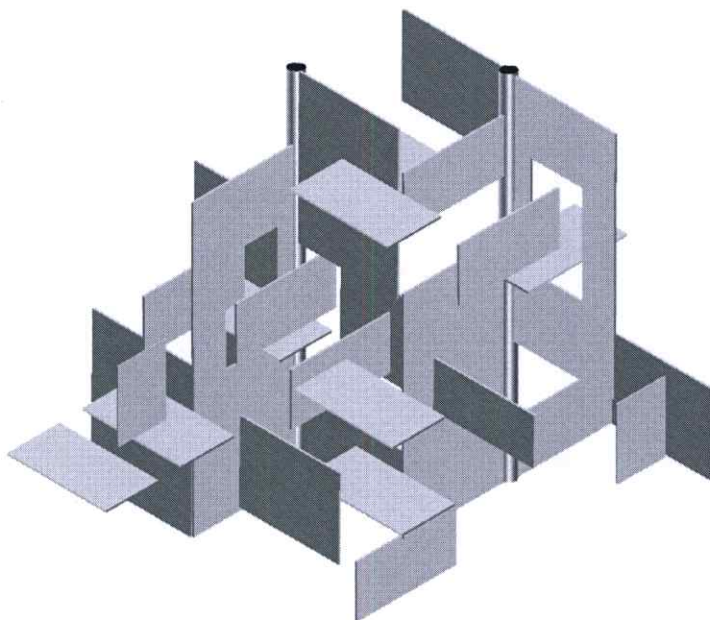

#### Setting

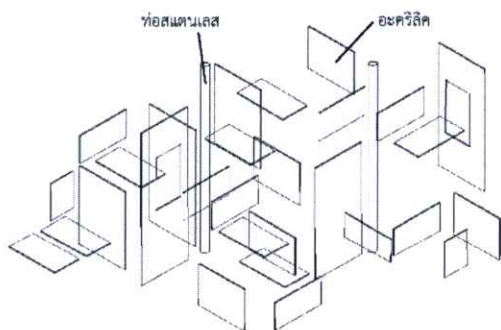

#### Size

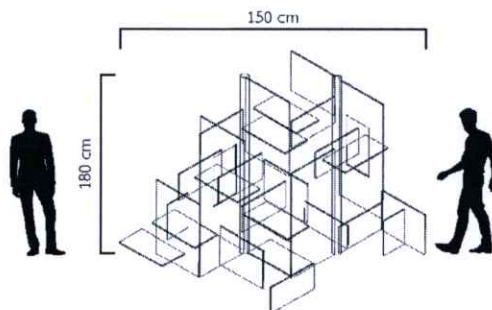

ภาพที่ 3.13 แบบร่างที่ 3 ชุด 2

#### แบบร่างที่ 4

เป็นแบบร่างที่พัฒนามาจากการจัดวางที่เกิดขึ้นตลอดที่คิดแบบร่างมาก่อนหน้านี้ แต่ในแบบร่างชิ้นนี้จะตัดเสา ซึ่งเป็นส่วนกลางของชิ้นงานออกไป เพื่อที่จะย้ายการเล่าเรื่องจากตรงกลางของรถไฟฟ้าที่มีเสาเป็นหลักในแนวความคิดของชุดที่ 1 ไปยังพื้นที่อื่นๆ ในรถไฟฟ้า โดยเลือกที่จะนำเสนอมุมมองโดยรอบของพื้นที่มากขึ้น ซึ่งในส่วนนี้ข้าพเจ้าได้เปรียบสภาพโดยรอบเป็นภาพที่สามารถมองผ่านไปยังอีกด้านได้ ซึ่งเปรียบกับผู้ที่เดินผ่านเข้าออกของพื้นที่รถไฟฟ้าไม่ได้เป็นกำแพงทึบแสงทั้งหมด โดยรูปทรงของชิ้นงานนั้นเป็นรูปทรงที่ไม่มี ความสมมาตร ไม่มีรูปแบบที่ตายตัว อันเนื่องมาจากภาพที่ข้าพเจ้าได้เห็นนั้น ไม่มีความสมมาตร ไม่มีทั้งความสมมาตร และรูปทรงที่แน่นอน

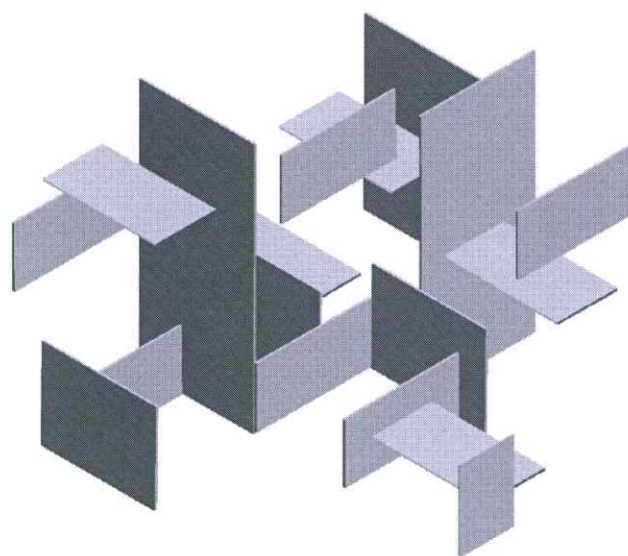

#### Setting

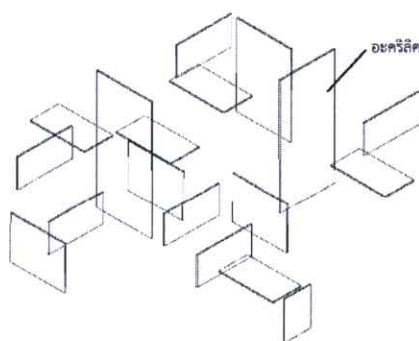

#### Size

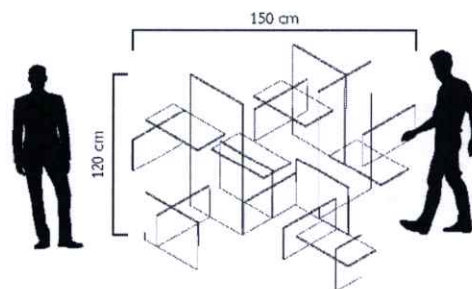

ภาพที่ 3.14 แบบร่างที่ 4 ชุด 2

### แบบร่างที่ 5

เป็นแบบร่างที่พัฒนามาจากแบบร่างที่ 4 ของชุดที่ 2 โดยได้นำแนวความคิดเรื่องการเจาะพื้นที่ของพื้นผิวขององค์ประกอบเข้ามา เป็นการใช้แนวความคิดของแบบร่างชิ้นก่อน ตั้งแต่แบบร่างที่ 1 - 3 โดยตัดเสาส่งเป็นส่วนตรงกลางตามแนวความคิดของการออกแบบแบบร่างที่ 4 ของชุดที่ 2 รวมไปถึงการจัดองค์ประกอบที่ได้นำแนวความคิดที่เกี่ยวกับรูปทรงที่ไม่ตายตัว ไม่สมมาตร และรูปทรงที่แน่นอนจากแบบร่างที่ 4 ของชุดที่ 2 ทำให้รูปทรงที่แม้ว่าจะคล้ายกับแบบร่างชุดก่อนๆ แต่มีการผสมผสาน เพิ่มและลดรายละเอียดของแต่ละแบบร่างมาผสมเข้าด้วยกัน

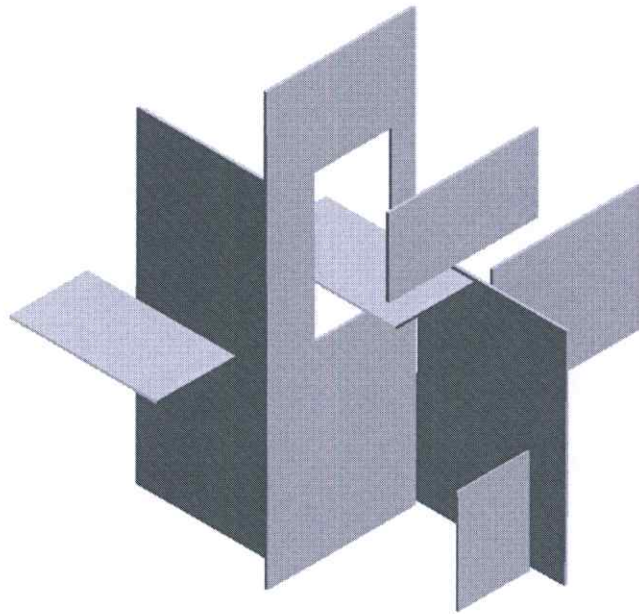

#### Setting

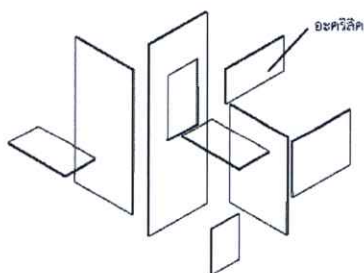

#### Size

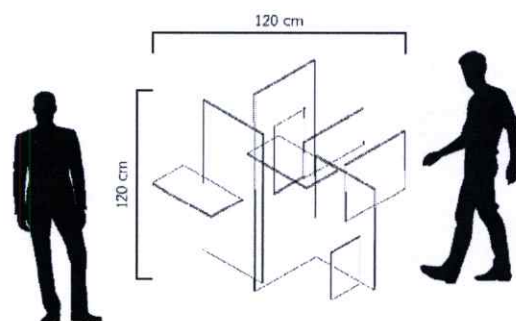

ภาพที่ 3.15 แบบร่างที่ 5 ชุด 2

## แบบร่างที่ 6

เป็นแบบร่างที่พัฒนามาจากการสังเกตรูปทรงของรูปทรงการเดินทางของรถไฟฟ้า โดยได้นำรูปทรงที่เป็นเส้นที่โค้งไปมาของเส้นทาง รวมกับความเป็นเหลี่ยมของรถไฟฟ้าจนเกิดเป็นรูปทรงที่คล้ายกับฉากกัน ซึ่งได้มีการผสมเทคนิคการทำฉากกันในแต่ละด้าน โดยเลือกสี พื้นผิว รูปภาพ ที่แตกต่างกันในส่วนของฉากที่ติดกัน เพื่อที่จะนำเสนอความหลากหลายของพื้นที่ในรถไฟฟ้า ถึงแม้ว่าจะมีความแตกต่างกัน แต่ก็ยังมีบางสิ่งๆ ที่เหมือนกัน แม้ว่าฉากที่เล่าเรื่องแบบเดียวกันจะไม่อยู่ติดกัน

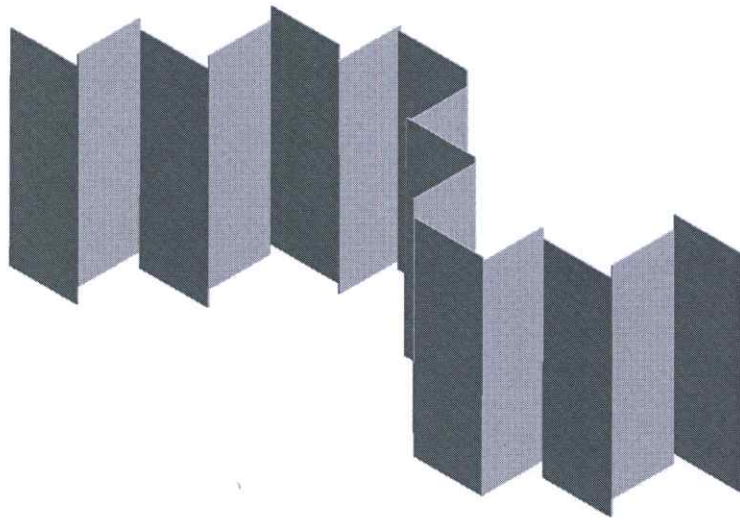

### Setting

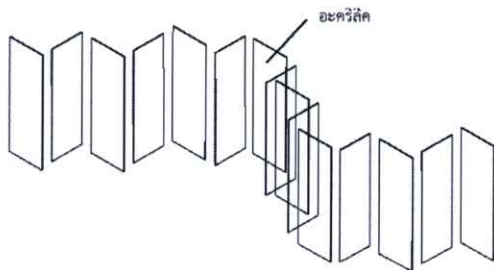

### Size

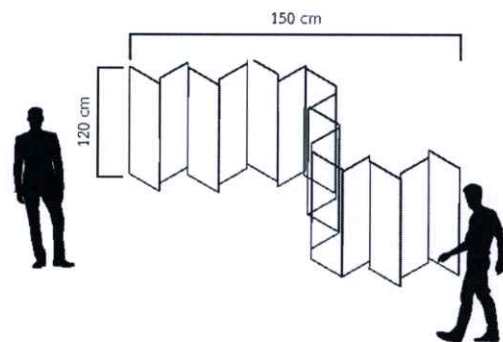

ภาพที่ 3.16 แบบร่างที่ 6 ชุด 2

## ส่งความคืบหน้าครั้งที่ 2

เป็นรูปทรงที่พัฒนามาจากแบบร่างที่ 6 ของชุดที่ 2 ซึ่งได้มีการต่อยอดในส่วนของวัสดุ ซึ่งได้เลือกที่จะใช้วัสดุอะคริลิกพื้นผิวเงาที่อ้างอิงจากความเงาของเสาในรถไฟฟ้ามหานครที่มาจากพื้นผิวของเสาที่ในชุดนี้ได้ตัดออกไป รวมไปถึงเลือกอะคริลิกเงามีสีม่วงที่เป็นสีประจำสายรถไฟฟ้าที่ข้าพเจ้าได้ใช้เป็นประจำ และเป็นพื้นที่อ้างอิงหลักในการสร้างสรรค์ผลงานชุดนี้ รวมไปถึงการเลือกอะคริลิกที่มีสีที่ไม่โปร่งแสงเพื่อเพิ่มปริมาตรความเข้มของสีให้กับผลงาน

ในส่วนของการจัดวางนั้น ในครั้งแรกได้นำเสนอการจัดวางตามแนวความคิดของแบบร่างที่ 6 ของชุดที่ 2 และในภายหลัง ได้มีการปรับเปลี่ยนโดยให้บางส่วนของผลงานนั้นแยกออกจากกัน เพื่อเพิ่มพื้นที่และขนาดของผลงาน รวมไปถึงให้ผู้เข้าชมสามารถมองผลงานได้โดยรอบมากขึ้น และเข้าไปมีส่วนร่วมในผลงานได้มากขึ้น

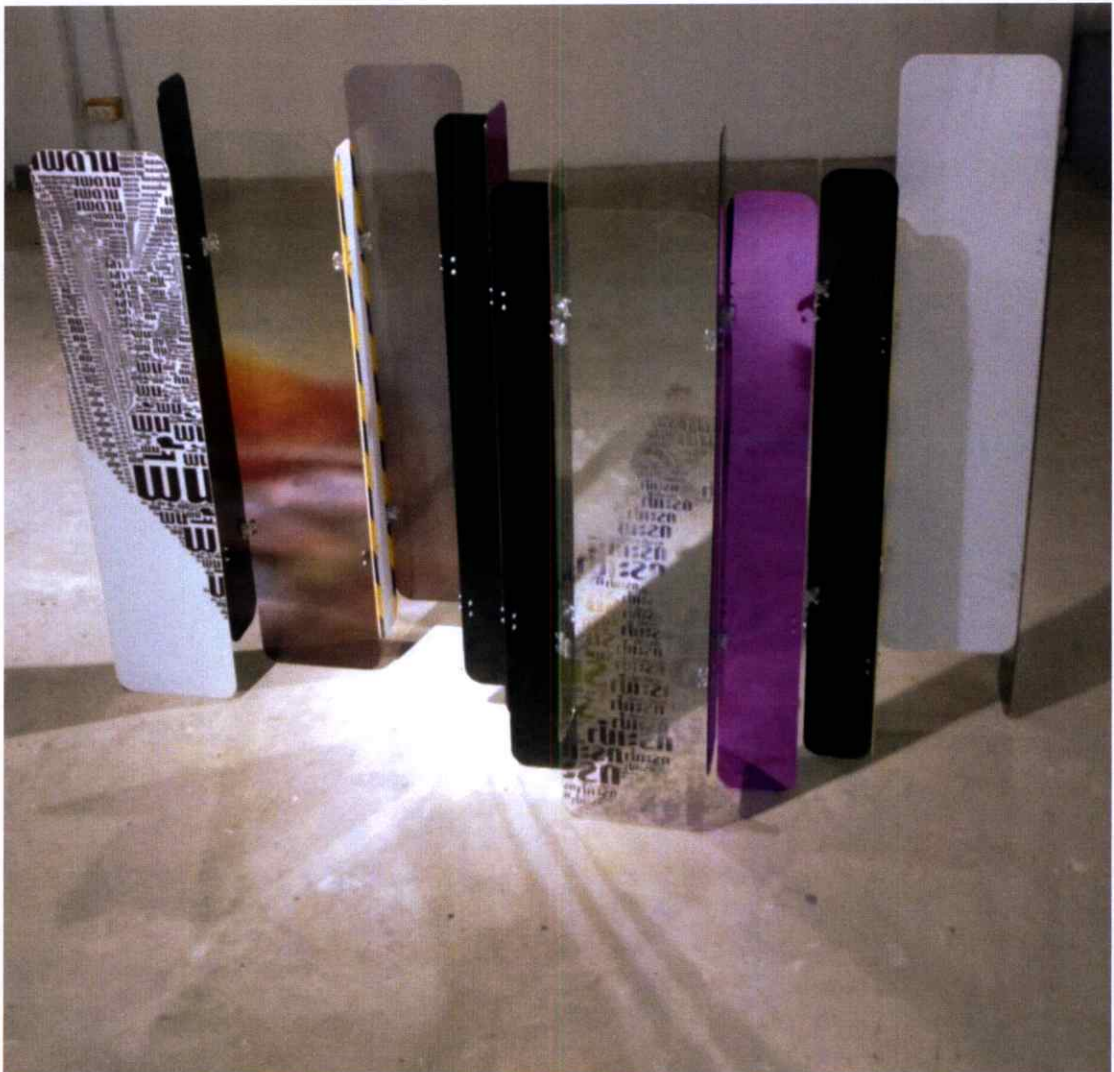

ภาพที่ 3.17 ส่งความคืบหน้าครั้งที่ 2 ชุด 2 การจัดวางรูปแบบที่ 1



ภาพที่ 3.18 ส่งความศึบหน้าครั้งที 2 ชุด 2 การจัดวางรูปแบบที 2-1



ภาพที่ 3.19 ส่งความศึบหน้าครั้งที 2 ชุด 2 การจัดวางรูปแบบที 2-2

### ชุดที่ 3 มุมมองของความจริง

ชุดที่ 3 ยังคงเล่าถึงเรื่องราวที่เกิดขึ้นบนรถไฟฟ้าโดยรวม อันเกิดจากการสังเกตของข้าพเจ้า และเหตุการณ์ต่างๆ ที่มีผู้ได้พบเจอเป็นเรื่องราวหลัก

แต่ข้าพเจ้าได้มีการนำรูปแบบและวัสดุของชุดที่ 1 และ 2 นำมาต่อยอดและพัฒนาให้มีความซับซ้อน มีความหลากหลายมากยิ่งขึ้น โดยในชุดที่ 3 สิ่งที่ข้าพเจ้าได้พัฒนาต่อยอดจาก 2 ชุดที่ผ่านมาคือ มุมมองการเข้าชมงาน หลังจากทั้ง 2 ชั้นนั้นมีมุมมองการเข้าชมงานในระนาบเดียวนั้นก็คือ ระนาบระดับสายตา แต่ยังไม่มีระนาบด้านบนและด้านล่าง นั้นจึงทำให้ข้าพเจ้าได้นำเสนอแนวความคิดจากสิ่งที่ข้าพเจ้าได้พบเจอบนรถไฟฟ้าและสรุปเป็นข้อความมานำเสนอในรูปแบบทัชช้อนโดยใช้ทั้งรูปร่างของการทัชช้อนในทุกๆ ระนาบมานำเสนอ

#### แบบร่างที่ 1

เป็นแบบร่างที่พัฒนามาจากแนวความคิดเรื่องของการนำเสนอ ที่ข้าพเจ้าต้องการที่จะเพิ่มมุมมองของการมองงานด้านบนและด้านล่างตามที่พื้นที่ของรถไฟฟ้าที่มีเรื่องราวอยู่รอบตัวของผู้เข้าใช้สถานที่ โดยในแบบร่างนี้เลือกที่จะนำรูปทรงที่สามารถล้อมผู้เข้าชมได้ รวมถึงการคงความทัชช้อนของผลลัพธ์ของการมอง หรือผลลัพธ์จากแสงในการจัดแสดงงาน รวมไปถึงการปรับขนาดเพื่อเพิ่มความน่าสนใจของงานที่จะมีขนาดที่ใหญ่พอที่สามารถเดินชมได้โดยรอบงาน

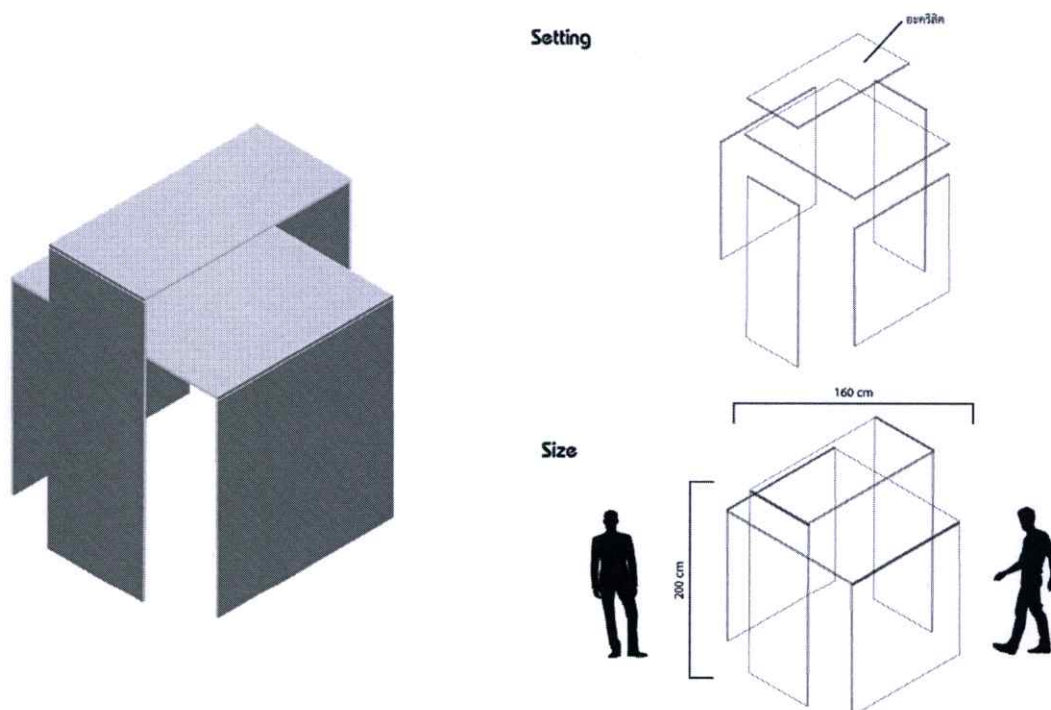

ภาพที่ 3.20 แบบร่างที่ 1 ชุด 3

## แบบร่างที่ 2

เป็นแบบร่างที่พัฒนามาจากแบบร่างที่ 1 ของชุดที่ 3 โดยในแบบร่างนี้ได้ปรับเปลี่ยนโดยนำแนวคิดของการกระจายงานเพื่อเพิ่มพื้นที่จากการจัดวางแบบที่ 2 ของการส่งความคืบหน้าชุดที่ 2 โดยรูปทรงนั้นได้นำแนวคิดของแบบร่างที่ 1 ชุดที่ 3 มาเป็นรูปทรงหลักและจัดวางตามแนวคิดที่ได้กล่าวมาข้างต้น และลดทอนความทับซ้อนลงเพื่อที่จะได้พื้นที่ของการเดินผ่านผลงานทั้ง 2 ชิ้นตามรูปทรงของรถไฟฟ้าที่ข้าพเจ้าได้นำมาเป็นพื้นที่อ้างอิง

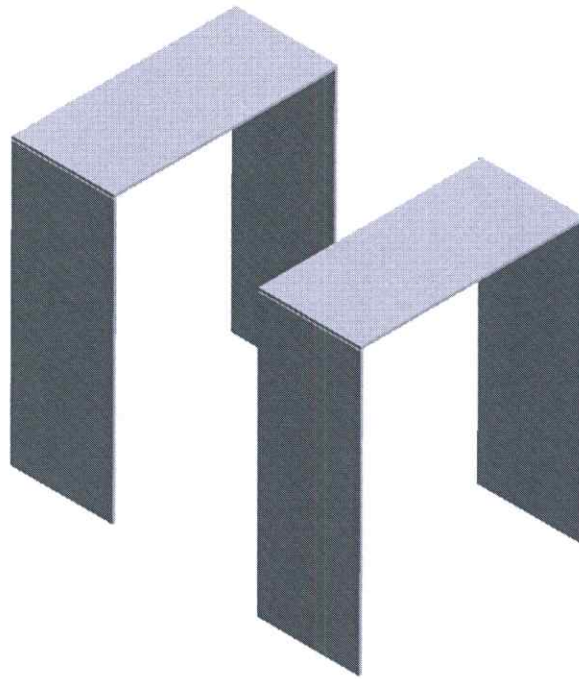

**Setting**

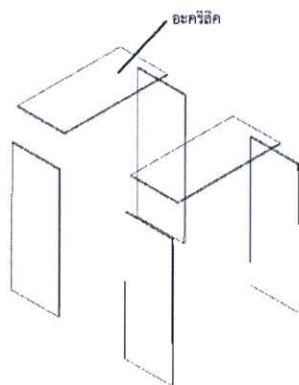

**Size**

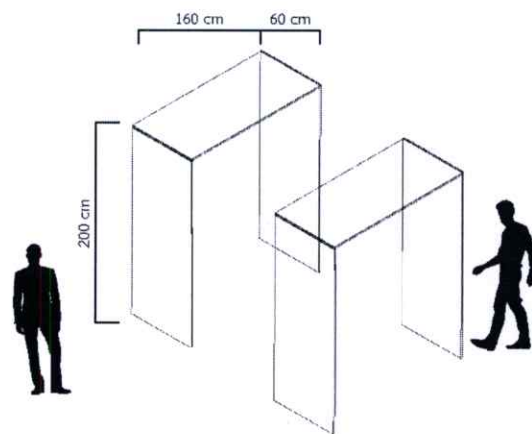

ภาพที่ 3.21 แบบร่างที่ 2 ชุด 3

### แบบร่างที่ 3

เป็นแบบร่างที่พัฒนามาจากแบบร่างที่ 2 ของชุดที่ 3 โดยในแบบร่างที่ 3 นี้จะเป็นการดัดแปลงรูปทรงของชิ้นงานให้มีความใกล้เคียงกับรถไฟฟ้ามากยิ่งขึ้น โดยเพิ่มในส่วนองค์ประกอบที่ปรับองศาที่ต่างจากแบบร่างที่ผ่านมา พื้นที่ในอีกระนาบนั้นได้อ้างอิงมาจากพื้นที่ส่วนหนึ่งของรถไฟฟ้าที่ได้พบเจอประจำ ซึ่งเป็นพื้นที่ที่มีเรื่องราวที่สามารถนำมาเล่าได้ในรูปแบบเฉพาะตัวของพื้นที่นั้น รวมไปถึงการได้มุมมองของการรับชมผลงานในอีกมุมมองหนึ่งที่สามารถสร้างประสบการณ์ในอีกรูปแบบหนึ่ง ซึ่งไม่สามารถพบเจอได้ในแบบร่างก่อนที่จะถึงแบบร่างที่ 3 ของชุดที่ 3

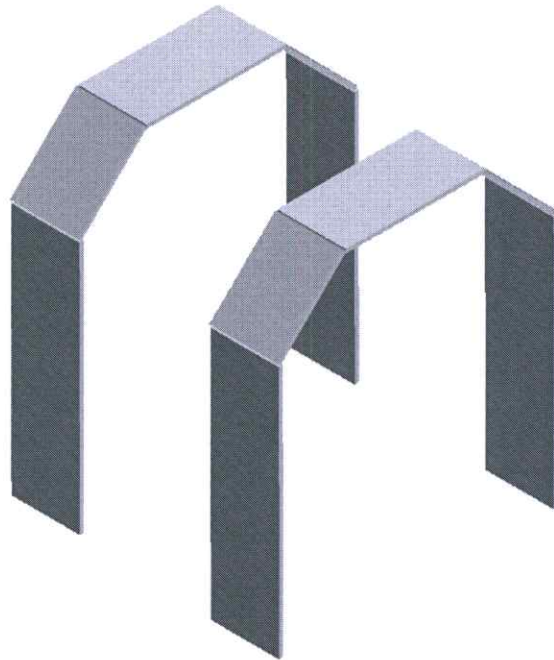

**Setting**

**Size**

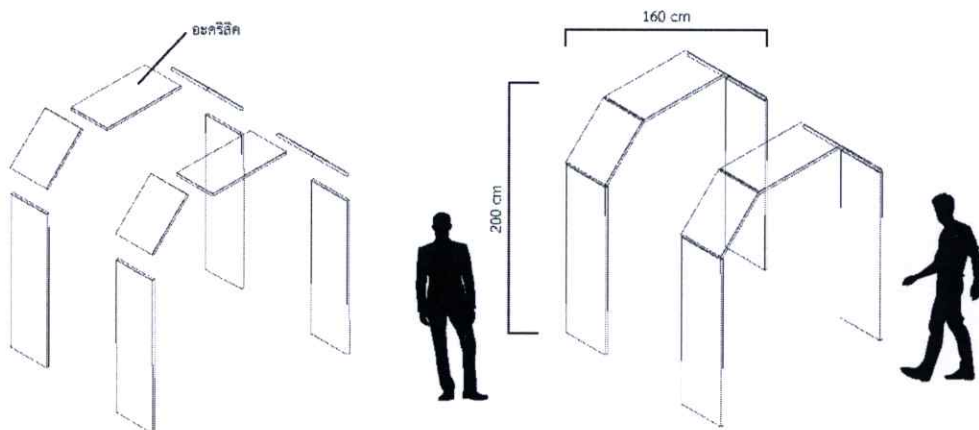

ภาพที่ 3.22 แบบร่างที่ 3 ชุด 3

### แบบร่างที่ 4

เป็นแบบร่างที่นำการจัดวางจากแบบร่างของชุดที่ 1 รวมไปถึงแบบร่างชุดที่ 2 บางส่วนมาเป็นแนวความคิดของการออกแบบแบบร่างที่ 4 ของชุดที่ 3 โดยเลือกนำเสากลับมาเป็นองค์ประกอบหลัก และจัดวางองค์ประกอบเสริมโดยได้นำแนวความคิดของแบบร่างที่ 1 - 3 ของชุดที่ 3 มาเป็นรูปแบบของการจัดวางของแบบร่างที่ 4 ชุดที่ 3 ซึ่งในการจัดวางนั้น ข้าพเจ้าได้มีความต้องการที่จะให้ผู้เข้าชมได้เดินเข้าชมในผลงานเพื่อที่จะเพิ่มประสบการณ์การรับชมผลงานของผู้ชมผลงานของข้าพเจ้า

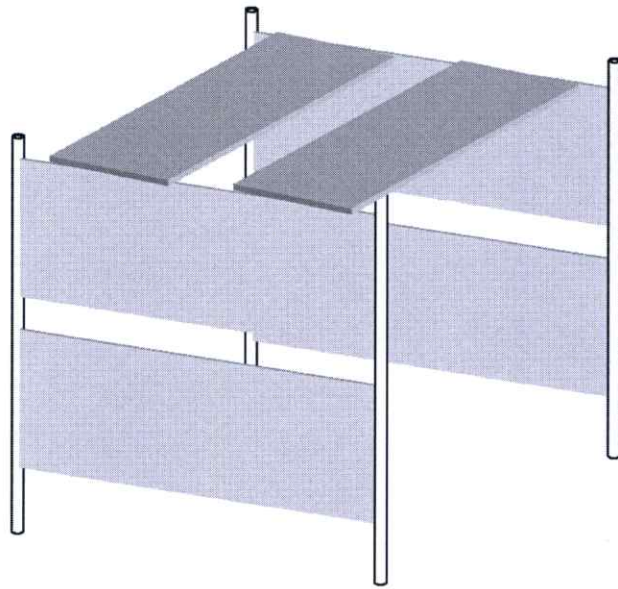

Setting

Size

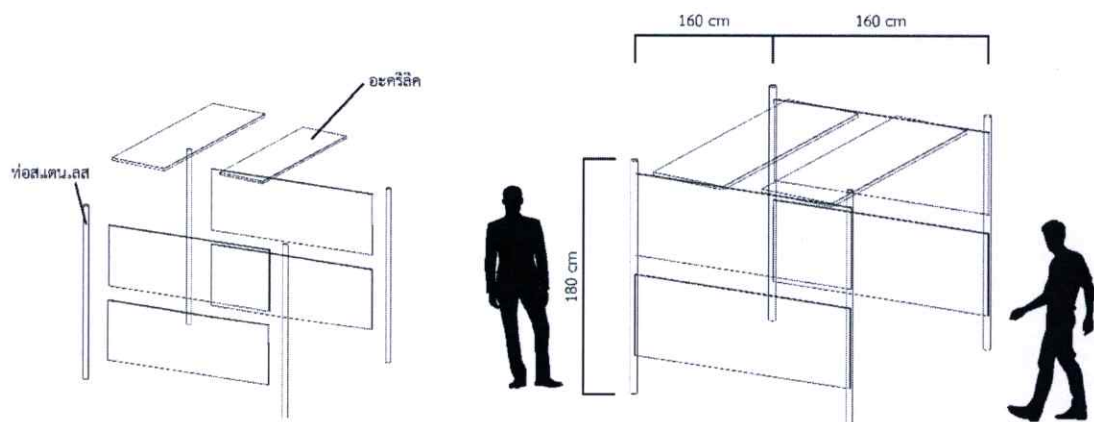

ภาพที่ 3.23 แบบร่างที่ 4 ชุด 3

### แบบร่างที่ 5

เป็นแบบร่างที่พัฒนามาจากแบบร่างที่ 3 ของชุดที่ 4 โดยได้นำรูปทรงของแบบร่างที่ 3 ชุดที่ 3 มาดัดแปลงโดยเพิ่มการจัดวางที่มีองค์ประกอบเชื่อมต่อกันตามแนวความคิดของแบบร่างที่ 3 ชุดที่ 1 ที่ได้มีการนำมาเป็นแนวความคิดของการจัดวางในแบบร่างที่ 4 ชุดที่ 3 เพื่อที่จะสร้างพื้นที่ ที่ผู้เข้าชมสามารถเข้าไปชมในผลงานได้นอกจากการเดินชมผลงานโดยรอบ รวมไปถึงผลลัพธ์ของการจัดวางที่ได้ส่งผลต่อผู้เข้าชมโดยตรงจากการเดิมเข้าชมงาน

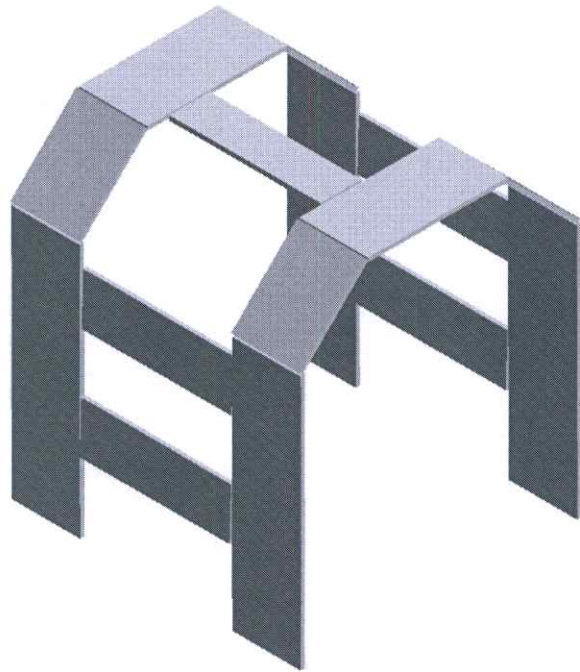

**Setting**

**Size**

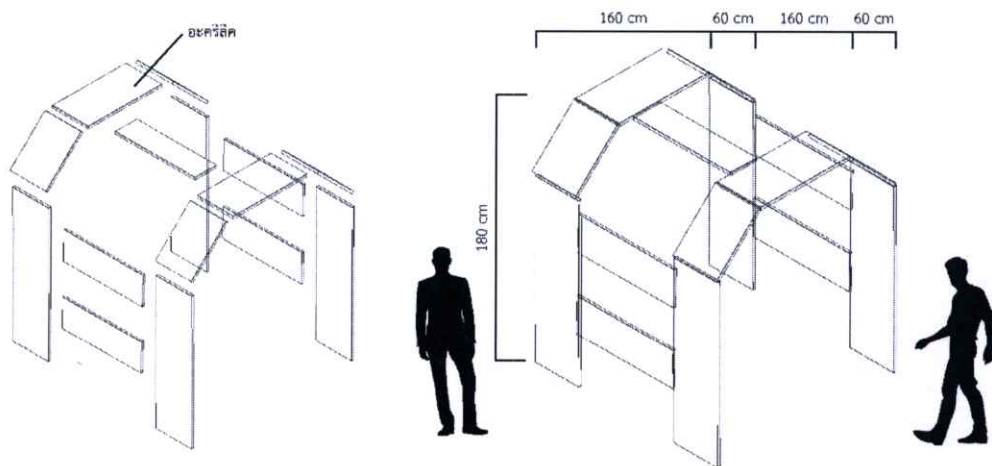

ภาพที่ 3.24 แบบร่างที่ 5 ชุด 3



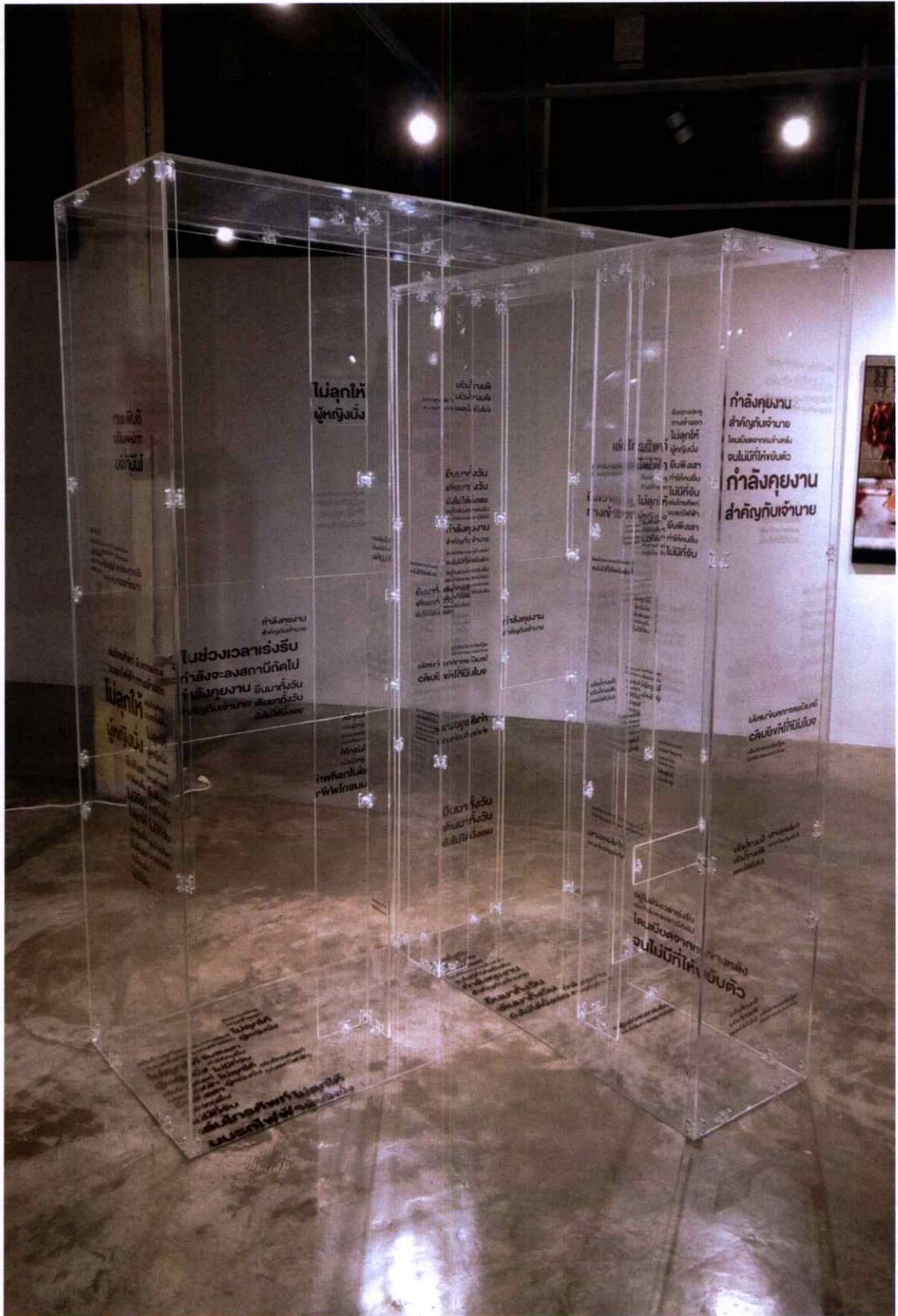

ภาพที่ 3.26 จัดแสดงนิทรรศการชุด 3 ปรับปรุงการติดตั้ง

#### ชุดที่ 4 พื้นที่ของการเดินทาง

ชุดที่ 4 ยังคงนำเรื่องราวที่เกิดขึ้นบนรถไฟฟ้าโดยรวมมาเล่าผ่านชิ้นงาน อันเกิดจากการสังเกตของข้าพเจ้า และเหตุการณ์ต่างๆ ที่มีผู้ได้พบเจอเป็นเรื่องราวหลัก

ในชุดนี้ข้าพเจ้าได้นำโครงสร้างและแนวคิดของการนำเสนอของชุดที่ 3 มาเป็นต้นแบบในการขึ้นแบบร่าง เพื่อที่ต้องการให้ผู้เข้าชมได้มีประสบการณ์เข้าชมผลงานที่มากกว่าชมแค่ด้านเดียวหรือเดินชมโดยรอบผลงาน รวมไปถึงการนำเสนอแนวความคิดของผลงานในทุกๆ ด้าน

#### แบบร่างที่ 1

เป็นแบบร่างที่ได้อ้างอิงถึงการยืนอยู่บนรถไฟฟ้า เพื่อที่จะนำเสนอถึงความแออัดบนรถไฟฟ้าที่ข้าพเจ้าไปพบเจอ โดยนำเสาเสตงเหล็กกลับมาเป็นส่วนกลางของชิ้นงานสำหรับเป็นโครงสร้างหลักที่ใช้รับน้ำหนักของชิ้นงาน และได้จัดวางระนาบองค์ประกอบให้อยู่ในรูปแบบของการแขวนห้อย ซึ่งได้แนวความคิดในการจัดวางมาจากการยืนอยู่ตรงกลางในรถไฟฟ้าที่ต้องจับราว หรือจับตัวช่วยจับที่ติดอยู่บนราวในรถไฟฟ้า

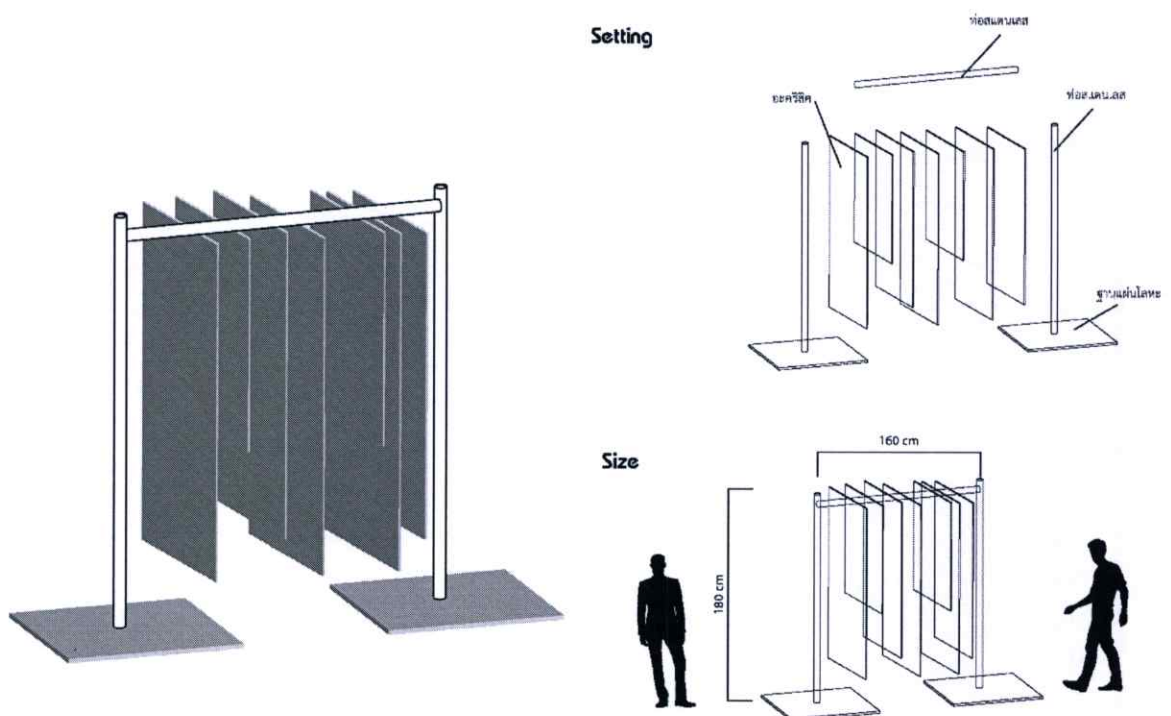

ภาพที่ 3.27 แบบร่างที่ 1 ชุด 4

## แบบร่างที่ 2

เป็นแบบร่างที่พัฒนามาจากการชุดที่ 3 โดยตัดส่วนที่เป็นพื้นที่ทับซ้อนออก และเสริมโครงสร้างด้วยเสาที่มาจากวัสดุเดียวกับโครงสร้างด้านนอก โดยการจัดวางในรูปแบบนี้ เป็นการจัดวางที่ต้องการจะเน้นให้ผู้เข้าชมได้เข้ามาชมผลงาน ผ่านการเดินเข้าสู่ผลงานและเดินออกจากผลงานในอีกด้านหนึ่ง เป็นการจำลองการเดินทางในรถไฟฟ้า โดยมีเสาที่ทำหน้าที่เป็นระนาบที่บีบให้ผู้เข้าชมนั้นเดินได้อย่างลำบากที่เปรียบได้กับการเดินในพื้นที่ของรถไฟฟ้า

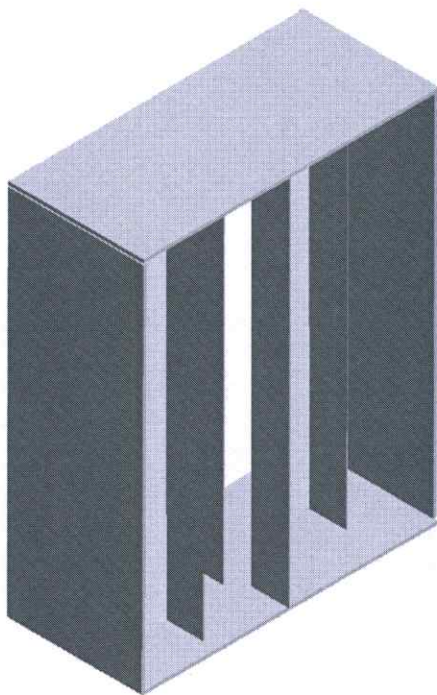

Setting

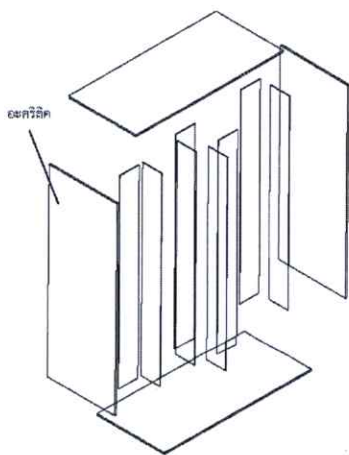

Size

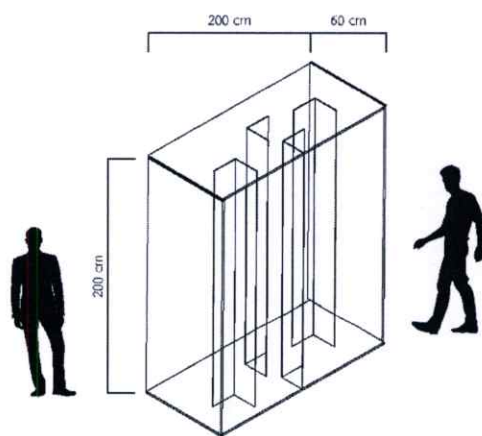

ภาพที่ 3.28 แบบร่างที่ 2 ชุด 4

### แบบร่างที่ 3

เป็นแบบร่างที่พัฒนามาจากแบบร่างที่ 2 ของชุดที่ 4 โดยมีการดัดแปลงที่นำโครงสร้างของแบบร่างที่ 2 ของชุดที่ 4 ที่ด้านในมีการจัดวางตามแบบร่างที่ 1 ของชุดที่ 4 เพื่อที่จะให้ผู้เข้าชมได้เดินผ่านผลงาน โดยที่ในส่วนที่เป็นพื้นที่สำหรับสร้างผลลัพธ์ที่ทำให้ผู้เข้าชมได้รับความรู้สึกแออัด ซึ่งรูปแบบการจัดวางแบบร่างที่ 1 ของชุดที่ 4 นั้นมีความใกล้เคียงกับสิ่งที่เกิดขึ้นในสถานที่จริง โดยในส่วนที่คาดว่าจะต้องปรับปรุงในการจัดวางรูปแบบนี้คือ การเสริมโครงสร้างเพื่อที่ผลงานจะสามารถจัดวางแบบลอยตัวได้

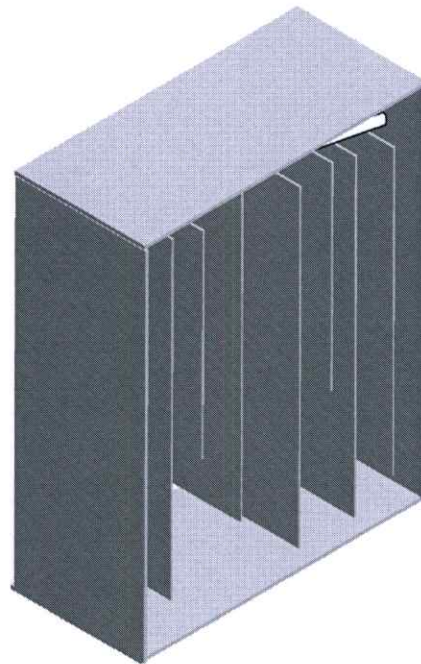

Setting

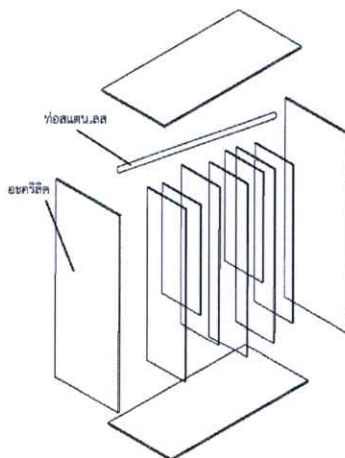

Size

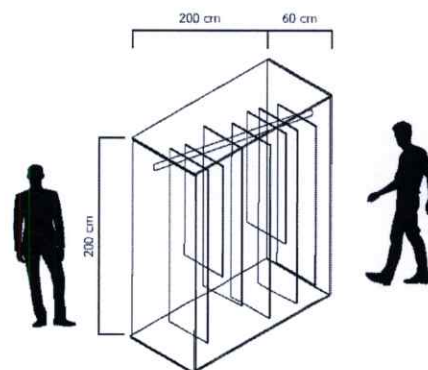

ภาพที่ 3.29 แบบร่างที่ 3 ชุด 4

#### แบบร่างที่ 4

เป็นแบบร่างที่พัฒนามาจากแบบร่างที่ 3 ของชุดที่ 4 โดยในแบบร่างชิ้นนี้ได้เพิ่มเสาสนแตนเลสเข้าไปในการจัดวางเพื่อเป็นส่วนที่ใช้ในการยึดโครงสร้าง เพื่อเสริมความแข็งแรงของชิ้นงาน อีกทั้งยังมีผลลัพธ์ที่เกิดมาจากการจัดวางของแบบร่างที่ 3 ชุดที่ 4 ที่ อีกทั้งยังได้พื้นผิวเงาของเสาสนแตนเลสที่เป็นพื้นผิวที่ปรากฏบนรถไฟฟ้า รวมไปถึงยังสามารถให้ผู้เข้าชมสามารถเข้าชมผลงานตามแนวความคิดของชุดที่ 4

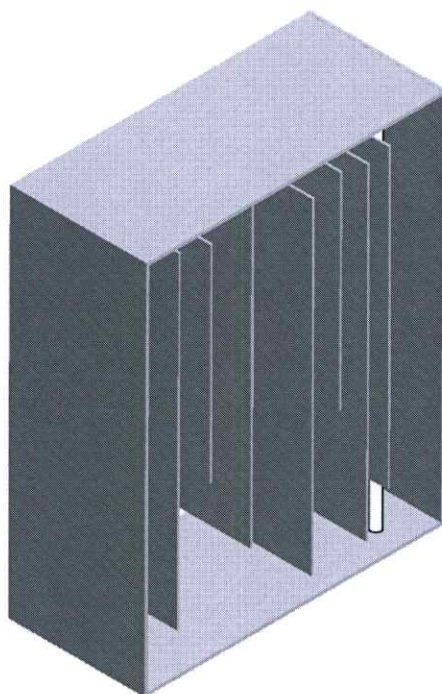

Setting

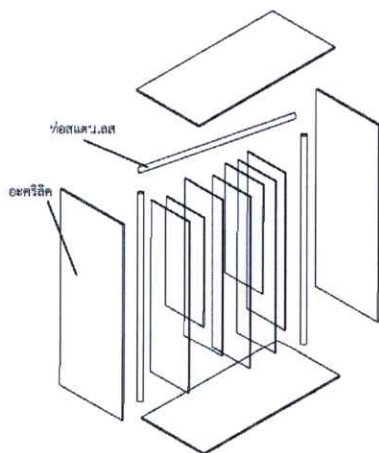

Size

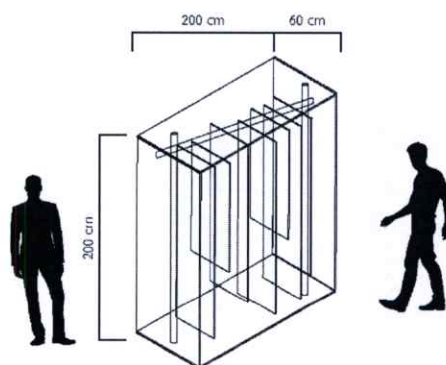

ภาพที่ 3.30 แบบร่างที่ 4 ชุด 4

### แบบร่างที่ 5

เป็นแบบร่างที่พัฒนามาจากชุดที่ 3 และ แบบร่างที่ 2 ของชุดที่ 4 โดยได้เพิ่มพื้นที่ที่จำลองพื้นที่ของเก้าอี้นั่งทั้ง 2 ด้านของโครงสร้าง ตามความทรงจำที่เกิดขึ้นขณะเข้าใช้รถไฟฟ้า และยังคงโครงสร้างของเสาตามแบบร่างที่ 2 ของชุดที่ 4 เพื่อเป็นโครงสร้างที่ช่วยให้ชิ้นงานยังคงรูปทรงเดิม อีกทั้งยังเป็นระนาบที่มีส่วนที่ทำให้เกิดผลลัพธ์ของการเข้าชมตามเหตุการณ์ที่เกิดขึ้นจริงในการเข้าใช้พื้นที่ของรถไฟฟ้า ซึ่งเป็นเหตุการณ์ที่เป็นภาพจำแก่คนส่วนใหญ่ที่เข้าใช้รถไฟฟ้าจะพบเจออยู่เป็นประจำ

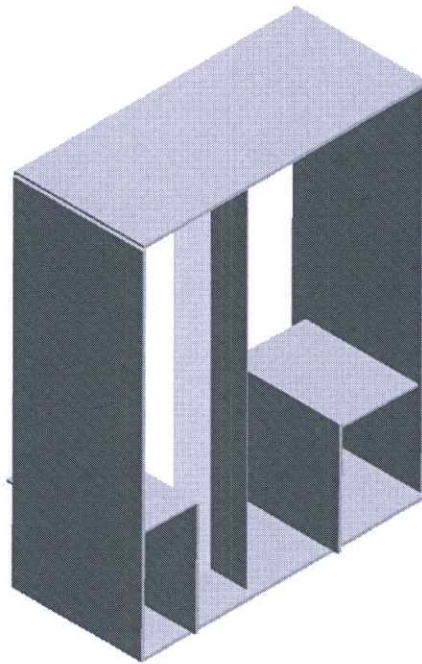

Setting

Size

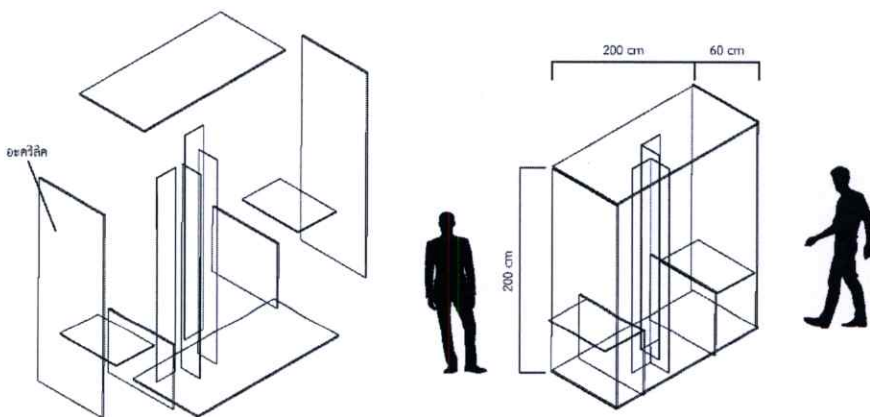

ภาพที่ 3.31 แบบร่างที่ 5 ชุด 4

### 3.2.2 วัสดุและอุปกรณ์

การศึกษาวัสดุที่นำมาใช้กับงานศิลปะนั้น ข้าพเจ้าได้ศึกษาวสดุทั้งพื้นผิว และรูปทรง รวมไปถึงวิธีการใช้งานและผลกระทบต่ออารมณ์มองในมุมมองต่างๆ เมื่อเข้าชมงานศิลปะ อีกทั้งศึกษาและค้นหาวัสดุที่มีความใกล้เคียง หรือสามารถสะท้อนเรื่องราวที่ข้าพเจ้าต้องการที่จะนำเสนอผ่านการปรับเปลี่ยน ตัดแปลง เพิ่มเติมและลดทอน รวมไปถึงการจัดวาง อีกทั้งความสามารถของตัววัสดุที่สามารถนำเสนอเรื่องราวที่ข้าพเจ้าต้องการที่จะนำเสนอได้ โดยวัสดุที่ได้ศึกษานั้นมีดังต่อไปนี้



ภาพที่ 3.32 แผ่นอะคริลิก

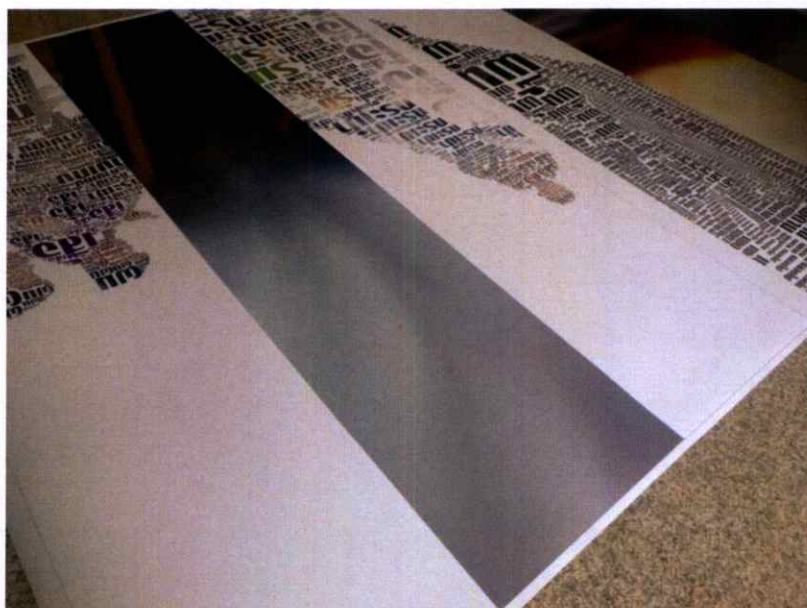

ภาพที่ 3.33 แผ่นสติ๊กเกอร์สำหรับใช้ภายนอกที่พิมพ์รูปภาพแล้ว



ภาพที่ 3.34 แผ่นสติกเกอร์เงา



ภาพที่ 3.35 ท่อสแตนเลส



ภาพที่ 3.36 फिल्मปรอทกันแสงแดด



ภาพที่ 3.37 รับชั้นหนีบกระจก



ภาพที่ 3.38 ตัวยึดแผ่นไม้



ภาพที่ 3.39 ฐานแผ่นโลหะ

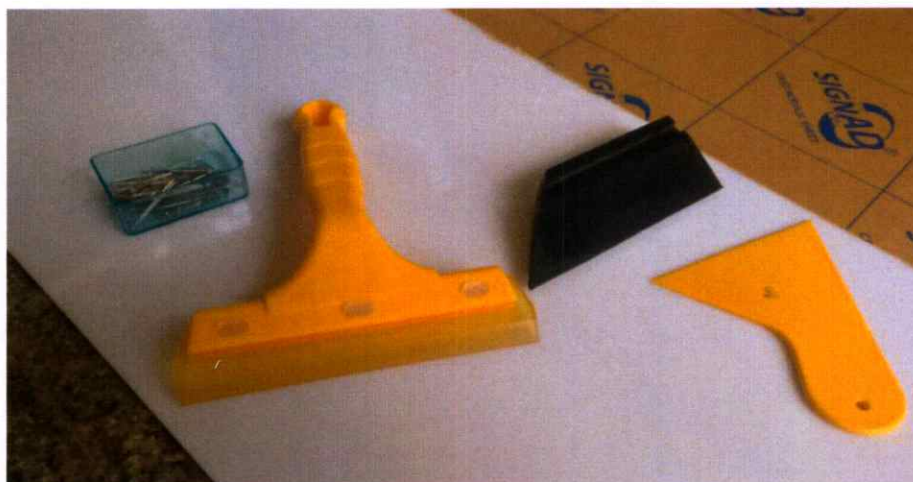

ภาพที่ 3.40 อุปกรณ์สำหรับติดรูปสติ๊กเกอร์ สติกเกอร์เงาและแผ่นฟิล์มปรอทลงบนแผ่นอะคริลิก

### 3.2.3 ขั้นตอนการทำงาน

ขั้นตอนการทำงานในแต่ละชั้นงานมีการศึกษา วิเคราะห์ข้อมูล เรื่องราวที่จะนำเสนอ อีกทั้งศึกษาความสามารถ วิธีการและผลลัพธ์ของการจัดวาง ทดลองติดตั้งและค้นหาขีดจำกัดของวัสดุที่ส่งผลต่อการสร้างสรรค์ รวมไปถึงเรียงลำดับในการสร้างสรรค์ผลงาน เพื่อเพิ่มเวลาสำหรับแก้ไข ปัญหาที่อาจจะเกิดขึ้นระหว่างการสร้างสรรค์ผลงาน โดยในหัวข้อนี้จะกล่าวถึงขั้นตอนในการสร้างสรรค์ผลงานเป็นลำดับขั้นตอนในแต่ละชุด ดังต่อไปนี้

#### ชุดที่ 1

1. ออกแบบรูปภาพ สำหรับนำมาติดลงบนแผ่นอะคริลิก โดยเป็นรูปที่ได้มาจากการลงพื้นที่ โดยได้ตัดแปลงรูปจากมุมมองที่ได้พบเจอ รวมไปถึงข้อความที่เกิดจากแนวคิดของการแปลงรูปภาพเป็นคำศัพท์

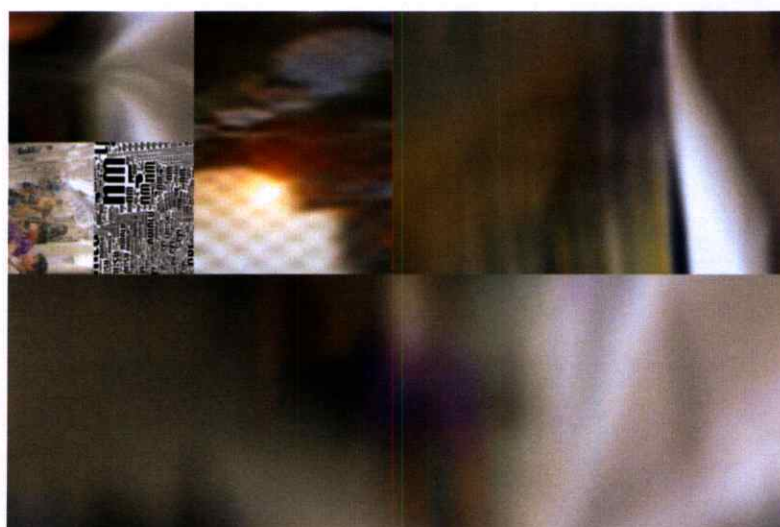

ภาพที่ 3.41 การวางตำแหน่งรูปสติ๊กเกอร์ก่อนติดลงบนแผ่นอะคริลิก

2. วางตำแหน่งของรูปสติ๊กเกอร์ สติ๊กเกอร์เงาและแผ่นฟิล์มปรอทที่จะติดลงแผ่นอะคริลิก ที่ได้วางตำแหน่ง สำหรับนำไปพิมพ์ โดยจัดวางให้ลงตัวกับขนาดกระดาษสำหรับนำไปพิมพ์ เพื่อให้ใช้พื้นที่บนกระดาษได้มากที่สุด

3. ตัดรูปภาพที่ได้ไปเก็บภาพจากสถานที่จริง สติ๊กเกอร์เงาและแผ่นฟิล์มปรอทลงบนแผ่นอะคริลิก เพื่อที่จะนำไปตัดตามที่ได้กำหนดไว้ในแต่ละด้านสำหรับนำไปประกอบกับท่อสแตนเลสตามที่ได้ออกแบบไว้

4. ตัดท่อสแตนเลสให้ได้ขนาดตามที่กำหนด เจาะรูสำหรับตัวรับชั้นหนีบกระจกแล้วนำไปเสียบกับฐานเหล็ก โดยคำนึงถึงการจัดวางขององค์ประกอบต่างๆ ที่จะนำเข้ามาประกอบกับท่อสแตนเลส โดยให้แต่ละจุดมีระยะห่างพอเมื่อติดตัวรับชั้นหนีบกระจก ให้สามารถรับน้ำหนักของอะคริลิกแล้วสามารถทรงตัวอยู่ได้

5. นำแผ่นอะคริลิกไปเลเซอร์ตัดให้ได้ขนาดตามต้องการ โดยได้กำหนดในแต่ละด้านให้มีองค์ประกอบที่หลากหลาย เพื่อที่จะสะท้อนถึงความหลากหลายของเหตุการณ์ที่เกิดขึ้นบนรถไฟฟ้า รวมไปถึงการคำนวณถึงน้ำหนักหากทำการประกอบไปแล้วยังสามารถทรงตัวได้โดยที่ไม่ล้ม

6. เรียงตำแหน่งของแผ่นอะคริลิกที่จะติดในแต่ละด้านของท่อท่อสแตนเลส ตามตำแหน่งที่วางไว้ โดยคำนวณถึงน้ำหนัก มุมมองของการรับชม ผลลัพธ์ที่เกิดจากการติดตั้ง รวมไปถึงปริมาณในการจัดวางที่จะไม่หนักไปในด้านใดด้านหนึ่งมากเกินไป

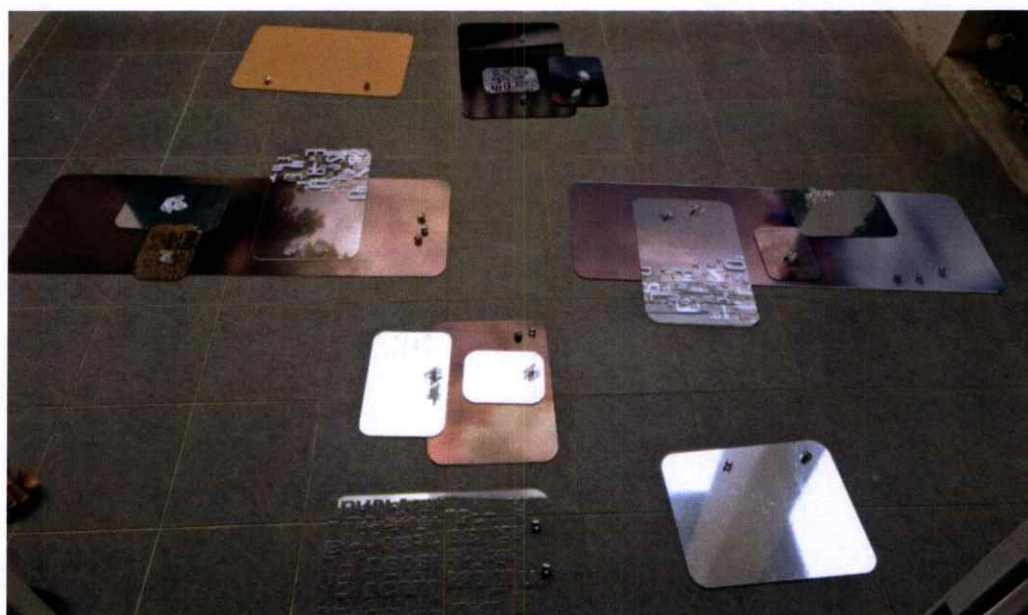

ภาพที่ 3.42 ตำแหน่งของแผ่นอะคริลิก

7. การยึดติดระหว่างแผ่นอะคริลิกกับท่อสแตนเลส ให้ยึดโดยใช้ตัวยึดที่เรียกว่า “รับชั้นหนีบกระจก” โดยคำนวณตัวยึดที่จะใช้กับขนาดและน้ำหนักของอะคริลิกที่นำมาประกอบ โดยเฉพาะในด้านที่ต้องรับน้ำหนักมากกว่าด้านอื่นอันเนื่องมาจากขนาดของแผ่นอะคริลิกในด้านนั้น

8. การยึดติดระหว่างระหว่างแผ่นอะคริลิกกับแผ่นอะคริลิก ให้ยึดโดยใช้ตัวยึดที่เรียกว่า “ตัวยึดแผ่นไม้” โดยคำนวณตัวยึดที่จะใช้กับขนาดและน้ำหนักของอะคริลิกที่นำมาประกอบ โดยเฉพาะในด้านที่ต้องรับน้ำหนักของแผ่นอะคริลิกอื่นๆ ที่มาประกอบเข้าด้วยกัน



ภาพที่ 3.43 ขั้นตอนการติดตั้งตัวยึดแผ่นไม้

9. ทดลองจัดวางตามตำแหน่งที่ได้วางแผนเอาไว้ในแต่ละด้าน โดยเริ่มจากการประกอบ บางชิ้นในแต่ละด้าน เพื่อให้ชิ้นงานยังทรงตัวได้โดยที่ไม่ล้มไปด้านใดด้านหนึ่งเนื่องจากมีน้ำหนักใน ด้านนั้นมากเกินไป



ภาพที่ 3.44 ทดลองจัดวางตามตำแหน่งที่ได้วางแผนเอาไว้

## ชุดที่ 2

1. ออกแบบรูปภาพ สำหรับนำมาติดลงบนแผ่นอะคริลิก โดยเป็นรูปที่ได้มาจากการลงพื้นที่ และได้ดัดแปลงรูปภาพจากมุมมองที่ได้พบเจอจากการลงพื้นที่ รวมไปถึงข้อความต่างๆ ที่เกิดจากแนวคิดของการแปลงรูปภาพเป็นคำศัพท์

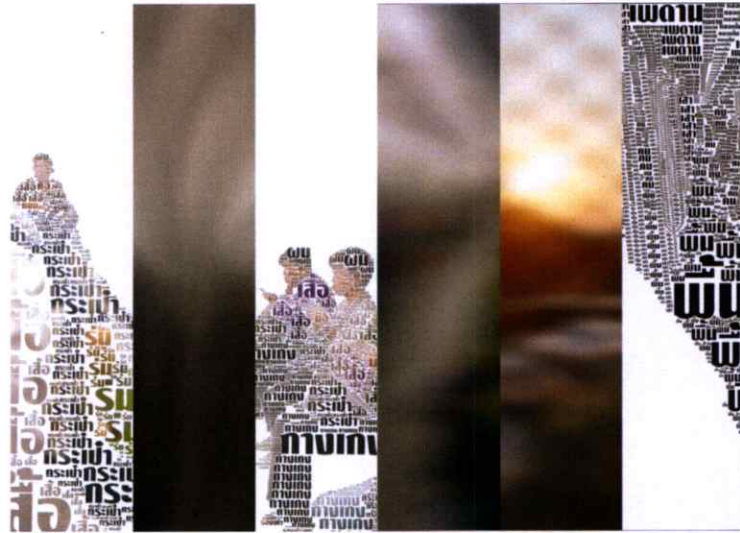

ภาพที่ 3.45 การวางตำแหน่งรูปสติ๊กเกอร์ก่อนติดลงบนแผ่นอะคริลิก

2. วางตำแหน่งของรูปสติ๊กเกอร์จากรูปภาพที่ได้ดัดแปลงในรูปลักษณะต่างๆ ตามที่ได้ออกแบบไว้ตามตำแหน่งสำหรับติดลงบนแผ่นอะคริลิก รวมไปถึงการจัดวางสำหรับนำไปพิมพ์ โดยจัดวางให้ลงตัวกับขนาดกระดาษที่ใช้สำหรับพิมพ์ เพื่อให้ใช้พื้นที่บนกระดาษได้มากที่สุด



ภาพที่ 3.46 การวางตำแหน่งรูปสติ๊กเกอร์ก่อนติดลงบนแผ่นอะคริลิก

3. ตัดรูปภาพที่ได้ไปเก็บภาพจากสถานที่จริง รวมไปถึงข้อความที่ได้ตัดแปลงบนแผ่นอะคริลิก เพื่อที่จะนำไปตัดตามที่ได้กำหนดไว้ในแต่ละด้าน สำหรับนำไปประกอบเป็นรูปทรงตามที่ได้ออกแบบไว้



ภาพที่ 3.47 ตัดรูปภาพลงบนแผ่นอะคริลิก

4. นำแผ่นอะคริลิกไปทำการเลเซอร์ตัดให้ได้ขนาดตามต้องการ โดยได้กำหนดให้มีขนาดที่แตกต่างกันแต่ละด้านเพื่อให้มีองค์ประกอบที่หลากหลาย จากทั้งลวดลายที่เกิดจากสติ๊กเกอร์ รวมไปถึง พื้นผิวและสีของวัสดุ เพื่อที่จะสะท้อนถึงความหลากหลายของเหตุการณ์ที่เกิดขึ้นบนรถไฟฟ้า รวมไปถึงการคำนวณถึงน้ำหนักหากทำการประกอบไปแล้วยังสามารถทรงตัวได้โดยที่ไม่ล้ม

5. จัดเรียงตำแหน่งของแผ่นอะคริลิกที่จะติดตามตำแหน่งที่วางเอาไว้ ตามตำแหน่งที่วางไว้ โดยคำนวณถึงน้ำหนัก มุมมองของการรับชม ผลลัพธ์ที่เกิดจากการติดตั้ง รวมไปถึงปริมาณในการจัดวางที่จะไม่หนักไปในด้านใดด้านหนึ่งมากเกินไป

6. การยึดติดระหว่างระหว่างแผ่นอะคริลิกกับแผ่นอะคริลิก ให้ยึดโดยใช้ตัวยึดที่เรียกว่า “ตัวยึดแผ่นไม้” โดยคำนวณตัวยึดที่จะใช้กับขนาดและน้ำหนักของอะคริลิกที่นำมาประกอบ โดยเฉพาะในด้านที่ต้องรับน้ำหนักของแผ่นอะคริลิกอื่นๆ ที่มาประกอบเข้าด้วยกันเพื่อให้ทรงตัวอยู่ได้ โดยไม่ล้มไปในด้านใดด้านหนึ่ง



ภาพที่ 3.48 ขั้นตอนการติดตั้งตัวยึดแผ่นไม้

7. ทดลองจัดวางตามตำแหน่งที่ได้วางแผนเอาไว้ในแต่ละด้าน โดยเริ่มจากการประกอบบางชิ้นในแต่ละด้าน เพื่อให้ชิ้นงานยังทรงตัวได้โดยที่ไม่ล้มไปด้านใดด้านหนึ่งเนื่องจากมีน้ำหนักในด้านนั้นมากเกินไป



ภาพที่ 3.49 ขั้นตอนการทดลองจัดวางตามตำแหน่ง

8. ปรับการจัดวางตำแหน่งหลังจากการส่ง โดยการแยกชิ้นส่วนบางตำแหน่งออก เพื่อเพิ่มจังหวะในการจัดวาง ทำให้ดูน่าสนใจมากยิ่งขึ้น อีกทั้งเสริมฐานที่ใช้ในการจัดวางเพื่อเพิ่มความสูงให้อยู่ในระดับสายตา และเป็นการตีกรอบผลงานให้ดูกว้างยิ่งขึ้น

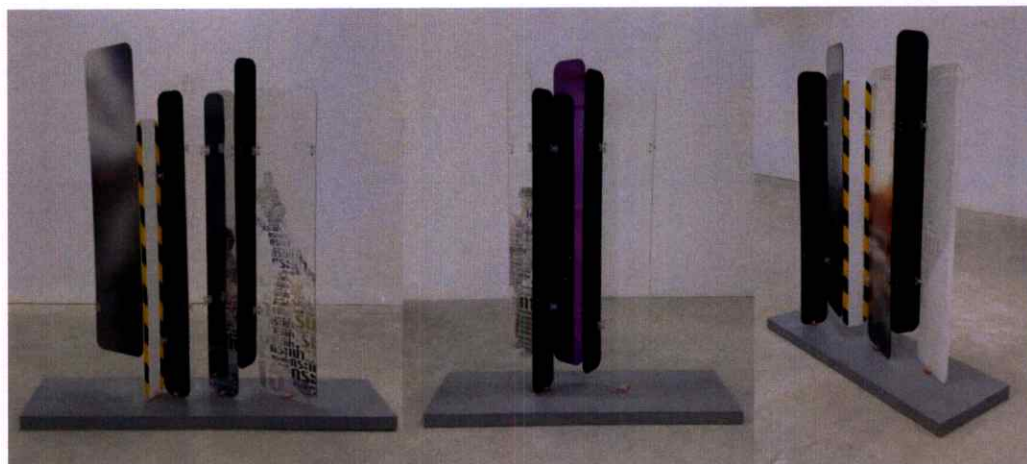

ภาพที่ 3.50 ปรับเปลี่ยนการจัดวาง และเสริมฐานให้กับชิ้นงาน

ชุดที่ 3

1. ออกแบบรูปภาพ สำหรับนำมาติดลงบนแผ่นอะคริลิก ซึ่งเป็นข้อความที่ได้มาจากการลงพื้นที่ โดยได้ดึงความคิด มุมมองของผู้คนที่ข้าพเจ้าได้พบเจอจากการลงพื้นที่ ดัดแปลงเป็นข้อความที่มีความหมายตรงข้ามกันในระหว่างมุมมองของความเป็นจริง กับความคิดที่เกิดจากการตัดสินใจจากสิ่งที่เห็นของผู้คนมาเป็นข้อความสำหรับใช้ในงาน



ภาพที่ 3.51 การวางตำแหน่งรูปสติ๊กเกอร์ก่อนติดลงบนแผ่นอะคริลิก

2. วางตำแหน่งของรูปสติ๊กเกอร์จากรูปภาพที่ได้ดัดแปลงในรูปลักษณะต่างๆ ตามที่ได้ออกแบบไว้ตามตำแหน่งสำหรับติดลงบนแผ่นอะคริลิก รวมไปถึงการจัดวางสำหรับนำไปพิมพ์ โดยจัดวางให้ลงตัวกับขนาดกระดาษที่ใช้สำหรับพิมพ์ เพื่อให้ใช้พื้นที่บนกระดาษได้มากที่สุด

3. นำแผ่นอะคริลิกไปตัดให้ได้ขนาดตามต้องการ โดยกำหนดให้มีขนาดที่สามารถรองรับโครงสร้างทั้งหมดได้เพื่อที่จะสามารถจัดวางในรูปแบบลอยตัวได้โดยที่ไม่ล้ม และมีพื้นที่ทับซ้อนกันของการติดตั้ง เพื่อที่จะสะท้อนถึงความหลากหลายของเหตุการณ์และมุมมองที่เกิดขึ้นบนรถไฟฟ้ามหานคร

4. ประกอบแผ่นอะคริลิกตามขนาดที่ได้คำนวณไว้สำหรับรองรับน้ำหนัก โดยเริ่มประกอบจากขอบของงานโดยใช้สเปรย์กาวเพื่อที่จะช่วยยึดให้ขอบด้านข้างแข็งแรงพอที่จะรับน้ำหนักและไม่ทำให้แผ่นอะคริลิกด้านข้างโค้งงอตามน้ำหนักของชิ้นงาน



ภาพที่ 3.52 ประกอบอะคริลิกตามขนาดที่สั่ง

5. วางชั้นงานตามตำแหน่งเพื่อเจาะรูสำหรับติด “ตัวยึดแผ่นไม้” เพื่อเสริมความแข็งแรงให้กับชั้นงาน เนื่องจากการทดสอบการติดตั้งจากการใช้สเปรย์กาวเพียงอย่างเดียวไม่เพียงพอต่อการรับน้ำหนักชั้นงานทั้งหมด



ภาพที่ 3.53 วางชั้นงานตามตำแหน่งเพื่อเจาะรูสำหรับติดตัวยึด

6. ทดลองประกอบอะคริลิกตามรูปแบบที่วางเอาไว้ โดยทดลองจากการประกอบในส่วน  
ของโครงสร้างขนาดเล็กเพื่อที่จะทดลองการรับน้ำหนักของโครงสร้างจากการทดลองที่เสริมการรับ  
น้ำหนักโครงสร้างด้วย “ตัวยึดแผ่นไม้”

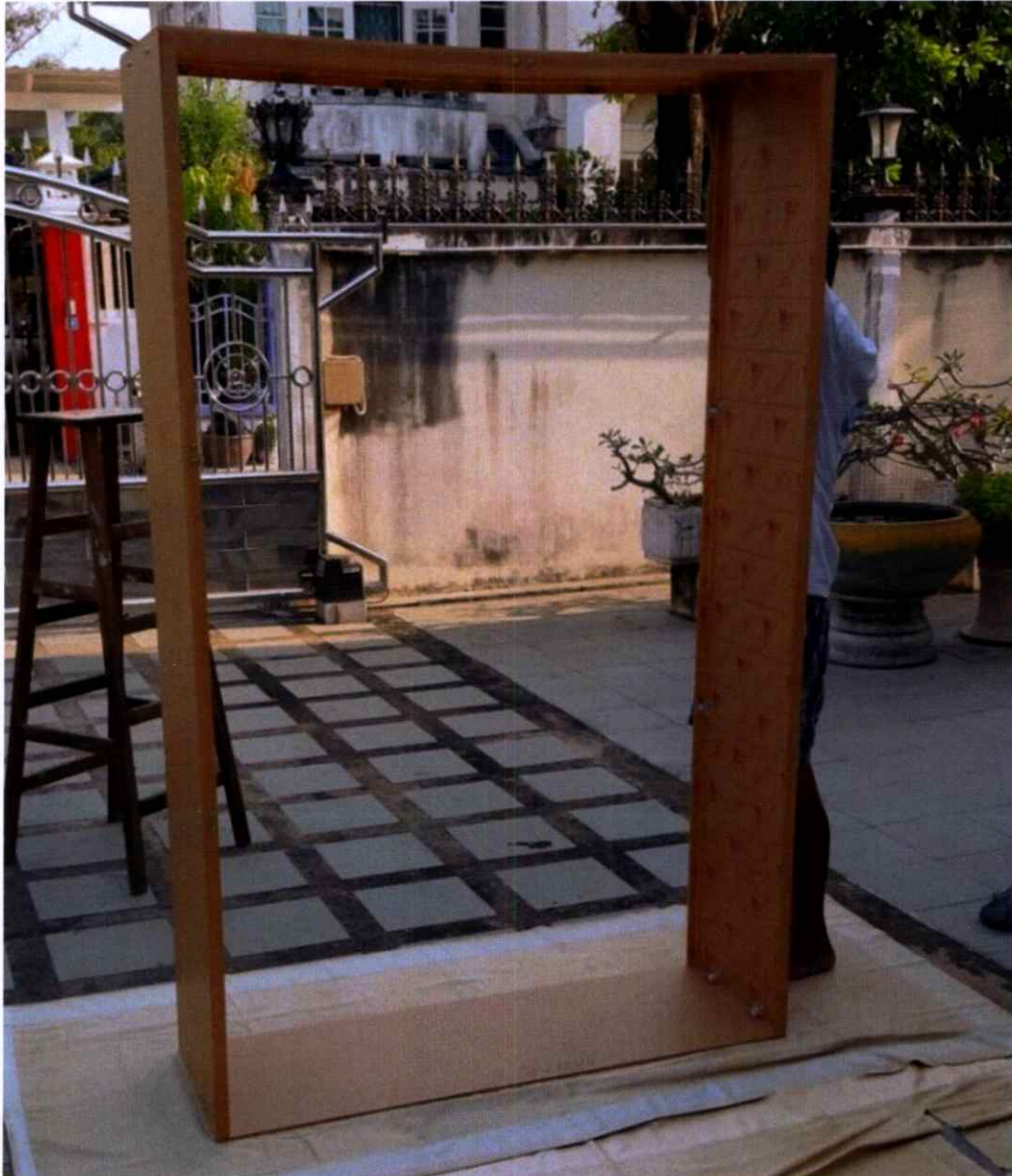

ภาพที่ 3.54 ทดลองประกอบอะคริลิกตามรูปแบบที่วางเอาไว้

7. ตัดข้อความที่ได้ตัดแปลงจากสถานที่จริงลงบนแผ่นอะคริลิกในแต่ละด้าน โดยจัดวาง  
ตำแหน่งให้เกิดการทับซ้อนกันของข้อความเพื่อที่จะสะท้อนให้เห็นถึงความหลากหลายของเหตุการณ์  
ที่เกิดขึ้นบนรถไฟฟ้าจากมุมมองของความเป็นจริง กับความคิดที่เกิดจากการตัดสินจากสิ่งที่เห็นของ  
ผู้คน

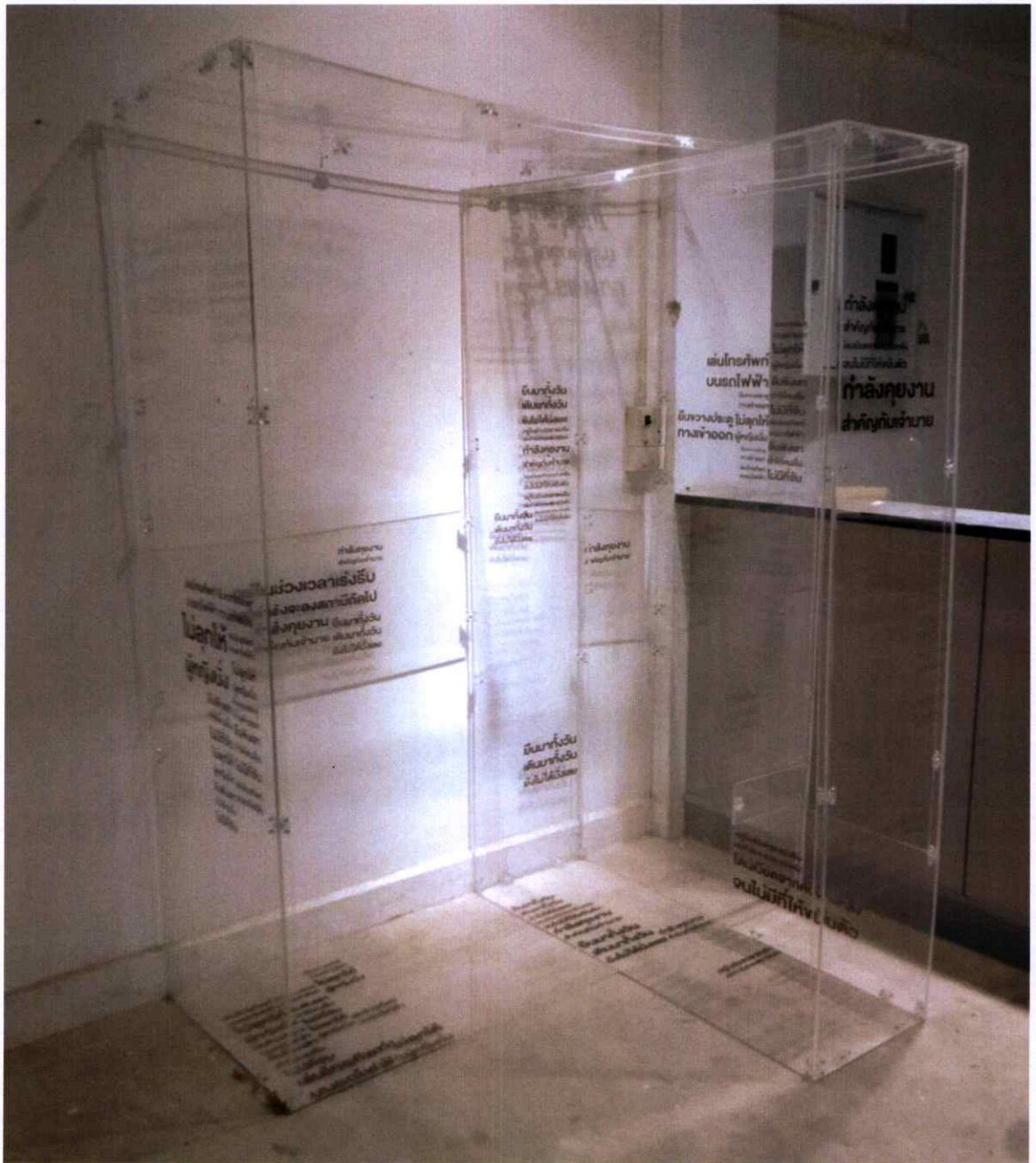

ภาพที่ 3.55 ดัดข้อความที่ได้ดัดแปลงจากสถานที่จริง

8. แก้ไขปัญหาเรื่องการรับน้ำหนัก การทรงตัวและตักห้องข้างของส่วนบนด้วยการเพิ่มเสาที่ทำจากอะคริลิก เพื่อเพิ่มส่วนที่สามารถรับน้ำหนักได้ อีกทั้งยังเป็นโครงสร้างที่คอยค้ำไม่ให้แผ่นอะคริลิก ที่เป็นแผ่นด้านบนต้องตักห้องข้างตามน้ำหนักของวัสดุ

เนื่องจากเป็นส่วนสำคัญในการรับน้ำหนักทั้งหมด หลังจากกันชนจึงขึ้นโครงสร้างที่เหล็กรอบ  
9. ประกอบงานทุกชั้นขึ้นด้วยคานตามลำดับ โดยเริ่มจากการติดตั้งชั้นงานบนสุดเหล็ก

ภาพที่ 3.56 แก้ไขปัญหาเรื่องช่องว่างระหว่างคานด้วยการเพิ่มเสาที่ห่างจากอะคริลิก





ภาพที่ 3.57 ประกอบชิ้นงานทุกชิ้นเข้าด้วยกัน

10. เพิ่มความน่าสนใจให้กับชิ้นงานด้วยการออกแบบภาพเคลื่อนไหวที่จะฉายลงบนชิ้นงาน โดยนำข้อความซึ่งปรากฏอยู่ในสถานที่จริงนำมาประยุกต์ให้เป็นภาพเคลื่อนไหว โดยอิงจากสภาพการเคลื่อนไหวของเหตุการณ์ที่เกิดขึ้นบนรถไฟฟ้า มาเป็นแนวทางการเคลื่อนไหวของข้อความที่จะฉายลงบนชิ้นงาน

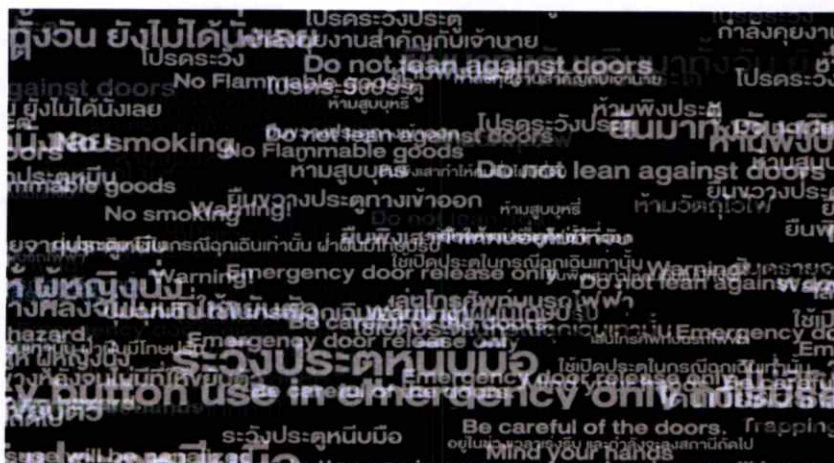

ภาพที่ 3.58 ภาพเคลื่อนไหวที่ฉายบนชิ้นงาน

### ชุดที่ 4

1. ออกแบบรูปภาพ สำหรับนำมาติดลงบนแผ่นอะคริลิก ซึ่งเป็นข้อความที่ได้มาจากการลงพื้นที่ โดยได้ดึงความคิด มุมมองของผู้คนที่เข้าเฝ้าได้พบเจอจากการลงพื้นที่ ดัดแปลงเป็นข้อความที่มีความหมายตรงข้ามกันในระหว่างมุมมองของความเป็นจริง กับความคิดที่เกิดจากการตัดสินใจจากสิ่งที่เห็นของผู้คนมาเป็นข้อความสำหรับใช้ในงาน



ภาพที่ 3.59 การวางตำแหน่งรูปสติ๊กเกอร์ก่อนติดลงบนแผ่นอะคริลิก

2. วางตำแหน่งของรูปสติ๊กเกอร์จากภาพที่ได้ดัดแปลงในรูปลักษณะต่างๆ ตามที่ได้ออกแบบไว้ตามตำแหน่งสำหรับติดลงบนแผ่นอะคริลิก รวมไปถึงการจัดวางสำหรับนำไปพิมพ์ โดยจัดวางให้ลงตัวกับขนาดกระดาษที่ใช้สำหรับพิมพ์ เพื่อให้ใช้พื้นที่บนกระดาษได้มากที่สุด

3. นำแผ่นอะคริลิกไปตัดให้ได้ขนาดตามต้องการ โดยกำหนดให้มีขนาดที่สามารถรองรับโครงสร้างทั้งหมดได้เพื่อสามารถจัดวางในรูปแบบลอยตัวได้โดยไม่ล้ม และมีพื้นที่ทับซ้อนกันของการติดตั้ง เพื่อสะท้อนถึงความหลากหลายของเหตุการณ์ที่เกิดขึ้นบนรถไฟฟ้า



ภาพที่ 3.60 แผ่นอะคริลิกที่ตัดตามขนาด

4. ประกอบแผ่นอะคริลิกตามขนาดที่ได้คำนวณไว้สำหรับรองรับน้ำหนัก โดยเริ่มประกอบจากขอบของงานโดยใช้สเปรย์กาวช่วยยึดให้ขอบด้านข้างแข็งแรงพอที่จะรับน้ำหนักและไม่ทำให้แผ่นอะคริลิกด้านข้างโค้งงอตามน้ำหนักของชิ้นงาน

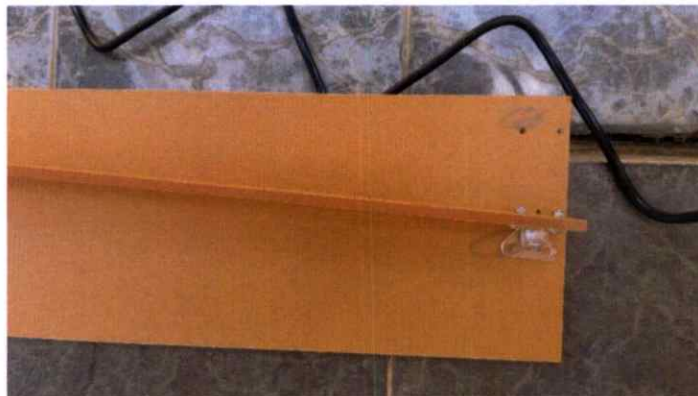

ภาพที่ 3.61 เจาะรูสำหรับติดตัวยึดแผ่นไม้

5. วางชิ้นงานตามตำแหน่งเพื่อเจาะรูสำหรับติด “ตัวยึดแผ่นไม้” เพื่อเสริมความแข็งแรงให้กับชิ้นงาน เนื่องจากการทดสอบการติดตั้งจากการใช้สเปรย์กาวเพียงอย่างเดียวไม่เพียงพอต่อการรับน้ำหนักชิ้นงานทั้งหมด

6. ทดลองประกอบชิ้นงานเข้าด้วยกัน เพื่อหาจุดสำหรับติดตั้งเสาในการช่วยรับน้ำหนัก รวมไปถึงการตอกท่อนางตรงส่วนด้านบนของชิ้นงาน หลังจากประกอบชิ้นงานทุกส่วนเข้าด้วยกัน อีกทั้งยังเป็นการทดสอบเพื่อที่ว่าชิ้นงานจะสามารถทรงตัวอยู่ได้โดยไม่ต้องมีตัวช่วยในการประคองตัวไม่ให้ล้ม



ภาพที่ 3.62 ทดลองประกอบชิ้นงานเข้าด้วยกัน

7. ตัดข้อความที่ได้ตัดแปลงจากสถานที่จริง ลงบนแผ่นอะคริลิกในแต่ละด้าน โดยจัดวางตำแหน่งให้เกิดการทับซ้อนกันของข้อความ เพื่อสะท้อนให้เห็นถึงความหลากหลายของเหตุการณ์ที่เกิดขึ้นบนรถไฟฟ้ามุมมองของความเป็นจริง และความคิดที่เกิดจากการตัดสินใจจากสิ่งที่เห็นของผู้คน



ภาพที่ 3.63 ตัดข้อความที่ได้ตัดแปลงจากสถานที่จริงลงบนแผ่นอะคริลิก

8. ออกแบบภาพเคลื่อนไหวที่จะฉายลงบนชิ้นงาน โดยนำข้อความซึ่งปรากฏอยู่ในสถานที่จริงนำมาประยุกต์ให้เป็นภาพเคลื่อนไหว โดยอิงจากสภาพการเคลื่อนไหวของเหตุการณ์ที่เกิดขึ้นบนรถไฟฟ้ามาร่วมเป็นแนวทางการเคลื่อนไหวของข้อความที่จะฉายลงบนชิ้นงาน



ภาพที่ 3.64 ภาพเคลื่อนไหวที่ฉายบนชิ้นงาน

9. ประกอบงานทุกชิ้นเข้าด้วยกันตามลำดับ โดยเริ่มจากการติดตั้งชิ้นงานขนาดเล็ก เนื่องจากเป็นส่วนสำคัญในการรับน้ำหนักของชิ้นงานทั้งหมด หลังจากนั้นจึงนำโครงสร้างที่เหลือมาประกอบร่วมกันและฉายภาพเคลื่อนไหวลงบนชิ้นงานเป็นผลงานที่สมบูรณ์

## บทที่ 4

# วิเคราะห์การสร้างสรรค์

การศึกษาและวิเคราะห์ข้อมูลที่เกี่ยวข้องกับการสร้างสรรค์ผลงานสร้างสรรค์ทั้ง 4 ชุดนี้ ได้ผ่านขั้นตอนในการลงมือศึกษา วิเคราะห์ และทดลองจนไปถึงลงมือปฏิบัติงานจนได้ผลงานที่สมบูรณ์ ซึ่งในส่วนของกระบวนการวิเคราะห์การสร้างสรรค์ผลงาน จัดเป็นอีกหนึ่งขั้นตอนที่มีความสำคัญในการประเมินและตรวจสอบตัวชิ้นงานให้เป็นไปตามหลักการทางทัศนธาตุและองค์ประกอบศิลป์ รวมไปถึงเป็นการวิเคราะห์ผลงานที่ได้สร้างขึ้นว่าสามารถสื่อสารกับผู้เข้าชมได้มากน้อยเพียงใด โดยแบ่งการวิเคราะห์เป็นหัวข้อต่างๆ ได้ ดังนี้

### 4.1 วิเคราะห์องค์ประกอบศิลป์

#### 4.2 วิเคราะห์ทัศนธาตุ

## 4.1 วิเคราะห์องค์ประกอบศิลป์

การจัดองค์ประกอบศิลป์เป็นหลักการในการจัดวางภาพ โดยมีมุมมองที่เป็นเหตุและผล เพื่อที่จะทำให้ผลงานที่ได้นั้นถูกจัดวางองค์ประกอบแล้วมีความสมบูรณ์ ทั้งในด้านของเนื้อหาและในด้านของรูปแบบผลงานที่สามารถสื่อสารถึงประเด็นของผลงานสู่ผู้เข้าชมได้อย่างครบถ้วนสมบูรณ์ องค์ประกอบที่ถูกจัดไม่สอดคล้องหรือสัมพันธ์กับตัวเนื้อหาที่ต้องการจะสื่อก็จะขาดคุณค่าและสุนทรียะไปในระดับหนึ่ง ดังนั้น ขั้นตอนในการจัดวางองค์ประกอบศิลป์จึงมีความสำคัญอย่างยิ่งในการสร้างสรรค์ผลงานศิลปนิพนธ์ชุดนี้ ซึ่งโดยมีการวิเคราะห์ดังนี้

### 4.1.1 ดุลยภาพ (Balance)

ผลงานทั้ง 4 ชุดนี้มีการจัดองค์ประกอบในด้านความสมดุลของผลงานแต่ละชิ้นที่ต่อเนื่องกัน ข้าพเจ้าได้เลือกจัดดุลยภาพที่ไม่เหมือนกันทั้งสองข้าง (Asymmetrical Balance) คือการจัดองค์ประกอบที่มีน้ำหนักในแต่ละด้านเท่ากัน แต่ยังคงมีลักษณะขององค์ประกอบที่ไม่เหมือนกัน ซึ่งเป็นการจัดองค์ประกอบเพื่อสร้างการดึงดูดความสนใจที่มีอิสระในการออกแบบ ซึ่งผลงานในแต่ละชุดนั้น ได้เลือกการจัดสมดุลภาพ จากการจัดองค์ประกอบที่หลากหลายไม่ว่าจะเป็นเรื่องของการจัดวางองค์ประกอบในเชิงจัดวาง และองค์ประกอบของภาพที่เป็นส่วนหนึ่งของชิ้นงาน ซึ่งจะมีการประกอบกันของวัสดุที่นำมาประกอบการดำเนินงานหลายประเภท เช่น ตัวหนังสือและรูปภาพต่างๆ

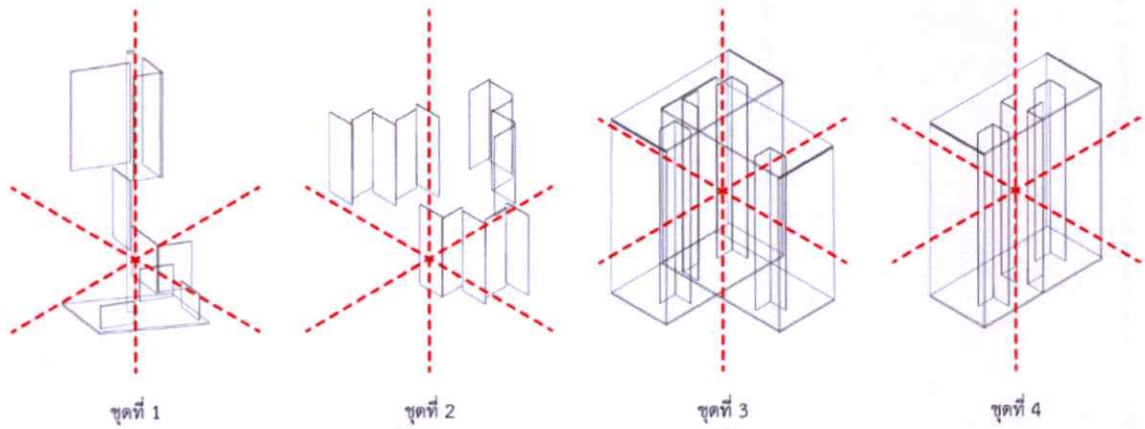

ภาพที่ 4.1 ความสมดุลของผลงานทั้ง 4 ชุด

#### 4.1.2 เอกภาพ (Unity)

เอกภาพในผลงานสร้างสรรค์ผลงานทั้ง 4 ชุดนี้ มีการสร้างเอกภาพภายในผลงานแต่ละชุดแตกต่างกัน สิ่งที่สร้างความเป็นเอกภาพของแต่ละชุดมักเกี่ยวข้องกับเรื่องของวัสดุ โดยเลือกวัสดุที่เป็นเอกลักษณ์จากการใช้อะคริลิกมาประกอบสร้างเป็นรูปทรงที่มีความเป็นเอกภาพทั้งทางด้านการจัดวางและการติดตั้งผลงาน รูปทรงที่นำมาใช้ในการสร้างสรรค์ผลงาน คือการใช้องค์ประกอบที่เป็นรูปทรงสี่เหลี่ยมในแต่ละด้านของรูปทรงที่มีส่วนโค้ง ซึ่งได้รับแรงบันดาลใจมาจากหน้าต่างของรถไฟฟ้า ซึ่งทำให้เกิดมิติการมองที่ซับซ้อนซึ่งเกิดจากวัสดุที่โปร่งใส

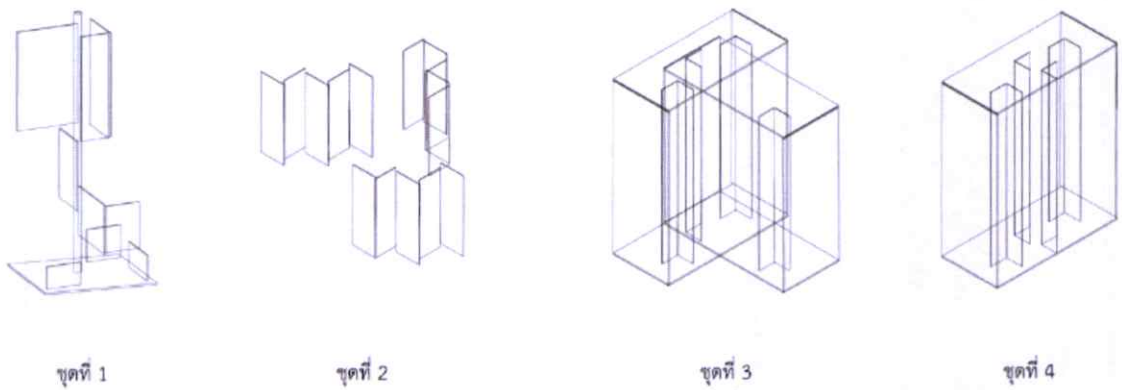

ภาพที่ 4.2 การใช้รูปทรงสี่เหลี่ยมของผลงานทั้ง 4 ชุด

### 4.1.3 ความเคลื่อนไหว (Movement)

การจัดวางของผลงานทั้ง 4 ชุด ได้มีการจัดวางที่สร้างความเคลื่อนไหวให้การชมผลงานที่แตกต่างกัน โดยแต่ละชุดจะมีการสร้างความเคลื่อนไหวที่เข้าสู่จุดศูนย์กลางของชิ้นงาน โดยผลงานชุดที่ 1 จะถูกลวงตาด้วยองค์ประกอบที่บังคับทิศทางในเกิดความรู้สึกเคลื่อนไหวเข้าสู่จุดศูนย์กลางของชิ้นงาน ผลงานชุดที่ 2 จะมีการสร้างความรู้สึกถึงการเคลื่อนไหวเข้าสู่จุดศูนย์กลางจากพื้นที่ว่างระหว่างชิ้นงาน สำหรับผลงานชุดที่ 3 มีการสร้างความรู้สึกของการเคลื่อนไหวที่เข้าสู่จุดศูนย์กลางของชิ้นงานโดยจัดวางในส่วนที่จะนำพาเข้าสู่จุดศูนย์กลางจากการเข้ามาของการจัดวางชิ้นงาน ผลงานชุดที่ 4 เป็นการสร้างความเคลื่อนไหวในรูปแบบทับซ้อนกัน จากการจัดวางที่ให้ผู้เข้าชมสามารถเดินผ่านไปอีกด้านในลักษณะการบังคับทิศทางให้ไปตามช่องว่างที่ข้าพเจ้าได้กำหนดไว้

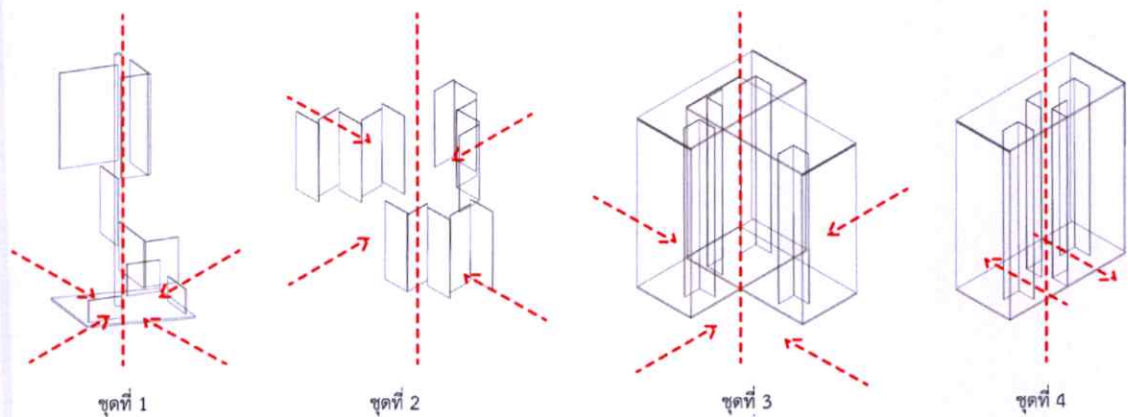

ภาพที่ 4.3 การเคลื่อนไหวของผลงานทั้ง 4 ชุด

### 4.1.4 ความกลมกลืน (Harmony)

การสร้างสรรคผลงานทั้ง 4 ชุด มีการสร้างความกลมกลืนจากการใช้วัสดุและรูปทรงที่มีความคล้ายคลึงกันที่นำไปสู่ความกลมกลืน โดยข้าพเจ้าเลือกใช้แผ่นอะคริลิครูปทรงสี่เหลี่ยมมาประกอบสร้างเป็นผลงานศิลปะที่น่าเสนอเรื่องราวของตัวหนังสือที่อยู่บนแผ่นอะคริลิคใส ซึ่งเป็นการสร้างเนื้อหาที่มีความสอดคล้องและกลมกลืนกันระหว่างวัสดุกับตัวหนังสือที่ทำงานร่วมกันด้วยความกลมกลืน รวมไปถึงภาพต่างๆ ที่นำเสนอมุมมองที่ทำให้มีความรู้สึกเหมือนอยู่ในสถานที่จริง ผ่านการนำเสนอบริบทต่างๆ ในสถานที่นั้น อีกทั้งสีของภาพทำให้ผู้เข้าชมมีความรู้สึกถึงสถานที่ที่ใช้อย่างยิ่ง ทำให้มีอารมณ์ร่วมกันทั้งภาพ ตัวหนังสือและสีที่ติดตั้งอยู่บนชิ้นงาน



ภาพที่ 4.4 ความกลมกลืนของผลงานทั้ง 4 ชุด

#### 4.1.5 ความเป็นเด่น (Dominance)

การสร้างความเป็นเด่นในผลงานศิลปะทั้ง 4 ชุดนี้เกิดจากการนำลักษณะเด่นของพื้นผิว โปร่งใสของอะคริลิกมาปรับใช้ในการสร้างสรรค์ผลงานนี้ โดยมีวัตถุประสงค์เพื่อสร้างความเด่นของ ตัวหนังสือที่นำมาสกรีนลงบนแผ่นอะคริลิกใส ทำให้ตัวหนังสือที่ได้นั้น เกิดมิติการลวงตา การนำ สายตา เกิดความรู้สึก และเกิดการทับซ้อนที่ก่อให้เกิดมิติในการมองต่างกัน นอกจากนี้ ความโปร่งใส ของแผ่นอะคริลิกยังสามารถสร้างความโดดเด่นในเรื่องการใช้แสงที่ก่อให้เกิดการหักเหและ ปรับเปลี่ยนทิศทางของแสงเงาที่ตกกระทบลงบนพื้นผิวของแผ่นอะคริลิก ส่วนภาพและสี ได้แสดงถึง ความหมายและสื่อให้เห็นว่าเป็นสถานที่ที่ได้กล่าวถึงในเนื้อหาที่ถูกนำเสนอผ่านผลงานทั้ง 4 ชุด

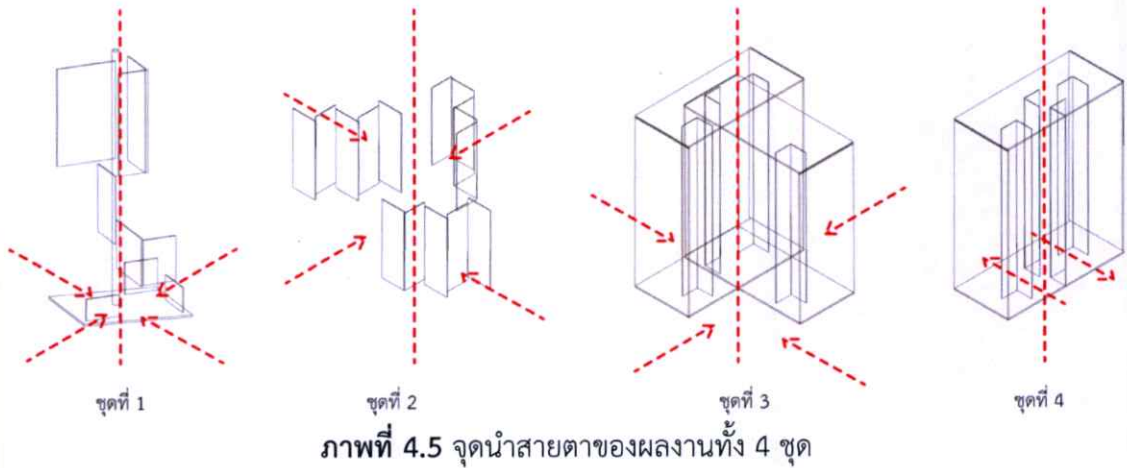

## 4.2 วิเคราะห์ทัศนธาตุ

กระบวนการและเทคนิคการสร้างสรรค์ผลงานทั้ง 4 จุดนี้ ได้มีขั้นตอนการสร้างสรรค์ผลงานในรูปแบบ 3 มิติ โดยนำเอาหลักการทางทัศนธาตุที่ใช้ในการออกแบบชิ้นงาน 3 มิติ โดยมีการนำทฤษฎีในเรื่องการจัดวาง การใช้รูปทรง การแสดงออกในเรื่องของสีและแสง รวมไปถึงการเลือกใช้วัสดุเพื่อการสร้างสรรค์ผลงานในแต่ละจุด หลักเกณฑ์ในการใช้ทัศนธาตุต่างๆ มาปรับใช้เพื่อนำมาวิเคราะห์และสร้างสรรค์ผลงานศิลปะ ดังนี้

### 4.2.1 รูปทรง (Form)

รูปทรงที่นำมาปรับใช้ในผลงานทั้ง 4 จุดนี้ มีการแบ่งรูปทรงในแต่ละจุด ดังนี้ ผลงานจุดที่ 1 และจุดที่ 2 ได้มีการเลือกรูปทรงมาจากสิ่งที่ได้พบเจอในรถไฟ มาประกอบเป็นแนวความคิดในการออกแบบ เพื่อใช้ในการอ้างอิงถึงพื้นที่ในการสร้างสรรค์ผลงานศิลปะที่มีการจำลองพื้นที่ให้เกิดความรู้สึกเหมือนอยู่บนรถไฟ

สำหรับจุดที่ 3 และจุดที่ 4 เกิดจากการนำรูปทรงเรขาคณิต (Geometric form) ซึ่งเป็นรูปทรงพื้นฐานในงานศิลปะมาประกอบสร้างให้เกิดเนื้อหาที่เกี่ยวข้องกับสภาพแวดล้อมบนรถไฟที่มีความวุ่นวาย โดยรูปทรงที่ใช้นั้นจะมีการสื่อถึงความซับซ้อนในลักษณะการทับซ้อนกันไปมาของแผ่นอะคริลิกที่เป็นรูปทรงสี่เหลี่ยม

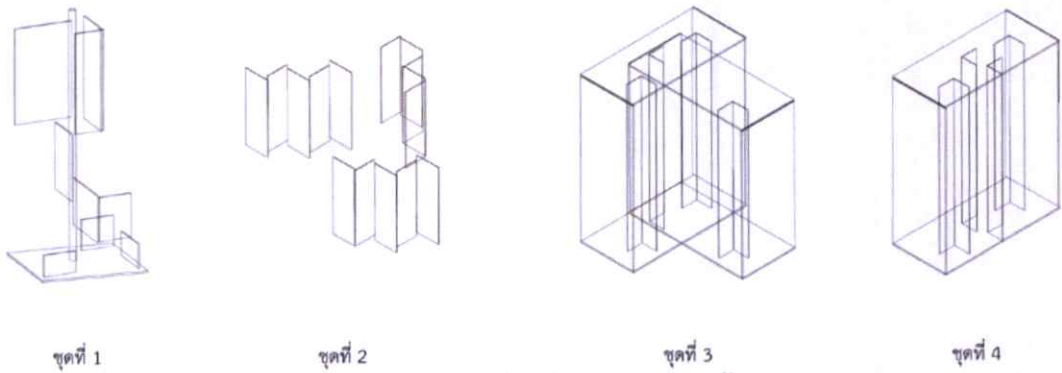

ภาพที่ 4.6 การใช้รูปทรงสี่เหลี่ยมของผลงานทั้ง 4 ชุด

#### 4.2.2 เส้น (Line)

การสร้างสรรค์ผลงานทั้ง 4 ชุดนี้ มีการนำเส้นมาจัดวางในลักษณะทับซ้อนกันไปมาทุกด้าน โดยการใช้เส้นตรงมาสร้างเป็นแกนในการบังคับทิศทาง หรือการชักนำสายตาให้ผู้ชมคล้อยตามและเดินเข้าชมผลงานในลักษณะบังคับทิศทางไปตามเส้นที่ข้าพเจ้ากำหนดขึ้น ซึ่งส่วนใหญ่เกิดจากการใช้เส้นตรงมาประกอบเป็นรูปทรงสี่เหลี่ยม ที่มีการชักนำสายตาในลักษณะแนวตั้ง แนวอน และการสวนทางของเส้นที่ก่อให้เกิดความขัดแย้งกันภายในผลงาน เพื่อทำให้เกิดแง่คิดที่เกี่ยวกับความวุ่นวายภายในรถไฟฟ้ที่ข้าพเจ้ามักพบเห็นเป็นประจำ

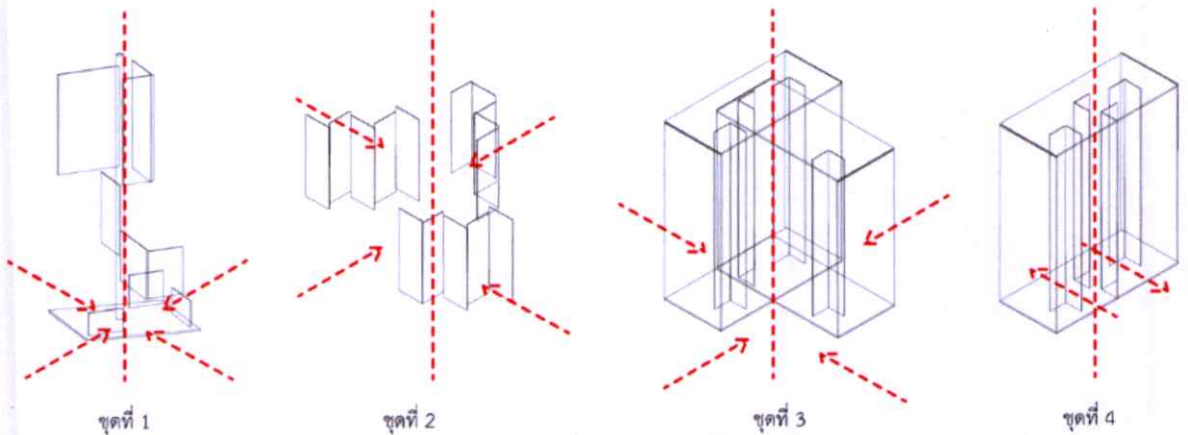

ภาพที่ 4.7 เส้นที่เกิดขึ้นในผลงานทั้ง 4 ชุด

### 4.2.3 สี (Color)

การสร้างสรรคผลงานทั้ง 4 ชุดนี้ มีการเลือกใช้สีที่มักพบเห็นอยู่เป็นประจำบนรถไฟฟ้า ได้แก่ สีขาว สีม่วง สีเหลือง และสีดำ ซึ่งเป็นสีที่ข้าพเจ้าพบเห็นบ่อย และเป็นสีที่ใช้เป็นสัญลักษณ์ของการเดินรถไฟฟ้า ซึ่งประกอบไปด้วย รถไฟฟ้าสายสีม่วง รถไฟฟ้าสายสีน้ำเงิน รถไฟฟ้าสายสีเขียว รถไฟฟ้าสายสีแดง เป็นต้น ซึ่งสีเหล่านี้คือสัญลักษณ์ที่สื่อถึงการแบ่งขอบเขตของการเดินทางด้วยรถไฟฟ้าที่คนไทยมักคุ้นเคยในชีวิตประจำวัน ดังนั้น ข้าพเจ้าจึงนำคุณลักษณะของสีต่างๆ เหล่านี้มาใช้ในการสร้างสรรค์ผลงานศิลปะ ในลักษณะการผสมสีหรือประยุกต์ใช้สีเหล่านั้นร่วมกับตัวหนังสือที่ข้าพเจ้าสร้างสรรค์ขึ้น เพื่อสร้างความรู้สึที่แตกต่างกันในเชิงสุนทรียศาสตร์และการรับรู้ในเรื่องค่าของสี



ภาพที่ 4.8 การเลือกใช้สีของผลงานทั้ง 4 ชุด

### 4.2.4 พื้นผิว (Texture)

การสร้างสรรคผลงานทั้ง 4 ชุดนี้มีการใช้ทัศนธาตุในเรื่องพื้นผิวมาปรับใช้ในการสร้างสรรค์ผลงานศิลปะ จากการใช้พื้นผิวเรียบมาเป็นสื่อที่แสดงให้เห็นถึงความมั่นคงและความเรียบง่ายและดูสะอาดตาของพื้นผิวที่อยู่บนรถไฟฟ้า ซึ่งพื้นผิวเหล่านั้นเป็นการแสดงถึงคุณลักษณะเรื่องใช้งานที่ทำให้ผู้ชมสามารถรับรู้ถึงความรู้สึกขณะอยู่บนรถไฟฟ้า ซึ่งนอกเหนือจากพื้นผิวที่มีความเรียบแล้ว พื้นผิวเหล่านี้ยังมีคุณลักษณะเด่นคือ มีความโปร่งแสง และโปร่งใส ทำให้สามารถจับหรือสัมผัสได้โดยไม่ระคายเคือง ซึ่งเป็นคุณลักษณะสำคัญของวัสดุที่ใช้เกี่ยวกับรถไฟฟ้า



ภาพที่ 4.9 พื้นผิวของผลงานทั้ง 4 ชุด

#### 4.2.5 จังหวะและทิศทาง (Rhythm and Direction)

การสร้างสรรคผลงานทั้ง 4 ชุดนี้ ได้มีการกำหนดจังหวะและทิศทางที่แตกต่างกัน ได้มีการอ้างอิงถึงทิศทางที่เกิดขึ้นจากการสังเกตพฤติกรรมของผู้เข้าใช้รถไฟฟ้า รวมไปถึงทิศทางและจังหวะต่างๆ ที่เกิดขึ้นบนรถไฟฟ้า

ผลงานชุดที่ 1 มีทิศทางและการสร้างจังหวะที่พุ่งเข้าหาจุดศูนย์กลางบนรถไฟฟ้าในลักษณะการหมุนรอบไปตามทิศทางทั้ง 4 ด้าน โดยในแต่ละด้านจะมีการนำแผ่นอะคริลิกใสรูปทรงสี่เหลี่ยมมาประกอบสร้างกับเสาที่อยู่ตรงกลาง โดยแผ่นสี่เหลี่ยมที่ประกอบขึ้นนั้นจะมีการแบ่งทิศทางเพื่อทำให้ผู้ชมสามารถเดินเข้าชมผลงานตามลักษณะที่ข้าพเจ้ากำหนดขึ้น

ผลงานชุดที่ 2 มีการสร้างทิศทางการจัดวางรูปทรงสี่เหลี่ยมผืนผ้าบนพื้น โดยรูปทรงสี่เหลี่ยมที่นำมาประกอบเป็นผลงานชิ้นนี้ จะมีการสร้างความซ้ำของแต่ละแผ่นที่ดูคล้ายแผ่นบานพับของหน้าต่าง โดยมีการกำหนดทิศทางการจัดวางต่างกันในแต่ละแนวยาว เพื่อให้ผู้ชมสามารถเดินชมผลงานไปตามทิศทางของรอยพับจากแผ่นอะคริลิกใสรูปทรงสี่เหลี่ยมโดยง่าย

ผลงานชุดที่ 3 และ 4 มีการสร้างจังหวะและทิศทางในลักษณะการปล่อยพื้นที่ให้ผู้ชมเข้ามามีส่วนร่วมในผลงานศิลปะ จากการเว้นพื้นที่เพื่อให้ผู้ชมเดินผ่านเข้าออกเพื่อชมผลงานได้สะดวก ซึ่งจุดประสงค์ของการสร้างพื้นที่ว่างในผลงานชิ้นนี้ เพื่อสร้างทิศทางที่ก่อให้เกิดการเชื่อมโยงประเด็นในเรื่องของการเดินบนรถไฟฟ้่า ที่มีการเดินเข้าออกไปมาอยู่เป็นประจำ โดยทิศทางเหล่านี้จะเป็นตัวบ่งชี้ถึงเนื้อหาที่อยู่ในงานศิลปะชุดนี้

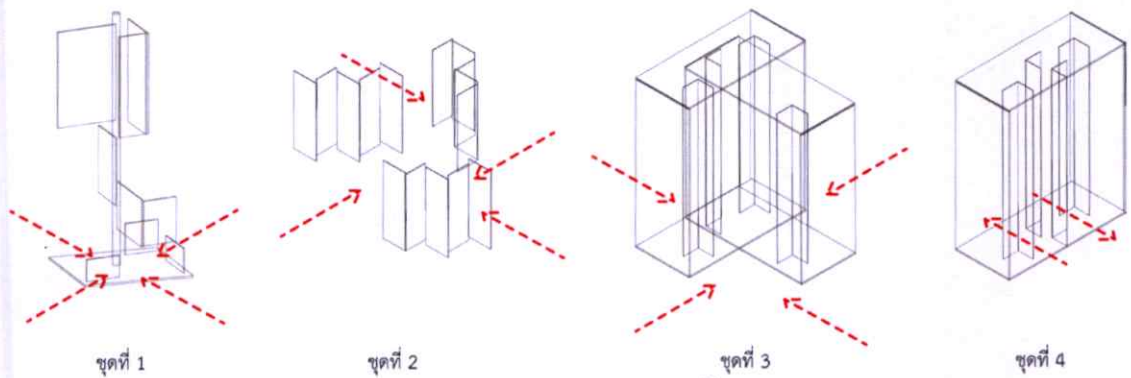

ภาพที่ 4.10 ทิศทางของผลงานทั้ง 4 ชุด

## บทที่ 5

### สรุปผลการสร้างสรรค์ผลงาน

การดำเนินการสร้างสรรค์ผลงานศิลปะนิพนธ์ชุด “ภาพสะท้อนการดำรงอยู่ในพื้นที่เฉพาะ บนรถไฟฟ้า” เกิดขึ้นมาจากความสนใจในวัสดุประเภทอะคริลิกที่ให้ความรู้สึกที่โปร่งใส เหมาะแก่การนำมาพัฒนาเป็นงานศิลปะ ประกอบกับการที่ข้าพเจ้าได้ใช้รถไฟฟ้าในการเดินทางไปทำงานอยู่เป็นประจำ จึงได้เกิดการทดลอง และศึกษาถึงการนำเอาสิ่งที่ข้าพเจ้าให้ความสนใจ มาประกอบกับกิจกรรมประจำวันที่ได้พบเจอมาสร้างสรรค์เป็นผลงานศิลปะชุดนี้ ซึ่งผลลัพธ์ของงานเป็นไปอย่างที่ได้ตั้งใจไว้ จากแบบร่างในแต่ละชุด ซึ่งมีการปรับเปลี่ยนจากแบบร่างสู่ชิ้นงานจริง เพื่อให้มีความเหมาะสมทั้งในเรื่องของเนื้อหาและการเลือกใช้วัสดุ เนื่องจากอะคริลิกมีข้อจำกัดบางอย่างที่ต้องศึกษาและปรับเปลี่ยนให้เหมาะสมกับแบบร่างที่ได้ออกแบบไว้

ในการศึกษาเพื่อการสร้างสรรค์ผลงานศิลปะชุดนี้ มีจุดเริ่มต้นจากการเก็บภาพตัวอย่างและเรื่องราวต่างๆ จากสถานที่จริงสำหรับนำมาใช้ประกอบการดำเนินงาน เพื่อให้เข้าใจถึงเนื้อหาและประสบการณ์ที่จะนำมาปรับใช้ในผลงานชุดนี้ อีกทั้งยังเป็นการตัดแปลงและต่อยอดให้เกิดเป็นผลงานศิลปะต่อมาจึงทำการศึกษาถึงวัสดุที่ข้าพเจ้าสนใจและมีส่วนสำคัญในการพัฒนาเป็นผลงานศิลปะ ซึ่งในแต่ละชุดจะมีการใช้อะคริลิกเป็นวัสดุหลักในการสร้างสรรค์รูปทรงในผลงานนี้ โดยมีวัตถุประสงค์เพื่อสร้างการตอบโต้เรื่องความแตกต่างของวัสดุที่นำมาประกอบสร้างเป็นรูปทรงในงานศิลปะ

การสร้างสรรค์ผลงานศิลปะนิพนธ์ชุดนี้ ได้ก่อให้เกิดผลสัมฤทธิ์ทั้งข้อดีและข้อเสีย อีกทั้งยังเกิดปัญหาต่างๆ ในเรื่องการทำงานที่ไม่สามารถคาดเดาและแก้ไขได้ทั้งหมด ดังนั้น วิธีการรับมือกับปัญหาที่เกิดขึ้นทั้งหมด คือการทำความเข้าใจในข้อดีและข้อเสียของวัสดุที่นำมาปรับใช้ ซึ่งข้อเสียของอะคริลิกที่เป็นวัสดุหลักของการทำงานในครั้งนี้ คือความแข็งแรงของพื้นผิวที่ไม่สามารถควบคุมได้ เนื่องจากการประกอบสร้างรูปทรงในงานศิลปะชุดนี้ มักเกิดปัญหาในเรื่องของแผ่นอะคริลิกที่ไม่เข้ารูปเนื่องจากแผ่นอะคริลิกที่นำมาใช้มีความบาง ดังนั้น วิธีการแก้ไขคือการปรับขนาดความหนาของแผ่นอะคริลิกให้มีความหนามากขึ้น หรืออาจเพิ่มรูปทรงในบางส่วนที่จะเสริมช่วยให้โครงสร้างของแผ่นอะคริลิกไม่หย่อนลงตามแรงโน้มถ่วงของพื้นดิน ซึ่งการแก้ไขปัญหาดังกล่าวนี้ เป็นไปตามวัตถุประสงค์ที่ข้าพเจ้าต้องการในบางเรื่อง แต่อาจมีข้อบกพร่องบางประการที่จะต้องมีการปรับปรุงแก้ไขและวางแผนการดำเนินงานให้ถูกต้องต่อไป ข้าพเจ้ามุ่งหวังอย่างยิ่งว่า งานศิลปะนิพนธ์ที่สร้างสรรค์ขึ้นนี้ จะเป็นอีกปัจจัยที่ช่วยสะท้อนภาพสังคมในปัจจุบันที่เต็มไปด้วยปัญหาและความวุ่นวาย ซึ่งเกิดขึ้นในพื้นที่บนรถไฟฟ้าซึ่งเป็นปัจจัยสำคัญเรื่องการเดินทางของคนเมือง และยิ่งช่วยส่งเสริมให้ภาครัฐได้ตระหนักถึงปัญหาความคมของระบบรถไฟฟ้า ที่ยังคงมีปริมาณน้อยและไม่สามารถตอบโต้ของความต้องการของประชาชน ทำให้ยังเกิดปัญหาที่ต้องมีการแก้ไขเพื่อให้สังคมมีความเป็นอยู่ที่ดีขึ้นต่อไปในอนาคต

## ภาพผลงานศิลปะ

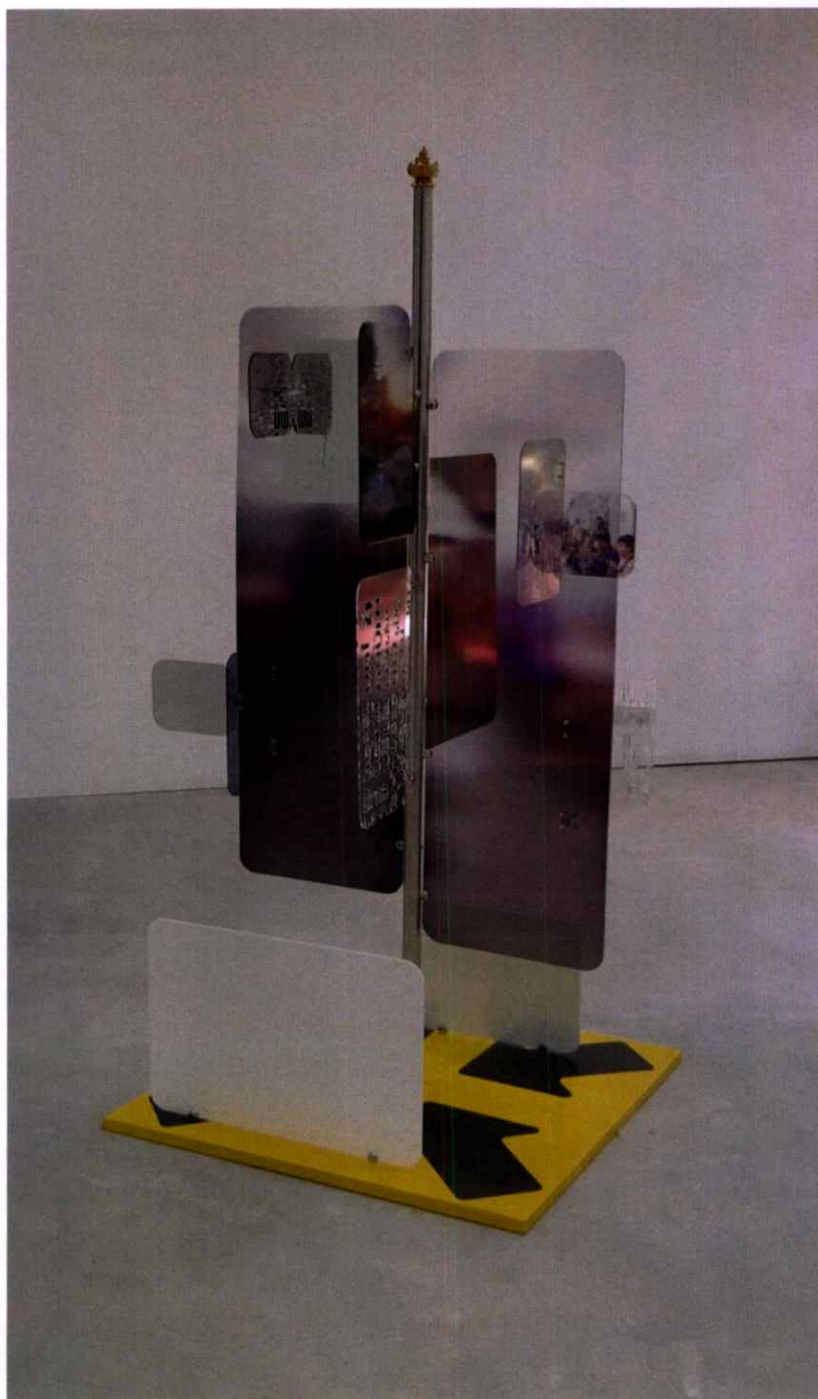

ภาพที่ 5.1 ผลงานชุดที่ 1

ชื่อผลงาน แบบจำลองในชีวิตประจำวัน

เทคนิค สื่อประสม (Mixed Media)

ขนาด 90 X 90 X 195 เซนติเมตร

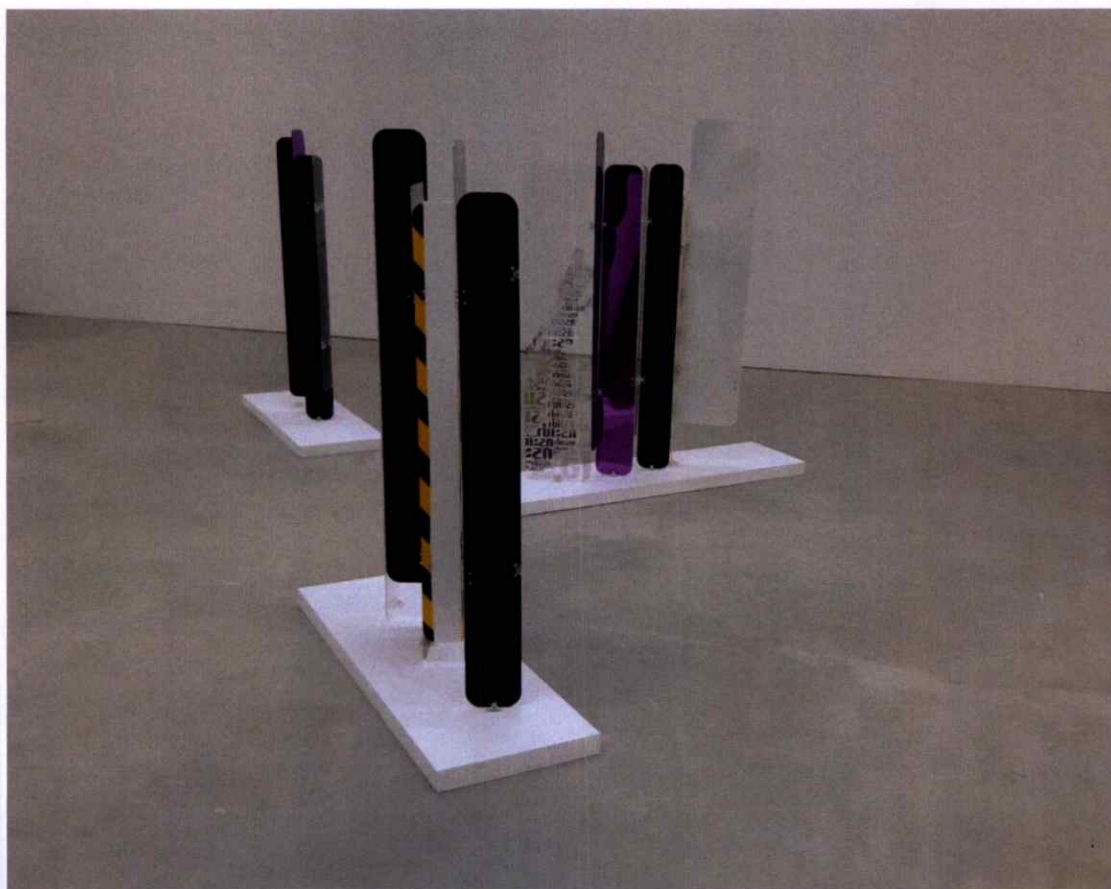

ภาพที่ 5.2 ผลงานชุดที่ 2

ชื่อผลงาน มุมมองต่อสังคมเมือง  
เทคนิค สื่อประสม (Mixed Media)  
ขนาด 90 X 20 X 137 เซนติเมตร  
ขนาด 63 X 15 X 131 เซนติเมตร  
ขนาด 90 X 20 X 133 เซนติเมตร

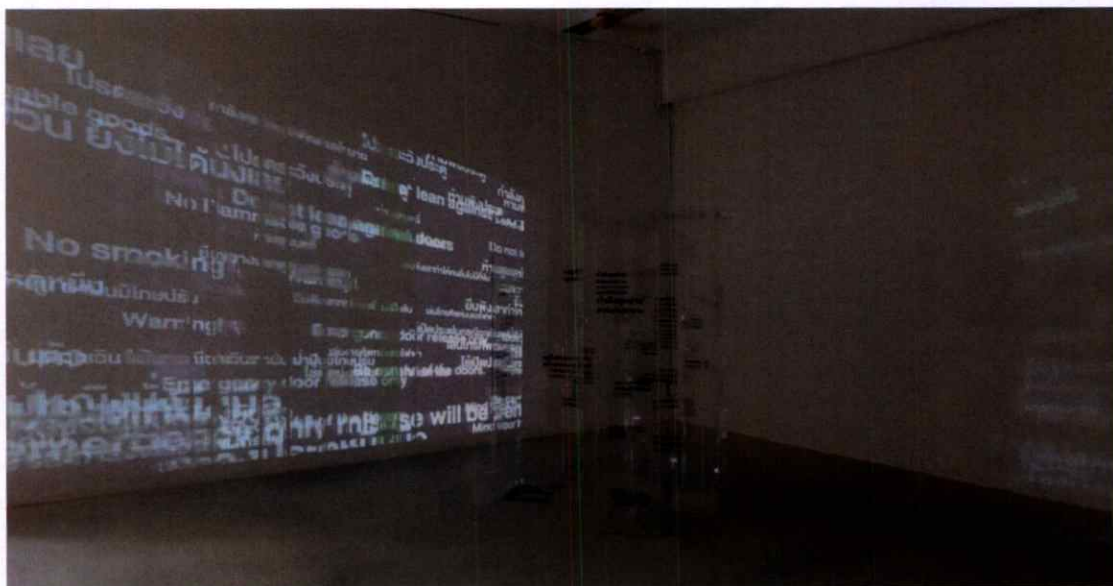

ภาพที่ 5.3 ผลงานชุดที่ 3

ชื่อผลงาน มูมมองของความจริง

เทคนิค สื่อประสม (Mixed Media)

ขนาด 160 X 120 X 200 เซนติเมตร



ภาพที่ 5.4 ผลงานชุดที่ 4

ชื่อผลงาน พื้นที่ของการเดินทาง  
เทคนิค สื่อประสม (Mixed Media)  
ขนาด 60 X 200 X 200 เซนติเมตร

## ภาพการนำเสนอผลงาน

ภาพสะท้อนการดำรงอยู่ในพื้นที่เฉพาะบนรถไฟ  
REFLECTIONS ON EXISTENCE IN SPECIFIC AREAS ON THE TRAIN

บูรณะวงศ์ ผ่องประภา  
Buranawong Pongprapa  
60602027

ภาพที่ 5.5 การนำเสนอผลงาน 1



- รถไฟฟ้า -

รถสาธารณะที่มีพื้นที่สาธารณะขนาดใหญ่และเข้าถึงผู้คนได้ง่ายที่สุดพื้นที่หนึ่งในรูปแบบของรถสาธารณะ  
และเป็นพื้นที่ที่ผู้สร้างสรรค์ได้มีส่วนในการใช้พื้นที่นี้อยู่เป็นประจำ

ภาพที่ 5.6 การนำเสนอผลงาน 2

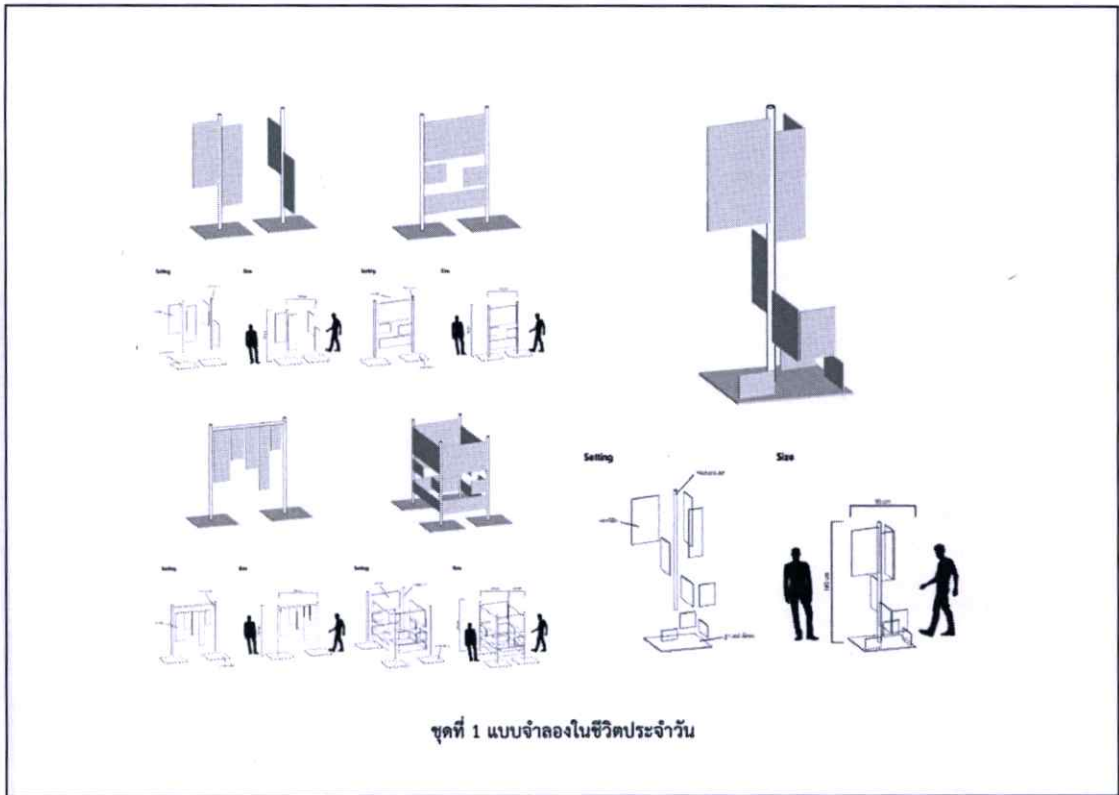

ภาพที่ 5.7 การนำเสนอผลงาน 3

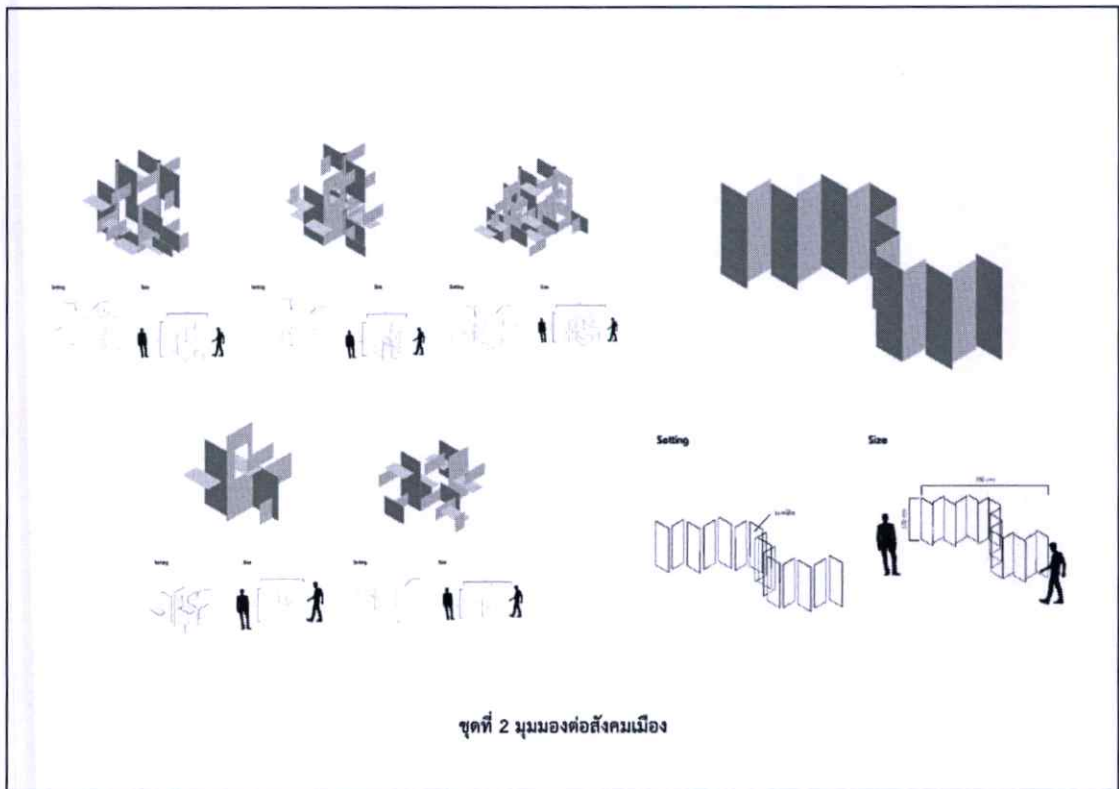

ภาพที่ 5.8 การนำเสนอผลงาน 4

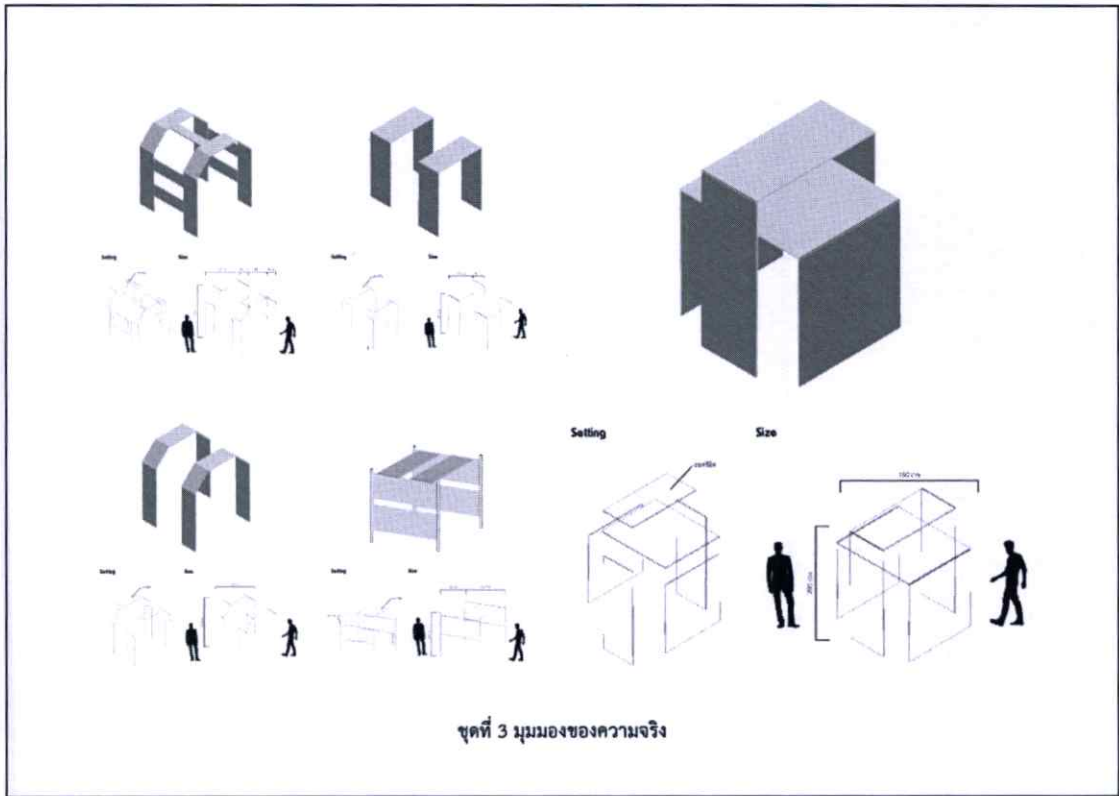

ภาพที่ 5.9 การนำเสนอผลงาน 5

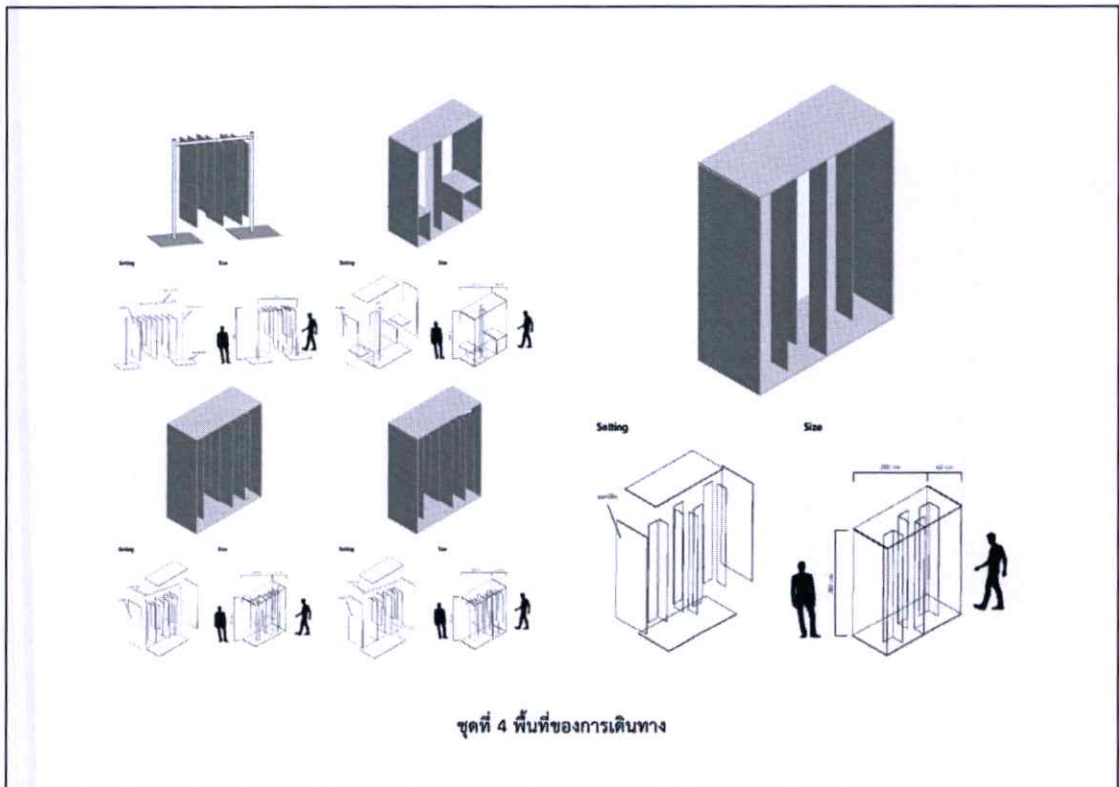

ภาพที่ 5.10 การนำเสนอผลงาน 6

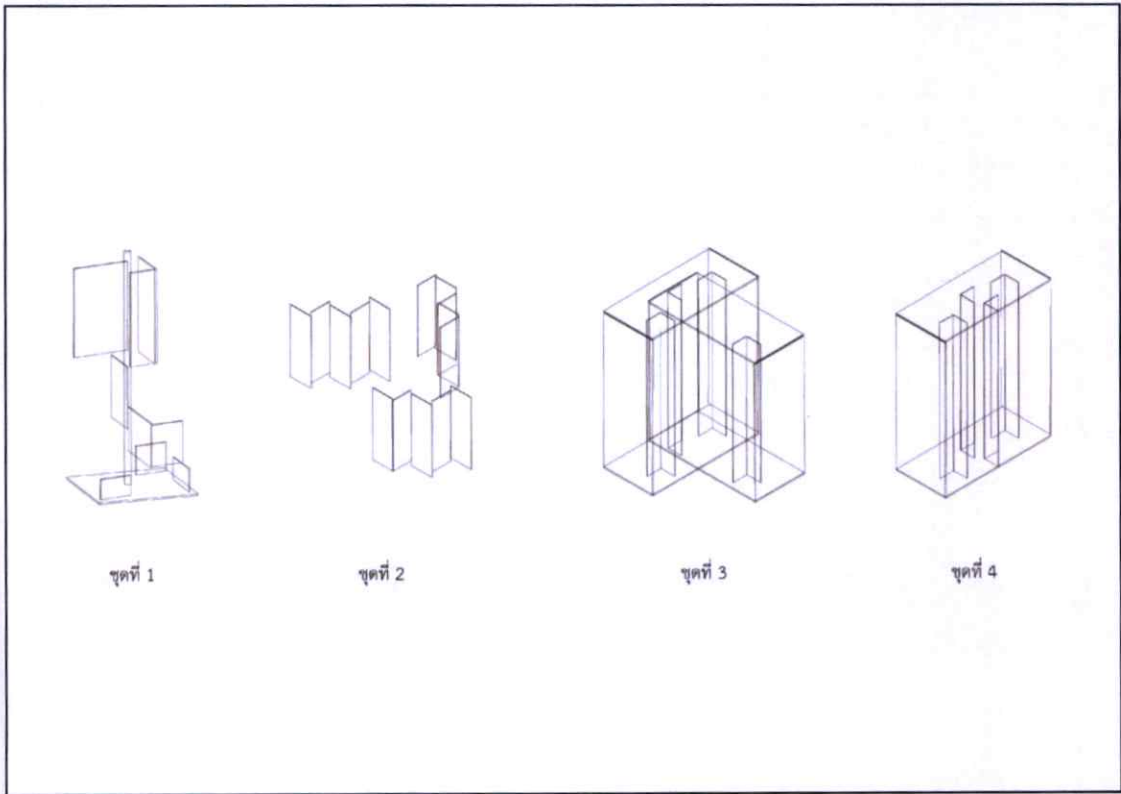

ภาพที่ 5.11 การนำเสนอผลงาน 7

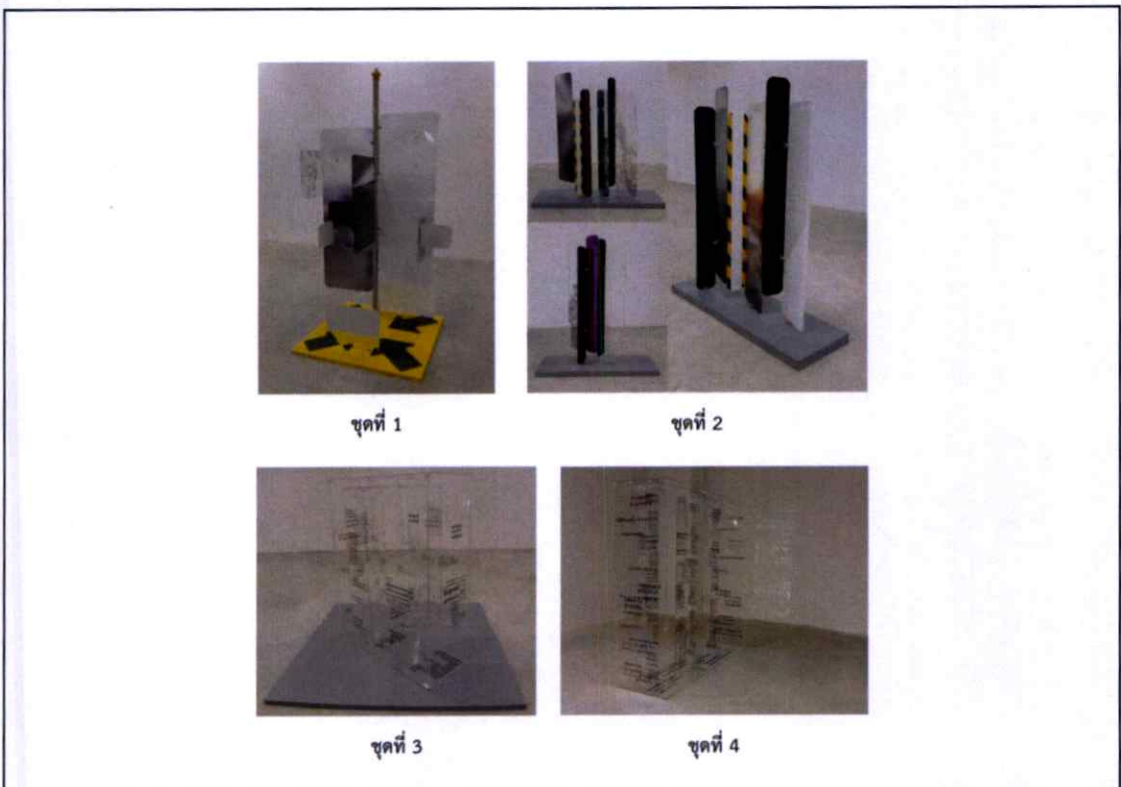

ภาพที่ 5.12 การนำเสนอผลงาน 8

## บรรณานุกรม

- Feels like home. 2019. “วาบิ - ซาบิ.” [Online]. เข้าถึงได้จาก:  
<https://www.facebook.com/feelslikehomeofficial/photos/a.270358363881543/307442810173098/?type=3&theater>  
 (วันที่ค้นข้อมูล : 8 มิถุนายน 2019)
- กิตติพล สรัคคานนท์. 2018. “The Art of Disappointment ศิลปะของความผิดหวัง.”  
 กรุงเทพฯ : สำนักพิมพ์แชลมอน.
- นวพล อารังรัตนฤทธิ์. 2017. “ความจริงจริงๆ | นวพล อารังรัตนฤทธิ์ | TEDxBangkok.”  
 [Online]. เข้าถึงได้จาก:  
<https://www.youtube.com/watch?v=EoBLvRzVf5U&t=157s>  
 (วันที่ค้นข้อมูล : 3 มีนาคม 2019)
- นิรนาม. 2009. “TypePlayer.” สิงคโปร์ : สำนักพิมพ์ Sandu Publishing.
- นิรนาม. 2012. “Typoholic.” ฮองกง : สำนักพิมพ์ Victionary.
- นิรนาม. 2017. “รถไฟฟ้ามหานคร สายเฉลิมรัชมงคล.” [Online]. เข้าถึงได้จาก :  
<https://www.mrta.co.th/th/services/bl/?AspxAutoDetectCookieSupport=1>  
 (วันที่ค้นข้อมูล : 3 มีนาคม 2019)
- นิรนาม. 2019. “รถไฟฟ้ามหานคร สายเฉลิมรัชมงคล.” [Online]. เข้าถึงได้จาก :  
[https://th.wikipedia.org/wiki/รถไฟฟ้ามหานคร\\_สายเฉลิมรัชมงคล](https://th.wikipedia.org/wiki/รถไฟฟ้ามหานคร_สายเฉลิมรัชมงคล)  
 (วันที่ค้นข้อมูล : 3 มีนาคม 2019)
- นิรนาม. 2019. “รถไฟฟ้ามหานคร สายเฉลิมรัชมงคล.” [Online]. เข้าถึงได้จาก :  
[https://th.wikipedia.org/wiki/รถไฟฟ้ามหานคร\\_สายเฉลิมรัชมงคล](https://th.wikipedia.org/wiki/รถไฟฟ้ามหานคร_สายเฉลิมรัชมงคล)  
 (วันที่ค้นข้อมูล : 3 มีนาคม 2019)
- ภาณุ บุญพิพัฒนาพงศ์. 2017. “อะไร(แม่ง)ก็เป็นศิลปะ.” กรุงเทพฯ : สำนักพิมพ์แชลมอน.
- ภาณุ บุญพิพัฒนาพงศ์. 2017. “Part 1: Conceptual Art ศิลปะของนักคิด เข้าใจยากหรือมัน  
 ง่าย.” [Online]. เข้าถึงได้จาก: <https://minimore.com/b/art-is-art/3>  
 (วันที่ค้นข้อมูล : 3 มีนาคม 2019)
- โรลิ่งด์ บาร์ตส์. 2014. “มายาคติ.” กรุงเทพฯ : มูลนิธิเพื่อการศึกษาประชาธิปไตยและการพัฒนา  
 โครงการจัดพิมพ์คปไฟ.
- เลนนาร์ต โคเรน. 2018. “WABI - SABI.” กรุงเทพฯ : สำนักพิมพ์ openbooks.

## ประวัติผู้เขียน

ชื่อ - นามสกุล	นาย บุรณวงค์ ผ่องประภา
วัน เดือน ปีเกิด	22 มิถุนายน 2536
ที่อยู่	91/266 หมู่บ้านมณีรินทร์ ซ.ท่าอิฐ ถ.รัตนธิเบศร์ ต.ไทรมา อ.เมืองนนทบุรี จ.นนทบุรี 11000
ประวัติการศึกษา	โรงเรียนสวนบัว (ประถมศึกษา)  โรงเรียนสามเสนวิทยาลัย (มัธยมศึกษา)  สถาบันเทคโนโลยีพระจอมเกล้าเจ้าคุณทหารลาดกระบัง (บัณฑิต)  สถาบันเทคโนโลยีพระจอมเกล้าเจ้าคุณทหารลาดกระบัง (มหาบัณฑิต)
ประวัติการแสดงผลงาน	พ.ศ. 2559 “Overwrite : Art Thesis Exhibition 2016” ณ หอประชุมปรีดีพนมยงค์ จ.กรุงเทพฯ  พ.ศ. 2560 “On the road Art Exhibition” ณ 23 bar and gallery จ.กรุงเทพฯ  พ.ศ. 2561 “Synchronize Art Exhibition” ณ Midnice gallery Bangkok จ.กรุงเทพฯ  พ.ศ.2562 นิทรรศการศิลปกรรมมหาบัณฑิต ครั้งที่13 “Sinsord Thesis Art Exhibition” ณ หอศิลป์ร่วมสมัยราชดำเนิน จ.กรุงเทพฯ