

การศึกษาเอกลักษณ์ผลิตภัณฑ์เครื่องเงิน ประเท้อม จังหวัตสุรินทรร
เพือส่งเสริมเศรษฐกิจสร้างสรรค์

STUDY FOR THE UNIQUE OF PRAKUAM SILVER PRODUCTS
IN SURIN PROVINCE TO PROMOTE CREATIVE ECONOMY

อิสรีย์ คล่องอาษา
ISSAREE KHLONG-ASA

วิทยานิพนธ์นี้เป็นส่วนหนึ่งของการศึกษาตามหลักสูตรปริญญาครุศาสตร์อุตสาหกรรมมหาบัณฑิต
สาขาวิชาเทคโนโลยีการออกแบบผลิตภัณฑ์อุตสาหกรรม
คณะครุศาสตร์อุตสาหกรรมและเทคโนโลยี
สถาบันเทคโนโลยีพระจอมเกล้าเจ้าคุณทหารลาดกระบัง
พ.ศ. 2562

KMITL-2019-ED-M-222-031

การศึกษาเอกลักษณ์ผลิตภัณฑ์เครื่องเงิน ประเก้อม จังหวัดสุรินทร์
เพื่อส่งเสริมเศรษฐกิจสร้างสรรค์

STUDY FOR THE UNIQUE OF PRAKUAM SILVER PRODUCTS
IN SURIN PROVINCE TO PROMOTE CREATIVE ECONOMY

อิสริย์ คล่องอาษา
ISSAREE KHLONG-ASA

วิทยานิพนธ์นี้เป็นส่วนหนึ่งของการศึกษาตามหลักสูตรปริญญาครุศาสตร์อุตสาหกรรมมหาบัณฑิต
สาขาวิชาเทคโนโลยีการออกแบบผลิตภัณฑ์อุตสาหกรรม
คณะครุศาสตร์อุตสาหกรรมและเทคโนโลยี
สถาบันเทคโนโลยีพระจอมเกล้าเจ้าคุณทหารลาดกระบัง

พ.ศ. 2562

KMITL-2019-ED-M-222-031

STUDY FOR THE UNIQUE OF PRAKUAM SILVER PRODUCTS
IN SURIN PROVINCE TO PROMOTE CREATIVE ECONOMY

ISSAREE KHLONG-ASA

A THESIS SUBMITTED IN PARTIAL FULFILLMENT
OF THE REQUIREMENTS FOR THE DEGREE OF
MASTER OF SCIENCE IN INDUSTRIAL PRODUCT DESIGN
FACULTY OF INDUSTRIAL EDUCATION AND TECHNOLOGY
KING MONGKUT'S INSTITUTE OF TECHNOLOGY LADKRABANG
2019

KMITL-2019-ED-M-222-031

COPYRIGHT 2019

FACULTY OF INDUSTRIAL EDUCATION AND TECHNOLOGY

KING MONGKUT'S INSTITUTE OF TECHNOLOGY LADKRABANG

หัวข้อวิทยานิพนธ์	การศึกษาเอกลักษณ์ผลิตภัณฑ์เครื่องเงิน ประเท้อม จังหวัดสุรินทร์ เพื่อส่งเสริมเศรษฐกิจสร้างสรรค์
นักศึกษา	นางสาวอิสริย์ คล่องอาษา
รหัสประจำตัว	59603090
ปริญญา	ครุศาสตร์อุตสาหกรรมมหาบัณฑิต
สาขาวิชา	เทคโนโลยีการออกแบบผลิตภัณฑ์อุตสาหกรรม
พ.ศ.	2562
อาจารย์ที่ปรึกษาวิทยานิพนธ์	ผู้ช่วยศาสตราจารย์ ดร. พัสตราภรณ์ ทิพย์โสธร
อาจารย์ที่ปรึกษาวิทยานิพนธ์ร่วม	รองศาสตราจารย์ ดร. ทรงวุฒิ เอกภูมิจิต

บทคัดย่อ

งานวิจัยนี้มีวัตถุประสงค์ คือ 1) เพื่อศึกษาเอกลักษณ์ ประเท้อม หมู่บ้านหัตถกรรมเครื่องเงิน อำเภอลำทะเมนชัย จังหวัดสุรินทร์ 2) เพื่อออกแบบและพัฒนาผลิตภัณฑ์จากเอกลักษณ์ ประเท้อม เศรษฐกิจสร้างสรรค์ การดำเนินงานวิจัย ประชากรและกลุ่มตัวอย่าง ผู้ผลิตและผู้จำหน่ายเครื่องเงิน ประเท้อม หมู่บ้านหัตถกรรมเครื่องเงิน จังหวัดสุรินทร์ โดยเฉพาะเจาะจงรายใหญ่ที่สุด เครื่องมือที่ใช้ในงานวิจัยได้แก่ แบบสัมภาษณ์ปลายเปิด แบบสอบถาม เกี่ยวกับการเลือกซื้อผลิตภัณฑ์ เครื่องเงิน ประเท้อม หมู่บ้านหัตถกรรมเครื่องเงิน อำเภอลำทะเมนชัย จังหวัดสุรินทร์ 3) เพื่อประเมิน ความพึงพอใจของผู้บริโภค ที่มีต่อผลิตภัณฑ์ ประเท้อม ในเชิงเศรษฐกิจสร้างสรรค์ โดยสรุปผลการวิจัย ได้ดังนี้

จากการวิจัยพบว่า รูปทรงของเครื่องประดับเงินจากเอกลักษณ์ ประเท้อม จังหวัดสุรินทร์ มี รูปทรงเรขาคณิต และรูปทรงที่เลียนแบบธรรมชาติ เช่น ดอกไม้ ใบไม้ ผู้วิจัยจึงได้นำลวดลายที่ได้จาก การวิเคราะห์มาประยุกต์เข้ากับวัสดุในท้องถิ่น สำนวจความต้องการของผู้บริโภค นำมาพัฒนาเป็น ผลิตภัณฑ์ชุดเครื่องใช้สำนักงาน ให้สอดคล้องกับเครื่องประดับเงิน ประเท้อม จังหวัดสุรินทร์สามารถ ใช้งานได้จริง และกรรมวิธีการผลิต คนในชุมชนสามารถผลิตชิ้นงานได้ตามความสามารถ ได้อย่างมี คุณภาพและอยู่ได้ด้วยตนเอง เกิดผลิตภัณฑ์ใหม่อย่างสร้างสรรค์ โดยประเมินความพึงพอใจของ ผู้บริโภคที่มีต่อผลิตภัณฑ์โดยแบ่งเป็น 2 ด้าน คือ 1) ด้านกรรมวิธีการผลิต 2) ด้านการออกแบบโดยรวมเฉลี่ยอยู่ในระดับมากที่สุด ($\bar{X}=4.75$)

คำสำคัญ : ภูมิปัญญาท้องถิ่น , ประเท้อม , เอกลักษณ์ , เศรษฐกิจสร้างสรรค์

Thesis Title	Study for the unique of prakuum silver products in surin province to promote creative economy
Student	Issaree Khlong-asa
Student ID	59603090
Degree	Master of industrial Education
Program	Industrial Product design
Year	2019
Thesis Advisor	Assist Professor Dr. Pastraporn Thipayasothorn
Thesis Co-Advisor	Associate Professor Dr. Songwut Eakwutwongsa

ABSTACT

This research aims to: 1) study identity Prakuum Silversmith Community, Khwao Sinarin District, Surin Province. 2) To design and develop products from identity Prakuum in Creative Economy. Population and sample group Silver Jewelry Manufacturer and Distributor Prakuum Silversmith Community, Khwao Sinarin District, Surin Province by Purposive Sampling. Methods of data collection included interview about the purchasing Silver Product, Silversmith Community, Khwao Sinarin District, Surin Province. 3) To evaluate consumer satisfaction with the product Prakuum" in the creative economy by summarizing the results obtained

The research found that the shape of silver jewelry from the identity Prakuum in Surin Province have geometric shapes and shapes that mimic nature example flower and leaf. The researcher have to applied the patterns from the analysis to the local materials, explore the needs of consumers and developed as a set of office equipment in line with silver jewelry Prakuum in Surin Province. Product can be used and the process. People in the community can produce their work according to their abilities, Quality and self-contained and Creates new products creatively. By evaluating consumer satisfaction with the product, divided into 2 aspects: 1) production process 2) overall design, accumulated at a highest level ($\bar{x}=4.75$)

Keywords : Local Knowledge , Prakuum , Identity , Creative Economy

กิตติกรรมประกาศ

วิทยานิพนธ์ฉบับนี้ สำเร็จลุล่วงได้ก็ด้วยความอนุเคราะห์จากจาก ผศ.ดร.พัสดราภรณ์ ทิพย์โสธร อาจารย์ที่ปรึกษาวิทยานิพนธ์ และ รศ.ดร.ทรงวุฒิ เอกวุฒิมวงศา อาจารย์ที่ปรึกษาวิทยานิพนธ์ร่วม ที่ให้คำปรึกษาชี้แนะ และแก้ไขข้อบกพร่องต่างๆ ให้งานวิทยานิพนธ์นี้สำเร็จได้ด้วยดี ผู้วิจัยรู้สึกซาบซึ้งในความกรุณา และขอขอบคุณอย่างสูง

ขอขอบพระคุณ รศ.ดร.รัฐไท พรเจริญ รศ.อุดมศักดิ์ สาริบุตร และ ผศ.ดร.สมชาย เซะวิเศษ ที่เสียสละเวลาเป็นคณะกรรมการสอบวิทยานิพนธ์ และให้ข้อเสนอแนะเพื่อนำไปปรับปรุงแก้ไขให้วิทยานิพนธ์สมบูรณ์มากยิ่งขึ้น

ขอขอบพระคุณ ผู้ที่ให้คำแนะนำและให้คำปรึกษาที่เป็นประโยชน์มากของการทำงานวิจัยในครั้งนี้ คุณนพรุจ เพ็ชรเลิศ ครูฝึกฝีมือแรงงาน กรมส่งเสริมศิลปอาชีพอีสานใต้ จังหวัดสุรินทร์ คุณป่วน เจียวทอง ปราชญ์ชาวบ้าน หมู่บ้านหัตถกรรมเครื่องเงิน จังหวัดสุรินทร์ และ คุณบุญเกื้อ คงดี ผู้ผลิตและจำหน่ายเครื่องประดับเขวาสินรินทร์ ตลอดจนผู้ทรงคุณวุฒิและผู้เชี่ยวชาญด้านการออกแบบและผลิตทุกท่าน

ขอขอบคุณ ครอบครัวที่ให้การสนับสนุนในทุกๆ ด้านด้วยดีมาตลอด กำลังใจจากครอบครัวที่ดี ที่เป็นแรงผลักดันให้ผู้วิจัยมีความตั้งใจและมีความพยายามในการทำวิทยานิพนธ์เล่มนี้ให้สำเร็จ ขอขอบคุณเพื่อนๆ พี่ๆ น้องๆ ที่ช่วยเหลือในทุกๆ ด้าน คุณค่า และประโยชน์ของงานวิจัยฉบับนี้ ผู้วิจัยขอมอบให้เป็นแนวทางการศึกษาแก่ผู้ที่สนใจ และหากผู้วิจัยทำการผิดพลาดประการใด ขออภัย ณ ที่นี้ด้วย

อิสริย์ คล่องอาษา

สารบัญ

	หน้า
บทคัดย่อภาษาไทย.....	I
บทคัดย่อภาษาอังกฤษ.....	II
กิตติกรรมประกาศ.....	III
สารบัญ.....	IV
สารบัญตาราง.....	VI
สารบัญภาพ	VII
สารบัญแผนภูมิ.....	X
บทที่ 1 บทนำ	1
1.1 ความเป็นมาและความสำคัญของปัญหา	1
1.2 วัตถุประสงค์ของการวิจัย	2
1.3 กรอบแนวคิดที่ใช้ในการวิจัย	2
1.4 ขอบเขตของการวิจัย	4
1.5 นิยามคำศัพท์เฉพาะ	5
1.6 ประโยชน์ที่คาดว่าจะได้รับ	6
บทที่ 2 เอกสารและงานวิจัยที่เกี่ยวข้อง	7
2.1 ประวัติความเป็นมาของการก่อตั้งสุรินทร์	7
2.2 ที่มาและความสำคัญของเครื่องประดับเงินสุรินทร์.....	13
2.3 วัสดุและกรรมวิธีการผลิตเครื่องเงิน “ประเก้อม” จังหวัดสุรินทร์	33
2.4 ศึกษาข้อมูลเกี่ยวกับเครื่องประดับเงินทั่วไป	40
2.5 ศึกษาข้อมูลเกี่ยวกับผลิตภัณฑ์ที่ทำมาจากเงินเครื่องเงิน.....	46
2.6 ศึกษาข้อมูลเกี่ยวกับเศรษฐกิจเชิงสร้างสรรค์	48
2.7 นวัตกรรมการออกแบบผลิตภัณฑ์และการพัฒนาผลิตภัณฑ์ชุมชน	54
2.8 ศึกษาเอกสารและงานวิจัยที่เกี่ยวข้อง.....	62
บทที่ 3 วิธีดำเนินงานวิจัย.....	54
3.1 ประชากรและกลุ่มตัวอย่าง.....	54
3.2 เครื่องมือที่ใช้ในการดำเนินงาน.....	55
3.3 กระบวนการศึกษาทดลองภูมิปัญญาท้องถิ่น “ประเก้อม” ชุมชนหัตถกรรมเครื่องเงิน....	68
3.4 การเก็บรวบรวมข้อมูล.....	69
3.5 การวิเคราะห์ข้อมูล.....	71
3.6 ขั้นตอนการดำเนินงาน	72

สารบัญ (ต่อ)

	หน้า
บทที่ 4 ผลการวิเคราะห์ข้อมูล.....	76
4.1 ผลการวิเคราะห์ข้อมูล การศึกษารูปแบบลวดลาย ประเก๋อม ของชุมชนหัตถกรรมเครื่องเงิน.....	77
4.2 ผลการวิเคราะห์แนวคิดในการออกแบบและพัฒนาผลิตภัณฑ์จากเอกลักษณ์ “ประเก๋อม”	89
4.3 ผลการวิเคราะห์ความคิดเห็นความพึงพอใจของกลุ่มเป้าหมายที่มีต่อผลิตภัณฑ์.....	95
บทที่ 5 สรุปผลการวิจัย อภิปรายผล และข้อเสนอแนะ	105
5.1 สรุปผลการวิจัย	105
5.2 อภิปรายผลการวิจัย.....	107
5.3 ข้อเสนอแนะ	108
บรรณานุกรม.....	109
ภาคผนวก.....	111
ภาคผนวก ก หนังสือขอความอนุเคราะห์	112
ภาคผนวก ข ผู้ทรงคุณวุฒิตรวจสอบแบบสอบถาม	125
ภาคผนวก ค แบบสัมภาษณ์และแบบสอบถาม	146
ภาคผนวก ง ภาพถ่ายจากการประเมินผู้เชี่ยวชาญและผู้บริโภค	169
ประวัติผู้เขียน	178

สารบัญตาราง

ตารางที่	หน้า
2.1 แสดงเส้นทางการพัฒนาเศรษฐกิจประเทศไทย แบ่งตามช่วงเวลาของแผนพัฒนาเศรษฐกิจและสังคมแห่งชาติ ฉบับที่ 1-11	49
2.2 ขอบเขตเศรษฐกิจสร้างสรรค์ของไทย	50
4.1 วิเคราะห์ตลาดลาย เครื่องประดับโบราณ “ตะเกา” อำเภอเขวาสินรินทร์	79
4.2 วิเคราะห์ตลาดลาย เครื่องประดับเงิน “ประเก้อม” อำเภอเขวาสินรินทร์	80
4.3 ยอดจำหน่ายผลิตภัณฑ์สินค้า OTOP 2556-2559	83
4.4 ผลการวิเคราะห์แบบสอบถาม (162 คำตอบ)	85
4.5 ความคิดเห็นของผู้ทรงคุณวุฒิและผู้เชี่ยวชาญด้านการออกแบบและวัสดุ	95
4.6 แสดงลำดับรวม ค่าเฉลี่ย ค่าเบี่ยงเบนมาตรฐาน ด้านกรรมวิธีการผลิต และด้านการออกแบบตามความคิดเห็นของผู้เชี่ยวชาญ และผู้ทรงคุณวุฒิ	98
4.7 แสดงผลการวิเคราะห์ข้อมูลความพึงพอใจของกลุ่มเป้าหมาย ที่มีต่อผลิตภัณฑ์ชุดเครื่องใช้สำนักงาน จากเอกลักษณ์เครื่องเงิน “ประเก้อม” ตอนที่ 1 ข้อมูลทั่วไปของแบบสอบถาม	99
4.8 แสดงผลการวิเคราะห์ข้อมูลความพึงพอใจของกลุ่มผู้สนใจในผลิตภัณฑ์ ชุดเครื่องใช้สำนักงาน จากเอกลักษณ์เครื่องเงิน “ประเก้อม” ตอนที่ 2 แบบประเมินความพึงพอใจในรูปแบบของผลิตภัณฑ์ ชุดเครื่องใช้สำนักงาน จากเอกลักษณ์เครื่องเงิน “ประเก้อม” โดยแบ่งเป็น ด้านกรรมวิธีการผลิต และด้านการออกแบบ	101

สารบัญภาพ

ภาพที่	หน้า
2.1 อนุสาวรีย์พระยาสุรินทรภักดีศรีณรงค์จางวางหรือปทุม.....	8
2.2 แผนที่จังหวัดสุรินทร์.....	10
2.3 การแต่งกายของชาติพันธุ์กูย (ส่วย).....	12
2.4 การแต่งกายของชาติพันธุ์เขมร.....	13
2.5 ลวดลายทับหลังซึ่งสมบูรณ์มากที่ปราสาทศีร์ขรภูมิ.....	16
2.6 ภาพนางอัปสรที่ปราสาทศีร์ขรภูมิ.....	16
2.7 ภาพนางอัปสรานครวัดนครธม.....	17
2.8 ลักษณะดอกไม้เครื่องประดับบนมงกุฏนางอัปสรมีเค้าและแบบคล้ายตะเกาต่างหุบโบราณ.....	17
2.9 ประติมากรรมทับหลังศิลปะไพรกะเม็ง.....	19
2.10 ทับหลังศิลปะสมัยเกาะแกร์.....	19
2.11 ศิลปะร่วมสมัยศิลปะเขมรแบบคลัง-ปาปวน.....	20
2.12 รูปนางอัปสรศิลปะนครวัด.....	20
2.13 ภาพสลักปราสาทบายน.....	21
2.14 ลักษณะของการแต่งกายของชาวพุนัน.....	22
2.15 เข็มขัดโบราณ.....	26
2.16 ตัวอย่างประเก้อม.....	26
2.17 ตัวอย่างสร้อยประเก้อม.....	27
2.18 ภาพชิ้นงานต้นแบบลวดลายต่างๆของเครื่องเงิน.....	30
2.19 ประเก้อมลายพิกทอง.....	31
2.20 ประเก้อมลายร่างแห.....	31
2.21 ประเก้อมลายบัวคว่ำบัวหงาย.....	31
2.22 ประเก้อมลายดอกพิกุล.....	31
2.23 ประเก้อมลายเชือก.....	31
2.24 ประเก้อมลายดอกจัน.....	31
2.25 ประเก้อมแมงดาข้าง.....	32
2.26 แมงดาลายดอกพิกุล.....	32
2.27 แมงดาลายร่างแห.....	32
2.28 พระจันทร์ครึ่งเสี้ยวลายร่างแห.....	32
2.29 แมงดาลายดอกไม้.....	32
2.30 พระจันทร์ครึ่งเสี้ยวลายดอกไม้.....	32
2.31 ประเก้อมกระดุม.....	33
2.32 ประเก้อมรูปหัวใจ.....	33
2.33 กรวยประกบ.....	33

สารบัญภาพ (ต่อ)

ภาพที่	หน้า
2.34 กรวยเปิด.....	33
2.35 การช่างเม็ดเงิน.....	34
2.36 การหลอมละลายโลหะเงิน.....	34
2.37 การตีโลหะ.....	35
2.38 การรีดโลหะ.....	35
2.39 ม้วนโลหะเงิน.....	36
2.40 การตีขึ้นรูป.....	36
2.41 การแต่งขอบปากเม็ดประเก้อม.....	37
2.42 การอัดขึ้น.....	37
2.43 การสลักลาย.....	38
2.44 การสำรอกขึ้น.....	38
2.45 การขัดแปรงทองเหลือง.....	39
2.46 ลูกประเก้อมที่สลักลายเรียบร้อย.....	38
2.47 เชิงเทียนเงิน.....	47
2.48 กำไลเงิน.....	48
3.1 การสัมภาษณ์ปลายเปิด คุณนพรุจ เพชรเลิศ.....	69
3.2 การสัมภาษณ์ปลายเปิด คุณบุญเกื้อ คงดี.....	70
3.3 การสัมภาษณ์ปลายเปิด คุณป่วน เจียวทอง.....	70
3.4 แผนภาพการดำเนินงานตาม.....	74
4.1 ภาพนางอัปสรที่ปราสาทศิขรภูมิ (ช่วงอาณาจักรเจนละ).....	77
4.2 “ศิวนาฏราช” ทับหลัง ปราสาทประธาน ปราสาทศิขรภูมิ.....	78
4.3 ภาพร่างที่ 1.....	90
4.4 ภาพร่างที่ 2.....	90
4.5 ภาพร่างที่ 3.....	91
4.6 ชุดเครื่องใช้สำนักงาน แบบที่ 1.....	91
4.7 ชุดเครื่องใช้สำนักงาน แบบที่ 2.....	92
4.8 ชุดเครื่องใช้สำนักงาน แบบที่ 3.....	92
4.9 ลงพื้นที่เก็บข้อมูล ผู้เชี่ยวชาญด้านออกแบบและวัสดุคุณเพชรรัตน์ เจียวทอง.....	93
4.10 ลงพื้นที่เก็บข้อมูล ปราชญ์ชาวบ้านเครื่องเงิน คุณป่วน เจียวทอง.....	93
4.11 ลงพื้นที่เก็บข้อมูล ผู้ทรงคุณวุฒิด้านวัสดุ คุณนพรุจ เพชรเลิศ.....	94
4.12 ลงพื้นที่เก็บข้อมูล ผู้ทรงคุณวุฒิด้านการออกแบบ คุณศรศิลป์ โสภณสกุลวงศ์.....	94
4.13 ลงพื้นที่เก็บข้อมูล ผู้เชี่ยวชาญด้านการออกแบบ คุณบุญเกื้อ คงดี.....	95
4.14 ลงพื้นที่เก็บข้อมูลแบบสอบถามความพึงพอใจของกลุ่มเป้าหมาย.....	99

สารบัญภาพ (ต่อ)

ภาพที่	หน้า
ภาพที่ ง.1 สัมภาษณ์ คุณณพรุจ เพชรเลิศ ผู้เชี่ยวชาญด้านการผลิตเครื่องเงิน “ประเก้อม” จังหวัดสุรินทร์	170
ภาพที่ ง.2 สัมภาษณ์ คุณบุญเกื้อ คงดี ผู้เชี่ยวชาญด้านการออกแบบ “ประเก้อม” จังหวัดสุรินทร์ ผู้ประกอบการร้านเครื่องเงิน “แดงบุหงา”	170
ภาพที่ ง.3 ร้านเครื่องประดับเงิน “แดงบุหงา”	171
ภาพที่ ง.4 สัมภาษณ์ คุณป่วน เจียวทอง ประชาชนชาวบ้าน หมู่บ้านหัตถกรรมเครื่องเงิน จังหวัดสุรินทร์	171
ภาพที่ ง.5 วัสดุที่ใช้ผลิต เครื่องเงิน “ประเก้อม” จังหวัดสุรินทร์	172
ภาพที่ ง.6 ชาวบ้านสาธิต วิธีการผลิต	172
ภาพที่ ง.7 ประเมินการออกแบบโดย คุณป่วน เจียวทอง ประชาชนชาวบ้าน หมู่บ้านหัตถกรรมเครื่องเงิน จังหวัดสุรินทร์	173
ภาพที่ ง.8 ประเมินการออกแบบโดย คุณบุญเกื้อ คงดี ผู้เชี่ยวชาญด้านการออกแบบ “ประเก้อม” จังหวัดสุรินทร์ ผู้ประกอบการร้านเครื่องเงิน “แดงบุหงา”	173
ภาพที่ ง.9 ประเมินการออกแบบโดย คุณสมบุรณ์ เสาร์ศิริ ผู้เชี่ยวชาญด้านการออกแบบ วัสดุ และการผลิตเครื่องประดับเงิน “ประเก้อม”	174
ภาพที่ ง.10 ประเมินการออกแบบโดย คุณณพรุจ เพชรเลิศ ผู้เชี่ยวชาญด้านการผลิตเครื่องเงิน ครูฝึกฝีมือแรงงาน ศูนย์ศิลปาชีพอีสานใต้ จังหวัดสุรินทร์	174
ภาพที่ ง.11 ประเมินการออกแบบโดย คุณเพชรรัตน์ เจียวทอง ผู้เชี่ยวชาญด้านการผลิตเครื่องเงิน	175
ภาพที่ ง.12 ประเมินการออกแบบโดย อาจารย์ศรศิลป์ โสภณสกุลวงศ์ อาจารย์ประจำ ภาควิชาสาขาออกแบบผลิตภัณฑ์ คณะศิลปกรรมศาสตร์ มหาวิทยาลัยเทคโนโลยีราชมงคลธัญบุรี ผู้เชี่ยวชาญด้านการออกแบบ	175
ภาพที่ ง.13 ผู้เชี่ยวชาญอธิบายเกี่ยวกับวัสดุผ้าไหม ผ้าโฮล	176
ภาพที่ ง.14 ผู้เชี่ยวชาญอธิบายเกี่ยวกับวัสดุผ้าไหม ผ้าโฮล	176
ภาพที่ ง.15 ประเมินความพึงพอใจต่อตัวผลิตภัณฑ์โดย อาจารย์ศรศิลป์ โสภณสกุลวงศ์ อาจารย์ประจำภาควิชาสาขาออกแบบผลิตภัณฑ์ คณะศิลปกรรมศาสตร์ มหาวิทยาลัยเทคโนโลยีราชมงคลธัญบุรี ผู้เชี่ยวชาญด้านการออกแบบ	177
ภาพที่ ง.15 ประเมินความพึงพอใจต่อตัวผลิตภัณฑ์โดยผู้บริโภค	177

สารบัญแผนภูมิ

แผนภูมิที่	หน้า
4.1 ประเภทของสินค้าที่ซื้อ สินค้าหนึ่งตำบลหนึ่งผลิตภัณฑ์ (OTOP).....	81
4.2 ปัจจัยในการเลือกซื้อสินค้าหนึ่งตำบลหนึ่งผลิตภัณฑ์ (OTOP).....	82
4.3 คุณภาพของสินค้าหนึ่งตำบลหนึ่งผลิตภัณฑ์ (OTOP).....	82

บทที่ 1

บทนำ

1.1 ความเป็นมาและความสำคัญของปัญหา

ยุทธศาสตร์ชาติระยะ 20 ปี กับแผนพัฒนาเศรษฐกิจและสังคมแห่งชาติ ยุทธศาสตร์ที่ 2 การสร้างความเป็นธรรมและการลดความเหลื่อมล้ำในสังคม คือ เป็นการกระจายความรู้ การเข้าถึงแหล่งข้อมูล การบริการ รวมไปถึงการเสริมสร้างชุมชนให้มี ความเข้มแข็งตามหลักปรัชญาเศรษฐกิจพอเพียง เพิ่มศักยภาพชุมชนและเศรษฐกิจฐานราก สังคมในประเทศไทยซึ่งเป็นการดำเนินงานต่อเนื่องจากที่ได้ขับเคลื่อนและผลักดันในช่วงแผนพัฒนาฯ ฉบับที่ 11 และมุ่งเน้นมากขึ้นในเรื่องการเพิ่มทักษะแรงงาน และการใช้นโยบายแรงงานที่สนับสนุนการเพิ่มผลิตภาพแรงงานและเสริมสร้างรายได้สูงขึ้น และการสร้างโอกาสทางเศรษฐกิจและสังคมโดยเฉพาะอย่างยิ่งการสนับสนุนในเรื่องการสร้างอาชีพ รายได้ และให้ความช่วยเหลือ ผู้ด้อยโอกาส สตรี และผู้สูงอายุ อาทิ การสนับสนุนธุรกิจขนาด เล็ก ขนาดกลางและขนาดย่อม วิสาหกิจชุมชนและวิสาหกิจเพื่อสังคม การพัฒนาองค์กรการเงินฐานรากและการเข้าถึงเงินทุนเพื่อสร้างอาชีพ และการสนับสนุนการเข้าถึงปัจจัยการผลิตคุณภาพดีที่ราคา เป็นธรรม เป็นต้น และในขณะเดียวกันก็ต้องเพิ่มประสิทธิภาพการใช้งบประมาณเชิงพื้นที่และบูรณาการเพื่อการลดความเหลื่อมล้ำ

ยุทธศาสตร์การพัฒนาธุรกิจชุมชนโดยเน้นให้ประชาชนในชุมชนมีส่วนร่วม กำลังได้รับความสนใจให้เป็นทางเลือกหนึ่งเพื่อเสริมสร้างความแข็งแกร่งทางเศรษฐกิจให้กับชุมชน ธุรกิจชุมชน มีความหมายครอบคลุมถึงการพัฒนาเชิงเศรษฐกิจ สังคม และคุณภาพชีวิตคนในชุมชน แนวทางการพัฒนาธุรกิจชุมชนมีความจำเป็นและสำคัญอย่างยิ่ง ได้มีการระบุแนวทางการทำงานพัฒนาว่าเป็นแบบบูรณาการ กล่าวคือ การพยายามประสานการพัฒนาทุกด้านเข้าด้วยกัน โดยมีเป้าหมายสำคัญ คือ การพัฒนาคน หรือกล่าวเป็นอีกนัยหนึ่งคือคนเป็นศูนย์กลางของการพัฒนา เพื่อให้นโยบายดังกล่าวเกิดผลเป็นรูปธรรม จึงจำเป็นต้องมีโครงการปฏิบัติการยอมรับการพัฒนาด้านเศรษฐกิจ เป็นแนวทางหนึ่งที่มีเป้าหมายที่จะพัฒนาคนและคุณภาพชีวิตที่ดีขึ้น หมายถึง การพัฒนาและเสริมสร้างความเข้มแข็งของสถาบันครอบครัวและชุมชน เน้นให้ชุมชนเข้ามามีบทบาทและมีส่วนร่วมในการพัฒนาเศรษฐกิจชุมชนพร้อมกับการพัฒนาด้านสังคม วัฒนธรรม สิ่งแวดล้อมและการเมือง การปกครอง โดยสนับสนุนให้เกิดกระบวนการมีส่วนร่วมตั้งแต่การร่วมคิด ร่วมเรียนรู้ และร่วมกันทำงานภายใต้ ความรัก ความเมตตา ความเอื้ออาทร ไม่เป็นปฏิปักษ์ต่อกัน (สถาบันวิจัย และพัฒนามหาวิทยาลัยขอนแก่น. 2540:125-135)

งานศิลปหัตถกรรมนั้น เป็นหนึ่งสิ่งที่ทำรายได้ให้แก่ชุมชน ทำให้ชุมชนสามารถอาศัยอยู่ด้วยการพึ่งพาตนเองได้ ตามหลักเศรษฐกิจพอเพียง การเจริญเติบโตของเศรษฐกิจในชุมชน จะส่งผลให้เกิดธุรกิจเพิ่มขึ้น เช่น ท่องเที่ยว ทำให้ชาวบ้านในชุมชนมีรายได้เพิ่มขึ้น อาชีพหัตถกรรมนั้นแทบจะ ล่มสลายหายไป คนรุ่นใหม่ไม่มีความภูมิใจในวัฒนธรรมท้องถิ่นของตนเอง จึงมีช่องว่างระหว่างคนรุ่นใหม่กับคนรุ่นเก่า ทั้งวัฒนธรรมภูมิปัญญาท้องถิ่นไม่มีผู้สืบทอดต่อไป (บัณฑิตหญิง ปัญญาโน. 2554 : 14)

จังหวัดสุรินทร์ได้ขึ้นชื่อว่าเป็นอำเภอเครื่องเงินโบราณ แหล่งกำเนิดอยู่ที่เขวาสินรินทร์ ซึ่งได้สืบทอดกรรมวิธีการผลิตจากบรรพบุรุษ เป็นงานหัตถกรรมที่ทำด้วยมือทุกขั้นตอนที่เกิดจากภูมิปัญญาของคนในชุมชน เป็นงานฝีมือที่มีลักษณะเฉพาะ ที่ควรแก่นุรักษ์และส่งเสริมเครื่องประดับเงินจากภูมิปัญญาพื้นบ้าน ที่ถือเป็นลักษณะเฉพาะของชุมชน คือการตีเงินให้เป็นลูกประเก้อม โดยการตีแต่ละเม็ดต้องใช้เวลาและมีมือ แสดงให้เห็นถึงงานศิลปะที่เป็นทั้งชีวิตและจิตใจของช่างหลอม ที่ใส่ลงไปในการทำงานและยังมีกรรมวิธีที่เฉพาะในการผลิต เช่น การแกะลวดลายลงบนลูกประเก้อม ช่างผลิตได้ใช้ “ซี่ผึ้ง” ซึ่งมีสูตรผสมพิเศษจากผงดินเผา ชัน น้ำมันยางและน้ำมันหมู ยัดลงไปลูกประเก้อม เพื่อให้เวลาแกะลายไม่ส่งผลในรูปทรงเปลี่ยนแปลงไป นอกจากนั้นยังมีกรรมวิธีที่ซับซ้อนอื่น ๆ อีกในแต่ละช่างช่างผลิตต้องมีความพยายามเป็นอย่างมาก ช่างที่ผลิตลูกประเก้อมเก่งๆ สามารถผลิตเสร็จครบถ้วนทุกขั้นตอนได้ลูกประเก้อมไม่เกิน 20 เม็ด ในแต่ละวัน (อาวิรุทธ์ สีดา, 2547 อ้างถึงใน วฤต วิศรุต เวศม์. 2552)

แต่ในปัจจุบันเครื่องเงิน ประเก้อม ไม่ได้เป็นที่รู้จักของคนสมัยใหม่มากนัก เริ่มห่างหายไปตามเวลา มีการต่อยอดจากคนรุ่นใหม่มีน้อยลง รูปแบบของตัวผลิตภัณฑ์จึงไม่มีความทันสมัย สินค้าไม่เป็นที่ได้รับความนิยมของผู้บริโภค วิธีการผลิตมีระยะเวลาาน ใช้ผู้ผลิตเฉพาะด้าน ผู้วิจัยมีความสนใจลวดลายของประเก้อม เพราะมีความเป็นเอกลักษณ์ของท้องถิ่น มีความประณีตละเอียดอ่อน จึงมีแนวคิดที่จะอนุรักษ์ความเป็นเอกลักษณ์ลายต่างๆ โดยมุ่งหวังว่าการทำงานครั้งนี้จะเป็นเครื่องมือการสร้างเอกลักษณ์คงความเป็นโบราณ จึงทำให้ผู้วิจัยเห็นคุณค่าผลงานที่สร้างจากภูมิปัญญาบวกกับความคิดสร้างสรรค์ และความมานะของช่างเงิน จึงเกิดแนวคิดที่จะนำส่วนของลวดลายของเครื่องเงินต่างๆ มาประยุกต์ใช้ให้เหมาะสมกับทุกสมัย และสามารถใช้งานได้ทั่วไป ให้มีความร่วมสมัยมากขึ้น และสามารถสวมใส่ได้โดยทั่วไปในชีวิตประจำวันได้ สามารถเสริมสร้างความมั่นคงในชุมชน สร้างรายได้ให้กับผู้ผลิต ผู้จำหน่ายในชุมชนได้ และเป็นช่องทางหนึ่งสร้างความหลากหลายให้กับสินค้า คงไว้ซึ่งความเป็นเอกลักษณ์ของท้องถิ่นอันทรงคุณค่าให้ดำรงต่อไป

1.2 วัตถุประสงค์ของการศึกษา

- 1.2.1 เพื่อศึกษาเอกลักษณ์ประเก้อม หมู่บ้านหัตถกรรมเครื่องเงิน อำเภอเขวาสินรินทร์ จังหวัดสุรินทร์
- 1.2.2 เพื่อออกแบบและพัฒนาผลิตภัณฑ์จากเอกลักษณ์ประเก้อม สู่เชิงเศรษฐกิจสร้างสรรค์
- 1.2.3 เพื่อประเมินความพึงพอใจของผู้บริโภค ที่มีต่อผลิตภัณฑ์ประเก้อม ในเชิงเศรษฐกิจสร้างสรรค์

1.3 กรอบแนวคิดที่ใช้ในการวิจัย

ในการศึกษาและพัฒนาผลิตภัณฑ์จากลวดลายภูมิปัญญาท้องถิ่น “ประเก้อม” อำเภอเขวาสินรินทร์ จังหวัดสุรินทร์ ร่วมกับวัสดุอื่น มีแนวทางในการศึกษา โดยใช้กรอบแนวคิด ดังต่อไปนี้

1.3.1 การศึกษาลวดลายและกรรมวิธีการผลิตเครื่องประดับเงิน

ผู้วิจัยได้ใช้กรอบแนวคิดในการวิจัยด้านการศึกษาลวดลายและกรรมวิธีการผลิตเครื่องประดับเงิน อำเภอเขวาสินรินทร์ จังหวัดสุรินทร์ ศึกษาตามแนวคิด ถนิม พิมพาภรณ์ ของกรมศิลปากร(2535 : 49-67) โดยใช้แนวคิดเรื่องเครื่องประดับร่างกาย ซึ่งผู้วิจัยสรุปเป็นกรอบในการศึกษา ครั้งนี้ 2 ข้อ ดังนี้

1.3.1.1 ลักษณะรูปแบบและลวดลายของเครื่องประดับเงิน “ประเก้อม”

1.3.1.2 วัสดุและกรรมวิธีการผลิตของเครื่องประดับเงิน “ประเก้อม”

1.3.2 การศึกษาวัสดุอื่นในท้องถิ่นที่สามารถใช้ร่วมกับวัสดุอื่น

กรอบแนวคิดเพื่อการศึกษาวัสดุอื่นในท้องถิ่นที่สามารถใช้ร่วมกับวัสดุอื่น โดยใช้แนวคิดเรื่องการออกแบบผลิตภัณฑ์ชุมชน อุดมศักดิ์ สาริบุตร (2555:20) โดยผู้วิจัยสรุปผลเป็นกรอบในการศึกษา ครั้งนี้ 4 ข้อ ดังนี้

1.3.2.1 แสดงคุณค่าของธรรมชาติที่มีเอกลักษณ์ และศิลปวัฒนธรรมในท้องถิ่น

1.3.2.2 วัสดุและกรรมวิธีการผลิตของท้องถิ่นผลิตได้จริง โดยใช้ภูมิปัญญาของชาวบ้าน เหมาะสมกับสภาพท้องถิ่น มีคุณค่า ต้องใช้ความสามารถเฉพาะ

1.3.2.3 ด้านความสวยงาม และน่าสนใจ รูปแบบที่เป็นเอกลักษณ์เฉพาะท้องถิ่น รูปทรง ลวดลาย สีสันความเป็นธรรมชาติ

1.3.2.4 มีประโยชน์ในการใช้งานง่าย เหมาะสมกับราคา และสื่อถึงที่มาของผลิตภัณฑ์

1.3.3 พัฒนารูปแบบผลิตภัณฑ์จากลวดลาย “ประเก้อม”

กรอบแนวคิดเพื่อพัฒนารูปแบบผลิตภัณฑ์จากลวดลาย “ประเก้อม” พื้นถิ่น โดยอาศัยภูมิปัญญาท้องถิ่นชาวบ้านอำเภอเขวาสินรินทร์ จังหวัดสุรินทร์ สู่ โดยนำกรอบแนวคิดในการออกแบบและพัฒนาผลิตภัณฑ์จากภูมิปัญญาท้องถิ่น ผู้วิจัยใช้แนวคิดของ ธีระชัย สุขสด (2544:17-18) ดังนี้

1.3.3.1 ด้านกรรมวิธีการผลิต คือ สามารถผลิตได้ตามความชำนาญของช่างเครื่องเงิน ใช้วิธีแบบดั้งเดิมผสมผสานกับการใช้เครื่องทุ่นแรงในการผลิตเครื่องประดับเงิน

1.3.3.2 ด้านการออกแบบ คือ เป็นรูปแบบที่มีลักษณะแสดงลักษณะเฉพาะถิ่นและการพัฒนารูปแบบ ตามความเหมาะสม ตามความต้องการ มุ่งประโยชน์ใช้สอยและมีความสวยงาม โดยมีจุดมุ่งหมายเพื่อการจำหน่ายแก่นักท่องเที่ยว หรือเป็นของที่ระลึก

1.3.4 ประเมินความพึงพอใจของผู้บริโภค

กรอบแนวคิดเพื่อประเมินความพึงพอใจของผู้บริโภค ที่มีต่อผลิตภัณฑ์ประเก้อม ในระบบเศรษฐกิจสร้างสรรค์ โดยใช้แนวคิดเรื่องการออกแบบผลิตภัณฑ์อุตสาหกรรม สรุปกรอบแนวความคิดของ ธีระชัย สุขสด (2544:88-91) ได้ ดังนี้

1.3.3.1 ด้านลักษณะเฉพาะถิ่น ลวดลายที่มีความเป็นเอกลักษณ์

1.3.3.2 ด้านประโยชน์ใช้สอย ใช้งานง่าย สื่อถึงที่มาของผลิตภัณฑ์

1.3.3.3 ด้านความงาม รูปแบบน่าสนใจ รูปทรง ลวดลายมีความเป็นธรรมชาติ

1.4 ขอบเขตของการวิจัย

การวิจัยในครั้งนี้ผู้วิจัยมุ่งเน้นที่จะศึกษาและพัฒนาผลิตภัณฑ์จากลวดลายภูมิปัญญาท้องถิ่น ประเทือง อำเภอเขวาสินรินทร์ จังหวัดสุรินทร์และเพื่อประเมินความพึงพอใจของผู้บริโภคที่มีต่อผลิตภัณฑ์ใหม่ ด้านลักษณะเฉพาะถิ่น ด้านความงาม และด้านประโยชน์ใช้สอย โดยได้กำหนดขอบเขตของการวิจัย ดังนี้

1.4.1 ประชากรและกลุ่มตัวอย่าง

ผู้วิจัยกำหนดประชากรและกลุ่มตัวอย่าง ตามวัตถุประสงค์ 4 ข้อ ดังนี้

1.4.1.1 ประชากรและกลุ่มตัวอย่าง ตามวัตถุประสงค์ของที่ 1 เพื่อศึกษาเอกลักษณ์ ประเทือง หมู่บ้านหัตถกรรมเครื่องเงิน อำเภอเขวาสินรินทร์ จังหวัดสุรินทร์

ผลิตภัณฑ์เครื่องประดับเงิน อำเภอเขวาสินรินทร์ จังหวัดสุรินทร์ ศึกษารูปแบบและลวดลาย เพื่อนำลวดลายโบราณมาเพื่อพัฒนาผลิตภัณฑ์ ประเภทประเทือง จากผู้ผลิตและผู้ประกอบการ บ้านเขวาสินรินทร์ จังหวัดสุรินทร์

ประชากร ได้แก่ ผู้ผลิตและผู้จำหน่ายเครื่องประดับเงิน อำเภอเขวาสินรินทร์ จังหวัดสุรินทร์ ใน 3 หมู่บ้าน ได้แก่ กลุ่มผู้ผลิตและจำหน่ายบ้านโชค กลุ่มผู้ผลิตและจำหน่ายบ้านเขวาสินรินทร์ และกลุ่มผู้ผลิตและจำหน่ายบ้านนาโพธิ์ (สำนักงานพัฒนาชุมชน อำเภอเขวาสินรินทร์)

กลุ่มตัวอย่าง ได้แก่ ผู้ผลิตและผู้จำหน่ายเครื่องประดับเงินประเทือง อำเภอเขวาสินรินทร์ จังหวัดสุรินทร์ โดยเจาะจงเฉพาะเลือกรายใหญ่ที่สุดจำนวน 3 กลุ่ม ได้แก่ กลุ่มผู้ผลิต และจำหน่ายบ้านโชค, กลุ่มผู้ผลิตและจำหน่ายบ้านเขวาสินรินทร์ และกลุ่มผู้ผลิตและจำหน่ายบ้านนาโพธิ์ (สุ่มแบบเจาะจง : คัดเลือกจากคุณสมบัติของกลุ่มผู้ผลิตและจำหน่ายที่มีประสบการณ์มากกว่า 10 ปี)

1.4.1.2 ประชากรและกลุ่มตัวอย่าง ตามวัตถุประสงค์ของที่ 2 เพื่อออกแบบและพัฒนาผลิตภัณฑ์จากเอกลักษณ์ประเทือง สู่เชิงเศรษฐกิจสร้างสรรค์

ประชากร ได้แก่ ผู้ผลิตและผู้จำหน่ายเครื่องประดับเงิน อำเภอเขวาสินรินทร์ จังหวัดสุรินทร์ ใน 3 หมู่บ้าน ได้แก่ กลุ่มผู้ผลิตและจำหน่ายบ้านโชค, กลุ่มผู้ผลิตและจำหน่ายบ้านเขวาสินรินทร์ และกลุ่มผู้ผลิตและจำหน่ายบ้านนาโพธิ์ (สำนักงานพัฒนาชุมชน อำเภอเขวาสินรินทร์)

กลุ่มตัวอย่าง กลุ่มตัวอย่าง ได้แก่ ผู้ผลิตและผู้จำหน่ายเครื่องประดับเงินประเทือง อำเภอเขวาสินรินทร์ จังหวัดสุรินทร์ โดยเจาะจงเฉพาะเลือกรายใหญ่ที่สุดจำนวน 3 กลุ่ม เป็นสุ่มแบบเจาะจง ดังนี้

- (1) คุณป่วน เจียวทอง ปรากฏชาวบ้าน หมู่บ้านหัตถกรรมเครื่องเงิน จังหวัดสุรินทร์
- (2) คุณนพจร เพชรเลิศ ครูฝึกฝีมือแรงงาน ศูนย์ส่งเสริมศิลปาชีพอีสานใต้ จังหวัดสุรินทร์

(3) คุณบุญเกื้อ คงดี ผู้ประกอบการร้าน แดงบุหงา

1.4.1.3 ประชากรและกลุ่มตัวอย่าง ตามวัตถุประสงค์ของที่ 3 เพื่อประเมินความพึงพอใจของผู้บริโภค ที่มีต่อผลิตภัณฑ์ประเทือง ในเชิงเศรษฐกิจสร้างสรรค์

ประชากร ได้แก่ นักท่องเที่ยวที่สนใจผลิตภัณฑ์ สถิตินักท่องเที่ยวของจังหวัด ปี 2559 มีจำนวน 288,223 คน (เป็นชาวไทย 280,747 คน และ ชาวต่างประเทศ 7,476 คน) เพิ่มขึ้นจากช่วงเดือนเดียวกันของปีก่อน 6.80%

(ที่มา : กรมการท่องเที่ยว กระทรวงการท่องเที่ยวและกีฬา ข้อมูล ณ ปี 2559)

กลุ่มตัวอย่าง ได้แก่ นักท่องเที่ยวที่สนใจผลิตภัณฑ์ ศูนย์แสดงและจำหน่ายสินค้า และโอท็อป อำเภอเขวาสินรินทร์ จังหวัดสุรินทร์ 100 คน เป็นสุ่มแบบบังเอิญ (Accidental Sampling) โดยกำหนดกลุ่มตัวอย่างจากตาราง Taro Yamane (1973) ที่ระดับความเชื่อมั่น 95% และค่าความคลาดเคลื่อนที่ $\pm 5\%$

1.4.2 ตัวแปรที่ศึกษาในงานวิจัย

1.4.2.1 รูปแบบลวดลาย “ประเก้อม” หมูบ้านหัตถกรรมเครื่องเงิน อำเภอเขวาสินรินทร์ จังหวัดสุรินทร์

1.4.2.2 การผลิตเครื่องเงินประเภท “ประเก้อม” โดยอาศัยภูมิปัญญาท้องถิ่นชาวบ้าน หมูบ้านหัตถกรรมเครื่องเงิน อำเภอเขวาสินรินทร์ จังหวัดสุรินทร์

1.4.2.3 การศึกษาวัสดุในท้องถิ่นที่สามารถใช้ร่วมกับเครื่องเงิน “ประเก้อม” โดยอาศัยภูมิปัญญาท้องถิ่น ชาวบ้านหมูบ้านหัตถกรรมเครื่องเงิน อำเภอเขวาสินรินทร์ จังหวัดสุรินทร์

1.4.2.4 พัฒนาผลิตภัณฑ์ด้วยรูปแบบลวดลายพื้นถิ่น โดยอาศัยภูมิปัญญาท้องถิ่น หมูบ้านหัตถกรรมเครื่องเงิน จังหวัดสุรินทร์

1.4.2.5 ประเมินความพึงพอใจของผู้บริโภคที่มีต่อผลิตภัณฑ์ใหม่ หมูบ้านหัตถกรรมเครื่องเงิน อำเภอเขวาสินรินทร์ จังหวัดสุรินทร์ ที่นำมาพัฒนาใหม่

1.5 คำนิยามศัพท์เฉพาะ

ในการวิจัยเรื่อง การศึกษาเอกลักษณ์ผลิตภัณฑ์เครื่องเงิน ประเก้อม จังหวัดสุรินทร์ เพื่อส่งเสริมเศรษฐกิจสร้างสรรค์ ดังนี้

5.1.1 การศึกษา หมายถึง ศึกษารูปแบบลวดลาย วัสดุและกรรมวิธีการผลิตเครื่องประดับเงิน ประเก้อม อำเภอเขวาสินรินทร์ จังหวัดสุรินทร์

5.1.2 การพัฒนาผลิตภัณฑ์ หมายถึง การนำเอาวัสดุในท้องถิ่นอำเภอเขวาสินรินทร์ มาประยุกต์ใช้ ร่วมกับประเก้อม ได้อย่างเหมาะสม เป็นผลิตภัณฑ์ใหม่ โดยมีจุดมุ่งหมายเพื่อการจำหน่ายแก่นักท่องเที่ยว หรือเป็นของที่ระลึก

1.5.3 การประยุกต์ หมายถึง การลดหรือเพิ่มลวดลาย ให้มีความทันสมัยและสามารถใช้งานได้

1.5.4 ลวดลาย หมายถึง ลวดลายจากเม็ดประเก้อมโบราณ เป็นลวดลายที่ผู้สร้างงานต้องการสื่อความหมายเฉพาะท้องถิ่น และเป็นลวดลายที่เลียนแบบจากธรรมชาติ

1.5.5 ภูมิปัญญาท้องถิ่น หมายถึง ลวดลายประเก้อม โบราณที่เคยมีมาแล้วในท้องถิ่นโดยศักยภาพของช่างฝีมือจากชุมชน อำเภอเขวาสินรินทร์

1.5.6 อำเภอเขวาสินรินทร์ หมายถึง อำเภอที่มีการทำเครื่องประดับเงินของจังหวัดสุรินทร์

1.5.7 เครื่องเงิน หมายถึง เป็นโลหะที่มนุษย์รู้จักกันมานานกว่า 4,000 ปีมีหลักฐานว่า ชาวอียิปต์รู้จักใช้เงินมาทำเครื่องประดับ โลหะเงิน ได้จากสินแร่ที่เป็นเกล็ดเล็ก ๆ หรือเป็นเส้นปนอยู่ในหินทรายเป็นก้อนเงินบริสุทธิ์และที่เป็นสารประกอบปน อยู่ในแร่อื่น ๆ มาตีแผ่ตีงให้ยาวเป็นแผ่นได้ เงินเป็นแร่ธาตุสีขาวเป็นมันวาว เงินบริสุทธิ์เป็นธาตุแท้ จัดอยู่ในจำพวก โลหะ สามารถนำมาใช้ในชีวิตประจำวัน

1.5.8 ประเก้อม หมายถึง เครื่องเงิน ที่ผลิตจากชุมชนหัตถกรรมเครื่องเงิน อำเภอเขวาสินรินทร์ โดยกระบวนการผลิตจากช่างในชุมชนหัตถกรรมเครื่องเงิน เรียกว่า เม็ดประเก้อม

1.5.9 เอกลักษณ์ หมายถึง คุณสมบัติเฉพาะ ที่สืบทอดกันมายาวนาน

1.5.10 เชิงเศรษฐกิจสร้างสรรค์ หมายถึง เป็นระบบเศรษฐกิจใหม่ที่มีกระบวนการนำเอา วัฒนธรรม เศรษฐกิจ และเทคโนโลยีมารวมเข้าด้วยกัน ก่อให้เกิดอุตสาหกรรมความคิดสร้างสรรค์ (Creative Industry) หรือ อุตสาหกรรมเชิงวัฒนธรรม (Culture Industry)

1.5.11 ผู้ผลิต หมายถึง กลุ่มชาวบ้าน อำเภอเขวาสินรินทร์ จังหวัดสุรินทร์ ที่ได้สืบทอด การผลิตเครื่องประดับเงินมาจากบรรพบุรุษ

1.5.12 ผู้บริโภค หมายถึง กลุ่มนักท่องเที่ยวหรือผู้ที่สนใจผลิตภัณฑ์ใหม่ที่พัฒนาแล้ว

1.5.13 ความพึงพอใจของผู้บริโภค หมายถึง รูปแบบตามความเหมาะสมตามความต้องการ

1.6 ประโยชน์ที่ได้รับ

1.6.1 ได้รับความรู้เกี่ยวกับผลิตภัณฑ์เครื่องเงินประเก้อม ของหมู่บ้านหัตถกรรมเครื่องเงิน

1.6.2 ได้พัฒนาผลิตภัณฑ์จากเอกลักษณ์ประเก้อม สู่เชิงเศรษฐกิจสร้างสรรค์

1.6.3 เกิดทางเลือกในการบริโภคผลิตภัณฑ์เครื่องเงินประเก้อม และเสริมสร้างรายได้ให้กับกลุ่มหัตถกรรมชุมชนได้

บทที่ 2

เอกสารและงานวิจัยที่เกี่ยวข้อง

หลักฐานทางเอกสาร และงานวิจัยที่เกี่ยวข้องกับการศึกษาเอกลักษณ์ผลิตภัณฑ์เครื่องเงิน ประเก็อม จังหวัดสุรินทร์ เพื่อส่งเสริมเศรษฐกิจสร้างสรรค์ สามารถศึกษาได้จากโบราณสถาน โบราณวัตถุที่เป็นเครื่องประดับ ประเพณี และวัฒนธรรม ซึ่งสื่อให้เห็นถึง ความเชื่อศาสนา วิถีชีวิตที่นำมาสร้างสรรค์เป็นลวดลาย และกรรมวิธีการผลิต โดยผู้วิจัยได้ศึกษาเอกสาร ตำรา ต่าง ๆ ต่อไปนี้

- 2.1 ประวัติและความเป็นมาของการก่อตั้งเมืองสุรินทร์
- 2.2 ที่มาและความสำคัญของเครื่องประดับเงิน “ประเก็อม” จังหวัดสุรินทร์
- 2.3 วัสดุและกรรมวิธีการผลิตเครื่องเงิน “ประเก็อม” จังหวัดสุรินทร์
- 2.4 ข้อมูลเกี่ยวกับเครื่องประดับเงินทั่วไป
- 2.5 ศึกษาข้อมูลเกี่ยวกับผลิตภัณฑ์ที่ทำมาจากเงิน
- 2.6 ศึกษาข้อมูลเกี่ยวกับเศรษฐกิจเชิงสร้างสรรค์
- 2.7 นวัตกรรมการออกแบบผลิตภัณฑ์และการพัฒนาผลิตภัณฑ์ชุมชน
- 2.8 เอกสารและงานวิจัยที่เกี่ยวข้อง

2.1 ประวัติและความเป็นมาของการก่อตั้งเมืองสุรินทร์

2.1.1 ประวัติและความเป็นมา

จังหวัดสุรินทร์ได้รับการสันนิษฐานจากนักประวัติศาสตร์ว่า พื้นที่ตั้งเมืองสุรินทร์มีชุมชนอาศัยอยู่เมื่อประมาณ 2,000 ปีล่วงมาแล้ว พบหลักฐานการอยู่ของมนุษย์ตั้งแต่สมัยก่อนประวัติศาสตร์ ยุคโลหะตอนปลาย ซึ่งมีการใช้เครื่องมือเหล็กแล้ว ซึ่งยังปรากฏให้เห็นชุมชนโบราณกว่า 59 แห่ง จากสภาพภูมิศาสตร์ ที่มีอาณาเขตต่อเนื่องกับพื้นที่ที่เคยเป็นอาณาจักรขอมโบราณ ทำให้ชุมชนในจังหวัดสุรินทร์ได้รับวัฒนธรรมจากขอมมาโดยตลอดตั้งแต่ในช่วงพุทธศตวรรษที่ 12 เป็นต้นมา เมื่อขอมเสื่อมอำนาจลง ไม่ปรากฏหลักฐานเด่นชัดที่แสดงถึงการอยู่อาศัยของชุมชนในสมัยต่อมา จนกระทั่งในสมัยกรุงศรีอยุธยาตอนปลาย พ.ศ. 2260 ปรากฏร่องรอยขึ้นอีกครั้งหนึ่งในพงศาวดารอีสาน ชาวพื้นเมืองกลุ่มหนึ่งที่เรียกตัวเองว่า กูย อาศัยอยู่แถบเมืองอัตปือแสนแป แคว้นจำปาศักดิ์ ขณะนั้นเป็นดินแดนของไทย และเป็นผู้ที่มีความสามารถในการจับช้างป่ามาเลี้ยงไว้ใช้งาน พวกนี้อพยพข้ามลำน้ำโขงมาสู่ฝั่งขวา โดยได้แยกย้ายกันไปตั้งชุมชนตามที่ตั้งเมืองสิง (อ.จอมพระ) บ้านโคกลำดวน (อ.ชุมพวง จ.ศรีสะเกษ) บ้านอ้อจระปะนึ่ง (อ.สังขะ) และบ้านกุดปะไท (อ.ศีขรภูมิ) ในปี พ.ศ. 2303 หัวหน้าชาวกูยที่อาศัยอยู่ในบริเวณนี้ได้ช่วยขุนนางจากราชสำนักคล้องช้างเผือกแด่กรุง มาจากกรุงศรีอยุธยาไปได้ ต่อมาได้ส่งส่วยของป่าและรับราชการกับราชสำนัก จนได้รับพระราชทานบรรดาศักดิ์และยกบ้านที่ปกครองขึ้นเป็นเมือง

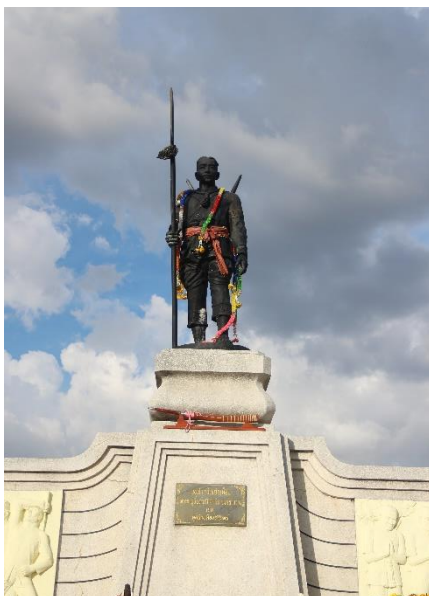

ภาพที่ 2.1 อนุสาวรีย์พระยาสุรินทรภักดีศรีณรงค์จางวางหรือปุม
ถ่ายภาพโดย : อีสริย์ คล่องอาษา. (เมื่อวันที่ 12 พฤศจิกายน 2560)

ต่อมาในปี พ.ศ. 2306 หลวงสุรินทรภักดีหรือเชียงปุม หัวหน้าหมู่บ้านเมืองที่ได้ขอให้เจ้าเมืองพิมายกราบบังคมทูลขอพระกรุณาโปรดเกล้าฯ จากพระเจ้าอยู่หัวพระที่นั่งสุริยามรินทร์ย้ายหมู่บ้านจากบ้านเมืองที่ มาตั้งอยู่ที่บริเวณบ้านคูประทายซึ่งเป็นที่ตั้งเมืองสุรินทรในปัจจุบัน เนื่องจากเห็นว่า เป็นบริเวณที่มีชัยภูมิเหมาะสม มีกำแพงค่ายคูล้อมรอบ 2 ชั้น มีน้ำอุดมสมบูรณ์เหมาะแก่การประกอบอาชีพและอยู่อาศัย ต่อมาหลวงสุรินทรภักดีได้กระทำความดีความชอบเป็นที่โปรดปรานของพระเจ้าอยู่หัวพระที่นั่งสุริยามรินทร์ จึงทรงพระกรุณาโปรดเกล้าฯ ยกบ้านคูประทายเป็นเมืองประทายสมันต์และเลื่อนบรรดาศักดิ์หลวงสุรินทรภักดีเป็นพระยาสุรินทรภักดีศรีณรงค์จางวางให้เป็นเจ้าเมืองปกครอง

ในปี พ.ศ. 2329 พระบาทสมเด็จพระพุทธยอดฟ้าจุฬาโลกมหาราช ได้ทรงพระกรุณาโปรดเกล้าฯ ให้เปลี่ยนชื่อเมืองประทายสมันต์เป็นเมืองสุรินทร ตามสร้อยบรรดาศักดิ์เจ้าเมือง เมืองสุรินทรมีเจ้าเมืองปกครองสืบเชื้อสายกันมารวม 11 คน จนถึงปี พ.ศ. 2451 ได้มีการปรับปรุงระบบบริหารราชการแผ่นดินเป็นแบบเทศาภิบาล ส่วนกลางจึงได้แต่งตั้งพระกรุงศรีบุรีรักษ์ (สุข สุมานนท์) มาดำรงตำแหน่งเป็นข้าหลวงประจำจังหวัดหรือผู้ว่าราชการจังหวัดเป็นคนแรก ส่วนผู้ว่าราชการจังหวัดคนปัจจุบัน คือ นายเสริม ไชยณรงค์ ซึ่งเป็นผู้ว่าราชการจังหวัด คนที่ 51

2.1.2 สภาพทางภูมิศาสตร์

จังหวัดสุรินทร์ตั้งอยู่ทางทิศใต้ของภาคตะวันออกเฉียงเหนือ มีเนื้อที่ประมาณ 8,124.056 ตารางกิโลเมตร (ประมาณ 5,077,535 ไร่) ห่างจากกรุงเทพฯ ประมาณ 457 กิโลเมตร

ทิศเหนือ ติดต่อกับจังหวัดร้อยเอ็ด และ จังหวัดมหาสารคาม

ทิศตะวันออก ติดต่อกับจังหวัดศรีสะเกษ

ทิศตะวันตก ติดต่อกับจังหวัดบุรีรัมย์

ทิศใต้ ติดต่อกับจังหวัดอุดรธานี ราชอาณาจักรกัมพูชา ในพื้นที่ 4 อำเภอ คือ บัวเชด สังขะ กาบเชิง และพนมดงรัก ความยาวตลอดแนวชายแดนประมาณ 90 กิโลเมตร

การเดินทางรถยนต์ จากกรุงเทพฯ ใช้เส้นทางหลวงหมายเลข 1 (ถนนพหลโยธิน) แล้วแยกเข้าสู่เส้นทางหลวงหมายเลข 2 (ถนนมิตรภาพ) ที่จังหวัดสระบุรี และเดินทางเข้าสู่เส้นทางโชคชัย-เดชอุดม (ทางหลวงหมายเลข 24) ผ่านอำเภอนางรอง อำเภอปราสาท จากอำเภอปราสาทแยกซ้ายเข้าสู่ทางหลวงหมายเลข 214 ถึงตัวเมืองสุรินทร์ รวมระยะทาง 457 กิโลเมตร หรืออาจเดินทางจากกรุงเทพฯ ไปจังหวัดนครราชสีมาต่อด้วยทางหลวงหมายเลข 226 ผ่านอำเภอจักราช ห้วยแถลง ลำปลายมาศ จังหวัดบุรีรัมย์ สู่อำเภอสุรินทร์ รวมระยะทาง 434 กิโลเมตรรถโดยสารประจำทาง จากกรุงเทพฯมีรถโดยสารประจำทางออกจากสถานีขนส่งสายตะวันออกเชิงเทียนถนนกำแพงเพชร 2 (หมอชิต 2) ไปจังหวัดสุรินทร์ทุกวัน รถไฟ มีรถไฟออกจากสถานีรถไฟกรุงเทพฯ (สถานีหัวลำโพง) และสถานีบางซื่อ (การท่องเที่ยวแห่งประเทศไทย. 2554)

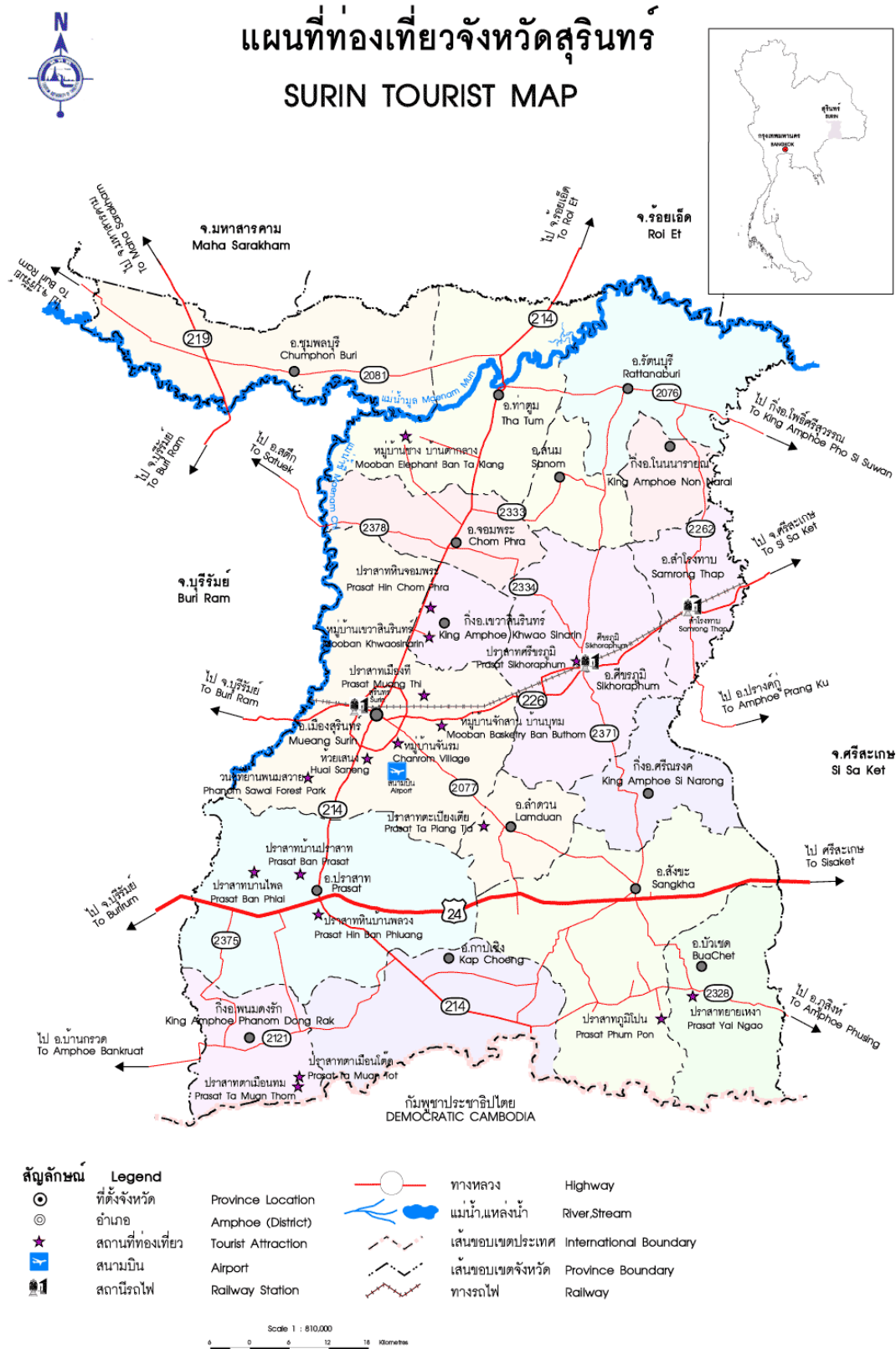

ภาพที่ 2.2 แผนที่จังหวัดสุรินทร์

ที่มา : www.novabizz.com/Map/42.htm

2.1.3 ภูเขา

จังหวัดสุรินทร์ มีเทือกเขาพนมดงรักทอดยาวตามแนวเขตแดนไทย – กัมพูชา ทางด้านตอนใต้ของจังหวัด มีเขาสวายหรือพนมสวายในเขต ต.นาบัว อ.เมืองสุรินทร์ เป็นภูเขาไฟที่ดับแล้ว มียอดเตี้ยๆ 3 ยอด ยอดที่ 1 ชื่อยอดเขาชาย (พนมเปราะ) เป็นที่ตั้งของวัดพนมสวาย และเป็นທີ່ประดิษฐานพระพุทธรูปสุรินทร์ทรงคต ปางประทานพร ภปร. ยอดที่ 2 ชื่อยอดเขาหญิง (พนมขแมร์) เป็นที่ประดิษฐานพระพุทธรูปองค์ขนาดกลาง ยอดที่ 3 ชื่อยอดเขาคอก (พนมกรอล) พุทธสมาคมจังหวัดสุรินทร์ ได้สร้างศาลาอัฐฐะ मुख เพื่อเป็นอนุสรณ์ ฉลองกรุงรัตนโกสินทร์ครบ 200 ปี เป็นที่ประดิษฐานรอยพระพุทธรูปจำลอง และสถูปบรรจุอัฐิพระราช ูฒาจารย์ (หลวงปู่ดูลย์ อดุล) เกจิอาจารย์ที่ชาวสุรินทร์เคารพนับถือ ปัจจุบันเขาสวายได้รับการประกาศเป็นวนอุทยานพนมสวาย

2.1.4 สังคมและคุณภาพชีวิต

ประเพณีและวัฒนธรรม จังหวัดสุรินทร์ ประชากรร้อยละ 93 อาศัยอยู่ในเขตชนบท โดยมีประชากรที่อาศัยอยู่ในเขตเมือง ได้แก่ เทศบาลเมืองสุรินทร์ และเทศบาลตำบลอีก 24 แห่ง เป็นจังหวัดที่มีความหลากหลายทางวัฒนธรรม ประเพณีและความเป็นอยู่เนื่องจากประชากรที่พูดภาษาต่างกัน 3 กลุ่ม หรือ “สุรินทร์ 3 เผ่า” คือ เขมร กูย และลาว แต่ประชากรทั้งหมดมีความเป็นอยู่ที่เรียบง่าย มีความสามัคคี ต่างได้รักษาวัฒนธรรม ประเพณี ภาษาของตนไว้เป็นอย่างดี และเป็นเอกลักษณ์ที่โดดเด่น

จังหวัดสุรินทร์ มีประเพณีที่สำคัญมากมาย ได้แก่ ประเพณีบวชนาคช้าง งานประเพณีขึ้นเขาสวาย เคาะระฆังพันใบ ไหว้ 9 สิ่งศักดิ์สิทธิ์ งานช้างและกาชาดสุรินทร์ ประเพณีแซนโถงตา กันตริ้ม การกวนข้าวทิพย์ การแต่งงาน หรือ แซนการ์ กะโน้บติงตอง เรือมอันเร หรือ ลูตอันเร เรือมตรด เรือมอ้าย โซง สะบ้า ลิกเขมร มโหรี เจริญ และ เจริญเบริน

2.1.5 การศาสนา

จังหวัดสุรินทร์มีศาสนสถานต่าง ๆ วัดที่มีพระสงฆ์ 852 แห่ง มหานิกาย 761 วัด ธรรมยุต 91 วัด โดยมีพระอารามหลวง คือ วัดศาลาลอย และ วัดบูรพาราม (เป็นวัดสำคัญเก่าแก่ของจังหวัด มีอายุประมาณ 200 ปี เป็นที่ประดิษฐานหลวงพ่อบุญรอด พระพุทธรูปสำคัญประจำจังหวัด) นอกจากนี้จังหวัดยังมีพระเกจิที่มีชื่อเสียงอีกหลายรูป เช่น พระครูปราสาทพรหมคุณ (หลวงปู่หงษ์ พรหมปัญโญ) วัดเพชรบุรี (สุสานทุ่งมน) อ.ปราสาท, พระครูวิสุทธิกิตติญาณ (หลวงปู่ศุข กิตติญาณ) วัดศรีลำยอง อ.ปราสาท และ พระพิมลพัฒนาร วัดมงคลรัตน อ.เมืองสุรินทร์ (แหล่งข้อมูล สำนักงานพระพุทธศาสนาจังหวัดสุรินทร์ ข้อมูล ณ เดือนตุลาคม 2556)

2.1.6 ชชาติพันธุ์ของชาวจังหวัดสุรินทร์

ประชากรในจังหวัดสุรินทร์จะประกอบด้วยกลุ่มชาติพันธุ์ 3 กลุ่มใหญ่ คือ

2.1.6.1 กลุ่มชาติพันธุ์กูย (Kuay) เป็นกลุ่มชนที่มีความสามารถในการจับและฝึกช้าง และพิธีกรรมการรักษาการเจ็บป่วย เรียกว่า แกลมอ (Healing ceremony) จัดเป็นกลุ่มชนที่พูดภาษามอญ-เขมร รูปร่างหน้าตาคล้ายพวกเขม้งหรือเงาะ ริมฝีปากหนา ผมหยิก เป็นกลุ่มชาติพันธุ์เดียวกับพวกข่าหรือละว้า แต่ถูกเรียกชื่อต่างกันไป ช่วงสมัยต้นกรุงรัตนโกสินทร์เมื่อได้มีการนำรบไพร่ส่วยเข้ามาใช้กับหัวเมืองที่อยู่ห่างไกล โดยกำหนดให้ส่งของหรือเงิน แทนการเกณฑ์แรงงาน ในราวต้น

รัชกาลของพระบาทสมเด็จพระจุลจอมเกล้าเจ้าอยู่หัว พวกกวยหรือที่เรียกกันในเวลานั้นว่า “เขมรป่าดง” ไม่สามารถหาของส่งส่วยไปยังกรุงเทพได้ทัน เมื่อเร่งรัดมากเข้า พวกกรรมการเมืองบางส่วนจึงใช้วิธีจับคนพื้นเมือง คือ กวยหรือเขมรป่าดงนี้ส่งลงมาเป็นส่วยแทน เรียกว่า “คนส่วย” คำว่า “ส่วย” จึงเป็นคำที่ใช้เรียกกลุ่มชนดังกล่าวมาจนกระทั่งปัจจุบัน ชาวกวยในจังหวัดสุรินทร์มีขนบธรรมเนียมประเพณี พิธีกรรม ที่โดดเด่นแสดงถึงวัฒนธรรมที่สืบทอดกันมา โดยเฉพาะอย่างยิ่ง ประเพณี พิธีกรรม ที่เกี่ยวข้องกับช่างของชาวกวย พิธีแกลมอ เป็นต้น



ภาพที่ 2.3 การแต่งกายของชาติพันธุ์กวย (ส่วย)

ถ่ายภาพโดย : อิศริย์ คล่องอาษา. (เมื่อวันที่ 12 พฤศจิกายน 2560)

2.1.6.2 กลุ่มชาติพันธุ์เขมร (Khmer) เป็นกลุ่มชนที่ปรากฏหลักฐานการอยู่อาศัยในจังหวัดสุรินทร์มาตั้งแต่ราวพุทธศตวรรษที่ 12-13 เป็นอย่างช้า ได้ก่อตั้งบ้านเรือนขนาดใหญ่ ที่มีอายุเก่าแก่ที่สุดแห่งหนึ่ง คือ ชุมชนโบราณบ้านภูมิโปน นอกจากนี้ ในสมัยกรุงธนบุรีและรัตนโกสินทร์ตอนต้น ตัวเมืองเขมรหลายเมือง ตกเป็นเมืองขึ้นของสยามทำให้มีการอพยพครอบครัวของชาวเขมร มาตั้งบ้านเรือนอยู่ในจังหวัดสุรินทร์เพิ่มมากขึ้น และได้นำเอาวัฒนธรรมและขนบธรรมเนียมประเพณีต่าง ๆ มาใช้ และเข้าไปมีอิทธิพลต่อวัฒนธรรมของชนกลุ่มอื่น ๆ ก่อให้เกิดการการผสมผสานทั้งทางวัฒนธรรมและเชื้อชาติมากขึ้น

ประเพณีของกลุ่มชาติพันธุ์เขมรในจังหวัดสุรินทร์มีความเป็นเอกลักษณ์เฉพาะถิ่นและคงได้รับการสืบทอดมาจนกระทั่งปัจจุบัน ทั้งประเพณีที่มีการเกิด การตาย การแต่งงาน ประเพณีการทำบุญวันสารท พิธีกรรมแซนโดนตา เป็นต้น



ภาพที่ 2.4 การแต่งกายของชาติพันธุ์เขมร

ถ่ายภาพโดย : อิศรีย์ คล่องอาษา. (เมื่อวันที่ 12 พฤศจิกายน 2560)

2.1.6.3 กลุ่มชาติพันธุ์ลาว (Lao) เป็นกลุ่มชนที่อพยพเข้ามาในจังหวัดสุรินทร์ราวพุทธศตวรรษที่ 22 ในรัชสมัยของพระเจ้าศรีสมุทรวุฒางกูร แห่งนครจำปาศักดิ์ ได้ส่งขุนนางมาปกครองบ้านเมืองต่าง ๆ ในจำนวนนี้รวมถึงเมืองศรีนครเตาอันได้แก่ อำเภอรัตนบุรี ในเขตจังหวัดสุรินทร์ในปัจจุบันนอกจากนี้ ยังได้พบจารึกอักษรธรรมภาษาลาวที่ปราสาทศีร์ขุมมี มีอายุราว พุทธศตวรรษ กล่าวถึงพระเถระผู้ใหญ่ และท้าวพระยาที่ร่วมกันบูรณะปราสาท แสดงให้เห็นว่าในช่วงเวลาดังกล่าวคงมีชาวลาวอาศัยในจังหวัดสุรินทร์มากพอสมควร

ประเพณีความเชื่อที่สำคัญของกลุ่มชาติพันธุ์ในจังหวัดสุรินทร์ ซึ่งยังคงการสืบทอดกันมา เช่น ประเพณีบุญบั้งไฟ ประเพณีบุญข้าวประดับดิน เป็นต้น

จากการศึกษา จากข้อมูลดังกล่าวทำให้ทราบว่าจังหวัดสุรินทร์มีความหลากหลายทางวัฒนธรรม ประเพณีและความเป็นอยู่เนื่องจากประชากรที่พูดภาษาต่างกัน 3 กลุ่ม หรือ “สุรินทร์ 3 เผ่า” คือ เขมร กูย และลาว แต่ประชากรทั้งหมดมีความเป็นอยู่ที่เรียบง่าย มีความสามัคคี ต่างได้รักษาวัฒนธรรม ประเพณี ภาษาของตนไว้เป็นอย่างดี โยงถึงกันด้วยลักษณะเชิงเครือญาติ วัฒนธรรม และศาสนา หรือลัทธิความเชื่อของแต่ละชุมชนตลอดจนถึงภูมิปัญญาของบรรพบุรุษของชาวสุรินทร์ ได้เป็นอย่างดี

2.2 ที่มาและความสำคัญของเครื่องประดับเงิน “ประเก้อม” จังหวัดสุรินทร์

2.2.1 ปัจจัยในการสร้างสรรค์เครื่องประดับ

ด้านความเชื่อ ศาสนา ประเพณี และวัฒนธรรม ซึ่งในเครื่องประดับสมัยก่อนประวัติศาสตร์ที่พบบนผืนแผ่นดินไทย พบในแหล่งโบราณคดีที่มีอายุอยู่ในสมัยยุคหินใหม่ และสมัยโลหะ หรือที่เรียกว่า สังคมเกษตรกรรมและสังคมเมืองเริ่มแรก การค้นพบมีทั้งที่พบจากการขุดค้นพบทางวิชาการ และจากการพบโดยบังเอิญ นั่นคือ การพบโครงกระดูกที่มีเครื่องประดับอยู่พร้อมกับภาชนะดินเผาที่

ใส่อาหารหรือเครื่องมือเครื่องใช้อื่น ซึ่งผู้ตายเคยเป็นเจ้าของ หรือใช้เมื่อครั้งยังมีชีวิตอยู่ เมื่อเวลาเจ้าของตายลูกหลานก็จะนำของเหล่านั้นบางส่วนฝังมาด้วย ด้วยความเชื่อว่าผู้ตายคงจำเป็นต้องใช้ต่อไปนั่นเอง กล่าวว่าการประดับนั้นมีความเป็นมาและความเก่าแก่ที่สุดอย่างหนึ่งในบรรดาโบราณวัตถุที่มนุษย์สามารถสร้างทำขึ้นมาได้ ซึ่งในเริ่มแรกการทำเครื่องประดับนั้น มนุษย์คงจะใช้วัตถุที่เขาสามารถหาได้ง่ายๆ ในระยะนั้น สิ่งต่างๆ เปลือกหอย และกระดูกสัตว์ แต่ในระยะต่อมาเมื่อ มนุษย์เริ่มมีการเรียนรู้เกี่ยวกับหินมีค่าสามารถนำมาขัดเจียะไนให้สวยงามหรือมีความรู้ในการหลอมโลหะ เครื่องประดับมีลักษณะงดงามขึ้นด้วยวิธีการที่มีความซับซ้อนขึ้น และมีเครื่องประดับที่ทำด้วยโลหะเงิน และทองคำ

อย่างไรก็ตาม ลักษณะของเครื่องประดับที่สืบทอดต่อกันมานับเป็นเวลาหลายร้อยปี พบว่ารูปแบบและกรรมวิธีการผลิตในเครื่องประดับแต่ละประเภทไม่ค่อยมีการเปลี่ยนแปลงไปมากนักและการตกแต่งร่างกายของมนุษย์ด้วยเครื่องประดับแต่ละประเภท ไม่ค่อยมีการเปลี่ยนแปลงไปมากนัก และการตกแต่งร่างกายของมนุษย์ด้วยเครื่องประดับนั้น พบว่ามีทั้งบุรุษและสตรี ที่แสดงความรู้สึกปรารถนาด้วยความสวยงาม จึงก่อให้เกิดความคิดสุนทรีย์ที่ออกแบบเครื่องประดับขึ้น ตามความนิยมในแต่ละยุคสมัย ตามที่กล่าวมาแล้วพอสรุปได้ว่าในดินแดนที่เคยเป็นราชอาณาจักรปัจจุบัน เคยมีมนุษย์ที่เจริญด้วยอารยธรรม อยู่มาแล้วตลอดทั่วทุกภาค และสืบทอดอารยธรรมต่อกันเรื่อยมามากกว่า 50,000 ปี เป็นกลุ่มชนที่มีภูมิปัญญาที่สร้างสรรค์งานศิลปหัตถกรรมมานับพันปี เหลือผลงานใช้ชนรุ่นหลังได้ฉงน ก่อให้เกิดความน่าสนใจ และภาคภูมิใจในมรดกทางวัฒนธรรมของบรรพบุรุษ

2.2.2 เอกลักษณะศิลปวัฒนธรรมท้องถิ่นสุรินทร์ที่เกี่ยวข้องกับเครื่องประดับ

2.2.2.1 ลวดลายที่ปรากฏบนโบราณสถานและประติมากรรม

วัฒนธรรม จุฑะวิภาต. 2545:103 กล่าวว่า งานสถาปัตยกรรมเป็นงานที่มีเอกลักษณ์อันโดดเด่นแตกต่างกันไปตามแต่ละยุคแต่ละสมัย ซึ่งส่วนใหญ่ก็จะเชื่อมโยงเกี่ยวพันกับเรื่องศาสนาเช่น สถูปปรางค์ เจดีย์ วิหาร อุโบสถ หรือศาสนสถานของพราหมณ์ฮินดู โดยผลงานต่างๆ เหล่านี้มีการออกแบบรูปทรงและลวดลายอย่างวิจิตรงดงามเพื่อแสดงถึงความเคารพสักการะของผู้สร้าง ตัวอย่างเช่น ลวดลายบนทับหลังหรือหน้าบัน เสาประดับกรอบประตู ซ่อฟ้า ใบระกา หางหงส์ คันทวย ซึ่งล้วนมีการตกแต่งอย่างวิจิตรบรรจง การนำรูปแบบหรือลวดลายที่ปรากฏบนงานสถาปัตยกรรมมาผสมผสานในชิ้นงานเครื่องประดับ ก็ยังมีความน่าสนใจอยู่ หากผู้ออกแบบเครื่องประดับเห็นคุณค่าของสิ่งเก่าและพร้อมที่จะประยุกต์ใช้ประโยชน์จากสิ่งนั้น

เจริญ ไวรวัจนกุล และคณะ. 2536:14 กล่าวว่า ถ้าย้อนประวัติศาสตร์กลับไปสู่อุบัติหลักฐานทั้งโดยเนื้อหาของประวัติศาสตร์เอง ชาติวงศ์วิทยายืนยันว่า บริเวณภาคอีสานของประเทศไทย เมื่อประมาณ 1900-1400 ปี คือ ระหว่างพุทธศตวรรษที่ 6-11 ดินแดนส่วนนี้คือดินแดนของอาณาจักรฟูนัน ซึ่งเป็นอาณาจักรขอมโบราณ รูปแบบศิลปกรรมของอาณาจักรฟูนัน หลักฐานทางโบราณคดีที่พบเป็นพระพุทธรูปแบบคุปตะของอินเดีย และปติมากรรมรูปวิษณุ สวมหมวกทรงกระบอก เหยียดเงิน และเครื่องงาแบบอินเดีย ลูกปัด เศษเครื่องถ้วยชาม และเครื่องประดับ

ในราวกลางศตวรรษที่ 11 อาณาจักรพูนันถูกยึดครองด้วยอาณาจักรเจนละแต่ลักษณะการปกครองและศาสนายังคงเป็นแบบพูนัน จึงถือได้ว่าแทบจะไม่มีเปลี่ยนแปลงใดๆ แต่ลักษณะอาณาจักรเจนละ คือการสร้างโบราณสถานสำคัญหลายแห่ง สืบเนื่องจากการย้ายเมืองหลวงถึง 3 ครั้ง ในสมัยพระเจ้าชัยวรมันที่ 2 จึงปรากฏลักษณะลวดลายบนโบราณสถานที่ยังปรากฏบนทับหลังที่สวยงาม และมีลวดลายของนางอัปสรในท่าทางต่างๆ มีความสวยงามทั้งชุดแต่งกาย และเครื่องประดับ ต่อมาอาณาจักรเจนละได้ล่มสลายลงบรรดาเมืองน้อยใหญ่ได้ตั้งตัวเป็นอิสระ เช่น ศรีวิชัย และทวารวดี เชื่อว่าภาคอีสานบางส่วนและภาคกลางของไทยในปัจจุบันเป็นดินแดนของทวารวดี ดังนั้น โบราณสถานและประติมากรรมตลาดจนเครื่องประดับจึงได้รับอิทธิพลจากอาณาจักรพูนัน และอาณาจักรเจนละ (เจริญ ไวรวิจันกุล และคณะ. 2536:10-14)

จังหวัดสุรินทร์เป็นจังหวัดที่มีโบราณสถานขอมโบราณมากมายเชื่อว่าเป็นเส้นทางการเดินทางระหว่างเขาพระวิหารไปเขาพนมรุ้ง จึงได้มีปราสาทเก่าแก่มากมาย ที่สำรวจพบมีทั้งสิ้น 33 แห่ง แต่ปราสาทศิขรภูมิ และปราสาทบ้านพลวงเป็นโบราณสถานที่ถือว่า มีความสมบูรณ์ของลวดลายอยู่มาก ปราสาทศิขรภูมิเป็นศาสนสถานที่ยังคงเหลืออยู่เนื่องในศาสนาพราหมณ์ มีคุณค่าในด้านศิลปกรรม ประวัติศาสตร์และโบราณคดี โดยเฉพาะศิลาทับหลังที่ติดอยู่กับดวงค์พระปรางค์ประธาน ซึ่งได้รับการยกย่องจากปราชญ์ทางศิลปะโบราณคดีว่า เป็นทับหลังที่มีความสมบูรณ์และมีฝีมือและสลักที่ประณีตสวยงามที่สุดอีกแห่งหนึ่งของไทยทับหลังปราสาทศิขรภูมิจำหลักเป็นภาพเล่าเรื่องท่ามกลางสายพรมพฤษพา มีภาพบุคคลและภาพสัตว์เข้ามาประกอบอย่างมากมายจากการศึกษาลักษณะทางประติมากรรมของศิลาทับหลังแผ่นนี้เห็นว่ากึ่งกลางทับหลังเป็นรูปบุคคล ขนาดใหญ่มี 10 กร แสดงอาการกำลังพ้อนรำเหนือหงส์แบก 3 ตัว ซึ่งยืนอยู่เหนือหน้ากาลอีกทีหนึ่ง เมื่อพิจารณาลักษณะการแต่งกายของบุคคลจะเห็นว่า เป็นรูปบุรุษนุ่งผ้าแบบโจงกระเบนสั้น (Sambat) ใบหน้าอมยิ้มเล็ก น้อย แสดงความเมตตากรุณา สวมกะบังหน้าและชฎามงกุฎ มีพู่และดอกไม้ประดับ สวมต่างหูและกรองสรูปสามเหลี่ยมขนาดใหญ่ประดับด้วยลายเพชรพลอย จากรูปร่างลักษณะหน้าตาและเครื่องแต่งกายที่ได้รับการประดับตกแต่ง อย่างวิจิตรบรรจง แสดงว่าบุรุษดังกล่าวนี้เป็นบุคคลชั้นสูง หรือเทพที่สำคัญที่สุดในบรรดารูปบุคคลที่ปรากฏอยู่ทั้งหมด บริเวณข้างกรอบประตูของปรางค์ประธาน มีภาพสลักหินเป็นรูปนางอัปสรทั้งสองด้านพร้อมลวดลายอันวิจิตร สวมเครื่องประดับ กะบังหน้า มีดอกไม้ประดับ สวมต่างหู และกรองสรูปสามเหลี่ยม (เจริญ ไวรวิจันกุล. 2536:70)



ภาพที่ 2.5 ลวดลายทับหลังซึ่งสมบูรณ์มากที่ปราสาทศีขรภูมิ
 ถ่ายภาพโดย : อิศรีย์ คล่องอาษา. (เมื่อวันที่ 12 พฤศจิกายน 2560)

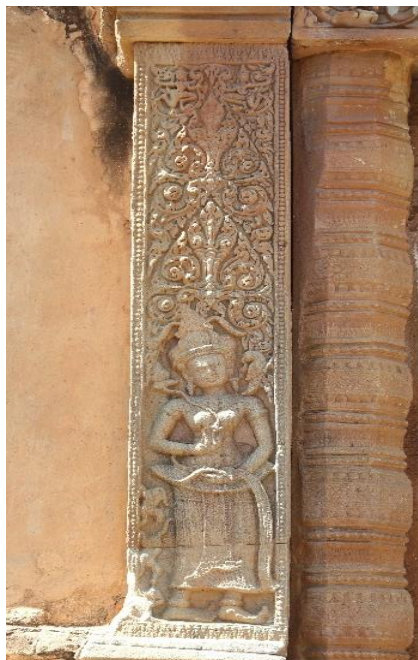

ภาพที่ 2.6 ภาพนางอัปสรที่ปราสาทศีขรภูมิ (ช่วงอาณาจักรเจนละ)
 ถ่ายภาพโดย : อิศรีย์ คล่องอาษา. (เมื่อวันที่ 12 พฤศจิกายน 2560)



ภาพที่ 2.7 ภาพนางอัปสร นครวัดนครธม

ที่มา : www.oknation.net



ภาพที่ 2.8 ลักษณะดอกไม้เครื่องประดับบนมงกุฏนางอัปสรามีเค้า และแบบคล้ายตะเกาต่างหุโบราณ

ที่มา : www.oknation.net

จากภาพที่ 2.5 ลวดลายทับหลังซึ่งสมบูรณ์มากที่ปราสาทศีขรภูมิ (ช่วงอาณาจักรเจนละ) ภาพที่ 2.6 ภาพนางอัปสรที่ปราสาทศีขรภูมิ ภาพที่ 2.7 ภาพนางอัปสร นครวัดนครธม ภาพที่ 2.8 ลักษณะดอกไม้เครื่องประดับบนมงกุฏนางอัปสรามีเค้าและแบบคล้ายตะเกาต่างหุโบราณ จะเห็นว่าภาพทั้งหมดเป็นภาพนูนต่ำ ที่อยู่ในช่วงอาณาจักรเจนละในประติมากรรมเหล่านี้ มีส่วน

ประกอบของเครื่องประดับปรากฏอยู่ด้วยซึ่งได้แก่ กระบังหน้า และชฎามงกุฏ มีพู่และดอกไม้ประดับสวมต่างหูและกรองสรูปสามเหลี่ยมขนาดใหญ่ ประดับด้วยลายเพชรพลอย เรื่องราวในภาพเล่าเรื่องท่ามกลางสายพรรณพฤกษา โดยเฉพาะลักษณะดอกไม้ เครื่องประดับบนมงกุฏนางอัปสรามีเค้าและแบบคล้ายตะเกาต่างหูโบราณ

จากการศึกษาปราสาทในจังหวัดสุรินทร์ มีโบราณสถานขอมโบราณมากมายเชื่อว่าเป็นเส้นทางการเดินทางระหว่างเขาพระวิหารไปเขาพนมรุ้ง ปราสาทศีขรภูมิ และปราสาทบ้านพลวง เป็นโบราณสถานถือว่ามีคุณสมบัติปราสาทศีขรภูมิเป็นศาสนสถานที่ยังคงเหลืออยู่ในศาสนาพราหมณ์ มีคุณค่าในด้านศิลปกรรม ประวัติศาสตร์และโบราณคดี โดยเฉพาะศิลปะทับหลังที่ติดอยู่กับตัวองค์พระปรางค์ประธาน ซึ่งได้รับการยกย่องจากปราชญ์ทางศิลปะโบราณคดีว่า เป็นทับหลังที่มีความสมบูรณ์ และมีฝีมือ และสลักที่ประณีตสวยงามที่สุดอีกแห่งหนึ่งของไทย ปราสาทแต่ละแห่งจะถูกสร้างตามความเชื่อ แสดงออกถึงวัฒนธรรมและประเพณีที่ถ่ายทอดออกมา มีความสมบูรณ์ของลวดลายอยู่มาก

2.2.2.2 ลักษณะประติมากรรมที่พบในจังหวัดสุรินทร์

การศึกษาถึงความเป็นมาของเครื่องประดับ นอกจากศึกษาจารึกร่องรอยของโบราณวัตถุที่หลงเหลือจากหลักฐานการค้นพบทางโบราณคดีแล้วยังสามารถศึกษาจากประติมากรรมบางแบบที่พบตามปราสาทต่างๆ ซึ่งในจังหวัดสุรินทร์เป็นจังหวัดที่พบประติมากรรมศิลปะแบบขอมมากถึง 5 แบบ จากทั้งหมด 14 แบบ ประติมากรรมทั้ง 5 แบบ ได้แก่ ศิลปะแบบไพรกะเมง ศิลปะแบบเกาะแกร์ ศิลปะแบบปาปวน ศิลปะแบบนครวัด และศิลปะแบบบายัน

ลักษณะของศิลปะไพรกะเมง (พ.ศ.1180-1250) มีลักษณะต่อเนื่องกับศิลปะสมโบร์ไพร ซึ่งทับหลังมีลักษณะรูปโค้ง มีพวงมาลัยห้อย ภายในรูปเหนือวงโค้งมีรูปคนโผล่ออกมามีรูปลวดลายคล้ายใบไม้และดอกไม้ พบที่ปราสาทภูมิโปน จังหวัดสุรินทร์

ศิลปะแบบเกาะแกร์ (พ.ศ.1465-1490) มีลักษณะแบบบงเค็ง คือทับหลังจะเป็นท่อนพวงมาลัย ส่วนปลายจะม้วนออกให้เป็นลายใบไม้ บริเวณกลางจะสลักให้เป็นเรื่องราวเกี่ยวกับศาสนา อาทิ รูปพระกฤษณะฆ่าพระยาकर्ส หรือพระอินทร์ทรงช้างเอราวัณ พบที่ ปราสาทสังข์ ศิลปะชัย จังหวัดสุรินทร์

ศิลปะแบบปาปวน (พ.ศ.1553-1623) ทับหลังมีลักษณะเป็นการเล่าเรื่อง โดยมีภาพบุคคลเป็นส่วนใหญ่ มีรูปของหน้าสัตว์ประหลาด โดยการผสมผสาน รวมกับเทวดาที่นั่งอยู่ภายในซุ้มหรือบางภาพอาจเป็นการเล่าเรื่องของกฤษณะได้แก่ ปราสาทบ้านพลวง และปราสาทตาเมือนธม จังหวัดสุรินทร์

ศิลปะแบบนครวัด (พ.ศ.1650-1718) ทับหลังสลักภาพคิวนาฏราช พระคิวนาฏราชได้รับการยกย่องว่าเป็นราชาแห่งการพ้อรำ ทำรำของพระองค์มีมากมายถึง 108 ท่า ผู้นับถือศาสนาพราหมณ์เชื่อกันว่าการรำรำของพระองค์จะส่งผลต่อโลกได้ หากรำรำในจังหวัดที่พ้อดีโลกจะร่มเย็นเป็นสุข หากโกรกริ้วจะรำรำด้วยจังหวัดที่รุนแรง นำมาซึ่งภัยพิบัติต่างๆนานา ภาพพระคิวนาฏราชนี้ พระคิวนะจะอยู่ตรงกลางมีหลายพระกร แวดล้อมด้วยเทพเจ้าและบริวารในทับหลังชั้นนี้ พระคิวนะรำรำอยู่บนหงส์ ซึ่งยืนอยู่บนหน้ากาลอีกที และมีเทพเจ้าและบริวารอยู่ด้านล่าง ถ้าไล่จากซ้ายไปทางขวาจะเห็นได้ว่าประกอบด้วยพระอุมา พระวิษณุ พระพรหม และพระฆเณศ เทพเหล่านี้จะ

มาช่วยทรงดนตรี เพื่อกำกับจังหวะการร่ายรำของพระศิวะ จะเห็นว่ามีกรสลักภาพบุคคลเล่าเรื่องราว เล็กๆ แทรกอยู่ตามลายพรรณพฤกษาพบที่ปราสาทศรีขรภูมิ จังหวัดสุรินทร์

ศิลปะแบบบายน (พ.ศ.1720-1780) ทับหลังเป็นพระพุทธรูปประทับนั่งบนหน้ากาล มีลักษณะของลายก้านขดละลายไปไม้ไม้มัน พบที่ปราสาทตาเมือน จังหวัดสุรินทร์ (มันทนา ทองสุพล. 2554 :11-15)



ภาพที่ 2.9 ประติมากรรมทับหลังศิลปะไพรกะเม็ง

ที่มา : www.oknation.net



ภาพที่ 2.10 ทับหลังศิลปะสมัยเกาะแกร์

ที่มา : <http://www.phimai-icc.ac.th>



ภาพที่ 2.11 ศิลปะร่วมสมัยศิลปะเขมรแบบคลัง-บาปวน

ที่มา : <http://www.phimai-icc.ac.th>



ภาพที่ 2.12 รูปนางอัปสรศิลปะนครวัด

ที่มา : <http://www.phimai-icc.ac.th>



ภาพที่ 2.13 ภาพสลักปราสาทบายน

ที่มา : <http://www.phimai-icc.ac.t>

จากการศึกษา จากประติมากรรมต่างๆที่ค้นพบในจังหวัดสุรินทร์เป็นจังหวัดที่พบประติมากรรมขอมมากถึง 5 แบบ ได้แก่ ศิลปะแบบไพรกะเมง ศิลปะแบบเกาะแกร์ ศิลปะแบบปาพน ศิลปะแบบนครวัด และศิลปะแบบบายน ซึ่งศิลปะแต่ละแบบจะมีความเหมือนกันตรงที่ว่า จะมีลวดลายที่เลียนแบบธรรมชาติรอบตัว มีลวดลายใบไม้ ดอกไม้ หรือลักษณะการใช้เส้นที่โค้งมน หรือเป็นภาพเรื่องเล่า โดยมีภาพบุคคลเป็นส่วนใหญ่ รูปของหน้าสัตว์ประหลาด โดยการผสมผสานรวมกับเทวดา เพื่อสื่อถึงเรื่องราวตามความเชื่อ

2.2.2.3 เครื่องประดับสมัยอาณาจักรพูนัน อาณาจักรเจนละ และทวารวดี

เครื่องประดับของชาวพูนัน มีทั้งศิราภรณ์ (เครื่องประดับศีรษะ) กรองคอ (สร้อยคอ) ต่างหู พาหุรัก (กำไลต้นแขน) กำไลข้อมือและเข็มขัดทั้งบุรุษและสตรี น่าจะไว้ผมยาวเกล้าผมเป็นมวยไว้กลางกระหม่อม และมีเครื่องประดับศีรษะ ได้แก่ พวงดอกไม้รัตรวมวยผม สำหรับประดับรอบมวยผม กะบังหน้าหรือ เทริด ด้านหน้าเป็นรูปสามเหลี่ยมยอดแหลม ตรงกลางประกอบด้วยลายดอกไม้ขนาดใหญ่ 1 ดอก ชฎามงกุฏ ทรงกรวย ยอดตัดด้านหน้าทำเป็นกรอบพักร่มมีลายคล้ายกระจังอยู่ตรงกลาง หวีสับน่าจะมีการใช้หวีรูปยาว ซึ่งขอบสลักเป็นรูปลายดอกไม้ หรือรูปสัตว์อย่างสวยงามมาก หวีติดอยู่บนศีรษะใช้เป็นเครื่องประดับแบบหนึ่งตามแบบอินเดีย ซึ่งลักษณะศิลปกรรมในตอนกลางเป็นตอนปลายของรัฐพูนันน่าจะมีรูปแบบคล้ายหรือร่วมแบบกับศิลปะทวารวดีตอนต้น



ภาพที่ 2.14 ลักษณะของการแต่งกายของชาวฟูนัน

ที่มา : www.oknation.net

จากภาพแผ่นประติมากรรมรูปช่างฟ้อน ศิระษะสวมหมวกกลีบลำดวนในสมัยอยุธยา และรัตนโกสินทร์ที่ใช้สืบต่อมา สวมตุ้มหูแบบแบนใหญ่ สวมลูกปัดรอบคอ มีชั้นตรงกลางเป็นแผ่นรี ยาว ขนาดใหญ่และร้อยติดด้วยลูกปัดเม็ดกลม ที่ต้นแขนสวมพาหุรัดที่มีหัวเป็นรูปสามเหลี่ยมคล้าย กับหัวแหวนทองที่พบที่อุทอง

กรองคอ (สร้อยคอ) มีใช้ทั้งบุรุษและสตรี ที่ปรากฏในการสลักจะแถบกว้าง ตรง กลางกว้างกว่าด้านข้าง และเรียวไปทางด้านหลัง กรองค่อนั้นตรงกลางส่วนที่กว้างทำเป็นลายดอกไม้ ส่วนล่างเป็นพู่บะสั้นๆ เรียงร้อยกันไปตลอด

ต่างหู เท่าที่ปรากฏมีลักษณะ 3 แบบ คือ

(1) รูปวงแหวนขนาดใหญ่ สอดคล้องเข้ากับรูปที่ริมตัก

(2) วงแหวนขอบหยัก คล้ายรูปเฟือง

(3) เป็นรูปพู่บะ ทรงกรวยแหลม

พาหุรัด (กำไลต้นแขน) พบว่า นิยมใส่กำไลต้นแขนทั้งบุรุษและสตรี ส่วนใหญ่เป็นวง แบบเรียบๆ ส่วนที่มีลักษณะพิเศษจะเป็นวงแถบกว้างตรงกลางมีขนาดกว้าง เข็มขัด มีทั้งใช้แถบผ้า เรียบๆ คาดทับแถบผ้านุ่ง หรือใช้โลหะดุนเป็นลายดอกไม้เหลี่ยมเรียงกันเป็นระยะๆ กำไลข้อมือ กำไล ข้อมือมีลักษณะเป็นวงประกอบด้วยกระพรวน

จากการศึกษา ลักษณะเครื่องประดับสมัยอาณาจักรฟูนัน กรองคอ มีลักษณะตรง กลางกว้างและเรียวยาวออกไปด้านข้าง ซึ่งเป็นลักษณะสามเหลี่ยมตรงกลางส่วนที่กว้างทำเป็นลาย ดอกไม้ด้านล่างเป็นพู่บะสั้นๆ เรียงร้อยกันไปตลอด ต่างหู มีลักษณะวงกลม และรูปพู่บะทรงกรวย กลม มีวิธีการฉลุลาย พาหุรัด มีลักษณะตรงกลางกว้างและเรียวยาวออกไปด้านข้าง ซึ่งมีลักษณะสาม เหลี่ยม เข็มขัด มีลักษณะทั้งแบบเรียบๆ และแบบฉลุลาย กำไลข้อมือ มีลักษณะวงกลมเรียบๆ รูปทรง

ของเครื่องประดับในอาณาจักรพูนัน เป็นรูปทรงเลขาคณิต มีลวดลายเป็นลายดอกไม้ คน สัตว์ ใช้กรรมวิธีการผลิตโดยการดุน และฉลุ

จากการศึกษา เครื่องประดับอาณาจักรเจนละ พบตามประติมากรรมที่สำคัญ และที่เด่นชัดที่สุดคือทับหลัง ทับหลังศิวนาฏราชพ็อนรำบหนงส์ ที่ปราสาทศีขรภูมิ ส่วนประกอบของเครื่องประดับปรากฏอยู่ด้วยซึ่งได้แก่ กระบังหน้าและชฎามงกุฎ มีพู่และดอกไม้ประดับ สวมต่างหูและกรองคอ รูปสามเหลี่ยมขนาดใหญ่ ประดับด้วยลายเพชรพลอย ซึ่งเรื่องราวในภาพเล่าเรื่องท่ามกลางสายพรรณพฤษภา ลักษณะเครื่องประดับสมัยอาณาจักรเจนละ กระบังหน้าและชฎามงกุฎ มีพู่และดอกไม้ประดับ กรองคอ มีลักษณะรูปสามเหลี่ยมขนาดใหญ่ ประดับด้วยเพชรพลอย ต่างหูลักษณะรูปพู่อุบะทรงกรวยแหลม

เครื่องประดับอาณาจักรทวารวดี ต่างหูของบุรุษและสตรีทวารวดีนิยมสวมต่างหูทั้ง 2 ข้าง ลักษณะต่างหูมีหลายแบบ และเท่าที่พบมีทำด้วยทองคำ บางชิ้นประดับอัญมณีด้วย ส่วนที่พบมากนั้นทำด้วยดีบุก

ต่างหูรูปห้วงกลม ปลายเล็ก ตรงกลางหนาใหญ่ เมื่อใส่แล้วจะถ่วงให้ตั้งหูยาวลงมาเหนือปาก พบทั้งที่เป็นวัสดุแม่พิมพ์ที่ใช้หล่อ เวลาใส่จะเอาส่วนปลายขนาดเล็กคล้องไปในรูที่เจาะไว้

ต่างหูรูปกลมแบบใหญ่ มีทั้งแบบเรียบและที่ประดับลายเป็นรูปดอกไม้เวลาสวมเข้าใจว่าใช้เดียวหรือแป้นด้านหลังสอดเข้าไปในรูตั้งหรือหูตรงๆ และมีแผ่นเกลียวปิดลอคด้านหลัง

ต่างหูรูปเม็ดมะยมขนาดใหญ่ ใช้คล้องที่รูตั้งหู ยาวลงมาเคลียไหล่

กรองคอ (สร้อยคอ) มีหลายแบบและทำจากวัสดุหลายอย่าง

(1) สร้อยลูกปัด ที่เม็ดกลางขนาดใหญ่กว่าเม็ดอื่น

(2) เป็นแถบกว้างเสมอกันตลอด ตรงกลางประดับเป็นลายรูปไข่เรียงต่อกัน

(3) ลูกประคำไม้มงคล เช่น ต้นกระเพรา (ตุลสี) ต้นรุทราสะ และไม้จันทร์ นำมาทำเป็นเม็ดกลมเจาะรูร้อยลูกประคำคล้องคอตามแบบอินเดีย และใช้ในการสวดมนต์

(4) เป็นสร้อยแถบกว้างน่าจะทำได้ด้วยทอง ประดับเป็นแนวไข่มุกหรือลูกปัด ทรงกลางเป็นจี้แบบทับทรวง ประดับด้วยเพชรพลอย

(5) เป็นสร้อยคล้ายวงอุบะเพชรพลอย หรือประดับด้วยจี้โลหะเสื่อคู่ สำหรับสร้อยคอรูปเขี้ยวเสื่อคู่ นั้น ในอินเดียโบราณจะใช้เป็นสร้อยคอสำหรับคอ

กำไลข้อมือ (กังกณะ) มักเป็นเครื่องประดับที่นิยมของชนทุกระดับ กำไลข้อมือของบุรุษมักทำเป็นเหมือนปลอกทงมีทั้งแบบเกลี้ยงและมีลวดลายประดับเพชรพลอย ส่วนใหญ่จะสวมข้อมือทั้งสองข้าง โดยทั่วไปจะสวม 1-2 วง

แหวน ทวารวดีจะพบน้อยมาก ในรูปประติมากรรมที่เป็นรูปกษัตริย์หรือพระโพธิสัตว์ จะสวมน้อย แต่ที่เป็นโบราณวัตถุจะพบว่ามีหลายรูปแบบ ทั้งที่ทำด้วยทองคำเกลี้ยงและแบบมีลวดลายที่เรียกว่าแหวนปลอกมิต และมีหัวเป็นทองและประดับอัญมณี เช่นทับทิม และหินเขี้ยวหนุมาน เป็นต้น

จากการศึกษา ลักษณะเครื่องประดับอาณาจักรทวารวดี กรองคอมี 2 ลักษณะ คือรูปทรงสามเหลี่ยม ตรงกลางเป็นจี้แบบทับทรวง ประดับด้วยเพชรพลอย และมีลักษณะเป็นสร้อยลูกปัด เป็นแหวนปลอกมิตมีทั้งแบบมีลวดลายและไม่มีลวดลาย มีอัญมณีประกอบ ต่างหู มีลักษณะวงกลม กำไล มีทั้งแบบเกลี้ยงและมีลวดลาย มีการประดับอัญมณีในบางชิ้น จากข้อมูลดังกล่าว ผู้วิจัยได้สรุปว่า จากหลักฐานทางข้อมูลเอกสารการค้นพบ ประติมากรรม เรื่องราวทางศาสนา ประเพณีวัฒนธรรม

โดยภาพประติมากรรมเล่าเรื่องราวท่ามกลางพฤษภา ลักษณะพฤษภาเป็นใบไม้มีวัน วางเทพเจ้าหรือ กษัตริย์ ชนชั้นสูง เป็นจุดเด่น อยู่ตรงกลาง และสร้างความสมดุลเท่ากันซ้ายขวา เส้นและลวดลายโค้ง มนสัมพันธ์กัน เครื่องประดับที่ประกอบบนเทพเจ้าหรือกษัตริย์ ชนชั้นสูง ได้แก่ ขวามงกุฎประดับด้วย ดอกไม้ กรองคอ มีลักษณะสามเหลี่ยมมีการสลักลวดลายดอกไม้ประดับเพชรพลอย ต่างหูมีลักษณะ วงกลมสามเหลี่ยมพู่อุบะทรงกรวยแหลม

ส่วนเครื่องประดับที่ขุดค้นพบทางโบราณคดี พบเครื่องประดับสมัยอาณาจักรพูนัน และอาณาจักรทวารวดี ปรากฏในกษัตริย์ และชนชั้นสูง ซึ่งได้แก่ กรองคอรูปทรงสามเหลี่ยมตรงกลาง เป็นจีแบบทับทรวงประดับด้วยเพชรพลอย และกรองคอที่มีลักษณะเป็นสร้อยลูกปัด และรูปพู่อุบะ ทรงกรวยแหลม พาทูร์รูปทรงสามเหลี่ยม ใช้เทคนิค และลาย และฝังอัญมณีในบางชิ้น

2.2.3 ประวัติความเป็นมาของเครื่องประดับเงิน ตำบลเขวาสินรินทร์

องค์การบริหารส่วนตำบลเขวาสินรินทร์ จังหวัดสุรินทร์ กล่าวถึงประวัติความเป็นมาของการทำเครื่องประดับเงิน ในเขตจังหวัดสุรินทร์ เครื่องเงินของตำบลเขวาสินรินทร์ เมื่อราวประมาณ 270 ปีเศษ ประชาชนชาวเขมรกลุ่มหนึ่งได้อพยพหนีออกจากกรุงพนมเปญ เข้ามาขอขานตั้งภูมิลำเนาที่บ้านนางมุด อำเภอกาบเชิง จังหวัดสุรินทร์ ในปัจจุบันนี้ต่อมาชาวเขมรกลุ่มนี้ได้สืบเสาะแสวงหาภูมิประเทศที่อุดมสมบูรณ์ เพื่อที่จะตั้งภูมิลำเนาอยู่ให้มั่นคงถาวรจึงได้พบแหล่งใหม่ คือ โคนเมือง หรือเรียกว่า “ผไทสมันท์” ซึ่งเป็นเมืองร้างจึงได้พาลูกหลานอพยพมาจากบ้านนางมุดมาตั้งภูมิลำเนาอยู่ที่ผไทสมันท์ คือในเมืองสุรินทร์ในปัจจุบันนี้

ชาวเขมรกลุ่มนี้มีความสามารถในการตีทองรูปพรรณ เป็นเครื่องประดับ และต่อมาได้ถ่ายทอดความรู้ให้แก่ ลูกหลานบ้านเขวาสินรินทร์ บ้านโชคและบ้านสตอ สมัยก่อนชาวบ้านมักรวบรวมทองเอาไว้เป็นเม็ดบ้าง เป็นแผ่นบ้าง ซึ่งถือว่ามรดกของวงศ์ตระกูล บางคนนำมาจ้างให้ลูกหลานชาวเขมรกลุ่มนี้ตีแปรภาพเป็นรูปพรรณเครื่องประดับต่างๆ เช่น เครื่องประดับคอ ข้อมือ เรียกว่า “จาร์” หรือ “ตะกรุด” หรือ “ปะคำ” เครื่องประดับหู เรียกว่า “ตะเกา” หรือ ขจร (ตุ้มหู)

สมัยต่อมาลูกหลานที่สืบทอดเป็นช่างต่อมาจากบรรพบุรุษ ได้แก่ รุ่นขุนสินทรินทร์ บำรุงอดีตกำนันตำบลเขวาสินรินทร์ ต่อมารุ่นหลังอีก ได้แก่รุ่นของ ช่างมุตตะโสภากิตติกำนันทตำบลเขวาสินรินทร์ และคานสุทธิภักดีอดีตผู้ใหญ่บ้านโชค งานทำทองรูปพรรณเป็นเครื่องประดับสมัยนี้ สมัยนั้นไม่เฉพาะรับจ้างทำตามทีสุรินทร์เท่านั้น ท่านยังพาลูกหลานของท่านหาบเสปียงอาหารเดินทางรอนแรมไปรับจ้างตามต่างจังหวัดใกล้เคียงอีกด้วย เช่น บุรีรัมย์ ร้อยเอ็ด ศรีสะเกษ เป็นต้น

ราวประมาณ พ.ศ. 2500-2521 งานทำทองรูปพรรณเป็นเครื่องประดับนี้ได้หยุดชะงักไประยะหนึ่ง เนื่องจากบ้านเมืองที่มีความเจริญก้าวหน้าการคมนาคมสะดวก มีถนนหนทางไปมาหาสู่ระหว่างชนบทกับตัวเมือง ชาวบ้านส่วนมากจึงนิยมใช้ทองรูปพรรณจากห้างร้านมากกว่า ต่อมาเมื่อปี พ.ศ. 2522 สวาส มุตตะโสภากา, เขียร ผจญกล้า, ป่วน เจียวทอง, พลอน ผจญกล้า และทิน ชิงชัย ได้ช่วยกันอนุรักษ์หัตถกรรมไว้ และได้นำลูกหลานพื้นฟูหัตถกรรมนี้ขึ้นมาอีกครั้ง และเนื่องจากทองมีราคาแพงขึ้น จึงได้เปลี่ยนจากเครื่องประดับทองมาเป็นเครื่องประดับเงิน ตามความนิยมของยุคสมัย เรียกว่า หัตถกรรมพื้นบ้าน เครื่องประดับเงิน

ศูนย์บริการศึกษานอกโรงเรียนอำเภอกาบเชิงเขวาสินรินทร์ (2551:ออนไลน์) ได้กล่าวถึงการประกอบอาชีพหัตถกรรมพื้นบ้านเครื่องประดับเงินในเขตจังหวัดสุรินทร์ว่า เมื่อประมาณ 270 ปีมาแล้วกรุงพนมเปญ ประเทศกัมพูชา เกิดกรณีพิพาทกับญวนครั้งประชาชนได้รับความเดือดร้อนและเบื่อหน่ายสงครามที่ยืดเยื้อ ครอบครัวย้ายถิ่นซึ่งเป็นตระกูลผู้มีฐานะดีในกัมพูชา ได้พาครอบครัวอพยพเข้ามา

เขาบรรทัด เข้ามาอยู่ในหมู่บ้านนางมุด อำเภอกาบเชิง จังหวัดสุรินทร์ ตาหวดมีความรู้ความสามารถทางฝีมือช่างตีทอง ดีเงิน เป็นเครื่องประดับ ที่ติดตัวมาจากภูมิลำเนาเดิม เมื่อมาอยู่ที่เมืองใหม่ ยามว่างท่านก็จะทำเป็นประจำ ตาหวดมีบุตร 3 คน บุตรคนที่ 3 ชื่อตาแก้ว เป็นบุคคลที่มีความสนใจในด้านการตีเงิน ดีทองเป็นพิเศษกว่าคนอื่น ตาหวดจึงถ่ายทอดวิชาความรู้ทั้งหมดให้ตาแก้ว และได้สืบทอดมรดกมาจนมีความชำนาญ ต่อมาตาแก้วแต่งงานมีบุตรหลายคน คนสุดท้ายชื่อตาเปิด ซึ่งเป็นบุคคลที่มีชื่อเสียงเป็นที่รำลือในด้านตีทอง ดีเงินมาก จนแต่งงานกับนางซ้อม ชาวบ้านโชค ตำบลเขวาสินรินทร์ ได้ย้ายมาอยู่บ้านโชคกับภรรยาและยึดอาชีพการทำเครื่องเงิน หาเลี้ยงครอบครัวจนมีบุตรด้วยกัน 5 คน ทุกคนมีความรู้สืบทอดช่างตีเงินและตีทอง แต่ที่ฝีมือประณีตมากที่สุดคือ ตาเกิด มุตตะโสภา อดีตกำนันตำบลเขวาสินรินทร์ และตาตุ่ม มุตตะโสภา ทั้งสองท่านได้ถ่ายทอดฝีมือช่างให้กับลูกหลาน และชาวบ้านอย่างจริงใจโดยไม่มีการปิดบัง ทำให้ช่างเครื่องเงิน เครื่องทอง แพร่หลายไปยังเพื่อนบ้านใกล้เคียงมากขึ้น ต่อมาทองมีราคาสูงมากขึ้น จึงได้หันไปทำเครื่องเงินอย่างเดียว โดยตัดแปลงรูปแบบและลวดลายเป็นเอกลักษณ์เฉพาะที่แปลกตา กลายเป็นสินค้าที่ถล่มทลายทั้งถิ่นที่มีชื่อเสียง และเป็นที่นิยมกว้างขวางทั่วไปในจังหวัด ต่างจังหวัดและต่างประเทศ หมู่บ้านเครื่องเงินเป็นหมู่บ้านที่นักท่องเที่ยวสนใจเข้าไปศึกษา และซื้อหาเครื่องเงินมากขึ้น ทำให้ชาวบ้านมีงานทำตลอดปี มีฐานะความเป็นอยู่ที่ดีขึ้น

การแกะสลักบนเครื่องเงินนั้น นับว่าเป็นศิลปะที่ประณีตละเอียดอ่อนมาก จะงดงามขึ้นอยู่กับรูปทรงและฝีมือการแกะสลักเป็นสำคัญ สवास มุตตะโสภา ช่างเครื่องเงินอาวุโสและมีผลงานยอดเยี่ยมได้เล่าให้ฟังว่า “ลายเครื่องเงิน จะแบ่งเป็น 2 ประเภท ประเภทแรกลายโบราณ คือการแกะสลักที่เคยทำมาแต่โบราณ เช่น กลีบบัว ดอกพิกุล เป็นลายที่เก่าแก่ที่มีความงดงามสืบทอดมาแต่บรรพบุรุษ นอกจากนี้ยังมีลายดอกจัน ลายไทย ข้าวหลามตัด เป็นต้น ประเภทสอง ลายปัจจุบัน เป็นลายที่คิดขึ้นเองตามใจชอบ เช่น ลายใบไม้ ลายพระอาทิตย์ ลายฟักทอง เป็นต้น” ความเชื่อเกี่ยวกับเครื่องประดับเงินในสมัยก่อนนั้น ชาวบ้านมักนิยมใส่สร้อยเงิน ที่ร้อยลูกประคำ สลักกับตะกรุดลงยันต์ ลงเวทย์มนต์คาถา ถือว่าเป็นของศักดิ์สิทธิ์เมื่อมีไว้กับตัว ทำให้เกิดความสบายในเป็นสิริมงคลกับตัวเอง มีความสุขความเจริญ ซึ่งถือว่าเป็นเครื่องรางของขลัง แตกต่างกับปัจจุบันซึ่งใช้เป็นเครื่องประดับที่ใส่เพียงดูสวยงาม แต่บางคนก็ยังมีเชื่อส่วนนี้อยู่บ้าง เมื่อใส่แล้วถูกโฉลกกับหินประยุคต์ หินสีต่างๆ

จากการศึกษา จังหวัดสุรินทร์มีชื่อเสียงในด้านผ้าไหมที่งดงาม มีวิธีการทอที่ประณีต ลวดลายการทอและสีที่เป็นเอกลักษณ์ มีความประณีตในการทอไหมเส้นน้อย มีแหล่งผลิตผ้าไหมในหมู่บ้านหลายท้องที่ เช่น บ้านท่าสว่าง อำเภอเมือง บ้านสวาย บ้านเขวาสินรินทร์ อำเภอเขวาสินรินทร์ และบ้านอุโลก ตำบลอุโลก อำเภอลำดวน ซึ่งสามารถสร้างรายได้ และแสดงถึงภูมิปัญญาของช่างในท้องถิ่นและการจำหน่ายสินค้าพื้นเมือง แก่นักท่องเที่ยวหรือผู้ที่สนใจ

2.2.4 เครื่องประดับเงิน “ประเก้อม”



ภาพที่ 2.15 เข็มขัดโบราณ

ที่มา : <http://www.silverhandcraft.com/>

ประเก้อม คำว่าประเก้อม เป็นภาษาเขมร ซึ่งใกล้เคียงกับภาษาไทยว่า ประคำ ใช้เรียกเม็ดเงินเม็ดทองชนิดกลม ที่นำมาร้อยเป็นเครื่องประดับ ประเก้อม สุรินทร์ เป็นลูกกลมทำด้วยเงิน เช่นเดียวกับที่อื่นๆ แต่สิ่งที่แตกต่างคือ มีหลากหลายรูปแบบและลวดลาย เนื่องจากทำด้วยแผ่นเงินบางๆ ที่ตีเป็นรูปต่างๆ พร้อมกับอัดครั้งไว้ภายใน ทำให้สามารถแกะลายได้สะดวก



ภาพที่ 2.16 ตัวอย่างประเก้อม

ที่มา : <http://www.silverhandcraft.com/>

ประเก้อมมีตั้งแต่ขนาดเล็กที่สุดเส้นผ่าศูนย์กลางประมาณครึ่งเซนติเมตร ไปจนถึงขนาดใหญ่ประมาณ 2.5-3 เซนติเมตร มีหลายลวดลาย ได้แก่ ถุงเงิน หมอน แปดเหลี่ยม หกเหลี่ยม กรวย แมงดา กระจุม โอง มะเฟือง ตะโพน ฟักทอง จารย์ (ตะกรุด) ส่วนใหญ่จำลองมาจากธรรมชาติ เช่น ลายตาราง ลายกลีบบัว ลายดอกพิกุล ลายดอกจันทร์ ลายพระอาทิตย์ ลายดอกทานตะวัน ลายตากบ ประเก้อม ส่วนใหญ่จะรมดำเพื่อให้ลายเด่นชัด ความสวยงามของประเก้อมจึงอยู่ที่ลายที่แกะด้านนอก และความแวววาวของเนื้อโลหะเงิน



ภาพที่ 2.17 ตัวอย่างสร้อยประเก้อม

ที่มา : <http://www.silverhandcraft.com/>

เครื่องเงินจังหวัดสุรินทร์ เป็นภูมิปัญญาที่ได้รับการถ่ายทอดมาหลายชั่วอายุคนเป็นหัตถกรรมที่ด้วยมือทุกขั้นตอนที่เกิดจากภูมิปัญญาพื้นบ้านของคนในชุมชนจังหวัดสุรินทร์เป็นงานฝีมือที่มีลวดลายเป็นลักษณะเฉพาะที่ควรแก่นุรักษ์และส่งเสริม ถึงกับมีการพูดว่า “ด้วยวัตถุอย่างนี้และเวลาเพียงเท่านี้ ไม่มีช่างคนไหน ที่ไม่สืบสกุลมาทำได้วิจิตรงดงามเพียงนี้” (คณะกรรมการฝ่ายประมวลเอกสารและจดหมายเหตุ โดยคณะกรรมการอำนวยการจัดงานเฉลิมพระเกียรติพระบาทสมเด็จพระเจ้าอยู่หัว, 2542 อ้างถึงใน วฤต วิศรุตเวศม์, 2552)

สมัยก่อนชาวบ้านนิยมสะสมทองคำเอาไว้ในรูปที่เป็นแผ่นหรือเป็นเม็ด โดยถือว่าเป็นมรดกของวงศ์ตระกูล ได้มีบางรายนำทองคำให้คนไทยกลุ่มชาติพันธุ์เขมรกลุ่มนี้แปรสภาพเป็นเครื่องประดับ เช่น เครื่องประดับข้อมือ เครื่องประดับคอ เครื่องประดับหู ต่อมาลูกหลานที่สืบทอดวิชาแขนงนี้ คือ ช่างสวาส มุตะโสภา ช่างช่าง มุตะโสภาและ ช่างदान สุทธิกลับ ทั้งสามคนได้นำลูกหลานไปรับจ้างผลิตเครื่องประดับจากทองคำในจังหวัดบุรีรัมย์ ศรีสะเกษ ร้อยเอ็ด และอุบลราชธานี (กาญจนวิภาลัย ช่างทองหลวง, 2521 อ้างถึงใน วฤต วิศรุตเวศน์, 2552) ทำให้เครื่องประดับจากทองคำเป็นที่รู้จักโดยทั่วไป มาในปี พ.ศ. 2550–2551 งานเครื่องประดับทองคำได้หยุดชะงักลงไป เนื่องจากความเจริญก้าวหน้าการคมนาคมสะดวกชาวบ้านสามารถเดินทางไปยังตัวเมืองได้รวดเร็วและได้หันไปนิยมทองคำรูปพรรณจากร้านค้ามากกว่าเครื่องประดับทองของช่างในชุมชน ส่งผลให้ระยะเวลา 20 ปีเศษ ความนิยมเครื่องประดับทองคำจากฝีมือช่างจังหวัดสุรินทร์ลดลง ทำให้อาชีพการผลิตเครื่องประดับทองคำหยุดชะงักลงไปโดยปริยาย (อาวิรุทธ์ สีตา. 2547 อ้างถึงใน วฤต วิศรุตเวศม์. 2552)

การเปลี่ยนแปลงเครื่องประดับทองคำมาเป็นเครื่องประดับเงิน กล่าวคือในปี พ.ศ. 2522 ช่างผลิตเครื่องประดับทองคำจากภูมิปัญญาพื้นบ้านจังหวัดสุรินทร์กลุ่มดังกล่าวประกอบไปด้วย ช่างสวาส มุตะโสภา ช่างเชียร กล้าผจญ ช่างป่วน เจียวทอง ช่างทิน ชิงชัย และช่างพลอน ผจญกล้า ได้ร่วมกันฟื้นฟูการผลิตเครื่องประดับอีกครั้ง เพื่อเป็นการอนุรักษ์ให้คงอยู่สืบไปและเพื่อให้สอดคล้องกับภาวะเศรษฐกิจและความนิยม ได้เปลี่ยนจากทองคำเป็นวัตถุดิบในการผลิตมาเป็นใช้โลหะเงินแทน เพราะราคาต้นทุนถูกกว่าและขณะเดียวกันชาวบ้านได้ให้การยอมรับทองคำรูปพรรณที่มีลวดลายลวดรูปทรงที่ทันสมัยกว่ามากกว่าเครื่องประดับทองคำที่ผลิตจากทองคำพื้นบ้าน (ดารุณี ผจญกล้า.2539 อ้างถึงใน วฤต วิศรุตเวศม์. 2552)

ในปี พ.ศ.2530 คุณหญิงมะลิ มุลศาสตร์สาทร ได้ให้ความสนใจและเห็นความสำคัญต้องการอนุรักษ์การผลิตเครื่องประดับเงินจากภูมิปัญญาพื้นบ้านไว้ ได้บริจาคเงินจำนวน 50,000 บาท สำหรับการจัดตั้งกลุ่มการผลิตเครื่องประดับเงินจากภูมิปัญญาพื้นบ้าน(สุพัสนา สุทธิกุลสมบัติ, 2539 อ้างถึงใน วฤต วิศรุตเวศม์, 2552) ถือเป็นจุดเริ่มต้นของการรวมกลุ่มกันอย่างเป็นทางการและดำเนินการมาจนถึงปัจจุบัน

ในปี พ.ศ.2532-2533 เป็นช่วงที่เครื่องประดับเงินจากภูมิปัญญาพื้นบ้านจังหวัดสุรินทร์เป็นที่รู้จักแพร่หลายและได้รับความนิยมมาก ชาวบ้านเกือบทุกหลังคาเรือนได้ยึดอาชีพการผลิตเครื่องประดับเงินเป็นอาชีพรองจากการทำเกษตรกรรม ส่งผลให้มีผลิตภัณฑ์เครื่องประดับเงินออกมาเป็นจำนวนมากเกินความต้องการของตลาด ได้มีการรวมกลุ่มกันเพื่อรวบรวมผลิตภัณฑ์เครื่องประดับเงินและนำเม็ดเงินที่ชาวบ้านผลิตเครื่องประดับออกจำหน่าย (อาวิรุทธ์ สีดา, 2547 อ้างถึงใน วฤต วิศรุตเวศม์, 2552)

ในปี พ.ศ.2535-2543 อาชีพการผลิตเครื่องประดับเงินได้ตกต่ำ และซบเซาลงอีกครั้งอันเนื่องมาจากต้นทุนในการผลิตสูง ผลิตภัณฑ์ส่วนหนึ่งขาดมาตรฐาน ส่งผลให้ลูกค้าขาดความเชื่อถือไม่เป็นที่ต้องการของตลาดเช่นเดิม ชาวบ้านที่ผลิตเครื่องประดับเงินส่วนใหญ่ได้หยุดผลิต และหันไปประกอบอาชีพเสริมอื่นๆ แทน (อาวิรุทธ์ สีดา, 2547 อ้างถึงใน วฤต วิศรุตเวศม์, 2552)

ในปี พ.ศ.2544 รัฐบาลได้ดำเนินโครงการ “หนึ่งตำบล หนึ่งผลิตภัณฑ์” เพื่อสร้างความเจริญแก่ชุมชน ให้สามารถยกระดับความเป็นอยู่ของคนในชุมชนให้ดีขึ้น โดยการผลิตหรือจัดการทรัพยากรที่มีอยู่ในท้องถิ่น ให้กลายเป็นสินค้าที่มีคุณภาพ มีจุดเด่นเป็นเอกลักษณ์ของตนเองที่สอดคล้องกับวัฒนธรรมในแต่ละท้องถิ่น สามารถจำหน่ายในท้องตลาดทั้งภายในและต่างประเทศ (ข้อมูลโครงการหนึ่งตำบลหนึ่งผลิตภัณฑ์, 2550 ถึงใน วฤต วิศรุตเวศม์, 2552) ทำให้เครื่องประดับเงินจากภูมิปัญญาพื้นบ้านจังหวัดสุรินทร์ได้กลับมาเป็นที่นิยมอีกครั้ง ได้รับการยอมรับและกำหนดให้เป็น “หนึ่งผลิตภัณฑ์ของตำบลเขวาสินรินทร์” (อาวิรุทธ์ สีดา, 2547 อ้างถึงใน วฤต วิศรุตเวศม์, 2552)

ในปี พ.ศ.2547 ถึงปัจจุบัน ปริมาณความต้องการเครื่องประดับเงินจากภูมิปัญญาพื้นบ้านจังหวัดสุรินทร์จากผู้บริโภคลดลง ส่งผลให้ช่างบางคนหันไปประกอบอาชีพอื่นเป็นอาชีพเสริมแทนช่างผู้ผลิตเครื่องประดับเงินในชุมชนลดจำนวนลง

เครื่องประดับเงินจากภูมิปัญญาพื้นบ้านจังหวัดสุรินทร์ ในส่วนการผลิตมีลักษณะเฉพาะ กล่าวคือ ผู้ที่เป็นช่างผลิต ก่อนได้รับการถ่ายทอดวิชาจากผู้ที่มีความชำนาญต้องมีการบูชาครูช่างเป็นการแสดงความเคารพครูในการรับศิษย์ พร้อมทั้งมีขั้นตอนการผลิตที่เป็นลักษณะเฉพาะ กล่าวคือ ขึ้นแรกนำเม็ดเงินบริสุทธิ์เม็ดเล็กๆ มาหลอมให้ละลาย แล้วแผ่ออกเป็นแผ่นบางๆ ด้วยการรีด เผา ตัดม้วน และเชื่อม ตีให้เป็นรูปทรงต่างๆ ตามความต้องการ มีการตกแต่งริม อัดชิ้นและลวดลายเจาะร่อง จากนั้นนำไปขัดขาวและทำสี จัดรวบรวมไว้แต่ละชนิดขึ้นเป็นเส้นประก่าก่อนนี้ลวดลายที่สับลงไปบนลูกประเก้อม มีอยู่เพียงไม่กี่ลาย กัดสับลงมาเฉยๆ (สับ คือ การทำให้เกิดลายบนลูกประค่าเงิน ตัวสับเป็นปลายเล็ก ตะไบและสับให้เป็นโค้งหรือตรงหรือวงกลมตามต้องการ ช่างสวาส มุตะโสภา ได้ให้ความเห็นเกี่ยวกับลวดลายว่า แบบเก่าดูแล้วสวยกว่าที่ผลิตในปัจจุบัน เพราะในปัจจุบันนี้มีกลอกเลียนแบบจากที่อื่นและคิดเองจนไม่เหมือนของเดิมรูปร่างก็เปลี่ยนไปมาก ในส่วนของวัสดุอุปกรณ์ที่ผลิตแต่

ดั้งเดิมประกอบไปด้วย ตะไบ ค้อนตีเงิน ตีทองผลิตจากเขาควาย คีม ครั่ง หรือชันและน้ำยาประสาน (อาวีรุทธ์ สีดา. 2547 อ้างถึงใน วฤต วิศรุตเวศม์. 2552)

เครื่องประดับเงินจากภูมิปัญญาพื้นบ้าน ที่ถือเป็นลักษณะเฉพาะของชุมชน คือการตีเงินให้เป็นลูกประเก้อม โดยการตีแต่ละเม็ดต้องใช้เวลาและฝีมืออย่างยิ่ง แสดงให้เห็นถึงงานศิลปะที่เป็นทั้งชีวิตและจิตใจของช่างที่หลอมใส่เข้าไปกับชิ้นงานและยังมีกรรมวิธีเฉพาะในการผลิต เช่น การแกะลวดลายลงบนลูกประเก้อม ช่างผู้ผลิตได้ใช้ “ซี่ผึ้ง” ซึ่งมีสูตรผสมพิเศษจากผงดินเผา ชัน น้ำมันยาง และน้ำมันหมู ยัดลงไปลูกประเก้อมเพื่อให้เวลาแกะลวดลายไม่ส่งผลให้รูปทรงเปลี่ยนแปลงไป นอกจากนี้ยังมีกรรมวิธีที่ซับซ้อนอื่นๆ อีกในแต่ละช่วง ช่างผู้ผลิตต้องมีความพยายามอย่างมาก ช่างที่ผลิตลูกประเก้อมเก่งๆ สามารถผลิตเสร็จครบถ้วนทุกชิ้นตอนได้ลูกประเก้อมไม่เกิน 20 เม็ด ในแต่ละวัน (อาวีรุทธ์ สีดา 2547 อ้างถึงใน วฤต วิศรุตเวศม์. 2552)

จากประวัติเครื่องประดับเงิน แสดงว่า การผลิตเครื่องประดับเงินจากภูมิปัญญาพื้นบ้าน จังหวัดสุรินทร์ มีการดำเนินการผลิตกันมายาวนาน ตลอดระยะเวลาดังกล่าวได้ประสบกับปัญหาเป็นระยะ แต่ด้วยความมุ่งมั่นของผู้ที่เห็นคุณค่าและต้องการสืบทอดภูมิปัญญาพื้นบ้านนี้ไว้ ทำให้เครื่องประดับเงินจากภูมิปัญญาพื้นบ้านที่เป็นเอกลักษณ์ความภูมิใจของชุมชนสืบทอดต่อมาถึงปัจจุบันและเป็นที่ยอมรับของคนทั่วไปทั้งชาวไทยและชาวต่างประเทศ กลุ่มหัตถกรรมเครื่องเงินบ้านโชค ตำบลเขวาสินรินทร์ อำเภอเขวาสินรินทร์ จังหวัดสุรินทร์ ตั้งแต่ปี พ.ศ. 2532-2534 เครื่องประดับเงินได้รับความนิยมนิยมมากมีการผลิตเป็นอาชีพเสริมเป็นจำนวนมาก ส่งผลให้การผลิตมีปริมาณมากเกินไป ก่อให้เกิดปัญหาการตลาดในเวลาต่อมาและได้มีการรวมกลุ่มการผลิตโดยนายป่วน เจียวทอง เป็นประธานกลุ่มที่ตั้งกลุ่มอยู่บ้านเลขที่ 68 หมู่ 3 บ้านโชค ตำบลเขวาสินรินทร์ อำเภอเขวาสินรินทร์ จังหวัดสุรินทร์

ต่อมาในปี พ.ศ.2547 ได้เปลี่ยนประธานกลุ่มใหม่เป็นนางเปื้อง ผจญกล้า นายป่วน เจียวทองเป็นที่ปรึกษากลุ่ม มีคณะกรรมการจำนวน 8 คน สมาชิกกลุ่ม 20 คน ที่ทำการกลุ่มอยู่บ้านเลขที่ 123 หมู่ 3 บ้านโชค ตำบลเขวาสินรินทร์ อำเภอเขวาสินรินทร์ จังหวัดสุรินทร์

ภูมิปัญญาท้องถิ่นได้ก่อเกิดและสืบทอดกันมาในชุมชนหมู่บ้านเมื่อหมู่บ้านเปลี่ยนแปลงไปกับสังคมสมัยใหม่ ภูมิปัญญาท้องถิ่นก็มีการปรับตัวเช่นเดียวกัน

ความรู้จำนวนมากได้สูญหายไปเพราะไม่มีการปฏิบัติสืบทอด เช่น การผลิตเครื่องเงินลายโบราณ การรักษาพื้นบ้าน เพราะปราชญ์ภูมิปัญญาพื้นบ้านได้เสียชีวิตโดยไม่ได้ถ่ายทอดให้กับคนอื่นหรือถ่ายทอด แต่คนต่อมาไม่ได้ปฏิบัติเพราะชาวบ้านไม่นิยมเหมือนสมัยก่อนงานหัตถกรรมเครื่องเงินแม้จะยังเหลืออยู่ไม่น้อย แต่ก็ได้ถูกพัฒนาไปเป็นการค้า ไม่สามารถรักษาคุณภาพและฝีมือแบบดั้งเดิม

เมืองสุรินทร์ เจริญมาตั้งแต่สมัยอาณาจักรฟูนาน หลักฐานคือ ลักษณะของประเก้อมคล้ายคลึงกับเม็ดประจำเงินของประเทศเนปาล ซึ่งถือว่าเป็นต้นกำเนิด อารยธรรมสมัยนั้น เนื่องจากบันทึกของชาวจีนว่าในสมัยฟูนานนั้น มีการนำเครื่องประดับเงินจากอินเดียผ่านฟูนานไปยังประเทศจีน ดังนั้นประเก้อมจึงเป็นสินค้าชนิดหนึ่งที่มีการนำเข้าจากอินเดียในสมัยนั้นมายังฟูนาน โดยส่วนหนึ่ง ใช้เป็นเครื่องประดับ ในอาณาจักรฟูนานเอง และอีกส่วนหนึ่งก็ส่งไปยังจีน ความแตกต่าง ของลูกประเก้อมเนปาลกับประเก้อมสุรินทร์ อยู่ที่การอัดครั่งข้างใน เพราะของเนปาลนั้นไม่มีการอัดครั่ง อีกด้านหนึ่งได้แก่ลวดลาย เพราะของเนปาลนั้นไม่มีลวดลายมากนัก แต่ของสุรินทร์จะมีลวดลายมากกว่า โดย

พัฒนารูปแบบจากเดิม คือ ใช้โลหะเงินน้อยลงแต่ได้ปริมาณเครื่องประดับที่ต้องการเท่าเดิม การอัดครั้งข้างในโดยใช้โลหะเงินบาง ๆ นั้นสามารถแกะลายได้ง่ายกว่า และสวยงามกว่าเดิม และที่สำคัญคือเนื้อเงินต้องบริสุทธิ์แท้ มิเช่นนั้นจะไม่สามารถตีรูปทรงได้นับว่าเป็น พัฒนาการอีกก้าวหนึ่งของการทำเครื่องประดับเงิน จากรูปแบบเดิมของเนปาล มาเป็นเอกลักษณ์ของสุรินทร์โดยเฉพาะ

รูปแบบและลวดลายของเครื่องเงิน

ที่เป็นเอกลักษณ์เฉพาะ จังหวัดสุรินทร์ ชิ้นงานที่เป็นต้นแบบ หรือเป็นชิ้นงานหลักของการนำมาสร้างประกอบเป็นเครื่องประดับของช่างเครื่องเงินกลุ่มหัตถกรรมเครื่องเงินบ้านโชค หมู่บ้านเขวาสินรินทร์ กิ่งอำเภอเขวาสินรินทร์ จังหวัดสุรินทร์ ส่วนใหญ่มีพื้นฐานแนวคิดจากธรรมชาติ โดยทำเลียนแบบรูปลักษณะของดอกไม้ชนิดต่างๆ ซึ่ง ช่างรวบรวมได้ถึง 11 ลาย ได้แก่



ภาพที่ 2.18 ภาพชิ้นงานต้นแบบลวดลายต่างๆของเครื่องเงิน
ถ่ายภาพโดย : อิศริย์ คล่องอาษา. (เมื่อวันที่ 12 พฤศจิกายน 2560)

นอกจากนี้ยังมีชิ้นงานที่เป็นรูปแบบดั้งเดิม ซึ่งช่างกลุ่มนี้ได้สืบทอดมาแต่ครั้งโบราณ คือ ประเก้อม (หรือประคำ ในภาษาไทย) มีรูปลักษณะกลมแบน เจาะรูตรงกลาง ผิวทำเป็นกลีบโดยรอบ



ภาพที่ 2.19 ประเก้อมลายฟักทอง
รูปแบบ : ตีขึ้นรูป
ลวดลาย : เลียนแบบธรรมชาติฟักทอง



ภาพที่ 2.20 ประเก้อมลายร่างแห
รูปแบบ : ตีขึ้นรูป
ลวดลาย : เลียนแบบร่างแห



ภาพที่ 2.21 ประเก้อมลายบัวคว่ำบัวหงาย
รูปแบบ : ตีขึ้นรูป
ลวดลาย : เลียนแบบธรรมชาติของบัว



ภาพที่ 2.22 ประเก้อมลายดอกพิกุล
รูปแบบ : ตีขึ้นรูป
ลวดลาย : เลียนแบบธรรมชาติของดอกพิกุล



ภาพที่ 2.23 ประเก้อมลายเชือก
รูปแบบ : ตีขึ้นรูป
ลวดลาย : เลียนแบบเส้นเชือก



ภาพที่ 2.24 ประเก้อมลายดอกจัน
รูปแบบ : ตีขึ้นรูป
ลวดลาย : เลียนแบบธรรมชาติของดอกจัน



ภาพที่ 2.25 แมงดาตายช้าง

รูปแบบ : แบบพับ

ลวดลาย : รูปช้าง



ภาพที่ 2.26 แมงดาตายดอกพิกุล

รูปแบบ : แบบพับ

ลวดลาย : เลียนแบบธรรมชาติของดอกพิกุล



ภาพที่ 2.27 แมงดาตายร่างแห

รูปแบบ : แบบพับ

ลวดลาย : เลียนแบบร่างแห



ภาพที่ 2.28 พระจันทร์ครึ่งเสี้ยวลายร่างแห

รูปแบบ : แบบพับ

ลวดลาย : เลียนแบบร่างแห



ภาพที่ 2.29 แมงดาตายดอกไม้

รูปแบบ : แบบพับ

ลวดลาย : เลียนแบบธรรมชาติดอกไม้



ภาพที่ 2.30 พระจันทร์ครึ่งเสี้ยวลายดอกไม้

รูปแบบ : แบบพับ

ลวดลาย : เลียนแบบธรรมชาติดอกไม้



ภาพที่ 2.31 ประเก็อมกระดุม
รูปแบบ : ปิดฝา
ลวดลาย : ซ้าง



ภาพที่ 2.32 ประเก็อบรูปหัวใจ
รูปแบบ : ปิดฝา
ลวดลาย : เลียนแบบธรรมชาติ



ภาพที่ 2.33 กรวยประกบ
รูปแบบ : แบบม้วน
ลวดลาย : ลายเส้นธรรมชาติในท้องถิ่น



ภาพที่ 2.34 กรวยเปิด
รูปแบบ : แบบม้วน
ลวดลาย : ลายเส้นธรรมชาติในท้องถิ่น

2.3 วัสดุและกรรมวิธีการผลิตเครื่องเงิน “ประเก็อม” จังหวัดสุรินทร์

กรรมวิธีการผลิตประเก็อม การทำประเก็อม ในปัจจุบันถึงแม้ว่าจะมีการพัฒนารูปแบบให้แตกไปหลากหลายแบบแต่ในภาพรวมก็ยังคงเอกลักษณ์การทำไม่เหมือนที่อื่นและขั้นตอนในการผลิตเครื่องประดับเงินหรือประเก็อมก็ยังคงเหมือนเดิม ถึงแม้ว่าจะมีการนำเทคโนโลยีเข้ามาใช้ก็เป็นการประดิษฐ์ขึ้นมาใช้เองตามความเหมาะสม เป็นเทคโนโลยีแบบชาวบ้าน

2.3.1 วัสดุและอุปกรณ์

เม็ดเงิน กล้าไม้ไฟ กรรไกรสแตนเลส ตะเกียงเป่าแก้ว แหนบสแตนเลส น้ำประสานกระดาน หนไฟ ค้อนเขาควาย เหล็กขึ้นรูป ตะไบ ชัน เหล็กกลม เครื่องรีดแผ่น ดึงลวด



ภาพที่ 2.35 การช่างเม็ดเงิน

ที่มา : ศูนย์ส่งเสริมศิลปาชีพระหว่างประเทศ (องค์การมหาชน). 2552

2.3.2 กระบวนการและขั้นตอนการทำเม็ดประเก้อม

2.3.2.1 กำหนดรูปทรงที่ต้องการจะทำ เช่น ทรงกลม ทรงกระบอก ทรงกรวย ฯลฯ

2.3.2.2 นำโลหะเงินใส่ในเบ้าหลอม ใช้ความร้อนจากชุดเผาไฟ หลอมละลายโลหะเงินจากของแข็งให้เป็นของเหลว และเทลงในรางเทโลหะ ให้เป็นแท่งโลหะแบบพิมพ์ที่ต้องการ และรอแท่งโลหะเย็นตัว

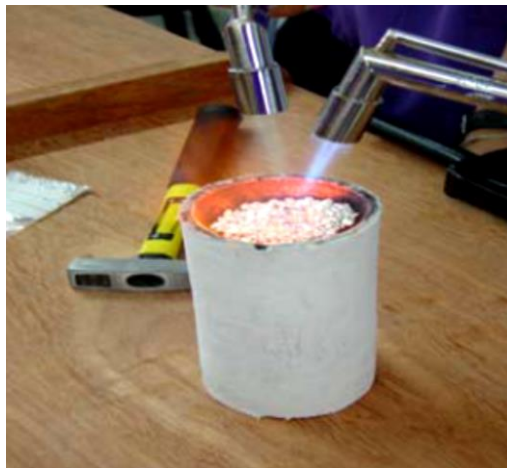

ภาพที่ 2.36 การหลอมละลายโลหะเงิน

ที่มา : ศูนย์ส่งเสริมศิลปาชีพระหว่างประเทศ (องค์การมหาชน). 2552

2.3.2.3 การตีโลหะ การตีถ้าต้องการขอบเสมอให้ได้เวลารีด ควรจะใช้ค้อนตีเก็บเหลี่ยม ขอบด้านข้างและหัวท้าย การตีแผ่นต้องตีให้ได้ 3 ครั้ง และให้ความร้อนโลหะ 3 ครั้งต่อการตี และให้พอดีกับขนาดที่เครื่องรีด ที่รีดได้



ภาพที่ 2.37 การตีโลหะ

ที่มา : ศูนย์ส่งเสริมศิลปาชีพระหว่างประเทศ (องค์การมหาชน). 2552

2.3.2.4 การรีดโลหะ นำแท่งเงินใส่เข้าไปในแท่งรีดโลหะ เพื่อบีบเค้น โลหะให้บางเป็นแผ่นเงิน



ภาพที่ 2.38 การรีดโลหะ

ที่มา : ศูนย์ส่งเสริมศิลปาชีพระหว่างประเทศ (องค์การมหาชน). 2552

2.3.2.5 นำแผ่นเงินมาตัดเป็นชิ้นตามขนาดที่ต้องการ แล้วนำชิ้นเงินม้วนให้เป็นหลอดแล้วนำไปประสานติดกัน การเชื่อมโลหะเป็นการทำให้โลหะเป็นเนื้อเดียวกันโดยมีส่วนผสมของน้ำประสานทองรอยต่อใช้ความร้อนจากชุดเป่าไปเชื่อมให้ติดกัน



ภาพที่ 2.39 ม้วนโลหะเงิน

ที่มา : ศูนย์ส่งเสริมศิลปาชีพระหว่างประเทศ (องค์การมหาชน). 2552

2.3.2.6 การตีขึ้นรูป นำหลอดเงินที่เชื่อมประสานกันแล้ว สวมใส่แกนตาปูที่แทนตีใช้ค้อนที่หัวค้อนทำจากเขาควาย ตีปรับให้ได้รูปทรงตามที่กำหนดไว้ การตีขึ้นรูปต้องใช้ประสาทตาและมือที่ประสานสัมพันธ์กัน



ภาพที่ 2.40 การตีขึ้นรูป

ที่มา : ศูนย์ส่งเสริมศิลปาชีพระหว่างประเทศ (องค์การมหาชน). 2552

2.3.2.7 นำเม็ดประเก้อมมาแต่งขอบปาก ให้แน่นหนาและช่วยยึดรูปทรงเม็ดประเก้อม

ให้คงสภาพ



ภาพที่ 2.41 การแต่งขอบปากเม็ดประเก้อม

ที่มา : ศูนย์ส่งเสริมศิลปาชีพระหว่างประเทศ (องค์การมหาชน). 2552

2.3.2.8 การเข้าชั้นเม็ดประเก้อม คือการเอาชั้นอัดเข้าไปในเม็ดประเก้อม เมื่อสลัก ลวดลายเม็ดประเก้อมจะได้ไม่บวมหรือยุบตัวตามแรงกดของมือ ชั้นผสมเป็นชั้นที่ใช้ในการทำเม็ด ประเก้อม จะมีส่วนผสมของชั้นผง ดินร่วน น้ำมันพืชหรือสัตว์ เคี้ยวไฟไฟละลายเป็นเนื้อเดียวกัน



ภาพที่ 2.42 การอัดชั้น

ที่มา : ศูนย์ส่งเสริมศิลปาชีพระหว่างประเทศ (องค์การมหาชน). 2552

2.3.2.9 การสลักลายเม็ดประเก้อม ลวดลายที่เห็นอยู่บนเม็ดประเก้อม มาจากการนำเส้นต่างๆมาประกอบกันให้เป็นรูปลวดลายที่สวยงาม เส้นที่นิยมใช้ทำเหล็กสลักลายได้แก่เส้นตรง เส้นโค้ง วงกลม ฟันปลา



ภาพที่ 2.43 การสลักลาย

ที่มา : ศูนย์ส่งเสริมศิลปาชีพระหว่างประเทศ (องค์การมหาชน). 2552

2.3.2.10 การสำรอกชัน เป็นการเจาะรูเม็ดลูกประเก้อม โดยใช้เหล็กแหลมเผาไฟให้ร้อน แล้วแทงลงไปตรงปากเม็ดกระเก้อม คาร์บอนจากเหล็กจะช่วยในการสำรอกชันออกมา เสร็จแล้วนำไปขัดด้วยแปรงทองเหลืองตากลมให้แห้ง หากต้องการลงดำ ให้ย้อมดำกับสารเคมีย้อมผมหดำ



ภาพที่ 2.44 การสำรอกชัน

ที่มา : ศูนย์ส่งเสริมศิลปาชีพระหว่างประเทศ (องค์การมหาชน). 2552



ภาพที่ 2.45 การขัดแปรงทองเหลือง

ที่มา : ศูนย์ส่งเสริมศิลปาชีพระหว่างประเทศ (องค์การมหาชน). 2552



ภาพที่ 2.46 ลูกประเก้อมที่สลักลวดลายเรียบบร้อย

ที่มา : ศูนย์ส่งเสริมศิลปาชีพระหว่างประเทศ (องค์การมหาชน). 2552

ประเก้อม (ลูกประคำ) สามารถสรุปตาม รูปร่างรูปทรง ลวดลาย วัสดุกรรมวิธีการผลิต ได้ดังนี้

(1) รูปร่าง รูปทรง ประกอบด้วย รูปทรงกลม รูปทรงเหลี่ยม รูปทรงกระบอก รูปทรงกรวย รูปทรงที่เลียนแบบผลไม้ และรูปทรงที่เลียนแบบสิ่งของที่รอบตัว

(2) ลวดลาย เลียนแบบดอกไม้ ใบไม้

(3) วัสดุกรรมวิธีการผลิต ใช้เงินเป็นวัสดุในการผลิต ขึ้นรูปโดยการรีดเนื้อเงินเป็นแผ่น แล้วนำมาหมุนให้ได้รูปทรงที่ต้องการ จากนั้นเชื่อมติดด้วยน้ำยาประสานเงิน เข้าชั้น แกะลาย สักรอกชั้น นำไปขัด และนำไปลงคำ ขึ้นงานไม่มีการใช้อัญมณี ปัจจุบันยังคงลายโบราณดั้งเดิม

2.4 ศึกษาข้อมูลเกี่ยวกับเครื่องประดับเงินทั่วไป

เครื่องเงินของไทยเป็นศิลปหัตถกรรมโบราณ ที่แสดงถึงลำดับขั้นทางสังคม และแสดงถึงฐานะความเป็นอยู่ในระดับสามัญชน ชาวบ้านนิยมซื้อมาประดับได้ตามพึงพอใจ ตามฐานะ เช่น สร้อยคอ สร้อยข้อมือ กระดุม เข็มขัด ปิ่นปักผม ต่างหู กำไลข้อมือ ข้อเท้า สังกวาล เขียนหมาก ชั้นเงิน ฯลฯ สิ่งเหล่านี้บางครั้งอวยงสะสมไว้เป็นมรดกให้ลูกหลานด้วยความภาคภูมิใจในศิลปหัตถกรรมที่ต้อง การเก็บรักษาไว้ เพื่อเป็นเกียรติแก่วงศ์ตระกูล ศิลปหัตถกรรมพื้นบ้านเป็นวัฒนธรรมดั้งเดิมที่มีมาพร้อม ๆ กับวิถีชีวิตมนุษย์ทุกชาติทุกภาษา ถือเป็นสิ่งที่สร้างสรรค์ขึ้นตามสภาพแวดล้อมของมนุษย์ ที่ต้องดำเนินชีวิตให้เหมาะสมกลมกลืนกับธรรมชาติรอบตัว ศิลปหัตถกรรมพื้นบ้านจึงแสดงถึงวิถีชีวิตที่มีเอกลักษณ์เฉพาะตัวของแต่ละท้องถิ่น ทั้งด้านศิลปะ ต้นไม้ ใบไม้ รูปทรง ความเรียบง่ายและความงดงาม ด้วยการเลียนแบบธรรมชาติ คุณค่าและความงดงามในแง่ศิลปหัตถกรรมพื้นบ้าน จึงเป็นสื่อสะท้อนความรู้สึกนึกคิดของสามัญชนออกมาให้เห็นถึงภูมิปัญญา ความเป็นอยู่ในสังคม สภาพเศรษฐกิจ และการเมือง จากรูปแบบ ลวดลาย

ความคิด ความสามารถที่จะสร้างสรรค์สิ่งต่างๆเพื่อชีวิต และรู้จักคิด รู้จักประดิษฐ์สิ่งที่สวยงามให้กับตนเอง เช่น เครื่องแต่งกาย เครื่องประดับกาย อันแสดงออกถึงความรักสวยรักงาม เช่น พวงมาลัยคล้องคอ ดอกไม้ทัดหูหรือเครื่องประดับศีรษะจากดอกไม้ ต่อมาก็สร้างเครื่องประดับอย่างถาวร เช่น สร้อยคอที่ทำจากธรรมชาติ เช่น กระจุกสัตว์ต่าง ๆ งาช้าง ขนนก เครื่องหนัง หินสี ดินเผาและโลหะต่างๆ วัสดุที่ใช้ก็มีการพัฒนาเรื่อยมาในปัจจุบันก็ได้เอาวัสดุสังเคราะห์มาใช้ในการสร้างเครื่องประดับมากขึ้น ซึ่งจะขอจำแนกวัสดุในการสร้างสรรค์เครื่องประดับออกเป็น 2 ประเภทใหญ่ ๆ ด้วยกันดังนี้ คือ

2.4.1 เครื่องประดับที่มาจากธรรมชาติ

เครื่องประดับที่ทำจากธรรมชาติ ได้แก่ดอกไม้ ใบไม้ กระจุกสัตว์ หินสีต่างๆ ดิน ขนนกหนังสัตว์ เมล็ดพืช ฯลฯ และอะไรก็ตามที่เกิดขึ้นตามธรรมชาติ รวมทั้งเพชร พลอย เงิน และทองด้วย ซึ่งวัสดุที่กล่าวมานี้สามารถนำมาสร้างเป็นเครื่องประดับได้ ทั้งที่เป็นเครื่องประดับถาวรและเครื่องประดับชั่วคราว

2.4.2 เครื่องประดับที่มาจากวัสดุสังเคราะห์

เครื่องประดับที่ทำจากวัสดุสังเคราะห์ ส่วนมากเป็นวัสดุที่ได้จากการแปรสภาพของวัสดุธรรมชาติและวัสดุวิทยาศาสตร์ซึ่งได้แก่ พลอยเทียม เพชรเทียม พลาสติก เรซิน ดินวิทยาศาสตร์ แป้ง กาว สบู่ ฯลฯ ซึ่งปัจจุบันนี้ สิ่งเหล่านี้จัดเป็นวัสดุสำคัญในการสร้างสรรค์เครื่องประดับที่ใช้ทั่วไป ทั้งที่เป็นเครื่องประดับถาวรและเครื่องประดับชั่วคราว

เครื่องเงินไทย เป็นศิลปหัตถกรรมที่มีค่าในตัวเอง คือทำด้วยโลหะเงินและเป็นผลิตภัณฑ์ที่ทำขึ้น โดยช่างฝีมือที่มีความรู้ ความชำนาญและความประณีตพิเศษ ทั้งในด้านรูปทรง และลวดลายที่ประดิษฐ์ ซึ่งแสดงถึงวิถีกรรมและวัฒนธรรมของชาติไทยอย่างชัดเจน สินค้าเครื่องเงินไทยจึงเป็นที่นิยมในหมู่ของคนไทย ชาวต่างประเทศ โดยเฉพาะนักท่องเที่ยวซึ่งมีส่วนช่วยเผยแพร่ชื่อเสียงเครื่องเงินไทยให้เป็นที่รู้จักกว้างขวางออกไป ปัจจุบันได้มีการปรับปรุงในด้านการออกแบบให้ทันสมัย และตรงตามรสนิยมของชาวต่างประเทศมากขึ้น

เครื่องเงินไทยในที่นี้ประกอบด้วยเครื่องเงิน 2 ประเภท ได้แก่

2.4.2.1 ผลิตรภัณฑ์เครื่องเงินประเภทของใช้ ของตกแต่ง ของขวัญของชำร่วย เช่น เครื่องใช้บนโต๊ะอาหาร แจกัน กรอบรูป ชัน พานรอง เชิงเทียน ของขวัญของชำร่วย ฯลฯ ผู้ผลิตเครื่องเงินของไทย ส่วนใหญ่มีความรู้ ความชำนาญเกี่ยวกับโลหะเงินที่ผลิตเป็นอย่างดี ตั้งแต่การผลิต การออกแบบ เทคโนโลยีพื้นบ้านและอื่น ๆ ซึ่งเป็นภูมิปัญญา ความรู้ที่สืบทอดกันมาตั้งแต่บรรพบุรุษ สินค้าเครื่องเงินประเภทนี้จึงแฝงด้วยวัฒนธรรมและคุณค่าอยู่ในงานฝีมือนั้น เนื่องจากสินค้าเครื่องเงินประเภทนี้ เป็นผลิตรภัณฑ์ที่เน้นงานฝีมือ และความเป็นเอกลักษณ์ ความต้องการของตลาดภายในประเทศจึงยังอยู่ในวงจำกัด เพราะเป็นสินค้าที่มีราคาค่อนข้างสูง และจัดเป็นสินค้าฟุ่มเฟือย กลุ่มผู้นิยมซื้อหรือผู้สะสมส่วนใหญ่ จะเป็นกลุ่มผู้มีรายได้ค่อนข้างสูง นอกจากนี้เครื่องเงินไทยยังรักษายาก เพราะจะเกิดเป็นฝ้าคล้ำดำได้ง่าย ความต้องการส่วนใหญ่แต่เดิมมักเป็นไปเพื่องานมงคลต่าง ๆ ไม่ว่าจะเป็นงานมงคลสมรสหรืองานบวช เป็นต้น รวมถึงนิยมมอบเป็นของที่ระลึกให้กันและกันทั้งในช่วงเทศกาลต่าง ๆ และรางวัลสำหรับการแข่งขันกีฬาด้วย ดังนั้นการผลิตส่วนใหญ่จึงเป็นการผลิต เพื่อจำหน่ายให้แก่นักท่องเที่ยวชาวต่างประเทศและส่งออกเป็นหลักในปัจจุบันความต้องการบริโภคเครื่องเงินได้เปลี่ยนไป เนื่องจากภาวะเศรษฐกิจ และความนิยมสินค้านำเข้าแบบตะวันตก ผู้บริโภคจะเปลี่ยนไปซื้อเนื่องในโอกาสใด ๆ ก็ได้ตลอดทั้งปี ไม่มีเทศกาลเฉพาะ คนรุ่นใหม่ที่มีชีวิตส่วนใหญ่เร่งรีบอยู่กับการทำงาน การให้ของขวัญชุดเครื่องเงินหรูหราในวันแต่งงานนั้นน้อยลงมาก สินค้าเครื่องเงินรูปแบบเก่าหรือรูปแบบเดิม เปลี่ยนไปเป็นสินค้าที่มีดีไซน์ที่ทันสมัย ดีไซน์หรูหรา แปลก และใช้งานได้จริง ในขณะที่เศรษฐกิจถดถอยนิยมลดต้นทุนด้านราคา โดยใช้โลหะเงินผสมโลหะอื่น ๆ หรือ โลหะปิดด้วยแผ่นเงินบาง ๆ (Laminate) หรือเป็นเพียงส่วนประกอบที่มีชิ้นเงินร่วมประดับ มากกว่าสินค้าที่ทำจากเงินทั้งหมดแบบดั้งเดิมที่เหมาะสมสำหรับตั้งในตู้โชว์เท่านั้น ทั้งนี้สืบเนื่องมาจากรูปแบบการดำเนินชีวิตที่มีความจำเป็น รายได้ เวลา และอื่น ๆ จำกัดมากขึ้น อีกประการหนึ่งสินค้าเครื่องเงินเป็นสินค้าที่ต้องการดูแลเป็นพิเศษและคนรุ่นใหม่ไม่มีเวลาอยู่บ้านมากนักจึงเป็นผลให้ผลิตรภัณฑ์เครื่องเงิน จำเป็นจะต้องปรับปรุงพัฒนาให้สอดคล้องกับสภาวะเศรษฐกิจ เวลา และความต้องการของผู้บริโภคอยู่เสมอ

2.4.2.2 ผลิตรภัณฑ์เครื่องประดับเงินประเภทแหวน กำไลข้อมือ สายสร้อย ต่างหู จี้ ห้อยคอ ฯลฯ เครื่องประดับเงินเป็นผลิตรภัณฑ์ที่มีอนาคตที่ดี เพราะตลอดช่วงเวลาส่วนใหญ่ของทศวรรษที่ผ่านมา สีอ่อนเป็นที่นิยมมาโดยตลอด และเครื่องประดับเงินก็เข้ากันได้ดีกับสีในโทนอ่อนจาง ในแง่ศิลปะเครื่องประดับได้ให้ออกาสศิลปินแสดงความรู้สึกรักของตนในรูปแบบดั้งเดิม หรือร่วมสมัยผ่านการประดิษฐ์เครื่องประดับแต่ละชิ้น เครื่องประดับเงินไม่ก่อให้เกิดอาการแพ้ใด ๆ ที่ผิวหนัง ดังนั้น ผู้หญิงจึงสามารถซื้อหาเครื่องประดับเงินได้โดยไม่ต้องกังวลในเรื่องนี้ ผลิตรภัณฑ์เครื่องประดับเงิน มีการผลิตสืบเนื่องมาแต่โบราณในสมัยบรรพบุรุษเช่นกัน เดิมการผลิตเครื่องประดับเงินของไทยส่วนใหญ่เป็นอุตสาหกรรมในครัวเรือนเป็นการผลิตและจำหน่ายในประเทศเท่านั้น ต่อมาได้มีการพัฒนาจากผลิตรูปแบบเดิม กรรมวิธีการผลิตแบบเก่าพัฒนาให้ทันสมัย เพื่อให้ได้การผลิตที่รวดเร็ว มีมาตรฐาน สามารถสนองความต้องการของตลาดที่เพิ่มมากขึ้น เมื่อขนาดกิจการเริ่มมีการขยายตัว ได้มีการพัฒนาการผลิตโดยอาศัยเครื่องจักรเข้ามาช่วย เพื่อให้การผลิตง่ายและรวดเร็วขึ้น ปัจจุบันมีเครื่องประดับเงินจำนวนมากที่มีดีไซน์หรือในรูปแบบแปลกใหม่ออกสู่ตลาด ซึ่งส่วนใหญ่มีโลหะเงินเป็นส่วนผสม และได้รับการตอบรับจากตลาดค่อนข้างดี ในระยะหลังได้รับความนิยมมากกว่าสินค้าเครื่องเงินที่เป็นผลิตรภัณฑ์อื่นๆ โดยรสนิยมของผู้บริโภคนิยมประดับร่างกายที่ทันสมัยมากขึ้นในหมู่วัยรุ่น ทั้งนี้รวมทั้งการนำเอาลูกปัดหรือหินสีมาประกอบเข้ากับเครื่องประดับเงินด้วย

ทักษะและแนวโน้มเครื่องประดับเงินในทัศนะของผู้ผลิตเครื่องประดับเงินที่มีชื่อเสียงระดับโลก ได้ให้ความสำคัญของเครื่องประดับเงินเป็นอย่างมาก โดยให้ข้อคิดเห็นเกี่ยวกับเครื่องประดับเงินไว้ ดังนี้

เดิมทีหลายคนในวงการมองว่าความนิยมในเครื่องประดับเงินนั้น เป็นเพียงช่วงหนึ่งของกระแสแฟชั่นเท่านั้น แต่ตอนนี้กลับกลายเป็นความนิยมคลาสสิกไปแล้ว ด้วยโอกาสทำกำไรที่สูง ยอดขายดีและ รูปลักษณ์ที่เป็นสากล เครื่องประดับเงินได้รับความนิยมมายาวนานเช่นนี้ เพราะมีระดับราคาที่เหมาะสมได้ การรับรู้คุณค่าว่าเป็นโลหะมีค่าและสามารถปรับเปลี่ยนตามทิศทางแฟชั่นและออกแบบได้หลากหลายรูปแบบ

เครื่องประดับเงินเป็นตลาดที่มีขนาดใหญ่และมั่นคงสำหรับผู้ค้าปลีกเครื่องประดับรายย่อยทั้งหลายที่มองเห็นข้อดีของโลหะประเภทนี้ และนำมาใช้เป็นวัตถุดิบในการผลิตเครื่องประดับเงินมีจุดเด่นตรงที่สามารถเป็นได้ทั้งเครื่องประดับระดับบน (High-end jewellery) และเครื่องประดับแฟชั่น (costume jewellery) การนำโลหะเงินมาใช้จึงสร้างผลตอบแทนให้แก่ผู้ผลิตเครื่องประดับได้ดีทีเดียว

สีขาเป็นอีกทางเลือกหนึ่งสำหรับโลหะมีค่า ประกอบกับสถานะที่ราคาทองคำและแพลทินัมขยับตัวสูงขึ้นมาก จึงทำให้โลหะเงินถูกนำมาใช้มากขึ้น เมื่อก่อนนี้ร้านขายเครื่องประดับมักลืมนำเครื่องประดับเงินใส่โชว์ในตู้หน้าร้าน เนื่องจากโลหะเงินจะหมองเร็วมากและยังใช้เวลาอีกหลายชั่วโมงในการทำความสะอาด ผู้จำหน่ายหลายรายได้นำโลหะนิเกิล หรือโลหะ อื่น ๆ มาหุ้มหรือเคลือบโลหะเงินเอาไว้ ซึ่งอาจก่อให้เกิดอาการระคายเคืองได้เมื่อสวมใส่ ปัจจุบันจึงนิยมเคลือบด้วยโรเดียม ซึ่งไม่หลุดลอก

ควรมีการเสริมสร้างมาตรฐานใหม่ให้แก่เครื่องประดับเงิน ยกเครื่องประดับเงินให้มีคุณภาพ และความประณีตเทียบเท่าเครื่องประดับทองคำ 18 กะรัต โดยด้านหลังตัวเรือนจะต้องประณีตเหมือนด้านหน้า และต้องมีดีไซน์ที่โดดเด่นแปลกตา ดีไซน์ที่มีเอกลักษณ์เฉพาะตัวและความประณีตในการผลิตมีความสำคัญต่อตลาดเครื่องประดับเงินในปัจจุบัน

เครื่องประดับเงินสามารถเข้ากับการแต่งกายทุกรูปแบบ ไม่ว่าจะเป็นสไตล์ทรูหรา หรือแบบเกะกระแสบแฟชั่น แนวโมเดิร์นหรือคลาสสิก เครื่องประดับเงินสามารถสร้างสรรค์ได้หลากหลายสไตล์ ทั้งแบบชิ้นงานที่เป็นเนื้อโลหะทึบ หรือเป็นลวดลายแบบแกะสลักหากพิจารณาผลงานการออกแบบในปัจจุบัน จะเห็นว่าเหล่าดีไซน์เนอร์ ออกแบบชิ้นงาน ให้มีโครงสร้างหลากหลายลักษณะทั้งการถักทอ และการแกะเป็นลวดลายต่าง ๆ รวมไปถึงการเคลือบชิ้นงานขั้นสุดท้ายหลากหลายเทคนิค

โลหะเงินมีคุณสมบัติหลายประการที่เอื้อต่อการออกแบบและงานแกะสลักหากเปรียบเทียบกับโลหะมีค่าอื่น ๆ อย่างทองคำและแพลทินัม ซึ่งมีความแข็งแรงและมีราคาสูงเกินไปด้วยคุณสมบัติของเงินที่เป็นโลหะอ่อน จึงสามารถตีหรือทำเป็นรูปทรงต่างๆได้ตามแบบ จะกดมันวหรือแกะเป็นลายได้โดยไม่ต้องนำไปหลอม

เครื่องประดับเงินเหมาะอย่างยิ่งสำหรับสุภาพสตรีที่แต่งกายสไตล์ลำลอง และไม่ต้องมีการเครื่องประดับที่มีราคาสูง รวมไปถึงคนที่ชอบเปลี่ยนเครื่องประดับบ่อย ๆ ชอบสวมเครื่องประดับหลาย ๆ ชิ้น และต้องการเครื่องประดับที่สวมใส่ได้ทั้งกลางวันและกลางคืน

ผู้ที่เป็นลูกค้าหลักของเครื่องประดับเงินคือ กลุ่มวัยรุ่น ทุกวันนี้กลุ่มผู้บริโภคที่เป็นคนรุ่นใหม่ เป็นผู้กำหนดทิศทางตลาดมีการใช้จ่ายที่อิสระ ชอบทดลองสิ่งใหม่ ๆ และต้องการให้ตนเองดูดี

ภายใต้เครื่องประดับรุ่นล่าสุด เช่น ชุดเครื่องประดับเงินเงาวิบ ประเภทสร้อยคอ สร้อยข้อมือ กระจุกมเสื่อ สร้อย ข้อเท้า สร้อยที่สวมใส่ตามร่างกายส่วนต่าง ๆ แหวนที่สวมพร้อมกันหลาย ๆ วง สร้อยคอที่มีลักษณะเป็นลวดลาย และต่างหูคูใหญ่อย่างไรก็ตามผู้ชายอาจกลายเป็นกลุ่มลูกค้าของเครื่องประดับเงินที่มีอัตราการเติบโตสูงสุดได้ ทั้งการจับจ่ายเพื่อมอบเป็นของขวัญหรือเพื่อสวมใส่เอง

ผู้ชายหันมาซื้อเครื่องประดับมากขึ้น เพราะปัจจุบันไม่ใช่เรื่องแปลกที่ผู้ชายจะสวมแหวนเงิน แม้ว่าผู้ชายจะซื้อเครื่องประดับไม่กี่ชิ้น และไม่นิยมเปลี่ยนบ่อย ๆ เท่าผู้หญิง รูปแบบเครื่องประดับเงินที่ผู้ชายนิยมว่าเป็นแบบที่ทำออกมาเป็นสัญลักษณ์ที่สื่อถึงอารมณ์ขัน และความทันสมัย เช่น แหวน กระจุกมเสื่อ กำไลข้อมือ สร้อยคอ และจี้สำหรับสายสร้อยหรือสายหนัง

ผู้หญิงในชนบท มักจะชอบเครื่องประดับเงินที่มีน้ำหนักมาก แต่คนในเมืองจะชอบเครื่องประดับที่มีน้ำหนักเบาและละเอียดประณีต สำหรับโลหะที่ใช้ทำผลิตภัณฑ์เครื่องเงินมาตรฐานสากล จะเป็นเงินสเตอร์ลิง ซึ่งผู้ผลิตเครื่องประดับใช้กันโดยทั่วไปนั้นมีความบริสุทธิ์อยู่ที่ร้อยละ 92.5

2.4.3 การตลาดเครื่องเงิน

ปัจจุบันมีผู้ผลิตเครื่องเงินและเครื่องประดับเงินของไทยอยู่เป็นจำนวนมากซึ่งมีทั้งผู้ผลิตสำหรับตลาดภายในประเทศและผู้ผลิตสำหรับส่งออก โดยการผลิตเพื่อการส่งออกจำเป็นจะต้องใช้เทคโนโลยีในการผลิตที่สูงกว่าการผลิตสำหรับตลาดภายในประเทศ เนื่องจากต้องแข่งขันกับคู่แข่งในต่างประเทศทั้งในด้านรูปแบบ คุณภาพและราคาสินค้า ในอดีตอุตสาหกรรมเครื่องเงินของไทย ส่วนใหญ่เป็นอุตสาหกรรมในครัวเรือน และเป็นการผลิตเพื่อจำหน่ายภายในประเทศเท่านั้น ต่อมาได้มีการพัฒนาเป็นอุตสาหกรรมเพื่อการส่งออก ผลิตภัณฑ์เครื่องเงินที่ผลิตในรูปแบบของเครื่องประดับ จะมีการนำเพชรพลอยทั้งแท้และเทียมมาเป็นส่วนหนึ่งของตัวเรือนหรือชิ้นงาน โดยการผลิตเครื่องประดับที่นำ ัญมณีมาประกอบกับตัวเรือนโลหะเงิน ต้องอาศัยความรู้ที่ดีในด้านศิลปะ และความชำนาญในกระบวนการผลิต ตั้งแต่การออกแบบ การผลิตต้นแบบและแม่พิมพ์ การขึ้นรูปโลหะ การหล่อ การประกอบตัวเรือน รูปพรรณ การฝังัญมณีเข้ากับตัวเรือนไปจนถึงการตกแต่งขั้นสุดท้าย สำหรับตลาดเครื่องเงินของไทยนั้น ประกอบด้วย 2 ตลาด คือตลาดภายในประเทศและตลาดต่างประเทศ ตลาดภายในประเทศมีสัดส่วนประมาณร้อยละ 20 ของปริมาณผลผลิตทั้งหมด และตลาดต่างประเทศหรือตลาดส่งออกมีสัดส่วนประมาณร้อยละ 80 ของผลผลิตทั้งหมด

2.4.4 ตลาดภายในประเทศ

สินค้าประเภทเครื่องเงินและเครื่องประดับเงิน จัดเป็นสินค้าฟุ่มเฟือยที่มีราคาค่อนข้างสูง และขึ้นอยู่กับความพอใจของผู้บริโภค ส่วนใหญ่ลูกค้าภายในประเทศจะเป็นกลุ่มที่มีรายได้ปานกลางขึ้นไป กลุ่มวัยรุ่น กลุ่มลูกค้าที่ทำงานแล้ว และกลุ่มนักท่องเที่ยวชาวต่างประเทศ เพราะเป็นกลุ่มที่มีอำนาจซื้อสูง รูปแบบของผลิตภัณฑ์ขึ้นอยู่กับความต้องการของลูกค้าเป็นสำคัญ โดยเฉพาะสินค้าเครื่องเงินที่เป็นเครื่องประดับจะมีรูปแบบที่หลากหลาย แหล่งจำหน่ายหรือแหล่งการค้าที่สำคัญในประเทศ ได้แก่ แหล่งท่องเที่ยวทั่วประเทศ แหล่งผลิตและแหล่งท่องเที่ยวที่ถนนวิบูลย์ อำเภอเมืองจังหวัดเชียงใหม่ อำเภอป่าสักและสันกำแพงจังหวัดเชียงใหม่ อำเภอเมืองจังหวัดสุรินทร์ อำเภอคลองลานจังหวัดกำแพงเพชร ห้างสรรพสินค้า ตลาดนัดสวนจตุจักร สวนลุมไนท์พลาซ่า ศูนย์ศิลปะาชีพบางไทร และย่านที่มีนักท่องเที่ยวเดินผ่าน เช่น สีลม สุรวงศ์ บางรัก และร้านขายเครื่องประดับในโรงแรม เป็นต้น

2.4.5 ตลาดต่างประเทศ

การซื้อขายกับตลาดต่างประเทศของเครื่องเงินไทย สามารถทำได้ 2 ลักษณะใหญ่ ๆ คือ

2.4.5.1 การที่ผู้ซื้อไปหาผู้ขาย เป็นลักษณะของการที่ผู้นำเข้าติดต่อสั่งซื้อสินค้าเข้าไปจำหน่ายภายในประเทศของตน โดยอาจเป็นการนำเข้าไปจำหน่ายต่อให้แก่ร้านค้าปลีก หรือการที่ผู้นำเข้าเป็นผู้จัดจำหน่ายเอง

2.4.5.2 การที่ผู้ขายไปหาผู้ซื้อ โดยผู้ขายจะดำเนินการติดต่อกับผู้ซื้อโดยตรง โดยผ่านงานแสดงนิทรรศการและงานแสดงสินค้า หรือวิธีการส่งคณะผู้แทนการค้าไปยังตลาดต่างประเทศ และ จัดกิจกรรมการส่งเสริมการขายในตลาดต่างประเทศในรูปแบบต่าง ๆ

จากการได้วิเคราะห์ภาพรวมของการส่งออกผลิตภัณฑ์เครื่องเงินและเครื่องประดับเงินเพื่อวิเคราะห์แนวโน้มตลาดพบว่าอยู่ในภาวะทรงตัว โดยดูจากสถิติตัวเลขมูลค่าการส่งออกเปรียบเทียบ ราย 3 ปีที่ผ่านมา มีค่าเฉลี่ยใกล้เคียงกัน มีเพิ่มขึ้นบ้างเล็กน้อย ในปี 2546 มูลค่าการส่งออกประมาณ 16,177 ล้านบาท ปี 2547 มูลค่า 18,731 ล้านบาท และในปี 2548 มูลค่า 20,492 ล้านบาท คาดว่าในช่วงปี 2549 และช่วงเวลาที่เหลือ มีแนวโน้มจะขยายเพิ่มขึ้นอย่างต่อเนื่อง สำหรับตลาดส่งออกที่สำคัญ ซึ่งเป็นตลาดหลักประกอบด้วย

1. สหรัฐอเมริกา เป็นตลาดส่งออกผลิตภัณฑ์เครื่องเงินที่ใหญ่ที่สุดของไทย เนื่องจากมีจำนวนประชากรมาก และส่วนใหญ่มีกำลังซื้อค่อนข้างสูง ซึ่งแต่ละปีจะมีมูลค่าการนำเข้าเครื่องเงินไทยเพิ่มขึ้นอย่างต่อเนื่อง ไทยมีส่วนแบ่งในตลาดสหรัฐอเมริกาประมาณร้อยละ 22 อยู่ในลำดับที่ 2 รองจากจีน ซึ่งมีส่วนแบ่งการตลาด ร้อยละ 24

1.1 สหราชอาณาจักร เป็นตลาดนำเข้าและส่งออกเครื่องเงินมากที่สุดในสหภาพยุโรป โดยนำเข้าเครื่องเงินไทยเพิ่มขึ้นประมาณปีละ 16-20 เปอร์เซ็นต์

1.2 สหพันธ์สาธารณรัฐเยอรมนี สินค้าเครื่องเงินที่ไทยส่งออกไปยังตลาดนี้ประมาณร้อยละ 99.9 เป็นสินค้าเครื่องประดับเงิน และอีกร้อยละ 0.1 เป็นสินค้าเครื่องใช้บนโต๊ะอาหารเครื่องครัวและเครื่องใช้ในบ้าน ไทยส่งออกเครื่องเงินไปเยอรมนี มีมูลค่าเพิ่มขึ้นปีละประมาณ 28-30 เปอร์เซ็นต์

1.3 ญี่ปุ่น เป็นตลาดส่งออกสินค้าเครื่องเงินไทยที่ใหญ่เป็นอันดับสี่ และนับเป็นตลาด ใหญ่ที่สุดในแถบเอเชียที่มีมูลค่าการนำเข้าเครื่องเงินไทยเพิ่มสูงขึ้นอย่างต่อเนื่อง โดยเพิ่มขึ้นประมาณปีละ 28-31 เปอร์เซ็นต์

นอกจากตลาดส่งออกหลักที่สำคัญดังกล่าว ยังมีตลาดอื่น ๆ อีก เช่น อิตาลี ฝรั่งเศส ฮอลแลนด์ รัสเซีย อิสราเอล ออสเตรเลีย และประเทศแถบตะวันออกกลาง ซึ่งเป็นตลาดที่มีศักยภาพเพียงพอ ฐานะเศรษฐกิจดี และถือว่าเป็นลูกค้าประจำที่ไทยมีการส่งออกอย่างต่อเนื่องและคาดว่าจะการส่งออกเครื่องเงินไทยไปยังตลาดดังกล่าว จะมีมูลค่าเพิ่มสูงขึ้นอย่างต่อเนื่อง

อุตสาหกรรมเครื่องประดับเงินจัดอยู่ในประเภทหนึ่งของอุตสาหกรรมอัญมณีและเครื่องประดับ ซึ่งเป็นอุตสาหกรรมที่สำคัญของประเทศไทย เนื่องจากการส่งออกโดยรวมของไทยที่ผ่านมา มีมูลค่าอุตสาหกรรมอัญมณี และเครื่องประดับอยู่ในอันดับต้น ๆ ของประเทศ จึงจัดได้ว่าอุตสาหกรรมประเภทนี้ มีความสำคัญต่อระบบเศรษฐกิจไทยโดยเฉพาะอย่างยิ่งมียอดการจ้างงาน 1.2 ล้านคน เมื่อพิจารณาการส่งออกเครื่องประดับรายผลิตภัณฑ์ พบว่าเครื่องประดับเงินไทยมีการส่งออกคิดเป็นสัดส่วนประมาณร้อยละ 17 ของมูลค่าการส่งออกอัญมณีและเครื่องประดับรวม และเป็นสินค้าส่งออกรายการสำคัญ ด้วยมูลค่าการส่งออกที่ขยายตัวในอัตราคงที่ ในขณะที่เครื่องประดับทองคำ

กลับผันผวนตลอดช่วงสามปีที่ผ่านมา แม้ว่าในภาพรวมปี 2548 ทวีตโลกยังประสบปัญหาในเรื่องภาวะเศรษฐกิจที่ค่อนข้างชะงักตัว ราคาน้ำมันที่ปรับตัวสูงขึ้นอย่างต่อเนื่อง ความหวาดวิตกเรื่องการก่อการร้าย ส่งผลให้ความเชื่อมั่นของผู้บริโภคในคู่ค้าหลายประเทศได้ปรับตัวลดลง อย่างไรก็ตามมูลค่าการส่งออกเครื่องเงินและเครื่องประดับเงินไทยยังมีการเติบโตได้ค่อนข้างดีในขณะที่มูลค่าการนำเข้าโลหะเงินขยายตัวในระดับที่ค่อนข้างสูงเช่นกันทั้งนี้ในปี 2549 คาดว่าปัจจัยด้านลบของปัญหาสถานะเศรษฐกิจน่าจะยังคงอยู่ จากการคาดการณ์ของนักวิเคราะห์หลายๆรายให้ความเห็นว่าเศรษฐกิจของประเทศหลักๆ ของโลกไม่ว่าจะเป็นสหรัฐอเมริกาหรือจีน น่าจะมีการชะลอตัวลงเล็กน้อย อีกทั้งการขาดดุลทั้งบัญชีเดินสะพัดในปีที่แล้วของสหรัฐอเมริกาอาจส่งผลต่อความเชื่อมั่นในค่าเงินเหรียญสหรัฐ ในปีนี้ด้วย รวมถึงปัจจัยในด้านราคาน้ำมันที่ยังคงปรับตัวอยู่ในระดับสูง ซึ่งอาจจะส่งผลกระทบต่ออุตสาหกรรมเครื่องเงินไทย ซึ่งส่วนใหญ่เป็นการผลิตเพื่อการส่งออกนั้นไม่มากนักน้อย อย่างไรก็ตามคาดว่ามูลค่าการส่งออกจะยังปรับตัวไปในทิศทางที่ดีขึ้น ในปี 2549 นี้

บทสรุป ผลผลิตภัณฑ์เครื่องเงินและเครื่องประดับเงินของไทยเป็นผลิตภัณฑ์ที่จำเป็นต้องผลิตจากแรงงานที่มีฝีมือค่อนข้างสูง เพื่อสร้างชื่อเสียงให้เป็นที่ยอมรับของนานาชาติ อันนำมาซึ่งรายได้มหาศาลเข้าสู่ประเทศ ดังนั้นการผลิตเครื่องเงินไทย จึงต้องมีการพัฒนาทั้งทางด้านเทคโนโลยีและสร้างแรงงานฝีมือที่ประณีต อีกทั้งควรมีการฝึกฝนแรงงานให้เกิดความชำนาญด้วย ปัจจุบันแรงงานไทยที่มีอยู่ ยังไม่เพียงพอกับความต้องการของตลาด โดยเฉพาะแรงงานฝีมือเครื่องประดับเงิน นอกจากนี้ปัจจัยหนึ่งที่สำคัญต่อการรองรับการขยายตัวของอุตสาหกรรมการผลิตเครื่องเงินไทยในอนาคต ก็คือ นโยบายของภาครัฐ ทั่วโลก และมาตรการต่าง ๆ ไม่ว่าจะเป็นการส่งเสริมการลงทุนมาตรการ การด้านภาษี และมาตรการที่ไม่ใช่ภาษีอากร ทั้งนี้เนื่องจากปัจจัยข้างต้นเป็นกลไกที่เกี่ยวข้องกับการได้เปรียบการผลิตสินค้าที่มีการนำเข้าวัตถุดิบ การผลิตจากต่างประเทศค่อนข้างสูงในส่วนของผู้ผลิต ผู้ประกอบการไทยเองก็ควรต้องเสริมสร้างศักยภาพการแข่งขันในระยะยาว ควรเร่งปรับตัวในการพัฒนาศักยภาพการผลิตไปสู่การผลิตสินค้าคุณภาพสูงที่มีรูปแบบของตนเองและจำหน่ายภายใต้ตราสินค้าของตนเอง นอกจากนี้ควรเร่งพัฒนาบุคลากรด้านต่าง ๆ โดยเฉพาะอย่างยิ่งนักออกแบบเครื่องประดับ ส่วนในเรื่องการตลาดนั้น ผู้ผลิต ผู้ประกอบการไทย ควรให้ความสำคัญตลาดระดับบนที่เป็นการแข่งขันด้านคุณภาพเป็นหลัก และเน้นการใช้กลยุทธ์การตลาดเชิงรุก ทั้งภาครัฐและเอกชนควรร่วมมือกันผลักดันอุตสาหกรรมเครื่องเงินและเครื่องประดับเงิน ให้เกิดการพัฒนายั่งยืน ด้วยการกำหนดแผนการตลาดระยะสั้น ระยะกลางและระยะยาวให้แก่ผู้ผลิต ผู้ประกอบการในอุตสาหกรรมประเภทนี้ รวมถึงอุตสาหกรรมที่มีความเกี่ยวเนื่องกัน เพื่อให้เกิดการพัฒนาไปในทิศทางเดียวกัน นอกจากนี้ภาครัฐควรให้การสนับสนุน และกระตุ้นให้เกิดการติดตามทิศทางตลาดหรือแนวโน้มพฤติกรรมผู้บริโภคในตลาดสำคัญ เพื่อให้สามารถปรับตัวได้ทันต่อสถานการณ์ และความต้องการของผู้บริโภคที่แปรเปลี่ยนไปอยู่ตลอดเวลาอีกด้วย (กรมส่งเสริมอุตสาหกรรม. 2559 ผลผลิตภัณฑ์เครื่องเงิน และเครื่องประดับเงิน. [online]. <http://www.ryt9.com/s/ryt9/51156>)

2.5 ศึกษาข้อมูลเกี่ยวกับผลิตภัณฑ์ที่ทำมาจากเงิน

ในระยะหลังนี้ราคาทองสูงขึ้นมาก ไม่ค่อยมีผู้ว่าจ้างให้ทำ บรรดาช่างจึงหันมาผลิตเครื่องเงินแทน แต่ฝีมือ และความละเอียดประณีตก็มิได้ยิ่งหย่อนไปกว่าเมื่อครั้งทำเครื่องทอง เครื่องเงินนครศรีธรรมราชจึงมีชื่อเสียงมาตราบเท่าปัจจุบัน เครื่องเงินไทยในที่นี้ประกอบด้วยเครื่องเงิน 2 ประเภท ได้แก่

2.5.1 ผลิตภัณฑ์เครื่องเงินประเภทของใช้ ของตกแต่ง ของขวัญของชำร่วย เช่น เครื่องใช้บนโต๊ะอาหาร แจกัน กรอบรูป ชัน พานรอง เขิงเทียน ของขวัญของชำร่วย ฯลฯ ผู้ผลิตเครื่องเงินของไทย ส่วนใหญ่มีความรู้ ความชำนาญเกี่ยวกับโลหะเงินที่ผลิตเป็นอย่างดี ตั้งแต่การผลิต การออกแบบ เทคโนโลยีพื้นบ้านและอื่น ๆ ซึ่งเป็นภูมิปัญญา ความรู้ที่สืบทอดกันมาตั้งแต่บรรพบุรุษ สินค้าเครื่องเงินประเภทนี้จึงแฝงด้วยวัฒนธรรมและคุณค่าอยู่ในงานฝีมือนั้น เนื่องจากสินค้าเครื่องเงินประเภทนี้เป็นผลิตภัณฑ์ที่เน้นงานฝีมือ และความเป็นเอกลักษณ์ ความต้องการของตลาดภายในประเทศจึงยังอยู่ในวงจำกัด เพราะเป็นสินค้าที่มีราคาค่อนข้างสูงและจัดเป็นสินค้าฟุ่มเฟือย กลุ่มผู้ที่นิยมซื้อหรือผู้สะสมส่วนใหญ่ จะเป็นกลุ่มผู้มีรายได้ค่อนข้างสูง นอกจากนี้เครื่องเงินไทยยังรักษายากเพราะจะเกิดเป็นฝ้าคล้ำดำได้ง่าย ความต้องการส่วนใหญ่แต่เดิมมักเป็นไปเพื่องานมงคลต่าง ๆ ไม่ว่าจะเป็นงานมงคลสมรสหรืองานบวช เป็นต้น รวมถึงนิยมมอบเป็นของที่ระลึกให้กันและกันทั้งในช่วงเทศกาลต่าง ๆ และรางวัลสำหรับการแข่งขันกีฬาด้วย ดังนั้นการผลิตส่วนใหญ่จึงเป็นการผลิต เพื่อจำหน่ายให้แก่นักท่องเที่ยวชาวต่างประเทศและส่งออกเป็นหลัก

ในปัจจุบันความต้องการบริโภคเครื่องเงินได้เปลี่ยนไป เนื่องจากภาวะเศรษฐกิจ และความนิยมสินค้านวัตกรรมตะวันตก ผู้บริโภคจะเปลี่ยนไปซื้อเครื่องเงินโอกาสใด ๆ ก็ได้ตลอดทั้งปี ไม่มีเทศกาลเฉพาะ คนรุ่นใหม่ที่มีชีวิตส่วนใหญ่เร่งรีบอยู่กับการทำงาน การให้ของขวัญชุดเครื่องเงินหรูหราในวันแต่งงานนั้น มีน้อยลงมาก สินค้าเครื่องเงินรูปแบบเก่าหรือรูปแบบเดิม เปลี่ยนไปเป็นสินค้าที่มีดีไซน์ที่ทันสมัย ดีไซน์หรูหรา แปลก และใช้งานได้จริง ในขณะที่เศรษฐกิจถดถอยนิยมลดต้นทุนด้านราคาโดยใช้โลหะเงินผสมโลหะอื่น ๆ หรือ โลหะปิดด้วยแผ่นเงินบาง ๆ (Laminate) หรือเป็นเพียงส่วนประกอบที่มีชิ้นเงินร่วมประดับ มากกว่าสินค้าที่ทำจากเงินทั้งหมดแบบดั้งเดิมที่เหมาะสมสำหรับตั้งในตู้โชว์เท่านั้น ทั้งนี้สืบเนื่องมาจากรูปแบบการดำเนินชีวิตที่มีความจำเป็น รายได้ เวลา และอื่น ๆ จำกัดมากขึ้น อีกประการหนึ่งสินค้าเครื่องเงินเป็นสินค้าที่ต้องการดูแลเป็นพิเศษและคนรุ่นใหม่ไม่มีเวลาอยู่บ้านมากนัก จึงเป็นผลให้ผลิตภัณฑ์เครื่องเงิน จำเป็นจะต้องปรับปรุงพัฒนาให้สอดคล้องกับสภาวะเศรษฐกิจ เวลา และความต้องการของผู้บริโภคอยู่เสมอ



ภาพที่ 2.47 เชิงเทียนเงิน

ที่มา : <https://souvenirbuu.wordpress.com>

2.5.2 ผลิตภัณฑ์เครื่องประดับเงินประเภทแหวน กำไลข้อมือ สายสร้อย ต่างหู จี้ห้อยคอ ฯลฯ เครื่องประดับเงินเป็นผลิตภัณฑ์ที่มีอนาคตที่ดี เพราะตลอดช่วงเวลาส่วนใหญ่ของทศวรรษที่ผ่านมา สีอ่อนเป็นที่นิยมมาโดยตลอด และเครื่องประดับเงินก็เข้ากันได้ดีกับสีในโทนอ่อนจาง ในแง่ศิลปะเครื่องประดับได้ให้ออกาสศิลปินแสดงความรู้สึกของตนในรูปแบบดั้งเดิมหรือร่วมสมัยผ่านการประดิษฐ์เครื่องประดับแต่ละชิ้น เครื่องประดับเงินไม่ก่อให้เกิดอาการแพ้ใด ๆ ที่ผิวหนัง ดังนั้น ผู้หญิงจึงสามารถซื้อหาเครื่องประดับเงินได้โดยไม่ต้องกังวลในเรื่องนี้ ผลิตภัณฑ์เครื่องประดับเงิน มีการผลิตสืบเนื่องมาแต่โบราณในสมัยบรรพบุรุษเช่นกัน เดิมการผลิตเครื่องประดับเงินของไทยส่วนใหญ่เป็นอุตสาหกรรมในครัวเรือนเป็นการผลิตและจำหน่ายในประเทศเท่านั้น ต่อมาได้มีการพัฒนาจากผลิตภัณฑ์รูปแบบเดิมกรรมวิธีการผลิตแบบเก่าพัฒนาให้ทันสมัย เพื่อให้ได้การผลิตที่รวดเร็ว มีมาตรฐาน สามารถสนองความต้องการของตลาดที่เพิ่มมากขึ้น เมื่อขนาดกิจการเริ่มมีการขยายตัว ได้มีการพัฒนาการผลิตโดยอาศัยเครื่องจักรเข้ามาช่วย เพื่อให้การผลิตง่ายและรวดเร็วขึ้น ปัจจุบันมีเครื่องประดับเงินจำนวนมากที่มีดีไซน์หรือในรูปแบบแปลกใหม่ออกสู่ตลาด ซึ่งส่วนใหญ่มีโลหะเงินเป็นส่วนผสม และได้รับการตอบรับจากตลาดค่อนข้างดี ในระยะหลังได้รับความนิยมมากกว่าสินค้าเครื่องเงินที่เป็นผลิตภัณฑ์อื่น ๆ โดยรสนิยมของผู้บริโภคนิยมประดับร่างกายที่ทันสมัยมากขึ้นในหมู่วัยรุ่น ทั้งนี้รวมทั้งการนำเอาลูกปัดหรือหินสีมาประกอบเข้ากับเครื่องประดับเงินด้วย



ภาพที่ 2.48 กำไลเงิน

ที่มา : <https://souvenirbuu.wordpress.com>

2.6 ศึกษาข้อมูลเกี่ยวกับเศรษฐกิจเชิงสร้างสรรค์

ความคิดสร้างสรรค์ไม่ใช่ความรู้สึกนึกคิดที่เกิดขึ้นตามสัญชาตญาณพื้นฐานหรือพฤติกรรม แปลว่ามีจุดมุ่งหมายชัดเจน โดยความคิดสร้างสรรค์ที่มีจุดมุ่งหมายนี้ย่อมเกิดจากความรู้หลากหลายสาขาที่สะสมมาจนเกิดเป็นความคิดสร้างสรรค์ใหม่ new idea เพื่อตอบสนองหรือแก้ไขปัญหาในสิ่งที่ผู้คิดค้นได้คาดหวังไว้ ซึ่งทำให้ความหมายของความคิดสร้างสรรค์มีขอบเขตที่กว้างขวางยิ่งขึ้นไม่เฉพาะในเรื่องของงานศิลปะ วัฒนธรรม ดนตรี การออกแบบ แต่ยังรวมถึงนวัตกรรมของการประดิษฐ์ต่าง ๆ ดังนั้นเมื่อมวลของความคิดสร้างสรรค์เหล่านี้มีขนาดใหญ่พอจึงสามารถก่อตัวขึ้นเป็นแรงขับเคลื่อนทางเศรษฐกิจอันจะส่งผลถึงการจ้างงาน การปรับกระบวนการผลิต ตลาดของผู้บริโภค จนถึงตัวเลขจีดีพีของประเทศ (ศูนย์สร้างสรรค์งานออกแบบ 2552:113)

เศรษฐกิจเชิงสร้างสรรค์ หรือ creative economy เป็นแนวคิดที่เกิดขึ้นมาใหม่ในยุคโลกาภิวัตน์ เป็นแนวคิดที่อุบัติขึ้นใหม่ในศตวรรษที่ 21 ที่กำลังได้รับความสนใจอย่างกว้างขวางโดยที่ผ่าน มาประเทศพัฒนาแล้วไม่ว่าจะเป็นสหรัฐอเมริกา สหราชอาณาจักร สหภาพยุโรป นำ creative economy ไปสร้างความเติบโตทางเศรษฐกิจ จนกลายเป็นหนึ่งในเศรษฐกิจที่เติบโตเร็วที่สุดในโลก ทำให้ แม้แต่ที่ประชุมสหประชาชาติว่าด้วยการค้าและการพัฒนา creative economy ไม่มีคำนิยามที่แน่นอน แต่การประชุมสหประชาชาติว่าด้วยการค้าและการพัฒนาได้ให้คำนิยามว่า creative economy

ความสำคัญของเศรษฐกิจเชิงสร้างสรรค์ คือ การผลักดันให้เศรษฐกิจของประเทศดีขึ้นพร้อม การรักษารากเหง้าของความเป็นไทย เป็นตัวขับเคลื่อนให้เกิดการอนุรักษ์ศิลปะ ประเพณี วัฒนธรรม กระตุ้นให้เกิดการสร้างสรรคผลงานบนฐานภูมิปัญญาไทยของบรรพบุรุษ ความสำคัญของเศรษฐกิจเชิงสร้างสรรค์จึงมีทั้งในระดับท้องถิ่น จังหวัด ภูมิภาคและประเทศ

การพัฒนาที่ยั่งยืนในช่วงต่อไปของประเทศจึงต้องมีรูปแบบใหม่เพิ่มขึ้น โดยเป็นการขายสินค้าและบริการที่มีความแตกต่างจากสินค้าและบริการที่สามารถผลิตได้ในที่อื่น ๆ ของโลก และคนไทยต้องได้รับผลประโยชน์จากการผลิตมากขึ้น ในช่วงนั้นจึงได้มีการกำหนดอุตสาหกรรมที่มีศักยภาพในการเป็นตลาดเฉพาะของประเทศไทยขึ้น

ตารางที่ 2.1 แสดงเส้นทางการพัฒนาเศรษฐกิจประเทศไทย แบ่งตามช่วงเวลาของแผนพัฒนาเศรษฐกิจและสังคมแห่งชาติ ฉบับที่ 1-11

เส้นทางการพัฒนาเศรษฐกิจประเทศไทย แบ่งตามช่วงเวลาของแผนพัฒนาเศรษฐกิจและสังคมแห่งชาติ ฉบับที่ 1-11				
แผนฯ 1-3 (พ.ศ.2504-2519)	แผนฯ 4-7 (พ.ศ.2520-2539)	แผนฯ 8-9 (พ.ศ.2540-2549)	แผนฯ 10 (พ.ศ.2550-2554)	แผนฯ 11
เพื่อเพิ่มผลผลิตทางการเกษตรและพัฒนาสาธารณูปโภคพื้นฐาน	ขับเคลื่อนเศรษฐกิจด้วยภาคอุตสาหกรรม เพื่อทดแทนการนำเข้าและรองรับการขยายฐานผลิตต่างประเทศ	ปรับสมดุลภาคเศรษฐกิจในประเทศ ให้เท่าเทียมกับภาคการค้าระหว่างประเทศ	ปรับโครงสร้างเศรษฐกิจ สร้างความสมดุลระหว่างเศรษฐกิจ สังคม และสิ่งแวดล้อม เพื่อนำไปสู่การแข่งขันที่มุ่งมั่นด้วยไอเดีย	ส่งเสริมการปรับโครงสร้างเศรษฐกิจ มุ่งเน้นสู่การสร้างความมั่งคั่งสูงชัน และสร้างเชื่อมโยงระหว่างสาธารณูปโภค คน ระบบการเงิน สิ่งแวดล้อม และวัฒนธรรม

ที่มา : ศูนย์สร้างสรรค์งานออกแบบ (TCDC). 2553:19

2.6.1 องค์ประกอบของเศรษฐกิจเชิงสร้างสรรค์

เศรษฐกิจสร้างสรรค์มีองค์ประกอบร่วมในการขับเคลื่อนเพื่อพัฒนาเศรษฐกิจหลายประการ อาทิ การใช้องค์ความรู้ (knowledge) การศึกษา (education) การสร้างสรรค์งาน (Creativity) การใช้ทรัพย์สินทางปัญญา (intellectual property) ที่เชื่อมโยงกับพื้นฐานทางวัฒนธรรมการสั่งสมความรู้ของสังคม และเทคโนโลยีนวัตกรรมใหม่ นอกจากนี้ การพัฒนาทางเศรษฐกิจของแต่ละประเทศจะสามารถขับเคลื่อนได้อย่างมีประสิทธิภาพสูงสุดตามหลักเศรษฐศาสตร์ภายใต้แนวคิดสร้างสรรค์ได้นั้น ต้องมุ่งเน้นการพัฒนาทรัพยากรมนุษย์เป็นหัวใจหลักที่สำคัญ

ในขณะที่สำนักงานคณะกรรมการพัฒนาการเศรษฐกิจและสังคมแห่งชาติ (คสช.) กำหนดขอบเขตเศรษฐกิจสร้างสรรค์ของไทยโดยแยกเป็น 4 กลุ่มหลัก และ 15 สาขาย่อย

ตารางที่ 2.2 ขอบเขตเศรษฐกิจสร้างสรรค์ของไทย

ประเภท	กลุ่มย่อย	รายละเอียดของขอบเขต
การสืบ ทอดทาง วัฒนธรรม (Heritage)	งานฝีมือและหัตถกรรม (Crafts)	ผลิตภัณฑ์งานจักสาน ถักทอ เครื่องใช้ในการเดินทาง จากหนัง ผลิตภัณฑ์ในครัวเรือนจากไม้ ดอกไม้ใบไม้ ประดิษฐ์ เซรามิกที่ใช้ผลิตด้วยมือ เครื่องประดับโลหะ มีค่า เพชร พลอยเจียรระโนหรือ เพชรพลอยร่วง
	การท่องเที่ยวเชิงวัฒนธรรม (Cultural and Heritage Tourism)	การท่องเที่ยวที่มุ่งเรียนรู้จากวัฒนธรรมและมรดกทาง ประวัติศาสตร์ เพื่อให้เกิดโลกทัศน์ใหม่ๆ ที่กว้างไกล จากการมีประสบการณ์ในแหล่งวัฒนธรรมที่คง เอกลักษณ์เฉพาะถิ่น
	การแพทย์แผนไทย (Thai Traditional Medicine)	ยาไทย ยาสมุนไพร นวดแผนไทย การผดุงครรภ์ อุปกรณ์เครื่องมือทางการแพทย์ไทย โดยอาศัยความรู้ หรือตำราที่ได้ถ่ายทอดและสืบทอดมา
	อาหารไทย (Thai Food)	อาหารที่มีการผสมผสานกับวัฒนธรรมการดำรงชีวิต คนไทยในแต่ละท้องถิ่น เช่น อาหารพื้นเมือง ขนมไทย อาหารในงานเทศกาล เป็นต้น
ศิลปะ (Arts)	ศิลปะการแสดง (Performing arts)	การจัดกิจกรรม บริการทางศิลปะการแสดงและ บริการทางด้านมหรสพ เช่น ระบำ คอนเสิร์ต วง ดนตรี ละครเวทีต่างๆ
	ทัศนศิลป์ (Visual arts)	งานจิตรกรรม ภาพพิมพ์ ภาพถ่ายและงาน ประติมากรรม
สื่อ (Media)	การพิมพ์และสื่อการพิมพ์ (Publishing)	การทำสำเนาสิ่งพิมพ์ สำเนาสื่อบันทึกข้อมูลรวมถึง การบริการที่เกี่ยวข้องกับการพิมพ์อื่นๆ เช่น การ เรียงพิมพ์ การแกะพิมพ์และการเข้าเล่ม การพิมพ์ หนังสือ แผ่นพับใบปลิว ปฏิทิน สื่อสิ่งพิมพ์ต่างๆ และ การบริการทางการพิมพ์อื่นๆ
	การกระจายเสียง (Broadcasting)	การกระจายเสียงทางโทรทัศน์ การกระจายเสียงทาง วิทยุและการบริการทางการกระจายเสียง สถานี วิทยุกระจายเสียงและโทรทัศน์ และห้องส่งซึ่งดำเนิน กิจการหลักเกี่ยวกับการผลิตรายการวิทยุและโทรทัศน์ ทุกประเภท เช่น รายการบันเทิง รายการเพื่อส่งเสริม การศึกษา รายการข่าว กีฬาพยากรณ์อากาศ สัมภาษณ์บุคคล ฯลฯ โดยเป็นรายการสดหรือบันทึก ลงเทปบันทึกในสื่อต่าง ๆ เพื่อเผยแพร่และกระจาย เสียงหรือแพร่ภาพและนำกลับมาแพร่ซ้ำ

ตารางที่ 2.2 (ต่อ)

ประเภท	กลุ่มย่อย	รายละเอียดของขอบเขต
สื่อ (Media)	ภาพยนตร์และวีดิทัศน์ (Film&Video)	การบริการและการผลิตหรือจำหน่ายภาพยนตร์และเทปวีดิทัศน์รวมทั้งการจำหน่ายหรือให้เช่าฟิล์มและเทปวีดิทัศน์ สถานประกอบการที่ดำเนินการหลักเกี่ยวกับการขายหรือให้เช่าภาพยนตร์หรือเทปวีดิทัศน์แก่อุตสาหกรรมอื่นซึ่งมิใช่เป็นการจำหน่ายให้แก่สาธารณชนทั่วไป รวมถึงการดำเนินงานที่เกี่ยวข้องกัน
	ดนตรี (Music)	การบันทึกเสียง การทำซ้ำและเครื่องดนตรี
งานสร้าง สรรค์แบ่ง ตาม ลักษณะ ของงาน (Functional creations)	งานออกแบบ (Design)	การผลิตและขายเฟอร์นิเจอร์ การตกแต่งภายในเครื่องครัว เครื่องแก้ว ของเล่นต่าง ๆ การออกแบบกราฟฟิก ออกแบบบรรจุภัณฑ์ รวมทั้งบริการออกแบบต่างๆ ยกเว้น การผลิตและจำหน่ายเครื่องแต่งกายเสื้อผ้าจากผ้าดักที่ผลิตขึ้นมาเอง และเครื่องสวมสำหรับกีฬา
	แฟชั่น (Fashion)	การผลิตเครื่องแต่งกาย การออกแบบ จัดทำตัวอย่าง จัดเตรียมการผลิต การขายเครื่องแต่งกายสำเร็จรูปและรับจ้างตัดเสื้อผ้าลูกค้า
	งานโฆษณา (Advertising)	การดำเนินกิจกรรมเกี่ยวกับการโฆษณาทั้งทางสื่อ สิ่งพิมพ์ สื่อบันทึก สื่อบันทึกเสียงอื่นๆ และงานออกแบบงานโฆษณา งานบริการทางการโฆษณาและการดำเนินงานที่เกี่ยวข้อง
	สถาปัตยกรรม (Architecture)	การดำเนินงานเกี่ยวกับการก่อสร้างทั่วไป การก่อสร้างเฉพาะงาน และงานวิศวกรรมโยธา การต่อเติมดัดแปลง การก่อสร้างลักษณะชั่วคราว การซ่อมแซม งานวิศวกรรมโยธา ซึ่งงานดังกล่าวสามารถดำเนินการด้วยตนเองหรือโดยได้รับค่าธรรมเนียม ตอบแทนโดยการทำสัญญาจ้างบางส่วนทั้งหมดหรือทำสัญญารับช่วง กิจกรรมด้านสถาปัตยกรรมและวิศวกรรม รวมถึงการบริหารโครงการงานก่อสร้าง ออกแบบก่อสร้าง จัดประเภทบริการทางด้านสถาปัตยกรรม วิศวกรรมและให้คำปรึกษาทางเทคนิคที่เกี่ยวข้อง

ตารางที่ 2.2 (ต่อ)

ประเภท	กลุ่มย่อย	รายละเอียดของขอบเขต
งานสร้างสรรค์แบ่งตามลักษณะของงาน (Functional creations)	ซอฟต์แวร์ (Software)	ซอฟต์แวร์ที่ใช้ในการจัดเก็บและประมวลผลข้อมูล ทั้งการใช้งานบนคอมพิวเตอร์หรืออุปกรณ์อื่นๆ เช่น โทรศัพท์มือถือและเครื่องใช้ไฟฟ้าต่าง ๆ โดยไม่รวมถึงงานแอนิเมชันและเกมส์

ที่มา : สำนักงานคณะกรรมการพัฒนาการเศรษฐกิจและสังคมแห่งชาติ. 2552:73-75

จากองค์ประกอบและประเภทของเศรษฐกิจสร้างสรรค์ จะพบว่า ภูมิปัญญาท้องถิ่นสามารถสอดแทรกได้ในทุกประเภท หากแต่ส่วนใหญ่จะพบในประเภทของการสืบทอดวัฒนธรรมและศิลปะ

2.6.2 ความสัมพันธ์ระหว่างภูมิปัญญาท้องถิ่นกับเศรษฐกิจเชิงสร้างสรรค์

ภูมิปัญญาท้องถิ่นเป็นความรู้ของคนในท้องถิ่นที่มีคิดค้น สืบทอดกันมาเพื่อนำไปใช้ประโยชน์ แต่ละท้องถิ่นมีความแตกต่างกัน ในขณะที่เศรษฐกิจเชิงสร้างสรรค์ประกอบด้วย 4 ประเภทหลัก คือ การสืบทอดทางวัฒนธรรม ศิลปะ สื่อและงานสร้างสรรค์ซึ่งทุกประเภทเกิดบนพื้นฐานภูมิปัญญาท้องถิ่นทั้งสิ้น นั่นหมายความว่า ต้องมีภูมิปัญญาท้องถิ่นก่อนจึงเกิดเศรษฐกิจสร้างสรรค์ได้

ภูมิปัญญาท้องถิ่นถือเป็นฐานสำคัญของเศรษฐกิจเชิงสร้างสรรค์ ซึ่งประเทศไทยมีภูมิปัญญาท้องถิ่นมากมายในแต่ละพื้นที่ สามารถยกระดับไปสู่เศรษฐกิจเชิงสร้างสรรค์ได้ สิ่งสำคัญในการนำมาต่อยอดสินค้าและบริการ คือ ต้องมีการคัดสรรและนำเสนอด้วยความค่าที่สร้างสรรค์ เพื่อให้สามารถผสมเข้ากันได้กับความต้องการของผู้บริโภคในปัจจุบัน

2.6.3 สถานการณ์และแนวโน้มการพัฒนาท้องถิ่นบนฐานเศรษฐกิจเชิงสร้างสรรค์ของไทย

รัฐบาลกำหนดให้เศรษฐกิจเชิงสร้างสรรค์เป็นเครื่องมือเพื่อการพัฒนาประเทศ โดยการสนับสนุนการใช้ภูมิปัญญาท้องถิ่นรวมทั้งความหลากหลายของศิลปะและวัฒนธรรม ในการสร้างผลิตภัณฑ์และบริการที่สามารถสร้างมูลค่าให้กับเศรษฐกิจของประเทศแม้กระทั่งการจัดทำแผนพัฒนาเศรษฐกิจและสังคมแห่งชาติฉบับที่ 11 ก็ปรับทิศทางของเศรษฐกิจไทยด้วยแนวคิดเศรษฐกิจเชิงสร้างสรรค์ในการวางยุทธศาสตร์ระยะกลางและระยะยาว เพื่อสร้างมูลค่าให้การผลิตสินค้าและบริการให้สูงเพิ่มขึ้นมาอย่างต่อเนื่อง และได้กำหนดนโยบายในการขยายฐานบริการในโครงสร้างการผลิตของประเทศและเชื่อมโยงธุรกิจภาคบริการ อุตสาหกรรมและเกษตรเข้าด้วยกันให้เป็นกลุ่มสินค้า เช่น ธุรกิจสุขภาพ อาหารและการท่องเที่ยว รวมทั้งสินค้าบริการที่ใช้ความคิดสร้างสรรค์ บนฐานวัฒนธรรมและภูมิปัญญาไทยที่เชื่อมโยงกับเทคโนโลยีสมัยใหม่

2.6.4 การพัฒนาท้องถิ่นเชิงสร้างสรรค์ด้วยภูมิปัญญาท้องถิ่น

การพัฒนาท้องถิ่นในปัจจุบันต้องเน้นการยกระดับภูมิปัญญาท้องถิ่นมาสู่การพัฒนาอย่างสร้างสรรค์ นั่นหมายถึงการพัฒนาที่วางอยู่บนพื้นฐานขององค์ความรู้ที่มีอยู่เพื่อนำไปเพิ่มมูลค่าให้กับทุนสังคม ทุนวัฒนธรรม และภูมิปัญญาที่มีอยู่

การพัฒนาท้องถิ่นนั้นไม่สามารถดำเนินการได้เพียงหน่วยงานใดหน่วยงานหนึ่ง หากแต่ต้องดำเนินการในเชิงบูรณาการด้วยความร่วมมือของภาคีต่างๆ ที่เกี่ยวข้อง ด้วยกระบวนการที่ผนวกความคิดสร้างสรรค์ซึ่งเกิดจากองค์ความรู้และนวัตกรรมนำเข้าสู่ขั้นตอนของการพัฒนา โดยนำเอาปัจจัยสำคัญของการพัฒนาอย่างสร้างสรรค์มาดำเนินการขับเคลื่อนการพัฒนาในวงกว้างให้ครอบคลุมภาคเศรษฐกิจ สังคม วัฒนธรรมและสิ่งแวดล้อมอย่างเชื่อมโยงกันอยู่บนพื้นฐานของวัฒนธรรม ภูมิปัญญาท้องถิ่น ผนวกเข้ากับการใช้องค์ความรู้และนวัตกรรม ทั้งนี้ การพัฒนาจะต้องมุ่งสู่ความสร้างสรรค์และเป็นมิตรกับสิ่งแวดล้อมซึ่งเป็นกระแสพัฒนาของโลกในปัจจุบัน

การยกระดับภูมิปัญญาท้องถิ่นสู่การพัฒนาท้องถิ่นเชิงสร้างสรรค์เป็นกระบวนการที่นำภูมิปัญญาท้องถิ่นที่มีอยู่แล้วหรืออาจสูญหายไปแล้วให้ฟื้นคืนชีพสู่การใช้ประโยชน์อย่างสร้างสรรค์ ซึ่งต้องอาศัยเทคนิค กลไก วิธีการและความเข้าใจในในภูมิปัญญาท้องถิ่นและเศรษฐกิจสร้างสรรค์เป็นฐานคิดสำคัญ

2.6.5 เทคนิคการยกระดับภูมิปัญญาท้องถิ่นสู่การพัฒนาเชิงสร้างสรรค์

ภูมิปัญญาท้องถิ่นเป็นกระบวนการปรับตัว การเรียนรู้และเป็นเรื่องของกระบวนการ การเรียนรู้ที่มีการกระทำอย่างต่อเนื่องและเป็นการเรียนรู้ที่ขึ้นอยู่กับกระบวนการปรับเปลี่ยนไปตามสถานการณ์ที่มีกระบวนการต่อเนื่องมีการปรับตัวจึงเรียกว่าเป็น Situated knowledge ที่สำคัญ คือ กระบวนการจัดการที่มีลักษณะที่ซ้อนทับกันอยู่หลายมิติซึ่งความรู้ในปัจจุบันมักจะทำให้ความสำคัญที่เน้นความรู้ในมิติเดียวโดยการจัดการเชิงเดียว เช่น แนวทางการพัฒนาเชิงเดียวที่เน้นการพัฒนาอุตสาหกรรมต้องการให้ประเทศเป็นสังคมนิคส์และสร้างสังคมที่เป็นโลกอุตสาหกรรมแบบใหม่ขึ้นในสังคมไทยจึงทำให้การส่งเสริมการเกษตรมักเป็นการปลูกพืชเชิงเดียวที่เน้นเพื่อประโยชน์ในเชิงการค้า เช่น การทำสวนยางพารา ปลูกมันสำปะหลัง ปลูกอ้อย แม้กระทั่งการปลูกพืชผลอื่นๆ อาทิ เงาะ ทุเรียน มังคุด สับปะรด ซึ่งในพืชผลเหล่านี้ แท้ที่จริงก็สามารถอยู่ร่วมกันได้หรือเก็บเกี่ยวพันธุ์พืชก็จะมีลักษณะที่มีพันธุ์พืชอย่างหลากหลาย ส่วนในการจัดการก็สามารถนำภูมิปัญญาท้องถิ่นเข้ามาจัดการผสมผสานกับการผลิตแบบใหม่ได้ ถือเป็นจัดการเชิงซ้อน นั่นก็คือ การดึงความรู้จากที่อื่นๆ เข้ามาผสมผสาน การปรับตัวให้เข้ากับประเพณีเดิมเพื่อให้เกิดความหมายใหม่สอดคล้องกับสถานการณ์ปัจจุบันทำให้ความรู้ท้องถิ่นเป็นความรู้ที่ต้องผ่านกระบวนการเรียนรู้ การผสมผสานและการปรับตัวตลอดเวลาไม่หยุดนิ่ง ซึ่งในการจัดการภูมิปัญญาถือเป็นความรู้ที่ซ้อนทับกันหลายมิติมิใช่มิติเดียว

ดังนั้น ภูมิปัญญาท้องถิ่นกับการพัฒนาจึงเป็นเรื่องสำคัญที่ต้องคิดถึงกระบวนการจัดการที่มีลักษณะเชิงซ้อน อันเป็นการปฏิเสธแนวทางการพัฒนาประเทศที่ผ่านมาที่ใช้ฐานความรู้ประเภทเดียว ซึ่งเรียกว่า “ความรู้ทางวิทยาศาสตร์” เพียงประการเดียวเท่านั้น แม้ว่าความรู้ทางวิทยาศาสตร์ จะมีความสำคัญก็ตาม ในขณะที่เดียวกันโลกปัจจุบันก็มีวัฒนธรรมที่หลากหลายมีมนุษย์ต่างวัฒนธรรม ซึ่งล้วนแต่ได้สร้างภูมิปัญญาของตนเองขึ้นมา ทำให้มนุษย์แต่ละชุมชนท้องถิ่นสามารถเดินไปข้างหน้าได้อย่างภาคภูมิใจ ดังนั้น แนวโน้มการพัฒนาในวันข้างหน้า จึงต้องให้ความสำคัญกับภูมิปัญญาท้องถิ่นที่มีความหลากหลาย และต้องเข้าใจด้วยว่าภูมิปัญญาท้องถิ่นต่างๆ มีความสำคัญ สามารถช่วยให้การพัฒนาก้าวไปบนพื้นฐานของการเคารพในสิทธิของคนกลุ่มต่างๆ ได้ดีกว่าในอดีต (อานันท์ กาญจนพันธุ์. 2554:165-166)

หากจะกล่าวถึง เทคนิคการยกระดับภูมิปัญญาท้องถิ่นสู่การพัฒนาเชิงสร้างสรรค์ มี 4 เทคนิคหลักดังนี้

2.6.5.1 การอนุรักษ์ คือ การรักษาสิ่งที่เหลืออยู่เพียงเล็กน้อยให้คงอยู่สืบต่อไป เช่น การอนุรักษ์ประเพณีรดน้ำดำหัวผู้ใหญ่ การลงแขกเกี่ยวข้าวหรือการอนุรักษ์ทรัพยากรป่าไม้ เป็นต้น

2.6.5.2 การฟื้นฟู คือ การนำสิ่งที่สูญหายไปแล้วกลับมาอีก เช่น การฟื้นฟูการเล่นไทยโบราณ การฟื้นฟูเกษตรแบบผสมผสาน การฟื้นฟูประเพณีก่อกองทราย เป็นต้น

2.6.5.3 การประยุกต์ คือ การนำสิ่งเดิมมาปรับใช้ให้เหมาะสมกับยุคสมัย เช่น การประยุกต์การบวชพระเป็นการบวชป่าเพื่อให้จิตสำนึกในการอนุรักษ์ทรัพยากรธรรมชาติ

2.6.5.4 การสร้างใหม่ คือ การคิดค้นสิ่งใหม่ จากฐานความรู้ดั้งเดิม เช่น การสร้างชลประทาน แทนเหมืองฝาย การผลิตเตาแก๊สแทนเตาถ่าน เป็นต้น

2.7 นวัตกรรมการออกแบบผลิตภัณฑ์และการพัฒนาผลิตภัณฑ์ชุมชน

การออกแบบและพัฒนาผลิตภัณฑ์ชุมชนเชิงอนุรักษ์ภูมิปัญญาพื้นบ้าน สร้างสรรค์นวัตกรรมผลิตภัณฑ์จากภูมิปัญญา ออกแบบ ค้นคว้า พัฒนารูปแบบ วิธีการผลิต ให้เป็นประโยชน์และเป็นที่รู้จัก สามารถนำไปใช้ประโยชน์ได้จริง เป็นที่ต้องการของตลาดสากล เพื่อพัฒนาอุตสาหกรรมชุมชนภายในประเทศให้มีศักยภาพและอยู่ได้ด้วยตนเองอย่างมีประสิทธิภาพ

2.7.1 นวัตกรรมการออกแบบผลิตภัณฑ์หัตถกรรม

เรวัต สุขสิทธิกาญจน์ กล่าวว่า นวัตกรรม (Innovation) คำว่า นวัตกรรมมีรากศัพท์มาจากคำว่า “innovare” ในภาษาละตินซึ่งแปลว่า “ทำสิ่งใหม่ขึ้นมา” (สำนักงานนวัตกรรมแห่งชาติ, 2547) โทมัส ฮิวส์ (Hughes, 1987) ให้ความหมายของนวัตกรรมว่า “เป็นการนำเอาวิธีการใหม่มาปฏิบัติหลังจากที่ได้ผ่านการทดลองและได้รับการ พัฒนามาเป็นลำดับแล้วและมีความแตกต่างจากการปฏิบัติเดิมที่เคยปฏิบัติมา” และอีกนิยามหนึ่งของ มอร์ตัน (Morton, 1971) กล่าวว่า “นวัตกรรมไม่ใช่การขจัดหรือล้มล้างสิ่งเก่าให้หมดไป แต่เป็นการปรับปรุงเสริมแต่ง และพัฒนา เพื่อความอยู่รอดของระบบ” ความหมายโดยรวมของการสร้างนวัตกรรมก็คือ การสร้างความแตกต่าง (Differentiation) จากวิธีการเดิม และผ่านการทดลองทำซ้ำๆ จนเกิดความชำนาญ และคิดว่าเป็นผลงานที่สร้างความแปลกใหม่พอสมควร ผลิตภัณฑ์ หัตถกรรม (Crafts Product) ความหมายของผลิตภัณฑ์หัตถกรรม ผู้ออกแบบและผู้ผลิตเป็นคนเดียวกัน และได้สัมผัสกับผลิตภัณฑ์นั้นตั้งแต่เริ่มต้นจนสำเร็จ มักสอดคล้องอารมณ์ความรู้สึกนึกคิดส่วนตัวเข้าไปในผลงานที่ทำด้วย เช่น สิ่งประดิษฐ์ที่เป็นฝีมือของชาวบ้าน (Handmade) จุดประสงค์ดั้งเดิมทำขึ้นเพื่อความจำเป็นในการดำรงชีวิต เสน่ห์ของผลิตภัณฑ์ประเภทนี้อยู่ที่ความไม่เหมือนกันในรายละเอียดของผลงาน แต่ละชิ้น เป็นงานประดิษฐ์ที่ละเอียดอ่อน เครื่องจักรทำได้ยาก องค์ประกอบของการออกแบบผลิตภัณฑ์หัตถกรรม

2.7.1.1 แสดงคุณค่าของธรรมชาติหรืองานหัตถกรรมอันมีเอกลักษณ์และศิลปวัฒนธรรมของท้องถิ่น อย่างเช่น ความแตกต่างระหว่างภูมิภาคที่มีวัสดุเป็นจุดเด่นไม่เหมือนกัน ภาคเหนือมีกระดาศสา ภาคใต้มีย่านลิเภา เป็นต้น

2.7.1.2 วัสดุและกรรมวิธีการผลิตของท้องถิ่น ผลิตได้จริง โดยใช้ภูมิปัญญาของชาวบ้าน ใช้สอยดีเหมาะสมกับสภาพท้องถิ่น

2.7.1.3 ราคาที่ซื้อได้ ไม่แพง โดยการตัดสินใจน้อย ชอบแล้วซื้อได้เลย ไม่คิดมาก มีหลายราคาให้เลือกตามความเหมาะสม

2.7.1.4 มีความสวยงามและน่าสนใจ รูปแบบแปลกใหม่ สะดุดตา โดยยังสื่อถึงเอกลักษณ์ประจำถิ่นอยู่

2.7.1.5 สะดวกต่อการพกพาขณะเดินทาง ซื่อเป็นของฝาก ขนาดพอเหมาะบรรจุหีบห่อที่ขนส่งได้สะดวก

นวัตกรรมในการออกแบบ ผลิตภัณฑ์หัตถกรรม (Crafts Product Design Innovation) การจะสร้างนวัตกรรมในการออกแบบผลิตภัณฑ์หัตถกรรมนั้น จะต้องแสดงให้เห็นถึงการออกแบบและการผลิตที่มีการผสมผสานระหว่างขนบธรรมเนียมแบบดั้งเดิมและแบบร่วมสมัย การประดิษฐ์และสร้างสรรค์วัสดุ รูปแบบและกระบวนการผลิตที่สร้างความแตกต่างและเป็นเอกลักษณ์เฉพาะของตัว ผลิตภัณฑ์เองและในผลิตภัณฑ์ประเภทเดียวกันด้วย ดังรายละเอียดต่อไปนี้

1. การออกแบบ (Design) ส่วนใหญ่จะใช้หลักการ ทั่วไปที่เป็นพื้นฐานในการออกแบบ

1.1 ความงาม (Artistic & Aesthetic Value) ขนาดและสัดส่วน เหมาะสมกับประเภทของผลิตภัณฑ์ เหมาะสมกับการใช้งาน เช่น ของที่ระลึกก็ควรกะทัดรัด พกพาได้ง่ายเพื่อเป็นของฝาก เป็นต้น รูปร่าง รูปทรง สร้างความแตกต่างและมีแนวคิดในการออกแบบได้ชัดเจนและมีเอกลักษณ์เฉพาะตัวโครงสร้าง (Structure) ความแข็งแรงของโครงสร้างซึ่งสอดคล้องกับรูปแบบที่ออกแบบไว้ สีสี (Color) สีของวัสดุแบบเดิม สีธรรมชาติ หรือการผสมผสานระหว่างวัสดุ ลาย (Pattern) เกิดขึ้นมาจากพื้นผิวของวัสดุ หรือการสร้างสรรค์ขึ้นมาใหม่และ ยังมีรายละเอียดย่อยอีกมากที่ดูไม่ได้กล่าวไว้ ณ ที่นี้ ขึ้นอยู่กับว่าความเหมาะสมของผลิตภัณฑ์จะเป็นประเภทใด

1.2 ประโยชน์ใช้สอย (Function Value) ใช้งานได้ ง่าย สะดวก เหมาะสมกับราคา ประโยชน์มากกว่าหนึ่งก็จะยิ่งได้เปรียบคู่แข่ง เพราะเป็นทางเลือกให้ลูกค้า ฯลฯ

2. กระบวนการผลิต (Production Process)

2.1 สร้างสรรค์จากตัววัสดุเดิมโดย การเปลี่ยนแปลงกรรมวิธีการผลิตเทคนิควิธีการ เพื่อสร้างความแตกต่างในรูปลักษณะใหม่

2.2 การผสมผสานระหว่างวัสดุต่างชนิดตัววัสดุเดิม รูปแบบเดิม กับวัสดุอื่นแตกต่างทั้งวัสดุเดิม กับวัสดุอื่น

จากการศึกษา ว่าการสร้างนวัตกรรมในการออกแบบผลิตภัณฑ์หัตถกรรม ไม่ใช่สิ่งที่ไกลตัวสำหรับผู้ผลิตจนเกินไป ทุกกลุ่มทุกชุมชนสามารถสร้างนวัตกรรมได้ เพียงแค่สร้างความแตกต่างจากสิ่งที่มีอยู่ และการสร้างสรรค์ที่ผสมผสานระหว่างการออกแบบและกรรมวิธีการผลิต แต่ต้องคำนึงถึงที่มาของผลิตภัณฑ์อันแสดงถึงเอกลักษณ์ประจำถิ่น การต่อยอดภูมิปัญญาเดิมที่มีอยู่ การอธิบายได้ถึงที่มาในการสร้างสรรค์ แต่ให้อยู่ในกรอบของสิ่งที่กล่าวมาข้างต้น อย่าพยายามสร้างสรรค์มากเกินไป จนดูเหมือนบิดเบือนและทำลายความงามของคุณค่า วัสดุเดิม หรือเอกลักษณ์ประจำถิ่น เพียงแค่นี้การสร้างนวัตกรรมให้กับผลิตภัณฑ์หัตถกรรมก็น่าจะประสบผลสำเร็จ ได้ในระดับหนึ่ง (วัชรินทร์ จรุงจิตสุนทร. 2548)

2.7.2 หลักการออกแบบผลิตภัณฑ์

จากหลักการและแนวคิด เส้นและแนวคิดในการออกแบบผลิตภัณฑ์อ้างอิงแนวคิดของรัฐไทย พรเจริญ กล่าวไว้ว่า

2.7.2.1 หน้าที่ใช้สอย หน้าที่ใช้สอยถือเป็นหลักการออกแบบผลิตภัณฑ์ที่สำคัญที่สุดเป็นอันดับแรกที่ต้องคำนึงผลิตภัณฑ์ทุกชนิด ต้องมีหน้าที่ใช้สอยถูกต้องตามเป้าหมายที่ตั้งไว้ คือสามารถตอบสนองความต้องการของผู้ใช้ได้อย่างมีประสิทธิภาพ และสะดวกสบาย ผลิตภัณฑ์นั้นถือว่ามีประโยชน์ใช้สอยดี

2.7.2.2 ความปลอดภัย สิ่งที่อำนวยความสะดวกได้มาก ย่อมจะมีโทษ ผลิตภัณฑ์ที่ให้ความสะดวกต่างๆ มักจะเกิดจากเครื่องจักรกลและเครื่องใช้ไฟฟ้า การออกแบบควรคำนึงถึงความปลอดภัยของผู้ใช้ ถ้าหลีกเลี่ยงไม่ได้ก็ต้องแสดงเครื่องหมายไว้ให้ชัดเจนหรือมีคำอธิบายไว้ ผลิตภัณฑ์สำหรับเด็ก ต้องคำนึงถึงวัสดุที่เป็นพิษเวลาเด็กเอาเข้าปากกัดหรืออม จะต้องคำนึงถึงความปลอดภัยของผู้ใช้เป็นสำคัญ มีการออกแบบบางอย่าง ต้องใช้เทคนิคที่เรียกว่าแบบธรรมดา แต่คาดไม่ถึงช่วยในการให้ความปลอดภัย

2.7.2.3 ความแข็งแรง ผลิตภัณฑ์ต้องมีความแข็งแรง หรือโครงสร้างเป็นความเหมาะสม ใช้คุณสมบัติของวัสดุและจำนวน หรือปริมาณของโครงสร้าง ในกรณีที่เป็นผลิตภัณฑ์ที่จะต้องมีการรับน้ำหนัก เช่น โต๊ะ เก้าอี้ ต้องเข้าใจหลักโครงสร้างและการรับน้ำหนัก ความแข็งแรงของโครงสร้างหรือตัวผลิตภัณฑ์ นอกจากเลือกใช้ประเภทของวัสดุโครงสร้างที่เหมาะสมแล้วยังต้องคำนึงถึงความประหยัดควบคู่กันไปด้วย

2.7.2.4 ความสะดวกสบายในการใช้นักออกแบบต้องศึกษาวิชากายวิภาคเชิงกลเกี่ยวกับสัดส่วน ขนาด และขีดจำกัดที่เหมาะสมสำหรับอวัยวะส่วนต่างๆ ในร่างกายของมนุษย์ทุกเพศ ทุกวัย ซึ่งจะประกอบด้วยความรู้ทางด้านขนาดสัดส่วนมนุษย์ (ANTHROPOMETRY) ด้านสรีรศาสตร์ (PHYSIOLOGY) จะทำให้ทราบ ขีดจำกัด ความสามารถของอวัยวะส่วนต่างๆ ในร่างกายมนุษย์ เพื่อใช้ประกอบการออกแบบ หรือศึกษาด้านจิตวิทยา (PSYCHOLOGY) ซึ่งความรู้ในด้านต่างๆ ที่กล่าวมานี้ จะทำให้นักออกแบบ ออกแบบและกำหนดขนาด (DIMENSIONS) ส่วนโค้ง ส่วนเว้า ส่วนตรง ส่วนแคบของผลิตภัณฑ์ต่างๆ ได้อย่างพอเหมาะกับร่างกายหรืออวัยวะของมนุษย์ที่ใช้ก็จะเกิดความสะดวกสบายในการใช้การไม่เมื่อยมือหรือเกิดการล้าในขณะที่ใช้ไปนานๆ ผลิตภัณฑ์ที่จำเป็นอย่างยิ่งที่ต้องศึกษาวิชาดังกล่าว ก็จะเป็นผลิตภัณฑ์ที่ผู้ใช้ต้องใช้อวัยวะร่างกายไปสัมผัสเป็นเวลานาน

2.7.2.5 ความสวยงาม ผลิตภัณฑ์ในยุคปัจจุบันความสวยงามนั้นมีความสำคัญความสวยงามจะเป็นสิ่งที่ทำให้เกิดการตัดสินใจซื้อ ผลิตภัณฑ์บางอย่างความสวยงามก็คือ หน้าที่ใช้สอยนั่นเอง เช่น ผลิตภัณฑ์ของที่ระลึก ของขวัญตกแต่งต่างๆ ซึ่งผู้ซื้อเกิดความประทับใจในความสวยงามของผลิตภัณฑ์ ความสวยงามจะเกิดมาจากสิ่งสองสิ่งด้วยกันคือ รูปร่าง (FORM) และสี (COLOR) การกำหนดรูปร่างและสี ในงานออกแบบผลิตภัณฑ์ไม่เหมือนกับกำหนด รูปร่าง สี ความสำคัญของรูปร่างและสีที่มีผลต่อผลิตภัณฑ์ นักออกแบบจึงจำเป็นอย่างยิ่งที่จะต้องศึกษาวิชาทฤษฎีหรือหลักการออกแบบและวิชาทฤษฎีสี ซึ่งเป็นวิชาทางด้านของศิลปะแล้วนำมาประยุกต์ผสมใช้กับศิลปะทางด้านอุตสาหกรรมให้เกิดความกลมกลืน

2.7.2.6 ราคาพอสมควร ผลิตภัณฑ์ที่ผลิตขึ้นมา ต้องมีข้อมูลด้านผู้บริโภคและการตลาดที่ได้ค้นคว้าและสำรวจแล้ว ผลิตภัณฑ์จะต้องมีการกำหนดกลุ่มเป้าหมายที่จะใช้ว่าเป็นคนกลุ่มใด อาชีพฐานะ มีความต้องการใช้สินค้าหรือผลิตภัณฑ์ กำหนดแบบผลิตภัณฑ์ ประมาณราคาขายให้เหมาะสมกับกลุ่มเป้าหมายที่จะซื้อได้การจะได้มาซึ่งผลิตภัณฑ์ที่มีราคาเหมาะสมกับผู้ซื้อนั้นก็อยู่กับการเลือกใช้ชนิดหรือเกรดของวัสดุ

2.7.2.7 การซ่อมแซมง่าย หลักการนี้คงจะใช้กับผลิตภัณฑ์ เครื่องจักรกล เครื่องยนต์ เครื่องใช้ไฟฟ้าต่างๆ ที่มีกลไกภายในซับซ้อน อะไหล่บางชิ้นย่อมต้องมีการเชื่อมสภาพไปตามอายุการใช้งานหรือการใช้งานในทางที่ผิด นักออกแบบย่อมที่จะต้องศึกษาถึงตำแหน่งในการจัดวางกลไกแต่ละชิ้นตลอดจนนอตสกรู เพื่อที่จะได้ออกแบบส่วนของฝากรอบบริเวณต่างๆ ให้สะดวก ในการถอดซ่อมแซมหรือเปลี่ยนอะไหล่ง่าย

2.7.2.8 วัสดุและวิธีการผลิต ผลิตภัณฑ์อุตสาหกรรมที่ผลิตด้วยวัสดุสังเคราะห์ อาจมีกรรมวิธีการเลือกใช้วัสดุและวิธีผลิตได้หลาย ต้องศึกษาเรื่องวัสดุและวิธีผลิต

2.7.2.9 การขนส่ง ต้องคำนึงถึงการประหยัดค่าขนส่ง การขนส่งสะดวกหรือไม่ ระยะใกล้เคียงหรือระยะไกลกินเนื้อที่ในการขนส่งมากน้อยเพียงใด การขนส่งทางบกทางน้ำหรือทางอากาศต้องทำการบรรจุหีบห่ออย่างไร ถึงจะทำให้ผลิตภัณฑ์ไม่เกิดการเสียหายชำรุด ขนาดของตู้คอนเทนเนอร์บรรจุสินค้าหรือเนื้อที่ที่ใช้ในการขนส่งมีขนาดกว้าง ยาว สูง เท่าไร เป็นต้น หรือในกรณีที่ผลิตภัณฑ์ที่ทำการออกแบบมีขนาดใหญ่โตยาวมาก เช่น เตียง หรือพัดลมแบบตั้งพื้น คือ ออกแบบให้มีชิ้นส่วนสามารถถอดประกอบได้ง่ายสะดวก เพื่อให้หีบห่อมีขนาดเล็กที่สุดสามารถบรรจุได้ในลังที่เป็นขนาดมาตรฐาน เพื่อการประหยัดค่าขนส่ง เมื่อผู้ซื้อซื้อไปก็สามารถที่จะขนส่งได้ด้วยตนเองนำกลับไปบ้านก็สามารถประกอบชิ้นส่วนให้เข้ารูปเป็นผลิตภัณฑ์ได้โดยสะดวกด้วยตนเอง

จากการศึกษา จากหลักการออกแบบผลิตภัณฑ์ที่ได้กล่าวมาทั้ง 9 ข้อนี้เป็นหลักการออกแบบผลิตภัณฑ์ที่ต้องคำนึงถึง ครอบคลุมผลิตภัณฑ์ไว้ทั่วทุกกลุ่มทุกประเภทในผลิตภัณฑ์แต่ละชนิดนั้น อาจจะไม่ต้องคำนึงหลักการดังกล่าวครบทุกข้อ ขึ้นอยู่กับความซับซ้อนของผลิตภัณฑ์หรือผลิตภัณฑ์บางชนิดก็อาจจะต้องคำนึงถึงหลักการดังกล่าวครบถ้วนทุกข้อ ผู้วิจัยได้คำนึงถึงหน้าที่ใช้สอย ความปลอดภัยของผลิตภัณฑ์ ความงาม และวัสดุในการผลิตที่สอดคล้องกัน

2.7.3 รูปทรงที่มีอิทธิพลต่อรูปลักษณะงานออกแบบผลิตภัณฑ์

การออกแบบผลิตภัณฑ์ที่ปรากฏอยู่ทั่วไป เกิดจากความคิดสร้างสรรค์ของมนุษย์ทั้งสิ้น มีทั้งที่ออกแบบสร้างขึ้นใหม่ แตกต่างจากของเดิม หรือปรับปรุงตกแต่งของเดิม โดยมนุษย์ได้รับอิทธิพลจากรูปทรง 2 แหล่ง คือ

2.7.3.1 รูปทรงจากธรรมชาติ (Natural Form)

เนื่องจากธรรมชาติมีความสำคัญและอยู่รายล้อมมนุษย์ ทั้งรูปทรงที่เป็นสิ่งมีชีวิตเช่น พืช สัตว์ต่างๆ และรูปทรงที่ไม่มีชีวิต เช่น กรวด หิน ดิน ทราย หรือปรากฏการณ์ทางธรรมชาติ เช่น คลื่น ลม แสงแดด ฝนตก พายุ ฯลฯ โดยมนุษย์ได้รับแรงบันดาลใจจากสิ่งเหล่านี้ในแง่มุมที่แตกต่างกัน เช่น ความเป็นระเบียบและความสวยงาม (Beauty) ของดอกไม้ป่า ความลงตัวอย่างมีแบบแผน (Order) ในรูปหกเหลี่ยมของรังผึ้ง ความสุนทรีย์ของลวดลาย (Pattern) ในดอกทานตะวัน เป็นต้นแล้วถ่ายทอดความคิดออกมาในรูปของผลิตภัณฑ์ ที่สามารถตอบสนองคุณประโยชน์ทางการใช้สอยแก่มนุษย์ทั้งทางร่างกายและจิตใจ

2.7.3.2 รูปทรงที่มนุษย์สร้างขึ้น (Manmade Form)

รูปทรงที่มนุษย์สร้างขึ้น มีอิทธิพลต่องานออกแบบผลิตภัณฑ์ในอันที่จะก่อให้เกิดความแตกต่างกันของแต่ละกลุ่มชน เช่น อาคารบ้านเรือน สิ่งของเครื่องใช้ ฯลฯ มักเป็นรูปทรงเรขาคณิตส่วนใหญ่จะมีลักษณะเป็นสากลและเป็นที่ยอมรับกันทั่วไป รูปทรงดังกล่าวแบ่งตามวิธีการผลิตได้ 2 ประเภท คือ ประเภทที่สร้างขึ้นด้วยมือหรือเครื่องมือพื้นฐาน (Hand Tools) มีลักษณะการใช้งานเฉพาะตามจุดประสงค์ของผู้ออกแบบ ผลิตได้จำนวนน้อย รูปทรงมีลักษณะเฉพาะตัวไม่ซ้ำกัน มีการ

ตกแต่งประดับประดาที่แสดงให้เห็นถึงความชำนาญทางทักษะของช่างฝีมือกับประเภทที่สร้างขึ้นด้วยเครื่องจักร (Machine tools) มีรูปทรงที่เหมือนกัน โดยผลิตออกมาเป็นจำนวนมากจากแม่พิมพ์เดียวกัน ใช้วัสดุอย่างเดียวกัน มีทั้งที่เป็นผลิตภัณฑ์สำเร็จรูปสามารถใช้ประโยชน์โดยตรงและเป็นชิ้นส่วน

2.7.4 รูปแบบการออกแบบผลิตภัณฑ์ที่มีผลต่อการตัดสินใจซื้อ

รูปแบบการออกแบบผลิตภัณฑ์ (Style) มีอยู่มากมาย มีการเกิดขึ้นและพัฒนาต่อเนื่องสม่ำเสมอ บ้างก็อยู่ในกระแสนิยม บ้างก็คลายความนิยม บ้างก็หวนคืนสู่ความนิยมซ้ำตามความสนใจของสังคมในเวลานั้น บนความหลากหลายในวิถีทางการออกแบบทำให้ผลงานที่เกิดจากแนวทางปฏิบัติที่แตกต่างกันนั้นถูกสร้างสรรค์และคลี่คลายสืบทอดต่อกันมาตามลำดับ แต่ไม่ว่าจะเลือกใช้รูปแบบใดก็ล้วนแต่สร้างเงื่อนไขในการผลิตงานออกแบบที่น่าสนใจได้ทั้งสิ้น ตัวอย่างเช่น

2.7.4.1 รูปแบบมาก่อนประโยชน์ใช้สอย (Function follows form)

เป็นวิถีทางการออกแบบที่นิยมความงามของรูปทรงเป็นหลักโดยยึดแนวคิดที่ว่าความงามต้องมาก่อนประโยชน์ใช้สอยเสมอและมักถูกนำมาใช้อธิบายขั้นตอนในการปฏิบัติการเพื่อการออกแบบผลิตภัณฑ์ที่เน้นความงามเป็นหลักจุดประสงค์ที่สำคัญก็เพื่อยกระดับคุณค่าผลิตภัณฑ์ให้สูงขึ้น เพื่อนำไปสู่การเพิ่มราคาสินค้า ดังนั้น การจะเป็นนักออกแบบผลิตภัณฑ์ให้ได้ดีตามแนวคิดนี้ จึงจำเป็นต้องได้รับการซึมซับความงามจากผลงานศิลปะแขนงต่าง ๆ ที่มีคุณภาพไว้มาก ๆ จะเป็นทางออกหนึ่งที่จะช่วยให้เราสามารถวิเคราะห์ความงามที่แฝงอยู่ในผลิตภัณฑ์ได้ดีขึ้น แต่ทั้งนี้ก็ไม่จำเป็นต้องยึดติดกับกฎเกณฑ์ใด ๆ ขอให้ยึดหยุ่นตามความรู้สึก

2.7.4.2 ประโยชน์ใช้สอยมาก่อนรูปแบบ (Form follows function)

เป็นวิถีทางการออกแบบของหลุยส์ สุลลิแวน (Louis Sullivan) ที่นิยมประโยชน์ใช้สอยเป็นหลัก (Functionalism) ปรัชญาที่ว่าประโยชน์ใช้สอยต้องมาก่อนความงามเสมอ และถูกนำมาใช้อธิบายขั้นตอนในการปฏิบัติการเพื่อการออกแบบผลิตภัณฑ์อุตสาหกรรมที่เกี่ยวข้องกับการผลิตจำนวนมาก โดยให้ความสำคัญกับการออกแบบที่สอดคล้องกับการทำงานของเครื่องจักร การประหยัดวัสดุความสะดวกในการใช้งาน การคงคลัง และการขนส่ง เป็นต้น แนวคิดดังกล่าวตรงกันข้ามกับปรัชญาที่มองความงามของรูปทรงมาก่อนสิ่งใด

2.7.4.3 การตลาดมาก่อนออกแบบ (Design follow marketing)

วงจรชีวิตของผลิตภัณฑ์จะมีรูปแบบเหมือนปิรามิด ถือกำเนิดโดยยึดฐานของปิรามิดแล้วพยายามยกระดับตัวเองนั้น ไม่ว่าจะเป็ด้านคุณภาพและเอกลักษณ์เฉพาะตัว การยกระดับตัวเองนั้นมักจะทำให้ราคาสูงขึ้นด้วย ดังนั้นเมื่อผลิตภัณฑ์ใด ๆ ไต่ระดับขึ้นสู่ยอดปิรามิด จำเป็นที่ธุรกิจนั้นจะต้องละทิ้งฐานซึ่งเป็นตลาดล่างไป แต่จะได้ลูกค้าชั้นดีที่มีความมั่นคงและจ่ายเงินดี ฐานชั้นล่างที่ถูกทิ้งไปก็จะมีผู้อื่นเข้ามายึดครองแทน กรณีตัวอย่างเช่น นาฬิกาสวิสซึ่งใช้เวลาหลายสิบปีเพื่อพัฒนาผลิตภัณฑ์จนได้ภาพพจน์ว่าเป็นนาฬิกาที่ดีที่สุดในโลก แต่ต้องสูญเสียฐานการตลาดระดับล่างให้กับนาฬิกาญี่ปุ่นที่เจาะเข้ามายึดตลาดล่างด้วยลูกเล่นใช้สอยพิเศษ เช่น เป็นเครื่องคิดเลข เป็นปฏิทิน ฯลฯ ในที่สุดเมื่อภาวะเศรษฐกิจโลกตกต่ำ ผู้ผลิตนาฬิกาสวิสทั้งหลายจึงเริ่มตระหนักว่าการถูกนาฬิกาญี่ปุ่นยึดตลาดล่างไปนั้นก่อให้เกิดการสูญเสียรายได้มหาศาล และสูญเสียภาพพจน์ของผู้ผลิตนาฬิกาชั้นนำของโลกไปที่ละน้อยอีกด้วย

2.7.4.4 อารมณ์ความรู้สึกมาก่อนรูปแบบ (Form follows emotion)

เมื่อเทคโนโลยีมาถึงจุดที่สามารถตอบสนองในด้านการตอบสนองต่อประโยชน์ใช้สอย และรูปแบบได้มาก รูปแบบผลิตภัณฑ์ที่บรรจุ หรือวัสดุสังเคราะห์ที่ตอบสนองการใช้สอยประเภทต่างๆ ได้อย่างมีประสิทธิภาพและเฉพาะเจาะจงมากขึ้น จนทำให้ปรัชญาการออกแบบปรับเปลี่ยนมาเป็น อารมณ์ความรู้สึกมาก่อนรูปแบบด้วยความเชื่อที่ว่าผู้บริโภคในปัจจุบันไม่ได้เพียงต้องการสินค้าภาพลักษณ์ หรือสิ่งแวดล้อม แต่ต้องการคุณค่าของควมรื่นรมย์ ประสบการณ์และลักษณะเฉพาะบางอย่าง อารมณ์หรือความรู้สึกคือสิ่งสำคัญในชีวิตของคนเราทั่วไป เพราะเป็นตัวสะท้อนสิ่งที่เรารู้สึก สิ่งที่เรากระทำและสิ่งที่เราคิด ผ่านตา หู จมูก ลิ้น หรือผิวสัมผัส มนุษย์ไม่สามารถหลีกเลี่ยงการเกิดอารมณ์หรือความรู้สึกได้

ผลิตภัณฑ์ที่มีอารมณ์และความรู้สึกแฝงเร้นอยู่ในตัว (Emotional Product) สามารถดึงดูดจิตใจของผู้สัมผัสงานและก่อให้เกิดเป็นแรงกระตุ้นให้เกิดความคิดต่อเรื่องที่หลากหลายได้ลักษณะสำคัญของ การออกแบบที่เน้นอารมณ์ความรู้สึก จะคำนึงถึงองค์ประกอบ 3 ประการ ได้แก่

1. การออกแบบที่คำนึงถึงรูปลักษณ์ที่สวยงาม (Visceral design) เกิดความถูกตาถูกใจเมื่อ ผู้บริโภคได้พบเห็นเป็นครั้งแรก รูปลักษณ์ก่อให้เกิดปฏิกิริยาตอบสนองแบบฉับพลันที่ส่งผ่านการรับรู้เกิดความความรู้สึกตติสนิปลอดภัย อันตราย สวยเก๋ลียด ชอบหรือไม่ชอบนับเป็นจุดเริ่มต้นของการเกิดความรู้สึกและอารมณ์ต่างๆ โดยในบางครั้งการใช้สอยอาจไม่สะดวกนัก แต่คนบางกลุ่มก็พร้อมที่จะประนีประนอมเพื่อที่จะอยู่ร่วมหรือใช้สอยสิ่งของเหล่านั้นได้อย่างพึงพอใจ

2. การออกแบบที่คำนึงถึงพฤติกรรมการใช้สอย (Behavioral design) การมีประโยชน์ใช้สอยได้จริง และก่อให้เกิดความพึงพอใจเมื่อได้ใช้ผลิตภัณฑ์นั้นผ่านประสาทสัมผัสทั้งการมองเห็น และการสัมผัส ซึ่งพฤติกรรมการใช้สอยนั้นเป็นความรู้สึกที่เกิดขึ้นภายหลังการใช้สอย การคิดวิเคราะห์แบบสมเหตุสมผลจะเข้ามามีอิทธิพลต่อความรู้สึกมากขึ้นนอกเหนือไปจากการรับรู้รูปลักษณ์เมื่อแรกเห็นโดยความรู้สึกที่ตื้นนั้นสามารถเกิดได้จากความรู้สึกว่าสามารถควบคุมได้ เข้าใจได้ ใช้งานง่าย สะดวกและเหมาะสม เพราะการใช้งานที่เหมาะสมจะนำไปสู่ความถนัดและความชำนาญได้เร็ว ทำให้ผู้ใช้รู้สึกผ่อนคลายและพึงพอใจในการใช้สอยผลิตภัณฑ์นั้นๆ ดังนั้นความรู้สึกที่เกิดขึ้นภายหลังการใช้สอยจึงเป็นตัวส่งเสริมหรือยับยั้งความรู้สึกประทับใจที่เกิดขึ้นเมื่อแรกเห็นได้

3. การออกแบบที่คำนึงถึงปฏิกิริยาตอบสนองจากผู้ (Reflection design) คือเมื่อผู้ใช้ได้ใช้ผลิตภัณฑ์นั้นแล้วจะเกิดปฏิกิริยาตอบสนอง ทำให้เกิดความรู้สึกผูกพัน หรือพึงพอใจในประสบการณ์หรือภาพลักษณ์จากผลิตภัณฑ์นั้น และยังสามารถสื่อให้ผู้ใช้ทราบได้ถึงเอกลักษณ์หรือรสนิยมของผู้เป็นเจ้าของ ซึ่งภาพลักษณ์เป็นความรู้สึกที่ไม่ได้เกิดจากการมองเห็นหรือใช้สอยสิ่งของโดยตรง แต่เกิดจากความคิดย้อนกลับว่าสิ่งของที่เลือกใช้สอยเหล่านั้นส่งภาพสะท้อนหรือแสดงภาพลักษณ์ของผู้ที่ใช้ต่อคนภายนอก

2.7.5 องค์ประกอบของการออกแบบผลิตภัณฑ์ชุมชน

การออกแบบและพัฒนาผลิตภัณฑ์ คือ การสร้างผลิตภัณฑ์ใหม่ที่ มีความสวยงามแตกต่างไปจากผลิตภัณฑ์จากกระดาษที่มีรูปแบบเดิมๆ ให้เกิดขึ้น และพัฒนาต่อยอดผลิตภัณฑ์เดิม ที่มีอยู่ในท้องตลาดให้สวยงามแตกต่างไปจากเดิม โดยมีวัตถุประสงค์เพื่อนำไปใช้เป็นสินค้า เพื่อจำหน่ายที่มีความสวยงามน่าสนใจมากยิ่งขึ้นงานออกแบบและพัฒนาผลิตภัณฑ์จึงเป็นการสร้างสรรค์ ที่เกิดจากความคิดจินตนาการโดยที่มาจากความตั้งใจให้เกิดจินตนาการได้นั้นนักออกแบบอาจได้รับแรงบันดาลใจ

ใจในการสร้างสรรค์ ผลงานจากสิ่งที่อยู่รอบๆตัว และอยู่ในขอบเขตกรอบความงามตามทฤษฎีที่กำหนด ขึ้นอยู่กับจุดมุ่งหมายในการออกแบบสร้างสรรค์งานแต่ละชนิด (วาสนา เจริญวิเชียรฉาย. 2551)

2.7.5.1 แสดงคุณค่าของธรรมชาติที่มีเอกลักษณ์และศิลปวัฒนธรรมท้องถิ่นเหนือ อีสาน ใต้ และภาคกลาง ซึ่งเอกลักษณ์เฉพาะท้องถิ่น มีวัสดุ มีขนาดการผลิตที่แตกต่างกัน

2.7.5.2 วัสดุและกรรมวิธีการผลิตของท้องถิ่นผลิตได้จริง โดยใช้ภูมิปัญญาของชาวบ้าน เหมาะสมกับสภาพท้องถิ่น มีคุณค่า ต้องใช้ความสามารถเฉพาะ

2.7.5.3 ด้านความสวยงาม และน่าสนใจ รูปแบบที่เป็นเอกลักษณ์เฉพาะท้องถิ่น รูปทรง ลวดลาย สีสันความเป็นธรรมชาติ

2.7.5.4 มีประโยชน์ในการใช้งานง่าย เหมาะสมกับราคาและสื่อถึงที่มาของผลิตภัณฑ์

2.7.5.5 ราคา เมื่อเทียบกับราคาโดยทั่วไปแล้วมักจะคิดว่าผลิตภัณฑ์ชุมชนต้องราคา ถูก ซึ่งได้เสนอแนวทางไว้ดังนี้

2.7.5.5.1 ราคาทั่วไป เป็นสินค้าที่ผลิตง่าย วัสดุไม่ค่อยมีคุณค่าหาได้ง่าย มีขั้นตอนไม่ซับซ้อน ผลิตโดยใช้เวลาไม่นาน ใช้งานคนๆเดียวก็แล้วเสร็จ ราคาไม่สูงมาก

2.7.5.5.2 ราคาที่ผู้ผลิตตั้งราคาได้ตามใจ (ราคาสูง) เป็นผลิตภัณฑ์ที่ให้คุณค่าทางศิลปวัฒนธรรม และให้คุณค่าทางจิตใจ มีความภาคภูมิใจที่ได้เป็นเจ้าของ มีจำนวนน้อย วัสดุได้มามีขั้นตอนซับซ้อนยุ่งยาก การผลิตต้องใช้ความชำนาญมีเอกลักษณ์เฉพาะ

2.7.5.6 การอนุรักษ์ เพื่อองค์ความรู้ และนำไปใช้ประโยชน์ในการพัฒนาเศรษฐกิจและสังคมอย่างเหมาะสม โดยการจัดองค์ความรู้ในชุมชนให้เป็นระบบที่ชุมชนเป็นเจ้าของถ่ายทอด และพัฒนาต่อยอดภูมิปัญญา และผสมผสานภูมิปัญญากับเทคโนโลยีใหม่ เกิดความรู้ใหม่นำไปใช้ในการดำรงชีวิต พัฒนาศักยภาพในชุมชนและสร้างมูลค่าทางเศรษฐกิจ (อุดมศักดิ์ สาริบุตร.2555:20-21)

สรุป จากหลักการผู้วิจัยได้นำแนวคิดมาออกแบบผลิตภัณฑ์ที่มีเอกลักษณ์และศิลปวัฒนธรรมท้องถิ่น ใช้วัสดุและกรรมวิธีการผลิตจากภูมิปัญญาของชาวบ้าน สามารถใช้เครื่องทุ่นแรงได้ และเหมาะสมกับสภาพท้องถิ่น มีคุณค่า สวยงามและสื่อถึงที่มาของผลิตภัณฑ์ได้

2.7.6 มาตรฐานผลิตภัณฑ์ชุมชน (มผช.)

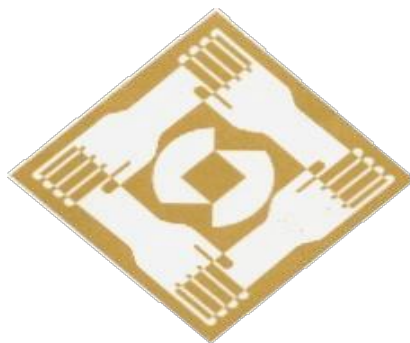

ภาพที่ 2.49 มาตรฐานผลิตภัณฑ์อุตสาหกรรม

ที่มา : สำนักงานอุตสาหกรรมจังหวัดสุรินทร์

สำนักงานมาตรฐานผลิตภัณฑ์อุตสาหกรรม หรือที่เรียกย่อๆ ว่า สมอ. ได้มีโครงการจัดทำมาตรฐานผลิตภัณฑ์ชุมชน เพื่อรองรับการพัฒนาคุณภาพผลิตภัณฑ์ชุมชนหรือระดับ พื้นบ้านที่ยังไม่ได้รับการพัฒนาเท่าที่ควร ซึ่งวัตถุประสงค์ของโครงการที่สำคัญคือ ส่งเสริมและพัฒนาคุณภาพของผลิตภัณฑ์ชุมชนให้ได้รับการรับรองและแสดงเครื่องหมาย การรับรอง เพื่อส่งเสริมด้านการตลาดของผลิตภัณฑ์ ให้เป็นที่ยอมรับอย่างแพร่หลาย และสร้างความมั่นใจให้กับผู้บริโภคในการเลือกซื้อผลิตภัณฑ์ชุมชนทั้งในประเทศและ ต่างประเทศ เน้นให้มีการพัฒนาแบบยั่งยืน อีกทั้งสนับสนุนนโยบายสำคัญของรัฐบาล โครงการหนึ่งตำบล หนึ่งผลิตภัณฑ์ ในการแก้ไขปัญหาความยากจนของชุมชน โดยมุ่งให้ความสำคัญของการนำภูมิปัญญาชาวบ้าน และทรัพยากรที่มีอยู่ในท้องถิ่นมาพัฒนาและสร้างมูลค่าของผลิตภัณฑ์ให้สูงขึ้น มีคุณภาพ มีจุดเด่น มีเอกลักษณ์ มีการ พัฒนาท้องถิ่น สร้างชุมชนให้เข้มแข็ง พึ่งตนเองได้ สร้างงาน สร้างรายได้

2.7.6.1 วัตถุประสงค์โครงการ

2.7.6.1.1 ส่งเสริมและพัฒนาคุณภาพผลิตภัณฑ์ชุมชนให้ได้รับการรับรองและแสดงเครื่องหมายการรับรอง

2.7.6.1.2 เพื่อส่งเสริมด้านการตลาดของผลิตภัณฑ์ให้เป็นที่ยอมรับอย่างแพร่หลาย สร้างความมั่นใจให้กับผู้บริโภคทั้งในและต่างประเทศ

2.7.6.1.3 เพื่อเน้นให้มีการพัฒนาแบบยั่งยืนสนับสนุนนโยบายของรัฐบาลในโครงการ “หนึ่งตำบล หนึ่งผลิตภัณฑ์”

2.7.6.2 แนวทางการดำเนินโครงการ

2.7.6.2.1 การกำหนดมาตรฐานผลิตภัณฑ์ชุมชน

เหมาะสมกับสภาพของผลิตภัณฑ์ เป็นที่ยอมรับของทุกฝ่ายที่เกี่ยวข้อง แนวทางปฏิบัติไม่ซับซ้อน ใช้ข้อมูลจากการสัมมนาร่วมกัน ระหว่างผู้ผลิต

2.7.6.2.2 การรับรองคุณภาพมาตรฐานผลิตภัณฑ์ชุมชน

กำหนดรูปแบบเครื่องหมาย เก็บตัวอย่างทดสอบ โดยทางราชการสนับสนุนค่าใช้จ่ายให้การรับรอง และตรวจติดตามผล

2.7.6.2.3 ด้านการพัฒนาผู้ผลิตในชุมชน

2.7.6.3 ผลิตภัณฑ์ที่ให้การรับรอง 6 ประเภท

2.7.6.3.1 อาหาร

2.7.6.3.2 เครื่องดื่ม

2.7.6.3.3 ผ้าและเครื่องแต่งกาย

2.7.6.3.4 ศิลปะประดิษฐ์ และของที่ระลึก

2.7.6.3.5 เครื่องใช้และเครื่องประดับตกแต่ง

2.7.6.3.6 สมุนไพรที่ไม่ใช่อาหารและยา

ที่มา: สำนักงานอุตสาหกรรมจังหวัดสุรินทร์

มาตรฐานผลิตภัณฑ์ชุมชน (มผช.) คือ ข้อกำหนดด้านคุณภาพที่เหมาะสมกับผลิตภัณฑ์ชุมชนให้เป็นที่เชื่อถือ เป็นที่ยอมรับ และสร้างความมั่นใจให้กับผู้บริโภคในการเลือกซื้อผลิตภัณฑ์ โดยมุ่งเน้นให้เกิดการพัฒนาอย่างยั่งยืน เพื่อยกระดับคุณภาพของผลิตภัณฑ์ชุมชนให้เป็นที่ไปตามมาตรฐานที่กำหนด และสอดคล้องกับนโยบาย OTOP

ประโยชน์ที่ได้รับจาก มผช.

1. ผู้ผลิตผลิตภัณฑ์ชุมชน มีความเข้าใจ และมีความรู้ในการผลิตสินค้าที่มีคุณภาพ
2. สินค้าที่ผลิตมีคุณภาพมากยิ่งขึ้น
3. สินค้าเป็นที่น่าเชื่อถือ และเป็นที่ต้องการของตลาด
4. สามารถนำผลิตภัณฑ์เข้าคัดสรร OTOP Product Champion (ระดับดาว)
5. ได้รับการสนับสนุนเพื่อการพัฒนาที่เหมาะสมจากหน่วยงานที่เกี่ยวข้อง

2.8 ศึกษาเอกสารและงานวิจัยที่เกี่ยวข้อง

กอบกุล ชำนาญหมอ (2537) ได้ศึกษาเรื่อง การประกอบอาชีพทำเครื่องเงิน “ประเก้อม” ตำบลเขวาสินรินทร์ อำเภอเมือง จังหวัดสุรินทร์ ผลการวิจัย พบว่า 1) ประวัติความเป็นมา การประกอบอาชีพทำเครื่องเงิน “ประเก้อม” เป็นหัตถกรรมพื้น บ้านที่สืบทอดกันมาตั้งแต่บรรพบุรุษ โดยวิธีการถ่ายทอดศิลปะการผลิตในระบบครอบครัว เดิมใช้ทอง คำ ตั้งแต่ พ.ศ. 2522 เป็นต้นมาได้ใช้โลหะเงินแทน เรียกว่า หัตถกรรมพื้นบ้านเครื่องประดับเงิน และได้รับความนิยมเรื่อยมาจนถึงปัจจุบัน 2) กระบวนการ ประกอบอาชีพทำเครื่องเงิน “ประเก้อม” พบว่าผู้ประกอบการต้องมีความ รู้ในการผลิต วิธีการจำหน่าย แรงงานที่ใช้จะเป็นแรงงานในครอบครัว ใช้ที่ดินบริเวณใต้ถุนบ้านในการผลิตส่วนวัสดุอุปกรณ์และทุนในการผลิตเป็นของตนเอง ปัจจัยที่ส่งเสริมให้มีการประกอบอาชีพ คือ ญาติพี่น้องหรือบรรพบุรุษ ซึ่งเป็นผู้ที่มีบทบาทสำคัญในการฝึกฝนอาชีพและถ่ายทอดสืบทอดกันมา 3) ผลกระทบด้านเศรษฐกิจและสังคม พบว่าเมื่อประกอบอาชีพนี้แล้วทำให้มีรายได้เพิ่ม ขึ้นฐานะทางเศรษฐกิจดีขึ้น มีหนี้สินน้อยลงและทำให้ไม่มีการอพยพแรงงานไปทำงานที่ท้องถิ่นอื่น

บัณฑิตหญิง ปัญญาโน (2554) ได้ศึกษา เรื่องการศึกษาเครื่องประดับเงินประเภทประเก้อมที่จังหวัดสุรินทร์ เพื่อพัฒนาเป็นเครื่องประดับไทยร่วมสมัยผู้วิจัยพบว่ารูปทรงจากทฤษฎีการออกแบบโครงสร้างที่ได้มาจากรูปทรงเลขาคณิต โดยเฉพาะทรงกลมมีการนำมาใช้มากที่สุดในการออกแบบ เนื่องจากให้ความรู้สึกที่สมดุลและเข้าได้กับรูปทรงอื่นๆเมื่อนำไปออกแบบร่วมกัน ด้านประโยชน์ใช้สอย รูปแบบเครื่องประดับ ลูกประเก้อมส่วนใหญ่จะเป็นการออกแบบเชิงสืบสานและอนุรักษ์ ไม่มีการปรับเปลี่ยนรูปแบบจากอดีตมากนัก คือ ยังคงยึดติดกับความเป็นลูกประคำ ที่นำลูกประเก้อมมาร้อยเป็นเส้นเป็นวง แล้วนำมาสวมคอเป็นสร้อยคอหรือร้อยเป็นกำไล ผู้วิจัยได้สร้างรูปแบบเครื่องประดับลูกประเก้อมใหม่ที่แตกต่างจากแบบเดิมได้ โดยการบูรณาการแนวคิดทางการออกแบบร่วมสมัยเข้ากับองค์ความรู้แบบภูมิปัญญาสามารถช่วยพัฒนาและส่งเสริมภาพลักษณ์ของเครื่องประดับลูกประเก้อม ทั้งยังช่วยเพิ่มอัตราการหมุนเวียนในการจับจ่ายสินค้า โดยผู้ใช้สามารถปรับเปลี่ยนลวดลายประเก้อมได้เอง ไม่ซ้ำแบบเดิม

นางสาวปิยดา ชุมทองโต (2553) ได้ศึกษา เรื่องการศึกษาแนวทางการประยุกต์รูปแบบเครื่องแต่งกายโนราเพื่อออกแบบเครื่องประดับเงิน การศึกษาแนวทางการประยุกต์รูปแบบเครื่องแต่งกายโนราเพื่อออกแบบเครื่องประดับเงินผู้จัดทำโครงการนี้เพื่อ 1) เพื่อศึกษาแนวทางการประยุกต์

เครื่องแต่งกายโนรา เพื่อออกแบบเครื่องประดับเงิน 2) เพื่อการออกแบบและผลิตเครื่องประดับเงิน โดยประยุกต์ใช้ลวดลาย สี สัน วัสดุที่เป็นเอกลักษณ์ของเครื่องแต่งกายโนรา

วิธีการดำเนินงานประกอบด้วย การรวบรวมและศึกษาข้อมูลจากภาคเอกสารที่เกี่ยวข้อง พร้อม กำหนดข้อพิจารณาเพื่อการนำไปใช้ใน การวิเคราะห์ด้วยตารางปฏิสัมพันธ์และนำผลการวิเคราะห์ที่ได้มากำหนดเป็นแนวทางในการออกแบบ ทำแบบร่าง และทำผลิตภัณฑ์เพื่อการทดสอบ สร้างแบบประเมินแบบร่างและนำไปใช้กับกลุ่มประชากรแบบเจาะจงคือผู้เชี่ยวชาญด้านการออกแบบเครื่องประดับจำนวน 10 ท่าน เลือกรูปแบบมาพัฒนาและเขียนแบบเพื่อการผลิตจริง

ผลจากการศึกษาและสรุปข้อมูลจากแบบประเมินทางด้านการออกแบบและใช้ผลิตเครื่องประดับโครงการศึกษาแนวทางการประยุกต์รูปแบบเครื่องแต่งกายโนราเพื่อออกแบบเครื่องประดับเงินจากผู้เชี่ยวชาญจำนวน 10 ท่าน พบว่ามีความพึงพอใจในรูปแบบที่ 3 ในระดับเหมาะสมมากมีระดับคะแนน 4.10 จากผลการจัดทำที่ได้มาซึ่งเครื่องประดับโครงการศึกษาแนวทางการประยุกต์รูปแบบเครื่องแต่งกายโนราเพื่อออกแบบเครื่องประดับเงิน 1 ชุด ประกอบด้วย สร้อยคอ แหวน กำไล ต่างหู วัสดุโครงสร้างตัวเรือนทำจากเงิน และลูกปัดพลาสติกเรียงเป็นลวดลายที่เรียกว่าลายลูกแก้ว เป็นลายที่มีมิติของภาพเชิงซ้อนคือมีการเล่นสีสันไล่เข้าจุดกึ่งกลางที่เรียกว่าใจได้อย่างลงตัวที่ใช้ประกอบด้วย สี สัน น้ำเงิน ขาว ดำ เหลือง การจัดวางสีจะไม่ใช้ลูกปัดสีเข้มให้อยู่ใกล้กัน และลูกปัดสีสว่างก็ไม่ควรอยู่ใกล้ด้วยเพราะจะทำให้ลายดอกไม้เด่นชัด ลักษณะที่กล่าวนี้เรียกว่า “สีอับ” คือ สีไม่สว่าง ทำให้ลายที่ปรากฏมองเห็นไม่เด่นชัด ดูไม่ดูดีไม่สวยงาม และสีทุกสีที่ใช้มีความหมายทางความเชื่อในสีของเครื่องลูกปัด

นางสาวกัลยา เครือช (2550) ได้ศึกษา เรื่อง การออกแบบเครื่องประดับแนวร่วมสมัย จากรูปทรงและพฤติกรรมของมด โครงการออกแบบเครื่องประดับร่วมสมัยจากรูปทรงพฤติกรรมของมดนี้ ผู้จัดทำโครงการมีเพื่อ 1) เพื่อศึกษาข้อมูลรูปทรงและพฤติกรรมของมดมาเป็นแนวทางในการออกแบบเครื่องประดับร่วมสมัย 2) เพื่อออกแบบเครื่องประดับแนวร่วมสมัยจากรูปทรง และพฤติกรรมของมด 3) เพื่อผลิตเครื่องประดับแนวร่วมสมัยจากรูปทรงและพฤติกรรมของมด

วิธีการดำเนินการประกอบด้วย การรวบรวมข้อมูลจากภาคเอกสารที่เกี่ยวข้องกำหนดหัวข้อที่พิจารณาในการนำไปใช้ นำหัวข้อที่ได้มาทำการวิเคราะห์ด้วยตารางปฏิสัมพันธ์ โดยมีกลุ่มประชากรเป็นผู้เชี่ยวชาญที่มีประสบการณ์การทำงานด้านการออกแบบ และผลิตเครื่องประดับประเมินคัดเลือกรูปแบบจากแบบร่าง จำนวน 5 ท่าน นำผลการประเมินมาทำการหาค่าวิเคราะห์ทางสถิติเพื่อหาค่าเฉลี่ยและสรุปแบบพรรณนาเพื่อเป็นแนวทางในการออกแบบที่เหมาะสมตรงตามแนวคิดและเป็นไปได้ในทางการผลิตมากที่สุด การเก็บข้อมูลต่างๆผู้ทำโครงการเป็นการดำเนินงานด้วยตนเอง

ผลจากการศึกษา และสรุปข้อมูลจากแบบประเมิน ทางด้านการออกแบบและใช้ผลิตเครื่องประดับแนวร่วมสมัยจากผู้เชี่ยวชาญพบว่า ผู้เชี่ยวชาญมีความพึงพอใจในแบบร่างที่ 2 ใน ระดับ 4 คะแนน 4.20 จากผลการจัดทำที่ได้มาซึ่งเครื่องประดับแนวร่วมสมัยจากรูปทรงและพฤติกรรมของมด 1 ชุด จำนวน 4 ชิ้น คือ สร้อยคอ ต่างหู เข็มกลัด แหวน ตัวโครงสร้างหลักของสร้อยใช้พลาสติกใสคริสตันและน้ำ เพื่อเพิ่มความสนใจในชิ้นงานและต้องการสื่อถึงสารพีโรโมนที่มดใช้ในการติดต่อสื่อสารกันและมีมดที่ทำจากเรซินประดับอยู่ที่สร้อย โครงสร้างของต่างหูทำจากเรซิน และมีคริสตันประดับชิ้นงานสื่อถึงการอยู่เป็นสังคม และชนชั้นวรรณะที่มีนางพญามดเป็นผู้ควบคุมมดทุกตัวในรัง แหวนโครงสร้างหลักเป็นเรซินสื่อถึงการทำรังของมดที่อาศัยอยู่ร่วมกันบนต้นไม้

บทที่ 3

ขั้นตอนการดำเนินงานวิจัย

การวิจัยศึกษาเอกลักษณ์ผลิตภัณฑ์เครื่องเงินประเก้อม จังหวัดสุรินทร์ เพื่อส่งเสริมเศรษฐกิจเชิงสร้างสรรค์ ได้ศึกษาทฤษฎี ตำรา เอกสาร และรวบรวมข้อมูลเบื้องต้น เพื่อประกอบการออกแบบและเพื่อบรรลุวัตถุประสงค์ของการวิจัยตามวัตถุประสงค์ 3 ข้อ ดังนี้

1. เพื่อศึกษาเอกลักษณ์รูปแบบลวดลายประเก้อม หมู่บ้านหัตถกรรมเครื่องเงิน อำเภอเขวาสินรินทร์ จังหวัดสุรินทร์
2. เพื่อออกแบบและพัฒนาผลิตภัณฑ์จากเอกลักษณ์ประเก้อม สู่เชิงเศรษฐกิจสร้างสรรค์
3. เพื่อประเมินความพึงพอใจของผู้บริโภค ที่มีต่อผลิตภัณฑ์ ประเก้อมในเชิงเศรษฐกิจสร้างสรรค์

ดังนั้น ทางผู้วิจัยได้กำหนดขั้นตอนที่ใช้ในการดำเนินการวิจัย ดังต่อไปนี้

- 3.1 ประชากรและกลุ่มตัวอย่าง
- 3.2 เครื่องมือที่ใช้ในการวิจัย
 - 3.2.1 ลักษณะของเครื่องมือ
 - 3.2.2 การสร้างเครื่องมือ
 - 3.2.3 การตรวจสอบเครื่องมือ
- 3.3 กระบวนการศึกษาลวดลายภูมิปัญญาท้องถิ่น ประเก้อม ชุมชนหัตถกรรมเครื่องเงิน
- 3.4 การเก็บรวบรวมข้อมูล
- 3.5 การวิเคราะห์ข้อมูล
- 3.6 ขั้นตอนการดำเนินงาน

3.1 ประชากรและกลุ่มตัวอย่าง

ผู้วิจัยกำหนดประชากรและกลุ่มตัวอย่างตามวัตถุประสงค์ทั้ง 4 ข้อ ดังนี้

3.1.1 ประชากรและกลุ่มตัวอย่าง วัตถุประสงค์ของที่ 1 เพื่อศึกษาเอกลักษณ์ประเก้อม หมู่บ้านหัตถกรรมเครื่องเงิน อำเภอเขวาสินรินทร์ จังหวัดสุรินทร์

ผลิตภัณฑ์เครื่องเงินประเก้อม อำเภอเขวาสินรินทร์ จังหวัดสุรินทร์ ศึกษารูปแบบและลวดลายเพื่อนำลวดลายโบราณมาเพื่อพัฒนาผลิตภัณฑ์ ประเภทประเก้อม จากผู้ผลิตและผู้ประกอบการ หมู่บ้านหัตถกรรมเครื่องเงิน จังหวัดสุรินทร์

- 3.1.1.1 กลุ่มตัวอย่าง ผู้ผลิตเครื่องประดับเงิน จังหวัดสุรินทร์ ได้แก่
 - 3.1.1.1.1 คุณป่วน เจียวทอง ปราชญ์ชาวบ้านหมู่บ้านหัตถกรรมเครื่องเงิน จังหวัดสุรินทร์
 - 3.1.1.1.2 คุณนพรุจ เพชรเลิศ ครูฝึกฝีมือแรงงาน ศูนย์ส่งเสริมศิลปาชีพ อีสานใต้ จังหวัดสุรินทร์
 - 3.1.1.1.3 คุณสมบุรณ์ เสาร์สิริ ครูช่างเครื่องเงินหมู่บ้านหัตถกรรมเครื่องเงิน จังหวัดสุรินทร์

3.1.1.2 กลุ่มตัวอย่าง ผู้ประกอบการ หมู่บ้านหัตถกรรมเครื่องเงิน จังหวัดสุรินทร์

3.1.1.2.1 คุณบุญเกื้อ คงดี ผู้ประกอบการร้าน แดงบุหงา

3.1.1.2.2 คุณจตุรพรรณ เข้มศรี ผู้ประกอบการเครื่องเงิน หมู่บ้านนาโชค

3.1.2 ประชากรและกลุ่มตัวอย่าง ตามวัตถุประสงค์ของที่ 2 เพื่อออกแบบและพัฒนาผลิตภัณฑ์จากเอกลักษณ์ประเภอม สู่เชิงเศรษฐกิจสร้างสรรค์

ประชากร ได้แก่ ผู้ผลิตและผู้จำหน่ายเครื่องประดับเงิน อำเภอเขวาสินรินทร์ จังหวัดสุรินทร์ ใน 3 หมู่บ้าน ได้แก่ กลุ่มผู้ผลิตและจำหน่ายบ้านโชค, กลุ่มผู้ผลิตและจำหน่ายบ้านเขวาสินรินทร์ และกลุ่มผู้ผลิตและจำหน่ายบ้านนาโพธิ์ (สำนักงานพัฒนาชุมชน อำเภอเขวาสินรินทร์) จำนวน 15 กลุ่ม

กลุ่มตัวอย่าง ได้แก่ ผู้ผลิตและผู้จำหน่ายเครื่องประดับเงินประเภอม อำเภอเขวาสินรินทร์ จังหวัดสุรินทร์ โดยเจาะจงเฉพาะเลือกรายใหญ่ที่สุดจำนวน 3 กลุ่ม เป็นสุ่มแบบเจาะจง

3.1.2.1 กลุ่มตัวอย่าง ผู้ผลิตและผู้จำหน่ายเครื่องประดับเงินประเภอม ได้แก่

3.1.2.1.1 คุณป่วน เจียวทอง ปราชญ์ชาวบ้าน หมู่บ้านหัตถกรรมเครื่องเงิน จังหวัดสุรินทร์

3.1.2.1.2 คุณนพรุจ เพชรเลิศ ครูฝึกฝีมือแรงงาน ศูนย์ส่งเสริมศิลปาชีพ อีสานใต้ จังหวัดสุรินทร์

3.1.2.1.3 คุณบุญเกื้อ คงดี ผู้ประกอบการร้าน แดงบุหงา

3.1.3 ประชากรและกลุ่มตัวอย่าง ตามวัตถุประสงค์ของที่ 3 เพื่อประเมินความพึงพอใจของผู้บริโภค ที่มีต่อผลิตภัณฑ์ประเภอม ในเชิงเศรษฐกิจสร้างสรรค์

ประชากร ได้แก่ นักท่องเที่ยวที่สนใจผลิตภัณฑ์ สถิตินักท่องเที่ยวของจังหวัด ปี 2559 มีจำนวน 288,223 คน (เป็นชาวไทย 280,747 คน และชาวต่างประเทศ 7,476 คน) เพิ่มขึ้นจากช่วงเดือนเดียวกันของปีก่อน 6.80%

ที่มา : กรมการท่องเที่ยว กระทรวงการท่องเที่ยวและกีฬา ข้อมูล ณ ปี 2559

กลุ่มตัวอย่าง ได้แก่ นักท่องเที่ยวที่สนใจผลิตภัณฑ์ศูนย์แสดงและจำหน่ายสินค้าและโอท็อป อำเภอเขวาสินรินทร์ จังหวัดสุรินทร์ 100 คน เป็นสุ่มแบบบังเอิญ (Accidental Sampling) โดยกำหนดกลุ่มตัวอย่างจากตาราง Taro Yamane (1973) ที่ระดับความเชื่อมั่น 95%และค่าความคลาดเคลื่อนที่ $\pm 5\%$

3.2 เครื่องมือในการวิจัย

3.2.1 ลักษณะเครื่องมือ

3.2.1.1 เครื่องมือที่ใช้ในการวิจัย ตามวัตถุประสงค์ของที่ 1 เพื่อศึกษาเอกลักษณ์ประเภอม หมู่บ้านหัตถกรรมเครื่องเงิน อำเภอเขวาสินรินทร์ จังหวัดสุรินทร์

3.2.1.1.1 ผู้วิจัยใช้แบบสัมภาษณ์ เป็นเครื่องมือที่ใช้สัมภาษณ์ผู้ผลิต และจำหน่ายผลิตภัณฑ์เครื่องประดับเงิน/ผู้จำหน่ายสินค้าโอท็อป ซึ่งได้รวบรวมข้อมูลเกี่ยวกับ ผลิตภัณฑ์ สินค้า ประเภอม เครื่องประดับ เพื่อนำมาเป็นข้อมูลในการศึกษาและพัฒนาผลิตภัณฑ์จากลวดลายภูมิ

3.2.2 การสร้างเครื่องมือ

แบบสัมภาษณ์ มีขั้นตอนดังนี้

1. การศึกษาทฤษฎี เอกสารและงานวิจัยที่เกี่ยวข้องกับเครื่องประดับเงินเพื่อนำมาสรุปเป็นประเด็นในการสัมภาษณ์
2. กำหนดรูปแบบคำถามที่จะใช้ในการสัมภาษณ์ เพื่อให้ได้คำตอบที่มีความชัดเจน กระชับ และตรงตามที่ต้องการ
3. กำหนดกลุ่มเป้าหมายที่ต้องการไปสัมภาษณ์ตามประเด็นที่ต้องการศึกษาตามวัตถุประสงค์แบบประเมิน มีขั้นตอนดังนี้
 1. ตอนที่ 1 กำหนดข้อคำถามด้านลักษณะเอกลักษณ์เฉพาะถิ่น ด้านประโยชน์ใช้สอย ด้านความงาม
 2. ตอนที่ 2 ข้อเสนอแนะ การศึกษาเอกลักษณ์เครื่องเงิน ประเทืองจังหวัดสุรินทร์ เพื่อการออกแบบผลิตภัณฑ์เชิงเศรษฐกิจสร้างสรรค์

3.2.2.1 เครื่องมือที่ใช้ในการวิจัยตามวัตถุประสงค์ของที่ 3 เพื่อประเมินความพึงพอใจของผู้บริโภค ที่มีต่อผลิตภัณฑ์ประเทือง ในเชิงเศรษฐกิจสร้างสรรค์

3.2.2.1.1 ผู้วิจัยใช้แบบสอบถามประเมินความพึงพอใจของผู้บริโภคที่มีต่อผลิตภัณฑ์ประเทือง ตามแบบมาตรฐานประเมินค่าระดับ (Rating Scale) ซึ่งมีค่าตามอัตราส่วน ดังนี้

4.51 – 5.00 หมายถึง	มีความเหมาะสมในระดับมากที่สุด
3.51 – 4.50 หมายถึง	มีความเหมาะสมในระดับมาก
2.51 – 3.50 หมายถึง	มีความเหมาะสมในระดับปานกลาง
1.51 – 2.50 หมายถึง	มีความเหมาะสมในระดับน้อย
1.00 – 1.50 หมายถึง	มีความเหมาะสมในระดับน้อยที่สุด

นอกจากนี้ยังใช้แบบสอบถาม (Questionnaire) แบบปลายเปิด (Open Form) ในส่วนของข้อเสนอแนะเพิ่มเติม แบบประเมินความพึงพอใจของกลุ่มเป้าหมายมีขั้นตอน ดังนี้

- ตอนที่ 1 ข้อมูลทั่วไป เกี่ยวกับผู้ตอบแบบสอบถาม
- ตอนที่ 2 ความพึงพอใจของผู้บริโภค ที่มีต่อผลิตภัณฑ์ ประเทือง ในระบบเศรษฐกิจสร้างสรรค์
- ตอนที่ 3 ข้อเสนอแนะ ศึกษาเอกลักษณ์เครื่องเงินประเทือง จังหวัดสุรินทร์ เพื่อการออกแบบผลิตภัณฑ์ ในเชิงเศรษฐกิจเชิงสร้างสรรค์

3.2.3 การตรวจสอบเครื่องมือ

3.2.3.1 การหาความเที่ยงตรงของแบบสอบถาม ผู้วิจัยทำการตรวจสอบความเที่ยงตรง (Validity) โดยอาศัยดุลยพินิจของผู้ทรงคุณวุฒิ โดยทำการตรวจสอบความเที่ยงตรงตามเนื้อหา (Content Validity) โดยการหาค่าดัชนีความสอดคล้องระหว่างข้อคำถามกับสิ่งที่ต้องการวัด (Index of Item Objective Congruent : IOC) มีผู้ทรงคุณวุฒิ 3 ท่าน ดังนี้

1. ผศ.ดร.ศิริรัตน์ เพ็ชรแสงศรี อาจารย์สาขาวิชาครุศาสตร์อุตสาหกรรมคณะครุศาสตร์อุตสาหกรรม สถาบันเทคโนโลยีพระจอมเกล้าเจ้าคุณทหารลาดกระบัง
2. ผศ.ดร.ทงศักดิ์ โสวัจสตากุล หัวหน้าศูนย์นวัตกรรมและเทคโนโลยีทางการศึกษา สถาบันเทคโนโลยีพระจอมเกล้าเจ้าคุณทหารลาดกระบัง

3. ดร.กฤษณา คิตติ อาจารย์สาขาวิชาเศรษฐศาสตร์อุตสาหกรรมคณะครุศาสตร์อุตสาหกรรม สถาบันเทคโนโลยีพระจอมเกล้าเจ้าคุณทหารลาดกระบัง

โดยมีเกณฑ์คะแนนดังนี้

1	หมายถึง	แน่ใจในคำตอบนั้นสอดคล้องกับคำนิยามศัพท์
0	หมายถึง	ไม่แน่ใจในคำตอบนั้นสอดคล้องกับคำนิยามศัพท์
-1	หมายถึง	ไม่แน่ใจในคำตอบนั้นไม่สอดคล้องกับคำนิยามศัพท์

จากนั้นนำคะแนนผลการพิจารณามาคำนวณจากสูตร

$$IOC = \frac{\sum R}{N}$$

IOC	หมายถึง	ดัชนีความสอดคล้อง
R	หมายถึง	คะแนนการพิจารณาของผู้ทรงคุณวุฒิ
$\sum R$	หมายถึง	ผลรวมคะแนนของผู้ทรงคุณวุฒิแต่ละคน
N	หมายถึง	จำนวนผู้ทรงคุณวุฒิ

3.3 กระบวนการศึกษาลวดลายภูมิปัญญาท้องถิ่นประเทือง ชุมชนหัตถกรรมเครื่องเงิน จังหวัดสุรินทร์

ผู้วิจัยได้ทำการศึกษาข้อมูล ดังนี้

3.2.1 ศึกษาข้อมูลตำรา เอกสารที่เกี่ยวกับเครื่องประดับเงินประเทือง ชุมชนหัตถกรรมเครื่องเงิน จังหวัดสุรินทร์

3.2.2 ศึกษาข้อมูลตำรา เอกสารที่เกี่ยวกับกระบวนการผลิตเครื่องเงินประเทืองชุมชนหัตถกรรมเครื่องเงิน จังหวัดสุรินทร์

3.2.3 การศึกษาและพัฒนาผลิตภัณฑ์จากลวดลายภูมิปัญญาท้องถิ่นประเทืองชุมชนหัตถกรรมเครื่องเงิน จังหวัดสุรินทร์ โดยออกแบบร่าง ให้มีความหลากหลาย แต่ครอบคลุมประเด็นตามแนวคิดหลักการออกแบบผลิตภัณฑ์ ในด้านความงาม ด้านประโยชน์ใช้สอย โดยคำนึงถึงลวดลายจากภูมิปัญญาท้องถิ่นนำมาดัดทอน และพัฒนาให้มีเอกลักษณ์เฉพาะท้องถิ่น สื่อถึง ประเทือง ชุมชนหัตถกรรมเครื่องเงิน จังหวัดสุรินทร์ และคำนึงถึงด้านกรรมวิธีการผลิต

3.2.4 นำเสนอแบบประเมินผลงานด้านการออกแบบ ไปเสนอต่อผู้ทรงคุณวุฒิและผู้เชี่ยวชาญทำการประเมินและให้ข้อเสนอแนะ

3.2.5 ปรับปรุงตามคำแนะนำของผู้ทรงคุณวุฒิและผู้เชี่ยวชาญ

3.2.6 ทำการผลิตต้นแบบ

3.4 การเก็บรวบรวมข้อมูล

การเก็บรวบรวมข้อมูลเป็นขั้นตอนที่สำคัญ การรวบรวมข้อมูลที่เกี่ยวข้องในการทำงานจากแหล่งต่างๆ ซึ่งเป็นข้อมูลพื้นฐาน ที่จะนำมาวิเคราะห์และสรุปเป็นแนวทางในการออกแบบ รวมถึงกระบวนการในการผลิต ทั้งนี้ในการเก็บข้อมูลที่เกี่ยวข้องในการศึกษา

3.4.1 การศึกษาและพัฒนาผลิตภัณฑ์การศึกษาเอกลักษณ์เครื่องเงินประเก๋อมจังหวัดสุรินทร์ เพื่อการออกแบบผลิตภัณฑ์ เจริญเศรษฐกิจสร้างสรรค์

3.4.2 เก็บข้อมูลโดยการบันทึกภาพ และรายละเอียดของเครื่องประดับเงินประเก๋อมเพื่อใช้เป็นข้อมูลการออกแบบผลิตภัณฑ์ เจริญเศรษฐกิจสร้างสรรค์



ภาพที่ 3.1 การสัมภาษณ์แบบปลายเปิด คุณนพรุจ เพชรเลิศ ผู้เชี่ยวชาญด้านการผลิตเครื่องเงินประเก๋อม จังหวัดสุรินทร์

ถ่ายภาพโดย : อีสริย์ คล่องอาษา. 2560



ภาพที่ 3.2 การสัมภาษณ์แบบปลายเปิด คุณบุญแก้ว คงดี ผู้เชี่ยวชาญด้านการออกแบบ
ผู้ประกอบการเครื่องประดับเงินประเก้อม ร้านแดงบุหงา
ถ่ายภาพโดย : อิศรีย์ คล่องอาษา. 2560



ภาพที่ 3.3 การสัมภาษณ์แบบปลายเปิด คุณป่วน เจียวทอง ปราชญ์ชาวบ้าน
และประธานกลุ่มหัตถกรรมเครื่องเงิน
ถ่ายภาพโดย : อิศรีย์ คล่องอาษา. 2560

1. ข้อมูลขั้นปฐมภูมิ เป็นข้อมูลที่ได้จาก แบบสอบถาม และแบบประเมินแบบร่าง ผู้ศึกษาจะนำข้อมูลที่ได้มาสรุปผลวิเคราะห์ และนำมาใช้ประกอบการออกแบบ

2. ข้อมูลขั้นทุติยภูมิ เป็นการศึกษาข้อมูลที่เกี่ยวข้องในด้านเอกสาร หนังสือ และสิ่งพิมพ์ต่างๆ ที่เกี่ยวข้องกับงานวิจัย โดยเล็งเห็นถึงความสำคัญของปัญหา ประกอบกับความรู้จากผู้เชี่ยวชาญด้านการออกแบบและผลิตเครื่องเงิน เพื่อการศึกษาเอกลักษณ์เครื่องเงินประเภทเครื่องเงินประดับ จังหวัดสุรินทร์ เพื่อการออกแบบผลิตภัณฑ์เชิงเศรษฐกิจสร้างสรรค์ โดยอาศัยทฤษฎีต่างๆ อันเกี่ยวกับสไตล์ รูปแบบที่เป็นเอกลักษณ์เฉพาะ โดยนำมาวิเคราะห์รูปทรง ลักษณะที่เป็นเอกลักษณ์ เพื่อหาแนวคิดโดยจะนำสิ่งที่ค้นพบมาประยุกต์ใช้ เพื่อนำมาใช้เป็นข้ออ้างอิงในการออกแบบที่มีอัตลักษณ์เฉพาะ

จากการที่ผู้ทำวิจัยได้ทำการศึกษาข้อมูลปฐมภูมิ และทุติยภูมิในเรื่องต่างๆ ซึ่งสรุปเป็นแหล่งข้อมูลดังต่อไปนี้

1. แหล่งข้อมูลอ้างอิงเอกสาร ได้แก่
 - 1.1 เอกสารงานวิจัยที่เกี่ยวข้อง
 - 1.2 วารสารและสื่อสิ่งพิมพ์ต่างๆ
 - 1.3 อินเทอร์เน็ต
2. แหล่งข้อมูลด้านสถานที่ ได้แก่
 - 2.1 หมู่บ้านหัตถกรรมเครื่องเงิน จังหวัดสุรินทร์
 - 2.2 ศูนย์ส่งเสริมศิลปาชีพอีสานใต้จังหวัดสุรินทร์
 - 2.3 หอสมุดแห่งชาติ กรุงเทพมหานคร

3.5 การวิเคราะห์ข้อมูล

3.5.1 การวิเคราะห์ข้อมูลจากแบบสัมภาษณ์

การวิเคราะห์ข้อมูลในเชิงบรรยาย

3.5.2 การวิเคราะห์ข้อมูลด้านทำการศึกษาลวดลายภูมิปัญญาท้องถิ่นประเภทเครื่องเงิน หัตถกรรมเครื่องเงิน จังหวัดสุรินทร์ เพื่อพัฒนาและออกแบบ โดย ค่าเฉลี่ย (mean) ส่วนเบี่ยงเบนมาตรฐาน (Standard Deviation)

โดยกำหนดเกณฑ์การแปลความหมายของค่าเฉลี่ย ดังนี้

4.50 – 5.00	หมายถึง	เหมาะสมมากที่สุด
3.50 – 4.49	หมายถึง	เหมาะสมมาก
2.50 – 3.49	หมายถึง	เหมาะสมปานกลาง
1.50 – 2.49	หมายถึง	เหมาะสมน้อย
1.00 – 1.49	หมายถึง	เหมาะสมน้อยที่สุด

3.5.3 การวิเคราะห์ข้อมูลแบบสอบถามความพึงพอใจของกลุ่มเป้าหมายและผู้สนใจ โดยค่าเฉลี่ย (mean) ส่วนเบี่ยงเบนมาตรฐาน (Standard Deviation)

โดยกำหนดเกณฑ์การแปลความหมายของค่าเฉลี่ยดังนี้

4.50 – 5.00	หมายถึง	เหมาะสมมากที่สุด
3.50 – 4.49	หมายถึง	เหมาะสมมาก
2.50 – 3.49	หมายถึง	เหมาะสมปานกลาง
1.50 – 2.49	หมายถึง	เหมาะสมน้อย
1.00 – 1.49	หมายถึง	เหมาะสมน้อยที่สุด

ค่าเฉลี่ย (Mean, \bar{X}) หมายถึง ค่าที่ได้จากการนำข้อมูลทั้งหมดมารวมกัน แล้วหาด้วยจำนวนข้อมูลทั้งหมด ซึ่งคำนวณได้จากสูตร

$$\text{สูตร } \bar{X} = \frac{\sum X}{n}$$

เมื่อ	\bar{X}	หมายถึง	คะแนนตัวกลางเลขคณิต
	$\sum X$	หมายถึง	ผลรวมทั้งหมดของคะแนน
	n	หมายถึง	จำนวนคะแนนในข้อมูลนั้น

$$\text{สูตร } SD = \sqrt{\frac{N\sum X^2 - (\sum X)^2}{N(n-1)}}$$

เมื่อ	SD	หมายถึง	ส่วนเบี่ยงเบนมาตรฐาน
	$\sum X^2$	หมายถึง	ผลรวมของคะแนนแต่ละตัวยกกำลังสอง
	$(\sum X)^2$	หมายถึง	ผลรวมของคะแนนทั้งหมดยกกำลังสอง
	n	หมายถึง	จำนวนในกลุ่มตัวอย่าง

(อังคณา สายยศ 2540:103)

3.6 ขั้นตอนการดำเนินงาน

ขั้นตอนการดำเนินงาน ผู้วิจัยจะดำเนินงานตามวัตถุประสงค์ นับว่าเป็นสิ่งที่แตกต่างจากที่อื่นมากที่สุด เครื่องประดับเงินของชาวสุรินทร์มีทั้งที่เป็นสร้อยคอ สร้อยข้อมือ แหวน เข็มขัด ต่างหู แต่ที่ไม่เหมือนใครเลยในประเทศไทย และดูเหมือนจะมีแห่งเดียวในโลกก็คือ การทำประเก้อม (Silver bead) ประเก้อมสุรินทร์ เป็นมรดกทางวัฒนธรรมของคนโบราณชิ้นหนึ่งที่หลงเหลืออยู่ในท้องที่จังหวัดสุรินทร์ ในปัจจุบันนี้มีมรดกทางวัฒนธรรมของคนโบราณประเภทนี้มีอยู่แห่งเดียวเท่านั้นในโลก ซึ่งเป็นการสมควรอย่างยิ่งที่จะอนุรักษ์มรดกโลกชิ้นนี้เอาไว้

เพื่อให้ได้ผลิตภัณฑ์จากเอกลักษณ์ประเก้อมสู่ระบบเศรษฐกิจสร้างสรรค์ผู้วิจัยจึงเลือกกรอบแนวความคิดจาก รองศาสตราจารย์วิวัฒน์ จุฑะวิภาต 2545:121) ที่กล่าวไว้ว่าการออกแบบเครื่องประดับควรมีหลักการ ดังนี้

1. มีความสัมพันธ์กันระหว่างแบบและวัสดุ
2. มีความสวยงาม และนำไปใช้ประโยชน์ได้จริง สามารถดัดแปลงไปใช้ในกรณีอื่นๆ ได้ตาม

ความเหมาะสม

3. แบบเรียบง่ายไม่รุงรังเกะกะ ใช้สบายไม่เป็นอันตรายต่อผู้ใช้
4. ราคาไม่สูงจนเกินไป
5. คำนึงถึงความประหยัด และความละเอียดอ่อนในการผลิตเครื่องประดับในแต่ละชิ้น
6. ทำความสะอาดง่าย วัสดุที่ใช้มีความทนทาน ทนต่อดินฟ้าอากาศที่เปลี่ยนแปลงและไม่เปลี่ยนสภาพได้ง่ายเมื่อเปลี่ยนอุณหภูมิ

7. มีความสมดุลกันในรูปทรง สี สันกลมกลืน มีจุดเร้าความสนใจที่ดี

จากกรอบแนวความคิดทางการออกแบบของผู้เชี่ยวชาญด้านการออกแบบเครื่องประดับ ผู้วิจัยจึงทำการสรุปเพื่อนำมาใช้เป็นกรอบแนวทางการออกแบบ เพื่อทำการออกแบบเครื่องประดับเงิน 4 ข้อ ดังนี้

1. ด้านความเหมาะสมของวัสดุ
2. ด้านความสวยงาม
3. ด้านความปลอดภัย
4. ด้านประโยชน์ใช้สอย

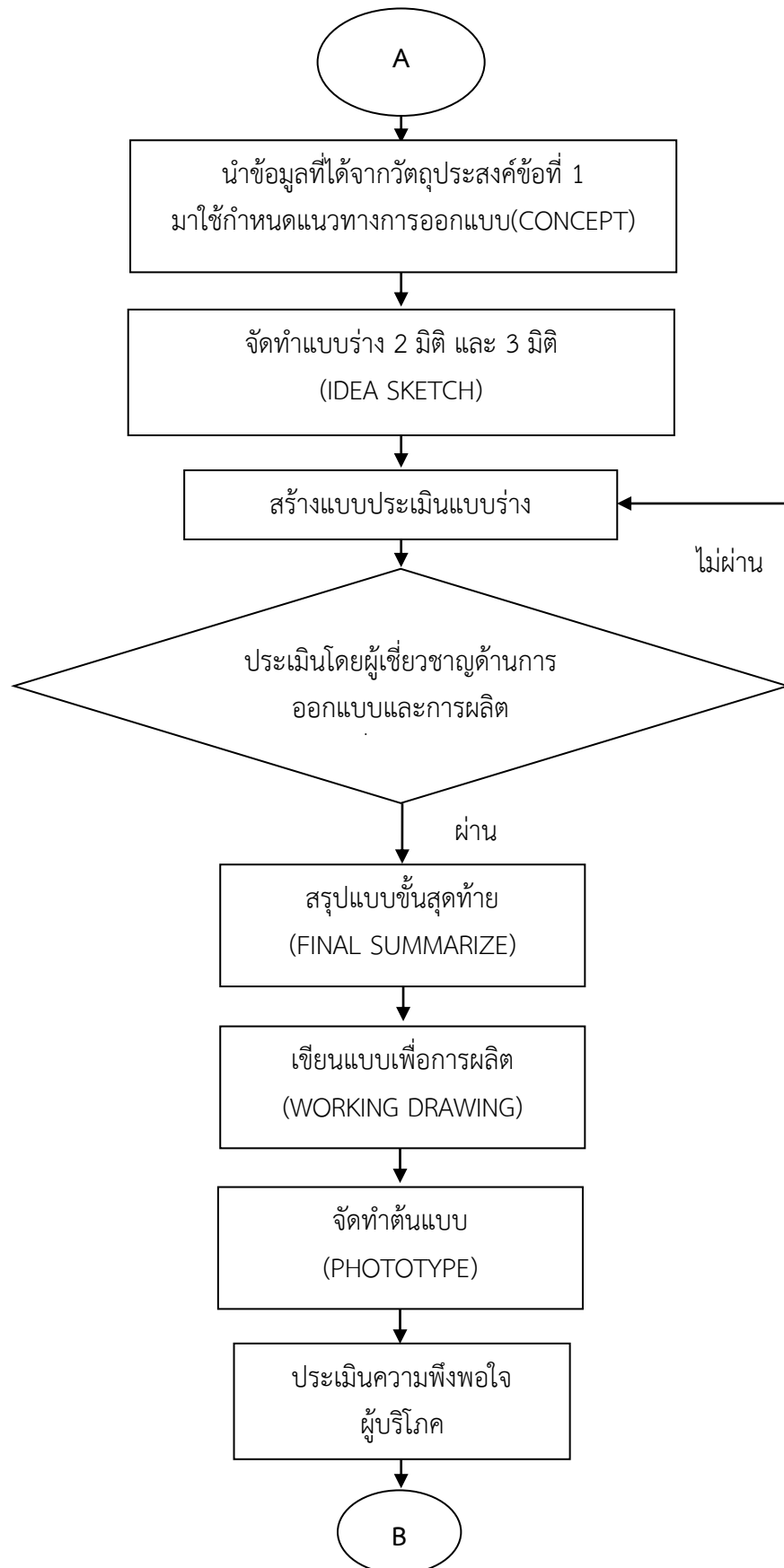

ภาพที่ 3.4 แผนภาพการดำเนินงาน

1. นำข้อมูลที่ได้จากวัตถุประสงค์ข้อที่ 1 มาใช้กำหนดแนวทางในการออกแบบ (CONCEPT OF DESIGN) โดยนำมาตีความ แปรรูปหรือประยุกต์สร้างขึ้นมาจากสิ่งที่เป็นนามธรรมให้กลายเป็นรูปธรรม ด้วยการร่างเป็นภาพ 2 มิติ และ 3 มิติ (IDEA SKETCH) แล้วดำเนินการสร้างแบบประเมินภาพร่าง
2. สร้างแบบประเมินภาพร่าง เพื่อนำไปประเมินโดยผู้เชี่ยวชาญ ด้านการออกแบบและผลิตเครื่องประดับเงิน การออกแบบผลิตภัณฑ์เชิงเศรษฐกิจสร้างสรรค์
3. นำแบบประเมินแบบร่างที่แก้ไขให้สอดคล้องกับวัตถุประสงค์แล้ว เสนออาจารย์ควบคุมตรวจสอบและแก้ไข
4. นำแบบประเมินภาพร่างที่ผ่านการแก้ไขเรียบร้อยแล้ว ไปใช้ภาคสนาม โดยให้ผู้เชี่ยวชาญด้านการออกแบบและผลิตเครื่องประดับเงินจำนวน 3 ท่าน เป็นผู้ประเมิน
5. นำข้อมูลที่ได้จากการตอบแบบประเมินแบบร่างของผู้เชี่ยวชาญด้านการออกแบบและผลิตเครื่องประดับเงินจำนวน 3 ท่าน ไปวิเคราะห์และสรุปผลเพื่อนำไปพัฒนาแบบร่าง
6. สรุปแบบขั้นตอนสุดท้าย นำแบบที่พัฒนาแล้วไปปรึกษาอาจารย์ควบคุม เพื่อหาความเหมาะสมโดยเปรียบเทียบกับเกณฑ์พิจารณาที่ได้จากการวิเคราะห์ และหาข้อบกพร่องเพื่อให้ได้รูปแบบที่สมบูรณ์ สามารถแก้ปัญหาในประเด็นต่างๆได้อย่างครบถ้วน และมีความเป็นไปได้จริงในการผลิตมากที่สุด แล้วดำเนินการเขียนแบบ (Working Drawing) เพื่อการผลิตจริง
7. สร้างผลิตภัณฑ์ต้นแบบ (Prototype) เครื่องเงิน จากเอกลักษณ์เครื่องเงินสุรินทร์ ที่มีขนาดเท่าจริง และวัสดุจริง

บทที่ 4

ผลการวิเคราะห์ข้อมูล

ในการวิจัยครั้งนี้ ผู้วิจัยได้นำข้อมูลจากการศึกษารวบรวมเอกสาร จากการสัมภาษณ์กลุ่มผู้ผลิตและจำหน่าย แบบสอบถามความคิดเห็นจากผู้ทรงคุณวุฒิและผู้เชี่ยวชาญ แบบความพึงพอใจของกลุ่มเป้าหมายที่มีต่อผลิตภัณฑ์ ในเรื่องการศึกษาเอกลักษณ์เครื่องเงิน ประเทือง จังหวัดสุรินทร์ เพื่อการออกแบบผลิตภัณฑ์ เชิงเศรษฐกิจสร้างสรรค์ นำมาวิเคราะห์ตามวัตถุประสงค์ การวิจัย 3 ขั้นตอน ดังนี้

ขั้นตอนที่ 1 ผลการวิเคราะห์ข้อมูล การศึกษารูปแบบลวดลาย ประเทือง ของชุมชนหัตถกรรมเครื่องเงิน อำเภอเขวาสินรินทร์ จังหวัดสุรินทร์

1. ผลการวิเคราะห์ข้อมูลการศึกษารูปแบบลวดลาย ประเทือง ของกลุ่มชุมชนหัตถกรรมเครื่องเงิน อำเภอเขวาสินรินทร์ จังหวัดสุรินทร์ รูปร่างรูปทรงเครื่องประดับเงินนั้น ส่วนใหญ่เป็นรูปทรงเรขาคณิต ได้แก่ วงกลม สามเหลี่ยม กรวย เลียนแบบธรรมชาติ เช่น ดอกไม้ ใบไม้ เป็นประติมากรรมสมัยอาณาจักรเจนละ เนื่องจากเป็นลวดลายที่เลียนแบบธรรมชาติ มีทิศทางเดียวกับเครื่องประดับในนางรำอัปสรที่ปราสาทศีขรภูมิ และผลิตภัณฑ์ประเทืองในปัจจุบัน

2. ผลการวิเคราะห์ข้อมูลของผลิตภัณฑ์ ประเทือง ชาวบ้านเขวาสินรินทร์ อำเภอเขวาสินรินทร์ จังหวัดสุรินทร์ โดยการสัมภาษณ์กลุ่มผู้ผลิต และจำหน่าย

3. ผลการวิเคราะห์ข้อมูล การศึกษากระบวนการผลิตเครื่องเงินประเภทประเทือง ของกลุ่มชาวบ้านเขวาสินรินทร์ โดยมีกระบวนการและกรรมวิธีการผลิตสืบทอดมาจากบรรพบุรุษ ใช้เงินเป็นวัสดุในการผลิต ขึ้นรูปโดยรีดเนื้อเงินเป็นแผ่น โดยนำมาม้วนเป็นรูปทรงที่ต้องการเชื่อมด้วยน้ำยาประสานเงิน ใช้วิธีการอัดขึ้นเข้าไปข้างในเพื่อให้การแกะลวดลายสวยงามนำมาสำรองขึ้น และลงคำ

4. ผลการวิเคราะห์ข้อมูล โครงการผลิตภัณฑ์หนึ่งตำบลหนึ่งผลิตภัณฑ์ เพื่อเป็นข้อมูลนำไปใช้เป็นแนวทางในการปรับปรุง พัฒนาและส่งเสริมเศรษฐกิจสร้างสรรค์

5. ผลการวิเคราะห์ข้อมูล ผลิตภัณฑ์หนึ่งตำบลหนึ่งผลิตภัณฑ์ของจังหวัดสุรินทร์ เพื่อเป็นข้อมูลนำไปใช้เป็นแนวทางในการออกแบบผลิตภัณฑ์ เพื่อส่งเสริมเศรษฐกิจสร้างสรรค์

6. ผลการวิเคราะห์การศึกษาวัสดุอื่นในท้องถิ่น หมู่บ้านหัตถกรรมเครื่องเงิน จังหวัดสุรินทร์ ที่สามารถใช้งานร่วมกับเครื่องเงินประเทือง ของกลุ่มชาวบ้านหัตถกรรมเครื่องเงินแล้ว นอกจากการทำเครื่องเงินแล้ว รองลงมาจะเป็นการทอผ้าไหม ซึ่งชาวบ้านส่วนใหญ่จะทอผ้าไหมในครัวเรือน และนำมาจำหน่ายที่ศูนย์จำหน่ายสินค้าโอท็อปอำเภอเขวาสินรินทร์

7. ผลการวิเคราะห์ข้อมูลแบบสอบถาม ความต้องการในการเลือกซื้อผลิตภัณฑ์เครื่องเงินประเทือง จังหวัดสุรินทร์ เพื่อส่งเสริมเศรษฐกิจสร้างสรรค์

ขั้นตอนที่ 2 ออกแบบและพัฒนาผลิตภัณฑ์จากเอกลักษณ์ประเทือง สู่เชิงเศรษฐกิจสร้างสรรค์

ผลการวิเคราะห์ความคิดเห็นของผู้ทรงคุณวุฒิและผู้เชี่ยวชาญด้านการออกแบบและผู้ผลิตจำหน่าย โดยใช้ค่าเฉลี่ยและค่าเบี่ยงเบนมาตรฐาน

ขั้นตอนที่ 3 ประเมินความพึงพอใจของกลุ่มเป้าหมาย ที่มีต่อผลิตภัณฑ์ อำเภอลำปาง จังหวัดลำปาง ที่นำมาพัฒนาใหม่แล้ว

ผลการวิเคราะห์ความคิดเห็นความพึงพอใจของกลุ่มเป้าหมายที่มีต่อผลิตภัณฑ์ อำเภอลำปาง จังหวัดลำปาง ที่นำมาพัฒนาใหม่แล้ว โดยใช้ค่าเฉลี่ย และค่าเบี่ยงเบนมาตรฐาน

4.1 ผลการวิเคราะห์ข้อมูล การศึกษารูปแบบลวดลาย ประเก๋อม ของชุมชนหัตถกรรม เครื่องเงิน อำเภอลำปาง จังหวัดลำปาง

ชุมชนหัตถกรรมเครื่องเงิน อำเภอลำปาง จังหวัดลำปาง เป็นหมู่บ้านที่มีชื่อเสียงในการทอผ้าไหมพื้นเมืองที่เรียกว่าผ้าโฮล และการผลิตลูกประคำเงินที่เป็นเอกลักษณ์ของหมู่บ้านเรียกกันว่าลูกประเก๋อม งานหัตถกรรมเครื่องเงินของหมู่บ้านเครื่องเงินอำเภอลำปางมีความโดดเด่นในเรื่องของการคงเอกลักษณ์กรรมวิธีโบราณผสมผสานกับการทำประเก๋อม หรือประคำ ในภาษากลาง ทั้งนี้ภายในหมู่บ้านเครื่องเงินอำเภอลำปางยังมีการนำลูกประเก๋อมมาทำเป็นเครื่องประดับของสุภาพสตรีที่สวยงาม เช่น กำไลข้อมือ สร้อยประคำ ต่างหู แหวนพร้อมเพิ่มความหลากหลายของสินค้าด้วยการผสมกับวัสดุชนิดอื่น เช่น มุก นิล ลูกปัดหิน จนกลายเป็นสินค้าหนึ่งตำบลหนึ่งผลิตภัณฑ์และมีร้านค้าจำหน่ายสินค้าที่ระลึกด้วย

4.1.1 ผลการวิเคราะห์ข้อมูลการศึกษาและพัฒนาผลิตภัณฑ์จากลวดลายภูมิปัญญาท้องถิ่น ประเก๋อม อำเภอลำปาง จังหวัดลำปาง ตามประติมากรรมสมัยอาณาจักรเจนละ โบราณวัตถุสมัยอาณาจักรฟูนัน และสมัยอาณาจักรทวารวดี และผลิตภัณฑ์เครื่องเงินปัจจุบัน ทางประติมากรรมลวดลายที่ปราสาทศีขรภูมิซึ่งเป็นศิลปะสมัยอาณาจักรเจนละ เครื่องประดับ เครื่องประดับ ที่ประดับในเทวดาหรือเทพเจ้าที่นับถือ

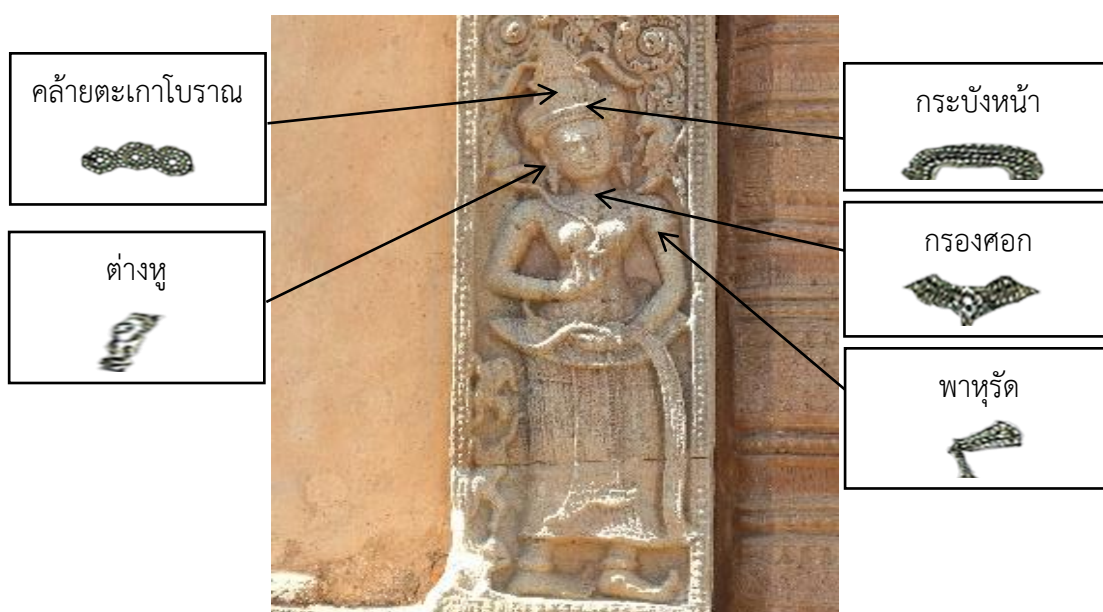

ภาพที่ 4.1 ภาพนางอัปสรที่ปราสาทศีขรภูมิ (ช่วงอาณาจักรเจนละ)

ถ่ายภาพโดย : อิศริย์ คล่องอาษา. (เมื่อวันที่ 12 พฤศจิกายน 2560)



ภาพที่ 4.2 “ศิวนาฏราช” ทับหลัง ปราสาทประธาน ปราสาทศิขรมุมิ
ถ่ายภาพโดย : อีสริย์ คล่องอาษา. (เมื่อวันที่ 12 พฤศจิกายน 2560)

รูปบุรุษนั่งโจงกระเบนสั้น มี 10 กร แสดงการพ้อนรำเหนือหงษ์แบก 3 ตัว ใบหน้าอมยิ้ม เล็กน้อย สวมกระบังหน้า และชฎามงกุฎ มีพู่และดอกไม้ประดับ สวมต่างหู และกรองศอรูปสามเหลี่ยม ขนาดใหญ่ ประดับเพชรพลอย แสดงว่าเป็นบุคคลชั้นสูงหรือเทพสำคัญ

สรุปข้อมูลที่ศึกษา ทางประติมากรรม เครื่องประดับในเทวดาหรือเทพเจ้าที่นับถือนั้น มีลักษณะคล้ายลวดลายเครื่องประดับโบราณ อำเภอลำลูกกา จังหวัดปทุมธานี รูปร่างรูปทรง ลวดลายเครื่องประดับ ส่วนมาก มีรูปทรงเลขาคณิต และลวดลายที่เลียนแบบธรรมชาติจาก ดอกไม้ ใบไม้

4.1.2 ผลการวิเคราะห์ข้อมูลของผลิตภัณฑ์ ประเก้อม ชาวบ้านเขวาสินรินทร์ อำเภอลำลูกกา จังหวัดปทุมธานี โดยการสัมภาษณ์กลุ่มผู้ผลิต และจำหน่าย สรุปประเด็นได้ดังนี้

4.1.2.1 จุดเด่นของเครื่องเงิน หมู่บ้านหัตถกรรมเครื่องเงิน อำเภอลำลูกกา จังหวัดปทุมธานี มีแบบโบราณ 2 แบบ คือตะเกา และประเก้อม โดยใช้วิธีการผลิตด้วยการรีดเป็นแผ่นและเป็นลวด โดยนำลวดมาตัดเป็นรูปทรงกลีบดอกไม้และนำมาประสานติดกันเป็นชั้นๆกับพื้นที่รีดเป็นแผ่นเอาไว้ ส่วนประเก้อม เป็นการแกะลาย ตามรูปแบบธรรมชาติ ดอกไม้ ผลไม้ และสิ่งที่อยู่ใกล้ตัว ใช้การอัดครั้งข้างในเพื่อให้สามารถแกะลายได้ง่ายขึ้น แล้วนำไปลงดำ เพื่อความชัดเจนของลวดลาย

ตารางที่ 4.1 วิเคราะห์ลวดลาย เครื่องประดับโบราณ “ตะเกา” อำเภอเขวาสินรินทร์

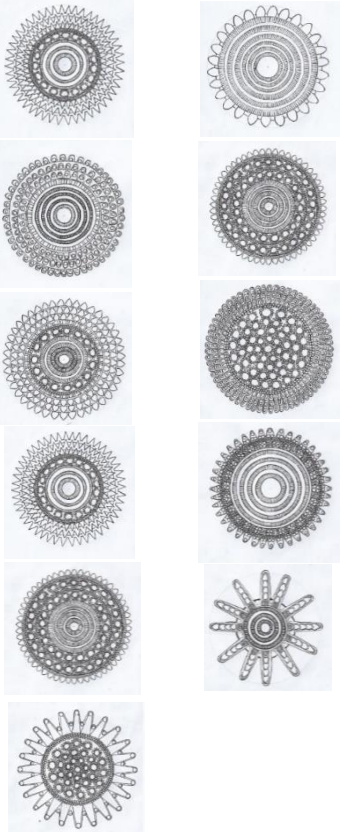
ลวดลาย (รูปภาพ)	ลวดลาย (Sketch)	วิเคราะห์แนวคิด
		<p>เป็นลวดลายเครื่องเงินที่มีอยู่ในหมู่บ้านหัตถกรรมเครื่องเงินสุรินทร์ อำเภอเขวาสินรินทร์ จังหวัดสุรินทร์ รูปแบบของลวดลายจะเป็นวงกลม ลวดลายที่เลียนแบบธรรมชาติ ดอกไม้ ต้นไม้ ต่างๆ มีวิธีการผลิตที่ละเอียดละอ่อน ใช้วัสดุเงินประสานติดกันเป็นชั้นๆ</p>

ตะเกา (ต่างหู) โบราณ รูปทรงเป็นทรงกลม มีหลายระดับชั้น ลวดลายเลียนแบบดอกไม้ วัสดุและกรรมวิธีการผลิต ค่อนข้างละเอียดปราณีต เป็นการประสานดินน้ำยาประสานเงิน มีลักษณะการติดหลายระดับชั้น

ตารางที่ 4.2 วิเคราะห์ลวดลาย เครื่องประดับเงิน “ประเก้อม” อำเภอเขวาสินรินทร์

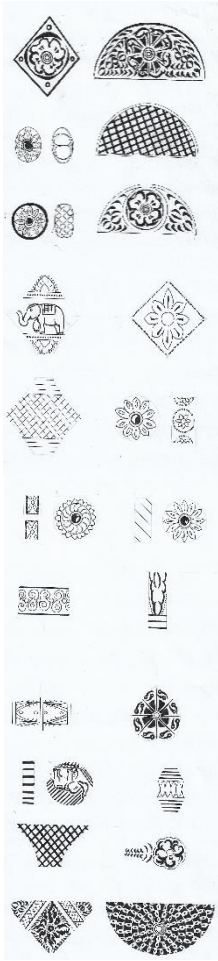
ลวดลาย (รูปภาพ)	ลวดลาย (Sketch)	วิเคราะห์แนวคิด
		<p>เป็นลวดลายเครื่องเงินที่มีอยู่ในหมู่บ้านหัตถกรรมเครื่องเงินสุรินทร์ อำเภอเขวาสินรินทร์ จังหวัดสุรินทร์ รูปแบบของลวดลายจะเป็นวงกลม ทรงกรวย ทรงกระบอก รูปทรงที่เลียนแบบธรรมชาติ จากดอกไม้ ใบไม้ และสิ่งรอบข้างที่อยู่ใกล้ตัว วิธีการผลิตจะเป็นการแกะลายลงดำ เพื่อเน้นความชัดของลวดลาย</p>

สรุปข้อมูลที่ศึกษา จุดเด่นของเครื่องเงิน หมู่บ้านหัตถกรรมเครื่องเงิน อำเภอเขวาสินรินทร์ จังหวัดสุรินทร์ ได้แก่ ตะเกา และประเก้อม มีลักษณะรูปแบบลวดลายที่เลียนแบบธรรมชาติ ดอกไม้ ใบไม้ และสิ่งต่างๆใกล้ตัว ในปัจจุบันจะเห็นได้ว่า รูปร่างรูปทรงเครื่องประดับเงิน ส่วนใหญ่เป็นรูปทรงเรขาคณิต ได้แก่ วงกลม สามเหลี่ยม กระบอก กรวย ส่วนลวดลายที่เลียนแบบธรรมชาตินั้น ได้แก่ ดอกไม้ ใบไม้ ผลไม้ ผู้วิจัยจึงนำข้อมูลรูปร่างรูปทรงเรขาคณิตไปประยุกต์ใช้ในการออกแบบให้เหมาะสมกับการใช้งานในรูปแบบปัจจุบัน

4.1.3 ผลการวิเคราะห์ข้อมูล การศึกษากระบวนการผลิตเครื่องเงิน ของหมู่บ้านหัตถกรรมเครื่องเงิน อำเภอเขวาสินรินทร์ โดยอาศัยภูมิปัญญาชาวบ้านในปัจจุบัน มี 2 รูปแบบ คือ ตะเกา (ต่างหู) ประเก้อม (ประคำ)

4.1.3.1 ตะเกา (ต่างหู) รูปร่างรูปทรงเป็นทรงกลม ลวดลายเลียนแบบดอกไม้มีหลายระดับชั้นลวดลาย เลียนแบบดอกไม้ ได้แก่ ดอกรั้งหอก ลายตั้งโอ้ ดอกกระเวียง รังผึ้ง ดอกปลีก ดอกขจร ไข่แมงดา ดอกรั้งแตน ดอกทานตะวัน ดอกมะลิ ลายที่ได้รับความนิยมมากที่สุด คือลายไข่แมงดา

วัสดุและกรรมวิธีการผลิตนั้น ใช้เงินเป็นวัสดุในการผลิต มีส่วนประกอบคือ เส้นลวดขนาด 0.5 มิลลิเมตรและแผ่นเงินบาง ซึ่งผ่านการรีดโดยเครื่องรีด โดยนำเส้นลวดมาตัดให้ได้โครงของดอกไม้แล้วนำไปติดกับพื้นดอก ด้วยการประสานติดจากน้ำยาประสานเงิน มีลักษณะการประสานติดกันหลายระดับชั้น และมีความละเอียดประณีต

4.1.3.2 ประเก้อม (ประจำ) รูปร่างรูปทรงประกอบด้วย รูปทรงเหลี่ยม รูปทรงประกอบ รูปทรงกลม รูปทรงกรวย รูปทรงที่เลียนแบบผลไม้ ลวดลาย เลียนแบบดอกไม้ ใบไม้ วัสดุและกรรมวิธีการผลิต ใช้เงินเป็นวัสดุในการผลิต ขึ้นรูปโดยการรีดเงินเป็นแผ่น แล้วม้วนให้ได้รูปทรงที่ต้องการ จากนั้นเชื่อมน้ำยาประสานเงิน อัดขึ้น แกะลาย สักรอกซัก นำไปขัดและสุดท้ายนำไปลงดำ เพื่อความเด่นชัดของลวดลาย

4.1.4 ผลการวิเคราะห์ข้อมูล จากสำนักงานสถิติแห่งชาติ ได้มีการสำรวจความคิดเห็นของประชาชนเกี่ยวกับ โครงการผลิตภัณฑ์หนึ่งตำบลหนึ่งผลิตภัณฑ์ ปี 2556 ผู้วิจัยจึงนำมาเป็นข้อมูลเพื่อนำไปใช้เป็นแนวทางในการปรับปรุง พัฒนาและส่งเสริมผลิตภัณฑ์เครื่องเงินเชิงเศรษฐกิจสร้างสรรค์

4.1.4.1 การเลือกซื้อสินค้าหนึ่งตำบลหนึ่งผลิตภัณฑ์ (OTOP) ผลการสำรวจ พบว่าประเภทของสินค้าหนึ่งตำบลหนึ่งผลิตภัณฑ์ (OTOP) นั้นอันดับแรก คือ อาหารแปรรูปต่างๆ (เช่น น้ำพริก กลัวยตาก ไข่เค็ม เป็นต้น) รองลงมาได้แก่ สิ่งทอ เครื่องนุ่มห่ม และอันดับรองลงมา จะเป็นของที่ระลึก

แผนภูมิที่ 4.1 ประเภทของสินค้าที่ซื้อ สินค้าหนึ่งตำบลหนึ่งผลิตภัณฑ์ (OTOP)

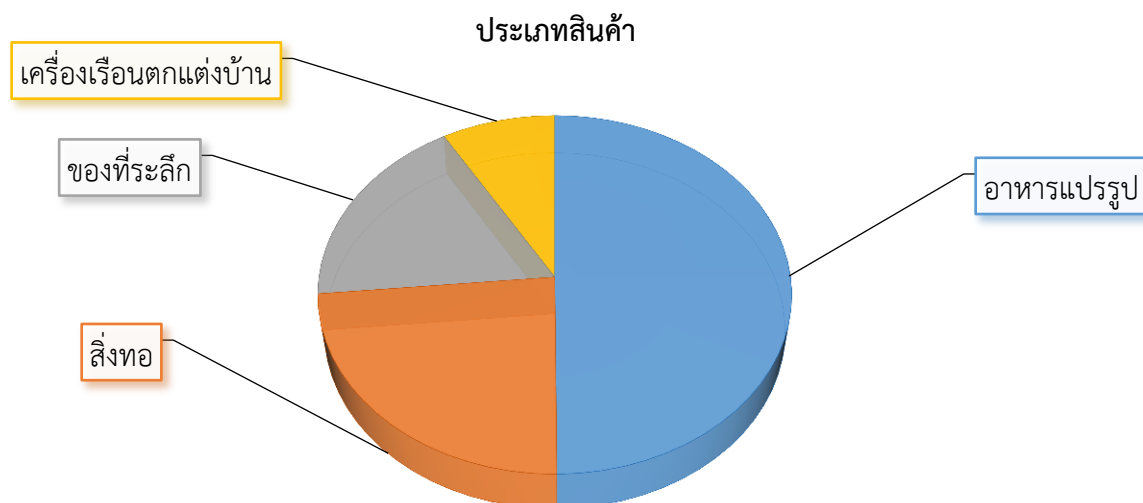

4.1.4.2 ปัจจัยในการเลือกซื้อสินค้าสินค้าหนึ่งตำบลหนึ่งผลิตภัณฑ์ (OTOP) นั้น พบว่า ปัจจัยที่ใช้ในการเลือกซื้อสินค้า 3 อันดับแรก ได้แก่ สินค้ามีคุณภาพ ได้มาตรฐาน ร้อยละ 69.6 ราคาเหมาะสม ร้อยละ 40.1 และใช้ภูมิปัญญาท้องถิ่น ร้อยละ 39.6

แผนภูมิที่ 4.2 ปัจจัยในการเลือกซื้อสินค้าหนึ่งตำบลหนึ่งผลิตภัณฑ์ (OTOP)

ปัจจัยในการเลือกซื้อสินค้าหนึ่งตำบลหนึ่งผลิตภัณฑ์ (OTOP)

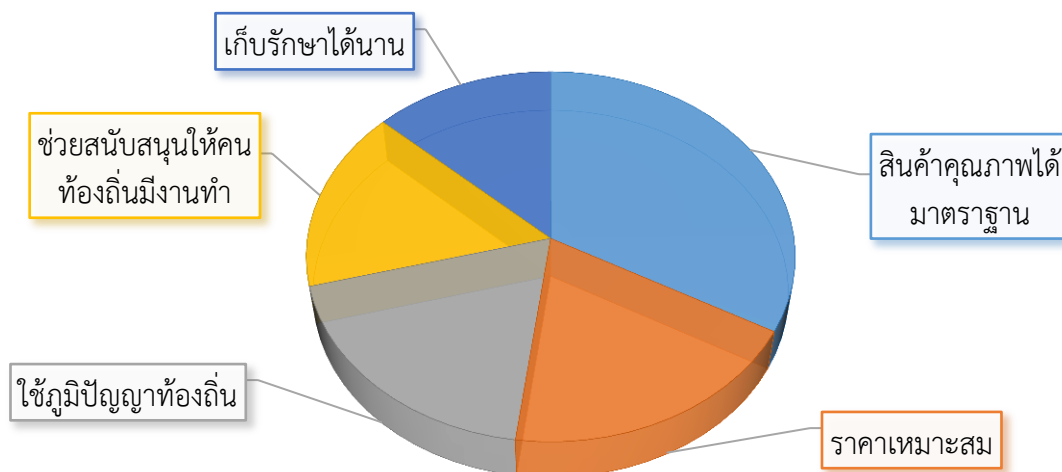

4.1.4.3 คุณภาพของสินค้าหนึ่งตำบลหนึ่งผลิตภัณฑ์ (OTOP) นั้น พบว่า ประชาชนส่วนใหญ่ร้อยละ 62.6 ระบุว่า เป็นสินค้าที่มีคุณภาพได้มาตรฐานส่วนใหญ่ระบุว่า ส่วนใหญ่ระบุว่า เป็นสินค้าที่ไม่ได้มาตรฐาน มีร้อยละ 16.4 และไม่ทราบ/ไม่แน่ใจ ร้อยละ 21.0

แผนภูมิที่ 4.3 คุณภาพของสินค้าหนึ่งตำบลหนึ่งผลิตภัณฑ์ (OTOP)

คุณภาพของสินค้าหนึ่งตำบลหนึ่งผลิตภัณฑ์ (OTOP)

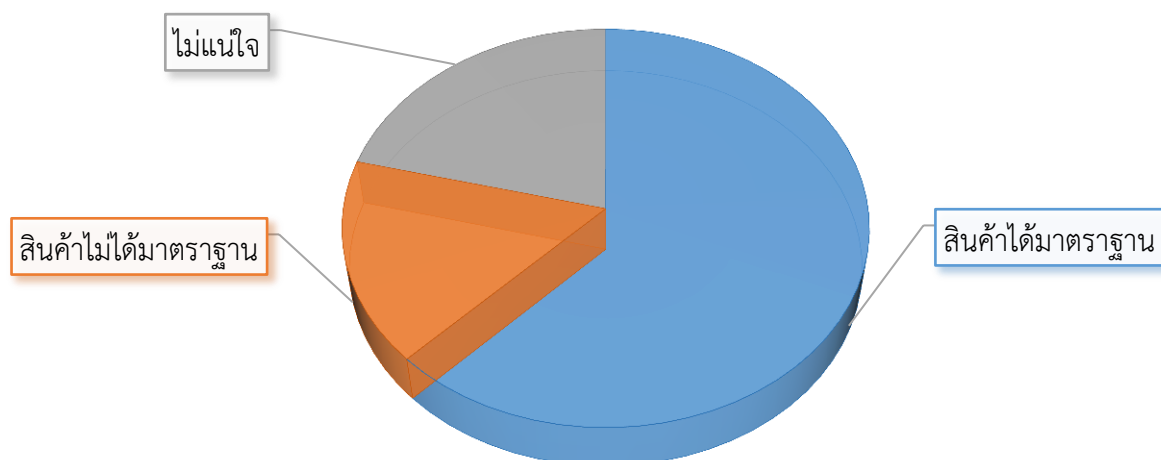

สรุปข้อมูลที่ศึกษา สินค้าหนึ่งตำบลหนึ่งผลิตภัณฑ์ในประเทศไทยนั้น ขายดีที่สุดจะเป็นสินค้า 3 ประเภทอันดับแรก คือ อาหารแปรรูปต่างๆ (เช่น น้ำพริก ก๋วยเตี๋ยว ไข่เค็ม เป็นต้น) รองลงมาได้แก่ สิ่งทอ เครื่องนุ่งห่ม และอันดับรองลงมา จะเป็นของที่ระลึก โดยมีปัจจัยในการเลือกซื้อ คือ ใช้งบประมาณที่พอเหมาะ มีราคาที่เหมาะสม และส่งเสริมให้คนในชุมชนมีรายได้อีกด้วย

4.1.5 ผลการวิเคราะห์ข้อมูล ผลิตภัณฑ์หนึ่งตำบลหนึ่งผลิตภัณฑ์ของจังหวัดสุรินทร์ เพื่อเป็นข้อมูลนำไปใช้เป็นแนวทางในการออกแบบผลิตภัณฑ์ เพื่อส่งเสริมเศรษฐกิจสร้างสรรค์

จากการศึกษาเพื่อเป็นแนวทางในการออกแบบผลิตภัณฑ์นั้น ข้อมูลโดยสำนักงานพัฒนาชุมชน จังหวัดสุรินทร์ มีสินค้าผลิตภัณฑ์หนึ่งตำบลหนึ่งผลิตภัณฑ์ ที่ผ่านการคัดสรรระดับ 1-5 ดาว ทั้งหมด 358 ผลิตภัณฑ์ และผลการจำหน่ายหนึ่งตำบล หนึ่งผลิตภัณฑ์ จังหวัดสุรินทร์ ปีงบประมาณ 2559 ยอดจำหน่ายรวม 1,310,254,575 บาท ปีงบประมาณ 2560 ได้ประมาณการยอดการจำหน่ายเพิ่มขึ้นร้อยละ 18 จากยอดจำหน่ายผลิตภัณฑ์ OTOP ปี2559 เป็นจำนวนรวม 1,546,110,000 บาท สินค้าขายดีที่สุดจะเป็นสินค้า 3 ประเภทอันดับแรก คือ อาหารแปรรูปต่างๆ (เช่น กาละแมร์ กุนเชียง เป็นต้น) รองลงมาได้แก่ ผ้าไหม เครื่องประดับ เครื่องแต่งกาย และอันดับรองลงมาจะเป็นของที่ระลึก

ตารางที่ 4.3 ยอดจำหน่ายผลิตภัณฑ์สินค้า OTOP 2556-2559

ปี 2556 (บาท)	ปี 2557 (บาท)	ปี 2558 (บาท)	ปี 2559 (บาท)
744,216,483.00	844,969,963.00	1,049,261,805.00	1,310,254,575.00

สรุปข้อมูลที่ศึกษา สินค้าหนึ่งตำบลหนึ่งผลิตภัณฑ์ในจังหวัดสุรินทร์นั้น มียอดการจำหน่ายเพิ่มขึ้นทุกปีตามลำดับ มีแนวโน้มที่ดี สินค้าขายดีที่สุดจะเป็นสินค้า 3 ประเภทอันดับแรก คือ อาหารแปรรูปต่างๆ (เช่น กาละแมร์ กุนเชียง เป็นต้น) รองลงมาได้แก่ ผ้าไหม เครื่องประดับ เครื่องแต่งกาย และอันดับรองลงมา จะเป็นของที่ระลึก ผู้วิจัยเห็นว่าผลิตภัณฑ์ที่น่าสนใจในการออกแบบผลิตภัณฑ์ใหม่ ควรที่จะเป็น ผลิตภัณฑ์ประเภทของที่ระลึก ที่สามารถใช้งานได้หลากหลายโอกาส มีรูปแบบลวดลายที่แสดงถึงเอกลักษณ์เฉพาะถิ่น และสามารถผลิตได้ในช่างภายในชุมชนอีกด้วย

4.1.6 ผลการวิเคราะห์ การศึกษาวัสดุอื่นในท้องถิ่น หมู่บ้านหัตถกรรมเครื่องเงิน จังหวัดสุรินทร์ ที่สามารถใช้งานร่วมกับเครื่องเงิน “ประเก้อม” ของกลุ่มชาวบ้านหัตถกรรมเครื่องเงินแล้ว นอกจากการทำเครื่องเงินแล้ว รองลงมาจะเป็นการทอผ้าไหม ซึ่งชาวบ้านส่วนใหญ่จะทอผ้าไหมในครัวเรือน และนำมาจำหน่ายที่ศูนย์จำหน่ายสินค้าโอท็อปอำเภอเขวาสินรินทร์

ผลการวิเคราะห์ข้อมูล การศึกษาวัสดุอื่นในท้องถิ่น หมู่บ้านหัตถกรรมเครื่องเงิน จังหวัดสุรินทร์ ที่สามารถใช้งานร่วมกับเครื่องเงิน ประเก้อม ของกลุ่มชาวบ้านเขวาสินรินทร์ นอกจากการทำเครื่องเงินแล้วรองลงมานิยมทอผ้าไหม ซึ่งชาวบ้านส่วนใหญ่ทอผ้าไหมในครัวเรือนและนำมาจำหน่ายที่ศูนย์จำหน่ายสินค้าโอท็อป อำเภอเขวาสินรินทร์ ซึ่งข้อมูลผลิตภัณฑ์ชุมชนอำเภอเขวาสินรินทร์ ทั้งหมด 53 กลุ่ม มีผู้ผลิตเครื่องเงินและหินสี 24 กลุ่ม กลุ่มทอผ้าไหม 23 กลุ่ม กลุ่มอื่นๆ 6 กลุ่ม

สรุปข้อมูลที่ศึกษาจากการวิเคราะห์ข้อมูลศึกษาวัสดุในท้องถิ่น หมู่บ้านหัตถกรรมเครื่องเงิน ที่ได้รับการนิยมนำมาเป็นอาชีพเสริมมากที่สุด ของกลุ่มชาวบ้านรองจากการทำเครื่องเงินและการทอผ้าไหม ซึ่งจะทอผ้าไหมในครัวเรือนนำมาจำหน่ายที่ศูนย์ส่งเสริมและจำหน่ายสินค้าโอท็อปพร้อมกับเครื่องเงินประเก๋อม โดยการจำหน่ายผ้าไหมเป็นผืนไม่ได้แปรรูปเป็นผลิตภัณฑ์อื่น

ลวดลายของผ้าไหมสุรินทร์มีลวดลายเป็นเอกลักษณ์ โดยได้รับอิทธิพลทางวัฒนธรรมจาก กัมพูชา และลวดลายที่บรรจงประดิษฐ์ขึ้นล้วนมีที่มาและความหมายอันเป็นมงคลนิยมใช้ไหมน้อยในการทอ ซึ่งไหมน้อยคือไหมที่สาวมาจากใยภายในรังไหม มีลักษณะนุ่ม เรียบ เงางาม มีเทคนิคและขั้นตอนในการมัด ย้อมและการทอที่สลับซับซ้อนมาก มีลวดลายเอกลักษณ์ สีสดใสสวยงามแปลกตา และเป็นลายผ้าโบราณแท้ การค้นและมัดลายแบบเดียวกัน ผีมือการทอ จะทอแน่นมีความละเอียดอ่อนในการทอและประณีต รู้จักผสมผสานลวดลายต่างๆเข้าด้วยกัน แสดงถึงศิลปะที่สวยงามกว่าปกติการย้อมแบบโบราณจะใช้สีธรรมชาติ เช่น สีแดงจากครั่ง สีเหลืองจากเปลือกประโอดและแก่นแกแลสีน้ำเงินได้จากใบและต้นคราม โดยมีใบมีด ชงโค ชมวง และมดแดงเป็นตัวประสานให้สีติดทน อีกทั้งยังมีเปลือกหอมจากเปลือกไม้

จากข้อมูลที่มีทั้งลวดลายและเอกลักษณ์เฉพาะถิ่น ผู้วิจัยจึงมีแนวคิดในการนำผ้าไหม ของกลุ่มชาวบ้านหัตถกรรมเครื่องเงิน พัฒนาเป็นผลิตภัณฑ์ที่สามารถใช้งานได้หลายโอกาส และมีความน่าสนใจ มีเอกลักษณ์เฉพาะถิ่น โดยการนำผ้าไหมลายกระวี มีลักษณะผ้าที่ใช้เส้นไหมต่างสีกันตั้งแต่ 2 เส้น ขึ้นไปนำมาพันให้เป็นเส้นเดียวกัน ซึ่งต้องใช้เวลาและเส้นไหมมากกว่าปกติ แต่เมื่อทำเป็นผืนผ้าแล้วจะได้ผ้าไหมเนื้อหนาสวยงามแปลกตานิยมใช้เป็นผ้านุ่งโจงกระเบน ผ้านุ่งหางกระรอกในงานบวช งานแต่งงาน มีสีสันที่สดใส สวยงาม ซึ่งมีรายไม่มากนักและกลุ่มชาวบ้านนิยมทอกันเป็นส่วนใหญ่ปกติจะนิยมนำมาฝากหรือจำหน่ายที่ศูนย์โอท็อป อำเภอเขวาสินรินทร์ เพื่อตัดเป็นชุด ตามความต้องการของกลุ่มลูกค้า

สรุปข้อมูลที่ศึกษา การพัฒนารูปแบบผลิตภัณฑ์โดยการผสมผสานรูปแบบโบราณเข้ากับรูปแบบใหม่โดยใช้ ประเก๋อมเอกลักษณ์เฉพาะของชุมชนมาพัฒนาร่วมกับวัสดุในท้องถิ่นเพื่อนำมาพัฒนาเป็นผลิตภัณฑ์ใหม่ ที่ยังคงเป็นเอกลักษณ์และศิลปะในท้องถิ่น สามารถใช้งานได้หลายโอกาสกลุ่มลูกค้าอยู่ในวัยทำงาน กลุ่มลูกค้าอยู่ในวัยรุ่น

4.1.7 ผลการวิเคราะห์ข้อมูลแบบสอบถาม ความต้องการในการเลือกซื้อผลิตภัณฑ์เครื่องเงิน ประเก๋อม จังหวัดสุรินทร์ เพื่อส่งเสริมเศรษฐกิจสร้างสรรค์

ตารางที่ 4.4 ผลการวิเคราะห์แบบสอบถาม (162 คำตอบ)

ลำดับ	รายการ	จำนวน	ร้อยละ
1.	ตอนที่ 1 ข้อมูลทั่วไปของผู้ตอบแบบสอบถาม		
	เพศ		
	ชาย	72	44.4
	หญิง	90	55.6

ตารางที่ 4.4 (ต่อ)

ลำดับ	รายการ	จำนวน	ร้อยละ
2.	ตอนที่ 1 ข้อมูลทั่วไปของผู้ตอบแบบสอบถาม		
	อายุ		
	ต่ำกว่า 20 ปี	21	13
	20-29 ปี	63	38.9
	30-39 ปี	35	21.6
	40-49 ปี	21	13
	ตั้งแต่ 50 ปีขึ้นไป	22	13.5
3.	อาชีพ		
	รับจ้างทั่วไป	16	9.9
	ข้าราชการ	22	13.6
	พนักงานบริษัทเอกชน	51	31.4
	นักศึกษา	23	14.2
	พ่อบ้าน/แม่บ้าน	15	9.3
	ธุรกิจส่วนตัว	19	11.7
	รัฐวิสาหกิจ	16	9.9
4.	รายได้ต่อเดือน		
	ต่ำกว่า 10,000	23	14.2
	10,000-15,000	30	18.5
	15,000-20,000	33	20.4
	20,000-25,000	29	17.9
	25,000-30,000	24	14.8
	30,000 ขึ้นไป	23	14.2

ตารางที่ 4.4 (ต่อ)

ลำดับ	รายการ	จำนวน	ร้อยละ
1.	ตอนที่ 2 ข้อมูลทั่วไปเกี่ยวกับพฤติกรรมการเลือกซื้อผลิตภัณฑ์เครื่องเงิน		
	ท่านรู้จักหรือทราบข้อมูล เกี่ยวกับผลิตภัณฑ์เครื่องเงินหรือไม่ รู้จัก ไม่รู้จัก	107 55	66 34
2.	ท่านเคยซื้อผลิตภัณฑ์เครื่องเงินหรือไม่		
	เคย ไม่เคย	94 68	58 42
3.	ท่านเคยเห็นผลิตภัณฑ์เครื่องเงิน "ประเก้อม" หมู่บ้าน หัตถกรรมเครื่องเงิน จังหวัดสุรินทร์หรือไม่		
	 เคย ไม่เคย	70 92	43.2 56.8
4.	ท่านเคยเห็นลวดลายเครื่องเงินโบราณ บ้างหรือไม่		
	เคย ไม่เคย	92 70	56.8 43.2
5.	ท่านเคยเห็นผลิตภัณฑ์เครื่องเงิน มาจากผลิตภัณฑ์ประเภทใด		
	เครื่องประดับ	89	54.9
	กระเป๋าก ของที่ระลึก	35 38	21.6 23.5

ตารางที่ 4.4 (ต่อ)

ลำดับ	รายการ	จำนวน	ร้อยละ
6.	หากท่านเลือกซื้อผลิตภัณฑ์จากลวดลายเครื่องเงินของหมู่บ้าน หัตถกรรมเครื่องเงิน จังหวัดสุรินทร์ ท่านจะเลือกซื้อสินค้าจาก เหตุผลอะไร		
	คุณภาพและราคา	25	15.4
	การดูแลรักษา	17	10.5
	สื่อถึงที่มาของผลิตภัณฑ์	22	13.6
	ลวดลายที่เป็นเอกลักษณ์	54	33.3
	รูปแบบที่สวยงาม	34	21
ด้านประโยชน์ใช้สอย	10	6.2	
7.	ท่านสนใจผลิตภัณฑ์จากเอกลักษณ์ผลิตภัณฑ์เครื่องเงิน ประเภณี จังหวัดสุรินทร์ เพื่อส่งเสริมเศรษฐกิจสร้างสรรค์ เป็นผลิตภัณฑ์ประเภทใด		
	ผลิตภัณฑ์ประเภทของที่ระลึก เช่น เข็มกลัด พวงกุญแจ	41	25.3
	ผลิตภัณฑ์ประเภทประโยชน์ใช้สอย เช่น ปากกา ชุดเครื่องใช้ สำนักงาน	79	48.8
ผลิตภัณฑ์ประเภทเครื่องประดับ เช่น ต่างหู สร้อยคอ กำไล	42	25.9	
8.	ข้อใดคือเหตุผลของท่านในการให้ความสนใจการเลือกซื้อ ผลิตภัณฑ์เครื่องเงิน ประเภณี จังหวัดสุรินทร์ เพื่อส่งเสริม เศรษฐกิจสร้างสรรค์ เพื่อเหตุผลใด		
	เป็นของฝากและที่ระลึก	81	50
	มีความจำเป็นต้องใช้งาน	38	23.5
เป็นของขวัญช่วงเทศกาล	43	26.5	
9.	ผลิตภัณฑ์เครื่องเงิน ประเภณี จังหวัดสุรินทร์ เพื่อส่งเสริม เศรษฐกิจสร้างสรรค์นั้น ที่ท่านเลือกซื้อควรมีรูปแบบการใช้ งานอย่างไร		
	ใช้งานเพียงอย่างเดียว	77	47.5
	ใช้งานได้หลายอย่างในชิ้นเดียว	32	19.8
	มีขนาดที่เหมาะสมกับการใช้งาน	36	22.2
สามารถปรับใช้งานได้หลากหลายโอกาส	17	10.5	

ตารางที่ 4.4 (ต่อ)

ลำดับ	รายการ	จำนวน	ร้อยละ
10.	การเลือกซื้อผลิตภัณฑ์จากลวดลายจากเครื่องเงิน ส่วนใหญ่ที่		
	ท่านเลือกซื้อจะมีราคาต่อ 1 ชิ้น เป็นเงินประมาณเท่าไร		
	ต่ำกว่า 300	21	13
	300-500 บาท	49	30.2
	500-1000 บาท	29	17.9
	1000-1500 บาท	27	16.7
	1500-2000 บาท	19	11.7
11.	2000-2500 บาท	17	10.5
	3000 บาทขึ้นไป	0	0
	ท่านมีความคาดหวังอย่างไรบ้างกับการเลือกซื้อผลิตภัณฑ์จาก		
	ลวดลายเครื่องเงิน หมู่บ้านหัตถกรรมเครื่องเงิน จังหวัดสุรินทร์		
	คุ้มค่าด้านประโยชน์ใช้สอย	30	18.5
มีความประณีตและสวยงาม	35	21.6	
แสดงถึงเอกลักษณ์เฉพาะถิ่น	76	46.9	
เหมาะสมกับยุคปัจจุบัน	21	13	

จากตารางที่ 4.4 ข้อมูลผู้ที่สนใจสรุปได้ว่า

ตอนที่ 1 ข้อมูลทั่วไป (1) เพศชาย จำนวน 72 คน คิดเป็นร้อยละ 44.4 เพศหญิง จำนวน 90 คน คิดเป็นร้อยละ 55.6 (2) อายุ ระหว่าง 20-29 ปี มากที่สุด จำนวน 63 คน คิดเป็นร้อยละ 38.9 รองลงมาอายุ ระหว่าง 30-39 ปี จำนวน 35 คน คิดเป็นร้อยละ 21.6 (3) อาชีพ พนักงานบริษัทเอกชน มากที่สุด จำนวน 51 คน คิดเป็นร้อยละ 31.4 รองลงมาเป็น นักศึกษา จำนวน 23 คน คิดเป็นร้อยละ 14.2 (4) รายได้ต่อเดือน 15,000-20,000 บาท มากที่สุด จำนวน 33 คน คิดเป็นร้อยละ 20.4 รองลงมา 10,000-15,000 จำนวน 30 คน คิดเป็นร้อยละ 18.5

ตอนที่ 2 ข้อมูลทั่วไปเกี่ยวกับพฤติกรรมการเลือกซื้อผลิตภัณฑ์เครื่องเงิน (1) ท่านรู้จักหรือทราบข้อมูล เกี่ยวกับผลิตภัณฑ์เครื่องเงินหรือไม่ รู้จัก จำนวน 107 คน คิดเป็นร้อยละ 66 ไม่รู้จัก จำนวน 55 คน คิดเป็นร้อยละ 34 (2) ท่านเคยซื้อผลิตภัณฑ์เครื่องเงินหรือไม่ เคย จำนวน 94 คน คิดเป็นร้อยละ 58 ไม่เคย จำนวน 68 คน คิดเป็นร้อยละ 42 (3) ท่านเคยเห็นผลิตภัณฑ์เครื่องเงิน "ประเก้อม" หมู่บ้านหัตถกรรมเครื่องเงิน จังหวัดสุรินทร์หรือไม่ เคย จำนวน 70 คน คิดเป็นร้อยละ 43.2 ไม่เคย จำนวน 92 คน คิดเป็นร้อยละ 56.8 (4) ท่านเคยเห็นลวดลายเครื่องเงินโบราณ บ้างหรือไม่ เคย จำนวน 92 คน คิดเป็นร้อยละ 56.8 ไม่เคย จำนวน 70 คน คิดเป็นร้อยละ 43.2 (5) ท่านเคยเห็นผลิตภัณฑ์เครื่องเงิน มาจากผลิตภัณฑ์ประเภทใด มากที่สุด เครื่องประดับ จำนวน 89 คน คิดเป็นร้อยละ 54.9 รองลงมาของที่ระลึก จำนวน 38 คน คิดเป็นร้อยละ 23.5 (6) หากท่านเลือกซื้อผลิตภัณฑ์จากลวดลายเครื่องเงินของหมู่บ้านหัตถกรรมเครื่องเงิน จังหวัดสุรินทร์ ท่านจะเลือกซื้อสินค้าจากเหตุผลอะไร มากที่สุด ลวดลายที่เป็นเอกลักษณ์ จำนวน 54 คน คิดเป็นร้อยละ 33.3 รองลงมา

รูปแบบที่สวยงาม จำนวน 34 คน คิดเป็นร้อยละ 21 (7) ท่านสนใจผลิตภัณฑ์จากเอกลักษณ์ผลิตภัณฑ์เครื่องเงิน ประเก้อม จังหวัดสุรินทร์ เพื่อส่งเสริมเศรษฐกิจสร้างสรรค์ เป็นผลิตภัณฑ์ประเภทใด มากที่สุด ผลิตภัณฑ์ประเภทประโยชน์ใช้สอย เช่น ปากกา ชุดเครื่องใช้สำนักงาน จำนวน 79 คน คิดเป็นร้อยละ 48.8 รองลงมาผลิตภัณฑ์ประเภทของที่ระลึก เช่น เข็มกลัด พวงกุญแจ จำนวน 42 คน คิดเป็นร้อยละ 25.9 (8) ข้อใดคือเหตุผลของท่านในการให้ความสนใจการเลือกซื้อผลิตภัณฑ์เครื่องเงิน ประเก้อม จังหวัดสุรินทร์ เพื่อส่งเสริมเศรษฐกิจสร้างสรรค์ เพื่อเหตุผลใด มากที่สุด เป็นของฝากและที่ระลึก จำนวน 81 คน คิดเป็นร้อยละ 50 รองลงมา เป็นของขวัญช่วงเทศกาล จำนวน 43 คน คิดเป็นร้อยละ 26.5 (9) ผลิตภัณฑ์เครื่องเงิน ประเก้อม จังหวัดสุรินทร์เพื่อส่งเสริมเศรษฐกิจสร้างสรรค์นั้น ที่ท่านเลือกซื้อควรมีรูปแบบการใช้งานอย่างไร มากที่สุด สามารถปรับใช้งานได้หลากหลายโอกาส จำนวน 77 คน คิดเป็นร้อยละ 47.5 รองลงมา มีขนาดที่เหมาะสมกับการใช้งาน จำนวน 36 คน คิดเป็นร้อยละ 22.2 (10) การเลือกซื้อผลิตภัณฑ์จากลวดลายจากเครื่องเงิน ส่วนใหญ่ที่ท่านเลือกซื้อจะมีราคาต่อ 1 ชิ้น เป็นเงินประมาณเท่าไร มากที่สุด 300-500 บาท จำนวน 49 คน คิดเป็นร้อยละ 30.2 รองลงมา 500-1000 บาท จำนวน 29 คน คิดเป็นร้อยละ 17.9 (11) ท่านมีความคาดหวังอย่างไรบ้างกับการเลือกซื้อผลิตภัณฑ์จากลวดลายเครื่องเงิน หมู่บ้านหัตถกรรมเครื่องเงิน จังหวัดสุรินทร์ มากที่สุด แสดงถึงเอกลักษณ์เฉพาะถิ่น จำนวน 76 คน คิดเป็นร้อยละ 46.9 รองลงมา มีความปราณีและสวยงาม จำนวน 35 คน คิดเป็นร้อยละ 21.6

จากการวิเคราะห์ ผู้วิจัยจึงมีแนวคิดในการออกแบบผลิตภัณฑ์จากการศึกษาเอกลักษณ์ผลิตภัณฑ์เครื่องเงิน ประเก้อมจังหวัดสุรินทร์เพื่อส่งเสริมเศรษฐกิจสร้างสรรค์ที่มีความสอดคล้องกับเครื่องประดับเงิน โบราณ ซึ่งจากแบบสอบถามทำให้ทราบว่า ผลิตภัณฑ์ที่ต้องการเป็นประเภทประโยชน์ใช้สอย เช่น ปากกา ชุดเครื่องใช้สำนักงาน เพื่อเป็นของฝากและที่ระลึก ซึ่งมีรูปแบบการใช้งานได้หลากหลายโอกาส มีขนาดที่เหมาะสมกับการใช้งาน ดังนั้นผู้วิจัยเห็นว่าผลิตภัณฑ์ที่น่าสนใจในการออกแบบผลิตภัณฑ์ใหม่ ควรที่จะเป็น ผลิตภัณฑ์ประเภทประโยชน์ใช้สอย ที่สามารถใช้งานได้หลากหลายโอกาส มีรูปแบบลวดลายที่แสดงถึงเอกลักษณ์เฉพาะถิ่น สามารถใช้งานได้ไปในทางทิศทางเดียวกับเครื่องประดับเงินที่ส่วนมากนิยมผลิตเป็นสร้อย ต่างหู และเข็มขัด โดยนำลวดลายที่ได้ออกแบบใหม่มาใช้ร่วมกันได้ อีกทั้ง สามารถผลิตได้จากช่างในท้องถิ่นอีกด้วย

4.2 ผลการวิเคราะห์แนวคิดในการออกแบบและพัฒนาผลิตภัณฑ์จากเอกลักษณ์

“ประเก้อม” สู่เชิงเศรษฐกิจสร้างสรรค์

4.2.1 การออกแบบภาพร่าง

จากข้อมูลที่ได้จากการวิเคราะห์ นำมาเป็นแนวทางในการออกแบบผลิตภัณฑ์จากลวดลายเอกลักษณ์ “ประเก้อม” สู่เชิงเศรษฐกิจสร้างสรรค์ มีแนวคิดนำรูปทรงของดอกมะลิ มาเป็นแนวทางการออกแบบรูปทรงผลิตภัณฑ์ใหม่ให้มีความสอดคล้องกันกับลวดลายที่ได้ประยุกต์ โดยทำการร่างรูปแบบของตัวผลิตภัณฑ์ก่อน

โดยการนำแนวคิดนำรูปทรงของดอกมะลิ มาเป็นแนวทางการออกแบบรูปทรงผลิตภัณฑ์ใหม่ให้มีความสอดคล้องกันกับลวดลายที่ได้ประยุกต์ โดยทำการออกแบบลวดลาย ลงในตัวผลิตภัณฑ์

ให้มีความเหมาะสม 3 รูปแบบ และนำไปให้ผู้ทรงคุณวุฒิและผู้เชี่ยวชาญด้านออกแบบ ด้านวัสดุ และผู้ผลิต แสดงความคิดเห็น

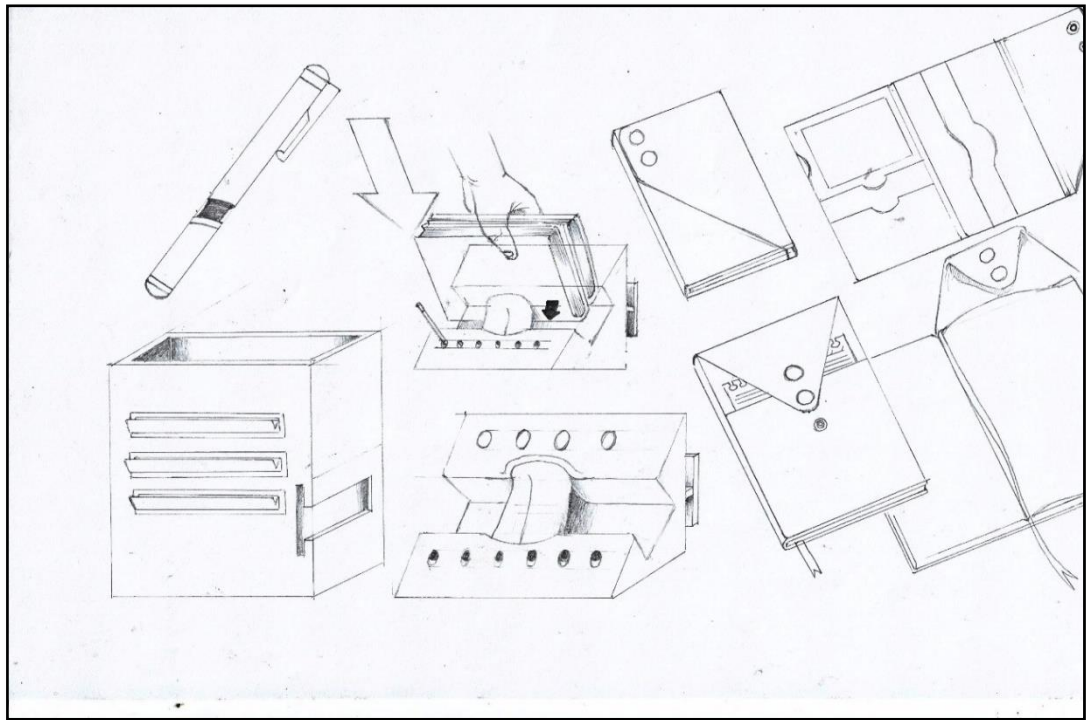

ภาพที่ 4.3 ภาพร่าง แบบที่ 1

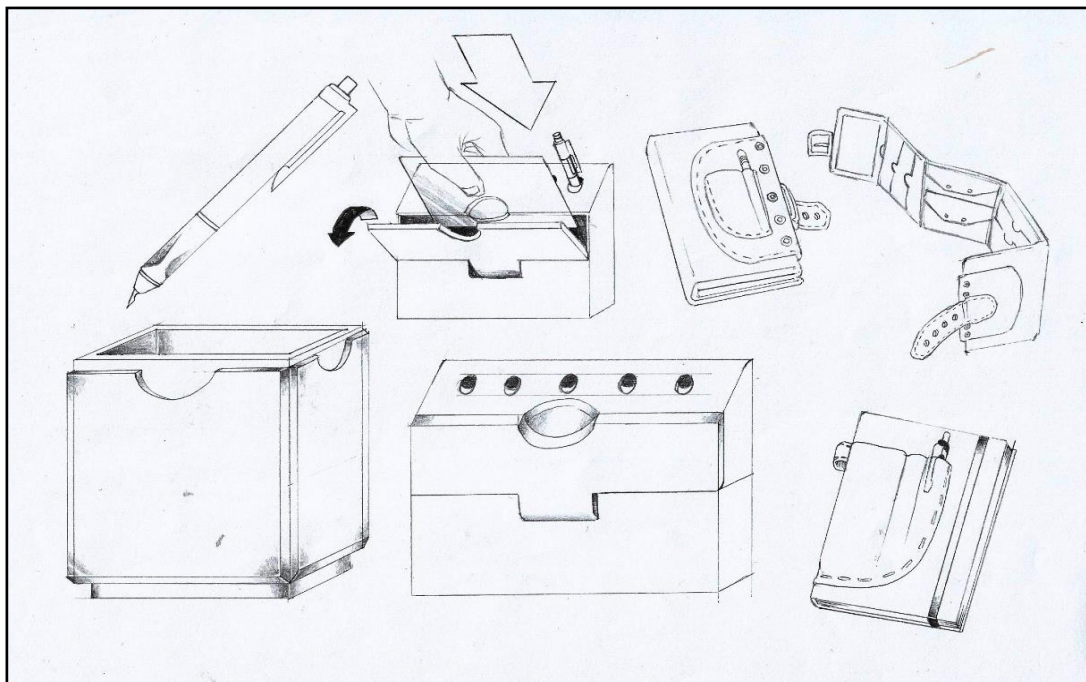

ภาพที่ 4.4 ภาพร่าง แบบที่ 2

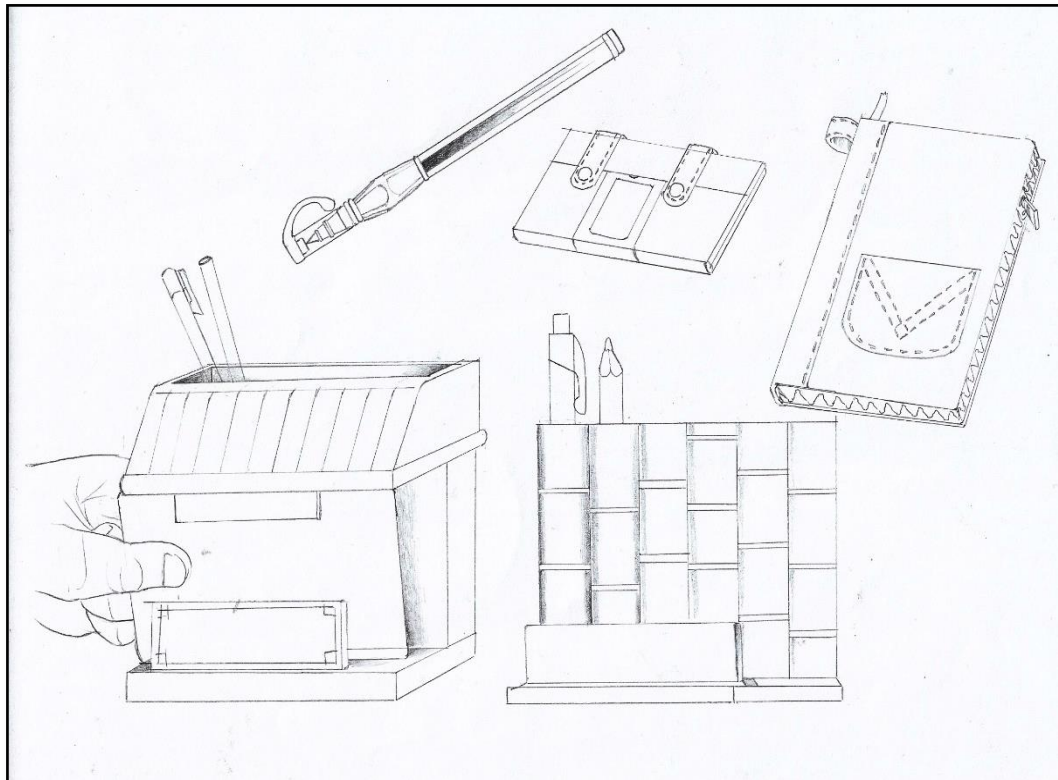

ภาพที่ 4.5 ภาพร่าง แบบที่ 3

STUDY FOR THE UNIQUE OF PRAKUAM SILVER PRODUCTS IN SURIN PROVINCE TO PROMOTE CREATIVE ECONOMY

INSPIRATION

Product

Mood&Tone

DETAIL

ทำ ลวดลายใหม่แต่ยังคงกรรมวิธีการผลิตในรูปแบบเดิม

เทคนิคการติดลวดลายกับชิ้นงานจะเป็นแบบเทคนิคติดกระดาษ

CONCEPT

ผลิตภัณฑ์ชุดนี้ เป็นชุดเครื่องใช้สำนักงาน ได้แรงบันดาลใจมาจากเครื่องเงินประเก๋อม ของหมู่บ้านหัตถกรรมเครื่องเงิน ที่มีความละเอียดและปราณีต โดดเด่นของลวดลายท้องถิ่น จัดทำขึ้นเพื่อส่งเสริมและพัฒนาผลิตภัณฑ์ใหม่ให้กับชุมชน เน้นความหลากหลายของตัวผลิตภัณฑ์และชาวบ้านในท้องถิ่น สามารถทำจำหน่ายเป็นสินค้าของที่ระลึกได้อีกด้วย วัสดุที่ใช้สามารถหาได้ในท้องถิ่น สามารถเลือกเปลี่ยนลวดลายได้ตามใจชอบเน้นความหลากหลาย ที่ผู้จับได้เลือกลายนี้เพราะผ้าไหมเป็นลวดลายที่โดดเด่นของท้องถิ่น และได้รับความนิยมในการนำไปตัดเย็บชุด จึงมีเศษผ้าไหมเหลือเฟือจึงจะทำผลิตภัณฑ์ชุดนี้อีกด้วย

RENDERING

SKETCH DESIGN

ภาพที่ 4.6 ชุดเครื่องใช้สำนักงาน แบบที่ 1

STUDY FOR THE UNIQUE OF PRAKUAM SILVER PRODUCTS IN SURIN PROVINCE TO PROMOTE CREATIVE ECONOMY

DETAIL

ทำ ลวดลายใหม่แต่ยังคงกรรมวิธีการผลิตในรูปแบบเดิม

ภาพในกระเป๋าดินลอมเมื่อถูกเปิดออกมา

เทคนิคการติดลวดลายกับชิ้นงานจะเป็นแบบเทคนิคติดกระดาษ

Product



INSPIRATION



Mood&Tone



CONCEPT

ผลิตภัณฑ์ชุดนี้ เป็นชุดเครื่องใช้สำนักงาน ได้แรงบันดาลใจมาจากเครื่องเงินประเคียม ของหมู่บ้านหัตถกรรมเครื่องเงิน ที่มีความละเอียดและปราณีต โดดเด่นของลวดลายท้องถิ่น จัดทำขึ้นเพื่อส่งเสริมและพัฒนาผลิตภัณฑ์ใหม่ให้กับชุมชน เน้นความหลากหลายของตัวผลิตภัณฑ์และชาวบ้านในท้องถิ่น สามารถทำจำหน่ายเป็นสินค้าของที่ระลึกได้อีกด้วย วัสดุที่ใช้สามารถหาได้ในท้องถิ่น สามารถเลือกเปลี่ยนลวดลายได้ตามใจชอบเน้นความหลากหลาย ที่ผู้วิจัยได้เลือกลวดลายนี้ เพราะตัวลวดลายเป็นลวดลายที่โดดเด่นของท้องถิ่น และได้รับความนิยมในการนำไปติดกับชุด จึงมีเศษผ้าไหมเหลือเก็บไว้จะทำผลิตภัณฑ์ชุดนี้อีกด้วย

SKETCH DESIGN



RENDERING

ภาพที่ 4.7 ชุดเครื่องใช้สำนักงาน แบบที่ 2

STUDY FOR THE UNIQUE OF PRAKUAM SILVER PRODUCTS IN SURIN PROVINCE TO PROMOTE CREATIVE ECONOMY

INSPIRATION



DETAIL

ทำ ลวดลายใหม่แต่ยังคงกรรมวิธีการผลิตในรูปแบบเดิม

ภาพในกระเป๋าดินลอมเมื่อถูกเปิดออกมา

เทคนิคการติดลวดลายกับชิ้นงานจะเป็นแบบเทคนิคติดกระดาษ

ภาพในกระเป๋าดินลอมเมื่อถูกเปิดออกมา

Product



CONCEPT

ผลิตภัณฑ์ชุดนี้ เป็นชุดเครื่องใช้สำนักงาน ได้แรงบันดาลใจมาจากเครื่องเงินประเคียม ของหมู่บ้านหัตถกรรมเครื่องเงิน ที่มีความละเอียดและปราณีต โดดเด่นของลวดลายท้องถิ่น จัดทำขึ้นเพื่อส่งเสริมและพัฒนาผลิตภัณฑ์ใหม่ให้กับชุมชน เน้นความหลากหลายของตัวผลิตภัณฑ์และชาวบ้านในท้องถิ่น สามารถทำจำหน่ายเป็นสินค้าของที่ระลึกได้อีกด้วย วัสดุที่ใช้สามารถหาได้ในท้องถิ่น สามารถเลือกเปลี่ยนลวดลายได้ตามใจชอบเน้นความหลากหลาย ที่ผู้วิจัยได้เลือกลวดลายนี้ เพราะตัวลวดลายเป็นลวดลายที่โดดเด่นของท้องถิ่น และได้รับความนิยมในการนำไปติดกับชุด จึงมีเศษผ้าไหมเหลือเก็บไว้จะทำผลิตภัณฑ์ชุดนี้อีกด้วย

Mood&Tone



SKETCH DESIGN

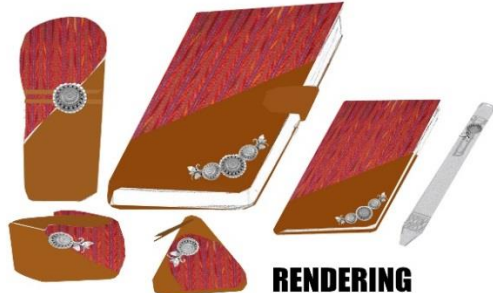

RENDERING

ภาพที่ 4.8 ชุดเครื่องใช้สำนักงาน แบบที่ 3

จากภาพผู้วิจัยได้ออกแบบชุดเครื่องใช้สำนักงาน โดยประกอบไปด้วย ปากกา สมุดจดบรรทึก กระเป๋าสีนามบัตร กระเป๋าสีดินสอ ที่ทับกระดาษ และกล่องใส่กระดาษโน้ต ซึ่งได้รับแรงบันดาลใจมากลวดลายเครื่องเงินจังหวัดสุรินทร์ ที่มีความละเอียดและปราณีต ความโดดเด่นของลวดลายท้องถิ่น เลือกใช้วัสดุร่วมเป็นผ้าไหม เนื่องจากเป็นวัสดุที่มีอยู่แล้วในท้องถิ่น เพื่อออกแบบให้เพิ่มความหลากหลาย และสามารถนำเศษผ้าไหมที่เหลือจากการตัดชุดมาเพิ่มมูลค่าได้อีกด้วย และในส่วนของรูปแบบของการใช้งานนั้น พกพาได้สะดวก และสามารถนำไปเป็นสินค้าของที่ระลึก



ภาพที่ 4.9 ลงพื้นที่เก็บข้อมูล ผู้เชี่ยวชาญด้านออกแบบและวัสดุคุณเพชรรัตน์ เจียวทอง ถ่ายภาพโดย : อิศรีย์ คล่องอาษา. (วันที่ 14 พฤษภาคม 2561)



ภาพที่ 4.10 ลงพื้นที่เก็บข้อมูล ประชาชนชาวบ้านเครื่องเงิน คุณปวน เจียวทอง ถ่ายภาพโดย : อิศรีย์ คล่องอาษา. (วันที่ 14 พฤษภาคม 2561)



ภาพที่ 4.11 ลงพื้นที่เก็บข้อมูล ผู้ทรงคุณวุฒิด้านวัสดุ คุณนพรุจ เพชรเลิศ
ถ่ายภาพโดย : อีสริย์ คล่องอาษา. (วันที่ 14 พฤษภาคม 2561)



ภาพที่ 4.12 ลงพื้นที่เก็บข้อมูล ผู้ทรงคุณวุฒิด้านการออกแบบ คุณศรีศิลป์ โสภณสกุลวงศ์
ถ่ายภาพโดย : อีสริย์ คล่องอาษา. (เมื่อวันที่ 25 พฤษภาคม 2561)



ภาพที่ 4.13 ลงพื้นที่เก็บข้อมูล ผู้เชี่ยวชาญด้านการออกแบบ คุณบุญเกื้อ คงดี
ถ่ายภาพโดย : อีสริย์ คล่องอาษา. (วันที่ 14 พฤษภาคม 2561)

4.3 ผลการวิเคราะห์ความคิดเห็นของผู้ทรงคุณวุฒิและผู้เชี่ยวชาญด้านการออกแบบ และวัสดุ

จากการลงพื้นที่เก็บรวบรวมข้อมูล ความคิดเห็นของผู้ทรงคุณวุฒิและผู้เชี่ยวชาญด้านการ
ออกแบบและวัสดุ จำนวน 5 ท่าน

ตารางที่ 4.5 ความคิดเห็นของผู้ทรงคุณวุฒิและผู้เชี่ยวชาญด้านการออกแบบและวัสดุ

ข้อ	รายการ	รูปแบบที่ 1		รูปแบบที่ 2		รูปแบบที่ 3				
		n = 7		ระดับ ความ คิดเห็น	n = 7		ระดับ ความ คิดเห็น	n = 7		ระดับ ความ คิดเห็น
		\bar{x}	S.D		\bar{x}	S.D		\bar{x}	S.D	
ด้านกรรมวิธีการผลิต										
1.	รูปแบบสามารถผลิตได้ตามความชำนาญของช่างเครื่องเงินในชุมชน	4.20	0.84	มาก	4.40	0.89	มาก	4.80	0.45	มากที่สุด
2.	ขั้นตอนการผลิตมีการผสมผสานลวดลายได้อย่างลงตัว	4.20	0.45	มาก	4.00	0.71	มาก	4.80	0.45	มากที่สุด

ตารางที่ 4.5 (ต่อ)

ข้อ	รายการ	รูปแบบที่ 1		รูปแบบที่ 2		รูปแบบที่ 3		ระดับ ความ คิดเห็น		
		n = 7		n = 7		n = 7				
		\bar{X}	S.D	ระดับ ความ คิดเห็น	\bar{X}	S.D	ระดับ ความ คิดเห็น		\bar{X}	S.D
3.	วัสดุและกรรมวิธี การผลิต สามารถ ผลิตได้จริง	4.60	0.55	มาก ที่สุด	4.40	0.89	มาก ที่สุด	4.80	0.45	มาก ที่สุด
รวม		4.33	0.20	มาก	4.27	0.11	มาก	4.80	0.00	มาก ที่สุด

ด้านการออกแบบ

1.	รูปแบบมีความเป็น เอกลักษณ์ เฉพาะถิ่นของ ประเท้อม จังหวัด สุรินทร์	4.40	0.55	มาก	4.20	1.10	มาก	5.00	0.00	มาก ที่สุด
2.	มีรูปแบบที่ น่าสนใจและ สวยงาม	4.00	1.00	มาก	4.20	1.10	มาก	4.80	0.45	มาก ที่สุด
3.	มีประโยชน์ใช้สอย ที่เหมาะสม	4.20	0.84	มาก	4.20	1.10	มาก	4.80	0.45	มาก ที่สุด
4.	มีความปลอดภัย ระหว่างนำไปใช้ งาน	3.80	0.84	ปาน กลาง	4.20	1.10	มาก	4.20	0.45	มาก
5.	รูปแบบสวยงาม ตรงตามความ ต้องการของตลาด	4.40	0.55	มาก	4.00	0.89	มาก	4.60	0.55	มาก ที่สุด
6.	มีความเหมาะสม เป็นผลิตภัณฑ์ของ ที่ระลึก	4.20	0.84	มาก	4.60	0.08	มาก ที่สุด	4.80	0.45	มาก ที่สุด
รวม		4.17	0.18	มาก	4.23	0.08	มาก	4.70	0.19	มาก ที่สุด

จากตารางที่ 4.5 ผู้วิจัยนำรูปแบบชุดเครื่องใช้สำนักงาน ทั้ง 3 รูปแบบไปให้ผู้ทรงคุณวุฒิและผู้เชี่ยวชาญด้านการออกแบบ จำนวน 5 ท่าน ทำการประเมิน และนำแบบประเมินความคิดเห็นมาวิเคราะห์ข้อมูล โดยการใช้ค่าเฉลี่ยและส่วนเบี่ยงเบนมาตรฐาน ซึ่งสามารถสรุปประเด็นสำคัญที่จะนำไปสู่การพัฒนาผลิตภัณฑ์ใหม่ ในขั้นตอนต่อไป ดังนี้

ด้านกรรมวิธีการผลิต โดยภาพรวมของคุณลักษณะต่างๆ ได้แก่

1. รูปแบบสามารถผลิตได้ตามความชำนาญของช่างเครื่องเงินในชุมชน
 - 1.1 รูปแบบที่ 1 มีระดับความเหมาะสมมาก ($\bar{X} = 4.20$)
 - 1.2 รูปแบบที่ 2 มีระดับความเหมาะสมมาก ($\bar{X} = 4.40$)
 - 1.3 รูปแบบที่ 3 มีระดับความเหมาะสมมากที่สุด ($\bar{X} = 4.80$)
2. ในรายชื่อ ขั้นตอนการผลิตมีการผสมผสานลดทอนได้อย่างลงตัว
 - 2.1 รูปแบบที่ 1 มีระดับความเหมาะสมมาก ($\bar{X} = 4.20$)
 - 2.2 รูปแบบที่ 2 มีระดับความเหมาะสมมาก ($\bar{X} = 4.00$)
 - 2.3 รูปแบบที่ 3 มีระดับความเหมาะสมมากที่สุด ($\bar{X} = 4.80$)
3. ในรายชื่อ วัสดุและกรรมวิธีการผลิต สามารถผลิตได้จริง
 - 3.1 รูปแบบที่ 1 มีระดับความเหมาะสมมากที่สุด ($\bar{X} = 4.60$)
 - 3.2 รูปแบบที่ 2 มีระดับความเหมาะสมมากที่สุด ($\bar{X} = 4.40$)
 - 3.3 รูปแบบที่ 3 มีระดับความเหมาะสมมากที่สุด ($\bar{X} = 4.80$)

ผู้วิจัยจึงนำรูปแบบรายชื่อดังกล่าว ในรูปแบบที่ 3 ไปพิจารณาเพื่อใช้ในการปรับปรุงชุดเครื่องใช้สำนักงาน จากเอกลักษณ์เครื่องเงิน “ประเก้อม” ต่อไป

ด้านการออกแบบ โดยภาพรวมของคุณลักษณะต่างๆ ได้แก่

1. รูปแบบมีความเป็นเอกลักษณ์เฉพาะถิ่นของ ประเก้อม จังหวัดสุรินทร์
 - 1.1 รูปแบบที่ 1 มีระดับความเหมาะสมมาก ($\bar{X} = 4.40$)
 - 1.2 รูปแบบที่ 2 มีระดับความเหมาะสมมาก ($\bar{X} = 4.20$)
 - 1.3 รูปแบบที่ 3 มีระดับความเหมาะสมมากที่สุด ($\bar{X} = 5.00$)
2. ในรายชื่อ มีรูปแบบที่น่าสนใจและสวยงาม
 - 2.1 รูปแบบที่ 1 มีระดับความเหมาะสมมาก ($\bar{X} = 4.00$)
 - 2.2 รูปแบบที่ 2 มีระดับความเหมาะสมมาก ($\bar{X} = 4.20$)
 - 2.3 รูปแบบที่ 3 มีระดับความเหมาะสมมากที่สุด ($\bar{X} = 4.80$)
3. ในรายชื่อ มีประโยชน์ใช้สอยที่เหมาะสม
 - 3.1 รูปแบบที่ 1 มีระดับความเหมาะสมมาก ($\bar{X} = 4.20$)
 - 3.2 รูปแบบที่ 2 มีระดับความเหมาะสมมาก ($\bar{X} = 4.20$)
 - 3.3 รูปแบบที่ 3 มีระดับความเหมาะสมมากที่สุด ($\bar{X} = 4.80$)
4. ในรายชื่อ มีความปลอดภัยระหว่างนำไปใช้งาน
 - 4.1 รูปแบบที่ 1 มีระดับความเหมาะสมปานกลาง ($\bar{X} = 3.80$)
 - 4.2 รูปแบบที่ 2 มีระดับความเหมาะสมมาก ($\bar{X} = 4.20$)
 - 4.3 รูปแบบที่ 3 มีระดับความเหมาะสมมาก ($\bar{X} = 4.20$)
5. ในรายชื่อ รูปแบบสวยงามตรงตามความต้องการของตลาด
 - 5.1 รูปแบบที่ 1 มีระดับความเหมาะสมมาก ($\bar{X} = 4.40$)
 - 5.2 รูปแบบที่ 2 มีระดับความเหมาะสมมาก ($\bar{X} = 4.00$)
 - 5.3 รูปแบบที่ 3 มีระดับความเหมาะสมมากที่สุด ($\bar{X} = 4.60$)

6. ในรายชื่อ มีความเหมาะสมเป็นผลิตภัณฑ์ของที่ระลึก

6.1 รูปแบบที่ 1 มีระดับความเหมาะสมมาก ($\bar{X} = 4.20$)

6.2 รูปแบบที่ 2 มีระดับความเหมาะสมมากที่สุด ($\bar{X} = 4.60$)

6.3 รูปแบบที่ 3 มีระดับความเหมาะสมมากที่สุด ($\bar{X} = 4.80$)

ผู้วิจัยจึงนำรูปแบบรายชื่อดังกล่าว ในรูปแบบที่ 3 ไปพิจารณาเพื่อใช้ในการปรับปรุงชุดเครื่องใช้สำนักงาน จากเอกลักษณ์เครื่องเงิน “ประเก้อม” ต่อไป

ตารางที่ 4.6 แสดงลำดับรวม ค่าเฉลี่ย ค่าเบี่ยงเบนมาตรฐาน ด้านกรรมวิธีการผลิต และด้านการออกแบบ ตามความคิดเห็นของผู้เชี่ยวชาญ และผู้ทรงคุณวุฒิ

ข้อ	รูปแบบ	ด้านกรรมวิธีการผลิต		ด้านการออกแบบ		รวม		ระดับความคิดเห็น	อันดับ
		\bar{X}	S.D	\bar{X}	S.D	\bar{X}	S.D		
1.	รูปแบบที่ 1	4.33	0.20	4.17	0.18	4.25	0.01	มาก	3
2.	รูปแบบที่ 2	4.27	0.11	4.23	0.08	4.25	0.02	มาก	2
3.	รูปแบบที่ 3	4.80	0.00	4.70	0.19	4.75	0.13	มากที่สุด	1

จากตารางที่ 4.6 แสดงลำดับค่าเฉลี่ย และค่าเบี่ยงเบนมาตรฐาน ด้านกรรมวิธีการผลิตและด้านการออกแบบตามความคิดเห็นของผู้เชี่ยวชาญ และผู้ทรงคุณวุฒิ มีผลดังนี้

รูปแบบที่ 1 ด้านกรรมวิธีการผลิต และด้านการออกแบบ ค่าเฉลี่ยรวม ($\bar{X} = 4.25$) ความคิดเห็นมีระดับความเหมาะสมมาก อยู่ในลำดับที่ 3

รูปแบบที่ 2 ด้านกรรมวิธีการผลิต และด้านการออกแบบ ค่าเฉลี่ยรวม ($\bar{X} = 4.25$) ความคิดเห็นมีระดับความเหมาะสมมาก อยู่ในลำดับที่ 2

รูปแบบที่ 3 ด้านกรรมวิธีการผลิต และด้านการออกแบบ ค่าเฉลี่ยรวม ($\bar{X} = 4.75$) ความคิดเห็นมีระดับความเหมาะสมมาก อยู่ในลำดับที่ 1

เนื่องจากรูปแบบที่ 3 มีค่าเฉลี่ยรวมทุกด้าน ($\bar{X} = 4.75$) อยู่ในอันดับที่ 1 ผู้วิจัยจึงนำรูปแบบตามรายชื่อดังกล่าว ไปพิจารณาเพื่อใช้ในการปรับปรุงชุดเครื่องใช้สำนักงานจากเอกลักษณ์เครื่องเงิน “ประเก้อม” ให้มีความเหมาะสมในทุกด้านมากขึ้น และนำไปผลิตเป็นต้นแบบต่อไป

4.3 ผลการวิเคราะห์ความคิดเห็นความพึงพอใจของกลุ่มเป้าหมายที่มีต่อผลิตภัณฑ์ อำเภอเขวาสินรินทร์ จังหวัดสุรินทร์ ที่นำมาพัฒนาใหม่แล้ว โดยใช้ค่าเบี่ยงเบน มาตรฐาน



ภาพที่ 4.14 ลงพื้นที่เก็บข้อมูลแบบสอบถามความพึงพอใจของกลุ่มเป้าหมาย
ถ่ายภาพโดย : อิศริย์ คล่องอาษา. (เมื่อวันที่ 25 พฤศจิกายน 2561)

ตารางที่ 4.7 แสดงผลการวิเคราะห์ข้อมูลความพึงพอใจของกลุ่มเป้าหมาย ที่มีต่อผลิตภัณฑ์ชุด
เครื่องใช้สำนักงาน จากเอกลักษณ์เครื่องเงิน “ประเทียม”
ตอนที่ 1 ข้อมูลทั่วไปของแบบสอบถาม

ข้อ	รายการ	ความถี่	ร้อยละ
1.	เพศ		
	ชาย	36	36
	หญิง	64	64
2.	อายุ		
	20-25 ปี	20	20
	25-30 ปี	38	38
	30-35 ปี	20	20
	35-40 ปี	10	10
	40-45 ปี	6	6
	45 ปีขึ้นไป	6	6

ตารางที่ 4.7 (ต่อ)

ข้อ	รายการ	ความถี่	ร้อยละ
3.	อาชีพ		
	นักเรียน/นักศึกษา	12	12
	ข้าราชการ/รัฐวิสาหกิจ	24	24
	พนักงานเอกชน	27	54
	ค้าขาย/ธุรกิจส่วนตัว	10	10
4.	รายได้		
	ต่ำกว่า 5,000 บาท	2	2
	5,001-10,000 บาท	4	4
	10,001-15,000 บาท	12	12
	15,001-20,000 บาท	18	18
	20,001-25,000 บาท	22	22
	มากกว่า 25,000 บาทขึ้นไป	42	42

จากตารางที่ 4.7 แสดงให้เห็นว่า ผู้ที่สนใจในผลิตภัณฑ์ ชุดเครื่องใช้สำนักงาน จากเอกลักษณ์ เครื่องเงิน “ประเทือง” ระดับสูงสุด คือ เพศหญิง จำนวน 64 คน คิดเป็นร้อยละ 64 และมีช่วงอายุ 25-30 ปี จำนวน 38คน คิดเป็นร้อยละ 38 ส่วนใหญ่ประกอบอาชีพเป็นพนักงานเอกชน จำนวน 27 คน คิดเป็นร้อยละ 54 และมีรายได้ 25,000 บาทขึ้นไป จำนวน 42 คน คิดเป็นร้อยละ 42 ซึ่งข้อมูลทั่วไปของผู้ตอบแบบสอบถามตรงกับข้อมูลการให้สัมภาษณ์ของกลุ่มผู้ผลิตและจำหน่ายเครื่องประดับ อำเภอลำสนธิ จังหวัดสุรินทร์ ที่ว่ากลุ่มผู้สนใจซื้อผลิตภัณฑ์ จะอยู่ในช่วงวัยทำงาน มากที่สุด

ตารางที่ 4.8 แสดงผลการวิเคราะห์ข้อมูลความพึงพอใจของกลุ่มผู้สนใจในผลิตภัณฑ์ ชุดเครื่องใช้สำนักงาน จากเอกลักษณ์เครื่องเงิน “ประเก้อม” ตอนที่ 2 แบบประเมินความพึงพอใจในรูปแบบของผลิตภัณฑ์ ชุดเครื่องใช้สำนักงาน จากเอกลักษณ์เครื่องเงิน “ประเก้อม” โดยแบ่งเป็น ด้านกรรมวิธีการผลิต และด้านการออกแบบ

รายละเอียด									
	\bar{x}	S.D	ระดับ	\bar{x}	S.D	ระดับ	\bar{x}	S.D	ระดับ
ด้านการกรรมวิธีการผลิต									
สามารถผลิตได้ตามความชำนาญของช่างเครื่องเงินในชุมชน	4.24	0.77	มาก	4.48	0.61	มาก	4.52	0.65	มากที่สุด
ขั้นตอนการผลิตมีการผสมผสานลวดลายได้อย่างลงตัว	4.12	0.85	มาก	4.32	0.74	มาก	4.30	0.81	มาก
วัสดุและกรรมวิธีการผลิต สามารถผลิตได้จริง	4.32	0.71	มาก	4.44	0.54	มาก	4.30	0.67	มาก
ด้านการออกแบบ									
มีความเป็นเอกลักษณ์เฉพาะถิ่นของ ประเก้อม จังหวัดสุรินทร์	4.32	0.71	มาก	4.36	0.72	มาก	4.44	0.73	มาก
มีรูปแบบที่น่าสนใจและสวยงาม	4.10	0.91	มาก	4.18	0.80	มาก	4.24	0.82	มาก
มีประโยชน์ใช้สอยที่เหมาะสม	4.40	0.61	มาก	4.50	0.58	มาก	4.50	0.68	มาก
มีความปลอดภัยระหว่างนำไปใช้งาน	4.50	0.71	มาก	4.40	0.73	มาก	4.40	0.76	มาก

ตารางที่ 4.8 (ต่อ)

รายละเอียด									
ด้านการกรรมวิธีการผลิต	\bar{x}	S.D	ระดับ	\bar{x}	S.D	ระดับ	\bar{x}	S.D	ระดับ
ด้านการออกแบบ									
มีรูปแบบสวยงามตรงตามความต้องการของตลาด	4.18	0.85	มาก	4.28	0.76	มาก	4.20	0.88	มาก
มีความเหมาะสมเป็นผลิตภัณฑ์ของที่ระลึก	4.52	0.68	มากที่สุด	4.42	0.70	มาก	4.46	0.79	มาก
ค่าเฉลี่ยรวม	4.30	0.10	มาก	4.38	0.09	มาก	4.38	0.08	มาก

ตารางที่ 4.8 (ต่อ)

รายละเอียด						
ด้านการกรรมวิธีการผลิต	\bar{x}	S.D	ระดับ	\bar{x}	S.D	ระดับ
สามารถผลิตได้ตามความชำนาญของช่างเครื่องเงินในชุมชน	4.52	0.52	มากที่สุด	4.58	0.54	มากที่สุด
ขั้นตอนการผลิตมีการผสมผสานลวดลายได้อย่างลงตัว	4.28	0.81	มาก	4.28	0.83	มาก
วัสดุและกรรมวิธีการผลิตสามารถผลิตได้จริง	4.44	0.70	มาก	4.36	0.69	มาก

ตารางที่ 4.8 (ต่อ)

รายละเอียด						
	\bar{X}	S.D	ระดับ	\bar{X}	S.D	ระดับ
ด้านการกรรรมวิธีการผลิต						
ด้านการออกแบบ						
มีความเป็นเอกลักษณ์เฉพาะถิ่นของ ประเพณี จังหวัดสุรินทร์	4.40	0.78	มาก	4.34	0.80	มาก
มีรูปแบบที่น่าสนใจและสวยงาม	4.34	0.87	มาก	4.24	0.74	มาก
มีประโยชน์ใช้สอยที่เหมาะสม	4.46	0.71	มาก	4.26	0.69	มาก
มีความปลอดภัยระหว่างนำไปใช้งาน	4.34	0.82	มาก	4.32	0.74	มาก
มีรูปแบบสวยงามตรงตามความต้องการของตลาด	4.28	0.90	มาก	4.22	0.84	มาก
มีความเหมาะสมเป็นผลิตภัณฑ์ของที่ระลึก	4.44	0.76	มาก	4.32	0.79	มาก
ค่าเฉลี่ยรวม	4.39	0.07	มาก	4.32	0.09	มาก

จากตารางที่ 4.8 ผลการวิเคราะห์ข้อมูลความพึงพอใจในรูปแบบของผลิตภัณฑ์ชุดเครื่องใช้สำนักงานจากเอกลักษณ์เครื่องเงิน “ประเพณี” มีความพึงพอใจในระดับมาก โดยแบ่งข้อมูลออกได้ดังนี้

1. ผลิตภัณฑ์สมุดและปากกา มีค่าเฉลี่ยอยู่ในระดับมาก ($\bar{X} = 4.30$, S.D = 0.10)
2. ผลิตภัณฑ์กระเป๋าใส่ดินสอ มีค่าเฉลี่ยอยู่ในระดับมาก ($\bar{X} = 4.38$, S.D = 0.09)
3. ผลิตภัณฑ์กล่องใส่กระดาษโน้ต มีค่าเฉลี่ยอยู่ในระดับมาก ($\bar{X} = 4.38$, S.D = 0.08)
4. ผลิตภัณฑ์สมุดใส่นามบัตร มีค่าเฉลี่ยอยู่ในระดับมาก ($\bar{X} = 4.39$, S.D = 0.07)
5. ผลิตภัณฑ์ที่ทับกระดาษ มีค่าเฉลี่ยอยู่ในระดับมาก ($\bar{X} = 4.32$, S.D = 0.09)

สรุปผลจากข้อมูล ความพึงพอใจในรูปแบบของผลิตภัณฑ์ ชุดเครื่องใช้สำนักงานจากเอกลักษณ์เครื่องเงิน “ประเก้อม” มีความพึงพอใจในระดับมาก ของผลิตภัณฑ์ทั้ง 5 รูปแบบ มีค่าเฉลี่ยอยู่ในระดับมาก ($\bar{X} = 4.39$, S.D = 0.07) มีความตอบสนองความพึงพอใจของผู้บริโภคได้ดี เนื่องจากเป็นผลิตภัณฑ์ที่พัฒนาขึ้นมาใหม่ สามารถผลิตได้จริงในท้องถิ่น เพิ่มทางเลือกสินค้าใหม่ให้กับผู้บริโภค และสร้างรายได้ให้กับประชาชนในท้องถิ่นอีกด้วย

บทที่ 5

สรุปผลการวิจัย อภิปรายผล และข้อเสนอแนะ

จากการวิจัย เรื่อง การศึกษาเอกลักษณ์ผลิตภัณฑ์เครื่องเงิน ประเก้อม จังหวัดสุรินทร์ เพื่อส่งเสริมเศรษฐกิจสร้างสรรค์ ผู้วิจัยได้สรุปขั้นตอนของการวิจัยซึ่งประกอบด้วยรายละเอียด ดังนี้

5.1 สรุปผลการวิจัย

ในการศึกษาข้อมูลจากการสัมภาษณ์ แบบสอบถามและการวิเคราะห์รูปแบบ ลวดลายและวัสดุในท้องถิ่น อำเภอเขวาสินรินทร์ จังหวัดสุรินทร์ การวิเคราะห์เชิงออกแบบผลิตภัณฑ์ กระบวนการกระจายหน้าที่การวิเคราะห์เชิงการออกแบบผลิตภัณฑ์ ได้จำนวน 3 รูปแบบ ที่ได้จากการวิเคราะห์ตามวัตถุประสงค์ของโครงการ และกรอบที่ใช้ในการวิจัย

5.1.1 ศึกษาเอกลักษณ์ประเก้อม หมู่บ้านหัตถกรรมเครื่องเงิน อำเภอเขวาสินรินทร์ จังหวัดสุรินทร์

5.1.1.1 ด้านรูปแบบ

จากการศึกษาค้นคว้า เอกสารงานวิจัย ตลอดจนการได้สัมภาษณ์ของกลุ่มผู้ผลิตและจำหน่ายผลิตภัณฑ์จากลวดลายภูมิปัญญาท้องถิ่น ประเก้อม อำเภอเขวาสินรินทร์ จังหวัดสุรินทร์ สามารถอภิปรายผลได้ว่า ทางโบราณวัตถุ เครื่องประดับอำเภอเขวาสินรินทร์ มีรูปทรงเรขาคณิต ได้แก่ รูปทรงเหลี่ยม รูปทรงกลม รองลงมาคือรูปทรงเลียนแบบธรรมชาติ ผลไม้ ดอกไม้ และใบไม้ วัสดุและกรรมวิธีการผลิต เป็นวัสดุเงินใช้กรรมวิธีการผลิตแบบประสานติดกันเป็นชั้น ฉลุและการแกะลายลงดำ

เครื่องเงิน อำเภอเขวาสินรินทร์ จังหวัดสุรินทร์ ได้แก่ ตะเกาและประเก้อม มีรูปแบบเลียนแบบธรรมชาติ ได้แก่ ดอกไม้ ใบไม้ ผลไม้ และสิ่งที่อยู่ในชีวิตประจำวัน โดยตะเกาเลียนแบบดอกไม้ มีทั้งหมด 13 ลาย ประเก้อม เลียนแบบดอกไม้ ใบไม้ ผลไม้ และสิ่งที่อยู่รอบๆตัว มีทั้งหมด 13 ลาย เช่นเดียวกับตะเกา

ประเก้อม (ลูกประคำ) รูปแบบเป็นทรงกลม ทรงเหลี่ยม ทรงกระบอก ทรงกรวย และรูปทรงที่เลียนแบบผลไม้ ลวดลายเลียนแบบดอกไม้ ใบไม้ วัสดุและกรรมวิธีการผลิต มีทั้งหมด 13 ลาย ได้แก่ หกเหลี่ยม สิบสองเหลี่ยม ตะโพน กระดุม โอง์ ถุงเงิน จารย์ กรวย แมงดา ฟักทอง กลีบบัว มะเฟืองและหมอน ใช้เงินเป็นวัสดุในการผลิต ใช้กรรมวิธีการผลิตแกะลายลงดำ

สอดคล้องกับแนวคิด ถนิม พิมพาภรณ์ ของกรมศิลปากร (2535 : 49-67) เรื่องรูปแบบและลวดลายเครื่องประดับ

1. ลักษณะรูปแบบและลวดลาย
2. วัสดุและกรรมวิธีการผลิต

สอดคล้องกับการวิจัยของ อารีย์ ทองแก้ว (2537:1) เรื่องหัตถกรรมเครื่องเงินเมืองสุรินทร์ กล่าวไว้ว่า การแกะสลักเครื่องเงินเป็นลายต่างๆนั้นว่าเป็นศิลปะที่สำคัญมาก เครื่องเงินจะงดงามขึ้นอยู่กับรูปทรงและการแกะสลักลวดลายเป็นสำคัญ ชาวบ้านในอดีตมีชีวิตผูกพันกับธรรมชาติรอบกาย เช่น ต้นไม้ สัตว์ แมลง เทพเจ้า สิ่งศักดิ์สิทธิ์ สิ่งที่อยู่รอบตัวในชีวิตประจำวัน จึงได้ลอกเลียนแบบธรรมชาติลงบนเครื่องประดับ (มณฑนา ทองสุพล. 2554:96)

5.1.2 เพื่อออกแบบและพัฒนาผลิตภัณฑ์จากเอกลักษณ์ประเพณี ชูเชิงเศรษฐกิจสร้างสรรค์

ลวดลายที่นำไปใช้ในการออกแบบ ผู้วิจัยได้ใช้ลวดลายที่เลียนแบบธรรมชาติ ดอกไม้ ใบไม้ ที่พบบนประติมากรรมในจังหวัดสุรินทร์ ซึ่งเป็นประติมากรรมสมัยอาณาจักรเจนละ มีทั้งหมด 5 แบบ นำมาเป็นแนวทางในการออกแบบพัฒนาลวดลายเครื่องเงิน อำเภอเขวาสินรินทร์ เนื่องจากเป็นลวดลายที่มาจากธรรมชาติ เป็นไปในทิศทางเดียวกันกับเครื่องประดับสมัยอาณาจักรพูนัน ทวารวดี และตะเกา (ต่างหู) ประเทียม (ลูกประคำ) ซึ่งตะเกา และประเทียม เป็นเครื่องประดับเงินโบราณที่มีในอำเภอเขวาสินรินทร์ในปัจจุบัน ผู้วิจัยได้นำลวดลายทั้ง 5 แบบ มาแกะลาย เพื่อนำมาเป็นแนวทางในการออกแบบ

ผลปรากฏว่า ศิลปะแบบปาวน เป็นลวดลายที่มีความเหมาะสมในการนำมาประยุกต์ใช้ และแสดงความเป็นเอกลักษณ์มากที่สุด เนื่องจากมีลวดลายที่ละเอียดสวยงามอ่อนช้อยลวดลายแสดงถึงจุดเริ่มจนถึงจุดจบของลายมีความต่อเนื่องกัน ช่างสามารถทำได้ วัสดุกรรมวิธีการผลิต ผู้วิจัยได้ใช้วัสดุเงินที่ทางกลุ่มชาวบ้านอำเภอเขวาสินรินทร์ใช้ในการทำเครื่องเงิน ประเภท ประเทียม ใช้เทคนิคการฉลุเป็นหลัก เพื่อให้ได้เห็นลวดลายที่ชัดเจน การจัดไว้กึ่งกลางชิ้นงานเพื่อความสมดุล และสวยงาม และมีการประดับตกแต่งด้วยเม็ดประเทียมที่แกะลายลงดำ อีกด้วย

โดยนำกรอบแนวคิดในการออกแบบ และพัฒนาผลิตภัณฑ์จากภูมิปัญญาท้องถิ่น ผู้วิจัยใช้แนวคิด ของ ธีระชัย สุขสด (2544:17-18) ดังนี้

1. ด้านกรรมวิธีการผลิต คือ สามารถผลิตได้ตามความชำนาญของช่างใช้วิธีแบบดั้งเดิมผสมผสานกับการใช้เครื่องทุ่นแรงในการผลิตได้
2. ด้านการออกแบบ คือ เป็นรูปแบบที่มีลักษณะแสดงลักษณะเฉพาะถิ่นและการพัฒนารูปแบบตามความเหมาะสมตามความต้องการมุ่งประโยชน์ใช้สอยและมีความสวยงาม โดยมีจุดมุ่งหมายเพื่อการจำหน่ายแก่นักท่องเที่ยว หรือเป็นของที่ระลึก

5.1.3 เพื่อประเมินความพึงพอใจของผู้บริโภค ที่มีต่อผลิตภัณฑ์ประเทียมในเชิงเศรษฐกิจสร้างสรรค์

ความพึงพอใจในรูปแบบของผลิตภัณฑ์ ชุดเครื่องใช้สำนักงานจากเอกลักษณ์เครื่องเงิน “ประเทียม” มีความพึงพอใจในระดับมาก ของผลิตภัณฑ์ทั้ง 5 รูปแบบ มีค่าเฉลี่ยอยู่ในระดับมาก ($\bar{x} = 4.39$, S.D = 0.07) โดยแบ่งเป็น 2 ด้าน คือ ด้านกรรมวิธี และด้านการออกแบบตามแนวคิดของ ธีระชัย สุขสด (2544:88-91) ได้ ดังนี้

1. ด้านกรรมวิธีการผลิต คือ สามารถผลิตได้ตามความชำนาญของช่างใช้วิธีแบบดั้งเดิมผสมผสานกับการใช้เครื่องทุ่นแรงในการผลิตได้

2. ด้านการออกแบบ คือ เป็นรูปแบบที่มีลักษณะแสดงลักษณะเฉพาะถิ่นและการพัฒนารูปแบบตามความเหมาะสมตามความต้องการ มุ่งประโยชน์ใช้สอยและมีความสวยงามโดยมีจุดมุ่งหมายเพื่อการจำหน่ายแก่นักท่องเที่ยว หรือเป็นของที่ระลึก

5.2 อภิปรายผล

จากการวิจัยในครั้งนี้ ผู้วิจัยได้นำข้อมูลที่ได้มาอภิปรายผลการวิจัย โดยแบ่งตามวัตถุประสงค์ที่ใช้ในการวิจัยเป็น 3 ส่วน ดังนี้

5.2.1 วัตถุประสงค์ที่ 1 เพื่อศึกษาเอกลักษณ์ประเพณี หมู่บ้านหัตถกรรมเครื่องเงินอำเภอเขวาสินรินทร์ จังหวัดสุรินทร์ จากการลงพื้นที่ ผู้วิจัยพบว่า ประเพณี (ลูกประคำ) รูปแบบเป็นทรงกลม ทรงเหลี่ยม ทรงกระบอก ทรงกรวย และรูปทรงที่เลียนแบบผลไม้ ลวดลายเลียนแบบดอกไม้ ใบไม้ วัสดุและกรรมวิธีการผลิต มีทั้งหมด 13 ลาย ได้แก่ หกเหลี่ยม สิบสองเหลี่ยม ตะโพน กระดุม โอง์เงิน จารย์ กรวย แมงดา ฟักทอง กลีบบัว มะเฟืองและหมอน ใช้เงินเป็นวัสดุในการผลิต ใช้กรรมวิธีการผลิตแกะลายลงดำ ซึ่งสอดคล้องกับวัตถุโบราณ เครื่องประดับของนางรำอัสรา บนปราสาทศีขรภูมิ จังหวัดสุรินทร์ ที่คล้ายกับเครื่องประดับเงินในปัจจุบัน

5.2.2 วัตถุประสงค์ข้อที่ 2 เพื่อออกแบบและพัฒนาผลิตภัณฑ์จากเอกลักษณ์ประเพณีสู่เชิงเศรษฐกิจสร้างสรรค์ ผู้วิจัยได้ทำการลงพื้นที่หมู่บ้านหัตถกรรมเครื่องเงิน จังหวัดสุรินทร์ ได้ทำการเก็บข้อมูลเกี่ยวกับการออกแบบและผลิตเครื่องประดับเงินในปัจจุบัน กับผู้เชี่ยวชาญปราชญ์ชาวบ้านและผู้ประกอบการในท้องถิ่น โดยนำกรอบแนวคิดในการออกแบบและพัฒนาผลิตภัณฑ์จากภูมิปัญญาท้องถิ่น ผู้วิจัยใช้แนวคิด ของ ธีระชัย สุขสด (2544:17-18) ซึ่งสอดคล้องกับงานของผู้วิจัย ดังนี้

5.2.2.1 ด้านกรรมวิธีการผลิต

5.2.2.2 ด้านการออกแบบ

5.2.3 วัตถุประสงค์ข้อที่ 3 เพื่อประเมินความพึงพอใจของผู้บริโภคที่มีต่อผลิตภัณฑ์ประเพณีในเชิงเศรษฐกิจสร้างสรรค์ ในส่วนของการประเมินความพึงพอใจของผู้บริโภคนั้นจากการลงพื้นที่ โดยใช้แบบประเมินด้านกรรมวิธีการผลิตและการออกแบบ ซึ่งจะเน้นรูปแบบผลิตภัณฑ์ที่ชุมชนสามารถทำได้และเป็นที่น่าสนใจของผู้คนที่มาท่องเที่ยว สอดคล้องกับการลงพื้นที่สอบถามความต้องการของผู้บริโภคที่มีต่อผลิตภัณฑ์ ซึ่งจากการลงพื้นที่และสอบถามความพึงพอใจ ผู้บริโภคมีความสนใจ ด้านรูปแบบผลิตภัณฑ์ ให้มีความสวยงาม แปลกใหม่ น่าสนใจ วัสดุและกรรมวิธีการผลิต โดยใช้ความสามารถฝีมือการผลิตในกลุ่มของชุมชน โดยใช้รูปแบบการพัฒนาผลิตภัณฑ์ให้สอดคล้องกับกรอบแนวคิด ธีระชัย สุขสด ที่สอดคล้องกับผู้วิจัยทั้ง 2 ด้าน

5.3 ข้อเสนอแนะ

การปรับปรุงในการพัฒนาผลิตภัณฑ์ เพื่อการพัฒนาต่อยอดให้มีความเหมาะสมกับวัสดุอื่น ๆ สามารถใช้งานได้จริง และมีความทันสมัย

5.3.1 ข้อเสนอแนะ เพื่อนำผลการวิจัยไปใช้

5.3.1.1 การลดปัญหาด้านวัสดุเหลือใช้ จากการตัดชุดผ้าไหม ซึ่งสามารถนำมาใช้ให้เกิดมูลค่าเพิ่มได้

5.3.1.2 สามารถเลือกที่จะประดับเม็ดประเก้อมได้ตามความชื่นชอบลวดลายประเก้อมโบราณและราคาขึ้นอยู่กับน้ำหนักเม็ดเงินที่นำมาใช้ เพื่อให้เกิดความหลากหลายของตัวผลิตภัณฑ์

5.3.1.3 แนวทางการพัฒนาผลิตภัณฑ์จากการวิจัยในครั้งนี้ เน้นด้วยเป็นผลิตภัณฑ์ประเภทชุดเครื่องใช้สำนักงาน จึงมีการคัดเลือกแนวทางที่มีความเหมาะสมสอดคล้องมากที่สุด ซึ่งสามารถนำไปประยุกต์ใช้ในการออกแบบผลิตภัณฑ์ประเภทอื่นๆ ได้ขึ้นอยู่กับเทคนิคและวิธีการนั้นๆ

5.3.1.4 การสร้างองค์ความรู้ในการพัฒนาผลิตภัณฑ์ชุดเครื่องใช้สำนักงานจากเอกลักษณ์ เครื่องเงินประเก้อม ตั้งแต่ขั้นตอนและกรรมวิธีการผลิต นำไปสู่ผลิตภัณฑ์ที่ได้

5.3.2 ข้อเสนอแนะ เพื่อการวิจัยครั้งต่อไป

5.3.2.1 การวิเคราะห์ข้อมูลจากแบบสัมภาษณ์การศึกษาเอกลักษณ์ประเก้อมหมู่บ้านหัตถกรรมเครื่องเงิน อำเภอเขวาสินรินทร์ จังหวัดสุรินทร์ โดยกลุ่มชุมชนหัตถกรรมเครื่องเงิน จังหวัดสุรินทร์

5.3.2.2 ขั้นตอนการออกแบบผลิตภัณฑ์ชุดเครื่องใช้สำนักงานวัสดุร่วมเป็นผ้าไหมนั้น เป็นขั้นตอนที่มีความสำคัญ เนื่องจากเป็นตัวตัดสินใจว่า วัสดุร่วมที่นำมาใช้นั้นจะสามารถออกแบบให้เป็นผลิตภัณฑ์ที่มีคุณค่า และสามารถเพิ่มมูลค่าได้ เพื่อพัฒนาเศรษฐกิจในชุมชนได้

5.3.2.3 ขั้นตอนการประเมินความพึงพอใจของผู้บริโภค เน้นด้วยเป็นเพียงผลิตภัณฑ์ต้นแบบ ซึ่งผู้บริโภคประเมินโดยการดูเพียงลักษณะภายนอกของผลิตภัณฑ์เท่านั้น ซึ่งอาจจะทำให้ผู้บริโภคไม่เข้าใจในการประเมินบางด้าน เช่น อายุการใช้งาน การเก็บรักษา โดยอาจเพิ่มรายละเอียดของข้อมูลด้านอื่นๆ ด้วย

5.3.2.4 ควรมีการส่งเสริมให้ความรู้ความเข้าใจ รวมทั้งการเผยแพร่เกี่ยวกับผลิตภัณฑ์ชุดเครื่องใช้สำนักงาน จากเอกลักษณ์เครื่องเงินประเก้อม เพื่อส่งเสริมเศรษฐกิจสร้างสรรค์ พัฒนารูปแบบให้มีความน่าสนใจ และเพิ่มความหลากหลาย เพื่อกระตุ้นเศรษฐกิจในชุมชนในอนาคต

บรรณานุกรม

- กอบกุล ชำนาญหมอ.2537.การประกอบอาชีพทำเครื่องเงิน “ประเก้อม”
ตำบลเขวาสินรินทร์ อำเภอกาบเชิง จังหวัดสุรินทร์.
มหาวิทยาลัยมหาสารคาม.
- การท่องเที่ยวไทยจังหวัดสุรินทร์. 2559. กรมการท่องเที่ยวจังหวัดสุรินทร์. สุรินทร์
ธีระชัย สุขสด. 2544. การออกแบบผลิตภัณฑ์อุตสาหกรรม. กรุงเทพฯ
บัณฑิตหญิง ปัญญาโน. 2554. การศึกษาเครื่องประดับ ประเภทประเก้อม
ที่จังหวัดสุรินทร์ เพื่อพัฒนาเป็นเครื่องประดับไทยร่วมสมัย.
มหาวิทยาลัยศรีนครินทรวิโรฒ.
- ปิยดา ชุมทองโด. 2553. การศึกษาแนวทางการประยุกต์รูปแบบเครื่องแต่งกาย
โนราเพื่อออกแบบเครื่องประดับเงิน.
มหาวิทยาลัยเทคโนโลยีราชมงคลธัญบุรี.
- มณฑนา ทองสุพล. 2554. การศึกษาและพัฒนาผลิตภัณฑ์หัตถกรรมเครื่องประดับ
อำเภอกาบเชิง จังหวัดสุรินทร์.
สถาบันเทคโนโลยีพระจอมเกล้าเจ้าคุณทหารลาดกระบัง
- วัฒน์ จุฑะวิภาค. 2545. การออกแบบเครื่องประดับ. กรุงเทพฯ : ศิลปศึกษา
คณะครุศาสตร์ จุฬาลงกรณ์มหาวิทยาลัย
- นันทน์ภัส จันทะแจ่ม. 2557. การศึกษาและการพัฒนาจากลวดลายภูมิปัญญาท้องถิ่น
“ประเก้อม” อำเภอกาบเชิง จังหวัดสุรินทร์ ร่วมกับวัสดุอื่น.
สถาบันเทคโนโลยีพระจอมเกล้าเจ้าคุณทหารลาดกระบัง
- วรารัตน์ ตาตมวง. 2550. พฤติกรรมของผู้บริโภคที่มีต่อความต้องการซื้อเครื่องประดับเงิน
ในถนนข้าวสาร ในกรุงเทพฯ : มหาวิทยาลัยราชภัฏจันทรเกษม.
- เกิดชาย ช่วยบำรุง. 2554. ภูมิปัญญาเพื่อการพัฒนาท้องถิ่นเชิงสร้างสรรค์.
กรุงเทพฯ : สถาบันการปกครอง
- เจริญ ไวรวัจนกุล และคณะ. 2536. แหล่งสุรินทร์อารยธรรม. สุรินทร์
ศิริ ผาสุกและคณะ. 2536. สุรินทร์ มรดกโลกทางวัฒนธรรมในประเทศไทย.
ศูนย์วัฒนธรรม จังหวัดสุรินทร์ ชมรมหัตถกรรมพื้นบ้านไทย.
- บุญขาน โทชน์. 2553. ประวัติศาสตร์ท้องถิ่นตามรอยอารยธรรมไพทสมันต์ (เมืองสุรินทร์).
โชคสมทรัพย์.
- นิรัช สุตสังข์. 2548. ออกแบบผลิตภัณฑ์อุตสาหกรรม. พิมพ์ครั้งที่ 1
วัชรินทร์ จรุงจิตสุนทร. 2548. หลักการและแนวทางการออกแบบผลิตภัณฑ์. กรุงเทพฯ
ถนิมพิมพ์การณ. 2535. เครื่องประดับร่างกาย. กรมศิลปากร
- คู่มือท่องเที่ยว. 2559. คู่มือท่องเที่ยวจังหวัดสุรินทร์. สุรินทร์
รัฐไท พรเจริญ. 2548. เส้นและแนวคิดในการออกแบบผลิตภัณฑ์.
กรุงเทพฯ : สำนักพิมพ์ สมาคมส่งเสริมเทคโนโลยี (ไทย-ญี่ปุ่น) ส.ส.ท.

ปริญญา บุญกนิษฐ, อรรคเจตต์ อภิขจรศิลป์. 2553. การออกแบบผลิตภัณฑ์เชิงนิเวศเศรษฐกิจ
ในงานอุตสาหกรรม. พิมพ์ครั้งที่ 1. กรุงเทพฯ : ฝ่ายสารสนเทศและวิชาการ
สถาบัน ไฟฟ้าและอิเล็กทรอนิกส์.

อารีย์ ทองแก้ว. 2549. **วัฒนธรรมสุรินทร์**. สุรินทร์ : มหาวิทยาลัยราชภัฏสุรินทร์
สุทัศน์า สุทธิกุลสมบัติ. 2539. การผลิตและจำหน่ายประเทียมสุรินทร์. สุรินทร์
สืบค้นข้อมูล วันที่ 12 ธันวาคม 2560 <http://souvenirbuu.wordpress.com>
สืบค้นข้อมูล วันที่ 12 ธันวาคม 2560 <http://www.oknation.net>
สืบค้นข้อมูล วันที่ 16 ธันวาคม 2560 <http://www.isan.clubs.chula.ac.th>

ภาคผนวก

ภาคผนวก ก หนังสือขอความอนุเคราะห์

ภาคผนวก ข ผู้ทรงคุณวุฒิตรวจสอบแบบสอบถาม (IOC)

ภาคผนวก ค แบบสัมภาษณ์และแบบสอบถาม

ภาคผนวก ง ภาพถ่ายจากการประเมินผู้เชี่ยวชาญและผู้บริโภคร

ภาคผนวก ก
หนังสือขอความอนุเคราะห์



ที่ ศธ 0524.04/ 3941

คณะครุศาสตร์อุตสาหกรรมและเทคโนโลยี
สถาบันเทคโนโลยีพระจอมเกล้าเจ้าคุณ
ทหารลาดกระบัง ถนนฉลองกรุง
เขตลาดกระบัง กรุงเทพฯ 10520

15 พฤศจิกายน 2560

เรื่อง ขออนุมัติครุภัณฑ์ให้นักศึกษา

เรียน หัวหน้างานพัฒนาชุมชน (กรมส่งเสริมอุตสาหกรรมจังหวัด (พัฒนาชุมชน))

ด้วย นางสาวอิสริย์ คล่องอาษา นักศึกษาระดับปริญญาโท หลักสูตรครุศาสตร์อุตสาหกรรม
มหาบัณฑิต สาขาวิชาเทคโนโลยีการออกแบบผลิตภัณฑ์อุตสาหกรรม สถาบันเทคโนโลยีพระจอมเกล้าเจ้าคุณ
ทหารลาดกระบัง มีความประสงค์ขอข้อมูลเกี่ยวกับ SME, OTOP ภายในจังหวัดและข้อมูลที่เกี่ยวข้องกับ
งานวิจัย และขอถ่ายระหว่างการศึกษาข้อมูล เพื่อประกอบการการจัดเตรียมหัวข้อและเค้าโครงวิทยานิพนธ์
เรื่อง “การศึกษาเอกลักษณ์เครื่องเงิน “ประเทือง” เพื่อการออกแบบผลิตภัณฑ์จังหวัดสุรินทร์”

จึงเรียนมาเพื่อโปรดพิจารณาให้ความอนุเคราะห์ให้กับนักศึกษาดังกล่าวและหวังเป็นอย่างยิ่งว่าจะ
ได้รับความอนุเคราะห์จากท่านด้วยดีและขอขอบคุณมา ณ โอกาสนี้ด้วย

ขอแสดงความนับถือ

Smm ohm

(ดร.ราตรี ศิริพันธุ์)

รองคณบดีกำกับดูแลงานด้านวิชาการและบัณฑิตศึกษา
ปฏิบัติการแทนคณบดี

ส่วนสนับสนุนวิชาการ
โทร. 02-329-8000 ต่อ 3692
โทรสาร. 02-329-8436
ติดต่อนักศึกษา โทร. 089-557-5162



ที่ ศธ 0524.04/ 3941

คณะกรรมการอุตสาหกรรมและเทคโนโลยี
สถาบันเทคโนโลยีพระจอมเกล้าเจ้าคุณ
ทหารลาดกระบัง ถนนฉลองกรุง
เขตลาดกระบัง กรุงเทพฯ 10520

16 พฤศจิกายน 2560

เรื่อง ขอความอนุเคราะห์ให้นักศึกษา

เรียน คุณป่วน เจียวทอง (ครุภูมิปัญญาไทย หมู่บ้านหัตถกรรมเครื่องเงิน จังหวัดสุรินทร์)

ด้วย นางสาวอสิริย์ คล่องอาษา นักศึกษาระดับปริญญาโท หลักสูตรครุศาสตรอุตสาหกรรม
มหาบัณฑิต สาขาวิชาเทคโนโลยีการออกแบบผลิตภัณฑ์อุตสาหกรรม สถาบันเทคโนโลยีพระจอมเกล้าเจ้าคุณ
ทหารลาดกระบัง มีความประสงค์ขอข้อมูลที่เกี่ยวข้องกับงานวิจัย เช่น ความเป็นมา วิธีการผลิต เครื่องเงิน
ขั้นตอนการขายแต่ละเทคนิคและขอถ่ายขณะสัมภาษณ์ข้อมูล เพื่อประกอบการการจัดเตรียมหัวข้อและเค้า
โครงวิทยานิพนธ์ เรื่อง “การศึกษาเอกลักษณ์เครื่องเงิน “ประเทือง” เพื่อการออกแบบผลิตภัณฑ์จังหวัด
สุรินทร์”

จึงเรียนมาเพื่อโปรดพิจารณาให้ความอนุเคราะห์ให้กับนักศึกษาดังกล่าวและหวังเป็นอย่างยิ่งว่าจะ
ได้รับความอนุเคราะห์จากท่านด้วยดีและขอขอบคุณมา ณ โอกาสนี้ด้วย

ขอแสดงความนับถือ

(ดร.ราตรี ศิริพันธ์)

รองคณบดีกำกับดูแลงานด้านวิชาการและบัณฑิตศึกษา
ปฏิบัติการแทนคณบดี

ส่วนสนับสนุนวิชาการ
โทร. 02-329-8000 ต่อ 3692
โทรสาร. 02- 329-8436
ติดต่อนักศึกษา โทร. 089-557-5162



ที่ ศธ 0524.04/ 3941

คณะครุศาสตร์อุตสาหกรรมและเทคโนโลยี
สถาบันเทคโนโลยีพระจอมเกล้าเจ้าคุณ
ทหารลาดกระบัง ถนนฉลองกรุง
เขตลาดกระบัง กรุงเทพฯ 10520

15 พฤศจิกายน 2560

เรื่อง ขอความอนุเคราะห์ให้นักศึกษา

เรียน คุณนพรุจ เพชรเลิศ (ครูฝึกฝีมือแรงงาน สำนักพัฒนาฝีมือแรงงานสุรินทร์)

ด้วย นางสาวอิสริย์ คล่องอาษา นักศึกษาระดับปริญญาโท หลักสูตรครุศาสตร์อุตสาหกรรม
มหาบัณฑิต สาขาวิชาเทคโนโลยีการออกแบบผลิตภัณฑ์อุตสาหกรรม สถาบันเทคโนโลยีพระจอมเกล้าเจ้าคุณ
ทหารลาดกระบัง มีความประสงค์ขอข้อมูลที่เกี่ยวข้องกับงานวิจัย เช่น ความเป็นมา วิธีการผลิต เครื่องเงิน
ขั้นตอนการขายแต่ละเทคนิคและขอถ่ายขณะสัมภาษณ์ข้อมูล เพื่อประกอบการการจัดเตรียมหัวข้อและเค้า
โครงวิทยานิพนธ์ เรื่อง “การศึกษาเอกลักษณ์เครื่องเงิน “ประเทือม” เพื่อการออกแบบผลิตภัณฑ์จังหวัด
สุรินทร์”

จึงเรียนมาเพื่อโปรดพิจารณาให้ความอนุเคราะห์ให้กับนักศึกษาดังกล่าวและหวังเป็นอย่างยิ่งว่าจะ
ได้รับความอนุเคราะห์จากท่านด้วยดีและขอขอบคุณมา ณ โอกาสนี้ด้วย

ขอแสดงความนับถือ

(ดร.ราตรี ศิริพันธ์)

รองคณบดีกำกับดูแลงานด้านวิชาการและบัณฑิตศึกษา
ปฏิบัติการแทนคณบดี

ส่วนสนับสนุนวิชาการ

โทร. 02-329-8000 ต่อ 3692

โทรสาร. 02- 329-8436

ติดต่อนักศึกษา โทร. 089-557-5162



บันทึกข้อความ

หน่วยงาน คณะครุศาสตร์อุตสาหกรรมและเทคโนโลยี สจล. ส่วนสนับสนุนวิชาการ โทร.3692
ที่ ศธ 0524.04 / ๖๘๖๖ วันที่ ๕ มีนาคม 2561

เรื่อง ขอเชิญเป็นผู้ทรงคุณวุฒิตรวจและประเมินแบบสอบถาม และแบบประเมินเพื่อการวิจัย

เรียน ผศ.ดร.กฤษณา คิตติ

ด้วย นางสาวอิสริย์ คล่องอาษา นักศึกษาระดับปริญญาโท หลักสูตรครุศาสตร์อุตสาหกรรมมหาบัณฑิต สาขาวิชาเทคโนโลยีการออกแบบผลิตภัณฑ์อุตสาหกรรม สถาบันเทคโนโลยีพระจอมเกล้าเจ้าคุณทหารลาดกระบัง กำลังทำวิทยานิพนธ์ เรื่อง “การศึกษาเอกลักษณ์ผลิตภัณฑ์เครื่องเงิน ประเก็อม จังหวัดสุรินทร์ เพื่อส่งเสริมเศรษฐกิจสร้างสรรค์” โดยมี ผศ.ดร.พิศดารภรณ์ ทิพย์โสธร เป็นอาจารย์ที่ปรึกษาวิทยานิพนธ์ และ รศ.ดร.ทรงวุฒิ เอกวุฒิวงศา เป็นอาจารย์ที่ปรึกษาวิทยานิพนธ์ร่วม

คณะครุศาสตร์อุตสาหกรรมและเทคโนโลยี พิจารณาแล้วเห็นว่าท่านเป็นผู้มีความรู้ความสามารถเกี่ยวกับเรื่องดังกล่าวเป็นอย่างดี จึงขอเชิญท่านเป็นผู้ทรงคุณวุฒิตรวจและประเมินแบบสอบถามและแบบประเมินนี้ว่ามีเนื้อหาถูกต้องและเหมาะสมมากน้อยเพียงใด ซึ่งผลการตรวจและประเมินของท่านจะช่วยให้งานวิจัย ของ นางสาวอิสริย์ คล่องอาษา มีความสมบูรณ์ยิ่งขึ้น พร้อมกันนี้ได้แนบบแบบสอบถามและแบบประเมินมาด้วย

จึงเรียนมาเพื่อโปรดพิจารณาและหวังว่าจะได้รับความอนุเคราะห์จากท่านด้วยดีและขอขอบคุณเป็นอย่างยิ่งมา ณ โอกาสนี้ด้วย

(ดร.ราตรี ศิริพันธ์)

รองคณบดีกำกับดูแลงานด้านวิชาการและบัณฑิตศึกษา
ปฏิบัติการแทนคณบดี



บันทึกข้อความ

หน่วยงาน คณะครุศาสตร์อุตสาหกรรมและเทคโนโลยี สจล. ส่วนสนับสนุนวิชาการ โทร.3692
ที่ ศธ 0524.04 / ๐๐๙๖ วันที่ ๕ มีนาคม 2561

เรื่อง ขอเชิญเป็นผู้ทรงคุณวุฒิตรวจและประเมินแบบสอบถามและแบบประเมินเพื่อการวิจัย

เรียน ผศ.ดร.ศิริรัตน์ เพ็ชรแสงศรี

ด้วย นางสาวอิสริย์ คล่องอาษา นักศึกษาระดับปริญญาโท หลักสูตรครุศาสตร์อุตสาหกรรมมหาบัณฑิต สาขาวิชาเทคโนโลยีการออกแบบผลิตภัณฑ์อุตสาหกรรม สถาบันเทคโนโลยีพระจอมเกล้าเจ้าคุณทหารลาดกระบัง กำลังทำวิทยานิพนธ์ เรื่อง “การศึกษาเอกลักษณ์ผลิตภัณฑ์เครื่องเงิน ประเทือง จังหวัดสุรินทร์ เพื่อส่งเสริมเศรษฐกิจสร้างสรรค์” โดยมี ผศ.ดร.พัสดราภรณ์ ทิพย์โสธร เป็นอาจารย์ที่ปรึกษาวิทยานิพนธ์ และ รศ.ดร.ทรงวุฒิ เอกภูมิวงศา เป็นอาจารย์ที่ปรึกษาวิทยานิพนธ์ร่วม

คณะครุศาสตร์อุตสาหกรรมและเทคโนโลยี พิจารณาแล้วเห็นว่าท่านเป็นผู้มีความรู้ความสามารถเกี่ยวกับเรื่องดังกล่าวเป็นอย่างดี จึงขอเชิญท่านเป็นผู้ทรงคุณวุฒิตรวจและประเมินแบบสอบถามและแบบประเมินนี้ว่ามีเนื้อหาถูกต้องและเหมาะสมมากน้อยเพียงใด ซึ่งผลการตรวจและประเมินของท่านจะช่วยให้งานวิจัย ของ นางสาวอิสริย์ คล่องอาษา มีความสมบูรณ์ยิ่งขึ้น พร้อมกันนี้ได้แนบบแบบสอบถามและแบบประเมินมาด้วย

จึงเรียนมาเพื่อโปรดพิจารณาและหวังว่าจะได้รับความอนุเคราะห์จากท่านด้วยดีและขอขอบคุณเป็นอย่างยิ่งมา ณ โอกาสนี้ด้วย

Simr Ahn

(ดร.ราตรี ศิริพันธุ์)

รองคณบดีกำกับดูแลงานด้านวิชาการและบัณฑิตศึกษา
ปฏิบัติการแทนคณบดี



บันทึกข้อความ

หน่วยงาน คณะครุศาสตร์อุตสาหกรรมและเทคโนโลยี สจล. ส่วนสนับสนุนวิชาการ โทร.3692
ที่ ศธ 0524.04 / ๐๐๙๖ วันที่ ๕ มีนาคม 2561

เรื่อง ขอเชิญเป็นผู้ทรงคุณวุฒิตรวจและประเมินแบบสอบถาม และแบบประเมินเพื่อการวิจัย

เรียน ผศ.ดร.ทงศักดิ์ โสวจิตตสกุล

ด้วย นางสาวอิสริย์ คล่องอาษา นักศึกษาระดับปริญญาโท หลักสูตรครุศาสตร์อุตสาหกรรม
มหาบัณฑิต สาขาวิชาเทคโนโลยีการออกแบบผลิตภัณฑ์อุตสาหกรรม สถาบันเทคโนโลยีพระจอมเกล้าเจ้าคุณ
ทหารลาดกระบัง กำลังทำวิทยานิพนธ์ เรื่อง “การศึกษาเอกลักษณ์ผลิตภัณฑ์เครื่องเงิน ประเท้อม จังหวัด
สุรินทร์ เพื่อส่งเสริมเศรษฐกิจสร้างสรรค์” โดยมี ผศ.ดร.พัสดราภรณ์ ทิพย์โสธร เป็นอาจารย์ที่ปรึกษา
วิทยานิพนธ์ และ รศ.ดร.ทรงวุฒิ เอกภูมิงศา เป็นอาจารย์ที่ปรึกษาวิทยานิพนธ์ร่วม

คณะครุศาสตร์อุตสาหกรรมและเทคโนโลยี พิจารณาแล้วเห็นว่าท่านเป็นผู้มีความรู้ความสามารถ
เกี่ยวกับเรื่องดังกล่าวเป็นอย่างดี จึงขอเชิญท่านเป็นผู้ทรงคุณวุฒิตรวจและประเมินแบบสอบถามและแบบ
ประเมินนี้ว่ามีเนื้อหาถูกต้องและเหมาะสมมากน้อยเพียงใด ซึ่งผลการตรวจและประเมินของท่านจะช่วยให้
งานวิจัย ของ นางสาวอิสริย์ คล่องอาษา มีความสมบูรณ์ยิ่งขึ้น พร้อมกันนี้ได้แนบบแบบสอบถามและแบบ
ประเมินมาด้วย

จึงเรียนมาเพื่อโปรดพิจารณาและหวังว่าจะได้รับความอนุเคราะห์จากท่านด้วยดีและขอขอบคุณเป็น
อย่างยิ่งมา ณ โอกาสนี้ด้วย

Sumrit Siripanth

(ดร.ราตรี ศิริพันธุ์)

รองคณบดีกำกับดูแลงานด้านวิชาการและบัณฑิตศึกษา
ปฏิบัติราชการแทนคณบดี



ที่ ศธ 0524.04/ 1990

คณะครุศาสตร์อุตสาหกรรมและเทคโนโลยี
สถาบันเทคโนโลยีพระจอมเกล้าเจ้าคุณ
ทหารลาดกระบัง ถนนฉลองกรุง
เขตลาดกระบัง กรุงเทพฯ 10520

19 มิถุนายน 2561

เรื่อง ขอเชิญเป็นผู้เชี่ยวชาญด้านการออกแบบ

เรียน อาจารย์ศรีศิลป์ ไสภณสกุลวงศ์

ด้วย นางสาวอิสริย์ คล่องอาษา นักศึกษาระดับปริญญาโท หลักสูตรครุศาสตร์อุตสาหกรรม
มหาบัณฑิต สาขาวิชาเทคโนโลยีการออกแบบผลิตภัณฑ์อุตสาหกรรม สถาบันเทคโนโลยีพระจอมเกล้าเจ้าคุณ
ทหารลาดกระบัง กำลังทำวิทยานิพนธ์ เรื่อง “การศึกษาเอกลักษณ์ผลิตภัณฑ์เครื่องเงิน ประเทือง จังหวัด
สุรินทร์ เพื่อส่งเสริมเศรษฐกิจสร้างสรรค์” โดยมี ผศ.ดร.พัสดราภรณ์ ทิพย์โสธร เป็นอาจารย์ที่ปรึกษา
วิทยานิพนธ์ และ รศ.ดร.ทรงวุฒิ เอกภูมิวงศา เป็นอาจารย์ที่ปรึกษาวิทยานิพนธ์ร่วม

คณะครุศาสตร์อุตสาหกรรมและเทคโนโลยี พิจารณาแล้วเห็นว่าท่านเป็นผู้มีความรู้ความสามารถ
เกี่ยวกับเรื่องดังกล่าวเป็นอย่างดี จึงขอเชิญท่านเป็นผู้เชี่ยวชาญด้านการออกแบบ ของ นางสาวอิสริย์
คล่องอาษา

จึงเรียนมาเพื่อโปรดพิจารณาและหวังว่าจะได้รับความอนุเคราะห์จากท่านด้วยดีและขอขอบคุณเป็น
อย่างยิ่งมา ณ โอกาสนี้ด้วย

ขอแสดงความนับถือ

(ดร.ราตรี ศรีพันธ์ุ)

รองคณบดีกำกับดูแลงานด้านวิชาการและบัณฑิตศึกษา
ปฏิบัติกรแทนคณบดี

ส่วนสนับสนุนวิชาการ
โทร. 02-329-8000 ต่อ 3692
โทรสาร. 02- 329-8436
ติดต่อนักศึกษา โทร. 087-557-5162



ที่ ศธ 0524.04/ 1990

คณะครุศาสตร์อุตสาหกรรมและเทคโนโลยี
สถาบันเทคโนโลยีพระจอมเกล้าเจ้าคุณ
ทหารลาดกระบัง ถนนฉลองกรุง
เขตลาดกระบัง กรุงเทพฯ 10520

19 มิถุนายน 2561

เรื่อง ขอเชิญเป็นผู้เชี่ยวชาญด้านผลิตเครื่องเงิน

เรียน คุณเพชรรัตน์ เจียวทอง

ด้วย นางสาวอิสริย์ คล่องอาษา นักศึกษาระดับปริญญาโท หลักสูตรครุศาสตร์อุตสาหกรรม
มหาบัณฑิต สาขาวิชาเทคโนโลยีการออกแบบผลิตภัณฑ์อุตสาหกรรม สถาบันเทคโนโลยีพระจอมเกล้าเจ้าคุณ
ทหารลาดกระบัง กำลังทำวิทยานิพนธ์ เรื่อง “การศึกษาเอกลักษณ์ผลิตภัณฑ์เครื่องเงิน ประเท้อม จังหวัด
สุรินทร์ เพื่อส่งเสริมเศรษฐกิจสร้างสรรค์” โดยมี ผศ.ดร.พัสดราภรณ์ ทิพย์โสธร เป็นอาจารย์ที่ปรึกษา
วิทยานิพนธ์ และ รศ.ดร.ทรงวุฒิ เอกวุฒิมังศา เป็นอาจารย์ที่ปรึกษาวิทยานิพนธ์ร่วม

คณะครุศาสตร์อุตสาหกรรมและเทคโนโลยี พิจารณาแล้วเห็นว่าท่านเป็นผู้มีความรู้ความสามารถ
เกี่ยวกับเรื่องดังกล่าวเป็นอย่างดี จึงขอเชิญท่านเป็นผู้เชี่ยวชาญด้านผลิตเครื่องเงิน ของ นางสาวอิสริย์
คล่องอาษา

จึงเรียนมาเพื่อโปรดพิจารณาและหวังว่าจะได้รับความอนุเคราะห์จากท่านด้วยดีและขอขอบคุณเป็น
อย่างยิ่งมา ณ โอกาสนี้ด้วย

ขอแสดงความนับถือ

Somrat Siriphan

(ดร.ราตรี ศิริพันธ์)

รองคณบดีกำกับดูแลงานด้านวิชาการและบัณฑิตศึกษา
ปฏิบัติการแทนคณบดี

ส่วนสนับสนุนวิชาการ

โทร. 02-329-8000 ต่อ 3692

โทรสาร. 02- 329-8436

ติดต่อนักศึกษา โทร. 087-557-5162



ที่ ศธ 0524.04/1990

คณะครุศาสตร์อุตสาหกรรมและเทคโนโลยี
สถาบันเทคโนโลยีพระจอมเกล้าเจ้าคุณ
ทหารลาดกระบัง ถนนฉลองกรุง
เขตลาดกระบัง กรุงเทพฯ 10520

19 มิถุนายน 2561

เรื่อง ขอเชิญเป็นผู้เชี่ยวชาญด้านวัสดุ การผลิต และการออกแบบ

เรียน คุณสมบุรณ์ เสาร์ศิริ

ด้วย นางสาวอิสริย์ คล่องอาษา นักศึกษาระดับปริญญาโท หลักสูตรครุศาสตร์อุตสาหกรรม
มหาบัณฑิต สาขาวิชาเทคโนโลยีการออกแบบผลิตภัณฑ์อุตสาหกรรม สถาบันเทคโนโลยีพระจอมเกล้าเจ้าคุณ
ทหารลาดกระบัง กำลังทำวิทยานิพนธ์ เรื่อง “การศึกษาเอกลักษณ์ผลิตภัณฑ์เครื่องเงิน ประเท้อม จังหวัด
สุรินทร์ เพื่อส่งเสริมเศรษฐกิจสร้างสรรค์” โดยมี ผศ.ดร.พัสดราภรณ์ ทิพย์โสธร เป็นอาจารย์ที่ปรึกษา
วิทยานิพนธ์ และ รศ.ดร.ทรงวุฒิ เอกวุฒิวงศา เป็นอาจารย์ที่ปรึกษาวิทยานิพนธ์ร่วม

คณะครุศาสตร์อุตสาหกรรมและเทคโนโลยี พิจารณาแล้วเห็นว่าท่านเป็นผู้มีความรู้ความสามารถ
เกี่ยวกับเรื่องดังกล่าวเป็นอย่างดี จึงขอเชิญท่านเป็นผู้เชี่ยวชาญด้านวัสดุและการผลิต ของ นางสาวอิสริย์
คล่องอาษา

จึงเรียนมาเพื่อโปรดพิจารณาและหวังว่าจะได้รับความอนุเคราะห์จากท่านด้วยดีและขอขอบคุณเป็น
อย่างยิ่งมา ณ โอกาสนี้ด้วย

ขอแสดงความนับถือ

(ดร.ราตรี ศิริพันธุ์)

รองคณบดีกำกับดูแลงานด้านวิชาการและบัณฑิตศึกษา
ปฏิบัติการแทนคณบดี

ส่วนสนับสนุนวิชาการ

โทร. 02-329-8000 ต่อ 3692

โทรสาร. 02- 329-8436

ติดต่อนักศึกษา โทร. 087-557-5162



ที่ ศธ 0524.04/ 0093

คณะกรรมการอุตสาหกรรมและเทคโนโลยี
สถาบันเทคโนโลยีพระจอมเกล้าเจ้าคุณ
ทหารลาดกระบัง ถนนฉลองกรุง
เขตลาดกระบัง กรุงเทพฯ 10520

5 มีนาคม 2561

เรื่อง ขอเชิญเป็นผู้เชี่ยวชาญด้านวัสดุและการผลิต

เรียน คุณนพจร เพชรเลิศ

ด้วย นางสาวอิสริย์ คล่องอาษา นักศึกษาระดับปริญญาโท หลักสูตรครุศาสตรอุตสาหกรรม
มหาบัณฑิต สาขาวิชาเทคโนโลยีการออกแบบผลิตภัณฑ์อุตสาหกรรม สถาบันเทคโนโลยีพระจอมเกล้าเจ้าคุณ
ทหารลาดกระบัง กำลังทำวิทยานิพนธ์ เรื่อง “การศึกษาเอกลักษณ์ผลิตภัณฑ์เครื่องเงิน ประเทียม จังหวัด
สุรินทร์ เพื่อส่งเสริมเศรษฐกิจสร้างสรรค์” โดยมี ผศ.ดร.พัสดราภรณ์ ทิพย์โสธร เป็นอาจารย์ที่ปรึกษา
วิทยานิพนธ์ และ รศ.ดร.ทรงวุฒิ เอกอุทัยวงศ์ เป็นอาจารย์ที่ปรึกษาวิทยานิพนธ์ร่วม

คณะกรรมการอุตสาหกรรมและเทคโนโลยี พิจารณาแล้วเห็นว่าท่านเป็นผู้มีความรู้ความสามารถ
เกี่ยวกับเรื่องดังกล่าวเป็นอย่างดี จึงขอเชิญท่านเป็นผู้เชี่ยวชาญด้านวัสดุและการผลิต ของ นางสาวอิสริย์
คล่องอาษา

จึงเรียนมาเพื่อโปรดพิจารณาและหวังว่าจะได้รับความอนุเคราะห์จากท่านด้วยดีและขอขอบคุณเป็น
อย่างยิ่งมา ณ โอกาสนี้ด้วย

ขอแสดงความนับถือ

(ดร.ราตรี ศิริพันธ์)

รองคณบดีกำกับดูแลงานด้านวิชาการและบัณฑิตศึกษา
ปฏิบัติกรแทนคณบดี

ส่วนสนับสนุนวิชาการ

โทร. 02-329-8000 ต่อ 3692

โทรสาร. 02- 329-8436

ติดต่อนักศึกษา โทร. 087-557-5162



ที่ ศร 0524.04/ 0690

คณะกรรมการอุตสาหกรรมและเทคโนโลยี
สถาบันเทคโนโลยีพระจอมเกล้าเจ้าคุณ
ทหารลาดกระบัง ถนนฉลองกรุง
เขตลาดกระบัง กรุงเทพฯ 10520

๕ มีนาคม 2561

เรื่อง ขอเชิญเป็นผู้เชี่ยวชาญด้านการออกแบบ

เรียน คุณบุญเกื้อ คงดี

ด้วย นางสาวอิสริย์ คล่องอาษา นักศึกษาระดับปริญญาโท หลักสูตรครุศาสตรอุตสาหกรรม
มหาบัณฑิต สาขาวิชาเทคโนโลยีการออกแบบผลิตภัณฑ์อุตสาหกรรม สถาบันเทคโนโลยีพระจอมเกล้าเจ้าคุณ
ทหารลาดกระบัง กำลังทำวิทยานิพนธ์ เรื่อง “การศึกษาเอกลักษณ์ผลิตภัณฑ์เครื่องเงิน ประเทือง จังหวัด
สุรินทร์ เพื่อส่งเสริมเศรษฐกิจสร้างสรรค์” โดยมี ผศ.ดร.พัสดราภรณ์ ทิพย์โสธร เป็นอาจารย์ที่ปรึกษา
วิทยานิพนธ์ และ รศ.ดร.ทรงวุฒิ เอกวุฒิมวงศา เป็นอาจารย์ที่ปรึกษาวิทยานิพนธ์ร่วม

คณะกรรมการอุตสาหกรรมและเทคโนโลยี พิจารณาแล้วเห็นว่าท่านเป็นผู้มีความรู้ความสามารถ
เกี่ยวกับเรื่องดังกล่าวเป็นอย่างดี จึงขอเชิญท่านเป็นผู้เชี่ยวชาญด้านการออกแบบ ของ นางสาวอิสริย์
คล่องอาษา

จึงเรียนมาเพื่อโปรดพิจารณาและหวังว่าจะได้รับความอนุเคราะห์จากท่านด้วยดีและขอขอบคุณเป็น
อย่างยิ่งมา ณ โอกาสนี้ด้วย

ขอแสดงความนับถือ

(ดร.ราตรี ศิริพันธ์)

รองคณบดีกำกับดูแลงานด้านวิชาการและบัณฑิตศึกษา
ปฏิบัติการแทนคณบดี

ส่วนสนับสนุนวิชาการ

โทร. 02-329-8000 ต่อ 3692

โทรสาร. 02- 329-8436

ติดต่อนักศึกษา โทร. 087-557-5162



ที่ ศธ 0524.04/ 0693

คณะครุศาสตร์อุตสาหกรรมและเทคโนโลยี
สถาบันเทคโนโลยีพระจอมเกล้าเจ้าคุณ
ทหารลาดกระบัง ถนนฉลองกรุง
เขตลาดกระบัง กรุงเทพฯ 10520

5 มีนาคม 2561

เรื่อง ขอเชิญเป็นผู้เชี่ยวชาญด้านผลิตเครื่องเงิน

เรียน คุณป่วน เจียวทอง

ด้วย นางสาวอิสริย์ คล่องอาษา นักศึกษาระดับปริญญาโท หลักสูตรครุศาสตร์อุตสาหกรรม
มหาบัณฑิต สาขาวิชาเทคโนโลยีการออกแบบผลิตภัณฑ์อุตสาหกรรม สถาบันเทคโนโลยีพระจอมเกล้าเจ้าคุณ
ทหารลาดกระบัง กำลังทำวิทยานิพนธ์ เรื่อง “การศึกษาเอกลักษณ์ผลิตภัณฑ์เครื่องเงิน ประเท้อม จังหวัด
สุรินทร์ เพื่อส่งเสริมเศรษฐกิจสร้างสรรค์” โดยมี ผศ.ดร.พิศดารภรณ์ ทิพย์โสธร เป็นอาจารย์ที่ปรึกษา
วิทยานิพนธ์ และ รศ.ดร.ทรงวุฒิ เอกวุฒิมวงศา เป็นอาจารย์ที่ปรึกษาวิทยานิพนธ์ร่วม

คณะครุศาสตร์อุตสาหกรรมและเทคโนโลยี พิจารณาแล้วเห็นว่าท่านเป็นผู้มีความรู้ความสามารถ
เกี่ยวกับเรื่องดังกล่าวเป็นอย่างดี จึงขอเชิญท่านเป็นผู้เชี่ยวชาญด้านผลิตเครื่องเงิน ของ นางสาวอิสริย์
คล่องอาษา

จึงเรียนมาเพื่อโปรดพิจารณาและหวังว่าจะได้รับความอนุเคราะห์จากท่านด้วยดีและขอขอบคุณเป็น
อย่างยิ่งมา ณ โอกาสนี้ด้วย

ขอแสดงความนับถือ

(ดร.ราตรี ศรีพันธุ์)

รองคณบดีกำกับดูแลงานด้านวิชาการและบัณฑิตศึกษา
ปฏิบัติการแทนคณบดี

ส่วนสนับสนุนวิชาการ

โทร. 02-329-8000 ต่อ 3692

โทรสาร. 02- 329-8436

ติดต่อนักศึกษา โทร. 087-557-5162

ภาคผนวก ข

ผู้ทรงคุณวุฒิตรวจสอบแบบสอบถาม (IOC)

การตรวจคุณภาพเครื่องมือในการวิจัย

ชื่อโครงการวิจัย “การศึกษาเอกลักษณ์ผลิตภัณฑ์เครื่องเงิน ประเท็อม จังหวัตสุรินทร
เพื่อส่งเสริมเศรษฐกิจสร้างสรรค์”

โดย นางสาวอิสริย์ คล่องอาษา โทร. 087-5575162 E-mail : punpun_design@hotmail.com

อาจารย์ที่ปรึกษาหลัก : ผศ.ดร. พัศตราภรณ์ ทิพยโสธร

อาจารย์ที่ปรึกษาร่วม : รศ.ดร. ทรงวุฒิ เอกวุฒิมวงศา

ปริญญาครุศาสตรมหาบัณฑิต สาขาเทคโนโลยีออกแบบผลิตภัณฑ์อุตสาหกรรม

คณะครุศาสตร์อุตสาหกรรมและเทคโนโลยี สถาบันเทคโนโลยีพระจอมเกล้าเจ้าคุณทหารลาดกระบัง

นั้ดรับเครื่องมือวันที่.....

เอกสารประกอบด้วย

ส่วนที่ 1 คำ้โครงการวิทยานิพนธ์

กรอบแนวคิดในการวิจัย

นียมศัพท์เฉพาะ

ส่วนที่ 2 แบบสอบถามสำหรับผู้ทรงคุณวุฒิในการตรวจสอบเครื่องมือ (IOC) จำนวน 1 ชุด
ได้แก่

1. แบบสอบถามผู้ทรงคุณวุฒิและผู้เชี่ยวชาญที่มีต่อรูปแบบผลิตภัณฑ์ชุด
เครื่องใช้สำนักงาน ประยุกต์จากอัตลักษณ์เครื่องเงินประเท็อมสุรินทร

ส่วนที่ 1

เค้าโครงวิทยานิพนธ์
กรอบแนวคิดในการวิจัย
นियามศัพท์เฉพาะ

แบบเสนอความเห็นขอเบิกค่าโครงการวิทยานิพนธ์สำหรับปริญญาโทมหาบัณฑิต
ต่อคณะกรรมการบัณฑิตศึกษา สาขาเทคโนโลยีออกแบบผลิตภัณฑ์อุตสาหกรรม
คณะครุศาสตร์อุตสาหกรรมและเทคโนโลยี ปีการศึกษา 2561

ชื่อ-นามสกุล : นางสาวอิสริย์ คล่องอาษา

รหัสประจำตัว : 59603090

เบอร์โทรศัพท์ติดต่อ : 087-5575162

ชื่อหัวข้อวิทยานิพนธ์ (ภาษาไทย) : การศึกษาเอกลักษณ์ผลิตภัณฑ์เครื่องเงิน ประเก๋อม จังหวัดสุรินทร์ เพื่อส่งเสริมเศรษฐกิจสร้างสรรค์

ชื่อหัวข้อวิทยานิพนธ์ (ภาษาอังกฤษ) : STUDY FOR THE UNIQUE OF PRAKUAM SILVER PRODUCTS IN SURIN PROVINCE TO PROMOTE CREATIVE ECONOMY

อาจารย์ที่ปรึกษาหลัก : ผศ.ดร. พัศตราภรณ์ ทิพย์โสธร

อาจารย์ที่ปรึกษาร่วม : รศ.ดร. ทรงวุฒิ เอกวุฒิมวงศา

วัตถุประสงค์

1. เพื่อศึกษาเอกลักษณ์ “ประเก๋อม” หมู่บ้านหัตถกรรมเครื่องเงิน อำเภอเขวาสินรินทร์ จังหวัดสุรินทร์
2. เพื่อออกแบบและพัฒนาผลิตภัณฑ์จากเอกลักษณ์ “ประเก๋อม” สู่เชิงเศรษฐกิจสร้างสรรค์
3. เพื่อประเมินความพึงพอใจของผู้บริโภค ที่มีต่อผลิตภัณฑ์ “ประเก๋อม” ในเชิงเศรษฐกิจสร้างสรรค์

คำสำคัญ (KEY WORDS)

1. ภูมิปัญญาท้องถิ่น หมายถึง ลวดลาย “ประเก๋อม” โบราณที่เคยมีมาแล้วในท้องถิ่น โดยศักยภาพของช่างฝีมือจากชุมชน อำเภอเขวาสินรินทร์
2. ประเก๋อม หมายถึง เม็ดเงิน เม็ดทอง รูปทรงกลมที่นำมาร้อยเรียงกันเป็นเครื่องประดับคอ
3. เอกลักษณ์ หมายถึง คุณสมบัติเฉพาะ ที่สืบทอดกันมายาวนาน
4. เชิงเศรษฐกิจสร้างสรรค์ หมายถึง เป็นระบบเศรษฐกิจใหม่ที่มีกระบวนการนำเอาวัฒนธรรม เศรษฐกิจ และเทคโนโลยี มารวมเข้าด้วยกัน ก่อให้เกิดอุตสาหกรรมความคิดสร้างสรรค์ (Creative Industry) หรือ อุตสาหกรรมเชิงวัฒนธรรม (Culture Industry)

ความเป็นมาและความสำคัญของปัญหา / ทฤษฎีสำคัญ

ยุทธศาสตร์ชาติระยะ 20 ปี กับแผนพัฒนาเศรษฐกิจและสังคมแห่งชาติ ยุทธศาสตร์ที่ 2 การสร้างความเป็นธรรมและการลดความเหลื่อมล้ำในสังคม คือ เป็นการกระจายความรู้ การเข้าถึงแหล่งข้อมูล การบริการ รวมไปถึงการเสริมสร้างชุมชนให้มีความเข้มแข็งตามหลักปรัชญาเศรษฐกิจพอเพียง เพิ่มศักยภาพชุมชนและเศรษฐกิจฐานราก สังคมในประเทศไทยซึ่งเป็นการดำเนินงานต่อเนื่องจากที่ได้ขับเคลื่อนและผลักดันในช่วงแผนพัฒนาฯ ฉบับที่ 11 และมุ่งเน้นมากขึ้นในเรื่องการเพิ่มทักษะแรงงาน และการใช้นโยบายแรงงานที่สนับสนุนการเพิ่มผลิตภาพแรงงานและเสริมสร้างรายได้สูงขึ้น และการสร้างโอกาสทางเศรษฐกิจและสังคมโดยเฉพาะอย่างยิ่งการสนับสนุนในเรื่องการสร้างอาชีพ รายได้ และให้ความช่วยเหลือ ผู้ด้อยโอกาส สตรี และผู้สูงอายุ อาทิ การสนับสนุนธุรกิจขนาดเล็ก ขนาดกลางและขนาดย่อม วิชาทกิจชุมชนและวิชาทกิจเพื่อสังคม การพัฒนาองค์การการเงินฐานรากและการเข้าถึงเงินทุนเพื่อสร้างอาชีพ และการสนับสนุนการเข้าถึง ปัจจัยการผลิตคุณภาพดีที่ราคาเป็นธรรม เป็นต้น และในขณะเดียวกันก็ต้องเพิ่มประสิทธิภาพการใช้งบประมาณเชิงพื้นที่และบูรณาการเพื่อการลดความเหลื่อมล้ำ

ยุทธศาสตร์การพัฒนาธุรกิจชุมชนโดยเน้นให้ประชาชนในชุมชนมีส่วนร่วม กำลังได้รับความสนใจให้เป็นทางเลือกหนึ่งเพื่อเสริมสร้างความแข็งแกร่งทางเศรษฐกิจให้กับชุมชน ธุรกิจชุมชน มีความหมายครอบคลุมถึงการพัฒนาเชิงเศรษฐกิจ สังคม และคุณภาพชีวิตคนในชุมชน แนวทางการพัฒนาธุรกิจชุมชนมีความจำเป็นและสำคัญอย่างยิ่ง ได้มีการระบุแนวทางการทำงานพัฒนาว่าเป็นแบบบูรณาการ กล่าวคือ การพยายามประสานการพัฒนาทุกด้านเข้าด้วยกัน โดยมีเป้าหมายสำคัญคือการพัฒนาคน หรือกล่าวเป็นอีกนัยหนึ่งคือคนเป็นศูนย์กลางของการพัฒนา เพื่อให้นโยบายดังกล่าวเกิดผลเป็นรูปธรรม จึงจำเป็นต้องมีโครงการปฏิบัติการยอมรับการพัฒนาด้านเศรษฐกิจ เป็นแนวทางหนึ่งที่มีเป้าหมายที่จะพัฒนาคนและคุณภาพชีวิตที่ดีขึ้น หมายถึง การพัฒนาและเสริมสร้างความเข้มแข็งของสถาบันครอบครัวและชุมชน เน้นให้ชุมชนเข้ามามีบทบาทและมีส่วนร่วมในการพัฒนาเศรษฐกิจชุมชนพร้อมกับการพัฒนาด้านสังคม วัฒนธรรม สิ่งแวดล้อมและการเมือง การปกครอง โดยสนับสนุนให้เกิดกระบวนการมีส่วนร่วมตั้งแต่การร่วมคิด ร่วมเรียนรู้ และร่วมกันทำงานภายใต้ความรัก ความเมตตา ความเอื้ออาทร ไม่เป็นปฏิปักษ์ต่อกัน (สถาบันวิจัยและพัฒนา มหาวิทยาลัยขอนแก่น , 2540:125-135)

งานศิลปหัตถกรรมนั้น เป็นหนึ่งสิ่งที่ทำรายได้ให้แก่ชุมชน ทำให้ชุมชนสามารถอาศัยอยู่ด้วยการพึ่งพาตนเองได้ ตามหลักเศรษฐกิจพอเพียง การเจริญเติบโตของเศรษฐกิจในชุมชน จะส่งผลให้เกิดธุรกิจเพิ่มขึ้น เช่น ท่องเที่ยว ทำให้ชาวบ้านในชุมชนมีรายได้เพิ่มขึ้น อาชีพหัตถกรรมนั้นแทบจะล่มสลายหายไป คนรุ่นใหม่ไม่มีความภูมิใจในวัฒนธรรมท้องถิ่นของตนเอง จึงมีช่องว่างระหว่างคนรุ่นใหม่กับคนรุ่นเก่า ทั้งวัฒนธรรม ภูมิปัญญาท้องถิ่น ไม่มีผู้สืบทอดต่อไป (บัณฑิตหญิง ปัญญาโน. 2554:14)

จังหวัดสุรินทร์ได้ขึ้นชื่อว่าเป็นอำเภอเครื่องเงินโบราณ แหล่งกำเนิดอยู่ที่เขวาสินรินทร์ ซึ่งได้สืบทอดกรรมวิธีการผลิตจากบรรพบุรุษ เป็นงานหัตถกรรมที่ทำด้วยมือทุกขั้นตอนที่เกิดจากภูมิปัญญาของคนในชุมชน เป็นงานฝีมือที่มีลักษณะเฉพาะ ที่ควรแก่นุรักษ์และส่งเสริมเครื่องประดับเงินจากภูมิปัญญาพื้นบ้าน ที่ถือเป็นลักษณะเฉพาะของชุมชน คือการตีเงินให้เป็นลูกประเก้อม โดยการตีแต่ละเม็ดต้องใช้เวลาและฝีมือ แสดงให้เห็นถึงงานศิลปะที่เป็นทั้งชีวิตและจิตใจของช่างหลอม ที่ใส่ลงไปในงานและยังมีกรรมวิธีที่เฉพาะในการผลิต เช่น การแกะลวดลายลงบนลูกประเก้อม ช่างผลิตได้

ใช้ “ซีผึ้ง” ซึ่งมีสูตรผสมพิเศษจากผงดินเผา ชั้น น้ำมันยางและน้ำมันหมู ยัดลงไปในกลุ่มประคำเพื่อให้เวลาแกะลายไม่ส่งผลในรูปทรงเปลี่ยนแปลงไป นอกจากนั้นก็มีกรรมวิธีที่ซับซ้อนอื่น ๆ อีกในแต่ละช่างช่างผลิตต้องมีความพยายามเป็นอย่างมาก ช่างที่ผลิตลูกประเก้อมเก่งๆ สามารถผลิตเสร็จครบถ้วนทุกขั้นตอนได้ลูกประเก้อมไม่เกิน 20 เม็ด ในแต่ละวัน (อาวิรุทธ์ สีดา, 2547 อ้างถึงใน วฤต วิศรุต เวศม์, 2552)

แต่ในปัจจุบันเครื่องเงิน “ประเก้อม” ไม่ได้เป็นที่รู้จักของคนสมัยใหม่มากนัก เริ่มห่างหายไปตามเวลา มีการต่อยอดจากคนรุ่นใหม่ค่อยลง รูปแบบของตัวผลิตภัณฑ์จึงไม่มีความทันสมัย วิธีการผลิตมีระยะเวลาสั้น ใช้ผู้ผลิตเฉพาะด้าน ผู้วิจัยมีความสนใจลวดลายของ “ประเก้อม” เพราะมีความเป็นเอกลักษณ์ของท้องถิ่น มีความประณีตละเอียดอ่อน จึงมีแนวคิดที่จะอนุรักษ์ความเป็นเอกลักษณ์ลายต่างๆ โดยมุ่งหวังว่าการทำงานครั้งนี้จะเป็นเครื่องมือการสร้างเอกลักษณ์องค์ความเป็นโบราณ จึงทำให้ผู้วิจัยเห็นคุณค่าผลงานที่สร้างจากภูมิปัญญาบวกกับความคิดสร้างสรรค์ และความมานะของช่างเงิน จึงเกิดแนวคิดที่จะนำส่วนของลวดลายของเครื่องเงินต่างๆ มาประยุกต์ใช้ให้เหมาะสมกับทุกสมัย และสามารถใช้งานได้ทั่วไป ให้มีความร่วมสมัยมากขึ้น และสามารถสวมใส่โดยทั่วไปในชีวิตประจำวันได้ สามารถเสริมสร้างความมั่นคงในชุมชน สร้างรายได้ให้กับผู้ผลิต ผู้จำหน่ายในชุมชนได้ และเป็นช่องทางหนึ่งที่สร้างความหลากหลายให้กับสินค้า คงไว้ซึ่งความเป็นเอกลักษณ์ของท้องถิ่นอันทรงคุณค่าให้ดำรงต่อไป

กรอบแนวคิดที่ใช้ในการวิจัย

ในการศึกษาเอกลักษณ์ผลิตภัณฑ์เครื่องเงินประเก้อม จังหวัดสุรินทร์ เพื่อส่งเสริมเศรษฐกิจสร้างสรรค์ มีแนวโน้มในการศึกษาโดยใช้กรอบดังต่อไปนี้

1. การศึกษาเอกลักษณ์ “ประเก้อม” บ้านเขวาสินรินทร์ อำเภอเขวาสินรินทร์ จังหวัดสุรินทร์ ศึกษาตามแนวคิด ถนิม พิมพาภรณ์ ของกรมศิลปากร (2535: 49-67) โดยใช้แนวคิดเรื่องเครื่องประดับร่างกาย ซึ่งผู้วิจัยสรุปเป็นกรอบในการศึกษา ดังนี้

- 1.1 ลักษณะรูปแบบและลวดลายของเครื่องประดับเงิน “ประเก้อม”
- 1.2 วัสดุและกรรมวิธีการผลิตของเครื่องประดับเงิน “ประเก้อม”

2. เพื่อออกแบบและพัฒนาผลิตภัณฑ์จากเอกลักษณ์ “ประเก้อม” สู่ระบบเศรษฐกิจสร้างสรรค์ โดยนำกรอบแนวคิดในการออกแบบและพัฒนาผลิตภัณฑ์จากภูมิปัญญาท้องถิ่น ผู้วิจัยใช้แนวคิดของ ธีระชัย สุขสด (2544:17-18) ดังนี้

2.1 ด้านกรรมวิธีการผลิต คือ สามารถผลิตได้ตามความชำนาญของช่างเครื่องเงิน ใช้วิธีแบบดั้งเดิมผสมผสานกับการใช้เครื่องทุ่นแรงในการผลิตเครื่องประดับเงิน

2.2 ด้านการออกแบบ คือ เป็นรูปแบบที่มีลักษณะแสดงลักษณะเฉพาะถิ่นและการพัฒนารูปแบบตามความเหมาะสมตามความต้องการ มุ่งประโยชน์ใช้สอยและมีความสวยงามโดยมีจุดมุ่งหมายเพื่อการจำหน่ายแก่นักท่องเที่ยว หรือเป็นของที่ระลึก

3. เพื่อประเมินความพึงพอใจของผู้บริโภค ที่มีต่อผลิตภัณฑ์ “ประเก้อม” ในระบบเศรษฐกิจสร้างสรรค์ โดยใช้แนวคิดเรื่องการออกแบบผลิตภัณฑ์อุตสาหกรรม สรุปกรอบแนวคิดของ ธีระชัย สุขสด (2544:88-91) ได้ ดังนี้

3.1 ด้านความแข็งแรง คือผลิตภัณฑ์จะต้องมีความแข็งแรงในตัวของผลิตภัณฑ์หรือโครงสร้างที่เหมาะสมและการรับน้ำหนักของตัวผลิตภัณฑ์ อีกทั้งต้องไม่ทิ้งเรื่องของความงามทางศิลปะ

3.2 ด้านประโยชน์ใช้สอย คือ ต้องมีหน้าที่ใช้สอยถูกต้องตามเป้าหมายที่วางไว้ ใช้งานง่าย สื่อถึงที่มาของผลิตภัณฑ์ สามารถตอบสนองความต้องการของผู้ใช้ได้อย่างมีประสิทธิภาพ

3.3 ด้านความสวยงาม คือ รูปแบบน่าสนใจ รูปทรง ลวดลายมีความเป็นธรรมชาติ และมีความเป็นเอกลักษณ์

คำนิยามศัพท์เฉพาะ

1. การศึกษา หมายถึง ศึกษารูปแบบลวดลาย วัสดุและกรรมวิธีการผลิตเครื่องประดับเงิน “ประเก้อม” อำเภอเขวาสินรินทร์ จังหวัดสุรินทร์
2. การพัฒนาผลิตภัณฑ์ หมายถึง การนำเอาวัสดุในท้องถิ่นอำเภอเขวาสินรินทร์ มาประยุกต์ใช้ ร่วมกับ “ประเก้อม” ได้อย่างเหมาะสม เป็นผลิตภัณฑ์ใหม่ โดยมีจุดมุ่งหมายเพื่อการจำหน่ายแก่นักท่องเที่ยว หรือเป็นของที่ระลึก
3. การประยุกต์ หมายถึง การลดหรือเพิ่มลวดลาย ให้มีความทันสมัยและสามารถใช้งานได้
4. ลวดลาย หมายถึง ลวดลายจากเม็ดประเก้อมโบราณ เป็นลวดลายที่ผู้สร้างงาน ต้องการสื่อความหมายเฉพาะท้องถิ่น และเป็นลวดลายที่เลียนแบบจากธรรมชาติ
5. ภูมิปัญญาท้องถิ่น หมายถึง ลวดลาย “ประเก้อม” โบราณที่เคยมีมาแล้วในท้องถิ่นโดยศักยภาพของช่างฝีมือจากชุมชน อำเภอเขวาสินรินทร์
6. อำเภอเขวาสินรินทร์ หมายถึง อำเภอที่มีการทำเครื่องประดับเงินของจังหวัดสุรินทร์
7. เครื่องเงิน หมายถึง เป็นโลหะที่มนุษย์รู้จักกันมานานกว่า 4,000 ปีมีหลักฐาน ว่าชาวอียิปต์รู้จักใช้เงินมาทำเครื่องประดับ โลหะเงิน ได้จากสินแร่ที่เป็นเกล็ดเล็ก ๆ หรือเป็นเส้นปนอยู่ในหินทรายเป็นก้อนเงินบริสุทธิ์และที่เป็นสารประกอบปน อยู่ในแร่อื่น ๆ มาตีแผ่ตีงให้ยาวเป็นแผ่นได้ เงินเป็นแร่ธาตุสีขาวเป็นมันวาว เงินบริสุทธิ์เป็นธาตุแท้ จัดอยู่ในจำพวก โลหะ สามารถนำมาใช้ใน ชีวิตประจำวัน
8. ประเก้อม หมายถึง เม็ดเงิน เม็ดทอง รูปทรงกลมที่นำมาร้อยเรียงกันเป็นเครื่องประดับ
9. เอกลักษณ์ หมายถึง คุณสมบัติเฉพาะ ที่สืบทอดกันมายาวนาน
10. เศรษฐกิจสร้างสรรค์ หมายถึง เป็นระบบเศรษฐกิจใหม่ที่มีกระบวนการนำเอาวัฒนธรรม เศรษฐกิจ และเทคโนโลยีมารวมเข้าด้วยกัน ก่อให้เกิดอุตสาหกรรมความคิดสร้างสรรค์ (Creative Industry) หรือ อุตสาหกรรมเชิงวัฒนธรรม (Culture Industry)
11. ผู้ผลิต หมายถึง กลุ่มชาวบ้าน อำเภอเขวาสินรินทร์ จังหวัดสุรินทร์ ที่ได้สืบทอดการผลิตเครื่องประดับเงินมาจากบรรพบุรุษ
12. ผู้บริโภค หมายถึง กลุ่มนักท่องเที่ยวหรือผู้ที่สนใจผลิตภัณฑ์ใหม่ที่พัฒนาแล้ว
13. ความพึงพอใจของผู้บริโภค หมายถึง รูปแบบตามความเหมาะสมตามความต้องการ

ส่วนที่ 2

แบบสอบถามสำหรับผู้ทรงคุณวุฒิในการตรวจสอบเครื่องมือ (IOC) จำนวน 1 ชุด ได้แก่
แบบสอบถามผู้ทรงคุณวุฒิและผู้เชี่ยวชาญที่มีต่อรูปแบบผลิตภัณฑ์ชุดเครื่องใช้สำนักงาน
ประยุกต์จากอัตลักษณ์เครื่องเงินประเก๋อมสุรินทร์

แบบสอบถามเพื่อการวิจัย

สำหรับผู้ทรงคุณวุฒิด้านการออกแบบและผู้เชี่ยวชาญด้านวัสดุ และด้านการผลิต

วิทยานิพนธ์ระดับปริญญาโท : การศึกษาเอกลักษณ์ผลิตภัณฑ์เครื่องเงิน ประถม จังหวัดสุรินทร์
เพื่อส่งเสริมเศรษฐกิจสร้างสรรค์

สาขาวิชาเทคโนโลยีออกแบบผลิตภัณฑ์อุตสาหกรรม คณะครุศาสตร์อุตสาหกรรมและเทคโนโลยี

สถาบันเทคโนโลยีพระจอมเกล้าเจ้าคุณทหารลาดกระบัง

ชื่อนักศึกษา : นางสาวอิสริย์ คล่องอาษา

อาจารย์ที่ปรึกษาหลัก : ผศ.ดร. พัสตราภรณ์ ทิพย์โสธร

อาจารย์ที่ปรึกษาร่วม : รศ.ดร. ทรงวุฒิ เอกวุฒิมวงศา

คำชี้แจง แบบสอบถามฉบับนี้มีวัตถุประสงค์ เพื่อตรวจสอบความเที่ยงตรงเชิงเนื้อหา โดยการหาค่าดัชนี ความสอดคล้อง ระหว่างข้อประเมินกับวัตถุประสงค์ (Index of item Objective Congruence หรือ IOC) แบบสอบถามฉบับนี้เป็นแบบตรวจสอบความเที่ยงตรงเชิงเนื้อหา ในหัวข้อเรื่อง ความคิดเห็นผู้ทรงคุณวุฒิและผู้เชี่ยวชาญที่มีต่อรูปแบบผลิตภัณฑ์ชุดเครื่องใช้สำนักงาน ประยุกต์จากอัตลักษณ์เครื่องเงินประถมสุรินทร์ โดยแบบสอบถามแบ่งออกเป็น 3 ตอน

ตอนที่ 1 ข้อมูลทั่วไปของผู้ตอบแบบสอบถาม

ตอนที่ 2 แบบสอบถามความคิดเห็นผู้ทรงคุณวุฒิและผู้เชี่ยวชาญที่มีต่อรูปแบบผลิตภัณฑ์ชุดเครื่องใช้สำนักงาน ประยุกต์จากอัตลักษณ์เครื่องเงินประถมสุรินทร์

ตอนที่ 3 ข้อเสนอแนะ

การตรวจสอบคุณภาพเครื่องมือ

คำอธิบาย สำหรับผู้ทรงคุณวุฒิในการตรวจสอบคุณภาพของเครื่องมือ

เกณฑ์ในการตรวจสอบเครื่องมือ การตรวจสอบเครื่องมือที่จะใช้ในการวิจัยตามความคิดเห็นของผู้ทรงคุณวุฒิใช้เกณฑ์ดังนี้

+1 หมายถึง ข้อความหรือข้อคำถามนั้นสอดคล้องกับเนื้อหาตามกรอบแนวคิดในการวิจัย

0 หมายถึง ข้อความหรือข้อคำถาม นั้นไม่แน่ใจว่าสอดคล้องกับเนื้อหาตามกรอบแนวคิดในการวิจัยหรือไม่

-1 หมายถึง ข้อความหรือข้อคำถามนั้นยังไม่สอดคล้องกับเนื้อหาตามกรอบแนวคิดในการวิจัย

ในกรณีที่ผู้ทรงคุณวุฒิได้ตรวจสอบแล้วให้ค่าประเมินเป็น 0 หรือ-1 ในข้อความหรือข้อคำถามใด ขอความอนุเคราะห์ความคิดเห็นหรือข้อเสนอแนะเพื่อการปรับปรุงให้ดียิ่งขึ้น จะเป็นพระคุณยิ่ง

ตอนที่ 1 ข้อมูลทั่วไปของผู้ตอบแบบสอบถาม

ชื่อ	ข้อคำถาม			
1.	ชื่อ..... นามสกุล.....			
	ตำแหน่ง.....			
	สถานที่ทำงาน.....			
	ประสบการณ์ในการทำงาน.....ปี			
	ผลการพิจารณา			
	-1	0	+1	
ตอนที่ 1 ข้อมูลทั่วไปของผู้ตอบแบบสอบถาม				

ตอนที่ 2 แสดงข้อคำถาม แบบสอบถามความคิดเห็นสำหรับผู้ทรงคุณวุฒิ ผู้เชี่ยวชาญด้านการออกแบบผลิตภัณฑ์ และผู้เชี่ยวชาญด้านวัสดุและการผลิต ให้ผู้ทรงคุณวุฒิพิจารณาความเที่ยงตรงเชิงเนื้อหาของเครื่องมือที่ใช้ในการวิจัย

ชื่อ	รายการพิจารณา	ความคิดเห็นผู้ทรงคุณวุฒิ			ข้อเสนอแนะ
		+1	0	-1	
1.	ความพึงพอใจในผลงานการออกแบบ ด้านกรรมวิธีการผลิต				
	1.1 รูปแบบมีความเป็นเอกลักษณ์เฉพาะถิ่นของ ประเภณี จังหวัดสุรินทร์				
	1.2 ลักษณะลวดลายสื่อถึงที่มาของเครื่องเงินประเภณี จังหวัดสุรินทร์				
	1.3 ลวดลายมีการตัดทอนอย่างลงตัว				
	1.4 มีการผสมผสานลวดลายได้อย่างลงตัว				
	1.5 วัสดุและกรรมวิธีการผลิต สามารถผลิตได้จริง				
2.	ความพึงพอใจในผลงานการออกแบบ ด้านการออกแบบ				
	2.1 มีความลงตัวขงรูปแบบและวัสดุ				
	2.2 การจัดวางลวดลายมีองค์ประกอบที่น่าสนใจ				
	2.3 มีรูปแบบที่น่าสนใจ				
	2.4 มีความเหมาะสมและสวยงาม				
	2.5 มีประโยชน์ใช้สอยที่เหมาะสม				
	2.6 มีความปลอดภัยระหว่างนำไปใช้งาน				
	2.7 มีความเหมาะสมด้านการใช้งานของผลิตภัณฑ์				

ตอนที่ 3 ข้อเสนอแนะ

.....
.....
.....
.....

ลงชื่อ.....ผู้ประเมิน

การตรวจคุณภาพเครื่องมือในการวิจัย
(ความพึงพอใจของผู้บริโภค โดยผู้ทรงคุณวุฒิตรวจสอบเครื่องมือ)

ชื่อโครงการวิจัย “การศึกษาเอกลักษณ์ผลิตภัณฑ์เครื่องเงิน ประเก็อม จังหวัดสุรินทร์
เพื่อส่งเสริมเศรษฐกิจสร้างสรรค์”

โดย นางสาวอิสริย์ คล่องอาษา โทร. 087-5575162 E-mail : punpun_design@hotmail.com

อาจารย์ที่ปรึกษาหลัก : ผศ.ดร. พัสตราภรณ์ ทิพย์โสธร

อาจารย์ที่ปรึกษาร่วม : รศ.ดร. ทรงวุฒิ เอกวุฒิมวงศา

ปริญญาครุศาสตร์มหาบัณฑิต สาขาเทคโนโลยีออกแบบผลิตภัณฑ์อุตสาหกรรม

คณะครุศาสตร์อุตสาหกรรมและเทคโนโลยี สถาบันเทคโนโลยีพระจอมเกล้าเจ้าคุณทหารลาดกระบัง

นั้รับเครื่องมือวันที่.....

เอกสารประกอบด้วย

ส่วนที่ 1 คำโครงการวิทยานิพนธ์

กรอบแนวคิดในการวิจัย

นียมศัพท์เฉพาะ

ส่วนที่ 2 แบบสอบถามสำหรับผู้ทรงคุณวุฒิในการตรวจสอบเครื่องมือ (IOC) จำนวน 1 ชุด
ได้แก่

1. แบบสอบถามความพึงพอใจ ที่มีต่อผลิตภัณฑ์ชุดเครื่องใช้สำนักงาน ประยุกต์
จากอัตลักษณ์เครื่องเงินประเก็อมสุรินทร์

ส่วนที่ 1

เค้าโครงวิทยานิพนธ์
กรอบแนวคิดในการวิจัย
นियามศัพท์เฉพาะ

**แบบเสนอความเห็นขอเบิกค่าโครงการวิทยานิพนธ์สำหรับปริญญาโทบริหารธุรกิจ
ต่อคณะกรรมการบัณฑิตศึกษา สาขาเทคโนโลยีออกแบบผลิตภัณฑ์อุตสาหกรรม
คณะครุศาสตร์อุตสาหกรรมและเทคโนโลยี ปีการศึกษา 2561**

ชื่อ-นามสกุล : นางสาวอิสริย์ คล่องอาษา

รหัสประจำตัว : 59603090

เบอร์โทรศัพท์ติดต่อ : 087-5575162

ชื่อหัวข้อวิทยานิพนธ์ (ภาษาไทย) : การศึกษาเอกลักษณ์ผลิตภัณฑ์เครื่องเงิน ประเก๋อม จังหวัดสุรินทร์ เพื่อส่งเสริมเศรษฐกิจสร้างสรรค์

ชื่อหัวข้อวิทยานิพนธ์ (ภาษาอังกฤษ) : STUDY FOR THE UNIQUE OF PRAKUAM SILVER PRODUCTS IN SURIN PROVINCE TO PROMOTE CREATIVE ECONOMY

อาจารย์ที่ปรึกษาหลัก : ผศ.ดร. พัศตราภรณ์ ทิพย์โสธร

อาจารย์ที่ปรึกษาร่วม : รศ.ดร. ทรงวุฒิ เอกวุฒิมวงศา

วัตถุประสงค์

1. เพื่อศึกษาเอกลักษณ์ “ประเก๋อม” หมู่บ้านหัตถกรรมเครื่องเงิน อำเภอเขวาสินรินทร์ จังหวัดสุรินทร์
2. เพื่อออกแบบและพัฒนาผลิตภัณฑ์จากเอกลักษณ์ “ประเก๋อม” สู่เชิงเศรษฐกิจสร้างสรรค์
3. เพื่อประเมินความพึงพอใจของผู้บริโภค ที่มีต่อผลิตภัณฑ์ “ประเก๋อม” ในเชิงเศรษฐกิจสร้างสรรค์

คำสำคัญ (KEY WORDS)

1. ภูมิปัญญาท้องถิ่น หมายถึง ลวดลาย “ประเก๋อม” โบราณที่เคยมีมาแล้วในท้องถิ่น โดยศักยภาพของช่างฝีมือจากชุมชน อำเภอเขวาสินรินทร์
2. ประเก๋อม หมายถึง เม็ดเงิน เม็ดทอง รูปทรงกลมที่นำมาร้อยเรียงกันเป็นเครื่องประดับคอ
3. เอกลักษณ์ หมายถึง คุณสมบัติเฉพาะ ที่สืบทอดกันมายาวนาน
4. เชิงเศรษฐกิจสร้างสรรค์ หมายถึง เป็นระบบเศรษฐกิจใหม่ที่มีกระบวนการนำเอาวัฒนธรรม เศรษฐกิจ และเทคโนโลยีมารวมเข้าด้วยกัน ก่อให้เกิดอุตสาหกรรมความคิดสร้างสรรค์ (Creative Industry) หรือ อุตสาหกรรมเชิงวัฒนธรรม (Culture Industry)

ความเป็นมาและความสำคัญของปัญหา/ทฤษฎีสำคัญ

ยุทธศาสตร์ชาติระยะ 20 ปี กับแผนพัฒนาเศรษฐกิจและสังคมแห่งชาติ ยุทธศาสตร์ที่ 2 การสร้างความเป็นธรรมและการลดความเหลื่อมล้ำในสังคม คือ เป็นการกระจายความรู้ การเข้าถึงแหล่งข้อมูล การบริการ รวมไปถึงการเสริมสร้างชุมชนให้มีความเข้มแข็งตามหลักปรัชญาเศรษฐกิจพอเพียง เพิ่มศักยภาพชุมชนและเศรษฐกิจฐานราก สังคมในประเทศไทยซึ่งเป็นการดำเนินงานต่อเนื่องจากที่ได้ขับเคลื่อนและผลักดันในช่วงแผนพัฒนาฯ ฉบับที่ 11 และมุ่งเน้นมากขึ้นในเรื่องการเพิ่มทักษะแรงงาน และการใช้นโยบายแรงงานที่สนับสนุนการเพิ่มผลิตภาพแรงงานและเสริมสร้างรายได้สูงขึ้น และการสร้างโอกาสทางเศรษฐกิจและสังคมโดยเฉพาะอย่างยิ่งการสนับสนุนในเรื่องการสร้างอาชีพ รายได้ และให้ความช่วยเหลือ ผู้ด้อยโอกาส สตรี และผู้สูงอายุ อาทิ การสนับสนุนธุรกิจขนาดเล็ก ขนาดกลางและขนาดย่อม วิชาธุรกิจชุมชนและวิชาทักษะเพื่อสังคม การพัฒนาองค์การการเงินฐานรากและการเข้าถึงเงินทุนเพื่อสร้างอาชีพ และการสนับสนุนการเข้าถึง ปัจจัยการผลิตคุณภาพดีที่ราคาเป็นธรรม เป็นต้น และในขณะเดียวกันก็ต้องเพิ่มประสิทธิภาพการใช้งบประมาณเชิงพื้นที่และบูรณาการเพื่อการลดความเหลื่อมล้ำ

ยุทธศาสตร์การพัฒนาธุรกิจชุมชนโดยเน้นให้ประชาชนในชุมชนมีส่วนร่วม กำลังได้รับความสนใจให้เป็นทางเลือกหนึ่งเพื่อเสริมสร้างความแข็งแกร่งทางเศรษฐกิจให้กับชุมชน ธุรกิจชุมชน มีความหมายครอบคลุมถึงการพัฒนาเชิงเศรษฐกิจ สังคม และคุณภาพชีวิตคนในชุมชน แนวทางการพัฒนาธุรกิจชุมชนมีความจำเป็นและสำคัญอย่างยิ่ง ได้มีการระบุแนวทางการทำงานพัฒนาว่าเป็นแบบบูรณาการ กล่าวคือ การพยายามประสานการพัฒนาทุกด้านเข้าด้วยกัน โดยมีเป้าหมายสำคัญคือการพัฒนาคน หรือกล่าวเป็นอีกนัยหนึ่งคือคนเป็นศูนย์กลางของการพัฒนา เพื่อให้นโยบายดังกล่าวเกิดผลเป็นรูปธรรม จึงจำเป็นต้องมีโครงการปฏิบัติการยอมรับการพัฒนาด้านเศรษฐกิจ เป็นแนวทางหนึ่งที่มีเป้าหมายที่จะพัฒนาคนและคุณภาพชีวิตที่ดีขึ้น หมายถึง การพัฒนาและเสริมสร้างความเข้มแข็งของสถาบันครอบครัวและชุมชน เน้นให้ชุมชนเข้ามามีบทบาทและมีส่วนร่วมในการพัฒนาเศรษฐกิจชุมชนพร้อมกับการพัฒนาด้านสังคม วัฒนธรรม สิ่งแวดล้อมและการเมือง การปกครอง โดยสนับสนุนให้เกิดกระบวนการมีส่วนร่วมตั้งแต่การร่วมคิด ร่วมเรียนรู้ และร่วมกันทำงานภายใต้ความรัก ความเมตตา ความเอื้ออาทร ไม่เป็นปฏิปักษ์ต่อกัน (สถาบันวิจัยและพัฒนา มหาวิทยาลัยขอนแก่น, 2540:125-135)

งานศิลปะหัตถกรรมนั้น เป็นหนึ่งสิ่งที่ทำรายได้ให้แก่ชุมชน ทำให้ชุมชนสามารถอาศัยอยู่ด้วยการพึ่งพาตนเองได้ ตามหลักเศรษฐกิจพอเพียง การเจริญเติบโตของเศรษฐกิจในชุมชน จะส่งผลให้เกิดธุรกิจเพิ่มขึ้น เช่น ท่องเที่ยว ทำให้ชาวบ้านในชุมชนมีรายได้เพิ่มขึ้น อาชีพหัตถกรรมนั้นแทบจะล่มสลายหายไป คนรุ่นใหม่ไม่มีความภูมิใจในวัฒนธรรมท้องถิ่นของตนเอง จึงมีช่องว่างระหว่างคนรุ่นใหม่กับคนรุ่นเก่า ทั้งวัฒนธรรม ภูมิปัญญาท้องถิ่น ไม่มีผู้สืบทอดต่อไป (บัณฑิตหญิง ปัญญาโน. 2554:14)

จังหวัดสุรินทร์ได้ขึ้นชื่อว่าเป็นอำเภอเครื่องเงินโบราณ แหล่งกำเนิดอยู่ที่เขวาสินรินทร์ ซึ่งได้สืบทอดกรรมวิธีการผลิตจากบรรพบุรุษ เป็นงานหัตถกรรมที่ทำด้วยมือทุกขั้นตอนที่เกิดจากภูมิปัญญาของคนในชุมชน เป็นงานฝีมือที่มีลักษณะเฉพาะ ที่ควรแก่นุรักษ์และส่งเสริมเครื่องประดับเงินจากภูมิปัญญาพื้นบ้าน ที่ถือเป็นลักษณะเฉพาะของชุมชน คือการตีเงินให้เป็นลูกประเก้อม โดยการตีแต่ละเม็ดต้องใช้เวลาและฝีมือ แสดงให้เห็นถึงงานศิลปะที่เป็นทั้งชีวิตและจิตใจของช่างหลอม ที่ใส่ลงไปในการทำงานและยังมีกรรมวิธีที่เฉพาะในการผลิต เช่น การแกะลวดลายลงบนลูกประเก้อม ช่างผลิตได้ใช้

“ซีผึ้ง” ซึ่งมีสูตรผสมพิเศษจากผงดินเผา ชั้น น้ำมันยางและน้ำมันหมู ยัดลงไปในกลุ่มประคำเพื่อให้เวลาแกะลายไม่ส่งผลในรูปทรงเปลี่ยนแปลงไป นอกจากนี้ยังมีกรรมวิธีที่ซับซ้อนอื่น ๆ อีกในแต่ละช่างช่างผลิตต้องมีความพยายามเป็นอย่างมาก ช่างที่ผลิตลูกประเก้อมเก่งๆ สามารถผลิตเสร็จครบถ้วนทุกขั้นตอนได้ลูกประเก้อมไม่เกิน 20 เม็ด ในแต่ละวัน (อาวีรุทธ์ สีดา, 2547 อ้างถึงใน วฤต วิศรุต เวศม์, 2552)

แต่ในปัจจุบันเครื่องเงิน “ประเก้อม” ไม่ได้เป็นที่รู้จักของคนสมัยใหม่มากนัก เริ่มห่างหายไปตามเวลา มีการต่อยอดจากคนรุ่นใหม่ไม่น้อยลง รูปแบบของตัวผลิตภัณฑ์จึงไม่มีความทันสมัย วิธีการผลิตมีระยะเวลาสั้น ใช้ผู้ผลิตเฉพาะด้าน ผู้วิจัยมีความสนใจลวดลายของ “ประเก้อม” เพราะมีความเป็นเอกลักษณ์ของท้องถิ่น มีความประณีตละเอียดอ่อน จึงมีแนวคิดที่จะอนุรักษ์ความเป็นเอกลักษณ์ลายต่างๆ โดยมุ่งหวังว่าการทำงานครั้งนี้จะเป็นเครื่องมือการสร้างเอกลักษณ์คงความเป็นโบราณ จึงทำให้ผู้วิจัยเห็นคุณค่าผลงานที่สร้างจากภูมิปัญญาบวกกับความคิดสร้างสรรค์ และความมานะของช่างเงิน จึงเกิดแนวคิดที่จะนำส่วนของลวดลายของเครื่องเงินต่างๆ มาประยุกต์ใช้ให้เหมาะสมกับทุกสมัย และสามารถใช้งานได้ทั่วไป ให้มีความร่วมสมัยมากขึ้น และสามารถสวมใส่โดยทั่วไปในชีวิตประจำวันได้ สามารถเสริมสร้างความมั่นคงในชุมชน สร้างรายได้ให้กับผู้ผลิต ผู้จำหน่ายในชุมชนได้ และเป็นช่องทางหนึ่งที่สร้างความหลากหลายให้กับสินค้า คงไว้ซึ่งความเป็นเอกลักษณ์ของท้องถิ่นอันทรงคุณค่าให้ดำรงต่อไป

กรอบแนวคิดที่ใช้ในการวิจัย

ในการศึกษาเอกลักษณ์ผลิตภัณฑ์เครื่องเงิน ประเก้อม จังหวัดสุรินทร์ เพื่อส่งเสริมเศรษฐกิจสร้างสรรค์ มีแนวโน้มในการศึกษาโดยใช้กรอบดังต่อไปนี้

1. การศึกษาเอกลักษณ์ “ประเก้อม” บ้านเขวาสินรินทร์ อำเภอกาบเชิงสุรินทร์ จังหวัดสุรินทร์ ศึกษาตามแนวคิด ถนิม พิมพาภรณ์ ของกรมศิลปากร (2535: 49-67) โดยใช้แนวคิดเรื่องเครื่องประดับร่างกาย ซึ่งผู้วิจัยสรุปเป็นกรอบในการศึกษา ดังนี้

1.1 ลักษณะรูปแบบและลวดลายของเครื่องประดับเงิน “ประเก้อม”

1.2 วัสดุและกรรมวิธีการผลิตของเครื่องประดับเงิน “ประเก้อม”

2. เพื่อออกแบบและพัฒนาผลิตภัณฑ์จากเอกลักษณ์ “ประเก้อม” สู่อุตสาหกรรมสร้างสรรค์ โดยนำกรอบแนวคิดในการออกแบบและพัฒนาผลิตภัณฑ์จากภูมิปัญญาท้องถิ่น ผู้วิจัยใช้แนวคิดของธีระชัย สุขสด (2544:17-18) ดังนี้

2.1 ด้านกรรมวิธีการผลิต คือ สามารถผลิตได้ตามความชำนาญของช่างเครื่องเงิน ใช้วิธีแบบดั้งเดิมผสมผสานกับการใช้เครื่องทุ่นแรงในการผลิตเครื่องประดับเงิน

2.2 ด้านการออกแบบ คือ เป็นรูปแบบที่มีลักษณะแสดงลักษณะเฉพาะถิ่นและการพัฒนารูปแบบตามความเหมาะสมตามความต้องการ มุ่งประโยชน์ใช้สอยและมีความสวยงามโดยมีจุดมุ่งหมายเพื่อการจำหน่ายแก่นักท่องเที่ยว หรือเป็นของที่ระลึก

3. เพื่อประเมินความพึงพอใจของผู้บริโภค ที่มีต่อผลิตภัณฑ์ “ประเก้อม” ในระบบเศรษฐกิจสร้างสรรค์ โดยใช้แนวคิดเรื่องการออกแบบผลิตภัณฑ์อุตสาหกรรม สรุปกรอบแนวคิดของ ธีระชัย สุขสด (2544:88-91) ได้ ดังนี้

3.1 ด้านความแข็งแรง คือ ผลิตภัณฑ์จะต้องมีความแข็งแรงในตัวของผู้ผลิตหรือโครงสร้างที่เหมาะสมและการรับน้ำหนักของตัวผลิตภัณฑ์ อีกทั้งต้องไม่ทิ้งเรื่องของความงามทางศิลปะ

3.2 ด้านประโยชน์ใช้สอย คือต้องมีหน้าที่ใช้สอยถูกต้องตามเป้าหมายที่วางไว้ใช้งานง่าย สื่อถึงที่มาของผลิตภัณฑ์ สามารถตอบสนองความต้องการของผู้ใช้ได้อย่างมีประสิทธิภาพ

3.3 ด้านความสวยงาม คือ รูปแบบน่าสนใจ รูปทรง ลวดลายมีความเป็นธรรมชาติ และมีความเป็นเอกลักษณ์

คำนิยามศัพท์เฉพาะ

1. การศึกษา หมายถึง ศึกษาในรูปแบบลวดลาย วัสดุและกรรมวิธีการผลิตเครื่องประดับเงิน “ประเก้อม” อำเภอเขวาสินรินทร์ จังหวัดสุรินทร์
2. การพัฒนาผลิตภัณฑ์ หมายถึง การนำเอาวัสดุในท้องถิ่นอำเภอเขวาสินรินทร์ มาประยุกต์ใช้ ร่วมกับ “ประเก้อม” ได้อย่างเหมาะสม เป็นผลิตภัณฑ์ใหม่ โดยมีจุดมุ่งหมายเพื่อการจำหน่ายแก่นักท่องเที่ยว หรือเป็นของที่ระลึก
3. การประยุกต์ หมายถึง การลดหรือเพิ่มลวดลาย ให้มีความทันสมัยและสามารถใช้งานได้
4. ลวดลาย หมายถึง ลวดลายจากเมล็ดประเก้อมโบราณ เป็นลวดลายที่ผู้สร้างงานต้องการสื่อความหมายเฉพาะท้องถิ่น และเป็นลวดลายที่เลียนแบบจากธรรมชาติ
5. ภูมิปัญญาท้องถิ่น หมายถึง ลวดลาย “ประเก้อม” โบราณที่เคยมีมาแล้วในท้องถิ่นโดยศักยภาพของช่างฝีมือจากชุมชน อำเภอเขวาสินรินทร์
6. อำเภอเขวาสินรินทร์ หมายถึง อำเภอที่มีการทำเครื่องประดับเงินของจังหวัดสุรินทร์
7. เครื่องเงิน หมายถึง เป็นโลหะที่มนุษย์รู้จักกันมานานกว่า 4,000 ปีมีหลักฐาน ว่าชาวอียิปต์รู้จักใช้เงินมาทำเครื่องประดับ โลหะเงิน ได้จากสินแร่ที่เป็นเกล็ดเล็ก ๆ หรือเป็นเส้นปนอยู่ในหินทรายเป็นก้อนเงินบริสุทธิ์และที่เป็นสารประกอบปน อยู่ในแร่อื่น ๆ มาตีแผ่ตีงให้ยาวเป็นแผ่นได้เงินเป็นแร่ธาตุสีขาวเป็นมันวาว เงินบริสุทธิ์เป็นธาตุแท้ จัดอยู่ในจำพวก โลหะ สามารถนำมาใช้ใน ชีวิตประจำวัน
8. ประเก้อม หมายถึง เม็ดเงิน เม็ดทอง รูปทรงกลมที่นำมาร้อยเรียงกันเป็นเครื่องประดับคอ
9. เอกลักษณ์ หมายถึง คุณสมบัติเฉพาะ ที่สืบทอดกันมายาวนาน
10. เศรษฐกิจสร้างสรรค์ หมายถึง เป็นระบบเศรษฐกิจใหม่ที่มีกระบวนการนำเอาวัฒนธรรม เศรษฐกิจ และเทคโนโลยีมารวมเข้าด้วยกัน ก่อให้เกิดอุตสาหกรรมความคิดสร้างสรรค์ (Creative Industry) หรือ อุตสาหกรรมเชิงวัฒนธรรม (Culture Industry)
11. ผู้ผลิต หมายถึง กลุ่มชาวบ้าน อำเภอเขวาสินรินทร์ จังหวัดสุรินทร์ ที่ได้สืบทอดการผลิตเครื่องประดับเงินมาจากบรรพบุรุษ
12. ผู้บริโภค หมายถึง กลุ่มนักท่องเที่ยวหรือผู้ที่สนใจผลิตภัณฑ์ใหม่ที่พัฒนาแล้ว
13. ความพึงพอใจของผู้บริโภค หมายถึง รูปแบบตามความเหมาะสมตามความต้องการ

ส่วนที่ 2

แบบสอบถามสำหรับผู้ทรงคุณวุฒิในการตรวจสอบเครื่องมือ (IOC) จำนวน 1 ชุด ได้แก่
แบบสอบถามความพึงพอใจ ที่มีต่อผลิตภัณฑ์ชุดเครื่องใช้สำนักงาน
ประยุกต์จากอัตลักษณ์เครื่องเงินประเก๋อมสุรินทร์

แบบสอบถามเพื่อการวิจัย

สำหรับผู้บริโภคที่สนใจผลิตภัณฑ์ชุดเครื่องใช้สำนักงาน จากอัตลักษณ์เครื่องเงิน จังหวัดสุรินทร์
 วิทยานิพนธ์ระดับปริญญาโท : การศึกษาเอกลักษณ์ผลิตภัณฑ์เครื่องเงิน ประเทือง จังหวัดสุรินทร์
 เพื่อส่งเสริมเศรษฐกิจสร้างสรรค์

สาขาวิชาเทคโนโลยีออกแบบผลิตภัณฑ์อุตสาหกรรม คณะครุศาสตร์อุตสาหกรรมและเทคโนโลยี
 สถาบันเทคโนโลยีพระจอมเกล้าเจ้าคุณทหารลาดกระบัง

ชื่อนักศึกษา : นางสาวอิสริยา คล่องอาษา

อาจารย์ที่ปรึกษาหลัก : ผศ.ดร. พัศตราภรณ์ ทิพย์โสธร

อาจารย์ที่ปรึกษาร่วม : รศ.ดร. ทรงวุฒิ เอกวุฒิมวงศา

คำชี้แจง แบบสอบถามฉบับนี้มีวัตถุประสงค์ เพื่อตรวจสอบความเที่ยงตรงเชิงเนื้อหา โดยการหาค่าดัชนี ความสอดคล้อง ระหว่างข้อประเมินกับวัตถุประสงค์ (Index of item Objective Congruence หรือ IOC) แบบสอบถามฉบับนี้เป็นแบบตรวจสอบความเที่ยงตรงเชิงเนื้อหา ในหัวข้อเรื่อง ความคิดเห็นผู้ทรงคุณวุฒิและผู้เชี่ยวชาญที่มีต่อรูปแบบผลิตภัณฑ์ชุดเครื่องใช้สำนักงาน ประยุกต์จากอัตลักษณ์เครื่องเงินประเทืองสุรินทร์ โดยแบบสอบถามแบ่งออกเป็น 3 ตอน

ตอนที่ 1 ข้อมูลทั่วไปของผู้ตอบแบบสอบถาม

ตอนที่ 2 แบบสอบถามความคิดเห็นผู้ทรงคุณวุฒิและผู้เชี่ยวชาญที่มีต่อรูปแบบผลิตภัณฑ์ชุดเครื่องใช้สำนักงาน ประยุกต์จากอัตลักษณ์เครื่องเงินประเทืองสุรินทร์

ตอนที่ 3 ข้อเสนอแนะ

การตรวจสอบคุณภาพเครื่องมือ

คำอธิบาย สำหรับผู้ทรงคุณวุฒิในการตรวจสอบคุณภาพของเครื่องมือ

เกณฑ์ในการตรวจสอบเครื่องมือ การตรวจสอบเครื่องมือที่จะใช้ในการวิจัยตามความคิดเห็นของผู้ทรงคุณวุฒิใช้เกณฑ์ดังนี้

+1 หมายถึง ข้อความหรือข้อความนั้นสอดคล้องกับเนื้อหาตามกรอบแนวคิดในการวิจัย

0 หมายถึง ข้อความหรือข้อความนั้นไม่แน่ใจว่าสอดคล้องกับเนื้อหาตามกรอบแนวคิดในการวิจัยหรือไม่

-1 หมายถึง ข้อความหรือข้อความนั้นยังไม่สอดคล้องกับเนื้อหาตามกรอบแนวคิดในการวิจัย

ในกรณีที่ผู้ทรงคุณวุฒิได้ตรวจสอบแล้วให้ค่าประเมินเป็น 0 หรือ -1 ในข้อความหรือข้อความใด ขอความอนุเคราะห์ความคิดเห็นหรือข้อเสนอแนะเพื่อการปรับปรุงให้ดียิ่งขึ้น จะเป็นพระคุณยิ่ง

ตอนที่ 1 ข้อมูลทั่วไปของผู้ตอบแบบสอบถาม

1. เพศ

ชาย หญิง

2. อายุ

ต่ำกว่า 20 ปี 20-29 ปี 30-39 ปี
 40-49 ปี ตั้งแต่ 50 ปีขึ้นไป

3. อาชีพ

รับจ้างทั่วไป ข้าราชการ พนักงานบริษัทเอกชน
 นักศึกษา พ่อบ้าน/แม่บ้าน ธุรกิจส่วนตัว
 อื่นๆ(ระบุ).....

4. รายได้ต่อเดือน

ต่ำกว่า 10,000 10,000-15,000 15,000-20,000
 20,000-25,000 25,000-30,000 30,000 ขึ้นไป

ตอนที่ 2 แสดงข้อความแบบสอบถามความพึงพอใจ ที่มีต่อผลิตภัณฑ์ ให้ผู้ทรงคุณวุฒิพิจารณาความเที่ยงตรงเชิงเนื้อหาของเครื่องมือที่ใช้ในการวิจัย

ข้อ	รายการพิจารณา	ความคิดเห็นผู้ทรงคุณวุฒิ			ข้อเสนอแนะ
		+1	0	-1	
1.	ความพึงพอใจ ด้านความแข็งแรง				
	1.1 วัสดุมีความน่าสนใจ				
	1.2 ผลิตภัณฑ์มีความทนทานแข็งแรง ต่อการใช้งาน				
	1.3 ผลิตภัณฑ์มีความเหมาะสมของรูปแบบ				
	1.4 ผลิตภัณฑ์มีความเหมาะสมด้านการใช้สีของผลิตภัณฑ์				
	1.5 ผลิตภัณฑ์มีโครงสร้างที่แข็งแรงและทนทาน				
2.	ความพึงพอใจ ด้านประโยชน์ใช้สอย				
	2.1 ผลิตภัณฑ์ที่พัฒนาแล้วมีความเหมาะสม เพื่อการจำหน่าย หรือเป็นของที่ระลึก				
	2.2 ผลิตภัณฑ์ใช้วัสดุจากท้องถิ่น ให้เกิดประโยชน์สูงสุด				
	2.3 ผลิตภัณฑ์ซ่อมแซมบำรุงรักษาได้ง่าย				
	2.4 ผลิตภัณฑ์มีความปลอดภัยในการใช้งาน				

ข้อ	รายการพิจารณา	ความคิดเห็น ผู้ทรงคุณวุฒิ			ข้อเสนอแนะ
		+1	0	-1	
3.	ความพึงพอใจ ด้านความสวยงาม				
	3.1 ผลิตภัณฑ์มีความลงตัวจากรูปแบบและวัสดุ				
	3.2 ผลิตภัณฑ์มีความสวยงาม				
	3.3 ผลิตภัณฑ์สามารถใช้งานได้จริง				
	3.4 ผลิตภัณฑ์มีความประณีตของลวดลาย				
	3.5 ผลิตภัณฑ์รูปแบบใหม่ น่าสนใจ				

ตอนที่ 3 ข้อเสนอแนะ

.....

.....

.....

.....

ลงชื่อ.....ผู้ประเมิน

(.....)

ภาคผนวก ค

แบบสัมภาษณ์และแบบสอบถาม

**แบบสัมภาษณ์กลุ่มผู้ผลิตและจำหน่ายเครื่องประดับเงิน “ประเก้อม”
จังหวัดสุรินทร์**

**เรื่อง การศึกษาเอกลักษณ์ผลิตภัณฑ์เครื่องเงิน ประเก้อม จังหวัดสุรินทร์ เพื่อส่งเสริม
เศรษฐกิจสร้างสรรค์**

โดย นางสาวอิสริย์ คล่องอาษา

.....
ชื่อ-สกุล.....

ชื่อกลุ่มผู้ผลิตและจำหน่าย.....

ประสงค์การทำงานการผลิตและจำหน่ายเครื่องประดับเงิน “ประเก้อม”

1. ลวดลายที่นำมาใช้ออกแบบเม็ด “ประเก้อม” มีลวดลายมาจากอะไร

.....
.....

2. กรรมวิธีที่นำมาใช้ในการผลิต นิยมใช้แบบใด

.....
.....

3. โดยส่วนใหญ่แล้ว ได้นำมาผลิตเป็นผลิตภัณฑ์อะไร

.....
.....

4. ระยะเวลาของการผลิต ผลิตภัณฑ์ในแต่ละชิ้นงาน นานเท่าไร

.....
.....

5. มีการถ่ายทอดกรรมวิธีการผลิต ทางใดบ้าง

.....
.....

6. จุดเด่นของเครื่องประดับเงิน “ประเก้อม”

.....
.....

7. ลักษณะเครื่องประดับเงิน “ประเก้อม” ที่ได้รับความนิยมมากที่สุด

.....
.....

8. ส่วนใหญ่กลุ่มผู้บริโภคอยู่ในช่วง อายุใด

.....
.....

9. ส่วนใหญ่แล้วผู้บริโภค ได้ซื้อเพื่อสวมใส่หรือเป็นของที่ระลึก

.....
.....

10. ราคาที่ผู้บริโภคได้ตัดสินใจเลือกซื้อ มีตั้งแต่ราคาเท่าไร

.....

11. หากมีการพัฒนาผลิตภัณฑ์เครื่องเงิน “ประเก้อม” ท่านคิดว่า ควรมีการพัฒนาในรูปแบบทิศทางใด

.....

ข้อเสนอแนะ

.....

ขอขอบพระคุณ
อิสริย์ คล่องอาษา

แบบสอบถามความต้องการในการเลือกซื้อผลิตภัณฑ์เครื่องเงิน ประเก็อม
จังหวัดสุรินทร์ เพื่อส่งเสริมเศรษฐกิจสร้างสรรค์

การวิจัยเรื่อง
การศึกษาเอกลักษณ์ผลิตภัณฑ์เครื่องเงิน ประเก็อม จังหวัดสุรินทร์
เพื่อส่งเสริมเศรษฐกิจสร้างสรรค์

วัตถุประสงค์ของการวิจัย

1. เพื่อศึกษาเอกลักษณ์ “ประเก็อม” หมู่บ้านหัตถกรรมเครื่องเงิน อำเภอเขวาสินรินทร์ จังหวัดสุรินทร์
2. เพื่อออกแบบและพัฒนาผลิตภัณฑ์จากเอกลักษณ์ “ประเก็อม” สู่เชิงเศรษฐกิจสร้างสรรค์
3. เพื่อประเมินความพึงพอใจของผู้บริโภค ที่มีต่อผลิตภัณฑ์ “ประเก็อม” ในเชิงเศรษฐกิจสร้างสรรค์

นางสาวอิสริย์ คล่องอาษา

วิทยานิพนธ์นี้เป็นส่วนหนึ่งของการศึกษาหลักสูตรปริญญาครุศาสตร์อุตสาหกรรมมหาบัณฑิต
สาขาวิชาเทคโนโลยีการออกแบบผลิตภัณฑ์อุตสาหกรรม
คณะครุศาสตร์อุตสาหกรรมและเทคโนโลยี
สถาบันเทคโนโลยีพระจอมเกล้าเจ้าคุณทหารลาดกระบัง
พ.ศ. 2560

แบบสอบถามความต้องการในการเลือกซื้อผลิตภัณฑ์เครื่องเงิน ประเก็อม
จังหวัดสุรินทร์ เพื่อส่งเสริมเศรษฐกิจสร้างสรรค์

เพื่อการวิจัยเรื่อง
การศึกษาเอกลักษณ์ผลิตภัณฑ์เครื่องเงิน ประเก็อม จังหวัดสุรินทร์
เพื่อส่งเสริมเศรษฐกิจสร้างสรรค์

คำชี้แจง

แบบสอบถามนี้จัดทำขึ้นเพื่อเก็บรวบรวมข้อมูลเกี่ยวกับพฤติกรรมของกลุ่มเป้าหมายแต่ละกลุ่มในการเลือกซื้อผลิตภัณฑ์เครื่องเงิน เพื่อนำข้อมูลที่ได้มาประยุกต์ใช้ในการทำงานวิจัย เรื่อง การศึกษาเอกลักษณ์ผลิตภัณฑ์เครื่องเงิน ประเก็อม จังหวัดสุรินทร์ เพื่อส่งเสริมเศรษฐกิจสร้างสรรค์

ซึ่งข้อมูลที่ได้จากการตอบแบบสอบถามจะนำไปจัดหาความเหมาะสมในด้านลวดลาย รูปแบบสวยงาม ประโยชน์ใช้สอย และความต้องการของกลุ่มเป้าหมาย เพื่อให้ได้แนวทางพัฒนาผลิตภัณฑ์เครื่องเงิน เพื่อส่งเสริมเศรษฐกิจสร้างสรรค์

ผู้วิจัยขอรับรองว่าข้อมูลในแบบสอบถามนี้จะใช้เฉพาะเพื่อการวิจัยเท่านั้น และผู้วิจัยขอขอบคุณมา ณ ที่นี้ ที่ท่านได้ให้ความอนุเคราะห์ตอบแบบสอบถามในครั้งนี้

โดยมีวัตถุประสงค์ของการวิจัย ดังนี้

1. เพื่อศึกษาเอกลักษณ์ “ประเก็อม” หมู่บ้านหัตถกรรมเครื่องเงิน อำเภอเขวาสินรินทร์ จังหวัดสุรินทร์
2. เพื่อออกแบบและพัฒนาผลิตภัณฑ์จากเอกลักษณ์ “ประเก็อม” สู่อุตสาหกรรมเศรษฐกิจสร้างสรรค์
3. เพื่อประเมินความพึงพอใจของผู้บริโภค ที่มีต่อผลิตภัณฑ์ “ประเก็อม” ในเชิงเศรษฐกิจสร้างสรรค์

แบบสอบถามชุดนี้ แบ่งออกเป็น 3 ตอน ดังนี้

1. ข้อมูลทั่วไปของผู้ตอบแบบสอบถาม
2. ข้อมูลทั่วไปเกี่ยวกับพฤติกรรมการเลือกซื้อผลิตภัณฑ์
3. ข้อเสนอแนะ

นางสาวอิสริีย์ คล่องอาษา

นักศึกษาปริญญาโท สาขาเทคโนโลยีการออกแบบผลิตภัณฑ์อุตสาหกรรม
คณะครุศาสตร์อุตสาหกรรม สถาบันเทคโนโลยีพระจอมเกล้าเจ้าคุณทหารลาดกระบัง

ตอนที่ 1 ข้อมูลทั่วไปของผู้ตอบแบบสอบถาม

คำชี้แจง โปรดทำเครื่องหมาย ✓ ลงใน หน้าข้อความที่เป็นจริงเกี่ยวกับผู้ตอบแบบสอบถาม

1. เพศ

- ชาย หญิง

2. อายุ

- ต่ำกว่า 20 ปี 20-29 ปี 30-39 ปี
 40-49 ปี ตั้งแต่ 50 ปีขึ้นไป

3. อาชีพ

- รับจ้างทั่วไป ข้าราชการ พนักงานบริษัทเอกชน
 นักศึกษา พ่อบ้าน/แม่บ้าน ธุรกิจส่วนตัว
 อื่นๆ(ระบุ).....

4. รายได้ต่อเดือน

- ต่ำกว่า 10,000 10,000-15,000 15,000-20,000
 20,000-25,000 25,000-30,000 30,000 ขึ้นไป

ตอนที่ 2 ข้อมูลทั่วไปเกี่ยวกับพฤติกรรมการเลือกซื้อผลิตภัณฑ์

คำชี้แจง โปรดทำเครื่องหมาย ✓ ลงใน หน้าข้อความที่เป็นจริงเกี่ยวกับผู้ตอบแบบสอบถาม

1. ท่านรู้จักหรือทราบข้อมูล เกี่ยวกับผลิตภัณฑ์เครื่องเงินหรือไม่

- รู้จัก ไม่รู้จัก

2. ท่านเคยซื้อผลิตภัณฑ์เครื่องเงินหรือไม่

- เคย ไม่เคย



3. ท่านเคยเห็นผลิตภัณฑ์เครื่องเงิน "ประเก้อม" หมูบ้านหัตถกรรมเครื่องเงิน จังหวัดสุรินทร์หรือไม่

เคย ไม่เคย

4. ท่านเคยเห็นลวดลายเครื่องเงินโบราณ บ้างหรือไม่

เคย ไม่เคย

5. ท่านเคยเห็นผลิตภัณฑ์เครื่องเงิน มาจากผลิตภัณฑ์ประเภทใด

เครื่องประดับ กระจเป่า ของที่ระลึก

6. หากท่านเลือกซื้อผลิตภัณฑ์จากลวดลายเครื่องเงินของหมู่บ้านหัตถกรรมเครื่องเงิน จังหวัดสุรินทร์ ท่านจะเลือกซื้อสินค้าจากเหตุผลอะไร

คุณภาพและราคา การดูแลรักษา
 สื่อถึงที่มาของผลิตภัณฑ์ ลวดลายที่เป็นเอกลักษณ์
 รูปแบบที่สวยงาม ประโยชน์ใช้สอย

7. ท่านสนใจผลิตภัณฑ์จากเอกลักษณ์ผลิตภัณฑ์เครื่องเงิน ประเก้อม จังหวัดสุรินทร์ เพื่อส่งเสริมเศรษฐกิจสร้างสรรค์ เป็นผลิตภัณฑ์ประเภทใด

ผลิตภัณฑ์ประเภทของที่ระลึก เช่น เข็มกลัด พวงกุญแจ
 ผลิตภัณฑ์ประเภทประโยชน์ใช้สอย เช่น กระจเป่า ปากกา
 ผลิตภัณฑ์ประเภทเครื่องประดับ เช่น ต่างหู สร้อยคอ กำไล

8. ข้อใดคือเหตุผลของท่านในการให้ความสนใจการเลือกซื้อผลิตภัณฑ์เครื่องเงิน ประเก้อม จังหวัดสุรินทร์ เพื่อส่งเสริมเศรษฐกิจสร้างสรรค์ เพื่อเหตุผลใด

เป็นของฝากและที่ระลึก
 มีความจำเป็นต้องใช้งาน
 เป็นของขวัญช่วงเทศกาล

9. ผลิตภัณฑ์เครื่องเงิน ประเก้อม จังหวัดสุรินทร์ เพื่อส่งเสริมเศรษฐกิจสร้างสรรค์นั้น ที่ท่านเลือกซื้อควรมีรูปแบบการใช้งานอย่างไร

- ใช้งานเพียงอย่างเดียว
- ใช้งานได้หลายอย่างในชิ้นเดียว
- มีขนาดที่เหมาะสมกับการใช้งาน
- สามารถปรับใช้งานได้หลากหลายโอกาส

10. การเลือกซื้อผลิตภัณฑ์จากลวดลายจากเครื่องเงิน ส่วนใหญ่ที่ท่านเลือกซื้อจะมีราคาต่อ 1 ชิ้นเป็นเงินประมาณเท่าไร

- ต่ำกว่า 300 300-500 บาท 500-1000 บาท
- 1000-1500 บาท 1500-2000 บาท 2000-2500 บาท
- 3000 บาทขึ้นไป

11. ท่านมีความคาดหวังอย่างไรบ้างกับการเลือกซื้อผลิตภัณฑ์จากลวดลายเครื่องเงิน หมู่บ้านหัตถกรรมเครื่องเงิน จังหวัดสุรินทร์

- คุ่มค่าด้านประโยชน์ใช้สอย มีความปราณีตและสวยงาม
- แสดงถึงเอกลักษณ์เฉพาะถิ่น เหมาะสมกับยุคปัจจุบัน

ขอขอบพระคุณยิ่งที่ให้ความร่วมมือตอบแบบสอบถาม
อิสริย์ คล่องอาษา(ผู้จัดทำแบบสอบถาม)

แบบสอบถามเพื่อประเมินผลงานการออกแบบผลิตภัณฑ์
(ความคิดเห็นผู้เชี่ยวชาญและผู้ทรงคุณวุฒิ)

เรื่อง การศึกษาเอกลักษณ์ผลิตภัณฑ์เครื่องเงิน ประเก๋อม จังหวัดสุรินทร์
เพื่อส่งเสริมเศรษฐกิจสร้างสรรค์

วัตถุประสงค์ของการวิจัย

1. เพื่อศึกษาเอกลักษณ์ “ประเก๋อม” หมู่บ้านหัตถกรรมเครื่องเงิน อำเภอเขวาสินรินทร์ จังหวัดสุรินทร์
2. เพื่อออกแบบและพัฒนาผลิตภัณฑ์จากเอกลักษณ์ “ประเก๋อม” สู่เชิงเศรษฐกิจสร้างสรรค์
3. เพื่อประเมินความพึงพอใจของผู้บริโภค ที่มีต่อผลิตภัณฑ์ “ประเก๋อม” ในเชิงเศรษฐกิจสร้างสรรค์

นางสาวอิสริย์ คล่องอาษา

วิทยานิพนธ์นี้เป็นส่วนหนึ่งของการศึกษาหลักสูตรปริญญาครุศาสตร์อุตสาหกรรมมหาบัณฑิต
สาขาวิชาเทคโนโลยีการออกแบบผลิตภัณฑ์อุตสาหกรรม
คณะครุศาสตร์อุตสาหกรรมและเทคโนโลยี
สถาบันเทคโนโลยีพระจอมเกล้าเจ้าคุณทหารลาดกระบัง

พ.ศ. 2560

แบบสอบถามเพื่อประเมินผลงานออกแบบ
(ความคิดเห็นของผู้เชี่ยวชาญและผู้ทรงคุณวุฒิ)
เรื่อง การศึกษาเอกลักษณ์ผลิตภัณฑ์เครื่องเงิน ประถม จังหวัดสุรินทร์
เพื่อส่งเสริมเศรษฐกิจสร้างสรรค์
 โดย นางสาวอิสริยา คล่องอาษา

ตอนที่ 1 เป็นแบบประเมินผลการศึกษาเอกลักษณ์ผลิตภัณฑ์เครื่องเงิน ประถม จังหวัดสุรินทร์ เพื่อส่งเสริมเศรษฐกิจสร้างสรรค์ ในด้านลักษณะเฉพาะถิ่น ด้านประโยชน์ใช้สอย ด้านความงาม

คำชี้แจง พิจารณาภาพร่างของผลิตภัณฑ์ การศึกษาเอกลักษณ์ผลิตภัณฑ์เครื่องเงิน ประถม จังหวัดสุรินทร์ เพื่อส่งเสริมเศรษฐกิจสร้างสรรค์ ในแต่ละรูปแบบ แล้วใส่เครื่องหมาย / ลงในช่องว่าง ตามระดับความพึงพอใจในด้านต่างๆของท่าน

1.1 ท่านมีความพึงพอใจในผลงานการออกแบบผลิตภัณฑ์ การศึกษาเอกลักษณ์ผลิตภัณฑ์เครื่องเงิน ประถม จังหวัดสุรินทร์ เพื่อส่งเสริมเศรษฐกิจสร้างสรรค์ แต่ละรูปแบบอยู่ในระดับใด โดยกำหนดน้ำหนักค่าความเหมาะสม 5 ดับ คือ

5	หมายถึง	เหมาะสมมากที่สุด
4	หมายถึง	เหมาะสมมาก
3	หมายถึง	เหมาะสมปานกลาง
2	หมายถึง	เหมาะสมน้อย
1	หมายถึง	เหมาะสมน้อยที่สุด

ตอนที่ 2 ข้อเสนอแนะ การศึกษาเอกลักษณ์ผลิตภัณฑ์เครื่องเงิน ประถม จังหวัดสุรินทร์ เพื่อส่งเสริมเศรษฐกิจสร้างสรรค์

STUDY FOR THE UNIQUE OF PRAKUAM SILVER PRODUCTS IN SURIN PROVINCE TO PROMOTE CREATIVE ECONOMY

INSPIRATION



Product



Mood&Tone



SKETCH DESIGN

DETAIL



ทำลวดลาย
ใหม่แต่ยังคง
กรรมวิธีการ
ผลิตในรูป
แบบเดิม

เทคนิคการติด
ลวดลายกับชิ้น
งานจะเป็นแบบ
เทคนิคติด
กระดาษ



CONCEPT

ผลิตภัณฑ์ชุดนี้ เป็นชุดเครื่องใช้สำนักงาน ได้แรงบันดาลใจมาจาก เครื่องเงินประเก๋อม ของหมู่บ้านหัตถกรรมเครื่องเงิน ที่มีความละเอียด และปราณีต โดดเด่นของลวดลายท้องถิ่น จัดทำขึ้นเพื่อส่งเสริมและ พัฒนาผลิตภัณฑ์ใหม่ให้กับชุมชน เน้นความหลากหลายของตัวผลิตภัณฑ์ และชาวบ้านในท้องถิ่น สามารถทำจำหน่ายเป็นสินค้าของที่ระลึกได้ อีกด้วย วัสดุที่ใช้สามารถหาได้ในท้องถิ่น สามารถเลือกเปลี่ยน ลวดลายได้ตามใจชอบเน้นความหลากหลาย ที่ผู้วิจัยได้เลือกเวลานี้ เพราะผ้าโฮลเป็นลวดลายที่โดดเด่นของท้องถิ่น และได้รับความนิยม ในการนำไปตัดเป็นชุด จึงมีเศษผ้าไหมเหลือเฟือของที่จะทำผลิตภัณฑ์ ชุดนี้อีกด้วย



RENDERING

ความคิดเห็นที่มีต่อรูปแบบผลิตภัณฑ์จากการศึกษาเอกลักษณ์ผลิตภัณฑ์เครื่องเงิน ประเท็อม
จังหวัดสุรินทร์เพื่อส่งเสริมเศรษฐกิจสร้างสรรค์ รูปแบบที่ 1

ความคิดเห็นที่มีต่อรูปแบบผลิตภัณฑ์	5	4	3	2	1
ด้านกรรมวิธีการผลิต					
1.1 รูปแบบสามารถผลิตได้ตามความชำนาญของช่างเครื่องเงินในชุมชน					
1.2 ขั้นตอนการผลิตมีการผสมผสานลวดลายได้อย่างลงตัว					
1.3 วัสดุและกรรมวิธีการผลิต สามารถผลิตได้จริง					
ด้านการออกแบบ					
2.1 รูปแบบมีความเป็นเอกลักษณ์เฉพาะถิ่นของ ประเท็อม จังหวัด สุรินทร์					
2.3 มีรูปแบบที่น่าสนใจและสวยงาม					
2.4 มีประโยชน์ใช้สอยที่เหมาะสม					
2.5 มีความปลอดภัยระหว่างนำไปใช้งาน					
2.6 รูปแบบสวยงามตรงตามความต้องการของตลาด					
2.7 มีความเหมาะสมเป็นผลิตภัณฑ์ของที่ระลึก					

ตอนที่ 2 ข้อเสนอแนะ รูปแบบผลิตภัณฑ์จากการศึกษาเอกลักษณ์ผลิตภัณฑ์เครื่องเงิน ประเท็อม
จังหวัดสุรินทร์เพื่อส่งเสริมเศรษฐกิจสร้างสรรค์ รูปแบบที่ 1

.....

.....

.....

STUDY FOR THE UNIQUE OF PRAKUAM SILVER PRODUCTS IN SURIN PROVINCE TO PROMOTE CREATIVE ECONOMY

INSPIRATION



Product



Mood&Tone



SKETCH DESIGN

DETAIL



ทำลวดลาย
ใหม่แต่ยังคง
กรรมวิธีการ
ผลิตในรูป
แบบเดิม

ภายใน
กระเป๋าดินสอ
เมื่อถูกเปิดออก
มา



เทคนิคการติด
ลวดลายกับชิ้น
งานจะเป็นแบบ
เทคนิคติด
กระดาษ



ภายในกระเป๋า
เก็บนามบัตร
เมื่อถูกเปิดออก
มา



CONCEPT

ผลิตภัณฑ์ชุดนี้ เป็นชุดเครื่องใช้สำนักงาน ได้แรงบันดาลใจมาจาก เครื่องเงินประเก้อม ของหมู่บ้านหัตถกรรมเครื่องเงิน ที่มีความละเอียด และปราณีต โดดเด่นของลวดลายท้องถิ่น จัดทำขึ้นเพื่อส่งเสริมและ พัฒนาผลิตภัณฑ์ใหม่ให้กับชุมชน เพิ่มความหลากหลายของตัวผลิตภัณฑ์ และชาวบ้านในท้องถิ่น สามารถทำจำหน่ายเป็นสินค้าของที่ระลึกได้ อีกด้วย วัสดุที่ใช้สามารถหาได้ในท้องถิ่น สามารถเลือกเปลี่ยน ลวดลายได้ตามใจชอบเพิ่มความหลากหลาย ที่ผู้วิจัยได้เลือกเวลานี้ เพราะผ้าโฮลเป็นลวดลายที่โดดเด่นของท้องถิ่น และได้รับความนิยม ในการนำไปตัดเย็บชุด จึงมีเศษผ้าไหมเหลือเพียงพอที่จะทำผลิตภัณฑ์ ชุดนี้อีกด้วย

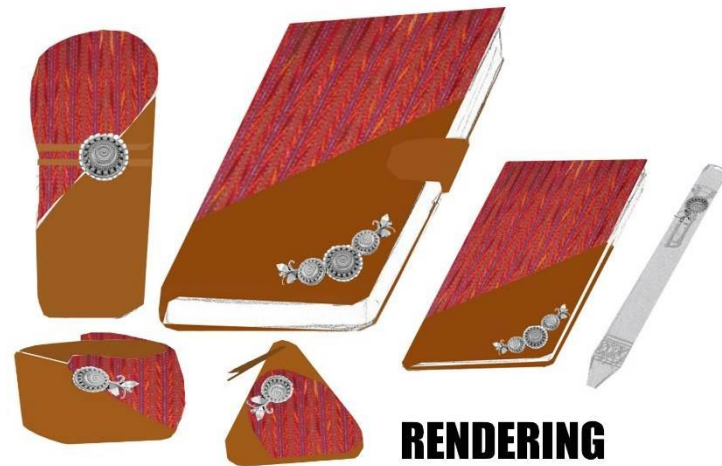

RENDERING

ความคิดเห็นที่มีต่อรูปแบบผลิตภัณฑ์จากการศึกษาเอกลักษณ์ผลิตภัณฑ์เครื่องเงิน ประเทียม
จังหวัดสุรินทร์เพื่อส่งเสริมเศรษฐกิจสร้างสรรค์ รูปแบบที่ 2

ความคิดเห็นที่มีต่อรูปแบบผลิตภัณฑ์	5	4	3	2	1
ด้านกรรมวิธีการผลิต					
1.1 รูปแบบสามารถผลิตได้ตามความชำนาญของช่างเครื่องเงินในชุมชน					
1.2 ขั้นตอนการผลิตมีการผสมผสานลวดลายได้อย่างลงตัว					
1.3 วัสดุและกรรมวิธีการผลิต สามารถผลิตได้จริง					
ด้านการออกแบบ					
2.1 รูปแบบมีความเป็นเอกลักษณ์เฉพาะถิ่นของ ประเทียม จังหวัด สุรินทร์					
2.3 มีรูปแบบที่น่าสนใจและสวยงาม					
2.4 มีประโยชน์ใช้สอยที่เหมาะสม					
2.5 มีความปลอดภัยระหว่างนำไปใช้งาน					
2.6 รูปแบบสวยงามตรงตามความต้องการของตลาด					
2.7 มีความเหมาะสมเป็นผลิตภัณฑ์ของที่ระลึก					

ตอนที่ 2 ข้อเสนอแนะ รูปแบบผลิตภัณฑ์จากการศึกษาเอกลักษณ์ผลิตภัณฑ์เครื่องเงิน ประเทียม
จังหวัดสุรินทร์เพื่อส่งเสริมเศรษฐกิจสร้างสรรค์ รูปแบบที่ 2

.....

.....

.....

STUDY FOR THE UNIQUE OF PRAKUAM SILVER PRODUCTS IN SURIN PROVINCE TO PROMOTE CREATIVE ECONOMY

INSPIRATION



Product



Mood&Tone



SKETCH DESIGN

DETAIL



ทำลวดลาย
ใหม่แต่ยังคง
กรรมวิธีการ
ผลิตในรูป
แบบเดิม

ภายใน
กระเป๋า
ดินสอเมื่อ
ถูกเปิดออกมา



เทคนิคการติดลวดลายกับชิ้น
งานจะเป็นแบบเทคนิคติด
กระดาษ

ภายในกระเป๋า
เก็บนามบัตร



CONCEPT

ผลิตภัณฑ์ชุดนี้ เป็นชุดเครื่องใช้สำนักงาน ได้แรงบันดาลใจมาจาก เครื่องเงินประเก้อม ของหมู่บ้านหัตถกรรมเครื่องเงิน ที่มีความละเอียด และปราณีต โดดเด่นของลวดลายท้องถิ่น จัดทำขึ้นเพื่อส่งเสริมและ พัฒนาผลิตภัณฑ์ใหม่ให้กับชุมชน เน้นความหลากหลายของตัวผลิตภัณฑ์ และชาวบ้านในท้องถิ่น สามารถทำจำหน่ายเป็นสินค้าของที่ระลึกได้ อีกด้วย วัสดุที่ใช้สามารถหาได้ในท้องถิ่น สามารถเลือกเปลี่ยน ลวดลายได้ตามใจชอบเน้นความหลากหลาย ที่ผู้วิจัยได้เลือกลายนี้ เพราะผ้าโฮลเป็นลวดลายที่โดดเด่นของท้องถิ่น และได้รับความนิยม ในการนำไปตัดเย็บชุด จึงมีเศษผ้าไหมเหลือเฟือจึงจะทำผลิตภัณฑ์ ชุดนี้อีกด้วย

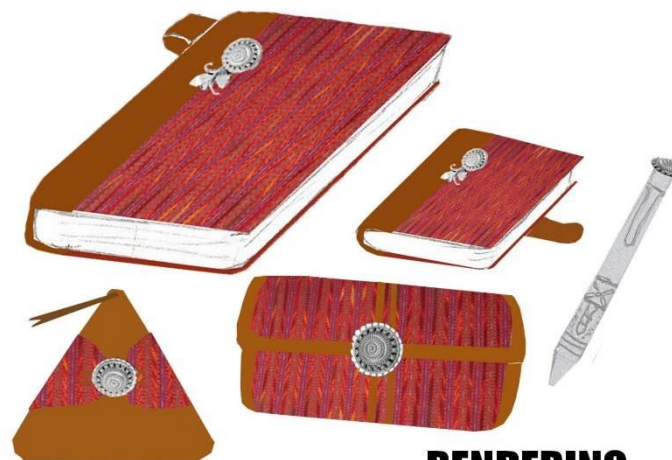

RENDERING

ความคิดเห็นที่มีต่อรูปแบบผลิตภัณฑ์จากการศึกษาเอกลักษณ์ผลิตภัณฑ์เครื่องเงิน ประเท็อม
จังหวัดสุรินทร์เพื่อส่งเสริมเศรษฐกิจสร้างสรรค์ รูปแบบที่ 3

ความคิดเห็นที่มีต่อรูปแบบผลิตภัณฑ์	5	4	3	2	1
ด้านกรรมวิธีการผลิต					
1.1 รูปแบบสามารถผลิตได้ตามความชำนาญของช่างเครื่องเงินในชุมชน					
1.2 ขั้นตอนการผลิตมีการผสมผสานลวดลายได้อย่างลงตัว					
1.3 วัสดุและกรรมวิธีการผลิต สามารถผลิตได้จริง					
ด้านการออกแบบ					
2.1 รูปแบบมีความเป็นเอกลักษณ์เฉพาะถิ่นของ ประเท็อม จังหวัด สุรินทร์					
2.3 มีรูปแบบที่น่าสนใจและสวยงาม					
2.4 มีประโยชน์ใช้สอยที่เหมาะสม					
2.5 มีความปลอดภัยระหว่างนำไปใช้งาน					
2.6 รูปแบบสวยงามตรงตามความต้องการของตลาด					
2.7 มีความเหมาะสมเป็นผลิตภัณฑ์ของที่ระลึก					

ตอนที่ 2 ข้อเสนอแนะ รูปแบบผลิตภัณฑ์จากการศึกษาเอกลักษณ์ผลิตภัณฑ์เครื่องเงิน ประเท็อม
จังหวัดสุรินทร์เพื่อส่งเสริมเศรษฐกิจสร้างสรรค์ รูปแบบที่ 3

.....
.....
.....

ขอขอบพระคุณที่ท่านให้ความร่วมมือในการตอบแบบสอบถามครั้งนี้

นางสาวอิสริย์ คล่องอาษา

นักศึกษาปริญญาโท สาขาวิชาเทคโนโลยีการออกแบบผลิตภัณฑ์อุตสาหกรรม

สถาบันเทคโนโลยีพระจอมเกล้าเจ้าคุณทหารลาดกระบัง

แบบสอบถามเพื่อประเมินความพึงพอใจในผลงานการออกแบบผลิตภัณฑ์
(ความคิดเห็นผู้เชี่ยวชาญและผู้ทรงคุณวุฒิ)

เรื่อง การศึกษาเอกลักษณ์ผลิตภัณฑ์เครื่องเงิน ประเก๋อม จังหวัดสุรินทร์
เพื่อส่งเสริมเศรษฐกิจสร้างสรรค์

วัตถุประสงค์ของการวิจัย

1. เพื่อศึกษาเอกลักษณ์ “ประเก๋อม” หมู่บ้านหัตถกรรมเครื่องเงิน อำเภอเขวาสินรินทร์ จังหวัดสุรินทร์
2. เพื่อออกแบบและพัฒนาผลิตภัณฑ์จากเอกลักษณ์ “ประเก๋อม” สู่เชิงเศรษฐกิจสร้างสรรค์
3. เพื่อประเมินความพึงพอใจของผู้บริโภค ที่มีต่อผลิตภัณฑ์ “ประเก๋อม” ในเชิงเศรษฐกิจสร้างสรรค์

นางสาวอิสริย์ คล่องอาษา

วิทยานิพนธ์นี้เป็นส่วนหนึ่งของการศึกษาหลักสูตรปริญญาครุศาสตร์อุตสาหกรรมมหาบัณฑิต
สาขาวิชาเทคโนโลยีการออกแบบผลิตภัณฑ์อุตสาหกรรม
คณะครุศาสตร์อุตสาหกรรมและเทคโนโลยี
สถาบันเทคโนโลยีพระจอมเกล้าเจ้าคุณทหารลาดกระบัง

พ.ศ. 2560

แบบสอบถามเพื่อประเมินความพึงพอใจในผลงานออกแบบผลิตภัณฑ์
(ความคิดเห็นของผู้เชี่ยวชาญและผู้ทรงคุณวุฒิ)
เรื่อง การศึกษาเอกลักษณ์ผลิตภัณฑ์เครื่องเงิน ประถม จังหวัดสุรินทร์
เพื่อส่งเสริมเศรษฐกิจสร้างสรรค์
 โดย นางสาวอิสริยา คล่องอาษา

ตอนที่ 1 เป็นแบบประเมินความพึงพอใจในผลการศึกษาเอกลักษณ์ผลิตภัณฑ์เครื่องเงิน ประถม จังหวัดสุรินทร์

เพื่อส่งเสริมเศรษฐกิจสร้างสรรค์ ในด้านกรรมวิธีการผลิต ด้านการออกแบบ

คำชี้แจง พิจารณาผลงานของผลิตภัณฑ์ การศึกษาเอกลักษณ์ผลิตภัณฑ์เครื่องเงิน ประถม จังหวัดสุรินทร์ เพื่อส่งเสริมเศรษฐกิจสร้างสรรค์ ในแต่ละรูปแบบ แล้วใส่เครื่องหมาย / ลงในช่องว่าง ตามระดับความพึงพอใจในด้านต่างๆของท่าน

1.1 ท่านมีความพึงพอใจในผลงานการออกแบบผลิตภัณฑ์ การศึกษาเอกลักษณ์ผลิตภัณฑ์เครื่องเงิน ประถม จังหวัดสุรินทร์ เพื่อส่งเสริมเศรษฐกิจสร้างสรรค์ แต่ละรูปแบบอยู่ในระดับใด โดยกำหนดน้ำหนักค่าความเหมาะสม 5 ดับ คือ

5	หมายถึง	เหมาะสมมากที่สุด
4	หมายถึง	เหมาะสมมาก
3	หมายถึง	เหมาะสมปานกลาง
2	หมายถึง	เหมาะสมน้อย
1	หมายถึง	เหมาะสมน้อยที่สุด

ตอนที่ 2 ข้อเสนอแนะ การศึกษาเอกลักษณ์ผลิตภัณฑ์เครื่องเงิน ประถม จังหวัดสุรินทร์ เพื่อส่งเสริมเศรษฐกิจสร้างสรรค์



ความคิดเห็นที่มีต่อผลิตภัณฑ์จากการศึกษาเอกลักษณ์ผลิตภัณฑ์เครื่องเงิน ประเก็อม จังหวัด
สุรินทร์เพื่อส่งเสริมเศรษฐกิจสร้างสรรค์

ความคิดเห็นที่มีต่อรูปแบบผลิตภัณฑ์	5	4	3	2	1
ด้านกรรมวิธีการผลิต					
1.1 รูปแบบสามารถผลิตได้ตามความชำนาญของช่างเครื่องเงินในชุมชน					
1.2 ขั้นตอนการผลิตมีการผสมผสานลวดลายได้อย่างลงตัว					
1.3 วัสดุและกรรมวิธีการผลิต สามารถผลิตได้จริง					
ด้านการออกแบบ					
2.1 รูปแบบมีความเป็นเอกลักษณ์เฉพาะถิ่นของ ประเก็อม จังหวัด สุรินทร์					
2.3 มีรูปแบบที่น่าสนใจและสวยงาม					
2.4 มีประโยชน์ใช้สอยที่เหมาะสม					
2.5 มีความปลอดภัยระหว่างนำไปใช้งาน					
2.6 รูปแบบสวยงามตรงตามความต้องการของตลาด					
2.7 มีความเหมาะสมเป็นผลิตภัณฑ์ของที่ระลึก					



ความคิดเห็นที่มีต่อผลิตภัณฑ์จากการศึกษาเอกลักษณ์ผลิตภัณฑ์เครื่องเงิน ประเท้อม จังหวัด
สุรินทร์เพื่อส่งเสริมเศรษฐกิจสร้างสรรค์

ความคิดเห็นที่มีต่อรูปแบบผลิตภัณฑ์	5	4	3	2	1
ด้านกรรมวิธีการผลิต					
1.1 รูปแบบสามารถผลิตได้ตามความชำนาญของช่างเครื่องเงินในชุมชน					
1.2 ขั้นตอนการผลิตมีการผสมผสานลวดลายได้อย่างลงตัว					
1.3 วัสดุและกรรมวิธีการผลิต สามารถผลิตได้จริง					
ด้านการออกแบบ					
2.1 รูปแบบมีความเป็นเอกลักษณ์เฉพาะถิ่นของ ประเท้อม จังหวัด สุรินทร์					
2.3 มีรูปแบบที่น่าสนใจและสวยงาม					
2.4 มีประโยชน์ใช้สอยที่เหมาะสม					
2.5 มีความปลอดภัยระหว่างนำไปใช้งาน					
2.6 รูปแบบสวยงามตรงตามความต้องการของตลาด					
2.7 มีความเหมาะสมเป็นผลิตภัณฑ์ของที่ระลึก					



ความคิดเห็นที่มีต่อผลิตภัณฑ์จากการศึกษาเอกลักษณ์ผลิตภัณฑ์เครื่องเงิน ประเก้อม จังหวัด
สุรินทร์เพื่อส่งเสริมเศรษฐกิจสร้างสรรค์

ความคิดเห็นที่มีต่อรูปแบบผลิตภัณฑ์	5	4	3	2	1
ด้านกรรรมวิธีการผลิต					
1.1 รูปแบบสามารถผลิตได้ตามความชำนาญของช่างเครื่องเงินในชุมชน					
1.2 ขั้นตอนการผลิตมีการผสมผสานลดทอนได้อย่างลงตัว					
1.3 วัสดุและกรรมวิธีการผลิต สามารถผลิตได้จริง					
ด้านการออกแบบ					
2.1 รูปแบบมีความเป็นเอกลักษณ์เฉพาะถิ่นของ ประเก้อม จังหวัด สุรินทร์					
2.3 มีรูปแบบที่น่าสนใจและสวยงาม					
2.4 มีประโยชน์ใช้สอยที่เหมาะสม					
2.5 มีความปลอดภัยระหว่างนำไปใช้งาน					
2.6 รูปแบบสวยงามตรงตามความต้องการของตลาด					
2.7 มีความเหมาะสมเป็นผลิตภัณฑ์ของที่ระลึก					



ความคิดเห็นที่มีต่อผลิตภัณฑ์จากการศึกษาเอกลักษณ์ผลิตภัณฑ์เครื่องเงิน ประเก้อม จังหวัด
สุรินทร์เพื่อส่งเสริมเศรษฐกิจสร้างสรรค์

ความคิดเห็นที่มีต่อรูปแบบผลิตภัณฑ์	5	4	3	2	1
ด้านกรรมวิธีการผลิต					
1.1 รูปแบบสามารถผลิตได้ตามความชำนาญของช่างเครื่องเงินในชุมชน					
1.2 ขั้นตอนการผลิตมีการผสมผสานลดทอนได้อย่างลงตัว					
1.3 วัสดุและกรรมวิธีการผลิต สามารถผลิตได้จริง					
ด้านการออกแบบ					
2.1 รูปแบบมีความเป็นเอกลักษณ์เฉพาะถิ่นของ ประเก้อม จังหวัด สุรินทร์					
2.3 มีรูปแบบที่น่าสนใจและสวยงาม					
2.4 มีประโยชน์ใช้สอยที่เหมาะสม					
2.5 มีความปลอดภัยระหว่างนำไปใช้งาน					
2.6 รูปแบบสวยงามตรงตามความต้องการของตลาด					
2.7 มีความเหมาะสมเป็นผลิตภัณฑ์ของที่ระลึก					



ความคิดเห็นที่มีต่อผลิตภัณฑ์จากการศึกษาเอกลักษณ์ผลิตภัณฑ์เครื่องเงิน ประเก้อม จังหวัด
สุรินทร์เพื่อส่งเสริมเศรษฐกิจสร้างสรรค์

ความคิดเห็นที่มีต่อรูปแบบผลิตภัณฑ์	5	4	3	2	1
ด้านกรรมวิธีการผลิต					
1.1 รูปแบบสามารถผลิตได้ตามความชำนาญของช่างเครื่องเงินในชุมชน					
1.2 ขั้นตอนการผลิตมีการผสมผสานลวดลายได้อย่างลงตัว					
1.3 วัสดุและกรรมวิธีการผลิต สามารถผลิตได้จริง					
ด้านการออกแบบ					
2.1 รูปแบบมีความเป็นเอกลักษณ์เฉพาะถิ่นของ ประเก้อม จังหวัด สุรินทร์					
2.3 มีรูปแบบที่น่าสนใจและสวยงาม					
2.4 มีประโยชน์ใช้สอยที่เหมาะสม					
2.5 มีความปลอดภัยระหว่างนำไปใช้งาน					
2.6 รูปแบบสวยงามตรงตามความต้องการของตลาด					
2.7 มีความเหมาะสมเป็นผลิตภัณฑ์ของที่ระลึก					

ตอนที่ 2 ข้อเสนอแนะ ผลการออกแบบผลิตภัณฑ์จากการศึกษาเอกลักษณ์ผลิตภัณฑ์เครื่องเงิน
ประเก้อม จังหวัดสุรินทร์เพื่อส่งเสริมเศรษฐกิจสร้างสรรค์

.....

.....

.....

ขอขอบพระคุณที่ท่านให้ความร่วมมือในการตอบแบบสอบถามครั้งนี้

นางสาวอิสริย์ คล่องอาษา

นักศึกษาปริญญาโท สาขาวิชาเทคโนโลยีการออกแบบผลิตภัณฑ์อุตสาหกรรม
สถาบันเทคโนโลยีพระจอมเกล้าเจ้าคุณทหารลาดกระบัง

ภาคผนวก ง

ภาพถ่ายจากการประเมินผู้เชี่ยวชาญและผู้บริโภคร

1. ภาพจากการสัมภาษณ์ผู้เชี่ยวชาญ เครื่องเงิน “ประเก้อม” จังหวัดสุรินทร์



ภาพที่ ง.1 สัมภาษณ์ คุณนพรุจ เพชรเลิศ ผู้เชี่ยวชาญด้านการผลิตเครื่องเงิน “ประเก้อม” จังหวัดสุรินทร์



ภาพที่ ง.2 สัมภาษณ์ คุณบุญแก้ว คงดี ผู้เชี่ยวชาญด้านการออกแบบ “ประเก้อม” จังหวัดสุรินทร์ ผู้ประกอบการร้านเครื่องเงิน “แดงบุหงา”



ภาพที่ ง.3 ร้านเครื่องประดับเงิน “แดงบุหงา”



ภาพที่ ง.4 สัมภาษณ์ คุณป่วน เจียวทอง ปราชญ์ชาวบ้าน
หมู่บ้านหัตถกรรมเครื่องเงิน จังหวัดสุรินทร์



ภาพที่ ง.5 วัสดุที่ใช้ผลิต เครื่องเงิน “ประเก้อม” จังหวัดสุรินทร์



ภาพที่ ง.6 ชาวบ้านสาธิต วิธีการผลิต

2. ภาพจากการประเมินผลการออกแบบผู้เชี่ยวชาญ เครื่องเงิน “ประเก้อม”



ภาพที่ ง.7 ประเมินการออกแบบโดย คุณป่วน เจียวทอง ปราชญ์ชาวบ้าน
หมู่บ้านหัตถกรรมเครื่องเงิน จังหวัดสุรินทร์



ภาพที่ ง.8 ประเมินการออกแบบโดย คุณบุญเกื้อ คงดี ผู้เชี่ยวชาญด้านการออกแบบ
“ประเก้อม”จังหวัดสุรินทร์ ผู้ประกอบการร้านเครื่องเงิน “แดงบุหงา”



ภาพที่ ง.9 ประเมินการออกแบบโดย คุณสมบุรณ์ เสาร์ศิริ ผู้เชี่ยวชาญด้านการออกแบบ
วัสดุ และการผลิตเครื่องประดับเงิน “ประเก้อม”



ภาพที่ ง.10 ประเมินการออกแบบโดย คุณนพรุจ เพชรเลิศ ผู้เชี่ยวชาญด้านการผลิตเครื่องเงิน
ครูฝึกฝีมือแรงงาน ศูนย์ศิลปาชีพอีสานใต้ จังหวัดสุรินทร์



ภาพที่ ง.11 ประเมินการออกแบบโดย คุณเพชรรัตน์ เจียวทอง
ผู้เชี่ยวชาญด้านการผลิตเครื่องเงิน



ภาพที่ ง.12 ประเมินการออกแบบโดย อาจารย์ศรศิลป์ โสภณสกุลวงศ์
อาจารย์ประจำ ภาควิชาสาขาออกแบบผลิตภัณฑ์
คณะศิลปกรรมศาสตร์ มหาวิทยาลัยเทคโนโลยีราชมงคลธัญบุรี
ผู้เชี่ยวชาญด้านการออกแบบ



ภาพที่ ง.13 ผู้เชี่ยวชาญอธิบายเกี่ยวกับวัสดุผ้าไหม ผ้าโฮล



ภาพที่ ง.14 ผู้เชี่ยวชาญอธิบายเกี่ยวกับวัสดุผ้าไหม ผ้าโฮล

1. ภาพจากการประเมินความพึงพอใจของผู้เชี่ยวชาญและผู้บริโภค



ภาพที่ ง.15 ประเมินความพึงพอใจต่อตัวผลิตภัณฑ์โดย อาจารย์ศรศิลป์ โสภณสกุลวงศ์ อาจารย์ประจำภาควิชาสาขาออกแบบผลิตภัณฑ์ คณะศิลปกรรมศาสตร์ มหาวิทยาลัยเทคโนโลยีราชมงคลธัญบุรี ผู้เชี่ยวชาญด้านการออกแบบ



ภาพที่ ง.15 ประเมินความพึงพอใจต่อตัวผลิตภัณฑ์โดยผู้บริโภค

ประวัติผู้เขียน

ชื่อ-สกุล นางสาวอิสริย์ คล่องอาษา
 วัน-เดือน-ปี 3 กุมภาพันธ์ 2536
 สถานที่เกิด สุรินทร์
 ที่อยู่ปัจจุบัน 159/8 ม.5 The essence วงแหวน-ชัยพฤก
 ต.ไทรน้อย อ.ไทรน้อย จ.นนทบุรี 11150



ประวัติการศึกษา

ปีการศึกษา 2551 สำเร็จการศึกษาระดับประถมศึกษา
 โรงเรียนเมืองสุรินทร์ จังหวัดสุรินทร์

ปีการศึกษา 2553 สำเร็จการศึกษาระดับประกาศนียบัตรวิชาชีพ
 วิทยาลัยเทคโนโลยีพาณิชยการกรุงเทพมหานคร

ปีการศึกษา 2557 สำเร็จการศึกษาปริญญาศิลปกรรมศาสตร์บัณฑิต
 สาขาออกแบบผลิตภัณฑ์ มหาวิทยาลัยเทคโนโลยีราชมงคลธัญบุรี

ปีการศึกษา 2561 สำเร็จการศึกษาปริญญาครุศาสตร์อุตสาหกรรมมหาบัณฑิต (คอ.ม.)
 สาขาวิชาเทคโนโลยีการออกแบบผลิตภัณฑ์อุตสาหกรรม
 คณะครุศาสตร์อุตสาหกรรมและเทคโนโลยี
 สถาบันเทคโนโลยีพระจอมเกล้าเจ้าคุณทหารลาดกระบัง