

การถ่ายภาพประกอบสำหรับหนังสือ
เรื่อง "เพชฌฆาตข้างถนน"

นาย จุติ ไรติ หมายเหตุพันธ์

ศิลปวิจิตรศิลป์บัณฑิต สาขาวิชาศิลปกรรมศาสตร์ มหาวิทยาลัยศิลปากร

ศิลปกรรมศาสตร์บัณฑิต สาขาวิชาถ่ายภาพ

คณะสถาปัตยกรรมศาสตร์ สถาบันเทคโนโลยีพระจอมเกล้าเจ้าคุณทหารลาดกระบัง

ปี ๒๕๕๖ - ๒๕๕๗

การถ่ายภาพประกอบสำหรับหนังสือเรื่อง “เพศฆาตข้างถนน”

Illustrated Photography Title “Street Hangman”

นายจตุโชติ หาญวิทยาพันธ์

ศิลปนิพนธ์ฉบับนี้เป็นส่วนหนึ่งของการศึกษาตามหลักสูตร

ศิลปกรรมศาสตรบัณฑิต สาขาวิชาถ่ายภาพ

คณะสถาปัตยกรรมศาสตร์สถาบันเทคโนโลยีพระจอมเกล้าเจ้าคุณทหารลาดกระบัง

ปีการศึกษา 2556

ใบอนุญาตศิลปนิพนธ์

การถ่ายภาพประกอบสำหรับหนังสือเรื่อง “เพศฆาตข้างถนน”

Illustrated Photography Title “Street Hangman”

นายจตุโชติ หาญวิทยาพันธ์

Mr. JUTICHOD HANVITAYAPHAN

คณะสถาปัตยกรรมศาสตร์ สถาบันเทคโนโลยีพระจอมเกล้าเจ้าคุณทหารลาดกระบัง

อนุมัติให้ศิลปนิพนธ์ฉบับนี้เป็นส่วนหนึ่งของการศึกษาตามหลักสูตรศิลปกรรมศาสตรบัณฑิต

สาขาวิชาการถ่ายภาพ

อาจารย์ที่ปรึกษาศิลปนิพนธ์..........วันที่ 12/05/2557

(อาจารย์ชัยวุฒิ พุ่มทอง)

| | |
|------------------|--|
| หัวข้อศิลปนิพนธ์ | ภาพประกอบสำหรับหนังสือเรื่อง " เพชฌฆาตข้างถนน " |
| | Illustrated Photography Title " Street Hangman " |
| ชื่อ | นายจตุโชติ หาญวิทยาพันธ์ |
| สาขาวิชา | การถ่ายภาพ |
| คณะ | สถาปัตยกรรมศาสตร์ |
| ปีการศึกษา | 2556 |
| อาจารย์ที่ปรึกษา | อาจารย์ชัชวาลย์ พุฒทอง |

บทคัดย่อ

งานศิลปะนิพนธ์ชิ้นนี้เกิดจากความประทับใจใน หนังสือเรื่องเพชฌฆาตข้างถนน ซึ่งเป็นหนังสือที่มีผู้คนรู้จักมากมาย ข้าพเจ้าต้องการนำเสนอเรื่องราวออกมาในรูปแบบภาพประกอบนิทาน โดยใช้คนเป็นผู้ถ่ายทอดอารมณ์ความรู้สึกและมีการบอกเล่าเรื่องราวทั้งหมดของเรื่องมีเทคนิคการ Drop Ambience และ Fill Flash ซึ่งใช้กล้องดิจิตอล Canon6D เลนส์ Canon50 MM. และ เลนส์ Canon 16-35 MM. จำนวนทั้งหมด 8 รูป ขนาด 18*12 โดยผลงานชุดนี้จะก่อให้เกิดประโยชน์แก่ผู้สนใจในด้านการใช้เทคนิค Fill Flash และ รู้จักการนำเรื่องสั้นมาถ่ายทอดเป็นภาพถ่ายประกอบ

กิตติกรรมประกาศ

ในการทำศิลปนิพนธ์ครั้งนี้จะไม่สำเร็จไม่ได้หากปราศจากช่วยเหลือจากบุคคลเหล่านี้

- ขอขอบคุณอาจารย์ชัยวุฒิ พุฒทองและคณาจารย์ทุกท่านที่ให้คำปรึกษาช่วยเหลือและให้คำแนะนำตลอดการทำงาน
- ขอขอบคุณป้าป้าศุภชัย หาญวิทยาพันธ์ และ माम้าจินดา หาญวิทยาพันธ์ สำหรับกำลังใจและ กำลังทรัพย์ที่สนับสนุนตลอดมา
- ขอขอบคุณสถานที่ร้านRod ตลาดรถไฟ สำหรับการเอื้อเฟื้อสถานที่
- ขอขอบคุณน้องเจษ น้องแทน และ หงส์ สำหรับบทบาทตัวละครแต่ละตัว
- ขอขอบคุณบ ตี และ บอม สำหรับผู้ช่วยอันแข็งแกร่ง และ ทำให้งานผ่านพ้นไปด้วยดี
- ขอขอบคุณเตย และ น้องบอส สำหรับการทำผม และ การแต่งหน้าอันงดงาม
- ขอขอบคุณคอมบินิว สำหรับคอมพิวเตอร์ที่ไม่ได้ใช้งาน
- ขอขอบคุณเต้ย สำหรับกล้อง Canon 6 D ที่ทำให้ไฟล์ออกมาคมทุกเม็ด
- ขอขอบคุณเพื่อนๆ RNP สำหรับทุกคำแนะนำ ที่ทำให้งานออกมาสำเร็จลุล่วง

สารบัญ

| | หน้า |
|-----------------------|------|
| บทคัดย่อ | ก |
| กิตติกรรมประกาศ..... | ข |
| สารบัญ | ค |
| สารบัญภาพประกอบ | ช |

บทที่

| | | |
|---|--|---|
| 1 | บทนำ | 1 |
| | 1.1 ความเป็นมาและความสำคัญของโครงการ | 1 |
| | 1.2 วัตถุประสงค์ของโครงการ..... | 1 |
| | 1.3 ขอบเขตของโครงการ | 1 |
| | 1.4 แนวทางการบรรลุเป้าหมาย | 2 |
| | 1.5 ประโยชน์ที่คาดว่าจะได้รับ | 2 |

บทที่

| | | |
|---|--|----|
| 2 | การค้นคว้าและวิเคราะห์ข้อมูล | |
| | 2.1 ความหมายของภาพประกอบเรื่อง..... | 1 |
| | 2.2 ความหมายของภาพประกอบงานพิมพ์..... | 3 |
| | ความสำคัญของภาพประกอบการพิมพ์ | 4 |
| | ประเภทของภาพประกอบงานพิมพ์ | 5 |
| | ภาพวาดน้ำหนักสีต่อเนื่องและภาพระบายสี..... | 6 |
| | ภาพพิมพ์..... | 7 |
| | ภาพดิจิทัล | 8 |
| | 2.3 ประวัติช่างภาพSteven Meisel | 10 |
| | ความสำคัญของภาพประกอบการพิมพ์ | 12 |
| | วิเคราะห์ลักษณะจุดเด่นของผลงานของ Steven Meisel..... | 16 |

| | หน้า |
|---|------|
| 2.4 ประวัติ ฮอว์ก ลูอิซ บอร์เจส | 19 |
| ประวัติโดยสังเขป..... | 21 |
| ผลงานทั้งหมด | 22 |
| 2.5 รวมเรื่องสั้นชุด "เพชรฆาตข้างถนน"..... | 23 |
| เนื้อเรื่องเพชรฆาตข้างถนน..... | 24 |
| วิเคราะห์เนื้อเรื่องที่น่ามาประกอบ | 25 |
| 2.6 FILM NOIR | 26 |
| The Maltese Falcon – 1941 | 28 |
| Casablanca – 1942 | 29 |
| The Postman Always Rings Twice – 1946 | 30 |
| 2.7 นีโอฟิล์ม noir | 31 |
| วิเคราะห์เทคนิคที่น่ามาประกอบ | 32 |

บทที่

3

| | |
|-------------------------------------|----|
| ขั้นตอนการดำเนินงาน | |
| 3.1 ขั้นตอนการเตรียมงาน..... | 33 |
| 3.2 Sketch และรายละเอียดของภาพ..... | 38 |
| ภาพร่างที่ 1 | 38 |
| ภาพร่างที่ 2 | 39 |
| ภาพร่างที่ 3 | 40 |
| ภาพร่างที่ 4 | 41 |
| ภาพร่างที่ 5 | 42 |
| ภาพร่างที่ 6 | 43 |
| ภาพร่างที่ 7 | 44 |
| ภาพร่างที่ 8 | 45 |
| 3.3 Block shot | |
| ภาพร่างที่ 1 | 46 |

| | | หน้า |
|--------------|---|------|
| | ภาพร่างที่ 2 | 47 |
| | ภาพร่างที่ 3 | 48 |
| | ภาพร่างที่ 4 | 49 |
| | ภาพร่างที่ 5 | 50 |
| | ภาพร่างที่ 6 | 51 |
| | ภาพร่างที่ 7 | 52 |
| | ภาพร่างที่ 8 | 53 |
| บทที่ | | |
| 4 | ขั้นตอนการตกแต่งภาพ | |
| | ภาพร่างที่ 1 | 54 |
| | ภาพร่างที่ 2 | 55 |
| | ภาพร่างที่ 3 | 55 |
| | ภาพร่างที่ 4 | 56 |
| บทที่ | | |
| 5 | ผลงานจริง | |
| | ภาพร่างที่ 1 | 57 |
| | ภาพร่างที่ 2 | 58 |
| | ภาพร่างที่ 3 | 59 |
| | ภาพร่างที่ 4 | 60 |
| | ภาพร่างที่ 5 | 61 |
| | ภาพร่างที่ 6 | 62 |
| | ภาพร่างที่ 7 | 63 |
| | ภาพร่างที่ 8 | 64 |
| บทที่ | | |
| 6 | บทสรุปและข้อเสนอแนะ | |
| | 6.1 ปัญหาที่เกิดขึ้นและวิธีการแก้ไข | 65 |

| | หน้า |
|--|------|
| 6.2 ข้อเสนอแนะ..... | 66 |
| 6.3 ประโยชน์ที่ได้รับจากการทำงาน | 66 |
| 6.4 แนวทางการบรรลุเป้าหมาย..... | 66 |
| บรรณานุกรม | 67 |
| ประวัติผู้แต่ง | 68 |

สารบัญภาพประกอบ

| ภาพที่ | หน้า |
|---|-------|
| 1. ภาพวาดประกอบวรรณกรรม | 6 |
| 2. ภาพประกอบนวนิยาย | 7 |
| 3. ภาพเปรียบเทียบดิจิทัลและฟิล์ม | 8 |
| 4. ภาพSteven Meisel | 10 |
| 5. Killer Vogue Fashion set..... | 13-17 |
| 6. ภาพฮอร์เก ลูอิซ บอร์เจส..... | 19 |
| 7. ภาพหนังสือเพศผมาตข้างถนน | 23 |
| 8. ภาพตัวอย่างภาพยนตร์ The Maltese Falcon-1941 | 28 |
| 9. ภาพตัวอย่างภาพยนตร์ Casablanca -1942 | 29 |
| 10. ภาพตัวอย่างภาพยนตร์The postman always rings twice-1946..... | 30 |
| 11. ภาพนายแบบที่1 | 33 |
| 12. ภาพเครื่องแต่งกายของนายแบบที่2 | 33-34 |
| 13. ภาพนายแบบที่1 | 35 |
| 14. ภาพเครื่องแต่งกายของนายแบบที่2 | 36 |
| 15. ภาพนางแบบ | 37 |
| 16. ภาพเครื่องแต่งกายของนางแบบ | 37 |
| 17. ภาพSketch และ รายละเอียดที่ 1-8..... | 38-45 |
| 18. ภาพ Block Shot ที่ 1-8..... | 46-35 |
| 19. ภาพขั้นตอนการตกแต่งภาพที่1-4..... | 54-56 |
| 20. ภาพผลงานจริงที่ 1-8 | 57-64 |

บทที่ 1

บทนำ

1.1 ความเป็นมาและความสำคัญของโครงการ

ข้าพเจ้าต้องการนำเสนอผลงานชิ้นนี้ โดยที่ข้าพเจ้าได้รับแรงบันดาลใจจากการที่ได้อ่านหนังสือเรื่องเพศฆาตช่างถนน ของซอร์เก ลูอิซ บอร์เจส แล้วเกิดความชื่นชอบในเนื้อเรื่อง และสิ่งดีๆที่หนังสือได้มอบให้ ข้าพเจ้าเป็นหนึ่งคนที่ชื่นชอบในเผ่าเร่ร่อนในแต่ละประเทศ ซึ่งภายในเนื้อเรื่องกล่าวถึงชนเผ่าๆ หนึ่งซึ่งมีวิถีชีวิตคล้ายควาบอย และ ข้าพเจ้าได้อ่านหนังสือเกี่ยวกับภาพยนตร์ฟิล์มน์ัวร์ จึงอยากนำความประทับใจที่มีต่อความชื่นชอบในชนเผ่า เนื้อเรื่องหนังสือ และ สไตล์แบบฟิล์มน์ัวร์ ให้กลายมาเป็นแรงบันดาลใจในการทำงานภาพประกอบชิ้นนี้ขึ้น เหมือนว่าผู้ชมภาพกำลังอ่านหนังสือเรื่อง " เพศฆาตช่างถนน "

1.2 วัตถุประสงค์ของโครงการ

1. การนำเนื้อหาของเรื่องสั้นมาพัฒนาเป็นภาพประกอบ
2. เพื่อศึกษาภาพยนตร์ และ สไตล์ภาพแบบฟิล์มน์ัวร์
3. เพื่อศึกษาสไตล์การเล่าเรื่องแบบ Narrative ผ่านรูปแบบของภาพถ่ายของ Steven Klein

1.3 ขอบเขตของโครงการ

1. กล้อง Digital Canon 6D
2. เลนส์ Canon 50 MM. และ 16-35 MM.
3. ขาตั้งกล้อง
4. ไฟสตูดิโอ 500 วัตต์ 2 หัว
5. C-Stand 2 ชุด
6. ภาพประกอบเรื่องสั้น ขนาด18*12 จำนวน 8 รูป

1.4 แนวทางการบรรลุเป้าหมาย

- ศึกษาหาข้อมูลเกี่ยวกับหนังสือเรื่อง " เพชฌฆาตข้างถนน "
- ศึกษาประวัติของ ฮอว์ก ลูอิส บอร์เจส ซึ่งเป็นผู้เขียนหนังสือ " เพชฌฆาตข้างถนน "
- ศึกษา Film Noir ภาพยนตร์ Film Noir ช่วงภาพที่ใช้เทคนิค Film noir
- ศึกษาการเล่าเรื่องโดยใช้ภาพ Steven Klein
- Sketch ภาพจากเรื่องสั้น
- นำเสนอข้อมูล
- จัดเตรียมและทำอุปกรณ์ประกอบฉาก
- Block Shot
- Shooting
- Retouch แก้ไขรายละเอียดที่ไม่เรียบร้อย
- Print ภาพ
- ส่งผลงาน

1.5 ประโยชน์ที่คาดว่าจะได้รับ

1. สามารถนำความรู้ที่ได้จากการศึกษา Film Noir ไปประยุกต์ใช้ได้
2. การสร้างภาพประกอบจากภาพถ่าย
3. เรียนรู้ปัญหาในการดำเนินงาน และ ทราบถึงแนวทางการแก้ไขปัญหาที่เกิดขึ้น

บทที่ 2 การค้นคว้าและวิเคราะห์ข้อมูล

2.1 ความหมายของภาพประกอบเรื่อง

ภาพประกอบเรื่องราว เป็นผลงานสร้างสรรค์ของมนุษย์ที่ควบคู่กันกับการสร้างสรรค์จินตนาการมาแต่สมัยโบราณ นานกว่าหนึ่งหมื่นปีแล้วที่มนุษย์ก่อนประวัติศาสตร์ได้บันทึกเรื่องราวด้วยภาพ มีการค้นพบภาพเขียนเมื่อสมัยยุคก่อนประวัติศาสตร์ ตามผนังถ้ำของประเทศต่างๆ ในทวีปยุโรป ภาพเขียนที่ค้นพบตามผนังถ้ำนั้น มีอายุประมาณ ๑๘,๐๐๐ ปีก่อนคริสต์ศักราช ส่วนใหญ่เป็นภาพเขียนของสัตว์ต่างๆ เช่น ควาย, ม้า, กวาง, ภาพเขียนที่ค้นพบจากถ้ำเหล่านี้เป็นภาพเขียนทั้งแบบสีเดียวและหลายสี ถ่ายทอดด้วยรูปแบบเหมือนจริงบ้าง เป็นรูปแบบสัญลักษณ์บ้าง เป็นการเขียนเพื่อประสงค์บอกเล่าเรื่องราวเกี่ยวกับฝูงสัตว์ การล่าสัตว์จึงกล่าวได้ว่าภาพเหล่านี้เป็นภาพประกอบเรื่องราวนั่นเอง และนับได้ว่าเป็นภาพประกอบเรื่องที่เก่าแก่ที่สุดที่มนุษย์ค้นพบ

ภาพประกอบเรื่องเป็นภาพที่เขียนขึ้นตามเหตุการณ์แต่ละอย่าง หรือจากจินตนาการให้สอดคล้องกับเนื้อหาสาระของเรื่องที่กำหนด โดยมีจุดประสงค์เพื่อที่จะให้ผู้อ่านเกิดการรับรู้ต่อเรื่องราวนั้นๆ ชัดเจนมากขึ้น เช่น การเขียนภาพประกอบ, เรื่องพุทธประวัติ, เรื่องวรรณคดี, ภูมิศาสตร์, ประวัติศาสตร์, นิทาน, นวนิยาย, ข่าวสารต่างๆ เป็นต้นรูปแบบของภาพประกอบเรื่องมีหลากหลาย บางครั้งก็เป็นภาพเหมือนจริงของบุคคลและสถานการณ์นั้นๆ บางครั้งก็เป็นภาพที่คิดสร้างสรรค์ขึ้นเอง ทั้งนี้ขึ้นอยู่กับว่าเป็นภาพประกอบเรื่องราวประเภทใด

2.2 ความหมายของภาพประกอบงานพิมพ์

ภาพประกอบงานพิมพ์ หมายถึงเนื้อหาส่วนที่เป็นภาพซึ่งปรากฏในเอกสาร สิ่งพิมพ์ต่างๆ นอกเหนือจากเนื้อหาข้อความที่เป็นตัวอักษร ภาพเหล่านี้อาจเป็นภาพวาด หรือภาพถ่ายก็ได้ และยังมีรวมถึงภาพกราฟิกต่างๆ เช่น จุด, เส้น, สี, แถบกราฟิก หรือ ภาพลายเส้นเรขาคณิตอื่นๆ ที่ใช้ในการตกแต่งงานพิมพ์อีกด้วย

2.2.1 ความสำคัญของภาพประกอบการพิมพ์

ภาพประกอบมีความสำคัญต่องานพิมพ์มาก เพราะสามารถให้รายละเอียด และความเหมือนจริงเกินคำบรรยาย ให้ความสวยงามและความประทับใจ พอสรุปความสำคัญของภาพประกอบงานพิมพ์ได้ดังนี้

2.2.1.1 ใช้สร้างความเข้าใจ

บางครั้งการอธิบายถึงสิ่งหนึ่งสิ่งใด ตัวอักษรที่มีข้อจำกัดที่จะบ่งบอกถึงสิ่งที่อธิบาย นั้นว่าเป็นอย่างไร ในบางกรณีแม้ว่าผู้บรรยายจะมีความสามารถในการใช้ถ้อยคำมากสักเพียงใด ก็ไม่อาจทำให้เกิดความเข้าใจได้ง่าย เช่น การจะอธิบายความแตกต่างระหว่างม้ากับลา ให้กับคนที่ไม่เคยเห็นสัตว์ทั้งสองชนิดนี้คงเป็นเรื่องที่ลำบากมาก

2.2.1.2 ใช้เสริมความเข้าใจ

ในกรณีที่ข้อความสามารถสร้างความเข้าใจได้ระดับหนึ่งแล้วแต่ยังไม่ชัดเจน จึงจำเป็นต้องใช้ภาพประกอบเพื่อเสริมความเข้าใจให้ชัดเจนยิ่งขึ้น เช่น การอธิบายพุทธลักษณะของพระพุทธรูปสมัยต่างๆ ถ้ามีภาพประกอบเพื่อเสริมความเข้าใจในรายละเอียดเพิ่มเติม ก็จะทำให้เข้าใจมากยิ่งขึ้น

2.2.1.3 ใช้เป็นหลักฐานเพื่อบ่งบอกบุคคล

การนำเสนอภาพเพื่อบ่งบอกถึงตัวบุคคล ไม่อาจใช้ข้อความอธิบายให้เห็นได้ว่า บุคคลผู้นี้มีหน้าตาเป็นอย่างไร แต่ถ้าพิมพ์ภาพลงแล้วบอกชื่อ ผู้ที่เห็นก็จะรู้จักและจดจำได้ทันที

2.2.1.4 ใช้ตกแต่งหน้าสิ่งพิมพ์

ภาพประกอบช่วยให้งานพิมพ์สวยงามน่าอ่านมากยิ่งขึ้น เทคโนโลยีการถ่ายภาพ ตกแต่งภาพและการพิมพ์ในปัจจุบัน เอื้ออำนวยให้การทำงานกับภาพประกอบสะดวก ยิ่งขึ้น การถ่ายภาพทำได้ง่ายขึ้น ลดขั้นตอนการตกแต่งภาพลง ใช้เวลาน้อยลง การจำลอง ภาพอย่างการ

ถ่ายเอกสารหรือการกราดภาพ ก็ทำได้คุณภาพดีและสะดวกรวดเร็ว อีกทั้งเทคโนโลยีด้านคอมพิวเตอร์ ยังช่วยให้ตกแต่งดัดแปลงภาพทำได้หลายรูปแบบ

2.2.2 ประเภทของภาพประกอบงานพิมพ์

การใช้ภาพประกอบงานพิมพ์นั้นอาจกล่าวได้ว่าใช้ภาพได้ทุกประเภท เพราะ เทคโนโลยีทางการพิมพ์สามารถถ่ายทอดภาพประเภทใดๆ ก็ได้ลงบนงานพิมพ์ ซึ่งอาจจำแนก ประเภทภาพประกอบทางการพิมพ์เป็นประเภทต่างๆ ได้ดังนี้

2.2.2.1 ภาพถ่าย

ภาพถ่ายเป็นภาพที่เกิดจากกรรมวิธีทางการถ่ายภาพ ใช้ประโยชน์ได้ดีในงาน พิมพ์ เพราะภาพถ่ายมีคุณลักษณะเฉพาะตัวหลายอย่าง ทั้งในแง่ความเหมือนจริงและความละเอียดลออ สามารถสร้างสรรค์ได้ตามความรู้สึกการถ่ายภาพเพื่อนำมาใช้ภาพประกอบในงานพิมพ์ ปัจจุบันนิยมใช้กล้องดิจิทัล ผลที่ได้ส่วนใหญ่จึงออกมาเป็นภาพสีแต่ถ้าต้องการภาพขาว-ดำ มักใช้คอมพิวเตอร์ช่วยแปลงภาพจากภาพสีให้เป็นภาพขาว-ดำ

2.2.2.2 ภาพวาดลายเส้น

ภาพวาดลายเส้นเป็นภาพที่ใช้ประกอบงานพิมพ์มาตั้งแต่ยุคแรกๆ และยังคงได้รับความนิยมอยู่จนถึงปัจจุบัน มีการใช้เทคนิคการวาดภาพผสมผสานกันหลายอย่าง เช่น การวาดลายเส้นแบบภาพการ์ตูนโดยใช้ดินสอ, พู่กัน, ปากกามีกดำ รวมทั้งการผสมสกรีน หรือการสร้างพื้นผิวลวดลายต่างๆ ร่วมกับภาพลายเส้นด้วย

2.2.2.3 ภาพวาดน้ำหนักสีต่อเนื่องและภาพระบายสี



ภาพที่ 1 ภาพประกอบวรรณกรรม คุณตา เรื่องและภาพโดย จอห์น เบอริงแฮม
ที่มา : ภาพประกอบงานพิมพ์ [ออนไลน์] , สืบค้น 22 มีนาคม 2557 , เข้าถึงได้จาก
http://cartoonandbooks.blogspot.com/2013_03_01_archive.html

ภาพวาดน้ำหนักสีต่อเนื่องกับภาพระบายสี ภาพทั้งสองมีลักษณะภาพ คล้ายคลึงกัน คำว่า "ภาพวาดน้ำหนักสีต่อเนื่อง" ใช้เรียกภาพวาดสีเดียวที่มีน้ำหนักอ่อนแก่ ลดหลั่นกัน สำหรับ "ภาพระบายสี" จะประกอบด้วยสีต่างๆมากมายหลายสี โดยการเขียน หรือระบายสีด้วยกรรมวิธีหรือเทคนิคต่างๆ กันไปภาพวาดอาจเป็นภาพที่วาดในมุมมองและรายละเอียดเหมือนกับภาพถ่ายได้และยัง สามารถวาดในมุมที่ภาพถ่ายอาจทำไม่ได้อีกด้วย ภาพวาดจึงเป็นภาพอีกชนิดหนึ่งที่ใช้เป็น ภาพประกอบได้อย่างดี

2.2.2.4 ภาพพิมพ์

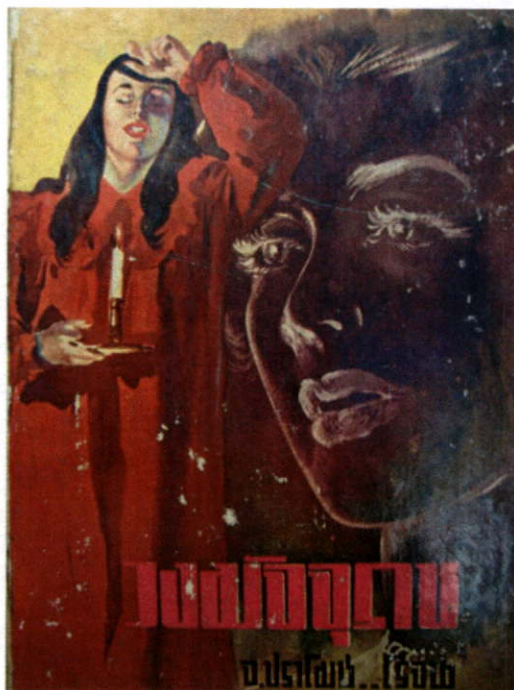

ภาพที่ 2 ภาพประกอบนวนิยาย เรื่อง วงมัจจุราช

ทีมา ; ภาพประกอบงานพิมพ์ [ออนไลน์] , สืบค้น 22 มีนาคม 2557 , เข้าถึงได้จาก

<http://webcache.googleusercontent.com/search?q=cache:http://www.collectadd.com/product/2313/%25E0%25B8%25A7%25E0%25B8%2587%25E0%25B8%25A1%25E0%25B8%25B1%25E0%25B8%2588%25E0%25B8%2588%25E0%25B8%25B8%25E0%25B8%25A3%25E0%25B8%25B2%25E0%25B8%258A>

ภาพพิมพ์ในที่นี้หมายถึงภาพที่ผ่านการพิมพ์มาแล้ว มีทั้งชนิดที่พิมพ์เป็น ภาพลายเส้น และพิมพ์เป็นภาพเม็ดสกรีน ภาพทั้งสองประเภทนี้สามารถนำมาพิมพ์ซ้ำได้ ถ้าเป็นภาพลายเส้นจะได้คุณภาพใกล้เคียงของเดิม แต่ภาพที่เป็นเม็ดสกรีนรายละเอียดอาจหายไปบ้าง

2.2.2.5 ภาพดิจิทัล

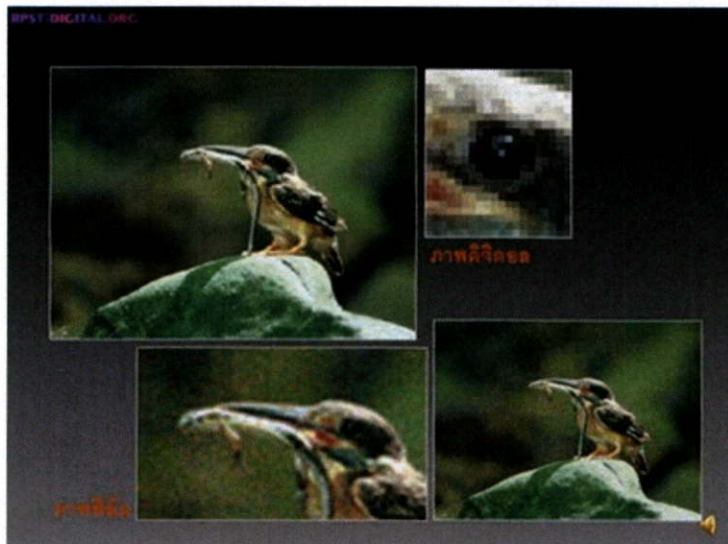

ภาพที่ 3 เปรียบเทียบภาพดิจิทัลกับภาพฟิล์ม

ที่มา : ภาพประกอบงานพิมพ์ [ออนไลน์] , สืบค้น 9 มีนาคม 2557 , เข้าถึงได้จาก

<http://itcomgrap.wordpress.com/paint-speed/>

ภาพดิจิทัล หมายถึงภาพที่ผ่านกระบวนการสร้างสรรค์โดยคอมพิวเตอร์มาแล้ว ด้วยพัฒนาการของเทคโนโลยีคอมพิวเตอร์ในปัจจุบัน ทำให้ภาพทุกชนิดที่จะเข้าสู่ระบบการพิมพ์ต้องผ่านกระบวนการแปลงรูปภาพนั้นให้เป็นภาพดิจิทัล เช่น การถ่ายภาพด้วยกล้องดิจิทัลและการสร้างภาพขึ้นใหม่ด้วยคอมพิวเตอร์ เป็นต้น

ในส่วนที่เป็นเรื่องราวของภาพประกอบนั้น กล่าวถึงการสร้างสรรค์ ภาพประกอบงานพิมพ์และการนำไปใช้ พอสรุปเป็นสาระสำคัญเพื่อนำมาปรับใช้ให้เหมาะสม กับงานพิมพ์

2.2.3 การสร้างจุดเด่นให้ภาพประกอบ

การสร้างสรรคภาพประกอบให้มีสีสันดูชัดเจนตา เป็นวิธีการที่ดีสำหรับการ สร้างความน่าสนใจให้กับงานพิมพ์ แต่มีสิ่งที่สำคัญยิ่งไปกว่านั้นคือการสื่อความหมาย เรื่องราวไปยังผู้อ่าน ภาพประกอบที่ดูน่าสนใจเหล่านั้นจะหมดความหมายไปในเวลาอันรวดเร็วถ้า มันไม่ได้ช่วยอธิบายอะไรเพิ่มเติม ผู้อ่านก็จะละความสนใจจากงานพิมพ์ชิ้นนั้น ไปยังจุดอื่น ที่น่าสนใจมากกว่าการออกแบบภาพประกอบให้ผสมผสานเข้าไปในงานพิมพ์ แล้วทำให้งานพิมพ์มีจุดเด่นที่น่าสนใจแบบคงทนถาวรได้นั้น มีวิธีการพอสรุปได้ดังนี้

2.2.3.1 ใช้ภาพบุคคลที่มีชื่อเสียง

ใช้ภาพบุคคลที่มีชื่อเสียง ใช้ภาพบุคคลที่มีชื่อเสียงเป็นที่รู้จักน่าเคารพนับถือ มาสร้างจุดดึงดูดให้กับ งานพิมพ์

2.2.3.2 ลดรายละเอียดของภาพ

ลดรายละเอียดของภาพ ตัดรายละเอียดส่วนเกินอื่นๆออก เหลือไว้เท่าที่จำเป็นเพื่อนำให้ผู้อ่านทู่เม ความสนใจไปยังจุดมุ่งหมายที่ต้องการ

2.3 ประวัติ Steven Meisel

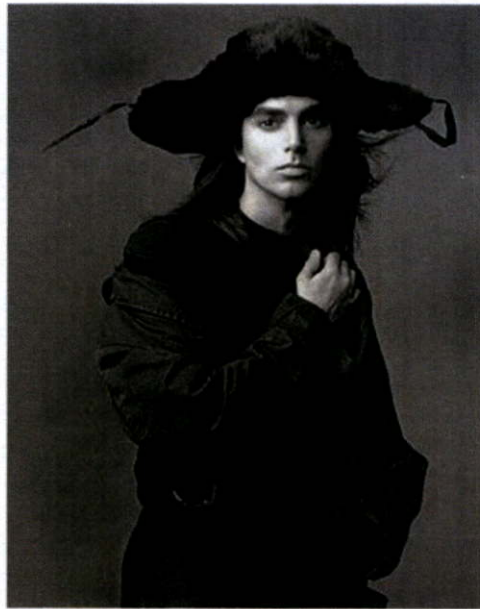

ภาพที่ 4 Steven Meisel

ที่มา : Steven Meisel [online], Accessed 27 March 2014, Available from <http://models.com/models/Steven-Meisel>

Steven Meisel เกิดในปี 1955 และเติบโตใน New York เขาหลงใหลในความงามและวงการนางแบบตั้งแต่วัยเยาว์ เห็นได้จากความชื่นชอบในการวาดภาพผู้หญิงของเขาในขณะที่ยังเด็กทั่วไปมักเล่นกับของเล่น ในอดีต Meisel เคยนํานิตยสาร เช่น Vogue และ Harper's Bazaar มาใช้เป็นแหล่งข้อมูลเพื่อสร้างแรงบันดาลใจในการวาดภาพ Meisel มีความชื่นชอบเกี่ยวกับสตรีในแวดวงชนชั้นสูง อาทิ Gloria Guinness และ Babe Paley ซึ่งได้สร้างอิทธิพลต่อเขาทางแนวคิดเกี่ยวกับความงามและแวดวงชนชั้นสูง นอกจากนี้เขายังมีแม่และน้องสาวเป็นต้นแบบอีกด้วย

Meisel จบการศึกษาจาก Manhattan's High School of Art and Design และศึกษาต่อที่ Parsons The New School for Design ทางด้านภาพประกอบแพชชั่น

Meisel เริ่มต้นจากการทำงานเป็นนักวาดภาพประกอบให้แก่ Halston ซึ่งเป็นแฟชั่นดีไซน์เนอร์ และเขายังสอนการวาดภาพประกอบที่ Parsons อีกด้วย เขาไม่เคยคาดหวังว่าจะได้เป็นช่างภาพจนกระทั่งเมื่อเขาได้มีโอกาสทำงานเป็นนักวาดภาพประกอบที่ Women's Wear Daily และได้รับการเชื้อเชิญจาก Oscar Reyes ให้ไปถ่ายภาพนางสาวคนหนึ่งของเขา ซึ่งหนึ่งในนั้นคือ Phoebe Cates และนางแบบเหล่านี้บางส่วนได้ไปแคสที่นิตยสาร Seventeen และใช้รูปภาพของ Meisel ในพอร์ทโฟลิโอของพวกเขาด้วย ซึ่งทีมงานของ Seventeen ก็ได้ประทับใจภาพถ่ายของเขามาก และได้ชักชวนให้ Meisel ไปร่วมงานด้วย อันเป็นจุดเริ่มต้นแห่งการทำงานบนเส้นทางช่างภาพของเขา

Meisel ได้ร่วมงานกับนิตยสารแฟชั่นมากมาย รวมถึง Vogue สหรัฐอเมริกา และ Vogue อิตาลี โดยที่เข้าได้ฝากฝีมือไว้บนทุกหน้าปกของ Vogue มาเป็นระยะเวลากว่า 20 ปี แล้ว นอกจากนี้ Meisel ยังมีผลงานภาพถ่ายปกอัลบั้มเพลงอีกมากมาย อาทิ อัลบั้ม 'Like A Virgin' ของ Madonna และอัลบั้ม 'Daydream' ของ Mariah Carey ผลงานของเขายังปรากฏบนปกซิงเกิ้ล 'Fantasy' ของ Maria Carey รวมถึงซิงเกิ้ล 'Bad Girl' และภาพบนแผ่นดิสก์ในซิงเกิ้ล 'Fever' ของ Madonna อีกด้วย

Meisel นั้นเป็นเกย์โดยเปิดเผย เขาถูกกล่าวหาว่าเป็นผู้ที่ให้สัมภาษณ์หรือถูกถ่ายรูปน้อยมาก อย่างไรก็ตามในบางกรณีนั้นเป็นข้อยกเว้น เขาให้สัมภาษณ์กับ Ingrid Sischy ใน Vogue อิตาลี และในปีถัดมาเขาก็ได้ยอมให้สัมภาษณ์กับนิตยสาร O32c ซึ่งเป็นนิตยสารของ Alexandre de Looz ภายใต้ชื่อบทความว่า 'Who is Steven Meisel?' ซึ่งอยู่ในแผ่นพับความยาว 14 บนปก Vogue อิตาลี เพื่อรำลึกถึงถึงผลงานหน้าปก Vogue ที่เขาได้สร้างสรรค์มาเป็นเวลายาวนานถึง 20 ปี

ผลงานทั้งหมด

- 1974 ทำงานเป็นนักวาดภาพประกอบให้กับ Women's Wear Daily
- 1979 ร่วมงานครั้งแรกในฐานะช่างภาพกับนิตยสาร Seventeen
- 1982 ถ่ายภาพแฟชั่นฟอรัฟโฟลิโอสำหรับนิตยสาร Vogue โดยมีนางแบบคือ Marisa Indri
- 1983 Stephen Sprouse ดีไซน์เนอร์ซึ่งเป็นเพื่อนกับ Meisel ได้ขอให้ Meisel ถ่ายภาพเสื้อผ้าเครื่องแต่งกายให้เขา ซึ่งผลงานที่ออกมาได้ทำให้ Sprouse มีชื่อเสียงขึ้นอย่างรวดเร็ว
- 1984 ถ่ายภาพ Madonna บนหน้าปกอัลบั้ม Like a Virgin
- 1986 เริ่มทำงานกับนางแบบชื่อดังมากมาย อาทิ Christy Turlington, Linda Evangelista และ Naomi Campbell ซึ่งการร่วมงานครั้งนี้ทำให้พวกเขาใกล้ชิดและสนิทสนมกับมาก โดยภายหลัง Naomi ได้กล่าวว่า Meisel นั้นเป็นเหมือนส่วนหนึ่งของครอบครัว และเธอได้เรียนรู้สิ่งต่างๆ จาก Meisel มากมาย ซึ่งเป็นประสบการณ์ที่ดีมากที่ได้ทำงานร่วมกับเขา
- 1988 ถ่ายหน้าปกครั้งแรกให้กับ Vogue อิตาลี หลังจากถ่ายผลงานชิ้นนี้แล้ว ทำให้ Meisel ได้ถ่ายหน้าปก Vogue ทุกฉบับกว่า 20 ปี จนถึงปัจจุบันและจะถ่ายต่อเนื่องไปอีกในอนาคต
- 1992 ร่วมงานกับ Madonna ในการทำหนังสือที่ชื่อว่า Sex
- 1993 ได้เข้ารับรางวัลที่ Council of Fashion Designers of America ซึ่งในพิธีมอบรางวัลนั้น เข้าได้กล่าวสุนทรพจน์เป็นเพียงแค่ข้อความสั้นๆ ว่า "ขอบคุณมาก"
- 2004 ถ่ายแคมเปญร่วมกับ Prada เป็นครั้งแรก และเขาก็ได้ถ่ายทุกแคมเปญของ Prada นับตั้งแต่วันนั้นเป็นต้นมา
- 2008 ทำงานร่วมกับ Franca Sozzani ซึ่งเป็นบรรณาธิการของ Vogue อิตาลี โดยได้จัดทำนิตยสารฉบับพิเศษซึ่งถ่ายภาพนางแบบผิวดำโดยเฉพาะ โดย Sozzani ให้เหตุผลว่า "ในยุค" 70 นั้นแฟชั่นเคยเปิดกว้างกว่านี้ รวมถึงยุค 80 ด้วย แต่แฟชั่นทุกวันนี้ตกต่ำอย่างที่ไม่เคยเป็นมาก่อน ไม่เชื่อของคุณโฆษณาสี แล้วคุณจะพบว่าไม่มีผู้หญิงผิวดำอยู่เลย"
- 2009 ได้รับการเขียนประวัติส่วนตัวลงใน Vogue ฉบับเดือนพฤษภาคม

2.3.1 Steven Meisel and Killer Vogue Fashion

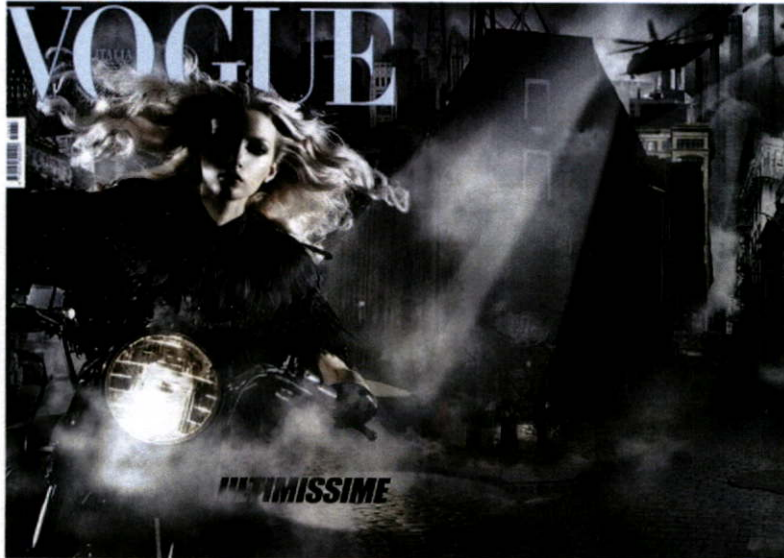

ภาพที่ 5 Killer Vogue 2005 [1]

ที่มา: Steven Meisel and Killer Vogue Fashion [online], Accessed 27 December 2014, Available <http://www.oknation.net/blog/print.php?id=450590>

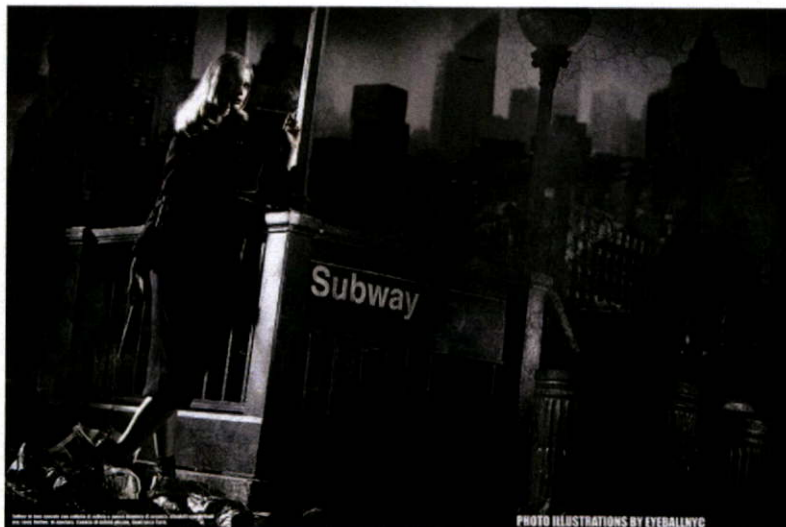

ภาพที่ 6 Killer Vogue 2005 [2]

ที่มา: Steven Meisel and Killer Vogue Fashion [online], Accessed 27 December 2014, Available <http://www.oknation.net/blog/print.php?id=450590>

2.3.1 Steven Meisel and Killer Vogue Fashion



ภาพที่ 7 Killer Vogue 2005 [3]

ที่มา: Steven Meisel and Killer Vogue Fashion [online], Accessed 27 December 2014, Available <http://www.oknation.net/blog/print.php?id=450590>



ภาพที่ 8 Killer Vogue 2005 [4]

ที่มา: Steven Meisel and Killer Vogue Fashion [online], Accessed 27 December 2014, Available <http://www.oknation.net/blog/print.php?id=450590>

2.3.1 Steven Meisel and Killer Vogue Fashion



ภาพที่ 9 Killer Vogue 2005 [5]

ที่มา: Steven Meisel and Killer Vogue Fashion [online], Accessed 27 December 2014, Available <http://www.oknation.net/blog/print.php?id=450590>



ภาพที่ 10 Killer Vogue 2005 [6]

ที่มา: Steven Meisel and Killer Vogue Fashion [online], Accessed 27 December 2014, Available <http://www.oknation.net/blog/print.php?id=450590>

2.3.1 Steven Meisel and Killer Vogue Fashion



ภาพที่ 11 Killer Vogue 2005 [7]

ที่มา: Steven Meisel and Killer Vogue Fashion [online], Accessed 27 December 2014, Available <http://www.oknation.net/blog/print.php?id=450590>



ภาพที่ 12 Killer Vogue 2005 [8]

ที่มา: Steven Meisel and Killer Vogue Fashion [online], Accessed 27 December 2014, Available <http://www.oknation.net/blog/print.php?id=450590>

2.3.1 Steven Meisel and Killer Vogue Fashion



ภาพที่ 13 Killer Vogue 2005

ที่มา: Steven Meisel and Killer Vogue Fashion [online], Accessed 27 December 2014, Available <http://www.oknation.net/blog/print.php?id=450590>



ภาพที่ 14 Killer Vogue 2005

ที่มา: Steven Meisel and Killer Vogue Fashion [online], Accessed 27 December 2014, Available <http://www.oknation.net/blog/print.php?id=450590>

2.3.1.1 วิเคราะห์ลักษณะจุดเด่นของผลงานของ Steven Meisel

ภาพถ่ายชุดนี้เขาได้ถ่ายให้กับนิตยสาร Vogue ในปี 2005 โดยใช้ชื่อชุดว่า Killer Vogue โดยงานของ Steven Meisel มีความเป็นเอกลักษณ์ในเรื่องของการเล่าเรื่องในรูปแบบของ Narrative ซึ่งเป็นการเล่าเรื่องโดยการเชื่อมโยงเหตุการณ์ สถานที่ เข้าด้วยกัน การใช้แสงเงา ที่จัดซึ่งเป็นสไตล์ของฟิล์มขาวดำโดยแท้ และ โทนของภาพ การแต่งกาย การใช้สถานที่ ที่ส่งทำให้งานออกมามีเสน่ห์ และ ได้อารมณ์ของความเป็นฟิล์มขาวดำเป็นอย่างดี และ การใช้ท่าโพส และ พรอพประกอบซึ่งเสนอถึงความรุนแรง ความไม่ปลอดภัยความหมองหม่นได้เป็นอย่างดี

2.4 ประวัติ หมอเก ลุยซ บอริเจส

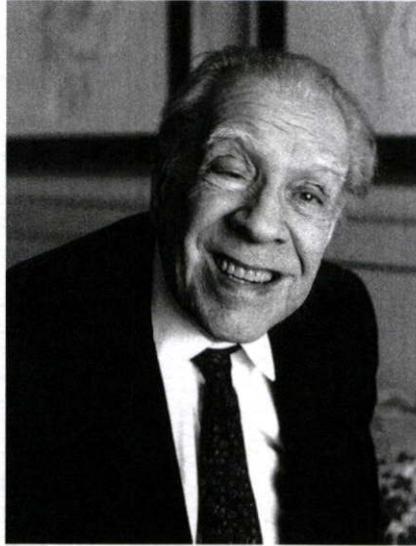

ภาพที่ 15 หมอเก ลุยซ บอริเจส (Jorge Luis Borges)

ที่มา : หมอเก ลุยซ บอริเจส [ออนไลน์] , สืบค้น 22 มีนาคม 2557 , เข้าถึงได้จาก

<http://juandahlmann.wordpress.com/2008/05/30/>

[author-spotlight-jorge-luis-borges/](http://juandahlmann.wordpress.com/2008/05/30/author-spotlight-jorge-luis-borges/)

Jorge Luis Borges

หมอเก ลุยซ บอริเจส (Jorge Luis Borges) นักเขียนกวีชาวอาร์เจนตินา เกิด
ในบัวโนสไอเรส (Buenos Aires) ประเทศอาร์เจนตินา เมื่อวันที่ 24 สิงหาคม 1899 และ
เสียชีวิต เมื่อวันที่ 14 มิถุนายน 1986 อายุ 86 กรุงเจนีวา (Geneva) ประเทศสวิตเซอร์แลนด์

เมื่ออายุ 9 ขวบ เด็กชายฆอร์เก ลูอิส บอร์เจส ได้แปลเทพนิยาย "The Happy Prince" ของออกสการ์ ไวลด์เป็นภาษาสเปน ลงในนิตยสารท้องถิ่น แต่เพื่อนๆ ไม่เชื่อ คิดว่าพ่อของเขาเป็นผู้แปล บอร์เจสเรียนหนังสืออยู่ที่บ้าน (Homeschool) แบบสองภาษาจนถึงอายุ 11 ปี เด็กชายบอร์เจสอ่านเช็คสเปียร์ฉบับภาษาอังกฤษตอนอายุ 12 ปี บ้านของเขามีห้องสมุดขนาดใหญ่มีหนังสือมากกว่าพันเล่ม ถ้ามีใครถามว่าสิ่งที่มีความหมายที่สุดในชีวิตเขาคืออะไร เขาจะตอบว่า "ห้องสมุดของพ่อ" ถ้าถามว่าเขาจดจำอะไรได้บ้างในวัยเด็ก เขาตอบว่า"ภาพประกอบในหนังสือ ฮัคเคิลเบอรี่ ฟิน และ Life on The Mississippi กับ Roughing It ภาพประกอบในอาหรับราตรีและในงานของดิคเกนส์"จึงไม่น่าแปลกใจแต่อย่างใดที่เขาบอกว่าเขาเป็นนักอ่านมากกว่านักเขียน บอร์เจสอ่านหนังสือมากจนเคยฝันอยากเป็นเจ้าชายแฮมเล็ต (โนแฮมเล็ต ของเช็คสเปียร์) เป็นราชโกลนนิคอฟ (ตัวเอกในอาชญากรรมกับการลงทัณฑ์ของดอสโตเยฟสกี) ต่อ มาพ่อของเขามีปัญหาทางสายตา ครอบครัวบอร์เจสจึงย้ายไปอยู่สวิสเซอร์แลนด์เพื่อรับการรักษา ซึ่งที่นี่เขาได้เรียนภาษาฝรั่งเศสและเยอรมัน

ด้วยสาเหตุทางพันธุกรรมสายตาของบอร์เจสเริ่มพร่ามัวตอนอายุสามสิบ และบอดสนิทเมื่ออายุ 50 ปี เมื่อนึกถึงสิ่งที่สูญเสียไป บอร์เจสบอกตัวเองว่า "ใครจะรู้จักตัวเองดีเท่าคนตาบอดเล่า?" เมื่อตาบอดสนิทเขาเริ่มเขียนบทกวีมากขึ้น เพราะสามารถจดจำงานของตัวเองได้ง่ายกว่างานเขียนอื่น บอร์เจสมีแม่เป็นเลขาส่วนตัวให้จนกระทั่งแม่เสียชีวิตไปในวัย 99 ปี งานที่สร้างชื่อเสียงให้บอร์เจสได้แก่ Ficciones (1944) และ The Aleph (1949) ซึ่งเป็นงานรวมเรื่องสั้น งานเขียนของเขาจัดอยู่ในประเภทนิยายวิทยาศาสตร์และลัทธิมนมัทศจรรย์ (magical realism) นักวิชาการมีความเห็นว่าการตาบอดของบอร์เจสทำให้เขาใช้จินตนาการได้กว้างไกลส่งผลให้เกิดนวัตกรรมทางภาษาขึ้น จอห์น แมกซ์เวล คูตซี นักเขียนรางวัลพูลิตเซอร์โพธิ์สองปีซ้อนและรางวัลโนเบลปี 2003 พูดถึงบอร์เจสว่า "เขาได้สร้างนวัตกรรมทางด้านภาษานวนิยายขึ้น อันเป็นการรุกรายทางให้นักเขียนอเมริกันเชื้อสายสเปนรุ่นใหม่ที่น่าจับตามอง"

บอร์เจสยังเป็นนักแปลด้วย เขาแปลงานจากภาษาอังกฤษ ฝรั่งเศส เยอรมัน เป็นภาษาสเปน นักเขียนที่เขาเคยแปลผลงานได้แก่ เอ็ดการ์ แอลลัน โป ฟรันซ์ คาฟคา เฮอริมาน เฮสเส รัดยาร์ด คีปลิง วิลเลียม ฟอล์คเนอร์ วอลท์ วิทแมน และเวอร์จิเนีย วูล์ฟ

ส่วนคำถามที่ว่าทำไมเขาถึงไม่ได้รางวัลโนเบลสักที่เขาตอบติดตลกว่า "เป็นประเพณีของทางสแกนดิเนเวียที่จะไม่ให้รางวัลโนเบลผม" บอร์เจสเสียชีวิตขณะอายุได้ 86 ปี

ประวัติโดยสังเขป

ในปี 1914 ทางครอบครัวของ Jorge Luis Borges ได้ย้ายไปอยู่ที่ประเทศสวิสเซอร์แลนด์

ในปี 1921 Jorge Luis Borges ได้กลับไปยังประเทศอาร์เจนตินา และได้เริ่มเขียน เผยแพร่บทกวีและเขายังได้ทำงานเป็นบรรณารักษ์และวิทยากรสาธารณะ

ในปี 1955 เขาได้รับแต่งตั้งเป็นผู้อำนวยการของห้องสมุดประชาชนแห่งชาติ (Biblioteca Nacional) และเป็นอาจารย์สอนวรรณคดีที่มหาวิทยาลัยบัวโนสไอเรส (Buenos Aires)

ในปี 1971 ซอร์เก ลูอิซ บอร์เจส ได้รับรางวัลรางวัลเยรูซาเล็ม ซึ่งงานของเขาถูกแปล และเผยแพร่อย่างกว้างขวางในประเทศสหรัฐอเมริกาและในยุโรป

Jorge Luis Borges เขาเป็นหนึ่งในผู้เขียนที่โดดเด่นหลายคนที่ไม่เคยได้รับเกียรติรางวัลโนเบล ผู้สังเกตการณ์บางคนคาดการณ์ว่า Jorge Luis Borges ไม่ได้รับรางวัลเพราะมุมมองของเขาอนุรักษนิยมทางการเมือง

ผลงานทั้งหมด

| | |
|---|------------------------------|
| A Universal History of Infamy | This Craft of Verse |
| Ficciones | Fervor de Buenos Aires |
| The Aleph | Luna de enfrente |
| El Hacedor (Dreamtigers) | Cuaderno San Martín |
| Personal Anthology | El Hacedor |
| Labyrinths | El Otro, el mismo |
| Doctor Brodie's Report | Para las seis cuerdas |
| The Book of Sand | Elogio de la sombra |
| The Library of Babel (Illustrated) | El oro de los tigres |
| Everything and Nothing | La rosa profunda |
| Discusión | La rosa profunda |
| Historia de la eternidad | La moneda de hierro |
| Other Inquisitions | Historia de la noche |
| Seven Nights | La cifra |
| La cifra | Borges on Writing |
| Selected Poems, 1923-1967 | Los conjurados |
| Six Problems for Don Isidro Parodi | Collaborations |
| Chronicles of Bustos Domecq | Extraordinary Tales |
| The Book of Imaginary Beings | Borges at Eighty |
| An Introduction To American Literature | Interviews and Conversations |
| New Chronicles of Bustos Domecq | Atlas |
| Jorge Luis Borges: Conversations | |
| With Borges on an Ordinary Evening in Buenos Aires: A Memoir | |
| The Gold of the Tigers, Selected Later Poems: A Bilingual Edition | |
| Twenty Four Conversations with Borges: Interviews by Roberto Alifano, 1981-1983 | |

2.5 รวมเรื่องสั้นชุด “เพชรฆาตข้างถนน”

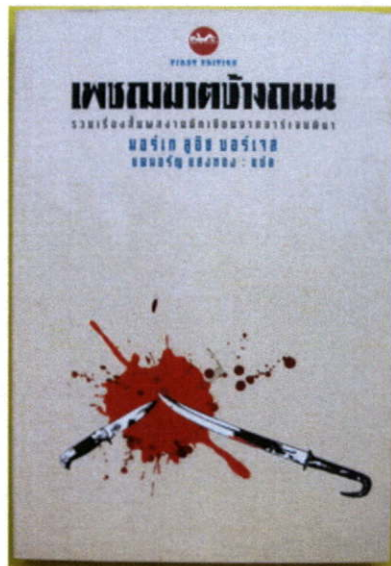

ภาพที่ 16 เพชรฆาตข้างถนน

ที่มา : เพชรฆาตข้างถนน [ออนไลน์] , สืบค้น 22 มีนาคม 2557 , เข้าถึงได้จาก

<http://ehwazworld.blogspot.com/2010/04/jorge-luis-borges.html>

รวมเรื่องสั้นชุด “เพชรฆาตข้างถนน” ของบอร์เจส คล้ายว่าจะไม่ได้เล่นกับวิธีการเล่าเรื่องซับซ้อนนัก เพราะเขาเขียนถึงชีวิตของคนสามัญที่อยู่ในวิถีของความดิบเถื่อน อย่างพวกโคบาลเกาใจ – นักเลงพื้นบ้านของอาร์เจนตินา ซึ่งยึดถือเอาความกล้าหาญเป็นสรณะ และชอบพิสูจน์กันด้วยการดวลมีด แต่ตำนานอันน่าตื่นเต้นและชวนหลงใหลของนักเลงมีดเหล่านี้เองที่บอร์เจสหยิบมาพลิกเหลี่ยมมูมไปมาเป็น 15 เรื่องสั้นเริ่มจากเรื่องแรกเป็นเรื่องสั้นหักมุมว่าด้วยความกล้าหาญอันเป็นอุดมคติที่ชวนให้คุ้ยไม่ไ้อวดในวิถีของชายเถื่อนทั้งหลาย แต่เมื่อต้องเผชิญกับเหตุการณ์ที่เกิดขึ้นจริง ซึ่งมีตัวแปรซับซ้อนมากกว่าที่จะจำแนกได้ชัดเจน ความยกย่องก็ปรากฏออกมาทำทลายความหมายของอุดมคตินั้น ด้วยแก่นสารที่จริงจัง อุจาดตา และทั้งไร้แก่นสารชวนแว้งคว้างไปพร้อมกัน

2.5.1 เนื้อเรื่องเพศฆาตข้างถนน

ที่มา : เพศฆาตข้างถนน [ออนไลน์] , สืบค้น 22 มีนาคม 2557 , เข้าถึงได้จาก
<http://ehwazworld.blogspot.com/2010/04/jorge-luis-borges.html>

เรื่องราวพูดถึง ฟรานซิสโก เรย์ล มีชื่อกระฉ่อนในแถบวิชาดาริตานี่ มันคนนี้ใช้มีดเป็นอาวุธประจำตัว การแต่งตัวดูฉลาด มันมีประวัติว่าเคยฆ่าคนมาแล้วสองคน มันมีมาดเท่ แต่คืนนี้ทำให้ได้รู้ว่าธาตุแท้มันเป็นอย่างไร ในคืนเกิดเหตุมันมีรถม้าคันหนึ่ง มีคนแต่งตัวสีดำสองคน คลุมตนเองด้วยเสื้อปอนโซ คนนี้คือนายโคฆาต นักเลงจากย่านนอร์ธไซด์ฟากเหนือ เป็นที่แน่ๆมันมาเพื่อหาเรื่องทะเลาะวิวาท คืนนั้นข้าและเพื่อนพ้องอยู่ที่โรงเตี๊นรำของนางมุเลีย เหล้ายากี่อุดมสมบูรณ์ ในบรรดาที่เตี๊นรำนางลูลูฮันสวยกว่าใครทั้งสิ้น นางคนนี้เป็นคู่ของฮัวเรซ ในขณะที่ดนตรีบรรเลงก็มีเสียงเคาะประตูอย่างแรง เสียงห้าวใหญ่เรียกให้คนข้างในเปิดประตู ต่อมาคนข้างนอกก็เอาไหล่กระแทกประตูออกมา คนนี้คือ ฟรานซิสโก เรย์ล มันเดินเข้ามาทำเหมือนเราไม่มีตัวตน ไม่มีใครเลยที่บังอาจกีดขวางทางของมันเลย ตลอดเวลาจากการถูกทำทนายโรเซนโด ฮัวเรซยืนนิ่งโดยไม่พูดจาอะไร สีหน้าของมันบอกถึงความกลัว ทำให้รู้ว่ากิตติศัพท์ของมันเป็นสิ่งจอมปลอม นายโคฆาต เดินใกล้ถึงตัวโรเซนโดขึ้นทุกที"กูชื่อเรย์ล กูต้องการรู้จักคนจริง กูได้ยินว่ามีคนมั่งมีดอยู่คนหนึ่ง กูคิดว่ามันคงแน่พอตัว กูเลยอยากเจอกับมัน " สายตาทุกคนมองไปทางคู่ดวลโดยพลัน ฟรานซิสโก เรย์ล กล่าวคำทำทนายไปอีกครั้งฮัวเรซลูลูฮันเดินเข้ามาแล้วชักมีดคู่มือโรเซนโดออกมายื่นให้แก่เจ้าของหลังจากนั้น โรเซนโดสะบัดมีดทิ้งออกไปที่หน้าต่างเหตุผลเดียวที่กูไม่กรี๊ดมึง คือมึงทำตัวน่าสมเพช ปล่อยให้ชายคนนี้ให้มันอยู่ของมันตามลำพังเถอะจ้ะ-หนอย หลอกให้คนคิดว่าเข้ม ที่แท้จิตสนิท ที่โรงเตี๊นรำ ดนตรียังคงส่งเสียงอึ้งคะนึงก็มีแต่เทวดาที่รู้ว่าฮีสองตัวนั้นไปกระทำการอิหร่าดำดิบที่ไหนของมันแน่ แต่มันคงไปกันได้ไม่ไกลซักแคไหนหรือสิ่งที่กำลังจะเกิดขึ้น จากด้านนอก ได้ยินเสียงผู้หญิงร้องไห้ ตามด้วยเสียงห้าวใหญ่ที่มักคุ้นอย่างดี

แต่กลับแผ่วต่ำ เข้าไปซิ เปิดประตูลิโหมาร่าน และ อีสวยลาอุฮันเนราก็เข้ามา สงสัย ฝึจะหลอกอีสวยกระมัง ไม่ใช่ฝึหรือก คนตายต่างหากเล่า พร้อมกับเดินมาแล้วล้มลง มัน บอกว่าหลังจากออกจากโรงเต็นรำ มันสองคนก็พากันไปยังเพิงร้างหลังหนึ่ง พร้อมกับมีใคร คนหนึ่งมาจากไหนไม่รู้ ทำทนายเรย์ลให้ดวลมิดกับมัน และ คนลึกลับคนนั้นก็แทงอ้ายเรย์ล เอาปางตายอย่างทีเห็นกันอยู่ แต่มันก็พูดหนักแน่นว่าไม่ใช่อ้ายโรเซนโดแน่นอน

2.5.2 วิเคราะห์เนื้อเรื่องที่น่ามาประกอบ

จากข้อมูลทีค้นหาเกี่ยวกับ เรื่องสั้น เรื่องเพชรฆาตข้างถนน มีการนำเค้าโครงเรื่อง มาจากชนเผ่าหนึ่งที่อาศัยอยู่ในแถบอเมริกาใต้ ซึ่งเนื้อเรื่องอยู่ในประเทศอาร์เจนติน่า เป็น เรื่องของ เผ่าเกาโจ ซึ่งมีประเด็นหลักๆทีภายในหนังสือต้องการนำเสนอคือ การดวลมิด ซึ่ง การดวลมิดทำให้เกิดประเด็น เกี่ยวกับ จิตใจของมนุษย์ เกี่ยวกับ การทำทนายระหว่างความ เป็นความตาย การกระทำบางอย่างทีเกิดขึ้นแบบไม่ได้คาดคิด เนื้อเรื่องสามารถนำเสนอ ประเด็นนี้ได้เป็นอย่างดี สื่อออกมารจากคาแรกเตอร์ของตัวละครได้เป็นอย่างดี

2.6 FILM NOIR

แม้โลกยุค “สมัยใหม่” จะเต็มไปด้วยความสะดวสบาย การขยายตัวของเมืองใหญ่ และการก้าวกระโดดอย่างว่องไวของเศรษฐกิจ แต่มนุษย์กลับเกิดวิกฤติทางวัฒนธรรม ความสัมพันธ์อันแนบแน่นและการมองโลกแบบใสที่เริ่มหดหาย ผู้คนรู้สึกแปลกแยกและหมดความมั่นใจในตนเอง ภาพยนตร์ นี่แหละที่เปิดเปลือยวิกฤตเหล่านี้ได้อย่างสุดจะแจ้ง

2.6.1 กำเนิดสไตลในเยอรมัน

มันปรากฏชัดๆ เป็นครั้งแรกในหนังเยอรมันเอ็กซ์เพรสชันนิสม์ยุค 1920-30 เช่น ใน *The Cabinet of Dr. Caligari* (1919) *โรเบิร์ต วิน* กำกับ *Nosferatu* 1922 เอฟ ดับเบิลยู เมอร์เนา และ *metropolis* 1927 กับ *m* 1931 ของ ฟลิทซ์ ลัง ซึ่งแม้ตอนนั้นจะยังไม่มีใครบัญญัติคำว่า ภาพยนตร์ ชื่นเรียก แต่งานเหล่านี้ก็มีจุดร่วมตรงการใช้ภาพที่เล่น แสงเงาขาวจัดดำจัด, ไฟล์ชตัดลึก, มุมกล้องต่างจากปกติ เช่นถ่ายแนวเฉียงหรือแนวตั้ง, จัดวางองค์ประกอบภาพแบบจงใจให้บิดเบือน ไม่สมดุล มักถ่ายทำในฉากภายใน เช่น ห้องที่ปิดทึบ หรือ ถ้ำออกภายนอกก็จะเป็นฉากกลางคืนในเมืองใหญ่ เห็นเงาตึกแข็งๆ ตรอกแฉะๆ และแสงไฟวิบวาม

2.6.1.1 1940 – 50

เมื่อเกิดสงครามโลกครั้งที่สอง ผู้กำกับยุโรปก็อพยพไปทำงานในอเมริกาโดยนำ สไตลเหล่านี้มาผสมเข้ากับหนังตระกูลต่างๆ เช่น หนังอาชญากรรม, นักสืบ, ระทึกขวัญ, สยองขวัญ, วิทยาศาสตร์, รัก, ความอยุ่, ความเป็นผู้ใหญ่ จนเกิดหนังในรูปแบบใหม่ซึ่งตอบรับกับสภาพสังคมพอดี อเมริกายุคหลังสงครามกลายเป็นนรกในความหดหู่หวาดระแวงต้องดิ้นรนทุกวิถีทาง สไตลหนังนัวร์ที่เน้นภาพมืดหม่น และ เรื่องราวว่าด้วยการทรยศหักหลังไร้จริยธรรมจึงสะท้อนความจริงของยุคสมัยได้กระแทกใจคนดูอย่างจัง

ลำพังปี 1945 ปีเดียว ฮอลลีวูดก็ทำภาพยนตร์เต็มรูปแบบขึ้นได้ถึง 5 เรื่อง คือ *detour* *เอ็ดการ์ จี อุลเมอร์* กำกับ *mildred pierce* และ *หนัง 3 เรื่อง* ของ ฟริตซ์ ลัง คือ *ministry of fear* *scarlet street* *the woman in the window*

ปี 1946 นักเขียน เดวิด กูดิส พิมพ์นิยายอาชญากรรมชุดแรกของเขา คือ *dark passage* ซึ่งถูกนำไปทำเป็นหนังทันที และในปีเดียวกันนี้ยังมีภาพยนตร์ชั้นดีไหลพรากเป็นทัพ

ทั้ง the blue dahlia จอร์จ มาร์แชล dark cornor เฮนรี แฮททาวเอย์ the postman always rings twice เทย์ การ์เน็ตต์ gilda ชาร์ลส์ วิดอร์ the killers โรเบิร์ต ซิอีอคมัค และ the big sleep เฮาเวิร์ด ฮอว์คส์

2.6.1.2 1980-90 และปัจจุบัน

แล้วฟิล์มหนังยังมีพลังในการบ่งชี้สภาพสังคมอยู่แค่นั้น เมื่อโลกหมุนเข้าสู่ยุค 80 มีผู้ตั้งข้อสังเกตว่า ฟิล์มหนังที่สร้างกันในช่วงปลาย 70 ถึง 80 เริ่มไม่สนใจความจริงตามยุคสมัยเสียแล้วแต่กลับไปยึดใช้รูปแบบของคลาสสิกหนังไม่ยอมเปลี่ยนแปลง เช่น สไตลภาพ, สถานที่, รูปแบบตัวละคร จนเกือบเป็นแค่หนังขายความเป็น retro และ nostalgia เพื่อตอบสนองความต้องการทุกอย่างการหนีจากความจริงแล้วกลับไปสู่อุดมคติ ของมนุษย์ในกระแสบริโภคนิยมยุคโพสต์ โมเดิร์นเท่านั้น

กระนั้นก็ดี มีผู้แย้งว่ายังมีฟิล์มหนังยุคปลาย 80 ถึง 90 จำนวนไม่น้อยที่ดีแม้ภาพสังคมร่วมสมัยได้อย่างร้ายกาจไม่น้อยหน้าฟิล์มหนังในอดีตเช่นกัน โดยเฉพาะหนังที่เล่าเรื่องของตัวละครผู้ไร้อิสรภาพทางจิตใจและ จิตวิญญาณ เพราะถูกกระหน่ำด้วยข้อมูลข่าวสารอันท่วมท้นของลัทธิบริโภคนิยม ซึ่งทำให้พวกเขาจมดิ่งอยู่ในความสิ้นหวังและพากัน อ่อนแออย่างน่าเศร้า

ฟิล์มหนังไม่ได้เป็นตระกูลหนัง แต่ทว่าเป็นสไตล์ที่นำมาใช้กับหนังตระกูลใดก็ได้ไม่ว่าจะเป็นหนังอาชญากรรม สืบสวน รัก ดราม่า ไซ-ไฟ แต่การจะเรียกว่าเรื่องไหนเป็นฟิล์มหนังได้นั้น อาจยึดเกณฑ์ต่อไปนี้

แต่ยุคที่ฟิล์ม noir เฟื่องฟูจริงๆ อยู่ในช่วงต้นปี 1940 จนถึงปลาย 1950 มักเป็นหนังในแนวดราม่าสืบสวนที่มีพล็อตเกี่ยวข้องกับประเด็นอันหมิ่นเหม่ทางศีลธรรม และแรงปรารถนาทางเพศ โดยมีตัวอย่างภาพยนตร์ดังนี้

2.6.2 The Maltese Falcon – 1941



ภาพที่ 17 ภาพยนตร์ Film Noir เรื่อง The Maltese Falcon – 1941

ที่มา : ภาพประกอบงานพิมพ์ [ออนไลน์] , สืบค้น 23 มีนาคม 2557 , เข้าถึงได้จาก

<http://www.poppaganda.net/entertainment/864/>

The Maltese Falcon – 1941 เรื่องราวของโลกีย์ที่มีนักสืบผู้เย็นชาเป็นตัวเอกถือว่าเป็นพล็อตยอดนิยมของฟิล์ม noir ในยุค 1940 เลยทีเดียว สร้างจากนิยายของดาซีลส์ แฮมเมิร์ท ตามติดชีวิตของแซม สเปด (ฮัมฟรีย์ โบการ์ต) นักสืบผู้สุ่มนุ่มลึกที่ต้องมาสะกดรอยตามชายคนหนึ่ง โดยผู้ว่าจ้างก็คือหญิงสาวผู้มีลับลมคมใน และมีความเกี่ยวข้องกับรูปปั้นเหยี่ยวทองคำอันลึกลับที่ชื่อว่า Maltese Falcon เพียงเพื่อจะพบว่าคู่หูของเขาถูกฆ่าตายแถมตัวเขาเองก็กำลังถูกตำรวจตามล่าอีก

2.6.3 Casablanca – 1942



ภาพที่ 18 ภาพยนตร์ Film Noir เรื่อง Casablanca – 1942

ที่มา : ภาพประกอบงานพิมพ์ [ออนไลน์] , สืบค้น 23 มีนาคม 2557 , เข้าถึงได้จาก

<http://www.poppaganda.net/entertainment/864/>

Casablanca – 1942 เมื่อฉากหลังของหนังคือเมืองคาซาบลังกาในสมัยสงครามโลกครั้งที่สองแถมยังได้ มิตร ชัยบัญชา แห่งวงการฟิล์มหนังอย่างฮัมฟรีย์ โบการ์ดมารับบท ริค เบลน อดีตนักเรียกร่องเสรีภาพชาวอเมริกันผู้ถูกขับเปหิจากแผ่นดินแม่มาเปิดบาร์ในคาซาบลังกา ด้วยฝีมือการกำกับของไมเคิล เคอร์ทิซ ที่เชื่อมโยงเรื่องราวของนาซี จุดหมายลี้ลับ ตำรวจฉ้อฉล และขาดไม่ได้กับบทนางเอก อิลซา (อิงกริด เบิร์กแมน) คนรักที่หายตัวไปของพระเอก ทำให้ฟิล์มหนังเรื่องนี้ข้ามสายพันธุ์ไปได้รับการจารึกเป็นภาพยนตร์รักคลาสสิกเรื่องหนึ่งในประวัติศาสตร์โลกเซลลูลอยด์

2.6.4 The Postman Always Rings Twice – 1946



ภาพที่ 19 ภาพยนตร์ Film Noir เรื่อง The Postman Always Rings Twice – 1946
ที่มา : ภาพประกอบงานพิมพ์ [ออนไลน์] , สืบค้น 23 มีนาคม 2557 , เข้าถึงได้จาก
<http://www.poppaganda.net/entertainment/864/>

เรื่องราวสุดแสนจะพิลล์มันน์ของความรักที่ต้องคำสาป ความบงกชพร่องทางศีลธรรม การทรยศและฆาตกรรม แฟรงค์ เซมเบอร์สถูกว่าจ้างโดยนิค สมิธ เจ้าของร้านอาหารวัยกลางคนให้มาช่วยงานในร้าน โดยนิค หารู้ไม่ว่ากำลังทำคุณบูชาโทษเมื่อแฟรงค์ลักลอบเป็นชู้กับเมียของเขา- คอรั่า แถมนางยังกล่อมให้แฟรงค์ช่วยนางฆ่านิคโดยทำให้ดูเหมือนเป็นอุบัติเหตุอีก แน่แน่นอนว่าทุกอย่างไม่ได้เป็นไปตามแผน คู่รักต้องฟันฝ่าอุปสรรคมากมายที่จะทดสอบความรู้สึกที่ทั้งคู่มีให้กัน

2.7 นีโอฟิล์ม noir

นีโอฟิล์ม noir คือ เป็นผลที่เกิดขึ้นทางตรงจากประเภทฟิล์ม noir นักวิจารณ์ภาพยนตร์อเมริกันส่วนใหญ่รู้สึกว่ามี Harper (1966) หรือ Chinatown (1974) เป็นร่องรอยอย่างแรกอย่างแรกของการอุบัติขึ้นของ นีโอ noir

นีโอ noir มีลักษณะต่อไปนี้

1. สีและเทคโนโลยีการถ่ายภาพแบบใหม่
2. มีระบบเรตติ้งที่ถูกจำกัดน้อยกว่าซึ่งสามารถทำให้มีฉากที่รุนแรง โป๊เปลือย และ แก่นเรื่องหยาบกระด้าง เย็นชา
3. มีการนำนิยายสืบสวนขึ้นมาทำใหม่จากเดิมที่เย็นชากว่านี้
4. บทภาพยนตร์จากนักสืบตีหัว กลายเป็นเรื่องของตำรวจแทน
5. เริ่มปรากฏตัวขึ้นของฆาตกรต่อเนื่อง

ฟิล์ม noir ปกติมักจะเป็นเรื่องของนักต้มตุ๋น เหล่าอันธพาลและคนโรคจิต ซึ่งตัวละครเหล่านี้ได้พัฒนาไปเป็นพวกคนโกง เป็นแนวเทคโนโลยีมากขึ้น โรคจิตก็เป็นแบบไซไฟมากขึ้น คาแรคเตอร์เหล่านั้นของนีโอ noir มีความหลากหลายและทำให้มีนง เช่น ฟิล์มเจอนัวร์ "future noir," "agrarian noir," "techno-noir," "parody noir." แต่ว่าประเภทของนีโอ noir ต่อไปนี้ มีลักษณะขององค์ประกอบนีโอ noir ตั้งแต่ 1940 และ พัฒนาคั้งแต่ 1960 เป็นต้นไป

ดังนั้นนีโอเป็นสไตล์ของการทำภาพยนตร์ที่เริ่มในช่วงต้นของ 1960 และยังคงต่อเนื่องถึงปัจจุบัน ซึ่งแสดงถึงด้านมืดของสังคมอเมริกันและความฝัน สไตล์นี้มีทั้ง อาชญากรรม ความหวนกลับ และ ภาพยนตร์สยองขวัญได้ถูกสร้างขึ้นโดยนักเขียน ช่างภาพ นักแต่งเพลง ผู้กำกับ และ นักแสดงที่พยายาม จะเปลี่ยนและสร้าง อารมณ์มืดมน และ แรงจูงใจใหม่ๆ ได้แก่ คุณลักษณะของอเมริกันให้แก่อเมริกัน นีโอ noir หรือ นิว noir เป็น ภาพยนตร์สมัยนิยมที่ รุนแรง และ เป็นสิ่งที่สะท้อน การเยาะเย้ยถากถาง ช่อง 40 ปีของ สงครามเย็น สถานการณ์นิวเคลียร์ที่ไม่สงบ ความไม่แน่นอนทางการเมืองและ การปฏิวัติทางเพศ นีโอ noir จัดการกับเนื้อเรื่องและธีมโดยไม่ได้ใช้ความพยายามจากรูปแบบเดิมแต่ ฟิล์ม noir ใช้ลักษณะของ ตำรวจที่เสื่อมทราวม ฆาตกรต่อเนื่อง คนโรคจิต และคนคูหนึ่งซึ่ง

หลบหนีจากกฎหมาย นีโอนัวร์ มีลักษณะของตัวละครที่เคราะห์ร้าย นำเสนอแนวประโลมโลก เชิงจิตวิทยา การสืบสวน และริ้มแบบตะวันตก มันใช้ประโยชน์จากความหลากหลายของนวัตกรรมทางเทคโนโลยีที่เริ่มในกลางทศวรรษ 1950 เริ่มด้วย CinemaScope, VistaVision และการใช้ไวต์สกรีนและสี นอกจากนี้ยังเพิ่มมุมมองของความรุนแรงจากภาพยนตร์นัวร์ยุคก่อน และทำให้ผู้ชมรู้สึกอึดอัด แม้จะออกจากโรงภาพยนตร์แล้วก็ตาม

2.7.1 วิเคราะห์เทคนิคที่นำมาประกอบ

ฟิล์มนัวร์เป็นสไตล์ภาพยนตร์แนวหนึ่ง นำเสนอเกี่ยวกับด้านมืดในจิตใจของมนุษย์ ต้นฉบับของฟิล์มนัวร์ในยุคแรกเป็นภาพสีชาวดำ มีการใช้แสง / เงาที่ชัดเจน การเล่าเรื่องที่มีเอกลักษณ์ทำให้ชวนติดตาม แต่ในความเหมือนกันของสไตล์ ก็ยังมีความแตกต่างกันอย่างสิ้นเชิง เช่นประเด็นของเรื่อง ความแตกต่างกันของเนื้อเรื่อง ซึ่งก็เป็นสิ่งหนึ่งที่ทำให้ภาพยนตร์ฟิล์มนัวร์ได้รับความนิยมอย่างล้นหลาม และ จะเห็นว่าไม่ว่ายุคไหนๆ ภาพยนตร์ฟิล์มนัวร์ ก็ยังเป็นที่ยอมรับเนื่องจากภาพยนตร์สามารถสื่อถึงสันตารในจิตใจโดยแท้ของมนุษย์ได้เป็นอย่างดี

บทที่ 3
ขั้นตอนการดำเนินงาน

3.1 ขั้นตอนการเตรียมงาน

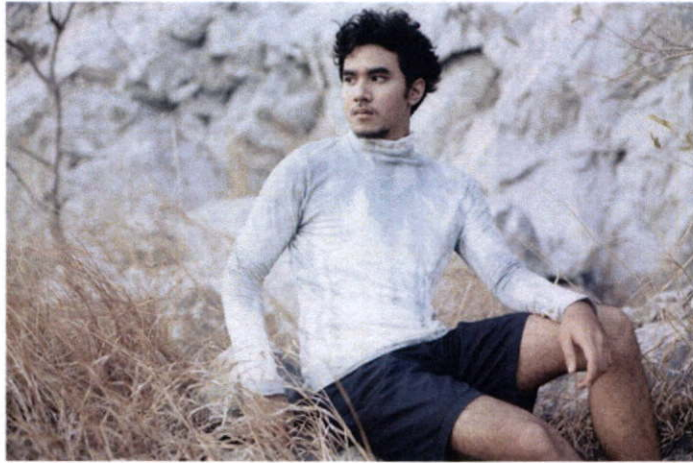

ภาพที่ 18 นายแบบ 1

ชื่อ เจษ รับบท โรเซนโด ฮัวเรซ
น้ำหนัก 77 กก. ส่วนสูง 181 ซม.



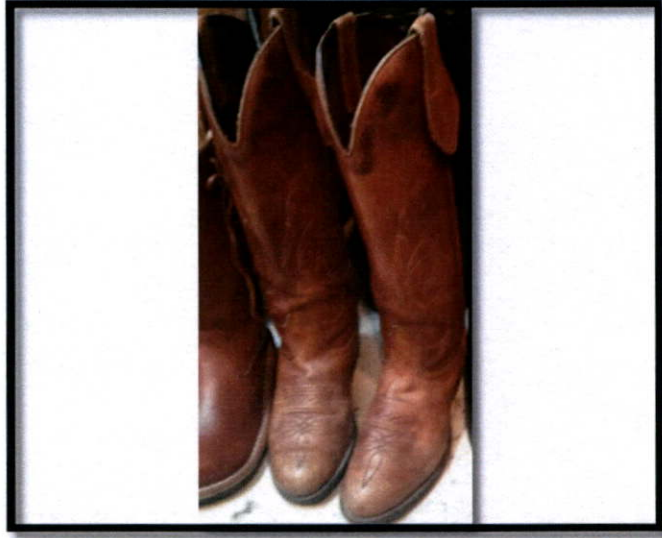

ภาพที่ 19 เครื่องแต่งกายของ ฟรานซิสโก เรย์ล



ภาพที่ 20 มีดโบวี



ภาพที่ 21 นายแบบ 2

ชื่อ แทน วัชรบทร ฟรานซิสโก เรย์ล
น้ำหนัก 68 กก. สูง 184 ซม.





ภาพที่ 23 เครื่องแต่งกายของ โรเซนโด ฮัวเรซ



ภาพที่ 24 นางแบบ 3

ชื่อ หงส์ รับบท นางลาลูฮันเนรา
น้ำหนัก 50 กก. ส่วนสูง 174



ภาพที่ 25 เครื่องแต่งกายของ นางลาลูฮันเนรา

3.2 Sketch และรายละเอียดของภาพ

ภาพที่ 1

เนื้อเรื่อง นางลาลูฮันเนราเลิศล้ำอำไพกว่าใครทั้งหมด นางนี้ใจเผลอเป็นคู่เสนหาของอ้ายโรเซนโด ฮัวเรซ ตามันงามร้ายกาจแท้ แฝงความนัยหลายสิ่ง หลายอย่างนัก

รายละเอียด

1. สถานที่ร้าน Rod ตลาดรถไฟศรีนครินทร์
2. ช่างแสดงความผูกพันของ โรเซนโด ฮัวเรซ และ นางลาลูฮันเนรา
3. โทนภาพ Worm Tone อมดีเหลืออง
4. เทคนิค Fill Flash



ภาพที่ 26 แบบร่าง ภาพที่ 1

ภาพที่ 2

เนื้อเรื่อง “ กูชื่อฟรานซิสโก เรย์ล มาจากนอร์ธไซด์ฟากข้างเหนือ กูต้องการรู้จักคนจริง กูได้
 ยินคนเขาพูดกันว่าในแถบถิ่นนี้มีคนมือมีดจ๋มจ๋มรายหนึ่ง กูคิดว่าอ้ายคนนี่คงจะแน่พอตัว กูเลย
 อยากจะเจอมัน ”

รายละเอียด

1. สถานที่ร้าน Rod ตลาดรถไฟศรีนครินทร์
2. ฉากการทำสูทของ ฟรานซิสโก เรย์ล โรเซนโด ฮัวเรซ และมี นางลาลูฮันเนราประกอบ
3. โทนภาพ Worm Tone อมสีเหลือง
4. เทคนิค Fill Flash



ภาพที่ 27 แบบร่าง ภาพที่ 2

ภาพที่ 3

เนื้อเรื่อง ดวงตาอันหลากหลายความนัยของมัน จ้องมองอ้ายนายโคฆาตแน่แท้ จากนั้นพูดด้วยน้ำเสียงแค้นเคือง หน้อย หลอกให้คนคิดว่าเข้ม ที่แท้จิตสนิท

รายละเอียด

1. สถานที่ร้าน Rod ตลาดรถไฟศรีนครินทร์
2. ฉาก นางลาลูฮันเนรา เดินหนีไป
3. โทนภาพ Worm Tone อมสีเหลือง
4. เทคนิค Fill Flash



ภาพที่ 28 แบบร่าง ภาพที่ 3

ภาพที่ 4

เนื้อเรื่อง เสียงดนตรีดังกึกก้องระงมอยู่ในห้องนั้นราว กับไฟฟ้า อ้ายเรย์ลเดินด้วยท่าที่แข็งแกร่ง แต่มันก็กดอืสวอยแน่น และ ในเพลามินานก็สามารถทำให้อืสวอยเคลิ้ม

รายละเอียด

1. สถานที่ร้าน Rod ตลาดรถไฟศรีนครินทร์
2. ฉากแสดงความผูกพันของ โรเซนโด ฮัวเรซ และ นางลาลูฮันเนรา
3. โทนภาพ Worm Tone อมสีเหลือง
4. เทคนิค Fill Flash



ภาพที่ 29 แบบร่าง ภาพที่ 4

ภาพที่ 5

เนื้อเรื่อง มันบอกว่าหลังจากที่ออกไปกะอ้ายนายโคฆาต มันสองคนก็พากันไปยังเพิงร้าน มีใครคนหนึ่ง ซึ่งไม่รู้ว่ามีมาจากแห่งไหนปรากฏตัวขึ้นทำร้ายนายโคฆาตให้ออกไปควมมิดกับมัน

รายละเอียด

1. สถานที่ร้าน Rod ตลาดรถไฟศรีนครินทร์
2. ฉากการปรากฏตัวของผู้ทำร้ายใหม่ของโรเซนโด ฮิวเรซ
3. โทนภาพ Worm Tone อมสีเหลือง
4. เทคนิค Fill Flash



ภาพที่ 30 แบบร่าง ภาพที่ 5

ภาพที่ 6

เนื้อเรื่อง อ้ายพรานขิลโก เรย์ล จ้องมองดูมันแว่วหนึ่ง มือไม้ของมันกวัดแกว่งอยู่ข้างตัว มีเพียงคำถาม คำถามเดียวอยู่บนใบหน้าของมัน

รายละเอียด

1. สถานที่ร้าน Rod ตลาดรถไฟศรีนครินทร์
2. ฉากแสดงการทำทนายจากตัวละครลึกลับให้โรเซนโด ฮัวเรซออกมาต่อสู้
3. โทนภาพ Worm Tone อมสีเหลือง
4. เทคนิค Fill Flash



ภาพที่ 31 แบบร่าง ภาพที่ 6

ภาพที่ 7

เนื้อเรื่อง ทั้งหมดที่ความตายเขาไปคือความมีชีวิต และ อีนางน้อยก็พูดขึ้นว่า พี่เขาสง่างามมาก แต่เองดูซี ตอนนี้มีอยู่เพียง แค่ออให้แมลงวันตอม

รายละเอียด

1. สถานที่ร้าน Rod ตลาดรถไฟศรีนครินทร์
2. ฉากแสดงจุดจบหรือผลการตัดสินใจของการดวล
3. โทนภาพ Worm Tone อมสีเหลือง
4. เทคนิค Fill Flash



ภาพที่ 32 แบบร่าง ภาพที่ 7

ภาพที่ 8

เนื้อเรื่อง อ้ายคนลึกลับคนนั้นแทงอ้ายนายโคฆาตเอาปางตาย อีสวยสบถว่า มันจนด้วยเกล้าไม่รู้ว่่าอ้ายคนลึกลับนั้นเป็นใคร แต่มันก็พูดหนักแน่นว่่าหาไซ่อ้ายโรเซนโดไม่หรรอก ข้าสงสัยเหมือนกันว่่าจะมีใครเชื่อกั๋นน้ำคำของอีสวยบ้างหรือไม่ว่

รายละเอียด

1. สถานที่ร้าน Rod ตลาดรถไฟศรีนครินทร์
2. ฉากแสดงตัวของผู้ทำทนายอันลึกลับ
3. โทนภาพ Worm Tone อมสีเหลือง
4. เทคนิค Fill Flash



ภาพที่ 33 แบบร่าง ภาพที่ 8

3.3 Block shot



ภาพที่ 34 ภาพถ่าย Block shot ที่ 1

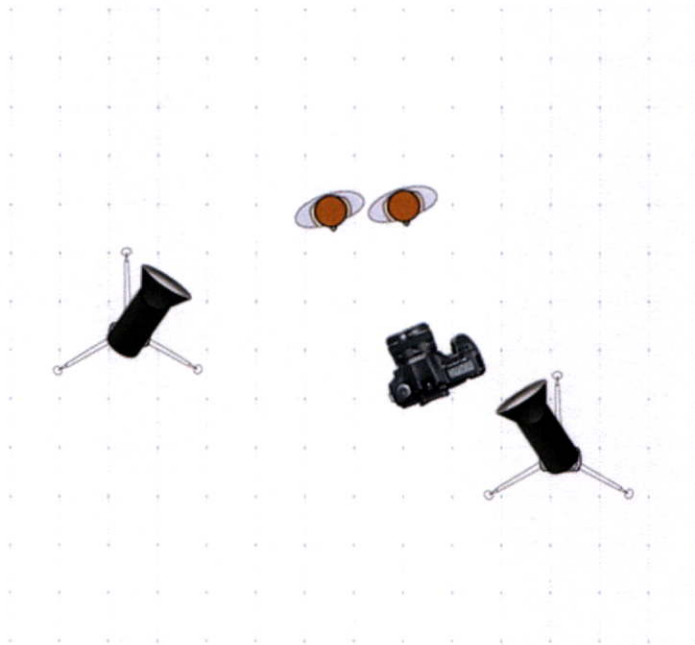

ภาพที่ 35 แผนผังการจัดแสง 1

Block shot



ภาพที่ 36 ภาพถ่าย Block shot ที่ 2

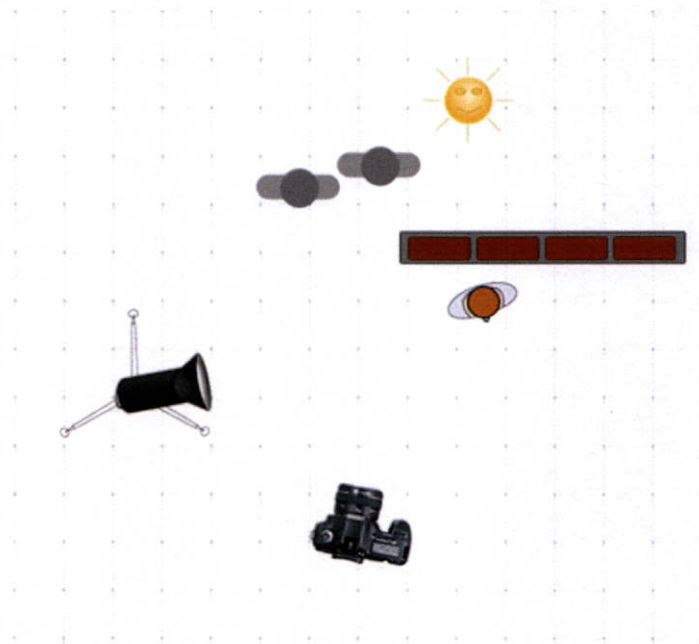

ภาพที่ 37 แผนผังการจัดแสง 2

Block shot



ภาพที่ 38 ภาพถ่าย Block shot ที่ 3

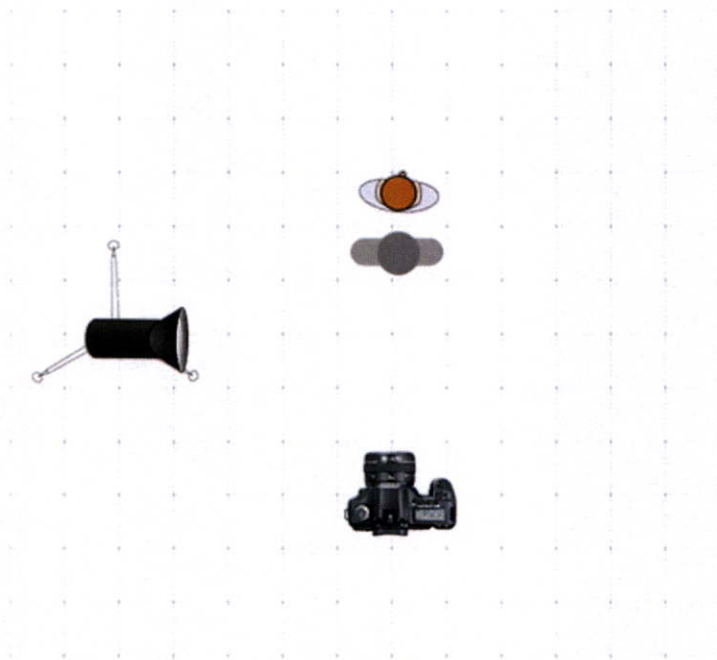

ภาพที่ 39 แผนผังการจัดแสง 3

Block shot



ภาพที่ 40 ภาพถ่าย Block shot ที่ 4

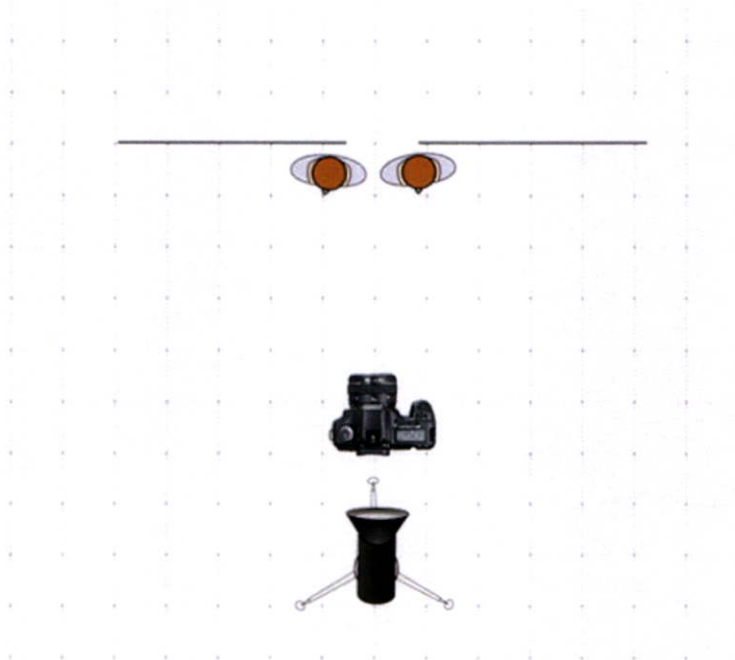

ภาพที่ 41 แผนผังการจัดแสง 1

Block shot



ภาพที่ 42 ภาพถ่าย Block shot ที่ 1

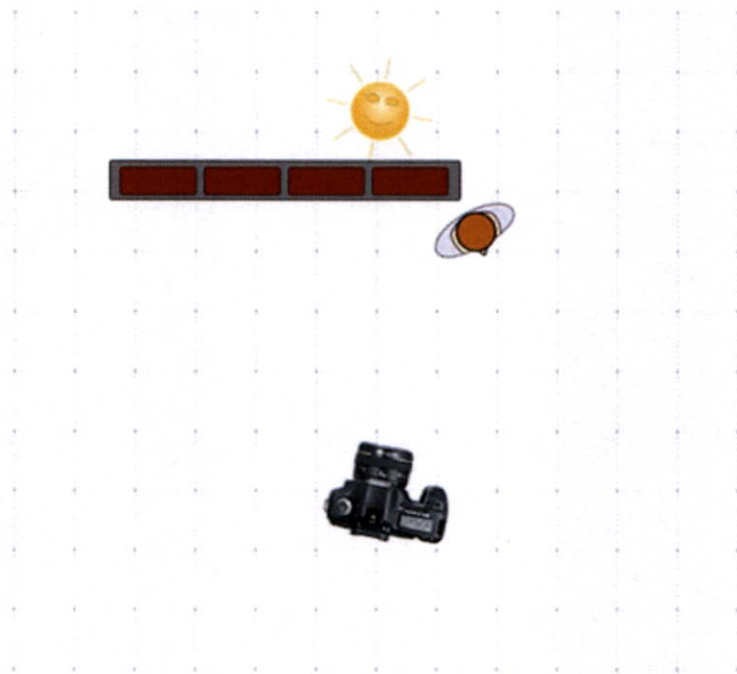

ภาพที่ 43 แผนผังการจัดแสง 1

Block shot



ภาพที่ 44 ภาพถ่าย Block shot ที่ 1

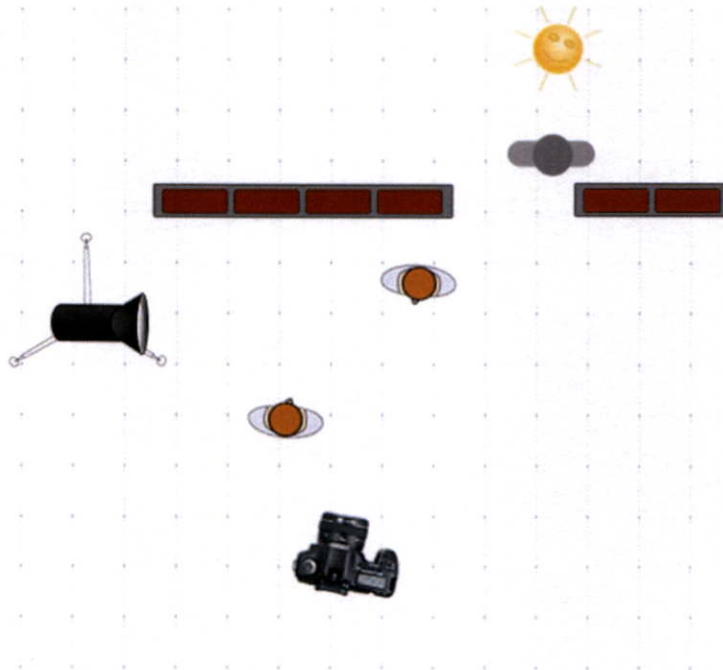

ภาพที่ 45 แผนผังการจัดแสง 1

Block shot



ภาพที่ 46 ภาพถ่าย Block shot ที่ 1

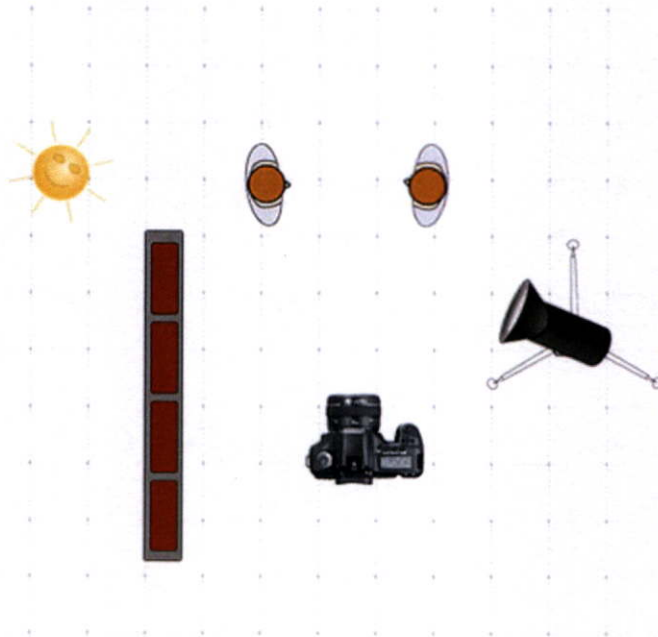

ภาพที่ 47 แผนผังการจัดแสง 1

Block shot



ภาพที่ 48 ภาพถ่าย Block shot ที่ 1

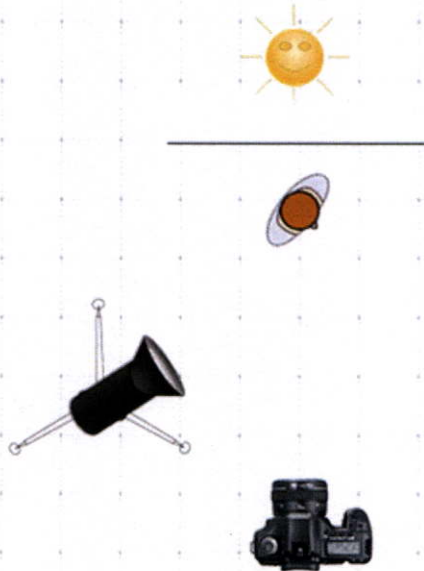

ภาพที่ 49 แผนผังการจัดแสง 1

บทที่ 4

ขั้นตอนการตกแต่งภาพ

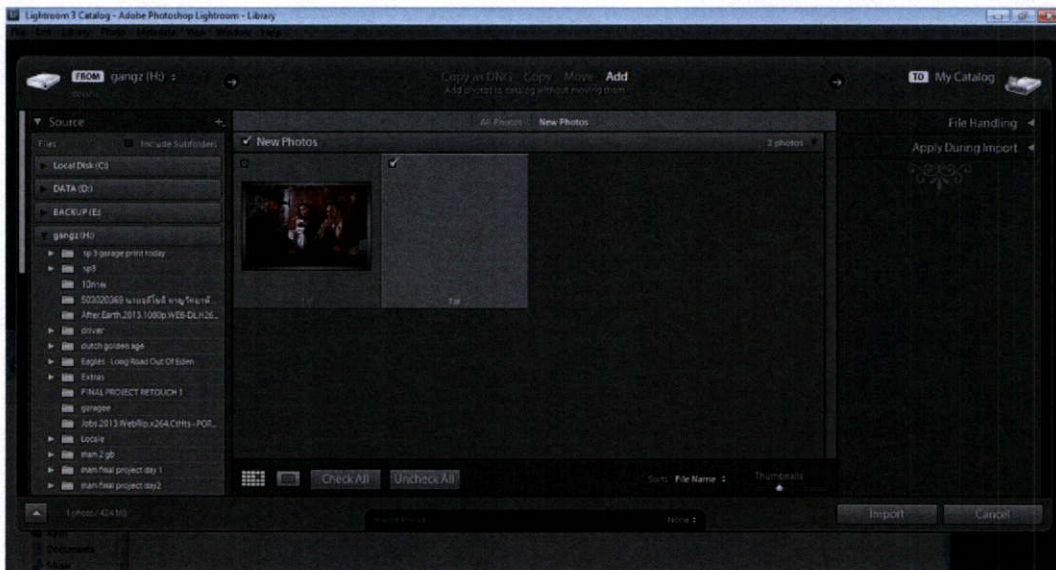

ภาพที่ 50 Retouch 1

ขั้นตอนที่ 1 : เปิดภาพที่ต้องการทำด้วย File > Import Photos.. > เลือกรูปที่ต้องการจะทำ > Import ภาพจะปรากฏขึ้นสู่หน้าจอหลัก > Develop

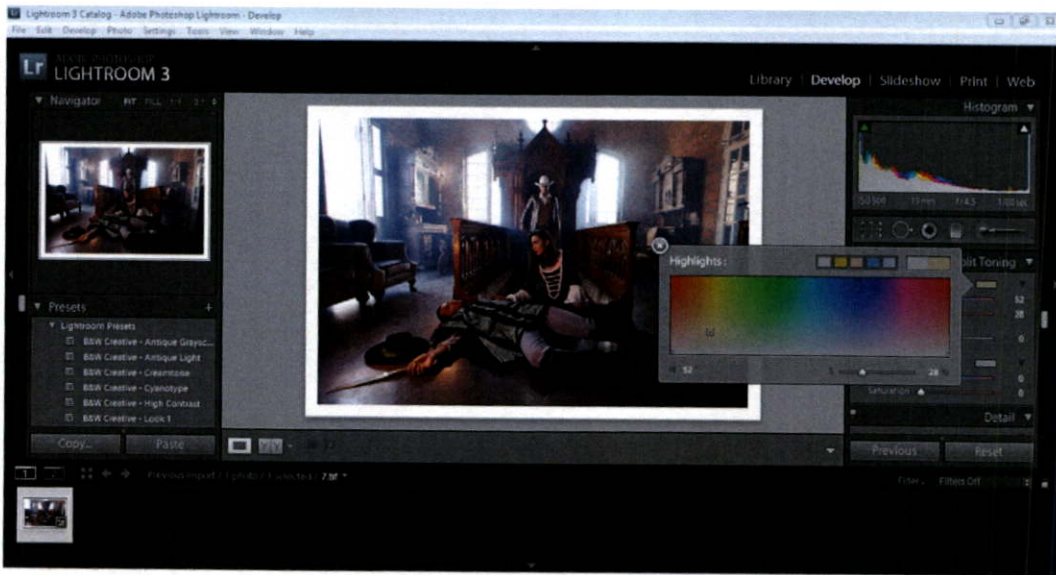

ภาพที่ 51 Retouch 2

ขั้นตอนที่ 2 : เข้าไปที่ Split Toning > Highlights > ปรับให้ค่า Highlights เป็น 52 และ Saturation เป็น 28 ซึ่งจะได้สีเหลืองแก่ในส่วนของ Highlights

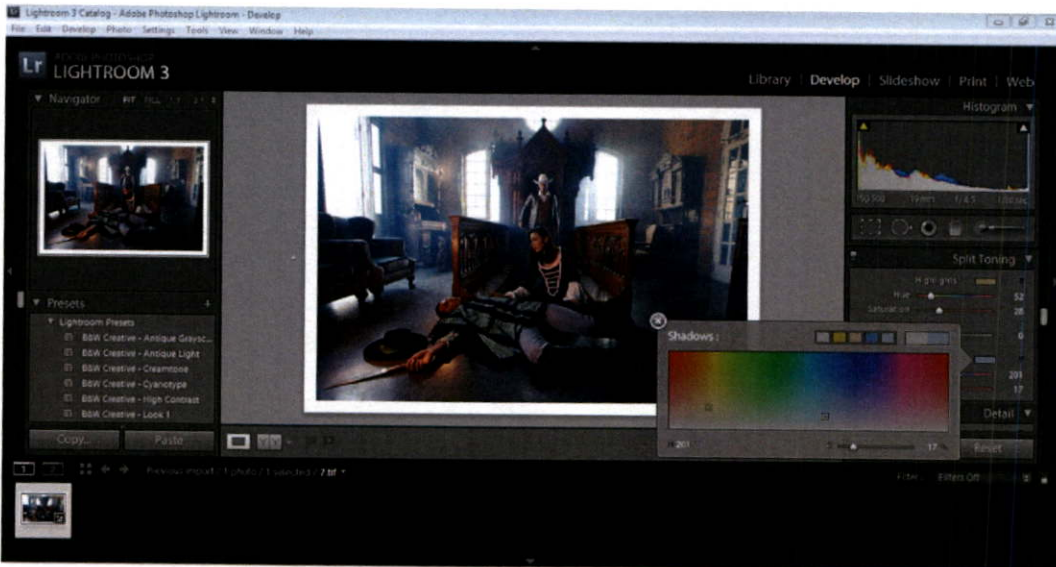

ภาพที่ 52 Retouch 3

ขั้นตอนที่ 3 : เข้าไปที่ Split Toning > Shadows > ปรับให้ค่า Shadows เป็น 201 และ Saturation เป็น 17 ซึ่งจะได้สีน้ำเงินในส่วนของ Shadows

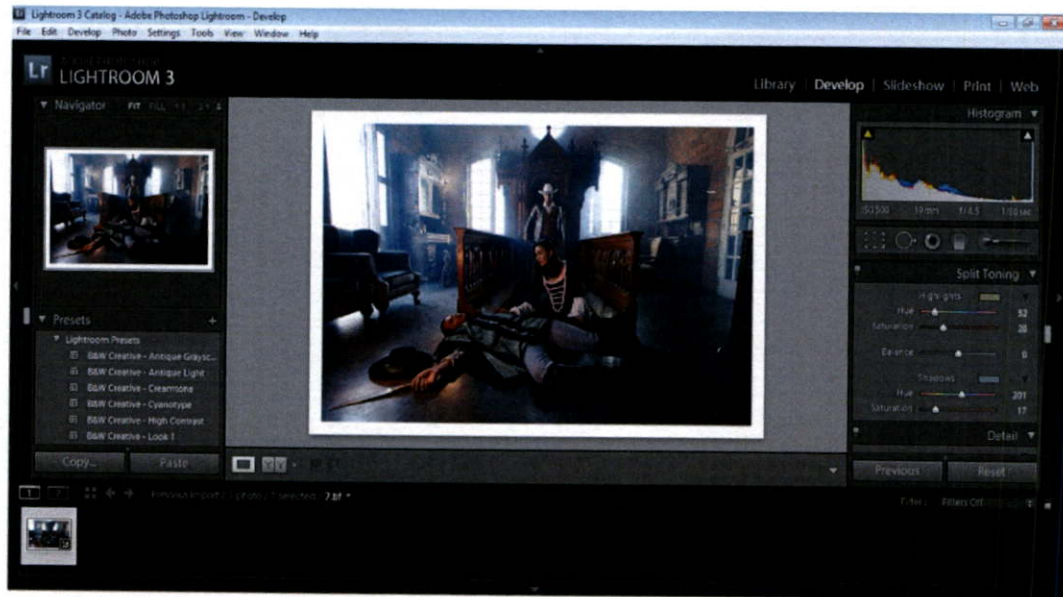

ภาพที่ 53 Retouch 4

ขั้นตอนที่ 4 : ภาพที่เสร็จสิ้น จะทำให้ส่วนของ Highlights อมดีเหลือง และ Shadows อมน้ำตาล

บทที่ 5
ผลงานจริง

















บทที่ 6

บทสรุปและข้อเสนอแนะ

6.1 ปัญหาที่เกิดขึ้นและวิธีการแก้ไข

- ความยากในการควบคุมแบบ ซึ่งต้องให้เข้ากับบทบาทที่วางเอาไว้ และ จำนวนของแบบ ซึ่งมีหลายคน ทำให้มีเวลาถ่ายน้อยลง
- ปัญหาการรวมตัวทั้งหมดของกองถ่าย ซึ่งมีขนาดใหญ่ทำให้เกิดปัญหา การรวมกอง ทั้งหมดล่าช้าไปมาก ทำให้ต้องเร่งเวลาในการถ่ายทำ
- ปัญหากล้องและคอมพิวเตอร์ไม่สามารถใช้งานร่วมกันได้ ทำให้เป็นปัญหามากในการ เช็คความคมชัดของรูปภาพ
- ภายในสถานที่ในการถ่ายทำ มีสภาพแสงน้อย จึงโฟกัสภาพยาก
- การบริหารเงินในการทำงาน ซึ่งในการทำงานศิลปะประเพณีครั้งนี้ มีปัญหาด้านการใช้เงิน ไม่พอ จึงต้องรู้จักบริหารเงินให้พอดี

6.2 ข้อเสนอแนะ

- การเลือกหนังสือหรือนิทานที่จะนำมาสร้างสรรคภาพถ่ายประกอบนั้น มีความสำคัญ มาก เพราะ เรื่องสั้นเรื่องเพชรฆาตข้างถนนนี้ มีข้อจำกัดในหลายๆเรื่อง เช่น ฉากที่ใช้ใน การถ่ายทำ ต้องให้ใกล้เคียงกับสถานที่ภายในเรื่องซึ่งเป็นบาร์เหล้าในสมัยก่อน และมี เอกลักษณะในตนเองสูงมาก ที่สำคัญคือต้องศึกษารูปแบบของสถานที่ หรือ เครื่อง ประกอบฉากเพื่อให้เกิดความสมจริงที่สุดในงาน สถานที่ที่มีการตกแต่งสวยงามก็ย่อมมี ค่าใช้จ่ายที่มากขึ้นไปอีก และ บางสถานที่ก็ยากต่อการติดต่อ และ การถ่ายทำ
- การเลือกแบบ เนื่องจากการถ่ายภาพประกอบมีเนื้อหาที่อิงจากหนังสือ เลยจำเป็นที่ จะต้องใช้แบบที่มีลักษณะเฉพาะในเนื้อหาตามที่หนังสือกล่าวมา ทำให้ต้องศึกษาและ เลือกแบบที่จะให้เล่นในบทบาทนั้นๆเป็นอย่างดี แบบที่ลักษณะหรือหน้าตาตรงตาม

เนื้อหาที่ต้องการ บางคน ก็ไม่สามารถแสดงในบทบาทได้ บางคนก็ไม่สามารถสื่ออารมณ์
ในแบบที่ต้องการ ฉะนั้น ต้องใช้เวลาในการแคสติ้งนักแสดงให้ดีที่สุด ให้เหมาะสมกับ
คาแร็คเตอร์ที่เราต้องการ มากที่สุด

6.3 ประโยชน์ที่ได้รับจากการทำงาน

- มีการพัฒนามุมมองให้ดียิ่งขึ้น
- เรียนรู้การแก้ไขปัญหาเฉพาะหน้าได้ดีมากขึ้น
- เรียนรู้การทำงาน และ เข้าใจภาพประกอบมากขึ้น
- มีการพัฒนาในการติดต่อเข้าหาบุคคลภายนอกมากขึ้น
- รู้จักสถานที่ใหม่ๆ ที่ใช้ในการถ่ายทำงานต่างๆ ได้มากขึ้น

บรรณานุกรม

ข้อมูลอ้างอิงที่ค้นหา

ภาพประกอบงานพิมพ์ [ออนไลน์] , สืบค้น 22 มีนาคม 2557 , เข้าถึงได้จาก
http://cartoonandbooks.blogspot.com/2013_03_01_archive.html

Steven Meisel [online], Accessed 27 March 2014, Available from
<http://models.com/models/Steven-Meisel>

Steven Meisel and Killer Vogue Fashion [online], Accessed 27 December 2014,
<http://www.oknation.net/blog/print.php?id=450590>

ฆอร์เก ลูอิซ บอร์เจส [ออนไลน์] , สืบค้น 22 มีนาคม 2557 , เข้าถึงได้จาก
<http://juandahlmann.wordpress.com/2008/05/30/author-spotlight-jorge-luis-borges/>

เพชรฆาตข้างถนน [ออนไลน์] , สืบค้น 22 มีนาคม 2557 , เข้าถึงได้จาก
<http://ehwazworld.blogspot.com/2010/04/jorge-luis-borges.html>

ภาพประกอบงานพิมพ์ [ออนไลน์] , สืบค้น 23 มีนาคม 2557 , เข้าถึงได้จาก
<http://www.poppaganda.net/entertainment/864/>

ประวัติผู้แต่ง

ชื่อ นายจตุโชติ หาญวิทยาพันธ์
เกิด 8 มีนาคม 2535
ภูมิลำเนา 8/60 นาคนิवास48 ถนนนาคนิवास เขตลาดพร้าว แขวงลาดพร้าว
จังหวัดกรุงเทพฯ 10230

- สำเร็จการศึกษาระดับประถมศึกษาจากโรงเรียนสิริเทพ จังหวัดกรุงเทพฯ
- สำเร็จการศึกษาระดับอุดมศึกษาจากโรงเรียนนวมินทราชินูทิศ บดินทรเดชา
จังหวัดกรุงเทพฯ-
- สำเร็จการศึกษาระดับปริญญาตรีจากคณะสถาปัตยกรรมศาสตร์
สถาบันเทคโนโลยีพระจอมเกล้าเจ้าคุณทหารลาดกระบัง
ภาควิชานิเทศศิลป์ สาขาการถ่ายภาพ

เบอร์โทรศัพท์ 083-607-3516

อีเมลล์ darkcross_gang@hotmail.com