

พื้นที่พิเศษของบ้านเดี่ยวในจินตภาพของวัยผู้ใหญ่ตอนต้น

HETEROTOPIA OF THE SINGLE HOUSE  
IN IMAGE OF ADULTHOOD



วิทยานิพนธ์นี้เป็นส่วนหนึ่งของการศึกษาตามหลักสูตรปริญญาครุศาสตร์อุตสาหกรรมมหาบัณฑิต  
สาขาวิชาสถาปัตยกรรม

บัณฑิตวิทยาลัย

สถาบันเทคโนโลยีพระจอมเกล้าเจ้าคุณทหารลาดกระบัง

พ.ศ. 2549

ISBN 974-16-2567-2

พื้นที่พิเศษของบ้านเดี่ยวในจินตภาพของวัยผู้ใหญ่ตอนต้น

**HETEROTOPIA OF THE SINGLE HOUSE  
IN IMAGE OF ADULTHOOD**



วิทยานิพนธ์นี้เป็นส่วนหนึ่งของการศึกษาตามหลักสูตรปริญญาครุศาสตรบัณฑิต  
สาขาวิชาสถาปัตยกรรม

บัณฑิตวิทยาลัย

เอกสารนี้เป็นเอกสารที่สงวนไว้สำหรับการใช้งานเพื่อการศึกษาเท่านั้น ไม่อนุญาตให้นำไปใช้ประโยชน์ด้านการค้า  
สถาบันเทคโนโลยีพระจอมเกล้าเจ้าคุณทหารลาดกระบัง  
ไม่ว่ากรณีใดๆทั้งสิ้น อีกทั้งห้ามมิให้ดัดแปลงเนื้อหา และต้องอ้างอิงถึงเจ้าของเอกสารทุกครั้งที่มีการนำไปใช้

พ.ศ. 2549

ISBN 974-15-2567-2

**HETEROTOPIA OF THE SINGLE HOUSE  
IN IMAGE OF ADULTHOOD**

The seal of King Mongkut's Institute of Technology Ladkrabang is a circular emblem. It features a central sunburst with rays emanating from a central point. Below the sunburst are three tiered, pagoda-like structures. The entire emblem is surrounded by a decorative border containing Thai text. The text at the top of the border reads 'มหาวิทยาลัยเทคโนโลยีพระจอมเกล้าเจ้าคุณทหารลาดกระบัง' (Mahavithayalai Thongyot Rajabhat Ladkrabang). The text at the bottom of the border reads 'RATTIKRON JANGPRASERT'.

**RATTIKRON JANGPRASERT**

**A THESIS SUBMITTED IN PARTIAL FULFILLMENT  
OF THE REQUIREMENT FOR THE DEGREE OF  
MASTER OF INDUSTRIAL EDUCATION IN ARCHITECTURE  
SCHOOL OF GRADUATE STUDIES**

**KING MONGKUT'S INSTITUTE OF TECHNOLOGY LADKRABANG**

เอกสารนี้เป็นเอกสารที่สงวนไว้สำหรับการใช้งานเพื่อการศึกษาเท่านั้น ไม่อนุญาตให้ทำไปใช้ประโยชน์ด้วยการค้า  
ไม่ว่ากรณีใดๆทั้งสิ้น อีกทั้งห้ามมิให้คัดแปลงเนื้อหา และต้องอ้างอิงถึงเจ้าของเอกสารทุกครั้งที่มีการนำไปใช้

**2006**

**ISBN 974-15-2567-2**



**COPYRIGHT 2006**

เอกสารนี้เป็นเอกสารที่สงวนไว้สำหรับการใช้งานเพื่อการศึกษาเท่านั้น ไม่อนุญาตให้นำไปใช้ประโยชน์ด้านการค้า

ไม่ว่ากรณีใดๆ กรุณาติดต่อฝ่ายคุ้มครองลิขสิทธิ์ของห้องอ้างอิงถึงเจ้าของเอกสารทุกครั้งที่มีการนำไปใช้

**KING MONGKUT'S INSTITUTE OF TECHNOLOGY LADKRABANG**

บัณฑิตวิทยาลัย  
สถาบันเทคโนโลยีพระจอมเกล้าเจ้าคุณทหารลาดกระบัง  
ใบรับรองวิทยานิพนธ์

หัวข้อวิทยานิพนธ์ พื้นที่พิเศษของบ้านเดี่ยว ในจินตภาพของวัยผู้ใหญ่ตอนต้น  
HETEROTOPIA OF THE SINGLE HOUSE IN IMAGE OF ADULTHOOD  
ชื่อนักศึกษา นายรัตติกกร จ้างประเสริฐ  
รหัสประจำตัว 44064002  
ปริญญา ครุศาสตร์อุตสาหกรรมมหาบัณฑิต  
สาขาวิชา สถาปัตยกรรม  
อาจารย์ผู้ควบคุมวิทยานิพนธ์ ผศ.สุรศักดิ์ กังขาว  
อาจารย์ผู้ควบคุมวิทยานิพนธ์ร่วม ผศ.ดร.มาลัย จีรวฒนเกษตร

คณะกรรมการสอบวิทยานิพนธ์		ลายมือชื่อ
ผศ.สมพล	ดำรงเสถียร	
ผศ.สุรศักดิ์	กังขาว	
ผศ.ดร.มาลัย	จีรวฒนเกษตร	
รศ.ดร.ปรียาพร	วงศ์อนุตรโรจน์	
อาจารย์สันติ	กวินวงศ์ไพบูลย์	

วัน / เดือน / ปี ที่สอบ 10 พฤษภาคม 2549 เวลา 8.00 น. เป็นต้นไป  
สถานที่สอบ ณ ห้องเรียนปริญญาเอก คณะครุศาสตร์อุตสาหกรรม

บัณฑิตวิทยาลัยรับรองแล้ว  
  
(ผศ.ดร.จารุวัตร เจริญสุข)  
คณบดีบัณฑิตวิทยาลัย

เอกสารนี้เป็นเอกสารที่สงวนไว้สำหรับการใช้งานเพื่อการศึกษาค้นคว้าเท่านั้น ไม่สามารถนำไปใช้ประโยชน์ทางการค้า  
ไม่ว่ากรณีใดๆทั้งสิ้น อีกทั้งห้ามมิให้คัดแปลงเนื้อหา และต้องอ้างอิงถึงเจ้าของเอกสารทุกครั้งที่มีการนำไปใช้  
วันที่.....เดือน.....พ.ศ.....

หัวข้อวิทยานิพนธ์	พื้นที่พิเศษของบ้านเดี่ยวในจินตภาพของ
	วัยผู้ใหญ่ตอนต้น
ชื่อนักศึกษา	รัตติกร จ้างประเสริฐ
รหัสประจำตัว	44064002
ปริญญา	ครุศาสตรบัณฑิต
สาขาวิชา	สถาปัตยกรรม
คณะ	ครุศาสตรบัณฑิต
พ.ศ.	2549
อาจารย์ผู้ควบคุมวิทยานิพนธ์	ผศ.สุรศักดิ์ กังขาว
อาจารย์ผู้ควบคุมวิทยานิพนธ์ร่วม	ผศ.ดร.มาลัย จีรวรรณเกษตร์

### บทคัดย่อ

การวิจัยครั้งนี้เป็นการศึกษาเรื่องพื้นที่พิเศษของบ้านเดี่ยวในจินตภาพของวัยผู้ใหญ่ตอนต้น โดยผู้วิจัยได้ทำการศึกษาพื้นที่พิเศษของบ้านเดี่ยวจากจินตภาพ และความต้องการพื้นที่ใช้สอยที่สอดคล้องกับกิจกรรมของวัยผู้ใหญ่ตอนต้น เพื่อใช้เป็นแนวทางในการเสนอรูปแบบ และทางเลือกเพื่อการออกแบบ พื้นที่พิเศษของบ้านเดี่ยว ที่มีความเหมาะสมกับสถานภาพ และช่วงของวัยผู้ใหญ่ตอนต้น กลุ่มตัวอย่างเป็นผู้อยู่อาศัยในโครงการพักอาศัย Perfect Place งามคำแหง 164 Phase 1-2 เป็นบ้านเดี่ยว 2 ชั้น พื้นที่ 50-80 ตารางวา จากแบบบ้านที่ถูกสร้างมากที่สุด 2 แบบ ผ่านการใช้งานมาไม่ต่ำกว่า 3 ปี และมีผู้อยู่อาศัยซึ่งอยู่ในช่วงวัยผู้ใหญ่ตอนต้น เครื่องมือที่ใช้ในการวิจัยเป็นแบบสัมภาษณ์แบบปลายเปิด ซึ่งแบ่งเป็น 4 ตอน คือ ตอนที่ 1 เป็นข้อมูลทั่วไปของผู้ตอบแบบสัมภาษณ์ ตอนที่ 2 เป็นข้อมูลพื้นที่พิเศษของบ้านเดี่ยวจากจินตภาพของวัยผู้ใหญ่ตอนต้น ตอนที่ 3 เป็นข้อมูลด้านความต้องการพื้นที่ใช้สอยที่สอดคล้องกับกิจกรรม และตอนที่ 4 เป็นข้อมูลด้านความต้องการเกี่ยวกับรูปแบบ และทางเลือกเพื่อการออกแบบ

จากการศึกษาพบว่า ส่วนใหญ่วัยผู้ใหญ่ตอนต้นเป็นเพศหญิง อายุ 30-40 ปี สถานะภาพสมรสและมีบุตร จบปริญญาตรี จำนวนสมาชิกในครอบครัว 3-4 คน อาชีพเอกชน งานอดิเรกอ่านหนังสือ รายได้ของผู้ตอบแบบสัมภาษณ์ ต่ำกว่า 30,000 บาท และรายได้ของครอบครัวมากกว่า 70,000 บาท รูปทรงของบ้านสะท้อนถึงความเรียบง่าย โทนสีภายในบ้านสะท้อนถึงความร่มเย็น ส่วนโทนสีภายนอกสะท้อนถึงความนุ่มนวล วัสดุที่ใช้ตกแต่งภายในและภายนอกสะท้อนถึงช่วงเวลา ปัจจุบัน ทัศนคติ ส่วนทำเลที่ตั้งของบ้านมีความเชื่อมโยงกับริมน้ำ หรือทะเลสาบ กิจกรรมที่วัยผู้ใหญ่ตอนต้นมีความสัมพันธ์กับห้องนอน ห้องรับแขกและนั่งเล่นคือดูทีวี ห้องอาหารคืออ่านหนังสือ ห้องครัวคือการจัดเก็บของ ห้องน้ำคือซักผ้า ระเบียบ และเฉลียงบ้าน

คือนั่งเล่น และที่จอดรถคือการจัดเตียงในโอกาสต่างๆ ส่วนกิจกรรมที่มีความสัมพันธ์กับที่นั่งพักผ่อนในสวน สวน และสนามภายในบริเวณบ้านคือใช้พักผ่อนกับครอบครัว กิจกรรมที่มีความสัมพันธ์กับถนนคือใช้สัญจร ทางเดินเท้าคือเดินเล่น สวนของโครงการคือพักผ่อน สนามหญ้าของโครงการคือออกกำลังกาย นั่งพักผ่อน และพาลูกวิ่งเล่น ทะเลสาบของโครงการคือพักผ่อน และกิจกรรมที่มีความสัมพันธ์กับอาคารบริการต่างๆ ของโครงการคือออกกำลังกาย ความหมายของบ้านที่สอดคล้องกับกิจกรรม หรือการใช้ชีวิตมากที่สุดคือเป็นที่อยู่อาศัย ฤดูกาลที่ทำให้การอยู่อาศัยในบ้านเกิดความหมายมากที่สุดคือฤดูหนาว วันที่ทำให้การใช้ชีวิตในบ้านมีความหมายมากที่สุดคือวันอาทิตย์

ผลจากการศึกษาความต้องการพื้นที่ใช้สอยของบ้าน พบว่ามีความต้องการพื้นที่ใช้สอยของห้องรับแขก และนั่งเล่นเพิ่มขึ้น และมีความต้องการรูปร่าง หรือแบบแปลนของบ้าน ที่สามารถใช้ประโยชน์ได้เต็มที่ ตำแหน่งของบ้านบนที่ดินมีลักษณะที่เว้นด้านหน้ามากกว่าด้านหลัง ตำแหน่งของห้องนอนอยู่ด้านหน้าของบ้าน ของห้องรับแขก และนั่งเล่นอยู่ด้านหน้าของบ้าน ห้องอาหารอยู่ด้านข้างของบ้าน ห้องครัวอยู่ด้านหลังของบ้าน ห้องน้ำอยู่ด้านหลังของบ้าน ห้องแต่งตัวอยู่ด้านข้างของบ้าน ระเบียง และเฉลียงอยู่ด้านหน้าของบ้าน ที่จอดรถอยู่ด้านหน้าของบ้าน และตำแหน่งของห้องเก็บของอยู่ด้านหลังของบ้าน บ้านที่วัยผู้ใหญ่คนคั่นอาศัยอยู่ ที่ไม่มีการเปลี่ยนแปลงการจัดพื้นที่ใช้สอย ส่วนมากเป็นแบบแปลนเดิมของโครงการ และในส่วนที่มีการเปลี่ยนแปลงการจัดพื้นที่ใช้สอย ส่วนมากเป็นแบบแปลนเดิมของโครงการเช่นกัน ห้องที่มีการเปลี่ยนแปลงการจัดพื้นที่ใช้สอย มากที่สุดคือห้องรับแขก และนั่งเล่น การขยายตัวของบ้านเป็นลักษณะของการต่อเติม

ผลจากการศึกษารูปแบบ และทางเลือกเพื่อการออกแบบ พบว่ามีความต้องการรูปแบบภายนอกของบ้านที่ทันสมัย ภายในต้องการแปลนแบบเปิดโล่ง โดยรวมแล้วต้องการภาพรวมของบ้านที่มีความเรียบง่าย มีลักษณะรูปทรงเดี่ยว โดยใช้รูปทรงสี่เหลี่ยมเป็นหลัก โทนสีเป็นสีโทนเย็น ใช้ไม้เป็นวัสดุที่นำมาตกแต่งบ้าน ท่ามกลางต้องการอยู่ย่านชานเมือง และต้องการสภาพแวดล้อมที่เป็นสวนที่สามารถใช้ประโยชน์ได้หลากหลาย

ผลของการวิจัยนี้ สามารถนำไปใช้เป็นแนวทางในการกำหนดรูปแบบพื้นที่พิเศษของบ้านเดี่ยว หรือเป็นข้อมูลเบื้องต้นในการกำหนดทางเลือกเพื่อการออกแบบ สำหรับการศึกษาที่เกี่ยวข้องกับบ้านเดี่ยวต่อไป

เอกสารนี้เป็นเอกสารที่สงวนไว้สำหรับการใช้งานเพื่อการศึกษาเท่านั้น ไม่อนุญาตให้นำไปใช้ประโยชน์ด้านการค้าไม่ว่ากรณีใดๆทั้งสิ้น อีกทั้งห้ามมิให้คัดแปลงเนื้อหา และต้องอ้างอิงถึงเจ้าของเอกสารทุกครั้งที่มีการนำไปใช้

<b>Thesis Title</b>	Heterotopia of The Single House in Image of Adulthood
<b>Student</b>	Mr.Rattikron Jangprasert
<b>Student ID</b>	44064002
<b>Degree</b>	Mater Of Industrial Education
<b>Programme</b>	Architecture
<b>year</b>	2006
<b>Thesis Advisor</b>	Assistant Professor Surasak Kungkhao
<b>Thesis Co-Advisor</b>	Assistant Professor Dr.Malai Gerawatanakaset

### ABSTRACT

Heterotopia of the single house in image of adulthood and space requirement harmonized to the activities of early adulthood were discussed in this research in order to be the representing guidelines of styles and options for design of special area of the single house which suitable for early adulthood age and status. The sample group were the early adulthood residents in Perfect Place, Ramkhamhaeng 164 phase 1 – 2, two – storey houses, with 50 – 80 square wah , of the 2 most construction house styles and lived more than 3 years. The research tool was the closed-ended questionnaire that divided into 4 sections : 1. General data of the informants. 2. Special area data of the single house in imagine of early adulthood. 3. Data about the utilized space requirement in according to activities, and 4. Data on requirement styles and options for design.

The study results found that the majority of residents in single houses were female, age between 30 – 40 years, married and had children, bachelor's degree holders, their hobby was reading , each family were composed of 3 – 4 persons, working in private section, average monthly income was lower than 30,000 baht, and family average monthly income was higher than 70,000 baht. The living places of early adulthood reflect the simplicity, tone of colors inside of houses reflect the peacefulness, and the outside of houses convey softness. Decoration materials both inside and outside of houses express modernity. Furthermore, the location of houses had relation to a pond or lagoon. The activity in bedroom, reception hall, parlour was TV watching. Reading was the relevant activity of dining room. Storing was pertained into kitchen. Clothes cleaning was concerned within laundry room. Leisure sitting was around terrace and

balcony. Car park using upto party organizing. The sitting area was in the garden for family relax area . Their garden also was used as relax area by planting, trees and lawn maintenance. Their road mostly was used for traffic, foot path was for take a walk. The garden of the project was used for relaxation. The activities on the project lawn were exercise, recreation, and as a playground for children. Lagoon was used for taking a rest. The club house was provided to exercise. The meaning of the mentioned houses where were harmonized with their activities or their life spending was living place. Living in the houses was the great meaningful in winter, and Sunday is the most beautiful day for family to living in their house.

The study result in utilized space requirement found that the early adulthood residents need more space in their reception hall and in the parlour. The design of house should be provided with fully utilized space. In front of house should have more space than the back. The bedrooms were located on the front part. The reception hall and the parlour also were located on the front part. The restrooms correctly were located at the back. The dressing room might be located beside the house. Terrace and balcony were situated in front of house. The car park was located on the front part. The storage room was located at the back. The unchangeable utilized space of house was the old design of this project. And the changeable utilized space also was the original design. The reception hall and the parlour mostly were altered. The living place of early adulthood was the format of house expansion.

The study on styles and options for design revealed that the early adulthood residents need the outside modern design, however, the inside design should be opened and cleared by the correct furniture placing. Generally, the overall imagine of the required houses for early adulthood residents should be simplicity, single house with square shape, cool color tone outside and inside of house, and main decoration by wood. The location of houses should be located in a suburb. The environment of the houses should be the multipurpose garden.

The results of this research could be a guideline to define the Heterotopia of the single house, or be the primary information to alternative design or other related study of the single house building.

เอกสารนี้เป็นเอกสารที่สงวนไว้สำหรับการใช้งานเพื่อการศึกษาเท่านั้น ไม่อนุญาตให้นำไปใช้ประโยชน์ด้านการค้า  
ไม่ว่ากรณีใดๆทั้งสิ้น อีกทั้งห้ามมิให้คัดแปลงเนื้อหา และต้องอ้างอิงถึงเจ้าของเอกสารทุกครั้งที่มีการนำไปใช้

## กิตติกรรมประกาศ

วิทยานิพนธ์นี้สำเร็จได้ด้วยความช่วยเหลือจาก ผศ.สุรศักดิ์ กังขาว ซึ่งเป็นอาจารย์ผู้ควบคุมวิทยานิพนธ์ และ ผศ.ดร.มาลัย จิระวัฒนเกษตร์ อาจารย์ผู้ควบคุมวิทยานิพนธ์ร่วม ที่ได้กรุณาให้คำแนะนำ ให้ความช่วยเหลือ ให้กำลังใจ ตลอดจนการปรับปรุงข้อบกพร่องต่างๆ จนวิทยานิพนธ์เล่มนี้สำเร็จได้อย่างสมบูรณ์ ผู้วิจัยขอขอบพระคุณเป็นอย่างสูง

ขอขอบพระคุณ รศ.ดร.ปริยาพร วงศ์อนุตรโรจน์ ผศ.ดร.เลิศลักษณ์ กลิ่นหอม ผศ.สมพล ดำรงเสถียร อ.สันติ กวินวงศ์ไพบูลย์ ที่ได้คำแนะนำในการแก้ไขข้อบกพร่อง เพื่อให้วิทยานิพนธ์นี้สมบูรณ์ยิ่งขึ้น

ขอขอบพระคุณ ดร.ศิริรัตน์ เพ็ชรแสงศรี อาจารย์ประจำคณะครุศาสตร์อุตสาหกรรม ภาควิชาครุศาสตร์อุตสาหกรรม ดร.ผดุงชัย ภูพัฒน์ อาจารย์ประจำคณะครุศาสตร์อุตสาหกรรม ภาควิชาครุศาสตร์อุตสาหกรรม นายชายนิด โง้วศิริมณี กรรมการผู้จัดการ บริษัท พร็อพเพอร์ตี้ เพอร์เฟค จำกัด นางสาวคันทรส ถึงสุข หัวหน้าฝ่ายวิชาการ วิทยาลัยอาชีวศึกษาเทศบาลนครปฐม และนายยุทธการ จันทกรานต์ เจ้าของสำนักงานการสถาปนิก อดีตอาจารย์พิเศษแผนกวิชาช่างเทคนิค สถาปัตยกรรม สถาบันเทคโนโลยีราชมงคล วิทยาเขตนนทบุรี และวิทยาลัยเทคนิคภูเก็ต ซึ่งเป็นผู้ทรงคุณวุฒิที่กรุณาให้ความช่วยเหลือให้คำแนะนำ และตรวจสอบแก้ไขเพื่อปรับปรุงให้เครื่องมือที่ใช้ในการวิจัยมีคุณภาพสูงสุด

ขอขอบพระคุณ กรรมการผู้จัดการ บริษัท พร็อพเพอร์ตี้ เพอร์เฟค จำกัด ผู้จัดการโครงการ เพอร์เฟค เพรส รามคำแหง และวิทยุใหญ่ตอนต้นกลุ่มตัวอย่าง ให้ความอนุเคราะห์ในการเก็บรวบรวมข้อมูล ให้ความร่วมมือในการตอบแบบสัมภาษณ์อย่างยิ่ง

ขอขอบพระคุณ คุณพ่อ คุณแม่ ผู้ให้กำเนิด รวมทั้งทุกคนที่ให้ความรักและกำลังใจ ให้การสนับสนุน และช่วยเหลือทุกด้านตลอดมา

ขอขอบพระคุณ ภรรยา ที่มีความรักความเข้าใจให้ความช่วยเหลือในด้านต่างๆ และให้กำลังใจมาโดยตลอด

ขอขอบพระคุณ เพื่อนๆ และบุคคลที่ผู้วิจัยไม่ได้กล่าวไว้ในที่นี้ ที่ให้การสนับสนุนตลอดมา และให้ความช่วยเหลือในด้านต่างๆ แก่ผู้วิจัยมาโดยตลอด

คุณค่าและประโยชน์ใดๆ ที่เป็นผลจากการทำวิทยานิพนธ์นี้ ผู้วิจัยขอบแต่ผู้มีพระคุณทุกท่าน

เอกสารนี้เป็นเอกสารที่สงวนไว้สำหรับการใช้งานเพื่อการศึกษาเท่านั้น ไม่อนุญาตให้นำไปใช้ประโยชน์ด้านการค้า ไม่ว่ากรณีใดๆทั้งสิ้น อีกทั้งห้ามมิให้คัดแปลงเนื้อหา และต้องอ้างอิงถึงเจ้าของเอกสารทุกครั้งที่มีการนำไปใช้

# สารบัญ

หน้า

บทคัดย่อภาษาไทย.....	I
บทคัดย่อภาษาอังกฤษ.....	III
กิตติกรรมประกาศ.....	V
สารบัญ.....	VI
สารบัญตาราง.....	VIII
สารบัญภาพ.....	X
สารบัญแผนภูมิ.....	XIII
บทที่ 1 บทนำ.....	1
1.1 ความเป็นมาและความสำคัญของปัญหา.....	1
1.2 วัตถุประสงค์ของการวิจัย.....	4
1.3 กรอบแนวคิดที่ใช้ในการวิจัย.....	4
1.4 ขอบเขตของการวิจัย.....	7
1.5 นิยามศัพท์เฉพาะที่ใช้ในการวิจัย.....	8
บทที่ 2 เอกสารและงานวิจัยที่เกี่ยวข้อง.....	11
2.1 บ้าน.....	12
2.2 วิทยุใหญ่ตอนต้น.....	47
2.3 จินตภาพ.....	60
2.4 พื้นที่พิเศษ.....	63
2.5 ความต้องการพื้นที่ใช้สอย.....	69
2.6 รูปแบบและทางเลือกเพื่อการออกแบบ.....	72
2.7 งานวิจัยที่เกี่ยวข้อง.....	74
บทที่ 3 วิธีดำเนินการวิจัย.....	76
3.1 ประชากรและกลุ่มตัวอย่าง.....	76
3.2 การสร้างเครื่องมือ.....	76
3.3 การเก็บรวบรวมข้อมูล.....	77

## สารบัญ (ต่อ)

	หน้า
3.4 การวิเคราะห์ข้อมูล.....	78
บทที่ 4 ผลการวิเคราะห์ข้อมูล.....	79
4.1 การเสนอผลการวิเคราะห์ข้อมูลจากการตอบแบบสัมภาษณ์.....	79
บทที่ 5 สรุปผลการวิจัย อภิปรายผลและข้อเสนอแนะ.....	110
5.1 สรุปผลการวิจัย.....	110
5.2 การอภิปรายผล.....	132
5.3 ข้อเสนอแนะ.....	138
5.4 ข้อเสนอแนะในการวิจัยครั้งต่อไป.....	139
5.5 การนำเสนอรูปแบบ และทางเลือกเพื่อการออกแบบ.....	139
บรรณานุกรม.....	175
ภาคผนวก.....	177
ประวัติผู้เขียน.....	193

เอกสารนี้เป็นเอกสารที่สงวนไว้สำหรับการใช้งานเพื่อการศึกษาเท่านั้น ไม่อนุญาตให้นำไปใช้ประโยชน์ด้านการค้า  
ไม่ว่ากรณีใดๆทั้งสิ้น อีกทั้งห้ามมิให้คัดแปลงเนื้อหา และต้องอ้างอิงถึงเจ้าของเอกสารทุกครั้งที่มีการนำไปใช้

# สารบัญตาราง

ตารางที่	หน้า
3.1	แสดงขั้นตอน และระยะเวลาที่ใช้ในการศึกษา.....78
4.1	แสดงจำนวนและร้อยละของข้อมูลทั่วไปของผู้ตอบแบบสัมภาษณ์.....79
4.2	แสดงจำนวนน้ำหนักระแนและลำดับที่ เอกลักษณะพื้นที่พิเศษของบ้านเดี่ยว เกี่ยวกับรูปทรงของบ้านที่สะท้อนถึงเอกลักษณ์ในด้านต่างๆ.....82
4.3	แสดงจำนวนและค่าร้อยละเอกลักษณ์พื้นที่พิเศษของบ้านเดี่ยว เกี่ยวกับโทนสีหลัก และวัสดุที่ใช้ตกแต่งบ้าน ที่สะท้อนถึงความรู้สึกและช่วงเวลา.....83
4.4	แสดงจำนวนน้ำหนักระแนและลำดับที่เอกลักษณ์พื้นที่พิเศษของบ้านเดี่ยว เกี่ยวกับทำเลที่ตั้งของบ้าน.....85
4.5	แสดงจำนวนและค่าร้อยละ โครงสร้างพื้นที่พิเศษของบ้านเดี่ยว เกี่ยวกับกิจกรรมที่มีความสัมพันธ์กับพื้นที่ภายในบ้าน.....86
4.6	แสดงจำนวนและค่าร้อยละ โครงสร้างพื้นที่พิเศษของบ้านเดี่ยว เกี่ยวกับกิจกรรมที่มีความสัมพันธ์กับพื้นที่ในบริเวณบ้าน.....88
4.7	แสดงจำนวนและค่าร้อยละ โครงสร้างพื้นที่พิเศษของบ้านเดี่ยว เกี่ยวกับกิจกรรมที่มีความสัมพันธ์กับพื้นที่ในโครงการ.....90
4.8	แสดงจำนวนน้ำหนักระแนและลำดับที่ความหมายพื้นที่พิเศษของบ้านเดี่ยว เกี่ยวกับความหมายของบ้านที่ตรงกับกิจกรรมหรือการใช้ชีวิต.....92
4.9	แสดงจำนวนน้ำหนักระแนและลำดับที่ความหมายพื้นที่พิเศษของบ้านเดี่ยว เกี่ยวกับฤดูกาลที่ทำให้การอยู่อาศัยในบ้านมีความหมายมากที่สุด.....93
4.10	แสดงจำนวนน้ำหนักระแนและลำดับที่ความหมายพื้นที่พิเศษของบ้านเดี่ยว เกี่ยวกับวันใดใน 1 สัปดาห์ ที่ใช้ชีวิตอยู่ที่บ้านอย่างมีความสุขมากที่สุด.....94
4.11	แสดงจำนวนน้ำหนักระแนและลำดับที่ความต้องการเพิ่มขนาดพื้นที่ใช้สอยของบ้าน...95
4.12	แสดงจำนวนน้ำหนักระแนและลำดับที่ความต้องการรูปร่าง หรือแบบแปลนของบ้าน..96
4.13	แสดงจำนวนน้ำหนักระแนและลำดับที่ความต้องการตำแหน่งของบ้านบนที่ดิน.....97
4.14	แสดงจำนวนและค่าร้อยละความต้องการตำแหน่งพื้นที่ใช้สอยของบ้าน.....98
4.15	แสดงจำนวนและค่าร้อยละความต้องการจัดพื้นที่ใช้สอยภายในบ้าน.....100
4.16	แสดงจำนวนและค่าร้อยละพื้นที่ใช้สอยที่มีความต้องการเปลี่ยนแปลงมากที่สุด.....101

## สารบัญตาราง (ต่อ)

ตารางที่	หน้า
4.17	แสดงจำนวนและค่าร้อยละความต้องการขยายตัวของพื้นที่ใช้สอยของบ้าน.....102
4.18	แสดงจำนวนน้ำหนักคะแนนและลำดับที่ความต้องการเรื่องรูปแบบของบ้าน.....103
4.19	แสดงจำนวนและค่าร้อยละภาพรวมของรูปแบบบ้าน.....104
4.20	แสดงจำนวนและค่าร้อยละทางเลือกเกี่ยวกับรูปทรงหลักของบ้าน.....105
4.21	แสดงจำนวนและค่าร้อยละทางเลือกเกี่ยวกับความต้องการรูปทรงของบ้าน.....105
4.22	แสดงจำนวนและค่าร้อยละทางเลือกเกี่ยวกับ โทนสีของบ้าน.....106
4.23	แสดงจำนวนน้ำหนักคะแนนและลำดับที่ทางเลือกเกี่ยวกับวัสดุที่นำมาใช้ตกแต่งบ้าน...107
4.24	แสดงจำนวนและค่าร้อยละทางเลือกเกี่ยวกับทำเลที่ตั้งของบ้าน.....108
4.25	แสดงจำนวนน้ำหนักคะแนนและลำดับที่ทางเลือกเกี่ยวกับสภาพแวดล้อมของบ้าน.....108

เอกสารนี้เป็นเอกสารที่สงวนไว้สำหรับการใช้งานเพื่อการศึกษาเท่านั้น ไม่อนุญาตให้นำไปใช้ประโยชน์ด้านการค้า  
ไม่ว่ากรณีใดๆทั้งสิ้น อีกทั้งห้ามมิให้คัดแปลงเนื้อหา และต้องอ้างอิงถึงเจ้าของเอกสารทุกครั้งที่มีการนำไปใช้

# สารบัญภาพ

ภาพที่	หน้า
2.1	การเปลี่ยนแปลงรูปแบบต่าง ๆ ของบ้านในแต่ละช่วงเวลา.....13
2.2	แสดงถึงปัจจัยที่มีผลต่อรูปแบบของบ้าน.....14
2.3	แสดงถึงที่มาของบ้านในรูปแบบต่าง ๆ.....15
2.4	แสดงถึงระบบการก่อสร้างบ้านที่เปลี่ยนแปลงไปโดยมีบุคคลที่เกี่ยวข้องเพิ่มมากขึ้น.....17
2.5	แสดงความสัมพันธ์ระหว่างผู้อยู่อาศัยกับรูปแบบของบ้าน.....20
2.6	แสดงระยะของการสนทนาในห้องรับแขก.....23
2.7	แสดงระยะต่างๆ ของชุดรับแขก.....24
2.8	แสดงระยะของชั้นหนังสือ และที่นั่งสำหรับนั่งเล่นเกม.....24
2.9	แสดงระยะและเปรียบเทียบการจัดระหว่างโต๊ะกลางแบบกลมกับแบบสี่เหลี่ยม.....25
2.10	แสดงทัศนียภาพของห้องรับแขกแบบโต๊ะกลางแบบกลม.....25
2.11	แสดงการจัดมุมพักผ่อนในลักษณะต่างๆ.....26
2.12	แสดงระยะของที่นั่งรับประทานอาหาร.....27
2.13	แสดงระยะของที่นั่งรับประทานอาหารตามจำนวนคน.....28
2.14	แสดงทัศนียภาพของห้องรับประทานอาหารแบบโต๊ะกลม 6 ที่นั่ง.....28
2.15	แสดงระยะ พื้นที่ และการจัดที่นั่งโต๊ะรับประทานอาหาร.....29
2.16	แสดงทัศนียภาพของห้องรับประทานอาหารแบบโต๊ะสี่เหลี่ยมผืนผ้า 8 ที่นั่ง.....29
2.17	แสดงระยะ และพื้นที่ของห้องรับประทานอาหาร 6 ที่นั่ง แบบโต๊ะกลมและสี่เหลี่ยม.....30
2.18	แสดงระยะ และระดับต่างๆ ของห้องรับประทานอาหาร.....31
2.19	แสดงทัศนียภาพของห้องเตรียมอาหาร.....32
2.20	แสดงระยะ และระดับต่างๆ ภายในห้องครัว.....34
2.21	แสดงระยะ และการจัดพื้นที่เคาน์เตอร์ ภายในห้องครัว.....35
2.22	แสดงทัศนียภาพของห้องครัว.....35
2.23	แสดงระยะ และการจัดพื้นที่ใช้สอยต่างๆ ภายในห้องครัว.....36
2.24	แสดงระยะห่างระหว่างเตียงนอนเดี่ยว.....37
2.25	แสดงการจัดตำแหน่งเตียงนอนเดี่ยวในรูปแบบต่างๆ.....38
2.26	แสดงระยะ และขนาดของโต๊ะเขียนหนังสือ และมุมพักผ่อนในห้องนอน.....38

## สารบัญภาพ (ต่อ)

ภาพที่	หน้า
2.27	แสดงขนาดพื้นที่โต๊ะเขียนหนังสือ และทำงาน.....39
2.28	แสดงการจัดพื้นที่เตียงนอนสำหรับ 2 คน และระดับต่างๆ ภายในห้องนอน.....39
2.29	แสดงระยะ และระดับต่างๆ ภายในห้องนอน.....40
2.30	แสดงระยะ ขนาดตู้เสื้อผ้า และพื้นที่แต่งตัว.....40
2.31	แสดงขนาด และระดับการจัดพื้นที่เตียงนอนสองชั้นสำหรับเด็ก และขนาดของที่นอนแบบพับเก็บได้.....41
2.32	แสดงทัศนียภาพภายในห้องนอน.....41
2.33	แสดงขนาด และพื้นที่ของโต๊ะเครื่องแป้ง ตู้วางโทรทัศน์ และที่นั่งพักผ่อนภายในห้องนอน.....42
2.34	แสดงทัศนียภาพภายในห้องนอนที่เชื่อมต่อกับที่นั่งพักผ่อนที่ระเบียง.....42
2.35	แสดงระยะ และขนาดของห้องน้ำขนาดเล็ก.....43
2.36	แสดงระยะ ขนาด และระดับของห้องน้ำ.....44
2.37	แสดงระยะ และขนาดพื้นที่ห้องน้ำ.....45
2.38	แสดงทัศนียภาพของห้องน้ำ.....45
2.39	แสดงขนาด และระดับของพื้นที่อาบน้ำ.....46
2.40	แสดงระยะ และขนาดต่างๆ ของสุขภัณฑ์ในห้องน้ำ.....46
2.41	แสดงขนาดของอ่างอาบน้ำในลักษณะต่างๆ.....47
5.1	รูปทรงของบ้าน.....141
5.2	โทนสีหลักของบ้าน.....141
5.3	วัสดุที่ใช้ตกแต่งบ้าน.....142
5.4	ทำเลที่ตั้งของบ้าน.....143
5.5	กิจกรรมที่มีความสัมพันธ์กับพื้นที่ใช้สอยภายในบ้าน.....144
5.6	กิจกรรมที่มีความสัมพันธ์กับพื้นที่ภายในบริเวณบ้าน.....148
5.7	กิจกรรมที่มีความสัมพันธ์กับพื้นที่ภายในโครงการ.....149
5.8	ความหมายของบ้านที่สอดคล้องกับกิจกรรม หรือการใช้ชีวิต.....151
5.9	ฤดูกาลที่ทำให้การอยู่อาศัยในบ้านเกิดความหมาย.....152

## สารบัญภาพ (ต่อ)

ภาพที่	หน้า
5.10	วันในสัปดาห์ที่ทำให้การใช้ชีวิตในบ้านมีความหมาย.....152
5.11	พื้นที่ใช้สอยของบ้านเพิ่มขึ้น.....153
5.12	รูปร่าง หรือแบบแปลนของบ้าน.....154
5.13	ตำแหน่งของบ้าน.....154
5.14	การจัดพื้นที่ใช้สอยภายในบ้าน.....156
5.15	การขยายตัวของพื้นที่ใช้สอยบ้าน.....156
5.16	รูปแบบของบ้านเดี่ยว.....157
5.17	ทางเลือกเพื่อการออกแบบ.....158
5.18	แบบแสดงการจัดพื้นที่ใช้สอยของบ้านเดี่ยว.....161
5.19	แสดงรูปทรงภายนอกของบ้านเดี่ยว.....162
5.20	แสดงมุมมองภายในของบ้านเดี่ยว.....164
5.21	แสดงทางเลือกเรื่อง โทนสีและวัสดุของบ้านเดี่ยว.....166
5.22	แสดงทางเลือกเรื่องรูปทรงหลังคาของบ้านเดี่ยว.....169
5.23	แสดงทางเลือกเรื่องรูปแบบการจัดสวนของบ้านเดี่ยว.....171
5.24	แสดงทางเลือกการปรับเปลี่ยนพื้นที่ใช้สอยของบ้านเดี่ยว.....173

เอกสารนี้เป็นเอกสารที่สงวนไว้สำหรับการใช้งานเพื่อการศึกษาเท่านั้น ไม่อนุญาตให้นำไปใช้ประโยชน์ด้านการค้า  
ไม่ว่ากรณีใดๆทั้งสิ้น อีกทั้งห้ามมิให้คัดแปลงเนื้อหา และต้องอ้างอิงถึงเจ้าของเอกสารทุกครั้งที่มีการนำไปใช้

# สารบัญแผนภูมิ

แผนภูมิที่	หน้า
5.1	แสดงสัดส่วนเพศของวัยผู้ใหญ่ตอนต้น.....111
5.2	แสดงสัดส่วนอายุของวัยผู้ใหญ่ตอนต้น.....111
5.3	แสดงสถานะภาพของวัยผู้ใหญ่ตอนต้น.....111
5.4	แสดงระดับการศึกษาของวัยผู้ใหญ่ตอนต้น.....111
5.5	แสดงจำนวนสมาชิกในครอบครัวของวัยผู้ใหญ่ตอนต้น.....112
5.6	แสดงการประกอบอาชีพของวัยผู้ใหญ่.....112
5.7	แสดงงานอดิเรกของวัยผู้ใหญ่.....112
5.8	แสดงรายได้จากบุคคลเดียวของวัยผู้ใหญ่.....112
5.9	แสดงรายได้ของครอบครัวของวัยผู้ใหญ่.....113
5.10	แสดงเอกลักษณ์ที่สะท้อนออกมาจากรูปทรงของบ้าน.....113
5.11	แสดงโทนสีหลักของบ้านที่สะท้อนความรู้สึกรู้สึก.....114
5.12	แสดงวัสดุที่ใช้ตกแต่งบ้านที่สะท้อนถึงช่วงเวลา.....114
5.13	แสดงทำเลที่ตั้งของบ้านที่สามารถเชื่อมโยงกับพื้นที่ หรือสถานที่อื่น.....115
5.14	แสดงกิจกรรมที่มีความสัมพันธ์กับพื้นที่ใช้สอยของห้องนอน.....116
5.15	แสดงกิจกรรมที่มีความสัมพันธ์กับพื้นที่ใช้สอยของห้องรับแขก และนั่งเล่น.....116
5.16	แสดงกิจกรรมที่มีความสัมพันธ์กับพื้นที่ใช้สอยของห้องรับประทานอาหาร.....116
5.17	แสดงกิจกรรมที่มีความสัมพันธ์กับพื้นที่ใช้สอยของห้องครัว.....117
5.18	แสดงกิจกรรมที่มีความสัมพันธ์กับพื้นที่ใช้สอยของห้องน้ำ.....117
5.19	แสดงกิจกรรมที่มีความสัมพันธ์กับพื้นที่ใช้สอยของระเบียง และเฉลียง.....117
5.20	แสดงกิจกรรมที่มีความสัมพันธ์กับพื้นที่ใช้สอยของที่จอดรถ.....118
5.21	แสดงกิจกรรมที่มีความสัมพันธ์กับที่นั่งพักผ่อนในสวน.....118
5.22	แสดงกิจกรรมที่มีความสัมพันธ์กับสวน.....119
5.23	แสดงกิจกรรมที่มีความสัมพันธ์กับสนาม.....119
5.24	แสดงกิจกรรมที่มีความสัมพันธ์กับถนนของโครงการ.....120
5.25	แสดงกิจกรรมที่มีความสัมพันธ์กับทางเดินเท้าของโครงการ.....120
5.26	แสดงกิจกรรมที่มีความสัมพันธ์กับสวนของโครงการ.....120

## สารบัญแผนภูมิ (ต่อ)

แผนภูมิที่	หน้า
5.27	แสดงกิจกรรมที่มีความสัมพันธ์กับสนามหญ้าของโครงการ.....121
5.28	แสดงกิจกรรมที่มีความสัมพันธ์กับทะเลสาบของโครงการ.....121
5.29	แสดงกิจกรรมที่มีความสัมพันธ์กับอาคารบริการของโครงการ.....121
5.30	แสดงความหมายของบ้านที่สอดคล้องกับกิจกรรม หรือการใช้ชีวิต.....122
5.31	แสดงฤดูกาลที่ทำให้การอยู่อาศัยในบ้านเกิดความหมาย.....122
5.32	แสดงวันใดในสัปดาห์ที่ทำให้การใช้ชีวิตในบ้านมีความหมาย.....123
5.33	แสดงความต้องการพื้นที่ใช้สอยเพิ่มขึ้น.....124
5.34	แสดงความต้องการรูปร่าง หรือแบบแปลนของบ้าน.....124
5.35	แสดงตำแหน่งของบ้านบนที่ดิน.....125
5.36	แสดงตำแหน่งของพื้นที่ใช้สอยของบ้าน.....126
5.37	แสดงการจัดพื้นที่ใช้สอยภายในบ้าน.....127
5.38	แสดงห้องที่มีการจัดพื้นที่ใช้สอยมากที่สุด.....127
5.39	แสดงการขยายตัวของพื้นที่ใช้สอยบ้าน.....128
5.40	แสดงลักษณะการขยายตัวของพื้นที่ใช้สอยบ้าน.....128
5.41	แสดงรูปแบบภายนอกของบ้าน.....129
5.42	แสดงรูปแบบภายในของบ้าน.....129
5.43	แสดงความต้องการภาพรวมของบ้าน.....129
5.44	แสดงความต้องการลักษณะของบ้าน.....130
5.45	แสดงความต้องการรูปทรงของบ้าน.....130
5.46	แสดงความต้องการโทนสีของบ้าน.....131
5.47	แสดงความต้องการวัสดุของบ้าน.....131
5.48	แสดงความต้องการทำเลที่ตั้งของบ้าน.....131
5.49	แสดงความต้องการสภาพแวดล้อมที่ตั้งของบ้าน.....132

เอกสารนี้เป็นเอกสารที่สงวนไว้สำหรับการใช้งานเพื่อการศึกษาเท่านั้น ไม่อนุญาตให้นำไปใช้ประโยชน์ด้านการค้า  
ไม่ว่ากรณีใดๆทั้งสิ้น อีกทั้งห้ามมิให้คัดแปลงเนื้อหา และต้องอ้างอิงถึงเจ้าของเอกสารทุกครั้งที่มีการนำไปใช้

# บทที่ 1

## บทนำ

### 1.1 ความเป็นมาและความสำคัญของปัญหา

บ้าน มีความสำคัญและบทบาทต่อมนุษย์ทุกคน บ้านหรือที่อยู่อาศัยนั้น เป็นทั้งสิ่งก่อสร้างและผลงานทางศิลปะ อีกทั้งบ้านยังเป็นส่วนหนึ่งของสภาพแวดล้อมของชุมชน ในทางเศรษฐศาสตร์ บ้านเป็นผลผลิตที่คงทนและถาวร ซึ่งทำให้ความสัมพันธ์ระหว่างระบบเศรษฐกิจกับบ้านเพิ่มมากขึ้น การก่อสร้างบ้านจึงเข้ามาสู่ระบบธุรกิจอสังหาริมทรัพย์ การซื้อขายบ้านกลายเป็นการลงทุน การเก็งกำไร เป็นธุรกิจที่ให้ผลตอบแทนสูง ยิ่งไปกว่านั้นบ้านยังมีอิทธิพลต่อจิตใจ คุณภาพชีวิตและเป็นกรณีศึกษาถึงฐานะทางสังคมของผู้ที่อยู่อาศัย รวมไปถึงความพึงพอใจทั้งในเรื่องของรูปแบบ และความปลอดภัย เป็นความต้องการทางด้านร่างกายและจิตใจของผู้อยู่อาศัยในบ้าน สาระเรื่องบ้านจึงครอบคลุมถึงปัจจัยต่างๆ ทั้งทางเศรษฐกิจ สังคม การเมือง และสภาพแวดล้อมนอกเหนือไปจากเรื่องรูปแบบทางสถาปัตยกรรม (บัณฑิต จุลาสัย, 2540)

ปัจจุบันพื้นที่ของเมืองกรุงเทพฯ และปริมณฑลมีการเปลี่ยนแปลงอย่างมาก ตลอดระยะเวลาที่ผ่านมาไม่ว่าจะเป็นสภาพบ้านเมือง จำนวนประชากร วิถีชีวิต พฤติกรรม กิจกรรมงานอาชีพของผู้คน การก่อสร้างบ้านโดยเฉพาะระบบการก่อสร้างก็เปลี่ยนแปลงอย่างชัดเจนเช่นกัน ในปัจจุบันการก่อสร้างบ้านนั้น เจ้าของบ้านเริ่มต้นโดยการว่าจ้างผู้ออกแบบและช่างรับเหมาคำเนินการหรือไม่ก็ซื้อจากโครงการที่อยู่อาศัยต่างๆ ที่มีอยู่มากมาย แทนการสร้างบ้านด้วยตนเองอย่างเช่นในอดีต การก่อสร้างบ้านจึงกลายเป็นอาชีพเฉพาะ มีระบบกลไกยุ่งยากตามลักษณะของสังคมเมืองที่ซับซ้อน มีจุดประสงค์ทางธุรกิจ และมีบุคคลที่เกี่ยวข้องเพิ่มมากขึ้น เช่น ผู้ออกแบบ ช่างรับเหมาก่อสร้าง ฯลฯ จากระบบเดิมที่อยู่อาศัยและผู้สร้างเป็นบุคคลเดียวกัน มาสู่ระบบปัจจุบันที่ประกอบด้วยบุคคลต่างๆ บ้านจึงได้รับผลกระทบจากการเปลี่ยนแปลง และถูกกำหนดบทบาทจากบุคคลอื่น เช่น เจ้าของโครงการพักอาศัยต่างๆ สถาปนิกผู้ออกแบบ ฯลฯ แทนที่จะเป็นเจ้าของบ้าน บุคคลดังกล่าวเป็นผู้กำหนดทั้งรูปทรงภายนอก และหน้าที่ใช้สอยของบ้านภายใน ซึ่งมีรูปแบบที่มีลักษณะเหมือนๆ กัน เพื่อเป็นการลดต้นทุนในกระบวนการผลิต ดังที่ได้เห็นจากบ้านเดี่ยว บ้านจัดสรร และทาวเฮาส์ตามโครงการต่างๆ

ประเด็นปัญหาสำคัญอยู่ที่ กลุ่มบุคคลต่าง ๆ ซึ่งเป็นผู้อยู่อาศัยในบ้าน มีมิติด้านมูลค่าที่ต่างกัน วิลลิตีร์ หรยางกุล (2541:184-185) กล่าวว่าใน สภาพแวดล้อมกายภาพที่สอดคล้องกับความหมายทางอารมณ์ ว่าเป็นเพราะผู้ใช้ต่างมีความต้องการในพื้นที่ใช้สอย หรือมีเป้าหมายในการใช้ชีวิตและอยู่อาศัยที่แตกต่าง โดยที่อาจเป็นมิติด้านมูลค่าที่มีความขัดแย้งกับผู้ประกอบการที่มุ่งเน้นในเชิงธุรกิจกับสถาปนิกที่ได้รับการฝึกฝนมาโดยเฉพาะเกี่ยวกับการออกแบบสภาพแวดล้อมกายภาพซึ่งมักจะมี

มิตฐานมูลของความรู้สึกที่แตกต่างไปจากมิตฐานมูลของคนทั่วไป และเพราะความแตกต่างของมิตฐานมูลดังกล่าว ที่ทำให้งานออกแบบไม่สอดคล้องความต้องการของผู้ใช้ เช่น สถาปนิกมักมีมิตฐานมูลทางด้านสุนทรียภาพของรูปทรง เป็นมิตที่มีมีความสำคัญที่สุด ซึ่งอาจทำให้ได้ผลงานออกแบบที่ขัดแย้งกับมิตฐานมูลทางด้านความโปร่งสบาย ซึ่งเป็นมิตสำคัญที่สุดในความรู้สึกของเจ้าของบ้านที่มีค้อบ้านพักอาศัย และถึงแม้ว่าสถาปนิกและเจ้าของบ้านอาจมีมิตฐานมูลในเรื่องเดียวกัน แต่ก็อาจให้ความสำคัญในระดับที่ต่างกันจนเป็นมิตฐานมูลที่มีความขัดแย้งกันได้เช่นกัน

ในวัยผู้ใหญ่ตอนต้น ถือได้ว่าเป็นกลุ่มคนที่ได้รับผลจากการเปลี่ยนแปลงอย่างมากในด้านต่างๆ เนื่องจากอยู่ในช่วงที่เปลี่ยนวัย จากวัยรุ่นก้าวเข้าสู่วัยผู้ใหญ่ ศรีเรือน แก้วกังวาล (2545:414) ได้อธิบายความหมายของช่วงวัยนี้ว่า เป็นบุคคลอายุราว 20-25 ปี ถึง 40 ปี มีพัฒนาการทางกายเจริญเติบโตเต็มที่ เป็นระยะทดลองเพื่อหาแนวทางชีวิตที่ตนต้องการและพอใจสืบเนื่องมาจากวัยรุ่น ในระยะนี้สาระสำคัญอยู่ที่เรื่อง การประกอบอาชีพ การเลือกคู่ครอง การปรับตัวในชีวิตสมรส การปรับตัวเพื่อทำหน้าที่บิดามารดา และการปรับตัวในชีวิตโสด ระยะของช่วงวัยนี้จึงมักเรียกว่าระยะสำรวจ (Exploratory Period) กลุ่มคนในช่วงวัยนี้เริ่มแรกจะย้ายจากบ้านเดิมของพ่อแม่ไปเช่าอยู่เป็นอิสระในห้องพักขนาดเล็ก และย้ายไปบ้านใหม่ที่ใหญ่กว่า เมื่อเริ่มมีครอบครัวหรือมีบุตร ด้วยเหตุนี้บ้านจึงมีความหมาย และส่งผลต่อระบบการอยู่อาศัย ทั้งเรื่องสถานะภาพของวัยผู้ใหญ่ตอนต้นที่อาศัยอยู่ ขนาดของครอบครัว การประกอบอาชีพ ความกังวลในช่วงของอายุที่เปลี่ยนไป มีผลต่อวิถีชีวิตและรูปแบบของการอยู่อาศัย บ้านแต่ละรูปแบบล้วนมีผลต่อวิถีชีวิตของผู้คนที่แปรเปลี่ยนไปเช่นกัน ดังนั้นในการออกแบบซึ่งถูกกำหนดบทบาทจากบุคคลอื่น จึงเป็นการออกแบบที่มีมิตฐานมูลจากเจ้าของโครงการ หรือสถาปนิกผู้ออกแบบเป็นหลัก โดยไม่ได้คำนึงถึงความแตกต่างในการใช้สอยที่สอดคล้องกับวิถีชีวิตที่แท้จริงของผู้อยู่อาศัยในแต่ละสถานะภาพ เช่น ผู้ที่มีสถานะภาพโสด สถานะภาพสมรส สถานะภาพที่เป็นบิดามารดา อีกทั้งความกังวลของแต่ละช่วงวัยก็มีผลต่อการอยู่อาศัยซึ่งมีความต้องการพื้นที่ที่แตกต่างกันไป

ดังนั้น ในการสร้างค่านิยมของบ้านในลักษณะต่างๆ ที่เราได้รับรู้จากสื่อต่าง ๆ เพื่อเป็นการโฆษณาถึงภาพลักษณ์ของโครงการเพื่อผลประโยชน์ทางธุรกิจ ดังที่ ไชยรัตน์ เจริญสินโอฬาร (2546:90-95) ได้ยกตัวอย่างคำกล่าวที่ว่า “บ้านคือวิมานของเรา” ว่าเป็นการเก็บกดปิดกั้นภาพลักษณ์และความหมายอื่น ๆ ของบ้าน เป็นมิตฐานมูลในความคิดเห็นของผู้ประกอบการ ซึ่งนำไปสู่ปัญหาหลังจากการได้เช่าอยู่จริง เช่น พื้นที่ของบ้านบางส่วนไม่ค่อยได้ใช้ประโยชน์ตามที่ออกแบบไว้ ในทางตรงกันข้ามพื้นที่บางส่วนของบ้านกลายเป็นพื้นที่เอนกประสงค์ มีกิจกรรมมากมายเกิดขึ้นในแต่ละช่วงเวลา ซึ่งเป็นการสร้างนิยามของการใช้พื้นที่แบบใหม่ เช่นห้องรับแขกไม่ได้มีไว้เพื่อรับแขกอย่างเดียว ในบางครั้งอาจถึงขั้นรื้อผนังเพื่อแบ่งหน้าที่ใช้สอยของพื้นที่ใหม่ให้สอดคล้องกับความต้องการของวิถีชีวิตในแต่ละสถานะภาพ และช่วงวัยที่เปลี่ยนไป

มิเชล ฟูโก (อ้างใน ไชยรัตน์ เจริญสินโอฬาร 2542:162-163) เห็นว่าการช่วงชิงความหมายของการใช้พื้นที่ดังกล่าว ทำให้เกิดเป็นพื้นที่แบบพิเศษ (Heterotopias) ซึ่งเป็นพื้นที่ที่เชื่อมโยง สะท้อน หรืออยู่ระหว่างพื้นที่ในอุดมคติกับพื้นที่จริง (Real Spaces) จึงมีทั้งมิติของพื้นที่จริงและมิติในอุดมคติอยู่ด้วยกัน เป็นพื้นที่อีกชนิดหรืออีกแบบ (Other spaces) ที่แตกต่างไปจากทั้งพื้นที่ในอุดมคติกับพื้นที่จริง ความสำคัญของพื้นที่แบบพิเศษนี้อยู่ที่ว่า เป็นพื้นที่ที่มนุษย์ในสังคมใช้ชีวิตอยู่เป็นส่วนใหญ่

ในชีวิตจริงของเรา มีพื้นที่ชนิดพิเศษแบบนี้อยู่มากมายทั้งในสังคมภายนอก และภายในบ้านของเรา เพียงแต่เรามีได้ให้ความสนใจกับพื้นที่เหล่านี้จนทำให้เกิดเป็นความเคซิน อิริค อิริคสัน (อ้างใน สิริวรรณ สารณะนาค 2544:6) กล่าวถึงพัฒนาการของคนเราว่า ความสามารถในการปรับตัวสื่อความหมายว่าเป็นการบรรลุความสัมพันธ์อันดีต่อสิ่งแวดล้อมมากกว่าความหมายของวุฒิภาวะ ทั้งนี้ไม่จำเป็นต้องมีภาวะของความสงบนิ่ง พอใจ หรือสงบใจ หรือมิได้หมายความว่าปราศจาก ความผิดหวัง ความโกรธ ความเสียใจ ความคับข้องใจ หรือความกลัว การปรับตัว คือความสามารถในการเลือกอย่างมีประสิทธิภาพภายใต้ข้อเรียกร้องจากเงื่อนไข และสิ่งแวดล้อม โดยที่ยังคงทัศนคติที่ดีต่อสภาพการณ์รอบตัวไว้ได้

จากเหตุผลข้างต้นที่กล่าวมา เป็นประเด็นปัญหาที่พบเห็นได้ทั่วไปที่เกิดขึ้นกับผู้อยู่อาศัยที่อยู่ในช่วงวัยผู้ใหญ่ตอนต้น หลังจากการได้อาศัยจริงในบ้านมาแล้วในระยะเวลาหนึ่ง ซึ่งทำให้ผู้ใช้ทราบถึงข้อดีและข้อเสีย ความเพียงพอและไม่เพียงพอของพื้นที่ใช้สอย ความขาดแคลนและข้อจำกัดในการประกอบกิจกรรมบางอย่าง ซึ่งเป็นมิติด้านมูลที่แตกต่างอันเนื่องมาจากรูปแบบของบ้าน และการจัดพื้นที่ใช้สอย ที่ถูกกำหนดบทบาทจากบุคคลอื่น รวมทั้งประเด็นของการเปลี่ยนแปลงในช่วงวัยผู้ใหญ่ตอนต้น ในเรื่องของสถานะภาพต่าง ๆ การเลือกคู่ครอง การปรับตัวในชีวิตสมรส การปรับตัวเพื่อทำหน้าที่บิดามารดา และการปรับตัวในชีวิตโสด และเนื่องจากว่าบ้านนั้น มิใช่สินค้าที่สามารถซื้อได้บ่อย ๆ ในการศึกษาวิจัยครั้งนี้ จึงมุ่งหมายที่จะศึกษาถึงปัญหาที่เกิดขึ้นหลังจากการได้อาศัยในพื้นที่บ้านจริงมาแล้วไม่น้อยกว่า 3 ปี โดยใช้กรอบแนวคิดในเรื่องของการศึกษาจินตภาพของสภาพแวดล้อมภายใน และภายนอกของบ้าน ซึ่งมีอยู่ด้วยกัน 3 ประการได้แก่ เอกลักษณ์ (Identity) โครงสร้าง (Structure) และความหมาย (Meaning) วิมลสิทธิ์ หรยางกุล (2541:157) โดยจะศึกษาประเด็นของการเป็นพื้นที่ที่เชื่อมโยง และการเป็นพื้นที่ที่สะท้อนหรืออยู่ระหว่างพื้นที่ในอุดมคติกับพื้นที่จริง ซึ่งเป็นสาระสำคัญของพื้นที่พิเศษ รวมถึงความต้องการพื้นที่ใช้สอยที่สอดคล้องกับกิจกรรม เหมาะสมกับสถานะภาพ และช่วงของวัยผู้ใหญ่ตอนต้น เพื่อนำมาสรุปเป็นรูปแบบทางสถาปัตยกรรมของบ้านเดี่ยว อีกทั้งนำมากำหนดเป็นทางเลือกในการออกแบบ (Alternative Design) เพื่อเป็นข้อมูลที่เป็นประโยชน์ต่อการจัดกิจกรรมทางการศึกษาในระดับประกาศนียบัตรวิชาชีพที่เกี่ยวข้องกับบ้าน ซึ่งผู้วิจัยได้มีบทบาทและหน้าที่อยู่ในปัจจุบัน

## 1.2 วัตถุประสงค์ของการวิจัย

1. เพื่อศึกษาพื้นที่พิเศษของบ้านเดี่ยวจากจินตภาพ และความต้องการพื้นที่ใช้สอยที่สอดคล้องกับกิจกรรม ซึ่งเหมาะสมกับสถานะภาพ และช่วงของวัยผู้ใหญ่ตอนต้น
2. เพื่อนำเสนอรูปแบบ และทางเลือกเพื่อการออกแบบ (Alternative Design) พื้นที่พิเศษของบ้านเดี่ยว ที่มีความเหมาะสมกับสถานะภาพ และช่วงของวัยผู้ใหญ่ตอนต้น

## 1.3 กรอบแนวคิดที่ใช้ในการวิจัย

ในการวิจัยครั้งนี้ผู้วิจัยได้นำหลักการทฤษฎีที่สอดคล้องกับวัตถุประสงค์ของการวิจัยที่ได้กำหนดไว้ข้างต้น เพื่อใช้เป็นแนวทางในการสร้างกรอบแนวคิดของการวิจัย โดยหลักการที่นำมาใช้ในการวิจัยได้แก่

### 1.3.1 พื้นที่พิเศษจากจินตภาพ

ตามที่ มิเชล ฟูโก (อ้างใน ไชยรัตน์ เจริญสิน โอบาร 2542 : 163-166) กล่าวถึงพื้นที่แบบพิเศษ (Heterotopias) ได้แก่ การเป็นพื้นที่ที่เชื่อมโยง และการเป็นพื้นที่ที่สะท้อนหรืออยู่ระหว่างพื้นที่ในอุดมคติกับพื้นที่จริง ซึ่งเป็นสาระสำคัญของพื้นที่พิเศษนั้น ในการศึกษาครั้งนี้ผู้วิจัยมีความสนใจในสาระสำคัญดังกล่าว และได้กำหนดให้เป็นกรอบแนวคิดเพื่อที่จะศึกษาในส่วนที่เกี่ยวข้องกับบ้านเดี่ยว แต่เนื่องจากมีสาระสำคัญที่ค่อนข้างเป็นนามธรรมซึ่งยากต่อการออกแบบเครื่องมือ จึงได้นำเนื้อหาในส่วนของจินตภาพมาประกอบเข้าด้วยกัน จินตภาพเป็นส่วนประกอบที่สำคัญในระบบมโนทัศน์ซึ่ง ลินซ์ เรียกรวมกันว่า “Image” มีอยู่ด้วยกัน 3 ประการ ได้แก่ เอกลักษณ์ (Identity) โครงสร้าง (Structure) และความหมาย (Meaning) ซึ่งเป็นข้อมูลที่เกิดจากประสบการณ์จริง จากพื้นที่จริงของผู้อยู่อาศัย โดยได้แบ่งหัวข้อของการศึกษาดังต่อไปนี้

1.3.1.1 เอกลักษณ์ของพื้นที่พิเศษ เอกลักษณ์ในที่นี้หมายถึงการที่สิ่งต่าง ๆ ที่ประกอบกันเป็นบ้าน ปรากฏในลักษณะที่มีเอกภาพ เป็นสิ่งที่แยกจากกันได้โดยปรากฏอยู่ในลักษณะต่างๆ ได้แก่ รูปทรง วัสดุหรือสี และทำเลที่ตั้ง โดยสามารถเชื่อมโยงไปสู่พื้นที่ หรือทำให้นึกถึงสถานที่อื่นๆ ได้จากประสบการณ์ของผู้อยู่อาศัย

1.3.1.2 โครงสร้างของพื้นที่พิเศษ โครงสร้างหมายความถึงความสัมพันธ์ทางกายภาพของสิ่งต่าง ๆ ที่มีต่อกัน และรวมทั้งความสัมพันธ์ทางกายภาพระหว่างสิ่งต่าง ๆ กับผู้รับรู้ ในที่นี้ได้หมายถึงสภาพแวดล้อมภายในบ้าน ภายในที่ตั้ง และภายในโครงการ ซึ่งผู้อยู่อาศัยสามารถประกอบกิจกรรมที่สะท้อนถึงสิ่งต่างๆ ที่มีความสัมพันธ์ต่อผู้อยู่อาศัย

1.3.1.3 ความหมายของพื้นที่พิเศษ ความหมายนั้นมีความสำคัญต่อการเกิดความเข้าใจ ความหมายของสิ่งต่าง ๆ อาจเป็นความหมายทางการใช้สอย หรืออาจเป็นความหมายทาง อารมณ์ ที่สามารถเชื่อมโยงหรือเป็นตัวกลางที่นำไปสู่อุดมคติในด้านต่างๆ ได้ ในที่นี้ได้หมายถึง ความหมายของบ้านที่สะท้อนออกมาจากการได้ใช้งานจริง และความหมายที่มีความสัมพันธ์กับ ช่วงเวลา เช่น ฤดูกาล และวันต่างๆ ในแต่ละสัปดาห์

### 1.3.2 ความต้องการพื้นที่ใช้สอย

1.3.2.1 ขนาด ในรายละเอียดโครงการเพื่อการออกแบบ มักกำหนดขนาดของพื้นที่ใช้ สอยต่างๆ ไว้เพื่อเป็นจุดเริ่มต้นในการนำไปใช้ออกแบบรูปร่างของพื้นที่ การจัดพื้นที่ใช้สอยภายใน ความสัมพันธ์ระหว่างพื้นที่ใช้สอย ซึ่งสอดคล้องกับการตอบสนองต่อกิจกรรมที่เกี่ยวข้อง

มาตรฐานขนาดพื้นที่มากมายหลายมาตรฐานด้วยกัน ซึ่งจะต้องเลือกใช้ตามความ เหมาะสมกับประเภทพื้นที่ใช้สอยตามลักษณะกิจกรรม มาตรฐานบางประการต้องปฏิบัติตามเพราะ เป็นข้อกำหนดทางกฎหมาย มาตรฐานบางประการอาจเป็นเพียงแนวทางเพื่อใช้กำหนดขนาดพื้นที่ ที่เหมาะสม มาตรฐานอาจไม่ได้เป็นข้อจำกัดเฉพาะที่แน่นอน ข้อพึงระมัดระวังของการใช้ มาตรฐานที่ได้กำหนดไว้แล้วคือ จะต้องคำนึงถึงองค์ประกอบต่างๆ ที่ได้รวมหรือไม่ได้รวมอยู่ใน ขนาดพื้นที่นั้นๆ โดยเฉพาะอย่างยิ่ง สำหรับพื้นที่ใช้สอยร่วม

สำหรับกรณีที่ไม่อาจยึดถือมาตรฐานใดๆ หรือยังไม่มีมาตรฐานกำหนดไว้ หรือใน กรณีที่ต้องการจะกำหนดขนาดพื้นที่ใช้สอยขึ้นเอง ก็ย่อมกระทำได้โดยการศึกษาจากอาคารตัวอย่าง ประเภทเดียวกัน หรือจากอาคารเดิม และปรับปรุงขนาดพื้นที่ตามความเหมาะสม แต่ทั้งนี้ ต้อง ศึกษาจากอาคารที่มีความสำคัญในระดับเดียวกัน หรืออยู่ในระบบการดำเนินงานอย่างเดียวกัน

ในส่วนของการศึกษารั้วนี้ได้กำหนดขนาดของพื้นที่ใช้สอยของบ้านที่วัยผู้ใหญ่ ตอนต้นอาศัยอยู่ปัจจุบันเป็นพื้นฐานเพื่อสำรวจถึงความเพียงพอต่อการใช้สอย และสอดคล้องกับ กิจกรรมหรือไม่

1.3.2.2 รูปร่าง ในรายละเอียดโครงการเพื่อการออกแบบ อาจกำหนดรูปร่างของพื้นที่ ใช้สอยต่างๆ ซึ่งเกี่ยวข้องไปถึงรูปร่างของอาคารด้วย แม้ว่ารูปร่างของพื้นที่เป็นส่วนที่เกี่ยวข้องกับ งานออกแบบโดยตรงก็ตาม แต่ในรายละเอียดของโครงการเพื่อการออกแบบโดยทั่วไป มักไม่ได้ กำหนดรูปร่างของพื้นที่ไว้ เพราะถือว่าเป็นตัวแปรในออกแบบซึ่งผู้ออกแบบมีบทบาทในการ กำหนดโดยตรง สำหรับรูปร่างของพื้นที่ใช้สอยย่อยๆ นั้น ต้องเป็นไปตามความจำเป็นทางหน้าที่ ใช้สอย รูปร่างต้องสอดคล้องกับกิจกรรมที่จะเกิดขึ้น เช่น รูปร่างของพื้นที่ห้องครัวมักเป็นรูป สี่เหลี่ยม เพื่อจะได้จัดแบ่งพื้นที่ของเตา ที่ประกอบอาหาร ตู้เย็น เข้ามุมเป็นสัดส่วนที่สะดวกต่อ ใช้งาน ไม่ว่ากรณีใดการใช้งาน ฯลฯ ลักษณะของกิจกรรมจะเป็นตัวกำหนดรูปร่างของพื้นที่

แต่สำหรับรูปร่างของพื้นที่ชั้นอาคาร โดยเฉพาะอย่างยิ่งชั้นอาคารทั่วไป ซึ่งมีความสัมพันธ์กับรูปทรงของอาคาร มีข้อพิจารณาหลายประการที่จะต้องคำนึงถึง เพื่อให้ได้รูปทรงของอาคารที่เหมาะสมที่สุด มีความประหยัดทั้งในการก่อสร้างและการใช้งานอาคาร และมีประสิทธิภาพสูงในการใช้สอย อาจกำหนดความต้องการเกี่ยวกับรูปร่างไว้ เช่น

1. เป็นรูปร่างที่รับแดดน้อยที่สุด
2. เป็นรูปร่างที่สามารถใช้ประโยชน์พื้นที่ได้อย่างเต็มที่
3. เป็นรูปร่างที่ทำให้ทางเดินภายในสั้น
4. เป็นรูปร่างที่ใช้ประโยชน์จากแสงธรรมชาติ

1.3.2.3 ตำแหน่ง การกำหนดตำแหน่งพื้นที่ใช้สอย คือ การกำหนดความสัมพันธ์ระหว่างพื้นที่ใช้สอยต่างๆ นั่นเอง พื้นที่ใช้สอยต่างๆ บางพื้นที่จำเป็นต้องอยู่ติดกัน บางพื้นที่จำเป็นต้องอยู่ใกล้กันพอสมควร หรือว่าควรจะอยู่ห่างไกลกัน หรือว่าพื้นที่ใช้สอยหนึ่งอยู่ภายในอีกพื้นที่ใช้สอยหนึ่ง ความสัมพันธ์ระหว่างพื้นที่ใช้สอยต่างๆ ดังกล่าวเป็นตัวกำหนดการจัดรวมกลุ่มของพื้นที่ใช้สอยต่างๆ ทั้งนี้ โดยเป็นไปตามความสัมพันธ์ทางหน้าที่ใช้สอยและตามความต้องการสนองตอบต่อกิจกรรมต่างๆ

1.3.2.4 การจัดภายใน ในรายละเอียดโครงการเพื่อการออกแบบในส่วนที่เกี่ยวกับพื้นที่ใช้สอย อาจมีการกำหนดรายละเอียดการจัดภายในพื้นที่ใช้สอย โดยเฉพาะอย่างยิ่ง พื้นที่ที่มีลักษณะเฉพาะในด้านการใช้สอย หรือที่มีครุภัณฑ์และอุปกรณ์เฉพาะ การจัดภายในย่อมต้องสัมพันธ์กับขนาด รูปร่าง และตำแหน่งของพื้นที่ใช้สอยตลอดจนระบบต่างๆ ที่เกี่ยวข้องกับการใช้สอย กล่าวคือ ในการกำหนดการจัดส่วนภายในพื้นที่ใช้สอยต่างๆ ย่อมจะต้องกำหนดขนาดของพื้นที่ใช้สอย รูปร่างของพื้นที่ใช้สอยและทางติดต่อกับพื้นที่ใช้สอยข้างเคียงไปพร้อมๆ กันด้วย

1.3.2.5 การขยายตัวในอนาคต สำหรับรายละเอียดโครงการที่สมบูรณ์ มักกำหนดรายละเอียดเกี่ยวกับการขยายตัวในอนาคตของพื้นที่ใช้สอยหลักๆ ซึ่งคาดว่าจะมีการขยายตัวเพื่อสนองความต้องการของผู้อยู่อาศัยภายในระยะเวลาที่คาดการณ์ไว้

### 1.3.3 รูปแบบและทางเลือกเพื่อการออกแบบ

1.3.3.1 รูปแบบ บ้านแต่ละรูปแบบล้วนมีผลต่อวิถีชีวิตของผู้คนที่แปรเปลี่ยนเช่นกัน เช่นเดียวกับสถาปัตยกรรมประเภทอื่นมีการนำเข้รูปแบบใหม่ตลอดเวลา โดยเฉพาะรูปแบบต่างถิ่น เช่น บ้านก่ออิฐถือปูนแบบจีน และแบบตะวันตกในระยะแรก และอเมริกาในระยะต่อมา มีเอกสารนี้เป็นแบบอย่าง Style มากมาย เช่นแบบเวนิซ Venetian ชนบทอังกฤษ English Cottage ศฤหาสน์ไม่ว่ากรณีใด ฝรั่งเศส French Villa คาราออเมริกา Californian Style รวมทั้งแบบที่นิยมในขณะนี้คือ เทวสถานโรมัน Classical Architecture การนำเข้รูปแบบใหม่ดูจะเป็นที่นิยมและยอมรับในสังคมไทยตลอด

มา เป็นการเอาอย่างและตามแฟชั่น เพื่อให้แปลกตาไปจากผู้อื่น ทั้งการเลือกเอารูปแบบโดยรวม หรือเลือกเฉพาะบางส่วน วัสดุก่อสร้าง รูปร่าง รูปทรง การตกแต่งและระดับราคา ขึ้นอยู่กับฐานะ รสนิยม และสติปัญญาของผู้ออกแบบและเจ้าของบ้าน

1.3.3.2 ทางเลือกเพื่อการออกแบบ เกรียงศักดิ์ เจริญวงศ์ศักดิ์ ( 2544 : 43-44 ) กล่าวถึงหลักการสังเคราะห์ส่วนประกอบ (Morphological Synthesis) ว่า จัดเป็นเทคนิคหนึ่งในการคิดเชิงสร้างสรรค์ คิดค้นขึ้นโดย สวิกกี (Zwicky, 1969) เทคนิคนี้เริ่มจากการตั้งวัตถุประสงค์ว่าต้องการจะคิดเชิงสังเคราะห์ในเรื่องใด จากนั้นให้เขียนรายการของลักษณะที่เกี่ยวข้องกับแง่มุมหนึ่งของสิ่งที่ต้องการไว้ในแกนหนึ่ง และเขียนรายการของลักษณะที่เกี่ยวข้องกับอีกแง่มุมหนึ่งของสิ่งที่ต้องการไว้ในแกนอีกด้านหนึ่ง จะได้ช่วงตัด (Matrix) ระหว่างรายการของลักษณะที่เกี่ยวข้องทั้งสองที่เป็นผลของการสังเคราะห์สิ่ง 2 สิ่งผสมผสานกัน แต่ในความเป็นจริง เราสามารถขยายมิติของการสังเคราะห์ได้มากกว่า 2 มิติ โดยขยายเป็น 3 มิติ 4 มิติ หรือกี่มิติก็ได้ตามแต่ วัตถุประสงค์ที่เราต้องการ ยกตัวอย่างเช่น เราต้องการสร้างบ้านที่เกิดจากการรูดออมเงินทองของเรามาทั้งชีวิต เพื่ออาศัยอยู่ในบ้านปลายทางสงบสุข เราจึงคิดออกแบบบ้านโดยผสมผสานมิติต่างๆ ค่อยไปนี้ที่เราเลือกมาเพื่อสังเคราะห์ให้ได้ลักษณะบ้านที่เราชื่นชอบมากที่สุด ซึ่งมีความสวยงาม คงทน และสะดวกสบาย ดังนี้

มิติที่ 1 รูปแบบบ้าน ได้แก่ บ้านทรงไทย บ้านทรงสเปน บ้านทรงญี่ปุ่น บ้านทรงกรีก บ้านทรงคาริบเบียน

มิติที่ 2 วัสดุหลักที่ใช้ ได้แก่ ไม้สัก หินอ่อน อิฐแดง ดินโคลน

มิติที่ 3 สถานที่ตั้งของบ้าน ได้แก่ ริมหาด ในหุบเขา ในเมือง กลางทะเลทราย

จากนั้น ลองนำลักษณะต่างๆ ในแต่ละมิติมาผสมผสานกันเพื่อทำการสังเคราะห์ ทางเลือกตัวแบบบ้านที่เราต้องการ จากการทำวิธีนี้ จะพบว่าสามารถสังเคราะห์ตัวแบบบ้านได้มากถึง 80 แบบ อันจะทำให้เรามีทางเลือกจากการสังเคราะห์เพียงพอต่อการตัดสินใจ

## 1.4 ขอบเขตของการวิจัย

### 1.4.1 ประชากรและกลุ่มตัวอย่างที่ใช้ในการวิจัย

1.4.1.1 ประชากร ศึกษาจากโครงการพักอาศัย Perfect Place รามคำแหง 164 Phase 1-2 ซึ่งมีลักษณะเป็นบ้านเดี่ยว 2 ชั้น ขนาดพื้นที่ 50-80 ตารางวา จากแบบบ้านที่มีการเลือกปลูกสร้างมากที่สุด 2 แบบ และผ่านการใช้งานมาแล้วไม่ต่ำกว่า 3 ปี จำนวน 164 หลัง

1.4.1.2 กลุ่มตัวอย่าง โครงการพักอาศัย Perfect Place รามคำแหง 164 Phase 1-2 ซึ่งมีลักษณะเป็นบ้านเดี่ยว 2 ชั้น ขนาดพื้นที่ 50-80 ตารางวา จากแบบบ้านที่มีการเลือกปลูก

สร้างมากที่สุด 2 แบบ ผ่านการใช้งานมาแล้วไม่ต่ำกว่า 3 ปี และมีผู้อยู่อาศัยซึ่งอยู่ในช่วงวัยผู้ใหญ่ตอนต้น จำนวน 48 หลัง

#### 1.4.2 ตัวแปรที่ศึกษา

##### 1.4.2.1 พื้นที่พิเศษจากจินตภาพ

1. เอกลักษณะของพื้นที่พิเศษ
2. โครงสร้างของพื้นที่พิเศษ
3. ความหมายของพื้นที่พิเศษ

##### 1.4.2.2 ความต้องการพื้นที่ใช้สอย

1. ขนาด
2. รูปร่าง
3. ตำแหน่ง
4. การจัดภายใน
5. การขยายตัวในอนาคต

##### 1.4.2.3 รูปแบบและทางเลือกเพื่อการออกแบบ

1. รูปแบบ
2. ทางเลือกเพื่อการออกแบบ

#### 1.5 นิยามศัพท์เฉพาะที่ใช้ในการวิจัย

1.5.1 พื้นที่พิเศษจากจินตภาพ เป็นการศึกษาถึงพื้นที่พิเศษของบ้านเดี่ยวจากจินตภาพของผู้อยู่อาศัยซึ่งอยู่ในช่วงวัยผู้ใหญ่ตอนต้น โดยมีรายละเอียดดังต่อไปนี้

1. เอกลักษณะของพื้นที่พิเศษ เอกลักษณะในที่นี้หมายถึงการที่สิ่งต่าง ๆ ที่ประกอบกันเป็นบ้าน ปรากฏในลักษณะที่มีเอกภาพ เป็นสิ่งที่แยกจากกันได้โดยปรากฏอยู่ในลักษณะต่างๆ ได้แก่ รูปทรง วัสดุ และสี โดยสามารถเชื่อมโยงไปสู่พื้นที่ หรือทำให้นึกถึงสถานที่อื่นๆ ได้จากประสบการณ์ของผู้อยู่อาศัย

2. โครงสร้างของพื้นที่พิเศษ โครงสร้างหมายถึงความถึงความสัมพันธ์ทางกายภาพของสิ่งต่าง ๆ ที่มีต่อกัน และรวมทั้งความสัมพันธ์ทางกายภาพระหว่างสิ่งต่าง ๆ กับผู้รับรู้ ในที่นี้ได้หมายถึงสภาพแวดล้อมภายในที่ตั้ง และภายในบ้าน ซึ่งผู้อยู่อาศัยสามารถจัดเพื่อสะท้อนถึงสิ่งต่างๆ ที่มีความสัมพันธ์ต่อผู้อยู่อาศัยในลักษณะต่างๆ ได้

เอกสารนี้เป็นเอกสารลิขสิทธิ์ของมหาวิทยาลัยราชภัฏวไลยอลงกรณ์  
ไม่ว่ากรณีใดๆทั้งสิ้น อีกทั้งห้ามมิให้คัดแปลงเนื้อหา และต้องอ้างอิงถึงเจ้าของเอกสารทุกครั้งที่มีการนำไปใช้

3. ความหมายของพื้นที่พิเศษ ความหมายนั้นมีความสำคัญต่อการเกิดความเข้าใจ ความหมายของสิ่งต่างๆ อาจเป็นความหมายทางด้านการใช้สอย หรืออาจเป็นความหมายทาง อารมณ์ ที่สามารถเชื่อมโยงหรือเป็นตัวกลางที่นำไปสู่อุดมคติในด้านต่างๆ ได้

### 1.5.2 ความต้องการพื้นที่ใช้สอย

1. ขนาด ในรายละเอียดโครงการเพื่อการออกแบบ มักกำหนดขนาดของพื้นที่ใช้ สอยต่างๆ ไว้เพื่อเป็นจุดเริ่มต้นในการนำไปใช้ออกแบบรูปร่างของพื้นที่ การจัดพื้นที่ใช้สอยภายใน ความสัมพันธ์ระหว่างพื้นที่ใช้สอย ซึ่งสอดคล้องกับการตอบสนองต่อกิจกรรมที่เกี่ยวข้อง

2. รูปร่าง ในรายละเอียดโครงการเพื่อการออกแบบ อาจกำหนดรูปร่างของพื้นที่ใช้ สอยต่างๆ ซึ่งเกี่ยวข้องไปถึงรูปทรงของอาคารด้วย แม้ว่ารูปร่างของพื้นที่เป็นส่วนที่เกี่ยวข้องกับ งานออกแบบโดยตรงก็ตาม แต่ในรายละเอียดของโครงการเพื่อการออกแบบโดยทั่วไป มักไม่ได้ กำหนดรูปร่างของพื้นที่ไว้ เพราะถือว่าเป็นตัวแปรในออกแบบซึ่งผู้ออกแบบมีบทบาทในการ กำหนดโดยตรง สำหรับรูปร่างของพื้นที่ใช้สอยย่อยๆ นั้น ต้องเป็นไปตามความจำเป็นทางหน้าที่ ใช้สอย รูปร่างต้องสอดคล้องกับกิจกรรมที่จะเกิดขึ้น

3. ตำแหน่ง การกำหนดตำแหน่งพื้นที่ใช้สอย คือ การกำหนดความสัมพันธ์ระหว่าง พื้นที่ใช้สอยต่างๆ นั่นเอง พื้นที่ใช้สอยต่างๆ บางพื้นที่จำเป็นต้องอยู่ติดกัน บางพื้นที่จำเป็นต้อง อยู่ใกล้กันพอสมควร หรือว่าควรจะอยู่ห่างไกลกัน

4. การจัดภายใน ในรายละเอียดโครงการเพื่อการออกแบบในส่วนที่เกี่ยวข้องกับพื้นที่ใช้ สอย อาจมีการกำหนดรายละเอียดการจัดภายในพื้นที่ใช้สอย โดยเฉพาะอย่างยิ่ง พื้นที่ที่มี ลักษณะเฉพาะในด้านการใช้สอย หรือที่มีครุภัณฑ์และอุปกรณ์เฉพาะ การจัดภายในย่อมต้อง สัมพันธ์กับขนาด รูปร่าง และตำแหน่งของพื้นที่ใช้สอยตลอดจนระบบต่างๆ ที่เกี่ยวข้อง

5. การขยายตัวในอนาคต สำหรับรายละเอียดโครงการที่สมบูรณ์ มักกำหนด รายละเอียดเกี่ยวกับการขยายตัวในอนาคตของพื้นที่ใช้สอยหลักๆ ซึ่งคาดว่าจะมีการขยายตัวเพื่อ สอนความต้องการของผู้อยู่อาศัยภายในระยะเวลาที่คาดการณ์ไว้

### 1.5.3 รูปแบบและทางเลือกเพื่อการออกแบบ

1. รูปแบบ เป็นผลของการสรุปจากเอกลักษณ์ โครงสร้าง และความหมายของพื้นที่ พิเศษ รวมทั้งความต้องการพื้นที่ใช้สอย

2. ทางเลือกเพื่อการออกแบบ หรือ Alternative Design เป็นขั้นตอนหนึ่งของ กระบวนการออกแบบ มีประโยชน์เพื่อค้นหาแบบที่เหมาะสมที่สุดไปใช้ในการออกแบบ รายละเอียดต่อไป

เอกสารนี้เป็นเอกสารที่สงวนไว้สำหรับการใช้งานเพื่อการศึกษาค้นคว้าเท่านั้น มิใช่เพื่อเผยแพร่โดยไม่ได้รับอนุญาต  
ไม่ว่ากรณีใดๆ หงสน อักทงห้ามมิให้คัดแปลงเนื้อหา และต้องอ้างอิงถึงเจ้าของเอกสารทุกครั้งที่มีการนำไปใช้

1.5.4 บ้านเดี่ยว โครงการพักอาศัย Perfect Place รามคำแหง Phase 1-2 ซึ่งมีลักษณะเป็นบ้านเดี่ยว 2 ชั้น ขนาดพื้นที่ 50-80 ตารางวา จำนวน 2 แบบ ผ่านการใช้งานมาแล้วไม่ต่ำกว่า 3 ปี

1.5.5 วัยผู้ใหญ่ตอนต้น วัยผู้ใหญ่ตอนต้นอายุตั้งแต่ 20-40 ปี ระยะนี้จึงมักเรียกว่าระยะสำรวจ (Exploratory Period) คำนึงถึงเรื่องสถานภาพ ได้แก่ สถานภาพสมรส สถานภาพบิดามารดา สถานภาพโสด และช่วงของวัยที่ต่างกัน ได้แก่ อายุ 20-30 ปี มีความกังวลเกี่ยวกับการเงินและชีวิตครอบครัว และอายุ 30-40 ปี มีความกังวลเรื่องสุขภาพ ความสำเร็จในชีวิตการทำงาน



เอกสารนี้เป็นเอกสารที่สงวนไว้สำหรับการใช้งานเพื่อการศึกษาเท่านั้น ไม่อนุญาตให้นำไปใช้ประโยชน์ด้านการค้า ไม่ว่ากรณีใดๆทั้งสิ้น อีกทั้งห้ามมิให้คัดแปลงเนื้อหา และต้องอ้างอิงถึงเจ้าของเอกสารทุกครั้งที่มีการนำไปใช้

## บทที่ 2

### เอกสารและงานวิจัยที่เกี่ยวข้อง

ในการศึกษาความต้องการที่ว่างในฐานะที่เป็นพื้นที่พิเศษสำหรับวัยผู้ใหญ่ตอนต้นนั้น ผู้วิจัยได้ศึกษารวบรวมเอกสารและงานวิจัยที่เกี่ยวข้องเพื่อให้เป็นไปตามวัตถุประสงค์ที่ตั้งไว้ โดยได้ทำการศึกษาเกี่ยวกับส่วนประกอบต่างๆ ที่มีความสอดคล้องกับหลักการอันเป็นสาระสำคัญของพื้นที่พิเศษ โดยมีรายละเอียดตามลำดับ ดังนี้

#### 2.1 บ้าน

#### 2.2 วัยผู้ใหญ่ตอนต้น

#### 2.3 จินตภาพ

##### 2.3.1 เอกลักษณ์

##### 2.3.2 โครงสร้าง

##### 2.3.3 ความหมาย

#### 2.4 พื้นที่พิเศษ

##### 2.4.1 พื้นที่ที่เชื่อมโยง

##### 2.4.2 อยู่ระหว่างพื้นที่ในอุดมคติกับพื้นที่จริง

#### 2.5 ความต้องการพื้นที่ใช้สอย

##### 2.5.1 ขนาด

##### 2.5.2 รูปร่าง

##### 2.5.3 ตำแหน่ง

##### 2.5.4 การจัดภายใน

##### 2.5.5 การขยายตัวในอนาคต

#### 2.6 รูปแบบและทางเลือกเพื่อการออกแบบ

##### 2.6.1 รูปแบบ

##### 2.6.2 ทางเลือกเพื่อการออกแบบ

#### 2.7 งานวิจัยที่เกี่ยวข้อง

เอกสารนี้เป็นเอกสารที่สงวนไว้สำหรับการใช้งานเพื่อการศึกษาเท่านั้น ไม่อนุญาตให้นำไปใช้ประโยชน์ด้านการค้า ไม่ว่ากรณีใดๆทั้งสิ้น อีกทั้งห้ามมิให้คัดแปลงเนื้อหา และต้องอ้างอิงถึงเจ้าของเอกสารทุกครั้งที่มีการนำไปใช้

## 2.1 บ้าน

### 2.1.1 รูปแบบและการเปลี่ยนแปลง

บ้าน คูเหมื่อนจะเป็นเรื่องธรรมดาด้วยที่ผูกพันต่อมนุษย์ทุกคน เพราะเป็นที่พักอาศัย คู่ครองป้องกันภัยใกล้ตัวแต่ละขณะเดียวกันก็เป็นเรื่องซับซ้อนจนเข้าใจได้ยาก ด้วยบ้านหรือที่อยู่อาศัยนั้น เป็นสิ่งก่อสร้าง เป็นผลงานทางศิลปะและเป็นส่วนหนึ่งของสภาพแวดล้อมของชุมชน ในทางเศรษฐศาสตร์นั้น บ้าน เป็นผลผลิตที่คงทนและถาวร ในทางธุรกิจอสังหาริมทรัพย์อุปสงค์และอุปทานของสินค้าบ้านแปรเปลี่ยนตลอดเวลา อีกทั้งเป็นรูปแบบหนึ่งของการลงทุน และการออมทรัพย์ที่สำคัญ จึงมีผลต่อระบบเศรษฐกิจของชาติโดยรวม ยิ่งไปกว่านั้นบ้านยังมีอิทธิพลต่อจิตใจ คุณภาพชีวิตและเป็นครุฑที่แสดงฐานะทางสังคมของผู้ที่อยู่อาศัย รวมไปถึงความพึงพอใจ ความรโหฐาน และความปลอดภัย เป็นความต้องการทางด้านร่างกายและจิตใจของผู้ที่อยู่อาศัยในบ้านสาระเรื่องบ้านจึงครอบคลุมถึงปัจจัยต่างๆ ทั้งทางเศรษฐกิจ สังคม การเมือง และสภาพแวดล้อม นอกเหนือไปจากเรื่องรูปแบบทางสถาปัตยกรรม

สำหรับกรุงเทพฯที่ยอมรับกันทั่วไปว่ามีการเปลี่ยนแปลงอย่างมากมาตลอดระยะเวลาที่ผ่านมาไม่ว่าจะเป็นสภาพบ้านเมือง จำนวนประชากร วิถีชีวิต พฤติกรรม กิจกรรม อาชีพของผู้คน จากอดีตที่กรุงเทพฯเป็นศูนย์กลางของการปกครองของราชอาณาจักรไทย ประกอบด้วยชุมชนเมืองภายในกำแพงเมือง และชุมชนกสิกรรมภายนอกกำแพงเมืองมาเป็นมหานครที่ใหญ่โตเจริญก้าวหน้า ประชากรตั้งถิ่นฐานหนาแน่นทั่วพื้นที่ เป็นศูนย์กลางทางการค้า การเงิน อุตสาหกรรม และบริการ ดังเช่นในปัจจุบัน บ้านจึงมีผลและได้รับผลจากการเปลี่ยนแปลงดังกล่าวมาโดยตลอด เพราะบริบทของบ้านในสังคมเมือง ดังที่ได้กล่าวมา

วิวัฒนาการของบ้านในเมืองของกรุงเทพมหานครที่ปรากฏมาแต่ครั้งอดีตจนถึงปัจจุบันสามารถแบ่งเป็น 3 ยุคสำคัญ คือ

ยุคต้น จากรัชสมัยของพระบาทสมเด็จพระพุทธยอดฟ้าจุฬาโลก จนถึงรัชสมัยของพระบาทสมเด็จพระนั่งเกล้าเจ้าอยู่หัว หรือประมาณปี พ.ศ. 2325 ถึง พ.ศ. 2394

ยุคสมัยใหม่ จากรัชสมัยของพระบาทสมเด็จพระจอมเกล้าเจ้าอยู่หัว จนถึงรัชสมัยของพระบาทสมเด็จพระเจ้าอยู่หัวภูมิพลอดุลยเดช ตอนที่สงครามโลกครั้งที่สองยุติลง หรือประมาณปี พ.ศ. 2394 ถึง พ.ศ. 2489

ยุคปัจจุบัน รัชสมัยของพระบาทสมเด็จพระเจ้าอยู่หัวภูมิพลอดุลยเดช หรือประมาณปี พ.ศ. 2489 เป็นต้นมา

ทั้งนี้การเปลี่ยนแปลงในแต่ละช่วงเวลานั้นก่อกำเนิดบ้านประเภทต่างๆ มากมาย จากบ้านเรือนแบบไทยเดิมในอดีต มาเป็นบ้านรูปแบบต่างๆ มากมายในปัจจุบัน

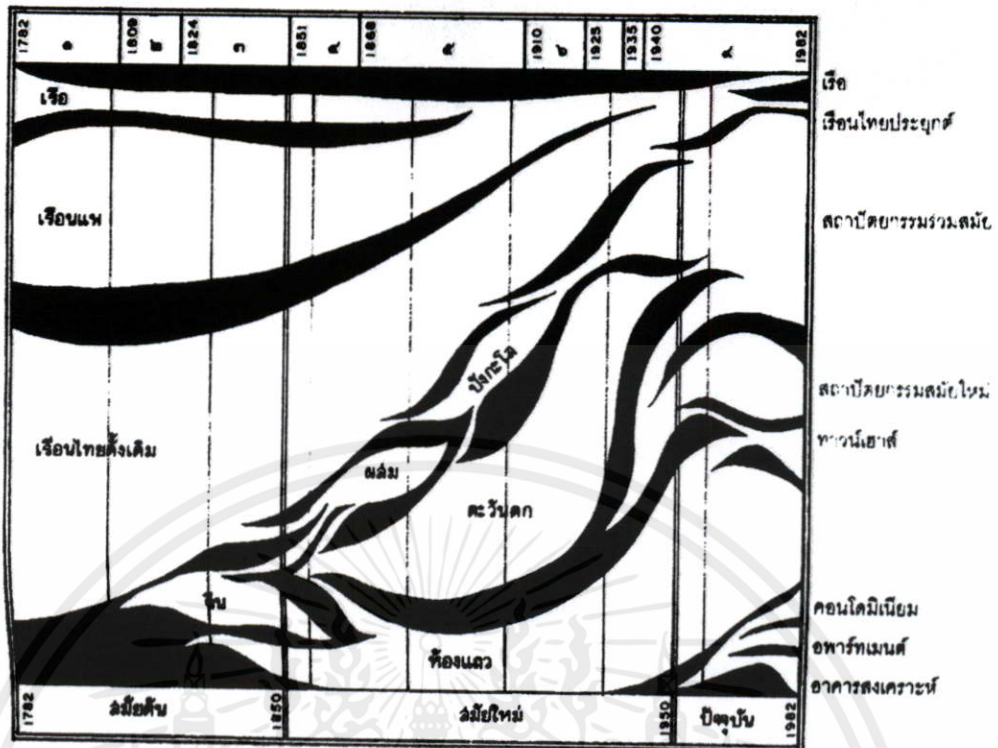

ภาพที่ 2.1 การเปลี่ยนแปลงรูปแบบต่างๆ ของบ้านในแต่ละช่วงเวลา

โดยบ้านแต่ละรูปแบบแสดงถึงความสัมพันธ์กับเรื่องต่างๆ ได้แก่ ระบบการก่อสร้าง – วัสดุ โครงสร้าง และเทคโนโลยีการก่อสร้าง ฯลฯ ผังเมือง – ตำแหน่งที่ตั้งชุมชนและสภาพแวดล้อม ฯลฯ การผลิต – บุคคลต่างๆ ที่เกี่ยวข้องในการผลิต ระบบการผลิต ฯลฯ ผู้อยู่อาศัย – เชื้อชาติ ฐานะในสังคม ฯลฯ และเศรษฐกิจ – ขนาดของครอบครัว รายได้ ค่าก่อสร้าง ฯลฯ

ตัวอย่างเช่น รูปแบบบ้าน จากบ้านเค็ชวกลายมาเป็นห้องชุดพักอาศัยได้นั้น มีปัจจัยต่างๆ ที่ส่งผลทั้งด้านนโยบายของรัฐบาล และกฎหมายที่เกี่ยวข้อง ด้านกายภาพโดยเฉพาะเทคโนโลยีก่อสร้าง การพัฒนาเมือง ปัญหาการจราจรและปัญหาที่ดิน ด้านเศรษฐกิจราคาที่ดิน และสัดส่วนพื้นที่ก่อสร้างอาคารและพื้นที่ดิน และด้านสังคมวัฒนธรรมความเป็นเจ้าของ ค่านิยม กลุ่มคน โครงสร้างครอบครัวไปถึงแบบอย่างการดำเนินชีวิต

เอกสารนี้เป็นเอกสารที่สงวนไว้สำหรับการใช้งานเพื่อการศึกษาเท่านั้น ไม่อนุญาตให้นำไปใช้ประโยชน์ด้านการค้า ไม่ว่าจะกรณีใดๆ ทั้งสิ้น อีกทั้งห้ามมิให้คัดแปลงเนื้อหา และต้องอ้างอิงถึงเจ้าของเอกสารทุกครั้งที่มีการนำไปใช้

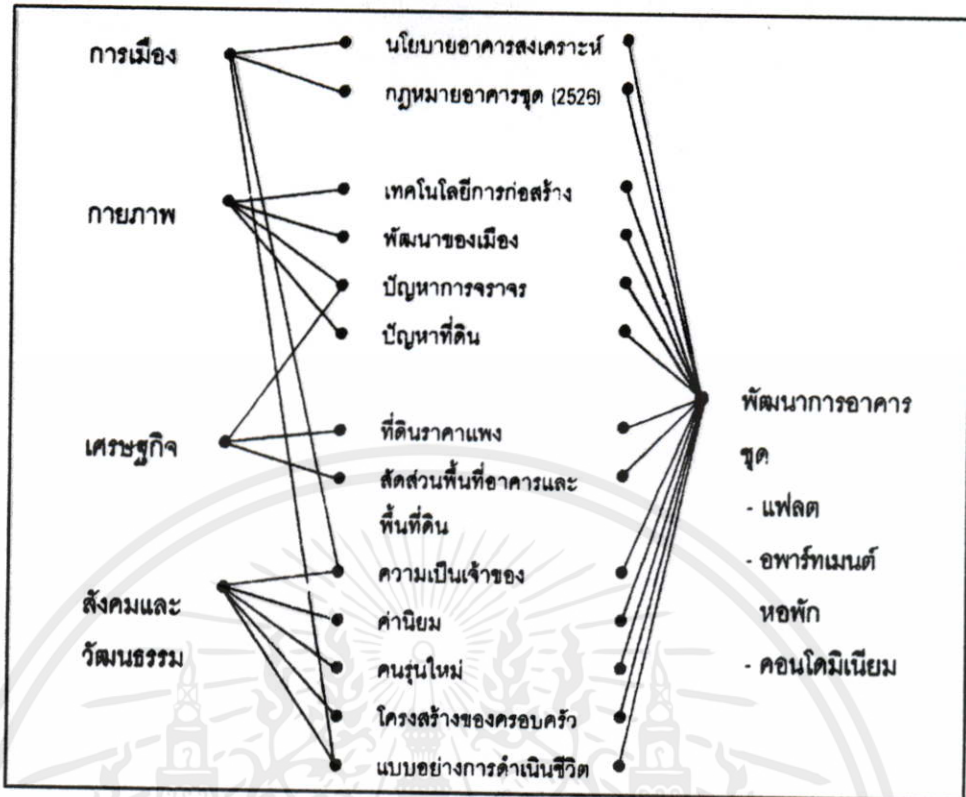

ภาพที่ 2.2 แสดงถึงปัจจัยที่มีผลต่อรูปแบบของบ้าน

## สาระสำคัญเกี่ยวกับการเปลี่ยนแปลงบ้านในเมืองจิมคังนี้

### 2.1.2 รูปแบบ

รูปแบบของบ้านในเมืองมีมากมายและเปลี่ยนแปลงตลอดเวลา เริ่มตั้งแต่การอาศัยอยู่ในเรือนแพ เรือนไทยแบบดั้งเดิม บ้านแบบจีน ในยุคต้น มาเป็นบ้านแบบตะวันตก บ้านแบบผสม บ้านแบบบังกะโล บ้านเดี่ยวแบบต่างๆ รวมทั้งบ้านจัดสรรในปัจจุบัน บ้านในรูปแบบเรือนแถว เริ่มจากตึกแถว โรงเรือน ห้องแถวในยุคสมัยใหม่ มาเป็นอาคารพาณิชย์พักอาศัย และทาว์นเฮาส์ ในยุคปัจจุบัน บ้านที่เจ้าของอาศัยรวมกันหลายครอบครัวในอาคารหลังเดียวหลายชั้น ในยุคปัจจุบันมีทั้งอาคารสงเคราะห์ อพาร์ทเมนท์ สำหรับชาวต่างชาติ อาคารชุด คอนโดมิเนียม แฟลต ราคาถูก รูปแบบต่างๆ นี้ ล้วนเห็นได้ชัดเจนและกระจายปะปนอยู่ทั่วไป จนเป็นลักษณะของกรุงเทพฯ และยังเป็นแม่บทของการพัฒนาชุมชนเมืองอื่นทั่วประเทศ จากเรือนไทยในอดีต เปลี่ยนแปลงมาจนถึงคอนโดมิเนียมสูงระฟ้าในปัจจุบันนั้นมีรูปลักษณะแตกต่างอย่างยิ่ง เช่น การอยู่อาศัยเหนือใต้ดินสูง มาเป็นการอยู่อาศัยบนดินถึงการอยู่อาศัยเหนือหน่วยอื่นอีกหลายชั้นในอาคารสูง ลักษณะของที่อยู่อาศัยที่ประกอบด้วยเรือนขนาดเล็กหลายหลังสำหรับครัวเรือนหนึ่ง มาเป็นอาคารขนาดใหญ่หลังหนึ่งที่ประกอบด้วยที่อยู่อาศัยหลายครัวเรือน

เอกสารนี้เป็นเอกสารที่จัดทำขึ้นเพื่อใช้ในการศึกษาวิจัยเท่านั้น ไม่สามารถนำไปใช้ประโยชน์อื่นได้  
ไม่ว่ากรณีใดๆ



เหลืออยู่ก็ใช้สำหรับกิจกรรมอื่นๆ เช่น การรับประทานอาหาร การสังสรรค์ หรือการค้าแรมชั่วคราว บ้านก่ออิฐแบบจีน บ้านทรงยุโรปที่มีรูปแบบสวยงาม ส่วนใหญ่ถูกรื้อทิ้งไปหมด เช่นเดียวกับเรือนไทยแบบประเพณีที่สร้างด้วยไม้ในอดีตกลายเป็นเพียงบ้านในฝัน เพราะขาดแคลนไม้และช่างฝีมือ และราคาก่อสร้างสูงกว่าบ้านแบบอื่น วัสดุก่อสร้างประเภทไม้ไผ่ ปูนฉาบ ลวดตาข่าย เสื่อมความนิยม ขณะที่การประดับบ้านด้วยไม้ฉลุ ไม้แกะสลัก ปูนปั้น เหล็กหล่อ ยังเป็นที่นิยมอยู่จนถึงปัจจุบัน

**การแปรรูป** ของรูปแบบบ้านต่างๆ ผสมผสานเปลี่ยนไปสู่รูปแบบใหม่ ต่อเนื่องสัมพันธ์กัน (แผนภูมิ 3) ความกลมกลืน ของรูปแบบบ้านต่างๆ ในอดีตนั้น มีมากกว่าในปัจจุบัน เพราะข้อจำกัดทางด้านวัสดุ และเทคโนโลยีการก่อสร้าง รวมทั้งสภาพสังคมทำให้ เรือ เรือนแพ เรือนไทย มีขนาด ความสูง สีฉันทัน ใกล้เคียงเป็นหนึ่งเดียว ในขณะที่ภาพของเพิงที่ทำจากเศษวัสดุอยู่ใกล้บ้านเดี่ยว หรืออาคารชุดคอนโดมิเนียมสูงหลายสิบชั้นในปัจจุบันนั้น เกิด ความแปลก่างอย่างเห็นได้ชัด

### 2.1.3 ระบบการก่อสร้างและครอบครอง

การก่อสร้างบ้านโดยเฉพาะระบบการก่อสร้างเปลี่ยนแปลงอย่างชัดเจน ในปัจจุบันการก่อสร้างบ้านนั้น เข้าของเริ่มต้นโดยการว่าจ้างผู้ออกแบบและช่างรับเหมาคำเนินการ แทนการสร้างบ้านด้วยตนเองเช่นในอดีต การก่อสร้างบ้านกลายเป็นอาชีพเฉพาะ มีระบบกลไกยุ่งยากตามลักษณะสังคมเมืองที่ซับซ้อน มีบุคคลที่เกี่ยวข้องเพิ่มมากขึ้น จากระบบเดิมที่ผู้อยู่อาศัยและผู้สร้างเป็นบุคคลคนเดียวกัน มาสู่ระบบปัจจุบันที่ประกอบด้วยบุคคลต่างๆ ดังนี้

ผู้อยู่อาศัย – เจ้าของบ้าน ผู้เช่า ผู้เช่าซื้อ ฯลฯ

ผู้สร้าง – สถาปนิก วิศวกร นักผังเมือง ผู้จัดการโครงการ ช่างรับเหมา ช่างฝีมือ ช่างเทคนิค ช่างควบคุมงาน กรรมกร ฯลฯ

และยังมีบุคคลอื่นๆ เช่น

นักการเงิน – นายธนาคาร นักลงทุนตลาดหลักทรัพย์ ธนาคารอาคารสงเคราะห์ ฯลฯ

นักพัฒนาที่ดินและบ้าน – หน่วยงานรัฐบาล เทศบาลท้องถิ่น การเคหะแห่งชาติ

- หน่วยงานเอกชน เช่น บริษัทมหาชน บริษัทจำกัด ฯลฯ

การครอบครอง ซึ่งแต่เดิมนั้นผู้อยู่อาศัยมักจะเป็นเจ้าของที่ดินและบ้าน แต่ในปัจจุบันมีหลายลักษณะ ดังนี้

- แบบเจ้าของที่ดินและอาคาร

เอกสารนี้เป็นเอกสารที่เผยแพร่โดยไม่อนุญาตให้นำไปใช้ประโยชน์ด้านการค้า

ไม่ว่ากรณีใดๆทั้งสิ้น

- แบบเจ้าของภายใต้สัญญาเช่าซื้อจากสถาบันการเงิน

- แบบเจ้าของเฉพาะพื้นที่และมีกรรมสิทธิ์ร่วมในทรัพย์สินส่วนกลาง

- แบบเช่าจากรัฐบาล เช่น อาคารสงเคราะห์ สวัสดิการที่อยู่อาศัยของหน่วยงาน
- แบบเช่าจากเอกชน
- แบบเช่าเฉพาะที่ดิน (ผู้อยู่อาศัยก่อสร้างอาคารบนที่ดินเช่าระยะยาว จากรัฐ และเอกชน เช่น กรมธนารักษ์ มูลนิธิ นิติบุคคล ฯลฯ)
- แบบเช่าห้อง ผู้อยู่อาศัยเช่าอยู่เพียงบางส่วนของอาคารเฉพาะหน่วยหรือห้อง
- แบบเช่าเวลา ผู้อยู่อาศัยเช่าอยู่เพียงชั่วระยะเวลา
- แบบอาศัยอยู่ โดยความยินยอมของเจ้าของที่ดินหรือเจ้าของอาคาร
- แบบอาศัยอยู่ โดยการบุกรุกอาคารหรือที่ดินของหน่วยงานราชการและเอกชน

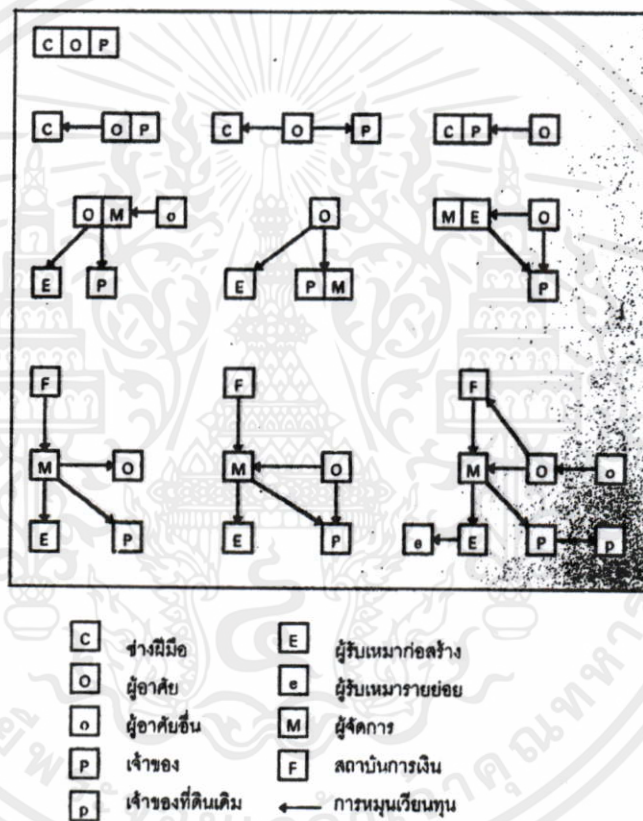

ภาพที่ 2.4 แสดงถึงระบบการก่อสร้างบ้านที่เปลี่ยนแปลงไปโดยมีบุคคลที่เกี่ยวข้องเพิ่มมากขึ้น

### 2.1.4 สภาพเศรษฐกิจ

ความสัมพันธ์ระหว่างระบบเศรษฐกิจกับบ้านนั้นเพิ่มมากขึ้นเป็นลำดับ เรือนไทยเดิมมูลค่าไม่สูงนัก อาศัยแรงงานญาติและเพื่อนบ้านช่วยก่อสร้าง มาเป็นระบบธุรกิจอสังหาริมทรัพย์ในปัจจุบัน การซื้อสร้างบ้านกลายเป็นการออมทรัพย์ เป็นการลงทุน เป็นการเก็งกำไร เป็นธุรกิจผลตอบแทนสูง เป็นกิจการที่คนรุ่นใหม่นิยม เพราะสร้างชื่อเสียงพร้อมเงินกำไรอย่างรวดเร็ว อีกทั้งมีความเกี่ยวข้องไปถึงธนาคารและสถาบันการเงินประเภทอื่น อุตสาหกรรมการก่อสร้างบ้านกลายเป็นส่วนสำคัญของงานก่อสร้างรวม และอุตสาหกรรมวัสดุก่อสร้างของประเทศ สร้างงาน

ทั้งแรงงานช่างฝีมือในการก่อสร้างโดยตรง และการผลิตวัสดุก่อสร้าง รวมทั้งสินค้าต่อเนื่อง และบริการอื่นที่เกี่ยวข้องอีกมากมาย

การเปลี่ยนแปลงทางเศรษฐกิจส่งผลต่อบ้านมาโดยตลอด เช่น เมื่อเริ่มติดต่อค้าขายกับต่างประเทศยังผลให้มีการนำรูปแบบบ้านใหม่ๆ เช่น บ้านก่ออิฐแบบจีน บ้านตึกแบบยุโรป ในขณะที่เศรษฐกิจของประเทศทรุดตัวราวปี พ.ศ. 2480 ส่งผลให้รูปแบบของบ้านเรียบง่ายไม่หรูหรา การอพยพย้ายถิ่นของคนจากชนบทเข้าสู่เมือง เป็นปัจจัยเร่งให้เกิดบ้านแบบต่างๆ เช่น บ้านเช่า ห้องเช่า เปีงไม้ในสลัม เมื่อเศรษฐกิจของประเทศดีขึ้นในช่วงสงครามเวียดนามเป็นผลให้เกิดห้องแถว และบ้านจัดสรรจำนวนมากยิ่งขึ้นเหมือนเช่นในปัจจุบันที่เกิดบ้านแบบคอนโดมิเนียม

### 2.1.5 การพัฒนาเมือง

เรื่องของการพัฒนาเมืองเป็นผลมาจาก หรือส่งผลไปถึงรูปแบบบ้านตลอดมา ด้วยบ้านนั้นเป็นองค์ประกอบสำคัญของเมือง เมื่อครั้งชุมชนเมืองตั้งถิ่นฐานอยู่ภายใต้เขตกำแพงเมือง หรือกระจายตัวริมทางน้ำ เรือ เรือนแพ และเรือนไทยริมน้ำ จึงเป็นภาพรวมของชุมชนเมืองทั่วไป เมื่อระบบสัญจรเปลี่ยนมาเป็นถนน ห้องแถวและบ้านเดี่ยวแบบต่างประเทศจึงเข้ามาแทนที่ กลายเป็นแบบอย่างชุมชนเมืองในทุกวันนี้ ชุมชนชานเมืองของหมู่บ้านจัดสรรแทนที่พื้นที่เกษตรกรรม ในขณะที่พื้นที่ใจกลางเมืองเปลี่ยนเป็นห้องแถวในยุคสมัยใหม่ มาเป็นอาคารชุดในยุคปัจจุบัน บริเวณเขตโรงงานอุตสาหกรรมมีอาคารชุดราคาถูก บ้านแถวสำหรับคนงาน ความหนาแน่นของประชากรและบ้านทำให้ความสมดุลของนิเวศวิทยาเปลี่ยนไป เกิดมลภาวะต่างๆ ไม่ว่าจะเป็นอากาศ น้ำ เสียง รวมทั้งการทรุดตัว น้ำท่วม การขาดแคลนที่พักร้อนหย่อนใจ ปัญหาสาธารณสุขโลก แสดงถึงปัญหาเรื่องบ้านแยกไม่ออกจากปัญหาของเมือง

### 2.1.6 สังคมและวัฒนธรรม

ความสัมพันธ์ระหว่างบ้านกับสังคมและวัฒนธรรมนั้น ปรากฏชัดเจนด้วยเหตุที่ว่าบ้านมิได้เป็นเพียงที่พักพิงคุ้มภัยเท่านั้น แต่หากมีความหมายในระบบสังคมและวัฒนธรรมของชุมชน ค่านิยมของคนในสังคมส่งผลต่อระบบการอยู่อาศัย เช่น การย้ายบ้านไปอยู่อาศัยชานเมือง ในแต่ละยุค สัมพันธ์กับการพัฒนาเมือง ตั้งแต่สาร สุขุมวิท บางกะปิ บางนา บางบัวทอง และบางชัน เป็นความนิยมของผู้มีรายได้สูง ส่วนผู้มีรายได้ปานกลางหรือต่ำมีความจำเป็นต้องโยกย้ายเนื่องจากราคาที่ดินชานเมืองต่ำกว่าในเมือง รวมทั้งความต้องการเป็นเจ้าของที่ดินและบ้าน เร่งให้เกิดธุรกิจจัดสรรที่ดินช่วงปี พ.ศ. 2510 – 2530 เมื่อผู้มีรายได้ต่ำขอรับการอยู่บ้านในอาคารชุด ส่งผลให้เกิดธุรกิจอาคารชุดแบบเช่า และคอนโดมิเนียมราคาถูกบริเวณชานเมือง รวมทั้งเรื่องขนาดของครอบครัว ลักษณะของครอบครัวเดี่ยวและครอบครัวขยาย ตลอดจนวิถีชีวิตของผู้คนที่ผลต่อการอยู่อาศัย

โดยเฉพาะประเด็นสำคัญที่น่าสนใจ ได้แก่ ความเป็นเจ้าของ สังคมไทยสมัยที่บ้านเมืองมีที่ดินว่างเปล่าอยู่ทั่วไป การเป็นเจ้าของบ้านเกิดพร้อมกับการสร้างบ้าน แม้ว่าเมื่อใช้ระบบศักดินาแล้วก็ตาม ขนาดของที่ดินยังไม่เท่ากับการควบคุมกำลังคนของขุนนางระดับชั้นต่างๆ ที่แปรผันไปกับการครอบครองที่ดิน การถือครองหรือความเป็นเจ้าของบ้านจึงเป็นเรื่องที่ทุกคนกระทำได้ แต่เมื่อบ้านเมืองเปลี่ยนไป ความเป็นเจ้าของบ้านกลายเป็นเรื่องยากและซับซ้อน มีความหมาย และแสดงฐานะสังคม ความต้องการเป็นเจ้าของบ้าน จึงมีความสำคัญต่อพัฒนาการที่อยู่อาศัยระบบบ้านจัดสรรทำให้ผู้มีรายได้อาจปานกลางมีโอกาสมากขึ้นเมื่อรัฐบาลออกกฎหมายอาคารชุด โดยมุ่งหวังเพียงเรื่องการถือสิทธิครองตัวบ้านและที่ดิน แต่มีผลในเรื่องความเป็นเจ้าของ เพราะลักษณะการอยู่อาศัยไม่แตกต่างจากการเช่า การแก้ปัญหาการขาดแคลนที่อยู่อาศัยของรัฐบาลไม่บรรลุผล เพราะแม้ผู้มีรายได้น้อยยังมีความต้องการ การเป็นเจ้าของมากกว่าการเช่าอยู่ในอาคารสงเคราะห์ เป็นต้น

แม้ว่า การเปลี่ยนย้าย บ้านเป็นเรื่องค่อนข้างใหม่ในสังคมไทย อันมีผลต่อระบบที่อยู่อาศัยโดยรวม ทั้งในด้านอุปสงค์อุปทานในตลาด เดิมนั้นผู้คนจะย้ายถิ่นต่อเมื่อมีศึกสงคราม ภัยธรรมชาติ หรือการย้ายไปสร้างครอบครัวใหม่กับเครือญาติฝ่ายใดฝ่ายหนึ่ง ในปัจจุบันคนรุ่นใหม่ นิยมย้ายจากบ้านเดิมของพ่อแม่ไปเช่าอยู่เป็นอิสระในห้องพักขนาดเล็ก และย้ายไปบ้านใหม่ที่ใหญ่กว่า เมื่อเริ่มมีครอบครัว หรือมีบุตร และย้ายไปบ้านพักต่างจังหวัดเมื่อเข้าสู่วัยชรา

สังคมและวัฒนธรรมไทยสร้างค่านิยมเกี่ยวกับบ้านเป็น เครื่องชี้ฐานะ ของผู้ครอบครอง การจำแนกประเภทของบ้านจึงนำไปสู่การแบ่งชนชั้นในสังคมไปโดยปริยาย ได้แก่ การครอบครองแบ่งระดับเป็นเจ้าของ ผู้เช่า และผู้บุกรุก รูปแบบของบ้านที่แบ่งระหว่าง คลุหาสน์ – บ้านจัดสรร คอนโดมิเนียม – แพลต ห้องแถว – ทาวน์เฮาส์ บ้านไม้ – สลัม คุได้จากคำที่ใช้เรียกขาน บ้านรูปแบบเดียวกันแต่นัยสำคัญต่างกัน แม้แต่ตำแหน่งที่ตั้งบ้านก็ชี้แสดงฐานะเจ้าของ เช่น ผู้มีฐานะร่ำรวยอยู่ใกล้ศูนย์กลางเมืองหรือหากอยู่ไกลออกไปจะเป็นในบริเวณชานเมือง ริมแม่น้ำ สนามกอล์ฟ และทะเลสาป ผู้มีฐานะปานกลางอยู่บริเวณชานเมือง ผู้มีฐานะต่ำอยู่ในศูนย์กลางเมืองหรือชานเมืองอย่างแออัด เชื้อชาติของผู้อยู่อาศัยมีความสัมพันธ์กับรูปแบบบ้าน เช่น เชื้อสายไทยพบว่าอยู่อาศัยในเรือ เรือนแพ เรือนไทย และบ้านเดี่ยว คนเชื้อสายจีนอยู่ตึกแถว ทาวน์เฮาส์ และอาคารชุด เป็นต้น

เอกสารนี้เป็นเอกสารที่สงวนไว้สำหรับการใช้งานเพื่อการศึกษาเท่านั้น ไม่อนุญาตให้นำไปใช้ประโยชน์ด้านการค้า ไม่ว่ากรณีใดๆทั้งสิ้น อีกทั้งห้ามมิให้คัดแปลงเนื้อหา และต้องอ้างอิงถึงเจ้าของเอกสารทุกครั้งที่มีการนำไปใช้

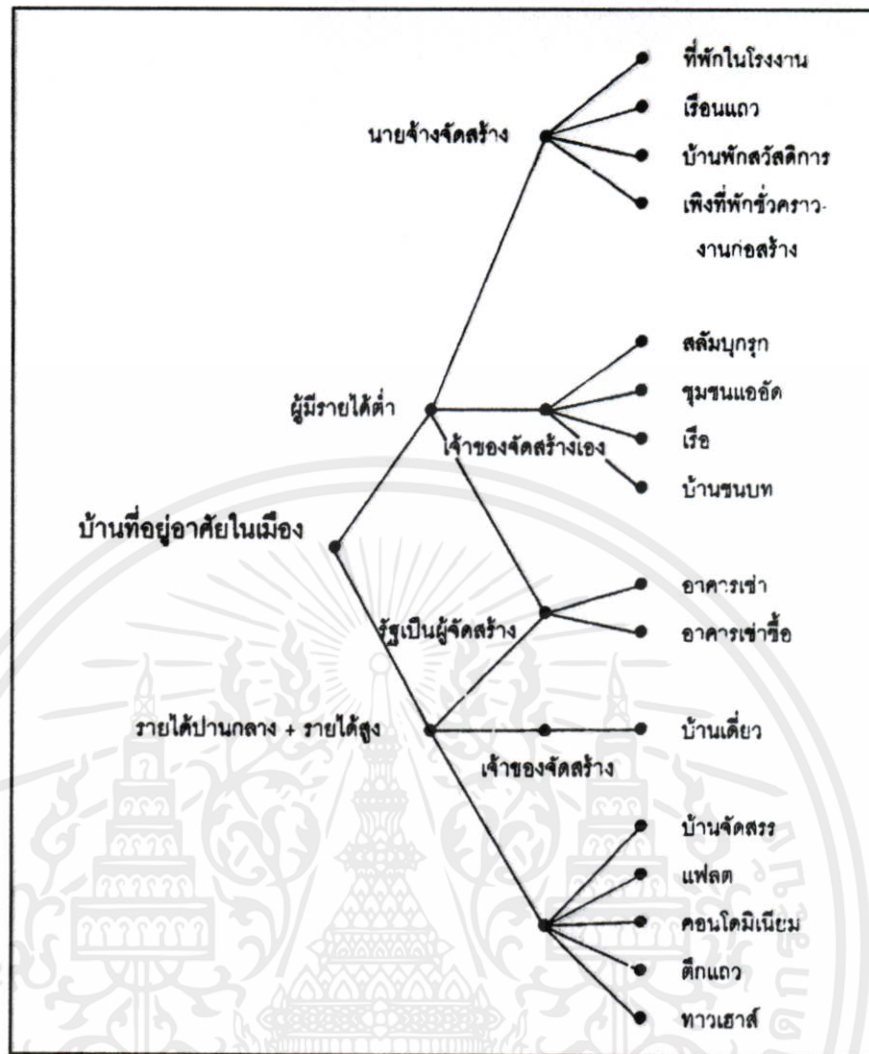

ภาพที่ 2.5 แสดงความสัมพันธ์ระหว่างผู้อยู่อาศัยกับรูปแบบของบ้าน

### 2.1.7 กฎหมายและการเมือง

กฎหมายและการเมืองนั้นโดยทั่วไปเข้าใจว่ามีความสัมพันธ์กับปัญหาบ้านสำหรับผู้มีรายได้น้อยหรือปัญหาชุมชนแออัดเท่านั้น ทั้งที่นโยบายของรัฐ พระราชบัญญัติและข้อกำหนดต่างๆ ที่เกี่ยวข้องกับที่อยู่อาศัย ล้วนมีผลต่อการเปลี่ยนแปลงบ้านอย่างมาก ตัวอย่างเช่น

ในสมัยรัชกาลที่ 4 และ 5 เมื่อมีพระราโชบายนำประเทศไปสู่ความทันสมัย ทัดเทียมอารยะประเทศในตะวันตก ส่งผลไปถึงการเกิดรูปแบบของบ้าน มีการสร้างบ้านแบบตะวันตก เมื่อรัฐบาลมีนโยบายยอมรับคนไทยเชื้อสายจีนมากขึ้น ยินยอมให้มีการถือครองที่ดินได้ ทำให้เกิดอุปสงค์ของที่ดินและบ้านมากขึ้น เมื่อปัญหาความขาดแคลนที่อยู่อาศัยปรากฏเด่นชัด จากจำนวนแหล่งเสื่อมโทรมในชุมชนเมือง ทำให้แผนพัฒนาเศรษฐกิจสังคมแห่งชาติเริ่มครอบคลุมถึงเรื่องบ้าน ตั้งแต่แผนพัฒนาฯ ฉบับที่ 3 มีแผนงานจัดตั้งองค์กรของรัฐขึ้นมารับผิดชอบโดยตรง ฉบับที่ 5 มีนโยบายที่อยู่อาศัยทั้งในเขตเมืองและชนบท รวมทั้งนโยบายทางรัฐบาลปัจจุบันยกระดับการอยู่

อาศัยของประชาชน ส่งเสริมการลงทุนจากต่างประเทศ และการยินยอมให้ชาวต่างชาติถือกรรมสิทธิ์ในอาคารชุดได้ ทำให้อุปสงค์ของอาคารชุดแบบทูลเกล้าเพิ่มขึ้น

ตัวอย่างพระราชบัญญัติต่างๆ ที่มีผลต่อการเปลี่ยนแปลงรูปแบบบ้าน เช่น ประกาศคณะปฏิวัติที่ 286 (ปว 296) เกี่ยวกับการจัดสรรที่ดิน เนื่องจากปัญหาการฉ้อฉลในธุรกิจการจัดสรรที่ดิน แม้มีผลค่อนข้างล่าช้าแต่ทำให้การจัดสรรที่ดินลดน้อยลง เปลี่ยนมาเป็นธุรกิจบ้านจัดสรรในเวลาต่อมา เช่นเดียวกันเมื่อเพิ่มข้อกำหนดในการจัดสรรบ้านและที่ดิน ทำให้เกิดธุรกิจสวนเกษตรเพื่อเลี้ยงข้อกำหนดต่างๆ เมื่อมีข้อกำหนดเกี่ยวกับการเช่าบ้านเพื่อให้การเช่าเป็นระบบ และผู้เช่าได้รับการคุ้มครองกลับทำให้กิจการบ้านเช่าลดน้อยลง หรือเมื่อทางรัฐบาลดำเนินตามแนวคิดแบบตะวันตก กำหนดให้บ้านที่สร้างด้วยวัสดุไม้ ซึ่งไม่ทนทาน ไม่มีการแบ่งเป็นห้องอย่างชัดเจน ไม่มีห้องน้ำห้องส้วมภายในว่าเป็นบ้านที่ต่ำกว่ามาตรฐานไม่เหมาะกับการอยู่อาศัย ทำให้บ้านไม้แบบดั้งเดิมที่เหลืออยู่ ซึ่งสภาพเก่าผุพังเนื่องจากอายุวัสดุ หรือต่อเติม หรือสร้างเพิ่มอย่างอิสระ เมื่อรวมเพิงพักที่ก่อสร้างอย่างง่ายๆ ปะปนในพื้นที่กลายเป็นชุมชนหนาแน่น ทรุดโทรม เรียกว่า สลัม หรือเมื่อเปลี่ยนแนวคิดใหม่เรียกว่า แหล่งเสื่อมโทรม หรือ ชุมชนแออัด ในปัจจุบัน

**สรุปนโยบายของรัฐที่เกี่ยวกับบ้านมีดังนี้**

**แบบขาดกรรม** นโยบายที่อยู่อาศัยไม่ชัดเจน ให้นหน่วยงานของรัฐแต่ละแห่งแบ่งความรับผิดชอบออกกฎหมาย หรือข้อกำหนด ทำให้ล่าช้าเกินที่จะแก้ปัญหา รวมทั้งไม่สนับสนุนด้านงบประมาณอย่างพอเพียง

**แบบสังคมสงเคราะห์** นโยบายเน้นการส่งเสริมอาคารสงเคราะห์ ให้เช่าโดยถือเป็นสวัสดิการ ข้าราชการ พนักงานรัฐวิสาหกิจ และผู้มีรายได้ต่ำ

**แบบทุนนิยม** นโยบายส่งเสริมอาคารสงเคราะห์แบบเช่าซื้อ การกำหนดรูปแบบและลักษณะของบ้านขึ้นอยู่กับฐานะการเงินของผู้อยู่อาศัย ให้การเคหะแห่งชาติเป็นรัฐวิสาหกิจ หารายได้เลี้ยงตัวเอง

บทสรุป ปัจจัยต่างๆ อันได้แก่ รูปแบบ ระบบการก่อสร้างการครอบครอง สภาพเศรษฐกิจ การพัฒนาเมือง สังคมและวัฒนธรรม กฎหมายและการเมือง ล้วนมีผลหรือได้รับผลโดยตรงและโดยอ้อมต่อการเปลี่ยนแปลงบ้านในยุคสมัยต่างๆ วิวัฒนาการบ้านในเมืองแสดงภาพชัดเจนว่า อยู่นอกเหนือกฎเกณฑ์ ทฤษฎีใดทฤษฎีหนึ่ง โดยเฉพาะทฤษฎีตะวันตก มีขบวนการที่ซับซ้อนและเปลี่ยนแปลงตลอดเวลา ซึ่งไม่ว่าจะเป็นผลดีหรือผลร้ายต่อบ้านเมืองโดยรวมต้องยอมรับว่าการแก้ปัญหา หรือพิจารณาเรื่องบ้านโดยไม่ครอบคลุมบริบทของไทยอย่างลึกซึ้งและกว้างขวาง ย่อมไม่สามารถแก้ปัญหาได้อย่างแท้จริง

เอกสารนี้เป็นเอกสารที่สงวนไว้สำหรับการใช้งานเพื่อการศึกษาเท่านั้น ไม่อนุญาตให้นำไปใช้ประโยชน์ด้านการค้าไม่ว่ากรณีใดๆทั้งสิ้น อีกทั้งห้ามมิให้คัดแปลงเนื้อหา และต้องอ้างอิงถึงเจ้าของเอกสารทุกครั้งที่มีการนำไปใช้

## 2.1.8 หน้าที่ใช้สอยต่างๆ ของบ้าน

### 1. ห้องรับแขกและนั่งเล่น

ห้องรับแขกเป็นศูนย์กลางของสังคมในบ้าน และเป็นห้องที่ทุกคนคิดที่จะตกแต่งให้สวยงามมากที่สุด เพราะเป็นห้องที่ไม่ได้ใช้เฉพาะคนในบ้าน แต่เป็นที่ต้อนรับแขกที่มาเยือน ห้องรับแขกจะสะท้อนรสนิยม ความสนใจ และเป็นสัญลักษณ์ของเจ้าของบ้าน มีการใช้ห้องนี้ทำกิจกรรมร่วมกันหลายอย่าง เช่น รับรองแขก พักผ่อน อ่านหนังสือ ทำงาน ดูโทรทัศน์ ฟังวิทยุ และอยู่ร่วมกันระหว่างครอบครัว

การออกแบบห้องรับแขก จะต้องศึกษาว่าเป็นห้องที่ใช้สำหรับสมาชิกครอบครัวกี่คน ความต้องการของครอบครัวจะแปรเปลี่ยนไปตามแต่ละสมาชิกในบ้าน จะค้นพบว่า คนในบ้านต้องการอะไรในห้องนี้บ้าง การออกแบบควรเริ่มต้นจากการถามอายุ เพศ และสิ่งที่สนใจทำประจำวัน จำนวนแขกผู้มาเยี่ยมบ่อยๆ ประมาณกี่คน ของที่ต้องการตั้งโชว์ ส่วนติดต่อกับห้องอื่น โดยรอบห้อง

นอกจากเป็นบริเวณกึ่งสาธารณะหรือเป็นที่รับแขกแล้ว ยังคงเป็นห้องพักผ่อนสถานที่ส่วนตัวของคนในบ้านที่เงียบสงบ การออกแบบจะต้องรวมการสนองประโยชน์ใช้สอยหลายประเภทให้ได้ดีภายในพื้นที่ขนาดเล็ก

ห้องรับแขกและนั่งเล่นควรเป็นห้องที่สดใส ไม่ว่าจะนั่งพูดคุยกับผู้ใหญ่หรือเล่นเกมสื่อกับเด็ก ภายในห้องมีการใช้งานที่เปลี่ยนไปตามช่วงเวลา การจัดที่นั่งควรเปิดโอกาสให้เคลื่อนย้ายได้ เมื่อมีคนจำนวนน้อยจัดรวมกันเพียงกลุ่มเดียว ถ้ามีคนจำนวนมากสามารถเสริมเก้าอี้ได้อีกรูปแบบหนึ่ง

ตำแหน่งของห้องรับแขกควรจะอยู่ติดกับโถงทางเข้าบ้านด้านหน้า เพื่อให้แขกเข้าถึงได้สะดวก และมีทางติดต่อกับห้องรับประทานอาหารหรือเฉลียง ที่สามารถเปลี่ยนสถานที่ออกไปนั่งคุยภายนอกห้องได้ในเวลาเย็น การใช้งานซึ่งรวมไปถึงกิจกรรมอื่น ได้แก่ นั่งเล่น ซึ่งจะรวมกับส่วนรับแขกสำหรับบ้านขนาดเล็ก ห้องจึงควรถ่ายเทอากาศได้สะดวก ไม่ปิดทึบมีช่องเปิดทางด้านทิศใต้เพื่อรับลม และช่องเปิดอย่างน้อยอีกด้านหนึ่งเพื่อให้ลมออกจากห้องการเปิดช่องเปิดคู่เฉลียงควรใช้ประตูขนาดใหญ่เพื่อเชื่อมต่อบริเวณภายในบ้านและภายนอกให้เป็นอันหนึ่งอันเดียวกัน เฉลียงควรอยู่ทิศเหนือหรือทิศตะวันออกเพื่อไม่ให้แสงรบกวนในเวลาบ่าย เฉลียงที่อยู่ทางทิศใต้ควรปลูกต้นไม้บังแดดอ่อนมิได้ด้วย

การจัดแผนผัง ก่อนอื่นควรพิจารณาจัดกลุ่มพฤติกรรมของผู้ใช้ห้องว่า สามารถอยู่ร่วมกันได้หรือแยกกันแต่ละส่วน เช่น ส่วนรับแขก ส่วนนั่งเล่นเด็ก ส่วนพักผ่อนผู้ใหญ่ ทั้งสามส่วนนี้เกิดจากการแยกกิจกรรมที่ต่างกัน ไม่ให้รบกวนกันโดยตรง แต่ยังคงเชื่อมโยงพื้นที่ได้ด้วยสายตา ซึ่งช่วยให้พื้นที่ห้องดูกว้างขวางกว่าการแบ่งด้วยผนัง หรือตู้สูง ซึ่งจะทำให้ห้องดูอึดอัดโดยเฉพาะบ้านที่ไม่มีเครื่องปรับอากาศ

เมื่อตัดสินใจแบ่งกลุ่มการใช้งาน ได้ผลตามความต้องการของผู้ใช้แล้ว จะต้องพิจารณาถึงเส้นทางติดต่อจากห้องรับแขกกับห้องอื่นๆ โดยรอบ ซึ่งเป็นเส้นทางการสัญจรหลัก เช่น ห้องรับประทานอาหาร โถงทางเข้า เถลิง เป็นต้น เส้นทางจากห้องหนึ่งไปสู่อีกห้องหนึ่งนี้ เป็นบริเวณที่ไม่ควรจัดวางกลุ่มเฟอร์นิเจอร์ขวางเส้นทาง เพราะจะเป็นการรบกวนการใช้งานของผู้ที่ต้องการเดินผ่านไปยังห้องอื่น

เส้นทางเดินที่สำคัญรองลงไปคือ จากประตูทางเข้าไปยังส่วนต่างๆ ภายในห้องบริเวณนั่งๆ นอนๆ ดูโทรทัศน์ บริเวณพักผ่อนของผู้ใหญ่ บริเวณที่นั่งเล่นของเด็กและเส้นทางระหว่างกลุ่มต่อกลุ่ม เส้นทางแสดงการติดต่อจะทำให้เห็นว่ากลุ่มเฟอร์นิเจอร์กลุ่มใดที่คนในบ้านและนอกบ้านใช้มากที่สุด ส่วนนั้นควรอยู่ใกล้ทางเข้าหลักของบ้าน การพิจารณาเส้นทางติดต่อนี้ช่วยให้ผู้ออกแบบได้เห็นถึงการจัดวางส่วนการใช้งาน ว่าส่วนใดควรอยู่ต่อเนื่องกับส่วนใด ถ้ายังเห็นถึงความติดขัดระหว่างความสัมพันธ์ของส่วนต่างๆ หมายความว่า แขนงการใช้งานอาจจะมีปัญหาและอาจจะต้องเปลี่ยนแปลงภายหลัง

การจัดกลุ่มเฟอร์นิเจอร์เป็นส่วนๆ นอกจากคำนึงถึงเส้นทางติดต่อแล้วต้องพิจารณาถึงประเภทการใช้งานว่ารบกวนกันหรือไม่ ควรอยู่ติดกันหรือควรแยกห่างจากกันด้วยเส้นทางการติดต่อระหว่างห้อง หรือด้วยเฟอร์นิเจอร์ เป็นต้น

ในบ้านขนาดใหญ่ ห้องรับแขกจะแยกจากห้องนั่งเล่นโดยเด็ดขาด ห้องรับแขกจะใช้สำหรับรับแขกเพียงอย่างเดียว ส่วนห้องนั่งเล่นจะใช้สำหรับกิจกรรมที่ไม่เป็นระเบียบแบบแผน เช่น ดูโทรทัศน์ ฟังเพลง และพูดคุยกันระหว่างคนในครอบครัว

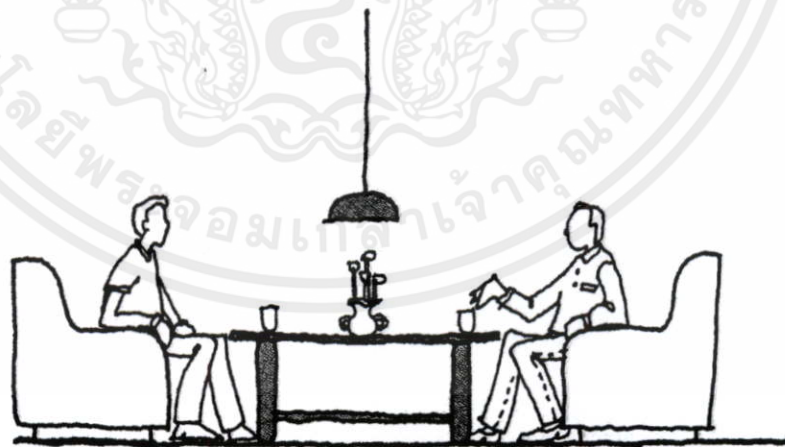

ระยะการสนทนา  
CONVERSATION DISTANCE  
( 2100 - 2600 )

เอกสารนี้เป็นเอกสารที่สงวนไว้สำหรับการใช้งานเพื่อการเรียนการสอน ไม่อนุญาตให้นำไปใช้ประโยชน์ด้านการค้า  
ไม่ว่ากรณีใดๆทั้งสิ้น อีกทั้งห้ามมิให้ดัดแปลงเนื้อหา และต้องอ้างอิงถึงเจ้าของเอกสารทุกครั้งที่มีการนำไปใช้

ภาพที่ 2.6 แสดงระยะของการสนทนาในห้องรับแขก

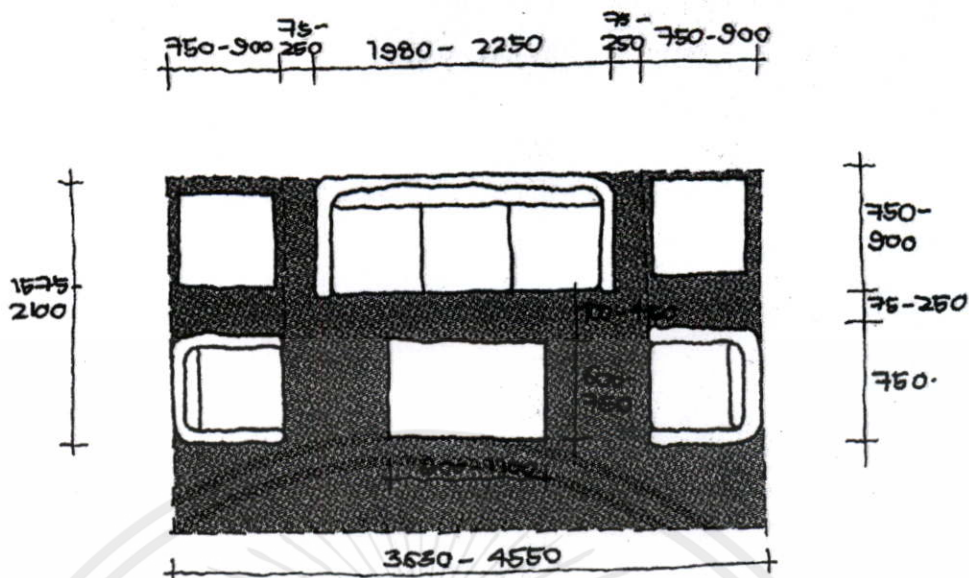

ภาพที่ 2.7 แสดงระยะต่างๆ ของชุดรับแขก

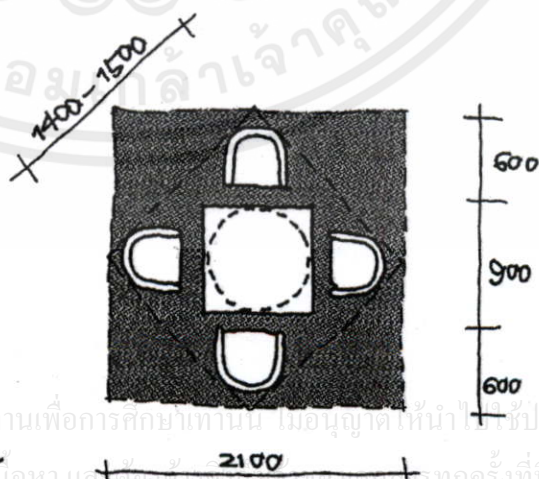
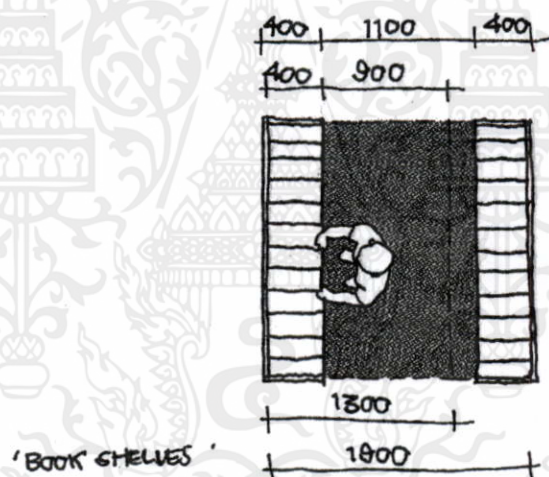

ภาพที่ 2.8 แสดงระยะของชั้นหนังสือ และที่สำหรับนั่งเล่นเกม

เอกสารนี้เป็นเอกสารที่สงวนไว้สำหรับการใช้งานเพื่อการศึกษาเท่านั้น มิได้อนุญาตให้นำไปใช้ประโยชน์ด้านการค้า  
ไม่ว่ากรณีใดๆทั้งสิ้น อีกทั้งห้ามมิให้คัดลอกสิ่งเนื้อหา แต่เพียงอย่างเดียวหรือสิ่งอื่นใดทุกครั้งที่มีการนำไปใช้

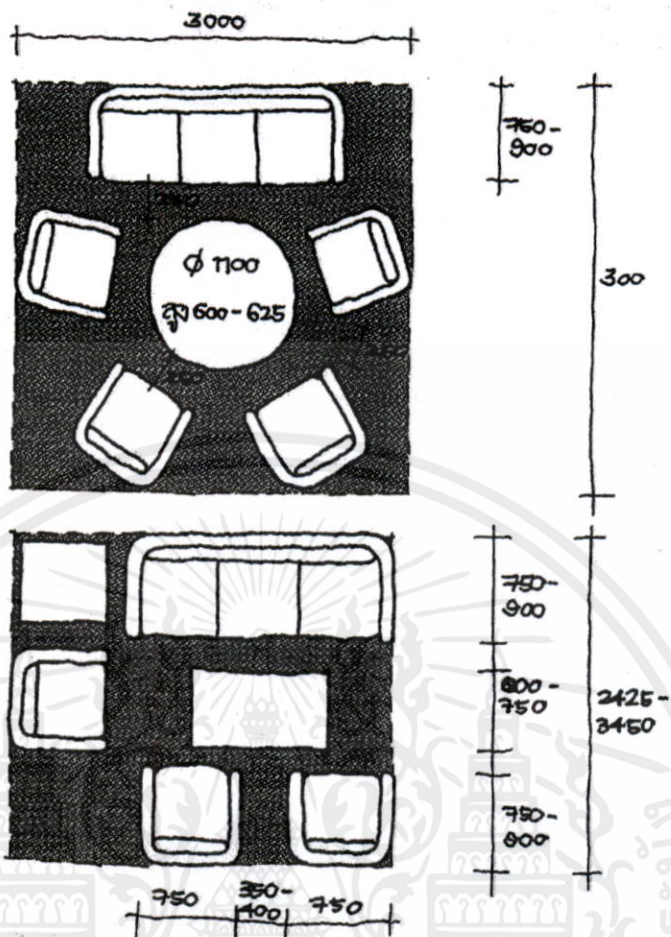

ภาพที่ 2.9 แสดงระยะและเปรียบเทียบการจัดระหว่างโต๊ะกลางแบบกลมกับแบบสี่เหลี่ยม



เอกสารนี้เป็นเอกสารที่ลง... หน้าที่ด้านการค้า  
ไม่ว่ากรณีใดๆทั้งสิ้น อีกทั้งห้ามมิให้คัดแปลงเนื้อหา และต้องอ้างอิงถึงแหล่งที่มาไปใช้

ภาพที่ 2.10 แสดงทัศนียภาพของห้องรับแขกแบบโต๊ะกลางแบบกลม

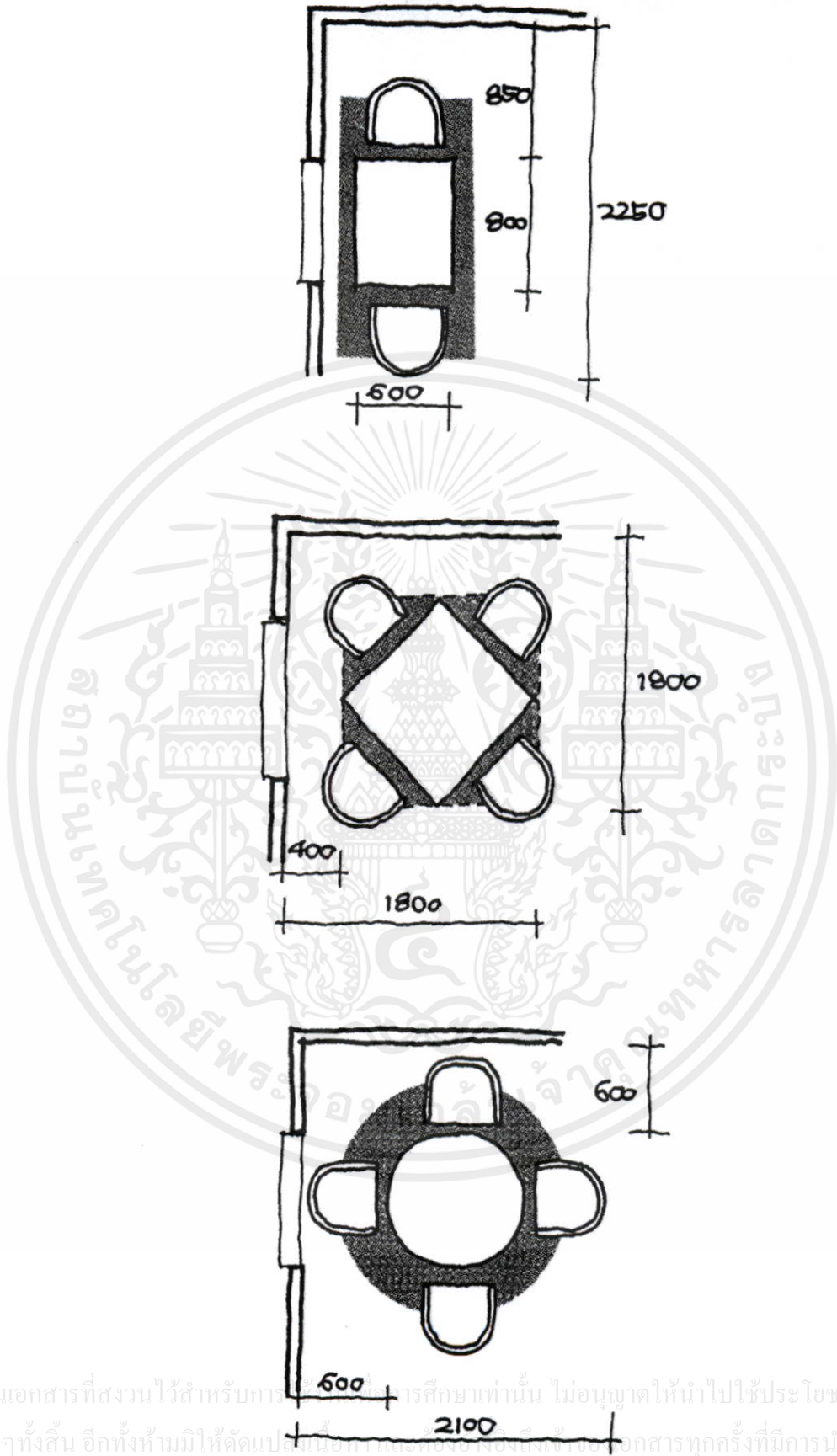

เอกสารนี้เป็นเอกสารที่สงวนไว้สำหรับการศึกษานี้เท่านั้น ไม่อนุญาตให้นำไปใช้ประโยชน์ด้านการค้า  
ไม่ว่ากรณีใดๆทั้งสิ้น อีกทั้งห้ามมิให้คัดลอกหรือทำซ้ำโดยไม่ได้รับอนุญาตจากเจ้าของเอกสารทุกครั้งที่มีการนำไปใช้

ภาพที่ 2.11 แสดงการจัดมุมทักผ่อนในลักษณะต่างๆ

## 2. ห้องรับประทานอาหาร

ห้องรับประทานอาหารควรอยู่ใกล้หรือติดกับห้องรับแขก ซึ่งอาจจะใช้เป็นห้องนั่งเล่นด้วย เพราะกิจกรรมที่เกิดขึ้นในห้องทั้งสองนี้เป็นกิจกรรมที่ต่อเนื่อง ปกติในวันหยุดคนเรารับประทานอาหารถึงสามมื้อ เมื่อเสร็จการรับประทานอาหารแต่ละมื้อแล้ว สมาชิกในบ้านจะนั่งดูโทรทัศน์หรือนั่งคุยกันในห้องนั่งเล่นที่อยู่ข้างเคียง อีกทิศทางหนึ่งที่จะต้องติดต่อกับห้องรับประทานอาหาร ได้แก่ เส้นทางรับและส่งอาหารจากครัวสู่ห้องเตรียมอาหารเพื่อส่งมายังห้องรับประทานอาหารอีกทีหนึ่ง

การรับประทานอาหารบางคนชอบรับประทานอาหารอย่างมีระเบียบ นั่งโต๊ะที่จัดเรียบร้อยภายในห้องและเสิร์ฟอาหารเป็นลำดับ บางคนรับประทานอาหารในห้องรับแขกโดยจัดกลุ่มเฟอร์นิเจอร์รับประทานอาหารไว้คนละด้าน แต่ละบ้านต้องวางแผนให้รับประทานอาหารในสถานที่ที่พอใจ สบายทั้งร่างกายและสายตา

เหมือนการตกแต่งห้องอื่นๆ สิ่งที่ดีที่สุดคือสิ่งที่สบายที่สุด รูปแบบอาคารตกแต่งผสมผสานกันได้ โดยให้มีรูปแบบ (style) ใดรูปแบบหนึ่งมีมากกว่า อีกแบบหนึ่งเพียงส่วนน้อย ซึ่งจะเป็นจุดสนใจ หรือเป็นเพียงเฟอร์นิเจอร์ชิ้นพิเศษในห้อง แต่การใช้เฟอร์นิเจอร์ผสมผสานนี้จะต้องพิจารณาถึงเส้นและสัดส่วนที่ดีของเฟอร์นิเจอร์ชิ้นนั้น และ โดยรวมกับเฟอร์นิเจอร์อื่นในห้องด้วย

ทางเลือกของการตกแต่งเฟอร์นิเจอร์เป็นรสนิยมส่วนตัว และได้รับอิทธิพลจากรูปแบบของบ้านส่วนรวม ห้องอาหารนี้มักจะเป็นห้องรับรองแขกด้วย จุดเด่นของห้องต้องอยู่ที่โต๊ะอาหาร ส่วนอื่นเป็นส่วนประกอบ

การออกแบบห้องรับประทานอาหารที่เริ่มไปพร้อมกับการออกแบบบ้าน ผู้ออกแบบจะต้องสอบถามผู้อยู่อาศัยว่า อาหารประจำวันที่รับประทานเป็นอาหารประเภทใด บางบ้านนิยมอาหารฝรั่ง บางบ้านนิยมอาหารไทยหรืออาหารจีน และอาหารมื้อที่ทุกคนในบ้านพร้อมหน้ากันมากที่สุด ได้แก่ อาหารมื้อเย็น การจัดห้องหรือเลือกโต๊ะอาหารควรคำนึงถึงประเภทของอาหารเย็นมากกว่ามื้ออื่นๆ

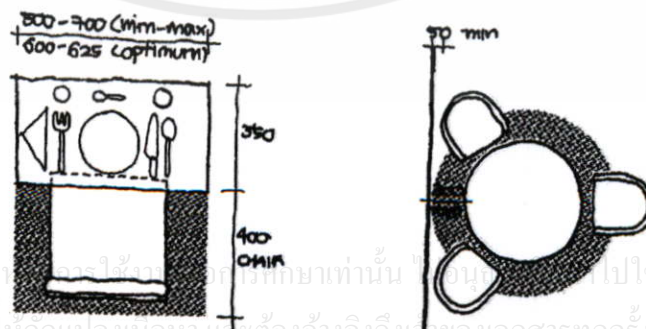

ภาพที่ 2.12 แสดงระยะของที่นั่งรับประทานอาหาร

เอกสารนี้เป็นเอกสารที่สงวนไว้สำหรับใช้ภายในเท่านั้น ไม่ควรเผยแพร่ไปใช้ประโยชน์ด้านการค้า  
ไม่ว่ากรณีใดๆทั้งสิ้น อีกทั้งห้ามมิให้คัดแปลงเนื้อหา และต้องอ้างอิงถึงเจ้าของเอกสารทุกครั้งที่มีการนำไปใช้

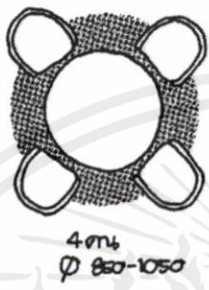
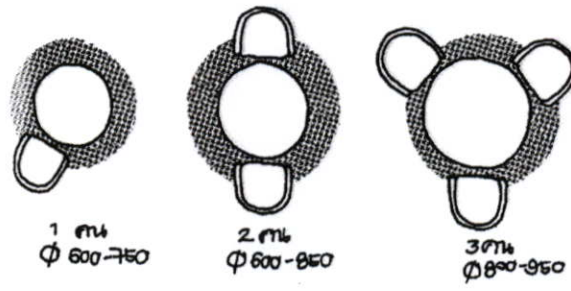

ขนาดโต๊ะที่พอดีที่สุด  
(OPTIMUM)  
สำหรับ 1-4 คน

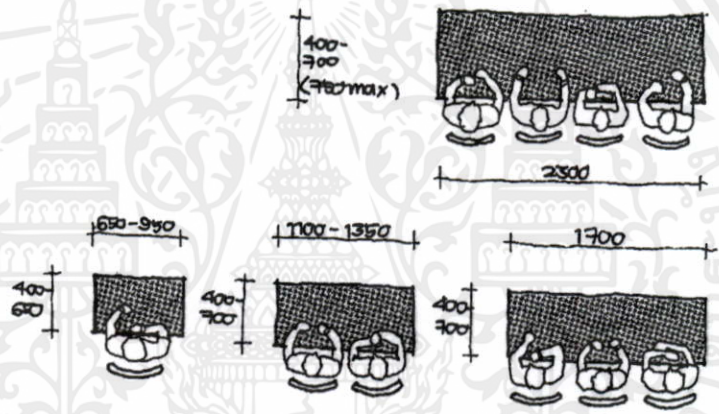

ภาพที่ 2.13 แสดงระยะของที่นั่งรับประทานอาหารตามจำนวนคน



เอกสารนี้เป็นเอกสารที่สงวนลิขสิทธิ์  
ไม่ว่ากรณีใดๆทั้งสิ้น อีกทั้งยัง

ขอสงวนสิทธิ์ในการค้า  
และการนำไปใช้

ภาพที่ 2.14 แสดงทัศนียภาพของห้องรับประทานอาหารแบบโต๊ะกลม 6 ที่นั่ง

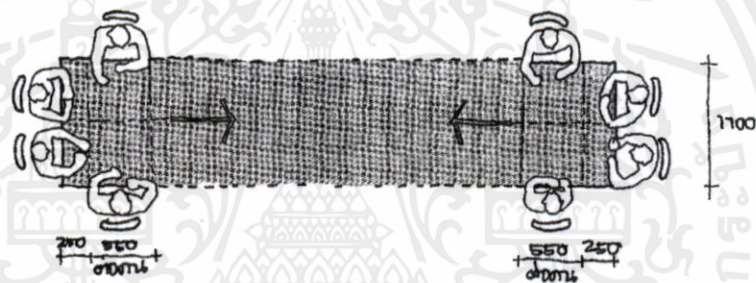
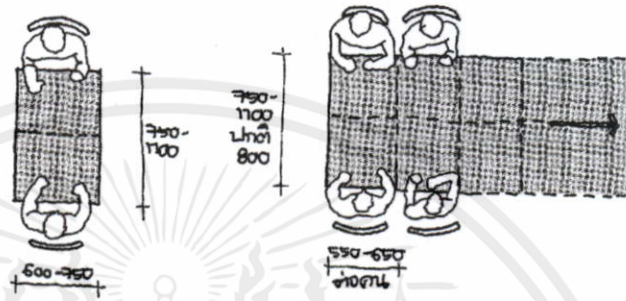
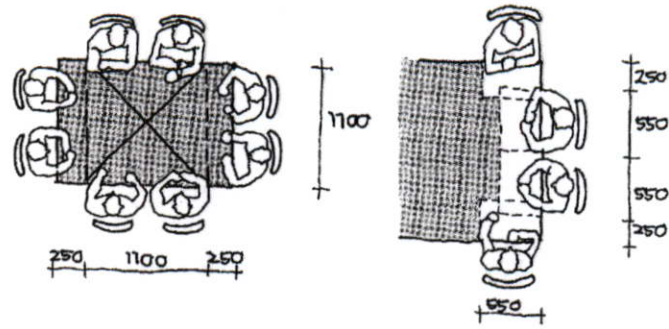

ภาพที่ 2.15 แสดงระยะ พื้นที่ และการจัดที่นั่งโต๊ะรับประทานอาหาร



เอกสารนี้เป็นเอกสารที่สงวนลิขสิทธิ์ของสถาบันเทคโนโลยีพระจอมเกล้าเจ้าคุณทหารลาดกระบัง  
 ไม่ว่ากรณีใดๆทั้งสิ้น อีกทั้งห้ามมิให้คัดแปลงเนื้อหา และต้องอ้างอิงถึงเจ้าของเอกสารทุกครั้งที่มีการนำไปใช้

ภาพที่ 2.16 แสดงทัศนียภาพของห้องรับประทานอาหารแบบโต๊ะสี่เหลี่ยมผืนผ้า 8 ที่นั่ง

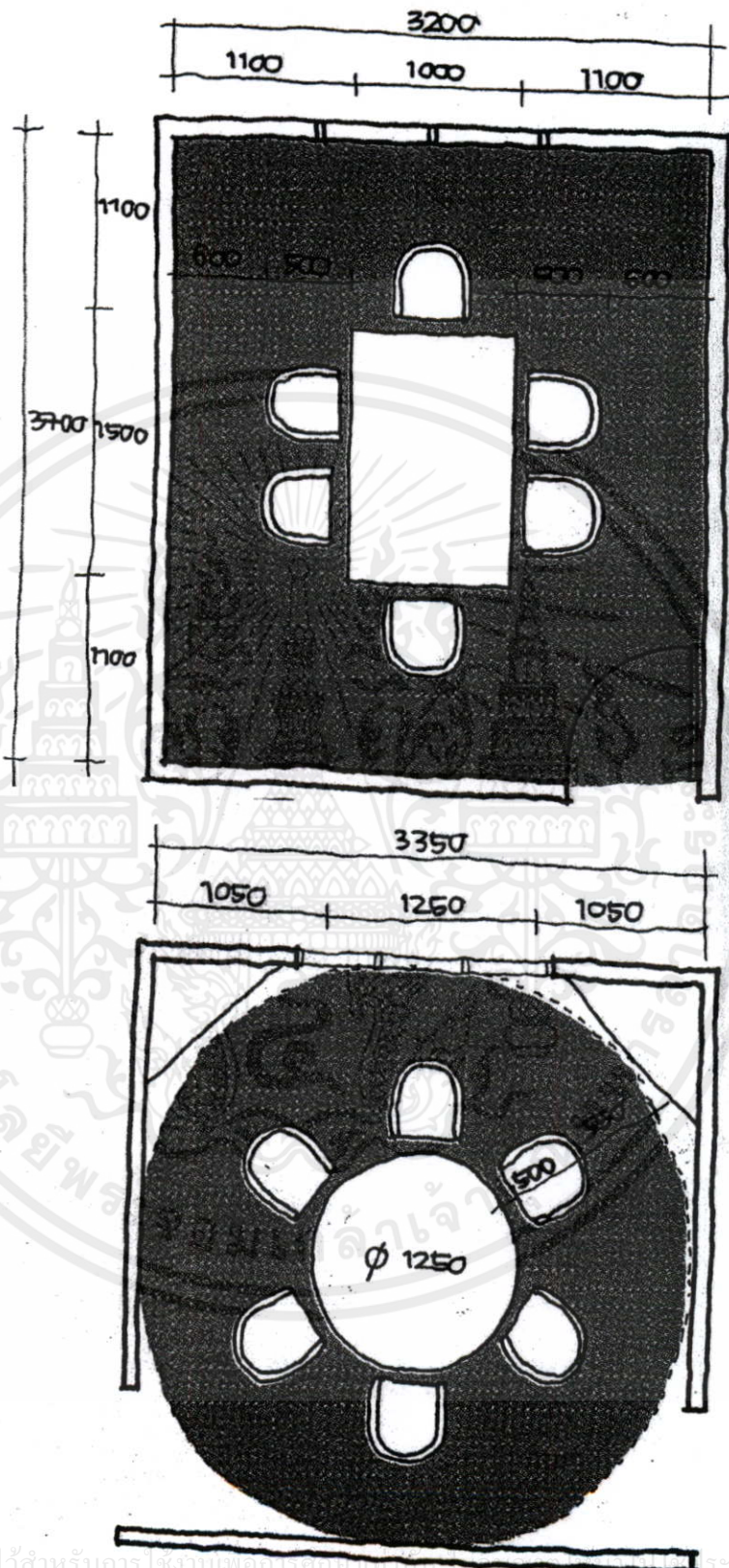

เอกสารนี้เป็นเอกสารที่สงวนไว้สำหรับการใช้งานเพื่อการศึกษาค้นคว้าเท่านั้น ไม่ควรเผยแพร่โดยไม่ได้รับอนุญาต  
 ไม่ว่ากรณีใดภาพที่ 2.17 แสดงระยะ และพื้นที่ของห้องรับประทานอาหาร 6 ที่นั่ง แบบโต๊ะกลมและสี่เหลี่ยม

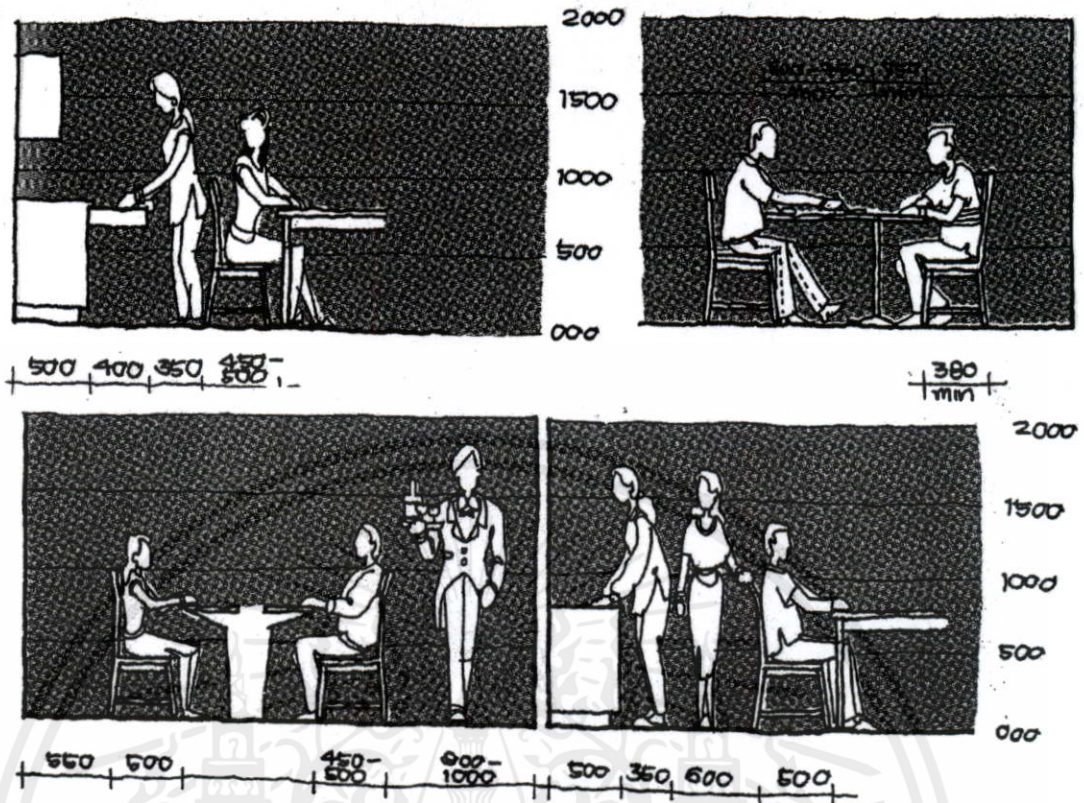

ภาพที่ 2.18 แสดงระยะ และระดับต่างๆ ของห้องรับประทานอาหาร

### 3. ห้องเตรียมอาหาร

ห้องเตรียมอาหารเป็นห้องที่ไม่จำเป็นสำหรับบ้านขนาดเล็ก เช่น ทาวน์เฮาส์ (Town House) บ้านขนาดเล็กจะใช้ห้องครัวเป็นห้องเตรียมอาหารไปในเวลาเดียวกันโดยให้สถานที่ที่ตั้งต่อเนื่องกับห้องรับประทานอาหารโดยตรง แต่มีประตูกันกั้นกั้นรบกวนขณะปรุงอาหารอยู่ในครัวนั้น

ส่วนเตรียมอาหารในบ้านขนาดกลาง อาจจะเปิดโล่งเพื่อเชื่อมโยงเนื้อที่ให้ดูต่อเนื่องกับส่วนรับประทานอาหาร โดยใช้เคาน์เตอร์กันบังสายตาเท่านั้นก็พอและมีส่วนเปิดเหนือเคาน์เตอร์เพื่อส่งอาหารได้สะดวก

ในบ้านขนาดใหญ่ ห้องรับประทานอาหารมีขนาดใหญ่มากและเป็นสัดส่วนชัดเจนอยู่แล้ว ห้องเตรียมอาหารจึงควรจะค่อนข้างมีขีด มีผนังและประตูปิดเปิดได้แยกส่วนรับประทานอาหารเด็ดขาด กันการมองเห็นจากภายนอกโดยตรง แต่บริเวณประตูมักจะมีช่องกระจกเล็กๆ มองทะลุได้

กิจกรรมในส่วนเตรียมอาหาร ได้แก่ การจัดอาหารใส่จานซาม ที่บางครั้งจะยกขึ้นมาทั้งหมด เช่น แกงจืด ที่อาจจะต้องอุ่นหากรับประทานช้ากว่ากำหนด และตักแบ่งเป็นถ้วยๆ เมื่อเสิร์ฟอาหารควาเรียบร้อยแล้วจะต้องเตรียมของหวานที่ส่งมาจากครัวหรือปอกผลไม้ในบริเวณนี้ไปใช้

เอกสารนี้เป็นลิขสิทธิ์ของ  
ไม่ว่ากรณีใด

อาหารที่รับประทานแล้วจะถูกนำกลับมาเข้าสู่บริเวณพักอาหารเช่นเดิมและส่งต่อไปสู่ครัว งาน ชาม ซ้อนส้อม ของใช้ประจำของผู้รับประทานแต่ละคนจะจัดล้างที่บริเวณเตรียมอาหารนี้ และเก็บเข้าตู้ให้เรียบร้อย เตรียมไว้เพื่อจะนำมาใช้ในมือต่อไป ไม่จำเป็นต้องส่งไปล้างที่ครัว

เส้นทางลำเลียงอาหารจากครัว ผ่านประตูตามทางบริการเข้าสู่ในบ้าน อาหารที่ทำสำเร็จจากครัวนี้นำไปพักบริเวณ “เตรียมอาหาร” เพื่อจัดตกแต่งเพิ่มเติมได้ หรืออาหารที่จัดมาจากครัวเรียบร้อยแล้วจะนำไปวางบนโต๊ะอาหารทันทีที่ทำได้สะดวกโดยไม่ต้องถือเดินผ่านเข้าไปในบริเวณเคาน์เตอร์ ที่ผู้อื่นกำลังดักหรือจัดอาหารอยู่ จากประตูทางบริการที่นำอาหารมาจากครัวนี้นี้ไม่ควรมองเห็นไปถึงครัวได้จากโต๊ะอาหารโดยตรง เพราะจะทำให้ดูไม่สวยงาม

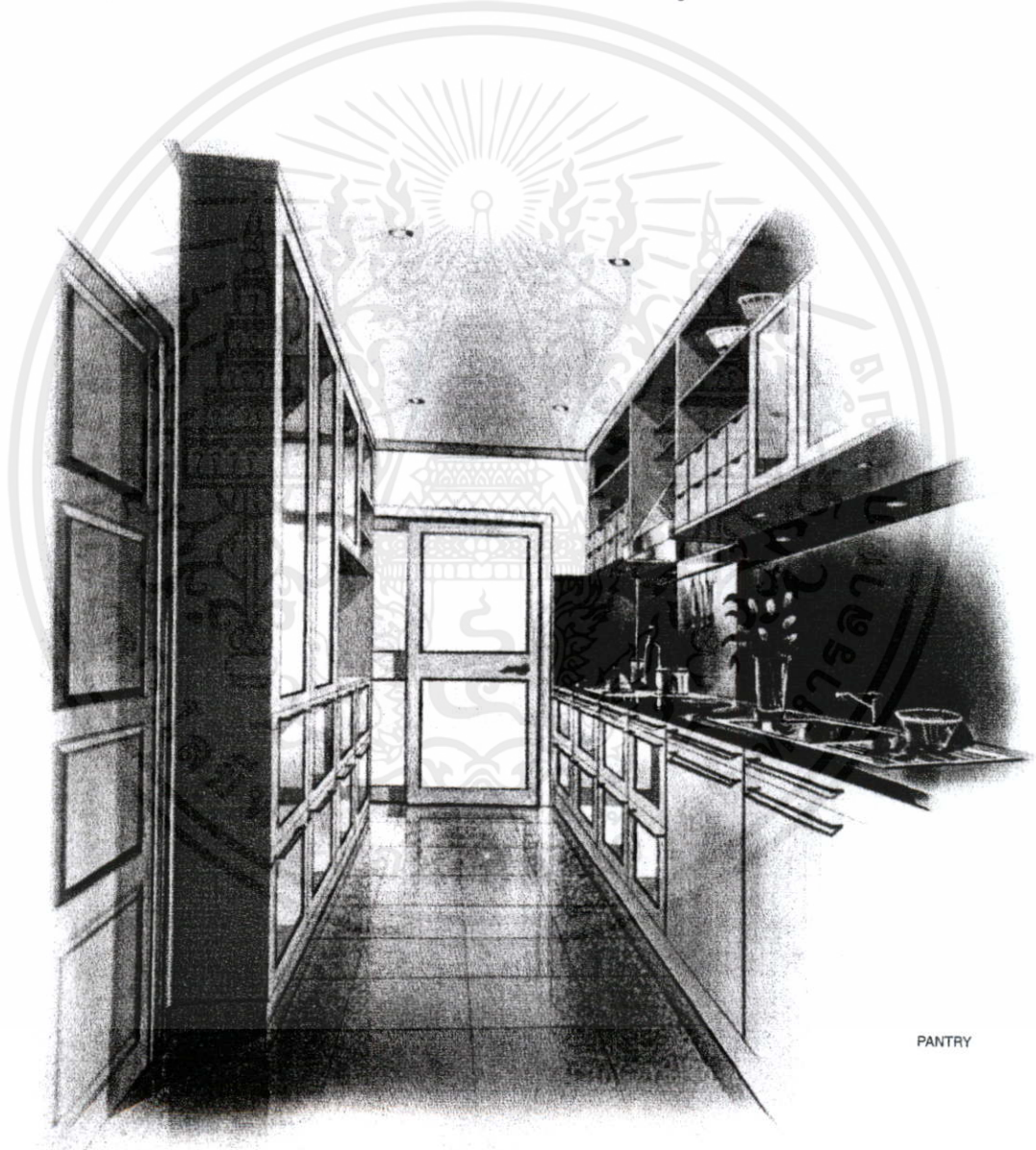

PANTRY

เอกสารนี้เป็นเอกสารที่สงวนไว้สำหรับการใช้งานเพื่อการศึกษาเท่านั้น ไม่อนุญาตให้นำไปใช้ประโยชน์ด้านการค้าไม่ว่ากรณีใดๆทั้งสิ้น อีกทั้งห้ามมิให้ **ภาพที่ 2.19** แสดงทัศนียภาพของห้องเตรียมอาหาร ครั้งที่มีการนำไปใช้

#### 4. ห้องครัว

การออกแบบครัวจะต้องศึกษาขั้นตอนของการทำอาหาร เพื่อออกแบบได้เป็นไปตามการใช้สอย ตั้งแต่การนำของที่ไปจ่ายตลาดเข้ามาในครัว เพื่อล้างและเก็บเข้าตู้เย็น หลังจากนั้นเมื่อถึงเวลาทำอาหาร จะนำของออกจากตู้เย็นเพื่อปรุงอาหาร โดยนำไปหั่นล้างอีกครั้งหนึ่ง จึงส่งต่อไปยังบริเวณปรุงอาหาร ได้แก่บริเวณเคาน์เตอร์ปรุงเสร็จจึงส่งไปยังส่วนเตรียมอาหาร (Pantry) และห้องรับประทานอาหารเป็นลำดับ

การเริ่มต้นออกแบบครัว จะต้องรู้ว่ามียุทธศาสตร์อะไรที่ใช้ในครัวบ้าง ต้องการที่ตั้งหรือที่เก็บมากหรือไม่ เช่น ตู้เย็น เครื่องปั่น เตา ถังขยะ ฯลฯ รูปแบบครัวที่ชอบ อาหารมือที่ทำมากที่สุด ความถี่ในการใช้ครัว ความต้องการที่จะเก็บอาหารสดและแห้ง

ตำแหน่งการจัดวางห้องครัวในบ้านทำได้สองวิธี คือการแยกครัวจากบ้านใหญ่ และให้ครัวอยู่ในส่วนบริการหรือเรือนเล็ก ซึ่งมักจะประกอบด้วยห้องนอนลูกจ้าง ห้องน้ำ-ล้างลูกจ้าง ห้องเก็บของและโรงรถ การแยกส่วนบริการเช่นนี้เหมาะสำหรับบ้านไม้ และบ้านใหญ่ที่ไม่ต้องการให้ส่วนบริการปะปนกับบ้านหลัก เส้นทางจากเรือนเล็กมายังอาคารใหญ่จะต้องเดินผ่านเส้นทางบริการ ซึ่งใช้การส่งอาหารจากครัวขึ้นสู่ห้องเตรียมอาหาร และยังเป็นเส้นทางที่ลูกจ้างเดินไปสู่อาคารใหญ่เป็นประจำอีกด้วย เส้นทางนี้ควรมีหลังคาคลุมเพื่อไม่ให้เปียกฝน

ส่วนบ้านที่มีพื้นที่จำกัด เป็นบ้านขนาดเล็ก เช่น ทาวน์เฮาส์ ครัวจะมีหน้าที่เป็นห้องเตรียมอาหารด้วย ห้องนอนลูกจ้างจะมีเพียงหนึ่งห้อง อยู่รวมกันในบ้านใหญ่หลังเดียว สะดวกต่อการติดต่อ และช่วยประหยัดค่าก่อสร้าง

การทำส่วนรับประทานอาหารหลักไว้ในครัว ไม่เหมาะสมกับครอบครัวขนาดใหญ่และครอบครัวที่รับประทานอาหารไทย จีน เพราะอาหารประเภทนี้มีการผัดหรือทำอาหารร้อนๆ เพื่อเสิร์ฟทันที ภายในห้องครัวจะมีกลิ่นอาหารฟุ้งกระจายไม่น่านั่ง ส่วนบ้านที่รับประทานอาหารฝรั่งประจำ บางบ้านจะมีส่วนรับประทานอาหารอยู่ในครัวเลย เนื่องจากอาหารฝรั่งมักเป็นอาหารประเภทต้ม กลิ่นไม่รุนแรง การตั้งโต๊ะอาหารประจำไว้ในครัวจะเป็นบริเวณที่พบปะกันในครอบครัวระหว่างสมาชิกในบ้าน โดยเฉพาะบ้านที่แม่บ้านทำอาหารเอง ส่วนบ้านไทยที่มีลูกจ้างโต๊ะในครัวมักจะเป็นที่รับประทานอาหารของลูกจ้าง

ครัวเป็นบริเวณที่มีกลิ่นอาหารซึ่งเกิดจากการปรุงอาหารประจำวัน ทิศทางของการวางครัวจึงควรอยู่ปลายลมหรือบริเวณที่ลมพัดแล้วกลิ่นจะไม่รบกวนบ้านใหญ่

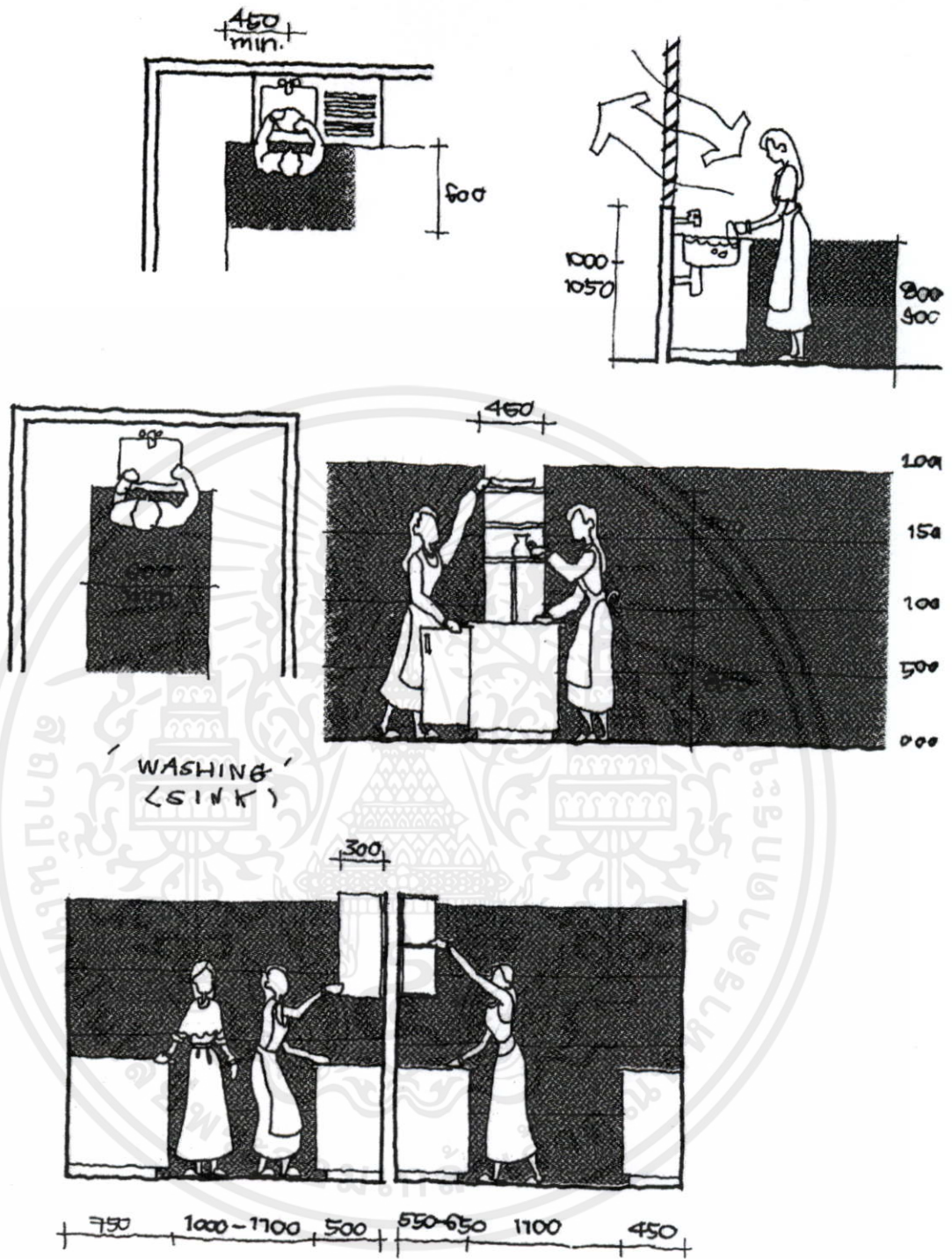

ภาพที่ 2.20 แสดงระยะ และระดับต่างๆ ภายในห้องครัว

เอกสารนี้เป็นเอกสารที่สงวนไว้สำหรับการใช้งานเพื่อการศึกษาเท่านั้น ไม่อนุญาตให้นำไปใช้ประโยชน์ด้านการค้า  
ไม่ว่ากรณีใดๆทั้งสิ้น อีกทั้งห้ามมิให้คัดแปลงเนื้อหา และต้องอ้างอิงถึงเจ้าของเอกสารทุกครั้งที่มีการนำไปใช้

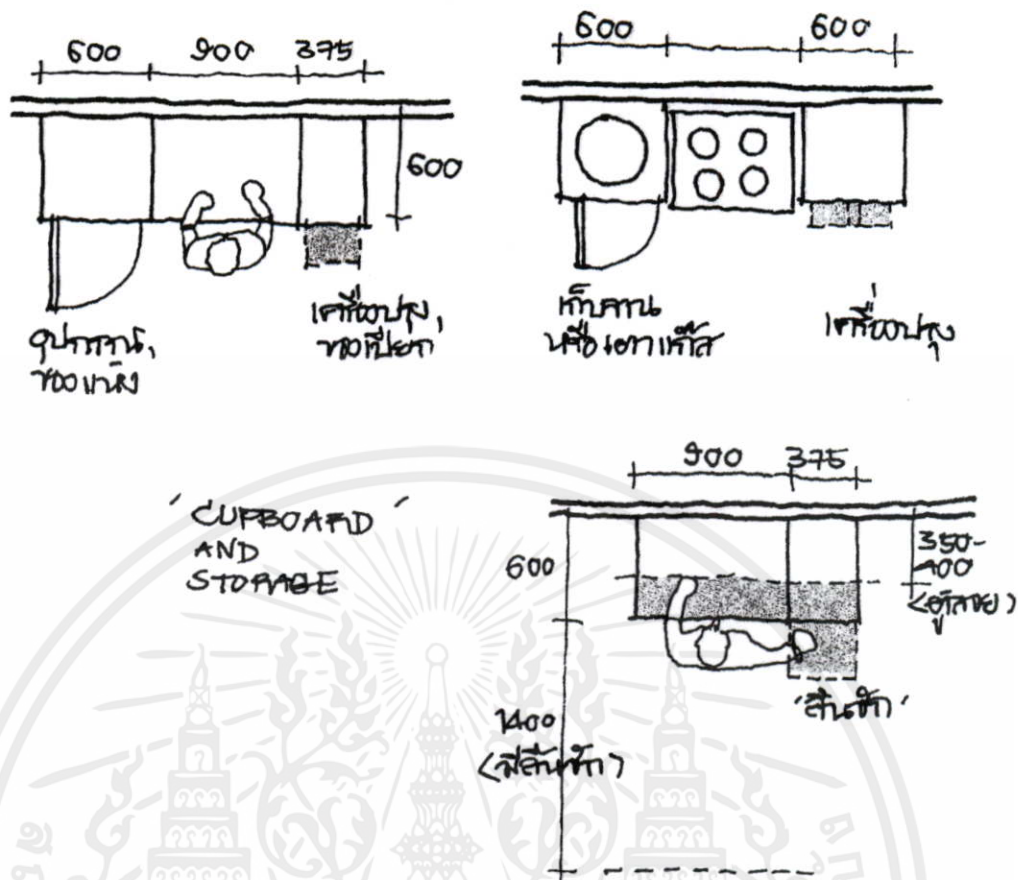

ภาพที่ 2.21 แสดงระยะ และการจัดพื้นที่เคาน์เตอร์ ภายในห้องครัว



เอกสารนี้เป็นเอกสารที่สงวนไว้เพื่อใช้ในการศึกษาเท่านั้น ไม่ควรเผยแพร่โดยไม่ได้รับอนุญาตจากเจ้าของเอกสารทุกครั้งที่มีการนำไปใช้

ภาพที่ 2.22 แสดงทัศนียภาพของห้องครัว

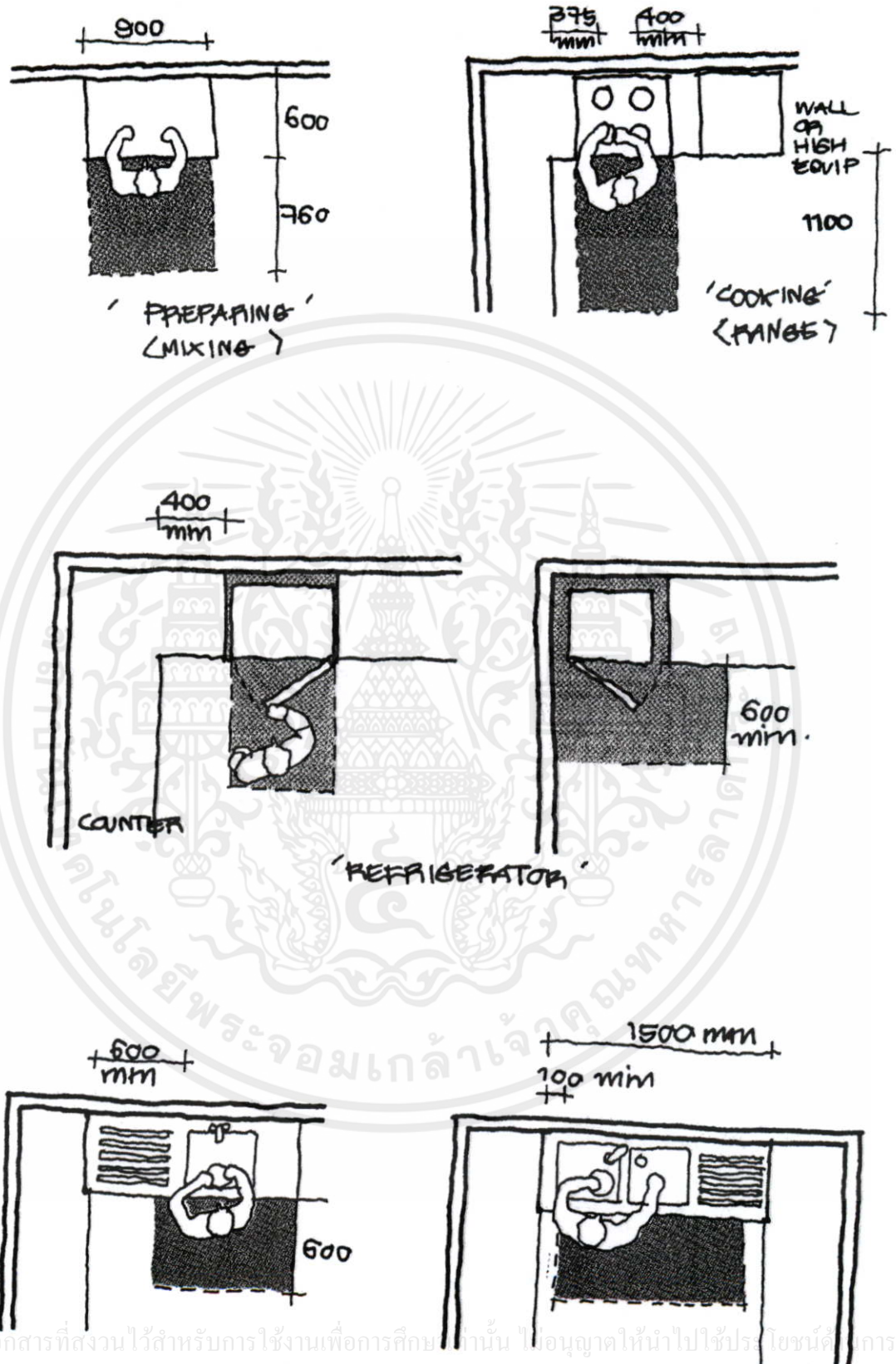

เอกสารนี้เป็นเอกสารที่สงวนไว้สำหรับการใช้งานเพื่อการศึกษาเท่านั้น ไม่อนุญาตให้นำไปใช้ประโยชน์เพื่อการค้า  
ไม่ว่ากรณีใดๆทั้งสิ้น อีกทั้งห้ามมิให้ดัดแปลงเนื้อหา และต้องอ้างอิงถึงเจ้าของเอกสารทุกครั้งที่มีการนำไปใช้

ภาพที่ 2.23 แสดงระยะ และการจัดพื้นที่ใช้สอยต่างๆ ภายในห้องครัว

## 5. ห้องนอน

ห้องนอนเป็นห้องที่มีความเป็นส่วนตัวมากที่สุดในบ้าน และมักจะเป็นอีกห้องหนึ่งที่ถูกละทิ้งในการตกแต่งให้สวยงาม เหตุผลมาจากห้องนอนไม่ใช่ห้องที่คนภายนอกจะเห็นได้ แต่การคิดเช่นนี้เป็นเรื่องไม่ถูกต้อง เพราะห้องนอนเป็นที่พักผ่อน เจ้าของบ้านต้องการนอนหลับบนเตียงอย่างสบาย มีตู้เสื้อผ้าที่เพียงพอและเป็นระเบียบสวยงาม อบอุ่นเมื่อเวลาหนาว และเย็นสบายในฤดูร้อน

ตำแหน่งและขนาดของห้องนอน การจัดวางทิศทางของห้องนอน ต้องคำนึงถึงช่องเปิดหรือหน้าต่างที่จะรับลมและแสงสว่าง ห้องนอนที่ไม่มีเครื่องปรับอากาศควรจะต้องอยู่ในทิศที่รับลมได้ดี ลมในประเทศไทยโดยเฉพาะกรุงเทพฯ จะพัดจากทิศตะวันตกเฉียงใต้ไปจนถึงทิศใต้มุ่งขึ้นสู่ทิศเหนือ ไปจนถึงตะวันออกเฉียงเหนือในฤดูร้อน และจะพัดในทางกลับกันในฤดูหนาว แต่ช่วงฤดูหนาวมีระยะเวลาสั้นและอากาศค่อนข้างเย็น เราจึงควรคำนึงถึงการรับลมช่วงฤดูร้อนมากกว่า ประกอบกับการจัดวางลมเข้าอาคารจำเป็นต้องมีทางให้ลมออกเพื่อระบายอากาศ ดังนั้น ภายในห้องแต่ละห้องจะมีหน้าต่างบนผนังมากกว่าหนึ่งด้าน

ผู้อาศัยบางคนชอบแสงเวลาเช้า เพื่อช่วยให้ลุกขึ้นออกกำลังกายหรือไปทำงานได้ทันเวลา จึงมักจะจัดห้องอยู่ทางทิศตะวันออกเฉียงใต้ของบ้าน แต่คนส่วนมากไม่ชอบตื่นเช้าจึงเปิดช่องเปิดด้านทิศเหนือได้เป็นส่วนใหญ่

กิจกรรมของผู้ใช้ห้องจะเป็นสิ่งกำหนดขนาดห้องนอน บางคนใช้เวลาส่วนใหญ่ในห้องนอน อ่านหนังสือ แต่งตัว ดูโทรทัศน์ ห้องนอนจะเป็นประเภทกึ่งนั่งเล่น ขนาดจะต้องใหญ่พอสำหรับการทำกิจกรรมเหล่านี้ แต่ถ้าบางคนทำงานนอกบ้านเลิกประจำ เมื่อเข้าห้องก็เพื่อนอนอย่างเดียว ห้องนอนจะมีขนาดเล็กพอวางเตียง ตู้เสื้อผ้าและบริเวณแต่งตัวเท่านั้น หากแยกห้องแต่งตัวไว้ต่างหาก ห้องนอนจะเล็กลงได้อีก

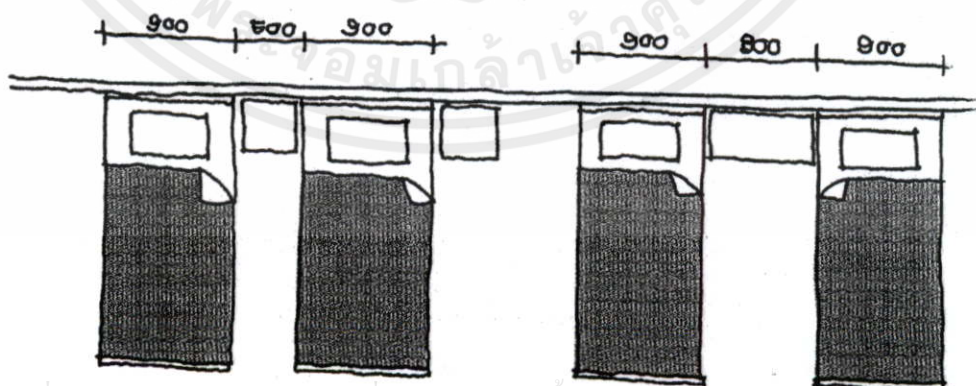

เอกสารนี้เป็นเอกสารที่สงวนไว้สำหรับการใช้งานเพื่อการศึกษาเท่านั้น ไม่อนุญาตให้นำไปใช้ประโยชน์ด้านการค้า

ไม่ว่ากรณีใดๆ ทั้งสิ้น อีกทั้งห้ามมิให้ดัดแปลงเนื้อหา และต้องอ้างถึงถึงเจ้าของเอกสารทุกครั้งที่มีการนำไปใช้

ภาพที่ 2.24 แสดงระยะห่างระหว่างเตียงนอนเดี่ยว

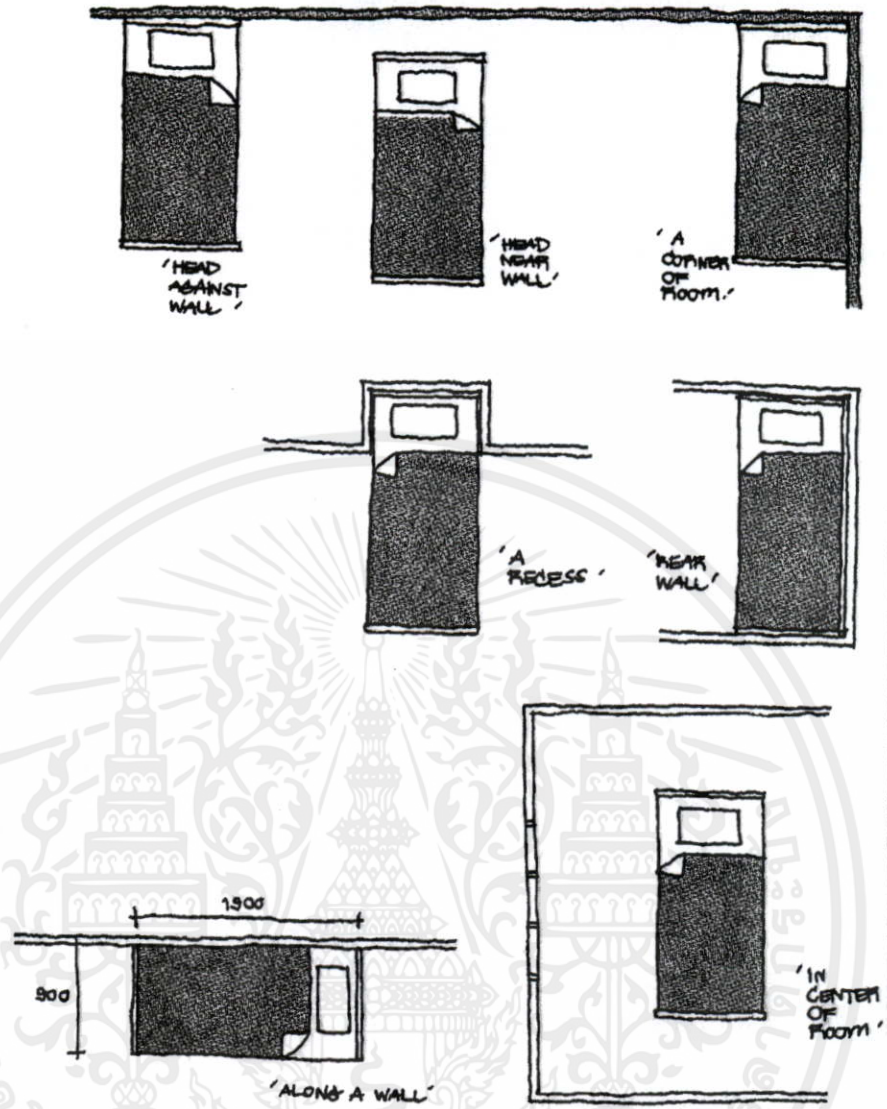

ภาพที่ 2.25 แสดงการจัดตำแหน่งเตียงนอนเดี่ยวในแบบต่างๆ

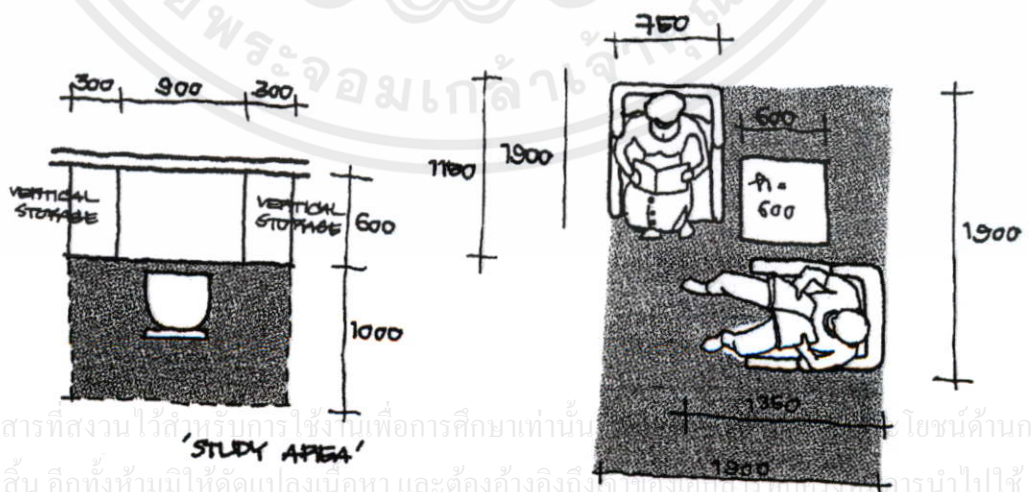

เอกสารนี้เป็นเอกสารที่สงวนไว้สำหรับการใช้เพื่อการศึกษาเท่านั้น ไม่ควรเผยแพร่โดยไม่ได้รับอนุญาต  
 ไม่ว่ากรณีใดๆทั้งสิ้น อีกทั้งห้ามมิให้คัดแปลงเนื้อหา และต้องอ้างอิงถึงเจ้าของเอกสารทุกครั้งในการนำไปใช้

ภาพที่ 2.26 แสดงระยะ และขนาดของโต๊ะเขียนหนังสือ และมุมพักผ่อนในห้องนอน

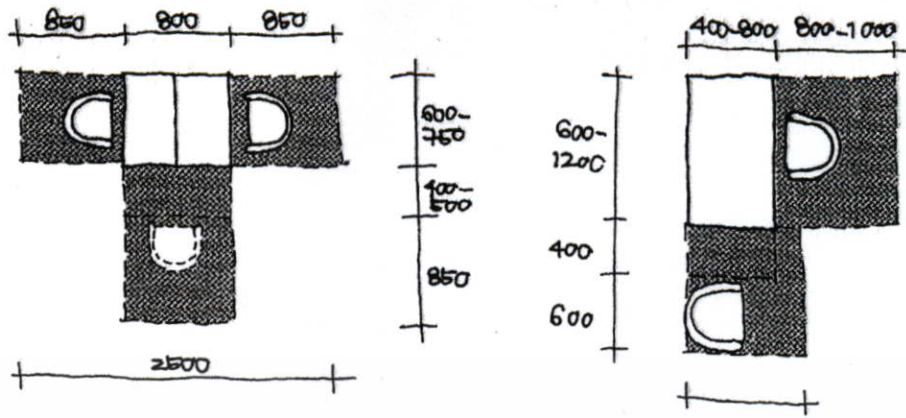

WRITING GROUP  
STUDYING GROUP

ภาพที่ 2.27 แสดงขนาดพื้นที่โต๊ะเขียนหนังสือ และทำงาน

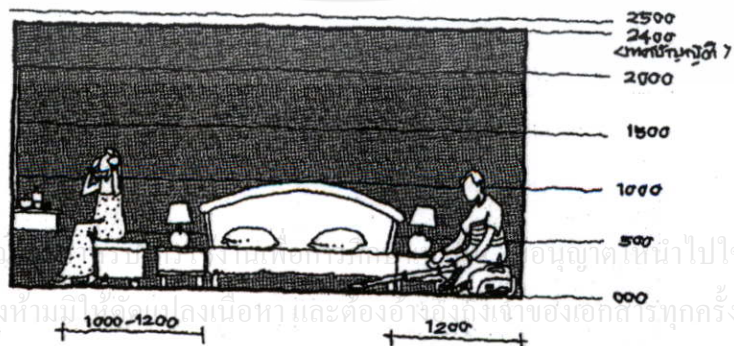
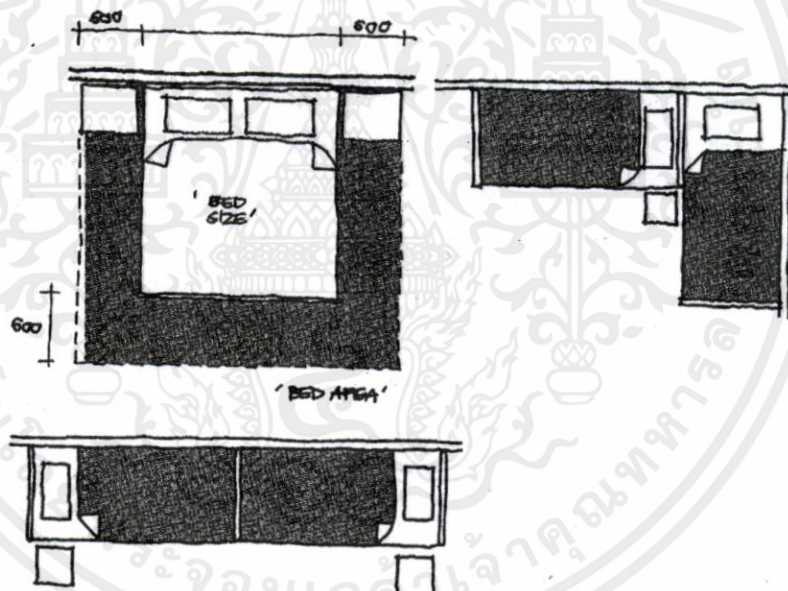

ภาพที่ 2.28 แสดงการจัดพื้นที่เตียงนอนสำหรับ 2 คน และระดับต่างๆ ภายในห้องนอน

เอกสารนี้เป็นเอกสารที่สงวนลิขสิทธิ์ของมหาวิทยาลัยเทคโนโลยีพระจอมเกล้าเจ้าคุณทหารลาดกระบัง  
 อนุญาตให้นำไปใช้ประโยชน์ด้านการค้า  
 ไม่ว่ากรณีใดๆทั้งสิ้น อีกทั้งห้ามมิให้ดัดแปลงเนื้อหา และต้องอ้างอิงถึงเจ้าของเอกสารทุกครั้งที่มีการนำไปใช้

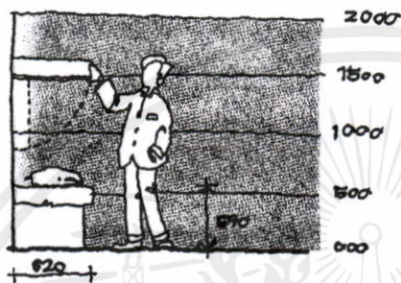
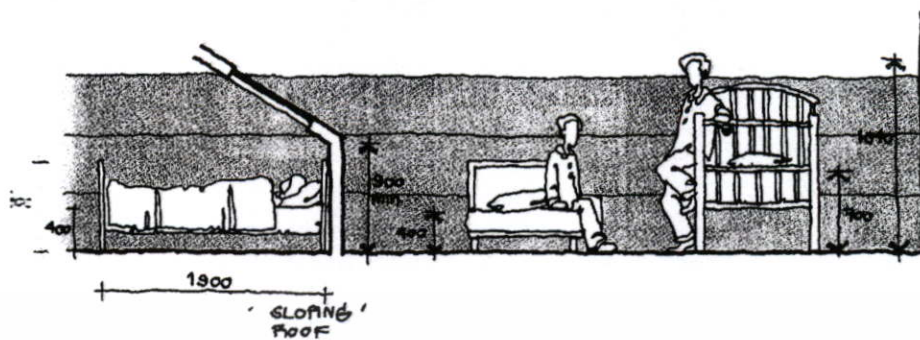

850  
มม  
(บุ้ทึนอเน)

500-800  
(450-มม)

800-1100  
(600 มม)

ภาพที่ 2.29 แสดงระยะ และระดับต่างๆ ภายในห้องนอน

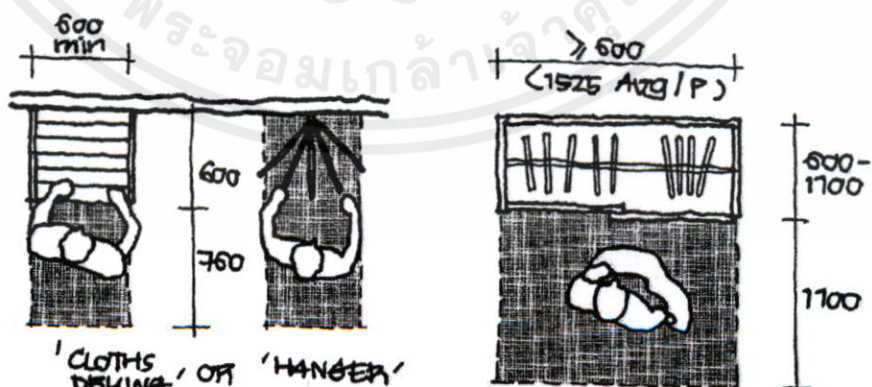

'CLOTHS DRYING' OR 'HANGERS'

'CLOSET AND DRESSING'

เอกสารนี้เป็นเอกสารที่สงวนไว้สำหรับการใช้งานเพื่อการศึกษาเท่านั้น ไม่อนุญาตให้เผยแพร่ไปใช้ประโยชน์ด้านการค้า  
ไม่ว่ากรณีใดๆทั้งสิ้น อีกทั้งห้ามมิให้คัดแปลงเนื้อหา และต้องอ้างอิงถึงเจ้าของเอกสารที่มีการนำไปใช้

ภาพที่ 2.30 แสดงระยะ ขนาดตู้เสื้อผ้า และพื้นที่แต่งตัว

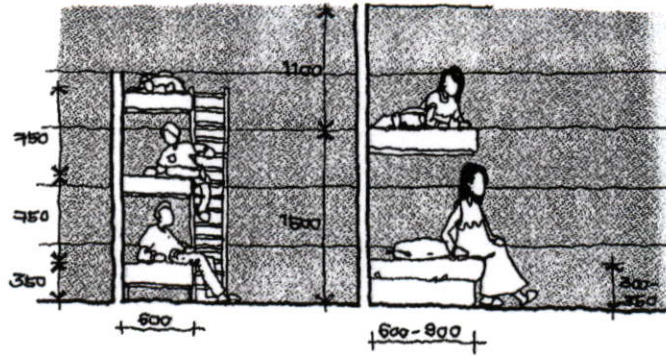

3-Tier bunk bed  
for railway  
sleeping car,  
weekend house and  
children's rooms.

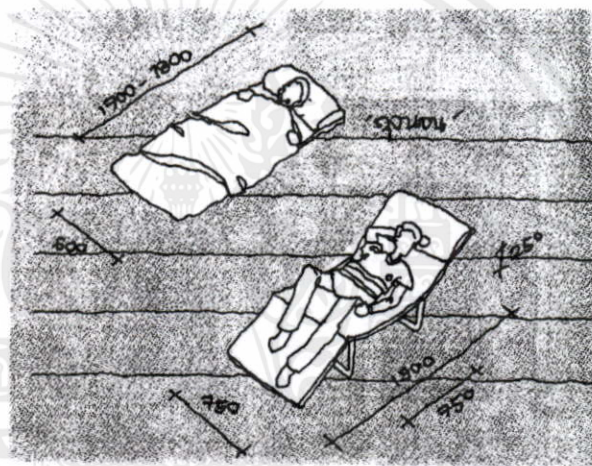

ภาพที่ 2.31 แสดงขนาด และระดับการจัดพื้นที่เตียงนอนสองชั้นสำหรับเด็ก และขนาดของที่นอนแบบพับเก็บได้

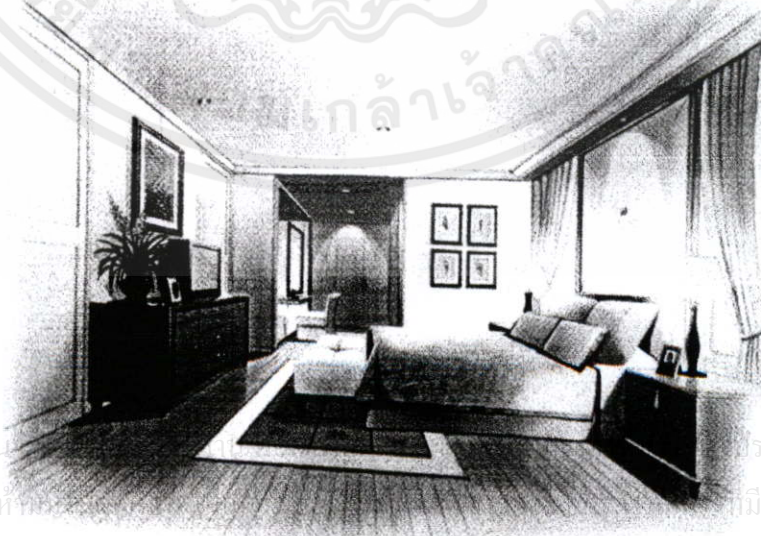

เอกสารนี้เป็นเอกสารที่สงวน  
ไม่ว่ากรณีใดๆทั้งสิ้น อีกทั้งห้าม

ประโยชน์ด้านการค้า  
ที่มีการนำไปใช้

ภาพที่ 2.32 แสดงทัศนียภาพภายในห้องนอน

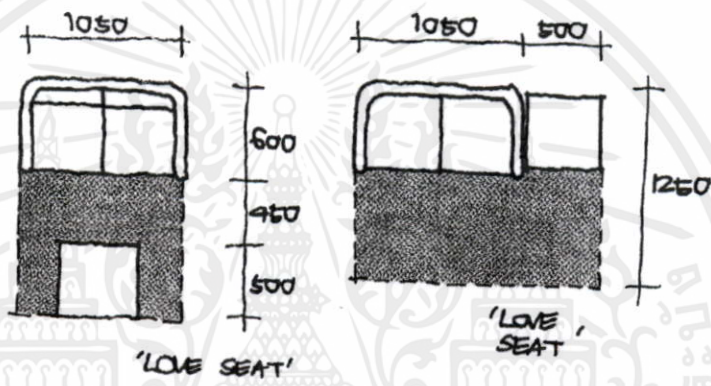
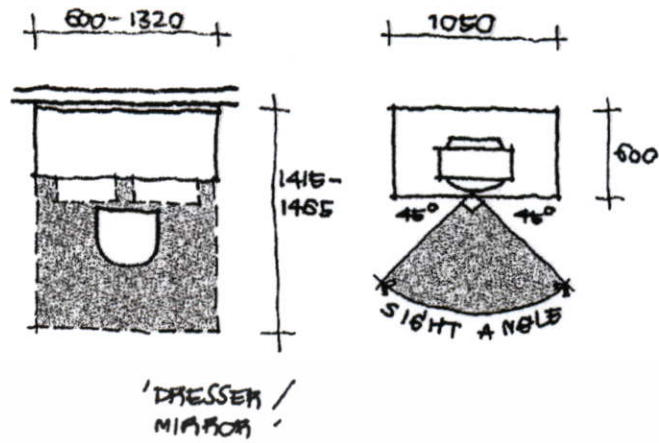

ภาพที่ 2.33 แสดงขนาด และพื้นที่ของโต๊ะเครื่องแป้ง ตู้วางโทรทัศน์ และที่นั่งพักผ่อนภายในห้องนอน

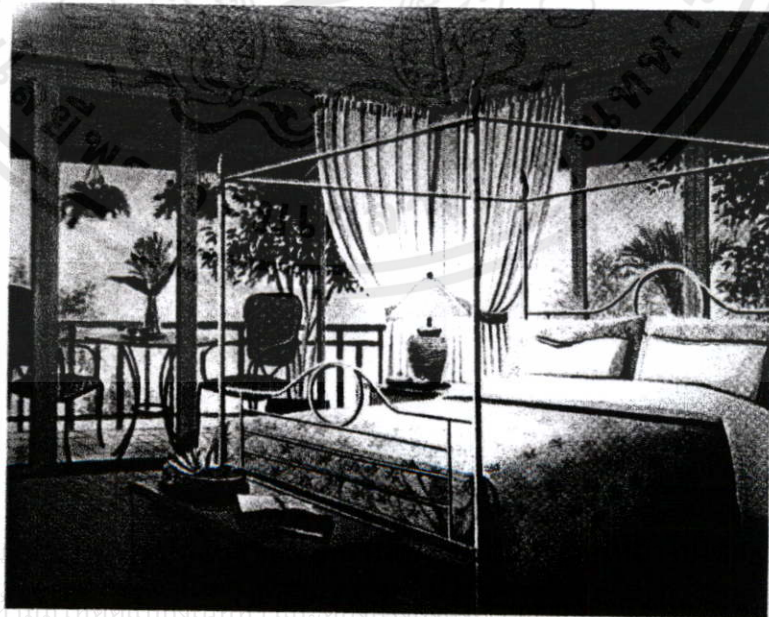

เอกสารนี้เป็นเอกสารที่สงวน  
ไม่ว่ากรณีใดๆทั้งสิ้น อีกทั้ง

โฆษณาการค้า  
รนำไปใช้

ภาพที่ 2.34 แสดงทัศนียภาพภายในห้องนอนที่เชื่อมต่อกับที่นั่งพักผ่อนที่ระเบียง

## 6. ห้องน้ำ

การออกแบบห้องน้ำจะต้องสำรวจหรือพิจารณาแผนผังและโครงสร้างบ้านว่ามีลักษณะอย่างไร เพื่อการจัดวางทิศทางของสุขภัณฑ์ ระบบสุขาภิบาล ระบบระบายอากาศได้อย่างเหมาะสมตั้งแต่เริ่มแรก ห้องน้ำอาจจะเป็นห้องที่ถูกละเลยมากที่สุดในบ้าน บ้านบางหลังจะจัดห้องน้ำไว้ได้บันไดเป็นห้องเล็กๆ แคบๆ แต่ในวันหนึ่งๆ ห้องน้ำจะให้บริการแก่สมาชิกในครอบครัวหลายคน คนละหลายครั้ง ดังนั้น จึงสมควรออกแบบห้องน้ำให้ใช้งานได้อย่างมีประสิทธิภาพ และสวยงามอีกด้วย

พิจารณาถึงการใช้ห้องน้ำ นอกเหนือจากการถ่ายของเสีย อานน้ำชำระร่างกาย ล้างหน้า และล้างมือแล้ว ยังอาจมีกิจกรรมอื่น เช่น อ่านหนังสือ ออกกำลังกาย ที่ผู้ใช้ห้องน้ำแต่ละคนจะพอใจ การออกแบบห้องน้ำจึงควรศึกษากิจกรรมของผู้ใช้ให้ละเอียด

ตำแหน่งของห้องน้ำส่วนใหญ่จะอยู่ติดกับห้องนอน ในห้องนอนใหญ่มักจะมีห้องน้ำส่วนตัวที่จะเข้าจากห้องนอนเพียงทางเดียว หรือหากจะใช้ร่วมกันหลายห้องนอน การเข้าถึงห้องน้ำประเภทนี้จะเข้าได้จากบริเวณโถง หรือทางเดิน ซึ่งผู้ใช้จากห้องนอนทุกห้องเข้าได้สะดวก ส่วนบ้านสองชั้นที่มีห้องรับแขกอยู่ชั้นล่าง อาจต้องการห้องน้ำสำหรับแขก หรือสมาชิกในบ้านในช่วงเวลาที่อยู่ชั้นล่าง ห้องน้ำประเภทนี้จะมีเพียงอ่างล้างหน้า โถส้วม และที่ปัสสาวะชายเท่านั้น ยกเว้นว่าสมาชิกในบ้านมีจำนวนมาก ห้องน้ำชั้นบนไม่พอเพียงในช่วงเวลาเช้าและเย็น จึงต้องจัดบริเวณอานน้ำไว้ด้วยเพื่อกระจายการใช้งานจากชั้นบนมาชั้นล่าง

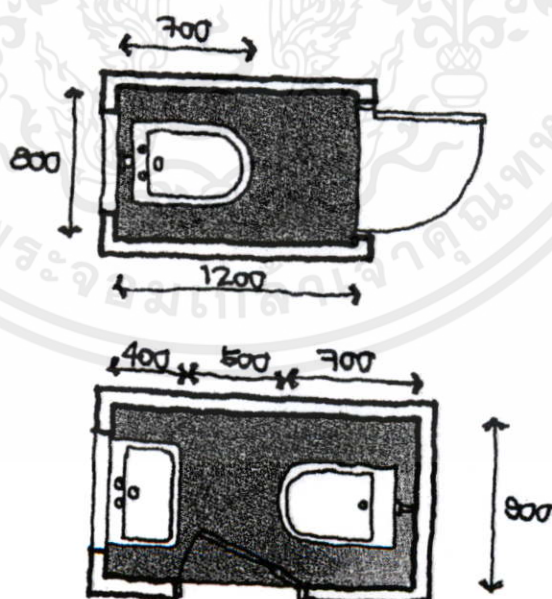

เอกสารนี้เป็นเอกสารที่สงวนไว้สำหรับการใช้งานเพื่อการศึกษาเท่านั้น ไม่อนุญาตให้นำไปใช้ประโยชน์ด้านการค้า ไม่ว่ากรณีใดๆทั้งสิ้น อีกทั้งห้ามมีภาพที่ 2.35 แสดงระยะ และขนาดของห้องน้ำขนาดเล็ก ที่มีการนำไปใช้

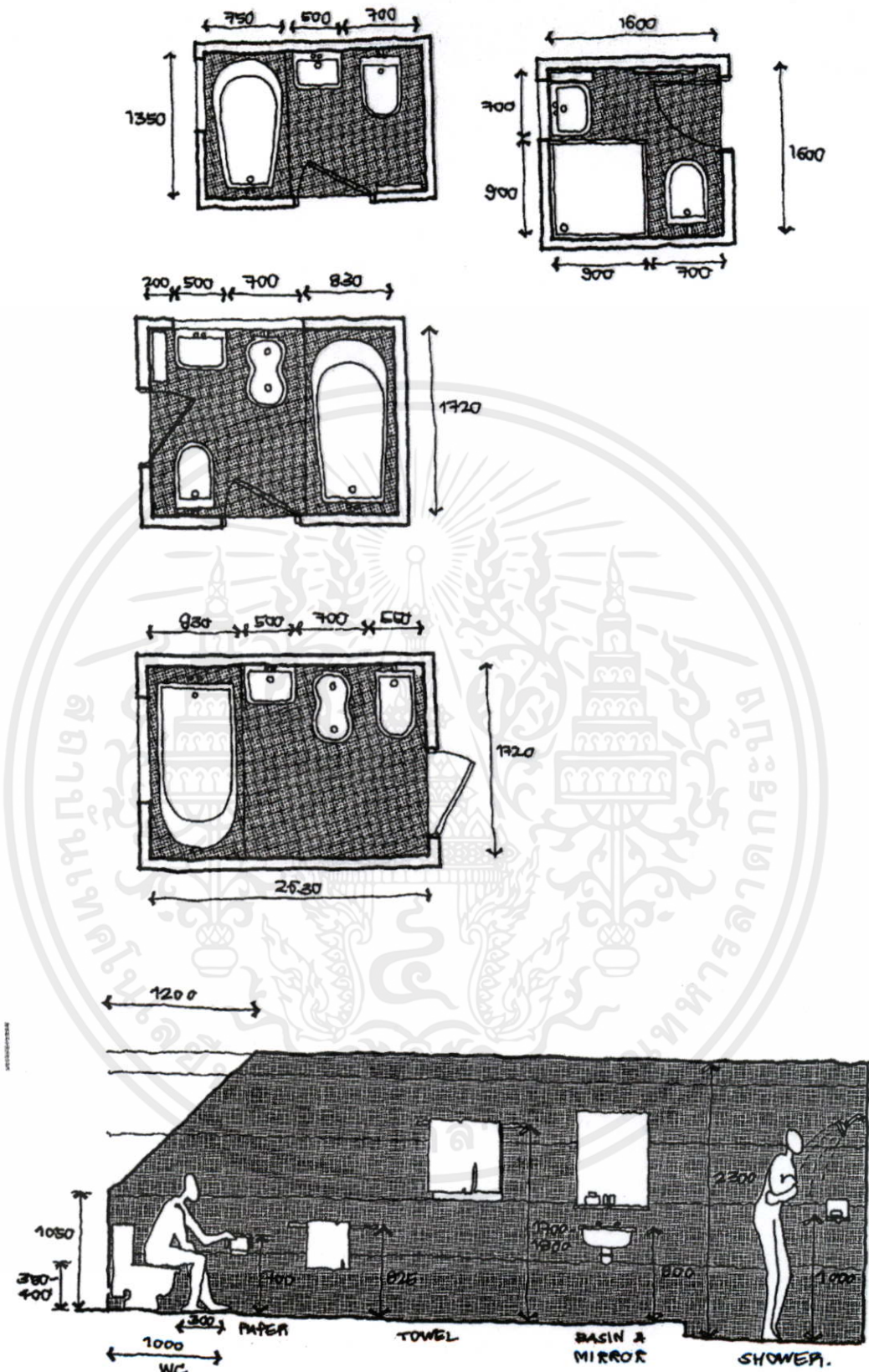

เอกสารนี้เป็นเอกสารที่สงวนไว้สำหรับดูเท่านั้น ไม่อนุญาตให้นำไปใช้ประโยชน์ด้านการค้า  
**ภาพที่ 2.36 แสดงระยะ ขนาด และระดับของห้องน้ำ**  
 ไม่ว่าจะฉีคยใดทงสิ้น อีกทงห้ฉมีให้ค้ดเปลงเนือหา และค้องอ้งอิงถึงเจ้ของเอกสารทุกค้รทงที่มีค้รนำไปใช้

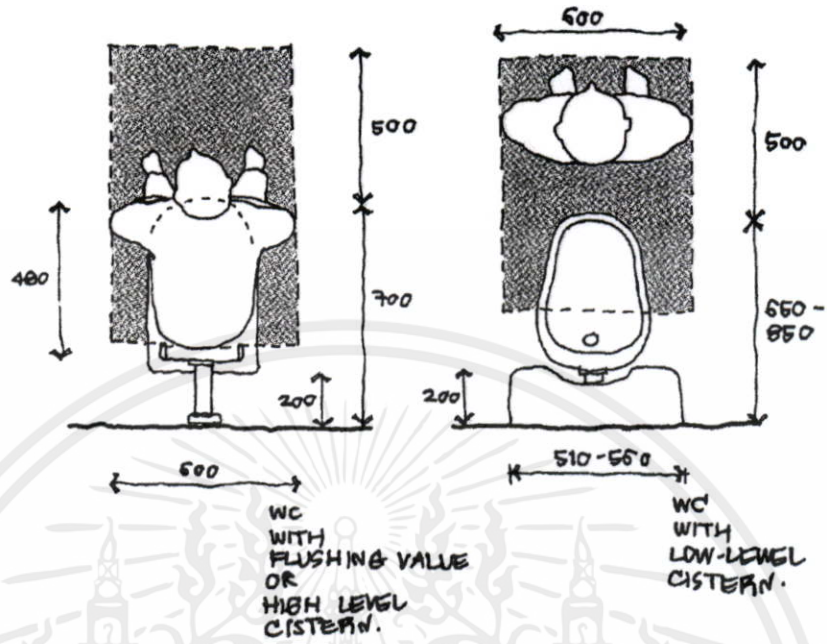

ภาพที่ 2.37 แสดงระยะ และขนาดพื้นที่ห้องน้ำ

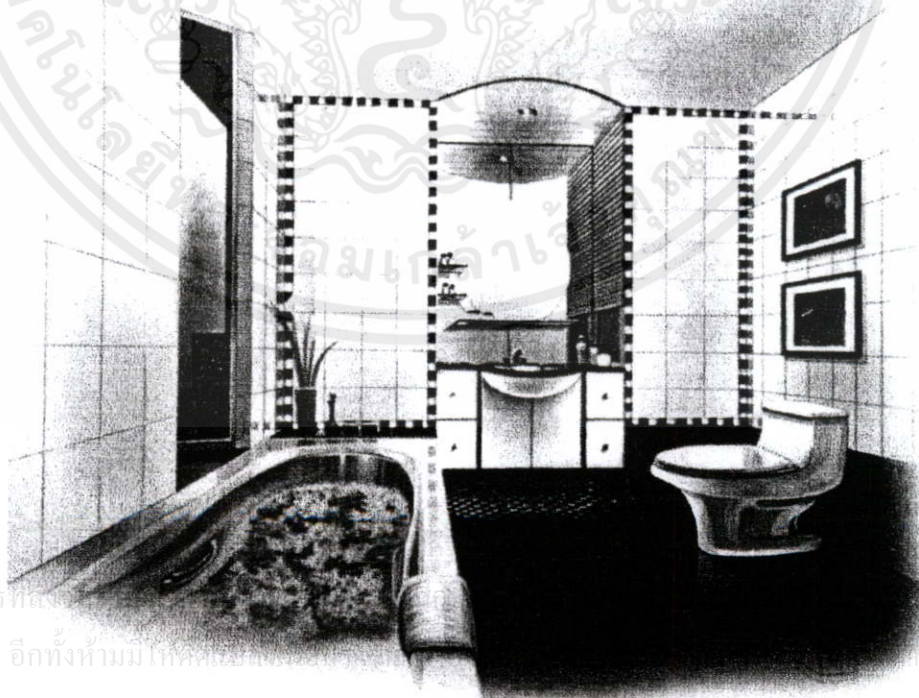

เอกสารนี้เป็นเอกสารที่ลง  
 ไม่ว่าจะกรณีใดๆทั้งสิ้น อีกทั้งห้ามมิให้คัดลอกเผยแพร่โดยไม่ได้รับอนุญาต  
 การค้า

ภาพที่ 2.38 แสดงทัศนียภาพของห้องน้ำ

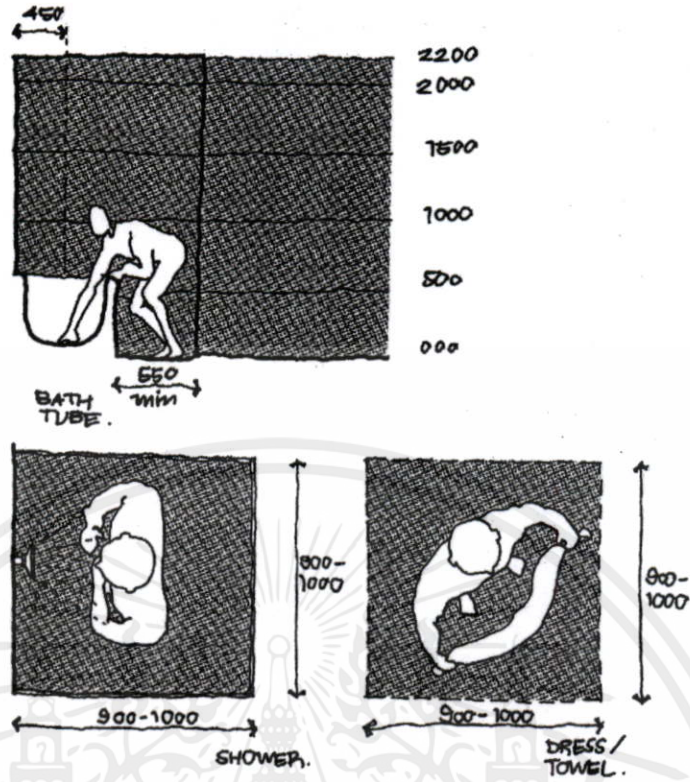

ภาพที่ 2.39 แสดงขนาด และระดับของพื้นที่อาบน้ำ

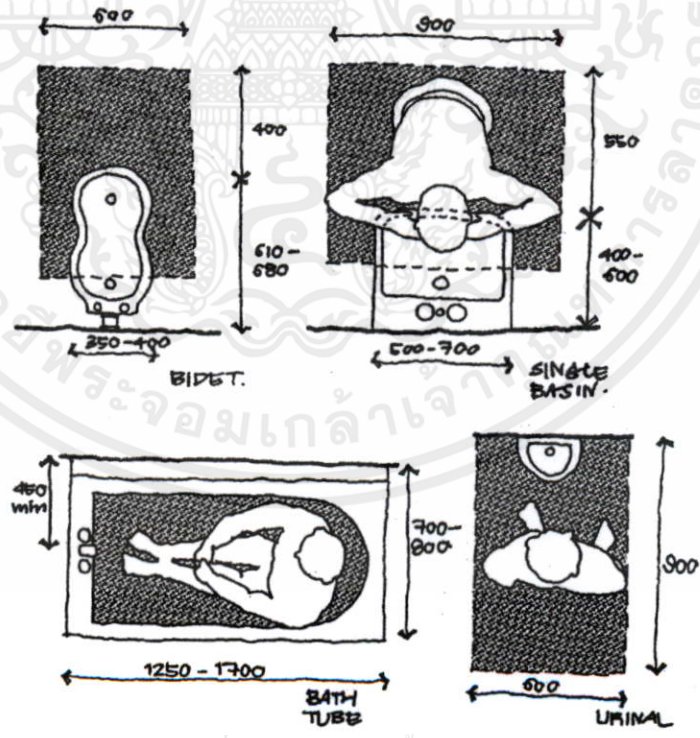

ภาพที่ 2.40 แสดงระยะ และขนาดต่างๆ ของสุขภัณฑ์ในห้องน้ำ

เอกสารนี้เป็นเอกสารที่สงวนไว้สำหรับอาจารย์เท่านั้น ไม่อนุญาตให้นำไปใช้ประโยชน์ด้านการค้า  
ไม่ว่ากรณีใดๆทั้งสิ้น อีกทั้งห้ามมิให้คัดแปลงเนื้อหา และต้องอ้างอิงถึงเจ้าของเอกสารทุกครั้งที่มีการนำไปใช้

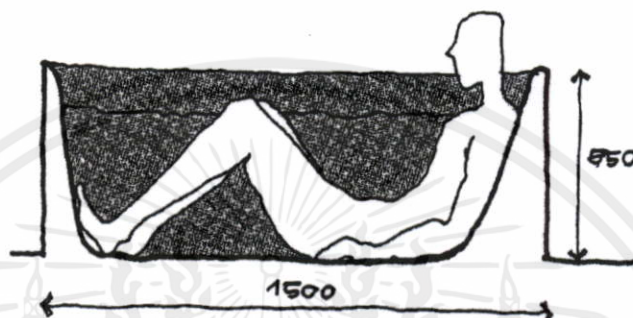
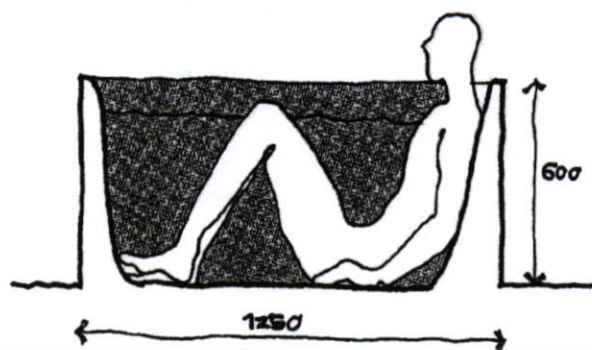

ภาพที่ 2.41 แสดงขนาดของอ่างอาบน้ำในลักษณะต่างๆ

## 2.2 วัยผู้ใหญ่ตอนต้น

### 2.2.1 ภาพรวมของวัยผู้ใหญ่

นับตั้งแต่สิ้นสุดช่วงเวลาของวัยรุ่น (อายุประมาณ 20-25 ปี) ไปจนถึงสิ้นสุดชีวิตเรียกว่า ช่วงเวลาของ "วัยผู้ใหญ่" ช่วงวัยใหญ่นับเป็นเวลาช่วงยาว โดยเฉลี่ยราวๆ 50 ถึง 65 ปี นักจิตวิทยาพัฒนาการบางท่านแบ่งช่วงวัยผู้ใหญ่ออกเป็น 3 ระยะกว้างๆ คือ วัยผู้ใหญ่ตอนต้น วัยผู้ใหญ่ตอนกลาง (วัยกลางคน) และวัยสูงอายุ แต่ละวัยมีแบบแผนกระบวนการพัฒนาการเป็นลักษณะเด่นจำเพาะวัย

เอกสารนี้เป็นเอกสารที่สงวนไว้สำหรับการใช้งานเพื่อการศึกษาเท่านั้น ไม่อนุญาตให้นำไปใช้ประโยชน์ด้านการค้า ไม่ว่ากรณีใดๆทั้งสิ้น อีกทั้งห้ามมิให้คัดแปลงเนื้อหา และต้องอ้างอิงถึงเจ้าของเอกสารทุกครั้งที่มีการนำไปใช้

### 2.2.1.1 ลักษณะความเป็นไปของวัยผู้ใหญ่

ระยะวัยผู้ใหญ่ตอนต้น ได้แก่บุคคลอายุราว 20-25 ปี ถึง 40 ปี พัฒนาการทางกายเจริญเติบโตเต็มที่ที่เป็นระยะทดลองเพื่อหาแนวทางชีวิตที่คนต้องการและพอใจสืบเนื่องมาจากวัยรุ่น เช่น อาชีพ เพื่อน คู่ครองและอื่นๆ ระยะนี้จึงมักเรียกว่าระยะสำรวจ (Exploratory Period) ระยะวัยกลางคน ได้แก่บุคคลอายุราวๆ 40 ปี ถึง 65 ปี เมื่อเริ่มระยะวัยนี้แบบแผนชีวิตเข้ารูปหรือเกือบเข้ารูปเข้ารอยแล้ว บุคคลผู้มีพัฒนาการสมวัยที่ผ่านมาจะประสบความสำเร็จในชีวิตด้านอาชีพในระดับและในแนวทางตามประสบการณ์ที่ตนได้สะสมตั้งแต่ระยะวัยทารกสืบมา จึงได้รับสมญาว่า ยุคสุกของชีวิต หรือยุคความสำเร็จสูงสุด

ระยะวัยสูงอายุ ได้แก่บุคคลอายุราวๆ 60-65 ปีขึ้นไป วัยนี้ปรากฏความเสื่อมถอยทางร่างกายและอาจมีความเสื่อมทางสังคม ทางอารมณ์และจิตใจร่วมด้วย การเตรียมตัวและการปรับตัวเตรียมรับภาวะความเสื่อมถอยต่างๆ เหล่านี้เป็นเรื่องจำเป็นและสำคัญเพื่อเป็นบุคคลที่ดำรงชีวิตวัยสูงอายุด้วยความผาสุก

### 2.2.1.2 การปรับตัวของบุคคลวัยผู้ใหญ่ทั่วไป

พัฒนาการในวัยผู้ใหญ่เป็นไปในแบบปรับตัวและเปลี่ยนแปลงเพื่อเผชิญสภาพการผันแปรและรับภาระประจำชีวิต กับเป็นไปในแง่แก้ไขข้อบกพร่องพัฒนาการซึ่งยังไม่สมบูรณ์ เพราะน้อยคนที่มี "พฤติกรรมที่ต้องพัฒนาการตามวัย" สมบูรณ์เต็มที่ การปรับตัวและเปลี่ยนแปลงที่ถูกต้องนำไปสู่ผล คือ พัฒนาการสมตามวัย ความสุข ความสำเร็จในชีวิตวัยผู้ใหญ่ ความมั่นคงทางอารมณ์ ความมั่นใจและภาคภูมิใจในตนเอง

การปรับตัวที่ไม่ดีในวัยผู้ใหญ่มีสาเหตุหลายประการด้วยกัน เช่น มีพัฒนาการไม่สมตามวัยที่ผ่านมา ถูกอบรมเลี้ยงดูอย่างปล่อยปละละเลยหรือทะนุถนอมมากเกินไป พ่อแม่ตั้งความหวังกับเด็กมากเกินไป การปรับตัวดีในวัยผู้ใหญ่เกิดจากการที่บุคคลมีพัฒนาการสมตามวัยที่ผ่านมา มีร่างกายที่สมบูรณ์แข็งแรง มีความสามารถทางสติปัญญา มีอาชีพเหมาะสมกับบุคลิกภาพ คนยิ่งอายุมากขึ้นปรับตัวและเปลี่ยนแปลงช้ากว่าคนอายุน้อย คนที่มีบุคลิกภาพแบบมั่นใจตนเองมักปรับตัวต่อเหตุการณ์ต่างๆ ตามวัยของชีวิตได้ดี

ได้มีผู้ทำการศึกษาค้นคว้าเสนอแนะสาเหตุที่นำไปสู่การปรับตัวและอยู่ร่วมกับผู้อื่นอย่างมีความสุขในวัยผู้ใหญ่ไว้หลายประการ ได้แก่ มีความเข้าใจตนเองในแง่ความเข้มแข็งและอ่อนแอดีพอสมควร มีความพอใจในสรรพสิ่งที่แวดล้อมอยู่ มีความสามารถและความพร้อมปรับปรุงตัวเองให้ทันเหตุการณ์อันฉุกเฉินทุกและไมคาดฝันในชีวิตประจำวัยได้ มีความสามารถร่วมกิจกรรมของสังคมและหมู่คณะ มีความสนใจในกิจกรรมที่คล้ายคลึงกับคู่ครอง สามารถร่วมกิจกรรมนั้นๆ กับคู่ครองของตนได้ และมีความสัมพันธ์อันดีกับบุตรธิดา ฯลฯ (Gornly & Brodzinsky 1989)

การปรับตัวทุกรูปแบบส่งผลต่อสภาพอารมณ์ สภาพสังคม และกระสวนบุคลิกภาพของบุคคล บุคลิกภาพที่ได้พัฒนามาแล้วตั้งแต่วัยเด็กจะมีผลต่อการปรับตัวในวัยผู้ใหญ่ มีข้อที่นำละติกว่าบุคลิกภาพของคนวัยผู้ใหญ่เปลี่ยนแปลงยาก และถ้าเปลี่ยนก็ช้ากว่าการเปลี่ยนในช่วงวัยเด็ก ส่วนในด้านอารมณ์ไม่ว่าประเภทใดสำหรับคนวัยผู้ใหญ่ตอนต้นยังมีความเข้มสูง เมื่อผ่านเข้าสู่วัยกลางคนบทบาทและประสบการณ์ในชีวิตจะช่วยลดความเข้มและความรุนแรงของอารมณ์ลงได้บ้าง

### 2.2.1.3 ความกังวลของบุคคลวัยผู้ใหญ่

นักจิตวิทยาพัฒนาการหลายท่านแสดงทัศนะว่าถ้าวิเคราะห์ถึงลักษณะความกังวลของบุคคลในวัยผู้ใหญ่แล้วอาจกล่าวได้โดยสังเขปว่า ในต้นช่วงอายุ 20 ปีเศษ ความกังวลมุ่งสู่รูปร่างหน้าตา ศิลธรรม จรรยาทางเพศ การเลือกคู่ครอง พยายามให้ผู้อื่นมองตนในแง่ดี ปลายช่วงอายุ 20 ปีเศษ มักกังวลเกี่ยวกับเงินและชีวิตครอบครัว อายุ 30-40 ปี มีความกังวลเรื่องสุขภาพความสำเร็จในชีวิตการทำงาน วัยกลางคนมีความกังวลเรื่องเกี่ยวกับการปรับตัวชีวิตทางเพศอีกครั้ง เรื่องปัญหาครอบครัวและลูกหลาน ในวัยสูงอายุกังวลเรื่องสุขภาพ ฐานะและบทบาทที่เปลี่ยนแปลง ปัญหาการเงิน ชีวิตหลังความตาย ความกังวลมากขึ้นและลึกซึ้งเพียงไร เข้มขันในแง่ไหน ขึ้นอยู่กับความแตกต่างระหว่างบุคคล กระสวนพัฒนาการและประสบการณ์ของชีวิตในวัยที่ผ่านมา ตลอดจนความสามารถในการปรับปรุงตนเองและแก้ไขปัญหาชีวิต (Papalia & Olds 1995)

### 2.2.1.4 ลักษณะทั่วไปของคนวัยผู้ใหญ่ตอนต้น

วัยผู้ใหญ่ตอนต้นประมาณอายุตั้งแต่ 20-25 ถึง 40 ปี กระสวนพัฒนาการที่น่าสนใจในระยะวัยผู้ใหญ่ตอนต้นซึ่งพึงจะบรรยายได้แก่ การประกอบอาชีพ การเลือกคู่ครอง การปรับตัวในชีวิตสมรส การปรับตัวเพื่อทำหน้าที่บิดามารดา การปรับตัวในชีวิตโสด พัฒนาการทางสติปัญญา และพัฒนาการทางการ

วัยผู้ใหญ่ตอนต้นเป็นระยะที่ความเจริญเติบโตทางกายพัฒนาเต็มที่และสมบูรณ์ อวัยวะทุกส่วนทำงานอย่างมีประสิทธิภาพ โดยทั่วไปบุคคลมักมีร่างกายแข็งแรง ในด้านอารมณ์นั้น ผู้เข้าถึงภาวะอารมณ์แบบผู้ใหญ่มีความคับข้องใจน้อย ควบคุมอารมณ์ได้ดีขึ้น มีความแน่ใจ และมีความมั่นคงทางจิตใจดีกว่าในระยะวัยรุ่น ส่วนด้านความสัมพันธ์กับผู้อื่นหรือลักษณะพัฒนาการทางสังคมนั้น ระยะนี้การให้ความสำคัญกับกลุ่มเพื่อนร่วมวัยเริ่มลดลง เปลี่ยนแปลงมาสู่สัมพันธภาพและผูกพันกับเพื่อนต่างเพศแบบคู่ชีวิต สัมพันธภาพกับเพื่อนร่วมงานไม่สู้จะลึกซึ้งเหมือนสัมพันธภาพกับกลุ่มเพื่อนร่วมวัยในวัยรุ่น จุดศูนย์กลางของสัมพันธภาพคือครอบครัว ส่วนผู้ใหญ่ที่ยังไม่มีคู่ครองและครอบครัวยังคงให้ความสำคัญต่อกลุ่มเพื่อนร่วมวัยอีกสัปดาห์ แต่ความเข้มของความสัมพันธ์และรักก็เริ่มลดน้อยลง จำนวนสมาชิกของกลุ่มมักจะน้อยลงด้วย

## 2.2.2 การประกอบอาชีพ

การประกอบอาชีพเป็นพฤติกรรมที่จำเป็นและสำคัญประจำวัยนี้ เพราะเป็นเครื่องชี้ความเป็นผู้ใหญ่ นอกจากทำให้มีความรู้สึกว่ามีฐานะทางการเงินแล้ว ยังทำให้เกิดความรู้สึกมีอิสระเสรี มีหน้ามีตา มีความมั่นคงทางจิตใจ การตั้งตัวได้เป็นหลักฐาน ได้รับการยอมรับในสังคม เป็นการสร้างฐานะทางครอบครัว มีเกียรติ และมีความสำเร็จในชีวิตด้านต่างๆ

ใครเลือกอาชีพอะไรและมีความก้าวหน้าในด้านอาชีพมากน้อยเพียงไรนั้น ขึ้นอยู่กับปัจจัยแวดล้อมหลายประการ อาทิ เพศ การเตรียมตัว การศึกษาอบรมฝึกฝนในวิชาชีพนั้นๆ ความต้องการของสังคม สภาพเศรษฐกิจการเมือง สถานภาพทางครอบครัว โอกาส เพื่อนร่วมอาชีพ ปริมาณคนผู้เสนอตัวทำอาชีพนั้นๆ กับความต้องการปริมาณคนทำงานในอาชีพนั้นๆ เป็นองค์ประกอบของความยากง่ายในการหางานและความก้าวหน้าในอาชีพ

ความสำเร็จมากน้อยในการประกอบอาชีพมีอิทธิพลต่อความสุข ความทุกข์ ความเจริญก้าวหน้าของชีวิต ฐานะทางสังคมและเศรษฐกิจส่วนบุคคล ทั้งยังมีผลต่อความสงบราบรื่นในครอบครัวและพัฒนาการของบุคคลวัยต่างๆ ในบ้านด้วย ความไม่ราบรื่นในการประกอบอาชีพอาจเกิดจากหลายสาเหตุผสมผสานกัน เช่น สถานที่ทำงานอยู่ไกลถิ่นที่อยู่ ลักษณะงานไม่ต้องตามบุคลิกภาพนิสัยความสามารถของตน ขาดการเตรียมตัวในการปฏิบัติงานอาชีพนั้นๆ หรือเข้ากับเพื่อนร่วมงานและนางงานไม่ได้ คู่สมรสหรือครอบครัวไม่สนับสนุน เรื่องเพศก็เป็นอุปสรรคได้บ้าง ดังขอรวบรวมมากล่าวในที่นี้สักเล็กน้อย ได้แก่ เพศไม่เหมาะกับงาน หรือขัดต่อการมีคู่ครองงานบางอย่างอาจทำให้เกิดความแตกร้างในครอบครัว ความจำเป็นของงานทำให้สามีและภรรยาต้องแยกกันอยู่คนละที่เกือบตลอดเวลา ในวงงานเดียวกันภรรยามีรายได้และตำแหน่งหน้าที่ดีกว่าสามีก็อาจทำให้เกิดความรู้สึกไม่สบายใจ ถ้าทั้งสามีภรรยาไม่ทำความตกลงกันในเรื่องนี้ให้ชัดเจนและยอมรับกันได้ (Lefrancois 1990)

สามีภรรยาผู้มีอายุในวัยผู้ใหญ่ตอนต้นผู้มีลูกเล็กๆ และจำเป็นต้องออกไปประกอบอาชีพนอกบ้านทั้งคู่ จำต้องปล่อยลูกน้อยและบ้านเรือนให้อยู่ในความดูแลของบุคคลอื่น เหตุการณ์เช่นนี้อาจเกิดปัญหาหลายประการซึ่งสามีภรรยาต้องคำนึงถึง เตรียมรับและแก้ไขให้ดี มิฉะนั้นอาจเป็นผลร้ายต่อพัฒนาการของเด็กตามวัยและต่อความราบรื่นของชีวิตครอบครัวทั้งในปัจจุบันและภายหน้า

เนื่องจากบุคคลวัยนี้อยู่ในระยะสำรวจ ฉะนั้นในด้านการประกอบอาชีพอาจมีการเปลี่ยนงานมากกว่าหนึ่งครั้งเพื่อแสวงหางานที่ตนพอใจจริงๆ หรือเพื่อประโยชน์ทางการเงิน เพื่อการตั้งครอบครัว เพื่อฐานะทางสังคม มิใช่น้อยที่ต้องย้ายจากถิ่นเดิมและครอบครัวเพื่อความก้าวหน้าไปดำรงตำแหน่งใหม่ที่ดีกว่า ชายหรือหญิงผู้มีความใฝ่สูงในการทำงานอาจใช้เวลากับเพื่อนและครอบครัวน้อยลง หรือเต็มใจเป็นโสด

ความตามกล่าวในข้อนี้เป็นการเสนอตัวอย่างส่วนน้อยของปัญหาซึ่งผู้ใหญ่ผู้เริ่มประกอบอาชีพควร  
คาดหมายไว้ว่าจะได้พบ

### 2.2.3 ชีวิตสมรสและการปรับตัวในชีวิตสมรส

#### 2.2.3.1 การเลือกคู่ครอง

การแสวงหากู่ครองเป็นพฤติกรรมปกติของคนในวัยนี้ อาจมีการกระทำมาแล้วตั้งแต่ยัง  
อยู่ในช่วงวัยรุ่น แต่สำหรับบางรายจะเริ่มเมื่ออย่างเข้าสู่วัยผู้ใหญ่ตอนต้น ชนิดของการเลือกคู่ครอง  
ในวัยนี้เป็นแบบเอาจริงเอาจังและเลือกเฟ้นมากกว่าเดิม

หลักเกณฑ์สำหรับการเลือกคู่ครองที่จะนำไปสู่ชีวิตสมรสที่ผาสุกได้มีผู้เสนอแนะไว้หลายประการ  
ด้วยกัน ซึ่งขอรวบรวมมาเสนอบางประการ ดังนี้

1. มีความคล้ายๆ กันในรสนิยม ค่านิยม ระดับการศึกษา ความสนใจ การใช้เวลาว่าง  
ศาสนา ความเชื่อ รากฐานทางวัฒนธรรม สภาพทางเศรษฐกิจ ลักษณะของครอบครัว เชื้อชาติ
2. มีบุคลิกภาพที่ไปด้วยกันได้ทั้งในแง่ที่คล้ายกันและไม่เหมือนกัน หรือที่เป็นไปใน  
แบบตรงข้าม เช่น คนอารมณ์ร้อนกับคนอารมณ์เย็น ทั้งนี้เพื่อความสมดุลของชีวิต
3. ชายและหญิงมีอายุใกล้เคียงกัน จากการวิจัยให้ข้อเสนอแนะว่าไม่ควรห่างกันมาก  
ถึง 10 ปี และตามปกติชายควรมีอายุมากกว่าหญิง
4. มีอาชีพเลี้ยงตัวพอที่จะช่วยกันสร้างครอบครัวให้เป็นสุขได้
5. มีความรักใคร่ผูกพัน มีความนับถือและนิยมชมชอบซึ่งกันและกัน มีรสนิยมทาง  
เพศที่ไปด้วยกันได้และมีความพยายามเข้าอกเข้าใจซึ่งกันและกัน
6. ทั้งสองฝ่ายมีวุฒิภาวะทางอารมณ์และสังคม
7. โดยกว้างๆ ผู้หญิงมักนิยมผู้ชายในแง่ของความสามารถ ความเป็นคนเด่นด้านใด  
ด้านหนึ่ง เช่น การกีฬา การดนตรี ความเป็นผู้นำ ความสามารถทางด้านวิชาการ ความเข้าอก  
เข้าใจ การให้ความคุ้มครอง การมีลักษณะสมชาย รูปร่างหน้าตาของชายมีความสำคัญอันดับรอง  
แต่ฝ่ายชายมักชื่นชมผู้หญิงในด้านรูปร่างหน้าตาลักษณะสมหญิงความเป็นแม่บ้านแม่เรือน  
ความสามารถในการเข้าสังคม ( Gormly & Brodzinsky 1989; Lefrancois 1990 )

#### 2.2.3.2 การปรับตัวในชีวิตสมรส

เมื่อหญิงและชายแต่งงานและมาอยู่ด้วยกันแล้วจะต้องปรับตัวให้ไปด้วยกันได้ แม้ว่า  
ก่อนแต่งงานนั้นได้มีการไตร่ตรองอย่างรอบคอบ และใช้เวลาพิจารณาอย่างถี่ถ้วนแล้วก็ตาม ก็  
อาจจะมีหลายสิ่งหลายอย่างที่ไมลงตัวพอดี ทั้งนี้เนื่องจากการอยู่ร่วมกันอย่างยาวนานของ  
บุคคล 2 คน ซึ่งนอกจากมีความแตกต่างกันในเรื่องเพศแล้วยังต่างกันในด้านอื่นๆ ไม่น่าก็น้อย  
เพราะบุคคลแต่ละคนมีเอกลักษณ์เฉพาะตน ทั้งสองคนมาจากฐานทางครอบครัวที่แตกต่างกัน

คามปกติหญิงปรับตัวให้เข้ากับชายง่ายกว่าชายปรับตัวให้เข้ากับหญิง อย่างไรก็ตามก็ต้องมีการปรับตัว ทั้งสองฝ่าย ชีวิตคู่จึงจะสามารถดำรงอยู่ได้

คู่ที่เพิ่งแต่งงานต้องปรับตัวกับกิจวัตรประจำวันใหม่ๆ รวมทั้งนิสัยการกิน การนอน การใช้ชีวิตประจำวัน และความสัมพันธ์กับญาติและเพื่อนฝูงของอีกฝ่ายหนึ่ง เรื่องเงินๆ ทองๆ ซึ่งแทบจะเป็นหัวข้อที่ต้องห้ามเมื่อเป็นคู่รัก พอแต่งงานกลับเป็นเรื่องสำคัญเรื่องหนึ่งที่ต้องพูดถึงหรือถกเถียงกัน การเป็นเจ้าของทรัพย์สินร่วมกันโดยเฉพาะที่มีราคาสูง เช่น บ้านหรือรถยนต์ก็อาจสร้างปัญหาได้

หญิงและชายจะต้องปรับตัวในบทบาทใหม่คืออย่างสามีภรรยา ในความต้องการทางเพศ ในกิจการบ้านเรือน ในวิธีการดำเนินชีวิต ในทัศนคติ ค่านิยม ความสนใจ ลักษณะ อารมณ์ ความยากลำบากในการปรับตัวอาจเกิดขึ้นได้ถ้าหญิงชายยังไม่มีวุฒิภาวะทางจิตใจ ไม่มีการเตรียมตัวทางเศรษฐกิจและทางสังคมเพื่อใช้ชีวิตคู่ ไม่รู้จักกันดีพอสมควร มีความแตกต่างกันมากในด้านภาวะจิตใจ ไม่มีความยับยั้งอารมณ์สมเป็นผู้ใหญ่ วัยของคู่สมรสต่างกันมาก หรือมีผู้มาวุ่นวายในชีวิตสมรสเป็นจำนวนมาก เรื่องเหล่านี้ก็กว้างขวางมากเกินวิสัยที่จะบรรยายให้หมดสิ้นในหนังสือเล่มนี้

เนื่องจากชีวิตสมรสเป็นลักษณะพฤติกรรมที่เด่นมากทั้งหญิง-ชายในวัยผู้ใหญ่ตอนต้น เนื้อหาที่จะอภิปรายต่อไปนี้ได้คัดเลือกสาระที่นำรูปร่างเพื่อเป็นแนวคิดด้านการปรับตัวในชีวิตสมรส โดยเก็บความรวบรวมส่วนมากจาก Gormly & Brodzinsky (1989) Janzen, Paterson, Blashko (1989a, 1989b) Paterson (1991) และ Lefrancois (1990)

### 2.2.3.3 ครอบครัวและความรัก

วัยผู้ใหญ่ตอนต้นคือวัยสร้างครอบครัว คนทุกๆ ไปมักไปฝืนจะมีชีวิตคู่และสร้างครอบครัวของตน แม้ตระหนักรู้ดีว่าครอบครัวสมัยใหม่ขาดรากฐานที่ลึกซึ้งกว่าเมื่อสี่สิบห้าปีที่แล้ว แต่สายใยมิตรภาพของคนในครอบครัวเดียวกันก็ยังมีคุณค่าในแง่ของความเกื้อกูลผูกพันและเป็นเพื่อน เหมือนกับคำว่า "เลือดข้นกว่าน้ำ"

เมื่อแต่งงานสร้างครอบครัวแล้ว ลักษณะครอบครัวก็จะต่างๆ กัน แต่ละครอบครัวก็มีรูปแบบในความสัมพันธ์ ความเชื่อ ทัศนคติ ค่านิยม ที่ไม่ซ้ำกัน แต่มีความผูกพันต่อกันและกันระหว่างสมาชิกในครอบครัวไม่ทางใดก็ทางหนึ่ง สภาพความเป็นไปของครอบครัวไม่หยุดอยู่กับที่ ปัจจัยที่ทำให้ครอบครัวดำรงอยู่ได้โดยไม่แตกสลายนั้น นักจิตวิทยาเชื่อว่า รักแท้เป็นปัจจัยสำคัญปัจจัยหนึ่ง

### 2.2.3.4 รักแท้ของคู่สามี-ภรรยา

เอกสารนี้เป็นเอกสารที่สงวนไว้สำหรับการใช้งานเพื่อการศึกษาเท่านั้น ไม่อนุญาตให้นำไปใช้ประโยชน์ด้านการค้า  
 รักแท้ในที่นี้หมายถึงเฉพาะเจาะจงถึงรักแท้ระหว่างสามี-ภรรยา เป็นการยากที่จะตอบว่า  
 ไม่ว่ากรณีใดทั้งสิ้น อีกทั้งห้ามมิให้คัดแปลงเนื้อหา และต้องอ้างอิงถึงเจ้าของเนื้อหา  
 รักแท้คืออะไร แต่หากเราลำดับความรักในวัยต่างๆ แล้วคงจะมีลักษณะดังนี้

วัยเด็ก ความรักคือ ความติดพัน ชื่นชอบ โกลัซิด เด็กๆ จึงกล่าวคำว่า "รัก" ได้ง่ายๆ เช่น รักพ่อ แม่ รักครู รักเพื่อน

วัยรุ่น ความรักคือสิ่งที่ยิ่งใหญ่ เด็กวัยนี้จึงตกหลุมรักง่ายดาย รักเพราะพอใจ ชอบ รัก เพราะความดึงดูดใจของเพศตรงกันข้าม รักเพราะตรงกับรสนิยมของคน เรื่องโรแมนติคเป็นเรื่อง ไม่ต้องการเหตุผลและปัญญา

วัยผู้ใหญ่ตอนต้น มีความสับสนมากที่สุดในเรื่องความรัก ดูเหมือนว่า คนวัยนี้รักใคร่จริงๆ จังๆ ไม่เป็น อายากรักแต่ก็กลัวความรับผิดชอบ รู้สึกสนิทสนมแต่ก็สับสน รู้สึกว่าอารมณ์รักเป็นอารมณ์ที่ซับซ้อน ในหลายๆ วัยผู้ใหญ่ตอนต้น คนจะเข้าใจเรื่องความรักดีขึ้น และยอมรับความรักที่ต้องร่วมกับความรับผิดชอบ เรื่องเพศก็มีความสำคัญ แต่ไม่สำคัญที่สุด รู้จักรักโดยไม่มีเงื่อนไข เช่น เงื่อนไขของฐานะการเงิน ด้านสังคม ด้านความสำเร็จทางการงาน และนี่คือรักแท้ อย่างไรก็ตาม ใญ่มีผู้ใหญ่เป็นจำนวนมากที่ไม่สามารถบรรลุถึงจุดนี้

ดร.สตีเวนเบิร์ก (1987) นักจิตวิทยาเรื่องครอบครัวแห่งมหาวิทยาลัยเซล ได้ศึกษาเรื่องความรักมากมาย และสรุปว่ารักแท้เกิดขึ้นแล้วดำรงอยู่ได้ด้วยองค์ประกอบ 3 ประการ คือ อารมณ์ แรงจูงใจ และการมีสติสัมปชัญญะ

องค์ประกอบด้านอารมณ์ เป็นความรู้สึกผูกพัน โกลัซิด สนิทสนม ชื่นชม อาหาร ห่วงใย เข้าใจ อภัย

องค์ประกอบด้านแรงจูงใจ เป็นความผูกพันทางกายภาพ ความสัมพันธ์ทางเพศ ความรู้สึกโรแมนติคต่อกัน และกันไม่เสื่อมคลาย

องค์ประกอบด้านสติสัมปชัญญะ เป็นความรับผิดชอบต่อกันและกัน ร่วมทุกข์ร่วมสุข ด้วยกัน อดทนต่อกัน พร้อมทั้งจะเปิดเผยและโต้แย้งกันและกัน เคารพต่อกันและกัน เต็มใจที่จะเปลี่ยนแปลงในสิ่งที่ควรจะต้องเปลี่ยนแปลง

ดร.สตีเวนเบิร์ก (1987) ให้ความเห็นว่า ถ้าหากปราศจากความรักชนิดนี้แล้ว ครอบครัวก็จะล่มสลายได้ มนุษย์ไม่ได้เกิดมาพร้อมกับรู้จัก รัก เป็นสิ่งที่คนเราต้องเรียนรู้ คนบางคนเกิดมาโดยไม่เคยเรียนรู้ที่จะให้ความรักและรับความรัก ดังนั้นในการแต่งงานจึงควรเลือกคนที่ได้เรียนรู้เรื่องความรัก เพราะถ้าเขาไม่เคยเรียนรู้ที่จะรัก เขาก็จะให้รักแก่คู่ครองและลูกไม่เป็น ในที่สุดครอบครัวก็ต้องล่มสลาย

#### 2.2.3.5 การเรียนรู้ที่จะเจ็บปวดเพื่อรัก

คู่สมรสทุกคนต้องเรียนรู้ที่จะเจ็บปวดเพื่อรัก เพราะเราอาจจะต้องสูญเสียบางอย่างไป เพื่อที่จะรักใคร่จริงๆ และเราก็อาจจะสูญเสียบางอย่างไปหากจะไม่รักใคร่เลยเช่นกัน โดยปราศจากความรักเราจะเดินโดดเดี่ยวไม่มีใครร่วมสุขร่วมทุกข์ ไม่มีคู่คิดคู่ปรึกษา แต่ในทำนองเดียวกัน หากเรามีรักแท้และสูญเสียรักไป ไม่ว่าจะจากการตายจาก หย่าร้าง แยกกันอยู่ มีข้อขัดแย้ง ความเจ็บปวดก็จะเกิดขึ้น และก็ยากที่จะทนทานเช่นกัน

เรารักผู้อื่นเพราะเราเรียนรู้ที่จะรักตนเอง ถ้าเราไม่เรียนรู้ที่จะรักตนเองก็รักผู้อื่นไม่เป็น คนที่เกลียดตัวเอง ไม่เคารพตัวเอง ก็รักคนอื่นน้อยลงหรือรักไม่ได้เลย

เมื่อคนที่เรารักจากไปโดยวิธีใดๆ ก็ตาม ส่วนหนึ่งของเราที่ตายจากไปด้วย และเป็นส่วนที่ไม่อาจทดแทนได้ ส่วนที่เราฝืนร่วมกันกับคนๆ นั้นก็จากไปด้วย การสูญเสียอาจทำให้เกิดความรู้สึกอื่นๆ ติดตามมา เช่น ความโกรธ การปฏิเสธ ความเศร้าซึม วิตกกังวล อึดอัด และ สงสารตนเอง

การมีความรักทำให้ชีวิตเรามีจุดมุ่งหมายในชีวิต มีความหวังและความใฝ่ฝัน เมื่อเราสูญเสียคนรักไปโดยการแยกทางกัน ตายจากกัน วิธีการแก้ไขปัญหาคือ ต้องเรียนรู้ที่จะรักต่อไป และพร้อมที่จะยอมรับความรักจากผู้อื่น เช่น จากลูกๆ เพราะความรักทำให้ชีวิตดำเนินต่อไปอย่างไม่ขมขื่นเจ็บปวด

#### 2.2.4 ชีวิตโสด

เมื่อเข้าสู่วัยผู้ใหญ่ คนส่วนมากมักแต่งงานมีครอบครัวมีบุตรธิดา แต่บางคนเลือกอยู่เป็นโสดซึ่งอาจเนื่องมาจากสาเหตุหลายประการ เช่น อุทิศชีวิตเพื่องาน เพื่ออุดมการณ์ มีความรับผิดชอบกับครอบครัวเดิมของคนจนไม่มีเวลาเอาใจใส่ในเรื่องนี้อย่างจริงจัง โรคภัยไข้เจ็บ สิ่งแวดล้อมไม่เอื้ออำนวย มีประสบการณ์ไม่ดีเกี่ยวกับชีวิตครอบครัว ญาติพี่น้องไม่สนับสนุน เป็นความประสงค์ของผู้นั้นเองเพราะชอบชีวิตโสด ปัญหาของคนโสดที่สำคัญคือความรู้สึกโดดเดี่ยวและว้าเหว ผู้ที่จะดำเนินชีวิตคนโสดได้อย่างมีความสุขคือผู้พยายามแก้ไขอารมณ์ดังกล่าวนี้โดยวิธีต่างๆ เช่น ใช้เวลาศึกษาเล่าเรียน ทำงานอดิเรก อุทิศตนเพื่อกิจกรรมสังคม ใช้ชีวิตให้หมดไปกับงาน ไม่ได้ขาดจากสมาคม มีเพื่อนสนิทมากคน หาทางสนองความรู้สึกอยากเป็นบิดามารดาและความรู้สึกทางเพศในแนวที่สังคมยอมรับ (Gormly & Brodzinsky 1989; Lefrancois 1990) ต่อไปนี้จะได้กล่าวถึงการปรับตัวต่อชีวิตโสดของคนทั้งวัยผู้ใหญ่ตอนต้นและในวัยกลางคน (เพราะมีความต่อเนื่องและมีรูปแบบที่คล้ายกัน)

##### 2.2.4.1 การปรับตัวในบทบาทของคนโสด

มีคำกล่าวที่รู้จักกันแพร่หลายในวิชาการเกี่ยวกับครอบครัวและการสมรสว่า "Marriage and parenthood are not for everybody" ซึ่งพอจะแปลเป็นภาษาไทยได้ว่า "การแต่งงานและการเป็นพ่อแม่ไม่ใช่สำหรับคนทุกคน"

คนกลุ่มหนึ่งมีทัศนคติว่า ผู้เลือกอยู่เป็นโสดคือผู้ที่ไม่มีความรักและไม่รู้จักรักใคร่ ขาดคนมาทะนุถนอมเอาอกเอาใจ มักมีชีวิตอย่างเงิบเหงาว้าเหว จึงมักเป็นผู้ที่ไร้ความสุข มีอารมณ์ไม่ค่อยคงเส้นคงวา ลักษณะบุคลิกภาพเช่นนี้แท้จริงอาจพบได้ทั้งในกลุ่มผู้อยู่เป็นโสดและมีชีวิตสมรส สถานภาพทางการสมรสอาจมีอิทธิพลหรือ ไม่มีอิทธิพลต่อลักษณะบุคลิกภาพดังกล่าวนี้

แอริค ฟรอมม์ ผู้เขียนหนังสืออันมีชื่อเสียงทั่วโลกชื่อ *The Art of Love* ได้ให้คำนิยามเกี่ยวกับความรักและสิ่งปะแห่งความรักไว้มากมาย จะนำแต่ประเด็นสำคัญมากว่าในที่นี้ ท่านได้อธิบายว่าความรักต้องอาศัยการตอบสนองต่อกันและกันระหว่างตัวเรากับผู้ที่เรารักในแง่มุมดังต่อไปนี้

ความเอื้ออาทรต่อกันและกัน (mutual care)

ความรักนับถือซึ่งกันและกัน (mutual respect)

ความเข้าใจซึ่งกันและกัน (mutual understanding)

ความรับผิดชอบต่อกันและกัน (mutual responsibility)

หากปราศจากเชื้อโอบอ้อมและกันด้านอารมณ์และจิตใจในรูปแบบดังกล่าวมานี้ ความรักก็มีลักษณะรักเทียม อาจแตกสลายได้ง่าย (ศรีเรือน แก้วกังวาล 2536ก)

ในวงการจิตวิทยาถือว่าความรักมีหลายรูปแบบ เช่น ความรักระหว่างเพื่อนกับเพื่อน สามีกับภรรยา พ่อแม่กับลูก พี่กับน้อง นายจ้างกับลูกจ้าง ฯลฯ ดังนั้นผู้ที่อยู่เป็นโสดไม่จำเป็นจะต้องอยู่อย่างปราศจากความรัก ถ้าเขาสามารถแสวงหาและสร้างสรรค์ความรักในรูปแบบอื่นๆ ชดเชย ในวงการจิตวิทยาถือว่าความรักที่ไม่พัวพันเรื่องกามารมณ์ (non sexual relationships) มีความสำคัญต่อการมีชีวิตที่เป็นสุข ไม่แพ้ความสัมพันธ์ในชีวิตสมรสระหว่างคู่สมรส (Lefrancois 1990) ถ้าหญิงชายที่อยู่เป็นโสดปลงตกกับวิถีชีวิตของตนได้ และมีรักอื่นชดเชยก็สามารถดำเนินชีวิตของตนไปได้อย่างราบรื่นจนตลอดอายุขัย

ผู้ที่แต่งงานอาจเป็นผู้รักรักก็ได้ถ้าเขาไม่สามารถสร้างสัมพันธ์ภักซ์คู่ครองของตนในรูปแบบที่กล่าวมาแล้ว (ตามความคิดเห็นของแอริค ฟรอมม์) หนึ่งผู้ที่แต่งงานมีชีวิตคู่หากปราศจากความรักในรูปแบบอื่นๆ มาสนับสนุนความรักฉันคู่ครองก็นับว่าเสี่ยงต่อการมีชีวิตโดยปราศจากรัก เพราะความรักในชีวิตคู่อาจจะพังทลายในวันใดวันหนึ่ง และเขาผู้นั้นก็จะอยู่อย่างปราศจากรักโดยสิ้นเชิง ซึ่งเป็นสถานภาพที่บั่นทอนสุขภาพจิต (ดังมีคำกล่าวในภาษาอังกฤษว่า "Don't put all the eggs in only one basket.")

โดยทั่วไปเมื่อเปรียบเทียบจำนวนชาย-หญิงที่อยู่เป็นโสดลงไปจนถึงวัยกลางคน ก็จะพบว่าจำนวนหญิงมีมากกว่าชาย ทั้งนี้เพราะหญิงมีขีดจำกัดทางวัฒนธรรมในการแสวงหาคู่ครองมากกว่า หญิงดำรงความเป็นสาวได้ไม่นานเท่าชายดำรงความเป็นหนุ่ม หญิงมีความสามารถเชิงสังคมสำหรับทดแทนชีวิตคู่มากกว่าชาย สำหรับชายที่อยู่เป็นโสดมาจนถึงวัยกลางคน โอกาสที่จะแสวงหาคู่ครองก็ยังคงมีอยู่ แต่โอกาสแบบนั้นสำหรับหญิงส่วนมากนับว่าได้สิ้นสุดเสียแล้ว

ในยุคสมัยที่งานอาชีพและการศึกษาเปิดให้ชายเท่านั้น งานหลักของหญิงคือการเป็นแม่บ้านและเป็นเมีย โลกของหญิงถูกขังควงไว้ให้อยู่ภายในครัวเรือน แต่ในยุคปัจจุบันนี้ หญิงมีโอกาสในงานอาชีพและการศึกษาทัดเทียมกับชาย โลกของหญิงไม่จำกัดเฉพาะงานในบ้านเรือน จึงไม่จำเป็นนักที่หญิงต้องอาศัยการแต่งงานเป็นกุญแจเบื้องต้นเพื่อไขไปสู่ความสำเร็จและความ

ภาคภูมิใจในตนเอง การอยู่เป็นโสดของหญิงจึงเป็นเรื่องที่ไม่น่าเสียขวัญมากนัก แม้หญิงบางคน อาจจะรู้สึกน้อยเนื้อต่ำใจที่คนพลาคโอกาสจะมีชีวิตคู่และมีครอบครัว

ทั้งชายโสดและหญิงโสดต้องปรับตัวต่อชีวิตโสดของตนโดยประการต่างๆ ซึ่งจะขอนำมากล่าวในที่นี้สัก 4 ประการ ได้แก่

1. ปรับตัวต่อความต้องการทางเพศ
2. ปรับตัวต่อความต้องการเป็นพ่อแม่
3. ปรับตัวต่อความต้องการมีมิตรสนิท
4. ปรับตัวต่อการใช้เวลาว่าง

วิธีปรับตัวในแง่รวมทั้ง 4 ข้อนี้ ย่อมมีรายละเอียดแตกต่างกันไปในแต่ละบุคคล แต่ใคร่เสนอหลักการ เพื่อประกอบการพิจารณาในการปรับตัวอย่างกลางๆ ดังนี้

1. ปรับตัวต่อความต้องการทางเพศ ความต้องการทางเพศและการแสดงพฤติกรรมเพื่อตอบสนองความต้องการนี้เป็นภาวะที่ก่อให้เกิดปัญหาอารมณ์และจิตใจต่อทั้งผู้ที่มีชีวิตคู่และชีวิตโสด บัทเลอร์ (Butler 1989) ถึงกับกล่าวว่าความต้องการทางเพศเป็นปัญหาที่ใหญ่ปัญหาหนึ่งในวิถีชีวิตของคนในวัยผู้ใหญ่ไม่แพ้เรื่องท่ามาหากิน แต่คนส่วนมากมักไม่นำมากล่าวถึง มักกลบเกลื่อน หรือมักไม่ได้รับความรู้เกี่ยวกับเรื่องนี้อย่างถูกต้องเพียงพอ

สัญชาตญาณทางเพศเป็นสัญชาตญาณพื้นฐานของมนุษย์ซึ่งเกี่ยวข้องกับสัตว์โลกอื่นๆ เหมือนดังคำกล่าวที่ว่า "การกิน การนอน การขับถ่าย การเสพเมถุน มนุษย์เหมือนกับสัตว์ แต่ธรรมชาติทำให้คนต่างจากสัตว์" นักจิตวิทยาทุกแนวคิดยอมรับว่าความต้องการทางเพศเป็นความต้องการขั้นพื้นฐานข้อหนึ่งของมนุษย์ ปรอยด์ถึงกับให้ความเห็นเน้นความต้องการนี้อย่างหนักหน่วงว่า ความต้องการทางเพศและความก้าวร้าวสองประการนี้เป็นแรงขับ ซึ่งเป็นต้นเงื่อนของพฤติกรรมของมนุษย์นานาประเภท เช่น การต้องการเป็นคนสำคัญ การต้องการอำนาจ การต้องการสะสมทรัพย์สินและความสนใจในรูปธรรม ฯลฯ

นักค้นคว้าเรื่องพฤติกรรมเพศของมนุษย์หลายท่าน เช่น Butler และ Lewis (1989) แสดงความคิดเห็นพ้องกันว่า ความต้องการทางเพศของมนุษย์มิได้สิ้นสุดเมื่อคนเข้าสู่วัยกลางคน และวัยชรา เป็นแต่ลดความรุนแรงของความต้องการลงเท่านั้น สำหรับหญิงชายวัยผู้ใหญ่ซึ่งไม่สามารถตอบสนองความต้องการนี้โดยระบบแต่งงานและระบบครอบครัว ก็อาจหาทางชดเชยความต้องการนี้ได้โดยประการต่างๆ กิจกรรมเหล่านี้ได้แก่ กิจกรรมทางด้านศิลปกรรมในทุกรูปแบบ (การดนตรี การร้องรำทำเพลง การวาดรูป ฯลฯ) รวมทั้งการกีฬาด้วย นักค้นคว้าทางโภชนาการ ได้ค้นพบว่าอาหารบางประเภทเมื่อควั่นหรือรับประทานในปริมาณพอเหมาะก็ทำให้คลายความ

เอกสารนี้เป็นเอกสารที่สงวนลิขสิทธิ์เพื่อการเผยแพร่งานวิจัยเท่านั้น เมื่อผู้ใดเห็นสมควรขอใช้หรือเผยแพร่โดยไม่ว่ากรรมใดๆ ทั้งสิ้น อีกทั้งห้ามมิให้คัดลอกเนื้อหา และต้องอ้างอิงถึงเจ้าของเอกสารทุกครั้งที่มีการนำไปใช้

กิจกรรมต่างๆ เพื่อลดหรือชดเชยความต้องการทางเพศนี้ มีผู้ค้นคว้าเรียบเรียงไว้เป็นอันมากในวงการจิตวิทยา จิตแพทย์ แพทย์ โภชนาการ ฯลฯ ผู้สนใจอาจศึกษาเพิ่มเติมต่อไปได้

2. ปรับตัวต่อความต้องการเป็นพ่อแม่ มนุษย์มีสัญชาตญาณความต้องการขั้นพื้นฐานทางสังคมประการหนึ่ง ได้แก่ ความต้องการปกป้องคุ้มครองดูแลอุปถัมภ์ผู้ที่ด้อยกว่าตน เด็กกว่าตน เมื่อได้ทำตามความต้องการนี้แล้วมนุษย์จะเกิดความภาคภูมิใจในตนเองและเห็นว่าตนเป็นคนสำคัญ มนุษย์แสดงพฤติกรรมตอบสนองความต้องการนี้หลายวิธี รวมทั้งความเป็นพ่อแม่ด้วย สำหรับผู้ไม่มีโอกาสเป็นพ่อแม่ก็อาจชดเชยได้ด้วยกิจกรรมอย่างอื่น เช่น การทำกิจกรรมเกี่ยวกับเยาวชนแบบต่างๆ การสงเคราะห์ผู้เจ็บป่วย พิการ ผู้ชรา การดูแลสัตว์เลี้ยง เป็นต้น นอกเหนือจากความเป็นพ่อแม่สนองความต้องการประเภทปกป้องคุ้มครองแล้ว ยังเป็นการสนองตอบต่อความต้องการแสวงหาตัวตายตัวแทนของชีวิตคน สำหรับคนโสดก็มีความปรารถนาที่เหมือนกัน แต่อาจแสดงออกในรูปอื่น เช่น ผลงานทางศิลปกรรม งานอาชีพ ฯลฯ

3. ปรับตัวต่อความต้องการมีมิตรสหาย นักวิชาการสุขภาพจิตทุกแนวคิดต่างลงความเห็นพ้องกันว่าความต้องการทางจิตใจที่สำคัญยิ่งประการหนึ่งของมนุษย์ คือความต้องการเพื่อสนิท ซึ่งเป็นความต้องการทางอารมณ์และจิตใจ พอๆ กับที่มนุษย์ต้องการอาหารเพื่อบำรุงร่างกาย ให้ดำรงอยู่และเจริญเติบโตฉันใดฉันนั้น ผู้ปราศจากมิตรสหายจะเป็นผู้ที่ไม่เจริญงอกงามทางกายทางจิตใจ ทางอารมณ์ ยิ่งถ้าขาดเพื่อนสนิทตั้งแต่วัยเด็กๆ เป็นต้นมาด้วยแล้ว ผู้นั้นจะเติบโตมาอย่างมีความพิการทางสังคมและมีความบกพร่องทางอารมณ์ (Erikson 1964; Maslow 1970; Sullivan 1953)

เป้าประสงค์อันหนึ่งของการมีชีวิตคู่คือการมีเพื่อนคู่คิดมิตรคู่ใจ มีเพื่อนที่จะอยู่เคียงข้างเราทั้งในยามทุกข์และยามสุขสบาย มีเพื่อนที่เรารู้สึกสนิทสนมคุ้นเคยสามารถคบหากันได้อย่างไว้เนื้อเชื่อใจ เปิดเผยและตรงไปตรงมา สำหรับผู้เป็นโสดเมื่อไม่สามารถหาเพื่อนเช่นนี้จากการสมรสได้ก็อาจแสวงหาโดยวิธีอื่น ผู้เป็นเพื่อนนั้นอาจเป็นเพศเดียวกับคน ต่างเพศ ร่วมวัย ต่างวัย ฐานะเดียวกันกับคน ใกล้เคียงกันหรือต่างฐานะกันก็ได้

ในหลายๆ กรณี การมีเพื่อนได้มาจากการได้ใช้ชีวิตร่วมกันในการทำงาน ทั้งงานอาชีพ งานอดิเรก และงานของชมรมสมาคมต่างๆ นักจิตวิทยาสุขภาพจิตและนักจิตวิทยาครอบครัวจึงมักแนะนำให้ผู้เป็นโสดแสวงกิจกรรมงานอดิเรก และร่วมงานของสมาคมต่างๆ นอกเหนือจากงานอาชีพ (และบางกรณีอาจมีสัตว์เลี้ยงเป็นเพื่อนก็ได้)

4. ปรับตัวต่อการใช้เวลาว่าง ในวงการสุขภาพจิตมีหลักว่า ผู้ที่มีเวลาว่างมากเกินไปเป็นผู้ไม่สู้จะมีความสุขพอๆ กับผู้ที่มีธุระวุ่นวายเกินไป ผู้มีครอบครัวอาจต้องใช้เวลามากเกินไปไปกับธุระของคู่ครองและบุตรหลาน นอกเหนือจากงานอาชีพ สำหรับผู้เป็นโสด ถ้ามีเวลาว่างมากควรใช้เวลาว่างของตนเองแสวงหาความเพลิดเพลินจากงานอดิเรก งานกิจกรรมสาธารณะ ประโยชน์ งานกุศล กิจกรรมทางศาสนา หรือหมกมุ่นกับงานอาชีพของตนยิ่งขึ้น อาจใช้วิธีใดวิธีหนึ่งหรือหลายวิธีเพื่อป้องกันไม่ให้จิตใจฟุ้งซ่านและให้เกิดความภาคภูมิใจในตนเองจากงานที่ตนได้ลงมือลงแรงกระทำ เช่นนี้ก็จะเป็นการป้องกันตนเองให้พ้นจากภัยแห่งการอยู่ว่างๆ

ทั้งชีวิตคู่และชีวิตโสดต่างมีข้อดีข้อเสีย และต้องมีการปรับตัวตามวัยทั้งสิ้นผู้พอใจเลือกชีวิตแบบใดแบบหนึ่งนั้น ย่อมขึ้นอยู่กับสภาวะแวดล้อมทางสังคมของคน และลักษณะบุคลิกภาพเฉพาะตัวเป็นอย่างมาก แต่หลักสำคัญก็คือทั้งคนโสดและคนมีคู่ครองจะต้องปรับตัวให้เหมาะสมกับสภาพวิถีชีวิตของคน

### 2.2.5 พัฒนาการทางสติปัญญา

ระยะนี้คนเราขยายแนวความคิดในรูปแบบต่างๆ ที่ได้พัฒนามาแล้วตั้งแต่วัยรุ่นนให้ลึกซึ้งยิ่งขึ้น เป็นช่วงเวลาที่ความสามารถทางสมองเจริญเต็มที่ที่สุด การเรียนรู้ศิลปวิทยาต่างๆ จะทำได้เป็นอย่างดีถ้าบุคคลนั้นตั้งใจจริง แต่บุคคลจะพัฒนาการทางสติปัญญาไปได้ลึกซึ้งกว้างไกลเพียงไรและในแง่ใดนั้น ยังขึ้นอยู่กับพันธุกรรม โอกาสที่จะได้เรียนรู้และฝึกฝนทักษะต่างๆ และสิ่งแวดล้อมทางสังคมในการทำงานและครอบครัว คนในวัยผู้ใหญ่ตอนต้นเป็นต้นไปสามารถคิดนึกในทางลึกได้มากขึ้น ในทุกรูปแบบของความคิดตั้งแต่ระดับต้นๆ ไปจนถึงระดับสูง

#### 2.2.5.1 พัฒนาการทางความคิดตามแนวคิดของเพียเจท์ : ชั้น formal operation

มีรายงานจากการวิจัยด้านสติปัญญาว่า ตามที่เชื่อกันว่าบุคคลจะพัฒนาความคิดสติปัญญาระดับ formal operation เต็มที่ในระยะปลายรุ่นตามทฤษฎีของเพียเจท์นั้นเป็นแนวคิดที่เริ่มถ้าสมัยเสียแล้ว เพราะช่วงพัฒนาการของสติปัญญาระดับนี้ได้ชี้ออกไปจนถึงวัยผู้ใหญ่ตอนต้นในกลุ่มประชากรหลายวัฒนธรรม ( Gormly & Brodzinsky 1989; Lefrancois 1990 ) มีผู้ให้เหตุผลว่าแนวโน้มนี้น่าจะมีสาเหตุมาจาก

1. วัยเด็กของเด็กทั่วโลกโดยเฉพาะเด็กในสังคมเมืองขยายช่วงยาวขึ้น
2. เด็กสมัยปัจจุบันได้รับการเรียนเพื่อเป็นผู้ฉลาดในการตอบแบบทดสอบประเภทต่างๆ ( test wise ) มากกว่าเรียนเพื่อมีความรู้ความเข้าใจ มีความสามารถในวิชาและทักษะต่างๆ อย่างแท้จริง ( คือทำคะแนนตอบแบบทดสอบได้ดี แต่ความรู้ในวิชาการนั้นๆ ไม่สู้จะกว้างและลึกจริงๆ )
3. เด็กขาดโอกาสปฏิบัติจริงในวิชาชีพที่เรียน
4. บุคคลมีความพร้อมที่จะเรียนอย่างลึกซึ้งและฝึกฝนในวิชาการต่างๆ จริงจัง ในช่วงวัยผู้ใหญ่ตอนต้น
5. เด็กหมกมุ่นกับความบันเทิงสนุกสนานมากกว่าฝึกฝนความสามารถทางสติปัญญา นอกจากนั้นผลงานวิจัยต่างๆ นั้น ยังได้แสดงความคิดเห็นว่า สังคมยุคใหม่ต้องการบุคคลที่มีความเชี่ยวชาญในวิชาชีพหรือทักษะที่คนได้เรียนรู้มากยิ่งขึ้น แนวคิดของคนสมัยปัจจุบันเป็นแนวคิดแห่งความเชี่ยวชาญเฉพาะทาง "แม่ในขั้นพื้นฐาน" ทำให้คนโดยทั่วไปขาดความเข้าใจแนวคิดเชิงสังคมและปัญหาสังคมระดับพื้นฐาน ( Gormly & Brodzinsky 1989; Janzen et al. 1989a, 1989b; Lefrancois 1990 )

### 2.2.5.2 พัฒนาการทางความคิดตามแนวคิดของ Bloom

ในช่วงวัยผู้ใหญ่ตอนต้น บุคคลควรมีสถกยภาพในการรู้คิดและมีทักษะต่างๆ ในความคิดประเภทต่างๆ แต่การที่บรรลุเป้าหมายของการมีทักษะในการคิดประเภทต่างๆ นั้น จะต้องมีการฝึกฝน Simms (1989) ได้อ้างวิธีการฝึกฝนเพื่อเพิ่มพูนทักษะการคิดแบบต่างๆ ตามแนวคิดของ Bloom ซึ่งขึ้นกับลักษณะกิจกรรม วิชา และระยะพัฒนาการของผู้ฝึกฝน

#### ขั้นของความรู้-สติปัญญา

#### ความมุ่งหมาย

ขั้นที่ 1 ความรู้ (knowledge)	คือการแสวงหาข้อมูล ข่าวสาร
ขั้นที่ 2 ความเข้าใจ (understanding)	คือการเข้าใจให้แน่ใจ
ขั้นที่ 3 การนำไปใช้ (application)	คือความสามารถนำไปใช้ประโยชน์
ขั้นที่ 4 การวิเคราะห์ (analysis)	คือความสามารถในการแยกแยะ
ขั้นที่ 5 การสังเคราะห์ (synthesis)	คือความสามารถในการสรุปรวมเข้าด้วยกัน
ขั้นที่ 6 การประเมินผล (evaluation)	คือความสามารถในการทำนาย และประเมินค่า

ขั้นที่ 1-3 เป็นระดับความรู้-สติปัญญาในระดับต้น ขั้นที่ 4-6 เป็นระดับความรู้-สติปัญญาในระดับสูง

### 2.2.5.3 การเข้าใจตนเอง

ความต้องการเข้าใจตนเองเป็นความต้องการมูลฐานของบุคคลแต่ละคน เจตจำนงนี้ได้ฝังอยู่ในจิตใจแล้วตั้งแต่ในระยวัยเด็กเป็นต้นมา บุคคลได้พยายามดำเนินการเพื่อเข้าใจตนเองโดยประการต่างๆ ดังได้อภิปรายมาแล้วในบทต้นๆ อย่างไรก็ตาม ผู้ใดจะเข้าใจตนเองและยอมรับความจริงประจำตนเองได้มากน้อยเพียงไร ตรงหรือไม่ตรงตามความเป็นจริงเพียงไรนั้นแตกต่างกันแต่คน พอจะกล่าวได้อย่างกว้างๆ ว่า ในระยะวัยผู้ใหญ่ตอนต้นมีเหตุการณ์ประจำวัย เช่น การเลือกและประกอบอาชีพ การเลือกคู่ครอง การปรับตัวอย่างสามัทธิรชาอย่างบิดามารดา เป็นเหตุการณ์ช่วยให้บุคคลผู้แสวงหาตนเองมีความเข้าใจตนเองได้ดีขึ้น เริ่มมองเห็นได้บ้างว่าตนเองนั้นมีความต้องการในชีวิตอย่างไร จะวางระบบแผนชีวิตของตนไปในแง่ใด เมื่อสิ้นสุดวัยผู้ใหญ่ตอนต้น แบบการดำเนินชีวิตของคนส่วนมากเข้ารูปหรือเกือบเข้ารูปแล้ว และลักษณะบุคลิกภาพของแต่ละบุคคลเกือบลงตัวแล้ว

ระยะวัยผู้ใหญ่ตอนต้นเป็นระยะที่บุคคลพัฒนาทางกายสมบูรณ์เต็มที่ เริ่มชีวิตอย่างผู้ใหญ่ แต่แบบของชีวิตยังไม่เข้ารูปเข้ารอยที่แท้จริง จึงยังคงเป็นระยะสำรวจ พัฒนาการที่เด่นของวัยนี้คือการประกอบอาชีพ การเลือกคู่ครอง การสร้างหลักฐานและครอบครัว การปรับตัวเป็นสามัทธิรชาและบิดามารดา การปรับตัวในชีวิตโต พัฒนาการทางกายไม่มีจุดเด่น ลักษณะสำคัญคือมีสมรรถนะทางกายสูงสุด พัฒนาการทางสติปัญญาขั้นสูงสุดในแง่สามารถศึกษาเล่าเรียนในวิทยาลัย การต่างๆ ได้ทุกสาขา ตามความถนัดเฉพาะทางของตน ผู้ใหญ่วัยตอนต้นทั้งชาย-หญิงควรรู้จักและป้องกันโรคเอดส์ เมื่อสิ้นสุดวัยนี้แบบการดำเนินชีวิตของคนส่วนมากเข้ารูปแล้วหรือเกือบเข้ารูป

## 2.3 จินตภาพ

การศึกษาจินตภาพของสภาพแวดล้อม จุดเริ่มของการศึกษาเกี่ยวกับจินตภาพอยู่ที่แนวความคิดที่ว่า มีเค้าโครงทางจิต (Mental Schemata) เกิดขึ้นในกระบวนการรับรู้ เค้าโครงนี้เป็นนิรูปของสิ่งที่ปรากฏอยู่ภายนอกและได้สะสมเป็นส่วนหนึ่งของประสบการณ์ บาร์ตเลตต์ (Bartlett, 1932) ในหนังสือที่มีชื่อเสียงในจิตวิทยา "Remembering" ได้แสดงการทดลองที่แสดงถึงความสำคัญของเค้าโครงทางจิตที่มีอยู่ก่อนที่เป็นประสบการณ์ของบุคคล ต่อการบิดเบือนของการรับรู้ที่เกิดขึ้น บาร์ตเลตต์ได้ทำการทดลองโดยให้ผู้เข้าทดลองคนแรกดูภาพเขียนภาพหนึ่ง ซึ่งดูคล้าย ๆ โลโก้ป้องกันตัวของคนป่า แต่มีลวดลายที่ทำให้ดูคล้ายหน้าคน แล้วให้ผู้เข้าทดลองคนแรกนี้เขียนภาพนี้ขึ้นใหม่จากความจำ แล้วเอาภาพที่เขียนขึ้นใหม่นี้ให้ผู้เข้าทดลองคนที่สองดู และให้เขียนภาพขึ้นใหม่อีก แล้วให้ผู้เข้าทดลองคนที่สามดู ทำการทดลองเช่นนี้ไปเรื่อย ๆ จนกระทั่งถึงคนที่สิบ ปรากฏว่าเกิดการบิดเบือนในการรับรู้จากภาพแรกที่คล้ายโลโก้ไปมากจนกลายเป็นภาพหน้าคน บาร์ตเลตต์ได้ชี้ให้เห็นว่าเกิดการเปลี่ยนแปลงไปในทิศทางของเค้าโครงที่บุคคลมีความคุ้นเคย ประเด็นสำคัญในการทดลองของบาร์ตเลตต์อยู่ที่ว่า แต่ละบุคคลมีนิรูปเกิดขึ้นภายในซึ่งเป็นเค้าโครงที่ใช้อ้างอิงถึง และเป็นส่วนของความจำ เค้าโครงนี้มีความสำคัญอย่างยิ่งต่อกระบวนการรับรู้ กระบวนการรู้ และกระบวนการทางพฤติกรรมในสภาพแวดล้อม เค้าโครงทางจิตในที่นี้จึงหมายถึงสิ่งที่สะสมจากประสบการณ์ในอดีตของบุคคลนั่นเอง การที่บุคคลมีพฤติกรรมที่เหมาะสมในแต่ละสภาพการณ์ปัจจุบันอันสืบสนได้นั้น ก็เนื่องมาจากการมีประสบการณ์เดิม กล่าวอีกนัยหนึ่ง คือ สิ่งที่มีมนุษย์สัมพันธ์ด้วยไม่อาจเป็นของใหม่ล้วน เพราะมีประสบการณ์เดิมเข้าไปเกี่ยวข้องด้วย การเกิดความจำแสดงถึงการสะสมสิ่งที่ค้างจากประสบการณ์ ซึ่งเราอาจหวนกลับมาอ้างอิงถึงได้เมื่อต้องการ เช่น การที่เราสามารถไปยังสถานที่ต่าง ๆ ที่เคยไปได้ถูกต้อง ย่อมแสดงอย่างชัดเจนว่า ได้เกิดความสัมพันธ์กับเค้าโครงทางจิตที่มีอยู่ เค้าโครงที่เป็นประสบการณ์เดิมนี้มีการพัฒนาเติบโตไปตามประสบการณ์ใหม่ เกิดความเข้าใจความหมายที่เกิดขึ้นพร้อมกันด้วย และส่งผลต่อการรับรู้ต่อไป เค้าโครงที่เป็นความจำในระบบมโนทัศน์นี้ มีส่วนหนึ่งที่ปรากฏเป็นจินตภาพ เป็นส่วนที่เกิดจากการรับรู้สภาพแวดล้อมกายภาพทางทัศนการ และมักมีความชัดเจนได้หากเป็นจินตภาพของสภาพแวดล้อมเฉพาะ

การเกิดจินตภาพในลักษณะที่เป็นแผนที่ทางจิต (Mental Maps) ได้ปรากฏในการศึกษาการเรียนรู้ทิศทางของโทรว์บริดจ์ (Trowbirdge, 1913) การเรียนรู้ทิศทางนั้นอาจเกิดจากการเรียนรู้จากแผนที่และเข็มทิศ หรืออาจเกิดจากการเรียนรู้ความสัมพันธ์กับตัวเอง เช่น กับที่อยู่ของตัวเองในลักษณะของแผนที่ทางจิตที่มีบ้านของคนเป็นศูนย์กลาง และต่อมาได้ปรากฏในการศึกษาของโทลแมน (Tolman, 1948) ดังได้กล่าวมาแล้วในเรื่องการเรียนรู้ที่เกิดจากความเข้าใจ โทลแมนได้สรุปจากการทดลองที่ให้หนูวิ่งในวงกดที่ซับซ้อนว่า หนูมีความเข้าใจความสัมพันธ์ของส่วนต่าง ๆ ของวงกดจนเกิดการเรียนรู้วงกดในลักษณะที่เป็นแผนที่

การศึกษาต่อมาที่นับว่ามีความสำคัญมาก ได้แก่ การศึกษาของบูลดิง (Boulding, 1956) ในหนังสือ “Image” บูลดิงซึ่งเป็นนักเศรษฐศาสตร์ได้เสนอความรู้อย่างกว้างขวางเกี่ยวกับจินตภาพของโลก จินตภาพตามความหมายของบูลดิงไม่ได้มีความหมายเฉพาะเช่นเค้าโครงทางจิตของสิ่งใดสิ่งหนึ่งตามความหมายของบาร์ตเลตต์ และก็ไม่ได้มีความหมายตรงกับความหมายทั่วไปในที่นี้ ซึ่งหมายถึงนิรูปทางจิตของสิ่งที่รับรู้ทางทัศนการ ความสนใจของบูลดิงในหนังสือดังกล่าวอยู่ที่สิ่งที่มวลที่บุคคลมีความเชื่อ และเป็นจินตภาพที่มีขอบเขตกว้างขวางมาก แม้ว่าบูลดิงจะไม่ได้กล่าวถึงสภาพแวดล้อมกายภาพโดยเฉพาะ แต่ได้รวมอยู่ในการศึกษาอย่างกว้างขวางของเขา ความสำคัญของจินตภาพที่บูลดิงสนใจอยู่ที่การสร้างความเข้าใจทางด้านเศรษฐกิจ การเมือง และอื่น ๆ ให้เกิดขึ้น ซึ่งย่อมเลยไปเกี่ยวข้องกับทางด้านสถาปัตยกรรมและผังเมืองได้ ทั้งนี้ เพราะบูลดิงได้เห็นจินตภาพในฐานะที่เป็นตัวชี้นำทางพฤติกรรม พฤติกรรมขึ้นอยู่กับจินตภาพ จินตภาพทำให้เราสามารถตีความข่าวสารที่เราได้รับจากสภาพแวดล้อม จินตภาพเกิดจากการสร้างสมจากประสบการณ์ในอดีตทั้งมวลของแต่ละบุคคล เราจึงเข้าใจความหมายของข่าวสารที่ได้รับจากการเปลี่ยนแปลงที่เกิดขึ้นในจินตภาพที่มีอยู่ (Boulding, 1956 : 6-7)

การศึกษาอันกว้างขวางของบูลดิงตามแนวทางที่เน้นทางปรัชญามากกว่าทางจิตวิทยานับว่าเป็นการกำหนดโครงข่ายที่ยังไม่มีสาระสำคัญต่อการออกแบบและวางแผนสภาพแวดล้อมจนกระทั่งลินช์ (Lynch, 1960) ได้ทำการศึกษาจินตภาพของเมืองในหนังสือ “The Image of the City” ซึ่งเป็นการศึกษาที่มีอิทธิพลอย่างมากต่อแนวทางการศึกษาคอมาเกี่ยวกับจินตภาพของสภาพแวดล้อม ด้วยมีรายละเอียดในแนวความคิดเกี่ยวกับจินตภาพของเมือง พร้อมทั้งวิธีการในการค้นหาจินตภาพที่มีอยู่ภายในจิต ตลอดจนการประยุกต์ผลของการศึกษาให้เป็นประโยชน์ต่อการออกแบบสภาพแวดล้อมชุมชน

ในการศึกษาของลินช์ ส่วนประกอบที่สำคัญในระบบมโนทัศน์ซึ่งลินช์เรียกรวมกันว่า “Image” นั้น มีอยู่ด้วยกัน 3 ประการได้แก่ เอกลักษณ์ (Identity) โครงสร้าง (Structure) และความหมาย (Meaning)

2.3.1 เอกลักษณ์ (Identity) เอกลักษณ์นั้นหมายถึงการที่สิ่งต่าง ๆ ที่ประกอบกันเป็นเมือง ต่างก็ปรากฏในลักษณะที่มีเอกลักษณ์ ต่างเป็นสิ่งที่แยกจากกันได้โดยมีสัญญาณชี้แนะปรากฏอยู่

2.3.2 โครงสร้าง (Structure) โครงสร้างหมายถึงความถึงความสัมพันธ์ทางกายภาพของสิ่งต่าง ๆ ที่มีต่อกัน และรวมทั้งความสัมพันธ์ทางกายภาพระหว่างสิ่งต่าง ๆ กับผู้รับรู้

เอกสารนี้เป็นเอกสารที่สงวนไว้สำหรับบริการเชิงงานเพื่อการศึกษาค้นคว้าเท่านั้น ไม่อนุญาตให้เผยแพร่โดยไม่ได้รับอนุญาต

ไม่ว่ากรณีใดๆทั้งสิ้น อีกทั้งห้ามมิให้คัดแปลงเนื้อหา และต้องอ้างอิงถึงเจ้าของเอกสารทุกครั้งที่มีการนำไปใช้

2.3.3 ความหมาย ( Meaning ) ความหมายนั้นมีความสำคัญต่อการเกิดความเข้าใจ ความหมายของสิ่งต่าง ๆ อาจเป็นความหมายทางด้านการใช้สอย หรืออาจเป็นความหมายทาง อารมณ์

ส่วนประกอบทั้ง 3 นี้ต่างมีความสัมพันธ์ต่อกันอย่างใกล้ชิด อย่างไรก็ตาม การศึกษาของ ลินซ์ได้ให้ความสนใจเฉพาะส่วนที่เป็นเอกลักษณ์และโครงสร้าง ส่วนที่เป็นความหมายนั้นลินซ์ ไม่ได้ทำการศึกษาอย่างจริงจัง ทั้งนี้ เพราะลินซ์ได้เน้นความสำคัญของการจัดระเบียบใน สภาพแวดล้อมกายภาพ เพื่อให้เกิดความเข้าใจได้และสามารถทำให้เกิดจินตภาพได้ (Imageability) สิ่งต่าง ๆ ที่ก่อให้เกิดจินตภาพได้ชัดเจนต้องมีคุณสมบัติทางด้านเอกลักษณ์และ โครงสร้างเป็นสำคัญ การเกิดจินตภาพย่อมหมายความว่ามีการเก็บสะสมข่าวสารปรากฏเป็น ร่องรอยในความจำ โดยเฉพาะอย่างยิ่ง ข่าวสารจากสภาพแวดล้อมกายภาพที่มีเอกลักษณ์

การศึกษาของลินซ์มีสมมติฐานว่า จินตภาพของเมืองที่บุคคลต่าง ๆ จำนวนมากมีอยู่นั้น มีความคล้ายคลึงในทำนองเป็นจินตภาพสาธารณะ ( Public Image ) ประโยชน์ของการศึกษาจินต ภาพของเมืองที่จะนำไปใช้ได้ทางปฏิบัติ อยู่ที่การมีจินตภาพสาธารณะ แต่เราก็ทราบดีแล้วว่า บุคคลต่าง ๆ นั้นมีประสบการณ์และระบบคุณค่าที่ยึดถือไม่เหมือนกัน ดังนั้น การเกิดมีจินตภาพที่ เป็นของส่วนรวมหรือของสาธารณะนั้น ก็เฉพาะเป็นจินตภาพของสภาพแวดล้อมกายภาพของส่วน ที่มีความสำคัญหรือมีความชัดเจน

การศึกษาค้นคว้าวิธีการทำนองเดียวกันกับของลินซ์ต่อมาโดย เดอ จองจ์ ( De Jonge, 1962 ) และฮัสซัน ( Hassan, 1965 ) ต่างสนับสนุนความสำคัญของสภาพแวดล้อมกายภาพต่อการเกิดจินต ภาพสาธารณะ การศึกษาเปรียบเทียบเมืองต่าง ๆ ในเนเธอร์แลนด์โดยเดอ จองจ์ ได้พบว่า จินต ภาพเกิดขึ้นได้ง่ายและชัดเจนสำหรับเมืองที่มีผังถนนในลักษณะแน่นอน มีเส้นทางเด่นสำคัญเพียง สายเดียว พร้อมด้วยชุมทางสำคัญและภูมิสัญลักษณ์ที่เป็นเอกลักษณ์ของเมือง ส่วนการศึกษาของ ฮัสซันได้ชี้ให้เห็นถึงความสำคัญของโอกาสการมองเห็นองค์ประกอบต่าง ๆ ที่ก่อให้เกิดจินตภาพ ต่อการเกิดจินตภาพสาธารณะได้ ทั้งนี้ อาจสามารถคาดคะเนสิ่งที่จะปรากฏเป็นจินตภาพสาธารณะ ที่สำคัญได้ หากสิ่งนั้นเปิดเผยสู่ทัศนการได้มาก ทำนองเดียวกัน เมืองซึ่งสามารถมองจากยอด เนินที่อยู่ภายในขอบเขตของเมือง มักจะก่อให้เกิดจินตภาพระหว่างบุคคลหรือกลุ่มบุคคล แต่คงไม่ อาจปฏิเสธได้ว่า การรับรู้ การเรียนรู้และการจำสภาพแวดล้อมกายภาพจนปรากฏเป็นจินตภาพนั้น เป็นผลโดยตรงจากสภาพแวดล้อมกายภาพเอง ลักษณะเด่นชัดและเป็นระเบียบของสภาพแวดล้อม กายภาพ รวมทั้งโอกาสการมองเห็น ย่อมมีความสำคัญต่อการเกิดจินตภาพสาธารณะได้

เอกสารนี้เป็นเอกสารที่สงวนไว้สำหรับการใช้งานเพื่อการศึกษาเท่านั้น ไม่อนุญาตให้นำไปใช้ประโยชน์ด้านการค้า ไม่ว่ากรณีใดๆทั้งสิ้น อีกทั้งห้ามมิให้ดัดแปลงเนื้อหา และต้องอ้างอิงถึงเจ้าของเอกสารทุกครั้งที่มีการนำไปใช้

## 2.4 พื้นที่พิเศษ

ความคิดเรื่องพื้นที่ชนิดพิเศษ หรือ Heterotopia ฟูโกได้กล่าวไว้ใน "คำนำ" (Preface) ของหนังสือเรื่อง The Order of Things และในบทสัมภาษณ์เรื่อง "Space, Knowledge, and Power" และในงานเรื่อง "Of other Spaces" ที่ฟูโกพูดถึงพื้นที่ชนิดพิเศษนี้ไว้อย่างค่อนข้างละเอียดและอย่างน่าสนใจยิ่ง โดยรากศัพท์แล้ว คำว่า "Heterotopia" มาจากการศึกษาศรีวิทยา และมีความหมายถึงส่วนต่างๆ ของร่างกายมนุษย์ที่ไม่สมประกอบนั่นคือ ขาด เกิน ผิดที่ผิดฝาผิดตัว แต่ฟูโกนำมาใช้ในความหมายของพื้นที่ที่แตกต่างไปจากพื้นที่ในอุดมคติ (Utopia) กล่าวคือฟูโกเห็นว่า ในทุกสังคมจะมีพื้นที่แบบหนึ่งที่ไม่ค่อยสำคัญ หรือไม่ค่อยได้รับความสนใจจากสังคม เป็นพื้นที่ของผู้อื่นหรือความเป็นอื่น เป็นพื้นที่ที่ไม่ค่อยมีการพูดถึงเป็นพื้นที่ของความขัดแย้ง หรือไม่ก็เป็นพื้นที่ที่เกิดจากความขัดแย้งต่างๆ มารวมอยู่ด้วยกัน และฟูโกเรียกพื้นที่ชนิดนี้ว่า "Heterotopia" สำหรับฟูโกแล้ว Heterotopia คือลักษณะและวิธีคิดเกี่ยวกับพื้นที่ของโลกสมัยใหม่ ซึ่งเข้ามาแทนที่หรือสวมรอยวิธีคิดเกี่ยวกับพื้นที่ของยุคกลาง (Middle Ages, ค.ศ. 500-1500) ที่มองพื้นที่ในลักษณะของการรวมหรือกระจุกตัวของสถานที่ในเชิงสูงและต่ำ การจัดลำดับชั้นของพื้นที่ ("a Hierarchic Ensemble of Places," p.22) อย่างเช่นพื้นที่ศักดิ์สิทธิ์หรือพื้นที่ธรรมดา, พื้นที่ปกปิดหรือพื้นที่เปิดเผย, พื้นที่เมืองหรือพื้นที่ชนบท เป็นต้น วิธีคิดเกี่ยวกับพื้นที่ของยุคกลาง จึงเป็นวิธีคิดแบบปิดในความหมายของการกำหนดตำแหน่งแห่งที่ให้กับพื้นที่หรือสถานที่ ("the Space of Emplacement") เป็นการมองพื้นที่แบบหยุดนิ่งและตายตัว

วิธีคิดเกี่ยวกับพื้นที่ของยุคกลางที่มุ่งเน้นการกำหนดตำแหน่งแห่งที่ให้กับพื้นที่หรือสถานที่ ถูกกาลิเลโอทำลายลงด้วยการเสนอความคิดเกี่ยวกับพื้นที่แบบเปิด กล่าวคือกาลิเลโอเสนอว่า พื้นที่เป็นเรื่องของการเปลี่ยนแปลงตลอดเวลา เป็นไปตามยุคสมัย ไม่ได้ตายตัวหยุดนิ่ง กาลิเลโอจึงเป็นคนแรกที่เปิดวิธีคิดเกี่ยวกับพื้นที่ให้โล่งและโปร่งขึ้น และนำไปสู่ความคิดเกี่ยวกับพื้นที่ที่สำคัญในปัจจุบันความคิดหนึ่งที่ว่า "ที่ตั้ง" (Site) ความคิดเรื่องที่ตั้งเป็นวิธีคิดเกี่ยวกับพื้นที่ในเชิงของความสัมพันธ์ระหว่างจุดหนึ่งของสถานที่หนึ่ง กับอีกจุดหนึ่งของอีกสถานที่หนึ่ง เป็นวิธีคิดแบบเครือข่าย คิดแบบเป็นชุด (Series, Trees or Grids) มากกว่าวิธีคิดแบบกำหนดตำแหน่งแห่งที่ให้กับพื้นที่แบบหยุดนิ่งตายตัวอย่างยุคกลาง ในเรื่องนี้ฟูโกกล่าวไว้อย่างชัดเจนว่า:

"ยุคสมัยของเรา เป็นยุคสมัยที่พื้นที่ เข้ามาจัดการกับเราในรูปของความสัมพันธ์ระหว่างที่ตั้งแบบต่างๆ ... เราไม่ได้มีชีวิตอยู่ในพื้นที่ที่ว่างเปล่า หรืออยู่ในพื้นที่ที่เราสามารถจัดวางบุคคลและสิ่งของได้อย่างที่ต้องการ เราไม่ได้มีชีวิตอยู่ในพื้นที่ที่ว่างเปล่า ที่เราสามารถแต่งเติมสีสันได้ ความใจปรารถนา เราอยู่ภายใต้ชุดของระบบความสัมพันธ์ที่ถูกกำหนดโดยที่ตั้งแบบต่างๆ และที่ตั้งเหล่านี้ไม่สามารถถดถอยหรือทดแทนกันได้ ขณะเดียวกันก็ไม่มีที่ตั้งชนิดใดอยู่เหนือที่ตั้งอื่นๆ อย่างสมบูรณ์เด็ดขาด" (p. 23)

ส่วนพื้นที่ที่น่าสนใจในยุคปัจจุบันสำหรับฟูโกได้แก่ พื้นที่ที่มนุษย์ในสังคมใช้ชีวิตอยู่ (Human Sites/Living Space) ฟูโกเห็นว่ายุคสมัยปัจจุบันที่เราอยู่เป็นยุคสมัยของพื้นที่ เราอยู่ในยุคสมัยที่เหตุการณ์และปรากฏการณ์เกิดขึ้นพร้อมๆ กันในหลายๆ แห่ง (the Epoch of Simultaneity/Juxtaposition, p. 22) เนื่องจากการคมนาคมสื่อสารที่สะดวกและรวดเร็ว เป็นยุคสมัยของความใกล้ ไกล การไปด้วยกันและการกระจัดกระจาย ในขณะที่ในศตวรรษที่ 19 เป็นยุคสมัยของเวลา และนำไปสู่การล่มหลงศึกษา "ประวัติศาสตร์" (History)

เมื่อยุคสมัยที่เราอยู่เป็นยุคสมัยของพื้นที่ ดังนั้นสิ่งที่น่าสนใจก็คือ เทคนิควิทยาการว่าด้วยพื้นที่ โดยเฉพาะอย่างยิ่งเทคนิควิทยาการในการจัดการกับพื้นที่แบบต่างๆ (the Techniques for Appropriating Spaces) แต่เป็นที่น่าเสียดายที่เรายังไม่มีความรู้ในเรื่องเหล่านี้เท่าใดนัก เนื่องจากเราไม่สามารถทะลุกรอบของวิธีคิดเกี่ยวกับพื้นที่ของยุคกลางที่เน้นการสร้างทรงขังหรืออาณาเขตให้กับพื้นที่ลงได้ ปัจจุบันเรายังคงคิดเกี่ยวกับพื้นที่ในแบบของการสร้างกรอบและวงล้อมอย่างในยุคกลาง เช่นเรามีพื้นที่ส่วนตัวและพื้นที่สาธารณะ, ครอบครัวและสังคม, ที่พักผ่อนและที่ทำงาน ฯลฯ และยังคงวิธีคิดแบบจัดลำดับชั้นความสำคัญของพื้นที่ การสร้างความหมายตรงข้ามรวมตลอดถึงการกำหนดอาณาเขตที่แน่นอน คายตัว หยุดนึ่งให้กับพื้นที่ วิธีคิดเกี่ยวกับพื้นที่แบบนี้ไม่มีที่ว่างให้กับเรื่องของจินตนาการ ความพรวาม้ว รอยต่อระหว่างพื้นที่ ความแตกต่างหลากหลาย นั่นคือ ฟูโกเห็นว่าพื้นที่จริงมีความแตกต่างหลากหลายและยุ่งยากสลับซับซ้อนกว่าวิธีคิดเกี่ยวกับพื้นที่ของเรา เราไม่สามารถสลยความศักดิ์สิทธิ์ของวิธีคิดเกี่ยวกับพื้นที่ในแบบของยุคกลางลงได้ (the Desanctification of Spaces) เป็นวิธีคิดที่ให้ภาพพื้นที่ที่หยุดนึ่ง คายตัว แทนภาพของความสัมพันธ์ที่ซับซ้อนเกี่ยวกันระหว่างพื้นที่แบบต่างๆ

กล่าวอีกนัยหนึ่ง ฟูโกเห็นว่า มีพื้นที่และวิธีคิดเกี่ยวกับพื้นที่หลายแบบ แต่พื้นที่ที่เขาสนใจได้แก่พื้นที่ที่มีความสัมพันธ์กับพื้นที่ชนิดอื่นๆ และการเข้าไปมีความสัมพันธ์ของพื้นที่ชนิดนี้กับพื้นที่ชนิดอื่นๆ มีผลให้เกิดการเปลี่ยนแปลง สงสัย การสร้างความมั่นคง หรือไม่ก็สลยความสัมพันธ์ที่มีอยู่เดิมลง พื้นที่ที่ทำหน้าที่เชื่อมโยงพื้นที่อื่นๆ เข้าด้วยกัน ขณะเดียวกันก็ขัดแย้งกับบรรดาพื้นที่เหล่านี้ไปพร้อมๆ กันด้วย เท่าที่ผ่านมามี 2 ชนิดคือ (1) พื้นที่ในอุดมคติ (the Utopias) เป็นพื้นที่ในจินตนาการที่เชื่อมโยงหรือไม่ก็ขัดแย้งกับพื้นที่จริงในสังคม แต่เป็นพื้นที่ที่ไม่มีที่ดั่งจริงในสังคม (the Unreal Spaces) และ (2) พื้นที่แบบพิเศษ (Heterotopias) เป็นพื้นที่ที่เชื่อมโยง หรืออยู่ระหว่างพื้นที่ในอุดมคติกับพื้นที่จริง (Real spaces)

2.4.1 เป็นพื้นที่ที่เชื่อมโยง ในแต่ละสังคมสามารถสร้างหรือกำหนดบทบาท หน้าที่ให้กับพื้นที่ชนิดนี้แตกต่างกันไป ดังตัวอย่างของพื้นที่ที่เรียกว่า "สุสาน" (the Cemetery) ซึ่งเป็นสถานที่พิเศษที่ขิดโยง เชื่อมโยงพื้นที่ชนิดต่างๆ ในสังคมเข้าด้วยกัน เช่นเมือง ชนบท หมู่บ้าน เพราะทุกครอบครัวจะต้องมีญาติอยู่ในพื้นที่ชนิดพิเศษนี้ อย่างไรก็ตาม ในสังคมตะวันตก

ตำแหน่งแห่งที่ของศาสนาเปลี่ยนแปลงมาโดยตลอด เช่นก่อนสิ้นยุคศตวรรษที่ 18 ศาสนาถูกจัดวางไว้ใจกลางเมือง ใกล้กับโบสถ์หรือวัด ซึ่งถือเป็นสถานที่ศักดิ์สิทธิ์ เพราะเชื่อในการกลับมาเกิดใหม่ของคนตาย หลุมศพ ที่ฝังศพในวัดถูกรื้อทิ้งไปพร้อมๆ กับความคิดเรื่องไม่เชื่อในพระเจ้า (Atheistic) เข้ามาแทนที่ เมื่อความเชื่อในพระเจ้าและในเรื่องการฟื้นคืนชีพของคนตายหมดไป คนก็เริ่มมองว่าความตายเป็นเรื่องของเชื้อโรค คนตาย/ศพจะนำเชื้อโรคมารัฐคนเป็น ดังนั้นจึงต้องแยกคนตายออกจากคนเป็น ศาสนาเปลี่ยนสภาพจากสถานที่ศักดิ์สิทธิ์ในศตวรรษที่ 18 มาเป็นเพียงสถานที่สำหรับเก็บศพคนตายเท่านั้นกลายเป็น "พื้นที่ของความเป็นอื่น" (Other Space) ของสังคมสมัยใหม่ไป การเชื่อมโยงบางครั้งแม้ว่าจะมีลักษณะที่ขัดแย้งกันหรือไปด้วยกันไม่ได้ก็ตาม จากบทบาทและหน้าที่ของสิ่งที่มาเชื่อมโยงนั้นตัวอย่างเช่น โรงละคร (the Theatre) หรืออย่าง สวน (the Garden) ในวัฒนธรรมของชาวตะวันตกอย่างอารยธรรมของชาวเปอร์เซีย ถือเป็นสถานที่ศักดิ์สิทธิ์ที่เชื่อมโยงสี่ด้านของโลกเข้าด้วยกันตามรูปสวนที่จัดเป็นรูปสี่เหลี่ยมผืนผ้า สวนจึงมีความสำคัญคล้ายกับสายสะดือที่เชื่อมทารกกับมารดาเข้าด้วยกัน สวนซึ่งเป็นพื้นที่เล็กๆ บนโลกขณะเดียวกันก็คือภาพจำลองของโลกด้วย สวนจึงเป็นพื้นที่พิเศษชนิดหนึ่ง

2.4.2 อยู่ระหว่างพื้นที่ในอุดมคติกับพื้นที่จริง เป็นพื้นที่ที่มีทั้งมิติของพื้นที่จริงและมิติในอุดมคติอยู่ด้วยกัน เป็นพื้นที่อีกชนิดหรืออีกแบบ (Other Spaces) ที่แตกต่างไปจากทั้งพื้นที่ในอุดมคติกับพื้นที่จริง ความสำคัญของพื้นที่แบบพิเศษนี้อยู่ที่ว่า เป็นพื้นที่ที่ใช้ชีวิตอยู่เป็นส่วนใหญ่ คือเป็นทั้งพื้นที่จริงและพื้นที่ที่ผู้ใช้สร้างขึ้นมาอยู่ด้วยกัน ฉะนั้น พื้นที่ชนิดนี้จึงเป็นพื้นที่ที่อยู่ นอกเหนือขอบเขตของพื้นที่ชนิดอื่นๆ ของบ้าน ตัวอย่างของพื้นที่ชนิดนี้ที่ฟูโกร์ชี้ให้เห็นในบทความได้แก่ภาพของเราในกระจกเงา กระจกเงาโดยตัวของมันเองคือพื้นที่ในอุดมคติ เนื่องจากเป็นพื้นที่ที่ไม่มีสถานที่ของตัวเองในสังคม (a Placeless Place) แต่ทำหน้าที่สะท้อนสิ่งที่ปรากฏอยู่ตรงหน้าออกมา กระจกเงาจึงทำหน้าที่เป็นพื้นที่ชนิดพิเศษ เป็นพื้นที่ที่แตกต่างไปจากพื้นที่ประเภทอื่นๆ ในสังคม เพราะในกระจกเงา เราเห็นภาพของตัวเอง แต่ภาพตัวเราในกระจกเงาไม่ใช่ของจริง แต่เป็นภาพสะท้อนของของจริง ดังนั้นภาพในกระจกเงาจึงเป็นทั้งของจริงและไม่จริงไปพร้อมๆ กัน (Simultaneity) กระจกเงาทำให้เราเห็นตัวเรา ขณะที่เราไม่ได้ปรากฏจริงในกระจกเงา แต่กระจกเงาเป็นของจริง มีอยู่จริงในโลก แต่เงาของเราในกระจกเงาไม่ใช่ของจริง ภาพในกระจกเงาคือภาพสะท้อน/ตรงกันข้ามของตัวเอง จากกระจกเงาเราพบว่า เราไม่ปรากฏตัวในที่ที่เราอยู่ แต่กลับไปปรากฏตัวในกระจกเงา เพราะเราเห็นภาพของเราในกระจก แต่ถ้าเราส่องกระจก เราก็จะสามารถเห็นตำแหน่งแห่งที่ของเราได้เช่นกัน เพราะกระจกเงาสะท้อนออกมา ในขณะนี้ กระจกเงาจึงทำหน้าที่เชื่อมโยงพื้นที่ทุกชนิดที่อยู่รอบๆ ตัวให้เข้ามาเกี่ยวข้องกับพื้นที่จริงและพื้นที่ไม่จริงไปพร้อมๆ กัน เพราะภาพสะท้อนไม่ใช่ของจริง แต่ถ้าไม่มีของจริงก็ไม่มีความหมายเหมือนกัน

ในชีวิตจริงของเรา มีพื้นที่ชนิดพิเศษแบบนี้อยู่มากมาย เพียงแต่เรามีได้ให้ความสนใจกับพื้นที่เหล่านี้ เช่น สุสาน โบสถ์ โรงละคร โรงภาพยนตร์ สวน พิพิธภัณฑ์ ห้องสมุด สถานที่จัดงานรื่นเริงอย่างงานวัด บ้านพักคนชรา ค่ายทหาร คุก ฮาเร็มของสุลต่าน ห้องอบตัว-อาบน้ำของชาวสแกนดิเนเวีย ซ่องนางโลม และอาณานิคม เป็นต้น สารสำคัญของพื้นที่ชนิดพิเศษเหล่านี้สามารถสรุปได้เป็นหลักการสำคัญ (Heterotopology) 6 ประการ ได้แก่

ประการแรก มีพื้นที่ชนิดนี้ในทุกสังคม ทุกวัฒนธรรมในโลกของเรา เพียงแต่ในแต่ละสังคมและในแต่ละยุคสมัยจะมีวิธีคิดเกี่ยวกับพื้นที่ชนิดพิเศษนี้แตกต่างกันออกไป ตัวอย่างเช่นในสังคมโบราณ พื้นที่พิเศษชนิดนี้ เป็นพื้นที่ที่สงวนไว้สำหรับคนที่เผชิญกับวิกฤตการณ์ในช่วงใดช่วงหนึ่งของชีวิต (Crisis Heterotopias) เช่นสถานที่สำหรับคนหนุ่มสาว สำหรับผู้หญิงที่มีประจำเดือน ผู้หญิงที่ตั้งครรภ์ หรือคนชรา แต่ในยุคสมัยปัจจุบันของเรา พื้นที่ประเภทนี้ Crisis Heterotopias เริ่มหมดไป จะยังคงหลงเหลือให้เห็นบ้างได้แก่โรงเรียนกินนอน (the Boarding School) การเกณฑ์ทหาร ซึ่งแสดงให้เห็นถึงการเปลี่ยนแปลงในช่วงชีวิตคน หรือสถานที่ที่คู่บ่าวสาวไปดื่มน้ำผึ้งพระจันทร์กัน ซึ่งไม่มีสถานที่จริงในโลก ในแผนที่ แต่เป็นพื้นที่ที่ถูกกำหนดขึ้นเพื่อกิจกรรมนั้นๆ เป็นการเฉพาะ (the Heterotopia Without Geographical Markers) อย่างไรก็ตาม ในยุคสมัยปัจจุบันของเรา ฟูโกเห็นว่ามีพื้นที่พิเศษชนิดใหม่เกิดขึ้น เป็นพื้นที่พิเศษที่จัดไว้เฉพาะสำหรับผู้ที่มีพฤติกรรมเบี่ยงเบนหักเหไปจากมาตรฐานหลักของสังคม (the Heterotopia of Deviation) เช่น โรงพยาบาลคนบ้า คุก บ้านพักคนชรา สำหรับบ้านพักคนชรานั้น ฟูโกมีความเห็นว่าเป็นกรณีพิเศษของพื้นที่ชนิดพิเศษ เนื่องจากเป็นพื้นที่ที่อยู่ระหว่างภาวะวิกฤตกับภาวะเบี่ยงเบนหักเหไปพร้อมๆ กัน ด้วยคนชราเป็นช่วงวิกฤตการณ์ในชีวิตช่วงหนึ่ง ขณะเดียวกันก็มีพฤติกรรมเบี่ยงเบนด้วย เพราะคนชราเริ่มเรื่องซ้ำ เนื้อหาในโลกที่หิวความสดชื่น กระป๋องเปรี้ยว และความกระฉับกระเฉง

สารสำคัญประการที่สอง ของพื้นที่ชนิดพิเศษอยู่ที่ว่า ในแต่ละสังคมสามารถสร้างหรือกำหนดบทบาท-หน้าที่ให้กับพื้นที่ชนิดนี้แตกต่างกันไป ดังตัวอย่างของพื้นที่ที่เรียกว่า "สุสาน" (the Cemetery) ซึ่งเป็นสถานที่พิเศษที่ฮิดโซ เชื่อมโยงพื้นที่ชนิดต่างๆ ในสังคมเข้าด้วยกัน เช่น เมือง ชนบท หมู่บ้าน เพราะทุกครอบครัวจะต้องมีญาติอยู่ในพื้นที่ชนิดพิเศษนี้ อย่างไรก็ตาม ในสังคมตะวันตก ตำแหน่งแห่งที่ของสุสานก็เปลี่ยนแปลงมาโดยตลอด เช่นก่อนสิ้นยุคศตวรรษที่ 18 สุสานถูกจัดวางไว้ใจกลางเมือง ใกล้กับโบสถ์หรือวัด ซึ่งถือเป็นสถานที่ศักดิ์สิทธิ์ เพราะเชื่อในการกลับมาเกิดใหม่ของคนตาย หลุมศพ ที่ฝังศพในวัดถูกรื้อทิ้งไปพร้อมๆ กับความคิดเรื่องไม่เชื่อในพระเจ้า (Atheistic) เข้ามาแทนที่ เมื่อความเชื่อในพระเจ้าและในเรื่องการฟื้นคืนชีพของคนตายหมดไป คนก็เริ่มมองว่าความตายเป็นเรื่องของเชื้อโรค คนตายหรือศพจะนำเชื้อโรคมายังคนเป็น ดังนั้นจึงต้องแยกคนตายออกจากคนเป็น สุสานเปลี่ยนสภาพจากสถานที่ศักดิ์สิทธิ์ในศตวรรษ

เอกสารนี้เป็นเอกสารที่สงวนไว้สำหรับกรใช้งานเพื่อการศึกษาเท่านั้น ไม่อนุญาตให้นำไปเผยแพร่บนสื่อออนไลน์  
ไม่ว่ากรณีใดทางสัน อุตสาหกรรมใดคิดแปลงเนื้อหา และต้องอ้างอิงถึงเจ้าของเอกสารทุกครั้งหากนำไปใช้

ที่ 18 มาเป็นเพียงสถานที่สำหรับเก็บศพคนตายเท่านั้นกลายเป็น "พื้นที่ของความเป็นอื่น" ( Other Space ) ของสังคมสมัยใหม่ไป

ประการที่สาม พื้นที่หรือสถานที่พิเศษเหล่านี้ สามารถอยู่ร่วมกันกับพื้นที่หรือสถานที่แบบอื่นๆ ในสังคมได้ แม้ว่าจะขัดแย้งกันหรือไปด้วยกันไม่ได้ก็ตาม ขณะเดียวกันพื้นที่พิเศษเหล่านี้ ก็จะมีหน้าที่ของตัวเองด้วย ตัวอย่างเช่น โรงละคร ( the Theatre ) หรือโรงภาพยนตร์ ( the Cinema ) เป็นพื้นที่หรือสถานที่เดียวกันได้, หรืออย่าง สวน ( the Garden ) ในวัฒนธรรมของชาวตะวันตก อย่างอารยธรรมของชาวเปอร์เซีย ถือเป็นสถานที่ศักดิ์สิทธิ์ที่เชื่อมโยงสี่ด้านของโลกเข้าด้วยกันตามรูปสวนที่จัดเป็นรูปสี่เหลี่ยมผืนผ้า สวนจึงมีความสำคัญคล้ายกับสายสะดือที่เชื่อมทารกกับมารดาเข้าด้วยกัน สวนจึงเป็นพื้นที่เล็กๆ บนโลก ขณะเดียวกันก็คือภาพจำลองของโลกด้วย สวนจึงเป็นพื้นที่พิเศษชนิดหนึ่ง

สาระสำคัญประการที่สี่ของพื้นที่ชนิดพิเศษอยู่ที่ไม่ค่อยผูกพันกับเวลา วิธีคิดเกี่ยวกับเวลาแบบที่เป็นอยู่ที่แยกอดีต ปัจจุบันและอนาคตออกจากกันเด็ดขาดเท่าใดนัก แต่มีระบบเวลาของตัวเอง ( Heterochrony ) เช่นสุสานในฐานะที่เป็นพื้นที่ชนิดพิเศษแบบหนึ่ง ก็ทำหน้าที่เชื่อมโยงคนตายกับคนเป็นเข้าด้วยกันจริงๆ แล้วฟูโกเห็นว่า สังคมสมัยใหม่แบบที่เรามีชีวิตอยู่ ก็จัดได้ว่าเป็นพื้นที่ชนิดพิเศษแบบหนึ่ง ที่รวมเอาความแตกต่างหลากหลายแบบต่างๆ เข้าไว้ด้วยกันในพื้นที่หรือสถานที่เดียวกัน ดังตัวอย่างของพิพิธภัณฑสถานและห้องสมุดในพื้นที่ทั้งสองแบบนี้ เวลาไม่เคยหยุดนิ่ง แต่จะสะสมตัวเองขึ้นเรื่อยๆ ด้วยการนำสรรพสิ่งในเงื่อนไขที่แตกต่างกันมาไว้ในพื้นที่หรือสถานที่เดียวกัน เวลาทุกแบบ ยุคสมัยทุกชนิด รูปแบบ รสนิยม ความคิด ความเชื่อ ฯลฯ ที่แตกต่างกันถูกนำมาบรรจุไว้ในพื้นที่เดียวกันได้อย่างไม่เคอะเขิน ในขณะที่ในพิพิธภัณฑสถานและห้องสมุดเป็นเพียงสถานที่เก็บสะสมของส่วนตัวเท่านั้น พื้นที่พิเศษในสังคมของเราที่เก็บรวบรวมสรรพสิ่งที่แตกต่างกันในมิติของเวลา ไว้ในพื้นที่หรือสถานที่ที่หยุดนิ่งอย่างพิพิธภัณฑสถานหรือห้องสมุดนั้นถือเป็นกรอบหรือวิธีคิดเฉพาะของยุคสมัยใหม่ซึ่งเริ่มในศตวรรษที่ 19 ในอดีตงานวัด ( the Fairgrounds ) ก็เป็นพื้นที่หรือสถานที่ที่รวบรวมเอาการแสดง การออกร้านที่แตกต่างกันในเรื่องของเวลา ยุคสมัยมาไว้ในพื้นที่หรือสถานที่เดียวกัน ส่วนในปัจจุบันบ้านพักตากอากาศ ( the Vacation Villages ) อย่างหมู่บ้านตากอากาศของชาวโพลินเเรียนก็เป็นตัวอย่างของพื้นที่ชนิดพิเศษที่เปิดให้คนที่อยู่ในเมืองออกไปใช้ชีวิตชื่นชมกับธรรมชาติอยู่อย่างธรรมชาติที่ถูกสร้างขึ้นใหม่ในช่วงเวลาสั้นๆ ได้

ประการที่ห้า พื้นที่แบบพิเศษนี้ จะทำงานภายใต้ระบบเปิดและปิดไปพร้อมๆ กัน กล่าวคือมีใช้พื้นที่หรือสถานที่สาธารณะที่ใครๆ จะเข้าไปก็ได้ ขณะเดียวกันก็มีใช้พื้นที่หรือสถานที่ปิดที่เข้าได้เฉพาะคนบางกลุ่มอย่างค่ายทหารหรือคุก แต่เป็นพื้นที่ที่อยู่ก้ำกึ่งระหว่างสองสิ่งนี้ คือจะเข้าไปได้ต้องได้รับอนุญาตในระดับหนึ่ง เช่นต้องชำระล้างร่างกายให้สะอาดอย่างกรณีของฮาเร็มของชาวมุสลิม หรือสถานที่อาบน้ำของชาวสแกนดิเนเวีย แต่มีพื้นที่พิเศษบางประเภทที่

เราได้เข้าไปจริง แต่การเข้าไปของเราก็ไม่สามารถทำให้เราเข้าถึงพื้นที่นั้นๆ ได้จริง พูโก ยกตัวอย่างของพื้นที่ในบ้านอย่างห้องน้ำ ห้องครัว หรือห้องรับแขก แม้เราจะเข้าไปได้ ก็เข้าไปในฐานะของแขกหรือผู้มาเยือนเท่านั้น, หรือพื้นที่ที่ให้เช่านอนค้างคืนในบ้านที่เจ้าของบ้านทำประตูเข้าออกเฉพาะสำหรับผู้เช่า การเข้ามาอยู่ในบ้านแบบนี้ในฐานะผู้เช่า ไม่สามารถทำให้เราเข้าถึงพื้นที่ที่เป็นส่วนตัวของเจ้าของบ้านได้เลย เข้าได้เฉพาะห้องที่ถูกจัดไว้ให้เฉพาะเท่านั้น ฉะนั้น ถึงจะเข้ามาอยู่ในบ้านแต่ก็มิได้เป็นส่วนหนึ่งของบ้านแต่อย่างใด, หรือในกรณีของโรงแรมมานูรีในปัจจุบันก็เช่นกัน เป็นพื้นที่หรือสถานที่ที่คู่หนุ่มสาวแอบเข้าไปหาความสุขกัน เป็นสถานที่ที่ช่วยปิดบังการกระทำไม่ให้คนภายนอกเห็น ขณะเดียวกันก็เปิดให้คนทั่วไปเข้าไปใช้บริการได้ คือเป็นพื้นที่ทั้งเปิดและปิดไปพร้อมๆ กัน

สาระสำคัญประการสุดท้าย ของพื้นที่/สถานที่พิเศษเหล่านี้ คือทำหน้าที่เชื่อมโยงพื้นที่หรือสถานที่ชนิดอื่นๆ ในสังคมเข้าด้วยกัน หน้าที่ที่ว่านี้เป็นทั้งหน้าที่ในจินตนาการที่สร้างพื้นที่บางชนิดขึ้นมา ขณะเดียวกันก็สร้างพื้นที่/สถานที่จริงขึ้นมาพร้อมๆ กันด้วย ตัวอย่างเช่น อาณาณานิคม แต่ก็ไม่ใช่ประเทศเจ้าอาณานิคม เป็นเพียงอาณานิคม, เรือก็เช่นกัน เป็นพื้นที่ที่ลอยอยู่ในน้ำ เป็นพื้นที่ที่ปราศจากพื้นที่ ( a Place Without a Place ) เคลื่อนย้ายจากท่าเรือหนึ่งไปยังอีกท่าเรือหนึ่ง เป็นการเดินทางและเปิดจินตนาการให้กับคน ฉะนั้นถ้าอารยธรรมโคปราศจากเรือ อารยธรรมนั้นก็ปราศจากจินตนาการด้วย

จากที่กล่าวมาทั้งหมดข้างต้น จะเห็นได้ว่าความคิดเกี่ยวกับพื้นที่เท่าที่ผ่านมาเป็นการมองพื้นที่จากภายใน ( Internal Spaces ) แต่สิ่งที่ฟูโกพยายามนำเสนอในงานเรื่อง "of Other Spaces" ผ่านมโนทัศน์เรื่องพื้นที่แบบพิเศษ หรือ Heterotopia คือการพยายามมองพื้นที่จากภายนอก ( an External Space ) กล่าวคือเป็นการมองพื้นที่อย่างมีชีวิต และเป็นประติมากรรมของสังคม เป็นเรื่องของความสัมพันธ์ระหว่างพื้นที่จริงกับความเป็นประติมากรรมทางสังคมของพื้นที่ และนี่คือสาระสำคัญของพื้นที่แบบพิเศษในทฤษฎีของฟูโก พื้นที่แบบพิเศษนี้ เป็นพื้นที่ที่อยู่ได้หลายมิติ เป็นได้ทั้งพื้นที่จริงและพื้นที่ในอุดมคติ เป็นพื้นที่ที่มีลักษณะแตกต่างหลากหลายมาก เป็นได้ทั้งพื้นที่ ( Space ), สถานที่ ( Place ), และที่ตั้ง ( Site ) และเป็นตัวเชื่อมความแตกต่างเหล่านี้เข้าด้วยกัน ผ่าน (1) การทำหน้าที่สร้างจินตนาการเพื่อเปิดให้เห็นถึงพื้นที่จริงแบบต่างๆ ในสังคม, และ (2) ทำหน้าที่สร้างพื้นที่แบบอื่นๆ ขึ้นมาด้วย เนื่องจากเป็นพื้นที่ที่รวมเอาความขัดแย้งและแตกต่างไว้ด้วยกัน เมื่อเป็นเช่นนี้ การปรากฏตัวของพื้นที่ชนิดพิเศษ หรือ Heterotopia จึงเป็นการสร้างความหมายใหม่ เอกลักษณะแบบใหม่ให้เกิดขึ้นกับพื้นที่ เพราะการปรากฏตัวของพื้นที่พิเศษแบบนี้ เท่ากับเป็นการจัดลำดับความสำคัญ จัดระบบระเบียบชุดใหม่ที่ไม่เคยมีมาก่อน พร้อมๆ กับการปลดปล่อย ย่อยสลาย ล้มครอนบรรดากระบวนระเบียบเกี่ยวกับพื้นที่ที่ดำรงอยู่เดิมลงด้วย เนื่องจากเป็นพื้นที่ที่มีได้อยู่ในสภาวะที่ดำรงอยู่ ( the Order of Things ) แต่เป็นการจัดระบบขึ้นมาใหม่ ( the Ordering of Things )

## 2.5 ความต้องการพื้นที่ใช้สอย

ในรายละเอียดโครงการเพื่อการออกแบบ ควรกำหนดรายละเอียดของประเด็นสำคัญๆ เกี่ยวกับพื้นที่ใช้สอย ได้แก่ ขนาด รูปร่าง ตำแหน่งหรือความสัมพันธ์ระหว่างพื้นที่ใช้สอย การจัดภายใน การขยายตัวในอนาคต ฯลฯ ของพื้นที่ใช้สอยต่างๆ ทั้งภายในอาคารและส่วนต่อเนื่องภายนอกอาคาร รายละเอียดความต้องการเกี่ยวกับพื้นที่ใช้สอยเหล่านี้จะต้องสะท้อนมาจากความต้องการตอบสนองกิจกรรมต่างๆ ที่จะเกิดขึ้นในโครงการ ในรายละเอียดโครงการ หากไม่ได้กำหนดรายละเอียดกิจกรรมไว้โดยเฉพาะ ก็จำเป็นต้องกำหนดไว้ในส่วนรายละเอียดเกี่ยวกับพื้นที่ใช้สอย สำหรับรายละเอียดด้านกิจกรรมนี้ได้กล่าวมาแล้วในตอนต้น และจะไม่ขอก้าวในที่นี้อีก แต่จะกล่าวถึงรายละเอียดเกี่ยวกับพื้นที่ใช้สอย ซึ่งเป็นองค์ประกอบหลักของอาคาร

**2.5.1 ขนาด** ในรายละเอียดโครงการเพื่อการออกแบบ มักกำหนดขนาดของพื้นที่ใช้สอยต่างๆ ไว้เสมอ แม้ว่าอาจไม่ได้กำหนดรายละเอียดอื่นๆ เกี่ยวกับพื้นที่ใช้สอยอย่างเช่น รูปร่างของพื้นที่ การจัดภายใน หรือแม้แต่ความสัมพันธ์ระหว่างพื้นที่ใช้สอย ฯลฯ ขนาดต้องสอดคล้องกับตัวแปรสมรรถนะในด้านความจุ หรือกับการตอบสนองกิจกรรมที่เกี่ยวข้อง การกำหนดขนาดของพื้นที่ใช้สอยย่อยๆ ย่อมทำให้ทราบขนาดของพื้นที่รวมของอาคาร นั่นคือ ทำให้ทราบขนาดของโครงการ ซึ่งเป็นผลรวมของพื้นที่ใช้สอยย่อยๆ ที่จำเป็นต่อโครงการ ขนาดพื้นที่เป็นตัวกำกับขนาดของโครงการ

ขนาดของพื้นที่ใช้สอยที่เหมาะสม ไม่ว่าจะพื้นที่ใช้สอยเฉพาะ หรือพื้นที่ใช้สอยรวมอย่างเช่นพื้นที่ห้องโถงหรือทางเดิน โดยทั่วไปมักกำหนดขนาดได้จากเกณฑ์มาตรฐานที่เกี่ยวข้องหรือที่เหมาะสม ขนาดของที่ว่างที่ควรจะเว้นไว้ อาจคำนึงถึงการขยายตัวในอนาคตของโครงการด้วย

**2.5.2 รูปร่าง** ในรายละเอียดโครงการเพื่อการออกแบบ อาจกำหนดรูปร่างของพื้นที่ใช้สอยต่างๆ และรวมทั้งรูปร่างของพื้นที่ชั้นอาคารทั่วไปซึ่งเกี่ยวข้องไปถึงรูปทรงของอาคารด้วย แม้ว่ารูปร่างของพื้นที่เป็นส่วนที่เกี่ยวข้องกับงานออกแบบโดยตรงก็ตาม ในรายละเอียดโครงการเพื่อการออกแบบโดยทั่วไป จึงมักไม่ได้กำหนดรูปร่างของพื้นที่ไว้ เพราะถือว่าเป็นตัวแปรออกแบบซึ่งผู้ออกแบบมีบทบาทในการกำหนดโดยตรง

สำหรับรูปร่างของพื้นที่ใช้สอยย่อยๆ นั้น ต้องเป็นไปตามความจำเป็นทางหน้าที่ใช้สอย รูปร่างต้องสอดคล้องกับกิจกรรมที่จะเกิดขึ้น ลักษณะของกิจกรรมจะเป็นตัวกำหนดรูปร่างของพื้นที่ จึงไม่สู้มีปัญหาซับซ้อนที่ต้องพิจารณามากนัก

แต่สำหรับรูปร่างของพื้นที่ชั้นอาคาร โดยเฉพาะอย่างยิ่งชั้นอาคารทั่วไป ซึ่งมีความสัมพันธ์กับรูปทรงของอาคาร มีข้อพิจารณาหลายประการที่จะต้องคำนึงถึง เพื่อให้ได้รูปทรง

ของอาคารที่เหมาะสมที่สุด มีความประหยัดทั้งในการก่อสร้างและการใช้งานอาคาร และมีประสิทธิภาพสูงในการใช้สอย อาจกำหนดความต้องการเกี่ยวกับรูปร่างไว้ เช่น

1. เป็นรูปร่างที่มีเส้นรอบรูปสั้นที่สุด ซึ่งจะช่วยให้ลดค่าก่อสร้างลงไปได้ส่วนหนึ่ง เช่น สำหรับพื้นที่ชั้นอาคารขนาด 1,000 ตารางเมตร ถ้าเป็นรูปสี่เหลี่ยมจัตุรัส มีเส้นรอบรูปเพียง 126.49 เมตร แต่ถ้าเป็นรูปสี่เหลี่ยมผืนผ้าที่มีอัตราส่วนความยาวของด้าน 1:2 มีเส้นรอบรูปยาวถึง 134.16 เมตร ค่าก่อสร้างย่อมแตกต่างกันตามความยาวของเส้นรอบรูป กล่าวได้ว่า รูปร่างของพื้นที่ชั้นอาคารที่โน้มเอียงมาทางรูปสี่เหลี่ยมจัตุรัส สามารถลดค่าก่อสร้างลงได้มากกว่ารูปร่างที่โน้มเอียงไปทางรูปสี่เหลี่ยมผืนผ้ายาวๆ

2. เป็นรูปร่างที่รับแดดน้อยที่สุด หากสามารถวางอาคารได้เหมาะสมกับทิศทางข้อพิจารณาที่ข้อมขัดแย้งกับข้อพิจารณาเกี่ยวกับเส้นรอบรูปดังกล่าวข้างต้น เพราะว่ารูปร่างของพื้นที่ชั้นอาคารทั่วไปที่เป็นรูปสี่เหลี่ยมจัตุรัส ย่อมมีโอกาสรับแดดเพิ่มมากขึ้นไม่ว่าจะวางในทิศทางใด

3. เป็นรูปร่างที่สามารถใช้ประโยชน์จากแสงสว่างธรรมชาติมากที่สุด หากรูปร่างของพื้นที่ชั้นอาคารทั่วไปเป็นรูปสี่เหลี่ยมผืนผ้ายาว ย่อมเป็นรูปร่างที่มีโอกาสจะรับแสงสว่างธรรมชาติได้มาก หากวางในทิศทางที่ไม่รับแดด ซึ่งทำให้ไม่ต้องปิดทึบหรือปิดกันแสงแดด ทั้งนี้ ย่อมทำให้สามารถลดการใช้กระแสไฟฟ้าแสงสว่าง ซึ่งมีผลรวมไปถึงการลดกระแสไฟฟ้าในระบบปรับอากาศได้ แม้เพียงเล็กน้อยก็ตาม

4. เป็นรูปร่างที่ทำให้สามารถประหยัดค่าก่อสร้างและสามารถก่อสร้างได้รวดเร็ว อันเนื่องมาจากการไม่เสียเศษวัสดุและการที่สามารถใช้ระบบขึ้นส่วนสำเร็จรูปอย่างได้ผล กล่าวคือ หากรูปร่างของพื้นที่ชั้นอาคารทั่วไปเป็นรูปโค้งหรือเอียงไม่เป็นมุมฉาก ย่อมทำให้ไม่อาจใช้วัสดุก่อสร้างสำเร็จรูปในส่วนผนัง ฝ้าเพดาน และพื้น ทั้งในส่วนโครงสร้างและผิวสำเร็จอย่างได้ผลเต็มที่โดยไม่เสียเศษ หรือทำให้ไม่อาจใช้องค์ประกอบเดิมซ้ำๆ กัน ดังนั้น รูปร่างของพื้นที่ชั้นอาคารทั่วไปควรจะเป็นรูปที่มีเส้นตรงและมุมฉาก ซึ่งจะช่วยให้มีโอกาสสอดคล้องกันในการประสานทางพิภค (Modular Coordination) มากกว่า

5. เป็นรูปร่างที่สามารถใช้ประโยชน์พื้นที่ได้อย่างเต็มที่ หากรูปร่างของพื้นที่ชั้นอาคารเป็นรูปโค้งหรือเอียง ย่อมทำให้มีเศษของพื้นที่ที่ไม่อาจใช้ประโยชน์ได้ เพราะเป็นชอกมุม และการจัดครุภัณฑ์ต่างๆ เป็นไปได้ลำบาก เพราะครุภัณฑ์โดยทั่วไปเป็นรูปเหลี่ยมมุมฉาก นอกจากนี้ ยังทำให้ขาดความคล่องตัวในการจัดเปลี่ยนภายในตามความจำเป็นสำหรับพื้นที่ใช้สอยบางประเภท อย่างเช่นพื้นที่สำนักงาน ซึ่งมักมีความจำเป็นต้องเปลี่ยนรูปแบบการจัดสำนักงานเป็นครั้งคราว

6. เป็นรูปร่างที่ทำให้มีการสัญจรภายในสั้นที่สุด หากรูปร่างของพื้นที่ชั้นอาคารทั่วไปมีลักษณะที่ก่อให้เกิดระยะห่างระหว่างผนังรอบนอกของอาคารกับแกนสัญจรทางตั้งเป็นระยะที่สั้นที่สุดและที่มีความยาวใกล้เคียงกันมากที่สุด ย่อมก่อให้เกิดการสัญจรภายในสั้นที่สุด และไม่ทำให้

ต้องเสียพื้นที่จำนวนค่อนข้างมากสำหรับเป็นทางเดินโดยเฉพาะ รูปร่างของพื้นที่ชั้นอาคารทั้งไปที่เป็นรูปสี่เหลี่ยมผืนผ้ายาว ย่อมไม่อาจตอบสนองต่อความต้องการดังกล่าวได้

2.5.3 ตำแหน่ง การกำหนดตำแหน่งพื้นที่ใช้สอย คือ การกำหนดความสัมพันธ์ระหว่างพื้นที่ใช้สอยต่างๆ นั่นเอง พื้นที่ใช้สอยต่างๆ บางพื้นที่จำเป็นต้องอยู่ติดกัน บางพื้นที่จำเป็นต้องอยู่ใกล้กันพอสมควร หรือว่าควรจะอยู่ห่างไกลกัน หรือว่าพื้นที่ใช้สอยหนึ่งอยู่ภายในอีกพื้นที่ใช้สอยหนึ่ง ความสัมพันธ์ระหว่างพื้นที่ใช้สอยต่างๆ ดังกล่าวเป็นตัวกำหนดการจัดรวมกลุ่มของพื้นที่ใช้สอยต่างๆ ทั้งนี้ โดยเป็นไปตามความสัมพันธ์ทางหน้าที่ใช้สอยและตามความต้องการสนองตอบต่อกิจกรรมต่างๆ ที่จำเป็นต้องเกิดขึ้นตามโครงการ หรือเป็นไปตามความต้องการเฉพาะในการไม่ก่อให้เกิดการรบกวนต่อกัน ฯลฯ พื้นที่ใช้สอยต่างๆ ที่มีกิจกรรมร่วมกันหรือเกี่ยวข้องกันอย่างใกล้ชิด มักจำเป็นต้องจัดไว้รวมกลุ่มกัน และจัดให้มีทางติดต่อถึงกันอย่างเหมาะสม รายละเอียดความสัมพันธ์ระหว่างพื้นที่ใช้สอยต่างๆ มักมีความซับซ้อนมากและจะต้องสะท้อนมาจากความสัมพันธ์ทางกิจกรรม จึงมักกล่าวรวมไว้ในส่วนเนื้อหาด้านกิจกรรมในรายละเอียดโครงการ สำหรับรายละเอียดโครงการทั่วไป ที่ไม่ได้มีการกล่าวถึงรายละเอียดเกี่ยวกับกิจกรรมโดยเฉพาะ ก็มักจะกล่าวถึงความสัมพันธ์ระหว่างพื้นที่ใช้สอยต่างๆ อย่างคร่าวๆ เป็นส่วนหนึ่งของรายละเอียดเนื้อหาอาคารในส่วนที่เกี่ยวกับพื้นที่ใช้สอย ในการแสดงความสัมพันธ์ระหว่างพื้นที่ใช้สอยต่างๆ เพื่อกำหนดตำแหน่งของพื้นที่ใช้สอย มักอาศัยการแสดงด้วยแผนภาพ (Diagrams)

2.5.4 การจัดภายใน ในรายละเอียดโครงการเพื่อการออกแบบในส่วนที่เกี่ยวกับพื้นที่ใช้สอย อาจมีการกำหนดรายละเอียดการจัดภายในพื้นที่ใช้สอย โดยเฉพาะอย่างยิ่ง พื้นที่ที่มีลักษณะเฉพาะในด้านการใช้สอย หรือที่มีครุภัณฑ์และอุปกรณ์เฉพาะ โดยถือว่าเป็นส่วนหนึ่งของความต้องการของเจ้าของโครงการ

การจัดภายในย่อมต้องสัมพันธ์กับขนาด รูปร่าง และตำแหน่งของพื้นที่ใช้สอยตลอดจนระบบต่างๆ ที่เกี่ยวข้องกับกายภาพและการใช้สอย กล่าวคือ ในการกำหนดการจัดส่วนภายในพื้นที่ใช้สอยต่างๆ ย่อมจะต้องกำหนดขนาดของพื้นที่ใช้สอย รูปร่างของพื้นที่ใช้สอยและทางติดต่อกับพื้นที่ใช้สอยข้างเคียง ไปพร้อมๆ กันด้วย และพร้อมกันนี้จำเป็นต้องให้สอดคล้องกับระบบโครงสร้างของอาคาร ระบบการประสานทางพิภคสำหรับวัสดุก่อสร้างต่างๆ และครุภัณฑ์ที่ใช้ และกับระบบบริการการใช้สอยต่างๆ อย่างเช่น ระบบไฟฟ้า (ตำแหน่งปลั๊กไฟและดวงไฟ) ระบบปรับอากาศ (ตำแหน่งหัวจ่ายลม) ฯลฯ ความสอดคล้องสัมพันธ์กันขององค์ประกอบต่างๆ เหล่านี้เป็นสิ่งจำเป็นเพื่อความประหยัดในการก่อสร้างและประสิทธิภาพสูงสุดในการใช้สอย โดยเฉพาะอย่างยิ่ง สำหรับพื้นที่ที่ต้องการความยืดหยุ่น มีความคล่องตัวในการจัดสูงอย่างที

สำนักงาน ซึ่งดัฟฟีและอื่นๆ (Duffy et al., 1976: 52-58) ได้เสนอไว้ว่าจำเป็นที่จะประสานโครงตาราง (Grids) ใน 4 ประการต่อไปนี้เข้าด้วยกัน

1. โครงตารางทางโครงสร้าง (Structural Grids) ซึ่งกำหนดตำแหน่งของส่วนโครงสร้างและรวมทั้งบริเวณที่เกี่ยวข้องกับระบบบริการหรือระบบท่อต่างๆ อย่างเช่นท่อของระบบปรับอากาศ ตำแหน่งเหล่านี้นอกจากปรากฏในระนาบทางนอนตามแปลนแล้ว ย่อมปรากฏในระนาบทางตั้งตามรูปตัดด้วย

2. โครงตารางทางการก่อสร้าง (Constructional Grids) ซึ่งกำหนดตำแหน่งเพื่อประสานองค์ประกอบอาคารที่มีความสำคัญรองมาจากโครงสร้าง อย่างเช่นผนังและหน้าต่างให้สอดคล้องกับโครงตารางทางโครงสร้าง

3. โครงตารางทางส่วนบริการ (Servicing Grids) ซึ่งช่วยในการกำหนดจุดบริการต่างๆ ให้กระจายอย่างทั่วถึง เช่น ปลั๊กไฟฟ้า ปลั๊กโทรศัพท์ ฯลฯ

4. โครงตารางทางการจัดส่วนบริการ (Planning Grids) ซึ่งกำหนดตำแหน่งที่นั่งทำงานและที่ซึ่งมีกิจกรรมกลุ่มเกิดขึ้น โครงตารางทั้ง 3 ประการแรกจะต้องจัดให้สอดคล้องกับโครงตารางประการที่ 4 นี้ และเป็นการยากที่จะกำหนดโครงตารางทางการจัดส่วนใช้สอยจากโครงตารางอื่นๆ ซึ่งได้กำหนดไว้ล่วงหน้าอย่างไม่เหมาะสม ดังนั้นในการเลือกโครงตารางทางโครงสร้างที่ดี ทางการก่อสร้าง หรือทางส่วนบริการที่ดี จะต้องคำนึงถึงผลกระทบต่อการจัดส่วนใช้สอยเสมอ

2.5.5 การขยายตัวในอนาคต สำหรับรายละเอียดโครงการที่สมบูรณ์ มักกำหนดรายละเอียดเกี่ยวกับการขยายตัวในอนาคตของพื้นที่ใช้สอยหลักๆ ซึ่งคาดว่าจะมีการขยายตัวเพื่อสนองความต้องการของตลาดภายในระยะเวลาที่คาดการณ์ไว้ เช่น การขยายตัวของห้องรับแขกและนั่งเล่น การขยายตัวของห้องครัว ฯลฯ สำหรับโครงการที่จะมีการขยายตัว ให้กำหนดรายละเอียดไว้มากที่สุดเท่าที่เป็นไปได้ ซึ่งอย่างน้อยที่สุดต้องกำหนดพื้นที่ใช้สอยที่จะมีการต่อเติมและขนาดของพื้นที่โดยประมาณ และอาจรวมไปถึงทิศทางในทางตั้งหรือทางนอน ทั้งนี้ การต่อเติมพื้นที่ใช้สอยในอนาคตย่อมมีความสัมพันธ์กันและมีผลต่อสภาพทางกายภาพที่จะให้ทำการออกแบบ ซึ่งผู้ออกแบบจะต้องคำนึงถึงและเตรียมการไว้ล่วงหน้าในวางแผน เพื่อให้การต่อเติมในอนาคตเป็นไปได้ และเป็นไปอย่างประหยัด ทั้งในส่วนที่เกี่ยวกับระบบโครงสร้างและระบบบริการต่างๆ ตลอดจนเพื่อให้กิจการสามารถดำเนินไปได้อย่างต่อเนื่อง ทั้งในขณะที่ทำการก่อสร้างต่อเติมและภายหลังการต่อเติมเรียบร้อยแล้ว ดังนั้น ในรายละเอียดเนื้อหาด้านอาคารในส่วนพื้นที่ใช้สอย จึงให้ระบุพื้นที่ที่จะมีการต่อเติมพร้อมทั้งรายละเอียดตามความเหมาะสม

เอกสารนี้เป็นเอกสารที่เผยแพร่โดยไม่ได้รับอนุญาตจากเจ้าของเอกสารทุกครั้งที่มีการนำไปใช้ประโยชน์ด้านการค้า

ไม่ว่ากรณีใดๆทั้งสิ้น อีกทั้งห้ามมิให้คัดแปลงเนื้อหา และต้องอ้างอิงถึงเจ้าของเอกสารทุกครั้งที่มีการนำไปใช้

## 2.6 รูปแบบและทางเลือกเพื่อการออกแบบ

2.6.1 รูปแบบ บ้านแต่ละรูปแบบล้วนมีผลต่อวิถีชีวิตของผู้คนที่แปรเปลี่ยนเช่นกัน เช่นเดียวกับสถาปัตยกรรมประเภทอื่นมีการนำเข้รูปแบบใหม่ตลอดเวลา โดยเฉพาะรูปแบบต่างถิ่น เช่น บ้านก่ออิฐถือปูนแบบจีน และแบบตะวันตกในระยะแรก และอเมริกาในระยะต่อมา มีแบบอย่าง Style มากมาย เช่นแบบเวนิซ Venetian ชนบทอังกฤษ English Cottage คลุหาสน์ฝรั่งเศส French Villa คาราวอเมริกา Californian Style รวมทั้งแบบที่นิยมในขณะนี้คือ เทวสถานโรมัน Classical Architecture การนำเข้รูปแบบใหม่จะเป็นที่นิยมและยอมรับในสังคมไทยตลอดมา เป็นการเอาอย่างและตามแฟชั่น เพื่อให้แปลกตาไปจากผู้อื่น ทั้งการเลือกเอารูปแบบโดยรวมหรือเลือกเฉพาะบางส่วน วัสดุก่อสร้าง รูปร่าง รูปทรง การตกแต่งระดับราคา ขึ้นอยู่กับฐานะรสนิยม และสติปัญญาของผู้ออกแบบและเจ้าของบ้าน

รูปแบบเรียบง่าย ความมีระเบียบเป็นสิ่งที่ทำให้ดูเรียบง่าย (Simplicity) โดยการจัดองค์ประกอบด้วยเทคนิคการจัดแบบตรงไปตรงมา สมดุล สองข้างเท่ากัน หรือแสดงองค์ประกอบรูปทรงเดี่ยวอิสระไม่ยุ่งเหยิง และมีความประณีต ยกตัวอย่างผลงานการออกแบบบ้านของ แฟรงค์ ลอยด์ ไรท์ ที่ดูไม่ล้ำสมัยแม้จะเป็นงานที่ออกแบบไว้ถึง 30-40 ปีมาแล้ว แต่ก็ยังดูใหม่เสมอ เป็นบ้านที่แม้แต่เฟอร์นิเจอร์ก็ได้รับการออกแบบให้เข้ากับบ้าน มีรายละเอียดที่มีความเฉพาะตัวทุกจุด และจากแนวคิด “บริสุทธินิยม” โดย มีส แวน เดอโรห์ เป็นไปจนถึงจุดที่เรียกว่า “มินิมอลลิซึม” (Minimalism) อันเป็นแนวคิดของการลดทอนลงจนเหลือน้อยที่สุด เขาใช้เหล็ก กระจก และรูปทรงกล่องสี่เหลี่ยมอย่างมั่นใจ เพราะแทบไม่มีวัสดุอื่นใดนอกจากนี้ในงานสถาปัตยกรรมของเขา ไม่ว่าจะเป็บ้าน ตึกเรียน อาคารระฟ้า หรือคอนโดมิเนียม กระบวนการคิดของ มีส แวน เดอโรห์ สรุปลได้จากคำกล่าวของเขาที่ว่า “น้อยคือมาก” (Less is More)

2.6.2 ทางเลือกเพื่อการออกแบบ หลักการสังเคราะห์ส่วนประกอบ (Morphological Synthesis) จัดเป็นเทคนิคหนึ่งในการคิดเชิงสร้างสรรค์ คิดค้นขึ้นโดย สวิกกี (Zwicky, 1969) เทคนิคนี้เริ่มจากการตั้งวัตถุประสงค์ว่าต้องการจะคิดเชิงสังเคราะห์ในเรื่องใด จากนั้นให้เขียนรายการของลักษณะที่เกี่ยวข้องกับแง่มุมหนึ่งของสิ่งที่ต้องการไว้บนแกนหนึ่ง และเขียนรายการของลักษณะที่เกี่ยวข้องกับอีกแง่มุมหนึ่งของสิ่งที่ต้องการไว้บนแกนอีกด้านหนึ่ง จะได้ช่วงตัด (Matrix) ระหว่างรายการของลักษณะที่เกี่ยวข้องทั้งสองที่เป็นผลของการสังเคราะห์สิ่ง 2 สิ่งผสมผสานกัน แต่ในความเป็นจริง เราสามารถขยายมิติของการสังเคราะห์ได้มากกว่า 2 มิติ โดยขยายเป็น 3 มิติ 4 มิติ หรือกี่มิติก็ได้ตามแต่วัตถุประสงค์ที่เราต้องการ ยกตัวอย่างเช่น เราต้องการสร้างบ้านที่เกิดจากการอดออมเงินทองของเราทั้งชีวิต เพื่ออาศัยอยู่ในบ้านปลายอย่างสงบสุข เราจึงคิดออกแบบบ้านโดยผสมผสานมิติต่างๆ ต่อไปนี้ที่เราเลือกมาเพื่อสังเคราะห์ให้ได้ลักษณะบ้านที่เราชื่นชอบมากที่สุด ซึ่งมีความสวยงาม คงทน และสะดวกสบาย ดังนี้

มิติที่ 1 รูปแบบบ้าน ได้แก่ บ้านทรงไทย บ้านทรงสเปน บ้านทรงญี่ปุ่น บ้านทรงกรีก บ้านทรงคาริบเบียน

มิติที่ 2 วัสดุหลักที่ใช้ ได้แก่ ไม้สัก หินอ่อน อิฐแดง ดินโคลน

มิติที่ 3 สถานที่ตั้งของบ้าน ได้แก่ ริมทะเล ในหุบเขา ในเมือง กลางทะเลทราย

จากนั้น ลองนำลักษณะต่างๆ ในแต่ละมิติมาผสมผสานกันเพื่อทำการสังเคราะห์ทางเลือก ตัวแบบบ้านที่เราต้องการ จากการทำวิธีนี้ จะพบว่าสามารถสังเคราะห์ตัวแบบบ้านได้มากถึง 80 แบบ อันจะทำให้เรามีทางเลือกจากการสังเคราะห์เพียงพอดต่อการตัดสินใจ

## 2.7 งานวิจัยที่เกี่ยวข้อง

2.7.1 พัฒนาการของการต่อเติมที่อยู่อาศัยแบบสร้างบางส่วน กรณีศึกษา : ที่อยู่อาศัยแบบ A ในโครงการเมืองใหม่บางพลี จังหวัดสมุทรปราการ

เมื่อผ่านกระบวนการศึกษามาตามลำดับ ได้รับผลตามวัตถุประสงค์ที่ตั้งไว้ 2 ประการดังนี้ ประการแรก รูปแบบการใช้งานที่เจ้าของซื้อจากการเคหะแห่งชาติตั้งแต่เริ่มต้นโครงการ และมีการต่อเติมเพื่ออยู่อาศัยซึ่งเป็นกลุ่มเป้าหมายหลักมีจำนวน คิดเป็นร้อยละ 13.65 การต่อเติมส่วนใหญ่จะเกิดขึ้นเพียง 3 ครั้ง เป็นการต่อเติมชั้นเดียวมากกว่าสองชั้น มักต่อเติมพื้นที่ด้านหลังก่อนและส่วนใหญ่จะย้ายห้องน้ำ ส้วมจากของเดิมที่ตั้งอยู่ด้านหน้าไปไว้ส่วนหลังสุดของแปลงที่ดินพร้อมกับทำระบบประปาสาขาภิบาลขึ้นใหม่

ประการที่สอง ปัจจัยเรื่องความสัมพันธ์ระหว่างการต่อเติมกับการเปลี่ยนแปลงสถานภาพทางสังคม พบว่าการเพิ่มขึ้นหรือลดลงของจำนวนสมาชิกไม่ได้เป็นเหตุผลทำให้เกิดการต่อเติมเพียงอย่างเดียว แต่การต่อเติมที่พบจะมีปัจจัยเรื่องอายุและเพศของสมาชิกในครัวเรือนเข้ามาเป็นเหตุผลสำคัญด้วยกล่าวคือ ในการต่อเติม ถ้าเป็นครอบครัวที่มีบุตรสาวที่เริ่มเข้าสู่ช่วงวัยรุ่นจะมักมีการกันห้องให้เป็นสัดส่วน ส่วนถ้าเป็นบุตรชายการต่อเติมหากต้องการกันพื้นที่ให้เป็นสัดส่วน มักจะใช้ตู้โชว์หรือผ้าม่านเป็นเครื่องกันพื้นที่เท่านั้น และปัจจัยเรื่องการเปลี่ยนแปลงสถานภาพทางเศรษฐกิจของครัวเรือนพบว่าระดับรายได้ครัวเรือนมีแนวโน้มที่สูงขึ้นและมีเงินเหลือเก็บออมบ้างเป็นสาเหตุที่ทำให้มีการต่อเติมในแต่ละครั้ง

เมื่อสรุปผลการศึกษา กับกลุ่มตัวอย่างทั้ง 5 ซึ่งเป็นการเปรียบเทียบกับแนวคิดที่ว่า “ที่อยู่อาศัยเกิดการขยายตัวเป็นผลมาจากการที่สถานภาพทางสังคมและเศรษฐกิจของครัวเรือนมีการเปลี่ยนแปลง” สามารถสรุปปัจจัยที่ทำให้เกิดพัฒนาการการต่อเติมได้ดังนี้

1. สถานภาพทางสังคม การต่อเติมครั้งแรกส่วนใหญ่พบว่าเป็นผลมาจากความจำเป็น เนื่องจากรูปแบบได้กำหนดไว้ให้ทำการปิดกันผนังด้านหน้าและด้านข้าง ให้พอสำหรับการอยู่อาศัยและความสามารถด้านการเงิน ไม่ได้เป็นผลมาจากการเปลี่ยนแปลงทางสังคมของครัวเรือน ต่อเมื่อ

ถึงช่วงที่บุตรเริ่มเติบโตขึ้นจึงเกิดการต่อเติมครั้งที่ 2,3 ซึ่งการต่อเติมช่วงหลังๆ ถือได้ว่าเป็นผลมาจาก การเปลี่ยนแปลงทางด้านสังคมของครัวเรือน

2. สถานภาพทางด้านเศรษฐกิจ การต่อเติมที่เกิดขึ้นครั้งแรกผู้อยู่อาศัยทั้งหมดจะมีสถานทางการเงินที่ไม่ค่อยดีนักทั้งนี้เนื่องจากได้นำเงินออมที่พอมืออยู่มาจ่ายเป็นเงินค่างวด เงินงบประมาณที่นำมาต่อเติมมักจะเป็นเงินที่กู้ยืมมา หลังจากการเข้าอยู่อาศัยก็จะทยอยผ่อนชำระหนี้สินจนกระทั่งหมด จึงได้เริ่มเก็บออมอีกครั้งสำหรับการใช้ในการต่อเติมครั้งที่ 2 และ 3 มีเพียงบางหลังที่ผู้ธนาคารมาทำการต่อเติม ช่วงระยะเวลาระหว่างการต่อเติมแต่ละครั้งห่างกันประมาณ 3-4 ปี ดังนั้นจึงพอจะอนุมานได้ว่าที่อยู่อาศัยที่เกิดการขยายตัวมักจะเป็นผลมาจาก การที่สถานภาพทางเศรษฐกิจของครัวเรือนดีขึ้นจนพอมีเงินเหลือเก็บออมเพื่อใช้สำหรับการต่อเติมที่อยู่อาศัย น่าจะตรงกับประเด็นเรื่องความสามารถในการจ่ายเพื่อที่อยู่อาศัย (Affordability) จำนวนร้อยละ 25-30 ของรายได้ครัวเรือน พอจะสรุปได้ว่าการต่อเติมส่วนใหญ่เป็นไปตามแนวคิดดังกล่าว

3. สภาพทางด้านกายภาพ จากการสัมภาษณ์เรื่องความคิดเห็นของผู้อยู่อาศัยเกี่ยวกับรูปแบบอาคารพบว่าผู้อยู่อาศัยให้ข้อมูลที่ตรงกันคือไม่เคยรู้จักที่อยู่อาศัยแบบสร้างบางส่วนมาก่อน เมื่อเห็นครั้งแรกมีความรู้สึกที่ไม่เหมือนบ้านทั่วไป แต่เมื่อได้รับคำแนะนำจากการเคหะแห่งชาติก็เข้าใจและทราบว่าจำเป็นต้องมีการต่อเติมเองเมื่อมีความพร้อม

จากการที่ได้ศึกษาที่อยู่อาศัยแบบสร้างบางส่วนในโครงการเมืองใหม่บางพลี พบว่าไม่ได้เป็นแนวคิดโครงการที่อยู่อาศัยสำหรับผู้มีรายได้น้อยที่ล้มเหลวตามที่เข้าใจ ในกรณีที่ผู้อยู่อาศัยเป็นกลุ่มเป้าหมายที่แท้จริงของการเคหะแห่งชาติ ซึ่งจากการศึกษาพบว่าผู้อยู่อาศัยมีความพอใจ และมีพัฒนาการด้านที่อยู่อาศัยเป็นอย่างดี โดยไม่ได้คิดที่จะขายหรือย้ายไปอยู่ที่อื่น ดังนั้นหากจะมีการจัดทำโครงการลักษณะนี้อีกในอนาคตต้องมีการกำหนดคนโยบาย การวางแผนงานขั้นตอนต่างๆ อย่างรัดกุม เช่น การคัดเลือกประชากรกลุ่มเป้าหมายที่แท้จริงให้ได้เป็นเจ้าของ การเก็บค่าผ่อนชำระรายเดือนในแบบ Progressive rate เนื่องจากจะเห็นได้ว่าระดับรายได้ของครัวเรือนมีแนวโน้มสูงขึ้น หลังจากมีความมั่นคงในการอยู่อาศัยมาได้ระยะหนึ่ง รวมทั้งการปรับเปลี่ยนรูปแบบทางกายภาพของ Core house ให้มีความเหมาะสมและเอื้อให้การต่อเติมอย่างมีประสิทธิภาพตามความต้องการของผู้อยู่อาศัยก็เชื่อว่า โครงการจัดสรรที่ดินพร้อมสาธารณูปโภคและที่อยู่อาศัยแบบสร้างบางส่วน (Sites and Services with Core house) จะเป็นอีกแนวทางหนึ่งที่สามารถนำกลับมาใช้แก้ปัญหาเรื่องการขาดแคลนที่อยู่อาศัยของผู้มีรายได้น้อยโดยเฉพาะอย่างยิ่งในภาวะที่เศรษฐกิจช่วงตกต่ำ สอดคล้องตามแนวคิดเรื่องเศรษฐกิจแบบพอเพียงที่พระบาทสมเด็จพระเจ้าอยู่หัว ทรงพระราชทานแก่ชาวไทยทุกคนซึ่งหมายถึงการดำเนินวิถีชีวิตอย่างพอเพียงแก่ตนเอง และครอบครัว

เอกสารนี้เป็นเอกสารที่สงวนไว้สำหรับการใช้งานเพื่อการศึกษาค้นคว้าเท่านั้น ไม่อนุญาตให้นำไปเผยแพร่ ใช้นิตยสาร คำนี และครอบครัว  
ไม่ว่ากรณีใดๆทั้งสิ้น อีกทั้งห้ามมิให้คัดแปลงเนื้อหา และต้องอ้างอิงถึงเจ้าของเอกสารทุกครั้งที่มีการนำไปใช้

## บทที่ 3

# วิธีดำเนินการวิจัย

ในการวิจัยเรื่อง "พื้นที่พิเศษของบ้านเดี่ยวในจินตภาพของวัยผู้ใหญ่ตอนต้น" ครั้งนี้ เป็น การวิจัยเพื่อพัฒนา โดยผู้วิจัยได้ทำการศึกษาจากเอกสารที่เกี่ยวข้อง และการสัมภาษณ์ เพื่อสำรวจ ถึงความเป็นพื้นที่พิเศษของบ้านเดี่ยวจากจินตภาพ รวมทั้งการใช้สอยพื้นที่ในแต่ละองค์ประกอบ กิจกรรมต่าง ๆ ที่สอดคล้องกับความต้องการของวัยผู้ใหญ่ตอนต้น เป็นเครื่องมือเพื่อให้บรรลุ วัตถุประสงค์ของการวิจัย ผู้วิจัยได้กำหนดขั้นตอนของการวิจัยไว้ ดังนี้

### 3.1 ประชากรและกลุ่มตัวอย่าง

3.1.1 ประชากร การวิจัยครั้งนี้ผู้วิจัยได้กำหนดประชากรเป็นโครงการพักอาศัย Perfect Place รวมค่าแห่ง 164 Phase 1-2 ซึ่งมีลักษณะเป็นบ้านเดี่ยว 2 ชั้น ขนาดพื้นที่ 50-80 ตารางวา จากแบบบ้านที่มีการปลูกสร้างมากที่สุด 2 แบบ และผ่านการใช้งานมาแล้วไม่ต่ำกว่า 3 ปี จำนวน 164 หลัง

3.1.2 กลุ่มตัวอย่าง การวิจัยครั้งนี้ผู้วิจัยได้กำหนดกลุ่มตัวอย่างเป็นโครงการพักอาศัย Perfect Place รวมค่าแห่ง 164 Phase 1-2 ซึ่งมีลักษณะเป็นบ้านเดี่ยว 2 ชั้น ขนาดพื้นที่ 50-80 ตารางวา จากแบบบ้านที่มีการปลูกสร้างมากที่สุด 2 แบบ และผ่านการใช้งานมาแล้วไม่ต่ำกว่า 3 ปี โดยเก็บข้อมูลจากผู้อยู่อาศัยซึ่งอยู่ในช่วงวัยผู้ใหญ่ตอนต้น จำนวน 48 หลัง

### 3.2 การสร้างเครื่องมือ

#### 3.2.1 การสร้างเครื่องมือ

3.2.1.1 ศึกษารายละเอียดจากเอกสาร งานวิจัย และแนวความคิดที่เกี่ยวข้องกับบ้าน เดี่ยว พื้นที่พิเศษจากจินตภาพ ความต้องการพื้นที่ใช้สอย และวัยผู้ใหญ่ตอนต้น

3.2.1.2 จัดทำแบบสัมภาษณ์แบบปลายปิด เสนอต่อผู้ควบคุมวิทยานิพนธ์และผู้ ควบคุมวิทยานิพนธ์ร่วม ทำการตรวจสอบแบบสัมภาษณ์และแก้ไขข้อผิดพลาดในเบื้องต้น รวมถึง ความเหมาะสมของถ้อยคำ สำนวนของภาษา ความชัดเจนของคำถาม แบบสัมภาษณ์จะมีลักษณะ เป็นตัวเลือกให้เลือกตอบ แบ่งเป็น 2 ประเภท คือ เลือกตอบได้เพียงข้อเดียวและเลือกตอบได้มาก 1 ข้อ และยังมีลักษณะตัวเลือกให้ผู้ตอบแสดงความคิดเห็นที่แตกต่างเพิ่มเติมอื่นๆ นอกเหนือจาก คำตอบที่ให้เลือก โดยแบบสัมภาษณ์ แบ่งออกเป็น 4 ตอน ดังนี้

ตอนที่ 1 ข้อมูลทั่วไปของผู้ตอบแบบสัมภาษณ์ จำนวน 8 ข้อ

ตอนที่ 2 ข้อมูลพื้นที่พิเศษของบ้านเดี่ยวจากจินตภาพของวัยผู้ใหญ่ตอนต้น จำนวน 12 ข้อ โดยแบ่งออกเป็น 3 ส่วน ดังนี้

1. เอกลักษณะของพื้นที่พิเศษ 6 ข้อ
2. โครงสร้างของพื้นที่พิเศษ 3 ข้อ
3. ความหมายของพื้นที่พิเศษ 3 ข้อ

ตอนที่ 3 ข้อมูลความต้องการพื้นที่ใช้สอยที่สอดคล้องกับกิจกรรม จำนวน 6 ข้อ

ตอนที่ 4 ข้อมูลความต้องการเกี่ยวกับรูปแบบและทางเลือกเพื่อการออกแบบ จำนวน 4 ข้อ

### 3.2.2 การตรวจสอบคุณภาพของเครื่องมือ

3.2.2.1 นำแบบสัมภาษณ์มาปรับปรุงแก้ไขตามที่ผู้ควบคุมวิทยานิพนธ์และผู้ควบคุมวิทยานิพนธ์ร่วมแนะนำเสนอต่อผู้ทรงคุณวุฒิ เพื่อทำการตรวจสอบความเหมาะสม และความเที่ยงตรงของเนื้อหาอีกครั้ง โดยได้กำหนดผู้ทรงคุณวุฒิไว้จำนวน 5 ท่าน ดังรายชื่อต่อไปนี้

1. ดร. ผดุงชัย ภูพัฒน์ อาจารย์ประจำภาควิชาครุศาสตร์อุตสาหกรรม สถาบันเทคโนโลยีพระจอมเกล้าเจ้าคุณทหารลาดกระบัง
2. ดร. ศิริรัตน์ เพ็ชรแสงศรี อาจารย์ประจำภาควิชาครุศาสตร์อุตสาหกรรม สถาบันเทคโนโลยีพระจอมเกล้าเจ้าคุณทหารลาดกระบัง
3. นาย ชานนิต โฉ้วศิริมณี กรรมการผู้จัดการ บริษัท พร็อพเพอร์ตี้ เพอร์เฟค จำกัด
4. นาย ยุทธการ จันทกรานต์ เจ้าของสำนักงานการสถาปนิก อติศตอาจารย์พิเศษ แผนกวิชาช่างเทคนิคสถาปัตยกรรม ราชวมงคล วิทยาเขตนนทบุรี และวิทยาลัยเทคนิคภูเก็ต
5. นางสาว คันทรส ถึงสุข หัวหน้าฝ่ายวิชาการ วิทยาลัยอาชีวศึกษา เทศบาลนครปฐม

3.2.2.2 นำแบบสัมภาษณ์ที่ได้แก้ไขแล้วจากผู้ทรงคุณวุฒิ นำเสนอต่อผู้ควบคุมวิทยานิพนธ์และผู้ควบคุมวิทยานิพนธ์ร่วมตรวจสอบอีกครั้งก่อนนำไปทดลองใช้กับประชากรที่ไม่ใช่กลุ่มตัวอย่าง จำนวน 5 ชุด

3.2.2.3 นำปัญหาในการตอบแบบสัมภาษณ์จากการทดลองใช้ไปปรับปรุงแก้ไขอีกครั้ง โดยปรึกษาร่วมกับผู้ควบคุมวิทยานิพนธ์และผู้ควบคุมวิทยาร่วมแล้วจึงนำไปใช้จริง

### 3.3 การเก็บรวบรวมข้อมูล

ในการเก็บรวบรวมข้อมูลเพื่อการวิจัยครั้งนี้ ผู้วิจัยดำเนินการเป็นขั้นตอนดังนี้

3.3.1 ขออนุญาตเก็บข้อมูลจากงานบัณฑิตศึกษา คณะครุศาสตร์อุตสาหกรรม สถาบันเทคโนโลยีพระจอมเกล้าเจ้าคุณทหารลาดกระบัง เพื่อออกหนังสือขออนุญาตเก็บข้อมูลถึง กรรมการผู้จัดการ บริษัท พร็อพเพอร์ตี้ เพอร์เฟค จำกัด เพื่อขออนุญาตเก็บข้อมูลจากกลุ่มตัวอย่าง ซึ่งเป็นผู้อยู่อาศัยในโครงการ

3.3.2 นำหนังสือเสนอต่อ กรรมการผู้จัดการ บริษัท พร็อพเพอร์ตี้ เพอร์เฟค จำกัด เพื่อขออนุญาตเก็บข้อมูล

3.3.3 หลังจากได้รับอนุญาตจากโครงการแล้ว ผู้วิจัยนำเครื่องมือไปเก็บรวบรวมข้อมูลด้วยตนเองโดยทำการสัมภาษณ์จนครบจำนวนที่กำหนดไว้ทั้งหมด 48 หลัง

3.3.4 ตรวจสอบความสมบูรณ์ ของข้อมูลที่ได้ก่อนนำไปวิเคราะห์

### 3.4 การวิเคราะห์ข้อมูล

ผู้วิจัย ได้ดำเนินการวิเคราะห์ข้อมูลไว้ดังนี้

#### 3.4.1 ข้อมูลจากแบบสัมภาษณ์

เมื่อได้ข้อมูลจากแบบสัมภาษณ์ครบแล้ว ผู้วิจัยจึงนำมารวบรวมค่าคะแนนในแต่ละตอน และในแต่ละเรื่อง เพื่อนำมาทำการวิเคราะห์ข้อมูล โดยกำหนดเกณฑ์ในการพิจารณาวิเคราะห์ข้อมูลจากแบบสัมภาษณ์ เพื่อนำมาใช้เป็นเกณฑ์ในการออกแบบ ดังนี้

3.4.1.1 ข้อที่ตอบสัมภาษณ์ได้เพียงข้อเดียว ใช้เกณฑ์ความคิดเห็นส่วนใหญ่ โดยข้อที่ได้ค่าความถี่และร้อยละมากที่สุดถือเอาข้อนั้นเป็นข้อมูล เพื่อนำมาใช้เป็นเกณฑ์ในการออกแบบ

3.4.1.2 ข้อที่ตอบสัมภาษณ์ได้มากกว่า 1 ข้อ ใช้เกณฑ์ความคิดเห็นส่วนใหญ่ โดยข้อที่ได้ค่าความถี่และร้อยละหรือน้ำหนักคะแนนมากที่สุดถือเอาข้อนั้นเป็นข้อมูล เพื่อนำมาใช้เป็นเกณฑ์ในการออกแบบ

เมื่อได้ผลการวิเคราะห์ข้อมูลดังกล่าวข้างต้นแล้ว ผู้วิจัยจึงนำมาเปรียบเทียบกับหลักการแนวความคิด ทฤษฎีที่เกี่ยวข้องกับการออกแบบบ้านเดี่ยว และนำผลที่ได้ทั้งหมดนำเสนอ

เป็นรูปแบบของบ้านเดี่ยว และกำหนดเป็นทางเลือกในการออกแบบ (Alternative Design) ต่อไป

ไม่ว่ากรณีใดๆทั้งสิ้น อีกทั้งห้ามมิให้คัดแปลงเนื้อหา และต้องอ้างอิงถึงเจ้าของเอกสารทุกครั้งที่มีการนำไปใช้

## บทที่ 4

### ผลการวิเคราะห์ข้อมูล

การวิจัยครั้งนี้เป็นการศึกษา เรื่องพื้นที่พิเศษของบ้านเดี่ยวในจินตภาพของวัยผู้ใหญ่ตอนต้น ผู้วิจัยได้ศึกษาถึงลักษณะของพื้นที่พิเศษของบ้านเดี่ยวผ่านทางจินตภาพของวัยผู้ใหญ่ตอนต้น รวมถึงความต้องการพื้นที่ใช้สอยที่สอดคล้องกับกิจกรรม โดยนำข้อมูลที่ได้จากแบบสัมภาษณ์ที่ใช้เป็นเครื่องมือของการวิจัย มาทำการรวบรวมวิเคราะห์ข้อมูล เพื่อนำเสนอรูปแบบพื้นที่พิเศษของบ้านเดี่ยว ที่มีความเหมาะสมต่อวัยผู้ใหญ่ตอนต้น ประกอบกับการนำเสนอให้เป็นทางเลือกเพื่อการออกแบบ (Alternative Design) ซึ่งเป็นแนวทางในการใช้ประโยชน์เพื่อการศึกษาออกแบบพื้นที่พิเศษของบ้านเดี่ยว ดังต่อไปนี้

#### 4.1 การเสนอผลการวิเคราะห์ข้อมูลจากการตอบแบบสัมภาษณ์

การเสนอผลการวิเคราะห์ข้อมูลจากแบบสัมภาษณ์ในการวิจัยครั้งนี้ ผู้วิจัยได้แบ่งการวิเคราะห์ข้อมูลออกเป็น 4 ตอน ดังนี้

ตอนที่ 1 การวิเคราะห์ความถี่และค่าร้อยละของข้อมูลทั่วไปของผู้ตอบแบบสัมภาษณ์

ตอนที่ 2 การวิเคราะห์ความถี่ และค่าร้อยละของข้อมูลพื้นที่พิเศษของบ้านเดี่ยวจากจินตภาพของวัยผู้ใหญ่ตอนต้น

ตอนที่ 3 การวิเคราะห์ความถี่และค่าร้อยละของข้อมูลความต้องการพื้นที่ใช้สอยที่สอดคล้องกับกิจกรรม

ตอนที่ 4 การวิเคราะห์ความถี่และค่าร้อยละของข้อมูลความต้องการเกี่ยวกับรูปแบบ และทางเลือกเพื่อการออกแบบ

ตอนที่ 1 การวิเคราะห์ความถี่และค่าร้อยละของข้อมูลทั่วไปของผู้ตอบแบบสัมภาษณ์

ตารางที่ 4.1 แสดงจำนวน และค่าร้อยละของข้อมูลทั่วไปของผู้ตอบแบบสัมภาษณ์

ข้อมูลทั่วไปของผู้ตอบแบบสัมภาษณ์	จำนวน n=48	ร้อยละ
1. เพศ	48	100.00
ชาย	21	43.75
หญิง	27	56.25

เอกสารนี้เป็นเอกสารที่สงวนไว้สำหรับการใช้งานเพื่อการศึกษาเท่านั้น ไม่อนุญาตให้นำไปใช้ประโยชน์อื่นใด  
ไม่ว่ากรณีใดๆทั้งสิ้น หรือทั้งห้ามมิให้คัดแปลงเนื้อหา และต้องอ้างอิงถึงเจ้าของเอกสารทุกครั้งที่มีนำไปใช้

ตารางที่ 4.1 (ต่อ)

ข้อมูลทั่วไปของผู้ตอบแบบสัมภาษณ์	จำนวน n=48	ร้อยละ
2. อายุ	48	100.00
ต่ำกว่า 30 ปี	6	12.50
30-40 ปี	42	87.50
3. สถานภาพ	48	100.00
โสด	15	31.25
สมรส	10	20.83
สมรสและมีบุตร	23	47.92
4. ระดับการศึกษา	48	100.00
ต่ำกว่าปริญญาตรี	5	10.41
ปริญญาตรี	32	66.67
สูงกว่าปริญญาตรีขึ้นไป	11	22.92
5. จำนวนสมาชิกในครอบครัว	48	100.00
ต่ำกว่า 3 คน	9	18.75
3-4 คน	26	54.17
5 คนขึ้นไป	13	27.08
6. อาชีพ	48	100.00
รับราชการ	3	6.25
ธุรกิจส่วนตัว	13	27.08
เอกชน	22	45.84
แม่บ้าน	10	20.83
7. งานอดิเรก (ตอบได้มากกว่า 1 ข้อ)	51	100.00
อ่านหนังสือ	15	29.41
ดูหนัง ฟังเพลง เล่นคอมพิวเตอร์	12	23.53
จัดสวน	10	19.61
ออกกำลังกาย	9	17.65
เลี้ยงสัตว์ ทำงานศิลปะ	5	9.80

เอกสารนี้เป็นเอกสารสงวนลิขสิทธิ์ของงานเพื่อการศึกษาเท่านั้น ไม่อนุญาตให้นำไปใช้ประโยชน์ใดๆ  
 ไม่ว่ากรณีใดๆทั้งสิ้น อีกทั้งห้ามมิให้คัดแปลงเนื้อหา และต้องอ้างอิงถึงเจ้าของเอกสารทุกครั้งที่มีการนำไปใช้

ตารางที่ 4.1 (ต่อ)

ข้อมูลทั่วไปของผู้ตอบแบบสัมภาษณ์	จำนวน n=48	ร้อยละ
8. รายได้เฉลี่ยต่อเดือน	48	100.00
8.1 รายได้เฉลี่ยต่อเดือนจากบุคคลเพียงคนเดียว	17	35.42
ต่ำกว่า 30,000 บาท	8	16.67
30,001-50,000 บาท	7	14.58
มากกว่า 70,000 บาท	2	4.17
8.2 รายได้เฉลี่ยต่อเดือนจากครอบครัว	31	64.58
30,001-50,000 บาท	7	14.58
50,001-70,000 บาท	10	20.83
มากกว่า 70,000 บาท	14	29.17

จากตารางที่ 4.1 พบว่า ผู้ตอบแบบสัมภาษณ์ซึ่งอยู่ในวัยผู้ใหญ่ตอนต้น และอยู่อาศัยในบ้านเดี่ยวมาแล้วไม่น้อยกว่า 3 ปี จำนวน 48 คน เป็นเพศชาย จำนวน 21 คน คิดเป็นร้อยละ 43.75 เป็นเพศหญิง จำนวน 27 คน คิดเป็นร้อยละ 56.25 อายุของผู้ตอบแบบสัมภาษณ์ ต่ำกว่า 30 ปี จำนวน 6 คน คิดเป็นร้อยละ 12.50 30-40 ปี จำนวน 42 คน คิดเป็นร้อยละ 87.50 สถานภาพของผู้ตอบแบบสัมภาษณ์ โสด จำนวน 15 คน คิดเป็นร้อยละ 31.25 สมรส จำนวน 10 คน คิดเป็นร้อยละ 20.83 สมรสและมีบุตร จำนวน 23 คน คิดเป็นร้อยละ 47.92 ระดับการศึกษาของผู้ตอบแบบสัมภาษณ์ ต่ำกว่าปริญญาตรี จำนวน 5 คน คิดเป็นร้อยละ 10.41 ปริญญาตรี จำนวน 32 คน คิดเป็นร้อยละ 66.67 สูงกว่าปริญญาตรีขึ้นไป จำนวน 11 คน คิดเป็นร้อยละ 22.92 จำนวนสมาชิกในครอบครัวของผู้ตอบแบบสัมภาษณ์ ต่ำกว่า 3 คน จำนวน 9 คน คิดเป็นร้อยละ 18.75 3-4 คน จำนวน 26 คน คิดเป็นร้อยละ 54.17 5 คนขึ้นไป จำนวน 13 คน คิดเป็นร้อยละ 27.08 อาชีพของผู้ตอบแบบสัมภาษณ์ รับราชการ จำนวน 3 คน คิดเป็นร้อยละ 6.25 ธุรกิจส่วนตัว จำนวน 13 คน คิดเป็นร้อยละ 27.08 เอกชน จำนวน 22 คน คิดเป็นร้อยละ 45.84 แม่บ้าน จำนวน 10 คน คิดเป็นร้อยละ 20.83 งานอดิเรกของผู้ตอบแบบสัมภาษณ์ อ่านหนังสือ จำนวน 15 คน คิดเป็นร้อยละ 29.41 ดูหนัง ฟังเพลง เล่นคอมพิวเตอร์ จำนวน 12 คน คิดเป็นร้อยละ 23.53 จัดสวน จำนวน 10 คน คิดเป็นร้อยละ 19.61 ออกกำลังกาย จำนวน 9 คน คิดเป็นร้อยละ 17.65 เลี้ยงสัตว์ ทำงานศิลปะ จำนวน 5 คน คิดเป็นร้อยละ 9.80 รายได้เฉลี่ยต่อเดือนของผู้ตอบแบบสัมภาษณ์ รายได้เฉลี่ยต่อเดือนจากบุคคลเพียงคนเดียว จำนวน 17 คน คิดเป็นร้อยละ 35.42 ต่ำกว่า 30,000 บาท จำนวน 8 คน คิดเป็นร้อยละ 16.67

30,001-50,000 บาท จำนวน 7 คน คิดเป็นร้อยละ 14.58 มากกว่า 70,000 บาท จำนวน 2 คน คิดเป็นร้อยละ 4.17 รายได้เฉลี่ยต่อเดือนจากครอบครัว จำนวน 31 คน คิดเป็นร้อยละ 46.58 30,001-50,000 บาท จำนวน 7 คน คิดเป็นร้อยละ 14.58 50,001-70,000 บาท จำนวน 10 คน คิดเป็นร้อยละ 20.83 มากกว่า 70,000 บาท จำนวน 14 คน คิดเป็นร้อยละ 29.17

ตอนที่ 2 การวิเคราะห์ความถี่และค่าร้อยละของข้อมูลพื้นที่พิเศษของบ้านเดี่ยวจากจินตภาพของวัยผู้ใหญ่ตอนต้น

ตารางที่ 4.2 แสดงจำนวน น้ำหนักคะแนน และลำดับเอกลักษณ์พื้นที่พิเศษของบ้านเดี่ยว เกี่ยวกับรูปทรงของบ้านที่สะท้อนถึงเอกลักษณ์ในด้านต่างๆ

เอกลักษณ์พื้นที่พิเศษของบ้านเดี่ยว	จำนวน							น้ำหนักคะแนน	ลำดับ	
	n=48									
1. รูปทรงของบ้านที่ท่านอาศัยอยู่สะท้อนถึงเอกลักษณ์ในด้านใดบ้าง ในความคิดของท่าน (ตอบได้มากกว่า 1 ข้อ และลำดับความสำคัญ)										
	ลำดับที่ (คะแนน)									
	1(7)	2(6)	3(5)	4(4)	5(3)	6(2)	7(1)			
ความเรียบง่าย	26 (182)	8 (48)	1 (5)	0	0	0	0	35	235	1
ความโดดเด่น	1 (7)	0	3 (15)	5 (20)	0	1 (2)	0	10	44	4
ความหรูหรา	3 (21)	0	0	0	3 (9)	1 (2)	0	7	32	5
ความกลมกลืน	12 (84)	5 (30)	2 (10)	1 (4)	1 (3)	0	0	21	131	3
ความมีชีวิตชีวา	13 (91)	6 (36)	3 (15)	1 (4)	0	0	0	23	146	2
ความสงบ	1 (7)	1 (6)	1 (5)	0	1 (3)	2 (4)	0	6	25	6
ความปลอดภัย	3 (21)	0	0	0	0	0	0	3	18	7
ความสะดวกสบาย								2	23	7

เอกสารนี้เป็นความลับของมหาวิทยาลัยเทคโนโลยีพระจอมเกล้าธนบุรี ห้ามเผยแพร่โดยไม่ได้รับอนุญาต  
ไม่ว่ากรณีใดๆ ความสะดวกสบาย มี 1 แปลงเนื้อหา และต้องอ้างอิงถึงเจ้าของ (2) การทุกครั้งที่มีการนำไปใช้

จากตารางที่ 4.2 พบว่า ผู้ตอบแบบสัมภาษณ์ซึ่งอยู่ในวัยผู้ใหญ่ตอนต้นมีความคิดเห็นว่า รูปทรงของบ้านที่อาศัยอยู่สะท้อนถึงเอกลักษณ์ในด้านใด ส่วนใหญ่พบว่า ความเรียบง่าย จำนวน 35 คน 235 คะแนน รองลงมาคือความมีชีวิตชีวา จำนวน 23 คน 146 คะแนน ความกลมกลืน จำนวน 21 คน 131 คะแนน ความโดดเด่น จำนวน 10 คน 44 คะแนน ความหรูหรา จำนวน 7 คน 32 คะแนน ความสงบ จำนวน 6 คน 25 คะแนน และลำดับสุดท้ายคือความปลอดภัย ความสะดวกสบาย จำนวน 5 คน 23 คะแนน

ตารางที่ 4.3 แสดงจำนวน และค่าร้อยละเอกลักษณ์พื้นที่พิเศษของบ้านเดี่ยว เกี่ยวกับโทนสีหลัก และวัสดุที่ใช้ตกแต่งบ้าน ที่สะท้อนถึงความรู้สึกและช่วงเวลา

เอกลักษณ์พื้นที่พิเศษของบ้านเดี่ยว	จำนวน n=48	ร้อยละ
1. โทนสีหลักภายในบ้านที่ท่านอาศัยอยู่ทำให้ท่านเกิดความรู้สึก เช่นไร	48	100.00
อบอุ่น	8	16.67
ร่วมเย็น	20	41.67
สดใส	5	10.42
เข้มขรึม	2	4.16
นุ่มนวล	13	27.08
2. โทนสีหลักภายนอกบ้านที่ท่านอาศัยอยู่ทำให้ท่านเกิดความรู้สึก เช่นไร	48	100.00
อบอุ่น	7	14.58
ร่วมเย็น	12	25.00
สดใส	10	20.83
เข้มขรึม	4	8.34
นุ่มนวล	15	31.25
3. วัสดุที่ใช้ตกแต่งภายในของบ้านที่ท่านอาศัยอยู่ ทำให้ท่านนึกถึง ช่วงเวลาใด	48	100.00
อดีต ร่วมสมัย	16	33.33
ปัจจุบัน ทันสมัย	29	60.42
อนาคต นำสมัย	3	6.25

เอกสารนี้เป็นเอกสารประกอบการใช้งานเพื่อการศึกษาเท่านั้น ไม่อนุญาตให้นำไปใช้ประโยชน์ในการค้า  
ไม่ว่ากรณีใดๆทั้งสิ้น อนาคัด นำสมัย คัดแปลงเนื้อหา และต้องอ้างอิงถึงเจ้าของเอกสารทุกครั้งที่มีกรรณา

ตารางที่ 4.3 (ต่อ)

เอกลักษณ์พื้นที่พิเศษของบ้านเดี่ยว	จำนวน n=48	ร้อยละ
4. วัสดุที่ใช้ตกแต่งภายนอกของบ้านที่ท่านอาศัยอยู่ ทำให้ท่านนึกถึงช่วงเวลาใด	48	100.00
อดีต ร่วมสมัย	10	20.83
ปัจจุบัน ทันสมัย	34	70.83
อนาคต นำสมัย	2	4.17
ระบุไม่ได้	2	4.17

จากตารางที่ 4.3 พบว่า ผู้ตอบแบบสอบถามซึ่งอยู่ในวัยผู้ใหญ่ตอนต้นมีความคิดเห็นว่า โทนสีหลักภายในบ้านที่ท่านอาศัยอยู่ทำให้ท่านเกิดความรู้สึกเช่นไร พบว่าเกิดความรู้สึกร่มเย็นมากที่สุด จำนวน 20 คน รองลงมาคืออบอุ่น จำนวน 13 คน อบอุ่น จำนวน 8 คน สดใส จำนวน 5 คน และลำดับสุดท้าย เข้มขรึม จำนวน 2 คน คิดเป็นร้อยละ 41.67, 27.08, 16.67, 10.42 และ 4.16 ตามลำดับ

โทนสีหลักภายนอกบ้านที่ท่านอาศัยอยู่ทำให้ท่านเกิดความรู้สึกเช่นไร พบว่าเกิดความรู้สึกอบอุ่นมากที่สุด จำนวน 15 คน รองลงมาคือร่มเย็น จำนวน 12 คน สดใส จำนวน 10 คน อบอุ่น จำนวน 7 คน และลำดับสุดท้าย เข้มขรึม จำนวน 4 คน คิดเป็นร้อยละ 31.25, 25.00, 20.83, 14.58 และ 8.34 ตามลำดับ

วัสดุที่ใช้ตกแต่งภายในของบ้านที่ท่านอาศัยอยู่ ทำให้ท่านนึกถึงช่วงเวลาใด พบว่านึกถึงช่วงเวลาปัจจุบัน ทันสมัยมากที่สุด จำนวน 29 คน รองลงมาคือ อดีต ร่วมสมัย จำนวน 16 คน และลำดับสุดท้าย อนาคต นำสมัย จำนวน 3 คน คิดเป็นร้อยละ 60.42, 33.33 และ 6.25 ตามลำดับ

วัสดุที่ใช้ตกแต่งภายนอกของบ้านที่ท่านอาศัยอยู่ ทำให้ท่านนึกถึงช่วงเวลาใด พบว่านึกถึงช่วงเวลาปัจจุบัน ทันสมัยมากที่สุด จำนวน 34 คน รองลงมาคือ อดีต ร่วมสมัย จำนวน 10 คน และลำดับสุดท้ายมี 2 ข้อที่เท่ากัน ได้แก่ อนาคต นำสมัย และระบุไม่ได้ จำนวนร้อยละ 2 คน คิดเป็นร้อยละ 70.83, 20.83, 4.17 และ 4.17 ตามลำดับ

เอกสารนี้เป็นเอกสารที่สงวนไว้สำหรับการใช้งานเพื่อการศึกษาเท่านั้น ไม่อนุญาตให้นำไปใช้ประโยชน์ด้านการค้า ไม่ว่าจะกรณีใดๆทั้งสิ้น อีกทั้งห้ามมิให้คัดแปลงเนื้อหา และต้องอ้างอิงถึงเจ้าของเอกสารทุกครั้งที่มีการนำไปใช้

ตารางที่ 4.4 แสดงจำนวน น้ำหนักคะแนน และลำดับเอกลักษณ์พื้นที่พิเศษของบ้านเดี่ยว เกี่ยวกับทำเลที่ตั้งของบ้าน

เอกลักษณ์พื้นที่พิเศษของบ้านเดี่ยว						จำนวน n=48	น้ำหนัก คะแนน	ลำดับ
1. ทำเลที่ตั้งของบ้านที่ท่านอาศัยอยู่ ทำให้ท่านนึกถึงพื้นที่ หรือสถานที่ใด (ตอบได้มากกว่า 1 ข้อ และลำดับความสำคัญ)								
	ลำดับที่ (คะแนน)							
	1(5)	2(4)	3(3)	4(2)	5(1)			
สวน หรือป่า	15 (75)	2 (8)	1 (3)	0	0	18	86	2
ริมน้ำ หรือทะเลสาบ	21 (105)	3 (12)	2 (6)	0	0	26	123	1
ทุ่งนา หรือที่โล่ง	3 (15)	1 (4)	1 (3)	1 (2)	0	6	24	4
เมือง หรือชุมชน	12 (60)	2 (8)	0	2 (4)	0	16	72	3
ที่เงียบสงบเป็นส่วนตัว	1 (5)	0	0	0	0	1	5	5

จากตารางที่ 4.4 พบว่า ผู้ตอบแบบสัมภาษณ์ซึ่งอยู่ในวัยผู้ใหญ่ตอนต้นมีความคิดเห็นว่าทำเลที่ตั้งของบ้านที่ท่านอาศัยอยู่ ทำให้ท่านนึกถึงพื้นที่ หรือสถานที่ใด พบว่าทำให้นึกถึงพื้นที่หรือสถานที่ริมน้ำ หรือทะเลสาบมากที่สุด จำนวน 26 คน 123 คะแนน รองลงมาคือ สวน หรือป่า จำนวน 18 คน 86 คะแนน เมือง หรือชุมชน จำนวน 16 คน 72 คะแนน ทุ่งนา หรือที่โล่ง จำนวน 6 คน 24 คะแนน และลำดับสุดท้าย ที่เงียบสงบเป็นส่วนตัว จำนวน 1 คน 5 คะแนน

เอกสารนี้เป็นเอกสารที่สงวนไว้สำหรับการใช้งานเพื่อการศึกษาเท่านั้น ไม่อนุญาตให้นำไปใช้ประโยชน์ด้านการค้าไม่ว่ากรณีใดๆทั้งสิ้น อีกทั้งห้ามมิให้คัดแปลงเนื้อหา และต้องอ้างอิงถึงเจ้าของเอกสารทุกครั้งที่มีการนำไปใช้

ตารางที่ 4.5 แสดงจำนวน และค่าร้อยละ โครงสร้างพื้นที่พิเศษของบ้านเดี่ยว เกี่ยวกับกิจกรรมที่มีความสัมพันธ์กับพื้นที่ภายในบ้าน

โครงสร้างพื้นที่พิเศษของบ้านเดี่ยว	จำนวน n=48	ร้อยละ
1. กิจกรรมใดของท่านที่มีความสัมพันธ์กับพื้นที่ภายในบ้าน ที่นอกเหนือจากหน้าที่ใช้สอยตามบทบาทของห้อง (ตอบได้มากกว่า 1 ข้อ)		
1.1 ห้องนอน	<b>22</b>	<b>45.83</b>
คูทีวี	9	18.75
อ่านหนังสือ	7	14.58
เลี้ยงลูก	2	4.17
ฟังเพลง	2	4.17
เล่นคอมพิวเตอร์	1	2.08
สนทนา	1	2.08
1.2 ห้องรับแขก/นั่งเล่น	<b>32</b>	<b>66.66</b>
คูทีวี	10	20.83
อ่านหนังสือ	8	16.67
นอน	5	10.42
ทำกิจกรรมกับครอบครัว	3	6.25
ทำงาน	2	4.17
ทานอาหาร	1	2.08
สนทนา	1	2.08
เล่นเกม	1	2.08
เลี้ยงลูก	1	2.08
1.3 ห้องรับประทานอาหาร	<b>18</b>	<b>37.49</b>
อ่านหนังสือ	6	12.50
สนทนา	5	10.42
คูทีวี	2	4.17
นั่งเล่น	1	2.08
นอน	1	2.08
สอนลูกทำการบ้าน	1	2.08

เอกสารนี้เป็นเอกสารสงวนไว้สำหรับการใช้งานเพื่อการศึกษาเท่านั้น ไม่อนุญาตให้นำไปใช้ประโยชน์ด้านการค้า  
ไม่ว่ากรณีใดๆทั้งสิ้น อีกทั้งห้ามมิให้ดัดแปลงเนื้อหา และต้องอ้างอิงถึงเจ้าของเอกสารทุกครั้งที่มีการนำไปใช้

ตารางที่ 4.5 (ต่อ)

โครงสร้างพื้นที่พิเศษของบ้านเดี่ยว	จำนวน n=48	ร้อยละ
ทำงาน	1	2.08
สังสรรค์กับเพื่อนฝูง	1	2.08
<b>1.4 ห้องครัว</b>	<b>7</b>	<b>14.58</b>
เก็บของ/จัดของ	3	6.25
ทานอาหาร	2	4.17
อ่านหนังสือ	1	2.08
ทำงาน	1	2.08
<b>1.5 ห้องน้ำ</b>	<b>3</b>	<b>6.25</b>
ซักผ้า	2	4.17
อ่านหนังสือ	1	2.08
<b>1.6 ระเบียง/เฉลียงบ้าน</b>	<b>5</b>	<b>10.41</b>
นั่งเล่น	3	6.25
ซักผ้า	1	2.08
อ่านหนังสือ	1	2.08
<b>1.7 ที่จอดรถ</b>	<b>4</b>	<b>8.33</b>
จัดเลี้ยง	2	4.17
นั่งเล่น	1	2.08
ตากผ้า	1	2.08

จากตารางที่ 4.5 พบว่า ผู้ตอบแบบสัมภาษณ์ซึ่งอยู่ในวัยผู้ใหญ่ตอนต้นมีกิจกรรมใดบ้างที่มีความสัมพันธ์กับพื้นที่ภายในบ้าน ที่นอกเหนือจากหน้าที่ใช้สอยตามบทบาทของห้อง

ห้องนอน มีผู้ตอบจำนวน 22 คน คิดเป็นร้อยละ 45.83 พบว่าคู่วิวมากที่สุด จำนวน 9 คน รองลงมาคืออ่านหนังสือ จำนวน 7 คน เลี้ยงลูก จำนวน 2 คน ฟังเพลง จำนวน 2 คน และลำดับสุดท้ายมี 2 ข้อที่เท่ากัน ได้แก่ เล่นคอมพิวเตอร์ และ สนทนา จำนวนข้อละ 1 คน คิดเป็นร้อยละ 18.75, 14.58, 4.17, 4.17, 2.08 และ 2.08 ตามลำดับ

เอกสารนี้เป็นเอกสารที่จัดทำขึ้นเพื่อใช้ในการวิจัยเท่านั้น ไม่ควรนำไปเผยแพร่  
 ห้องรับแขก/นั่งเล่น มีผู้ตอบจำนวน 32 คน คิดเป็นร้อยละ 66.66 พบว่าคู่วิวมากที่สุด จำนวน 10 คน รองลงมาคืออ่านหนังสือ จำนวน 8 คน นอน จำนวน 5 คน ทำกิจกรรมกับครอบครัว จำนวน 3 คน ทำงาน จำนวน 2 คน และลำดับสุดท้ายมี 4 ข้อที่เท่ากัน ได้แก่ ทาน

อาหาร, สนทนา, เล่นเกม และ เลี้ยงลูก จำนวนข้อละ 1 คน คิดเป็นร้อยละ 20.83, 16.67, 10.42, 6.25, 4.17, 2.08, 2.08, 2.08 และ 2.08 ตามลำดับ

ห้องรับประทานอาหาร มีผู้ตอบจำนวน 18 คน คิดเป็นร้อยละ 37.49 พบว่าอ่านหนังสือมากที่สุด จำนวน 6 คน รองลงมาคือสนทนา จำนวน 5 คน ดูทีวี จำนวน 2 คน และลำดับสุดท้ายมี 5 ข้อที่เท่ากัน ได้แก่ นั่งเล่น, นอน, สอนลูกทำการบ้าน, ทำงาน และ สัมผัสกับเพื่อนฝูง จำนวนข้อละ 1 คน คิดเป็นร้อยละ 12.50, 10.42, 4.17, 2.08, 2.08, 2.08, 2.08 และ 2.08 ตามลำดับ

ห้องครัว มีผู้ตอบจำนวน 7 คน คิดเป็นร้อยละ 14.58 พบว่าเก็บของจัดของมากที่สุด จำนวน 3 คน รองลงมาคือทานอาหาร จำนวน 2 คน และลำดับสุดท้ายมี 2 ข้อที่เท่ากัน ได้แก่ อ่านหนังสือ และ ทำงาน จำนวนข้อละ 1 คน คิดเป็นร้อยละ 6.25, 4.17, 2.08 และ 2.08 ตามลำดับ

ห้องน้ำ มีผู้ตอบจำนวน 3 คน คิดเป็นร้อยละ 6.25 พบว่าซักผ้ามากที่สุด จำนวน 2 คน และลำดับสุดท้าย อ่านหนังสือ จำนวน 1 คน คิดเป็นร้อยละ 4.17 และ 2.08 ตามลำดับ

ระเบียง และเฉลียงบ้าน มีผู้ตอบจำนวน 5 คน คิดเป็นร้อยละ 10.41 พบว่านั่งเล่นมากที่สุด จำนวน 3 คน และลำดับสุดท้ายมี 2 ข้อที่เท่ากัน ได้แก่ ซักผ้า และ อ่านหนังสือ จำนวนข้อละ 1 คน คิดเป็นร้อยละ 6.25, 2.08 และ 2.08 ตามลำดับ

ที่จอดรถ มีผู้ตอบจำนวน 4 คน คิดเป็นร้อยละ 8.33 พบว่าจัดเลี้ยงมากที่สุด จำนวน 2 คน และลำดับสุดท้ายมี 2 ข้อที่เท่ากัน ได้แก่ นั่งเล่น และ ตากผ้า จำนวนข้อละ 1 คน คิดเป็นร้อยละ 4.17, 2.08 และ 2.08 ตามลำดับ

ตารางที่ 4.6 แสดงจำนวน และค่าร้อยละ โครงสร้างพื้นที่พิเศษของบ้านเดี่ยว เกี่ยวกับกิจกรรมที่มีความสัมพันธ์กับพื้นที่ในบริเวณบ้าน

โครงสร้างพื้นที่พิเศษของบ้านเดี่ยว	จำนวน n=48	ร้อยละ
1. กิจกรรมใดของท่านที่มีความสัมพันธ์กับพื้นที่ในบริเวณบ้าน (ตอบได้มากกว่า 1 ข้อ)		
1.1 ที่นั่งพักผ่อนในสวน	24	50.00
พักผ่อน	14	29.17
อ่านหนังสือ	5	10.42
สนทนา	3	6.25
นอนเล่น	1	2.08
ทานอาหาร	1	2.08

เอกสารนี้เป็นเอกสารที่จัดทำขึ้นเพื่อการศึกษาเท่านั้น ไม่อนุญาตให้นำไปใช้ประโยชน์ในการค้า  
ไม่ว่ากรณีใดๆ ทั้งสิ้น ผู้ที่นำเอกสารนี้ไปดัดแปลงเนื้อหา และต้องอ้างอิงถึงเจ้าของเอกสารทุกครั้งที่มีการนำ

ตารางที่ 4.6 (ต่อ)

โครงสร้างพื้นที่พิเศษของบ้านเดี่ยว	จำนวน n=48	ร้อยละ
1.2 สวน	21	43.74
พักผ่อน	9	18.75
ปลูกต้นไม้/ดูแลต้นไม้	7	14.58
เลี้ยงลูก	2	4.17
เลี้ยงสัตว์	1	2.08
เดินเล่น	1	2.08
สอนลูกให้รักธรรมชาติ	1	2.08
1.3 สนาม	10	20.83
พักผ่อน	5	10.42
เล่นกีฬา	4	8.33
ตัดหญ้า	1	2.08

จากตารางที่ 4.6 พบว่า ผู้ตอบแบบสัมภาษณ์ซึ่งอยู่ในวัยผู้ใหญ่ตอนต้นมีกิจกรรมใดบ้างที่สัมพันธ์กับพื้นที่ในบริเวณบ้าน

ที่นั่งพักผ่อนในสวน มีผู้ตอบจำนวน 24 คน คิดเป็นร้อยละ 50.00 พบว่าพักผ่อนมากที่สุด จำนวน 14 คน รองลงมาคืออ่านหนังสือ จำนวน 5 คน สนทนา จำนวน 3 คน และลำดับสุดท้ายมี 2 ข้อที่เท่ากัน ได้แก่ นอนเล่น และ ทานอาหาร จำนวนข้อละ 1 คน คิดเป็นร้อยละ 29.17, 10.42, 6.25, 2.08 และ 2.08 ตามลำดับ

สวน มีผู้ตอบจำนวน 21 คน คิดเป็นร้อยละ 43.74 พบว่าพักผ่อนมากที่สุด จำนวน 9 คน ปลูกต้นไม้ ดูแลต้นไม้ จำนวน 7 คน เลี้ยงลูก จำนวน 2 คน และลำดับสุดท้ายมี 3 ข้อที่เท่ากัน ได้แก่ เลี้ยงสัตว์, เดินเล่น และ สอนลูกให้รักธรรมชาติ จำนวนข้อละ 1 คน คิดเป็นร้อยละ 18.75, 14.58, 4.17, 2.08, 2.08 และ 2.08 ตามลำดับ

สนาม มีผู้ตอบจำนวน 10 คน คิดเป็นร้อยละ 20.83 พบว่าพักผ่อนมากที่สุด จำนวน 5 คน รองลงมาคือเล่นกีฬา จำนวน 4 คน และลำดับสุดท้าย ตัดหญ้า จำนวน 1 คน คิดเป็นร้อยละ 10.42, 8.33 และ 2.08 ตามลำดับ

เอกสารนี้เป็นเอกสารที่สงวนไว้สำหรับการใช้งานเพื่อการศึกษาเท่านั้น ไม่อนุญาตให้นำไปใช้ประโยชน์ด้านการค้า ไม่ว่าจะกรณีใดๆทั้งสิ้น อีกทั้งห้ามมิให้คัดแปลงเนื้อหา และต้องอ้างอิงถึงเจ้าของเอกสารทุกครั้งที่มีการนำไปใช้

ตารางที่ 4.7 แสดงจำนวน และค่าร้อยละ โครงสร้างพื้นที่พิเศษของบ้านเดี่ยว เกี่ยวกับกิจกรรมที่มีความสัมพันธ์กับพื้นที่ในโครงการ

โครงสร้างพื้นที่พิเศษของบ้านเดี่ยว	จำนวน n=48	ร้อยละ
<b>1. กิจกรรมใดของท่านที่มีความสัมพันธ์กับพื้นที่ในโครงการ (ตอบได้มากกว่า 1 ข้อ)</b>		
1.1 ถนน	<b>15</b>	<b>31.25</b>
สัญจร	11	22.92
ขี่จักรยาน	3	6.25
วิ่ง/เดินเล่น	1	2.08
1.2 ทางเดินเท้า	<b>7</b>	<b>14.58</b>
เดินเล่น	4	8.33
สัญจร	2	4.17
วิ่ง	1	2.08
1.3 สวนของโครงการ	<b>8</b>	<b>16.66</b>
พักผ่อน	4	8.33
ออกกำลังกาย	3	6.25
เลี้ยงลูก	1	2.08
1.4 สนามหญ้าของโครงการ	<b>4</b>	<b>8.33</b>
ออกกำลังกาย	2	4.17
พักผ่อน	1	2.08
พาลูกวิ่งเล่น	1	2.08
1.5 ทะเลสาบของโครงการ	<b>19</b>	<b>39.58</b>
พักผ่อน	8	16.66
ออกกำลังกาย	6	12.50
เลี้ยงปลา	2	4.17
พาลูกเดินเล่น	2	4.17
นั่งเล่น	1	2.08

เอกสารนี้เป็นเอกสารที่สงวนไว้สำหรับการใช้งานเพื่อการศึกษาเท่านั้น ไม่อนุญาตให้นำไปใช้ประโยชน์ด้านการค้า  
ไม่ว่ากรณีใดๆทั้งสิ้น อีกทั้งห้ามมิให้คัดแปลงเนื้อหา และต้องอ้างอิงถึงเจ้าของเอกสารทุกครั้งที่มีการนำไปใช้

ตารางที่ 4.7 (ต่อ)

โครงสร้างพื้นที่พิเศษของบ้านเดี่ยว	จำนวน n=48	ร้อยละ
1.6 อาคารบริการต่างๆ	10	20.83
ออกกำลังกาย	5	10.42
ทานอาหาร	3	6.25
นั่งเล่น	1	2.08
ทำงาน	1	2.08

จากตารางที่ 4.7 พบว่า ผู้ตอบแบบสัมภาษณ์ซึ่งอยู่ในวัยผู้ใหญ่ตอนต้นมีกิจกรรมใดบ้างที่สัมพันธ์กับพื้นที่ในโครงการ

ถนน มีผู้ตอบจำนวน 15 คน คิดเป็นร้อยละ 31.25 พบว่าสัญจรมากที่สุดมี จำนวน 11 คน รองลงมาคือขี่จักรยาน จำนวน 3 คน และลำดับสุดท้าย วิ่ง เดินเล่น จำนวน 1 คน คิดเป็นร้อยละ 22.92, 6.25 และ 2.08 ตามลำดับ

ทางเดินเท้า มีผู้ตอบจำนวน 7 คน คิดเป็นร้อยละ 14.58 พบว่าเดินเล่นมากที่สุดมีจำนวน 4 คน รองลงมาคือสัญจร จำนวน 2 คน และลำดับสุดท้ายวิ่ง จำนวน 1 คน คิดเป็นร้อยละ 8.33, 4.17 และ 2.08 ตามลำดับ

สวนของโครงการ มีผู้ตอบจำนวน 8 คน คิดเป็นร้อยละ 16.66 พบว่าพักผ่อนมากที่สุดมีจำนวน 4 คน รองลงมาคือออกกำลังกาย จำนวน 3 คน และลำดับสุดท้ายเลี้ยงลูก จำนวน 1 คน คิดเป็นร้อยละ 8.33, 6.25 และ 2.08 ตามลำดับ

สนามหญ้าของโครงการ มีผู้ตอบจำนวน 4 คน คิดเป็นร้อยละ 8.33 และ พบว่าออกกำลังกายมากที่สุดมีจำนวน 2 คน และลำดับสุดท้ายมี 2 ข้อเท่ากัน ได้แก่ พักผ่อน และ พาลูกวิ่งเล่น จำนวนข้อละ 1 คน คิดเป็นร้อยละ 4.17, 2.08 และ 2.08 ตามลำดับ

ทะเลสาบของโครงการ มีผู้ตอบจำนวน 19 คน คิดเป็นร้อยละ 39.58 พบว่าพักผ่อนมากที่สุด จำนวน 8 คน รองลงมาคือออกกำลังกาย จำนวน 6 คน เลี้ยงปลา จำนวน 2 คน พาลูกเดินเล่น จำนวน 2 คน และลำดับสุดท้าย นั่งเล่น จำนวน 1 คน คิดเป็นร้อยละ 16.66, 12.50, 4.17, 4.17 และ 2.08 ตามลำดับ

อาคารบริการต่างๆ มีผู้ตอบจำนวน 10 คน คิดเป็นร้อยละ 20.83 พบว่าออกกำลังกายมากที่สุด จำนวน 5 คน รองลงมาคือทานอาหาร จำนวน 3 คน และลำดับสุดท้ายมี 2 ข้อที่เท่ากัน ได้แก่ นั่งเล่น และ ทำงาน จำนวนข้อละ 1 คน คิดเป็นร้อยละ 10.42, 6.25, 2.08 และ 2.08 ตามลำดับ

ตารางที่ 4.8 แสดงจำนวน น้ำหนักคะแนน และลำดับความหมายพื้นที่พิเศษของบ้านเดี่ยว  
เกี่ยวกับความหมายของบ้านที่ตรงกับกิจกรรมหรือการใช้ชีวิต

ความหมายพื้นที่พิเศษของบ้านเดี่ยว	จำนวน n=48	น้ำหนัก คะแนน	ลำดับ	ลำดับที่ (คะแนน)				
				1(5)	2(4)	3(3)	4(2)	5(1)
1. จากการใช้งานจริงของท่าน ความหมายใดของบ้านที่ตรงกับ กิจกรรมหรือการใช้ชีวิตของท่าน (ตอบได้มากกว่า 1 ข้อ และลำดับ ความสำคัญ)								
เป็นที่อยู่อาศัย	43 (215)	2 (8)	0	0	0	45	223	1
เป็นที่ใช้ทำธุรกิจส่วนตัว	0	1 (4)	1 (3)	3 (6)	0	5	13	4
เป็นที่พบปะสังสรรค์ในหมู่เพื่อน	2 (10)	2 (8)	6 (18)	2 (4)	0	12	40	3
เป็นศูนย์รวมสมาชิกใน ครอบครัว และญาติ	8 (40)	17 (68)	2 (6)	0	0	27	114	2
เป็นที่ทำงาน	1 (5)	1 (4)	0	0	0	2	9	5

จากตารางที่ 4.8 พบว่า ผู้ตอบแบบสัมภาษณ์ซึ่งอยู่ในวัยผู้ใหญ่ตอนต้นมีความคิดเห็นเกี่ยวกับความหมายของบ้านที่ตรงกับกิจกรรมหรือการใช้ชีวิต พบว่าเป็นที่อยู่อาศัยมากที่สุด จำนวน 45 คน 223 คะแนน รองลงมาคือเป็นศูนย์รวมสมาชิกในครอบครัว และญาติ จำนวน 27 คน 114 คะแนน เป็นที่พบปะสังสรรค์ในหมู่เพื่อน จำนวน 12 คน 40 คะแนน เป็นที่ใช้ทำธุรกิจส่วนตัว จำนวน 5 คน 13 คะแนน และลำดับสุดท้าย เป็นที่ทำงาน จำนวน 2 คน 9 คะแนน

เอกสารนี้เป็นเอกสารที่สงวนไว้สำหรับการใช้งานเพื่อการศึกษาเท่านั้น ไม่อนุญาตให้นำไปใช้ประโยชน์ด้านการค้า  
ไม่ว่ากรณีใดๆทั้งสิ้น อีกทั้งห้ามมิให้คัดแปลงเนื้อหา และต้องอ้างอิงถึงเจ้าของเอกสารทุกครั้งที่มีการนำไปใช้

ตารางที่ 4.9 แสดงจำนวน น้าหนักคะแนน และลำดับความหมายพื้นที่พิเศษของบ้านเดี่ยว  
เกี่ยวกับฤดูกาลที่ทำให้การอยู่อาศัยในบ้านมีความหมายมากที่สุด

ความหมายพื้นที่พิเศษของบ้านเดี่ยว	จำนวน n=48	น้ำหนัก คะแนน	ลำดับ	ลำดับที่ (คะแนน)			
				1(4)	2(3)	3(2)	4(1)
				1. ในช่วงฤดูกาลใดของแต่ละปีที่ทำให้การอยู่อาศัยในบ้านของท่านมีความหมายมากที่สุด (ตอบได้มากกว่า 1 ข้อ และลำดับความสำคัญ)			
ฤดูร้อน	3 (12)	7 (21)	6 (12)	0	16	45	3
ฤดูฝน	18 (72)	3 (9)	3 (6)	0	24	87	2
ฤดูหนาว	24 (96)	7 (21)	4 (8)	0	35	125	1
ตลอดทั้งปี	4 (16)	0	0	0	4	16	4

จากตารางที่ 4.9 พบว่า ผู้ตอบแบบสัมภาษณ์ซึ่งอยู่ในวัยผู้ใหญ่ตอนต้นมีความคิดเห็นเกี่ยวกับฤดูกาลใดของแต่ละปีที่ทำให้การอยู่อาศัยในบ้านมีความหมายมากที่สุด พบว่าฤดูหนาวมากที่สุด จำนวน 35 คน 125 คะแนน รองลงมาคือฤดูฝน จำนวน 24 คน 87 คะแนน ฤดูร้อน จำนวน 16 คน 45 คะแนน และลำดับสุดท้าย ตลอดทั้งปี จำนวน 4 คน 16 คะแนน

เอกสารนี้เป็นเอกสารที่สงวนไว้สำหรับการใช้งานเพื่อการศึกษาเท่านั้น ไม่อนุญาตให้นำไปใช้ประโยชน์ด้านการค้าไม่ว่ากรณีใดๆทั้งสิ้น อีกทั้งห้ามมิให้คัดแปลงเนื้อหา และต้องอ้างอิงถึงเจ้าของเอกสารทุกครั้งที่มีการนำไปใช้

ตารางที่ 4.10 แสดงจำนวน น้ำหนักคะแนน และลำดับความหมายพื้นที่พิเศษของบ้านเดี่ยว  
เกี่ยวกับวันใดใน 1 สัปดาห์ ที่ใช้ชีวิตอยู่ที่บ้านอย่างมีความสุขมากที่สุด

ความหมายพื้นที่พิเศษของบ้านเดี่ยว	จำนวน n=48	น้ำหนัก คะแนน	ลำดับ	ลำดับที่ (คะแนน)						
				1(7)	2(6)	3(5)	4(4)	5(3)	6(2)	7(1)
				1. วันใดใน 1 สัปดาห์ ที่ท่านใช้ชีวิตอยู่ที่บ้านอย่างมีความสุขมากที่สุด (ตอบได้มากกว่า 1 ข้อ และลำดับความสำคัญ)						
วันจันทร์	4 (28)	1 (6)	0	0	0	1 (2)	1 (1)	7	37	5
วันอังคาร	4 (28)	0	0	0	1 (3)	1 (2)	0	6	33	7
วันพุธ	4 (28)	0	0	1 (4)	1 (3)	0	0	6	35	6
วันพฤหัสบดี	5 (35)	0	1 (5)	1 (4)	0	0	0	7	44	4
วันศุกร์	5 (35)	0	3 (15)	0	0	0	1 (1)	9	51	3
วันเสาร์	27 (189)	4 (24)	0	0	0	0	0	31	213	2
วันอาทิตย์	25 (175)	12 (72)	0	0	0	0	1 (1)	38	248	1

จากตารางที่ 4.10 พบว่า ผู้ตอบแบบสัมภาษณ์ซึ่งอยู่ในวัยผู้ใหญ่ตอนต้นมีความคิดเห็นเกี่ยวกับวันใดใน 1 สัปดาห์ ที่ใช้ชีวิตอยู่ที่บ้านอย่างมีความสุขมากที่สุด พบว่าวันอาทิตย์มากที่สุด จำนวน 38 คน 248 คะแนน รองลงมาคือวันเสาร์ จำนวน 31 คน 213 คะแนน วันศุกร์ จำนวน 9 คน 51 คะแนน วันพฤหัสบดี จำนวน 7 คน 44 คะแนน วันจันทร์ จำนวน 7 คน 37 คะแนน วันพุธ จำนวน 6 คน 35 คะแนน และลำดับสุดท้าย วันอังคาร จำนวน 6 คน 33 คะแนน

เอกสารนี้เป็น **คะแนน** ที่สงวนไว้สำหรับการใช้งานเพื่อการศึกษาเท่านั้น ไม่อนุญาตให้นำไปใช้ประโยชน์ด้านการค้า ไม่ว่าจะกรณีใดๆทั้งสิ้น อีกทั้งห้ามมิให้คัดแปลงเนื้อหา และต้องอ้างอิงถึงเจ้าของเอกสารทุกครั้งที่มีการนำไปใช้

### ตอนที่ 3 การวิเคราะห์ค่าร้อยละ ข้อมูลความต้องการพื้นที่ใช้สอยที่สอดคล้องกับกิจกรรม

ตารางที่ 4.11 แสดงจำนวน น้ำหนักคะแนน และลำดับความต้องการเพิ่มขนาดพื้นที่ใช้สอยของบ้าน

ความต้องการพื้นที่ใช้สอยที่สอดคล้องกับกิจกรรม										จำนวน n=48	น้ำหนัก คะแนน	ลำดับ
1. พื้นที่ใช้สอยของบ้านที่ต้องการเพิ่มขนาด (ตอบได้มากกว่า 1 ข้อ และลำดับความสำคัญ)												
	ลำดับที่ (คะแนน)											
	1	2	3	4	5	6	7	8	9			
	(9)	(8)	(7)	(6)	(5)	(4)	(3)	(2)	(1)			
ห้องนอน	11 (99)	5 (40)	1 (7)	1 (6)	0	0	0	0	0	18	152	3
ห้องรับแขก และนั่งเล่น	29 (180)	5 (40)	1 (7)	0	1 (5)	0	0	0	0	36	232	1
ห้อง รับประทานอาหาร	2 (18)	3 (24)	4 (28)	0	0	0	0	0	0	9	70	7
ห้องครัว	12 (108)	5 (40)	2 (14)	2 (12)	0	1 (4)	0	0	0	22	178	2
ห้องน้ำ	8 (72)	2 (16)	4 (28)	2 (12)	2 (10)	0	0	0	0	18	138	4
ห้องแต่งตัว	1 (9)	0	1 (7)	1 (6)	0	2 (8)	0	0	0	5	30	8
ระเบียงและ เฉลียงบ้าน	1 (9)	1 (8)	0	1 (6)	0	0	1 (3)	1 (2)	0	5	28	9
ที่จอดรถ	5 (45)	1 (8)	1 (7)	2 (12)	1 (5)	0	0	1 (2)	0	11	79	6
ห้องเก็บ ของ	4 (36)	0	4 (28)	1 (6)	2 (10)	0	2 (6)	0	1 (1)	14	87	5

เอกสารนี้เป็นที่สงวนลิขสิทธิ์สำหรับการใช้งานเพื่อการศึกษาเท่านั้น ไม่อนุญาตให้นำไปใช้ประโยชน์ด้านอื่น  
ไม่ว่ากรณีใดๆ หากมีข้อสงสัย กรุณาติดต่อฝ่ายวิชาการของมหาวิทยาลัยราชภัฏวชิรเวศน์บุรีรัมย์ โทร. 043-811111

จากตารางที่ 4.11 พบว่า ผู้ตอบแบบสัมภาษณ์ซึ่งอยู่ในวัยผู้ใหญ่ตอนต้นมีความต้องการเพิ่มขนาดพื้นที่ใช้สอยของบ้าน พบว่าห้องรับแขกและนั่งเล่นมากที่สุด จำนวน 36 คน 232 คะแนน รองลงมาคือห้องครัว จำนวน 22 คน 178 คะแนน ห้องนอน จำนวน 18 คน 152 คะแนน ห้องน้ำ จำนวน 18 คน 138 คะแนน ห้องเก็บของ จำนวน 14 คน 87 คะแนน ที่จอดรถ จำนวน 11 คน 79 คะแนน ห้องอาหาร จำนวน 9 คน 70 คะแนน ห้องแต่งตัว จำนวน 5 คน 30 คะแนน และลำดับสุดท้าย ระเบียงและเฉลียงบ้าน จำนวน 5 คน 28 คะแนน

ตารางที่ 4.12 แสดงจำนวน น้ำหนักคะแนน และลำดับความต้องการรูปร่าง หรือแบบแปลนของบ้าน

ความต้องการพื้นที่ใช้สอยที่สอดคล้องกับกิจกรรม						จำนวน n=48	น้ำหนัก คะแนน	ลำดับ
1. รูปร่าง หรือแบบแปลนของบ้านส่วนใหญ่ควรมีลักษณะเป็นแบบใด (ตอบได้มากกว่า 1 ข้อ และลำดับความสำคัญ)								
	ลำดับที่ (คะแนน)							
	1(5)	2(4)	3(3)	4(2)	5(1)			
รูปร่างที่รับแดดน้อย	4 (20)	2 (8)	5 (15)	0	0	11	43	3
รูปร่างที่ใช้ประโยชน์พื้นที่ได้เต็มที่	38 (190)	3 (12)	0	0	0	41	202	1
รูปร่างที่ทำให้ทางเดินภายในสั้น	0	0	0	2 (4)	0	2	4	5
รูปร่างที่ใช้ประโยชน์จากแสงธรรมชาติ	6 (30)	13 (52)	2 (6)	0	0	21	88	2
สอดคล้องกับธรรมชาติ และตามหลักสวงจุ้ย	1 (5)	0	0	1 (2)	1 (1)	3	8	4

จากตารางที่ 4.12 พบว่า ผู้ตอบแบบสัมภาษณ์ซึ่งอยู่ในวัยผู้ใหญ่ตอนต้นมีความต้องการรูปร่าง หรือแบบแปลนของบ้านส่วนใหญ่มีลักษณะเป็นแบบใด พบว่ารูปร่างที่ใช้ประโยชน์พื้นที่ได้เต็มที่มากที่สุด จำนวน 41 คน 202 คะแนน รองลงมาคือรูปร่างที่ใช้ประโยชน์จากแสงธรรมชาติ จำนวน 21 คน 88 คะแนน รูปร่างที่รับแดดน้อย จำนวน 11 คน 43 คะแนน สอดคล้องกับธรรมชาติ และตามหลักสวงจุ้ย จำนวน 3 คน 8 คะแนน และลำดับสุดท้าย รูปร่างที่ทำให้ทางเดินภายในสั้น จำนวน 2 คน 4 คะแนน

ตารางที่ 4.13 แสดงจำนวน น้ำหนักคะแนน และลำดับความต้องการตำแหน่งของบ้านบนที่ดิน

ความต้องการพื้นที่ใช้สอยที่สอดคล้องกับกิจกรรม	จำนวน n=48	น้ำหนัก คะแนน	ลำดับ	ลำดับที่ (คะแนน)						
				1(6)	2(5)	3(4)	4(3)	5(2)	6(1)	
1. ตำแหน่งของบ้านบนที่ดินควรอยู่ในตำแหน่งใด (ตอบได้มากกว่า 1 ข้อ และลำดับความสำคัญ)										
อยู่ตรงกลางที่ดิน	16 (96)	2 (10)	0	1 (3)	0	0	19	109	2	
เว้นด้านหน้ามากกว่า ด้านหลัง	25 (150)	5 (25)	2 (8)	0	0	0	32	183	1	
เว้นด้านข้าง 2 ข้างเท่ากัน	5 (30)	5 (25)	0	0	0	0	10	55	3	
เว้นด้านข้างชิดข้างใดข้าง หนึ่ง	2 (12)	3 (15)	1 (4)	0	1 (2)	0	7	33	4	
เว้นด้านหลังมากกว่า ด้านหน้า	1 (6)	1 (5)	0	0	0	0	2	11	5	
ต้องการให้ตัวบ้านห่าง จากบ้านข้างๆ	0	0	1 (4)	0	0	0	1	4	6	

จากตารางที่ 4.13 พบว่า ผู้ตอบแบบสัมภาษณ์ซึ่งอยู่ในวัยผู้ใหญ่ตอนต้นมีความต้องการให้ตำแหน่งของบ้านบนที่ดินอยู่ในตำแหน่งใด พบว่าเว้นด้านหน้ามากกว่าด้านหลังมากที่สุด จำนวน 32 คน 183 คะแนน รองลงมาคืออยู่ตรงกลางที่ดิน จำนวน 19 คน 109 คะแนน เว้นด้านข้าง 2 ข้างเท่ากัน จำนวน 10 คน 55 คะแนน เว้นด้านข้างชิดข้างใดข้างหนึ่ง จำนวน 7 คน 33 คะแนน เว้นด้านหลังมากกว่าด้านหน้า จำนวน 2 คน 11 คะแนน และลำดับสุดท้าย ต้องการให้ตัวบ้านห่างจากบ้านข้างๆ จำนวน 1 คน 4 คะแนน

เอกสารนี้เป็นเอกสารที่สงวนไว้สำหรับการใช้งานเพื่อการศึกษาเท่านั้น ไม่อนุญาตให้นำไปใช้ประโยชน์ด้านการค้า ไม่ว่ากรณีใดๆทั้งสิ้น อีกทั้งห้ามมิให้คัดแปลงเนื้อหา และต้องอ้างอิงถึงเจ้าของเอกสารทุกครั้งที่มีการนำไปใช้

ตารางที่ 4.14 แสดงจำนวน และค่าร้อยละความต้องการตำแหน่งพื้นที่ใช้สอยของบ้าน

ความต้องการพื้นที่ใช้สอยที่สอดคล้องกับกิจกรรม	จำนวน n=48	ร้อยละ
1. ถ้าท่านเลือกได้ท่านต้องการให้ตำแหน่งพื้นที่ใช้สอยของบ้านอยู่ตรงบริเวณใดของตัวบ้าน		
1.1 ห้องนอน	48	100.00
อยู่ด้านหน้าของบ้าน	36	75.00
อยู่ด้านข้างของบ้าน	7	14.59
อยู่ด้านหลังของบ้าน	4	8.33
อยู่ตรงกลางบ้าน	1	2.08
1.2 ห้องรับแขก และนั่งเล่น	48	100.00
อยู่ด้านหน้าของบ้าน	34	70.84
อยู่ตรงกลางบ้าน	9	18.75
อยู่ด้านข้างของบ้าน	4	8.33
อยู่ด้านหลังของบ้าน	1	2.08
1.3 ห้องรับประทานอาหาร	48	100.00
อยู่ด้านข้างของบ้าน	23	47.91
อยู่ด้านหลังของบ้าน	14	29.17
อยู่ตรงกลางบ้าน	8	16.67
อยู่ด้านหน้าของบ้าน	3	6.25
1.4 ห้องครัว	48	100.00
อยู่ด้านหลังของบ้าน	44	91.67
อยู่ด้านข้างของบ้าน	4	8.33
1.5 ห้องน้ำ	48	100.00
อยู่ด้านหลังของบ้าน	28	58.34
อยู่ด้านข้างของบ้าน	16	33.33
อยู่ตรงกลางบ้าน	4	8.33

เอกสารนี้เป็นเอกสารที่สงวนไว้สำหรับการใช้งานเพื่อการศึกษาเท่านั้น ไม่อนุญาตให้นำไปใช้ประโยชน์ด้านการค้าไม่ว่ากรณีใดๆทั้งสิ้น อีกทั้งห้ามมิให้คัดแปลงเนื้อหา และต้องอ้างอิงถึงเจ้าของเอกสารทุกครั้งที่มีการนำไปใช้

ตารางที่ 4.14 (ต่อ)

ความต้องการพื้นที่ใช้สอยที่สอดคล้องกับกิจกรรม	จำนวน n=48	ร้อยละ
1.6 ห้องแต่งตัว	48	100.00
อยู่ด้านข้างของบ้าน	30	62.50
อยู่ด้านหลังของบ้าน	11	22.91
อยู่ตรงกลางบ้าน	5	10.42
อยู่ด้านหน้าของบ้าน	2	4.17
1.7 ระเบียง และเฉลียงบ้าน	48	100.00
อยู่ด้านหน้าของบ้าน	40	83.34
อยู่ด้านข้างของบ้าน	6	12.50
อยู่ด้านหลังของบ้าน	1	2.08
อยู่ตรงกลางบ้าน	1	2.08
1.8 ที่จอดรถ	48	100.00
อยู่ด้านหน้าของบ้าน	27	56.25
อยู่ด้านข้างของบ้าน	20	41.67
อยู่ด้านหลังของบ้าน	1	2.08
1.9 ห้องเก็บของ	48	100.00
อยู่ด้านหลังของบ้าน	39	81.25
อยู่ด้านข้างของบ้าน	9	18.75

จากตารางที่ 4.14 พบว่า ผู้ตอบแบบสัมภาษณ์ซึ่งอยู่ในวัยผู้ใหญ่ตอนต้นมีความต้องการให้ตำแหน่งพื้นที่ใช้สอยของบ้านอยู่ตรงบริเวณโคขของตัวบ้าน

ห้องนอน พบว่าอยู่ด้านหน้าของบ้านมากที่สุด จำนวน 36 คน รองลงมาคืออยู่ด้านข้างของบ้าน จำนวน 7 คน อยู่ด้านหลังของบ้าน จำนวน 4 คน และลำดับสุดท้าย อยู่ตรงกลางบ้าน จำนวน 1 คน คิดเป็นร้อยละ 75.00, 14.59, 8.33 และ 2.08 ตามลำดับ

ห้องรับแขก และนั่งเล่น พบว่าอยู่ด้านหน้าของบ้านมากที่สุด จำนวน 34 คน รองลงมาคืออยู่ตรงกลางบ้าน จำนวน 9 คน อยู่ด้านข้างของบ้าน จำนวน 4 คน และลำดับสุดท้าย อยู่ด้านหลังของบ้าน จำนวน 1 คน คิดเป็นร้อยละ 70.84, 18.75, 8.33 และ 2.08 ตามลำดับ

เอกสารนี้เป็นเอกสารลิขสิทธิ์ของมหาวิทยาลัยเทคโนโลยีพระจอมเกล้าธนบุรี การนำเอกสารนี้ไปใช้โดยไม่ขออนุญาตจากมหาวิทยาลัยเทคโนโลยีพระจอมเกล้าธนบุรี ถือเป็นการละเมิดลิขสิทธิ์และไม่ว่ากรรมใดๆทั้งสิ้น อีกทั้งห้ามมิให้คัดแปลงเนื้อหา และต้องอ้างอิงถึงเจ้าของเอกสารทุกครั้งที่มีการนำไปใช้

ห้องรับประทานอาหาร พบว่าอยู่ด้านหลังของบ้าน มากที่สุด จำนวน 23 คน รองลงมาคือ อยู่ด้านหลังของบ้าน จำนวน 14 คน อยู่ตรงกลางบ้าน จำนวน 8 คน และลำดับสุดท้าย อยู่ ด้านหน้าของบ้าน จำนวน 3 คน คิดเป็นร้อยละ 47.91, 29.17, 16.67 และ 6.25 ตามลำดับ

ห้องครัว พบว่าอยู่ด้านหลังของบ้านมากที่สุด จำนวน 44 คน และลำดับสุดท้าย อยู่ ด้านข้างของบ้าน จำนวน 4 คน คิดเป็นร้อยละ 91.67 และ 8.33 ตามลำดับ

ห้องน้ำ พบว่าอยู่ด้านหลังของบ้านมากที่สุด จำนวน 28 คน รองลงมาคืออยู่ด้านข้างของ บ้าน จำนวน 16 คน และลำดับสุดท้าย อยู่ตรงกลางบ้าน จำนวน 4 คน คิดเป็นร้อยละ 58.34, 33.33 และ 8.33 ตามลำดับ

ห้องแต่งตัว พบว่าอยู่ด้านข้างของบ้าน มากที่สุด จำนวน 30 คน รองลงมาคืออยู่ด้านหลัง ของบ้าน จำนวน 11 คน อยู่ตรงกลางบ้าน จำนวน 5 คน และลำดับสุดท้าย อยู่ด้านหน้าของ บ้าน จำนวน 2 คน คิดเป็นร้อยละ 62.50, 22.91, 10.42 และ 4.17 ตามลำดับ

ระเบียง และเฉลียงบ้าน พบว่าอยู่ด้านหน้าของบ้านมากที่สุด จำนวน 40 คน รองลงมา คืออยู่ด้านข้างของบ้าน จำนวน 6 คน และลำดับสุดท้ายมี 2 ข้อที่เท่ากัน ได้แก่ อยู่ด้านหลังของ บ้าน และ อยู่ตรงกลางบ้าน จำนวนร้อยละ 1 คน คิดเป็นร้อยละ 83.34, 12.50, 2.08 และ 2.08 ตามลำดับ

ที่จอดรถ พบว่าอยู่ด้านหน้าของบ้านมากที่สุด จำนวน 27 คน รองลงมาคืออยู่ด้านข้าง ของบ้าน จำนวน 20 คน และลำดับสุดท้าย อยู่ด้านหลังของบ้าน จำนวน 1 คน คิดเป็นร้อยละ 56.25, 41.67 และ 2.08 ตามลำดับ

ห้องเก็บของ พบว่าอยู่ด้านหลังของบ้านมากที่สุด จำนวน 39 คน และลำดับสุดท้าย อยู่ ด้านข้างของบ้าน จำนวน 9 คน คิดเป็นร้อยละ 81.25 และ 18.75 ตามลำดับ

ตารางที่ 4.15 แสดงจำนวน และค่าร้อยละความต้องการจัดพื้นที่ใช้สอยภายในบ้าน

ความต้องการพื้นที่ใช้สอยที่สอดคล้องกับกิจกรรม	จำนวน n=48	ร้อยละ
1. การจัดพื้นที่ใช้สอยภายในบ้าน	48	100.00
1.1 ไม่เปลี่ยนแปลงจากแรกเข้าอยู่	25	52.08
แบบแปลนเดิมของโครงการ	23	47.91
เปลี่ยนแบบแปลนใหม่	2	4.17
1.2 มีการเปลี่ยนแปลง	23	47.91
แบบแปลนเดิมของโครงการ	19	39.58
เปลี่ยนแบบแปลนใหม่	4	8.33

เอกสารนี้เป็นเอกสารที่จัดทำขึ้นเพื่อใช้ในการศึกษาเท่านั้น ไม่อนุญาตให้นำไปเผยแพร่โดยไม่ได้รับอนุญาตจากเจ้าของเอกสารทุกประการ และต้องอ้างอิงถึงเจ้าของเอกสารทุกประการ

จากตารางที่ 4.15 พบว่า ผู้ตอบแบบสัมภาษณ์ซึ่งอยู่ในวัยผู้ใหญ่ตอนต้นมีความต้องการในการจัดพื้นที่ใช้สอยภายในบ้านคือ

ไม่เปลี่ยนแปลงจากแรกเข้าอยู่ มีผู้ตอบจำนวน 25 คน คิดเป็นร้อยละ 25.08 พบว่าใช้แบบแปลนเดิมของโครงการมากที่สุด จำนวน 23 คน และเปลี่ยนแบบแปลนใหม่ จำนวน 2 คน คิดเป็นร้อยละ 47.91 และ 4.17 ตามลำดับ

มีการเปลี่ยนแปลง มีผู้ตอบจำนวน 23 คน คิดเป็นร้อยละ 47.91 พบว่าใช้แบบแปลนเดิมของโครงการมากที่สุด จำนวน 19 คน และเปลี่ยนแบบแปลนใหม่ จำนวน 4 คน คิดเป็นร้อยละ 39.58 และ 8.33 ตามลำดับ

ตารางที่ 4.16 แสดงจำนวน และค่าร้อยละความต้องการพื้นที่ใช้สอยที่มีการเปลี่ยนแปลงมากที่สุด

ความต้องการพื้นที่ใช้สอยที่สอดคล้องกับกิจกรรม	จำนวน n=48	ร้อยละ
1. พื้นที่ใช้สอยของบ้านที่มีการเปลี่ยนแปลงมากที่สุด (ตอบได้มากกว่า 1 ข้อ)		
ห้องนอน	10	20.83
ห้องรับแขก และนั่งเล่น	18	37.50
ห้องรับประทานอาหาร	6	12.50
ห้องครัว	15	31.25
ห้องน้ำ	4	8.33
ห้องแต่งตัว	6	12.50
ระเบียง และเฉลียงบ้าน	3	6.25
ที่จอดรถ	9	18.75
ห้องเก็บของ	8	16.67

จากตารางที่ 4.16 พบว่า ผู้ตอบแบบสัมภาษณ์ซึ่งอยู่ในวัยผู้ใหญ่ตอนต้นมีความต้องการเกี่ยวกับพื้นที่ใช้สอยของบ้านที่ต้องการเปลี่ยนแปลงมากที่สุด พบว่าห้องรับแขกและนั่งเล่น มากที่สุด จำนวน 18 คน รองลงมาคือห้องครัว จำนวน 15 คน ห้องนอน จำนวน 10 คน ที่จอดรถ จำนวน 9 คน ห้องเก็บของ จำนวน 8 คน ห้องรับประทานอาหาร จำนวน 6 คน ห้องแต่งตัว

จำนวน 6 คน ห้องน้ำ จำนวน 4 คน และลำดับสุดท้าย ระเบียง และเฉลียงบ้าน จำนวน 3 คน  
ไม่ว่ากรณีใด คิดเป็นร้อยละ 37.50, 31.25, 20.83, 18.75, 16.67, 12.50, 12.50, 8.33 และ 6.25 ตามลำดับ

ตารางที่ 4.17 แสดงจำนวน และค่าร้อยละความต้องการขยายตัวของพื้นที่ใช้สอยของบ้าน

ความต้องการพื้นที่ใช้สอยที่สอดคล้องกับกิจกรรม	จำนวน n=48	ร้อยละ
1. การขยายตัวของพื้นที่ใช้สอยของบ้าน		
1.1 มีการขยายตัวหรือไม่	48	100.00
มีการขยายตัว	27	56.25
ไม่มีการขยายตัว	21	43.75
1.2 มีการขยายตัวในลักษณะใด (ตอบได้มากกว่า 1 ข้อ) n=27		
กั้นผนังเพื่อเพิ่มห้อง	9	33.33
รื้อผนังขยายขนาดห้อง	7	25.93
มีการต่อเติม	21	77.78

จากตารางที่ 4.17 พบว่า ผู้ตอบแบบสัมภาษณ์ซึ่งอยู่ในวัยผู้ใหญ่ตอนต้นมีความต้องการเกี่ยวกับการขยายตัวของพื้นที่ใช้สอยของบ้านคือ

มีการขยายตัวหรือไม่ พบว่ามีการขยายตัว จำนวน 27 คน และไม่มีการขยายตัว จำนวน 21 คน คิดเป็นร้อยละ 56.25 และ 43.75 ตามลำดับ

มีการขยายตัวในลักษณะใด พบว่ามีการต่อเติมมากที่สุด จำนวน 21 คน รองลงมาคือกั้นผนังเพื่อเพิ่มห้อง จำนวน 9 คน และลำดับสุดท้าย รื้อผนังขยายขนาดห้อง จำนวน 7 คน คิดเป็นร้อยละ 77.78, 33.33 และ 25.93 ตามลำดับ

เอกสารนี้เป็นเอกสารที่สงวนไว้สำหรับการใช้งานเพื่อการศึกษาเท่านั้น ไม่อนุญาตให้นำไปใช้ประโยชน์ด้านการค้า  
ไม่ว่ากรณีใดๆทั้งสิ้น อีกทั้งห้ามมิให้คัดแปลงเนื้อหา และต้องอ้างอิงถึงเจ้าของเอกสารทุกครั้งที่มีการนำไปใช้

ตอนที่ 4 การวิเคราะห์ค่าร้อยละ ข้อมูลความต้องการเกี่ยวกับรูปแบบ และทางเลือกเพื่อการ  
ออกแบบ

ตารางที่ 4.18 แสดงจำนวน น้ำหนักคะแนน และลำดับความต้องการเรื่องรูปแบบของบ้าน

รูปแบบ	ลำดับที่ (คะแนน)					จำนวน n=48	น้ำหนัก คะแนน	ลำดับ
	1(5)	2(4)	3(3)	4(2)	5(1)			
1. รูปแบบภายนอกของบ้าน (ตอบได้มากกว่า 1 ข้อ และลำดับ ความสำคัญ)								
รูปแบบไทย	1 (5)	1 (4)	1 (3)	2 (4)	1 (1)	6	17	5
รูปแบบไทยร่วมสมัย	15 (75)	4 (16)	0	0	0	19	91	2
รูปแบบทันสมัย	20 (100)	2 (8)	1 (3)	0	0	23	111	1
รูปแบบนำสมัย	2 (10)	0	2 (6)	0	2 (2)	6	18	4
รูปแบบสถาปัตยกรรมเขตร้อน	11 (55)	6 (24)	2 (6)	1 (2)	0	20	87	3
2. รูปแบบภายในของบ้าน (ตอบได้มากกว่า 1 ข้อ และลำดับ ความสำคัญ)								
ลำดับที่ (คะแนน)								
1(5) 2(4) 3(3) 4(2) 5(1)								
มีผนังแบ่งหน้าที่ใช้สอยชัดเจน	14 (70)	2 (8)	2 (6)	2 (4)	0	20	88	3
เปิดโล่ง โดยจัดเครื่องเรือนแบ่ง หน้าที่ใช้สอย	21 (105)	3 (12)	1 (3)	1 (2)	0	26	122	1
เล่นระดับของพื้นที่แบ่งหน้าที่ใช้	14 (70)	8 (32)	1 (3)	0	0	23	105	2

เอกสารนี้เป็นเอกสารลิขสิทธิ์ของมหาวิทยาลัยเทคโนโลยีพระจอมเกล้าธนบุรี การนำเอกสารนี้ไปใช้โดยไม่ผ่านการอนุญาตจากทางมหาวิทยาลัยฯ ถือว่าผิดกฎหมาย และหากมีการนำเอกสารนี้ไปใช้โดยไม่ผ่านการอนุญาตจากทางมหาวิทยาลัยฯ ทางมหาวิทยาลัยฯ ขอสงวนสิทธิ์ในการดำเนินคดีตามกฎหมายต่อไป

ตารางที่ 4.18 (ต่อ)

รูปแบบ	ลำดับที่ (คะแนน)					จำนวน n=48	น้ำหนัก คะแนน	ลำดับ
	1(5)	2(4)	3(3)	4(2)	5(1)			
มีโถงสูงถึงเพดานหลังคา	4 (20)	4 (16)	4 (12)	1 (2)	0	17	50	4
สามารถกันห้องด้วยฉาก	1 (5)	0	0	0	0	1	5	5

จากตารางที่ 4.18 พบว่า ผู้ตอบแบบสัมภาษณ์ซึ่งอยู่ในวัยผู้ใหญ่ตอนต้นมีความต้องการเกี่ยวกับเรื่องรูปแบบของบ้านคือ

รูปแบบภายนอกของบ้าน พบว่ารูปแบบทันสมัยมากที่สุด จำนวน 23 คน 111 คะแนน รองลงมาคือรูปแบบไทยร่วมสมัย จำนวน 19 คน 91 คะแนน รูปแบบสถาปัตยกรรมเขตร้อน จำนวน 20 คน 87 คะแนน รูปแบบนำสมัย จำนวน 6 คน 18 คะแนน และลำดับสุดท้ายรูปแบบไทย จำนวน 6 คน 17 คะแนน

รูปแบบภายในของบ้าน พบว่าเปิดโล่งโดยจัดเครื่องเรือนแบ่งหน้าที่ใช้สอยมากที่สุด จำนวน 26 คน 122 คะแนน รองลงมาเล่นระดับของพื้นแบ่งหน้าที่ใช้สอย จำนวน 23 คน 105 คะแนน มีผนังแบ่งหน้าที่ใช้สอยชัดเจน จำนวน 20 คน 88 คะแนน มีโถงสูงถึงเพดานหลังคา จำนวน 17 คน 50 คะแนน และลำดับสุดท้าย สามารถกันห้องด้วยฉาก จำนวน 1 คน 5 คะแนน

ตารางที่ 4.19 แสดงจำนวน และค่าร้อยละภาพรวมของรูปแบบบ้าน

รูปแบบ	จำนวน n=48	ร้อยละ
1. ภาพรวมของรูปแบบบ้าน	48	100.00
มีความเรียบง่าย	43	89.58
มีลูกเล่นสลับซับซ้อน	5	10.42

เอกสารนี้เป็นเอกสารที่สงวนไว้สำหรับการใช้งานเพื่อการศึกษาเท่านั้น ไม่อนุญาตให้นำไปใช้ประโยชน์ด้านการค้า ไม่ว่ากรณีใดๆทั้งสิ้น อีกทั้งห้ามมิให้คัดแปลงเนื้อหา และต้องอ้างอิงถึงเจ้าของเอกสารทุกครั้งที่มีการนำไปใช้

จากตารางที่ 4.19 พบว่า ผู้ตอบแบบสัมภาษณ์ซึ่งอยู่ในวัยผู้ใหญ่ตอนต้นมีความต้องการเกี่ยวกับภาพรวมของรูปแบบบ้าน พบว่ามีความเรียงง่ายมากที่สุด จำนวน 43 คน และมีลูกเล่น สลับซับซ้อน จำนวน 5 คน คิดเป็นร้อยละ 89.58 และ 10.42 ตามลำดับ

ตารางที่ 4.20 แสดงจำนวน และค่าร้อยละทางเลือกเกี่ยวกับรูปทรงหลักของบ้าน

ทางเลือกเพื่อการออกแบบ	จำนวน n=48	ร้อยละ
1. รูปทรงหลักของบ้านควรมีลักษณะใด	48	100.00
รูปทรงเดี่ยว	36	75.00
หลายรูปทรง	12	25.00

จากตารางที่ 4.20 พบว่า ผู้ตอบแบบสัมภาษณ์ซึ่งอยู่ในวัยผู้ใหญ่ตอนต้นมีความต้องการเกี่ยวกับรูปทรงหลักของบ้านควรมีลักษณะใด พบว่ารูปทรงเดี่ยวมากที่สุด จำนวน 36 คน และหลายรูปทรง จำนวน 12 คน คิดเป็นร้อยละ 75.00 และ 25.00 ตามลำดับ

ตารางที่ 4.21 แสดงจำนวน น้ำหนักคะแนน และลำดับทางเลือกเกี่ยวกับความต้องการรูปทรงของบ้าน

ทางเลือกเพื่อการออกแบบ	ลำดับที่ (คะแนน)					จำนวน n=48	น้ำหนัก คะแนน	ลำดับ
	1(5)	2(4)	3(3)	4(2)	5(1)			
1. ความต้องการเกี่ยวกับรูปทรงของบ้าน (ตอบได้มากกว่า 1 ข้อ และลำดับความสำคัญ)								
สี่เหลี่ยม	32 (160)	2 (8)	1 (3)	0	0	35	171	1
วงกลม	5 (25)	2 (8)	0	2 (4)	0	9	37	3
หกเหลี่ยม	7 (35)	4 (16)	0	1 (2)	0	12	53	2

เอกสารนี้เป็นเอกสารที่สงวนไว้สำหรับการใช้ภายในเท่านั้น ไม่ควรเผยแพร่โดยไม่ได้รับอนุญาตให้นำไปใช้ประโยชน์ด้านการค้า  
ไม่ว่ากรณีใดๆทั้งสิ้น อีกทั้งห้ามมิให้คัดแปลงเนื้อหา และต้องอ้างอิงถึงเจ้าของเอกสารทุกครั้งที่มีการนำไปใช้

ตารางที่ 4.21 (ต่อ)

ทางเลือกเพื่อการออกแบบ	ลำดับที่ (คะแนน)					จำนวน n=48	น้ำหนัก คะแนน	ลำดับ
	1(5)	2(4)	3(3)	4(2)	5(1)			
	สามเหลี่ยม	0	0	2 (6)	0			
ตัวยู	5 (25)	1 (4)	0	0	0	6	29	4

จากตารางที่ 4.21 พบว่า ผู้ตอบแบบสัมภาษณ์ซึ่งอยู่ในวัยผู้ใหญ่ตอนต้นมีความต้องการเกี่ยวกับรูปทรงของบ้าน พบว่าสี่เหลี่ยมมากที่สุด จำนวน 35 คน 171 คะแนน รองลงมาคือหกเหลี่ยม จำนวน 12 คน 53 คะแนน วงกลม จำนวน 9 คน 37 คะแนน ตัวยู จำนวน 6 คน 29 คะแนน และลำดับสุดท้าย สามเหลี่ยม จำนวน 3 คน 7 คะแนน

ตารางที่ 4.22 แสดงจำนวน และค่าร้อยละทางเลือกเกี่ยวกับโทนสีของบ้าน

ทางเลือกเพื่อการออกแบบ	จำนวน n=48	ร้อยละ
1. โทนสีภายนอกของบ้าน	48	100.00
สีโทนร้อน	6	12.50
สีโทนเย็น	41	85.42
สีขาว	1	2.08
2. โทนสีภายในของบ้าน	48	100.00
สีโทนร้อน	1	2.08
สีโทนเย็น	44	91.67
สีขาว	3	6.25

จากตารางที่ 4.22 พบว่า ผู้ตอบแบบสัมภาษณ์ซึ่งอยู่ในวัยผู้ใหญ่ตอนต้นมีความต้องการเกี่ยวกับโทนสีของบ้านคือ โทนสีภายนอกของบ้าน พบว่าสีโทนเย็นมากที่สุด จำนวน 41 คน คิดเป็นร้อยละ 85.42 รองลงมาคือสีโทนร้อน จำนวน 6 คน คิดเป็นร้อยละ 12.50 และลำดับสุดท้าย สีขาว จำนวน 1 คน คิดเป็นร้อยละ 2.08 ตามลำดับ

โตนสีภายในของบ้าน พบว่าสีโตนเย็นมากที่สุด จำนวน 44 คน รองลงมาคือสีขาว จำนวน 3 คน และลำดับสุดท้าย สีโตนร้อน จำนวน 1 คน คิดเป็นร้อยละ 91.67, 6.25 และ 2.08 ตามลำดับ

ตารางที่ 4.23 แสดงจำนวน น้ำหนักคะแนน และลำดับทางเลือกเกี่ยวกับวัสดุที่นำมาใช้ตกแต่งบ้าน

ทางเลือกเพื่อการออกแบบ	ลำดับที่ (คะแนน)						จำนวน n=48	น้ำหนัก คะแนน	ลำดับ
	1(6)	2(5)	3(4)	4(3)	5(2)	6(1)			
1. วัสดุที่นำมาใช้ตกแต่งบ้าน (ตอบได้มากกว่า 1 ข้อ และลำดับความสำคัญ)									
ไม้	38 (228)	3 (15)	0	0	0	0	41	243	1
หิน	7 (42)	11 (55)	2 (8)	1 (3)	1 (2)	0	22	110	3
คอนกรีต	6 (36)	3 (15)	0	0	0	1 (1)	10	52	4
ดินเผา	8 (48)	9 (45)	7 (28)	1 (3)	0	0	25	124	2
เหล็ก	0	2 (10)	1 (4)	1 (3)	1 (2)	0	5	19	5
ไม้เทียม และสแตนเลส	0	0	4 (16)	0	0	0	4	16	6

จากตารางที่ 4.23 พบว่า ผู้ตอบแบบสัมภาษณ์ซึ่งอยู่ในวัยผู้ใหญ่ตอนต้นมีความต้องการเกี่ยวกับวัสดุที่นำมาใช้ตกแต่งบ้าน พบว่าไม้มากที่สุด จำนวน 41 คน 243 คะแนน รองลงมาคือ ดินเผา จำนวน 25 คน 124 คะแนน หิน จำนวน 22 คน 110 คะแนน คอนกรีต จำนวน 10 คน 52 คะแนน เหล็ก จำนวน 5 คน 19 คะแนน และลำดับสุดท้าย ไม้เทียม และสแตนเลส

จำนวน 4 คน 16 คะแนน การใช้งานเพื่อการศึกษาเท่านั้น ไม่อนุญาตให้นำไปใช้ประโยชน์ด้านการค้า ไม่ว่าจะกรณีใดๆทั้งสิ้น อีกทั้งห้ามมิให้คัดแปลงเนื้อหา และต้องอ้างอิงถึงเจ้าของเอกสารทุกครั้งที่มีการนำไปใช้

ตารางที่ 4.24 แสดงจำนวน และค่าร้อยละทางเลือกเกี่ยวกับทำเลที่ตั้งของบ้าน

ทางเลือกเพื่อการออกแบบ	จำนวน n=48	ร้อยละ
1. ทำเลที่ตั้งของบ้าน	48	100.00
ในเมือง	7	14.58
ชานเมือง	37	77.09
ใกล้สถานีรถไฟฟ้า และสัญจรได้หลายทาง	4	8.33

จากตารางที่ 4.24 พบว่า ผู้ตอบแบบสัมภาษณ์ซึ่งอยู่ในวัยผู้ใหญ่ตอนต้นมีความต้องการเกี่ยวกับทำเลที่ตั้งของบ้าน พบว่าชานเมืองมากที่สุด จำนวน 37 คน รองลงมาคือในเมือง จำนวน 7 คน และลำดับสุดท้าย ใกล้สถานีรถไฟฟ้า และสัญจรได้หลายทาง จำนวน 4 คน คิดเป็นร้อยละ 77.09, 14.58 และ 8.33 ตามลำดับ

ตารางที่ 4.25 แสดงจำนวน น้ำหนักคะแนน และลำดับทางเลือกเกี่ยวกับสภาพแวดล้อมของบ้าน

ทางเลือกเพื่อการออกแบบ	ลำดับที่ (คะแนน)						จำนวน n=48	น้ำหนัก คะแนน	ลำดับ
	1(6)	2(5)	3(4)	4(3)	5(2)	6(1)			
1. สภาพแวดล้อมของบ้านที่ต้องการ (ตอบได้มากกว่า 1 ข้อ และลำดับความสำคัญ)									
สวน	23 (138)	5 (25)	2 (8)	0	1 (2)	0	31	173	1
ทะเลสาบ	16 (96)	9 (45)	3 (12)	2 (6)	0	0	30	159	2
สนามหญ้า	12 (72)	11 (55)	6 (24)	2 (6)	0	0	31	157	3
ทุ่งดอกไม้	4 (24)	4 (20)	1 (4)	7 (21)	0	0	16	69	4

เอกสารนี้เป็นเอกสารที่สงวนไว้สำหรับการใช้งานเพื่อการศึกษาเท่านั้น ไม่อนุญาตให้นำไปใช้ประโยชน์ด้านการค้า ไม่ว่าจะกรณีใดๆทั้งสิ้น อีกทั้งห้ามมิให้คัดแปลงเนื้อหา และต้องอ้างอิงถึงเจ้าของเอกสารทุกครั้งที่มีการนำไปใช้

ตารางที่ 4.25 (ต่อ)

ทางเลือกเพื่อการออกแบบ	ลำดับที่ (คะแนน)						จำนวน n=48	น้ำหนัก คะแนน	ลำดับ
	1(6)	2(5)	3(4)	4(3)	5(2)	6(1)			
	ลานหินกว้าง	4 (24)	2 (10)	4 (16)	0	3 (6)			
สนามกีฬา และน้ำตก	0	0	0	0	2 (4)	0	2	4	6

จากตารางที่ 4.25 พบว่า ผู้ตอบแบบสัมภาษณ์ซึ่งอยู่ในวัยผู้ใหญ่ตอนต้นมีความต้องการเกี่ยวกับสภาพแวดล้อมของบ้าน พบว่าสภาพแวดล้อมที่เป็นสวนมากที่สุด จำนวน 31 คน 173 คะแนน รองลงมาคือทะเลสาบ จำนวน 30 คน 159 คะแนน สนามหญ้า จำนวน 31 คน 157 คะแนน พุ่มดอกไม้ จำนวน 16 คน 69 คะแนน ลานหินกว้าง จำนวน 13 คน 56 คะแนน และลำดับสุดท้าย สนามกีฬา และน้ำตก จำนวน 2 คน 4 คะแนน

เอกสารนี้เป็นเอกสารที่สงวนไว้สำหรับการใช้งานเพื่อการศึกษาเท่านั้น ไม่อนุญาตให้นำไปใช้ประโยชน์ด้านการค้า  
ไม่ว่ากรณีใดๆทั้งสิ้น อีกทั้งห้ามมิให้คัดแปลงเนื้อหา และต้องอ้างอิงถึงเจ้าของเอกสารทุกครั้งที่มีการนำไปใช้

## สรุปผลการวิจัย อภิปรายผลและข้อเสนอแนะ

### 5.1 สรุปผลการวิจัย

การวิจัยครั้งนี้ได้ทำการศึกษา เรื่อง พื้นที่พิเศษของบ้านเดี่ยวในจินตภาพของวัยผู้ใหญ่ตอนต้น มีวัตถุประสงค์เพื่อศึกษา พื้นที่พิเศษของบ้านเดี่ยวผ่านทางจินตภาพ และความต้องการพื้นที่ใช้สอยที่สอดคล้องกับกิจกรรม ซึ่งเหมาะสมกับสถานะภาพ และช่วงวัยผู้ใหญ่ตอนต้น ที่มีผลต่อรูปแบบของบ้านเดี่ยว จากความต้องการของกลุ่มผู้ที่อยู่อาศัยในบ้านเดี่ยว ซึ่งอยู่ในช่วงวัยผู้ใหญ่ตอนต้น เพื่อนำผลการวิจัยครั้งนี้ นำเสนอรูปแบบ และทางเลือกเพื่อการออกแบบ (Alternative Design) พื้นที่พิเศษของบ้านเดี่ยว ที่มีความเหมาะสมกับวัยผู้ใหญ่ตอนต้น โดยสรุปผลการวิจัย จากแบบสัมภาษณ์ ออกเป็น 4 ตอน ดังต่อไปนี้

ตอนที่ 1 ข้อมูลทั่วไปของผู้ตอบแบบสัมภาษณ์

ตอนที่ 2 ข้อมูลพื้นที่พิเศษของบ้านเดี่ยวจากจินตภาพของวัยผู้ใหญ่ตอนต้น

ตอนที่ 3 ข้อมูลความต้องการพื้นที่ใช้สอยที่สอดคล้องกับกิจกรรมของวัยผู้ใหญ่ตอนต้น

ตอนที่ 4 ข้อมูลความต้องการเกี่ยวกับรูปแบบ และทางเลือกเพื่อการออกแบบ

ตอนที่ 1 ข้อมูลทั่วไปของผู้ตอบแบบสัมภาษณ์

ผู้ตอบแบบสัมภาษณ์ซึ่งอยู่ในช่วงวัยผู้ใหญ่ตอนต้น และอยู่อาศัยในบ้านเดี่ยว ส่วนใหญ่เป็นเพศหญิง อายุของผู้ตอบแบบสัมภาษณ์ส่วนใหญ่อยู่ในช่วง 30-40 ปี สถานะภาพของผู้ตอบแบบสัมภาษณ์ส่วนใหญ่ สมรสและมีบุตร และรองลงมา โสด ระดับการศึกษาส่วนใหญ่จบปริญญาตรี และรองลงมา สูงกว่าปริญญาตรีขึ้นไป จำนวนสมาชิกในครอบครัวส่วนใหญ่ 3-4 คน และรองลงมา 5 คนขึ้นไป อาชีพส่วนใหญ่เอกชน และรองลงมา ธุรกิจส่วนตัว งานอดิเรกส่วนใหญ่อ่านหนังสือ และรองลงมา ดูหนัง ฟังเพลง และเล่นคอมพิวเตอร์ รายได้เฉลี่ยต่อเดือนของผู้ตอบแบบสัมภาษณ์ ส่วนใหญ่ต่ำกว่า 30,000 บาท และรองลงมา 30,001-50,000 บาท รายได้เฉลี่ยต่อเดือนของครอบครัว ส่วนใหญ่มากกว่า 70,000 บาท และรองลงมา 50,001-70,000 บาท

เอกสารนี้เป็นเอกสารที่สงวนไว้สำหรับการใช้งานเพื่อการศึกษาเท่านั้น ไม่อนุญาตให้นำไปใช้ประโยชน์ด้านการค้า  
ไม่ว่ากรณีใดๆทั้งสิ้น อีกทั้งห้ามมิให้คัดแปลงเนื้อหา และต้องอ้างอิงถึงเจ้าของเอกสารทุกครั้งที่มีการนำไปใช้

แผนภูมิที่ 5.1 แสดงสัดส่วนเพศของวัยผู้ใหญ่ตอนต้น

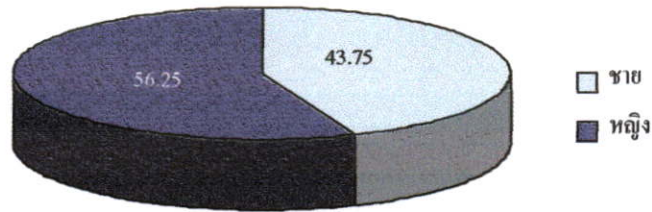

แผนภูมิที่ 5.2 แสดงสัดส่วนอายุของวัยผู้ใหญ่ตอนต้น

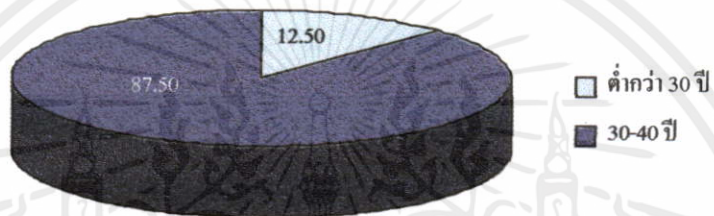

แผนภูมิที่ 5.3 แสดงสถานะภาพของวัยผู้ใหญ่ตอนต้น



แผนภูมิที่ 5.4 แสดงระดับการศึกษาของวัยผู้ใหญ่ตอนต้น

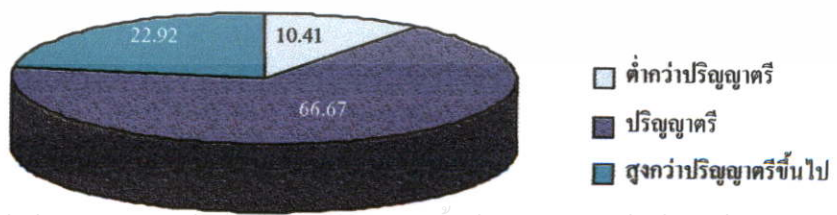

เอกสารนี้เป็นเอกสารที่สงวนไว้สำหรับการใช้งานเพื่อการศึกษาเท่านั้น ไม่อนุญาตให้นำไปใช้ประโยชน์ด้านการค้า ไม่ว่าจะกรณีใดๆทั้งสิ้น อีกทั้งห้ามมิให้คัดแปลงเนื้อหา และต้องอ้างอิงถึงเจ้าของเอกสารทุกครั้งที่มีการนำไปใช้

แผนภูมิที่ 5.5 แสดงจำนวนสมาชิกในครอบครัวของวัยผู้ใหญ่ตอนต้น

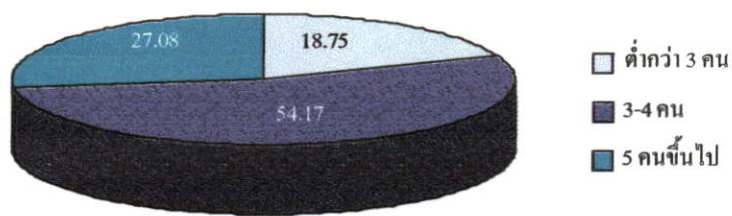

แผนภูมิที่ 5.6 แสดงการประกอบอาชีพของวัยผู้ใหญ่

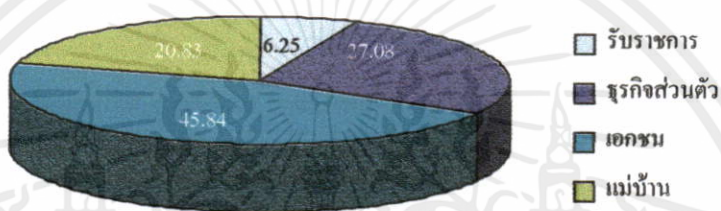

แผนภูมิที่ 5.7 แสดงงานอดิเรกของวัยผู้ใหญ่



แผนภูมิที่ 5.8 แสดงรายได้จากบุคคลเดียวของวัยผู้ใหญ่

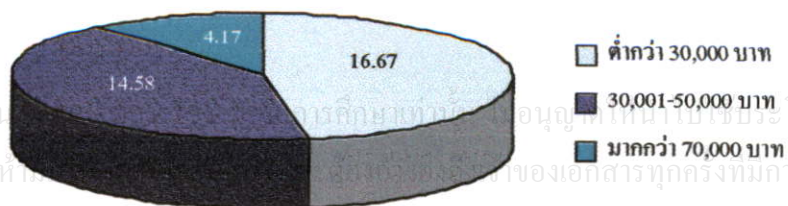

เอกสารนี้เป็นเอกสารที่สงวนลิขสิทธิ์ของมหาวิทยาลัยราชภัฏวชิรเวศน์ด้านการค้า  
ไม่ว่ากรณีใดๆทั้งสิ้น อีกทั้งห้ามเผยแพร่ข้อมูลของเอกสารทุกครั้งที่มีการนำไปใช้

แผนภูมิที่ 5.9 แสดงรายได้ของครอบครัวของวัยผู้ใหญ่

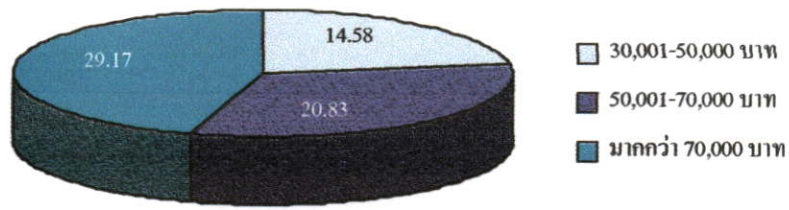

ตอนที่ 2 สรุปข้อมูลพื้นที่พิเศษของบ้านเดี่ยวจากจินตภาพของวัยผู้ใหญ่ตอนต้น  
พิเศษของบ้านเดี่ยวจากจินตภาพ เมื่อพิจารณาในแต่ละด้านปรากฏผลดังนี้

2.1 เอกลักษณะพื้นที่พิเศษของบ้านเดี่ยว

2.1.1 รูปทรงของบ้านสะท้อนถึงเอกลักษณ์

จากแบบสัมภาษณ์ กลุ่มผู้ที่อยู่อาศัยในบ้านเดี่ยวซึ่งอยู่ในช่วงวัยผู้ใหญ่ตอนต้น ส่วนมากมีความคิดเห็นว่า รูปทรงของบ้านที่อาศัยอยู่นั้น ส่วนใหญ่สะท้อนถึงความเรียบง่าย และ รongลงมาคือความมีชีวิตชีวา

แผนภูมิที่ 5.10 แสดงเอกลักษณ์ที่สะท้อนออกมาจากรูปทรงของบ้าน

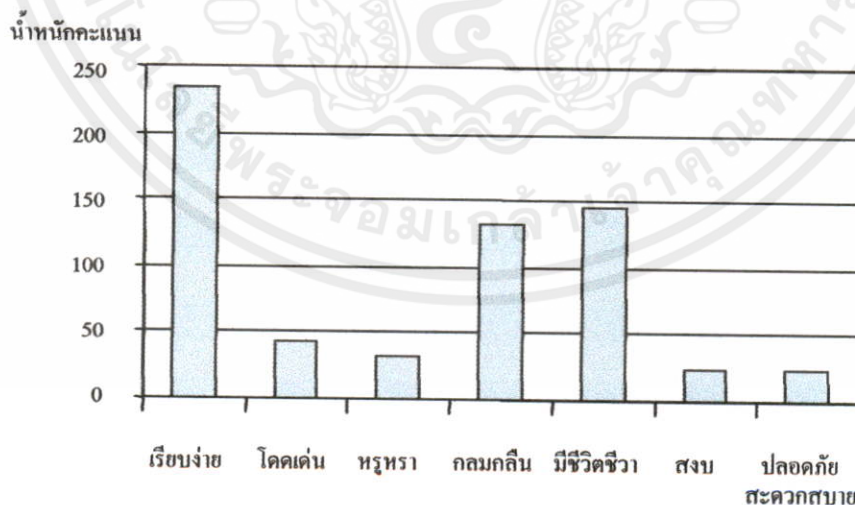

2.1.2 โทนสีหลักของบ้านสะท้อนความรู้สึก

เอกสารนี้เป็นเอกสารที่สงวนไว้สำหรับการใช้งานเพื่อการศึกษาค้นคว้าเท่านั้น ไม่อนุญาตให้นำไปใช้ประโยชน์ด้านการค้า  
จากแบบสัมภาษณ์ กลุ่มผู้ที่อยู่อาศัยในบ้านเดี่ยวซึ่งอยู่ในช่วงวัยผู้ใหญ่ตอนต้น  
ไม่ว่ากรณีใดๆทั้งสิ้น อีกทั้งห้ามมิให้คัดแปลงเนื้อหา และนำข้อมูลไปเผยแพร่โดยไม่ได้รับอนุญาต  
ส่วนมากมีความคิดเห็นว่า โทนสีหลักภายในบ้านสะท้อนความรู้สึกที่ร่มเย็น และ รongลงมาคือความ

นุ่มนวล ส่วนโทนสีหลักภายนอกของบ้าน ส่วนมากมีความคิดเห็นว่าจะท่อนถึงความรู้สึกนุ่มนวล และรองลงมาคือความร่มเย็น

แผนภูมิที่ 5.11 แสดงโทนสีหลักของบ้านที่สะท้อนความรู้สึก

ร้อยละ

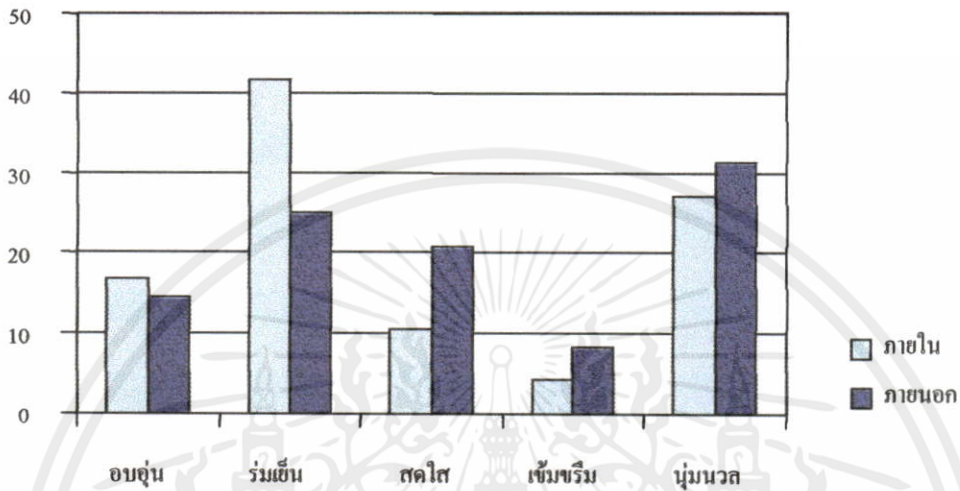

### 2.1.3 วัสดุที่ใช้ตกแต่งบ้านสะท้อนถึงช่วงเวลา

จากแบบสัมภาษณ์ กลุ่มผู้ที่อยู่อาศัยในบ้านเดี่ยวซึ่งอยู่ในช่วงวัยผู้ใหญ่ตอนต้น ส่วนมากมีความคิดเห็นว่ วัสดุที่ใช้ตกแต่งภายในบ้านสะท้อนถึงช่วงเวลา ปัจจุบัน ทันสมัย และรองลงมาสะท้อนถึงช่วงเวลา อดีต ร่วมสมัย ส่วนวัสดุที่ใช้ตกแต่งภายนอกบ้านสะท้อนถึงช่วงเวลา ปัจจุบัน ทันสมัย และรองลงมาสะท้อนถึงช่วงเวลา อดีต ร่วมสมัย เช่นกัน

แผนภูมิที่ 5.12 แสดงวัสดุที่ใช้ตกแต่งบ้านที่สะท้อนถึงช่วงเวลา

ร้อยละ

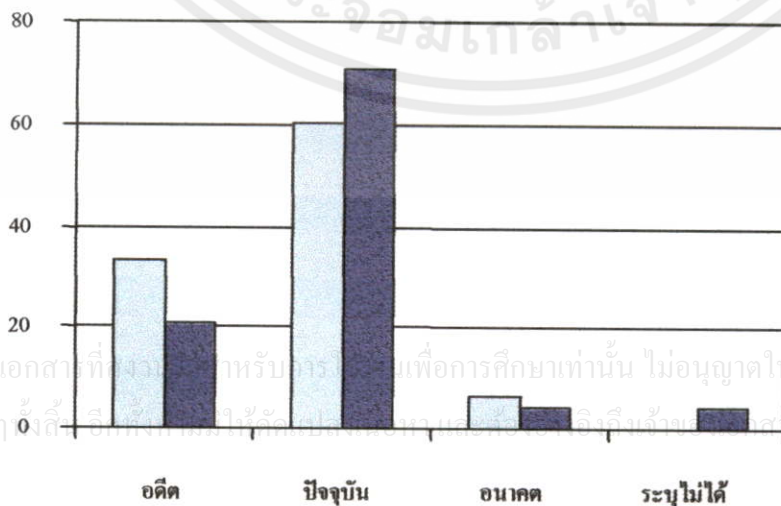

เอกสารนี้เป็นเอกสารที่สงวนลิขสิทธิ์ไว้เพื่อการศึกษาเท่านั้น ไม่อนุญาตให้นำไปใช้โดยไม่ได้รับอนุญาตจากเจ้าของลิขสิทธิ์

### 2.1.4 ทำเลที่ตั้งของบ้านสามารถเชื่อมโยงกับพื้นที่ หรือสถานที่อื่น

จากแบบสัมภาษณ์ กลุ่มผู้ที่อยู่อาศัยในบ้านเดี่ยวซึ่งอยู่ในช่วงวัยผู้ใหญ่ตอนต้น ส่วนมากมีความคิดเห็นว่า ทำเลที่ตั้งของบ้านสามารถเชื่อมโยงกับริมน้ำ หรือทะเลสาบ และ รองลงมาสามารถเชื่อมโยงกับ สวน หรือป่า

แผนภูมิที่ 5.13 แสดงทำเลที่ตั้งของบ้านที่สามารถเชื่อมโยงกับพื้นที่ หรือสถานที่อื่น

น้ำหนักคะแนน

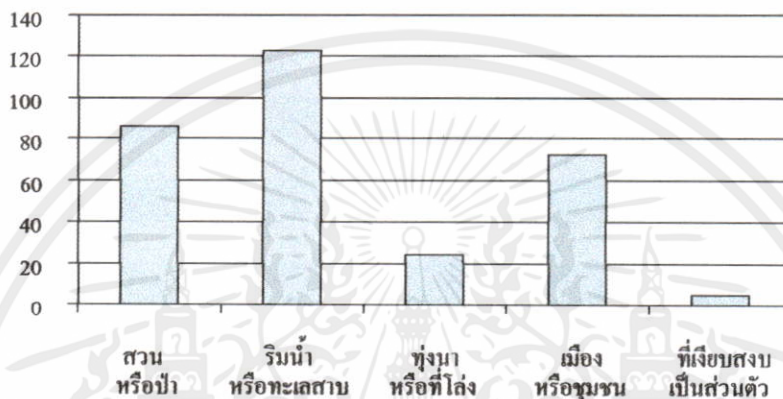

## 2.2 โครงสร้างพื้นที่พิเศษของบ้านเดี่ยว

### 2.2.1 กิจกรรมที่มีความสัมพันธ์กับพื้นที่ใช้สอยภายในบ้าน

จากแบบสัมภาษณ์ กลุ่มผู้ที่อยู่อาศัยในบ้านเดี่ยวซึ่งอยู่ในช่วงวัยผู้ใหญ่ตอนต้น ส่วนมากมีความคิดเห็นว่า กิจกรรมที่มีความสัมพันธ์กับห้องนอน คือดูโทรทัศน์ และรองลงมาคือ อ่านหนังสือ กิจกรรมที่มีความสัมพันธ์กับห้องรับแขก และนั่งเล่น คือดูโทรทัศน์ และรองลงมาคืออ่านหนังสือ เช่นกัน ส่วนกิจกรรมที่มีความสัมพันธ์กับห้องรับประทานอาหารมากที่สุดคืออ่านหนังสือ และรองลงมาคือการสนทนากันในครอบครัว กิจกรรมที่มีความสัมพันธ์กับห้องครัวคือการจัดเก็บของ และรองลงมาคือทานอาหาร กิจกรรมที่มีความสัมพันธ์กับห้องน้ำคือซักผ้า และรองลงมาคืออ่านหนังสือ กิจกรรมที่มีความสัมพันธ์กับระเบียง และเฉลียงบ้านคือนั่งเล่น และรองลงมาคืออ่านหนังสือ และซักผ้า และกิจกรรมที่มีความสัมพันธ์กับที่จอดรถมากที่สุดคือการจัดเลี้ยงในโอกาสต่างๆ และรองลงมาคือนั่งเล่น และตากผ้า

เอกสารนี้เป็นเอกสารที่สงวนไว้สำหรับการใช้งานเพื่อการศึกษาเท่านั้น ไม่อนุญาตให้นำไปใช้ประโยชน์ด้านการค้า ไม่ว่ากรณีใดๆทั้งสิ้น อีกทั้งห้ามมิให้คัดแปลงเนื้อหา และต้องอ้างอิงถึงเจ้าของเอกสารทุกครั้งที่มีการนำไปใช้

แผนภูมิที่ 5.14 แสดงกิจกรรมที่มีความสัมพันธ์กับพื้นที่ใช้สอยของห้องนอน

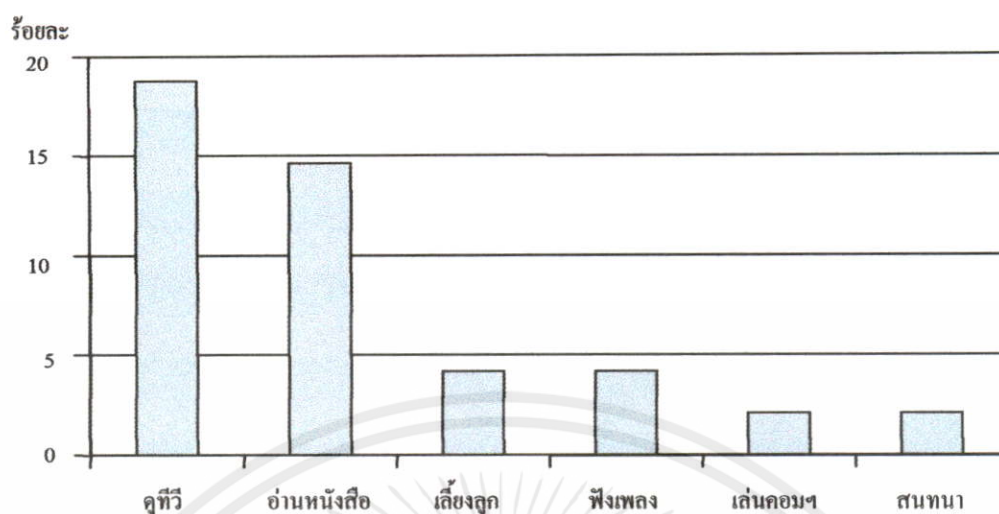

แผนภูมิที่ 5.15 แสดงกิจกรรมที่มีความสัมพันธ์กับพื้นที่ใช้สอยของห้องรับแขก และนั่งเล่น

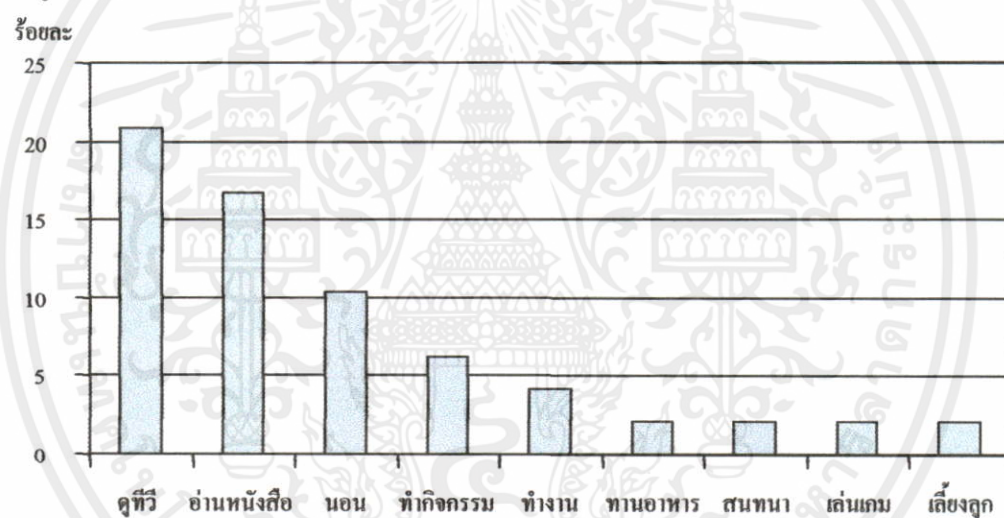

แผนภูมิที่ 5.16 แสดงกิจกรรมที่มีความสัมพันธ์กับพื้นที่ใช้สอยของห้องรับประทานอาหาร

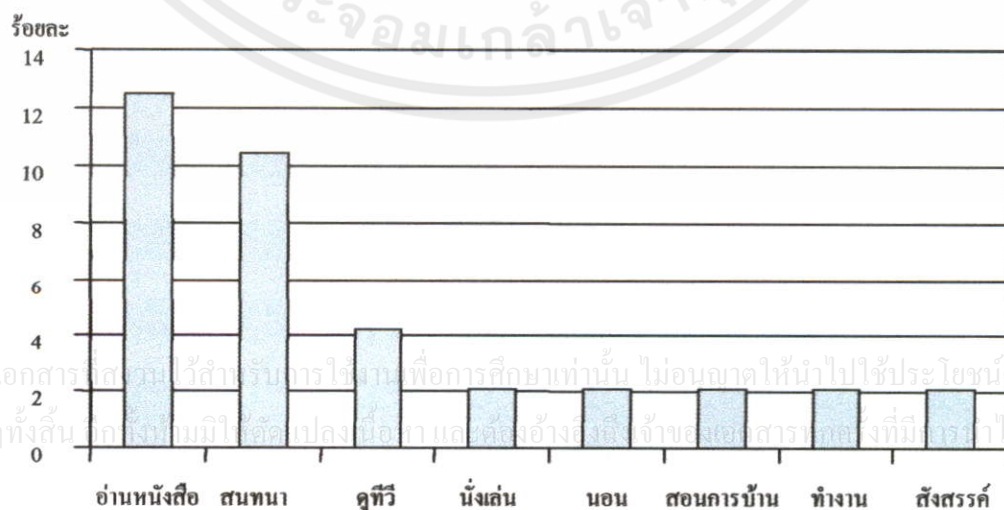

เอกสารนี้เป็นเอกสารที่สงวนไว้สำหรับการใช้งานเพื่อการศึกษาเท่านั้น ไม่อนุญาตให้นำไปใช้ประโยชน์ด้านการค้า  
ไม่ว่ากรณีใดๆทั้งสิ้น หากมีข้อสงสัยหรือต้องการข้อมูลเพิ่มเติม กรุณาติดต่อฝ่ายเอกสารที่ 02-2537000

แผนภูมิที่ 5.17 แสดงกิจกรรมที่มีความสัมพันธ์กับพื้นที่ใช้สอยของห้องครัว

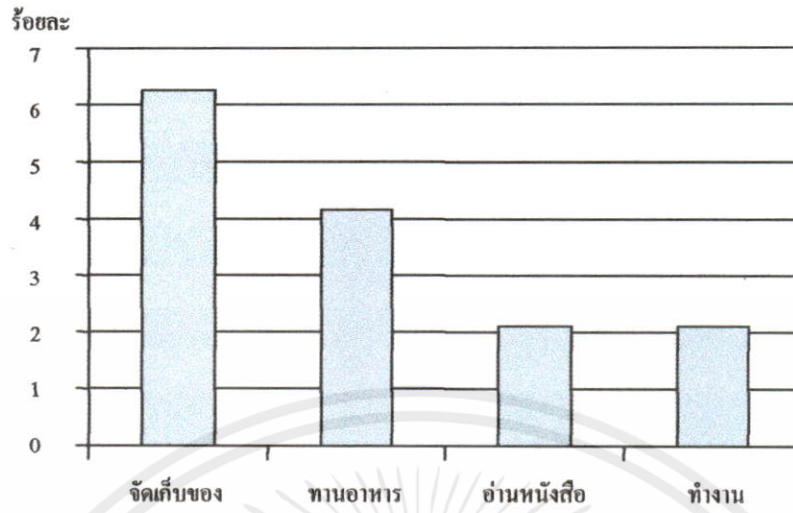

แผนภูมิที่ 5.18 แสดงกิจกรรมที่มีความสัมพันธ์กับพื้นที่ใช้สอยของห้องน้ำ

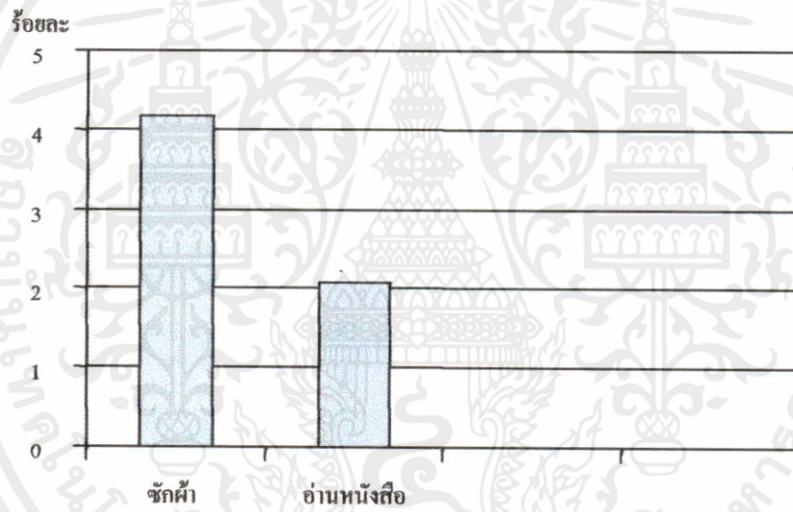

แผนภูมิที่ 5.19 แสดงกิจกรรมที่มีความสัมพันธ์กับพื้นที่ใช้สอยของระเบียง และเฉลียง

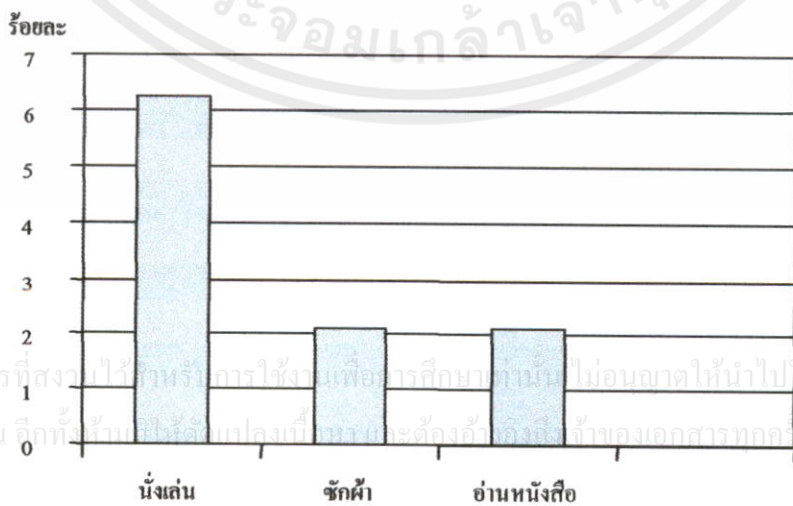

เอกสารนี้เป็นเอกสารที่สงวนไว้สำหรับการศึกษาเท่านั้น ไม่อนุญาตให้นำไปใช้ประโยชน์ด้านการค้า  
ไม่ว่ากรณีใดๆทั้งสิ้น อีกทั้งยังเป็นต้นฉบับและเป็นของเจ้าของเอกสารทุกฉบับที่มีการนำไปใช้

แผนภูมิที่ 5.20 แสดงกิจกรรมที่มีความสัมพันธ์กับพื้นที่ใช้สอยของที่จอดรถ

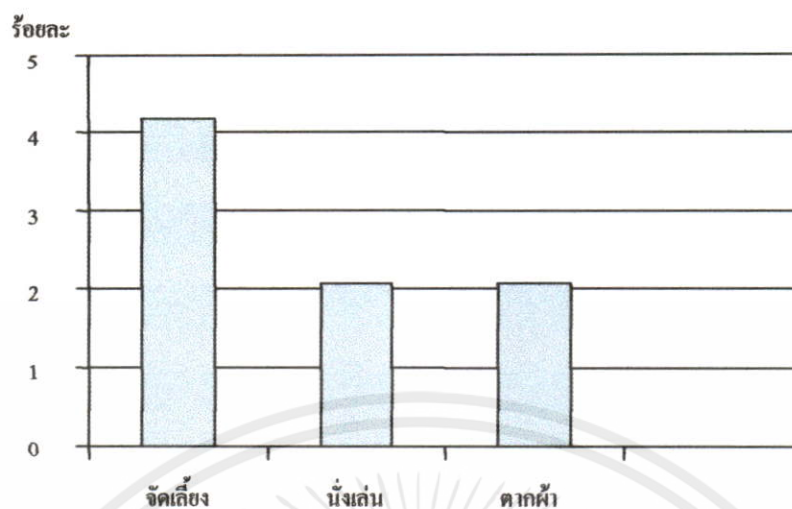

### 2.2.2 กิจกรรมที่มีความสัมพันธ์กับพื้นที่ภายในบริเวณบ้าน

จากแบบสัมภาษณ์ กลุ่มผู้ที่อยู่อาศัยในบ้านเดี่ยวซึ่งอยู่ในช่วงวัยผู้ใหญ่ตอนต้นส่วนมากมีความคิดเห็นว่า กิจกรรมที่มีความสัมพันธ์กับที่นั่งพักผ่อนในสวนคือใช้พักผ่อนในครอบครัวเป็นหลัก และรองลงมาคืออ่านหนังสือ ส่วนกิจกรรมที่มีความสัมพันธ์กับสวนมากที่สุดคือพักผ่อน ปลูกต้นไม้ ดูแลต้นไม้ และรองลงมาคือเลี้ยงลูก สอนลูกให้รักธรรมชาติ เลี้ยงสัตว์ เดินเล่น และกิจกรรมที่มีความสัมพันธ์กับสนามคือใช้พักผ่อน และรองลงมาคือเล่นกีฬา

แผนภูมิที่ 5.21 แสดงกิจกรรมที่มีความสัมพันธ์กับที่นั่งพักผ่อนในสวน

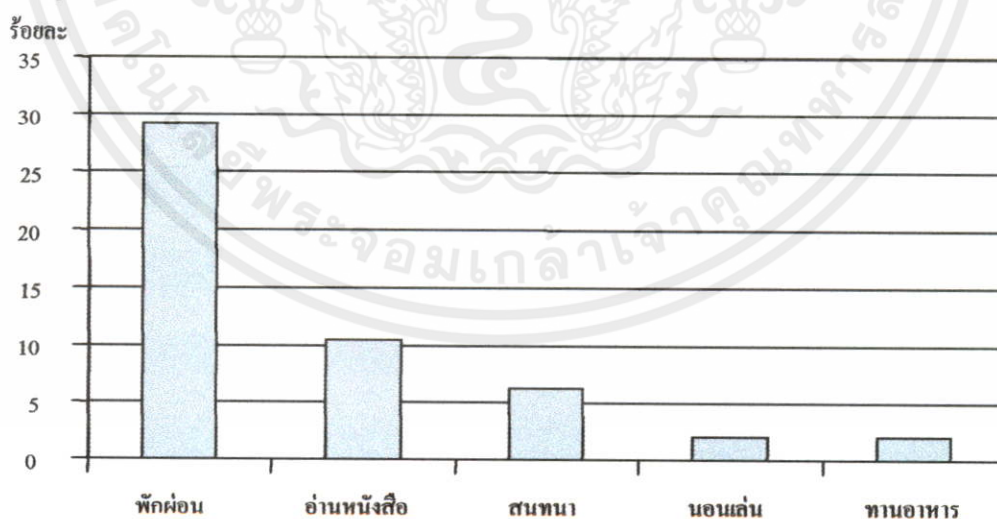

เอกสารนี้เป็นเอกสารที่สงวนไว้สำหรับการใช้งานเพื่อการศึกษาเท่านั้น ไม่อนุญาตให้นำไปใช้ประโยชน์ด้านการค้า  
ไม่ว่ากรณีใดๆทั้งสิ้น อีกทั้งห้ามมิให้คัดแปลงเนื้อหา และต้องอ้างอิงถึงเจ้าของเอกสารทุกครั้งที่มีการนำไปใช้

แผนภูมิที่ 5.22 แสดงกิจกรรมที่มีความสัมพันธ์กับสวน

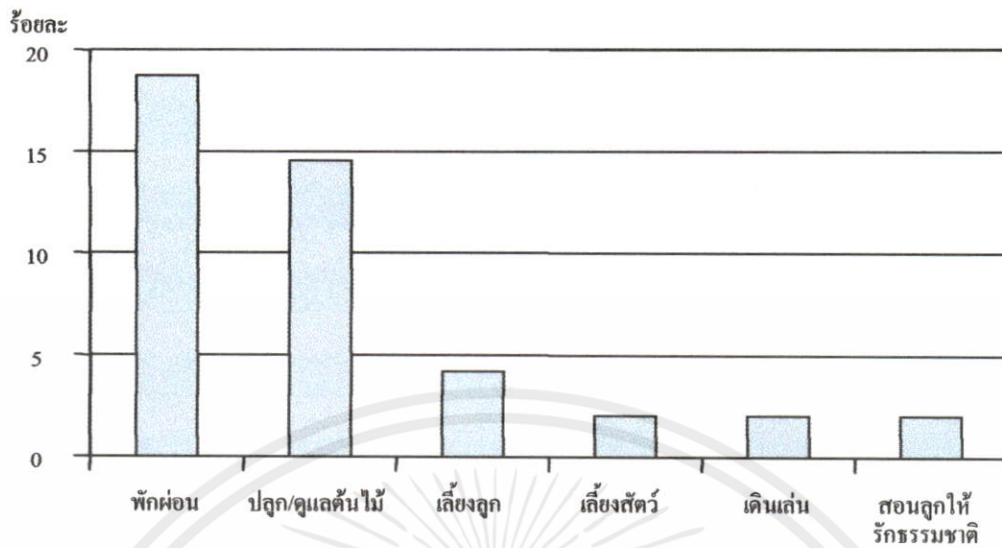

แผนภูมิที่ 5.23 แสดงกิจกรรมที่มีความสัมพันธ์กับสนาม

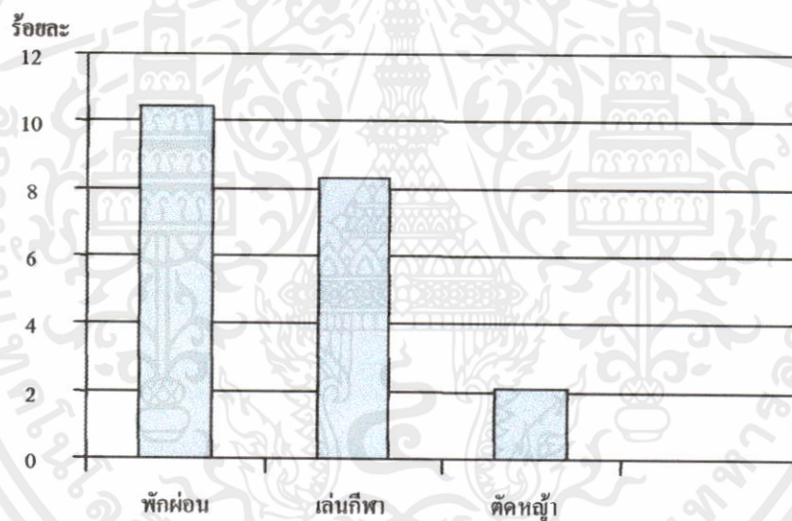

### 2.2.3 กิจกรรมที่มีความสัมพันธ์กับพื้นที่ภายในโครงการ

จากแบบสัมภาษณ์ กลุ่มผู้ที่อยู่อาศัยในบ้านเดี่ยวซึ่งอยู่ในช่วงวัยผู้ใหญ่ตอนต้นส่วนมากมีความคิดเห็นว่า กิจกรรมที่มีความสัมพันธ์กับถนนคือใช้จักรยานเป็นหลัก และรองลงมาคือขี่จักรยาน ส่วนกิจกรรมที่มีความสัมพันธ์กับทางเดินเท้าคือเดินเล่น และรองลงมาคือสัญจร กิจกรรมที่มีความสัมพันธ์กับสวนของโครงการคือพักผ่อน และรองลงมาคือออกกำลังกาย กิจกรรมที่มีความสัมพันธ์กับสนามหญ้าของโครงการคือออกกำลังกาย นั่งพักผ่อน และพาดูวงเวียน กิจกรรมที่มีความสัมพันธ์กับทะเลสาบของโครงการคือพักผ่อน และรองลงมาคือออกกำลังกาย ไม่ว่าจะขี่จักรยานหรือเดินเล่น และกิจกรรมที่มีความสัมพันธ์กับอาคารบริการต่างๆ ของโครงการคือออกกำลังกาย และรองลงมาคือทานอาหาร

แผนภูมิที่ 5.24 แสดงกิจกรรมที่มีความสัมพันธ์กับถนนของโครงการ

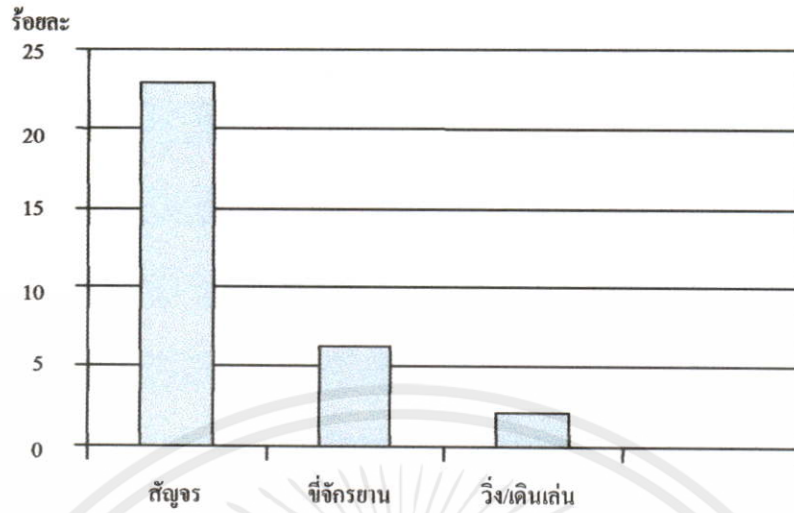

แผนภูมิที่ 5.25 แสดงกิจกรรมที่มีความสัมพันธ์กับทางเดินเท้าของโครงการ

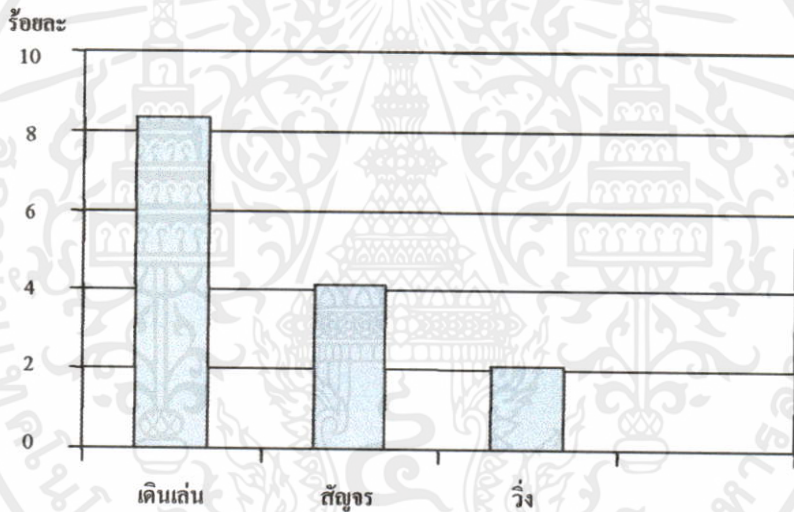

แผนภูมิที่ 5.26 แสดงกิจกรรมที่มีความสัมพันธ์กับสวนของโครงการ

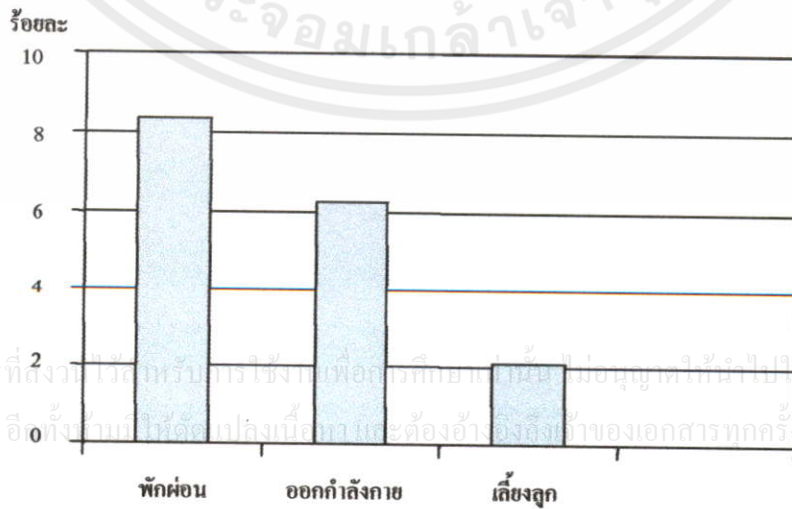

เอกสารนี้เป็นเอกสารที่สงวนไว้สำหรับการใช้งานเพื่อการศึกษาเท่านั้น ไม่อนุญาตให้นำไปใช้ประโยชน์ด้านการค้า  
ไม่ว่ากรณีใดๆทั้งสิ้น อีกทั้งยังเป็นให้ข้อมูลเบื้องต้นเท่านั้น และต้องอ้างอิงถึงเจ้าของเอกสารทุกครั้งที่มีการนำไปใช้

แผนภูมิที่ 5.27 แสดงกิจกรรมที่มีความสัมพันธ์กับสนามหญ้าของโครงการ

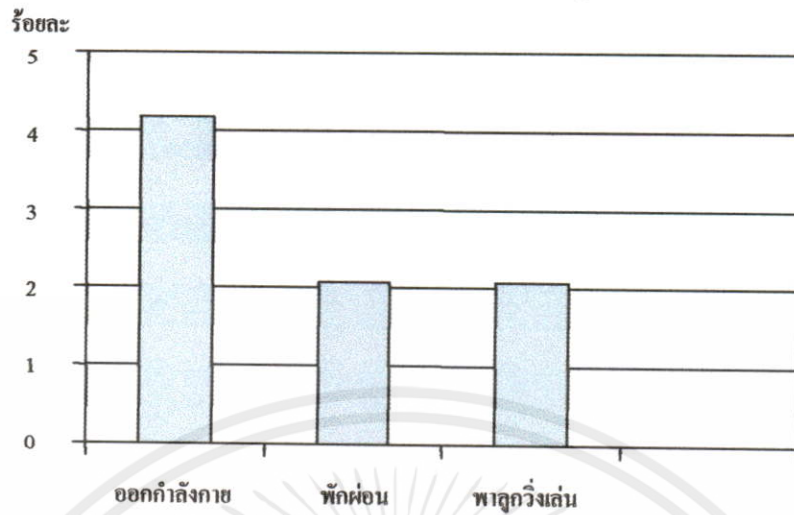

แผนภูมิที่ 5.28 แสดงกิจกรรมที่มีความสัมพันธ์กับทะเลสาบของโครงการ

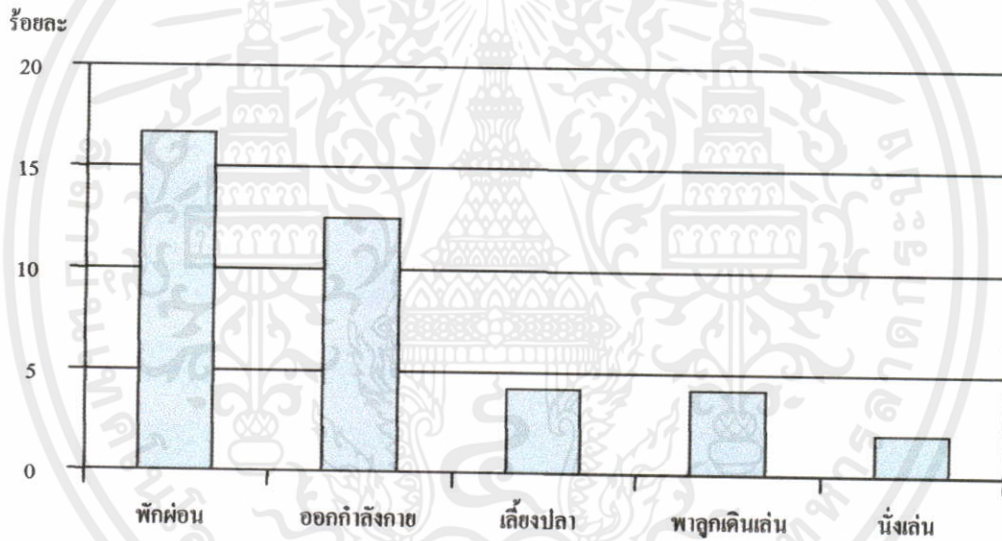

แผนภูมิที่ 5.29 แสดงกิจกรรมที่มีความสัมพันธ์กับอาคารบริการของโครงการ

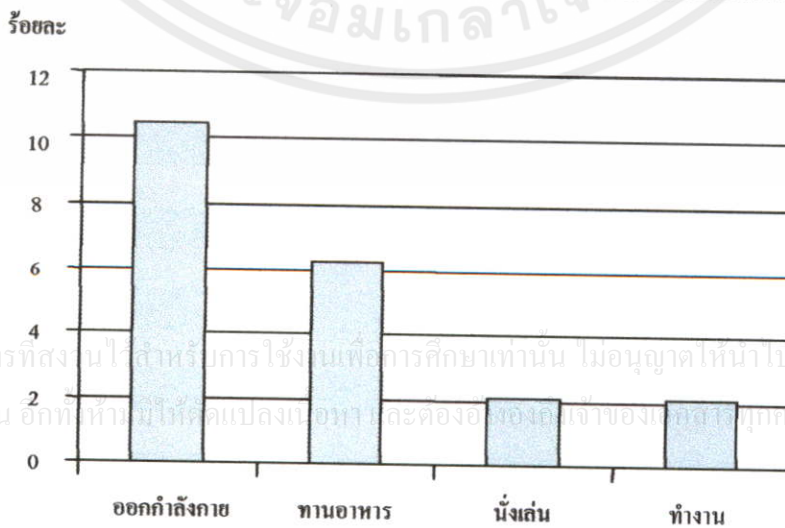

เอกสารนี้เป็นเอกสารที่สงวนไว้สำหรับการใช้งานเพื่อการศึกษาเท่านั้น ไม่อนุญาตให้นำไปใช้ประโยชน์ด้านการค้า  
ไม่ว่ากรณีใดๆทั้งสิ้น อีกทั้งห้ามมิให้คัดลอกเนื้อหา และต้องขอขออนุญาตเจ้าของเอกสารทุกครั้งที่มีการนำไปใช้

### 2.3 ความหมายพื้นที่พิเศษของบ้านเดี่ยว

#### 2.3.1 ความหมายของบ้านที่สอดคล้องกับกิจกรรม หรือการใช้ชีวิต

จากแบบสัมภาษณ์ กลุ่มผู้ที่อยู่อาศัยในบ้านเดี่ยวซึ่งอยู่ในช่วงวัยผู้ใหญ่ตอนต้น ส่วนมากมีความคิดเห็นว่า ความหมายของบ้านที่สอดคล้องกับกิจกรรม หรือการใช้ชีวิตมากที่สุด เป็นที่อยู่อาศัย และรองลงมาเป็นศูนย์รวมสมาชิกในครอบครัว และญาติ

แผนภูมิที่ 5.30 แสดงความหมายของบ้านที่สอดคล้องกับกิจกรรม หรือการใช้ชีวิต

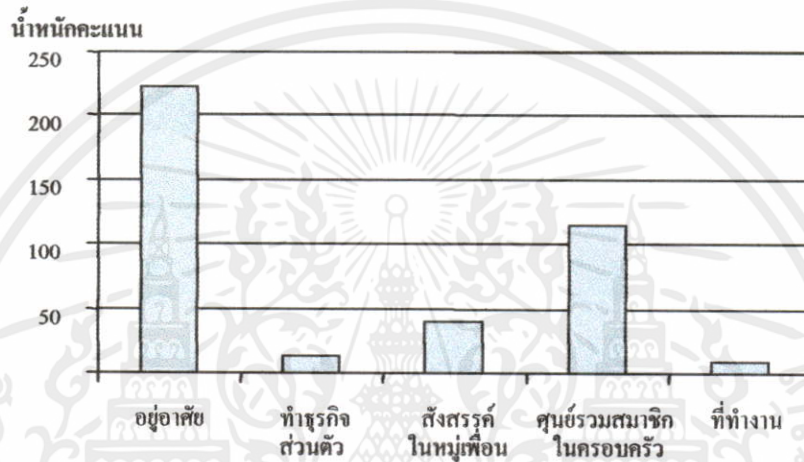

#### 2.3.2 ฤดูกาลที่ทำให้การอยู่อาศัยในบ้านเกิดความหมาย

จากแบบสัมภาษณ์ กลุ่มผู้ที่อยู่อาศัยในบ้านเดี่ยวซึ่งอยู่ในช่วงวัยผู้ใหญ่ตอนต้น ส่วนมากมีความคิดเห็นว่า ฤดูกาลที่ทำให้การอยู่อาศัยในบ้านเกิดความหมายมากที่สุดคือฤดูหนาว และรองลงมาคือฤดูฝน

แผนภูมิที่ 5.31 แสดงฤดูกาลที่ทำให้การอยู่อาศัยในบ้านเกิดความหมาย

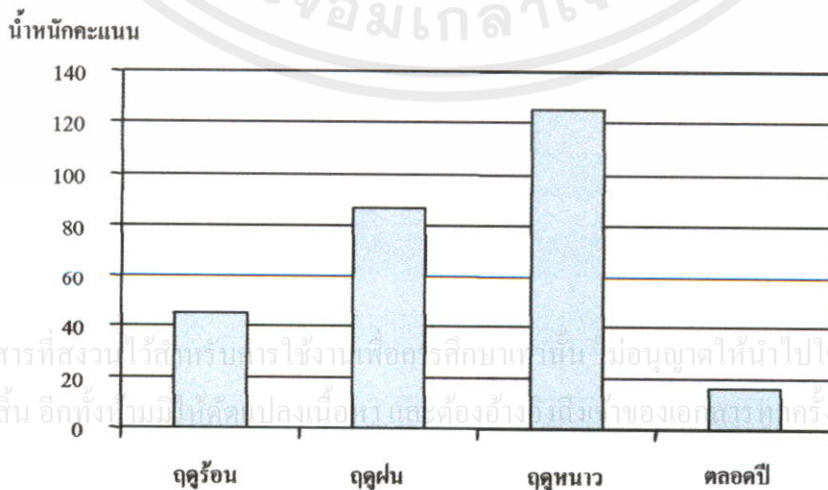

**2.3.3 วันใดในสัปดาห์ที่ทำให้การใช้ชีวิตในบ้านมีความหมาย**

จากแบบสัมภาษณ์ กลุ่มผู้ที่อยู่อาศัยในบ้านเดี่ยวซึ่งอยู่ในช่วงวัยผู้ใหญ่ตอนต้น ส่วนมากมีความคิดเห็นว่า วันที่ทำให้การใช้ชีวิตในบ้านมีความหมายมากที่สุดคือวันอาทิตย์ และรองลงมาคือวันเสาร์

แผนภูมิที่ 5.32 แสดงวันใดในสัปดาห์ที่ทำให้การใช้ชีวิตในบ้านมีความหมาย  
น้ำหนักคะแนน

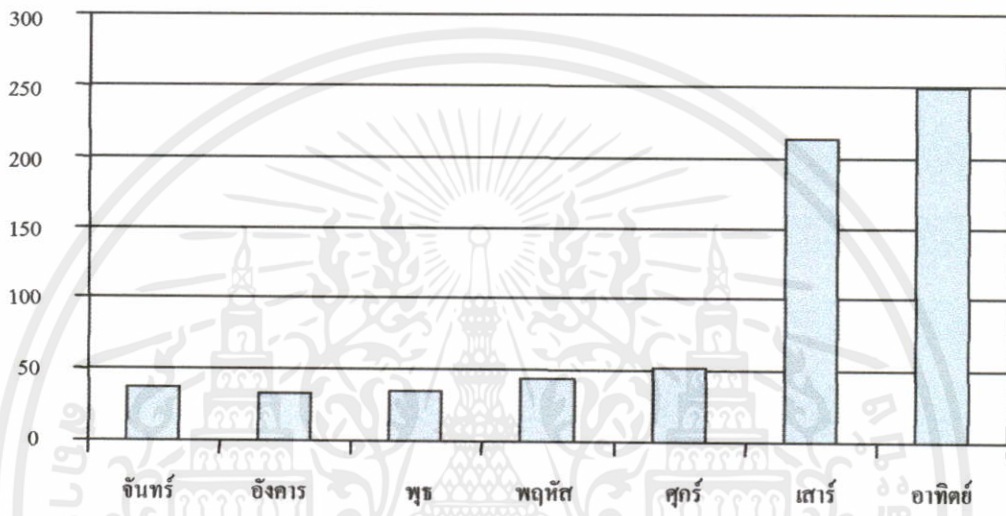

**ตอนที่ 3 สรุปข้อมูลความต้องการพื้นที่ใช้สอยที่สอดคล้องกับกิจกรรมของวัยผู้ใหญ่**

ตอนต้น

พื้นที่ใช้สอยของบ้าน เมื่อพิจารณาในแต่ละด้านปรากฏผลดังนี้

**3.1 พื้นที่ใช้สอยของบ้านเพิ่มขึ้น**

จากแบบสัมภาษณ์ กลุ่มผู้ที่อยู่อาศัยในบ้านเดี่ยวซึ่งอยู่ในช่วงวัยผู้ใหญ่ตอนต้น ส่วนมากมีความคิดเห็นว่า ต้องการพื้นที่ใช้สอยของห้องรับแขก และนั่งเล่นเพิ่มขึ้น รองลงมาคือห้องครัว

เอกสารนี้เป็นเอกสารที่สงวนไว้สำหรับการใช้งานเพื่อการศึกษาเท่านั้น ไม่อนุญาตให้นำไปใช้ประโยชน์ด้านการค้า  
ไม่ว่ากรณีใดๆทั้งสิ้น อีกทั้งห้ามมิให้คัดแปลงเนื้อหา และต้องอ้างอิงถึงเจ้าของเอกสารทุกครั้งที่มีการนำไปใช้

แผนภูมิที่ 5.33 แสดงความต้องการพื้นที่ใช้สอยเพิ่มขึ้น  
น้ำหนักระแนน

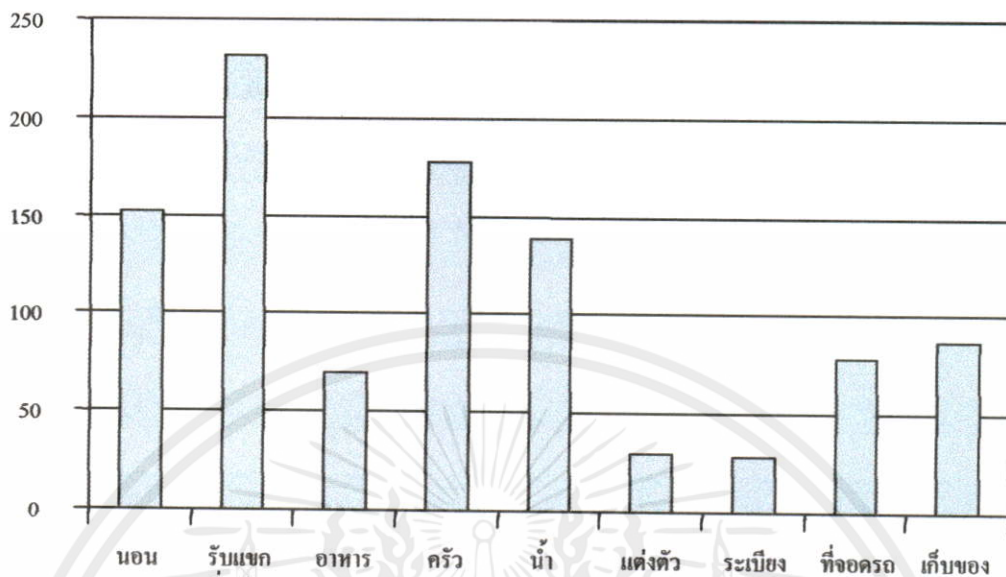

### 3.2 รูปร่าง หรือแบบแปลนของบ้าน

จากแบบสัมภาษณ์ กลุ่มผู้ที่อยู่อาศัยในบ้านเดี่ยวซึ่งอยู่ในช่วงวัยผู้ใหญ่ตอนต้น ส่วนมากมีความคิดเห็นว่า รูปร่าง หรือแบบแปลนของบ้าน ผู้อยู่อาศัยมีความต้องการรูปร่างที่ใช้ประโยชน์พื้นที่ได้เต็มที่ รองลงมาคือรูปร่างที่ใช้ประโยชน์จากแสงธรรมชาติ

แผนภูมิที่ 5.34 แสดงความต้องการรูปร่าง หรือแบบแปลนของบ้าน  
น้ำหนักระแนน

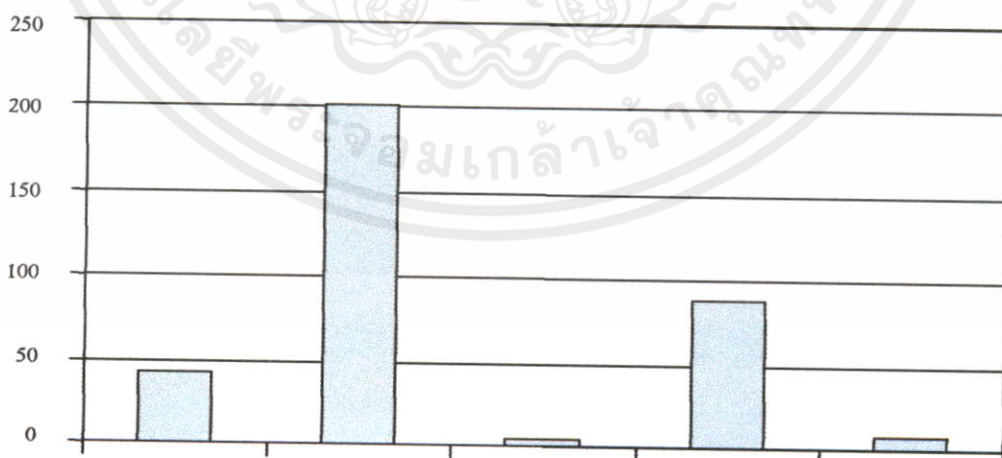

เอกสารนี้เป็นเอกสารที่สงวนไว้สำหรับการใช้เฉพาะที่การศึกษาเท่านั้น ไม่อนุญาตให้นำไปใช้ประโยชน์ด้านการค้า  
 วิวแค่น้อย ใช้ประโยชน์ได้เต็มที่ ทางเดินภายในสั้น ใช้ประโยชน์แสง สอดคล้องธรรมชาติ  
 ไม่ว่าจะกรณีใดๆทั้งสิ้น อีกทั้งห้ามมิให้คัดลอกเนื้อหา และต้องอ้างอิงถึงเจ้าของลิขสิทธิ์ทุกต้นฉบับที่ส่งมา

### 3.3 ตำแหน่งของบ้าน

#### 3.3.1 ตำแหน่งของบ้านบนที่ดิน

จากแบบสัมภาษณ์ กลุ่มผู้ที่อยู่อาศัยในบ้านเดี่ยวซึ่งอยู่ในช่วงวัยผู้ใหญ่ตอนต้นส่วนมากมีความคิดเห็นว่าตำแหน่งของบ้านบนที่ดินควรเว้นด้านหน้ามากกว่าด้านหลัง รองลงมาคืออยู่ตรงกลางที่ดิน

แผนภูมิที่ 5.35 แสดงตำแหน่งของบ้านบนที่ดิน

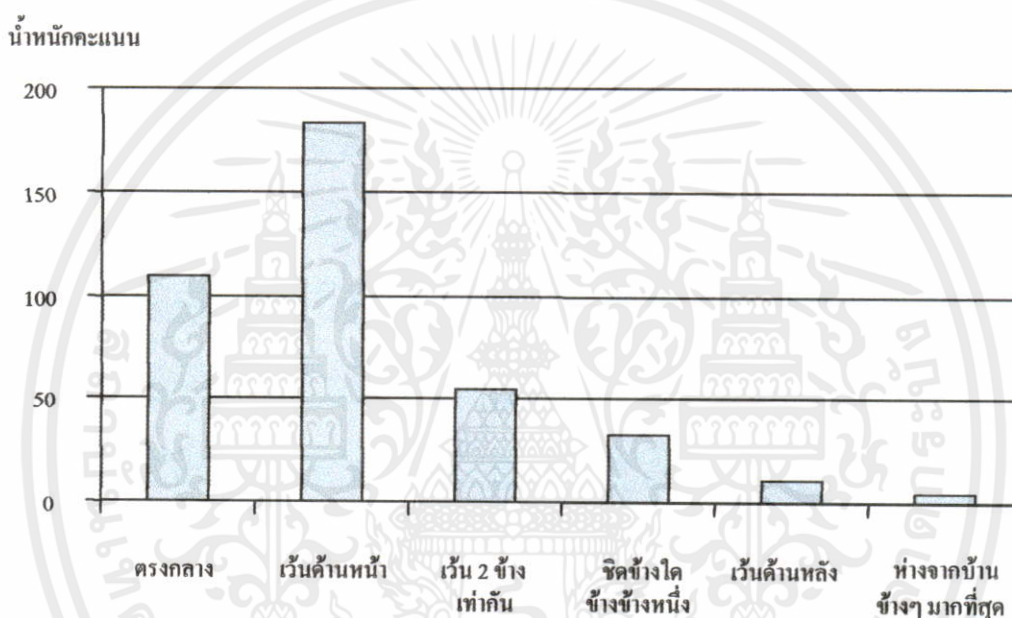

#### 3.3.2 ตำแหน่งของพื้นที่ใช้สอยของบ้าน

จากแบบสัมภาษณ์ กลุ่มผู้ที่อยู่อาศัยในบ้านเดี่ยวซึ่งอยู่ในช่วงวัยผู้ใหญ่ตอนต้นส่วนมากมีความคิดเห็นว่าตำแหน่งของห้องนอนควรอยู่ด้านหน้าของบ้าน รองลงมาคืออยู่ด้านข้างของบ้าน ห้องรับแขก และนั่งเล่น ส่วนมากผู้อยู่อาศัยมีความคิดเห็นว่าควรอยู่ด้านหน้าของบ้าน รองลงมาคืออยู่ตรงกลางของบ้าน ห้องรับประทานอาหาร ส่วนมากผู้อยู่อาศัยมีความคิดเห็นว่าควรอยู่ด้านข้างของบ้าน รองลงมาคืออยู่ด้านหลังของบ้าน ห้องครัว ส่วนมากผู้อยู่อาศัยมีความคิดเห็นว่าควรอยู่ด้านหลังของบ้าน รองลงมาคืออยู่ด้านข้างของบ้าน ห้องน้ำ ส่วนมากผู้อยู่อาศัยมีความคิดเห็นว่าควรอยู่ด้านหลังของบ้าน รองลงมาคืออยู่ด้านข้างของบ้าน ห้องแต่งตัว ส่วนมากผู้อยู่อาศัยมีความคิดเห็นว่าควรอยู่ด้านข้างของบ้าน รองลงมาคืออยู่ด้านหลังของบ้าน ระเบียง และเฉลียงบ้าน ส่วนมากผู้อยู่อาศัยมีความคิดเห็นว่าควรอยู่ด้านหน้าของบ้าน รองลงมาคืออยู่ด้านข้างของบ้าน ที่จอดรถ ส่วนมากผู้อยู่อาศัยมีความคิดเห็นว่าควรอยู่ด้านหน้าของบ้าน รองลงมาคืออยู่

ด้านข้างของบ้าน ห้องเก็บของ ส่วนมากผู้อยู่อาศัยมีความคิดเห็นว่าจะอยู่ด้านหลังของบ้าน  
 รองลงมาคืออยู่ด้านข้างของบ้าน

แผนภูมิที่ 5.36 แสดงตำแหน่งของพื้นที่ใช้สอยของบ้าน

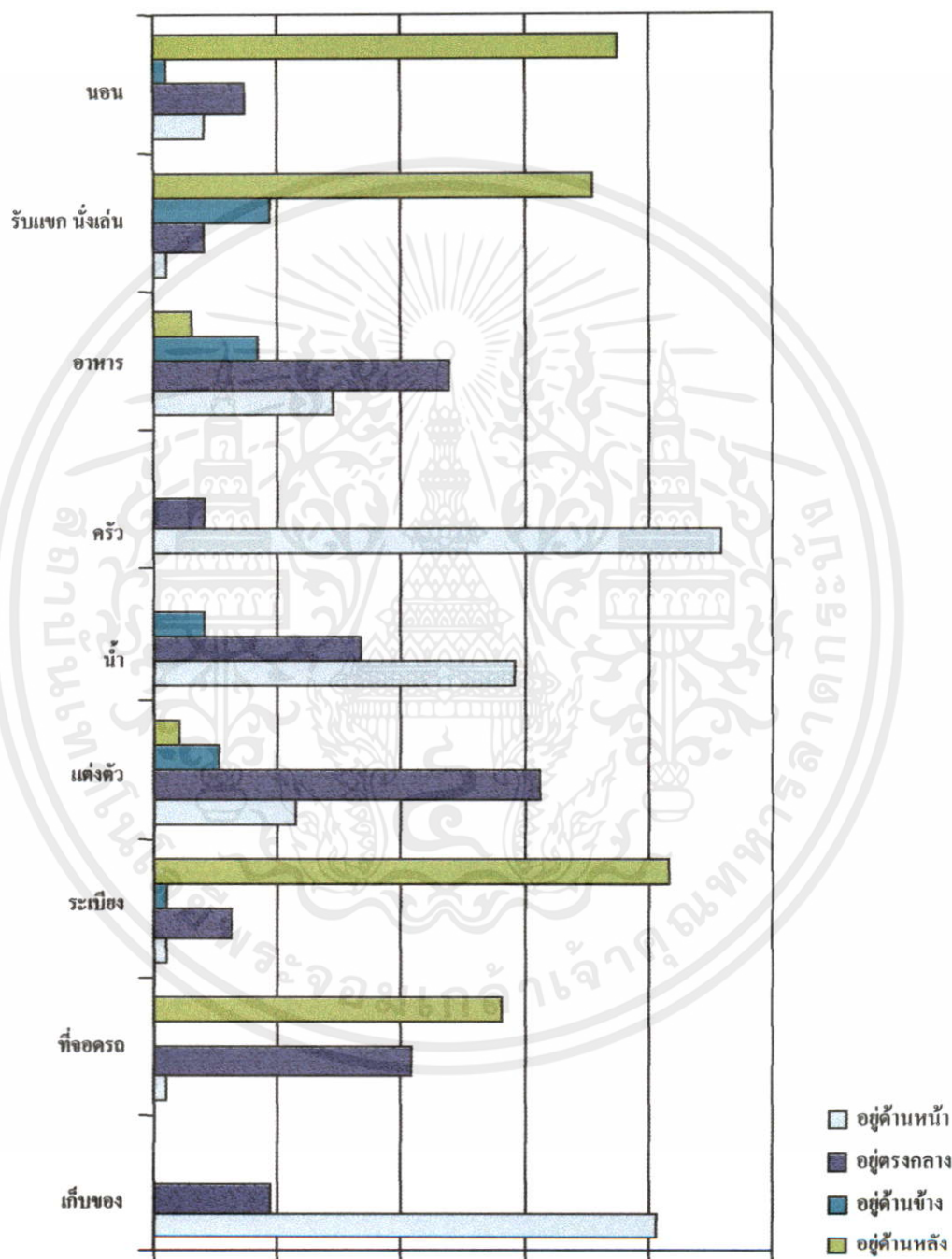

เอกสารนี้เป็นเอกสารที่สงวนไว้สำหรับกรใช้งานเพื่อการศึกษาเท่านั้น ไม่อนุญาตให้นำไปใช้ประโยชน์ด้านการค้า  
 ไม่ว่ากรณีใดๆทั้งสิ้น อีกทั้งห้ามมิให้คัดแปลงเนื้อหา และ ร้อยละ อ้างอิงถึงเจ้าของเอกสารทุกครั้งที่มีการนำไปใช้

### 3.4 การจัดพื้นที่ใช้สอยภายในบ้าน

จากแบบสัมภาษณ์ กลุ่มผู้ที่อยู่อาศัยในบ้านเดี่ยวซึ่งอยู่ในช่วงวัยผู้ใหญ่ตอนต้น ที่ไม่มีการเปลี่ยนแปลงการจัดพื้นที่ใช้สอย ส่วนมากเป็นแบบแปลนเดิมของโครงการ รองลงมาเปลี่ยนแปลงแบบแปลนใหม่ ในส่วนที่มีการเปลี่ยนแปลงการจัดพื้นที่ใช้สอย ส่วนมากเป็นแบบแปลนเดิมของโครงการ และรองลงมาเปลี่ยนแปลงแบบแปลนใหม่ เช่นกัน และห้องที่มีการเปลี่ยนแปลงการจัดพื้นที่ใช้สอย มากที่สุดคือห้องรับแขก และนั่งเล่น รองลงมาคือห้องครัว

แผนภูมิที่ 5.37 แสดงการจัดพื้นที่ใช้สอยภายในบ้าน



แผนภูมิที่ 5.38 แสดงห้องที่มีการจัดพื้นที่ใช้สอยมากที่สุด

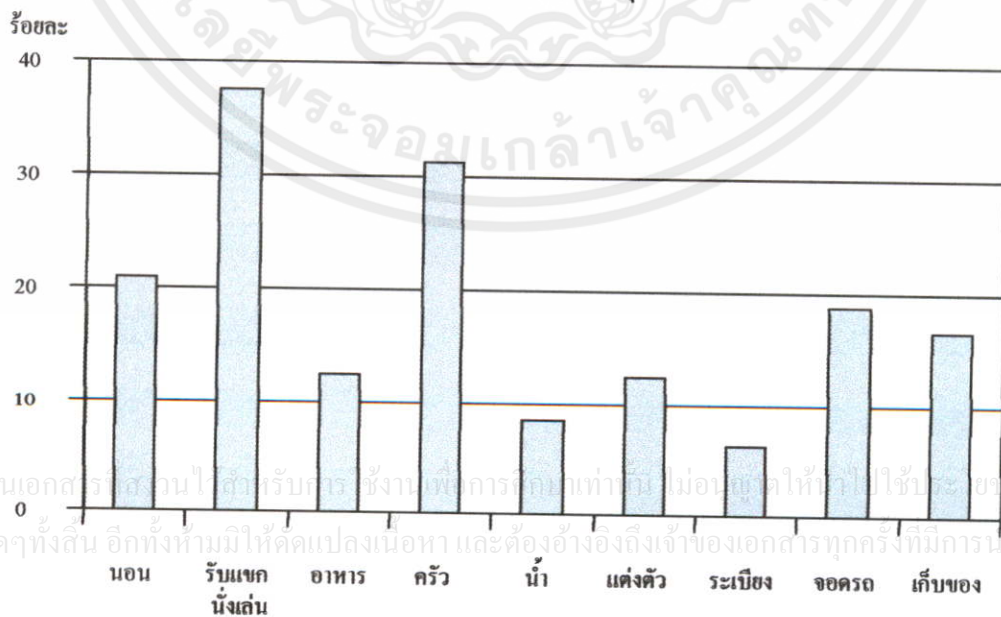

เอกสารนี้เป็นเอกสารลิขสิทธิ์สงวนไว้สำหรับการใช้งานเพื่อการศึกษามาเท่านั้น ไม่อนุญาตให้ทำไปใช้ประโยชน์ด้านการค้า  
ไม่ว่ากรณีใดๆทั้งสิ้น อีกทั้งห้ามมิให้คัดลอกเนื้อหา และต้องอ้างอิงถึงเจ้าของเอกสารทุกครั้งที่มีการนำไปใช้

### 3.5 การขยายตัวของพื้นที่ใช้สอยบ้าน

จากแบบสัมภาษณ์ กลุ่มผู้ที่อยู่อาศัยในบ้านเดี่ยวซึ่งอยู่ในช่วงวัยผู้ใหญ่ตอนต้น ที่มีการขยายตัวของบ้าน ส่วนมากเป็นการขยายตัวในลักษณะของการต่อเติม รองลงมาเป็นการกั้นผนัง เพื่อเพิ่มพื้นที่ใช้สอย

แผนภูมิที่ 5.39 แสดงการขยายตัวของพื้นที่ใช้สอยบ้าน

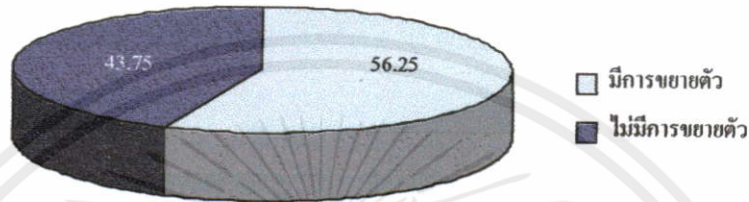

แผนภูมิที่ 5.40 แสดงลักษณะการขยายตัวของพื้นที่ใช้สอยบ้าน

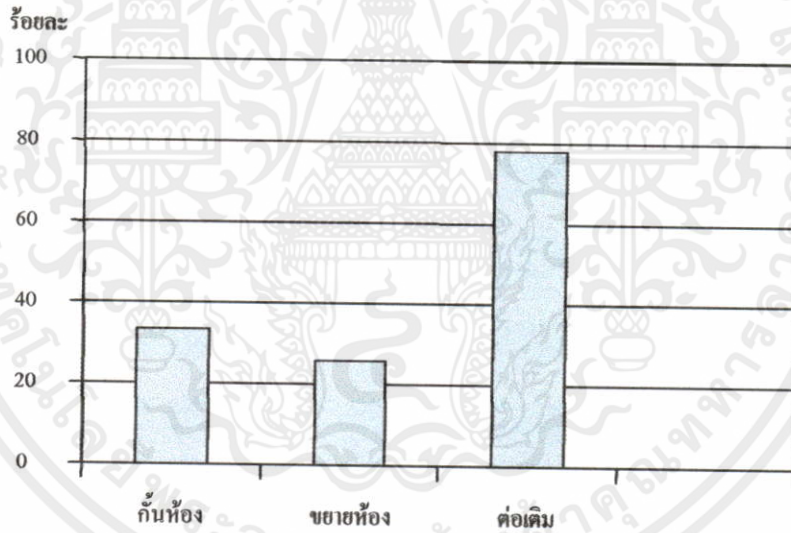

ตอนที่ 4 สรุปข้อมูลความต้องการเกี่ยวกับรูปแบบ และทางเลือกเพื่อการออกแบบ รูปแบบ และทางเลือกเพื่อการออกแบบของบ้าน เมื่อพิจารณาในแต่ละด้านปรากฏผลดังนี้

#### 4.1 รูปแบบ

จากแบบสัมภาษณ์ กลุ่มผู้ที่อยู่อาศัยในบ้านเดี่ยวซึ่งอยู่ในช่วงวัยผู้ใหญ่ตอนต้น ส่วนมากมีความคิดเห็นว่า รูปแบบภายนอกของบ้านควรมีรูปแบบทันสมัย และรองลงมาคือรูปแบบไทยร่วมสมัย สำหรับรูปแบบภายในของบ้าน กลุ่มผู้ที่อยู่อาศัยในบ้านเดี่ยวซึ่งอยู่ในช่วงวัยผู้ใหญ่ตอนต้น ส่วนมากมีความคิดเห็นว่าควรจะเป็นแปลนแบบเปิดโล่ง โดยจัดเครื่องเรือนแบ่งพื้นที่ใช้

สอยส่วนต่างๆ และรองลงมาคือการเล่นระดับของพื้นบ้านเพื่อแบ่งหน้าที่ใช้สอยไปตามระดับ โดยรวมแล้วกลุ่มผู้ที่อยู่อาศัยในบ้านเดี่ยวซึ่งอยู่ในช่วงวัยผู้ใหญ่ตอนต้น ส่วนมากมีความต้องการภาพรวมของบ้านที่มีความเรียบง่ายมากกว่าที่จะมีความสลับซับซ้อน

แผนภูมิที่ 5.41 แสดงรูปแบบภายนอกของบ้าน

น้ำหนักคะแนน

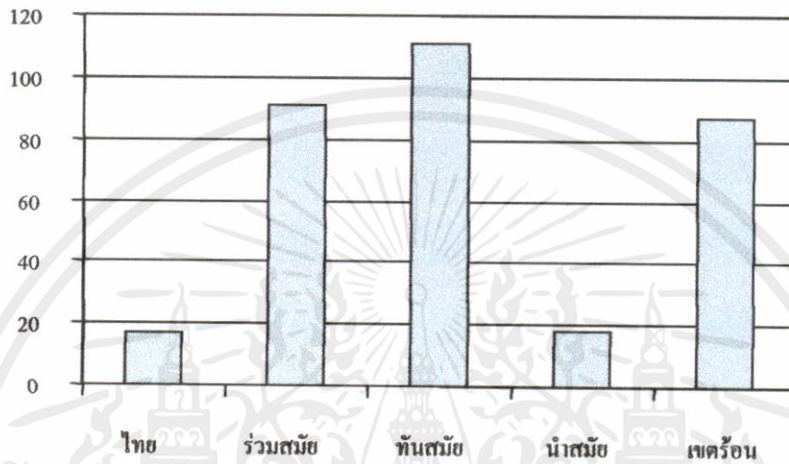

แผนภูมิที่ 5.42 แสดงรูปแบบภายในของบ้าน

น้ำหนักคะแนน

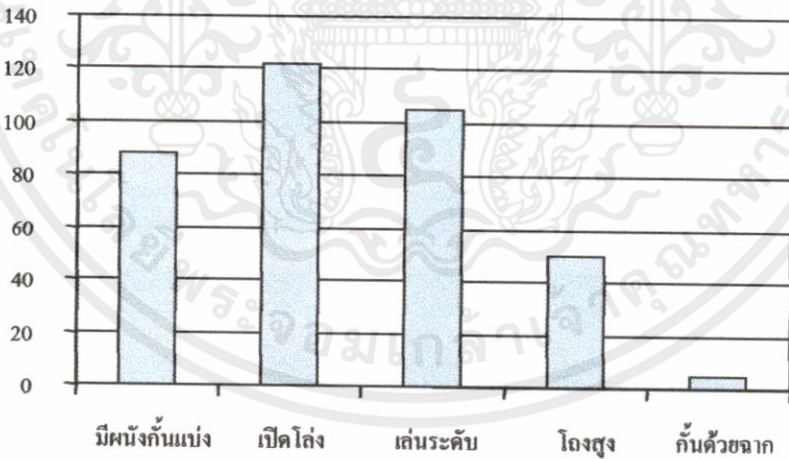

แผนภูมิที่ 5.43 แสดงความต้องการภาพรวมของบ้าน

เอกสารนี้เป็นเอกสารที่สงวนลิขสิทธิ์ไว้สำหรับโครงการวิจัย การศึกษาเท่านั้น ไม่อนุญาตให้นำไปใช้ประโยชน์ด้านการค้า ไม่ว่ากรณีใดๆทั้งสิ้น อีกทั้งยังขอสงวนสิทธิ์ในข้อมูลและสิ่งพิมพ์ของเอกสารฉบับนี้ซึ่งมีการนำไปใช้

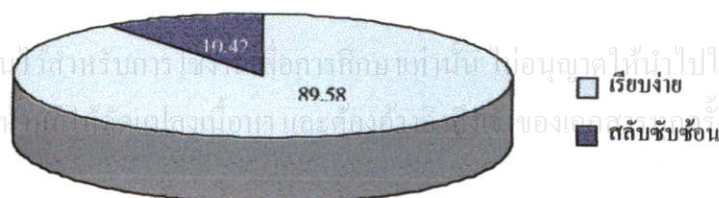

#### 4.2 ทางเลือกเพื่อการออกแบบ

จากแบบสัมภาษณ์ กลุ่มผู้ที่อยู่อาศัยในบ้านเดี่ยวซึ่งอยู่ในช่วงวัยผู้ใหญ่ตอนต้น ส่วนมากมีความคิดเห็นว่า รูปทรงของบ้านควรมีรูปทรงเดียว โดยเป็นรูปทรงสี่เหลี่ยมมากที่สุด และรองลงมาคือรูปทรงหกเหลี่ยม โทนสีภายนอกของบ้าน กลุ่มผู้ที่อยู่อาศัยในบ้านเดี่ยวซึ่งอยู่ในช่วงวัยผู้ใหญ่ตอนต้น ส่วนมากมีความคิดเห็นว่าควรเป็นสีโทนเย็น และรองลงมาเป็นสีโทนร้อน ส่วนโทนสีภายในของบ้าน กลุ่มผู้ที่อยู่อาศัยในบ้านเดี่ยวซึ่งอยู่ในช่วงวัยผู้ใหญ่ตอนต้น ส่วนมากมีความคิดเห็นว่าควรเป็นสีโทนเย็นเช่นกันกับภายนอก และรองลงมาควรเป็นสีกลางๆ เช่นสีขาว วัสดุที่นำมาตกแต่งบ้านส่วนมากนิยมใช้ไม้ รองลงมาคือดินเผา ทำเลที่ตั้งของบ้าน ส่วนมากต้องการอยู่ชานเมือง และรองลงมาคือในเมือง สภาพแวดล้อมของบ้านที่กลุ่มผู้ที่อยู่อาศัยในบ้านเดี่ยวซึ่งอยู่ในช่วงวัยผู้ใหญ่ตอนต้นต้องการคือสภาพแวดล้อมที่เป็นสวนในแบบต่างๆ รองลงมาคือสภาพแวดล้อมที่มีทะเลสาบ

แผนภูมิที่ 5.44 แสดงความต้องการลักษณะของบ้าน

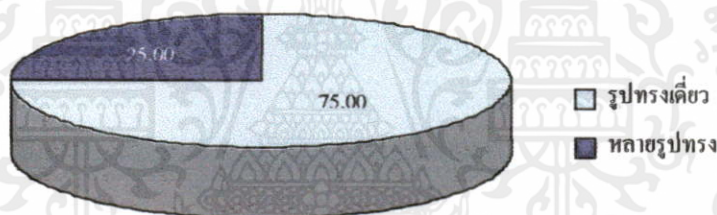

แผนภูมิที่ 5.45 แสดงความต้องการรูปทรงของบ้าน  
น้ำหนักคะแนน

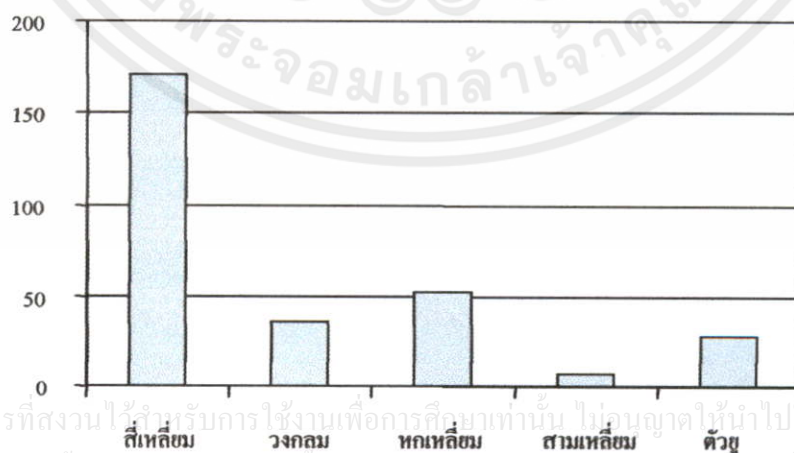

เอกสารนี้เป็นเอกสารที่สงวนไว้สำหรับการใช้งานเพื่อการศึกษเท่านั้น ไม่อนุญาตให้นำไปใช้ประโยชน์ด้านการค้า  
ไม่ว่ากรณีใดๆทั้งสิ้น อีกทั้งห้ามมิให้คัดแปลงเนื้อหา และต้องอ้างอิงถึงเจ้าของเอกสารทุกครั้งที่มีการนำไปใช้

แผนภูมิที่ 5.46 แสดงความต้องการโทนสีของบ้าน

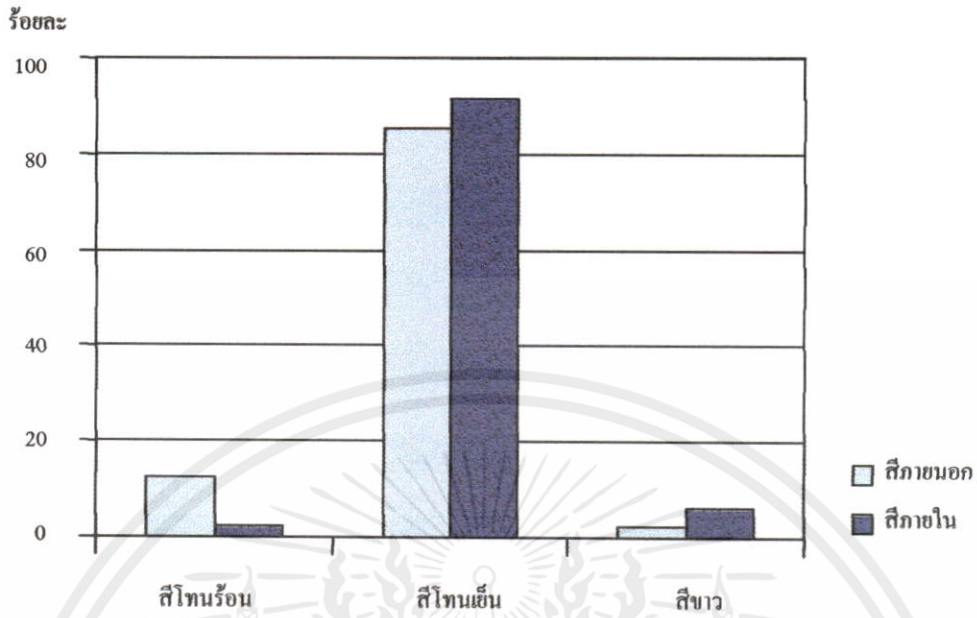

แผนภูมิที่ 5.47 แสดงความต้องการวัสดุของบ้าน

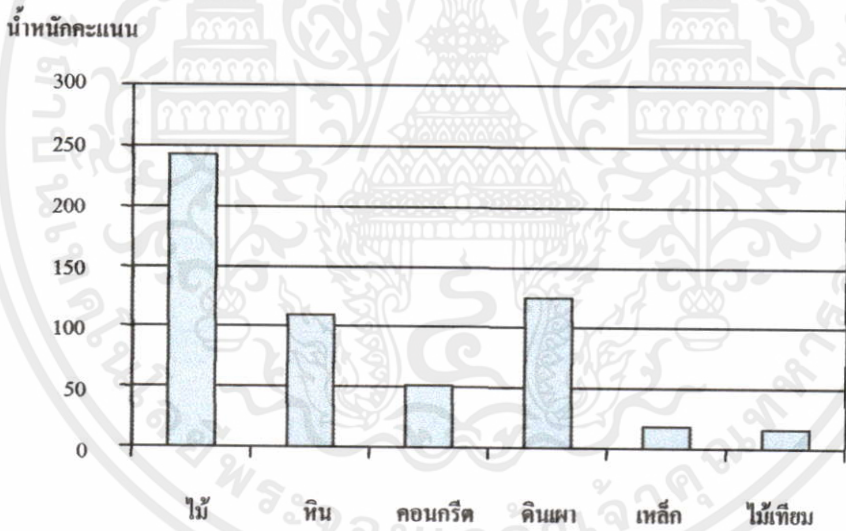

แผนภูมิที่ 5.48 แสดงความต้องการทำเลที่ตั้งของบ้าน

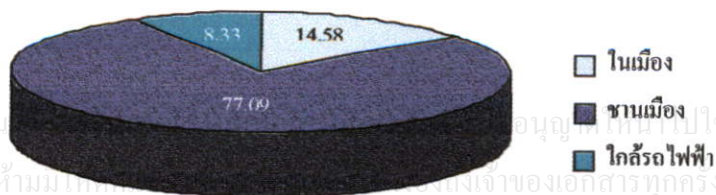

เอกสารนี้เป็นเอกสารที่สงวนลิขสิทธิ์ไว้เพื่อใช้ในการศึกษาวิจัยเท่านั้น ไม่สามารถนำเอกสารนี้ไปใช้ประโยชน์ด้านการค้าโดยไม่ได้รับอนุญาตจากเจ้าของเอกสารทุกครั้งที่มีการนำไปใช้

แผนภูมิที่ 5.49 แสดงความต้องการสภาพแวดล้อมที่ตั้งของบ้าน

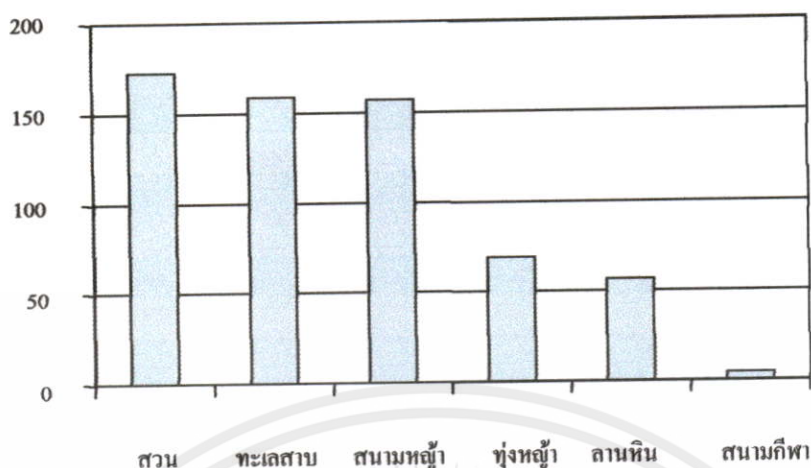

## 5.2 การอภิปรายผล

จากการสรุปผลการวิจัยดังกล่าวข้างต้น ผู้วิจัยได้นำมาอภิปรายผลการวิจัย การนำเสนอรูปแบบ และทางเลือกเพื่อการออกแบบ (Alternative Design) พื้นที่พิเศษของบ้านเดี่ยว ที่มีความเหมาะสมกับวัยผู้ใหญ่ตอนต้น ดังต่อไปนี้

### ตอนที่ 1 พื้นที่พิเศษของบ้านเดี่ยวจากจินตภาพของวัยผู้ใหญ่ตอนต้น

#### 1.1 เอกลักษณะพื้นที่พิเศษของบ้านเดี่ยว

##### 1.1.1 รูปทรงของบ้านสะท้อนถึงเอกลักษณ์

จากการศึกษาวิจัย พบว่า รูปทรงของบ้านที่วัยผู้ใหญ่ตอนต้นอาศัยอยู่นั้น สะท้อนถึงความเรียบง่าย เลอสม สถาปัตยกรรม (2539 : 66-67) ได้กล่าวว่าความมีระเบียบเป็นสิ่งที่ทำให้ดูเรียบง่าย (Simplicity) โดยการจัดองค์ประกอบด้วยเทคนิคการจัดแบบตรงไปตรงมา สมดุล สองข้างเท่ากัน หรือแสดงองค์ประกอบรูปทรงเดี่ยวอิสระไม่ยุ่งเหยิง และมีความประณีต

##### 1.1.2 โทนสีหลักของบ้านสะท้อนความรู้สึกลึก

จากการศึกษาวิจัย พบว่า โทนสีหลักภายในบ้านที่วัยผู้ใหญ่ตอนต้นอาศัยอยู่นั้น สะท้อนความรู้สึกนุ่มเย็น เลอสม สถาปัตยกรรม (2539 : 50-51) กล่าวว่าการใช้สีก่อให้เกิดความแตกต่าง ทำให้หลายวิธี คือ ความแตกต่างระหว่างความสว่างและความเข้ม ความแตกต่างระหว่างสีร้อนและสีเย็น เช่น สีแดง-สีเหลือง เป็นสีร้อน และสีน้ำเงิน-สีเขียว เป็นสีเย็น ส่วนโทนสีหลักภายนอกของบ้าน สะท้อนถึงความรู้สึกนุ่มนวล ปิยานันต์ ประสารราชกิจ (2536 : 32) กล่าวว่า การใช้สีที่สร้างความอ่อนหวานนุ่มนวล เช่นสีสว่างๆ ที่มีน้ำหนักสีสูง คือสีอ่อนๆ

### 1.1.3 วัสดุที่ใช้ตกแต่งบ้านสะท้อนถึงช่วงเวลา

จากการศึกษาวิจัย พบว่า วัสดุที่ใช้ตกแต่งภายในและภายนอกบ้านที่วัยผู้ใหญ่ตอนต้นอาศัยอยู่นั้น สะท้อนถึงช่วงเวลา ปัจจุบัน ทันสมัย ไชยรัตน์ เจริญสินโอฬาร (2542 : 164-165) กล่าวว่า เวลาไม่เคยหยุดนิ่ง แต่จะสะสมตัวเองขึ้นเรื่อยๆ ด้วยการนำสรรพลึงในเงื่อนไขเวลาที่แตกต่างกันมาไว้ในพื้นที่ หรือสถานที่เดียวกัน เวลาทุกแบบ ยุคสมัยทุกชนิด รูปแบบ รสนิยม ความคิด ความเชื่อ ฯลฯ ที่แตกต่างกันถูกนำมาบรรจุไว้ในพื้นที่เดียวกันได้

### 1.1.4 ทำเลที่ตั้งของบ้านสามารถเชื่อมโยงกับพื้นที่ หรือสถานที่อื่น

จากการศึกษาวิจัย พบว่า ทำเลที่ตั้งของบ้านที่วัยผู้ใหญ่ตอนต้นอาศัยอยู่นั้น สามารถเชื่อมโยงกับริมน้ำ หรือทะเลสาบ วิมลสิทธิ์ หรยางกูร (2541 : 157) ในการศึกษาของลินซ์ จินตภาพหมายความว่ามีการเก็บสะสมข่าวสารปรากฏเป็นร่องรอยในความทรงจำ โดยเฉพาะอย่างยิ่งข่าวสารจากสภาพแวดล้อมกายภาพที่มีเอกลักษณ์ ไชยรัตน์ เจริญสินโอฬาร (2542 : 166) กล่าวถึงสาระสำคัญของพื้นที่พิเศษ คือทำหน้าที่เชื่อมโยงพื้นที่ หรือสถานที่อื่นๆ ในสังคมเข้าด้วยกัน

## 1.2 โครงสร้างพื้นที่พิเศษของบ้านเดี่ยว

### 1.2.1 กิจกรรมที่มีความสัมพันธ์กับพื้นที่ใช้สอยภายในบ้าน

จากการศึกษาวิจัย พบว่า กิจกรรมที่วัยผู้ใหญ่ตอนต้นมีความสัมพันธ์กับห้องนอน คือดูโทรทัศน์ กิจกรรมที่วัยผู้ใหญ่ตอนต้นมีความสัมพันธ์กับห้องรับแขก และนั่งเล่น คือดูโทรทัศน์เช่นกัน กิจกรรมที่วัยผู้ใหญ่ตอนต้นมีความสัมพันธ์กับห้องอาหารมากที่สุดคืออ่านหนังสือ กิจกรรมที่วัยผู้ใหญ่ตอนต้นมีความสัมพันธ์กับห้องครัวคือการจัดเก็บของ กิจกรรมที่วัยผู้ใหญ่ตอนต้นมีความสัมพันธ์กับห้องน้ำคือซักผ้า กิจกรรมที่วัยผู้ใหญ่ตอนต้นมีความสัมพันธ์กับระเบียง และเฉลียงบ้านคือนั่งเล่น และกิจกรรมที่วัยผู้ใหญ่ตอนต้นมีความสัมพันธ์กับที่จอดรถมากที่สุดคือการจัดเลี้ยงในโอกาสต่างๆ สอดคล้องกับบทสัมภาษณ์ของ ไชยรัตน์ เจริญสินโอฬาร (อ้างจาก กฤษณะพล วัฒนวันยู 2546 : 90-95) กล่าวว่า ห้องแต่ละห้องในบ้านทำหน้าที่ไม่เหมือนกัน การกันห้องตามประโยชน์ใช้สอยหมายถึงการลากเส้นแบ่งหน้าที่ใช้สอย เป็นการเก็บกอดปิดกัน เพราะฉะนั้นการใช้สอยในกิจกรรมที่แตกต่างออกไปจึงเป็นการรื้อโครงสร้างของหน้าที่ใช้สอยเดิมลง เป็นการช่วงชิงเพื่อลากเส้นแบ่งหน้าที่ใช้สอยใหม่

### 1.2.2 กิจกรรมที่มีความสัมพันธ์กับพื้นที่ภายในบริเวณบ้าน

จากการศึกษาวิจัย พบว่า กิจกรรมที่วัยผู้ใหญ่ตอนต้นมีความสัมพันธ์กับที่นั่งพักผ่อนในส่วนคือใช้พักผ่อนในครอบครัว ส่วนกิจกรรมที่วัยผู้ใหญ่ตอนต้นมีความสัมพันธ์กับสวนคือพักผ่อน ปลูกต้นไม้ ดูแลต้นไม้ และกิจกรรมที่วัยผู้ใหญ่ตอนต้นมีความสัมพันธ์กับสนามคือใช้

พักผ่อน สอดคล้องกับที่ เอี่ยมพร วิสมหมาย (2530 : 4) กล่าวไว้ถึงเรื่องสวนส่วนครอบครัว ซึ่งมีความต่อเนื่องกับห้องพักผ่อนของครอบครัวได้สะดวก สวนส่วนนี้จะเป็นที่พักผ่อนรวมสำหรับครอบครัวและเป็นที่รวมการแสดงออกต่างๆ ที่เจ้าของบ้านสนใจ เช่น ที่อ่านหนังสือ มุมสำหรับเด็ก ที่นั่งเล่นสำหรับรับประทานอาหารว่าง มุมสำหรับปิกนิกนอกบ้าน สระว่ายน้ำ และที่ออกกำลังกายต่างๆ

### 1.2.3 กิจกรรมที่มีความสัมพันธ์กับพื้นที่ภายในโครงการ

จากการศึกษาวิจัย พบว่า กิจกรรมที่วัยผู้ใหญ่ตอนต้นมีความสัมพันธ์กับถนนคือใช้สัญจร ส่วนกิจกรรมที่วัยผู้ใหญ่ตอนต้นมีความสัมพันธ์กับทางเดินเท้าคือเดินเล่น กิจกรรมที่วัยผู้ใหญ่ตอนต้นมีความสัมพันธ์กับสวนของโครงการคือพักผ่อน กิจกรรมที่วัยผู้ใหญ่ตอนต้นมีความสัมพันธ์กับสนามหญ้าของโครงการคือออกกำลังกาย นั่งพักผ่อน และพาลูกวิ่งเล่น กิจกรรมที่วัยผู้ใหญ่ตอนต้นมีความสัมพันธ์กับทะเลสาบของโครงการคือพักผ่อน และกิจกรรมที่วัยผู้ใหญ่ตอนต้นมีความสัมพันธ์กับอาคารบริการต่างๆ ของโครงการคือออกกำลังกาย

## 1.3 ความหมายพื้นที่พิเศษของบ้านเดี่ยว

### 1.3.1 ความหมายของบ้านที่สอดคล้องกับกิจกรรม หรือการใช้ชีวิต

จากการศึกษาวิจัย พบว่า ความหมายของบ้านที่วัยผู้ใหญ่ตอนต้นอาศัยอยู่นั้น สอดคล้องกับกิจกรรม หรือการใช้ชีวิตมากที่สุดคือเป็นที่อยู่อาศัย สอดคล้องกับราชบัณฑิตยสถาน พ.ศ. 2525 (2539 : 475) ที่อธิบายไว้ว่า บ้าน คือสิ่งปลูกสร้างสำหรับเป็นที่อยู่อาศัย เช่น บ้านพักตากอากาศ บ้านเช่า รวมทั้งบริเวณที่เรือนตั้งอยู่ เช่น เขตบ้าน หมู่บ้าน

### 1.3.2 ฤดูกาลที่ทำให้การอยู่อาศัยในบ้านเกิดความหมาย

จากการศึกษาวิจัย พบว่า ฤดูกาลที่ทำให้การอยู่อาศัยในบ้านที่วัยผู้ใหญ่ตอนต้นอาศัยอยู่นั้น เกิดความหมายมากที่สุดคือฤดูหนาว วิจัย อิทธิวิศกุล (2532 : 70) กล่าวถึงทิศทางของลมในประเทศไทยว่า ฤดูหนาว (พฤศจิกายน-มกราคม) ลมจะพัดมาจากทิศเหนือไปสู่ทิศตะวันออกเฉียงเหนือ

### 1.3.3 วันใดในสัปดาห์ที่ทำให้การใช้ชีวิตในบ้านมีความหมาย

จากการศึกษาวิจัย พบว่า วันที่ทำให้การใช้ชีวิตในบ้านที่วัยผู้ใหญ่ตอนต้นอาศัยอยู่นั้น มีความหมายมากที่สุดคือวันอาทิตย์ ศรีเรือน แก้วกังวาล (2545 : 415-146) ได้กล่าวถึงความสัมพันธ์ทางสังคมนั้นว่า รัชนีการให้ความสำคัญกับกลุ่มเพื่อนร่วมวัยเริ่มลดลง เปลี่ยนแปลงมาสู่สัมพันธ์ภาพและผูกพันกับเพื่อนต่างเพศแบบคู่ชีวิต สัมพันธภาพกับเพื่อนร่วมงาน

ไม่สู้จะลึกซึ้งเหมือนสัมพันธภาพกับกลุ่มเพื่อนร่วมวัยในวัยรุ่น จุดศูนย์กลางของสัมพันธภาพคือครอบครัว

## ตอนที่ 2 ความต้องการพื้นที่ใช้สอยที่สอดคล้องกับกิจกรรมของวัยผู้ใหญ่ตอนต้น

### 2.1 พื้นที่ใช้สอยของบ้านเพิ่มขึ้น

จากการศึกษาวิจัย พบว่า วัยผู้ใหญ่ตอนต้นมีความต้องการพื้นที่ใช้สอยของห้องรับแขก และนั่งเล่นเพิ่มขึ้น ซึ่งในเรื่องนี้ เลอสม สถาปิตานนท์ (2534 : ) ได้กล่าวไว้ว่า การออกแบบห้องรับแขก จะต้องศึกษาว่าเป็นห้องที่ใช้สำหรับสมาชิกครอบครัวกี่คน ความต้องการของครอบครัวจะแปรเปลี่ยนไปตามแต่ละสมาชิกในบ้าน จะค้นพบว่า คนในบ้านต้องการอะไรในห้องนี้บ้าง การออกแบบควรเริ่มต้นจากการถามอายุ เพศ และสิ่งที่สนใจทำประจำวัน จำนวนแขกผู้มาเยี่ยมบ่อยๆ ประมาณกี่คน ของที่ต้องการตั้งโชว์ ส่วนติดต่อกับห้องอื่นโดยรอบห้อง

### 2.2 รูปร่าง หรือแบบแปลนของบ้าน

จากการศึกษาวิจัย พบว่า วัยผู้ใหญ่ตอนต้นมีความต้องการรูปร่าง หรือแบบแปลนของบ้าน ที่สามารถใช้ประโยชน์พื้นที่ได้เต็มที่ สอดคล้องกับ ศุสดี ทิพทัส (2539 : 195) กล่าวถึงแนวความคิดเรื่องการออกแบบที่คำนึงถึงประโยชน์ใช้สอย (Function) สถาปนิกจะเน้นในเรื่องความสะดวก และความสบายภายในอาคาร ซึ่งหมายถึงการจัดเนื้อที่ใช้สอยที่ตรงไปตรงมาสามารถใช้สอยเนื้อที่นั้นอย่างไม่มีปัญหา สามารถรับลมธรรมชาติได้ดี มีการระบายอากาศที่ดี

### 2.3 ตำแหน่งของบ้าน

#### 2.3.1 ตำแหน่งของบ้านบนที่ดิน

จากการศึกษาวิจัย พบว่า วัยผู้ใหญ่ตอนต้นมีความต้องการตำแหน่งของบ้านบนที่ดิน ในลักษณะที่เว้นด้านหน้ามากกว่าด้านหลัง นอกจากนั้น ศุสดี ทิพทัส (2541 : 116) ได้กล่าวไว้ว่า ในการวิเคราะห์หรือพิจารณาสิ่งที่เกี่ยวข้อง เช่น ทิศทาง แดด ลม ฝน กลิ่น เสียง การรบกวนทางเข้าออก อาคารข้างเคียง และสาธารณูปโภคที่มีอยู่เดิม เพื่อให้เห็นแนวทางในการจัดวางตำแหน่งของตัวอาคารแต่ละหลังลงบนที่ดินได้อย่างเหมาะสม

#### 2.3.2 ตำแหน่งของพื้นที่ใช้สอยของบ้าน

จากการศึกษาวิจัย พบว่า วัยผู้ใหญ่ตอนต้นมีความต้องการตำแหน่งของห้องนอน อยู่ด้านหน้าของบ้าน ตำแหน่งของห้องรับแขก และนั่งเล่น อยู่ด้านหน้าของบ้าน ตำแหน่งของ

เอกสารนี้เป็นเอกสารที่สงวนไว้สำหรับการใช้งานเพื่อการศึกษาเท่านั้น ไม่อนุญาตให้นำไปใช้ประโยชน์ด้านการค้า

ไม่ว่ากรณีใดๆทั้งสิ้น อีกทั้งยังมีลิขสิทธิ์เป็นของตนเองและห้องนี้จึงถึงเจ้าของเอกสารทุกครั้งที่มีการนำไปใช้

ห้องอาหาร อยู่ด้านข้างของบ้าน ตำแหน่งของห้องครัว อยู่ด้านหลังของบ้าน ตำแหน่งของห้องน้ำ อยู่ด้านหลังของบ้าน ตำแหน่งของห้องแต่งตัว อยู่ด้านข้างของบ้าน ตำแหน่งของระเบียง และเฉลียงบ้าน อยู่ด้านหน้าของบ้าน ตำแหน่งของที่จอดรถ อยู่ด้านหน้าของบ้าน ตำแหน่งของห้องเก็บของ อยู่ด้านหลังของบ้าน ซึ่งสอดคล้องกับ มุสดี ทิพทัส (2541 : 100) ได้กล่าวไว้ว่า การแยกหมวดหมู่เป็นแต่ละส่วน หรือเขต (Zone) ที่แสดงตำแหน่งและหน้าที่ใช้สอยที่แตกต่างลักษณะกัน

## 2.4 การจัดพื้นที่ใช้สอยภายในบ้าน

จากการศึกษาวิจัย พบว่า บ้านที่วิจัยผู้ใหญ่ตอนต้นอาศัยอยู่ ที่ไม่มีการเปลี่ยนแปลงการจัดพื้นที่ใช้สอย ส่วนมากเป็นแบบแปลนเดิมของโครงการ และในส่วนที่มีการเปลี่ยนแปลงการจัดพื้นที่ใช้สอย ส่วนมากเป็นแบบแปลนเดิมของโครงการ เช่นกัน และห้องที่มีการเปลี่ยนแปลงการจัดพื้นที่ใช้สอย มากที่สุดคือห้องรับแขก และนั่งเล่น ซึ่งในเรื่องนี้ เลอสม สถาปิตานนท์ (2534 : 9) ได้กล่าวไว้ว่า ห้องรับแขกเป็นศูนย์กลางของสังคมในบ้าน และเป็นห้องที่ทุกคนคิดที่จะตกแต่งให้สวยงามมากที่สุด เพราะเป็นห้องที่ไม่ได้ใช้เฉพาะคนในบ้าน แต่เป็นที่ต้อนรับแขกที่มาเยือน ห้องรับแขกจะสะท้อนรสนิยม ความสนใจ และเป็นสัญลักษณ์ของเจ้าของบ้าน มีการใช้ห้องนี้ทำกิจกรรมร่วมกันหลายอย่าง เช่น รับประทานอาหาร พักผ่อน อ่านหนังสือ ทำงาน ดูโทรทัศน์ ฟังวิทยุ และอยู่ร่วมกันระหว่างครอบครัว

## 2.5 การขยายตัวของพื้นที่ใช้สอยบ้าน

จากการศึกษาวิจัย พบว่า บ้านที่วิจัยผู้ใหญ่ตอนต้นอาศัยอยู่นั้น มีการขยายตัวของบ้าน และเป็นการขยายตัวในลักษณะของการต่อเติม ซึ่งสอดคล้องกับผลการวิจัยของ วรชาติ แก้วคำฟู (2544 : 192) เรื่องพัฒนาการของการต่อเติมที่อยู่อาศัยแบบสร้างบางส่วน กรณีศึกษา : ที่อยู่อาศัยแบบ A ในโครงการเมืองใหม่บางพลี จังหวัดสมุทรปราการ) กล่าวถึงความสัมพันธ์ระหว่างการต่อเติมกับการเปลี่ยนแปลงสถานภาพทางสังคม พบว่าการเพิ่มขึ้นหรือลดลงของจำนวนสมาชิกไม่ได้เป็นเหตุผลทำให้เกิดการต่อเติมเพียงอย่างเดียว แต่การต่อเติมที่พบจะมีปัจจัยเรื่องอายุและเพศของสมาชิกในครัวเรือนเข้ามาเป็นเหตุผลสำคัญ และปัจจัยเรื่องการเปลี่ยนแปลงสถานภาพทางเศรษฐกิจของครัวเรือนพบว่าระดับรายได้ครัวเรือนมีแนวโน้มที่สูงขึ้น เป็นสาเหตุที่ทำให้มีการต่อเติมในแต่ละครั้ง

เอกสารนี้เป็นเอกสารที่สงวนไว้สำหรับการใช้งานเพื่อการศึกษาเท่านั้น ไม่อนุญาตให้นำไปใช้ประโยชน์ด้านการค้า  
ตอนที่ 3 ความต้องการเกี่ยวกับรูปแบบ และทางเลือกเพื่อการออกแบบ  
ไม่ว่ากรณีใดๆทั้งสิ้น อีกทั้งห้ามมีเหตุผลเบื้องหน้า และต้องอ้างอิงถึงเจ้าของเอกสารทุกครั้งที่มีการนำไปใช้

### 3.1 รูปแบบ

จากการศึกษาวิจัย พบว่า วิศว์ใหญ่ตอนต้นมีความต้องการรูปแบบภายนอกของบ้านที่ทันสมัย ศุสดี ทิพทัส (2539 : 152) ได้ยกตัวอย่างผลงานการออกแบบบ้านของ แฟรงค์ ลอยด์ ไรท์ ที่คูไม่ล้ำสมัยแม้จะเป็นงานที่ออกแบบไว้ถึง 30-40 ปีมาแล้ว แต่ก็ยังดูใหม่เสมอ เป็นบ้านที่แม้แต่เฟอร์นิเจอร์ก็ได้รับการออกแบบให้เข้ากับบ้าน และมีรายละเอียดที่มีความเฉพาะตัวทุกๆ จุด สำหรับรูปแบบภายในของบ้าน วิศว์ใหญ่ตอนต้นมีความต้องการแปลนแบบเปิดโล่ง โดยจัดเครื่องเรือนแบ่งหน้าที่ใช้สอยส่วนต่างๆ สอดคล้องกับ วิมลสิทธิ์ หรยางกูร (2541 : 318) กล่าวถึงแนวความคิดในการจัดให้มีการยืดหยุ่นในด้านการใช้สอย (Functional Flexibility) โดยการจัดพื้นที่ใช้สอยเป็นระบบเปิด ซึ่งสามารถเปลี่ยนแปลงการใช้สอยได้ เพื่อใช้ประโยชน์ได้หลายอย่างในพื้นที่เดียวกัน และโดยรวมแล้ว วิศว์ใหญ่ตอนต้นต้องการภาพรวมของบ้านที่มีความเรียบง่ายมากกว่าที่จะมีความสลับซับซ้อน ซึ่งสอดคล้องกับบทสัมภาษณ์ของ ไชยรัตน์ เจริญสินโอฬาร (อ้างจาก กฤษณะพล วัฒนวันชู 2546 : 94) กล่าวว่า “Simplicity is Real Beauty” ความเรียบง่ายคือความสวยที่แท้จริง

### 3.2 ทางเลือกเพื่อการออกแบบ

จากการศึกษาวิจัย พบว่า วิศว์ใหญ่ตอนต้นมีความต้องการรูปทรงของบ้านที่เป็นรูปทรงเดี่ยว โดยเป็นรูปทรงสี่เหลี่ยม ศุสดี ทิพทัส (2530 : 217) กล่าวถึงการใช้รูปทรงเรขาคณิตที่ง่ายตรงไปตรงมา (Simple Geometric Form) ว่าอาคารที่มีรูปทรงเรขาคณิตนี้และมีการใช้ส่วนประกอบที่เป็นระเบียบก็จะทำให้เกิดเอกภาพขึ้นในอาคารได้ โทนสีภายนอกของบ้านเป็นสีโทนเย็น ส่วนโทนสีภายในของบ้าน เป็นสีโทนเย็นเช่นเดียวกับภายนอก ปิยานันต์ ประสารราชกิจ (2536 : 32) กล่าวว่า สีเย็นได้แก่ เหลืองอมเขียว (YG) เขียว (G) น้ำเงินอมเขียว (BG) น้ำเงิน (B) และน้ำเงินอมม่วง (BV) วัสดุที่นำมาตกแต่งบ้านใช้ไม้เป็นหลัก ทิพย์สุดา ปทุมานนท์ (2540 : 206) กล่าวว่า “ไม้” ไม้ ฝาไม้ ประคูดหน้าต่างไม้ โครงหลังคาไม้ เป็นดัง “สะพาน” ให้กายเราเกิดอยู่อย่างแนบแน่นกับกายของโลกรอบกายเรา สุเมธ ชุมสาย ณ อสุรยา (2539 : 91) กล่าวถึงสถาปัตยกรรมที่มีไม้เป็นส่วนประกอบว่า มีพื้นฐานมาจากสังคมในน้ำตามทะเล หรือดุ่มน้ำลำคลอง ในแง่ที่เกี่ยวกับภูมิศาสตร์แล้วอาจเรียกสิ่งก่อสร้างดังกล่าวว่าเป็นสถาปัตยกรรมบนน้ำ หรือสถาปัตยกรรมไม้ก็ได้ ท่าเลที่ตั้งของบ้านวิศว์ใหญ่ตอนต้นมีความต้องการอยู่ชานเมือง บัณฑิต จุลาสัย (2540 : 119) กล่าวว่า แม้แต่ตำแหน่งที่ตั้งบ้านก็ชี้แสดงฐานะเจ้าของ เช่น ผู้มีฐานะร่ำรวยอยู่ใกล้ศูนย์กลางเมืองหรือหากอยู่ไกลออกไปจะเป็นในบริเวณชานเมืองริมแม่น้ำ สนามกอล์ฟ และทะเลสาบ สภาพแวดล้อมของบ้านวิศว์ใหญ่ตอนต้นมีความต้องการสภาพแวดล้อมที่มีลักษณะเป็นสวนในแบบต่างๆ ไชยรัตน์ เจริญสินโอฬาร (2542 : 164) กล่าวว่า สวน (the Garden) ในวัฒนธรรมของชาวตะวันตกอย่างอารยธรรมของชาวเปอร์เซีย

ถือเป็นสถานที่ศักดิ์สิทธิ์ที่เชื่อมโยงสี่ด้านของโลกเข้าด้วยกันตามรูปสวนที่จัดเป็นรูปสี่เหลี่ยมผืนผ้า สวนจึงมีความสำคัญคล้ายกับสายสะดือที่เชื่อมทารกกับมารดาเข้าด้วยกัน สวนซึ่งเป็นพื้นที่เล็กๆ บนโลก ขณะเดียวกันก็คือภาพจำลองของโลกด้วย สวนจึงเป็นพื้นที่พิเศษชนิดหนึ่ง

### 5.3 ข้อเสนอแนะ

จากการศึกษาวิจัย เรื่อง พื้นที่พิเศษของบ้านเดี่ยวในจินตภาพของวัยผู้ใหญ่ตอนต้น ผู้วิจัยได้รวบรวมข้อมูลจากแบบสัมภาษณ์ นำมาทำการวิเคราะห์และสรุปผลการวิจัย ได้ผลตามรายละเอียดในบทสรุปข้างต้น ในส่วนของข้อเสนอแนะ ผู้วิจัยมีข้อเสนอแนะความคิดเห็นเพิ่มเติมดังต่อไปนี้

1. การออกแบบบ้านเดี่ยว นอกเหนือจากคำนึงถึงความเป็นพื้นที่พิเศษอันสืบเนื่องมาจากจินตภาพ และกิจกรรมของผู้อยู่อาศัยแล้ว ควรจะทำการศึกษารายละเอียดในเรื่องที่ตั้งของบ้าน รวมถึงกฎเกณฑ์ข้อบังคับเฉพาะพื้นที่ ที่เกี่ยวข้องกับการออกแบบเพื่อให้สอดคล้องกับข้อกำหนดของแต่ละพื้นที่
2. การจัดทำรายละเอียดเพื่อการออกแบบบ้านเดี่ยว โดยเฉพาะตามโครงการพักอาศัยต่างๆ ควรมีการศึกษาถึงกิจกรรม และปัญหาในการใช้สอยอยู่ปัจจุบัน เพื่อหาแนวทางที่เหมาะสมก่อนที่จะนำมากำหนดรายละเอียดของโครงการออกแบบครั้งต่อไป
3. การกำหนดรูปร่างที่ตั้งของบ้านเดี่ยว ควรจัดในลักษณะให้หน้ากว้างของที่ตั้งมีระขามากกว่าความลึก เพื่อส่งเสริมรูปร่างของบ้านที่มีความเหมาะสมกับความต้องการเรื่องตำแหน่งของหน้าต่างใช้สอยในส่วนต่างๆ และยังทำให้มีพื้นที่ด้านหน้าเพิ่มมากขึ้นส่งผลให้เกิดเอกลักษณ์โครงสร้างหรือความสัมพันธ์กับกิจกรรม และความหมายพื้นที่พิเศษของบ้าน
4. การกำหนดพื้นที่ใช้สอยภายในบ้าน ไม่ควรกำหนดบทบาทหน้าที่ตายตัวจนเกินไป แต่ควรจัดให้เอื้อต่อการปรับเปลี่ยนไปตามโอกาส กิจกรรมพิเศษที่อาจเกิดขึ้น และการเจริญเติบโตของครอบครัวในอนาคต

### 5.4 ข้อเสนอแนะในการทำวิจัยครั้งต่อไป

จากการศึกษาวิจัย พบว่า พื้นที่พิเศษของบ้านเดี่ยวมีองค์ประกอบหลากหลายที่ก่อให้เกิดเอกลักษณ์ โครงสร้าง และความหมายของพื้นที่พิเศษต่อผู้อยู่อาศัย รวมถึงความต้องการเฉพาะที่แตกต่างอันสืบเนื่องมาจากสถานะภาพ และช่วงของวัยผู้ใหญ่ตอนต้น จึงต้องมีการรวบรวมเอกสารนี้เป็น ความรู้สึก ความสัมพันธ์ และความหมาย ผ่านทางจินตภาพ ตลอดจนถึงความต้องการที่เกิดขึ้น ไม่ว่าจะกรณีใด จากการใช้ที่อยู่อาศัย ประสบการณ์จากการใช้พื้นที่จริง เพื่อนำมากำหนดรายละเอียดที่เป็นแนวทาง

ในการเสนอรูปแบบ และทางเลือกเพื่อการออกแบบต่อไป อีกทั้งการวิจัยครั้งนี้ เป็นการศึกษาจากสภาพการใช้สอยพื้นที่ของบ้านในปัจจุบัน ซึ่งเป็นผลให้ทราบความหมาย และความต้องการตั้งข้อสรุปผลข้างต้น และผู้วิจัยได้ใช้เป็นแนวทางในการกำหนดรูปแบบ และทางเลือกเพื่อการออกแบบให้บรรลุตามวัตถุประสงค์ และขอบเขตที่กำหนดไว้ สำหรับการวิจัยครั้งต่อไป หากมีผู้สนใจจะทำการศึกษาวิจัยในเรื่องนี้ ผู้วิจัยมีข้อเสนอแนะในการวิจัยครั้งต่อไป ดังนี้

1. เพื่อให้ได้ผลการวิจัยที่ละเอียดขึ้น ควรทำการศึกษาเกี่ยวกับรายละเอียดในด้านต่างๆ ของที่ตั้ง เช่น ในเรื่องของทิศทางการโคจรของดวงอาทิตย์ การใช้ประโยชน์จากแสงจากธรรมชาติ การออกแบบป้องกันความร้อนจากแสงแดด และการระบายความร้อนจากลม เป็นต้น เพื่อให้ได้งานวิจัยที่เป็นเรื่องเดียวกัน มีความต่อเนื่อง และครบถ้วนยิ่งขึ้น สำหรับนำไปใช้ประกอบการออกแบบต่อไป

2. เนื่องจากการวิจัยครั้งนี้เป็นการวิจัยเฉพาะวัยผู้ใหญ่ตอนต้น ในการทำวิจัยครั้งต่อไปควรทำการศึกษาในวัยกลางคน และวัยรุ่น เพราะเป็นช่วงวัยที่ต่อเนื่องกัน และนำข้อมูลที่ได้มาเปรียบเทียบกัน ซึ่งอาจจะทำให้เกิดผลสรุปที่ดีสำหรับการออกแบบพื้นที่พิเศษของบ้านเดี่ยวในช่วงวัยอื่นๆ ที่มีความต่อเนื่องกับวัยผู้ใหญ่ตอนต้น

3. ควรมีการศึกษาเรื่องรูปแบบพื้นที่พิเศษของบ้านเดี่ยว จากสถาปนิกผู้มีประสบการณ์ หรือผลงานการออกแบบบ้านเดี่ยว เพิ่มขึ้นในการวิจัยครั้งต่อไป

4. การวิจัยครั้งต่อไป ควรมีการศึกษาวิจัยเกี่ยวกับ การจัดผังบริเวณของโครงการพักอาศัย บ้านเดี่ยว การวิเคราะห์งบประมาณของการก่อสร้าง เพื่อให้ทราบถึงงบประมาณในการดำเนินการโครงการในอนาคต

## 5.5 การนำเสนอรูปแบบ และทางเลือกเพื่อการออกแบบ

การวิจัยเรื่อง พื้นที่พิเศษของบ้านเดี่ยวในจินตภาพของวัยผู้ใหญ่ตอนต้น ผู้วิจัยได้ทำการศึกษาถึง เอกถัณฑ์ โครงสร้าง และความหมายของพื้นที่พิเศษของผู้อยู่อาศัย รวมถึงความต้องการพื้นที่ใช้สอยอันสืบเนื่องมาจากสถานะภาพ และช่วงของวัยผู้ใหญ่ตอนต้น

จากผลการวิเคราะห์ข้อมูล ได้สรุปความต้องการของวัยผู้ใหญ่ตอนต้นที่อาศัยอยู่ในบ้านเดี่ยว 2 ชั้น ขนาดที่ดินไม่เกิน 80 ตารางวา จากแบบบ้าน 2 แบบ ผ่านการใช้งานมาแล้วไม่ต่ำกว่า 3 ปี ของโครงการพักอาศัย Perfect Place รามคำแหง Phase 1-2 จำนวน 48 คน ผู้วิจัยนำข้อมูลจากการสัมภาษณ์มาใช้เป็นแนวทางในการนำเสนอรูปแบบ และทางเลือกเพื่อการออกแบบพื้นที่พิเศษของบ้านเดี่ยวได้ดังต่อไปนี้

ตอนที่ 1 การวิเคราะห์รายละเอียดของวัยผู้ใหญ่ตอนต้น

ตอนที่ 2 รูปแบบพื้นที่พิเศษของบ้านเดี่ยวจากจินตภาพของวัยผู้ใหญ่ตอนต้น

ตอนที่ 3 ทางเลือกเพื่อการออกแบบพื้นที่พิเศษของบ้านเดี่ยวจากจินตภาพของวัยผู้ใหญ่ตอนต้น

ตอนที่ 1 การวิเคราะห์รายละเอียดของวัยผู้ใหญ่ตอนต้น

สมรสและมีบุตร

มีสมาชิกในครอบครัว 3-4 คน

อ่านหนังสือ  
เป็นงานอดิเรก



ช่วงอายุ 30-40



การศึกษาระดับปริญญาตรี  
ทำงานเอกชน



รายได้ของครอบครัว  
มากกว่า 70,000 บาท/เดือน

เอกสารนี้เป็นเอกสารที่สงวนไว้สำหรับการใช้งานเพื่อการศึกษาเท่านั้น ไม่อนุญาตให้นำไปใช้ประโยชน์ด้านการค้า  
ไม่ว่ากรณีใดๆทั้งสิ้น อีกทั้งห้ามมิให้คัดแปลงเนื้อหา และต้องอ้างอิงถึงเจ้าของเอกสารทุกครั้งที่มีการนำไปใช้

## ตอนที่ 2 รูปแบบพื้นที่พิเศษของบ้านเดี่ยวจากจินตภาพของวัยผู้ใหญ่ตอนต้น

### เอกลักษณ์พื้นที่พิเศษของบ้านเดี่ยว

#### ภาพที่ 5.1 รูปทรงของบ้าน



1. รูปทรงของบ้านสะท้อนถึงความเรียบง่าย (Simplicity) โดยการจัดองค์ประกอบด้วยเทคนิคการจัดแบบตรงไปตรงมา สมดุล สองข้างเท่ากัน หรือแสดงองค์ประกอบรูปทรงเดี่ยวอิสระไม่ยุ่งเหยิง และมีความประณีต

#### ภาพที่ 5.2 โทนสีหลักของบ้าน

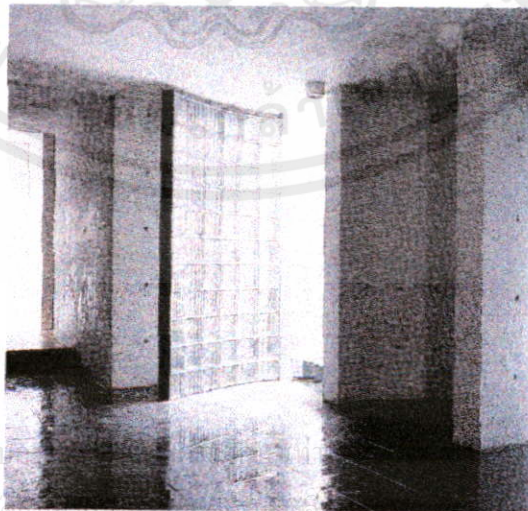

เอกสารนี้เป็นเอกสารที่สงวนไว้สำหรับ... ถ้าไปใช้ประโยชน์ด้านการค้า  
ไม่ว่ากรณีใดๆทั้งสิ้น อีกทั้งห้ามมิให้คัดลอกเผยแพร่และต้องแจ้งเจ้าของลิขสิทธิ์ทุกครั้งที่มีการนำไปใช้

1. โทนสีหลักภายในบ้านสะท้อนความรู้สึกร่มเย็น โดยสีโทนเย็นจะอยู่ในช่วงสีน้ำเงิน-สีเขียว

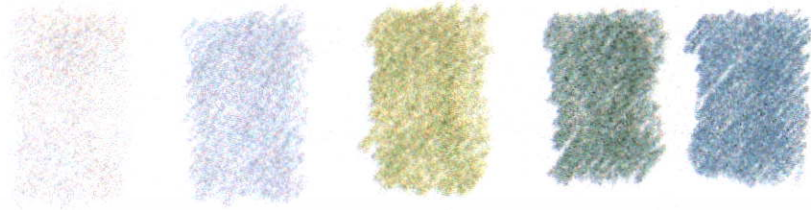

2. โทนสีหลักภายนอกของบ้านสะท้อนถึงความรู้สึกนุ่มนวล เช่นสีสว่างๆ สีที่มีน้ำหนักสูง คือสีอ่อนๆ

ภาพที่ 5.3 วัสดุที่ใช้ตกแต่งบ้าน



1. วัสดุที่ใช้ตกแต่งภายในและภายนอกบ้านสะท้อนถึงช่วงเวลา ปัจจุบัน ทันสมัย ด้วยการนำวัสดุที่อยู่ในเงื่อนไขเวลาปัจจุบันมาใช้ตกแต่งภายในและภายนอกของบ้าน ตามรูปแบบ รสนิยม ความคิด ความเชื่อ ฯลฯ ที่แตกต่างกันได้

เอกสารนี้เป็นเอกสารที่สงวนไว้สำหรับการใช้งานเพื่อการศึกษาเท่านั้น ไม่อนุญาตให้นำไปใช้ประโยชน์ด้านการค้า ไม่ว่าจะกรณีใดๆทั้งสิ้น อีกทั้งห้ามมิให้ดัดแปลงเนื้อหา และต้องอ้างอิงถึงเจ้าของเอกสารทุกครั้งที่มีการนำไปใช้

ภาพที่ 5.4 ทำเลที่ตั้งของบ้าน



1. ทำเลที่ตั้งของบ้านสามารถเชื่อมโยงกับริมน้ำ หรือทะเลสาบ โดยการนำรูปแบบบางอย่างของสถาปัตยกรรมที่อยู่ริมน้ำมาใช้ในการออกแบบ เช่น สะพานที่ยื่นลงไปลงในน้ำ

เอกสารนี้เป็นเอกสารที่สงวนไว้สำหรับการใช้งานเพื่อการศึกษาเท่านั้น ไม่อนุญาตให้นำไปใช้ประโยชน์ด้านการค้าไม่ว่ากรณีใดๆทั้งสิ้น อีกทั้งห้ามมิให้คัดแปลงเนื้อหา และต้องอ้างอิงถึงเจ้าของเอกสารทุกครั้งที่มีการนำไปใช้

## โครงสร้างพื้นที่พิเศษของบ้านเดี่ยว

ภาพที่ 5.5 กิจกรรมที่มีความสัมพันธ์กับพื้นที่ใช้สอยภายในบ้าน



1. กิจกรรมที่มีความสัมพันธ์กับห้องนอน คือดูโทรทัศน์



2. กิจกรรมที่มีความสัมพันธ์กับห้องรับแขก และนั่งเล่น คือดูโทรทัศน์

เอกสารนี้เป็นเอกสารที่สงวนไว้สำหรับการใช้งานเพื่อการศึกษาเท่านั้น ไม่อนุญาตให้นำไปใช้ประโยชน์ด้านการค้า  
ไม่ว่ากรณีใดๆทั้งสิ้น อีกทั้งห้ามมิให้คัดแปลงเนื้อหา และต้องอ้างอิงถึงเจ้าของเอกสารทุกครั้งที่มีการนำไปใช้



เอกสารนี้เป็น 3.กิจกรรมที่มีความสัมพันธ์กับห้องอาหารมากที่สุดคืออ่านหนังสือ ให้นำไปใช้ประโยชน์ด้านการค้า  
ไม่ว่ากรณีใดๆทั้งสิ้น อีกทั้งห้ามมิให้คัดแปลงเนื้อหา และต้องอ้างอิงถึงเจ้าของเอกสารทุกครั้งที่มีการนำไปใช้

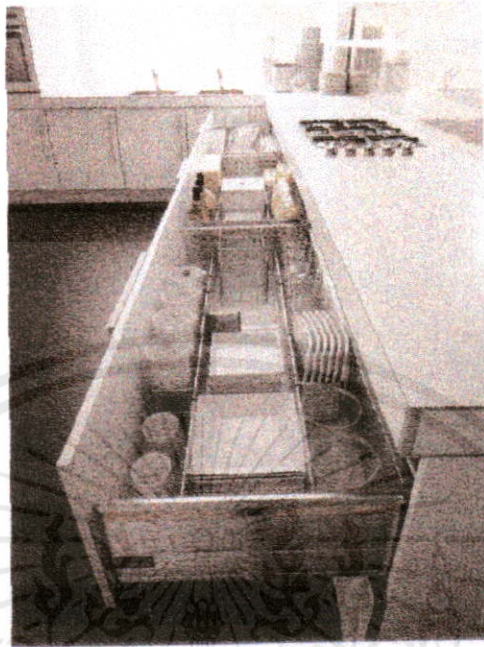

4. กิจกรรมที่มีความสัมพันธ์กับห้องครัวคือการจัดเก็บของ

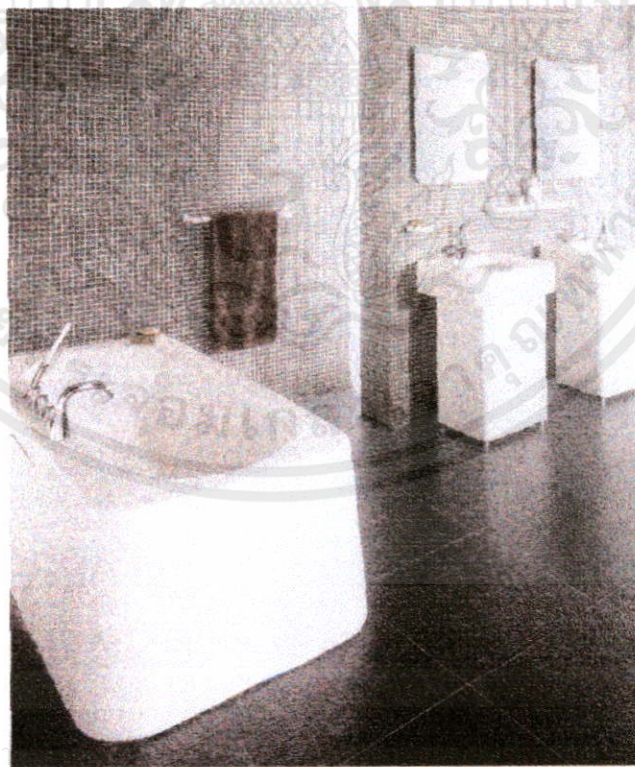

เอกสารนี้เป็นเอกสารที่สงวนไว้สำหรับ

ใช้ประโยชน์ด้านการค้า

ไม่ว่ากรณีใดๆทั้งสิ้น อีกทั้งห้ามมิให้คัดแปลงเนื้อหา และต้องอ้างอิงถึงเจ้าของเอกสารทุกครั้งที่มีการนำไปใช้

5. กิจกรรมที่มีความสัมพันธ์กับห้องน้ำคือซักผ้า

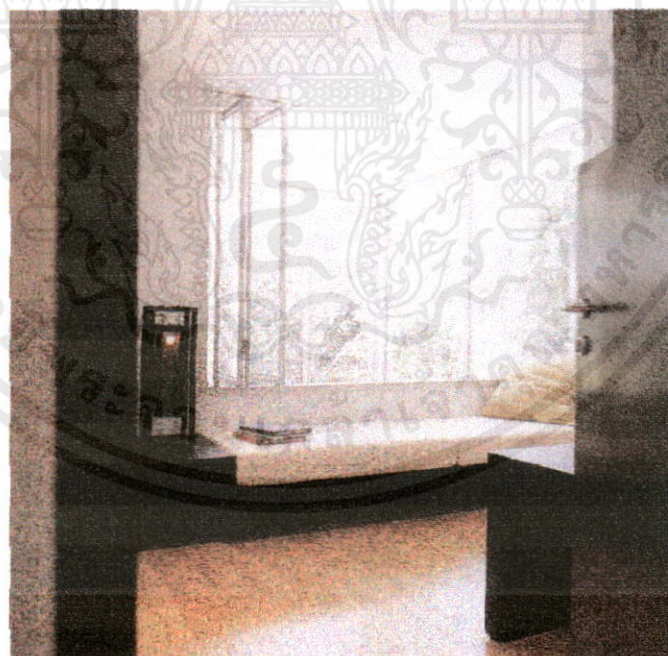

#### 6. กิจกรรมที่มีความสัมพันธ์กับระเบียบ และเจดีย์บ้านคือนั่งเล่น

เอกสารนี้เป็นเอกสารที่สงวนไว้สำหรับกรใช้งานเพื่อการศึกษาค้นคว้า ไม่อนุญาตให้นำไปใช้ประโยชน์ด้านการค้า  
ไม่ว่ากรณีใดๆทั้งสิ้น อีกทั้งห้ามมิให้คัดแปลงเนื้อหา และต้องอ้างอิงถึงเจ้าของเอกสารทุกครั้งที่มีการนำไปใช้



7. กิจกรรมที่มีความสัมพันธ์กับที่จอดรถมากที่สุดคือการจัดเลี้ยงในโอกาสต่างๆ

ภาพที่ 5.6 กิจกรรมที่มีความสัมพันธ์กับพื้นที่ภายในบริเวณบ้าน

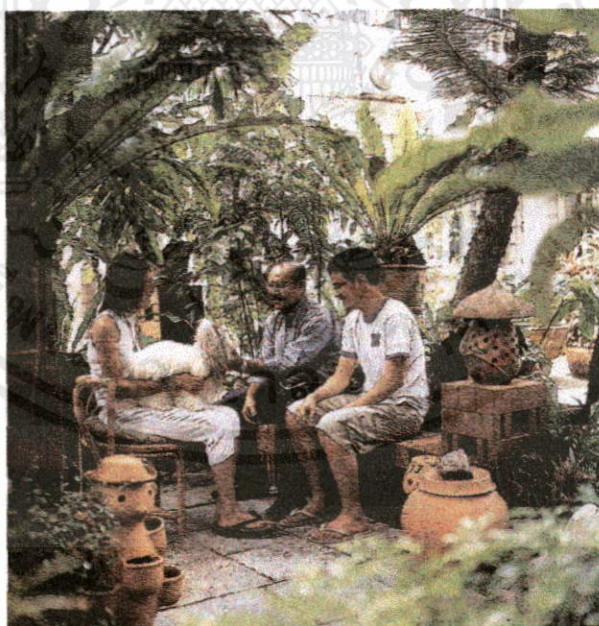

เอกสารนี้เป็น 1. กิจกรรมที่มีความสัมพันธ์กับที่นั่งพักผ่อนภายในสวน สวน และสนามคือใช้พักผ่อน โดยมีไม่ว่ากรณีใดก็ตามความต่อเนื่องกับห้องพักผ่อนของครอบครัวได้สะดวก สวนส่วนนี้จะเป็นที่พักผ่อนรวมสำหรับครอบครัวและเป็นที่รวมการแสดงออกต่างๆ ที่เจ้าของบ้านสนใจ เช่น ที่อ่านหนังสือ มุมสำหรับเด็ก ที่นั่งเล่นสำหรับรับประทานอาหารว่าง มุมสำหรับปิกนิกนอกบ้าน และที่ออกกำลังกายต่างๆ

ภาพที่ 5.7 กิจกรรมที่มีความสัมพันธ์กับพื้นที่ภายในโครงการ



1. กิจกรรมที่มีความสัมพันธ์กับถนนคือใช้สัญจร



2. กิจกรรมที่มีความสัมพันธ์กับทางเดินเท้าคือเดินเล่น



เอกสารนี้เป็นเอกสารที่สงวนไว้สำหรับใช้ภายในโครงการเท่านั้น ไม่สามารถนำไปใช้ประโยชน์ด้านการค้า  
ไม่ว่ากรณีใดๆทั้งสิ้น อีกทั้งห้ามมิให้เผยแพร่สู่สาธารณะโดยไม่ได้รับอนุญาตจากโครงการ

3. กิจกรรมที่มีความสัมพันธ์กับสวนของโครงการคือพักผ่อน

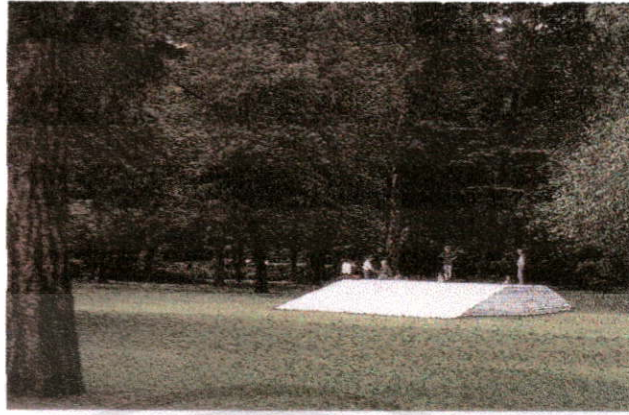

4. กิจกรรมที่มีความสัมพันธ์กับสนามหญ้าของโครงการคือออกกำลังกาย นั่งพักผ่อน และพาดูก  
วิ่งเล่น



เอกสารนี้เป็นเอกสารที่สงวนไว้สำหรับครู ใช้งานเพื่อการศึกษาเท่านั้น ไม่อนุญาตให้นำไปใช้ประโยชน์ด้านการค้า  
5. กิจกรรมที่มีความสัมพันธ์กับทะเลสาบของโครงการคือพักผ่อน  
ไม่ว่ากรณีใดๆทั้งสิ้น อีกทั้งห้ามมิให้ดัดแปลงเนื้อหา และต้องอ้างอิงถึงเจ้าของเอกสารทุกครั้งที่มีการนำไปใช้



6. กิจกรรมที่มีความสัมพันธ์กับอาคารบริการต่างๆ ของโครงการคือออกกำลังกาย

ความหมายพื้นที่พิเศษของบ้านเดี่ยว

ภาพที่ 5.8 ความหมายของบ้านที่สอดคล้องกับกิจกรรม หรือการใช้ชีวิต



เอกสารนี้เป็นเอกสารที่สงวนไว้สำหรับการใช้งานเพื่อการศึกษาเท่านั้น ไม่อนุญาตให้นำไปใช้ประโยชน์ด้านการค้า  
 ไม่ว่าจะกรณีใดก็ตาม 1. ความหมายของบ้านที่สอดคล้องกับกิจกรรม หรือการใช้ชีวิตมากที่สุดคือเป็นที่อยู่อาศัย ไปใช้

ภาพที่ 5.9 ฤดูกาลที่ทำให้การอยู่อาศัยในบ้านเกิดความหมาย

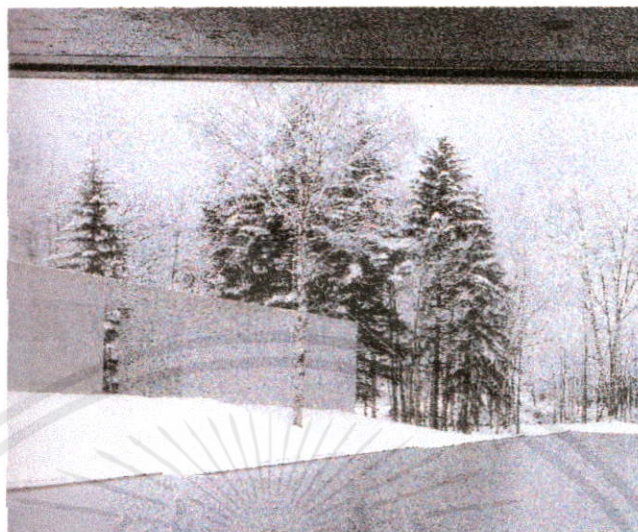

1. ฤดูกาลที่ทำให้การอยู่อาศัยในบ้านเกิดความหมายมากที่สุดคือฤดูหนาว

ภาพที่ 5.10 วันในสัปดาห์ที่ทำให้การใช้ชีวิตในบ้านมีความหมาย



1. วันที่ทำให้การใช้ชีวิตในบ้านที่วัยผู้ใหญ่ตอนต้นอาศัยอยู่นั้น มีความหมายมากที่สุดคือวันอาทิตย์

เอกสารนี้เป็นเอกสารที่สงวนไว้สำหรับการใช้งานเพื่อการศึกษาเท่านั้น ไม่อนุญาตให้นำไปใช้ประโยชน์ด้านการค้า  
ไม่ว่ากรณีใดๆทั้งสิ้น อีกทั้งห้ามมิให้ดัดแปลงเนื้อหา และต้องอ้างอิงถึงเจ้าของเอกสารทุกครั้งที่มีการนำไปใช้

## ตอนที่ 2 ความต้องการพื้นที่ใช้สอยที่สอดคล้องกับกิจกรรมของวัยผู้ใหญ่ตอนต้น

ภาพที่ 5.11 พื้นที่ใช้สอยของบ้านเพิ่มขึ้น



1. มีความต้องการพื้นที่ใช้สอยของห้องรับแขก และนั่งเล่นเพิ่มขึ้น การออกแบบห้องรับแขกจะต้องศึกษาว่าเป็นห้องที่ใช้สำหรับสมาชิกครอบครัวกี่คน ความต้องการของครอบครัวจะแปรเปลี่ยนไปตามแต่ละสมาชิกในบ้าน จะค้นพบว่า คนในบ้านต้องการอะไรในห้องนี้บ้าง การออกแบบควรเริ่มต้นจากการถามอายุ เพศ และสิ่งที่สนใจทำประจำวัน จำนวนแขกผู้มาเยี่ยมบ่อยๆ ประมาณกี่คน ของที่ต้องการตั้งโชว์ ส่วนติดต่อกับห้องอื่นโดยรอบห้อง

เอกสารนี้เป็นเอกสารที่สงวนไว้สำหรับการใช้งานเพื่อการศึกษาเท่านั้น ไม่อนุญาตให้นำไปใช้ประโยชน์ด้านการค้า ไม่ว่าจะกรณีใดๆทั้งสิ้น อีกทั้งห้ามมิให้คัดแปลงเนื้อหา และต้องอ้างอิงถึงเจ้าของเอกสารทุกครั้งที่มีการนำไปใช้

ภาพที่ 5.12 รูปร่าง หรือแบบแปลนของบ้าน

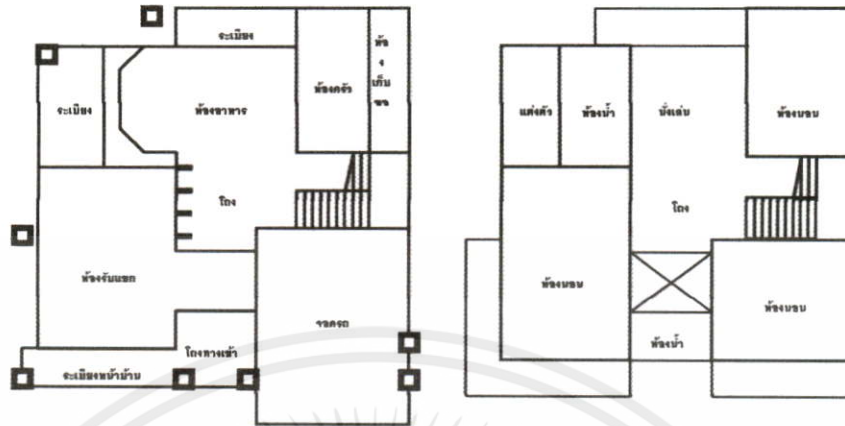

1. มีความต้องการรูปร่าง หรือแบบแปลนของบ้าน ที่สามารถใช้ประโยชน์พื้นที่ได้เต็มที่ การออกแบบควรคำนึงถึงประโยชน์ใช้สอย (Function) และเน้นในเรื่องความสะดวกความสบาย ซึ่งหมายถึงการจัดเนื้อที่ใช้สอยที่ตรงไปตรงมา สามารถใช้สอยเนื้อที่นั้นอย่างไม่มีปัญหาปรับเปลี่ยนการใช้สอยได้ง่าย สามารถรับลมธรรมชาติได้ดี มีการระบายอากาศที่ดี

ภาพที่ 5.13 ตำแหน่งของบ้าน

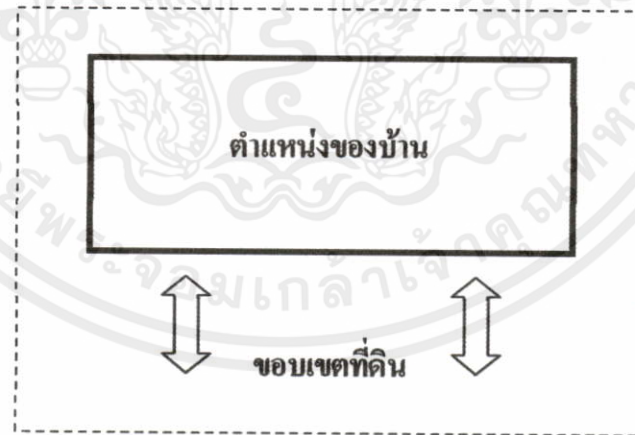

1. ตำแหน่งของบ้านบนที่ดิน มีความต้องการตำแหน่งของบ้านบนที่ดินในลักษณะที่วันด้านหน้ามากกว่าด้านหลัง

เอกสารนี้เป็นเอกสารที่สงวนไว้สำหรับการใช้งานเพื่อการศึกษาเท่านั้น ไม่อนุญาตให้นำไปใช้ประโยชน์ด้านการค้า ไม่ว่าจะกรณีใดๆทั้งสิ้น อีกทั้งห้ามมิให้คัดแปลงเนื้อหา และต้องอ้างอิงถึงเจ้าของเอกสารทุกครั้งที่มีการนำไปใช้

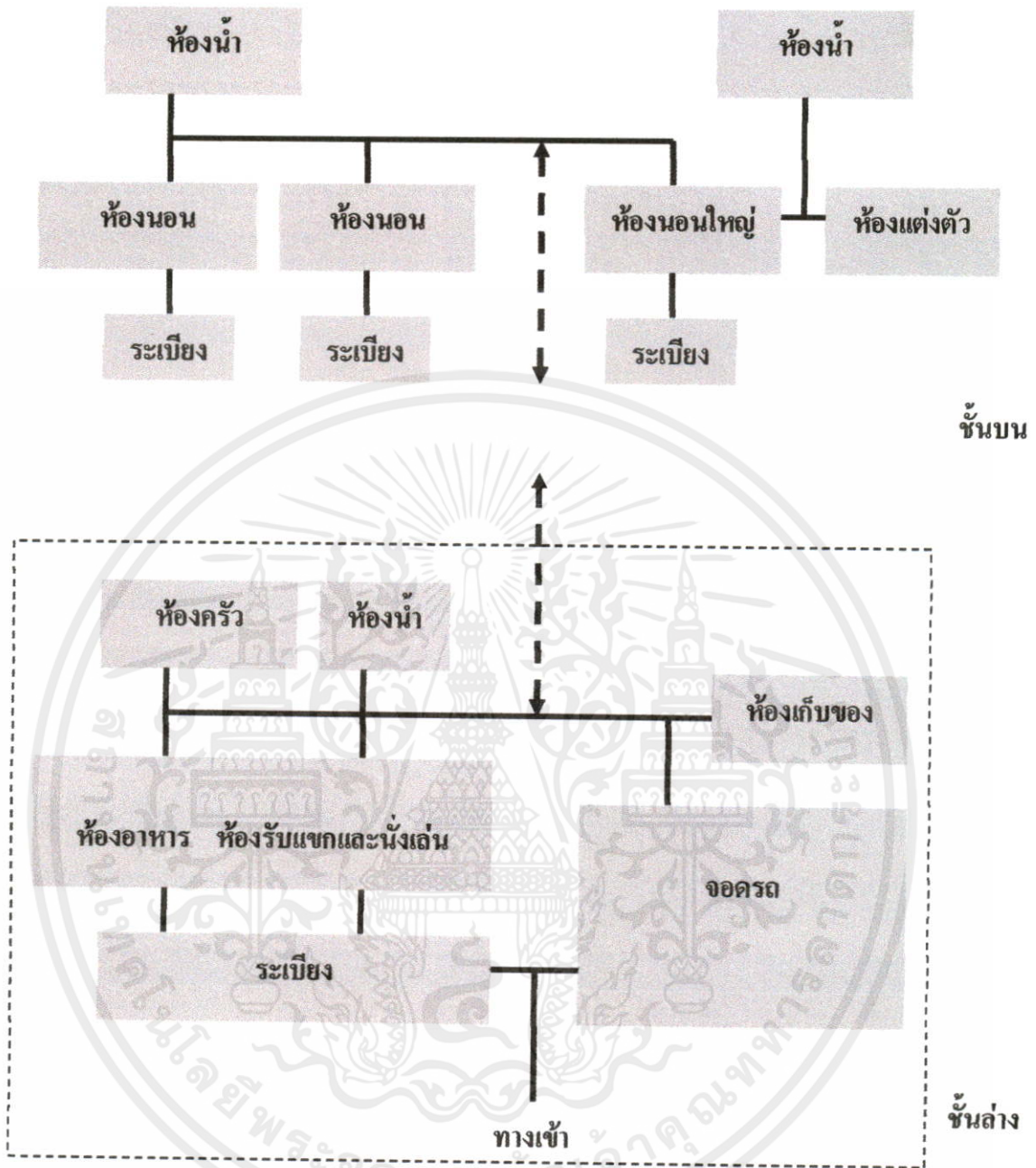

2. ตำแหน่งของพื้นที่ใช้สอยของบ้าน มีความต้องการตำแหน่งของห้องนอน อยู่ด้านหน้าของบ้าน ตำแหน่งของห้องรับแขก และนั่งเล่น อยู่ด้านหน้าของบ้าน ตำแหน่งของห้องอาหาร อยู่ด้านข้างของบ้าน ตำแหน่งของห้องครัว อยู่ด้านหลังของบ้าน ตำแหน่งของห้องน้ำ อยู่ด้านหลังของบ้าน ตำแหน่งของห้องแต่งตัว อยู่ด้านข้างของบ้าน ตำแหน่งของระเบียง และเฉลียงบ้าน อยู่ด้านหน้าของบ้าน ตำแหน่งของที่จอดรถ อยู่ด้านหน้าของบ้าน ตำแหน่งของห้องเก็บของ อยู่ด้านหลังของบ้าน โดยการออกแบบจะแยกหมวดหมู่เป็นแต่ละส่วน หรือเขต (Zone) ที่แสดงตำแหน่งและหน้าที่ใช้สอยที่แตกต่างลักษณะกัน

เอกสารนี้เป็นเอกสารที่สงวนลิขสิทธิ์ไว้สำหรับใช้เพื่อการศึกษาเท่านั้น ไม่ควรนำออกเผยแพร่โดยไม่ได้รับอนุญาตจากเจ้าของเอกสารทุกครั้งที่มีการนำไปใช้

ภาพที่ 5.14 การจัดพื้นที่ใช้สอยภายในบ้าน



1. บ้านที่วัยผู้ใหญ่ตอนต้นอาศัยอยู่ ในส่วนที่มีการเปลี่ยนแปลงการจัดพื้นที่ใช้สอย ส่วนมากเป็นแบบแปลนเดิมของโครงการ และห้องที่มีการเปลี่ยนแปลงการจัดพื้นที่ใช้สอย มากที่สุดคือห้องรับแขก และนั่งเล่น เนื่องจากเป็นศูนย์กลางของบ้าน และเป็นห้องที่ทุกคนคิดที่จะตกแต่งให้สวยงามมากที่สุด เพราะเป็นห้องที่ไม่ได้ใช้เฉพาะคนในบ้าน แต่เป็นที่ต้อนรับแขกที่มาเยือน ห้องรับแขกจะสะท้อนรสนิยม ความสนใจ และเป็นสัญลักษณ์ของเจ้าของบ้าน มีการใช้ห้องนี้ทำกิจกรรมร่วมกันหลายอย่าง เช่น รับรองแขก พักผ่อน อ่านหนังสือ ทำงาน ดูโทรทัศน์ ฟังวิทยุ และอยู่ร่วมกันระหว่างครอบครัว

ภาพที่ 5.15 การขยายตัวของพื้นที่ใช้สอยบ้าน



1. บ้านที่วัยผู้ใหญ่ตอนต้นอาศัยอยู่ส่วนมากมีการขยายตัวของบ้าน และเป็นการขยายตัวในลักษณะ การต่อเติม โดยมีปัจจัยเรื่องอายุและเพศของสมาชิกในครัวเรือนเข้ามาเป็นเหตุผลสำคัญ และปัจจัยเรื่องเปลี่ยนแปลงสถานภาพทางเศรษฐกิจของครัวเรือนพบว่าระดับรายได้ครัวเรือนที่มีแนวโน้มที่สูงขึ้น เป็นสาเหตุที่ทำให้มีการต่อเติม

### ตอนที่ 3 ความต้องการเกี่ยวกับรูปแบบ และทางเลือกเพื่อการออกแบบ

ภาพที่ 5.16 รูปแบบของบ้านเดี่ยว

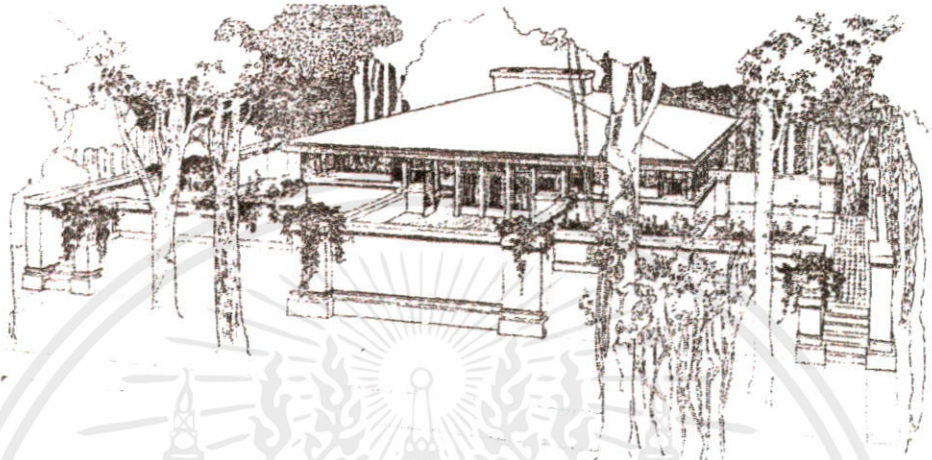

1. มีความต้องการรูปแบบภายนอกของบ้านที่ทันสมัย คุณไม่กล้าสมัยแม้จะเป็นงานที่ออกแบบมานานแล้ว แต่ก็ยังดูใหม่เสมอ เป็นบ้านที่เฟอร์นิเจอร์ก็ได้รับการออกแบบให้เข้ากับบ้าน และมีรายละเอียดที่มีความเฉพาะตัว



2. รูปแบบภายในของบ้าน มีความต้องการแปลนแบบเปิดโล่ง โดยจัดเครื่องเรือนแบ่งหน้าที่ใช้สอยส่วนต่างๆ โดยใช้แนวความคิดในการจัดให้มีความยืดหยุ่นในด้านการใช้สอย (Functional Flexibility) การจัดพื้นที่ใช้สอยเป็นระบบเปิด ซึ่งสามารถเปลี่ยนแปลงการใช้สอยได้ เพื่อใช้ประโยชน์ได้หลายอย่างในพื้นที่เดียวกัน

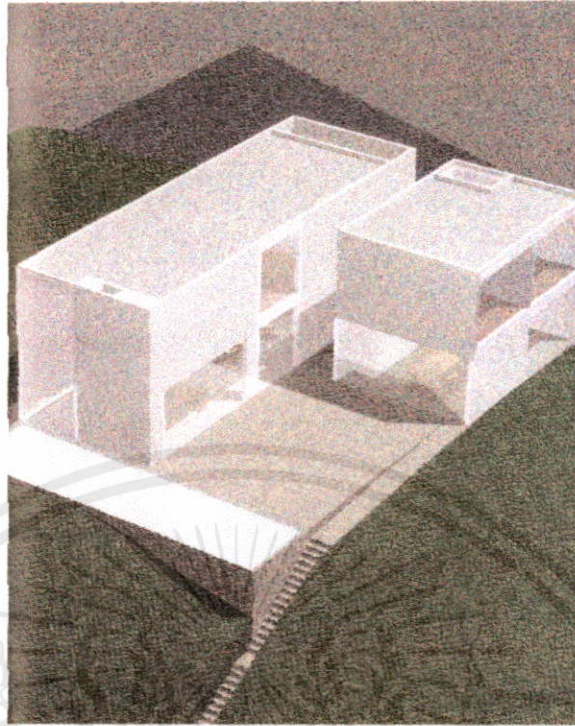

3. มีความต้องการภาพรวมของบ้านที่มีความเรียบง่าย (Simplicity)

ภาพที่ 5.17 ทางเลือกเพื่อการออกแบบ

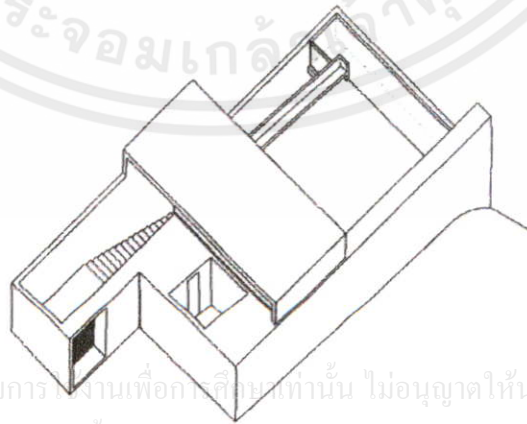
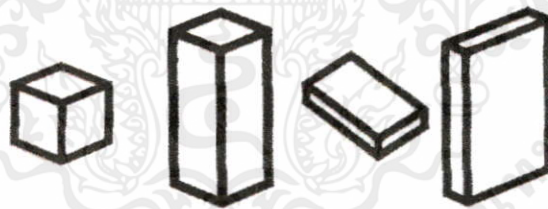

เอกสารนี้เป็นเอกสารที่สงวนไว้สำหรับการใช้งานเพื่อการศึกษาเท่านั้น ไม่อนุญาตให้นำไปใช้ประโยชน์ด้านการค้า  
ไม่ว่ากรณีใดๆทั้งสิ้น อีกทั้งห้ามมิให้คัดแปลงเนื้อหา และต้องอ้างอิงถึงเจ้าของเอกสารทุกครั้งที่มีการนำไปใช้

1. มีความต้องการรูปทรงของบ้านที่เป็นรูปทรงเดียว โดยเป็นรูปทรงสี่เหลี่ยม

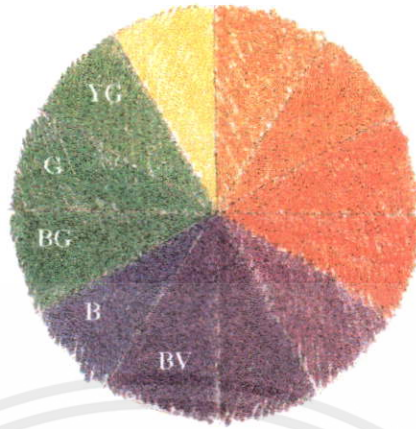

2. โทนสีภายนอก และภายในของบ้านเป็นสีโทนเย็น เช่น เหลืองอมเขียว (YG) เขียว (G) น้ำเงินอมเขียว (BG) น้ำเงิน (B) และน้ำเงินอมม่วง (BV)



เอกสารนี้เป็นเอกสารที่สงวนไว้เพื่อใช้ประโยชน์ด้านการค้า  
ไม่ว่ากรณีใดๆทั้งสิ้น อีกทั้งห้ามมิให้คัดแปลงเนื้อหา และต้องอ้างอิงถึงเจ้าของเอกสารทุกครั้งที่มีการนำไปใช้

3. วัสดุที่นำมาตกแต่งบ้านใช้ไม้เป็นหลัก



4. ทำเลที่ตั้งของบ้านวัยผู้ใหญ่ตอนต้นมีความต้องการอยู่ชานเมือง



เอกสารนี้เป็นเอกสารที่สงวนไว้สำหรับ  
ไม่ว่ากรณีใดๆทั้งสิ้น อีกทั้งห้ามมิให้

ไปใช้ประโยชน์ด้านการค้า  
ครั้งที่มีการนำไปใช้

5. สภาพแวดล้อมของบ้านมีความต้องการสภาพแวดล้อมที่มีลักษณะเป็นสวนในแบบต่างๆ

### การนำเสนอรูปแบบ และทางเลือก

ภาพที่ 5.18 แบบแสดงการจัดพื้นที่ใช้สอยของบ้านเดี่ยว

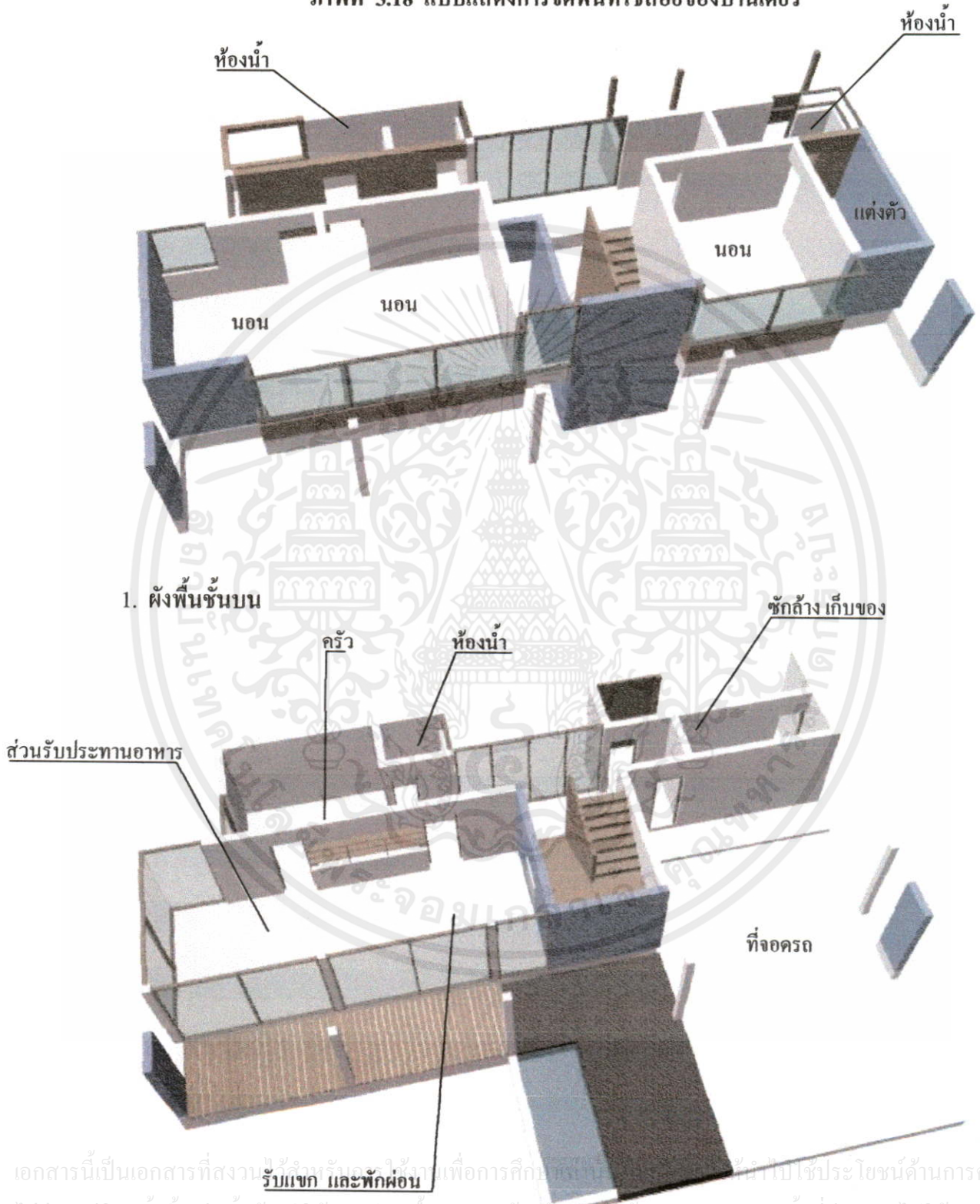

1. ฟังพื้นชั้นบน

2. ฟังพื้นชั้นล่าง

เอกสารนี้เป็นเอกสารที่สงวนลิขสิทธิ์ไว้สำหรับเอาไว้ใช้ในการศึกษาเท่านั้น ไม่ควรนำไปใช้ประโยชน์ด้านการค้า  
 ไม่ว่ากรณีใดๆทั้งสิ้น อีกทั้งห้ามมิให้คัดแปลงเนื้อหา และต้องอ้างอิงถึงเจ้าของเอกสารทุกครั้งที่มีการนำไปใช้

ภาพที่ 5.19 แสดงรูปทรงภายนอกของบ้านเดี่ยว

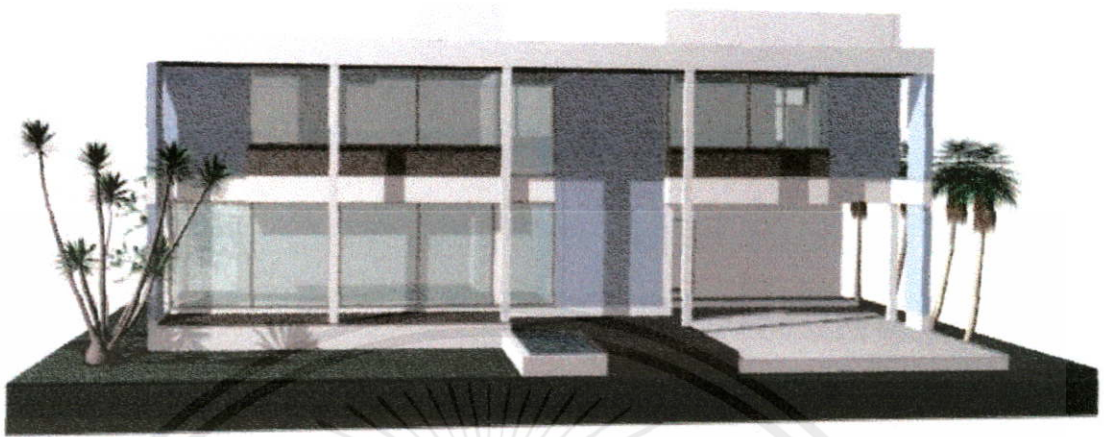

1. แสดงมุมมองด้านหน้าของบ้าน ออกแบบโดยใช้รูปร่างของสี่เหลี่ยมผืนผ้าวางแนวนอน ทำให้เกิดความเรียบง่ายและยังทำให้มุมมองด้านหน้าของบ้านดูโล่งกว้างมากขึ้น



2. แสดงมุมมองด้านข้างของบ้าน บริเวณห้องรับประทานอาหาร แสดงให้เห็นถึงการเปิดโล่ง เชื่อมต่อมุมมองไปสู่ห้องรับแขกและนั่งเล่น ซึ่งเป็นส่วนที่มีกิจกรรมและมีการเปลี่ยนแปลงหน้าที่ที่ใช้สอยมากที่สุด
- นอกจากนี้ ผู้ออกแบบยังได้คำนึงถึงการนำพื้นที่ว่างมาใช้ให้เกิดประโยชน์สูงสุด โดยมีการนำพื้นที่ว่างมาใช้ให้เกิดประโยชน์สูงสุด โดยมีการนำพื้นที่ว่างมาใช้ให้เกิดประโยชน์สูงสุด

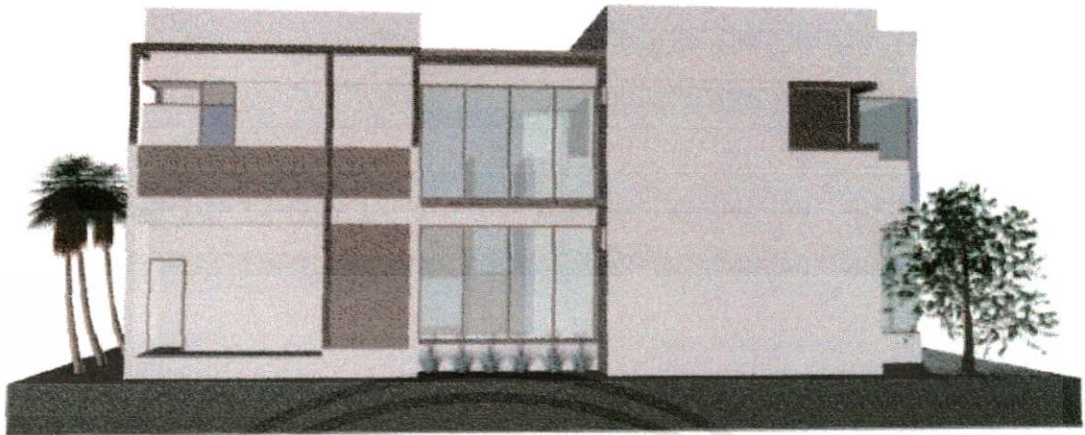

3. แสดงมุมมองด้านหลังของบ้าน แสดงให้เห็นถึงความเหมาะสมที่จะอยู่ทางทิศใต้ เนื่องจากมีองค์ประกอบที่เป็นห้องน้ำ ครัว และซักล้าง ซึ่งจะช่วยป้องกันความรื้องเข้าสู่ภายในตัวบ้านโดยตรง



4. แสดงมุมมองด้านข้างของบ้าน บริเวณด้านของที่จอดรถ แสดงพื้นที่ ที่ต่อเนื่องกับบริเวณถนน ระเบียงด้านหน้า และสวนด้านข้าง ซึ่งสามารถปรับเปลี่ยนให้เป็นพื้นที่สำหรับจัดเลี้ยงและทำกิจกรรมในเทศกาลต่างๆ ได้

เอกสารนี้เป็นเอกสารที่สงวนลิขสิทธิ์การใช้งานเพื่อการศึกษาเท่านั้น ไม่อนุญาตให้นำไปใช้ประโยชน์ด้านการค้า  
ไม่ว่ากรณีใดๆทั้งสิ้น อีกทั้งห้ามมิให้คัดแปลงเนื้อหา และต้องอ้างอิงถึงเจ้าของเอกสารทุกครั้งที่มีการนำไปใช้

ภาพที่ 5.20 แสดงมุมมองภายในของบ้านเดี่ยว



1. มุมมองภายในห้องนอน จัดพื้นที่ใช้สอยให้มีลักษณะที่ดูเรียบง่าย



เอกสารนี้เป็น 2.ระเบียบกเป็นที่นั่งพักผ่อน และอยู่ในส่วนของห้องนอน จึงทำให้ห้องนอนกว้างขึ้น ในขณะที่  
ไม่ว่ากรณีใดใช้พื้นที่ระเบียงน้อยลง ักัดแปลงเนื้อหา และต้องอ้างอิงถึงเจ้าของเอกสารทุกครั้งที่มีการนำไปใช้

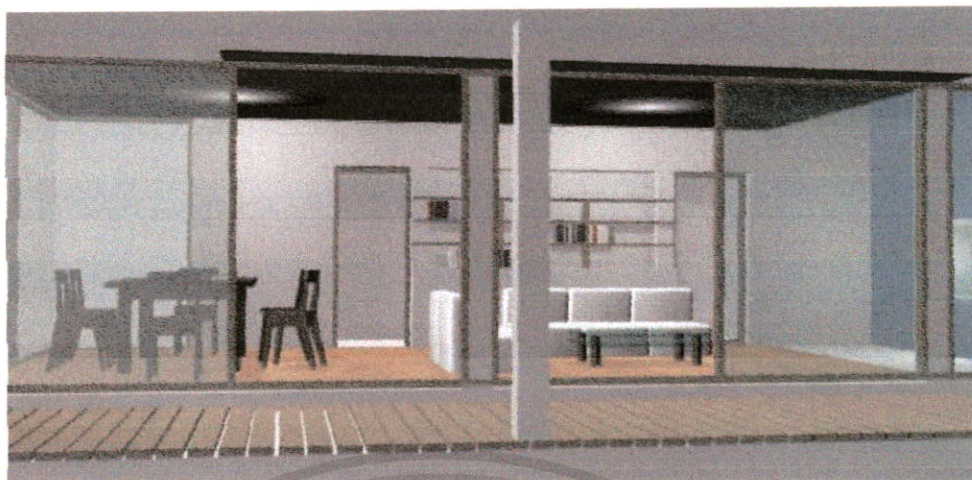

3. ห้องรับประทานอาหาร เปิดโล่งติดต่อกันกับห้องรับแขกและนั่งเล่น สามารถปรับเปลี่ยนการใช้สอยได้ตามความเหมาะสมของแต่ละกิจกรรม



เอกสารนี้เป็นเอกสารที่สงวนไว้สำหรับการใช้งานเพื่อการศึกษาเท่านั้น ไม่อนุญาตให้นำไปใช้ประโยชน์ด้านการค้า  
ไม่ว่ากรณีใดๆ 4. โต๊ะรับประทานอาหาร สามารถปรับเปลี่ยนเป็นที่นั่งอ่านหนังสือหรือทำงานได้

ภาพที่ 5.21 แสดงทางเลือกเรื่องโทนสีและวัสดุของบ้านเดี่ยว

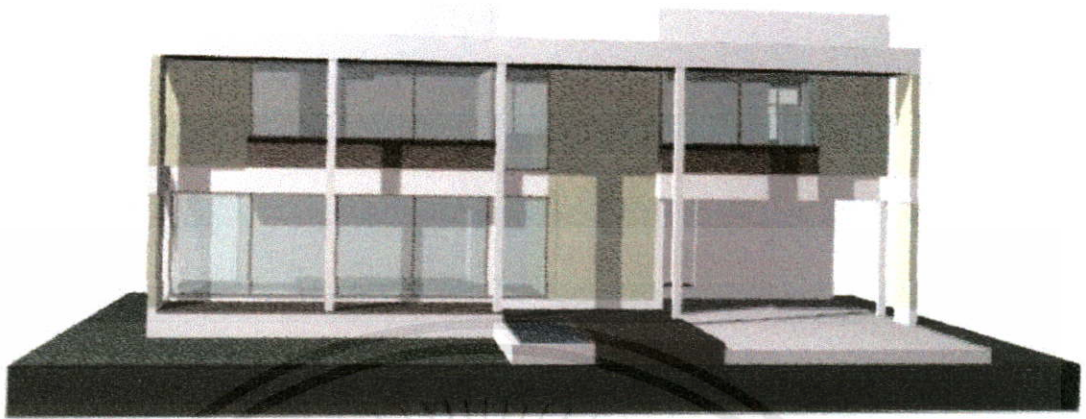

1. แสดงทางเลือกโทนเหลืองเขียว

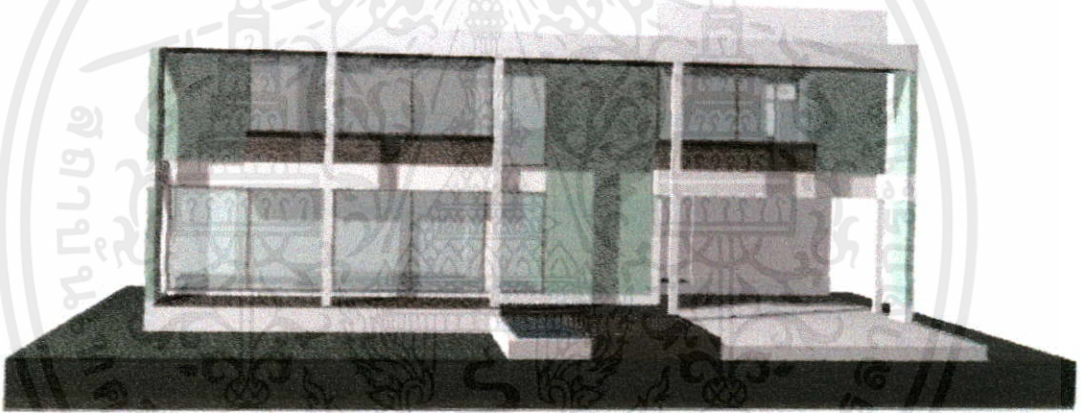

2. แสดงทางเลือกโทนเขียว

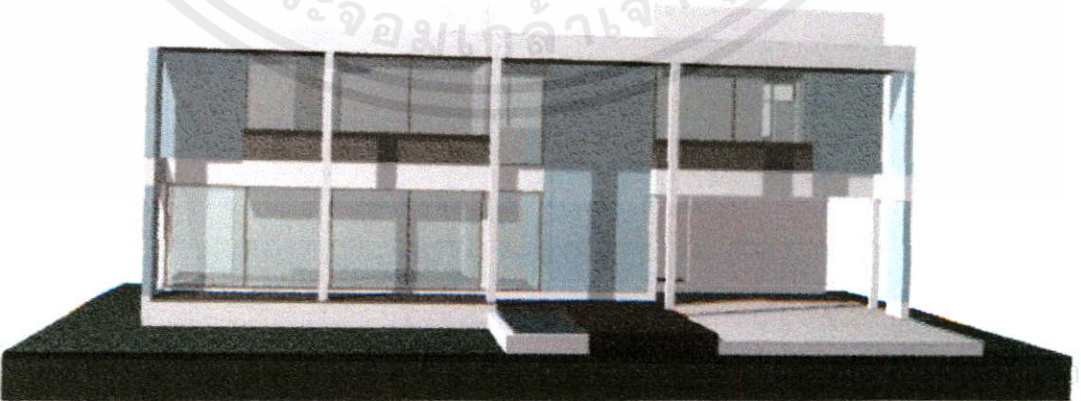

เอกสารนี้เป็น

รค้า

ไม่ว่ากรณีใดๆทั้งสิ้น อีกทั้งห้ามมิให้คัดแปลงเนื้อหา และต้องอ้างอิงถึงเจ้าของเอกสารทุกครั้งที่มีการนำไปใช้

3. แสดงทางเลือกสีโทนเขียวฟ้า

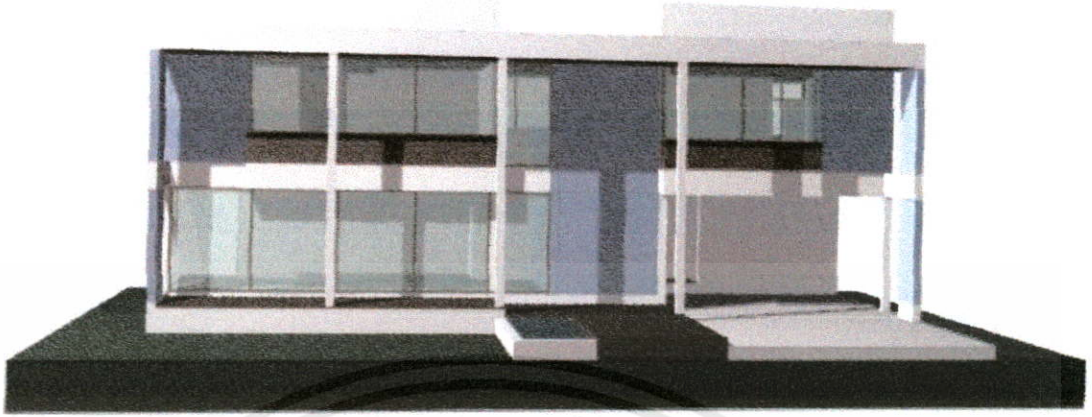

4. แสดงทางเลือกสีโทนฟ้า

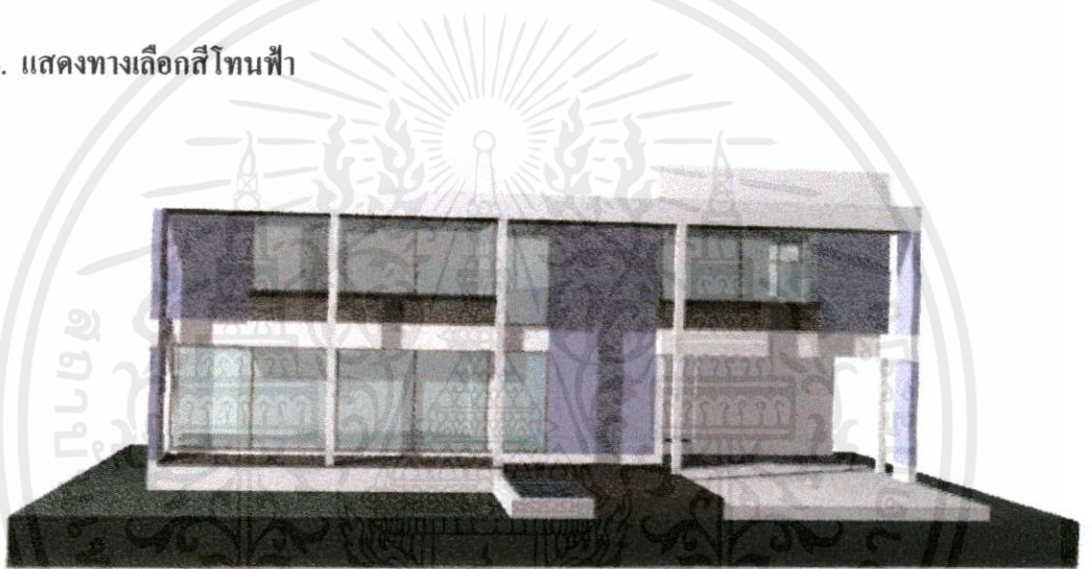

5. แสดงทางเลือกสีโทนฟ้าม่วง

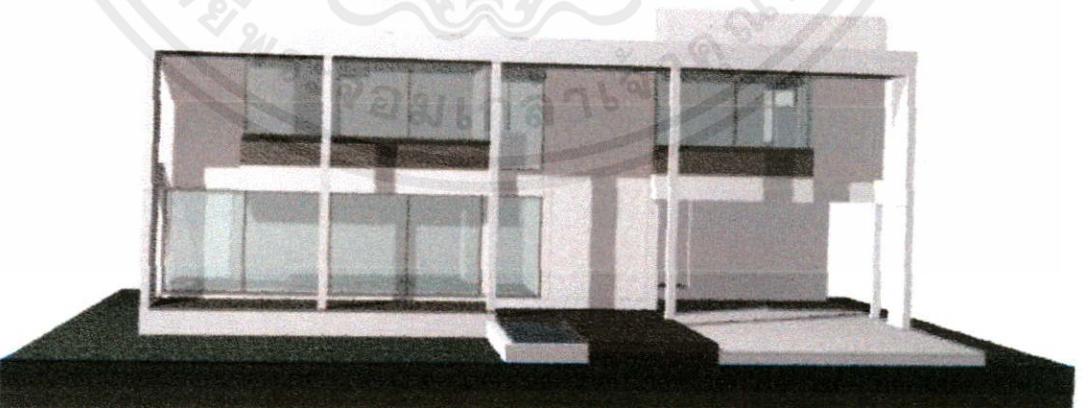

เอกสารนี้เป็นเอกสารที่สงวนไว้สำหรับการใช้งานเพื่อการศึกษาเท่านั้น ไม่อนุญาตให้นำไปใช้ประโยชน์ด้านการค้า

6. **แสดงทางเลือกสีขาว** สีขาวสามารถตอบสนองต่อความต้องการในด้านของความเรียบง่าย ไม่ว่าจะกรณีใดทั้งหมด ออกทงทงมให้คดแปลงเนื้อหา และต้องอ้างอิงถึงเจ้าของเอกสารทุกครั้งที่มีการนำไปใช้ แต่สามารถสร้างพื้นผิวที่มีความแตกต่างกันได้

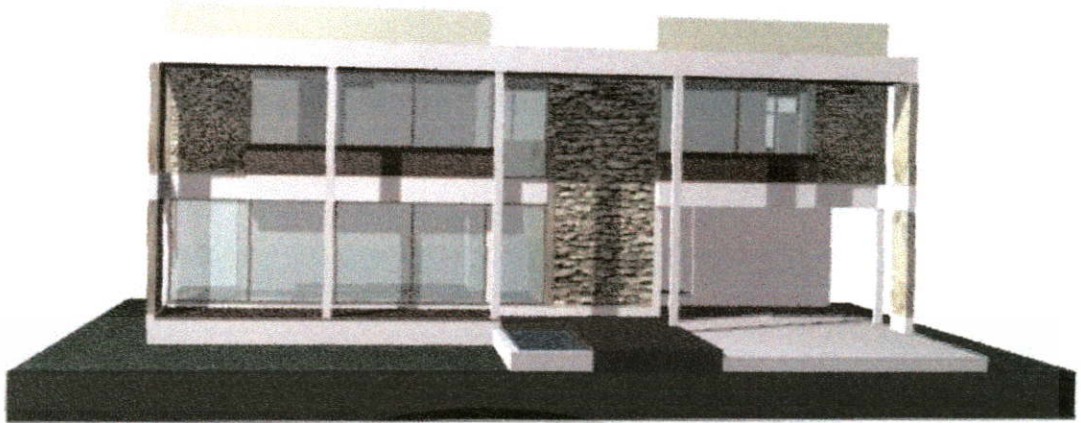

7. แสดงทางเลือกการใช้วัสดุธรรมชาติแทนการทาสี สามารถเลือกวัสดุที่มีสีโทนเย็นซึ่งสามารถสะท้อนถึงความกลมกลืนกับสภาพแวดล้อม



8. แสดงทางเลือกการใช้วัสดุประเภทดินเผาแทนการทาสี สามารถสะท้อนถึงความกลมกลืนกับสภาพแวดล้อม และควรมีชีวิตชีวา

เอกสารนี้เป็นเอกสารที่สงวนไว้สำหรับการใช้งานเพื่อการศึกษาเท่านั้น ไม่อนุญาตให้นำไปใช้ประโยชน์ด้านการค้า  
ไม่ว่ากรณีใดๆทั้งสิ้น อีกทั้งห้ามมิให้คัดแปลงเนื้อหา และต้องอ้างอิงถึงเจ้าของเอกสารทุกครั้งที่มีการนำไปใช้

ภาพที่ 5.22 แสดงทางเลือกเรื่องรูปทรงหลังคาของบ้านเดี่ยว

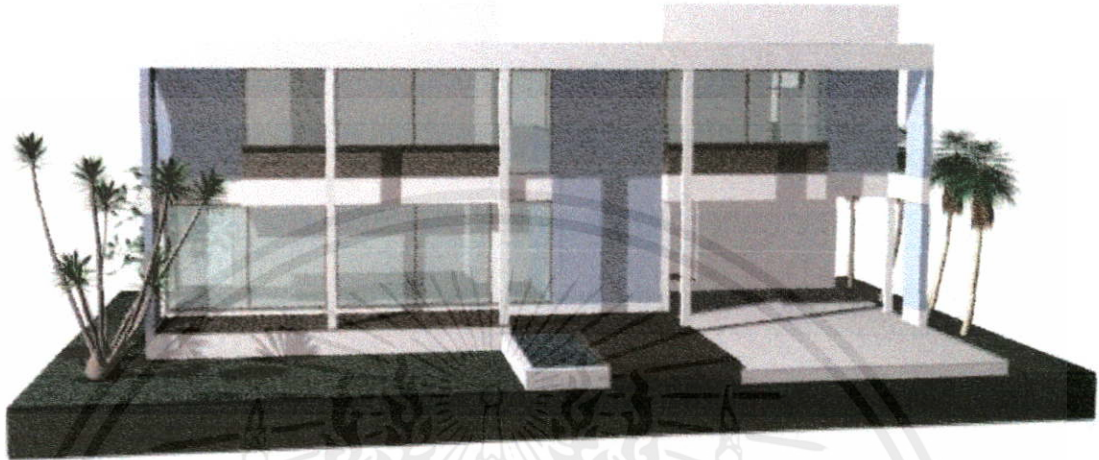

1. แสดงทางเลือกรูปทรงหลังคาแบบเรียบ

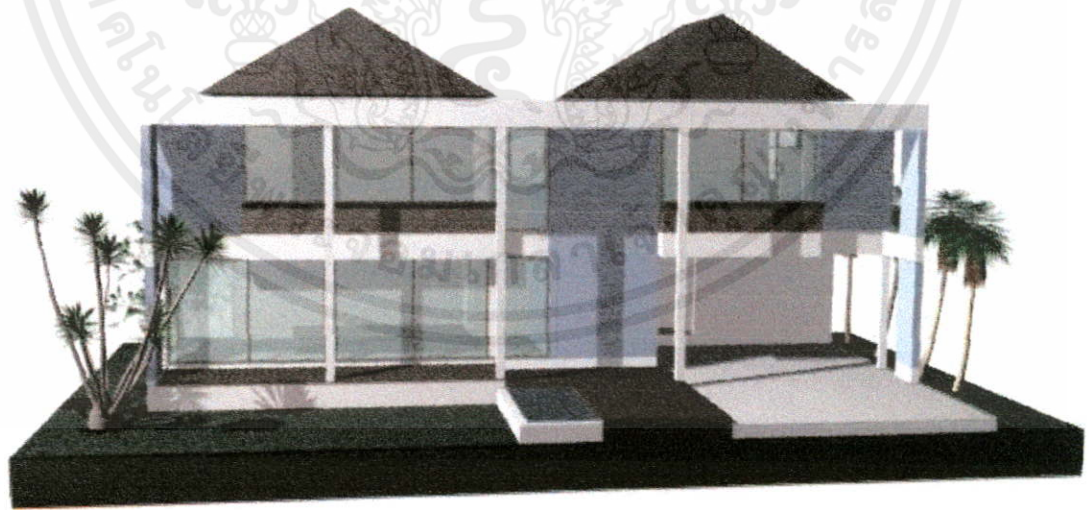

2. แสดงทางเลือกรูปทรงหลังคาแบบจั่ว

เอกสารนี้เป็นเอกสารหลังวัน วิชาหรือบริการ งานเพื่อการศึกษาเท่านั้น ไม่อนุญาตให้นำไปใช้ประโยชน์ด้านการค้า  
ไม่ว่ากรณีใดๆทั้งสิ้น อีกทั้งห้ามมิให้คัดแปลงเนื้อหา และต้องอ้างอิงถึงเจ้าของเอกสารทุกครั้งที่มีการนำไปใช้

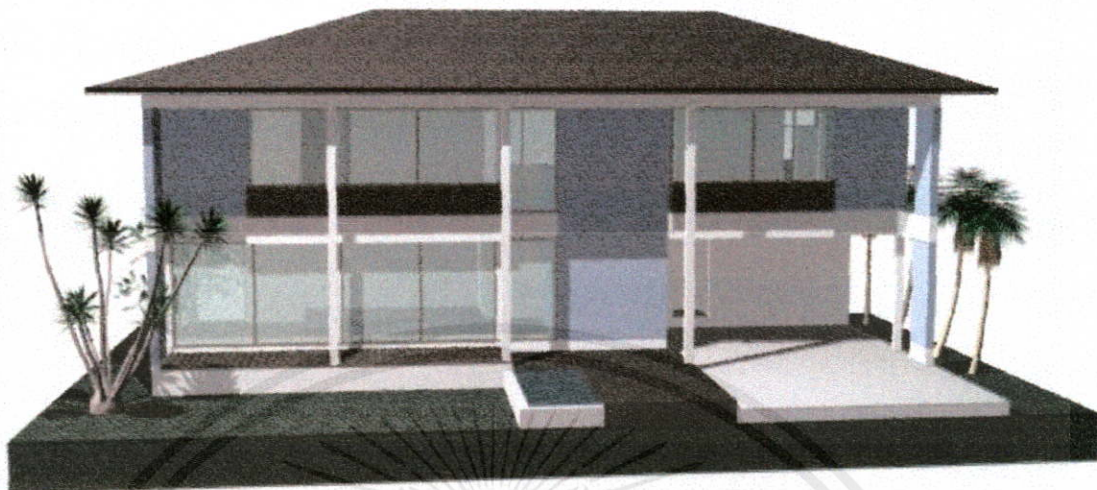

### 3. แสดงทางเลือกรูปทรงหลังคาแบบปั้นหย่า

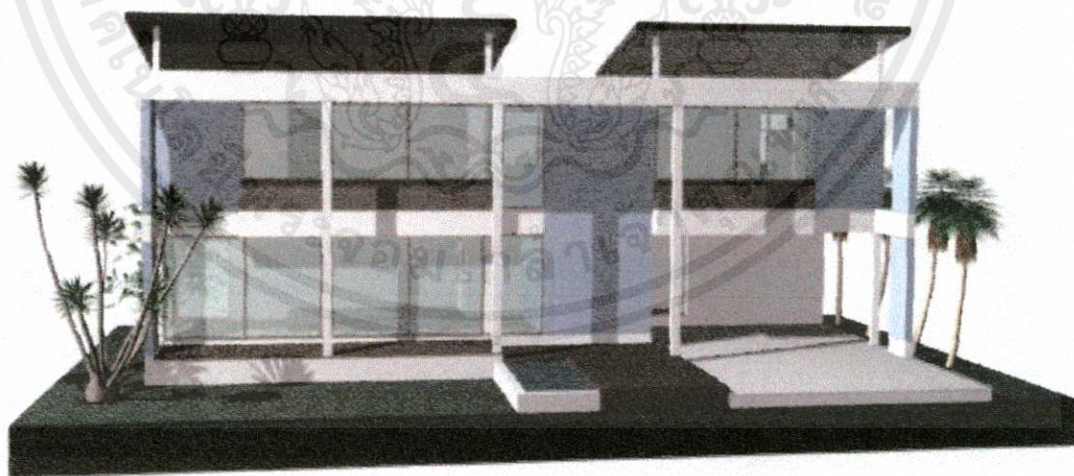

### 4. แสดงทางเลือกรูปทรงหลังคาแบบเพิง

เอกสารนี้เป็นเอกสารที่สงวนไว้สำหรับการใช้งานเพื่อการศึกษาเท่านั้น ไม่อนุญาตให้นำไปใช้ประโยชน์ด้านการค้า  
ไม่ว่ากรณีใดๆทั้งสิ้น อีกทั้งห้ามมิให้คัดแปลงเนื้อหา และต้องอ้างอิงถึงเจ้าของเอกสารทุกครั้งที่มีการนำไปใช้

ภาพที่ 5.23 แสดงทางเลือกเรื่องรูปแบบการจัดสวนของบ้านเดี่ยว



1. แสดงทางเลือกรูปแบบการจัดสวนทันสมัย สอดคล้องกับรูปแบบของบ้านที่มีรูปแบบทันสมัย

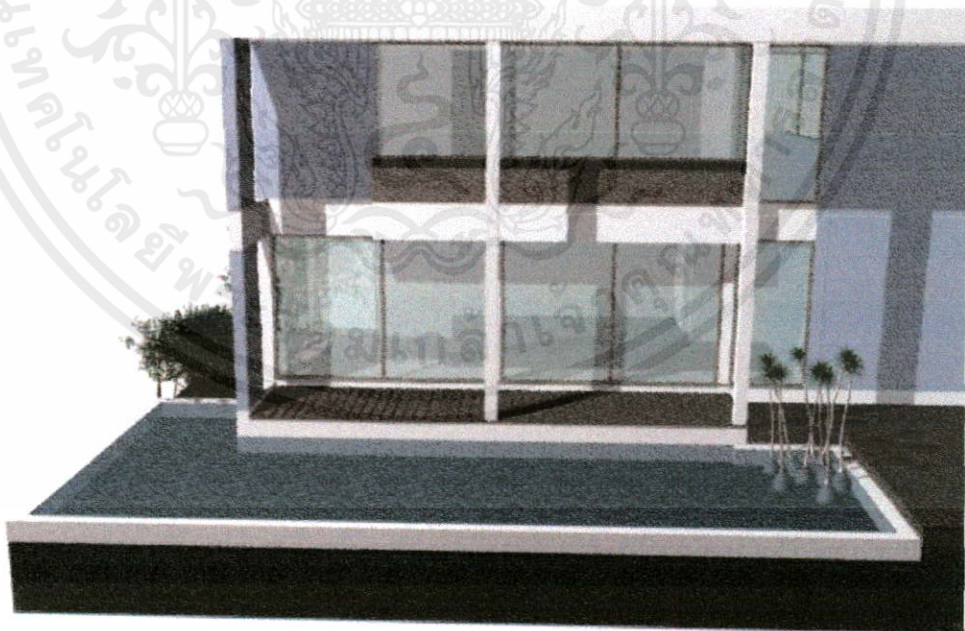

เอกสารนี้เป็นเอกสารที่สงวนไว้สำหรับการใช้งานเฉพาะโครงการเท่านั้น ไม่สามารถนำออกไปใช้ประโยชน์ด้านการค้า  
 2. แสดงทางเลือกรูปแบบการจัดสวนน้ำ สะท้อนความเชื่อมโยงกับแหล่งน้ำ  
 ไม่ว่าจะกรณีใดๆทั้งสิ้น อีกทั้งห้ามมิให้คัดแปลงเนื้อหา และต้องอ้างอิงถึงเจ้าของเอกสารทุกครั้งที่มีการนำไปใช้

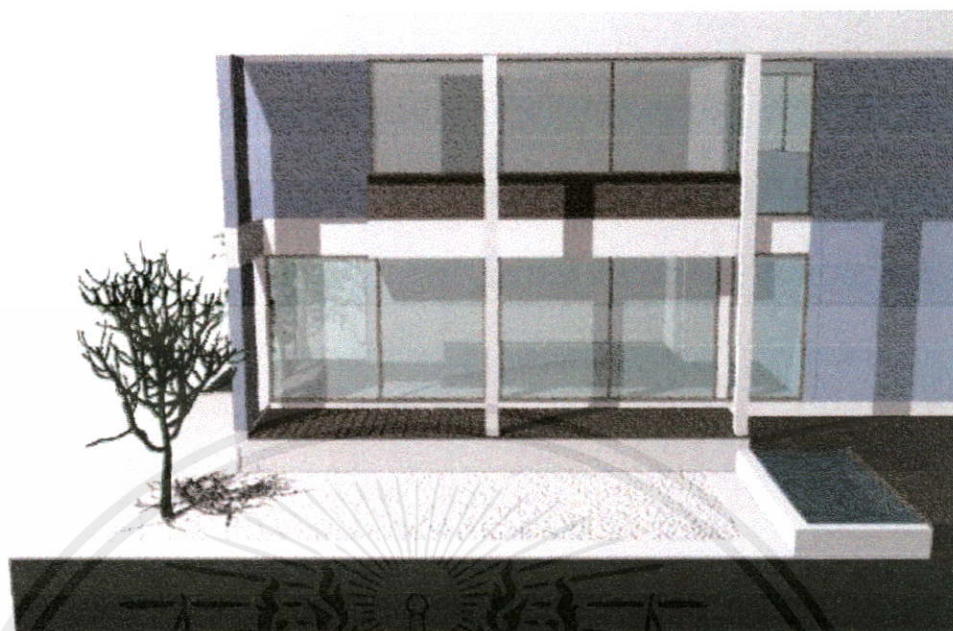

3. แสดงทางเลือกรูปแบบการจัดสวนหิน ตอบสนองต่อความต้องการรูปแบบที่เรียบง่าย

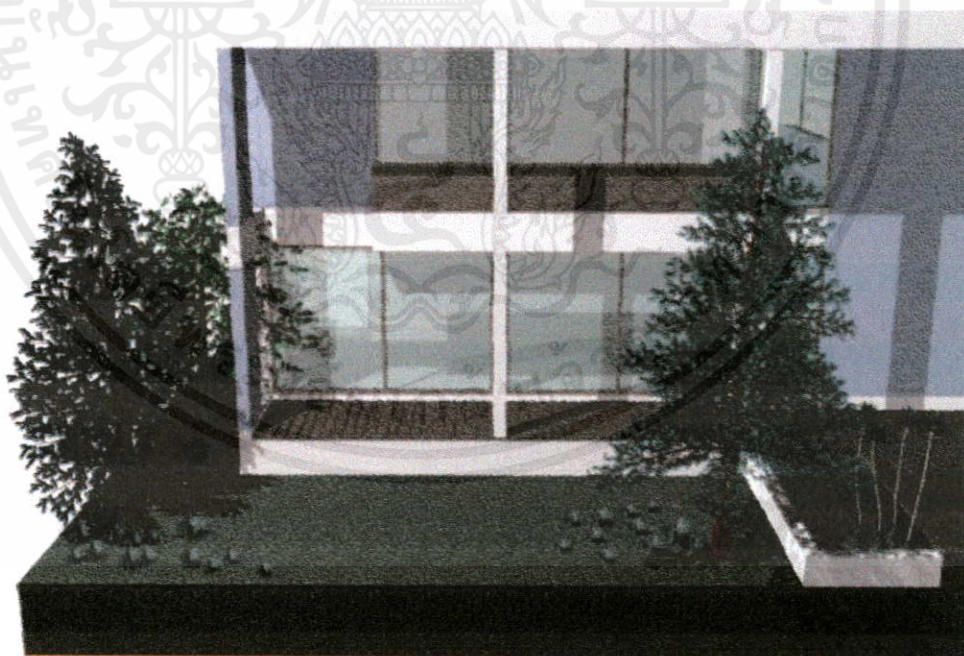

4. แสดงทางเลือกรูปแบบการจัดสวนป่า ส่งเสริมบรรยากาศในช่วงฤดูหนาว

เอกสารนี้เป็นเอกสารที่สงวนลิขสิทธิ์สำหรับการใช้งานเพื่อการศึกษาค้นคว้าเท่านั้น มิใช่เพื่อใช้ในการค้า  
ไม่ว่ากรณีใดๆทั้งสิ้น อีกทั้งห้ามมิให้คัดแปลงเนื้อหา และต้องอ้างอิงถึงเจ้าของเอกสารทุกครั้งที่มีการนำไปใช้

ภาพที่ 5.24 แสดงทางเลือกการปรับเปลี่ยนพื้นที่ใช้สอยของบ้านเดี่ยว



เอกสารนี้เป็น **แสดงทางเลือกการปรับเปลี่ยนพื้นที่ใช้สอยของส่วนซีกล่าง เก็บของ เป็นห้องคนใช้** ปรึกษาโครงการค้า  
ไม่ว่ากรณีใดๆทั้งสิ้น อีกทั้งห้ามมิให้คัดแปลงเนื้อหา และต้องอ้างอิงถึงเจ้าของเอกสารทุกครั้งที่มีการนำไปใช้

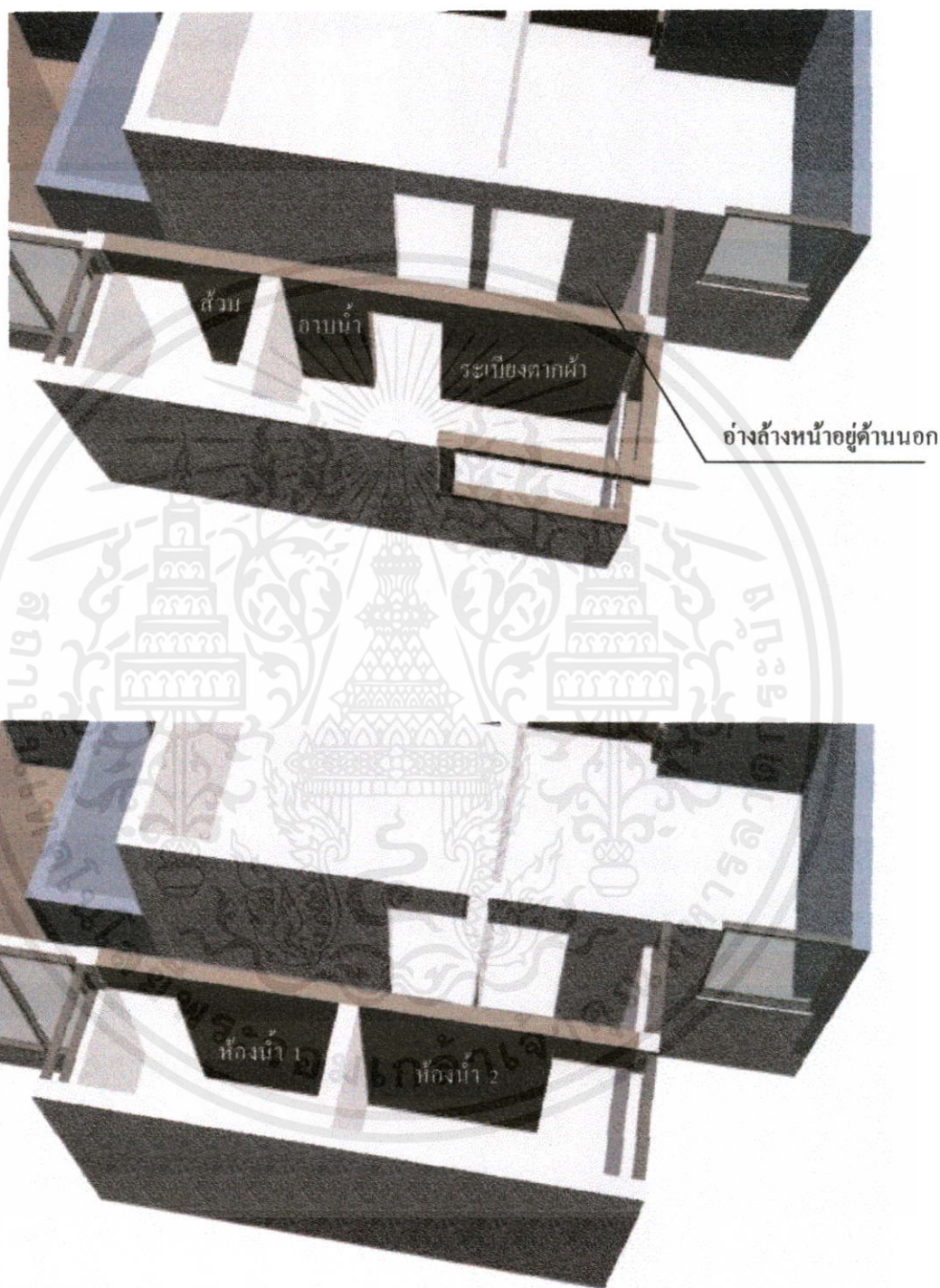

เอกสารนี้เป็นเอกสารที่สงวนไว้สำหรับครู ใช้บนเพื่อการศึกษาเท่านั้น ไม่อนุญาตให้นำไปใช้ประโยชน์ด้านการค้า

**2. แสดงทางเลือกการปรับเปลี่ยนพื้นที่ห้องน้ำจากใช้ร่วมกัน แยกเป็นสองห้องน้ำ**

ไม่ว่ากรณีใดๆทั้งสิ้น อีกทั้งห้ามมิให้คัดแปลงเนื้อหา และต้องอ้างอิงถึงเจ้าของเอกสารทุกครั้งที่มีการนำไปใช้

## บรรณานุกรม

- เกรียงศักดิ์ เจริญวงศ์ศักดิ์. 2544. การคิดเชิงสังเคราะห์. กรุงเทพฯ : ชัคเซสมิเคีย
- กฤษณะพล วัฒนวันชู. 2546. การออกแบบอย่างยั่งยืน. กรุงเทพฯ : โอ เอส พรีนติ้งเฮาส์
- ไชยรัตน์ เจริญสินโอฬาร. 2542. วาทกรรมการพัฒนา. กรุงเทพฯ : สำนักพิมพ์วิภาษา
- ฐานิสวร์ เจริญพงศ์. 2545. สรรพสาระจากทฤษฎีสถาปัตยกรรมตะวันตก. กรุงเทพฯ  
: โรงพิมพ์จุฬาลงกรณ์มหาวิทยาลัย
- ทิพย์สุดา ปทุมานนท์. 2540. สถาปัตยกรรมกัมปนาทแห่งความสงบ. กรุงเทพฯ  
: โรงพิมพ์จุฬาลงกรณ์มหาวิทยาลัย
- บัณฑิต จุลาสัย. 2540. บ้านไทย. กรุงเทพฯ : โรงพิมพ์จุฬาลงกรณ์มหาวิทยาลัย
- ปียนันต์ ประสารราชกิจ. 2536. ทฤษฎีและการออกแบบตกแต่งภายใน. กรุงเทพฯ  
: โรงพิมพ์จุฬาลงกรณ์มหาวิทยาลัย
- มุสดี ทิพทัส. 2539. สถาปนิกสยาม พื้นฐาน บทบาท ผลงาน และแนวคิด. (พ.ศ. 2475-2537)
- มุสดี ทิพทัส. 2541. เกณฑ์ในการออกแบบสถาปัตยกรรม. พิมพ์ครั้งที่ 3. กรุงเทพฯ  
: โรงพิมพ์จุฬาลงกรณ์มหาวิทยาลัย
- เลอสม สถาปิตานนท์. 2534. บ้าน...การออกแบบสถาปัตยกรรมพื้นฐาน. กรุงเทพฯ  
: อาร์ต แอนด์ อาร์คิเทคเจอร์ พับลิเคชันส์
- เลอสม สถาปิตานนท์. 2537. การออกแบบคืออะไร. กรุงเทพฯ : 49 กราฟฟิก & พับลิเคชันส์
- วิชัย อธิธิวิศกุล. 2532. สรุปทฤษฎีสถาปัตยกรรม. กรุงเทพฯ : สำนักพิมพ์ฟิสิกส์เซ็นเตอร์
- วิมลสิทธิ์ ทรายางกูร. 2541. พฤติกรรมมนุษย์กับสภาพแวดล้อม. พิมพ์ครั้งที่ 5. กรุงเทพฯ  
: โรงพิมพ์จุฬาลงกรณ์มหาวิทยาลัย
- วิมลสิทธิ์ ทรายางกูร. 2541. การจัดทำรายละเอียดโครงการเพื่อการออกแบบงานสถาปัตยกรรม.  
พิมพ์ครั้งที่ 6. กรุงเทพฯ : โรงพิมพ์จุฬาลงกรณ์มหาวิทยาลัย
- วราชาติ แก้วคำฟู. 2544. “พัฒนาการของการต่อเติมที่อยู่อาศัยแบบสร้างบางส่วน กรณีศึกษา: ที่อยู่อาศัยแบบ A ในโครงการเมืองใหม่บางพลี จังหวัดสมุทรปราการ.” วิทยานิพนธ์  
สถาปัตยกรรมศาสตรมหาบัณฑิต ภาควิชาเคหะการ จุฬาลงกรณ์มหาวิทยาลัย.
- ศรีเรือน แก้วกังวาล. 2545. จิตวิทยาพัฒนาการชีวิตทุกช่วงวัย. พิมพ์ครั้งที่ 8. กรุงเทพฯ  
: สำนักพิมพ์มหาวิทยาลัยธรรมศาสตร์

เอกสารนี้เป็นเอกสารที่สงวนไว้สำหรับการใช้งานเพื่อการศึกษาเท่านั้น ไม่อนุญาตให้นำไปเผยแพร่ ใช้นับด้านการค้า  
ไม่ว่ากรณีใดๆทั้งสิ้น อีกทั้งห้ามมีเหตุผลเปลี่ยนเนื้อหา และต้องอ้างอิงถึงเจ้าของเอกสารทุกครั้งที่มีการนำไปใช้

## บรรณานุกรม (ต่อ)

สุเมธ ชุมสาย ณ อยุธยา. 2539. **น้าบ่อเกิดแห่งวัฒนธรรมไทย**. พิมพ์ครั้งที่ 2. กรุงเทพฯ : เอ็น เอส พี พรินติ้ง กรุ๊ป

สิริวรรณ สารนานาค. 2544. **จิตวิทยาบุคลิกภาพและการปรับตัว**. พิมพ์ครั้งที่ 4. กรุงเทพฯ : สำนักพิมพ์มหาวิทยาลัยรามคำแหง

เอี่ยมพร วิสมหมาย. 2530. **หลักการจัดสวนในบ้าน**. กรุงเทพฯ : โอ เอส พรินติ้ง เฮ้าส์

Harold R. Sleeper, 1959 **“Building Planning and Designing Standard”** New York : John Wiley and Sons, Inc

Neufert. 1980. **“Architects’ Data”** New York : John & Sons, inc.

Electa, Milano. 1995. **“Tadao Ando”** Italy : Phaidon press Limited

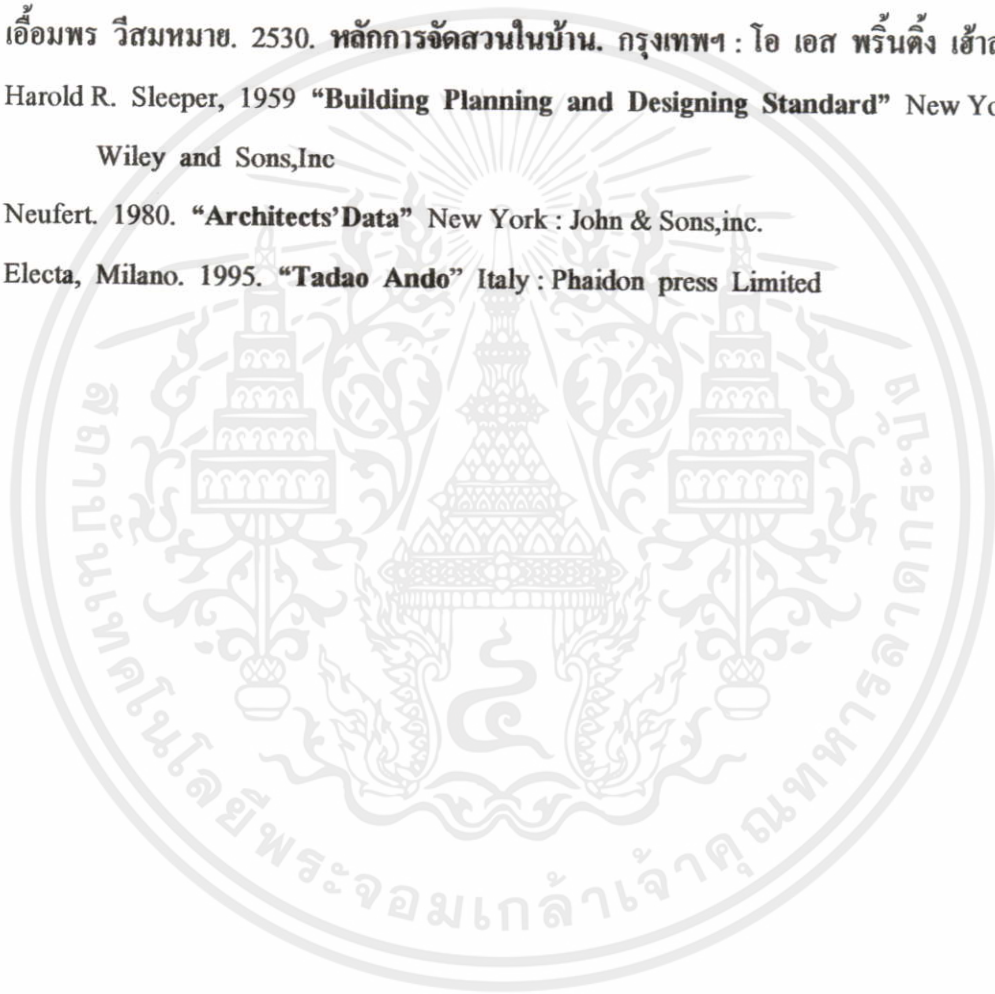

เอกสารนี้เป็นเอกสารที่สงวนไว้สำหรับการใช้งานเพื่อการศึกษาเท่านั้น ไม่อนุญาตให้นำไปใช้ประโยชน์ด้านการค้า  
ไม่ว่ากรณีใดๆทั้งสิ้น อีกทั้งห้ามมิให้คัดแปลงเนื้อหา และต้องอ้างอิงถึงเจ้าของเอกสารทุกครั้งที่มีการนำไปใช้



เอกสารนี้เป็นเอกสารที่สงวนไว้สำหรับการใช้งานเพื่อการศึกษาเท่านั้น ไม่อนุญาตให้นำไปใช้ประโยชน์ด้านการค้า  
ไม่ว่ากรณีใดๆทั้งสิ้น อีกทั้งห้ามมิให้คัดแปลงเนื้อหา และต้องอ้างอิงถึงเจ้าของเอกสารทุกครั้งที่มีการนำไปใช้



ประกาศบัณฑิตวิทยาลัย

สถาบันเทคโนโลยีพระจอมเกล้าเจ้าคุณทหารลาดกระบัง

เรื่อง ผลการพิจารณาหัวข้อและเค้าโครงวิทยานิพนธ์

บัณฑิตวิทยาลัย โดยความเห็นชอบของคณะกรรมการพิจารณาหัวข้อและเค้าโครงวิทยานิพนธ์ คณะครุศาสตร์อุตสาหกรรม ขอประกาศรายชื่อหัวข้อและเค้าโครงวิทยานิพนธ์ และผู้ตรวจการครุศาสตร์อุตสาหกรรม มหาวิทยาลัย สาขาวิชาสถาปัตยกรรม ได้รับอนุมัติให้ดำเนินการดังนี้

นายรัตติกร ช้างประเสริฐ รหัสประจำตัว 44064002 ให้ทำวิทยานิพนธ์เรื่อง "พื้นที่พิเศษของ บ้านเดี่ยว ในจินตภาพของวัยผู้ใหญ่ตอนต้น (HETEROTOPIA OF THE SINGLE HOUSE IN IMAGE OF ADULTHOOD)" โดยมี ผศ.สุรศักดิ์ กังขาว เป็นอาจารย์ผู้ควบคุมวิทยานิพนธ์ และ ผศ.ดร.มาลัย จีรวรรณเกษตร์ เป็นอาจารย์ผู้ควบคุมวิทยานิพนธ์ร่วม

ซึ่งได้รับอนุมัติเมื่อวันที่ 16 ธันวาคม 2548

ทั้งนี้ให้นักศึกษากันคว้าและเขียนวิทยานิพนธ์ โดยปรึกษากับอาจารย์ผู้ควบคุมวิทยานิพนธ์ให้เสร็จสิ้นภายในเวลาที่กำหนดในระเบียบของบัณฑิตวิทยาลัย

ประกาศ ณ วันที่ ๑๘ ธันวาคม พ.ศ.2548

(รศ.ดร.อิทธิพล แจ่มจัด)

รองคณบดี ปฏิบัติราชการแทน

คณบดีบัณฑิตวิทยาลัย

เอกสารนี้เป็นเอกสารที่สงวนไว้สำหรับการใช้งานเพื่อการศึกษาเท่านั้น กรุณาอย่าเผยแพร่ไปใช้ประโยชน์ด้านการค้า

ไม่ว่ากรณีใดๆทั้งสิ้น อีกทั้งห้ามมิให้คัดแปลงเนื้อหา และต้องอ้างอิงถึงเจ้าของเอกสารทุกครั้งที่มีการนำไปใช้



## บันทึกข้อความ

ส่วนราชการ คณะครุศาสตร์อุตสาหกรรม หน่วยบัณฑิตศึกษา งานทะเบียน โทร.3692

ที่ ศธ 0524.04 / **0435** วันที่ ๒๑ มกราคม 2549

เรื่อง ขอเชิญเป็นผู้ทรงคุณวุฒิตรวจแบบสัมภาษณ์เพื่อการวิจัย

เรียน ดร.ศิริรัตน์ เพ็ชรแสงศรี

ด้วย นายรัตติกง จ้างประเสริฐ นักศึกษาระดับปริญญาโท หลักสูตรครุศาสตร์อุตสาหกรรม มหบัณฑิต สาขาวิชาสถาปัตยกรรม สถาบันเทคโนโลยีพระจอมเกล้าเจ้าคุณทหารลาดกระบัง กำลังทำวิทยานิพนธ์ เรื่อง “พื้นที่พิเศษของบ้านเดี่ยว ในจินตภาพของวัยผู้ใหญ่ตอนต้น” โดยมี ผศ.สุรศักดิ์ กังขาว เป็นอาจารย์ผู้ควบคุมวิทยานิพนธ์ และ ผศ.ดร.มาลัย จีรวัดนเกษตร์ เป็นอาจารย์ผู้ควบคุมวิทยานิพนธ์ร่วม คณะครุศาสตร์อุตสาหกรรม พิจารณาแล้วเห็นว่าท่านเป็นผู้มีความรู้ความสามารถเกี่ยวกับเรื่องดังกล่าวเป็นอย่างดี จึงขอเชิญท่านเป็นผู้ทรงคุณวุฒิตรวจแบบสัมภาษณ์ดังที่แนบมา พร้อมนี้ว่ามีเนื้อหาถูกต้องและเหมาะสมมากน้อยเพียงใด ซึ่งผลการตรวจของท่านจะช่วยให้งานวิจัยของ นายรัตติกง จ้างประเสริฐ มีความสมบูรณ์ยิ่งขึ้น พร้อมกันนี้ได้แนบแบบสัมภาษณ์เพื่อการวิจัย

จึงเรียนมาเพื่อโปรดทราบและหวังว่าจะได้รับความอนุเคราะห์จากท่านด้วยดีและขอขอบคุณเป็นอย่างยิ่งมา ณ โอกาสนี้ด้วย

(ผู้ช่วยศาสตราจารย์เลิศลักษณ์ กลิ่นหอม)

รองคณบดี กำกับดูแลงานด้านบัณฑิตศึกษา

ปฏิบัติราชการแทนคณบดี

เอกสารนี้เป็นเอกสารที่สงวนไว้สำหรับการใช้งานเพื่อการศึกษาเท่านั้น เมื่ออนุญาตให้เผยแพร่ใช้ประโยชน์ด้านการค้าไม่ว่ากรณีใดๆทั้งสิ้น อีกทั้งห้ามมิให้คัดแปลงเนื้อหา และต้องอ้างอิงถึงเจ้าของเอกสารทุกครั้งที่มีการนำไปใช้



## บันทึกข้อความ

ส่วนราชการ คณะครุศาสตร์อุตสาหกรรม หน่วยบัณฑิตศึกษา งานทะเบียน โทร.3692

ที่ ศธ 0524.04 / **0435**

วันที่ ๐๖ มกราคม 2549

เรื่อง ขอเชิญเป็นผู้ทรงคุณวุฒิตรวจแบบสัมภาษณ์เพื่อการวิจัย

เรียน ดร.ผดุงชัย ภูพัฒน์

ด้วย นายรัตติกร ช้างประเสริฐ นักศึกษาระดับปริญญาโท หลักสูตรครุศาสตร์อุตสาหกรรม มหบัณฑิต สาขาวิชาสถาปัตยกรรม สถาบันเทคโนโลยีพระจอมเกล้าเจ้าคุณทหารลาดกระบัง กำลังทำวิทยานิพนธ์ เรื่อง “พื้นที่พิเศษของบ้านเดี่ยว ในจินตภาพของวัยผู้ใหญ่ตอนต้น” โดยมี ผศ.สุรศักดิ์ กังขาว เป็นอาจารย์ผู้ควบคุมวิทยานิพนธ์ และ ผศ.ดร.มาลัย จีรวินนเกษตร์ เป็นอาจารย์ผู้ควบคุมวิทยานิพนธ์ร่วม คณะครุศาสตร์อุตสาหกรรม พิจารณาแล้วเห็นว่าท่านเป็นผู้มีความรู้ความสามารถเกี่ยวกับเรื่องดังกล่าวเป็นอย่างดี จึงขอเชิญท่านเป็นผู้ทรงคุณวุฒิตรวจแบบสัมภาษณ์ดังที่แนบมา พร้อมนี้ว่ามีเนื้อหาถูกต้องและเหมาะสมมากน้อยเพียงใด ซึ่งผลการตรวจของท่านจะช่วยให้งานวิจัยของ นายรัตติกร ช้างประเสริฐ มีความสมบูรณ์ยิ่งขึ้น พร้อมกันนี้ได้แนบแบบสัมภาษณ์เพื่อการวิจัย

จึงเรียนมาเพื่อโปรดทราบและหวังว่าจะได้รับความอนุเคราะห์จากท่านด้วยดีและขอขอบคุณเป็นอย่างยิ่งมา ณ โอกาสนี้ด้วย

(ผู้ช่วยศาสตราจารย์เลิศลักษณ์ กลิ่นหอม)

รองคณบดี กำกับดูแลงานด้านบัณฑิตศึกษา

ปฏิบัติราชการแทนคณบดี

เอกสารนี้เป็นเอกสารที่สงวนไว้สำหรับการใช้งานเพื่อการศึกษาเท่านั้น ไม่อนุญาตให้เผยแพร่ใช้ประโยชน์ด้านการค้า  
ไม่ว่ากรณีใดๆทั้งสิ้น อีกทั้งห้ามมิให้คัดแปลงเนื้อหา และต้องอ้างอิงถึงเจ้าของเอกสารทุกครั้งที่มีการนำไปใช้



ที่ ศธ 0524.04/ **0435**

คณะครุศาสตร์อุตสาหกรรม

สถาบันเทคโนโลยีพระจอมเกล้าเจ้าคุณทหารลาดกระบัง

ถนนฉลองกรุง เขตลาดกระบัง กรุงเทพฯ 10520

๘ มกราคม 2549

เรื่อง ขอเชิญเป็นผู้ทรงคุณวุฒิตรวจแบบสัมภาษณ์เพื่อการวิจัย

เรียน นางสาวคันทรส ถึงสุข

สิ่งที่ส่งมาด้วย แบบสัมภาษณ์เพื่อการวิจัย

ด้วย นายรัตติกร จ้างประเสริฐ นักศึกษาระดับปริญญาโท หลักสูตรครุศาสตร์อุตสาหกรรม  
มหาบัณฑิต สาขาวิชาสถาปัตยกรรม สถาบันเทคโนโลยีพระจอมเกล้าเจ้าคุณทหารลาดกระบัง กำลัง  
ทำวิทยานิพนธ์ เรื่อง “พื้นที่พิเศษของบ้านเดี่ยว ในจินตภาพของวัยผู้ใหญ่ตอนต้น” โดยมี  
ผศ.สุรศักดิ์ ถึงขาว เป็นอาจารย์ผู้ควบคุมวิทยานิพนธ์ และ ผศ.ดร.มาลัย จีร์วัฒนเกษตร เป็นอาจารย์  
ผู้ควบคุมวิทยานิพนธ์ร่วม

คณะครุศาสตร์อุตสาหกรรม พิจารณาแล้วเห็นว่าท่านเป็นผู้มีความรู้ความสามารถเกี่ยวกับเรื่อง  
ดังกล่าวเป็นอย่างดี จึงขอเชิญท่านเป็นผู้ทรงคุณวุฒิตรวจแบบสัมภาษณ์ตามที่แนบมาพร้อมนี้ว่ามีเนื้อหา  
ถูกต้องและเหมาะสมมากน้อยเพียงใด ซึ่งผลการตรวจของท่านจะช่วยให้งานวิจัยของ  
นายรัตติกร จ้างประเสริฐ มีความสมบูรณ์ยิ่งขึ้น

จึงเรียนมาเพื่อโปรดทราบและหวังว่าจะได้รับความอนุเคราะห์จากท่านด้วยดีและขอขอบคุณเป็น  
อย่างยิ่งมา ณ โอกาสนี้ด้วย

ขอแสดงความนับถือ

(ผู้ช่วยศาสตราจารย์เลิศลักษณ์ กลั่นหอม)

รองคณบดี กำกับดูแลงานด้านบัณฑิตศึกษา

ปฏิบัติราชการแทนคณบดี

เอกสารนี้เป็นเอกสารที่สงวนไว้สำหรับการใช้งานเพื่อการศึกษาเท่านั้น ไม่อนุญาตให้นำไปใช้ประโยชน์ด้านการค้า  
หน่วยบัณฑิตศึกษา  
ไม่ว่ากรณีใดๆทั้งสิ้น อีกทั้งห้ามมิให้คัดแปลงเนื้อหา และต้องอ้างอิงถึงเจ้าของเอกสารทุกครั้งที่มีการนำไปใช้  
โทร. 02-737-3000 ต่อ 3692

โทรสาร. 02- 326-4325



ที่ ศธ 0524.04/ **0435**

คณะกรรมการอุตสาหกรรม  
สถาบันเทคโนโลยีพระจอมเกล้าเจ้าคุณทหารลาดกระบัง  
ถนนฉลองกรุง เขตลาดกระบัง กรุงเทพฯ 10520

๕ มกราคม 2549

เรื่อง ขอเชิญเป็นผู้ทรงคุณวุฒิตรวจแบบสัมภาษณ์เพื่อการวิจัย

เรียน นาย ยุทธการ จันทร์ทรานต์

สิ่งที่ส่งมาด้วย แบบสัมภาษณ์เพื่อการวิจัย

ด้วย นายรัตติกง จ้างประเสริฐ นักศึกษาระดับปริญญาโท หลักสูตรครุศาสตร์อุตสาหกรรม  
มหาบัณฑิต สาขาวิชาสถาปัตยกรรม สถาบันเทคโนโลยีพระจอมเกล้าเจ้าคุณทหารลาดกระบัง กำลัง  
ทำวิทยานิพนธ์ เรื่อง “พื้นที่พิเศษของบ้านเดี่ยว ในจินตภาพของวัยผู้ใหญ่ตอนต้น” โดยมี  
ผศ.สุรศักดิ์ กังขาว เป็นอาจารย์ผู้ควบคุมวิทยานิพนธ์ และ ผศ.ดร.มาลัย จีร์วัฒน์เกษตร์ เป็นอาจารย์  
ผู้ควบคุมวิทยานิพนธ์ร่วม

คณะกรรมการอุตสาหกรรม พิจารณาแล้วเห็นว่าท่านเป็นผู้มีความรู้ความสามารถเกี่ยวกับเรื่อง  
ดังกล่าวเป็นอย่างดี จึงขอเชิญท่านเป็นผู้ทรงคุณวุฒิตรวจแบบสัมภาษณ์ดังที่แนบมาพร้อมนี้ว่ามีเนื้อหา  
ถูกต้องและเหมาะสมมากน้อยเพียงใด ซึ่งผลการตรวจของท่านจะช่วยให้งานวิจัยของ  
นายรัตติกง จ้างประเสริฐ มีความสมบูรณ์ยิ่งขึ้น

จึงเรียนมาเพื่อโปรดทราบและหวังว่าจะได้รับความอนุเคราะห์จากท่านด้วยดีและขอขอบคุณเป็น  
อย่างสูงมา ณ โอกาสนี้ด้วย

ขอแสดงความนับถือ

(ผู้ช่วยศาสตราจารย์เลิศลักษณ์ กลิ่นหอม)

รองคณบดี กำกับดูแลงานด้านบัณฑิตศึกษา

ปฏิบัติราชการแทนคณบดี

เอกสารนี้เป็นเอกสารที่สงวนไว้สำหรับการใช้งานเพื่อการศึกษาเท่านั้น ไม่อนุญาตให้นำไปใช้ประโยชน์ด้านการค้า

ไม่ว่ากรณีใด-หน่วยงานที่ศึกษา ให้คัดแปลงเนื้อหา และต้องอ้างอิงถึงเจ้าของเอกสารทุกครั้งที่มีการนำไปใช้

โทร. 02-737-3000 ต่อ 3692

โทรสาร. 02- 326-4325



ที่ ศธ 0524.04/ 0634

คณะกรรมการอุดมศึกษา  
สถาบันเทคโนโลยีพระจอมเกล้าเจ้าคุณทหารลาดกระบัง  
ถนนจตุรทิศ เขตลาดกระบัง กรุงเทพมหานคร 10520

9 กุมภาพันธ์ 2549

เรื่อง ขอลงความอนุเคราะห์ให้นักศึกษานี้เรียนรวมข้อมูลเพื่อกรวจัก

เรียน กรรมการผู้จัดการ บริษัท ฟร็อกเพอร์ดี เพลอร์เพล จำกัด (นายชายนิด ใจศิริมณี)

สิ่งที่ส่งมาด้วย ประกาศผลการพิจารณาหัวข้อและเค้าโครงวิทยานิพนธ์ จำนวน 1 ฉบับ

ด้วย นายรัตติกง จ้างประเสริฐ นักศึกษาระดับปริญญาโท หลักสูตรศาสตรบัณฑิต สาขาวิชาสถาปัตยกรรม สถาบันเทคโนโลยีพระจอมเกล้าเจ้าคุณทหารลาดกระบัง กำลังทำวิทยานิพนธ์ เรื่อง "พื้นที่พิเศษของบ้านเดี่ยว ในจินตนาการของวัยผู้ใหญ่ตอนต้น" โดยมี ผศ.สุรศักดิ์ ถังขาว เป็นอาจารย์ผู้ควบคุมวิทยานิพนธ์ และ ผศ.ดร.บุญลัด จีระวัฒนอักษร เป็นอาจารย์ผู้ควบคุมวิทยานิพนธ์ร่วม และได้รับอนุมัติหัวข้อและเค้าโครงวิทยานิพนธ์แล้ว เมื่อวันที่ 16 ธันวาคม 2548 คณะกรรมการอุดมศึกษา จึงขอความอนุเคราะห์แจ้งให้ท่านโปรดอนุญาตให้ นายรัตติกง จ้างประเสริฐ เก็บรวบรวมข้อมูลโดยใช้แบบสอบถามกับประชาชนและกลุ่มตัวอย่างโครงการนี้แบบพักอาศัย Perfect Place รวมค่าแห่ง Phase 1-2 ซึ่งอยู่ในช่วงวัยผู้ใหญ่ตอนต้นเพื่อกรวจักวิทยานิพนธ์โดยสภามหาวิทยาลัยพระจอมเกล้าเจ้าคุณทหารลาดกระบัง

จึงเรียนมาเพื่อโปรดพิจารณาอนุญาตและขอขอบคุณในความอนุเคราะห์ของท่านมา ณ โอกาสนี้

ด้วย

ขอแสดงความนับถือ

ผู้ช่วยศาสตราจารย์เลิศลักษณ์ กลิ่นหอม

รองคณบดี สำนักศึกษาระดับบัณฑิตศึกษา

ปฏิบัติราชการแทนคณบดี

หน่วยบัณฑิตศึกษา

เอกสารนี้เป็นเอกสารราชการ หมายเลข 02-737-3000 ต่อ 3692 ใช้งานเพื่อการศึกษาเท่านั้น ไม่อนุญาตให้นำไปใช้ประโยชน์ด้านการค้า

ไม่ว่ากรณีใด โทรสาร 02-326-4325 หรือแจ้งที่ห้องประชาสัมพันธ์ขอเปลี่ยนแปลงเนื้อหา และต้องอ้างอิงถึงเจ้าของเอกสารทุกครั้งที่มีการนำไปใช้

แบบบ้านกลุ่มตัวอย่าง 2 แบบ ที่มีการเลือกปลูกสร้างมากที่สุด



PRESTIGE

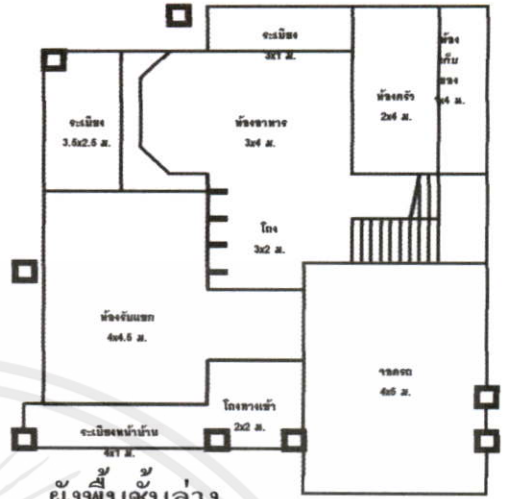

ผังพื้นที่ล่าง

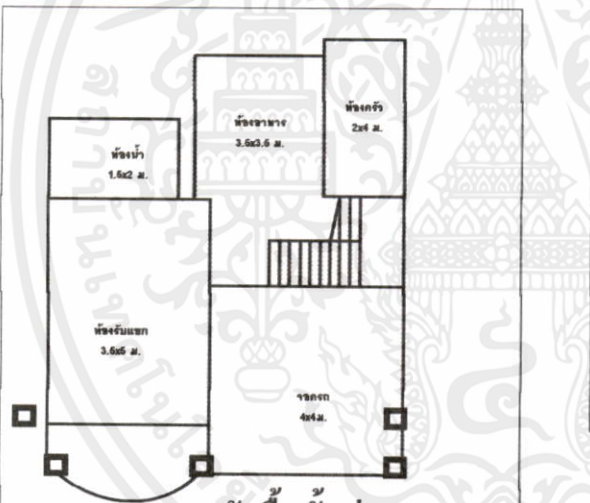

ผังพื้นที่ล่าง

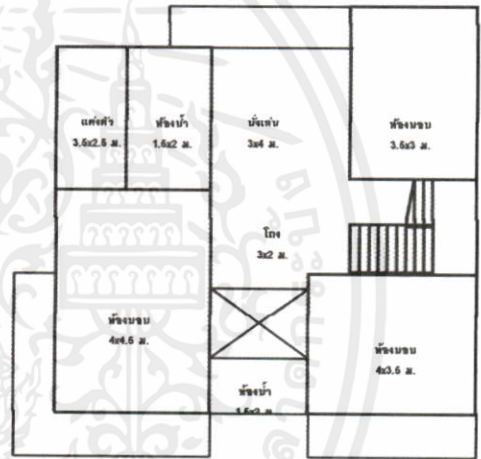

ผังพื้นที่บน

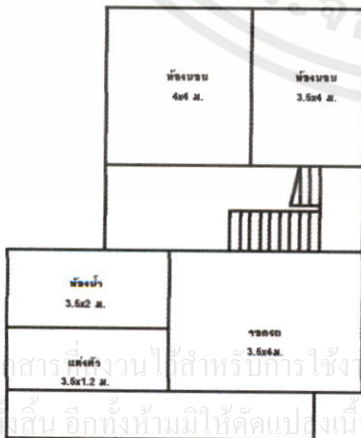

ผังพื้นที่บน



PALMYRA

เอกสารนี้เป็นเอกสารที่วางไว้สำหรับการใช้งานเพื่อการศึกษารายงานเท่านั้น ไม่ควรตีพิมพ์หรือเผยแพร่โดยไม่ได้รับอนุญาตจากเจ้าของเอกสารทุกครั้งที่มีการนำไปใช้

เอกสารแบบสัมภาษณ์ประกอบการวิจัย

วิทยานิพนธ์เรื่อง

พื้นที่พิเศษของบ้านเดี่ยว ในจินตภาพของวัยผู้ใหญ่ตอนต้น

HETEROTOPIA OF THE SINGLE HOUSE IN IMAGE OF ADULTHOOD

คณะครุศาสตร์อุตสาหกรรม สาขาสถาปัตยกรรม สถาบันเทคโนโลยีพระจอมเกล้า

เจ้าคุณทหารลาดกระบัง

โดย นายรัตติกร จ้างประเสริฐ บัณฑิตศึกษา ระดับ ปริญญาโท รหัส 44064002

ตอนที่ 1. ศึกษาข้อมูลทั่วไปของผู้ตอบแบบสัมภาษณ์

1. เพศ

( ) ชาย ( ) หญิง

2. อายุ

( ) ต่ำกว่า 30 ปี ( ) 30 - 40 ปี

3. สถานภาพสมรส

( ) โสด ( ) สมรส จำนวนบุตร.....คน

( ) อื่นๆ โปรดระบุ.....

4. ระดับการศึกษา

( ) ต่ำกว่าปริญญาตรี ( ) ปริญญาตรี

( ) สูงกว่าปริญญาตรีขึ้นไป

5. จำนวนสมาชิกในครอบครัว

( ) อยู่คนเดียว ( ) 2 คน

( ) 3-4 คน ( ) 5 คนขึ้นไป

6. อาชีพ

( ) รับราชการ ( ) ธุรกิจส่วนตัว

( ) เอกชน

( ) อื่นๆ โปรดระบุ.....

7. งานอดิเรก.....

8. รายได้เฉลี่ยต่อเดือน ( ) ของท่าน ( ) ครอบครัว

เอกสารนี้เป็นเอกสารที่จัดทำขึ้นเพื่อ ( ) ต่ำกว่า 30,000 บาท ( ) 30,001-50,000 บาท ( ) 50,001-70,000 บาท ( ) มากกว่า 70,000 บาท ขึ้นไป

ไม่ว่ากรณีใดๆทั้งสิ้น ( ) ยกเว้นกรณีที่มีข้อสงสัย ( ) ยกเว้นกรณีที่มีข้อสงสัย ( ) ยกเว้นกรณีที่มีข้อสงสัย ( ) ยกเว้นกรณีที่มีข้อสงสัย

**ตอนที่ 2. ศึกษาข้อมูลเกี่ยวกับพื้นที่ของบ้าน ที่สามารถเชื่อมโยง สะท้อน ถึงพื้นที่ใน  
อุดมคติหรือพื้นที่ สถานที่อื่น ผ่านประสบการณ์ของวัยผู้ใหญ่ตอนต้น**

1. รูปทรงของบ้านที่ท่านอาศัยอยู่สะท้อนถึงเอกลักษณ์ในด้านใดบ้าง ในความคิดของท่าน

(ตอบได้มากกว่า 1 ข้อ และโปรดใส่ตัวเลขลำดับความสำคัญหัวข้อที่ท่านเลือก)

( ) ความเรียบง่าย ( ) ความโดดเด่น

( ) ความหรูหรา ( ) ความกลมกลืน

( ) ความมีชีวิตชีวา ( ) ความสงบ

( ) อื่นๆ โปรดระบุ.....

5. โทนสีหลักภายในบ้านที่ท่านอาศัยอยู่ คือสี.....ทำให้ท่านเกิดความรู้สึกเช่นไร

( ) อบอุ่น ( ) ร่มเย็น

( ) สดใส ( ) เข้มขรึม

( ) นุ่มนวล ( ) อื่นๆ โปรดระบุ.....

5. โทนสีหลักภายนอกบ้านที่ท่านอาศัยอยู่ คือสี.....ทำให้ท่านเกิดความรู้สึกเช่นไร

( ) อบอุ่น ( ) ร่มเย็น

( ) สดใส ( ) เข้มขรึม

( ) นุ่มนวล ( ) อื่นๆ โปรดระบุ.....

5. วัสดุที่ใช้ตกแต่งภายในของบ้านที่ท่านอาศัยอยู่ ทำให้ท่านนึกถึงช่วงเวลาใด

( ) อดีต ร่วมสมัย ( ) ปัจจุบัน ทันสมัย

( ) อนาคต นำสมัย ( ) อื่นๆ โปรดระบุ.....

5. วัสดุที่ใช้ตกแต่งภายนอกของบ้านที่ท่านอาศัยอยู่ ทำให้ท่านนึกถึงช่วงเวลาใด

( ) อดีต ร่วมสมัย ( ) ปัจจุบัน ทันสมัย

( ) อนาคต นำสมัย ( ) อื่นๆ โปรดระบุ.....

6. ทำเลที่ตั้งของบ้านที่ท่านอาศัยอยู่ ทำให้ท่านนึกถึงพื้นที่ หรือสถานที่ใด ในความคิดของท่าน

(ตอบได้มากกว่า 1 ข้อ และโปรดใส่ตัวเลขลำดับความสำคัญหัวข้อที่ท่านเลือก)

( ) สวน หรือป่า ( ) ริมน้ำ หรือทะเลสาบ

( ) ทุ่งนา หรือที่โล่ง ( ) เมือง หรือชุมชน

( ) อื่นๆ โปรดระบุ.....

เอกสารนี้เป็นเอกสารที่สงวนไว้สำหรับการใช้งานเพื่อการศึกษาเท่านั้น ไม่อนุญาตให้นำไปใช้ประโยชน์ด้านการค้า  
ไม่ว่ากรณีใดๆทั้งสิ้น อีกทั้งห้ามมิให้คัดแปลงเนื้อหา และต้องอ้างอิงถึงเจ้าของเอกสารทุกครั้งที่มีการนำไปใช้

7. กิจกรรมใดของท่านที่มีความสัมพันธ์กับพื้นที่ภายในบ้าน ที่นอกเหนือจากหน้าที่ใช้สอยตามบทบาทของห้อง (ตอบได้มากกว่า 1 ข้อ)

- ( ) ห้องนอน.....
- ( ) ห้องรับแขก/นั่งเล่น.....
- ( ) ห้องรับประทานอาหาร.....
- ( ) ห้องครัว.....
- ( ) ห้องน้ำ.....
- ( ) ห้องแต่งตัว.....
- ( ) ระเบียง/เฉลียงบ้าน.....
- ( ) ที่จอดรถ.....
- ( ) ห้องเก็บของ.....

8. กิจกรรมใดของท่านที่มีความสัมพันธ์กับพื้นที่ในบริเวณบ้าน (ตอบได้มากกว่า 1 ข้อ)

- ( ) ที่นั่งพักผ่อนในสวน.....
- ( ) สวน.....
- ( ) สนาม.....

9. กิจกรรมใดของท่านที่มีความสัมพันธ์กับพื้นที่ในโครงการ (ตอบได้มากกว่า 1 ข้อ)

- ( ) ถนน.....
- ( ) ทางเดินเท้า.....
- ( ) สวนของโครงการ.....
- ( ) สนามหญ้าของโครงการ.....
- ( ) ทะเลสาบของโครงการ.....
- ( ) อาคารบริการต่างๆ.....

10. จากการใช้งานจริงของท่าน ความหมายใดของบ้านที่ตรงกับกิจกรรม หรือการใช้ชีวิตของท่าน (ตอบได้มากกว่า 1 ข้อ และ โปรดใส่ตัวเลขลำดับความสำคัญหัวข้อที่ท่านเลือก)

- ( ) เป็นที่อยู่อาศัย ( ) เป็นที่ใช้ทำธุรกิจส่วนตัว
- ( ) เป็นที่พบปะสังสรรค์ในหมู่เพื่อน ( ) เป็นศูนย์รวมสมาชิกในครอบครัว และญาติ
- ( ) อื่นๆ โปรดระบุ.....

11. ในช่วงฤดูกาลใดของแต่ละปีที่ทำให้การอยู่อาศัยในบ้านของท่านมีความหมายมากที่สุด

(ตอบได้มากกว่า 1 ข้อ และ โปรดใส่ตัวเลขลำดับความสำคัญหัวข้อที่ท่านเลือก)

- ( ) ฤดูร้อน ( ) ฤดูฝน
- ( ) ฤดูหนาว ( ) อื่นๆ โปรดระบุ.....



3. ตำแหน่งของบ้านบนที่ดินควรอยู่ในตำแหน่งใด

(ตอบได้มากกว่า 1 ข้อ และ โปรดใส่ตัวเลขลำดับความสำคัญหน้าข้อที่ท่านเลือก )

- ( ) อยู่ตรงกลางที่ดิน ( ) เว้นด้านหน้ามากกว่าด้านหลัง  
 ( ) เว้นด้านข้าง 2 ข้างเท่ากัน ( ) เว้นด้านข้างชิดข้างใดข้างหนึ่ง  
 ( ) เว้นด้านหลังมากกว่าด้านหน้า ( ) อื่นๆ โปรดระบุ.....

4. ถ้าท่านเลือกได้ท่านต้องการให้ตำแหน่งพื้นที่ใช้สอยของบ้านอยู่ตรงบริเวณใดของตัวบ้าน

(โปรดนำตัวเลขหน้าข้อตัวเลือกที่กำหนดให้ไปใส่ในช่องว่างหน้าคำตอบ )

1. อยู่ด้านหน้าของบ้าน 2. อยู่ด้านข้างของบ้าน

3. อยู่ด้านหลังของบ้าน 4. อยู่ตรงกลางบ้าน

- ( ) ห้องนอน  
 ( ) ห้องรับแขก/นั่งเล่น  
 ( ) ห้องรับประทานอาหาร  
 ( ) ห้องครัว  
 ( ) ห้องน้ำ  
 ( ) ห้องแต่งตัว  
 ( ) ระเบียง/เฉลียงบ้าน  
 ( ) ที่จอดรถ  
 ( ) ห้องเก็บของ

5. การจัดพื้นที่ใช้สอยภายในบ้าน

- ( ) 5.1 ไม่เปลี่ยนแปลงจากรากเจ้าอยู่ ( ) แบบแปลนเดิมของโครงการ  
 ( ) เปลี่ยนแบบแปลนใหม่

( ) 5.2 มีการเปลี่ยนแปลง (ตอบได้มากกว่า 1 ข้อ)

- ( ) ห้องนอน จำนวนครั้ง.....  
 ( ) ห้องรับแขก/นั่งเล่น จำนวนครั้ง.....  
 ( ) ห้องรับประทานอาหาร จำนวนครั้ง.....  
 ( ) ห้องครัว จำนวนครั้ง.....  
 ( ) ห้องน้ำ จำนวนครั้ง.....  
 ( ) ห้องแต่งตัว จำนวนครั้ง.....  
 ( ) ระเบียง/เฉลียงบ้าน จำนวนครั้ง.....  
 ( ) ที่จอดรถ จำนวนครั้ง.....  
 ( ) ห้องเก็บของ จำนวนครั้ง.....

เอกสารนี้เป็นเอกสารที่ลงนามไว้สำหรับการใช้งานเพื่อการศึกษาค้นคว้าเท่านั้น มิอนุญาติให้นำไปใช้ประโยชน์ทางการค้า  
 ไม่ว่ากรณีใดๆทั้งสิ้น อีกทั้งห้ามมิให้คัดแปลงเนื้อหา และต้องอ้างอิงถึงเจ้าของเอกสารทุกครั้งที่มีการนำใบนี้ไปใช้

## 6. การขยายตัวของพื้นที่ใช้สอยบ้านเดี่ยว

( ) 6.1 ไม่มีการขยายตัว

( ) 6.2 มีการขยายตัว เป็นลักษณะใด (ตอบได้มากกว่า 1 ข้อ)

( ) กั้นผนังเพื่อเพิ่มห้อง.....

( ) รื้อผนังขยายขนาดห้อง.....

( ) มีการต่อเติม.....

## ตอนที่ 4. ศึกษาข้อมูลความต้องการเรื่องรูปแบบ และทางเลือกเพื่อการออกแบบในอนาคต

## 1. รูปแบบภายนอกของบ้าน

(ตอบได้มากกว่า 1 ข้อ และโปรดใส่ตัวเลขลำดับความสำคัญหัวข้อที่ท่านเลือก)

( ) รูปแบบไทย

( ) รูปแบบไทยร่วมสมัย

( ) รูปแบบทันสมัย

( ) รูปแบบนำสมัย

( ) รูปแบบสถาปัตยกรรมเขตร้อน

( ) อื่นๆ โปรดระบุ.....

## 2. รูปแบบภายในของบ้าน

(ตอบได้มากกว่า 1 ข้อ และโปรดใส่ตัวเลขลำดับความสำคัญหัวข้อที่ท่านเลือก)

( ) มีผนังแบ่งหน้าที่ใช้สอยชัดเจน

( ) เปิดโล่งโดยจัดเครื่องเรือนแบ่งหน้าที่ใช้สอย

( ) เล่นระดับของพื้นแบ่งหน้าที่ใช้สอย

( ) มีโถงสูงถึงเพดานหลังคา

( ) อื่นๆ โปรดระบุ.....

## 3. ภาพรวมของรูปแบบบ้าน

( ) มีความเรียบง่าย

( ) มีลูกเล่นสลับซับซ้อน

( ) อื่นๆ โปรดระบุ.....

## 4. ทางเลือกเพื่อการออกแบบบ้านในอนาคต

4.1 รูปทรงหลักของบ้านควรมี ( ) รูปทรงเดี่ยว หรือ ( ) หลายรูปทรง

(ตอบได้มากกว่า 1 ข้อ และโปรดใส่ตัวเลขลำดับความสำคัญหัวข้อที่ท่านเลือก)

( ) สี่เหลี่ยม

( ) วงกลม

( ) หกเหลี่ยม

( ) สามเหลี่ยม

( ) อื่นๆ โปรดระบุ.....

เอกสารนี้เป็นเอกสาร (ที่) หกเหลี่ยม รับการใช้งานเพื่อการศึกษาค้นคว้า ไม่อนุญาติให้นำไปใช้ประโยชน์ด้านการค้า  
ไม่ว่ากรณีใดๆ ทั้งสิ้น (อ) อื่นๆ โปรดระบุ.....

## 4.2 โทนสีภายนอกของบ้าน

- ( ) สีโทนร้อน โปรกระบุ..... ( ) สีโทนเย็น โปรกระบุ.....  
 ( ) อื่นๆ โปรกระบุ.....

## 4.3 โทนสีภายในของบ้าน

- ( ) สีโทนร้อน โปรกระบุ..... ( ) สีโทนเย็น โปรกระบุ.....  
 ( ) อื่นๆ โปรกระบุ.....

## 4.4 วัสดุที่นำมาใช้ตกแต่งบ้าน

(ตอบได้มากกว่า 1 ข้อ และโปรดใส่ตัวเลขลำดับความสำคัญหน้าข้อที่ท่านเลือก)

- ( ) ไม้ ( ) หิน  
 ( ) คอนกรีต ( ) ดินเผา  
 ( ) เหล็ก ( ) อื่นๆ โปรกระบุ.....

## 4.5 ทำเลที่ตั้งของบ้าน

- ( ) ในเมือง ( ) ชานเมือง  
 ( ) อื่นๆ โปรกระบุ.....

## 4.6 สภาพแวดล้อมของบ้านที่ต้องการ

(ตอบได้มากกว่า 1 ข้อ โปรดใส่ตัวเลขลำดับความสำคัญหน้าข้อที่ท่านเลือก)

- ( ) สวน แบบ..... ( ) ทะเลสาบ  
 ( ) สนามหญ้า ( ) ทุ่งดอกไม้  
 ( ) ลานหินกว้าง ( ) อื่นๆ โปรกระบุ.....

ขอขอบพระคุณอย่างสูงในความกรุณาที่ได้สละเวลาในการตอบแบบสัมภาษณ์  
 หากท่านคิดว่าข้อมูลของวิทยานิพนธ์เรื่องนี้เป็นประโยชน์ต่อท่าน และท่านต้องการทราบผลสรุป  
 โปรดแจ้งกับผู้สัมภาษณ์เพื่อทำการจัดส่งให้ต่อไป ( ) ต้องการ

เอกสารนี้เป็นเอกสารที่สงวนไว้สำหรับการใช้งานเพื่อการศึกษาเท่านั้น ไม่อนุญาตให้นำไปใช้ประโยชน์ด้านการค้า  
 ไม่ว่ากรณีใดๆทั้งสิ้น อีกทั้งห้ามมิให้คัดแปลงเนื้อหา และต้องอ้างอิงถึงเจ้าของเอกสารทุกครั้งที่มีการนำไปใช้

## ประวัติผู้เขียน

ชื่อ-สกุล	นายรัตติกร จ้างประเสริฐ
วัน เดือน ปี เกิด	18 ธันวาคม 2520
สถานที่เกิด	จังหวัดกรุงเทพมหานคร
สถานที่อยู่ปัจจุบัน	บ้านเลขที่ 58 หมู่ 4 ถนนบ้านกล้วย-ไทรน้อย อำเภอบางบัวทอง จังหวัดนนทบุรี
สถานที่ทำงาน	วิทยาลัยอาชีวศึกษาเทศบาลนครปฐม อำเภอเมือง จังหวัดนครปฐม
ตำแหน่ง การศึกษา	ครูผู้ช่วย ปีการศึกษา 2542 สำเร็จการศึกษา ครุศาสตร์ บัณฑิต สาขาวิชาช่างสถาปัตยกรรม สถาบันราชภัฏพระนคร ปีการศึกษา 2548 สำเร็จการศึกษา คณะครุ ศาสตร์อุตสาหกรรมมหาบัณฑิต สาขา สถาปัตยกรรม สถาบันเทคโนโลยีพระจอม เกล้า เจ้าคุณทหารลาดกระบัง

เอกสารนี้เป็นเอกสารที่สงวนไว้สำหรับการใช้งานเพื่อการศึกษาเท่านั้น ไม่อนุญาตให้นำไปใช้ประโยชน์ด้านการค้า  
ไม่ว่ากรณีใดๆทั้งสิ้น อีกทั้งห้ามมิให้คัดแปลงเนื้อหา และต้องอ้างอิงถึงเจ้าของเอกสารทุกครั้งที่มีการนำไปใช้