

สำนักหอสมุดกลาง พระจอมเกล้าลาดกระบัง

โครงการออกแบบเสนอแนะบรรจุภัณฑ์ขนมเพื่อการสานต่อวัฒนธรรมจีน

Packaging and Graphic Design of Chinese Dessert for Preserving Chinese Culture Project



จัดทำโดย

น.ส. เบญจมาศ จรัสแสงสกุล รหัสนักศึกษา 46020130

รฟ.
๒๑๘๔๓
๒๕๕๐-๒๕๕๑

เลขหมู่.....
เลขทะเบียน..... 95086
วัน,เดือน,ปี 20 พ.ค. 2552

๑..... 1203๕1๐๕
๒.....
๓.....

วิทยานิพนธ์ฉบับนี้เป็นส่วนหนึ่งของการศึกษาตามหลักสูตร
ปริญญาสถาปัตยกรรมศาสตรบัณฑิต

ภาควิชาศิลปอุตสาหกรรม คณะสถาปัตยกรรมศาสตร์
สถาบันเทคโนโลยีพระจอมเกล้าเจ้าคุณทหารลาดกระบัง
ปีการศึกษา 2550-2551

เอกสารนี้เป็นเอกสารที่สงวนไว้สำหรับการใช้งานเพื่อการศึกษาเท่านั้น ไม่อนุญาตให้นำไปใช้ประโยชน์ด้านการค้า
ไม่ว่ากรณีใดๆ ทั้งสิ้น อีกทั้งห้ามมิให้ดัดแปลงเนื้อหา และต้องอ้างอิงถึงเจ้าของเอกสารทุกครั้งที่มีการนำไปใช้

ภาควิชาศิลปอุตสาหกรรม คณะสถาปัตยกรรมศาสตร์ สถาบันเทคโนโลยีพระจอมเกล้าเจ้าคุณ
ทหารลาดกระบัง อนุมัติให้วิทยานิพนธ์ฉบับนี้เป็นส่วนหนึ่งของการศึกษาตามหลักสูตรปริญญา
สถาปัตยกรรมศาสตรบัณฑิต

.....
(ผศ.นพพล สุวจนานนท์)
คณบดีคณะสถาปัตยกรรมศาสตร์

คณะกรรมการการตรวจวิทยานิพนธ์

ประธานกรรมการ

กรรมการ

กรรมการ

กรรมการ

อาจารย์ที่ปรึกษา

.....
(อ.นীরวรรณ สมบูรณ์บุรณะ)

เอกสารนี้เป็นเอกสารที่สงวนไว้สำหรับการใช้งานเพื่อการศึกษาเท่านั้น ไม่อนุญาตให้นำไปใช้ประโยชน์ด้านการค้า
ไม่ว่ากรณีใดๆ ทั้งสิ้น อีกทั้งห้ามมิให้ดัดแปลงเนื้อหา และต้องอ้างอิงถึงเจ้าของเอกสารทุกครั้งที่มีการนำไปใช้

หัวข้อวิทยานิพนธ์	โครงการออกแบบเสนอแนะบรรจุภัณฑ์ขนมของจีนเพื่อการสานต่อวัฒนธรรมจีน Packaging and Graphic Design of Chinese Dessert for Preserving Chinese Culture Project
ชื่อนักศึกษา	น.ส. เบญจมาศ จรัสแสงสกุล
รหัสนักศึกษา	46020130
ภาควิชา	ศิลปอุตสาหกรรม
คณะ	สถาปัตยกรรมศาสตร์
สถาบัน	เทคโนโลยีพระจอมเกล้าเจ้าคุณทหารลาดกระบัง
ปีการศึกษา	2550-2551

บทคัดย่อ

ในประเทศไทยมีประชากรมากมายหลายเชื้อชาติ หนึ่งในเชื้อชาติที่มีอยู่มากคือ ประชากรจีน ซึ่งมีการอพยพเข้ามาอาศัยในประเทศไทยตั้งแต่สมัยกรุงธนบุรีของสมเด็จพระเจ้าตากสินมหาราช และเริ่มมีการอพยพมากขึ้นเรื่อยๆในสมัยรัตนโกสินทร์ จนถึงปัจจุบันมีประชากรคนไทยเชื้อสายจีน ประมาณ 8 ล้านคนในประเทศไทยหรือ 14% ของประชากรทั้งประเทศ และยังมีอีกจำนวนมากไม่สามารถนับได้ เพราะที่กลมกลืนกับคนไทยไปแล้วโดยการแต่งงานข้ามเชื้อชาติ

ชาวไทยเชื้อสายจีนนับถือทั้งความเชื่อดั้งเดิม ได้แก่ ลัทธิเต๋าและลัทธิขงจื้อ เช่น การไหว้บรรพบุรุษและเทพเจ้าต่างๆ และพระพุทธศาสนา นิกายมหายานแบบจีน แต่ปัจจุบันชาวไทยเชื้อสายจีนจะยึดถือความเชื่อดั้งเดิมน้อยลง โดยพระพุทธศานานิกายเถรวาทแบบไทยจะมีอิทธิพลเหนือกว่า ดังนั้น ชาวไทยเชื้อสายจีนจึงไหว้บรรพบุรุษและเทพเจ้าตามประเพณี และเข้าวัดไทยเหมือนชาวไทยทั่วไป

การเปลี่ยนแปลงทางสังคม วิถีชีวิตที่เปลี่ยนไปทำให้ขนบธรรมเนียมเริ่มจางหาย การไหว้เจ้าซึ่งเคยเป็นประเพณีที่ชาวจีนดำรงสืบทอดต่อกันทุกยุคทุกสมัย ก็เริ่มปฏิบัติตามกันน้อยลง ความ

ถูกต้องในการปฏิบัติตามประเพณีก็ถูกเปลี่ยนแปลง ผู้ที่ปฏิบัติตามไม่ทราบว่าจะประสงค์ในการไหว้
เจ้าคืออะไร

โครงการนี้จึงจัดทำขึ้นเพื่อปรับปรุงวิธีการไหว้ ให้ผู้ที่สนใจในวัฒนธรรมจีนได้เรียนรู้ประเพณี
ที่ถูกต้อง โดยมีการออกแบบให้มีความเหมาะสมเข้ากับยุคสมัยและพฤติกรรมการใช้ชีวิตของ
ประชาชน แต่ยังคงรักษาไว้ด้วยขนบประเพณีแบบดั้งเดิม

การจัดทำโครงการนี้ได้แบ่งการทำงานออกเป็นส่วนต่างๆ ดังนี้

- 1.การค้นคว้าหาข้อมูลเกี่ยวกับวัฒนธรรมของจีน วิธีการไหว้เจ้าที่ถูกต้อง ขนบ อาหารที่ใช้ใน
การไหว้ รวมไปถึงเอกลักษณ์ความเป็นจีนในศิลปะแขนงต่างๆ เพื่อให้รับรู้ถึงความเป็นจีนได้มากที่สุด
- 2.การค้นคว้าหาข้อมูลเกี่ยวกับบรรพบุรุษ เป็นการพัฒนาทางด้านโครงสร้าง ด้านการใช้
งาน และความเหมาะสมต่อสินค้า รวมทั้งหน้าที่ในการแสดงตำแหน่งการไหว้ที่ถูกต้อง
- 3.การพัฒนาแนวความคิดด้านกราฟฟิคบนบรรพบุรุษ เป็นการพัฒนาด้านภาพลักษณ์เพื่อ
ความสวยงาม เหมาะสมต่อสินค้า อีกทั้งสร้างเอกลักษณ์ที่แตกต่างจากคู่แข่ง และง่ายต่อการจดจำ
ตราสินค้าต่อไป

คำนำ

ทุกชาติ ทุกภาษา มีขนบธรรมเนียม มีประเพณี มีจารีต มีศาสนาให้ยึดถือ คนใดชาติใดไม่มีสิ่งเหล่านี้ย่อมไม่มีชาติ ขนบแบบจีน คนจีน หรือวัฒนธรรมแบบจีน มีปรากฏอยู่ทุกมุมโลกมาตั้งแต่โบราณ นับได้พันปี – หมื่นปี นั้นแสดงว่าชาติจีนยิ่งใหญ่ เก่าแก่ ยืนยง เป็นอู่อารยธรรม

ประเพณีการไหว้เจ้าเป็นประเพณีเก่าแก่ เพราะไหว้สืบเนื่องกันมานานกว่า 5,000 ปี จนฝังรากลึกในใจคนจีนจนยากจะถอน แม้ทุกวันนี้เทคโนโลยีจะก้าวไกล แต่คนจีนก็ยังยึดมั่นในธรรมเนียมไหว้ ไหว้เองโดยไม่มีใครบังคับ ทำเพราะอยากทำ บางคนทำเพราะอยากสืบทอดธรรมเนียม แต่บางคนทำด้วยหวังว่าไหว้แล้วอาจโชคดี เช่นเดียวกับธรรมเนียมตรุษจีน แข็งแข็ง สารทจีน กินเจ ทุกปีมีเวียนช้า แล้วช้าเล่า ทำกันอย่างไม่ขาดตอน

ในสถานการณ์ปัจจุบันที่มีรูปแบบการใช้ชีวิตที่เปลี่ยนไป ทำให้วัฒนธรรมมีการเปลี่ยนแปลงรูปแบบตามไปด้วย ประเพณีการไหว้เจ้าในปัจจุบันมีการลดขั้นตอนลงหลายอย่าง ทำให้ของไหว้มีการเปลี่ยนแปลงตามไปด้วย การไหว้เจ้ากลายเป็นสิ่งที่ทำเพราะความคุ้นเคย ไม่ใช่การทำด้วยความเข้าใจหรือเคารพต่อเทพเจ้าจริงๆ

วัฒนธรรม ประเพณี ศาสนา ความเชื่อ ยังคงจำเป็นอยู่ทุกยุคทุกสมัย เพื่อให้จิตใจของคนมีสิ่งยึดเหนี่ยว สิ่งดีงามไว้ให้ปฏิบัติ แต่การออกแบบผลิตภัณฑ์ต่างๆในปัจจุบันมุ่งเน้นที่การอำนวยความสะดวก ด้านการตลาด ความทันสมัยเป็นหลัก วัฒนธรรมดั้งเดิมค่อยๆจางหาย การออกแบบบรรจุภัณฑ์ในโครงการนี้จึงเป็นการนำหลักของวัฒนธรรมจีนดั้งเดิมเป็นจุดมุ่งหมาย เพื่อให้คนไทยที่มีและไม่มีเชื้อสายจีนได้รับรู้วัฒนธรรมการไหว้เจ้า ถ่ายทอดความสำคัญของการเคารพบูชาธรรมชาติให้คนรุ่นต่อไปได้รับรู้

โครงการนี้ได้รับความอนุเคราะห์ ช่วยเหลือจากบุคคลหลายฝ่าย ซึ่งผู้จัดทำขอขอบพระคุณเป็นอย่างสูง และหวังว่าโครงการนี้จะเป็นประโยชน์ต่อผู้สนใจในอนาคต ไม่มากก็น้อย หากมีข้อผิดพลาดประการใด ทางผู้จัดทำต้องขออภัยไว้ ณ ที่นี้ด้วย

กิตติกรรมประกาศ

การทำวิทยานิพนธ์ฉบับนี้จะสำเร็จได้นั้น ต้องอาศัยความช่วยเหลือจากบุคคลต่างๆ มากมาย จึงขอขอบคุณคณะบุคคลต่างๆ ที่ได้ให้ความร่วมมือตลอดการทำโครงการนี้

ขอขอบพระคุณป้า มาม้า เนท กับ นีต ที่คอยให้ความช่วยเหลือทุกๆ เรื่อง ทั้งกำลังกาย กำลังทรัพย์ และกำลังใจ ตลอดระยะเวลา 5 ปีที่เรียนที่นี่ คอยเป็นห่วงและเสียสละเวลาช่วยตลอดทั้งโครงการ ถึงแม้ข้าพเจ้าจะท้อหรือเหนื่อยยังไง ก็คอยช่วยตลอด

ขอขอบพระคุณ อาจารย์นิรวรรณ สมบูรณ์บุรณะ อาจารย์ที่ปรึกษาโครงการนี้ และคณะอาจารย์ประจำวิชาการออกแบบบรรจุภัณฑ์ทุกท่านที่ให้คำปรึกษาและดูแลเอาใจใส่ตลอดระยะเวลาการทำโครงการนี้ ได้แก่ ดร. นาววรรณ สวัสดิชัย อ.ดารินทร์ เมฆบุตร อ.ธนรักษ์ จันทรประสิทธิ์ อ.พิมพ์ปราโมทย์ อุไรรงค์ และ อ.สมชัย จันทรรัฐพัฒน์ ที่เคยสอนวิชาบรรจุภัณฑ์มาก่อน รวมถึงคณะอาจารย์ประจำภาควิชาศิลปอุตสาหกรรมทุกท่านที่ให้ความรู้ในทุกๆ ด้านแก่ข้าพเจ้าตลอดมา

ขอขอบพระคุณเชื้อสายจีน บรรพบุรุษ ญาติๆ และการไหว้เจ้า ที่ทำให้ข้าพเจ้าคิดโครงการนี้ขึ้นมาได้ ข้าพเจ้าจะดำรงธรรมเนียมนี้ ปฏิบัติต่อไป และรักษาความเป็นจีนมากขึ้น

ขอขอบคุณพี่ทิพย์ พี่สายรหัสที่น่ารัก ที่เป็นที่ปรึกษาและแนะนำหลายๆ เรื่อง ทำให้มีความมั่นใจในงานตัวเองและจบงานได้ พี่ตองที่เคยช่วยงานมาก่อนตั้งแต่ปี 1 พี่ปอย พี่ใหม่ และพี่ๆ ทุกคนที่เคยให้คำแนะนำ น้องๆ สายรหัสที่ช่วยเหลือทุกคน น้องเหมา น้องดล น้องต่าย น้องแพรว น้องอ้อม น้องมันท์ ที่คอยช่วยเหลือที่คนนี้อย่างไม่ปฏิเสธ ทั้งตามใต้และเข้ามาช่วยงานทุกเวลา

ขอขอบคุณ เพื่อนๆ ชาวหอพันธ์ที่ร่วมทุกข์ร่วมสุขด้วยกันมา ทั้ง ดิว ฝ้าย เป้า ตี๊ก ย้วย ปราง บี รวมไปถึงเพื่อนข้างๆ หอ กิฟ กับ หมิง เป็นชีวิตอยู่หอที่สนุกมาก ขอขอบคุณนะที่แบ่งปันสิ่งดีๆ ให้แก่กัน คอยให้คำปรึกษา ดูแลคลายเหงากันตลอด รักทุกๆ คนมากเลย

ขอขอบคุณ เพื่อนๆ ชาวpackagingปีนี้ ตาม ลูกตาล เอ็กซ์ นิค อีจัน วัน อู๋ เพลง เอม ปอม ต้น ที่ร่วมฟันฝ่าคอยถามข่าวคราวกันและกันตลอดระยะเวลาการทำโครงการนี้

ขอขอบคุณ msn และเพื่อนๆ ในmsn ที่ทำให้ยอมอยู่หน้าคอม ทำงานได้ตลอดเวลา

สุดท้ายนี้ สำหรับคุณงามความดีใดๆ อันเกิดจากวิทยานิพนธ์เล่มนี้ ข้าพเจ้าขอมอบให้บิดามารดาผู้เป็นที่รัก และคณะครู-อาจารย์ที่ได้อบรมสั่งสอน บ่มเพาะความรู้และประสบการณ์อันมีค่าแก่ข้าพเจ้า

เบญจมาศ จรัสแสงสกุล

สารบัญ

บทคัดย่อ

คำนำ

กิตติกรรมประกาศ

	หน้า
บทที่ 1 บทนำ	
บทนำ	1
วัตถุประสงค์ของโครงการ	2
ความเป็นไปได้ของโครงการ	2
ขอบเขตของโครงการ	3
ปัญหา/เงื่อนไขและแนวทางการแก้ปัญหา	4
แนวทางการศึกษาวิจัย	15
ผลที่คาดว่าจะได้รับ	15
บทที่ 2 การค้นคว้าและสรุปผลข้อมูล	
2.วิวัฒนาการ	17
1.ความหมายของวิวัฒนาการ	17
2.วิวัฒนาการจีน	17
3.คนจีนไหว้เจ้า-ไหว้บรรพบุรุษทำไม	18
4.ไหว้เจ้า	19
5.ขนมไหว้	23
6.ขั้นตอนของการไหว้เจ้า	24
7.รูปแบบการไหว้เจ้าทั่วไป	25
8. สรุปเกี่ยวกับการไหว้เจ้า	26
9. ข้อเสนอแนะสำหรับมือใหม่	27
10.การจัดชุดสำหรับการไหว้	27
11.รายละเอียดของขนมแต่ละชนิด	30
3.Branding	37
1. ร้านที่สนับสนุนโครงการ	37

เอกสารนี้เป็นเอกสารที่สงวนไว้สำหรับการใช้งานเพื่อการศึกษาเท่านั้น ไม่อนุญาตให้นำไปใช้ประโยชน์ด้านการค้า
ไม่ว่ากรณีใดๆ ทั้งสิ้น อีกทั้งห้ามมิให้ตัดแปลงเนื้อหา และต้องอ้างอิงถึงเจ้าของเอกสารทุกครั้งที่มีการนำไปใช้

2. การวิเคราะห์แบรนด์ใหม่	38
3.การสร้างแบรนด์	40
4.Preliminary Design	53
5.Model Study	58
บทที่ 3 การพัฒนาการออกแบบ	
1.Design Concept Develop	65
2.Development	69
1.เส้นทึบของจีน	69
2.การพัฒนาแบบ	72
3.Final	74
1.รูปแบบโครงสร้าง	74
2.การรวมหน่วย	74.
3.logo	75
4.color tone	75
5.Model Study	76
6.graphic	78
4.Final Model	79
5.แนวทางการออกแบบใหม่	81
1.หลักการใหม่ที่ถูกต้อง	81
2.แนวทางการออกแบบ	82
3.รูปแบบบรรจุภัณฑ์แบบต่างๆ	82
4.รูปแบบgraphic	90
บทที่ 4 การเสนอผลงานการออกแบบ	
4.1 สรุบบนครั้งแรก	95
4.2 สรุบบนครั้งที่ 2	97
4.3 นำเสนอผลการออกแบบและแบบแสดงรายละเอียด	99
4.4 ภาพถ่ายหุ่นจำลอง	103
4.5 แบบแสดงรายละเอียด (art work)	109
บทที่ 5 บทสรุป	

5.1 สรุปผลการออกแบบและข้อเสนอแนะของอาจารย์	128
5.2 สรุปผลการออกแบบและข้อเสนอแนะของนักศึกษา	128
บรรณานุกรม	129
ประวัติการศึกษา	130
ภาคผนวก	131



เอกสารนี้เป็นเอกสารที่สงวนไว้สำหรับการใช้งานเพื่อการศึกษาเท่านั้น ไม่อนุญาตให้นำไปใช้ประโยชน์ด้านการค้า
ไม่ว่ากรณีใดๆ ทั้งสิ้น อีกทั้งห้ามมิให้ดัดแปลงเนื้อหา และต้องอ้างอิงถึงเจ้าของเอกสารทุกครั้งที่มีการนำไปใช้

สารบัญตาราง

	หน้า
ตารางที่ 1 เทศกาลของจีนที่ต้องใช้ขนม	3
ตารางที่ 2 แสดงปัญหา เงื่อนไขและแนวทางในการแก้ปัญหา	5
ตารางที่ 3 ขนมในเทศกาลต่างๆ	23
ตารางที่ 4 สรุปแนวทางการออกแบบ (ตัวรวมหน่วย)	29
ตารางที่ 5 รายละเอียดของขนมต่างๆ	30
ตารางที่ 6 แสดงตัวเลือกแต่ละแนวทาง	54
ตารางที่ 7 ข้อมูลสรุปจากบทที่ 2	63
ตารางที่ 8 ความหมายมงคลทั้ง 5 ของจีน	64
ตารางที่ 9 มงคลของขนมหวานแต่ละชนิด	65
ตารางที่ 10 ตารางพิจารณาค่าคะแนน	83



สารบัญรูปภาพ

	หน้า
รูปภาพที่ 1 รูปถ่ายขนมงาหรือถั่ว ที่ทำเป็นรูปจำลอง หมู ไก่ เป็ด ปู	4
รูปภาพที่ 2 ขนมถ้วยฟูและซิวท้อ	4
รูปภาพที่ 3 ขนมเปียะในพิธีแต่งงาน	4
รูปภาพที่ 4 ภาพเทศกาลไหว้ทั้ง 8 ครั้ง ในรอบปี	19
รูปภาพที่ 5 ชุดอาหารคาว 5 อย่าง	21
รูปภาพที่ 6 ผลไม้ไหว้ 5 อย่าง – โหงวกำวย	22
รูปภาพที่ 7 ภาพถ่ายขั้นตอนการเตรียมของไหว้ในวันสารทจีน	24
รูปภาพที่ 8 ภาพถ่ายขั้นตอนการปักธูปลงบนอาหารที่ไหว้	25
รูปภาพที่ 9 ภาพถ่ายการจัดวางอาหารไหว้เจ้าหน้าที่ผู้เอื้อะ	25
รูปภาพที่ 10 ภาพถ่ายการจัดวางอาหารไหว้เจ้าหน้าที่ผู้เอื้อะ 2	26
รูปภาพที่ 11 ภาพถ่ายการจัดวางอาหารไหว้ในบริเวณที่ไม่เพียงพอ	26
รูปภาพที่ 12 ภาพถ่ายจากหน้าเว็บไซต์ แสดงรายการของร้านกอกใจเจ้าเหล่า	38
รูปภาพที่ 13 เปรียบเทียบตำแหน่งของแบนด์	41
รูปภาพที่ 14 Images Character	42
รูปภาพที่ 15 มงคลของจีนกับทิศทาง	50
รูปภาพที่ 16 เหล่าสัญลักษณ์ที่มีความหมายมงคลของจีน	53
รูปภาพที่ 17 เหล่าสัญลักษณ์ธรรมชาติที่มีความหมายมงคลของจีน	53
รูปภาพที่ 18 ภาพเกี่ยวกับนิทาน / ตำนาน / มงคล	65
รูปภาพที่ 19 ภาพแสดงความคิดรูปแบบที่ 1 การเล่นนิทาน	66
รูปภาพที่ 20 ภาพองค์ประกอบของจีน	67
รูปภาพที่ 21 ภาพแสดงความคิดรูปแบบที่ 2 เส้นห้ความเป็นจีน	67
รูปภาพที่ 22 ภาพแสดงความคิดรูปแบบที่ 2 เส้นห้ความเป็นจีน แบบที่ 2	68
รูปภาพที่ 23 สถาปัตยกรรม / Architecture	69
รูปภาพที่ 24 บานประตู หน้าต่าง / window & Door	69
รูปภาพที่ 25 เฟอร์นิเจอร์ / Furniture	70
รูปภาพที่ 26 งานตัดกระดาษ	70
รูปภาพที่ 27 ผลิตภัณฑ์ของจีน ได้แก่ โคมไฟ ของประดับตกแต่ง	70

เอกสารนี้เป็นเอกสารที่สงวนไว้สำหรับการใช้งานเพื่อการศึกษาเท่านั้น ไม่อนุญาตให้นำไปใช้ประโยชน์ด้านการค้า
ไม่ว่ากรณีใดๆ ทั้งสิ้น อีกทั้งห้ามมิให้ดัดแปลงเนื้อหา และต้องอ้างอิงถึงเจ้าของเอกสารทุกครั้งที่มีการนำไปใช้

	หน้า
รูปภาพที่ 28 ผืนผ้า หรือ textile	70
รูปภาพที่ 28 ceramic	71
รูปภาพที่ 29 ของประดับ	71
รูปภาพที่ 30 ตัวอักษรจีน	71
รูปภาพที่ 31 ภาพวาดพุทธรูป	71
รูปภาพที่ 32 ภาพต้นไม้ที่สื่อถึงความงอกงาม	72
รูปภาพที่ 33 ภาพครอบครัวที่มีความกลมเกลียว	72
รูปภาพที่ 34 ภาพสายน้ำที่มีความลื่นไหล	72
รูปภาพที่ 35 ภาพก่อนเมฆที่พุ่มเสมอ	73
รูปภาพที่ 36 ภาพเทพเจ้าอายุยืน และ ผลท้อสวรรค์	73
รูปภาพที่ 37 ภาพเทพธิดาดวงจันทร์ ดวงจันทร์ และ กระจต้าย	73
รูปภาพที่ 38 คู่สีที่เลือกไว้ ได้แก่ สีทอง สีแดง สีดำ	76
รูปภาพที่ 39 แบบจำลองจากกระดาษ	76
รูปภาพที่ 40 แบบจำลองพร้อมกราฟฟิก	76
รูปภาพที่ 41 แบบจำลองพร้อมกราฟฟิกทรงสี่เหลี่ยมผืนผ้า	77
รูปภาพที่ 42 แบบจำลองพร้อมกราฟฟิกแบบอื่นๆ	77
รูปภาพที่ 43 แสดงแบบทรงแปดเหลี่ยมและสี่เหลี่ยมจัตุรัส ได้แก่ ชุดขนมเบี๊ยะเล็ก, ใหญ่ ฮวกก้วย	79
รูปภาพที่ 44 แสดงแบบทรงสี่เหลี่ยมผืนผ้า ได้แก่ ชุดชิวท้อ ชุดจันฮับ	79
รูปภาพที่ 45 แสดงแบบทรงสี่เหลี่ยมจัตุรัสชุดใหญ่ ได้แก่ ชุดอี (สาคุน้ำแดง)	80
รูปภาพที่ 46 แสดงแบบชุดไหว้พระจันทร์ ได้แก่ ขนมไหว้พระจันทร์ ขนมโก๋ขาว (กระจต้าย) ขนมโก๋เหลือง	80
รูปภาพที่ 47 แสดงภาพการรวมหน่วย วางซ้อนกันจนสูงเป็นเจดีย์	80
รูปภาพที่ 48 รูปแบบการวางของไหว้ที่ถูกต้อง	81
รูปภาพที่ 49 ลวดลายมังกรต่อเนื่อง ปรากฏเมื่อวางสมบูรณ์	82
รูปภาพที่ 50 ลักษณะปิ่นโต ที่เคยออกแบบก่อนหน้านี้	82
รูปภาพที่ 51 แสดงแบบทรงแปดเหลี่ยมและสี่เหลี่ยมจัตุรัส ได้แก่ ชุดขนมเบี๊ยะเล็ก, ใหญ่ ฮวกก้วย	95

เอกสารนี้เป็นเอกสารที่สงวนไว้สำหรับการใช้งานเพื่อการศึกษาเท่านั้น ไม่อนุญาตให้นำไปใช้ประโยชน์ด้านการค้า
ไม่ว่ากรณีใดๆ ทั้งสิ้น อีกทั้งห้ามมิให้ตัดแปลงเนื้อหา และต้องอ้างอิงถึงเจ้าของเอกสารทุกครั้งที่มีการนำไปใช้

	หน้า
รูปภาพที่ 52 แสดงแบบทรงสี่เหลี่ยมผืนผ้า ได้แก่ ชุดชีวิต้อ ชุดจันอับ	95
รูปภาพที่ 53 แสดงแบบทรงสี่เหลี่ยมจัตุรัสชุดใหญ่ ได้แก่ ชุดอี่ (สาคุน้ำแดง)	96
รูปภาพที่ 54 แสดงแบบชุดไหว้พระจันทร์ ได้แก่ ขนมหั้วพระจันทร์ ขนมหั้วขาว (กระต่าย) ขนมหั้วเหลือง	96
รูปภาพที่ 55 แสดงภาพการรวมหน่วย วางซ้อนกันจนสูงเป็นเจดีย์	96
รูปภาพที่ 56 แสดงภาพการพัฒนาให้เข้ากับบรรทัดฐานที่ แบบที่ 1 การบอกความหมายมงคล	97
รูปภาพที่ 57 แสดงภาพการพัฒนาให้เข้ากับบรรทัดฐานที่ แบบที่ 2 ลายสิ่งทอ	97
รูปภาพที่ 58 แสดงภาพการพัฒนาให้เข้ากับบรรทัดฐานที่ แบบที่ 3 ผสมผสาน	98
รูปภาพที่ 59 แสดงผลงานออกแบบขั้นสุดท้าย	98
รูปภาพที่ 60 แสดงแบบขั้นสุดท้ายกล่องขนมเป็ยะใหญ่	99
รูปภาพที่ 61 แสดงแบบขั้นสุดท้ายกล่องขนมเป็ยะเล็ก	99
รูปภาพที่ 62 แสดงแบบขั้นสุดท้ายกล่องขนมฮวกก้วย	100
รูปภาพที่ 63 แสดงแบบขั้นสุดท้ายกล่องชีวิต้อ	100
รูปภาพที่ 64 แสดงแบบขั้นสุดท้ายกล่องใส่อี่ (สาคุน้ำเชื่อม)	101
รูปภาพที่ 65 แสดงแบบขั้นสุดท้ายด้วยใส่อี่ (สาคุน้ำเชื่อม)	101
รูปภาพที่ 66 แสดงแบบขั้นสุดท้ายกล่องจันอับ	102
รูปภาพที่ 67 แสดงแบบขั้นสุดท้ายกล่องไหว้พระจันทร์ (ขนาดใหญ่และเล็ก) และ กล่องขนมโก๋	102
รูปภาพที่ 68 แสดงแบบขั้นสุดท้ายตัวรวมหน่วย ทรงเจดีย์	103



บทที่ 1 บทนำ

เอกสารนี้เป็นเอกสารที่สงวนไว้สำหรับการใช้งานเพื่อการศึกษาเท่านั้น ไม่อนุญาตให้นำไปใช้ประโยชน์ด้านการค้า
ไม่ว่ากรณีใดๆ ทั้งสิ้น อีกทั้งห้ามมิให้ดัดแปลงเนื้อหา และต้องอ้างอิงถึงเจ้าของเอกสารทุกครั้งที่มีการนำไปใช้

บทนำ

ในประเทศไทยมีประชากรมากมายหลายเชื้อชาติ หนึ่งในเชื้อชาติที่มีอยู่มากคือ ประชากรจีน ซึ่งมีการอพยพเข้ามาอาศัยในประเทศไทยตั้งแต่สมัยกรุงธนบุรีของสมเด็จพระเจ้าตากสินมหาราช และเริ่มมีการอพยพมากขึ้นเรื่อยๆ ในสมัยรัตนโกสินทร์ จนถึงปัจจุบันมีประชากรคนไทยเชื้อสายจีน ประมาณ 8 ล้านคนในประเทศไทยหรือ 14% ของประชากรทั้งประเทศ และยังมีอีกจำนวนมากไม่สามารถนับได้ เพราะที่กลมกลืนกับคนไทยไปแล้วโดยการแต่งงานข้ามเชื้อชาติ

ชาวไทยเชื้อสายจีนนับถือทั้งความเชื่อดั้งเดิม ได้แก่ ลัทธิเต๋าและลัทธิขงจื้อ เช่น การไหว้บรรพบุรุษและเทพเจ้าต่างๆ และพระพุทธศาสนา นิกายมหายานแบบจีน แต่ปัจจุบันชาวไทยเชื้อสายจีนจะยึดถือความเชื่อดั้งเดิมดังกล่าวน้อยลง โดยพระพุทธศานานิกายเถรวาทแบบไทยจะมีอิทธิพลเหนือกว่า ดังนั้น ชาวไทยเชื้อสายจีนจึงไหว้บรรพบุรุษและเทพเจ้าตามประเพณี และเข้าวัดไทยเหมือนชาวไทยทั่วไป ส่วนเรื่องงานศพ ชาวไทยเชื้อสายจีนยึดถือแบบจีนดั้งเดิม เช่น การทำกงเต๊กและฝังศพน้อยลง เนื่องจากค่าใช้จ่ายสูงมาก และนิยมการเผาศพแบบไทยมากขึ้น

และด้วยสภาพสังคมในปัจจุบัน การใช้ชีวิตที่ต่างไปจากอดีต มีแต่การแข่งขันและเร่งรีบ ทำให้ประเพณีการไหว้เจ้าถูกลดความสำคัญลง แต่ก็ยังมีกลุ่มคนรุ่นเก่าและใหม่ที่ใส่ใจต่อประเพณีดั้งเดิมเหล่านี้ เพื่อไม่ให้ประเพณีเหล่านี้สูญหายไปเหมือนกับที่ประเทศจีนเอง ที่มีการงดประเพณีต่างๆ หลังจากการเปลี่ยนแปลงระบบการปกครอง โดยส่วนใหญ่แล้วผู้ที่ยังใส่ใจมักเป็นลูกหลานที่ได้เห็นพ่อแม่ของพวกเขาได้เคยจัดพิธีกันมาก่อน หรือชาวไทยที่ได้มีการแต่งงานกับคนเชื้อสายจีน จึงต้องรู้จักขนบธรรมเนียมประเพณีการไหว้แบบต่างๆ ไว้ เพื่อรักษาธรรมเนียมประเพณีเหล่านี้ เติรมสรางความ เป็นมงคลให้กับตัวเองและครอบครัว

ขนมของจีน ก็เป็นส่วนหนึ่งของเทศกาลตลอดทั้งปี ปัจจุบันมีร้านขนมวางขายตามห้างสรรพสินค้าทั่วไป เป็นแบบสำเร็จรูป รับประทานสะดวก แต่ชาวจีนรุ่นเก๋าส່วนใหญ่ยังคงนิยมซื้อหาตามเยาวราชอยู่ โดยเฉพาะขนมที่ใช้ไหว้ตามศาลเจ้า หรือ ขนมถั่วหรืองา ที่มีการปั้นให้เหมือนหัวหมู ปลา ไก่ เป็ด เพื่อใช้ไหว้แทนเนื้อสัตว์จริง จะมีขายแถวเยาวราชเท่านั้น แต่ขนมเหล่านี้ยังไม่ได้มีการรู้จักกันอย่างแพร่หลาย โดยเฉพาะลูกหลานชาวจีนรุ่นใหม่ หากมีการปรับภาพลักษณ์ของสินค้าและบรรจุภัณฑ์จะทำให้สินค้าเป็นที่รู้จักมากขึ้น

โครงการนี้จึงต้องการให้ขนมของจีน มีบทบาทด้านวัฒนธรรมมากขึ้น เป็นการกระตุ้นให้คนรุ่นใหม่รู้จักประเพณีดั้งเดิม สิ่งที่บรรพบุรุษต้องการสื่อสาร ข้อความหรือสัญลักษณ์ที่เป็นมงคล ผ่านทางตราสินค้าใหม่ ร้านใหม่ บรรจุภัณฑ์ใหม่ สรุปคือ ขนมเป็นสื่อในการสานต่อวัฒนธรรมของจีนโดยมีบรรจุภัณฑ์เป็นสื่อที่ใช้แสดงออก

วัตถุประสงค์ของโครงการ

1. การสื่อสารวัฒนธรรมที่มีมา ผ่านตัวบรรจุภัณฑ์และขนมให้คนรุ่นใหม่ได้รับรู้
2. ทำให้ขนมเป็นที่รู้จักมากขึ้น มากกว่าความเป็นขนมกินเล่น
3. ขนมมีการพัฒนาให้ทันสมัย ให้คนรุ่นใหม่รับรู้ได้ง่าย แต่ยังคงเอกลักษณ์เดิมอยู่
4. สร้างเอกลักษณ์ของสินค้าและร้าน ให้แตกต่างจากร้านอื่นๆ
5. เพิ่มการขายขนมของจีน ให้มีการรับประทานกันมากขึ้น นอกเหนือจากช่วงหน้าเทศกาล เช่น ของฝาก

ความเป็นไปได้ของโครงการ

1. ด้านนโยบาย

โครงการนี้เป็นการสร้างภาพลักษณ์ให้กับความเป็นจีนที่เหมาะสมกับยุคสมัยมากขึ้น เป็นการปลูกกระแสให้กับลูกหลานชาวจีน ได้มีการใส่ใจต่อประเพณีของตนเอง ได้รู้จักที่มาและขั้นตอน เพื่อความเข้าใจและสานต่อประเพณีต่อไป

2. ด้านเศรษฐกิจ

โครงการนี้เน้นที่มุมมองของวัฒนธรรมประเพณีผ่านบรรจุภัณฑ์ มิได้เน้นการขายเป็นหลัก จึงต้องการร้านที่มีศักยภาพทางการเงินพอ ที่ต้องการขายภาพลักษณ์ของร้านในแง่ของ “ขนมที่เป็นตัวแทนการสานต่อวัฒนธรรมประเพณี”

3. ด้านสังคมและสภาพแวดล้อม

โครงการนี้เป็นการเสนอสินค้าเพื่อให้เกิดการระลึกถึงตัวตนดั้งเดิมของชาวจีน และชาวไทยเชื้อสายจีน ถึงคำสอนที่สำคัญของชาวจีน คือ บรรพบุรุษได้มีคำอวยพรแก่ลูกหลานมากมายผ่านอาหารที่ไหว้ ประเพณี วัฒนธรรม การกระทำต่างๆ เพื่อให้ลูกหลานมีแต่สิ่งดีๆ และ สิ่งที่ลูกหลานควรกระทำตอบแทนคือ ความกตัญญูต่อพ่อแม่ และบรรพบุรุษ

4. ด้านการศึกษา

โครงการนี้ก่อให้เกิดการศึกษา วิเคราะห์และการฝึกฝนการออกแบบกราฟิกและบรรจุภัณฑ์ให้เกิดประสิทธิภาพอย่างสูงสุด ฝึกฝนการเรียนรู้และทำการวิเคราะห์การวางแผนทางการตลาด การดำเนินงาน และการทำความเข้าใจในการออกแบบกราฟิก การออกแบบโครงสร้างบรรจุภัณฑ์ การสร้างเอกลักษณ์ของสินค้า การสร้างเอกลักษณ์ร่วมและการเลือกใช้วัสดุและกรรมวิธีการผลิตบรรจุภัณฑ์ที่เหมาะสมอีกด้วย

เอกสารนี้เป็นเอกสารที่สงวนไว้สำหรับการใช้งานเพื่อการศึกษาเท่านั้น ไม่อนุญาตให้นำไปใช้ประโยชน์ด้านการค้าไม่ว่ากรณีใดๆ ทั้งสิ้น อีกทั้งห้ามมิให้ตัดแปลงเนื้อหา และต้องอ้างอิงถึงเจ้าของเอกสารทุกครั้งที่มีการนำไปใช้

ขอบเขตของโครงการ

ตารางที่ 1. เทศกาลของจีนที่ต้องใช้ขนม

ฤดูกาล	เทศกาลการไหว้เจ้า	วัน/เดือน	ขนมที่ใช้ไหว้	สัญลักษณ์ที่เกี่ยวข้อง
ใบไม้ผลิ	*1.ตรุษจีน	1/1	จันอับ ขนมเปี๊ยะ ขนมอ้อ ขนมถ้วยฟู ชิวท้อ ขนมถั่วหรืองา ที่มีการจำลองรูป สัตว์	- ดอกไม้แห่งฤดูใบไม้ผลิ คือ กล้วยไม้ - 3 ความงามแห่งวสันตฤดู คือ ดอกบ๊วย โบตัน ดอกท้อ
	2.ง่วงเซียวโจ้ย (สารทแรกของตรุษ)	15/1	โก๋ชาวกลม	- ดอกไม้แห่งเดือน 2 คือ ดอกท้อ - ชุดฉลองพระองค์ของฮ่องเต้สำหรับ ไหว้เจ้าประจำฤดูใบไม้ผลิ คือ สีเขียว
	*3.เซ็งเม้ง	เดือน 3	ขนมถั่วหรืองา ที่มีการจำลองรูป สัตว์	ประตูเมืองทิศตะวันออก (ตามทิศที่ ลมพัดผ่าน)
ร้อน	4.บะจ่าง	5/5	-	- ชุดฉลองพระองค์ของฮ่องเต้ สำหรับ ไหว้เจ้าประจำฤดูร้อน คือ สีแดง โดย ในปลายฤดูร้อน จะเป็น สีเหลือง ประตูเมืองทิศใต้
ใบไม้ร่วง	*5.สารทจีน	15/7	จันอับ ขนมเปี๊ยะ ขนมอ้อ ขนมถ้วยฟู ชิวท้อ ขนมถั่วหรืองา ที่มีการจำลองรูป สัตว์	- ดอกไม้แห่งฤดูใบไม้ร่วง คือ ดอกเบญจมาศ หรือ ดอกเก๊กฮวย - ชุดฉลองพระองค์ของฮ่องเต้ สำหรับไหว้เจ้าประจำฤดูใบไม้ร่วง คือ สีขาว
	6.ไหว้พระจันทร์	15/8	ขนมไหว้พระจันทร์ โก๋ชาว โก๋เหลียง	ประตูเมืองทิศตะวันตก
หนาว	7.ตั้งโจ้ย	เดือน 11	ขนมอ้อ	- สามเกลอฤดูหนาว คือ ไม้ สน บ๊วย (ดอกเหมย)
	*8.สิ้นปี	เดือน 12	จันอับ ขนมเปี๊ยะ ขนมอ้อ ขนมถ้วยฟู ชิวท้อ ขนมถั่วหรืองา ที่มีการจำลองรูป สัตว์	- ชุดฉลองพระองค์ของฮ่องเต้ สำหรับ ไหว้เจ้าประจำฤดูหนาว คือ สีดำ ประตูเมืองทิศเหนือ - จตุรมิตรแห่งความสง่างาม (สี่กัจฉ์) คือ ไม้ ดอกท้อ ดอกกล้วยไม้ ดอกเก๊กฮวย

เอกสารนี้เป็นเอกสารที่สงวนไว้สำหรับการใช้งานเพื่อการศึกษาเท่านั้น ไม่อนุญาตให้นำไปใช้ประโยชน์ด้านการค้า
ไม่ว่ากรณีใดๆ ทั้งสิ้น อีกทั้งห้ามมิให้ดัดแปลงเนื้อหา และต้องอ้างอิงถึงเจ้าของเอกสารทุกครั้งที่มีการนำไปใช้

*ของไหว้ของพิธีพวกนี้ จะเน้นที่ของคาว (โหงวแซ-ชุดใหญ่) ประกอบด้วย หมู ไก่ ตับ ปลา กุ้งมังกร (แทนด้วยเบ็ดได้) หรือถ้าไหว้ 3 อย่าง (ซาแซ-ชุดเล็ก) ก็เลือก 3 จากใน 5 อย่างของชุดใหญ่

โดยบางบ้านมีการไหว้หลายที่ การรับประทานของคาวมากเกินไปทำให้เกิดการเบื้อได้ จึงมีการใช้ขนมงาหรือถั่ว ที่ทำเป็นรูปจำลอง หมู เบ็ด ไก่ ปลา ขึ้นมาแทน



รูปภาพที่ 1 รูปถ่ายขนมงาหรือถั่ว ที่ทำเป็นรูปจำลอง หมู ไก่ เบ็ด ปลา

พิธีอื่นๆ

1. พิธีมงคลสำคัญ เช่น การทำบุญบ้าน ได้แก่ หัวหมู งาหรือถั่ว ขนมถ้วยฟู ชิวท้อ



รูปภาพที่ 2 ขนมถ้วยฟูและชิวท้อ

2. พิธีแต่งงาน แบ่งเป็น ขนมที่แจกงานได้แก่ ขนมจันอับ
ขนมที่แจกให้แขกนำกลับ ได้แก่ ขนมเปี๊ยะ ขนมโก๋



รูปภาพที่ 3 ขนมเปี๊ยะในพิธีแต่งงาน

เงื่อนไขความต้องการ / ปัญหาและแนวทางการแก้ไขปัญหา

แบ่งสินค้าตามหน้าเทศกาล แบ่งเป็น

วัตถุประสงค์	ขนมที่ใช้
1. ชุด ตรุษจีน สารทจีน ลี้นปี	จันอับ ขนมเปี๊ยะ ขนมอ้อ ขนมถ้วยฟู ชิวท้อ ขนมถั่วหรืองา ที่มีการจำลองรูปสัตว์
2. ชุด ไหว้พระจันทร์ เป็นเทศกาลที่ใช้ขนมมากที่สุด	ขนมไหว้พระจันทร์ โกงา โกงาเหลือง

เอกสารนี้เป็นเอกสารที่สงวนไว้สำหรับการใช้งานเพื่อการศึกษาเท่านั้น ไม่อนุญาตให้นำไปใช้ประโยชน์ด้านการค้าไม่ว่ากรณีใดๆ ทั้งสิ้น อีกทั้งห้ามมิให้ดัดแปลงเนื้อหา และต้องอ้างอิงถึงเจ้าของเอกสารทุกครั้งที่มีการนำไปใช้

1. ชุดไหว้เจ้า ตรีขจีน สารทจีน สิ้นปี

ตารางที่ 2 แสดงปัญหา เจือปนไขและแนวทางในการแก้ปัญหา

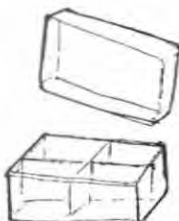

1.ขนมจันอับ หรือ ขนมโหงวเส็กทั้ง

เจือปนไขความต้องการ/ปัญหา	แนวทางการออกแบบ
<p>1.ด้านการบรรจุ</p> <ul style="list-style-type: none"> -ต้องการบรรจุภัณฑ์มีขนาดบรรจุที่เหมาะสมกับงานต่างๆ 	<p>1.ด้านการบรรจุ</p> <ul style="list-style-type: none"> - รูปทรงบรรจุภัณฑ์ง่ายต่อการบรรจุ และได้ขนาดปริมาณตามที่กำหนด
<p>2.ด้านการคุ้มครอง</p> <ul style="list-style-type: none"> - มีปัญหาที่การเก็บขนมภายในได้ไม่นาน เนื่องจากกันความชื้นไม่ได้ -ขนมภายในมีการหักบิ่น ไม่สวยงาม เนื่องจากมีการกระแทกระหว่างการขนส่ง หรือ การเปิดปิด ตรวจสอบสินค้าบ่อยครั้ง -เมื่อเปิดถุงรับประทานแล้วไม่สามารถปิดถุงได้ ดึงเดิมเมื่อรับประทานไม่หมด ทำให้ขนมเสียคุณสมบัติเดิมไป 	<p>2.ด้านการคุ้มครอง</p> <ul style="list-style-type: none"> - ใช้บรรจุภัณฑ์ที่ปิดสนิท ป้องกันความชื้นได้ - ปกป้องขนมจากการเจาะ ทะทะ กัดกินของมดแมลง - ถุงกระดาษที่พับปิดได้ (และล๊อคได้) 
<p>3.ด้านการอำนวยความสะดวก</p> <ul style="list-style-type: none"> - ขนมทั้ง 5 ประเภทรวมอยู่ด้วยกันในถุงเดียว ทำให้เลือกรับประทานลำบาก 	<p>3.ด้านการอำนวยความสะดวก</p> <ul style="list-style-type: none"> - แบ่งแยกเป็นบรรจุภัณฑ์เป็นแบบหน่วยย่อยลง หรือ มีพื้นที่ภายในแบ่งย่อยอีกที - กล่องพลาสติกใสที่ภายในมีการแบ่งช่องไว้ 
<p>4.ด้านการส่งเสริมการขาย</p>	<p>4.ด้านการส่งเสริมการขาย</p>

เอกสารนี้เป็นเอกสารที่สงวนไว้สำหรับการใช้งานเพื่อการศึกษาเท่านั้น ไม่อนุญาตให้นำไปใช้ประโยชน์ด้านการค้าไม่ว่ากรณีใดๆ ทั้งสิ้น อีกทั้งห้ามมิให้ดัดแปลงเนื้อหา และต้องอ้างอิงถึงเจ้าของเอกสารทุกครั้งที่มีการนำไปใช้

<p>กราฟฟีก - ลวดลายกราฟฟีกบนบรรจุภัณฑ์ไม่มีความโดดเด่นเป็นเอกลักษณ์เฉพาะร้าน</p> <p>โครงสร้าง - แบบเดิมเป็นถุงพลาสติกเพื่อความประหยัดต้นทุน แต่ทำให้ดูไม่แตกต่างกับคู่แข่งในท้องตลาด</p>	<p>-สร้างเอกลักษณ์เฉพาะตัวของร้าน มากกว่าแค่ชื่อร้าน (identity)</p> <p>- ออกแบบกราฟฟีกที่บ่งบอกถึงความมงคล คือ ธัญพืช ธัญญา คือ งอกง่าย ขอให้ชีวิตได้ก้าวหน้าเหมือนธัญพืชที่งอกง่าย</p> <p>ใส่ในชามคล้ายชามข้าวลือถึงความเป็นธัญพืช</p> <p>การวางซ้อนกันแบบเรียงตั้งขึ้นเพื่อสื่อถึง "การงอกง่าย"</p> 
--	---



ตารางที่ 2.2 แสดงปัญหา เงื่อนไขและแนวทางในการแก้ปัญหา

2.ขนมเปี๊ยะ

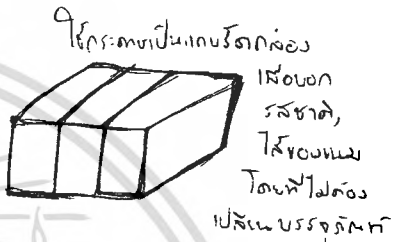

เงื่อนไขความต้องการ/ปัญหา	แนวทางการออกแบบ
<p>1.ด้านการบรรจุ</p> <p>-ต้องการบรรจุภัณฑ์มีขนาดบรรจุที่เหมาะสมกับงานต่างๆ</p> <p>2.ด้านการคุ้มครอง</p> <p>-โครงสร้าง เป็นกล่องกระดาษแข็งพับขึ้นรูป 2 ชั้น ฝาปิดตัวกล่อง มีปัญหาที่การเก็บขนมภายในได้ไม่นาน เนื่องจากกันความชื้นไม่ได้</p> <p>-ขนมภายในมีการหักบิ่น ไม่สวยงาม เนื่องจากการกระทบกระหว่างการขนส่ง หรือ การเปิดปิด</p>	<p>1.ด้านการบรรจุ</p> <p>-รูปทรงบรรจุภัณฑ์ซึ่งง่ายต่อการบรรจุ และได้ขนาดปริมาณตามที่กำหนด</p> <p>2.ด้านการคุ้มครอง</p> <p>-ป้องกันการกระแทกซึ่งทำให้ขนมแตกหักเสียหายได้ โดยมีวัสดุกันกระแทก หรือ มีขนาดกล่องที่สินค้าวางได้พอดี ไม่อัดแน่น จนทำให้เกิดการเสียหาย</p> <p>-ปกป้องขนมจากการเจาะ ทะทะ กัดกินของมดแมลง</p>

เอกสารนี้เป็นเอกสารที่สงวนไว้สำหรับการใช้งานเพื่อการศึกษาเท่านั้น ไม่อนุญาตให้นำไปใช้ประโยชน์ด้านการค้าไม่ว่ากรณีใดๆ ทั้งสิ้น อีกทั้งห้ามมิให้ดัดแปลงเนื้อหา และต้องอ้างอิงถึงเจ้าของเอกสารทุกครั้งที่มีการนำไปใช้

<p>ตรวจดูสินค้าบ่อยครั้ง</p> <p>3.ด้านการอำนวยความสะดวก</p> <ul style="list-style-type: none"> - ไม่มีเอกลักษณ์ของขนมเบี๊ยะแต่ละรสชาติ เมื่อมองจากบรรจุภัณฑ์ภายนอก - พื้นที่ภายใน ขนมวางซ้อนกันอัดแน่นทำให้ไม่น่าดู เมื่อเปิดออกมา (แบบขนาดเล็ก) <p>4.ด้านการส่งเสริมการขาย</p> <p>กราฟฟิก - ลวดลายกราฟฟิกบนบรรจุภัณฑ์ไม่มีความโดดเด่นเป็นเอกลักษณ์เฉพาะร้าน</p> <p>โครงสร้าง - กล่องขนาดมาตรฐาน เหมือนร้านอื่นทั่ว ๆ ไป</p>	<p>3.ด้านการอำนวยความสะดวก</p> <ul style="list-style-type: none"> - ใช้กราฟฟิกให้แยกรสชาติแต่ละแบบได้ชัดเจน - มีการแบ่งพื้นที่สัดส่วนชัดเจน โดยมีบรรจุภัณฑ์ภายในอีกตัวเพื่อความเป็นระเบียบและป้องกันความเสียหาย  <p>4.ด้านการส่งเสริมการขาย</p> <ul style="list-style-type: none"> - สร้างเอกลักษณ์เฉพาะตัวของร้าน มากกว่าแค่ชื่อร้าน (identity) - ออกแบบกราฟฟิกที่บ่งบอกถึงความมงคล 
--	---

เอกสารนี้เป็นเอกสารที่สงวนไว้สำหรับการใช้งานเพื่อการศึกษาเท่านั้น ไม่อนุญาตให้นำไปใช้ประโยชน์ด้านการค้าไม่ว่ากรณีใดๆ ทั้งสิ้น อีกทั้งห้ามมิให้ตัดแปลงเนื้อหา และต้องอ้างอิงถึงเจ้าของเอกสารทุกครั้งที่มีการนำไปใช้

ตารางที่ 2.3 แสดงปัญหา เงื่อนไขและแนวทางในการแก้ปัญหา

3.ขนมอ็

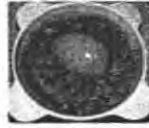

เงื่อนไขความต้องการ/ปัญหา	แนวทางการออกแบบ
<p>1.ด้านการบรรจุ</p> <p>-ต้องการบรรจุภัณฑ์ที่มีขนาดบรรจุที่เหมาะสมกับงานต่างๆ</p>	<p>1.ด้านการบรรจุ</p> <p>- รูปทรงบรรจุภัณฑ์ที่ง่ายต่อการบรรจุ และได้ขนาดปริมาณตามที่กำหนด</p>
<p>2.ด้านการคุ้มครอง</p> <p>-ป้องกันการหมดอายุ ด้วยกล่องหรือภาชนะที่ปิดสนิท</p>	<p>2.ด้านการคุ้มครอง</p> <p>- ใช้บรรจุภัณฑ์ที่ปิดสนิท ป้องกันความชื้นได้ สามารถอยู่ในตู้เย็นได้ดี</p>
<p>3.ด้านการอำนวยความสะดวก</p> <p>- รูปทรงบรรจุภัณฑ์ที่ไม่อำนวยความสะดวกรับประทานแบบง่าย</p>	<p>3.ด้านการอำนวยความสะดวก</p> <p>- รูปทรงสะดวกต่อการบรรจุ และ ปิดฉีก อีกทั้งง่ายต่อการเปิดรับประทาน</p> <p>- รับประทานได้ง่าย เพราะตัวขนมเองมีลักษณะสั้น คอ หล่ง่าย</p> <p>บรรจุภัณฑ์ควรเอื้อต่อการรับประทานโดยไม่ต้องใช้ช้อน</p> <p></p> <p>มีส่วนยื่นด้านใดด้านหนึ่ง ออกมาเป็นพิเศษ เพื่อง่ายต่อการไหล</p>
<p>4.ด้านการส่งเสริมการขาย</p> <p>กราฟฟิก -ไม่มีกราฟฟิก</p> <p>โครงสร้าง - ภาตพลาสติกทั่วไป</p>	<p>4.ด้านการส่งเสริมการขาย</p> <p>-สร้างเอกลักษณ์เฉพาะตัวของร้าน มากกว่าแค่ชื่อร้าน (identity)</p>

เอกสารนี้เป็นเอกสารที่สงวนไว้สำหรับการใช้งานเพื่อการศึกษาเท่านั้น ไม่อนุญาตให้นำไปใช้ประโยชน์ด้านการค้า ไม่ว่าจะกรณีใดๆ ทั้งสิ้น อีกทั้งห้ามมิให้ตัดแปลงเนื้อหา และต้องอ้างอิงถึงเจ้าของเอกสารทุกครั้งที่มีการนำไปใช้

	<p>- ออกแบบกราฟฟิกที่บ่งบอกถึงความมงคล สื่อถึง สินค้าภายใน</p> <p>รูปทรงคล้ายถ้วยน้ำชา เพื่อสื่อให้รู้ว่าเป็นของเหลว</p> 
--	--

ตารางที่ 2.4 แสดงปัญหา เจือจางและแนวทางในการแก้ปัญหา

4.ขนมถ้วยฟู (ชวงก้วย)



เจือจางความต้องการ/ปัญหา	แนวทางการออกแบบ
<p>1.ด้านการบรรจุ</p> <p>-ต้องการบรรจุภัณฑ์มีขนาดบรรจุที่เหมาะสมกับงานต่างๆ</p>	<p>1.ด้านการบรรจุ</p> <p>- รูปทรงบรรจุภัณฑ์ง่ายต่อการบรรจุ และได้ขนาดปริมาณตามที่กำหนด</p> <p>- ออกแบบบรรจุภัณฑ์ที่เผยให้เห็นหน้าของขนม</p>
<p>2.ด้านการคุ้มครอง</p> <p>- มีปัญหาที่การเก็บขนมภายในได้ไม่นานเนื่องจากกันความชื้นไม่ได้</p>	<p>2.ด้านการคุ้มครอง</p> <p>- ใช้บรรจุภัณฑ์ที่ปิดสนิท ป้องกันความชื้นได้</p>
<p>3.ด้านการอำนวยความสะดวก</p> <p>- มีความสะดวกในการขนส่งและการใช้งานของผู้บริโภค</p>	<p>3.ด้านการอำนวยความสะดวก</p> <p>- ออกแบบบรรจุภัณฑ์ให้พอดีกับตัวผลิตภัณฑ์ไม่ชน ช้อนทับกัน และในปริมาณที่เหมาะสม เพื่อการหยิบสะดวกและสามารถประหยัดพื้นที่ในการเรียงขนส่ง</p>
<p>4.ด้านการส่งเสริมการขาย</p> <p>กราฟฟิก - ลวดลายกราฟฟิกบนบรรจุภัณฑ์ไม่มีความโดดเด่นเป็นเอกลักษณ์เฉพาะร้าน</p>	<p>4.ด้านการส่งเสริมการขาย</p> <p>- สร้างเอกลักษณ์เฉพาะตัวของร้าน มากกว่าแค่ชื่อ</p>

เอกสารนี้เป็นเอกสารที่สงวนไว้สำหรับการใช้งานเพื่อการศึกษาเท่านั้น ไม่อนุญาตให้นำไปใช้ประโยชน์ด้านการค้าไม่ว่ากรณีใดๆ ทั้งสิ้น อีกทั้งห้ามมิให้ดัดแปลงเนื้อหา และต้องอ้างอิงถึงเจ้าของเอกสารทุกครั้งที่มีการนำไปใช้

<p>โครงสร้าง – ห่อพลาสติกกับถาดรอง</p>	<p>ร้าน (identity)</p> <p>- ออกแบบกราฟิกที่บ่งบอกถึงความมงคล คือ ทำให้ชีวิตเฟื่องฟู</p>  <p>ใช้กระดาษแข็งรอบด้านนอก สื่อถึงความฟู ออก และวางซ้อนกันเพราะความแข็งของกระดาษได้</p>
--	--

ตารางที่ 2.5 แสดงปัญหา เงื่อนไขและแนวทางในการแก้ปัญหา

5. ชิวท้อ

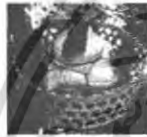

เงื่อนไขความต้องการ/ปัญหา	แนวทางการออกแบบ
<p>1.ด้านการบรรจุ</p> <p>- ต้องการบรรจุภัณฑ์มีขนาดบรรจุที่เหมาะสมกับงานต่างๆ</p>	<p>1.ด้านการบรรจุ</p> <p>- รูปทรงบรรจุภัณฑ์ที่ง่ายต่อการบรรจุ และได้ขนาดปริมาณตามที่กำหนด</p> <p>- ออกแบบบรรจุภัณฑ์ที่เผยให้เห็นหน้าของขนม</p>
<p>2.ด้านการคุ้มครอง</p> <p>- มีปัญหาที่การเก็บขนมภายในได้ไม่นาน เนื่องจากกันความชื้นไม่ได้</p>	<p>2.ด้านการคุ้มครอง</p> <p>- ใช้บรรจุภัณฑ์ที่ปิดสนิท ป้องกันความชื้นได้</p>
<p>3.ด้านการอำนวยความสะดวก</p> <p>- มีความสะดวกในการขนส่งและการใช้งานของผู้บริโภค</p> <p>- รูปทรงบรรจุภัณฑ์เดิมไม่อำนวยความสะดวกยกขึ้นยกลง</p>	<p>3.ด้านการอำนวยความสะดวก</p> <p>- ออกแบบบรรจุภัณฑ์ให้พอดีกับตัวผลิตภัณฑ์ ไม่ชน ซ้อนทับกัน และในปริมาณที่เหมาะสม เพื่อการหยิบสะดวกและสามารถประหยัดพื้นที่ในการเรียงขนส่ง</p>

เอกสารนี้เป็นเอกสารที่สงวนไว้สำหรับการใช้งานเพื่อการศึกษาเท่านั้น ไม่อนุญาตให้นำไปใช้ประโยชน์ด้านการค้าไม่ว่ากรณีใดๆ ทั้งสิ้น อีกทั้งห้ามมิให้ดัดแปลงเนื้อหา และต้องอ้างอิงถึงเจ้าของเอกสารทุกครั้งที่มีการนำไปใช้

<p>4.ด้านการส่งเสริมการขาย</p> <p>กราฟฟิค - ลวดลายกราฟฟิคบนบรรจุภัณฑ์ไม่มีความโดดเด่นเป็นเอกลักษณ์เฉพาะร้าน</p> <p>โครงสร้าง – ห่อพลาสติกกับตาครอบ</p>	<p>- บรรจุภัณฑ์ที่มีส่วนที่ช่วยให้ยกสะดวกขึ้น เหมาะแก่การไหว้ เช่น มีหูหิ้ว กล่องที่ซ่อนสินค้าได้หลายชนิด</p>  <p>4.ด้านการส่งเสริมการขาย</p> <p>- สร้างเอกลักษณ์เฉพาะตัวของร้าน มากกว่าแค่ชื่อร้าน (identity)</p> <p>- ออกแบบกราฟฟิคที่บ่งบอกถึงความมงคล คือ ทำให้ชีวิตเฟื่องฟู</p>
--	--

2. ชุดไหว้พระจันทร์

ตารางที่ 2.6 แสดงปัญหา เจือจางและแนวทางในการแก้ปัญหา

1.ขนมไหว้พระจันทร์



เจือจางความต้องการ/ปัญหา	แนวทางการออกแบบ
<p>1.ด้านการบรรจุ</p> <p>- ต้องการบรรจุภัณฑ์มีขนาดบรรจุที่เหมาะสมกับงานต่างๆ</p>	<p>1.ด้านการบรรจุ</p> <p>- รูปทรงบรรจุภัณฑ์ง่ายต่อการบรรจุ และได้ขนาดปริมาณตามที่กำหนด</p>
<p>2.ด้านการคุ้มครอง</p> <p>- ขนมภายในมีการหักบิ่น ไม่สวยงาม เนื่องจากการกระแทกระหว่างการขนส่ง หรือ การเปิดปิดตรวจดูสินค้าบ่อยครั้ง</p> <p>- ต้องการ primary และ secondary package</p>	<p>2.ด้านการคุ้มครอง</p> <p>- ใช้บรรจุภัณฑ์ที่ปิดสนิท ป้องกันความชื้นได้</p> <p>- มีวัสดุกันกระแทก หรือ มีขนาดกล่องที่สินค้าวางได้พอดี ไม่อัดแน่น จนทำให้เกิดการเสียหาย</p>

เอกสารนี้เป็นเอกสารที่สงวนไว้สำหรับการใช้งานเพื่อการศึกษาเท่านั้น ไม่อนุญาตให้นำไปใช้ประโยชน์ด้านการค้าไม่ว่ากรณีใดๆ ทั้งสิ้น อีกทั้งห้ามมิให้ดัดแปลงเนื้อหา และต้องอ้างอิงถึงเจ้าของเอกสารทุกครั้งที่มีการนำไปใช้

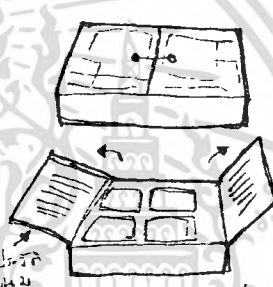
<p>3.ด้านการอำนวยความสะดวก</p> <ul style="list-style-type: none"> - มีความสะดวกในการขนส่งและการทำงานของผู้บริโภค <p>4.ด้านการส่งเสริมการขาย</p> <p>กราฟฟิก - ลวดลายกราฟฟิกบนบรรจุภัณฑ์ไม่มีความโดดเด่นเป็นเอกลักษณ์เฉพาะร้าน</p> <p>โครงสร้าง - กล่องขนาดมาตรฐาน</p>	<p>3.ด้านการอำนวยความสะดวก</p> <ul style="list-style-type: none"> - ออกแบบบรรจุภัณฑ์ให้พอดีกับตัวผลิตภัณฑ์ ไม่ชน ซ้อนทับกัน และในปริมาณที่เหมาะสม เพื่อการหยิบสะดวกและสามารถประหยัดพื้นที่ในการเรียงขนส่ง <p>4.ด้านการส่งเสริมการขาย</p> <ul style="list-style-type: none"> - สร้างเอกลักษณ์เฉพาะตัวของร้าน มากกว่าแค่ชื่อร้าน (identity) - ออกแบบกราฟฟิกที่บ่งบอกถึงความมงคล คือ เป็นสัญลักษณ์ของความสมบูรณ์ ความสมหวัง <p>ให้บรรจุภัณฑ์และกราฟฟิก สื่อถึงตัวแทนแห่งความสมหวัง เช่น ประตูที่เปิดออกแล้วพบสมบัติ</p> 
---	---

ตารางที่ 2.7 แสดงปัญหา เจาะใจและแนวทางในการแก้ปัญหา

2.ขนมโก๋ขาว



เจาะใจความต้องการ/ปัญหา	แนวทางการออกแบบ
<p>1.ด้านการบรรจุ</p> <ul style="list-style-type: none"> - ต้องการบรรจุภัณฑ์มีขนาดบรรจุที่เหมาะสมกับงานต่างๆ 	<p>1.ด้านการบรรจุ</p> <ul style="list-style-type: none"> - รูปทรงบรรจุภัณฑ์ที่ง่ายต่อการบรรจุ และได้ขนาดปริมาณตามที่กำหนด - ออกแบบบรรจุภัณฑ์ที่เผยให้เห็นหน้าของขนมที่สวยงาม
<p>2.ด้านการคุ้มครอง</p> <ul style="list-style-type: none"> - ขนมภายในมีการหักบิ่น ไม่สวยงาม เนื่องจากมี 	<p>2.ด้านการคุ้มครอง</p> <ul style="list-style-type: none"> - ใช้บรรจุภัณฑ์ที่ปิดสนิท ป้องกันความชื้นได้

เอกสารนี้เป็นเอกสารที่สงวนไว้สำหรับการใช้งานเพื่อการศึกษาเท่านั้น ไม่อนุญาตให้นำไปใช้ประโยชน์ด้านการค้าไม่ว่ากรณีใดๆ ทั้งสิ้น อีกทั้งห้ามมิให้ดัดแปลงเนื้อหา และต้องอ้างอิงถึงเจ้าของเอกสารทุกครั้งที่มีการนำไปใช้

<p>การกระแทกระหว่างการขนส่ง หรือ การเปิดปิด ตรวจสอบสินค้าบ่อยครั้ง</p> <p>3.ด้านการอำนวยความสะดวก</p> <p>- เมื่อแกะพลาสติกภายนอกออก ทำให้สินค้า ภายในแตกหัก เสียรูปทรงได้</p>	<p>- มีวัสดุกันกระแทก หรือ มีขนาดกล่องที่สินค้าวางได้ พอดี ไม่อัดแน่น จนทำให้เกิดการเสียหาย</p> <p>3.ด้านการอำนวยความสะดวก</p> <p>- มีการแกะออกที่ง่ายขึ้นกว่าเดิม โดยมีแผ่น พลาสติกใส กันขอบชนม เพื่อไม่ให้พลาสติกติดชนม</p> <div data-bbox="873 563 1106 768"> </div> <p>ใช้แผ่นพลาสติกแข็งใส ตั้งเป็นสันรอบวงติดขอบ ป้องกันการแตกหักจาก ภายนอก</p> <p>พลาสติกใสจะสูงกว่าชนม เล็กน้อย ส่วนกล่องเป็นแบบ ฝาปิด โดยตัวฝาจะใส เพื่อให้เห็นลายชนม</p> <div data-bbox="1200 799 1378 965"> </div>
<p>4.ด้านการส่งเสริมการขาย</p> <p>กราฟฟิก - ลวดลายกราฟฟิกบนบรรจุภัณฑ์ไม่มี ความโดดเด่นเป็นเอกลักษณ์เฉพาะร้าน</p> <p>โครงสร้าง - กล่องขนาดมาตรฐาน</p>	<p>4.ด้านการส่งเสริมการขาย</p> <p>- สร้างเอกลักษณ์เฉพาะตัวของร้าน มากกว่าแค่ชื่อ ร้าน (identity)</p> <p>- ออกแบบกราฟฟิกที่บ่งบอกถึง ความมงคล</p> <div data-bbox="1170 1231 1424 1371"> </div>

เอกสารนี้เป็นเอกสารที่สงวนไว้สำหรับการใช้งานเพื่อการศึกษาเท่านั้น ไม่อนุญาตให้นำไปใช้ประโยชน์ด้านการค้า
ไม่ว่ากรณีใดๆ ทั้งสิ้น อีกทั้งห้ามมิให้ดัดแปลงเนื้อหา และต้องอ้างอิงถึงเจ้าของเอกสารทุกครั้งที่มีการนำไปใช้

ตารางที่ 2.8 แสดงปัญหา เงื่อนไขและแนวทางในการแก้ปัญหา

3. โกงเหลือ



เงื่อนไขความต้องการ/ปัญหา	แนวทางการออกแบบ
<p>1.ด้านการบรรจุ</p> <p>- ต้องการบรรจุภัณฑ์มีขนาดบรรจุที่เหมาะสมกับงานต่างๆ</p>	<p>1.ด้านการบรรจุ</p> <p>- รูปทรงบรรจุภัณฑ์ง่ายต่อการบรรจุ และได้ขนาดปริมาณตามที่กำหนด</p> <p>- ออกแบบบรรจุภัณฑ์ที่เผยให้เห็นหน้าของขนมที่สวยงาม</p>
<p>2.ด้านการคุ้มครอง</p> <p>- ขนมภายในมีการหักบิ่น ไม่สวยงาม เนื่องจากมีการกระทบระหว่างการขนส่ง หรือ การเปิดปิด ตรวจสอบสินค้าบ่อยครั้ง</p>	<p>2.ด้านการคุ้มครอง</p> <p>- ใช้บรรจุภัณฑ์ที่ปิดสนิท ป้องกันความชื้นได้</p> <p>- มีวัสดุกันกระแทก หรือ มีขนาดกล่องที่สินค้าวางได้พอดี ไม่อัดแน่น จนทำให้เกิดการเสียหาย</p>
<p>3.ด้านการอำนวยความสะดวก</p> <p>- มักรับประทานที่ละชิ้น โดยมีลักษณะบรรจุภัณฑ์เป็นทรงหลอด</p>	<p>3.ด้านการอำนวยความสะดวก</p> <p>- บรรจุภัณฑ์แกะออกได้ง่าย โดยที่สินค้าไม่หล่นออกมาหมดในคราวเดียว</p>
<p>4.ด้านการส่งเสริมการขาย</p> <p>กราฟฟิก - ลวดลายกราฟฟิกบนบรรจุภัณฑ์ไม่มีความโดดเด่นเป็นเอกลักษณ์เฉพาะร้าน</p> <p>โครงสร้าง - ถูขนาดมาตรฐาน</p>	<p>4.ด้านการส่งเสริมการขาย</p> <p>- สร้างเอกลักษณ์เฉพาะตัวของร้าน มากกว่าแค่ชื่อร้าน (identity)</p> <p>- ออกแบบกราฟฟิกที่บ่งบอกถึงความมงคล</p> <div style="text-align: center;"> </div> <p>กราฟฟิกด้านบน เป็นรูปเหรียญเงิน ภายนอกมัดรวมกัน เหมือนเป็นคัมภีร์ม้วน</p>

เอกสารนี้เป็นเอกสารที่สงวนไว้สำหรับการใช้งานเพื่อการศึกษาเท่านั้น ไม่อนุญาตให้นำไปใช้ประโยชน์ด้านการค้าไม่ว่ากรณีใดๆ ทั้งสิ้น อีกทั้งห้ามมิให้ดัดแปลงเนื้อหา และต้องอ้างอิงถึงเจ้าของเอกสารทุกครั้งที่มีการนำไปใช้

แนวทางการศึกษาวิจัย

1. ศึกษาประวัติประเพณีการไหว้เจ้าของจีน ความจำเป็น ความเชื่อ พิธีการ สิ่งที่ต้องใช้ ชีวิตความเป็นอยู่ของชาวจีน ฯลฯ
2. ศึกษาถึงข้อมูลของขนมประเภทต่างๆ ด้านที่มา กรรมวิธีการผลิต บรรจุภัณฑ์เดิมของขนม
3. รวบรวมข้อมูลเอกลักษณ์ความเป็นจีน ความเชื่อ สิ่งที่เป็นสิริมงคลของคนจีน
4. ศึกษาถึงเทคโนโลยีการผลิตและวัสดุเพื่อการบรรจุภัณฑ์ เพื่อทำการวิเคราะห์เลือกหาวัสดุและกรรมวิธีการผลิตที่เหมาะสมกับสินค้าในโครงการ
5. ศึกษาถึงการสร้างแบรนด์ใหม่ โดยอ้างอิงจากแบรนด์ที่เคยประสบความสำเร็จ (case study)
6. ศึกษาเกี่ยวกับพฤติกรรมผู้บริโภคของกลุ่มเป้าหมาย และ สถานที่จำหน่ายสินค้า รวมไปถึงวิธีการขายสินค้า
7. ศึกษาข้อมูลสินค้าในกลุ่มเดียวกันหรือสินค้าข้างเคียงทั้งที่เป็นคู่แข่งทั้งทางตรงทางอ้อม
8. ศึกษาถึงช่องว่างทางการตลาด คู่แข่ง และสถานการณ์ในปัจจุบัน เพื่อทำการวิเคราะห์หาตำแหน่งและโอกาสทางการตลาด

ผลที่คาดว่าจะได้รับ

1. คนรุ่นใหม่สนใจประเพณีมากขึ้น จากการรับรู้ที่ผ่านตัวขนมและบรรจุภัณฑ์
2. ขนมแบบจีนมีการพัฒนาให้เกิดความทันสมัย แต่คงเอกลักษณ์เดิมอยู่
3. บรรจุภัณฑ์สามารถสร้างเสริมเอกลักษณ์ของสินค้าและร้านได้ชัดเจน
4. ขนมของจีนได้รับความนิยมเพิ่มขึ้น นอกเหนือจากช่วงเทศกาล
5. เกิดการจดจำของสินค้าใหม่ ที่มีที่มาที่ไปจากประเพณีได้

เอกสารนี้เป็นเอกสารที่สงวนไว้สำหรับการใช้งานเพื่อการศึกษาเท่านั้น ไม่อนุญาตให้นำไปใช้ประโยชน์ด้านการค้าไม่ว่ากรณีใดๆ ทั้งสิ้น อีกทั้งห้ามมิให้ดัดแปลงเนื้อหา และต้องอ้างอิงถึงเจ้าของเอกสารทุกครั้งที่มีการนำไปใช้



บทที่ 2 การค้นคว้าและสรุปผลข้อมูล

เอกสารนี้เป็นเอกสารที่สงวนไว้สำหรับการใช้งานเพื่อการศึกษาเท่านั้น ไม่อนุญาตให้นำไปใช้ประโยชน์ด้านการค้า
ไม่ว่ากรณีใดๆ ทั้งสิ้น อีกทั้งห้ามมิให้ดัดแปลงเนื้อหา และต้องอ้างอิงถึงเจ้าของเอกสารทุกครั้งที่มีการนำไปใช้

2. วัฒนธรรม/การไหว้เจ้า

2.1 ความหมายของวัฒนธรรม

จากวิกิพีเดีย สารานุกรมเสรี

วัฒนธรรม คือ ลักษณะที่แสดงถึงความเจริญงอกงาม ความเป็นระเบียบเรียบร้อย ความกลมเกลียวก้าวหน้าของชาติ และศีลธรรมอันดีของประชาชน, วัฒนธรรมในทางวิทยาการ หมายถึง วิธีการดำเนินชีวิต ตรงกับภาษาอังกฤษคำว่า (The way of life) ซึ่งเป็นพฤติกรรมและสิ่ง ที่คนในหมู่ผลิตสร้างขึ้น ด้วยการเรียนรู้จากกันและกัน และร่วมใช้อยู่ในหมู่พวกของตน

วัฒนธรรม มาจากภาษาบาลีบวกกับภาษาสันสกฤต ซึ่งคำว่า "วฑฺฒน" ในภาษาบาลีคือ ความเจริญ ส่วนคำว่า "ธรม" ในภาษาสันสกฤตหมายถึงความดี พอเอาสองคำมารวมกันจึงได้คำว่า "วฑฺฒนธรม" หมายถึงความดีอันจะก่อให้เกิดความงอกงามที่เป็นระเบียบเรียบร้อย

ประเภทของวัฒนธรรม

เราสามารถแบ่งได้เป็น 2 ประเภทคือ

- วัฒนธรรมทางวัตถุ คือ เครื่องมือเครื่องใช้ ที่มนุษย์ใช้ในชีวิตประจำวันเพื่อความสุขทางกาย อันได้แก่ ยวดยานพาหนะ ที่อยู่อาศัย ตลอดจนเครื่องป้องกันตัวให้รอดพ้นจากอันตรายทั้งปวง

- วัฒนธรรมทางจิตใจ เป็นเรื่องเกี่ยวกับเครื่องยึดเหนี่ยวจิตใจของมนุษย์ เพื่อให้เกิดปัญญาและมีจิตใจที่งดงาม อันได้แก่ ศาสนา ศีลธรรม จริยธรรม คติธรรม ตลอดจนศิลปะวรรณคดี และระเบียบแบบแผนของขนบธรรมเนียมประเพณี

2.2 วัฒนธรรมจีน

ทุกชาติ ทุกภาษา มีขนบธรรมเนียม มีประเพณี มีจารีต มีศาสนาให้ยึดถือ ชนใดชาติใดไม่มีสิ่งเหล่านี้ย่อมไม่มีชาติ และย่อมไม่มี "แผนที่ทางวัฒนธรรม" ที่จะปรากฏอยู่ในโลก

ชนแบบจีน คนจีน หรือวัฒนธรรมแบบจีน มีปรากฏอยู่ทุกมุมโลกมาตั้งแต่โบราณ นับได้พันปี - หมื่นปี นั้นแสดงว่าชาติจีนยิ่งใหญ่ เก่าแก่ ยืนยง เป็นอู่อารยธรรม

ประเพณีการไหว้เจ้าที่ทุกประเทศยอมรับเลยว่าแข็งแรงมาก เพราะไหว้สืบเนื่องกันมานานกว่า 5,000 ปี จนฝังรากลึกในใจคนจีนจนยากจะถอน แม้ทุกวันนี้เทคโนโลยีจะก้าวไกล แต่คนจีนก็ยังยึดมั่นในธรรมเนียมไหว้ ไหว้เองโดยไม่มีใครบังคับ ทำเพราะอยากทำ บางคนทำเพราะอยากสืบทอดธรรมเนียม แต่บางคนทำด้วยหวังว่าไหว้แล้วอาจโชคดี

แทบทุกถนนและแทบทุกอย่างที่มีคนจีนในถิ่นต่าง ๆ ของโลกจึงมีศาลเจ้า โรงเจ หรือวัดจีน เพื่อตั้งสิ่งศักดิ์สิทธิ์ที่คนจีนนับถือศรัทธา คือ พระพุทธ และเจ้าพ่อเจ้าแม่ทั้งหลาย

ธรรมเนียมแต่งงานของคนจีนก็โดดเด่น การดูฤกษ์ยามในแทบทุกเรื่อง กระทั่งจะลงกรรไกรแรก เพื่อตัดผ้าสำหรับตัดชุดวิวาห์ ฤกษ์รับตัวเจ้าสาวที่มักเป็นกลางดึก ของใช้ทุกอย่างที่ต้องเป็นสีแดงหรือชมพู เครื่องของขันหมาก ที่ล้วนมีความหมายมงคล กับสารพัดพิธีกรรมที่เป็นเรื่องแปลกของคนชาติอื่น

เช่นเดียวกับธรรมเนียมตรุษจีน แข็งแกร่ง สารทจีน กินเจ ทุกปีมีเวียนข้าแล้วข้าเล่า จนคนที่ไม่เคยสนใจก็เริ่มสะดุดสนใจ เอ๊ะ..เป็นยังไง มีดีตรงไหนคนจีนจึงยึดทำต่อเนื่องมาไม่เคยขาดตอน

ทำนองเดียวกับธรรมเนียมงานศพที่มีพิธีกรรมงดงาม ใครที่ได้รู้ถึงรายละเอียด และความหมายของแต่ละเรื่องที่ทำ จะไม่มีเลยที่จะไม่ประทับใจ เพราะคนโบราณคิดและสร้างจนกลายเป็นธรรมเนียมแห่งคำพร (จิตรา ก่อนันทเกียรติ , 2545 : กระจ่างใจจีน)

2.3 คนจีนไหว้เจ้า – ไหว้บรรพบุรุษทำไม

- ไหว้เพื่อขอบคุณเจ้า ขอบคุณและรำลึกถึงบรรพบุรุษ ด้วยความเชื่อว่าการไหว้จะบันดาลให้...ลูกหลานกตัญญูไซค์ดี

- ความกตัญญูเป็นคุณธรรมที่คนจีนยึดถือกันมาแต่อดีต ดังนั้นลูกหลานจึงแสดงความกตัญญูด้วยการไหว้บรรพบุรุษและสิ่งศักดิ์สิทธิ์ (เจ้า) ที่คุ้มครองลูกหลานมาตลอดทั้งปี

- คนจีนเป็นคนขยัน ยึดถือเรื่องเงินทองเป็นเรื่องใหญ่ ดังนั้นการอวยพรของผู้ใหญ่จะสื่อความหมายในทางรำรวย ความเจริญ และ อายุยืน

- ประเพณีและวัฒนธรรมทุกอย่างล้วนสื่อความหมายที่เป็นมงคลทั้งสิ้น เป็นการสื่อให้เห็นถึงความใจดีและเอื้อเฟื้อของบรรพบุรุษที่มีต่อลูกหลาน

- ธรรมเนียมประเพณีส่วนใหญ่มักจัดรวมตัววงญาติทั้งหมด ทำให้พี่น้องได้พบปะกันปีละหลายครั้ง สร้างความสามัคคีปรองดองในหมู่ญาติ

2.4 ไหว้เจ้า

การไหว้เจ้าเป็นธรรมเนียมประเพณีที่ลูกหลานจีนปฏิบัติสืบทอดกันมา ตามความเชื่อที่จะต้องไหว้เจ้าที่และไหว้บรรพบุรุษ เพื่อให้เป็นสิริมงคล และนำมาซึ่งความสุข ความเจริญแก่ครอบครัว

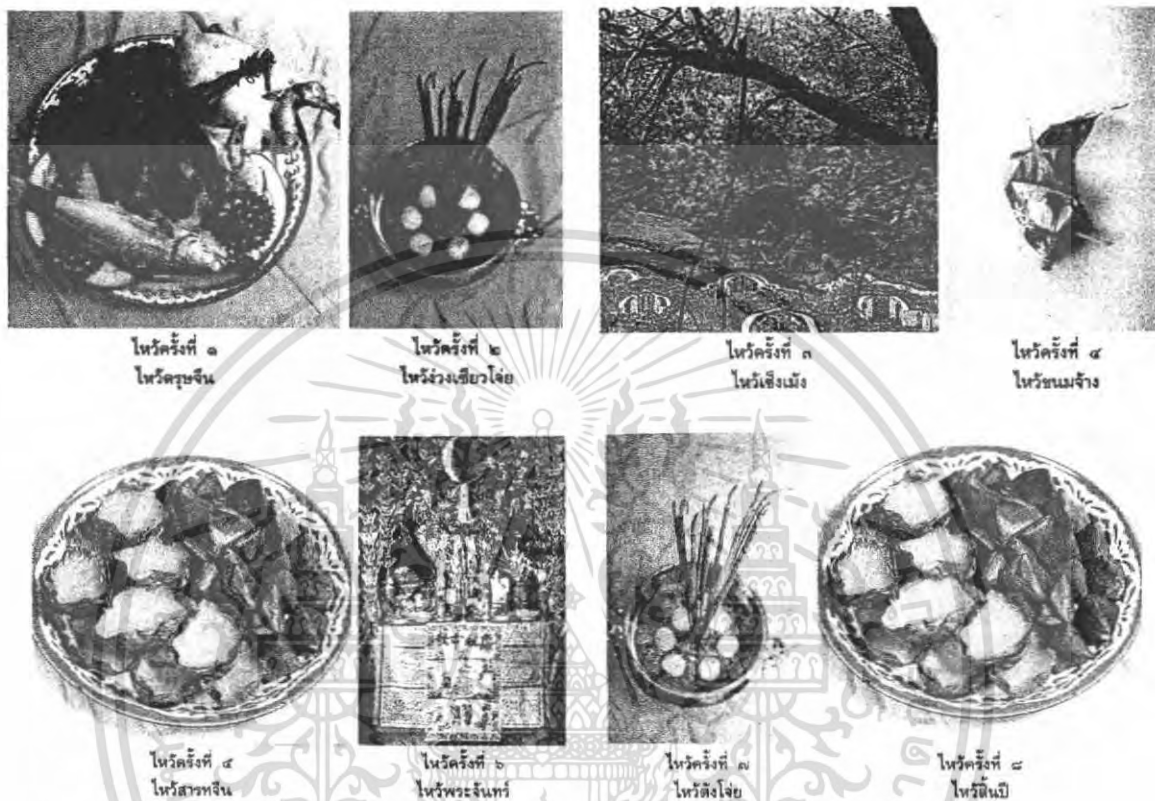

รูปภาพที่ 4 ภาพเทศกาลไหว้ทั้ง 8 ครั้ง ในรอบปี

ในปีหนึ่งจะมีการไหว้เจ้า 8 ครั้ง คือ

ไหว้ครั้งแรกของปี

ไหว้เดือน ๑ วันที่ ๑ คือ ตรุษจีน เรียกว่า ง่วงตั้งโจ้

ไหว้ครั้งที่ ๒

ไหว้เดือน ๑ วันที่ ๑๕ คือ ตรุษจีน เรียกว่า ง่วงเซียวโจ้

ไหว้ครั้งที่ ๓

ไหว้เดือน ๓ วันที่ ๔ เรียกว่า ไหว้เซ็งเม้ง เป็นประเพณีที่ลูกหลานไปไหว้บรรพบุรุษที่ฮวงซุ้ย

ไหว้ครั้งที่ ๔

ไหว้เดือน ๕ วันที่ ๕ เรียกว่า ไหว้ขนมจ้าง เป็นเทศกาลไหว้ขนมจ้าง

เอกสารนี้เป็นเอกสารที่สงวนไว้สำหรับการใช้งานเพื่อการศึกษาเท่านั้น ไม่อนุญาตให้นำไปใช้ประโยชน์ด้านการค้า ไม่ว่ากรณีใดๆ ทั้งสิ้น อีกทั้งห้ามมิให้ดัดแปลงเนื้อหา และต้องอ้างอิงถึงเจ้าของเอกสารทุกครั้งที่มีการนำไปใช้

ไหว้ครั้งที่ ๕

ไหว้เดือน ๗ วันที่ ๑๕ คือ ไหว้สารทจีน เรียกว่า ตงจ้วงโจ้ย

ไหว้ครั้งที่ ๖

ไหว้เดือน ๘ วันที่ ๑๕ เรียกว่า ตงชิวโจ้ย ที่คนทั่วไปรู้จักกันดีว่า ไหว้พระจันทร์

ไหว้ครั้งที่ ๗

ไหว้เดือน ๑๑ ไม่กำหนดวันแน่นอน เรียกว่า ไหว้ตังโจ้ย

ไหว้ครั้งที่ ๘

ไหว้เดือน ๑๒ วันสิ้นปี เรียกว่า ไหว้สิ้นปี หรือ กิวยี่โจ้ย

ประเพณีการไหว้เจ้าทั้ง ๘ ครั้งนี้ มีคำจีนเฉพาะเรียกว่า "เปี๊ยโจ้ย"

เปี๊ย คือ ๘

โจ้ย แปลว่า เทศกาล

เปี๊ยโจ้ย จึงหมายความว่า การไหว้เจ้า ๘ เทศกาล

ซึ่งนอกจากการไหว้เจ้า ๘ เทศกาลนี้แล้ว บางบ้านอาจมีวันไหว้พิเศษกับเจ้าบางองค์ที่นับ

ถือศรัทธา คือ

ไหว้เทพดาฟ้าดิน

เช่นการไหว้วันเกิดเทพดาฟ้าดิน เรียกว่า ทิงกงแซ หรือ ทิดีแซ ก็ได้ ตรงกับวันที่ ๙ เดือน ๑
ของจีน

ไหว้อาเนี้ยแซ

คือไหว้วันเกิดเจ้าแม่กวนอิม ปีหนึ่งมี ๓ ครั้ง คือ วันที่ ๑๙ เดือน ๒ วันที่ ๑๙ เดือน ๖ และ
วันที่ ๑๙ เดือน ๙

ไหว้แป๊ะกงแซ

ตรงกับวันที่ ๑๔ เดือน ๓

ไหว้เทพดาผืนดิน

คือ ไหว้ไท่่วตี้ซั้ง ตรงกับวันที่ ๒๙ เดือน ๓

ไหว้อาพั้ว

อาพั้ว คือ พ่อชื่อแม่ชื่อผู้คุ้มครองเด็ก

วันเกิดอาพั้ว หรืออาพั้วแซ ตรงกับวันที่ ๗ เดือน ๗ ของทุกปี

ไหว้เจ้าเตา

ไหว้วันที่ ๒๔ เดือน ๑๒ เรียกว่า ไหว้เจ้าซั้ง

เอกสารนี้เป็นเอกสารที่สงวนไว้สำหรับการใช้งานเพื่อการศึกษาเท่านั้น ไม่อนุญาตให้นำไปใช้ประโยชน์ด้านการค้า
ไม่ว่ากรณีใดๆ ทั้งสิ้น อีกทั้งห้ามมิให้ดัดแปลงเนื้อหา และต้องอ้างอิงถึงเจ้าของเอกสารทุกครั้งที่มีการนำไปใช้

การไหว้เจ้าพิเศษนี้ แล้วแต่ศรัทธาของแต่ละบ้านและแล้วแต่ความจำเป็น เช่น ถ้าที่บ้านไม่มีเด็ก ก็ไม่จำเป็นต้องไปไหว้อาพัพ หรือถ้าที่บ้านไม่ได้ทำนาทำไร่ก็ไม่มีการไหว้ และไม่มี ความจำเป็นต้องไหว้ไหว้ตี่จั้ง หรือเทพยดาผืนดิน

แต่อย่างไหว้ที่กงแซนี้ นิยมไหว้กันแทบทุกบ้าน เช่นเดียวกับการไหว้เจ้าเตา

เมื่อพูดถึงการไหว้เจ้า จะหมายถึงการไหว้เจ้าที่ กับ ไหว้บรรพบุรุษ

เครื่องเช่นสำหรับไหว้เจ้าที่จะจัดเป็น ๑ ชุด

เครื่องเช่นสำหรับบรรพบุรุษจะเป็นอีกชุดต่างหาก

การไหว้จะไหว้ในตอนเช้า โดยไหว้เจ้าที่ก่อน พอสายหน่อยจึงจะตั้งโต๊ะไหว้บรรพบุรุษ

ของไหว้จะมีของคาว ของหวาน ผลไม้ และเครื่องดื่ม

โดยมีกับข้าวคาวเพิ่มเข้ามาสำหรับการไหว้บรรพบุรุษ ซึ่งมีธรรมเนียมว่าต้องให้มีน้ำ ๑

อย่าง เช่น แกงจืด

การจัดของไหว้ ถ้าจัดใหญ่ นิยมเป็นตัวเลข ๕ คือ มีของคาว ๕ อย่าง ของหวาน ๕ อย่าง

เช่น แกงจืด

ถ้าจัดเล็ก ก็เป็นชุดละ ๓ อย่าง หรือจะมีแค่อย่างเดียวกันก็ได้

ของคาว ถ้าจัดเป็นชุดใหญ่ มี ๕ อย่าง เรียกว่า ไหวงแซ ประกอบด้วย หมู ไก่ ตับ ปลา

และกุ้งมังกรแต่เนื่องจากกุ้งมังกรนั้นแพง และหาไม่ง่าย จึงนิยมไหว้เบ็ดหรือปลาหมึกแห้งแทน



รูปภาพที่ 5 ชุดอาหารคาว 5 อย่าง

ถ้าไหว้ชุดเล็ก มีของคาว ๓ อย่าง เรียกว่า ซาแซ

ของหวานถ้ามี ๕ อย่าง เรียกว่า ไหวงเปี้ย อาจเป็นซาลาเปาไส้หวาน ขนมไข่ ขนมถ้วยฟู

ขนมกุยช่าย และ ขนมจันอับ เป็นต้น

ขนมถ้ามี ๓ อย่าง เรียก ซาเปี้ย

เช่นเดียวกับผลไม้ ถ้ามี ๕ อย่าง เรียก ไหวงก้วย

ถ้ามี ๓ อย่าง เรียก ซาก้วย

ผลไม้ที่เซ้ไหว้ จะนิยมเลือกชนิดที่มีอะไรที่เป็นมงคลอยู่ในตัว

เอกสารนี้เป็นเอกสารที่สงวนไว้สำหรับการใช้งานเพื่อการศึกษาเท่านั้น ไม่อนุญาตให้นำไปใช้ประโยชน์ด้านการค้าไม่ว่ากรณีใดๆ ทั้งสิ้น อีกทั้งห้ามมิให้ตัดแปลงเนื้อหา และต้องอ้างอิงถึงเจ้าของเอกสารทุกครั้งที่มีการนำไปใช้



รูปภาพที่ 6 ผลไม้ไหว้ 5 อย่าง - โหงก้วย

ส้ม คำจีน เรียกว่า ไต้กิก แปลว่า โชคดี

องุ่น คำจีน เรียกว่า พู่ท้อ หมายถึง งอกงาม

สับปะรด คำจีน เรียกว่า อั้งไล้ แปลว่า มีโชคมาหา

กล้วย มีความหมายถึงการมีลูกหลานสืบสกุล

ที่ในกระถางรูปที่ใช้ไหว้เจ้า บางคนนิยมใส่ "โหงวี้" สำหรับปักธูป

โหงวี้นี้ประกอบด้วยเมล็ด ๕ อย่าง คือ ข้าวสาร ข้าวเหนียว ถั่วเขียว ถั่วดำ และเชื้อแป้ง

(ยีสต์)

โดยถือว่าเมล็ดทั้งห้าคือบ่อเกิดของการเจริญเติบโตอุปมาอุปไมยให้การไหว้เจ้านี้นำมาซึ่ง
ความเจริญรุ่งเรือง

แต่การใช้โหงวี้ปักธูป มีข้อจำกัดว่าใช้ได้แต่ในบ้าน ถ้าเป็นการไหว้นอกบ้าน ต้องใช้
ข้าวสารหรือทราย มิฉะนั้นเชื้อแป้งเมื่อถูกความชื้น เช่น ฝน หรือน้ำค้าง จะทำให้แข็งตัว แล้วปักธูป
ไม่ลง

เมื่อไหว้เจ้าเสร็จก็เผากระดาษเงินกระดาษทองเป็นการปิดท้ายรายการ

เอกสารนี้เป็นเอกสารที่สงวนไว้สำหรับการใช้งานเพื่อการศึกษาเท่านั้น ไม่อนุญาตให้นำไปใช้ประโยชน์ด้านการค้า
ไม่ว่ากรณีใดๆ ทั้งสิ้น อีกทั้งห้ามมิให้ตัดแปลงเนื้อหา และต้องอ้างอิงถึงเจ้าของเอกสารทุกครั้งที่มีการนำไปใช้

2.5 ขนมหั่ว

ในการไหว้เจ้านั้น มีขนมหที่นิยมใช้ไหว้หลายชนิดแล้วแต่ว่าไหว้อะไร และบ้านไหนนิยมแบบไหน

ตารางที่ 3 ขนมหในเทศกาลต่างๆ

ฤดูกาล	เทศกาลการไหว้เจ้า	วัน/เดือน	ขนมหที่ใช้ไหว้	สัญลักษณ์ที่เกี่ยวข้อง
ใบไม้ผลิ	1.ตรุษจีน 2.ง่วงเซียวโจย (สารทแรกของตรุษ) 3.เซ็งเม้ง	1/1 15/1 เดือน 3	จันอับ ขนมหเปี้ยะ ขนมหอ๊ ขนมหถ้วยฟู ชิวท้อ ขนมหถั่วหรืองา ที่มีการจำลองรูปสัตว์ โก้วชาวกลม ขนมหถั่วหรืองา ที่มีการจำลองรูปสัตว์	- ดอกไม้แห่งฤดูใบไม้ผลิ คือ กล้วยไม้ - 3 ความงามแห่งวันสงกรานต์ คือ ดอกบ๊วย ใบต้น ดอกทับทิม - ดอกไม้แห่งเดือน 2 คือ ดอกท้อ - ชุดฉลองพระองค์ของฮ่องเต้ สำหรับไหว้เจ้าประจำฤดูใบไม้ผลิ คือ สีเขียว ประตุมืองทิด ตะวันออก (ตามทิศที่ลมพัดผ่าน)
ร้อน	4.บะจ่าง	5/5	-	- ชุดฉลองพระองค์ของฮ่องเต้ สำหรับไหว้เจ้าประจำฤดูร้อน คือ สีแดง โดยในปลายฤดูร้อน จะ เป็น สีเหลือง ประตุมืองทิดได้
ใบไม้ร่วง	5.สารทจีน 6.ไหว้พระจันทร์	15/7 15/8	จันอับ ขนมหเปี้ยะ ขนมหอ๊ ขนมหถ้วยฟู ชิวท้อ ขนมหถั่วหรืองา ที่มีการจำลองรูปสัตว์ ขนมหไหว้พระจันทร์ โก้วชาว โก้วเหลียง	- ดอกไม้แห่งฤดูใบไม้ร่วง คือ ดอกเบญจมาศ หรือ ดอก เก๊กฮวย - ชุดฉลองพระองค์ของฮ่องเต้ สำหรับไหว้เจ้าประจำฤดูใบไม้ ร่วง คือ สีขาว ประตุมืองทิดตะวันตก
หนาว	7.ตังโจย 8.สิ้นปี	เดือน 11 เดือน 12	ขนมหอ๊ จันอับ ขนมหเปี้ยะ ขนมหอ๊ ขนมหถ้วยฟู ชิวท้อ ขนมหถั่วหรืองา ที่มีการจำลองรูปสัตว์	- สามเกลอฤดูหนาว คือ ไม้ สน บ๊วย (ดอกเหมย) - ชุดฉลองพระองค์ของฮ่องเต้ สำหรับไหว้เจ้าประจำฤดูหนาว คือ สีดำ ประตุมืองทิดเหนือ - จตุรมิตรแห่งความสง่างาม (สี่งจ้อ) คือ ไม้ ดอกท้อ ดอกกล้วยไม้ ดอกเก๊กฮวย

เอกสารนี้เป็นเอกสารที่สงวนไว้สำหรับการใช้งานเพื่อการศึกษาเท่านั้น ไม่นิยมนำไปใช้ประโยชน์ทางการค้า
ไม่ว่ากรณีใดๆ ทั้งสิ้น อีกทั้งห้ามมิให้ดัดแปลงเนื้อหา และต้องอ้างอิงถึงเจ้าของเอกสารทุกครั้งที่มีการนำไปใช้

2.6 ขั้นตอนของการไหว้เจ้า

เนื่องจาก brand concept คือ ผู้สืบสานวัฒนธรรม

ขั้นตอนในการไหว้เจ้าจึงเป็นสิ่งสำคัญสำหรับคนรุ่นใหม่ ที่ต้องการเรียนรู้

จึงต้องมีการศึกษาขั้นตอนต่างๆ รวมไปถึงขั้นตอนที่มีความเกี่ยวข้องกับบรรพบุรุษ

ขั้นตอนการไหว้เจ้า (แบบปกติ)

แบ่งเป็น 4 ขั้นตอนใหญ่

1. ขั้นตอนการเตรียมของไหว้
2. ขั้นตอนการเตรียมการไหว้
3. ไหว้เจ้า
4. ขั้นตอนหลังการไหว้

2.6.1 ขั้นตอนการเตรียมของไหว้

1. ชื่อของไหว้ ในวันจ่าย ในตลาด
 2. ปรงอาหารที่ซื้อมา หรือ ใช้เป็นอาหารสำเร็จรูป
 3. ชงน้ำชา
 4. จัดพื้นที่หน้า ตู้อ้อย (เจ้า) โดยการวางของไหว้ ได้แก่
 - อาหาร (ของคาว ผลไม้ ของหวาน)
 - กระดาษเงินกระดาษทอง
- *กรณี ไหว้ผีไม่มีญาติ (ไปบ่อเสียดี) จะจัดโต๊ะหน้าบ้าน



รูปภาพที่ 7 ภาพถ่ายขั้นตอนการเตรียมของไหว้ในวันสารทจีน

2.6.2 ขั้นตอนการเตรียมการไหว้

5. เทน้ำชา
6. จุดเทียน (หรือใช้หลอดไฟ)
7. จุดธูป

*กรณี ไหว้ผีไม่มีญาติ (ไปบ่อเสียดี) จะปักธูปลงในอาหารด้วย

เอกสารนี้เป็นเอกสารที่สงวนไว้สำหรับการใช้งานเพื่อการศึกษาเท่านั้น ไม่อนุญาตให้นำไปใช้ประโยชน์ด้านการค้า
ไม่ว่ากรณีใดๆ ทั้งสิ้น อีกทั้งห้ามมิให้ดัดแปลงเนื้อหา และต้องอ้างอิงถึงเจ้าของเอกสารทุกครั้งที่มีการนำไปใช้

2.6.3 ไห้วเจ้า

8. ไห้วเจ้า โดยการพนมมือ ถือรูปแล้ว อธิษฐาน

9. ปักธูป ลงกระถาง

2.6.4 ขั้นตอนหลังการไหว้

10. เผากระดาษเงินกระดาษทอง

11. รอนเวลาธูปใกล้หมด (1 ช่วงธูป) จึงเก็บอาหารที่ไหว้

12. รับประทานอาหารที่ไหว้ โดย

รับประทานพร้อมกัน

แบ่งส่วนในการรับประทาน

แบ่งให้ญาติๆ นำกลับ



รูปภาพที่ 8 ภาพถ่ายขั้นตอนการปักธูปลงบนอาหารที่ไหว้

2.7 รูปแบบการไหว้เจ้าทั่วไป



ทิศในการไหว้

ไหว้บริเวณหน้าเจ้า

หรือ ที่เรียกว่า ตีजूเอี้ยะ

โดยการวางทั้งอาหารคาว

อาหารหวาน

ผลไม้ ทุกอย่างไว้ร่วมกัน

รูปภาพที่ 9 ภาพถ่ายการจัดวางอาหารไหว้เจ้าหน้าตีजूเอี้ยะ

เอกสารนี้เป็นเอกสารที่สงวนไว้สำหรับการใช้งานเพื่อการศึกษาเท่านั้น ไม่อนุญาตให้นำไปใช้ประโยชน์ด้านการค้า ไม่ว่าจะกรณีใดๆ ทั้งสิ้น อีกทั้งห้ามมิให้ดัดแปลงเนื้อหา และต้องอ้างอิงถึงเจ้าของเอกสารทุกครั้งที่มีการนำไปใช้

อาหารหวาน

ผลไม้

อาหารคาว

กระดาษเงินกระดาษทอง

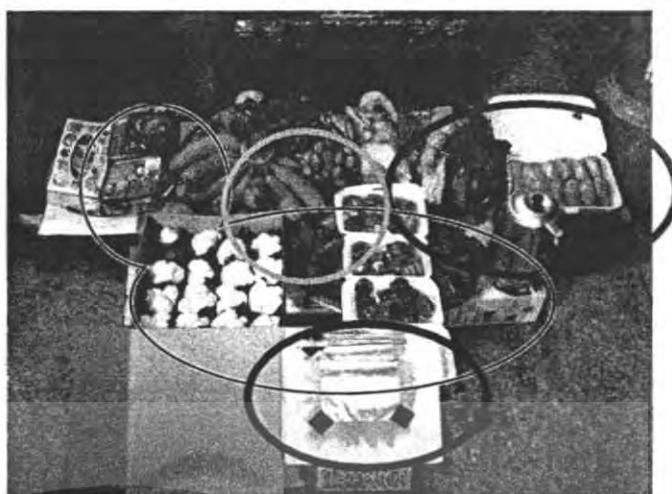

รูปภาพที่ 10 ภาพถ่ายการจัดวางอาหารไหว้เจ้าหน้าตู้जूเอ๊ะ 2

2.8 สรุปเกี่ยวกับการไหว้เจ้า

- ในการไหว้ไม่ได้คำนึงถึงตำแหน่งการจัดวางแบบเคร่งครัด
- ใช้ความเหมาะสมในการวางเป็นหลัก โดยส่วนใหญ่ให้ของคาว อยู่ด้านหน้าสุด ส่วนผลไม้ และ ขนมหวาน มักวางด้านหลัง
- ผลไม้และขนม บางทีก็จัดวางด้วยกระดาษหรือตะกร้า รวมไว้ด้วยกันทั้งหมด
- หากมีพื้นที่ในการวางเพียงพอ ควรเปิดกล่องอาหาร หรือนำอาหารใส่จาน ให้เจ้าได้เห็นทั้งหมด (แต่ด้วยพื้นที่จำกัด ขนมหวานส่วนใหญ่จึงวางรวมด้วยกันหมด)



รูปภาพที่ 11 ภาพถ่ายการจัดวางอาหารไหว้ในบริเวณที่ไม่เพียงพอ

เอกสารนี้เป็นเอกสารที่สงวนไว้สำหรับการใช้งานเพื่อการศึกษาเท่านั้น ไม่อนุญาตให้นำไปใช้ประโยชน์ด้านการค้าไม่ว่ากรณีใดๆ ทั้งสิ้น อีกทั้งห้ามมิให้ดัดแปลงเนื้อหา และต้องอ้างอิงถึงเจ้าของเอกสารทุกครั้งที่มีการนำไปใช้

2.9 ข้อเสนอแนะสำหรับมือใหม่

1. สิ่งที่ต้องรู้ คือ ตารางรายการอาหารสำหรับการไหว้ในแต่ละเทศกาล เพราะมีการไหว้ถึง 8 ครั้ง ในแต่ละปี แต่ละเทศกาลก็มีความแตกต่างกันออกไป ส่วนขั้นตอนการไหว้มักเป็นการจดจำ ตัวอย่างจากผู้ที่เคยพบเห็นมาก่อน
2. การจัดชุดของสินค้าในแต่ละเทศกาลมีความใกล้เคียงกัน จากการพิจารณาพิธีที่ใช้ในแต่ละขนม ทำให้คิดถึงวิธีการจัดซื้อและจัดวาง ภายหลังจากซื้อเป็นหลัก ที่ต้องการพื้นที่ในการวางขนม เนื่องจากมีทั้งของคาวและผลไม้เยอะมากมาย การจัดวางเป็นชุดอย่างไรให้ผู้ซื้อที่มีความรู้ลึกต่อการไหว้เจ้า
3. บรรจุก้นที่จึงไม่ได้มีส่วนช่วยแนะนำ ขั้นตอนการไหว้ เท่ากับการให้ข้อมูล (information)
4. ดังนั้น ข้อเสนอแนะสำหรับมือใหม่ จึงควรจะอยู่ในรูปของการจำลองสถานการณ์การไหว้
 - จัดแสดงเป็น display ไว้ภายในร้าน และมีป้ายข้อความหรือรูปภาพ แสดงข้อมูลที่ควรรู้
 - โดยในส่วนของ display จะแสดงการวางบรรจุก้นแบบที่ถูกต้อง เป็นตัวอย่างให้ลูกค้าเห็น เพื่อการจัดวางที่สวยงาม สามารถจำแล้วนำกลับไปวางหรือไม่ก็ได้

2.10 การจัดชุดสำหรับการไหว้

จากตาราง จะจัดชุดเป็นชุดหลักๆได้ 2 ชุด คือ

1. ชุด ตรุษจีน สวรรพจีน ลี้นปี

ขนมที่ใช้ไหว้ จันอับ ขนมเปี๊ยะ ขนมอี๋ ขนมถ้วยฟู ชิวท้อ

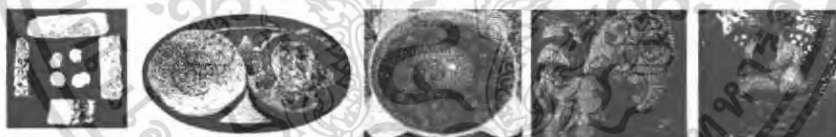

2. ชุด ไหว้พระจันทร์ เป็นเทศกาลที่ใช้ขนมมากที่สุด

ขนมที่ใช้ไหว้ ขนมไหว้พระจันทร์ โก๋ขาว โก๋เหลือง



เอกสารนี้เป็นเอกสารที่สงวนไว้สำหรับการใช้งานเพื่อการศึกษาเท่านั้น ไม่อนุญาตให้นำไปใช้ประโยชน์ด้านการค้า ไม่ว่ากรณีใดๆ ทั้งสิ้น อีกทั้งห้ามมิให้ดัดแปลงเนื้อหา และต้องอ้างอิงถึงเจ้าของเอกสารทุกครั้งที่มีการนำไปใช้

พิจารณาการออกแบบในแง่ของการรวมหน่วย

Design requirement

1. ประหยัดพื้นที่
2. การเคลื่อนย้าย จากบริเวณที่ไว้นม เช่น ครัว ไปยังหน้าเจ้า(ตู้ตู้เยาะ)และการย้ายกลับหลังไหวเสรีจ
3. การเปิดบรรจุภัณฑ์เพื่อแสดงนมให้เจ้าเห็น

* หมายเหตุ

ชุดนมไหว้พระจันทร์ ไม่ได้คำนึงถึงเรื่องการประหยัดพื้นที่เป็นสำคัญ เพราะเป็นเทศกาลที่นมไหว้เป็นจุดเด่นของงาน

แนวทางการออกแบบ (ตัวรวมหน่วย)

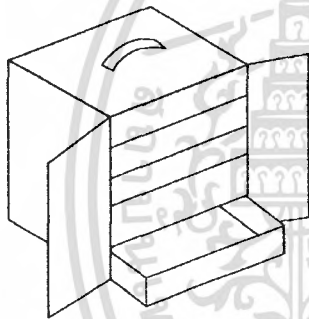

1. แบบลิ้นชัก

ข้อดี : วางของไหว้เจ้าแบบเปิดฝาได้ประหยัดพื้นที่

ข้อเสีย :

- ขนาดของภายในต้องเปลี่ยนให้เข้ากับตัวรวม
- ต้องซื้อให้ครบ 5 อย่างจึงจะได้กล่อง

2. แบบตู้เก็บของ

ข้อดี :

- ปรับเปลี่ยนขนาดช่องของภายในให้เข้ากับบรรจุภัณฑ์ย่อยได้
- สามารถเปิดให้เห็นนมภายในได้

ข้อเสีย :

- เปลืองพื้นที่เวลาวางของไหว้เจ้า
- เก็บก่อนใช้-หลังใช้ลำบาก
- ต้องซื้อให้ครบ 5 อย่างจึงจะได้กล่อง

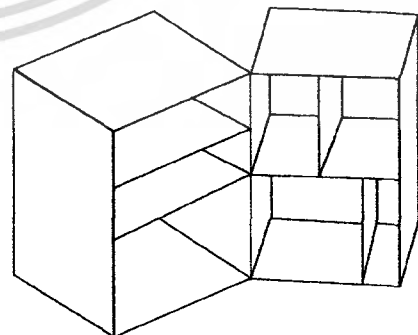

เอกสารนี้เป็นเอกสารที่สงวนไว้สำหรับการใช้งานเพื่อการศึกษาเท่านั้น ไม่อนุญาตให้นำไปใช้ประโยชน์ด้านการค้าไม่ว่ากรณีใดๆ ทั้งสิ้น อีกทั้งห้ามมิให้ตัดแปลงเนื้อหา และต้องอ้างอิงถึงเจ้าของเอกสารทุกครั้งที่มีการนำไปใช้

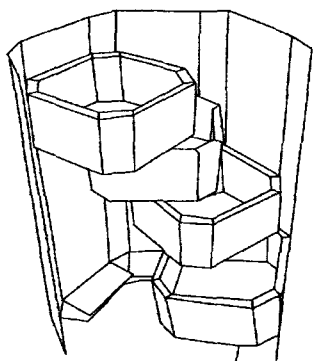

3. แบบบันไดเวียน

ข้อดี :

วางของไหว้เจ้าแบบเปิดฝาได้ประหยัดพื้นที่

ข้อเสีย :

- ใส่ของลำบาก ไม่มั่นคง

- ต้องซื้อให้ครบ 5 อย่างจึงจะได้กล่อง

- ขนาดของภายในต้องเปลี่ยนให้เข้ากับตัวรวม

4. แบบปิ่นโต

ข้อดี :

- เลือกซื้อที่ขึ้นก็ได้

- วางของไหว้เจ้าได้ประหยัดพื้นที่

ข้อเสีย :

- ขนาดของภายในต้องเปลี่ยนให้เข้ากับตัวรวม

- การจัดรวมชุดใช้ผ้าเสียบตรงฝากล่องบน

และกล่องล่างสุด

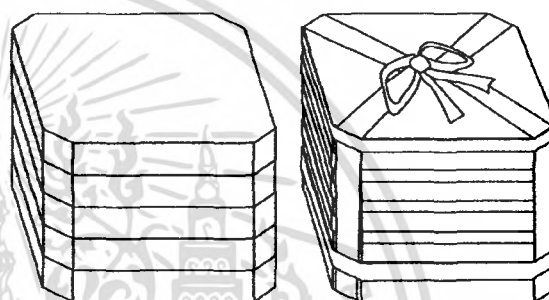

ตารางที่ 4 สรุปแนวทางการออกแบบ (ตัวรวมหน่วย)

เงื่อนไขพิจารณา	ค่าน้ำหนัก	แบบที่ 1	แบบที่ 2	แบบที่ 3	แบบที่ 4
1.ประหยัดพื้นที่	4	4	2	4	4
2.การเคลื่อนย้าย	3	3	1	1	4
3.การเปิดบรรจุภัณฑ์	2	3	4	2	2
4.กรรมวิธีและต้นทุนในการผลิต	2	3	1	1	4
5.สินค้าภายในมีอิสระ	2	2	4	1	1
6.สามารถซื้อได้ในจำนวนน้อย	4	1	1	2	4
รวม		45	33	35	58

คะแนน : 4 : ดีมาก

3: ดี

2 : ปานกลาง

1: พอใช้

2.10 รายละเอียดของ

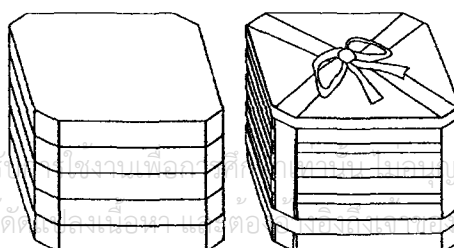

ขนมแต่ละชนิด

เอกสารนี้เป็นเอกสารที่สงวนไว้สำหรับ... (ข้อความบางส่วนถูกตัดขาด) ...ให้นำไปใช้ประโยชน์ด้านการค้า... (ข้อความบางส่วนถูกตัดขาด) ...เอกสารทุกครั้งที่มีการนำไปใช้

ตารางที่ 5 รายละเอียดของขนมจันอับ

	ชื่อขนม ขนมจันอับ หรือ ขนมโหวงเล็กทั้ง	ใช้ในพิธี ตรุษจีน ทักข สารทจีน ลี้นปี พิธีแต่งงาน	ปริมาณที่ใช้แต่ละครั้ง ดุงเล็ก - ของใหญ่
ประเภท,ลักษณะ ขนมแบบแห้ง กรอบ ประกอบด้วยขนม 5 อย่าง คือ พักเชื่อม ขนมถั่วตัด ขนมงาตัด ถั่วเคลือบน้ำตาล ขนมข้าวทอง		คุณสมบัติเด่น/ด้อย เด่น - ทำจากธัญพืชและเก็บได้นาน ด้อย - มีความแข็งเกินไป	
ความหมาย / คำานาน - ที่มาที่ไป พักเชื่อม คือ การพักความหวานของชีวิต ข้าว ถั่ว งา คือ ธัญพืช ธัญญา คือ งอกง่าย ขอให้ชีวิตได้ก้าวหน้าเหมือนธัญพืชที่งอกง่าย			
บรรจุภัณฑ์เดิม(ทั่วไป) 	คุณสมบัติเด่น/ด้อย เด่น - วัสดุราคาถูก มองเห็นตัวสินค้าได้ ด้อย - กันความชื้นไม่ได้	คุณสมบัติที่บรรจุภัณฑ์ควรมี 1.ป้องกันการกระแทกซึ่งทำให้ขนมแตกหักเสียหายได้ 2.ปกป้องขนมจากการเจาะ ทะทะ กัดกินของมดแมลง	
บรรจุภัณฑ์เดิม(แต่งงาน) 	คุณสมบัติเด่น/ด้อย เด่น - ใส่ขนมได้จำนวนมาก เหมาะกับงานพิธี ด้อย - ไม่มีความเรียบร้อยเวลา รับประทาน	คุณสมบัติที่บรรจุภัณฑ์ควรมี 1.ป้องกันการกระแทกซึ่งทำให้ขนมแตกหักเสียหายได้ 2.ปกป้องขนมจากการเจาะ ทะทะ กัดกินของมดแมลง 3.วางขนมออกมาให้แยกกันได้สะดวก	

เอกสารนี้เป็นเอกสารที่สงวนไว้สำหรับการใช้งานเพื่อการศึกษาเท่านั้น ไม่อนุญาตให้นำไปใช้ประโยชน์ด้านการค้า ไม่ว่าจะกรณีใดๆ ทั้งสิ้น อีกทั้งห้ามมิให้ดัดแปลงเนื้อหา และต้องอ้างอิงถึงเจ้าของเอกสารทุกครั้งที่มีการนำไปใช้

ตารางที่ 5.2 รายละเอียดของขนมเป็ญะ



 ขนมเป็ญะ (ขนมเป็ญะ)	ชื่อขนม ขนมเป็ญะ รูปร่างทางกายภาพ ก้อนกลม	ไซโนทรี ตราชูจีน ที่กงแซ สวารทจีน ลีนปี ทิธี่แดงงาน	ปริมาณที่ใช้แต่ละครั้ง ขนาดเล็ก-ขนาดใหญ่
ประเภท, ลักษณะ ขนมแบบแบ่งอบ มีทั้งแบบงา และแบบมีไส้		คุณสมบัติเด่น/ด้อย เด่น - มีหลากหลายไส้ ด้อย - เปลือกด้านนอกกรอบง่าย กินแล้วติดคอง่าย	
ความหมาย / ตำนาน - ที่มาที่ไป ให้มีความสามัคคี กลมเกลียว			
บรรจุภัณฑ์เดิม (ทั่วไป) 	คุณสมบัติเด่น/ด้อย เด่น - วิสตราค่าถูก ด้อย - กั้นความชื้นไม่ได้	คุณสมบัติที่บรรจุภัณฑ์ควรมี 1. ป้องกันการกระแทกซึ่งทำให้ขนมแตกหักเสียหายได้ 2. ปกป้องขนมจากการเจาะ ทะทะ กัดกินของมดแมลง 3. กั้นความชื้นไม่ได้	
บรรจุภัณฑ์เดิม (ซองผ่าก) 	คุณสมบัติเด่น/ด้อย เด่น - กราฟฟิกสวยงาม เข้าใจง่าย ด้อย - รูปแบบคงเดิม	คุณสมบัติที่บรรจุภัณฑ์ควรมี 1. ป้องกันการกระแทกซึ่งทำให้ขนมแตกหักเสียหายได้ 2. ปกป้องขนมจากการเจาะ ทะทะ กัดกินของมดแมลง 3. รูปลักษณ์ที่บอกถึงความเป็น premium	
บรรจุภัณฑ์เดิม (งานแต่ง) 	คุณสมบัติเด่น/ด้อย เด่น - ใ้ลายดั้งเดิม แสดงถึงเทพเจ้าจีน ด้อย - กราฟฟิกแสดงถึงความเก่าแก่ ความล้าสมัยของบรรจุภัณฑ์	คุณสมบัติที่บรรจุภัณฑ์ควรมี 1. ป้องกันการกระแทกซึ่งทำให้ขนมแตกหักเสียหายได้ 2. ปกป้องขนมจากการเจาะ ทะทะ กัดกินของมดแมลง 3. แบ่งขนมออกมาให้แขกกินได้สะดวก	

เอกสารนี้เป็นเอกสารที่สงวนไว้สำหรับการใช้งานเพื่อการศึกษาเท่านั้น ไม่อนุญาตให้นำไปใช้ประโยชน์ด้านการค้า
 ไม่ว่ากรณีใดๆ ทั้งสิ้น อีกทั้งห้ามมิให้ดัดแปลงเนื้อหา และต้องอ้างอิงถึงเจ้าของเอกสารทุกครั้งที่มีการนำไปใช้

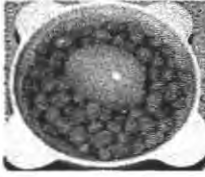
ตารางที่ 5.3 รายละเอียดของขนมอี

	ชื่อขนม ขนมอี รูปร่างทางกายภาพ ก้อนกลม นึ่ง รับประทานพร้อมน้ำ	ใช้ในพิธี ตรุษจีน สิ้นปี พิธีแต่งงาน	ปริมาณที่ใช้แต่ละครั้ง 1 ถ้วย - 1 หม้อ จัดเป็นเลข 3, 5, 9 (แล้วแต่จำนวนคนในครอบครัว)
ประเภท,ลักษณะ ขนมบัวลอยจีน ใช้แป้งข้าวเหนียววดจนได้ที่ ผสมสีแดง ซึ่งเป็นสีแห่งมงคล แต่ใส่น้ำตาลน้อยพอให้เป็นสีชมพูดูน่ากิน ต้มใส่น้ำเชื่อม *มีการวางขาย 2 ประเภท คือ แบบก่อนต้ม เป็นผงบั้ง กับแบบพร้อมรับประทาน ในที่นี้จะนำเสนอแบบพร้อมรับประทาน		คุณสมบัติเด่น/ด้อย จุดเด่น - สีสันสวย เพราะเป็นประเภทมีน้ำ จุดด้อย - รสชาติมีแบบเดียว	
ความหมาย / ตำนาน - ที่มาที่ไป ด้วยความที่เคี้ยวหนึ่ม+หวาน เหมือน การอวยพรให้ทุกเรื่องที่เกิดขึ้นในชีวิตล้วนง่ายและหวาน ความราบรื่นของชีวิต			
บรรจุภัณฑ์เดิม เดิมไม่มีวางขาย เพราะนิยมทำรับประทานเอง	คุณสมบัติเด่น/ด้อย เด่น - ได้ปริมาณที่เยอะในราคาที่ถูกลง ด้อย - ไม่มีแบบพร้อมรับประทาน	คุณสมบัติที่บรรจุภัณฑ์ควรมี 1. ถ้วยขนาดเล็กที่มีราคาถูกแต่สามารถเก็บรักษาสินค้าได้ 2. ควรมีโครงสร้างรูปแบบเดียวกัน แต่ต่างกันที่การตกแต่ง เพื่อขายในโอกาสต่างกัน (ทั่วไป/ของฝาก/งานแต่ง/วันเกิด)	

ตารางที่ 5.4 รายละเอียดของขนมฮวกก้วย

	ชื่อขนม ขนมถ้วยฟู (ฮวกก้วย) รูปร่างทางกายภาพ ก้อนกลม	ใช้ในพิธี ตรุษจีน สารทจีน สิ้นปี งานขึ้นบ้านใหม่	ปริมาณที่ใช้แต่ละครั้ง 1-4 ถ้วย (แล้วแต่จำนวนคนในครอบครัว)
ประเภท,ลักษณะ แป้งแบบนุ่ม (ไม่มีไส้) (บางครั้งก็ใช้ขนมสาหร่ายแทน)		คุณสมบัติเด่น/ด้อย จุดเด่น - สีขาวและความนุ่มของขนม จุดด้อย - รสชาติที่เรียบเกินไป	
ความหมาย / ตำนาน - ที่มาที่ไป ไหว้เพื่อให้อุปถัมภ์คนจีนแต่จิวเรียกขนมถ้วยฟูว่า ฮวกก้วย ก้วย แปลว่า ขนม ฮวก แปลว่า งอกงาม มีบิ๋มตัวหนึ่งชื่อคำว่า "เฮง" แปลว่า โชคดี			
บรรจุภัณฑ์เดิม (ของฝาก/ทำบุญบ้าน) รองด้วยกระดาษแล้วใช้พลาสติกใสห่อ 	คุณสมบัติเด่น/ด้อย เด่น - วัสดุราคาถูก , มองเห็นตัวสินค้า ด้อย - กันความชื้นไม่ได้ ปกป้องตัวสินค้าได้ไม่ดีพอ	คุณสมบัติที่บรรจุภัณฑ์ควรมี 1. ป้องกันการกระแทกซึ่งทำให้ขนมแตกหักเสียหายได้ 2. ปกป้องขนมจากการเจาะ ทะทะ กัดกินของมดแมลง 3. เห็นหน้าของขนมที่มีลวดลายสวยงาม	

เอกสารนี้เป็นเอกสารที่สงวนไว้สำหรับการใช้งานเพื่อการศึกษาเท่านั้น ไม่อนุญาตให้นำไปใช้ประโยชน์ด้านการค้าไม่ว่ากรณีใดๆ ทั้งสิ้น อีกทั้งห้ามมิให้ดัดแปลงเนื้อหา และต้องอ้างอิงถึงเจ้าของเอกสารทุกครั้งที่มีการนำไปใช้

ตารางที่ 5.5 รายละเอียดของขนมชีวท้อ

	ชื่อยุขม ชีวท้อ รูปร่างทางกายภาพ กลมดอกท้อ	ใช้ในพิธี ตรุษจีน สารทจีน สิ้นปี งานวันเกิด	ปริมาณที่ใช้แต่ละครั้ง 1-8 ก้อน (แล้วแต่จำนวน คนในครอบครัว)
ประเภท,ลักษณะ เป็นขาลาเปาแบบพิเศษ ทำเลียนเป็นรูปลูกท้อ ข้างในใส่ไส้ชา		คุณสมบัติเด่น/ด้อย จุดเด่น - รูปร่างที่เป็นเอกลักษณ์ จุดด้อย - หอมอายูเวีว	
ความหมาย / ตำนาน - ที่มาที่ไป ลูกท้อ เป็นผลไม้มงคลมีอายุขัยยืนยาว			
บรรจุภัณฑ์เดิม(ของฝาก) ใส่ถุงพลาสติกใส 	คุณสมบัติเด่น/ด้อย เด่น - วัสดุราคาถูก มองเห็นตัวสินค้าได้ ด้อย - กันความชื้นไม่ได้ ปกป้องตัวสินค้าได้ไม่ดีพอ	คุณสมบัติที่บรรจุภัณฑ์ควรมี 1.ป้องกันการกระแทกซึ่งทำให้ขนมแตกหักเสียหายได้ 2.ปกป้องขนมจากการเจาะ ทะทะ กัดกินของมดแมลง 3.เห็นหน้าของขนมที่มีลวดลายสวยงาม	
บรรจุภัณฑ์เดิม (วันเกิด) 	คุณสมบัติเด่น/ด้อย เด่น - วัสดุราคาถูก มองเห็นตัวสินค้าได้ ด้อย - กันความชื้นไม่ได้ ปกป้องตัวสินค้าได้ไม่ดีพอ ขนย้ายลำบาก	คุณสมบัติที่บรรจุภัณฑ์ควรมี 1.ป้องกันการกระแทกซึ่งทำให้ขนมแตกหักเสียหายได้ 2.ปกป้องขนมจากการเจาะ ทะทะ กัดกินของมดแมลง 3.เห็นหน้าของขนมที่มีลวดลายสวยงาม	

เอกสารนี้เป็นเอกสารที่สงวนไว้สำหรับการใช้งานเพื่อการศึกษาเท่านั้น ไม่อนุญาตให้นำไปใช้ประโยชน์ด้านการค้าไม่ว่ากรณีใดๆ ทั้งสิ้น อีกทั้งห้ามมิให้ดัดแปลงเนื้อหา และต้องอ้างอิงถึงเจ้าของเอกสารทุกครั้งที่มีการนำไปใช้

ตารางที่ 5.6 รายละเอียดของขนมถั่วหรืองาที่มีการจำลองรูปสัตว์

	<p>ชื่อขนม ขนมถั่วหรืองา ที่มีการจำลองรูปสัตว์</p> <p>รูปร่างทางกายภาพ รูปสัตว์ที่ใช่หัว</p>	<p>ใช้ในพิธี ตรุษจีน ซิวฮิก/เซ็งเม้ง สารทจีน สิ้นปี งานขึ้นบ้านใหม่</p>	<p>ปริมาณที่ใช้แต่ละครั้ง 1, 3, 5 อัน</p>
<p>ประเภท, ลักษณะ ขนมถั่วตัด หรือ งาดัด ขึ้นรูปเป็นสัตว์ที่ใช่หัวต่างๆ ได้แก่ หมู เป็ด ไก่ ปลา ปู</p>		<p>คุณสมบัติเด่น/ด้อย จุดเด่น - รูปร่างที่เหมือนของไหว้จริงๆ จุดด้อย - ปริมาณที่มากเกินไปรับประทานหมด</p>	
<p>ความหมาย / ตำนาน - ที่มาที่ไป ข้าว ถั่ว งา คือ ธัญพืช ธัญญา คือ งอกง่าย ขอให้ชีวิตได้ก้าวหน้าเหมือนธัญพืชที่งอกง่าย</p>			
<p>บรรจุภัณฑ์เดิม (ของฝาก/ทำบุญบ้าน) primary - รองด้วยโฟม แล้วใช้พลาสติกใสห่อ secondary - กลองดัง</p> 	<p>คุณสมบัติเด่น/ด้อย เด่น - วัสดุราคาถูก , มองเห็นตัวสินค้า ด้อย - กินความชื้นไม่ได้ ปกป้องตัวสินค้าได้ไม่ดีพอ</p>	<p>คุณสมบัติที่บรรจุภัณฑ์ควรมี</p> <ol style="list-style-type: none"> 1. ป้องกันการกระแทกซึ่งทำให้ขนมแตกหักเสียหายได้ 2. ปกป้องขนมจากการเจาะ และ กัดกินของมดแมลง 3. เห็นหน้าของขนมที่มีลวดลายสวยงาม 4. การขนส่งในปริมาณที่มากพอ 	

เอกสารนี้เป็นเอกสารที่สงวนไว้สำหรับการใช้งานเพื่อการศึกษาเท่านั้น ไม่อนุญาตให้นำไปใช้ประโยชน์ด้านการค้าไม่ว่ากรณีใดๆ ทั้งสิ้น อีกทั้งห้ามมิให้ดัดแปลงเนื้อหา และต้องอ้างอิงถึงเจ้าของเอกสารทุกครั้งที่มีการนำไปใช้

ตารางที่ 5.7 รายละเอียดของขนมโก๋

 ชื่อขนม โก๋ขาวแผ่นใหญ่ รูปร่างทางกายภาพ ก้อนกลม ลวดลายภายในแตกต่างกันไป	ไซในพิธี ไหว้พระจันทร์	ปริมาณที่ใช้แต่ละครั้ง นิยมซื้อเป็นเลขคู่
ประเภท, ลักษณะ ขนมแป้งสีขาว มีรสชาติหวาน	คุณสมบัติเด่น/ด้อย เด่น - เป็นขนมที่มีความสวยงาม ด้อย - ออกรสหวานอย่างเดียว กินหกลได้ง่าย กินแล้วติดคอ	
ความหมาย / คำานาน - ที่มาที่ไป - ขอให้ผิวพรรณขาวสวย - การระลึกถึงเทพธิดาดวงจันทร์		
บรรจุภัณฑ์เดิม (ทั่วไป) 	คุณสมบัติเด่น/ด้อย เด่น - วัสดุราคาถูก มองเห็นตัวสินค้าได้ ด้อย - กันความชื้นไม่ได้ ปกป้องตัวสินค้าได้ไม่ดีพอ	คุณสมบัติที่บรรจุภัณฑ์ควรมี 1.ป้องกันการกระแทกซึ่งทำให้ขนมแตกหักเสียหายได้ 2.ปกป้องขนมจากการเจาะ ทะทะ กัดกินของมดแมลง 3.เห็นหน้าของขนมที่มีลวดลายสวยงาม
บรรจุภัณฑ์เดิม (ช่องฝาก) 	คุณสมบัติเด่น/ด้อย เด่น - วัสดุราคาถูก มองเห็นตัวสินค้าได้ ด้อย - กันความชื้นไม่ได้ ปกป้องตัวสินค้าได้ไม่ดีพอ ไม่มีความแตกต่างจากแบบทั่วไป	คุณสมบัติที่บรรจุภัณฑ์ควรมี 1.ป้องกันการกระแทกซึ่งทำให้ขนมแตกหักเสียหายได้ 2.ปกป้องขนมจากการเจาะ ทะทะ กัดกินของมดแมลง 3.เห็นหน้าของขนมที่มีลวดลายสวยงาม

เอกสารนี้เป็นเอกสารที่สงวนไว้สำหรับการใช้งานเพื่อการศึกษาเท่านั้น ไม่อนุญาตให้นำไปใช้ประโยชน์ด้านการค้า
 ไม่ว่ากรณีใดๆ ทั้งสิ้น อีกทั้งห้ามมิให้ดัดแปลงเนื้อหา และต้องอ้างอิงถึงเจ้าของเอกสารทุกครั้งที่มีการนำไปใช้

ตารางที่ 5.8 รายละเอียดของขนมไหว้พระจันทร์

	ชื่อขนม ขนมไหว้พระจันทร์	ใช้ในพิธี ไหว้พระจันทร์	ปริมาณที่ใช้แต่ละครั้ง เป็นเลขคู่ (แล้วแต่จำนวนคนใน ครอบครัว)
	รูปร่างทางกายภาพ สีเหลี่ยม/วงกลม ลวดลายภายในแตกต่างกันไป		
ประเภท, ลักษณะ แบ่งแบบนึ่งกึ่งแข็ง มีทั้งไส้เจและไม้นึ่ง		คุณสมบัติเด่น/ด้อย จุดเด่น - มีหลากหลายไส้ จุดด้อย - ขนาดที่ใหญ่เกินไป	
ความหมาย / ตำนาน - ที่มาที่ไป - การระลึกถึงเทพธิดาดวงจันทร์ - ขนมแห่งความกลมเกลียว - ความพร้อม ความสมบูรณ์ และความสมหวัง			
บรรจุภัณฑ์เดิม หลากหลายรูปแบบ ตามเอกลักษณ์ของแต่ละ brand	คุณสมบัติเด่น/ด้อย เด่น - รูปแบบที่หลากหลายแบบ ด้อย - แบบกล่องเหล็กที่ซ้ามานาน	คุณสมบัติที่บรรจุภัณฑ์ควรมี 1. ป้องกันการกระแทกซึ่งทำให้ขนมแตกหักเสียหายได้ 2. ป้องกันขนมจากการเจาะ ทะทะ กัดกินของมดแมลง 3. เห็นหน้าของขนมที่มีลวดลายสวยงาม	

ตารางที่ 5.9 รายละเอียดของโก๋(เล็ก)

	ชื่อขนม โก๋ขาว โก๋เหลือง (เล็ก)	ใช้ในพิธี ไหว้พระจันทร์	ปริมาณที่ใช้แต่ละครั้ง นิยมซื้อเป็นเลขคู่
	รูปร่างทางกายภาพ ก้อนกลม ลวดลายภายในแตกต่างกันไป		
ประเภท, ลักษณะ ขนมแป้งสีขาว มีรสชาติดหวาน มีเนื้อมันทุเรียนกวนปิดหน้าขนมโก๋เหลือง		คุณสมบัติเด่น/ด้อย เด่น - เป็นขนมที่มีความสวยงาม , กินพอดีคำ ด้อย - ออกรสหวานอย่างเคี้ยว กินแล้วติดคอ	
ความหมาย / ตำนาน - ที่มาที่ไป - ขอให้ผิวพรรณขาวสวย - การระลึกถึงเทพธิดาดวงจันทร์			
บรรจุภัณฑ์เดิม(ทั่วไป) ห่อด้วยกระดาษเป็น ทรงกระบอก	คุณสมบัติเด่น/ด้อย เด่น - วัสดุราคาถูก , ประหยัดพื้นที่ ด้อย - กันความชื้นไม่ได้ ปกป้องตัวสินค้าได้ไม่ดีพอ	คุณสมบัติที่บรรจุภัณฑ์ควรมี 1. ป้องกันการกระแทกซึ่งทำให้ขนมแตกหักเสียหายได้ 2. ป้องกันขนมจากการเจาะ ทะทะ กัดกินของมดแมลง 3. เห็นหน้าของขนมที่มีลวดลายสวยงาม	
บรรจุภัณฑ์เดิม (ของฝาก)	คุณสมบัติเด่น/ด้อย เด่น - มองเห็นตัวสินค้าได้ กันไฉ้สะดวก ด้อย - กันความชื้นไม่ได้ ปกป้องตัวสินค้าได้ไม่ดีพอ	คุณสมบัติที่บรรจุภัณฑ์ควรมี 1. ป้องกันการกระแทกซึ่งทำให้ขนมแตกหักเสียหายได้ 2. ป้องกันขนมจากการเจาะ ทะทะ กัดกินของมดแมลง 3. เห็นหน้าของขนมที่มีลวดลายสวยงาม	

เอกสารนี้เป็นเอกสารที่สงวนไว้สำหรับบริการใช้งานเพื่อการศึกษาเท่านั้น ไม่อนุญาติให้ทำใจไปโดยไม่ขออนุญาต
ไม่ว่ากรณีใดๆ ทั้งสิ้น อีกทั้งยังมีให้ดัดแปลงเนื้อหาและต้องอ้างอิงถึงเจ้าของเนื้อหาทุกครั้งหากมีการนำไปใช้

3.Branding

ด้วยวัตถุประสงค์ของโครงการ ดังนี้

1. การสื่อสารวัฒนธรรมที่มีมา ผ่านตัวบรรจุภัณฑ์และขนมให้คนรุ่นใหม่ได้รับรู้
2. ทำให้ขนมเป็นที่รู้จักมากขึ้น มากกว่าความเป็นขนมกินเล่น
3. ขนมมีการพัฒนาให้ทันสมัย ให้คนรุ่นใหม่รับรู้ได้ง่าย แต่ยังคงเอกลักษณ์เดิมอยู่
4. สร้างเอกลักษณ์ของสินค้าและร้าน ให้แตกต่างจากร้านอื่นๆ
5. เพิ่มการขายขนมของจีน ให้มีการรับประทานกันมากขึ้น นอกเหนือจากช่วงหน้าเทศกาล

เช่น ของฝาก

จุดประสงค์หลัก คือ เน้นคุณค่าทางด้านวัฒนธรรมเป็นหลัก จึงต้องเป็น Brand ร้านขนม ที่มีศักยภาพทางการเงินพอที่เสนอจุดเด่นทางนี้ มากกว่า brand ร้านขนมธรรมดา ที่เน้นคุณภาพของตัวขนมเป็นหลัก

3.1 ร้านที่ support โครงการ

ร้านกอกใจเจ้าเหล่า



ที่มีสินค้าหลากหลาย ตามในโครงการหลายชนิด

สินค้าประจำ อาหาร ดิมซ่า		ดิมซ่า ขาลาเปา มา ไล่โก้ว	ดิมซ่า หลากหลายชนิด เช่น ขนมจีบ ฮาเก๋า ก้วยเตี่ยวหลอด ขาลาเปา และของทอดหลากหลาย พายไข่อบ เผือกทอด เกี้ยวกุ้งทอด, มาไล่โก้ว หอมอร่อย ดูรายการ
ขนมเปียะ สินค้าสิงห์ อาหารชุด ขาลาเปามงคล		ขนมไหว้พระ จันทร์	ขนมไหว้พระจันทร์ สูตรดั้งเดิม ดันตำรับไส้ทุเรียนกวน บรรจุภัณฑ์ รายการขนม ประจำ ปี ดูรายการ
ขนมแต่งงาน เคเธอร์ริง สินค้าเทศกาล		ขนมเปียะ ต่างๆ	เปียะจีนโบราณ เช่น ขนมหน้าแตก(หน้าบัวโขว้) เปียะไส้ทุเรียน ลูกบัว ฟักเชื่อม กัวเหลียง เปียะเค็ม งาดำ ...มีให้กินอร่อยกันทั้งปี ดูรายการ
ขนมไหว้พระ จันทร์ เซ่งเม้ง บะว้าง อาหารเจ		อาหาร/ขนม ประจำ เทศกาลจีน	อาหารเจ-ขาลาเปาเจ ขาลาเปาวันเกิด(สี่ท้อ) ขนมแต่งงาน(ใช้ในพิธีหมั้นแบบขาวจีนกางดุ้ง) บะจ่างกางดุ้ง(มีทั้งไส้เค็มและไส้หวาน) จีแซงเปียะเค็ม-หวาน(ใช้สำหรับเทศกาลไหว้บรรพบุรุษ)

รูปภาพที่ 12 ภาพถ่ายจากหน้าเว็บไซต์ แสดงรายการของร้านกอกใจเจ้าเหล่า

เอกสารนี้เป็นเอกสารที่สงวนไว้สำหรับการใช้งานเพื่อการศึกษาเท่านั้น ไม่อนุญาตให้นำไปใช้ประโยชน์ด้านการค้าไม่ว่ากรณีใดๆ ทั้งสิ้น อีกทั้งห้ามมิให้ดัดแปลงเนื้อหา และต้องอ้างอิงถึงเจ้าของเอกสารทุกครั้งที่มีการนำไปใช้

โดยตัวร้านเอง ได้ชื่อว่าเป็น ต้นตำรับขนมไหว้พระจันทร์ไส้ทุเรียนกวน เจ้าแรกของไทย หรือในนาม " สากลภัตตาคาร" หรือ " ก๊กจีเหลา" ภัตตาคารจีนที่มีชื่อเสียงมานานเกือบ 70 ปี ถือได้ว่าตรงกับบุคลิกแบรนด์ที่เน้นคุณค่าวัฒนธรรม เพราะร้านมีชื่อเสียงที่สะสมไว้มานาน หากแตกแบรนด์ใหม่ออกมา จะได้รับความเชื่อถือในเรื่องความน่าเชื่อถือ

3.2 การวิเคราะห์ Brand ใหม่

SWOT

1. Strength

- การนำเสนอคุณค่าทางวัฒนธรรมผ่านขนมและบรรจุภัณฑ์ ซึ่งร้านขนมในปัจจุบันไม่มีการนำเสนอในจุดนี้
- การใช้คุณค่า ประเพณี วัฒนธรรม ความคุ้นเคยเรื่องจีน จะทำให้ผู้ซื้อรับรู้เรื่องราวได้ไม่ยาก และเกิดความคุ้นเคยไปกับแบรนด์ โดยการสื่อถึงความหมายมงคลที่มีอยู่ในตัวขนมแต่ละชนิดออกมา
- ทำให้คนไทยทั้งที่มีเชื้อสายจีนและไม่มี ได้หันมาสนใจ
- เป็นแบรนด์ premium ที่คงเอกลักษณ์วัฒนธรรมจีนไว้

2. Weakness

- ตัวสินค้าไม่มีความแปลกใหม่
- ผู้บริโภคยังเข้าใจในภาพลักษณ์เดิมๆของขนมของคนจีนอยู่ ว่าเป็นขนมแบบเก่า

3. Opportunity

- ปัจจุบันกระแสความนิยมในด้านตะวันออก (Oriental Style) เริ่มเป็นที่นิยมมากขึ้นเรื่อยๆ ไม่ว่าจะเป็นที่อยู่อาศัย โรงแรม เฟอริตี้เจอร์ หรือสินค้าเครื่องประดับต่างๆ
- ร้านขนมดั้งเดิมส่วนใหญ่อยู่ในแถบเยาวราช การเดินทางไม่สะดวกนัก การเปิดทางเลือกใหม่ที่เข้าถึงง่ายกว่า จะทำให้ผู้บริโภคเกิดการเปลี่ยนแปลง
- ลูกหลานคนจีนมีจิตสำนึกในเรื่องการไหว้เจ้า แต่ด้วยวิถีชีวิตปัจจุบัน (life style) ทำให้วัฒนธรรมเหล่านี้เริ่มหายไป brand นี้จะเป็นตัวจุดกระตุ้นให้สำนึกนี้กลับมาอีกครั้ง



เอกสารนี้เป็นเอกสารที่สงวนไว้สำหรับการใช้งานเพื่อการศึกษาเท่านั้น ไม่อนุญาตให้นำไปใช้ประโยชน์ด้านการค้า ไม่ว่าจะกรณีใดๆ ทั้งสิ้น อีกทั้งห้ามมิให้ตัดแปลงเนื้อหา และต้องอ้างอิงถึงเจ้าของเอกสารทุกครั้งที่มีการนำไปใช้

4. Threat

- ภาวะเศรษฐกิจที่เติบโตช้าในปัจจุบันทำให้ผู้บริโภคใช้จ่ายกันน้อยลง การลดของไหว้ก็เป็นหนึ่งตัวเลือก

- ผู้บริโภคที่มีอายุ จะยึดถือร้านที่เคยไปประจำ มากกว่าจะทดลองร้านใหม่

Marketing Mix Strategies

1. Product

ขนมของจีนหลากหลายประเภท ที่เน้นคุณค่าด้านการไหว้ หรือ วัฒนธรรมของจีนเป็นสิ่งสำคัญ ใช้การสื่อความหมายที่มีอยู่ในตัวขนมออกมาให้ผู้บริโภคได้รับรู้

2. Price

จำหน่ายในราคาที่เหมาะสมกับคุณภาพและความสามารถในการซื้อของผู้บริโภค โดยมีหลักในการตั้งราคา ดังนี้

เกณฑ์การตั้งราคา

วัตถุประสงค์ในการตั้งราคา (Pricing Objective) ของผลิตภัณฑ์ในโครงการนี้ มุ่งไปในด้านความเหมาะสมต่อสินค้าและผู้บริโภค และเพื่อภาพลักษณ์ด้านคุณภาพของผลิตภัณฑ์ (Product Quality Images) กล่าวคือ การกำหนดราคาสินค้าของร้าน ที่นำมาพัฒนาบรรจุภัณฑ์ และทำการปรับภาพลักษณ์ใหม่นี้ มีแนวทางการตั้งราคาที่สูง เพื่อสร้างภาพลักษณ์ของผลิตภัณฑ์ว่ามีคุณภาพสูงกว่าคู่แข่งและสร้างภาพลักษณ์คุณภาพของผลิตภัณฑ์ ซึ่งโดยส่วนใหญ่ผู้บริโภคมักจะเชื่อว่าคุณภาพและระดับราคาจะเป็นไปในทิศทางเดียวกัน ซึ่งเป็นกลยุทธ์การตั้งราคาตามหลักจิตวิทยา (Psychological Pricing)

3. Place

ต้องการจัดจำหน่ายภายในร้านๆเดียว โดยให้ความรู้สึกถึงความ เป็น original และ premium ของร้าน ภายในร้านจะมีการตกแต่งภายในได้ concept เดียวกัน ทำเลที่ตั้งร้านจะต้องอยู่ในทำเลที่คนรุ่นใหม่เข้าถึงอย่างสะดวก

4. Promotion

สร้างตราสินค้าด้วยการออกแบบโครงสร้างบรรจุภัณฑ์และกราฟฟิคที่แสดงถึงเอกลักษณ์ของร้านและเอกลักษณ์ของผลิตภัณฑ์ โดยสามารถสื่อสารและตอบสนองกับผู้บริโภคกลุ่มเป้าหมายได้อย่างเหมาะสมและชัดเจน



เอกสารนี้เป็นเอกสาร
ไม่ว่ากรณีใดๆ ทั้ง

บท
ตัด

ศึกษาเท่านั้น ไม่อนุญาตให้นำไปใช้ประโยชน์ด้านการค้า
ต้องอ้างอิงถึงเจ้าของเอกสารทุกครั้งที่มีการนำไปใช้

ข้อมูลด้านคู่แข่ง

แบ่งคู่แข่งออกเป็น 4 ระดับด้วยกัน

1. ร้านขนมแบบดั้งเดิม ที่มีขายอยู่ในแถบเยาวราช ร้านพวกนี้จะได้รับความน่าเชื่อถือจากผู้บริโภคที่มีอายุ 40 ปีขึ้นไป เพราะมีชื่อเสียงมานาน เช่น กอกใจเจ้าเหล่า แต่เล่าจิ้นเส็ง อ้อเล่งเอง เจียน่าเฮง ง่วนฮะเซ็ง

2. กลุ่มที่ขายตาม Modern trade เช่น โลตัส บิ๊กซี คาร์ฟู กลุ่มนี้จะเป็นการผลิตในเชิง mass product มีสินค้าหลากหลายประเภท และถือสิทธิ์ขาดในการเป็นร้านขนมของจิ้นร้านเดียวในห้างนั้นๆ เช่น อังกี้ ที่จำหน่ายอยู่ในบิ๊กซีเกือบทุกสาขา

3. โรงแรมที่ขายขนมช่วงหน้าเทศกาลไหว้พระจันทร์ ซึ่งมีหลายโรงแรมที่มีการพัฒนาสินค้าและบรรจุภัณฑ์อย่างหรูหรา เช่น แอมบาดซาเดอร์ ,คอนราต ,BanYan Tree ,Shangri-la , Peninsula

4. อื่นๆ เช่น ร้านตั้งเซ่งจิว ถือได้ว่าเป็นร้านเก่าแก่ แต่มีเอกลักษณ์เฉพาะตัว ทำให้เกิดความโดดเด่นขึ้นมา

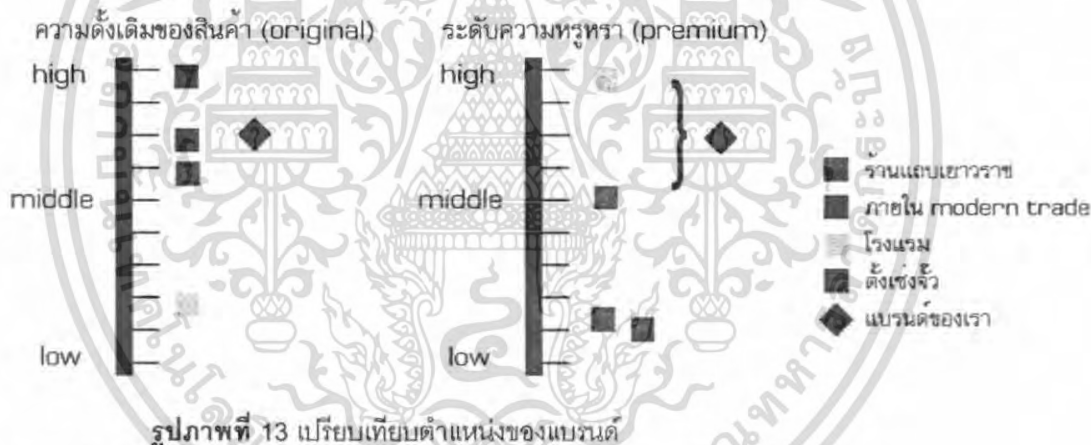

รูปภาพที่ 13 เปรียบเทียบตำแหน่งของแบรนด์

3.3 การสร้างแบรนด์ (Brand Design)

3.3.1 Brand concept

ผู้สืบสานวัฒนธรรม

3.3.2 Brand Character

มาจากความหมายของขนมกับการไหว้เจ้า

ทุกๆสิ้นปี เจ้าของแต่ละบ้านจะกลับสู่สวรรค์ เพื่อไปรายงานเง็กเซียนฮ่องเต้ เจ้าแห่งสวรรค์ ถึงความเป็นไปในโลกมนุษย์ เจ้าของบ้านแต่ละบ้านที่มีเจ้าอยู่ จึงไหว้ขนมหวาน หรือ ของหวานๆ เพื่อให้เจ้าพูดแต่สิ่งดีๆ หวานๆ เวลาไปเฝ้าเง็กเซียนฮ่องเต้

เอกสารนี้เป็นเอกสารที่สงวนไว้สำหรับการใช้งานเพื่อการศึกษาเท่านั้น ไม่อนุญาตให้นำไปใช้ประโยชน์ด้านการค้าไม่ว่ากรณีใดๆ ทั้งสิ้น อีกทั้งห้ามมิให้ดัดแปลงเนื้อหา และต้องอ้างอิงถึงเจ้าของเอกสารทุกครั้งที่มีการนำไปใช้

Precious , Decorative คุณค่าของขนมที่ไหว้ที่ต้องดูสวยงาม เพื่อประทานแต่เจ้า
 Sophisticated วิธีปฏิบัติที่ทำกันมาเนิ่นนานแต่ในอดีต มีความพิถีพิถัน
 Pure and Simple ทำมาจากวัตถุดิบธรรมชาติ

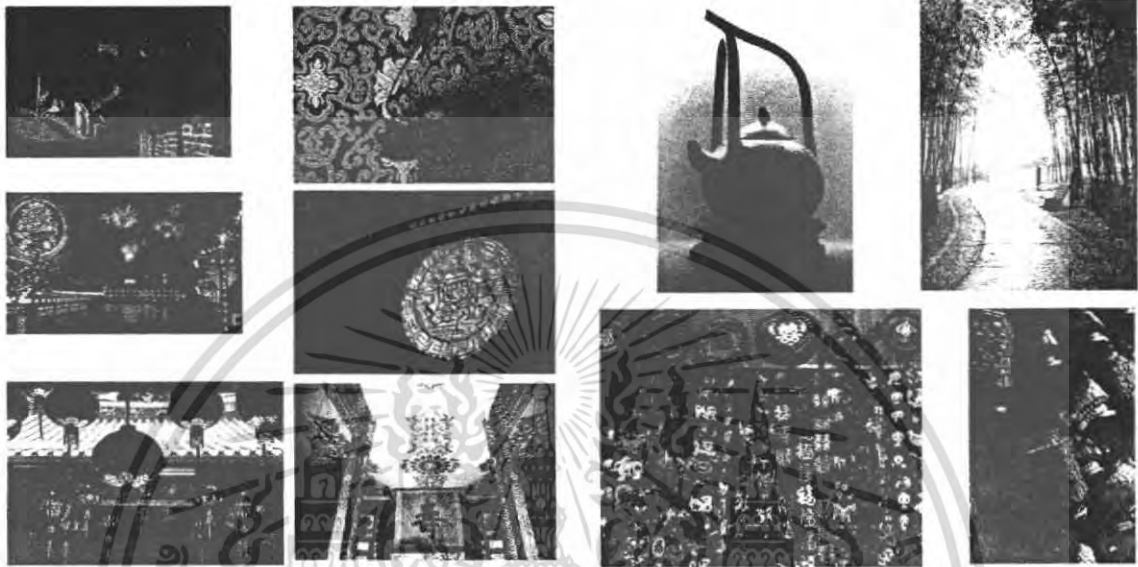

รูปภาพที่ 14 Images Character

3.3.3 Design Concept

การสื่อสารความหมายของขนม

ขนมธรรมเนียม ขั้นตอน ศิลปะ อาหารไหว้ ทุกๆอย่างของจีน ล้วนแฝงไปด้วยคำอวยพร
 ต่างๆ เช่น ขอให้มีความสุขให้สมปรารถนา ขอให้มีความสุขยืนยาว เฮงๆ เจริญในหน้าที่การงาน
 ฯลฯ แต่สรุปแล้วจะมีมงคลใหญ่ๆ อยู่ 5 อย่าง ได้แก่

เอกสารนี้เป็นเอกสารที่สงวนไว้สำหรับการใช้งานเพื่อการศึกษาเท่านั้น ไม่อนุญาตให้นำไปใช้ประโยชน์ด้านการค้า
 ไม่ว่ากรณีใดๆ ทั้งสิ้น อีกทั้งห้ามมิให้ดัดแปลงเนื้อหา และต้องอ้างอิงถึงเจ้าของเอกสารทุกครั้งที่มีการนำไปใช้



luck

Fu

(จีนกลาง-ฝู, แต่จิ๋ว-ชก)

โชคดี



แปลว่า สุข
สุขจากการได้สัมปรารภ
ในโชคในทรัพย์
ยศถาบรรดาศักดิ์
และอายุที่ยืนยาว



prosperity

Lu

(จีนกลาง-ลู, แต่จิ๋ว-ลก)

วาสนา



บุญบารมี
บุญที่ขอให้ร่ำรวย
มีฐานะมั่งคั่ง
มีบารมีจาก
ความก้าวหน้าในงาน



longevity

Shou

(จีนกลาง-ไช่ว, แต่จิ๋ว-ชี่ว)

อายุยืน



อายุมั่นขวัญยืนยาว
มีสุขภาพพลานามัย
ที่แข็งแรง

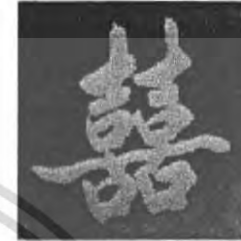

double happiness

Shuang xi

ซังฮี

ความสุขของคู่วิวาห์



ซัง แปลว่า คู่
ฮี แปลว่า สุข
ซังฮี จึงแปลว่า สุขเป็นสองเท่า
นิยมใช้เป็นสัญลักษณ์ของงานแต่งงาน
หมายถึง ความสุขของคู่วิวาห์



wealth

Cai

ไช่

มั่งคั่ง

ความมั่งคั่ง
คือ
ร่ำรวยมั่นคง
ยิ่งกว่า
คำว่า "ลก"
(prosperity)



luck

Fu (เงินกลาง-คู่, แต่จิว-ฮก)



God of luck เทพเจ้าแห่งโชค



Door gods เทพประตู



Luck character ตัวอักษร โชค



Bat ค้างคาว

Dragon มังกร

Dragon and lion dances

การเชิดมังกรและสิงโต

Shrimp กุ้ง

Oysters หอยนางรม

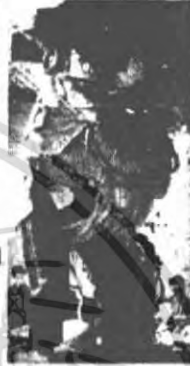

Buddha's hand สมบัติ



เมฆ



คลื่นทะเล

Lucky children เด็กนำโชค

Vase แจกัน

Gourd ไม้เต้า

Scepter คทาขี้ผึ้ง

Windmill โคมพัด



ประตูปั้นลายสาขาคีรี



ศาลาขี้ผึ้ง





prosperity

Lu (เงินกลาง ลู, แมตช์จีว ลก)



six เลข 6



กวาง



god of prosperity
เทพแห่งความเจริญ



three ingots ทรัพย์สามสิ่ง



ใหล



คนในฝัน



鹿 deer (lu) = 福 prosperity (fu)



monkey ลิง



rooster ไก่ตัวผู้



carp leaping over the
dragon's gate
ปลาหลีฮื้อโดดข้ามก้านทอง
มังกร

福



longevity

Shou (จีนกลาง: 壽, มณฑลจิว: 壽)



God of longevity เทพเจ้าหนงฮยา
Moon goddess เทพหญิงดวงจันทร์
Eight immortals แป๊ะเซียน



นกไข่



Tortoise เต่า



Longevity character ตัวอักษร 壽





longevity



ภูเขา



ลูกพีช

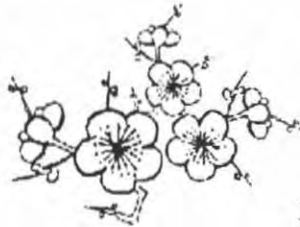

ดอกเหมยสีดอกบ๊วย



ตลับฟ้า

- Pine tree ต้นสน
- Bamboo ต้นไผ่
- Plum บ๊วย
- Peach ลูกพีช
- Fungus of immortality เห็ดหลินจือ
- Chrysanthemum ดอกกุเบญจมาศ
- Ginseng โสม
- ภูเขา



ดอกกุเบญจมาศ



ต้นสนหรือต้นสนจีน

九 久
 nine (jiu)
 forever (jiu)



Nine เลข 9
 Longevity noodles หมี่เดี๋ยว
 Longevity lock แม่กุญแจ



囍

double happiness

Double happiness character ตัวอักษรขงฮี้



God of double happiness
เทพแห่งขงฮี้



- Lotus ดอกบัว
- Date ผลอินทผลัม
- Chestnut เกาลัด
- Peanut ถั่วลิสง
- Melons and seeds
- Pomegranate ทับทิม
- Firecrackers ประทัด
- Red eggs ไข่แดง



- Butterfly มีเสื้อ
- Magpie นกกาจางเซน
- Mandarin ducks เป็ดแมนดาริน
- Phoenix หอฮี้
- Cl-in กิเลน
- Carp ปลาตัวท
- Spider แมงมุม



พญางหงษ์



มีเสื้อ



เหิงหง็กเกี๊ยง



หนิงหง็กเกี๊ยง



เป็ดแมนดาริน



กิเลน

囍



wealth

Cai 財



God of wealth
เทพแห่งโชคลาภ

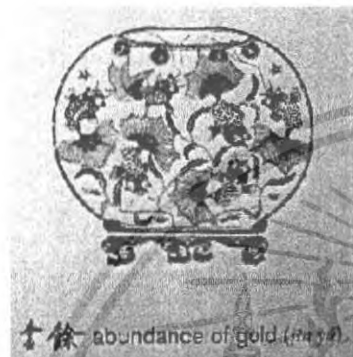

十餘 abundance of gold (財十餘)

Goldfish ปลาทอง



ปลา



- Money tree ต้นเงินต้นทอง
- Tangerine ส้มจีน
- Lettuce ผักกาดหอม
- Eight เลข 8
- Coins เหรียญ
- Gold and silver ingots
- คำอวยพรกับเงิน
- Red packet อั่งเปา

888 = prosper, prosper, prosper





สามภอลอดฤดูหนาว คือ ไม้ สัน บัวย (ดอกเหมย)

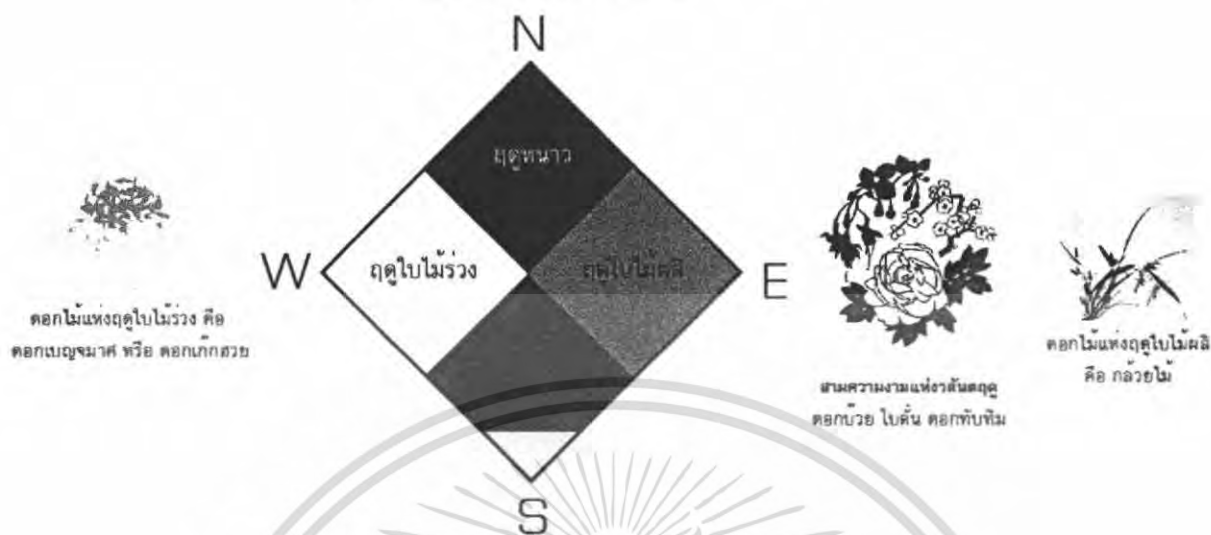

รูปภาพที่ 15 มงคลของจีนกับทิศทาง

3.3.4 สีในสถาปัตยกรรมจีน

- จะเน้นเรื่องสีริมงคลเป็นหลัก
- นิยมใช้สีตรงกันข้ามหรือสีคู่ชดขาดบาดตา เนื่องจากความเชื่อในเรื่องความเป็นมงคล ความเจริญรุ่งเรือง
- ความเชื่อในเรื่องของหยินหยาง และธาตุทั้ง 5
- พลังของหยินหยางรวมกันแล้วทำให้เกิด พระจันทร์ พระอาทิตย์ และเกิดธาตุทั้ง 5 คือ ธาตุไม้ ไฟ ดิน ทอง น้ำ ซึ่งเมื่อทำปฏิกริยากัน จะทำให้เกิดการสร้างและการทำลาย และจัดสีประจำธาตุทั้ง 5 ว่าเป็นสีแท้และแทนทิศทั้ง 5 คือ

ทิศตะวันออก - สีเขียว	สีแห่งความเป็นนิรันดร	สีแห่งความสงบสุข
ทิศตะวันตก - สีขาว	สีแห่งความโศกเศร้า	สีแห่งความสงบ
ทิศเหนือ - สีดำ	สีแห่งการทำลาย	สีแห่งความวิบัติ
ทิศใต้ - สีแดง	สีแห่งสิริมงคล โชคลาภ	รุ่งเรือง
ทิศตรงกลาง - สีเหลือง	สีแห่งความสูงศักดิ์	สีแห่งอำนาจ และสีประจำองค์พระ

จักรพรรดิ

เอกสารนี้เป็นเอกสารที่สงวนไว้สำหรับการใช้งานเพื่อการศึกษาเท่านั้น ไม่อนุญาตให้นำไปใช้ประโยชน์ด้านการค้าไม่ว่ากรณีใดๆ ทั้งสิ้น อีกทั้งห้ามมิให้ตัดแปลงเนื้อหา และต้องอ้างอิงถึงเจ้าของเอกสารทุกครั้งที่มีการนำไปใช้

3.3.5 มงคลของขนมหวานแต่ละชนิด



มงคล "ฮก" "ลก"

จันฮับ- ความเจริญงอกงาม

ขนมเปี๊ยะ- ความกลมเกลียว

ขนมอี - ความราบรื่นของชีวิต

ขนมถ้วยฟู - ให้ชีวิตเฟื่องฟู



มงคล "ชิว"

ชิวท้อ - ผลท้อที่ให้อายุยืน

ขนมไหว้พระจันทร์, โกว้าว, โกวเหลียง - ระลึกถึงเทพธิดาดวงจันทร์

3.3.6 Logo / brand name

ในตัวอักษรทั้ง 5 ตัว จะมีอยู่คำหนึ่งที่มักนำมากลับหัว เมื่อถึงวันตรุษจีน ได้แก่ คิว ฮก (fu) เป็นการบอกว่า "ความสุขได้มาถึงแล้ว" เพราะ คำว่า กลับหัวกลับหาง (reverse) ฟ้องเสียงกับคำว่า มาถึงแล้ว (arrive)

จึงนำมาสื่อถึงสื่อแบรนด์ ที่ต้องการส่งมอบความสุขให้แก่ผู้รับ

ชื่อแบรนด์ = fu (ฟู)

ลักษณะโลโก้มาจากป้ายที่แขวนกลับหัว

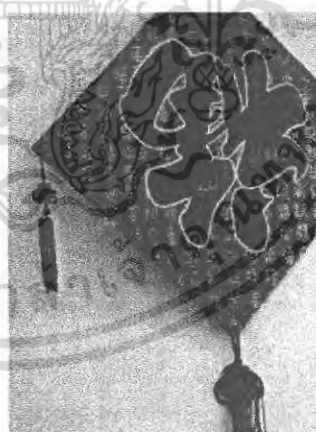

Fu



เอกสารนี้เป็นเอกสารที่สงวนไว้สำหรับการใช้งานเพื่อการศึกษาเท่านั้น ไม่อนุญาตให้นำไปใช้ประโยชน์ด้านการค้า ไม่ว่าจะกรณีใดๆ ทั้งสิ้น อีกทั้งห้ามมิให้ดัดแปลงเนื้อหา และต้องอ้างอิงถึงเจ้าของเอกสารทุกครั้งที่มีการนำไปใช้



3.3.7 Design Route

ทุกแนวทางต้อง “สื่อสารความหมายของขนม” แบ่งออกเป็น 3 แนวทาง (ภายใต้บรรจุกฎที่รวมหน่วย แบบ 4 (ปีนโต) ที่เลือกไว้ในขั้นแรก)

1. Symbol
2. Natural
3. ผสมผสาน 2 แนวทางแรก

เอกสารนี้เป็นเอกสารที่สงวนไว้สำหรับการใช้งานเพื่อการศึกษาเท่านั้น ไม่อนุญาตให้นำไปใช้ประโยชน์ด้านการค้าไม่ว่ากรณีใดๆ ทั้งสิ้น อีกทั้งห้ามมิให้ดัดแปลงเนื้อหา และต้องอ้างอิงถึงเจ้าของเอกสารทุกครั้งที่มีการนำไปใช้

1. Symbol

ใช้ symbol ตาม ความหมายของขนมแต่ละชนิด



รูปภาพที่ 16 เหล่าสัญลักษณ์ที่มีความหมายมงคลของจีน

2. Natural

ใช้ symbol ที่เป็นสัญลักษณ์ทางธรรมชาติ ตามความหมายของขนมแต่ละชนิด



รูปภาพที่ 17 เหล่าสัญลักษณ์ธรรมชาติที่มีความหมายมงคลของจีน

เอกสารนี้เป็นเอกสารที่สงวนไว้สำหรับการใช้งานเพื่อการศึกษาเท่านั้น ไม่อนุญาตให้นำไปใช้ประโยชน์ด้านการค้า
ไม่ว่ากรณีใดๆ ทั้งสิ้น อีกทั้งห้ามมิให้ดัดแปลงเนื้อหา และต้องอ้างอิงถึงเจ้าของเอกสารทุกครั้งที่มีการนำไปใช้

3.ผสมผสาน 2 แนวทางแรก

ใช้ symbol จากแนวทางที่ 1 และ 2 มาผสมผสานให้พอดี

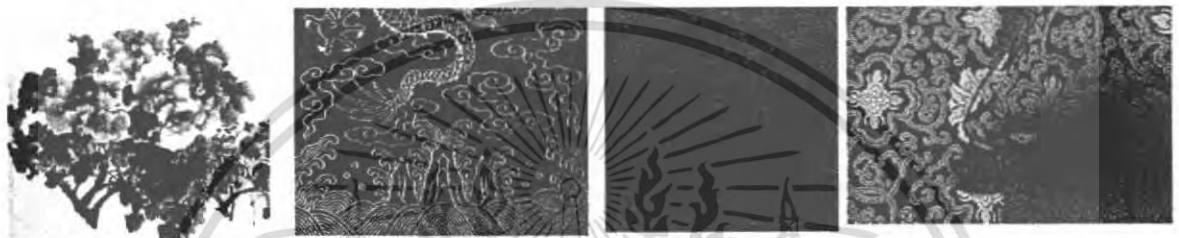

4.Preliminary Design

1. ชุด ตรุษจีน สารทจีน ลี้นปี

ขนมที่ใช้ไหว้ จันอับ ขนมเปี๊ยะ ขนมอี๋ ขนมถ้วยฟู ชิวท้อ กล้วยไม้ บรรจุภัณฑ์รวมหน่วยแบบ

ปิ่นโต



ตารางที่ 6 แสดงตัวเลือกแต่ละแนวทาง



1. จันอับ - ความเจริญงอกงาม

Symbol	Natural	ผสมผสาน
<p>รูปร่าง 6 เหลี่ยม - โฉม ภายในแบ่งช่องเหมือน </p>	<p>ดอกไม้ เครื่องหมายแห่งความมั่ง งาม ในที่นี้ ใช้ดอกบัว</p>	<p>นำลักษณะแบบที่ 1 มาผสมกับสวดสายแบบที่ 2 ด้านนอก</p>

เอกสารนี้เป็นเอกสารที่สงวนไว้สำหรับการใช้งานเพื่อการศึกษาเท่านั้น ไม่อนุญาตให้เผยแพร่ไปใช้ประโยชน์ด้านการค้าไม่ว่ากรณีใดๆ ทั้งสิ้น อีกทั้งห้ามมิให้ดัดแปลงเนื้อหา และต้องอ้างอิงถึงเจ้าของเอกสารทุกครั้งที่มีการนำไปใช้

ตารางที่ 6.4 แสดงตัวเลือกแต่ละแนวทาง

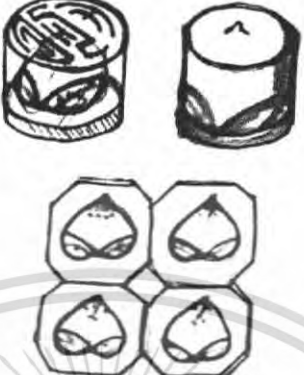
4. ชิวท้อ - ผลท้อที่ให้อายุยืน

Symbol	Natural	ผสมผสาน
 <p>มีลูกท้อจำนวน 9 ลูก (เลขมงคลสำหรับอายุ) โดยให้ขนมมีขนาดเล็กลง ใส่ถาดพลาสติก</p>	 <p>เป็นลูกท้อทิพย์ ตัวบรรจุภัณฑ์ภายนอก เป็นลูกท้อด้วย</p>	 <p>ใช้ถาดลูกท้อจำนวน 9 ลูก และฉลุฝาถาดเป็นตัว </p>



เอกสารนี้เป็นเอกสารที่สงวนไว้สำหรับการใช้งานเพื่อการศึกษาเท่านั้น ไม่อนุญาตให้นำไปใช้ประโยชน์ด้านการค้าไม่ว่ากรณีใดๆ ทั้งสิ้น อีกทั้งห้ามมิให้ดัดแปลงเนื้อหา และต้องอ้างอิงถึงเจ้าของเอกสารทุกครั้งที่มีการนำไปใช้

2. ชุด ไหว้พระจันทร์ เป็นเทศกาลที่ใช้ขนมมากที่สุด
ขนมที่ใช้ไหว้ ขนมไหว้พระจันทร์ ไข่ขาว ไข่เหลือง

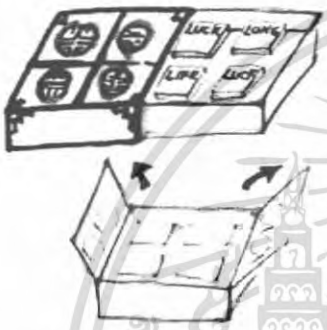

ตารางที่ 6.5 แสดงตัวเลือกแต่ละแนวทาง

- 1.ขนมไหว้พระจันทร์ - ระลึกถึงเทพธิดาดวงจันทร์

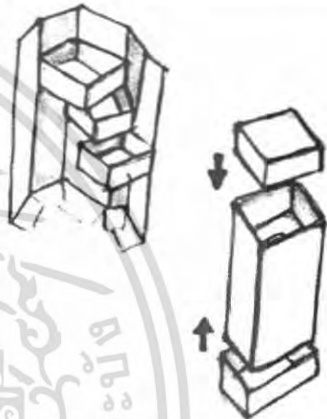
Symbol	Natural	ผสมผสาน
 <p>ฝากส่งด้านนอกแสดงตัวอักษร มงคลของจีน ภายในใช้เป็นภาษาอังกฤษ</p>	 <p>รูปทรงดวงจันทร์เต็มดวง ภายในเป็นกล่องขนมไหว้ พระจันทร์ขนาดเล็ก กราฟฟิกสาย ดอกไม้ที่เป็นมงคลเกี่ยวกับ พระจันทร์ทั้งหมด</p>	 <p>เป็นเหมือนเจดีย์หรือหอคอยที่พา คนไหว้ไปยังดวงจันทร์ โดย ด้านหลังใช้เป็นฉลากกันน้ำ</p>

ตารางที่ 6.6 แสดงตัวเลือกแต่ละแนวทาง

2. ไข่ขาว - ระลึกถึงเทพธิดาดวงจันทร์

Symbol	Natural	ผสมผสาน
 <p>แผ่นพับขนมไข่ ที่มีสายกระดาษ อยู่บนขนมไข่กับดวงจันทร์</p>	 <p>ขนมไข่สายกระดาษ จำนวน 6 ตัว ล้อมวงเข้าหาดวงจันทร์(ขนมไข่ กลม) ใส่ถาดพลาสติกใสทรงกลม</p>	 <p>ขนมไข่กระดาษ 4 ตัว โดยใช้ กระดาษวางแทนดวงจันทร์ ใส่ ถาดพลาสติกใส 8 เหลี่ยม</p>

ตารางที่ 6.7 แสดงตัวเลือกแต่ละแนวทาง

3. โกะเหลียง - ระลึกถึงเทพธิดาดวงจันทร์

Symbol	Natural	ผสมผสาน
 <p>แผ่นพับขนมโก๋ ที่มีลาย บนแผ่นพับ</p> 	 <p>ขนมโก๋ทรงกระบอก ด้วยลักษณะ ที่เหมือนเหรียญเงินของจีน ภายนอกเป็นลายกราฟฟิคสื่อถึง สัญลักษณ์นำมาทำขนม</p>	 <p>ขนมโก๋ทรงกระบอก ที่ขายพร้อม กัน 2 แท่ง ทำเป็นเหมือนคัมภีร์ที่ เปิดมามีลายของเทพธิดาดวงจันทร์</p>

สรุปชุดชั้น Preliminary design

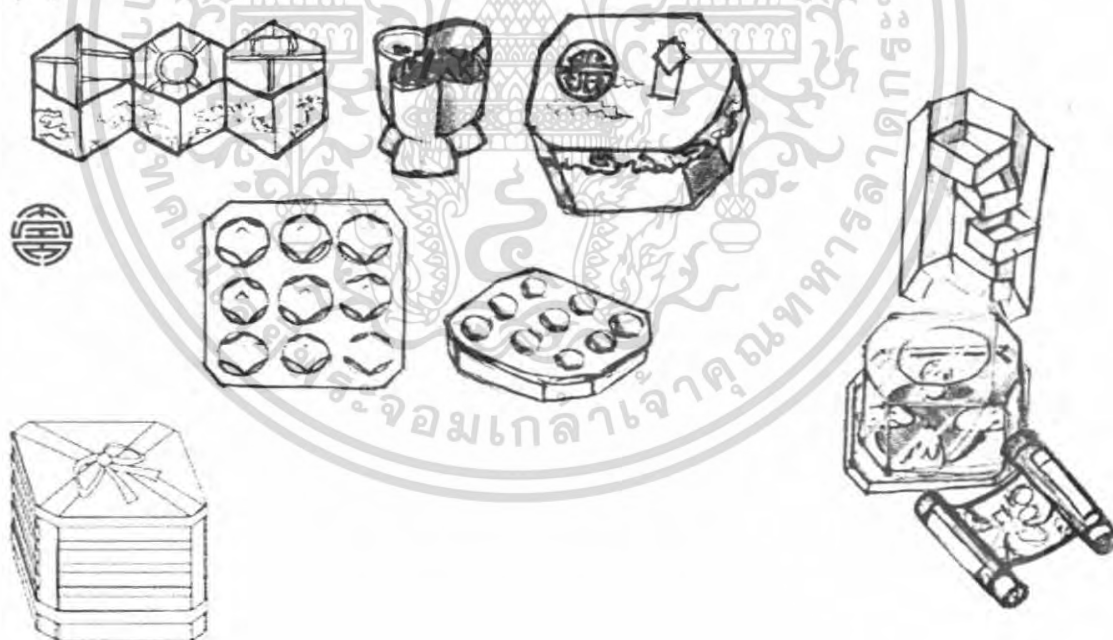

เอกสารนี้เป็นเอกสารที่สงวนไว้สำหรับการใช้งานเพื่อการศึกษาเท่านั้น ไม่อนุญาตให้นำไปใช้ประโยชน์ด้านการค้า
ไม่ว่ากรณีใดๆ ทั้งสิ้น อีกทั้งห้ามมิให้ดัดแปลงเนื้อหา และต้องอ้างอิงถึงเจ้าของเอกสารทุกครั้งที่มีการนำไปใช้

Set ไหว้เจ้า

กล่องขนมจันอับ

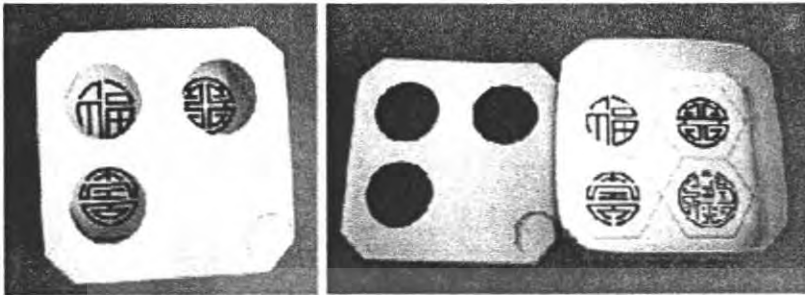

ตัวอักษรจีน 3 ตัว (ฮก ลก ซิ่ว)

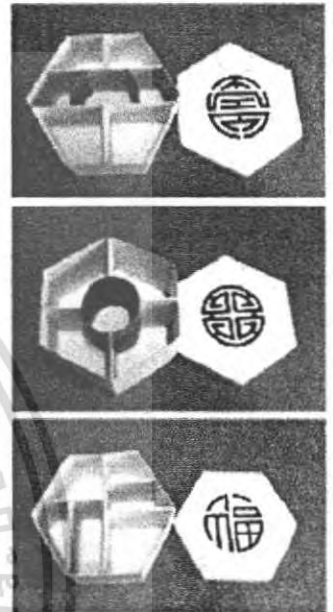

ภายในกล่องขนมมีช่องแบ่ง ที่มีลักษณะเหมือนตัวอักษรจีน

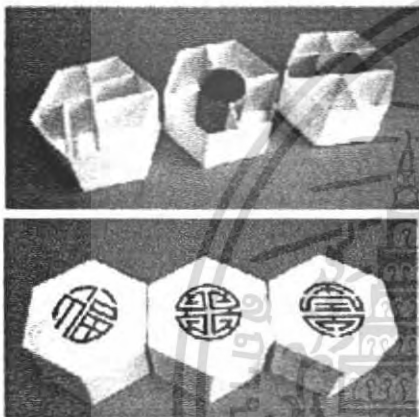

กล่องขนมอี๋ (ลาคุ)

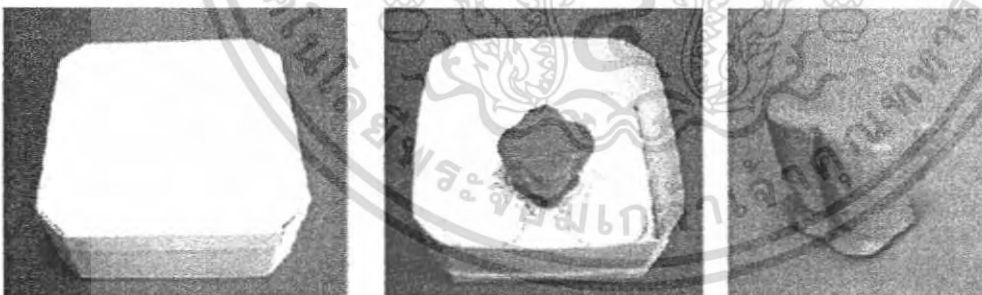

กล่องขนมฉิวท้อ (ซาลาเปาลูกท้อ)

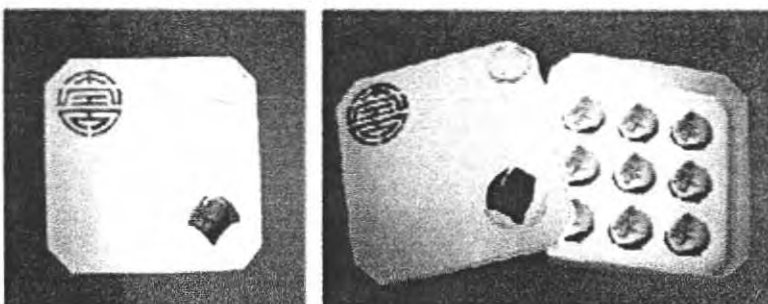

กล่องขนมถ้วยฟู



เอกสารนี้เป็นเอกสารที่สงวนไว้สำหรับการใช้งานเพื่อการศึกษาเท่านั้น ไม่อนุญาตให้นำไปใช้ประโยชน์ด้านการค้า ไม่ว่าจะกรณีใดๆ ทั้งสิ้น อีกทั้งห้ามมิให้ดัดแปลงเนื้อหา และต้องอ้างอิงถึงเจ้าของเอกสารทุกครั้งที่มีการนำไปใช้

Set ไหว้เจ้า

แบบรวมหน่วย



วิธีรวหน่วย ใช้ผ้าผูกตลอดฝักทองบนสุดกับฝักทองล่างสุด



กลองบนสุด

กลองล่างสุด

แบบวางเปิดฝักทอง ให้เห็นขนมภายใน (ใช้ฝักทองวางเป็นฐาน)



รูปแบบกลองมาตรฐาน (ทรง 6 เหลี่ยม)



เอกสารนี้เป็นเอกสารที่สงวนไว้สำหรับการใช้งานเพื่อการศึกษาเท่านั้น ไม่อนุญาตให้นำไปใช้ประโยชน์ด้านการค้า ไม่ว่าจะกรณีใดๆ ทั้งสิ้น อีกทั้งห้ามมิให้ดัดแปลงเนื้อหา และต้องอ้างอิงถึงเจ้าของเอกสารทุกครั้งที่มีการนำไปใช้

Set ไหว้พระจันทร์

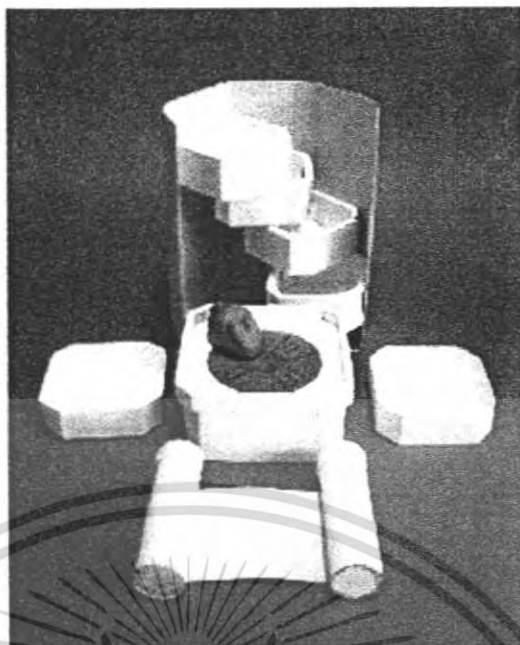

ขนมไหว้พระจันทร์

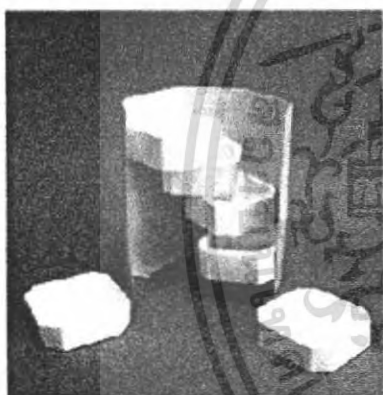

ขนมโก๋ขาว (รูปกระต่าย)



กลองปิด เป็นพลาสติกใส



ขนมโก๋เหลือง (กลองทรงกระบอก)



เกริ่นนี้เป็นเอกสารที่สงวนไว้สำหรับนักเรียนเพื่อการศึกษาเท่านั้น ไม่อนุญาตให้นำไปใช้ประโยชน์ด้านการค้า
หากใครได้ๆ ทั้งสิ้น อีกทั้งยังมีให้ตัดและต้องอ้างอิงถึงเจ้าของเอกสารทุกครั้งที่มีการนำไปใช้

Study Model

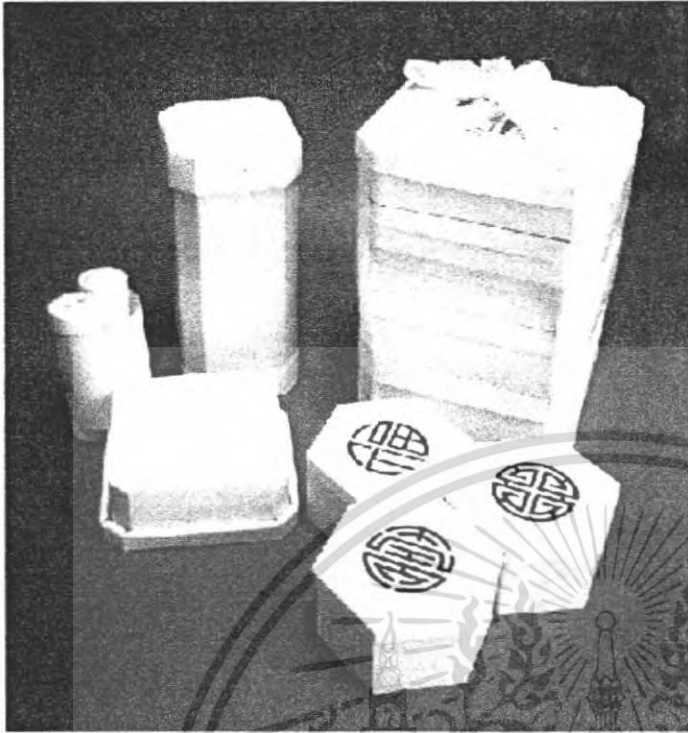

รวมกลุ่ม แบบปิดทั้งหมด



รวมกลุ่ม แบบเปิด

เอกสารนี้เป็นเอกสารที่สงวนไว้สำหรับการใช้งานเพื่อการศึกษาเท่านั้น ไม่อนุญาตให้นำไปใช้ประโยชน์ด้านการค้า ไม่ว่าจะกรณีใดๆ ทั้งสิ้น อีกทั้งห้ามมิให้ดัดแปลงเนื้อหา และต้องอ้างอิงถึงเจ้าของเอกสารทุกครั้งที่มีการนำไปใช้



บทที่ 3 การพัฒนาการออกแบบ

เอกสารนี้เป็นเอกสารที่สงวนไว้สำหรับการใช้งานเพื่อการศึกษาเท่านั้น ไม่อนุญาตให้นำไปใช้ประโยชน์ด้านการค้า
ไม่ว่ากรณีใดๆ ทั้งสิ้น อีกทั้งห้ามมิให้ดัดแปลงเนื้อหา และต้องอ้างอิงถึงเจ้าของเอกสารทุกครั้งที่มีการนำไปใช้









ข้อสรุปจากบทที่ 2



ตารางที่ 7 ข้อมูลสรุปจากบทที่ 2

เอกสารนี้เป็นเอกสารที่สงวนไว้สำหรับการใช้งานเพื่อการศึกษาเท่านั้น ไม่อนุญาตให้นำไปใช้ประโยชน์ด้านการค้าไม่ว่ากรณีใดๆ ทั้งสิ้น อีกทั้งห้ามมิให้ดัดแปลงเนื้อหา และต้องอ้างอิงถึงเจ้าของเอกสารทุกครั้งที่มีการนำไปใช้

ตารางที่ 8 ความหมายมงคลทั้ง 5 ของจีน

				
luck	prosperity	longevity	double happiness	wealth
Fu	Lu	Shou	Shuang xi	Cai
(เงินกลาง-ฝู, แต่จิว-ฮก)	(เงินกลาง-ลู, แต่จิว-ลก)	(เงินกลาง-โซ่ว, แต่จิว-ซิ่ว)	ซังซี	ไฉ่
โชคดี	วาสนา	อายุยืน	ความสุขของคู่วิวาห์	มั่งคั่ง
				
แปลว่า ความสุข สุขจากการได้สมปรารถนา ในโชคในทรัพย์ ยศถาบรรดาศักดิ์ และอายุที่ยืนยาว	บุญบารมี บุญที่ขอให้ร่ำรวย มีฐานะมั่งคั่ง มีบารมีจาก ความก้าวหน้าในงาน	อายุยืนขวัญยืนยาว มีสุขภาพพลานามัย ที่แข็งแรง	ซัง แปลว่า คู่ ซี แปลว่า ความสุข ซังซี จึงแปลว่า สุขเป็นสองเท่า นิยมใช้เป็นสัญลักษณ์ของงานแต่งงาน หมายถึง ความสุขของคู่วิวาห์	ความมั่งคั่ง คือ ร่ำรวยมั่นคง ยิ่งกว่า คำว่า "ลก" (prosperity)

จากแผนผังนี้ สรุปลักษณะได้ว่า

"ทุกสิ่งของจีนล้วนแฝงไปด้วยนัยมงคล"

ซึ่งเป็นสิ่งที่ชาวจีนให้ความสำคัญมาก

เห็นได้จากรูปแบบสถาปัตยกรรม หรือ ศิลปกรรมของจีน มักเป็นลวดลาย หรือ รูปธรรม
ที่ใช้รูปแบบคล้ายๆกัน เช่น ลายมังกร ลายสัตว์ลี้ดิกะ ฯลฯ

ฉะนั้นแนวทางของบรรจุภัณฑ์ก็จะแฝงไปด้วยความหมายมงคลเช่นเดียวกัน

เอกสารนี้เป็นเอกสารที่สงวนไว้สำหรับการใช้งานเพื่อการศึกษาเท่านั้น ไม่อนุญาตให้นำไปใช้ประโยชน์ด้านการค้า
ไม่ว่ากรณีใดๆ ทั้งสิ้น อีกทั้งห้ามมิให้ดัดแปลงเนื้อหา และต้องอ้างอิงถึงเจ้าของเอกสารทุกครั้งที่มีการนำไปใช้

ตารางที่ 9 มงคลของขนมหวานแต่ละชนิด

มงคลของขนมหวานแต่ละชนิด					
		จันอับ - ความเจริญอกงาม		ขนมเปียะ - ความกลมเกลียว	
		ขนมอี - ความราบรื่นของชีวิต		ขนมถ้วยฟู - ให้ชีวิตเฟื่องฟู	
		จิวขี้ - ผลท้อที่ให้อายุยืน			ขนมไหว้พระจันทร์, โถงคาร, โถงเหยียง - ระลึกถึงเทพธิดาดวงจันทร์

3.1 Design Concept Develop

แนวทางการออกแบบเน้นไปที่ Design Concept (การสื่อสารความหมายของขนม)

แบ่งออกเป็น 2 แนวทาง โดยจะเน้นที่การการดึงจุดเด่นของเรื่องราวในอดีตมาสู่รูปแบบปัจจุบัน

1. การเล่านิทาน / ตำนาน / มงคล

รูปแบบเน้นไปที่เรื่องราวที่มามีที่ไปของขนม



รูปภาพที่ 18 ภาพเกี่ยวกับนิทาน / ตำนาน / มงคล

เอกสารนี้เป็นเอกสารที่สงวนไว้สำหรับการใช้งานเพื่อการศึกษาเท่านั้น ไม่อนุญาตให้นำไปใช้ประโยชน์ด้านการค้า
ไม่ว่ากรณีใดๆ ทั้งสิ้น อีกทั้งห้ามมิให้ดัดแปลงเนื้อหา และต้องอ้างอิงถึงเจ้าของเอกสารทุกครั้งที่มีการนำไปใช้

นำเสนอเรื่องราวภายใน มองเห็นได้โดยรอบ

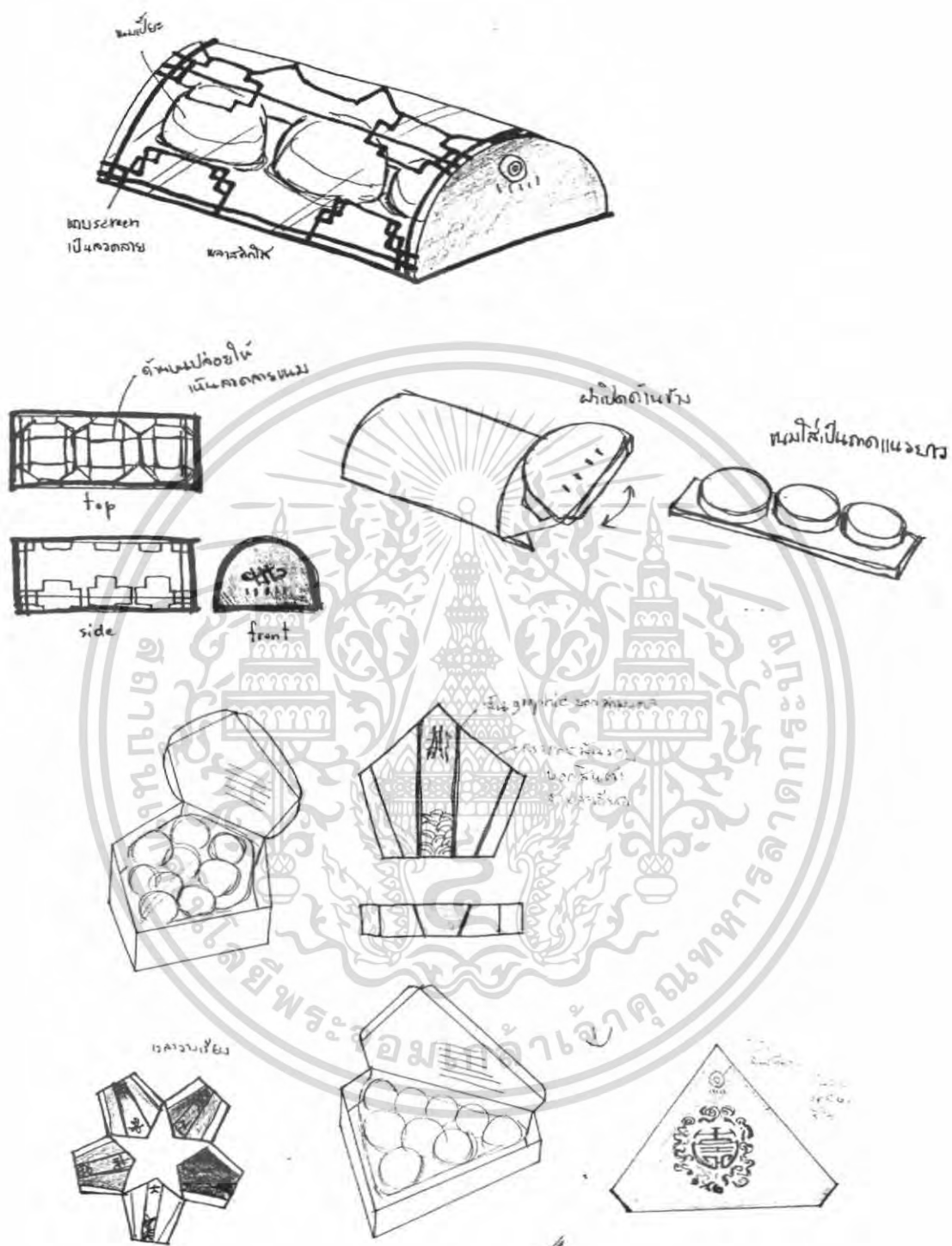

รูปภาพที่ 22 ภาพแสดงความคิดรูปแบบที่ 2 เสนอเห็นความเป็นจีน แบบที่ 2

เอกสารนี้เป็นเอกสารที่สงวนไว้สำหรับการใช้งานเพื่อการศึกษาเท่านั้น ไม่อนุญาตให้นำไปใช้ประโยชน์ด้านการค้าไม่ว่ากรณีใดๆ ทั้งสิ้น อีกทั้งห้ามมิให้ดัดแปลงเนื้อหา และต้องอ้างอิงถึงเจ้าของเอกสารทุกครั้งที่มีการนำไปใช้

3.2 Development

3.2.1 สันต์ของจีน

เนื่องจากรูปแบบทั้งสองมีความใกล้เคียงกันมาก จึงนำเรื่อง เสน่ห์ของจีน มาพิจารณาใหม่ โดยแบ่งแยกออกเป็นหมวดหมู่ ดังนี้

1. สิ่งของ / สถาปัตยกรรม

element

ceramic

textile

paper

2. ศิลปกรรม การวาด การเขียน

ลวดลายธรรมชาติ

ลายเทพเจ้า

ตัวอักษรภาษาจีน



รูปภาพที่ 23 สถาปัตยกรรม / Architecture



รูปภาพที่ 24 บานประตู หน้าต่าง / window & Door

เอกสารนี้เป็นเอกสารที่สงวนไว้สำหรับการใช้งานเพื่อการศึกษาเท่านั้น ไม่อนุญาตให้นำไปใช้ประโยชน์ด้านการค้าไม่ว่ากรณีใดๆ ทั้งสิ้น อีกทั้งห้ามมิให้ดัดแปลงเนื้อหา และต้องอ้างอิงถึงเจ้าของเอกสารทุกครั้งที่มีการนำไปใช้

รูปภาพที่ 25 เฟอร์นิเจอร์ / Furniture

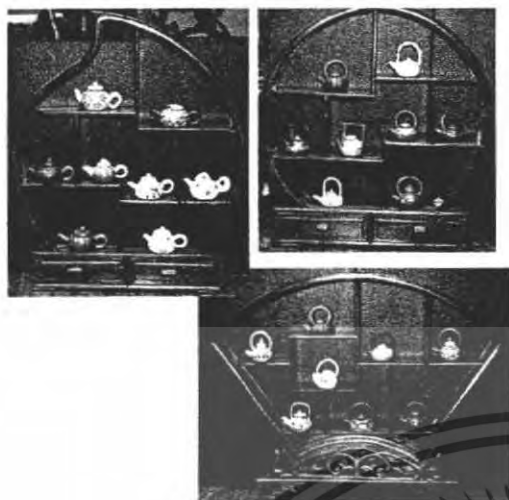

รูปภาพที่ 26 งานตัดกระดาษ



รูปภาพที่ 27 ผลิตภัณฑ์ของจีน ได้แก่ โคมไฟ ของประดับตกแต่ง

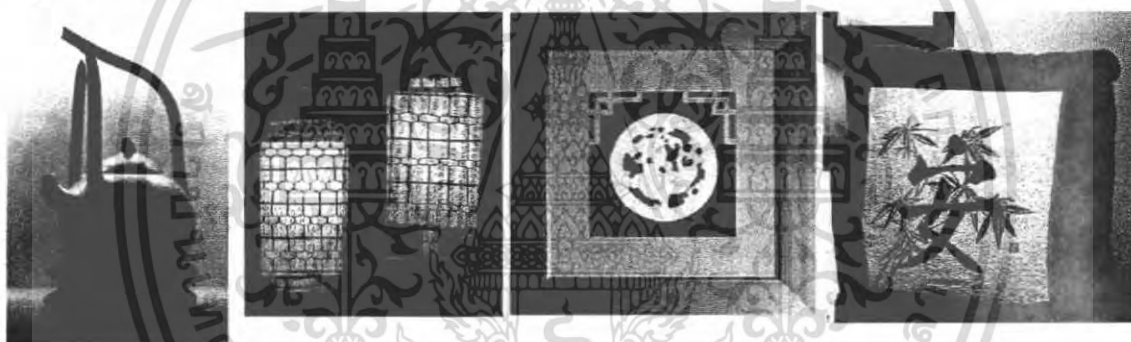

รูปภาพที่ 28 ผืนผ้า นริข textlie



เอกสารนี้เป็นเอกสารที่สงวนไว้สำหรับการใช้งานเพื่อการศึกษาเท่านั้น ไม่อนุญาตให้นำไปใช้ประโยชน์ด้านการค้า
ไม่ว่ากรณีใดๆ ทั้งสิ้น อีกทั้งห้ามมิให้ดัดแปลงเนื้อหา และต้องอ้างอิงถึงเจ้าของเอกสารทุกครั้งที่มีการนำไปใช้

รูปภาพที่ 28 ceramic



รูปภาพที่ 29 ของประดับ



รูปภาพที่ 30 ตัวอักษรจีน



รูปภาพที่ 31 ภาพวาดพู่กัน

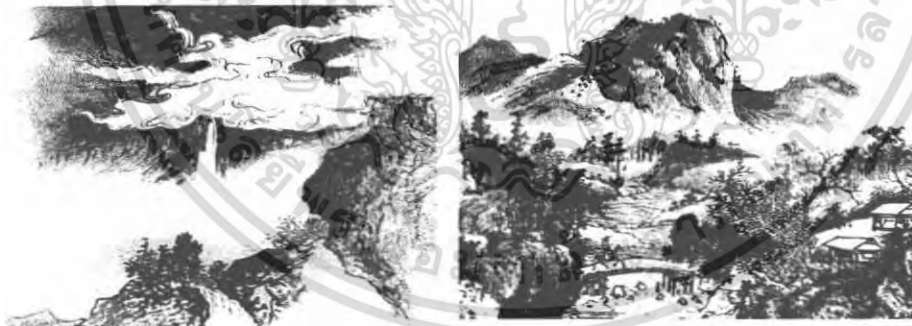

เมื่อรวมกับข้อมูลเรื่องการสื่อความหมายมงคลแล้ว จึงเลือกมาดัดแปลงให้เข้ากับบรรจุภัณฑ์
เลือกใช้ ลายฉลุของจีน กับ ภาพลายเส้นพู่กันแบบจีน



เอกสารนี้เป็นเอกสารที่สงวนลิขสิทธิ์สำหรับการใช้งานเพื่อการศึกษาเท่านั้น ไม่อนุญาตให้นำไปใช้ประโยชน์ด้านการค้า
ไม่ว่ากรณีใดๆ ทั้งสิ้น อีกทั้งห้ามมิให้ดัดแปลงเนื้อหา และต้องอ้างอิงถึงเจ้าของเอกสารทุกครั้งที่มีการนำไปใช้

3.2.2 การพัฒนาแบบ

มงคลของขนมหวานแต่ละชนิด



จันฮับ- ความเจริญงอกงาม



รูปภาพที่ 32 ภาพต้นไม้ที่สื่อถึงความงอกงาม



ขนมเป็ยยะ- ความกลมเกลียว



รูปภาพที่ 33 ภาพครอบครัวที่มีความกลมเกลียว

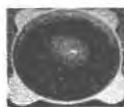

ขนมอี - ความราบรื่นของชีวิต



รูปภาพที่ 34 ภาพสายน้ำที่มีความรื่นไหล

เอกสารนี้เป็นเอกสารที่สงวนไว้สำหรับการใช้งานเพื่อการศึกษาเท่านั้น ไม่อนุญาตให้นำไปใช้ประโยชน์ด้านการค้าไม่ว่ากรณีใดๆ ทั้งสิ้น อีกทั้งห้ามมิให้ดัดแปลงเนื้อหา และต้องอ้างอิงถึงเจ้าของเอกสารทุกครั้งที่มีการนำไปใช้



ขนมถ้วยฟู - ให้ชีวิตเฟื่องฟู



รูปภาพที่ 35 ภาพก้อนเมฆที่ฟูเสมอ



ชิวท้อ - ผลท้อที่ให้อายุยืน



รูปภาพที่ 36 ภาพเทพเจ้าอายุยืน และ ผลท้อสวรรค์



ขนมไหว้พระจันทร์, โถ่ขาว, โถ่เหลียง
- ระลึกถึงเทพธิดาดวงจันทร์



รูปภาพที่ 37 ภาพเทพธิดาดวงจันทร์ ดวงจันทร์ และ กระต่าย

เอกสารนี้เป็นเอกสารที่สงวนไว้สำหรับการใช้งานเพื่อการศึกษาเท่านั้น ไม่อนุญาตให้นำไปใช้ประโยชน์ด้านการค้า
ไม่ว่ากรณีใดๆ ทั้งสิ้น อีกทั้งห้ามมิให้ดัดแปลงเนื้อหา และต้องอ้างอิงถึงเจ้าของเอกสารทุกครั้งที่มีการนำไปใช้

3.3 Final

3.3.1รูปแบบโครงสร้าง แบบสรุป

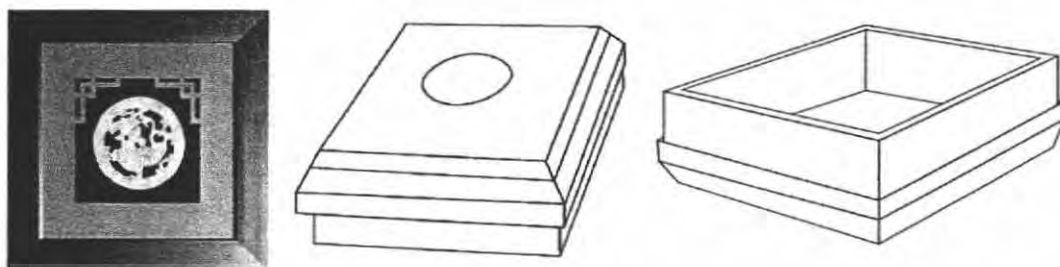

แยกออกเป็นตัวถาดและตัวฝา

ความน่าเชื่อถือ – ขอบฝามีการยกสูง แสดงความเคารพยกย่อง

ความหมายมงคล – การถ่ายทอดผ่านทางกราฟฟิกและสีเส้น

3.3.2การรวมหน่วย

แบบ 1

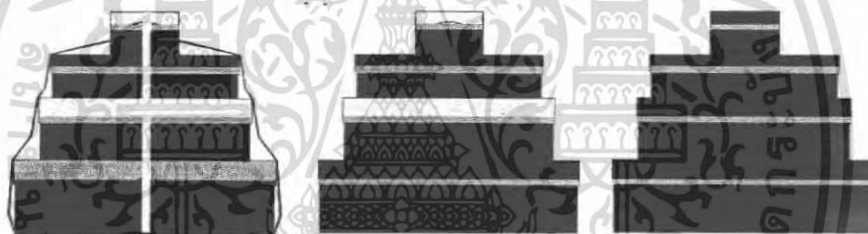

แบบ 2



เมื่อรวมหน่วยแล้ว จะเกิดผลลัพธ์บางอย่างขึ้น เช่น เกิดการเรียงตัวใหม่

ได้รูปทรงของเจดีย์ สัญลักษณ์แห่งการรวมโชค

เอกสารนี้เป็นเอกสารที่สงวนไว้สำหรับการใช้งานเพื่อการศึกษาเท่านั้น ไม่อนุญาตให้นำไปใช้ประโยชน์ด้านการค้า
ไม่ว่ากรณีใดๆ ทั้งสิ้น อีกทั้งห้ามมิให้ดัดแปลงเนื้อหา และต้องอ้างอิงถึงเจ้าของเอกสารทุกครั้งที่มีการนำไปใช้

3.3.3 logo - ชื่อbrand "ชีวอิก"

ชีวอิก หมายถึง วันที่ 1 ของฤดูใบไม้ผลิ ซึ่งก็หมายถึงวันตรุษจีน

วันที่เต็มไปด้วยความหมายดี ๆ ตลอดวัน

ตัวอักษรใช้ตัว "fu" กลับหัวอยู่ เพราะเป็นสัญลักษณ์ที่พบได้มากในวันตรุษจีน

ลักษณะกรอบภายนอกเหมือนป้ายบ่งบอกลักษณะร้านของจีนให้เกิดความคุ้นเคย



3.3.4 Color tone

ใช้สีจากที่มาของคำว่า เส้นไหม โดยดึงสีจากองค์ประกอบดังกล่าว



เอกสารนี้เป็นเอกสารที่สงวนไว้สำหรับการใช้งานเพื่อการศึกษาเท่านั้น ไม่อนุญาตให้นำไปใช้ประโยชน์ด้านการค้า
ไม่ว่ากรณีใดๆ ทั้งสิ้น อีกทั้งห้ามมิให้ดัดแปลงเนื้อหา และต้องอ้างอิงถึงเจ้าของเอกสารทุกครั้งที่มีการนำไปใช้

คู่มือที่เลือก ได้แก่ สีดำ สีแดง สีทอง เพื่อสื่อให้เห็นถึงความเป็นจีนที่ทันสมัย แต่คงไว้ด้วยความน่าเชื่อถือ และความศักดิ์สิทธิ์

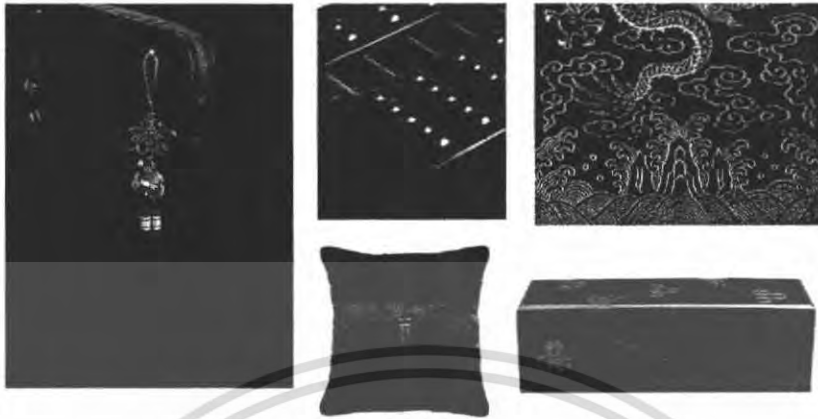

รูปภาพที่ 38 คู่มือที่เลือกไว้ ได้แก่ สีทอง สีแดง สีดำ

3.3.5 Model study

ทดลองขึ้นรูปแบบเหลี่ยมต่างๆ 8 เหลี่ยม 4 เหลี่ยม เพื่อหารูปทรงที่ได้สัดส่วน

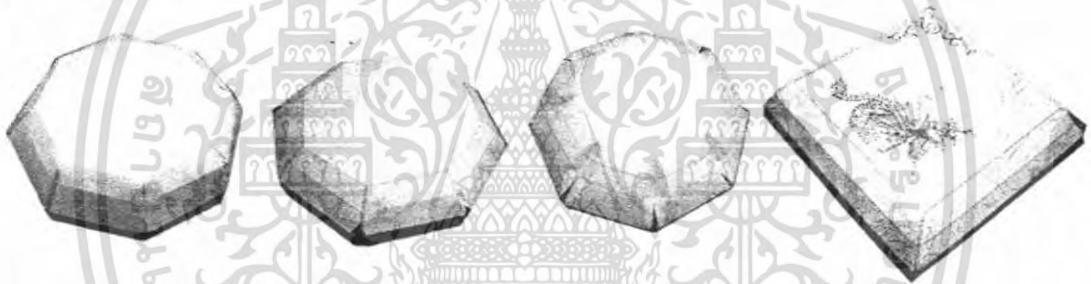

รูปภาพที่ 39 แบบจำลองจากกระดาษ

จากรูปแบบที่เลือก นำมาใส่รายละเอียดและสีตามที่ได้หาไว้
แบบที่ใช้รูปภาพ ให้ความรู้สึกเหมือนเป็นชามเซรามิกส์

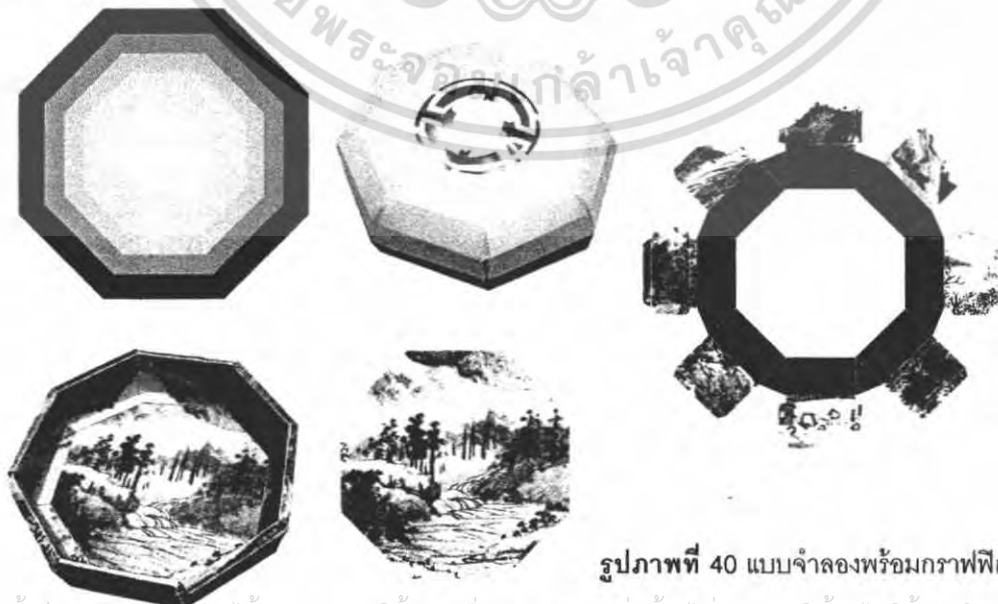

รูปภาพที่ 40 แบบจำลองพร้อมกราฟฟิก

เอกสารนี้เป็นเอกสารที่สงวนไว้สำหรับการใช้งานเพื่อการศึกษาเท่านั้น ไม่อนุญาตให้นำไปใช้ประโยชน์ด้านการค้า
ไม่ว่ากรณีใดๆ ทั้งสิ้น อีกทั้งห้ามมิให้ตัดแปลงเนื้อหา และต้องอ้างอิงถึงเจ้าของเอกสารทุกครั้งที่มีการนำไปใช้

รูปแบบ แปดเหลี่ยมด้านไม่เท่ากัน ได้เอกลักษณ์ของแปดเหลี่ยม
แต่เมื่อรวมหน่วยแล้ว ไม่เป็นอันหนึ่งอันเดียวกัน

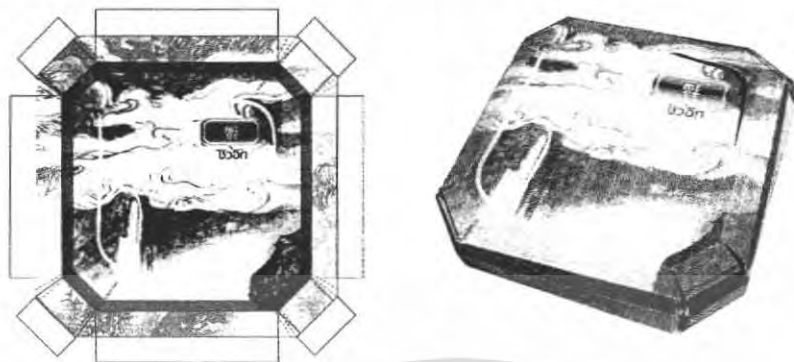

รูปภาพที่ 41 แบบจำลองพร้อมกราฟฟิคทรงสี่เหลี่ยมผืนผ้า

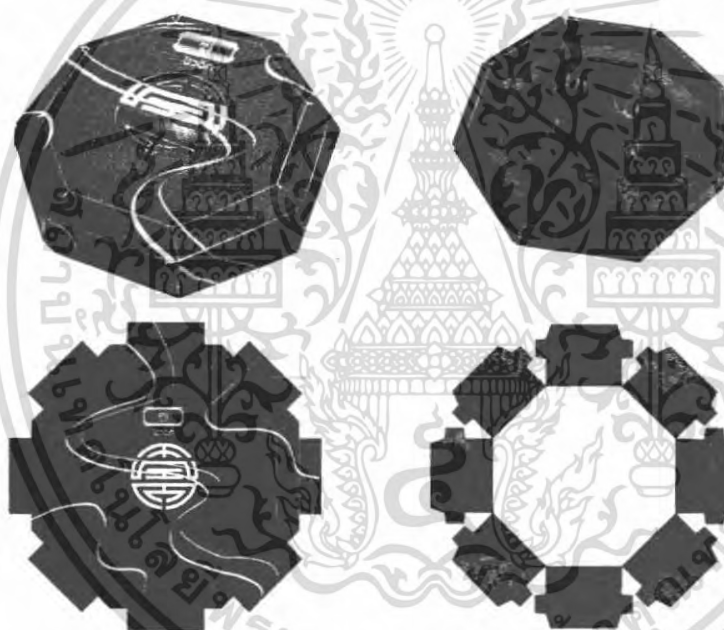

รูปภาพที่ 42 แบบจำลองพร้อมกราฟฟิคแบบอื่นๆ

เอกสารนี้เป็นเอกสารที่สงวนไว้สำหรับการใช้งานเพื่อการศึกษาเท่านั้น ไม่อนุญาตให้นำไปใช้ประโยชน์ด้านการค้า
ไม่ว่ากรณีใดๆ ทั้งสิ้น อีกทั้งห้ามมิให้ดัดแปลงเนื้อหา และต้องอ้างอิงถึงเจ้าของเอกสารทุกครั้งที่มีการนำไปใช้

3.3.6 สรุปรูปแบบกราฟฟิกแบบต่างๆ



1.ภาพวาดแบบจีน
ที่แทนความหมายอวยพรของขงนวม

2.ตัวอักษรจีนที่มีความหมายมงคล

3.รูปภาพที่สื่อถึงตัวขงนวมนั้นๆ
หรือวัตถุดิบที่ทำขงนวมนั้นๆ
ในรูปแบบภาพวาด

สามารถนำไปใช้ดัดแปลงต่อได้

3.3.7 การรวมหน่วย

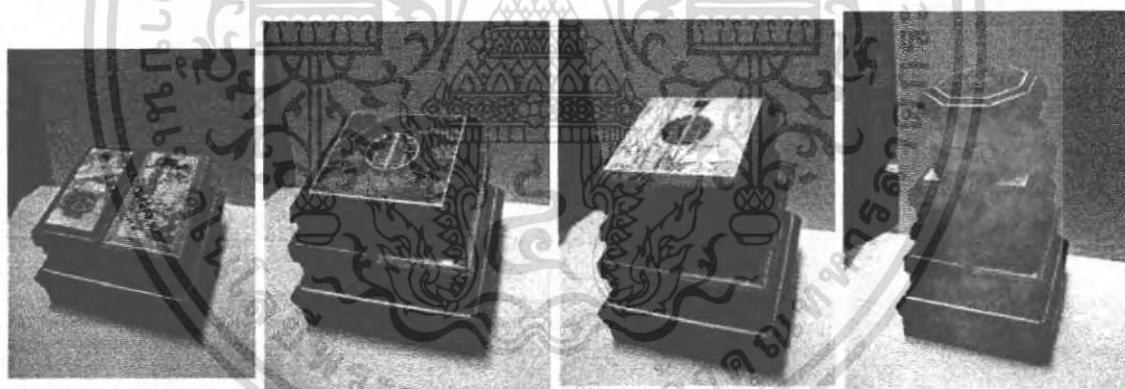

เป็นการรวมบรรจุภัณฑ์ย่อยเพิ่มขึ้นมาเป็นบรรจุภัณฑ์รวม ที่มีลักษณะรูปทรงคล้ายเจดีย์ (สัญลักษณ์แห่งความ โชคดี)
โดยพื้นที่หน้ากล่องจะเรียงลำดับขนาดลดหลั่นกันไป

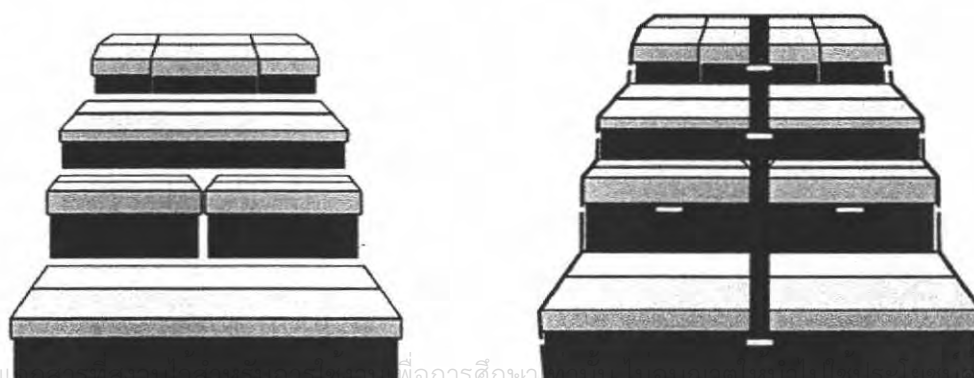

เอกสารนี้เป็น... เพื่อการศึกษา... การค้า

ไม่ว่ากรณีใดๆ ทั้งสิ้น อีกทั้งห้ามมิให้ดัดแปลงเนื้อหา และต้องอ้างอิงถึงเจ้าของเอกสารทุกครั้งที่มีการนำไปใช้

ลักษณะเมื่อมีสายคาดด้านข้าง

3.4 Final Model 1

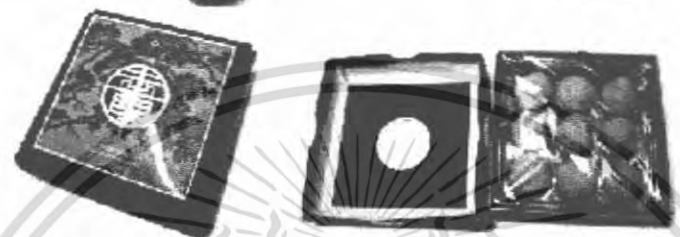

รูปภาพที่ 43 แสดงแบบทรงแปดเหลี่ยมและสี่เหลี่ยมจัตุรัส ได้แก่ ชุดขนมเปียะเล็ก,ใหญ่ ฮากก้วย



รูปภาพที่ 44 แสดงแบบทรงสี่เหลี่ยมผืนผ้า ได้แก่ ชุดข้าวท้อ ชุดจันอับ

เอกสารนี้เป็นเอกสารที่สงวนไว้สำหรับการใช้งานเพื่อการศึกษาเท่านั้น ไม่อนุญาตให้นำไปใช้ประโยชน์ด้านการค้า
ไม่ว่ากรณีใดๆ ทั้งสิ้น อีกทั้งห้ามมิให้ดัดแปลงเนื้อหา และต้องอ้างอิงถึงเจ้าของเอกสารทุกครั้งที่มีการนำไปใช้

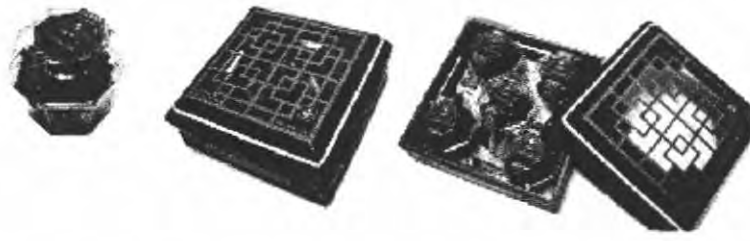

รูปภาพที่ 45 แสดงแบบทรงสี่เหลี่ยมจัตุรัสชุดใหญ่ ได้แก่ ชุดอิ (สาคุน้ำแดง)



รูปภาพที่ 46 แสดงแบบชุดไหว้พระจันทร์ ได้แก่ ขนมไหว้พระจันทร์ ขนมโก๋ขาว (กระต่าย)
ขนมโก๋เหลือง



รูปภาพที่ 47 แสดงภาพการรวมหน่วย วางซ้อนกันจนสูงเป็นเจดีย์

เอกสารนี้เป็นเอกสารที่สงวนไว้สำหรับการใช้งานเพื่อการศึกษาเท่านั้น ไม่อนุญาตให้นำไปใช้ประโยชน์ด้านการค้า
ไม่ว่ากรณีใดๆ ทั้งสิ้น อีกทั้งห้ามมิให้ดัดแปลงเนื้อหา และต้องอ้างอิงถึงเจ้าของเอกสารทุกครั้งที่มีการนำไปใช้

3.5 แนวทางการออกแบบใหม่

จากแบบสรูปคร่าวก่อน การออกแบบยังไม่ครอบคลุมโจทย์หลัก เรื่องการไหว้เจ้าที่ถูกต้อง จึงนำหลักการข้อนี้มาพิจารณาเพื่อออกแบบใหม่

หลักในการพิจารณา

1. การไหว้แบบรวมหน่วย ครอบองค์ประกอบ(ครบเซต)
2. ความสวยงามและรับรู้วิธีการไหว้แบบที่ถูกต้อง
3. ความยืดหยุ่นในการจัดวาง เพื่อให้ไหว้เจ้าได้กับทุกสถานที่ แต่คงไว้ด้วยเอกลักษณ์การไหว้ที่ถูกต้อง

3.5.1 หลักการไหว้ที่ถูกต้อง

เป็นการเรียงแถวหน้ากระดาน ของประเภทเดียวกันวางในแถวเดียวกัน

ในที่นี้ ของไหว้ที่จัดจำหน่าย คือ 2 แถว ได้แก่ แถว

- ขนมอั้งแดง
- แถวเครื่องหวาน



รูปภาพที่ 48 รูปแบบการวางของไหว้ที่ถูกต้อง

แถวด้านบนจะมีแต่ อั้งแดงเท่านั้น ส่วนแถวล่าง จะใช้ขนม 5 ชนิด

ส่วนตำแหน่งการวางที่แน่นอนนั้น ไม่สามารถระบุได้

เอกสารนี้เป็นเอกสารที่สงวนไว้สำหรับการใช้งานเพื่อการศึกษาเท่านั้น ไม่อนุญาตให้นำไปใช้ประโยชน์ด้านการค้าไม่ว่ากรณีใดๆ ทั้งสิ้น อีกทั้งห้ามมิให้ดัดแปลงเนื้อหา และต้องอ้างอิงถึงเจ้าของเอกสารทุกครั้งที่มีการนำไปใช้

3.5.2 แนวทางการออกแบบ

1. เมื่อวางแบบสมบูรณ์แบบได้ จะเกิดความสวยงามหรือเกิดความหมายมงคลขึ้น



รูปภาพที่ 49 ลวดลายมังกรต่อเนื่อง ปรากฏเมื่อวางสมบูรณ์

2. มีรูปแบบการวางที่ยืดหยุ่น สามารถปรับเปลี่ยนได้หลายแบบ ตามพื้นที่ในการไหว้จริง (เป็นการนำหลักการปั้นโต หรือ เจตีย์ กลับมาพิจารณาอีกครั้ง)



รูปภาพที่ 50 ลักษณะปั้นโต ที่เคยออกแบบก่อนหน้านี้

3.5.3 รูปแบบบรรจุภัณฑ์แบบต่างๆ

เริ่มจากตัวที่กำหนดเป็นหลักตัวแรก คือ

1. สีแดง 5 ถ้วย วางเรียงหน้ากระดาน



เอกสารนี้เป็นเอกสารที่สงวนไว้สำหรับการใช้งานเพื่อการศึกษาเท่านั้น ไม่อนุญาตให้นำไปใช้ประโยชน์ด้านการค้าไม่ว่ากรณีใดๆ ทั้งสิ้น อีกทั้งห้ามมิให้ดัดแปลงเนื้อหา และต้องอ้างอิงถึงเจ้าของเอกสารทุกครั้งที่มีการนำไปใช้

รูปแบบที่จัดวางได้

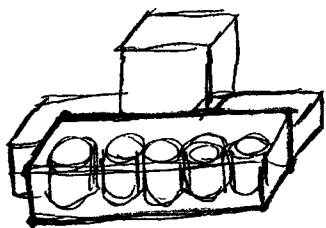

1.วางยาวหน้ากระดาน

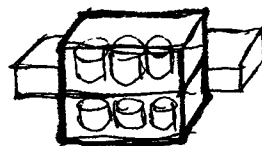

2.แบ่งวางซ้อนบนล่าง

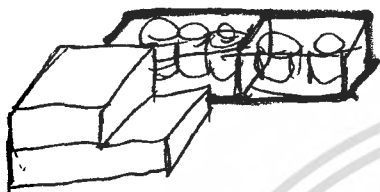

3.แบ่งวางซ้อนซ้ายขวา 2-3



4.แบ่ง 3 ตอน หักมุมได้

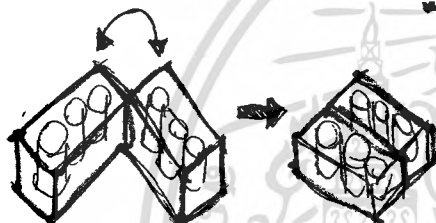

5.แบ่ง 2 ตอน หักมุมได้

ตารางที่ 10 ตารางพิจารณาค่าคะแนน

หลักการพิจารณา	ค่าน้ำหนัก	แบบที่ 1	แบบที่ 2	แบบที่ 3	แบบที่ 4	แบบที่ 5
1.ความเหมาะสมในการไหว้	3	5	3	3	3	4
2.ความสวยงาม เป็นอันหนึ่งอันเดียวกับบรรจุภัณฑ์อื่นๆ	2	3	3	2	2	4
3.ความยืดหยุ่นในการจัดวาง	2	2	4	3	2	3
4.การพกพา	1	2	4	3	1	4
สรุปคะแนน		27	27	21	27	30

ค่าน้ำหนัก 1-5 1=น้อยสุด 2=น้อย 3=ปานกลาง 4=ดี 5=ดีมาก

เอกสารนี้เป็นเอกสารที่สงวนไว้สำหรับการใช้งานเพื่อการศึกษาเท่านั้น ไม่อนุญาตให้นำไปใช้ประโยชน์ด้านการค้าไม่ว่ากรณีใดๆ ทั้งสิ้น อีกทั้งห้ามมิให้ตัดแปลงเนื้อหา และต้องอ้างอิงถึงเจ้าของเอกสารทุกครั้งที่มีการนำไปใช้

Model study

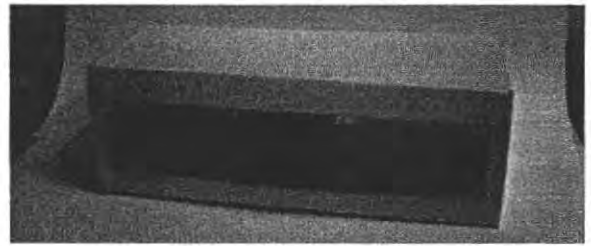

1.แบบเปิดโล่ ตลอดทุกด้าน
*มองเห็นตัวขนมได้ทุกทิศทาง
กราฟฟิกลงไปได้

2.เปิดเฉพาะบางด้าน
*ตัวขนมโดนปิดทึบ แต่สามารถใส่



3.ผสมแบบที่1 กับ 2 เปิดไม่ทุกส่วนเพื่อเล่นกราฟฟิกตัดกับตัวขนม

2. ชีวท้อ ขนมที่มีจุดเด่นในตัวอยู่แล้ว



รูปแบบที่จัดวางได้

1.แบบเปิดโล่ง ยกหัวได้

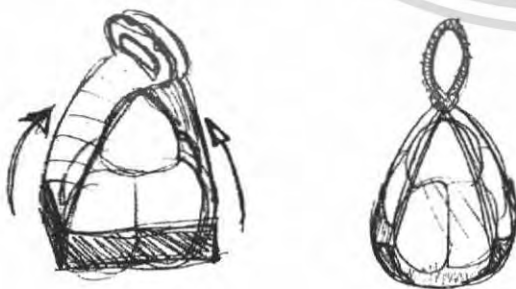

2.แบบเปิดบางส่วน ยกหัวได้



เอกสารงานเอกสารที่ส่งไปไว้สำหรับการใช้งานเพื่อการศึกษาเท่านั้น ไม่อนุญาตให้นำไปใช้ประโยชน์ด้านการค้า
ไม่ว่าในรูปแบบใดๆ ทั้งสิ้น อีกทั้งห้ามมิให้ดัดแปลงเนื้อหา และต้องอ้างอิงถึงเจ้าของเอกสารทุกครั้งที่มีการนำไปใช้

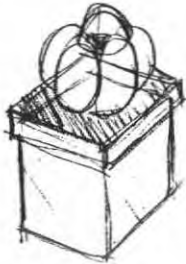
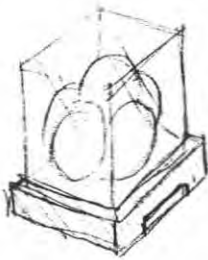

3.แบบฝาใตกรอบ

ตารางที่ 10.2 ตารางพิจารณาค่าคะแนน

หลักการพิจารณา	ค่าน้ำหนัก	แบบที่ 1	แบบที่ 2	แบบที่ 3
1.ความเหมาะสมในการไหว้	3	3	2	3
2.ความสวยงาม เป็นอันหนึ่งอันเดียวกับบรรจุภัณฑ์อื่นๆ	2	3	3	3
3.ความยืดหยุ่นในการจัดวาง	1	4	2	2
4.การพกพา	3	4	3	2
สรุปคะแนน		31	23	23

ค่าน้ำหนัก 1-5 1=น้อยสุด 2=น้อย 3=ปานกลาง 4=ดี 5=ดีมาก

Model study



เอกสารนี้เป็นเอกสารที่สงวนไว้สำหรับการใช้งานเพื่อการศึกษาเท่านั้น ไม่อนุญาตให้นำไปใช้ประโยชน์ด้านการค้าไม่ว่ากรณีใดๆ ทั้งสิ้น อีกทั้งห้ามมิให้ดัดแปลงเนื้อหา และต้องอ้างอิงถึงเจ้าของเอกสารทุกครั้งที่มีการนำไปใช้

3. ขนมเปียะ (ใหญ่/เล็ก) สวกถ้วย

- ขนาดของขนมมีขนาดใกล้เคียงกัน จึงสามารถใส่ในบรรจุภัณฑ์ลักษณะเดียวกันได้



กล่อง / ถาด / พาน แบบต่างๆ

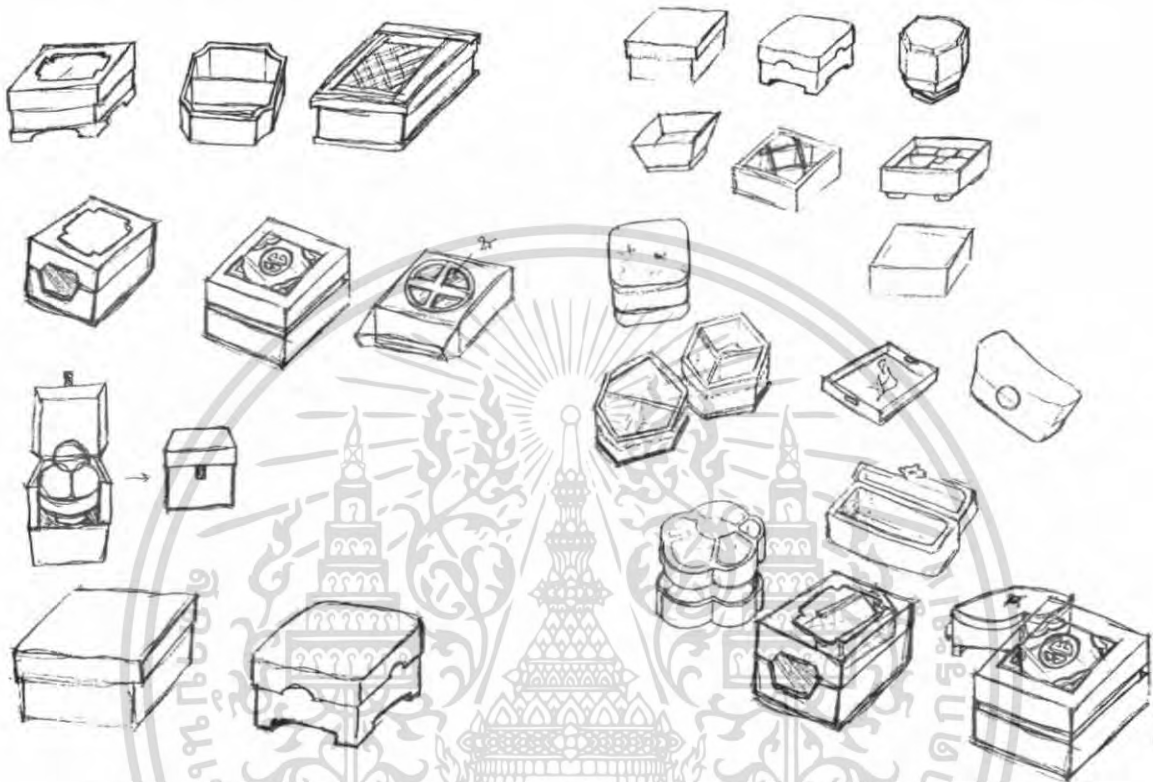

1. แยกฝากับตัวถาด

2. แยกฝากับตัวถาด + หน้าต่าง



3. ตัวกล่องติดกับฝา + มีหน้าต่าง

เอกสารนี้เป็นเอกสารที่สงวนไว้สำหรับการใช้งานเพื่อการศึกษาเท่านั้น ไม่อนุญาตให้นำไปใช้ประโยชน์ด้านการค้า
ไม่ว่ากรณีใดๆ ทั้งสิ้น อีกทั้งห้ามมิให้ดัดแปลงเนื้อหา และต้องอ้างอิงถึงเจ้าของเอกสารทุกครั้งที่มีการนำไปใช้

ตารางที่ 10.3 ตารางพิจารณาค่าคะแนน

หลักการพิจารณา	ค่าน้ำหนัก	แบบที่ 1	แบบที่ 2	แบบที่ 3
1.ความเหมาะสมในการไหว้	3	5	4	5
2.ความสวยงาม เป็นอันหนึ่งอันเดียวกับบรรจุภัณฑ์อื่นๆ	2	4	3	4
3.ความยืดหยุ่นในการจัดวาง	2	3	3	3
4.การพกพา	1	2	3	4
สรุปคะแนน		30	27	33

ค่าน้ำหนัก 1-5 1=น้อยสุด 2=น้อย 3=ปานกลาง 4=ดี 5=ดีมาก

Model study

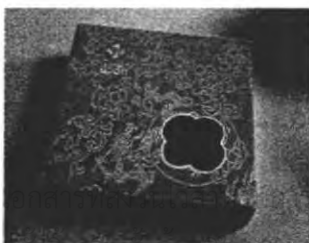
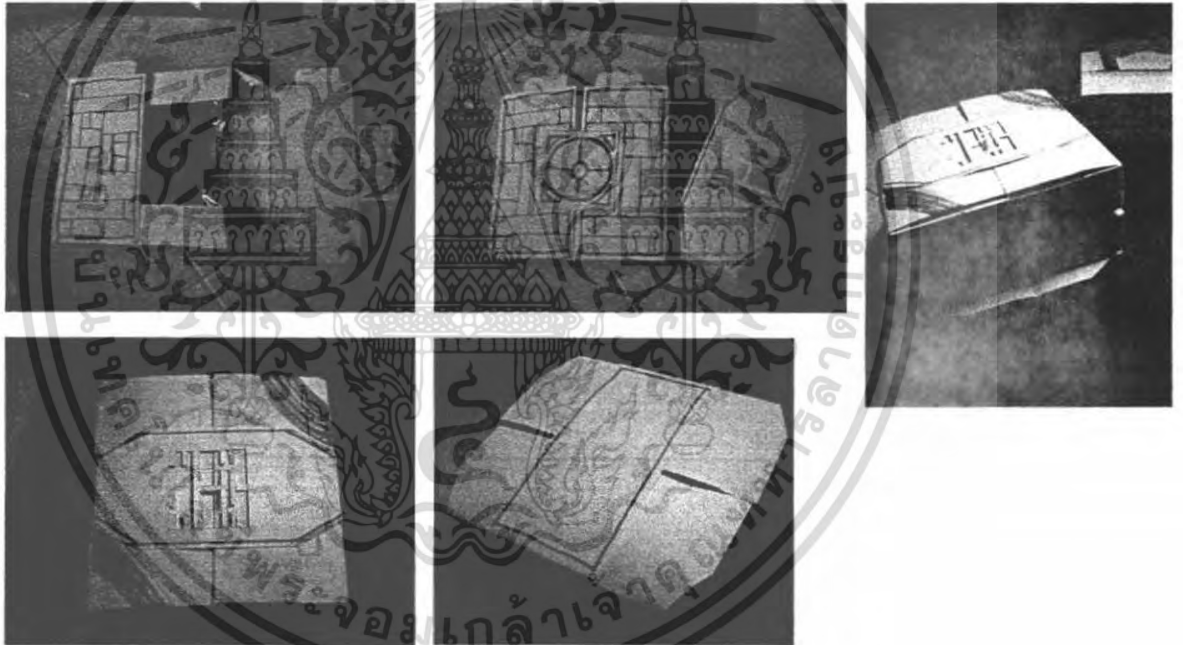

เอกสารนี้เป็นทรัพย์สินทางปัญญาของมหาวิทยาลัยเทคโนโลยีพระจอมเกล้าเจ้าคุณทหารลาดกระบัง ใช้งานเพื่อการศึกษาเท่านั้น กรุณาอย่าเผยแพร่โดยไม่ได้รับอนุญาต กรุณาให้นำไปใช้ประโยชน์ด้านการค้า
ไม่ว่ากรณีใดๆ ทั้งสิ้น ยกเว้นตามเหตุผลที่ปรากฏ และต้องอ้างอิงถึงเจ้าของเอกสารทุกครั้งที่มีการนำไปใช้

4. จันอับ ขนมที่มีความหลากหลายในตัว
ขนมมีอยู่ 5 ชนิดย่อย ลักษณะไม่เหมือนกัน

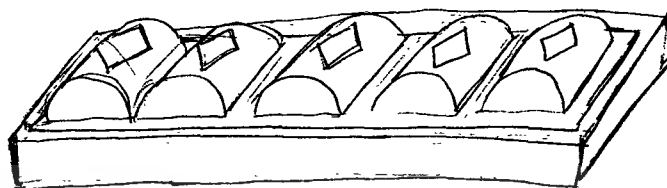
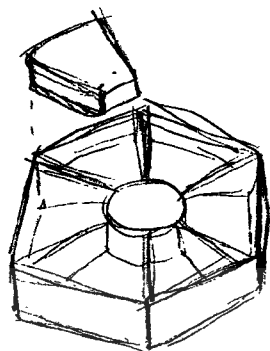

1. ข้างในบรรจุถาดแบ่งช่อง

2. แยกถาดย่อย เรียงแบบหน้ากระดาน



3. ถาดเลื่อน (tray) แบบไถ

ตารางที่ 10.4 ตารางพิจารณาค่าคะแนน

หลักการพิจารณา	ค่าน้ำหนัก	แบบที่ 1	แบบที่ 2	แบบที่ 3
1. ความเหมาะสมในการไหว้	3	3	2	3
2. ความสวยงาม เป็นอันหนึ่งอันเดียวกับบรรจุภัณฑ์อื่นๆ	2	3	2	2
3. ความยืดหยุ่นในการจัดวาง	2	3	2	2
4. การสื่อสารความหมายที่ดี	3	3	3	4
สรุปคะแนน		30	23	33

ค่าน้ำหนัก 1-5 1=น้อยสุด 2=น้อย 3=ปานกลาง 4=ดี 5=ดีมาก

เอกสารนี้เป็นเอกสารที่สงวนไว้สำหรับการใช้งานเพื่อการศึกษาเท่านั้น ไม่อนุญาตให้นำไปใช้ประโยชน์ด้านการค้าไม่ว่ากรณีใดๆ ทั้งสิ้น อีกทั้งห้ามมิให้ดัดแปลงเนื้อหา และต้องอ้างอิงถึงเจ้าของเอกสารทุกครั้งที่มีการนำไปใช้

Model study



สรุปโครงสร้างที่เลือก



เอกสารนี้เป็นเอกสารที่สงวนไว้สำหรับการใช้งานเพื่อการศึกษาเท่านั้น ไม่อนุญาตให้นำไปใช้ประโยชน์ด้านการค้า
ไม่ว่ากรณีใดๆ ทั้งสิ้น อีกทั้งห้ามมิให้ดัดแปลงเนื้อหา และต้องอ้างอิงถึงเจ้าของเอกสารทุกครั้งที่มีการนำไปใช้

3.5.4 รูปแบบกราฟฟิก

1. มีความหมายมงคล เหมือนการอวยพรทุกสิ่งทุกอย่างของคนจีน
2. มีความต่อเนื่องกลมกลืนกันทั้งงาน
3. รูปแบบเอกลักษณ์ของความเป็นจีน

รูปแบบที่เลือกมา

1. ตัวอักษร – บอกความหมาย

มงคลอย่างตรงไปตรงมา



2. ลายสิ่งทอ – ให้รูปแบบบรรจุภัณฑ์

ดูมีคุณค่า ราคาเพิ่มขึ้นมา



3. ผสมผสานระหว่างสองแนวทาง



1. ตัวอักษร

บอกความหมายมงคลอย่างตรงไปตรงมา



เอกสารนี้เป็นเอกสารที่สงวนไว้สำหรับการใช้งานเพื่อการศึกษาเท่านั้น ไม่อนุญาตให้นำไปใช้ประโยชน์ด้านการค้าไม่ว่ากรณีใดๆ ทั้งสิ้น อีกทั้งห้ามมิให้ดัดแปลงเนื้อหา และต้องอ้างอิงถึงเจ้าของเอกสารทุกครั้งที่มีการนำไปใช้

2.ลายสิงทอ

ให้รูปแบบบรรจุภัณฑ์ดูมีคุณค่า ราคาเพิ่มขึ้นมา อีกทั้งเป็นตัวสร้างเรื่องราวให้ต่อเนื่องกัน

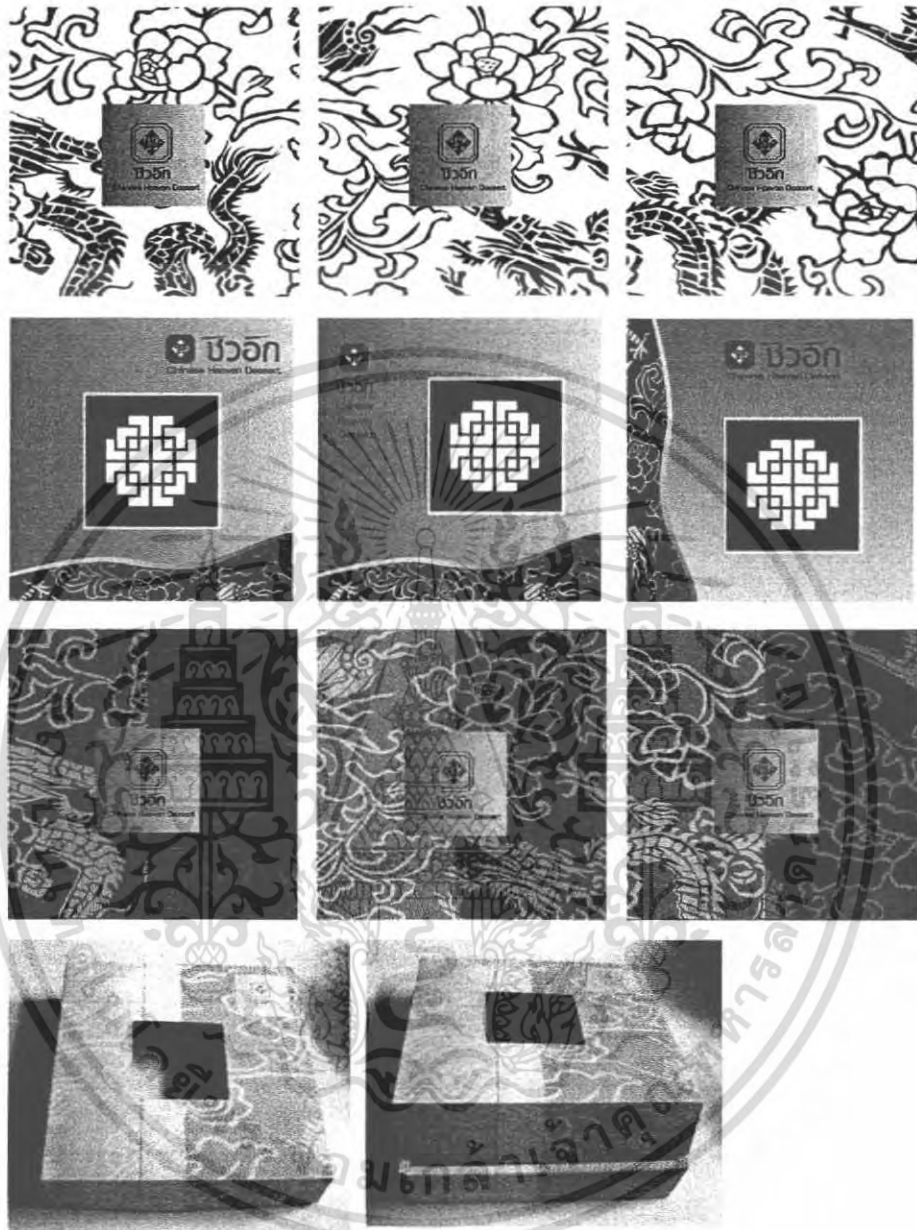

เอกสารนี้เป็นเอกสารที่สงวนไว้สำหรับการใช้งานเพื่อการศึกษาเท่านั้น ไม่อนุญาตให้นำไปใช้ประโยชน์ด้านการค้า ไม่ว่าจะกรณีใดๆ ทั้งสิ้น อีกทั้งห้ามมิให้ดัดแปลงเนื้อหา และต้องอ้างอิงถึงเจ้าของเอกสารทุกครั้งที่มีการนำไปใช้

3. ผลผลิตงานระหว่างสองแนวทาง



เอกสารนี้เป็นเอกสารที่สงวนไว้สำหรับการใช้งานเพื่อการศึกษาเท่านั้น ไม่อนุญาตให้เผยแพร่หรือใช้ซ้ำโดยไม่ได้รับอนุญาต
ไม่ว่ากรณีใดๆ ทั้งสิ้น อีกทั้งห้ามมิให้ดัดแปลงเนื้อหา และต้องอ้างอิงถึงเจ้าของเอกสารทุกครั้งที่มีการนำไปใช้

Final graphic



ใช้จุดเด่นเป็นตัวอักษรจีน ที่สื่อความหมายมงคล ลวดลายด้านหลังใช้เป็นลายต่อเนื่องกัน 3 กล้อง
สีแดง-ทอง เป็นสีหลักของงาน



เอกสารนี้เป็นเอกสารที่สงวนไว้สำหรับการใช้งานเพื่อการศึกษาเท่านั้น ไม่อนุญาตให้นำไปใช้ประโยชน์ด้านการค้า
ไม่ว่ากรณีใดๆ ทั้งสิ้น อีกทั้งห้ามมิให้ดัดแปลงเนื้อหา และต้องอ้างอิงถึงเจ้าของเอกสารทุกครั้งที่มีการนำไปใช้



บทที่ 4 การเสนอผลงานการออกแบบ

เอกสารนี้เป็นเอกสารที่สงวนไว้สำหรับการใช้งานเพื่อการศึกษาเท่านั้น ไม่อนุญาตให้นำไปใช้ประโยชน์ด้านการค้า
ไม่ว่ากรณีใดๆ ทั้งสิ้น อีกทั้งห้ามมิให้ดัดแปลงเนื้อหา และต้องอ้างอิงถึงเจ้าของเอกสารทุกครั้งที่มีการนำไปใช้

4.1 สรุบบนครงแรก



รูปภาพที่ 51 แสดงแบบทรงแปดเหลี่ยมและสี่เหลี่ยมจัตุรัส ได้แก่ ชุดขนมเบี๊ยะเล็ก,ใหญ่ ฮวกก้วย

รูปภาพที่ 52 แสดงแบบทรงสี่เหลี่ยมผืนผ้า ได้แก่ ชุดข้าวท้อ ชุดจันฮับ

เอกสารนี้เป็นเอกสารที่สงวนไว้สำหรับการใช้งานเพื่อการศึกษาเท่านั้น ไม่อนุญาตให้นำไปใช้ประโยชน์ด้านการค้าไม่ว่ากรณีใดๆ ทั้งสิ้น อีกทั้งห้ามมิให้ดัดแปลงเนื้อหา และต้องอ้างอิงถึงเจ้าของเอกสารทุกครั้งที่มีการนำไปใช้

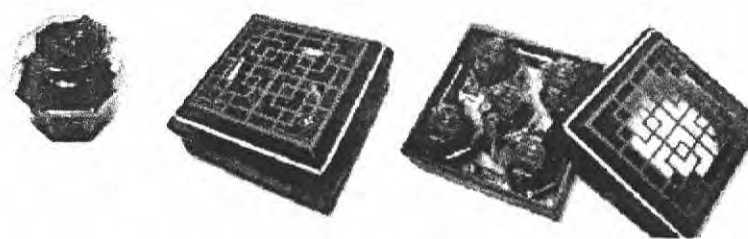

รูปภาพที่ 53 แสดงแบบทรงสี่เหลี่ยมจัตุรัสชุดใหญ่ ได้แก่ ชุดอี (สาคุน้ำแดง)



รูปภาพที่ 54 แสดงแบบชุดไหว้พระจันทร์ ได้แก่ ขนมไหว้พระจันทร์ ขนมโก๋ขาว (กระต่าย) ขนมโก๋เหลือง

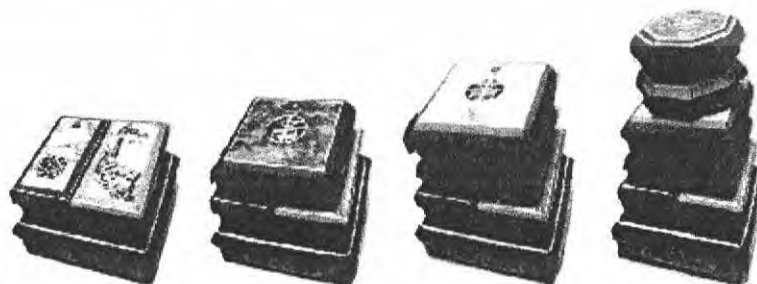

รูปภาพที่ 55 แสดงภาพการรวมหน่วย วางซ้อนกันจนสูงเป็นเจดีย์

เอกสารนี้เป็นเอกสารที่สงวนไว้สำหรับการใช้งานเพื่อการศึกษาเท่านั้น ไมอนุญาตให้นำไปใช้ประโยชน์ด้านการค้า ไม่ว่ากรณีใดๆ ทั้งสิ้น อีกทั้งห้ามมิให้ดัดแปลงเนื้อหา และต้องอ้างอิงถึงเจ้าของเอกสารทุกครั้งที่มีการนำไปใช้

4.2 สรุบบนครงที่ 2

4.2.1 ช่วงพัฒนาแบบ



รูปภาพที่ 56 แสดงภาพการพัฒนาให้เข้ากับบรรจุภัณฑ์ แบบที่ 1 การบอกความหมายมงคล



รูปภาพที่ 57 แสดงภาพการพัฒนาให้เข้ากับบรรจุภัณฑ์ แบบที่ 2 ลายสิงทอ

เอกสารนี้เป็นเอกสารที่สงวนไว้สำหรับการใช้งานเพื่อการศึกษาเท่านั้น ไม่อนุญาตให้นำไปใช้ประโยชน์ด้านการค้าไม่ว่ากรณีใดๆ ทั้งสิ้น อีกทั้งห้ามมิให้ดัดแปลงเนื้อหา และต้องอ้างอิงถึงเจ้าของเอกสารทุกครั้งที่มีการนำไปใช้



รูปภาพที่ 58 แสดงภาพการพัฒนาให้เข้ากับบรรจุภัณฑ์ แบบที่ 3 ผลผสมผสาน

4.2.2 ผลงานออกแบบขั้นสุดท้าย



รูปภาพที่ 59 แสดงผลงานออกแบบขั้นสุดท้าย

เอกสารนี้เป็นเอกสารที่สงวนไว้สำหรับการใช้งานเพื่อการศึกษาเท่านั้น ไม่อนุญาตให้นำไปใช้ประโยชน์ด้านการค้าไม่ว่ากรณีใดๆ ทั้งสิ้น อีกทั้งห้ามมิให้ดัดแปลงเนื้อหา และต้องอ้างอิงถึงเจ้าของเอกสารทุกครั้งที่มีการนำไปใช้

4.3 นำเสนอผลงานการออกแบบและแบบแสดงรายละเอียด

1.กล่องขนมเป็ยะใหญ่

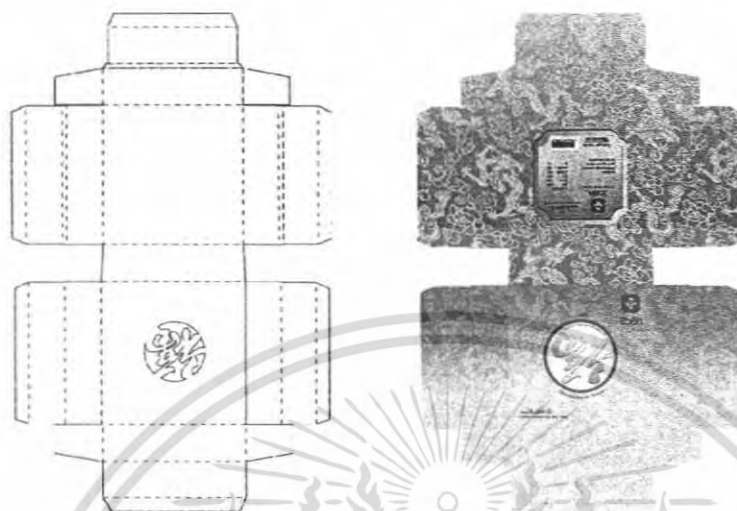

รูปภาพที่ 60 แสดงแบบขั้นสุดท้ายกล่องขนมเป็ยะใหญ่

2.กล่องขนมเป็ยะเล็ก



รูปภาพที่ 61 แสดงแบบขั้นสุดท้ายกล่องขนมเป็ยะเล็ก

เอกสารนี้เป็นเอกสารที่สงวนไว้สำหรับการใช้งานเพื่อการศึกษาเท่านั้น ไม่อนุญาตให้นำไปใช้ประโยชน์ด้านการค้า ไม่ว่ากรณีใดๆ ทั้งสิ้น อีกทั้งห้ามมิให้ดัดแปลงเนื้อหา และต้องอ้างอิงถึงเจ้าของเอกสารทุกครั้งที่มีการนำไปใช้

3.กล่องขนมฮวกก้วย

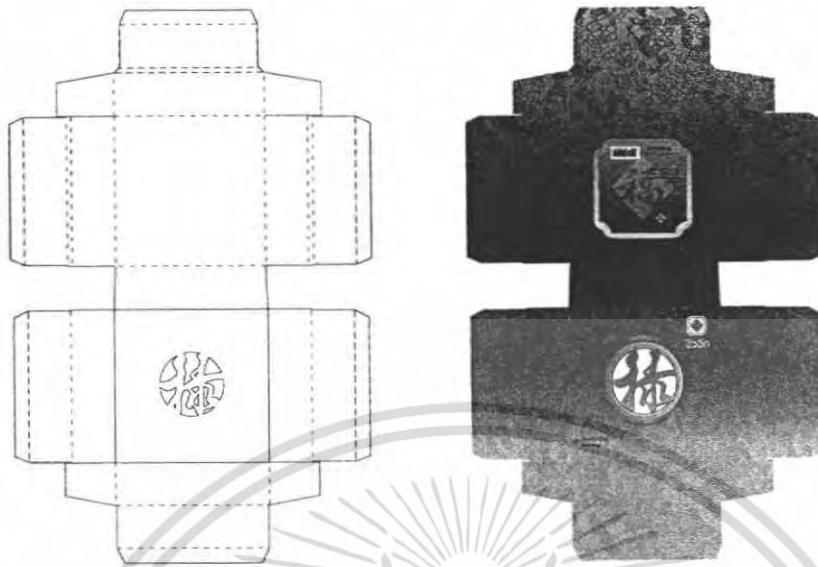

รูปภาพที่ 62 แสดงแบบขั้นสุดท้ายกล่องขนมฮวกก้วย

4.กล่องซีวท้อ

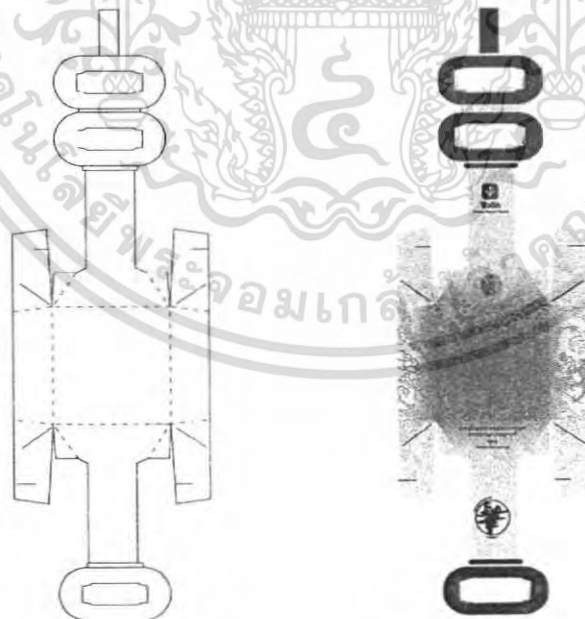

รูปภาพที่ 63 แสดงแบบขั้นสุดท้ายกล่องซีวท้อ

เอกสารนี้เป็นเอกสารที่สงวนไว้สำหรับการใช้งานเพื่อการศึกษาเท่านั้น ไม่อนุญาตให้นำไปใช้ประโยชน์ด้านการค้า ไม่ว่ากรณีใดๆ ทั้งสิ้น อีกทั้งห้ามมิให้ดัดแปลงเนื้อหา และต้องอ้างอิงถึงเจ้าของเอกสารทุกครั้งที่มีการนำไปใช้

5. กล่องใส่ธูป (สาคุน้ำเชื่อม) / กล่องใส่ขนมชุดเล็ก

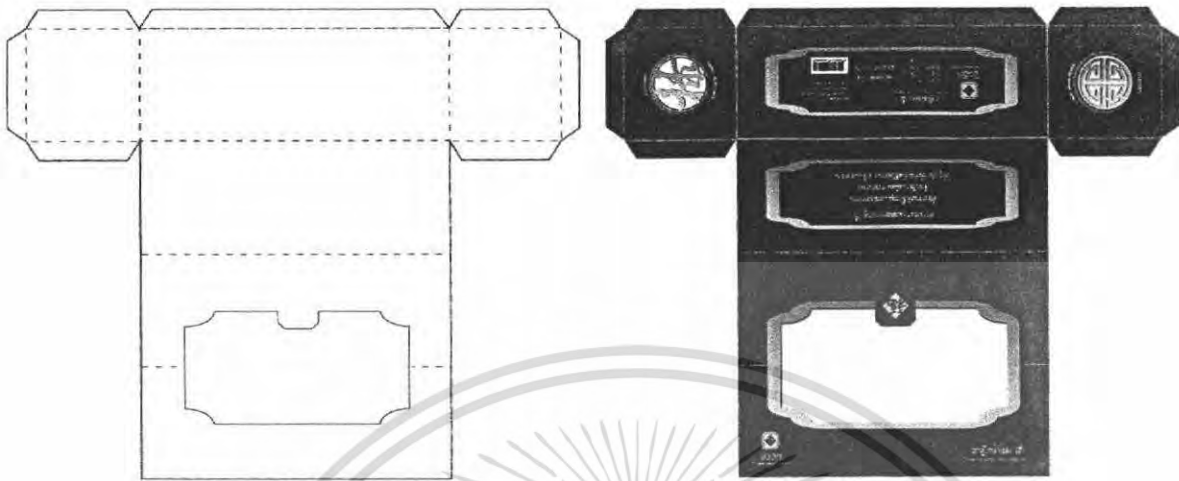

รูปภาพที่ 64 แสดงแบบขั้นสุดท้ายกล่องใส่ธูป (สาคุน้ำเชื่อม)

6. ถ้วยใส่ธูป (สาคุน้ำเชื่อม)

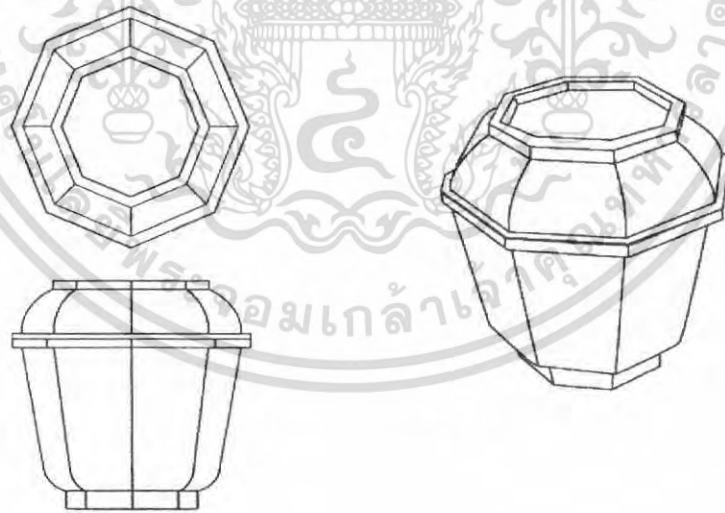

รูปภาพที่ 65 แสดงแบบขั้นสุดท้ายถ้วยใส่ธูป (สาคุน้ำเชื่อม)

เอกสารนี้เป็นเอกสารที่สงวนไว้สำหรับการใช้งานเพื่อการศึกษาเท่านั้น ไม่อนุญาตให้นำไปใช้ประโยชน์ด้านการค้า ไม่ว่ากรณีใดๆ ทั้งสิ้น อีกทั้งห้ามมิให้ดัดแปลงเนื้อหา และต้องอ้างอิงถึงเจ้าของเอกสารทุกครั้งที่มีการนำไปใช้

7.กล่องจันอับ

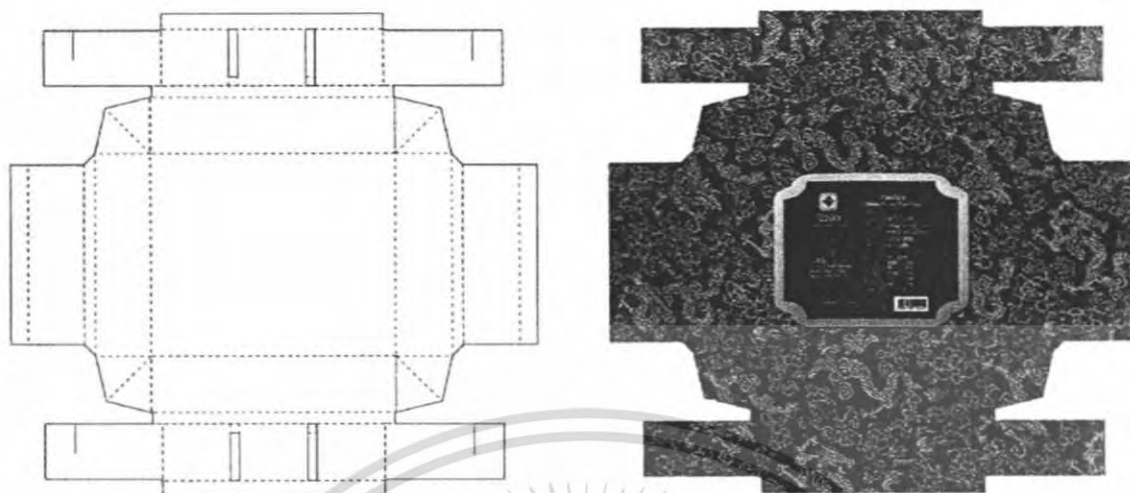

รูปภาพที่ 66 แสดงแบบขั้นสุดท้ายกล่องจันอับ

8.กล่องไหว้พระจันทร์และกล่องขนมโก๋

ลายกล่องไหว้พระจันทร์ขนาดใหญ่



ด้านใน

ด้านนอก

ลายกล่องไหว้พระจันทร์ขนาดเล็ก และ กล่องขนมโก๋



ด้านใน

ด้านนอก

รูปภาพที่ 67 แสดงแบบขั้นสุดท้ายกล่องไหว้พระจันทร์ (ขนาดใหญ่และเล็ก) และ กล่องขนมโก๋

เอกสารนี้เป็นเอกสารที่สงวนไว้สำหรับการใช้งานเพื่อการศึกษาเท่านั้น ไม่อนุญาตให้นำไปใช้ประโยชน์ด้านการค้า ไม่ว่ากรณีใดๆ ทั้งสิ้น อีกทั้งห้ามมิให้ดัดแปลงเนื้อหา และต้องอ้างอิงถึงเจ้าของเอกสารทุกครั้งที่มีการนำไปใช้

9.ตัวรวมหน่วย ทรงเจดีย์

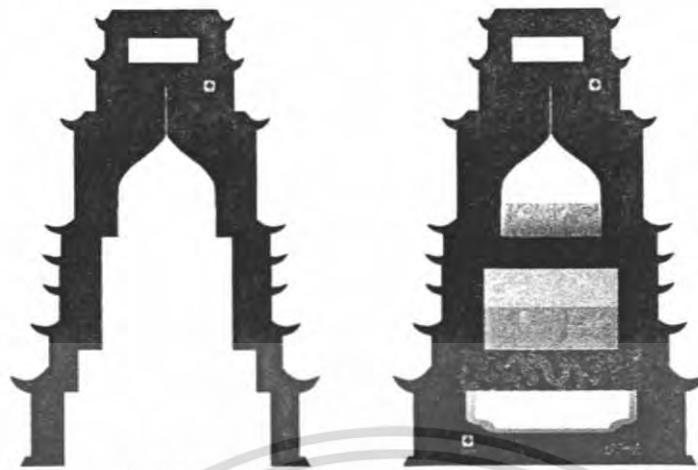

แบบยังไม่ได้รวมหน่วย

แบบรวมหน่วยครบแล้ว

รูปภาพที่ 68 แสดงแบบขั้นสุดท้ายตัวรวมหน่วย ทรงเจดีย์

4.4 ภาพถ่ายหุ่นจำลองขึ้นสำเร็จ

1.กล่องขนมเป็ยะใหญ่



2.กล่องขนมเป็ยะเล็ก



เอกสารนี้เป็นเอกสารที่สงวนไว้สำหรับการใช้งานเพื่อการศึกษาเท่านั้น ไม่อนุญาตให้นำไปใช้ประโยชน์ด้านการค้า
ไม่ว่ากรณีใดๆ ทั้งสิ้น อีกทั้งห้ามมิให้ดัดแปลงเนื้อหา และต้องอ้างอิงถึงเจ้าของเอกสารทุกครั้งที่มีการนำไปใช้

3.กล่องขนมชวงก้วย



4.กล่องชีวท้อ



5.กล่องใส่ช้อน (สาหร่ายน้ำเชื่อม) / ถ้วยใส่ช้อน (สาหร่ายน้ำเชื่อม)



เอกสารนี้เป็นเอกสารที่สงวนลิขสิทธิ์ไว้เพื่อใช้ในการศึกษาเท่านั้นไปใช้ประโยชน์ด้านการค้า
ไม่ว่ากรณีใดๆ ทั้งสิ้น อีกทั้งห้ามมิให้ดัดแปลงเนื้อหา และต้องอ้างอิงถึงเจ้าของเอกสารทุกครั้งที่มีการนำไปใช้

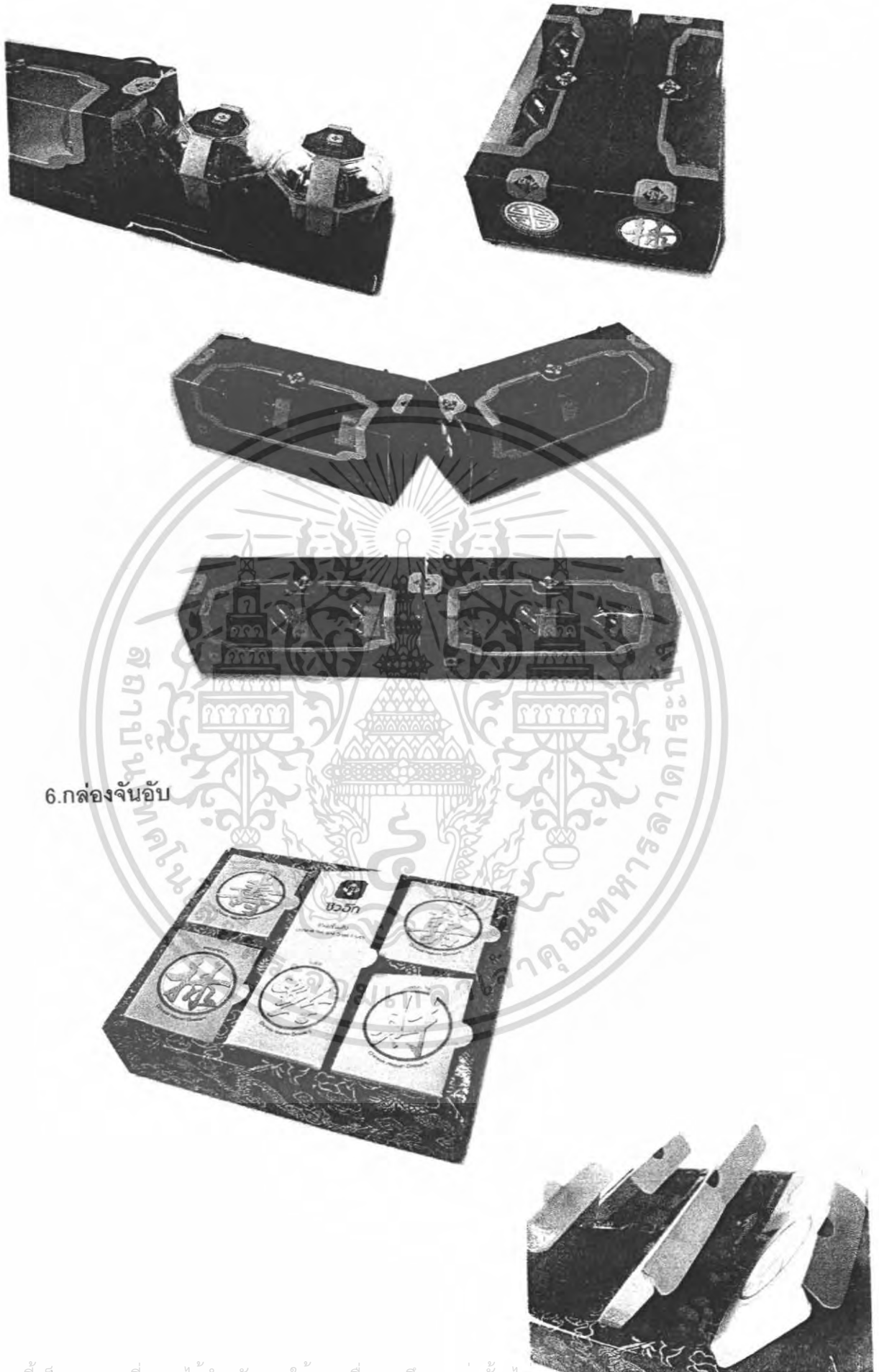

6.กล่องจันทับ

เอกสารนี้เป็นเอกสารที่สงวนไว้สำหรับการใช้งานเพื่อการศึกษาเท่านั้น ไม่อนุญาตให้เผยแพร่หรือใช้บนฐานการค้าไม่ว่ากรณีใดๆ ทั้งสิ้น อีกทั้งห้ามมิให้ดัดแปลงเนื้อหา และต้องอ้างอิงถึงเจ้าของเอกสารทุกครั้งที่มีการนำไปใช้

7.กล่องขนมชุดเล็ก (ขายพร้อมชุดอี)



8.กล่องไหว้พระจันทร์และกล่องขนมโก๋



เอกสารนี้เป็นเอกสารที่สงวนไว้สำหรับการใช้งานเพื่อการศึกษาเท่านั้น ไม่อนุญาตให้นำไปใช้ประโยชน์ด้านการค้า
ไม่ว่ากรณีใดๆ ทั้งสิ้น อีกทั้งห้ามมิให้ดัดแปลงเนื้อหา และต้องอ้างอิงถึงเจ้าของเอกสารทุกครั้งที่มีการนำไปใช้

9. ตัวรวมหน่วย ทรงเจดีย์

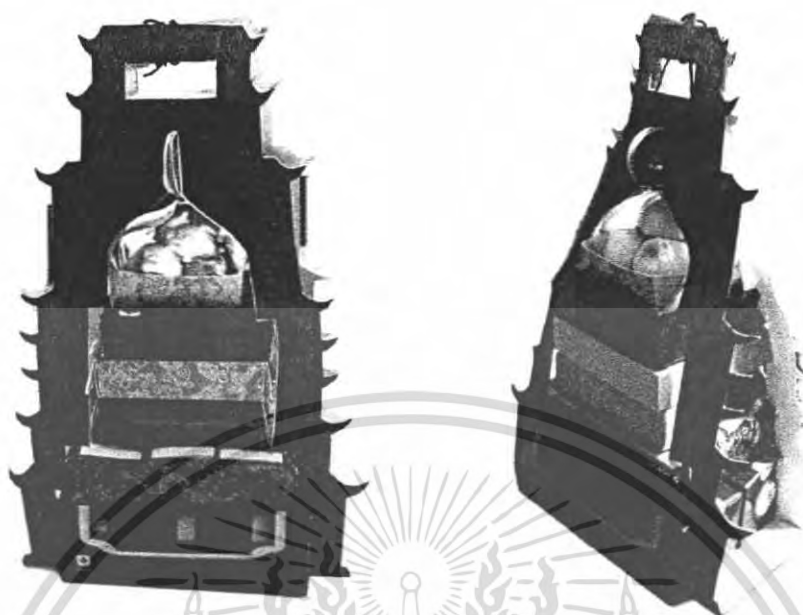

10. ภาพเปรียบเทียบตอนเปิดและตอนปิดขณะวางครบเซต



เอกสารนี้เป็นเอกสารที่สงวนไว้สำหรับการใช้งานเพื่อการศึกษาเท่านั้น ไม่อนุญาตให้นำไปใช้ประโยชน์ด้านการค้า ไม่ว่ากรณีใดๆ ทั้งสิ้น อีกทั้งห้ามมิให้ดัดแปลงเนื้อหา และต้องอ้างอิงถึงเจ้าของเอกสารทุกครั้งที่มีการนำไปใช้

11. รวบรวมผลงานทั้งหมด^๕

เอกสารนี้เป็นเอกสารที่สงวนไว้สำหรับการใช้งานเพื่อการศึกษาเท่านั้น ไม่อนุญาตให้นำไปใช้ประโยชน์ด้านการค้า
ไม่ว่ากรณีใดๆ ทั้งสิ้น อีกทั้งห้ามมิให้ดัดแปลงเนื้อหา และต้องอ้างอิงถึงเจ้าของเอกสารทุกครั้งที่มีการนำไปใช้



ชวอิก	Packaging and graphic design for chuee-ik (Chinese Heaven Sweets)		
Page	โครงการบรรจุภัณฑ์เพื่อการสืบสานวัฒนธรรมจีน		
00	Artwork by Miss Benjamas Jerussangsakul ID 46020130		
Artwork & Drawing	UNIT : mm	Scale : 1 : 1	

c 12 m 14 y 60 k 00

c 26 m 30 y 67 k 11

c 12 m 14 y 60 k 00

c 22 m 100 y 92 k 8

font : DSE Arkarn 14 pt

c 46 m 48 y 72 k 18

c 26 m 30 y 67 k 11 c 12 m 14 y 60 k 1

c 8 m 10 y 47 k 00

c 12 m 14 y 60 k 00

ชื่ออีก	Packaging and graphic design for chu iy (Chinese Heaven Sweets)		
Page	01 : กล้องขนมเข่งไสผัก-ตัว		
02	Artwork by : Miss Benjarnas Jarussangsakul ID 46020130		
	Printing Process : Offset	UNIT : mm	Scale : 1 : 2

c.22 m 99 y 92 k 8

c.27 m 94 y 94 k 15

c.22 m 99 y 92 k 8

c.12 m 14 y 60 k 1

font : DSE AriKam 14 pt
c.46 m 48 y 72 k 18







c.26 m 30 y 67 k 11 c.12 m 14 y 60 k 1

c.13 m 77 y 70 k 5

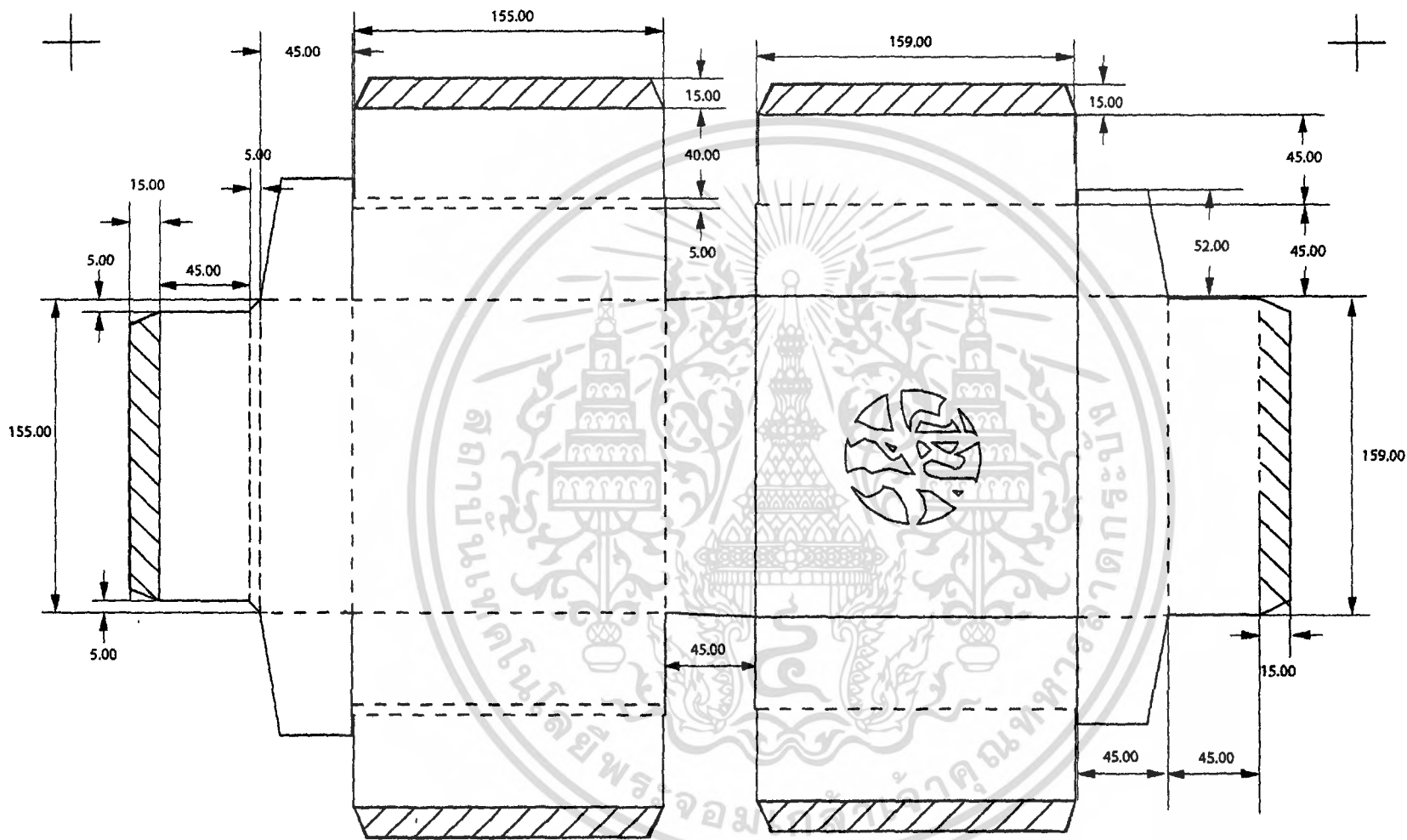
c.5 m 70 y 55 k 8

ชื่อ	Packaging and graphic design for chu iy [Chinese Heaven Sweets]		
Page	02 : กลองหมกไข่เต๋า		
04	Artwork by : Miss Benjames Jarussengsakul ID 46020130		
	Printing Process : Offset.	UNIT : mm	Scale : 1 : 2



-  รอยพับ
-  รอยตัด
-  glue part

ชื่อวิชา	Packaging and graphic design for chui y (Chinese Heaven Sweets)		
Page	03 : กล่องชาก้วย		
05	Artwork by : Miss Benjamas Jarussangsekul ID 46020130		
	Printing Process : Offset	UNIT : mm	Scale : 1 : 2

c 20 m 27 y 41 k 0

c 46 m 48 y 72 k 18

c 20 m 27 y 41 k 0

font : DSE ArKorn 14 pt

c 46 m 48 y 72 k 18

c 22 m 100 y 92 k 8

c 26 m 30 y 67 k 11 c 12 m 14 y 60 k 1

c 2 m 16 y 37 k 2

c 43 m 52 y 80 k 38

ชิวฉิก	Packaging and graphic design for chu iy (Chinese Heaven Sweets)		
Page	03 : กล่องชาก้าวย		
06	Artwork by : Miss Benjamas Jerussangsakul ID 46020130		
	Printing Process : Offset	UNIT : mm	Scale : 1 : 2



c 12 m 14 y 60 k 00



c 26 m 30 y 67 k 11



c 12 m 14 y 60 k 00



font : DSE ArKorn 14 pt

c 46 m 48 y 72 k 18

c 22 m 100 y 92 k 8

c 26 m 30 y 67 k 11 c 12 m 14 y 60 k 1



ชว๊ก	Packaging and graphic design for chu ly (Chinese Heaven Sweets)		
Page	04 : กลองข้าวทอด		
08	Artwork by : Miss Benjamas Jerussengsakul ID 46020130		
	Printing Process : Offset	UNIT : mm	Scale : 1 : 2

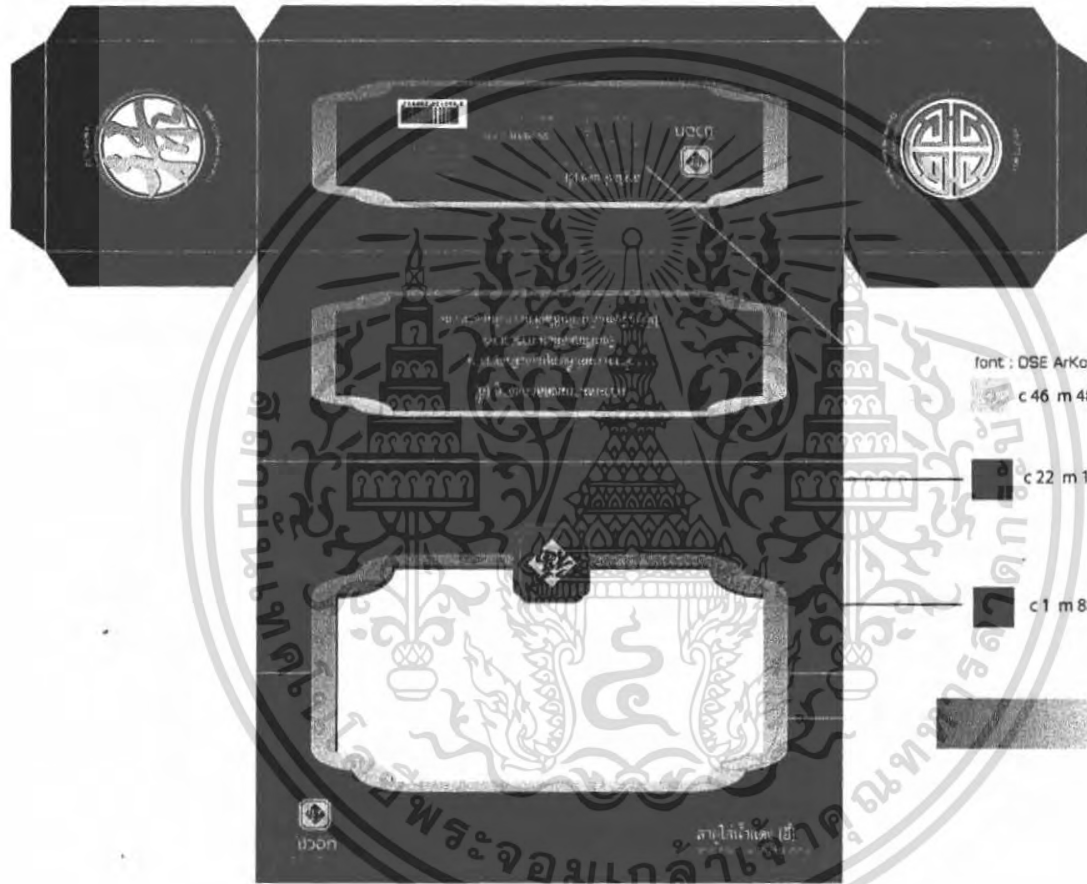

c 22 m 99 y 92 k 8

c 27 m 94 y 94 k 15

font : DSE ArKorn 14 pt

c 46 m 48 y 72 k 18

c 22 m 100 y 92 k 8

c 1 m 88 y 88 k 8

ชิวอี้ก	Packaging and graphic design for chu ly (Chinese Heaven Sweets)		
Page	05 : กลองใส่สาขุน้ำเชื่อม		
10	Artwork by : Miss Benjamas Jarussangeakul ID 45020130		
	Printing Process : Offset	UNIT : mm	Scale : 1 : 2

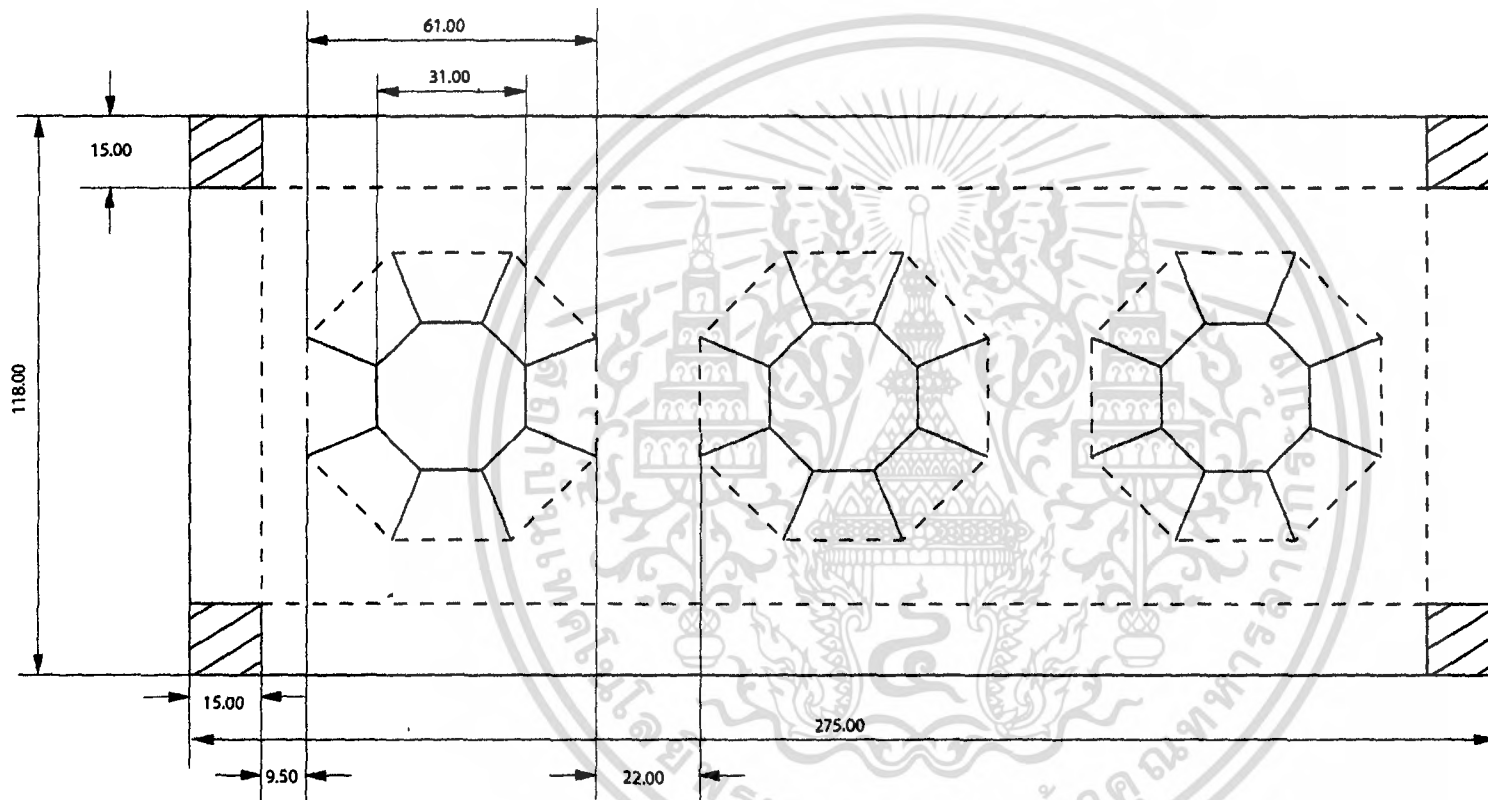

- รอยพับ
- รอยตัด
- ▨▨▨▨ glue part

ชื่อวิชา	Packaging and graphic design for chur ly (Chinese Heaven Sweets)		
Page	05 : ภาสโศตคุนำเข้อม		
11	Artwork by : Miss Benjamas Jarussangsakul ID 46020130		
Printing Process : Offset	UNIT : mm	Scale : 1 : 1	

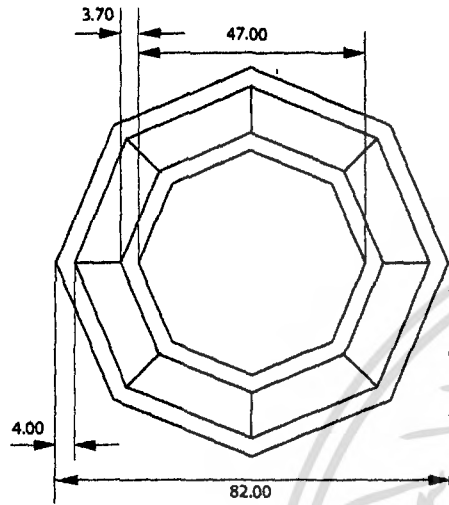

TOP VIEW

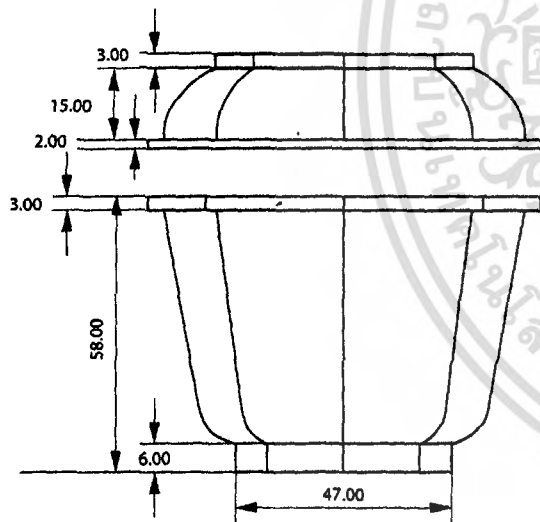

FRONT VIEW

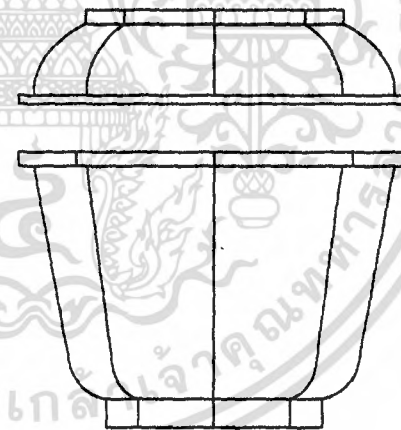

SIDE VIEW

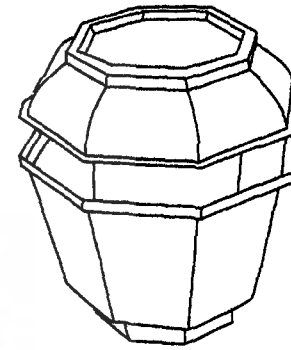

ISOMETRIC

ชื่ออีก	Packaging and graphic design for chu y (Chinese Heaven Sweets)		
Page	06 : ถ้วยใส่สาหร่ายเชื่อม		
12	Artwork by . Miss Benjames Jerussangkaui ID 46020130		
Process : Injection	UNIT : mm	Scale : 1 : 1	

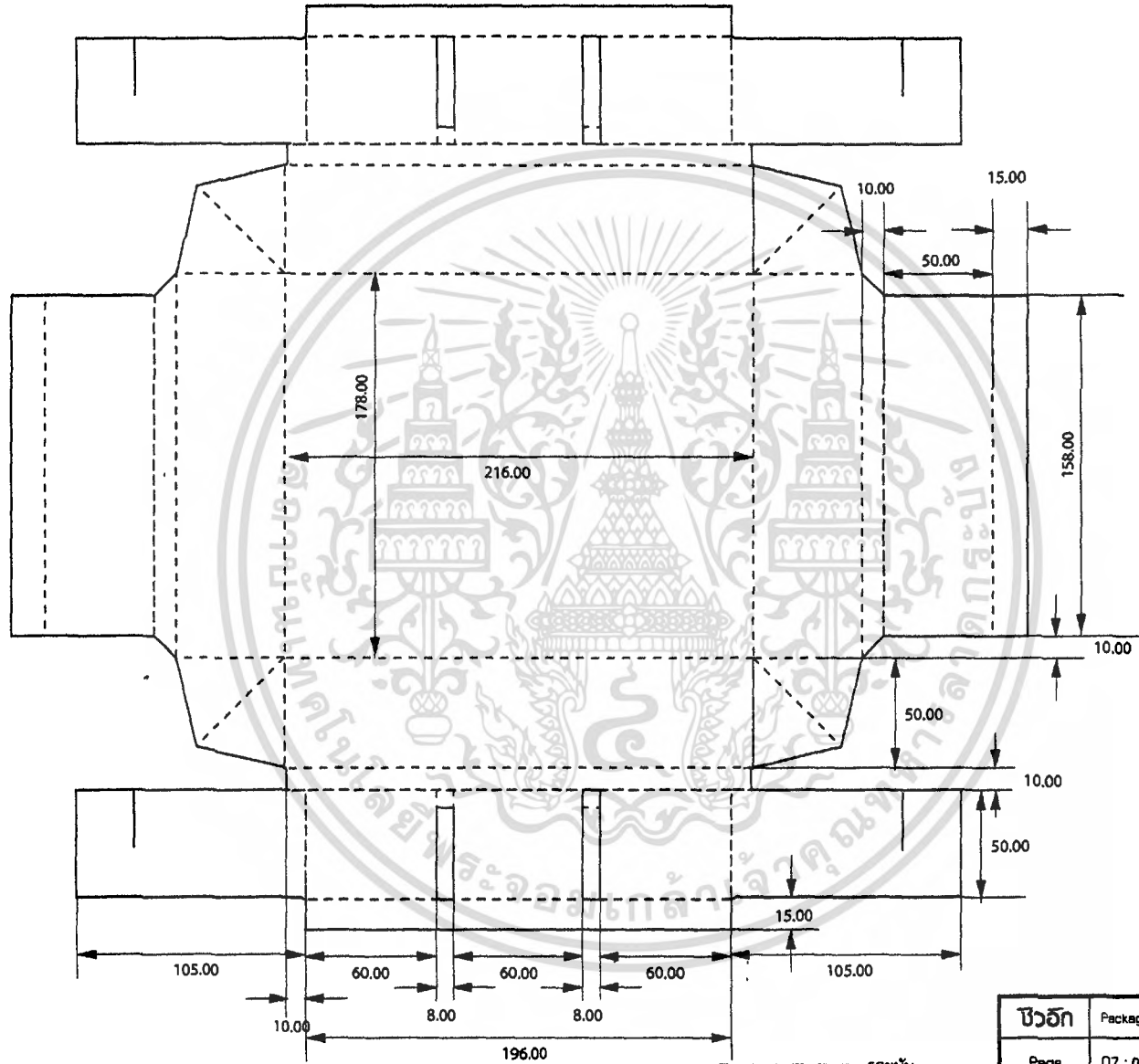

- - - - - รอยพับ
 _____ รอยตัด
 ▨▨▨▨▨▨ glue part

ชื่ออีก	Packaging and graphic design for chu yu (Chinese Heaven Sweets)		
Page	07 : กล่องใส่ชิ้นชั้น		
13	Artwork by : Miss Banjames Jaruasangsakul ID 48020130		
Printing Process : Offset	UNIT : mm	Scale : 1 : 2	

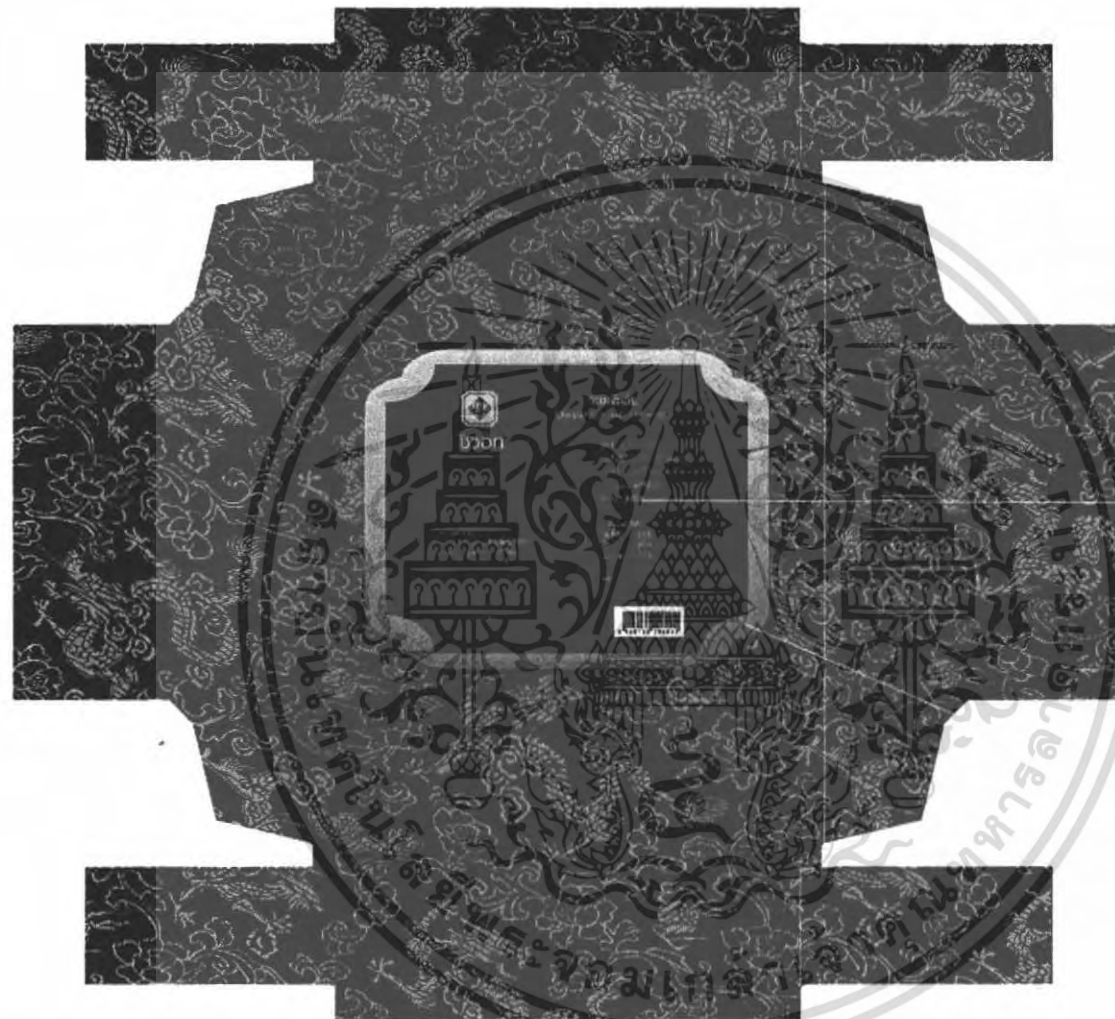

◀ c 22 m 99 y 92 k 8

◀ c 27 m 94 y 94 k 15

font : DSE ArKorn 14 pt

◀ c 46 m 48 y 72 k 18

■ c 22 m 100 y 92 k 8

c 10 m 9 y 46 k 2



▲ c 26 m 30 y 67 k 11 ▲ c 12 m 14 y 60 k 1

ชว๊ิก	Packaging and graphic design for chu iy (Chinese Heaven Sweets)		
Page	07 : กล่องใส่ชิ้น		
14	Artwork by : Miss Benjames Jarussangsukul ID 46020130		
	Printing Process : Offset	UNIT : mm	Scale : 1 : 2

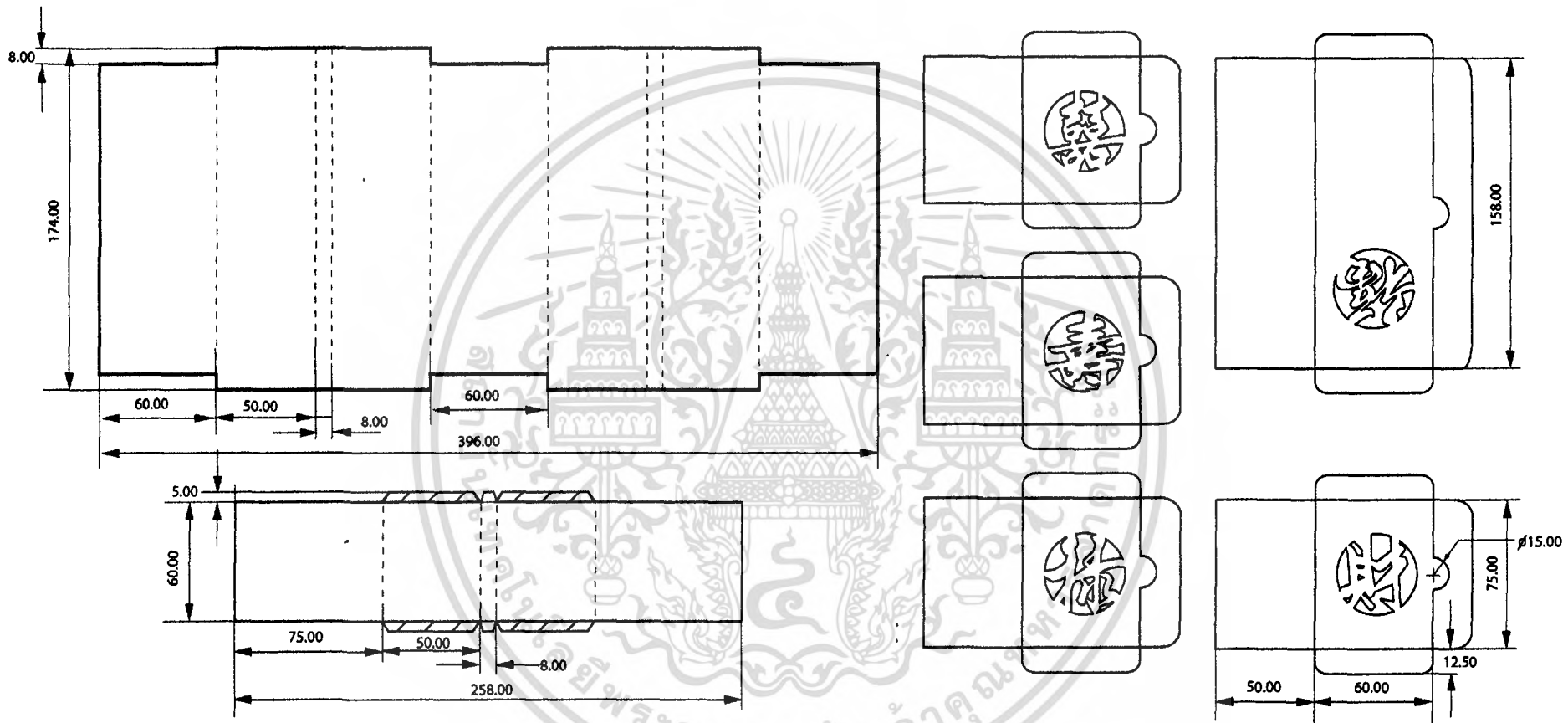

- รอยพับ
- รอยตัด
- ▨ glue part

ชื่อวิชา	Packaging and graphic design for chu ly (Chinese Heaven Sweets)		
Page	07 : กล้องใส่ขนมชั้น		
15	Artwork by Miss Benjamas Jarussangsakul ID 48020130		
	Printing Process : Offset	UNIT : mm	Scale : 1 : 2

font : DSE ArKarn 14 pt
 c 38 m 90 y 90 k 41



c 22 m 100 y 92 k 8

c 1 m 88 y 88 k 8



c 46 m 48 y 72 k 18



c 26 m 30 y 67 k 11 c 12 m 14 y 60 k 1

ชวอ๊ก	Packaging and graphic design for chu iy (Chinese Heaven Sweets)		
Page	07 : กลองไล่จันเนี่ยน		
16	Artwork by : Miss Benjames Jarussangsakul ID 48020130		
	Printing Process : Offset	UNIT : mm	Scale : 1 : 2

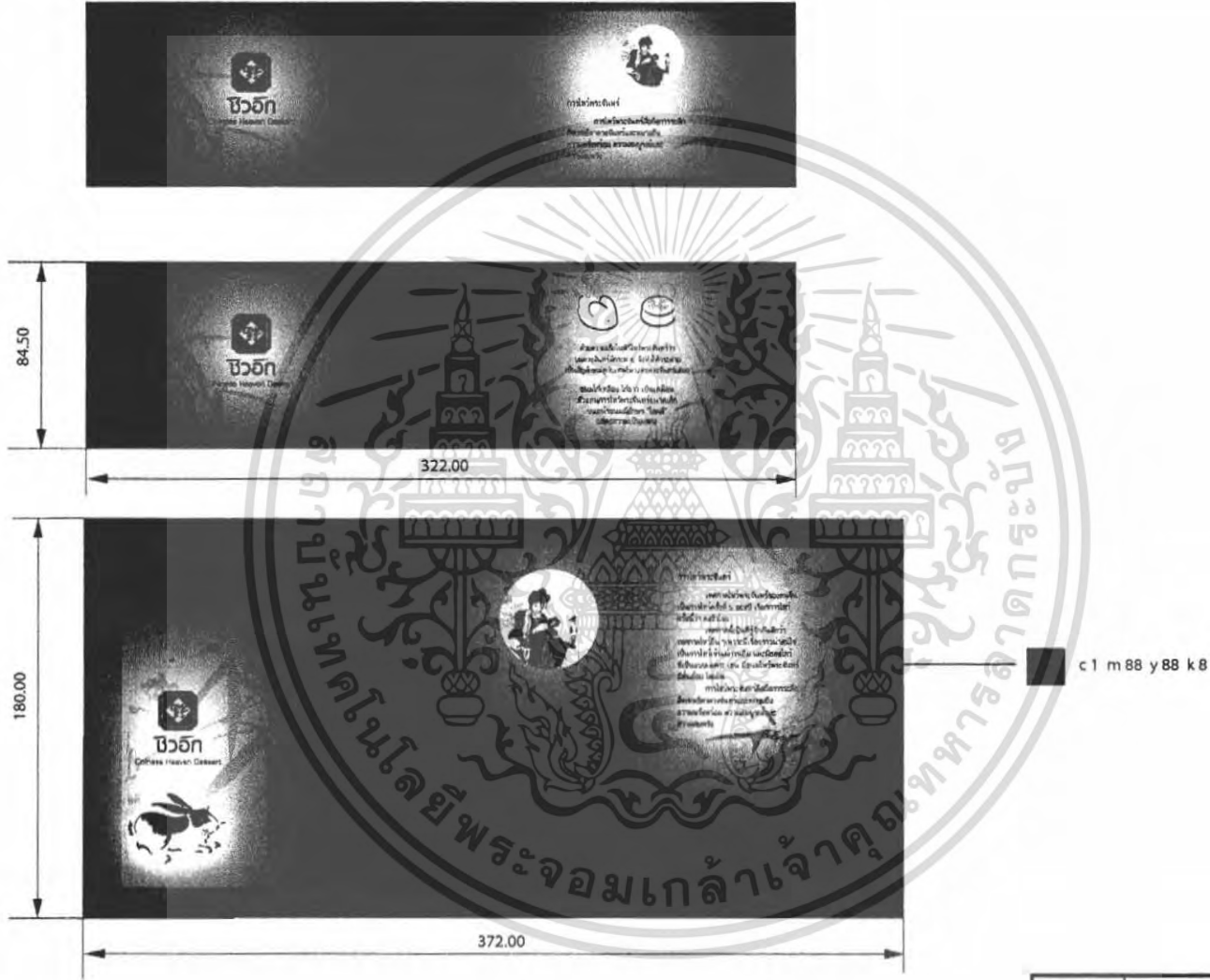

ชิวอี้ก	Packaging and graphic design for chu iy (Chinese Heaven Sweets)		
Page	08 : สายคำโนนของกล่องขนมไหว้พระจันทร์และขนมโก๋		
17	Artwork by : Miss Benjarnes Jarussangakul ID 46020130		
Printing Process : Offset	UNIT : mm	Scale : 1 : 2	

บทที่ 5 บทสรุป



เอกสารนี้เป็นเอกสารที่สงวนไว้สำหรับการใช้งานเพื่อการศึกษาเท่านั้น ไม่อนุญาตให้นำไปใช้ประโยชน์ด้านการค้า
ไม่ว่ากรณีใดๆ ทั้งสิ้น อีกทั้งห้ามมิให้ดัดแปลงเนื้อหา และต้องอ้างอิงถึงเจ้าของเอกสารทุกครั้งที่มีการนำไปใช้

สรุปผลการออกแบบและข้อเสนอแนะ

ข้อเสนอแนะของอาจารย์

- การออกแบบด้านประโยชน์ใช้สอยเพื่อให้ถูกต้องตามหลักการมากเกินไป ทำให้การออกแบบในด้านอื่นๆ ไม่สมบูรณ์เท่าที่ควร
- การออกแบบด้านโครงสร้างยังยึดติดกับวัสดุเดิมๆ ทำให้งานออกมาไม่หลากหลาย
- เส้นทึบของความเป็นจีน และคุณค่าในการไหว้เจ้า ยังคงไม่ถูกถ่ายทอดออกมาผ่านบรรจุภัณฑ์

ข้อเสนอแนะของนักศึกษา

- การออกแบบมีความประสงค์ที่จะให้การใช้งานและภาพลักษณ์มีความสำคัญมากพอๆกัน เพราะการไหว้เจ้า เน้นที่การสัมผัสด้วยสายตา เน้นจุดเด่น สะดุดตาขึ้นเป็นอันดับแรก และการทำให้ค่าน้ำหนักทั้งสองอย่างเท่ากันนั้น ทำให้งานออกมาไม่มีจุดเด่นด้านใดด้านหนึ่งเป็นพิเศษ และตัวบรรจุภัณฑ์เองไม่สามารถอธิบายทุกวิธีการได้หมดอยู่แล้ว ผู้จัดทำมีความประสงค์จะให้วัฒนธรรมนี้คงอยู่ต่อไปในภายภาคหน้า ผ่านผู้บริโภคที่พบเห็น

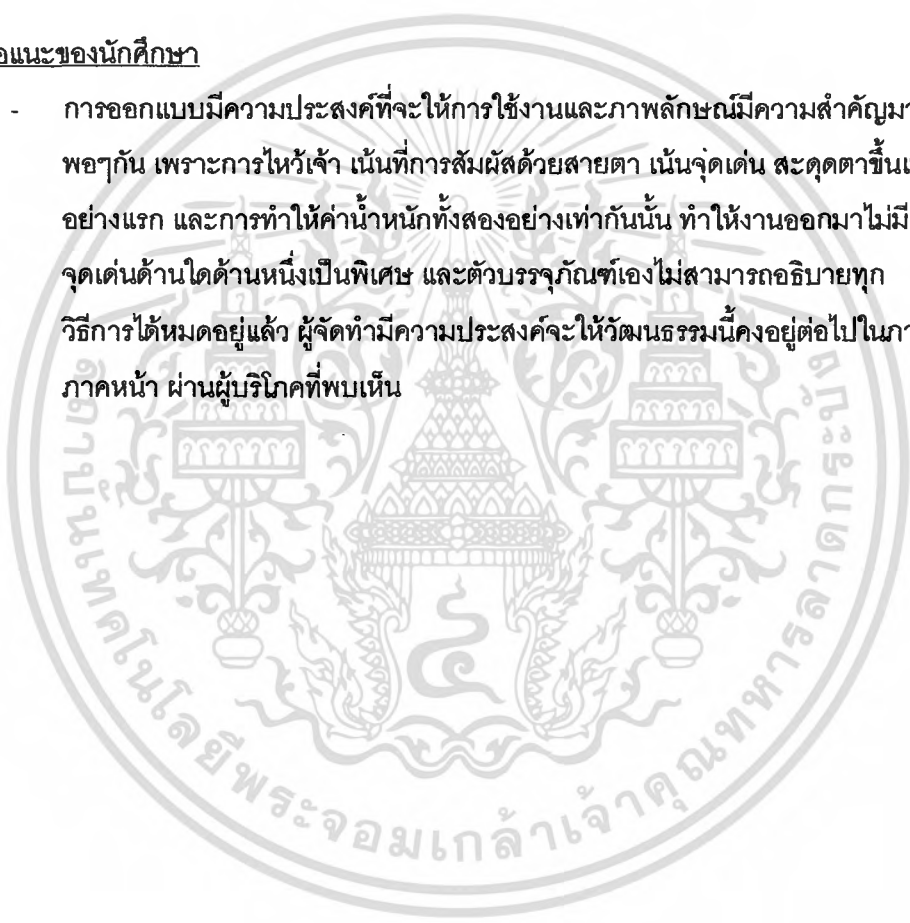

บรรณานุกรม

จิตรา ก่อนนทเกียรติ,ธรรมเนียมจีนมีเหมือน,มีต่างและมีแปลก (พิมพ์ครั้งที่4), กรุงเทพฯ, สำนักพิมพ์จิตรา,2550

จิตรา ก่อนนทเกียรติ,เกี้ยวฮวงฮวดไ้- ลูกหลานกตัญญูโชคดี (พิมพ์ครั้งที่ 10), กรุงเทพฯ,สำนักพิมพ์จิตรา, 2546

จิตรา ก่อนนทเกียรติ,เฮง-เฮง-เฮง-ชก ธรรมเนียมนี้คือคำพร (พิมพ์ครั้งที่ 9), กรุงเทพฯ, สำนักพิมพ์จิตรา, 2544

จิตรา ก่อนนทเกียรติ,ทุกเรื่องให้สมปรารถนา บ่วงสี่อยู่ (พิมพ์ครั้งที่ 12), กรุงเทพฯ,สำนักพิมพ์จิตรา, 2549

จิตรา ก่อนนทเกียรติ,นิทานเทพเจ้าของจีน , กรุงเทพฯ,สำนักพิมพ์จิตรา, 2545

พ.สุวรรณ ,มงคลจีน ทำแล้วเฮงตลอดปี ,กรุงเทพฯ,สำนักพิมพ์บ้านมงคล,2550



ประวัติการศึกษา

- ประถมศึกษา : โรงเรียนศรีวิกรม์
 มัธยมศึกษา : โรงเรียนสาธิต มหาวิทยาลัยศรีนครินทรวิโรฒ ประสานมิตร
 ปริญญาตรี : สถาบันเทคโนโลยีพระจอมเกล้าเจ้าคุณทหาร ลาดกระบัง
 คณะสถาปัตยกรรมศาสตร์ ภาควิชาศิลปอุตสาหกรรม



เอกสารนี้เป็นเอกสารที่สงวนไว้สำหรับการใช้งานเพื่อการศึกษาเท่านั้น ไม่อนุญาตให้นำไปใช้ประโยชน์ด้านการค้า
 ไม่ว่ากรณีใดๆ ทั้งสิ้น อีกทั้งห้ามมิให้ดัดแปลงเนื้อหา และต้องอ้างอิงถึงเจ้าของเอกสารทุกครั้งที่มีการนำไปใช้

ภาคผนวก

เอกสารอ้างอิงวิทยานิพนธ์ฉบับนี้ ได้อ้างอิงจากแบบสำรวจข้อมูลกลุ่มผู้บริโภคร่วมเพื่อใช้ประกอบการวิเคราะห์ข้อมูล ดังประกอบด้วยแบบสอบถาม ที่ได้แนบท้ายมานี้



เอกสารนี้เป็นเอกสารที่สงวนไว้สำหรับการใช้งานเพื่อการศึกษาเท่านั้น ไม่อนุญาตให้นำไปใช้ประโยชน์ด้านการค้า ไม่ว่าจะกรณีใดๆ ทั้งสิ้น อีกทั้งห้ามมิให้ดัดแปลงเนื้อหา และต้องอ้างอิงถึงเจ้าของเอกสารทุกครั้งที่มีการนำไปใช้

แบบสำรวจข้อมูลผู้บริโภค
เพื่อใช้ประกอบการทำวิทยานิพนธ์ โครงการออกแบบเสนอแนะบรรจุภัณฑ์ขนมของจีนเพื่อการสานต่อ
วัฒนธรรม
จัดทำโดย น.ส. เบญจมาศ จรัสแสงสกุล ภาควิชาศิลปอุตสาหกรรม
คณะสถาปัตยกรรมศาสตร์ สถาบันเทคโนโลยีพระจอมเกล้าเจ้าคุณทหารลาดกระบัง

กรุณาเติมคำตอบลงในช่องว่างและทำเครื่องหมาย x ลงในช่องว่างหน้าคำตอบที่ต้องการ

ส่วนที่ 1 : ข้อมูลบุคคล

1. เพศ : ชายหญิง
2. อายุ : 15-24 ปี 25-34 ปี 35- 44 ปี 45-60 ปี 60 ปีขึ้นไป
3. อาชีพ : นักเรียน/นักศึกษา ค้าขาย ข้าราชการ/พนักงานบริษัท
 ประกอบธุรกิจส่วนตัว อื่นๆ ระบุ.....
4. การศึกษา : ต่ำกว่ามัธยมปลาย มัธยมปลาย / ปวช. อนุปริญญา / ปวส.
 ปริญญาตรี ปริญญาโท ปริญญาเอก
5. รายได้ :ต่ำกว่า 10,000 บาท10,001-20,000 บาท20,001-40,000 บาท
40,001- 60,000 บาทมากกว่า 60,000 ขึ้นไป
6. ที่พักอาศัย : กรุงเทพฯ
ปริมณฑล
ต่างจังหวัด
7. สถานภาพ : โสดสมรส
8. พักอาศัยอยู่กับ :ครอบครัวแยกพักอาศัยคนเดียว
9. จำนวนสมาชิกในครอบครัว (รวมตัวเอง) : คน
10. กิจกรรมที่ชื่นชอบ (สามารถเลือกคำตอบได้มากกว่า 1 คำตอบ)
เล่นกีฬาออกกำลังกาย
ท่องเที่ยวธรรมชาติ
ในเมือง
ต่างประเทศ
ปลูกต้นไม้
เลี้ยงสัตว์
อ่านหนังสือ ประเภทนิยายสาร.....คนตรี.....กีฬาหนังสือเรียน
หนังสือพิมพ์.....หนังสือเรียนอื่นๆ ระบุ.....
ชมภาพยนตร์/ฟังเพลง

เอกสารนี้เป็นเอกสารที่สงวนไว้สำหรับการใช้งานเพื่อการศึกษาเท่านั้น ไม่อนุญาตให้นำไปใช้ประโยชน์ด้านการค้า
 ไม่ว่ากรณีใดๆ ทั้งสิ้น อีกทั้งห้ามมิให้ตัดแปลงเนื้อหา และต้องอ้างอิงถึงเจ้าของเอกสารทุกครั้งที่มีการนำไปใช้

-ชมโทรทัศน์
-ชมคอนเสิร์ต
-ช้อปปิ้ง
-เล่นอินเทอร์เน็ต/เกมส์คอมพิวเตอร์
-อื่นๆ ระบุ.....

ส่วนที่ 2 : แบบสอบถาม (ทุกข้อสามารถเลือกคำตอบได้มากกว่า 1 คำตอบ)

2.1 วัฒนธรรม

1. ในครอบครัวท่านมีเชื้อสายจีนอยู่หรือไม่

-มี มีตั้งแต่รุ่น
 -รุ่นทวด
 - รุ่นปู่/ตาชาย
 -รุ่นพ่อ/แม่
 - สาม/ภรรยา

..... ไม่มี (ข้ามไปตอบข้อ 5)

2. ท่านเคยไหว้เจ้าหรือไม่

-เคย
-ไม่เคยไหว้ (ข้ามไปตอบข้อ 5)

3. ท่านเคยไหว้ที่ไหนบ้าง

-ที่บ้าน เช่น พ่อแม่หรือปู่ย่าไหว้ โดยตัวท่านเอง
 -ไหว้พร้อมกัน
 -ไม่ได้ไหว้
 - ไหว้พร้อมกันเป็นครั้งคราว
-บ้านญาติ ในเทศกาลสำคัญๆ เช่น ตรุษจีน สารทจีน แข็งเม้ง
- วัด ศาลเจ้าจีน
- อื่นๆ ระบุ.....

4. ท่านจะสืบต่อวัฒนธรรมการไหว้เจ้านี้ต่อไปหรือไม่

- สืบต่อ / เผยแพร่ให้ลูกหลานได้รับรู้ เพราะ
 -เป็นธรรมเนียมที่ดี แสดงถึงความกตัญญูต่อบรรพบุรุษ
 - เป็นกิจกรรมที่แสดงความอบอุ่น รวมญาติปีละหลายครั้ง
 - ทำตามพ่อแม่ หรือ คนที่ปฏิบัติก่อนหน้าเรา
 - อื่นๆ ระบุ.....
- สืบต่อ แต่อาจมีการเปลี่ยนแปลงขั้นตอนบางอย่างตามยุคสมัย เช่น เปลี่ยนของไหว้
- อยากรสืบต่อ แต่ไม่รู้ธรรมเนียมการปฏิบัติ
- ไม่สืบต่อ เพราะ
 - เป็นพิธีกรรมที่สิ้นเปลือง
 - ไม่มีผู้รู้ให้สอบถามหรือปฏิบัติตาม
 - อื่นๆ ระบุ.....

เอกสารนี้เป็นเอกสารที่สงวนไว้สำหรับการใช้งานเพื่อการศึกษาเท่านั้น ไม่อนุญาตให้นำไปใช้ประโยชน์ด้านการค้า ไม่ว่ากรณีใดๆ ทั้งสิ้น อีกทั้งห้ามมิให้ตัดแปลงเนื้อหา และต้องอ้างอิงถึงเจ้าของเอกสารทุกครั้งที่มีการนำไปใช้

5. ท่านรู้จักวัฒนธรรมการไหว้เจ้าหรือไม่

-รู้จัก จากเคยเห็น
-เคยไหว้
-ได้รับของไหว้เจ้าจากคนรู้จัก
- อื่นๆ

ระบุ.....



.....ไม่รู้จัก

6. ท่านคิดอย่างไรกับวัฒนธรรมการไหว้เจ้า

-ควรรักษาไว้
-ไม่ควรรักษาไว้
-เฉยๆ อย่างไรก็ได้

2.2ขนมแบบจีน

1. ท่านเคยรับประทานขนมของจีนชนิดใดบ้าง

.....ขนมจันอับขนมเปี๊ยะขนมโก๋
		
.....ขนมไหว้พระจันทร์ขนมถ้วยฟู/ฮวงก้วย/ขนมสาลีชาตงปา
		
.....ข้าวท้อขนมเข่งขนมเทียน
		
.....อี /ขนมบัวลอยจีนขนมถั่วหรืองา ที่มีการจำลองรูปสัตว์	
		

2. ท่านเคยซื้อขนมเหล่านี้เองหรือไม่

-เคย
-ไม่เคย (ข้ามไปตอบข้อ 5)
-แต่ได้รับฝากจากคนรู้จัก
-ไม่เคยกินเลย

เอกสารนี้เป็นเอกสารที่สงวนไว้สำหรับการใช้งานเพื่อการศึกษาเท่านั้น ไม่อนุญาตให้นำไปใช้ประโยชน์ด้านการค้า ไม่ว่าจะกรณีใดๆ ทั้งสิ้น อีกทั้งห้ามมิให้ดัดแปลงเนื้อหา และต้องอ้างอิงถึงเจ้าของเอกสารทุกครั้งที่มีการนำไปใช้

3. ท่านซื้อขนมเหล่านี้ที่ไหน

-ในตลาดใกล้บ้าน
-ร้านเจ้าประจำที่คนในครอบครัวรู้จัก เช่น ร้านแถวเขาวราช
-ห้าง modern trade เช่น โลตัส คาร์ฟู ท็อป บิ๊กซี
-ห้างสรรพสินค้าขนาดใหญ่ เช่น เซ็นทรัล เอ็มโพเรียม พารากอน
-ร้านขายของฝาก เช่น ตั้งเซ่งจิว
-อื่นๆ ระบุ.....

4. จุดประสงค์ในการซื้อ

-เป็นของฝาก
-นำมาประกอบการไหว้เจ้า
-รับประทานเอง
-บรรจุภัณฑ์น่าสนใจ
-ร้านมีชื่อเสียง
-อื่นๆ ระบุ.....

5. เพราะเหตุใดจึงไม่ซื้อ

-รสชาติของขนมที่ไม่มีการเปลี่ยนแปลง
-ภาพลักษณ์ที่ดูเก่า
-ไม่แน่ใจเรื่องความสะอาด สุขอนามัย
-ไม่รู้จัก ไม่เคยกิน
-หาซื้อยาก
-ปริมาณที่เยอะเกินไป ทำให้รับประทานไม่หมด
-อื่นๆ ระบุ.....

6. ท่านเคยทราบความหมายของของไหว้หรือขนมต่างๆหรือไม่ เช่น ขนมถ้วยฟู หมายถึง ให้ชีวิตมีความเฟื่องฟู

- เคย ทราบเพียงขนมบางชนิด
- ไม่เคยทราบเลย
- รู้ว่ามีความหมาย แต่ไม่ทราบว่าหมายถึงอะไร

7. หากมีการปรับปรุงคุณภาพขนมเหล่านี้ ท่านอยากให้ปรับปรุงด้านใด เรียงตามลำดับ

- ด้านรสชาติ (เช่น หลากหลายรสชาติ)
- ด้านรูปแบบของขนม (เช่น รูปร่างหน้าตา, ภายนอกของขนม, ขนาดใหญ่เป็นขนาดเล็ก)
- ด้านบรรจุภัณฑ์ (เช่น สวยงาม, คุ้มค่า, เชื้ออื้อ, ทกพาสะดวก)
- อื่นๆ

เสนอแนะ.....

8. หากพูดถึงขนมของคนจีน ในด้านคุณค่า ท่านนึกถึงสิ่งใดบ้าง

- บรรพบุรุษ
- ความเก่าแก่ ดั้งเดิม
- ความอบอุ่นในครอบครัว
- คำอวยพรมงคล
- ร้านขายขนมแบบห้องแถวไม้
- ถวกลาย ศิลปะจีน บนถ່องขนม
- รูปเทพเจ้าของจีน
- อื่นๆ ระบุ.....

9. หากมีการพัฒนาด้านบรรจุภัณฑ์ของขนมของคนจีน ท่านคิดว่าควรพัฒนาด้านใดบ้าง

- รูปแบบการใช้งาน (เช่น การเปิด-ปิด, การหยิบใช้)
- ขนาดและรูปทรง (เช่น การพกพา, ขนาดบรรจุ, การยกขึ้น-ยกลงเพื่อการไหว้เจ้า)
- ภาพลักษณ์ความน่าเชื่อถือ
- ภาพลักษณ์ความทันสมัย
- ภาพลักษณ์ความสวยงาม
- คุณภาพในการเก็บรักษาขนม
- การบอกวันผลิต หมดอายุ
- อื่นๆ เสนอแนะ.....

10. ท่านชื่นชอบบรรจุภัณฑ์ที่มีรูปลักษณ์แบบใดต่อไป

..... Tradition ใช้ศิลปะแบบดั้งเดิมของจีน เช่น ภาพวาด ลายพุทธรูป



..... Modern Chinese ใช้รูปแบบสมัยใหม่ ที่มีความเรียบง่าย แต่มีกลิ่นอายความเป็นจีนอยู่



เอกสารนี้เป็นเอกสารที่สงวนไว้สำหรับการใช้งานเพื่อการศึกษาเท่านั้น ไม่อนุญาตให้นำไปใช้ประโยชน์ด้านการค้าไม่ว่ากรณีใดๆ ทั้งสิ้น อีกทั้งห้ามมิให้ตัดแปลงเนื้อหา และต้องอ้างอิงถึงเจ้าของเอกสารทุกครั้งที่มีการนำไปใช้

..... Combination แบบผสมกัน ระหว่าง tradition และ modern ใช้ความเรียบง่ายผสมกับศิลปะ
ความเป็นจีน



ข้อเสนอแนะ

.....
.....
.....
.....



ขอขอบพระคุณที่ให้ความร่วมมือ
ผู้จัดทำ

เอกสารนี้เป็นเอกสารที่สงวนไว้สำหรับการใช้งานเพื่อการศึกษาเท่านั้น ไม่อนุญาตให้นำไปใช้ประโยชน์ด้านการค้า
ไม่ว่ากรณีใดๆ ทั้งสิ้น อีกทั้งห้ามมิให้ดัดแปลงเนื้อหา และต้องอ้างอิงถึงเจ้าของเอกสารทุกครั้งที่มีการนำไปใช้