

สำนักหอสมุดกลาง พระจอมเกล้าลาดกระบัง

โครงการออกแบบสถาปัตยกรรมภายในโรงแรม  
แกรนด์แปซิฟิกซอฟต์แวร์รีสอร์ทแอนด์สปา

INTERIOR ARCHITECTURE DESIGN PROJECT FOR  
GRAND PACIFIC SOVEREIGN RESORT & SPA



เลขหมู่.....  
เลขทะเบียน..... 95614  
วัน,เดือน,ปี..... 2.6. 11.ค. 2552

b. 12089242  
i. ....

ปริญญานิพนธ์นี้เป็นส่วนหนึ่งของการศึกษาตามหลักสูตรครุศาสตรบัณฑิต  
สาขาวิชาสถาปัตยกรรมภายใน ภาควิชาครุศาสตร์สถาปัตยกรรม  
คณะครุศาสตรบัณฑิต  
สถาบันเทคโนโลยีพระจอมเกล้าเจ้าคุณทหารลาดกระบัง  
ปีการศึกษา 2550

เอกสารนี้เป็นเอกสารที่สงวนไว้สำหรับการใช้งานเพื่อการศึกษาเท่านั้น ไม่อนุญาตให้นำไปใช้ประโยชน์ด้านการค้า  
ไม่ว่ากรณีใดๆ ทั้งสิ้น อีกทั้งห้ามมิให้ตัดแปลงเนื้อหา และต้องอ้างอิงถึงเจ้าของเอกสารทุกครั้งที่มีการนำไปใช้

<b>ชื่อเรื่อง (ภาษาไทย)</b>	โครงการออกแบบสถาปัตยกรรมภายในโรงแรมแกรนด์แปซิฟิก ซอร์ฟเวอรินรีสอร์ทแอนด์สปา
<b>(ภาษาอังกฤษ)</b>	INTERIOR ARCHITECTURE DESIGN PROJECT FOR GRAND PACIFIC SOVEREIGN RESORT & SPA
<b>ชื่อนักศึกษา</b>	นางสาววัลยา ไชยคำ
<b>สาขาวิชา</b>	สถาปัตยกรรมภายใน
<b>ภาควิชา</b>	ครุศาสตร์สถาปัตยกรรม
<b>คณะ</b>	ครุศาสตร์อุตสาหกรรม
<b>ปีการศึกษา</b>	2550
<b>อาจารย์ผู้ควบคุมปริญญานิพนธ์</b>	อาจารย์ สรรวดี เจริญชาศรี

**บทคัดย่อ**

การศึกษาโครงการนี้มีวัตถุประสงค์ที่จะค้นคว้าแนวทางการออกแบบตกแต่งภายในโรงแรมชั้นหนึ่งในจังหวัดเพชรบุรี เพื่อให้ได้มาตรฐานสากลที่มุ่งให้บริการแก่นักท่องเที่ยวทั้งชาวไทยและชาวต่างชาติ ตลอดจนนักธุรกิจต่างๆที่จะมาใช้บริการของโรงแรม

เนื่องจากแนวโน้มของนักท่องเที่ยวที่เข้ามาในประเทศไทย มีจำนวนเพิ่มขึ้น ความต้องการห้องพักโรงแรม ประเภทที่มีบริการความสะดวกสบาย เพื่อดึงดูดนักท่องเที่ยวให้เข้ามาใช้บริการ ดังนั้นทางเจ้าของโครงการจึงมีนโยบายและความต้องการในแนวทางการออกแบบที่สามารถใช้ประโยชน์ได้สูงสุดและทันสมัย โดยให้มีความโดดเด่นและแตกต่างจากโรงแรมใกล้เคียงแต่ยังคงสอดคล้องกับลักษณะทางสถาปัตยกรรมและวิถีความเป็นอยู่แบบดั้งเดิมที่ยังคงไว้ด้วยศิลปวัฒนธรรมพื้นถิ่นไว้

**วิธีการวิจัย**

เพื่อที่จะสามารถกำหนดแนวทางการออกแบบตกแต่งภายในโรงแรมชั้นหนึ่งในจังหวัดเพชรบุรีให้สอดคล้องกับความต้องการและพฤติกรรมของผู้ใช้อาคาร จึงได้ศึกษา ดังนี้

1. ศึกษาข้อมูลเบื้องต้นของโครงการ เพื่อทราบถึงเป้าหมายและวัตถุประสงค์หลัก
2. ศึกษาพฤติกรรมและลักษณะการใช้สอยผู้ใช้บริการ ทั้งอัตรากำลังของผู้ปฏิบัติงานในระบบโรงแรม
3. รวบรวมรายละเอียดส่วนประกอบต่างๆของโรงแรม
4. ศึกษาจากโรงแรมตัวอย่างที่ประกอบกิจการแบบเดียวกัน
5. ศึกษาแนวทางและหลักเกณฑ์ในการออกแบบส่วนต่างๆของโรงแรม

เอกสารนี้เป็นเอกสารที่สงวนไว้สำหรับการใช้งานเพื่อการศึกษาเท่านั้น ไม่อนุญาตให้นำไปใช้ประโยชน์ด้านการค้าไม่ว่ากรณีใดๆ ทั้งสิ้น อีกทั้งห้ามมิให้ตัดแปลงเนื้อหา และต้องอ้างอิงถึงเจ้าของเอกสารทุกครั้งที่มีการนำไปใช้

## สรุปผลการวิจัย

1. สถานะการท่องเที่ยวในจังหวัดเพชรบุรีจัดว่าอยู่ในเกณฑ์ แนวโน้มความต้องการห้องพักและโรงแรมเป็นที่ต้องการอีกมาก ซึ่งมีผลกระทบต่อเศรษฐกิจและอุตสาหกรรมการท่องเที่ยว

2. ลักษณะของผู้ใช้บริการทั้งชาวไทยและชาวต่างประเทศ ต่างก็มีลักษณะความต้องการและพฤติกรรมคล้ายคลึงกันคือ ต้องการความสะดวกสบายและความหรูหรา ความประทับใจในการพักอาศัยและบริการรวมถึงบรรยากาศที่ดีในการพักผ่อนและเหมาะสมในแต่ละส่วนที่ใช้บริการ

3. จากการศึกษาศิลปวัฒนธรรมของไทยในจังหวัดเพชรบุรี สรุปได้ว่าโครงการเป็นโรงแรมที่ตั้งเพื่อเน้นเอกลักษณ์ของคนไทยการดำรงชีพความเป็นอยู่ที่ถ้อยถันมาประยุกต์เข้ากัน ให้สามารถสื่อให้รู้สึกถึงลักษณะของสถาปัตยกรรม วัฒนธรรม ประเพณีต่างๆ ให้เข้าใจง่ายและเป็นที่ยอมรับกันทั่วไปของผู้เข้ามาใช้บริการ

4. การศึกษาแนวทางและหลักเกณฑ์ในการออกแบบส่วนต่างๆของโรงแรม โดยการสรุปลักษณะของสถาปัตยกรรมของโรงแรมประกอบด้วยสถานที่ตั้ง ความต้องการของเจ้าของโครงการ โดยออกแบบให้ถูกต้องและเหมาะสมตามความต้องการ ความสะดวกสบายหรูหรา ประทับใจในการพักอาศัยและบรรยากาศที่ดีเหมาะสม

## ข้อเสนอแนะ

1. ต้องมีการออกแบบที่ได้มาตรฐานระดับสากล เพื่อตอบสนองความต้องการของอุตสาหกรรมการท่องเที่ยว โครงการการออกแบบตกแต่งนี้ ควรจัดให้มีองค์ประกอบให้ครบทั้งด้าน ผู้ใช้บริการ ผู้ให้บริการ รวมทั้งองค์ประกอบเสริมอื่นๆ เพื่อให้โครงการสมบูรณ์มากขึ้น

2. เนื่องจากสถานที่ตั้งมีความเจริญและเอกลักษณ์ทางศิลปวัฒนธรรม วิถีชีวิตความเป็นอยู่ จึงควรออกแบบให้เกิดความสอดคล้องกันระหว่างความทันสมัยและเอกลักษณ์ของศิลปวัฒนธรรม โดยคำนึงถึงประโยชน์ใช้สอยความสะดวกสบายของผู้มาใช้บริการเป็นหลัก

## กิตติกรรมประกาศ

ปริญญาานิพนธ์ฉบับนี้สำเร็จลงได้ด้วยดี โดยการได้รับความอนุเคราะห์ช่วยเหลือ และคำแนะนำจากบุคคลหลายท่าน ที่ให้ คำปรึกษาในการค้นคว้าข้อมูล ซึ่งเป็นแนวทางอันสำคัญในการปฏิบัติงานต่างๆ ต่อการทำปริญญาานิพนธ์ฉบับนี้ให้สำเร็จลงได้ด้วยดี ซึ่งผู้จัดทำปริญญาานิพนธ์ขอขอบคุณไว้ ณ โอกาสนี้ด้วย

ขอบคุณสถาบันเทคโนโลยีพระจอมเกล้าเจ้าคุณทหารลาดกระบังแห่งนี้ ที่เปิดโอกาสให้ข้าพเจ้าได้เข้ามาสานฝันของตัวเองให้เสร็จสิ้นลงได้

ขอขอบพระคุณพ่อกับ แม่ ที่แสนดีที่สุด และเป็นทุกสิ่งของชีวิตและสนับสนุนด้านกำลังทรัพย์  
ขอบคุณ อาจารย์ สรวดี เจริญชาติ อาจารย์ที่ปรึกษาปริญญาานิพนธ์  
ที่ให้ความเมตตา ให้คำปรึกษาและให้โอกาสในทุกๆเรื่องด้วยดีตลอดมา 2 ปี ที่สถาบันแห่งนี้

ขอบคุณ เพื่อนๆทุกคนที่ไม่อาจจะกล่าวได้หมด ที่มาช่วยสานฝัน ให้ออกมาเป็นรูปเป็นร่างเกินกว่าที่คิดไว้มาก มิตรภาพ ความหวังดี คำปรึกษา ที่เสมอต้นเสมอปลายตลอดมา

ขอบคุณรุ่นน้องทุกคนที่ให้ความช่วยเหลือ  
ขอบคุณทุกคนที่ให้ความช่วยเหลือที่ไม่อาจจะกล่าวถึงได้หมด  
ขอบคุณคณาจารย์ในอดีตที่ได้ประสิทธิ์ประสาทความรู้ให้ข้าพเจ้ามา

สุดท้ายต้อง ขอขอบคุณ “ตัวเอง” ที่เปิดโอกาสให้กับตัวเองมาสร้างความมั่นใจ

เอกสารนี้เป็นเอกสารที่สงวนไว้สำหรับการใช้งานเพื่อการศึกษาเท่านั้น ไม่อนุญาตให้นำไปใช้ประโยชน์ด้านการค้าไม่ว่ากรณีใดๆ ทั้งสิ้น อีกทั้งห้ามมิให้ตัดแปลงเนื้อหา และต้องอ้างอิงถึงเจ้าของเอกสารทุกครั้งที่มีการนำไปใช้

## สารบัญ

เรื่อง	หน้า
บทคัดย่อ.....	ก
กิตติกรรมประกาศ.....	ค
สารบัญเรื่อง.....	ง
สารบัญภาพประกอบ.....	ญ
สารบัญตาราง.....	ท
<b>บทที่ 1 บทนำ.....</b>	<b>1</b>
1.1 ความเป็นมาของโครงการ.....	1
1.2 วัตถุประสงค์ของโครงการ.....	2
1.3 เหตุผลในการเสนอปฏิญานิพนธ์.....	2
1.4 วัตถุประสงค์ของปฏิญานิพนธ์.....	2
1.5 ที่มาของปัญหา.....	3
1.6 แนวทางการแก้ปัญหา.....	3
1.7 วิธีดำเนินการวิจัย.....	3
1.8 ขอบเขตของการศึกษาข้อมูล.....	4
1.9 ขอบเขตของโครงการ.....	4
1.10 ขอบเขตของการทำปฏิญานิพนธ์.....	7
1.11 ประโยชน์ที่คาดว่าจะได้รับ.....	9
1.12 แหล่งศึกษาค้นคว้าข้อมูล.....	10
<b>บทที่ 2 การศึกษาข้อมูลพื้นฐาน.....</b>	<b>11</b>
2.1 ประวัติและความหมายทั่วไปของโรงแรม.....	11
2.1.1 ยุคแรกของธุรกิจโรงแรม.....	11
2.1.2 ประวัติธุรกิจโรงแรมในประเทศไทย.....	12
2.2 การแบ่งระดับของโรงแรม (HOTEL CLASSIFICATION).....	13
2.2.1 การแบ่งตามลักษณะที่ตั้ง.....	13
2.2.2 การแบ่งประเภทของโรงแรมตามมาตรฐานของโรงแรม.....	13
2.3 องค์ประกอบของโรงแรม.....	16
2.3.1 โครงสร้างของโรงแรม.....	16
2.3.2 นโยบายหลักและระบบของโรงแรม.....	17
2.3.2.1 แรงงาน.....	17

เอกสารนี้เป็นเอกสารที่สงวนไว้สำหรับการใช้งานเพื่อการศึกษาเท่านั้น ไม่อนุญาตให้นำไปใช้ประโยชน์ด้านการค้าไม่ว่ากรณีใดๆ ทั้งสิ้น อีกทั้งห้ามมิให้ดัดแปลงเนื้อหา และต้องอ้างอิงถึงเจ้าของเอกสารทุกครั้งที่มีการนำไปใช้

## สารบัญ (ต่อ)

เรื่อง

หน้า

2.3.2.2 อัตราค่าบริการ.....	17
2.3.2.3 การจัดซื้อ.....	17
2.3.2.4 การประกันภัย.....	17
2.3.2.5 การโฆษณา.....	17
2.3.2.6 การบัญชี.....	17
2.3.2.7 สินเชื่อ.....	18
2.4 การแบ่งหน่วยงานภายในโรงแรม.....	18
2.4.1 พนักงานและฝ่ายหรือแผนกที่สำคัญ.....	18
2.4.1.1 พนักงานของ โรงแรมแบ่งออกเป็น 4 ระดับ.....	18
2.4.2 ฝ่ายจัดการและอำนวยความสะดวก.....	18
2.4.3 ฝ่ายบริการส่วนหน้า.....	19
2.4.4 แผนกห้องโถงส่วนหน้าของ โรงแรม.....	19
2.4.5 ฝ่ายแม่บ้าน.....	20
2.4.6 ฝ่ายบริการอาหารเครื่องดื่ม.....	21
2.4.7 ฝ่ายครัว.....	22
2.4.8 แผนกคลังวัสดุ.....	22
2.4.9 ฝ่ายบำรุงและรักษาความปลอดภัย.....	23
2.5 หลักในการออกแบบตกแต่งภายใน โรงแรม.....	23
2.5.1 โถงพักคอยลิโอบบี้.....	24
2.5.1.1 ขนาดของห้องโถง.....	24
2.5.1.2 เคาน์เตอร์บริการส่วนหน้า.....	24
2.5.2 ลิโอบบี้เสาน้ำ.....	26
2.5.3 กัฏาคารและคอฟฟี่ช้อป.....	28
2.5.3.1 ห้องอาหาร.....	28
2.5.3.2 คอฟฟี่ช้อป.....	29
2.5.4 การออกแบบสปา.....	31
2.5.4.1 โถงต้อนรับและส่วนประชาสัมพันธ์.....	31
2.5.4.2 ส่วน Reception Counter.....	32
2.5.4.3 ห้องติดต่อตรวจสอบสุขภาพ.....	32

เอกสารนี้เป็นเอกสารที่สงวนไว้สำหรับการใช้งานเพื่อการศึกษาเท่านั้น ไม่อนุญาตให้นำไปใช้ประโยชน์ด้านการค้าไม่ว่ากรณีใดๆ ทั้งสิ้น อีกทั้งห้ามมิให้ดัดแปลงเนื้อหา และต้องอ้างอิงถึงเจ้าของเอกสารทุกครั้งที่มีการนำไปใช้

## สารบัญ (ต่อ)

เรื่อง	หน้า
2.5.4.4 ส่วนเก็บเสื้อผ้าและเปลี่ยนเสื้อผ้า.....	33
2.5.4.5 ห้องนวด.....	34
2.5.4.6 อ่างน้ำวน.....	36
2.5.5 การออกแบบห้องเอนกประสงค์.....	37
2.5.5.1 การศึกษาการออกแบบห้องจัดเลี้ยง.....	37
2.5.5.2 การศึกษาการออกแบบห้องประชุมสัมมนา.....	42
2.5.6 ห้องพักแขก.....	49
2.5.6.1 รูปแบบห้องพักทั่วไป.....	49
2.5.6.2 ส่วนประกอบห้องพักแขกโดยทั่วไป.....	50
2.5.6.3 ระบบไฟฟ้าในห้องพักแขก.....	54
2.5.6.4 ห้องน้ำแขก.....	54
2.6 ระบบเทคนิคต่างๆที่เกี่ยวกับสภาพแวดล้อมภายในโรงแรม.....	56
2.6.1 ระบบติดต่อสื่อสารภายใน ภายนอกทางอิเล็กทรอนิกส์.....	57
2.6.2 ระบบปรับอากาศ.....	58
2.6.3 แสงสว่าง.....	59
2.6.3.1 แสงและการให้แสง.....	60
2.6.3.2 หลอดแสงชนิดต่างๆรวมทั้งแสงที่ใช้กับการออกแบบ.....	60
2.6.3.3 ชนิดของโคมไฟและการกระจายแสง.....	61
2.6.3.4 วิธีติดตั้งดวงโคม.....	61
2.6.3.5 หลักการให้แสงสว่างในส่วนต่างๆของโรงแรม.....	63
2.6.4 ระบบเสียง.....	67
2.6.4.1 หลักการจัดระบบเสียงภายในห้อง.....	67
2.6.4.2 การดูดเสียง.....	68
2.6.4.3 เสียงรบกวน.....	69
2.6.4.4 การใช้ระบบกระจายเสียงในส่วนต่างๆ.....	69
2.6.5 ระบบป้องกันอัคคีภัย.....	69
2.6.5.1 ป้องกันการเกิดเพลิงไหม้.....	69
2.6.5.2 การเตือนเมื่อเกิดเพลิงไหม้.....	70
2.6.5.3 การจำกัดบริเวณเพลิงไหม้ขึ้นเฉพาะบริเวณ.....	70

เอกสารนี้เป็นเอกสารที่สงวนไว้สำหรับการใช้งานเพื่อการศึกษาเท่านั้น ไม่อนุญาตให้นำไปใช้ประโยชน์ด้านการค้า  
ไม่ว่ากรณีใดๆ ทั้งสิ้น อีกทั้งห้ามมิให้ดัดแปลงเนื้อหา และต้องอ้างอิงถึงเจ้าของเอกสารทุกครั้งที่มีการนำไปใช้

## สารบัญ (ต่อ)

เรื่อง	หน้า
2.6.5.4 การหนีไฟ.....	70
2.6.5.5 การเผชิญเพลิง.....	71
2.6.5.6 สารที่ใช้ในการดับเพลิง.....	71
2.6.5.7 ระบบหัวฉีด.....	71
2.6.6 ระบบไฟฟ้า.....	72
2.6.7 ระบบอุปกรณ์อื่นๆ.....	72
2.6.7.1 ระบบประชาสัมพันธ์.....	72
2.6.7.2 ระบบโทรทัศน์และวิทยุ.....	72
2.6.7.3 ระบบส่งเอกสาร.....	72
2.6.7.4 ระบบรักษาความปลอดภัย.....	73
2.6.7.5 ระบบ Key Card.....	73
2.6.7.6 ระบบแผงควบคุม.....	73
2.7 ข้อมูลที่มีอิทธิพลต่อการออกแบบตกแต่งภายใน โรงแรม.....	74
2.7.1 จิตวิทยาในการเลือกผ้าและสี.....	74
2.7.2 จิตวิทยาการใช้สี.....	75
2.7.3 อิทธิพลของสีต่อการออกแบบตกแต่งภายใน.....	75
2.7.4 การใช้สีในการตกแต่ง.....	77
2.7.4.1 สีและความรู้สึกรู้จักจากการมองเห็นในลักษณะต่างๆ.....	78
2.7.4.2 ความสำคัญเกี่ยวกับการออกแบบและสิ่งที่เกี่ยวข้องกับการใช้สี.....	79
2.8 การศึกษาวัสดุที่นำมาใช้ในการออกแบบตกแต่ง.....	80
2.8.1 วัสดุประเภทหิน.....	80
2.8.2 วัสดุประเภทดินเผา.....	81
2.8.3 วัสดุประเภทไม้.....	81
2.8.4 วัสดุประเภทหวาย.....	82
2.8.5 วัสดุประเภทแร่ต่างๆ.....	82
2.9 การศึกษาโครงการเปรียบเทียบ.....	83
บทที่ 3 การศึกษารายละเอียดของโครงการ.....	132
3.1 สภาพทั่วไปของจังหวัดเพชรบุรี.....	132
3.1.1 สภาพภูมิประเทศ.....	133

เอกสารนี้เป็นเอกสารที่สงวนไว้สำหรับการใช้งานเพื่อการศึกษาเท่านั้น ไม่อนุญาตให้นำไปใช้ประโยชน์ด้านการค้าไม่ว่ากรณีใดๆ ทั้งสิ้น อีกทั้งห้ามมิให้ดัดแปลงเนื้อหา และต้องอ้างอิงถึงเจ้าของเอกสารทุกครั้งที่มีการนำไปใช้

## สารบัญ (ต่อ)

เรื่อง	หน้า
3.1.2 สภาพภูมิอากาศ.....	134
3.1.4 การปกครอง.....	134
3.1.5 การคมนาคม.....	134
3.1.6 ประวัติศาสตร์ของจังหวัดเพชรบุรี.....	135
3.1.7 สภาพทั่วไปของหาดชะอำ.....	137
3.1.8 ประวัติศาสตร์ชะอำ.....	138
3.2 การศึกษารายละเอียดของโครงการ.....	141
3.2.1 ลักษณะที่ตั้งและสภาพแวดล้อมของโครงการ.....	141
3.2.2 การเข้าสู่โครงการ.....	141
3.2.3 การศึกษาลักษณะโครงการ.....	142
3.2.4 การศึกษาสภาพแวดล้อมทางสถาปัตยกรรมของอาคารในส่วน การออกแบบ.....	145
3.2.4.1 ลักษณะอาคาร.....	145
3.2.4.2 การศึกษาสภาพแวดล้อมในส่วนที่ออกแบบสถาปัตยกรรมภายใน.....	148
3.3 พฤติกรรมของผู้ใช้บริการ โดยรวม.....	149
3.3.1 การศึกษาพฤติกรรมภายใน Lobby Hall and Front Desk.....	149
3.3.2 การศึกษาพฤติกรรมภายใน Coffee Shop.....	153
3.3.3 การศึกษาพฤติกรรมภายในส่วนสปา.....	154
3.3.4 การศึกษาพฤติกรรมภายในห้องพัก.....	155
3.4 การศึกษาอัตรากำลังคนและระบบสายงานภายในโครงการ.....	159
3.4.1 อัตรากำลัง.....	159
บทที่ 4 การวิเคราะห์เพื่อการออกแบบ.....	167
4.1 การวิเคราะห์สภาพแวดล้อมและผลกระทบต่ออาคารของโรงแรม.....	167
4.2 การวิเคราะห์รูปแบบสถาปัตยกรรม.....	171
4.2.1 การวิเคราะห์สภาพแวดล้อมที่มีผลกระทบต่อตัวอาคารของโครงการ.....	172
4.3 การวิเคราะห์พื้นที่ภายในโครงการ.....	176
4.4 การวิเคราะห์ข้อมูลเกี่ยวกับพื้นที่ใช้สอยภายในอาคาร.....	189
4.5 การวิเคราะห์ข้อมูลเกี่ยวกับการจัดพื้นที่ใช้สอยภายในโครงการ.....	192
4.6 การจัดพื้นที่ใช้สอย.....	243

เอกสารนี้เป็นเอกสารที่สงวนไว้สำหรับการใช้งานเพื่อการศึกษาเท่านั้น ไม่อนุญาตให้นำไปใช้ประโยชน์ด้านการค้า  
ไม่ว่ากรณีใดๆ ทั้งสิ้น อีกทั้งห้ามมิให้ดัดแปลงเนื้อหา และต้องอ้างอิงถึงเจ้าของเอกสารทุกครั้งที่มีการนำไปใช้

## สารบัญ (ต่อ)

เรื่อง	หน้า
บทที่ 5 สรุปแนวความคิดในการออกแบบ.....	270
5.1 สรุปเพื่อการออกแบบ.....	270
5.1.1 ความต้องการด้านประโยชน์ใช้สอย.....	270
5.1.2 ความต้องการด้านลักษณะที่ตั้งของโครงการ.....	270
5.1.3 ความต้องการด้านลักษณะอาคาร.....	270
5.2 แนวความคิดในการออกแบบ.....	271
5.3 สรุปแนวความคิดในการออกแบบและผลงาน.....	271
บรรณานุกรม.....	330
ประวัติผู้จัดทำ.....	331



เอกสารนี้เป็นเอกสารที่สงวนไว้สำหรับการใช้งานเพื่อการศึกษาเท่านั้น ไม่อนุญาตให้นำไปใช้ประโยชน์ด้านการค้า  
ไม่ว่ากรณีใดๆ ทั้งสิ้น อีกทั้งห้ามมิให้ดัดแปลงเนื้อหา และต้องอ้างอิงถึงเจ้าของเอกสารทุกครั้งที่มีการนำไปใช้

## สารบัญรูป

เรื่อง	หน้า
2.1 แสดงบรรยากาศส่วน Spa โรงแรม อมารี ปาล์ม รีฟ รีสอร์ทและThe Evason Phuket.....	31
2.2 โต๊ะกลม โต๊ะสี่เหลี่ยมจัตุรัส โต๊ะสี่เหลี่ยมผืนผ้า.....	38
2.3 แสดงบรรยากาศภายในห้องจัดเลี้ยงโรงแรมเซอราดัน แกรนด์ สุขุมวิท.....	41
2.4 แสดงลักษณะเก้าอี้ห้องจัดเลี้ยงและห้องจัดเก็บ.....	44
2.5 แสดงรูปแบบจอภาพตั้งขึ้น-ลง.....	45
2.6 แสดงภาพกระดานแบบเคลื่อนที่.....	45
2.7 แสดงขนาดผนังเลื่อน.....	46
2.8 แสดงส่วนเปิดของผนังเลื่อน.....	46
2.9 แสดงลักษณะของบรรยากาศที่ตั้งของโครงการ.....	84
2.10 แสดงลักษณะภายใน โถงต้อนรับ.....	85
2.11 แสดงลักษณะทางเข้า.....	86
2.12 แสดงส่วนเก้าอี้เตอร์ต้อนรับ.....	86
2.13 แสดงลักษณะการจัดวางผังภายในส่วน โถงต้อนรับ.....	86
2.14 แสดงลักษณะภายในล็อบบี้ลิ้นจี่.....	88
2.15 แสดงลักษณะภายในล็อบบี้ลิ้นจี่.....	88
2.16 แสดงลักษณะภายในล็อบบี้ลิ้นจี่.....	88
2.17 แสดงการจัดผังภายในล็อบบี้ลิ้นจี่.....	89
2.18 แสดงลักษณะอาคารของห้องอาหารเบญจรงค์.....	90
2.19 แสดงลักษณะภายใน.....	91
2.20 แสดงส่วนระเบียงด้านนอก.....	91
2.21 แสดงลักษณะการจัดวางผัง.....	91
2.22 แสดงลักษณะภายในห้องพัก.....	93
2.23 แสดงลักษณะภายในห้องพัก.....	93
2.24 แสดงลักษณะภายในห้องพัก.....	93
2.25 แสดงลักษณะภายในห้องพัก.....	94
2.26 แสดงลักษณะภายในห้องพัก.....	94
2.27 แสดงลักษณะภายในห้องพัก.....	94
2.28 แสดงลักษณะภายในห้องพัก.....	94

เอกสารนี้เป็นเอกสารที่สงวนไว้สำหรับการใช้งานเพื่อการศึกษาเท่านั้น ไม่อนุญาตให้นำไปใช้ประโยชน์ด้านการค้า  
ไม่ว่ากรณีใดๆ ทั้งสิ้น อีกทั้งห้ามมิให้คัดแปลงเนื้อหา และต้องอ้างอิงถึงเจ้าของเอกสารทุกครั้งที่มีการนำไปใช้

## สารบัญรูป (ต่อ)

เรื่อง	หน้า
2.29 แสดงลักษณะภายในห้องพัก.....	95
2.30 แสดงลักษณะภายในห้องพัก.....	95
2.31 แสดงการจัดผังภายในห้องพัก.....	95
2.32 แสดงลักษณะของบรรยากาศที่ตั้งของโครงการ.....	96
2.33 แสดงลักษณะภายในอาคารต้อนรับ.....	97
2.34 แสดงลักษณะทางเข้า.....	97
2.35 แสดงลักษณะภายในส่วนพักคอย.....	98
2.36 แสดงลักษณะการจัดผัง.....	98
2.37 แสดงลักษณะบริเวณระเบียง.....	100
2.38 แสดงลักษณะการตกแต่งภายใน.....	100
2.39 แสดงลักษณะการตกแต่งภายใน.....	100
2.40 แสดงลักษณะการตกแต่งภายใน.....	100
2.41 แสดงลักษณะการตกแต่งภายในส่วนปรับอากาศ.....	100
2.42 แสดงลักษณะการจัดผัง.....	101
2.43 แสดงลักษณะการตกแต่งภายใน.....	102
2.44 แสดงลักษณะการตกแต่งภายใน.....	102
2.45 แสดงลักษณะบริเวณรอบๆอาคาร.....	103
2.46 แสดงลักษณะบริเวณรอบๆอาคาร.....	103
2.47 แสดงลักษณะการตกแต่งภายใน.....	103
2.48 แสดงลักษณะการตกแต่งภายใน.....	103
2.49 แสดงลักษณะการจัดผัง.....	103
2.50 แสดงลักษณะอาคารส่วนห้องพัก.....	105
2.51 แสดงลักษณะภายใน.....	105
2.52 แสดงลักษณะภายใน.....	105
2.53 แสดงเครื่องเรือน.....	106
2.54 แสดงลักษณะการจัดผัง.....	106
2.55 แสดงลักษณะการตกแต่งภายใน.....	107
2.56 แสดงลักษณะการตกแต่งภายใน.....	108
2.57 แสดงลักษณะการตกแต่งภายในห้องน้ำ.....	108

เอกสารนี้เป็นเอกสารที่สงวนไว้สำหรับการใช้งานเพื่อการศึกษาเท่านั้น ไม่อนุญาตให้นำไปใช้ประโยชน์ด้านการค้าไม่ว่ากรณีใดๆ ทั้งสิ้น อีกทั้งห้ามมิให้ดัดแปลงเนื้อหา และต้องอ้างอิงถึงเจ้าของเอกสารทุกครั้งที่มีการนำไปใช้

## สารบัญรูป (ต่อ)

เรื่อง	หน้า
2.58 แสดงลักษณะการจัดผัง.....	108
2.59 แสดงลักษณะการตกแต่งภายใน.....	109
2.60 แสดงลักษณะการตกแต่งภายใน.....	110
2.61 แสดงลักษณะส่วนห้องน้ำ.....	110
2.62 แสดงลักษณะส่วนระเบียงค้ำนอก.....	110
2.63 แสดงลักษณะการจัดผัง.....	110
2.64 แสดงลักษณะการตกแต่งภายใน.....	112
2.65 แสดงลักษณะการตกแต่งภายนอก.....	112
2.66 แสดงลักษณะการจัดผัง.....	112
2.67 แสดงลักษณะการตกแต่งภายใน.....	113
2.68 แสดงลักษณะการตกแต่งภายใน.....	113
2.69 แสดงลักษณะการตกแต่งภายในห้องน้ำ.....	114
2.70 แสดงลักษณะการตกแต่งภายใน.....	114
2.71 แสดงลักษณะการจัดผัง.....	114
2.72 แสดงลักษณะการจัดผัง.....	114
2.73 แสดงลักษณะการตกแต่งภายใน.....	116
2.74 แสดงลักษณะการตกแต่งภายใน.....	116
2.75 แสดงลักษณะการจัดผัง.....	116
2.76 แสดงลักษณะการตกแต่งภายใน.....	118
2.77 แสดงลักษณะการตกแต่งภายใน.....	118
2.78 แสดงลักษณะการตกแต่งภายใน.....	118
2.79 แสดงลักษณะการจัดผัง.....	118
2.80 แสดงลักษณะบรรยากาศของโครงการสภาพแวดล้อมของโครงการ.....	119
2.81 แสดงลักษณะการตกแต่งภายใน.....	120
2.82 แสดงลักษณะการตกแต่งภายใน.....	120
2.83 แสดงลักษณะการตกแต่งภายใน.....	120
2.84 แสดงลักษณะการตกแต่งภายใน.....	120
2.85 แสดงลักษณะการตกแต่งภายใน.....	121
2.86 แสดงลักษณะการจัดผัง.....	121

เอกสารนี้เป็นเอกสารที่สงวนไว้สำหรับการใช้งานเพื่อการศึกษาเท่านั้น ไม่อนุญาตให้นำไปใช้ประโยชน์ด้านการค้าไม่ว่ากรณีใดๆ ทั้งสิ้น อีกทั้งห้ามมิให้ดัดแปลงเนื้อหา และต้องอ้างอิงถึงเจ้าของเอกสารทุกครั้งที่มีการนำไปใช้

## สารบัญรูป (ต่อ)

เรื่อง	หน้า
2.87 แสดงลักษณะการตกแต่งภายใน.....	123
2.88 แสดงลักษณะการตกแต่งภายใน.....	123
2.89 แสดงลักษณะการจัดผัง.....	123
2.90 แสดงลักษณะการตกแต่งบริเวณรอบนอก.....	124
2.91 แสดงลักษณะการตกแต่งภายใน.....	124
2.92 แสดงลักษณะการตกแต่งภายใน.....	124
2.93 แสดงลักษณะการตกแต่งภายใน.....	124
2.94 แสดงลักษณะการจัดผัง.....	125
2.95 แสดงลักษณะการตกแต่งภายใน.....	126
2.96 แสดงลักษณะการตกแต่งภายใน.....	126
2.97 แสดงลักษณะการตกแต่งภายใน.....	126
2.98 แสดงลักษณะการตกแต่งภายนอก.....	126
2.99 แสดงลักษณะการจัดวางผัง.....	126
2.100 แสดงลักษณะการตกแต่งภายใน.....	128
2.101 แสดงลักษณะการตกแต่งภายใน.....	128
2.102 แสดงลักษณะผังห้องจัดเลี้ยง Petchburi Grand Hall.....	128
2.103 แสดงลักษณะผังห้องจัดเลี้ยง.....	129
2.104 แสดงลักษณะผังห้องจัดเลี้ยง.....	130
2.105 แสดงลักษณะผังห้องจัดเลี้ยง.....	130
2.106 แสดงลักษณะผังห้องจัดเลี้ยง.....	131
3.1 แสดงตราประจำจังหวัดเพชรบุรี.....	132
3.2 แสดงแผนที่ของจังหวัดเพชรบุรี.....	133
3.3 แสดงแผนที่อำเภอชะอำ.....	137
3.4 แผนที่แสดงแผนที่ตั้งของ โครงการ.....	141
3.5 แสดงแผนผังที่ตั้งของ โครงการ.....	142
3.6 แสดงทางเข้าของ โครงการ.....	142
3.7 แสดงสภาพแวดล้อมทางทิศเหนือ.....	142
3.8 แสดงสภาพแวดล้อมทางทิศเหนือ.....	143
3.9 แสดงสภาพแวดล้อมทางทิศตะวันตก.....	143

เอกสารนี้เป็นเอกสารที่สงวนไว้สำหรับการใช้งานเพื่อการศึกษาเท่านั้น ไม่อนุญาตให้นำไปใช้ประโยชน์ด้านการค้าไม่ว่ากรณีใดๆ ทั้งสิ้น อีกทั้งห้ามมิให้ดัดแปลงเนื้อหา และต้องอ้างอิงถึงเจ้าของเอกสารทุกครั้งที่มีการนำไปใช้

## สารบัญรูป (ต่อ)

เรื่อง	หน้า
3.10 แสดงสภาพแวดล้อมทางทิศตะวันตก.....	144
3.11 แสดงสภาพแวดล้อมทางทิศใต้.....	144
3.12 แสดงสภาพแวดล้อมทางทิศใต้.....	144
3.13 แสดงสภาพแวดล้อมทางทิศตะวันออก.....	144
3.14 แสดงแปลนอาคารชั้น 1.....	145
3.15 แสดงแปลนอาคารชั้น 2.....	146
3.16 แสดงรูปด้านทางทิศตะวันออก.....	146
3.17 แสดงรูปด้านทางทิศเหนือ.....	147
3.18 แสดงรูปด้านทางทิศตะวันตก.....	147
3.19 แสดงรูปด้านทางทิศใต้.....	148
4.1 แสดงแผนที่ตั้งแกรนด์แปซิฟิกชอปปิ้งเวอริเนสอร์ตแอนด์สปา.....	168
4.2 แสดงแผนที่ตั้งแกรนด์แปซิฟิกชอปปิ้งเวอริเนสอร์ตแอนด์สปา.....	168
4.3 แสดงทางเข้าโครงการ.....	169
4.4 แสดงสภาพแวดล้อมทางทิศเหนือ.....	169
4.5 แสดงสภาพแวดล้อมทางทิศตะวันตก.....	169
4.6 แสดงสภาพแวดล้อมทางทิศใต้.....	170
4.7 แสดงสภาพแวดล้อมทางทิศตะวันออก.....	170
4.8 แสดงลักษณะผลกระทบที่เกิดต่อตัวอาคาร.....	170
4.9 แสดงผลกระทบจากสภาพแวดล้อมของตัวโครงการ.....	173
4.10 แสดงผลกระทบจากสภาพแวดล้อมภายนอกทางทิศเหนือ.....	173
4.11 แสดงผลกระทบจากสภาพแวดล้อมภายนอกทางทิศใต้.....	174
4.12 แสดงผลกระทบจากสภาพแวดล้อมภายนอกทางทิศตะวันออก.....	174
4.13 แสดงผลกระทบจากสภาพแวดล้อมภายนอกทางทิศ.....	175
4.14 แสดงพื้นที่ว่างภายในส่วน โถงต้อนรับ.....	177
4.15 แสดงพื้นที่ว่างภายในส่วนล็อบบี้เ้า่านจ์.....	177
4.16 แสดงพื้นที่ว่างภายในส่วนจัดเลี้ยงและสัมมนา.....	178
4.17 แสดงพื้นที่ว่างภายในส่วนห้องอาหารไทย.....	179
4.18 แสดงพื้นที่ว่างภายในส่วนสปา.....	179
4.19 แสดงพื้นที่ว่างภายในส่วนสปา.....	180

เอกสารนี้เป็นเอกสารที่สงวนไว้สำหรับการใช้งานเพื่อการศึกษาเท่านั้น ไม่อนุญาตให้นำไปใช้ประโยชน์ด้านการค้าไม่ว่ากรณีใดๆ ทั้งสิ้น อีกทั้งห้ามมิให้ดัดแปลงเนื้อหา และต้องอ้างอิงถึงเจ้าของเอกสารทุกครั้งที่มีการนำไปใช้

## สารบัญรูป (ต่อ)

เรื่อง	หน้า
4.20 แสดงพื้นที่ว่างภายในส่วนคอฟฟี่ช้อป.....	180
4.21 แสดงพื้นที่ว่างภายในส่วนห้องอาหารอิตาเลียน.....	181
4.22 แสดงพื้นที่ว่างภายในส่วน Deluxe.....	182
4.23 แสดงพื้นที่ว่างภายในส่วน Sea View .....	183
4.24 แสดงพื้นที่ว่างภายในส่วน Sea View Suite.....	184
4.25 แสดงพื้นที่ว่างภายในส่วน President Suite.....	184
4.26 แสดงพื้นที่ว่างภายในส่วน King&Twin bedroom.....	184
4.27 แสดงพื้นที่ว่างภายในส่วน Deluxe ชั้น 1.....	185
4.28 แสดงพื้นที่ว่างภายในส่วน Deluxe ชั้น 2.....	186
4.29 แสดงพื้นที่ว่างภายในส่วน Junior Suite ชั้น 1.....	186
4.30 แสดงพื้นที่ว่างภายในส่วน Junior Suite ชั้น 2 .....	187
4.31 แสดงพื้นที่ว่างภายในส่วน Executive Suite ชั้น 1.....	188
4.32 แสดงพื้นที่ว่างภายในส่วน Executive Suite ชั้น 2.....	188
4.33 แปลนพื้นที่ชั้นที่ 1-2 ของโครงการ.....	263
4.34 แสดงการจัดแบ่งพื้นที่ใช้สอยส่วน โถงต้อนรับและลิโอบบี้ด้านล่าง.....	264
4.35 แสดงการจัดแบ่งพื้นที่ใช้สอยส่วนคอฟฟี่ช้อป.....	264
4.36 แสดงการจัดแบ่งพื้นที่ใช้สอยส่วนสปา.....	264
4.37 แสดงการจัดแบ่งพื้นที่ใช้สอยส่วนจัดเลี้ยงและสัมมนา.....	265
4.38 แสดงการจัดแบ่งพื้นที่ใช้สอยส่วนห้องอาหารไทย.....	266
4.39 แสดงการจัดแบ่งพื้นที่ใช้สอยส่วนห้องอาหารอิตาเลียน.....	266
4.40 แสดงการจัดแบ่งพื้นที่ใช้สอยส่วนห้องพักแบบ Deluxe.....	267
4.41 แสดงการจัดแบ่งพื้นที่ใช้สอยส่วนห้องพักแบบ Sea View Suite.....	267
4.42 แสดงการจัดแบ่งพื้นที่ใช้สอยส่วนห้องพักแบบ Executive Suite ชั้น 1.....	268
4.43 แสดงการจัดแบ่งพื้นที่ใช้สอยส่วนห้องพักแบบ Junior Suite ชั้น 2 .....	268
4.44 แสดงการจัดแบ่งพื้นที่ใช้สอยส่วนห้องพักแบบ Executive Suite ชั้น 2.....	269
4.45 แสดงการจัดแบ่งพื้นที่ใช้สอยส่วนห้องพักแบบ President Suite.....	269
5.1 แสดงรูปแบบแนวความคิดในการออกแบบส่วน โถงต้อนรับ.....	272
5.2 แสดงรูปการสังเคราะห์ในการออกแบบสถาปัตยกรรมภายในส่วน โถงต้อนรับ.....	272
5.3 แสดงรูปการจัดผังเฟอร์นิเจอร์ ผังพื้นที่ ส่วนโถงต้อนรับ.....	273

เอกสารนี้เป็นเอกสารที่สงวนไว้สำหรับการใช้งานเพื่อการศึกษาเท่านั้น ไม่อนุญาตให้นำไปใช้ประโยชน์ด้านการค้า ไม่ว่ากรณีใดๆ ทั้งสิ้น อีกทั้งห้ามมิให้ดัดแปลงเนื้อหา และต้องอ้างอิงถึงเจ้าของเอกสารทุกครั้งที่มีการนำไปใช้

## สารบัญรูป (ต่อ)

เรื่อง	หน้า
5.4 แสดงผังระบบไฟฟ้าและฝ้าเพดาน ส่วนโถงต้อนรับ.....	273
5.5 แสดงรูปด้าน ส่วนโถงรับ.....	274
5.6 แสดงรูปด้าน ส่วนโถงรับ.....	274
5.7 แสดงภาพทัศนียภาพในส่วน โถงต้อนรับ.....	275
5.8 แสดงภาพทัศนียภาพในส่วน โถงต้อนรับ.....	275
5.9 แสดงวัสดุที่ใช้ในส่วน โถงต้อนรับ.....	276
5.10 แสดงรูปแบบแนวความคิดในการออกแบบส่วนล็อบบี้ด้านจ้.....	277
5.11 แสดงรูปสังเคราะห์ในการออกแบบสถาปัตยกรรมภายในส่วนล็อบบี้ด้านจ้.....	277
5.12 แสดงรูปการจัดวางผังเฟอร์นิเจอร์ ผังพื้น ส่วนล็อบบี้ด้านจ้.....	278
5.13 แสดงผังระบบไฟฟ้าและฝ้าเพดาน ส่วนล็อบบี้ด้านจ้.....	278
5.14 แสดงรูปด้าน ส่วนล็อบบี้.....	279
5.15 แสดงภาพทัศนียภาพในส่วนล็อบบี้ด้านจ้.....	279
5.16 แสดงวัสดุที่ใช้ในส่วนล็อบบี้ด้านจ้.....	280
5.17 แสดงรูปแบบแนวความคิดในการออกแบบส่วนคอฟฟี่ช้อป.....	281
5.18 แสดงรูปการสังเคราะห์ในการออกแบบสถาปัตยกรรมภายในส่วนคอฟฟี่ช้อป.....	281
5.19 แสดงรูปแบบการจัดผังเฟอร์นิเจอร์ ผังพื้น ส่วนคอฟฟี่ช้อป.....	282
5.20 แสดงผังระบบไฟฟ้าและฝ้าเพดาน ส่วนคอฟฟี่ช้อป.....	282
5.21 แสดงรูปด้าน ส่วนคอฟฟี่ช้อป.....	283
5.22 แสดงรูปด้าน ส่วนคอฟฟี่ช้อป.....	283
5.23 แสดงรูปด้าน ส่วนคอฟฟี่ช้อป.....	283
5.24 แสดงภาพทัศนียภาพในส่วนคอฟฟี่ช้อป.....	284
5.25 แสดงภาพทัศนียภาพในส่วนคอฟฟี่ช้อป.....	284
5.26 แสดงวัสดุที่ใช้ในส่วนคอฟฟี่ช้อป.....	285
5.27 แสดงรูปแบบแนวความคิดในการออกแบบส่วนห้องจัดเลี้ยงและสัมมนา.....	286
5.28 แสดงรูปแบบการจัดผังเฟอร์นิเจอร์ ผังพื้น ส่วนห้องจัดเลี้ยงและสัมมนา.....	286
5.29 แสดงผังระบบไฟฟ้าและฝ้าเพดาน ส่วนห้องจัดเลี้ยงและสัมมนา.....	287
5.30 แสดงรูปด้าน ส่วนห้องจัดเลี้ยงและสัมมนา.....	287
5.31 แสดงภาพทัศนียภาพในส่วนห้องจัดเลี้ยงและสัมมนา.....	288
5.32 แสดงวัสดุที่ใช้ในส่วนห้องจัดเลี้ยงและสัมมนา.....	288

เอกสารนี้เป็นเอกสารที่สงวนไว้สำหรับการใช้งานเพื่อการศึกษาเท่านั้น ไม่อนุญาตให้นำไปใช้ประโยชน์ด้านการค้า  
ไม่ว่ากรณีใดๆ ทั้งสิ้น อีกทั้งห้ามมิให้ดัดแปลงเนื้อหา และต้องอ้างอิงถึงเจ้าของเอกสารทุกครั้งที่มีการนำไปใช้

## สารบัญรูป (ต่อ)

เรื่อง	หน้า
5.33 แสดงรูปแบบแนวความคิดในการออกแบบส่วนห้องอาหารไทย.....	289
5.34 แสดงรูปการสังเคราะห์ในการออกแบบสถาปัตยกรรมภายในส่วนห้องอาหารไทย.....	290
5.35 แสดงรูปการการจัดผังเฟอร์นิเจอร์ ผังพื้น ส่วนห้องอาหารไทย.....	290
5.36 แสดงผังระบบไฟฟ้าผืนเพดาน ส่วนห้องอาหารไทย.....	291
5.37 แสดงรูปด้าน ส่วนห้องอาหารไทย.....	291
5.38 แสดงภาพทัศนียภาพในส่วนห้องอาหารไทย.....	292
5.39 แสดงภาพทัศนียภาพในส่วนห้องอาหารไทย.....	292
5.40 แสดงวัสดุที่ใช้ในส่วนห้องอาหารไทย.....	293
5.41 แสดงรูปแบบแนวความคิดในการออกแบบส่วนห้องอาหารอิตาลี.....	294
5.42 แสดงรูปการสังเคราะห์ในการออกแบบสถาปัตยกรรมภายในส่วนอาหารอิตาลี.....	294
5.43 แสดงรูปการการจัดผังเฟอร์นิเจอร์ ผังพื้น ส่วนห้องอาหารอิตาลี.....	295
5.44 แสดงผังระบบไฟฟ้าผืนเพดาน ส่วนห้องอาหารอิตาลี.....	295
5.45 แสดงรูปด้าน ส่วนห้องอาหารอิตาลี.....	296
5.46 แสดงภาพทัศนียภาพในส่วนห้องอาหารอิตาลี.....	296
5.47 แสดงภาพทัศนียภาพในส่วนห้องอาหารอิตาลี.....	297
5.48 แสดงวัสดุที่ใช้ในส่วนห้องอาหารอิตาลี.....	298
5.49 แสดงรูปแบบแนวความคิดในการออกแบบส่วนสปา.....	298
5.50 แสดงรูปการสังเคราะห์ในการออกแบบสถาปัตยกรรมภายในส่วนสปา.....	299
5.51 แสดงรูปการการจัดผังเฟอร์นิเจอร์ ผังพื้น ส่วนสปา.....	299
5.52 แสดงผังระบบไฟฟ้าผืนเพดาน ส่วนสปา.....	300
5.53 แสดงรูปด้านส่วนสปา.....	300
5.54 แสดงภาพทัศนียภาพในส่วนสปา.....	301
5.55 แสดงภาพทัศนียภาพในส่วนสปา.....	301
5.56 แสดงวัสดุที่ใช้ในส่วนสปา.....	302
5.57 แสดงรูปแบบแนวความคิดในการออกแบบส่วนห้องพัก Deluxe.....	303
5.58 แสดงรูปการสังเคราะห์ในการออกแบบสถาปัตยกรรมภายในส่วนห้องพัก Deluxe.....	303
5.59 แสดงรูปการการจัดผังเฟอร์นิเจอร์ ผังพื้น ส่วนห้องพัก Deluxe.....	304
5.60 แสดงผังระบบไฟฟ้าผืนเพดาน ส่วนห้องพัก Deluxe.....	304
5.61 แสดงรูปด้านส่วนห้องพัก Deluxe.....	305

เอกสารนี้เป็นเอกสารที่สงวนไว้สำหรับการใช้งานเพื่อการศึกษาเท่านั้น ไม่อนุญาตให้นำไปใช้ประโยชน์ด้านการค้า  
ไม่ว่ากรณีใดๆ ทั้งสิ้น อีกทั้งห้ามมิให้ดัดแปลงเนื้อหา และต้องอ้างอิงถึงเจ้าของเอกสารทุกครั้งที่มีการนำไปใช้

## สารบัญรูป (ต่อ)

เรื่อง	หน้า
5.62 แสดงภาพทัศนียภาพในส่วนห้องพัก Deluxe.....	305
5.63 แสดงรูปแบบแนวความคิดในการออกแบบส่วนห้องพัก Sea View Suite.....	306
5.64 แสดงรูปการสังเคราะห์ในการออกแบบสถาปัตยกรรมภายในส่วนห้องพัก Sea View Suite.....	306
5.65 แสดงรูปการการจัดผังเฟอร์นิเจอร์ ผังพื้น ส่วนห้องพัก Sea View Suite.....	307
5.66 แสดงผังระบบไฟฟ้าผ่าเพดาน ส่วนห้องพัก Sea View Suite.....	307
5.67 แสดงรูปค้ำส่วนห้องพัก Sea View Suite.....	308
5.68 แสดงภาพทัศนียภาพในส่วนห้องพัก Sea View Suite.....	308
5.69 แสดงภาพทัศนียภาพในส่วนห้องพัก Sea View Suite.....	309
5.70 แสดงภาพทัศนียภาพในส่วนห้องพัก Sea View Suite.....	309
5.71 แสดงวัสดุที่ใช้ในส่วนห้องพัก Sea View Suite.....	310
5.72 แสดงรูปแบบแนวความคิดในการออกแบบส่วนห้องพัก President Suite.....	311
5.73 แสดงรูปการสังเคราะห์ในการออกแบบสถาปัตยกรรมภายในส่วนห้องพัก President Suite .....	311
5.74 แสดงรูปการการจัดผังเฟอร์นิเจอร์ ผังพื้น ส่วนห้องพัก President Suite.....	312
5.75 แสดงผังระบบไฟฟ้าผ่าเพดาน ส่วนห้องพัก President Suite.....	312
5.76 แสดงรูปค้ำส่วนห้องพัก President Suite.....	313
5.77 แสดงภาพทัศนียภาพในส่วนห้องพัก President Suite.....	313
5.78 แสดงภาพทัศนียภาพในส่วนห้องพัก President Suite.....	314
5.79 แสดงภาพทัศนียภาพในส่วนห้องพัก President Suite.....	314
5.80 แสดงวัสดุที่ใช้ในส่วนห้องพัก President Suite.....	315
5.81 แสดงรูปแบบแนวความคิดในการออกแบบส่วนห้องพัก Junior Suite ชั้น 2 .....	316
5.82 แสดงรูปการสังเคราะห์ในการออกแบบสถาปัตยกรรมภายในส่วนห้องพัก Junior Suite ชั้น 2 .....	316
5.83 แสดงรูปการการจัดผังเฟอร์นิเจอร์ ผังพื้น ส่วนห้องพัก Junior Suite ชั้น 2 .....	317
5.84 แสดงผังระบบไฟฟ้าผ่าเพดาน ส่วนห้องพัก Junior Suite ชั้น 2 .....	317
5.85 แสดงรูปค้ำส่วนห้องพัก Junior Suite ชั้น 2 .....	318
5.86 แสดงภาพทัศนียภาพในส่วนห้องพัก Junior Suite ชั้น 2 .....	318
5.87 แสดงภาพทัศนียภาพในส่วนห้องพัก Junior Suite ชั้น 2 .....	319

เอกสารนี้เป็นเอกสารที่สงวนไว้สำหรับการใช้งานเพื่อการศึกษาเท่านั้น ไม่อนุญาตให้นำไปใช้ประโยชน์ด้านการค้า ไม่ว่าจะกรณีใดๆ ทั้งสิ้น อีกทั้งห้ามมิให้คัดแปลงเนื้อหา และต้องอ้างอิงถึงเจ้าของเอกสารทุกครั้งที่มีการนำไปใช้

## สารบัญรูป (ต่อ)

เรื่อง	หน้า
5.88 แสดงภาพทัศนียภาพในส่วนห้องพัก Junior Suite ชั้น 2 .....	319
5.89 แสดงวัสดุที่ใช้ในส่วนห้องพัก Junior Suite ชั้น 2 .....	320
5.90 แสดงรูปแบบแนวความคิดในการออกแบบส่วนห้องพัก Executive Suite ชั้น 1.....	321
5.91 แสดงรูปการสังเคราะห์ในการออกแบบสถาปัตยกรรมภายในส่วนห้องพัก Executive Suite ชั้น 1.....	321
5.92 แสดงรูปการการจัดผังเฟอร์นิเจอร์ ผังพื้น ส่วนห้องพัก Executive Suite ชั้น 1.....	322
5.93 แสดงผังระบบไฟฟ้าผืนเพดาน ส่วนห้องพัก Executive Suite ชั้น 1.....	322
5.94 แสดงรูปด้านส่วนห้องพัก Executive Suite ชั้น 1.....	323
5.95 แสดงภาพทัศนียภาพในส่วนห้องพัก Executive Suite ชั้น 1.....	323
5.96 แสดงภาพทัศนียภาพในส่วนห้องพัก Executive Suite ชั้น 1.....	324
5.97 แสดงวัสดุที่ใช้ในส่วนห้องพัก Executive Suite ชั้น 1.....	324
5.98 แสดงรูปแบบแนวความคิดในการออกแบบส่วนห้องพัก Executive Suite ชั้น 2.....	325
5.99 แสดงรูปการสังเคราะห์ในการออกแบบสถาปัตยกรรมภายในส่วนห้องพัก Executive Suite ชั้น 2.....	325
5.100 แสดงรูปการการจัดผังเฟอร์นิเจอร์ ผังพื้น ส่วนห้องพัก Executive Suite ชั้น 2.....	326
5.101 แสดงผังระบบไฟฟ้าผืนเพดาน ส่วนห้องพัก Executive Suite ชั้น 2.....	326
5.102 แสดงรูปด้านส่วนห้องพัก Executive Suite ชั้น 2.....	327
5.103 แสดงภาพทัศนียภาพในส่วนห้องพัก Executive Suite ชั้น 2.....	327
5.104 แสดงภาพทัศนียภาพในส่วนห้องพัก Executive Suite ชั้น 2.....	328
5.105 แสดงภาพทัศนียภาพในส่วนห้องพัก Executive Suite ชั้น 2.....	328
5.106 แสดงวัสดุที่ใช้ในส่วนห้องพัก Executive Suite ชั้น 2.....	329

เอกสารนี้เป็นเอกสารที่สงวนไว้สำหรับการใช้งานเพื่อการศึกษาเท่านั้น ไม่อนุญาตให้นำไปใช้ประโยชน์ด้านการค้า  
ไม่ว่ากรณีใดๆ ทั้งสิ้น อีกทั้งห้ามมิให้ดัดแปลงเนื้อหา และต้องอ้างอิงถึงเจ้าของเอกสารทุกครั้งที่มีการนำไปใช้

## สารบัญตาราง

เรื่อง	หน้า
2.1 แสดงขนาดของเคาน์เตอร์ที่เหมาะสมกับขนาดของโรงแรม.....	25
2.2 แสดงอุปกรณ์และเครื่องมือของส่วนให้บริการส่วนหน้า.....	25
2.3 แสดงองค์ประกอบและการใช้สอยของส่วนล็อบบี้เส้าินจ์.....	28
2.4 แสดงองค์ประกอบและการใช้สอยของส่วนห้องอาหาร.....	29
2.5 แสดงองค์ประกอบและการใช้สอยส่วนคอฟฟี่ช้อป.....	31
2.6 แสดงองค์ประกอบสปา.....	32
2.7 แสดงองค์ประกอบส่วนห้องติดค่อตรวจสุขภาพ.....	33
2.8 แสดงองค์ประกอบส่วนเก็บเสื้อผ้าและเปลี่ยนเสื้อผ้า.....	33
2.9 แสดงองค์ประกอบภายในห้องนวด.....	35
2.10 แสดงรูปแบบการจัดห้องประชุมแบบต่างๆ.....	42
2.11 แสดงรูปแบบการจัดโต๊ะประชุมแบบต่างๆ.....	43
2.12 แสดงขนาดของห้องนอนต่อขนาดของห้องพัก.....	51
2.13 แสดงขนาดของเตียงนอนแบบยุโรป.....	51
2.14 แสดงขนาดของเตียงนอนแบบอเมริกา.....	51
2.15 แสดงขนาดความสูงของเตียง.....	51
2.16 แสดงข้อเปรียบเทียบ โต๊ะเขียนหนังสือและ โต๊ะแต่งตัว.....	53
2.17 แสดงความสัมพันธ์ของความสูงและกำลังเทียบ.....	60
2.18 แสดงลักษณะของหลอดไฟชนิดต่างๆ.....	61
2.19 แสดงระบบการให้แสงสว่างแบบต่างๆและชนิดการใช้หลอดไฟ.....	67
2.20 เปรียบเทียบคุณสมบัติของฮีร้อนกับฮีเย็น.....	77
2.21 แสดงอิทธิพลความรู้สึกของฮีร้อน.....	77
2.22 แสดงอิทธิพลความรู้สึกของฮีเย็น.....	78
2.23 แสดงหัวข้อการศึกษาในส่วน โถงต้อนรับ.....	86
2.24 แสดงหัวข้อการศึกษาในส่วน โถงพักคอย.....	89
2.25 แสดงหัวข้อการศึกษาในส่วนห้องอาหารเบญจรงค์.....	91
2.26 แสดงหัวข้อการศึกษาในส่วนห้องพัก Standard Room.....	93
2.27 แสดงหัวข้อการศึกษาในส่วนห้องพัก Landmark Room.....	95
2.28 แสดงหัวข้อการศึกษาในส่วนอาคารต้อนรับและพักคอย.....	98
2.29 แสดงหัวข้อการศึกษาในส่วน The Dining Room.....	101

เอกสารนี้เป็นเอกสารที่สงวนไว้สำหรับการใช้งานเพื่อการศึกษาเท่านั้น ไม่อนุญาตให้นำไปใช้ประโยชน์ด้านการค้า  
ไม่ว่ากรณีใดๆ ทั้งสิ้น อีกทั้งห้ามมิให้ดัดแปลงเนื้อหา และต้องอ้างอิงถึงเจ้าของเอกสารทุกครั้งที่มีการนำไปใช้

## สารบัญตาราง (ต่อ)

เรื่อง	หน้า
2.30 แสดงหัวข้อการศึกษาในส่วน Rabiang Lay Restaurant.....	104
2.31 แสดงหัวข้อการศึกษาในส่วนห้องพัก Veranda Deluxe.....	106
2.32 แสดงหัวข้อการศึกษาในส่วนห้องพัก Veranda @ Sea.....	109
2.33 แสดงหัวข้อการศึกษาในส่วนห้องพัก Veranda Executive Suite.....	111
2.34 แสดงหัวข้อการศึกษาในส่วนห้องพัก Pool Villa 1 Bed Room.....	112
2.35 แสดงหัวข้อการศึกษาในส่วนห้องพัก Pool Villa 2 Bed Room.....	115
2.36 แสดงหัวข้อการศึกษาในส่วนห้องพัก Beachfront Pool Villa.....	117
2.37 แสดงหัวข้อการศึกษาในส่วนสปา.....	119
2.38 แสดงหัวข้อการศึกษาในส่วนอาคารต้อนรับและพักผ่อน.....	122
2.39 แสดงหัวข้อการศึกษาในส่วน Standard Room.....	123
2.40 แสดงหัวข้อการศึกษาในส่วน Mini Suite (Garden View).....	125
2.41 แสดงหัวข้อการศึกษาในส่วน Anavana Villas.....	127
2.42 แสดงหัวข้อการศึกษาในส่วน ห้องจัดเลี้ยง Petchburi Grand Hall.....	128
3.1 แสดงภาพสถานที่ท่องเที่ยวของจังหวัดเพชรบุรี.....	135
3.2 แสดงภาพสถานที่ท่องเที่ยวของชะอำ.....	138
3.3 แสดงช่วงเวลาของผู้ซื้ออาคาร.....	158
3.4 แสดงการจัดอัตราค่าสิ่งคน โครงการ โรงแรมแกรนด์แปซิฟิกซอฟต์แวร์ิน รีสอร์ทแอนด์สปา.....	160
4.1 แสดงการวิเคราะห์สภาพแวดล้อม โครงการ โรงแรมแกรนด์แปซิฟิกซอฟต์แวร์ิน รีสอร์ทแอนด์สปา.....	175
4.2 แสดงค่าความสัมพันธ์ องค์ประกอบหลักของโครงการ โรงแรมแกรนด์แปซิฟิกซอฟต์แวร์ิน รีสอร์ทแอนด์สปา.....	192
4.3 แสดงค่าความสัมพันธ์ส่วนโถงต้อนรับ.....	194
4.4 แสดงค่าความสัมพันธ์ส่วนล็อบบี้เดินจ้.....	196
4.5 แสดงค่าความสัมพันธ์ส่วนคอฟฟี่ช็อป.....	198
4.6 แสดงค่าความสัมพันธ์ส่วนจัดเลี้ยง/สัมมนา.....	200
4.7 แสดงค่าความสัมพันธ์ส่วนภัตตาคารอาหารไทย.....	202
4.8 แสดงค่าความสัมพันธ์ส่วนภัตตาคารอาหารอิตาเลียน.....	204
4.9 แสดงค่าความสัมพันธ์ภายในส่วนสปา.....	206

เอกสารนี้เป็นเอกสารที่สงวนไว้สำหรับการใช้งานเพื่อการศึกษาเท่านั้น ไม่อนุญาตให้นำไปใช้ประโยชน์ด้านการค้า  
ไม่ว่ากรณีใดๆ ทั้งสิ้น อีกทั้งห้ามมิให้ดัดแปลงเนื้อหา และต้องอ้างอิงถึงเจ้าของเอกสารทุกครั้งที่มีการนำไปใช้

## สารบัญตาราง (ต่อ)

เรื่อง	หน้า
4.10 แสดงค่าความสัมพันธ์ภายในส่วนห้องพัก Deluxe , King&Twin bedroom , Deluxe ชั้น1 Deluxe ชั้น2.....	208
4.10 แสดงค่าความสัมพันธ์ภายในส่วนห้องพัก Junior Suite ชั้น1 Junior Suite ชั้น 2 Executive Suite ชั้น 1 Executive Suite ชั้น 2 Sea View Suite ,President Suite.....	210
4.12 แสดงการวิเคราะห์พื้นที่ใช้สอยส่วน โถงต้อนรับ.....	215
4.13 แสดงการวิเคราะห์ความต้องการพื้นที่ใช้สอยส่วน โถงต้อนรับ.....	218
4.14 แสดงการวิเคราะห์พื้นที่เพิ่มเติมส่วน โถงต้อนรับ.....	219
4.15 แสดงการวิเคราะห์พื้นที่ใช้สอยส่วน ล็อบบี้ด้านล่าง.....	220
4.16 แสดงการวิเคราะห์ความต้องการพื้นที่ใช้สอยส่วน ล็อบบี้ด้านล่าง.....	222
4.17 แสดงการวิเคราะห์พื้นที่เพิ่มเติมส่วน ล็อบบี้ด้านล่าง.....	222
4.18 แสดงการวิเคราะห์พื้นที่ใช้สอยส่วน ห้องจัดเลี้ยง/สัมมนา.....	223
4.19 แสดงการวิเคราะห์ความต้องการพื้นที่ใช้สอยส่วน จัดเลี้ยง/สัมมนา.....	225
4.20 แสดงการวิเคราะห์พื้นที่เพิ่มเติมส่วน จัดเลี้ยง/สัมมนา.....	226
4.21 แสดงการวิเคราะห์พื้นที่ใช้สอยส่วน คอฟฟี่ช้อป.....	227
4.22 แสดงการวิเคราะห์ความต้องการพื้นที่ใช้สอยส่วน คอฟฟี่ช้อป.....	230
4.23 แสดงการวิเคราะห์พื้นที่เพิ่มเติมส่วน คอฟฟี่ช้อป.....	230
4.24 แสดงการวิเคราะห์พื้นที่ใช้สอยส่วน บริการเพื่อสุขภาพ.....	231
4.25 แสดงการวิเคราะห์ความต้องการพื้นที่ใช้สอยส่วน บริการเพื่อสุขภาพ Lobby Spa.....	233
4.26 แสดงการวิเคราะห์พื้นที่เพิ่มเติมส่วน บริการเพื่อสุขภาพ ส่วนของ Lobby Spa.....	234
4.27 แสดงการวิเคราะห์ความต้องการพื้นที่ใช้สอยส่วน บริการเพื่อสุขภาพ.....	234
4.28 แสดงการวิเคราะห์พื้นที่เพิ่มเติมส่วน บริการเพื่อสุขภาพ.....	235
4.29 แสดงการวิเคราะห์พื้นที่ใช้สอยส่วน ห้องอาหาร.....	236
4.30 แสดงการวิเคราะห์ความต้องการพื้นที่ใช้สอยส่วน ห้องอาหาร ไทย.....	239
4.31 แสดงการวิเคราะห์พื้นที่เพิ่มเติมส่วน ห้องอาหาร ไทย.....	239
4.32 แสดงการวิเคราะห์ความต้องการพื้นที่ใช้สอยส่วน ห้องอาหาร อิตาลี.....	240
4.33 แสดงการวิเคราะห์พื้นที่เพิ่มเติมส่วน ห้องอาหาร อิตาลี.....	241
4.34 แสดงการวิเคราะห์พื้นที่ใช้สอยส่วน ห้องพัก.....	242
4.35 แสดงการวิเคราะห์ความต้องการพื้นที่ใช้สอยห้องพักแบบ Deluxe ( twin bed).....	246
4.36 แสดงการวิเคราะห์พื้นที่เพิ่มเติมส่วน ห้องพักแบบ Deluxe ( twin bed).....	246

เอกสารนี้เป็นเอกสารที่สงวนไว้สำหรับการใช้งานเพื่อการศึกษาเท่านั้น ไม่อนุญาตให้นำไปใช้ประโยชน์ด้านการค้า  
ไม่ว่ากรณีใดๆ ทั้งสิ้น อีกทั้งห้ามมิให้คัดแปลงเนื้อหา และต้องอ้างอิงถึงเจ้าของเอกสารทุกครั้งที่มีการนำไปใช้

## สารบัญตาราง (ต่อ)

เรื่อง	หน้า
4.37 แสดงการวิเคราะห์ความต้องการพื้นที่ใช้สอยห้องพักแบบ Deluxe (Double bed).....	247
4.38 แสดงการวิเคราะห์พื้นที่เพิ่มเติมส่วน ห้องพักแบบ Deluxe (Double bed).....	247
4.39 แสดงการวิเคราะห์ความต้องการพื้นที่ใช้สอยห้องพักแบบ Sea View Suite.....	249
4.40 แสดงการวิเคราะห์พื้นที่เพิ่มเติมส่วน ห้องพักแบบ Sea View Suite.....	250
4.41 แสดงการวิเคราะห์ความต้องการพื้นที่ใช้สอยห้องพักแบบ President Suite.....	252
4.42 แสดงการวิเคราะห์พื้นที่เพิ่มเติมส่วน ห้องพักแบบ President Suite.....	253
4.43 แสดงการวิเคราะห์ความต้องการพื้นที่ใช้สอยห้องพักแบบ Junior Suite ชั้น 2 .....	255
4.44 แสดงการวิเคราะห์พื้นที่เพิ่มเติมส่วน ห้องพักแบบ Junior Suite ชั้น 2 .....	256
4.45 แสดงการวิเคราะห์ความต้องการพื้นที่ใช้สอยห้องพักแบบ Executive Suite ชั้น 1.....	258
4.46 แสดงการวิเคราะห์พื้นที่เพิ่มเติมส่วน ห้องพักแบบ Executive Suite ชั้น 1.....	259
4.47 แสดงการวิเคราะห์ความต้องการพื้นที่ใช้สอยห้องพักแบบ Executive Suite ชั้น 2.....	261
4.48 แสดงการวิเคราะห์พื้นที่เพิ่มเติมส่วน ห้องพักแบบ Executive Suite ชั้น 2.....	262

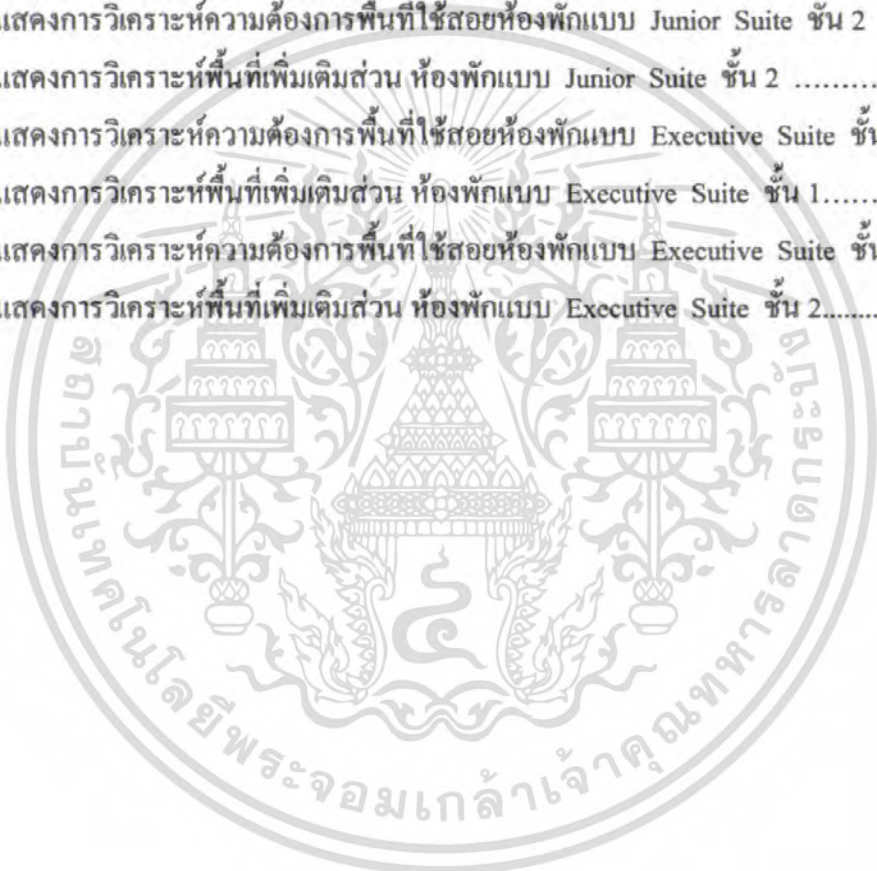

เอกสารนี้เป็นเอกสารที่สงวนไว้สำหรับการใช้งานเพื่อการศึกษาเท่านั้น ไม่อนุญาตให้นำไปใช้ประโยชน์ด้านการค้า  
ไม่ว่ากรณีใดๆ ทั้งสิ้น อีกทั้งห้ามมิให้ดัดแปลงเนื้อหา และต้องอ้างอิงถึงเจ้าของเอกสารทุกครั้งที่มีการนำไปใช้

# บทที่ 1

## 1.1 ความเป็นมาของโครงการ

ชะอำในอดีตนั้นมีความเจริญทางการท่องเที่ยว นับตั้งแต่มีเส้นทางคมนาคมทางรถไฟ เมื่อ พ.ศ. 2459 เป็นต้นมา ชะอำจึงเริ่มเป็นที่รู้จัก โดยสืบเนื่องมาจาก การนิยมนำพักผ่อนที่หัวหิน ซึ่งมีชื่อเสียงมากในอดีต แต่เมื่อที่ดินแถบชายทะเลของหัวหินถูกจับจองจนหมด พวกเจ้านายชั้นผู้ใหญ่สมัยนั้นจึงพยายามหาสถานที่พักผ่อนแห่งใหม่ โดยการนำของสมเด็จพระยานราธิป ประพันธ์พงศ์ และได้พบว่าหาดชะอำเป็นชายหาดที่สวยงาม ไม่แพ้หัวหิน

ปัจจุบันชะอำ ก็ยังคงมีชื่อเสียงในด้านการท่องเที่ยวอย่างไม่เปลี่ยนแปลง อำเภอชะอำอยู่ห่างจากตัวเมือง 41 กิโลเมตร มีทางแยกซ้ายเข้าชายหาด ระยะทางประมาณ 2 กิโลเมตร เป็นชายหาดที่สวยงามและมีชื่อเสียงของจังหวัดเพชรบุรี ชะอำได้รับการพัฒนาเจริญเติบโตขึ้น และมีธุรกิจประเภทโรงแรมและรีสอร์ทที่เกิดขึ้นเพื่อเป็นการอำนวยความสะดวกให้แก่นักท่องเที่ยว

ทางคณะกรรมการบริหารในเครือโรงแรมแกรนด์แปซิฟิกชอว์เวอร์ริน รีสอร์ทแอนด์สปา ได้มีการศึกษาและวิจัยถึงความเป็นไปได้ในการดำเนินการก่อสร้างโรงแรม ว่าชะอำนั้นเป็นแหล่งท่องเที่ยวที่มีความสงบ เหมาะสำหรับการพักผ่อนอย่างแท้จริง มีความเป็นธรรมชาติของวิถีการดำรงชีวิตแบบชาวบ้านอยู่ ไม่มีความพลุกพล่านของสังคมเมือง ทำให้ชะอำเป็นแหล่งท่องเที่ยวที่มีความสงบมาก ไม่เหมือนกับหาดบางแห่ง และนี่ก็ทำให้เป็นที่สนใจอย่างยิ่งของผู้ที่ต้องการพักผ่อน และนักท่องเที่ยวชาวต่างชาติ และด้วยธุรกิจภายในชะอำนั้นมีโรงแรมที่ให้บริการในระดับสูง (4-5 ดาว) น้อยมาก ทางคณะกรรมการบริหารในเครือโรงแรมแกรนด์แปซิฟิกชอว์เวอร์ริน รีสอร์ทแอนด์สปา จึงเห็นควรกันว่าควรมีโรงแรมที่ให้การบริการระดับนี้ เพื่อรองรับสำหรับลูกค้ากลุ่มทัวร์ที่เป็นทั้งชาวไทยและต่างประเทศที่อยู่ในระดับกลางถึงระดับสูงอยู่แล้ว ซึ่งเป็นนักท่องเที่ยวที่ต้องการพักผ่อน และความสะดวกสบายด้วยในเวลาเดียวกัน จึง นับได้ว่าเป็นการรองรับอย่างต่อเนื่องกับธุรกิจการท่องเที่ยว ที่จะต้องคอยวางแผนและพัฒนาคุณภาพการบริการที่ยอมรับ และเกิดความพึงพอใจต่อผู้ใช้บริการอย่างดียิ่ง

โรงแรมแกรนด์แปซิฟิกชอว์เวอร์ริน รีสอร์ทแอนด์สปา ได้ดำเนินการก่อสร้างแล้ว และมีความประสงค์ให้แล้วเสร็จทันในบางช่วงพักฤดูร้อนในปีที่จะถึงนี้ เอกลักษณะส่วนตัวที่เป็นจุดขายของโรงแรมแกรนด์แปซิฟิกชอว์เวอร์ริน รีสอร์ทแอนด์สปา คือความสะดวกสบายของลูกค้าโดยเน้นกิจกรรมทางน้ำเพื่อการพักผ่อน พร้อมทั้งความหลากหลายของรูปแบบห้องพักอาศัยอีกด้วย เพื่อให้โรงแรมแกรนด์แปซิฟิกชอว์เวอร์ริน รีสอร์ทแอนด์สปา ได้เป็นอีกโรงแรมหนึ่งที่มีชื่อเสียงทั้งทางด้านคุณภาพและความสวยงามที่ได้มาตรฐานเป็นที่ยอมรับได้ไม่น้อยไปกว่าโรงแรมระดับสูงอื่นๆทั้งในชะอำ และหัวหินซึ่งอยู่ใกล้ๆกัน

เอกสารนี้เป็นเอกสารที่สงวนไว้สำหรับการใช้งานเพื่อการศึกษาเท่านั้น ไม่อนุญาตให้นำไปใช้ประโยชน์ด้านการค้าไม่ว่ากรณีใดๆ ทั้งสิ้น อีกทั้งห้ามมิให้คัดแปลงเนื้อหา และต้องอ้างอิงถึงเจ้าของเอกสารทุกครั้งที่มีการนำไปใช้

## 1.2 วัตถุประสงค์ของโครงการ

1. เพื่อเป็นแหล่งที่พักของนักท่องเที่ยว และ บุคคลทั่วไป ในรูปแบบที่เอื้ออำนวยความสะดวกสบาย บรรยากาศเพื่อการพักผ่อนอย่างแท้จริง
2. เพื่อเป็นจุดศูนย์กลางในธุรกิจท่องเที่ยว โดยเฉพาะเพื่อรองรับทัวร์จากต่างประเทศ และ ทัวร์ในประเทศอื่นๆที่น่าสนใจ
3. เพื่อเป็นแหล่งสนับสนุนและส่งเสริมการท่องเที่ยวอันส่งผลให้เกิดการขยายตัวด้านเศรษฐกิจของประเทศ
4. เพื่อส่งเสริมให้ชุมชนเข้ามามีส่วนร่วม และมีบทบาทในการดำเนินงานโรงแรมที่จะช่วยให้เกิดการสร้างงานในชุมชน และทำให้เกิดเงินหมุนเวียนในย่านนั้นๆเพิ่มขึ้น
5. เพื่อเป็นแหล่งท่องเที่ยว ที่ช่วยประชาสัมพันธ์งานบริการ และการท่องเที่ยวของประเทศได้เป็นอย่างดี อันส่งผลถึงการแสดงออกทางวัฒนธรรมประเพณีการต้อนรับการให้บริการในแบบของความเป็นไทย

## 1.3 เหตุผลในการเสนอปริญญานิพนธ์

1. เนื่องจากโครงการเป็น โครงการจริง ยังไม่มีการตกแต่งภายใน จึงสามารถวิเคราะห์ออกแบบตกแต่งได้เต็มที่
2. เพื่อจะได้ศึกษาข้อมูล และแนวทางการออกแบบโรงแรม โดยยึดหลักการออกแบบอาคารประเภทโรงแรมให้ถูกต้องและเหมาะสม มีรูปแบบการใช้สอย ความสวยงาม ที่ต้องเป็นที่ยอมรับของคนทั่วไป อีกทั้งต้องเป็นไปตามเกณฑ์มาตรฐาน
3. เพื่อจะได้ทราบถึงพื้นที่อาคาร และพฤติกรรมผู้ใช้อาคารประเภทโรงแรม ที่มีความสัมพันธ์กันอย่างมาก ซึ่งยังส่งผลต่อภาพลักษณ์ของโรงแรมในการออกแบบที่ต้องลงตัว
4. เพื่อจะได้ศึกษาการใช้แนวความคิดที่เกี่ยวกับความต้องการเชิงคู่ ผู้ใช้บริการ และนำเสนอความเป็นเอกลักษณ์ของประเทศ

## 1.4 วัตถุประสงค์ของการทำปริญญานิพนธ์

1. เพื่อศึกษาแนวทางในการออกแบบสถาปัตยกรรมภายใน โรงแรมแกรนด์แปซิฟิกชอว์เวอริน รีสอร์ทแอนด์สปา
2. เพื่อศึกษาและวิเคราะห์ข้อมูลที่เกี่ยวข้องกับผู้ใช้อาคาร โครงการ อีกทั้งยังมีรูปแบบการออกแบบสถาปัตยกรรมภายในที่เหมาะสมสัมพันธ์กันกับเนื้อหาและหาพื้นที่
3. เพื่อศึกษาข้อมูลเกี่ยวกับองค์ประกอบต่างๆ ในการออกแบบสถาปัตยกรรมภายในของอาคารโรงแรมที่มีพื้นที่ โถงต้อนรับ ร้านอาหาร ห้องพัก และส่วนอื่นๆ

เอกสารนี้เป็นเอกสารที่สงวนไว้สำหรับการใช้งานเพื่อการศึกษาเท่านั้น ไม่อนุญาตให้นำไปใช้ประโยชน์ด้านการค้า ไม่ว่าจะกรณีใดๆ ทั้งสิ้น อีกทั้งห้ามมิให้ดัดแปลงเนื้อหา และต้องอ้างอิงถึงเจ้าของเอกสารทุกครั้งที่มีการนำไปใช้

4. เพื่อศึกษาแนวทางการออกแบบที่มีความสวยงาม และต้องเหมาะสมกับสภาพแวดล้อม อาคาร ที่ตั้ง อันสอดคล้องกับการใช้งานที่สะดวกสบายเหมาะสมกับเป็นแหล่งที่พักเพื่อการพักผ่อน

### 1.5 ที่มาของปัญหา

1. เป็นโครงการที่ให้บริการ ด้านการท่องเที่ยว จึงจำเป็นต้องมีการออกแบบให้มีความสวยงามสอดคล้องกับประโยชน์ใช้สอย และภาพลักษณ์ที่ดีต่อองค์กร

2. ลักษณะการเลือกใช้วัสดุอุปกรณ์ รูปแบบของเฟอร์นิเจอร์ตลอดจนแนวทางการออกแบบสถาปัตยกรรมภายใน ควรได้รับการศึกษาวิเคราะห์ เพื่อให้ได้ระดับมาตรฐานที่สมบูรณ์แบบ

3. ภายในอาคารต้องการพื้นที่ใช้สอยให้สอดคล้อง และสัมพันธ์กันในแต่ละหน่วยงาน

### 1.6 แนวทางการแก้ปัญหา

1. ศึกษารายละเอียดข้อมูลพื้นฐานต่างๆ ที่เกี่ยวข้องกับ โครงการ เพื่อนำมาใช้ในการออกแบบสถาปัตยกรรมภายใน

2. ศึกษาถึงวัสดุ และเทคโนโลยีในงานสถาปัตยกรรมภายใน เพื่อนำมาใช้ในการออกแบบสถาปัตยกรรมภายใน

3. ศึกษาพฤติกรรมของผู้ใช้อาคาร ความสัมพันธ์ของพื้นที่ใช้สอยต่างๆ ภายในอาคารเพื่อนำมาจัดวางสัดส่วนพื้นที่ใช้สอยต่างๆ

### 1.7 วิธีการดำเนินการวิจัย

1. ศึกษาข้อมูลเบื้องต้นตลอดจนรวบรวมข้อมูลที่ได้ทำการศึกษาเกี่ยวกับ โครงการจากหน่วยงานที่รับผิดชอบโครงการ หนังสืออ้างอิง เอกสารที่เชื่อถือได้มาประกอบการพิจารณา

2. ศึกษารายละเอียดของโครงการในด้านต่างๆ

- ประวัติความเป็นมาของ โครงการ
- วัตถุประสงค์ในการจัดสร้าง โรงแรม
- สถานที่ตั้งของ โครงการ
- สภาพแวดล้อมที่มีอิทธิพลต่อ โครงการ
- สายงานการบริหารงาน หน่วยงาน อัตรากำลังเจ้าหน้าที่

3. รวบรวมข้อมูลของ โครงการและข้อมูลจากโครงการใกล้เคียงกับมาเปรียบเทียบวิเคราะห์ เพื่อเป็นแนวทางนำไปสู่แนวทางการออกแบบ

เอกสารนี้เป็นเอกสารที่สงวนไว้สำหรับการใช้งานเพื่อการศึกษาเท่านั้น ไม่อนุญาตให้นำไปใช้ประโยชน์ด้านการค้า ไม่ว่าจะกรณีใดๆ ทั้งสิ้น อีกทั้งห้ามมิให้ตัดแปลงเนื้อหา และต้องอ้างอิงถึงเจ้าของเอกสารทุกครั้งที่มีการนำไปใช้

4. นำข้อมูล โครงการและข้อมูลที่ได้จากแหล่งต่างๆที่เกี่ยวข้องมาศึกษาเปรียบเทียบเพื่อนำผลสรุปมาสู่แนวทางการออกแบบตกแต่งภายใน โรงแรม
5. สรุปและนำเสนอผลงานการทำปริญญานิพนธ์

### 1.8 ขอบเขตการศึกษาข้อมูล

1. ศึกษาข้อมูลพื้นฐานรายละเอียดของโครงการ
  - ประวัติความเป็นมาของโครงการ
  - วัตถุประสงค์ของโครงการ
  - ที่ตั้งและสภาพแวดล้อมของโครงการ
  - สายงานการบริหาร หน้าที่ และอัตรากำลังเจ้าหน้าที่
2. ศึกษารายละเอียดของโครงการ
  - สภาพภายในและภายนอกโครงการ
  - พื้นที่ใช้สอยภายในโครงการ
  - การจัดองค์ประกอบภายในโครงการ
3. ศึกษาผู้ใช้โครงการ
  - ประเภทของผู้ใช้โครงการ
  - พฤติกรรมของผู้ใช้อาคาร
  - สายงานการบริหารของโครงการ
  - อัตรากำลังเจ้าหน้าที่ภายในโครงการ
  - ความสัมพันธ์หน้าที่ของเจ้าหน้าที่
4. ศึกษาวิเคราะห์โครงการ
  - วิเคราะห์สถานที่ตั้งและสภาพแวดล้อม
  - วิเคราะห์ตัวอาคาร
  - วิเคราะห์ความสัมพันธ์ขององค์ประกอบของโครงการ
  - วิเคราะห์พฤติกรรมผู้ใช้อาคาร
5. ศึกษาโครงการเปรียบเทียบเพื่อเป็นแนวทางในการออกแบบภายในโครงการ

### 1.9 ขอบเขตของโครงการ

โรงแรมแกรนด์แปซิฟิกฮอเทลเวอริน รีสอร์ทแอนด์สปา เป็นโรงแรมที่มีอยู่ 2 ส่วนหลักด้วยกันคือ ส่วนอาคารทาวเวอร์ 15 ชั้น และอาคารวิลล่า 2 ชั้น

ลักษณะการใช้สอยพื้นที่ภายในอาคาร 15 ชั้น

1. อาคารทาวเวอร์ 15 ชั้นเป็นอาคารส่วนกลางและที่พักอาศัย

เอกสารนี้เป็นเอกสารที่สงวนไว้สำหรับการใช้งานเพื่อการศึกษาเท่านั้น ไม่อนุญาตให้นำไปใช้ประโยชน์ด้านการค้าไม่ว่ากรณีใดๆ ทั้งสิ้น อีกทั้งห้ามมิให้ตัดแปลงเนื้อหา และต้องอ้างอิงถึงเจ้าของเอกสารทุกครั้งที่มีการนำไปใช้

## 1.1 พื้นชั้นที่ 1

- ที่จอดรถ 40 คัน	1,876	ตารางเมตร
- โถงลิฟต์	57	ตารางเมตร
- ส่วนทางขึ้นบันได	156.5	ตารางเมตร
- ห้องเก็บของ	28	ตารางเมตร
- ห้องซ่อมแซมอุปกรณ์	84	ตารางเมตร
- ห้องเก็บแทงค์	35	ตารางเมตร
- ห้องทำความสะอาด	211	ตารางเมตร
- ห้องเก็บก๊าซ	36	ตารางเมตร
- ส่วนทิ้งขยะ	28.5	ตารางเมตร
- พื้นที่บรรทุกของ	151	ตารางเมตร
- พื้นที่ส่วนงานระบบ	92	ตารางเมตร
- พื้นที่ทางเดิน	254	ตารางเมตร
- ห้องพัก DELUXE 16 ห้อง	772.8	ตารางเมตร
รวมพื้นที่โดยประมาณ	3,782	ตารางเมตร

## 1.2 พื้นชั้นที่ 2

- HOTEL LOBBY	267	ตารางเมตร
- LOBBY LOUNGE	216	ตารางเมตร
- โถงลิฟต์	76	ตารางเมตร
- ห้องปฏิบัติงาน / เตรียมการ	156	ตารางเมตร
- พื้นที่ส่วนหน้าห้องปฏิบัติงาน	315	ตารางเมตร
- ห้องจัดเลี้ยง สัมมนา 4 ห้อง	858.5	ตารางเมตร
- สำนักงานการขาย การตลาด	84	ตารางเมตร
- ส่วนสำนักงานประชาสัมพันธ์	144	ตารางเมตร
- ชายของที่ระลึก	21	ตารางเมตร
- ห้องพัก SEA VIWE SUITE 2 2ห้อง	285.5718	ตารางเมตร
- ห้องพัก SEA VIWE 2 2ห้อง	145.9262	ตารางเมตร
- ห้องพัก DELUXE 10 ห้อง	450	ตารางเมตร
- ห้องน้ำ	124	ตารางเมตร
- พื้นที่ทางเดิน	261	ตารางเมตร
รวมพื้นที่โดยประมาณ	3,403	ตารางเมตร

## 1.3 พื้นชั้นที่ 3

เอกสารนี้เป็นเอกสารที่สงวนไว้สำหรับการใช้งานเพื่อการศึกษาเท่านั้น ไม่อนุญาตให้นำไปใช้ประโยชน์ด้านการค้าไม่ว่ากรณีใดๆ ทั้งสิ้น อีกทั้งห้ามมิให้คัดแปลงเนื้อหา และต้องอ้างอิงถึงเจ้าของเอกสารทุกครั้งที่มีการนำไปใช้

- เคาน์เตอร์บาร์น้ำ	16	ตารางเมตร
- สระน้ำ	207	ตารางเมตร
- ห้องอาหารไทย+จีน	390	ตารางเมตร
- โถงลิฟต์	50	ตารางเมตร
- ส่วนพื้นที่ สปา	530.3015	ตารางเมตร
- ห้องน้ำ	95	ตารางเมตร
- พื้นที่ทางเดิน	232	ตารางเมตร
รวมพื้นที่โดยประมาณ 1,520 ตารางเมตร		

#### 1.4 พื้นที่ชั้นที่ 4

- พื้นที่สระว่ายน้ำ	283	ตารางเมตร
- โถงลิฟต์	50	ตารางเมตร
- COFFEE SHOP	400	ตารางเมตร
- ส่วนระเบียง COFFEE SHOP	286	ตารางเมตร
- ร้านอาหารญี่ปุ่น	200	ตารางเมตร
- ห้องน้ำ	36	ตารางเมตร
- พื้นที่ทางเดิน	466	ตารางเมตร
รวมพื้นที่โดยประมาณ 1,721 ตารางเมตร		

#### 1.5 พื้นที่ชั้นที่ 5 - 12

- โถงลิฟต์	36	ตารางเมตร
- พื้นที่วนบันไดทางขึ้นลง	12	ตารางเมตร
- ห้องพัก TWIN BEDROOM 8 ห้อง	386.4	ตารางเมตร
- ห้องพัก KING BEDROOM 8 ห้อง	386.4	ตารางเมตร
- ห้องพัก KING & TWIN BEDROOM 1 ห้อง	86.8	ตารางเมตร
- พื้นที่ทางเดิน	153	ตารางเมตร
- พื้นที่งานบำรุงรักษา	27	ตารางเมตร

รวมพื้นที่โดยประมาณ 1,087 ตารางเมตร/ชั้น

รวมพื้นที่ทั้งหมด 8 ชั้นโดยประมาณ 11,513 ตารางเมตร

#### 1.6 พื้นที่ชั้นที่ 14

- โถงลิฟต์	36	ตารางเมตร
- พื้นที่วนบันไดทางขึ้นลง	12	ตารางเมตร
- ห้องพัก TWIN BEDROOM 6 ห้อง	289.8	ตารางเมตร
- ห้องพัก KING BEDROOM 6 ห้อง	289.8	ตารางเมตร

เอกสารนี้เป็นเอกสารที่สงวนไว้สำหรับการใช้งานเพื่อการศึกษาเท่านั้น ไม่อนุญาตให้นำไปใช้ประโยชน์ด้านการค้าไม่ว่ากรณีใดๆ ทั้งสิ้น อีกทั้งห้ามมิให้คัดแปลงเนื้อหา และต้องอ้างอิงถึงเจ้าของเอกสารทุกครั้งที่มีการนำไปใช้

- ห้องพัก KING& TWIN BEDROOM 1 ห้อง	86.8	ตารางเมตร
- ห้องพัก PRESIDENT SUITE 1 ห้อง	197.683	ตารางเมตร
- พื้นที่ทางเดิน	153	ตารางเมตร
- พื้นที่งานบำรุงรักษา	27	ตารางเมตร

รวมพื้นที่โดยประมาณ 1,092 ตารางเมตร

รวมพื้นที่ทั้งหมด 9 ชั้นโดยประมาณ ตารางเมตร

1.6 พื้นที่ชั้นที่ 15

- PENTHOUSE

รวมพื้นที่โดยประมาณ 754.5 ตารางเมตร

รวมพื้นที่อาคาร 15 ชั้น โดยประมาณ ตารางเมตร

2.อาคารส่วนวิลล่า 2 ชั้น

2.1 พื้นที่ชั้นที่ 1

- สนามหญ้า	118	ตารางเมตร
- สระน้ำ+พื้นที่ทางเดินรอบสระน้ำ	1,415.5	ตารางเมตร
- ห้องอาบน้ำ	40	ตารางเมตร
- ห้องอเนกประสงค์(พักผ่อนเล่นเกมฯ)	154	ตารางเมตร
- ห้องพัก DELUXE แบบที่ 1 20 ห้อง	882.94	ตารางเมตร
- ห้องพัก EXECUTIVE SUITE 1 ห้อง	108.9696	ตารางเมตร
- ห้องพัก JUNIOR SUITE 1 ห้อง	82.5242	ตารางเมตร
- ห้องครัว	35	ตารางเมตร
- ห้องเก็บอุปกรณ์ในส่วนสระน้ำ	21	ตารางเมตร
- ห้องเก็บอุปกรณ์ต่างๆ	140	ตารางเมตร
- ส่วนงานระบบ	60	ตารางเมตร
- พื้นที่ส่วนทางเดิน	776	ตารางเมตร

รวมพื้นที่โดยประมาณ 3,834 ตารางเมตร

2.2 พื้นที่ชั้นที่ 2

- ห้องอาหาร (ด้านฝั่งที่หันหน้าเข้าทะเล)	410	ตารางเมตร
- งานระบบ	28.5	ตารางเมตร
- ห้องพัก DELUXE แบบที่ 2 20 ห้อง	1402.846	ตารางเมตร
- ห้องพัก EXECUTIVE SUITE 1 ห้อง	181.6832	ตารางเมตร
- ห้องพัก JUNIOR SUITE 1 ห้อง	133.5502	ตารางเมตร
- พื้นที่ส่วนทางเดิน	326	ตารางเมตร

เอกสารนี้เป็นเอกสารที่สงวนไว้สำหรับการใช้งานเพื่อการศึกษาเท่านั้น ไม่อนุญาตให้นำไปใช้ประโยชน์ด้านการค้าไม่ว่ากรณีใดๆ ทั้งสิ้น อีกทั้งห้ามมิให้คัดแปลงเนื้อหา และต้องอ้างอิงถึงเจ้าของเอกสารทุกครั้งที่มีการนำไปใช้

รวมพื้นที่โดยประมาณ 2,482 ตารางเมตร  
รวมพื้นที่อาคารส่วนวิลล่า 2 ชั้น โดยประมาณ 6,316 ตารางเมตร  
สรุปรวมพื้นที่ทั้งหมดของโครงการ 19,675.5 ตารางเมตร

### 1.10 ขอบเขตของงานออกแบบ

#### 1.อาคารทาวเวอร์ 15 ชั้นเป็นอาคารส่วนกลางและที่พักอาศัย

##### 1.1 พื้นที่ชั้นที่ 1

- โถงลิฟต์	57	ตารางเมตร
- ส่วนทางขึ้นบันได	156.5	ตารางเมตร
- พื้นที่ทางเดิน	254	ตารางเมตร
- ห้องพัก DELUXE 16 ห้อง	772.8	ตารางเมตร

รวมพื้นที่โดยประมาณ 1,240.3 ตารางเมตร

##### 1.2 พื้นที่ชั้นที่ 2

- HOTEL LOBBY	267	ตารางเมตร
- LOBBY LOUNGE	216	ตารางเมตร
- โถงลิฟต์	76	ตารางเมตร
- ห้องปฏิบัติงาน / เตรียมการ	156	ตารางเมตร
- พื้นที่ส่วนหน้าห้องปฏิบัติงาน	315	ตารางเมตร
- ห้องจัดเลี้ยง สัมมนา 4 ห้อง	858.5	ตารางเมตร
- ห้องพัก SEA VIEW SUITE 2 2ห้อง	285.5718	ตารางเมตร
- ห้องพัก SEA VIEW 2 2ห้อง	145.9262	ตารางเมตร
- ห้องพัก DELUXE 10 ห้อง		ตารางเมตร
- พื้นที่ทางเดิน	261	ตารางเมตร

รวมพื้นที่โดยประมาณ 2,580.9 ตารางเมตร

##### 1.3 พื้นที่ชั้นที่ 3

- แคนเตอร์บาร์น้ำ	16	ตารางเมตร
- สระน้ำ	207	ตารางเมตร
- ห้องอาหารไทย+จีน	390	ตารางเมตร
- โถงลิฟต์	50	ตารางเมตร
- ส่วนพื้นที่ สปา	530.3015	ตารางเมตร
- พื้นที่ทางเดิน	232	ตารางเมตร

รวมพื้นที่โดยประมาณ 1,425.3 ตารางเมตร

เอกสารนี้เป็นเอกสารที่สงวนไว้สำหรับการใช้งานเพื่อการศึกษาเท่านั้น ไม่อนุญาตให้นำไปใช้ประโยชน์ด้านการค้า  
ไม่ว่ากรณีใดๆ ทั้งสิ้น อีกทั้งห้ามมิให้คัดแปลงเนื้อหา และต้องอ้างอิงถึงเจ้าของเอกสารทุกครั้งที่มีการนำไปใช้

## 1.4 ชั้นที่ 4

- โถงลิฟต์	50	ตารางเมตร
- COFFEE SHOP	400	ตารางเมตร
- ส่วนระเบียง COFFEE SHOP	286	ตารางเมตร
- ร้านอาหารญี่ปุ่น	200	ตารางเมตร
- พื้นที่ทางเดิน	466	ตารางเมตร

รวมพื้นที่โดยประมาณ 1,402 ตารางเมตร

## 1.5 ชั้นที่ 5 - 12

- โถงลิฟต์	36	ตารางเมตร
- พื้นที่วนบันไดทางขึ้นลง	12	ตารางเมตร
- ห้องพัก TWIN BEDROOM 8 ห้อง	386.4	ตารางเมตร
- ห้องพัก KING BEDROOM 8 ห้อง	386.4	ตารางเมตร
- ห้องพัก KING& TWIN BEDROOM 1 ห้อง	86.8	ตารางเมตร
- พื้นที่ทางเดิน	153	ตารางเมตร

รวมพื้นที่โดยประมาณ 1,060 ตารางเมตร/ชั้น

รวมพื้นที่ทั้งหมด 8 ชั้น โดยประมาณ 7,708.5 ตารางเมตร

## 1.6 ชั้นที่ 14

- โถงลิฟต์	36	ตารางเมตร
- พื้นที่ส่วนบันไดทางขึ้นลง	12	ตารางเมตร
- ห้องพัก TWIN BEDROOM 6 ห้อง	289.8	ตารางเมตร
- ห้องพัก KING BEDROOM 6 ห้อง	289.8	ตารางเมตร
- ห้องพัก KING& TWIN BEDROOM 1 ห้อง	86.8	ตารางเมตร
- ห้องพัก PRESIDENT SUITE 1 ห้อง	197.683	ตารางเมตร
- พื้นที่ทางเดิน	153	ตารางเมตร

รวมพื้นที่โดยประมาณ 1,041 ตารางเมตร

รวมพื้นที่ทั้งหมด 9 ชั้น โดยประมาณ 8,749.5 ตารางเมตร

รวมพื้นที่อาคาร 15 ชั้น โดยประมาณ 1,458 ตารางเมตร

## 2.อาคารส่วนวิลล่า 2 ชั้น

## 2.1 ชั้นที่ 1

- ห้องพัก DELUXE แบบที่ 1 20 ห้อง	882.94	ตารางเมตร
- ห้องพัก EXECUTIVE SUITE 1 1ห้อง	108.9696	ตารางเมตร
- ห้องพัก JUNIOR SUITE 1 1ห้อง	82.5242	ตารางเมตร

เอกสารนี้เป็นเอกสารที่สงวนไว้สำหรับการใช้งานเพื่อการศึกษาเท่านั้น ไม่อนุญาตให้นำไปใช้ประโยชน์ด้านการค้าไม่ว่ากรณีใดๆ ทั้งสิ้น อีกทั้งห้ามมิให้คัดแปลงเนื้อหา และต้องอ้างอิงถึงเจ้าของเอกสารทุกครั้งที่มีการนำไปใช้

- พื้นที่ส่วนทางเดิน	776	ตารางเมตร
รวมพื้นที่โดยประมาณ 1,850 ตารางเมตร		
2.2 พื้นชั้นที่ 2		
- ห้องอาหาร (ด้านฝั่งที่หันหน้าเข้าทะเล)	410	ตารางเมตร
- ห้องพัก DELUXE แบบที่ 2 20 ห้อง	1402.846	ตารางเมตร
- ห้องพัก EXECUTIVE SUITE 2 1ห้อง	181.6832	ตารางเมตร
- ห้องพัก JUNIOR SUITE 2 1ห้อง	133.5502	ตารางเมตร
- พื้นที่ส่วนทางเดิน	326	ตารางเมตร
รวมพื้นที่โดยประมาณ 2,454 ตารางเมตร		
รวมพื้นที่อาคารส่วนวิลล่า 2 ชั้น โดยประมาณ 4,304 ตารางเมตร		
สรุปรวมพื้นที่ทั้งหมดของโครงการ 13.053 ตารางเมตร		

### 1.11 ประโยชน์ที่คาดว่าจะได้รับจากการทำปริญญานิพนธ์

1. ได้ทราบถึงรูปแบบพฤติกรรมของผู้ใช้อาคารและความสัมพันธ์ของพื้นที่ใช้สอยในส่วนต่างๆ ภายในโครงการ
2. ได้ทราบถึงแนวทางการใช้งานระบบต่างๆ ที่ใช้ในอาคารประเภทโรงแรม และสามารถใช้งานระบบได้อย่างเหมาะสม
3. ได้ทราบถึงขั้นตอนกระบวนการทางการวิเคราะห์ข้อมูล และการออกแบบที่มีหลักเหตุผลอันเกี่ยวเนื่องกับความประสงค์ในการใช้พื้นที่ รวมถึงต้องมีความสวยงามเหมาะสม
4. ได้ทราบถึงกระบวนการวิเคราะห์เพื่อหาแนวทางครออกแบบแต่สถาปัตยกรรมภายในอาคารประเภทโรงแรมได้อย่างถูกต้อง
5. ส่งผลให้การศึกษาค้นคว้าวิจัยทางสถาปัตยกรรมภายในให้เป็นประโยชน์ในการนำไปประยุกต์ใช้จริงในภายหน้า
6. ได้เป็นแหล่งข้อมูลและแนวทางในการศึกษาด้านสถาปัตยกรรมภายในสำหรับผู้สนใจและบุคคลทั่วไป

เอกสารนี้เป็นเอกสารที่สงวนไว้สำหรับการใช้งานเพื่อการศึกษาเท่านั้น ไม่อนุญาตให้นำไปใช้ประโยชน์ด้านการค้าไม่ว่ากรณีใดๆ ทั้งสิ้น อีกทั้งห้ามมิให้คัดแปลงเนื้อหา และต้องอ้างอิงถึงเจ้าของเอกสารทุกครั้งที่มีการนำไปใช้

## บทที่ 2

### การศึกษาข้อมูลพื้นฐาน

#### 2.1 ประวัติและความหมายทั่วไปของโรงแรม

เดิมทีความหมาย คำว่า “ โรงแรม “ นั้นคือ เป็นสถานที่รองรับนักท่องเที่ยว อันใช้เป็นที่พักแรมและพักผ่อนระหว่างการเดินทางของนักท่องเที่ยวเท่านั้น แต่ในปัจจุบัน โรงแรมได้เพิ่มความสะดวกสบายมีการให้บริการด้านต่างๆ เพื่อสนองความต้องการของผู้ใช้บริการ ซึ่งธุรกิจโรงแรมในปัจจุบันได้ให้ความสำคัญทางด้านการเลือกทำเล สถานที่ตั้ง จนถึงทางเข้า-ออกงบประมาณในการลงทุน การออกแบบรูปร่างอาคารและพื้นที่ใช้สอย การออกแบบตกแต่งอาคารภายในให้มีความสวยงามดึงดูดใจ รวมถึงการบริการด้านต่างๆทั้งที่พักและอาหาร สิ่งอำนวยความสะดวกต่างๆ บริการนวด บริการจัดเลี้ยง และอื่นๆอีกมาก อันแสดงให้เห็นได้ว่าธุรกิจประเภทโรงแรมไม่มีรูปแบบตายตัวที่จะบริการแต่ให้ลูกค้าได้มาพักแรมเท่านั้น แต่จะมีรูปแบบที่หลากหลายทั้งด้านการบริการและความสวยงามที่แตกต่างกันไปเพื่อรองรับกลุ่มลูกค้าที่มีความหลากหลายตามไปด้วย

##### 2.1.1 ยุคแรกของธุรกิจโรงแรม

ธุรกิจโรงแรมเริ่มเกิดขึ้นครั้งแรกในประเทศอังกฤษ เรียกว่า “ INN “ มีสภาพเป็นที่พักค้างคืนและที่พักรับประทานอาหารของผู้ที่เดินทางมาจากแดนไกล ใช้เป็นที่พักผ่อนชั่วคราว และเมื่อถึงเวลาที่ต้องไปผู้เดินทางก็อาจมีการให้เงินหรือทรัพย์สินตอบแทนแก่เจ้าของบ้านตามสมควร ต่อมาได้มีการตัดแปลงบ้านให้มีสภาพเป็นโรงแรม โดยจัดสถานที่สำหรับนอนและรับประทานอาหารออกเป็นสัดส่วน ผู้เป็นเจ้าของสถานที่ก็จะเรียกว่า “ INN KEEPER “ ก็จะเรียกค่าบริการจากผู้เดินทางเป็นค่าตอบแทน

นอกจากที่อังกฤษแล้ว ก็ยังมีที่พักคนเดินทางที่เรียกว่า “ TAVERN “ ในประเทศกรีซ มีสตรีคอยให้การปรนนิบัติและมีการบรรเลงดนตรีขับกล่อม ต่อมาในยุคอาณาจักรโรมันรุ่งเรือง ( ค.ศ. 079 ) ได้มีการจัดรูปแบบการดำเนินธุรกิจโรงแรมอย่างเต็มที่ แต่ในปี ค.ศ. 500 กิจการโรงแรมก็เสื่อมลง เมื่อถึงช่วงเวลาของยุคประวัติศาสตร์สังคม ( SOCIAL EVOLUTION ) ก็เป็นระยะฟื้นตัวของธุรกิจโรงแรมอีกครั้งและเริ่มกลายเป็นอาชีพที่มั่นคงและแพร่หลายตามที่ได้กล่าวมาข้างต้นจึงถือได้ว่าเป็นจุดเริ่มต้นของธุรกิจโรงแรมในระยะแรกจนถึงช่วงที่ได้รับการพัฒนาระบบโรงแรมของประเทศอังกฤษและอเมริกาเริ่มเป็นที่ยอมรับและเป็นต้นแบบของการดำเนินธุรกิจโรงแรมในสมัยต่อมา

เอกสารนี้เป็นเอกสารที่สงวนไว้สำหรับการใช้งานเพื่อการศึกษาเท่านั้น ไม่อนุญาตให้นำไปใช้ประโยชน์ด้านการค้าไม่ว่ากรณีใดๆ ทั้งสิ้น อีกทั้งห้ามมิให้คัดแปลงเนื้อหา และต้องอ้างอิงถึงเจ้าของเอกสารทุกครั้งที่มีการนำไปใช้

สรุปได้ว่า “โรงแรม (HOTEL)” หมายถึง สถานที่ประกอบการเชิงการค้าที่เจริญขึ้นอย่างจริงจังตามความก้าวหน้าของธุรกิจ จึงเกิดความจำเป็นที่จะต้องเจาะจงธุรกิจที่เกี่ยวกับการบริการห้องพัก อาหารและเครื่องดื่ม ฯลฯ เพื่อให้บริการแก่นักเดินทางและได้มีการเรียกธุรกิจนี้ว่า “HOTEL” เป็นต้นมา

### 2.1.2 ประวัติธุรกิจโรงแรมในประเทศไทย

ในสมัยก่อน เมื่อคนไทยมีความจำเป็นที่จะต้องเดินทางไปพักหรือค้างแรมนอกบ้านก็มักจะพักตามบ้านญาติพี่น้องหรือคนรู้จัก และพักตามศาลาวัดที่มีอยู่ทั่วไปในระหว่างการเดินทาง นอกจากนั้นผู้ที่เป็นหญิงก็ไม่นิยมการเดินทางเพราะเป็นการไม่สมควรและไม่ปลอดภัย จนกระทั่งเมื่อประมาณ 110 ปีที่ผ่านมา เริ่มมีการจัดที่พักชั่วคราวสำหรับผู้เดินทาง ซึ่งสันนิษฐานว่าเริ่มต้นกัน ในสมัยที่มีการเล่นพนันหอยซึ่งตอนนั้นยังไม่ผิดกฎหมาย ผู้ที่อยู่ต่างจังหวัดจะเดินทางเข้ามาเล่นพนันในกรุงเทพฯ ซึ่งส่วนใหญ่ที่เล่นจะอยู่ที่สะพานเหล็ก ใกล้กับสะพานหันในปัจจุบัน จะเปิดให้เล่นกันวันละ 3 เวลา คือ เช้า บ่าย ค่ำ ผู้ที่อยู่ไกลก็ไม่อาจที่จะกลับบ้านได้ และการเดินทางในสมัยนั้นยังไม่สะดวกจึงต้องหาที่พักซึ่งนอกจากจะเป็นบ้านญาติหรือคนที่รู้จักแล้ว ก็ยังได้มีการจัดที่พักชั่วคราวไว้บริการใกล้บ่อนสำหรับผู้ที่มาเล่นการพนันด้วย

ที่พักที่จัดขึ้นมีลักษณะแบบห้องเปิดกัน โดยตลอด สร้างเป็นแคร์กสูงแค่ง่า ให้นอนเรียงแถวต่อกันไปโดยไม่มีการแบ่งแยกเป็นสัดส่วน ต่อมาเมื่อมีผู้ใช้บริการมากขึ้นจึงเริ่มมีการแบ่งเป็นสัดส่วน โดยเฉพาะผู้ที่ต้องการความสะดวกสบาย มีการปรับปรุงเป็นห้องแถวชั้นเดียวและสองชั้น การเรียกเก็บค่าบริการก็จะสูงขึ้นตามลำดับ ในสมัยสมเด็จพระจอมเกล้าเจ้าอยู่หัว (รัชกาลที่ 4) ได้มีชาวต่างประเทศเข้ามาเปิดกิจการโรงแรมในประเทศไทย ได้แก่ Captain Jame White , Carter and Howord C.Wo Thomas และ Lewis ซึ่งลงโฆษณาสถานที่พักในหนังสือพิมพ์ชื่อ Bangkok Calender ของหมอบรัดเลย์ ( D.R.Bradley ) ชาวอเมริกันที่เดินทางเข้ามาอยู่ในเมืองไทย ตั้งแต่ปี พ.ศ. 2378

ปี พ.ศ.2419 ในสมัยของพระบาทสมเด็จพระจุลจอมเกล้าเจ้าอยู่หัว (รัชกาลที่ 5 ) ได้มีการสร้างโรงแรมใหม่ขึ้นที่ตำบลคอกควาย ซึ่งสันนิษฐานว่าเป็นโรงแรมโอเรียลเต็ลในปัจจุบัน ซึ่งในสมัยนั้นเป็นเพียงอาคารไม้ชั้นเดียวสร้างขนานกับริมฝั่งแม่น้ำเจ้าพระยา

ต่อมาในสมัยพระบาทสมเด็จพระมงกุฎเกล้าเจ้าอยู่หัว (รัชกาลที่ 6) พระองค์ทรงเคยไปศึกษา ณ ประเทศอังกฤษ ( ในสมัยดำรงพระยศเป็นสมเด็จพระยุพราชเจ้าฟ้ามหาวชิราวุธ ) นั้น เมื่อสำเร็จการศึกษาแล้ว (พ.ศ.2455) ได้เสด็จกลับโดยผ่านประเทศสหรัฐอเมริกา พระองค์ทรงเห็นกิจการโรงแรมของต่างประเทศหลายแห่ง เมื่อเสด็จขึ้นครองราชย์พระองค์ทรงมีพระราชดำรัสที่จะให้มีการดำเนินกิจการ โรงแรมขึ้นในประเทศ จึงมอบหมายให้พลเอกพระเจ้าบรมวงศ์

เธอกรมพระกำแพงเพชรอัครโยธิน ได้สร้างโรงแรมหัวหินซึ่งเป็นโรงแรมชายหาดแห่งแรกของเอกสารนี้เป็นเอกสารที่สงวนไว้สำหรับการใช้งานเพื่อการศึกษาเท่านั้น ไม่อนุญาตให้นำไปใช้ประโยชน์ด้านการค้าไม่ว่ากรณีใดๆ ทั้งสิ้น อีกทั้งห้ามมิให้ดัดแปลงเนื้อหา และต้องอ้างอิงถึงเจ้าของเอกสารทุกครั้งที่มีการนำไปใช้

ประเทศไทย และพระบาทสมเด็จพระมงกุฎเกล้าฯ ได้ทรงพระราชทานวังพญาไท เพื่อ  
 คัดแปลงเป็นโรงแรมแห่งใหม่ แต่พระองค์เสด็จสวรรคตก่อนจะดำเนินการเสร็จ โรงแรม  
 ดังกล่าวได้ดำเนินการเสร็จในสมัยพระปกเกล้าเจ้าอยู่หัว ( รัชกาลที่ 7 ) ถือเป็นโรงแรมเดอลูกซ์  
 แห่งแรกในประเทศไทยและได้รับการยกย่องว่าเป็น PALACE HOTEL ที่ยอดเยี่ยมที่สุด

โรงแรมที่เกิดขึ้นในสมัยต่อมา คือ โรงแรมรัตนโกสินทร์ โรงแรมทอรอคราเคโร  
 และต่อมารัฐบาลได้เห็นความสำคัญของอุตสาหกรรมการท่องเที่ยวนี้ จึงได้สนับสนุนอย่างเต็มที่  
 โดยดำเนินการกิจการโรงแรมเป็นตัวอย่าง คือ โรงแรมเอราวัณ เพื่อต้อนรับแขกรัฐบาลเองและแขก  
 ต่างประเทศ เพื่อต้องการที่จะสนับสนุนภาคเอกชนให้ดำเนินธุรกิจนี้ โดยรัฐบาลได้ดำเนินการ  
 โฆษณาประเทศไทยและแหล่งท่องเที่ยวไปทั่วโลก ขณะเดียวกันก็ได้เปิดหน่วยงานของรัฐบาลขึ้น  
 คือ องค์การส่งเสริมการท่องเที่ยวแห่งประเทศไทย (อ.ส.ท.) ในสมัยนั้นเพื่อสนับสนุนภาคเอกชน  
 อย่างจริงจังทุกๆด้าน และมีการฝึกอบรมต่างๆ จนกระทั่งหน่วยงานนี้ได้ขยายไปเป็น “ การ  
 ท่องเที่ยวแห่งประเทศไทย “ ( ท.ท.ท ) ในปัจจุบัน

## 2.2 การแบ่งประเภทของโรงแรม

โรงแรมแกรนด์แปซิฟิกฮอเทลเวอริน รีสอร์ทแอนด์สปา สามารถแบ่งประเภทของโรงแรม  
 ตามลักษณะต่างๆ ได้ดังนี้

### 2.2.1 การแบ่งประเภทของโรงแรมตามลักษณะที่ตั้ง เป็นโรงแรมสำหรับการพักผ่อนตากอากาศ ( RESORT HOTEL )

คือ โรงแรมที่ตั้งขึ้นเพื่อเป็นที่พักผ่อนตากอากาศ ตั้งอยู่สถานที่เป็นที่ท่องเที่ยวทาง  
 ธรรมชาติ เช่น ชายทะเล เป็นต้น มีการบริการด้านต่างๆ เช่นเดียวกับโรงแรมในเมืองทั่วไป และ  
 มีสิ่งอำนวยความสะดวกอย่างครบครัน

### 2.2.2 การแบ่งประเภทของโรงแรมตามมาตรฐานของโรงแรม

#### โรงแรมชั้นหนึ่ง ( FIRST CLASS HOTEL )

มีส่วนที่ให้บริการ และความสะอาดสบายอย่างครบครัน มีการจัดการด้านการบริการและ  
 ส่วนประกอบต่างๆ เป็นอย่างดี มีระบบการบริการที่ซับซ้อนมากมาย

#### ลักษณะมาตรฐานของโรงแรมชั้นหนึ่ง

ถือเกณฑ์มาตรฐานในการกำหนดจากอุปกรณ์ การให้บริการลักษณะต่างๆ ของโรงแรม  
 โดยแบ่งออกได้ดังนี้

1. ขนาด ต้องมีไม่น้อยกว่า 100 ห้อง
2. ขนาดของห้องนอน ห้องนอนเดี่ยวทุกห้องจะต้องมีพื้นที่ไม่ต่ำกว่า 24 ตร.ม. ห้องคู่ทุก  
 ห้องจะต้องมีพื้นที่ไม่ต่ำกว่า 28 ตร.ม.

#### 3. ห้องชุดรวม ห้องนั่งเล่น ควรมีห้อง 1 ชุด: ห้องพัก 40 ห้อง

เอกสารนี้เป็นเอกสารที่สงวนไว้สำหรับการใช้งานเพื่อการศึกษาเท่านั้น ไม่อนุญาตให้นำไปใช้ประโยชน์ด้านการค้า  
 ไม่ว่ากรณีใดๆ ทั้งสิ้น อีกทั้งห้ามมิให้คัดแปลงเนื้อหา และต้องอ้างอิงถึงเจ้าของเอกสารทุกครั้งที่มีการนำไปใช้

4. สถานที่ตั้ง - อยู่ในบริเวณที่เหมาะสมต่อสภาพของโรงแรม  
- มีรูปแบบและการออกแบบตกแต่งอย่างมีศิลปะ สัมกับเป็น โรงแรม  
ที่มีมาตรฐานชั้นหนึ่ง

5. การบำรุงรักษา ส่วนประกอบต่างๆของโรงแรม เช่น ตัวตึก อุปกรณ์ต่างๆ ฯลฯ  
ควรได้รับการดูแลรักษาเป็นอย่างดี

6. สถานที่จอดรถ และทางเข้า-ออก มีสถานที่จอดรถที่เพียงพอสำหรับความจำเป็นใน  
การดำเนินการทางธุรกิจ และมีระบบเรียกตัวรถรับจ้าง ทางเข้า ออกของแขกที่มาพักกับสถาน  
บริการแยกออกจากกัน

7. สวนและสระว่ายน้ำ มีบริเวณที่จัดเป็นส่วนสำหรับนั่งเล่นพักผ่อน มีสระว่ายน้ำที่ถูกต้อง  
ตามสุขลักษณะและขนาดมาตรฐานที่กำหนด

8. ระบบปรับอากาศ ตลอดตัวอาคารของ โรงแรมจะต้องมีระบบปรับอากาศ

9. ห้อง ในห้องพักทุกห้อง จะต้องมียุทธภัณฑ์พร้อมสุขภัณฑ์ที่มีมาตรฐานสูงตามลักษณะ  
มาตรฐานโรงแรมชั้นหนึ่ง และตกแต่งในแบบที่ทันสมัย มีน้ำ ร้อนน้ำเย็นตลอด 24 ชั่วโมง

10. สถานที่ตั้งคอบรับ และให้ข่าวสารจะต้องมีบริเวณที่ให้การต้อนรับและให้ ข่าวสาร มี  
พนักงานที่ได้ผ่านการอบรมและมีความชำนาญทำงานอยู่

11. ห้องพัก จะต้องมียุทธภัณฑ์ และห้องพักผ่อน เก้าอี้นั่งเล่น โต๊ะเก้าอี้ สำหรับอ่าน  
เขียน มีความสัมพันธ์กับขนาดของ โรงแรม

12. ห้องรับฝากของ มีห้องและรับบริการรับฝากของเบ็ดเตล็ด ห้องฝากกระเป๋า เดินทาง  
และสัมภาระ บริการคู่มือ

13. สิ่งอำนวยความสะดวกในการจัดการประชุม จะต้องมียุทธภัณฑ์สำหรับจัดประชุม หรือ  
จัดงานเลี้ยงขนาด 200 ห้องขึ้นไป

14. ร้านค้า มีร้านจำหน่ายหนังสือ ตัวแทนบริการนำเที่ยว ตัวแทนบริษัท การบิน  
ร้านตัดผม ร้านเสริมสวย ร้านจำหน่ายยา และร้านจำหน่าย ของ เบ็ดเตล็ด

15. สิ่งอำนวยความสะดวกในการสื่อสาร มีบริการด้านไปรษณีย์ โทรเลข รวมทั้ง  
การจำหน่ายตราไปรษณีย์และซอง มีบริการโทรศัพท์ทางไกลต่างประเทศ และโทรเลข  
โรงแรม

16. ลิฟท์ จะต้องมียุทธภัณฑ์สำหรับตัวตึกที่สูงเกิน 2 ชั้น ใ้บริการตลอด 24 ชั่วโมง และ  
มีจำนวนสัมพันธ์กับจำนวนห้องพัก และมีลิฟท์สำหรับบริการ อีกต่างหาก

17. การตกแต่งระบบแสง การจัดระบบแสงและการตกแต่งไฟในห้องพักห้องน้ำ ห้อง  
สาธารณะ ทางเดิน จะต้องออกแบบให้สวยงามและเหมาะสม

18. โทรศัพท์ / วิทยุ ในห้องพักทุกห้องจะต้องมีโทรศัพท์ที่ต่อได้ทั้งภายใน และภายนอก  
โรงแรม มีโทรศัพท์ติดต่อกับศูนย์โทรศัพท์ และโทรศัพท์ สาธารณะ ควรจะมีระบบเรียกภายใน  
เอกสารนี้เป็นเอกสารที่สงวนไว้สำหรับการใช้งานเพื่อการศึกษาเท่านั้น ไม่อนุญาตให้นำไปใช้ประโยชน์ด้านการค้า  
ไม่ว่ากรณีใดๆ ทั้งสิ้น อีกทั้งห้ามมิให้คัดแปลงเนื้อหา และต้องอ้างอิงถึงเจ้าของเอกสารทุกครั้งที่มีการนำไปใช้

19. ห้องอาหาร มีห้องอาหารประเภทต่างๆ รวมทั้งคอฟฟี่ช็อป มีบริการ อาหารนานาชาติ อย่างน้อย 4 ชนิด

20. การปูพรม ห้องพักและห้องสาธารณะทุกห้องปูพรมที่มีคุณภาพดีและดูแล รักษาให้คงสภาพเสมอ

21. เครื่องใช้ที่เป็นผ้า ผ้าปูที่นอน ผ้าปูโต๊ะ ผ้าเช็ดตัว ผ้าห่ม ผ้าคลุมเตียง ฯลฯ จะต้องใช้คุณภาพดี มีจำนวนสัมพันธ์กับห้องพัก สะอาด ผ้าปูที่นอนและผ้าเช็ดตัวต้องเปลี่ยนทุกวัน

22. ภาชนะเครื่องใช้ เครื่องถ้วยชาม ช้อนส้อม และเครื่องแก้ว จะต้องใช้ของคุณภาพดี ไม่มีรอยบิ่นรอยร้าว เครื่องเงินจะต้องขัดให้สะอาดและเงามัน

23. ครั้ว

- ห้องครั้วห้องเตรียมอาหาร ต้องออกแบบให้มีประสิทธิภาพในการปฏิบัติงาน มีอุปกรณ์พร้อม การดูแลรักษาเป็นอย่างดี สะอาดและถูกสุขลักษณะ

- การทำความสะอาด เครื่องถ้วยชาม ช้อนส้อม มีด เครื่องแก้ว ต้องทำตามหลักเกณฑ์ด้านสุขอนามัย มีเครื่องล้างจาน

- จะต้องมีห้องเย็นหรือตู้แช่เย็น แบ่งออกเป็นส่วนๆตามประเภทของ อาหาร

24. บาร์ มีบาร์ที่ตกแต่งสวยงาม และมีการบริการที่สะดวก

25. การบันเทิง มีสถานที่บริการและจัดงานด้านบันเทิง คอนเสิร์ตและการแสดง

26. การบริการและพนักงาน

- บริการต้อนรับ ข่าวสาร และโทรศัพท์ต้องมีตลอด 24 ชั่วโมง

- บริการอาหาร ของว่างและเครื่องดื่ม ในห้องพัก จะต้องมิตลอด 24 ชั่วโมง

- บริการขนย้ายสัมภาระ จะต้องมิตลอด 24 ชั่วโมง

- มีบริการ ซักรีด ซักแห้ง จัดให้ได้ตามความต้องการ

- พนักงานประจำต้องผ่านการอบรม มีประสบการณ์และมีประสิทธิ ภาพตามมาตรฐานที่กำหนด

กำหนด

- พนักงานที่มีหน้าที่ติดต่อกับแขกจะต้องเข้าใจและพูดภาษาอังกฤษได้เป็น อย่างดี และถ้าสามารถพูดภาษาอื่นๆ ได้ก็จะเป็นข้อดีของการให้บริการ

27. งานแม่บ้าน จะต้องดำเนินการตามมาตรฐานสากล คือการดูแลส่วนของห้อง พักและส่วนสาธารณะของโรงแรมทั้งหมด

28. น้ำร้อน - น้ำเย็น จะต้องมีระบบน้ำร้อน - น้ำเย็นในห้องพักและส่วนสาธารณะตลอด 24 ชั่วโมง

29. สถานที่แลกเปลี่ยนเงินตราให้บริการสถานที่แลกเปลี่ยนเงินตราต่างประเทศ ดำเนินงาน

ด้วยผู้ที่ได้รับอนุญาตทางกฎหมาย

เอกสารนี้เป็นเอกสารที่สงวนไว้สำหรับการใช้งานเพื่อการศึกษาเท่านั้น ไม่อนุญาตให้นำไปใช้ประโยชน์ด้านการค้าไม่ว่ากรณีใดๆ ทั้งสิ้น อีกทั้งห้ามมิให้คัดแปลงเนื้อหา และต้องอ้างอิงถึงเจ้าของเอกสารทุกครั้งที่มีการนำไปใช้

30. การดูแลรักษาความปลอดภัยจะต้องมีตลอด 24 ชั่วโมง
31. ผู้เขียนในห้องพักควรมีขนาด 5 คิวบิกฟุต พร้อมเครื่องคั้นที่บริการด้วยตนเองไว้บริการตามคำขอ และต้องมีเหยือก / กระจกสุญญากาศ ใสน้ำเย็น พร้อมแก้วน้ำที่สะอาด
32. ระบบไฟฉุกเฉิน จะต้องมีเครื่องกำเนิดไฟฟ้าฉุกเฉินที่สามารถผลิตกระแสไฟ ทำได้พอสำหรับระบบแสงสว่างตามที่สาธารณะ ลิฟท์ ห้องเย็น / ตู้เย็น และระบบประปา
33. บริการด้านการแพทย์ ตลอด 24 ชั่วโมง
34. การป้องกันการแทงหนิไฟ มีระบบและอุปกรณ์ป้องกันเพลิงที่พร้อมถูกต้องและเพียงพอ
35. สิ่งอำนวยความสะดวกพิเศษ เช่นห้องฟิตเนส ห้องเล่นเกมสปี สปอร์ตคลับ ห้องซาวน่า อ่างน้ำวน เป็นต้น

## 2.3 องค์ประกอบของโรงแรม

### 2.3.1 โครงสร้างของโรงแรม ( HOTEL STRUCTURE )

ธุรกิจด้านโรงแรมเป็นธุรกิจที่ดำเนินงานตลอด 24 ชั่วโมง ต่อวัน และไม่มีวันหยุด จึงต้องมีผู้บริการและพนักงานตลอดเวลา บุคคลเหล่านี้ต้องได้ผ่านการอบรมและมีมาตรฐานการบริการ ( STANDARD OF SERVICE ) จึงต้องมีการร่วมมือกันระหว่างพนักงานในแผนกต่างๆ เพื่อให้การบริการของโรงแรมเป็นไปโดยมีประสิทธิภาพสูงสุด

#### โครงสร้าง ( STRUCTURE ) ประกอบด้วย

#### ก) สายงานหรือแผนผังการลำดับการบังคับบัญชา ( CHAIN OF COMMAND OR ORGANIZATION )

รายละเอียดในการจัดการนั้นแตกต่างกัน ขึ้นอยู่กับขนาดและมาตรฐานของโรงแรมนั้นๆ ถ้าหากจะปฏิบัติงานให้ประสบความสำเร็จจำเป็นต้องจัดโครงสร้างแบ่งลำดับการบังคับบัญชาให้แผนกต่างๆรับผิดชอบเฉพาะด้าน เพื่อให้กิจการนั้นดำเนินไปด้วยดี

#### ข) นโยบายและระบบ ( POLICIES AND SYSTEM )

การสร้างนโยบายหรือการกำหนดนโยบาย และระบบในกิจการโรงแรม ซึ่งมีเจ้าของคนเดียวหรือเป็นโรงแรมขนาดเล็ก ส่วนมากเจ้าของหรือผู้ลงทุนจะมอบหน้าที่ให้ผู้จัดการทั่วไป แต่บริษัทธุรกิจโรงแรมนานาชาติซึ่งมีโรงแรมในเครือตั้งอยู่หลายท้องถิ่น และหลายประเทศมีผู้ร่วมลงทุนหลายฝ่าย การดำเนินนโยบายหลัก ( MAIN POLICIES ) และระบบปฏิบัติงานย่อมาจากสำนักงานใหญ่ ( HEAD OFFICE ) ซึ่งเป็นสำนักบริการส่วนกลาง เพื่อให้โรงแรมในเครือมีนโยบายและระบบมาตรฐานและแนวทางเดียวกัน เพื่อสะดวกในการตรวจสอบและควบคุม อย่างไรก็ตามโรงแรมในเครือก็จะมีปัญหารายละเอียดแตกต่างกัน โดยเฉพาะกฎหมายท้องถิ่น ประเพณี สภาพแรงงาน ฯลฯ ฉะนั้นสำนักงานใหญ่จะต้องร่วมมือกับ

เอกสารนี้เป็นเอกสารที่สงวนไว้สำหรับการใช้งานเพื่อการศึกษาเท่านั้น ไม่อนุญาตให้นำไปใช้ประโยชน์ด้านการค้าไม่ว่ากรณีใดๆ ทั้งสิ้น อีกทั้งห้ามมิให้ดัดแปลงเนื้อหา และต้องอ้างอิงถึงเจ้าของเอกสารทุกครั้งที่มีการนำไปใช้

ร่วมมือกับผู้จัดการทั่วไปกำหนดนโยบายหลักและระบบ เพื่อให้มีประสิทธิภาพเต็มที่ ไม่มีปัญหาในทางปฏิบัติกับผู้บริหารและพนักงานทั่วไป

**2.3.2 นโยบายหลักและระบบของโรงแรม มีดังนี้**

**2.3.2.1 แรงงาน ( LABOUR )**

เป็นค่าใช้จ่ายที่สำคัญอย่างหนึ่งก็คือ งบประมาณสำหรับการจ้างแรงงาน ฉะนั้นจะต้องกำหนดนโยบายการว่าจ้าง กำหนดตำแหน่งต่างๆของพนักงาน จำนวนพนักงานและมาตรฐานของพนักงาน ซึ่งขึ้นอยู่กับธนาคารและธุรกิจนั้นๆจะต้องมีหลักการพิจารณาถึงรายละเอียดต่างๆ เช่น เงินเดือน ผลประโยชน์พิเศษ การให้สวัสดิการทางสังคม สุขภาพเงินประกันเบี้ยบ้านาณู ตลอดไปจนถึงพนักงานดีเด่น เป็นต้น สิ่งเหล่านี้จะมีการยึดหยุ่นไปตามลักษณะของโรงแรมต่างๆ

**2.3.2.2 อัตราค่าบริการ ( RATE STRUCTURE )**

โรงแรมที่จะเปิดใหม่ต้องกำหนดค่าที่พักไว้ก่อนที่จะเริ่มดำเนินงาน โดยพิจารณาขั้นต้นก่อนการก่อสร้าง ชนิดของโรงแรม อุปกรณ์อำนวยความสะดวกต่างๆ ตลอดไปจนถึงประเภทของแขกที่คาดว่าจะเข้ามาพัก

**2.3.2.3 การจัดซื้อ ( PURCHASING )**

โรงแรมลักษณะในเครือ (CHAIN HOTEL) บางแห่งอาจจะมีแผนกจัดซื้อกลาง (CENTRAL PURCHASING DEPARTMENT) แต่บางแห่งมีลักษณะแตกต่างไป

**2.3.2.4 การประกันภัย ( INSURANCE )**

การประกันภัยของโรงแรมก็มีลักษณะเดียวกับการจัดซื้อสินค้าอื่นๆ คือต้องมีหน่วยงานกลาง เพื่อให้โรงแรมในเครือมีมาตรฐานและสะดวกกับการควบคุมกำหนดรายละเอียดเกี่ยวกับการจัดซื้อประกันของโรงแรม มักจะขึ้นกับสำนักงานบริหารส่วนกลาง เพื่อจะมีการเจรจาในอัตราดอกเบี้ยที่ถูก

**2.3.2.5 การโฆษณา ( ADVERTISING )**

โรงแรมลักษณะในเครือโดยทั่วไปจะมีการโฆษณาร่วมกันในเครือของตนเอง เช่น HILTON , SHERATON , HOLIDAY INN ฯลฯ การโฆษณาในลักษณะเช่นนี้มีแนวความคิดที่ว่าคนเดินทางท่องเที่ยวมักพักโรงแรมที่มีชื่อเสียงคล้ายคลึงกัน โดยเฉพาะห้องพักอาหาร เครื่องดื่ม อย่างไรก็ตามความจำเป็นในการโฆษณาชื่อของโรงแรมตามท้องที่ต่างๆก็ยังคงมีอยู่ ไม่เพียงแต่จะโฆษณาในด้านการบริการ เท่านั้น แต่ยังหมายถึงการขายห้องพักของโรงแรมในท้องถิ่นนั้นด้วย เพราะฉะนั้นสาขาในเครือแต่ละแห่งจึงต้องมีงบประมาณโฆษณาของตนเองด้วย

**2.3.2.6 การบัญชี ( ACCOUNTING )**

การบัญชีเป็นแผนกที่สำคัญมากในธุรกิจทุกประเภท รวมทั้งธุรกิจ

โรงแรมด้วย ทุกๆโรงแรมจำเป็นต้องมีการจัดทำบัญชี สติติ เก็บเป็นตัวเลขให้มีระบบ เพื่อการ

ตรวจสอบและการวางแผนล่วงหน้า ระบบการบัญชีจะเป็นเครื่องมือให้ผู้บริหารตัดสินใจในการดำเนินการต่างๆได้

### 2.3.2.7 สินเชื่อ ( CREDIT )

โรงแรมในเครือทุกแห่ง จะมีนโยบายร่วมกันในการรับสินเชื่อ ยกเว้น การรับบัตรเครดิตของชาตินั้น ต้องยึดหยุ่นได้ตามขนบธรรมเนียมประเพณีที่ใช้อยู่ ทางโรงแรมจะต้องตรวจสอบบริษัทที่เสนอบัตรเครดิตก่อนที่จะมารับใช้โรงแรมของตน สำหรับสินเชื่อกับ TRAVEL AGENTS และลูกค้าคนอื่นๆ โดยปกติระยะเวลาของการกำหนดชำระหนี้มักจะเป็นรายเดือน แต่ก็อาจมีการตกลงกันเป็นลักษณะพิเศษได้ สำหรับโรงแรมลักษณะในเครือก็จะมีการตกลงนโยบายรวมของด้านสินเชื่อ เพื่อนำมาใช้กับโรงแรมในเครือของตนทั้งหมด

## 2.4 การแบ่งหน่วยงานภายในโรงแรม

การจัดองค์กร หมายถึง การจัดแบ่งคนทำงาน โดยกำหนดหน้าที่และความรับผิดชอบ ให้ทำเป็นแผนกๆ แต่ละงานจะสอดรับกัน ในฐานะเป็นองค์กรเดียวกัน

### 2.4.1 พนักงานและฝ่ายหรือแผนกที่สำคัญ(STAFF AND MAJOR DEPARTMENT)

โรงแรมมีลักษณะเป็นอุตสาหกรรม ไม่สามารถที่จะดำเนินการและบริหารโดยคนเดียว จำเป็นต้องมีผู้รับผิดชอบปฏิบัติในหน้าที่ต่างๆกัน ร่วมมือกันดำเนินการไปสู่ความสำเร็จ สำหรับการบริหาร โรงแรมในปัจจุบันเราอาจแบ่งประเภทได้ดังนี้

#### 2.4.1.1 พนักงานของโรงแรมแบ่งออกเป็น 4 ระดับ คือ

- ก. ระดับผู้กำหนดนโยบายและผู้ควบคุมนโยบายไปปฏิบัติ คือ ผู้จัดการทั่วไป และระดับหัวหน้าฝ่ายหรือแผนกต่างๆ( GENERAL MANAGER AND DEPARTMENT HEADS )
- ข. ระดับรองและผู้ช่วยหัวหน้าหรือแผนก ( SUB AND ASSISTANT - DEPARTMENT HEADS )
- ค. ระดับหัวหน้า ( SUPERVISOR )
- ง. พนักงานทั่วไป ( GENERAL STAFF )

### 2.4.2 ฝ่ายจัดการและอำนวยการ(MANAGER AND ADMINISTRATION)

ฝ่ายจัดการและอำนวยการมีหน้าที่รับผิดชอบเกี่ยวกับการดำเนินงานของโรงแรม วางแผน และตัดสินใจเกี่ยวกับนโยบาย การควบคุมเกี่ยวกับการทำงานของพนักงานทั้งหมด

#### พนักงานในฝ่ายจัดการและอำนวยการ

- ก. เจ้าของโรงแรม ( OWNER ) เป็นผู้กำหนดเป้าหมายของธุรกิจให้เจ้าหน้าที่ปฏิบัติตาม
- ข. กรรมการบริษัท ( BOARD OF DIRECTOR ) ประกอบด้วยหุ้นส่วนใหญ่ ๆ หรือผู้ตัดสินใจเกี่ยวกับนโยบาย การบริหารงาน โดยไม่เกี่ยวข้องการงานประจำ

เอกสารนี้เป็นเอกสารที่สงวนไว้สำหรับการใช้งานเพื่อการศึกษาเท่านั้น ไม่อนุญาตให้นำไปใช้ประโยชน์ด้านการค้าไม่ว่ากรณีใดๆ ทั้งสิ้น อีกทั้งห้ามมิให้ดัดแปลงเนื้อหา และต้องอ้างอิงถึงเจ้าของเอกสารทุกครั้งที่มีการนำไปใช้

ก. ผู้จัดการทั่วไป (GENERAL MANAGER) เป็นผู้บัญชาการบางส่วนหรือบางฝ่ายของโรงแรม หรือหลายๆฝ่าย ตามที่ได้รับมอบหมายอำนาจหน้าที่

ง. สมุหบัญชี (ACCOUNTANT) เป็นผู้ควบคุมรายรับรายจ่ายของโรงแรม ให้ข้อมูลเกี่ยวกับสถานะการเงินแก่ผู้จัดการและกรรมการบริษัท

จ. ผู้จัดการฝ่ายบุคคล (PERSONAL MANAGER) เป็นผู้รับผิดชอบเกี่ยวกับพนักงานทั้งหมด รวมทั้งการจัดหาพนักงาน สวัสดิการ และบันทึกหลักฐานต่างเกี่ยวกับการทำงาน

2.4.3 ฝ่ายบริการส่วนหน้า (FRONT OFFICE DEPARTMENT) มีหน้าที่ความรับผิดชอบเกี่ยวกับการขาย การจัดห้องพักให้กับแขก ดูแลกุญแจ การจ่ายค่าห้องพักและค่าใช้จ่ายอื่นๆของแขกที่มาพัก

พนักงานฝ่ายบริการส่วนหน้า

ก. ผู้จัดการฝ่ายบริการส่วนหน้า (FRONT OFFICE MANAGER) เป็นผู้บังคับบัญชางานประจำวันของแผนกต่างๆ ดำเนินไปด้วยความราบรื่น

ข. ผู้จัดการแผนกจองห้องพัก (RESERVATION MANAGER) ดูแลงานในการจองห้องพักให้แน่ใจว่าแขกที่จะจองห้องพักล่วงหน้า ได้รับการติดต่อทันทีและบันทึกในแผนภูมิการจองห้องพัก อย่าง ไม่บกพร่อง

ค. หัวหน้าแผนกต้อนรับ (HEAD RECEPTIONIST) รับผิดชอบเกี่ยวกับการติดต่อสื่อสารทางโทรศัพท์ภายในและภายนอกโรงแรม ให้มีประสิทธิภาพ

ง. หัวหน้าแคชเชียร์ (HEAD CASHIER) มีหน้าที่ ดูแลเกี่ยวกับรายจ่ายของแขก บัญชีการใช้จ่ายให้ถูกต้องเมื่อแขกจะออกโรงแรม

2.4.4 แผนกห้องโถงส่วนหน้าของโรงแรม (FRONT HALL DEPARTMENT) แผนกห้องโถงส่วนหน้าของโรงแรมมีหน้าที่และความรับผิดชอบ บริเวณทางเข้าของโรงแรม ลิฟต์ และขนสัมภาระของแขก ไปยังห้องพัก บริการตอบข้อสอบถามของแขกและบริการด้านจดหมายไปรษณีย์ภัณฑ์ และข่าวสารแก่แขก บางแห่งต้องดูแลกุญแจห้องพักด้วย พนักงานแผนกห้องโถงส่วนหน้าของโรงแรม

ก. พนักงานแผนกห้องโถงส่วนหน้า (HEAD HALL PORTER) ดูแลงานของพนักงานขนสัมภาระ ล้าง และมอบหมายหน้าที่ให้พนักงานในแผนกปฏิบัติงาน และควบคุมงานให้เรียบร้อย

ข. พนักงานเปิดประตู (DOOR MAN) ดูแลบริเวณหน้าประตูโรงแรม ช่วยเหลือแขกเข้า-ออก อำนวยความสะดวกแก่แขกที่ ขึ้น-ลง รถ และเรียกรถให้แขก

ค. พนักงานขนกระเป๋า (LUGGAGE PORTER) อำนวยความสะดวกเกี่ยวกับการขนสัมภาระของแขกที่เข้ามาพัก และบริการขนสัมภาระออกจากห้องพักเมื่อแขกจะออกจากโรงแรม

เอกสารนี้เป็นเอกสารที่สงวนไว้สำหรับการใช้งานเพื่อการศึกษาเท่านั้น ไม่อนุญาตให้นำไปใช้ประโยชน์ด้านการค้าไม่ว่ากรณีใดๆ ทั้งสิ้น อีกทั้งห้ามมิให้ดัดแปลงเนื้อหา และต้องอ้างอิงถึงเจ้าของเอกสารทุกครั้งที่มีการนำไปใช้

ง. พนักงานประจำลิฟต์ (LIFT MAN) ดูแลและจัดการเกี่ยวกับการทำงานของลิฟต์โดยสารของโรงแรม เพื่ออำนวยความสะดวกแก่แขกที่ใช้บริการ

จ. พนักงานประจำห้องโถง เป็นผู้ช่วยของหัวหน้าพนักงานในหน้าที่ต่างๆ ที่เกี่ยวกับการตอบข้อซักถามและบริการข่าวสารแก่แขก

ฉ. เด็กรับใช้ทั่วไป (PAGE BOY) จัดส่งข่าวสารจดหมายต่างๆ แก่แขก เดินหนังสือตามแขกทำตามที่ได้รับมอบหมาย

#### 2.4.5 ฝ่ายแม่บ้าน (HOUSE KEEPING DEPARTMENT)

ฝ่ายแม่บ้าน เป็นผู้ดูแลเกี่ยวกับการจัดเตรียมห้องพักทั้งหมด ให้มีความสะอาดพร้อมที่จะรับแขกและขณะที่แขกอยู่ รวมทั้งดูแลความสะดวก สะอาด เรียบร้อย บริเวณสาธารณะของโรงแรมทั้งหมด เช่น ทางเดิน ห้องโถง ห้องอาหาร ห้องจัดเลี้ยงต่างๆ เป็นต้น

##### พนักงานในแผนกแม่บ้าน

ก. หัวหน้าแม่บ้าน (HEAD HOUSE KEEPER) การดำเนินงานทั้งหมด การบังคับบัญชา มอบหมาย ควบคุมงานให้สำเร็จตามเป้าหมาย

ข. แม่บ้านประจำชั้น (FLOOR HOUSE KEEPER) ดูแลรับผิดชอบงานประจำชั้นหรือส่วนที่ได้รับมอบหมาย ตรวจสอบการทำความสะอาดห้องพักของแม่บ้านและพนักงานทำความสะอาดที่อยู่ได้บังคับบัญชา รวมทั้งตรวจสอบสภาพของห้องพักและรายงาน

ค. แม่บ้าน (MAID) รับผิดชอบการเตรียมห้องพักแขก เช่น ทำความสะอาด จัดเตียงนอน เตรียมผ้าคลุมและอุปกรณ์อื่นๆ ที่จำเป็นภายในห้องนอน

ง. พนักงานทำความสะอาด (CLEANER) ทำความสะอาดบริเวณที่สาธารณะทั่วไปของโรงแรม ตำแหน่งงานของฝ่ายต่างๆรวมทั้งบริเวณทางเดิน ห้องโถง ห้องอาหาร ห้องจัดเลี้ยง ฯลฯ

จ. พนักงานขนของ (HOUSE KEEPER) เนื่องจากพนักงานแม่บ้านในห้องพักส่วนใหญ่เป็นผู้หญิง ดังนั้นจึงจำเป็นต้องมีพนักงานขนของที่จะต้องยกของที่หนักๆ

ฉ. พนักงานดูแลเครื่องซักผ้า (LINER KEEPER) รับผิดชอบคลังพัสดุเครื่องผ้า ส่งมอบผ้าที่สะอาดให้แม่บ้าน ตรวจสอบจำนวนผ้าที่สกปรก และจัดส่งไปซักรีด

ช. พนักงานเย็บผ้า (SEAMSTRESS) ซ่อมแซมเสื้อผ้าตัดเย็บผ้าในโรงแรมให้อยู่ในสภาพที่ปกติ

ซ. หัวหน้าห้องซักรีด (LAUNDRY SUPERVISOR) รับผิดชอบงานซักรีดของโรงแรม มอบหมายและควบคุมการทำงานของพนักงานซักรีด

ฅ. พนักงานซักรีด (LAUNDRY MAID) ซักและรีดผ้าต่างๆ ที่ผู้บังคับบัญชา มอบหมายให้ทำ อาจจะเป็นเสื้อผ้าของแขกที่มาพักในโรงแรมหรือผ้าทั่วไปที่ใช้ในโรงแรม

เอกสารนี้เป็นเอกสารที่สงวนไว้สำหรับการใช้งานเพื่อการศึกษาเท่านั้น ไม่อนุญาตให้นำไปใช้ประโยชน์ด้านการค้าไม่ว่ากรณีใดๆ ทั้งสิ้น อีกทั้งห้ามมิให้ดัดแปลงเนื้อหา และต้องอ้างอิงถึงเจ้าของเอกสารทุกครั้งที่มีการนำไปใช้

## 2.4.6 ฝ่ายบริการอาหารและเครื่องดื่ม(FOOD&BEVERAGESERVICE-DEPARTMENT)

เป็นฝ่ายที่ทำรายได้มากฝ่ายหนึ่งของโรงแรม มีหน้าที่และรับผิดชอบเกี่ยวกับการขาย การบริการอาหารเครื่องดื่มในห้องอาหาร บาร์ ห้องพักแขก และห้องจัดเลี้ยง ทั้งภายในและภายนอกโรงแรม

### พนักงานในฝ่ายบริการอาหารและเครื่องดื่ม

ก. ผู้จัดการฝ่ายอาหาร และเครื่องดื่ม( FOOD &SERVICE MANAGER) รับผิดชอบงานบริการ เกี่ยวกับอาหารทั้งหมดของโรงแรมมอบหมายควบคุมการทำงานของแผนกต่างๆ ที่อยู่ในความรับผิดชอบและติดต่อประสานกับแผนกที่เกี่ยวข้อง

ข.ผู้จัดการห้องอาหารต่างๆ ( OUTLET/ RESTAURANT MANAGER ) รับผิดชอบงานบริการของห้องอาหารที่ได้รับมอบหมาย ควบคุมพนักงาน และแก้ไขปัญหาต่างๆที่เกิดขึ้น รวมทั้งติดต่อและประสานงานกับหน่วยงานอื่น

ง. หัวหน้าพนักงานบริการ ( HEAD WAITER ) ควบคุมงานประจำวันของห้องอาหารต้อนรับแขก มอบหมายเขตการทำงาน ให้แก่พนักงานผู้ได้บังคับบัญชา

จ. พนักงานบริการจุดบริการ ( STATION WAITER ) รับผิดชอบในการต้อนรับแขก รับคำสั่งจากแขกและบริการอาหาร เครื่องดื่ม ในเขตที่ตนได้รับมอบหมาย

ฉ. พนักงานเสิร์ฟอาหาร ( WAITERSS ) เป็นผู้ช่วยพนักงานประจำจุดบริการ ทำหน้าที่ส่งอาหาร ถาดเลี้ยงอาหารมาจากครัว และจัดเก็บอุปกรณ์ที่ใช้แล้ว จัดโต๊ะและอุปกรณ์เครื่องใช้

ช. พนักงานเสิร์ฟไวน์ / เครื่องดื่ม ( WINE / WAITER ) เสิร์ฟเครื่องดื่มและไวน์ในห้องอาหาร เสนอแนะเครื่องดื่มอย่างเหมาะสมกับโอกาส

ซ. พนักงานเสิร์ฟในห้องพัก ( FLOOR / ROOM SERVICE ) เสิร์ฟอาหารและเครื่องดื่มให้แก่แขกในห้องพัก

ณ. แคชเชียร์ประจำห้องอาหาร ( CASHIER ) บันทึกเงินที่ได้จากการบริการอาหารและเครื่องดื่ม จัดรวมบัญชีและรวบรวมยอดจำหน่ายของห้องอาหารนั้นๆ

ญ. ผู้จัดการบาร์ / เครื่องดื่ม ( BAR / BEVERAGE MANAGER ) ดูแลเกี่ยวกับการจัดการดูแลบาร์และเครื่องดื่มให้ดำเนินอย่างมีประสิทธิภาพ

ฎ. พนักงานบาร์ ( BARTENDER ) จัดเตรียมบาร์ ผสมเครื่องดื่มแก่แขกในห้องอาหารบาร์ต่างๆตามที่แขกต้องการ

ฏ. พนักงานเสิร์ฟเครื่องดื่มในบาร์ ( WAITER ) ต้อนรับแขก รับคำสั่ง เสิร์ฟเครื่องดื่ม ดูแลอำนวยความสะดวกและจัดเก็บอุปกรณ์ต่างๆ

เอกสารนี้เป็นเอกสารที่สงวนไว้สำหรับการใช้งานเพื่อการศึกษาเท่านั้น ไม่อนุญาตให้นำไปใช้ประโยชน์ด้านการค้าไม่ว่ากรณีใดๆ ทั้งสิ้น อีกทั้งห้ามมิให้ดัดแปลงเนื้อหา และต้องอ้างอิงถึงเจ้าของเอกสารทุกครั้งที่มีการนำไปใช้

### 2.4.7 ฝ่ายครัว (KITCHEN DEPARTMENT)

ฝ่ายครัวเป็นฝ่ายผลิตของโรงแรม ในการจัดเตรียมปรุงอาหารแก่แขกในห้องอาหารของโรงแรม บางโรงแรมจัดอาหารแก่พนักงานด้วย โรงแรมใหญ่ๆจะแบ่งงานเป็นส่วนๆ โดยมีหัวหน้าแผนกเป็นคนรับผิดชอบ ส่วนโรงแรมเล็กๆฝ่ายครัวอาจมีพนักงานครัวไม่มากนัก

**พนักงานในฝ่ายครัว**

ก. หัวหน้าพ่อครัว (HEAD CHEF) ดูแลจัดปรุงอาหารต่างๆ มอบหมายงานจัดเตรียมรายการอาหาร แนะนำและควบคุมงานแผนกต่างๆที่อยู่ในความรับผิดชอบ

ข. ผู้ช่วยหัวหน้าพ่อครัว (ASSISTANT HEAD CHEF) เป็นผู้ช่วยหัวหน้าพ่อครัวในการดูแลและแผนกต่างๆให้ดำเนินงานไปด้วยความเรียบร้อย

ค. หัวหน้าแผนกครัวเย็น (LARDER CHEF) การปรุงและการจัดเตรียมอาหารชนิดเย็นและอาหารเรียกน้ำย่อย

ง. หัวหน้าแผนกผัก (VEGETABLE CHEF) จัดเตรียมและปรุงอาหารผักต่างๆ อาหารประเภทแห้ง ไข่ เนยแข็ง เป็นต้น

จ. หัวหน้าแผนกซอส (SAUCE CHEF) จัดเตรียมซอสปรุงทุกชนิดทั้งร้อนและเย็น

ฉ. หัวหน้าแผนกอบ (ROAST CHEF) ทำอาหารประเภทอบและย่างทุกชนิดรวมทั้งน้ำซอสเกรวี่

ช. หัวหน้าแผนกปลา (FISH CHEF) เตรียมและปรุงอาหารประเภทปลา และซอสสำหรับปลา

ซ. หัวหน้าแผนกขนม (PASTRY CHEF) จัดเตรียมขนมของหวานทั้งเย็นและร้อนและเค้กต่างๆ

ณ. ผู้ช่วยพ่อครัว (ASSISTANT CHEF) เป็นผู้ช่วยและจัดเตรียมอาหารให้พ่อครัวแผนกนั้น

ญ. พนักงานล้างอุปกรณ์ครัว (POT WASHER) ทำความสะอาดอุปกรณ์ทุกชนิด

ฎ. พนักงานสัณถาระในครัว (KITCHEN PORTER) ทำความสะอาด และจัดอุปกรณ์ในครัวตามที่พ่อครัวมอบหมาย

### 2.4.8 แผนกคลังพัสดุ (STORE SECTION)

แผนกคลังพัสดุ มีหน้าที่ดูแลรักษาปริมาณของอาหาร เครื่องดื่มที่แอลกอฮอล์ และเครื่องดื่มอื่นๆ สำหรับฝ่ายที่จะต้องนำไปผลิตและจำหน่าย พืชอาหาร จะมีอาหารแห้ง อาหารสด จะจัดส่งไปยังฝ่ายครัวทันที ส่วนพัสดุเครื่องดื่ม จะดูแลปริมาณ สุรา เบียร์ ไวน์ และเครื่องดื่มอื่นๆ ให้เพียงพอต่อห้องอาหารต่างๆจะเบิกไปจำหน่าย หน่วยงานนี้ต้องรายงานข้อมูลแก่ผู้จัดการอาหารและเครื่องดื่ม เพราะเป็นผู้รับผิดชอบในการบริการอาหารและเครื่องดื่ม

เอกสารนี้เป็นเอกสารที่สงวนไว้สำหรับการใช้งานเพื่อการศึกษาเท่านั้น ไม่อนุญาตให้นำไปใช้ประโยชน์ด้านการค้าไม่ว่ากรณีใดๆ ทั้งสิ้น อีกทั้งห้ามมิให้ดัดแปลงเนื้อหา และต้องอ้างอิงถึงเจ้าของเอกสารทุกครั้งที่มีการนำไปใช้

### พนักงานในแผนกคลังพัสดุ

ก. **ผู้ดูแลคลังพัสดุ (STORE KEEPER)** ควบคุมปริมาณคลังอาหารแห้ง ควบคุมการรับรอง จัดเก็บและการเบิกจ่ายพัสดุต่างๆ

ข. **เสมียนคลังพัสดุ (STORE CLERK)** เป็นผู้ช่วยในการเบิกจ่ายรับของ จัดเก็บบันทึกหลักฐานต่างๆ และตรวจสอบ

ค. **ผู้ดูแลเหล้า/ไวน์ (CELLAR MAN)** ดูแลรับผิดชอบเครื่องดื่มที่มีแอลกอฮอล์ต่างๆ ควบคุมการรับและจัดเก็บเบิกจ่ายพัสดุ

ง. **ผู้ช่วยผู้ดูแลเหล้า/ไวน์ (ASSISTANT CELLAR MAN)** เป็นผู้ช่วยเหลือ ให้การรับ-การเบิกจ่ายเครื่องดื่ม จัดบันทึกหลักฐานต่างๆ เพื่อรายงานและตรวจสอบ

### 2.4.9 ฝ่ายบำรุงรักษาความปลอดภัย (MAINTENANCE AND SECURITY DEPARTMENT)

มีหน้าที่และรับผิดชอบเกี่ยวกับการบำรุงรักษาตัวอาคารโรงแรม อุปกรณ์ เครื่องมือทุกชนิด กระจายกระแสไฟฟ้า น้ำร้อน น้ำเย็น ซ่อมแซมเฟอร์นิเจอร์ให้เพียงพอต่อการใช้สอย รวมทั้งรักษาความปลอดภัยของโรงแรม ทรัพย์สินของแขก ฝ่ายบำรุงรักษาและความปลอดภัย จะขึ้นตรงกับผู้จัดการทั่วไปหรือผู้ช่วยผู้จัดการทั่วไป

#### พนักงานฝ่ายบำรุงรักษาความปลอดภัย

ก. **ช่างบำรุงรักษา (MAINTENANCE ENGINEER)** รับผิดชอบเกี่ยวกับการรักษาซ่อมบำรุงโรงแรมและอุปกรณ์ต่างๆ ให้อยู่ในสภาพดีรวมทั้งจัดบันทึกงานซ่อมแซมต่างๆ

ข. **ช่างไฟฟ้า (ELECTRICIAN)** รักษาซ่อมแซมเกี่ยวกับอุปกรณ์ไฟฟ้า และ จัดหาอุปกรณ์ที่เกี่ยวข้องตามความต้องการของหน่วยงานอื่นๆ

ค. **ช่างประปา (PLUMBER)** รักษาและซ่อมแซมเครื่องมืออุปกรณ์เกี่ยวกับการจ่ายน้ำ

ง. **ช่างไม้ (CARPENTER)** จัดทำและซ่อมแซมเฟอร์นิเจอร์ อุปกรณ์ที่ใช้ไม้ทุกชนิด

จ. **ช่างทาสี (PAINTER)** ดูแลเกี่ยวกับการตกแต่งทาสีต่างๆ ที่จำเป็นของโรงแรม

ช. **เจ้าหน้าที่รักษาความปลอดภัย (SECURITY OFFICER)** ดูแลรับผิดชอบเกี่ยวกับความปลอดภัยของโรงแรมและแขก ตรวจสอบไม่ให้บุคคลภายนอกที่ไม่เกี่ยวข้องเข้ามาในโรงแรม

### 2.5 หลักในการออกแบบตกแต่งภายในโรงแรม

ในการออกแบบตกแต่งภายในโรงแรม คำนึงถึงหลักเกณฑ์ต่างๆ โดยต้องวิเคราะห์ส่วนต่างๆ อาจจำแนกได้เป็นส่วนต่างๆดังนี้

#### 2.5.1 โถงพักคอยล็อบบี้ (LOBBY HALL)

เอกสารนี้เป็นเอกสารที่สงวนไว้สำหรับการใช้งานเพื่อการศึกษาเท่านั้น ไม่อนุญาตให้นำไปใช้ประโยชน์ด้านการค้าไม่ว่ากรณีใดๆ ทั้งสิ้น อีกทั้งห้ามมิให้ดัดแปลงเนื้อหา และต้องอ้างอิงถึงเจ้าของเอกสารทุกครั้งที่มีการนำไปใช้

ลักษณะเป็นห้องโถงพักรอขนาดใหญ่ด้านหน้า ประกอบด้วยบริเวณนั่งพักรอ ไปจนถึงส่วนต้อนรับ แคนเซียร์ ประชาสัมพันธ์ รวมถึงบริเวณที่มีการเดินไปมาโดยทั่วไป และหน่วยงานอื่นๆที่จะคอยให้บริการแก่แขกผู้เข้ามาพักในโรงแรม ห้องโถงควรจะเป็นที่ที่แขกสามารถจะเข้าไปใช้บริการในส่วนอื่นๆต่อไปได้ และโรงแรมโดยทั่วไปควรจะเป็นจุดศูนย์รวมใจ กลางของการหมุนเวียนของแขก ดังนั้นโถงนี้ควรจะเป็นส่วนแรกและสำคัญที่แขกจะให้ความรู้สึกเกี่ยวกับโรงแรมนั้นๆ ดังนั้นจึงต้องเป็นส่วนหนึ่งที่จะต้องตกแต่งไว้ให้มีความสวยงาม น่าประทับใจ และควรออกแบบให้เห็นความสวยงามจากด้านนอกเข้ามาอีก เพราะจะเป็นการช่วยโฆษณาโรงแรมด้วย

#### 2.5.1.1 ขนาดของห้องโถง (LOBBY SIZE)

ขนาดของห้องโถงขึ้นอยู่กับชนิดและขนาดของโรงแรมนั้นๆ รวมถึงจำนวนของร้านค้าที่ให้เข้ากิจการบริการนี้อีกด้วย การออกแบบส่วนนี้ต้องคำนึงว่าส่วนนี้จะให้ความรู้สึกและมีความเหมาะสมกับแขกที่นั่งพักรออย่างไรขณะที่พักรออยู่ ในโรงแรมใหญ่ๆห้องโถงเป็นส่วนที่จัดให้มีการออกแบบให้เป็นที่รวมบริการทั้งหลายที่ถูกค่าต้องการ สำหรับในโรงแรมเป็นส่วนที่แขกจะมาใช้ร่วมกันในตอนเย็นและเวลาอื่นๆเพื่อทำกิจกรรมร่วมกัน โถงควรจะมีขนาดใหญ่พอประมาณเพื่อความสะดวกและความเหมาะสม

#### 2.5.1.2 เคาน์เตอร์บริการส่วนหน้า (FRONT DESK)

เป็นหน่วยงานส่วนใหญ่ (FRONT OFFICE) ซึ่งมีส่วนสัมพันธ์กับขนาดของโถงพักคอยมาก เพราะการติดต่อรับแขกจะอยู่บริเวณส่วนหนึ่งส่วนใดของโถง การลงทะเบียน แคนเซียร์ และประชาสัมพันธ์จะอยู่ติดต่อกันโดยตลอดก็ได้ แต่อย่างไรก็ตามพนักงานที่เคาน์เตอร์สามารถไปสู่อีกห้องทำงาน (FRONT OFFICE) ซึ่งอยู่ด้านหลังได้โดยสะดวก แผนกต้อนรับควรจะมีการติดต่อกับแขกได้โดยตรงทันทีที่แขกเข้ามาในโรงแรม และตำแหน่งของเคาน์เตอร์ควรจะอยู่ในที่ที่สามารถมองเห็นหน้าลิฟท์ และบันไดขึ้นลงได้อย่างชัดเจนทั้งแผนกต้อนรับและแคนเซียร์ ตำแหน่งที่ตั้งของประชาสัมพันธ์ไม่แน่นอนอาจอยู่รวมกับแผนกลงทะเบียน นอกจากนี้ควรมี BELL CAPTAIN หรือ เคาน์เตอร์สำหรับ BELL CAPTAIN

#### ก) สัดส่วนของเคาน์เตอร์

ลักษณะของเคาน์เตอร์ควรมี 2 ระดับ คือ ส่วนด้านหน้าสำหรับแขกยื่นเขียน สูงประมาณ 1.00 เมตร และสำหรับด้านในของพนักงาน สูง 75 เซนติเมตร สำหรับนั่งทำงาน และเก้าอี้สูงประมาณ 43 เซนติเมตร ช่วงด้านในนี้เว้นช่องให้พนักงานเดินอย่างน้อย 1.00 เมตร (ไม่รวมส่วนเก้าอี้พนักงาน) สำหรับความต้องการความกว้างของเคาน์เตอร์เพื่อสะดวกในกรณียื่นของไปมา ควรกว้างประมาณ 60 – 85 เซนติเมตร ไม่ควรให้แขกมองเห็นเคาน์เตอร์ช่องเก็บเงินได้

เอกสารนี้เป็นเอกสารที่สงวนไว้สำหรับการใช้งานเพื่อการศึกษาเท่านั้น ไม่อนุญาตให้นำไปใช้ประโยชน์ด้านการค้าไม่ว่ากรณีใดๆ ทั้งสิ้น อีกทั้งห้ามมิให้คัดแปลงเนื้อหา และต้องอ้างอิงถึงเจ้าของเอกสารทุกครั้งที่มีการนำไปใช้

ข) ขนาดของเคาน์เตอร์ที่เหมาะสมกับขนาดของโรงแรม  
 ตารางที่ 2.1 แสดงขนาดของเคาน์เตอร์ที่เหมาะสมกับขนาดของโรงแรม

จำนวนห้องพักของโรงแรม (ห้อง)	ขนาดเคาน์เตอร์ (เมตร)	เนื้อที่สำหรับ Front Desk (ตารางเมตร)
50	3.00	5.50
100	4.50	9.50
200	7.50	18.50
400	10.50	30.00

ค) อุปกรณ์และเครื่องมือที่ติดตั้งในส่วนต่างๆของส่วนให้บริการส่วนหน้าอุปกรณ์และเครื่องมือที่ติดตั้งเพื่อประกอบการออกแบบตัวเคาน์เตอร์ โดยสามารถจัดเป็นส่วนได้ดังนี้

1. ส่วนธุรการ
2. ส่วนติดต่อสื่อสาร
3. ส่วนแคชเชียร์

ตารางที่ 2.2 แสดงอุปกรณ์และเครื่องมือของส่วนให้บริการส่วนหน้า

อุปกรณ์ (EQUIPMENT)	ประโยชน์ใช้สอย (FUNCTION)
1. ส่วนธุรการ - ชั้นตั้งแผงแสดงห้องพัก  - ชั้นแสดงข้อมูล  - ชั้นเก็บแฟ้มเรื่องการจอง (RESERVATION RACKCABINET) - ช่องจำหน่ายเอกสาร (SALE TICKET BOX) - ไปรษณีย์ภัณฑ์และกุญแจ (MAILS & KEY) - คลังเก็บรักษากุญแจห้องพัก  - ถาดหรือกล่องรับกุญแจห้องพัก	แสดงถึงว่าห้องพักนั้นว่างหรือมีคนพักอยู่หรือเปล่า การออกแบบอาจใช้รหัสที่เรียกว่า reservation slip ใบ แผ่นนี้จะประกอบด้วยสีถึง 3 สี ซึ่งมีความแตกต่างกัน เพื่อที่จะเห็นง่าย การจัดเรียงชื่อแขก ที่มาพักตามลำดับอักษร ใช้คู่กับ reservation slip เพื่อให้รู้ว่าแขกพักที่ห้องไหน และ สะดวกในการเก็บเอกสารจองล่วงหน้าหรือการลงทะเบียน กล่องใส่เอกสารของแต่ละห้อง เพื่อจะใช้ดูได้ สะดวก ว่าห้องไหนมีแขกจองไว้แล้ว หรือว่างอยู่ ช่องใส่จดหมายหรือเอกสารต่างๆ และกุญแจจัดวางไว้อย่าง เป็นระเบียบ ตามหมายเลขห้องพัก เมื่อแขกออกไปข้าง นอกกุญแจจะถูกจัดเก็บไว้อย่างดี  เป็นที่สำหรับเก็บกุญแจที่รับคืนจากแขก ซึ่งอยู่ภายใต้ ระบบรักษาความปลอดภัย เป็นที่สำหรับมอบกุญแจที่แยกฝาก หรือคืนกับโรงแรม

เอกสารนี้เป็นเอกสารที่สงวนไว้สำหรับการใช้งานเพื่อการศึกษานั้น ไม่อนุญาตให้นำไปใช้ประโยชน์ด้านการค้า  
 ไม่ว่าจะกรณีใดๆ ทั้งสิ้น อีกทั้งห้ามมิให้คัดลอกเนื้อหา และต้องอ้างอิงถึงเจ้าของเอกสารทุกครั้งที่มีการนำไปใช้

ตารางที่ 2.2 แสดงอุปกรณ์และเครื่องมือของส่วนให้บริการส่วนหน้า (ต่อ)

อุปกรณ์ (EQUIPMENT)	ประโยชน์ใช้สอย (FUNCTION)
- ฝาดหรือกล่องรับสัญญาณห้องพัก	เป็นที่สำหรับมอบรับสัญญาณที่แขกฝากหรือคืนกับทางโรงแรม
- ตู้เก็บเอกสาร Filing cabinets	สำหรับเก็บฟอร์มและอุปกรณ์ต่างๆ
- ชั้นเก็บแฟ้ม Brochures Rack	จัดตั้งไว้ในส่วนแขกลงทะเบียน โดยมักจะเป็นแคคคาล์ออกแนะนำเรื่องต่างๆ เกี่ยวกับโรงแรม
2. ส่วนติดต่อสื่อสาร - เครื่องพิมพ์โทรพิมพ์	ใช้ในการต้อนรับและส่งข้อมูลข่าวสาร เก็บบันทึกโทรศัพท์ทางไกลนำเรื่องจากเคาน์เตอร์ส่วนหน้าส่งต่อไปยังแผนกอื่น ๆ เพื่อรวบรวมบัญชี
- แผนกโทรศัพท์ Telephone Operator	เป็นแผนกที่ทำหน้าที่รับส่งข่าวสารระหว่างบุคคลภายนอกกับภายในช่วยติดต่อธุรกิจระหว่างแขกที่พักกันคนละห้องหรือแขกกับแผนกต่าง ๆ
- แผนกกระจายเสียง Sound & Message relays	ทำหน้าที่บริการเสียงเพลงและดนตรีเพื่อเสริมสร้างบรรยากาศของโรงแรมและยังทำหน้าที่กระจายเสียงเพื่อเรียกแขก หรือ ประกาศต่าง ๆ มักอยู่ด้านหลัง Front office
3. ส่วนแคชเชียร์ - เครื่องคิดเลข	เพื่อคิดเงินรวม และค่าใช้จ่ายต่าง ๆ ที่เกี่ยวกับแขก ถ้าเป็นโรงแรมขนาดใหญ่จะใช้เครื่องคอมพิวเตอร์
- ที่เก็บเงินของ Cashier	เป็นลิ้นชักสำหรับใส่เงินสดและเอกสารสำคัญอื่น ๆ
- ช่องเก็บบัญชี	บันทึกใบสั่งต่าง ๆ ของแขกแยกตามเลขห้องเพื่อสะดวกในการอ้างอิง
- มาตรฐานโทรศัพท์ Telephone Meters	มิเตอร์บันทึกจำนวนการใช้บริการโทรศัพท์ของแขกเพื่อที่ไว้คัดตงบัญชี
- ช่องฝากของมีค่า Safe Deposit box	ใช้สำหรับเก็บของมีค่าของแขก บาง โรงแรมอาจแยกเป็นห้องไว้เฉพาะเพื่อความปลอดภัยในการฝาก
- ห้องนิรภัย Safe	ห้องนิรภัยใหญ่เพื่อเก็บบัญชีประจำวัน ภายในจะมีบริเวณสำหรับนั่งตรวจสอบ บัญชีแยกต่างหากจากส่วนสำนักงาน

### 2.5.2 ล็อบบี้เลานจ์ (LOBBY LOUNGE)

การออกแบบตกแต่งเป็นลักษณะที่ผ่อนคลาย มีความสบายเป็นกันเอง ควรมีแสงสว่างปานกลาง ยกเว้นในตำแหน่งที่ใช้ทำงาน และส่วนโซฟหลังบาร์ซึ่งต้องการความสว่างมากกว่าปกติ **พึงดูความสะอาดของลูกค้าและสะดวกในการทำงาน** ไฟเป็นส่วนหนึ่งที่จะช่วยสร้างบรรยากาศ เอกสารนี้เป็นเอกสารที่สงวนไว้สำหรับการใช้งานเพื่อการศึกษาเท่านั้น ไม่อนุญาตให้นำไปใช้ประโยชน์ด้านการค้า ไม่ว่าจะกรณีใดๆ ทั้งสิ้น อีกทั้งห้ามมิให้ดัดแปลงเนื้อหา และต้องอ้างอิงถึงเจ้าของเอกสารทุกครั้งที่มีการนำไปใช้

ในการออกแบบให้มีความน่าสนใจ สำหรับโต๊ะที่คิดผนังควรถัดไฟที่ผนังเพื่อแสงที่เบาและอบอุ่น เพราะลือบบี่แลนจ์เป็นส่วนที่นั่งพักรอและมีการดื่มเครื่องดื่ม จึงสร้างบรรยากาศให้น่านั่ง อาจจัดให้มีบริเวณที่เขียนกรอกแบบฟอร์มหรืออื่นๆ ไว้ตามจุดต่างๆหรือทำเป็นเคาน์เตอร์เล็กๆ ก็ได้

การออกแบบควรวางเรื่องการป้องกันเสียงจากบริเวณที่ใช้งาน เช่น ส่วนที่เป็น บาร์เบียร์ ส่วนที่เข้า-ออก ของคนเสิร์ฟ ส่วนที่เป็นครัวควรถัดออกแบบเป็นที่กันอย่างดี การใช้วัสดุที่นุ่มเช่น พรม วัสดุที่กันเสียงสามารถช่วยลดเสียงเหล่านั้นได้ และเพื่อให้เกิดบรรยากาศและความน่าสนใจควรมีดนตรีบรรเลง

เฟอร์นิเจอร์ ต้องเป็นกลุ่มหรือมีหลายแบบลักษณะ ปกติจะเป็นเก้าอี้แบบนั่งสบายคล้ายกับชุดโซฟาแต่เป็นชุดเล็กๆ ประมาณ 4-5 คน เก้าอี้และโต๊ะสามารถขยับได้ โต๊ะควรถัดออกแบบให้ง่ายต่อการทำความสะอาดและการป้องกันรอยด่างที่จะเกิดขึ้น

พรมที่ใช้ ควรมีคุณภาพดี, ป้องกันการเปื้อน,หยดน้ำ,รอยบุหรี่ใหม่ ทำความสะอาดง่าย

ในกรณีที่พื้นที่ดูกว้างและโล่ง ไม่ก่อให้เกิดความไม่เป็นส่วนตัว การออกแบบควรถัดให้มีการแบ่งพื้นที่ โดยมี PARTITIONS เตี้ย หรือปรับระดับพื้น ลดระดับของเพดาน หรือการใช้ชั้นลอยมาคั่นจะช่วยให้มีสัดส่วนน่าดูขึ้น และทำให้บริเวณที่นั่งนั้นดูแปลกตา ปกติเพดานควรมีอย่างน้อย 3 เมตร หรือมากกว่านี้

สภาพแวดล้อม ควรมีเครื่องปรับอากาศที่เพียงพอเพื่อทำให้อากาศมีความสบาย และยังช่วยลดกลิ่นเหม็น กลิ่นบุหรี่

ระยะของเส้นทางสัญจรและรวมไปถึงการบริการจะกว้างอย่างน้อย 1 เมตร นอกจากนี้ยังต้องมีการบริการในส่วนที่เป็นเคาน์เตอร์

#### ลักษณะของเคาน์เตอร์

ลักษณะของเคาน์เตอร์ แบ่งเป็น 2 ระดับ คือเคาน์เตอร์ส่วนหน้า สูงประมาณ 1.10 เมตร จะเป็นที่สำหรับบริการแขก คือ ด้านหน้าจะเป็น สตูล (STOOL) หรือเก้าอี้สูงสำหรับนั่ง สูงประมาณ 70 เซนติเมตร และเคาน์เตอร์ด้านในสำหรับพนักงานจะสูง 80-90 เซนติเมตร เป็นเนื้อที่สำหรับวางสิ่งของที่เตรียมบริการแก่แขก อาจจะมี SINK หรือตู้เย็น ความกว้างของทางเดินภายในเคาน์เตอร์ของพนักงานอย่างน้อย 1 เมตร ตามปกติเคาน์เตอร์จะวางในแนวผนัง ส่วนที่คิดผนังจะมีโชว์เครื่องดื่มต่างๆที่มีให้บริการ ความกว้างของตู้โชว์ประมาณ 60-65 เซนติเมตร

ตามปกติจากการคำนวณทางสถาปัตยกรรม เนื้อที่รวมของเสี้ยนจ์และบาร์ จะคิด 0.3-0.5 ตารางเมตรต่อห้องพัก 1 ห้อง และเนื้อที่ต่อบุคคลประมาณ 1.8-2.0 ตารางเมตร (ข้อมูลจาก ARCHITEC DATA)

เอกสารนี้เป็นเอกสารที่สงวนไว้สำหรับการใช้งานเพื่อการศึกษาเท่านั้น ไม่อนุญาตให้นำไปใช้ประโยชน์ด้านการค้า ไม่ว่าจะกรณีใดๆ ทั้งสิ้น อีกทั้งห้ามมิให้คัดแปลงเนื้อหา และต้องอ้างอิงถึงเจ้าของเอกสารทุกครั้งที่มีการนำไปใช้

ตารางที่ 2.3 แสดงองค์ประกอบและการใช้สอยของส่วนล็อบบี้เส้นันซ์

องค์ประกอบ ( ELEMENT )	ประโยชน์ใช้สอย ( FUNCTION )
1. ชุดโซฟา SOFA SET	โซฟา มีตั้งแต่ 2-3 ที่นั่ง (โยกย้ายได้) หรือ มีลักษณะเป็นโซฟา BOOTH (โยกย้ายไม่ได้) ส่วนมากแล้วการจัดจะจัดให้เข้าชุดกันกับเก้าอี้พักผ่อน เสริมด้วย หมอนอิง เพื่อให้ทำให้มีลูกเล่นในเรื่องของงานดีไซน์มากขึ้น
2. เก้าอี้พักผ่อน ARM CHAIR	เก้าอี้นั่งสบาย 1 ที่นั่ง และสามารถโยกย้ายได้ เก้าอี้ในส่วนนี้ค่อนข้างหลากหลาย ในเรื่องของดีไซน์เพื่อให้เกิดความน่าสนใจ ไม่น่าเบื่อจนเกินไป การนั่งยังคงการใช้งานที่เหมือนกัน
3. โต๊ะกลาง COFFEE SHOP	การใช้งานคือไว้วางเครื่องดื่ม อาหารว่าง เมนูเครื่องดื่ม แจกันดอกไม้ ที่เขียนหรือ ของแถมระหว่างการสนทนา หรือ อาจจะใช้เป็นส่วนที่แยกเป็นเฟอร์นิเจอร์ที่สามารถเคลื่อนย้ายได้ วัสดุที่ใช้ต้องดูหรูหรา ทนทาน และต้องแข็งแรงด้วย
4. โต๊ะข้าง SIDE TABLE	เป็นส่วนเสริมทำให้องค์ประกอบในการจัดชุดโซฟาให้ดูลงตัว การใช้งานอาจจะเป็นเรื่องของวาง โคมไฟตั้งโต๊ะ เครื่องดื่ม สามารถเคลื่อนย้ายได้ แข็งแรง ทนทาน
5. ดนตรี MUSIC	เป็นส่วนในการสร้างบรรยากาศ มักนิยมใช้จะเป็นเครื่องดนตรีชิ้นเดียว หรืออาจจะเป็นดนตรีที่อยู่ตามภูมิภาคนั้นๆ
6. ไฟ LIGHTING	เป็นส่วนสำคัญที่ช่วยส่งเสริมบรรยากาศ ไฟมีตั้งแต่ ไฟตั้งโต๊ะ ไฟอิน ไฟบนฝ้าเพดาน แสงไฟที่ใช้ในส่วนนี้ จะเป็นไฟที่ต้องช่วยส่งเสริมบรรยากาศให้ดูดี หูหรร่า รวมถึงการเลือกวงโคมที่มาใช้ด้วย ควรจะช่วยส่งเสริมในเรื่องของการดีไซน์
7. บาร์ COUNTER BAR	ให้บริการด้านเครื่องดื่มเป็นส่วนใหญ่ และเป็นส่วนเก็บเงินด้วย และบริการอาหารว่างในส่วนหน้าของเคาน์เตอร์ จะมี STOOL BAR ไว้ให้กับ แยกที่ตรงการนั่งแบบสนทนาไปดื่มเหล้าไปให้นั่งลักษณะของเก้าอี้ STOOL จะมีขนาดไม่ใหญ่มากนัก ขนาดโดยประมาณไม่ต่ำกว่า 0.40 x 0.40 x 0.75 ซม. (ถึงที่นั่ง)

### 2.5.3 ภัตตาคารและคอฟฟี่ช็อป (RESTAURANT AND COFFEE SHOP)

ปัจจุบันประเทศไทยมีร้านอาหารตะวันตก และใช้ชื่อร้านเป็นภาษาต่างประเทศ ในการแยกประเภทของร้านอาหาร เช่น BAR , CAFÉ SERVICE ตลอดจน COFFEE SHOP เป็นต้น ดังนั้นจึงขอทำความเข้าใจเกี่ยวกับศัพท์ภาษาอังกฤษ เพื่อชี้ความแตกต่างของร้านอาหาร ดังนี้

สิ่งที่ควรคำนึงถึงในการจัดผังและการออกแบบภายในภัตตาคารและห้องอาหาร

- การจัดความสัมพันธ์ระหว่างโต๊ะอาหาร เคาน์เตอร์เซิร์ฟ คราว และเนื้อที่ใช้สอย  
เอกสารนี้เป็นเอกสารที่สงวนไว้สำหรับการใช้งานเพื่อการศึกษาเท่านั้น เมื่ออนุญาตให้เผยแพร่โดยไม่เสียค่าใช้จ่าย  
ไม่ว่ากรณีใดๆ ทั้งสิ้น อีกทั้งห้ามมิให้คัดลอกเนื้อหา และต้องอ้างอิงถึงเจ้าของเอกสารทุกครั้งที่มีการนำไปใช้

- ตำแหน่งของทางเข้า-ออกของลูกค้า และพนักงานต้องไม่ปะปนกัน
- ชนิดของวัสดุที่ใช้ในการตกแต่ง สีที่ใช้การป้องกันเสียงรบกวนข้างเคียง
- การเลือกใช้วัสดุปูพื้นที่ดูแลรักษาความสะอาดง่าย
- การใช้แสงสว่างบริเวณทั่วไปควรใช้ DIMMER ความสว่างตั้งแต่ 0-320 ลักซ์ ส่วนเคาน์เตอร์ควรติดตั้งแสงสว่างให้ความนุ่มนวล และรู้สึกอบอุ่น
- การออกแบบ วัสดุ โต๊ะ เก้าอี้ โต๊ะบริการ และเครื่องเรือนอื่นๆ
- ระบบถ่ายเทอากาศ

### 2.5.3.1 ห้องอาหาร ( RESTAURANT )

เป็นส่วนที่เปิดบริการอาหารทั้ง 3 มื้อ หรืออาจเปิดเฉพาะกลางวันหรือเย็นก็ได้ การจัดห้องอาหารจะมีลักษณะหรูหรา และเป็นเอกลักษณ์ของแต่ละโรงแรมส่วนใหญ่ คือ ส่วนทางเข้า, ส่วนพักรอ, ส่วนรับประทานอาหาร และสิ่งสำคัญคือ อาจมีดนตรีเบา โดยทั่วไปห้องอาหารจะตกแต่งในลักษณะตามประเภทอาหารที่บริการ เช่นอาหารไทย อาหารจีน เป็นต้น จึงมีการตกแต่งแทบทุกส่วนไม่ว่า พื้น ผนัง เพดาน ตลอดจนเฟอร์นิเจอร์ที่เข้ากับลักษณะอาหารและชื่อของอาหาร เครื่องเรือนต้องได้รับการออกแบบเป็นพิเศษ และนั่งสบาย การจัดโต๊ะ มักมีผ้าปู 2 ชั้นพื้นล่างคลุม ขาวใช้ผ้าสีอ่อน พื้นบนคลุมส่วนหน้าโต๊ะ ใช้ผ้าสีเข้ม เพื่อป้องกันการสกปรกของเศษอาหาร

ตารางที่ 2.4 แสดงองค์ประกอบและการใช้สอยของส่วนห้องอาหาร

องค์ประกอบ ( ELEMENT )	ประโยชน์ใช้สอย ( FUNCTION )
1. เคาน์เตอร์พนักงานต้อนรับ HOSTESS COUNTER	ทำหน้าที่ต้อนรับแขก และพาไปยังที่โต๊ะ จะอยู่ส่วนหน้าสุดของภัตตาคาร หรือนอกร้าน และเป็นบริเวณที่มีรายการอาหาร หรือ มีป้ายติด PROMOTION ของร้าน และสามารถต้อนรับแขกได้รวดเร็วที่สุด
2. บริเวณพักคอย	อยู่ส่วนหน้าของภัตตาคาร ระหว่างที่รอโต๊ะนั่งหรือรอคนที่มาด้วยก่อนเข้าไปในร้าน ไม่จำเป็นต้องมีที่นั่งมากนัก
3. เคาน์เตอร์บริการเครื่องดื่ม/ คิวเงิน BAR COUNTER / CASHIER	เป็นเคาน์เตอร์บริการเครื่องดื่ม และทำหน้าที่เช็คบิลให้กับลูกค้าด้วย เช็ครายการอาหาร ความสูงของเคาน์เตอร์มี 2 ระดับหรืออาจมีการบริการด้วยจัดให้มี Stool Bar บริการด้วย (ดูรายละเอียดในส่วนบาร์)
4. โต๊ะ DINING TABLE	ขนาดของโต๊ะจะมีตั้งแต่สี่เหลี่ยมจัตุรัส, สี่เหลี่ยม, วงกลม แล้วแต่ลักษณะการออกแบบของภัตตาคารนั้นๆ (ดูในรายละเอียดของขนาดโต๊ะและจำนวนคนนั่ง)
5. เก้าอี้นั่งรับประทานอาหาร DINING CHAIR	ขนาดของเก้าอี้ ควรมีลักษณะไม่เล็กหรือ ไม่ใหญ่เกิน เคลื่อนย้ายได้สะดวก ลักษณะของเก้าอี้มีได้ทั้งท้าวแขนหรือ ไม่มีท้าวแขนก็ได้ (ดูในรายละเอียดของขนาดเก้าอี้ที่ใช้ในร้านอาหาร)

เอกสารนี้เป็นเอกสารที่สงวนไว้สำหรับการใช้งานเพื่อการศึกษาเท่านั้น ไม่อนุญาตให้นำไปใช้ประโยชน์ด้านการค้า ไม่ว่าจะกรณีใดๆ ทั้งสิ้น อีกทั้งห้ามมิให้คัดแปลงเนื้อหา และต้องอ้างอิงถึงเจ้าของเอกสารทุกครั้งที่มีการนำไปใช้

### 2.5.3.2 คอฟฟี่ช็อป ( COFFEE SHOP )

เป็นที่บริการอาหารและเครื่องดื่ม ซึ่งปกติมักเปิดบริการตลอด 24 ชั่วโมง มีลักษณะการตกแต่งภายในให้มีบรรยากาศแบบสนุกสนานเป็นกันเอง ไม่มีพิธีรีตอง จึงปรากฏว่ามีบุคคลหลายประเภทสามารถใช้บริการได้ตลอดเวลา ลักษณะครัวจึงแยกต่างหาก เป็นครัวขนาดย่อมที่ทำการปรุงอาหารเบาๆ และทำหน้าที่ปรุงอาหารเมื่อครัวใหญ่ปิด

การตกแต่งภายในส่วนคอฟฟี่ช็อป เน้นหลักด้านการบริการที่สะดวกสบาย การจัดวางผังภายในจะแบ่ง 2 ส่วน ส่วนนอกให้บริการแขกผู้ที่มาทางอาหารเบาๆ ใช้เวลาทานน้อยส่วนในให้บริการอาหารที่หนักใช้เวลาทานกว่า ระหว่าง 2 ส่วนนี้ จะถูกแบ่งโดยตั้งใจเพราะมักกั้นส่วนด้วยที่นั่งยาวหันหลังให้ หรือใช้กระจาดต้นไม้ นอกจากนี้ยังจัดให้มี COUNTER SERVICE ด้วย

#### ข้อคำนึงในการออกแบบ

##### ก) ไฟฟ้า

ไฟฟ้าเป็นส่วนสำคัญในการออกแบบ การสร้างบรรยากาศทำให้เกิดความน่าสนใจ และการใช้ไฟหลายสีเป็นการเน้นจุดสำคัญ การใช้ไฟที่เน้นโต๊ะที่นั่งทำให้เกิดความเป็นส่วนตัว

##### ข) เพดาน

เพดานควรสูงอย่างน้อยไม่ต่ำกว่า 2.75 เมตร และต้องใช้วัสดุดูดเสียง ป้องกันเสียงจากเครื่องจักร และเสียงที่ซึมนมาจากเพดาน

##### ค) ฝ้าของผนัง

ฝ้าของผนังอาจจะใช้ได้หลายชนิด เช่นการกรุทับด้วยยิปซัมทนไฟ นอกจากนี้ยังมีผนังกระจก ไม้ โลหะ ผิคลาสติกทาสีปิดหรือหินอ่อน เป็นต้น

##### ง) พื้นและผิวพื้น

ส่วนใหญ่จะปูพรมเพื่อลดเสียง ให้ความรู้สึกรอบอุ่นและสบาย พรมอาจจะปูบนคอนกรีตเลขก็ได้ ชนิดของพรมต้องผ่านการคัดเลือก ส่วนใหญ่พรมทอมือจะมีราคาสูง การเลือกพรมต้องไม่หนาจนเกินไปเพราะจะทำให้การเข็นรถอาหารยาก

##### จ) เครื่องเรือน

การออกแบบต้องสอดคล้องกับการตกแต่งภายใน และต้องให้เกิดความสบายในการนั่ง เพราะการรับประทานอาหารต้องใช้เวลาในการนั่งที่นาน การจัดโต๊ะมักมีผ้าปู 2 ชั้น ฝืนล่างคลุมขาตกลงไป โดยมักจะเป็นผ้าสีอ่อน ส่วนบนคลุมด้านบนและสีที่เข้มเพื่อป้องกันการเปื้อน ซึ่งผ้าคลุมด้านบนนี้ต้องเปลี่ยนทุกครั้งหลังที่แขกรับประทานอาหารเสร็จ

เอกสารนี้เป็นเอกสารที่สงวนไว้สำหรับการใช้งานเพื่อการศึกษาเท่านั้น ไม่อนุญาตให้นำไปใช้ประโยชน์ด้านการค้าไม่ว่ากรณีใดๆ ทั้งสิ้น อีกทั้งห้ามมิให้ดัดแปลงเนื้อหา และต้องอ้างอิงถึงเจ้าของเอกสารทุกครั้งที่มีการนำไปใช้

ตารางที่ 2.5 แสดงองค์ประกอบและการใช้สอยของส่วนคอฟฟี่ช็อป

องค์ประกอบ ( ELEMENT )	ประโยชน์ใช้สอย ( FUNCTION )
1. พนักงานต้อนรับ HOSTESS	ต้อนรับแขกของโรงแรมที่ได้รับคูปองอาหาร และลูกค้าทั่วไปอยู่ในส่วน ด้านหน้าของอาหาร
2. โต๊ะบุฟเฟต์ BUFFET TABLE	เป็นส่วนที่จัดวางอาหารไว้ให้ลูกค้าเข้ามาใช้บริการ และเป็นในลักษณะ บริการตัวเอง ต้องจัดวางตำแหน่งให้สามารถเห็นได้ชัดและไม่ไกลจาก ห้องครัวและที่นั่งมากนัก และต้องเป็นสัดส่วนกับจำนวนของโต๊ะและ ของคนด้วย
3. โต๊ะอาหาร DINING TABLE	ขนาดของโต๊ะไม่ใหญ่มากนัก มี 2 ลักษณะคือ ส่วนรับประทานอาหาร หนักและส่วนรับประทานอาหารเบา ขนาดของโต๊ะ ไม่ใหญ่มากนัก วัสดุ จะต้องทนทาน ทำความสะอาดง่าย การ ออกแบบ ไม่ต้องหรูหรามากเกินไปในภัตตาคารอาจจะไม่ต้องใช้ผ้าคลุมโต๊ะ ก็ได้ (ดูในรายละเอียดของเรื่องขนาดของโต๊ะและจำนวนเก้าอี้)
4. เก้าอี้รับประทานอาหาร DINING CHAIR	เก้าอี้ที่ใช้ต้องมีขนาดเบา เคลื่อนย้ายได้สะดวก ขนาดไม่ต้องใหญ่โตนัก เป็นแบบนั่งสบายๆ ไม่เป็นทางการมากนัก (ดูในรายละเอียดของเรื่อง ขนาด โต๊ะและเก้าอี้)
5. เคาน์เตอร์คิดเงิน / ครอบง CASHIER COUNTER /COUPON	เป็นส่วนคิดเงิน หรือ เก็บคูปองกับแขกที่มาพักในโรงแรมตำแหน่งการ วางจะไม่ไกลจากตำแหน่งของห้องครั่วมักเพราะการส่งบิลเข้าครัว เมื่อสั่งอาหารต้องผ่านเคาน์เตอร์นี้ก่อนทุกครั้ง
6. ครัว KITCHEN	ครัวในส่วนนี้จะเป็ครัวแบบครัวโชว์ หรือ เป็นแบบครัวปิดก็ได้ ขึ้นอยู่ กับอาหารที่ทางโรงแรมจะนำเสนอ การวางตำแหน่งของครัวจะใกล้กับ ส่วน โต๊ะบุฟเฟต์ และส่วนเคาน์เตอร์คิดเงิน เมื่อรับบิลส่งอาหาร

#### 2.5.4 การออกแบบ SPA

เป็นส่วนบริการเสริมให้กับแขกที่เข้ามาพักในโรงแรมที่ต้องการใช้บริการเมื่อต้องการ  
ผ่อนคลาย คลายเครียด

##### องค์ประกอบหลักในการออกแบบส่วนของ SPA

#### 2.5.4.1 โถงต้อนรับและส่วนประชาสัมพันธ์ Lobby and Reception

คือ โถงต้อนรับ ใช้เป็นที่ติดต่อและพักคอย รวมถึงเป็นพื้นที่ศูนย์กลางการอำนวยความสะดวกให้แก่ผู้มาใช้บริการ การจัดพื้นที่โดยส่วนใหญ่มักออกแบบและตกแต่งให้มีความ

เอกสารนี้เป็นเอกสารที่สงวนไว้สำหรับการใช้งานเพื่อการศึกษาเท่านั้น ไม่อนุญาตให้นำไปใช้ประโยชน์ด้านการค้า  
ไม่ว่ากรณีใดๆ ทั้งสิ้น อีกทั้งห้ามมิให้คัดลอกเนื้อหา และต้องอ้างอิงถึงเจ้าของเอกสารทุกครั้งที่มีการนำไปใช้

โปร่งใส สวยงาม ซึ่งต้องอยู่ในตำแหน่งที่เห็นได้ง่ายจากทางเข้าหลัก ติดต่อและประกอบภารกิจได้อย่างสะดวกสบาย มีขนาดความต้องการของพื้นที่เพียงพอต่อความต้องการและ มีส่วนที่นั่งพักคอย



ภาพที่ 2.1 แสดงบรรยากาศส่วน Spa โรงแรม อมารี ปาล์ม รีฟ รีสอร์ท และ THE EVASON Phuket

#### 2.5.4.2 ส่วน Reception Counter

ถือเป็นส่วนที่ลูกค้าต้องติดต่อก่อนเข้ารับบริการ เพื่อติดต่อสอบถาม และติดต่อการใช้บริการ คิดเงินค่าบริการ บริการทำบัตรสมาชิก มอบและรับคืนกุญแจล็อกเกอร์

#### ตารางที่ 2.6 แสดงองค์ประกอบส่วน SPA

องค์ประกอบ	รายละเอียดประกอบ
พื้นที่ส่วนแคชเชียร์	<ul style="list-style-type: none"> <li>- เครื่องคอมพิวเตอร์ สำหรับคิดเงินค่าบริการ ในแต่ละครั้งหรือในการทำบัตรสมาชิก</li> <li>- ดินซึกเก็บเงิน สำหรับเก็บเงินและทอนเงิน</li> <li>- ดินซึกเก็บของมีค่า สำหรับเก็บของมีค่าของผู้ใช้บริการ</li> <li>- โทรศัพท์ สำหรับติดต่อกับฝ่ายต่างๆ ภายในโรงแรมหรือแขกโทรที่ติดต่อสอบถามจากภายนอก</li> <li>- เครื่องรูดบัตรเครดิต สำหรับรับบัตรเครดิตแทนเงินสด</li> </ul>
พื้นที่ส่วนต้อนรับ	<ul style="list-style-type: none"> <li>- กล่องใส่แผ่นพับ สำหรับประชาสัมพันธ์และแนะนำในส่วนนี้</li> <li>- พื้นที่เขียนหนังสือ สำหรับลูกค้าเช็คบิลหรือกรอกบัตรสมาชิก</li> <li>- ตู้เก็บเอกสาร เก็บเอกสารและแบบฟอร์มต่างๆ</li> <li>กล่องเก็บกุญแจล็อกเกอร์ เก็บกุญแจล็อกเกอร์ของผู้ที่ใช้บริการ</li> </ul>

เอกสารนี้เป็นเอกสารที่สงวนไว้สำหรับการใช้งานเพื่อการศึกษาเท่านั้น ไม่อนุญาตให้นำไปใช้ประโยชน์ด้านการค้าไม่ว่ากรณีใดๆ ทั้งสิ้น อีกทั้งห้ามมิให้ดัดแปลงเนื้อหา และต้องอ้างอิงถึงเจ้าของเอกสารทุกครั้งที่มีการนำไปใช้

## ตารางที่ 2.6 แสดงองค์ประกอบส่วน SPA (ต่อ)

องค์ประกอบ	รายละเอียดประกอบ
พื้นที่ส่วนสปา	- ห้องนวด (Massage Room) - ห้องอบซาวน่า / STEAM - ห้องอบน้ำ ส่วนเปลี่ยนเครื่องแต่งตัว ควรแยกเป็นส่วน ชาย – หญิง เพื่อความสะดวกในการใช้บริการและในการให้บริการด้วย

### 2.5.4.3 ห้องติดต่อตรวจสุขภาพ ( Doctor Examination )

คือส่วนบริการทางการแพทย์ จะใช้เป็นที่ตรวจ และทำทะเบียนประวัติ สุขภาพ รวมถึงการให้คำแนะนำ และข้อปฏิบัติต่างๆ ด้านสุขภาพแก่ผู้มาใช้บริการ รวมทั้งการให้คำแนะนำ ด้านโภชนาการที่เหมาะสมและถูกสุขภาพ พร้อมกันนั้นแพทย์หรือพยาบาลก็จะทำการจัด Program สุขภาพให้แก่ผู้มาใช้บริการตามความเหมาะสมกับสภาพร่างกายของผู้มาใช้บริการในเวลาเดียวกัน

ในส่วน Doctor Examination นี้จึงต้องประกอบไปด้วยส่วนต่างๆ ที่สำคัญดังต่อไปนี้

### ตารางที่ 2.7 แสดงองค์ประกอบส่วนห้องติดต่อตรวจสุขภาพ ( Doctor Examination)

องค์ประกอบ	รายละเอียดประกอบแบบ
1. Waiting Area	พื้นที่พักคอย จัดเป็นพื้นที่ในส่วนสาธารณะหรือพื้นที่ส่วนกลางซึ่งผู้มาใช้บริการและญาติมิตรจะใช้สำหรับพักคอย
2. Nurse Record Counter and Registration First Aid	หมายถึง โต๊ะหรือส่วนทำงาน “พยาบาล” ใช้สำหรับทำทะเบียนประจำตัว ผู้ใช้บริการและทำกรณำผู้ให้บริการเข้าตรวจเช็คหรือแนะนำสุขภาพ และทำการจัด Program สุขภาพต่อไป
3. Examination Room	ห้องตรวจมีลักษณะเป็นห้องที่มิดชิด ซึ่งประกอบไปด้วยโต๊ะสำหรับแพทย์หรือพยาบาล Examination Room ควรมีขนาดพื้นที่ภายในห้องอย่างน้อย 2.50 X 3.00 เมตร ขึ้นไป
5. Doctor Office	ส่วนทำงานของแพทย์หรือพยาบาล

### 2.5.4.4 ส่วนเก็บเสื้อผ้าและเปลี่ยนเสื้อผ้า Dressing Locker

ในการออกกำลังกายประเภทต่างๆ ควรจะใส่เสื้อผ้าที่กระชับมากที่สุดเพราะจะได้ถนัดและเหมาะสม ดังนั้นจึงต้องมีการเปลี่ยนเสื้อผ้าให้เหมาะสมกับการออกกำลังกายในแต่ละ

เอกสารนี้เป็นเอกสารที่สงวนไว้สำหรับการใช้งานเพื่อการศึกษาเท่านั้น ไม่อนุญาตให้นำไปใช้ประโยชน์ด้านการค้าไม่ว่ากรณีใดๆ ทั้งสิ้น อีกทั้งห้ามมิให้คัดลอกเนื้อหา และต้องอ้างอิงถึงเจ้าของเอกสารทุกครั้งที่มีการนำไปใช้

ประเภท และมีที่เก็บของมีค่าและสัมภาระที่เป็นส่วนตัว โดยจะแยกเป็นของสุภาพบุรุษ และ สุภาพสตรี

#### เนื้อที่นี้ประกอบด้วย

- พื้นที่เก็บของล็อกเกอร์เก็บของ สำหรับเก็บของมีค่า สัมภาระต่างๆ ของแขก
- พื้นที่เปลี่ยนเสื้อผ้า บริเวณเปลี่ยนเสื้อผ้า
- กระจกเงา อุปกรณ์แขวน ในบริเวณแต่งตัว

ตารางที่ 2.8 แสดงองค์ประกอบส่วนเก็บเสื้อผ้าและเปลี่ยนเสื้อผ้า (Dressing Locker)

องค์ประกอบ	รายละเอียดประกอบแบบ
1. Dressing Locker	ควรมีเนื้อที่เฉลี่ย 14 ตารางฟุตต่อ 1 คน มีบริเวณสำหรับแต่งตัว และอุปกรณ์อำนวยความสะดวก เช่น กระจก น้ำพุดื่ม หิ้งวางของเป็นต้น และควรมี Locker เพื่อไว้ถือ 10 เปอร์เซ็นต์ของจำนวน Locker ทั้งหมดขนาด มี 2 ขนาด คือ 1. กว้าง 0.30 ลึก 0.30 สูง 1.20 เมตร 2. กว้าง 0.30 ลึก 0.30 สูง 1.80 เมตร
2. Storage Locker	เป็น Locker สำหรับเก็บของส่วนตัว ชุดออกกำลังกายมี 1 ที่ต่อ 1 คน และเพื่อไว้เป็นจำนวน 10 เปอร์เซ็นต์ของจำนวนทั้งหมดที่มีเช่นเดียวกัน ขนาดของ Storage Locker มี 2 ขนาดคือ 1. กว้าง 0.20 ลึก 0.30 สูง 0.60 เมตร 2. กว้าง 0.15 ลึก 0.30 สูง 0.90 เมตร

#### 2.5.4.5 ห้องนวด (Massage Room)

การนวด Massage คือ การนวด การดึง และการตัด เป็นเทคนิคที่ใช้กันมากทางกายภาพบำบัด โดยใช้กับระบบข้อต่อและกล้ามเนื้อของร่างกาย ซึ่งถ้าใช้ไม่มีวิธีจะทำให้เกิดอันตรายจนถึงขั้นพิการได้

ปัจจุบันการนวดมีอยู่หลายรูปแบบด้วยกัน การนวดที่เป็นที่นิยมใช้ในศูนย์สุขภาพ

1. การนวดแบบสวีดิช การทำการนวดแบบสวีดิช ควรเข้าห้องอบความร้อน หรือ เซาน่า ก่อนเพื่อเป็นการช่วยในการขับเหงื่อ เพราะหลังจากร่างกายเริ่มมีความรู้สึกเหนื่อยล้าจากการอบเซาน่าแล้ว เมื่อได้รับการนวดแบบสวีดิชจะทำให้ร่างกายรู้สึกผ่อนคลายได้เป็นอย่างดี ในการนวดแบบสวีดิชแต่ละครั้งจะใช้เวลาประมาณ 60 นาที ขณะนวดจะมีทั้งหนักและเบาสลับกันไป โดยเริ่มนวดจากปลายเท้าเรื่อยขึ้นมาถึงไหล่

เอกสารนี้เป็นเอกสารที่สงวนไว้สำหรับการใช้งานเพื่อการศึกษาเท่านั้น ไม่อนุญาตให้นำไปใช้ประโยชน์ด้านการค้าไม่ว่ากรณีใดๆ ทั้งสิ้น อีกทั้งห้ามมิให้คัดแปลงเนื้อหา และต้องอ้างอิงถึงเจ้าของเอกสารทุกครั้งที่มีการนำไปใช้

ห้องสำหรับนวดแบบสวีดิชจะเป็นห้องขนาดเล็ก มีเตียงสำหรับนอนนวดและมักมีการเปิดเพลงเพื่อบรรยากาศในการผ่อนคลายแก่ผู้ให้บริการด้วย

### 1 ห้องสำหรับนวดโดยใช้หัวน้ำมัน หอมระเหย ( Aroma Therapy )

1.1 เป็นการนวดโดยการใช้ Essential Oil คือน้ำมันที่มีความเข้มข้นสูงซึ่งสกัดจากพืช และผ่านกระบวนการลดความเข้มข้นลง เพื่อใช้สำหรับการนวด ส่วนของน้ำมันประเภทนี้จะมีสารผสมที่แตกต่างกันออกไปตามลักษณะของการใช้งาน ตามสรรพคุณต่างๆ ดังนี้

- 1.1 เพื่อคลายเครียด
- 1.2 ลดน้ำหนัก
- 1.3 เพื่อการพักผ่อน
- 1.4 เพื่อสุขภาพและความแข็งแรง
- 1.5 หยุดบุหรี

1.2 การนวดหน้า เป็นการเพื่อบำรุงผิวหน้า ซึ่งตามหลักวิชาการเรียกว่า O2 Marine Facial นอกจากให้ออกซิเจนแล้วยังมีส่วนผสมของสารหลายชนิดที่เป็นตัวช่วยเพิ่มออกซิเจนให้รับโดยตรงอีกด้วย

1.3 การนวดเท้า ( Reflexology Foot Massage ) เป็นการนวดเท้าแบบกดจุด ซึ่งคิดค้นขึ้นโดยชาวจีน ต่อมาชาวอังกฤษได้นำไปทำการศึกษา ค้นคว้า และพัฒนาจนเป็นรูปแบบของอังกฤษในปัจจุบันการนวดที่เท้า นับเป็นการนวดที่มีประโยชน์แก่ร่างกายเป็นอย่างยิ่งเพราะบริเวณฝ่าเท้าของคนเราจะมียูจุดซึ่งเชื่อมต่อการทำงานในส่วนต่างๆ

1.4 การนวดแบบไทย ( Thai Massage ) เป็นการนวดที่จัดอยู่ในประเภตนวด ดัด ดึง และการบีบพื้นเพื่อคลายความตึงเครียดของกล้ามเนื้อ ผู้ถูกนวดจะรู้สึกโล่งสบาย ตัวเบา และหายปวดเมื่อย ลักษณะการนวดแบบไทยนี้ผู้นวดจะทำการนวดโดยใช้มือและอาจใช้น้ำมันบางประเภทเพื่อช่วยผ่อนคลายความปวดเมื่อยและผ่อนคลายกล้ามเนื้อ

องค์ประกอบภายในห้องนวด

ตารางที่ 2.9 แสดงองค์ประกอบภายในห้องนวด

องค์ประกอบ	รายละเอียดประกอบ
1. เตียงนวด	มี 2 ลักษณะด้วยกันคือ 1. แบบยืนนวด ผู้ทำการนวดต้องสามารถเดิน ได้รอบตัวขนาดของเตียง โดยประมาณ กว้าง 0.75-0.80 ซม. ยาว 1.80-2.00 ซม. สูง 0.60-0.75 ซม. ต้องกึ่งแข็งกึ่งนุ่มเพื่อสะดวกในการนวด

เอกสารนี้เป็นเอกสารที่สงวนไว้สำหรับการใช้งานเพื่อการศึกษาเท่านั้น ไม่อนุญาตให้นำไปใช้ประโยชน์ด้านการค้าไม่ว่ากรณีใดๆ ทั้งสิ้น อีกทั้งห้ามมิให้ดัดแปลงเนื้อหา และต้องอ้างอิงถึงเจ้าของเอกสารทุกครั้งที่มีการนำไปใช้

ตารางที่ 2.9 แสดงองค์ประกอบภายในห้องนวด (ต่อ)

องค์ประกอบ	รายละเอียดประกอบ
	<ul style="list-style-type: none"> <li>– ลักษณะของเบาะนอน ให้หุ้มด้วยผ้าฝ้ายหรือมีส่วนที่เป็นหนังเทียมหุ้มด้วย เพื่อกันเปราะเปื้อนจากน้ำมันนวดเพราะจะซักรีดและทำความสะอาดยาก</li> <li>– ส่วนล่างมีที่เก็บผ้าเช็ดตัวและสามารถวางอุปกรณ์การนวดได้</li> </ul> <p>2. แบบนั่งนวด = ลักษณะของเบาะเป็นเหมือนแบบแรกแต่เป็นเบาะที่สามารถพับหรือเคลื่อนย้ายไปในส่วนที่แขกต้องการได้</p> <p>หมายเหตุ : ทั้ง 2 วิธีขึ้นอยู่กับว่าต้องการนวดแบบไหนด้วย</p>
2. ส่วนชั้นวางอุปกรณ์	อาจจะเป็นแบบล้อเลื่อน เพื่อให้พนักงานที่เข้ามานวดได้จัดวางหรืออาจจะเป็นในลักษณะที่พนักงานเข็นเข้ามาเลขก็มี
3. ส่วนนั่งพัก	อาจใช้ส่วนนี้เป็นกิจกรรมหนึ่งในการนวดด้วยก็ได้ เช่น นวดเท้า หรือนั่งพักรอเพื่อนที่เข้ามาด้วยก็ได้ แต่ไม่อนุญาตให้ผู้ที่ไม่ใช่บริการในส่วนนี้เข้ามาดู เพราะจัดเป็นส่วน Private
4. ส่วนแต่งตัว	ไว้สำหรับเปลี่ยนเสื้อผ้า และมี Locker ไว้เก็บของส่วนตัวและสามารถแต่งตัวในบริเวณนี้ได้ด้วย
5. ส่วนห้องน้ำ	อาจใช้ในส่วนใกล้เคียงรวมกับส่วน Sauna ฯลฯ หรือถ้าเป็นห้องแบบ VIP. ก็ควรมีไว้เป็นส่วนตัวในห้องเลย

#### 2.5.4.6 อ่างน้ำวน Jacuzzi (Whirlpool Tub)

เป็นลักษณะที่คัดแปลงจากการอาบน้ำแร่ร้อน คือ “ถังน้ำวน” เป็นน้ำร้อนที่ถูกหมุนอยู่ในอ่างขนาดต่างๆ สามารถปรับน้ำที่พุ่งออกมาเป็นน้ำวน ปรับให้นวดตัวหรือปรับให้พุ่งขึ้นเป็นน้ำพุได้ ประโยชน์ที่ได้รับจาก Jacuzzi ช่วยในการผ่อนคลายกล้ามเนื้อที่ใช้งานมาตลอดทั้งวัน ทำให้กล้ามเนื้อมีอาการคลายตัวจากการเกร็ง ทั้งยังช่วยพักผ่อนคลายได้มีความรู้สึกโล่ง ปลอดภัย รวมถึงทำให้ผิวด้านบนสดชื่นขึ้นด้วย ลักษณะรูปทรงที่มีในปัจจุบัน คือ วงกลม วงรีรูปเหลี่ยม ทำจากวัสดุประเภทไฟเบอร์กลาส ภายในเคลือบ Acrylic และรูปกระเบื้องเคลือบหรืออีกประการหนึ่งคือเป็นอ่างกระเบื้องเคลือบ ความกว้างของอ่าง โดยมากมีขนาดตั้งแต่ 1.20 เมตรขึ้นไป

#### โครงสร้าง

1. อ่างไฟเบอร์กลาส โดยขอบอ่างนั่งได้
2. ระบบการทำน้ำวน (Support System)

##### 2.1 Pump

##### 2.2 Filter เป็นส่วนกรองน้ำหมุนเวียนใสสะอาด

เอกสารนี้เป็นเอกสารที่สงวนไว้สำหรับบริการเชิงงานเพื่อการศึกษาค้นคว้าเท่านั้น เมื่ออนุญาตให้นำไปใช้ประโยชน์ด้านการค้าไม่ว่ากรณีใดๆ ทั้งสิ้น อีกทั้งห้ามมิให้คัดแปลงเนื้อหา และต้องอ้างอิงถึงเจ้าของเอกสารทุกครั้งที่มีการนำไปใช้

## 2.3 Heater ระบบท่อปล่อยอากาศให้น้ำวน

### 3. ระบบระบายน้ำเสีย

รูปร่างอาจเป็นถังกลมตั้งตรง หรือสอปลงด้านล่างหรืออ่างรี ไม่นิยมทำอ่างไม้ รูปสี่เหลี่ยม การทำอ่างจะตั้งเหนือพื้นดินแล้วนิยมยกพื้นบริเวณนั้นให้สูงเสมอขอบสระ

### 2.5.5 การออกแบบห้องเอนกประสงค์

#### ( Multi Purpose Function Room )

ส่วนนี้เป็นส่วนสำหรับบริการด้านกิจกรรมต่างๆ ของคนหมู่มากในลักษณะที่เป็นพิธีการ ซึ่งจะมีชื่อเรียกแตกต่างกันออกไป เช่น

1. ห้องประชุมซึ่งอาจเป็นการบรรยายหรือการสัมมนาต่างๆ (CONFERENCE ROOM)
2. ห้องสำหรับให้นักธุรกิจมาติดต่อทำการค้าหรือเซนต์สัญญา (BUSINESS CENTER)
3. ห้องสำหรับพบปะสังสรรค์ (MEETING ROOM)
4. ห้องจัดเลี้ยง ซึ่งจะใช้สำหรับจัดงานเลี้ยงหรือพบปะสังสรรค์ (BANQUET ROOM)
5. ห้องเต้นรำ (BALL ROOM)
6. ห้องจัดแสดงนิทรรศการต่างๆ (EXHIBITION HALL)

ห้องนี้ถือว่าเป็นห้องที่ทำรายได้ให้แก่โรงแรมสูงเป็นพิเศษ ดังนั้นการออกแบบจะต้องคำนึงถึงประโยชน์ใช้สอย โดยเฉพาะการแบ่งเนื้อที่เพื่อให้ได้หลายๆกิจกรรมในเวลาเดียวกันหรือให้เหมาะสมกับจำนวนคนที่มาใช้บริการ เช่น ในแต่ละห้องอาจใช้ผนังเลื่อนเพื่อถักความเป็นสัดส่วนให้เหมาะสมยิ่งขึ้น

#### 2.5.5.1 การศึกษาการออกแบบห้องจัดเลี้ยง

การจัดโต๊ะในงานเลี้ยงต่างๆ จะเป็นรูปแบบใดขึ้นอยู่กับปัจจัยหลายอย่างเช่น

- วัตถุประสงค์ของการจัดงาน
- ลักษณะของงานประเภทต่างๆ
- ความต้องการของเจ้าภาพ
- ขนาดและรูปร่างของห้อง
- จำนวนแขก

#### ก. การจัดรูปร่างของโต๊ะอาหาร แบ่งได้ 2 แบบ คือ

(1) งานที่เป็นพิธีการเพื่อให้แขกนั่งโต๊ะเดียวกัน โดยอาจนั่งด้านเดียวเพื่อให้แขกเห็นกันหมดทุกคน หากสถานที่อำนวยหรืออาจนั่งสองด้าน ในกรณีที่สถานที่จำกัด เช่น จัดเป็นอักษรรูปโรมัน

เอกสารนี้เป็นเอกสารที่สงวนไว้สำหรับการใช้งานเพื่อการศึกษาเท่านั้น ไม่อนุญาตให้นำไปใช้ประโยชน์ด้านการค้าไม่ว่ากรณีใดๆ ทั้งสิ้น อีกทั้งห้ามมิให้คัดลอกเนื้อหา และต้องอ้างอิงถึงเจ้าของเอกสารทุกครั้งที่มีการนำไปใช้

(2) งานไม่เป็นทางการการจัดโต๊ะอาจจัดแยกกันได้หลายแบบ แต่อย่างไรก็ตามมักนิยมให้มีโต๊ะสำคัญกับ เจ้าภาพ และแขกอาวุโส ซึ่งจะจัดเป็น โต๊ะยาวเป็นประธานของงานเรียก โต๊ะนี้ว่า“โต๊ะหลัก”

### ข. การจัดโต๊ะในงานเลี้ยง

ลักษณะการจัด โต๊ะในงานเลี้ยงมีหลายชนิด ขึ้นอยู่กับขนาดของสถานที่จำนวนคน และชนิดของงานเลี้ยงตามความประสงค์ของเจ้าภาพ การจัดกลุ่มให้ทุกคนอยู่ในกลุ่มเดียวกัน การจัด โต๊ะสำหรับงานเลี้ยงมีรายละเอียดดังนี้

ประเภทของโต๊ะที่ใช้จัดในงานเลี้ยงมี 3 แบบ คือ

- โต๊ะกลม (ROUND TABLE)
- โต๊ะสี่เหลี่ยมจัตุรัส (SQUARE TABLE)
- โต๊ะสี่เหลี่ยมผืนผ้า (RECTANGULAR TABLE)



#### พื้นที่ใช้สอยต่อคน

การคำนวณพื้นที่ต่อคนขึ้นอยู่กับประเภทลักษณะของงานว่าต้องการให้แขกมีความ สะดวกสบายเพียงใด อุปกรณ์ที่จัดวางบน โต๊ะมากน้อยแค่ไหนและรูปแบบของการบริการ งานที่ใช้พนักงานเสิร์ฟอาหาร

ปกติงานประเภทนี้มักมีการประกอบอาหารและไวท์หลายชนิดอุปกรณ์ในการ รับประทานอาหารและแก้วไวท์จะต้องจัดวางให้พร้อมก่อนแขกเข้า พนักงานจะเป็นผู้เสิร์ฟอาหาร และเครื่องดื่มให้แขก พื้นที่ประมาณ 1-14 ตารางเมตร

#### งานที่แขกไปตักอาหารด้วยตนเอง (BUFFET)

งานแบบบุฟเฟต์จะไม่ใช้เนื้อที่มากนัก เนื่องจากอุปกรณ์บน โต๊ะมีน้อยชิ้น พนักงานจะนำเครื่องดื่มมาให้แขกเลือก ส่วนอาหารแขกจะไปตักด้วยตนเอง ใช้เนื้อที่ประมาณ 0.90 ตารางเมตร/คน

#### การจัดวางที่นั่ง (SEATING PLAN)

เอกสารนี้เป็นเอกสารที่สงวนไว้สำหรับการใช้งานเพื่อการศึกษาเท่านั้น ไม่อนุญาตให้นำไปใช้ประโยชน์ด้านการค้า ไม่ว่ากรณีใดๆ ทั้งสิ้น อีกทั้งห้ามมิให้ดัดแปลงเนื้อหา และต้องอ้างอิงถึงเจ้าของเอกสารทุกครั้งที่มีการนำไปใช้

การศึกษาคำนวณการจัดโต๊ะควรทำเป็นขั้นตอน คือ ต้องทราบข้อมูลต่อไปนี้

- จำนวนแขกทั้งหมด
- จำนวนแขกที่นั่งโต๊ะหลัก
- จำนวนแขกที่นั่งเหลือที่นั่งกึ่งคน
- จำนวน โต๊ะอื่นที่โต๊ะและนั่งด้านเดียวหรือสองด้าน
- นั่งด้านละกี่คน

### ข้อควรหลีกเลี่ยง

- หลีกเลี่ยงการจัดด้านละ 13 คน ซึ่งถือกันว่าไม่ใช่เลขดี
- หลีกเลี่ยงการจัดที่นั่งโดย นั่งหันหลังให้โต๊ะหลัก

### ลักษณะการแบ่งประเภทของการจัดเลี้ยงมีดังต่อไปนี้

#### 1. งานเลี้ยงแบบค็อกเทล (COCKTAIL PARTIE)

งานแบบค็อกเทลเหมาะสมกับโอกาสพิเศษ เช่น งานเปิดบริษัท งานมงคลสมรส แนะนำสินค้าใหม่ ฉลองความสำเร็จตามกรณี งาน ค็อกเทลใช้เวลาประมาณ 2 ชั่วโมง

เนื่องจากมีเวลาสั้นและแขกหมุนเวียนเข้าออกมาก ดังนั้นพนักงานจึงต้องเดินเสิร์ฟ เครื่องดื่มตลอดเวลา รวมทั้งเติมอาหารที่พร้อม โดยไม่รบกวนการสนทนาของแขก เครื่องดื่มสำหรับงานค็อกเทล ไม่มีกำหนดเฉพาะเจาะจง เจ้าภาพมักให้เสิร์ฟเครื่องดื่มก่อนอาหารแขกจะเป็นผู้เลือกถาดเสิร์ฟหากเป็นงานใหญ่ ส่วนงานเล็กๆ แขกจะเลือกลงหลังจากถามว่ามีเครื่องดื่มอะไรเสิร์ฟบ้าง

อาหารที่เสิร์ฟในงานค็อกเทลนั้นต่างกันไปตามความนิยม โดยการจัดวางแบบบุฟเฟต์เป็นอาหารที่รับประทานง่าย ๆ โดยไม่ต้องใช้อุปกรณ์มากนัก ส่วนใหญ่เป็นอาหารกับแกล้มแบบฝรั่ง, ไทย, จีนผสมกันไป โดยจัดอย่างสวยงามน่ารับประทาน

#### 2. งานเลี้ยงแบบบุฟเฟต์ (BUFFETS)

งานเลี้ยงแบบบุฟเฟต์เป็นงานที่ไม่เป็นทางการมากนัก และราคาไม่แพงมาก ใช้เวลาสำหรับรับประทานไม่นานนัก ต้องการพนักงานบริการน้อย แขกจะเป็นผู้ตักอาหารเอง

การตกแต่งห้องหรือโต๊ะสามารถดัดแปลงเป็นแบบต่างๆ ตามต้องการเช่น ต้องการบรรยากาศเป็นแบบไทย ๆ มีอาหารไทยบริการ ก็ตกแต่งห้องแบบไทย ๆ ตามประเภทของอาหารที่จัดพนักงานแต่งแบบประเพณีท้องถิ่นประดับประดาดอกไม้อย่างสวยงาม หรือมีดนตรีประกอบให้สอดคล้องกับบรรยากาศ

เอกสารนี้เป็นเอกสารที่สงวนไว้สำหรับการใช้งานเพื่อการศึกษาเท่านั้น ไม่อนุญาตให้นำไปใช้ประโยชน์ด้านการค้าไม่ว่ากรณีใดๆ ทั้งสิ้น อีกทั้งห้ามมิให้ดัดแปลงเนื้อหา และต้องอ้างอิงถึงเจ้าของเอกสารทุกครั้งที่มีการนำไปใช้

สิ่งที่ควรคำนึงถึง คือ การจัดวางบนโต๊ะบุฟเฟต์ อาจจะต้องจัดวางกลางห้อง หรือมุมห้อง โต๊ะบุฟเฟต์อาจมีรูปร่างต่าง ๆ เพื่อให้กลมกลืนกับลักษณะห้อง แต่การจัดวางควรให้สะดวกกับแขกและการเสิร์ฟ

อุปกรณ์เครื่องมือในการรับประทานอาหาร เช่น แก้ว มีด ช้อนส้อม ผ้าเช็ดมือ ควรวางให้พร้อมบนโต๊ะบุฟเฟต์อย่างเป็นระเบียบเพียงพอ หรือเพื่อความสะดวกแก่แขกอาจจัดวางให้เชื่อมโต๊ะรับประทานอาหาร ส่วนเครื่องคั้นนมให้พนักงานบริการนำมาเสิร์ฟหลังจากแขกนั่งเรียบร้อยแล้ว บางครั้งชุปอาจจะกำหนดให้นำมาเสิร์ฟที่โต๊ะแขกก็ได้

### การจัดบุฟเฟต์ที่ดีขึ้นอยู่กับปัจจัยหลายประการ คือ

- ห้องควร มีการถ่ายเทที่ดี เพราะมีเตาอุ่นอาหารอยู่ในห้อง
- ควรมีแสงไฟอ่อนๆ และไฟส่องโต๊ะบุฟเฟต์สว่างเพียงพอ
- การตกแต่งโต๊ะ ห้องคิงดูสะอาด
- ทางเดินคอกอาหารกว้างเพียงพอ และจัดวางให้สะดวกแก่แขกให้สามารถตัด

อาหารได้อย่างรวดเร็วที่สุดเท่าที่จะเป็นไปได้

### การจัดบุฟเฟต์

สิ่งที่ควรคำนึงถึงในการจัดเลี้ยงแบบบุฟเฟต์

- จำนวน โต๊ะอาหาร รูปร่าง ขนาด โต๊ะกับจำนวนแขกที่สามารถเดินสะดวก
- สีของผ้าปูโต๊ะ
- จุดกลาง โต๊ะบุฟเฟต์ควรตกแต่งให้สวยงาม เช่น น้ำแข็งแกะสลัก รูปปั้นเนย

ดอกไม้ เริงเทียน ตามความต้องการของแขกและความเหมาะสม

โต๊ะบุฟเฟต์สามารถออกแบบเป็นพิเศษเพื่อการจัดวางต่อเรียงกันให้เกิดเป็นรูป

ต่างๆ ส่วนใหญ่ใช้แบบธรรมดาทั่วไป เช่น

- โต๊ะสี่เหลี่ยม
- โต๊ะกลม
- โต๊ะครึ่งวงกลม

ก่อนการจัด โต๊ะบุฟเฟต์ ควรจะเขียนรูปแบบการจัดวางอย่างคร่าวๆว่าจะจัดวางอาหาร,จาน ในจุดแต่ละจุดควรมีอาหารและอุปกรณ์ครบตามรายการอาหารที่จัดไว้

จำนวนจุดวางอาหาร เครื่องมือ ควรทราบล่วงหน้าให้สัมพันธ์กับจำนวนแขกก่อนการร่างรูปแบบ

เอกสารนี้เป็นเอกสารที่สงวนไว้สำหรับการใช้งานเพื่อการศึกษาเท่านั้น ไม่อนุญาตให้นำไปใช้ประโยชน์ด้านการค้าไม่ว่ากรณีใดๆ ทั้งสิ้น อีกทั้งห้ามมิให้ดัดแปลงเนื้อหา และต้องอ้างอิงถึงเจ้าของเอกสารทุกครั้งที่มีการนำไปใช้

การจัดวางและเนื้อที่ใช้สอยสำหรับวางถาดหม้ออุ่นอาหาร ซึ่งส่วนใหญ่ เนื้อที่วางอาหารกว้างประมาณ 30-35 เซนติเมตร แต่ในการคำนวณความยาวของ โต๊ะควรคำนึงถึงสิ่งอื่นๆ ที่จะต้องวางบนโต๊ะด้วย เช่น

- ตั้งระดับกลาง โต๊ะ
- งานของหวาน
- งานอาหาร
- ถ้วยชุปและอื่นๆ ที่จะจัดวาง

รูปร่าง และขนาดของ โต๊ะที่บุฟเฟต์ที่เหมาะสม อาจจะต้องคำนึงถึงปัจจัยอื่น ๆ ด้วย เช่น

- การจัด โต๊ะอาหาร
- โอกาสพิเศษในการจัดงาน
- รูปร่างของห้องอาหาร
- จำนวนทางเดินเข้าตักอาหาร
- ขนาดของห้องอาหาร
- บาร์เครื่องดื่ม และอื่นๆ

- เนื้อที่สำหรับจัดกิจกรรมพิเศษของงาน เช่น การแสดง, เวทีดนตรี, ฟลอร์เต้นรำ และเนื้อที่ขึ้นคัมเครื่องคัมก่อนทานอาหาร ลักษณะการบริการแขก ส่วนใหญ่พ่อครัวจะเป็นผู้ดูแลอาหารและของหวานต่างๆ บนโต๊ะบุฟเฟต์ บาร์เทนเดอร์ จะดูแลจัดเตรียมเครื่องดื่มที่เสิร์ฟในงาน สະພັນການບริการจะดูแลในการเสิร์ฟเครื่องดื่ม และจัดเก็บงานที่ใช้แล้ว

#### คุณสมบัติของโต๊ะที่ใช้ในห้องจัดเลี้ยง

- น้ำหนักเบาแต่แข็งแรง
- สามารถพับเก็บหรือต่อจำนวน โต๊ะ ได้
- มียางรองขาเพื่อป้องกันพื้นเสียหาย
- การขนย้ายขึ้นรถเข็นทำได้สะดวก
- การเก็บจะต้องไม่เปลืองเนื้อที่ของห้อง
- สามารถซ่อมแซมหรือเปลี่ยนอุปกรณ์ได้
- มีการเรียงแถวของเครื่องเรือนเรียบร้อย ไม่ยุ่งว้าย
- มีความทนทานไม่เป็นสนิม
- สามารถกลมกลืนกันได้ดีในห้องนั้นๆ

#### การออกแบบภายในห้องจัดเลี้ยง

ภายในห้องจัดเลี้ยงควรมีลักษณะแบบโล่ง ๆ โอ้อ่า หุหุรา สม ฐานะของแขกสามารถจัดวางโต๊ะได้หลายลักษณะ มีการตกแต่งผนังที่มีแพทเทิร์น (pattern) ชั่วๆ กัน เพื่อความสะดวกในการปรับเปลี่ยนการใช้งานของห้อง การใช้แสงที่เหมาะสมกับการรับประทานอาหาร โดยอาจเน้นที่บางจุด เช่น เวที โต๊ะบุฟเฟต์ เป็นต้น วัสดุคำนึงการทำความสะดวกได้ง่ายคงทนถาวร โต๊ะและเก้าอี้ควรมีลักษณะที่เก็บเคลื่อนย้ายได้สะดวกรวดเร็ว ห้องจัดเลี้ยงจะมีพื้นที่คั่นรับลงชื่อทางด้านหน้า มีกลุ่มที่นั่งเป็นกลุ่มหลักหรือประธาน และกลุ่มที่นั่งของแขกที่ส่วนเดียวกันทั้งงาน จุดบริการอาหาร

เอกสารนี้เป็นเอกสารที่สงวนไว้สำหรับการใช้งานเพื่อการศึกษาเท่านั้น ไม่อนุญาตให้นำไปใช้ประโยชน์ด้านการค้า ไม่ว่าจะกรณีใดๆ ทั้งสิ้น อีกทั้งห้ามมิให้ดัดแปลงเนื้อหา และต้องอ้างอิงถึงเจ้าของเอกสารทุกครั้งที่มีการนำไปใช้

หรือโต๊ะบุฟเฟต์ ควรอยู่ในตำแหน่งที่สะดวกแก่แขกและควรประดับตกแต่งให้สวยงาม มีบริเวณหน้าเวทีหรือฟลอร์เดินรำ



ภาพที่ 2.3 แสดงบรรยากาศภายในห้องจัดเลี้ยง โรงแรมฉัตรธานี แกรนด์ สุขุมวิท

### 2.5.5.2 การศึกษาการออกแบบห้องประชุมสัมมนา

นอกจากจะมีส่วนห้องที่ใช้งานในห้องเอนกประสงค์ บริการคนจำนวนมาก แล้ว ยังมีส่วนห้องประชุมสัมมนาย่อย การศึกษาการออกแบบห้องประชุมสัมมนา จึงได้ศึกษาข้อมูลดังต่อไปนี้

1. การศึกษารูปแบบการจัดโต๊ะประชุมในแบบต่างๆ
2. การศึกษาครุภัณฑ์ ขนาดของครุภัณฑ์
3. อุปกรณ์ภายในห้องประชุมสัมมนา
4. ระบบผนังและวัสดุป้องกันเสียง

#### การศึกษารูปแบบการจัดโต๊ะประชุมในแบบต่างๆ

การจัดรูปแบบ โต๊ะประชุมจะปรับเปลี่ยนไปตามวัตถุประสงค์ในการจัดประชุมสัมมนานั้นๆ และจำนวนคนที่เข้าร่วมประชุมสัมมนา ซึ่งความต้องการของห้องประชุมของศูนย์ประชุมนานาชาติฯ ได้จัดเตรียมไว้สำหรับ การประชุมสัมมนาที่มีจำนวนคนมากๆ การจัดรูปแบบโต๊ะประชุมจึงมีดังนี้

ตารางที่ 2.10 แสดงรูปแบบการจัดห้องประชุมแบบต่างๆ

รูปแบบการจัดห้องประชุม	รายละเอียดประกอบแบบ
	1. การจัดห้องประชุมแบบ โรงภาพยนตร์ สำหรับผู้เข้าประชุม 40 คน ขึ้นไป

เอกสารนี้เป็นเอกสารที่สงวนไว้สำหรับการใช้งานเพื่อการศึกษานี้เท่านั้น ไม่อนุญาติให้นำไปใช้ประโยชน์ด้านการค้าไม่ว่ากรณีใดๆ ทั้งสิ้น อีกทั้งห้ามมิให้คัดแปลงเนื้อหา และต้องอ้างอิงถึงเจ้าของเอกสารทุกครั้งที่มีการนำไปใช้

ตารางที่ 2.10 แสดงรูปแบบการจัดห้องประชุมแบบต่างๆ ( ต่อ )

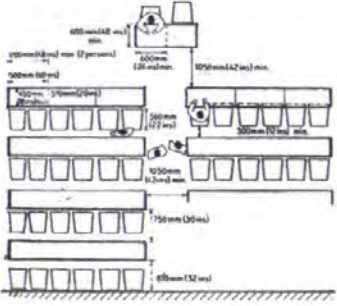
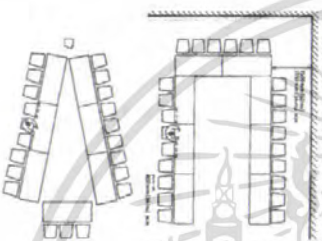
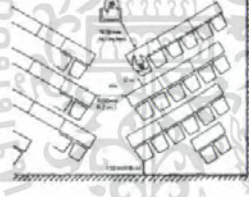
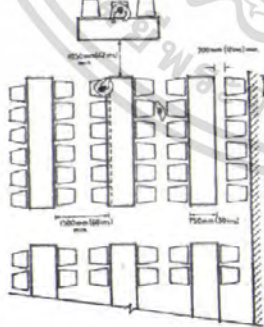
รูปแบบการจัดห้องประชุม	รายละเอียดประกอบแบบ
	<p>2. การจัดห้องประชุมแบบห้องเรียน สำหรับผู้เข้าประชุม 30-40 คน</p>
	<p>3. การจัดห้องประชุมแบบห้องเรียนลักษณะรูปโค้ง</p>
	<p>4. การจัดห้องประชุมแบบกลุ่มสี่เหลี่ยมและกลุ่มลาดเอียง</p>
	<p>5. การจัดห้องประชุมสัมมนาแบบตั้งได้ฉาก</p>

### 1. การศึกษาครุภัณฑ์ในห้องประชุมสัมมนา

- โต๊ะประชุมสัมมนา
- เก้าอี้นั่งประชุมสัมมนา

โต๊ะประชุมสัมมนา โดยทั่วไป มี 4 ชนิด คือ เอกสารนี้เขียนเพื่อแสดงวิธีใช้สำหรับนักเรียนเพื่อการศึกษาเท่านั้น ไม่อนุญาตให้นำไปใช้ประโยชน์ด้านการค้า ไม่ว่าจะกรณีใดๆ ทั้งสิ้น อีกทั้งห้ามมิให้คัดแปลงเนื้อหา และต้องอ้างอิงถึงเจ้าของเอกสารทุกครั้งที่มีการนำไปใช้

ตารางที่ 2.11 แสดงรูปแบบการจัดโต๊ะประชุมแบบต่างๆ

รูปแบบการจัดห้องประชุม	รายละเอียดประกอบแบบ
	<p>1. โต๊ะรูปสี่เหลี่ยมผืนผ้า เป็นแบบที่นิยมใช้กันอย่างแพร่หลายมากที่สุด เพราะสามารถจัดที่นั่งได้จำนวนมาก โดยมีตั้งแต่ 6 คนขึ้นไป การดัดแปลงการใช้งานสามารถทำได้โดยนำโต๊ะหลายๆ ตัวมาประกอบกัน ในกรณีมีผู้เข้าประชุมจำนวนมากกว่า 20 คนขึ้นไป ขนาดของห้องที่ใช้ร่วมกับโต๊ะประชุมนี้จึงควรเป็นห้องสี่เหลี่ยมผืนผ้า</p>
	<p>2. โต๊ะรูปสี่เหลี่ยมจัตุรัส เหมาะสำหรับห้องประชุมขนาดเล็ก และมีขนาดห้องเป็นรูปสี่เหลี่ยมจัตุรัส จุที่นั่งได้ตั้งแต่ 4-12 ที่นั่ง</p>
	<p>3. โต๊ะรูปแปลนเรือ เป็นที่นิยมใช้กันแพร่หลายมากที่สุดอีกแบบหนึ่งเช่นกัน เพราะมีรูปร่างลักษณะที่สวยงาม และสามารถจัดที่นั่งได้เป็นจำนวนมากโดยจัดได้ตั้งแต่ 6 ที่นั่งขึ้นไป ขนาดของห้องที่ใช้กับโต๊ะประชุมนี้ควรเป็นห้องสี่เหลี่ยมผืนผ้าเช่นกัน แต่การใช้โต๊ะแบบนี้ไม่สามารถนำมาต่อ หรือ ดัดแปลงเพื่อการใช้งานในกรณีมีผู้เข้าร่วมประชุมครั้งละมากๆ</p>
	<p>4. โต๊ะรูปหกเหลี่ยม แปดเหลี่ยม หรือโต๊ะกลม เหมาะสำหรับการประชุมในห้องเล็กและ ไม่พิถีพิถันมากนัก จัดที่นั่งได้ตั้งแต่ 6-12 ที่นั่ง แต่การใช้โต๊ะแบบนี้ เป็น โต๊ะที่มีรูปแบบตายตัว ดัดแปลงใช้งานด้านอื่นๆ ได้ยาก และจุปริมาณผู้เข้าประชุมได้น้อย</p>

## 2. เก้าอี้ของผู้เข้าร่วมสัมมนา แบ่งเป็น

เก้าอี้ชนิดไม่มีเท้าแขน เก้าอี้ชนิดมีเท้าแขน เก้าอี้ชนิดมีเท้าแขนปรับหมุนได้ ซึ่งเก้าอี้เหล่านี้สามารถใช้ได้หลายแบบตามแต่ละปรับใช้ให้เหมาะสมกับจำนวนเวลาของการประชุม เช่น ความสะดวกในเปลี่ยนท่าทางในขณะที่ประชุม ใช้เวลานาน

เอกสารนี้เป็นเอกสารที่สงวนไว้สำหรับการใช้งานเพื่อการศึกษาเท่านั้น ไม่อนุญาตให้นำไปใช้ประโยชน์ด้านการค้า ไม่ว่าจะกรณีใดๆ ทั้งสิ้น อีกทั้งห้ามมิให้ดัดแปลงเนื้อหา และต้องอ้างอิงถึงเจ้าของเอกสารทุกครั้งที่มีการนำไปใช้



ภาพที่ 2.4 แสดงลักษณะเก้าอี้ห้องจัดเลี้ยงและการจัดเก็บ

### 3. อุปกรณ์ภายในห้องประชุมสัมมนา

#### ขนาดจอมมี 3 แบบ

1. จอธรรมดาสำหรับห้องประชุม ห้องเรียน ขนาด 100 x 100 ซม. 120 x 120, 175 x 175 ซม.
2. จอธรรมดา สำหรับคนใหญ่ขนาด 2.70 x 3.60 ม., 3.60 x 3.60 ม.
3. จอขนาดพิเศษ มีทั้งขนาดธรรมดาจนถึงขนาดใหญ่

#### ระยะการฉายไปยังจอ

เครื่องฉายควรอยู่ห่างจากจอ 2 - 10 เท่าของความกว้างจอจึงจะทำให้เกิดความสะดวกในการมอง โดยประมาณให้เครื่องฉายอยู่ใกล้ที่สุดในระยะ 2 เท่าของความกว้างจอ และห่างที่สุด 6 - 10 เท่า ของความกว้างจอ

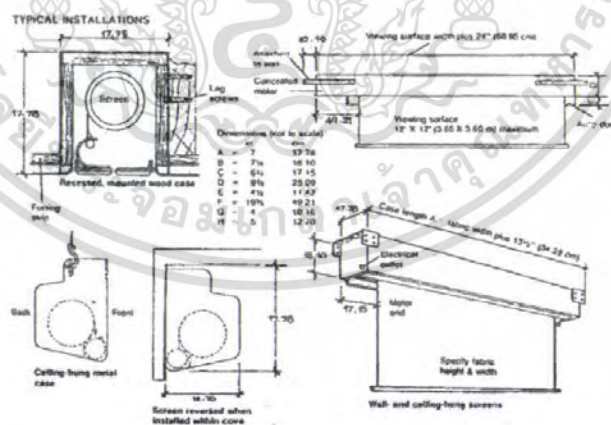

ภาพที่ 2.5 แสดงรูปแบบของจอภาพตั้งขึ้น-ลง

#### กระดานไวท์บอร์ด

มีไว้เพื่อเขียนคำบรรยายวิชาการ ประกอบในที่ประชุม อุปกรณ์ชนิดนี้ในบางกรณีไม่มีความจำเป็นต้องใช้งาน อาจตัดออกเสียก็ได้ ทั้งนี้เพราะในการประชุม ในเรื่องที่มีความสำคัญ จะ

ใช้สไลด์และชาร์ต ประกอบการบรรยายด้วย การศึกษาเท่านั้น ไม่อนุญาตให้นำไปใช้ประโยชน์ด้านการค้า ไม่ว่าจะกรณีใดๆ ทั้งสิ้น อีกทั้งห้ามมิให้ตัดแปลงเนื้อหา และต้องอ้างอิงถึงเจ้าของเอกสารทุกครั้งที่มีการนำไปใช้

กระดานไวท์บอร์ดมี 2 ชนิด คือ

1. ชนิดติดตายกับผนัง
2. ชนิดเลื่อนเข้าออกกับผนัง

#### MANUAL SLIDING PANELS

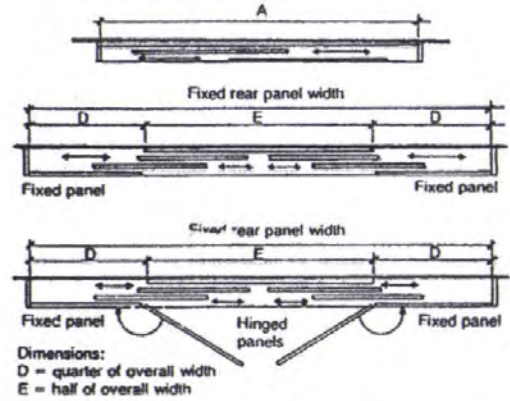

ภาพที่ 2.6 แสดงภาพกระดานแบบเคลื่อนที่

#### กระดานติดเอกสารประกอบ

ลักษณะ และขนาดของกระดานใช้ขนาดเดียวกับกระดานดำ การติดตั้งควรสูงจากพื้น 0.90 ม. ผิวหน้าของกระดานต้องกรุด้วยกระดาษชานอ้อย บุด้วยกัมมะหยี่ เพื่อช่วยในการดูดซับเสียง

#### 4. ระบบผนังและวัสดุป้องกันเสียง

##### ระบบผนังกันเปิด-ปิด

เป็นผนังที่ใช้สำหรับกันห้องประชุมที่มีขนาดใหญ่ และจำเป็นจะต้องใช้จัดกิจกรรมหลายๆอย่างในเวลาเดียวกัน เป็นผนังบานเดียว แขนงอยู่บนราว สามารถเลื่อนจากส่วนเก็บมาเรียงต่อประกบกันจะสนิทเป็นผนังทึบ แต่ละบานจะมีอุปกรณ์ ถัดกพื้นและใต้ราง เพื่อความแข็งแรงและป้องกันเสียง โดยไม่ต้องมีรางที่พื้น การออกแบบให้ใช้ผนังเลื่อน จะต้องมีส่วนสำหรับเก็บผนังกันให้เรียบร้อยด้วย



ภาพที่ 2.7 แสดงขนาดผนังเลื่อน

เอกสารนี้เป็นเอกสารที่สงวนไว้สำหรับการใช้งานเพื่อการศึกษาเท่านั้น ไม่อนุญาตให้นำไปใช้ประโยชน์ด้านการค้า ไม่ว่าจะกรณีใดๆ ทั้งสิ้น อีกทั้งห้ามมิให้ดัดแปลงเนื้อหา และต้องอ้างอิงถึงเจ้าของเอกสารทุกครั้งที่มีการนำไปใช้

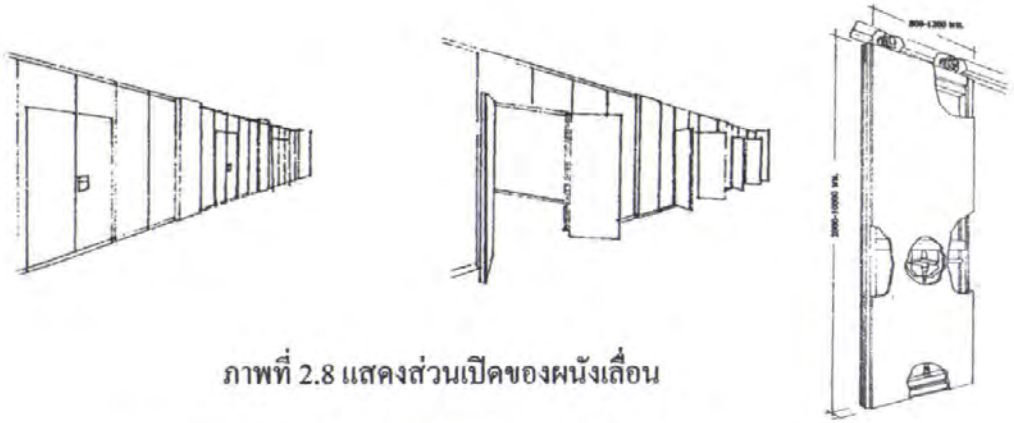

ภาพที่ 2.8 แสดงส่วนเปิดของผ้ามืดเลื่อน

### ห้องควบคุมแสงสว่างและเสียงภายในห้องอเนกประสงค์

ตำแหน่งของห้องควรอยู่บริเวณด้านหลังเหนือผู้ชมแถวสุดท้าย และควรมีช่องสำหรับให้ผู้ควบคุมแสงสามารถมองเห็นบรรยากาศภายในห้องประชุม

อุปกรณ์ที่ใช้ภายในห้องควบคุม มีแผงควบคุมเสียง และแสง, ห้องเก็บต่างๆ พื้นที่นั่งทำงาน โดยขนาดของห้องควบคุมเสียง, แสง ต้องมีขนาดอย่างน้อยที่สุด กว้าง 2.4 เมตร ยาว 3 เมตร ทั้งนี้ ขึ้นอยู่กับที่ใช้ภายในห้องควบคุม ทางเข้าของพนักงานควบคุมควรแยกออกจากทางเข้าสาธารณะ

#### 4.1. วัสดุที่มีผลต่อระบบเสียงในห้องอเนกประสงค์

การฟังเสียงที่จะได้รับผลดีจะต้องประกอบด้วย

1. การขจัดเสียง BACKGROUND ให้มีระดับต่ำ
2. การขจัดเสียงสะท้อนกลับ
3. การกระจายเสียงครอบคลุมทุกส่วนภายในห้อง
4. การจัดให้เสียงจากแหล่งกำเนิดเสียงไปสู่ตำแหน่งนั่งฟัง ได้ชัดเจนและมีความ

ดั่งเหมาะสมซึ่งปัจจัยทั้ง 4 ประการ จะต้องมีทางเลือกใช้วัสดุที่เหมาะสมดังนี้

##### 1. ชนิดของวัสดุดูดซับเสียง

1. PREFABRICATED ACOUSTIC UNIT คือวัสดุดูดซับเสียง สำเร็จรูป มักทำเป็นแผ่น มี ขนาดมาตรฐาน เช่น 0.60 x 1.20 เมตร, 0.60 x 0.60 เมตร

2. ACOUSTIC PLASTER SPRAYED-ON MATERIAL คือวัสดุที่ประกอบด้วย รูพรุน ฟันหรือฉาบด้วยวัสดุที่เป็นเส้นใย

3. ACOUSTIC BLANKET เช่น โยแก้ว, โยมะพร้าว, นุ่น ผ้าชนิดต่างๆ วัสดุดูดซับเสียงมีคุณสมบัติในการดูดซับเสียงภายในห้องไม่ใช่เป็นตัวควบคุมเสียงผ่านระหว่างห้อง การ

ควบคุมเสียงระหว่างห้องจำเป็นต้องใช้วัสดุที่มีคุณสมบัติในการดูดซับเสียงระหว่างห้องได้ดี

เอกสารนี้เป็นเอกสารที่สงวนไว้สำหรับการใช้งานเพื่อการศึกษาเท่านั้น ไม่อนุญาตให้นำไปใช้ประโยชน์ด้านการค้า ไม่ว่ากรณีใดๆ ทั้งสิ้น อีกทั้งห้ามมิให้คัดแปลงเนื้อหา และต้องอ้างอิงถึงเจ้าของเอกสารทุกครั้งที่มีการนำไปใช้

## 2. วัสดุที่มีรูพรุน ดูดซับเสียงได้ดี คือ

1. พรหม (carpe)
2. หนังหรือฟองน้ำ (upholstering)
3. ผ้า (heavy fabrics)

## 3. วัสดุที่มีคุณสมบัติดูดซับเสียงต่ำ และสะท้อนเสียงได้ดี คือ

1. ไม้ (wood)
2. กระจก (glass)
3. พลาสติก (plastic)
4. คอนกรีต (concrete)

## 4. โครงสร้างและการติดตั้ง ที่มีผลต่อระบบเสียง ต้องคำนึงถึง

1. **BACKING** วัสดุโครงสร้าง หรือวัสดุ ที่ใช้ร่วมกับวัสดุที่มีรูพรุน ซึ่งถ้าใช้วัสดุที่มีโครงสร้างแข็งแรงจะช่วยดูดซับเสียง ได้ดีขึ้น
2. **THICKNESS** การเพิ่มความหนาของวัสดุดูดซับเสียงหรือเพิ่มพื้นที่ว่าง (Air Space) ภายใน จะช่วยให้ดูดซับเสียง ได้ดีขึ้น
3. **FACING** การทำให้วัสดุมีรูพรุนมากขึ้น อาจหุ้มด้วยฟิล์ม, พลาสติกบางๆ หรือผ้า ช่วยดูดซับเสียง และช่วยให้ดูสวยงามขึ้น

การติดตั้งวัสดุในส่วนต่างๆ ของห้องประชุมเพื่อผลของระบบเสียง

1. **พื้น** ควรติดตั้งในลักษณะโครงสร้างพื้นลอย โดยกรุผิวด้วยวัสดุที่ยืดหยุ่นได้และดูดซับเสียงได้ดี เช่น แผ่นยาง, ไม้คอร์ก กันระหว่าง โครงสร้างพื้นอาคารและวัสดุปูพื้นช่วยในการลดการส่งผ่านเสียงไปยังพื้นที่ข้างเคียง ซึ่งจะมีผลมากต่อเสียงความถี่ระดับ 1,000 – 20,000 H, ถ้าต้องการกันเสียงให้ได้ผลดีมาก ควรใช้วิธี Isolation โดยแยกจุดต่อของโครงสร้างพื้น, ผนัง และเพดาน เพื่อลดการส่งผ่านแรงสั่นสะเทือน

2. **ผนัง** ทำโดยการเพิ่มความหนาของผนังเพื่อลดการส่งผ่าน และการสะท้อนเสียง หรือสร้างพื้นที่ว่าง Air Space ระหว่าง โครงสร้างผนัง หรือทำผนัง 2 ชั้น โดยให้โครงสร้างของผนังมีรอยต่อกันน้อยที่สุด บริเวณประตูหรือช่องเปิดต่างๆ ควรปิดครอบด้วยยาง หรือผ้าสักหลาด เพื่อดูดซับเสียง

3. **เพดาน** ควรใช้โครงสร้างเพดาน เพื่อลดจุดเชื่อมต่อระหว่าง โครงสร้างเพดานและพื้นชั้นบน แผ่นผ้าเพดานควรมีน้ำหนักไม่เกิน 25 กก./ตารางเมตร ช่องว่างระหว่างเพดาน และโครงสร้างควรหุ้มด้วยวัสดุดูดซับเสียง

4. **งานระบบ** ใช้วัสดุแผ่นที่สามารถยืดหยุ่นได้รองรับฐานของอุปกรณ์ที่เป็นตัว

กำเนิดความสั่นสะเทือน เพื่อช่วยลดการส่งผ่านแรงสั่นสะเทือนไปยัง โครงสร้างผนัง และเพดาน เอกสารนี้เป็นเอกสารที่สงวนไว้สำหรับการใช้งานเพื่อการศึกษาเท่านั้น ไม่อนุญาตให้นำไปใช้ประโยชน์ด้านการค้า ไม่ว่าจะกรณีใดๆ ทั้งสิ้น อีกทั้งห้ามมิให้ดัดแปลงเนื้อหา และต้องอ้างอิงถึงเจ้าของเอกสารทุกครั้งที่มีการนำไปใช้

ควรจัดวางท่อแอร์ ให้มีช่องที่สามารถดักเสียงที่เกิดจากเครื่องเป่าลมแอร์ จะช่วยลดเสียงที่ผ่านลงมายังห้องได้ดี

5. **ฉนวน** จะต้องพิจารณาอย่างรอบคอบเพราะวัสดุบางชนิด เมื่อทาเสร็จจะทำให้คุณสมบัติเปลี่ยนไป

- วัสดุฉนวนบางชนิดดูดซับเสียงด้วยการสั่นไหวตัว สามารถใช้สีทุกชนิดทาหรือพ่นได้
- วัสดุฉนวน Acoustic Plaster เมื่อทาหรือพ่นสีจะไปเคลือบผิวทำให้คุณสมบัติในการดูดเสียงลดลง Amialine Dyes โดยใช้วิธีพ่นทับจะเหมาะสมกว่าการทาดูด้วยแปรง
- วัสดุฉนวนที่มีผิวไม่แข็งแรง อาจหุ้มด้วยพลาสติกบางๆ ฟิล์มกระดาษ หรือผ้าจะช่วยให้ดูแลรักษาได้ง่ายขึ้น

#### 6. การใช้วัสดุพ่น Vermiculite

Vermiculite เป็นวัสดุพ่นตกแต่งภายในอาคารสำหรับพ่นผนังและเพดานบางส่วน ซึ่งมีส่วนผสมของ Vermiculite มีคุณสมบัติดูดซับเสียงได้ดี, ทนไฟ, ทนความร้อน มีสีต่างๆ ให้เลือกมากมาย ใช้พ่นทับพื้นผิวได้ทุกชนิด เช่น ผนังปูน, ไม้อัด, แผ่นกระเบื้อง, แผ่นยิปซัม ฯลฯ และช่วยปกปิดรอยต่อ รอยแตกร้าว ป้องกันเชื้อราได้ดี วิธีใช้ Vermiculite

เตรียมพื้นที่ผิวที่จะพ่นให้แห้งสนิท

- ทารองพื้นด้วยน้ำยาประสานปูน ฆ่าเชื้อรา และเพื่อปิดรอยต่อ
- พ่นสารประกอบ Vermiculite บนพื้นผิว ให้ทั่วทั้งไว้ประมาณ 2 ชั่วโมง จากนั้นพ่นทับให้ได้ความหนาตามต้องการ

#### 2.5.6 ห้องพักรัก ( GUEST ROOM )

เป็นส่วนที่สร้างความสุขสบายแก่แขกมากที่สุดในบริการทุกอย่างของโรงแรม เพราะ การได้พักผ่อนอย่างเต็มที่และมีความสุขสบาย จะทำให้แขกผู้มาพักนึกถึงความสบายที่เกิดขึ้น จึงต้องมีการพิจารณาความต้องการของแขก และดูว่าแขกจะใช้ห้องพักอย่างไร แล้วจึงจัดสิ่งทีแขกต้องการในการออกแบบตกแต่งภายใน

##### 2.5.6.1 รูปแบบห้องพักทั่วไป

ห้องพักแขกมีหลายแบบ ห้องที่มีความต้องการมาก คือห้องที่มีลักษณะเป็นเตียงคู่ การออกแบบเรื่องการใช้สีของห้องควรเลือกใช้สีเดียว เพื่อไม่ให้เกิดการเลือกจองจากแขกผู้เข้ามาพักและยังสร้างความสะดวกในการดูแลรักษา ส่วนห้องชุดนั้นต้องมีลักษณะเด่นออกไป ห้องชุดนับเป็นสัญลักษณ์อีกอย่างหนึ่งของโรงแรม เพื่อผู้ที่ต้องการพักแบบที่สบายขึ้นและยังเป็นที่ซึ่งนักธุรกิจจะมาใช้เป็นสถานที่พบปะกัน และจัดปาร์ตี้เล็กๆระหว่างการประชุมใหญ่

เอกสารนี้เป็นเอกสารที่สงวนไว้สำหรับการใช้งานเพื่อการศึกษาเท่านั้น ไม่อนุญาตให้นำไปใช้ประโยชน์ด้านการค้าไม่ว่ากรณีใดๆ ทั้งสิ้น อีกทั้งห้ามมิให้ดัดแปลงเนื้อหา และต้องอ้างอิงถึงเจ้าของเอกสารทุกครั้งที่มีการนำไปใช้

ลักษณะการจัดห้องพักในรูปแบบของโรงแรมโดยทั่วไป มีหลักการแบ่งใหญ่ๆ อยู่ 4 ประเภท คือ

ก) STANDARD ROOM หมายถึง ห้องพักแบบธรรมดา และเป็นห้องที่มีราคาถูกที่สุดในโรงแรมและห้องพักแบบธรรมดายังแบ่งออกได้เป็น 2 ประเภทคือ

SINGLE BED ห้องนอนเตียงเดี่ยว เหมาะสำหรับแขกที่เดินทางเข้ามาพักแบบคนเดียวหรือมาเป็นคู่รัก (ปัจจุบันนี้ห้องในลักษณะนี้มีการขีดเตียงขนาดเล็กไว้ 2 เตียง เพื่อแขกต้องการแยกนอนก็มี

DOUBLE BED / TWIN BED ห้องนอนเตียงคู่ เหมาะสำหรับ แขกที่เข้ามาพัก 2 คน

ทั้ง 2 แบบนี้ ราคาของการเข้าพักจะพอๆกัน การตกแต่งภายในและข้าวของเครื่องใช้ จะมีลักษณะคล้ายคลึงกัน แต่ราคาในการเข้าพักก็เป็นราคาเดียวกัน

ข) CONNECTING ROOM หมายถึง ห้องที่อยู่ติดกัน และมีประตูค้ำในเปิดทะลุถึงกันได้ ขนาดของห้องอาจจะเป็นขนาดของห้องพักแบบมาตรฐาน 2 ห้องต่อติดกัน แขกที่เข้ามาพักอาจจะเข้ามาเป็นครอบครัวต้องการแยกห้องนอน พ่อ-แม่ กับลูก และต้องอยู่ในความดูแลของพ่อ-แม่ อย่างใกล้ชิด หรืออาจจะเข้ามาพักแบบกลุ่มนักท่องเที่ยวหญิง หรือนักธุรกิจที่มีงบประมาณจำกัดที่ต้องเข้ามาติดต่อดำเนินการและต้องการความเป็นส่วนตัวผู้ติดตาม

ค) DELUXE SUITE ROOM หมายถึง ห้องชุดที่มีขนาดห้องใหญ่เป็น 1-2 เท่าของห้องพักแบบธรรมดา แขกที่เข้ามาจะเป็นแขกที่ต้องการความสะดวกสบายและความคล่องตัวในการเข้าพักเป็นพิเศษ มีส่วนนอน รับแขก แต่งตัว ทำงาน แยกออกจากกัน บางแห่งอาจจะมีห้องน้ำมากกว่า 1 ห้องด้วยซ้ำ เพื่อให้คนที่เข้ามาเป็นแขกของเจ้าของห้องได้ใช้ไม่ปะปนกันกับเจ้าของห้อง การจัดแบ่งเตียงก็มีทั้งแบบ SINGLE BED และ DOUBLE BED แล้วแต่ความประสงค์ของผู้เข้าพักว่าต้องการจะเข้าพักในลักษณะไหน

ง) GRAND SUITE ROOM หมายถึง ห้องชุดที่มีขนาดการจัดเป็นพิเศษที่สุดในโรงแรม ราคาแพงที่สุด ขนาดของห้องพักจะใหญ่เป็น 2-4 เท่า หรือมากกว่าตามความต้องการของโรงแรมในแต่ละระดับ ลักษณะการจัดห้องพักจะมีห้องพักถึง 2 ห้องนอน ห้องน้ำ 2-3 ห้อง ส่วนรับประทานอาหาร ส่วนทำงาน ส่วนรับแขก ส่วนแต่งตัว ส่วนครัว การตกแต่งค่อนข้างหรูหรา ต้องการความคล่องตัวสูง และแขกที่เข้ามาพักจะเป็นประเภทแขกระดับ VIP. หรือชาวต่างชาติที่เข้ามาท่องเที่ยวเป็นเวลานาน หรือนักธุรกิจชั้นนำ หรือต้องเข้ามาติดต่อด้านธุรกิจเป็นเวลานานๆ

### 2.5.6.2 ส่วนประกอบของห้องพักแขกโดยทั่วไป

เอกสารนี้เป็นเอกสารที่สงวนไว้สำหรับการใช้งานเพื่อการศึกษาเท่านั้น ไม่อนุญาตให้นำไปใช้ประโยชน์ด้านการค้าไม่ว่ากรณีใดๆ ทั้งสิ้น อีกทั้งห้ามมิให้คัดแปลงเนื้อหา และต้องอ้างอิงถึงเจ้าของเอกสารทุกครั้งที่มีการนำไปใช้

ก) เตียงนอน โดยทั่วไปใช้แบบเตียงแฝด (TWIN BED) นอกจาก  
 เนื้อที่ไม่อำนวย จึงใช้เป็นเตียงเดี่ยวหรือเตียงคู่ โดยทั่วไปเป็นลักษณะของเตียง SPINT BOX (มีที่  
 นอนและส่วนของที่นอนแบบล้อเลื่อน) ขนาด

Standard Size 3 ½" X 6 ½" X 8"

Queen Size 5 ½" X 6 ½" X 8"

King Size 6" X 6 ½" X 8"

หมายเหตุ : ความสูง 8" เป็นเฉพาะตัวที่นอน ไม่รวมฐานล่าง ถ้าสูงรวมฐานล่างโดยประมาณ 50 ซม.

ตารางที่ 2.12 แสดงขนาดของห้องนอนต่อขนาดของ

ลักษณะของห้อง	ขนาดของเตียง( เมตร )	เนื้อที่ห้องพัก (ตารางเมตร)
SINGLE BED	1.20 X 2.00	65
DOUBLE BED	2.00 X 2.00	90
TWIN BED	1.20 X 2.00	100

ตารางที่ 2.13 แสดงขนาดของเตียงนอนแบบยุโรป

ลักษณะของห้อง	ขนาดความกว้าง ( ม )	ขนาดความยาว ( ม )
TWIN BED	0.95	1.90
DOUBLE BED	1.37	2.03
QUEEN SIZE	1.52	2.10
KING SIZE	1.83	2.10

ตารางที่ 2.14 แสดงขนาดของเตียงนอนแบบอเมริกา

ลักษณะของห้อง	ขนาดความกว้าง ( ม )	ขนาดความยาว ( ม )
TWIN BED	1.00	2.00
DOUBLE BED	1.50	2.00
SMALL SINGLE	0.90	1.90
SMALL DOUBLE	1.53	1.90

ตารางที่ 2.15 แสดงขนาดความสูงของเตียง

ข้อพิจารณาในการเลือกใช้	ขนาดความสูง ( ม.ม. )	ขนาดความสูง ( นิ้ว )
ใช้กันทั่วไป	400 - 450	16 - 18
ใช้สำหรับคนแก่	500 - 600	22 - 24
คำนึงความสะดวก	500 - 600	22 - 24

เอกสารนี้เป็นเอกสารที่สงวนไว้สำหรับกรใช้งานเพื่อการศึกษาเท่านั้น ไม่อนุญาตให้ทำไปใช้ประโยชน์ด้านการค้า

ไม่ว่ากรณีใดๆ ทั้งสิ้น อีกทั้งห้ามมิให้คัดแปลงเนื้อหา และต้องอ้างอิงถึงเจ้าของเอกสารทุกครั้งที่มีการนำไปใช้

### ข้อกำหนดสำหรับเตียงในโรงแรม

- ขนาดเหมาะสมทั้งความกว้าง ความยาว ความสูง ต่อขนาดห้องพัก
- ให้ความรู้สึกสบาย คุณสมบัติของฟูกที่นอนและตัวรองที่นอน
- มีความทนทาน ประกอบด้วยขอบสันที่แข็งแรง
- ไม่มีเสียงรบกวนเวลาขยับตัว
- เคลื่อนย้ายและถอดเก็บง่าย ในการซ่อมแซม

#### ข) แผงหัวเตียง (HEAD BOARD AND BOARDS) แผงหัวเตียง

เป็นจุดสำคัญที่กันและรักษาหมอน แผงนี้เป็นส่วนหนึ่งของเตียง ติดกับเตียงหรือเป็นเบาะกันกันกระแทก ควรป้องกันการถูกขีดข่วน เช่น กีบตีคดม คราบน้ำมันใส่หม ความสูงโดยทั่วไปประมาณ 90 เซนติเมตร สำหรับแผงปลายเตียงอาจมีชั้นเพื่อเป็นที่เก็บปลายผ้าปูที่นอนให้เรียบร้อยและควรอย่าติดแน่นเพราะใช้เป็นที่จับเวลาเคลื่อนย้ายเตียง โดยทั่วไป จะมีการออกแบบให้ยึดติดตายกับผนัง เพื่อป้องกันการเคลื่อนย้ายจากแขกผู้เข้าพัก และสะดวกในการดูแลรักษา เป็นทั้งส่วนกันกระแทกและส่วนออกแบบที่ควรจะทำให้หน้าสนใจ ความสูงไม่ต่ำกว่า 0.90 ซม.

ค) ตู้เสื้อผ้า (CLOSET) ส่วนมากแล้วจะเป็นส่วนยึดติดตายกับผนัง อยู่ในส่วนใกล้กับห้องน้ำด้านใน มีราวแขวนเสื้อ/กางเกง ตู้เซฟขนาดเล็ก รองเท้า เก็บผ้าห่มขนาดลึก 0.60 ซม. ยาวประมาณ ไม่ต่ำกว่า 1.50 ซม. ราวแขวนภายในตู้ควรมีความสูงประมาณ 145.50 ซม. และราวควรอยู่ต่ำกว่าเพดาน 5 – 7 ซม. เพื่อความสะดวกในการแขวนเสื้อผ้า บานตู้ควรเป็นบานเลื่อน บานพับม ภายในต้องมีแสงสว่างเพื่อสะดวกในการใช้ ส่วนล่างของตู้จะเป็นที่วางรองเท้า

ง) ชั้นวางของ (SHELVING) ถ้าตู้มีเนื้อที่พอมักจะมีชั้นวางของอยู่ภายในตู้เสื้อผ้าเพื่อวางของ ถ้าเป็นโรงแรมที่พักในระสั้นๆ ควรเป็นชนิดเปิดโล่ง

จ) ลิ้นชัก สำหรับโรงแรมควรจัดลิ้นชักสำหรับแต่งตัวหรือ โตะเขียนหนังสือ ลิ้นชักมีความสำคัญต่อแขกมาก เพื่อเก็บของจุจกเล็กน้อย เครื่องสำอาง เครื่องประดับ

ด) โตะข้างเตียง (NIGHT TABLE) ขึ้นอยู่กับขนาดของห้องพัก คือ อาจอยู่ระหว่างเตียงคู่ (TWIN BED) หรือข้างเตียงใหญ่ จะต้องจัดวางไว้บริเวณหัวเตียงเสมอ มีตั้งแต่ 1-2 ตัว ใช้เป็นส่วนควบคุมระบบไฟในห้อง เช่น ทิว เครื่องเสียง ไฟหัวเตียง ไฟหน้ากระจก และเป็นส่วนที่วางไฟหัวเตียง วางโทรศัพท์ หรือมีลิ้นชักไว้ใส่คัมภีร์สวดมนต์ทางศาสนา หรือเอกสารของทางโรงแรม สามารถเป็นได้ทั้งเคลื่อนย้ายได้ และเคลื่อนย้ายไม่ได้ ขนาดความสูงของโตะไม่ควรแตกต่างจากขนาดความสูงของเตียงมากนัก คืออย่าให้สูงกว่า 60 – 70 เซนติเมตร โตะข้างเตียงควรเคลื่อนย้ายได้เพื่อสะดวกในการทำความสะดวก ความกว้างของโตะประมาณ 37 – 45 เซนติเมตร ถ้าอยู่ระหว่างสองเตียงใช้ขนาด 60 เซนติเมตร

เอกสารนี้เป็นเอกสารที่สงวนไว้สำหรับการใช้งานเพื่อการศึกษาเท่านั้น ไม่อนุญาตให้นำไปใช้ประโยชน์ด้านการค้า ไม่ว่ากรณีใดๆ ทั้งสิ้น อีกทั้งห้ามมิให้ดัดแปลงเนื้อหา และต้องอ้างอิงถึงเจ้าของเอกสารทุกครั้งที่มีการนำไปใช้

**ข) ที่ตั้งกระเป๋าเดินทาง (LUGGAGE RACK)** เป็นส่วนที่อยู่ไม่ไกลจากทางเข้าห้องและตู้เสื้อผ้ามากนัก เป็นส่วนให้แขกไว้วางกระเป๋า วางสัมภาระต่างๆ และมองเห็นและหยิบใช้ของได้สะดวก ขนาดไม่จำเป็นต้องใหญ่โตมากนัก ขนาดไม่เกิน 0.50X1.00X0.55 ซม. ควรมีความยาวประมาณ 75 – 90 เซนติเมตร ควรติดอยู่กับโต๊ะแต่งตัวและโต๊ะเขียนหนังสือ สูงจากพื้นประมาณ 45 เซนติเมตร สำหรับห้องนอนคู่ควรมีบริการไว้ 2 ที่

**ข) โต๊ะเขียนหนังสือและโต๊ะแต่งตัว ( WRITING DESK AND DRESSING TABLE )** ความกว้างประมาณ 40 – 45 เซนติเมตร ควรเป็นแบบติดตาย สูงประมาณ 75 เซนติเมตร ความสูงของเก้าอี้ประมาณ 43 – 45 เซนติเมตร เป็นลักษณะแบบลอยตัว หรือในบางโรงแรม หรือห้องธรรมดาอาจใช้เป็นตัวเดียวกันก็ได้ กิจกรรมในส่วนนี้ส่วนมากแขกไว้ใช้แต่งตัว ,วางของ ,เขียนหนังสือ ,เอกสารของทางโรงแรม มีลิ้นชักหรือไม่มีก็ได้

**ฅ) ตู้ทีวี (TV.CABINET)** ส่วนมากจะเป็นแบบเฟอร์นิเจอร์ลอยตัว มีทั้งแบบวางทีวีไว้บนตู้ และแบบทำเป็นตู้บานปิด-เปิด ด้านล่างบางครั้งทำเป็นส่วนของบาร์ คือใส่ตู้เย็น แก้ว ฯลฯ

ตารางที่ 2.16 แสดงข้อเปรียบเทียบโต๊ะเขียนหนังสือและ โต๊ะแต่งตัว

แบบเคลื่อนย้ายได้	แบบติดตาย
1. มีแบบมากมายให้เลือกใช้	1. การเลือกแบบอยู่ในเขตจำกัด
2. การออกแบบและใช้วัสดุที่ดีกว่า	2. โดยมากมักสร้างในเนื้อที่น้อย
3. ให้ความสะดวกในการเคลื่อนย้าย	3. ช่วยลดเนื้อที่การปูพรม
4. ใช้ต้นทุนในการผลิตสูง	4. ใช้ต้นทุนที่ถูกกว่าแบบเคลื่อนย้ายได้

**ฅ) เครื่องเรือนที่สามารถเคลื่อนย้ายได้** ประกอบด้วย

- เก้าอี้แต่งตัว (DRESSING CHAIR STOOL)
- เก้าอี้พักผ่อน (EASY CHAIR)
- โต๊ะตั้ง โคมไฟ (SIDE TABLE ,TABLE LAMP)
- โต๊ะกลาง (COFFEE TABLE)
- ตะกร้าทิ้งขยะ (WASTE BASKET)

**ฉ) สิ่งอำนวยความสะดวกอื่นๆ**

- โทรศัพท์ ( TELEPHONE )
- โทรทัศน์ ( TELEVISION )
- วิทยุ ( RADIO )

เอกสารนี้เป็นเอกสารที่สงวนไว้สำหรับการใช้งานเพื่อการศึกษาเท่านั้น ไม่อนุญาตให้นำไปใช้ประโยชน์ด้านการค้าไม่ว่ากรณีใดๆ ทั้งสิ้น อีกทั้งห้ามมิให้ดัดแปลงเนื้อหา และต้องอ้างอิงถึงเจ้าของเอกสารทุกครั้งที่มีการนำไปใช้

- กริ่งที่กดเรียกบริการ แผ่นป้ายบอกอัตราค่าห้องพัก ,แบบฟอร์ม 1  
แผ่นประกาศกฎข้อบังคับของโรงแรม

### 2.5.6.3 ระบบไฟฟ้าในห้องพักแขก

แสงสว่างในห้องพักมีความสำคัญมาก เพราะช่วยสร้างบรรยากาศที่ดี สิ่งเหล่านี้จำเป็นอย่างยิ่งสำหรับโรงแรม มีการจัดวางตำแหน่งไฟที่โต๊ะเขียนหนังสือ ไฟที่หัวเตียง ซึ่งมีที่บัง เพื่อใช้ว่าคนใช้ไฟคนหนึ่งจะไม่รบกวนอีกคนหนึ่งในเตียงเดียวกัน ควรติดตั้งสวิทช์สามทางเพื่อสะดวกในการดับไฟ ห้องพักแขกควรมีแสงไฟที่เพียงพอแต่ก็ไม่มากจนเกินไป

#### ตำแหน่งที่ให้แสงไฟในห้องพักแขก

- เหนือทางเข้าบริเวณห้องพัก ควรใช้ดวงไฟประมาณ 60 - 100 วัตต์
- โต๊ะแต่งตัวและเขียนหนังสือ ควรมีไฟติดอยู่เหนือกระจกส่อง หรือ โคมไฟตั้งโต๊ะประมาณ 100 วัตต์
- ไฟที่หัวเตียงมักจะอยู่ที่เหนือขึ้นไป ในกรณีเตียงแฝดอาจติดแบบสองจุดเหนือโต๊ะข้างตรงกลางหรือใช้แยกจากกันเสาก็ได้ ประมาณ 40 - 100 วัตต์

ห้องน้ำ เป็นไฟแยกแต่ละดวงด้วยสวิทช์แยกภายในห้องน้ำ ไฟเหนืออ่างล้างหน้าหรือกระจกตามปกติจะกลมด้วยสวิทช์เดียวกัน ใช้ไฟ FLUORETSCENT ประมาณ 30 วัตต์

- ตู้เสื้อผ้า ใช้ไฟ FLUORETSCENT ประมาณ 15 วัตต์
- บริเวณกลางห้อง ควรเป็นแสงสว่างที่ให้ความสว่างได้ทั่ว มีสวิทช์อยู่ที่ทางเข้าห้องพัก

#### ตำแหน่งติดปลั๊กและสวิทช์

- ปลั๊กตัวเมียทั่วไป สูงเหนือระดับพื้น 0.30 เมตร
- ปลั๊กสำหรับเครื่องใช้ที่วางบนโต๊ะ สูงเหนือระดับพื้น 1.20 เมตร
- สวิทช์ สูงเหนือระดับพื้น 1.20 เมตร
- ปลั๊กเครื่อง โคนหมวด สูงเหนือระดับพื้น 1.35 เมตร

### 2.5.5.4 ห้องน้ำแขก

ก) ผนังห้องน้ำ ผนังด้านอ่างอาบน้ำจะปูกระเบื้องเคลือบจากของอ่างถึง เพดาน ผนังด้านอื่นฉาบปูนเรียบทาสี หรือวัสดุที่ดีกว่า เช่น VINYL WALL COVERING ก็ได้ ผนังด้านหลังโถส้วมปูกระเบื้องเคลือบ

ข) พื้นห้องน้ำ พื้นที่อาบน้ำต้องใช้กระเบื้องเซรามิก บริเวณที่อาบน้ำ

การปูกระเบื้องต้องเอียงลาดเพื่อให้น้ำไหลลงท่อได้สะดวก

เอกสารนี้เป็นเอกสารที่สงวนไว้สำหรับการใช้งานเพื่อการศึกษาเท่านั้น ไม่อนุญาตให้นำไปใช้ประโยชน์ด้านการค้า ไม่ว่าจะกรณีใดๆ ทั้งสิ้น อีกทั้งห้ามมิให้คัดแปลงเนื้อหา และต้องอ้างอิงถึงเจ้าของเอกสารทุกครั้งที่มีการนำไปใช้

ค) อ่างอาบน้ำ ที่มีฝักบัว ขนาดอย่างน้อยที่สุด 1.50 - 1.70 เมตร ขนาดที่นิยมกันคือ 0.80X1.50X0.40 เมตร มีทั้งรูปสี่เหลี่ยมผืนผ้า รูปไข่ สี่เหลี่ยมจตุรัสอ่างน้ำเป็นเหล็กหล่อเคลือบด้วยน้ำยาเคลือบและมีก๊อกติดมากับอ่างซึ่งสามารถใช้ได้ทั้งน้ำร้อนและน้ำเย็น ฝักบัว มี 2 แบบ คือ ชนิดก้านแข็งติดถาวรกับผนัง และชนิดสายอ่อนซึ่งสามารถปรับระดับการพ่นน้ำได้

ง) อุปกรณ์ในห้องน้ำชนิดทองเหลือง ควรแข็งแรงทนทาน โดยเฉพาะหัวก๊อกน้ำร้อน - น้ำเย็น มีตัวตัดของก๊อกน้ำร้อน - น้ำเย็นโดยเฉพาะ

จ) โถส้วม ควรเป็นแบบยาวหรือแบบกลมเปิดข้างหน้า ที่นั่งเป็นพลาสติกแข็งสามารถยกขึ้นได้โดยไม่ล้ม หรือโถส้วมที่สำเร็จรูปตามท้องตลาด ที่นิยมใช้ในโรงแรมจะเป็นประเภทส้วมชักโครก

- ส้วมชักโครก (toilet) ส่วนมากทำด้วยดินขาวเคลือบแก้ว (china) โถส้วมมีทั้งรูปทรงกลมและรูปไข่ ขนาดประมาณ 0.35X0.40 เมตร และสูงจากพื้น 0.40 เมตร มีฐานติดกับพื้น มีฝารองนั่งและฝาสำหรับปิดโถส้วมเมื่อไม่ได้ใช้ ส้วมชักโครกมีทั้งแบบหม้อน้ำและแบบปลัชวาล์ว (ปัจจุบันไม่นิยมใช้แล้ว)

- โถปัสสาวะของหญิง (bidet) ลักษณะเป็นอ่างเตี้ยคล้ายโถส้วม ตั้งติดกับพื้น สูงจากพื้นประมาณ 0.40 เมตร ระบบน้ำเป็นปลัชวาล์ว

- โถปัสสาวะของชาย (urinal) เป็นโถทำด้วยดินเผาเคลือบ มีทั้งแบบติดตั้งกับฝาผนังเรียบและติดเข้ามุมห้อง ระบบน้ำเป็นแบบปลัชวาล์ว

ด) น้ำร้อน ที่ใช้สำหรับห้องพักควรมีเครื่องปั๊มติดไว้ โดยเฉพาะเมื่อเวลาเปิดน้ำร้อนจะออกมาทันที สะดวกต่อการใช้งานเมื่อต้องการใช้

ข) ที่แต่งตัวและที่อาบน้ำ จะต้องมียุโรปการดังนี้

- กระจกเช็ดหน้า
- กระจกม้วนรวมทั้งที่ยึดกระจกสำหรับห้องส้วม
- ราวแขวนผ้าเช็ดตัว ราวที่อาบน้ำและที่โถส้วมอย่างละ 1 ราว
- มีผนังกันแยกออกจากกัน
- ที่แขวนผ้าเช็ดตัวแบบขึง หรือแบบวางซ้อนกัน
- ราวจับโครเมียมขนาด 60 ซม. อยู่เหนืออ่างน้ำ
- ที่วางสบู่
- พรมยางปูภายในอ่าง

ช) อ่างล้างหน้า ล้างมือ ที่วางสบู่ ควรมีลักษณะที่สวยงาม สะดวกต่อการใช้งาน และการวางตำแหน่งของสุขภัณฑ์นี้เพื่อให้เกิดความสะดวกสบาย เช่น

สี่เหลี่ยมผืนผ้า รูปไข่ รูปกลม มีทั้งแบบยึดติดกำแพงและผนังและแบบที่ก่อกันมาเป็นโต๊ะ อ่างล้าง  
เอกสารนี้เป็นเอกสารที่สงวนไว้สำหรับการใช้งานเพื่อการศึกษาเท่านั้น ไม่อนุญาตให้นำไปเผยแพร่โดยไม่ได้รับอนุญาต  
ไม่ว่ากรณีใดๆ ทั้งสิ้น อีกทั้งห้ามมิให้คัดแปลงเนื้อหา และต้องอ้างอิงถึงเจ้าของเอกสารทุกครั้งที่มีการนำไปใช้

หน้าจะสูงจากพื้นประมาณ 0.80 เมตร ส่วนที่เป็น โตะวางอ่างล้างหน้ามักติดกระจกเงาไว้ด้านหลัง อ่างล้างหน้า

ณ) กระจกเงา ไม่น้อยกว่า 0.50 ถึง 1.00 เมตร ติดอยู่เหนืออ่างล้างหน้า

ญ) เคาน์เตอร์ล้างหน้า ที่กั้นน้ำกระเซ็นด้านหลังควรใช้วัสดุทนน้ำได้

### หลักในการจัด

หลักที่ควรคำนึงถึงสำหรับการจัดสร้างห้องน้ำห้องส้วม คือ

- ไม่ควรปูพื้นห้องด้วยวัสดุที่มีผิวหน้าลื่นและเรียบเป็นมัน เช่นกระเบื้องเคลือบ เพราะเมื่อเปียกน้ำอาจทำให้เกิดอุบัติเหตุได้ง่าย ควรใช้วัสดุที่มีผิวหน้าค่อนข้างหยาบ เช่น โมเสก ชนิดด้าน เซรามิกชนิดด้าน เป็นต้น

- เมื่อเปิดบานประตูแล้วไม่ควรบังสวิตซ์ไฟ ควรใช้ปลั๊กและสวิตซ์ไฟแบบกันน้ำ และไม่ควรติดตั้งในส่วนที่น้ำสามารถกระเด็นได้ถึง

- การติดตั้งระบบดูดอากาศ เพื่อระบายอากาศควรอยู่ในตำแหน่งที่เหมาะสม ไม่ก่อให้เกิดเสียงรบกวน

- ไม่ควรตั้งโถส้วมตรงกับประตู

- ท่อระบายน้ำควรมีขนาดใหญ่พอสมควรและพื้นห้องต้องเทลาดไปยังบริเวณท่อระบายน้ำ

- ควรติดฉากพลาสติกหรือกระจกเลื่อนระหว่างส่วนอาบน้ำกับส่วนอื่นๆที่พื้น อาจก่อขอบสูงประมาณ 0.20 เมตร เพื่อไม่ให้น้ำกระเด็นหรือไหลไปยังส่วนอื่นๆ

- ตำแหน่งของท่อน้ำส่วนของโถส้วมไม่สามารถเคลื่อนย้ายได้ เพราะจะเป็น ตำแหน่งการเดินท่อของทั้งโครงการ หากปรับเปลี่ยนตำแหน่งอาจทำให้ยุ่งยาก แต่ปรับหรือเพิ่ม ขยายขนาดของห้องได้ตามความเหมาะสม

## 2.6 ระบบเทคนิคต่างๆ ที่เกี่ยวกับสภาพแวดล้อมภายในโรงแรม

ในที่นี้จะขอกล่าวถึงข้อมูลเชิงเทคนิคในเฉพาะส่วนที่ทำกรออกแบบ มีอยู่หลายประเภท

1. ระบบติดต่อสื่อสารภายในและภายนอก
2. ระบบปรับอากาศ
3. ระบบแสงสว่าง
4. ระบบเสียง

เอกสารนี้เป็นเอกสารที่สงวนไว้สำหรับการใช้งานเพื่อการศึกษาเท่านั้น ไม่อนุญาตให้นำไปใช้ประโยชน์ด้านการค้า ไม่ว่ากรณีใดๆ ทั้งสิ้น อีกทั้งห้ามมิให้ดัดแปลงเนื้อหา และต้องอ้างอิงถึงเจ้าของเอกสารทุกครั้งที่มีการนำไปใช้

5. ระบบป้องกันอัคคีภัย
6. ระบบไฟฟ้า
7. ระบบอุปกรณ์อื่นๆ

### 2.6.1 ระบบติดต่อสื่อสารภายใน ภายนอกทางอิเล็กทรอนิกส์

ปัจจุบันระบบสื่อสารทั้งภายใน และภายนอกของโรงแรมจะใช้ระบบโทรศัพท์ แบบ Private Manual Exchange & Private Automation Branch เป็นระบบการติดต่อสู่บริเวณที่เป็นสาธารณะ โดยแยกเป็นระบบอิสระโดยมีการกำหนดขอบเขตของการติดต่อเอาไว้ ซึ่งส่วนใหญ่จะเป็นการบริการเกี่ยวข้องกับสิ่งอำนวยความสะดวกต่างๆ เช่น การเรียกพนักงาน การบริการรักษาความปลอดภัย การแจ้งสัญญาณเพลิงไหม้

#### ระบบโทรศัพท์ PABX

เป็นระบบที่นิยมใช้ในธุรกิจ เนื่องจากมีการเพิ่มหรือกระจายสายภายในได้มากกว่าทั้งยังสามารถใช้ได้ในขณะที่มีการติดต่อเข้าไปในหน่วยงานอื่นๆ

#### การนำระบบ PABX ไปใช้พิจารณาได้จาก

- ปริมาณการใช้ การติดต่อจำนวนคู่สาย
- ระบบการติดต่อ ซึ่งดำเนินไปตามขั้นตอน
- ความต้องการอื่นๆ

#### การปฏิบัติตามหลัก PABX

ในการกำหนดหมายเลขโทรศัพท์ในหน่วยงานต่างๆ ส่วนใหญ่จะกำหนดหมายเลขห้องและหมายเลขชั้น เช่น

ห้องหมายเลข 11 บนชั้น 3 กดหมายเลข 0311

ห้องหมายเลข 14 บนชั้น 4 กดหมายเลข 0414

#### ตำแหน่งที่ควรติดตั้งโทรศัพท์

ตำแหน่งที่ติดตั้งควรคำนึงถึงการใช้ในยามฉุกเฉินและการรักษาบำรุงได้สะดวก เป็นเกณฑ์ ซึ่งได้แก่

- ในลิฟท์ ห้องเครื่องลิฟท์
- ห้องวิทยุ โทรศัพท์
- ห้องครัว ภัตตาคาร บาร์ ที่เตรียมอาหาร
- ทุก 3 - 4 ชั้นในบริเวณชานพัก
- โถงต้อนรับ
- โถงห้องจัดเลี้ยง

เอกสารนี้เป็นเอกสารที่สงวนไว้สำหรับการใช้งานเพื่อการศึกษาเท่านั้น ไม่อนุญาตให้นำไปใช้ประโยชน์ด้านการค้า ไม่ว่ากรณีใดๆ ทั้งสิ้น อีกทั้งห้ามมิให้ตัดแปลงเนื้อหา และต้องอ้างอิงถึงเจ้าของเอกสารทุกครั้งที่มีการนำไปใช้

- ส่วนพักคอยต่างๆ
- ห้องพักผ่อนและส่วนทานอาหาร
- ฯลฯ

## 2.6.2 ระบบปรับอากาศ

ระบบปรับอากาศที่พบโดยทั่วไป มี 3 ระบบ คือ

- ระบบแอร์แบบชุด (Package Type Air Condition)
- ระบบแยกส่วน (Split Type Air Condition)
- ระบบปรับอากาศแบบศูนย์รวม (Central Type Condition)

ระบบปรับอากาศที่ใช้ภายใน โครงการ โรงแรมแกรนด์แปซิฟิกเซอร์วิสอพาร์ทเม้นท์ รีสอร์ทแอนด์สปา นี้ใช้ระบบปรับอากาศแบบศูนย์รวม

### ระบบปรับอากาศแบบศูนย์รวม (Central Type)

เป็นระบบปรับอากาศขนาดใหญ่ เรียกอีกอย่างว่า “ Chilled “ หรือ Chilled Water System แบ่งการทำงานเป็นส่วนต่างๆ ดังนี้ คือ

ก) เครื่องชิลเลอร์ ( Chilled Water System ) คือ เครื่องทำความเย็น ประกอบด้วยอุปกรณ์ 4 ส่วน คือ

- คอมเพรสเซอร์ มี 2 แบบ คือ แบบลูกสูบ และแบบหอยโข่ง สำหรับขนาดเครื่อง 120 ตันขึ้นไป

- ส่วนระบายความร้อนซึ่งใช้น้ำเป็นตัวกลาง

- ถังลดความดัน

- ส่วนทำความเย็นซึ่งใช้น้ำเป็นตัวกลาง เครื่องตั้งตั้งในที่โล่ง หรือ

ที่เครื่องสามารถระบายความร้อนออกนอกได้โดยสะดวก

ข) เครื่องเป่าลมเย็น ( Air Heading Unit ) ถ้าเป็นขนาดเล็กเรียกว่า “ Fan Coil Unit “ ขนาดใหญ่เรียกว่า “ Air Heading Unit “ ทำหน้าที่หลักของเครื่องเป่าลมเย็น คือ ดูดอากาศภายในห้องเข้ามาในเครื่อง เข้าไปในท่อโดยตรง หรือ ต่อกับท่อ ซึ่งทำหน้าที่เป็นอุโมงค์ให้ลมเย็นวิ่งกระจายไปตามห้องอีกที

ค) ถูลิ่งทาวเวอร์ ( Cooling Tower or Condensing Unit ) ทำหน้าที่คล้ายกับหม้อน้ำในรถยนต์ คือ ระบายความร้อนจากน้ำที่ออกมาจากเครื่อง เพื่อให้ลมเย็นจะได้หมุนเวียนนำกลับไปใช้ระบายความร้อนจากเครื่องใหม่

ง) ถังขยายน้ำ ทำหน้าที่เป็นถังพักให้น้ำที่ขยายตัว เนื่องจากมีอุณหภูมิสูงขึ้น ( เมื่อเปิดเครื่อง ) และเป็นแหล่งเติมน้ำเข้าระบบเพื่อทดแทนน้ำบางส่วนที่รั่วออกไปที่ปั๊มน้ำหรือวาล์วบางตัว ปกติถังขยายน้ำจะต้องอยู่ที่ตำแหน่งสูงสุดของระบบ โดยควรอยู่ใกล้ด้านที่ติดตั้งตัวปั๊มน้ำ ถังนี้โดยทั่วไปขนาดบรรจุจะประมาณ 1,000 ลิตร

เอกสารนี้เป็นเอกสารที่สงวนไว้สำหรับการใช้งานเพื่อการศึกษาเท่านั้น ไม่อนุญาตให้นำไปใช้ประโยชน์ด้านการค้า ไม่ว่าจะกรณีใดๆ ทั้งสิ้น อีกทั้งห้ามมิให้คัดแปลงเนื้อหา และต้องอ้างอิงถึงเจ้าของเอกสารทุกครั้งที่มีการนำไปใช้

จ) ป้อนน้ำมี 2 ชุด ชุดหนึ่งเป็นป้อนน้ำเย็น ทำหน้าที่หมุนเวียนน้ำเย็นระหว่างส่วนทำความเย็นของเครื่องซีลเลอร์กับเครื่องเป่าลมเย็น อีกชุดหนึ่งเป็นป้อนน้ำร้อน ทำหน้าที่หมุนเวียนทั้งที่เป็นตัวกลางระบายความร้อน ระหว่างส่วนระบายความร้อนของเครื่องกับคูลิ่ง ทาวเวอร์

ฉ) เครื่องกรองน้ำ ทำหน้าที่ปรับสภาพน้ำก่อนนำไปเติมในระบบ เป็นการช่วยลดการเกิดตะไคร่ ตะกรัน และการกัดกร่อน

ช) ท่อน้ำ เป็นท่อเหล็กฉนวนยางหรือโฟมหุ้มกันไม่ให้ไอน้ำมาเกาะท่อซึ่งเย็นหรือหยดเลอะเทอะ หากเป็นเมนขนาดใหญ่ควรทำรางน้ำ ไว้จับได้ท่อ เมื่อน้ำรั่วหรือเวลาซ่อมจะได้ไม่เกิดปัญหาเรื่องน้ำหยด การเดินท่อต้องสามารถที่จะกลับมาดูแลท่อได้สะดวก ฉนวนที่หุ้มท่อ โดยปกติจะมีอายุประมาณ 10 ปี แล้วจึงเปลี่ยนใหม่

ซ) สารเคมี ใช้เติมเข้าระบบทั้งทางด้านน้ำเย็นและน้ำร้อน เพื่อฆ่าราและตะไคร่น้ำไม่ให้เกาะตัวภายในเครื่อง

**ข้อดีข้อเสียของระบบปรับอากาศแบบศูนย์รวม ( Central Type )** ข้อดี คือ สามารถกระจายความร้อนได้ทั่วถึง ข้อเสีย คือ เปลืองช่องว่างบนเพดาน

Centrifugali Machine ประกอบด้วยส่วนทำงานเป็นตัวกลางในการจ่ายความร้อนและความเย็น ให้กับระบบการทำงานส่วนอื่น

Air Heading Unit แบ่งเป็น 2 ส่วน คือ

- Air Heading ใช้ลมเป่า Coil นำอากาศเข้าสู่ห้องโดยตรง

- Air Heading จะเป่าลมผ่าน Coil เย็น และนำลมผ่านสู่ช่องท่อแล้ว

กระจายไปยังส่วนต่างๆ ของอาคารที่ต้องการปรับอากาศ Cooling Tower หรือ Condensing เป็นตัวถ่ายความร้อนและส่งความเย็นให้กับ Centrifugal Machine

### 2.6.3 แสงสว่าง

#### ระบบการให้แสงสว่างภายในโรงแรม

ความมุ่งหมายของการให้แสงสว่างเพื่อให้สามารถเห็นสิ่งของได้ง่าย หรือที่เรา มองเห็นวัตถุนั้น เนื่องจากแสงสะท้อนจากวัตถุเข้ามายังตาเรา การที่จะสะท้อนออกมาได้นั้นต้องมี แหล่งกำเนิดแสงสว่างออกไปยังวัตถุสะท้อนเข้ามายังตาเรา การที่ตาเราจะเห็นชัดเจนเพียงใดก็ ขึ้นอยู่กับความเหมาะสมของแสงที่สะท้อนเข้ามายังตาของเรา จากการทดลองเมื่อเราค่อยๆเพิ่ม แสงสว่างจะได้ความจริงว่า

- ความต้องการการส่องสว่างมองวัตถุชัด
- เพื่อเพิ่มแสงสว่างมากขึ้นตามความสารถของการมองเห็น
- เมื่อเพิ่มต่อไปการเห็นเด่นชัดจะไม่เป็นปฏิกิริยากับแสงสว่าง

เอกสารนี้เป็นเอกสารที่สงวนไว้สำหรับการใช้งานเพื่อการศึกษาเท่านั้น ไม่อนุญาตให้นำไปใช้ประโยชน์ด้านการค้า ไม่ว่ากรณีใดๆ ทั้งสิ้น อีกทั้งห้ามมิให้ดัดแปลงเนื้อหา และต้องอ้างอิงถึงเจ้าของเอกสารทุกครั้งที่มีการนำไปใช้

ตารางที่ 2.17 แสดงความสัมพันธ์ของความสูงและกำลังเทียน

ตารางความสัมพันธ์ของความสูงและกำลังไฟ	
ความสูงของการติดตั้งห่างจากพื้น ( ฟุต )	ขนาดของดวงไฟ ( วัตต์ )
7 – 10	40
8 – 12	60
10 – 14	75
12 – 16	100
17 – 20	160
17 – 27	250
25 – 35	400
30 – 40	500

แสงสว่างที่จำเป็นสำหรับการใช้งานในสถานที่ต่างๆ กัน หน่วยเป็นจุดฟุตต่อกำลังเทียน  
ร้านอาหาร คอฟฟี่ช็อป ล็อบบี้ล็องจ์

โต๊ะเก็บเงิน	50	ฟุตกำลังเทียน
ห้องครัว	70	ฟุตกำลังเทียน
ห้องอื่น	30	ฟุตกำลังเทียน

### 2.6.3.1 แสงและการให้แสง

การให้แสงสว่างเป็นสิ่งสำคัญอีกอย่างหนึ่งในงานสถาปัตยกรรมและการออกแบบตกแต่งภายในโรงแรม แสงเป็นส่วนที่ช่วยเน้นให้เห็นลักษณะรูปทรงของอาคาร และช่วยสร้างบรรยากาศเชื้อเชิญเข้ามา ประโยชน์ของการให้แสงจะจะเป็นส่วนสำคัญที่เกี่ยวกับการรักษาความปลอดภัย แสงที่ใช้ในอาคารควรจะเป็นส่วนที่ช่วยเน้นลักษณะการออกแบบภายในและเน้นวัสดุที่ใช้ในการตกแต่ง สร้างความรู้สึกให้เกิดความสูงลิบ ความรู้สึกว่าเล็กลง สร้างสรรค์ให้รูปแบบและพื้นผิววัสดุรวมทั้งสีให้มีคุณค่า

### 2.6.3.2 หลอดแสงชนิดต่างๆ รวมทั้งแสงที่ใช้กับการออกแบบตกแต่ง

- หลอดที่มีไส้ INCANDESCENT จะทำให้อุณหภูมิสูงขึ้น และจะให้แสงในโทนร้อน มีแสงค่อนข้างไปในทางแดง-เหลือง เหมาะที่จะใช้กับล็องจ์ ร้านอาหาร และห้องนอน

- หลอด FLUORESCENT และหลอดไม่ใช้ไส้อื่นๆ จะมีประโยชน์มาก เนื่องจากมีอายุการใช้งานที่นานกว่า และมีแสงนุ่มนวลเหมือนธรรมชาติ โดยมากใช้กับส่วนที่ต้องการทำงาน เช่นโต๊ะทำงาน ทางสัญจร ครัว

เอกสารนี้เป็นเอกสารที่สงวนไว้สำหรับการใช้งานเพื่อการศึกษาเท่านั้น ไม่อนุญาตให้นำไปใช้ประโยชน์ด้านการค้าไม่ว่ากรณีใดๆ ทั้งสิ้น อีกทั้งห้ามมิให้คัดแปลงเนื้อหา และต้องอ้างอิงถึงเจ้าของเอกสารทุกครั้งที่มีการนำไปใช้

- หลอด INFRA - RED HEATING ใช้ในส่วนบริเวณบริการต่างๆ ส่วนที่ต้องการใช้ทำอาหาร และในบางครั้งอาจใช้ในห้องน้ำเพื่อสร้างความรู้สึกอบอุ่น



### 2.6.3.3 ชนิดของโคมและการกระจายแสง

- ก) DIRECT แสงสว่างข้างล่าง 90 - 100 % ส่องขึ้น 100 %
- ข) INDIRECT แสงสว่างข้างล่าง 10 % ส่องขึ้น 90 - 100 %
- ค) SEMI - DIRECT แสงสว่างข้างล่าง 60 - 90 % ส่องขึ้น 10 - 40 %
- ง) SEMI - INDIRECT แสงสว่างข้างล่าง 10 - 40 % ส่องขึ้น 80 - 90 %
- จ) GENERAL DIFFUSE แสงสว่างข้างล่าง 40 - 60% ส่องขึ้น 40 - 60 %

### 2.6.3.4 วิธีการติดตั้งดวงโคม (LIGHTING METHOD)

- ก) การใช้ดวงโคมติดเพดาน (CEILING MOUNTED FITTING)
- ข) การใช้ดวงโคมห้อยลงมา (SUSPENDED OR PENDENT FITTING)
- ค) การใช้ดวงโคมติดผนัง (WALL BRACKETS)
- ง) การใช้ดวงโคมซ่อน (CEILING RECESSED UNITS)
- จ) การใช้ดวงโคมตั้งโต๊ะ (TABLE LAMP)

ตารางที่ 2.18 แสดงลักษณะของหลอดไฟชนิดต่างๆ

รูปร่าง	ชนิด	ลักษณะโดยทั่วไป	สถานที่ใช้
	หลอดไส้	ใช้และติดตั้งง่าย จุดติดทันที ราคา ถูกมีให้เลือกทั้ง หลอดแก้วใสและ หลอดแก้วฝ้า ปรับหรือแสงได้	เหมาะสำหรับไฟ ส่องสว่างและไฟ ประดับทั่วไป ไม่ เหมาะกับบริเวณที่ ต้องการแสงสว่าง มากๆ
	หลอดทั้งสเตนฮา-โล เจน	ติดตั้งรูปร่าง กระทัดรัด ใช้ส่อง เน้น มีประสิทธิภาพ สูงกว่าหลอดไส้ ธรรมดา	เหมาะสำหรับการ ส่องวัตถุเน้นให้ดูโค เด่นสะดุดตา และ สร้างบรรยากาศให้ดู หรูหรา
	หลอดฟลูออเรส เซนส์	ให้แสงสว่างได้มากมี หลายโทนแสงมี ประสิทธิภาพสูง	ใช้ทั้งภายในและ ภายนอก ให้แสง สว่างสม่ำเสมอ

เอกสารนี้เป็นเอกสารที่สงวนไว้สำหรับการใช้งานเพื่อการศึกษาเท่านั้น ไม่อนุญาตให้นำไปใช้ประโยชน์ด้านการค้า  
ไม่ว่ากรณีใดๆ ทั้งสิ้น อีกทั้งห้ามมิให้ตัดแปลงเนื้อหา และต้องอ้างอิงถึงเจ้าของเอกสารทุกครั้งที่มีการนำไปใช้

ตารางที่ 2.18 แสดงลักษณะของหลอดไฟชนิดต่างๆ (ต่อ)

รูปร่าง	ชนิด	ลักษณะโดยทั่วไป	สถานที่ใช้
	หลอดคอมแพค - ฟลูออเรสเซนต์	สามารถใช้แทนหลอดไส้ธรรมดาได้มีประสิทธิภาพสูง หรือแสงไม่ได้	ใช้แทนหลอดไส้ธรรมดา ทั้งให้แสงทั่วไปและ SPOT LIGHT
	หลอดอินดักชั่น	ให้แสงคล้ายกับหลอดฟลูออเรสเซนต์ แต่อายุการใช้งานมากกว่า	ไฟถนน ไฟพื้นที่ที่ดูแลยาก
	หลอดแสงจันทร์	ใช้แทนหลอดไส้ อายุการใช้งานยาวนาน ติดตั้งง่าย	โรงงานเล็ก ไฟถนน ที่จอดรถ สถานีบริการต่างๆ
	หลอดเมทัล-ฮาไลด์	ให้แสงมากกว่าและขาวกว่าหลอดชนิดอื่น มีความถูกต้องของสีมากกว่า อายุการใช้งานยาวนาน	ส่องสว่างตัวอาคาร ไฟถนน สนามกีฬา
	หลอดโซเดียมความดันสูง	ให้แสงสีเหลืองทอง อายุใช้งานยาวนานมาก	ไฟถนน ไฟโรงงาน
	หลอดโซเดียมความดันต่ำ	ให้แสงมากกว่าหลอดประเภทอื่น สีวัตถุเพี้ยนอายุใช้งานยาวนานมาก	ไฟถนน ไฟนอกอาคารที่ต้องการเรื่องความประหยัด ไม่คำนึงถึงความถูกต้องของสี

เอกสารนี้เป็นเอกสารที่สงวนไว้สำหรับการใช้งานเพื่อการศึกษาเท่านั้น ไม่อนุญาตให้นำไปใช้ประโยชน์ด้านการค้า ไม่ว่าจะกรณีใดๆ ทั้งสิ้น อีกทั้งห้ามมิให้ดัดแปลงเนื้อหา และต้องอ้างอิงถึงเจ้าของเอกสารทุกครั้งที่มีการนำไปใช้



- แสงธรรมชาติจะแผ่ความร้อน ทำให้ต้องมีการป้องกันความร้อนภายในอาคาร โดยการเปิดพัดลมหรือแอร์ที่มากกว่าปกติซึ่งเป็นการสิ้นเปลือง
- แสงธรรมชาติควบคุมไม่ได้ บางชั่วโมงแสงจ้า บางชั่วโมงแสงอ่อน มีครีမ် ทำให้แสงสว่างนั้นไม่แน่นอนเกิดการเปลี่ยนแปลงไปเรื่อยๆ
- หากใช้แสงที่ส่องผ่านเพดานที่ทำเป็นกระจก เวลาฝนตกแล้วไม่ดูแลรักษาให้ ดีก็จะทำให้ขุ่นมัวลง และสกปรกได้

### การใช้แสงประดิษฐ์ในบริเวณโถงพักคอย

- ส่วนประชาสัมพันธ์หรือแผนกทะเบียนของโรงแรม  
ลักษณะเฟอร์นิเจอร์มักจะเป็นเคาน์เตอร์และตู้สูง ด้านหลังสำหรับเก็บจดหมาย และกุญแจห้อง ดวงไฟจึงต้องเป็นแบบติดเพดานให้ลำแสงสาดลงมายังส่วนหน้าเคาน์เตอร์ และแสงจะต้องไม่พุ่งเข้าสายตากัน

- ส่วนพักคอย  
ลักษณะการตกแต่งจะมีโซฟาและโต๊ะกลาง การใช้แสงมีทั้งแบบโคมไฟห้อยเป็นช่อและโคมไฟตั้งโต๊ะไฟฝังเพดานและไฟติดผนัง ลักษณะการกระจายแสงของโคมควรทิ้งกระจาย ทั้งแสงขึ้นลง และรอบด้าน สำหรับแสงไฟที่ตั้งโต๊ะไม่ควรกระจายรอบเพราะจะทำให้แสงเข้ามายัง ตาคันที่นั่งได้ ควรเป็นแสงที่ขึ้นลงเท่านั้น

- ส่วนบริการโทรศัพท์และทางเข้าห้องน้ำ  
ควรใช้แสงไฟพอสมควรเพื่อพอดูที่มองเห็นทางเดินเท่านั้นก็พอ เพราะคนที่จะใช้โทรศัพท์ขอความเป็นส่วนตัว และแสงสว่างทางเข้าห้องน้ำก็ไม่ควรสว่างมากเกินไปเพราะจะทำให้คนที่เข้าไปใช้รู้สึกเขิน

โดยสรุปแล้ว บริเวณส่วนโถงต้อนรับเป็นบริเวณที่ใช้ไฟได้หลายประเภท จากที่กล่าวมาแล้วข้างต้นจะเห็นว่าบริเวณโถงพักคอย มีส่วนปลีกย่อยหลายส่วน การใช้ไฟก็ควรมีหลายประเภทที่เหมาะสมกัน แต่ที่สำคัญและน่าสังเกตคือ ถ้าใช้ดวงไฟหลายดวงซึ่งแต่ละดวงมีกำลังส่องน้อยเมื่อรวมกันแล้วจะมีแสงที่พอดีและมีความสวยงามมาก ควรมีการให้แสงสว่างที่ต้องการความพิเศษ เช่น โต๊ะทำงาน โทรศัพท์ ที่อ่านหนังสือ บอร์ดประกาศและโฆษณาของโรงแรม ตู้โชว์ของร้านค้า สำหรับหลักการในการให้แสงไฟนั้นใช้ผสมระหว่าง DIRECT LIGHT และ INDIRECT LIGHT ส่วนที่เป็น INDIRECT LIGHT นั้นเพื่อที่จะใช้แสงไฟส่องกระทบฝ้าเพดานแล้วสะท้อนกลับมา ทำให้เกิดความรู้สึกอบอุ่นและไม่เกิดเงา

- ค) โถงนั่งเล่น ควรจะเป็นไฟซึ่งให้ความอบอุ่น ความสว่างของดวงไฟโดยทั่วไปค่อนข้างต่ำ และมักจะใช้โคมไฟสำหรับนั่งอ่านหนังสือ

- ง) ส่วนทางเดิน (CORRIDOR) แสงไฟในส่วนทางเดินจะเป็นแสงที่ให้ความรู้สึกบรรยากาศน่าประทับใจและสงบเงียบ แสงสว่างจะต้องมีความสว่างเพียงพอที่จะเห็น

เอกสารนี้เป็นเอกสารที่สงวนไว้สำหรับการใช้งานเพื่อการศึกษาเท่านั้น ไม่อนุญาตให้นำไปใช้ประโยชน์ด้านการค้าไม่ว่ากรณีใดๆ ทั้งสิ้น อีกทั้งห้ามมิให้คัดแปลงเนื้อหา และต้องอ้างอิงถึงเจ้าของเอกสารทุกครั้งที่มีการนำไปใช้

หมายเลขห้องและเห็นที่สำหรับเสียบกุญแจได้ สำหรับระยะเวลาติดตั้งดวงไฟที่เหมาะสม ให้  
คิดระยะห่าง 2 เท่า ของความสูงระหว่างพื้นถึงเพดานทางเดิน และถ้าเป็นไปได้สวิตช์ไฟควร  
จะอยู่ใกล้กับประตูห้องพักแขก เพื่อที่จะติดตั้งไฟฉุกเฉินประจำทางเดินในแต่ละชั้น

#### ข้อปฏิบัติสำหรับการให้แสงสว่างส่วนทางสัญจร

- ตามทางแยกหรือหัวมุม หรือบริเวณที่มีสิ่งกีดขวางอยู่ควรจะให้แสงสว่างมาก  
ขึ้น
- ทางเชื่อมระหว่างห้องพักไม่ควรจะสว่างมาก ควรพอที่จะให้เห็นหมายเลขห้อง  
และช่องสำหรับเสียบกุญแจก็เพียงพอ
- ส่วนที่ใช้สอยร่วมกัน เช่น บริเวณห้องน้ำ โขไฟพักคอย แทนเขียนุหรื  
นาฬิกาติดผนังหรือว่าป้านบอกทางต่างๆ ควรจะมีแสงสว่างที่มากขึ้น
- ไม่ควรใช้แสงสว่างในทางเดินมาทำลายความโดดเด่นในส่วนบริการอื่นๆ ที่  
สำคัญ เช่น โถงต้อนรับ ห้องอาหาร เป็นต้น
- การให้แสงสว่างควรมีความต่อเนื่องกัน เพื่อการปรับสภาพสายตา
- ส่วนที่ต้องการความปลอดภัยควรให้แสงสว่างที่มากขึ้น เช่น หน้าบันได  
หน้าลิฟท์ ทางเดินต่างระดับ หน้าประตู ทางไปโรงรถ สระน้ำ เป็นต้น
- ควรจะให้แสงสว่างโดยเน้นจุดปลายทางเป็นสำคัญ เช่น ทางเดินไปสระน้ำ  
หรือไปห้องเปลี่ยนเครื่องแต่งกายสำหรับเล่นกีฬาหรือว่ายน้ำ ควรให้แสงสว่างในส่วนนั้นมาก  
ทั้งนี้นอกจากจะเห็นได้ชัดเจนแล้วยังเป็นการนำสายตาได้เป็นอย่างดีและมีความสวยงาม
- ถ้าเป็นป้ายที่ไม่ใช่ตู้ไฟ ต้องมีแสงสว่างที่ส่องให้เห็นรายละเอียดที่ชัดเจน  
เห็นได้ในระยะไกลไม่ต่ำกว่า 5 เมตร ( ทั้งนี้ขึ้นอยู่กับขนาดของป้ายด้วย )

ไฟฉุกเฉิน การให้แสงกรณีฉุกเฉินมักจะต้องติดตั้งไว้ประมาณ 20 % ความเข้ม  
ของการส่องประมาณ 100 LUX ในตอนกลางวัน เพื่อลดความแตกต่างของแสงที่มากเกินไป  
ระหว่างภายนอกอาคารกับภายในอาคาร และลดแสงประมาณครึ่งหนึ่งในตอนกลางคืน

จ) ห้องพัก ( GUEST ROOM ) การให้แสงในด้านหัวเตียงซึ่งเป็น  
เตียงแฝด ซึ่งอยู่ระหว่างเตียงทั้งสองหรือเป็นโคมไฟตั้ง โต๊ะข้างเตียง และควรมีสวิตช์ที่สามารถ  
เอื้อมเปิด - ปิดได้โดยไม่ต้องลุกขึ้นจากที่นอน ความเข้มของแสงประมาณ 200 LUX ไฟกลาง  
ห้องโดยปกติประมาณ 800 LUX โดยมีสวิตช์ที่บริเวณทางเข้าห้อง ที่โต๊ะแต่งตัวก็มักจะติดตั้ง  
ที่เหนือกระจก

ไฟในห้องพักสามารถติดตั้งได้ 5 แบบ คือ ไฟห้อยจากเพดาน ไฟฝัง  
ในเพดาน ไฟติดผนัง ไฟกึ่ง โคมไฟที่ตั้งและเคลื่อนย้ายได้ ตัวสวิตช์ปิด - เปิด ควรจะอยู่  
ที่ทางเข้าประตูและควรมีที่ควบคุมปริมาณของแสง ( DIMMER ) สำหรับไฟในห้องควรใช้  
หลอดไฟส่วนห้องน้ำควรเป็นไฟฟลูออเรสเซนต์เป็นหลัก อาจมีโคมหลอดสวยงามบริเวณโต๊ะ

เอกสารนี้เป็นเอกสารที่สงวนไว้สำหรับการใช้งานเพื่อการศึกษาเท่านั้น ไม่อนุญาตให้นำไปใช้ประโยชน์ด้านการค้า  
ไม่ว่ากรณีใดๆ ทั้งสิ้น อีกทั้งห้ามมิให้คัดแปลงเนื้อหา และต้องอ้างอิงถึงเจ้าของเอกสารทุกครั้งที่มีการนำไปใช้

เครื่องเป็ง ตำแหน่งของไฟที่เหมาะสมในห้องคือบริเวณใกล้เตียง บริเวณกลางห้อง หน้ากระจก ในห้องน้ำ (สว่างมาก) ทั้งนี้ก็ขึ้นอยู่กับความหรูหราของห้องพักและราคา

#### ฉ) ภัตตาคารและคอฟฟี่ช้อป ( RESTAURANT & COFFEE SHOP )

การใช้แสงสว่างในภัตตาคารนั้นสำคัญมาก เนื่องแสงสว่างนั้นจะช่วยสร้างบรรยากาศในการรับประทานอาหาร โดยปกติแสงในภัตตาคารจะใช้แสงจากหลอด INCANDESCENT มากกว่าแสงจากหลอด FLUORESCENT แต่แสงจากหลอด FLUORESCENT เหมาะที่จะใช้เป็นแสงในคอฟฟี่ช้อปเพราะจะให้แสงที่มีโทนค่อนข้างไปทางแดง โดยเฉพาะในบริเวณเคาน์เตอร์ภายในภัตตาคารจะใช้แสงหลายชนิดคละกันไปแล้วแต่จะใช้ประโยชน์แบบใด

การติดตั้งดวงไฟฟ้าแบบต่างๆ เช่น การติดตั้งระบบไฟฟ้าที่สามารถปรับแสงให้จ้าขึ้นหรืออ่อนลงเป็นส่วนที่สำคัญในการออกแบบ ความสว่างของแสง BACK GROUND มักจะใช้ประมาณ 100 LUX และเพิ่มแสงเฉพาะ เช่น เหนือโต๊ะอาหาร เหนือเคาน์เตอร์ เป็นต้น

#### สรุปวิธีการพิจารณาการใช้แสงในส่วนภัตตาคาร

- รูปแบบโดยทั่วไปของภัตตาคารเป็นแบบ โหนดก็ควรเลือกรูปแบบให้เหมาะสม
- พิจารณาจากแปลน การวางเฟอร์นิเจอร์ที่สมบูรณ์แบบแล้วทำให้แสงไฟที่วางไม่ผิด
- ในกรณีที่ภัตตาคารนั้นใหญ่และหลายระดับอีกทั้งมีเวทีแสดงดนตรี
- กำหนดความสว่างของไฟตามความเหมาะสมของแต่ละแบบ
- ในกรณีที่มีไฟสลัวบ้างก็ต้องให้แขกสามารถอ่านเมนูเห็น
- ศึกษาโครงสร้างของเพดาน ควรเลือกแบบที่แสงไฟไม่ส่องเข้ามายังตาแขก
- มีวิธีป้องกันแสงสะท้อนที่ดี ในกรณีที่ไม่ต้องมีการการสะท้อนแสง
- แสงไฟที่ห้อยจากเพดาน ควรเลือกแบบที่แสงไม่ส่องเข้ามายังตาแขก
- สำหรับไฟที่ห้อยต้องไม่อยู่ในตำแหน่งที่ถูกศีรษะได้ เช่น อยู่เกินระดับศีรษะ หรือเหนือเฟอร์นิเจอร์ที่คนเข้าไม่ได้ เช่นเหนือโต๊ะ เป็นต้น

ข) ครั้ว ( KITCHEN ) การให้แสงไฟสำหรับครั้วในปัจจุบันนั้นมักจะมีปัญหาเรื่องการสะท้อนของวัตถุ เช่น สเตนเลสสตีล การให้แสงสว่างมักจะให้แสงที่สว่างมากเท่ากันทั้งห้องเพื่อความสะดวกสบายในการทำงาน





ข) ห้องจัดเลี้ยง ( BANQUET HALL ) การให้แสงสว่างในส่วนนี้โดยปกติจะใช้หลอด FLUORESCENT หรือ INCANDESCENT ที่สามารถปรับแสงให้สว่างหรือให้สลัวลงได้ และสามารถปรับแสงที่เวทีเด่นรำด้วย เช่น SPOT LIGHT

แสงในส่วนของ BANQUET HALL ควรจะสามารถควบคุมได้ทุกๆ ส่วน ในการใช้สอยแต่ละอย่าง เช่น ในการจัดเลี้ยงอาหาร การประชุม และการฉายสไลด์

เอกสารนี้เป็นเอกสารที่สงวนไว้สำหรับการใช้งานเพื่อการศึกษาเท่านั้น ไม่อนุญาตให้นำไปใช้ประโยชน์ด้านการค้าไม่ว่ากรณีใดๆ ทั้งสิ้น อีกทั้งห้ามมิให้ดัดแปลงเนื้อหา และต้องอ้างอิงถึงเจ้าของเอกสารทุกครั้งที่มีการนำไปใช้

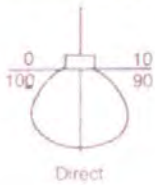
การติดตั้งควรติดตั้งในตำแหน่งที่แสงไม่จ้า แสงสว่างควรกระจายไปส่วนต่างๆ โดยแสงทางตรงเฉพาะพื้นที่ เช่น SPOT LIGHT หลอดไฟที่ใช้สำหรับเวที STAGE LIGHT , FEATURE LIGHT และส่วนอื่นๆสามารถปรับได้

ตารางที่ 2.19 แสดงระบบการให้แสงสว่างแบบต่างๆ และชนิดการใช้หลอดไฟ

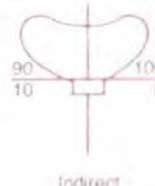
ประเภทของแสง	แสงส่องขึ้น	แสงส่องขึ้น	การกระจายของแสง
Direct	90	10	
Semi Direct	60-90	40-10	
Generate Defuse	40-60	60-40	
Semi Indirect	10-40	90-60	
Indirect	10	90	

## 2.6.4 ระบบเสียง

เสียงเป็นพลังงานที่ไม่สามารถผ่านสุญญากาศได้ ต้องผ่านตัวกลางทั้งอากาศของเหลวและของแข็ง หูคนโดยทั่วไปจะได้ยินเสียงที่ความถี่ประมาณ 16 – 2,000 H2

### 2.6.4.1 หลักการจัดระบบเสียงภายในห้อง

การออกแบบเพื่อให้มีระบบเสียงที่ดี ต้องคำนึงถึงการสะท้อนเสียง

การดูดกลืนเสียง และการกระจายเสียง ทั้งนี้มีความเกี่ยวข้องกับ

เอกสารนี้เป็นเอกสารที่สงวนไว้สำหรับการใช้งานเพื่อการศึกษาเท่านั้น ไม่อนุญาตให้นำไปใช้ประโยชน์ด้านการค้าไม่ว่ากรณีใดๆ ทั้งสิ้น อีกทั้งห้ามมิให้คัดแปลงเนื้อหา และต้องอ้างอิงถึงเจ้าของเอกสารทุกครั้งที่มีการนำไปใช้

- ก) การเลือกใช้วัสดุ
- ข) การออกแบบรูปร่างของห้อง
- ค) การจัดเครื่องเรือน

#### 2.6.4.2 การดูดเสียง

พลังงานของเสียงประกอบด้วย AIR PRESSURE ซึ่งเกิดจากการไหวตัวของมัชฌิมในรูปแบบและขนาดที่เคลื่อนเสียงประสาทหูรับได้

PREFABRICATED ACOUSTICAL UNITS แบ่งออกเป็น 4 ประเภท

ก) เป็นแผ่นสำเร็จรูป รูปทูน หรือผิวหน้าขรุขระ แบ่งเป็น

- ALL MATERIAL UNIT เป็นเม็ดเล็กๆ
- ALL MATERIAL UNIT เป็นเม็ดเล็กๆ และใช้ขี้ปซัมหรือ

LIMES เป็นตัวยึด

- MINERAL หรือใยไม้อ่อน ผสมกับ MINERAE BINDER

ซึ่งไม่ติดไฟ เช่น แผ่น SOFTION

ข) เป็นแผ่นสำเร็จรูปที่เจาะรูทูนด้วยเครื่องจักร และมีรูปเป็น

PATTERN แบ่งเป็น

เป็นแผ่นที่มีผิวหน้าแข็งและแกร่ง เจาะรูทูน ใช้สำหรับเป็นแผ่นปิดหน้า หรือเป็นตัวยึดกับวัสดุดูดเสียงที่อ่อนนุ่ม

- เป็นแผ่นวัสดุที่มีผิวหน้าอ่อนนุ่มกว่าแบบแรก เจาะรูทูนสามารถที่จะทาสีได้โดยไม่ทำให้คุณสมบัติดูดเสียงลดลง

- เป็นวัสดุแบบเดียวกับ แบบที่ 2 แต่เจาะให้ทะลุเป็นทางบางหรือทำเป็นร่องซึ่งสามารถดูดเสียงได้ดี

ค) เป็นแผ่นที่ผิวหน้าเป็นใย (FISSURE SURFACE)

- อาจทำได้จากวัสดุหลายชนิด เช่น จาก MINERAL UNIT เป็นเม็ดหรือพวก CORK มีคุณสมบัติดูดเสียง วัสดุนี้นี้ผิวหน้าหยาบเป็นหลุมเป็นบ่อมาก แบ่งเป็น

- เป็นแผ่นทำด้วยใยไม้บางๆ เช่น ขี้กบผสมกับ MINERAL BINDER ผิวหน้าเรียบปานกลางและหยาบ

- ทำด้วยใยไม้ชนิดต่างๆ เช่น ใยไม้สน ไม้ปล้อง ฯลฯ วัสดุประเภทนี้ติดตั้งยาก แต่ราคาถูก

#### การทาสีบนแผ่นวัสดุดูดเสียง

การพิจารณาอย่างรอบคอบ ก่อนการทาสีแผ่นวัสดุดูดเสียงเป็นอย่างมาก

เพราะวัสดุบางชนิดเมื่อทาสีไปแล้วจะทำให้คุณสมบัติเปลี่ยนไป

เอกสารนี้เป็นเอกสารที่สงวนไว้สำหรับการใช้งานเพื่อการศึกษาเท่านั้น ไม่อนุญาตให้นำไปใช้ประโยชน์ด้านการค้าไม่ว่ากรณีใดๆ ทั้งสิ้น อีกทั้งห้ามมิให้คัดแปลงเนื้อหา และต้องอ้างอิงถึงเจ้าของเอกสารทุกครั้งที่มีการนำไปใช้

- วัสดุที่เป็นแผ่นบางๆ คุณเสียงด้วยการฉนวนไหวตัว และวัสดุที่มีรูพรุน ผิวหน้าเป็นรูขรุขระ ถ้าการทำสีแล้วไม่ไปอุดรูก็สามารถใช้สีทุกสีทาได้
- วัสดุจาก ACOUSTIC PLASTER หรือ FIBER BOARD เมื่อทาแล้วสีจะไปเคลือบทำให้คุณสมบัติการดูดเสียงลดลง

#### 2.6.4.3 เสียงรบกวน (NOISE)

คือ เสียงที่ดังเกิน 100 เดซิเบลขึ้นไป เป็นเสียงที่เราไม่ต้องการ เสียงรบกวนทำให้ประสิทธิภาพในการทำงานลดลง ทำให้ประสาทหูเสื่อมลง อาจทำให้เป็นผลเสียทางอารมณ์และอาจเกิดโรคประสาทได้

#### 2.6.4.4 การใช้ระบบกระจายเสียงในส่วนต่างๆ

ระบบกระจายเสียง ประชาสัมพันธ์และเสียงเพลง ซึ่งเปิดจากสถานีวิทยุ หรือเทปไปยังส่วนต่างๆ ของโรงแรมสำหรับระบบที่ใช้ แยกเป็น

- ก) โดยทั่วไป ได้แก่ ส่วนของแขกและส่วนทำงานเจ้าหน้าที่
- ข) เฉพาะส่วน ได้แก่ บริเวณโถงทางเข้าของส่วนห้องสัมมนา ห้องประชุม ห้องจัดเลี้ยง และนันทนาการ
- ค) ระบบกระจายเสียงทั่วไป ใช้ระบบ CENTRAL SOUND TRANSMISSION หรือ AM/FM ควรแยกใช้เฉพาะห้องพักแขก

#### สรุประบบเสียง

- ที่แผนกต้อนรับและแผนกประชาสัมพันธ์ จะมีเครื่องเสียงประกอบด้วยเครื่องขยายเสียงและเครื่องเทป 4 ช่องทาง
- บริเวณห้องโถงและทั่วๆ ไป จะมีลำโพงติดซ่อนในเพดาน
- ในห้องนอนมีลำโพงซ่อนในเพดาน ที่หัวเตียงจะมีสวิทช์
- การเดินสายระบบเสียงแยกออกจากระบบอื่นๆ ทั้งหมดเดินในท่อ

#### 2.6.5 ระบบป้องกันอัคคีภัย

ในอาคารต่างๆ ระบบที่จัดสำคัญอีกอย่างหนึ่งก็คือ ระบบป้องกันอัคคีภัย เพราะเมื่อเกิดเพลิงไหม้ขึ้นแล้ว จะสร้างความเสียหายให้กับอาคารได้ ดังนั้นอาคารควรจะมีระบบนี้เพื่อช่วยบรรเทาเพลิงไหม้ ก่อนที่ระดับเพลิงจะมา

ระบบเตือน และ ป้องกันอัคคีภัย สามารถแบ่งได้หลายประเภท คือ

##### 2.6.5.1 ป้องกันการเกิดเพลิงไหม้ในขั้นแรก

โดยการออกแบบที่ตัวอาคาร กำหนดแยกส่วนใช้งานที่อาจเป็นสาเหตุให้เกิดเพลิงไหม้ออกไปจากส่วนใช้สอยอื่นๆ หรือการใช้วัสดุทนไฟ

เอกสารนี้เป็นเอกสารที่สงวนไว้สำหรับการใช้งานเพื่อการศึกษาเท่านั้น ไม่อนุญาตให้นำไปใช้ประโยชน์ด้านการค้าไม่ว่ากรณีใดๆ ทั้งสิ้น อีกทั้งห้ามมิให้คัดแปลงเนื้อหา และต้องอ้างอิงถึงเจ้าของเอกสารทุกครั้งที่มีการนำไปใช้

2.6.5.2 การเตือนภัยเมื่อเกิดเพลิงไหม้ ( FIRE ALARM ) ซึ่งมีวิธีเตือนภัยให้แก่ผู้พักอาศัยภายในอาคารได้หลายวิธี คือ

ก) เตือนด้วยคน โดยจัดให้มีป้อมสัญญาณแจ้งเพลิงไหม้ ( FIRE ALARM ) ไว้ในตำแหน่งที่มองเห็นได้ชัด โดยไม่ควรอยู่ห่างไกลเกิน 50 เมตร จากจุดต่างๆ ป้อมสัญญาณจะอยู่ในกล่องโลหะทาสีแดงและมีช่องกระจกบางๆปิดอยู่ เพื่อป้องกันการกดปุ่มสัญญาณโดยอุบัติเหตุ พร้อมทั้งมีท่อนโลหะเล็กไว้สำหรับทูปกระจกเพื่อกดปุ่มเตือนภัย

ข) ระบบเตือนภัยอัตโนมัติ มี 2 วิธี คือ

แบบเตือนด้วยอุณหภูมิ ( HEAT DETECTOR ) โดยใช้หลักที่ว่าเมื่ออุณหภูมิในบริเวณเครื่องสูงผิดปกติ เครื่องก็จะแจ้งเตือนให้ทราบทันที ซึ่งปัจจุบันที่นิยมใช้กันคือ FIXED TEMP DETECTOR เลือกตั้งอุณหภูมิได้ระหว่าง 136 F และ RATE OF RISE DETECTOR ใช้อัตราการเปลี่ยนแปลงไป จะใช้ 165F ก็ได้ คืออุณหภูมิถึงขีดที่ตั้งไว้เครื่องก็จะเตือนทันที ( รัศมีของเครื่องใช้ได้ 6 เมตร ) แปลงอุณหภูมิภายในนั้นเป็นเกณฑ์ เช่น ในห้องปรับอากาศที่อุณหภูมิ 70 F แล้วอุณหภูมิเปลี่ยนแปลงสูงขึ้นรวดเร็วเครื่องก็จะทำงาน ( รัศมีในการทำงานประมาณ 15 เมตร )

แบบเตือนด้วยควัน ( SMOKE DETECTOR ) คือเมื่อมีควันเกิดขึ้นขึ้นในบริเวณนั้นมากผิดปกติ สัญญาณจะแจ้งทันที ซึ่งโดยมากจะติดตั้งในโถงบันได SMOKE DETECTOR ที่นิยมใช้ในปัจจุบัน คือ

- LIGHT BEAM มีหลอดไฟให้แสงผ่าน แสงที่ตัว SMOKE DETECTOR เป็นตัวแสง คือ ถ้ามีควันไฟบังแสงก็จะทำให้วงจรทำงานทันที ซึ่งในปัจจุบันนิยมใช้แบบนี้เป็นส่วนใหญ่ โดยติดตั้งไว้ในท่อแอร์ก็ได้

- LONIZATION TYPE มีราคาแพง ทำงานโดยใช้ปฏิกิริยาทางเคมี คือ จะเกิดประจุเมื่อมีควันมาก

- HUMIDITY TYPE ใช้ความชื้นเป็นตัวนำให้วงจรสัญญาณแจ้งเตือนภัยของเครื่องทำงาน คือ เมื่อเกิดเพลิงไหม้ก็จะเกิดความชื้นขึ้นมาด้วยความชื้นนี้ก็จะเป็นสื่อที่จะทำให้วงจรทำงาน

### 2.6.5.3 การจำกัดบริเวณเพลิงไหม้ขึ้นเฉพาะบริเวณ

เช่น ห้องซึ่งใช้เครื่องปรับอากาศที่มีระบบท้อลม จะทำให้ลูกกลมไปตามท้อลมได้จึงมักมีการติดตั้งประตูกันไฟในท่อด้วย การควบคุมจะถูกสั่งการจากห้องควบคุม ประตูกันไฟนี้จะทำให้ไฟไม่ลูกกลมไปต่อและยังมีส่วนทำให้บริเวณที่เกิดเพลิงไหม้นั้นเป็นห้องอับอีกด้วย

### 2.6.5.4 การหนีไฟ

ควรมีบันไดหนีไฟทุกชั้น กระจายอยู่ห่างกันไม่เกิน 90 เมตร เพื่อกระจายคนสู่พื้นด้านล่างได้เร็วที่สุด โดยบันไดหนีไฟที่ต้อควบคุมพัลลคมอยู่บนสุด หรือ ช่องบันไดหนีไฟ เอกสารนี้เป็นเอกสารที่สงวนไว้สำหรับการใช้งานเพื่อการศึกษาเท่านั้น ไม่นุญญาติให้นำไปใช้ประโยชน์ใดๆ ทั้งสิ้น อีกทั้งห้ามมิให้ดัดแปลงเนื้อหา และต้องอ้างอิงถึงเจ้าของเอกสารทุกครั้งที่มีการนำไปใช้

ไฟ โดยการดูดอากาศจากภายนอกเข้าไปข้างในและในขณะที่เดียวกันก็จะมีพัดลมดูดอากาศ ดูดควันจากบริเวณ SMOKE STAGE ซึ่งมีอยู่ทุกชั้น ไล่ควันจากบริเวณหนีไฟ

#### 2.6.5.5 ระบบผจญเพลิง มีหลายระบบด้วยกัน คือ

ก) ระบบดับด้วยคน ได้แก่ ทราบ ถังดับเพลิง และระบบหัวฉีดน้ำ เป็นต้น ระบบฉีดน้ำเป็นระบบที่มีราคาไม่แพง แบบท่อเปียก ได้แก่ ท่อดับเพลิงพร้อมหัวฉีดน้ำ ซึ่งมีน้ำในท่อที่พร้อมที่จะใช้ทันที แต่เนื่องจากเป็นระบบที่ต้องมีถังน้ำขนาดใหญ่สำหรับสำรองน้ำและต้องทำท่อความดันน้ำรอกการใช้

ข) ระบบดับแบบอัตโนมัติ มีลักษณะการควบคุม 2 แบบ คือ แบบควบคุมด้วยตัวเอง ได้แก่ ระบบที่ทำงานเมื่อถูกกระตุ้นด้วยความร้อน ณ จุดที่เกิดเพลิงไหม้ และแบบควบคุมด้วยพนักงานในห้องควบคุม โดยจะใช้คู่กับระบบเตือนภัย

#### 2.6.5.6 สารที่ใช้ในการดับเพลิง มี 2 ชนิด

ก) แก๊ส มักเป็นสารที่ไม่ช่วยในการติดไฟและหนักกว่าอากาศ ใช้ในการปิดหรือคลุมบริเวณเพลิงไหม้ให้ขาดออกซิเจน ซึ่งใช้ในการเผาไหม้ทำให้ไฟไม่ติด แบบนี้มีราคาแพงมากเนื่องจากมีอุปกรณืมากและใช้ความพิถีพิถันเป็นพิเศษ เช่น การติดตั้งท่อแก๊ส ปัมแก๊ส ถังบรรจุแก๊ส ส่วนแก๊สที่ใช้มักจะเป็นแก๊สคาร์บอนไดออกไซด์หรือแก๊สฮาโลน ซึ่งชนิดหลังเป็นแก๊สที่ไม่ทำให้อุณหภูมิลดลงต่ำ จนเป็นอันตรายต่ออุปกรณ์คอมพิวเตอร์ และยังมีประสิทธิภาพสูงอีกด้วย

ข) น้ำ มีหลักการดับเพลิง โดยอุณหภูมิของวัตถุเชื้อเพลิงไม่ให้ถึงฉนวนและใช้สกัดเชื้อเพลิงบริเวณเพลิงไหม้ ระบบนี้เรียกว่า “ระบบหัวฉีดอัตโนมัติ”

#### 2.6.5.7 ระบบหัวฉีด SPRINKLE SYSTEM

จัดวางท่อทางนอนไว้เป็นจุดๆ ใกล้เคียงเพดาน ท่อเหล่านี้จะมีหัวฉีดซึ่งเป็นแบบที่สร้างขึ้นไว้เมื่ออุณหภูมิถึงขีดที่ตั้งไว้ ( ประมาณ 135 F - 160 F ) หัวฉีดก็จะฉีดน้ำเป็นฝอยลงมา ระบบ SPRINKLE SYSTEM มีอยู่ 2 แบบ คือ

ก) ท่อเต็ม (WET TYPE) ระบบมีน้ำอยู่ตลอดในท่อหลักและท่อแยก

ข) ท่อเปล่า (DRY TYPE) ไม่มีน้ำอยู่ในท่อแยก เว้นแต่เมื่อเกิดเพลิงไหม้ โดยทั่วไปจะจำกัดในอาคารที่ไม่ติดระบบระบายความร้อน

ระยะห่างของหัวฉีด SRINKLE HEAD ขึ้นอยู่กับการก่อสร้างเพดาน ระยะห่างของการวางตง ประเภทของการใช้พื้นที่และเนื้อที่รวมทั้งหมด เช่น

- โครงสร้าง ไม่มีฝ้า อาคารที่ไม่ป้องกันไฟ (NON - FIREROOF BUILDING ) ควรมีหัวฉีด 1 หัว / 7 ตารางเมตร

- อาคารที่เกิดอัคคีภัยได้ง่าย ควรจะมี 1 หัวฉีด / 6.5 ตารางเมตร

- อาคารที่เกิดอัคคีภัยได้ง่ายปานกลาง ควรจะมี 1 หัวฉีด / 9 ตารางเมตร

เอกสารนี้เป็นเอกสารที่สงวนไว้สำหรับการใช้งานเพื่อการศึกษาค้นคว้าเท่านั้น เมื่อนำมาใช้เพื่อประโยชน์อื่นใดโดยไม่ได้รับอนุญาตเห็นว่าเป็นการละเมิดลิขสิทธิ์  
ไม่ว่ากรณีใดๆ ทั้งสิ้น อีกทั้งห้ามมิให้คัดลอกเนื้อหา และต้องอ้างอิงถึงเจ้าของเอกสารทุกครั้งที่มีการนำไปใช้

- สำหรับอาคารทไฟ ควรจะมี 1 หัวฉีด / 18 ตารางเมตร
- อาคารทั่วไป ควรจะมี 1 หัวฉีด / 8 ตารางเมตร

### 2.6.6 ระบบไฟฟ้า

ระบบไฟฟ้าของโรงแรม ต่อสายไฟหลักจากเมนหลักของการไฟฟ้านครหลวง โดยมีองค์ประกอบดังนี้

1. มีแผงสวิชต์แรงสูง หม้อแปลงไฟฟ้า แผงเมนสวิชต์แรงต่ำ ประกอบเข้าด้วยกันเป็น UNIT SUBSTATION โดยใช้หม้อแปลงชนิด DRY TYPE CASTSEIN ซึ่งกินเนื้อที่น้อย สะดวกต่อการบำรุงรักษาและยังสามารถที่จะติดตั้งในห้องแบบธรรมดาได้
2. มีเครื่องกำเนิดไฟฟ้าไว้สำรอง กรณีที่ไฟฟ้าจากการไฟฟ้าเกิดการขัดข้อง ซึ่งมีสวิชต์อัตโนมัติสามารถเดินเครื่องได้เองและจ่ายไฟในส่วนที่สำคัญๆ เช่น ไฟแสงสว่างส่วนทางเดินลิฟท์ ห้องเย็น ห้องครัว
3. สายไฟซึ่งใช้เดินในท่อเดินท่อเป็นแบบ BUS DUST ซึ่งสะดวกต่อการแยกสายไฟเข้าแผงประจำชั้น แต่ละชั้นกินเนื้อที่น้อย ทำให้ไม่สิ้นเปลืองเนื้อที่ในช่วงของระบบ
4. ในห้องพัก ระบบแสงสว่างออกแบบให้สามารถ เปิด - ปิด ได้ในสวิชต์หลักที่หัวเตียงและที่ประตูห้อง เพื่อความสะดวกของผู้ใช้ห้อง และยังสามารถที่จะแยกปิดแต่ละส่วนได้
5. วงจรย่อยที่แยกเข้าห้องพัก ใช้วงจรอิสระไม่ปะปนกัน ดังนั้นในกรณีที่ไฟฟ้าห้องใดเกิดขัดข้องก็สามารถเข้าไปแก้ไขโดยไม่ส่งผลกระทบต่อห้องอื่นๆ

### 2.6.7 ระบบอุปกรณ์อื่นๆ

#### 2.6.7.1 ระบบประชาสัมพันธ์และบริการเพลง

ประกอบด้วย ตัวกระจายเสียง เครื่องรับวิทยุ เครื่องเล่น CD และลำโพง ซึ่งติดตั้งตามส่วนต่างๆ ที่กำหนดขึ้นภายในโรงแรมมีวงจรมือถือวิทยุ เพื่อใช้ประชาสัมพันธ์

#### 2.6.7.2 ระบบโทรทัศน์และวิทยุ

การรับและการแพร่ภาพขึ้นอยู่กับสภาพพื้นที่ การจัด และการติดตั้ง อุปกรณ์ ประกอบด้วยระบบสายอากาศหลัก (TELEVISION) เครื่องขยายสัญญาณ และเครื่องกระจายสัญญาณไปยังเครื่องรับแต่ละเครื่อง โทรทัศน์วงจรเปิดและเชื่อมต่อเข้ากับระบบ VHF

#### 2.6.7.3 ระบบส่งเอกสาร

เครื่องมือที่ติดตั้งใช้สำหรับการส่งเอกสาร บัญชี ใบส่ง หรือจดหมาย ติดต่อระหว่างส่วนบริการ ส่วนทำงานต่างๆ อุปกรณ์อิเล็กทรอนิกส์มีความรวดเร็ว แน่นนอนในการแจ้งข่าวสารต่างๆดังนี้

เอกสารนี้เป็นเอกสารที่สงวนไว้สำหรับการใช้งานเพื่อการศึกษาเท่านั้น ไม่อนุญาตให้นำไปใช้ประโยชน์ด้านการค้า ไม่ว่ากรณีใดๆ ทั้งสิ้น อีกทั้งห้ามมิให้ดัดแปลงเนื้อหา และต้องอ้างอิงถึงเจ้าของเอกสารทุกครั้งที่มีการนำไปใช้

ก) ระบบท่ออากาศ จะใช้ระบบท่ออากาศใต้อะหว่างส่วนกลางไปยังสถานีย่อย เช่นในส่วนของแคชเชียร์ของภัตตาคาร บาร์ หรือติดต่อกับส่วนปฏิบัติงานอื่น ๆ เช่นห้องทำงาน ห้องหัวหน้า ห้องทำงานแม่บ้าน

ข) ระบบสายพาน เป็นการส่งโดยการเคลื่อนที่ของสายพานหรือโซ่

ค) ระบบคอมพิวเตอร์ เป็นการส่งข้อมูลโดยผ่านอุปกรณ์ทางอิเล็กทรอนิกส์ ประกอบด้วยแท่นพิมพ์ อักษรและจอภาพ สามารถป้อนข้อมูลไปยังแหล่งเก็บข้อมูลและเรียกข้อมูลที่บันทึกเอาไว้มาใช้ได้ตลอดเวลา การส่งข้อมูลในระบบนี้จะรวดเร็วและแน่นอนในการแจ้งข่าวสารมากกว่าระบบอื่น

#### 2.6.7.4 ระบบรักษาความปลอดภัย

ระบบรักษาความปลอดภัย ระบบ CLOSED CIRCUIT โดยเป็นระบบโทรทัศน์วงจรปิด ประกอบด้วยส่วนต่างๆ ดังนี้

ก) กล้องรับภาพ TV. CAMERA

ข) จอรับภาพ TV. MONITOR

ค) SEQUENTIAL SWITCHER อุปกรณ์ควบคุมต่างๆ

นอกจากนี้ยังมีการรักษาความปลอดภัยในระบบ CARD TOUR อีกด้วย คือ เจ้าหน้าที่รักษาความปลอดภัยจะเดินตรวจตราทั่วอาคารตลอด 24 ชม. ป้องกันคนที่ไม่มีความเหมาะสมเข้ามาโดยไม่ได้รับอนุญาต

#### 2.6.7.5 ระบบ KEY CARD

เป็นระบบที่นำมาใช้แทนกุญแจ โดยการใช้ในลักษณะเป็นบัตร ขนาด 2 X 3 นิ้ว ซึ่งทำงานร่วมกับคอมพิวเตอร์

การใช้งาน เมื่อแขกเข้ามา CHECK IN พนักงานต้อนรับจะป้อนข้อมูลที่เป็นรายละเอียดของแขกลงในคอมพิวเตอร์ จากนั้นคอมพิวเตอร์จะบันทึกรหัสสำหรับแขกลงบน CARD ซึ่ง CARD จะใช้เป็นกุญแจห้องสำหรับเปิดประตูในห้องพัก และยังสามารถใช้บัตรนี้แทนการใช้จ่ายเงินเมื่อเข้าใช้บริการในส่วนอื่นๆของโรงแรม เช่น LOBBY LOUNGE , COFFEE SHOP , RESTAURANT เป็นต้น โดยการบริการขึ้นบัตรนี้ให้แก่พนักงานหลักจากการใช้บริการ ซึ่งพนักงานจะนำบัตรไปยังแคชเชียร์แล้วทำการบันทึกข้อมูลค่าบริการต่างๆ ที่ผู้มาพักได้ใช้ระหว่างที่เข้าพัก ซึ่งเป็นบริการที่สะดวกสบายและรวดเร็วแก่แขกผู้เข้าพัก

#### 2.6.7.6 ระบบแผนควบคุม (CONTROL PLAN)

เป็นระบบที่อยู่ภายในห้องพัก ซึ่ง CONTROL นี้จะเป็นตัวควบคุมระบบต่างๆทั้งหมดภายในห้องพัก โดยแผนควบคุมที่ใช้จะวางบนโต๊ะหรือจะทำติดกับหน้าโต๊ะข้างเตียงก็ได้

เอกสารนี้เป็นเอกสารที่สงวนไว้สำหรับการใช้งานเพื่อการศึกษาเท่านั้น ไม่อนุญาตให้นำไปใช้ประโยชน์ด้านการค้าไม่ว่ากรณีใดๆ ทั้งสิ้น อีกทั้งห้ามมิให้ดัดแปลงเนื้อหา และต้องอ้างอิงถึงเจ้าของเอกสารทุกครั้งที่มีการนำไปใช้

## ส่วนประกอบของ CONTROL PLAN

### ก) แผนควบคุมวิทยุ ประกอบด้วย

- ปุ่มเปลี่ยนคลื่น
- ปุ่มหรี - เร่งเสียง
- ปุ่มปิด - เปิดวิทยุ

### ข) แผนนาฬิกาบอกเวลา ซึ่งสามารถตั้งเวลาปลุกได้

### ค) แผนควบคุมไฟฟ้าภายในห้องในจุดต่างๆ เช่น ENTRANCE , BEDROOM , LIVING ROOM

### ง) แผนควบคุมทีวี ประกอบด้วย

- ปุ่มเปิด - ปิดทีวี
- ปุ่มเปลี่ยนช่อง
- ปุ่มหรี - เร่งเสียง

### จ) แผนควบคุม AIR CONDITIONING ประกอบด้วย

- ปุ่มเปิด - ปิดเครื่อง AIR CONDITIONING
- ปุ่มปรับระดับความเย็น

### ฉ) แผนควบคุมการบริการ เช่น DO NOT DISTURB เมื่อกดปุ่มนี้ ไฟสัญญาณที่ติดไว้หน้าห้องจะสว่างขึ้นเมื่อแม่บ้านเห็นก็จะเข้ามาทำความสะอาด

## 2.7 ข้อมูลที่มีอิทธิพลต่อการออกแบบตกแต่งภายในโรงแรม

### จิตวิทยาการใช้สี

สีทุกสีมีอิทธิพลต่อจิตใจมนุษย์มาก เพราะสามารถกระตุ้นให้เกิดอารมณ์เปลี่ยนแปลงได้ ทั้งร้อนแรง อบอุ่น ห่มชื่น เยือกเย็น กระปรี้กระเปร่า ซึ่งการออกแบบตกแต่งภายในนั้นจำเป็นต้องให้สีที่มีความสัมพันธ์ตามหน้าที่ ประโยชน์ใช้สอยของสถานที่นั้นๆ ทำให้มีประสิทธิภาพมากขึ้น และบางเวลาก็ยังช่วยแก้ความรู้สึกที่บกพร่องต่างๆ ได้ เช่นการใช้สีที่ให้ความรู้สึกสนุกสนาน ตื่นเต้น อบอุ่น ได้ตามต้องการ

### 2.7.1 จิตวิทยาในการเลือกผ้าและสี

ในการเลือกชนิดและสีของผ้ามานั้นควรคำนึงถึงสีสันท ลวดลายว่าเหมาะสมกับบรรยากาศและสภาพแวดล้อมนั้นหรือไม่ การจัดโดยไม่พิจารณาถึงแวดล้อมนั้นอาจทำให้ผลงานออกแบบนั้นผิดเป้าหมายได้ พอที่จะแยกความรู้สึกที่ได้จากการตกแต่งผ้าชนิดต่าง ดังนี้

**ผ้าไหม** จะให้ความรู้สึกมีพิธีรีตอง เป็นระเบียบให้ความสง่างามแก่สถานที่

เอกสารนี้เป็นเอกสารที่สงวนไว้สำหรับการใช้งานเพื่อการศึกษาเท่านั้น ไม่อนุญาตให้นำไปใช้ประโยชน์ด้านการค้าไม่ว่ากรณีใดๆ ทั้งสิ้น อีกทั้งห้ามมิให้คัดลอกเนื้อหา และต้องอ้างอิงถึงเจ้าของเอกสารทุกครั้งที่มีการนำไปใช้

**ผ้ากำมะหยี่** ให้ความรู้สึกหรูหรา ฟุ่มเฟือย ภูมิฐาน นุ่มนวล มีราคา

**ผ้าฝ้าย** ให้ความรู้สึกอบอุ่น เป็นกันเอง สนุกสนาน

**ผ้าป่าน** ให้ความรู้สึกโปร่งสบาย โรแมนติก

**ผ้าลูกไม้** ให้ความรู้สึกน่ารัก โรแมนติก

**วัสดุยางชนิดบาง** ให้ความรู้สึกแข็งแรง จืดจาง เป็นทางการ น่าเชื่อถือ

**ผ้าไหมไม้** ให้ความรู้สึกเป็นธรรมชาติ สบาย

นอกจากนี้เนื้อผ้ายังมีอิทธิพลให้ความรู้สึกด้วย

ก) **ผ้าเนื้อหยาบ** ให้ความรู้สึกหนักแน่น มีความเป็นพิเศษ สำหรับใช้ในห้อง ขนาดเล็กจะรู้สึกอึดอัด ควรใช้ในห้องขนาดใหญ่

ข) **ผ้าเนื้อเรียบ** ให้ความรู้สึกเบา ผ่อนคลาย เหมาะกับห้องขนาดเล็กๆ

### 2.7.2 จิตวิทยาการใช้สี

ตัวอย่างสีที่มีปฏิริยาต่อความรู้สึกของมนุษย์โดยตรง

**สีเทา** ให้ความรู้สึกเคร่งขรึม สุภาพ ผู้ดี เรียบร้อย เงียบสงัด

**สีดำ** ให้ความรู้สึก ลึกลับ มีด ทูกซ์โศก น่ากลัว แข็งแรงมีพลัง

**สีขาว** ให้ความรู้สึก สะอาด บริสุทธิ์ เปิดเผย

**สีแสด** ให้ความรู้สึก ตื่นเต้น เร้าใจ สนุกสนาน อันคราย อบอุ่น

**สีเหลือง** ให้ความรู้สึก เปรี๊ยะ ร่าเริง คีใจ มีอำนาจ ชักจูง มั่นคง

**สีแดง** ให้ความรู้สึก สมบูรณ์ สวย ความสุข คือร้อน แรงกล้า ทำทาย

**สีน้ำเงิน** ให้ความรู้สึก สุภาพ ถ่อมตน หนักแน่น เขือกเย็น สุขุม ลึกลับ

**สีเขียว** ให้ความรู้สึก ร่าเริง สดชื่น กระชุ่มกระชวยสุขุม เขือกเย็น สันติ

### 2.7.3 อิทธิพลของสีต่อการออกแบบตกแต่งภายใน

ปัจจุบันนี้ สิ่งที่มีอิทธิพลและควรคำนึงในการออกแบบตกแต่งภายใน คือ การใช้สี สีจะช่วยเพิ่มความงามให้กับส่วนต่างๆภายในอาคาร ส่วนใดที่มีความสว่างน้อยสีก็สามารถช่วยให้ส่วนนั้นสว่างขึ้นได้ แต่ในขณะที่เดียวกันการใช้สีที่ไม่เหมาะสมก็อาจจะทำให้คุณค่าของงานนั้นลดลงไป สีจึงมีอิทธิพลในการให้ความรู้สึกอย่างมาก นับตั้งแต่เครื่องใช้ เครื่องประดับตลอดจนถึงที่อยู่อาศัย ด้วยเหตุนี้สีจึงนับว่าเป็นส่วนสำคัญที่ขาดไม่ได้

การใช้สีในการตกแต่งภายในของตัวอาคาร จะต้องศึกษาค้นคว้าว่ามีความเหมาะสมเพียงใด เพื่อที่จะได้ผลงานที่ออกมาสวยงาม มีคุณค่า เหมาะสมกับอาคารและประโยชน์ใช้สอยมากที่สุด

**สีที่ใช้ในการตกแต่งภายในส่วนต่างๆของโรงแรม**

**โถงต้อนรับ**

เอกสารนี้เป็นเอกสารที่สงวนไว้สำหรับการใช้งานเพื่อการศึกษาเท่านั้น ไม่อนุญาตให้นำไปใช้ประโยชน์ด้านการค้าไม่ว่ากรณีใดๆ ทั้งสิ้น อีกทั้งห้ามมิให้ดัดแปลงเนื้อหา และต้องอ้างอิงถึงเจ้าของเอกสารทุกครั้งที่มีการนำไปใช้

เป็นสถานที่ที่มีคนชุกชุมมาก ดังนั้นสีที่ใช้จึงเป็นสีที่อบอุ่นและเบิกบานใจ นอกจากนี้จะมีการเพิ่มลายลงไปบ้างเพื่อให้ดูมากยิ่งขึ้น

### ห้องทำงาน

ใช้เป็นที่ทำงานในเวลากลางวันเป็นส่วนมาก อาจจะใช้สีที่มีเนื้อสีเข้มข้นกว่าสีสำหรับห้องนอน โดยทั่วไปเราจะรู้สึกเบื่อหน่ายในสีเข้มและสคิส ฉะนั้นสีที่ใช้จึงเป็นสีที่อ่อนพอดู และถ้าห้องนั้นทำให้เกิดความรู้สึกเบื่อหน่ายซ้ำซาก สคิสในโทนอ่อนจะให้ความรู้สึกกระปรี้กระเปร่าได้ง่าย

### ห้องรับแขก

โดยห้องรับแขกเป็นที่สนทนาปราศรัย รับแขก สีที่ใช้ควรเป็นสีที่เหมาะสมแก่การจะทำให้จิตใจเบิกบาน ไม่ควรใช้สีที่รุนแรง หลายสี เพราะจะทำให้รู้สึกงุนงง สีที่เหมาะสมสำหรับห้องรับแขก เช่น สีส้มอ่อนๆ ใช้สำหรับผนัง ใช้สีครามหรือสีม่วงอมน้ำตาลเข้มสำหรับพรม ส้มแก่สำหรับโต๊ะ ผ้าปูเก้าอี้ เป็นต้น สิ่งตกแต่งเล็กๆน้อยๆ ใช้สีส้มแดง เมื่อรวมกันทั้งห้องจะรู้สึกเด่นสง่า

### ห้องอาหาร

เป็นห้องซึ่งใช้เฉพาะเวลารับประทานอาหาร ต้องการบรรยากาศที่สะอาด สดใส สวยงาม สีที่ใช้อาจเป็นสีเหลืองอ่อน หรือสีครีม สำหรับผนังไม่ควรใช้สีมืดครึ้ม เพราะจะทำให้เกิดความรู้สึกเศร้า ไม่ชวนรับประทาน แต่ถ้าใช้ผนังสีอ่อน สดใส จะน่ารับประทาน ตกแต่งด้วยผ้าม่านหรือด้วยชามด้วยสีสดๆ อาจเป็นฟ้าเข้ม เหลืองส้ม หรือน้ำเงิน ก็ช่วยให้บรรยากาศอีกก็น่าสนใจ

### ห้องครัว

เป็นห้องที่ต้องการความสะอาดเช่นกัน เป็นห้องที่ใช้ปรุงอาหาร ซึ่งต้องการสีที่สะอาดเข้าช่วย ถ้าใช้สีไม่เหมาะสมถึงแม้อาหารจะสะอาดก็ดูไม่น่าสะอาดได้ และควรใช้วัสดุที่ทำให้ทำความสะอาดง่าย

### คอฟฟี่ช็อป

การใช้สีต้องคำนึงถึงสีที่สะอาดสดใส เช่นเดียวกับห้องอาหารในบ้าน ต่างกันที่ว่า คอฟฟี่ช็อป ต้องตกแต่งให้ดูทันสมัย และแปลกตาให้ดูทันสมัยและแปลกตากว่าห้องอาหารภายในบ้าน คอฟฟี่ช็อปเป็นส่วนที่มีคนจำนวนมากเข้ามาใช้ ดังนั้นการออกแบบจึงต้องไม่ควรจำเจ ควรมีการปรับเปลี่ยนบ้าง เพื่อเป็นการจูงใจลูกค้าให้เข้ามาอยู่เสมอ

### ห้องนอน

สำหรับห้องนอนอาจเป็นสีต่างๆ กันสุดแล้วแต่นโยบายของเจ้าของ แต่โดยทั่วไปจะต้องไม่เกิดความเงิบและค่าของของสีไม่เข้มเกินไปนัก สีเอกรงค์ ควรใช้สี

เอกสารนี้เป็นเอกสารที่สงวนไว้สำหรับการใช้งานเพื่อการศึกษาเท่านั้น ไม่อนุญาตให้นำไปใช้ประโยชน์ด้านการค้าไม่ว่ากรณีใดๆ ทั้งสิ้น อีกทั้งห้ามมิให้ดัดแปลงเนื้อหา และต้องอ้างอิงถึงเจ้าของเอกสารทุกครั้งที่มีการนำไปใช้

อย่างขี้ เพราะใช้สีเดียว แต่มีค่าของสีหลายสีและเพิ่มเติมสีอ่อนแก่ของสิ่งอื่นๆ ที่อยู่ใกล้เคียงบ้าง

จรรยาในการใช้สีเข้มของผนัง เพดาน แต่พื้นห้องเป็นสีอ่อนจะทำให้เกิดความวิตก ควรหลีกเลี่ยงสีเช่นนี้ และไม่ควรใช้สีที่เร้าอารมณ์มากนัก เพราะจะทำให้รู้สึกว่าได้พักผ่อนอย่างเต็มที่

### ห้องน้ำ

สีสำหรับห้องน้ำซึ่งเป็นห้องที่ใช้อาบน้ำและมีโถส้วม ใ้ความคิดมาจากสีเงอ่อนแก่อย่างประณีตของสีน้ำทะเล สีเขียวอ่อน ฟ้าอ่อน เป็นสีที่เหมาะสมสำหรับห้องน้ำ ควรใช้สีในวรรณะเย็น ไม่ควรใช้สีในวรรณะร้อนเพราะจะทำให้รู้สึกร้อนถึงแม้ว่าเราจะอาบน้ำอยู่ก็ตาม อาจใช้สีอ่อนในการตกแต่งได้ที่ผ้าเช็ดตัวหรือพรมเช็ดเท้าบ้างเล็กน้อย ความมีชีวิตชีวาอาจจะอยู่ที่การปูกระเบื้องและสิ่งตกแต่งเล็กๆ

#### 2.7.4 การใช้สีในการตกแต่ง

การใช้สีทางสถาปัตยกรรมเป็นเรื่องที่น่าสนใจ เพราะต้องคำนึงถึงเรื่องขนาดของอาคาร ความเหมาะสม สีของวัสดุที่มีพื้นผิวต่าง ๆ กัน ดังนั้นการศึกษาเรื่องสีที่ใช้ในการตกแต่งจึงมีความสำคัญกับงานออกแบบเป็นอย่างยิ่ง

#### จิตวิทยาของสี

สีสามารถแบ่งออกเป็น 2 วรรณะ คือ สีร้อน และสีเย็น

ตารางที่ 2.20 เปรียบเทียบคุณสมบัติของสีร้อนกับสีเย็น

สีร้อน	สีเย็น
- ดึงดูดความรู้สึก	- ไม่ดึงดูดความรู้สึก
- สะดุดตา	- รู้สึกสบายตาเมื่อมองเห็นและมองได้นาน
- ให้ความรู้สึกเร่งรีบ	- ให้ความรู้สึกเยือกเย็น

สีร้อนและสีเย็นสามารถแบ่งสกุลสีใหญ่ ๆ ตามวรรณะได้ดังนี้

ตารางที่ 2.21 แสดงอิทธิพลความรู้สึกของสีร้อน

สีร้อน	
สี	อิทธิพลต่อความรู้สึก
สีแดง	เป็นสีมีอำนาจดึงดูดสายตามากที่สุด จะทำให้ความรู้สึกจริงจัง ตื่นเต้นเร้าใจและร้อนแรง รุนแรง กล้าหาญ สีแดงที่ดูกระด้าง แสดงความสูงส่งภูมิฐานมั่นคง และมีอำนาจ ในด้านอุตสาหกรรม ในโรงงานใช้สีแดงที่

เอกสารนี้เป็นเอกสารที่สงวนไว้สำหรับการใช้งานเพื่อการศึกษาเท่านั้น ไม่อนุญาตให้นำไปใช้ประโยชน์ด้านการค้า ไม่ว่าจะกรณีใดๆ ทั้งสิ้น อีกทั้งห้ามมิให้ดัดแปลงเนื้อหา และต้องอ้างอิงถึงเจ้าของเอกสารทุกครั้งที่มีการนำไปใช้

ตารางที่ 2.21 แสดงอิทธิพลความรู้สึกร่วมของสีร้อน (ต่อ)

สีร้อน	
สี	อิทธิพลต่อความรู้สึก
	แสดงความหมายเกี่ยวข้องกับอันตราย การห้าม การระมัดระวัง ถ้านำมาใช้กับผลิตภัณฑ์เพียงเล็กน้อยอาจทำให้ผลิตภัณฑ์เด่นขึ้นมา สีแดงอ่อนให้ความรู้สึกร่าเริง
สีเหลือง	ขึ้นอยู่กับความเข้มและความแรง ความรู้สึกสดชื่น ร่าเริง มีชีวิตชีวา สีเหลืองอ่อนจะมีลักษณะเด่นสะอาด สีเหลืองทองดูกระปรี้กระเปร่า
สีส้ม	เป็นสีที่สดใสมองเห็นได้ไกล ให้ความรู้สึกดีใจ ร่มรื่น ระวังถ้านำมาใช้กับผลิตภัณฑ์ จะทำให้ดูสะอาดเบาขึ้น
สีม่วงแดง	ให้ความรู้สึกตื่นเต้น และมีอำนาจในทางลึกลับ
สีชมพู	เป็นสีอ่อนหวาน นุ่มนวล ให้ความรู้สึกร่าเริง บริสุทธิ์ไร้เดียงสา เกียรติยศ เป็นสัญลักษณ์ของผู้หญิงและความรัก ไม่มีอุปสรรค
สีน้ำตาล	แสดงความอบอุ่น ทำให้เกิดความแห้งแล้ง เศร้าสลด

ตารางที่ 2.22 แสดงอิทธิพลความรู้สึกร่วมของสีเย็น

สีเย็น	
สี	อิทธิพลต่อความรู้สึก
สีน้ำเงิน	แสดงความรู้สึกสงบเยือกเย็น ลึกลับทำให้เกิดสมาธิ แสดงความเป็นผู้ใหญ่ สง่า สีน้ำเงินเข้มทำให้เกิดความรู้สึกไม่สิ้นสุด สีน้ำเงินอ่อนให้ความรู้สึกกว้างเปล่า หรือความฝัน สีน้ำเงินอมเขียวสามารถให้ความรู้สึกตื่นเต้น และเมื่อใช้ร่วมกับสีขาวจะทำให้รู้สึกสดชื่นและสะอาด
สีเขียว	ให้ความรู้สึกสดชื่น สงบเงียบ ซื่อสัตย์ ช่วยให้การพักสายตาเป็นสีที่แสดงความเป็นกลาง ไม่ค่อยมีอำนาจ ให้ความหวังกับชีวิตใหม่ เมื่อเพิ่มสีเหลืองมีความแรงสดใสขึ้น แต่ถ้าเพิ่มสีน้ำเงินจะทำให้เย็นลง ลึกลับ ถ้าใช้ในงานเป็นส่วนพื้นจะแสดงความสงบ
สีฟ้า	ให้ความรู้สึกสว่างสดใส อิศระไม่มีขอบเขต เป็นสัญลักษณ์ของท้องฟ้า อากาศสีฟ้าทะเลแสดงถึงความชุ่มชื้น ความเย็น

#### 2.7.4.1 สีและความรู้สึกจากการมองเห็นในลักษณะต่าง ๆ

##### ให้ความรู้สึกในเรื่องขนาด (SIZE)

สีอ่อน (LIGHT VALUE) ทำให้ผลิตภัณฑ์ดูใหม่ขึ้นและอยู่ใกล้

เอกสารนี้เป็นเอกสารที่สงวนไว้สำหรับการใช้งานเพื่อการศึกษาเท่านั้น ไม่อนุญาตให้นำไปใช้ประโยชน์ด้านการค้า ไม่ว่าจะกรณีใดๆ ทั้งสิ้น อีกทั้งห้ามมิให้คัดลอกเนื้อหา และต้องอ้างอิงถึงเจ้าของเอกสารทุกครั้งที่มีการนำไปใช้

- สีเข้ม (DARK VALUE) ทำให้ผลิตภัณฑ์ดูเล็กกลงและอยู่ไกล
  - สีร้อน (WARM VALUE) ทำให้ดูไกล
  - สีเย็น (COOL VALUE) ทำให้ดูใกล้
- ก) น้ำหนัก (WEIGHT)**
- สีอ่อน และสีร้อน ทำให้ผลิตภัณฑ์ดูเบาขึ้น
  - สีเข้มและสีเย็น ทำให้ผลิตภัณฑ์ดูหนักขึ้น
- ข) ความแข็งแรง (STRENGTH)**
- สีร้อน ที่มีความมันมาก ๆ จะทำให้ดูแข็งแรง
  - สีเย็น จะทำให้ดูแข็งแรงน้อย นอกจากนี้สีที่คล้ายกับโลหะจะทำให้รู้สึกแข็งแรงด้วย เช่น สีน้ำเงินเข้ม-อมเทา สีบรอนซ์ เป็นต้น

- ค) อุณหภูมิ (TEMPERATURE)**
- สีร้อนให้ความรู้สึกสดชื่น อบอุ่น
  - สีเย็นให้ความรู้สึกเย็น สงบ นอกจากนี้สีอ่อนจะดูความร้อนน้อยกว่าสี

เข้ม

- ง) ความสะอาด (CLEANING)**
- สีขาวเป็นสีที่สะอาดที่สุด
  - สีอ่อน เช่นสีเหลืองอ่อน สีงาช้าง เป็นต้น แสดงความสะอาดและถูก

สัญลักษณ์ นุ่มนวล

- จ) ความภูมิฐาน (DIGNITY)**
- สีเทา เป็นสีที่ให้ความภูมิฐานสง่างามที่สุด
  - สีเทาแกมเขียวและสีเทาแกมน้ำเงิน ปกติใช้เป็นสีเฟอร์นิเจอร์ภายใน

สำนักงาน

**2.7.4.2 ความสำคัญเกี่ยวกับการออกแบบและสิ่งที่เกี่ยวข้องกับการใช้สี** ซึ่งแยกออกเป็นความสัมพันธ์กันได้ดังนี้

- ก) สีกับรูปร่าง (COLOR & FORM)**
- สีบนรูปร่างที่มีพื้นผิวแบนจะอ่อนกว่าสีจริง เนื่องจากด้านที่ไม่ถูกแสงจะกลมกลืนกับฉากหลัง
  - สีบนรูปร่างที่มีผิวโค้งจะเข้มกว่าสีจริง เนื่องจากการตัดกันของส่วนที่สะท้อนแสง (High light)
- ข) สีกับผิว (COLOR & TEXTURE)** สีบนพื้นผิวที่มีการสะท้อนแสงมาก เช่น พื้นผิวขรุขระ เป็นต้น จะอ่อนกว่าสีจริงรวมทั้งสีที่เป็นมันสะท้อนแสง

เอกสารนี้เป็นเอกสารที่สงวนไว้สำหรับการใช้งานเพื่อการศึกษาเท่านั้น ไม่อนุญาตให้นำไปใช้ประโยชน์ด้านการค้าไม่ว่ากรณีใดๆ ทั้งสิ้น อีกทั้งห้ามมิให้ดัดแปลงเนื้อหา และต้องอ้างอิงถึงเจ้าของเอกสารทุกครั้งที่มีการนำไปใช้

**ค) สีกับวัสดุ (COLOR & MATERIAL)** ใช้ในการตกแต่งผิวของวัสดุ เพื่อจะได้ให้ผู้ใช้งานทราบว่าควรใช้ที่ไหน เมื่อไรอย่างไร หรือแยกประเภทของวัสดุ นอกจากนี้ยังใช้ในการเขียนแบบวัสดุนอกจากนี้ยังมีองค์ประกอบที่ช่วยในการใช้สีอีก คือคุณลักษณะของสี เช่น

- HUE คือ ตัวสีเป็นเนื้อแท้ของสีแต่ละสี
- VALUE คือ ความเข้มของสี
- TINT คือ กลุ่มสีที่จางหรืออมสีขาว
- CHROMA คือ ความรุนแรงของเนื้อสี
- COMPLEMENT คือ สีที่ตรงกันข้าม ถ้าใช้ผสมกันในปริมาณที่พอเหมาะจะทำให้สีที่ออกมาดู

ในทางปฏิบัติการใช้สีร่วมกัน ความรู้สึกที่ได้มิได้แยกตามความรู้สึกเฉพาะของสี แต่จะเป็นความรู้สึกของส่วนรวมของสีทั้งหมด เช่น สีแดง ให้ความรู้สึกกระปรี้กระเปร่า เมื่อใช้ร่วมกับสีเหลืองที่ความรู้สึกสดชื่นร่าเริง จะทำให้ความรู้สึกเคลื่อนไหว (DYNAMIC) และการแผ่ขยาย (EXPANSIVE) สีเข้มจับคู่กับสีอ่อนจะทำให้ดูเด่นขึ้นมาและมีชีวิตชีวา สีที่สดใสพอกันเมื่อใช้ด้วยกันจะดึงดูดความสนใจได้เร็วขึ้น

## 2.8 การศึกษาวัสดุที่นำมาใช้ในการออกแบบตกแต่ง

การเลือกใช้วัสดุที่ใช้ในการออกแบบตกแต่งภายใน โรงแรมนั้น ควรเลือกใช้วัสดุที่เหมาะสมสวยงามดูภูมิฐานแต่ในขณะเดียวกันก็ควรใช้ให้เหมาะสมกับแต่ละส่วนของโรงแรมด้วย

### 2.8.1 วัสดุประเภทหิน

วัสดุประเภทหินเหมาะสำหรับ ผนังและพื้น ทั้งภายในและภายนอกอาคารในส่วนที่มีคนพุกพ่วน เนื่องจากหินทนทานต่อการใช้งาน ซึ่งในการใช้งานนั้นหินแต่ละประเภทก็จะมีคุณสมบัติที่ต่างกันไป ดังนี้

#### หินอ่อน

เป็นหินที่สามารถทนต่อความสกปรกได้ดี ทนต่อสารเคมีได้บ้างบางชนิด ซึ่งนิยมใช้ทำผนังและพื้นภายในเป็นส่วนมาก หินอ่อนนั้นมีค่าในด้านความงามมากกว่าหินประเภทอื่น มีสีให้เลือกตามความเหมาะสม เช่น ขาว ดำ เทา ชมพู เขียว เนื้อน้ำตาล หินชนิดนี้มีความทนทานต่อการขัดสี ไม่เก็บเสียง มีผิวที่สวยงาม หรุหร่า

#### หินแกรนิต

ส่วนมากใช้ในการกรุผนังหรือพื้นทางเดินของส่วนต่างๆ เนื่องจากเป็นหินที่แข็งแรงที่สุด และมีความทนทาน เมื่อขัดขึ้นเงาจะมีลักษณะคล้ายหินอ่อน บำรุงรักษาทำความสะอาดง่าย

เอกสารนี้เป็นเอกสารที่สงวนไว้สำหรับการใช้งานเพื่อการศึกษาเท่านั้น ไม่อนุญาตให้นำไปใช้ประโยชน์ด้านการค้าไม่ว่ากรณีใดๆ ทั้งสิ้น อีกทั้งห้ามมิให้ดัดแปลงเนื้อหา และต้องอ้างอิงถึงเจ้าของเอกสารทุกครั้งที่มีการนำไปใช้

## 2.8.2 วัสดุประเภทดินเผา

วัสดุประเภทดินเผา เช่น กระเบื้องและเซรามิก สามารถใช้กรุผนังและพื้น ราคากว่า หิน ทนต่อสภาพดินฟ้าอากาศ การสึกกร่อน

### อิฐ

อิฐสามารถนำมาใช้โดยสีธรรมชาติของมัน มีสีแดง สีเหลือง สีเทา ขาว มีราคากว่าหิน คงทนและง่ายต่อการรักษา

### กระเบื้อง

เป็นวัสดุที่สามารถปูได้ทั้งพื้นผนัง ได้ทุกๆห้องตามที่ต้องการและเหมาะสม สำหรับสภาพดินฟ้าอากาศ มีหลายขนาดหลายแบบและมีสีมากมาย แบ่งเป็น 2 ชนิด

ก) กระเบื้องที่ผลิตในประเทศ มีทั้งคุณภาพและคงทนสวยงาม ใกล้เคียงกับของต่างประเทศ

ข) กระเบื้องที่ผลิตจากต่างประเทศ ผลิตด้วยเทคโนโลยีที่ทันสมัย จึงทำให้มีคุณภาพมาก กระเบื้องที่ดีที่สุดคือกระเบื้องจากญี่ปุ่น และกระเบื้องที่สวยงามจากอิตาลี

## 2.8.3 วัสดุประเภทไม้

เป็นวัสดุที่เหมาะสมกับการออกแบบตกแต่งภายใน ที่ต้องการความเป็นธรรมชาติและมีความกลมกลืนกับสภาพแวดล้อม ไม่มีหลายชนิด ทั้งไม้ที่มีในประเทศและจากต่างประเทศ เช่น

### ไม้สัก

เป็นไม้เนื้อปานกลาง ใช้กับงานประณีตได้ดี รวมทั้งมีสีและลวดลายสวยงามเหมาะแก่การนำมาทำเครื่องเรือน การนำมาขัดให้เรียบหรืออาจจะย้อมสีให้เข้มก็จะทำให้สวยขึ้นมาอีกแบบ

### ไม้จำปา

เป็นไม้เนื้ออ่อน ใช้กับงานประณีต ไม่นิยมย้อมสี

### ไม้อัดสัก

คือไม้สักที่แปรรูปเป็นแผ่น อัดทับ ไม้เนื้อแข็ง เพื่อให้มีความแข็งตัว ไม่บิดงอหรือหัก ใช้กรุเครื่องเรือนที่ทำโครงไม้สัก

### ไม้อัดยาง

เป็นไม้ชนิดเดียวกับไม้อัดสัก มีความแข็งแรงทนทานพอๆกัน แต่เนื้อไม้และลวดลายจะน้อยกว่า นิยมนำมาพ่นสีหรือกรุวัสดุอื่นกับผิวหน้าอีกที ราคากว่า

### ไม้อัดยมหิน

เป็นไม้ที่มีลักษณะคล้ายกับไม้อัดสัก แต่ว่า ลวดลายจะไม่เป็นระเบียบ

เรียบร้อยเหมือนกับไม้อัดสัก ผลิตน้อย ราคาไม่แน่นอน

เอกสารนี้เป็นเอกสารที่สงวนไว้สำหรับการใช้งานเพื่อการศึกษาเท่านั้น ไม่อนุญาตให้นำไปใช้ประโยชน์ด้านการค้า ไม่ว่ากรณีใดๆ ทั้งสิ้น อีกทั้งห้ามมิให้คัดแปลงเนื้อหา และต้องอ้างอิงถึงเจ้าของเอกสารทุกครั้งที่มีการนำไปใช้

### 2.8.4 วัสดุประเภทหวาย

วัสดุประเภทหวาย เป็นวัสดุที่มีอยู่ตามธรรมชาติในเมืองร้อน เหมาะสมกับการนำมาใช้ตกแต่งโรงแรมประเภทตากอากาศ และตกแต่งส่วนที่ต้องการจะพักผ่อนทั่วไป เพราะมีความกลมกลืนกับธรรมชาติ ได้บรรยากาศพื้นถิ่น รวมทั้งราคาถูกและน้ำหนักเบา

ข้อเสียของหวาย

- ไม่ทนต่อการกัดกินของสัตว์เล็กๆ เช่น มอด หรือ เชื้อรา แต่ก็สามารถป้องกันได้โดยการทาน้ำยารักษาเนื้อไม้
- ไม่แข็งแรงทนทานเหมือนไม้ โดยเฉพาะส่วนที่เป็นหวายเส้นเล็กๆ อาจจะทำให้ขาดได้ง่าย มีชอกและนูนมากทำให้เกิดความสกปรกง่าย
- ไม่ทนต่อสภาพดินฟ้าอากาศ มีอายุการใช้งานที่สั้นถ้าดูแลรักษาไม่ดี

### 2.8.5 วัสดุประเภทแร่ธาตุต่างๆ

วัสดุโลหะ

ก) เหล็ก

เหล็กที่ใช้ทำเครื่องเรือนมีอยู่ 2 ชนิด เหล็กแผ่นและเหล็กท่อกลม มีหลายขนาด สามารถนำมาตัดแปลงเป็นรูปตามความต้องการ ผิวชั้นนอกอาจทำได้หลายอย่างเช่น ชุบโครเมียม ทนสี ลมค้า ข้อเสียคือเป็นสนิมได้ โดยเฉพาะกับสภาพอากาศที่ทะเลไม่ควรนำไปใช้

ข) สแตนเลส

เป็นโลหะที่ตีพิเศษกว่าเหล็กธรรมดาทั่วไป คือ ไม่เป็นสนิม แข็งแกร่ง แต่มีราคาสูงกว่าเหล็ก มีทั้งชนิดแผ่นและท่อกลม มีผิวที่มันวาว เบากว่าเหล็ก

ค) ทองเหลือง

เป็นโลหะที่มีความแข็งแรง ผิวสีเหลือง ราคาแพง บำรุงรักษายาก แต่ว่าคุณสมบัติของทองเหลืองสามารถโค้ง งอ หรือหล่อเป็นรูปต่างๆได้

กระจก

ปัจจุบันกระจกเป็นวัสดุที่สำคัญมากในการออกแบบตกแต่งภายใน เพราะมีความสวยงามและสามารถใช้กับวัสดุอื่นได้ด้วย มีความโปร่งแสง หรุหร่า กระจกสามารถทนไฟ กันลม กันฝนได้ ปลอดภัยจากเชื้อราและสามารถป้องกันเสียงรบกวนโดยไม่ปิดบังทิวทัศน์ภายนอกได้ กระจกมีหลายรูปแบบทั้งสีตันและคุณสมบัติ

พรม

ปัจจุบันนี้พรมที่ใช้กันอยู่ มี 5 ประเภท คือ

ก) พรมมาตรฐานทั่วไป เป็นพรมทอจากไหมจริงๆ แบ่งเป็น

- พรมชนิดขนสัตว์แท้

เอกสารนี้เป็นเอกสารที่สงวนไว้สำหรับการใช้งานเพื่อการศึกษาเท่านั้น ไม่อนุญาตให้นำไปใช้ประโยชน์ด้านการค้า ไม่ว่าจะกรณีใดๆ ทั้งสิ้น อีกทั้งห้ามมิให้คัดลอกเนื้อหา และต้องอ้างอิงถึงเจ้าของเอกสารทุกครั้งที่มีการนำไปใช้

- พรหมใบสังเคราะห์

ข) พรหมมาตรฐานแยกชั้น

เป็นพรหมลักษณะเดียวกันกับแบบแรกแต่มีขนาดย่อย และขายเป็นชั้น ใ้วางบนพื้นโดยไม่ต้องคิดยึด

ค) พรหมกันน้ำ

เป็นพรหมที่ทำจากใยสังเคราะห์พิเศษ กันน้ำได้ดีกว่า 2 แบบแรก แต่ ความสวยงามนั้นด้อยกว่า บางครั้งเรียกว่าพรหมอัด

ง) พรหมที่ใช้วัสดุคิพิเศษ

เป็นพรหมที่ผลิตจากวัสดุคิพิเศษที่ทนทาน เช่น ปอ มีความทนทาน สวยงาม ราคาถูก ไม่มีชนิดที่ใช้ปูเต็มห้อง เหมาะสำหรับการนำมาประดับที่ผนัง

จ) พรหมชนิดอื่นๆ เช่น พรหมน้ำมัน

ข้อสังเกต พรหมเป็นวัสดุที่มีผิวอ่อนนุ่ม มีลวดลายให้เลือกมากมาย แต่ ี่ต้องดูแลรักษาอย่างดี เหมาะสำหรับการนำไปใช้ในห้องที่มีการปรับอากาศ

ผ้ามัน

เป็นวัสดุที่สำคัญในการตกแต่งภายใน มีความจำเป็นต่อประตู หน้าต่าง และกระจก ผ้ามันทำจากวัสดุหลายชนิด เช่น

ก) ผ้าไหม ให้ความรู้สึกมีคุณค่า หูหรา สวยงาม

ข) ผ้ากำมะหยี่ ให้ความรู้สึก หูหรา ภูมิฐาน ฟุ่มเฟือย มีราคา

ค) ผ้าฝ้าย ให้ความรู้สึกเป็นกันเอง สดุกสนาน

ประโยชน์ของผ้ามันคือ ช่วยกรองแสง ควบคุมแสงสว่างตามความ ต้องการ ช่วยลดความร้อนจากแสงแดด ช่วยกันฝุ่นและลม กันเสียง และช่วยสร้างบรรยากาศ ในการออกแบบตกแต่ง

## 2.9 การศึกษาโครงการเปรียบเทียบ

เหตุผลในการเลือก โครงการเปรียบเทียบเพื่อวิเคราะห์สภาพแวดล้อมและองค์ประกอบ ภายในโรงแรม เพื่อนำมาสรุปหาแนวทางในการออกแบบ โดยเลือกเอาโครงการเปรียบเทียบดังนี้

- โรงแรมดุสิต รีสอร์ท แอนด์ โปโลคลับ (Dusit Resort And Polo Club)

เหตุผล เป็นโรงแรมที่อยู่ในสภาพภูมิอากาศเดียวกัน และมีขนาดของโรงแรมใกล้เคียงกัน , ศึกษารูปแบบการออกแบบตกแต่ง ,การเลือกใช้วัสดุ

- โรงแรมวิรันดา รีสอร์ทแอนด์สปา (Veranda Resort And Spa)

เหตุผล เป็นโรงแรมที่อยู่ในสภาพภูมิอากาศเดียวกัน และมีการตกแต่งที่สะดุดตา

เอกสารนี้เป็นเอกสารที่สงวนไว้สำหรับการใช้งานเพื่อการศึกษาเท่านั้น ไม่อนุญาตให้นำไปใช้ประโยชน์ด้านการค้า ไม่ว่ากรณีใดๆ ทั้งสิ้น อีกทั้งห้ามมิให้คัดแปลงเนื้อหา และต้องอ้างอิงถึงเจ้าของเอกสารทุกครั้งที่มีการนำไปใช้

- **โรงแรมฮอริเดย์ อินรีสอร์ท รีเจนซ์ บีช ชะอำ (Holiday Inn Resort Regent Beach cha-Am)**  
เหตุผล เป็นโรงแรมที่อยู่ในสภาพภูมิอากาศเดียวกัน และมีขนาดของ โรงแรมใกล้เคียงกัน , ศึกษารูปแบบการออกแบบตกแต่ง

#### วัตถุประสงค์การศึกษาโครงการเปรียบเทียบ

1. เพื่อศึกษารูปแบบ โรงแรมพักตากอากาศที่มีภูมิประเทศ บรรยากาศ และสิ่งแวดล้อมใกล้เคียงกัน กับ โครงการ โรงแรมแกรนด์แปซิฟิกซอฟต์แวร์อิน รีสอร์ทแอนด์สปา
2. เพื่อศึกษารูปแบบ โรงแรมพักตากอากาศที่มีขนาดของ โครงการ และกลุ่มผู้ใช้บริการใกล้เคียงกัน เพื่อศึกษาพฤติกรรม การจัดพื้นที่ส่วนใช้สอยต่างๆ
3. เพื่อศึกษาลักษณะที่มาของงานออกแบบภายใน โรงแรมอื่นๆ เพื่อนำมาเป็นแนวทางในการกำหนดแนวความคิดในการออกแบบ
4. เพื่อศึกษาข้อดี ข้อเสีย ตลอดจนการเลือกใช้วัสดุในการออกแบบตกแต่ง เพื่อเป็นแนวทางในการกำหนดแนวทางในการออกแบบตกแต่ง โครงการที่กำลังศึกษา

#### โรงแรมดุสิต รีสอร์ท แอนด์ โปโลคลับ (Dusit Resort And Polo Club)



ภาพที่ 2.9 แสดงลักษณะของ  
บรรยากาศที่ตั้งของโครงการ

#### ที่ตั้งและสภาพแวดล้อมของโครงการ

โรงแรมดุสิต รีสอร์ท แอนด์ โปโลคลับเป็น

โรงแรมที่อยู่ในเครือของ DUSIT HOTEL & RESORTS

ตั้งอยู่ที่ 1349 ถ.เพชรเกษม ต.ชะอำ จ. เพชรบุรี

#### ประเภทของโครงการ

รีสอร์ทตากอากาศ

#### ลักษณะอาคาร

เอกสารนี้เป็นเอกสารที่สงวนไว้สำหรับการใช้งานเพื่อการศึกษาเท่านั้น ไม่อนุญาตให้นำไปใช้ประโยชน์ด้านการค้า  
ไม่ว่ากรณีใดๆ ทั้งสิ้น อีกทั้งห้ามมิให้คัดลอกเนื้อหา และต้องอ้างอิงถึงเจ้าของเอกสารทุกครั้งที่มีการนำไปใช้

ประกอบด้วยด้วยกลุ่มอาคารหลัก 4 หลังที่มีลักษณะการใช้งานที่แตกต่างกันออกไป ขึ้นอยู่กับการใช้สอย ซึ่งประกอบด้วย

1. อาคารต้อนรับซึ่งประกอบด้วย โถงต้อนรับ โถงพักคอย ล็อบบี้เส้าจันทร์ ห้องพักภัตตาคาร

2. อาคารประชุมสัมมนาขนาดใหญ่

3. อาคารห้องพัก ทั้งโครงการมีห้องพักมากกว่า 300 ห้อง

เป็นรีสอร์ทระดับ 5 ดาวที่มีบรรยากาศที่ตกแต่งให้มีความเป็นไทยที่เน้นความเรียบหรูหร่า และยังคงรักษาระดับของเครื่องคูลิต ได้โดดเด่นและเป็นที่น่าสนใจ อย่างดีอีกด้วย ตั้งอยู่บนชายหาดชะอำ

#### ขอบเขตของการศึกษาโครงการ

- ส่วน โถงต้อนรับและพักคอย
- ห้องอาหารไทย
- ส่วนห้องพัก
- ส่วนอาคารสัมมนา

ส่วนประกอบต่างๆ ของโครงการ ที่ทำการศึกษาวเคราะห์แยกเป็นส่วนต่างๆ ดังนี้

#### 1. ส่วนโถงต้อนรับ Lobby

อยู่ภายในส่วนของอาคารหลัก เป็นชั้นลอยที่สามารถมองเห็นด้านล่างได้ มีความโอโถง โครงสร้างเสาคอนกรีตขนาดใหญ่ มีจุดเด่นตรงส่วนของโคมไฟระย้า ขนาดใหญ่ตรงกลาง ด้านล่างเป็นน้ำพุ ส่วนนี้มีส่วนต่อเนื่อง กันกับ Lobby Lounge มีส่วนประกอบหลักภายในพื้นที่ใช้สอย คือ ส่วนเคาน์เตอร์ต้อนรับ ส่วนสำนักงานส่วนหน้า ส่วนพักคอย และส่วนขนย้ายสัมภาระ มุมมองจากส่วนนี้สามารถมองเห็นบรรยากาศโดยกว้างในส่วนต่างๆ ของโรงแรมได้ทั้งยังมองออกไปเห็นทะเลอีกด้วย เป็นจุดที่สามารถกระจายออกไปสู่ส่วนอื่นๆ ได้



ภาพที่ 2.10 แสดงลักษณะภายในโถงต้อนรับ

เอกสารนี้เป็นเอกสารที่สงวนไว้สำหรับการใช้งานเพื่อการศึกษาเท่านั้น เมื่อนำไปใช้ประโยชน์ด้านการค้าไม่ว่ากรณีใดๆ ทั้งสิ้น อีกทั้งห้ามมิให้คัดลอกเนื้อหา และต้องอ้างอิงถึงเจ้าของเอกสารทุกครั้งที่มีการนำไปใช้



ภาพที่ 2.11 แสดงลักษณะทางเข้า

ภาพที่ 2.12 แสดงส่วนเคาน์เตอร์ต้อนรับ

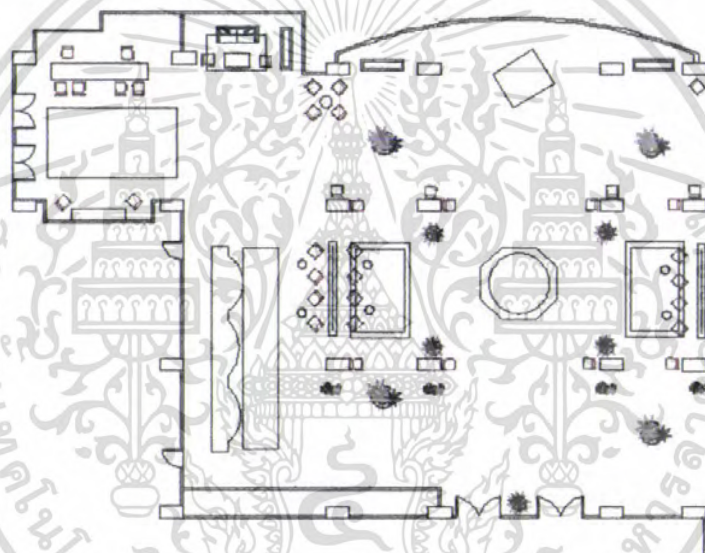

ภาพที่ 2.13 แสดงลักษณะการจัดวางผังภายในส่วน โถงต้อนรับ

ตารางที่ 2.23 แสดงหัวข้อการศึกษาในส่วนโถงต้อนรับ

หัวข้อการศึกษา	ส่วนโถงต้อนรับ
1.ลักษณะทางสถาปัตยกรรมของอาคาร	อยู่ในส่วนชั้นลอย ของอาคารหลัก มีความโอ่โถงกว้างขวาง สามารถมองเห็นส่วนอื่นๆ ได้ โครงสร้างเสาคอนกรีตขนาดใหญ่รับแรง
2.การจัดผัง	การจัดผังจะมีการเว้นพื้นที่ตรงกลาง ซึ่งเป็นส่วนน้ำพุและโคมไฟระย้าขนาดใหญ่ จึงโดดเด่นเป็นการหยุดสายตา เพื่อกระจายออกสู่ส่วนเคาน์เตอร์ต้อนรับต่อไป ส่วนพักคอยมีการจัดออกเป็นส่วนแบบเดี่ยวและเป็นชุดเพื่อความสะดวก

เอกสารนี้เป็นเอกสารที่สงวนไว้สำหรับการใช้งานเพื่อการศึกษาเท่านั้น ไม่อนุญาตให้นำไปใช้ประโยชน์ทางการค้าไม่ว่ากรณีใดๆ ทั้งสิ้น อีกทั้งห้ามมิให้ตัดแปลงเนื้อหา และต้องอ้างอิงถึงเจ้าของเอกสารทุกครั้งที่มีการนำไปใช้

ตารางที่ 2.23 แสดงหัวข้อการศึกษาในส่วนโถงต้อนรับ (ต่อ)

หัวข้อการศึกษา	ส่วนโถงต้อนรับ
3.ที่ว่างภายใน	จากลักษณะที่กว้างและโอโถง สามารถมองออกไปเห็นส่วนต่างๆทั้งภายในและภายนอกได้จึง ให้ความรู้สึกโปร่งสบาย ไม่กดทับ และผนังกระจกพ่นลายให้ความรู้สึก ผ่อนคลาย เชื่อมต่อกับที่ว่างภายนอก ทั้งยังมีโคมไฟระย้าและน้ำพุที่รอบๆเป็นทางสัญจรยังทำให้เกิดความ โดดเด่นของพื้นที่ว่างมากขึ้น
4.ลักษณะทางสถาปัตยกรรมภายใน	มีลักษณะไทยร่วมสมัย โดยเน้นลักษณะความเป็นไทยที่ดู เรียบ หุหุรา
5.การใช้สี	ใช้โทนสีสว่าง สีครีมของทั้งผนังพื้นและฝ้า ตัดด้วยสีไม้เข้ม เน้นขอบด้วยสีทองและสีเงิน ให้โดดเด่นดูหุหุรา
6.การให้แสงสว่าง	ใช้แสงจากธรรมชาติจากภายนอกและแสงประดิษฐ์จากโคมไฟระย้าขนาดใหญ่ และไฟประเภท Down Light ส่องสว่าง เฉพาะจุดและเนื่องจากสีโดยรวมใช้สีครีมและทองซึ่งมีความ แวววาวจึงทำให้เกิดความสว่างมากขึ้น
7.การใช้วัสดุ	พื้นใช้วัสดุหินที่มีความแวววาว เสาและผนังสีครีมประดับ ด้วยลายฉลุลายไทย ทำสีทองและเงิน วัสดุตกแต่งเป็นไม้ทำ สีเข้มเน้นขอบทองเพิ่มความ โดดเด่น
8.ลักษณะของเครื่องเรือน	รูปทรงเรียบง่ายหุหุรา วัสดุไม้ทำสีเข้ม เเบาะบุด้วยผ้า ส่วนใหญ่เป็นโซฟาชุดและประเภทเก้าอี้นั่งสบายแบบมีเท้าแขน

### สรุปการศึกษาวิเคราะห์พื้นที่ส่วนโถงต้อนรับ

มีลักษณะโอโถง หุหุรา โดยเว้นพื้นที่ว่างในส่วน โคมไฟระย้าและน้ำพุตรงกลาง เป็นจุดศูนย์กลางเพื่อกระจายออกสู่ส่วนพื้นที่ใช้สอยต่างๆ มีลักษณะเปิดโล่งสามารถมองเห็นส่วนต่างๆที่อยู่ต่อเนื่องกันได้ ลักษณะของบรรยากาศภายในเน้นความสงบเรียบหุหุรา ให้ความรู้สึกผ่อนคลายสบายตา ด้วยใช้โทนสีครีมสว่าง ตัดด้วยสีไม้เข้มเน้นขอบทองให้ดูสว่าง เฟอร์นิเจอร์ส่วนใหญ่ทำจากไม้สีเข้ม เเบาะบุด้วยผ้าสีอ่อน

### 2. ส่วนโถงพักคอย Lobby Lounge

อยู่ภายในส่วนของอาคารหลัก เป็นชั้นลอยที่สามารถมองเห็นด้านล่างได้ มีความโอโถง

โครงสร้างเสาคอนกรีตขนาดใหญ่ มีจุดเด่นที่เสากลมขนาดใหญ่ตรงกลางและมีเคาน์เตอร์ล้อมรอบ เอกสารนี้เป็นเอกสารที่สวทว.ให้สำหรับการใช้งานเพื่อการศึกษาเท่านั้น ไม่อนุญาตให้นำไปเผยแพร่โดยไม่ได้รับอนุญาต ไม่ว่าจะในรูปแบบใด ๆ ทั้งสิ้น อีกทั้งห้ามมิให้ดัดแปลงเนื้อหา และต้องอ้างอิงถึงเจ้าของเอกสารทุกครั้งที่มีการนำไปใช้

เสาเป็นวงกลม ที่โดดเด่นสะดุดตา มีพื้นที่สำหรับแขกหลากหลายรูปแบบทั้ง เป็นจุดสำหรับกลุ่ม และเดี่ยวเพื่อความสะดวก



ภาพที่ 2.14 แสดงลักษณะภายในล็อบบี้ลานจ้



ภาพที่ 2.15 แสดงลักษณะภายในล็อบบี้ลานจ้      ภาพที่ 2.16 แสดงลักษณะภายในล็อบบี้ลานจ้

เอกสารนี้เป็นเอกสารที่สงวนไว้สำหรับการใช้งานเพื่อการศึกษาเท่านั้น ไม่อนุญาตให้นำไปใช้ประโยชน์ด้านการค้า ไม่ว่าจะกรณีใดๆ ทั้งสิ้น อีกทั้งห้ามมิให้คัดแปลงเนื้อหา และต้องอ้างอิงถึงเจ้าของเอกสารทุกครั้งที่มีการนำไปใช้

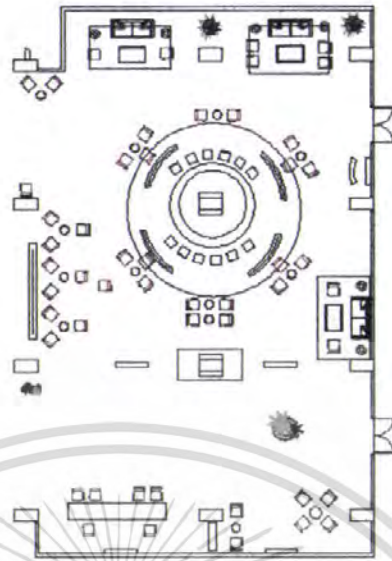

ภาพที่ 2.17 แสดงการจัดผังภายในล็อบบี้ลานจ้

ตารางที่ 2.24 แสดงหัวข้อการศึกษาในส่วนโรงพักคอย

หัวข้อการศึกษา	ส่วนโรงต้องพักคอย
1.ลักษณะทางสถาปัตยกรรมของอาคาร	อยู่ในส่วนชั้นลอย ของอาคารหลัก มีความโอ้โง่งกว้างขวาง สามารถมองเห็นส่วนอื่นๆได้ โครงสร้างเสาคอนกรีตขนาดใหญ่รับแรง มีเสาและคาน์เตอร์บาร์กลมขนาดใหญ่อยู่ตรงส่วนกลาง
2.การจัดผัง	การจัดผังมีการใช้ส่วนเสาและคาน์เตอร์บาร์เป็นจุดศูนย์กลาง กระจายสู่ส่วนต่างๆของส่วนนี้้งพักคอย โดยเน้นจัดรอบๆให้มีทางสัญจรได้โดยรอบ
3.ที่ว่างภายใน	จากลักษณะที่กว้างและโอ้โง่ง สามารถมองออกไปเห็นส่วนต่างๆทั้งภายในและภายนอกได้จึง ให้ความรู้สึกโปร่งสบาย ไม่กดทับ และจากผังที่จัดรอบๆคาน์เตอร์บาร์ทรงกลมนี้้นจะมีการเว้นที่ว่างตรงทางสัญจรมากขึ้นอีกเป็นการใช้ที่ว่างเพิ่มความโดดเด่นให้ใน ส่วนคาน์เตอร์บาร์อีกด้วย
4.ลักษณะทางสถาปัตยกรรมภายใน	มีลักษณะไทยร่วมสมัย โดยเน้นลักษณะความเป็นไทยที่ดูเรียบ หรูหรา
5.การใช้สี	ใช้โทนสีสว่าง สีครีมของทั้งผนังพื้นและฝ้า ตัดด้วยสีไม้เข้ม เน้นขอบด้วยสีทองและสีเงิน ให้โดดเด่นดูหรูหรา

เอกสารนี้เป็นเอกสารที่สงวนไว้สำหรับการใช้งานเพื่อการศึกษาเท่านั้น ไม่อนุญาตให้นำไปเผยแพร่โดยไม่ได้รับอนุญาต ไม่ว่าจะกรณีใดๆ ทั้งสิ้น อีกทั้งห้ามมิให้คัดลอกเนื้อหา และต้องอ้างอิงถึงเจ้าของเอกสารทุกครั้งที่มีการนำไปใช้

ตารางที่ 2.24 แสดงหัวข้อการศึกษาในส่วนโรงพักคอย (ต่อ)

หัวข้อการศึกษา	ส่วนโรงต้องพักคอย
6.การให้แสงสว่าง	ใช้แสงจากธรรมชาติจากภายนอกและแสงประดิษฐ์จากไฟประเภท Down Light ส่องสว่างเฉพาะจุดและเนื่องจากสีโดยรวมใช้สีครีมและทองซึ่งมีความแวววาวจึงทำให้เกิดความสว่างมากขึ้น
7.การใช้วัสดุ	พื้นใช้วัสดุหินที่มีความแวววาว เสาและผนังสีครีมประดับด้วยลายฉลุลายไทย ทำสีทองและเงิน วัสดุตกแต่งเป็นไม้ทำสีเข้มเน้นขอบทองเพิ่มความโดดเด่น
8.ลักษณะของเครื่องเรือน	รูปทรงเรียบง่ายหรูหรา วัสดุไม้ทำสีเข้ม เบาะบุด้วยผ้า ส่วนใหญ่เป็น โซฟาชุดและประเภทเก้าอี้นั่งสบายแบบมีเท้าแขน

### สรุปการศึกษามิเคราะห์พื้นที่ส่วนโรงพักคอย

มีลักษณะโอโถง หรรษา พื้นที่ตรงกลางมีเสาและคาน์เตอร์บาร์ทรงกลมเป็นจุดเด่น และมีการจัดผังโดยรอบส่วนคาน์เตอร์บาร์ เว้นพื้นที่ตรงทางสัญจรให้กว้างเพื่อเน้นให้คาน์เตอร์โดดเด่น บรรยากาศภายในสงบ เรียบ หรรษา ใช้โทนสีครีมสว่าง เฟอร์นิเจอร์ส่วนใหญ่ทำจากไม้สีเข้ม เบาะบุผ้าสีอ่อน

### 3. ห้องอาหารเบญจรงค์

เป็นอาคารที่อยู่ติดกับอาคารหลัก ต่อเนื่องส่วนสระว่ายน้ำ เป็นอาคารทรงไทย โครงสร้างเสาคอนกรีต ด้านนอกส่วนระเบียงเป็นเสากลม จัดให้มีพื้นที่ส่วนรับประทานอาหารภายนอกได้อีกด้วย ให้ความรู้สึกผ่อนคลายและสามารถมองออกไปยังสระบัวและทะเลที่อยู่ติดกันอย่างสวยงาม เน้นการตกแต่งแบบไทย หลังคาสูงโปร่งสบาย



เอกสารนี้เป็นเอกสารที่สงวนไว้สำหรับการใช้งานเพื่อการศึกษาเท่านั้น ไม่อนุญาตให้นำไปใช้ประโยชน์ด้านการค้าไม่ว่ากรณีใดๆ ทั้งสิ้น อีกทั้งห้ามมิให้ดัดแปลงเนื้อหา และต้องอ้างอิงถึงเจ้าของเอกสารทุกครั้งที่มีการนำไปใช้

ภาพที่ 2.18 แสดงลักษณะอาคารของห้องอาหารเจริญ



ภาพที่ 2.19 แสดงลักษณะภายใน



ภาพที่ 2.20 แสดงส่วนระเบียงด้านนอก

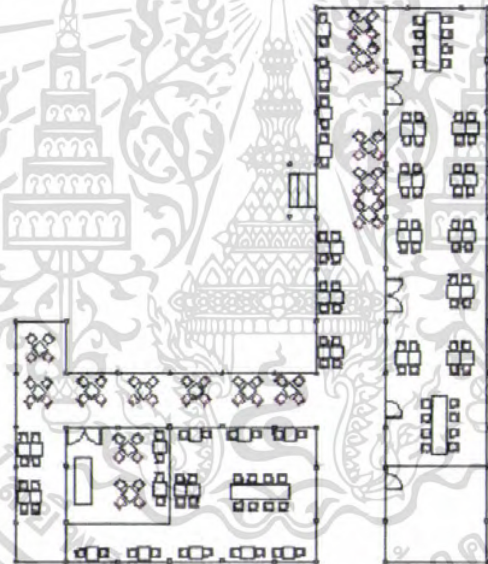

ภาพที่ 2.21 แสดงลักษณะการจัดวางผัง

ตารางที่ 2.25 แสดงหัวข้อการศึกษาในส่วนห้องอาหารเจริญ

หัวข้อการศึกษา	ส่วนห้องอาหารเจริญ
1. ลักษณะทางสถาปัตยกรรมของอาคาร	เป็นอาคารทรงไทย 2 หลัง อยู่ริมสระบัว ติดกับส่วนสระน้ำ และสามารถมองเห็นวิวทะเลได้ โครงสร้างเสาคอนกรีต ด้านนอกส่วนระเบียงเป็นเสากลม
2. การจัดผัง	การจัดผังจะมีการจัดเรียงกันเป็นระเบียบเป็นแถวๆ ทั้งภายในอาคารและส่วนระเบียงด้านนอก เพื่อที่จะได้สัมผัสกับบรรยากาศธรรมชาติ

เอกสารนี้เป็นเอกสารที่สงวนไว้สำหรับการใช้งานเพื่อการศึกษาค้นคว้า ไม่อนุญาตให้นำไปใช้ประโยชน์ด้านการค้าไม่ว่ากรณีใดๆ ทั้งสิ้น อีกทั้งห้ามมิให้คัดแปลงเนื้อหา และต้องอ้างอิงถึงเจ้าของเอกสารทุกครั้งที่มีการนำไปใช้

ตารางที่ 2.25 แสดงหัวข้อการศึกษาในส่วนห้องอาหารเบญจรงค์ (ต่อ)

หัวข้อการศึกษา	ส่วนห้องอาหารเบญจรงค์
3.ที่ว่างภายใน (space)	จากลักษณะที่เป็นอาคารทรงไทยทำให้มีหลังคาทรงสูง ให้ความรู้สึกโปร่งไม่กดทับ มีพื้นที่ว่างมากขึ้นจากผนังกระจก ทำให้เกิดความต่อเนื่องและรู้สึกผ่อนคลาย
4.ลักษณะทางสถาปัตยกรรมภายใน	ลักษณะอาคารทรงไทย (Thai Style)
5.การใช้สี	ใช้โทนสีธรรมชาติ เน้นสีไม้เป็นส่วนใหญ่
6.การใช้แสงสว่าง	ใช้แสงจากธรรมชาติจากภายนอกและแสงประดิษฐ์จากไฟประเภท Down Light ส่องสว่างเฉพาะจุดและเนื่องจากผนังเป็นกระจกจึงทำให้สว่างมากขึ้น
7.การใช้วัสดุ	วัสดุธรรมชาติ ส่วนใหญ่เป็นไม้ทำสี หวาย และ ท้อปหิน ใต้อันรับประทานอาหาร
8.ลักษณะของเครื่องเรือน	รูปทรงเรียบง่าย เป็น ไม้ฉลุลายทำสีเหลืองเปลือกไข่ เบาะผ้า และ เก้าอี้หวาย โครงสร้างเหล็ก

**สรุปการศึกษาวิเคราะห์พื้นที่ห้องอาหารเบญจรงค์**

มีลักษณะเป็นอาคารทรงไทย 2 หลังติดกัน หลังคาสูงโปร่งไม่กดทับ พื้นที่ตรงระเบียงจัดให้มีส่วนนั่งรับประทานอาหารภายนอก เพื่อให้สัมผัสกับธรรมชาติและวิวที่สวยงามของสระบัวและชาวยราด บรรยากาศภายในเน้นความเป็นไทยสงบ ใช้โทนสีสว่าง เน้นวัสดุตกแต่งเป็นไม้ทำสี พื้นปูกระเบื้องดินเผาสื่อถึงความเป็นไทย

**ห้องพัก**

- Standard Room
- Landmark Room

**1. Standard Room**

เอกสารนี้เป็นเอกสารที่สงวนไว้สำหรับการใช้งานเพื่อการศึกษาเท่านั้น ไม่อนุญาตให้นำไปใช้ประโยชน์ด้านการค้าไม่ว่ากรณีใดๆ ทั้งสิ้น อีกทั้งห้ามมิให้คัดลอกเนื้อหา และต้องอ้างอิงถึงเจ้าของเอกสารทุกครั้งที่มีการนำไปใช้

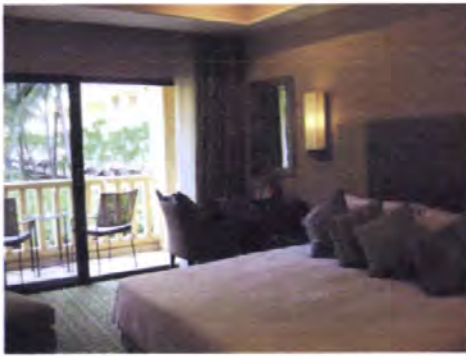

ภาพที่ 2.22 แสดงลักษณะภายในห้องพัก



ภาพที่ 2.23 แสดงลักษณะภายในห้องพัก

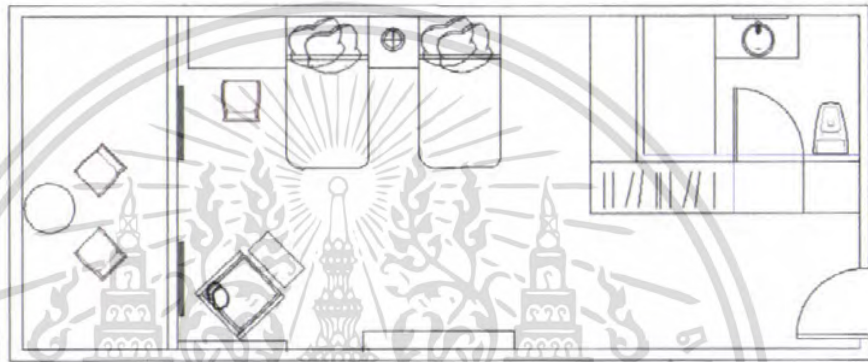

ภาพที่ 2.24 แสดงการจัดผังภายในห้องพัก

ตารางที่ 2.26 แสดงหัวข้อการศึกษาในส่วนห้องพัก Standard Room

หัวข้อการศึกษา	ส่วนห้องพัก Standard Room
1.ลักษณะทางสถาปัตยกรรมของอาคาร	รูปแบบตัวอาคารเป็นอาคารสูง
2.การจัดผัง	เข้าไปจะเป็นส่วนคูวางสัมภาระ ถัดไปเป็นตู้เสื้อผ้าและส่วนตู้บาร์เล็กๆ มีตู้เย็นภายใน เป็นตู้ที่ต่อเนื่องกัน ภายในเป็นเตียงนอน ส่วนโต๊ะทำงานอยู่ข้างเตียง ริมหน้าต่างบานเลื่อน มีโซฟาและที่วางเท้านั่งพักผ่อน ผ่นังด้านตรงข้ามกับเตียงติด TV จอแบบ ทำให้มีพื้นที่มากขึ้น
3.ลักษณะทางสถาปัตยกรรมภายใน	การตกแต่งมีลักษณะไทยร่วมสมัย ที่เน้นความทันสมัยเรียบง่าย ดูหรูหรา
4.การใช้สี	ใช้โทนสีสว่างเน้นสีขาวครีม ตัดกับเฟอร์นิเจอร์ไม้สีเข้ม เเบาะบุผ้าสีอ่อน

เอกสารนี้เป็นเอกสารที่สงวนไว้สำหรับการใช้งานเพื่อการศึกษาเท่านั้น ไม่อนุญาตให้นำไปใช้ประโยชน์ด้านการค้าไม่ว่ากรณีใดๆ ทั้งสิ้น อีกทั้งห้ามมิให้ดัดแปลงเนื้อหา และต้องอ้างอิงถึงเจ้าของเอกสารทุกครั้งที่มีการนำไปใช้

ตารางที่ 2.26 แสดงหัวข้อการศึกษาในส่วนห้องพัก Standard Room (ต่อ)

หัวข้อการศึกษา	ส่วนห้องพัก Standard Room
5.การใช้แสงสว่าง	ใช้แสงจากธรรมชาติจากภายนอกและแสงประดิษฐ์จากไฟประเภท Down Light ส่องสว่างเฉพาะจุดและเนื่องจากผนังเป็นกระจกจึงทำให้สว่างมากขึ้น
6.การใช้วัสดุ	วัสดุธรรมชาติ ส่วนใหญ่เป็นไม้ทำสี เบาะบุผ้า ผนังฉาบเรียบทำสี
7.ลักษณะของเครื่องเรือน	รูปทรงเรียบง่าย ทันสมัย โครงสร้างไม้สีเข้ม เบาะบุด้วยผ้าสีอ่อน

## 2. Landmark Room



ภาพที่ 2.25 แสดงลักษณะภายในห้องพัก



ภาพที่ 2.26 แสดงลักษณะภายในห้องพัก



ภาพที่ 2.27 แสดงลักษณะภายในห้องพัก



ภาพที่ 2.28 แสดงลักษณะภายในห้องพัก

เอกสารนี้เป็นเอกสารที่สงวนไว้สำหรับการใช้งานเพื่อการศึกษาเท่านั้น ไม่อนุญาตให้นำไปใช้ประโยชน์ด้านการค้าไม่ว่ากรณีใดๆ ทั้งสิ้น อีกทั้งห้ามมิให้คัดแปลงเนื้อหา และต้องอ้างอิงถึงเจ้าของเอกสารทุกครั้งที่มีการนำไปใช้



ภาพที่ 2.29 แสดงลักษณะภายในห้องพัก



ภาพที่ 2.30 แสดงลักษณะภายในห้องพัก

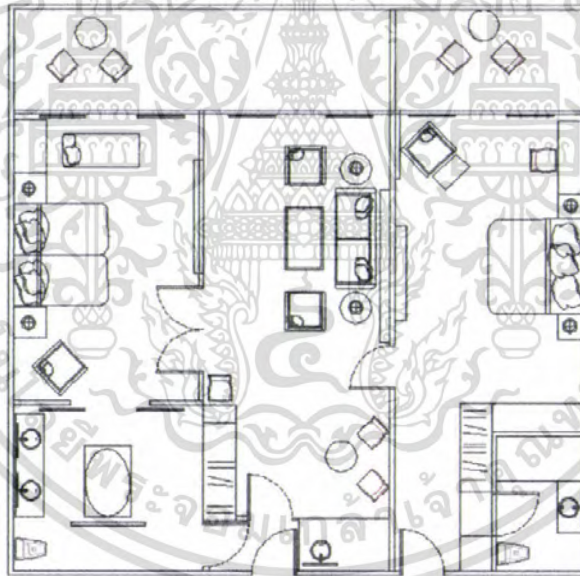

ภาพที่ 2.31 แสดงการจัดผังภายในห้องพัก

ตารางที่ 2.27 แสดงหัวข้อการศึกษาในส่วนห้องพัก Landmark Room

หัวข้อการศึกษา	ส่วนห้องพัก Landmark Room
1.ลักษณะทางสถาปัตยกรรมของอาคาร	รูปแบบตัวอาคารเป็นอาคารสูง
2.การจัดผัง	เป็นห้อง 2 ห้องที่ต่อเนื่องกันได้ เข้าไปจะเป็นส่วนตู้วางสัมภาระ ถัดไปเป็นตู้เสื้อผ้าและส่วนตู้บาร์เล็กๆ มีตู้เย็น

เอกสารนี้เป็นเอกสารที่สงวนไว้สำหรับการใช้งานเพื่อการศึกษาเท่านั้น ไม่อนุญาตให้นำไปเผยแพร่บนสื่อออนไลน์  
ไม่ว่ากรณีใดๆ ทั้งสิ้น อีกทั้งห้ามมิให้ตัดแปลงเนื้อหา และต้องอ้างอิงถึงเจ้าของเอกสารทุกครั้งที่มีการนำไปใช้

ตารางที่ 2.27 แสดงหัวข้อการศึกษาในส่วนห้องพัก Landmark Room (ต่อ)

หัวข้อการศึกษา	ส่วนห้องพัก Landmark Room
	ภายใน เป็นคู่ที่ต่อเนื่องกัน ภายในเป็นเตียงนอน ส่วนโต๊ะทำงานอยู่ข้างเตียง ริมหน้าต่างบานเลื่อนมีโซฟาและที่วางเท้านั่งพักผ่อน ผนังด้านตรงข้ามกับเตียงติด TV จอแบบ ทำให้มีพื้นที่มากขึ้น และเป็นประตูสู่อีกห้องซึ่งเป็นห้องรับแขกและมีแพนทรีเล็กๆ เข้าสู่อีกห้อง ภายในห้องเข้าไปจะเป็นเตียงมีโซฟายาว ตั้งอยู่ริมหน้าต่าง ส่วนห้องน้ำภายในห้องนี้เป็นแบบเปิด สามารถมองเห็นวิวภายในห้องและภายนอก ระเบียงมีชุดเก้าอี้ชมวิว
3.ลักษณะทางสถาปัตยกรรมภายใน	การตกแต่งมีลักษณะไทยร่วมสมัย ที่เน้นความทันสมัยเรียบง่าย ดูหรูหรา
4.การใช้สี	ใช้โทนสีสว่างเน้นสีขาวครีม ตัดกับเฟอร์นิเจอร์ไม้สีเข้ม เบาะบุผ้าสีอ่อน
5.การใช้แสงสว่าง	ใช้แสงจากธรรมชาติจากภายนอกและแสงประดิษฐ์จากไฟประเภท Down Light ส่องสว่างเฉพาะจุดและเนื่องจากผนังเป็นกระจกจึงทำให้สว่างมากขึ้น
6.การใช้วัสดุ	วัสดุธรรมชาติ ส่วนใหญ่เป็นไม้ทำสี เบาะบุผ้า ผนังฉาบเรียบทำสี
7.ลักษณะของเครื่องเรือน	รูปทรงเรียบง่าย ทันสมัย โครงสร้างไม้สีเข้ม เบาะบุด้วยผ้าสีอ่อน

## โรงแรมวิรันดา รีสอร์ทแอนด์สปา (Veranda Resort And Spa)



ภาพที่ 2.32 แสดงลักษณะของบรรยากาศที่ตั้งของโครงการ

เอกสารนี้เป็นเอกสารที่สงวนไว้สำหรับการใช้งานเพื่อการศึกษาเท่านั้น ไม่อนุญาตให้นำไปใช้ประโยชน์ด้านการค้าไม่ว่ากรณีใดๆ ทั้งสิ้น อีกทั้งห้ามมิให้คัดแปลงเนื้อหา และต้องอ้างอิงถึงเจ้าของเอกสารทุกครั้งที่มีการนำไปใช้

## สภาพแวดล้อมของโครงการ

737/12 ถนน มุงทะเล ชะอำ เพชรบุรี

## ประเภทของโครงการ

รีสอร์ทตากอากาศ

## ลักษณะอาคาร

ประกอบด้วยด้วยกลุ่มอาคารหลัก มีลักษณะการใช้งานที่แตกต่างกันออกไป ขึ้นอยู่กับการใช้สอย ซึ่งประกอบด้วย ส่วนอาคารต้อนรับ อาคารอาหารเครื่องดื่ม/จัดเลี้ยง อาคารอาหารและเครื่องดื่ม และอาคารที่เป็นห้องพัก

## ขอบเขตของการศึกษาโครงการ

- ส่วน โถงต้อนรับและพักผ่อน
- ส่วนบริการอาหารและเครื่องดื่ม
- ส่วนห้องพัก
- ส่วนสปา

ส่วนประกอบของโครงการ ที่ทำการศึกษามีวิเคราะห์แยกเป็นส่วนต่างๆดังนี้

### 1. อาคารส่วนต้อนรับ (Main Lobby)

มีลักษณะเป็นอาคารเปิดโล่ง(Open Air) โครงสร้างเสาคอนกรีตขนาดใหญ่ มีจุดเด่นที่ลักษณะโค้งมน โข่วโครงสร้าง มีพื้นที่ใช้สอย 2 ส่วนใหญ่คือ ส่วนแกลนเดอรีต้อนรับ ส่วนสำนักงานส่วนหน้า และส่วนพักผ่อน มุมมองจากส่วนอาคารต้อนรับนั้นสามารถมองเห็นบรรยากาศโดยรวมของโครงการและยังมองทะลุออกไปยังชายหาดได้อีกด้วย เป็นส่วนแรกที่มีผู้เข้าใช้บริการ จะเข้ามาเมื่อเข้าสู่โครงการก่อนจะเข้าสู่ส่วนบริการส่วนอื่นๆต่อไป โดยใช้ทางสัญจรหลักภายในโครงการซึ่งเริ่ม จากส่วน โถงต้อนรับและกระจายไปสู่ส่วนบริการอื่นๆ



ภาพที่ 2.33 แสดงลักษณะภายในอาคารต้อนรับ

ภาพที่ 2.34 แสดงลักษณะทางเข้า

เอกสารนี้เป็นเอกสารที่สงวนไว้สำหรับการใช้งานเพื่อการศึกษาเท่านั้น ไม่อนุญาตให้นำไปใช้ประโยชน์ด้านการค้าไม่ว่ากรณีใดๆ ทั้งสิ้น อีกทั้งห้ามมิให้คัดลอกเนื้อหา และต้องอ้างอิงถึงเจ้าของเอกสารทุกครั้งที่มีการนำไปใช้



ภาพที่ 2.35 แสดงการตกแต่งในส่วนพักคอย

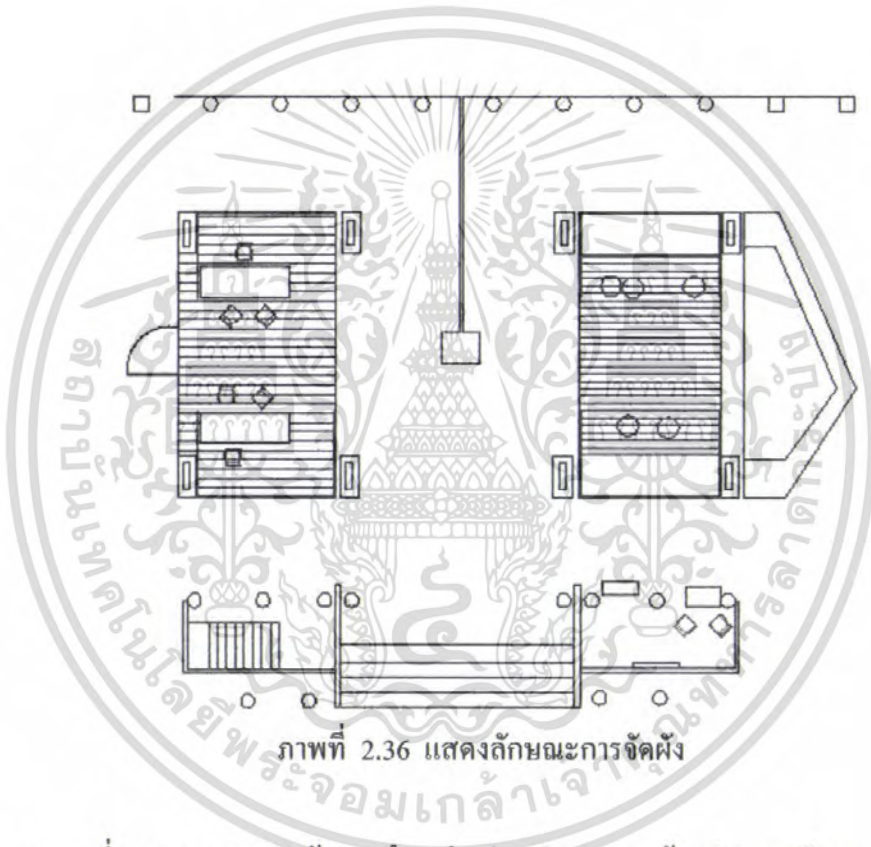

ภาพที่ 2.36 แสดงลักษณะการจัดผัง

ตารางที่ 2.28 แสดงหัวข้อการศึกษาในส่วนส่วนอาคารต้อนรับและพักคอย

หัวข้อการศึกษา	ส่วนอาคารต้อนรับและพักคอย
1.ลักษณะทางสถาปัตยกรรมของอาคาร	เป็นอาคารแบบเปิดโล่ง (Open Air) มีลักษณะเป็นอาคารทรงสี่เหลี่ยม โครงสร้างเสาเป็นคอนกรีตสี่เหลี่ยมผืนผ้าขนาดใหญ่ รับแรง และเสาไม้กลมรับหลังคาที่ยื่นออกมา มีลักษณะหลังคาโค้งมน ไซวีโครงสร้างหลังคา วัสดุทำสี
2.การจัดวางผัง	มีการจัดผังในลักษณะแบ่งออกเป็น 2 ส่วน คือส่วนเคาน์เตอร์ต้อนรับ และส่วนพักคอย มีพื้นที่ว่างตรงกลาง

เอกสารนี้เป็นเอกสารที่สงวนไว้สำหรับการใช้งานเพื่อการศึกษาเท่านั้น ไม่อนุญาตให้นำไปใช้ประโยชน์ด้านการค้า ไม่ว่าจะกรณีใดๆ ทั้งสิ้น อีกทั้งห้ามมิให้ดัดแปลงเนื้อหา และต้องอ้างอิงถึงเจ้าของเอกสารทุกครั้งที่มีการนำไปใช้

ตารางที่ 2.28 แสดงหัวข้อการศึกษาในส่วนส่วนอาคารต้อนรับและพักผ่อน(ต่อ)

หัวข้อการศึกษา	ส่วนอาคารต้อนรับและพักผ่อน
	สามารถมองออกไปเห็นวิวของสวนสระน้ำ ชายหาดและบางส่วนของโครงการ เป็นพื้นที่กระจายออกสู่ส่วนต่างๆ
3.ที่ว่างภายใน	จากลักษณะของอาคารแบบเปิดโล่ง (Open Air) และโชว์โครงสร้างหลังคาให้ความรู้สึกโล่งโปร่งสบายไม่กดทับ และจากผังที่จัดมีการแบ่งส่วนต่างๆออกเป็นส่วนๆทำให้มีพื้นที่ตรงกลางเป็นทางเดิน มีน้ำพุขึ้นออกมาต่อกันส่วนสระน้ำและเสาขนาดใหญ่ 4 ต้นทำให้ส่วนกลางของที่ว่างเกิดจุดเด่น
4.ลักษณะทางสถาปัตยกรรมภายใน	มีลักษณะรูปแบบ สไตล์ ฮิป รีสอร์ท ซึ่งมีสไตล์เป็นของตัวเองเน้นความทันสมัยในสไตล์บาห์ลี
5.การใช้สี	ใช้โทนสีสว่าง สีขาวเทาของหินเป็นหลัก ตัดกับสีของวัสดุไม้ย้อมสีน้ำตาลเข้ม
6.การให้แสงสว่าง	ใช้แสงธรรมชาติจากภายนอกและแสงประดิษฐ์จากโคมไฟขนาดใหญ่ตรงกลางส่วนเพดานห้อง และจากไฟประเภท Down Light ส่องสว่างเฉพาะจุด
7.การใช้วัสดุ	ส่วนใหญ่เป็นวัสดุธรรมชาติประเภทหินและไม้ย้อมสี เพื่อให้เกิดความอ่อนกลายแบบธรรมชาติ
8.ลักษณะเครื่องเรือน	ส่วนใหญ่จะเป็นแบบลอยตัว วัสดุไม้เนื้อแข็งย้อมสีน้ำตาลเข้ม ในส่วนของโซฟาพักผ่อนจะเป็นแบบติดตายวัสดุโครงไม้หุ้มหวาย เบาะรองนั่งบุผ้าสีม่วง

### สรุปการศึกษาวิเคราะห์พื้นที่ส่วนโถงต้อนรับ(Main Lobby)

มีลักษณะการจัดวางผังในรูปแบบสี่เหลี่ยมแบ่งพื้นที่ออกเป็นส่วนๆ โดยเว้นพื้นที่ว่างในส่วนตรงกลางเป็นจุดศูนย์กลาง และกระจายสู่ส่วนพื้นที่ต่างๆในลักษณะโอบล้อมรอบๆ บริเวณส่วนอาคารต้อนรับ ลักษณะของบรรยากาศภายในเน้นความสงบและอ่อนกลาย โทนสีสีธรรมชาติจากหินทรายที่กรุเสาที่มีขนาดใหญ่และปูพื้นด้วยกระเบื้องลายเดียวกัน เฟอร์นิเจอร์ส่วนใหญ่วัสดุธรรมชาติเป็นส่วนใหญ่

### 2. อาคารส่วนบริการอาหารและเครื่องดื่ม

ในส่วนของโรงแรมวิรันดา รีสอร์ทแอนด์สปา นั้นจะมีส่วนบริการอาหารและเครื่องดื่ม 2 ส่วน คือ ส่วน The Dining Room และส่วน Rabiang Lay Restaurant

เอกสารนี้เป็นเอกสารที่สงวนไว้สำหรับการใช้งานเพื่อการศึกษาเท่านั้น ไม่อนุญาตให้นำไปใช้ประโยชน์ด้านการค้าไม่ว่ากรณีใดๆ ทั้งสิ้น อีกทั้งห้ามมิให้ดัดแปลงเนื้อหา และต้องอ้างอิงถึงเจ้าของเอกสารทุกครั้งที่มีการนำไปใช้

**The Dining Room** เป็นห้องอาหาร ที่มีทั้งส่วนเปิดโล่งและปรับอากาศ โครงสร้างเสาคอนกรีต อยู่ติดกับส่วนอาคารต้อนรับพักผ่อน มีจุดเด่นที่ลักษณะของหลังคาที่โค้งมนโชว์โครงสร้างหลังคาวัสดุไม้ ด้านหน้าไม่มีผนังกันเป็นลักษณะเปิดออก เพื่อให้ชมวิวของสระน้ำด้านหน้า



ภาพที่ 2.37 แสดงลักษณะบริเวณระเบียง

ภาพที่ 2.38 แสดงลักษณะการตกแต่งภายใน



ภาพที่ 2.39 แสดงลักษณะการตกแต่งภายใน

ภาพที่ 2.40 แสดงลักษณะการตกแต่งภายใน



ภาพที่ 2.41 แสดงลักษณะภายในส่วนปรับอากาศ

เอกสารนี้เป็นเอกสารที่สงวนไว้สำหรับการใช้งานเพื่อการศึกษาเท่านั้น ไม่อนุญาตให้นำไปใช้ประโยชน์ด้านการค้าไม่ว่ากรณีใดๆ ทั้งสิ้น อีกทั้งห้ามมิให้ดัดแปลงเนื้อหา และต้องอ้างอิงถึงเจ้าของเอกสารทุกครั้งที่มีการนำไปใช้

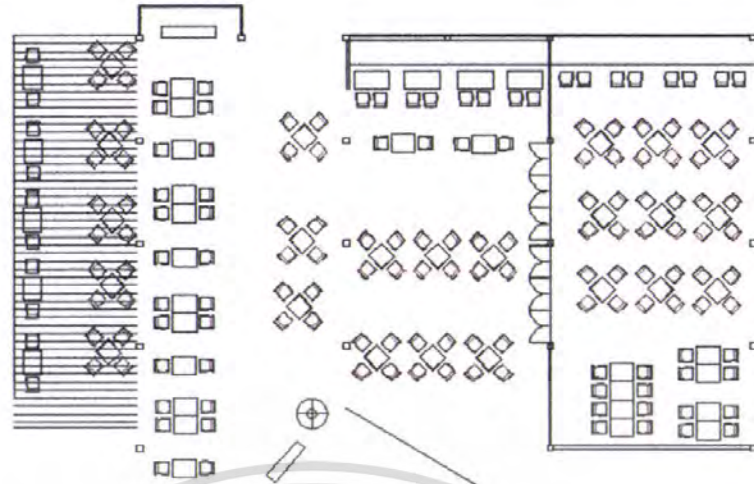

ภาพที่ 2.42 แสดงลักษณะการจัดผัง

ตารางที่ 2.29 แสดงหัวข้อการศึกษาในส่วนส่วน The Dining Room

หัวข้อการศึกษา	ส่วน The Dining Room
1.ลักษณะทางสถาปัตยกรรมของอาคาร	เป็นอาคารแบบเปิดโล่ง (Open Air) มีลักษณะเป็นอาคารทรงสี่เหลี่ยม โครงสร้างเสาเป็นคอนกรีตรับแรง และเสาไม้กลมรับหลังคาที่ยื่นออกมา มีลักษณะหลังคาโค้งมน ไขว้โครงสร้างหลังคา วัสดุทำสี
2.การจัดวางผัง	มีการจัดผังในแบบยาวเป็นแถว เว้นที่ว่างตรงกลางเป็นทางเดินยาว มีการแบ่งพื้นที่ออกเป็น 2 ส่วนคือพื้นที่ภายในส่วนหนึ่งเป็นเปิดโล่งและอีกส่วนเป็นปรับอากาศ และยังมีส่วนที่อยู่กลางแจ้งตรงส่วนระเบียง
3.ที่ว่างภายใน	จากลักษณะของอาคารแบบเปิดโล่ง (Open Air) และไขว้โครงสร้างหลังคาให้ความรู้สึกโล่ง โปร่งสบายไม่กดทับ และใช้ผนังที่เป็นการสานหวายบางๆ สามารถมองเห็นได้ ให้ความรู้สึกผ่อนคลาย
4.ลักษณะทางสถาปัตยกรรมภายใน	มีลักษณะรูปแบบ สไตล์ อิป รีสอร์ท ซึ่งมีสไตล์เป็นของตัวเองเน้นความทันสมัยในสไตล์บาห์ลี
5.การใช้สี	ใช้โทนสีสว่าง สีขาวเทาของหินเป็นหลัก ตัดกับสีของวัสดุไม้ย้อมสีน้ำตาลเข้ม

เอกสารนี้เป็นเอกสารที่สงวนไว้สำหรับการใช้งานเพื่อการศึกษาเท่านั้น ไม่อนุญาตให้นำไปใช้ประโยชน์ด้านการค้า ไม่ว่าจะกรณีใดๆ ทั้งสิ้น อีกทั้งห้ามมิให้ดัดแปลงเนื้อหา และต้องอ้างอิงถึงเจ้าของเอกสารทุกครั้งที่มีการนำไปใช้

ตารางที่ 2.29 แสดงหัวข้อการศึกษาในส่วนส่วน The Dining Room (ต่อ)

หัวข้อการศึกษา	ส่วน The Dining Room
6.การให้แสงสว่าง	ใช้แสงธรรมชาติจากภายนอกและแสงประดิษฐ์จากโคมไฟขนาดใหญ่ตรงกลางส่วนเพดานห้อง และจากไฟประเภท Down Light ส่องสว่างเฉพาะจุด
7.การใช้วัสดุ	ส่วนใหญ่เป็นวัสดุธรรมชาติประเภทหินและไม้ซั่มสี เพื่อให้เกิดความผ่อนคลายแบบธรรมชาติ
8.ลักษณะเครื่องเรือน	รูปทรงเรียบง่าย วัสดุทำไม้ทำสีเข้ม ส่วนใหญ่เป็นประเภทเก้าอี้หนังรับประทานอาหารแบบไม่มีที่เท้าแขน และเก้าอี้ที่เป็นโครงเหล็กทำสี ที่นั่งและ พนักพิงเป็นผ้าตาข่ายมีที่เท้าแขน

### สรุปการศึกษาวิเคราะห์พื้นที่ส่วนบริการอาหารและเครื่องดื่ม (The Dining Room)

The Dining Room มีลักษณะเป็นพื้นที่โปร่งโล่งมีบรรยากาศที่เป็นธรรมชาติ แม้จะมีส่วนที่เป็นพื้นที่ปรับอากาศ และลักษณะของหลังคาสูง ใต้งมมโซว์โครงสร้างหลังคาทำให้ถ่ายเทอากาศได้ดีเหมาะสมกับสภาพอากาศแบบเขตร้อนชื้น จากส่วนนี้สามารถมองเห็นบรรยากาศของสระน้ำและพื้นที่บางส่วนของโครงการ ได้อย่างชัดเจน

**Rabiang Lay Restaurant** ให้บริการเน้นไปด้านอาหารทะเล และเครื่องดื่ม ตั้งอยู่ริมชายหาดและส่วนสระว่ายน้ำ เป็นอาคารทรงสี่เหลี่ยม ลักษณะแบบเปิดโล่ง ติดประตูกระจกยาวรอบด้าน ให้ความรู้สึกโปร่งสบาย มีความทันสมัยเน้นการใช้สีขาของเครื่องเรือน และสีไม้ เป็นส่วนที่อยู่ติดกับหาด และสระจึงมองเห็นวิวที่สวยงาม



ภาพที่ 2.43 แสดงลักษณะการตกแต่งภายใน

ภาพที่ 2.44 แสดงลักษณะการตกแต่งภายใน

เอกสารนี้เป็นเอกสารที่สงวนไว้สำหรับการใช้งานเพื่อการศึกษาเท่านั้น ไม่อนุญาตให้นำไปใช้ประโยชน์ด้านการค้าไม่ว่ากรณีใดๆ ทั้งสิ้น อีกทั้งห้ามมิให้คัดลอกเนื้อหา และต้องอ้างอิงถึงเจ้าของเอกสารทุกครั้งที่มีการนำไปใช้



ภาพที่ 2.45 แสดงลักษณะบริเวณรอบๆอาคาร



ภาพที่ 2.46 แสดงลักษณะบริเวณรอบๆอาคาร



ภาพที่ 2.47 แสดงลักษณะการตกแต่งภายใน



ภาพที่ 2.48 แสดงลักษณะการตกแต่งภายใน

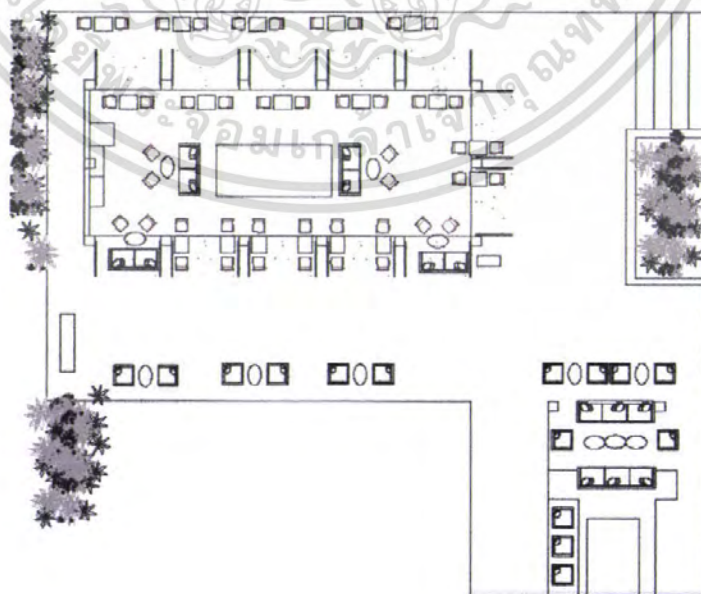

ภาพที่ 2.49 แสดงลักษณะการจัดผัง

เอกสารนี้เป็นเอกสารที่สงวนไว้สำหรับการใช้งานเพื่อการศึกษาเท่านั้น ไม่อนุญาตให้นำไปใช้ประโยชน์ด้านการค้า ไม่ว่าจะกรณีใดๆ ทั้งสิ้น อีกทั้งห้ามมิให้ดัดแปลงเนื้อหา และต้องอ้างอิงถึงเจ้าของเอกสารทุกครั้งที่มีการนำไปใช้

ตารางที่ 2.30 แสดงหัวข้อการศึกษาในส่วน Rabiang Lay Restaurant

หัวข้อการศึกษา	Rabiang Lay Restaurant
1.ลักษณะทางสถาปัตยกรรมของอาคาร	เป็นอาคารแบบเปิดโล่ง (Open Air) มีลักษณะเป็นอาคารทรงสี่เหลี่ยมผืนผ้า โครงสร้างหลักเป็นคอนกรีต บานประตูกระจกล้อมรอบตัวอาคารทรงสี่เหลี่ยมผืนผ้า ให้ความรู้สึกเปิดโล่งมีการเชื่อมต่อกับภายนอก
2.การจัดวางผัง	มีการจัดผังในแบบยาวเป็นแถวตามตัวอาคาร เว้นที่ว่างตรงกลางเป็นทางเดินยาว มีการจัดตรงระเบียบภายนอกรอบๆตัวอาคาร สามารถมองเห็นวิวได้ชัดเจน
3.ที่ว่างภายใน	จากลักษณะของอาคารแบบเปิดโล่ง (Open Air) ทั้งยังมีประตูยาวรอบด้าน ทำให้เกิดพื้นที่ ที่มีความเชื่อมต่อกันทั้งยังถ่ายเทอากาศได้ดี
4.ลักษณะทางสถาปัตยกรรมภายใน	มีลักษณะรูปแบบ สไตล์ ชิป รีสอร์ท ซึ่งมีสไตล์เป็นของตัวเองเน้นความทันสมัยในสไตล์บาหลี
5.การใช้สี	ใช้โทนสีสว่าง สีขาวเป็นหลัก และวัสดุไม้
6.การให้แสงสว่าง	ใช้แสงธรรมชาติจากภายนอกและแสงประดิษฐ์จากโคมไฟขนาดใหญ่ตรงกลางส่วนเพดานห้อง และจากไฟประเภท Down Light ตีแสงเฉพาะจุด
7.การใช้วัสดุ	ส่วนใหญ่เป็นวัสดุธรรมชาติประเภทหินและไม้ย้อมสี เพื่อให้เกิดความผ่อนคลายแบบธรรมชาติ
8.ลักษณะเครื่องเรือน	รูปทรงเรียบง่าย วัสดุทำไม้ทำ ส่วนใหญ่เป็นประเภทเก้าอี้นั่งรับประทานอาหารแบบไม่มีที่เท้าแขน โซฟาชุดสีขาว โครงไม้เบาะบุหนังสีขาว และชุดเก้าอี้ไฟเบอร์สีขาวไม่มีที่เท้าแขน

### สรุปการศึกษาวเคราะห์พื้นที่ส่วนบริการอาหารและเครื่องดื่ม Rabiang Lay Restaurant

Rabiang Lay Restaurant มีลักษณะอาคารแบบเปิด อาคารคอนกรีตทรงสี่เหลี่ยมผืนผ้า ติดประตูยาวรอบด้านของตัวอาคาร จัดผังเป็นแถวตามความยาวของตัวอาคาร ทั้งยังจัดรอบๆ บริเวณอาคาร เน้นใช้สีขาวเป็นหลัก ตกกับสีไม้ เครื่องเรือนรูปทรงเรียบง่าย เน้นสีขาว วัสดุโครงไม้หุ้มเบาะหนังสีขาว และชุดเก้าอี้ไฟเบอร์สีขาวไม่มีที่เท้าแขน

เอกสารนี้เป็นเอกสารที่สงวนไว้สำหรับการใช้งานเพื่อการศึกษาเท่านั้น ไม่อนุญาตให้นำไปใช้ประโยชน์ด้านการค้าไม่ว่ากรณีใดๆ ทั้งสิ้น อีกทั้งห้ามมิให้คัดลอกเนื้อหา และต้องอ้างอิงถึงเจ้าของเอกสารทุกครั้งที่มีการนำไปใช้

### 3.ห้องพัก Guest Room



ภาพ ที่2.50 แสดงลักษณะอาคารส่วนห้องพัก

ส่วนของห้องพักจะมีแบบต่างๆดังนี้

- Veranda Deluxe
- Veranda @ Sea
- Veranda Executive Suite
- Pool Villa (1 Bedroom)
- Pool Villa (2 Bedroom)
- Beachfront Pool Villa

#### 1. Veranda Deluxe



ภาพที่ 2.51 แสดงลักษณะภายใน



ภาพที่ 2.52 แสดงลักษณะภายใน

เอกสารนี้เป็นเอกสารที่สงวนไว้สำหรับการใช้งานเพื่อการศึกษาเท่านั้น ไม่อนุญาตให้นำไปใช้ประโยชน์ด้านการค้า ไม่ว่าจะกรณีใดๆ ทั้งสิ้น อีกทั้งห้ามมิให้คัดลอกเนื้อหา และต้องอ้างอิงถึงเจ้าของเอกสารทุกครั้งที่มีการนำไปใช้



ภาพที่ 2.53 แสดงเครื่องเรือน

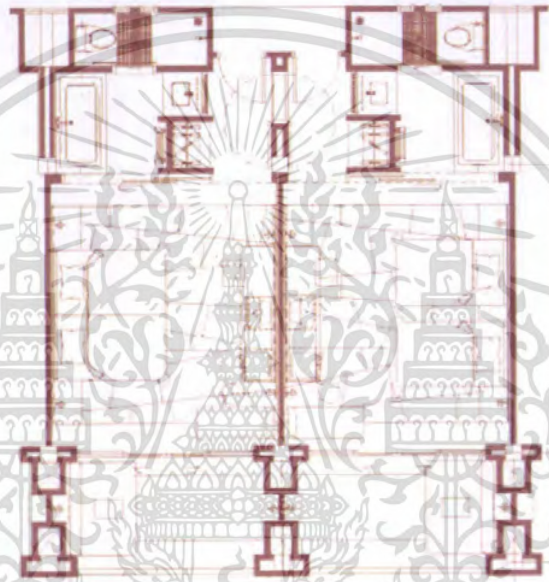

ภาพที่ 2.54 แสดงลักษณะการจัดผัง

ตารางที่ 2.31 แสดงหัวข้อการศึกษาในส่วนห้องพัก Veranda Deluxe

หัวข้อการศึกษา	ส่วนห้องพัก Veranda Deluxe
1.ลักษณะทางสถาปัตยกรรมของอาคาร	เป็นอาคาร 3 ชั้น โครงสร้างคอนกรีตรับแรง ตัวอาคารสีขาวทุกห้องจะมีระเบียงที่ยื่นออกมาทุกห้อง ซึ่งเป็นเอกลักษณ์ของทางโรงแรม
2.การจัดผัง	เข้าไปจะเป็นส่วนของตู้เสื้อผ้าที่ติดผนัง ถัดเข้าไปจะเป็นส่วนวางของและตู้วาง TV แลตู้เย็นอยู่ภายในตู้ลอยประตูบานพับขึ้น ภายในเป็นเตียงนอน ถัดมาเป็นโซฟาขาวข้างๆระเบียง ใ้วันนอนพักผ่อน ออกมาสู่ส่วนระเบียงมีมูนนึ่งพักผ่อนก่ออิฐบุเบาะร้อนนั่งเพื่อชมบรรยากาศภายนอก

เอกสารนี้เป็นเอกสารที่สงวนไว้สำหรับการใช้ในเพื่อการศึกษาเท่านั้น ไม่อนุญาตให้เผยแพร่ไปใช้ประโยชน์ด้านการค้าไม่ว่ากรณีใดๆ ทั้งสิ้น อีกทั้งห้ามมิให้ดัดแปลงเนื้อหา และต้องอ้างอิงถึงเจ้าของเอกสารทุกครั้งที่มีการนำไปใช้

ตารางที่ 2.31 แสดงหัวข้อการศึกษาในส่วนห้องพัก Veranda Deluxe (ต่อ)

หัวข้อการศึกษา	ส่วนห้องพัก Veranda Deluxe
3.ลักษณะทางสถาปัตยกรรมภายใน	มีลักษณะรูปแบบ สไตล์ ฮิป รีสอร์ท ซึ่งมีสไตล์เป็นของตัวเองเน้นความทันสมัยในสไตล์บาห์ลี
4.การใช้สี	ใช้โทนสีขาว ครีม และน้ำตาลเป็นหลัก ให้ความรู้สึกสะอาดน่าพักผ่อน
5.การใช้แสง	ใช้แสงธรรมชาติจากภายนอกและแสงประดิษฐ์จากโคมไฟและจากไฟประเภท Down Light ส่องสว่างเฉพาะจุด
6.การใช้วัสดุ	วัสดุพื้นเป็น พื้นซีเมนต์ขัดมันทาสีขาว และหินขัดที่ความเงาเล่นสวคลายเป็นเส้นแทงกันให้เกิดมิติ ทาขึ้นไปยังส่วนผนังระดับสายตา วัสดุตกแต่งส่วนใหญ่เป็นไม้ทำสี และผ้า
7.ลักษณะเครื่องเรือน	รูปทรงเรียบง่าย เน้นการใช้วัสดุและสี วัสดุส่วนใหญ่เป็นไม้ทำสี

## 2. Veranda @ Sea

ลักษณะของห้องพักรูปแบบนี้ จะเหมือนกับ Veranda Deluxe แต่แต่ส่วนนี้จะหันออกมารวมวิวที่แตกต่างกันตรงส่วนที่ในห้องพักรูปแบบนี้จะหันหน้าออกสู่ทะเล



ภาพที่ 2.55 แสดงลักษณะการตกแต่งภายใน

เอกสารนี้เป็นเอกสารที่สงวนไว้สำหรับการใช้งานเพื่อการศึกษาเท่านั้น ไม่อนุญาตให้นำไปใช้ประโยชน์ด้านการค้าไม่ว่ากรณีใดๆ ทั้งสิ้น อีกทั้งห้ามมิให้ดัดแปลงเนื้อหา และต้องอ้างอิงถึงเจ้าของเอกสารทุกครั้งที่มีการนำไปใช้



ภาพที่ 2.56 แสดงลักษณะการตกแต่งภายใน



ภาพที่ 2.57 แสดงลักษณะการตกแต่งภายในส่วนห้องน้ำ

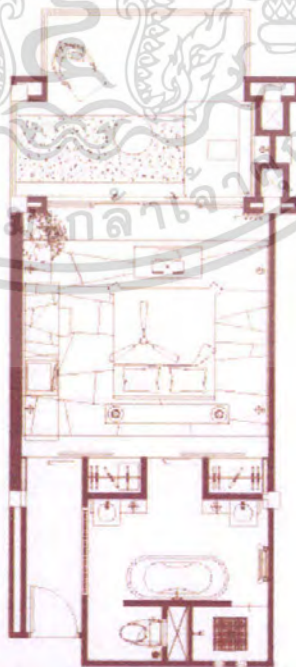

ภาพที่ 2.58 แสดงลักษณะการจัดผัง

เอกสารนี้เป็นเอกสารที่สงวนไว้สำหรับการใช้งานเพื่อการศึกษาเท่านั้น ไม่อนุญาตให้นำไปใช้ประโยชน์ด้านการค้า ไม่ว่าจะกรณีใดๆ ทั้งสิ้น อีกทั้งห้ามมิให้ดัดแปลงเนื้อหา และต้องอ้างอิงถึงเจ้าของเอกสารทุกครั้งที่มีการนำไปใช้

ตารางที่ 2.32 แสดงหัวข้อการศึกษาในส่วนห้องพัก Veranda @ Sea

หัวข้อการศึกษา	ส่วนห้องพัก Veranda @ Sea
1. ลักษณะทางสถาปัตยกรรมของอาคาร	เป็นอาคาร 3 ชั้น โครงสร้างคอนกรีตรับแรง ตัวอาคารสีขาวทุกห้องจะมีระเบียงที่ยื่นออกมาทุกห้อง ซึ่งเป็นเอกลักษณ์ของทางโรงแรม
2. การจัดผัง	เข้าไปจะเป็นส่วนของตู้เสื้อผ้าที่ติดผนัง ถัดเข้าไปจะเป็นส่วนวางของและตู้วาง TV แลตู้เย็นอยู่ภายในตู้ลอยประตูด่านเพ็ญ ภายในเป็นเตียงนอน ถัดมาเป็นโซฟาขาวข้างๆ ระเบียงไว้นอนพักผ่อน ออกมาสู่ส่วนระเบียงมีมูนนั้งพักผ่อนก่ออิฐปูเบาะรองนั่งเพื่อชมบรรยากาศภายนอก
3. ลักษณะทางสถาปัตยกรรมภายใน	มีลักษณะรูปแบบ สไตล์ ฮิป รีสอร์ท ซึ่งมีสไตล์เป็นของตัวเองเน้นความทันสมัยในสไตล์บาฮาลี
4. การใช้สี	ใช้โทนสีขาว ครีม และน้ำตาลเป็นหลัก ให้ความรู้สึกสะอาดน่าพักผ่อน
5. การใช้แสง	ใช้แสงธรรมชาติจากภายนอกและแสงประดิษฐ์จากโคมไฟและจากไฟประเภท Down Light ส่องสว่างเฉพาะจุด
6. การใช้วัสดุ	วัสดุพื้นเป็น พื้นซีเมนต์ขัดมันทาสีขาว และหินขัดที่ความเงาเล่นสวคล้ายเป็นเส้นแยงกันให้เกิดมิติ ทาขึ้นไปยังส่วนผนังระดับสายตา วัสดุตกแต่งส่วนใหญ่เป็นไม้ทำสี และผ้า
7. ลักษณะเครื่องเรือน	รูปทรงเรียบง่าย เน้นการใช้วัสดุและสี วัสดุส่วนใหญ่เป็นไม้ทำสี

### 3. Veranda Executive Suite



ภาพที่ 2.59 แสดงลักษณะการตกแต่งภายใน

เอกสารนี้เป็นเอกสารที่สงวนไว้สำหรับการใช้งานเพื่อการศึกษาเท่านั้น ไม่อนุญาตให้นำไปใช้ประโยชน์ด้านการค้าไม่ว่ากรณีใดๆ ทั้งสิ้น อีกทั้งห้ามมิให้คัดแปลงเนื้อหา และต้องอ้างอิงถึงเจ้าของเอกสารทุกครั้งที่มีการนำไปใช้



ภาพที่ 2.60 แสดงลักษณะการตกแต่งภายใน



ภาพที่ 2.61 แสดงลักษณะส่วนห้องน้ำ



ภาพที่ 2.62 แสดงลักษณะส่วนระเบียงด้านนอก

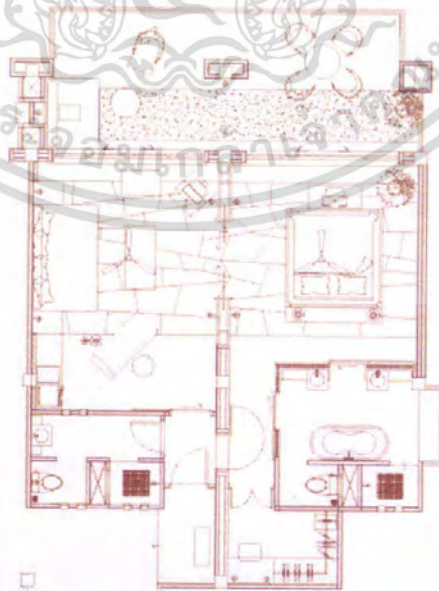

ภาพที่ 2.63 แสดงลักษณะการจัดผัง

เอกสารนี้เป็นเอกสารที่สงวนไว้สำหรับการใช้งานเพื่อการศึกษาเท่านั้น ไม่อนุญาตให้นำไปใช้ประโยชน์ด้านการค้า  
ไม่ว่ากรณีใดๆ ทั้งสิ้น อีกทั้งห้ามมิให้ดัดแปลงเนื้อหา และต้องอ้างอิงถึงเจ้าของเอกสารทุกครั้งที่มีการนำไปใช้

ตารางที่ 2.33 แสดงหัวข้อการศึกษาในส่วนห้องพัก Veranda Executive Suite

หัวข้อการศึกษา	ส่วนห้องพัก Veranda Executive Suite
1.ลักษณะทางสถาปัตยกรรมของอาคาร	เป็นอาคาร 3 ชั้น โครงสร้างคอนกรีตรับแรง ตัวอาคารสีขาวทุกห้องจะมีระเบียงที่ยื่นออกมาทุกห้อง ซึ่งเป็นเอกลักษณ์ของทางโรงแรม
2.การจัดผัง	ห้องนี้จะเป็นห้องที่มีการใช้สอยพื้นที่ 2 ส่วน เข้าไปจะเป็นส่วนวางสัมภาระ เข้าไปภายในห้องจะมีชุดโซฟา สีแดง ถัดเข้าไปจะเป็นประตูบานเลื่อนสู่อีกห้อง ซึ่งเป็นห้องนอนเตียงตั้งอยู่ตรงกลางห้องหันหน้าออกชมวิวทะเล มีโต๊ะวาง TV ตรงปลายเตียง ทั้ง 2 ห้องสามารถเปิดออกสู่ระเบียงได้ ส่วนของห้องน้ำจะเป็นแบบเปิด สามารถชมวิวภายนอกได้ ด้านในจะเป็นห้องแต่งตัวมีประตูเชื่อมต่อกับส่วนหน้าเพื่อความสะดวกในการเก็บสัมภาระ
3.ลักษณะทางสถาปัตยกรรมภายใน	มีลักษณะรูปแบบ สไตล์ ฮิป รีสอร์ท ซึ่งมีสไตล์เป็นของตัวเองเน้นความทันสมัยในสไตล์บาห์ลี
4.การใช้สี	ใช้โทนสีขาว ครีม และน้ำตาลเป็นหลัก ให้ความรู้สึกสะอาดน่าพักผ่อน
5.การใช้แสง	ใช้แสงธรรมชาติจากภายนอกและแสงประดิษฐ์จากโคมไฟและจากไฟประเภท Down Light ส่องสว่างเฉพาะจุด
6.การใช้วัสดุ	วัสดุพื้นเป็น พื้นซีเมนต์ขัดมันทาสีขาว และหินขัดที่ความเงาเล่นสวดลายเป็นเส้นแยงกันให้เกิดมิติ ทาขึ้นไปยังส่วนผนังระดับสายตา วัสดุตกแต่งส่วนใหญ่เป็นไม้ทำสี และผ้า
7.ลักษณะเครื่องเรือน	รูปทรงเรียบง่าย เน้นการใช้วัสดุและสี วัสดุส่วนใหญ่เป็นไม้ทำสี

เอกสารนี้เป็นเอกสารที่สงวนไว้สำหรับการใช้งานเพื่อการศึกษาเท่านั้น ไม่อนุญาตให้นำไปใช้ประโยชน์ด้านการค้าไม่ว่ากรณีใดๆ ทั้งสิ้น อีกทั้งห้ามมิให้คัดลอกเนื้อหา และต้องอ้างอิงถึงเจ้าของเอกสารทุกครั้งที่มีการนำไปใช้

**4. Pool Villa (1 Bedroom)**



ภาพที่ 2.64 แสดงลักษณะการตกแต่งภายใน  
ภายนอก

ภาพที่ 2.65 แสดงลักษณะการตกแต่ง



ภาพที่ 2.66 แสดงลักษณะการจัดผัง

ตารางที่ 2.34 แสดงหัวข้อการศึกษาในส่วนห้องพัก Pool Villa (1 Bedroom)

หัวข้อการศึกษา	ส่วนห้องพัก Pool Villa (1 Bedroom)
1.ลักษณะทางสถาปัตยกรรมของอาคาร	เป็นอาคารวิลล่า ที่มีความเป็นส่วนตัว โครงสร้างคอนกรีต เพดานสูงโปร่ง โฉว์โครงสร้างหลังคา ด้านหน้าของตัวอาคารเป็นสระว่ายน้ำส่วนตัว แต่ละหลังมีประตูใหญ่ ด้านหน้า แบ่งออกเป็นหลังๆ เพื่อความเป็นส่วนตัว

เอกสารนี้เป็นเอกสารที่สงวนไว้สำหรับการใช้งานเพื่อการศึกษาเท่านั้น ไม่อนุญาตให้นำไปใช้ประโยชน์ด้านการค้าไม่ว่ากรณีใดๆ ทั้งสิ้น อีกทั้งห้ามมิให้ดัดแปลงเนื้อหา และต้องอ้างอิงถึงเจ้าของเอกสารทุกครั้งที่มีการนำไปใช้

ตารางที่ 2.34 แสดงหัวข้อการศึกษาในส่วนห้องพัก Pool Villa (1 Bedroom) (ต่อ)

หัวข้อการศึกษา	ส่วนห้องพัก Pool Villa (1 Bedroom)
2.การจัดผัง	เข้าไปจากประตูใหญ่ด้านหน้า จะเป็นสระว่ายน้ำ เข้ามาด้านในจะเป็นส่วนรับแขก เพดานสูง มีชุดโซฟา ถัดมาเป็นส่วนห้องนอน และส่วนห้องน้ำแบบเปิดที่สามารถชมวิวภายนอกได้
3.ลักษณะทางสถาปัตยกรรมภายใน	มีลักษณะรูปแบบ สไตล์ อิป รีสอร์ท ซึ่งมีสไตล์เป็นของตัวเองเน้นความทันสมัยในสไตล์บาฮาลี
4.การใช้สี	ใช้โทนสีขาว ครีม และน้ำตาลเป็นหลัก ให้ความรู้สึกสะอาดน่าพักผ่อน
5.การใช้แสง	ใช้แสงธรรมชาติจากภายนอกและแสงประดิษฐ์จากโคมไฟ และจากไฟประเภท Down Light ส่องสว่างเฉพาะจุด
6.การใช้วัสดุ	วัสดุพื้นเป็น พื้นซีเมนต์ขัดมันทาสีขาว และหินขัดที่ความเงาเล่นกลดายเป็นเส้นแยงกันให้เกิดมิติ ทาขึ้นไปยังส่วนผนังระดับสายตา วัสดุตกแต่งส่วนใหญ่เป็นไม้ทำสี และผ้า
7.ลักษณะเครื่องเรือน	รูปทรงเรียบง่าย เน้นการใช้วัสดุและสี วัสดุส่วนใหญ่เป็นไม้ทำสี

#### 5. Pool Villa (2 Bedroom)



ภาพที่ 2.67 แสดงลักษณะการตกแต่งภายใน



ภาพที่ 2.68 แสดงลักษณะการตกแต่งภายใน

เอกสารนี้เป็นเอกสารที่สงวนไว้สำหรับการใช้งานเพื่อการศึกษาเท่านั้น ไม่อนุญาตให้นำไปใช้ประโยชน์ด้านการค้าไม่ว่ากรณีใดๆ ทั้งสิ้น อีกทั้งห้ามมิให้คัดแปลงเนื้อหา และต้องอ้างอิงถึงเจ้าของเอกสารทุกครั้งที่มีการนำไปใช้



ภาพที่ 2.69 แสดงลักษณะการตกแต่งภายในห้องน้ำ



ภาพที่ 2.70 แสดงลักษณะการตกแต่งภายใน

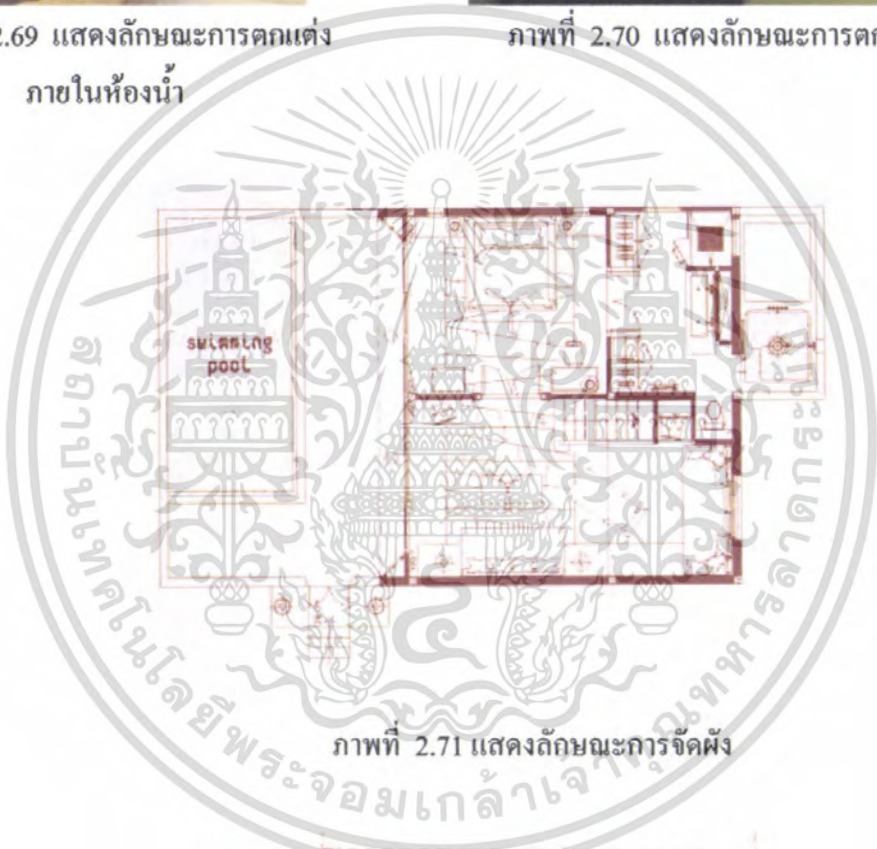

ภาพที่ 2.71 แสดงลักษณะการจัดผัง



ภาพที่ 2.72 แสดงลักษณะการจัดผัง

เอกสารนี้เป็นเอกสารที่สงวนไว้สำหรับการใช้งานเพื่อการศึกษาเท่านั้น ไม่อนุญาตให้นำไปใช้ประโยชน์ด้านการค้า ไม่ว่าจะกรณีใดๆ ทั้งสิ้น อีกทั้งห้ามมิให้ดัดแปลงเนื้อหา และต้องอ้างอิงถึงเจ้าของเอกสารทุกครั้งที่มีการนำไปใช้

ตารางที่ 2.35 แสดงหัวข้อการศึกษาในส่วนห้องพัก Pool Villa (2 Bedroom)

หัวข้อการศึกษา	ส่วนห้องพัก Pool Villa (2 Bedroom)
1.ลักษณะทางสถาปัตยกรรมของอาคาร	เป็นอาคารวิลล่า ที่มีความเป็นส่วนตัว โครงสร้างคอนกรีต เพดานสูงโปร่ง โฉว์โครงสร้างหลังคา ด้านหน้าของตัวอาคารเป็นสระว่ายน้ำส่วนตัว แต่ละหลังมีประตูใหญ่ ด้านหน้า แบ่งออกเป็นหลังๆเพื่อความเป็นส่วนตัว
2.การจัดผัง	เข้าไปจากประตูใหญ่ด้านหน้า จะเป็นสระว่ายน้ำ เข้ามาด้านในจะเป็นส่วนรับแขก เพดานสูง มีชุดโซฟา ถัดมาเป็นส่วนห้องนอน และส่วนห้องน้ำแบบเปิดที่สามารถชมวิวภายนอกได้ มีบันไดขึ้นไปส่วนชั้นลอย จะเป็นห้องนอนขนาดเล็ก สามารถมองลงมาข้างล่างได้ทั่วถึง ถัดเข้าไปเป็นห้องน้ำ มีส่วนแต่งตัวอยู่ภายใน
3.ลักษณะทางสถาปัตยกรรมภายใน	มีลักษณะรูปแบบ สไตล์ ฮิป รีสอร์ท ซึ่งมีสไตล์เป็นของตัวเองเน้นความทันสมัยในสไตล์บาหลี
4.การใช้สี	ใช้โทนสีขาว ครีม และน้ำตาลเป็นหลัก ให้ความรู้สึกสะอาดน่าพักผ่อน
5.การใช้แสง	ใช้แสงธรรมชาติจากภายนอกและแสงประดิษฐ์จากโคมไฟ และจากไฟประเภท Down Light ส่องสว่างเฉพาะจุด
6.การใช้วัสดุ	วัสดุพื้นเป็น พื้นซีเมนต์ขัดมันทาสีขาว และหินขัดที่ความเงาเล่นสวดลายเป็นเส้นแทยงกันให้เกิดมิติ ทาขึ้นไปยังส่วนผนังระดับสายตา วัสดุตกแต่งส่วนใหญ่เป็นไม้ทำสี และผ้า
7.ลักษณะเครื่องเรือน	รูปทรงเรียบง่าย เน้นการใช้วัสดุและสี วัสดุส่วนใหญ่เป็นไม้ทำสี

### 6. Beachfront Pool Villa

ลักษณะของห้องพักรูปแบบนี้ จะเหมือนกันกับ Pool Villa แต่แต่ส่วนนี้จะหันออกมาชมวิวที่แตกต่างกันตรงส่วนที่ในห้องพักรูปแบบนี้จะหันหน้าออกสู่ทะเล สามารถเดินออกไปยังชายหาดด้านหน้าได้เลย

เอกสารนี้เป็นเอกสารที่สงวนไว้สำหรับการใช้งานเพื่อการศึกษาเท่านั้น ไม่อนุญาตให้นำไปใช้ประโยชน์ด้านการค้าไม่ว่ากรณีใดๆ ทั้งสิ้น อีกทั้งห้ามมิให้ดัดแปลงเนื้อหา และต้องอ้างอิงถึงเจ้าของเอกสารทุกครั้งที่มีการนำไปใช้



ภาพที่ 2.73 แสดงลักษณะการตกแต่งภายใน



ภาพที่ 2.74 แสดงลักษณะการตกแต่งภายใน

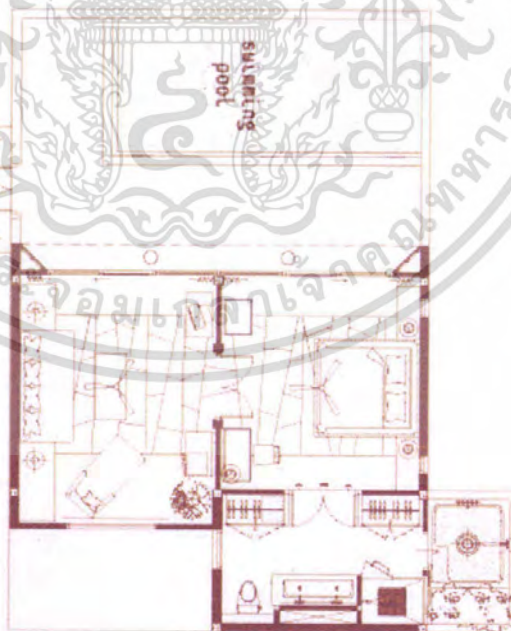

ภาพที่ 2.75 แสดงลักษณะการจัดผัง

เอกสารนี้เป็นเอกสารที่สงวนไว้สำหรับการใช้งานเพื่อการศึกษาเท่านั้น ไม่อนุญาตให้นำไปใช้ประโยชน์ด้านการค้า ไม่ว่าจะกรณีใดๆ ทั้งสิ้น อีกทั้งห้ามมิให้ดัดแปลงเนื้อหา และต้องอ้างอิงถึงเจ้าของเอกสารทุกครั้งที่มีการนำไปใช้

ตารางที่ 2.36 แสดงหัวข้อการศึกษาในส่วนห้องพัก Beachfront Pool Villa

หัวข้อการศึกษา	ส่วนห้องพัก Beachfront Pool Villa
1.ลักษณะทางสถาปัตยกรรมของอาคาร	เป็นอาคารวิลล่า ที่มีความเป็นส่วนตัว โครงสร้างคอนกรีต เพดานสูงโปร่ง โฉว์โครงสร้างหลังคา ด้านหน้าของตัวอาคารเป็นสระว่ายน้ำส่วนตัว แต่ละหลังมีประตูใหญ่ ด้านหน้า แบ่งออกเป็นหลังๆเพื่อความเป็นส่วนตัว
2.การจัดผัง	เข้าไปจากประตูใหญ่ด้านหน้า จะเป็นสระว่ายน้ำ เข้ามาด้านในจะเป็นส่วนรับแขก เพดานสูง มีชุดโซฟา ถัดมาเป็นส่วนห้องนอน และส่วนห้องน้ำแบบเปิดที่สามารถชมวิวภายนอกได้ ส่วนด้านระเบียงจะมีสระว่ายน้ำ ที่สามารถมองเห็นทะเลอีกด้วย
3.ลักษณะทางสถาปัตยกรรมภายใน	มีลักษณะรูปแบบ สไตล์ ฮิป รีสอร์ท ซึ่งมีสไตล์เป็นของตัวเองเน้นความทันสมัยในสไตล์มาหลิ
4.การใช้สี	ใช้โทนสีขาว ครีมน้ำตาลเป็นหลัก ให้ความรู้สึกสะอาดน่าพักผ่อน
5.การใช้แสง	ใช้แสงธรรมชาติจากภายนอกและแสงประดิษฐ์จากโคมไฟ และจากไฟประเภท Down Light ส่องสว่างเฉพาะจุด
6.การใช้วัสดุ	วัสดุพื้นเป็น พื้นซีเมนต์ขัดมันทาสีขาว และหินขัดที่ความเงาเล่นสวคล้ายเป็นเส้นแยงกันให้เกิดมิติ ทาขึ้น ไปยังส่วนผนังระดับสายตา วัสดุตกแต่งส่วนใหญ่เป็นไม้ทำสี และผ้า
7.ลักษณะเครื่องเรือน	รูปทรงเรียบง่าย เน้นการใช้วัสดุและสี วัสดุส่วนใหญ่เป็นไม้ทำสี

#### 4.สปา (Spa)

ส่วนสปาอยู่ภายใน อาคารส่วนต้อนรับ โครงสร้างคอนกรีต เน้นการใช้สีขาว ครีมน้ำตาล เพื่อให้ความรู้สึกเป็นธรรมชาติ ผ่อนคลาย เหมาะสำหรับการพักผ่อน ให้ส่วนห้องนวดจะสามารถมองออกไปชมวิว ภายนอกขณะทำการนวด ให้ความรู้สึกเหมือนอยู่กับธรรมชาติ

เอกสารนี้เป็นเอกสารที่สงวนไว้สำหรับการใช้งานเพื่อการศึกษาเท่านั้น ไม่อนุญาตให้นำไปใช้ประโยชน์ด้านการค้า ไม่ว่าจะกรณีใดๆ ทั้งสิ้น อีกทั้งห้ามมิให้คัดแปลงเนื้อหา และต้องอ้างอิงถึงเจ้าของเอกสารทุกครั้งที่มีการนำไปใช้



ภาพที่ 2.76 แสดงลักษณะการตกแต่งภายใน



ภาพที่ 2.77 แสดงลักษณะการตกแต่งภายใน



ภาพที่ 2.78 แสดงลักษณะการตกแต่งภายใน

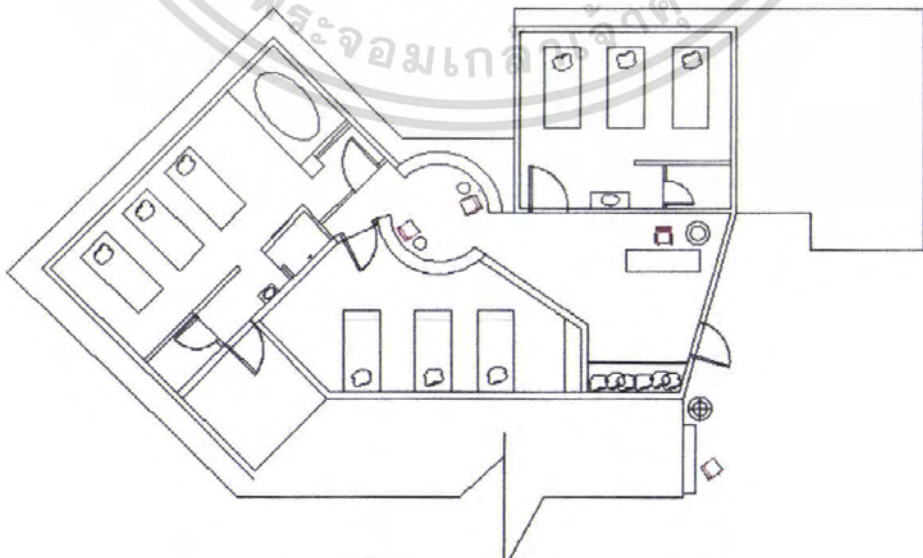

ภาพที่ 2.79 แสดงลักษณะการจัดผัง

เอกสารนี้เป็นเอกสารที่สงวนไว้สำหรับการเชิงในเพื่อการทบทวนเท่านั้น เมื่อผู้ดูแลเห็นว่าไม่เหมาะสมในการค้า  
ไม่ว่ากรณีใดๆ ทั้งสิ้น อีกทั้งห้ามมิให้คัดแปลงเนื้อหา และต้องอ้างอิงถึงเจ้าของเอกสารทุกครั้งที่มีการนำไปใช้

ตารางที่ 2.37 แสดงหัวข้อการศึกษาในส่วนสถาปัตยกรรม

หัวข้อการศึกษา	ส่วนสถาปัตยกรรม
1.ลักษณะทางสถาปัตยกรรมของอาคาร	เป็นอาคารที่อยู่ภายในส่วน อาคารต้อนรับ โครงสร้างคอนกรีต
2.การจัดผัง	การจัดผัง เข้าไปจะเป็นส่วนโถงต้อนรับ ถัดเข้าไปเป็นส่วนพักคอย รูปวงกลม ที่มีการวางสินค้าโชว์ และเป็นจุดแยกและกระจายออกสู่ส่วนต่างๆ คือห้องนวด และห้องชายหญิง ออกเป็นส่วนๆ
3.ลักษณะทางสถาปัตยกรรมภายใน	มีลักษณะรูปแบบ สไตล์ ฮิป รีสอร์ท ซึ่งมีสไตล์เป็นของตัวเองเน้นความทันสมัยในสไตล์บาห์ลี
4.การใช้สี	ใช้โทนสีขาว ครีม และน้ำตาลเป็นหลัก ให้ความรู้สึกสะอาดน่าพักผ่อน
5.การใช้แสง	ใช้แสงธรรมชาติจากภายนอกและแสงประดิษฐ์จากโคมไฟ และจากไฟประเภท Down Light ส่องสว่างเฉพาะจุด
6.การใช้วัสดุ	วัสดุพื้นเป็น พื้นซีเมนต์ขัดมันทาสีขาว และหินขัดที่ความเงาเด่นชัดกลายเป็นเส้นเฉียงกันให้เกิดมิติ ทาขึ้น ไปยังส่วนผนังระดับสายตา วัสดุตกแต่งส่วนใหญ่เป็นไม้ทำสี และผ้า
7.ลักษณะเครื่องเรือน	รูปทรงเรียบง่าย เน้นการใช้วัสดุและสี วัสดุส่วนใหญ่เป็นไม้ทำสี

โรงแรมฮอริเดย์ อินริสอร์ท รีเจนท์ บีช ชะอำ (Holiday Inn Resort Regent Beach cha-Am)



ภาพที่ 2.80 แสดงลักษณะบรรยากาศของโครงการ

## สภาพแวดล้อมของโครงการ

เอกสารนี้เป็นเอกสารที่สงวนไว้สำหรับการใช้งานเพื่อการศึกษาเท่านั้น ไม่อนุญาตให้นำไปใช้ประโยชน์ด้านการค้าไม่ว่ากรณีใดๆ ทั้งสิ้น อีกทั้งห้ามมิให้ดัดแปลงเนื้อหา และต้องอ้างอิงถึงเจ้าของเอกสารทุกครั้งที่มีการนำไปใช้

849/21 ถนนเพชรเกษม อ. ชะอำ จ.เพชรบุรี 76120

## ประเภทของโครงการ

รีสอร์ทตากอากาศ

## ลักษณะอาคาร

ประกอบด้วยคีย์กลุ่มอาคารหลัก มีลักษณะการใช้งานที่แตกต่างกันออกไป ขึ้นอยู่กับการใช้สอย ซึ่งประกอบด้วย ส่วนอาคารต้อนรับ อาคารอาหารเครื่องดื่ม/จัดเลี้ยง อาคารอาหารและเครื่องดื่ม และอาคารที่เป็นห้องพัก

## ขอบเขตของการศึกษาโครงการ

- ส่วน โถงต้อนรับและพักคอย
- ส่วนห้องพัก
- ส่วนอาคารจัดเลี้ยง

ส่วนประกอบของโครงการ ที่ทำการศึกษามีคราะห์แยกเป็นส่วนต่างๆดังนี้

### 1. อาคารส่วนต้อนรับ (Main Lobby)



ภาพที่ 2.81 แสดงลักษณะการตกแต่งภายใน

ภาพที่ 2.82 แสดงลักษณะการตกแต่งภายใน



ภาพที่ 2.83 แสดงลักษณะการตกแต่งภายใน



ภาพที่ 2.84 แสดงลักษณะการตกแต่งภายใน

เอกสารนี้เป็นเอกสารที่สงวนไว้สำหรับการใช้งานเพื่อการศึกษาเท่านั้น ไม่อนุญาตให้นำไปใช้ประโยชน์ด้านการค้า ไม่ว่าจะกรณีใดๆ ทั้งสิ้น อีกทั้งห้ามมิให้คัดลอกเนื้อหา และต้องอ้างอิงถึงเจ้าของเอกสารทุกครั้งที่มีการนำไปใช้



ภาพที่ 2.85 แสดงลักษณะการตกแต่งภายใน

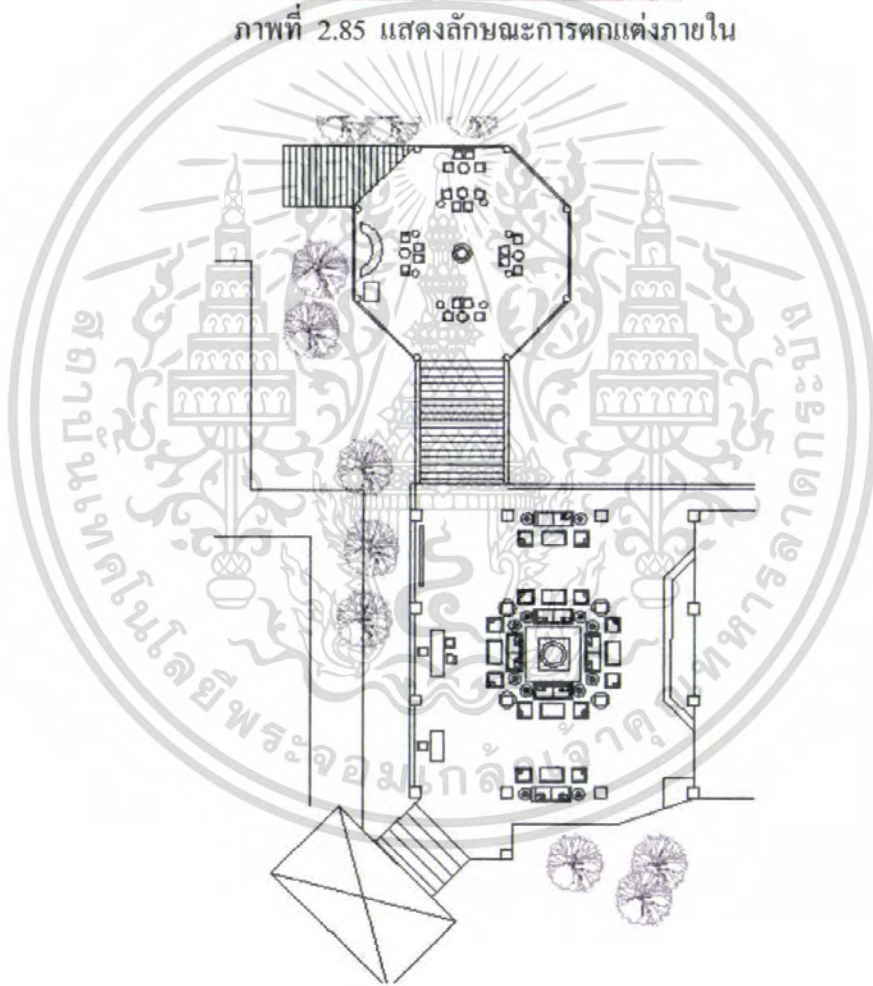

ภาพที่ 2.86 แสดงลักษณะการจัดผัง

เอกสารนี้เป็นเอกสารที่สงวนไว้สำหรับการใช้งานเพื่อการศึกษาเท่านั้น ไม่อนุญาตให้นำไปใช้ประโยชน์ด้านการค้า ไม่ว่าจะกรณีใดๆ ทั้งสิ้น อีกทั้งห้ามมิให้ดัดแปลงเนื้อหา และต้องอ้างอิงถึงเจ้าของเอกสารทุกครั้งที่มีการนำไปใช้

ตารางที่ 2.38 แสดงหัวข้อการศึกษาในส่วนอาคารส่วนต้อนรับและพักคอย

หัวข้อการศึกษา	ส่วนอาคารส่วนต้อนรับและพักคอย
1.ลักษณะทางสถาปัตยกรรมของอาคาร	เป็นอาคารเดี่ยว แบบเปิดโล่งมีเสากลมขนาดใหญ่อยู่ตรงกลาง 4 คั่น สามารถมองออกไปสู่ภายนอกได้ มีส่วนสะพานไม้เชื่อมต่อกับส่วนล็อบบี้แลนจ์ ซึ่งเป็นอาคารทรงแปดเหลี่ยม เป็นแบบเปิดโล่ง และอยู่ชั้น 2 มองเห็นวิวได้ทั่วถึง
2.การจัดผัง	การจัดผัง จะมีการจัดวางส่วนพักคอยอยู่ส่วนตรงกลาง ซึ่งในส่วนนี้มีเสากลมขนาดใหญ่ โดยจัดล้อมรอบ ถัดเข้าไปเป็นส่วนเคาน์เตอร์ติดต่อกับส่วนนี้มีส่วนเชื่อมโยงไปยังส่วนล็อบบี้แลนจ์ ด้วยสะพานไม้ที่ต่อกัน ส่วนพักคอยมีการจัดวางรอบๆเสาที่อยู่ตรงส่วนกลาง และริมระเบียง เว้นที่ว่างตรงกลางเป็นทางเดิน
3.ลักษณะทางสถาปัตยกรรมภายใน	มีลักษณะไทยร่วมสมัย เน้นใช้สีและวัสดุธรรมชาติ
4.การใช้สี	โทนสีที่ใช้เป็นโทนสีน้ำตาล สีของวัสดุไม้ หวาย และกระเบื้องดินเผา
5.การใช้แสง	ใช้แสงธรรมชาติจากภายนอกและแสงประดิษฐ์จากโคมไฟ และจากไฟประเภท Down Light ส่องสว่างเฉพาะจุด
6.การใช้วัสดุ	เน้นการใช้วัสดุวัสดุธรรมชาติ วัสดุไม้ หวาย และกระเบื้องดินเผา
7.ลักษณะเครื่องเรือน	รูปทรงเรียบแบบคลาสสิก วัสดุไม้ทำสี หุ้มหวาย เบาะผ้ามีลวดลาย มีที่เท้าแขนเป็นส่วนใหญ่

## 2. ส่วนห้องพัก

- Standard Room
- Mini Suite (Garden View)
- Anavana Villas

### 1. Standard Room

เป็นห้องพักที่อยู่ในส่วนตัวอาคาร โครงสร้างคอนกรีตรับแรง ห้องแต่ละห้องสามารถมองออกไปชมวิวภายนอกได้ เพราะตัวอาคารออกแบบให้มีลักษณะซิกแซก แต่ละห้องจึงเห็นวิวทะเลลักษณะภายในจะตกแต่งแบบไทยร่วมสมัยเน้นการใช้วัสดุไม้ทำสี

เอกสารนี้เป็นเอกสารที่สงวนไว้สำหรับการใช้งานเพื่อการศึกษาเท่านั้น ไม่อนุญาตให้นำไปใช้ประโยชน์ด้านการค้าไม่ว่ากรณีใดๆ ทั้งสิ้น อีกทั้งห้ามมิให้คัดแปลงเนื้อหา และต้องอ้างอิงถึงเจ้าของเอกสารทุกครั้งที่มีการนำไปใช้



ภาพที่ 2.87 แสดงลักษณะการตกแต่งภายใน

ภาพที่ 2.88 แสดงลักษณะการตกแต่งภายใน

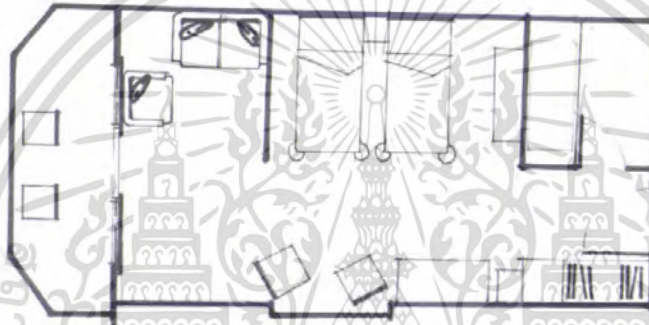

ภาพที่ 2.89 แสดงลักษณะการจัดผัง

ตารางที่ 2.39 แสดงหัวข้อการศึกษาในส่วนอาคารส่วน Standard Room

หัวข้อการศึกษา	ส่วนอาคารส่วน Standard Room
1.ลักษณะทางสถาปัตยกรรมของอาคาร	เป็นอาคารคอนกรีต ลักษณะรูปทรงซิกแซก ทำให้ทุกห้องสามารถมองเห็นวิวทะเลได้ทุกห้อง
2.การจัดผัง	เข้าไปจะเป็นส่วนห้องน้ำ ตู้เสื้อผ้าและวางสัมภาระ ถัดเข้าไปเป็นตู้วาง TV และชุดเก้าอี้นั่งทานอาหารเล็กๆ ภายในจะเป็นเตียง ตู้เครื่องเป้งยู่ติดผนังห้องน้ำ ถัดจากเตียงเป็นชุดโซฟาปรับแขนข้างๆระเบียง ระเบียงค้ำนอกมีชุดเก้าอี้ชมวิว
3.ลักษณะทางสถาปัตยกรรมภายใน	มีลักษณะไทยร่วมสมัย เน้นใช้สีและวัสดุธรรมชาติ
4.การใช้สี	โทนสีที่ใช้เป็น โทนสีน้ำตาล สีของวัสดุไม้ หวาย
5.การใช้แสง	ใช้แสงธรรมชาติจากภายนอกและแสงประดิษฐ์จากโคมไฟ

เอกสารนี้เป็นเอกสารที่สงวนไว้สำหรับการใช้งานเพื่อการศึกษาเท่านั้น ไม่อนุญาตให้นำไปใช้ประโยชน์ด้านการค้าไม่ว่ากรณีใดๆ ทั้งสิ้น อีกทั้งห้ามมิให้ดัดแปลงเนื้อหา และต้องอ้างอิงถึงเจ้าของเอกสารทุกครั้งที่มีการนำไปใช้

ตารางที่ 2.39 แสดงหัวข้อการศึกษาในส่วนอาคารส่วน Standard Room (ต่อ)

หัวข้อการศึกษา	ส่วนอาคารส่วน Standard Room
	และจากไฟประเภท Down Light ส่องสว่างเฉพาะจุด
6.การใช้วัสดุ	เน้นการใช้วัสดุวัสดุธรรมชาติ วัสดุไม้ หวาย และพรม
7.ลักษณะเครื่องเรือน	รูปทรงเรียบแบบคลาสสิก วัสดุไม้ทำสี หุ้มหวาย เบาะผ้ามี ลวดลาย มีที่เท้าแขนเป็นส่วนใหญ่

## 2. Mini Suite (Garden Viwe)

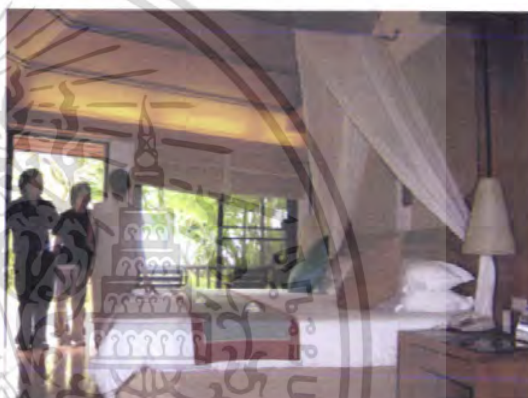

ภาพที่ 2.90 แสดงลักษณะการบริเวณรอบนอก ภาพที่ 2.91 แสดงลักษณะการตกแต่งภายใน



ภาพที่ 2.92 แสดงลักษณะการตกแต่งภายใน

ภาพที่ 2.93 แสดงลักษณะการตกแต่งภายใน

เอกสารนี้เป็นเอกสารที่สงวนไว้สำหรับการใช้งานเพื่อการศึกษาเท่านั้น ไม่อนุญาตให้นำไปใช้ประโยชน์ด้านการค้า  
ไม่ว่ากรณีใดๆ ทั้งสิ้น อีกทั้งห้ามมิให้ดัดแปลงเนื้อหา และต้องอ้างอิงถึงเจ้าของเอกสารทุกครั้งที่มีการนำไปใช้

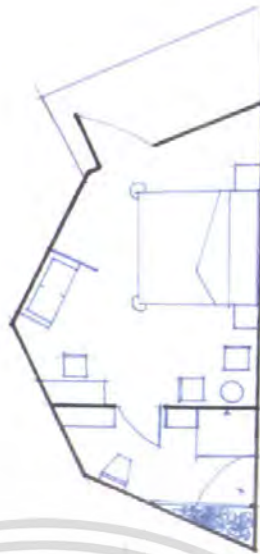

ภาพที่ 2.94 แสดงลักษณะการจัดผัง

ตารางที่ 2.40 แสดงหัวข้อการศึกษาในส่วนอาคารส่วน Mini Suite (Garden Viwe)

หัวข้อการศึกษา	ส่วนอาคารส่วน Mini Suite (Garden Viwe)
1.ลักษณะทางสถาปัตยกรรมของอาคาร	เป็นอาคารวิลล่า อาคารชั้นเดียว โครงสร้างคอนกรีต รูปทรงแปดเหลี่ยม มีระเบียงค้ำหน้าทุกห้อง ในรูปส่วนนี้จะแบ่งอาคาร ทั้งหลังออกเป็น 2 ห้อง
2.การจัดผัง	เข้าไปจะเป็นส่วนเตียงนอน และชุดเก้าอี้รับประทานอาหาร เล็กๆ ถัดเข้าไปเป็นโซฟา และตู้บาร์ เข้าไปอีกจะเป็นส่วนห้องน้ำที่มีพื้นที่แต่งตัว อยู่ภายใน มีส่วนเล็กๆ ด้านนอกไว้จัดสวนเพื่อเพิ่มบรรยากาศ
3.ลักษณะทางสถาปัตยกรรมภายใน	มีลักษณะไทยร่วมสมัย เน้นใช้สีและวัสดุธรรมชาติ
4.การใช้สี	โทนสีที่ใช้เป็นโทนสีน้ำตาล สีของวัสดุไม้ หวาย และกระเบื้องดินเผา
5.การใช้แสง	ใช้แสงธรรมชาติจากภายนอกและแสงประดิษฐ์จากโคมไฟ และจากไฟประเภท Down Light ส่องสว่างเฉพาะจุด
6.การใช้วัสดุ	เน้นการใช้วัสดุวัสดุธรรมชาติ วัสดุไม้ หวาย และกระเบื้องดินเผา
7.ลักษณะเครื่องเรือน	รูปทรงเรียบแบบคลาสสิก วัสดุไม้ทำสี หุ้มหวาย เบาะผ้ามีลวดลาย มีที่เท้าแขนเป็นส่วนใหญ่

เอกสารนี้เป็นเอกสารที่สงวนไว้สำหรับการใช้งานเพื่อการศึกษาเท่านั้น ไม่อนุญาตให้นำไปใช้ประโยชน์ด้านการค้า ไม่ว่าจะกรณีใดๆ ทั้งสิ้น อีกทั้งห้ามมิให้คัดแปลงเนื้อหา และต้องอ้างอิงถึงเจ้าของเอกสารทุกครั้งที่มีการนำไปใช้

### 3. Anavana Villas



ภาพที่ 2.95 แสดงลักษณะการตกแต่งภายใน



ภาพที่ 2.96 แสดงลักษณะการตกแต่งภายใน



ภาพที่ 2.97 แสดงลักษณะการตกแต่งภายใน



ภาพที่ 2.98 แสดงลักษณะการตกแต่งภายนอก

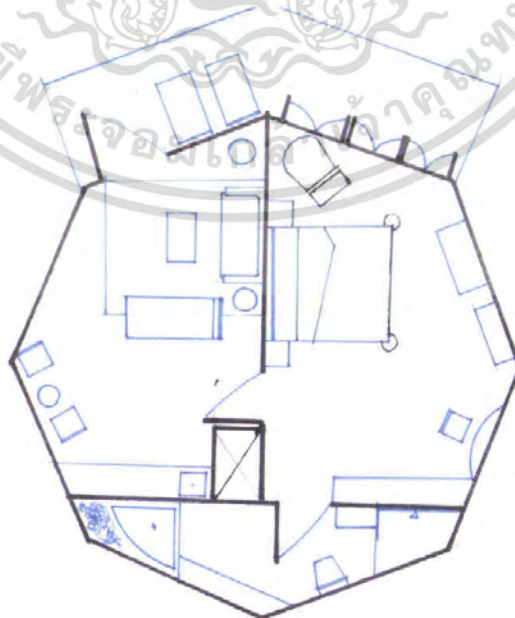

ภาพที่ 2.99 แสดงลักษณะการจัดวางผัง

เอกสารนี้เป็นเอกสารที่สงวนไว้สำหรับการใช้งานเพื่อการศึกษาเท่านั้น ไม่อนุญาตให้นำไปใช้ประโยชน์ด้านการค้า  
ไม่ว่ากรณีใดๆ ทั้งสิ้น อีกทั้งห้ามมิให้ดัดแปลงเนื้อหา และต้องอ้างอิงถึงเจ้าของเอกสารทุกครั้งที่มีการนำไปใช้

ตารางที่ 2.41 แสดงหัวข้อการศึกษาในส่วนอาคารส่วน Anavana Villas

หัวข้อการศึกษา	ส่วนอาคารส่วน Anavana Villas
1.ลักษณะทางสถาปัตยกรรมของอาคาร	เป็นอาคารวิลล่า อาคารชั้นเดียวโครงสร้างคอนกรีต รูปทรงแปลนเหลี่ยม มีระเบียงด้านหน้า ห้องพักในส่วนนี้จะใช้ทั้งอาคาร แยกออกเป็นห้องรับแขก และห้องนอน
2.การจัดผัง	เข้าไปด้านใน จะเป็นส่วนของห้องรับแขกที่มีชุดโซฟาวางอยู่กลางห้อง ถัดเข้าไปเป็นส่วนรับประทานอาหารมีชุดรับประทานอาหารเล็ก และเคาน์เตอร์บาร์ ถัดเข้าไปสู่อีกห้องหนึ่งเป็นส่วนห้องนอน เตียงวางอยู่ตรงส่วนกลางห้อง มีเก้าอี้เท้าแขนและที่วางเท้าอยู่ข้างเตียงริมหน้าต่าง ตรงข้ามเตียงมีโต๊ะวาง TV วางของและโต๊ะเครื่องแป้ง ถัดมาเป็นตู้เสื้อผ้าและส่วนห้องน้ำด้านใน
3.ลักษณะทางสถาปัตยกรรมภายใน	มีลักษณะไทยร่วมสมัย เน้นใช้สีและวัสดุธรรมชาติ
4.การใช้สี	โทนสีที่ใช้เป็น โทนสีน้ำตาล สีของวัสดุไม้ หวาย และกระเบื้องดินเผา
5.การใช้แสง	ใช้แสงธรรมชาติจากภายนอกและแสงประดิษฐ์จากโคมไฟ และจากไฟประเภท Down Light ส่องสว่างเฉพาะจุด
6.การใช้วัสดุ	เน้นการใช้วัสดุวัสดุธรรมชาติ วัสดุไม้ หวาย และกระเบื้องดินเผา
7.ลักษณะเครื่องเรือน	รูปทรงเรียบแบบคลาสสิก วัสดุไม้ทำสี หุ้มหวาย เบาะผ้ามีลวดลาย มีที่เท้าแขนเป็นส่วนใหญ่

### 3. ส่วนจัดเลี้ยงและสัมมนา

ในส่วนนี้ทางโรงแรมจะมีอยู่หลายส่วน ทั้งในรูปแบบอาคารสัมมนาแบบเปิด และเป็นห้องจัดเลี้ยง ที่อยู่ในอาคารต่างๆและตั้งเคียงๆขึ้นมาเพื่อรองรับกลุ่มลูกค้า ที่มีความต้องการที่แตกต่างกันออกไป

เอกสารนี้เป็นเอกสารที่สงวนไว้สำหรับการใช้งานเพื่อการศึกษาเท่านั้น ไม่อนุญาตให้นำไปใช้ประโยชน์ด้านการค้าไม่ว่ากรณีใดๆ ทั้งสิ้น อีกทั้งห้ามมิให้คัดลอกเนื้อหา และต้องอ้างอิงถึงเจ้าของเอกสารทุกครั้งที่มีการนำไปใช้



ภาพที่ 2.100 แสดงลักษณะการตกแต่งภายใน



ภาพที่ 2.101 แสดงลักษณะการตกแต่งภายใน

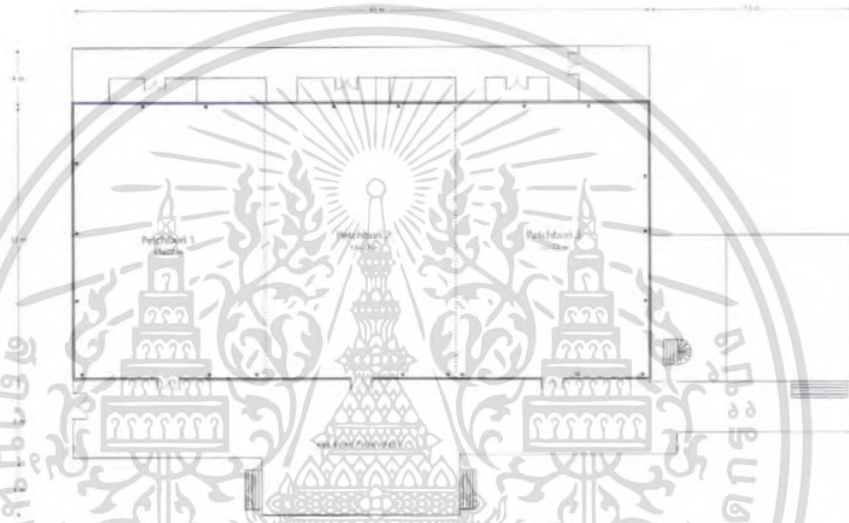

ภาพที่ 2.102 แสดงลักษณะผังห้องจัดเลี้ยง Petchburi Grand Hall

ตารางที่ 2.42 แสดงหัวข้อการศึกษาในส่วนอาคารส่วนห้องจัดเลี้ยง Petchburi Grand Hall

หัวข้อการศึกษา	ส่วนอาคารส่วนส่วนจัดเลี้ยงและสัมมนาห้องจัดเลี้ยง Petchburi Grand Hall
1.ลักษณะทางสถาปัตยกรรมของอาคาร	เป็นอาคารที่อยู่ต่อเนื่องกับส่วน โถงต้อนรับและพักผ่อน โครงสร้างคอนกรีตรับแรง ด้านหน้าเพดานสูงโปร่งเป็นห้องจัดเลี้ยง 3 ห้องที่สามารถเปิดออกเป็นห้องใหญ่ 1 ห้องได้เพื่อความสะดวก
2.การจัดผัง	ด้านหน้าจะเป็นพื้นที่ว่างเพดานสูงเพื่อใช้เป็นส่วนต้อนรับและจัดเตรียมงานต่างๆ ภายในห้องทั้ง 3 ห้องจะสามารถเปิดปิดเพื่อเพิ่มหรือขยายห้องได้
3.ลักษณะทางสถาปัตยกรรม	มีลักษณะไทยร่วมสมัย เน้นใช้สีและวัสดุธรรมชาติ

เอกสารนี้เป็นเอกสารที่สงวนไว้สำหรับการใช้งานเพื่อการศึกษาเท่านั้น ไม่อนุญาตให้นำไปใช้ประโยชน์ด้านการค้าไม่ว่ากรณีใดๆ ทั้งสิ้น อีกทั้งห้ามมิให้คัดลอกเนื้อหา และต้องอ้างอิงถึงเจ้าของเอกสารทุกครั้งที่มีการนำไปใช้

ตารางที่ 2.42 แสดงหัวข้อการศึกษาในส่วนอาคารส่วนห้องจัดเลี้ยง Petchburi Grand Hall(ต่อ)

หัวข้อการศึกษา	ส่วนอาคารส่วนส่วนจัดเลี้ยงและสัมมนาห้องจัดเลี้ยง Petchburi Grand Hall
ภายใน	
4.การใช้สี	โทนสีที่ใช้เป็นโทนสีน้ำตาล สีของวัสดุไม้ หวาย และ กระเบื้องดินเผา
5.การใช้แสง	ใช้แสงธรรมชาติจากภายนอกและแสงประดิษฐ์จากโคมไฟ และจากไฟประเภท Down Light ส่องสว่างเฉพาะจุด
6.การใช้วัสดุ	เน้นการใช้วัสดุวัสดุธรรมชาติ วัสดุไม้ หวาย และกระเบื้อง ดินเผา
7.ลักษณะเครื่องเรือน	รูปทรงเรียบแบบคลาสสิก วัสดุไม้ทำสี หุ้มหวาย เบาะผ้ามี ลวดลาย มีที่เท้าแขนเป็นส่วนใหญ่

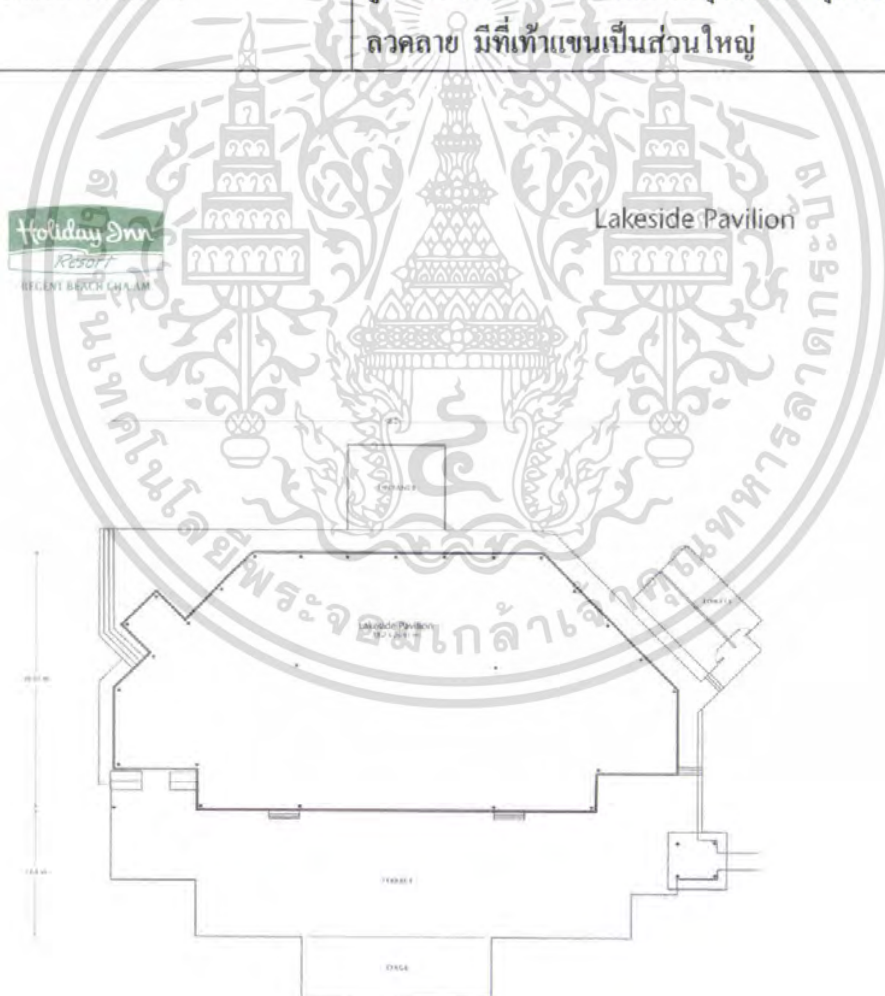

ภาพที่ 2.103 แสดงลักษณะผังห้องจัดเลี้ยง

เอกสารนี้เป็นเอกสารที่สงวนไว้สำหรับการใช้งานเพื่อการศึกษาเท่านั้น ไม่อนุญาตให้นำไปใช้ประโยชน์ด้านการค้า ไม่ว่าจะกรณีใดๆ ทั้งสิ้น อีกทั้งห้ามมิให้ดัดแปลงเนื้อหา และต้องอ้างอิงถึงเจ้าของเอกสารทุกครั้งที่มีการนำไปใช้



Regent Halls

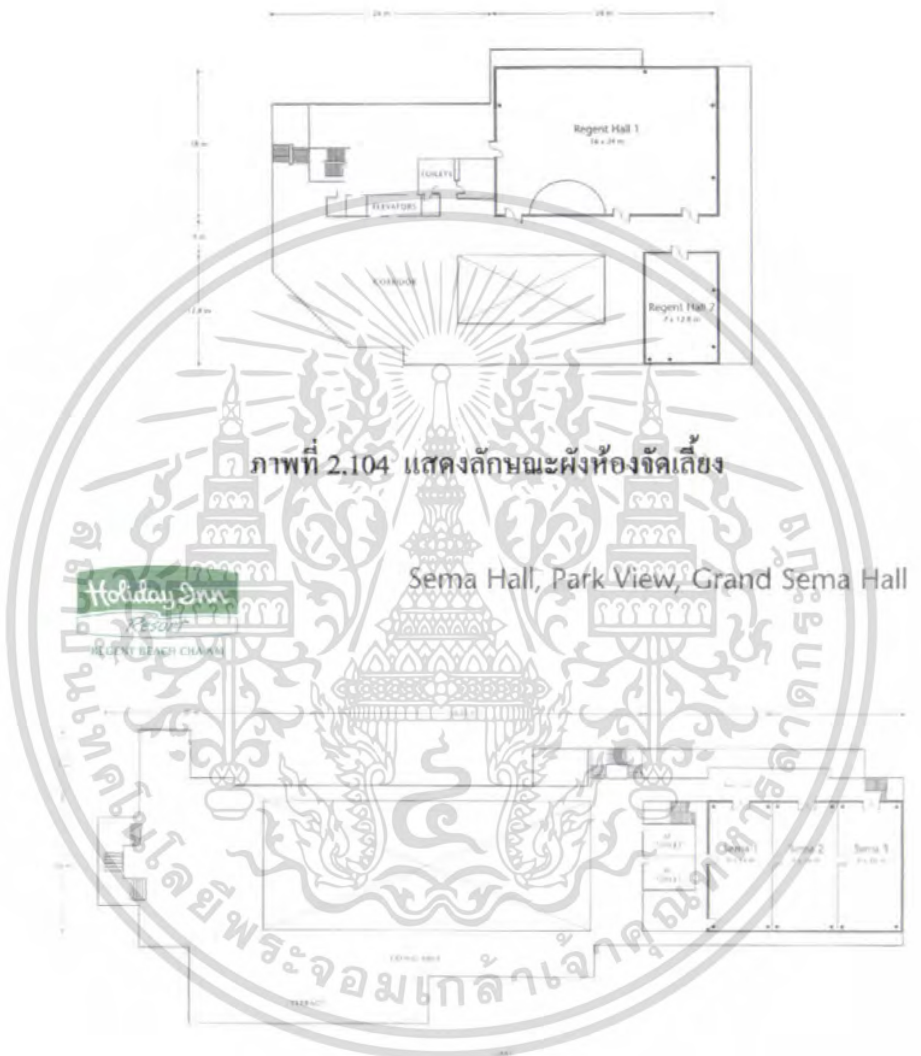

ภาพที่ 2.105 แสดงลักษณะผังห้องจัดเลี้ยง

เอกสารนี้เป็นเอกสารที่สงวนไว้สำหรับการใช้งานเพื่อการศึกษาเท่านั้น ไม่อนุญาตให้นำไปใช้ประโยชน์ด้านการค้า ไม่ว่าจะกรณีใดๆ ทั้งสิ้น อีกทั้งห้ามมิให้ดัดแปลงเนื้อหา และต้องอ้างอิงถึงเจ้าของเอกสารทุกครั้งที่มีการนำไปใช้



Cha-Am, Pribree

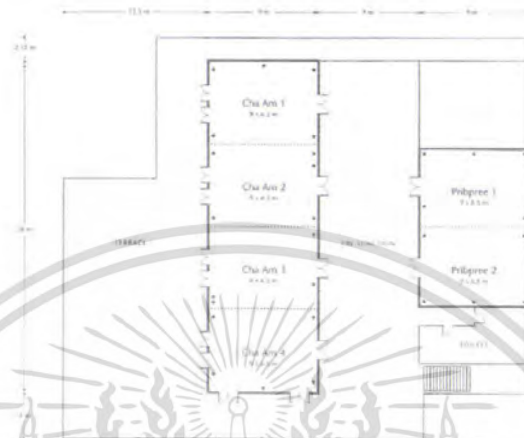

ภาพที่ 2.106 แสดงลักษณะผังห้องจัดเลี้ยง



เอกสารนี้เป็นเอกสารที่สงวนไว้สำหรับการใช้งานเพื่อการศึกษาเท่านั้น ไม่อนุญาตให้นำไปใช้ประโยชน์ด้านการค้า  
ไม่ว่ากรณีใดๆ ทั้งสิ้น อีกทั้งห้ามมิให้ดัดแปลงเนื้อหา และต้องอ้างอิงถึงเจ้าของเอกสารทุกครั้งที่มีการนำไปใช้

### บทที่ 3

#### การศึกษารายละเอียดของโครงการ

##### 3.1 สภาพทั่วไปของจังหวัดเพชรบุรี



ภาพที่ 3.1 แสดงตราประจำจังหวัดเพชรบุรี

เพชรบุรีเป็นจังหวัดที่มีประวัติศาสตร์ความเป็นมาอันยาวนาน ปรากฏอยู่ทั้งในตำนาน และหลักฐานทางโบราณคดี ย้อนหลังไปถึงสมัยทวารวดี ราวพุทธศตวรรษที่ 11 – 16 ต่อเนื่องมาจนถึง สมัยอยุธยา และรัตนโกสินทร์ นอกจากนี้ยังมีความหลากหลายของทั้งลักษณะทางชนชาติ วัฒนธรรมและขนบธรรมเนียม แลประเพณี รวมถึงระบบนิเวศทางธรรมชาติต่างๆ ส่งผลให้เกิดรูปแบบทางสถาปัตยกรรมท้องถิ่น ที่มีลักษณะเฉพาะตัว และมีคุณค่าอยู่มากมาย การส่งเสริมและการวางกรอบในการพัฒนาที่ถูกต้อง เพื่อให้มีการเตรียมพร้อมทั้งทางด้านสาธารณูปโภคพื้นฐานและการท่องเที่ยว โดยเฉพาะการฟื้นฟูและรักษาศิลปวัฒนธรรมและเอกลักษณ์ของสถาปัตยกรรมท้องถิ่นและสิ่งแวดล้อม ดังกล่าวให้เหมาะสม จะทำให้เพชรบุรีเป็นสถานที่ท่องเที่ยวที่สำคัญอีกแห่งหนึ่งเป็นการสร้างรายได้ให้กับชุมชนและรักษาวิถีชีวิตศิลปวัฒนธรรมที่ดีงามของชุมชนให้คงอยู่ต่อไป

เอกสารนี้เป็นเอกสารที่สงวนไว้สำหรับการใช้งานเพื่อการศึกษาเท่านั้น ไม่อนุญาตให้นำไปใช้ประโยชน์ด้านการค้าไม่ว่ากรณีใดๆ ทั้งสิ้น อีกทั้งห้ามมิให้ตัดแปลงเนื้อหา และต้องอ้างอิงถึงเจ้าของเอกสารทุกครั้งที่มีการนำไปใช้



ภาพที่ 3.2 แสดงแผนที่ของจังหวัดเพชรบุรี

### ที่ตั้งอาณาเขต

จังหวัดเพชรบุรี อยู่ในภาคกลาง บริเวณทางตอนใต้ มีพื้นที่ประมาณ 6,225.138 ตารางกิโลเมตร หรือ 389,071.12 ไร่ คิดเป็นร้อยละ 1.20 ของพื้นที่ประเทศ ส่วนกว้างที่สุด จากทิศตะวันออกถึงทิศตะวันตก กว้างประมาณ 103 กิโลเมตร และส่วนที่ยาวที่สุด จากทิศเหนือถึงทิศใต้ ยาวประมาณ 80 กิโลเมตร จังหวัดเพชรบุรี อยู่ห่างจาก กรุงเทพฯ ไปตามทางหลวงแผ่นดิน หมายเลข 35 ระยะทางประมาณ 120 ตารางกิโลเมตร มีอาณาเขตติดกับจังหวัดใกล้เคียงดังนี้

### อาณาเขต

ทิศเหนือ	ติดกับจังหวัดราชบุรี
ทิศใต้	ติดกับจังหวัดประจวบคีรีขันธ์
ทิศตะวันออก	ติดต่อกับอ่าวไทย
ทิศตะวันตก	ติดต่อกับประเทศ เมียนมาร์

### 3.1.2 สภาพภูมิประเทศ

ลักษณะภูมิประเทศของจังหวัดเพชรบุรี ด้านทิศตะวันตกมีลักษณะเป็นเขาสูงชัน และค่อยๆ ลาดต่ำลงมาทางทิศตะวันออก เป็นต้นกำเนิดของแม่น้ำเพชรบุรี และแม่น้ำปราณบุรี บริเวณตอนกลางของจังหวัด เป็นพื้นที่ราบลุ่มแม่น้ำเพชรบุรีซึ่งเป็นแม่น้ำสายสำคัญ และเป็นเขตที่ชลประทานของเขื่อนแก่งกระจานและเขื่อนเพชร จึงมีความอุดมสมบูรณ์เป็นเขตเกษตรกรรมที่สำคัญของจังหวัดเขตที่ราบชายฝั่งทะเลด้านตะวันออก บริเวณชายฝั่งทะเลด้านอ่าวไทย นับเป็นแหล่งเศรษฐกิจที่สำคัญของจังหวัด ทั้งในด้านการประมงและท่องเที่ยว

เอกสารนี้เป็นเอกสารที่สงวนไว้สำหรับการใช้งานเพื่อการศึกษาเท่านั้น ไม่อนุญาตให้นำไปใช้ประโยชน์ด้านการค้า ไม่ว่ากรณีใดๆ ทั้งสิ้น อีกทั้งห้ามมิให้คัดลอกเนื้อหา และต้องอ้างอิงถึงเจ้าของเอกสารทุกครั้งที่มีการนำไปใช้

### 3.1.3 สภาพภูมิอากาศ

ลักษณะภูมิอากาศของจังหวัดเพชรบุรี มีอุณหภูมิอบอุ่นตลอดปี หนาวไม่ร้อยจัด หรือหนาวจัด โดยสถิติในปี พ.ศ. 2541 อุณหภูมิเฉลี่ยทั้งปีสูงสุด 32.03 องศาเซลเซียส ต่ำสุด 24.84 องศาเซลเซียส มีจำนวนน้ำฝนที่ตก 86 วัน วัดปริมาณน้ำฝนได้ 975.5 มิลลิเมตร ช่วงเดือนพฤษภาคมถึงเดือนพฤศจิกายนจะมีฝนตกชุก ฤดูหนาวเริ่มตั้งแต่เดือนธันวาคมถึงเดือนกุมภาพันธ์ มีอุณหภูมิต่ำสุด 20.05 องศาเซลเซียส ในฤดูร้อนเริ่มตั้งแต่เดือนมีนาคมถึงต้นเดือนพฤษภาคม มีอุณหภูมิสูงสุด 34.11 องศาเซลเซียส

### 3.1.4 การปกครอง

จังหวัดเพชรบุรีแบ่งการปกครองส่วนภูมิภาคออกเป็น 8 อำเภอ 93 ตำบล 673 หมู่บ้าน ประกอบด้วยอำเภอต่างๆดังนี้

อำเภอเมืองเพชรบุรี อำเภอท่ายาง อำเภอเขาย้อย อำเภอบ้านแหลม อำเภอบ้านลาด อำเภอชะอำ อำเภอหนองหญ้าปล้อง อำเภอแก่งกระจาน ในส่วนของการปกครองท้องถิ่นจังหวัดเพชรบุรีประกอบด้วย

1. องค์การบริหารส่วนจังหวัดเพชรบุรี
2. เทศบาล 11 แห่ง
3. องค์การบริหารส่วนตำบล (อบต.) 53 แห่ง

### 3.1.5 การคมนาคม

จังหวัดเพชรบุรี มีเส้นทางคมนาคมติดต่อกับจังหวัดต่างๆได้ 2 ทาง คือ ทางรถไฟ และทางรถยนต์ เนื่องจากทำเลที่ตั้งเป็นที่กั้นกลางระหว่างภาคกลางและภาคใต้ ดังนั้นในการคมนาคมทางบกจาส่วนอื่นๆของประเทศไทย ลงสู่ภาคใต้ จึงต้องผ่านจังหวัดเพชรบุรีทั้งสิ้น

#### การคมนาคมทางรถยนต์

สามารถเดินทางโดยใช้ทางหลวงแผ่นดินหมายเลข 35 สาย ชนบุรีปากท่อ หรือใช้ทางหลวงแผ่นดินหมายเลข 4 ถนนเพชรเกษม ซึ่งเป็นทางสายหลักจากกรุงเทพ ไปยังภาคใต้เพียงสายเดียว จึงเป็นเส้นทางจราจรที่คับคั่งมาก

#### การคมนาคมทางรถโดยสารประจำทาง

เนื่องจากรถยนต์โดยสารสายได้ ไป – กลับกรุงเทพฯ ทุกสายจะต้องแวะจอดที่เพชรบุรี และยังมีบริการเดินรถจากสถานีขนส่งสายใต้จากกรุงเทพฯ ถึงเพชรบุรี เป็นประจำวันละหลายเที่ยว

เอกสารนี้เป็นเอกสารที่สงวนไว้สำหรับการใช้งานเพื่อการศึกษาเท่านั้น ไม่อนุญาตให้นำไปใช้ประโยชน์ด้านการค้าไม่ว่ากรณีใดๆ ทั้งสิ้น อีกทั้งห้ามมิให้คัดแปลงเนื้อหา และต้องอ้างอิงถึงเจ้าของเอกสารทุกครั้งที่มีการนำไปใช้

### การคมนาคมทางรถไฟ

การเดินทางโดยรถไฟสามารถทำได้โดยสะดวก เนื่องจากมีขบวนรถไฟสายได้ผ่านจังหวัดเพชรบุรีวันละหลายขบวน โดยเส้นทางรถไฟจะผ่าน อำเภอเขาย้อย อำเภอเมือง อำเภอชะอำ

#### 3.1.6 ประวัติศาสตร์ของจังหวัดเพชรบุรี

เมืองเพชรบุรี มีประวัติศาสตร์ความเป็นมาอันยาวนานปรากฏหลักฐานทั้งในตำนานและหลักฐานทางโบราณคดี ย้อนหลังไปถึงสมัยทวารวดี ราวพุทธศตวรรษที่ 11 – 16 และก่อตัวเป็นชุมชนขนาดใหญ่ ในสมัยลพบุรี ประมาณพุทธศตวรรษที่ 18 ดังปรากฏหลักฐานแนวกำแพงเมืองใกล้แม่น้ำเพชรบุรี และการก่อสร้างวัดกำแพงแลงซึ่งมีลักษณะอิทธิพลของขอมร่วมสมัยกับขายนอย่างชัดเจน

เมื่อขอมเสื่อมอำนาจลง ในพุทธศตวรรษที่ 19 เมืองเพชรบุรีได้กลายเป็นส่วนหนึ่งของอาณาจักรสุโขทัย ดังหลักฐานกล่าวไว้ในศิลาจารึกของพ่อขุนรามคำแหง

ในสมัยกรุงศรีอยุธยา เมืองเพชรบุรี มีบทบาทสำคัญทั้งในด้านสังคมการเมืองและเศรษฐกิจ ปรากฏหลักฐานเกี่ยวข้องกับเหตุการณ์ในประวัติศาสตร์อยู่อย่างต่อเนื่องโดยด้านการปกครอง เมืองเพชรบุรี มีสถานะเป็นเมืองฝ่ายตะวันตก

ทางด้านการเมืองและสังคม การขยายตัวอย่างรวดเร็วของการค้าในทะเลในคาบสมุทรอินเดียและฝั่งทะเลตะวันออก เพชรบุรีได้กลายเป็นเมืองท่าที่สำคัญที่มีเรือสินค้ามาแวะพักทั้งจาก เปอร์เซีย อาหรับ ยุโรป อินเดีย และจีน ส่งผลให้เศรษฐกิจของเมืองเพชรบุรีเฟื่องฟูเป็นอย่างมาก

ตารางที่ 3.1 แสดงภาพสถานที่ท่องเที่ยวของจังหวัดเพชรบุรี

สถานที่	รายละเอียด
	<p>พระบาทสมเด็จพระจุลจอมเกล้าเจ้าอยู่หัว มีพระราชประสงค์ให้สร้างด้วยพระราชทรัพย์ส่วนพระองค์ เพื่อเป็นพระราชนิเวศน์สำหรับประทับแรมในฤดูฝน ทรงโปรดเกล้าฯ ให้จอมพลเรือสมเด็จพระเจ้าบรมวงศ์เธอเจ้าฟ้าบริพัตรสุขุมพันธุ์ กรมพระนครสวรรค์วรพินิต กับสมเด็จพระเจ้าบรมวงศ์เธอ กรมพระยาดำรงราชานุภาพเป็นแม่กองจัดการก่อสร้าง สร้างแบบสถาปัตยกรรมยุโรป ออกแบบโดยมิสเตอร์คาล เคอริง ชาวเยอรมัน เริ่มก่อสร้างในปี พ.ศ. 2452 แล้วเสร็จในปี พ.ศ. 2459</p>

เอกสารนี้เป็นเอกสารที่สงวนไว้สำหรับการใช้งานเพื่อการศึกษาเท่านั้น ไม่อนุญาตให้นำไปใช้ประโยชน์ด้านการค้าไม่ว่ากรณีใดๆ ทั้งสิ้น อีกทั้งห้ามมิให้ดัดแปลงเนื้อหา และต้องอ้างอิงถึงเจ้าของเอกสารทุกครั้งที่มีการนำไปใช้

ตารางที่ 3.1 แสดงภาพสถานที่ท่องเที่ยวของจังหวัดเพชรบุรี (ต่อ)

สถานที่	รายละเอียด
<p>2. พระราชนิเวศน์มฤคทายวัน</p> 	<p>เป็นพระตำหนักไม้สักทองที่ประทับริมทะเลของพระบาทสมเด็จพระมงกุฎเกล้าเจ้าอยู่หัว (รัชกาลที่ 6) อยู่เลยหาดชะอำไปทางใต้ (หัวหิน) ประมาณ 9 กม. บนถนนเพชรเกษม ตั้งอยู่ในค่ายพระรามหก สามารถเข้าชมได้ทุกวันในเวลาราชการ ไม่มีวันหยุด</p>
<p>3. พระราชวังพระนครคีรี</p> 	<p>กล่าวได้ว่าเป็นสัญลักษณ์ของเมือง เพชรบุรี เพราะทันทีที่ย่างกรายเข้าสู่เมืองเพชร สิ่งที่จะได้เห็น โดดเด่น คือเขาวัง ซึ่งมีเจดีย์และอาคารสีขาวสะอาดตาปรากฏอยู่บนยอดเขาเขาวังเป็นที่ตั้งของพระราชวังแห่งแรกในหัวเมืองในสมัยรัตน-โกสินทร์</p>
<p>4. วัดเกาะแก้วสุทธาราม</p> 	<p>เดิมชื่อวัดเกาะ อยู่ในเขต ตำบลที่ราบอำเภอเมือง มูลเหตุที่ทำให้ชื่อวัดเกาะแก้วเนื่องจากอาณาเขตนี้น้ำล้อมรอบตามประวัติทางพงศาวดารไม่ปรากฏชื่อวัดเกาะนี้ แต่มีหลักฐานทาง โบราณคดีของวัดใหญ่ที่เกี่ยวกับวัดเกาะ</p>
<p>5. วัดใหญ่สุวรรณาราม</p> 	<p>วัดนี้ปฏิสังขรณ์ ในสมัยสมเด็จพระเจ้าเสือ หรือพระศรีสรรเพชญ์ที่ 8 โดยสมเด็จพระสังฆราชแดงโม ในสมัยรัชกาลที่ 5 ได้มีการปฏิสังขรณ์ และสร้างพระระเบียงครอบพระอุโบสถที่ไม่มียอดต่าง ภายในมีภาพเขียนเทพ-ชุมนุมที่แปลกกว่าที่อื่น ภาพเขียนนี้มีอายุกว่า 300 ปีมาแล้ว ศาลาการเปรียญ เป็นเรือนไม้สักทั้งหลัง</p>

เอกสารนี้เป็นเอกสารที่สงวนไว้สำหรับการใช้งานเพื่อการศึกษาเท่านั้น ไม่อนุญาตให้นำไปใช้ประโยชน์ด้านการค้า ไม่ว่าจะกรณีใดๆ ทั้งสิ้น อีกทั้งห้ามมิให้คัดแปลงเนื้อหา และต้องอ้างอิงถึงเจ้าของเอกสารทุกครั้งที่มีการนำไปใช้



### 3.1.8 ประวัติศาสตร์ของชะอำ

ความเป็นมาของหาดชะอำ เริ่มต้นในปี พ.ศ. จากการขยายตัวของหัวหิน จังหวัดประจวบคีรีขันธ์ ในฐานะเมืองตากอากาศของชนชั้นสูง ทำให้มีผู้คนหนาแน่นขึ้น พระเจ้าบรมวงศ์เธอกรมราชปรีพัทธ์พงศ์ พร้อมด้วยคณะเจ้านายและขุนนางในสมัยนั้น จึงต้องการหาสถานที่แห่งใหม่โดยได้บุกเบิกบริเวณพื้นที่ชายหาดชะอำซึ่งแต่เดิมเป็นหมู่บ้านชาวประมงเล็กๆ และพัฒนาขึ้นเป็นแหล่งพักผ่อนตากอากาศได้มีการจัดคณะกรรมการเพื่อวางแผนและดำเนินการ มีกรมราชปรีพัทธ์พงศ์ ทรงเป็นประธาน ร่วมกับ กรมหมื่นวิฑูรย์วงษ์ เจ้าพระยาธรรมศักดิ์มนตรี พระยามโนปกรณนิติธาดา และที่ปรึกษาคุณวุฒิอีกหลายท่าน โดยได้ทรงตัดถนนจากสถานีรถไฟมายังชายหาดหรือถนนราชปรีในปัจจุบันและถนนเรียบชายหาด ยาวประมาณ 4 กิโลเมตร

ตารางที่ 32 แสดงภาพสถานที่ท่องเที่ยวของชะอำ

ชื่อสถานที่	รายละเอียด
<p>1. ชายหาดชะอำ</p> 	<p>ปัจจุบันมีร้านค้าตลอดถนนเลียบชายหาด และโรงแรมที่พักต่างๆมากมาย บรรยากาศคล้ายหาดบางแสนในอดีต บริเวณชายหาดมีบริการเก้าอี้ผ้าใบ และร่มกางหนาแน่นตลอด นอกจากนี้ยังมีกิจกรรมทางน้ำ เช่น ขานาน้ำโป๊ว เจ็ตสกี เป็นต้น</p>
<p>2. ถ้ำค้างคาวนาयाง</p> 	<p>เป็นถ้ำที่มีค้างคาวจำนวนมากหลายล้านตัวที่มีความเป็นธรรมชาติ โดยสมบูรณ์จะเห็นได้ในเวลาพลบค่ำ หากินเวลาค่ำคืน</p>

เอกสารนี้เป็นเอกสารที่สงวนไว้สำหรับการใช้งานเพื่อการศึกษาเท่านั้น ไม่อนุญาตให้นำไปใช้ประโยชน์ด้านการค้า ไม่ว่าจะกรณีใดๆ ทั้งสิ้น อีกทั้งห้ามมิให้ตัดแปลงเนื้อหา และต้องอ้างอิงถึงเจ้าของเอกสารทุกครั้งที่มีการนำไปใช้

ตารางที่ 3.2 แสดงภาพสถานที่ท่องเที่ยวของชะอำ (ต่อ)

ชื่อสถานที่	รายละเอียด
<p data-bbox="259 301 535 336">3.พระราชวังมฤคทายวัน</p> 	<p data-bbox="652 388 1340 548">แหล่งท่องเที่ยวเชิงศิลปวัฒนธรรม สร้างด้วยไม้สักทั้งหลังในสมัย ร.6 คัดชายฝั่งทะเลอ่าวไทย มีมุขยื่นลงทะเลยาวประมาณ 150 เมตร ห่างจากชายหาดชะอำไปทางใต้ 10 กม</p>
<p data-bbox="234 701 413 736">4.วัดโคกคหลวง</p> 	<p data-bbox="652 781 1370 891">วัดโคกคหลวง เป็นวัดที่มีโบสถ์เป็นรูปเรือขนาดใหญ่ ตั้งอยู่ที่ หมู่ 9 บ้านโคกคหลวง ต.บางเก่า อ.ชะอำ จ.เพชรบุรี</p>
<p data-bbox="234 1148 390 1183">5. เกาะท่าทราย</p> 	<p data-bbox="652 1240 1370 1458">เป็นแหล่งท่องเที่ยวชายป่าชายเลนที่มีความอุดมสมบูรณ์แห่งหนึ่งของประเทศไทย ชมนกน้ำหายาก นกป่าหายาก สัตว์ป่าพื้นเมือง ชมทัศนียภาพรอบเกาะ ระยะเวลา 45 นาที ถึง 2 ชม. ห่างจากหาดชะอำ 10 กม</p>

ศิลปวัฒนธรรม ขนบธรรมเนียมประเพณี วัฒนธรรม และการละเล่นพื้นเมืองประจำ

จังหวัด

จังหวัดเพชรบุรี มีขนบธรรมเนียม ประเพณี วัฒนธรรม และการละเล่นพื้นเมืองที่สำคัญ ที่นิยมปฏิบัติสืบทอดกันมาแต่โบราณจนถึงปัจจุบัน ดังนี้

เอกสารนี้เป็นเอกสารที่สงวนไว้สำหรับการใช้งานเพื่อการศึกษาเท่านั้น ไม่อนุญาตให้นำไปใช้ประโยชน์ด้านการค้า ไม่ว่าจะกรณีใดๆ ทั้งสิ้น อีกทั้งห้ามมิให้คัดลอกเนื้อหา และต้องอ้างอิงถึงเจ้าของเอกสารทุกครั้งที่มีการนำไปใช้

1. งานพระนครคีรีเมืองเพชร จะจัดประมาณปลายเดือนกุมภาพันธ์ มักตรงกับเทศกาลตรุษจีน เป็นงานประจำปี เพื่อรำลึกถึงความสำคัญของประวัติศาสตร์เมืองเพชร ตลอดจนเพื่อเผยแพร่สิ่งที่ดีงามในทุกด้านให้เป็นที่รู้จักกันอย่างแพร่หลาย

2. ประเพณีวัวลาน เป็นการละเล่นของสังคมชาวนาเมืองเพชรบุรีหลังฤดูเก็บเกี่ยว ขึ้นชื่อว่า ลูกผู้ชายเมืองเพชรต้องเคยผ่านการร่วมแข่งขันวัวลานมาบ้างแล้ว เป็นการละเล่นที่มีวิวัฒนาการมาจากการนวดข้าว ซึ่งจะต้องต้อนวัวโดยการผูกติดกันเป็นพรวนให้เข้าไปบนข้าว และบังคับให้เดินเป็นวงกลม ชาวเมืองเพชรจึงนำวิธีการดังกล่าวมาปรับเป็นการแข่งขัน โดยการปักหลักเกี่ยว ซึ่งเป็นหลักไม้ไว้กลางลาน แล้วนำวัวตัวผู้มาผูกติดเป็นรัศมีออกไปยาวประมาณ 19 คืบ และจะแบ่งวัวออกเป็น 2 ฝ่าย คือ วัวรอง และวัวนอก (ตัวที่อยู่นอกสุด) ในการแข่งขันถือว่า วัวฝ่ายใดวิ่งแซงอีกฝ่ายหนึ่งได้ถือว่าฝ่ายนั้นชนะ ปัจจุบันประเพณีนี้จะจัดขึ้นเป็นกิจกรรมหนึ่งในงานพระนครคีรีเมืองเพชร

3. ละครชาตรี ละครชาตรีเป็นละครเวทีที่เก่าแก่ที่สุด ได้รับวัฒนธรรมจากละครของอินเดีย เข้ามาสู่เมืองเพชรบุรีตั้งแต่เมื่อใดไม่ปรากฏหลักฐาน มีเพียงประวัติว่า “หม่อมเมือง” ซึ่งเป็นหม่อมในรัชกาลที่ 5 เป็นคนเพชรบุรี ด้วยเป็นผู้มีความสามารถในการเล่นละครชาตรี จึงมักเล่นถวายหน้าพระที่นั่งทุกครั้งที่เสด็จมา จนได้รับพระราชทานบริเวณ “หน้าพระลาน” เพื่อเป็นที่แสดงละครเป็นประจำ ต่อมาสมัยรัชกาลที่ 6 มีผู้นำละครนอกมาประสมกับละครชาตรี เรียกว่า ละครเข้าเครื่องหรือละครชาตรีเครื่องใหญ่ เป็นละครที่รวมศิลปะการร้อง และการรำเข้าด้วยกัน และได้แพร่หลายมาจนถึงปัจจุบัน

4. ไทยทรงดำ หรือไทยดำ หรือไทยโซ่ง หรือลาวโซ่ง เป็นชื่อกลุ่มชนเผ่าไทยกลุ่มหนึ่งในท้องถิ่นจังหวัดเพชรบุรี ส่วนใหญ่อาศัยอยู่ในอำเภอเขาย้อย อาชีพหลักของชาวไทยทรงดำ คือ ทำนา ทำไร่ หางของป่า และจับสัตว์ป่า นอกจากนี้ยังมีความสามารถเป็นพิเศษในการจับปลาตามห้วย หนอง ลำคลอง ส่วนอาชีพรอง คือ อาชีพจักสานเป็นอาชีพที่แพร่หลายของชาวไทยทรงดำ ในเขตอำเภอเขาย้อย โดยเฉพาะการจักสานหว้าหรือเข่ง ภาษาของชาวไทยทรงดำ มีลักษณะคล้ายกับภาษาไทยอื่น ๆ ทั่วไป แต่มีลักษณะเฉพาะในการออกเสียงและศัพท์เฉพาะบางคำ และมีอักษรเขียนของตน ซึ่งปัจจุบันมีผู้อ่านได้น้อยลง ทรงผมเป็นเอกลักษณ์อีกอย่างหนึ่งที่น่าสนใจ โดยเฉพาะทรงผมของผู้หญิงมีถึง 8 แบบ แต่ละแบบจะบ่งบอกถึงสถานภาพของสตรีผู้นั้น

### สินค้าที่ระลึกของพื้นเมือง

จังหวัดเพชรบุรี มีสินค้าที่ระลึกของพื้นเมืองหลายชนิด ของกิน ขนมหวาน และผลไม้ เพชรบุรี ได้ชื่อว่าเป็นเมืองขนมหวานนานาชนิดหัตถกรรมจากไม้ตาล เป็นสินค้าที่ระลึกที่ได้รับ

เอกสารนี้เป็นเอกสารที่สงวนไว้สำหรับการใช้งานเพื่อการศึกษาเท่านั้น ไม่อนุญาตให้นำไปใช้ประโยชน์ด้านการค้า ไม่ว่ากรณีใดๆ ทั้งสิ้น อีกทั้งห้ามมิให้คัดแปลงเนื้อหา และต้องอ้างอิงถึงเจ้าของเอกสารทุกครั้งที่มีการนำไปใช้

ความนิยมอย่างมากจากนักท่องเที่ยว โดย ทำเป็นภาษาชนเล็กๆ เช่น จาน ถ้วยชา กระปุก ต่างๆผ้าทอลาวโฮ่ง เป็นงานหัตถกรรมพื้นบ้าน ของชาวไทยทรงดำ

### 3.2 การศึกษารายละเอียดของโครงการ

#### 3.2.1 ลักษณะที่ตั้ง และสภาพแวดล้อมของโครงการ

โครงการ โรงแรมแกรนด์แปซิฟิกซอฟว์เวอร์ริน รีสอร์ทแอนด์สปา เลขที่ 334/1 ถนนร่วมจิต อ.ชะอำ จ.เพชรบุรี

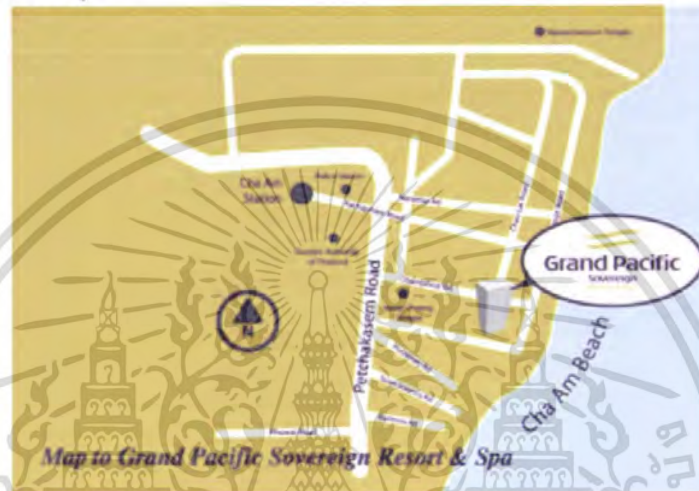

ภาพที่ 3.4 แผนที่แสดงแผนที่ตั้งของโครงการ

#### อาณาเขตที่ตั้งของโครงการ

ทิศเหนือ	ติดต่อกับ	ที่ดินส่วนบุคคล
ทิศใต้	ติดต่อกับ	โรงแรม ชะอำการ์เด้น
ทิศตะวันออก	ติดต่อกับ	ถนนร่วมจิตและชายหาดชะอำ
ทิศตะวันตก	ติดต่อกับ	ถนนเข้าฉาย

#### 3.2.2 การเข้าสู่โครงการ

การเข้าสู่โครงการ โรงแรมแกรนด์แปซิฟิกซอฟว์เวอร์ริน รีสอร์ทแอนด์สปา ตั้งอยู่บน เลขที่ 334/1 ถนนร่วมจิต อ.ชะอำ จ.เพชรบุรี การเดินทางเข้าถึงโครงการ โรงแรมแกรนด์แปซิฟิกซอฟว์เวอร์ริน รีสอร์ทแอนด์สปา อยู่ห่างจากกรุงเทพฯ ประมาณ 150 กิโลเมตร สามารถใช้เส้นทางถนนพระราม 2 เชื่อมต่อกับถนนเพชรเกษมที่ อ.ปากท่อ มุ่งสู่ จ. เพชรบุรี ประมาณ 2 กิโลเมตร เลี้ยวซ้ายเข้าสู่หาดหาดชะอำ และเลี้ยวซ้ายอีกครั้ง ตรงไปจนเกือบสุดชายจะเข้าสู่โครงการที่อยู่ติดถนนเรียบหาด

เอกสารนี้เป็นเอกสารที่สงวนไว้สำหรับการใช้งานเพื่อการศึกษาเท่านั้น ไม่อนุญาตให้นำไปใช้ประโยชน์ด้านการค้า ไม่ว่าจะกรณีใดๆ ทั้งสิ้น อีกทั้งห้ามมิให้คัดแปลงเนื้อหา และต้องอ้างอิงถึงเจ้าของเอกสารทุกครั้งที่มีการนำไปใช้

### 3.2.3. การศึกษาลักษณะของโครงการ

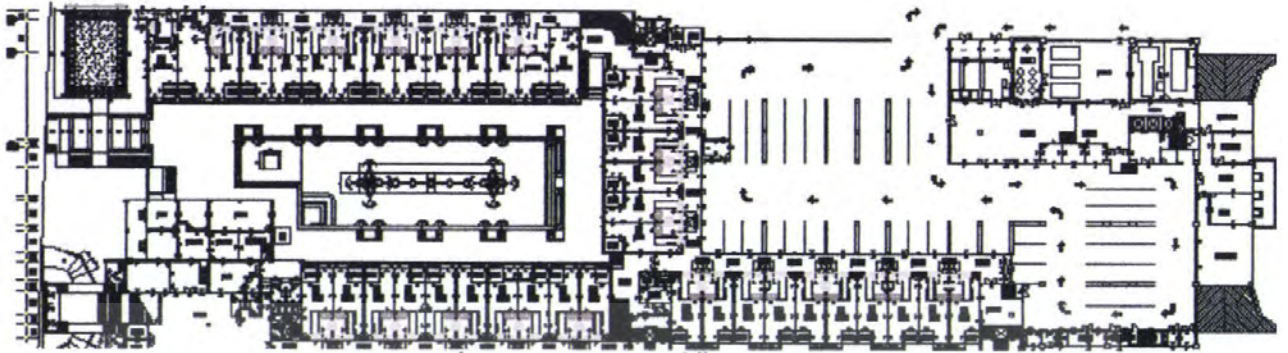

ภาพที่ 3.5 แสดงแผนผังที่ตั้งโครงการ

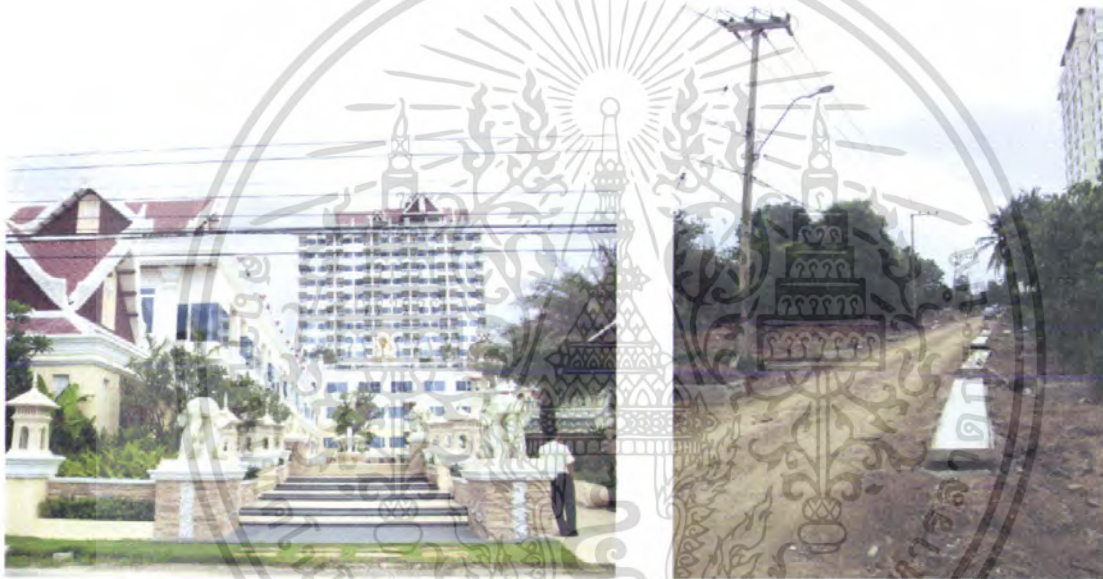

ภาพที่ 3.6 แสดงทางเข้าของโครงการ



ภาพที่ 3.7 แสดงสภาพแวดล้อมทางทิศเหนือ

เอกสารนี้เป็นเอกสารที่สงวนไว้สำหรับการใช้งานเพื่อการศึกษาเท่านั้น ไม่อนุญาตให้นำไปใช้ประโยชน์ด้านการค้า ไม่ว่ากรณีใดๆ ทั้งสิ้น อีกทั้งห้ามมิให้คัดแปลงเนื้อหา และต้องอ้างอิงถึงเจ้าของเอกสารทุกครั้งที่มีการนำไปใช้



ภาพที่ 3.8 แสดงสภาพแวดล้อมทางทิศเหนือ



ภาพที่ 3.9 แสดงสภาพแวดล้อมทางทิศตะวันตก



ภาพที่ 3.10 แสดงสภาพแวดล้อมทางทิศตะวันตก

เอกสารนี้เป็นเอกสารที่สงวนไว้สำหรับการใช้งานเพื่อการศึกษาเท่านั้น ไม่อนุญาตให้นำไปใช้ประโยชน์ด้านการค้า ไม่ว่าจะกรณีใดๆ ทั้งสิ้น อีกทั้งห้ามมิให้ดัดแปลงเนื้อหา และต้องอ้างอิงถึงเจ้าของเอกสารทุกครั้งที่มีการนำไปใช้



ภาพที่ 3.11 แสดงสภาพแวดล้อมทางทิศใต้



ภาพที่ 3.12 แสดงสภาพแวดล้อมทางทิศใต้



ภาพที่ 3.13 แสดงสภาพแวดล้อมทางทิศตะวันออก

เอกสารนี้เป็นเอกสารที่สงวนไว้สำหรับการใช้งานเพื่อการศึกษาเท่านั้น ไม่อนุญาตให้นำไปใช้ประโยชน์ด้านการค้า ไม่ว่าจะกรณีใดๆ ทั้งสิ้น อีกทั้งห้ามมิให้ดัดแปลงเนื้อหา และต้องอ้างอิงถึงเจ้าของเอกสารทุกครั้งที่มีการนำไปใช้

### 3.2.4 ภาพแวดล้อมทางสถาปัตยกรรมของอาคารในส่วนการออกแบบ

#### 3.2.4.1 ลักษณะอาคาร

โครงการ โรงแรมแกรนด์แปซิฟิกซอฟต์แวร์อิน รีสอร์ทแอนด์สปา เป็นอาคารเดี่ยวที่มีการจัดออกเป็น 2 ส่วน คือ ส่วนอาคารทาวเวอร์ และส่วนอาคารที่พักรูปแบบวิลล่า ทำให้สามารถเลือกรูปแบบห้องพักที่หลากหลายตามความต้องการของผู้เข้าพัก

การออกแบบทางสถาปัตยกรรมใช้ศิลปะแบบไทยประยุกต์ต้องการรับบรรยากาศที่เป็นธรรมชาติทางชายทะเล โดยใช้เรือนไทยภาคกลางมาประยุกต์และการตกแต่งด้วยปูนปั้นที่สวยงามให้เข้ากับบรรยากาศทางทะเล

#### อาคารส่วนที่ที่ออกแบบประกอบด้วย

1. ส่วนอาคารทาวเวอร์ (อาคาร 15 ชั้น)
  - LOBBY
  - LOBBY LOUNGE
  - COFFEE SHOP
  - RESTAURANT
  - BALL ROOM
  - SPA
  - GUEST ROOM
2. ส่วนอาคารที่พักรูปแบบวิลล่า (คือนื่องมาจากส่วนอาคารหลัก)
  - GUEST ROOM
  - RESTAURANT

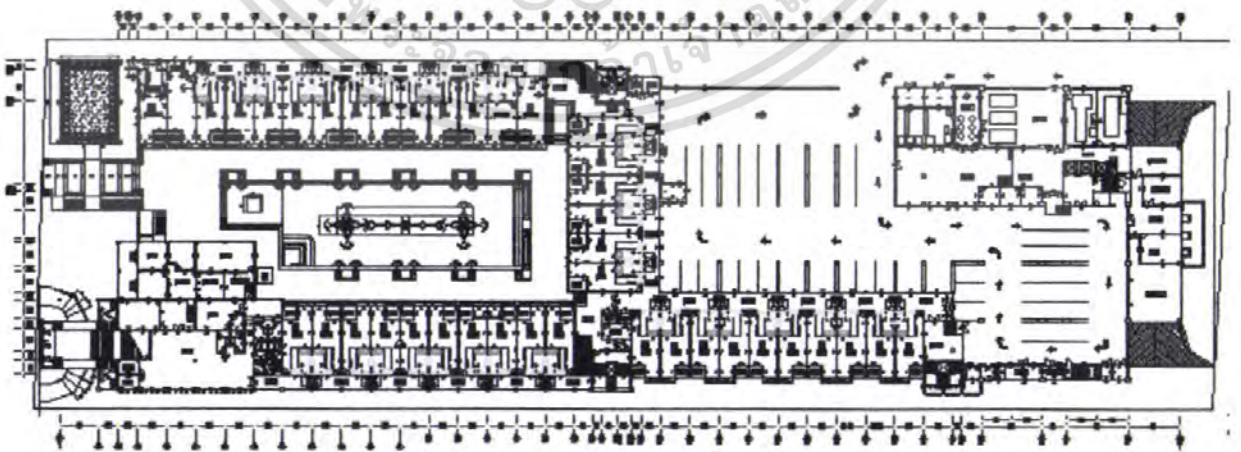

ภาพที่ 3.14 แสดงแปลนอาคารชั้น 1

เอกสารนี้เป็นเอกสารที่สงวนไว้สำหรับการใช้งานเพื่อการศึกษาเท่านั้น ไม่อนุญาตให้นำไปใช้ประโยชน์ด้านการค้าไม่ว่ากรณีใดๆ ทั้งสิ้น อีกทั้งห้ามมิให้คัดแปลงเนื้อหา และต้องอ้างอิงถึงเจ้าของเอกสารทุกครั้งที่มีการนำไปใช้

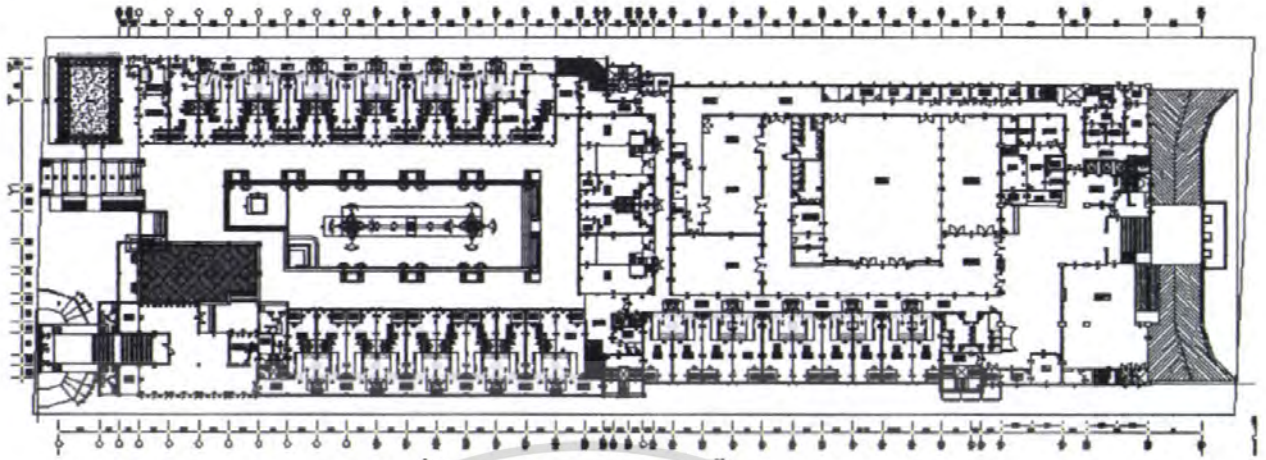

ภาพที่ 3.15 แสดงแปลนอาคารชั้น 2



ภาพที่ 3.16 แสดงรูปร่างทางทิศตะวันออก

เอกสารนี้เป็นเอกสารที่สงวนไว้สำหรับการใช้งานเพื่อการศึกษาเท่านั้น ไม่อนุญาตให้นำไปใช้ประโยชน์ด้านการค้า ไม่ว่าจะกรณีใดๆ ทั้งสิ้น อีกทั้งห้ามมิให้ดัดแปลงเนื้อหา และต้องอ้างอิงถึงเจ้าของเอกสารทุกครั้งที่มีการนำไปใช้

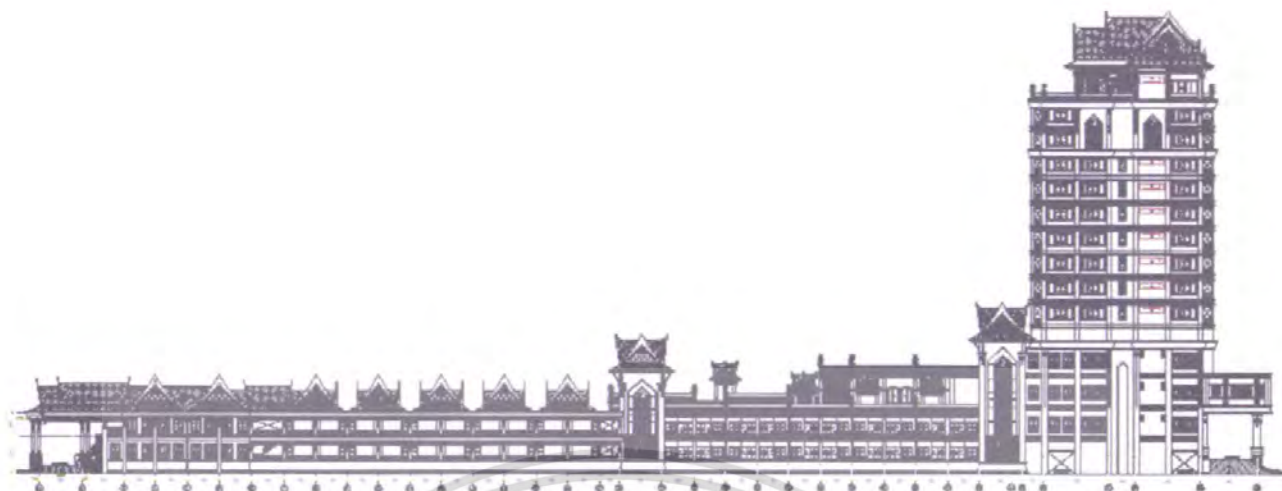

ภาพที่ 3.17 แสดงรูปด้านทางทิศเหนือ



ภาพที่ 3.18 แสดงรูปทางทิศตะวันตก

เอกสารนี้เป็นเอกสารที่สงวนไว้สำหรับการใช้งานเพื่อการศึกษาเท่านั้น ไม่อนุญาตให้นำไปใช้ประโยชน์ด้านการค้า ไม่ว่าจะกรณีใดๆ ทั้งสิ้น อีกทั้งห้ามมิให้ดัดแปลงเนื้อหา และต้องอ้างอิงถึงเจ้าของเอกสารทุกครั้งที่มีการนำไปใช้

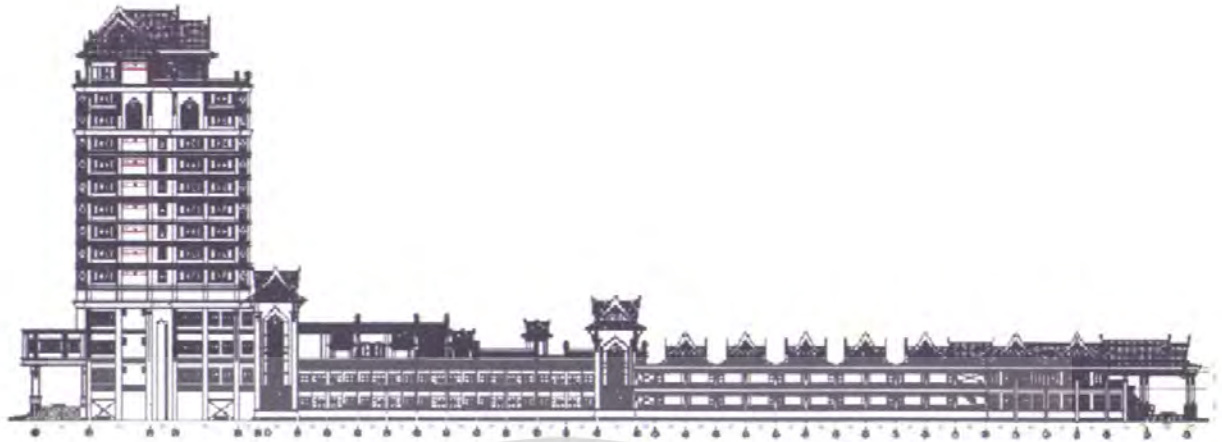

ภาพที่ 3.19 แสดงรูปด้านทางทิศใต้

### 3.2.4.2 การศึกษาสภาพแวดล้อมในส่วนที่ออกแบบสถาปัตยกรรมภายใน

#### 1.LOBBY HALL (โถงต้อนรับ)

ส่วนโถงต้อนรับจะเป็นส่วนที่มีลักษณะเป็นแบบเพดานเปิดสูง ภายในสามารถเดินเชื่อมต่อไปยังส่วนอื่นๆ และยังมองเห็นทัศนียภาพภายนอก ในส่วนล็อบบี้นี้จะอยู่ในส่วนของอาคารทาวเวอร์ซึ่งเป็นอาคารหลัก

#### 2.LOBBY LOUNGE (ล็อบบี้เสิร์ฟ)

เป็นส่วนที่อยู่ติดกันกับล็อบบี้ ภายในอาคารทาวเวอร์ สามารถมองเห็นทัศนียภาพสวยงามภายนอก และมีส่วนเชื่อมต่อกับส่วนห้องจัดเลี้ยงอีกด้วย

#### 3.COFFEE SHOP (กาแฟช้อปปิ้ง)

ส่วนกาแฟช้อปปิ้งจะอยู่ที่ชั้น 4 ในส่วนอาคารทาวเวอร์ สามารถมองเห็นบรรยากาศของส่วนลานสระว่ายน้ำในชั้น 3 และ 4 ทั้งยังมองออกไปยังท้องทะเลที่สวยงามได้อีกด้วย ส่วนนี้ยังติดต่อกับส่วนอาหารญี่ปุ่นด้วย

#### 4.RESTAURANT (ภัตตาคาร)

ในส่วนของร้านอาหารนั้นจะมีอยู่ด้วยกัน 2 ที่ คือ ส่วนของร้านอาหารอิตาเลียนที่ชั้น 2 ในส่วนอาคารวิลล่าที่ติดกับทางเข้าส่วนทางทะเล สามารถมองเห็นทัศนียภาพของชายหาดชะอำ และส่วนของสระว่ายน้ำด้วย ภัตตาคาร ที่ชั้น 3 ในส่วนนี้อยู่ภายในอาคารทาวเวอร์ ซึ่งอยู่ตรงข้ามกับ

เอกสารนี้เป็นเอกสารที่สงวนไว้สำหรับการใช้งานเพื่อการศึกษาเท่านั้น ไม่อนุญาตให้นำไปใช้ประโยชน์ด้านการค้าไม่ว่ากรณีใดๆ ทั้งสิ้น อีกทั้งห้ามมิให้คัดแปลงเนื้อหา และต้องอ้างอิงถึงเจ้าของเอกสารทุกครั้งที่มีการนำไปใช้

### 5.BALL ROOM (ห้องจัดเลี้ยง/ห้องอเนกประสงค์)

ส่วนนี้อยู่ภายในอาคารทาวเวอร์ มีลักษณะเพดานสูง และอยู่ถัดมาจากส่วนล็อบบี้ และล็อบบี้เลานจ์ที่ชั้น 2

### 6.SPA (สปา)

ส่วนสปาจะอยู่ในส่วนของอาคารทาวเวอร์ ที่ชั้น 3 ตรงข้ามกับร้านอาหารจีน+ไทย และเชื่อมต่อกับส่วนสระว่ายน้ำที่ชั้น 3 ด้วย

### 7.GUEST ROOM (ห้องพัก)

ในส่วนห้องพักนี้ แยกโดยหลักของทางโครงการแล้วจะมีด้วยกัน 2 ส่วน คือ ส่วนอาคารทาวเวอร์ และส่วนวิลล่า

## 3.3 พฤติกรรมของผู้ใช้บริการโดยรวม

ผู้ให้บริการ หรือพนักงานจะเดินทางมาทำงานโดยรถส่วนตัวหรือรถประจำทาง เมื่อถึงแล้วจะตอกบัตรเข้าทำงานตามเวลาปฏิบัติงาน แล้วจึงไปปฏิบัติหน้าที่ ถึงเวลาพัก กลับมาปฏิบัติงานต่อจนเลิก จึงตอกบัตรออก

ในส่วนการปฏิบัติงานของผู้ให้บริการ กิจกรรมการปฏิบัติงานสามารถแยกออกตามหน้าที่การปฏิบัติงานในแต่ละแผนก ในแต่ละส่วนของโรงแรม ดังนี้

### 3.3.1. การศึกษาพฤติกรรมภายใน Lobby Hall and Front Desk

#### (ก) ผู้ให้บริการ

ผู้ให้บริการบริเวณ Front Desk มีการทำงาน 3 ผลัด

ผลัดที่ 1 ตั้งแต่ 08.00 น. ถึง 15.00 น.

ผลัดที่ 2 ตั้งแต่ 15.00 น. ถึง 23.00 น.

ผลัดที่ 3 ตั้งแต่ 23.00 น. ถึง 08.00 น.

เปิดบริการตลอด 24 ชั่วโมง ประกอบด้วยแผนกต่างๆ ดังต่อไปนี้

#### 1. แผนกทะเบียน

##### หน้าที่

- ลงทะเบียนการเข้าพักของแขกแต่ละคน
- หาห้องพักให้แขก
- ทำสถิติการเข้าพักของแขก
- เก็บรักษากุญแจห้องของแขก
- ต้อนรับแขก

เอกสารนี้เป็นเอกสารที่สงวนไว้สำหรับการใช้งานเพื่อการศึกษาเท่านั้น ไม่อนุญาตให้นำไปใช้ประโยชน์ด้านการค้าไม่ว่ากรณีใดๆ ทั้งสิ้น อีกทั้งห้ามมิให้คัดแปลงเนื้อหา และต้องอ้างอิงถึงเจ้าของเอกสารทุกครั้งที่มีการนำไปใช้

### พฤติกรรมระหว่างปฏิบัติงาน

- เมื่อแขกมาติดต่อขอพักในโรงแรมที่ Counter พนักงานกล่าวต้อนรับจะถามว่าจองห้องไว้ไหม ถ้าไม่จะหาห้องโดยดูจาก Room Rack ถ้าแขกมีความประสงค์จะพักห้องแบบไหน จึงจัดบริการแก่แขกและทำการ Check In โดยให้แขกเซ็นต์ชื่อที่อยู่ลงในใบกรอกที่เรียกว่า บัตรจดนามในใบนี้จะกำหนดวันเวลาเข้าพัก ระยะเวลาจนถึงวันเลิกพัก จากนั้นพนักงานขอใบสำคัญ เช่น Passport บัตรประชาชน เพื่อดูให้ถูกต้องและมอบกุญแจ

- ในกรณีที่ เป็น Group Tour ใกล้เคียงจะทำหน้าที่ทั้งหมดแทนแขก

- กรณีที่แขกจองห้องไว้แล้ว พนักงานจะทำการตรวจเช็คจากนั้นให้ใบจด

นามให้แขกกรอกแล้วมอบกุญแจ บอกตำแหน่งห้องและลิฟท์

- เมื่อทำการ Check In แล้วจะนำไปบันทึกในสมุดลงทะเบียนเพื่อทำสถิติลงรายงานประจำวันแล้วแจ้งไปทางแม่บ้านเพื่อจัดเตรียมห้องพร้อมเครื่องคัมเพื่อบริการแก่แขกอย่างเรียบร้อย

- เมื่อแขกออกไปทำธุระข้างนอก สามารถนำกุญแจมาฝากได้

### 2. ประชาสัมพันธ์

หน้าที่

- ต้อนรับแขกและผู้เข้ามาใช้บริการในโรงแรม

- ให้คำแนะนำและแจกเอกสารแนะนำสถานที่รวมทั้งแนะนำการซื้อหาสินค้าของที่ระลึก

- บริการด้าน ไปรษณีย์และ โทรเลขหรือเทเล็กซ์

### พฤติกรรมระหว่างปฏิบัติงาน

- ให้คำแนะนำตอบข้อซักถามข้อมูลทั้งการท่องเที่ยวที่ซื้อของหรือแผนที่

- จัดซื้อผู้มาติดต่อกับทาง โรงแรมไว้ให้แขกที่มาพัก

- คอบบริการให้คำแนะนำเกี่ยวกับสถานที่ของทาง โรงแรม เช่น แขกงานจัดเลี้ยง

- มีตาราง ราคาห้องพัก โบรชัวร์ต่างๆ ไว้บริการแก่แขก

- รับจดหมายจากบุรุษไปรษณีย์ ทำการแยกชื่อ ห้องแล้วเสียบไว้ที่ Key

Rack ตรงบริเวณลงทะเบียนและรับข้อความที่แขกต้องการส่ง เทเล็กซ์ไปยังห้องเทเล็กซ์และรับข้อความที่ส่งมา โดยเทเล็กซ์ให้แก่แขกทางช่อง Key Rack พนักงานฝ่ายทะเบียนจะเป็นผู้นำให้แก่เมื่อแขกรับกุญแจ

### 3. Front Cashier

หน้าที่

เอกสารนี้เป็นเอกสารที่สงวนไว้สำหรับการใช้งานเพื่อการศึกษาเท่านั้น ไม่อนุญาตให้นำไปใช้ประโยชน์ด้านการค้าไม่ว่ากรณีใดๆ ทั้งสิ้น อีกทั้งห้ามมิให้ดัดแปลงเนื้อหา และต้องอ้างอิงถึงเจ้าของเอกสารทุกครั้งที่มีการนำไปใช้

- เก็บค่าบริการต่างๆของแขกที่เข้าพักและแลกเปลี่ยนเงินให้แก่ แขก
- รับบิล จากแผนกทะเบียนมาจัดเก็บเข้าแฟ้ม

#### พฤติกรรมระหว่างปฏิบัติงาน

- รับบิลจากแผนกทะเบียน เมื่อแขก Check In แล้ว เจ้าหน้าที่ทะเบียนจะออกบิลห้องพักมาให้แคชเชียร์ นำจัดเข้าแฟ้ม ซึ่งจะจัดตามลำดับรายชื่อห้อง แคชเชียร์จะนำบิลดังกล่าวเข้าเครื่องทุกวันเป็นการคิดเงินค่าห้องพักแขกประจำวัน เมื่อแขกเข้ามา Check Out พนักงานแคชเชียร์จะโทรถาม Maid ที่อยู่ชั้นที่แขกพักว่าห้องนี้ใช้บริการอะไรบ้างโดยนำบิลที่ฝ่ายทะเบียนออกให้นำเข้าเครื่องรวมจำนวนเงินที่แขกใช้ทั้งหมด

- ถ้าแขกที่มาใช้บริการมีความต้องการแลกเปลี่ยนเงินจะต้องทำการแลกเปลี่ยนให้ในอัตราสากล มีบอร์ดแสดงอัตราแลกเปลี่ยนไว้ให้แขกดู

#### 4. Safe Deposit

หน้าที่

- รับฝากของมีค่าจากแขก

#### พฤติกรรมระหว่างปฏิบัติงาน

เมื่อแขกนำของมีค่ามาฝาก ต้องนำไปเก็บในเซฟ

#### 5. Reservation

หน้าที่

- จองห้องพักแบบต่างๆให้แขก
- กรณีที่เป็น Group Tour จะคอยตรวจสอบแผนกทะเบียนว่าห้องพอไหม

#### พฤติกรรมระหว่างปฏิบัติงาน

- คอยรับโทรศัพท์หรือรับแขกที่มาติดต่อด้วยตนเองว่ามีความต้องการห้องแบบไหน แล้วเช็คกับแผนกทะเบียนแล้วแจ้งกับผู้จองว่ามีห้องหรือไม่

- เมื่อตกลงเรียบร้อยแล้วจะทำบัตรจองให้แก่แขกและมีสำรองอีกก็ส่งไปยังฝ่ายทะเบียน เพื่อรอรับการมาของแขกอีกที

#### 6. แผนกรับโทรศัพท์ (Operator)

หน้าที่

- คอยรับโทรศัพท์ที่โทรเข้ามายัง โรงแรม แล้วโอนสายไปยังส่วนที่ผู้โทรต้องการ

#### พฤติกรรมระหว่างปฏิบัติงาน

เอกสารนี้เป็นเอกสารที่สงวนไว้สำหรับการใช้งานเพื่อการศึกษาเท่านั้น ไม่อนุญาตให้นำไปใช้ประโยชน์ด้านการค้าไม่ว่ากรณีใดๆ ทั้งสิ้น อีกทั้งห้ามมิให้ดัดแปลงเนื้อหา และต้องอ้างอิงถึงเจ้าของเอกสารทุกครั้งที่มีการนำไปใช้

- เมื่อมีโทรศัพท์เข้ามายังโรงแรมแล้วถามว่าต้องการต่อส่วนไหนพูดสายกับใครแล้วต่อไปยังตามความประสงค์ของผู้ที่โทรมาแต่ถ้าโทรมาหาแขกก็ต่อสายไปยังห้องพักทันที

## 7. Bell Captain

หน้าที่

- ควบคุมการทำงานของ Bell Boy
- ถ้ามีแขกมาเยอะ เช่น Group Tour ต้องช่วย Bell Boy

พฤติกรรมระหว่างปฏิบัติงาน

- ควบคุมการทำงานของ Bell Boy กรณีที่แขกมากก็ช่วยขนของ
- กรณีที่แขก Check Out แล้วประสงค์จะฝากของ พนักงานจะออกตัวไว้ให้และเช็คดูว่าแขกมีบิล Check Out เรียบร้อยยัง จากนั้นนำกระเป๋าไปเก็บไว้ใน Baggage Room
- คอยรับโทรศัพท์บริเวณเคาน์เตอร์เมื่อแขกต้องการให้คนขึ้นไปขนกระเป๋าเพื่อที่จะ Check Out หรือถ้ามีโทรศัพท์ถึงแขกจะให้ Bell Boy ไปตามตัวแขกมารับโทรศัพท์สำหรับกรณีที่แขกมาทัวร์ จะมีตารางบริเวณเคาน์เตอร์เขียนชื่อกรุ๊ปทัวร์พร้อมเวลา Check In, Check Out

## 8. Bell Boy

หน้าที่

- บริการขนกระเป๋าเดินทางและสัมภาระให้แก่แขก

พฤติกรรมระหว่างปฏิบัติงาน

- เมื่อมีแขกเข้าพักจะออกไปรับกระเป๋านำมาวางเคาน์เตอร์เพื่อ Check In แล้วนำไปยังห้องพัก
- รับคำสั่งจาก Bell Captain ว่าห้องไหน Check Out แล้วขนไปรับกระเป๋าสัมภาระแล้วส่งของไปยังรถของแขก
- กรณีที่แขกฝากกระเป๋า จะนำไปไว้ใน Baggage Room และทำบัตรให้เพื่อความสะดวกในการรับคืน

(ข) ผู้รับบริการ แบ่งเป็น 2 ประเภท คือ

1. แขกที่เข้ามาพักในโรงแรม
2. บุคคลภายนอกที่เข้ามาใช้บริการภายในของโรงแรม

### 1. แขกที่เข้ามาพักในโรงแรม

พฤติกรรม

เอกสารนี้เป็นเอกสารที่สงวนไว้สำหรับการใช้งานเพื่อการศึกษาเท่านั้น ไม่อนุญาตให้นำไปใช้ประโยชน์ด้านการค้าไม่ว่ากรณีใดๆ ทั้งสิ้น อีกทั้งห้ามมิให้ดัดแปลงเนื้อหา และต้องอ้างอิงถึงเจ้าของเอกสารทุกครั้งที่มีการนำไปใช้

- เมื่อลงจากรถแล้วเข้าประตูใหญ่ อาจนั่งพักตรงล็อบบี้สักครู่และลงทะเบียนเข้าพัก รับกุญแจแล้วก็ตรงไปยังห้องพัก
- กรณีมาหลายคนอาจนั่งรอบางที่อาจไปรอบบริเวณล็อบบี้เสิร์ฟ
- กรณีมากับ Group Tour ไกด์หรือหัวหน้ากรุ๊ปจะเป็นผู้ลงทะเบียนก็จะนั่งรอที่ล็อบบี้
- แจกอาจใช้บริเวณล็อบบี้เป็นที่ชุมนุมพบปะกันของทัวร์ที่มาด้วยกัน

**2. บุคคลภายนอกที่เข้ามาใช้บริการภายในของโรงแรม**

**พฤติกรรม**

- บุคคลภายนอกที่เข้ามารอบบริเวณล็อบบี้ อาจเพื่อพบปะพูดคุยธุรกิจหรือเรื่องส่วนตัวกับแขกที่มาพัก โดยโทรขึ้น ไปเรียกแล้วนั่งรอที่ล็อบบี้
- เพื่อเข้าไปยังงานจัดเลี้ยง ปาร์ตี้ในห้องจัดเลี้ยงหรือบริการอื่นๆ
- เพื่อรอที่จะติดต่อกับบุคคลใดบุคคลหนึ่งที่ทำงานในโรงแรม
- มีการเข้ามาใช้บริการในส่วนของ spa

**3.3.2 การศึกษาพฤติกรรมภายใน Coffee Shop**

**(ก) ผู้ให้บริการ**

**1. ผู้จัดการ Coffee Shop**

**หน้าที่**

- ดูแลงานด้านบริการให้เป็นพอใจของลูกค้าและเจ้าหน้าที่บริการ
- รับคำสั่งจากฝ่ายบริการดำเนินการและประสานงานกับพนักงานใน ความรับผิดชอบ

**พฤติกรรมระหว่างปฏิบัติงาน**

- ควบคุมดูแลการปฏิบัติงานทุกด้านให้ดำเนินไปด้วยดีพร้อมกับควบคุมดูแลบัญชีรายได้ด้วย

**2. กัปตัน**

**หน้าที่**

- ควบคุมพนักงานบริการ

**พฤติกรรมระหว่างปฏิบัติงาน**

- ตรวจสอบการทำงาน of พนักงานบริการและคอยดูแลบริการแขก

**3. พนักงานต้อนรับ**

**หน้าที่**

เอกสารนี้เป็นเอกสารที่สงวนไว้สำหรับการใช้งานเพื่อการศึกษาเท่านั้น ไม่อนุญาตให้นำไปใช้ประโยชน์ด้านการค้าไม่ว่ากรณีใดๆ ทั้งสิ้น อีกทั้งห้ามมิให้ดัดแปลงเนื้อหา และต้องอ้างอิงถึงเจ้าของเอกสารทุกครั้งที่มีการนำไปใช้

- แนะนำและต้อนรับแขกที่มาใช้บริการ

#### พฤติกรรมระหว่างปฏิบัติงาน

- ดับขันแขกพร้อมกับแนะนำและพาแขกไปนั่งแล้วเรียกพนักงานบริการมาให้

#### 4. แคชเชียร์

หน้าที่ - รับเงินเข้าบัญชี ทำรายรับจ่ายในแต่ละวันเสนอผู้จัดการ

#### พฤติกรรมระหว่างปฏิบัติงาน

- นำใบสั่งอาหารมาคิดค่าอาหาร รวมลงในบิล
- รวมยอดเงิน ทำบัญชีในผลัดต่อไป

#### 5. พนักงานบริการ

หน้าที่

- รับคำสั่งจากแขกไปแคชเชียร์และครัว
- บริการเสิร์ฟอาหารและเครื่องดื่ม
- เช็ดยอดเงินจากแคชชีร์นำไปเก็บให้ครบตามจำนวน

#### พฤติกรรมระหว่างปฏิบัติงาน

- จัดโต๊ะให้เรียบร้อยก่อนเปิดบริการ
- จัดอาหารที่แขกสั่ง เสิร์ฟอาหารและเครื่องดื่ม
- นำบิลจากแคชชีร์มารับเงินจากแขก

(ข) ผู้รับบริการ

1. แขกภายในโรงแรม
2. บุคคลภายนอก

#### พฤติกรรม

- เข้ามานั่งและสั่งอาหารหรือเครื่องดื่ม
- สนทนา รับประทานอาหารเครื่องดื่ม
- เรียกพนักงานเก็บเงิน รับเงินทอน แล้วกลับ

### 3.3.3 การศึกษาพฤติกรรมภายในส่วนสปา

แบ่งออกเป็น 2 ประเภท คือ

- ผู้ให้บริการ
- ผู้ใช้บริการ

(ก) ผู้ให้บริการ

เอกสารนี้เป็นเอกสารที่สงวนไว้สำหรับการใช้งานเพื่อการศึกษาเท่านั้น ไม่อนุญาตให้นำไปใช้ประโยชน์ด้านการค้าไม่ว่ากรณีใดๆ ทั้งสิ้น อีกทั้งห้ามมิให้ดัดแปลงเนื้อหา และต้องอ้างอิงถึงเจ้าของเอกสารทุกครั้งที่มีการนำไปใช้

### 1. ผู้จัดการ (Spa manager)

#### หน้าที่

- บริหารและจัดการงานภายในสปาให้ดำเนินไปอย่างราบรื่น
- ควบคุมดูแลการปฏิบัติงานภายในทั้งหมด

#### พฤติกรรมระหว่างปฏิบัติงาน

- คอยอำนวยความสะดวกแก่เจ้าหน้าที่ทุกคนให้ทำหน้าที่ของตนเองตามที่รับ

#### มอบหมาย

- รับคำแนะนำการบริการของงานแต่ละครั้ง

### 2. ฝ่ายบำบัดหรือรักษา (Spa Therapist)

#### ทำหน้าที่

- ให้การบำบัด ฟันฟู และเยียวยาให้กับลูกค้าที่เข้ามาใช้บริการ
- ประกอบด้วย นวดไทยและ TERATMET

### 3. ฝ่ายเสริมสวย (SALON)

#### ทำหน้าที่

- ให้การดูแลเสริมสวยให้กับลูกค้าที่เข้ามาใช้บริการ

### 4. ฝ่ายแนะนำลูกค้า (Guest Operation)

#### ทำหน้าที่

- เช็กทริคเมนต์ให้ลูกค้า
- เขียนรายละเอียดการทำทริคเมนต์ลงในใบ job order ส่งให้ Spa

Therapist เพื่อนำไปเบิก

- พาลูกค้าไปยังห้องทำทริคเมนต์

- ดูแลให้แม่บ้านทำความสะอาดส่วนต่างๆ ในสปาให้เรียบร้อยก่อนเปิด

ให้บริการ

#### (ก) ผู้รับบริการ

ผู้รับบริการ คือ ผู้ที่มาใช้บริการในส่วนสปาจะเป็นลูกค้าทั้งของทางโรงแรม และด้านนอกที่มาใช้บริการ

#### พฤติกรรม

- ติดต่อกับ Guest Operation เลือกกิจกรรมบอกเวลาที่ต้องการในการทำทริคเมนต์
- ขอคำแนะนำในการทำทริคเมนต์ (สำหรับลูกค้าที่ไม่เคยเข้าสปา)
- เปลี่ยนเสื้อผ้าสำหรับทำทริคเมนต์เก็บของใส่ล็อกเกอร์

เอกสารนี้เป็นเอกสารที่สงวนไว้สำหรับการใช้งานเพื่อการศึกษาเท่านั้น ไม่อนุญาตให้นำไปใช้ประโยชน์ด้านการค้าไม่ว่ากรณีใดๆ ทั้งสิ้น อีกทั้งห้ามมิให้คัดแปลงเนื้อหา และต้องอ้างอิงถึงเจ้าของเอกสารทุกครั้งที่มีการนำไปใช้

- ใช้บริการตามที่ระบุไว้
- เปลี่ยนเสื้อผ้า

### 3.3.4 การศึกษาพฤติกรรมภายในห้องพัก

แบ่งออกเป็น 2 ประเภท คือ

1. ผู้ให้บริการ
2. ผู้รับบริการ

(ก) ผู้ให้บริการ บริเวณห้องพัก มีการทำงาน 3 ผลัด

ผลัด 1 เวลา 06.00น. ถึง 14.00 น.

ผลัด 2 เวลา 14.00น. ถึง 22.00 น.

ผลัด 3 เวลา 22.00น. ถึง 06.00 น.

#### 1. ผู้จัดการฝ่ายห้องพัก

หน้าที่

- ดูแลความเรียบร้อยภายในห้องพัก

- รับคำสั่งจากฝ่ายบริหาร และนำมาประสานงานในความรับผิดชอบ

พฤติกรรมระหว่างปฏิบัติงาน

- คอยแนะนำ สิ่งงานแก่ผู้อยู่ได้บังคับบัญชา และให้คำปรึกษาแก่พนักงาน

#### 2. หัวหน้าแม่บ้าน

หน้าที่

- ดูแลความเรียบร้อยภายในแผนกแม่บ้านทั้งหมด

- ควบคุมการทำงานของแม่บ้านประจำชั้นพนักงานห้องพัก

พฤติกรรมระหว่างปฏิบัติงาน

- คอยแนะนำ และดูแลความเรียบร้อยแม่บ้านประจำชั้น

#### 3. แม่บ้านประจำชั้น (Floor)

หน้าที่

- บริการดูแลความเรียบร้อยภายในห้องพัก

- คอยดูแลความสะอาด และความเรียบร้อยตรวจดูอุปกรณ์ต่างๆภายในห้องพัก

พฤติกรรมระหว่างปฏิบัติงาน

เอกสารนี้เป็นเอกสารที่สงวนไว้สำหรับการใช้งานเพื่อการศึกษาเท่านั้น ไม่อนุญาตให้นำไปใช้ประโยชน์ด้านการค้าไม่ว่ากรณีใดๆ ทั้งสิ้น อีกทั้งห้ามมิให้ดัดแปลงเนื้อหา และต้องอ้างอิงถึงเจ้าของเอกสารทุกครั้งที่มีการนำไปใช้

- คอยดูแลความเรียบร้อยของห้องพักและการบริการต่างๆเมื่อแขกต้องการอะไรเพิ่มเติม

#### 4. พนักงานประจำห้องพักเก็บของใหญ่

หน้าที่

- บริการดูแลเกี่ยวกับอุปกรณ์ต่างๆภายในห้องพักและประสานงานกับหัวหน้าแม่บ้าน
- ตรวจสอบอุปกรณ์ เครื่องไม้เครื่องมือให้ครบครันให้พร้อมอยู่เสมอ

พฤติกรรมระหว่างปฏิบัติงาน

- ตรวจสอบการเบิกจ่ายอุปกรณ์ต่างๆที่ใช้ในส่วนห้องพัก ตรวจสอบเช็คให้ครบเสมอ

#### 5. แผนกซักรีด - พนักงานซักรีด

หน้าที่

- ดูแลงานผ้าทั้งหมด

- คอยดูแลความสะอาด ตรวจสอบสามารถนำไปใช้งานอีกครั้ง

พฤติกรรมระหว่างปฏิบัติงาน

- ทำความสะอาดผ้าทั้งหมด ให้ความสะอาดสามารถนำไปใช้อีกครั้ง

#### (ข) ผู้รับบริการ

ผู้รับบริการ ในส่วนห้องพัก คือ แขกผู้มาพักภายในโรงแรม ประเภทของผู้เข้า

มาพักมีหลายเชื้อชาติ โดยส่วนใหญ่จะเป็นนักท่องเที่ยวมากกว่า

พฤติกรรม

- เมื่อแขกติดต่อห้องพักเรียบร้อยแล้ว พนักงานขนส่งกระเป๋าจะขน

กระเป๋าไปยังห้องพักที่ได้จองเอาไว้

- แขกผู้มาพักจะจัดของใส่ตู้เสื้อผ้า
- ทำธุระอาบน้ำแต่งตัว
- ออกจากห้องพักมาใช้บริการอื่นๆ ของโรงแรมหรือพักผ่อนภายในห้อง

เอกสารนี้เป็นเอกสารที่สงวนไว้สำหรับการใช้งานเพื่อการศึกษาเท่านั้น ไม่อนุญาตให้นำไปใช้ประโยชน์ด้านการค้าไม่ว่ากรณีใดๆ ทั้งสิ้น อีกทั้งห้ามมิให้ดัดแปลงเนื้อหา และต้องอ้างอิงถึงเจ้าของเอกสารทุกครั้งที่มีการนำไปใช้

ตารางที่ 3.3 แสดงช่วงเวลาของผู้ใช้อาคาร

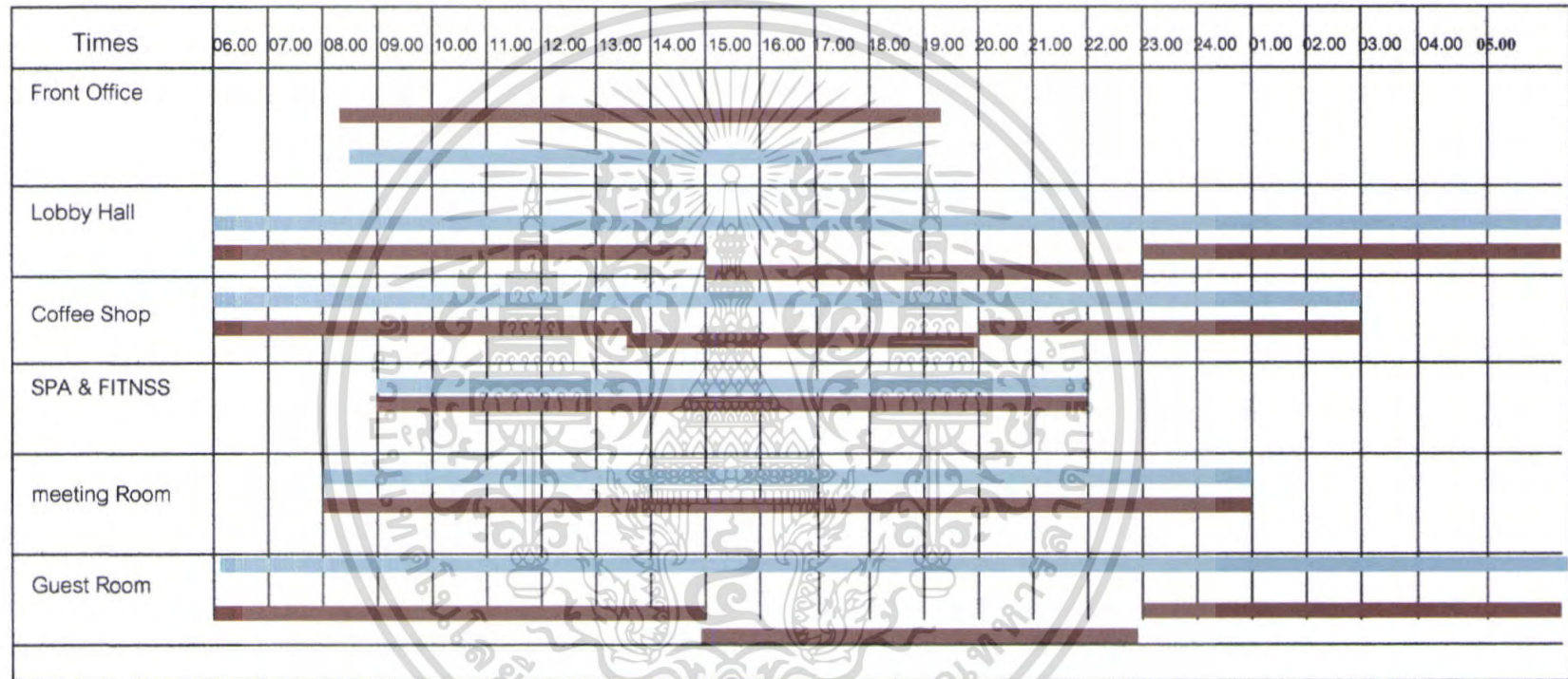

————— เวลาของผู้รับบริการ  
————— เวลาของผู้ให้บริการ

### 3.4 การศึกษาอัตรากำลังคนและระบบสายงานภายในโครงการ

อุตสาหกรรม โรงแรม เป็นธุรกิจที่ดำเนินตลอดเวลา 24 ชั่วโมง ทุกวัน ไม่มีวันหยุด จึงต้องมีผู้บริหาร และพนักงานปฏิบัติงานอยู่เสมอบุคคลเหล่านี้ จะต้องได้รับการฝึกฝนอบรมดูแลเอาใจใส่ ให้มีมาตรฐานการบริหาร เพื่อให้การปฏิบัติงานของ โรงแรมเป็นไปอย่างมีประสิทธิภาพสูงสุด ทุกโรงแรมจึงต้องจัดให้มีโครงสร้างของสายงาน หรือแผนผังองค์กร ตามลำดับการบังคับบัญชา เพราะไม่มีความสามารถที่จะบริหารและดำเนินการ ได้โดยคนเพียงคนเดียว จำเป็นต้องมีผู้รับผิดชอบ ปฏิบัติหน้าที่ในตำแหน่งต่าง ๆ กัน การบริหารงาน โรงแรมในปัจจุบัน แบ่งประเภทพนักงานของ โรงแรมออกเป็น 4 ระดับ ดังนี้

1. ระดับผู้กำหนดนโยบาย คือ ผู้ควบคุม นโยบายให้พนักงานเจ้าหน้าที่ให้ไปปฏิบัติ ได้แก่ ผู้จัดการทั่วไป และระดับหัวหน้าฝ่ายหรือแผนกต่างๆ (General Manager and Department Head)

2. ระดับรอง หรือผู้ช่วยหัวหน้าฝ่ายหรือแผนก ( Sub and Assistant Department Head)

3. ระดับหัวหน้างาน ( Supervisor)

4. พนักงานปฏิบัติงานทั่วไป ( General Staff)

ฝ่ายหรือแผนกที่สำคัญของ โรงแรม ได้ 5 ฝ่าย หรือ 5 แผนกดังนี้

1. ฝ่ายบริหาร (Management)

2. ฝ่ายห้องพัก Residence

3. ฝ่ายบุคคล ( Personnal Department)

4. ฝ่ายอาหารและเครื่องดื่ม ( Food and Beverage Department)

5. ฝ่ายบริการเพื่อสุขภาพ (Spa)

นอกจากนี้ยังมีแผนกอื่นๆ อีก คือ

- แผนกช่าง (Engineering Department)

- แผนกประชาสัมพันธ์ (Public Relations Department)

- แผนกจัดซื้อ (Purchasing Department)

#### 3.4.1 อัตรากำลังคน

การประมาณจำนวนบุคลากรในกิจการโรงแรม สามารถคำนวณจากมาตรฐานของสถิติ การท่องเที่ยวแห่งประเทศไทย ในรายงาน ประจำปี พ.ศ 2535 .ได้ว่าจำนวนพนักงานเฉลี่ยต่อ ห้องพัก ) ทั่วประเทศ ( คือ 1.5 - 1.098 คนต่อ 1 ห้องพัก )

เอกสารนี้เป็นเอกสารที่สงวนไว้สำหรับการใช้งานเพื่อการศึกษาเท่านั้น ไม่อนุญาตให้นำไปใช้ประโยชน์ด้านการค้า ไม่ว่ากรณีใดๆ ทั้งสิ้น อีกทั้งห้ามมิให้คัดแปลงเนื้อหา และต้องอ้างอิงถึงเจ้าของเอกสารทุกครั้งที่มีการนำไปใช้

ตารางที่ 3.4 แสดงการจัดอัตรากำลังคน โครงการ โรงแรมแกรนด์แปซิฟิกซอฟต์แวร์อินริสอร์ทแอนด์  
สปา มีดังต่อไปนี้

ฝ่าย	ตำแหน่ง	จำนวน/คน	หมายเหตุ
สำนักงานผู้จัดการ ทั่วไป	- ประธานกรรมการบริหาร - ผู้จัดการใหญ่ - ผู้ช่วยผู้จัดการใหญ่ - พนักงานฝ่ายจัดการ รวมพนักงานฝ่ายจัดการ	1 1 2 14 18	(รอบกลางคืน 1 คน)
1.ฝ่ายบริการส่วน หน้า Front Office Department 1.1.เคาน์เตอร์ส่วน หน้า 1.2 ส่วน โถงต้อนรับ	- ผู้จัดการสำนักงานส่วนหน้า - ผู้ช่วยผู้จัดการส่วนหน้า - หัวหน้าพนักงานต้อนรับ - พนักงานต้อนรับส่วนหน้า - พนักงานจองห้องพักลงทะเบียน - พนักงานรับโทรศัพท์ - หัวหน้าพนักงานขนสัมภาระ - พนักงานขนสัมภาระ รวมพนักงานฝ่ายบริการส่วนหน้า	1 1 4 9 2 4 1 6 29	(3 ผลัด) (3 ผลัด) (1 ผลัด เฉพาะ ช่วงเช้า) (3 ผลัด) 1 ผลัด (ทำทั้ง วัน) เช้า 3/ กลางวัน 3/ เย็น 2 คน (3 ผลัด) (2 ผลัด ไม่รวม กลางคืน)
2. ฝ่ายแม่บ้าน House Keeping Department	- หัวหน้าแม่บ้าน - แม่บ้านประจำชั้น - แม่บ้าน - หัวหน้าส่วนซักรีด - พนักงานส่วนซักรีด - หัวหน้าดูแลเรื่องผ้า - พนักงานดูแลเรื่องผ้า รวมพนักงานฝ่ายแม่บ้าน	1 5 26 1 4 4 2 43	ทำงาน 2 ผลัด โดยช่วงเช้าคน จะเยอะกว่าช่วง เย็นประมาณ 30% (รอบเช้า 1 ผลัด)

เอกสารนี้เป็นเอกสารที่สงวนไว้สำหรับการใช้งานเพื่อการศึกษาเท่านั้น ไม่อนุญาตให้นำไปใช้ประโยชน์ด้านการค้า  
ไม่ว่ากรณีใดๆ ทั้งสิ้น อีกทั้งห้ามมิให้คัดแปลงเนื้อหา และต้องอ้างอิงถึงเจ้าของเอกสารทุกครั้งที่มีการนำไปใช้

ตารางที่ 3.4 แสดงการจัดอัตรากำลังคนโครงการโรงแรมแกรนด์แปซิฟิกซอฟต์แวร์อินริสอร์ทแอนด์สปา มีดังต่อไปนี้ (ต่อ)

ฝ่าย	ตำแหน่ง	จำนวน/คน	หมายเหตุ
3.ฝ่ายอาหารและ เครื่องดื่ม Food&Beverage Department	- ผู้จัดการฝ่ายอาหาร และเครื่องดื่ม	1	แผนกอาหาร
	- ผู้ช่วยผู้จัดการส่วนบริการ	1	และเครื่องดื่ม
	ร้านอาหาร	4	แบ่งส่วนบริการ
	- หัวหน้าส่วนบริการ	4	ออกเป็น
	- พนักงานต้อนรับ	24	1.Lobby
	- พนักงานบริการ	8	Lounge
			2. Coffee Shop
			3.Thai Restaurant
			4. Club Lounge
			5. Health Club
ส่วนครัว	- หัวหน้าพ่อครัว	1	
	- พ่อครัวเฉพาะส่วนต่างๆ	4	
	- ผู้ช่วยพ่อครัว	4	(1 ผลัด)
	- หัวหน้าพนักงานขนของ	18	(1 ผลัด)
	- พนักงานขนของและล้างอุปกรณ์	14	(1 ผลัด)
ส่วนคลังพัสดุ	- หัวหน้าแผนกพัสดุ	1	
	- พนักงานพัสดุ (ส่งของ)	4	
	- พนักงานรับของ	2	
	รวมพนักงานฝ่ายอาหารและ เครื่องดื่ม	96	
4. ฝ่ายวิศวกรรม Engineering Department	- หัวหน้าวิศวกรรมฝ่ายซ่อมบำรุง	1	
	- รองหัวหน้าและเป็นหัวหน้าใน ส่วนช่างต่างๆ	3	
	- ช่างเทคนิคระบบปรับอากาศ	2	
	- ช่างอิเล็กทรอนิกส์	2	

เอกสารนี้เป็นเอกสารที่สงวนไว้สำหรับการใช้งานเพื่อการศึกษาเท่านั้น ไม่อนุญาตให้นำไปใช้ประโยชน์ด้านการค้า  
ไม่ว่ากรณีใดๆ ทั้งสิ้น อีกทั้งห้ามมิให้คัดแปลงเนื้อหา และต้องอ้างอิงถึงเจ้าของเอกสารทุกครั้งที่มีการนำไปใช้

ตารางที่ 3.4 แสดงการจัดอัตราค่าจ้างคนโครงการโรงแรมแกรนด์แปซิฟิกซอฟต์แวร์รีสอร์ทแอนด์สปา  
มีดังต่อไปนี้ (ต่อ)

ฝ่าย	ตำแหน่ง	จำนวน/คน	หมายเหตุ
	- ช่างไฟฟ้า - ช่างประปา - พนักงานดูแลสวน และสระน้ำ รวมพนักงานฝ่ายวิศวกรรม	2 2 2 2 14	● 3 ผลัด
<b>5.ฝ่ายการเงิน และบัญชี</b> <b>Finance and Accounting Department</b> 5.1 แผนกแคชเชียร์ 5.2 แผนกตรวจสอบรายได้ 5.3แผนกควบคุมต้นทุนอาหารและเครื่องดื่ม	- ผู้ควบคุมรายจ่ายทั้งหมด -ผู้จัดการฝ่ายบัญชีและการเงิน - แคชเชียร์ส่วนหน้า -แคชเชียร์ส่วนบริการส่วนต่างๆ -หัวหน้าแผนกตรวจสอบรายได้ - หัวหน้าแผนกควบคุมต้นทุนอาหารและเครื่องดื่ม -พนักงานควบคุมต้นทุนอาหารและเครื่องดื่ม - หัวหน้าแผนกจัดซื้อ - พนักงานจัดซื้อ รวมพนักงานฝ่ายบัญชีและการเงิน	1 1 1 4 1 1 3 1 2 16	(2 ผลัด)
<b>6. ฝ่ายบุคคล</b> <b>Personal Department</b>	- ผู้จัดการฝ่ายบุคคล - ผู้ช่วยผู้จัดการฝ่ายบุคคล - หัวหน้าแผนกฝึกอบรม - ผู้ช่วยหัวหน้าแผนกฝึกอบรม -พนักงานลงชื่อทะเบียนประวัติพนักงาน -หัวหน้าฝ่ายรักษาความปลอดภัย -หัวหน้ารักษาความปลอดภัย -พนักงานรักษาความปลอดภัย รวมพนักงานฝ่ายบุคคล	1 1 1 1 1 1 1 2 6 15	1 ผลัด 1 ผลัด 1 ผลัด 1 ผลัด 1 ผลัด 1 ผลัด 3 ผลัด 3 ผลัด

\*ที่มา : ฝ่ายบุคคล โรงแรมแกรนด์แปซิฟิกซอฟต์แวร์รีสอร์ทแอนด์สปา

เอกสารนี้เป็นเอกสารที่สงวนไว้สำหรับการใช้งานเพื่อการศึกษาเท่านั้น ไม่อนุญาตให้นำไปใช้ประโยชน์ด้านการค้าไม่ว่ากรณีใดๆ ทั้งสิ้น อีกทั้งห้ามมิให้คัดแปลงเนื้อหา และต้องอ้างอิงถึงเจ้าของเอกสารทุกครั้งที่มีการนำไปใช้

แผนภูมิที่ 3.1 แสดงแผนภูมิการบริหารของโรงแรม

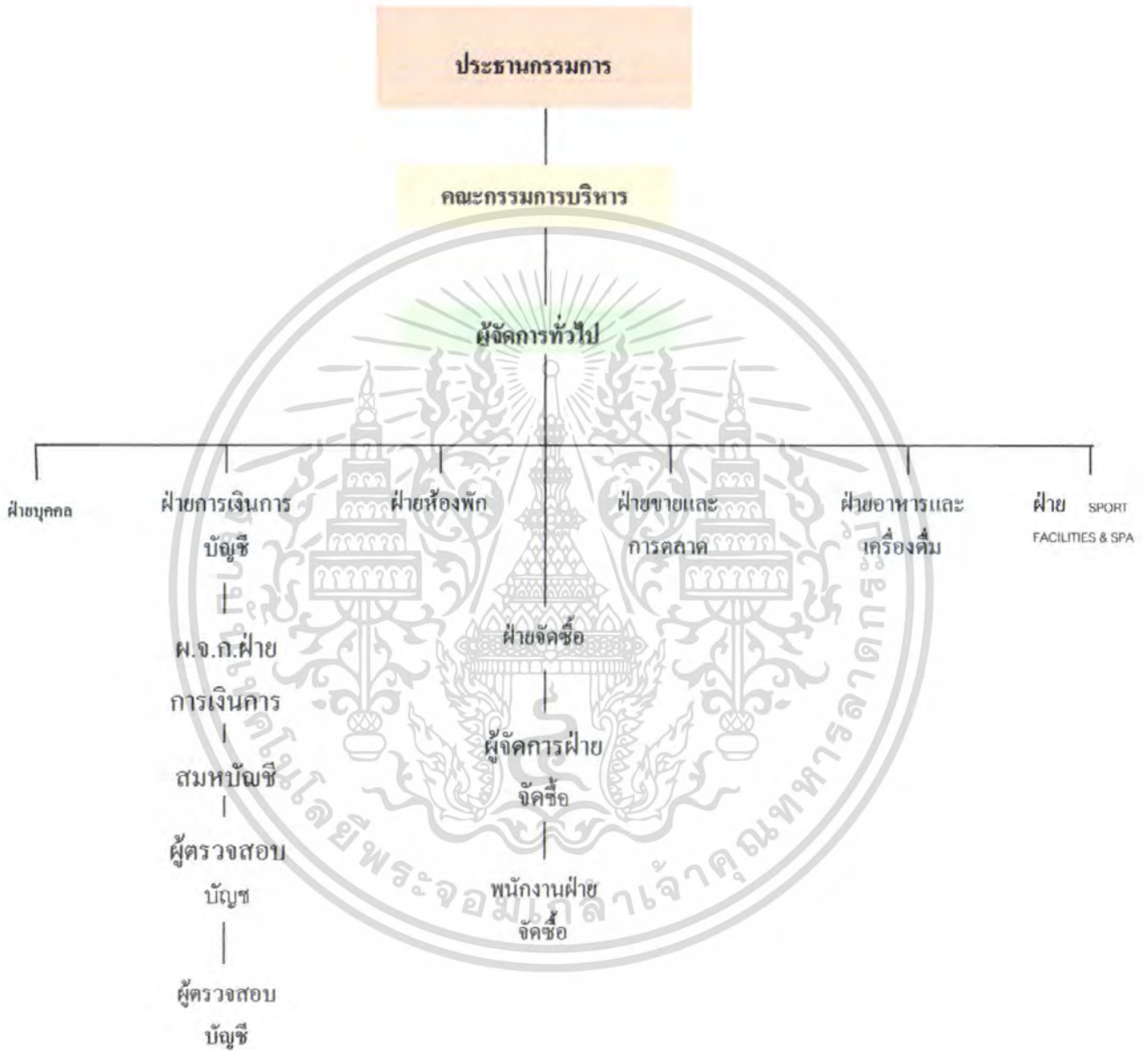

เอกสารนี้เป็นเอกสารที่สงวนไว้สำหรับการใช้งานเพื่อการศึกษาเท่านั้น ไม่อนุญาตให้นำไปใช้ประโยชน์ด้านการค้า  
ไม่ว่ากรณีใดๆ ทั้งสิ้น อีกทั้งห้ามมิให้ดัดแปลงเนื้อหา และต้องอ้างอิงถึงเจ้าของเอกสารทุกครั้งที่มีการนำไปใช้

### แผนภูมิที่ 3.2 แสดงแผนภูมิการบริหารฝ่ายบุคคล

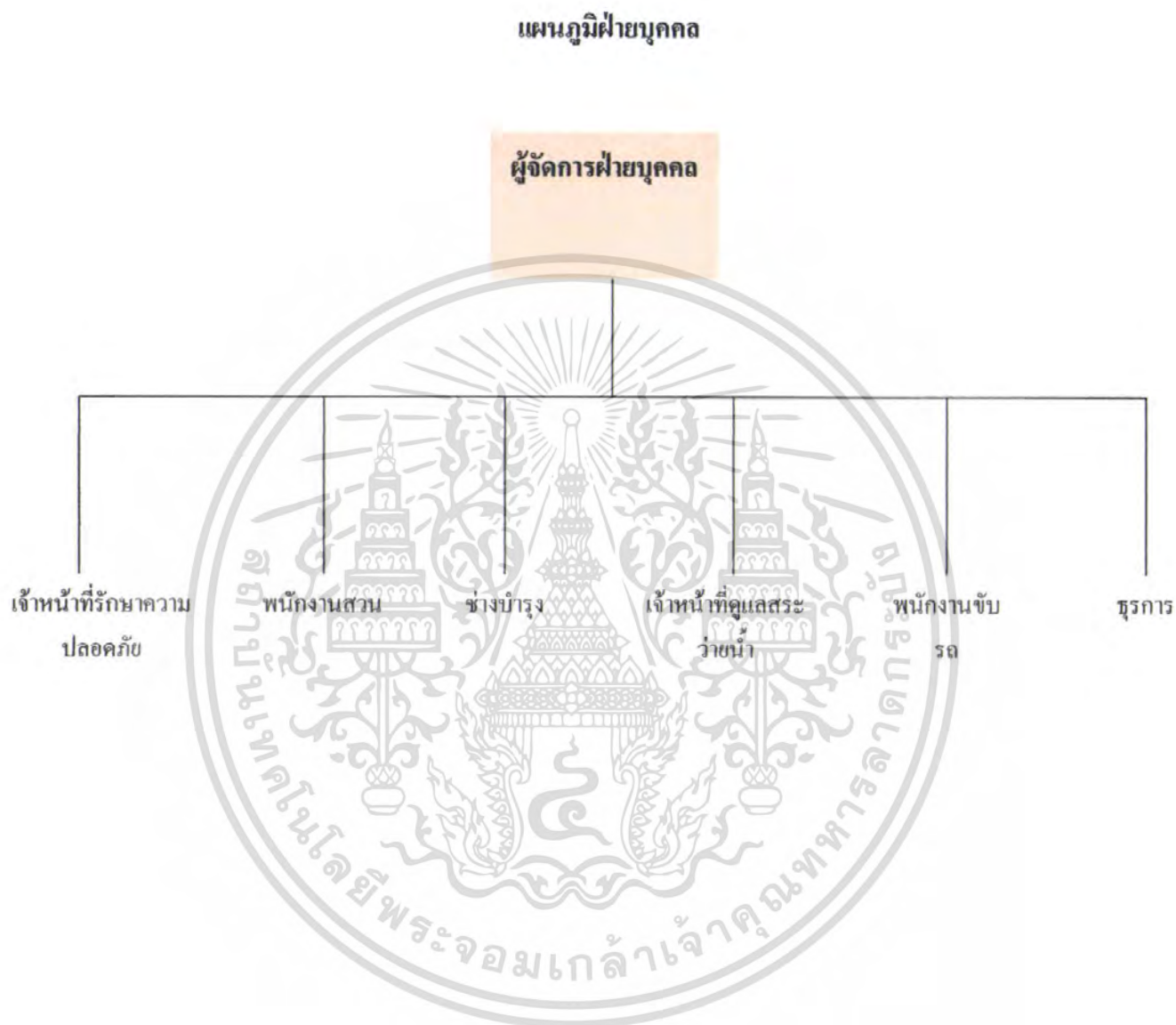

เอกสารนี้เป็นเอกสารที่สงวนไว้สำหรับการใช้งานเพื่อการศึกษาเท่านั้น ไม่อนุญาตให้นำไปใช้ประโยชน์ด้านการค้า ไม่ว่าจะกรณีใดๆ ทั้งสิ้น อีกทั้งห้ามมิให้ดัดแปลงเนื้อหา และต้องอ้างอิงถึงเจ้าของเอกสารทุกครั้งที่มีการนำไปใช้

### แผนภูมิที่ 3.3 แสดงแผนภูมิการบริหารฝ่ายห้องพัก

#### แผนภูมิฝ่ายห้องพัก

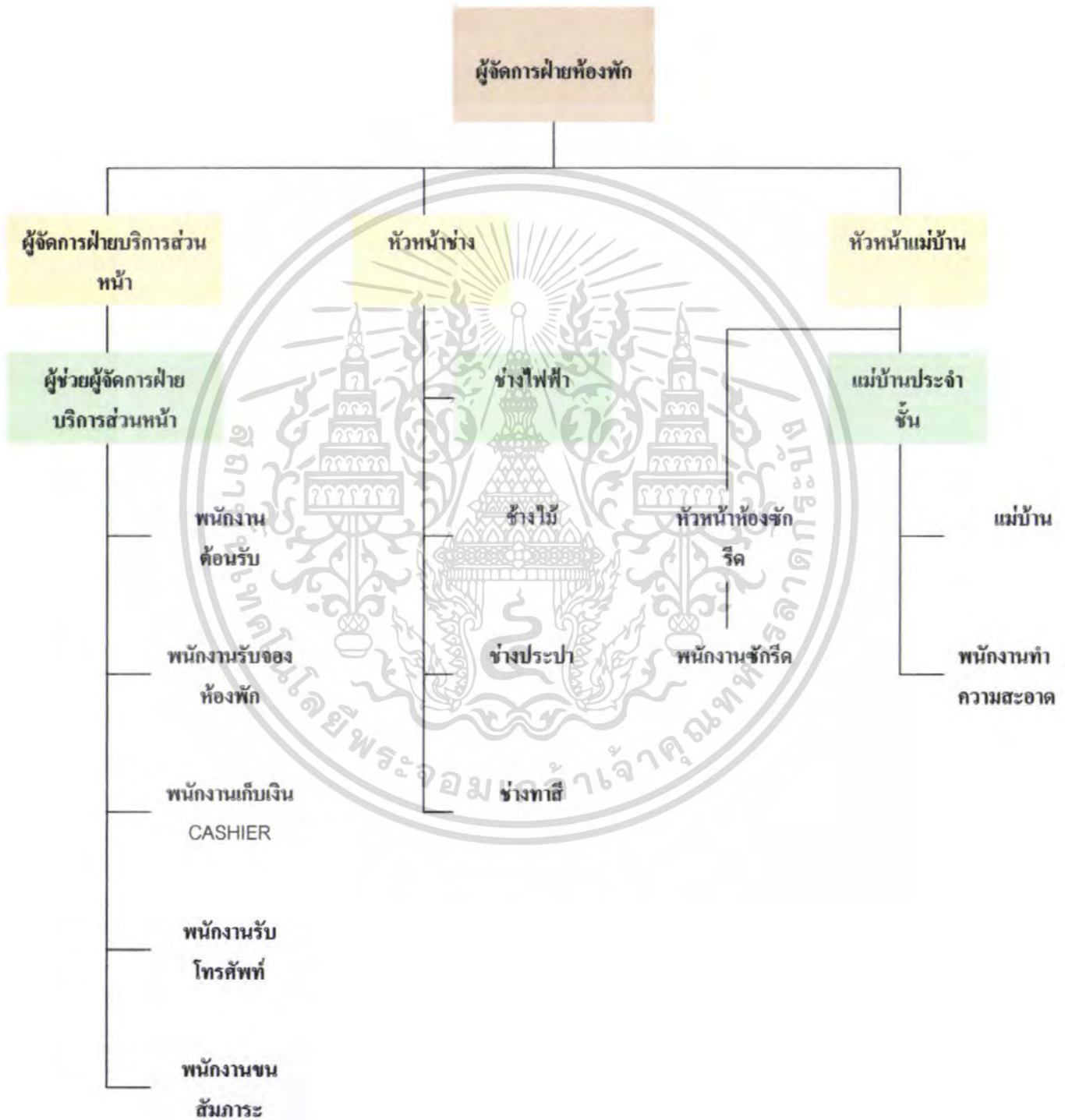

เอกสารนี้เป็นเอกสารที่สงวนไว้สำหรับการใช้งานเพื่อการศึกษาเท่านั้น ไม่อนุญาตให้นำไปใช้ประโยชน์ด้านการค้า ไม่ว่าจะกรณีใดๆ ทั้งสิ้น อีกทั้งห้ามมิให้ดัดแปลงเนื้อหา และต้องอ้างอิงถึงเจ้าของเอกสารทุกครั้งที่มีการนำไปใช้

แผนภูมิที่ 3.4 แสดงแผนภูมิการบริหารฝ่ายอาหารและเครื่องดื่ม

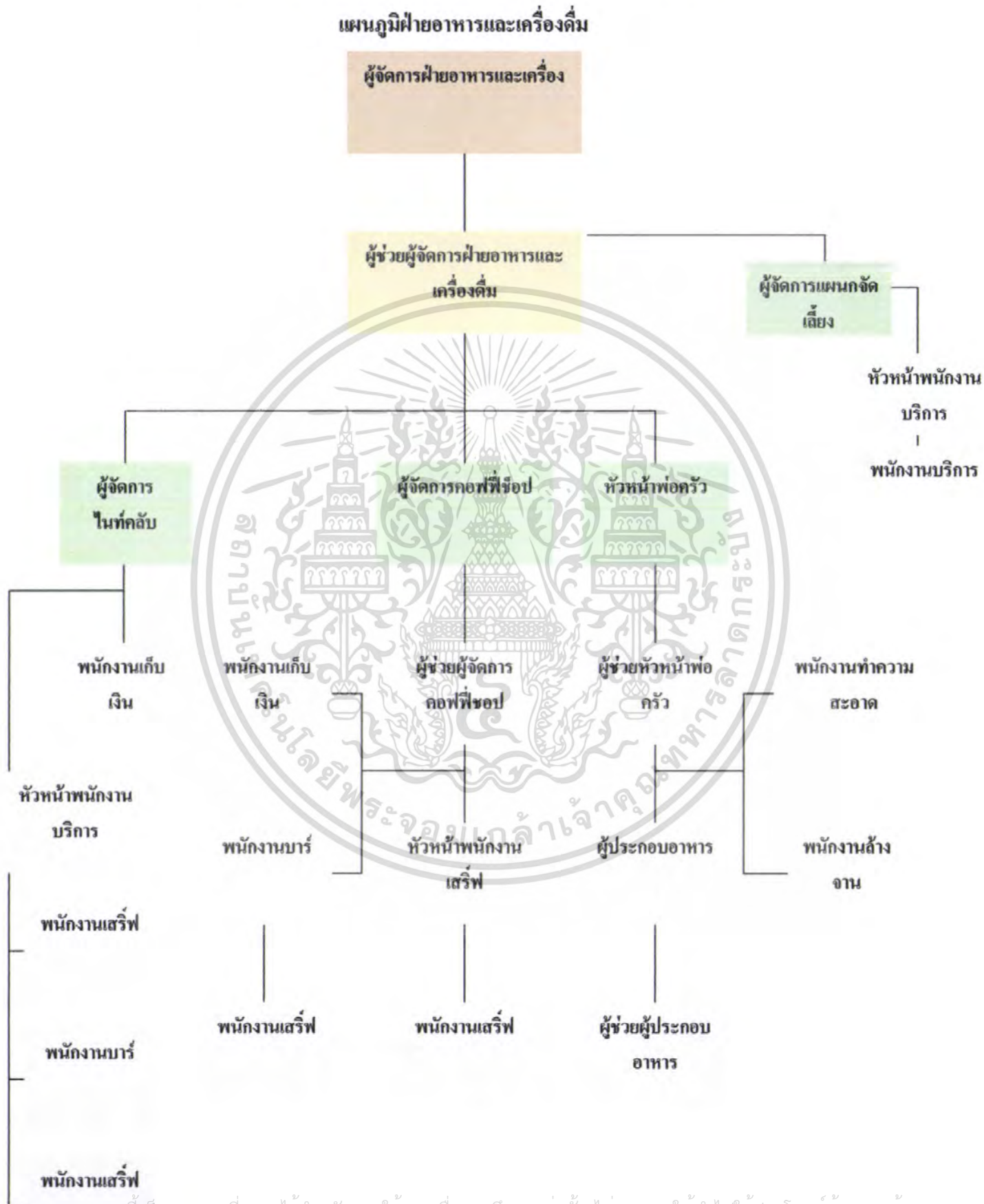

เอกสารนี้เป็นเอกสารที่สงวนไว้สำหรับการใช้งานเพื่อการศึกษาเท่านั้น ไม่อนุญาตให้นำไปใช้ประโยชน์ด้านการค้าไม่ว่ากรณีใดๆ ทั้งสิ้น อีกทั้งห้ามมิให้คัดลอกเนื้อหา และต้องอ้างอิงถึงเจ้าของเอกสารทุกครั้งที่มีการนำไปใช้

## บทที่ 4

### การวิเคราะห์เพื่อการออกแบบ

#### 4.1 การวิเคราะห์สภาพแวดล้อมและผลกระทบต่ออาคารของโรงแรม

สภาพแวดล้อมทั่วไปโครงการ แกรนด์แปซิฟิกฮอเทลเวอรินริสอร์ทแอนด์สปา ตั้งอยู่ที่เลขที่ 334/1 ถนนร่วมจิต อำเภอชะอำ จังหวัดเพชรบุรี บริเวณริมชายหาดชะอำ

ลักษณะโครงการประกอบด้วย ห้องพักทั้งหมด 206 ห้อง รวมกันอยู่ในส่วนของอาคารทาวเวอร์ และส่วนวิลล่า ซึ่งทั้ง 2 ส่วนมีการเชื่อมต่อเนื่องกัน ห้องพักทั้งหมดมี 6 แบบ คือ

ส่วนของอาคารทาวเวอร์ มี Deluxe (1) 148 ห้อง Sea View 2 ห้อง Sea View Suite 2 ห้อง King&Twin bedroom 9 ห้อง President Suite 1 ห้อง

ส่วนอาคารวิลล่า มี Deluxe (2) 20 ห้อง Deluxe (3) 20 ห้อง Junior Suite 2 ห้อง Executive Suite 2 ห้อง

ส่วนรับประทานอาหารมี 5 ที่ คือ Lobby Longe อยู่ชั้น 2 ในส่วนของอาคารทาวเวอร์ มีบรรยากาศที่หรูหรา Celestino (Italian Restaurant) อยู่ชั้น 2 ในส่วนอาคารวิลล่าติดกับถนนร่วมจิตหน้าชายหาดชะอำ มีบรรยากาศที่หรูหรา และสามารถมองเห็นวิวทะเลได้ Fu Lue (Chinese Restaurant) อยู่ชั้น 3 ในส่วนของอาคารทาวเวอร์ตรงข้ามกับส่วนสปา Belle Vue Coffee Shop (International & Thai Cuisine) อยู่ชั้น 4 ในส่วนอาคารทาวเวอร์สามารถมองเห็นวิวทะเล และส่วนสระว่ายน้ำที่ชั้น 3 โดยสวยงามไม่มีสิ่งปดบัง

#### อาณาเขตที่ตั้งโครงการ

ทิศเหนือ	ติดต่อกับ	ที่ดินส่วนบุคคล
ทิศใต้	ติดต่อกับ	โรงแรม ชะอำการ์เด้น
ทิศตะวันออก	ติดต่อกับ	ถนนร่วมจิตและชายหาดชะอำ
ทิศตะวันตก	ติดต่อกับ	ถนนเข้าสาย

เอกสารนี้เป็นเอกสารที่สงวนไว้สำหรับการใช้งานเพื่อการศึกษาเท่านั้น ไม่อนุญาตให้นำไปใช้ประโยชน์ด้านการค้า ไม่ว่าจะกรณีใดๆ ทั้งสิ้น อีกทั้งห้ามมิให้คัดลอกเนื้อหา และต้องอ้างอิงถึงเจ้าของเอกสารทุกครั้งที่มีการนำไปใช้



ภาพที่ 4.1 แสดงแผนที่ที่ตั้งแกรนด์แปซิฟิกซอฟต์แวร์รีสอร์ทแอนด์สปา

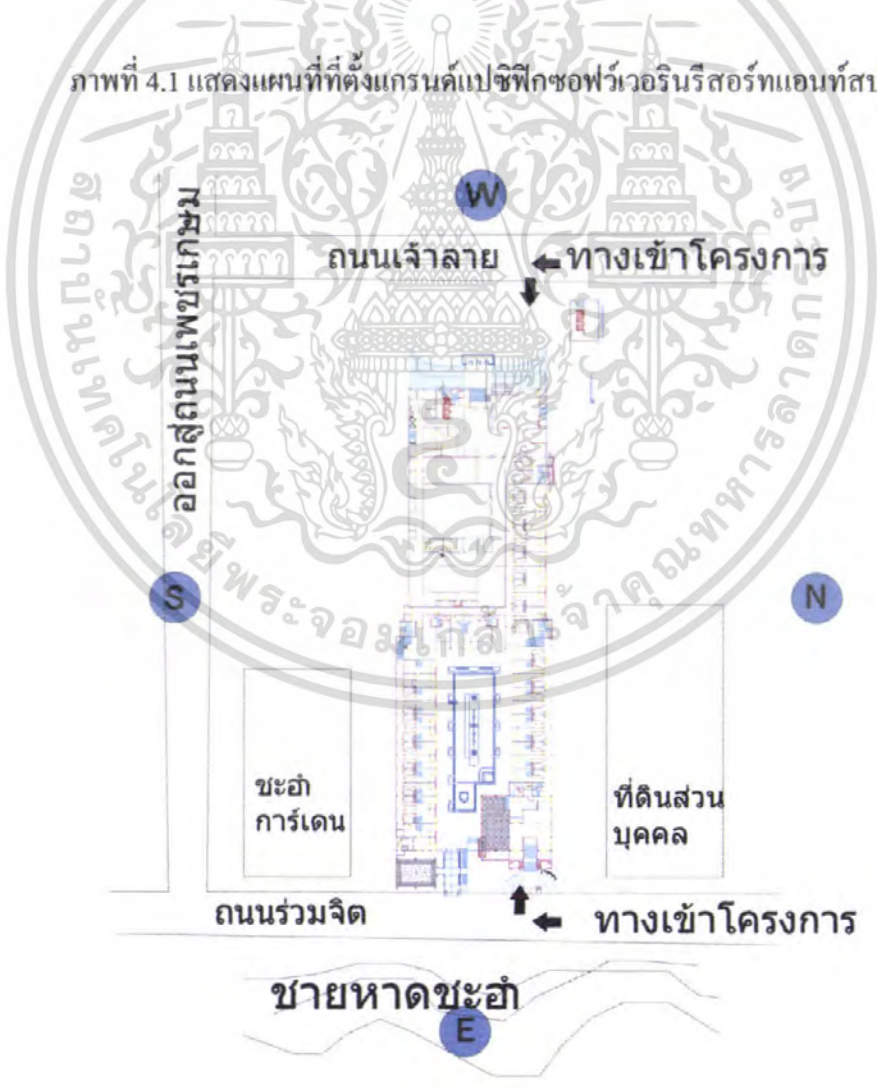

ภาพที่ 4.2 แสดงแผนที่ที่ตั้งแกรนด์แปซิฟิกซอฟต์แวร์รีสอร์ทแอนด์สปา

เอกสารนี้เป็นเอกสารที่สงวนไว้สำหรับการใช้งานเพื่อการศึกษาเท่านั้น เมื่อนำมาใช้เพื่อประโยชน์อื่นใดโดยไม่ได้รับอนุญาตให้ถือว่าผิดกฎหมาย  
ไม่ว่ากรณีใดๆ ทั้งสิ้น อีกทั้งห้ามมิให้คัดลอกเนื้อหา และต้องอ้างอิงถึงเจ้าของเอกสารทุกครั้งที่มีการนำไปใช้



ภาพที่ 4.3 แสดงทางเข้าของ โครงการ



ภาพที่ 4.4 แสดงสภาพแวดล้อมทางทิศเหนือ



ภาพที่ 4.5 แสดงสภาพแวดล้อมทางทิศตะวันตก

เอกสารนี้เป็นเอกสารที่สงวนไว้สำหรับการใช้งานเพื่อการศึกษาเท่านั้น ไม่อนุญาตให้นำไปใช้ประโยชน์ด้านการค้า ไม่ว่าจะกรณีใดๆ ทั้งสิ้น อีกทั้งห้ามมิให้ตัดแปลงเนื้อหา และต้องอ้างอิงถึงเจ้าของเอกสารทุกครั้งที่มีการนำไปใช้



ภาพที่ 4.6 แสดงสภาพแวดล้อมทางทิศใต้



ภาพที่ 4.8 แสดงลักษณะผลกระทบที่เกิดต่อตัวอาคาร

จากสภาพแวดล้อมโดยรอบของโครงการทำให้เกิดผลกระทบต่อตัวอาคารดังนี้ เอกสารนี้เป็นเอกสารที่ลงวันเวลาหรือปีการเขียนเพื่อการศึกษาเท่านั้น เมื่อผู้เขียนได้เห็นเอกสารนี้ด้านการค้า ไม่ว่าจะกรณีใดๆ ทั้งสิ้น อีกทั้งห้ามมิให้คัดแปลงเนื้อหา และต้องอ้างอิงถึงเจ้าของเอกสารทุกครั้งที่มีการนำไปใช้

## เสียง

ในด้านเสียง มีผลกระทบต่อโครงการมีผลกระทบไม่มากนักจากยานพาหนะบนถนนทั้งทางด้านหน้าและด้านหลังของโครงการ เพราะว่าเป็นถนนขนาดเล็กรถสวนกันได้ทางเดียว และอยู่ห่างจากถนนหลักพอสมควร การแก้ปัญหาโดยการปลูกต้นไม้เพื่อช่วยลดเสียงรบกวนและฝุ่นละออง ทั้งยังช่วยให้เกิดความร่มรื่นแก่โครงการ

## แสงแดด

จังหวัดเพชรบุรี ตั้งอยู่ระหว่างละติจูด 12 32 45 เหนือ ลองจิจูด 99 6 8 ตะวันออก ถึง 100 6 ตะวันออก เป็นจังหวัดในภาคกลางตอนล่างของประเทศไทย จัดอยู่ในกลุ่มจังหวัดภาคตะวันตก สามารถวิเคราะห์ผลกระทบที่มีต่อโครงการดังนี้ ด้วยตัวอาคารตั้งอยู่บริเวณริมหาด และเป็นอาคารที่สูง 15 ชั้นซึ่งไม่มีสิ่งช่วยลดผลกระทบ ทำให้ได้รับผลกระทบจากแสงแดดในช่วงเช้า และตอนกลางวัน คือส่วนสระว่ายน้ำ ห้องพักผ่อนวิลล่าและทาวเวอร์ ห้องอาหารอิตาเลียนที่หันหน้าออกสู่ทะเล แก้ปัญหาด้วยกระจกกรองแสงบางส่วนและม่านบังแดดเพื่อลดปริมาณแสงและความร้อนและปลูกต้นไม้ให้เกิดความร่มรื่นแก่ห้องพัก

แสงแดด ส่วนผลกระทบจากแสงแดดในช่วงกลางวันถึงเย็นนั้นจะมีส่วนที่ได้รับผลกระทบคือ ล็อบบี้ ล็อบบี้เลาจน์ และส่วนห้องพักในส่วนของอาคารทาวเวอร์ แก้ปัญหาด้วยกระจกกรองแสงบางส่วนและม่านบังแสงเพื่อลดปริมาณแสงและความร้อนเข้าสู่ตัวอาคารได้

## ลม

ลมที่พัด ผ่านโครงการ คือลมมรสุมตะวันออกเฉียงเหนือ (ลมฤดูหนาว) ลมมรสุมตะวันออกเฉียงใต้ (ลมฤดูร้อน) และลมมรสุมตะวันตกเฉียงใต้ (ลมฤดูฝน) ซึ่งจะส่งผลกระทบต่อโครงการในส่วนต่างๆดังนี้ ส่วนอาคารวิลล่าและส่วนทาวเวอร์ ที่มีห้องพักในส่วนที่หันหน้าออกสู่ทะเล ส่วนสระว่ายน้ำ และห้องอาหารอิตาเลียน จะได้รับผลกระทบจากลมมากที่สุด เพราะเป็นอาคารที่เปิดโล่งรับลมตลอดเวลา ทิศที่มากที่สุดคือลมมรสุมตะวันออกเฉียงใต้จะพัดผ่านมาจากได้หน้าของโครงการ แก้ปัญหาด้วยการปลูกต้นไม้เพื่อรับลมที่พัดเข้าสู่ตัวอาคาร ส่วนด้านหลัง ลมอีกสองทิศทางนั้น มีกลุ่มอาคารต่างๆและแนวไม้ อยู่ในแนวที่ช่วยลดแรงลมส่วนนี้ได้

## ฝน

ฝน จังหวัดเพชรบุรีเป็นจังหวัดที่ฝนตกค่อนข้างชุก ฤดูฝนเริ่มต้นตั้งแต่เดือนพฤษภาคมถึงเดือนพฤศจิกายน โดยได้รับอิทธิพลจากลมมรสุมตะวันตกเฉียงใต้ที่พัดมาจากมหาสมุทรอินเดีย และพายุดีเปรสชันที่พัดมาจากทะเลจีนใต้ ซึ่งจะส่งผลกระทบต่อตัวอาคารบ้าง ในส่วนอาคารที่ได้รับผลกระทบคือส่วนทางเดินเชื่อมระหว่างบาร์น้ำและสระว่ายน้ำ ส่วนบริเวณอื่นๆไม่ค่อยมีปัญหาในเรื่องฝน เพราะสถาปนิกได้ออกแบบให้แต่ละส่วนสามารถเดินเชื่อมต่อกันได้ภายในระเบียงที่ยื่นออกมาพอสมควร

เอกสารนี้เป็นเอกสารที่สงวนไว้สำหรับการใช้งานเพื่อการศึกษาเท่านั้น ไม่อนุญาตให้นำไปใช้ประโยชน์ด้านการค้าไม่ว่ากรณีใดๆ ทั้งสิ้น อีกทั้งห้ามมิให้ดัดแปลงเนื้อหา และต้องอ้างอิงถึงเจ้าของเอกสารทุกครั้งที่มีการนำไปใช้

## 4.2 การวิเคราะห์รูปแบบสถาปัตยกรรม

### รูปแบบสถาปัตยกรรม

โครงการแกรนด์แปซิฟิกชอปปิงแเวอรีนรีสอร์ทแอนท์สปา ประกอบด้วยอาคาร 2 ส่วน คือ ส่วนของอาคารทาวเวอร์ คือส่วนอาคารทาวเวอร์ 15 ชั้น โครงสร้างคอนกรีตเสริมเหล็ก โครงหลังคาเป็นเหล็ก ด้านบนเป็นอาคารเพนทร์เฮ้า หลังคาทรงไทยมุงกระเบื้อง ส่วนอาคารวิลล่าเป็นอาคาร 2 ชั้น โครงสร้างคอนกรีตเสริมเหล็ก โครงสร้างหลังคาเป็นเหล็ก หลังคาทรงไทยมุงกระเบื้อง และอาคารทั้ง 2 ส่วนมีความต่อเนื่องกันมีทางเดินที่สามารถเดินเชื่อมต่อกันได้

### การจัดพื้นที่ใช้สอย แบ่งตามอาคารดังนี้

อาคารทาวเวอร์ เป็นอาคาร 15 ชั้น ประกอบด้วย

- LOBBY, LOBBY LOUNGE, BALLROOM 1-4, COFFEE SHOP, RESTAURANT 1-2, SPA, ห้องพัก

อาคารวิลล่า เป็นอาคาร 2 ชั้น ประกอบด้วย

- สระว่ายน้ำ+บาร์น้ำ, RESTAURANT, ห้องพัก

### 4.2.1 การวิเคราะห์สภาพแวดล้อมที่มีผลกระทบต่อตัวอาคารของโครงการ แยกเป็นแต่ละส่วนอาคารดังนี้

#### 1. ส่วนอาคารทาวเวอร์

- LOBBY
- LOBBY LOUNGE
- BALL ROOM 1-4
- COFFEE SHOP
- RESTAURANT
- SPA
- ห้องพัก

#### 2. ส่วนอาคารวิลล่า

- RESTAURANT + ส่วนต้อนรับ
- สระว่ายน้ำ+บาร์น้ำ
- ห้องพัก

เอกสารนี้เป็นเอกสารที่สงวนไว้สำหรับการใช้งานเพื่อการศึกษาเท่านั้น ไม่อนุญาตให้นำไปใช้ประโยชน์ด้านการค้าไม่ว่ากรณีใดๆ ทั้งสิ้น อีกทั้งห้ามมิให้คัดลอกเนื้อหา และต้องอ้างอิงถึงเจ้าของเอกสารทุกครั้งที่มีการนำไปใช้



ภาพที่ 4.9 แสดงผลกระทบจากสภาพแวดล้อมของตัวโครงการ

ภาพที่ 4.10 แสดงผลกระทบจากสภาพแวดล้อมภายนอกด้านทิศเหนือ

เอกสารนี้เป็นเอกสารที่สงวนไว้สำหรับการใช้งานเพื่อการศึกษาเท่านั้น ไม่อนุญาตให้นำไปใช้ประโยชน์ด้านการค้า ไม่ว่าจะกรณีใดๆ ทั้งสิ้น อีกทั้งห้ามมิให้ดัดแปลงเนื้อหา และต้องอ้างอิงถึงเจ้าของเอกสารทุกครั้งที่มีการนำไปใช้

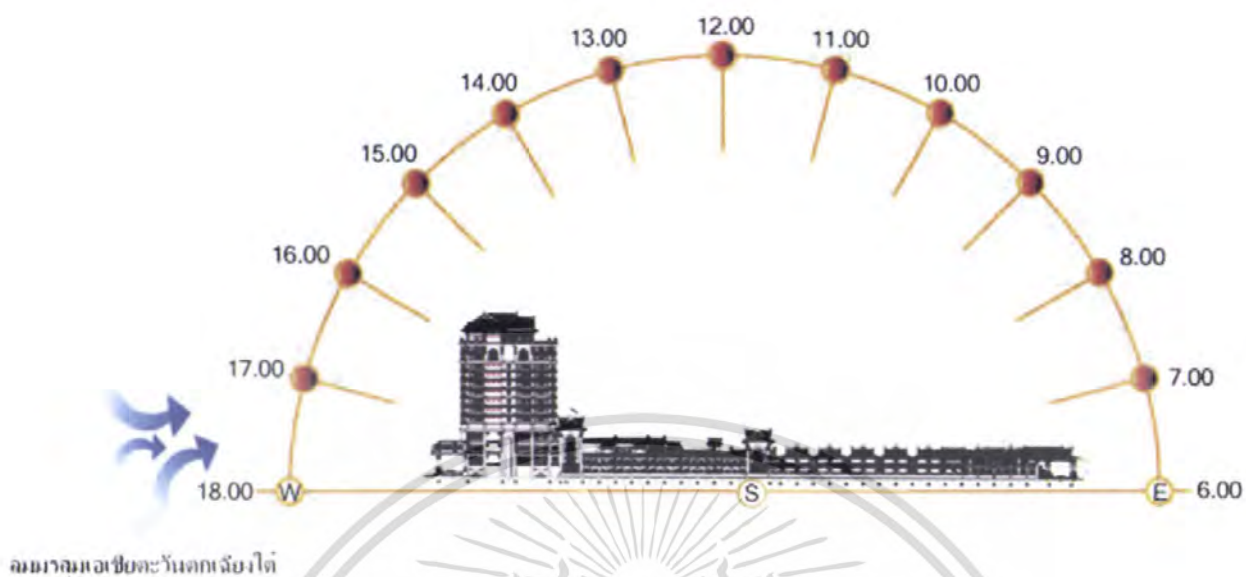

ภาพที่ 4.11 แสดงผลกระทบบจากสภาพแวดล้อมภายนอกด้านทิศใต้

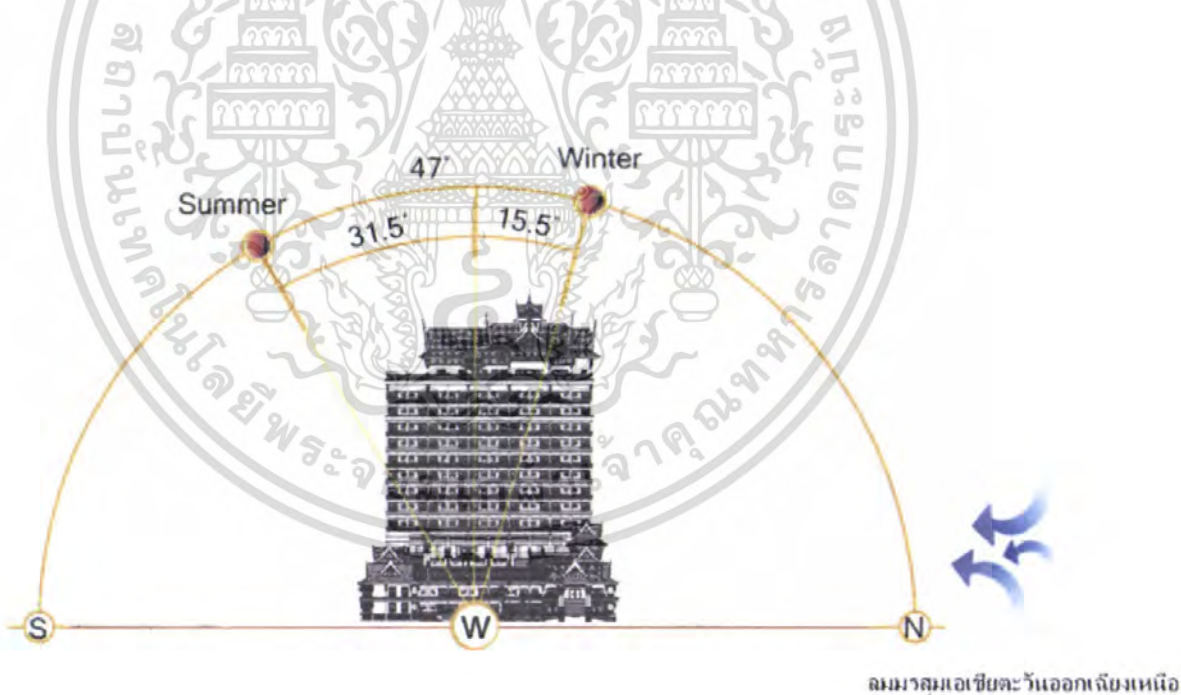

ภาพที่ 4.12 แสดงผลกระทบบจากสภาพแวดล้อมภายนอกด้านทิศตะวันออก

เอกสารนี้เป็นเอกสารที่สงวนไว้สำหรับการใช้งานเพื่อการศึกษาเท่านั้น ไม่อนุญาตให้นำไปใช้ประโยชน์ด้านการค้า ไม่ว่าจะกรณีใดๆ ทั้งสิ้น อีกทั้งห้ามมิให้ดัดแปลงเนื้อหา และต้องอ้างอิงถึงเจ้าของเอกสารทุกครั้งที่มีการนำไปใช้

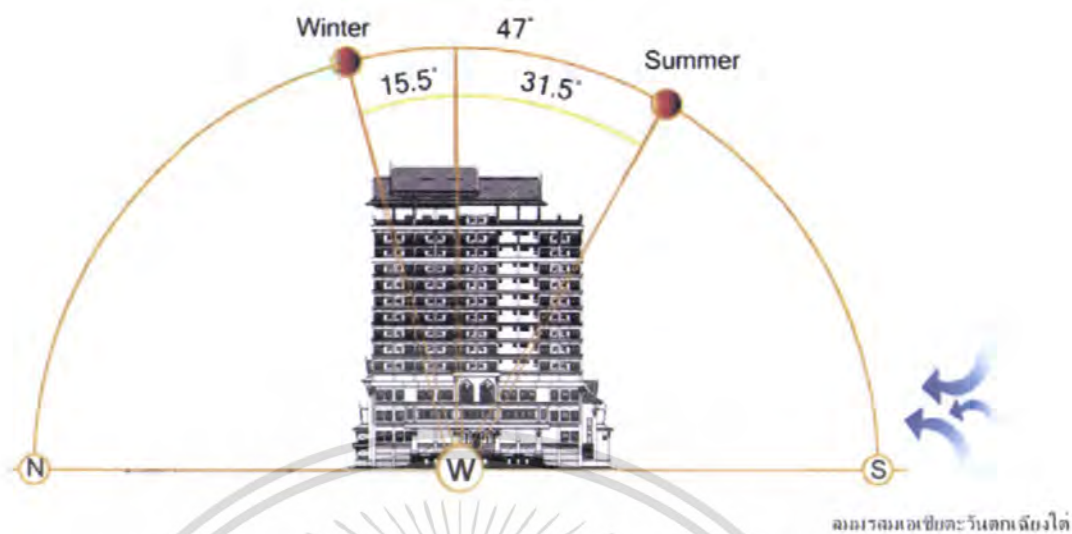

ภาพที่ 4.13 แสดงผลกระทบจากสภาพแวดล้อมภายนอกด้านทิศตะวันตก

ตารางที่ 4.1 แสดงการวิเคราะห์สภาพแวดล้อม โครงการแกรนด์แปซิฟิกชอปปิงเวอริตี้สอร์ทแอนท์สปา

ทิศ	แสงแดด	ลม	ฝน
ทิศเหนือ	- แสงแดดในช่วงเช้าและบ่ายไม่ค่อยมีผลกระทบมากนัก เนื่องจากห้องพักส่วนใหญ่จะหันหน้าออกทางทิศตะวันออก	- ลมที่พัดในค่านี้อือลมมรสุมตะวันออกเฉียงเหนือ (ลมฤดูหนาว) ไม่ค่อยมีผลกระทบมากนัก	- ไม่มีผลกระทบมากนัก เพราะอาคารเป็นลักษณะปิดและส่วนทางเดินอยู่ภายในอาคารเป็นส่วนใหญ่ มีเพียงบางส่วนที่ได้รับผลกระทบแก้ปัญหาโดยการปูกระเบื้องที่กันน้ำได้
ทิศใต้	- แสงแดดในช่วงเช้ามีผลกระทบมากนัก แต่แดดในช่วงบ่ายนั้นมีผลกระทบต่อส่วน ห้องพักส่วนอาคารวิลล่าแต่ไม่มากนัก เพราะว่าเป็นอาคาร 2 ชั้น ยังมีอาคารใกล้เคียงและแนวไม้ช่วยกรองแดด	- ลมที่พัดในค่านี้อือลมมรสุมตะวันตกเฉียงใต้ (ลมฤดูร้อน-ลมฤดูฝน) ไม่มีผลกระทบมากนัก เพราะมีอาคารใกล้เคียงและแนวไม้ลดแรงลมช่วย	- มีผลกระทบน้อยมาก และทางเดินส่วนใหญ่อยู่ภายในอาคารและมีกำแพงด้านข้างและแนวไม้กันฝนด้วย

เอกสารนี้เป็นเอกสารที่สงวนไว้สำหรับการใช้งานเพื่อการศึกษาเท่านั้น ไม่อนุญาตให้拿去ไปใช้ประโยชน์ด้านการค้า ไม่ว่าจะกรณีใดๆ ทั้งสิ้น อีกทั้งห้ามมิให้คัดแปลงเนื้อหา และต้องอ้างอิงถึงเจ้าของเอกสารทุกครั้งที่มีการนำไปใช้

ตารางที่ 4.1 แสดงการวิเคราะห์สภาพแวดล้อม โครงการแกรนด์แปซิฟิกซอฟต์แวร์อินริสอร์ทแอนท์สปา (ต่อ)

ทิศ	แสงแดด	ลม	ฝน
ทิศ ตะวันออก	- แสงแดดในช่วงเช้านั้น ตะวันออกมีผลกระทบใน ส่วนห้องพักทั้งส่วนทาวเวอร์และวิลล่าและ ห้องอาหารที่อยู่ด้านหน้า ชายหาด แก้ไขโดยใช้กระจ ะกบและม่านช่วยกรองแสง	- ลมที่พัดในด้านนี้คือลม มรสุมตะวันออกเฉียงเหนือ (ลมฤดูหนาว) มีผลกระทบ ส่วนอาคารวิลล่า สระว่ายน้ำ แต่ก็เป็นส่วนเปิดรับลม จะเป็นผลดีในเรื่องการ ถ่ายเทอากาศได้	- มีผลกระทบพอสมควร ต่อส่วนห้องพักบ้าง แก้ปัญหาโดยการ ใช้วัสดุ ปูพื้นที่กันน้ำได้
ทิศ ตะวันตก	- แสงแดดในช่วงบ่ายจะมี ผลกระทบต่อส่วน Lobby และ Lobby Lounge ซึ่งอยู่ ทางด้านหน้า แต่ก็ยังมี หลังคาที่ยื่นออกมาในช่วง ของทางขึ้นรถช่วยลด แสงบ้าง แก้ปัญหาโดย การใช้กระจกและม่าน กรองแสงป้องกันด้วยอีก ส่วนหนึ่ง	- ลมมรสุมตะวันตกเฉียงใต้ ที่จะพัดผ่านมาด้านนี้มีผก กระทบ ไม่น่าหนักเพราะมี แนวไม้ค้ำหลังช่วยลด แรงแลม	- มีผลกระทบบ้างในบ้าง ส่วนของโรงทางเข้าส่วน อาคารทาวเวอร์ แก้ปัญหา โดยจะมีส่วนหลังคาที่ยื่น ออกมาทันฝนที่จะพัดเข้า มาทั้งยังใช้วัสดุปูพื้นที่กัน น้ำ

#### 4.3 การวิเคราะห์พื้นที่ภายในโครงการ

##### 1. ส่วนโถงต้อนรับ

ลักษณะพื้นที่ว่างภายในส่วนโถงต้อนรับ อยู่ภายในส่วนอาคารทาวเวอร์ เพดานสูงมีเสาค ขนาดใหญ่ ด้านข้างรับแรงทำให้จัดวางยาก และยังมีส่วนที่เป็นมุมที่ติดต่อกับ ส่วนล็อบบี้ด้านล่าง อีก ด้วยเพดานสูงจึงช่วยให้เกิดความรู้สึกโล่งสบาย สามารถมองเห็นทัศนียภาพภายนอกของ โครงการ แต่ในขณะที่เดียวกันแสงแดด ก็จะสะท้อนเข้ามาภายในได้ทั้งจากการส่องเข้ามาโดยตรง และจากแสงที่สะท้อนจากพื้นอีกด้วย

การแก้ไขปัญหา โดยตรงส่วนนี้เป็นทางเข้ามีหลังคาที่ยื่นออกมาเพื่อใช้กันแสงแดดและ

ฝน ทั้งยังใช้วัสดุที่กระจก ให้กระจกเป็นตัวช่วยกรองแสงอีกทีด้วย

เอกสารนี้เป็นเอกสารที่ สงวนลิขสิทธิ์ สำหรับการใช้งานเพื่อการศึกษาเท่านั้น ไม่อนุญาตให้นำไปใช้ประโยชน์ด้านการค้า ไม่ว่ากรณีใดๆ ทั้งสิ้น อีกทั้งห้ามมิให้คัดแปลงเนื้อหา และต้องอ้างอิงถึงเจ้าของเอกสารทุกครั้งที่มีการนำไปใช้

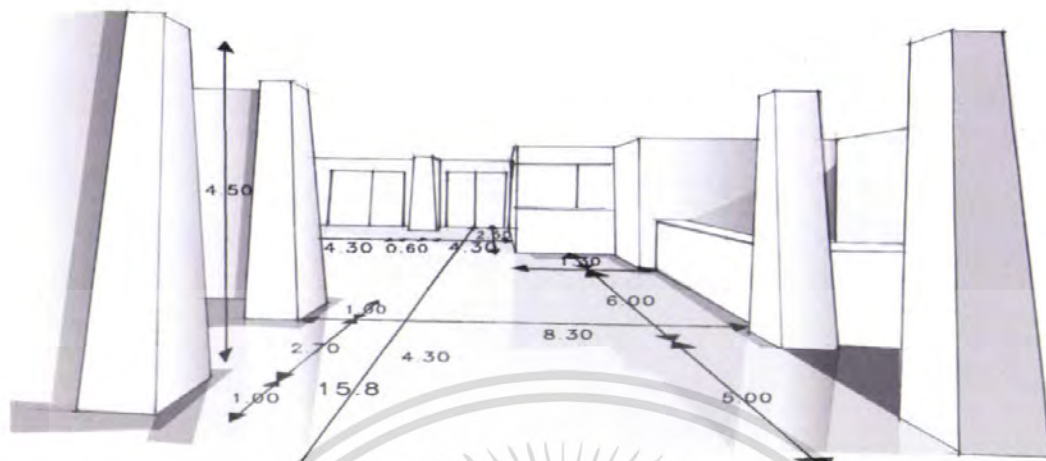

ภาพที่ 4.14 แสดงพื้นที่ว่างภายในส่วน โถงต้อนรับ

## 2. สออบเล่นจ์

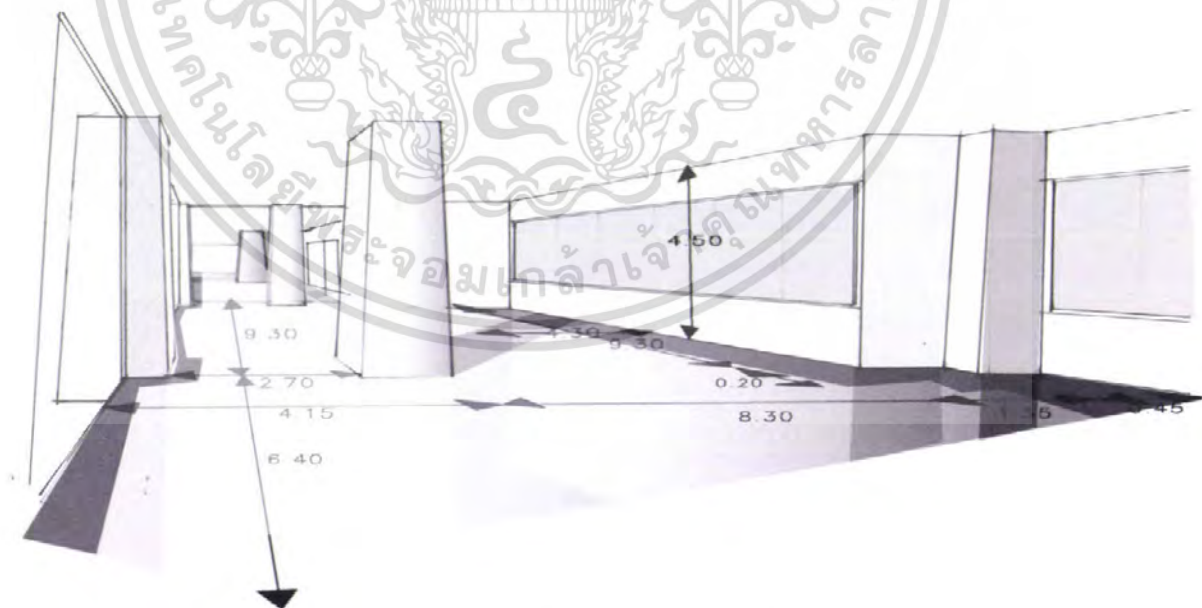

ภาพที่ 4.15 แสดงพื้นที่ว่างภายในส่วน ล็อบบี้เล่นจ์

เอกสารนี้เป็นเอกสารที่สงวนไว้สำหรับการใช้งานเพื่อการศึกษาเท่านั้น ไม่อนุญาตให้นำไปใช้ประโยชน์ด้านการค้า ไม่ว่าจะกรณีใดๆ ทั้งสิ้น อีกทั้งห้ามมิให้คัดลอกเนื้อหา และต้องอ้างอิงถึงเจ้าของเอกสารทุกครั้งที่มีการนำไปใช้

ลักษณะพื้นที่ภายในส่วนล็อบบี้ด้านจ้ อยู่ภายในส่วนอาคารทาวเวอร์ เพดานสูงอยู่ติดกับ ส่วนโถงต้อนรับ และส่วนห้องจัดเลี้ยงและสัมมนา ภายในมีเสาระหว่างกลางทำให้จัดวาง เฟอร์นิเจอร์มีความจำกัด ด้านข้างต่อเนื่องกับส่วนโถงต้อนรับ ทำให้รู้สึกโล่งสบาย สามารถ มองเห็นทัศนียภาพภายนอกได้ แต่ก่อได้นำแสงจากภายนอกเข้ามาด้วย จากแสงที่พื้นสะท้อนมา จากส่วนล็อบบี้ เข้ามาภายใน

การแก้ไขปัญหา ผลกระทบจากสภาพแวดล้อมภายนอกมีกระจกและม่านบังแสง ช่วย กรองแสง และปลูกต้นไม้ช่วยด้วยอีกที่

### 3. ส่วนจัดเลี้ยงและสัมมนา

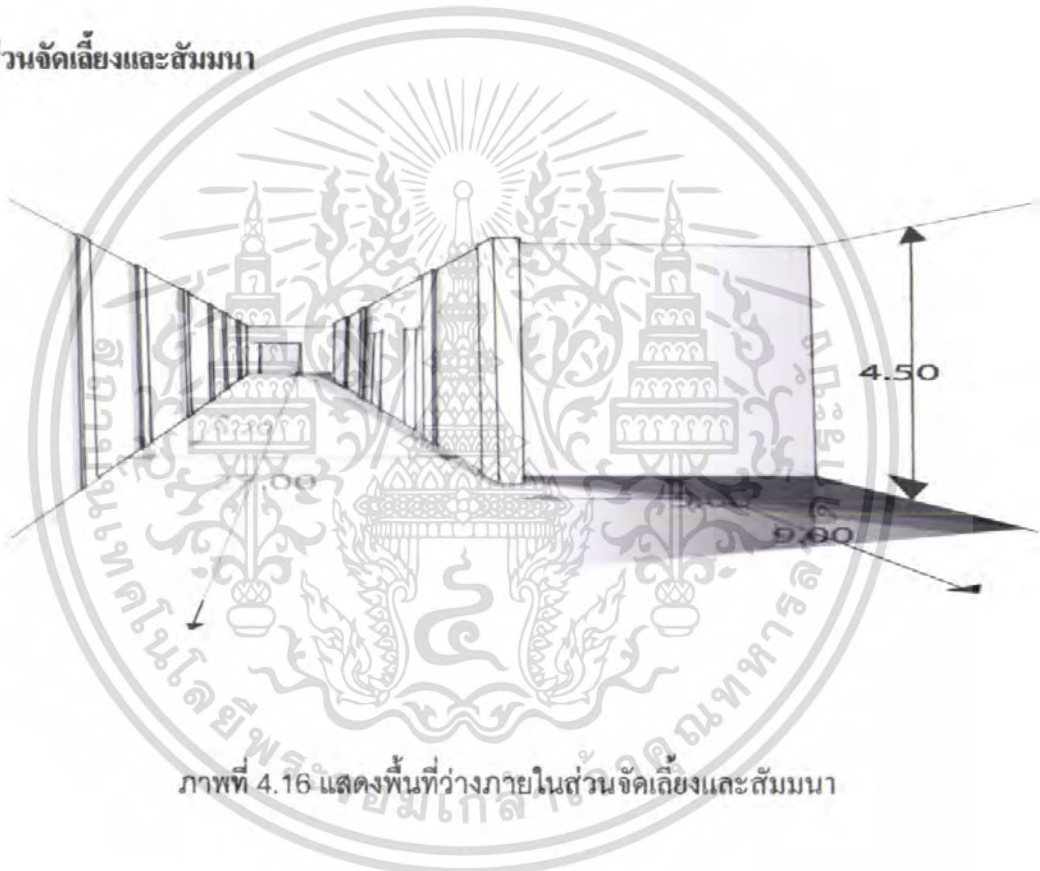

ภาพที่ 4.16 แสดงพื้นที่ว่างภายในส่วนจัดเลี้ยงและสัมมนา

ลักษณะพื้นที่ภายในส่วนจัดเลี้ยงและสัมมนาจะมีทางเข้าหลักที่ใช้ร่วมกัน ติดกับส่วนโถง ต้อนรับ มีห้องจัดเลี้ยงอยู่ 4 ห้อง 1 ห้องใหญ่กว้างเพดานสูง และอีก 3 ห้องเล็ก ทางเดินด้านหน้า กว้างพอสมควร เพื่อรองรับแขกที่เข้าสัมมนาในจำนวนมาก ด้านหลังจะเป็นส่วนสำหรับงาน ระบบต่างๆ ที่แบบออกเป็นห้อง

เนื่องด้วยเป็นห้องลักษณะปิด ทำให้มีความทึบแก้ไขปัญหาคือการเพิ่มไฟในส่วนต่างๆ ให้ สว่าง

เอกสารนี้เป็นเอกสารที่สงวนไว้สำหรับการใช้งานเพื่อการศึกษาเท่านั้น ไม่อนุญาตให้นำไปใช้ประโยชน์ด้านการค้า ไม่ว่ากรณีใดๆ ทั้งสิ้น อีกทั้งห้ามมิให้ดัดแปลงเนื้อหา และต้องอ้างอิงถึงเจ้าของเอกสารทุกครั้งที่มีการนำไปใช้

### 3. ห้องอาหารไทย

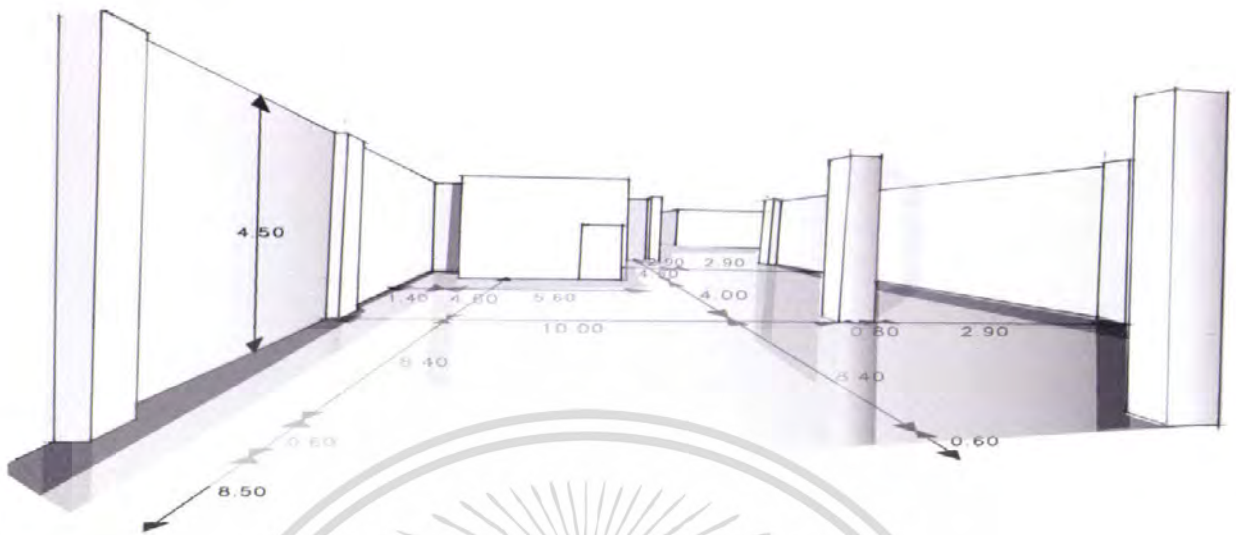

ภาพที่ 4.17 แสดงพื้นที่ว่างภายในส่วนห้องอาหารไทย

ลักษณะพื้นที่ว่างภายในห้องอาหาร ไทย+จีน อยู่ภายในส่วนอาคารทาวเวอร์ชั้น 3 อยู่ตรงข้ามกับส่วนสเปา ทำให้ลักษณะค้ำข้างค่อนข้างทึบ ภายในมีเสาระหว่างกลางทำให้จัดวางเฟอร์นิเจอร์มีความจำกัด มีห้องสำหรับลูกค้าที่สามารถเลือกเป็นห้องส่วนตัวอีก 3 ห้อง (สามารถรวมกันเป็น 1 ห้องใหญ่ได้)

การแก้ไขปัญหา เนื่องจากอยู่ติดกับส่วนสเปาและสามารถใช้แสงจากธรรมชาติได้ทำให้มีแสงสว่างไม่เพียงพอ แก้ไขด้วยการจัดแสงให้เพียงพอจากแสงประดิษฐ์ ทดแทนแสงจากธรรมชาติ

### 5. สเปา

#### - ส่วนโถงต้อนรับสเปา

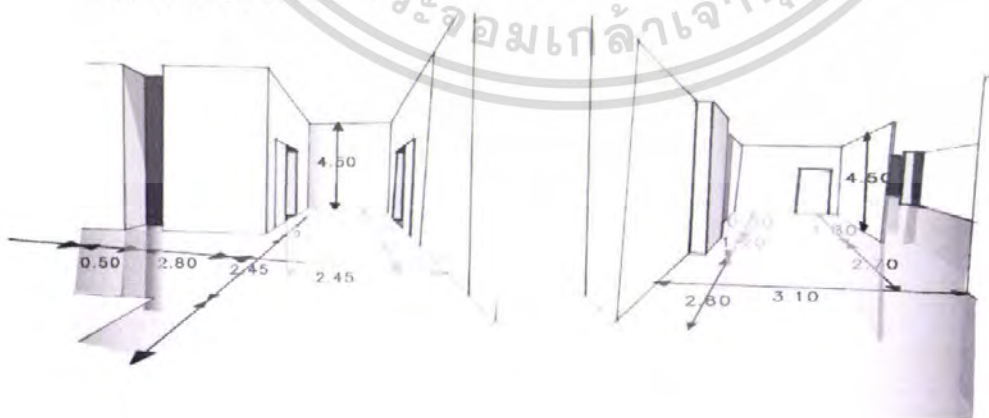

ภาพที่ 4.18 แสดงพื้นที่ว่างภายในส่วนสเปา

เอกสารนี้เป็นเอกสารที่สงวนไว้สำหรับการใช้งานเพื่อการศึกษาเท่านั้น ไม่อนุญาตให้นำไปใช้ประโยชน์ด้านการค้าไม่ว่ากรณีใดๆ ทั้งสิ้น อีกทั้งห้ามมิให้ดัดแปลงเนื้อหา และต้องอ้างอิงถึงเจ้าของเอกสารทุกครั้งที่มีการนำไปใช้

มีทางเข้า 2 ทางแยกตัวออกไปคือส่วนสปา และส่วนเก็บของและเปลี่ยนเสื้อผ้า มีลักษณะเป็นห้องๆ และเป็นทางเดินยาวไม่มีกระจก เพราะอยู่ภายในส่วนอาคารทาวเวอร์ และตรงข้ามกับห้องอาหารจีน จึงไม่สะดวกให้การโชว์พื้นที่ภายในเท่าไรนัก

การแก้ไขปัญหา โดยการเพิ่มแสงสว่างจากแสงไฟประดิษฐ์ เข้ามาช่วย และปลูกต้นไม้ เพื่อช่วยลดความกดทับ และยังทำให้เกิดความร่มรื่น สบายตาอีกด้วย

#### - ห้องนวด

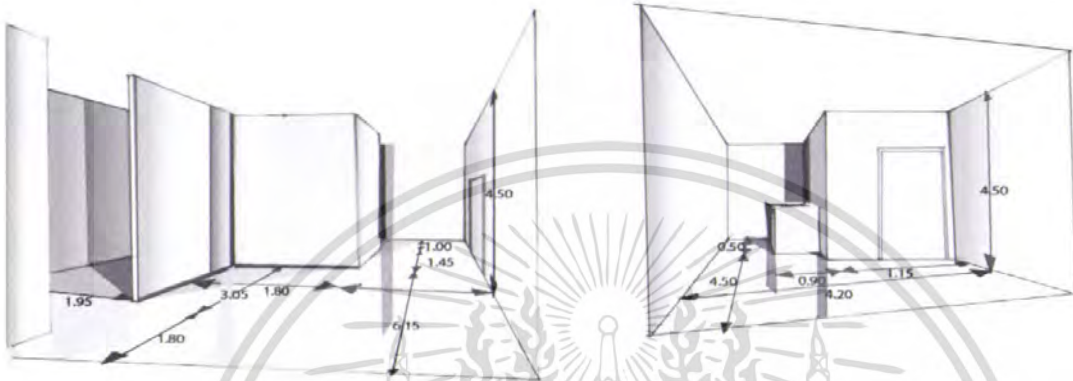

ภาพที่ 4.19 แสดงพื้นที่ว่างภายในส่วนสปา

อยู่ถัดเข้าไป ห้องนวดจะแยกออกเป็นห้องๆ เพื่อความสะดวกและความเป็นส่วนตัวของผู้ที่เข้ารับบริการ ภายในห้องจะมีลักษณะเป็นห้องสี่เหลี่ยม โครงสร้างคอนกรีต ฉาบปูนทำสี ไม่มีหน้าต่างทำให้มีลักษณะทึบ อากาศถ่ายเทได้ไม่สะดวก

แก้ไขปัญหา โดยการเพิ่มแสงสว่างให้กับห้อง ทั้งจากการใช้ไฟประดิษฐ์ และจากการใช้สีช่วย ทำผนังให้ดูสว่างและอบอุ่นมากขึ้น ทำให้เกิดบรรยากาศความรู้สึกเหมาะสมแก่การนวด

#### 6. คอฟฟี่ช็อป

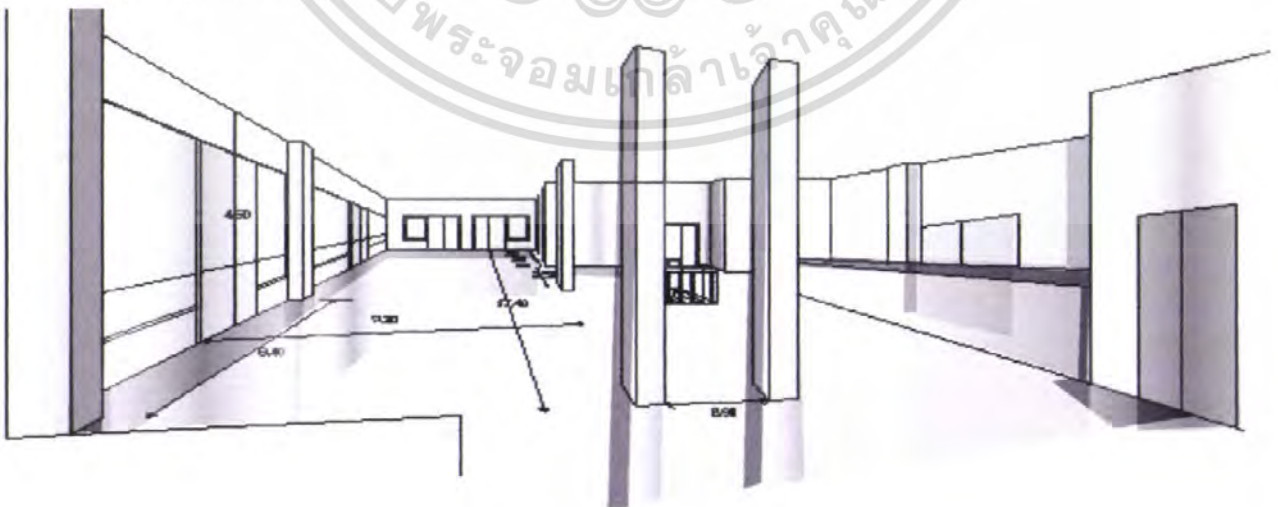

ภาพที่ 4.20 แสดงพื้นที่ว่างภายในส่วนคอฟฟี่ช็อป

เอกสารนี้เป็นเอกสารที่สงวนไว้สำหรับการใช้งานเพื่อการศึกษาเท่านั้น ไม่อนุญาตให้นำไปใช้ประโยชน์ด้านการค้า ไม่ว่าจะกรณีใดๆ ทั้งสิ้น อีกทั้งห้ามมิให้ตัดแปลงเนื้อหา และต้องอ้างอิงถึงเจ้าของเอกสารทุกครั้งที่มีการนำไปใช้

ลักษณะที่ว่างภายในส่วนคอฟฟี่ช็อป อยู่ภายในส่วนอาคารทาวเวอร์ ชั้น 4 อยู่ติดกับส่วนห้องอาหารญี่ปุ่น และส่วนสรว่ายน้ำชั้น 3 ซึ่งจากระเบียงส่วนนี้ จะมีบันไดสำหรับเดินลงไป ทำให้มีลักษณะโล่ง สามารถมองเห็นทัศนียภาพได้ชัดเจน พื้นที่ว่างภายในมีเสาขนาดใหญ่อยู่ตรงกลาง ทำให้การจัดวางเฟอร์นิเจอร์มีความจำกัด ทั้งยังมีส่วนบันไดทางขึ้นที่เชื่อมต่อมาจกชั้น 3 ทำให้พื้นที่ที่มีความจำกัดเพิ่มขึ้นอีกด้วย ด้านแสงสว่างได้รับจากแสงธรรมชาติจากภายนอก จึงทำให้เกิดการถ่ายเทอากาศได้ดีไม่อับทึบ

แก้ไขปัญห โดยมีย่านบังแสงและกระจกที่ลดความร้อน ส่วนอีกด้านจะมีระเบียงยื่นออกมาช่วยกัน และแสงที่เข้ามาจะเป็นแสงในตอนเช้าจึงไม่เกิดผลกระทบมากนัก

### 8. ห้องอาหารอิตาเลียน

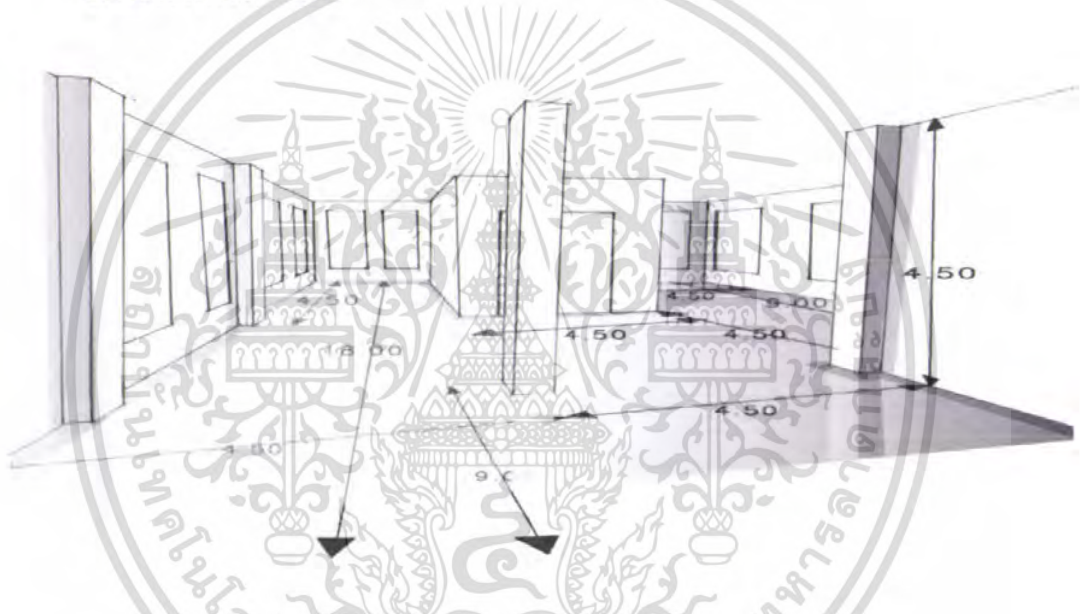

ภาพที่ 4.21 แสดงพื้นที่ว่างภายในส่วนห้องอาหารอิตาเลียน

ลักษณะที่ว่างภายในส่วนห้องอาหารอิตาเลียน อยู่ภายในส่วนอาคารวิลล่าติดกับชายหาดด้านหน้าโครงการ อยู่ชั้น 2 โดยขึ้นมาจากบันไดส่วนหน้าของโครงการเข้ามาสู่ห้องอาหารเลข และยังมีส่วนที่เป็นแบบเปิดอยู่ด้านข้าง ภายในมีกระจกติดรอบด้าน ทำให้รู้สึกโปร่งสบาย แต่จะมีปัญหาที่ที่เข้ามาสู่โครงการจากทางด้านหน้าและด้านข้าง ของโครงการ

แก้ไขปัญห โดยมีย่านบังแสงและกระจกที่ลดความร้อน และเนื่องจากมีบางส่วนที่อยู่ภายนอกอาคาร จึงทำให้มีผลกระทบเรื่องฝนและแสงแดด จึงมีการใช้เฟอร์นิเจอร์ที่มีความคงทนต่อสภาพอากาศ ไม่จับน้ำ และมีการใช้ร่มมาเป็นตัวช่วยในการบังแดดอีกด้วย

## 9. ห้องพัก

## - ห้อง Deluxe (ส่วนอาคารทาวเวอร์)

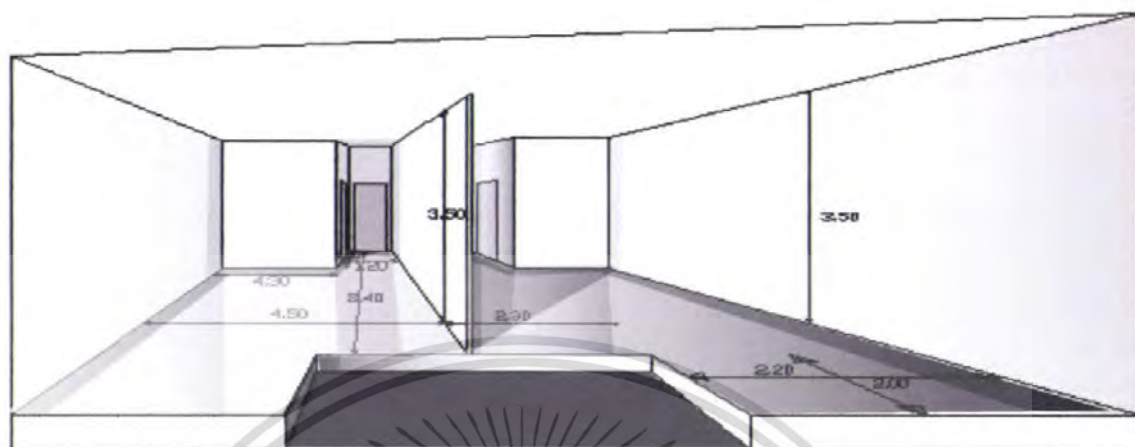

ภาพที่ 4.22 แสดงพื้นที่ว่างภายในส่วนห้อง Deluxe (ส่วนอาคารทาวเวอร์)

ลักษณะทางเข้าสู่ห้องพักในส่วนทาวเวอร์ ทางเดินจะอยู่ตรงกลางเป็นทางยาว แยกออกไปสู่ห้องต่างๆ พื้นที่ภายในห้องมีลักษณะเป็นทางยาวเข้าไป ด้านหน้าทางเข้าเป็นส่วนตู้เสื้อผ้าและห้องน้ำที่อยู่ร่วมกัน ทำให้ประหยัดพื้นที่ให้การจัดวางเฟอร์นิเจอร์ พื้นที่ด้านในเป็นลักษณะสี่เหลี่ยมผืนผ้า มีส่วนระเบียงยื่นออกไปชมทัศนียภาพภายนอก ส่วนระเบียงมีการติดกระจกสูงแสงที่ได้รับเข้ามาภายในส่วนห้องพักเป็นแสงแดดยามเช้าและเย็น

แก้ไขปัญหา โดยการใช้นานิปิงแสงและกระจกที่ลดความร้อน ส่วนแสงในยามเช้าไม่ค่อยมีผลกระทบต่อมากนัก

## - ห้อง Sea View ชั้น 2 (ส่วนอาคารทาวเวอร์)

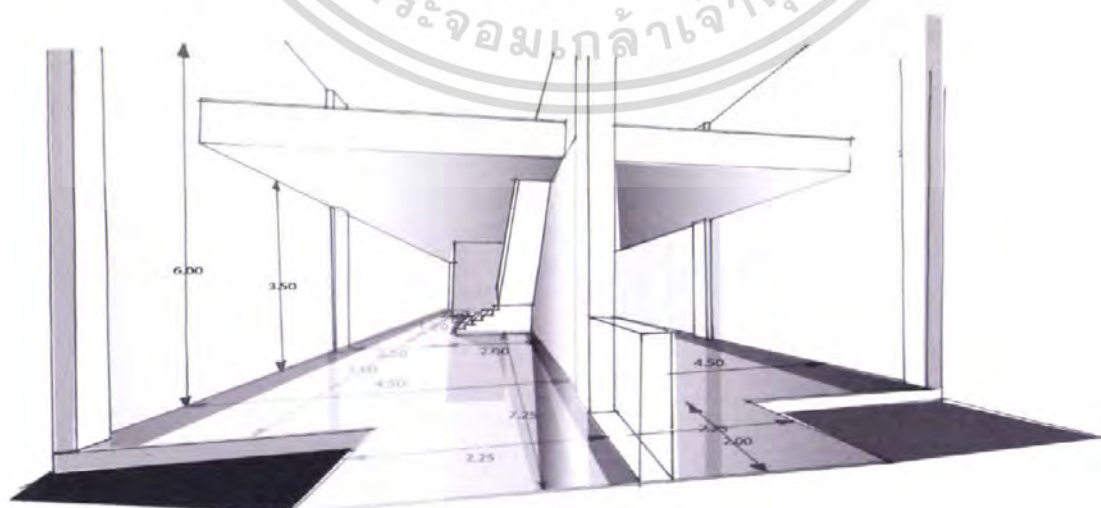

ภาพที่ 4.23 แสดงพื้นที่ว่างภายในส่วนห้อง Sea View

เอกสารนี้เป็นเอกสารที่สงวนไว้สำหรับการใช้งานเพื่อการศึกษาเท่านั้น ไม่อนุญาตให้นำไปใช้ประโยชน์ด้านการค้าไม่ว่ากรณีใดๆ ทั้งสิ้น อีกทั้งห้ามมิให้คัดแปลงเนื้อหา และต้องอ้างอิงถึงเจ้าของเอกสารทุกครั้งที่มีการนำไปใช้

ลักษณะทางเข้าสู่ห้องพักในส่วนนี้ทางเดินจะอยู่ส่วนด้านหลัง ภายในอาคารทาวเวอร์ หันหน้าส่วนระเบียงออกสู่ส่วนสระว่ายน้ำด้านหน้าสามารถชมทัศนียภาพภายนอก พื้นที่ภายในเป็นทางยาวทรงสี่เหลี่ยมผืนผ้า ทางเข้าด้านหน้าจะเป็นส่วนตู้เสื้อผ้าและห้องน้ำที่อยู่ร่วมกัน ด้านข้างจะเป็นบันไดขึ้นสู่ส่วนชั้นลอย พื้นที่ว่างตรงกลางมีเพดานสูงทำให้เกิดความรู้สึกโล่งโปร่ง มีกระจกยาวตรงส่วนระเบียงที่ยื่นออกไปมีทั้งส่วนที่สามารถ ออกไปชมทัศนียภาพภายนอกได้ และสามารถนั่งชมจากภายในได้ด้วย แสงที่ส่องเข้ามาเป็นแสงธรรมชาติ แต่ไม่มีผลกระทบมากนัก เพราะเป็นแสงให้ตอนเช้า

แก้ไขปัญหา โดยการ ใช้ม่านบังแสงและกระจกที่ลดความร้อนในการช่วยกรองแสงที่เข้ามา

#### - ห้อง Sea Viwe Suite ชั้น 2 (ส่วนอาคารทาวเวอร์)

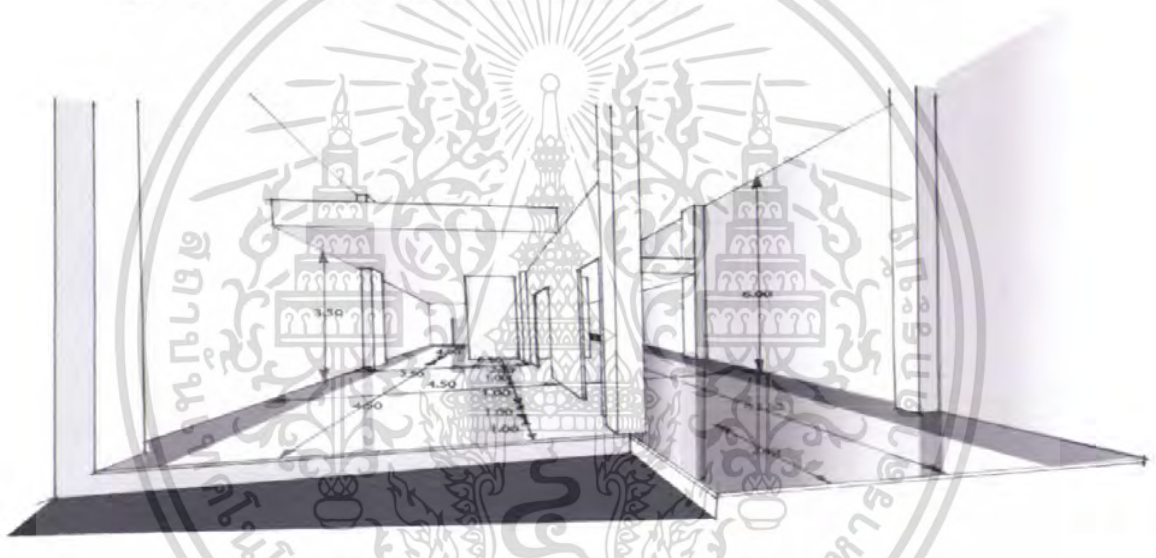

ภาพที่ 4.24 แสดงพื้นที่ว่างภายในส่วนห้อง Sea Viwe Suite

ลักษณะทางเข้าสู่ห้องพักในส่วนนี้ทางเดินจะอยู่ส่วนด้านหลัง ภายในอาคารทาวเวอร์ หันหน้าส่วนระเบียงออกสู่ส่วนสระว่ายน้ำด้านหน้าสามารถชมทัศนียภาพภายนอก พื้นที่ภายในเป็นทางยาวทรงสี่เหลี่ยมผืนผ้า เป็น 2 ห้อง คือมีส่วนรับแขก และส่วนนอน ทางเข้าด้านหน้าจะเป็นส่วนตู้เสื้อผ้าและห้องน้ำที่อยู่ร่วมกัน ด้านข้างจะเป็นบันไดขึ้นสู่ส่วนชั้นลอย พื้นที่ว่างตรงกลางมีเพดานสูงทำให้เกิดความรู้สึกโล่งโปร่ง มีกระจกยาวตรงส่วนระเบียงที่ยื่นออกไปมีทั้งส่วนที่สามารถ ออกไปชมทัศนียภาพภายนอกได้ และสามารถนั่งชมจากภายในได้ด้วย แสงที่ส่องเข้ามาเป็นแสงธรรมชาติ แต่ไม่มีผลกระทบมากนักเพราะเป็นแสงให้ตอนเช้า

แก้ไขปัญหา โดยการ ใช้ม่านบังแสงและกระจกที่ลดความร้อนในการช่วยกรองแสงที่เข้ามา

มา

เอกสารนี้เป็นเอกสารที่สงวนไว้สำหรับการใช้งานเพื่อการศึกษาเท่านั้น ไม่อนุญาตให้นำไปใช้ประโยชน์ด้านการค้าไม่ว่ากรณีใดๆ ทั้งสิ้น อีกทั้งห้ามมิให้คัดแปลงเนื้อหา และต้องอ้างอิงถึงเจ้าของเอกสารทุกครั้งที่มีการนำไปใช้

### - President Suite

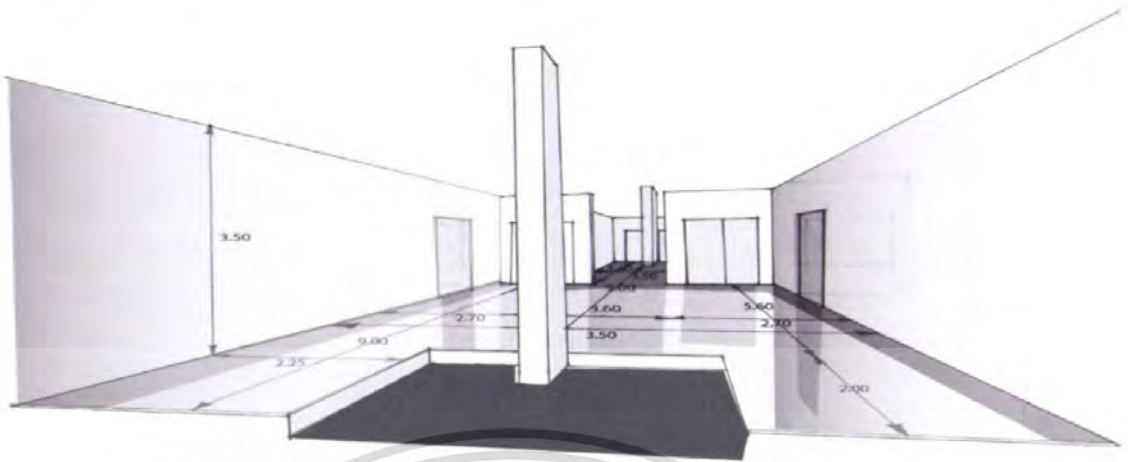

ภาพที่ 4.25 แสดงพื้นที่ว่างภายในส่วนห้อง President Suite

ลักษณะเป็นห้องพักขนาดใหญ่ที่รวมหลายห้องเข้าด้วยกัน มีประตูทางเข้าที่แยกของแต่ละห้อง เป็นห้องพักที่รวมพื้นที่ 4 ห้องร่วมกัน เข้าไปเป็นส่วนกลาง เป็นส่วนพักผ่อน มีครัวเล็กและห้องน้ำตรงส่วนด้านข้างทางเข้าทั้ง 2 ด้านเปิดที่ว่างตรงกลางเป็นทางเดิน ถัดออกไปเป็นส่วนระเบียงขนาดใหญ่ที่สามารถออกไปชมทัศนียภาพภายนอกได้ ด้านซ้ายและขวาของห้องเป็นส่วนห้องพักแยกออกไป เป็นห้องพักรูปแบบ Deluxe มีห้องน้ำภายใน แยกประตูทางเข้าแต่ละห้องเพื่อความสะดวกของผู้เข้าพัก

แก้ไขปัญหา โดยการใช้ม่านบังแสงและกระจกที่ลดความร้อน ส่วนแสงในยามเช้าไม่ค่อยมีผลกระทบมากนัก

### - King&Twin bedroom

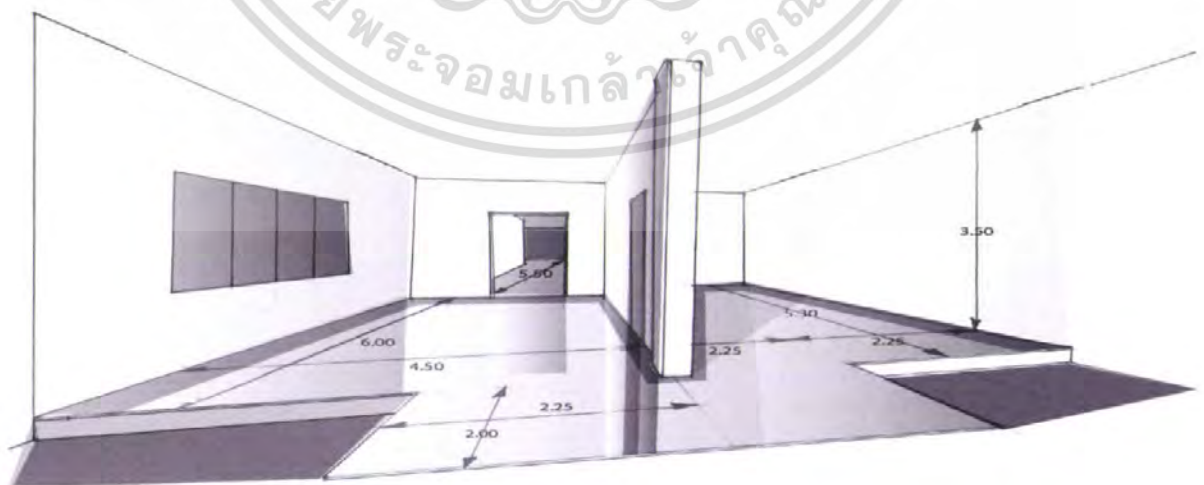

ภาพที่ 4.26 แสดงพื้นที่ว่างภายในส่วนห้อง King&Twin bedroom

เอกสารนี้เป็นเอกสารที่สงวนไว้สำหรับการใช้งานเพื่อการศึกษาเท่านั้น ไม่อนุญาตให้นำไปใช้ประโยชน์ด้านการค้า ไม่ว่าจะกรณีใดๆ ทั้งสิ้น อีกทั้งห้ามมิให้คัดลอกเนื้อหา และต้องอ้างอิงถึงเจ้าของเอกสารทุกครั้งที่มีการนำไปใช้

ลักษณะทางเข้าสู่ห้องพัก ส่วนอาคารทาวเวอร์ ทางเดินยาวแยกออกไปสู่ห้องต่างๆ พื้นที่ภายในห้องมีลักษณะยาวสี่เหลี่ยมผืนผ้า เข้าไปเป็นส่วนเคาน์เตอร์ครัวเล็กๆ ด้านในเป็นห้องพัก Twin bedroom มีส่วนระเบียงยื่นออกไปเพื่อชมทัศนียภาพ เข้าสู่ห้อง King bedroom พื้นที่ภายในเป็นลักษณะสี่เหลี่ยมจัตุรัส มีห้องน้ำและห้องแต่งตัวอยู่ภายใน ด้านข้างเป็นหน้าต่างเพราะอยู่ตรงส่วนริมของอาคารทาวเวอร์ ทำให้ได้รับแสงเข้ามาภายในห้องพัก

แก้ไขปัญหา โดยการใช้น้ำปิ้งแสงและกระจกที่ลดความร้อน ส่วนแสงในยามเช้าไม่ค่อม มีผลกระทบมากนัก

#### - ห้อง Deluxe ชั้น 1 (ส่วนอาคารวิลล่า)

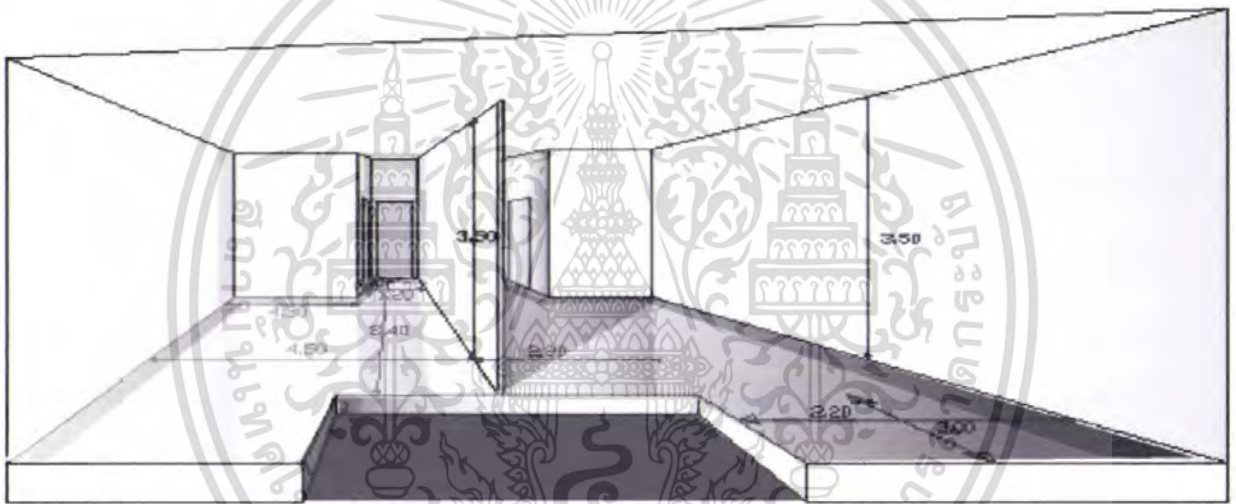

ภาพที่ 4.27 แสดงพื้นที่ว่างภายในส่วนห้อง Deluxe ชั้น 1 (ส่วนอาคารวิลล่า)

พื้นที่ภายในห้องพักส่วนนี้ จะสามารถเข้าได้ 2 ทาง คือสามารถเข้าทางระเบียง ซึ่งมีบันไดจากส่วนสระน้ำขึ้นมา และตรงเข้าสู่ห้อง บริเวณด้านหน้าเป็นส่วนพักผ่อนมีมุมระเบียงเพื่อชมทัศนียภาพภายนอก จะมีแสงแดดที่ส่องเข้ามาภายในห้องพัก ส่วนด้านหลังตรงระเบียงทางเดินมีชายคายื่นออกมากันแดดและฝน

แก้ไขปัญหา โดยการใช้น้ำปิ้งแสงแดดจากภายนอกและกระจกที่ลดความร้อน ทั้งยังมีการปลูกต้นไม้รอบๆบริเวณ มาช่วยสร้างความร่มรื่นและกรองแสงแดด

เอกสารนี้เป็นเอกสารที่สงวนไว้สำหรับการใช้งานเพื่อการศึกษาเท่านั้น ไม่อนุญาตให้นำไปใช้ประโยชน์ด้านการค้า ไม่ว่าจะกรณีใดๆ ทั้งสิ้น อีกทั้งห้ามมิให้คัดแปลงเนื้อหา และต้องอ้างอิงถึงเจ้าของเอกสารทุกครั้งที่มีการนำไปใช้

- ห้อง Deluxe ชั้น 2 (ส่วนอาคารวิลล่า)

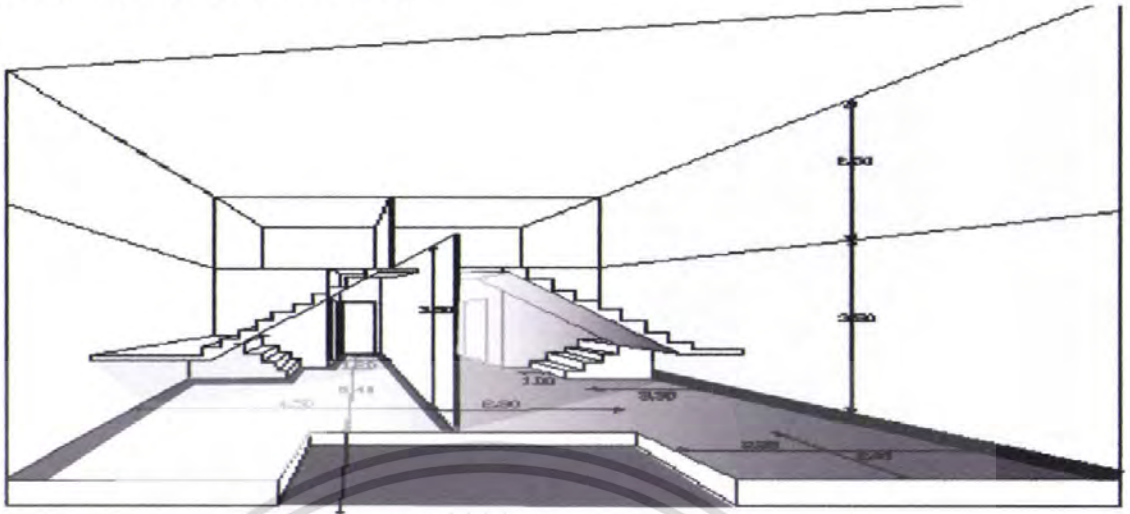

ภาพที่ 4.28 แสดงพื้นที่ว่างภายในส่วนห้อง Deluxe ชั้น 2 (ส่วนอาคารวิลล่า)

พื้นที่ภายในห้องพักส่วนนี้ ทางเข้าจะอยู่ส่วนระเบียงด้านหลัง จะเห็นส่วนระเบียงชมทัศนียภาพออกมาสู่ ส่วนสระว่ายน้ำ เป็นลักษณะยาวเป็นสี่เหลี่ยมผืนผ้า เข้าไปจะเป็นส่วนตู้เสื้อผ้าและห้องน้ำที่อยู่รวมกัน เพื่อประหยัดพื้นที่ ถัดมาเป็นส่วนบันไดทางขึ้นสู่ชั้นลอย ทำให้จัดวางเฟอร์นิเจอร์มีความจำกัด แต่ก็ทำให้พื้นที่ส่วนกลางมีเพดานสูงและโปร่ง ไม่รู้สึกกดทับระเบียงติดกระจกยาวให้แสงธรรมชาติส่องเข้ามาภายในห้องพัก

แก้ไขปัญหา โดยการใช้นานิปิงแสงและกระจกที่ลดความร้อน และเนื่องจากส่วนนี้เป็นอาคาร 2 ชั้น จึงมีการปลูกต้นไม้สร้างร่มรื่นและช่วยกรองแดดอีกด้วย

- ห้อง Junior Suite ชั้น 1 (ส่วนอาคารวิลล่า)



ภาพที่ 4.29 แสดงพื้นที่ว่างภายในส่วนห้อง Junior Suite ชั้น 1

เอกสารนี้เป็นเอกสารที่สงวนไว้สำหรับการใช้งานเพื่อการศึกษาเท่านั้น ไม่อนุญาตให้นำไปใช้ประโยชน์ด้านการค้าไม่ว่ากรณีใดๆ ทั้งสิ้น อีกทั้งห้ามมิให้ดัดแปลงเนื้อหา และต้องอ้างอิงถึงเจ้าของเอกสารทุกครั้งที่มีการนำไปใช้

ลักษณะทางเข้าสู่ห้องพักในส่วนนี้จะสามารถเข้าได้ 2 ทาง คือจากระเบียงด้านหน้าติดกับ  
สระว่ายน้ำ และจากระเบียงทางเดินด้านหลังที่เป็นทางประตูทางเข้า พื้นที่ภายในส่วนห้องนี้ แยก  
ออกเป็น 2 ส่วนการใช้งาน เข้าไปจะเป็นส่วนห้องรับแขก มีส่วนเคาน์เตอร์ครัวเล็กๆ มีลักษณะ  
พื้นที่ยาวสี่เหลี่ยมผืนผ้า ส่วนระเบียงติดกระจกยาว ถึงเพดานเพื่อรับแสงธรรมชาติ เข้าสู่อีกห้อง  
คือห้องนอน จะมีส่วนห้องน้ำอยู่ภายใน ระเบียงติดกระจกยาวมีลักษณะโล่ง ทำให้ชมทัศนียภาพ  
ภายนอกส่วนสระน้ำได้ ทั้งยังสามารถออกจากส่วนระเบียงห้องพักไปยังส่วนว่ายน้ำได้ด้วย

แก้ไขปัญหา โดยการใช้ม่านปีนแสงและกระจกที่ลดความร้อน ทั้งยังมีการปลูกต้นไม้จาก  
บริเวณรอบๆมาช่วยสร้างความร่มรื่น และช่วยกรองแสงอีกด้วย

### - ห้อง Junior Suite ชั้น 2 (ส่วนอาคารวิลล่า)



ภาพที่ 4.30 แสดงพื้นที่ว่างภายในส่วนห้อง Junior Suite ชั้น 2

ลักษณะทางเข้าส่วนห้องพักนี้ ทางเข้าจะอยู่ส่วนระเบียงทางเดินด้านหลัง จะหันส่วน  
ระเบียงชมทัศนียภาพมาทางส่วนสระว่ายน้ำ พื้นที่ภายในเป็นลักษณะยาว สี่เหลี่ยมผืนผ้า ห้องพัก  
นี้แบ่งออกเป็น 2 ส่วน คือส่วนห้องรับแขก มีเคาน์เตอร์ครัวเล็กๆเข้าไป ก่อนจะเข้าสู่พื้นที่ด้านใน  
มีบันไดขึ้นสู่ชั้นลอย ทำให้จัดวางเฟอร์นิเจอร์จำกัด เพดานสูงให้ความรู้สึกโล่งสบาย ส่วน  
ห้องนอนจะมีส่วนห้องน้ำและแต่งตัวอยู่ภายใน เพดานสูง ระเบียงติดกระจกให้แสงแดดส่องเข้ามา  
ให้ห้องพัก แต่เป็นแสงในช่วงเช้าจึงไม่ค่อยมีผลกระทบมากนัก

แก้ไขปัญหา โดยการใช้ม่านปีนแสงและกระจกที่ลดความร้อน ทั้งยังมีการปลูกต้นไม้จาก  
บริเวณรอบๆมาช่วยสร้างความร่มรื่น และช่วยกรองแสงอีกด้วย

เอกสารนี้เป็นเอกสารที่สงวนไว้สำหรับการใช้งานเพื่อการศึกษาเท่านั้น ไม่อนุญาตให้นำไปใช้ประโยชน์ด้านการค้า  
ไม่ว่ากรณีใดๆ ทั้งสิ้น อีกทั้งห้ามมิให้คัดแปลงเนื้อหา และต้องอ้างอิงถึงเจ้าของเอกสารทุกครั้งที่มีการนำไปใช้

- ห้อง Executive Suite ชั้น 1 (ส่วนอาคารวิลล่า)

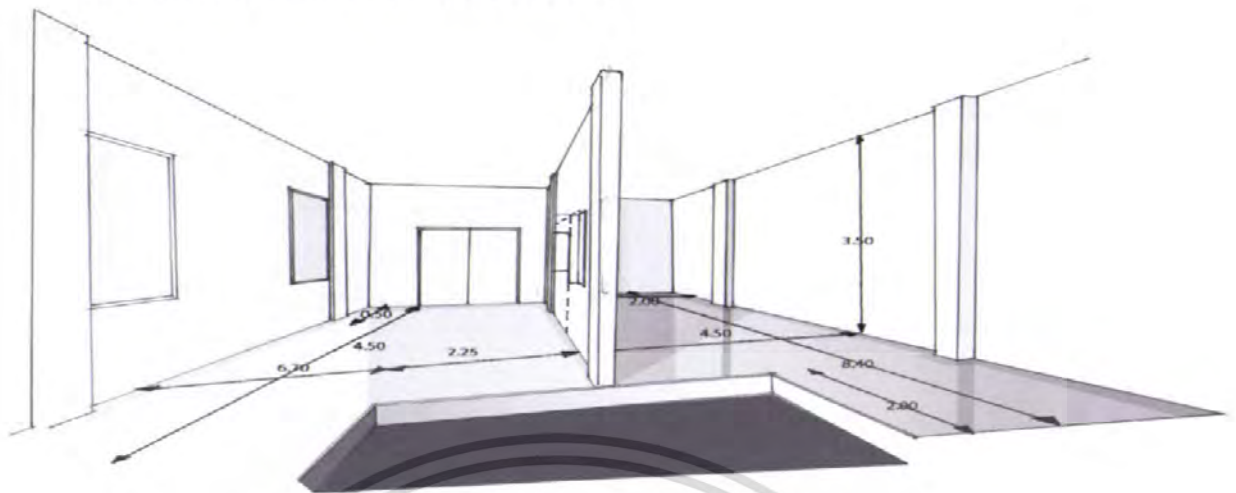

ภาพที่ 4.31 แสดงพื้นที่ว่างภายในส่วนห้อง Executive Suite ชั้น 1

ลักษณะทางเข้าส่วนห้องพัก ส่วนนี้จะสามารถเข้าได้ 2 ทาง คือจากส่วนระเบียงติดกับส่วนสระว่ายน้ำ และจากระเบียงทางเดินด้านหลังซึ่งเป็นประตูทางเข้า ห้องมีลักษณะแบ่งออกเป็น 2 ส่วน คือห้องรับแขก และห้องนอน เชื่อมต่อกันด้วยประตูตรงกลางห้อง ส่วนห้องรับแขกจะมีเคาน์เตอร์ครัวเล็กๆอยู่ตรงส่วนทางเข้า พื้นที่ภายในเป็นลักษณะสี่เหลี่ยมผืนผ้า เข้าสู่ส่วนห้องนอน ในส่วนนี้จะมีห้องน้ำและแต่งตัวอยู่ภายใน ซึ่งห้องน้ำส่วนนี้จะใหญ่กว่าห้องพัก Junior Suite ส่วนระเบียงติดกระจกให้แสงส่องเข้ามาภายในห้องพัก แต่เป็นแสงในช่วงเช้าจึงไม่มีผลกระทบมากนัก

แก้ไขปัญหา โดยการใช้ม่านป็นแสงและกระจกที่ลดความร้อน ทั้งยังมีการปลูกต้นไม้จากบริเวณรอบๆมาช่วยสร้างความร่มรื่น และช่วยกรองแสงอีกด้วย

- ห้อง Executive Suite ชั้น 2 (ส่วนอาคารวิลล่า)



ภาพที่ 4.32 แสดงพื้นที่ว่างภายในส่วนห้อง Executive Suite ชั้น 2

เอกสารนี้เป็นเอกสารที่ สงวนลิขสิทธิ์ การใช้งานเพื่อการค้าขอสงวนสิทธิ์ในเมื่อผู้อยู่ที่เห็นไปใช้ประโยชน์ด้านการค้าไม่ว่ากรณีใดๆ ทั้งสิ้น อีกทั้งห้ามมิให้คัดลอกเนื้อหา และต้องอ้างอิงถึงเจ้าของเอกสารทุกครั้งที่มีการนำไปใช้

ลักษณะทางเข้าส่วนห้องพัก ส่วนนี้จะสามารถเข้าจากระเบียงทางเดินด้านหลังซึ่งเป็น ประตูทางเข้า ห้องมีลักษณะแบ่งออกเป็น 2 ส่วน คือห้องรับแขก และห้องนอน เชื่อมต่อกันด้วย ประตูตรงกลางห้อง เพดานสูงให้ความรู้สึกโปร่ง ส่วนห้องรับแขกจะมีเคาน์เตอร์ครัวเล็กๆอยู่ตรง ส่วนทางเข้า ถัดเข้าไปมีบันไดทางขึ้นสู่ชั้นลอย ทำให้จัดวางเฟอร์นิเจอร์จำกัด พื้นที่ภายในเป็น ลักษณะสี่เหลี่ยมพื้นผืนผ้า เข้าสู่ส่วนห้องนอน ในส่วนนี้จะมีห้องน้ำและแต่งตัวอยู่ภายใน ซึ่ง ห้องน้ำส่วนนี้จะใหญ่กว่าห้องพัก Junior Suite ส่วนระเบียงติดกระจกให้แสงส่องเข้ามาภายใน ห้องพัก แต่เป็นแสงในช่วงเช้าจึงไม่มีผลกระทบมากนัก

แก้ไขปัญหา โดยการใช้ม่านปิ่นแสงและกระจกที่ลดความร้อน ทั้งยังมีการปลูกต้นไม้จาก บริเวณรอบๆมาช่วยสร้างความร่มรื่น และช่วยกรองแสงอีกด้วย

#### 4.4 การวิเคราะห์ข้อมูลเกี่ยวกับพื้นที่ใช้สอยภายในอาคาร

หลักการหาค่าความสัมพันธ์มีด้วยกันหลายวิธีแตกต่างกัน ไปในแต่ละ โครงการมี ข้อพิจารณาในการวิเคราะห์ค่าความสัมพันธ์ มีระดับการวิเคราะห์ดังนี้

ก.ระดับระหว่างหน้าที่ใช้สอยหลักกับหน้าที่ใช้สอยหลัก	โดยพิจารณา
ความสัมพันธ์ของหน้าที่ใช้สอยรองต่างๆ	
ข.ระดับระหว่างหน้าที่ใช้สอยรองต่างๆ	โดยพิจารณาความสัมพันธ์ในการ
ดำเนินงานของกิจกรรมต่างๆ	
ค.ระดับระหว่างกิจกรรมกับกิจกรรม	โดยพิจารณาความสัมพันธ์ของการกระทำ
ต่างๆ	
ง.ระดับระหว่างการกระทำกับการกระทำ	โดยพิจารณาความสัมพันธ์ในการ
เคลื่อนไหวส่วนต่างๆ ของร่างกายและปัจจัยที่เกี่ยวข้อง	
การวิเคราะห์ความสัมพันธ์ขององค์ประกอบที่ระดับใดก็ตาม	ต้องอาศัยการ
วิเคราะห์องค์ประกอบย่อยขององค์ประกอบในระดับที่วิเคราะห์นั้นๆ	

#### การจัดระเบียบความสัมพันธ์ขององค์ประกอบ

โดยเริ่มจากการเก็บรวบรวมข้อมูล ซึ่งอาจได้มาจากการสัมภาษณ์ สอบถาม สังเกต หรือด้วยวิธีอื่นๆ จำเป็นต้องผ่านการวิเคราะห์ทางสถิติและจัดระเบียบความสัมพันธ์ของ องค์ประกอบที่เกี่ยวข้องเพื่อค้นหาความสัมพันธ์ที่ต้องการ ในกรณีที่ต้องการวิเคราะห์ข้อมูล

สำหรับการวิเคราะห์ความสัมพันธ์ทางหน้าที่ใช้สอย ต้องอาศัยเทคนิคเฉพาะใน การจัดระเบียบความสัมพันธ์ขององค์ประกอบที่ซับซ้อน ทั้งในจำนวนองค์ประกอบและลักษณะ ความสัมพันธ์ขององค์ประกอบ

เอกสารนี้เป็นเอกสารที่สงวนไว้สำหรับการใช้งานเพื่อการศึกษาเท่านั้น ไม่อนุญาตให้นำไปใช้ประโยชน์ด้านการค้า ไม่ว่ากรณีใดๆ ทั้งสิ้น อีกทั้งห้ามมิให้ดัดแปลงเนื้อหา และต้องอ้างอิงถึงเจ้าของเอกสารทุกครั้งที่มีการนำไปใช้

เทคนิคที่ใช้ในการจัดระเบียบความสัมพันธ์นี้ ยังต้องแสดงความสัมพันธ์ระหว่างองค์ประกอบต่างๆ และแสดงรูปแบบความสัมพันธ์ในลักษณะการสรุปข้อมูลความสัมพันธ์อย่างชัดเจน สำหรับในโครงการโรงแรมเวสติน แกรนด์ สุขุมวิท สามารถจัดระเบียบความสัมพันธ์ได้ตามลำดับดังนี้

1. การจัดทำค่าความสัมพันธ์หลักของโครงการ
2. การจัดทำค่าความสัมพันธ์สามารถแจกแจงขั้นตอนการทำงานนี้  
การทำแผนภูมิแสดงค่าความสัมพันธ์ สามารถแจกแจงขั้นตอนการทำงานนี้

1. การทำตารางแสดงค่าความสัมพันธ์ขององค์ประกอบ
2. การหาโครงข่ายความสัมพันธ์
3. การทำแผนภูมิฟองความสัมพันธ์
4. การทำแผนภูมิความสัมพันธ์ทางหน้าที่ใช้สอย

#### 1.การทำตารางแสดงค่าความสัมพันธ์ขององค์ประกอบ (RELATIONSHIP MATRIX)

จะแสดงความสัมพันธ์ด้านความใกล้ชิดระหว่างพื้นที่ใช้สอยหนึ่งกับพื้นที่ใช้สอยอื่นๆ ทั้งหมดในองค์ประกอบนั้น ทำให้ทราบว่าพื้นที่ใดควรอยู่ใกล้พื้นที่ใด และทำให้ทราบถึงรูปแบบความสัมพันธ์ทั้งหมด ทั้งนี้ เพราะการจัดระเบียบเป็นตารางความใกล้ชิดนี้ ทำให้สามารถกำหนดค่าความใกล้ชิดได้ ระหว่างพื้นที่ที่ละคู่จนครบหมด ค่าความสัมพันธ์ใกล้ชิดนี้รวบรวมข้อมูลที่ได้จากการสัมภาษณ์ การใช้แบบสอบถาม การสังเกตหรือเกณฑ์มาตรฐานที่ยอมรับกันโดยทั่วไป เกณฑ์การให้ค่าความใกล้ชิด สามารถกำหนดได้ดังนี้

1. เท่ากับ ความสัมพันธ์น้อย
2. เท่ากับ ความสัมพันธ์ปานกลาง
3. เท่ากับ ความสัมพันธ์มาก
4. เท่ากับ ความสัมพันธ์มากที่สุด

จากคะแนนแสดงว่าความสัมพันธ์นี้สามารถทำให้ทราบถึง หน่วยงานไหนมีความสัมพันธ์กับหน่วยงานใดก็ตาม ถ้าคะแนนความสัมพันธ์ออกมาเป็น 4 คะแนนแสดงว่ามีความสัมพันธ์กันมาก จะทำให้ทราบว่าหน่วยงานทั้งสองมีความสัมพันธ์กันมาก ควรจัดอยู่ในตำแหน่งที่ใกล้กันที่สุด ถ้าระดับของคะแนนความสัมพันธ์กันออกมามีค่าน้อยกว่า 4 ลงไปก็จะทำให้ทราบว่าหน่วยงานทั้งสองมีความสัมพันธ์กันน้อย จึงควรจะจัดให้มาอยู่ห่างกันเป็นสำคัญหรือในบริเวณเดียวกัน ถ้าคะแนนความสัมพันธ์มีคะแนนลงมา ความใกล้ชิดของหน่วยงานก็จะลดหลั่นกันไป คือ ตำแหน่งการจัดวางห่างกัน

เอกสารนี้เป็นเอกสารที่สงวนไว้สำหรับการใช้งานเพื่อการศึกษาเท่านั้น ไม่อนุญาตให้นำไปใช้ประโยชน์ด้านการค้าไม่ว่ากรณีใดๆ ทั้งสิ้น อีกทั้งห้ามมิให้ดัดแปลงเนื้อหา และต้องอ้างอิงถึงเจ้าของเอกสารทุกครั้งที่มีการนำไปใช้

## วิธีการให้คะแนนความสัมพันธ์

การให้คะแนนความสัมพันธ์ระหว่างหน่วยงานใดก็ตามพิจารณาคะแนนที่ได้จากหลัก 4 ประการดังนี้

ความสัมพันธ์ทางด้านบริหาร	1 คะแนน
ความสัมพันธ์ทางด้านบริการ	1 คะแนน
ความสัมพันธ์ทางด้านประโยชน์ใช้สอย	1 คะแนน
ความสัมพันธ์ทางด้านติดต่อประสาน	1 คะแนน

ค่าคะแนน 4 แทนค่าความสัมพันธ์กันมาก

หมายถึง หน่วยงานหรือบุคคลที่มีการติดต่อประสานงานกันดี หรือเป็นลักษณะที่จะต้องปรึกษาหารือกันตลอด หรือต้องให้บริการกับหน่วยงานอีกฝ่าย เพื่อเอื้ออำนวยประโยชน์ต่อการบริหารงาน ซึ่งดูได้จากพฤติกรรมที่เกิดขึ้น ซึ่งกรณีสายงานบริหารที่ให้ค่าระดับคะแนน 3 บางทีอาจไม่จำเป็นต้องอยู่ใกล้กันก็ได้ เป็นไปตามสายงานบริหาร บางกรณีอาจอยู่ต่างชั้น

**ค่าคะแนน 3 แทนค่าความสัมพันธ์กันปานกลาง**

หมายถึง หน่วยงานที่มีการติดต่อกันตามลักษณะที่ต่อเนื่องกัน จากพฤติกรรมที่จะต้องติดต่อประสานงานกันตลอด หรือการให้บริการเอื้ออำนวยประโยชน์ให้กัน รองลงมาจากค่าคะแนนระดับ 3 ซึ่งขึ้นอยู่กับลักษณะงาน หน้าที่งาน ที่จะต้องสัมพันธ์กับหน่วยงานอื่น ซึ่งบางทีตำแหน่งผังอาคารจำเป็นต้องจัดวางผังอยู่ใกล้เคียงกัน โดยเป็นไปตามกรณีสายงานการบริหาร

**ค่าคะแนน 2 แทนค่าความสัมพันธ์กันน้อย**

หมายถึง ความสัมพันธ์แต่ละหน่วยงานมีการติดต่อประสานงานกัน หรือการบริการ มีความถี่น้อยมาก โดยมีความสัมพันธ์กันตามระบบโครงสร้างการบริหารเพียงอย่างเดียว ดูได้จากพฤติกรรม และลักษณะสายงานการบริหาร การวางตำแหน่ง วังผังอาคาร จึงอยู่ใกล้กัน

**ค่าคะแนน 1 แทนค่าความสัมพันธ์น้อยมาก**

หมายถึง ทั้งพฤติกรรม หน้าที่ ความรับผิดชอบของหน่วยงาน ไม่มีการติดต่อประสานงานกันเลย อาจมีการติดต่อกันบ้าง ในบางครั้ง โดยกรณีลักษณะโครงสร้าง การบริหาร การวางผังอาคาร สำนักงาน จะอยู่กันคนละส่วน คนละชั้นอาคาร

## 2. การทำแผนภูมิโครงข่ายความสัมพันธ์ (INTERACTION NET DIAGRAM)

เป็นแผนภูมิที่ถ่ายทอดความสัมพันธ์จากตารางแสดงค่าความสัมพันธ์ RELATIONSHIP MATRIX โดยนำค่า 3 และ 4 ( ความสัมพันธ์มากและความสัมพันธ์มากที่สุด ) มาโยงเส้นความใกล้ชิดกัน การทำแผนภูมิแบบโครงข่ายเป็นการทำที่ง่ายเพียงนำค่าจาก ตารางค่าความสัมพันธ์มาใช้ แต่การมองความสัมพันธ์ยังยากอยู่เนื่องจากเส้นยังมากจึงทำให้ดูค่อนข้างสับสน

## 3. การทำแผนภูมिरูปฟองความสัมพันธ์ (BUBBLE DIAGRAM)

เอกสารนี้เป็นเอกสารที่สงวนไว้สำหรับการใช้งานเพื่อการศึกษาเท่านั้น ไม่อนุญาตให้นำไปใช้ประโยชน์ด้านการค้าไม่ว่ากรณีใดๆ ทั้งสิ้น อีกทั้งห้ามมิให้ดัดแปลงเนื้อหา และต้องอ้างอิงถึงเจ้าของเอกสารทุกครั้งที่มีการนำไปใช้

เป็นแผนภูมิที่ถ่ายทอดความสัมพันธ์ที่ต่อเนื่องจากแผนภูมิโครงข่าย แต่จะปรับตำแหน่งขององค์ประกอบ ให้อยู่ใกล้ชิดกันตามค่าความสัมพันธ์จากเส้น เช่น องค์ประกอบที่มีความสัมพันธ์มากที่สุด ก็จะให้อยู่ใกล้กันมากกว่า องค์ประกอบที่มีค่าน้อยกว่าและพยายามปรับเปลี่ยนให้ค่าความสัมพันธ์มีการติดต่อกันน้อยที่สุด ซึ่งจะทำให้การมองแผนภูมิเป็นการมองที่ง่ายขึ้น โดยยังคงให้ค่าเป็นไปตามเดิม ไม่เปลี่ยนแปลง

**4. การทำแผนภูมิความสัมพันธ์ทางหน้าที่ใช้สอย ( FUNCTION DIAGRAM )**

เป็นแผนภูมิที่แสดงถึง ความสัมพันธ์ขององค์ประกอบกับกลุ่มผู้ใช้โครงการในแต่ละประเภทในการ โยงเส้น สามารถพิจารณาจากพฤติกรรมและหน้าที่ของผู้ใช้โครงการ

แผนภูมิประเภทนี้จะมีการจัดวางตำแหน่งตามแผนภูมิต่างกันในเรื่องเส้นที่โยง หากองค์ประกอบใดมีเส้นผ่านมากก็จะมีผลต่อการเพิ่มเนื้อที่สัญญา ในส่วนการคิดพื้นที่วิเคราะห์

ตารางที่ 4.2 แสดงค่าความสัมพันธ์องค์ประกอบหลักของโครงการ โรงแรมแกรนด์แปซิฟิกชอปปิ้งเวอริน รีสอร์ทแอนด์สปา

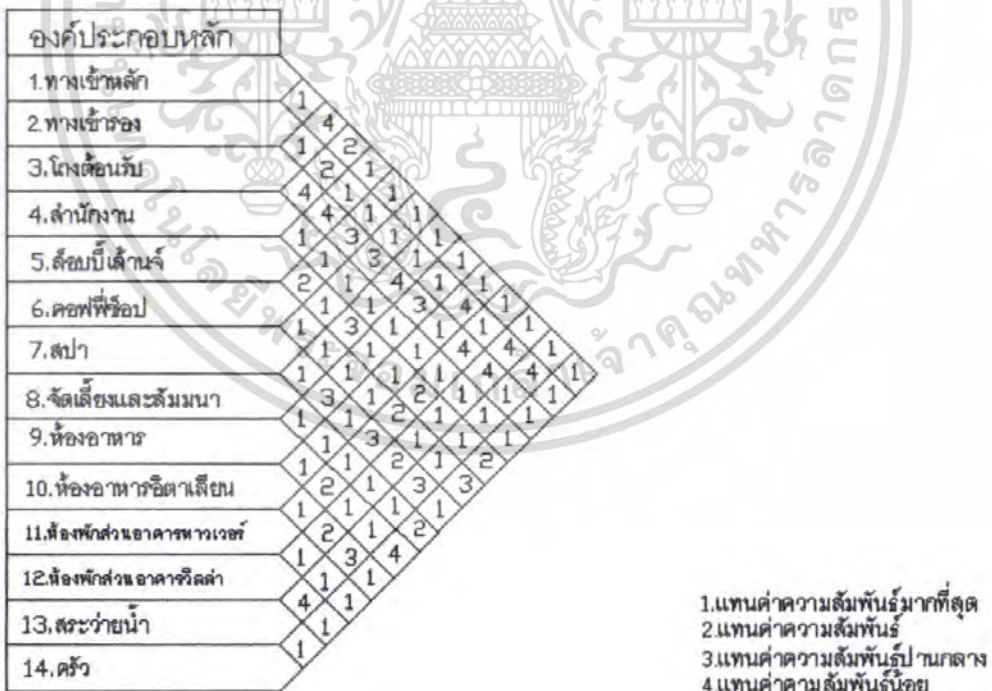

เอกสารนี้เป็นเอกสารที่สงวนไว้สำหรับการใช้งานเพื่อการศึกษาเท่านั้น ไม่อนุญาตให้นำไปใช้ประโยชน์ด้านการค้า ไม่ว่าจะกรณีใดๆ ทั้งสิ้น อีกทั้งห้ามมิให้ดัดแปลงเนื้อหา และต้องอ้างอิงถึงเจ้าของเอกสารทุกครั้งที่มีการนำไปใช้

แผนภูมิที่ 4.1 รูปฟองอากาศแสดงค่าความสัมพันธ์องค์ประกอบหลักโครงการ โรงแรมแกรนด์แปซิฟิกซอฟต์แวร์ริน รีสอร์ทแอนด์สปา

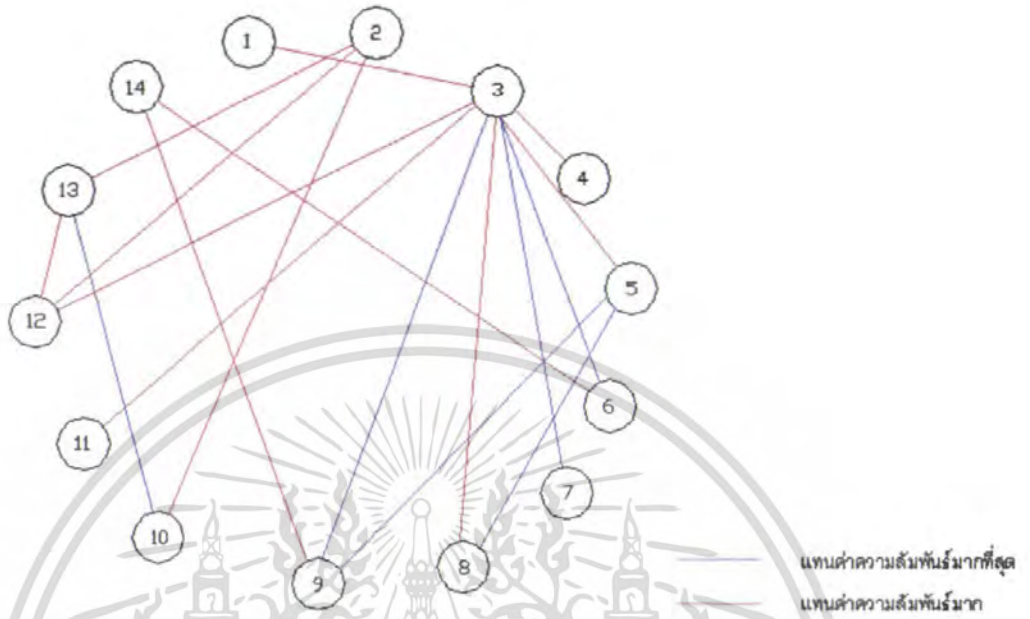

แผนภูมิที่ 4.2 แสดงความสัมพันธ์ทางหน้าที่ใช้สอยในส่วนหลักโครงการ โรงแรมแกรนด์แปซิฟิกซอฟต์แวร์ริน รีสอร์ทแอนด์สปา

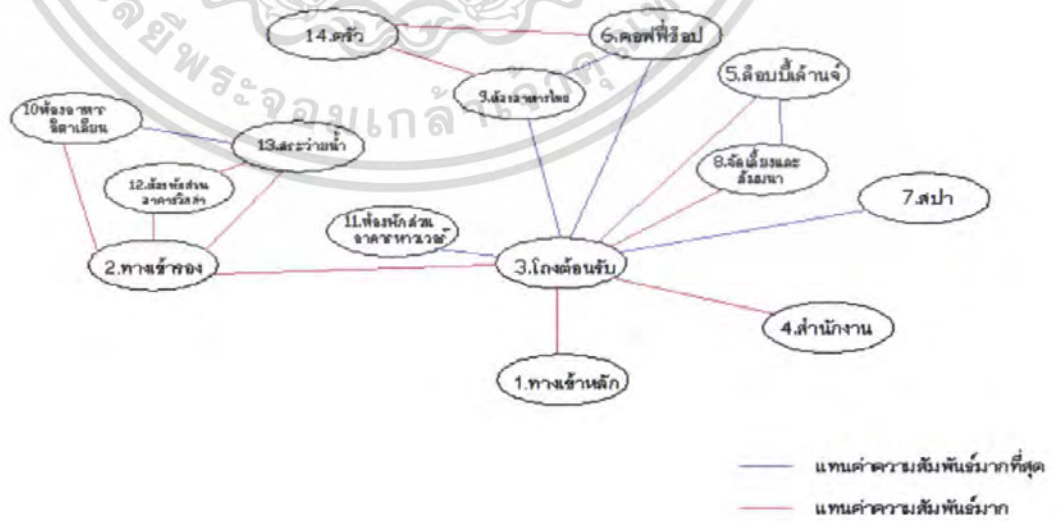

เอกสารนี้เป็นเอกสารที่สงวนไว้สำหรับการใช้งานเพื่อการศึกษาเท่านั้น ไม่อนุญาตให้นำไปใช้ประโยชน์ด้านการค้าไม่ว่ากรณีใดๆ ทั้งสิ้น อีกทั้งห้ามมิให้ดัดแปลงเนื้อหา และต้องอ้างอิงถึงเจ้าของเอกสารทุกครั้งที่มีการนำไปใช้

แผนภูมิที่ 4.2 แสดงความสัมพันธ์ทางหน้าที่ใช้สอยในส่วนหลักโครงการ โรงแรมแกรนด์แปซิฟิก ซอฟต์แวร์รีสอร์ทแอนด์สปา (ต่อ)

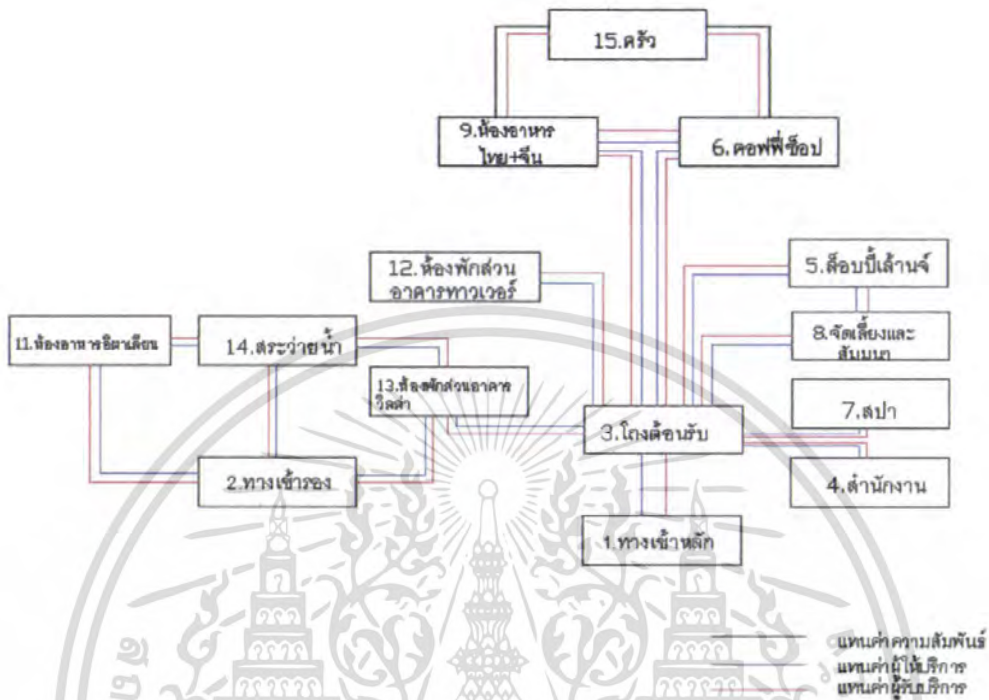

ตารางที่ 4.3 แสดงค่าความสัมพันธ์ส่วนโถงต้อนรับ (LOBBY HALL)

องค์ประกอบ											
1	ทางเข้า										
2	ติดต่อสอบถาม	4									
3	ลงทะเบียน	3	3								
4	แคชเชียร์	4	2	1							
5	ฝากของมีค่า	4	2	1	1						
6	ส่วนสัมภาระ	1	3	3	3	4	2				
7	สำนักงานส่วนหน้า	1	3	2	2	2	2				
8	พักคอย	1	3	1	1	1	2				
9	โต๊ะทัวร์	1	2	2	1						
10	โทรศัพท์สาธารณะ	3	3	1							
		1									

4 แทนค่าความสัมพันธ์มากที่สุด  
3 แทนค่าความสัมพันธ์มาก  
2 แทนค่าความสัมพันธ์ปานกลาง  
1 แทนค่าความสัมพันธ์น้อย

เอกสารนี้เป็นเอกสารที่สงวนไว้สำหรับการใช้งานเพื่อการศึกษาเท่านั้น ไม่อนุญาตให้นำไปเผยแพร่โดยไม่ได้รับอนุญาต หากมีการนำข้อมูลไปใช้โดยไม่ได้รับอนุญาต เจ้าของเอกสารขอสงวนสิทธิ์ในการดำเนินคดีตามกฎหมาย

แผนภูมิที่ 4.3 รูปฟองอากาศแสดงค่าความสัมพันธ์องค์ประกอบส่วนโรงคั่วรับ

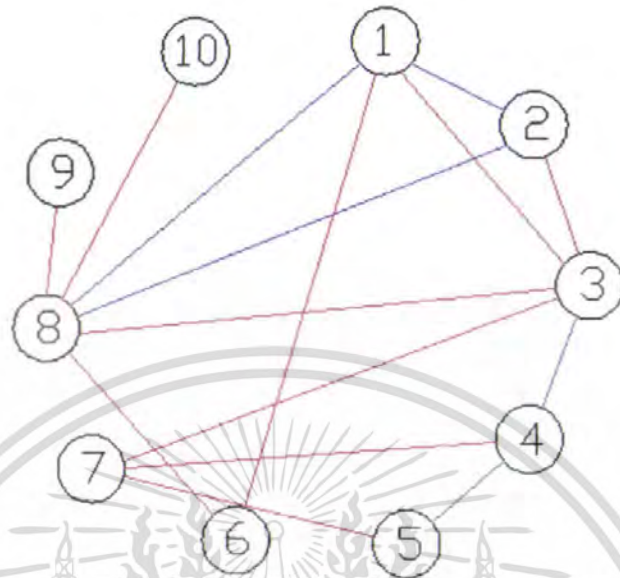

แทนค่าความสัมพันธ์มากที่สุด  
แทนค่าความสัมพันธ์มาก

แผนภูมิที่ 4.4 แสดงความสัมพันธ์ทางหน้าที่ใช้สอยในส่วน โรงคั่วรับ



— แทนค่าความสัมพันธ์มากที่สุด  
— แทนค่าความสัมพันธ์มาก

เอกสารนี้เป็นเอกสารที่สงวนไว้สำหรับการใช้งานเพื่อการศึกษาเท่านั้น ไม่อนุญาตให้นำไปใช้ประโยชน์ด้านการค้า ไม่ว่าจะกรณีใดๆ ทั้งสิ้น อีกทั้งห้ามมิให้ดัดแปลงเนื้อหา และต้องอ้างอิงถึงเจ้าของเอกสารทุกครั้งที่มีการนำไปใช้

แผนภูมิที่ 4.4 แสดงความสัมพันธ์ทางหน้าที่ใช้สอยในส่วนโถงต้อนรับ (ต่อ)

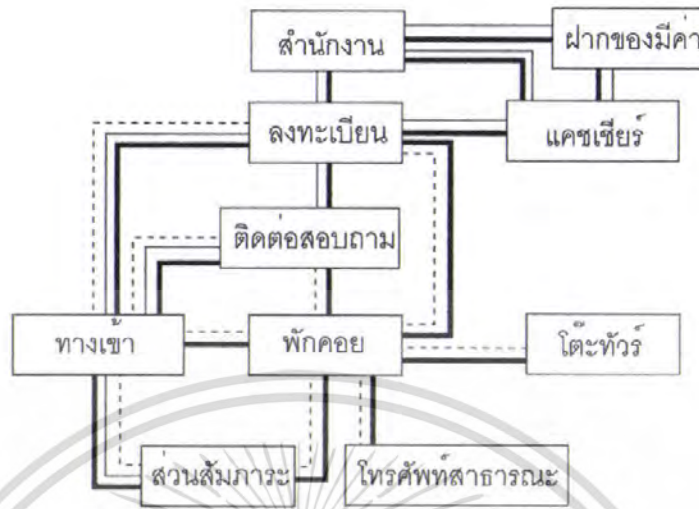

ตารางที่ 4.4 แสดงค่าความสัมพันธ์ส่วนล็อบบี้เฝ้างาน ( LOBBY LOUNGE )

องค์ประกอบ				
1	ทางเขา			
2	ที่นั่ง	4		
3	เคาน์เตอร์บาร์	3	3	1
4	แคชเชียร์	4	3	4
5	เวทีดนตรี		3	
			1	

- 4 แทนค่าความสัมพันธ์มากที่สุด
- 3 แทนค่าความสัมพันธ์มาก
- 2 แทนค่าความสัมพันธ์ปานกลาง
- 1 แทนค่าความสัมพันธ์น้อย

เอกสารนี้เป็นเอกสารที่สงวนไว้สำหรับการใช้งานเพื่อการศึกษาเท่านั้น ไม่อนุญาตให้นำไปใช้ประโยชน์ด้านการค้า ไม่ว่าจะกรณีใดๆ ทั้งสิ้น อีกทั้งห้ามมิให้ดัดแปลงเนื้อหา และต้องอ้างอิงถึงเจ้าของเอกสารทุกครั้งที่มีการนำไปใช้

แผนภูมิที่ 4.5 ฟองอากาศแสดงค่าความสัมพันธ์องค์ประกอบส่วนลึบบีเล้าจัน

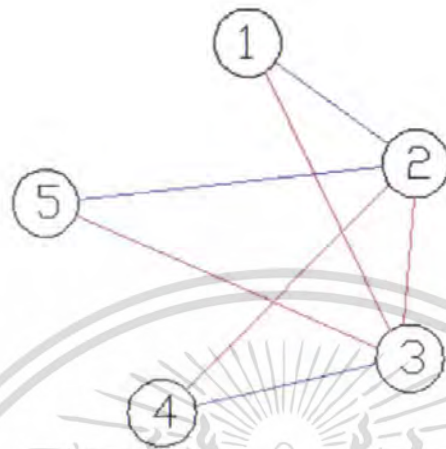

แผนภูมิที่ 4.6 แสดงความสัมพันธ์ทางหน้าที่ใช้สอยในส่วนลึบบีเล้าจัน



— แทนค่าความสัมพันธ์มากที่สุด  
 — แทนค่าความสัมพันธ์มาก

เอกสารนี้เป็นเอกสารที่สงวนไว้สำหรับการใช้งานเพื่อการศึกษาเท่านั้น ไม่อนุญาตให้นำไปใช้ประโยชน์ด้านการค้า ไม่ว่าจะกรณีใดๆ ทั้งสิ้น อีกทั้งห้ามมิให้ดัดแปลงเนื้อหา และต้องอ้างอิงถึงเจ้าของเอกสารทุกครั้งที่มีการนำไปใช้

แผนภูมิที่ 4.6 แสดงความสัมพันธ์ทางหน้าที่ใช้สอยในส่วนล็อบบี้ล่าง (ต่อ)

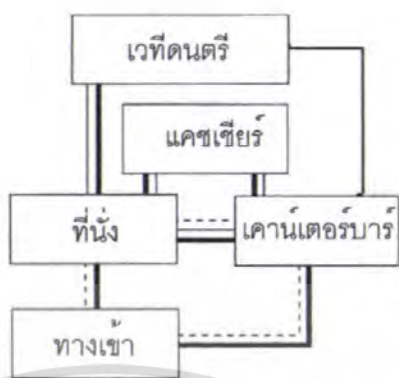

ตารางที่ 4.5 แสดงค่าความสัมพันธ์ส่วนกาแฟที่ซื้อ (COFFEE SHOP)

องค์ประกอบ											
1	ทางเข้า										
2	ตอนรับ	4									
3	ที่นั่ง	4	2								
4	เคาน์เตอร์บริการ	3	1	1							
5	แคชเชียร์	4	3	1	1						
6	เตรียมอาหาร	4	4	3	1	1					
7	จุดบริการ	4	3	4	1	1	1				
8	โต๊ะวางอาหาร	3	1	3	3	1	1				
9	เวทีดนตรี	3	2	1	1	4	1				
10	ครัว	2	1	3							
		1	1	4							
		1	3								
		1									

- 4 แทนค่าความสัมพันธ์มากที่สุด
- 3 แทนค่าความสัมพันธ์มาก
- 2 แทนค่าความสัมพันธ์ปานกลาง
- 1 แทนค่าความสัมพันธ์น้อย

เอกสารนี้เป็นเอกสารที่สงวนไว้สำหรับการใช้งานเพื่อการศึกษาเท่านั้น ไม่อนุญาตให้นำไปใช้ประโยชน์ด้านการค้าไม่ว่ากรณีใดๆ ทั้งสิ้น อีกทั้งห้ามมิให้ดัดแปลงเนื้อหา และต้องอ้างอิงถึงเจ้าของเอกสารทุกครั้งที่มีการนำไปใช้

แผนภูมิที่ 4.7 รูปฟองอากาศแสดงค่าความสัมพันธ์องค์ประกอบส่วนคอฟฟี่ชีส

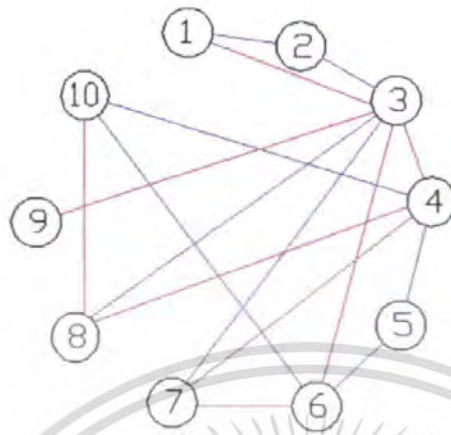

แผนภูมิที่ 4.8 แสดงความสัมพันธ์ทางหน้าที่ใช้สอยในส่วนคอฟฟี่ชีส



- แทนค่าความสัมพันธ์มากที่สุด
- แทนค่าความสัมพันธ์มาก

เอกสารนี้เป็นเอกสารที่สงวนไว้สำหรับการใช้งานเพื่อการศึกษาเท่านั้น ไม่อนุญาตให้นำไปใช้ประโยชน์ด้านการค้า ไม่ว่าจะกรณีใดๆ ทั้งสิ้น อีกทั้งห้ามมิให้ดัดแปลงเนื้อหา และต้องอ้างอิงถึงเจ้าของเอกสารทุกครั้งที่มีการนำไปใช้

แผนภูมิที่ 4.8 แสดงความสัมพันธ์ทางหน้าที่ใช้สอยในส่วนคอฟฟี่ชีฟ (ต่อ)

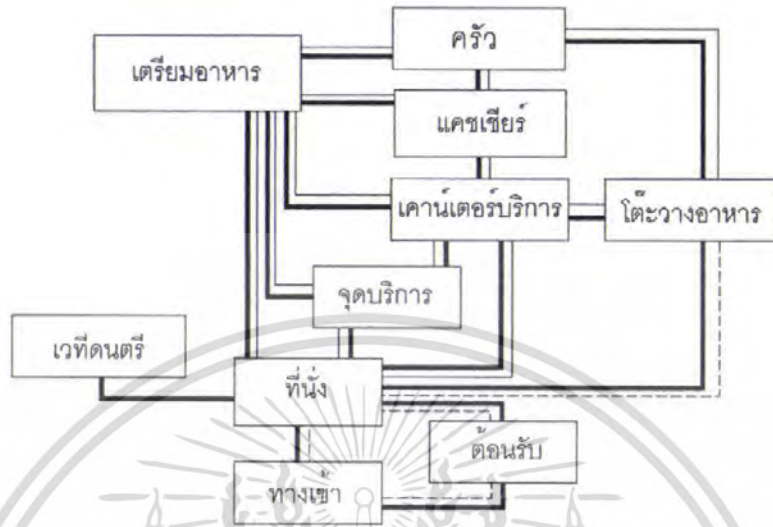

— แทนค่าความสัมพันธ์  
 - - - แทนค่าผู้ให้บริการ  
 ····· แทนค่าผู้รับบริการ

ตารางที่ 4.6 แสดงค่าความสัมพันธ์ส่วนจัดเลี้ยง / สัมมนา (FUNCTION ROOM)

องค์ประกอบ									
1	ทางเข้า								
2	ต้อนรับ								
3	พักคอย								
4	ที่นั่ง								
5	โต๊ะวางอาหาร								
6	จุดบริการ								
7	เวที								
8	ห้องควบคุม								

- 4 แทนค่าความสัมพันธ์มากที่สุด
- 3 แทนค่าความสัมพันธ์มาก
- 2 แทนค่าความสัมพันธ์ปานกลาง
- 1 แทนค่าความสัมพันธ์น้อย

เอกสารนี้เป็นเอกสารที่สงวนไว้สำหรับการใช้งานเพื่อการศึกษาเท่านั้น ไม่อนุญาตให้นำไปใช้ประโยชน์ด้านการค้า ไม่ว่าจะกรณีใดๆ ทั้งสิ้น อีกทั้งห้ามมิให้ดัดแปลงเนื้อหา และต้องอ้างอิงถึงเจ้าของเอกสารทุกครั้งที่มีการนำไปใช้

แผนภูมิที่ 4.9 รูปฟองอากาศแสดงค่าความสัมพันธ์องค์ประกอบส่วนจัดเลี้ยง / สัมมนา



แทนค่าความสัมพันธ์มากที่สุด  
 แทนค่าความสัมพันธ์มาก

แผนภูมิที่ 4.10 แสดงความสัมพันธ์ทางหน้าที่ใช้สอยในส่วนจัดเลี้ยง / สัมมนา



— แทนค่าความสัมพันธ์มากที่สุด  
 — แทนค่าความสัมพันธ์มาก

เอกสารนี้เป็นเอกสารที่สงวนไว้สำหรับการใช้งานเพื่อการศึกษาเท่านั้น ไม่อนุญาตให้นำไปใช้ประโยชน์ด้านการค้า ไม่ว่าจะกรณีใดๆ ทั้งสิ้น อีกทั้งห้ามมิให้ดัดแปลงเนื้อหา และต้องอ้างอิงถึงเจ้าของเอกสารทุกครั้งที่มีการนำไปใช้

แผนภูมิที่ 4.10 แสดงความสัมพันธ์ทางหน้าที่ใช้สอยในส่วนจัดเลี้ยง / สัมมนา (ต่อ)

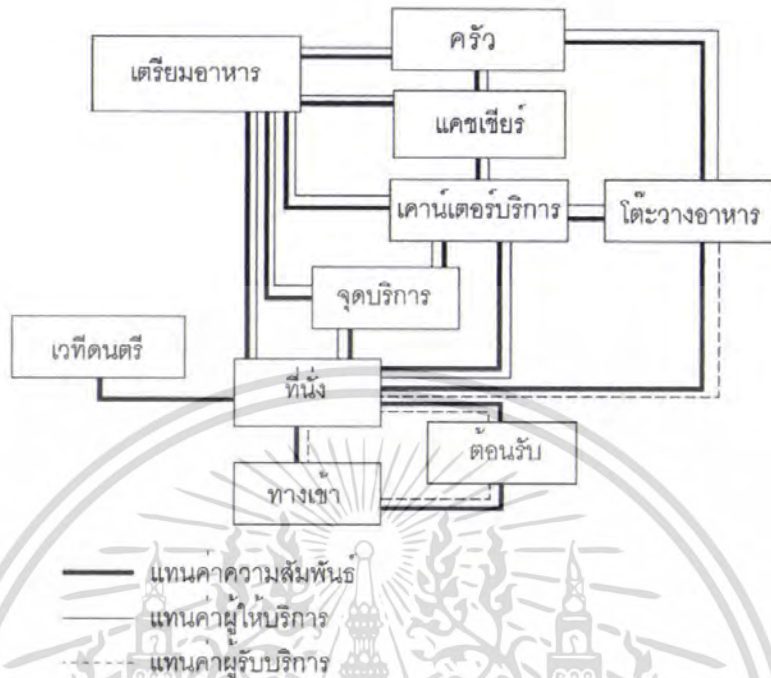

ตารางที่ 4.7 แสดงค่าความสัมพันธ์ส่วนภัตตาคาร อาหาร ไทย

องค์ประกอบหลัก								
1.	ทางเข้า							
2.	ส่วนต้อนรับ	4						
3.	ส่วนที่นั่งรับประทานอาหาร	3	3					
4.	ส่วนเคาน์เตอร์บริการ	3	2	2				
5.	ส่วนบริการเครื่องดื่ม	3	3	2	1	1		
6.	ส่วนจุดบริการ	3	3	3	1	1	1	
7.	ส่วนครัว	2	2	4	1			
		1	3					

- 4 แทนค่าความสัมพันธ์มากที่สุด
- 3 แทนค่าความสัมพันธ์มาก
- 2 แทนค่าความสัมพันธ์ปานกลาง
- 1 แทนค่าความสัมพันธ์น้อย

เอกสารนี้เป็นเอกสารที่สงวนไว้สำหรับการใช้งานเพื่อการศึกษาเท่านั้น ไม่อนุญาตให้นำไปใช้ประโยชน์ด้านการค้าไม่ว่ากรณีใดๆ ทั้งสิ้น อีกทั้งห้ามมิให้ตัดแปลงเนื้อหา และต้องอ้างอิงถึงเจ้าของเอกสารทุกครั้งที่มีการนำไปใช้

แผนภูมิที่ 4.11 รูปฟองอากาศแสดงค่าความสัมพันธ์องค์ประกอบส่วนภัตตาคารอาหารไทย

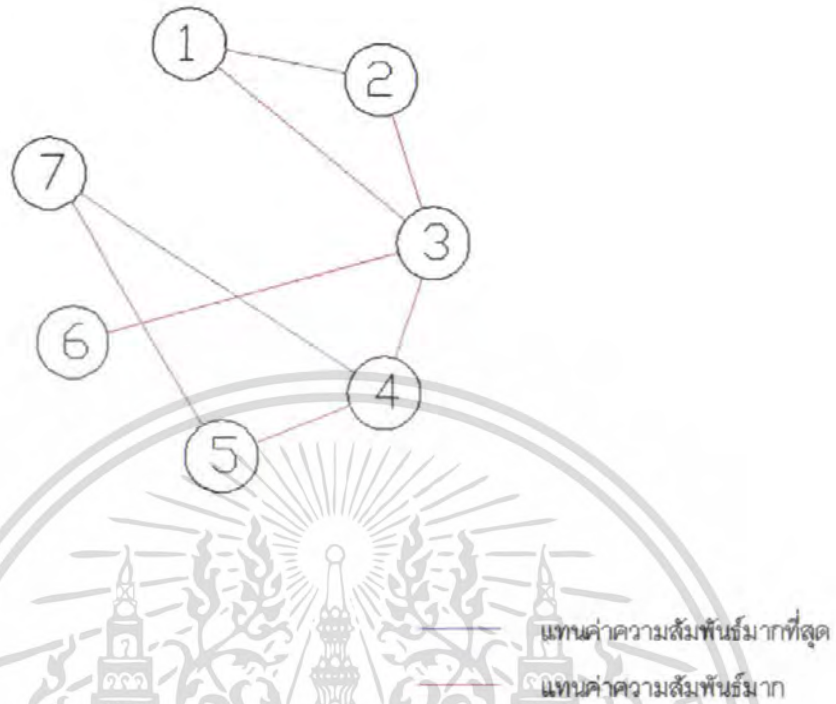

แผนภูมิที่ 4.12 แสดงความสัมพันธ์ทางหน้าที่ใช้สอยในส่วนภัตตาคารอาหารไทย



เอกสารนี้เป็นเอกสารที่สงวนไว้สำหรับการใช้งานเพื่อการศึกษาเท่านั้น ไม่อนุญาตให้นำไปใช้ประโยชน์ด้านการค้า ไม่ว่าจะกรณีใดๆ ทั้งสิ้น อีกทั้งห้ามมิให้ดัดแปลงเนื้อหา และต้องอ้างอิงถึงเจ้าของเอกสารทุกครั้งที่มีการนำไปใช้

แผนภูมิที่ 4.12 แสดงความสัมพันธ์ทางหน้าที่ใช้สอยในส่วนภัตตาคาร อาหารไทย (ต่อ)

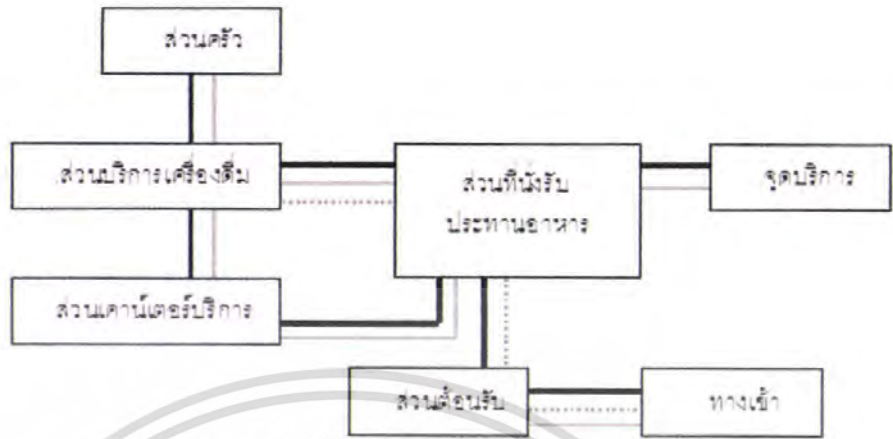

ตารางที่ 4.8 แสดงค่าความสัมพันธ์ส่วนร้านอาหารอิตาเลียน

องค์ประกอบหลัก									
1.ทางเข้าหลัก									
2.ส่วนต้อนรับ	4								
3.ส่วนที่นึ่งรับประทานอาหาร	3	3							
4.ส่วนนั่งด้านนอก	2	1	2						
5.เวทีดนตรี	1	3	2	1					
6.ส่วนเคาน์เตอร์บริการ	2	1	3	1					
7.ส่วนบริการเครื่องดื่ม	3	1	1	1					
8.ส่วนจุดบริการ	2	2	4	1					
9.ส่วนครัว	1	3							

- 1.แทนค่าความสัมพันธ์มากที่สุด
- 2.แทนค่าความสัมพันธ์
- 3.แทนค่าความสัมพันธ์ปานกลาง
- 4.แทนค่าความสัมพันธ์น้อย

เอกสารนี้เป็นเอกสารที่สงวนไว้สำหรับการใช้งานเพื่อการศึกษาเท่านั้น ไม่อนุญาตให้นำไปใช้ประโยชน์ด้านการค้าไม่ว่ากรณีใดๆ ทั้งสิ้น อีกทั้งห้ามมิให้ดัดแปลงเนื้อหา และต้องอ้างอิงถึงเจ้าของเอกสารทุกครั้งที่มีการนำไปใช้

แผนภูมิที่ 4.13 รูปฟองอากาศแสดงค่าความสัมพันธ์องค์ประกอบส่วนร้านอาหารอิตาเลียน

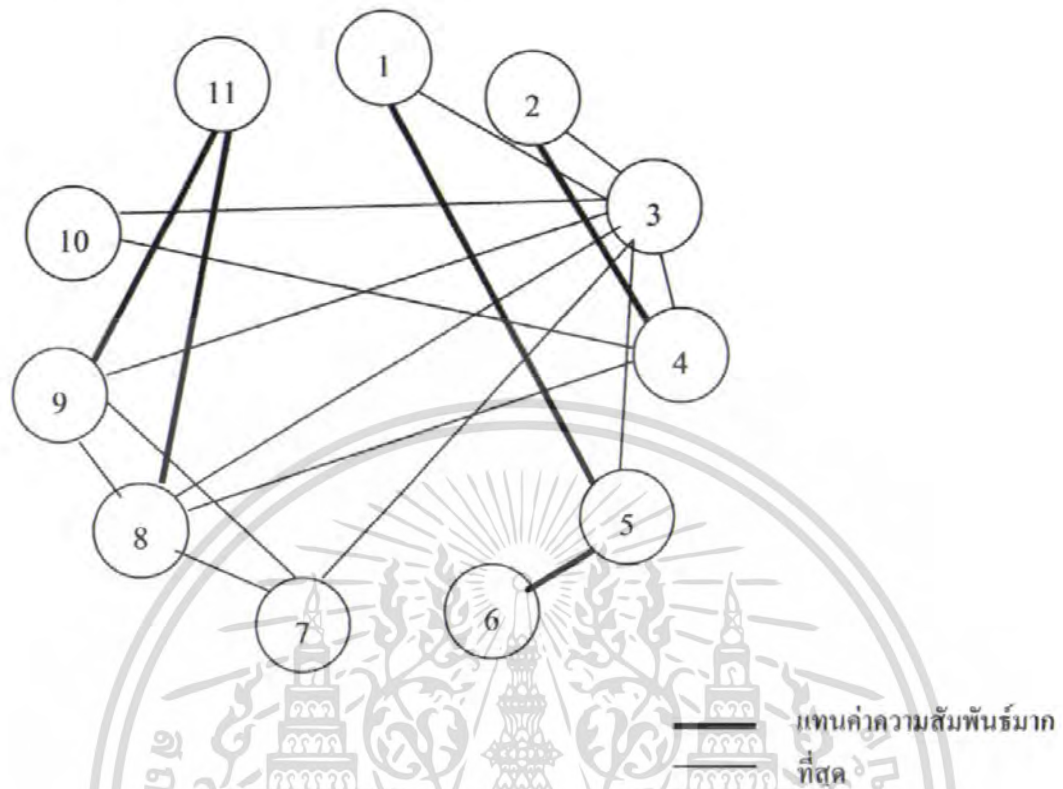

แผนภูมิที่ 4.14 แสดงความสัมพันธ์ทางหน้าที่ใช้สอยในร้านอาหารอิตาเลียน

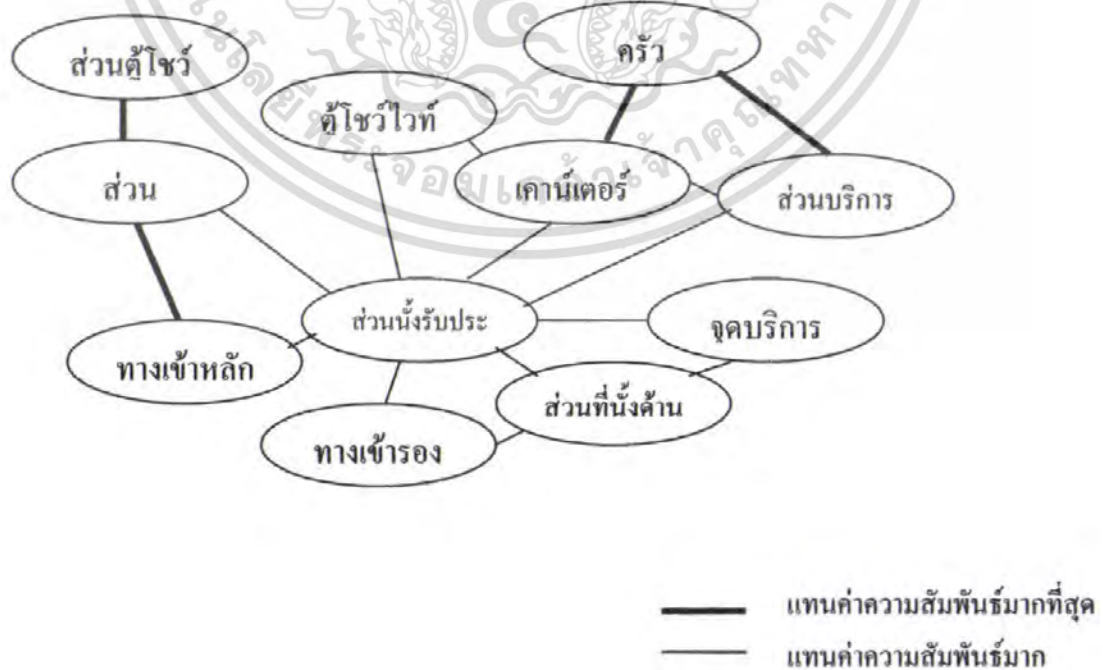

เอกสารนี้เป็นเอกสารที่สงวนไว้สำหรับการใช้งานเพื่อการศึกษาเท่านั้น ไม่อนุญาตให้นำไปใช้ประโยชน์ด้านการค้า ไม่ว่าจะกรณีใดๆ ทั้งสิ้น อีกทั้งห้ามมิให้ดัดแปลงเนื้อหา และต้องอ้างอิงถึงเจ้าของเอกสารทุกครั้งที่มีการนำไปใช้

แผนภูมิที่ 4.14 แสดงความสัมพันธ์ทางหน้าที่ใช้สอยในส่วนร้านอาหารอิตาเลียน (ต่อ)

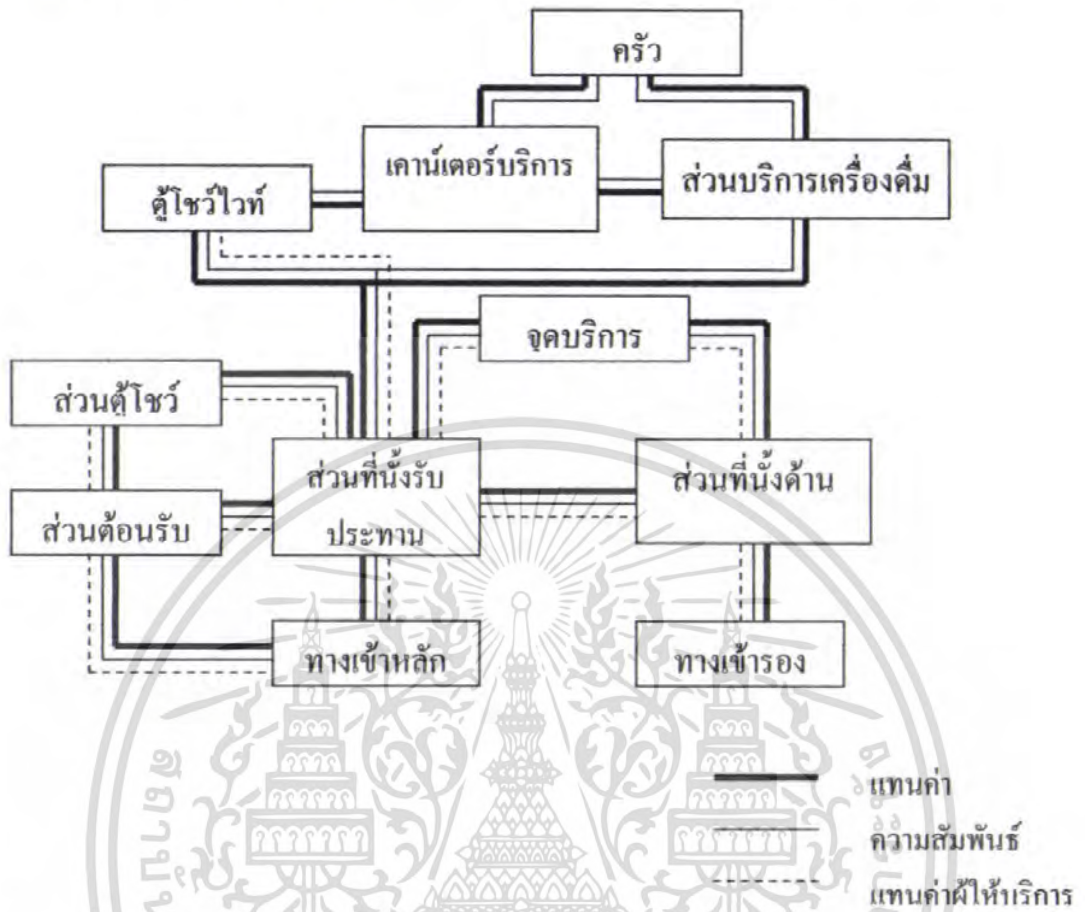

ตารางที่ 4.9 แสดงค่าความสัมพันธ์ภายในส่วนสเปค

องค์ประกอบหลัก	1	2	3	4	5	6	7	8	9	10	11	12	13	14
1. ทางเข้าหลัก	1													
2. ทางเข้ารอง	1	3												
3. ส่วนโซฟาและซุ้มขายสินค้า	1	2	4											
4. เคาน์เตอร์ต้อนรับ	4	3	3	1										
5. ส่วนพักคอย	4	2	1	1	1									
6. ส่วนสำนักงาน	3	3	1	2	1	2								
7. ส่วนให้คำปรึกษา	3	1	1	1	1	1	1							
8. ส่วนเก็บอุปกรณ์	3	3	4	1	1	1	1	4						
9. ส่วนห้องพักพนักงาน	4	1	1	3	1	1	1	3	1					
10. ส่วนล็อกเกอร์+อาบน้ำ	1	2	2	1	1	3	1	1	1	1				
11. ห้องนวดเตียงเดี่ยว+อาบน้ำ	3	1	1	1	1	1	1	1	1	1				
12. ห้องนวดเตียงคู่+อาบน้ำ	3	3	1	1	1	1	1	1	1	1				
13. สระว่ายน้ำ	1	1	1	1	1	1	1	1	1	1	1			
14. ห้องน้ำ+อาบน้ำ	4	1	1	1	1	1	1	1	1	1	1	1		

เอกสารนี้เป็นเอกสารที่สงวนไว้สำหรับการใช้งานเพื่อการศึกษาเท่านั้น ไม่อนุญาตให้นำไปใช้ประโยชน์ด้านการค้า ไม่ว่าจะกรณีใดๆ ทั้งสิ้น อีกทั้งห้ามมิให้ดัดแปลงเนื้อหา และต้องอ้างอิงถึงเจ้าของเอกสารทุกครั้งที่มีการนำไปใช้

แผนภูมิที่ 4.15 รูปฟองอากาศแสดงค่าความสัมพันธ์องค์ประกอบส่วนสถาปัตยกรรม

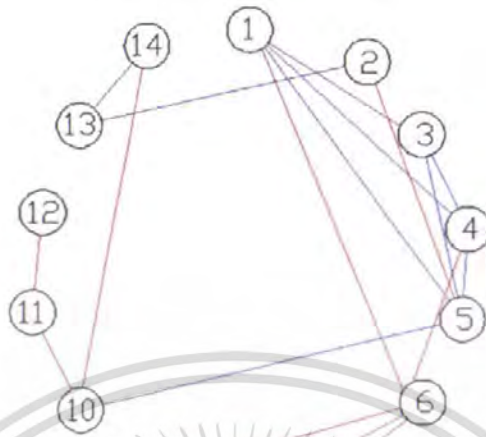

แผนภูมิที่ 4.16 แสดงความสัมพันธ์ทางหน้าที่ใช้สอยในส่วนสถาปัตยกรรม

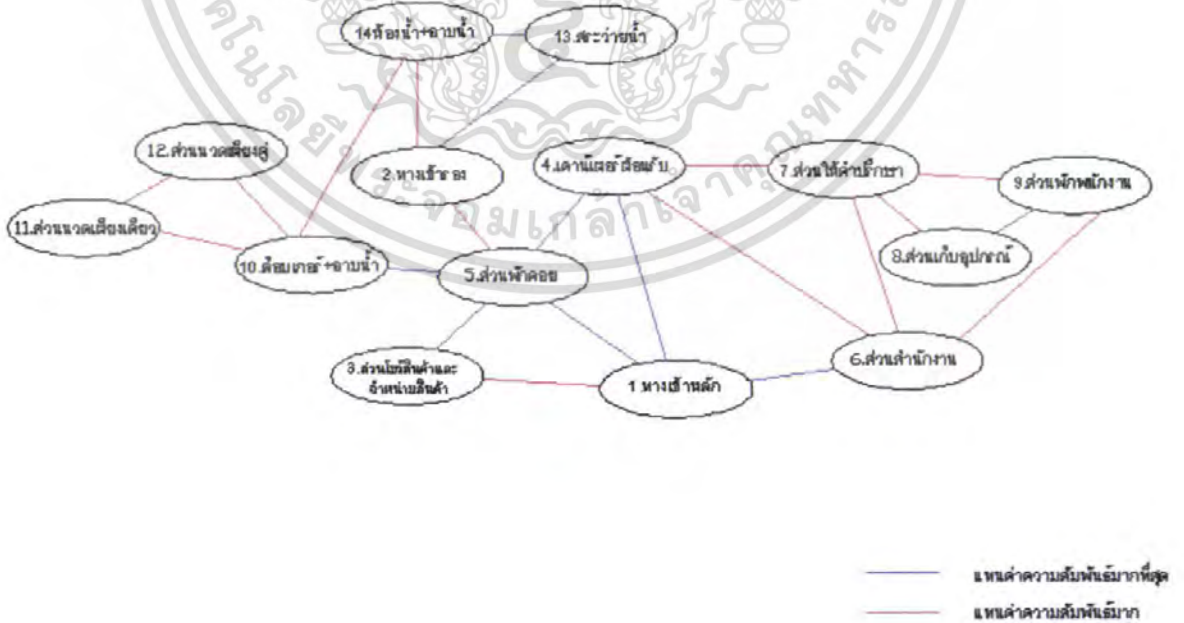

เอกสารนี้เป็นเอกสารที่สงวนไว้สำหรับการใช้งานเพื่อการศึกษาเท่านั้น ไม่อนุญาตให้นำไปใช้ประโยชน์ด้านการค้า ไม่ว่าจะกรณีใดๆ ทั้งสิ้น อีกทั้งห้ามมิให้ดัดแปลงเนื้อหา และต้องอ้างอิงถึงเจ้าของเอกสารทุกครั้งที่มีการนำไปใช้

แผนภูมิที่ 4.16 แสดงความสัมพันธ์ทางหน้าที่ใช้สอยในส่วนสปปา (ต่อ)

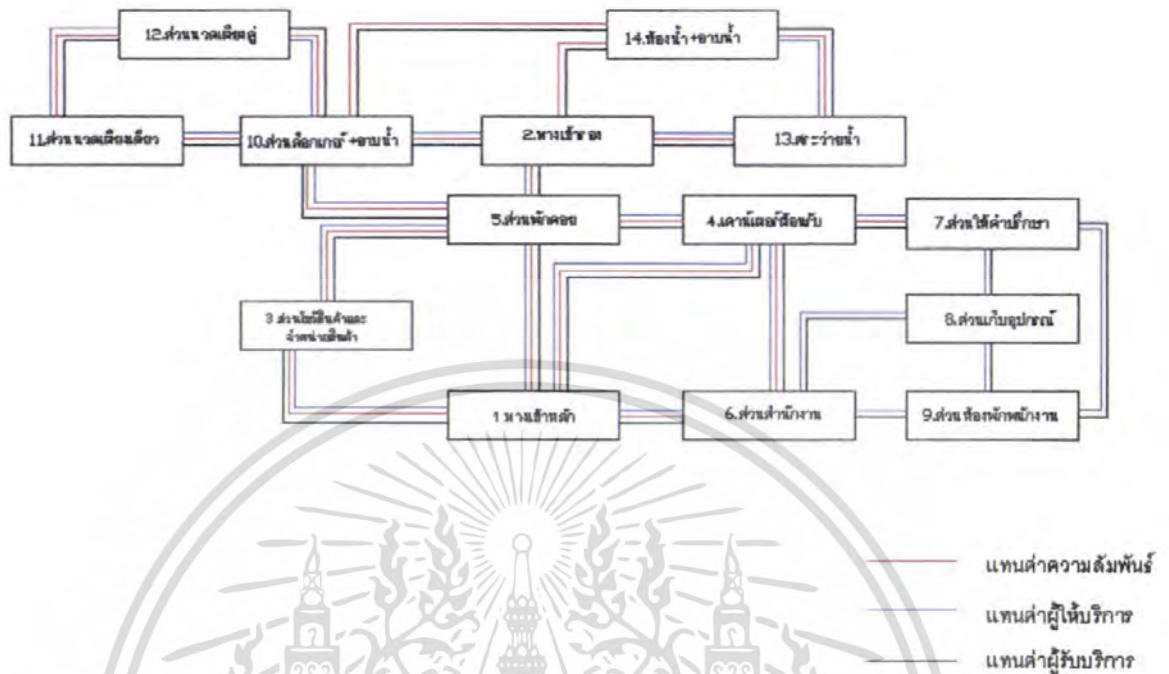

ตารางที่ 4.10 แสดงค่าความสัมพันธ์ภายในส่วนห้องพักห้อง Deluxe (ส่วนอาคารทาวเวอร์) King&Twin bedroom Deluxe ชั้น 1 (ส่วนอาคารวิลล่า) Deluxe ชั้น 2 (ส่วนอาคารวิลล่า)

องค์ประกอบหลัก	
1. ทางเข้าหลัก	2
2. ส่วนห้องน้ำ	3 4
3. ส่วนสัมภาระ	3 3 2
4. ส่วนตู้เสื้อผ้า	4 3 1
5. ส่วนแต่งตัว	4 2 1 1 1
6. ส่วนเตียง	3 2 1 1
7. ส่วนพักผ่อน	3 2
8. ส่วนทำงาน	3

1. แทนค่าความสัมพันธ์มากที่สุด
2. แทนค่าความสัมพันธ์
3. แทนค่าความสัมพันธ์ปานกลาง
4. แทนค่าความสัมพันธ์น้อย

เอกสารนี้เป็นเอกสารที่สงวนไว้สำหรับการใช้งานเพื่อการศึกษาเท่านั้น ไม่อนุญาตให้นำไปใช้ประโยชน์ด้านการค้า ไม่ว่าจะกรณีใดๆ ทั้งสิ้น อีกทั้งห้ามมิให้คัดลอกเนื้อหา และต้องอ้างอิงถึงเจ้าของเอกสารทุกครั้งที่มีการนำไปใช้

แผนภูมิที่ 4.17 รูปฟองอากาศแสดงค่าความสัมพันธ์องค์ประกอบส่วนห้องพัก Deluxe (ส่วนอาคารทาวเวอร์) King&Twin bedroom Deluxe ชั้น 1 (ส่วนอาคารวิลล่า) Deluxe ชั้น 2 (ส่วนอาคารวิลล่า)

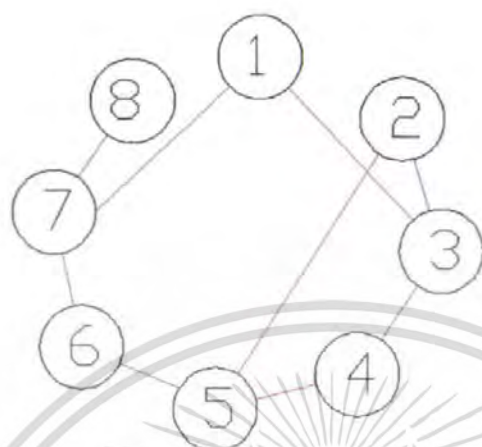

แทนค่าความสัมพันธ์มากที่สุด

แทนค่าความสัมพันธ์มาก

แผนภูมิที่ 4.18 แสดงความสัมพันธ์ทางหน้าที่ใช้สอยในส่วนห้องพัก Deluxe (ส่วนอาคารทาวเวอร์) King&Twin bedroom Deluxe ชั้น 1 (ส่วนอาคารวิลล่า) Deluxe ชั้น 2 (ส่วนอาคารวิลล่า)



เอกสารนี้เป็นเอกสารที่สงวนไว้สำหรับการใช้งานเพื่อการศึกษาเท่านั้น ไม่อนุญาตให้นำไปใช้ประโยชน์ด้านการค้า ไม่ว่าจะกรณีใดๆ ทั้งสิ้น อีกทั้งห้ามมิให้ดัดแปลงเนื้อหา และต้องอ้างอิงถึงเจ้าของเอกสารทุกครั้งที่มีการนำไปใช้

แผนภูมิที่ 4.18 แสดงความสัมพันธ์ทางหน้าที่ใช้สอยในส่วนห้องพัก Deluxe (ส่วนอาคารทาวเวอร์) King&Twin bedroom Deluxe ชั้น 1 (ส่วนอาคารวิลล่า) Deluxe ชั้น 2 (ส่วนอาคารวิลล่า) (ต่อ)

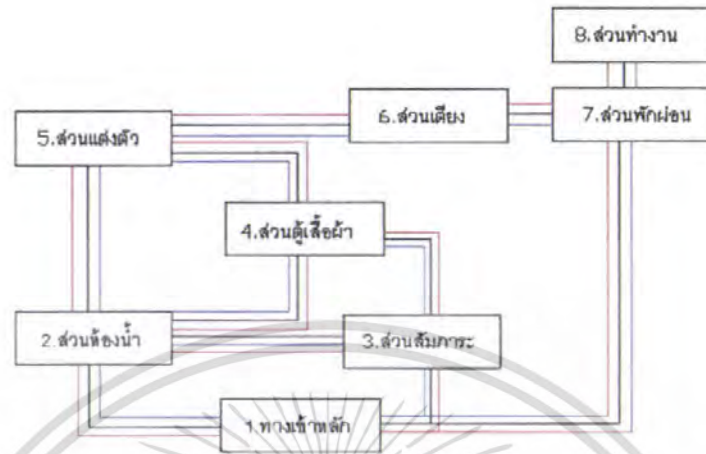

- 1. แทนค่าความสัมพันธ์มากที่สุด
- 2. แทนผู้ให้บริการ
- 3. แทนผู้รับบริการ

ตารางที่ 4.11 แสดงค่าความสัมพันธ์ภายในส่วนห้องพักห้อง Junior Suite ชั้น 1 (ส่วนอาคารวิลล่า) Junior Suite ชั้น 2 (ส่วนอาคารวิลล่า) Executive Suite ชั้น 1 (ส่วนอาคารวิลล่า) Executive Suite ชั้น 2 (ส่วนอาคารวิลล่า) Sea View ชั้น 2 President Suite

องค์ประกอบหลัก	
1. ทางเข้าหลัก	2
2. ส่วนห้องน้ำ	4
3. ส่วนสัมภาระ	3 2
4. ส่วนตู้เสื้อผ้า	4 3 2 1
5. ส่วนแต่งตัว	4 2 1 1 1 4
6. ส่วนเตียง	3 1 1 1 1 3
7. ส่วนพักผ่อน	3 2 1 2 4
8. ส่วนทำงาน	3 2 1 1
9. ส่วนรับแขก	3 1 1
10. ส่วนเตรียมอาหาร	1 2
	4

- 1. แทนค่าความสัมพันธ์มากที่สุด
- 2. แทนค่าความสัมพันธ์มาก
- 3. แทนค่าความสัมพันธ์ปานกลาง
- 4. แทนค่าความสัมพันธ์น้อย

เอกสารนี้เป็นเอกสารที่สงวนไว้สำหรับการใช้งานเพื่อการศึกษาเท่านั้น ไม่อนุญาตให้นำไปใช้ประโยชน์ด้านการค้าไม่ว่ากรณีใดๆ ทั้งสิ้น อีกทั้งห้ามมิให้คัดลอกเนื้อหา และต้องอ้างอิงถึงเจ้าของเอกสารทุกครั้งที่มีการนำไปใช้

แผนภูมิที่ 4.19 รูปฟองอากาศแสดงค่าความสัมพันธ์องค์ประกอบส่วนห้องพัก Junior Suite ชั้น 1 (ส่วนอาคารวิลล่า) Junior Suite ชั้น 2 (ส่วนอาคารวิลล่า) Executive Suite ชั้น 1 (ส่วนอาคารวิลล่า) Executive Suite ชั้น 2 (ส่วนอาคารวิลล่า) Sea View ชั้น 2 President Suite



แผนภูมิที่ 4.20 แสดงความสัมพันธ์ทางหน้าที่ใช้สอยในส่วนห้องพักห้อง Junior Suite ชั้น 1 (ส่วนอาคารวิลล่า) Junior Suite ชั้น 2 (ส่วนอาคารวิลล่า) Executive Suite ชั้น 1 (ส่วนอาคารวิลล่า) Executive Suite ชั้น 2 (ส่วนอาคารวิลล่า) Sea View ชั้น 2 President Suite



- 1. แทนค่าความสัมพันธ์มากที่สุด
- 2. แทนค่าความสัมพันธ์มาก

เอกสารนี้เป็นเอกสารที่สงวนไว้สำหรับการใช้งานเพื่อการศึกษาเท่านั้น ไม่อนุญาตให้นำไปใช้ประโยชน์ด้านการค้า ไม่ว่าจะกรณีใดๆ ทั้งสิ้น อีกทั้งห้ามมิให้ดัดแปลงเนื้อหา และต้องอ้างอิงถึงเจ้าของเอกสารทุกครั้งที่มีการนำไปใช้

แผนภูมิที่ 4.20 แสดงความสัมพันธ์ทางหน้าที่ใช้สอยในส่วนห้องพักห้อง Junior Suite ชั้น 1 (ส่วนอาคารวิลล่า) Junior Suite ชั้น 2 (ส่วนอาคารวิลล่า) Executive Suite ชั้น 1 (ส่วนอาคารวิลล่า) Executive Suite ชั้น 2 (ส่วนอาคารวิลล่า) Sea View ชั้น 2 President Suite (ต่อ)

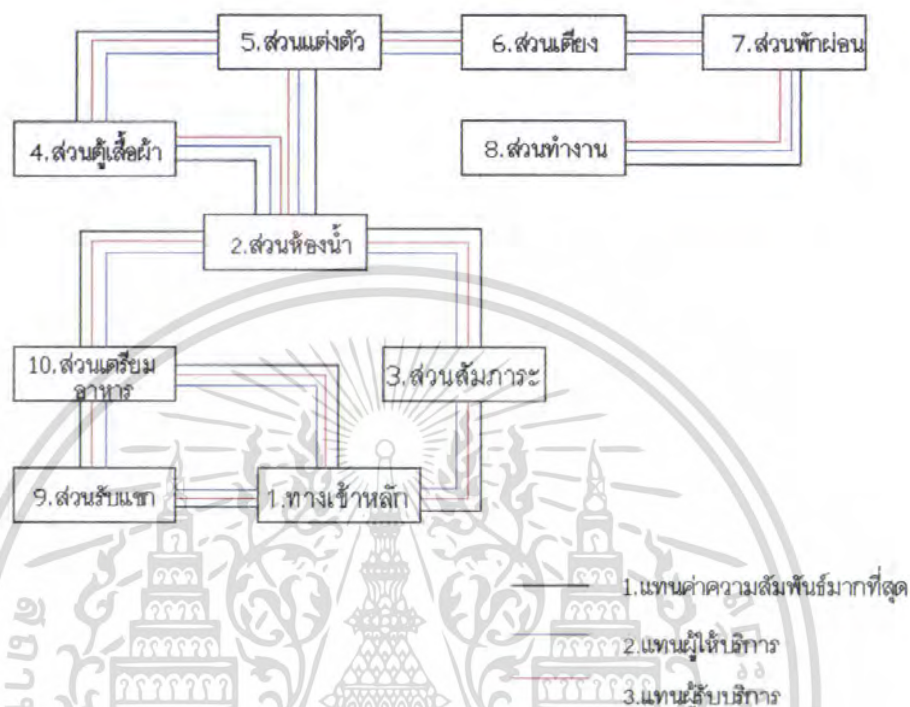

#### 4.5 การวิเคราะห์ข้อมูลเกี่ยวกับการจัดพื้นที่ใช้สอยภายในโครงการ

การวิเคราะห์การจัดแบ่งเนื้อที่ใช้สอยเป็นการคิดพื้นที่องค์ประกอบใช้สอยต่างๆ รวมทั้งพื้นที่ทางสัญจรและศึกษาพฤติกรรมของผู้ใช้พื้นที่ ว่ามีความต้องการใช้สอยเพียงพอกับพื้นที่จริงหรือไม่ เพื่อเป็นการปรับพื้นที่ในแต่ละส่วนของโครงการให้เหมาะสมกับความต้องการพื้นที่ใช้สอย โดยอาจมีการเพิ่มหรือลดพื้นที่ในแต่ละส่วนจากพื้นที่จริงแต่ยังคงองค์ประกอบใช้สอยทั้งหมดไว้ โดยวิเคราะห์พื้นที่ส่วนต่างๆดังนี้

1. โถงต้อนรับ ( LOBBY HALL )
2. โถงรับรองพักคอย ( LOBBY LOUNGE )
3. ส่วนห้องจัดเลี้ยงและสัมมนา (BALLROOM)
4. ส่วนคอฟฟี่ช็อป(COFFEE SHOP )
5. ส่วนสปา ( SPA )
6. ส่วนห้องอาหาร ( RESTAURANT FICUS )

##### 6.1 ห้องอาหารไทย

##### 6.2 ห้องอาหารอิตาเลียน

เอกสารนี้เป็นเอกสารที่สงวนไว้สำหรับการใช้งานเพื่อการศึกษาเท่านั้น ไม่อนุญาตให้นำไปใช้ประโยชน์ด้านการค้าไม่ว่ากรณีใดๆ ทั้งสิ้น อีกทั้งห้ามมิให้ดัดแปลงเนื้อหา และต้องอ้างอิงถึงเจ้าของเอกสารทุกครั้งที่มีการนำไปใช้

## 7. ห้องพัก ( GUEST ROOM )

- 7.1 ห้องพักแบบ Deluxe
- 7.2 ห้องพักแบบ Sea View ชั้น 2
- 7.3 ห้องพักแบบ President Suite
- 7.4 ห้องพักแบบ Junior Suite ชั้น
- 7.5 ห้องพักแบบ Executive Suite ชั้น 1
- 7.6 ห้องพักแบบ Executive Suite ชั้น 2

ในส่วนทั้งหมดจะทำการศึกษาและค้นคว้าตามสภาพแวดล้อมที่เป็นจริงภายในโครงการ เพื่อนำไปสู่การวิเคราะห์พื้นที่ในส่วนต่างๆ การจัดแบ่งเนื้อที่ใช้สอยของส่วนต่างๆสามารถแบ่งออกได้ดังนี้

### 1. โถงต้อนรับ ( LOBBY HALL )

#### ลักษณะโดยทั่วไป

โถงต้อนรับเป็นศูนย์กลางของโครงการที่จะจ่ายไปยังส่วนอื่นๆ และเป็นจุดแรกที่แขกผู้มาพักจะได้สัมผัสก่อน ส่วนล็อบบี้ควรอยู่ในตำแหน่งที่สัมพันธ์กับทางเข้าหลัก และเนื้อที่ควรมีขนาดใหญ่พอสมควร มีเคาน์เตอร์ต้อนรับ มีบริเวณที่นั่งพักคอย และมีส่วนบริการอื่นๆ เช่น ห้องน้ำ โทรศัพท์ แลกเปลี่ยนเงินตรา เป็นต้น

#### บทวิเคราะห์พื้นที่

ที่ตั้ง	โถงต้อนรับ
เนื้อที่	283.64 ตารางเมตร
เวลาทำการ	24 ชั่วโมง
ผู้ใช้พื้นที่	1. ผู้ให้บริการ

- ผู้จัดการฝ่ายบริการส่วนหน้า
- ผู้ช่วยผู้จัดการฝ่ายบริการส่วนหน้า
- พนักงานต้อนรับ
- พนักงานจองห้องพักและลงทะเบียน
- พนักงานรับ โทรศัพท์
- พนักงานแคชเชียร์
- หัวหน้าพนักงานขนสัมภาระ
- พนักงานขนสัมภาระ

เอกสารนี้เป็นเอกสารที่สงวนไว้สำหรับการใช้งานเพื่อการศึกษาเท่านั้น ไม่อนุญาตให้นำไปใช้ประโยชน์ด้านการค้าไม่ว่ากรณีใดๆ ทั้งสิ้น อีกทั้งห้ามมิให้ดัดแปลงเนื้อหา และต้องอ้างอิงถึงเจ้าของเอกสารทุกครั้งที่มีการนำไปใช้

## 2. ผู้ใช้บริการ

- แยกที่มาพักในโรงแรม
- แยกที่มาใช้บริการในส่วนต่างๆของโรงแรม
- แยกที่มาติดต่อกับแยกที่มาพักในโรงแรม

### พฤติกรรมโดยย่อ

#### 1. ผู้ใช้บริการห้องพักที่มาเป็นส่วนตัว

เข้ามาในส่วนล็อบบี้ ติดต่อบริการแล้วพนักงานต้อนรับให้คำแนะนำลงทะเบียนห้องพัก ตรวจสอบหลักฐาน มอบกุญแจ รับฝากของมีค่า และอาจจะใช้บริการอื่นๆ เช่น ห้องน้ำ โทรศัพท์ ฯลฯ

#### 2. ผู้ใช้บริการห้องพักที่มาเป็นกลุ่ม

เข้ามาในส่วนล็อบบี้ แล้วแขกจะนั่งพักคอย ในระหว่างที่รอไกด์ซึ่งจะไปติดต่อสอบถามการจองห้องพักอาจมีการใช้บริการในส่วนอื่นๆ เช่น ห้องน้ำ โทรศัพท์ ร้านอาหารของต่างๆ พอลงทะเบียนเสร็จ ไกด์จะมอบกุญแจห้องพักให้แขกแล้ว ไปยังห้องพัก

#### 3. ผู้ใช้บริการในส่วนอื่นๆ

เข้ามาในส่วนล็อบบี้ พนักงานกล่าวต้อนรับ สอบถามพนักงานแล้วไปยังสถานที่นัดแนะกันไว้ หรืออาจจะนั่งรอนกว่าแขกจะมา ระหว่างที่ทำการจะใช้บริการของโรงแรม เช่น สั่งเครื่องดื่ม อาหารมารับประทาน พอทำธุระเสร็จก็จะออกจากโรงแรม

ตารางที่ 4.12 แสดงการวิเคราะห์พื้นที่ใช้สอยส่วนโถงต้อนรับ Lobby Hall

องค์ประกอบ	พื้นที่จากองค์ประกอบ
<p>1. เคา์เตอร์ต้อนรับ</p> <p>1.1 พื้นที่แคชเชียร์</p> <ul style="list-style-type: none"> <li>- คอมพิวเตอร์</li> <li>- ปริ้นเตอร์</li> <li>- เครื่องรูดบัตรเครดิต</li> <li>- บริเวณเขียนหนังสือ</li> <li>- โทรศัพท์</li> <li>- ที่เก็บบิล</li> <li>- ที่เก็บเงิน</li> </ul> <p>1.2 พื้นที่ส่วนลงทะเบียน</p> <ul style="list-style-type: none"> <li>- บริเวณเขียนหนังสือ</li> <li>- คอมพิวเตอร์</li> <li>- ที่เก็บเอกสาร</li> <li>- โทรศัพท์</li> <li>- ช่องเก็บกุญแจ, จดหมาย</li> </ul> <p>1.3 พื้นที่ส่วนต้อนรับ</p> <ul style="list-style-type: none"> <li>- กล้องใส่เอกสาร, แผ่นพับ</li> </ul>	 <p>ความต้องการพื้นที่ใช้สอยได้จากพื้นที่ใช้งานทั้งหมดของเคา์เตอร์</p> $8.00 \times 3.20 = 25.60 \text{ ตารางเมตร}$
<p>2. การจัดชุดที่นั่ง</p> <p>2.1 การจัดชุดที่นั่ง 4 ที่นั่ง</p> <ul style="list-style-type: none"> <li>- เก้าอี้ ขนาด 0.60 x 0.60 ม. 4 ตัว</li> <li>- โต๊ะกลาง ขนาด 0.50 x 0.50 ม. 1 ตัว</li> </ul> <p>2.2 การจัดชุดที่นั่ง 5 ที่นั่ง</p> <ul style="list-style-type: none"> <li>- โซฟา 3 ที่นั่ง ขนาด 0.80 x 2.00 ม.</li> <li>- โต๊ะข้าง ขนาด 0.45 x 0.45 ม. 2 ตัว</li> <li>- โต๊ะกลาง ขนาด 0.50 x 0.80 ม.</li> <li>- เก้าอี้มีเท้าแขน 0.75 x 0.75 ม. 2 ตัว</li> </ul>	 <p>พื้นที่นั่งชุด 4 ที่นั่ง <math>2.20 \times 2.20 = 0.84</math> ตารางเมตร</p> <p>เฉลี่ยจากชุดที่นั่ง / คน = 1.21 ตารางเมตร</p>  <p>พื้นที่นั่งชุด 5 ที่นั่ง <math>3.00 \times 2.70 = 8.10</math> ตารางเมตร</p>

เอกสารนี้เป็นเอกสารที่สงวนไว้สำหรับการใช้งานเพื่อการศึกษาเท่านั้น ไม่อนุญาตให้นำไปใช้ประโยชน์ด้านการค้าไม่ว่ากรณีใดๆ ทั้งสิ้น อีกทั้งห้ามมิให้คัดลอกเนื้อหา และต้องอ้างอิงถึงเจ้าของเอกสารทุกครั้งที่มีการนำไปใช้

ตารางที่ 4.12 แสดงการวิเคราะห์พื้นที่ใช้สอยส่วนโถงต้อนรับ (ต่อ)

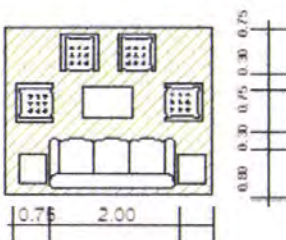
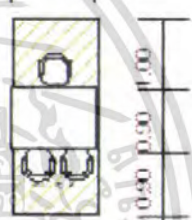
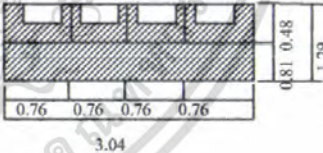
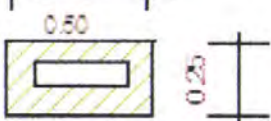
องค์ประกอบ	พื้นที่จากองค์ประกอบ
<p>2.3 การจัดชุดที่นั่ง 7 ที่นั่ง</p> <ul style="list-style-type: none"> <li>- โซฟา 3 ที่นั่ง ขนาด 080 x 2.00 ม.</li> <li>- โต๊ะข้าง ขนาด 0.45 x 0.45 ม. 2 ตัว</li> <li>- โต๊ะกลาง ขนาด 0.50 x 0.80 ม.</li> <li>- เก้าอี้มีเท้าแขน 0.75 x 0.75 ม. 4 ตัว</li> </ul>	<p>เฉลี่ยจากชุดที่นั่ง / คน = 1.62 ตารางเมตร</p>  <p>พื้นที่นั่งชุด 7 ที่นั่ง <math>3.50 \times 2.95 = 10.32</math> ตารางเมตร</p> <p>เฉลี่ยจากชุดที่นั่ง / คน = 1.47 ตารางเมตร</p>
<p>3. โต๊ะบริการทัวร์</p> <ul style="list-style-type: none"> <li>- โต๊ะทำงาน ขนาด 0.90 x 1.20 ม. 1 ตัว</li> <li>- เก้าอี้ ขนาด 0.45 x 0.45 ม. 3 ตัว</li> </ul>	 <p>ความต้องการพื้นที่ใช้สอย <math>1.20 \times 2.80 = 3.36</math> ตารางเมตร</p>
<p>4. โทรทัศน์สาธารณะ</p> <ul style="list-style-type: none"> <li>- โทรทัศน์จำนวน 4 เครื่อง</li> </ul>	 <p>ความต้องการพื้นที่ใช้สอย</p> <p>โทรทัศน์ 1 เครื่องใช้พื้นที่ 0.98 ตารางเมตร</p> <p>โทรทัศน์ 4 เครื่องใช้พื้นที่ 3.92 ตารางเมตร</p>
<p>5. พื้นที่วางกระเป๋า</p>	 <p>ความต้องการพื้นที่ใช้สอย</p> <p>กระเป๋า 1 ใบใช้พื้นที่ = 0.18 ตารางเมตร</p>

เอกสารนี้เป็นเอกสารที่สงวนไว้สำหรับการใช้งานเพื่อการศึกษาเท่านั้น ไม่อนุญาตให้นำไปใช้ประโยชน์ด้านการค้า ไม่ว่ากรณีใดๆ ทั้งสิ้น อีกทั้งห้ามมิให้คัดลอกเนื้อหา และต้องอ้างอิงถึงเจ้าของเอกสารทุกครั้งที่มีการนำไปใช้

ตารางที่ 4.12 แสดงการวิเคราะห์พื้นที่ใช้สอยส่วนโถงต้อนรับ (ต่อ)

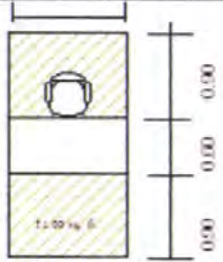
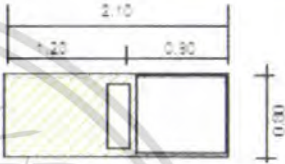
องค์ประกอบ	พื้นที่จากองค์ประกอบ
<p>6. ส่วนสัมภาระ</p> <p>6.1 หัวหน้าพนักงานขนสัมภาระ</p> <ul style="list-style-type: none"> <li>- โต๊ะทำงาน ขนาด 0.60 x 1.20 ม.</li> <li>- เก้าอี้ ขนาด 0.45 x 0.45 ม.</li> </ul> <p>6.2 พื้นที่รถเข็นกระเป๋า</p> <ul style="list-style-type: none"> <li>- รถเข็น ขนาด 1.20 x 0.80 ม.</li> </ul>	 <p>ความต้องการพื้นที่ใช้สอย 1.20 x 2.40 = 2.88 ตารางเมตร</p>  <p>ความต้องการพื้นที่ใช้สอย รถเข็น 1 คัน ใช้พื้นที่ 2.10 x 0.80 = 1.68 ตารางเมตร</p>

## การวิเคราะห์ความต้องการพื้นที่ใช้สอยส่วนโถงต้อนรับ (LOBBY HALL)

## ความต้องการใช้พื้นที่

## 1. เคาน์เตอร์ (FRONT DESK)

- คิดจากความกว้าง x ยาว ของเคาน์เตอร์ โดยคิดจากองค์ประกอบใช้สอยภายในเคาน์เตอร์

## 2. พื้นที่นั่งพักคอย คิดตามจำนวนผู้ใช้ในช่วงเวลาคับคั่ง

- คิดจากจำนวนผู้ใช้สูงสุดของคนมาที่กรู๊ปทัวร์ 30 คน: 1 ชั่วโมง
  - คิดจากจำนวนผู้ใช้ต่ำสุดของคนที่มาที่กรู๊ปทัวร์ 10 คน: 1 ชั่วโมง
- จำนวนเฉลี่ยของคนที่มาที่กรู๊ปทัวร์  $30 + 10 / 2 = 20$  คน
- นอกจากนั้นมีแขกที่มาด้วยตนเองประมาณ 10 คน: 1 ชั่วโมง
- ดังนั้นจะต้องมีที่นั่งประมาณ 30 ที่

## 3. พื้นที่นั่งสำหรับโต๊ะทัวร์

- คิดจากจำนวนพนักงาน 1 คน มีเก้าอี้รับแขก 2 ที่นั่ง รวมพื้นที่ใช้สอยทั้งหมด คือ 3.36 ตารางเมตร

## 4. พื้นที่โทรศัพท์สาธารณะ

เอกสารนี้เป็นเอกสารที่ สงวนลิขสิทธิ์ สำหรับการใช้งานเพื่อการศึกษาเท่านั้น ไม่อนุญาตให้นำไปใช้ประโยชน์ด้านการค้า ไม่ว่าจะกรณีใดๆ ทั้งสิ้น อีกทั้งห้ามมิให้ดัดแปลงเนื้อหา และต้องอ้างอิงถึงเจ้าของเอกสารทุกครั้งที่มีการนำไปใช้

- คิดจากโทรศัพท์จำนวน 1 เครื่อง ใช้พื้นที่ 0.98 ตารางเมตร  
ในโครงการการใช้ 4 เครื่อง ดังนั้นต้องใช้พื้นที่ 3.92 ตารางเมตร

#### 5. พื้นที่วางกระเป๋า

- คิดจาก พื้นที่วางกระเป๋า 1 ใบ ใช้พื้นที่ 0.18 ตารางเมตร  
แขก 1 คน มีกระเป๋าเดินทางเฉลี่ย 2 ใบ ใช้พื้นที่ 0.36 ตารางเมตร  
แขก 30 คน ใช้พื้นที่  $0.25 \times 30 = 10.80$  ตารางเมตร

#### 6. พื้นที่ของหัวหน้าพนักงานขนสัมภาระ (BALL CAPTAIN)

- คิดจากความกว้าง x ยาว ของเคาน์เตอร์และขนาดของพื้นที่บริการ:  
พนักงาน 1 คน  $2.4 \times 1.2 = 2.88$  ตารางเมตร

#### 7. พื้นที่สำหรับรถเข็น

- คิดจากพื้นที่การใช้งานและขนาดของรถเข็น  $2.10 \times 0.80 = 1.68$  ตร.ม.  
ดังนั้น นโยบายของโรงแรมต้องการจำนวนรถเข็น 4 คัน ความต้องการ  
ใช้พื้นที่คิดเป็น  $1.68 \times 4 = 6.72$  ตารางเมตร

#### 8. พื้นที่ทางสัญจร ภายในส่วนโถงต้อนรับเป็นที่รองรับของคนจำนวนมาก เนื้อที่ ทางสัญจรจะต้องมากกว่าที่อื่นๆ คิดเป็น 50 % ของพื้นที่เฟอร์นิเจอร์ทั้งหมด

#### 9. พื้นที่ความโอ้อวดคิดจาก 50 % ของพื้นที่เฟอร์นิเจอร์ทั้งหมด

ตารางที่ 4.13 แสดงการวิเคราะห์ความต้องการพื้นที่ใช้สอยส่วนโถงต้อนรับ (Lobby Hall)

องค์ประกอบ	พื้นที่/ หน่วย ( ตร.ม.)	จำนวน	พื้นที่รวม (ตร.ม.)	พื้นที่ทาง สัญจร50%	พื้นที่รวม ทั้งหมด
1. เคาน์เตอร์(FRONT DESK )	25.60	1	25.60	12.8	38.4
2. พื้นที่พักคอย					
- ชุดโซฟาเก้าอี้ 4 ตัว	1.21	16	19.36	9.68	29.04
- ชุดโซฟา เก้าอี้ 2 ตัว	1.02	6	6.12	3.06	9.18
3. พื้นที่โต๊ะบริการทัวร์	3.36	2	6.72	3.36	10.08
4. พื้นที่โทรศัพท์	0.98	4	3.92	1.96	5.88
5. พื้นที่วางสัมภาระ					
- เคาน์เตอร์(BELL CAPTAIN)	2.88	2	5.76	2.88	8.64
- รถเข็น	1.68	4	6.72	3.36	10.08
- ที่วางกระเป๋าเดินทาง	0.36	30	10.80	5.4	16.2
<b>รวมพื้นที่วิเคราะห์</b>			<b>85</b>	<b>42.5</b>	<b>127.5</b>

เอกสารนี้เป็นเอกสารที่สงวนไว้สำหรับการใช้งานเพื่อการศึกษาเท่านั้น ไม่อนุญาตให้นำไปใช้ประโยชน์ด้านการค้า  
ไม่ว่ากรณีใดๆ ทั้งสิ้น อีกทั้งห้ามมิให้คัดแปลงเนื้อหา และต้องอ้างอิงถึงเจ้าของเอกสารทุกครั้งที่มีการนำไปใช้

## การสรุปพื้นที่ใช้สอยของโครงการในส่วนที่ทำการออกแบบ

### ส่วนโถงต้อนรับ

- พื้นที่จริงของโครงการ	267	ตารางเมตร
- พื้นที่วิเคราะห์	127.5	ตารางเมตร
ดังนั้น พื้นที่เหลือเพื่อเพิ่มเติม	267-127.5	= 139.5 ตารางเมตร

### ตารางที่ 4.14 แสดงการวิเคราะห์พื้นที่เพิ่มเติมส่วนโถงต้อนรับ (LOBBY HALL)

องค์ประกอบ	พื้นที่ที่ต้องการ (ตารางเมตร)	พื้นที่เพิ่มเติม (ตารางเมตร)	พื้นที่รวม (ตารางเมตร)	ร้อยละ
1. เคาน์เตอร์ ( FRONT DESK )	38.4	42.014117	80.414117	30.11764
2. พื้นที่พักผ่อน				
- ชุดโซฟาเก้าอี้ 4 ตัว	29.04	31.773176	60.813176	22.52125
- ชุดโซฟา เก้าอี้ 2 ตัว	9.18	10.044	19.224	7.2
3. พื้นที่โต๊ะบริการทัวร์	10.08	11.028705	21.108705	7.905882
4. พื้นที่โทรทัศน์	5.88	6.4334117	12.313441	4.611764
5. พื้นที่วางสัมภาระ				
- เคาน์เตอร์ (BELL CAPTAIN )	8.64	9.3071814	17.9471814	6.721790
- รถเข็น	10.08	11.028705	21.108705	7.905882
- ที่วางกระเป๋าเดินทาง	16.2	17.724705	33.924705	12.70588
<b>รวม</b>	<b>127.5</b>	<b>139.5</b>	<b>267</b>	<b>100</b>

## 2. ล็อบบี้เลานจ์ (LOBBY LOUNGE)

### ลักษณะโดยทั่วไป

เป็นบริเวณที่ตั้งอยู่ติดกับส่วนพักผ่อน แขกจะมาพักหรือติดต่อทำธุระใช้เป็น บริเวณพักผ่อนนั่งเล่น คืมเครื่องดื่ม และชมทิวทัศน์ อ่านหนังสือ พบปะสังสรรค์ นั่งรอ ที่นั่ง จะต้องมีลักษณะค่อนข้างสบาย

### บทวิเคราะห์พื้นที่

ที่ตั้ง	อาคารรับรองฝั่งทิศตะวันออก
เนื้อที่	216 ตารางเมตร
เวลาทำการ	24 ชั่วโมง
ผู้ใช้พื้นที่	1. ผู้ให้บริการ

เอกสารนี้เป็นเอกสารที่สงวนไว้สำหรับการใช้งานเพื่อการศึกษาเท่านั้น ไม่อนุญาตให้นำไปใช้ประโยชน์ด้านการค้า ไม่ว่าจะกรณีใดๆ ทั้งสิ้น อีกทั้งห้ามมิให้คัดแปลงเนื้อหา และต้องอ้างอิงถึงเจ้าของเอกสารทุกครั้งที่มีการนำไปใช้

- หัวหน้าพนักงานบริการ
- พนักงานบริการ
- พนักงานแคชเชียร์
- บาร์เทนเดอร์
- นักดนตรี

## 2. ผู้ใช้บริการ

- แยกที่มาพักในโรงแรม
- ผู้มาติดต่อหรือใช้บริการอื่นๆ

### พฤติกรรมโดยย่อ

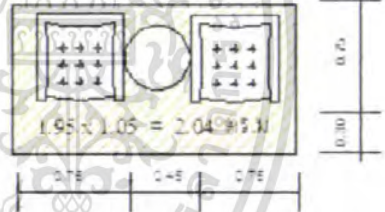
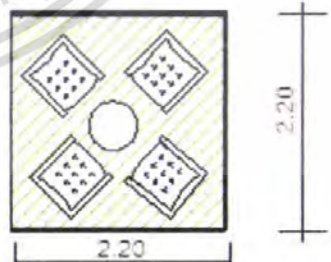

แยกที่มาใช้บริการในส่วนนี้ต้องผ่านส่วน โถงต้อนรับ โดยเมื่อแขกมานั่งแล้ว พนักงานบริการจะให้แขกเลือกเครื่องดื่ม แล้วบาร์เทนเดอร์จะทำตามที่แขกต้องการ พนักงานเสิร์ฟจะนำเครื่องดื่มมาเสิร์ฟ แยกใช้บริการตรงนี้เพื่อพักผ่อน พักคอย พบปะสังสรรค์

ตารางที่ 4.15 แสดงการวิเคราะห์พื้นที่ใช้สอยส่วนล็อบบี้ด้านล่าง (LOBBY LOUNGE)

องค์ประกอบ	พื้นที่จากองค์ประกอบ
<p>1. พื้นที่นั่ง</p> <p>1.1 การจัดชุดที่นั่ง 2 ที่นั่ง</p> <ul style="list-style-type: none"> <li>- เก้าอี้ ขนาด 0.75 x 0.75 ม. 2 ตัว</li> <li>- โต๊ะข้าง ขนาด 0.45 x 0.45 ม. 1 ตัว</li> </ul>	 <p>พื้นที่นั่งชุด 2 ที่นั่ง 1.95 x 1.05 = 2.04 ตารางเมตร เฉลี่ยจากชุดที่นั่ง / คน = 1.02 ตารางเมตร</p>
<p>1.2 การจัดชุดที่นั่ง 4 ที่นั่ง</p> <ul style="list-style-type: none"> <li>- เก้าอี้ ขนาด 0.60 x 0.60 ม. 4 ตัว</li> <li>- โต๊ะกลาง ขนาด 0.50 x 0.50 ม. 1 ตัว</li> </ul> <p>ตัว</p>	 <p>พื้นที่นั่งชุด 4 ที่นั่ง 2.20 x 2.20 = 0.84 ตารางเมตร เฉลี่ยจากชุดที่นั่ง / คน = 1.21 ตารางเมตร</p>

ตารางที่ 4.15 แสดงการวิเคราะห์พื้นที่ใช้สอยส่วนล็อบบี้ด้านล่าง (LOBBY LOUNGE) (ต่อ)

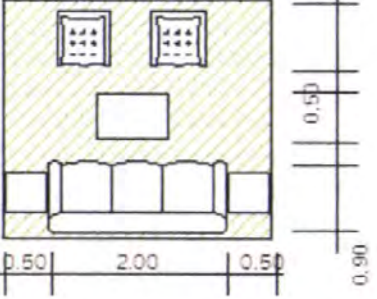
เอกสารนี้เป็นเอกสารที่สวทช. ผลิตขึ้นเพื่อการใช้งานเพื่อการศึกษาเท่านั้น ไม่อนุญาตให้นำไปใช้ประโยชน์ด้านการค้าไม่ว่ากรณีใดๆ ทั้งสิ้น อีกทั้งห้ามมิให้ดัดแปลงเนื้อหา และต้องอ้างอิงถึงเจ้าของเอกสารทุกครั้งที่มีการนำไปใช้

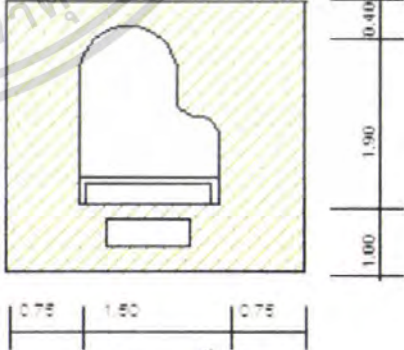
องค์ประกอบ	พื้นที่จากองค์ประกอบ
<p>1.3 การจัดชุดที่นั่ง 5 ที่นั่ง</p> <ul style="list-style-type: none"> <li>- พื้นที่ขนาด 0.80 x 1.00 ม</li> <li>- โซฟา 3 ที่นั่ง ขนาด 0.80 x 2.00 ม.</li> <li>- โต๊ะข้าง ขนาด 0.45 x 0.45 ม. 2 ตัว</li> <li>- โต๊ะกลาง ขนาด 0.50 x 0.80 ม.</li> <li>- เก้าอี้มีที่วางแขน 0.75 x 0.75 ม. 2 ตัว</li> </ul>	 <p>พื้นที่นั่งชุด 5 ที่นั่ง 3.00 x 2.70 = 8.10 ตารางเมตร</p> <p>เฉลี่ยจากชุดที่นั่ง / คน = 1.62 ตารางเมตร</p>
<p>2. เคาน์เตอร์บาร์</p> <p>2.1 ส่วนเตรียมอาหารและเครื่องคั้น</p> <ul style="list-style-type: none"> <li>- เก็บบอร์ดคั้น</li> <li>- โซวเครื่องคั้น</li> <li>- ตู้เก็บน้ำแข็ง</li> <li>- เก็บบุปกรณ์</li> <li>- บริเวณวางเครื่องคั้นแยก</li> </ul> <p>2.2 ส่วนแคชเชียร์</p> <ul style="list-style-type: none"> <li>- เครื่องคิดเงิน</li> <li>- โทรศัพท์</li> </ul>	 <p>ความต้องการพื้นที่ใช้สอย จำนวนที่นั่ง 6 ที่</p> <p>5.40 x 3.15 = 17.01 ตารางเมตร</p>
<p>3. ส่วนเวทีดนตรี (คิดจากมาตรฐานของเปียโนและที่นั่งของนักดนตรี)</p>	 <p>ความต้องการพื้นที่ใช้สอย คิดจากเปียโน 1 ตัวและพื้นที่ใช้สอยนักดนตรี</p> <p>3.00 x 3.30 = 9.90 ตารางเมตร</p>

### การวิเคราะห์ความต้องการพื้นที่ใช้สอยส่วนโถงต้อนรับ (LOBBY LOUNGE)

เอกสารนี้เป็นเอกสารที่สงวนไว้สำหรับการใช้งานเพื่อการศึกษาเท่านั้น ไม่อนุญาตให้นำไปใช้ประโยชน์ด้านการค้าไม่ว่ากรณีใดๆ ทั้งสิ้น อีกทั้งห้ามมิให้คัดแปลงเนื้อหา และต้องอ้างอิงถึงเจ้าของเอกสารทุกครั้งที่มีการนำไปใช้

## ความต้องการใช้พื้นที่

### 1. ที่นั่ง

- คิดจาก 20 % ของจำนวนห้องพัก 214 ห้องพัก ที่นั่งของแขกที่เข้ามาพักใน  
ในโรงแรมจะได้ 41 ที่นั่งโดยประมาณ

2. เคาน์เตอร์บาร์ คิดจากองค์ประกอบของพื้นที่ใช้งานจริง ที่นั่งด้านหน้า

เคาน์เตอร์คิดจาก 10 % ของจำนวนที่นั่งทั้งหมด

3. พื้นที่เล่นดนตรี คิดจากขนาดมาตรฐานสำหรับเนื้อที่เล่นเปียโน 1 หลัง

4. ทางสัญจรคิดจาก 50 % ของพื้นที่เฟอร์นิเจอร์ทั้งหมด

ตารางที่ 4.16 แสดงการวิเคราะห์ความต้องการพื้นที่ใช้สอยส่วนล็อบบี้เส้าล่าง (LOBBY LOUNGE)

องค์ประกอบ	พื้นที่ / หน่วย ( ตร.ม.)	จำนวน	พื้นที่รวม ( ตร.ม.)	พื้นที่ทาง สัญจร50%	พื้นที่รวม ทั้งหมด
1. ที่นั่ง	1.21	41	49.61	24.805	74.415
2. เคาน์เตอร์บริการ	17.01	1	17.01	8.505	25.515
3. เวที	9.90	1	9.90	4.95	14.85
<b>พื้นที่วิเคราะห์</b>			<b>76.52</b>	<b>38.26</b>	<b>114.78</b>

### การสรุปพื้นที่ใช้สอยของโครงการในส่วนที่ทำการออกแบบ

#### ส่วนล็อบบี้เส้าล่าง (LOBBY LOUNGE)

- พื้นที่ของโครงการ 216 ตารางเมตร

- พื้นที่พื้นที่วิเคราะห์ 76.52 ตารางเมตร

ดังนั้นพื้นที่เหลือเพิ่มเติม  $216 - 114.78 = 101.22$  ตารางเมตร

ตารางที่ 4.17 แสดงการวิเคราะห์พื้นที่เพิ่มเติมส่วนล็อบบี้เส้าล่าง (LOBBY LOUNGE)

องค์ประกอบ	พื้นที่ที่ต้องการ (ตารางเมตร)	พื้นที่เพิ่มเติม (ตารางเมตร)	พื้นที่รวม (ตารางเมตร)	ร้อยละ
1. ที่นั่ง	74.415	65.623	140.038	64.832
2. เคาน์เตอร์บริการ	25.515	22.5	48.015	22.229
3. เวทีดนตรี	14.85	13.095	27.945	12.93
<b>รวม</b>	<b>114.78</b>	<b>101.22</b>	<b>216</b>	<b>100</b>

เอกสารนี้เป็นเอกสารที่สงวนไว้สำหรับการใช้งานเพื่อการศึกษาเท่านั้น ไม่อนุญาตให้นำไปใช้ประโยชน์ด้านการค้า  
ไม่ว่ากรณีใดๆ ทั้งสิ้น อีกทั้งห้ามมิให้คัดแปลงเนื้อหา และต้องอ้างอิงถึงเจ้าของเอกสารทุกครั้งที่มีการนำไปใช้

### 3. ห้องจัดเลี้ยง / สัมมนา ( BALLROOM )

#### ลักษณะโดยทั่วไป

ใช้เป็นที่จัดเลี้ยง งานรื่นเริงอื่นๆ และการจัดสัมมนา, ประชุมแบบไม่เป็นทางการ ถ้าเป็นงานเลี้ยงสามารถจัดได้ทั้งแบบบุฟเฟต์และแบบค็อกเทล ลักษณะภายในเป็นห้องโถง มีการตกแต่งได้บรรยากาศอบอุ่น สามารถจุคนได้จำนวนมาก เพื่อต้อนรับแขกทั้งภายในและภายนอกโรงแรม

#### บทวิเคราะห์พื้นที่

ที่ตั้ง ชั้น 2 อาคารทาวเวอร์ ห้องจัดเลี้ยง / สัมมนา

เนื้อที่ 1173.5 ตารางเมตร

เวลาทำการ 9.00 – 02.00 น.

ผู้ใช้พื้นที่

1. ผู้ให้บริการ
  - ผู้จัดการ
  - พนักงานบริการ
  - พนักงานต้อนรับ
2. ผู้ใช้บริการ
  - แขกที่มาพักในโรงแรม
  - บุคคลภายนอก

#### พฤติกรรมโดยย่อ





แขกที่มาบางส่วนนั้นจะต้องมารออยู่ที่พักคอยด้านหน้าทางเข้าก่อน แล้วจะมีพนักงานต้อนรับอยู่ พอเข้ามาด้านในก็จะหาที่นั่ง ระหว่างนั้นจะมีพนักงานเสิร์ฟคอยให้บริการอยู่ตลอด

ตารางที่ 4.18 แสดงการวิเคราะห์พื้นที่ใช้สอยส่วนห้องจัดเลี้ยง / สัมมนา ( BALLROOM )

องค์ประกอบ	พื้นที่จากองค์ประกอบ
1. พื้นที่นั่งรับประทานอาหาร 1.1 การจัดชุดที่นั่ง 8 ที่นั่ง - เก้าอี้ ขนาด 0.45 x 0.45 ม. 8 ตัว - โต๊ะอาหาร ขนาด เส้นผ่านศูนย์กลาง 1.80 ม. 1 ตัว	 <p>ความต้องการพื้นที่ใช้สอยชุดที่นั่ง 8 ที่นั่ง  <math>3.60 \times 3.60 = 12.96</math> ตารางเมตร            เฉลี่ยพื้นที่ / คน = 1.62 ตารางเมตร</p>

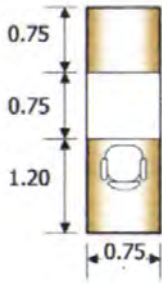
เอกสารนี้เป็นเอกสารที่สงวนไว้สำหรับการใช้งานเพื่อการศึกษาเท่านั้น ไม่อนุญาตให้นำไปใช้ประโยชน์ด้านการค้าไม่ว่ากรณีใดๆ ทั้งสิ้น อีกทั้งห้ามมิให้คัดแปลงเนื้อหา และต้องอ้างอิงถึงเจ้าของเอกสารทุกครั้งที่มีการนำไปใช้

ตารางที่ 4.18 แสดงการวิเคราะห์พื้นที่ใช้สอยส่วนห้องจัดเลี้ยง / สัมมนา (BALLROOM) (ต่อ)

องค์ประกอบ	พื้นที่จากองค์ประกอบ
1.2 พื้นที่นั่งประชุม / คน	 <p>ความต้องการพื้นที่ใช้สอย  <math>2.7 \times 0.75 = 2.025</math> ตารางเมตร</p>
2. จุดบริการ	 <p>ความต้องการพื้นที่ใช้สอย  <math>2.00 \times 1.10 = 2.20</math> ตารางเมตร</p>
3. ส่วนต้อนรับ <ul style="list-style-type: none"> <li>- เคาน์เตอร์</li> <li>- ส่วนลงชื่อ , วางเอกสาร</li> <li>- เก้าอี้พนักงาน</li> </ul>	 <p>ความต้องการพื้นที่ใช้สอย  <math>2.00 \times 2.80 = 5.60</math> ตารางเมตร</p>
4. ส่วนวางอาหารเครื่องดื่ม	 <p>ความต้องการพื้นที่ใช้สอย  <math>1.30 \times 2.60 = 3.38</math> ตารางเมตร</p>
5. เวที	ถัดจาก 10 % ของพื้นที่ทั้งหมด

**การวิเคราะห์ความต้องการพื้นที่ใช้สอยส่วนห้องจัดเลี้ยง / สัมมนา (BALLROOM)**

**ความต้องการใช้พื้นที่**

เอกสารนี้เป็นเอกสารที่สงวนไว้สำหรับการใช้งานเพื่อการศึกษาเท่านั้น ไม่อนุญาตให้นำไปใช้ประโยชน์ด้านการค้า ไม่ว่าจะกรณีใดๆ ทั้งสิ้น อีกทั้งห้ามมิให้ดัดแปลงเนื้อหา และต้องอ้างอิงถึงเจ้าของเอกสารทุกครั้งที่มีการนำไปใช้

- พื้นที่นั่งรับประทานอาหาร จากนโยบายของโรงแรมต้องการห้องจัดเลี้ยงที่สามารถรองรับลูกค้า ซึ่งส่วนใหญ่เป็นแขกภายนอกประมาณ 80 – 90 % และขนาดความจุของห้องจัดเลี้ยงไม่ต่ำกว่า 450 คน พื้นที่นั่งเฉลี่ย / คน = 1.81 ตารางเมตร (คิดจากที่นั่งต่อคน จากชุดที่นั่ง 8 ที่นั่ง)  
ดังนั้นพื้นที่รับประทานอาหาร 450 ที่นั่งใช้พื้นที่  $450 \times 1.81 = 387.34$  ตร.ม.
- จุดบริการ จากมาตรฐาน จะใช้ 50 คน / 1 จุด  
โรงแรมแกรนด์แปซิฟิกฮอว์เวอร์ริเนสอร์ต แอนด์ สปา จะต้องใช้ 9 จุด
 

1 จุดบริการ	ใช้พื้นที่	2.20	ตารางเมตร
9 จุดบริการ	ใช้พื้นที่	19.8	ตารางเมตร
- ส่วนต้อนรับ จากที่โรงแรมแกรนด์แปซิฟิกฮอว์เวอร์ริเนสอร์ต แอนด์ สปา มีห้องจัดเลี้ยงแยกออกเป็น 4 ห้อง จะต้องใช้ส่วนต้อนรับ 4 จุด
 

1 จุดส่วนต้อนรับ	ใช้พื้นที่	5.60	ตารางเมตร
4 จุดส่วนต้อนรับ	ใช้พื้นที่	22.4	ตารางเมตร
- พื้นที่โต๊ะวางอาหาร จากมาตรฐาน จะใช้ 50 คน / 1 จุด  
โรงแรมแกรนด์แปซิฟิกฮอว์เวอร์ริเนสอร์ต แอนด์ สปา จะต้องใช้ 10 จุด
 

1 จุดบริการ	ใช้พื้นที่	3.38	ตารางเมตร
9 จุดบริการ	ใช้พื้นที่	30.42	ตารางเมตร
- พื้นที่เวที คิด 10 % ของพื้นที่ทั้งหมด 117.35 ตารางเมตร
- พื้นที่ทางสัญจรคิดจาก 20 % ของพื้นที่เฟอร์นิเจอร์ทั้งหมด

ตารางที่ 4.19 แสดงการวิเคราะห์ความต้องการพื้นที่ใช้สอยห้องจัดเลี้ยง / สัมมนา (BALLROOM)

องค์ประกอบ	พื้นที่ / หน่วย (ตร.ม.)	จำนวน	พื้นที่รวม (ตร.ม.)	พื้นที่ทาง สัญจร 20%	พื้นที่รวม ทั้งหมด
1. พื้นที่นั่งรับประทานอาหาร					
- ชุดที่นั่ง 8 ที่นั่ง	1.62	150	243	48.6	291.6
- พื้นที่นั่งประชุม / คน	2.025	150	303.75	60.75	364.5
2. พื้นที่บริการ	2.20	10	19.8	3.96	23.76
3. ส่วนต้อนรับ	5.60	4	22.4	4.48	26.88
4. พื้นที่โต๊ะวางอาหาร	3.38	10	30.42	6.084	36.504
5. พื้นที่เวที (10% ของพื้นที่ทั้งหมด)	29.33	4	117.32	23.464	140.784
<b>รวมพื้นที่วิเคราะห์</b>			<b>736.69</b>	<b>147.338</b>	<b>884.028</b>

เอกสารนี้เป็นเอกสารที่สงวนไว้สำหรับการใช้งานเพื่อการศึกษาเท่านั้น ไม่อนุญาตให้นำไปใช้ประโยชน์ด้านการค้าไม่ว่ากรณีใดๆ ทั้งสิ้น อีกทั้งห้ามมิให้คัดแปลงเนื้อหา และต้องอ้างอิงถึงเจ้าของเอกสารทุกครั้งที่มีการนำไปใช้

### การสรุปพื้นที่ใช้สอยของโครงการในส่วนที่ทำการออกแบบ

ส่วนห้องจัดเลี้ยง / สัมมนา

- พื้นที่ของโครงการ 1173.5 ตารางเมตร

- พื้นที่พื้นที่วิเคราะห์ 147.338 ตารางเมตร

ดังนั้นพื้นที่เหลือเพิ่มเติม  $1173.5 - 147.338 = 289.472$  ตารางเมตร

ตารางที่ 4.20 แสดงการวิเคราะห์พื้นที่เพิ่มเติมส่วนห้องจัดเลี้ยง / สัมมนา (BALLROOM)

องค์ประกอบ	พื้นที่ที่ต้องการ (ตร.ม.)	พื้นที่เพิ่มเติม (ตร.ม.)	พื้นที่รวม (ตร.ม.)
1. พื้นที่นั่งรับประทานอาหาร			
- ชุดที่นั่ง 6 ที่นั่ง	291.6	95.483	387.083
- พื้นที่นั่งประชุม / คน	364.5	119.354	483.854
2. พื้นที่จุดบริการ	23.76	7.78	31.54
3. ส่วนต้อนรับ	26.88	8.801	35.681
4. พื้นที่โต๊ะวางอาหาร	36.504	11.950	48.457
5. พื้นที่เวที	140.784	46.009	186.883
<b>รวม</b>	<b>884.028</b>	<b>289.472</b>	<b>1173.5</b>

#### 4. คอฟฟี่ช็อป (COFFEE SHOP)

ลักษณะโดยทั่วไป

เป็นที่รับประทานอาหารเช้า อาหารว่างตลอดจนเครื่องดื่มต่างๆ ในลักษณะเป็นกันเอง มักจะตกแต่งให้บรรยากาศสนุกสนาน โดยทั่วไปมักเปิดตลอด 24 ชั่วโมง ให้บริการรวดเร็วสะดวกต่อการบริโภค มีครัวต่างๆ หากเป็นครัวขนาดย่อมจะปรุงอาหารเบาๆ

บทวิเคราะห์พื้นที่

ที่ตั้ง อาคารทาวเวอร์ ชั้น 4

เนื้อที่ 600 ตารางเมตร

เวลาทำการ 24 ชั่วโมง

ผู้ใช้พื้นที่ 1. ผู้ให้บริการ

- ผู้จัดการ
- หัวหน้าพนักงานบริการ
- พนักงานบริการ

เอกสารนี้เป็นเอกสารที่สงวนไว้สำหรับการใช้งานเพื่อการศึกษาเท่านั้น ไม่อนุญาตให้นำไปใช้ประโยชน์ด้านการค้าไม่ว่ากรณีใดๆ ทั้งสิ้น อีกทั้งห้ามมิให้คัดแปลงเนื้อหา และต้องอ้างอิงถึงเจ้าของเอกสารทุกครั้งที่มีการนำไปใช้

- พนักงานแคชเชียร์
- บาร์เทนเดอร์

## 2. ผู้ใช้บริการ

- แขกที่มาพักในโรงแรม
- บุคคลภายนอก

### พฤติกรรมโดยย่อ

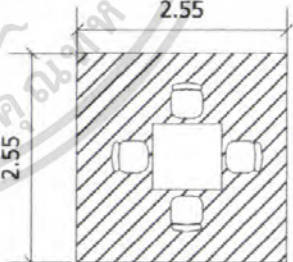

แขกผู้มาพักอาศัยหรือบุคคลภายนอก จะเดินจากโถงต้อนรับเป็นส่วนใหญ่แขกจะรับบริการอาหารเช้า เช่น เค้ก เครื่องดื่ม ชา กาแฟ การบริการโดยแขกจะสั่งอาหารจากเมนู แล้วพนักงานเสิร์ฟจะนำอาหารมาเสิร์ฟ

ตารางที่ 4.21 แสดงการวิเคราะห์พื้นที่ใช้สอยส่วน คอฟฟี่ช้อป

องค์ประกอบ	พื้นที่จากองค์ประกอบ
<p>1. พื้นที่นั่ง</p> <p>1.1 การจัดชุดที่นั่ง 2 ที่นั่ง</p> <ul style="list-style-type: none"> <li>- เก้าอี้ ขนาด 0.45 x 0.45 ม. 2 ตัว</li> <li>- โต๊ะอาหาร ขนาด 0.75 x 0.75 ม. 1 ตัว</li> </ul>	 <p>ความต้องการพื้นที่ใช้สอยชุดที่นั่ง 2 ที่นั่ง</p> <p><math>2.55 \times 0.75 = 1.91</math> ตารางเมตร</p> <p>เฉลี่ยพื้นที่ / คน = 0.95 ตารางเมตร</p>
<p>1.2 การจัดชุดที่นั่ง 4 ที่นั่ง</p> <ul style="list-style-type: none"> <li>- เก้าอี้ ขนาด 0.45 x 0.45 ม. 4 ตัว</li> <li>- โต๊ะอาหาร ขนาด 0.75 x 0.75 ม. 1 ตัว</li> </ul>	 <p>ความต้องการพื้นที่ใช้สอยชุดที่นั่ง 4 ที่นั่ง</p> <p><math>2.55 \times 2.55 = 6.50</math> ตารางเมตร</p> <p>เฉลี่ยพื้นที่ / คน = 1.62 ตารางเมตร</p>

เอกสารนี้เป็นเอกสารที่สงวนไว้สำหรับการใช้งานเพื่อการศึกษาเท่านั้น ไม่อนุญาตให้นำไปใช้ประโยชน์ด้านการค้า ไม่ว่าจะกรณีใดๆ ทั้งสิ้น อีกทั้งห้ามมิให้คัดลอกเนื้อหา และต้องอ้างอิงถึงเจ้าของเอกสารทุกครั้งที่มีการนำไปใช้

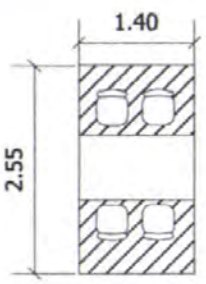
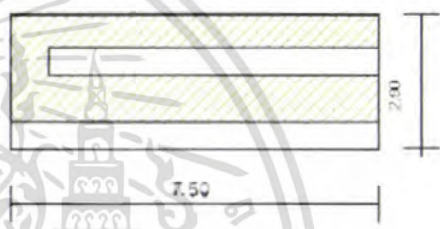
ตารางที่ 4.21 แสดงการวิเคราะห์พื้นที่ใช้สอยส่วน คอฟฟี่ช็อป (ต่อ)

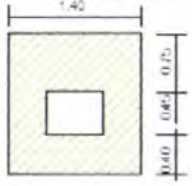
องค์ประกอบ	พื้นที่จากองค์ประกอบ
<p>1.5 การจัดชุดที่นั่งแบบบุธ 4 ที่นั่ง</p> <ul style="list-style-type: none"> <li>- เก้าอี้ ขนาด 0.45 x 0.45 ม. 2 ตัว</li> <li>- เก้าอี้แบบติดคานกว้าง 0.50 ม.</li> <li>- โต๊ะอาหาร ขนาด 0.75 x 1.40 ม. 1 ตัว</li> </ul>	 <p>ความต้องการพื้นที่ใช้สอยชุดที่นั่ง 4 ที่นั่ง</p> <p><math>2.40 \times 2.20 = 5.28</math> ตารางเมตร</p> <p>เฉลี่ยพื้นที่/คน = 1.32 ตารางเมตร</p>
<p>2. เคาน์เตอร์บริการ</p> <p>2.1 ส่วนเตรียมอาหารและเครื่องคัม</p> <ul style="list-style-type: none"> <li>- เก็บเครื่องคัม</li> <li>- ไซฟ์เครื่องคัม</li> <li>- ตู้เก็บน้ำแข็ง</li> <li>- เก็บอุปกรณ์</li> <li>- บริเวณวางอาหาร</li> <li>- บริเวณรับส่งอาหาร</li> </ul> <p>2.2 ส่วนแคชเชียร์</p> <ul style="list-style-type: none"> <li>- เครื่องคิดเงิน</li> <li>- โทรศัทพ์</li> </ul>	 <p>ความต้องการพื้นที่ใช้สอย</p> <p><math>7.50 \times 2.90 = 21.75</math> ตารางเมตร</p>
<p>3. โต๊ะวางอาหาร (บุฟเฟต์)</p> <p>ขนาด 1.20 x 2.00 ม. 1 ตัว</p>	 <p>ความต้องการพื้นที่ใช้สอย</p> <p><math>3.60 \times 2.80 = 10.08</math> ตารางเมตร</p>
<p>4. ส่วนต้อนรับ</p> <ul style="list-style-type: none"> <li>- เคาน์เตอร์ ขนาด 0.60 x 0.40 ม. 1 ตัว</li> </ul>	 <p>ความต้องการพื้นที่ใช้สอย</p> <p><math>1.40 \times 1.50 = 2.10</math> ตารางเมตร</p>

เอกสารนี้เป็นเอกสารที่สงวนไว้สำหรับการใช้งานเพื่อการศึกษาเท่านั้น ไม่อนุญาตให้นำไปใช้ประโยชน์ด้านการค้า ไม่ว่าจะกรณีใดๆ ทั้งสิ้น อีกทั้งห้ามมิให้คัดแปลงเนื้อหา และต้องอ้างอิงถึงเจ้าของเอกสารทุกครั้งที่มีการนำไปใช้

ตารางที่ 4.21 แสดงการวิเคราะห์พื้นที่ใช้สอยส่วน คอฟฟี่ช็อป(ต่อ)

องค์ประกอบ	พื้นที่จากองค์ประกอบ
5. จุดบริการ - จุดบริการ ขนาด 0.90 x 0.60	 <p style="text-align: center;">ความต้องการพื้นที่ใช้สอย  <math>1.50 \times 1.00 = 1.50</math> ตารางเมตร</p>

## การวิเคราะห์ความต้องการพื้นที่ใช้สอยส่วนคอฟฟี่ช็อป

## โดยมาตรฐาน

จำนวนที่นั่งภายในคอฟฟี่ช็อป คิดจาก 50% ของจำนวนห้องพัก โดยโรงแรมแกรนด์แปซิฟิกเซอร์วิสเรสอร์ท แอนด์ สปา มีจำนวนห้องพักส่วนอาคารทาวเวอร์ และอาคารวิลล่า ทั้งหมด 214 ห้อง

## ความต้องการใช้พื้นที่

1. ที่นั่ง คิดจาก 50 % ของจำนวนห้องพัก =  $214 \times 50\% = 107$  ที่นั่ง

## จำนวนที่นั่งรับประทานอาหารทั้งหมด 107 ที่นั่ง

2. เคาน์เตอร์บริการ คิดจากองค์ประกอบของพื้นที่ใช้งานจริง

ความต้องการพื้นที่ใช้สอยของเคาน์เตอร์คิดจากองค์ประกอบใช้สอยทั้งหมด คือ 21.75 ตารางเมตร

3. ส่วนบริการ 1 จุด ต่อจำนวนผู้ใช้บริการ 15 คน ความต้องการทั้งหมด 7 จุด

4. ส่วนต้อนรับคิดจากจุดบริการและทางสัญจรเพียง 1 คน ความต้องการพื้นที่ทั้งหมด 2.10 ตารางเมตร

5. โต๊ะวางอาหาร (บุฟเฟต์) โดยศึกษาขนาดจากโรงแรมลักษณะและขนาดใกล้เคียงกัน ความต้องการพื้นที่ใช้สอย คือ 10.08 ตารางเมตร

6. ส่วนเตรียมอาหาร คิดจากองค์ประกอบใช้สอยทั้งหมด คือ 3.08 ตารางเมตร

7. พื้นที่ทางสัญจรคิดจาก 50 % ของพื้นที่เฟอร์นิเจอร์ทั้งหมด

เอกสารนี้เป็นเอกสารที่สงวนไว้สำหรับการใช้งานเพื่อการศึกษาเท่านั้น ไม่อนุญาตให้นำไปใช้ประโยชน์ด้านการค้า ไม่ว่าจะกรณีใดๆ ทั้งสิ้น อีกทั้งห้ามมิให้คัดแปลงเนื้อหา และต้องอ้างอิงถึงเจ้าของเอกสารทุกครั้งที่มีการนำไปใช้

ตารางที่ 4.22 แสดงการวิเคราะห์ความต้องการพื้นที่ใช้สอยส่วนภัตตาคาร / คอฟฟี่ช็อป

องค์ประกอบ	พื้นที่/หน่วย (ตารางเมตร)	จำนวน	พื้นที่รวม (ตารางเมตร)	ทางสัญจร 50%	พื้นที่รวม ทั้งหมด
1.เคาน์เตอร์บริการ	17.01	1	17.01	8.505	25.515
2. พื้นที่ส่วนที่นั่ง					
4 ที่นั่ง	1.62	53	85.86	42.93	128.79
2 ที่นั่ง	0.95	54	49.68	224.84	74.52
3.พื้นที่โต๊ะวางอาหารบุฟเฟต์	10.08	1	10.08	5.04	15.12
4.พื้นที่จุดบริการ	1.5	7	10.5	5.25	15.75
รวมพื้นที่วิเคราะห์			173.13	86.565	259.695

## การสรุปพื้นที่ใช้สอยของโครงการในส่วนที่ทำการออกแบบ

## ส่วนคอฟฟี่ช็อป

- พื้นที่จริง 600 ตารางเมตร
  - พื้นที่จากองค์ประกอบใช้สอย 259.7 ตารางเมตร
- ดังนั้นพื้นที่เหลือเพิ่มเติม  $600 - 259.7 = 340.3$  ตารางเมตร

ตารางที่ 4.23 แสดงการวิเคราะห์พื้นที่เพิ่มเติมส่วนคอฟฟี่ช็อป

องค์ประกอบ	พื้นที่ที่ต้องการ (ตารางเมตร)	พื้นที่ที่เพิ่มเติม (ตารางเมตร)	พื้นที่รวม (ตารางเมตร)
1.เคาน์เตอร์บริการ	25.515	33.4	58.9
2. พื้นที่ส่วนที่นั่ง			
4 ที่นั่ง	128.79	168.5	297.7
2 ที่นั่ง	74.52	97.5	172
3.พื้นที่โต๊ะวางอาหารบุฟเฟต์	15.12	19.7	35
4.พื้นที่จุดบริการ	15.75	20.9	24.25
รวม	259.695	340.305	600

## 5. ส่วนบริการเพื่อสุขภาพ (SPA )

## ลักษณะโดยทั่วไป

เอกสารนี้เป็นเอกสารที่สงวนไว้สำหรับการใช้งานเพื่อการศึกษาเท่านั้น ไม่อนุญาตให้นำไปใช้ประโยชน์ด้านการค้าไม่ว่ากรณีใดๆ ทั้งสิ้น อีกทั้งห้ามมิให้คัดลอกเนื้อหา และต้องอ้างอิงถึงเจ้าของเอกสารทุกครั้งที่มีการนำไปใช้

เป็นส่วนบริการเพื่อสุขภาพ การผ่อนคลายร่างกาย โดยจะมีทั้ง ห้องนวดแบบไทย และนวดน้ำมัน , ห้องซาวน่า , อ่างน้ำวน , เป็นต้น บรรยากาศจะดูสบาย ผ่อนคลายเหมือนอยู่ท่ามกลางธรรมชาติ

### บทวิเคราะห์พื้นที่

ที่ตั้ง	ชั้น 3 ส่วนอาคารทาวเวอร์ ดิคสรวายน้ำ
เนื้อที่	765.297 ตารางเมตร
เวลาทำการ	9.00 – 18.00 น.
ผู้ใช้พื้นที่	1. ผู้ให้บริการ

- ผู้จัดการฝ่ายบริการเพื่อสุขภาพ

- พนักงานต้อนรับ

- พนักงานนวด

### 2. ผู้ใช้บริการ

- แขกที่มาพักในโรงแรม

- บุคคลภายนอก

### พฤติกรรมโดยย่อ



เมื่อแขกเข้ามาติดต่อส่วนต้อนรับและรับกุญแจคีย์ล็อกเกอร์ เปลี่ยนเสื้อผ้าแล้วรับบริการในส่วนต่างๆ เช่น อบซาวน่า , อบไอน้ำ , นวด , ว่ายน้ำ เมื่อทำการเสร็จก็จะเปลี่ยนเสื้อผ้า คืนกุญแจและจ่ายเงินที่เคาน์เตอร์แล้วออกไป

ตารางที่ 4.24 แสดงการวิเคราะห์พื้นที่ใช้สอยส่วนบริการเพื่อสุขภาพ (SPA )

องค์ประกอบ	พื้นที่จากองค์ประกอบ
1. เคาน์เตอร์ต้อนรับ <ul style="list-style-type: none"> <li>- เคาน์เตอร์ ขนาด 0.60 x 2.40 ม.</li> <li>- เก้าอี้ ขนาด 0.45 x 0.45 ม. 3 ตัว</li> </ul>	<p>ความต้องการพื้นที่ใช้สอย 2.90 x 3.20 = 7.50 ตารางเมตร</p>

เอกสารนี้เป็นเอกสารที่สงวนไว้สำหรับการใช้งานเพื่อการศึกษาเท่านั้น ไม่อนุญาตให้นำไปใช้ประโยชน์ด้านการค้า ไม่ว่าจะกรณีใดๆ ทั้งสิ้น อีกทั้งห้ามมิให้คัดแปลงเนื้อหา และต้องอ้างอิงถึงเจ้าของเอกสารทุกครั้งที่มีการนำไปใช้

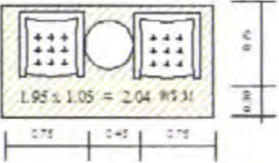
ตารางที่ 4.24 แสดงการวิเคราะห์พื้นที่ใช้สอยส่วนบริการเพื่อสุขภาพ (SPA) (ต่อ)

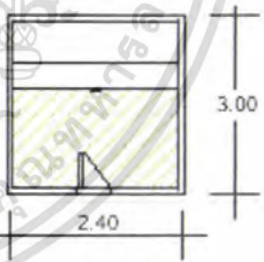
องค์ประกอบ	พื้นที่จากองค์ประกอบ
<p>2. การจัดชุดที่นั่ง 2 ที่นั่ง</p> <ul style="list-style-type: none"> <li>- เก้าอี้ ขนาด 0.75 x 0.75 ม. 2 ตัว</li> <li>- โต๊ะกลาง ขนาด 0.50 x 0.50 ม.</li> </ul> <p>- การจัดที่นั่ง 1 ที่นั่ง</p>	 <p>ความต้องการพื้นที่ใช้สอยชุดที่นั่ง 2 ที่นั่ง</p> <p><math>1.95 \times 1.05 = 2.04</math> ตารางเมตร</p> <p>ความต้องการพื้นที่ใช้สอย</p> <p><math>0.90 \times 1.10 = 0.99</math> ตารางเมตร</p>
<p>3. เติงขนาด ขนาด 0.80 x 2.00 ม.</p>	 <p>ความต้องการพื้นที่ใช้สอย</p> <p><math>2.00 \times 3.20 = 6.40</math> ตารางเมตร</p>
<p>4. ห้องซาวน้ำ ขนาด 2.40 x 3.00 ม.</p>	 <p>ความต้องการพื้นที่ใช้สอย</p> <p><math>2.40 \times 3.00 = 7.20</math> ตารางเมตร</p>

### การวิเคราะห์ความต้องการพื้นที่ใช้สอยส่วนบริการเพื่อสุขภาพ (SPA)

#### ความต้องการใช้พื้นที่

##### 1. เคาน์เตอร์ต้อนรับ

คิดจาก ความกว้าง x ยาว

เท่ากับ 7.50 ตารางเมตร

##### 2. ที่นั่งพักผ่อน

เอกสารนี้เป็นเอกสารที่สงวนไว้สำหรับการใช้งานเพื่อการศึกษาเท่านั้น ไม่อนุญาตให้นำไปใช้ประโยชน์ด้านการค้าไม่ว่ากรณีใดๆ ทั้งสิ้น อีกทั้งห้ามมิให้ดัดแปลงเนื้อหา และต้องอ้างอิงถึงเจ้าของเอกสารทุกครั้งที่มีการนำไปใช้

- คิดจากองค์ประกอบใช้สอยของชุดที่นั่ง 2 ที่นั่ง คือ 1.03 ตารางเมตร

### 3. ห้องนั่งเียงเดี่ยว

คิดจากองค์ประกอบใช้สอยภายในห้องทั้งหมด ดังนี้

- เียงนั่งเดี่ยว ขนาด 3.20 x 2.00 ม. รวมพื้นที่ทางสัญจร = 6.40 ตร.ม.
- เก้าอี้รูปกรณี่ ขนาด 0.60 x 1.00 ม. รวมพื้นที่ทางสัญจร = 0.98 ตร.ม.
- พักคอย ขนาด 1.20 x 1.50 ม. รวมพื้นที่ทางสัญจร = 1.00 ตร.ม.
- อ่างล้างมือ ขนาด 0.60 x 1.00 ม. รวมพื้นที่ทางสัญจร = 0.98 ตร.ม.

### 4. ห้องนั่งเียงคู่

คิดจากองค์ประกอบใช้สอยภายในห้องทั้งหมด ดังนี้

- เียงนั่งเดี่ยว ขนาด 3.20 x 2.00 ม. รวมพื้นที่ทางสัญจร = 6.40 ตร.ม.
- เก้าอี้รูปกรณี่ ขนาด 0.60 x 1.00 ม. รวมพื้นที่ทางสัญจร = 0.98 ตร.ม.
- พักคอย ขนาด 1.20 x 1.50 ม. รวมพื้นที่ทางสัญจร = 1.00 ตร.ม.
- อ่างล้างมือ ขนาด 0.60 x 1.00 ม. รวมพื้นที่ทางสัญจร = 0.98 ตร.ม.
- อ่างน้ำวน ขนาด 2.00 x 2.00 ม. รวมพื้นที่ทางสัญจร = 4.00 ตร.ม.

5. ห้องเก็บของ ขนาด 4.00 x 4.00 ม. = 16.00 ตร.ม.

6. ห้องอาบน้ำ ขนาด 1.45 x 1.50 ม. = 2.17 ตร.ม.

7. ห้องส้วม ขนาด 1.45 x 1.50 ม. = 2.17 ตร.ม.

ตารางที่ 4.25 แสดงการวิเคราะห์พื้นที่ส่วนบริการเพื่อสุขภาพส่วนของ LOBBY SPA

องค์ประกอบ	พื้นที่/หน่วย (ตร.ม.)	จำนวน	พื้นที่รวม (ตร.ม.)	พื้นที่ทาง สัญจร 30%	พื้นที่รวม ทั้งหมด
1. เคาน์เตอร์	7.50	1	7.50	2.25	9.75
2. ห้องเก็บอุปกรณ์	16.00	1	16.00	4.8	20.80
3. พื้นที่พักคอย	1.03	6	6.18	1.854	8.24
4. พื้นที่ที่ปรึกษา	7.50	1	7.50	2.25	9.75
5. พื้นที่อ่างล้างมือ	0.98	1	0.98	0.294	1.27
6. พื้นที่อุปกรณ์	0.98	1	0.98	0.294	1.27
<b>รวมพื้นที่วิเคราะห์</b>			<b>39.14</b>	<b>11.742</b>	<b>50.88</b>

เอกสารนี้เป็นเอกสารที่สงวนไว้สำหรับการใช้งานเพื่อการศึกษาเท่านั้น ไม่อนุญาตให้นำไปใช้ประโยชน์ด้านการค้า ไม่ว่าจะกรณีใดๆ ทั้งสิ้น อีกทั้งห้ามมิให้คัดแปลงเนื้อหา และต้องอ้างอิงถึงเจ้าของเอกสารทุกครั้งที่มีการนำไปใช้

สรุป	- พื้นที่จริง	234.9966	ตารางเมตร
	- พื้นที่จากองค์ประกอบใช้สอย	50.88	ตารางเมตร
	- พื้นที่เหลือ	$234.9966 - 50.89 = 184.1066$	ตารางเมตร

ตารางที่ 4.26 แสดงการวิเคราะห์พื้นที่เพิ่มเติมส่วนบริการเพื่อสุขภาพ LOBBY SPA

องค์ประกอบ	พื้นที่ที่ต้องการ ( ตร.ม.)	พื้นที่เพิ่มเติม ( ตร.ม.)	พื้นที่รวม ( ตร.ม.)
1. พื้นที่เคาน์เตอร์	9.75	35.279	45.029
2. พื้นที่ห้องเก็บอุปกรณ์	20.80	72.658	92.738
3. พื้นที่พักผ่อน	8.04	29.092	37.132
4. พื้นที่ที่ปรึกษา	9.75	35.279	45.029
7. พื้นที่อ่างล้างมือ	1.27	4.595	5.865
8. พื้นที่อุปกรณ์	1.27	4.595	5.865
รวม	50.88	184.1066	234.9966

ตารางที่ 4.27 แสดงการวิเคราะห์พื้นที่ส่วนบริการเพื่อสุขภาพ

องค์ประกอบ	พื้นที่ / หน่วย ( ตร.ม.)	จำนวน	พื้นที่รวม ( ตร.ม.)	พื้นที่ทาง สัญจร 30%	พื้นที่รวม ทั้งหมด
1. พื้นที่เตียงนวด	6.40	1	8.32	2.496	10.816
2. พื้นที่เก็บอุปกรณ์	0.98	1	0.98	0.294	1.274
3. พื้นที่พักผ่อน	1.00	1	1.00	0.3	1.3
4. พื้นที่ส่วนอ่างล้างมือ	0.98	1	12.74	3.822	16.562
5. พื้นที่อาบน้ำ	2.17	1	28.21	8.463	36.673
6. พื้นที่อ่างนวด	4.00	1	4.00	1.2	5.2
รวมพื้นที่ที่ต้องการ			55.25	16.575	71.825

สรุป	- พื้นที่จริง	530.3015	ตารางเมตร
	- พื้นที่จากองค์ประกอบใช้สอย	71.825	ตารางเมตร
	- พื้นที่เหลือ	$530.3015 - 71.825 = 408.4769$	ตารางเมตร

เอกสารนี้เป็นเอกสารที่สงวนไว้สำหรับการใช้งานเพื่อการศึกษาเท่านั้น ไม่อนุญาตให้นำไปใช้ประโยชน์ด้านการค้าไม่ว่ากรณีใดๆ ทั้งสิ้น อีกทั้งห้ามมิให้คัดแปลงเนื้อหา และต้องอ้างอิงถึงเจ้าของเอกสารทุกครั้งที่มีการนำไปใช้

ตารางที่ 4.28 แสดงการวิเคราะห์พื้นที่เพิ่มเติมส่วนบริการเพื่อสุขภาพ

องค์ประกอบ	พื้นที่ที่ต้องการ ( ตร.ม.)	พื้นที่เพิ่มเติม ( ตร.ม.)	พื้นที่รวม ( ตร.ม.)
1. พื้นที่เตียงนอน	8.32	38.43	46.75
2. พื้นที่เก็บอุปกรณ์	1.27	5.86	7.13
3. พื้นที่พักคอย	1.30	6.00	17.30
4. พื้นที่ส่วนล้างมือ	1.27	5.86	7.13
5. พื้นที่อาบน้ำ	2.82	13.02	15.84
6. พื้นที่อ่างนํ้าวน	5.20	24.02	29.22
รวม	71.825	458.476	530.3015

#### 6. ห้องอาหาร ( RESTAURANT )

##### ลักษณะโดยทั่วไป

เป็นที่รับประทานอาหารเช้า อาหารว่างตลอดจนเครื่องดื่มต่างๆ ในลักษณะเป็นกันเอง มักจะตกแต่งให้บรรยากาศดูสนุกสนาน โดยทั่วไปมักเปิดตลอด 24 ชั่วโมง ให้บริการรวดเร็วสะดวกต่อการบริโภค มีครัวต่างๆ หากเป็นครัวขนาดย่อมจะปรุงอาหารเบาๆ

##### บทวิเคราะห์พื้นที่

ที่ตั้ง	ชั้น 3-4 อาคารทาวเวอร์ และชั้น 2 อาคารวิลล่า		
เนื้อที่	- ห้องอาหาร	390	ตารางเมตร
	- ห้องอาหารอิตาเลียน	410	ตารางเมตร

เวลาทำการ 11.00-23.00

ผู้ใช้พื้นที่ 1. ผู้ให้บริการ

- ผู้จัดการ
- หัวหน้าพนักงานบริการ
- พนักงานบริการ
- พนักงานแคชเชียร์
- บาร์เทนเดอร์

##### 2. ผู้ใช้บริการ

- แขกที่มาพักในโรงแรม
- บุคคลภายนอก

เอกสารนี้เป็นเอกสารที่สงวนไว้สำหรับการใช้งานเพื่อการศึกษาเท่านั้น ไม่อนุญาตให้นำไปใช้ประโยชน์ด้านการค้า ไม่ว่าจะกรณีใดๆ ทั้งสิ้น อีกทั้งห้ามมิให้คัดลอกเนื้อหา และต้องอ้างอิงถึงเจ้าของเอกสารทุกครั้งที่มีการนำไปใช้

### พฤติกรรมโดยย่อ

เมื่อแขกเข้ามาใน restaurant พนักงานต้อนรับกล่าวต้อนรับ และจัดหาที่นั่งให้ เมื่อแขกนั่ง พนักงานบริการนำเมนูมาให้ แนะนำอาหาร รอแขกสั่งอาหารและเครื่องดื่ม และ นำใบสั่งเครื่องดื่มไปให้แคชเชียร์บาร์ รับเครื่องดื่มมาเสิร์ฟ ก่อน แยกดื่มเครื่องดื่มในระหว่างที่ รออาหาร แยกจะพูดคุย ฟังเพลง เมื่ออาหารออกจากครัวตรวจเช็ครายการ พนักงานเสิร์ฟจะ คอยให้บริการ เมื่อแขกรับประทานอาหารเรียบร้อยแล้ว เรียกเก็บเงิน แคชเชียร์คิดเงิน พนักงานเสิร์ฟรับเงินหรือบัตรเครดิต นำมาให้แคชเชียร์ทอนเงินลูกค้า กล่าวขอบคุณ ทำความ สะอาดและจัดบริเวณ โต๊ะให้เรียบร้อย

ตารางที่ 4.29 แสดงการวิเคราะห์พื้นที่ใช้สอยส่วนห้องอาหาร

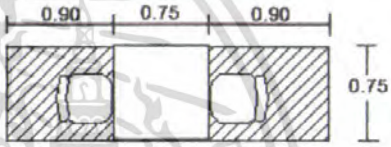
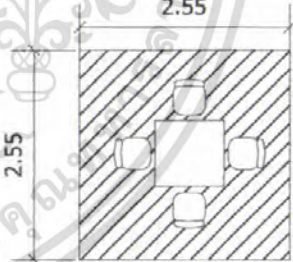
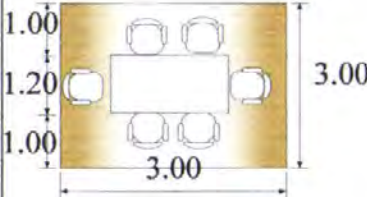
องค์ประกอบ	พื้นที่จากองค์ประกอบ
<p>1. พื้นที่นั่ง</p> <p>1.1 การจัดชุดที่นั่ง 2 ที่นั่ง</p> <ul style="list-style-type: none"> <li>- เก้าอี้ ขนาด 0.45 x 0.45 ม. 2 ตัว</li> <li>- โต๊ะอาหาร ขนาด 0.75 x 0.75 ม. 1 ตัว</li> </ul>	 <p>ความต้องการพื้นที่ใช้สอยชุดที่นั่ง 2 ที่นั่ง</p> $2.55 \times 0.75 = 1.91 \text{ ตารางเมตร}$ <p>เฉลี่ยพื้นที่ / คน = 0.95 ตารางเมตร</p>
<p>1.2 การจัดชุดที่นั่ง 4 ที่นั่ง</p> <ul style="list-style-type: none"> <li>- เก้าอี้ ขนาด 0.45 x 0.45 ม. 4 ตัว</li> <li>- โต๊ะอาหาร ขนาด 0.75 x 0.75 ม. 1 ตัว</li> </ul>	 <p>ความต้องการพื้นที่ใช้สอยชุดที่นั่ง 4 ที่นั่ง</p> $2.55 \times 2.55 = 6.50 \text{ ตารางเมตร}$ <p>เฉลี่ยพื้นที่ / คน = 1.62 ตารางเมตร</p>
<p>1.3 การจัดชุดที่นั่ง 6 ที่นั่ง</p> <ul style="list-style-type: none"> <li>- โต๊ะรับประทานอาหาร ขนาด 0.90 x 2.10 ม.</li> <li>- เก้าอี้ 6 ตัว ขนาด 0.45 x 0.45 ม.</li> </ul>	 <p>ความต้องการพื้นที่ใช้สอยชุดที่นั่ง 6 ที่นั่ง</p> $\text{เฉลี่ยพื้นที่ / คน} = 1.35 \text{ ตารางเมตร}$

เอกสารนี้เป็นเอกสารที่สงวนไว้สำหรับการใช้งานเพื่อการศึกษาเท่านั้น ไม่อนุญาตให้นำไปใช้ประโยชน์ด้านการค้า ไม่ว่าจะกรณีใดๆ ทั้งสิ้น อีกทั้งห้ามมิให้ดัดแปลงเนื้อหา และต้องอ้างอิงถึงเจ้าของเอกสารทุกครั้งที่มีการนำไปใช้

ตารางที่ 4.29 แสดงการวิเคราะห์พื้นที่ใช้สอยส่วนห้องอาหาร (ต่อ)

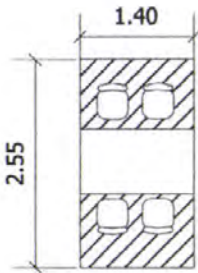
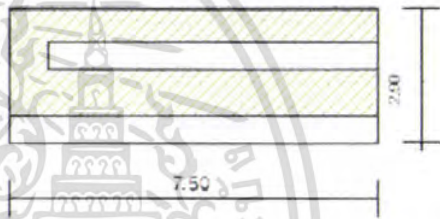
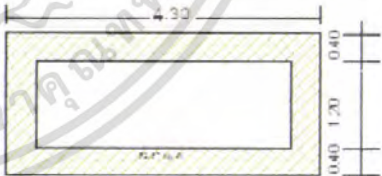
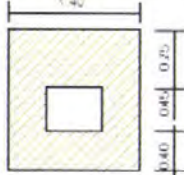
องค์ประกอบ	พื้นที่จากองค์ประกอบ
<p>1.5 การจัดชุดที่นั่งแบบบุช 4 ที่นั่ง</p> <ul style="list-style-type: none"> <li>- เก้าอี้ ขนาด 0.45 x 0.45 ม. 2 ตัว</li> <li>- เก้าอี้แบบติดตายกว้าง 0.50 ม.</li> <li>- โต๊ะอาหาร ขนาด 0.75 x 1.40 ม. 1 ตัว</li> </ul>	 <p>ความต้องการพื้นที่ใช้สอยชุดที่นั่ง 4 ที่นั่ง</p> <p><math>2.40 \times 2.20 = 5.28</math> ตารางเมตร</p> <p>เฉลี่ยพื้นที่ / คน = 1.32 ตารางเมตร</p>
<p>2. เคา์นเตอร์บริการ</p> <p>2.1 ส่วนเตรียมอาหารและเครื่องคั้บ</p> <ul style="list-style-type: none"> <li>- เก็บเครื่องคั้บ</li> <li>- ไซ้เครื่องคั้บ</li> <li>- ตู้เก็บน้ำแข็ง</li> <li>- เก็บอุปกรณ์</li> <li>- บริเวณวางอาหาร</li> <li>- บริเวณรับส่งอาหาร</li> </ul> <p>2.2 ส่วนแคชเชียร์</p> <ul style="list-style-type: none"> <li>- เครื่องคิดเงิน</li> <li>- โทรศัทพ์</li> </ul>	 <p>ความต้องการพื้นที่ใช้สอย</p> <p><math>7.50 \times 2.90 = 21.75</math> ตารางเมตร</p>
<p>3. โต๊ะวางอาหาร (บุฟเฟต์)</p> <p>ขนาด 1.20 x 2.00 ม. 1 ตัว</p>	 <p>ความต้องการพื้นที่ใช้สอย</p> <p><math>3.60 \times 2.80 = 10.08</math> ตารางเมตร</p>
<p>4. ส่วนต้อนรับ</p> <ul style="list-style-type: none"> <li>- เคา์นเตอร์ ขนาด 0.60 x 0.40 ม. 1 ตัว</li> </ul>	 <p>ความต้องการพื้นที่ใช้สอย</p> <p><math>1.40 \times 1.50 = 2.10</math> ตารางเมตร</p>

เอกสารนี้เป็นเอกสารที่สงวนไว้สำหรับการใช้งานเพื่อการศึกษาเท่านั้น ไม่อนุญาตให้นำไปใช้ประโยชน์ด้านการค้า ไม่ว่าจะกรณีใดๆ ทั้งสิ้น อีกทั้งห้ามมิให้ดัดแปลงเนื้อหา และต้องอ้างอิงถึงเจ้าของเอกสารทุกครั้งที่มีการนำไปใช้

ตารางที่ 4.29 แสดงการวิเคราะห์พื้นที่ใช้สอยส่วนห้องอาหาร(ต่อ)

องค์ประกอบ	พื้นที่จากองค์ประกอบ
5. จุดบริการ - จุดบริการ ขนาด 0.90 x 0.60	 <p data-bbox="933 519 1176 554">ความต้องการพื้นที่ใช้สอย</p> <p data-bbox="904 570 1205 598">1.50 x 1.00 = 1.50 ตารางเมตร</p>

### การวิเคราะห์ความต้องการพื้นที่ใช้สอยส่วนห้องอาหารไทย

#### ส่วนห้องอาหารไทย

#### โดยมาตรฐาน

จำนวนที่นั่งภายในภัตตาคาร คิดจาก 50% ของจำนวนห้องพัก โดยโรงแรมแกรนด์แปซิฟิกซอฟต์แวร์ิน รีสอร์ทแอนด์สปา มีจำนวนห้องพักส่วนอาคารทาวเวอร์ และอาคารวิลล่าทั้งหมด 214 ห้อง

#### ความต้องการใช้พื้นที่

1. ที่นั่ง คิดจาก 50 % ของจำนวนห้องพัก =  $214 \times 50\% = 107$  ที่นั่ง

จำนวนที่นั่งรับประทานอาหารทั้งหมด 107 ที่นั่ง

2. เคาน์เตอร์บริการ คิดจากองค์ประกอบของพื้นที่ใช้งานจริง

ความต้องการพื้นที่ใช้สอยของเคาน์เตอร์คิดจากองค์ประกอบใช้สอยทั้งหมด

คือ 21.75 ตารางเมตร

3. ส่วนบริการ 1 จุด ต่อจำนวนผู้ใช้บริการ 15 คน ความต้องการทั้งหมด 7 จุด

4. ส่วนต้อนรับคิดจากจุดบริการและทางสัญจรเพียง 1 คน ความต้องการพื้นที่ทั้งหมด 2.10 ตารางเมตร

5. โต๊ะวางอาหาร (บุฟเฟต์) โดยศึกษาขนาดจากโรงแรมลักษณะและขนาดใกล้เคียงกัน ความต้องการพื้นที่ใช้สอย คือ 10.08 ตารางเมตร

6. ส่วนเตรียมอาหาร คิดจากองค์ประกอบใช้สอยทั้งหมด คือ 3.08 ตารางเมตร

7. พื้นที่ทางสัญจรคิดจาก 50 % ของพื้นที่เฟอร์นิเจอร์ทั้งหมด

เอกสารนี้เป็นเอกสารที่สงวนไว้สำหรับการใช้งานเพื่อการศึกษาเท่านั้น ไม่อนุญาตให้นำไปใช้ประโยชน์ด้านการค้าไม่ว่ากรณีใดๆ ทั้งสิ้น อีกทั้งห้ามมิให้คัดแปลงเนื้อหา และต้องอ้างอิงถึงเจ้าของเอกสารทุกครั้งที่มีการนำไปใช้

ตารางที่ 4.30 แสดงการวิเคราะห์ความต้องการพื้นที่ใช้สอยส่วนห้องอาหารไทย

องค์ประกอบ	พื้นที่/หน่วย (ตารางเมตร)	จำนวน	พื้นที่รวม (ตารางเมตร)	ทางสัญจร 50%	พื้นที่รวม ทั้งหมด
1.เคาน์เตอร์บริการ	17.01	1	17.01	8.505	25.516
2. พื้นที่ส่วนที่นั่ง					
4 ที่นั่ง	1.62	40	32.4	32.4	97.2
6 ที่นั่ง	1.35	30	20.24	20.24	60.75
2 ที่นั่ง	0.95	37	17.575	17.55	52.725
3.พื้นที่โต๊ะวางอาหารบุฟเฟต์	10.08	1	10.08	5.04	15.12
4.พื้นที่จุดบริการ	1.5	7	10.5	5.25	15.75
รวมพื้นที่วิเคราะห์			178.04	89.02	267.061

## การสรุปพื้นที่ใช้สอยของโครงการในส่วนที่ทำการออกแบบ

## ส่วนห้องอาหารไทย

- พื้นที่จริง 390 ตารางเมตร
- พื้นที่จากองค์ประกอบใช้สอย 267.061 ตารางเมตร
- ดังนั้นพื้นที่เหลือเพิ่มเติม  $390 - 267.061 = 122.939$  ตารางเมตร

ตารางที่ 4.31 แสดงการวิเคราะห์พื้นที่เพิ่มเติมส่วนห้องอาหารไทย

องค์ประกอบ	พื้นที่ที่ต้องการ (ตารางเมตร)	พื้นที่ที่เพิ่มเติม (ตารางเมตร)	พื้นที่รวม (ตารางเมตร)
1.เคาน์เตอร์บริการ	25.515	11.7460	37.262
2. พื้นที่ส่วนที่นั่ง			
4 ที่นั่ง	97.2	44.7450	141.945
6 ที่นั่ง	60.75	27.9656	88.7156
2 ที่นั่ง	52.725	24.2714	76.9964
3.พื้นที่โต๊ะวางอาหารบุฟเฟต์	15.12	6.9603	22.0803
4.พื้นที่จุดบริการ	15.75	7.2503	23.003
รวม	267.061	122.939	390

เอกสารนี้เป็นเอกสารที่สงวนไว้สำหรับการใช้งานเพื่อการศึกษาเท่านั้น ไม่อนุญาตให้นำไปใช้ประโยชน์ด้านการค้า ไม่ว่าจะกรณีใดๆ ทั้งสิ้น อีกทั้งห้ามมิให้คัดลอกเนื้อหา และต้องอ้างอิงถึงเจ้าของเอกสารทุกครั้งที่มีการนำไปใช้

## 6.2 ส่วนห้องอาหารอิตาเลียน

### โดยมาตรฐาน

จำนวนที่นั่งภายในภัตตาคาร คิดจาก 30% ของจำนวนห้องพัก เนื่องจากเป็นห้องอาหารขนาดเล็ก โดยโรงแรมแกรนด์แปซิฟิกซอฟต์แวร์ริสอร์ทแอนด์สปา มีจำนวนห้องพักส่วนอาคารทาวเวอร์ และอาคารวิลล่าทั้งหมด 214 ห้อง

### ความต้องการใช้พื้นที่

1. ที่นั่ง คิดจาก 30 % ของจำนวนห้องพัก =  $214 \times 30\% = 64$  ที่นั่ง  
จำนวนที่นั่งรับประทานอาหารทั้งหมด 64 ที่นั่ง
2. เคาน์เตอร์บริการ คิดจากองค์ประกอบของพื้นที่ใช้งานจริง  
ความต้องการพื้นที่ใช้สอยของเคาน์เตอร์คิดจากองค์ประกอบใช้สอยทั้งหมด คือ 21.75 ตารางเมตร
3. ส่วนบริการ 1 จุด ต่อจำนวนผู้ใช้บริการ 15 คน ความต้องการทั้งหมด 4 จุด
4. ส่วนต้อนรับคิดจากจุดบริการและทางสัญจรเพียง 1 คน ความต้องการพื้นที่ทั้งหมด 2.10 ตารางเมตร
5. โต๊ะวางอาหาร (บุฟเฟต์) โดยศึกษาขนาดจากโรงแรมลักษณะและขนาดใกล้เคียงกัน ความต้องการพื้นที่ใช้สอย คือ 10.08 ตารางเมตร
6. ส่วนเตรียมอาหาร คิดจากองค์ประกอบใช้สอยทั้งหมด คือ 3.08 ตารางเมตร
7. พื้นที่ทางสัญจรคิดจาก 30 % ของพื้นที่เฟอร์นิเจอร์ทั้งหมด

ตารางที่ 4.32 แสดงการวิเคราะห์ความต้องการพื้นที่ใช้สอยส่วนห้องอาหารอิตาเลียน

องค์ประกอบ	พื้นที่/หน่วย (ตารางเมตร)	จำนวน	พื้นที่รวม (ตารางเมตร)	ทางสัญจร 30%	พื้นที่รวม ทั้งหมด
1.เคาน์เตอร์บริการ	17.01	1	17.01	5.103	22.113
2. พื้นที่ส่วนที่นั่ง					
4 ที่นั่ง	1.62	50	81	24.3	105.3
2 ที่นั่ง	0.95	57	54.15	16.245	70.395
3.พื้นที่โต๊ะวางอาหารบุฟเฟต์	10.08	1	10.08	3.024	13.104
4.พื้นที่จุดบริการ	1.5	7	10.5	3.15	13.65
รวมพื้นที่วิเคราะห์			172	51.822	224.562

### การสรุปพื้นที่ใช้สอยของโครงการในส่วนที่ทำการออกแบบ

#### ส่วนห้องอาหารอิตาเลียน

เอกสารนี้เป็นเอกสารที่สงวนไว้สำหรับการใช้งานเพื่อการศึกษาเท่านั้น ไม่อนุญาตให้นำไปใช้ประโยชน์ด้านการค้าไม่ว่ากรณีใดๆ ทั้งสิ้น อีกทั้งห้ามมิให้คัดแปลงเนื้อหา และต้องอ้างอิงถึงเจ้าของเอกสารทุกครั้งที่มีการนำไปใช้

- พื้นที่จริง 410 ตารางเมตร
  - พื้นที่จากองค์ประกอบใช้สอย 224.562 ตารางเมตร
- ดังนั้นพื้นที่เหลือเพิ่มเติม  $410 - 224 = 185.438$  ตารางเมตร

**ตารางที่ 4.33 แสดงการวิเคราะห์พื้นที่เพิ่มเติมส่วนห้องอาหาริตาเลียน**

องค์ประกอบ	พื้นที่ที่ต้องการ (ตารางเมตร)	พื้นที่ที่เพิ่มเติม (ตารางเมตร)	พื้นที่รวม (ตารางเมตร)
1.เคาน์เตอร์บริการ	22.113	18.2603	40.3733
2. พื้นที่ส่วนที่นั่ง			
4 ที่นั่ง	105.3	86.9542	192.2542
2 ที่นั่ง	70.395	58.1305	128.255
3.พื้นที่โต๊ะวางอาหารบุฟเฟต์	13.104	10.8209	23.9249
4.พื้นที่จุดบริการ	13.65	11.2718	24.9218
รวม	224.562	185.438	410

**7. ห้องพัก**

**ลักษณะโดยทั่วไป**

โครงการ โรงแรมแกรนด์แปซิฟิกเซาท์เวสต์ รีสอร์ทแอนด์สปา มีจำนวน  
ห้องพักทั้งหมด 214 ห้อง มีห้องพักทั้งหมดดังนี้

- ห้องพักแบบ Deluxe 48.3 ตารางเมตร
- ห้องพักแบบ Sea Viwe Suite 142.7859 ตารางเมตร
- ห้องพักแบบ Presiden Suite 197.683 ตารางเมตร
- ห้องพักแบบ Junior Suite ชั้น 2 133.55 ตารางเมตร
- ห้องพักแบบ Executive Suite ชั้น 1 108.9696 ตารางเมตร
- ห้องพักแบบ Executive Suite ชั้น 2 181.6832 ตารางเมตร

เอกสารนี้เป็นเอกสารที่สงวนไว้สำหรับการใช้งานเพื่อการศึกษาเท่านั้น ไม่อนุญาตให้นำไปใช้ประโยชน์ด้านการค้า  
ไม่ว่ากรณีใดๆ ทั้งสิ้น อีกทั้งห้ามมิให้คัดลอกเนื้อหา และต้องอ้างอิงถึงเจ้าของเอกสารทุกครั้งที่มีการนำไปใช้

ตารางที่ 4.34 แสดงการวิเคราะห์พื้นที่ใช้สอยส่วนห้องพัก (GUETS ROOM)

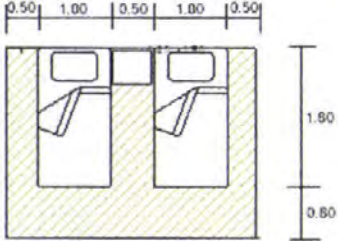
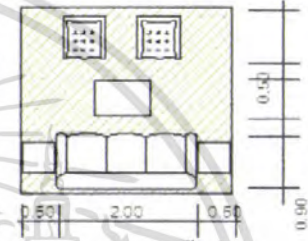
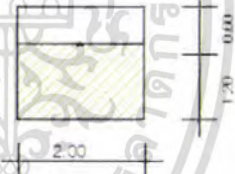
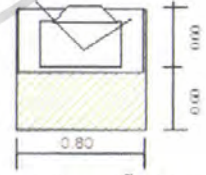
องค์ประกอบ	พื้นที่จากองค์ประกอบ
<p>1. เตียงนอน</p> <p>1.1 เตียงนอนแบบ Twin bed</p> <ul style="list-style-type: none"> <li>- เตียงนอน ขนาด 1.00 x 2.00 ม. 2 ตัว</li> <li>- โต๊ะข้างเตียง ขนาด 0.45 x 0.45 ม. 1 ตัว</li> </ul>	 <p>ความต้องการพื้นที่ใช้สอย 3.60 x 2.60 = 9.36 ตารางเมตร</p>
<p>2. ส่วนรับแขก</p> <ul style="list-style-type: none"> <li>- โซฟา 3 ที่นั่ง ขนาด 0.75 x 2.00 ม.</li> <li>- โต๊ะข้าง ขนาด 0.45 x 0.45 ม. 2 ตัว</li> <li>- โต๊ะกลาง ขนาด 0.50 x 0.80 ม. 1 ตัว</li> <li>- เก้าอี้มีที่วางแขน ขนาด 0.60 x 0.60 ม. 2 ตัว</li> </ul>	 <p>ความต้องการพื้นที่ใช้สอย 2.70 x 3.00 = 8.10 ตารางเมตร</p>
<p>3. ส่วนเตรียมอาหาร</p> <ul style="list-style-type: none"> <li>- เคา์นเตอร์</li> <li>- ส่วนเก็บอุปกรณ์ ขนาด 0.60 x 1.80 ม.</li> </ul>	 <p>ความต้องการพื้นที่ใช้สอย 2.00 x 1.80 = 3.60 ตารางเมตร</p>
<p>4. ตู้วางโทรทัศน์</p> <ul style="list-style-type: none"> <li>- ตู้วางโทรทัศน์ ขนาด 0.80 x 0.60 ม</li> </ul>	 <p>ความต้องการพื้นที่ใช้สอย 0.80 x 1.20 = 0.96 ตารางเมตร</p>

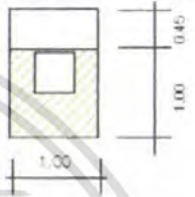
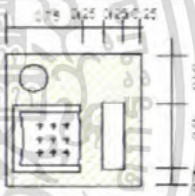
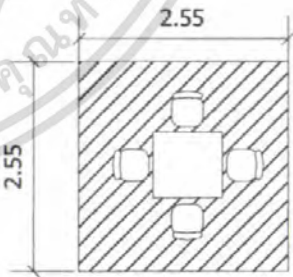

เอกสารนี้เป็นเอกสารที่สงวนไว้สำหรับการใช้งานเพื่อการศึกษาเท่านั้น ไม่อนุญาตให้นำไปใช้ประโยชน์ด้านการค้า ไม่ว่ากรณีใดๆ ทั้งสิ้น อีกทั้งห้ามมิให้ตัดแปลงเนื้อหา และต้องอ้างอิงถึงเจ้าของเอกสารทุกครั้งที่มีการนำไปใช้

ตารางที่ 4.36 แสดงการวิเคราะห์พื้นที่ใช้สอยส่วนห้องพัก (GUETS ROOM) (ต่อ)

องค์ประกอบ	พื้นที่จากองค์ประกอบ
6. ตู้เก็บเสื้อผ้า - ขนาด 0.60 x 1.50 ม	 <p>ความต้องการพื้นที่ใช้สอย  <math>1.20 \times 1.50 = 1.80</math> ตารางเมตร</p>
7. ส่วนแต่งตัว - โต๊ะขนาด 0.45 x 1.00 ม - เก้าอี้ 0.45 x 0.45 ม	 <p>ความต้องการพื้นที่ใช้สอย  <math>1.00 \times 1.45 = 1.45</math> ตารางเมตร</p>
8. ส่วนพักผ่อน - เก้าอี้หนังมีที่วางแขน ขนาด 0.60 x 0.60 ม. 2 ตัว - โต๊ะข้าง 0.40 x 0.40 ม. 1 ตัว	 <p>ความต้องการพื้นที่ใช้สอย  <math>1.20 \times 2.25 = 2.70</math> ตารางเมตร</p>
9. ส่วนรับประทานอาหาร - โต๊ะรับประทานอาหารขนาด 0.90 x 0.90 ม. - เก้าอี้ขนาด 0.45 x 0.45 ม. 4 ตัว	 <p>ความต้องการพื้นที่ใช้สอยชุดที่นั่ง 4 ที่นั่ง  <math>2.55 \times 2.55 = 6.50</math> ตารางเมตร            เฉลี่ยพื้นที่/คน = 1.62 ตารางเมตร</p>

เอกสารนี้เป็นเอกสารที่สงวนไว้สำหรับการใช้งานเพื่อการศึกษาเท่านั้น ไม่อนุญาตให้นำไปใช้ประโยชน์ด้านการค้า ไม่ว่าจะกรณีใดๆ ทั้งสิ้น อีกทั้งห้ามมิให้คัดลอกเนื้อหา และต้องอ้างอิงถึงเจ้าของเอกสารทุกครั้งที่มีการนำไปใช้

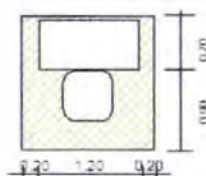
ตารางที่ 4.36 แสดงการวิเคราะห์พื้นที่ใช้สอยส่วนห้องพัก (GUETS ROOM) (ต่อ)

องค์ประกอบ	พื้นที่จากองค์ประกอบ
10. ส่วนทำงาน - โต๊ะขนาด 0.60 x 1.00 ม - เก้าอี้ 0.45 x 0.45 ม	 <p>ความต้องการพื้นที่ใช้สอย 1.60 x 1.60 = 2.56 ตารางเมตร</p>
11. ส่วนผู้เขียน - ผู้เขียน 2.5 กิว ขนาด 0.60 x 0.60 ม	 <p>ความต้องการพื้นที่ใช้สอย 0.60 x 1.20 = 0.72 ตารางเมตร</p>

## ส่วนอาคารทาวเวอร์

### 7.1 ห้องแบบ DELUXE

#### ลักษณะโดยทั่วไป

เป็นห้องที่มีความส่วนตัวและมีความสะดวกสบายต่อผู้พัก ประกอบด้วยเตียงแบบ Double Bed 1 เตียง และสิ่งอำนวยความสะดวกที่ตอบสนองพฤติกรรมขั้นพื้นฐานได้พอสมควร การออกแบบเน้นประโยชน์ใช้สอย ความสวยงามก็อยู่ในระดับหนึ่ง ให้บริการแก่นักท่องเที่ยวที่มาตั้งแต่ 1 คน ขึ้นไปแต่ไม่เกิน 2 คน

#### บทวิเคราะห์พื้นที่

ที่ตั้ง ชั้น 5-14 อาคารทาวเวอร์

เนื้อที่ 48.3 ตารางเมตร

เวลาทำการ ตลอด 24 ชั่วโมง

ผู้ใช้พื้นที่ 1. ผู้ให้บริการ

- พนักงานทำความสะอาด

2. ผู้ใช้บริการ

- แขกที่มาพักในโรงแรม

#### พฤติกรรมโดยย่อ

เมื่อแขกเข้ามาในห้องพักก็จะเก็บสัมภาระ จัดเสื้อผ้า และพักผ่อนดูโทรทัศน์หรือ

อาจจะออกไปทำธุระข้างนอก จากนั้นก็จะเข้ามาพักผ่อน จนถึงเวลา Check Out ก็จะเก็บเอกสารนี้เป็นเอกสารที่สแกนไว้สำหรับการใช้งานเพื่อการศึกษาเท่านั้น ไม่อนุญาตให้นำไปใช้ประโยชน์ด้านการค้า ไม่ว่าจะกรณีใดๆ ทั้งสิ้น อีกทั้งห้ามมิให้คัดแปลงเนื้อหา และต้องอ้างอิงถึงเจ้าของเอกสารทุกครั้งที่มีการนำไปใช้

สัมภาระและออกจากห้องพัก คืนกุญแจห้องที่เคาน์เตอร์ จ่ายเงินค่าห้องพักและออกจากโรงแรม

### การวิเคราะห์ความต้องการพื้นที่ใช้สอยส่วน DELUXE

#### ความต้องการใช้พื้นที่

##### 1. เตียงนอน

##### 1.1 เตียงนอนแบบ Twin bed

- เตียงนอน ขนาด 1.00 x 2.00 ม. 2 ตัว
  - โต๊ะข้างเตียง ขนาด 0.45 x 0.45 ม. 1 ตัว
- รวมพื้นที่ทางสัญจร = 9.36 ตารางเมตร

##### 1.2 เตียงนอนแบบ Double Bed

- เตียงนอนขนาด 2.00 x 2.00 ม. จำนวน 1 เตียง
  - ตู้ข้างเตียง 0.45 x 0.45 ม. จำนวน 2 ตัว
- รวมพื้นที่ทางสัญจร = 10.40 ตารางเมตร

##### 1. โต๊ะเครื่องแป้ง

- โต๊ะเครื่องแป้ง ขนาด 0.45 x 1.00 ม.
  - เก้าอี้ 0.45 x 0.45 ม.
- รวมพื้นที่ทางสัญจร = 1.45 ตารางเมตร

##### 3. พื้นที่วางกระเป๋า ขนาด 0.45 x 1.00 ม.

- รวมพื้นที่ทางสัญจร = 1.65 ตารางเมตร

##### 4. พื้นที่ตู้เสื้อผ้า ขนาด 0.60 x 1.50 ม.

- รวมพื้นที่ทางสัญจร = 1.80 ตารางเมตร

##### 5. ตู้วางโทรทัศน์ ขนาด 0.80 x 1.20 ม.

- รวมพื้นที่ทางสัญจร = 0.99 ตารางเมตร

##### 6. ตู้เย็น ขนาด 0.60 x 0.60 ม.

- รวมพื้นที่ทางสัญจร = 0.72 ตารางเมตร

##### 7. ส่วนพักผ่อน

- เก้าอี้มีที่วางแขน ขนาด 0.60 x 0.60 ม. 2 ตัว
- โต๊ะข้าง ขนาด 0.40 x 0.40 ม.

- รวมพื้นที่ทางสัญจร = 2.70 ตารางเมตร

##### 8. ส่วนทำงาน

- รวมพื้นที่ทางสัญจร = 2.56 ตารางเมตร

\* ทางสัญจรภายในห้องพักคิด 30% ของพื้นที่เฟอร์นิเจอร์ทั้งหมด

เอกสารนี้เป็นเอกสารที่ สงวนลิขสิทธิ์ สำหรับการใช้งานเพื่อการศึกษาเท่านั้น ไม่อนุญาตให้นำไปใช้ประโยชน์ด้านการค้าไม่ว่ากรณีใดๆ ทั้งสิ้น อีกทั้งห้ามมิให้คัดแปลงเนื้อหา และต้องอ้างอิงถึงเจ้าของเอกสารทุกครั้งที่มีการนำไปใช้

ตารางที่ 4.35 แสดงการวิเคราะห์ความต้องการพื้นที่ใช้สอยห้องพักแบบ DELUXE (Twin bed)

องค์ประกอบ	พื้นที่ / หน่วย (ตารางเมตร)	จำนวน	พื้นที่รวม (ตารางเมตร)	พื้นที่ทาง สัญจร30%	พื้นที่รวม ทั้งหมด
1. พื้นที่เตียงนอน - เตียงนอนแบบ Twin bed	9.36	1	9.36	2.808	12.168
2. พื้นที่โต๊ะเครื่องแป้ง	1.45	1	1.45	0.435	1.885
3. พื้นที่วางกระเป๋า	1.65	1	1.65	0.495	2.145
4. พื้นที่ส่วนตู้เสื้อผ้า	1.80	1	1.80	0.54	2.34
5. พื้นที่ตู้วางโทรทัศน์	0.96	1	0.96	0.288	1.248
6. พื้นที่ตู้เย็น	0.72	1	0.72	0.216	0.936
7. พื้นที่ส่วนพักผ่อน	2.70	1	2.70	0.81	3.51
8. พื้นที่ส่วนทำงาน	2.56	1	2.56	0.768	3.328
รวมพื้นที่วิเคราะห์			21.2	6.36	27.56

การสรุปพื้นที่ใช้สอยของโครงการในส่วนที่ทำการออกแบบ

ห้องพักแบบ DELUXE (Twin bed)

- พื้นที่จริง 36.733 ตารางเมตร

- พื้นที่วิเคราะห์ 27.56 ตารางเมตร

ดังนั้น พื้นที่เหลือเพิ่มเติม  $36.733 - 27.56 = 9.173$  ตารางเมตร

\*\*หมายเหตุ - พื้นที่จริงไม่รวมห้องน้ำและพื้นที่พักผ่อนนอกอาคาร

- พื้นที่ห้องน้ำ 7.467 ตารางเมตร

- พื้นที่ส่วนระเบียง 4.1 ตารางเมตร

ตารางที่ 4.36 แสดงการวิเคราะห์พื้นที่เพิ่มเติมส่วนห้องพักแบบ DELUXE (Twin bed)

องค์ประกอบ	พื้นที่ที่ต้องการ (ตารางเมตร)	พื้นที่เพิ่มเติม (ตารางเมตร)	พื้นที่รวม (ตารางเมตร)
1. พื้นที่เตียงนอน	12.168	4.033	16.151
2. พื้นที่โต๊ะเครื่องแป้ง	1.885	0.6273	2.5123
3. พื้นที่วางกระเป๋า	2.145	0.7139	2.8589
4. พื้นที่ส่วนตู้เสื้อผ้า	2.34	0.7788	3.1188
5. พื้นที่ตู้วางโทรทัศน์	1.248	0.4153	1.6633
6. พื้นที่ตู้เย็น	0.936	0.3115	1.2475
7. พื้นที่ส่วนพักผ่อน	3.51	1.1682	4.6782
8. พื้นที่ส่วนทำงาน	3.328	1.1076	4.4356
รวม	27.56	9.173	36.733

เอกสารนี้เป็นเอกสารที่สงวนไว้สำหรับการใช้งานเพื่อการศึกษาเท่านั้น ไม่อนุญาตให้นำไปใช้ประโยชน์ด้านการค้าไม่ว่ากรณีใดๆ ทั้งสิ้น อีกทั้งห้ามมิให้คัดลอกเนื้อหา และต้องอ้างอิงถึงเจ้าของเอกสารทุกครั้งที่มีการนำไปใช้

ตารางที่ 4.37 แสดงการวิเคราะห์ความต้องการพื้นที่ใช้สอยห้องพักแบบ DELUXE (Double Bed )

องค์ประกอบ	พื้นที่ / หน่วย ( ตารางเมตร)	จำนวน	พื้นที่รวม ( ตารางเมตร)	พื้นที่ทาง สัญจร30%	พื้นที่รวม ทั้งหมด
1. พื้นที่เตียงนอน					
-เตียงนอนแบบ Double Bed	10.40	1	10.40	3.12	13.52
2. พื้นที่โต๊ะเครื่องแป้ง	1.45	1	1.45	0.43	1.88
3. พื้นที่วางกระเป๋า	1.65	1	1.65	0.495	2.145
4. พื้นที่ส่วนตู้เสื้อผ้า	1.80	1	1.80	0.54	2.34
5. พื้นที่ตู้วางโทรทัศน์	0.96	1	0.96	0.288	1.248
6. พื้นที่ตู้เย็น	0.72	1	0.72	0.216	0.936
7. พื้นที่ส่วนพักผ่อน	2.70	1	2.70	0.81	3.51
8. พื้นที่ส่วนทำงาน	2.56	1	2.56	0.768	3.328
รวมพื้นที่วิเคราะห์			22.24	6.667	28.907

การสรุปพื้นที่ใช้สอยของโครงการในส่วนที่ทำการออกแบบ

ห้องพักแบบ DELUXE (Double Bed )

- พื้นที่จริง 48.3 ตารางเมตร

- พื้นที่วิเคราะห์ 28.907 ตารางเมตร

ดังนั้น พื้นที่เหลือเพิ่มเติม  $48.3 - 28.907 = 7.826$  ตารางเมตร

\*\*หมายเหตุ - พื้นที่จริงไม่รวมห้องน้ำ และพื้นที่พักผ่อนนอกอาคาร

- พื้นที่ห้องน้ำ 7.467 ตารางเมตร

- พื้นที่ส่วนระเบียง 4.1 ตารางเมตร

ตารางที่ 4.38 แสดงการวิเคราะห์พื้นที่เพิ่มเติมส่วนห้องพักแบบ DELUXE (Double Bed )

องค์ประกอบ	พื้นที่ที่ต้องการ (ตารางเมตร)	พื้นที่เพิ่มเติม (ตารางเมตร)	พื้นที่รวม (ตารางเมตร)
1. พื้นที่เตียงนอน	13.52	3.66	17.18
2. พื้นที่โต๊ะเครื่องแป้ง	1.88	0.5089	2.3889
3. พื้นที่วางกระเป๋า	2.145	0.5807	2.7257
4. พื้นที่ส่วนตู้เสื้อผ้า	2.34	0.6335	2.9735
5. พื้นที่ตู้วางโทรทัศน์	1.248	0.3378	1.5858
6. พื้นที่ตู้เย็น	0.936	0.2534	1.1894
7. พื้นที่ส่วนพักผ่อน	3.51	0.95	4.46
8. พื้นที่ส่วนทำงาน	3.328	0.9	4.228
รวม	28.907	7.826	36.733

เอกสารนี้เป็นเอกสารที่สงวนไว้สำหรับกรใช้วงนเพื่อกรศึกษเท่านั้น ไม่อญกญตให้วงนไปใช้ประโยชน์ดวกรค้า  
ไม่วากรณีใดๆ ทั้งสิ้น อีกทั้งห้ามมิให้ดัดแปลงเนื้อหา และต้องอ้างอิงถึงเจ้าของเอกสารทุกครั้งที่มีการนำไปใช้

## 7.2 ห้องพักแบบ Sea View Suite

### ลักษณะโดยทั่วไป

มีเตียงนอน Double Bed 1 เตียง นอกจากนั้นก็จะมีส่วนประกอบต่างๆ เช่น ส่วนพักผ่อน, ส่วนรับประทานอาหาร , ส่วนเตรียมอาหาร , ส่วนทำงาน, ส่วนแต่งตัว ซึ่งจะมี ความหรูหราว่า

#### บทวิเคราะห์พื้นที่

ที่ตั้ง ชั้น 2 อาคารทาวเวอร์

เนื้อที่ 121.825 ตารางเมตร

เวลาทำการ ตลอด 24 ชั่วโมง

ผู้ใช้พื้นที่ 1. ผู้ให้บริการ

- พนักงานทำความสะอาด

2. ผู้ใช้บริการ

- แขกที่มาพักในโรงแรม

#### พฤติกรรมโดยย่อ

เมื่อแขกเข้ามาในห้องพักก็จะเก็บสัมภาระ จัดเสื่อผ้า และพักผ่อนดูโทรทัศน์หรือ อาจจะออกไปทำธุระข้างนอก จากนั้นก็จะเข้ามาพักผ่อน จนถึงเวลา Check Out ก็จะเก็บสัมภาระ และออกจากห้องพักคืนกุญแจห้องที่เคาน์เตอร์จ่ายเงินค่าห้องพักและออกจากโรงแรม พฤติกรรม อาจจะแตกต่างจากห้องพักแบบ DELUXE อยู่บ้างทั้งนี้เพราะพื้นที่และประโยชน์ใช้สอยภายในจะ ต่างกัน

การวิเคราะห์ความต้องการพื้นที่ใช้สอยส่วนห้องพักแบบ Sea View Suite

การจัดแบ่งพื้นที่ห้องพักจะแบ่งออกเป็น 2 ส่วน คือ ส่วนนอนและส่วนรับแขก โดยในส่วนนอนจะมีห้องพักเตียง Double Bed นอกจากนั้นก็ ชุดรับแขก , ที่รับประทานอาหาร , เตรียมอาหาร , ที่ทำงาน , ส่วนแต่งตัว , ซึ่งจะประกอบด้วยเฟอร์นิเจอร์ต่างๆ ดังนี้

#### ความต้องการใช้พื้นที่

##### ส่วนนอน

1. พื้นที่เตียงนอน ( Double Bed )

เตียงนอนขนาด 2.00 x 2.00 ม. จำนวน 1 เตียง

ตู้ข้างเตียง 0.45 x 0.45 ม. จำนวน 2 ตัว

รวมพื้นที่ทางสัญจร = 10.40 ตารางเมตร

2. ส่วนโต๊ะเครื่องแป้ง

โต๊ะแต่งตัว ขนาด 0.45 x 1.00 ม. , เก้าอี้ 0.45 x 0.45 ม.

เอกสารนี้เป็นเอกสารที่สวทวนไวสำหรับกรใช้งานเพื่อการศึกษาเท่านั้น ไม่อนุญาตให้นำไปใช้ประโยชน์ด้านการค้า ไม่ว่ากรณีใดๆ ทั้งสิ้น อีกทั้งห้ามมิให้ดัดแปลงเนื้อหา และต้องอ้างอิงถึงเจ้าของเอกสารทุกครั้งที่มีการนำไปใช้

- รวมพื้นที่ทางสัญจร = 1.45 ตารางเมตร
3. พื้นที่วางกระเป๋า ขนาด 0.45 x 1.00 ม.  
รวมพื้นที่ทางสัญจร = 1.65 ตารางเมตร
4. พื้นที่ส่วนตู้เสื้อผ้า ขนาด 0.50 x 1.50 ม.  
รวมพื้นที่ทางสัญจร = 1.80 ตารางเมตร
5. ตู้วางโทรทัศน์ ขนาด 0.80 x 1.20 ม.  
รวมพื้นที่ทางสัญจร = 0.96 ตารางเมตร
6. ตู้เย็น ขนาด 0.60 x 0.60 ม.  
รวมพื้นที่ทางสัญจร = 0.72 ตารางเมตร
7. ส่วนพักผ่อน  
- เตียง Day Bed ขนาด 0.60 x 0.60 ม. 2 ตัว  
- โต๊ะข้าง ขนาด 0.40 x 0.40 ม.

#### ส่วนรับแขก

1. ชุดรับแขก โซฟา 3 ที่นั่ง, เก้าอี้มีที่วางแขน 2 ตัว, โต๊ะกลาง, โต๊ะข้าง 2 ตัว  
รวมพื้นที่ทางสัญจร = 8.10 ตารางเมตร
2. ชุดรับประทานอาหาร 2 ที่นั่ง โต๊ะอาหาร 1 ตัว, เก้าอี้ 2 ตัว  
รวมพื้นที่ทางสัญจร = 1.91 ตารางเมตร
3. ส่วนเตรียมอาหาร  
รวมพื้นที่ทางสัญจร = 3.60 ตารางเมตร
4. ส่วนทำงาน รวมพื้นที่ทางสัญจร = 2.56 ตารางเมตร  
ทางสัญจรภายในห้องพักคิด 30% ของพื้นที่เฟอร์นิเจอร์ทั้งหมด

ตารางที่ 4.39 แสดงการวิเคราะห์ความต้องการพื้นที่ใช้สอยห้องพักแบบ Sea View Suite

องค์ประกอบ	พื้นที่ / หน่วย (ตารางเมตร)	จำนวน	พื้นที่รวม (ตารางเมตร)	พื้นที่ทาง สัญจร30%	พื้นที่รวม ทั้งหมด
1. พื้นที่เตียงนอน	10.40	2	20.8	6.24	27.04
2. พื้นที่โต๊ะเครื่องแป้ง	1.45	2	2.9	0.87	3.77
3. พื้นที่วางกระเป๋า	1.65	1	1.65	0.495	2.145
4. พื้นที่ส่วนตู้เสื้อผ้า	1.80	2	3.6	1.08	4.68
5. พื้นที่ตู้วางโทรทัศน์	0.96	1	0.96	0.288	1.248
6. พื้นที่ตู้เย็น	0.72	1	0.72	0.216	0.936
7. พื้นที่ส่วนพักผ่อน	2.70	1	2.70	0.81	3.51
9. ชุดรับแขก	8.10	1	8.10	2.43	10.53

เอกสารนี้เป็นเอกสารที่สงวนไว้สำหรับการใช้งานเพื่อการศึกษาเท่านั้น ไม่อนุญาตให้นำไปใช้ประโยชน์ด้านการค้า  
ไม่ว่ากรณีใดๆ ทั้งสิ้น อีกทั้งห้ามมิให้คัดแปลงเนื้อหา และต้องอ้างอิงถึงเจ้าของเอกสารทุกครั้งที่มีการนำไปใช้

10. พื้นที่ชุดรับประทานอาหาร	1.91	1	1.91	0.573	2.483
11. ส่วนเตรียมอาหาร	3.60	1	3.60	1.08	4.68
12. ส่วนทำงาน	2.56	1	2.56	0.768	3.328
รวมพื้นที่วิเคราะห์			49.5	14.8	64.35

### การสรุปพื้นที่ใช้สอยของโครงการในส่วนที่ทำการออกแบบ

- พื้นที่จริง 121.825 ตารางเมตร
- พื้นที่วิเคราะห์ ตารางเมตร
- ดังนั้นพื้นที่เหลือเพิ่มเติม  $121.8 - 64.35 = 57.6$  ตารางเมตร

\*\*หมายเหตุ พื้นที่จริง ไม่รวมห้องน้ำและพื้นที่พักผ่อนนอกอาคาร

- พื้นที่ห้องน้ำ 9.842 ตารางเมตร
- พื้นที่ส่วนระเบียง 11.1406 ตารางเมตร

ตารางที่ 4.40 แสดงการวิเคราะห์พื้นที่เพิ่มเติมส่วนห้องพักแบบ Sea View Suite

องค์ประกอบ	พื้นที่ที่ต้องการ (ตารางเมตร)	พื้นที่เพิ่มเติม (ตารางเมตร)	พื้นที่รวม (ตารางเมตร)
1. พื้นที่เตียงนอน	27.04	24	51.04
2. พื้นที่โต๊ะเครื่องแป้ง	3.77	3.37	7.14
3. พื้นที่วางกระเป๋า	2.145	1.9	4
4. พื้นที่ส่วนตู้เสื้อผ้า	4.68	4.18	8.8
5. พื้นที่ตู้วางโทรทัศน์	1.248	1.1	2.3
6. พื้นที่ตู้เย็น	0.936	0.8	1.7
7. พื้นที่ส่วนพักผ่อน	3.51	3.13	6.6
9. ชุดรับแขก	10.53	9.4	19.6
10. พื้นที่ชุดรับประทานอาหาร	2.483	2.2	4.6
11. ส่วนเตรียมอาหาร	4.68	4.18	8.8
12. ส่วนทำงาน	3.328	2.97	6.2
รวม	64.35	57.6	121.8

### 7.3 ห้องพักแบบ President Suite

#### ลักษณะโดยทั่วไป

มีเตียงนอน Double Bed 1 เตียง นอกจากนั้นก็มีส่วนประกอบต่างๆ เช่น ส่วนพักผ่อน, ส่วนรับประทานอาหาร, ส่วนเตรียมอาหาร, ส่วนทำงาน, ส่วนแต่งตัว ซึ่งจะมีความหรูหราว่า

เอกสารนี้เป็นเอกสารที่สงวนไว้สำหรับการใช้งานเพื่อการศึกษาเท่านั้น ไม่อนุญาตให้นำไปใช้ประโยชน์ด้านการค้าไม่ว่ากรณีใดๆ ทั้งสิ้น อีกทั้งห้ามมิให้คัดแปลงเนื้อหา และต้องอ้างอิงถึงเจ้าของเอกสารทุกครั้งที่มีการนำไปใช้

**บทวิเคราะห์พื้นที่**

ที่ตั้ง	ชั้น 14 อาคารทาวเวอร์
เนื้อที่	157.2658 ตารางเมตร
เวลาทำการ	ตลอด 24 ชั่วโมง
ผู้เข้าพัก	1. ผู้ให้บริการ - พนักงานทำความสะอาด
	2. ผู้ใช้บริการ - แขกที่มาพักในโรงแรม

**พฤติกรรมโดยย่อ**

เมื่อแขกเข้ามาในห้องพักก็จะเก็บสัมภาระ จัดเสื้อผ้า และพักผ่อนดูโทรทัศน์หรืออาจจะออกไปทำธุระข้างนอก จากนั้นก็จะเข้ามาพักผ่อน จนถึงเวลา Check Out ก็จะเก็บสัมภาระ และออกจากห้องพักคืนกุญแจห้องที่เคาน์เตอร์จ่ายเงินค่าห้องพักและออกจากโรงแรม พฤติกรรมอาจจะแตกต่างจากห้องพักแบบ DELUXE อยู่บ้างทั้งนี้เพราะพื้นที่และประโยชน์ใช้สอยภายในจะต่างกัน

**การวิเคราะห์ความต้องการพื้นที่ใช้สอยส่วนห้องพักแบบ President Suite**

การจัดแบ่งพื้นที่ห้องพักจะแบ่งออกเป็น 2 ส่วน คือ ส่วนนอนและส่วนรับแขก โดยในส่วนนอนจะมีห้องพักเตียง Double Bed นอกจากนี้ก็ ชุดรับแขก, ที่รับประทานอาหาร, เครื่องอาหาร, ที่ทำงาน, ส่วนแต่งตัว, ซึ่งจะประกอบด้วยเฟอร์นิเจอร์ต่างๆ ดังนี้

**ความต้องการใช้พื้นที่****ส่วนนอน**

1. พื้นที่เตียงนอน ( Double Bed )  
เตียงนอนขนาด 2.00 x 2.00 ม. จำนวน 1 เตียง  
ตู้ข้างเตียง 0.45 x 0.45 ม. จำนวน 2 ตัว  
รวมพื้นที่ทางสัญจร = 10.40 ตารางเมตร
2. ส่วน โต๊ะเครื่องแป้ง  
โต๊ะแต่งตัว ขนาด 0.45 x 1.00 ม. , เก้าอี้ 0.45 x 0.45 ม.  
รวมพื้นที่ทางสัญจร = 1.45 ตารางเมตร
3. พื้นที่วางกระเป๋า ขนาด 0.45 x 1.00 ม.  
รวมพื้นที่ทางสัญจร = 1.65 ตารางเมตร
4. พื้นที่ส่วนตู้เสื้อผ้า ขนาด 0.50 x 1.50 ม.

เอกสารนี้เป็นเอกสารที่ สงวนลิขสิทธิ์ไว้สำหรับการใช้งานเพื่อการศึกษาเท่านั้น ไม่อนุญาตให้นำไปใช้ประโยชน์ด้านการค้าไม่ว่ากรณีใดๆ ทั้งสิ้น อีกทั้งห้ามมิให้คัดแปลงเนื้อหา และต้องอ้างอิงถึงเจ้าของเอกสารทุกครั้งที่มีการนำไปใช้

รวมพื้นที่ทางสัญจร = 1.80 ตารางเมตร

5. ตู้วางโทรทัศน์ ขนาด 0.80 x 1.20 ม.

รวมพื้นที่ทางสัญจร = 0.96 ตารางเมตร

6. ตู้เย็น ขนาด 0.60 x 0.60 ม.

รวมพื้นที่ทางสัญจร = 0.72 ตารางเมตร

7. ส่วนพักผ่อน

- เตียง Day Bed ขนาด 0.60 x 0.60 ม. 2 ตัว

- โต๊ะข้าง ขนาด 0.40 x 0.40 ม.

### ส่วนรับแขก

1. ชุดรับแขก โซฟา 3 ที่นั่ง, เก้าอี้มีเท้าแขน 2 ตัว, โต๊ะกลาง, โต๊ะข้าง 2 ตัว

รวมพื้นที่ทางสัญจร = 8.10 ตารางเมตร

2. ชุดรับประทานอาหาร 2 ที่นั่ง โต๊ะอาหาร 1 ตัว, เก้าอี้ 2 ตัว

รวมพื้นที่ทางสัญจร = 1.91 ตารางเมตร

3. ส่วนเตรียมอาหาร

รวมพื้นที่ทางสัญจร = 3.60 ตารางเมตร

4. ส่วนทำงาน รวมพื้นที่ทางสัญจร = 2.56 ตารางเมตร

ทางสัญจรภายในห้องพักคิด 30% ของพื้นที่เฟอร์นิเจอร์ทั้งหมด

ตารางที่ 4.41 แสดงการวิเคราะห์ความต้องการพื้นที่ใช้สอยห้องพักแบบ President Suite

องค์ประกอบ	พื้นที่/หน่วย (ตารางเมตร)	จำนวน	พื้นที่รวม (ตารางเมตร)	พื้นที่ทาง สัญจร30%	พื้นที่รวม ทั้งหมด
1. พื้นที่เตียงนอน	10.40	2	20.8	6.24	27.04
2. พื้นที่โต๊ะเครื่องแป้ง	1.45	2	2.9	0.87	3.77
3. พื้นที่วางกระเป๋า	1.65	1	1.65	0.495	2.145
4. พื้นที่ส่วนตู้เสื้อผ้า	1.80	2	3.6	1.08	4.68
5. พื้นที่ตู้วางโทรทัศน์	0.96	2	1.92	0.57	2.5
6. พื้นที่ตู้เย็น	0.72	1	0.72	0.216	0.9
7. พื้นที่ส่วนพักผ่อน	2.70	1	2.70	0.81	3.51
9. ชุดรับแขก	8.10	1	8.10	2.43	10.53
10. พื้นที่ชุดรับประทานอาหาร	1.91	1	1.91	0.573	2.5
11. ส่วนเตรียมอาหาร	3.60	1	3.60	1.08	4.68
12. ส่วนทำงาน	2.56	1	2.56	0.768	3.3
<b>รวมพื้นที่วิเคราะห์</b>			<b>50.4</b>	<b>15.1</b>	<b>65.5</b>

เอกสารนี้เป็นเอกสารที่สงวนไว้สำหรับการใช้งานเพื่อการศึกษาเท่านั้น ไม่อนุญาตให้นำไปใช้ประโยชน์ด้านการค้า  
ไม่ว่ากรณีใดๆ ทั้งสิ้น อีกทั้งห้ามมิให้คัดแปลงเนื้อหา และต้องอ้างอิงถึงเจ้าของเอกสารทุกครั้งที่มีการนำไปใช้

## การสรุปพื้นที่ใช้สอยของโครงการในส่วนที่ทำการออกแบบ

### ห้องพักแบบ Presiden Suite

- พื้นที่จริง 197.683 ตารางเมตร
- พื้นที่วิเคราะห์ ตารางเมตร
- คำนวณพื้นที่เหลือเพิ่มเติม  $197.6 - 65.5 = 132.1$  ตารางเมตร

### \*\*หมายเหตุ

พื้นที่จริง ไม่รวมห้องน้ำและพื้นที่พักผ่อนนอกอาคาร

- พื้นที่ห้องน้ำ 23.198 ตารางเมตร
- พื้นที่ส่วนระเบียง 17.2195 ตารางเมตร

## ตารางที่ 4.42 แสดงการวิเคราะห์พื้นที่เพิ่มเติมส่วนห้องพักแบบ President Suite

องค์ประกอบ	พื้นที่ที่ต้องการ (ตารางเมตร)	พื้นที่เพิ่มเติม (ตารางเมตร)	พื้นที่รวม (ตารางเมตร)
1. พื้นที่เตียงนอน	27.04	54.56	81.6
2. พื้นที่โต๊ะเครื่องแป้ง	3.77	7.6	11.37
3. พื้นที่วางกระเป๋า	4.32	4.32	6.46
4. พื้นที่ส่วนตู้เสื้อผ้า	4.68	9.44	14.12
5. พื้นที่ตู้วางโทรทัศน์	2.5	5	7.5
6. พื้นที่ตู้เย็น	0.936	0.72	1.66
7. พื้นที่ส่วนพักผ่อน	3.51	7.08	10.5
9. ชุดรับแขก	10.53	21.2	31.7
10. พื้นที่ชุดรับประทานอาหาร	2.483	5	7.5
11. ส่วนเตรียมอาหาร	4.68	9.44	14.1
12. ส่วนทำงาน	3.328	6.71	10.03
รวม	65.5	132.18	197.6

## 7.4 ห้องพักแบบ Junior Suite และชั้น 2

### ลักษณะโดยทั่วไป

มีเตียงนอน Double Bed 1 เตียง นอกจากนั้นก็จะมีส่วนประกอบต่างๆ เช่น ส่วนพักผ่อน, ส่วนรับประทานอาหาร, ส่วนเตรียมอาหาร, ส่วนทำงาน, ส่วนแต่งตัว ซึ่งจะมีความหรูหรากว่า

### บทวิเคราะห์พื้นที่

ที่ตั้ง ชั้น 2 อาคารวิลล่า

เนื้อที่ 133.5502 ตารางเมตร

เอกสารนี้เป็นเอกสารที่สงวนไว้สำหรับการใช้งานเพื่อการศึกษาเท่านั้น ไม่อนุญาตให้นำไปใช้ประโยชน์ด้านการค้า ไม่ว่าจะกรณีใดๆ ทั้งสิ้น อีกทั้งห้ามมิให้คัดแปลงเนื้อหา และต้องอ้างอิงถึงเจ้าของเอกสารทุกครั้งที่มีการนำไปใช้

เวลาทำการ	ตลอด 24 ชั่วโมง
ผู้ให้บริการ	1. ผู้ให้บริการ - พนักงานทำความสะอาด
	2. ผู้ใช้บริการ - แยกที่มาพักในโรงแรม

### พฤติกรรมโดยย่อ

เมื่อแขกเข้ามาในห้องพักก็จะเก็บสัมภาระ จัดเสื้อผ้า และพักผ่อนดูโทรทัศน์หรืออาจจะออกไปทำธุระข้างนอก จากนั้นก็จะเข้ามาพักผ่อน จนถึงเวลา Check Out ก็จะเก็บสัมภาระ และออกจากห้องพักคืนกุญแจห้องที่เคาน์เตอร์จ่ายเงินค่าห้องพักและออกจากโรงแรม พฤติกรรมอาจจะแตกต่างจากห้องพักแบบ DELUXE อยู่บ้างทั้งนี้เพราะพื้นที่และประโยชน์ใช้สอยภายในจะต่างกัน

การวิเคราะห์ความต้องการพื้นที่ใช้สอยส่วนห้องพักแบบ Junior Suite

การจัดแบ่งพื้นที่ห้องพักจะแบ่งออกเป็น 2 ส่วน คือ ส่วนนอนและส่วนรับแขก โดยในส่วนนอนจะมีห้องพักเตียง Double Bed นอกจากนี้ก็ ชุดรับแขก , ที่รับประทานอาหาร , เตรียมอาหาร , ที่ทำงาน , ส่วนแต่งตัว , ซึ่งจะประกอบด้วยเฟอร์นิเจอร์ต่างๆ ดังนี้

**ความต้องการใช้พื้นที่**

#### ส่วนนอน

1. พื้นที่เตียงนอน ( Double Bed )  
เตียงนอนขนาด 2.00 x 2.00 ม. จำนวน 1 เตียง  
ตู้ข้างเตียง 0.45 x 0.45 ม. จำนวน 2 ตัว  
รวมพื้นที่ทางสัญจร = 10.40 ตารางเมตร
2. ส่วน โต๊ะเครื่องแป้ง  
โต๊ะแต่งตัว ขนาด 0.45 x 1.00 ม. , เก้าอี้ 0.45 x 0.45 ม.  
รวมพื้นที่ทางสัญจร = 1.45 ตารางเมตร
3. พื้นที่วางกระเป๋า ขนาด 0.45 x 1.00 ม.  
รวมพื้นที่ทางสัญจร = 1.65 ตารางเมตร
4. พื้นที่ส่วนตู้เสื้อผ้า ขนาด 0.50 x 1.50 ม.  
รวมพื้นที่ทางสัญจร = 1.80 ตารางเมตร
5. ตู้วางโทรทัศน์ ขนาด 0.80 x 1.20 ม.  
รวมพื้นที่ทางสัญจร = 0.96 ตารางเมตร
6. ตู้เย็น ขนาด 0.60 x 0.60 ม.

รวมพื้นที่ทางสัญจร = 0.72 ตารางเมตร

เอกสารนี้เป็นเอกสารที่สงวนไว้สำหรับการใช้งานเพื่อการศึกษาเท่านั้น ไม่อนุญาตให้นำไปใช้ประโยชน์ด้านการค้าไม่ว่ากรณีใดๆ ทั้งสิ้น อีกทั้งห้ามมิให้คัดแปลงเนื้อหา และต้องอ้างอิงถึงเจ้าของเอกสารทุกครั้งที่มีการนำไปใช้

## 7. ส่วนพักผ่อน

- เตียง Day Bed ขนาด 0.60 x 0.60 ม. 2 ตัว
- โต๊ะข้าง ขนาด 0.40 x 0.40 ม.

**ส่วนรับแขก**

1. ชุดรับแขก โซฟา 3 ที่นั่ง, เก้าอี้มีที่วางแขน 2 ตัว, โต๊ะกลาง, โต๊ะข้าง 2 ตัว  
รวมพื้นที่ทางสัญจร = 8.10 ตารางเมตร
2. ชุดรับประทานอาหาร 2 ที่นั่ง โต๊ะอาหาร 1 ตัว, เก้าอี้ 2 ตัว  
รวมพื้นที่ทางสัญจร = 1.91 ตารางเมตร
3. ส่วนเตรียมอาหาร  
รวมพื้นที่ทางสัญจร = 3.60 ตารางเมตร
4. ส่วนทำงาน รวมพื้นที่ทางสัญจร = 2.56 ตารางเมตร  
ทางสัญจรภายในห้องพักคิด 30% ของพื้นที่เฟอร์นิเจอร์ทั้งหมด

ตารางที่ 4.43 แสดงการวิเคราะห์ความต้องการพื้นที่ใช้สอยห้องพักแบบ Junior Suite ชั้น 2

องค์ประกอบ	พื้นที่/ หน่วย (ตารางเมตร)	จำนวน	พื้นที่รวม (ตารางเมตร)	พื้นที่ทาง สัญจร30%	พื้นที่รวม ทั้งหมด
1. พื้นที่เตียงนอน	10.40	2	20.8	6.24	27.04
2. พื้นที่โต๊ะเครื่องแป้ง	1.45	2	2.9	0.87	3.77
3. พื้นที่วางกระเป๋า	1.65	1	1.65	0.49	2.14
4. พื้นที่ส่วนตู้เสื้อผ้า	1.80	2	3.6	1.08	4.68
5. พื้นที่ตู้วางโทรทัศน์	0.96	2	1.92	0.57	2.49
6. พื้นที่ตู้เย็น	0.72	1	0.72	0.216	0.936
7. พื้นที่ส่วนพักผ่อน	2.70	1	2.70	0.81	3.51
9. ชุดรับแขก	8.10	1	8.10	2.43	10.53
10. พื้นที่ชุดรับประทานอาหาร	1.91	1	1.91	0.573	2.483
11. ส่วนเตรียมอาหาร	3.60	1	3.60	1.08	4.68
12. ส่วนทำงาน	2.56	1	2.56	0.768	3.328
<b>รวมพื้นที่วิเคราะห์</b>			<b>50.46</b>	<b>15.13</b>	<b>65.5</b>

**การสรุปพื้นที่ใช้สอยของโครงการในส่วนที่ทำการออกแบบ****ห้องพักแบบ Junior Suite และชั้น 2**

- พื้นที่จริง	116.4	ตารางเมตร
- พื้นที่วิเคราะห์	65.5	ตารางเมตร

เอกสารนี้เป็นเอกสารที่สงวนไว้สำหรับการใช้งานเพื่อการศึกษาเท่านั้น ไม่อนุญาตให้นำไปใช้ประโยชน์ด้านการค้า  
ไม่ว่ากรณีใดๆ ทั้งสิ้น อีกทั้งห้ามมิให้คัดลอกเนื้อหา และต้องอ้างอิงถึงเจ้าของเอกสารทุกครั้งที่มีการนำไปใช้

- ดังนั้นพื้นที่เหลือเพิ่มเติม  $116.4 - 65.5 = 50.8$  ตารางเมตร
- \*\*หมายเหตุ** พื้นที่จริงไม่รวมห้องน้ำและพื้นที่พักผ่อนนอกอาคาร
- พื้นที่ห้องน้ำ 8.909 ตารางเมตร
  - พื้นที่ส่วนระเบียง 8.2 ตารางเมตร

ตารางที่ 4.44 แสดงการวิเคราะห์พื้นที่เพิ่มเติมส่วนห้องพักแบบ Junior Suite ชั้น 2

องค์ประกอบ	พื้นที่ที่ต้องการ (ตารางเมตร)	พื้นที่เพิ่มเติม (ตารางเมตร)	พื้นที่รวม (ตารางเมตร)
1. พื้นที่เตียงนอน	27.04	20.9	47.94
2. พื้นที่โต๊ะเครื่องแป้ง	3.77	2.86	6.63
3. พื้นที่วางกระเป๋า	2.145	1.66	3.8
4. พื้นที่ส่วนตู้เสื้อผ้า	4.68	3.6	8.28
5. พื้นที่ตู้วางโทรทัศน์	2.49	1.9	4.39
6. พื้นที่ตู้เย็น	0.936	0.72	1.65
7. พื้นที่ส่วนพักผ่อน	3.51	2.7	6.21
9. ชุดรับแขก	10.53	8.16	18.69
10. พื้นที่ชุดรับประทานอาหาร	2.483	1.9	4.4
11. ส่วนเตรียมอาหาร	4.68	3.62	8.3
12. ส่วนทำงาน	3.328	2.57	5.89
<b>รวม</b>		<b>50.8</b>	<b>116.4</b>

#### 7.5 ห้องพักแบบ Executive Suite ชั้น 1

##### ลักษณะโดยทั่วไป

มีเตียงนอน Double Bed 1 เตียง นอกจากนั้นก็จะมีส่วนประกอบต่างๆ เช่น ส่วนพักผ่อน, ส่วนรับประทานอาหาร, ส่วนเตรียมอาหาร, ส่วนทำงาน, ส่วนแต่งตัว ซึ่งจะมีความหรูหรากว่า

##### บทวิเคราะห์พื้นที่

ที่ตั้ง ชั้น 1 อาคารวิลล่า

เนื้อที่ 108.9696 ตารางเมตร

เวลาทำการ ตลอด 24 ชั่วโมง

ผู้ใช้พื้นที่ 1. ผู้ให้บริการ

- พนักงานทำความสะอาด

2. ผู้ใช้บริการ

- แขกที่มาพักในโรงแรม

เอกสารนี้เป็นเอกสารที่สงวนไว้สำหรับการใช้งานเพื่อการศึกษาเท่านั้น ไม่อนุญาตให้นำไปใช้ประโยชน์ด้านการค้าไม่ว่ากรณีใดๆ ทั้งสิ้น อีกทั้งห้ามมิให้คัดแปลงเนื้อหา และต้องอ้างอิงถึงเจ้าของเอกสารทุกครั้งที่มีการนำไปใช้

### พฤติกรรมโดยย่อ

เมื่อแขกเข้ามาในห้องพักก็จะเก็บสัมภาระ จัดเสื้อผ้า และพักผ่อนดูโทรทัศน์หรืออาจจะออกไปทำธุระข้างนอก จากนั้นก็จะเข้ามาพักผ่อน จนถึงเวลา Check Out ก็จะเก็บสัมภาระ และออกจากห้องพักคืนกุญแจห้องที่คาน์เตอร์จ่ายเงินค่าห้องพักและออกจากโรงแรม พฤติกรรมอาจจะแตกต่างจากห้องพักแบบ DELUXE อยู่บ้างทั้งนี้เพราะพื้นที่และประโยชน์ใช้สอยภายในจะต่างกัน

### การวิเคราะห์ความต้องการพื้นที่ใช้สอยส่วนห้องพักแบบ Junior Suite ชั้น 1

การจัดแบ่งพื้นที่ห้องพักจะแบ่งออกเป็น 2 ส่วน คือ ส่วนนอนและส่วนรับแขก โดยในส่วนนอนจะมีห้องพักเตียง Double Bed นอกจากนั้นก็ ชุดรับแขก , ที่รับประทานอาหาร , เตรีมอาหาร , ที่ทำงาน , ส่วนแต่งตัว , ซึ่งจะประกอบด้วยเฟอร์นิเจอร์ต่างๆ ดังนี้

#### ความต้องการใช้พื้นที่

##### ส่วนนอน

#### 1. พื้นที่เตียงนอน ( Double Bed )

เตียงนอนขนาด 2.00 x 2.00 ม. จำนวน 1 เตียง

ตู้ข้างเตียง 0.45 x 0.45 ม. จำนวน 2 ตัว

รวมพื้นที่ทางสัญจร = 10.40 ตารางเมตร

#### 2. ส่วน โต๊ะเครื่องแป้ง

โต๊ะแต่งตัว ขนาด 0.45 x 1.00 ม. , เก้าอี้ 0.45 x 0.45 ม.

รวมพื้นที่ทางสัญจร = 1.45 ตารางเมตร

#### 3. พื้นที่วางกระเป๋า ขนาด 0.45 x 1.00 ม.

รวมพื้นที่ทางสัญจร = 1.65 ตารางเมตร

#### 4. พื้นที่ส่วนตู้เสื้อผ้า ขนาด 0.50 x 1.50 ม.

รวมพื้นที่ทางสัญจร = 1.80 ตารางเมตร

#### 5. ตู้วางโทรทัศน์ ขนาด 0.80 x 1.20 ม.

รวมพื้นที่ทางสัญจร = 0.96 ตารางเมตร

#### 6. ตู้เย็น ขนาด 0.60 x 0.60 ม.

รวมพื้นที่ทางสัญจร = 0.72 ตารางเมตร

#### 7. ส่วนพักผ่อน

- เตียง Day Bed ขนาด 0.60 x 0.60 ม. 2 ตัว

- โต๊ะข้าง ขนาด 0.40 x 0.40 ม.

##### ส่วนรับแขก

#### 1. ชุดรับแขก โซฟา 3 ที่นั่ง, เก้าอี้มีเท้าแขน 2 ตัว , โต๊ะกลาง , โต๊ะข้าง 2 ตัว

เอกสารนี้เป็นเอกสารที่สงวนไว้สำหรับการใช้งานเพื่อการศึกษาเท่านั้น ไม่อนุญาตให้นำไปใช้ประโยชน์ด้านการค้าไม่ว่ากรณีใดๆ ทั้งสิ้น อีกทั้งห้ามมิให้คัดแปลงเนื้อหา และต้องอ้างอิงถึงเจ้าของเอกสารทุกครั้งที่มีการนำไปใช้

- รวมพื้นที่ทางสัญจร = 8.10 ตารางเมตร
2. ชุดรับประทานอาหาร 2 ที่นั่ง โต๊ะอาหาร 1 ตัว, เก้าอี้ 2 ตัว  
รวมพื้นที่ทางสัญจร = 1.91 ตารางเมตร
3. ส่วนเตรียมอาหาร  
รวมพื้นที่ทางสัญจร = 3.60 ตารางเมตร
4. ส่วนทำงาน รวมพื้นที่ทางสัญจร = 2.56 ตารางเมตร  
ทางสัญจรภายในห้องพักคิด 30% ของพื้นที่เฟอร์นิเจอร์ทั้งหมด

ตารางที่ 4.45 แสดงการวิเคราะห์ความต้องการพื้นที่ใช้สอยห้องพักแบบ Executive Suite ชั้น 1

องค์ประกอบ	พื้นที่ / หน่วย (ตารางเมตร)	จำนวน	พื้นที่รวม (ตารางเมตร)	พื้นที่ทาง สัญจร 30%	พื้นที่รวม ทั้งหมด
1. พื้นที่เตียงนอน	10.40	1	10.40	3.12	13.52
2. พื้นที่โต๊ะเครื่องแป้ง	1.45	1	1.45	0.4	1.8
3. พื้นที่วางกระเป๋า	1.65	1	1.65	0.49	2.145
4. พื้นที่ส่วนตู้เสื้อผ้า	1.80	1	1.8	0.54	2.34
5. พื้นที่ตู้วางโทรทัศน์	0.96	1	0.96	0.28	1.025
6. พื้นที่ตู้เย็น	0.72	1	0.72	0.216	0.9
7. พื้นที่ส่วนพักผ่อน	2.70	1	2.70	0.81	3.5
9. ชุดรับแขก	8.10	1	8.10	2.43	10.5
10. พื้นที่ชุดรับประทานอาหาร	1.91	1	1.91	0.573	2.48
11. ส่วนเตรียมอาหาร	3.60	1	3.60	1.08	4.68
12. ส่วนทำงาน	2.56	1	2.56	0.768	3.3
รวมพื้นที่วิเคราะห์			35.85	10.75	46.6

#### การสรุปพื้นที่ใช้สอยของโครงการในส่วนที่ทำการออกแบบ

##### ห้องพักแบบ Executive Suite ชั้น 1

- พื้นที่จริง 82.78 ตารางเมตร
- พื้นที่วิเคราะห์ 46.6 ตารางเมตร
- คำนวณพื้นที่เหลือเพิ่มเติม  $82.78 - 46.6 = 36.17$  ตารางเมตร

**\*\*หมายเหตุ** พื้นที่จริงไม่รวมห้องน้ำและพื้นที่พักผ่อนนอกอาคาร

- พื้นที่ห้องน้ำ 17.9826 ตารางเมตร
- พื้นที่ส่วนระเบียง 8.2 ตารางเมตร

เอกสารนี้เป็นเอกสารที่สงวนไว้สำหรับการใช้งานเพื่อการศึกษาเท่านั้น ไม่อนุญาตให้นำไปใช้ประโยชน์ด้านการค้าไม่ว่ากรณีใดๆ ทั้งสิ้น อีกทั้งห้ามมิให้คัดลอกเนื้อหา และต้องอ้างอิงถึงเจ้าของเอกสารทุกครั้งที่มีการนำไปใช้

ตารางที่ 4.49 แสดงการวิเคราะห์พื้นที่เพิ่มเติมส่วนห้องพักแบบ Executive Suite ชั้น 1

องค์ประกอบ	พื้นที่ที่ต้องการ (ตารางเมตร)	พื้นที่เพิ่มเติม (ตารางเมตร)	พื้นที่รวม (ตารางเมตร)
1. พื้นที่เตียงนอน	13.52	10.494	24.014
2. พื้นที่โต๊ะเครื่องแป้ง	1.885	1.4632	3.3482
3. พื้นที่วางกระเป๋า	2.145	1.665	3.81
4. พื้นที่ส่วนตู้เสื้อผ้า	2.34	1.8164	4.1564
5. พื้นที่ตู้วางโทรทัศน์	1.248	0.9687	2.2167
6. พื้นที่ตู้เย็น	0.936	0.7265	1.6606
7. พื้นที่ส่วนพักผ่อน	3.51	2.7246	6.2346
9. ชุดรับแขก	10.53	8.1738	18.7038
10. พื้นที่ชุดรับประทานอาหาร	2.483	1.927	4.41
11. ส่วนเตรียมอาหาร	4.68	3.6328	8.3128
12. ส่วนทำงาน	3.328	2.583	5.911
รวม	46.6	36.17	82.78

#### 7.6 ห้องพักแบบ Executive Suite ชั้น 2

##### ลักษณะโดยทั่วไป

มีเตียงนอน Double Bed 1เตียง นอกจากนั้นก็จะมีส่วนประกอบต่างๆ เช่น ส่วนพักผ่อน, ส่วนรับประทานอาหาร, ส่วนเตรียมอาหาร, ส่วนทำงาน, ส่วนแต่งตัว ซึ่งจะมีความหรูหรากว่า

##### บทวิเคราะห์พื้นที่

ที่ตั้ง ชั้น 1 อาคารวิลล่า  
เนื้อที่ 181.6832 ตารางเมตร  
เวลาทำการ ตลอด 24 ชั่วโมง  
ผู้ใช้พื้นที่ 1. ผู้ให้บริการ

- พนักงานทำความสะอาด

2. ผู้ให้บริการ

- แยกที่มาพักในโรงแรม

##### พฤติกรรมโดยย่อ

เมื่อแขกเข้ามาในห้องพักก็จะเก็บสัมภาระ จัดเสื้อผ้าและพักผ่อนดูโทรทัศน์หรืออาจจะออกไปทำธุระข้างนอก จากนั้นก็จะเข้ามาพักผ่อน จนถึงเวลา Check Out ก็จะเก็บสัมภาระและออกจากห้องพักคืนกุญแจห้องที่เคาน์เตอร์จ่ายเงินค่าห้องพักและออกจากโรงแรม พฤติกรรม

เอกสารนี้เป็นเอกสารที่สงวนไว้สำหรับการใช้งานเพื่อการศึกษาเท่านั้น ไม่อนุญาตให้นำไปใช้ประโยชน์ด้านการค้าไม่ว่ากรณีใดๆ ทั้งสิ้น อีกทั้งห้ามมิให้คัดแปลงเนื้อหา และต้องอ้างอิงถึงเจ้าของเอกสารทุกครั้งที่มีการนำไปใช้

อาจจะแตกต่างจากห้องพักแบบ DELUXE อยู่บ้างทั้งนี้เพราะพื้นที่และประโยชน์ใช้สอยภายในจะต่างกัน

### การวิเคราะห์ความต้องการพื้นที่ใช้สอยส่วนห้องพักแบบ Junior Suite ชั้น 2

การจัดแบ่งพื้นที่ห้องพักจะแบ่งออกเป็น 2 ส่วน คือ ส่วนนอนและส่วนรับแขก โดยในส่วนนอนจะมีห้องพักเตียง Double Bed นอกจากนั้นก็ ชุดรับแขก , ที่รับประทานอาหาร , เตรีมอาหาร , ที่ทำงาน , ส่วนแต่งตัว , ซึ่งจะประกอบด้วยเฟอร์นิเจอร์ต่างๆ ดังนี้

#### ความต้องการใช้พื้นที่

##### ส่วนนอน

#### 1. พื้นที่เตียงนอน ( Double Bed )

เตียงนอนขนาด 2.00 x 2.00 ม. จำนวน 1 เตียง

ตู้ข้างเตียง 0.45 x 0.45 ม. จำนวน 2 ตัว

รวมพื้นที่ทางสัญจร = 10.40 ตารางเมตร

#### 2. ส่วน โต๊ะเครื่องแป้ง

โต๊ะแต่งตัว ขนาด 0.45 x 1.00 ม. , เก้าอี้ 0.45 x 0.45 ม.

รวมพื้นที่ทางสัญจร = 1.45 ตารางเมตร

#### 3. พื้นที่วางกระเป๋า ขนาด 0.45 x 1.00 ม.

รวมพื้นที่ทางสัญจร = 1.65 ตารางเมตร

#### 4. พื้นที่ส่วนตู้เสื้อผ้า ขนาด 0.50 x 1.50 ม.

รวมพื้นที่ทางสัญจร = 1.80 ตารางเมตร

#### 5. ตู้วางโทรทัศน์ ขนาด 0.80 x 1.20 ม.

รวมพื้นที่ทางสัญจร = 0.96 ตารางเมตร

#### 6. ตู้เย็น ขนาด 0.60 x 0.60 ม.

รวมพื้นที่ทางสัญจร = 0.72 ตารางเมตร

#### 7. ส่วนพักผ่อน

- เตียง Day Bed ขนาด 0.60 x 0.60 ม. 2 ตัว

- โต๊ะข้าง ขนาด 0.40 x 0.40 ม.

##### ส่วนรับแขก

#### 1. ชุดรับแขก โซฟา 3 ที่นั่ง , เก้าอี้มีที่วางแขน 2 ตัว , โต๊ะกลาง , โต๊ะข้าง 2 ตัว

รวมพื้นที่ทางสัญจร = 8.10 ตารางเมตร

#### 2. ชุดรับประทานอาหาร 2 ที่นั่ง โต๊ะอาหาร 1 ตัว , เก้าอี้ 2 ตัว

รวมพื้นที่ทางสัญจร = 1.91 ตารางเมตร

#### 3. ส่วนเตรียมอาหาร

เอกสารนี้เป็นเอกสารที่สงวนไว้สำหรับการใช้งานเพื่อการศึกษาเท่านั้น ไม่อนุญาตให้นำไปใช้ประโยชน์ด้านการค้าไม่ว่ากรณีใดๆ ทั้งสิ้น อีกทั้งห้ามมิให้คัดแปลงเนื้อหา และต้องอ้างอิงถึงเจ้าของเอกสารทุกครั้งที่มีการนำไปใช้

- รวมพื้นที่ทางสัญจร = 3.60 ตารางเมตร
4. ส่วนทำงาน รวมพื้นที่ทางสัญจร = 2.56 ตารางเมตร  
ทางสัญจรภายในห้องพักคิด 30% ของพื้นที่เฟอร์นิเจอร์ทั้งหมด

ตารางที่ 4.47 แสดงการวิเคราะห์ความต้องการพื้นที่ใช้สอยห้องพักแบบ Executive Suite ชั้น 2

องค์ประกอบ	พื้นที่ / หน่วย (ตารางเมตร)	จำนวน	พื้นที่รวม (ตารางเมตร)	พื้นที่ทาง สัญจร30%	พื้นที่รวม ทั้งหมด
1. พื้นที่เตียงนอน	10.40	2	20.8	6.24	27.04
2. พื้นที่โต๊ะเครื่องแป้ง	1.45	2	2.9	0.87	3.77
3. พื้นที่วางกระเป๋า	1.65	1	1.65	0.49	2.14
4. พื้นที่ส่วนตู้เสื้อผ้า	1.80	2	3.6	1.08	4.68
5. พื้นที่ตู้วางโทรทัศน์	0.96	2	1.92	0.57	2.49
6. พื้นที่ตู้เย็น	0.72	1	0.72	0.216	0.936
7. พื้นที่ส่วนพักผ่อน	2.70	1	2.70	0.81	3.51
9. ชุดรับแขก	8.10	1	8.10	2.43	10.53
10. พื้นที่ชุดรับประทานอาหาร	1.91	1	1.91	0.573	2.483
11. ส่วนเตรียมอาหาร	3.60	1	3.60	1.08	4.68
12. ส่วนทำงาน	2.56	1	2.56	0.768	3.328
รวมพื้นที่วิเคราะห์			50.46	15.13	65.5

การสรุปพื้นที่ใช้สอยของโครงการในส่วนที่ทำการออกแบบ

ห้องพักแบบ Executive Suite ชั้น 2

- พื้นที่จริง 155.5 ตารางเมตร
- พื้นที่วิเคราะห์ 65.5 ตารางเมตร
- ดังนั้นพื้นที่เหลือเพิ่มเติม  $155.5 - 65.5 = 90$  ตารางเมตร
- \*\*หมายเหตุ พื้นที่จริงไม่รวมห้องน้ำและพื้นที่พักผ่อนนอกอาคาร
- พื้นที่ห้องน้ำ 17.9826 ตารางเมตร
- พื้นที่ส่วนระเบียง 8.2 ตารางเมตร

เอกสารนี้เป็นเอกสารที่สงวนไว้สำหรับการใช้งานเพื่อการศึกษาเท่านั้น ไม่อนุญาตให้นำไปใช้ประโยชน์ด้านการค้าไม่ว่ากรณีใดๆ ทั้งสิ้น อีกทั้งห้ามมิให้คัดลอกเนื้อหา และต้องอ้างอิงถึงเจ้าของเอกสารทุกครั้งที่มีการนำไปใช้

ตารางที่ 4.48 แสดงการวิเคราะห์พื้นที่เพิ่มเติมส่วนห้องพักแบบ Executive Suite ชั้น 2

องค์ประกอบ	พื้นที่ที่ต้องการ (ตารางเมตร)	พื้นที่เพิ่มเติม (ตารางเมตร)	พื้นที่รวม (ตารางเมตร)
1. พื้นที่เตียงนอน	27.04	37.1	64.14
2. พื้นที่โต๊ะเครื่องแป้ง	3.77	5.18	8.95
3. พื้นที่วางกระเป๋า	2.14	2.94	5.08
4. พื้นที่ส่วนตู้เสื้อผ้า	4.68	6.43	11.23
5. พื้นที่ตู้วางโทรทัศน์	2.49	3.42	5.9
6. พื้นที่ตู้เย็น	0.936	1.28	2.2
7. พื้นที่ส่วนพักผ่อน	3.51	4.82	8.33
9. ชุดรับแขก	10.53	14.46	24.99
10. พื้นที่ชุดรับประทานอาหาร	2.483	3.4	5.88
11. ส่วนเตรียมอาหาร	4.68	6.43	11.11
12. ส่วนทำงาน	3.328	4.57	7.89
รวม	65.5	90	155.5

## 4.8 การจัดพื้นที่ใช้สอย (Zoning)

1. โถงต้อนรับ (LOBBY HALL)	= 267	ตารางเมตร
2. ล็อบบี้เลานจ์ (LOBBY LOUNGE)	= 216	ตารางเมตร
3. ส่วนห้องจัดเลี้ยงและสัมมนา (BALLROOM)	= 1173.5	ตารางเมตร
4. ส่วนคอฟฟี่ช็อป (COFFEE SHOP)	= 600	ตารางเมตร
5. ส่วนสปา (SPA)	= 530.3015	ตารางเมตร
6. ส่วนห้องอาหาร (RESTAURANT FICUS)		
6.1 ห้องอาหารไทย	= 390	ตารางเมตร
6.2 ห้องอาหารอิตาเลียน	= 410	ตารางเมตร
7. ห้องพัก (GUEST ROOM)		

เอกสารนี้เป็นเอกสารที่สงวนไว้สำหรับการใช้งานเพื่อการศึกษาเท่านั้น ไม่อนุญาตให้นำไปใช้ประโยชน์ด้านการค้าไม่ว่ากรณีใดๆ ทั้งสิ้น อีกทั้งห้ามมิให้ดัดแปลงเนื้อหา และต้องอ้างอิงถึงเจ้าของเอกสารทุกครั้งที่มีการนำไปใช้

ห้องพักแบบ Deluxe	= 48.3	ตารางเมตร
ห้องพักแบบ Sea View Suite ชั้น 2	= 142.7859	ตารางเมตร
ห้องพักแบบ Junior Suite ชั้น 2	= 133.5502	ตารางเมตร
ห้องพักแบบ Executive Suite ชั้น 1	= 108.9696	ตารางเมตร
ห้องพักแบบ Executive Suite ชั้น 2	= 181.6832	ตารางเมตร
ห้องพักแบบ President Suite	= 197.683	ตารางเมตร

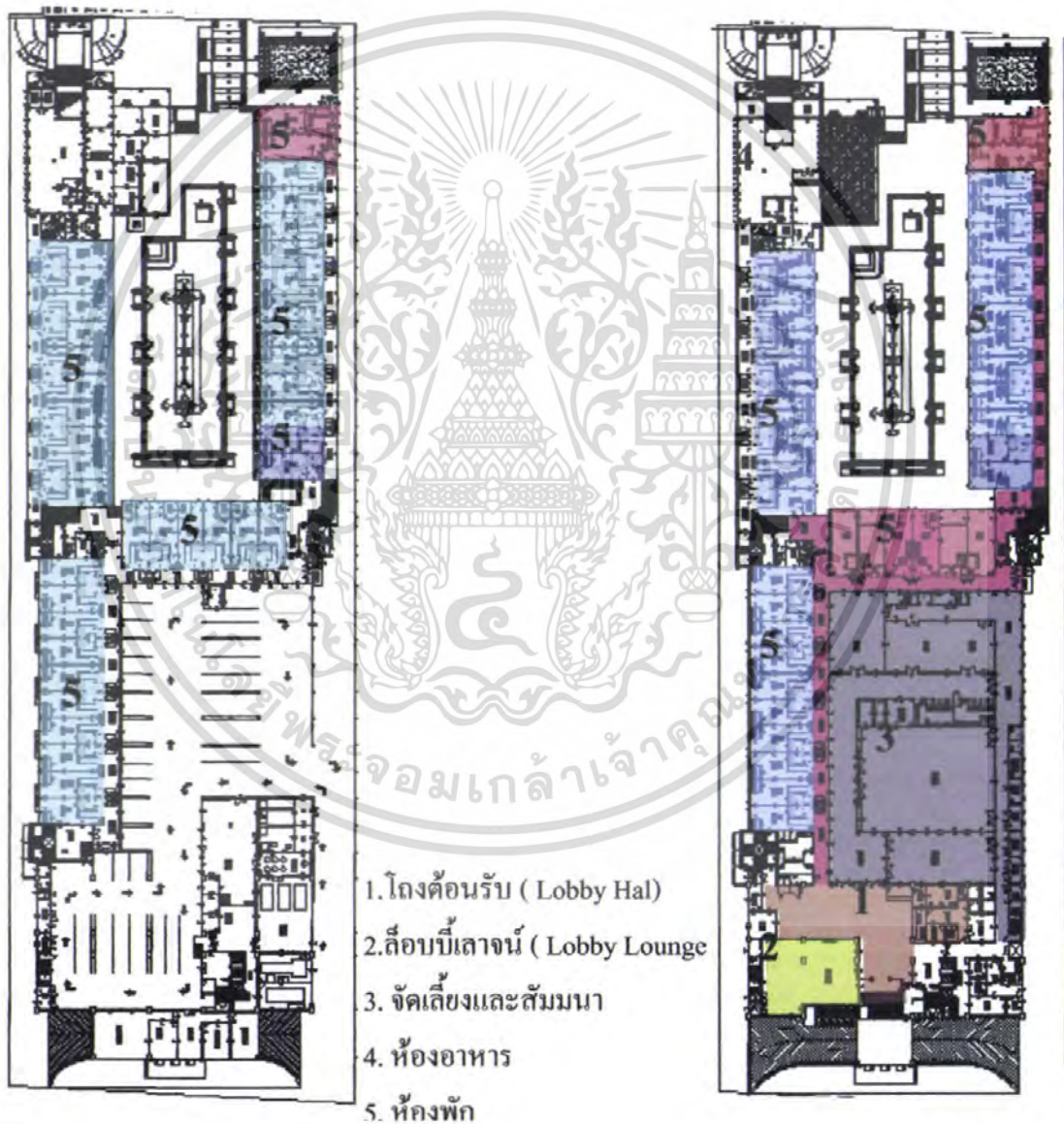

ภาพที่ 4.33 แพลนพื้นที่ชั้น 1-2 ของโครงการ

เอกสารนี้เป็นเอกสารที่สงวนไว้สำหรับการใช้งานเพื่อการศึกษาเท่านั้น ไม่อนุญาตให้นำไปใช้ประโยชน์ด้านการค้าไม่ว่ากรณีใดๆ ทั้งสิ้น อีกทั้งห้ามมิให้ดัดแปลงเนื้อหา และต้องอ้างอิงถึงเจ้าของเอกสารทุกครั้งที่มีการนำไปใช้



## ส่วนสปา (SPA)



ภาพที่ 4.36 แสดงการจัดแบ่งพื้นที่ใช้สอยส่วนสปา

## จัดเลี้ยงและสัมมนา

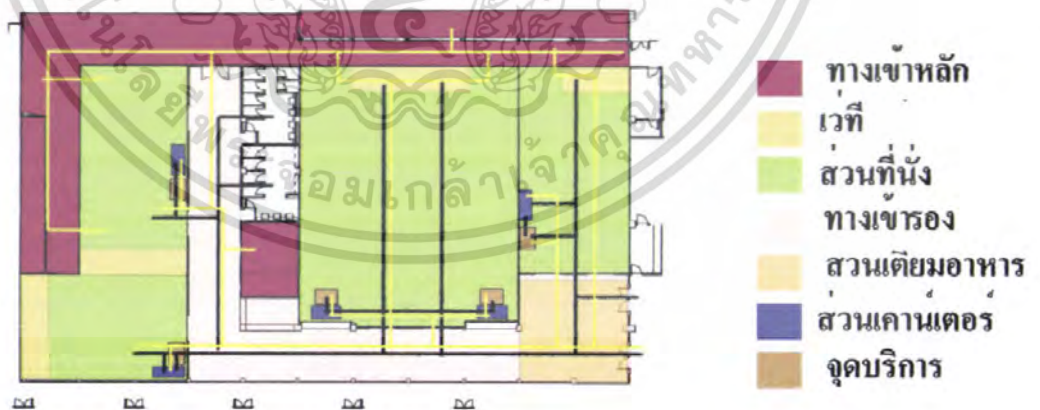

ภาพที่ 4.37 แสดงการจัดแบ่งพื้นที่ใช้สอยส่วนจัดเลี้ยงและสัมมนา

เอกสารนี้เป็นเอกสารที่สงวนไว้สำหรับการใช้งานเพื่อการศึกษาเท่านั้น ไม่อนุญาตให้นำไปใช้ประโยชน์ด้านการค้า ไม่ว่าจะกรณีใดๆ ทั้งสิ้น อีกทั้งห้ามมิให้ดัดแปลงเนื้อหา และต้องอ้างอิงถึงเจ้าของเอกสารทุกครั้งที่มีการนำไปใช้

## ห้องอาหารไทย

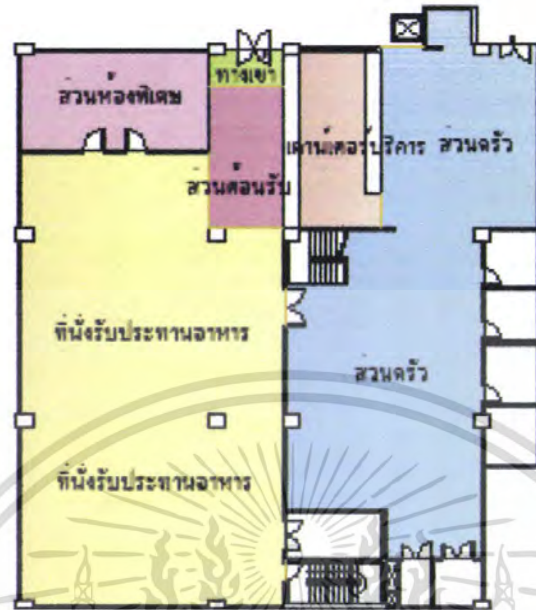

ภาพที่ 4.38 แสดงการจัดแบ่งพื้นที่ใช้สอยส่วนห้องอาหารไทย

## ห้องอาหารอิตาเลียน

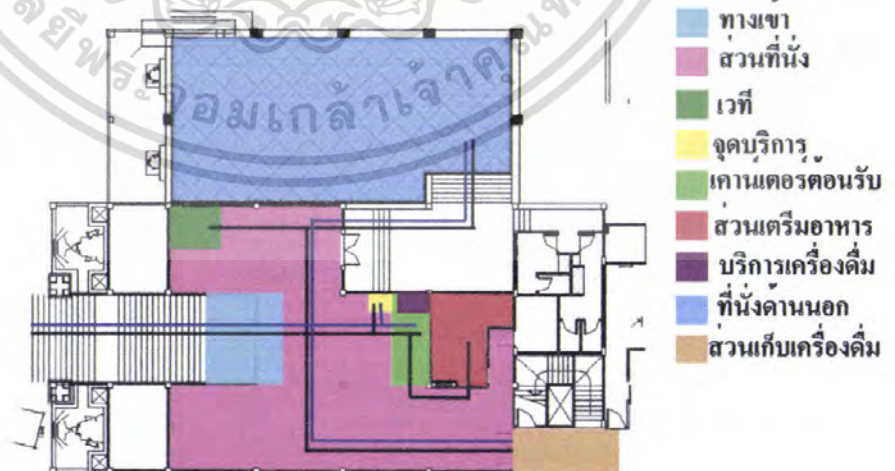

ภาพที่ 4.39 แสดงการจัดแบ่งพื้นที่ใช้สอยส่วนห้องอาหารอิตาเลียน

เอกสารนี้เป็นเอกสารที่สงวนไว้สำหรับการใช้งานเพื่อการศึกษาเท่านั้น ไม่อนุญาตให้นำไปใช้ประโยชน์ด้านการค้า ไม่ว่าจะกรณีใดๆ ทั้งสิ้น อีกทั้งห้ามมิให้ดัดแปลงเนื้อหา และต้องอ้างอิงถึงเจ้าของเอกสารทุกครั้งที่มีการนำไปใช้

## ห้องพัก

## ห้องพักแบบ Deluxe



ภาพที่ 4.40 แสดงการจัดแบ่งพื้นที่ใช้สอยส่วนห้องพักแบบ Deluxe

## ห้องพักแบบ Sea View Suite



ภาพที่ 4.41 แสดงการจัดแบ่งพื้นที่ใช้สอยส่วนห้องพักแบบ Sea View Suite

เอกสารนี้เป็นเอกสารที่สงวนไว้สำหรับการใช้งานเพื่อการศึกษาเท่านั้น ไม่อนุญาตให้นำไปใช้ประโยชน์ด้านการค้าไม่ว่ากรณีใดๆ ทั้งสิ้น อีกทั้งห้ามมิให้ดัดแปลงเนื้อหา และต้องอ้างอิงถึงเจ้าของเอกสารทุกครั้งที่มีการนำไปใช้

ห้องพักแบบ Executive Suite

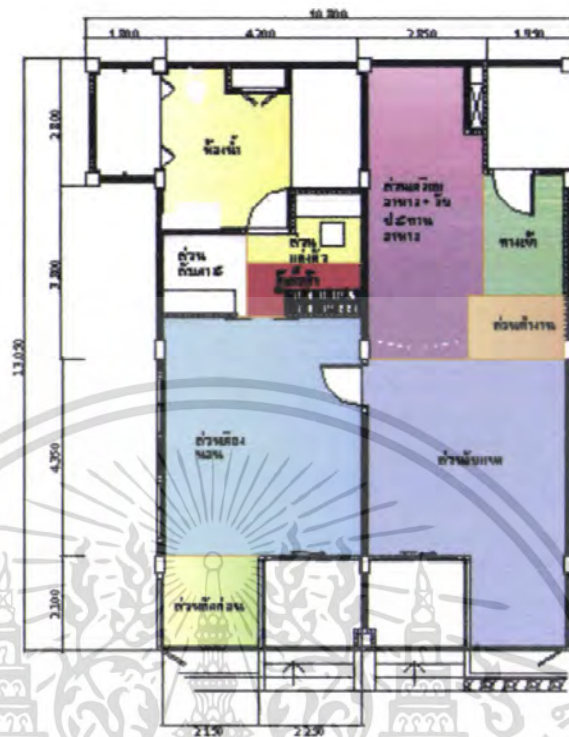

ภาพที่ 4.42 แสดงการจัดแบ่งพื้นที่ใช้สอยส่วนห้องพักแบบห้องพักแบบ Executive Suite

ห้องพักแบบ Junior Suite

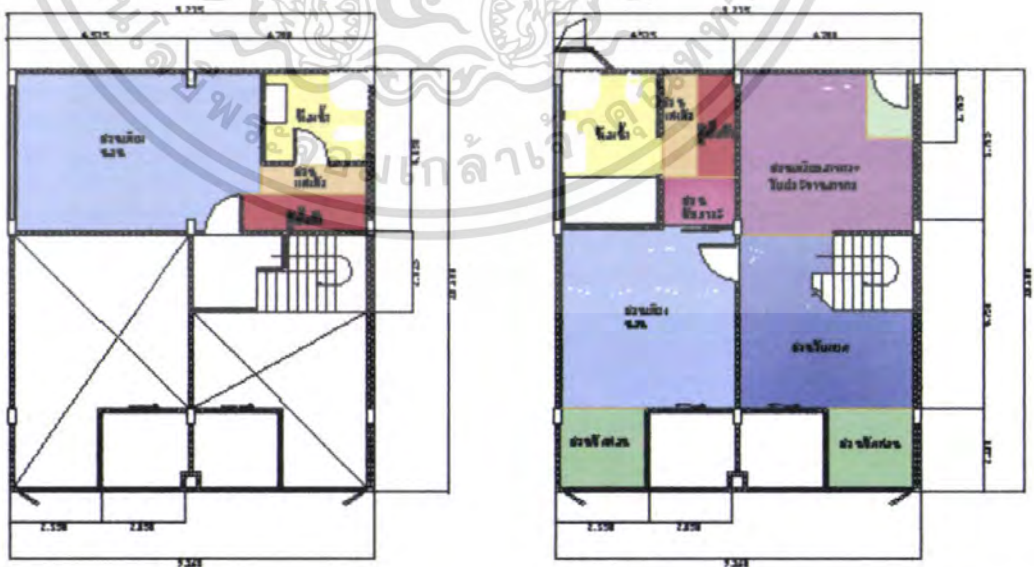

ภาพที่ 4.43 แสดงการจัดแบ่งพื้นที่ใช้สอยส่วนห้องพักแบบ ห้องพักแบบ Junior Suite ชั้น 2

เอกสารนี้เป็นเอกสารที่สงวนไว้สำหรับการใช้งานเพื่อการศึกษาเท่านั้น ไม่อนุญาตให้นำไปใช้ประโยชน์ด้านการค้า ไม่ว่ากรณีใดๆ ทั้งสิ้น อีกทั้งห้ามมิให้คัดลอกเนื้อหา และต้องอ้างอิงถึงเจ้าของเอกสารทุกครั้งที่มีการนำไปใช้

ห้องพักแบบ Executive Suite ชั้น 2

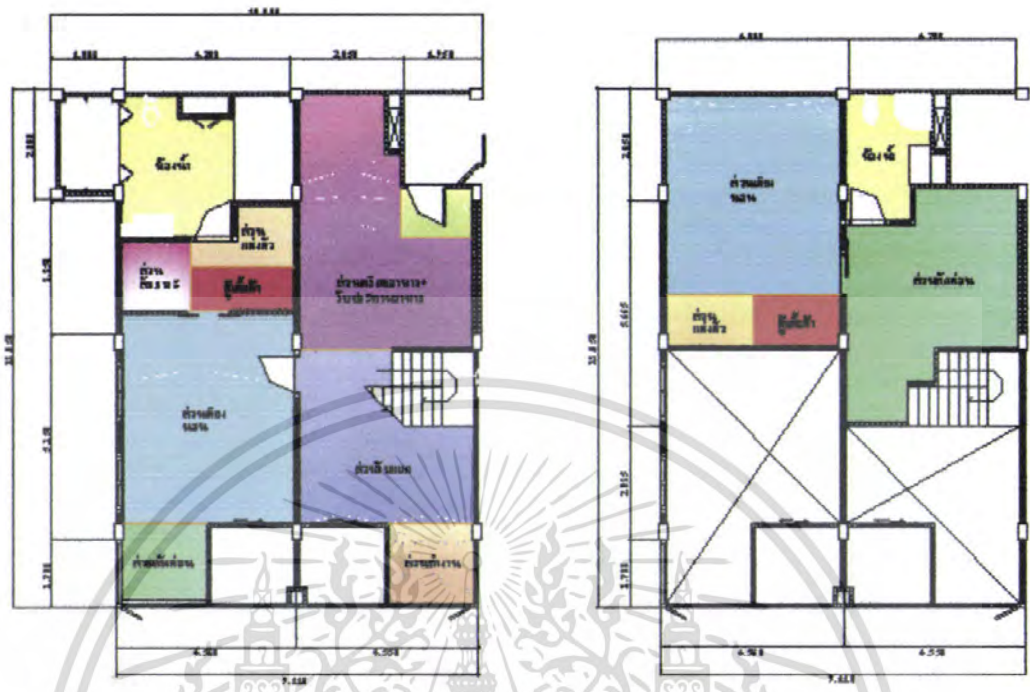

ภาพที่ 4.44 แสดงการจัดแบ่งพื้นที่ใช้สอยส่วนห้องพักแบบ Executive Suite ชั้น 2

ห้องพักแบบ President Suite

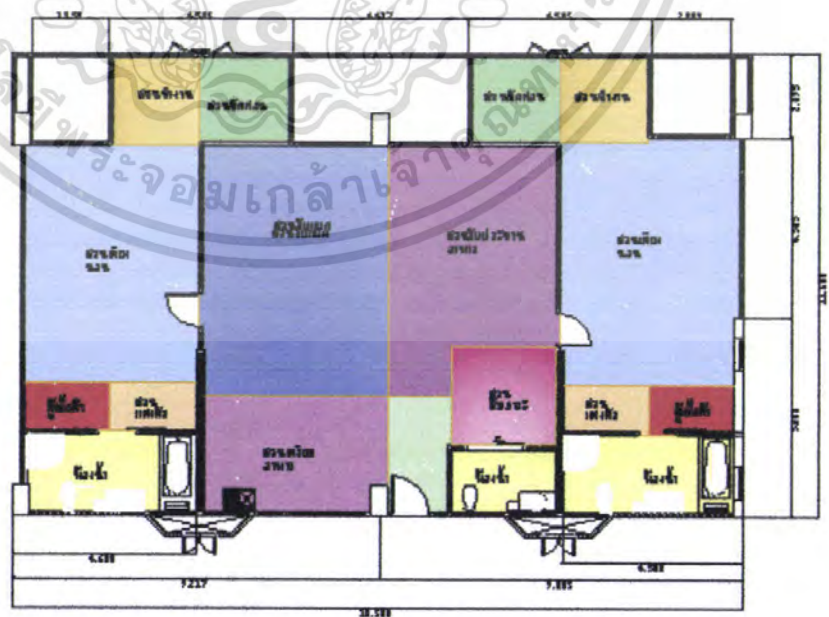

ภาพที่ 4.45 แสดงการจัดแบ่งพื้นที่ใช้สอยส่วนห้องพักแบบ President Suite

เอกสารนี้เป็นเอกสารที่สงวนไว้สำหรับการใช้งานเพื่อการศึกษาเท่านั้น ไม่อนุญาตให้นำไปใช้ประโยชน์ด้านการค้า ไม่ว่าจะกรณีใดๆ ทั้งสิ้น อีกทั้งห้ามมิให้ดัดแปลงเนื้อหา และต้องอ้างอิงถึงเจ้าของเอกสารทุกครั้งที่มีการนำไปใช้

## บทที่ 5

### สรุปแนวความคิดในการออกแบบ

#### 5.1 สรุปเพื่อการออกแบบ

##### 5.1.1 ความต้องการด้านประโยชน์ใช้สอย

เนื่องจาก โครงการ โรงแรมแกรนด์แปซิฟิกซอฟต์แวร์รีน รีสอร์ทแอนด์สปา เน้นรูปแบบการใช้สอย และการบริการเพื่อการพักผ่อนเป็นสิ่งสำคัญ ลูกค้านักเข้ามา ใช้สอยจึงเป็นกลุ่มที่ต้องการพักผ่อน โดยเฉพาะ

ดังนั้น ภาพลักษณ์ และบรรยากาศ ที่จะนำเสนอ ควรนำเสนอในด้านที่ก่อให้เกิดความผ่อนคลาย สบายใจและประทับใจ คัดขาดจากความวุ่นวายภายนอก

##### 5.1.2 ความต้องการด้านลักษณะที่ตั้งของโครงการ

โครงการ โรงแรมแกรนด์แปซิฟิกซอฟต์แวร์รีน รีสอร์ทแอนด์สปา มีความโดดเด่นตรงที่ ที่ตั้งติดกับชายหาด ซะอ่า สามารถสัมผัสกับบรรยากาศ และมุมมองของทะเลได้อย่างเต็มที่ สามารถบ่งบอกภาพลักษณ์ของความเป็นไทย ที่ตั้งอยู่บริเวณเขตภูมิอากาศแบบร้อนชื้น ตอบสนองกับการส่งเสริมการท่องเที่ยวไทยได้เป็นอย่างดี

ดังนั้น ภาพลักษณ์และบรรยากาศที่จะนำเสนอ สามารถสื่อถึงความ เป็นไทยและเชื่อมโยงกับสภาพแวดล้อมภายนอก ที่เป็นภูมิอากาศแบบร้อนชื้นได้

##### 5.1.3 ความต้องการด้านลักษณะอาคาร

โครงการ โรงแรมแกรนด์แปซิฟิกซอฟต์แวร์รีน รีสอร์ทแอนด์สปา มีรูปแบบอาคารสูงเป็นรูปตัว U มีส่วนสระว่ายน้ำตรงกลาง อาคาร ทอดด้วยว ควบคู่กับสภาพแวดล้อมที่เป็นธรรมชาติ ลงสู่ทะเล

ดังนั้น ภาพลักษณ์ และบรรยากาศที่ควรจะนำเสนอเพื่อความต้องการด้านนี้ จึงควรเป็นรูปแบบไทย ที่สอดคล้องกับสภาพแวดล้อมภายนอกได้เป็นอย่างดี

#### 5.2 แนวความคิดในการออกแบบ

เนื่องจาก โรงแรมตั้งอยู่ใน จังหวัดเพชรบุรีเป็นจังหวัดที่มีความเจริญ ทางด้าน ศิลปะวัฒนธรรม สถาปัตยกรรมและมีธรรมชาติที่มีความอุดมสมบูรณ์ ดังนั้นในการออกแบบจึงได้นำเสนอภาพลักษณ์ที่มีการผสมผสานกลมกลืนกัน ระหว่างศิลปะวัฒนธรรม และธรรมชาติ ได้อย่างลงตัวมีการเชื่อมโยงระหว่างสภาพแวดล้อมภายนอกและภายในที่ลักษณะเป็นเขตร้อนชื้น (TROPICAL STYLE) มีการนำเอาเอกลักษณ์ของท้องถิ่น (ไทย ภาคกลาง) มาใช้ในการออกแบบ เพื่อส่งเสริมวัฒนธรรม ให้เป็นที่รู้จักและสร้างความประทับใจ แก่ผู้มาใช้บริการทั้งชาวไทยและต่างชาติ

เอกสารนี้เป็นเอกสารที่สงวนไว้สำหรับการใช้งานเพื่อการศึกษาเท่านั้น ไม่อนุญาตให้นำไปใช้ประโยชน์ด้านการค้า ไม่ว่าจะกรณีใดๆ ทั้งสิ้น อีกทั้งห้ามมิให้ดัดแปลงเนื้อหา และต้องอ้างอิงถึงเจ้าของเอกสารทุกครั้งที่มีการนำไปใช้

### 5.3 สรุปแนวความคิดในการออกแบบและผลงาน

จากการศึกษาสถาปัตยกรรมและสภาพแวดล้อม ตลอดจนประโยชน์ใช้สอยของโครงการ และความต้องการของผู้ให้บริการและผู้รับบริการ การออกแบบสถาปัตยกรรมภายในจึงต้องคำนึงถึงประโยชน์ใช้สอยและความเหมาะสมของแต่ละส่วนดังนี้

1. ส่วนโถงพักคอย (LOBBY HALL)
2. ส่วนล็อบบี้เ้าจัน (LOBBY LOUNGE)
3. ส่วนคอฟฟี่ช็อป (COFFEE SHOP)
4. ส่วนจัดเลี้ยงและสัมมนา (BALL ROOM)
5. ส่วนภัตตาคาร (RESTAURANT)
  - 5.1 ส่วนภัตตาคารอาหารไทย
  - 5.2 ส่วนภัตตาคารอาหารอิตาเลียน
6. ส่วนบริการเพื่อสุขภาพ (SPA)
7. ส่วนห้องพัก (GUEST ROOM)

#### 1. ส่วนโถงต้อนรับ (LOBBY HALL)

##### แนวความคิดในการออกแบบ

แนวความคิดในการออกแบบในส่วนของโถงต้อนรับ ที่ต้องการความเป็นเอกลักษณ์ และหน้าตาของโรงแรม ต้องการความสะอาดสบาย และพื้นที่คล่องตัว แนวความคิดในส่วนนี้จึงใช้ เป็นความงดงามของพระพุทธศาสนาผสมผสานกับธรรมชาติ มาใช้ในการออกแบบ โดยใช้วิธี แทนคำสิ่งต่างๆ ที่เกี่ยวข้องกับความงดงาม วามสว่างไสวของพระพุทธศาสนากับธรรมชาติ ก่อให้เกิดความรู้สึกสว่างไสว ผ่อนคลาย รู้สึกสบายเป็นธรรมชาติ โดยมีกลิ่นอายของเอกลักษณ์ ของท้องถิ่นและร่วมสมัย

# Grand Pacific Sovereign resort & Spa

## Concept of design

โถงต้อนรับ

แนวความคิดในการออกแบบโถงต้อนรับ ที่ต้องการ  
ความเป็นเอกลักษณ์ และมาผสมผสาน องค์การสถาปัตยกรรม  
สวดนภมาย และพื้นที่แสดงตัว แนวความคิดในส่วนนี้จึงเป็น  
ความงดงามของสถาปัตยกรรมที่ผสมผสานกัน ภายใต้อาคาร  
แบบ โดยที่วิถีทางสถาปัตยกรรมที่ผสมผสานกัน  
พุทธศาสนา วัฒนธรรมล้านนา และวัฒนธรรมที่ผสมผสาน  
วัฒนธรรม โดยนำเอาแนวคิดเอกลักษณ์ของท้องถิ่นและรับเอา



King Mongkut's Institute Of Technology Ladkrabang  
Interior Architecture Design Project Of Grand Pacific  
Sovereign Resort & Spa  
Present by Winlaya Chiyakom Code 48035132

ภาพที่ 5.1 แสดงรูปแบบแนวความคิดในการออกแบบส่วน โถงต้อนรับ



ภาพที่ 5.2 แสดงรูปการสังเคราะห์ในการออกแบบสถาปัตยกรรมภายในส่วน โถงต้อนรับ

เอกสารนี้เป็นเอกสารที่สงวนไว้สำหรับการใช้งานเพื่อการศึกษาเท่านั้น ไม่อนุญาตให้นำไปใช้ประโยชน์ด้านการค้า  
ไม่ว่ากรณีใดๆ ทั้งสิ้น อีกทั้งห้ามมิให้คัดลอกเนื้อหา และต้องอ้างอิงถึงเจ้าของเอกสารทุกครั้งที่มีการนำไปใช้

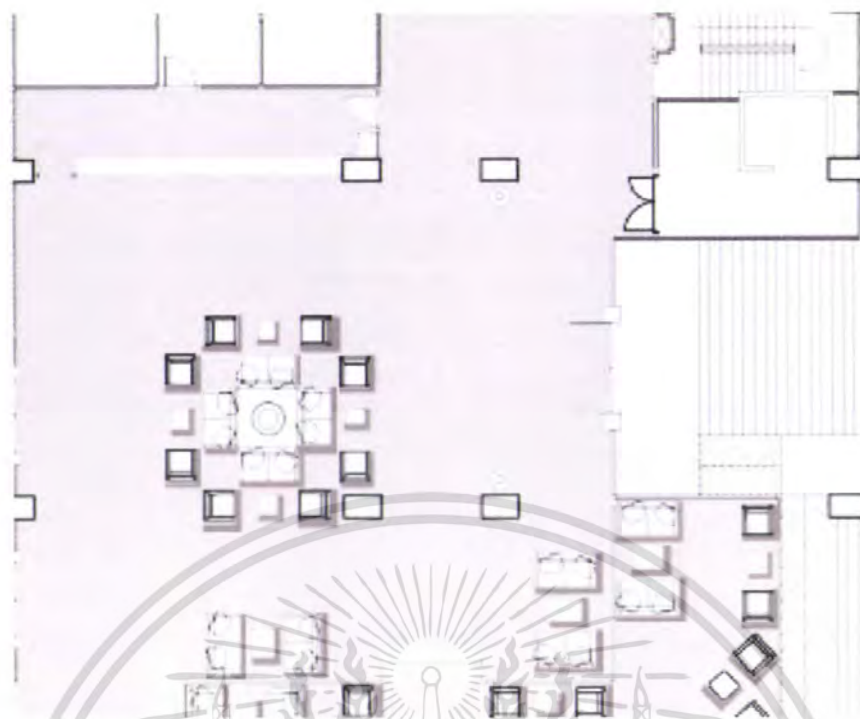

ภาพที่ 5.3 แสดงรูปการจัดผังเฟอร์ริเจอร์ ฟังพื้น ส่วนโถงต้อนรับ

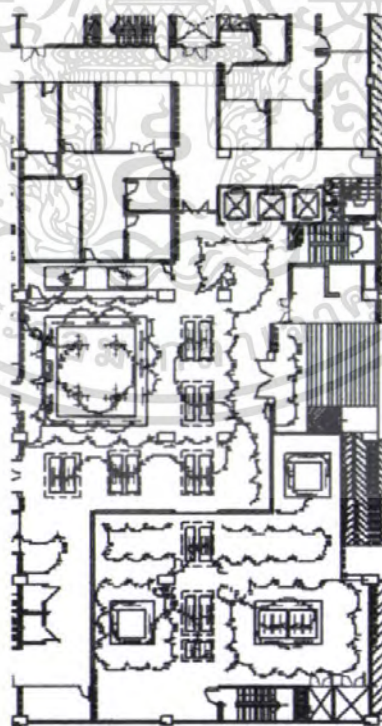

ภาพที่ 5.4 แสดงผังระบบไฟฟ้าและฝ้าเพดาน ส่วนโถงต้อนรับ

เอกสารนี้เป็นเอกสารที่สงวนไว้สำหรับการใช้งานเพื่อการศึกษาเท่านั้น ไม่อนุญาตให้นำไปใช้ประโยชน์ด้านการค้า ไม่ว่าจะกรณีใดๆ ทั้งสิ้น อีกทั้งห้ามมิให้ดัดแปลงเนื้อหา และต้องอ้างอิงถึงเจ้าของเอกสารทุกครั้งที่มีการนำไปใช้

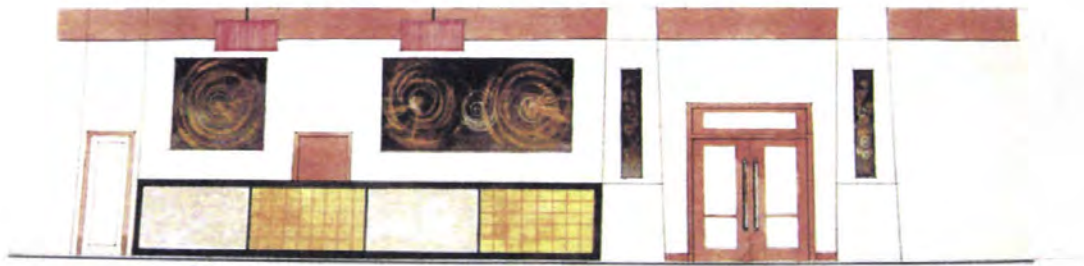
ELEVATION  
SCALE

1:125

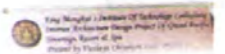

ภาพที่ 5.5 แสดงรูปด้าน ส่วนโถงต้อนรับ

ELEVATION  
SCALE

1:125

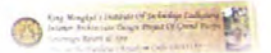

ภาพที่ 5.6 แสดงรูปด้าน ส่วนโถงต้อนรับ

เอกสารนี้เป็นเอกสารที่สงวนไว้สำหรับการใช้งานเพื่อการศึกษาเท่านั้น ไม่อนุญาตให้นำไปใช้ประโยชน์ด้านการค้า  
ไม่ว่ากรณีใดๆ ทั้งสิ้น อีกทั้งห้ามมิให้ดัดแปลงเนื้อหา และต้องอ้างอิงถึงเจ้าของเอกสารทุกครั้งที่มีการนำไปใช้



ภาพที่ 5.8 แสดงภาพทัศนียภาพในส่วนโถงต้อนรับ

เอกสารนี้เป็นเอกสารที่สงวนไว้สำหรับการใช้งานเพื่อการศึกษาเท่านั้น ไม่อนุญาตให้นำไปใช้ประโยชน์ด้านการค้า ไม่ว่าจะกรณีใดๆ ทั้งสิ้น อีกทั้งห้ามมิให้ดัดแปลงเนื้อหา และต้องอ้างอิงถึงเจ้าของเอกสารทุกครั้งที่มีการนำไปใช้

## วัสดุที่ใช้ในการตกแต่ง

พื้น	หินแกรนิตดำแกร์ดทอง
ผนัง	ผนังเรียบทำสีขาว ด้านข้างเป็นกระจกใส ผนังทางด้าน เคาน์เตอร์ติดรูปภาพขนาดใหญ่และใช้ไฟส่องตรงรูปภาพให้ดูโดดเด่นมากขึ้น ตัว เคาน์เตอร์ใช้วัสดุโลหะทำให้เกิดความมันวาว
เพดาน	ฝ้าฉาบเรียบทาสีขาว ครอบไฟ ฝ้าหลุมขึ้นไป ติดโคมไฟ แขวนและซ่อนไฟ ใต้แผ่นไม้แกะสลักลาย
เฟอร์นิเจอร์	ใช้เฟอร์นิเจอร์ลอยตัวหุ้มด้วยผ้าสีครีม และเฟอร์นิเจอร์ ไม้หุ้มผัดบขวาสีธรรมชาติ



ภาพที่ 5.9 แสดงวัสดุที่ใช้ในส่วน โถงต้อนรับ

## 2. ส่วนล็อบบี้ล่าง (LOBBY LOUNGE)

### แนวความคิดในการออกแบบ

แนวความคิดในการออกแบบในส่วนของโถงต้อนรับ ที่ต้องการความเป็นเอกลักษณ์ และหน้าตาของโรงแรม ต้องการความสะดวกสบาย และพื้นที่คล่องตัว แนวความคิดในส่วนนี้จึงใช้เป็นความงดงามของพระพุทธศาสนาผสมผสานกับธรรมชาติ มาใช้ในการออกแบบ โดยใช้วิธีแทนค่าสิ่งต่างๆ ที่เกี่ยวข้องกับความงดงาม วามสว่างไสวของพระพุทธศาสนากับธรรมชาติ ก่อให้เกิดความรู้สึกสว่างไสว ผ่อนคลาย รู้สึกสบายเป็นธรรมชาติ โดยมีกลิ่นอายของเอกลักษณ์ของท้องถิ่นและร่วมสมัย

เอกสารนี้เป็นเอกสารที่สงวนไว้สำหรับการใช้งานเพื่อการศึกษาเท่านั้น ไม่อนุญาตให้นำไปใช้ประโยชน์ด้านการค้าไม่ว่ากรณีใดๆ ทั้งสิ้น อีกทั้งห้ามมิให้ดัดแปลงเนื้อหา และต้องอ้างอิงถึงเจ้าของเอกสารทุกครั้งที่มีการนำไปใช้

# Grand Pacific Sovereign resort & Spa

## Concept of design

ลือน้ำล้าน



King Mongkut's Institute Of Technology Ladkrang  
Interior Architecture Design Project Of Grand Pacific  
Sovereign Resort & Spa  
Present by Vanlaya Chiyakorn Code 48035132

ภาพที่ 5.10 แสดงรูปแบบแนวความคิดในการออกแบบส่วนลือน้ำล้าน



ภาพที่ 5.11 แสดงรูปการสังเคราะห์ในการออกแบบสถาปัตยกรรมภายในส่วนลือน้ำล้าน

เอกสารนี้เป็นเอกสารที่สงวนไว้สำหรับการใช้งานเพื่อการศึกษาเท่านั้น ไม่อนุญาตให้นำไปใช้ประโยชน์ด้านการค้า  
ไม่ว่ากรณีใดๆ ทั้งสิ้น อีกทั้งห้ามมิให้คัดลอกเนื้อหา และต้องอ้างอิงถึงเจ้าของเอกสารทุกครั้งที่มีการนำไปใช้

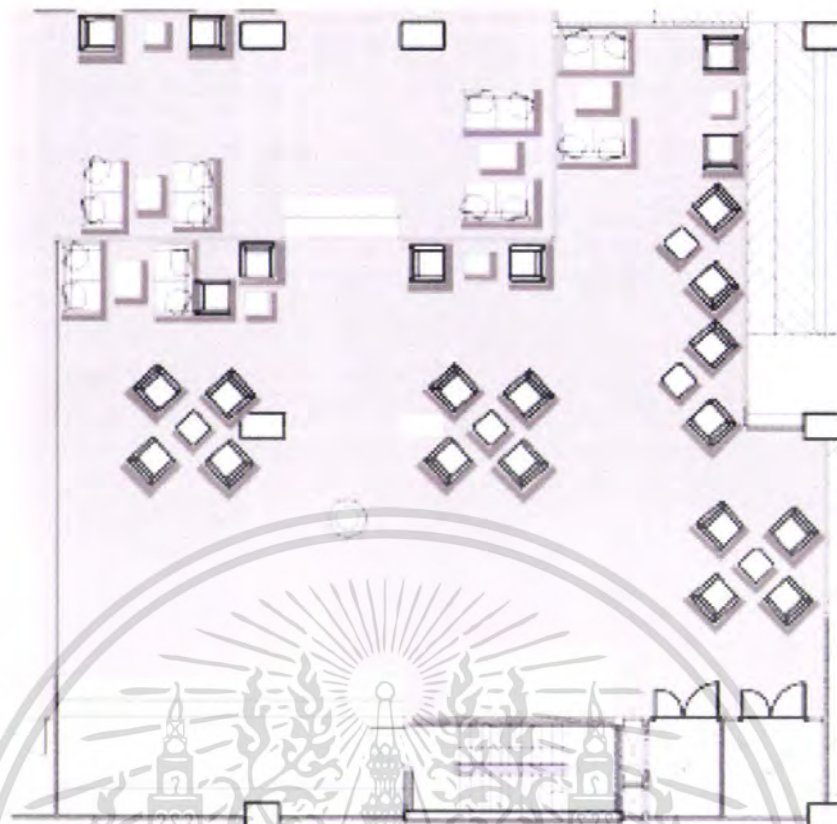

ภาพที่ 5.12 แสดงรูปการจัดผังเฟอร์นิเจอร์ ผังพื้น ส่วนล็อบบีชั้นจี้

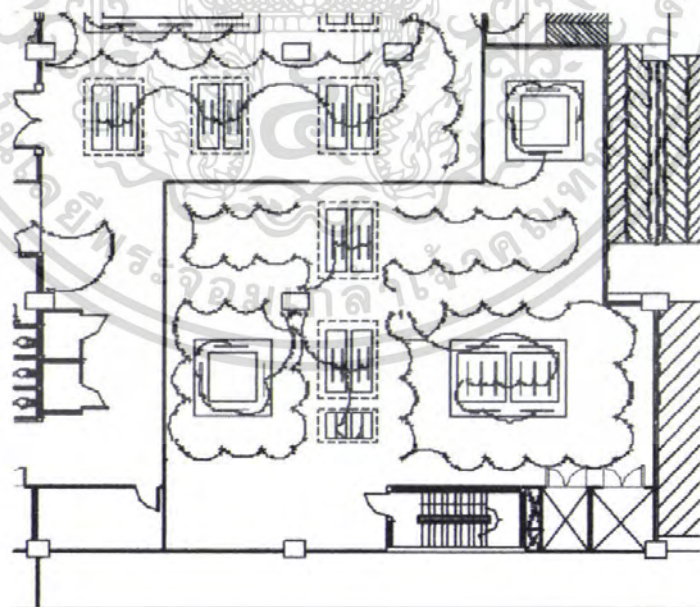

ภาพที่ 5.13 แสดงผังระบบไฟฟ้าและฝ้าเพดาน ส่วนล็อบบีชั้นจี้

เอกสารนี้เป็นเอกสารที่สงวนไว้สำหรับการใช้งานเพื่อการศึกษาเท่านั้น ไม่อนุญาตให้นำไปใช้ประโยชน์ด้านการค้า ไม่ว่าจะกรณีใดๆ ทั้งสิ้น อีกทั้งห้ามมิให้ดัดแปลงเนื้อหา และต้องอ้างอิงถึงเจ้าของเอกสารทุกครั้งที่มีการนำไปใช้



ภาพที่ 5.14 แสดงรูปด้าน ส่วนล็อบบี้ล่าง

ภาพที่ 5.15 แสดงภาพทัศนียภาพในส่วนล็อบบี้ล่าง

เอกสารนี้เป็นเอกสารที่สงวนไว้สำหรับการใช้งานเพื่อการศึกษาเท่านั้น ไม่อนุญาตให้นำไปใช้ประโยชน์ด้านการค้า ไม่ว่าจะกรณีใดๆ ทั้งสิ้น อีกทั้งห้ามมิให้ดัดแปลงเนื้อหา และต้องอ้างอิงถึงเจ้าของเอกสารทุกครั้งที่มีการนำไปใช้

### วัสดุที่ใช้ในการตกแต่ง

- พื้น** หินแกรนิตดำแกร์คทอง
- ผนัง** ใช้ผนังไม้ที่แกะลายโปร่งมาเป็นผนังกันระหว่างโถง และล๊อบบี้ใต้ถุน ด้านข้างเป็นกระจกใสติดม่านกรองแสง
- เพดาน** ฝ้าฉาบเรียบทำสีขาว ครอบ หลุมขึ้นไป ติดแผ่นไม้ที่แกะสลักลวดลายซ่อนไฟจากด้านล่าง
- เฟอร์นิเจอร์** ใช้เฟอร์นิเจอร์ลอยตัวหุ้มด้วยผ้าสีครีม และเฟอร์นิเจอร์ไม้หุ้มผัดบขชาติ



ภาพที่ 5.16 แสดงวัสดุที่ใช้ในส่วนล๊อบบี้ใต้ถุน

### 3. ส่วนคอฟฟี่ช็อป (COFFEE SHOP)

แนวความคิดในการออกแบบในส่วนนี้ลักษณะพื้นที่ความต้องการ ความสะดวกสบาย เป็นช่วงเวลาพักผ่อนรับประทานอาหาร ดังนั้นแนวความคิดในการออกแบบ จึงใช้ วิธีชีวิตคนไทยลักษณะการใช้ชีวิตของคนไทยในส่วนบริเวณใต้ถุนบ้านของคนไทยและส่วนลานบ้าน ซึ่งเป็นที่ที่มีการทำกิจกรรมที่หลากหลายมาใช้ในการออกแบบ โดยการนำเอกลักษณ์ประกอบของส่วนบริเวณใต้ถุนบ้านเรือนไทย ซึ่งมีความเรียบง่าย มีการเชื่อมต่อกับธรรมชาติ มาพัฒนาเป็นงานออกแบบที่ทันสมัย

เอกสารนี้เป็นเอกสารที่สงวนไว้สำหรับการใช้งานเพื่อการศึกษาเท่านั้น ไม่อนุญาตให้นำไปใช้ประโยชน์ด้านการค้า ไม่ว่าจะกรณีใดๆ ทั้งสิ้น อีกทั้งห้ามมิให้คัดแปลงเนื้อหา และต้องอ้างอิงถึงเจ้าของเอกสารทุกครั้งที่มีการนำไปใช้

## Grand Pacific Sovereign resort & Spa

### Concept of design

คอฟฟี่ช็อป

แนวความคิดในการออกแบบเป็นส่วนลักษณะ  
พื้นที่ส่วนต่อเติม ส่วนประกอบภายใน  
ช่วงเวลาพักผ่อนรับประทานอาหาร ดังนั้นแนว  
ความคิดในการออกแบบจึงใช้วัสดุที่มีลักษณะ  
ลักษณะที่ดูดีดูทันสมัยและ  
ส่วนประกอบ ซึ่งเป็นที่ที่กิจกรรมที่หลากหลาย  
มาใช้ในการออกแบบเพื่อการแบ่งส่วน  
แนวส่วนต่อเติมที่ดูดีดูทันสมัย  
มีอาณาเขตต่อกับธรรมชาติ มาพัฒนาเป็นงาน  
ออกแบบที่ทันสมัย



King Mongkut's Institute Of Technology Ladkrabang  
Interior Architecture Design Project Of Grand Pacific  
Sovereign Resort & Spa  
Present by Vinyaya Chiyakorn Code 48033132

ภาพที่ 5.17 แสดงรูปแบบแนวความคิดในการออกแบบส่วนคอฟฟี่ช็อป



ภาพที่ 5.18 แสดงรูปการสังเคราะห์ในการออกแบบสถาปัตยกรรมภายในส่วนคอฟฟี่ช็อป

เอกสารนี้เป็นเอกสารที่สงวนไว้สำหรับการใช้งานเพื่อการศึกษาเท่านั้น ไม่อนุญาตให้นำไปใช้ประโยชน์ด้านการค้า  
ไม่ว่ากรณีใดๆ ทั้งสิ้น อีกทั้งห้ามมิให้คัดลอกเนื้อหา และต้องอ้างอิงถึงเจ้าของเอกสารทุกครั้งที่มีการนำไปใช้

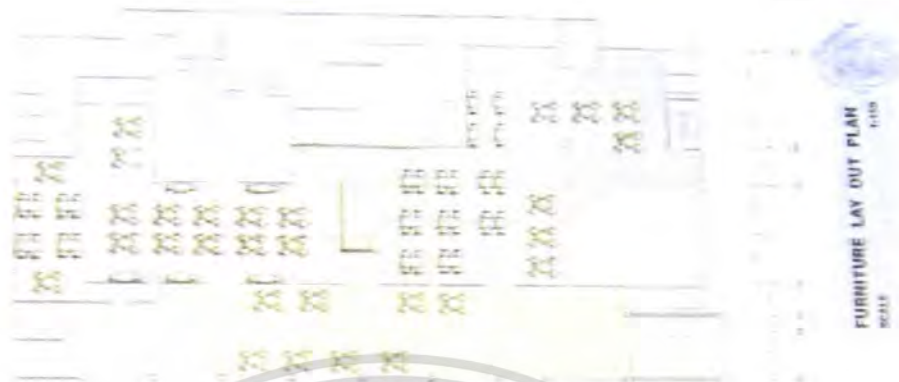

ภาพที่ 5.19 แสดงรูปการจัดผังเฟอร์นิเจอร์ ห้องพื้นที่ส่วนคอฟฟี่ช็อป

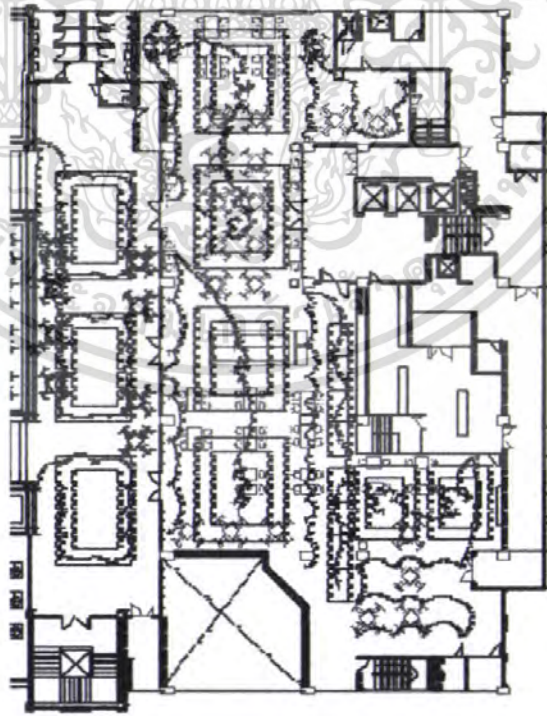

ภาพที่ 5.20 แสดงผังระบบไฟฟ้าและสายเคเบิล ส่วนคอฟฟี่ช็อป

เอกสารนี้เป็นเอกสารที่สงวนไว้สำหรับการใช้งานเพื่อการศึกษาเท่านั้น ไม่อนุญาตให้นำไปใช้ประโยชน์ด้านการค้า ไม่ว่าจะกรณีใดๆ ทั้งสิ้น อีกทั้งห้ามมิให้ดัดแปลงเนื้อหา และต้องอ้างอิงถึงเจ้าของเอกสารทุกครั้งที่มีการนำไปใช้



ELEVATION  
SCALE

1:125

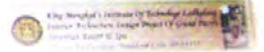

ภาพที่ 5.21 แสดงรูปด้าน ส่วนคอฟฟี่ช้อป

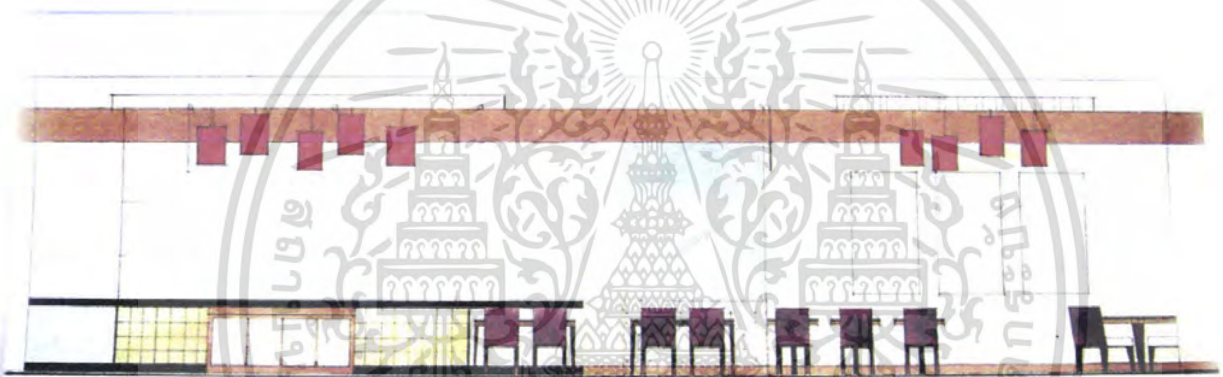

ELEVATION  
SCALE

1:125

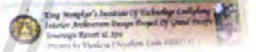

ภาพที่ 5.22 แสดงรูปด้าน ส่วนคอฟฟี่ช้อป

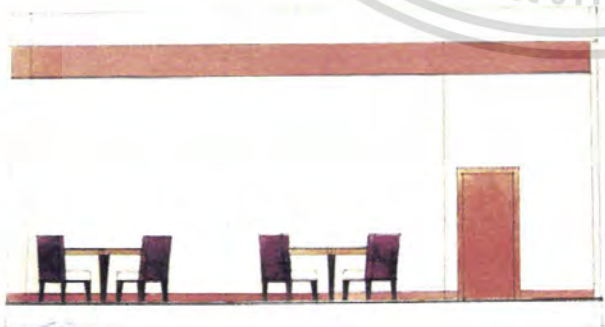

ELEVATION  
SCALE

1:125

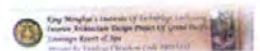

ภาพที่ 5.23 แสดงรูปด้าน ส่วนคอฟฟี่ช้อป

เอกสารนี้เป็นเอกสารที่สงวนไว้สำหรับการใช้งานเพื่อการศึกษาเท่านั้น ไม่อนุญาตให้นำไปใช้ประโยชน์ด้านการค้า  
ไม่ว่ากรณีใดๆ ทั้งสิ้น อีกทั้งห้ามมิให้ดัดแปลงเนื้อหา และต้องอ้างอิงถึงเจ้าของเอกสารทุกครั้งที่มีการนำไปใช้



ภาพที่ 5.24 แสดงภาพทัศนียภาพในส่วนคอฟฟี่ช้อป

ภาพที่ 5.25 แสดงภาพทัศนียภาพในส่วนคอฟฟี่ช้อป

เอกสารนี้เป็นเอกสารที่สงวนไว้สำหรับการใช้งานเพื่อการศึกษาเท่านั้น ไม่อนุญาตให้นำไปใช้ประโยชน์ด้านการค้า ไม่ว่าจะกรณีใดๆ ทั้งสิ้น อีกทั้งห้ามมิให้ดัดแปลงเนื้อหา และต้องอ้างอิงถึงเจ้าของเอกสารทุกครั้งที่มีการนำไปใช้

### วัสดุที่ใช้ในการตกแต่ง

พื้น	หินค้ำน เซาะร่องเป็นลวดลายไทย
ผนัง	ปูนฉาบเรียบทาสีขาวครีม บางช่วงติดเป็นบล็อกติดผนัง ลวดลายดอกไม้สีเทา ลายต่อเนื่องกัน แขนงรูปภาพ
เพดาน	โชว์ฝ้าเพดาน ครอบ ขึ้นติดไม้เป็นท่อน วางตามขวาง ลักษณะคล้ายคาง ส่วนตรงใต้ถุนบ้าน แขนงโคมไฟห้อยลงมา ไม่เสมอกัน
เฟอร์นิเจอร์	ใช้เฟอร์นิเจอร์ลอยตัว เก้าอี้ไม้สีเข้มเบาะหุ้มด้วย ผักตบชวาทำสี



ภาพที่ 5.26 แสดงวัสดุที่ใช้ในส่วนคอฟฟี่รีโอป

#### 4. ส่วนจัดเลี้ยงและสัมมนา (BALL ROOM)

ห้องนี้เป็นส่วนที่จัดเลี้ยงสังสรรค์กัน จึงนำเอาลักษณะเด่นของสถาปัตยกรรมไทยของพระอุโบสถวัดใหญ่สุวรรณารามมาประยุกต์ใช้ให้เกิดความรู้สึกหรูหรา ภูมิฐาน โดยนำเสนอออกมาเป็นรูปแบบของการประยุกต์ เน้นการใช้เรื่องของใช้วัสดุ โครงสี ที่เน้นความหรูหรา โอ่โง่ง ภูมิฐาน ผสมผสานทั้งวัสดุที่เป็นธรรมชาติ และความทันสมัยเข้าไว้ด้วยกันรวมทั้งการนำของประดิษฐ์ตกแต่งที่เป็นรูปแบบของไทยพื้นที่ภายใน เป็นลักษณะเปิดโล่งทั้ง 2 ด้าน ฝ้าเพดานลักษณะเดียวกับกับพระอุโบสถวัด โดยลดลวดลาย เพื่อให้บรรยากาศดูตื่นตา หล่อหลอมภายในใช้โทนสีแดงเข้ม ทอง น้ำตาล

เอกสารนี้เป็นเอกสารที่สงวนไว้สำหรับการใช้งานเพื่อการศึกษาเท่านั้น ไม่อนุญาตให้นำไปใช้ประโยชน์ด้านการค้า ไม่ว่าจะกรณีใดๆ ทั้งสิ้น อีกทั้งห้ามมิให้ดัดแปลงเนื้อหา และต้องอ้างอิงถึงเจ้าของเอกสารทุกครั้งที่มีการนำไปใช้

## Grand Pacific Sovereign resort & Spa Concept of design

ห้องจัดเลี้ยงและสัมนานา

ห้องนี้เป็นสถานที่จัดเลี้ยงสังสรรค์กัน จึงนำเอาลักษณะเด่นของสถาปัตยกรรมของไทยของพระอุโบสถวัดใหญ่สุวรรณาราม มาประยุกต์ใช้ให้มีความรู้สึกหรูหรา ภูมิฐาน โดยนำเอาออกมาเป็นรูปแบบของการประยุกต์ เช่นการให้เรื่องของใช้วัสดุ โครงสร้าง ที่ถักความหรูหรา ไอเดีย ภูมิฐาน ผสมผสานทั้งวัสดุที่เป็นธรรมชาติ และความทันสมัยใช้ให้ด้วยกัน รวมทั้งการนำของประติมากรรมที่เป็นรูปแบบของไทย ที่ที่ภายใน เป็นลักษณะเปิดโล่งทั้ง 2 ด้าน มีพาดานลักษณะเดียวกับพระอุโบสถวัดโดยตลอดคาบ เพื่อให้บรรยากาศดูทันสมัย หุรรวมกันให้ใช้กันอย่างลงตัว ทง น้ชาด



ภาพที่ 5.27 แสดงรูปแบบแนวความคิดในการออกแบบส่วนห้องจัดเลี้ยงและสัมนานา

ภาพที่ 5.28 แสดงรูปการจัดผังเฟอร์นิเจอร์ ผังพื้น ส่วนห้องจัดเลี้ยงและสัมนานา

เอกสารนี้เป็นเอกสารที่สงวนไว้สำหรับการใช้งานเพื่อการศึกษาเท่านั้น ไม่อนุญาตให้นำไปใช้ประโยชน์ด้านการค้า ไม่ว่าจะกรณีใดๆ ทั้งสิ้น อีกทั้งห้ามมิให้คัดลอกเนื้อหา และต้องอ้างอิงถึงเจ้าของเอกสารทุกครั้งที่มีการนำไปใช้

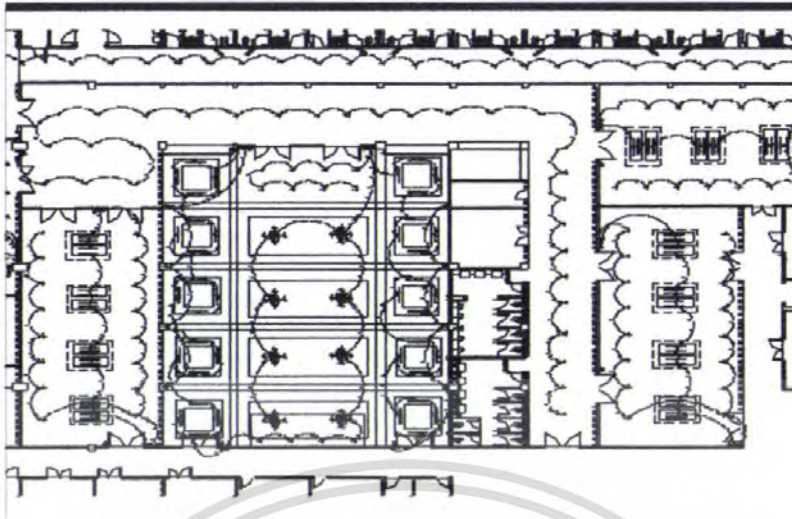

ภาพที่ 5.29 แสดงผังระบบไฟฟ้าและฝ้าเพดาน ส่วนห้องจัดเลี้ยงและสัมมนา

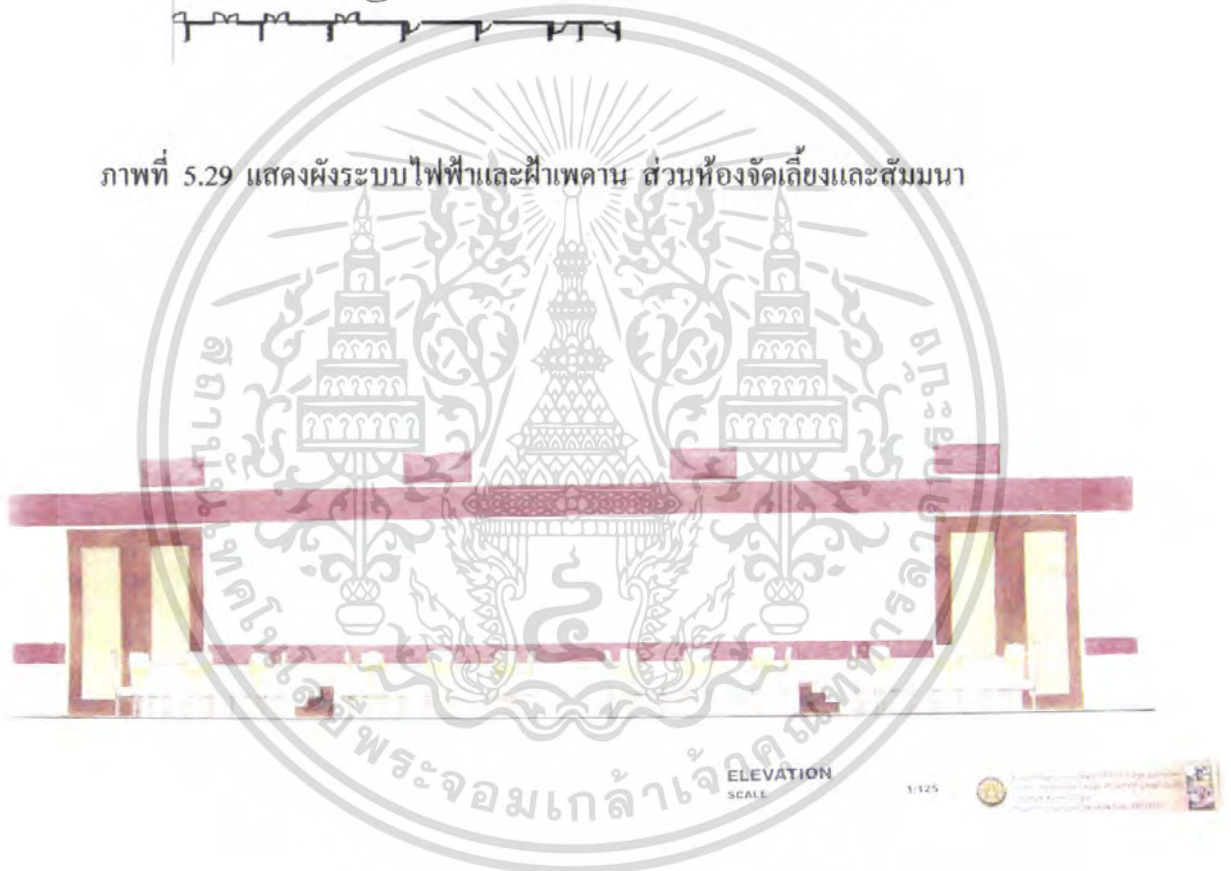

ภาพที่ 5.30 แสดงรูปด้าน ส่วนห้องจัดเลี้ยงและสัมมนา

เอกสารนี้เป็นเอกสารที่สงวนไว้สำหรับการใช้งานเพื่อการศึกษาเท่านั้น ไม่อนุญาตให้นำไปใช้ประโยชน์ด้านการค้า ไม่ว่าจะกรณีใดๆ ทั้งสิ้น อีกทั้งห้ามมิให้ดัดแปลงเนื้อหา และต้องอ้างอิงถึงเจ้าของเอกสารทุกครั้งที่มีการนำไปใช้



ภาพที่ 5.31 แสดงภาพทัศนียภาพในส่วนห้องจัดเลี้ยงและสัมมนา

วัสดุที่ใช้ในการตกแต่ง

พืชน

พรมสีเข้ม

ผนัง

ผนังปูนฉาบเรียบเว้นช่องตัดด้วยสีแดง และเขียนลาย

ทอง ให้เกิดความโดดเด่น

เพดาน

ฝ้าเพดานฉาบเรียบทาสีครีม ครี้อุป หลุมขึ้นไปติดโคม

ไฟแขวนลงมาและซ่อนไฟตามช่อง

เฟอร์นิเจอร์

เฟอร์นิเจอร์ลอยตัว สะดวกแก่การเคลื่อนย้ายและ

จัดเก็บ



ภาพที่ 5.32 แสดงวัสดุที่ใช้ในส่วนห้องจัดเลี้ยงและสัมมนา

เอกสารนี้เป็นเอกสารที่สงวนไว้สำหรับการใช้งานเพื่อการศึกษาเท่านั้น ไม่อนุญาตให้นำไปใช้ประโยชน์ด้านการค้า ไม่ว่าจะกรณีใดๆ ทั้งสิ้น อีกทั้งห้ามมิให้ดัดแปลงเนื้อหา และต้องอ้างอิงถึงเจ้าของเอกสารทุกครั้งที่มีการนำไปใช้

## 5. ส่วนภัตตาคารร้านอาหาร (RESTAURANT )

### 5.1 ส่วนภัตตาคารอาหารไทย

ห้องอาหารห้องนี้เป็นส่วนหนึ่งของโรงแรม ตั้งอยู่ในส่วนของอาคารทาวเวอร์ เป็นห้องอาหารไทยที่อยู่ติดกับสวนสปา แนวความคิดหลักในการออกแบบ ใช้เป็นเอกลักษณ์ของบ้านเรือนไทยภาคกลาง โดยการใช้ความเป็นเอกลักษณ์ของบ้านไทยมาประยุกต์ใช้ พร้อมทั้งสีและวัสดุ โดยเป็นวัสดุธรรมชาติมาผสมผสานกับวัสดุสมัยใหม่ เพื่อสะท้อนให้เห็นถึงภาพลักษณ์ของไทยที่มีความทันสมัย

### Grand Pacific Sovereign resort & Spa Concept of design

ห้องอาหารไทย

ห้องอาหารห้องนี้เป็นส่วนหนึ่งของโรงแรม ตั้งอยู่ในส่วนของอาคารทาวเวอร์ เป็นห้องอาหารไทยที่อยู่ติดกับสวนสปา แนวความคิดหลักในการออกแบบ ใช้เป็นเอกลักษณ์ของบ้านเรือนไทยภาคกลาง โดยการใช้ความเป็นเอกลักษณ์ของบ้านไทยมาประยุกต์ใช้ พร้อมทั้งสีและวัสดุ โดยเป็นวัสดุธรรมชาติมาผสมผสานกับวัสดุสมัยใหม่ เพื่อสะท้อนให้เห็นถึงภาพลักษณ์ของไทยที่มีความทันสมัย



King Mongkut's Institute of Technology Srinakharinwirot  
Interior Architecture Design Project Of Grand Pacific  
Sovereign Resort & Spa  
Present By Vachana Chaiyaprasit, Grade 45100102



ภาพที่ 5.33 แสดงรูปแบบแนวความคิดในการออกแบบส่วนห้องอาหารไทย

เอกสารนี้เป็นเอกสารที่สงวนไว้สำหรับการใช้งานเพื่อการศึกษาเท่านั้น ไม่อนุญาตให้นำไปใช้ประโยชน์ด้านการค้าไม่ว่ากรณีใดๆ ทั้งสิ้น อีกทั้งห้ามมิให้ตัดแปลงเนื้อหา และต้องอ้างอิงถึงเจ้าของเอกสารทุกครั้งที่มีการนำไปใช้

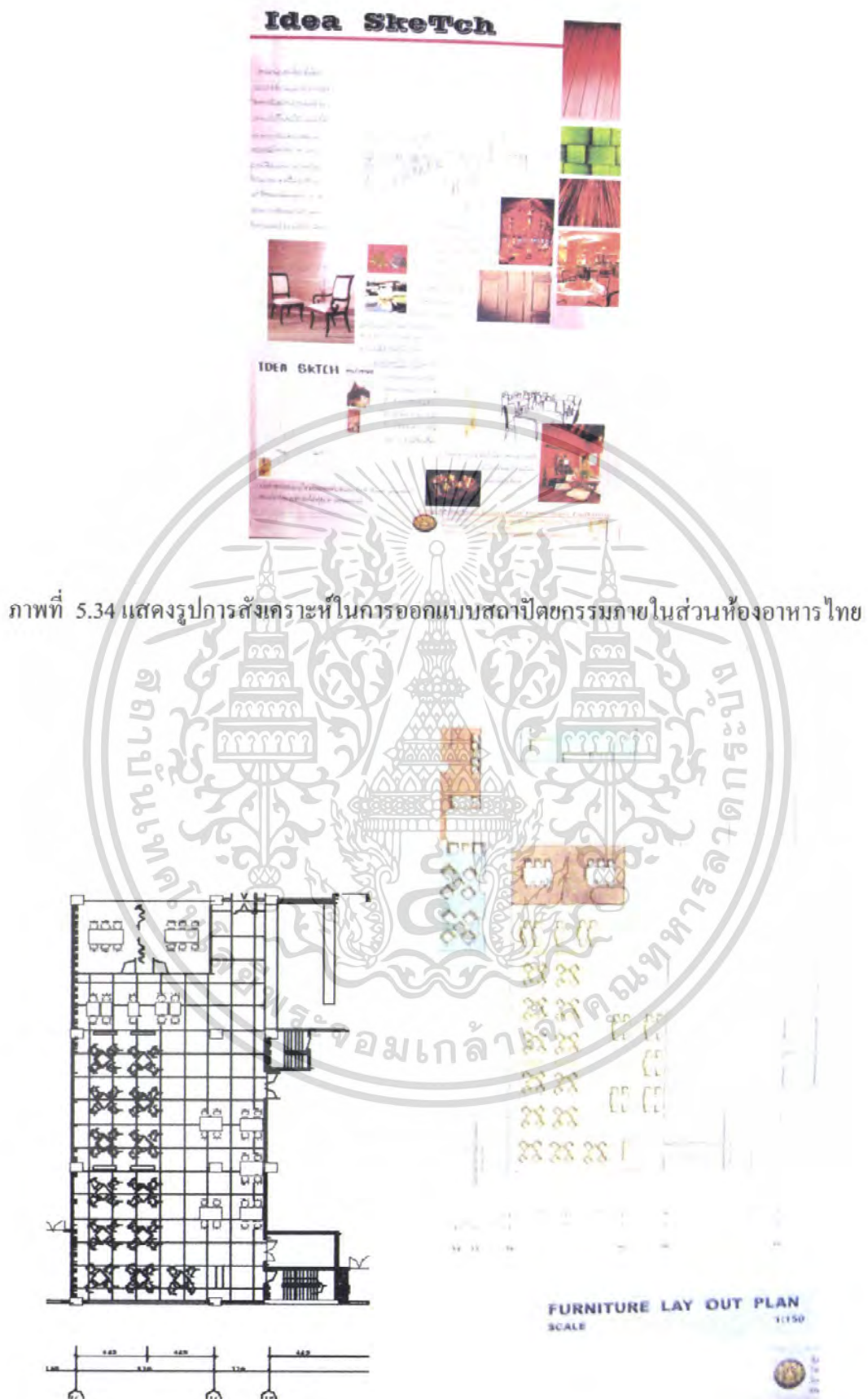

ภาพที่ 5.34 แสดงรูปการสังเคราะห์ในการออกแบบสถาปัตยกรรมภายในส่วนห้องอาหารไทย

ภาพที่ 5.35 แสดงรูปการจัดผังเฟอร์นิเจอร์ ผังพื้น ส่วนห้องอาหารไทย เอกสารนี้เป็นเอกสารที่สงวนไว้สำหรับการใช้งานเพื่อการศึกษาเท่านั้น ไม่อนุญาตให้นำไปใช้ประโยชน์ด้านการค้า ไม่ว่าจะกรณีใดๆ ทั้งสิ้น อีกทั้งห้ามมิให้ดัดแปลงเนื้อหา และต้องอ้างอิงถึงเจ้าของเอกสารทุกครั้งที่มีการนำไปใช้

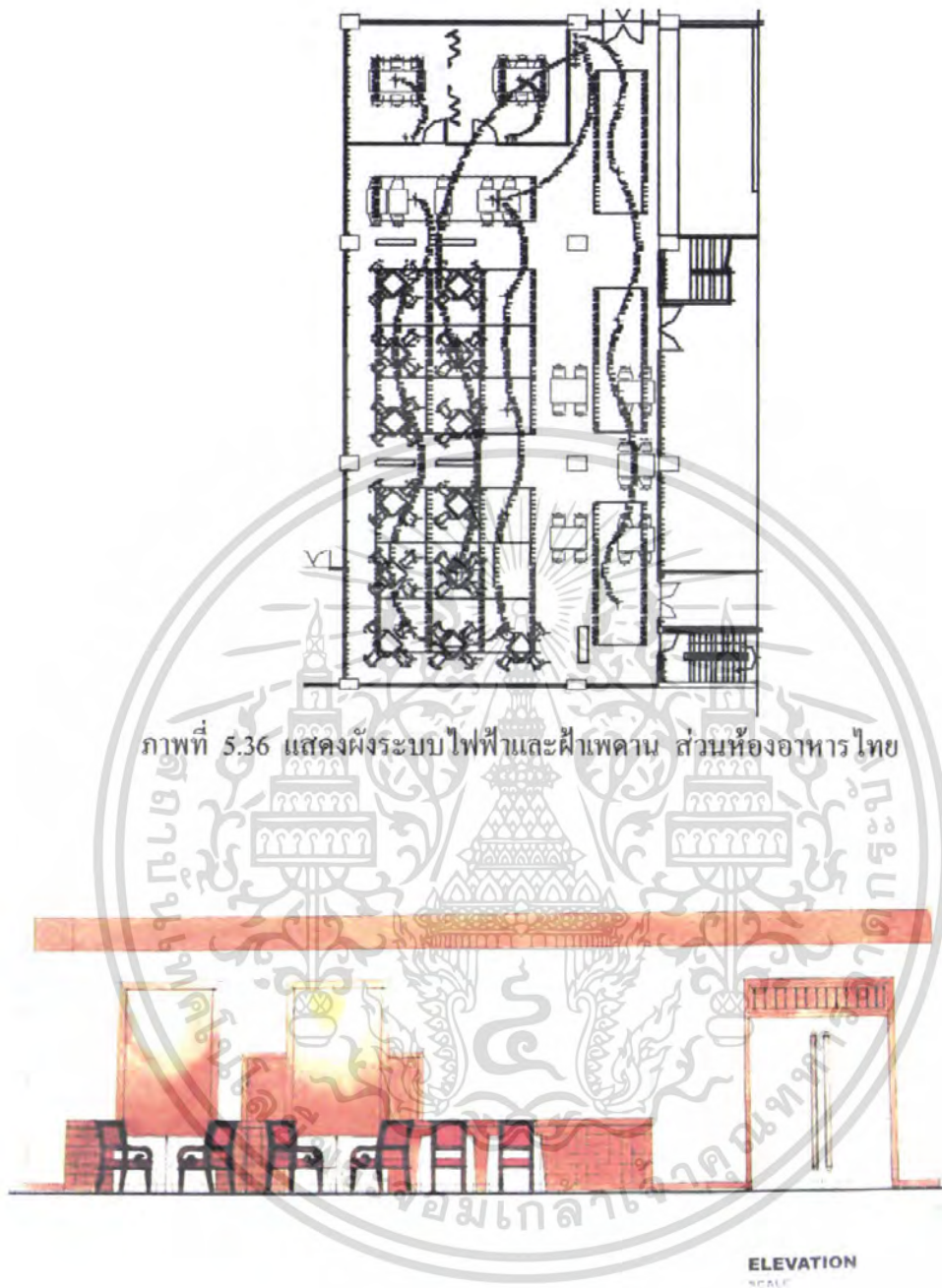

ภาพที่ 5.36 แสดงผังระบบไฟฟ้าและฝ้าเพดาน ส่วนห้องอาหารไทย

ภาพที่ 5.37 แสดงรูปด้าน ส่วนห้องอาหารไทย

เอกสารนี้เป็นเอกสารที่สงวนไว้สำหรับการใช้งานเพื่อการศึกษาเท่านั้น ไม่อนุญาตให้นำไปใช้ประโยชน์ด้านการค้า ไม่ว่าจะกรณีใดๆ ทั้งสิ้น อีกทั้งห้ามมิให้ดัดแปลงเนื้อหา และต้องอ้างอิงถึงเจ้าของเอกสารทุกครั้งที่มีการนำไปใช้

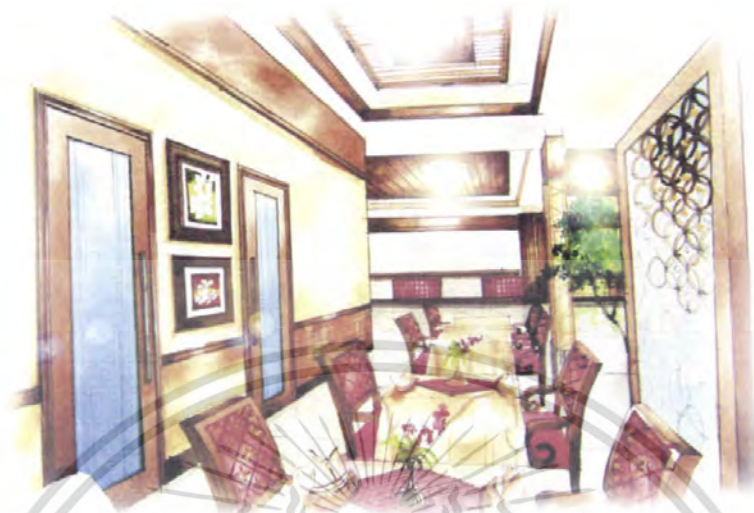

ภาพที่ 5.38 แสดงภาพทัศนียภาพในส่วนห้องอาหาร ไทย



ภาพที่ 5.39 แสดงภาพทัศนียภาพในส่วนห้องอาหารไทย

เอกสารนี้เป็นเอกสารที่สงวนไว้สำหรับการใช้งานเพื่อการศึกษาเท่านั้น ไม่อนุญาตให้นำไปใช้ประโยชน์ด้านการค้า ไม่ว่าจะกรณีใดๆ ทั้งสิ้น อีกทั้งห้ามมิให้ดัดแปลงเนื้อหา และต้องอ้างอิงถึงเจ้าของเอกสารทุกครั้งที่มีการนำไปใช้

### วัสดุที่ใช้ในการตกแต่ง

พื้น	หินอ่อน
ผนัง	ผนังปูนฉาบเรียบทำสีครีม แฉนวนรูปภาพ ด้านล่างเป็นไม้ติดสลับเป็นลายสานสลับสีอ่อนแก่
เพดาน	โซว์ฝ้าเพดานครีอปูนขึ้นและซ่อนไฟ ติดลายไม้สลักตามมุมด้านบน
เฟอร์นิเจอร์	ใช้เฟอร์นิเจอร์ลอยตัว เก้าอี้ไม่มีเท้าแขนและพนักพิง เบาะหุ้มผ้าสีแดง



ภาพที่ 5.40 แสดงวัสดุที่ใช้ในส่วนห้องอาหารไทย

### 5.2 ส่วนภัตตาคารอาหารอิตาเลียน

ห้องอาหารนี้เป็นส่วนหนึ่งของโรงแรมตั้งอยู่ส่วนหน้าที่ติดต่อกับชายหาดชะอำ สามารถมองเห็นทะเลและส่วนของสระว่ายน้ำ แนวความคิดในการออกแบบ เนื่องด้วยเป็นอาหารอิตาเลียน แนวความคิดในการออกแบบจึงใช้เป็นพระราชวังมฤคทายวัน ซึ่งมีสถาปัตยกรรมที่ผสมผสานระหว่างไทยกับตะวันตก ซึ่งเหมาะในการนำมาประยุกต์ ใช้ในการออกแบบตกแต่งส่วนห้องอาหารที่เป็นอาหารตะวันตก ที่ตั้งอยู่ในโรงแรมที่มีสถาปัตยกรรมแบบไทยร่วมสมัย

เอกสารนี้เป็นเอกสารที่สงวนไว้สำหรับการใช้งานเพื่อการศึกษาเท่านั้น ไม่อนุญาตให้นำไปใช้ประโยชน์ด้านการค้า ไม่ว่าจะกรณีใดๆ ทั้งสิ้น อีกทั้งห้ามมิให้ดัดแปลงเนื้อหา และต้องอ้างอิงถึงเจ้าของเอกสารทุกครั้งที่มีการนำไปใช้

# Grand Pacific Sovereign resort & Spa

## Concept of design      ห้องอาหารอิตาเลียน

ห้องอาหารนี้เป็นส่วนหนึ่งของโรงแรมตั้งอยู่บนเกาะที่ติด  
ชายฝั่งสามารถมองเห็นทะเล แวดล้อมด้วยธรรมชาติที่สวยงาม  
แบบเมืองด้วยเป็นอาคารอิตาเลียน แวดล้อมด้วยธรรมชาติ  
สวยงามจึงจัดเป็น พระราชวังยุคสมัย ซึ่งมีการนำ  
กรรมที่ผสมผสานระหว่างไทยกับตะวันตก ซึ่งเป็นการ  
นำมาประยุกต์ใช้ในการออกแบบส่วนห้องอาหารที่เป็น  
อาหารตะวันตก ซึ่งอยู่ภายในโรงแรมที่มีการออกแบบ  
สถาปัตยกรรมแบบอิตาเลียน



 King Mongkut's Institute Of Technology Ladkrabang  
Interior Architecture Design Project Of Grand Pacific  
Sovereign Resort & Spa  
Present by Vinlaya Chirukom Code 48035132

ภาพที่ 5.41 แสดงรูปแบบแนวความคิดในการออกแบบส่วนห้องอาหารอิตาเลียน



ภาพที่ 5.42 แสดงรูปการสังเคราะห์ในการออกแบบสถาปัตยกรรมภายในส่วนห้องอาหารอิตาเลียน

เอกสารนี้เป็นเอกสารที่สงวนไว้สำหรับการใช้งานเพื่อการศึกษาเท่านั้น ไม่อนุญาตให้นำไปใช้ประโยชน์ด้านการค้า  
ไม่ว่ากรณีใดๆ ทั้งสิ้น อีกทั้งห้ามมิให้ตัดแปลงเนื้อหา และต้องอ้างอิงถึงเจ้าของเอกสารทุกครั้งที่มีการนำไปใช้



ภาพที่ 5.43 แสดงรูปการจัดผังเฟอร์นิเจอร์ ผังพื้น ส่วนห้องอาหารอิตาเลียน

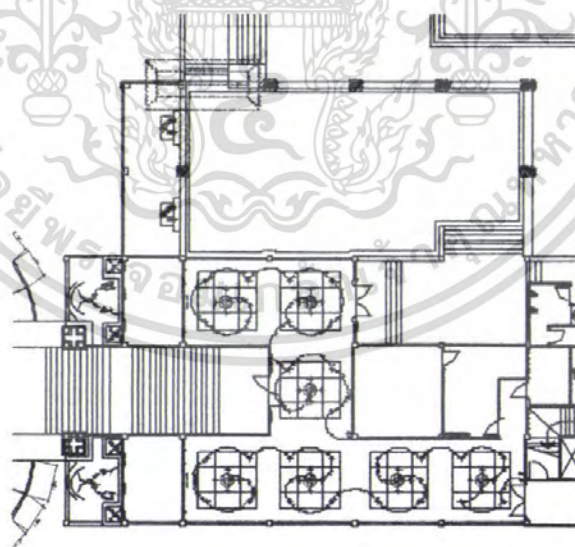

ภาพที่ 5.44 แสดงผังระบบไฟฟ้าและฝ้าเพดาน ส่วนห้องอาหารอิตาเลียน

เอกสารนี้เป็นเอกสารที่สงวนไว้สำหรับการใช้งานเพื่อการศึกษาเท่านั้น ไม่อนุญาตให้นำไปใช้ประโยชน์ด้านการค้า ไม่ว่าจะกรณีใดๆ ทั้งสิ้น อีกทั้งห้ามมิให้ดัดแปลงเนื้อหา และต้องอ้างอิงถึงเจ้าของเอกสารทุกครั้งที่มีการนำไปใช้

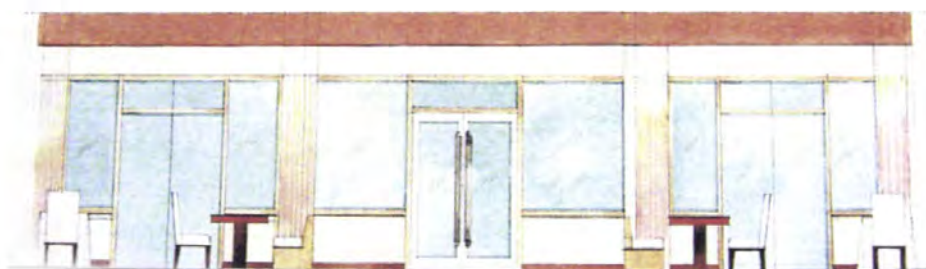
ELEVATION  
SCALE

1:125



ภาพที่ 5.45 แสดงรูปด้าน ส่วนห้องอาหารอิตาเลียน



ภาพที่ 5.46 แสดงภาพทัศนียภาพในส่วนห้องอาหารอิตาเลียน

เอกสารนี้เป็นเอกสารที่สงวนไว้สำหรับการใช้งานเพื่อการศึกษาเท่านั้น ไม่อนุญาตให้นำไปใช้ประโยชน์ด้านการค้า  
ไม่ว่ากรณีใดๆ ทั้งสิ้น อีกทั้งห้ามมิให้ดัดแปลงเนื้อหา และต้องอ้างอิงถึงเจ้าของเอกสารทุกครั้งที่มีการนำไปใช้



ภาพที่ 5.47 แสดงภาพทัศนียภาพในส่วนห้องอาหารอิตาเลียน

**วัสดุที่ใช้ในการตกแต่ง**

**พื้น**

**ผนัง**

เปลือกลำไย สีอ่อน

**เพดาน**

ตรงกลางติด โคมแขวน ส่วนมุมบนติดลายไม้แกะสลัก

**เฟอร์นิเจอร์**

โต๊ะรับประทานอาหารด้านบนเป็นหินสีชมพูอ่อน

**หินอ่อน**

ผนังปูนเรียบทำสีครีม ผนังหน้าต่างกรอบไม้ทำสีเหลือง

โซฟาผ้าเพดาน ตรีออป จีนชอน ไฟผ้าแบ่งเป็นช่องๆ

จะเป็นไม้ทำสีขาวและเก้าอี้ลอยตัวเบาะหุ้มผ้าสีครีม

เอกสารนี้เป็นเอกสารที่สงวนไว้สำหรับการใช้งานเพื่อการศึกษาเท่านั้น ไม่อนุญาตให้นำไปใช้ประโยชน์ด้านการค้า  
ไม่ว่ากรณีใดๆ ทั้งสิ้น อีกทั้งห้ามมิให้ดัดแปลงเนื้อหา และต้องอ้างอิงถึงเจ้าของเอกสารทุกครั้งที่มีการนำไปใช้



ภาพที่ 5.48 แสดงวัสดุที่ใช้ในส่วนห้องอาหารอิตาเลียน

## 6. ส่วนบริการเพื่อสุขภาพ (SPA)

เนื่องจากส่วนนี้เป็นที่ให้บริการ ด้านการพักผ่อนให้แก่ผู้ที่เข้ามาใช้บริการให้เกิดความผ่อนคลาย ดังนั้นแนวความคิดหลักในการออกแบบส่วนสปาคือ การเชื่อมต่อพื้นที่ในส่วนนี้ให้เข้าสภาพแวดล้อม ที่เป็นธรรมชาติแบบร้อนชื้น โดยเลือกนำดอกไม้ ซึ่งสื่อถึงความเป็นไทย และความสงบ มาใช้ในการออกแบบ ให้มีลักษณะผ่อนคลายสงบนิ่ง เพื่อเพิ่มความรู้สึกที่สอดคล้องและเป็นกันเองกับงานสถาปัตยกรรม

### Grand Pacific Sovereign resort & Spa Concept of design สปา

เนื่องจากส่วนนี้เป็นที่บริการ ด้านการพักผ่อน ให้อากาศที่บริสุทธิ์และอากาศที่ผ่อนคลาย ดังนั้นแนวความคิดหลักในการออกแบบส่วนสปาคือ การเชื่อมต่อพื้นที่ในส่วนนี้เข้ากับสภาพแวดล้อม ที่เป็นธรรมชาติแบบร้อนชื้น โดยเลือกนำดอกไม้ซึ่งสื่อถึงความเป็นไทย และความสงบ มาใช้ในการออกแบบ ให้มีลักษณะผ่อนคลายสงบนิ่ง เพื่อเพิ่มความรู้สึกที่สอดคล้องและเป็นกันเองกับงานสถาปัตยกรรม



King Mongkut's Institute Of Technology Ladkrang  
Interior Architecture Design Project Of Grand Pacific  
Sovereign Resort & Spa  
Present by Vinlaya Chirayom Code 48035132



ภาพที่ 5.49 แสดงรูปแบบแนวความคิดในการออกแบบส่วนสปา

เอกสารนี้เป็นเอกสารที่สงวนไว้สำหรับการใช้งานเพื่อการศึกษาเท่านั้น ไม่อนุญาตให้นำไปใช้ประโยชน์ด้านการค้า ไม่ว่าจะกรณีใดๆ ทั้งสิ้น อีกทั้งห้ามมิให้ตัดแปลงเนื้อหา และต้องอ้างอิงถึงเจ้าของเอกสารทุกครั้งที่มีการนำไปใช้



ภาพที่ 5.50 แสดงรูปการสังเคราะห์ในการออกแบบสถาปัตยกรรมภายในส่วนสปา



ภาพที่ 5.51 แสดงรูปการจัดผังเฟอร์นิเจอร์ ฟังพื้น ส่วนสปา

เอกสารนี้เป็นเอกสารที่สงวนไว้สำหรับการใช้งานเพื่อการศึกษาเท่านั้น ไม่อนุญาตให้นำไปใช้ประโยชน์ด้านการค้า ไม่ว่าจะกรณีใดๆ ทั้งสิ้น อีกทั้งห้ามมิให้ดัดแปลงเนื้อหา และต้องอ้างอิงถึงเจ้าของเอกสารทุกครั้งที่มีการนำไปใช้

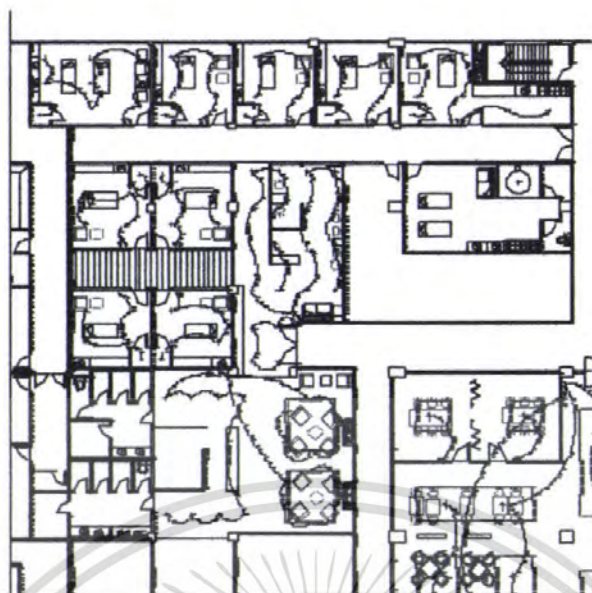

ภาพที่ 5.52 แสดงผังระบบไฟฟ้าและฝ้าเพดาน ส่วนสถา



ELEVATION  
SCALE

1:125



ภาพที่ 5.53 แสดงรูปด้าน ส่วนสถา

เอกสารนี้เป็นเอกสารที่สงวนไว้สำหรับการใช้งานเพื่อการศึกษาเท่านั้น ไม่อนุญาตให้นำไปใช้ประโยชน์ด้านการค้า  
ไม่ว่ากรณีใดๆ ทั้งสิ้น อีกทั้งห้ามมิให้ดัดแปลงเนื้อหา และต้องอ้างอิงถึงเจ้าของเอกสารทุกครั้งที่มีการนำไปใช้



ภาพที่ 5.55 แสดงภาพทัศนียภาพในส่วนสปปา

เอกสารนี้เป็นเอกสารที่สงวนไว้สำหรับการใช้งานเพื่อการศึกษาเท่านั้น ไม่อนุญาตให้นำไปใช้ประโยชน์ด้านการค้า ไม่ว่าจะกรณีใดๆ ทั้งสิ้น อีกทั้งห้ามมิให้ดัดแปลงเนื้อหา และต้องอ้างอิงถึงเจ้าของเอกสารทุกครั้งที่มีการนำไปใช้

### วัสดุที่ใช้ในการตกแต่ง

พื้น	กระเบื้องดินเผาสีฟ้าและน้ำเงิน และพื้นไม้ขัดเงาปูตาม
ขวาง	
ผนัง	ผนังเรียบทาสีครีม
เพดาน	ส่วนตรงล็อบบี้ ครอบฝ้าขึ้นไป ติดโคมไฟทรงกระบอก
	ขนาดเล็กขนาดใหญ่สลับกันไป ด้านในติดชิปซัมบอร์คทาสีครีม
เฟอร์นิเจอร์	จะเป็นไม้ โซฟาเบาะหุ้มด้วยผ้าไหมสีชมพูอ่อน ให้
	ความรู้สึกอ่อนหวานและสบาย และเฟอร์นิเจอร์หวายสีธรรมชาติ



ภาพที่ 5.56 แสดงวัสดุที่ใช้ในส่วนสถาปัตยกรรม

## 7. ส่วนห้องพัก (GUEST ROOM)

### ห้องพัก Deluxe

เนื่องจากส่วนนี้เป็นส่วนพักผ่อนของผู้ที่เข้ามาใช้บริการ ต้องการความเป็นส่วนตัว ผ่อนคลาย และสัมผัสกับธรรมชาติบรรยากาศท้องถิ่น ที่เป็นแบบร้อนชื้น (Tropical Style) แนวความคิดในส่วนนี้จึงนำเสนอถึง ความเป็นเอกลักษณ์ของพื้นที่ถิ่นไทยภาคกลาง โดยการใช้วัสดุที่เป็ธรรมชาติของท้องถิ่น เพื่อสะท้อนให้เห็นภาพลักษณ์ของความเป็นไทย รวมถึงการจัดวางตามประโยชน์ใช้สอยที่พร้อมอำนวยความสะดวกให้กับแขกที่เข้ามาพัก

เอกสารนี้เป็นเอกสารที่สงวนไว้สำหรับการใช้งานเพื่อการศึกษาเท่านั้น ไม่อนุญาตให้นำไปใช้ประโยชน์ด้านการค้าไม่ว่ากรณีใดๆ ทั้งสิ้น อีกทั้งห้ามมิให้ดัดแปลงเนื้อหา และต้องอ้างอิงถึงเจ้าของเอกสารทุกครั้งที่มีการนำไปใช้

## Grand Pacific Sovereign resort & Spa Concept of design

ห้องพัก Deluxe

เนื่องจากส่วนนี้เป็นส่วนพักผ่อนของผู้ที่เข้ามาใช้บริการ ต้องการ  
ความเป็นส่วนตัว ผ่อนคลาย และสัมผัสกับธรรมชาติบรรยากาศ  
ท้องถิ่น ที่เป็นแบบท้องถิ่น (Tropical Style) แนวความ  
คิดในส่วนนี้จึงนำเสนอดัง ความเป็นเอกลักษณ์ของพื้นที่นั้น โดย  
ภาครถทาง โดยการใช้วัสดุที่เป็นธรรมชาติ ของท้องถิ่น เพื่อสะท้อน  
ให้เห็นภาพลักษณ์ของความเป็นไทย รวมถึงการพิจารณาประ  
โยชน์ใช้สอยที่พร้อมอำนวยความสะดวก ให้กับแขกที่เข้าพัก



King Mongkut's Institute of Technology Ladkrabang  
Faculty of Architecture Design Project of Grand Pacific  
Sovereign Resort & Spa  
Present by Varaporn Silasombon doo 10041702



ภาพที่ 5.57 แสดงรูปแบบแนวความคิดในการออกแบบส่วนห้องพัก Deluxe



ภาพที่ 5.58 แสดงรูปการสังเคราะห์ในการออกแบบสถาปัตยกรรมภายในส่วนห้องพัก Deluxe

เอกสารนี้เป็นเอกสารที่สงวนไว้สำหรับการใช้งานเพื่อการศึกษาเท่านั้น ไม่อนุญาตให้นำไปใช้ประโยชน์ด้านการค้า  
ไม่ว่ากรณีใดๆ ทั้งสิ้น อีกทั้งห้ามมิให้ตัดแปลงเนื้อหา และต้องอ้างอิงถึงเจ้าของเอกสารทุกครั้งที่มีการนำไปใช้

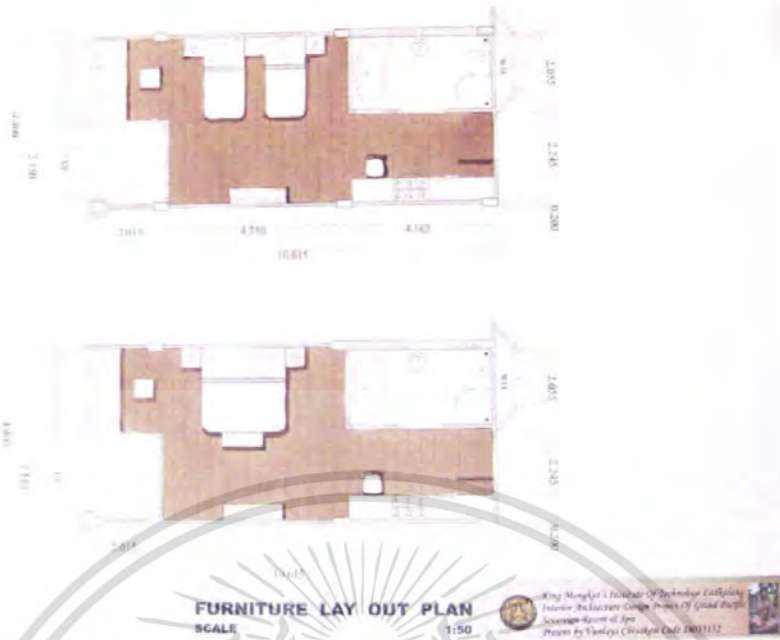

ภาพที่ 5.59 แสดงรูปการจัดผังเฟอร์นิเจอร์ ผังพื้น ส่วนห้องพัก Deluxe

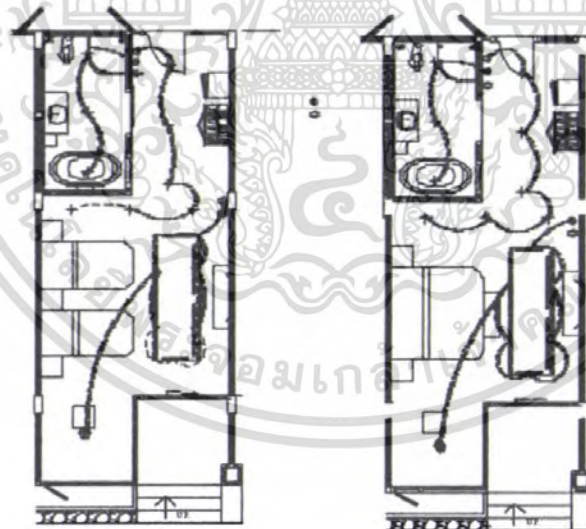

ภาพที่ 5.60 แสดงผังระบบไฟฟ้าและฝ้าเพดาน ส่วนห้องพัก Deluxe

เอกสารนี้เป็นเอกสารที่สงวนไว้สำหรับการใช้งานเพื่อการศึกษาเท่านั้น ไม่อนุญาตให้นำไปใช้ประโยชน์ด้านการค้า ไม่ว่าจะกรณีใดๆ ทั้งสิ้น อีกทั้งห้ามมิให้ดัดแปลงเนื้อหา และต้องอ้างอิงถึงเจ้าของเอกสารทุกครั้งที่มีการนำไปใช้



ELEVATION  
SCALE

1:125

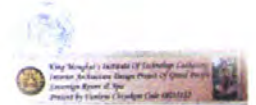

ภาพที่ 5.61 แสดงรูปด้าน ส่วนห้องพัก Deluxe



ภาพที่ 5.62 แสดงภาพทัศนียภาพในส่วนห้องพัก Deluxe

### วัสดุที่ใช้ในการตกแต่ง

พื้น	ไม้
ผนัง	ผนังเรียบทาสีขาวผนังหน้าต่างบานเลื่อนกรอบไม้สีเข้ม
เพดาน	ยิปซัมบอร์ดทาสีครีม ครอบตรงส่วนปลายเตียง
เฟอร์นิเจอร์	เฟอร์เจอร์ลอยตัว จะเป็นไม้และหวายเป็นส่วนใหญ่ ซึ่ง

ให้ความรู้สึกเป็นธรรมชาติ

เอกสารนี้เป็นเอกสารที่สงวนไว้สำหรับการใช้งานเพื่อการศึกษาเท่านั้น ไม่อนุญาตให้นำไปใช้ประโยชน์ด้านการค้า ไม่ว่าจะกรณีใดๆ ทั้งสิ้น อีกทั้งห้ามมิให้ดัดแปลงเนื้อหา และต้องอ้างอิงถึงเจ้าของเอกสารทุกครั้งที่มีการนำไปใช้

### ห้องพัก Sea View Suite

เนื่องจากส่วนนี้เป็นห้องพักให้ส่วนอาคารทาวเวอร์ที่สามารถมองเห็นทะเลได้ชัดเจน บริการลักษณะห้องพักที่เป็นห้องชุด จึงมีความเป็นสัดส่วนของประโยชน์ใช้สอยต่างๆ ความสบาย และเป็นส่วนตัวเพื่อการพักผ่อน แนวความคิดในการออกแบบส่วนนี้จึง เน้นความสะดวกสบายเป็นหลักให้สัมผัสบรรยากาศที่หรูหรามากขึ้นมีความเป็นไทยร่วมสมัย และบรรยากาศที่สดชื่นของท้องทะเล รวมถึงการจัดวางเน้นถึงประโยชน์ใช้สอยที่พร้อมอำนวยความสะดวกให้กับแขกที่เข้ามาพักอย่างเต็มที่

### Grand Pacific Sovereign resort & Spa Concept of design

### ห้องพัก Sea Viwe Suite



ภาพที่ 5.63 แสดงรูปแบบแนวความคิดในการออกแบบส่วนห้องพัก Sea View Suite

### Idea Sketch



ภาพที่ 5.64 แสดงรูปการสังเคราะห์ในการออกแบบสถาปัตยกรรมภายในส่วนห้องพัก Sea View Suite

เอกสารนี้เป็นเอกสารที่สงวนไว้สำหรับการใช้งานเพื่อการศึกษาเท่านั้น ไม่อนุญาตให้นำไปใช้ประโยชน์ด้านการค้า ไม่ว่าจะกรณีใดๆ ทั้งสิ้น อีกทั้งห้ามมิให้คัดลอกเนื้อหา และต้องอ้างอิงถึงเจ้าของเอกสารทุกครั้งที่มีการนำไปใช้

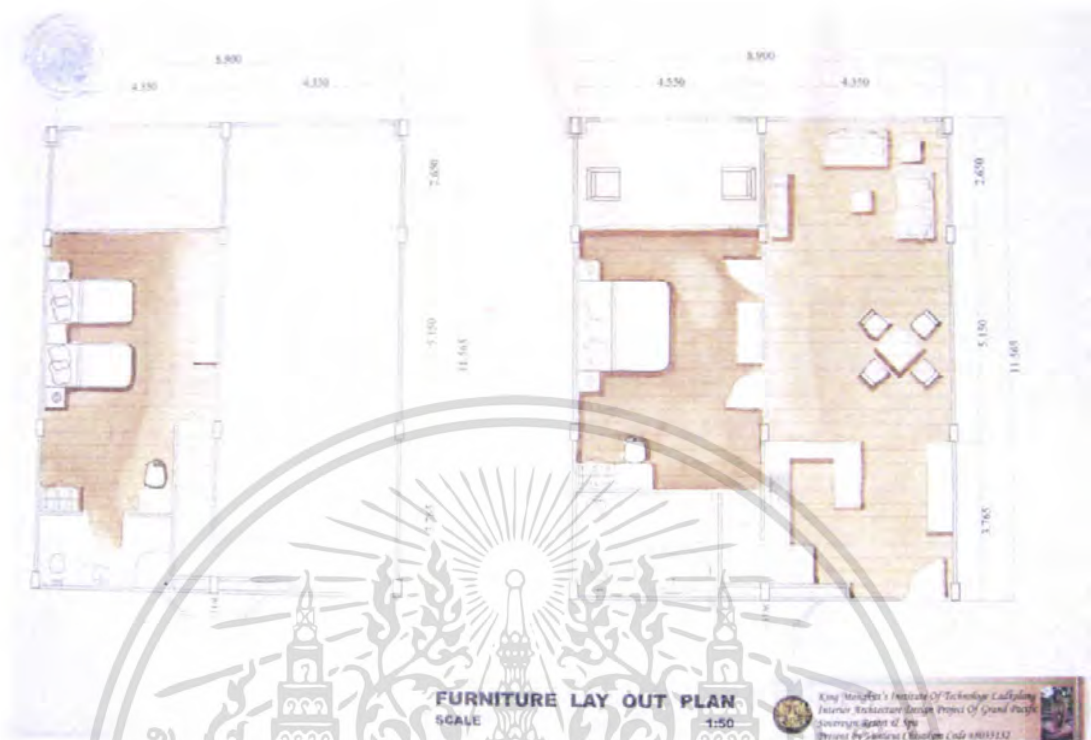

ภาพที่ 5.65 แสดงรูปการจัดผังเฟอร์นิเจอร์ ผังพื้น ส่วนห้องพัก Sea View Suite

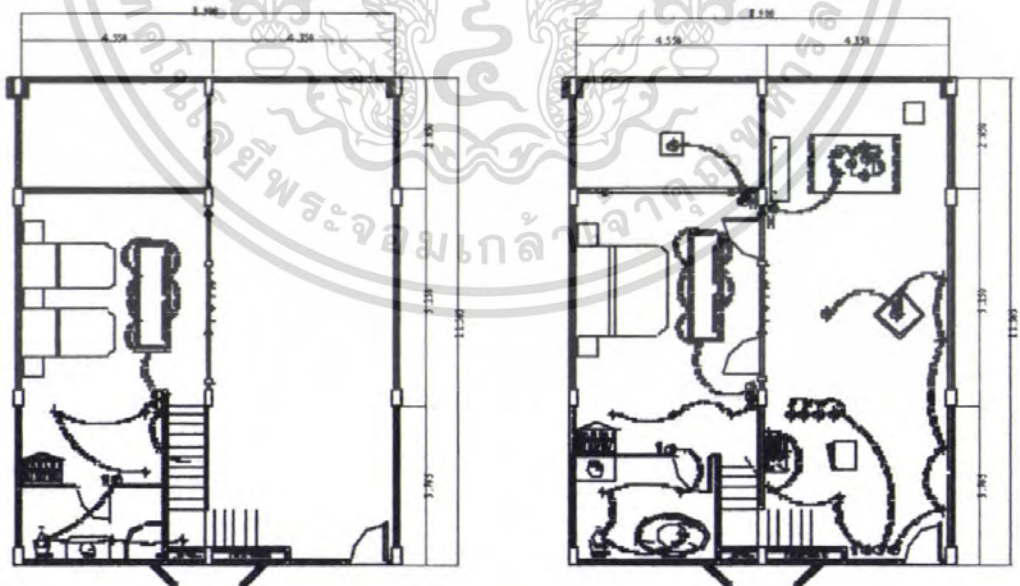

ภาพที่ 5.66 แสดงผังระบบไฟฟ้าและฝ้าเพดาน ส่วนห้องพัก Sea View Suite

เอกสารนี้เป็นเอกสารที่สงวนไว้สำหรับการใช้งานเพื่อการศึกษาเท่านั้น ไม่อนุญาตให้นำไปใช้ประโยชน์ด้านการค้า ไม่ว่าจะกรณีใดๆ ทั้งสิ้น อีกทั้งห้ามมิให้ดัดแปลงเนื้อหา และต้องอ้างอิงถึงเจ้าของเอกสารทุกครั้งที่มีการนำไปใช้



ELEVATION  
SCALE

1:125

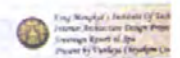

ภาพที่ 5.67 แสดงรูปด้าน ส่วนห้องพัก Sea View Suite



ภาพที่ 5.68 แสดงภาพทัศนียภาพในส่วนห้องพัก Sea View Suite

เอกสารนี้เป็นเอกสารที่สงวนไว้สำหรับการใช้งานเพื่อการศึกษาเท่านั้น ไม่อนุญาตให้นำไปใช้ประโยชน์ด้านการค้า  
ไม่ว่ากรณีใดๆ ทั้งสิ้น อีกทั้งห้ามมิให้ดัดแปลงเนื้อหา และต้องอ้างอิงถึงเจ้าของเอกสารทุกครั้งที่มีการนำไปใช้



ภาพที่ 5.69 แสดงภาพทัศนียภาพในส่วนห้องพัก Sea View Suite



ภาพที่ 5.70 แสดงภาพทัศนียภาพในส่วนห้องพัก Sea View Suite

เอกสารนี้เป็นเอกสารที่สงวนไว้สำหรับการใช้งานเพื่อการศึกษาเท่านั้น ไม่อนุญาตให้นำไปใช้ประโยชน์ด้านการค้า  
ไม่ว่ากรณีใดๆ ทั้งสิ้น อีกทั้งห้ามมิให้ดัดแปลงเนื้อหา และต้องอ้างอิงถึงเจ้าของเอกสารทุกครั้งที่มีการนำไปใช้

### วัสดุที่ใช้ในการตกแต่ง

พื้น ไม้

ผนัง ผนังเรียบทำสีขาผนังหน้าต่างบานเลื่อนกรอบไม้สีเข้ม  
กรูกระจกใส ผนังส่วนหัวเตียงโครงไม้กุกทับด้วยแผ่นโลหะสีทองด้านทึบ ให้เกิด  
ความวาว ตรงกลางเจาะช่องติดกระจกเงาและซ่อนไฟ ส่วนรับแขกผนังทาสีขาว  
สลักกับฝ้า

เพดาน ยิปซัมบอร์ดทำสีครีม ครอบปลั๊กส่วนปลายเตียง ส่วน  
รับแขกติดโคมไฟแขวนลงมา

เฟอร์นิเจอร์ เฟอร์นิเจอร์ลอยตัว จะเป็นไม้และหวายเป็นส่วนใหญ่ ซึ่ง  
ให้ความรู้สึกเป็นธรรมชาติ



ภาพที่ 5.71 แสดงวัสดุที่ใช้ในส่วนห้องพัก Sea View Suite

### ห้องพัก President Suite

เนื่องจากส่วนนี้ให้บริการลักษณะห้องพักที่เป็นห้องชุดขนาดใหญ่จึงมีความเป็นสัดส่วน  
ของประโยชน์ใช้สอยต่างๆ ความสบายและเป็นส่วนตัวในรูปแบบครอบครัวเพื่อการพักผ่อน  
แนวความคิดในการออกแบบส่วนนี้จึง เน้นความเชื่อมต่อกิจกรรมของคนในครอบครัวและความ  
สะดวกสบายเป็นหลักให้สัมผัสบรรยากาศที่หรูหรามากขึ้น ทั้งในเรื่องสิ่งอำนวยความสะดวกและ  
ประโยชน์ใช้สอย มีความเป็นไทยร่วมสมัย รวมถึงการจัดวางเน้นถึงประโยชน์ใช้สอย  
ที่พร้อมอำนวยความสะดวกให้กับแขกที่เข้ามาพักอย่างเต็มที่

เอกสารนี้เป็นเอกสารที่สงวนไว้สำหรับการใช้งานเพื่อการศึกษาเท่านั้น ไม่อนุญาตให้นำไปใช้ประโยชน์ด้านการค้า  
ไม่ว่ากรณีใดๆ ทั้งสิ้น อีกทั้งห้ามมิให้คัดแปลงเนื้อหา และต้องอ้างอิงถึงเจ้าของเอกสารทุกครั้งที่มีการนำไปใช้

## Grand Pacific Sovereign resort & Spa Concept of design

### ห้องพัก Presiden Suite

เนื่องจากส่วนนี้ให้บริการลักษณะห้องพักที่เป็นห้องขนาดใหญ่ ซึ่งมีความเป็นส่วนตัวของประโยชน์ใช้สอยต่างๆ ความสบายและเป็นส่วนตัวในรูปแบบครอบครัวเพื่อการพักผ่อน แนวความคิดในการออกแบบส่วนนี้จึง เน้นความเชื่อมต่อกิจกรรมของคนในครอบครัวและความสะดวกสบายเป็นหลักให้สัมผัสบรรยากาศที่หรูหรามากขึ้น ทั้งในเรื่องสิ่งอำนวยความสะดวกและประโยชน์ใช้สอย มีความเป็นไทยร่วมสมัย รวมถึงการดำเนินงานถึงประโยชน์ใช้สอยที่พร้อมอำนวยความสะดวกให้กับแขกที่เข้ามาพักอย่างเต็มที่



ภาพที่ 5.72 แสดงรูปแบบแนวความคิดในการออกแบบส่วนห้องพัก President Suite

ภาพที่ 5.73 แสดงรูปการสังเคราะห์ในการออกแบบสถาปัตยกรรมภายในส่วนห้องพัก President Suite

เอกสารนี้เป็นเอกสารที่สงวนไว้สำหรับการใช้งานเพื่อการศึกษาเท่านั้น ไม่อนุญาตให้นำไปใช้ประโยชน์ด้านการค้า ไม่ว่าจะกรณีใดๆ ทั้งสิ้น อีกทั้งห้ามมิให้ดัดแปลงเนื้อหา และต้องอ้างอิงถึงเจ้าของเอกสารทุกครั้งที่มีการนำไปใช้

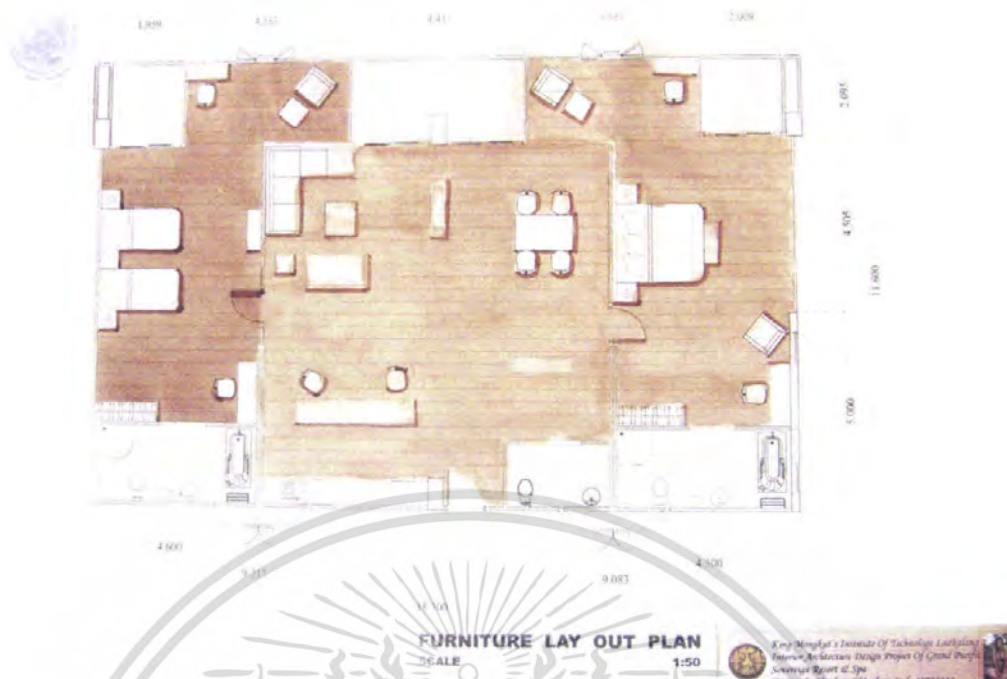

ภาพที่ 5.74 แสดงรูปการจัดผังเฟอร์นิเจอร์ ผังพื้น ส่วนห้องพัก President Suite

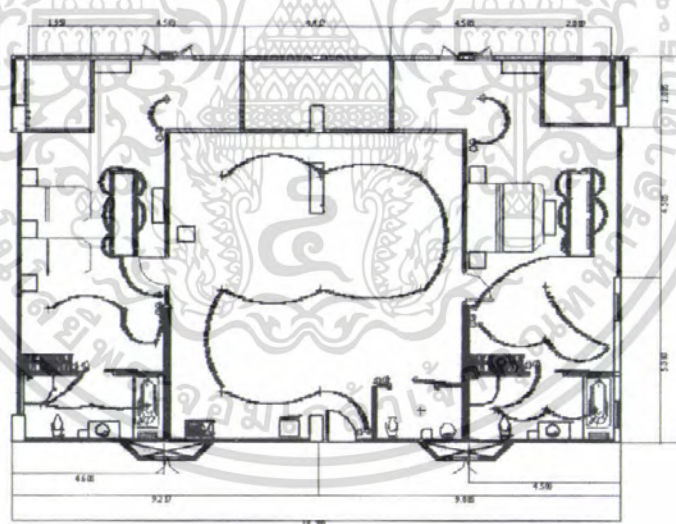

ภาพที่ 5.75 แสดงผังระบบไฟฟ้าและฝ้าเพดาน ส่วนห้องพัก President Suite

เอกสารนี้เป็นเอกสารที่สงวนไว้สำหรับการใช้งานเพื่อการศึกษาเท่านั้น ไม่อนุญาตให้นำไปใช้ประโยชน์ด้านการค้า ไม่ว่าจะกรณีใดๆ ทั้งสิ้น อีกทั้งห้ามมิให้ดัดแปลงเนื้อหา และต้องอ้างอิงถึงเจ้าของเอกสารทุกครั้งที่มีการนำไปใช้

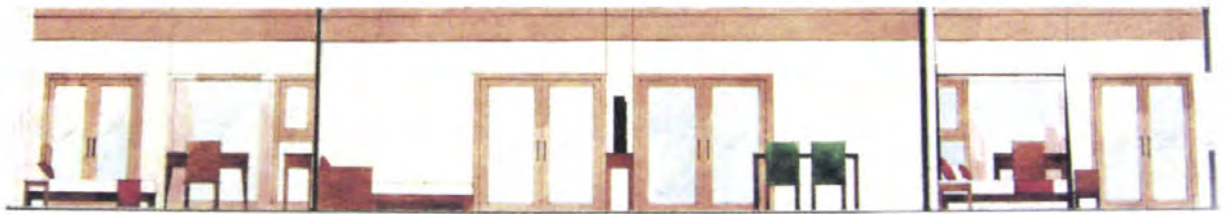

ELEVATION  
SCALE

1:125

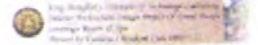

ภาพที่ 5.76 แสดงรูปด้าน ส่วนห้องพัก President Suite



ภาพที่ 5.77 แสดงภาพทัศนียภาพในส่วนห้องพัก President Suite

เอกสารนี้เป็นเอกสารที่สงวนไว้สำหรับการใช้งานเพื่อการศึกษาเท่านั้น ไม่อนุญาตให้นำไปใช้ประโยชน์ด้านการค้า  
ไม่ว่ากรณีใดๆ ทั้งสิ้น อีกทั้งห้ามมิให้ดัดแปลงเนื้อหา และต้องอ้างอิงถึงเจ้าของเอกสารทุกครั้งที่มีการนำไปใช้



ภาพที่ 5.78 แสดงภาพทัศนียภาพในส่วนห้องพัก President Suite



ภาพที่ 5.79 แสดงภาพทัศนียภาพในส่วนห้องพัก President Suite

เอกสารนี้เป็นเอกสารที่สงวนไว้สำหรับการใช้งานเพื่อการศึกษาเท่านั้น ไม่อนุญาตให้นำไปใช้ประโยชน์ด้านการค้า ไม่ว่าจะกรณีใดๆ ทั้งสิ้น อีกทั้งห้ามมิให้ดัดแปลงเนื้อหา และต้องอ้างอิงถึงเจ้าของเอกสารทุกครั้งที่มีการนำไปใช้

### วัสดุที่ใช้ในการตกแต่ง

พื้น ไม้

ผนัง

ผนังเรียบทำสีขาวผนังหน้าต่างบานเลื่อนกรอบไม้สีเข้ม  
กรูกระจกใส ผนังส่วนหัวเตียงกรุไม้สีน้ำตาลเข้ม ตรงกลางติดโลหะสีเงินและ  
ทองเพื่องเป็นตัวแบ่งพื้นที่ส่วนหัวเตียง ด้านข้างแขวนโคมไฟ

เพดาน

ชิปซัมบอร์ดทำสีครีม ครอบปลั๊กส่วนปลายเตียง

เฟอร์นิเจอร์

เฟอร์เจอร์ลอยตัว จะเป็นไม้และหวายเป็นส่วนใหญ่ ซึ่ง  
ให้ความรู้สึกเป็นธรรมชาติ



ภาพที่ 5.80 แสดงวัสดุที่ใช้ในส่วนห้องพัก President Suite

### ห้องพัก Junior Suite ชั้น 2

เนื่องจากส่วนนี้ให้บริการลักษณะห้องพักที่เป็นห้องชุด จึงมีความเป็นสัดส่วนของ  
ประโยชน์ใช้สอยต่างๆ ความสบายและเป็นส่วนตัวเพื่อการพักผ่อน แนวความคิดในการออกแบบ  
ส่วนนี้จึง เน้นความสะอาดสบายเป็นหลักให้สัมผัสบรรยากาศที่หรูหรามากขึ้น ทั้งในเรื่องสิ่ง  
อำนวยความสะดวกและประโยชน์ใช้สอย มีความเป็นไทย  
ร่วมสมัย ต้องการให้เกิดความสว่างไสวที่อบอุ่นของแสงแดดยามเช้า รวมถึงการจัดวางเน้นถึง  
ประโยชน์ใช้สอยที่พร้อมอำนวยความสะดวกให้กับแขกที่เข้ามาพักอย่างเต็มที่

เอกสารนี้เป็นเอกสารที่สงวนไว้สำหรับการใช้งานเพื่อการศึกษาเท่านั้น ไม่อนุญาตให้นำไปใช้ประโยชน์ด้านการค้า  
ไม่ว่ากรณีใดๆ ทั้งสิ้น อีกทั้งห้ามมิให้คัดแปลงเนื้อหา และต้องอ้างอิงถึงเจ้าของเอกสารทุกครั้งที่มีการนำไปใช้

## Grand Pacific Sovereign resort & Spa Concept of design

ห้องพัก Junior Suite ชั้น 2



ภาพที่ 5.81 แสดงรูปแบบแนวความคิดในการออกแบบส่วนห้องพัก Junior Suite ชั้น 2



ภาพที่ 5.82 แสดงรูปการสังเคราะห์ในการออกแบบสถาปัตยกรรมภายในส่วนห้องพัก Junior Suite ชั้น 2

เอกสารนี้เป็นเอกสารที่สงวนไว้สำหรับการใช้งานเพื่อการศึกษาเท่านั้น ไม่อนุญาตให้นำไปใช้ประโยชน์ด้านการค้าไม่ว่ากรณีใดๆ ทั้งสิ้น อีกทั้งห้ามมิให้ตัดแปลงเนื้อหา และต้องอ้างอิงถึงเจ้าของเอกสารทุกครั้งที่มีการนำไปใช้

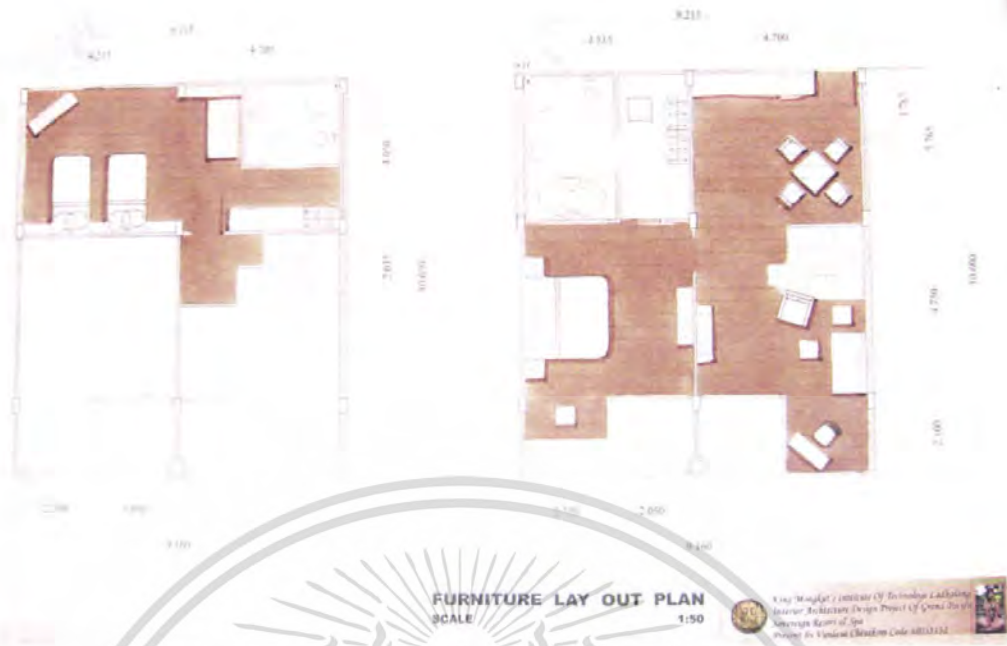

ภาพที่ 5.83 แสดงรูปการจัดผังเฟอร์นิเจอร์ ผังพื้น ส่วนห้องพัก Junior Suite ชั้น 2

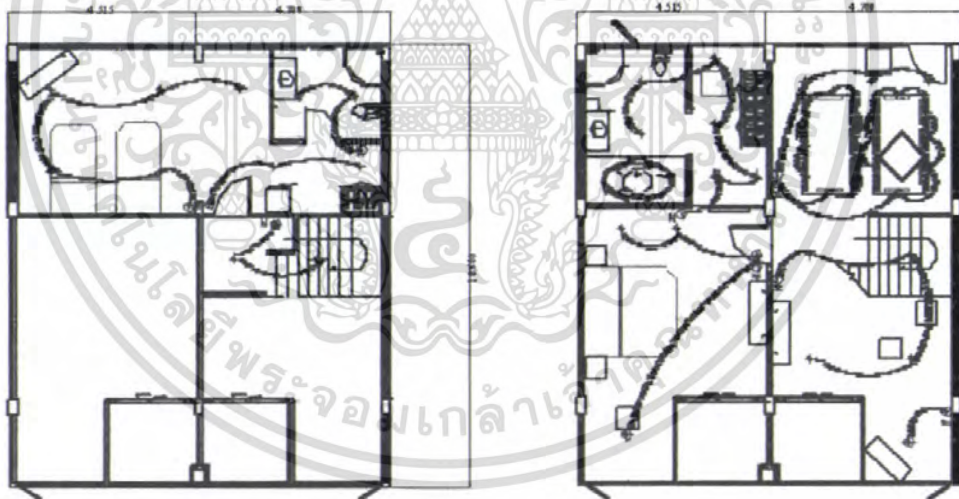

ภาพที่ 5.84 แสดงผังระบบไฟฟ้าและฝ้าเพดาน ส่วนห้องพัก Junior Suite ชั้น 2

เอกสารนี้เป็นเอกสารที่สงวนไว้สำหรับการใช้งานเพื่อการศึกษาเท่านั้น ไม่อนุญาตให้นำไปใช้ประโยชน์ด้านการค้า ไม่ว่าจะกรณีใดๆ ทั้งสิ้น อีกทั้งห้ามมิให้ดัดแปลงเนื้อหา และต้องอ้างอิงถึงเจ้าของเอกสารทุกครั้งที่มีการนำไปใช้

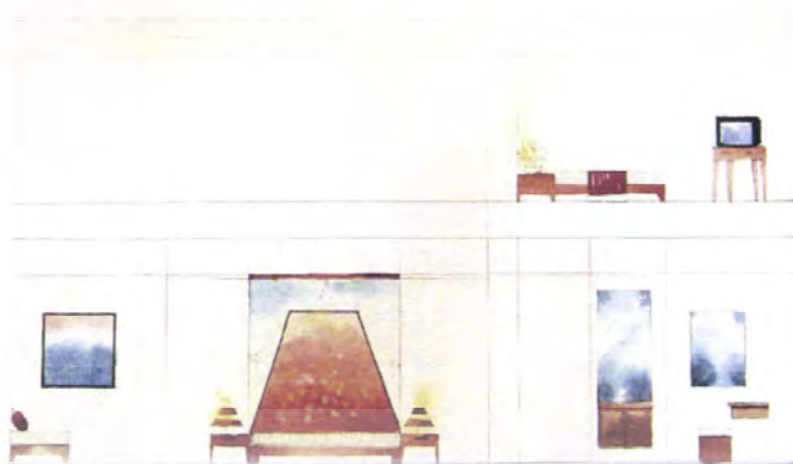

ELEVATION  
SCALE

1:125

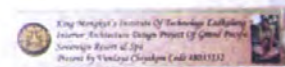

ภาพที่ 5.85 แสดงรูปด้าน ส่วนห้องพัก Junior Suite ชั้น 2



ภาพที่ 5.86 แสดงภาพทัศนียภาพในส่วนห้องพัก Junior Suite ชั้น 2

เอกสารนี้เป็นเอกสารที่สงวนไว้สำหรับการใช้งานเพื่อการศึกษาเท่านั้น ไม่อนุญาตให้นำไปใช้ประโยชน์ด้านการค้า  
ไม่ว่ากรณีใดๆ ทั้งสิ้น อีกทั้งห้ามมิให้ดัดแปลงเนื้อหา และต้องอ้างอิงถึงเจ้าของเอกสารทุกครั้งที่มีการนำไปใช้



ภาพที่ 5.87 แสดงภาพทัศนียภาพในส่วนห้องพัก Junior Suite ชั้น 2



ภาพที่ 5.88 แสดงภาพทัศนียภาพในส่วนห้องพัก Junior Suite ชั้น 2

เอกสารนี้เป็นเอกสารที่สงวนไว้สำหรับการใช้งานเพื่อการศึกษาเท่านั้น ไม่อนุญาตให้นำไปใช้ประโยชน์ด้านการค้า  
ไม่ว่ากรณีใดๆ ทั้งสิ้น อีกทั้งห้ามมิให้ตัดแปลงเนื้อหา และต้องอ้างอิงถึงเจ้าของเอกสารทุกครั้งที่มีการนำไปใช้

## วัสดุที่ใช้ในการตกแต่ง

พื้น	ไม้
ผนัง	ผนังเรียบทำสีขาผนังหน้าต่างบานเลื่อนกรอบไม้สีเข้ม กรุกระจกใส ผนังส่วนหัวเตียงกรุโครงไม้ติดกระจกเงา ตรงกลางติดโลหะสีเงิน และทองเพื่อเป็นรูปลักษณะเหมือนต้นไม้ ด้านข้างแขวนโคมไฟ
เพดาน	ชิปซัมบอร์ดทำสีครีม ครีอปตรงส่วนปลายเตียง
เฟอร์นิเจอร์	เฟอร์เจอร์ลอยตัว จะเป็นไม้และหวายเป็นส่วนใหญ่ ซึ่ง ให้ความรู้สึกเป็นธรรมชาติ



ภาพที่ 5.89 แสดงวัสดุที่ใช้ในส่วนห้องพัก Junior Suite ชั้น 2

### ห้องพัก Executive Suite

เนื่องจากส่วนนี้ให้บริการลักษณะห้องพักที่เป็นห้องชุด จึงมีความเป็นสัดส่วนของ  
ประโยชน์ใช้สอยต่างๆ ความสบายและเป็นส่วนตัวเพื่อการพักผ่อน แนวความคิดในการออกแบบ  
ส่วนนี้จึง เน้นความสะอาดสบายเป็นหลักให้สัมผัสบรรยากาศที่หรูหรามากขึ้น ทั้งในเรื่องสิ่ง  
อำนวยความสะดวกและประโยชน์ใช้สอย มีความเป็นไทยร่วมสมัย สัมผัสถึงบรรยากาศที่เป็น  
ธรรมชาติ เพื่อให้การพักผ่อนมีความผ่อนคลายมากที่สุดรวมถึงการจัดวางเน้นถึงประโยชน์ใช้สอย  
ที่พร้อมอำนวยความสะดวกให้กับแขกที่เข้ามาพักอย่างเต็มที่

เอกสารนี้เป็นเอกสารที่สงวนไว้สำหรับการใช้งานเพื่อการศึกษาเท่านั้น ไม่อนุญาตให้นำไปใช้ประโยชน์ด้านการค้า  
ไม่ว่ากรณีใดๆ ทั้งสิ้น อีกทั้งห้ามมิให้คัดลอกเนื้อหา และต้องอ้างอิงถึงเจ้าของเอกสารทุกครั้งที่มีการนำไปใช้

## Grand Pacific Sovereign resort & Spa Concept of design

### ห้องพัก Executive Suite

เนื่องจากส่วนนี้ให้บริการลักษณะห้องพักที่เป็นห้องชุด จึงมีความเป็นสัดส่วนของประโยชน์ใช้สอยต่างๆ ความสบายและเป็นส่วนตัวเพื่อการพักผ่อน แนวความคิดในการออกแบบส่วนนี้จึง เน้นความสะดวกสบายเป็นหลักให้สัมผัสบรรยากาศที่หรูหรามากขึ้น ทั้งในเรื่องสิ่งอำนวยความสะดวกและประโยชน์ใช้สอย มีความเป็นไทยร่วมสมัย สัมผัสถึงบรรยากาศที่เป็นธรรมชาติ เพื่อให้การพักผ่อนมีความผ่อนคลายมากที่สุดรวมถึงการพักผ่อนเน้นถึงประโยชน์ใช้สอยที่พร้อมอำนวยความสะดวกให้กับแขกที่เข้าพักอย่างเต็มที่



ภาพที่ 5.90 แสดงรูปแบบแนวความคิดในการออกแบบส่วนห้องพัก Executive Suite



ภาพที่ 5.91 แสดงรูปการสังเคราะห์ในการออกแบบสถาปัตยกรรมภายในส่วนห้องพัก Executive Suite

เอกสารนี้เป็นเอกสารที่สงวนไว้สำหรับการใช้งานเพื่อการศึกษาเท่านั้น ไม่อนุญาตให้นำไปใช้ประโยชน์ด้านการค้าไม่ว่ากรณีใดๆ ทั้งสิ้น อีกทั้งห้ามมิให้ตัดแปลงเนื้อหา และต้องอ้างอิงถึงเจ้าของเอกสารทุกครั้งที่มีการนำไปใช้

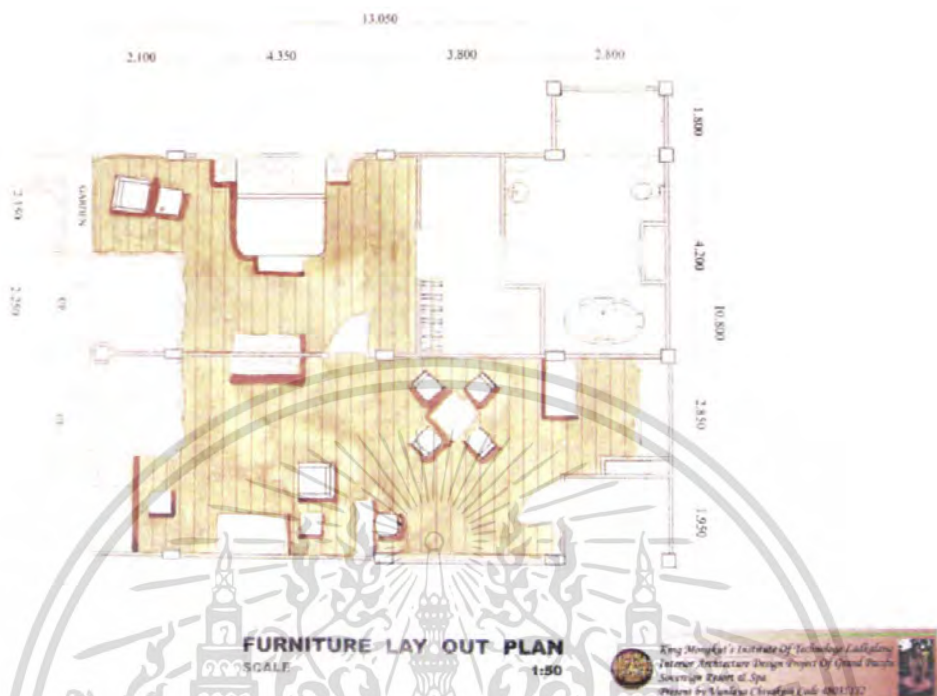

ภาพที่ 5.92 แสดงรูปการจัดผังเฟอร์นิเจอร์ ผังพื้น ส่วนห้องพัก Executive Suite

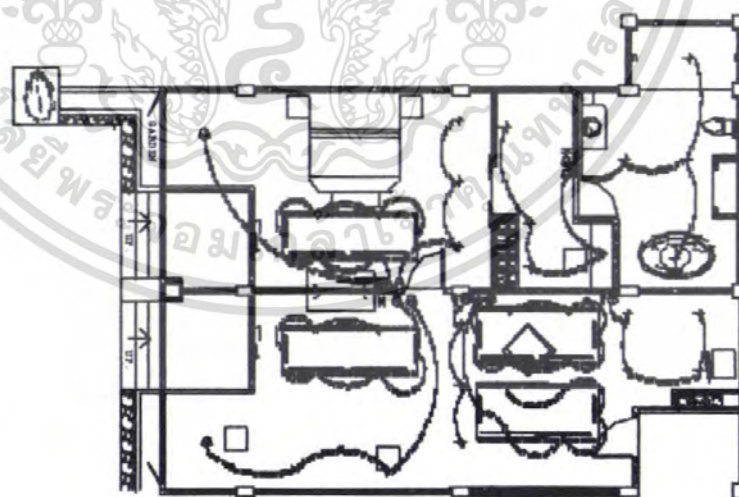

ภาพที่ 5.93 แสดงผังระบบไฟฟ้าและฝ้าเพดาน ส่วนห้องพัก Executive Suite

เอกสารนี้เป็นเอกสารที่สงวนไว้สำหรับการใช้งานเพื่อการศึกษาเท่านั้น ไม่อนุญาตให้นำไปใช้ประโยชน์ด้านการค้า ไม่ว่าจะกรณีใดๆ ทั้งสิ้น อีกทั้งห้ามมิให้ดัดแปลงเนื้อหา และต้องอ้างอิงถึงเจ้าของเอกสารทุกครั้งที่มีการนำไปใช้



ELEVATION  
SCALE

1:125

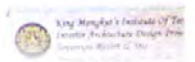

ภาพที่ 5.94 แสดงรูปด้าน ส่วนห้องพัก Executive Suite



ภาพที่ 5.95 แสดงภาพทัศนียภาพในส่วนห้องพัก Executive Suite

เอกสารนี้เป็นเอกสารที่สงวนไว้สำหรับการใช้งานเพื่อการศึกษาเท่านั้น ไม่อนุญาตให้นำไปใช้ประโยชน์ด้านการค้า  
ไม่ว่ากรณีใดๆ ทั้งสิ้น อีกทั้งห้ามมิให้ดัดแปลงเนื้อหา และต้องอ้างอิงถึงเจ้าของเอกสารทุกครั้งที่มีการนำไปใช้



ภาพที่ 5.96 แสดงภาพทัศนียภาพในส่วนห้องพัก Executive Suite

วัสดุที่ใช้ในการตกแต่ง

พื้น ไม้

ผนัง ผนังเรียบทำสีขาวผนังหน้าต่างบานเลื่อนกรอบไม้สีเข้ม  
 กรูกระฉกสี ผนังส่วนหัวเตียงกรูโครงไม้ติดกระฉกเงา ตรงกลางติด โลหะสีเงิน  
 และทองเป็นรูปลักษณะลายไทยมาติดประดับ ด้านข้างแขวน โคมไฟ

เพดาน ยิปซัมบอร์ดทำสีครีม ครอบตรงส่วนปลายเตียง

เฟอร์นิเจอร์ เฟอร์นิเจอร์ลอยตัว จะเป็นไม้และหวายเป็นส่วนใหญ่ ซึ่ง

ให้ความรู้สึกเป็นธรรมชาติ



ภาพที่ 5.97 แสดงวัสดุที่ใช้ในส่วนห้องพัก Executive Suite

เอกสารนี้เป็นเอกสารที่สงวนไว้สำหรับการใช้งานเพื่อการศึกษาค้นคว้าเท่านั้น เมื่อนำไปใช้ประโยชน์ด้านการค้า  
 ไม่ว่าจะกรณีใดๆ ทั้งสิ้น อีกทั้งห้ามมิให้คัดลอกเนื้อหา และต้องอ้างอิงถึงเจ้าของเอกสารทุกครั้งที่มีการนำไปใช้

## ห้องพัก Executive Suite ชั้น 2

เนื่องจากส่วนนี้ให้บริการลักษณะห้องพักที่เป็นห้องชุด จึงมีความเป็นสัดส่วนของประโยชน์ใช้สอยต่างๆ ความสบายและเป็นส่วนตัวเพื่อการพักผ่อน แนวความคิดในการออกแบบส่วนนี้จึง เน้นความสะอาดสบายเป็นหลักให้สัมผัสบรรยากาศที่หรูหรามากขึ้น ทั้งในเรื่องสิ่งอำนวยความสะดวกและประโยชน์ใช้สอย มีความเป็นไทยร่วมสมัย รวมถึงการจัดวางเน้นถึงประโยชน์ใช้สอยที่พร้อมอำนวยความสะดวกให้กับแขกที่เข้ามาพักอย่างเต็มที่

### Grand Pacific Sovereign resort & Spa Concept of design

ห้องพัก Executive Suite ชั้น 2



King Mongkut's Institute of Technology Ladkrabang  
2nd year Architecture Design Project of Grand Pacific  
Sovereign Resort & Spa  
Presented by Vantana Chaiyaporn Godee 19049132

ภาพที่ 5.98 แสดงรูปแบบแนวความคิดในการออกแบบส่วนห้องพัก Executive Suite ชั้น 2



ภาพที่ 5.99 แสดงรูปการสังเคราะห์ในการออกแบบสถาปัตยกรรมภายในส่วนห้องพัก Executive Suite ชั้น 2

เอกสารนี้เป็นเอกสารที่สงวนไว้สำหรับการใช้งานเพื่อการศึกษาเท่านั้น ไม่อนุญาตให้นำไปใช้ประโยชน์ด้านการค้าไม่ว่ากรณีใดๆ ทั้งสิ้น อีกทั้งห้ามมิให้ดัดแปลงเนื้อหา และต้องอ้างอิงถึงเจ้าของเอกสารทุกครั้งที่มีการนำไปใช้

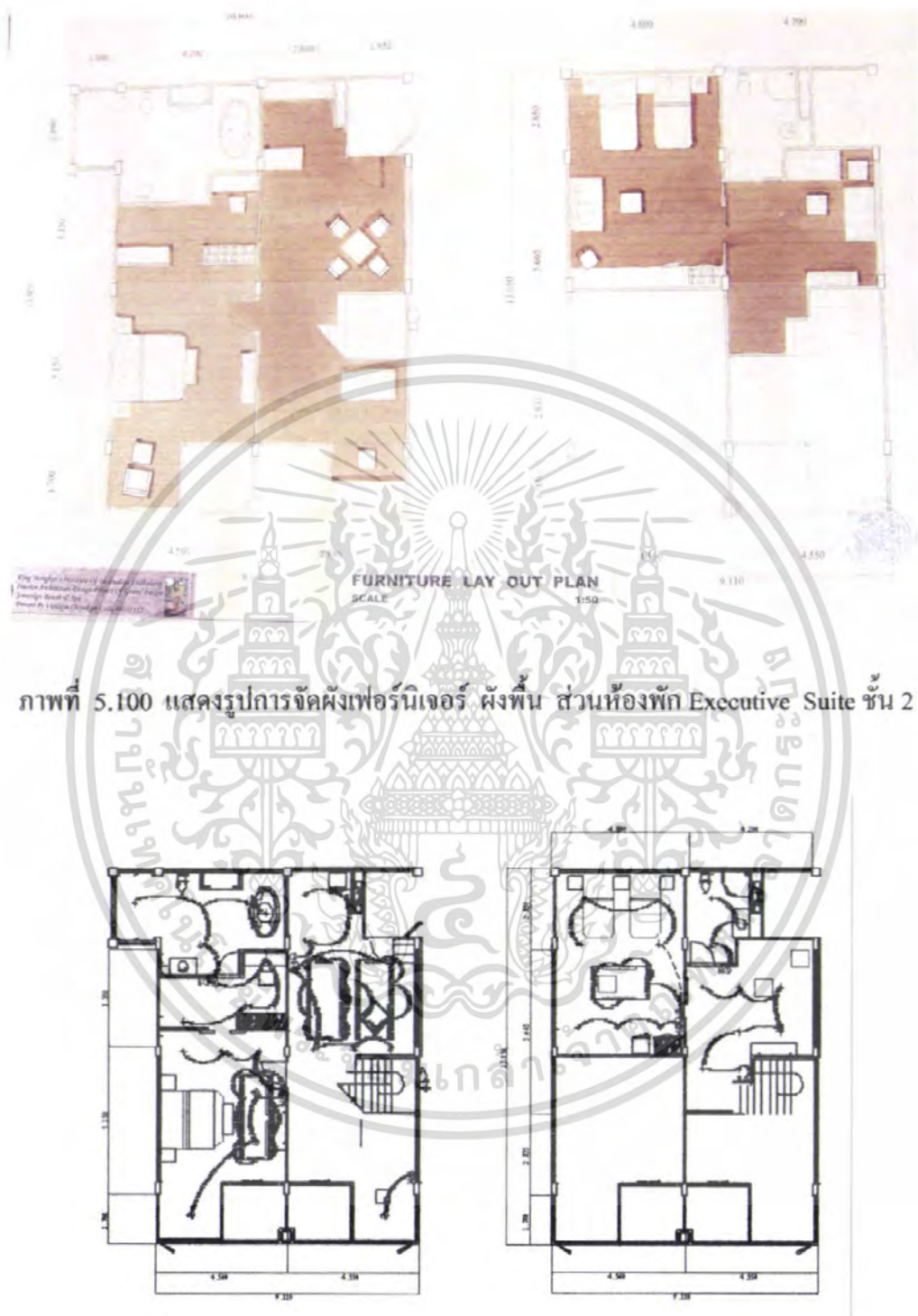

ภาพที่ 5.100 แสดงรูปการจัดผังเฟอร์นิเจอร์ ผังพื้น ส่วนห้องพัก Executive Suite ชั้น 2

ภาพที่ 5.101 แสดงผังระบบไฟฟ้าและฝ้าเพดาน ส่วนห้องพัก Executive Suite ชั้น 2

เอกสารนี้เป็นเอกสารที่สงวนไว้สำหรับการใช้งานเพื่อการศึกษาเท่านั้น ไม่อนุญาตให้นำไปใช้ประโยชน์ด้านการค้า ไม่ว่าจะกรณีใดๆ ทั้งสิ้น อีกทั้งห้ามมิให้ดัดแปลงเนื้อหา และต้องอ้างอิงถึงเจ้าของเอกสารทุกครั้งที่มีการนำไปใช้



ภาพที่ 5.102 แสดงรูปด้าน ส่วนห้องพัก Executive Suite ชั้น 2

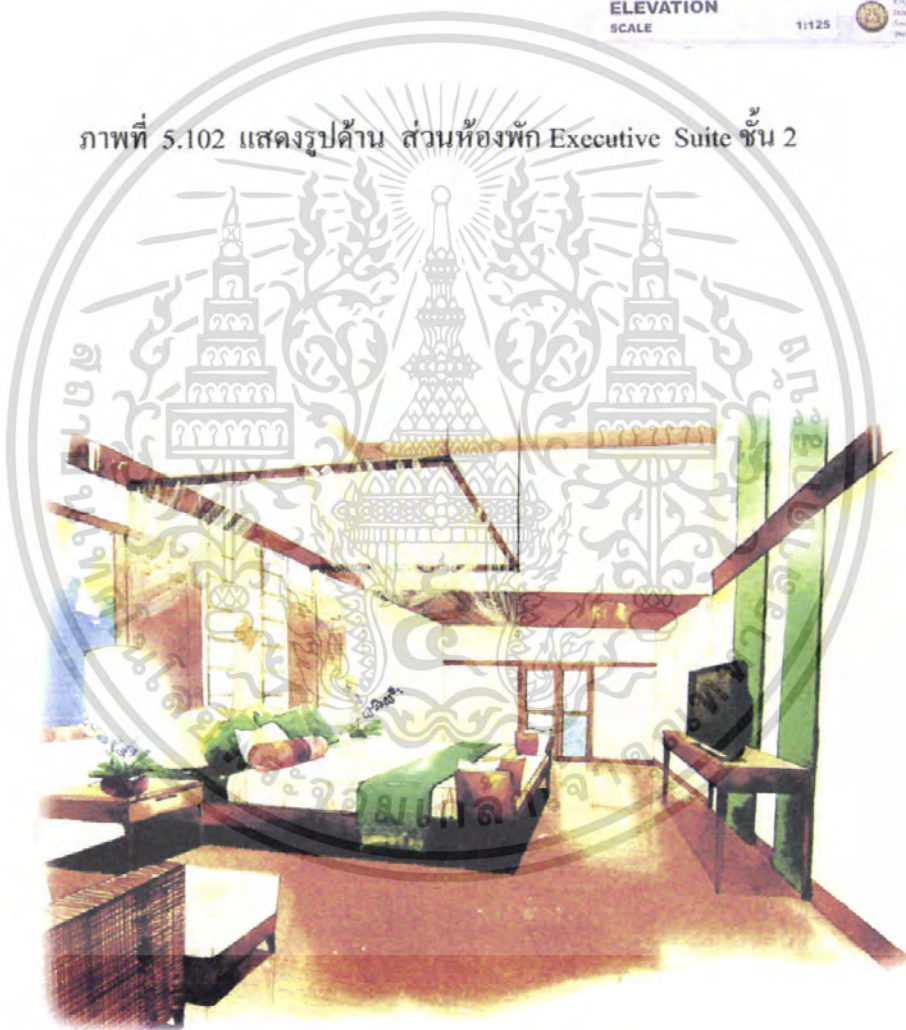

ภาพที่ 5.103 แสดงภาพทัศนียภาพในส่วนห้องพัก Executive Suite ชั้น 2

เอกสารนี้เป็นเอกสารที่สงวนไว้สำหรับการใช้งานเพื่อการศึกษาเท่านั้น ไม่อนุญาตให้นำไปใช้ประโยชน์ด้านการค้า  
ไม่ว่ากรณีใดๆ ทั้งสิ้น อีกทั้งห้ามมิให้ดัดแปลงเนื้อหา และต้องอ้างอิงถึงเจ้าของเอกสารทุกครั้งที่มีการนำไปใช้



ภาพที่ 5.104 แสดงภาพทัศนียภาพในส่วนห้องพัก Executive Suite ชั้น 2



ภาพที่ 5.105 แสดงภาพทัศนียภาพในส่วนห้องพัก Executive Suite ชั้น 2

### วัสดุที่ใช้ในการตกแต่ง

พื้น ไม้

ผนัง ผนังเรียบทำสีขาวผนังหน้าต่างบานเลื่อนกรอบไม้สีเข้ม

กรุกระเบื้องสี ผนังส่วนหัวเตียงกรุ โครงไม้คิคระจกเงา ตรงกลางติด โลหะสีเงิน

และทองเป็นรูปลักษณะลายไทยมาคิดประดับ ด้านข้างแขวน โคมไฟ

เอกสารนี้เป็นเอกสารที่สงวนไว้สำหรับการใช้งานเพื่อการศึกษาเท่านั้น ไม่อนุญาตให้นำไปใช้ประโยชน์ด้านการค้า  
ไม่ว่ากรณีใดๆ ทั้งสิ้น อีกทั้งห้ามมิให้ดัดแปลงเนื้อหา และต้องอ้างอิงถึงเจ้าของเอกสารทุกครั้งที่มีการนำไปใช้

**พาดาน**           ชิปซัมบอร์คทำสีครีม ครี้อปตรงส่วนปลายเตียง  
**เฟอร์นิเจอร์**   เฟอร์เจอร์ลอยตัว จะเป็นไม้และหวายเป็นส่วนใหญ่ ซึ่ง  
 ให้ความรู้สึกเป็นธรรมชาติ



ภาพที่ 5.106 แสดงวัสดุที่ใช้ในส่วนห้องพัก Executive Suite ชั้น 2

เอกสารนี้เป็นเอกสารที่สงวนไว้สำหรับการใช้งานเพื่อการศึกษาเท่านั้น ไม่อนุญาตให้นำไปใช้ประโยชน์ด้านการค้า  
 ไม่ว่ากรณีใดๆ ทั้งสิ้น อีกทั้งห้ามมิให้ดัดแปลงเนื้อหา และต้องอ้างอิงถึงเจ้าของเอกสารทุกครั้งที่มีการนำไปใช้

### บรรณานุกรม

- ขจิต กอบเดช “งานโรงแรม ฝ่ายห้องพัก (ROOM DIVISION) งานแม่บ้านในโรงแรมและ  
 สถาบันอื่น ๆ”, สำนักพิมพ์ พรินทิต จำกัด , 2542
- ขจิต กอบเดช “งานโรงแรม ฝ่ายห้องพัก พนักงานส่วนหน้าของโรงแรม”, สำนักพิมพ์ O.S  
 PRITING HOUSE , 2542
- ปิยพรรณ กลั่นกลิ่น “อาหาร เครื่องดื่ม และการบริการในภัตตาคาร”, สำนักพิมพ์โอเดียนสโตร์  
 ,2545
- โกสุม สายใจ “สีและการใช้สี”, กรุงเทพฯ; กฤษณินดี, 2536
- พิบูลย์ ดิษฐ์อุดม “การออกแบบระบบแสงสว่าง”, กรุงเทพฯ; ซีเอ็นยูเลขัณ เอชเอ็น การพิมพ์, 2534
- เกชา ชีร โกเมน “เครื่องปรับอากาศ”, กรุงเทพฯ; ศรีการเมืองพิมพ์, 2543
- สมเกียรติ ตั้งมโน “ทฤษฎีสี”, กรุงเทพฯ; โอเดียนสโตร์, 2536
- TIME-SAVERSTANDARDS FOR INTERIOR DESIGN AND SPACE  
 PLANNING, 1991**

เอกสารนี้เป็นเอกสารที่สงวนไว้สำหรับการใช้งานเพื่อการศึกษาเท่านั้น ไม่อนุญาตให้นำไปใช้ประโยชน์ด้านการค้า  
 ไม่ว่ากรณีใดๆ ทั้งสิ้น อีกทั้งห้ามมิให้ดัดแปลงเนื้อหา และต้องอ้างอิงถึงเจ้าของเอกสารทุกครั้งที่มีการนำไปใช้

## ประวัติผู้เขียน



ชื่อ-นามสกุล	นางสาววัลยา ไชยคำ
วัน เดือน ปีเกิด	30 มิถุนายน 2528
ที่อยู่ปัจจุบัน	57/1 บ้านหมากหญ้า ต.เขียงยี่น อ.เขียงยี่น จ.มหาสารคาม 44160
ประวัติการศึกษา	ระดับประถมศึกษา โรงเรียนบ้านโนนศรีสวัสดิ์โนนสวรรค์ โรงเรียนบ้านหนองศิริราษฎร์ ระดับมัธยมศึกษาศึกษาตอนต้น โรงเรียนเขียงยี่นวิทยาคม ระดับประกาศนียบัตรวิชาชีพ วิทยาลัยอาชีวศึกษาขอนแก่น ระดับประกาศนียบัตรวิชาชีพชั้นสูง สถาบันเทคโนโลยีราชมงคลวิทยาเขต ภาคตะวันออกเฉียงเหนือนครราชสีมา ระดับปริญญาตรี สาขาสถาปัตยกรรมภายใน ภาควิชาครุศาสตร์สถาปัตยกรรม คณะครุศาสตร์อุตสาหกรรม

เอกสารนี้เป็นเอกสารที่สงวนไว้สำหรับการใช้งานเพื่อการศึกษาเท่านั้น ไม่อนุญาตให้นำไปใช้ประโยชน์ด้านการค้า ไม่ว่าจะกรณีใดๆ ทั้งสิ้น อีกทั้งห้ามมิให้ดัดแปลงเนื้อหา และต้องอ้างอิงถึงเจ้าของเอกสารทุกครั้งที่มีการนำไปใช้