

สำนักหอสมุดกลาง พระจอมเกล้าลาดกระบัง

โครงการออกแบบสถาปัตยกรรมภายในโรงแรมคริสตัล เบย์ โฮเทล ชลบุรี

INTERIOR ARCHITECTURE DESIGN PROJECT FOR
KRYSTAL BAY HOTEL CHONBURI



ปัทมนต์ ไพจิตร
PATTAMON PAICHIT

2552
2532ค
26

เลขหมู่.....
เลขทะเบียน.....
วัน,เดือน,ปี.....

95632

26 พ.ค. 2552

b. 12089322
i.

ปริญญาโทนี้เป็นส่วนหนึ่งของการศึกษาตามหลักสูตรครุศาสตรบัณฑิต
สาขาวิชาสถาปัตยกรรมภายใน ภาควิชาครุศาสตร์สถาปัตยกรรม
คณะครุศาสตร์อุตสาหกรรม
สถาบันเทคโนโลยีพระจอมเกล้าเจ้าคุณทหารลาดกระบัง
ปีการศึกษา 2550

เอกสารนี้เป็นเอกสารที่สงวนไว้สำหรับการใช้งานเพื่อการศึกษาเท่านั้น ไม่อนุญาตให้นำไปใช้ประโยชน์ด้านการค้า
ไม่ว่ากรณีใดๆ ทั้งสิ้น อีกทั้งห้ามมิให้ตัดแปลงเนื้อหา และต้องอ้างอิงถึงเจ้าของเอกสารทุกครั้งที่มีการนำไปใช้

ชื่อเรื่อง (ภาษาไทย)	โครงการออกแบบสถาปัตยกรรมภายในโรงแรม คริสตัลเบย์ ไฮเทล
ชื่อเรื่อง (ภาษาอังกฤษ)	INTERIOR ARCHITECTURE DESIGN PROJECT FOR KRYSTAL BAY HOTEL CHONBURI
ชื่อนักศึกษา	นางสาวปัทมนต์ ไพจิตร
สาขาวิชา	สถาปัตยกรรมภายใน
ภาควิชา	ครุศาสตร์สถาปัตยกรรม
คณะ	ครุศาสตร์อุตสาหกรรม
ปีการศึกษา	2550
อาจารย์ผู้ควบคุมปริญญาานิพนธ์	อาจารย์ ธรรมสรณ์ งามวรรณ

บทคัดย่อ

ปริญญาานิพนธ์ฉบับนี้มีจุดหมายเพื่อ ทำการค้นคว้าวิจัยรูปแบบของสถาปัตยกรรมภายใน ซึ่งตัวอาคารตั้งอยู่ในย่านธุรกิจแฟชั่นจึงนับว่ามีส่วนสำคัญที่ช่วยก่อให้เกิดการหมุนเวียนเงินตรา ทั้งภายในประเทศและต่างประเทศ ทั้งยังมีส่วนช่วยในการส่งเสริม เอกลักษณ์ ของประเทศไทย ให้เป็นที่รู้จักแก่ชาวต่างประเทศ ดังนั้นจึงเห็นสมควรที่จะดำเนินการศึกษาค้นการออกแบบและศักยภาพทางด้านบริการทางด้านการให้บริการทางด้านการโรงแรม ให้มีความพร้อมสามารถตอบสนองความต้องการของนักท่องเที่ยวได้อย่างเต็มประสิทธิภาพ เพื่อก่อให้เกิดความประทับใจอย่างสูงสุดแก่ผู้มาใช้บริการ

วิธีการดำเนินการวิจัย

1. ศึกษารายละเอียดเบื้องต้นของโครงการ ประวัติความเป็นมา ระบบสายงาน การให้บริการ นโยบายของตัวโครงการ
2. วิเคราะห์สถานที่ตั้งของ โครงการว่ามีผลกระทบอย่างไรกับโครงการทั้งในทางตรงและทางอ้อม
3. ทำการเก็บข้อมูลของโครงการด้วยการถ่ายภาพ จดบันทึก สังเกตพฤติกรรมประกอบกับข้อมูลสถิติของโครงการ
4. วิเคราะห์โครงการเปรียบเทียบอาคารในประเภทเดียวกัน หาข้อดี - ข้อเสียรวมทั้งเทคนิคต่าง ๆ
5. รวบรวมข้อมูลที่มีอยู่เพื่อศึกษาค้นคว้าและทำการสรุป

เอกสารนี้เป็นเอกสารที่สงวนไว้สำหรับการใช้งานเพื่อการศึกษาเท่านั้น ไม่อนุญาตให้นำไปใช้ประโยชน์ด้านการค้าไม่ว่ากรณีใดๆ ทั้งสิ้น อีกทั้งห้ามมิให้ตัดแปลงเนื้อหา และต้องอ้างอิงถึงเจ้าของเอกสารทุกครั้งที่มีการนำไปใช้

6. สรุปผลจากการวิเคราะห์ การเก็บข้อมูล เพื่อใช้เป็นแนวทางในการออกแบบทางสถาปัตยกรรมภายใน

สรุปผลของการวิจัย

1. ที่ตั้ง และสภาพแวดล้อม มีผลต่อรูปแบบทางด้านสถาปัตยกรรมของอาคาร
2. พฤติกรรมของผู้ใช้อาคารมีผลต่อองค์ประกอบต่างๆ ภายในอาคาร สภาพแวดล้อมโดยรอบ และสถาปัตยกรรมของตัวอาคาร มีผลต่อกิจกรรมที่เกิดขึ้น และมีผลต่อรูปแบบการตกแต่งอาคาร
3. กลุ่มลูกค้าเป้าหมายและนโยบายของโครงการ ที่ของอาคาร สภาพแวดล้อมโดยรอบ และสถาปัตยกรรมของตัวอาคารมีผลต่อกิจกรรมที่เกิดขึ้น และมีผลต่อแนวทางในการออกแบบทางด้านสถาปัตยกรรมภายใน



เอกสารนี้เป็นเอกสารที่สงวนไว้สำหรับการใช้งานเพื่อการศึกษาเท่านั้น ไม่อนุญาตให้นำไปใช้ประโยชน์ด้านการค้าไม่ว่ากรณีใดๆ ทั้งสิ้น อีกทั้งห้ามมิให้คัดแปลงเนื้อหา และต้องอ้างอิงถึงเจ้าของเอกสารทุกครั้งที่มีการนำไปใช้

กิตติกรรมประกาศ

การทำปฏิญานิพนธ์ฉบับนี้สำเร็จได้ตามเป้าหมายที่กำหนดไว้ด้วยความอนุเคราะห์ และได้รับความร่วมมือจากบุคคลหลายท่านในเรื่องข้อมูลต่างๆ ที่เกี่ยวข้องกับโครงการ ผู้จัดทำรู้สึกซาบซึ้งในความกรุณาของทุกท่าน และขอขอบพระคุณเป็นอย่างสูงมา ณ โอกาสนี้ด้วย ท่านเหล่านี้คือ

1. คุณพ่อ นาย จรัส ไพจิตร
คุณแม่ นาง สมมารท ไพจิตร
พี่ชาย นาย ธนธัญ ไพจิตร

ที่ทำให้ความรักความห่วงใย คอยดูแล และเป็นกำลังใจให้ในทุกๆ เรื่องที่ผ่านมา

2. อาจารย์ ธรรมสรณ์ งามวรรณ อาจารย์ที่ปรึกษา ที่คอยให้คำแนะนำ
3. โรงแรมที่ต่างๆ ให้ความอนุเคราะห์ในการทำการฝึกศึกษา ที่ให้ความอนุเคราะห์ในการถ่ายภาพและข้อมูลต่างๆ เป็นอย่างดี
4. เพื่อนๆ กลุ่มชลบุรีทุกคนที่เป็นกำลังใจให้ตลอดเวลา
5. เพื่อนๆ กลุ่มลาดกระบัง พนม เน ด้า อีฟ อีฟ ที่คอยให้คำปรึกษาตลอดมา

ผู้เขียนรู้สึกซาบซึ้งใจ และสำนึกในความกรุณาของทุกท่านที่ได้กล่าวไว้ข้างต้น รวมทั้งอีกหลายๆ ท่านที่ไม่สามารถเอ่ยนามได้ครบถ้วนได้ ซึ่งมีส่วนร่วมในความสำเร็จในการทำการทำปฏิญานิพนธ์ครั้งนี้ จึงขอกราบขอบพระคุณเป็นอย่างสูงไว้ ณ โอกาสนี้ด้วย

ปัทมนต์ ไพจิตร

สารบัญ

เรื่อง	หน้า
บทคัดย่อ.....	ก
กิตติกรรมประกาศ.....	ข
สารบัญชื่อเรื่อง.....	ค
สารบัญภาพ.....	ง
สารบัญตาราง.....	จ
สารบัญแผนภูมิ.....	ฉ
บทที่ 1 บทนำ	
1.1 ความเป็นมาของโครงการ.....	1
1.2 วัตถุประสงค์ของปริญญาโท.....	2
1.3 เหตุผลในการเสนอปริญญาโท.....	2
1.4 วัตถุประสงค์ของการทำปริญญาโท.....	3
1.5 ที่มาของปัญหา.....	3
1.6 แนวทางการแก้ปัญหา.....	4
1.7 วิธีดำเนินการวิจัย.....	4
1.8 ขอบเขตของการศึกษาข้อมูล.....	5
1.9 ขอบเขตของโครงการ.....	6
1.10 ขอบเขตในการทำปริญญาโท.....	8
1.11 ประโยชน์ที่คาดว่าจะได้รับ.....	9
บทที่ 2 การศึกษาข้อมูลพื้นฐาน	
ประวัติและความหมายทั่วไปของโรงแรม.....	10
2.1.1 ยุคแรกของโรงแรม	
2.1.2 ประวัติธุรกิจโรงแรมในประเทศไทย	
ประเภทของโรงแรม.....	12
2.2.1 การแบ่งประเภทโรงแรม	
2.2 องค์ประกอบของโรงแรม.....	18
2.3.1 โครงสร้างของโรงแรม	

เอกสารนี้เป็นเอกสารที่สงวนไว้สำหรับการใช้งานเพื่อการศึกษาเท่านั้น ไม่อนุญาตให้นำไปใช้ประโยชน์ด้านการค้า
ไม่ว่ากรณีใดๆ ทั้งสิ้น อีกทั้งห้ามมิให้คัดแปลงเนื้อหา และต้องอ้างอิงถึงเจ้าของเอกสารทุกครั้งที่มีการนำไปใช้

2.3.2	นโยบายหลักและระบบของโรงแรม	
2.3	การแบ่งหน่วยงานภายในโรงแรม.....	19
2.3.1	พนักงานและฝ่ายหรือแผนกที่สำคัญ	
2.3.2	ฟังก์ชันจัดองค์กรของโรงแรม	
2.3.3	ฝ่ายจัดการและอำนวยความสะดวก	
2.3.4	ฝ่ายบริการส่วนหน้า	
2.3.5	แผนกส่วนโถงหน้าของโรงแรม	
2.3.6	ฝ่ายแม่บ้าน	
2.3.7	ฝ่ายบริการอาหาร และเครื่องดื่ม	
2.3.8	ฝ่ายครัว	
2.3.9	แผนกคลังวัสดุ	
2.3.10	ฝ่ายบำรุงรักษาความปลอดภัย	
2.4	การดำเนินงาน และองค์ประกอบของโรงแรม.....	28
2.5.1	โถงพักคอยล็อบบี้	
2.5.2	ล็อบบี้	
2.5.3	คอฟฟี่ช็อป	
2.5.4	ภัตตาคารญี่ปุ่น	
2.5.5	ห้องจัดเลี้ยง	
2.5.6	สวนสปา	
2.5.7	ห้องพักผ่อน	
2.5	ระบบเทคนิคต่างๆ ที่เกี่ยวกับสภาพแวดล้อมภายในโรงแรม.....	63
2.6.1	ระบบปรับอากาศ	
2.6.2	แสงสว่าง	
2.6.3	ระบบเสียง	
2.6	ข้อมูลที่มีอิทธิพลต่อการออกแบบตกแต่งภายในโรงแรม.....	70
2.6.1	จิตวิทยาในการเลือกผ้าและสี	
2.6.2	จิตวิทยาการใช้สี	
2.6.3	อิทธิพลของการใช้สีต่อการออกแบบ	
2.6.4	การใช้สีในการตกแต่ง	
2.7	การศึกษาวาสคูนำมาใช้ในการออกแบบตกแต่ง.....	76

เอกสารนี้เป็นเอกสารที่สงวนไว้สำหรับการใช้งานเพื่อการศึกษาเท่านั้น ไม่อนุญาตให้นำไปใช้ประโยชน์ด้านการค้า ไม่ว่ากรณีใดๆ ทั้งสิ้น อีกทั้งห้ามมิให้คัดแปลงเนื้อหา และต้องอ้างอิงถึงเจ้าของเอกสารทุกครั้งที่มีการนำไปใช้

2.7.1	วัสดุประเภทหิน	
2.7.2	วัสดุประเภทดินเผา	
2.7.3	วัสดุประเภทไม้	
2.7.4	วัสดุประเภทหวาย	
2.7.5	วัสดุประเภทแร่ธาตุต่าง ๆ	
2.8	การศึกษาโครงการเปรียบเทียบ	81
2.8.1	โรงแรมเดอะซีดี โฮเทล ศรีราชา	84
2.8.2	โรงแรมฟอร์จูน กรุงเทพมหานคร	100
2.8.3	โรงแรมเมอร์เคียว	119

บทที่ 3 การศึกษารายละเอียดประกอบโครงการ

3.1	การศึกษาสภาพที่ตั้งและสภาพแวดล้อมของโครงการ	133
3.1.1	ลักษณะและสภาพทั่วไปของจังหวัดชลบุรี	
3.1.2	ลักษณะภูมิอากาศและฤดูกาล	
3.1.3	สภาพทางเศรษฐกิจและสังคม	
3.1.4	สภาพการปกครองบริหาร	
3.2	สถานที่ท่องเที่ยวของจังหวัดชลบุรี	139
3.2.1	แหล่งท่องเที่ยว	
3.2.2	ประวัติศาสตร์ของจังหวัดชลบุรี	
3.3	การศึกษารายละเอียดของโครงการ	145
3.3.1	ลักษณะที่ตั้งและสภาพแวดล้อมของโครงการ	
3.3.2	การเข้าสู่โครงการ	
3.3.3	การศึกษาลักษณะโครงการ	
3.3.4	การศึกษาสถาปัตยกรรมของอาคาร	
3.3.5	ส่วนประกอบของโครงการ	
3.3.6	ศึกษาสภาพแวดล้อมส่วนนอกแบบ	
3.4	การศึกษาอัตรากำลังคนและระบบสายงาน	
3.5	การศึกษาพฤติกรรมผู้ใช้อาคาร	

บทที่ 4 การวิเคราะห์เพื่อการออกแบบ

4.1	การวิเคราะห์สภาพแวดล้อมและผลกระทบ	175
-----	-----------------------------------	-----

เอกสารนี้เป็นเอกสารที่สงวนไว้สำหรับการใช้งานเพื่อการศึกษาเท่านั้น ไม่อนุญาตให้นำไปใช้ประโยชน์ด้านการค้า ไม่ว่ากรณีใดๆ ทั้งสิ้น อีกทั้งห้ามมิให้คัดแปลงเนื้อหา และต้องอ้างอิงถึงเจ้าของเอกสารทุกครั้งที่มีการนำไปใช้

4.1.1	สภาพแวดล้อมทั่วไป	
4.1.2	การวิเคราะห์รูปแบบสถาปัตยกรรม	
4.1.3	การวิเคราะห์สภาพแวดล้อมที่มีผลต่ออาคาร	
4.2	การวิเคราะห์พื้นที่วางภายในอาคาร.....	184
4.3	การวิเคราะห์พฤติกรรมผู้ใช้อาคาร.....	196
4.4	การวิเคราะห์ค่าความสัมพันธ์.....	208
4.5	การวิเคราะห์ข้อมูลเกี่ยวกับพื้นที่ใช้สอยภายในอาคาร.....	232
4.6	การวิเคราะห์การจัดแบ่งเนื้อที่ใช้สอยในโครงการ.....	276
4.7	การวิเคราะห์สถาปัตยกรรมภาคตะวันออก.....	285
4.8	เอกลักษณ์ของท้องถิ่นจังหวัดชลบุรี.....	301

บทที่ 5 แนวความคิดในการออกแบบ

5.1	แนวความคิดหลักในการออกแบบตกแต่งโครงการ.....	320
5.2	สรุปการออกแบบตกแต่งในส่วนต่าง ๆ มีดังต่อไปนี้.....	320
5.2.1	ส่วนโถงต้อนรับ (LOBBY HALL).....	320
5.2.2	ส่วนคอฟฟี่ช็อป (COFFEE SHOP).....	324
5.2.3	ส่วนร้านอาหาร (JAPANESE RESTAURANT).....	328
5.2.4	ส่วนห้องฟังก์ชัน รুম (FUNCTION ROOM).....	332
5.2.5	ส่วนล็อบบี้เล้าจน์ (LOBBY LOUNGE).....	336
5.2.6	ส่วนบริการเพื่อสุขภาพ (SPA).....	340
5.2.7	ส่วนห้องพัก (GUEST ROOM).....	346
	1. DELUXE ROOM.....	346
	2. GRAND ROOM.....	350
	3. SUITE ROOM.....	354

เอกสารนี้เป็นเอกสารที่สงวนไว้สำหรับการใช้งานเพื่อการศึกษาเท่านั้น ไม่อนุญาตให้นำไปใช้ประโยชน์ด้านการค้าไม่ว่ากรณีใดๆ ทั้งสิ้น อีกทั้งห้ามมิให้คัดแปลงเนื้อหา และต้องอ้างอิงถึงเจ้าของเอกสารทุกครั้งที่มีการนำไปใช้

สารบัญภาพ

รูปภาพที่	หน้า
บทที่ 2 ข้อมูลพื้นฐาน	
ภาพที่ 2.1 แสดงโถงล็อบบี้ และ ส่วนพักคอย โรงแรม METROPOLITAN.....	28
ภาพที่ 2.2 แสดงเคาน์เตอร์ส่วนหน้า โรงแรมอมารี วอเตอร์เกท.....	29
ภาพที่ 2.3 แสดงอุปกรณ์เครื่องใช้ส่วนเคาน์เตอร์บริการส่วนหน้า.....	32
ภาพที่ 2.4 เครื่องใช้ในส่วนของห้องโถงรถเข็น กระเป๋าสัมภาระ.....	33
ภาพที่ 2.5 ตู้ฝากของมีค่า ควบคุมด้วยระบบแมคคาณิก.....	33
ภาพที่ 2.6 แสดงขนาดสัดส่วนของเคาน์เตอร์บริการส่วนหน้า.....	34
ภาพที่ 2.7 แสดงขนาดสัดส่วนของบริการโทรศัพท์สาธารณะ.....	34
ภาพที่ 2.8 แสดงลักษณะและบรรยากาศบริเวณล็อบบี้ล็องจน์.....	35
ภาพที่ 2.9 แสดงล็อบบี้บาร์ โรงแรมอมารี วอเตอร์เกท กทม.....	36
ภาพที่ 2.10 แสดงเคาน์เตอร์ โรงแรมอมารี วอเตอร์เกท กทม.....	37
ภาพที่ 2.11 แสดงขนาดสัดส่วนของเคาน์เตอร์.....	37
ภาพที่ 2.12 แสดงลักษณะและบรรยากาศ ภายใน คอฟฟี่ช็อป.....	39
ภาพที่ 2.13 รูปแบบเก้าอี้ที่ใช้ใน คอฟฟี่ช็อป & กัดอาคาร.....	42
ภาพที่ 2.14 แสดงขนาดสัดส่วนของโต๊ะรับประทานอาหาร.....	42
ภาพที่ 2.15 แสดงรูปแบบกัดอาคารอาหารจีน.....	42
ภาพที่ 2.16 แสดงรูปแบบกัดอาคารอาหาร.....	43
ภาพที่ 2.17 แสดงรูปแบบกัดอาคารร้าน SAFFRON, PALAPALA อาหารอิตาลี-ไทย.....	43
ภาพที่ 2.18 แสดงขนาดสัดส่วนของโต๊ะรับประทานอาหาร.....	45
ภาพที่ 2.19 แสดงภาพตัดของโต๊ะรับประทานอาหาร.....	45
ภาพที่ 2.20 รูปแบบการจัดห้องจัดเลี้ยงแบบ.....	46
ภาพที่ 2.21 รูปแบบการจัดเลี้ยงแบบ โต๊ะจีน.....	48
ภาพที่ 2.22 แสดงบรรยากาศส่วน SPA.....	50
ภาพที่ 2.23 แสดงกิจกรรมส่วนของ SPA.....	51
ภาพที่ 2.24 แสดงแบบการนวดแบบไทย.....	52
ภาพที่ 2.25 แสดงภาพเตียงนวดแบบเตียงเดี่ยว, แบบเตียงคู่, แบบการนวดแบบไทย.....	53
ภาพที่ 2.26 แสดงขนาดสัดส่วนของชั้นวางอุปกรณ์.....	54

เอกสารนี้เป็นเอกสารที่สงวนไว้สำหรับการใช้งานเพื่อการศึกษาเท่านั้น ไม่อนุญาตให้นำไปใช้ประโยชน์ด้านการค้า
ไม่ว่ากรณีใดๆ ทั้งสิ้น อีกทั้งห้ามมิให้คัดแปลงเนื้อหา และต้องอ้างอิงถึงเจ้าของเอกสารทุกครั้งที่มีการนำไปใช้

สารบัญภาพ(ต่อ)

รูปภาพที่	หน้า
ภาพที่ 2.27 แสดงอุปกรณ์ต่างๆของอ่างน้ำวน (WHIRPOOL).....	55
ภาพที่ 2.28 แสดงรูปแบบอ่างสำหรั้จรูปชนิดต่างๆ.....	55
ภาพที่ 2.29 แสดงขนาดสัดส่วนของอ่างน้ำ.....	56
ภาพที่ 2.30 แสดงโถงสปา และส่วนพักผ่อน.....	56
ภาพที่ 2.31 แสดงขนาดสัดส่วนของส่วนเก็บเสื้อผ้าและเปลี่ยนเสื้อผ้า.....	57
ภาพที่ 2.32 แสดงบรรยากาศภายในห้องพัก.....	58
ภาพที่ 2.33 ลักษณะเตียงแบบ DOUBLE BED ,SINGLE BED.....	60
ภาพที่ 2.34 ลักษณะการวางตำแหน่งไฟในห้องพักแขก.....	62
ภาพที่ 2.35 ลักษณะห้องน้ำในห้องพักแขก.....	63
ภาพที่ 2.36 แสดงลักษณะของหลอดไฟชนิดต่างๆ.....	70
ภาพที่ 2.37 แสดงลักษณะทางสถาปัตยกรรมภายนอกอาคารของอาคารเดอะ ซิตี้ โฮเทล.....	84
ภาพที่ 2.38 แสดงบรรยากาศภายในล็อบบี้.....	86
ภาพที่ 2.39 แสดงเคาน์เตอร์บริการส่วนหน้าของส่วนล็อบบี้.....	86
ภาพที่ 2.40 แสดงลักษณะของห้อง VIP ขนาดนั่งได้ 8-12 คน.....	88
ภาพที่ 2.41 แสดงส่วนที่นั่งแบบนั่งกับพื้น.....	88
ภาพที่ 2.42 แสดงการจัดแบ่งส่วนที่นั่งในห้องอาหารญี่ปุ่น.....	89
ภาพที่ 2.43 การจัดวางเฟอร์นิเจอร์ชุดรับประทานอาหารหน้าเคาน์เตอร์ บริการแสดงถึงความสัมพันธ์ภายในห้องอาหาร.....	89
ภาพที่ 2.44 แสดงห้องพักแบบ ซูพีเรีย รุม แบบเตียงคู่.....	90
ภาพที่ 2.45 แสดงห้องพักแบบ ซูพีเรีย รุม แบบเตียงเดี่ยว.....	91
ภาพที่ 2.46 แสดงห้องพักแบบ เดอะลูคซ์.....	92
ภาพที่ 2.47 แสดงมุมมองการจัดวางเฟอร์นิเจอร์ห้องพักแบบ เดอะลูคซ์.....	92
ภาพที่ 2.48 แสดงการจัดเฟอร์นิเจอร์ในส่วนการใช้สอยของห้องพักแบบ เดอะลูคซ์.....	92
ภาพที่ 2.49 แสดงห้องพักแบบแกรนด์สวีท.....	93
ภาพที่ 2.50 แสดงการจัดเฟอร์นิเจอร์ในส่วนการใช้สอยของห้องพักแบบแกรนด์สวีท.....	93
ภาพที่ 2.51 แสดงการจัดเฟอร์นิเจอร์ในส่วนแยกจากห้องนอน.....	94
ภาพที่ 2.52 แสดงส่วนพักผ่อนด้านหน้าของ RAMBURI SPA.....	95

เอกสารนี้เป็นเอกสารที่สงวนไว้สำหรับการใช้งานเพื่อการศึกษาเท่านั้น ไม่อนุญาตให้นำไปใช้ประโยชน์ด้านการค้า
ไม่ว่ากรณีใดๆ ทั้งสิ้น อีกทั้งห้ามมิให้คัดแปลงเนื้อหา และต้องอ้างอิงถึงเจ้าของเอกสารทุกครั้งที่มีการนำไปใช้

สารบัญภาพ(ต่อ)

รูปภาพที่	หน้า
ภาพที่ 2.53 แสดงบรรยากาศและอุปกรณ์สปา.....	95
ภาพที่ 2.54 แสดงการจัดวางเฟอร์นิเจอร์ห้องนวดแบบเตียงเดี่ยว.....	95
ภาพที่ 2.55 แสดงการจัดวางเฟอร์นิเจอร์ห้องนวดแบบเตียงคู่.....	96
ภาพที่ 2.56 แสดงห้องนวดทั่วไปและอ่างสำหรับทำสปา.....	97
ภาพที่ 2.57 แสดงห้องประชุมและสัมมนา.....	98
ภาพที่ 2.58 แสดงห้องประชุมขนาดกลาง.....	98
ภาพที่ 2.59 แสดงห้องประชุมขนาดเล็ก.....	99
ภาพที่ 2.60 แสดงลักษณะทางสถาปัตยกรรมภายนอกอาคาร โรงแรมฟอร์จูน.....	100
ภาพที่ 2.61 แสดงการจัดวางเฟอร์นิเจอร์ส่วน LOBBY HALL.....	101
ภาพที่ 2.62 แสดงตำแหน่งเคาน์เตอร์บริการชกสัมภาระบริเวณประตูทางเข้าด้านหน้า.....	102
ภาพที่ 2.63 แสดงในส่วน LOBBY HALL โถงพักคอย.....	102
ภาพที่ 2.64 แสดงบรรยากาศส่วน FRONT DESK.....	102
ภาพที่ 2.65 แสดงบรรยากาศส่วน โต๊ะทัวร์.....	102
ภาพที่ 2.66 แสดงบรรยากาศส่วน โถงต้อนรับเชื่อมต่อชั้น 1 ถึงชั้น 3.....	102
ภาพที่ 2.67 แสดงส่วน โถงต้อนรับซึ่งตั้งอยู่บริเวณ ใกล้เคียงกับเคาน์เตอร์ต้อนรับ.....	102
ภาพที่ 2.68 แสดงการจัดวางเฟอร์นิเจอร์ส่วน LOBBY LOUNGE.....	103
ภาพที่ 2.69 แสดงบรรยากาศในส่วน LOBBY LOUNGE.....	104
ภาพที่ 2.70 แสดงบรรยากาศในส่วนที่นั่งเฟอร์นิเจอร์ ในส่วนนี้เน้นที่การผ่อนคลายมากกว่าส่วน LOBBY HALL.....	105
ภาพที่ 2.71 แสดงส่วนตู้โชว์อาหารทานเล่นแซนวิชและเค้ก อยู่บริเวณทางเข้าโรงแรมง่ายต่อการสังเกตเห็น.....	105
ภาพที่ 2.72 แสดงธรรมชาติจากทางกระจก.....	105
ภาพที่ 2.73 แสดงการจัดกลุ่มที่นั่ง.....	105
ภาพที่ 2.74 โคมไฟเปิดให้แสงสว่างใน ตอนกลางคืน.....	105
ภาพที่ 2.75 แสดงการจัดวาง เฟอร์นิเจอร์ส่วน COFFEE SHOP.....	105
ภาพที่ 2.76 แสดงส่วนเคาน์เตอร์ต้อนรับ ในส่วนทางเข้า.....	106
ภาพที่ 2.77 แสดงในส่วน COFFEE SHOP แสดงการจัดวางกลุ่มที่นั่ง.....	106

เอกสารนี้เป็นเอกสารที่สงวนไว้สำหรับการใช้งานเพื่อการศึกษาเท่านั้น ไม่อนุญาตให้นำไปใช้ประโยชน์ด้านการค้า
ไม่ว่ากรณีใดๆ ทั้งสิ้น อีกทั้งห้ามมิให้คัดแปลงเนื้อหา และต้องอ้างอิงถึงเจ้าของเอกสารทุกครั้งที่มีการนำไปใช้

สารบัญภาพ(ต่อ)

รูปภาพที่	หน้า
ภาพที่ 2.78 แสดงส่วน โต๊ะบุฟเฟต์การจัดวางอาหาร.....	106
ภาพที่ 2.79 แสดงเคาน์เตอร์วางอาหารและ ส่วนครัวแบบเปิด.....	106
ภาพที่ 2.80 แสดงส่วน โต๊ะบุฟเฟต์การจัดวางอาหารแบ่งแยกแต่ละประเภท.....	106
ภาพที่ 2.81 แสดงมุมส่วนขนมปังและเตาอบ การใช้สีสันภาพบนผนังเป็นจุดดึงดูดสายตา.....	106
ภาพที่ 2.82 แสดงทางเดินภายใน COFFEE SHOP.....	107
ภาพที่ 2.83 แสดงการจัดตกแต่ง โต๊ะแบบ 4 ที่นั่ง.....	108
ภาพที่ 2.84 แสดงแบบแปลน ในส่วน FORTUNE.....	108
ภาพที่ 2.85 แสดงส่วนบริเวณทางเข้าด้านหน้ามี.....	108
ภาพที่ 2.86 แสดงส่วน โต๊ะลงทะเบียน.....	108
ภาพที่ 2.87 แสดงการครีโอลฝ้าเพดานและภาวซ่อน ไฟที่เพดาน.....	108
ภาพที่ 2.88 แสดงส่วนเวที.....	108
ภาพที่ 2.89 แสดงบรรยากาศภายในห้องจัดเลี้ยง.....	109
ภาพที่ 2.90 แสดงส่วนบริเวณทางเข้าด้านข้างเชื่อมต่อกับห้องจัดเลี้ยง.....	109
ภาพที่ 2.91 แสดงส่วน โถงทางเดินส่วนห้องจัดเลี้ยง.....	109
ภาพที่ 2.92 แสดงส่วน โถงบัน ไคทางขึ้นจากชั้นที่1-2.....	109
ภาพที่ 2.93 แสดงบรรยากาศ โถงลิฟต์จุดเด่นตรงการพื้นที่ฝ้าเพดาน.....	109
ภาพที่ 2.94 แสดง โลโก้ร้าน AGEHAN รูปน้ำเต้าหมายถึงความอุดมสมบูรณ์.....	110
ภาพที่ 2.95 แสดงแบบแปลน ในส่วนห้องอาหารญี่ปุ่น.....	111
ภาพที่ 2.96 แสดงส่วนสวนหินบริเวณทางเข้าด้านหน้า.....	111
ภาพที่ 2.97 แสดงส่วน บริเวณทางเข้าร้าน.....	111
ภาพที่ 2.98 แสดงส่วนบริเวณเคาน์เตอร์บาร์.....	111
ภาพที่ 2.99 แสดงส่วนการวางอาหาร.....	111
ภาพที่ 2.100 แสดงทางสัญจรภายในร้านจากทางเข้าร้านสู่ภายใน ไปยังส่วนต่างๆ.....	111
ภาพที่ 2.101 แสดงส่วนบริเวณด้านหลังไปสู่ด้านหน้าร้าน.....	111
ภาพที่ 2.102 แสดงส่วนเคาน์เตอร์แคชเชียร์.....	112
ภาพที่ 2.103 แสดงส่วนบริเวณทางเข้าห้องส่วนตัว.....	112

เอกสารนี้เป็นเอกสารที่สงวนไว้สำหรับการใช้งานเพื่อการศึกษาเท่านั้น ไม่อนุญาตให้นำไปใช้ประโยชน์ด้านการค้า
ไม่ว่ากรณีใดๆ ทั้งสิ้น อีกทั้งห้ามมิให้คัดแปลงเนื้อหา และต้องอ้างอิงถึงเจ้าของเอกสารทุกครั้งที่มีการนำไปใช้

สารบัญภาพ(ต่อ)

รูปภาพที่	หน้า
ภาพที่ 2.104 แสดงส่วนนั่งเบาะ 6 ที่นั่ง.....	112
ภาพที่ 2.105 ส่วนนั่งเบาะ 10 ที่นั่งด้านล่างสามารถหย่อนขาลงได้.....	112
ภาพที่ 2.106 แสดงส่วนโต๊ะวางน้ำชุปและอุปกรณ์.....	113
ภาพที่ 2.107 แสดงส่วนเคาน์เตอร์บริการ.....	113
ภาพที่ 2.108 แสดงโต๊ะวางเส้นแบบต่างๆที่ลูกค้าสามารถบริการได้ด้วยตัวเอง.....	113
ภาพที่ 2.109 ส่วนอุปกรณ์ เช่น จาน, ช้อน, ถ้วยน้ำชุปแบบต่างๆ.....	113
ภาพที่ 2.110 แสดงบรรยากาศบริเวณ โถงลิฟท์.....	114
ภาพที่ 2.111 แสดงบรรยากาศส่วน โถงลิฟท์ห้องพักและบริเวณทางเดิน.....	114
ภาพที่ 2.112 แสดงบรรยากาศบริเวณทางเดิน.....	114
ภาพที่ 2.113 แสดงบรรยากาศห้อง STANDARD ROOMS.....	114
ภาพที่ 2.114 แสดงการจัดวาง เฟอร์นิเจอร์ห้อง STANDARD ROOMS.....	114
ภาพที่ 2.115 แสดงบรรยากาศภายในส่วนพักผ่อน.....	115
ภาพที่ 2.116 แสดงบรรยากาศภายในส่วนโต๊ะ.....	115
ภาพที่ 2.117 แสดงบรรยากาศภายในห้องน้ำ.....	115
ภาพที่ 2.118 แสดงบรรยากาศภายในห้องพัก.....	116
ภาพที่ 2.119 แสดงการจัดวาง เฟอร์นิเจอร์ ห้องพัก.....	116
ภาพที่ 2.120 แสดงบรรยากาศภายในส่วนพักผ่อน.....	116
ภาพที่ 2.121 เครื่องอำนวยความสะดวกในโรงแรม.....	116
ภาพที่ 2.122 แสดงบรรยากาศภายในห้องน้ำ อ่างล้างหน้า อ่างอาบน้ำ ตู้เสื้อผ้า.....	116
ภาพที่ 2.123 แสดงบรรยากาศภายในห้องพัก.....	116
ภาพที่ 2.124 แสดงการจัดวาง เฟอร์นิเจอร์ห้อง EXECUTIVE ROOM.....	116
ภาพที่ 2.125 แสดงบรรยากาศภายในส่วนพักผ่อน.....	118
ภาพที่ 2.126 เครื่องอำนวยความสะดวกในโรงแรม.....	118
ภาพที่ 2.127 แสดงบรรยากาศภายในห้องน้ำ.....	118
ภาพที่ 2.128 แสดงลักษณะทางสถาปัตยกรรมภายนอกอาคาร THE MERCURE CHONBURI ด้านทางเข้า.....	119
ภาพที่ 2.129 แสดงการจัดสวน โถงต้อนรับ.....	121

เอกสารนี้เป็นเอกสารที่สงวนไว้สำหรับการใช้งานเพื่อการศึกษาเท่านั้น ไม่อนุญาตให้นำไปใช้ประโยชน์ด้านการค้า
ไม่ว่ากรณีใดๆ ทั้งสิ้น อีกทั้งห้ามมิให้คัดแปลงเนื้อหา และต้องอ้างอิงถึงเจ้าของเอกสารทุกครั้งที่มีการนำไปใช้

สารบัญภาพ(ต่อ)

รูปภาพที่	หน้า
ภาพที่ 2.130 ลักษณะทางเข้าหลักของโรงแรม และบริเวณพักผ่อน.....	121
ภาพที่ 2.131 แสดงเคาน์เตอร์ส่วนต้อนรับและส่วนทางขึ้นชั้นสอง.....	122
ภาพที่ 2.132 แสดงแปลนส่วนของร้านอาหาร.....	123
ภาพที่ 2.133 แสดงภาพส่วนร้านอาหารในส่วนของด้านนอก.....	123
ภาพที่ 2.134 แสดงภาพภายในบริเวณส่วนของร้านอาหาร.....	123
ภาพที่ 2.135 แสดงแปลนการจัดห้องอาหาร ญี่ปุ่น.....	124
ภาพที่ 2.136 แสดงส่วนห้องอาหาร ญี่ปุ่น บริเวณด้านนอก.....	125
ภาพที่ 2.137 แสดงลักษณะการจัดวางเฟอร์นิเจอร์ภายใน.....	125
ภาพที่ 2.138 แสดงการสื่อถึงความเป็นเอกลักษณ์ของห้องอาหาร.....	125
ภาพที่ 2.139 แสดงลักษณะของอาหาร.....	126
ภาพที่ 2.140 แสดงแปลนในส่วนของห้องพักผ่อนแบบต่างๆ.....	127
ภาพที่ 2.141 แสดงการจัดห้อง SUPERIOR ROOM ลักษณะจัดห้องแบบเรียบง่าย.....	128
ภาพที่ 2.142 แสดงการจัดห้อง SUPERIOR ROOM (TWIN BED)แบบเรียบง่าย.....	128
ภาพที่ 2.143 แสดงการจัดห้อง EXECUTIVE SUITE แบบเรียบง่าย.....	129
ภาพที่ 2.144 แสดงการจัดห้อง SUITE ส่วนห้องนอน.....	129
ภาพที่ 2.145 แสดงการจัดห้อง SUITE ในส่วนห้องรับแขกและห้องทำงาน.....	129
ภาพที่ 2.146 แสดงส่วนตู้เสื้อผ้าและส่วนเก็บสัมภาระที่อยู่ในห้องนอน.....	129
ภาพที่ 2.147 แสดงการจัดสัดส่วนภายในห้องน้ำ.....	130
ภาพที่ 2.148 ภาพแสดงส่วน แปลนชั้น 2.....	131
ภาพที่ 2.149 ลักษณะของห้องประชุม สัมมนาขนาดเล็ก จุคนได้ประมาณ 50 คน.....	132
ภาพที่ 2.150 ห้องจัดเลี้ยง สามารถจุคนได้ประมาณ 200 คน.....	132
บทที่ 3 การศึกษารายละเอียดโครงการ	
ภาพที่ 3.1 แสดงแผนที่จังหวัดชลบุรี.....	134
ภาพที่ 3.2 ควตตราประจำจังหวัดชลบุรี.....	138
ภาพที่ 3.3 แสดงเส้นทางการติดต่อของโครงการ.....	145
ภาพที่ 3.4 แสดงแผนที่ตั้งอาคาร โครงการ.....	146

เอกสารนี้เป็นเอกสารที่สงวนไว้สำหรับการใช้งานเพื่อการศึกษาเท่านั้น ไม่อนุญาตให้นำไปใช้ประโยชน์ด้านการค้า
ไม่ว่ากรณีใดๆ ทั้งสิ้น อีกทั้งห้ามมิให้คัดแปลงเนื้อหา และต้องอ้างอิงถึงเจ้าของเอกสารทุกครั้งที่มีการนำไปใช้

สารบัญภาพ(ต่อ)

รูปภาพที่	หน้า
ภาพที่ 3.5 แสดงสภาพแวดล้อมด้านทิศเหนือ.....	147
ภาพที่ 3.6 แสดงสภาพแวดล้อมด้านทิศตะวันออก.....	147
ภาพที่ 3.7 แสดงสภาพแวดล้อมด้านทิศตะวันตก.....	148
ภาพที่ 3.8 แสดงสภาพแวดล้อมด้านทิศใต้.....	148
ภาพที่ 3.9 แสดงผังบริเวณโรงแรม KRYSTAL BAY HOTEL.....	149
ภาพที่ 3.10 รูปด้านทิศเหนือ.....	150
ภาพที่ 3.11 รูปด้านทิศใต้.....	150
ภาพที่ 3.12 รูปด้านทิศตะวันออก.....	151
ภาพที่ 3.13 รูปด้านทิศตะวันตก.....	151
บทที่ 4 การวิเคราะห์เพื่อการออกแบบ	
ภาพที่ 4.1 แสดงสถานที่ตั้งและสภาพแวดล้อมภายในโครงการ.....	175
ภาพที่ 4.2 แสดงผลกระทบต่อโครงการ.....	176
ภาพที่ 4.3 แสดงทางสัญจรในแนวคิงภายในอาคาร.....	179
ภาพที่ 4.4 แสดงผลกระทบของสภาพแวดล้อมด้านทิศเหนือ.....	180
ภาพที่ 4.5 แสดงผลกระทบของสภาพแวดล้อมด้านทิศใต้.....	181
ภาพที่ 4.6 แสดงผลกระทบของสภาพแวดล้อมด้านทิศตะวันออก.....	182
ภาพที่ 4.7 แสดงผลกระทบของสภาพแวดล้อมด้านทิศตะวันตก.....	183
ภาพที่ 4.8 แปลนแสดงพื้นที่ส่วน โถงต้อนรับ.....	184
ภาพที่ 4.9 แสดงพื้นที่ว่างภายใน โถงต้อนรับ.....	184
ภาพที่ 4.10 แสดงพื้นที่ว่างภายในล็อบบี้ล่าง.....	185
ภาพที่ 4.11 แสดงพื้นที่ว่างภายในโถงส่วนล็อบบี้ล่าง.....	185
ภาพที่ 4.12 แสดงพื้นที่ว่างภายในส่วนร้านอาหาร.....	186
ภาพที่ 4.13 แสดงพื้นที่ว่างภายในส่วนร้านอาหาร.....	187
ภาพที่ 4.14 แสดงพื้นที่ว่างภายในส่วนห้องสเปาแบบ วีไอพี.....	187
ภาพที่ 4.15 แสดงพื้นที่ว่างภายในส่วนห้องสเปา.....	187
ภาพที่ 4.16 แสดงพื้นที่ว่างภายในส่วนห้องสเปาขนาดเล็ก.....	187

เอกสารนี้เป็นเอกสารที่สงวนไว้สำหรับการใช้งานเพื่อการศึกษาเท่านั้น ไม่อนุญาตให้นำไปใช้ประโยชน์ด้านการค้า
ไม่ว่ากรณีใดๆ ทั้งสิ้น อีกทั้งห้ามมิให้คัดแปลงเนื้อหา และต้องอ้างอิงถึงเจ้าของเอกสารทุกครั้งที่มีการนำไปใช้

สารบัญภาพ(ต่อ)

รูปภาพที่	หน้า
ภาพที่ 4.17 แสดงพื้นที่ว่างภายในส่วนสปา.....	188
ภาพที่ 4.18 แสดงพื้นที่ว่างภายในห้องจัดเลี้ยง.....	189
ภาพที่ 4.19 แสดงพื้นที่ว่างภายในห้องจัดเลี้ยง.....	189
ภาพที่ 4.20 แสดงพื้นที่ว่างภายในห้องพักแบบ DELUXE ROOM.....	190
ภาพที่ 4.21 แสดงพื้นที่ว่างภายในห้องพักแบบ DELUXE ROOM.....	190
ภาพที่ 4.22 แสดงพื้นที่ว่างภายในห้องพักแบบ GRAND ROOM.....	191
ภาพที่ 4.23 แสดงพื้นที่ว่างภายในห้องพักแบบ GRAND ROOM.....	192
ภาพที่ 4.24 แสดงพื้นที่ว่างภายในห้องพักแบบ GRAND ROOM.....	192
ภาพที่ 4.25 แสดงพื้นที่ว่างภายในห้องพักแบบ SUITE ROOM.....	192
ภาพที่ 4.26 แสดงพื้นที่ว่างภายในห้องพักแบบ SUITE ROOM.....	193
ภาพที่ 4.27 แสดงพื้นที่ว่างภายในห้องพักแบบ SUITE ROOM.....	193
ภาพที่ 4.28 แสดงส่วนแปลนภายใน RESTAURANT.....	194
ภาพที่ 4.29 แสดงพื้นที่ว่างภายใน RESTAURANT.....	194
ภาพที่ 4.30 การแบ่งพื้นที่ใช้ส่วน โถงต้อนรับ (LOBBY HALL).....	276
ภาพที่ 4.31 แสดงการแบ่งพื้นที่ใช้สอยในส่วนร้านอาหาร.....	277
ภาพที่ 4.32 แสดงการแบ่งพื้นที่ใช้สอยในส่วนห้องจัดเลี้ยง / สัมมนา.....	278
ภาพที่ 4.33 แสดงการแบ่งพื้นที่ใช้สอยในส่วน LOBBY LOUNGE.....	279
ภาพที่ 4.34 แสดงการแบ่งพื้นที่ใช้สอยในส่วนสปา SPA.....	280
ภาพที่ 4.35 แสดงการแบ่งพื้นที่ใช้สอยในส่วนห้องญี่ปุ่น.....	281
ภาพที่ 4.36 แสดงการแบ่งพื้นที่ใช้สอยในส่วนห้องพัก DELUXE ROOM.....	282
ภาพที่ 4.47 แสดงการแบ่งพื้นที่ใช้สอยในส่วนห้องพัก GRAND ROOM.....	283
ภาพที่ 4.48 แสดงการแบ่งพื้นที่ใช้สอยในส่วนห้องพัก SUITE ROOM.....	284
ภาพที่ 4.49 เรือเครื่องผูกที่ทำเป็นรูปแบบของเรือไทย ที่พนัสนิคม จังหวัดชลบุรี.....	286
ภาพที่ 4.50 เรือไทยสำหรับวด หลังคามุงจากแบบเดิม ที่ตำบลอ่างศิลา.....	286
ภาพที่ 4.51 เรือไทยพนัสนิคม.....	287
ภาพที่ 4.52 หมู่บ้านประมงที่บริเวณปากคลองต่อเนื่องกับทะเล.....	288
ภาพที่ 4.53 บ้านประมง อำเภอเมือง จังหวัดชลบุรี.....	289

เอกสารนี้เป็นเอกสารที่สงวนไว้สำหรับการใช้งานเพื่อการศึกษาเท่านั้น ไม่อนุญาตให้นำไปใช้ประโยชน์ด้านการค้า
ไม่ว่ากรณีใดๆ ทั้งสิ้น อีกทั้งห้ามมิให้คัดแปลงเนื้อหา และต้องอ้างอิงถึงเจ้าของเอกสารทุกครั้งที่มีการนำไปใช้

สารบัญภาพ(ต่อ)

รูปภาพที่	หน้า
ภาพที่4.54 เรือนเครื่องผูก.....	290
ภาพที่4.55 ขน้า หรือกระต๊อบเผ้ากระซังเลี้ยงปลาด้านหลังเขาสามมุก.....	291
ภาพที่4.56 เรือนแถวค้าขายริมทางจันทบุรี.....	292
ภาพที่4.57 ร้านค้าที่มุงด้วยจาก ริมทางชุมชนเดิม.....	293
ภาพที่4.58 โรงเก็บเกลือ.....	293
ภาพที่4.59 ลักษณะพิเศษที่เป็นเอกลักษณ์เฉพาะ.....	295
ภาพที่4.60 เรือนแพที่ใช้ค้าขายในแม่น้ำบางปะกง.....	296
ภาพที่4.61 พระที่นั่งหลังหนึ่งที่เกาะสีชัง.....	297
ภาพที่4.62 อาคารหลังคาปั้นหย้า.....	298
ภาพที่4.63 บ้านชั้นเดียวหลังคาปั้นหย้า.....	298
ภาพที่4.64 ลูกกรงฉลุไม้.....	298
ภาพที่4.65 ฝาถังแบบจีน.....	299
ภาพที่4.66 เรือนแบบขนมปังจิง.....	299
ภาพที่4.67 ซุ้มประตูที่นอกชาน เสาด้าย.....	300
ภาพที่4.68 เรือนไม้ทรงมะนิลาสองชั้น.....	300
ภาพที่4.69 แสดงภาพตราประจำจังหวัดชลบุรี.....	301
ภาพที่4.70 แสดงภาพหาดพิทยาแหล่งธุรกิจการค้าและการท่องเที่ยว.....	302
ภาพที่4.71 แสดงภาพท่าเรือแหลมฉบัง.....	305
ภาพที่4.72 แสดงภาพไร้อ้อยที่นิยมปลูก.....	307
ภาพที่4.73 แสดงภาพเครื่องจักสานพนัสนิคม.....	309
ภาพที่4.74 แสดงภาพครกหินอ่างศิลา.....	310
ภาพที่4.75 แสดงภาพการทอผ้าของผ้าทออ่างหิน.....	311
ภาพที่4.76 แสดงภาพเครื่องดนตรีไทย “จะเข้”	312
ภาพที่4.77 แสดงภาพหมู่บ้านชายทะเล.....	313
ภาพที่4.78 แสดงภาพตลาดหนองมนแหล่งอาหารการกินที่ขึ้นชื่อ.....	314
ภาพที่4.79 แสดงประเพณีวิ่งควาย.....	315
ภาพที่4.80 แสดงประเพณีกองข้าว.....	316

เอกสารนี้เป็นเอกสารที่สงวนไว้สำหรับการใช้งานเพื่อการศึกษาเท่านั้น ไม่อนุญาตให้นำไปใช้ประโยชน์ด้านการค้าไม่ว่ากรณีใดๆ ทั้งสิ้น อีกทั้งห้ามมิให้ตัดแปลงเนื้อหา และต้องอ้างอิงถึงเจ้าของเอกสารทุกครั้งที่มีการนำไปใช้

สารบัญภาพ(ต่อ)

รูปภาพที่	หน้า
ภาพที่ 4.81 แสดงประเพณีมวยคืบจาก.....	317
ภาพที่ 4.82 แสดงประเพณีก่อพระทรายน้ำไหล.....	318
ภาพที่ 4.83 แสดงประเพณีก่อพระทรายน้ำไหล.....	319
บทที่ 5 สรุปลักษณะความคิดในการออกแบบ	
ภาพที่ 5.1 แสดงแนวความคิดในการออกแบบสถาปัตยกรรมภายใน โรงแรม.....	320
ภาพที่ 5.2 แสดงแนวความคิดในการออกแบบในส่วน LOBBY HALL.....	321
ภาพที่ 5.3 แสดงแปลนเฟอร์นิเจอร์ในส่วน LOBBY HALL.....	321
ภาพที่ 5.4 แสดงแปลนฝ้าเพดานและไฟในส่วน LOBBY HALL.....	322
ภาพที่ 5.5 แสดงแนวความคิดในการออกแบบในส่วน LOBBY HALL.....	322
ภาพที่ 5.6 แสดงรูปด้านในการออกแบบในส่วน LOBBY HALL.....	323
ภาพที่ 5.7 แสดงทัศนียภาพในส่วน LOBBY HALL.....	323
ภาพที่ 5.8 แสดงวัสดุที่ใช้ในส่วน LOBBY HALL.....	324
ภาพที่ 5.9 แสดงแนวความคิดในการออกแบบในส่วน COFFEE SHOP.....	325
ภาพที่ 5.10 แสดงรูปแปลนเฟอร์นิเจอร์ในส่วน COFFEE SHOP.....	325
ภาพที่ 5.11 แสดงแปลนฝ้าเพดานและไฟในส่วน COFFEE SHOP.....	326
ภาพที่ 5.12 แสดงแนวความคิดในการออกแบบในส่วน COFFEE SHOP.....	326
ภาพที่ 5.13 แสดงรูปด้านในการออกแบบในส่วน COFFEE SHOP.....	327
ภาพที่ 5.14 แสดงทัศนียภาพการออกแบบในส่วน COFFEE SHOP.....	327
ภาพที่ 5.15 แสดงวัสดุที่ใช้ในส่วน COFFEE SHOP.....	328
ภาพที่ 5.16 แสดงแนวความคิดการออกแบบในส่วน JAPANESE RESTAURANT.....	329
ภาพที่ 5.17 แสดงแปลนเฟอร์นิเจอร์ในส่วน JAPANESE RESTAURANT.....	329
ภาพที่ 5.18 แสดงแปลนฝ้าเพดานและไฟในส่วน JAPANESE RESTAURANT.....	330
ภาพที่ 5.19 แสดงแนวความคิดการออกแบบในส่วน JAPANESE RESTAURANT.....	330
ภาพที่ 5.20 แสดงรูปด้านในการออกแบบในส่วน JAPANESE RESTAURANT.....	331
ภาพที่ 5.21 แสดงทัศนียภาพการออกแบบในส่วน JAPANESE RESTAURANT.....	331
ภาพที่ 5.22 แสดงวัสดุที่ใช้ในส่วน JAPANESE RESTAURANT.....	332

เอกสารนี้เป็นเอกสารที่สงวนไว้สำหรับการใช้งานเพื่อการศึกษาเท่านั้น ไม่อนุญาตให้นำไปใช้ประโยชน์ด้านการค้า
ไม่ว่ากรณีใดๆ ทั้งสิ้น อีกทั้งห้ามมิให้คัดแปลงเนื้อหา และต้องอ้างอิงถึงเจ้าของเอกสารทุกครั้งที่มีการนำไปใช้

สารบัญภาพ(ต่อ)

รูปภาพที่	หน้า
ภาพที่ 5.23 แสดงแนวความคิดการออกแบบในส่วน FUNCTION ROOM.....	333
ภาพที่ 5.24 แสดงแปลนเฟอร์นิเจอร์ ในส่วน FUNCTION ROOM.....	333
ภาพที่ 5.25 แสดงแปลนฝ้า เพดานและไฟ ในส่วน FUNCTION ROOM.....	334
ภาพที่ 5.26 แสดงแนวความคิดการออกแบบในส่วน FUNCTION ROOM.....	334
ภาพที่ 5.27 แสดงรูปด้านการออกแบบในส่วน FUNCTION ROOM.....	335
ภาพที่ 5.28 แสดงทัศนียภาพในส่วน FUNCTION ROOM.....	335
ภาพที่ 5.29 แสดงวัสดุที่ใช้ในส่วน FUNCTION ROOM.....	336
ภาพที่ 5.30 แสดงแนวความคิดการออกแบบในส่วน LOBBY LOUNGE.....	337
ภาพที่ 5.31 แสดงแปลนเฟอร์นิเจอร์ในส่วน LOBBY LOUNGE.....	337
ภาพที่ 5.32 แสดงแปลนฝ้า เพดาน และไฟในส่วน LOBBY LOUNGE.....	338
ภาพที่ 5.33 แสดงแนวความคิดการออกแบบในส่วน LOBBY LOUNGE.....	338
ภาพที่ 5.34 แสดงรูปด้านการออกแบบในส่วน LOBBY LOUNGE.....	339
ภาพที่ 5.35 ทัศนียภาพในส่วน LOBBY LOUNGE.....	339
ภาพที่ 5.36 แสดงวัสดุที่ใช้ในส่วน LOBBY LOUNGE.....	340
ภาพที่ 5.37 แสดงแนวความคิดการออกแบบในส่วน SPA.....	341
ภาพที่ 5.38 แสดงแปลนเฟอร์นิเจอร์ ในส่วน SPA.....	341
ภาพที่ 5.39 แสดงแปลนฝ้า เพดานและไฟ ในส่วน SPA.....	342
ภาพที่ 5.40 แสดงรูปด้านการออกแบบในส่วน SPA.....	342
ภาพที่ 5.41 แสดงแนวความคิดการออกแบบในส่วน SPA.....	343
ภาพที่ 5.42 แสดงทัศนียภาพ SPA ในส่วน LOBBY.....	343
ภาพที่ 5.43 แสดงทัศนียภาพ SPA ในส่วน ห้องนวด VIP.....	344
ภาพที่ 5.44 แสดงทัศนียภาพ SPA ในส่วน ห้องนวด ไทย.....	344
ภาพที่ 5.45 แสดงทัศนียภาพ SPA ในส่วน ห้องนวด.....	345
ภาพที่ 5.46 แสดงวัสดุที่ใช้ในส่วน SPA.....	345
ภาพที่ 5.47 แสดงแนวความคิดการออกแบบในส่วนห้องพัก DELUXE ROOM.....	346
ภาพที่ 5.48 แสดงแปลนเฟอร์นิเจอร์ ในส่วนห้องพัก DELUXE ROOM.....	347
ภาพที่ 5.49 แสดงแปลน ฝ้าเพดาน และไฟในส่วนห้องพัก DELUXE ROOM.....	347

เอกสารนี้เป็นเอกสารที่สงวนไว้สำหรับการใช้งานเพื่อการศึกษาเท่านั้น ไม่อนุญาตให้นำไปใช้ประโยชน์ด้านการค้า
ไม่ว่ากรณีใดๆ ทั้งสิ้น อีกทั้งห้ามมิให้คัดแปลงเนื้อหา และต้องอ้างอิงถึงเจ้าของเอกสารทุกครั้งที่มีการนำไปใช้

สารบัญภาพ(ต่อ)

รูปภาพที่	หน้า
ภาพที่ 5.50 แสดงแนวความคิดการออกแบบในส่วนห้องพัก DELUXE ROOM.....	348
ภาพที่ 5.51 แสดงรูปด้านในส่วนห้องพัก DELUXE ROOM.....	348
ภาพที่ 5.52 แสดงทัศนียภาพในส่วนห้องพัก DELUXE ROOM.....	349
ภาพที่ 5.53 แสดงวัสดุที่ใช้ในส่วนห้องพัก DELUXE ROOM.....	349
ภาพที่ 5.54 แสดงแนวความคิดการออกแบบในส่วนห้องพัก GRAND ROOM.....	350
ภาพที่ 5.55 แสดงแปลนเฟอร์นิเจอร์ในส่วนห้องพัก GRAND ROOM.....	350
ภาพที่ 5.56 แสดงแปลน ฝ้า เพดาน และไฟในส่วนห้องพัก GRAND ROOM.....	351
ภาพที่ 5.57 แสดงแนวความคิดการออกแบบในส่วนห้องพัก GRAND ROOM.....	351
ภาพที่ 5.58 แสดงรูปด้านการออกแบบในส่วนห้องพัก GRAND ROOM.....	352
ภาพที่ 5.59 แสดงทัศนียภาพในส่วนห้องพักก่อนห้องพัก GRAND ROOM.....	352
ภาพที่ 5.60 แสดงทัศนียภาพในส่วนนอนห้องพัก GRAND ROOM.....	353
ภาพที่ 5.61 แสดงวัสดุที่ใช้ในส่วนห้องพัก GRAND ROOM.....	353
ภาพที่ 5.62 แสดงแนวความคิดการออกแบบในส่วนห้องพัก SUITE ROOM.....	354
ภาพที่ 5.63 แสดงแปลนเฟอร์นิเจอร์ในส่วนห้องพัก SUITE ROOM.....	354
ภาพที่ 5.64 แสดงแปลน ฝ้า เพดาน และไฟในส่วนห้องพัก SUITE ROOM.....	355
ภาพที่ 5.65 แสดงแนวความคิดการออกแบบในส่วนห้องพัก SUITE ROOM.....	355
ภาพที่ 5.66 แสดงรูปด้านการออกแบบในส่วนห้องพัก SUITE ROOM.....	356
ภาพที่ 5.67 แสดงทัศนียภาพในส่วนห้องพักก่อนห้องพัก SUITE ROOM.....	356
ภาพที่ 5.68 แสดงทัศนียภาพในส่วนนอนห้องพัก SUITE ROOM.....	357
ภาพที่ 5.69 แสดงทัศนียภาพในส่วนนอนห้องพัก SUITE ROOM.....	357
ภาพที่ 5.70 แสดงวัสดุที่ใช้ในส่วนห้องพัก SUITE ROOM.....	358

เอกสารนี้เป็นเอกสารที่สงวนไว้สำหรับการใช้งานเพื่อการศึกษาเท่านั้น ไม่อนุญาตให้นำไปใช้ประโยชน์ด้านการค้า
ไม่ว่ากรณีใดๆ ทั้งสิ้น อีกทั้งห้ามมิให้ตัดแปลงเนื้อหา และต้องอ้างอิงถึงเจ้าของเอกสารทุกครั้งที่มีการนำไปใช้

สารบัญตารางประกอบ

ตารางที่	หน้า
บทที่ 2 ข้อมูลพื้นฐาน	
ตารางที่ 2.1 ขนาดเคาน์เตอร์ที่เหมาะสมกับขนาดของโรงแรม.....	30
ตารางที่ 2.2 เนื้อที่ใช้สอยบริเวณเคาน์เตอร์.....	30
ตารางที่ 2.3 อุปกรณ์และเครื่องมือของส่วนให้บริการส่วนหน้า.....	31
ตารางที่ 2.4 แสดงองค์ประกอบภายในส่วนล็อบบี้เลาจน์.....	38
ตารางที่ 2.5 แสดงองค์ประกอบภายในส่วนภัตตาคารเฉพาะ.....	44
ตารางที่ 2.6 ระยะห่างของเนื้อที่ที่ต้องการในส่วนรับประทานอาหาร.....	44
ตารางที่ 2.7 ระยะห่างของเนื้อที่ที่ต้องการในส่วนโต๊ะอาหาร.....	49
ตารางที่ 2.8 ขนาดของเตียงนอนประเภทต่าง ๆ.....	59
ตารางที่ 2.9 ขนาดความสูงของเตียง.....	59
ตารางที่ 2.10 ข้อกำหนดค่อชนิดของโรงแรม.....	60
ตารางที่ 2.11 แสดงลักษณะของหลอดไฟชนิดต่างๆ.....	65
ตารางที่ 2.12 แสดงความรู้สึกที่ได้จากการตกแต่งผ้าชนิดต่างๆ.....	70
ตารางที่ 2.13 แสดงความรู้สึกจิตวิทยาสีชนิดต่างๆ.....	71
ตารางที่ 2.14 เปรียบเทียบคุณสมบัติของสีร้อนกับสีเย็น.....	73
ตารางที่ 2.15 แสดงอิทธิพลความรู้สึกของสีร้อน.....	74
ตารางที่ 2.16 แสดงอิทธิพลความรู้สึกของสีเย็น.....	75
ตารางที่ 2.17 สรุปการเปรียบเทียบกรณีศึกษาโครงการเปรียบเทียบโรงแรม.....	82
ตารางที่ 2.18 แสดงการศึกษาโครงการเปรียบเทียบ โรงแรม เดอะ ซิตี้ โฮเทล.....	85
ตารางที่ 2.19 แสดงการศึกษาโครงการเปรียบเทียบส่วนล็อบบี้โรงแรม เดอะ ซิตี้ โฮเทล.....	87
ตารางที่ 2.20 แสดงการศึกษาโครงการเปรียบเทียบห้องอาหารญี่ปุ่น.....	90
ตารางที่ 2.21 แสดงการศึกษาโครงการเปรียบเทียบห้องพักแบบ ซูพีเรีย.....	91
ตารางที่ 2.22 แสดงการศึกษาโครงการเปรียบเทียบห้องพักแบบ เดอะลูคซ์.....	93
ตารางที่ 2.23 การศึกษาโครงการเปรียบเทียบห้องพักแบบ แกรนด์สตูด.....	94
ตารางที่ 2.24 แสดงการศึกษาโครงการเปรียบเทียบส่วนบริการสปา.....	97
ตารางที่ 2.25 แสดงการศึกษาโครงการเปรียบเทียบส่วนห้องประชุม และสัมมนา.....	99
ตารางที่ 2.26 แสดงการศึกษาโครงการเปรียบเทียบ THE MERCURE CHONBURI.....	120

เอกสารนี้เป็นเอกสารที่สงวนไว้สำหรับการใช้งานเพื่อการศึกษาเท่านั้น ไม่อนุญาตให้นำไปใช้ประโยชน์ด้านการค้า
ไม่ว่ากรณีใดๆ ทั้งสิ้น อีกทั้งห้ามมิให้คัดแปลงเนื้อหา และต้องอ้างอิงถึงเจ้าของเอกสารทุกครั้งที่มีการนำไปใช้

สารบัญตารางประกอบ(ต่อ)

ตารางที่	หน้า
ตารางที่ 2.27 แสดงการศึกษาโครงการเปรียบเทียบส่วน โถงล็อบบี้.....	122
ตารางที่ 2.28 แสดงการศึกษาโครงการเปรียบเทียบส่วนคีย์ฟลิปซ็อบ.....	124
ตารางที่ 2.29 แสดงการศึกษาโครงการเปรียบเทียบส่วนห้องอาหาร.....	126
ตารางที่ 2.30 แสดงการศึกษาโครงการเปรียบเทียบส่วนห้องพัก.....	128
ตารางที่ 2.31 แสดงการศึกษาโครงการเปรียบเทียบห้องพักแบบ EXECUTIVE SUITE.....	130
ตารางที่ 2.32 แสดงการศึกษาโครงการเปรียบเทียบห้องประชุมสัมมนา จัดเลี้ยง.....	132
บทที่ 3 การศึกษารายละเอียดประกอบโครงการ	
ตารางที่ 3.1 แสดงสถิติน้ำฝนปี 2549 จังหวัดชลบุรี.....	135
ตารางที่ 3.2 แสดงสถานที่ท่องเที่ยวในจังหวัดชลบุรี.....	140
ตารางที่ 3.3 แสดงอัตราค่าจ้างพนักงานของ โรงแรมคริสตัลเบย์ โฮเทล.....	160
ตารางที่ 3.4 แสดงผู้ให้บริการ โรงแรมคริสตัล เบย์ โฮเทล.....	165
ตารางที่ 3.5 การศึกษาพฤติกรรมในส่วนที่ออกแบบตาม โครงการ.....	167
บทที่ 4 การวิเคราะห์เพื่อการออกแบบ	
ตารางที่ 4.1 แสดงการวิเคราะห์ผลกระทบของสภาพแวดล้อมด้านทิศเหนือ.....	180
ตารางที่ 4.2 แสดงการวิเคราะห์ผลกระทบของสภาพแวดล้อมด้านทิศใต้.....	181
ตารางที่ 4.3 แสดงการวิเคราะห์ผลกระทบของสภาพแวดล้อมด้านทิศตะวันออก.....	182
ตารางที่ 4.4 แสดงการวิเคราะห์ผลกระทบของสภาพแวดล้อมด้านทิศตะวันตก.....	183
ตารางที่ 4.5 แสดงตารางการใช้บริการของ โรงแรม KRYSTAL BAY HOTEL.....	197
ตารางที่ 4.6 แสดงค่าความสัมพันธ์ของโรงแรม คริสตัล เบย์ โฮเทล.....	212
ตารางที่ 4.7 แสดงค่าความสัมพันธ์ของโถงคือนรับ.....	214
ตารางที่ 4.8 แสดงค่าความสัมพันธ์ของล็อบบี้ เลาณ์.....	216
ตารางที่ 4.9 แสดงค่าความสัมพันธ์ของคีย์ฟลิป ซ็อบ.....	218
ตารางที่ 4.10 แสดงค่าความสัมพันธ์ของห้องจัดเลี้ยง.....	220
ตารางที่ 4.11 แสดงค่าความสัมพันธ์ของห้องอาหารญี่ปุ่น.....	222
ตารางที่ 4.12 แสดงค่าความสัมพันธ์ของสปา.....	224

เอกสารนี้เป็นเอกสารที่สงวนไว้สำหรับการใช้งานเพื่อการศึกษาเท่านั้น ไม่อนุญาตให้นำไปใช้ประโยชน์ด้านการค้า
ไม่ว่ากรณีใดๆ ทั้งสิ้น อีกทั้งห้ามมิให้ตัดแปลงเนื้อหา และต้องอ้างอิงถึงเจ้าของเอกสารทุกครั้งที่มีการนำไปใช้

สารบัญตารางประกอบ(ต่อ)

ตารางที่	หน้า
ตารางที่ 4.13 แสดงค่าความสัมพันธ์ของห้องพัก DELUXE ROOM.....	226
ตารางที่ 4.14 แสดงค่าความสัมพันธ์ของห้องพัก GRAND ROOM.....	228
ตารางที่ 4.15 แสดงค่าความสัมพันธ์ของห้องพัก SUITE ROOM.....	230
ตารางที่ 4.16 แสดงการวิเคราะห์ความต้องการพื้นที่ส่วน โถงต้อนรับ.....	234
ตารางที่ 4.17 แสดงการวิเคราะห์ความต้องการพื้นที่ในส่วน โถงต้อนรับ.....	237
ตารางที่ 4.18 แสดงการวิเคราะห์พื้นที่เพิ่มเติมในส่วน โถงต้อนรับ.....	237
ตารางที่ 4.19 แสดงการวิเคราะห์พื้นที่ใช้สอยในส่วนล็อบบี้ล่าง.....	239
ตารางที่ 4.20 แสดงการวิเคราะห์ความต้องการพื้นที่ใน.....	240
ตารางที่ 4.21 แสดงการวิเคราะห์พื้นที่เพิ่มเติมในส่วนล็อบบี้ล่าง.....	241
ตารางที่ 4.22 แสดงการวิเคราะห์พื้นที่ใช้สอยในส่วนร้านอาหาร.....	242
ตารางที่ 4.23 แสดงการวิเคราะห์พื้นที่ใช้สอยในส่วนร้านอาหาร(ต่อ).....	243
ตารางที่ 4.24 แสดงการวิเคราะห์ความต้องการพื้นที่ในส่วนร้านอาหาร.....	244
ตารางที่ 4.25 แสดงการวิเคราะห์ความต้องการพื้นที่ในส่วนร้านอาหาร.....	245
ตารางที่ 4.26 แสดงการวิเคราะห์พื้นที่ใช้สอยในส่วนคอฟฟี่ช็อป.....	246
ตารางที่ 4.27 แสดงการวิเคราะห์พื้นที่ใช้สอยในส่วนคอฟฟี่ช็อป(ต่อ).....	247
ตารางที่ 4.28 แสดงการวิเคราะห์ความต้องการพื้นที่ในส่วนคอฟฟี่ช็อป.....	248
ตารางที่ 4.29 แสดงการวิเคราะห์ความต้องการพื้นที่ในส่วนคอฟฟี่ช็อป.....	249
ตารางที่ 4.30 แสดงการวิเคราะห์พื้นที่ใช้สอยในส่วนบริการเพื่อสุขภาพ.....	250
ตารางที่ 4.31 แสดงการวิเคราะห์พื้นที่ใช้สอยในส่วนบริการเพื่อสุขภาพ (ต่อ).....	251
ตารางที่ 4.32 แสดงการวิเคราะห์พื้นที่ใช้สอยในส่วนบริการเพื่อสุขภาพ (ต่อ).....	252
ตารางที่ 4.33 แสดงการวิเคราะห์พื้นที่ใช้สอยในส่วนบริการเพื่อสุขภาพ (ต่อ).....	253
ตารางที่ 4.34 แสดงความวิเคราะห์ความต้องการพื้นที่ในส่วนส่วนสปา.....	254
ตารางที่ 4.35 แสดงความวิเคราะห์ความต้องการพื้นที่ในส่วนส่วนสปา (ต่อ).....	255
ตารางที่ 4.36 แสดงการวิเคราะห์ความต้องการพื้นที่ใช้สอยในส่วนสปา.....	256
ตารางที่ 4.37 แสดงการวิเคราะห์พื้นที่ใช้สอยส่วน ห้องจัดเลี้ยง.....	257
ตารางที่ 4.38 แสดงการวิเคราะห์พื้นที่ใช้สอยส่วน ห้องจัดเลี้ยง (ต่อ).....	258
ตารางที่ 4.39 แสดงการวิเคราะห์ความต้องการพื้นที่ใช้สอยในห้องจัดเลี้ยง.....	260

เอกสารนี้เป็นเอกสารที่สงวนไว้สำหรับการใช้งานเพื่อการศึกษาเท่านั้น ไม่อนุญาตให้นำไปใช้ประโยชน์ด้านการค้า
ไม่ว่ากรณีใดๆ ทั้งสิ้น อีกทั้งห้ามมิให้คัดแปลงเนื้อหา และต้องอ้างอิงถึงเจ้าของเอกสารทุกครั้งที่มีการนำไปใช้

สารบัญตารางประกอบ(ต่อ)

ตารางที่	หน้า
ตารางที่ 4.40 แสดงการวิเคราะห์ความต้องการพื้นที่ใช้สอยในห้องจัดเลี้ยง.....	260
ตารางที่ 4.41 แสดงการวิเคราะห์ความต้องการพื้นที่ใช้สอยในห้องจัดเลี้ยง.....	261
ตารางที่ 4.42 แสดงการวิเคราะห์ความต้องการพื้นที่ใช้สอยในส่วนห้องจัดเลี้ยง.....	262
ตารางที่ 4.43 แสดงการวิเคราะห์พื้นที่ใช้สอยส่วนห้องประชุมสัมมนา.....	263
ตารางที่ 4.44 แสดงการวิเคราะห์พื้นที่ใช้สอยส่วนห้องประชุมสัมมนา (ต่อ)	264
ตารางที่ 4.45 แสดงการวิเคราะห์ความต้องการพื้นที่ใช้สอยในส่วนห้องประชุมสัมมนา.....	265
ตารางที่ 4.46 แสดงการวิเคราะห์ความต้องการพื้นที่ใช้สอยในส่วนห้องประชุมสัมมนา.....	266
ตารางที่ 4.47 แสดงการวิเคราะห์พื้นที่ใช้สอยในส่วนห้องพัก.....	267
ตารางที่ 4.48 แสดงการวิเคราะห์พื้นที่ใช้สอยในส่วนห้องพัก (ต่อ).....	268
ตารางที่ 4.49 แสดงการวิเคราะห์พื้นที่ใช้สอยในส่วนห้องพัก(ต่อ).....	269
ตารางที่ 4.50 แสดงการวิเคราะห์ความต้องการพื้นที่ส่วนห้องพักแบบ DELUXE ROOM.....	270
ตารางที่ 4.51 แสดงการวิเคราะห์พื้นที่เพิ่มเติมส่วนห้องพักแบบ DELUXE ROOM.....	271
ตารางที่ 4.52 แสดงการวิเคราะห์ความต้องการพื้นที่ส่วนห้องพักแบบ GRAND ROOM.....	272
ตารางที่ 4.53 แสดงการวิเคราะห์พื้นที่เพิ่มเติมในส่วน ห้องพักแบบ GRAND ROOM.....	273
ตารางที่ 4.54 แสดงการวิเคราะห์ความต้องการพื้นที่ส่วนห้องพักแบบ SUITE ROOM.....	274
ตารางที่ 4.55 แสดงการวิเคราะห์พื้นที่เพิ่มเติมในส่วน ห้องพักแบบ SUITE ROOM.....	275
ตารางที่ 4.56 แสดงการวิเคราะห์พื้นที่เพิ่มเติมห้องพัก SUITE ROOM(ต่อ).....	268

เอกสารนี้เป็นเอกสารที่สงวนไว้สำหรับการใช้งานเพื่อการศึกษาเท่านั้น ไม่อนุญาตให้นำไปใช้ประโยชน์ด้านการค้า
ไม่ว่ากรณีใดๆ ทั้งสิ้น อีกทั้งห้ามมิให้คัดแปลงเนื้อหา และต้องอ้างอิงถึงเจ้าของเอกสารทุกครั้งที่มีการนำไปใช้

สารบัญตารางแผนภูมิประกอบ

แผนภูมิที่	หน้า
บทที่ 2 ข้อมูลพื้นฐาน	
แผนภูมิที่ 2.1 แสดงความสัมพันธ์ภายในห้องนวดแบบเตียงเดี่ยว.....	96
แผนภูมิที่ 2.2 แสดงความสัมพันธ์ภายในห้องนอนแบบเตียงคู่.....	96
บทที่ 3 การศึกษาสภาพที่ตั้งแวดล้อมโครงการ	
แผนภูมิที่ 3.1 แสดงโครงสร้างสายงานการบริหารของโรงแรม คริสตัลเบย์ โฮเทล.....	155
แผนภูมิที่ 3.2 แสดงสายงานการบริหารของฝ่ายบริหารห้องพัก.....	156
แผนภูมิที่ 3.3 แสดงสายงานการบริหารของฝ่ายบริการอาหารและเครื่องดื่ม.....	157
แผนภูมิที่ 3.4 แสดงสายงานการบริหารของฝ่ายตรวจสอบควบคุม.....	158
แผนภูมิที่ 3.6 แสดงสายงานการบริหารของงานบริหารทั่วไป.....	159
บทที่ 4 การวิเคราะห์เพื่อการออกแบบ	
แผนภูมิที่ 4.1 แสดงพฤติกรรมของผู้ใช้บริการ.....	196
แผนภูมิที่ 4.2 แสดงพฤติกรรมส่วน โถงต้อนรับ เวลาเข้าใช้บริการ.....	198
แผนภูมิที่ 4.3 แสดงพฤติกรรมส่วน โถงต้อนรับ.....	199
แขกที่มาเป็นกรุ๊ปทัวร์เวลาเข้าใช้บริการ	
แผนภูมิที่ 4.4 แสดงพฤติกรรมส่วน โถงต้อนรับ (LOBBY HALL) เวลาออกจากที่พัก.....	200
แผนภูมิที่ 4.5 แสดงพฤติกรรมของผู้ที่มาติดต่อธุระส่วนตัวหรือมาใช้บริการ.....	201
แผนภูมิที่ 4.6 แสดงพฤติกรรมส่วน ล็อบบี้เล้าจน์ (LOBBY LOUNGE)	202
แผนภูมิที่ 4.7 แสดงพฤติกรรมส่วน คีอ啡ช็อปและห้องอาหาร.....	203
แผนภูมิที่ 4.8 แสดงพฤติกรรมส่วน จัดเลี้ยงและสัมมนา(FUNCTION ROOM)	204
แผนภูมิที่ 4.9 แสดงพฤติกรรมส่วนสปา (SPA/ MASSAGE)	205
แผนภูมิที่ 4.10 แสดงพฤติกรรมส่วน ห้องพักรรรมดา (DELUXE)	206
แผนภูมิที่ 4.11 แสดงพฤติกรรมส่วนห้องพักแบบ GRAND ROOM / SUITE ROOM.....	207
แผนภูมิที่ 4.12 แสดงโครงตาข่ายความสัมพันธ์ของ โรงแรม คริสตัลเบย์ โฮเทล.....	212
แผนภูมิที่ 4.13 แสดงค่าความสัมพันธ์รูปฟองอากาศองค์ประกอบ.....	213
แผนภูมิที่ 4.14 ความสัมพันธ์พื้นที่ทั้งหมดของ โรงแรม คริสตัลเบย์ โฮเทล.....	214

เอกสารนี้เป็นเอกสารที่สงวนไว้สำหรับการใช้งานเพื่อการศึกษาเท่านั้น ไม่อนุญาตให้นำไปใช้ประโยชน์ด้านการค้าไม่ว่ากรณีใดๆ ทั้งสิ้น อีกทั้งห้ามมิให้คัดแปลงเนื้อหา และต้องอ้างอิงถึงเจ้าของเอกสารทุกครั้งที่มีการนำไปใช้

สารบัญตารางแผนภูมิประกอบ(ต่อ)

แผนภูมิที่	หน้า
แผนภูมิที่ 4.15 แสดงโครงตาข่ายความสัมพันธ์ของ(LOBBY HALL)	215
แผนภูมิที่ 4.16 แสดงค่าความสัมพันธ์รูปฟองอากาศองค์ประกอบ.....	216
แผนภูมิที่ 4.17 ความสัมพันธ์พื้นที่ทั้งหมด.....	217
แผนภูมิที่ 4.18 แสดงโครงตาข่ายความสัมพันธ์ของLOBBY LOUNGE.....	218
แผนภูมิที่ 4.19 แสดงค่าความสัมพันธ์รูปฟองอากาศองค์ประกอบ.....	219
แผนภูมิที่ 4.20 ความสัมพันธ์พื้นที่ทั้งหมด.....	220
แผนภูมิที่ 4.21 แสดงโครงตาข่ายความสัมพันธ์ของ(COFFEE SHOP)	221
แผนภูมิที่ 4.22 แสดงค่าความสัมพันธ์รูปฟองอากาศองค์ประกอบ.....	222
แผนภูมิที่ 4.23 ความสัมพันธ์พื้นที่ทั้งหมด.....	223
แผนภูมิที่ 4.24 แสดง โครงตาข่ายความสัมพันธ์ของ (BANQUET)	224
แผนภูมิที่ 4.25 แสดงค่าความสัมพันธ์รูปฟองอากาศองค์ประกอบ.....	225
แผนภูมิที่ 4.26 ความสัมพันธ์พื้นที่ทั้งหมด.....	226
แผนภูมิที่ 4.27 แสดง โครงตาข่ายความสัมพันธ์ของ (REATAURANT)	227
แผนภูมิที่ 4.28 แสดงค่าความสัมพันธ์รูปฟองอากาศองค์ประกอบ	228
แผนภูมิที่ 4.29 ความสัมพันธ์พื้นที่ทั้งหมด	229
แผนภูมิที่ 4.30 แสดง โครงตาข่ายความสัมพันธ์ของ (SPA)	230
แผนภูมิที่ 4.31 แสดงค่าความสัมพันธ์รูปฟองอากาศองค์ประกอบ	231
แผนภูมิที่ 4.32 ความสัมพันธ์พื้นที่ทั้งหมด	232
แผนภูมิที่ 4.33 แสดง โครงตาข่ายความสัมพันธ์ของ (DEI LUXE ROOM)	233
แผนภูมิที่ 4.34 แสดงค่าความสัมพันธ์รูปฟองอากาศองค์ประกอบ	234
แผนภูมิที่ 4.35 ความสัมพันธ์พื้นที่ทั้งหมด	235
แผนภูมิที่ 4.36 แสดง โครงตาข่ายความสัมพันธ์ของ (GRAND ROOM)	236
แผนภูมิที่ 4.37 แสดงค่าความสัมพันธ์รูปฟองอากาศองค์ประกอบ	237
แผนภูมิที่ 4.38 ความสัมพันธ์พื้นที่ทั้งหมด	238
แผนภูมิที่ 4.39 แสดง โครงตาข่ายความสัมพันธ์ของ (SUITE ROOM)	239
แผนภูมิที่ 4.40 แสดงค่าความสัมพันธ์รูปฟองอากาศองค์ประกอบ	240
แผนภูมิที่ 4.41 ความสัมพันธ์พื้นที่ทั้งหมด	241

เอกสารนี้เป็นเอกสารที่สงวนไว้สำหรับการใช้งานเพื่อการศึกษาเท่านั้น ไม่อนุญาตให้นำไปใช้ประโยชน์ด้านการค้า
ไม่ว่ากรณีใดๆ ทั้งสิ้น อีกทั้งห้ามมิให้คัดแปลงเนื้อหา และต้องอ้างอิงถึงเจ้าของเอกสารทุกครั้งที่มีการนำไปใช้

บทที่ 1

บทนำ

1.1 ความเป็นมาของโครงการ

ปัจจุบันสังคมโลกได้เปลี่ยนแปลงไปจากอดีตทั้งทางด้านการเมือง เศรษฐกิจ สังคม วัฒนธรรม และเทคโนโลยีต่างๆ มีความเจริญก้าวหน้าไปอย่างรวดเร็วจากการขยายตัวของ เศรษฐกิจทำให้เกิดธุรกิจใหม่ๆ ขึ้นมากมายและเกิดการแข่งขันกันสูงทางด้านธุรกิจ โดยเฉพาะในประเทศแถบเอเชียซึ่งเป็นประเทศที่กำลังพัฒนาในทุกด้านดังนั้นการพัฒนาเศรษฐกิจของประเทศจึงจำเป็นต้องพัฒนาไปพร้อมๆ กันในทุกด้าน เป็นเหตุผลหนึ่งที่ประเทศไทยได้วางเป้าหมายการพัฒนาประเทศอยู่โดยตลอด และสิ่งที่จุดประสงค์หลักในการฟื้นฟูและพัฒนาเศรษฐกิจของประเทศก็คือ การดึงเอาเงินตราต่างประเทศเข้ามาในประเทศไทยให้ประเทศได้มีการขยายตัวทางด้านเศรษฐกิจ สูงขึ้นให้ถึงเป้าหมายที่คาดการณ์ไว้ในอนาคต

ด้านเศรษฐกิจของประเทศไทยมีการขยายตัวสูงขึ้นด้านอุตสาหกรรมการท่องเที่ยวและ ตลาดมีการติดต่อซื้อขายกันจะอยู่ในกลุ่มประเทศทางยุโรป เอเชียและอเมริกาซึ่งจะมีแนวโน้มว่าจะเพิ่มจำนวนขึ้นตามแผนพัฒนาเศรษฐกิจและสังคมแห่งชาติฉบับที่ 8 - 9 ตั้งแต่ พ.ศ. 2540 - 2548 ทำให้ระบบทางธุรกิจของประเทศไทยได้มีการตื่นตัวอย่างมากจากเหตุผลดังกล่าวจึงส่งผลให้มีการพัฒนาด้านอุตสาหกรรมการท่องเที่ยวโดยที่การท่องเที่ยวแห่งประเทศไทยได้ร่วมมือกับภาคเอกชน

จังหวัดชลบุรี ตั้งอยู่ในดินแดนที่เคยมีความสำคัญมาตั้งแต่สมัยก่อนประวัติศาสตร์ และอยู่ในเส้นทางเดินเรือที่สำคัญมาแต่อดีตกาล โดยที่มีท่าเรือที่ตั้งซึ่งมีความเหมาะสมทั้งทางด้านภูมิศาสตร์ เศรษฐกิจ การเมืองการปกครอง และสังคม ในปัจจุบันชลบุรีได้รับการพัฒนาขึ้นเป็นลำดับจนกลายเป็นเมืองศูนย์กลางทางด้านอุตสาหกรรมของประเทศ จึงทำให้เกิดธุรกิจทางการโรงแรมในตัวเมืองจังหวัดชลบุรี ได้มีการติดต่อทางธุรกิจกับหน่วยงานอื่นๆ เพื่อสะดวกในการติดต่อที่ต้องพักค้างคืน หรือการจัดการสัมมนา หรือการจัดงานสังสรรค์ต่างๆ ปัจจุบันจังหวัดชลบุรีได้มีความเจริญเติบโตขึ้นและมีแนวโน้มที่จะมีความเจริญก้าวหน้ายิ่งขึ้นไม่ว่าทางด้านธุรกิจหรือแหล่งท่องเที่ยวต่างๆ ซึ่งมีความน่าสนใจและรวมไปถึงประเพณีต่างๆ ของที่นี่ด้วย

โรงแรม คริสตัลเบย์ ตั้งอยู่ ณ 29/9 ซ.เทศบาล 2 ถนนเจิมทองพล ต.ศรีราชา อ.ศรีราชา จ.ชลบุรี รหัส 20110 ซึ่งเป็นย่านของศูนย์รวมสถานที่ให้บริการอีกแห่งหนึ่งอาทิเช่น สถานที่ตากอากาศ สถานบันเทิง ห้างสรรพสินค้า โรงพยาบาล ร้านอาหารต่างชาติ สวนสาธารณะ การเดินทางที่สะดวกสบาย ที่ชาวต่างชาติมักให้ความสำคัญเดินทางมาลงทุนและพักผ่อนเป็นจำนวนมาก

ตั้งที่ได้กล่าวมานั้นโครงการ โรงแรม คริสตัลเบย์ จึงเป็นโครงการหนึ่งที่ต้องการดึงดูด และรองรับนักลงทุนและท่องเที่ยวทั้งชาวไทยและชาวต่างชาติ เพื่อการพัฒนาทางเศรษฐกิจของประเทศ ซึ่งในระยะเวลาที่ผ่านมาทำให้จังหวัดชลบุรีมีความสำคัญมากยิ่งขึ้น ทั้งนี้เพราะทำเลที่ตั้ง และสภาพภูมิศาสตร์ที่เปรียบเสมือนประตูเชื่อมต่อระหว่างภูมิภาคออกสู่นานาชาติ ทำให้ปัจจุบัน ชลบุรีเป็นศูนย์กลางการขนส่งที่สำคัญ นอกจากนี้ยังมีความพร้อมในด้านทรัพยากรที่จะช่วย พัฒนาการไปตามความเปลี่ยนแปลงทางเศรษฐกิจและสังคมที่สอดคล้องกับสภาพแวดล้อมของตน อย่างแท้จริง และพัฒนาเศรษฐกิจในท้องถิ่นให้มีความเจริญเติบโตอย่างถาวรอันส่งผลให้สภาพ เศรษฐกิจของประเทศมีความขยายตัวทางเศรษฐกิจมากขึ้นตามลำดับ

1.2 วัตถุประสงค์ของโครงการ

1. เพื่อให้บริการทั้งนักธุรกิจและนักท่องเที่ยวทั้งชาวไทยและชาวต่างชาติ ในด้านสิ่งอำนวยความสะดวก ความบันเทิงและพักผ่อน
2. เพื่อรองรับการประชุม การสัมมนาและกิจกรรมอื่นๆของบริษัทและหน่วยงานต่างๆ
3. เพื่อเป็นการส่งเสริมการท่องเที่ยว เผยแพร่และการอนุรักษ์ศิลปวัฒนธรรมไทยและรองรับการขยายตัวของเศรษฐกิจในประเทศ

1.3 เหตุผลที่เสนอปรียุณานิพนธ์

1. เนื่องจากโครงการเป็นโครงการจริง ซึ่งมีความน่าสนใจทั้งทางด้านสถาปัตยกรรมและองค์ประกอบอื่นๆของโครงการและยังไม่มีกรออกแบบสถาปัตยกรรมภายใน จึงเหมาะสมในการศึกษาค้นคว้า วิเคราะห์ปัญหาและแนวทางการแก้ปัญหาต่างๆตามกระบวนการออกแบบสถาปัตยกรรมภายในได้อย่างเหมาะสมมีระบบสอดคล้องกับวัตถุประสงค์และสภาพแวดล้อมของโครงการ โดยดำเนินงานควบคู่ไปกับงานสถาปนิกอาคารและวิศวกรรมระบบบนพื้นฐานความต้องการของมีชนานกรในด้านความสวยงามและความถูกต้องของความเป็นจริง
2. เป็นโครงการที่สามารถให้ความรู้ในด้านการศึกษาข้อมูลและแนวทางการออกแบบโรงแรม โดยต้องยึดหลักการออกแบบอาคารประเภทโรงแรมให้ถูกต้องเหมาะสมมีรูปแบบการใช้สอยความสวยงาม ที่เป็นที่ยอมรับของคนทั่วไป อีกทั้งต้องเป็นไปตามเกณฑ์มาตรฐานสากล และภาพลักษณ์ของโครงการ
3. เป็นโครงการที่ผู้ทำปรียุณานิพนธ์สามารถศึกษาข้อมูลและรายละเอียดต่างๆเช่นรูปแบบการออกแบบสถาปัตยกรรม การจัดวางงานระบบต่างๆของโครงการ ลักษณะการใช้พื้นที่ของอาคาร รวมถึงพฤติกรรมผู้ใช้อาคาร โรงแรมที่มีความสัมพันธ์กันอย่างมากในแง่ของผู้ให้บริการและ

ผู้รับบริการ ตลอดจนองค์ประกอบภายในโครงการ เพื่อนำองค์ความรู้ที่ได้จากการศึกษามาใช้เป็นแนวทางในการศึกษาและการทำงานในโอกาสต่อไป

4. เป็นโครงการที่ผู้ทำปฏิญานิพนธ์สามารถศึกษาการใช้แนวความคิด ที่เกี่ยวกับความต้องการ คึงคุณลูกค้าผู้ใช้บริการและสามารถส่งเสริมความเป็นภาพลักษณ์ของโครงการและนำเสนอความเป็นภาพลักษณ์ของโครงการและประเทศ

1.4 วัตถุประสงค์ของการทำปฏิญานิพนธ์

1. เพื่อศึกษาขั้นตอนต่างๆ ในการทำปฏิญานิพนธ์อย่างถูกต้อง
2. เพื่อศึกษาค้นคว้าหาแนวทางในการออกแบบสถาปัตยกรรมภายใน การจัดพื้นที่ให้มีบรรยากาศเหมาะสมกับสภาพแวดล้อมในขณะที่เดียวกันก็สามารถตอบสนองความต้องการในด้านประโยชน์ใช้สอย ความงาม สำหรับผู้ใช้บริการให้ถูกต้องตามกระบวนการออกแบบสถาปัตยกรรมภายใน
3. เพื่อศึกษาวิเคราะห์ถึงปัญหาต่างๆและแนวทางในการแก้ไขปัญหาเพื่อตอบสนองความต้องการของผู้ใช้บริการและสอดคล้องกับวัตถุประสงค์ของโครงการ
4. เพื่อศึกษาพื้นที่ว่างภายในอาคาร พฤติกรรม รสนิยม ความต้องการของกลุ่มเป้าหมายการใช้งานของผู้ใช้อาคารผู้การออกแบบสถาปัตยกรรมภายในที่เหมาะสม และสอดคล้องกับลักษณะการใช้งานของอาคารและสภาพแวดล้อมของอาคารทั้งภายในและภายนอกอาคาร
5. เพื่อศึกษาข้อมูลที่เกี่ยวข้องกับองค์ประกอบต่างๆในการออกแบบสถาปัตยกรรมภายในของอาคาร โรงแรมที่มีองค์ประกอบในการใช้พื้นที่ต่างๆ เช่น โถงต้อนรับ ร้านอาหาร ส่วนห้องพักและส่วนอื่นๆรวมถึงสถานที่ตั้ง สภาพแวดล้อม ภูมิอากาศ ของโครงการที่มีผลกระทบต่ออาคารออกแบบสถาปัตยกรรมภายในเพื่อนำไปสู่การออกแบบสถาปัตยกรรมภายในที่เหมาะสมและมีประโยชน์ใช้สอยสูงสุด

1.5 ที่มาของปัญหา

1. โครงการ โรงแรม คริสตัลเบย์ เป็นโครงการที่อยู่ในระหว่างการดำเนินการ ซึ่งยังไม่ได้รับการออกแบบสถาปัตยกรรมภายในที่เหมาะสม
2. โครงการ โรงแรม คริสตัลเบย์ เป็นโครงการที่สร้างขึ้นเพื่อต้องการนำเสนอการออกแบบที่แปลกใหม่และสร้างความน่าสนใจให้สามารถดึงดูดลูกค้าทั้ง นักท่องเที่ยว นักธุรกิจชาวไทยและชาวต่างชาติและเพื่อรองรับลูกค้าที่เข้าพัก จึงต้องคำนึงถึงศักยภาพในด้านต่างๆ
3. ลักษณะของอาคารภายในโครงการมีลักษณะเชื่อมต่อกัน จึงจำเป็นต้องออกแบบในด้านการจัดการพื้นที่ให้สอดคล้องและสัมพันธ์กัน รวมถึงการสัมพันธ์กับสภาพแวดล้อมภายนอกอาคารด้วย

เอกสารนี้เป็นเอกสารที่สงวนไว้สำหรับการใช้งานเพื่อการศึกษาเท่านั้น ไม่อนุญาตให้นำไปใช้ประโยชน์ด้านการค้าไม่ว่ากรณีใดๆ ทั้งสิ้น อีกทั้งห้ามมิให้คัดแปลงเนื้อหา และต้องอ้างอิงถึงเจ้าของเอกสารทุกครั้งที่มีการนำไปใช้

1.6 แนวทางการแก้ปัญหา

1. ศึกษารูปแบบสถาปัตยกรรม วิเคราะห์ปัญหาที่เกิดขึ้นและหาแนวทางในการแก้ไขปัญหา เพื่อนำมาสังเคราะห์ใช้ในงานออกแบบสถาปัตยกรรมภายใน
2. ศึกษาถึงลักษณะของสถานที่ตั้ง สภาพภูมิอากาศ และสภาพแวดล้อม ที่มีผลกระทบต่อการออกแบบสถาปัตยกรรมภายในจากโครงการใกล้เคียง เพื่อนำมาวิเคราะห์และสังเคราะห์ใช้ในงานออกแบบสถาปัตยกรรมภายใน ให้เหมาะสมกับโครงการ
3. พฤติกรรม เนื้อที่ใช้สอย และวัสดุอุปกรณ์ต่างๆ ที่จะนำมาใช้ในงานออกแบบสถาปัตยกรรมภายใน โดยคำนึงถึงประโยชน์ใช้สอย ความสวยงาม ความปลอดภัย การบำรุงรักษาและเกิดประสิทธิภาพในการใช้งานศึกษาถึง
4. ศึกษาถึงกลุ่มเป้าหมาย ข้อมูลเกี่ยวกับความต้องการในการใช้งาน การจัดแบ่งทางสัญจรให้มีความสอดคล้องกับความต้องการในการใช้งานจริง

1.7 วิธีดำเนินการวิจัย

ในการดำเนินการทำปริญญานิพนธ์จำเป็นต้องรวบรวมข้อมูลจากหลายๆที่และหลายๆวิธี เช่นการใช้เอกสารต่างๆ การสัมภาษณ์ และการรวบรวมข้อมูลอื่นๆจากผู้ที่เกี่ยวข้อง ตลอดจนแหล่งข้อมูลจากสถานศึกษาคณะหอสมุดต่างๆ ซึ่งมีหลักการดังนี้

1. ศึกษาค้นคว้าและรวบรวมข้อมูลที่ตั้งของโครงการ สภาพแวดล้อมทางด้านกายภาพเศรษฐกิจสังคม และลักษณะทางศิลปวัฒนธรรม รวมทั้งปัญหาต่างๆที่มีผลกระทบต่อโครงการ
2. ศึกษาระบบโครงสร้างหน่วยงานต่างๆของโครงการ
 - องค์ประกอบต่างๆภายในโครงการ
 - สายงานบริหารของหน่วยงานต่างๆภายในโครงการ
 - จำนวนพฤติกรรมผู้ใช้อาคาร
 - ความสัมพันธ์ในส่วนต่างๆของผู้ใช้อาคาร
 - ศึกษาลักษณะพื้นที่ใช้สอยในส่วนต่างๆของโครงการ
 - ศึกษาลักษณะและขนาดสัดส่วนของเฟอร์นิเจอร์ต่างๆที่เหมาะสมกับโครงการ
 - งานระบบต่างๆ และวัสดุอุปกรณ์ที่ใช้ในโครงการ
3. ศึกษาโครงการเปรียบเทียบกับโรงแรมประเภทเดียวกัน ที่มีลักษณะใกล้เคียงกับโครงการ จากสถานที่จริง เอกสารประกอบการออกแบบ และสิ่งพิมพ์ เพื่อนำมาวิเคราะห์ และเปรียบเทียบ เพื่อเป็นแนวทางในการแก้ปัญหาที่เกิดขึ้น
4. สรุปผลวิเคราะห์ข้อมูล และรวบรวมข้อมูลในการออกแบบตกแต่งภายในอาคารประเภทโรงแรมทั้งหมด ทั้งในด้านเทคนิค ความสัมพันธ์ของพื้นที่กับผู้ใช้อาคาร และรูปแบบของการ

เอกสารนี้เป็นเอกสารที่สงวนไว้สำหรับการใช้งานเพื่อการศึกษาเท่านั้น ไม่อนุญาตให้นำไปใช้ประโยชน์ด้านการค้าไม่ว่ากรณีใดๆ ทั้งสิ้น อีกทั้งห้ามมิให้คัดแปลงเนื้อหา และต้องอ้างอิงถึงเจ้าของเอกสารทุกครั้งที่มีการนำไปใช้

ออกแบบภายในที่นำเสนอ เพื่อนำไปสู่แนวทางการออกแบบภายใน เพื่อให้สอดคล้องกับสภาพแวดล้อมและวัตถุประสงค์ของโครงการ

5. กำหนดแนวความคิดทางด้านสถาปัตยกรรมภายในโดยประมวลจากการศึกษาวิเคราะห์ข้อมูลเบื้องต้น โดยให้สอดคล้องกับวัตถุประสงค์ของโครงการ

6. จัดทำแบบร่างและแบบสมบูรณ์รวมทั้งข้อมูลเอกสารซึ่งเป็นบทสรุปในการทำปฏิญานิพนธ์และนำเสนอผลงาน

1.8 ขอบเขตของการศึกษาข้อมูล

1. ศึกษาข้อมูลพื้นฐานรายละเอียดของโครงการ

- ประวัติความเป็นมาของโครงการ
- วัตถุประสงค์ของโครงการ
- ที่ตั้งและสภาพแวดล้อมของโครงการ
- ลักษณะของโครงการ
- สายงานการบริการ หน้าที่ และอัตราค่าตั้งเจ้าหน้าที่

2. ศึกษารายละเอียดของโครงการ

- สภาพแวดล้อมภายในและภายนอกโครงการ
- พื้นที่ใช้สอยภายในโครงการ
- การจัดองค์ประกอบภายในโครงการ
- เฟอร์นิเจอร์ที่ใช้ภายในโครงการ
- วัสดุต่างๆ ในงานออกแบบสถาปัตยกรรม
- จิตวิทยาในงานออกแบบ

3. ศึกษาผู้ใช้โครงการ

- ประเภทของผู้ใช้โครงการ
- พฤติกรรมของผู้ใช้อาคาร
- สายงานการบริหารของโครงการ
- อัตราค่าตั้งเจ้าหน้าที่ภายในโครงการ
- ความสัมพันธ์ของแต่ละหน่วยงาน

4. ศึกษาวิเคราะห์โครงการ

- วิเคราะห์สถานที่ตั้งและสภาพแวดล้อม
- วิเคราะห์ตัวอาคาร
- วิเคราะห์ความสัมพันธ์ขององค์ประกอบโครงการ

เอกสารนี้เป็นเอกสารที่สงวนไว้สำหรับการใช้งานเพื่อการศึกษาเท่านั้น ไม่อนุญาตให้นำไปใช้ประโยชน์ด้านการค้าไม่ว่ากรณีใดๆ ทั้งสิ้น อีกทั้งห้ามมิให้คัดแปลงเนื้อหา และต้องอ้างอิงถึงเจ้าของเอกสารทุกครั้งที่มีการนำไปใช้

- วิเคราะห์พฤติกรรมผู้ใช้อาคาร
- 5. ศึกษางานระบบต่างๆภายในอาคาร
 - ระบบไฟฟ้าและแสงสว่าง
 - ระบบปรับอากาศ
 - ระบบการป้องกันอัคคีภัย
 - ระบบท่อแก๊สภายในอาคาร
 - ระบบป้องกันเสียงรบกวน
 - ระบบรักษาความปลอดภัย

6.ศึกษาโครงการเปรียบเทียบเพื่อเป็นแนวทางการแก้ปัญหาและนำเข้าสู่แนวทางการ

ออกแบบภายในโครงการ

1.9 ขอบเขตของโครงการ

โครงการ	คริสตัลเบย์ โฮเทล
ลักษณะโครงการ	โครงการจริง
สถานที่ตั้ง	ตำบลศรีราชา อำเภอศรีราชา จังหวัด ชลบุรี
พื้นที่รวมของโครงการโดยประมาณ	12783 .00 ตารางเมตร
โรงแรม คริสตัลเบย์ โฮเทล แบ่งเป็น 11 ชั้น และมีส่วนอื่นๆอีก	
1. ชั้น B 1-2 แบ่งเป็นส่วนของที่จอดรถ ส่วนของSTORE และแท็งก์เก็บน้ำ	
2. ชั้น 1 แบ่งออกเป็น	
- LOBBY HALL	380.26 ตารางเมตร
- MEETING	36.50 ตารางเมตร
- BUSINESS	13.00 ตารางเมตร
- BAKERY	31.50 ตารางเมตร
- COFFEE SHOP	192.24 ตารางเมตร
- REATAURANT	215.67 ตารางเมตร
- ครั้ว	171.00 ตารางเมตร
- ห้องน้ำหญิง	18.00 ตารางเมตร
- ห้องน้ำชาย	18.00 ตารางเมตร
- FRONT OFFICE	52.00 ตารางเมตร
- MAIL BOX	6.00 ตารางเมตร
- PANO LOUNGE	77.5 ตารางเมตร

เอกสารนี้เป็นเอกสารที่สงวนไว้สำหรับการใช้งานเพื่อการศึกษาเท่านั้น ไม่อนุญาตให้นำไปใช้ประโยชน์ด้านการค้าไม่ว่ากรณีใดๆ ทั้งสิ้น อีกทั้งห้ามมิให้คัดแปลงเนื้อหา และต้องอ้างอิงถึงเจ้าของเอกสารทุกครั้งที่มีการนำไปใช้

- LOBBY LOUNGE	78.87	ตารางเมตร
- RECEPTION	19.50	ตารางเมตร
รวมพื้นที่ทั้งหมดของชั้นที่ 1 ประมาณ	927.50	ตารางเมตร
3. ชั้น MEZZANINE แบ่งออกเป็น		
- FORYER	166.00	ตารางเมตร
- CONFERENCE	176.00	ตารางเมตร
- STORE	36.5	ตารางเมตร
- ADMIN OFFICE	191.00	ตารางเมตร
- ชักรีด	315.00	ตารางเมตร
- ห้องน้ำหญิง	18.00	ตารางเมตร
- ห้องน้ำชาย	18.00	ตารางเมตร
รวมพื้นที่ทั้งหมดของชั้น MEZZANINE ประมาณ	920.5	ตารางเมตร
3. ชั้น 2. แบ่งออกเป็น		
- ห้องพัก แบบ A (11 ห้อง)	462.00	ตารางเมตร
- ห้องพัก แบบ B (4 ห้อง)	236.00	ตารางเมตร
รวมพื้นที่ทั้งหมดของชั้น 2 ประมาณ	698.00	ตารางเมตร
4. ชั้น 3-6 แบ่งออกเป็น		
- ห้องพัก แบบ A (16 ห้อง)	672.00	ตารางเมตร
- ห้องพัก แบบ B (6 ห้อง)	354.00	ตารางเมตร
รวมพื้นที่ทั้งหมดของชั้น 3-6 ชั้นละประมาณ	1026.00	ตารางเมตร
5. ชั้นที่ 7-10 แบ่งออกเป็น		
- ห้องพัก แบบ A (12 ห้อง)	504.00	ตารางเมตร
- ห้องพัก แบบ B (6 ห้อง)	354.00	ตารางเมตร
- ห้องพัก แบบ C (2 ห้อง)	204.00	ตารางเมตร
รวมพื้นที่ทั้งหมดของชั้น 7-10 ชั้นละประมาณ	1062.00	ตารางเมตร
6. ชั้น 11 แบ่งออกเป็น		
- ห้องพัก แบบ A (8 ห้อง)	336.00	ตารางเมตร
- ห้องพัก แบบ B (3 ห้อง)	177.00	ตารางเมตร
- ห้องพัก แบบ C (1 ห้อง)	102.00	ตารางเมตร
- นวดไทย (2 ห้อง)	28.00	ตารางเมตร

เอกสารนี้เป็นเอกสารที่สงวนไว้สำหรับการใช้งานเพื่อการศึกษาเท่านั้น ไม่อนุญาตให้นำไปใช้ประโยชน์ด้านการค้า
ไม่ว่ากรณีใดๆ ทั้งสิ้น อีกทั้งห้ามมิให้คัดแปลงเนื้อหา และต้องอ้างอิงถึงเจ้าของเอกสารทุกครั้งที่มีการนำไปใช้

- ห้องน้ำ	22.00	ตารางเมตร
- SPA (5 ห้อง)	180.00	ตารางเมตร
รวมพื้นที่ทั้งหมดของชั้น 11 ประมาณ	845.00	ตารางเมตร

7. ชั้น DECK แบ่งออกเป็น

- SNOOKER	60.00	ตารางเมตร
- SAUNA	103.00	ตารางเมตร
- EXERCISE	217.00	ตารางเมตร
- ACCOUNT STORE	104.00	ตารางเมตร
รวมพื้นที่ทั้งหมดของชั้น DECK ประมาณ	484.00	ตารางเมตร

8. ชั้น MACHINE มีพื้นที่ประมาณ 51.00 ตารางเมตร

รวมพื้นที่ทั้งหมดของโครงการประมาณ	12278.00	ตารางเมตร
-----------------------------------	----------	-----------

1.10 ขอบเขตในการทำปฏิญานิพนธ์

พื้นที่ในการทำปฏิญานิพนธ์โครงการ โรงแรม คริสตัลเบย์ โฮเทล ประกอบด้วยส่วนต่าง
ดังนี้

- COFFEE SHOP	192.24	ตารางเมตร
- LOBBY LOUNGE	78.87	ตารางเมตร
- LOBBY HALL	380.26	ตารางเมตร
- CONFERENCE	275.5	ตารางเมตร
- ห้องพัก แบบ A	33.32	ตารางเมตร
- ห้องพัก แบบ B	42.25	ตารางเมตร
- ห้องพัก แบบ C	81.86	ตารางเมตร
- โถงส่วน สปา	36.34	ตารางเมตร
- นวดไทย (2 ห้อง)	28.07	ตารางเมตร
- SPA (5 ห้อง)	155.33	ตารางเมตร

รวมพื้นที่ทั้งหมดของขอบเขตโครงการทำปฏิญานิพนธ์ประมาณ 1304.04 ตารางเมตร

* หมายเหตุ ยังไม่รวมส่วนทางเดิน ระเบียง โถงบันได

เอกสารนี้เป็นเอกสารที่สงวนไว้สำหรับการใช้งานเพื่อการศึกษาเท่านั้น ไม่อนุญาตให้นำไปใช้ประโยชน์ด้านการค้า
ไม่ว่ากรณีใดๆ ทั้งสิ้น อีกทั้งห้ามมิให้คัดแปลงเนื้อหา และต้องอ้างอิงถึงเจ้าของเอกสารทุกครั้งที่มีการนำไปใช้

1.11 ประโยชน์ที่คาดว่าจะได้รับ

- 1 ทำให้รู้ถึงกระบวนการ ขั้นตอนของการค้นคว้าข้อมูล การวิเคราะห์ข้อมูล เพื่อนำไปสู่งานออกแบบสถาปัตยกรรมภายใน
- 2 ได้ทราบถึงปัญหา และรู้จักการแก้ปัญหา เพื่อนำไปสู่งานออกแบบสถาปัตยกรรมภายในให้สอดคล้องกับสภาพแวดล้อมได้อย่างเหมาะสม
- 3 ได้ทราบและเข้าใจในรายละเอียดส่วนต่างๆของโครงการ ระบบการบริหารการทำงาน พฤติกรรมของผู้ใช้อาคาร
- 4 ได้ทราบและเข้าใจรายละเอียดของงานระบบเทคนิคต่างๆภายในโครงการ เพื่อนำไปสู่การแก้ปัญหาให้เกิดความเหมาะสม
- 5 ผู้ทำปริญญาบัตรจะได้มีประสบการณ์ในการเรียนรู้ การศึกษาค้นคว้าหาข้อมูลตลอดจนการแก้ปัญหาในเรื่องของการออกแบบ ซึ่งจะเป็นประโยชน์ต่อไป

1.12 แหล่งค้นคว้าหาข้อมูล

- 1 ห้องสมุดคณะครุศาสตร์อุตสาหกรรม สถาบันเทคโนโลยีพระจอมเกล้าเจ้าคุณทหารลาดกระบัง
- 2 หอสมุดกลาง สถาบันเทคโนโลยีพระจอมเกล้าเจ้าคุณทหารลาดกระบัง
- 3 บริษัท ปิคนิค คอร์ปอเรชั่น จำกัด

เอกสารนี้เป็นเอกสารที่สงวนไว้สำหรับการใช้งานเพื่อการศึกษาเท่านั้น ไม่อนุญาตให้นำไปใช้ประโยชน์ด้านการค้าไม่ว่ากรณีใดๆ ทั้งสิ้น อีกทั้งห้ามมิให้ตัดแปลงเนื้อหา และต้องอ้างอิงถึงเจ้าของเอกสารทุกครั้งที่มีการนำไปใช้

บทที่ 2

การศึกษาข้อมูลพื้นฐานประกอบโครงการ

2.1 ประวัติและความหมายทั่วไปของโรงแรม

ความหมายแต่เดิมนั้น คำว่า “โรงแรม” คือ เป็นสถานที่รองรับท่องเที่ยวเพื่อใช้เป็นที่พักแรมระหว่างการเดินทางของนักท่องเที่ยวเท่านั้น

สำหรับในปัจจุบัน โรงแรมได้เพิ่มความสะดวกสบายมีการให้บริการด้านต่างๆเพื่อสนองความต้องการของผู้ใช้บริการ โดยมีองค์ประกอบหลายอย่างมากมายที่จะเป็นขั้นตอนประกอบเป็นโรงแรมขึ้นมา เริ่มจากสถานที่ เงินสนับสนุน การออกแบบวางผังอาคาร การออกแบบตกแต่งภายในที่เหมาะสมและถูกต้อง การดำเนินการในงานส่วนอื่น ๆ ที่จะสนับสนุนเป็นองค์ประกอบของโรงแรมโรงแรมในปัจจุบันมีรูปร่าง รูปทรง และโครงสร้างที่สวยงามมั่นคงเพื่อดึงดูดลูกค้ารวมทั้งการให้บริการลูกค้าเป็นสิ่งสำคัญ ในการดำเนินการธุรกิจโรงแรมค่อนข้างโยงใยรวมทั้งธุรกิจอื่นๆเข้าไว้ด้วยกัน จะเห็นได้ว่าความสำคัญของโรงแรมนั้นมิได้เป็นเพียงสถานที่รองรับการเดินทางเช่นในอดีตที่ผ่านมา หากแต่โรงแรมในปัจจุบันครอบคลุมไปถึงการทำธุรกิจ การติดต่อพบปะสังสรรค์และการใช้ประโยชน์ในด้านต่างๆได้มากมาย

2.1.1 ยุคแรกของธุรกิจโรงแรม

ธุรกิจโรงแรมเริ่มเกิดขึ้นครั้งแรกในประเทศอังกฤษ เรียกว่า “INN ” มีสภาพเป็นที่พักค้างคืนและที่พักรับประทานอาหารของผู้ที่เดินทางมาจากแดนไกล ใช้เป็นที่พักผ่อนชั่วคราวและเมื่อถึงเวลาที่ต้องไปผู้เดินทางก็อาจมีการให้เงินหรือทรัพย์สินตอบแทนแก่เจ้าของบ้านตามสมควร ต่อมาได้มีการตัดแปลงบ้านให้มีสภาพเป็นโรงเตี๊ยม โดยจัดสถานที่สำหรับนอนและรับประทานอาหารเช้าเป็นส่วน ผู้เป็นเจ้าของสถานที่ก็จะเรียกว่า “INN KEEPER ” ก็

จะเรียกค่าบริการจากผู้เดินทางเป็นค่าตอบแทน นอกจากนี้ที่อังกฤษแล้ว ก็ยังมีที่พักคนเดินทางที่เรียกว่า “ TAVERN ” ในประเทศกรีซ มีสตรีคอยให้การปรนนิบัติและมีการบรรเลงดนตรีขับกล่อม ต่อมาในยุคอาณาจักรโรมันรุ่งเรือง (ค.ศ. 079) ได้มีการจัดรูปแบบการดำเนินธุรกิจโรงแรมอย่างเต็มที่ แต่ในปี ค.ศ. 500 กิจการโรงแรมก็เสื่อมลง เมื่อถึงช่วงเวลาของยุคประวัติศาสตร์สังคม (SOCIAL EVOLUTION) ก็เป็นระยะฟื้นตัวของธุรกิจโรงแรมอีกครั้งและเริ่มกลายเป็นอาชีพที่มั่นคงและแพร่หลายตามที่ใดกล่าวมาข้างต้น จึงถือได้ว่าเป็นจุดเริ่มต้นของธุรกิจโรงแรมในระยะแรกจนถึง

เอกสารนี้เป็นเอกสารที่สงวนไว้สำหรับการใช้งานเพื่อการศึกษาเท่านั้น ไม่อนุญาตให้นำไปใช้ประโยชน์ด้านการค้าไม่ว่ากรณีใดๆ ทั้งสิ้น อีกทั้งห้ามมิให้คัดแปลงเนื้อหา และต้องอ้างอิงถึงเจ้าของเอกสารทุกครั้งที่มีการนำไปใช้

ช่วงที่ได้รับการพัฒนาระบบโรงแรมของประเทศอังกฤษและอเมริกาเริ่มเป็นที่ยอมรับและเป็นต้นแบบของการดำเนินธุรกิจโรงแรมในสมัยต่อมา

สำหรับคำว่า “ HOTEL ” จากหลักฐานที่น่าจะเป็นไปได้ คือ เมื่อสมัยที่ยังไม่มีการดำเนินการธุรกิจโรงแรมอย่างแท้จริงนั้นเจ้าของบ้านเป็นผู้ต้อนรับด้วยตนเองเรียกว่า “HOST” ซึ่งเป็นคำที่มาจากคำว่า “ HOSTIALITY ” ซึ่งแปลว่า ความอาทร ต่อมาธุรกิจนี้ได้เจริญขึ้นอย่างมาก จึงเกิดความจำเป็นที่จะต้องเจาะจงธุรกิจที่เกี่ยวกับการบริการห้องพัก,อาหารและเครื่องดื่มลงไป จึงเรียกธุรกิจนี้ว่า “ HOSTEL ” และต่อมาได้มีการเปลี่ยนแปลงให้เรียกได้ง่ายและกระชับขึ้นเป็นคำว่า HOTEL เป็นต้นมา

สรุปได้ว่า “ โรงแรม (HOTEL) ” หมายถึง สถานที่ประกอบการเชิงการค้าที่เจริญขึ้นอย่างจริงจังตามความก้าวหน้าของธุรกิจ จึงเกิดความจำเป็นที่จะต้องเจาะจงธุรกิจที่เกี่ยวกับการบริการห้องพัก อาหารและเครื่องดื่ม ฯลฯ เพื่อให้บริการแก่นักเดินทางและได้มีการเรียกธุรกิจนี้ว่า HOTEL เป็นต้นมา

2.1.2 ประวัติธุรกิจโรงแรมในประเทศไทย

ในสมัยก่อนเมื่อคนไทยมีความจำเป็นที่จะต้องเดินทางไปพักหรือค้างแรมนอกบ้านก็มักจะพักตามบ้านญาติพี่น้องหรือคนรู้จักและพักตามศาลาวัดที่มีอยู่ทั่วไปในระหว่างการเดินทาง นอกจากนั้นผู้ที่เป็นหญิงก็ไม่นิยมการเดินทางเพราะเป็นการไม่สมควรและไม่ปลอดภัย จนกระทั่งเมื่อประมาณ 110 ปีที่ผ่านมา เริ่มมีการจัดที่พักชั่วคราวสำหรับผู้เดินทาง ซึ่งสันนิษฐานว่าเริ่มต้นกัน ในสมัยที่มีการเล่นพนันหอยซึ่งตอนนั้นยังไม่คิดกฎหมาย ผู้ที่อยู่ต่างจังหวัดจะเดินทางเข้ามาเล่นพนันในกรุงเทพฯ ซึ่งส่วนใหญ่ที่เล่นจะอยู่ที่สะพานเหล็กใกล้กับสะพานหันในปัจจุบัน จะเปิดให้เล่นกันวันละ 3 เวลา คือ เช้า บ่าย ค่ำ ผู้ที่อยู่ไกลก็ไม่อาจที่จะกลับบ้านได้ และการเดินทางในสมัยนั้นยังไม่สะดวกจึงต้องหาที่พักซึ่งนอกจากจะเป็นบ้านญาติหรือคนที่รู้จักแล้ว ก็ยังได้มีการจัดที่พักชั่วคราวไว้บริการใกล้กับถนนสำหรับผู้ที่มาเล่นการพนันด้วย

ในสมัยสมเด็จพระจอมเกล้าเจ้าอยู่หัว (รัชกาลที่ 4) ได้มีชาวต่างประเทศเข้ามาเปิดกิจการโรงแรมในประเทศไทย ได้แก่ Captain Jame White , Carter and Howord C.Wo Thomas และ Lewis ซึ่งลงโฆษณาสถานที่พักในหนังสือพิมพ์ชื่อ Bangkok Calender ของหมอบรัดเลย์ (D.R.Bradley) ซึ่งเป็นหมอบสอนศาสนาชาวอเมริกันที่เดินทางเข้ามา ตั้งแต่ปี พ.ศ. 237 ปี พ.ศ.2419 ในสมัยของพระบาทสมเด็จพระจุลจอมเกล้าเจ้าอยู่หัว (รัชกาลที่ 5) ได้มีการสร้างโรงแรมใหม่ขึ้นที่ตำบลคอกควาย ซึ่งสันนิษฐานว่าเป็น โรงแรมโอเรียลเต็ลในปัจจุบัน ซึ่งในสมัยนั้นเป็นเพียงอาคารไม้ชั้นเดียวสร้างขนานกับริมฝั่งแม่น้ำเจ้าพระยา

ต่อมาในสมัยพระบาทสมเด็จพระมงกุฎเกล้าเจ้าอยู่หัว (รัชกาลที่ 6) พระองค์ทรงเคยไปศึกษา ณ ประเทศอังกฤษ (ในสมัยดำรงพระยศเป็นสมเด็จพระยุพราชเจ้าฟ้ามหาวชิราวุธ) นั้น เมื่อสำเร็จการศึกษาแล้ว (พ.ศ.2455) ได้เสด็จกลับโดยผ่านประเทศสหรัฐอเมริกา พระองค์ทรงเห็นกิจการโรงแรมของต่างประเทศหลายแห่ง เมื่อเสด็จขึ้นครองราชย์พระองค์ทรงมีพระราชดำริที่จะให้มีการดำเนินกิจการโรงแรมขึ้นในประเทศ จึงมอบหมายให้พลเอกพระเจ้าบรมวงศ์เธอกรมพระกำแพงเพชรอัครโยธิน ซึ่งเป็นผู้บัญชาการรถไฟในขณะนั้น ได้สร้างโรงแรมหัวหินซึ่งเป็นโรงแรมชายหาดแห่งแรกของประเทศไทย และพระบาทสมเด็จพระมงกุฎเกล้าเจ้าอยู่หัว ได้ทรงพระราชทานวังพญาไท เพื่อดัดแปลงเป็นโรงแรมแห่งใหม่ แต่พระองค์เสด็จสวรรคตก่อนจะดำเนินการเสร็จ โรงแรมดังกล่าวได้ดำเนินการเสร็จในสมัยพระปกเกล้าเจ้าอยู่หัว (รัชกาลที่ 7) ถือเป็นโรงแรมเคอลูกซ์แห่งแรกในประเทศไทยและได้รับการยกย่องว่าเป็น PALACE HOTEL ที่ยอดเยี่ยมที่สุด

โรงแรมที่เกิดขึ้นในสมัยต่อมา คือ โรงแรมรัตนโกสินทร์ โรงแรมทอรอคราเคโร และต่อมารัฐบาลได้เห็นความสำคัญของอุตสาหกรรมการท่องเที่ยว จึงได้สนับสนุนอย่างเต็มที่โดยดำเนินกิจการโรงแรมเป็นตัวอย่าง คือ โรงแรมเอราวัณ เพื่อต้อนรับแขกรัฐบาลเองและแขกต่างประเทศ เพื่อต้องการที่จะสนับสนุนภาคเอกชนให้ดำเนินธุรกิจนี้ โดยรัฐบาลได้ดำเนินการโฆษณาประเทศไทยและแหล่งท่องเที่ยวไปทั่วโลก ขณะเดียวกันก็ได้เปิดหน่วยงานของรัฐบาลขึ้นคือ องค์การส่งเสริมการท่องเที่ยวแห่งประเทศไทย(อ.ส.ท.) ในสมัยนั้นเพื่อสนับสนุนภาคเอกชนอย่างจริงจังทุกๆด้าน และมีการฝึกอบรมต่างๆ จนกระทั่งหน่วยงานนี้ได้ขยายไปเป็น “การท่องเที่ยวแห่งประเทศไทย “ (ท.ท.ท) ในปัจจุบัน

2.2 ประเภทของโรงแรม (TYPE OF HOTEL ACCOMENDATION)

2.2.1 การแบ่งประเภทของโรงแรม สามารถแบ่งได้หลายวิธีตามหลักวิชาการ ดังนี้

- 2.2.1.1 การแบ่งประเภทของโรงแรมตามลักษณะที่ตั้ง
- 2.2.1.2 การแบ่งประเภทของโรงแรมตามลักษณะการดำเนินงาน
- 2.2.1.3 การแบ่งประเภทของโรงแรมตามมาตรฐานของ โรงแรม
- 2.2.1.4 การแบ่งประเภทของโรงแรมตามขนาดของ โรงแรม
- 2.2.1.5 การแบ่งประเภทของโรงแรมตามระยะเวลาการเข้าพัก
- 2.2.1.6 การแบ่งประเภทของโรงแรมตามลักษณะผู้เข้าพัก

2.2.1.1 การแบ่งประเภทของโรงแรมตามลักษณะที่ตั้ง

แบ่งเป็น 10 ประเภท

เอกสารนี้เป็นเอกสารที่สงวนไว้สำหรับการใช้งานเพื่อการศึกษาเท่านั้น ไม่อนุญาตให้นำไปใช้ประโยชน์ด้านการค้าไม่ว่ากรณีใดๆ ทั้งสิ้น อีกทั้งห้ามมิให้ดัดแปลงเนื้อหา และต้องอ้างอิงถึงเจ้าของเอกสารทุกครั้งที่มีการนำไปใช้

1. โรงแรมประเภทธุรกิจ (Commercial Hotels)

โรงแรมประเภทธุรกิจ โดยทั่วไปจะตั้งอยู่ในตัวเมืองหรือเขตที่มีร้านค้า/บริษัทธุรกิจตั้งอยู่หนาแน่น ซึ่งเป็นบริเวณที่สะดวกต่อการติดต่อกิจการของแขกซึ่งคือนักธุรกิจ โรงแรมประเภทนี้มีจำนวนโรงแรมมากกว่าประเภทอื่นๆ และมุ่งขายห้องพักแก่นักธุรกิจเป็นหลัก นักท่องเที่ยวที่มาเป็นกรุ๊ป นักท่องเที่ยวทั่วไป และกลุ่มประชุมสัมมนา ก็ชอบโรงแรมประเภทนี้ด้วยเหมือนกัน ในสมัยก่อนโรงแรมประเภทธุรกิจนี้ถือว่าเป็นโรงแรมประเภทพักรั่วชั่วคราว หรือ Transient hotels เพราะระยะเวลาพักของแขก (length of guest stays) สั้นกว่าโรงแรมประเภทอื่น ส่วนใหญ่ให้บริการสำหรับแขกในโรงแรมประเภทธุรกิจ จะมีหนังสือพิมพ์ให้ฟรี เสริฟกาแฟตอนเช้า มีโทรศัพท์ โทรทัศน์ระบบเคเบิลทีวี วีดีโอ บริการให้เช่ารถ บริการรับ-ส่ง ที่สนามบิน คือฟลิซ้อป ห้องอาหาร กึ่งทางการและค็อกเทลเลานจ์ นอกจากนี้ส่วนใหญ่จะมีห้องประชุม ห้องพักแบบห้องชุด และบริการจัดเลี้ยง และบางโรงแรมอาจมีศูนย์สุขภาพ ห้องอาบน้ำแบบเขาวนน้ำ ฯลฯ

2. โรงแรมประจำท่าอากาศยาน (Airport Hotels)

ตั้งอยู่ใกล้กับท่าอากาศยาน โดยเฉพาะท่าอากาศยานนานาชาติ ลูกค้าส่วนใหญ่จะเป็นนักธุรกิจ ผู้โดยสารเครื่องบินที่จำเป็นต้องพักค้างคืนเพราะมีการยกเลิกเที่ยวบินหรือเครื่องบินมีปัญหาขัดข้องต้องเลื่อนกำหนดออก หรือผู้โดยสารที่จำเป็นต้องพักรอเพื่อต่อเที่ยวบินอื่น ตลอดจนเจ้าหน้าที่สายการบินต่างๆ โรงแรมประเภทนี้จะมีรถบริการระหว่างสนามบินกับโรงแรมและส่วนใหญ่จะมีห้องประชุมเพื่อบริการแก่แขกที่เดินทางมาประชุมแต่ไม่ต้องการเสียเวลาในการเดินทางเข้าเมือง ซึ่งจะประหยัดทั้งค่าใช้จ่ายและเวลา

3. โรงแรมประเภทห้องชุด (Suite Hotels)

นับว่าเป็นโรงแรมประเภทที่เพิ่งได้รับการพัฒนาขึ้นมาล่าสุดและกำลังได้รับความนิยมอย่างมาก โรงแรมประเภทนี้จะมีห้องพักที่เป็นห้องชุดเล็กๆ คือ เป็นห้องพักที่มีห้องรับแขกแยกออกจากห้องนอน บางแห่งก็อาจจะมีห้องครัวเล็กๆ ให้ การที่ให้เนื้อที่ใช้สอยสำหรับภายในห้องพักแขกมากขึ้น ทำให้มีเนื้อที่สาธารณะภายในโรงแรมน้อยลงกว่าปกติ

โรงแรมประเภทนี้ได้รับความนิยมจากแขกหลายกลุ่ม กลุ่มหนึ่งคือพวกที่กำลังเปลี่ยนที่อยู่ ซึ่งใช้โรงแรมเป็นที่พักรั่วชั่วคราว ส่วนกลุ่มคนที่ต้องเดินทางบ่อยๆ ก็ชอบโรงแรมประเภทนี้เพราะให้ความรู้สึกเหมือนอยู่บ้าน พวกที่มาพักผ่อนก็ชอบเพราะเห็นว่ามีความเป็นส่วนตัวและก็สะดวกดี ส่วนคนที่ทำงานเป็นนักบัญชี ทนายความ หรือนักบริหารก็ชอบโรงแรมประเภทนี้ ตรงที่มีห้องรับแขกอยู่ใกล้ห้องนอน ซึ่งเขาจะใช้เป็นที่ทำงานหรือรับแขกก็ได้

4.โรงแรมประเภทพักรออาศัย (Residential Hotels)

โรงแรมประเภทที่ให้เช่าพักช่วงยาวแก่แขกที่ส่วนใหญ่มาพักคนเดียว โดยมีบริการต่างๆ ที่ค่อนข้างจำกัดกว่าโรงแรมทั่วไป โรงแรมประเภทนี้ส่วนใหญ่จะตั้งอยู่ในประเทศสหรัฐอเมริกา แต่ในระยะหลังได้รับความนิยมลดลง เนื่องจากมีที่พักประเภทคอนโดมิเนียมและโรงแรมแบบห้องชุดเข้ามาแทนที่ ห้องพักของโรงแรมประเภทนี้จะมีลักษณะใกล้เคียงกับโรงแรมประเภท Suite Hotels มากทีเดียว

5.โรงแรมเพื่อการพักผ่อน (Resort Hotels)

บุคคลที่ต้องการไปพักผ่อน หรือใช้เวลาช่วงวันหยุดพักผ่อนประจำปี จะเลือกไปพักยังโรงแรมประเภท Resort Hotels ซึ่งจะตั้งอยู่ใกล้ภูเขา บนเกาะ ใคเกาะหนึ่ง หรือเป็นทำเลซึ่งอยู่ห่างไกลจากชุมชน และมีทิวทัศน์สวยงาม บริการต่างๆของโรงแรมจะเน้นกิจกรรมด้านบันเทิงมากเป็นพิเศษ เช่น จัดให้มีงานเต้นรำ เล่นกอล์ฟ เทนนิส จิมีนา เคนป้า สก๊กี และการว่ายน้ำ โดยเน้นให้มีบรรยากาศแบบสบายๆ และให้แขกเกิดคิดถึงกับกิจกรรมที่สนุกสนานต่างๆ เพื่อจะได้กลับมาพักอีก

6.โรงแรมประเภทให้บริการที่พักกับอาหารเช้า (Bed and Breakfast Hotels)

บางทีก็เรียกย่อๆว่า B&B ประเภทนี้ได้แก่บ้านหรืออาคารขนาดเล็กที่ไม่มีกี่ห้อง นำมาดัดแปลงที่พักรออาศัยของผู้เดินทาง เจ้าของสถานที่จะพักอยู่ในโรงแรมนั่นเองและเป็นผู้จัดการด้านอาหารเช้าให้แก่แขกด้วยตนเอง บริการอาหารมื้ออื่นส่วนมากจะไม่ค่อยมีบริการให้ ด้วยบริการแบบง่ายๆ เช่นนี้ ราคาห้องพักจึงค่อนข้างจะย่อมเยากว่าโรงแรมทั่วไป แยกส่วนหนึ่งก็ชอบโรงแรมประเภทนี้เพราะรู้สึกว่ามีความเป็นกันเองดี

7.โรงแรมประเภทแบ่งเวลาและประเภทคอนโดมิเนียม (Time-Share and Condominium Hotels)

โรงแรมประเภทที่กำลังขยายตัวได้แก่โรงแรมแบบแบ่งเวลา (Time-Share Hotels) ซึ่งมีลักษณะเป็นการซื้อความเป็นเจ้าของห้องพักเป็นบางช่วงเวลา ซึ่งปกติจะเป็นระยะเวลา 1 หรือ 2 สัปดาห์ต่อปี ซึ่งส่วนใหญ่ก็จะเป็นห้องพักในคอนโดมิเนียม เจ้าของห้องอาจจะนำห้องพักของตนไปให้คนอื่นเช่าก็ได้โดยผ่านบริษัทที่บริหารโรงแรมนั้นอยู่ โดยที่บริการต่างๆ ก็เหมือนโรงแรมทั่วไปนั่นเอง ทำให้แขกไม่ทราบว่าที่ตนมาพักอยู่นั้นเป็นโรงแรมประเภท Time-Share โรงแรมประเภทนี้จะเป็นที่นิยมมากเป็นพิเศษในกรณีที่ตั้งอยู่ในท้องที่ห่างไกล ซึ่งเจ้าของห้องอาจจะไปพักเพียงปีละ 2-3 สัปดาห์เท่านั้น จึงคุ้มกว่าที่จะซื้อไว้เป็นเจ้าของคนเดียว

โรงแรมแบบคอนโดมิเนียมก็คล้ายคลึงกับประเภทแบ่งเวลา ต่างกันคือ แบบคอนโดมิเนียมแต่ละห้องจะมีเจ้าของคนเดียว ในขณะที่แบบแบ่งเวลาจะมีเจ้าของหลายคน

8. โรงแรมกาสิโน (Casino Hotels)

โรงแรมที่มีบริการด้านการพนันจะจัดอยู่ในกลุ่มโรงแรมกาสิโน ห้องพักและห้องอาหารของโรงแรมประเภทนี้จะค่อนข้างหรูหรา เป็นกิจการส่วนที่ยังเป็นรองกิจการด้านการพนัน

โรงแรมกาสิโนดึงแขกมาพักได้ด้วยเรื่องการพนันและกิจกรรมบันเทิง ส่วนใหญ่จะมีห้องอาหารพิเศษต่างๆและการแสดงฟลอร์โชว์ชั้นดี และบางแห่งอาจจัดเที่ยวบินเหมาลำไปรับแขกที่ประสงค์จะมาเล่นการพนัน กิจการด้านการพนันของโรงแรมบางแห่งเปิดวันละ 24 ชั่วโมงและปีละ 365 วัน โดยไม่มีวันหยุด โรงแรมกาสิโนบางแห่งใหญ่โตมากขนาดมีห้องพักถึง 4,000 ห้อง โดยห้องพักทั้งหมดอยู่ในอาคารหลังเดียวกัน

9. ศูนย์การประชุม (Conference Centers)

ธุรกิจของศูนย์การประชุมมุ่งที่การจัดประชุมกลุ่มใหญ่ๆ ส่วนมากก็จะมีบริการด้านที่พักด้วย และมีสิ่งอำนวยความสะดวกต่างๆ ที่จำเป็นต้องใช้ในการประชุม

ศูนย์การประชุมมักจะไปตั้งอยู่นอกตัวเมืองและมีบริการด้านความบันเทิงและการพักผ่อนต่างๆ ให้ด้วย เช่น มีสนามกอล์ฟ สระว่ายน้ำแบบในร่มและกลางแจ้ง ศูนย์สุขภาพ ห้องอาบน้ำแร่ ที่วิ่งออกกำลังกาย ฯลฯ สำหรับค่าบริการก็มักจะคิดราคาแบบเหมารวมทุกอย่าง ซึ่งได้แก่ ค่าห้อง ค่าอาหาร ค่าใช้ห้องประชุม ค่าเช่าอุปกรณ์ต่างๆ และบริการที่เกี่ยวข้องอื่นๆ แต่สิ่งอำนวยความสะดวกสำหรับแขกจะมีไม่มากอย่างโรงแรม

10. โรงแรมเพื่อการประชุม (Convention Hotels)

โรงแรมเพื่อการประชุมเป็นโรงแรมประเภทหนึ่งที่กำลังเติบโต โดยปกติโรงแรมประเภทนี้จะมีขนาดใหญ่กว่าโรงแรมทั่วไปมาก คืออาจจะมีจำนวนห้องพักถึง 2,000 ห้องก็ได้ เพื่อให้บริการอย่างเพียงพอสำหรับการประชุมขนาดใหญ่ที่มีผู้เข้าร่วมประชุมจำนวนมาก โรงแรมประเภทนี้จะมีห้องนิทรรศการ ห้องจัดเลี้ยงขนาดใหญ่ (ballrooms) และห้องประชุมขนาดกลางและเล็กอีกจำนวนมาก มีบริการห้องอาหารแบบต่างๆ ทั้งแบบบริการตนเอง (self-serve restaurants or cafeterias) และแบบมีคนมาบริการถึงโต๊ะ ลูกค้าส่วนใหญ่ได้แก่นักธุรกิจ ดังนั้นจึงมีบริการอำนวยความสะดวกแก่นักธุรกิจในด้านต่างๆ ด้วย เช่น การประชุมทางโทรศัพท์ (teleconferencing) บริการด้านเลขานุการ การแปลเอกสารและเครื่องส่งโทรสาร (facsimile machines) และอันที่จริงโรงแรมกาสิโนก็มีบริการคล้ายคลึงกันนี้เหมือนกัน

เอกสารนี้เป็นเอกสารที่สงวนไว้สำหรับการใช้งานเพื่อการศึกษาเท่านั้น ไม่อนุญาตให้นำไปใช้ประโยชน์ด้านการค้าไม่ว่ากรณีใดๆ ทั้งสิ้น อีกทั้งห้ามมิให้คัดแปลงเนื้อหา และต้องอ้างอิงถึงเจ้าของเอกสารทุกครั้งที่มีการนำไปใช้

โดยทั่วไปลูกค้าที่มาประชุมจะเป็นสมาคม สโมสร และ บริษัทต่างๆที่จัดประชุมเจ้าหน้าที่ หรือเรื่องที่เกี่ยวข้องกับหลายจังหวัด ระดับภาค ระดับประเทศ หรือระดับนานาชาติ การวางแผน หรือการจองบริการของโรงแรมประเภทนี้จะต้องกระทำล่วงหน้าเป็นปี ถ้ายังเป็นงานประชุมที่มี ขนาดใหญ่มาก ยิ่งต้องจองล่วงหน้านาน บางครั้งเป็นเวลาหลายปีทีเดียว

2.2.1.2 การแบ่งประเภทของโรงแรมตามลักษณะที่ดำเนินการ

แบ่งได้เป็น 3 ประเภท ดังนี้

ก. ลักษณะอเมริกา (AMERICA – PLAN HOTEL)

คือ โรงแรมที่คิดอัตราค่าห้องพักรวมค่าอาหารเช้า ซึ่งอาจจะเป็น 2-3 มื้อ (ไม่ ยกเว้นกรณีที่แขกไม่มารับบริการอาหาร) เพื่อเป็นการอำนวยความสะดวกให้แก่แขกผู้เข้าพัก

ข. ลักษณะยุโรป (EUROPE – PLAN HOTEL)

คือ โรงแรมที่คิดอัตราค่าห้องพักไม่รวมกับค่าอาหารเช้า ส่วนค่าอาหาร แขกที่ พักจะรับบริการจะต้องเสียเพิ่ม

ค. ลักษณะผสม (DUAL – PLAN HOTEL)

คือ โรงแรมที่จัดบริการไว้ทั้ง 2 อย่างแรกตามที่กล่าวมาแขกเข้าพัก สามารถรับการ บริการแบบไหนก็ได้

2.2.1.3 การแบ่งประเภทของโรงแรมตามมาตรฐานของโรงแรม

แบ่งได้เป็น 5 ประเภท ดังนี้

ก. โรงแรมชั้นพิเศษ (LUXURY HOTEL)

มีส่วนที่ให้บริการต่าง ๆ มากมายและพิเศษ ครบครัน

ข. โรงแรมชั้นหนึ่ง (FIRST CLASS HOTEL)

มีส่วนที่ให้บริการ และความสะอาดสบายอย่างครบครัน มีการจัดการด้านการบริการ และส่วนประกอบต่างๆ เป็นอย่างดี มีระบบการบริการที่ซับซ้อนมากมาย

ค. โรงแรมชั้นสอง (SECOND CLASS HOTEL)

ลักษณะการบริการและส่วนประกอบต่างๆด้อยกว่าโรงแรมชั้นหนึ่ง

ง. โรงแรมชั้นสาม (THIRD CLASS HOTEL)

ลักษณะการบริการและส่วนที่อำนวยความสะดวกต่างๆมีน้อยหรือบางส่วนก็ไม่มี

จ. โรงแรมชั้นสี่ (CHEAP HOTEL)

เป็นโรงแรมราคาถูก ให้บริการด้านที่พักค้างคืนหรือห้องนอนเพียงเท่านั้น

2.2.1.4 การแบ่งประเภทของโรงแรมตามขนาดของโรงแรม

โดยแบ่งประเภทของโรงแรมโดยถือห้องพักเป็นเกณฑ์พิจารณา

ก. โรงแรมขนาดใหญ่

เป็นโรงแรมที่มีจำนวนห้องพักตั้งแต่ 300 ห้องขึ้นไปเป็นโรงแรมที่จัดอยู่ในมาตรฐานสากล มีการดำเนินการที่ซับซ้อน เป็นโรงแรมที่มีเครือข่ายการดำเนินการขยายเขตไปตามเมือง หรือ ต่างประเทศ

ข. โรงแรมขนาดกลาง

เป็นโรงแรมที่มีห้องพักไม่เกิน 300 ห้อง เป็นโรงแรมที่จัดให้มีบริการที่ได้มาตรฐาน แต่ตั้งอยู่ในสถานที่ต่างอากาศ ถือได้ว่าเป็นโรงแรมขนาดใหญ่แห่งหนึ่งก็ได้ เนื่องจากจำนวนห้องพักมากกว่า 100 ห้อง

ค. โรงแรมขนาดเล็ก

เป็นโรงแรมที่มีห้องไม่เกิน 100 ห้อง โรงแรมประเภทนี้ส่วนใหญ่เป็นการดำเนินการโดยสมาชิกภายในครอบครัว ส่วนใหญ่ตั้งอยู่ในชนบทหรือโรงแรมที่ตั้งอยู่ระหว่างเส้นทางการเดินทาง

2.2.1.5 การแบ่งประเภทของโรงแรมตามระยะเวลาการเข้าพัก

แบ่งได้เป็น 3 ประเภท ดังนี้

ก. โรงแรมสำหรับพักชั่วคราว

เป็นโรงแรมที่ลูกค้าลงทะเบียนเพื่อเข้าพักเพียงวันเดียว หรือ 2-3 วัน เช่นผู้โดยสารทางผ่านที่ต้องรอเที่ยวบิน

ข. โรงแรมสำหรับพักประจำ

คือ โรงแรมที่แขกผู้มาพัก มาดำเนินการที่ต้องใช้เวลาทำสัญญา ซึ่งต้องใช้เวลาการเข้าพักยาวนานเป็นเดือน หรือนานกว่านั้น โรงแรมประเภทนี้มีวัตถุประสงค์เสนอบริการที่ดี มีสิ่งอำนวยความสะดวกที่พร้อม อัตราค่าเข้าพักเป็นรายเดือนหรือรายปี

ค. โรงแรมสำหรับพักกึ่งประจำ

คือ โรงแรมที่แขกผู้เข้ามาพักต้องการพักผ่อน หรือพักผ่อนคนไข้ โดยมากจะอยู่บริการตามสถานที่ท่องเที่ยว สำหรับนักท่องเที่ยวที่มาพักผ่อน มีระยะเวลาการเข้าพักตั้งแต่ 3 วัน ไปจนถึง 30 วัน ทั้งนี้ต้องขึ้นอยู่กับฤดูกาล

2.2.1.6 การแบ่งชนิดโรงแรมตามลักษณะผู้เข้าพัก

แบ่งได้เป็น 4 ประเภท ดังนี้

ก. โรงแรมสำหรับนักธุรกิจ (BUSINESS HOTEL)

โดยมากจะอยู่ตามเมืองใหญ่ มุ่งบริการเกี่ยวกับธุรกิจต่างๆ เช่นมีห้องประชุม อุปกรณ์การประกอบธุรกิจ ผู้มาพักจะดำเนินธุรกิจส่วนตัวอย่างเช่นมาประชุมสัมมนา เป็นต้น

ข. โรงแรมสำหรับนักท่องเที่ยว (TOURIST HOTEL)

โรงแรมสำหรับนักท่องเที่ยวเพื่อมาพักผ่อนหรือท่องเที่ยว โดยมากจะอยู่ตามสถานที่ตากอากาศทั่วไป

ค. โรงแรมสำหรับนักกีฬา (SPORTS HOTEL)

คือ เมื่อมาแข่งขันตามวาระต่างๆ มักอยู่ใกล้กับสถานที่ที่มีการแข่งขัน

ง. โรงแรมระหว่างทาง (MOTOR HOTEL)

บริการที่พนักผู้เดินทางผ่านมา โดยวันรุ่งขึ้นจะเดินทางต่อด้วยรถยนต์ สถานที่ตั้งโรงแรมประเภทนี้ จึงอยู่ระหว่างจากเมืองหนึ่งไปยังอีกเมืองหนึ่ง มีบริการที่จอดรถสำหรับผู้มาพักอย่างสะดวก

2.2.2 การท่องเที่ยวแห่งประเทศไทยโดยกองวิชาการได้แบ่งชนิดตามมาตรฐาน

โรงแรมออกเป็น 5 อันดับเช่นกัน โดยกำหนดจำนวนดาวสำหรับโรงแรมระดับต่างๆ มีเกณฑ์ในการกำหนดแตกต่างกัน เพื่อเป็นแนวทางให้หน่วยงานต่างๆ โดยเฉพาะคณะส่งเสริมการลงทุน พิจารณาดังนี้

1. โรงแรมระดับพิเศษ (DELUXE)	5 ดาว
2. โรงแรมชั้นหนึ่ง (FIRST CLASS)	4 ดาว
3. โรงแรมนักท่องเที่ยว (TOURIST CLASS)	3 ดาว
4. โรงแรมระดับประหยัด (ECONOMY CLASS)	2 ดาว
5. โรงแรมระดับประหยัด (ECONOMY CLASS)	1 ดาว

2.3 องค์ประกอบของโรงแรม

2.3.1 โครงสร้างของโรงแรม (HOTEL STRUCTURE)

ธุรกิจด้านโรงแรมเป็นธุรกิจที่ดำเนินงานตลอด 24 ชั่วโมง ต่อวัน และไม่มีวันหยุด จึงต้องมีผู้บริการและพนักงานตลอดเวลา บุคคลเหล่านี้ต้องได้ผ่านการอบรมและมีมาตรฐานการบริการ (STANDARD OF SERVICE) จึงต้องมีการร่วมมือกันระหว่างพนักงานในแผนกต่างๆ เพื่อให้การบริการของโรงแรมเป็นไปโดยมีประสิทธิภาพสูงสุด

เอกสารนี้เป็นเอกสารที่สงวนไว้สำหรับการใช้งานเพื่อการศึกษาเท่านั้น ไม่อนุญาตให้นำไปใช้ประโยชน์ด้านการค้าไม่ว่ากรณีใดๆ ทั้งสิ้น อีกทั้งห้ามมิให้คัดแปลงเนื้อหา และต้องอ้างอิงถึงเจ้าของเอกสารทุกครั้งที่มีการนำไปใช้

โครงสร้าง (STRUCTURE) ประกอบด้วย

ก. สายงานหรือแผนผังการลำดับการบังคับบัญชา (CHAIN OF COMMAND OR ORGANIZATION)

ข. นโยบายและระบบ (POLICIES AND SYSTEM)

2.3.2 นโยบายหลักและระบบของโรงแรม มีดังนี้

2.3.2.1 แรงงาน (LABOUR)

เมื่อเปิดกิจการในโรงแรม ค่าใช้จ่ายที่สำคัญอย่างหนึ่งก็คือ งบประมาณสำหรับการจ้างแรงงาน ฉะนั้นจะต้องกำหนดนโยบายการว่าจ้าง กำหนดตำแหน่งต่างๆของพนักงาน จำนวนพนักงานและมาตรฐานของพนักงาน ซึ่งขึ้นอยู่กับธนาคารและธุรกิจนั้นๆ

2.3.2.2 อัตราค่าบริการ (RATE STRUCTURE)

โรงแรมที่จะเปิดใหม่ต้องกำหนดค่าที่พักไว้ก่อนที่จะเริ่มดำเนินงาน โดยพิจารณาขั้นตอนก่อนการก่อสร้าง ชนิดของโรงแรม อุปกรณ์อำนวยความสะดวกต่างๆ ตลอดจนไปถึงประเภทของแขกที่คาดว่าจะเข้ามาพัก

2.3.2.3 การจัดซื้อ (PURCHASING)

โรงแรมลักษณะในเครือ (CHAIN HOTEL) บางแห่งอาจจะมีแผนกจัดซื้อกลาง (CENTRAL PURCHASING DEPARTMENT) แต่บางแห่งมีลักษณะแตกต่างกันไป

2.3.2.4 การประกันภัย (INSURANCE)

มีลักษณะเดียวกับการจัดซื้อสินค้าอื่นๆ ก็ต้องมีหน่วยงานกลาง เพื่อให้โรงแรมในเครือมีมาตรฐานและสะดวกกับการควบคุมกำหนดรายละเอียดเกี่ยวกับการจัดซื้อประกันของโรงแรม

2.3.2.5 การโฆษณา (ADVERTISING)

โรงแรมลักษณะในเครือโดยทั่วไป จะมีการโฆษณาร่วมกันในเครือของตนเอง เช่น HILTON , SHERATON , HOLIDAY INN ฯลฯ เป็นการสร้างชื่อให้ติดกับประชาชนโดยทั่วไป

2.3.2.6 การบัญชี (ACCOUNTING)

โรงแรมจำเป็นต้องมีการจัดทำบัญชี สถิติ เก็บเป็นตัวเลขให้มีระบบ เพื่อการตรวจสอบและการวางแผนล่วงหน้า ระบบการบัญชีจะเป็นเครื่องมือให้ผู้บริหารตัดสินใจในการดำเนินการต่างๆได้

เอกสารนี้เป็นเอกสารที่สงวนไว้สำหรับการใช้งานเพื่อการศึกษาเท่านั้น ไม่อนุญาตให้นำไปใช้ประโยชน์ด้านการค้าไม่ว่ากรณีใดๆ ทั้งสิ้น อีกทั้งห้ามมิให้คัดแปลงเนื้อหา และต้องอ้างอิงถึงเจ้าของเอกสารทุกครั้งที่มีการนำไปใช้

2.3.2.7 สินเชื่อ (CREDIT)

ทางโรงแรมจะต้องตรวจสอบบริษัทที่เสนอบัตรเครดิตก่อนที่จะมารับใช้โรงแรมของตน สำหรับสินเชื่อกับ TRAVEL AGENTS และลูกค้าคนอื่นๆ กับโรงแรมในเครือของตนทั้งหมด

2.4 การแบ่งหน่วยงานภายในโรงแรม

การจัดองค์กร หมายถึง การจัดแบ่งคนทำงาน โดยกำหนดหน้าที่และความรับผิดชอบให้ทำเป็นแผนกๆ แต่ละงานจะสอดคล้องกันในฐานะเป็นองค์กรเดียวกัน

2.4.1 พนักงานและฝ่ายหรือแผนกที่สำคัญ(STAFF AND MAJOR DEPARTMENT)

โรงแรมมีลักษณะเป็นอุตสาหกรรม ไม่สามารถที่จะดำเนินการและบริหารโดยคนเดียว จำเป็นต้องมีผู้รับผิดชอบปฏิบัติในหน้าที่ต่างๆกัน ร่วมมือกันดำเนินการไปสู่ความสำเร็จ สำหรับการบริหารโรงแรมในปัจจุบันเราอาจแบ่งประเภทได้ดังนี้

2.4.1.1 พนักงานของโรงแรมแบ่งออกเป็น 4 ระดับ คือ

ก. ระดับผู้กำหนดนโยบายและผู้ควบคุมนโยบายไปปฏิบัติ คือ ผู้จัดการทั่วไป และระดับหัวหน้าฝ่ายหรือแผนกต่างๆ (GENERAL MANAGER AND DEPARTMENT HEADS)

ข. ระดับรองและผู้ช่วยหัวหน้าหรือแผนก (SUB AND ASSISTANT - DEPARTMENT HEADS)

ค. ระดับหัวหน้า (SUPERVISOR)

ง. พนักงานทั่วไป (GENERAL STAFF)

2.4.1.2 ฝ่ายหรือแผนกที่สำคัญของโรงแรมแบ่งเป็น 6 ฝ่าย คือ

ก. ฝ่ายจัดการและอำนวยการ (MANAGER AND ADMINISTRATION)

ข. ฝ่ายบริการส่วนหน้าของโรงแรม (FRONT OFFICE)

ค. ฝ่ายอาหารและเครื่องดื่ม (FOOD AND BEVERAGE

DEPARTMENT)

ง. ฝ่ายแม่บ้าน (HOUSE KEEPING)

จ. ฝ่ายครัว (KITCHEN)

ฉ. ฝ่ายช่าง (ENGINEERING DEPARTMENT

เอกสารนี้เป็นเอกสารที่สงวนไว้สำหรับการใช้งานเพื่อการศึกษาเท่านั้น ไม่อนุญาตให้นำไปใช้ประโยชน์ด้านการค้า ไม่ว่ากรณีใดๆ ทั้งสิ้น อีกทั้งห้ามมิให้คัดแปลงเนื้อหา และต้องอ้างอิงถึงเจ้าของเอกสารทุกครั้งที่มีการนำไปใช้

2.4.2 ผังการจัดองค์กรของโรงแรม

2.4.2.1 โรงแรมขนาดเล็ก

ในโรงแรมขนาดเล็กมีพนักงานน้อย ดังนั้นพนักงานต้องทำหน้าที่หลายอย่าง เช่น พนักงานต้อนรับนอกจากให้บริการแขกเกี่ยวกับการลงทะเบียนแล้ว ต้องทำหน้าที่เป็นพนักงานรับโทรศัพท์ (OPERATOR) และพนักงานการเงิน (FRONT CASHIER) เมื่อแขกจะกินห้องพักรับ หรือพนักงานบริการอาหาร นอกจากจะเสิร์ฟอาหารในห้องอาหารแล้ว ยังต้องเสิร์ฟอาหารในห้องพักรับแขกด้วย และผู้จัดการต้องทำหน้าที่ด้านการเงิน พัสดุ และการจัดซื้ออาหาร ซึ่งงานเหล่านี้ในโรงแรมขนาดใหญ่จะแยกออกเป็นแต่ละแผนก

2.4.2.2 โรงแรมขนาดกลาง

เมื่อโรงแรมมีขนาดใหญ่ขึ้นการกำหนดหน้าที่ของแผนกต่างๆ แยกออกอย่างชัดเจน แต่ละแผนกมีหัวหน้าดูแลความรับผิดชอบ เนื่องจากโรงแรมมีขนาดใหญ่ขึ้นและมีการบริการให้แก่แขกมากขึ้น ในโรงแรมขนาดเล็กมีผู้ช่วยผู้จัดการเพียง 1 คน แต่ในโรงแรมขนาดกลางอาจมีผู้ช่วยผู้จัดการถึง 2 คน โดยทำงานสลับกันเป็นช่วงเวลา เพื่อให้การบริหารโรงแรมดำเนินไปโดยตลอด

2.4.2.3 โรงแรมขนาดใหญ่

ในโรงแรมขนาดใหญ่ที่มีจำนวน 300 ห้องขึ้นไป การบริการจำเป็นต้องใช้พนักงานที่มีประสิทธิภาพเป็นจำนวนมาก มีการแบ่งแผนกต่างๆรับผิดชอบงานในหน้าที่ออกไปหลายแผนก จะเห็นได้ว่าการแบ่งหน่วยงานภายในโรงแรมก็จะขึ้นอยู่กับขนาดของโรงแรม แต่อย่างไรก็ตามทุกโรงแรมจะมีหน่วยงานหลักที่เหมือนกัน ซึ่งหน่วยงานหลักทั้ง 6 หน่วยงานที่กล่าวมาแล้ว คือ ฝ่ายจัดการและอำนวยการ , ฝ่ายบริการส่วนหน้าของโรงแรม , ฝ่ายแม่บ้าน , ฝ่ายบริการอาหารและเครื่องดื่ม , ฝ่ายครัว , ฝ่ายช่าง

โรงแรมขนาดใหญ่ จะต้องแบ่งซอยออกเป็นหน่วยงานย่อย โดยมีหัวหน้าดูแลในแต่ละหน่วยงาน ในโรงแรมใหญ่ๆ ประมาณงานแต่ละด้านจะมีมากจนพนักงานในแต่ละแผนกมีความเชี่ยวชาญเฉพาะงานด้านเดียว และงานของแต่ละคนก็จะไม่ค่อยมีโอกาสไปเกี่ยวข้องกับงานด้านอื่นๆของโรงแรมเหมือนอย่างในกรณีของโรงแรมขนาดเล็ก

2.4.3 ฝ่ายจัดการและอำนวยการ (MANAGER AND ADMINISTRATION)

ฝ่ายจัดการและอำนวยการมีหน้าที่รับผิดชอบเกี่ยวกับการดำเนินงานของโรงแรม วางแผนและตัดสินใจเกี่ยวกับนโยบาย การควบคุมเกี่ยวกับการทำงานของพนักงานทั้งหมด พนักงานในฝ่ายจัดการและอำนวยการ

ก. เจ้าของโรงแรม (OWNER) เป็นผู้กำหนดเป้าหมายของธุรกิจให้เจ้าหน้าที่ปฏิบัติตาม

ข. กรรมการบริษัท (BOARD OF DIRECTOR) ประกอบด้วยหุ้นส่วนใหญ่ ๆ หรือผู้ตัดสินใจเกี่ยวกับนโยบาย การบริหารงาน โดยไม่เกี่ยวการงานประจำ

ค. ผู้จัดการทั่วไป (GENERAL MANAGER) เป็นผู้บริหารบางส่วนหรือบางฝ่ายของโรงแรม หรือหลายๆฝ่าย ตามที่ได้รับมอบหมายอำนาจหน้าที่

ง. สมุหบัญชี (ACCOUNTANT) เป็นผู้ควบคุมรายรับรายจ่ายของโรงแรม ให้ข้อมูลเกี่ยวกับสถานะการเงินแก่ผู้จัดการและกรรมการบริษัท

จ. ผู้จัดการฝ่ายบุคคล (PERSONAL MANAGER) เป็นผู้รับผิดชอบเกี่ยวกับพนักงานทั้งหมดของโรงแรม รวมทั้งการจัดหาพนักงาน สวัสดิการ และบันทึกหลักฐานต่างเกี่ยวกับการทำงาน

2.4.4 ฝ่ายบริการส่วนหน้า (FRONT OFFICE DEPARTMENT)

ฝ่ายบริการส่วนหน้ามีหน้าที่ความรับผิดชอบเกี่ยวกับการขาย การจัดห้องพักให้กับแขกดูแลกุญแจ การจ่ายค่าห้องพักและค่าใช้จ่ายอื่นๆของแขกที่มาพัก

พนักงานฝ่ายบริการส่วนหน้า

ก. ผู้จัดการฝ่ายบริการส่วนหน้า (FRONT OFFICE MANAGER)

มีหน้าที่ เป็นผู้บังคับบัญชางานประจำวันของแผนกต่างๆ ดำเนินไปด้วยความราบรื่น

ข. ผู้จัดการแผนกจองห้องพัก (RESERVATION MANAGER)

มีหน้าที่ ดูแลงานในการจองห้องพักให้แน่ใจว่าแขกที่จะจองห้องพักล่วงหน้า ได้รับการติดต่อทันทีและบันทึกในแผนภูมิการจองห้องพัก อย่างไม่บกพร่อง

ค. หัวหน้าแผนกต้อนรับ (HEAD RECEPTIONIST)

มีหน้าที่ รับผิดชอบเกี่ยวกับการติดต่อสื่อสารทางโทรศัพท์ภายในและภายนอกโรงแรม ให้มีประสิทธิภาพ

ง. หัวหน้าแคชเชียร์ (HEAD CASHIER)

มีหน้าที่ ดูแลเกี่ยวกับรายจ่ายของแขก บัญชีการใช้จ่ายให้ถูกต้องเมื่อแขกจะออกโรงแรม

2.4.5 แผนกห้องโถงส่วนหน้าของโรงแรม (FRONT HALL DEPARTMENT)

แผนกห้องโถงส่วนหน้าของโรงแรมมีหน้าที่และความรับผิดชอบ บริเวณทางเข้าของโรงแรม ลิฟต์ และขนสัมภาระของแขก ไปยังห้องพัก บริการตอบข้อสอบถามของแขกและบริการด้านจดหมายไปรษณีย์ภัณฑ์ และข่าวสารแก่แขก บางแห่งต้องดูแลกุญแจห้องพักด้วย

เอกสารนี้เป็นเอกสารที่สงวนไว้สำหรับการใช้งานเพื่อการศึกษาเท่านั้น ไม่อนุญาตให้นำไปใช้ประโยชน์ด้านการค้าไม่ว่ากรณีใดๆ ทั้งสิ้น อีกทั้งห้ามมิให้คัดแปลงเนื้อหา และต้องอ้างอิงถึงเจ้าของเอกสารทุกครั้งที่มีการนำไปใช้

พนักงานแผนกห้องโถงส่วนหน้าของโรงแรม

ก. พนักงานแผนกห้องโถงส่วนหน้า (HEAD HALL PORTER)

มีหน้าที่ ดูแลงานของพนักงานขนสัมภาระ สั่ง และมอบหมายหน้าที่ให้พนักงานในแผนกปฏิบัติงาน และควบคุมงานให้เรียบร้อย

ข. พนักงานเปิดประตู (DOOR MAN)

มีหน้าที่ ดูแลบริเวณหน้าประตูโรงแรม ช่วยเหลือแขก เข้า-ออก อำนวยความสะดวกแก่แขกที่ขึ้น-ลง รถ และเรียกรถให้แขก

ค. พนักงานขนกระเป๋า (LUGGAGE PORTER)

มีหน้าที่ อำนวยความสะดวกเกี่ยวกับการขนสัมภาระของแขกที่เข้ามาพัก และบริการขนสัมภาระออกจากห้องพักเมื่อแขกจะออกจากโรงแรม

ง. พนักงานประจำลิฟต์ (LIFT MAN)

มีหน้าที่ ดูแลและจัดการเกี่ยวกับการทำงานของลิฟต์โดยสารของโรงแรม เพื่ออำนวยความสะดวกแก่แขกที่ใช้บริการ

จ. พนักงานประจำห้องโถง

มีหน้าที่ เป็นผู้ช่วยของหัวหน้าพนักงานในหน้าที่ต่างๆ ที่เกี่ยวกับการตอบข้อซักถามและบริการข่าวสารแก่แขก

ฉ. เด็กรับใช้ทั่วไป (PAGE BOY)

มีหน้าที่ จัดส่งข่าวสารจดหมายต่างๆ แก่แขก เคนหนังสือ ตามแขกทำตามที่ได้รับมอบหมาย

2.4.6 ฝ่ายแม่บ้าน (HOUSE KEEPING DEPARTMENT)

ฝ่ายแม่บ้าน เป็นผู้ดูแลเกี่ยวกับการจัดเตรียมห้องพักทั้งหมด ให้มีความสะอาดพร้อมที่จะรับแขกและขณะที่แขกอยู่ รวมทั้งดูแลความสะอาด สะอาด เรียบร้อย บริเวณสาธารณะของโรงแรมทั้งหมด เช่น ทางเดิน ห้องโถง ห้องอาหาร ห้องจัดเลี้ยงต่างๆ เป็นต้น

พนักงานในแผนกแม่บ้าน

ก. หัวหน้าแม่บ้าน (HEAD HOUSE KEEPER)

มีหน้าที่ การดำเนินงานทั้งหมด การบังคับบัญชา มอบหมาย ควบคุมงานให้สำเร็จตามเป้าหมาย

ข. แม่บ้านประจำชั้น (FLOOR HOUSE KEEPER)

มีหน้าที่ ดูแลรับผิดชอบงานประจำชั้น หรือส่วนที่ได้รับมอบหมาย ตรวจสอบการทำความสะอาดห้องพักของแม่บ้านและพนักงานทำความสะอาดที่อยู่ได้บังคับบัญชา รวมทั้งตรวจสอบสภาพของห้องพักและรายงาน

ค. แม่บ้าน (ROOM MAID)

มีหน้าที่ รับผิดชอบการเตรียมห้องพักแขก เช่น ทำความสะอาด จัดเตียงนอน เตรียมผ้าคลุม และอุปกรณ์อื่นๆที่จำเป็นภายในห้องนอน

ง. พนักงานทำความสะอาด (CLEANER)

มีหน้าที่ ทำความสะอาดบริเวณที่สาธารณะทั่วไปของโรงแรม สำนักงานของฝ่ายต่างๆ รวมทั้ง บริเวณทางเดิน ห้องโถง ห้องอาหาร ห้องจัดเลี้ยง ฯลฯ

จ. พนักงานขนของ (HOUSE PORTER)

มีหน้าที่ เนื่องจากพนักงานแม่บ้านในห้องพักส่วนใหญ่เป็นผู้หญิง ดังนั้นจึงจำเป็นต้องมีพนักงานขนของที่จะต้องยกของที่หนักๆ เช่น เฟอร์นิเจอร์ ลำโพงเสื่อผ้า

ฉ. พนักงานดูแลเครื่องซักผ้า (LINER KEEPER)

มีหน้าที่ รับผิดชอบคลังพัสดุเครื่องผ้า ส่งมอบผ้าที่สะอาดให้แม่บ้าน ตรวจสอบจำนวนผ้าที่สกปรก และจัดส่งไปซักรีด

ช. พนักงานเย็บผ้า (SEAMSTRESS)

มีหน้าที่ ซ่อมแซมเสื้อผ้าตัดเย็บผ้าในโรงแรมให้อยู่ในสภาพที่ปกติ

ซ. หัวหน้าห้องซักรีด (LAUNDRY SUPERVISOR)

มีหน้าที่ รับผิดชอบงานซักรีดของโรงแรม มอบหมายและควบคุมการทำงานของพนักงานซักรีด

ฅ. พนักงานซักรีด (LAUNDRY MAID)

มีหน้าที่ ซักและรีดผ้าต่างๆ ที่ผู้บังคับบัญชามอบหมายให้ทำ อาจจะเป็นเสื่อผ้าของแขกที่มาพักในโรงแรมหรือผ้าทั่วไปที่ใช้ในโรงแรม

2.4.7 ฝ่ายบริการอาหาร และ เครื่องดื่ม

(FOOD & BEVERAGE SERVICE -DEPARTMENT)

เป็นฝ่ายที่ทำรายได้มากที่สุดฝ่ายหนึ่งของโรงแรม มีหน้าที่และรับผิดชอบเกี่ยวกับการขาย การบริการอาหารเครื่องดื่มในห้องอาหาร บาร์ ห้องพักแขก และห้องจัดเลี้ยง ทั้งภายในและภายนอกโรงแรม

พนักงานในฝ่ายบริการอาหารและเครื่องดื่ม

ก. ผู้จัดการฝ่ายอาหาร และเครื่องดื่ม(FOOD & SERVICE MANAGER)

มีหน้าที่ รับผิดชอบงานบริการ เกี่ยวกับอาหารทั้งหมดของโรงแรมมอบหมายควบคุมการทำงานของแผนกต่างๆ ที่อยู่ในความรับผิดชอบและติดต่อประสานกับแผนกที่เกี่ยวข้อง

ข.ผู้จัดการห้องอาหารต่างๆ (OUTLET/ RESTAURANT MANAGER)

เอกสารนี้เป็นเอกสารที่สงวนไว้สำหรับการใช้งานเพื่อการศึกษาเท่านั้น ไม่อนุญาตให้นำไปใช้ประโยชน์ด้านการค้าไม่ว่ากรณีใดๆ ทั้งสิ้น อีกทั้งห้ามมิให้คัดแปลงเนื้อหา และต้องอ้างอิงถึงเจ้าของเอกสารทุกครั้งที่มีการนำไปใช้

มีหน้าที่ รับผิดชอบงานบริการของห้องอาหารที่ได้รับมอบหมาย ควบคุมพนักงาน และแก้ไข ปัญหาต่างๆที่เกิดขึ้น รวมทั้งติดต่อและประสานงานกับหน่วยงานอื่น

ก. หัวหน้าพนักงานบริการ (HEAD WAITER)

มีหน้าที่ ดูแลงานประจำวันของห้องอาหาร ด้อนรับแขก มอบหมายเขตการทำงาน ให้แก่พนักงาน ผู้ได้บังคับบัญชา

ง. พนักงานบริการจุดบริการ (STATION WAITER)

มีหน้าที่ รับผิดชอบในการต้อนรับแขก รับคำสั่งจากแขกและบริการอาหาร เครื่องดื่ม ในเขต ที่ตนได้รับมอบหมาย

จ. พนักงานเดินอาหาร (COMMIS WAITER)

มีหน้าที่ เป็นผู้ช่วยพนักงานประจำจุดบริการ ทำหน้าที่ส่งอาหาร ลำเลียงอาหารมาจากครัว และ จัดเก็บอุปกรณ์ที่ใช้แล้ว จัดโต๊ะและอุปกรณ์เครื่องใช้

ฉ. พนักงานเสิร์ฟไวน์/เครื่องดื่ม (WINE / WATER)

มีหน้าที่ เสิร์ฟเครื่องดื่มและไวน์ในห้องอาหาร เสนอแนะเครื่องดื่มอย่างเหมาะสมกับโอกาส

ช. พนักงานเสิร์ฟในห้องพัก (FLOOR / ROOM SERVICE)

มีหน้าที่ เสิร์ฟอาหารและเครื่องดื่มให้แขกในห้องพัก

ซ. แคชเชียร์ประจำห้องอาหาร (CASHIER)

มีหน้าที่ บันทึกเงินที่ได้จากการบริการอาหารและเครื่องดื่ม จัดรวมบัญชีและรวบรวมยอด จำหน่ายของห้องอาหารนั้นๆ

ฌ. ผู้จัดการบาร์ / เครื่องดื่ม (BAR / BEVERAGE MANAGER)

มีหน้าที่ ดูแลเกี่ยวกับการจัดการดูแลบาร์และเครื่องดื่มให้ดำเนินอย่างมีประสิทธิภาพ เช่น ตรวจสอบสต็อกเครื่องดื่ม และมอบหมายงานแก่พนักงาน

ญ. พนักงานบาร์ (BARTENDER)

มีหน้าที่ จัดเตรียมบาร์ ผสมเครื่องดื่มแก่แขกในห้องอาหาร บาร์ต่างๆตามที่แขกต้องการ

ฎ. พนักงานเสิร์ฟเครื่องดื่มในบาร์ (WAITER)

มีหน้าที่ ด้อนรับแขก รับคำสั่ง เสิร์ฟเครื่องดื่ม ดูแลอำนวยความสะดวกและจัดเก็บอุปกรณ์ ต่างๆ

2.4.8 ฝ่ายครัว (KITCHEN DEPARTMENT)

ฝ่ายครัวเป็นฝ่ายผลิตของโรงแรมในการจัดเตรียมปรุงอาหารแก่แขกในห้องอาหารของ โรงแรม บางโรงแรมจัดอาหารแก่พนักงานด้วย โรงแรมใหญ่ๆจะแบ่งงานเป็นส่วนๆ โดยมีหัวหน้า แผนกเป็นคนรับผิดชอบ ส่วนโรงแรมเล็กๆฝ่ายครัวอาจมีพนักงานครัวไม่มากนัก

เอกสารนี้เป็นเอกสารที่สงวนไว้สำหรับการใช้งานเพื่อการศึกษาเท่านั้น ไม่อนุญาตให้นำไปใช้ประโยชน์ด้านการค้า ไม่ว่ากรณีใดๆ ทั้งสิ้น อีกทั้งห้ามมิให้คัดแปลงเนื้อหา และต้องอ้างอิงถึงเจ้าของเอกสารทุกครั้งที่มีการนำไปใช้

พนักงานในฝ่ายครัว

ก. หัวหน้าพ่อครัว (HEAD CHEF)

มีหน้าที่ ดูแลจัดปรุงอาหารต่างๆ มอบหมายงานจัดเตรียมรายการอาหาร แนะนำและควบคุมงานแผนกต่างๆที่อยู่ในความรับผิดชอบ

ข. ผู้ช่วยหัวหน้าพ่อครัว (ASSISTANT HEAD CHEF)

มีหน้าที่ เป็นผู้ช่วยหัวหน้าพ่อครัว ในการดูแลและแผนกต่างๆให้ดำเนินงานไปด้วยความเรียบร้อย

ค. หัวหน้าแผนกครัวเย็น

(LARDER CHEF OR CHEF GRADE MANAGER)

มีหน้าที่ การปรุงและการจัดเตรียมอาหารชนิดเย็นและอาหารเรียกน้ำย่อย

ง. หัวหน้าแผนกผัก

(VEGETABLE CHEF OR CHEF ENTREMETTION)

มีหน้าที่ จัดเตรียมและปรุงอาหารผักต่างๆ อาหารประเภทแห้ง ไข่ เนยแข็ง เป็นต้น

จ. หัวหน้าแผนกซอส (SAUCE CHEF)

มีหน้าที่ จัดเตรียมซอสปรุงทุกชนิดทั้งร้อนและเย็น

ฉ. หัวหน้าแผนกอบ (ROAST CHEF OR CHEF ROTISSEUR)

มีหน้าที่ ทำอาหารประเภทอบและย่างทุกชนิดรวมทั้งน้ำซอสเกรวี

ช. หัวหน้าแผนกปลา (FISH CHEF OR CHEF POISSONIER)

มีหน้าที่ เตรียมและปรุงอาหารประเภทปลา และซอสสำหรับปลา

ซ. หัวหน้าแผนกขนม (PASTRY CHEF OR CHEF PATISSIER)

มีหน้าที่ จัดเตรียมขนมของหวานทั้งเย็นและร้อน และเค้กต่างๆ

ณ. ผู้ช่วยพ่อครัว (ASSISTANT CHEF OR COMMIS CHEF)

มีหน้าที่ เป็นผู้ช่วยและจัดเตรียมอาหารให้พ่อครัวแผนกนั้น

ญ. พนักงานล้างอุปกรณ์ครัว

(POT WASHER OR CASSEROLLIER)

มีหน้าที่ ทำความสะอาดอุปกรณ์ทุกชนิด

ฎ. พนักงานสัมภาระในครัว (KITCHEN PORTER)

มีหน้าที่ ทำความสะอาด และจัดอุปกรณ์ในครัวตามที่พ่อครัวมอบหมาย

2.4.9 แผนกคลังพัสดุ (STORE SECTION)

เอกสารนี้เป็นเอกสารที่สงวนไว้สำหรับการใช้งานเพื่อการศึกษาเท่านั้น ไม่อนุญาตให้นำไปใช้ประโยชน์ด้านการค้าไม่ว่ากรณีใดๆ ทั้งสิ้น อีกทั้งห้ามมิให้คัดแปลงเนื้อหา และต้องอ้างอิงถึงเจ้าของเอกสารทุกครั้งที่มีการนำไปใช้

แผนกคลังพัสดุ มีหน้าที่ดูแลรักษาปริมาณของอาหาร เครื่องดื่มที่แอลกอฮอล์ และเครื่องดื่มอื่นๆ สำหรับฝ่ายที่จะต้องนำไปผลิตและจำหน่าย พืชอาหาร จะมีอาหารแห้ง อาหารสด จะจัดส่งไปยังฝ่ายครัวทันที ส่วนพืชเครื่องดื่ม จะดูแลปริมาณ สุรา เบียร์ ไวน์ และเครื่องดื่มอื่นๆให้เพียงพอต่อห้องอาหารต่างๆจะเบิกไปจำหน่าย หน่วยงานนี้ต้องรายงาน ข้อมูลแก่ผู้จัดการอาหารและเครื่องดื่ม เพราะเป็นผู้รับผิดชอบในการบริการอาหารและเครื่องดื่ม

พนักงานในแผนกคลังพัสดุ

ก. ผู้ดูแลคลังพัสดุ (STORE KEEPER)

มีหน้าที่ ดูแลปริมาณคลังอาหารแห้ง ควบคุมการรับรอง จัดเก็บและการเบิกจ่ายพัสดุต่างๆ

ข. เสมียนคลังพัสดุ (STORE CHECK)

มีหน้าที่ เป็นผู้ช่วยในการเบิกจ่ายรับของ จัดเก็บ บันทึกหลักฐานต่างๆ และตรวจสอบ

ค. ผู้ดูแลเหล้า/ไวน์ (CELLAR MAN)

มีหน้าที่ ดูแลรับผิดชอบเครื่องดื่มที่มีแอลกอฮอล์ต่างๆ ควบคุมการรับและจับเก็บเบิกจ่ายพัสดุ

ง. ผู้ช่วยผู้ดูแลเหล้า/ไวน์ (ASSISTANT CELLAR MAN)

มีหน้าที่ เป็นผู้ช่วยเหลือ ให้การรับ - การเบิกจ่ายเครื่องดื่ม จัดบันทึกหลักฐานต่างๆ เพื่อรายงาน และตรวจสอบ

2.4.10 ฝ่ายบำรุงรักษาความปลอดภัย

(MAINTENANCE AND SECURITY DEPARTMENT)

ฝ่ายบำรุงรักษาความปลอดภัย มีหน้าที่และรับผิดชอบเกี่ยวกับการบำรุงรักษาตัวอาคาร โรงแรม อุปกรณ์ เครื่องมือทุกชนิด กระจายกระแสไฟฟ้า น้ำร้อน น้ำเย็น ซ่อมแซม เฟอร์นิเจอร์ให้เพียงพอต่อการใช้สอย รวมทั้งรักษาความปลอดภัยของโรงแรม ทรัพย์สินของแขก ฝ่ายบำรุงรักษาและความปลอดภัย จะขึ้นตรงกับผู้จัดการทั่วไปหรือผู้ช่วยผู้จัดการทั่วไป

พนักงานฝ่ายบำรุงและรักษาความปลอดภัย

ก. ช่างบำรุงรักษา (MAINTENANCE ENGINEER)

มีหน้าที่ รับผิดชอบเกี่ยวกับการรักษา ซ่อมบำรุงโรงแรมและอุปกรณ์ต่างๆ ให้อยู่ในสภาพดี รวมทั้งจัดบันทึกงานซ่อมแซมต่างๆ

ข. ช่างไฟฟ้า (ELECTRICIAN)

มีหน้าที่ รักษาซ่อมแซมเกี่ยวกับอุปกรณ์ไฟฟ้า และ จัดหาอุปกรณ์ที่เกี่ยวข้องตามความต้องการของ หน่วยงานอื่นๆ

ค. ช่างประปา (PLUMBER)

มีหน้าที่ รักษาและซ่อมแซมเครื่องมืออุปกรณ์เกี่ยวกับการช่างไม้

ง. ช่างไม้ (CARPENTER)

มีหน้าที่ จัดทำและซ่อมแซมเฟอร์นิเจอร์ อุปกรณ์ที่ใช้ไม้เป็นวัสดุทุกชนิด

จ. ช่างทาสี (PAINTER)

มีหน้าที่ ดูแลเกี่ยวกับการตกแต่งทาสีต่างๆ ที่จำเป็นของโรงแรม

ช. เจ้าหน้าที่รักษาความปลอดภัย (SECURITY OFFICER)

มีหน้าที่ ดูแลรับผิดชอบเกี่ยวกับความปลอดภัยของโรงแรมและแขก ตรวจสอบไม่ให้บุคคลภายนอกที่ไม่เกี่ยวข้องเข้ามาในโรงแรม

2.5 หลักในการออกแบบตกแต่งภายในโรงแรม

ในการออกแบบตกแต่งภายในโรงแรม ถ้าถึงถึงหลักเกณฑ์ต่างๆ โดยต้องวิเคราะห์ส่วนต่างๆ อาจจำแนกได้เป็นส่วนต่างๆ ดังนี้

2.5.1 โถงพักคอยล็อบบี้ (LOBBY HALL)

ลักษณะเป็นห้องโถงพักรอขนาดใหญ่ด้านหน้า ประกอบด้วยบริเวณนั่งพักรอไปจนถึงส่วนต้อนรับ แคชเชียร์ ประชาสัมพันธ์ รวมถึงบริเวณที่มีการเดินไปมาโดยทั่วไป และหน่วยงานอื่นๆที่จะคอยให้บริการแก่แขกผู้เข้ามาพักในโรงแรม ห้องโถงควรจะเป็นที่ที่แขกสามารถจะเข้าไปใช้บริการในส่วนอื่นๆต่อไปได้ และโรงแรมโดยทั่วไปควรจะเป็นจุดศูนย์รวมใจกลางของการหมุนเวียนของแขก ดังนั้นโถงนี้ควรจะเป็นส่วนแรกและสำคัญที่แขกจะให้ความรู้สึกเกี่ยวกับโรงแรมนั้นๆ ดังนั้นจึงต้องเป็นส่วนหนึ่งที่จะต้องตกแต่งไว้ให้มีความสวยงามน่าประทับใจ และควรออกแบบให้เห็นความสวยงามจากด้านนอกเข้ามาอีก เพราะจะเป็นการช่วยโฆษณาโรงแรมด้วย



ภาพที่ 2.1 แสดงโถงล็อบบี้ และ ส่วนพักคอย โรงแรม MATROPOLITAN

เอกสารนี้เป็นเอกสารที่สงวนไว้สำหรับการใช้งานเพื่อการศึกษาเท่านั้น ไม่อนุญาตให้นำไปใช้ประโยชน์ด้านการค้าไม่ว่ากรณีใดๆ ทั้งสิ้น อีกทั้งห้ามมิให้คัดแปลงเนื้อหา และต้องอ้างอิงถึงเจ้าของเอกสารทุกครั้งที่มีการนำไปใช้

2.5.1.1 ขนาดของห้องโถง (SIZE OF LOBBY)

ขนาดของห้องโถงขึ้นอยู่กับชนิดและขนาดของโรงแรมนั้นๆ รวมถึงจำนวนของร้านค้าที่ให้เข้ากิจการบริการนี้อีกด้วย การออกแบบส่วนนี้ต้องคำนึงว่าส่วนนี้จะให้ความรู้สึกและมีความเหมาะสมกับแขกที่นั่งพักหรืออย่างไรขณะที่พักรออยู่ ในโรงแรมใหญ่ๆ ห้องโถงเป็นส่วนที่จัดให้มีการออกแบบให้เป็นที่ยอมรับบริการทั้งหลายที่ลูกค้าต้องการ สำหรับในโรงแรมเป็นส่วนที่แขกจะมาใช้ร่วมกันในตอนเย็นและเวลาอื่นๆ เพื่อทำกิจกรรมร่วมกัน โถงควรมีขนาดใหญ่พอประมาณเพื่อความสะดวกและความเหมาะสม

2.5.1.2 เคา์นเตอร์บริการส่วนหน้า (FRONT DESK)

เป็นหน่วยงานส่วนใหญ่ (FRONT OFFICE) ซึ่งมีส่วนสัมพันธ์กับขนาดของโถงพักคอยมาก เพราะการติดต่อรับแขกจะอยู่บริเวณส่วนหนึ่งส่วนใดของโถง การลงทะเบียน แลกเช็กร์ และประชาสัมพันธ์จะอยู่ติดต่อกัน โดยตลอดก็ได้ แต่อย่างไรก็ตามพนักงานที่เคา์นเตอร์สามารถไปสู่ห้องทำงาน (FRONT OFFICE) ซึ่งอยู่ด้านหลังได้โดยสะดวก แผนกต้อนรับควรมีการติดต่อกับแขกได้โดยตรงทันทีที่แขกเข้ามาในโรงแรม และตำแหน่งของเคา์นเตอร์ควรจะอยู่ในที่ที่สามารถมองเห็นหน้าลิฟต์ และบันไดขึ้นลงได้อย่างชัดเจนทั้งแผนกต้อนรับและแขกเช็กร์ ตำแหน่งที่ตั้งของประชาสัมพันธ์ไม่แน่นอนอนอาจอยู่ร่วมกับแผนกลงทะเบียน นอกจากนี้ควรมี BELL CAPTAIN หรือ เคา์นเตอร์สำหรับ BELL CAPTAIN



ภาพที่ 2.2 แสดงเคา์นเตอร์ส่วนหน้า โรงแรมอมารี วอเตอร์เกท

ก. สัดส่วนของเคา์นเตอร์

ลักษณะของเคา์นเตอร์ควรมี 2 ระดับ คือ ส่วนด้านหน้าสำหรับแขกยื่นเขียน สูงประมาณ 1.10 เมตร และสำหรับด้านในของพนักงาน สูง 0.85-0.90 สำหรับยื่นทำงาน ช่วงด้านในนี้เว้นช่องให้พนักงานเดินอย่างน้อย 1.00 เมตร (ไม่รวมส่วนเก้าอี้พนักงาน) สำหรับความต้องการความกว้างของเคา์นเตอร์เพื่อสะดวกในกรณีขึ้นของไปมา ควรกว้างประมาณ 60 – 85

เอกสารนี้เป็นเอกสารที่สงวนไว้สำหรับการใช้งานเพื่อการศึกษาเท่านั้น ไม่อนุญาตให้นำไปใช้ประโยชน์ด้านการค้า ไม่ว่ากรณีใดๆ ทั้งสิ้น อีกทั้งห้ามมิให้คัดแปลงเนื้อหา และต้องอ้างอิงถึงเจ้าของเอกสารทุกครั้งที่มีการนำไปใช้

เซนติเมตร ส่วนหลังของเคาน์เตอร์จะเป็นแผงแสดงห้องพัก ช่องใส่กุญแจ กล่องใส่จดหมาย บอร์ดประชาสัมพันธ์ควรจัดไว้ในที่ที่สามารถมองเห็นได้ง่าย ไม่ควรให้แขกมองเห็นเคาน์เตอร์ ช่องเก็บเงินได้

ข. ขนาดของเคาน์เตอร์ที่เหมาะสมกับขนาดของโรงแรม

ตารางที่ 2.1 แสดงขนาดของเคาน์เตอร์ที่เหมาะสมกับขนาดของโรงแรม

จำนวนห้องพักของโรงแรม (จำนวนห้อง)	ขนาดเคาน์เตอร์ (เมตร)	เนื้อที่สำหรับ Front Desk (ตร.เมตร)
50	3.00	5.50
100	4.50	9.50
200	7.50	18.50
400	10.50	30.00

ตารางที่ 2.2 เนื้อที่ใช้สอยบริเวณเคาน์เตอร์

เนื้อที่	ยาว (ซม.)	ลึก (ซม.)
สำหรับเขียนหนังสือ	75	60
สำหรับแขกยื่นค่าน้ำและสัมภาระ	90	90
สำหรับการเดินทางผ่านของแขกและสัมภาระ		180
สำหรับพนักงานพร้อมตู้เอกสาร และส่วนประกอบ อื่นๆ	150	60
สำหรับหลังเคาน์เตอร์ของพนักงานในการทำงานและ ทางเดิน		150

ค. อุปกรณ์และเครื่องมือที่ติดตั้งในส่วนต่างๆของส่วนให้บริการส่วนหน้า

อุปกรณ์และเครื่องมือที่ติดตั้งเพื่อประกอบการออกแบบตัวเคาน์เตอร์โดยสามารถจัดเป็นส่วนได้ดังนี้

1. ส่วนธุรการ
2. ส่วนติดต่อสื่อสาร
3. ส่วนแคชเชียร์

เอกสารนี้เป็นเอกสารที่สงวนไว้สำหรับการใช้งานเพื่อการศึกษาเท่านั้น ไม่อนุญาตให้นำไปใช้ประโยชน์ด้านการค้า ไม่ว่ากรณีใดๆ ทั้งสิ้น อีกทั้งห้ามมิให้คัดแปลงเนื้อหา และต้องอ้างอิงถึงเจ้าของเอกสารทุกครั้งที่มีการนำไปใช้

ตารางที่ 2.3 แสดงอุปกรณ์และเครื่องมือของส่วนให้บริการส่วนหน้า

อุปกรณ์ Equipment	ประโยชน์ใช้สอย Function
1. ส่วนธุรการ ชั้นตั้งแผงแสดงห้องพัก Room Rack	แสดงถึงห้องพักที่มีคนพัก ห้องที่จองแล้ว ห้องที่ยังว่าง การตกแต่ง อาจใช้แผ่น โคลด์ ที่เรียกว่า Reservation Slip ใน แผ่นนี้จะประกอบด้วยสีถึง 3 สี ซึ่งมีความหมายต่างกัน เพื่อที่จะเห็นง่าย
ชั้นแสดงข้อมูลการประชาสัมพันธ์ Information Rack	จัดเรียงชื่อแขกที่มาพักตามลำดับตัวอักษรให้คู่กับ Reservation Slip เพื่อรู้ว่าแขกห้องพักไหนและ สะดวกในการค้นหาเก็บเอกสารการจองล่วงหน้าหรือกลางทะเลเบียน
ลิ้นชักเก็บเพิ่มเรื่องการจอง Reservation Rack Cabinet	เก็บเอกสารการจองห้องล่วงหน้าหรือบริการลงทะเบียน
ช่องจำหน่ายเอกสาร Sales Ticker Boxes	กล่องใส่เอกสารของแต่ละห้อง เพื่อจะใช้ดูได้สะดวกกว่า ห้องไหนมีแขกจองไว้แล้ว หรือห้องไหนว่างอยู่
ไปรษณีย์ภัณฑ์และกุญแจ Mails & Keys	ซองใส่จดหมาย หรือเอกสารต่าง ๆ และ กุญแจวางอย่างมีระเบียบ ตามหมายเลขห้องพัก เมื่อเวลาแขกออกไปข้างนอกกุญแจห้องควรเก็บให้ห่างจากแขก
คลังเก็บรักษากุญแจห้องพัก	เป็นที่เก็บกุญแจที่รับคืนจากแขก
ถาดหรือกล่องรับกุญแจห้องพัก	เป็นที่สำหรับมอบรับกุญแจที่แขกฝากหรือคืนกับทางโรงแรม
ตู้เก็บเอกสาร Filing cabinets Function	สำหรับเก็บฟอร์มและอุปกรณ์ต่างๆ
ชั้นเก็บเพิ่ม Brochures Rack	จัดตั้งไว้ในส่วนแขกลงทะเบียน โดยมักจะเป็นแคตตาล็อก แนะนำเรื่อง ต่างๆ เกี่ยวกับโรงแรม
2. ส่วนติดต่อสื่อสาร เครื่องพิมพ์โทรพิมพ์	ใช้ในการต้อนรับและส่งข้อมูลข่าวสารเก็บบันทึก โทรศัพท์ ทางไกลนำเรื่องจากเคาน์เตอร์ส่วนหน้าส่งต่อไปยังแผนก อื่น ๆ เพื่อรวบรวมบัญชี
แผนกโทรศัพท์ Telephone Operator	เป็นแผนกที่ทำหน้าที่รับส่งข่าวสารระหว่างบุคคลภายนอก กับภายในช่วยติดต่อธุรกิจระหว่างแขกที่พักกันคนละห้องหรือแขกกับแผนกต่าง ๆ

เอกสารนี้เป็นเอกสารที่สงวนไว้สำหรับการใช้งานเพื่อการศึกษาเท่านั้น ไม่อนุญาตให้นำไปใช้ประโยชน์ด้านการค้าไม่ว่ากรณีใดๆ ทั้งสิ้น อีกทั้งห้ามมิให้คัดแปลงเนื้อหา และต้องอ้างอิงถึงเจ้าของเอกสารทุกครั้งที่มีการนำไปใช้

ตารางที่ 2.3 แสดงอุปกรณ์และเครื่องมือของส่วนให้บริการส่วนหน้า (ต่อ)

อุปกรณ์ Equipment	ประโยชน์ใช้สอย Function
แผนกระจายเสียง Sound & Message relays	ทำหน้าที่บริการเสียงเพลงและดนตรีเพื่อเสริมสร้างบรรยากาศ ของโรงแรมและยังทำหน้าที่กระจายเสียงเพื่อเรียกแขก หรือ ประกาศต่าง ๆ มักอยู่ด้านหลัง Front office
3. ส่วนแคชเชียร์ เครื่องคิดเลข	เพื่อคิดเงินรวมและค่าใช้จ่ายต่างๆ ที่เกี่ยวกับแขกถ้าเป็นโรงแรมขนาดใหญ่จะใช้เครื่องคอมพิวเตอร์
ที่เก็บเงินของ Cashier	เป็นลิ้นชักสำหรับใส่เงินสดและเอกสารสำคัญอื่น ๆ
ช่องเก็บบัญชี	บันทึกใบสั่งต่าง ๆ ของแขกแยกตามเลขห้องเพื่อสะดวกในการอ้างอิง
มาตรวัดโทรศัพท์ Telephone Meters	มิเตอร์บันทึกจำนวนการใช้บริการโทรศัพท์ของแขก เพื่อให้ได้คัสตงบัญชี
ช่องฝากของมีค่า Safe Depohit box	ใช้สำหรับเก็บของมีค่าของแขก บาง โรงแรมอาจแยกเป็นห้องไว้เฉพาะเพื่อความปลอดภัยในการฝาก
ห้องนิรภัย Safe	ห้องนิรภัยใหญ่เพื่อเก็บบัญชีประจำวัน ภายในจะมีบริเวณสำหรับนั่งตรวจสอบบัญชีแยกต่างหากจากส่วนสำนักงาน



- A. เครื่อง printer
- B. แผงใส่กุญแจ
- C. เครื่องคอมพิวเตอร์
- D. ช่องใส่จดหมาย
- E. บริเวณ Check – In
- F. บริเวณ Check – Out
- G. ตู้ฝากของมีค่า

ภาพที่ 2.3 แสดงอุปกรณ์เครื่องใช้ส่วนเคาน์เตอร์บริการส่วนหน้า

เอกสารนี้เป็นเอกสารที่สงวนไว้สำหรับการใช้งานเพื่อการศึกษาเท่านั้น ไม่อนุญาตให้นำไปใช้ประโยชน์ด้านการค้าไม่ว่ากรณีใดๆ ทั้งสิ้น อีกทั้งห้ามมิให้ตัดแปลงเนื้อหา และต้องอ้างอิงถึงเจ้าของเอกสารทุกครั้งที่มีการนำไปใช้



ภาพที่ 2.4 เครื่องใช้ในส่วนของห้องโถงรถเข็นกระเป๋าสัมภาระ



ภาพที่ 2.5 ตู้ฝากของมีค่า ควบคุมด้วยระบบแมคคานิค

เอกสารนี้เป็นเอกสารที่สงวนไว้สำหรับการใช้งานเพื่อการศึกษาเท่านั้น ไม่อนุญาตให้นำไปใช้ประโยชน์ด้านการค้าไม่ว่ากรณีใดๆ ทั้งสิ้น อีกทั้งห้ามมิให้ตัดแปลงเนื้อหา และต้องอ้างอิงถึงเจ้าของเอกสารทุกครั้งที่มีการนำไปใช้

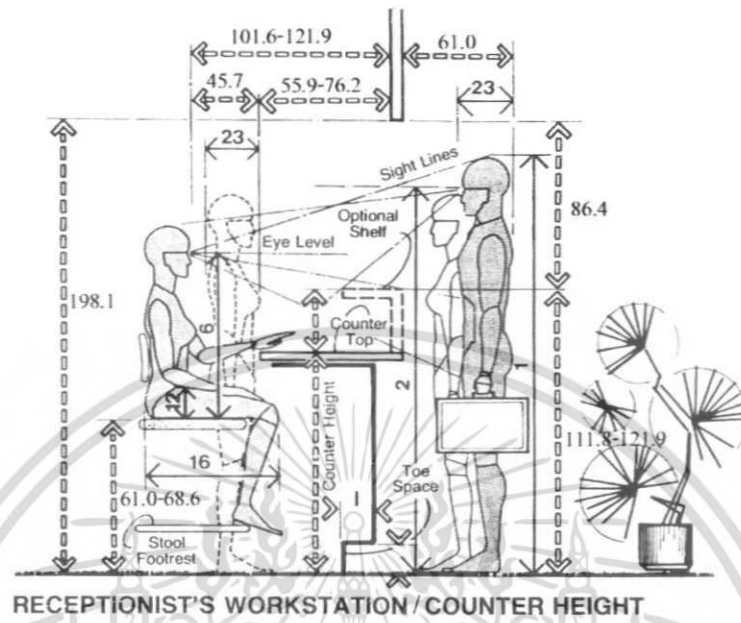

ภาพที่ 2.6 แสดงขนาดสัดส่วนของเคาน์เตอร์บริการส่วนหน้า

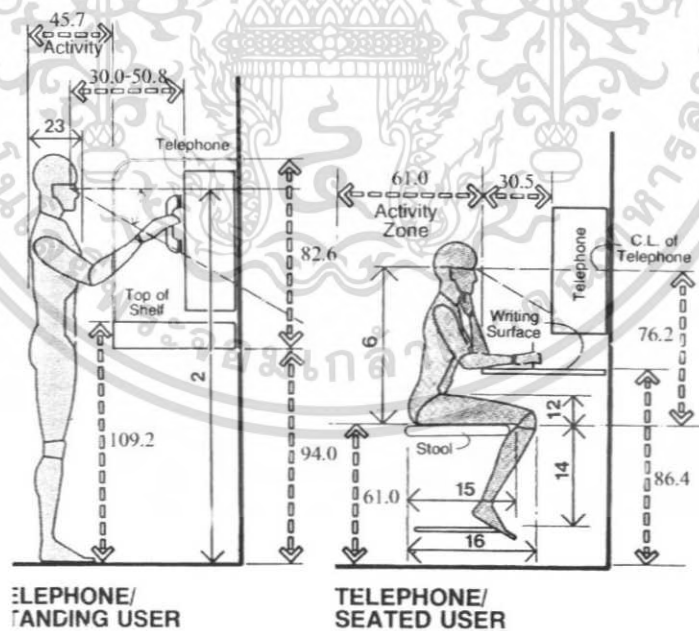

ภาพที่ 2.7 แสดงขนาดสัดส่วนของบริการ โทรศัพท์สาธารณะ

เอกสารนี้เป็นเอกสารที่สงวนไว้สำหรับการใช้งานเพื่อการศึกษาเท่านั้น ไม่อนุญาตให้นำไปใช้ประโยชน์ด้านการค้า
ไม่ว่ากรณีใดๆ ทั้งสิ้น อีกทั้งห้ามมิให้ตัดแปลงเนื้อหา และต้องอ้างอิงถึงเจ้าของเอกสารทุกครั้งที่มีการนำไปใช้

2.5.2 ล็อบบี้เล้าจน์ (LOBBY LOUNGE)

การออกแบบตกแต่งเป็นลักษณะที่ผ่อนคลาย มีความสบายเป็นกันเอง ควรมีแสงสว่างปานกลาง ยกเว้นในตำแหน่งที่ใช้ทำงาน และส่วนโซฟาลังบาร์ ซึ่งต้องการความสว่างมากกว่าปกติ เพื่อดึงดูดความสนใจของลูกค้าและสะดวกในการทำงาน ไฟเป็นส่วนหนึ่งที่ช่วยสร้างบรรยากาศในการออกแบบให้มีความน่าสนใจ สำหรับโต๊ะที่ติดผนังควรติดไฟที่ผนังเพื่อแสงที่เบาและอบอุ่น เพราะล็อบบี้เล้าจน์เป็นส่วนที่นั่งพักรอและมีการดื่มเครื่องดื่ม จึงสร้างบรรยากาศให้เชื้อเชิญและน่านั่ง อาจจัดให้มีบริเวณที่เขียนกรอกแบบฟอร์มหรืออื่นๆ ไว้ตามจุดต่างๆหรือทำเป็นเคาน์เตอร์เล็กๆ ก็ได้



ภาพที่ 2.8 แสดงลักษณะและบรรยากาศบริเวณล็อบบี้เล้าจน์

2.5.2.1 สิ่งที่ควรคำนึงถึงในการออกแบบล็อบบี้เล้าจน์

การออกแบบควรระวังเรื่องการป้องกันเสียงจากบริเวณที่ใช้งาน เช่น ส่วนที่เป็นบาร์เบียร์ ส่วนที่เข้า – ออก ของคนเสิร์ฟ ส่วนที่เป็นครัวควรออกแบบเป็นที่กันอย่างดี การใช้วัสดุที่นุ่ม เช่น พรม วัสดุที่กันเสียงสามารถช่วยลดเสียงเหล่านั้นได้ และเพื่อให้เกิดบรรยากาศและความน่าสนใจควรมีดนตรีบรรเลง

เฟอร์นิเจอร์ ต้องเป็นกลุ่มหรือมีหลายแบบลักษณะ ปกติจะเป็นเก้าอี้แบบนั่งสบายคล้ายกับชุดโซฟาแต่เป็นชุดเล็กๆ ประมาณ 4-5 คน เก้าอี้และโต๊ะสามารถขยับได้ โต๊ะควรออกแบบให้ง่ายต่อการทำความสะอาดและการป้องกันรอยด่างที่จะเกิดขึ้น

เอกสารนี้เป็นเอกสารที่สงวนไว้สำหรับการใช้งานเพื่อการศึกษาเท่านั้น ไม่อนุญาตให้นำไปใช้ประโยชน์ด้านการค้าไม่ว่ากรณีใดๆ ทั้งสิ้น อีกทั้งห้ามมิให้คัดแปลงเนื้อหา และต้องอ้างอิงถึงเจ้าของเอกสารทุกครั้งที่มีการนำไปใช้

พรม ที่ใช้ ควรมีคุณภาพดี , ป้องกันการเปื้อน , หยดน้ำ , รอยบุหรี่ยาใหม่ ทำความสะอาดง่าย

ในกรณีที่พื้นที่ดูกว้างและโล่ง ไม่ก่อให้เกิดความไม่มั่นคงและเป็นส่วนตัว การออกแบบควรจัดให้มีการแบ่งพื้นที่ โดยมี PARTITIONS เตี้ย หรือปรับระดับพื้น ลดระดับของเพดาน หรือการใช้ชั้นลอยมากันจะช่วยให้มีสัดส่วนน่าดูขึ้น และทำให้บริเวณที่นั่งนั้นดูแปลกตา ปกติเพดานควรมีอย่างน้อย 3 เมตร หรือมากกว่านี้

สภาพแวดล้อม ควรมีเครื่องปรับอากาศที่เพียงพอเพื่อให้อากาศมีความสบาย และยังช่วยลดกลิ่นเหม็น กลิ่นบุหรี่

ระยะของเส้นทางสัญจรและรวมไปถึงการบริการจะกว้างอย่างน้อย 1 เมตร นอกจากนั้นยังต้องมีการบริการในส่วนที่เป็นเคาน์เตอร์



ภาพที่ 2.9 แสดงล็อบบี้บาร์ โรงแรมอมารี วอเตอร์เกต กทม.

2.5.2.2 ลักษณะของเคาน์เตอร์

ลักษณะของเคาน์เตอร์ แบ่งเป็น 2 ระดับ คือเคาน์เตอร์ส่วนหน้า สูงประมาณ 1.10 เมตร จะเป็นที่สำหรับบริการแขก คือ ด้านหน้าจะเป็น สตูล (STOOL) หรือเก้าอี้สูงสำหรับนั่ง สูง 70 เซนติเมตร และเคาน์เตอร์ด้านในสำหรับพนักงานจะสูง 80-90 เซนติเมตร เป็นเนื้อที่สำหรับวางสิ่งของที่เตรียมบริการแก่แขก อาจจะมี SINK หรือตู้เย็น ความกว้างของทางเดินภายในเคาน์เตอร์ของพนักงานอย่างน้อย 1 เมตร ตามปกติเคาน์เตอร์จะวางในแนวผนัง ส่วนที่ติดผนังจะมีโชว์เครื่องดื่มต่างๆที่มีให้บริการ ความกว้างของผู้โชว์ประมาณ 60-65 เซนติเมตร

เอกสารนี้เป็นเอกสารที่สงวนไว้สำหรับการใช้งานเพื่อการศึกษาเท่านั้น ไม่อนุญาตให้นำไปใช้ประโยชน์ด้านการค้าไม่ว่ากรณีใดๆ ทั้งสิ้น อีกทั้งห้ามมิให้คัดแปลงเนื้อหา และต้องอ้างอิงถึงเจ้าของเอกสารทุกครั้งที่มีการนำไปใช้



ภาพที่ 2.10 แสดงเคาน์เตอร์ โรงแรมมารี วอเตอร์เกต กทม.

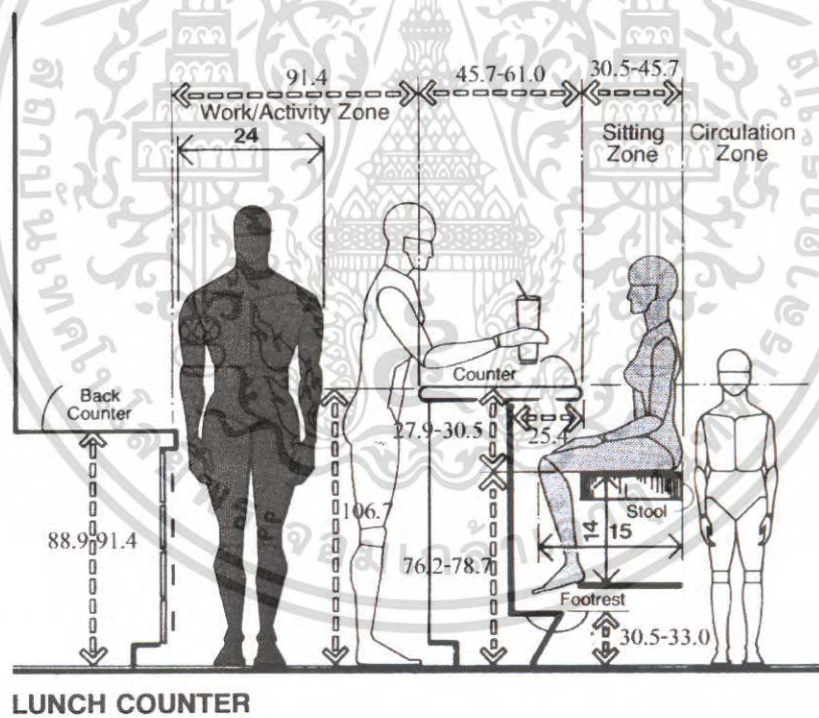

ภาพที่ 2.11 แสดงขนาดสัดส่วนของเคาน์เตอร์

เอกสารนี้เป็นเอกสารที่สงวนไว้สำหรับการใช้งานเพื่อการศึกษาเท่านั้น ไม่อนุญาตให้นำไปใช้ประโยชน์ด้านการค้า ไม่ว่ากรณีใดๆ ทั้งสิ้น อีกทั้งห้ามมิให้ตัดแปลงเนื้อหา และต้องอ้างอิงถึงเจ้าของเอกสารทุกครั้งที่มีการนำไปใช้

ตารางที่ 2.4 แสดงองค์ประกอบและการใช้สอยของส่วน ล็อบบี้เลาจน์

องค์ประกอบ (ELEMENT)	ประโยชน์ใช้สอย (FUNCTION)
1. ชุดโซฟา SOFA SET	โซฟา มีตั้งแต่ 2-3 ที่นั่ง (โยกย้ายได้) หรือ มีลักษณะเป็นโซฟา BOOTH (โยกย้ายไม่ได้) ส่วนมากแล้วการจัดจะจัดให้เข้า SETกันกับเก้าอี้พักผ่อน เสริมด้วย หมอนอิง เพื่อทำให้มีลูกเล่นในเรื่องของงานดีไซน์มากขึ้น
2. เก้าอี้พักผ่อน ARMCHAIR	เป็นเก้าอี้หนึ่งสบาย 1 ที่นั่ง และสามารถโยกย้ายได้ ลักษณะการใช้เก้าอี้ในส่วนนี้ค่อนข้างหลากหลาย ในเรื่องของการดีไซน์เพื่อให้เกิดความน่าสนใจ ไม่น่าเบื่อจนเกินไป และลักษณะการนั่งยังคงการใช้งานที่เหมือนกัน
3. โต๊ะกลาง	การใช้งานคือไว้วางเครื่องดื่ม อาหารว่าง เมนูเครื่องดื่ม แจกันดอกไม้ ที่เขี่ยบุหรี่ ของแถมระหว่างการสนทนา หรือ อาจจะใช้เป็นส่วนที่แยกเป็นเฟอร์นิเจอร์ที่สามารถเคลื่อนย้ายได้ วัสดุที่ใช้คือดูหรูหรา ทนทาน และต้องแข็งแรงด้วย
4. โต๊ะข้าง SIDE TABLE	เป็นส่วนเสริมทำให้องค์ประกอบในการ SET ชุดโซฟา ให้ดูลงตัว การใช้งานอาจจะเป็นเรื่องของการวางคอมพิวเตอร์ โต๊ะ เครื่องดื่ม สามารถเคลื่อนย้ายได้ แข็งแรง ทนทาน
5. ดนตรี MUSIC	เป็นส่วนสำคัญในการสร้างบรรยากาศ เครื่องดนตรีที่มักนิยมใช้จะเป็นเครื่องดนตรีชิ้นเดียว ส่วนมากจะเป็น เปียโน ไวโอลิน แซกโซโฟน หรือ อาจจะเป็นดนตรีที่อยู่ตามภูมิภาคนั้นๆ
6. ไฟ LIGHTING	เป็นส่วนสำคัญที่ช่วยส่งเสริมบรรยากาศ ไฟมีตั้งแต่ ไฟตั้งโต๊ะ ไฟยื่น ไฟ บนฝ้าเพดาน แสงไฟที่ใช้ในส่วนนี้ จะเป็นไฟที่ต้องช่วยส่งเสริมบรรยากาศให้ดูดี หรูหรา รวมถึงการเลือกดวงโคมที่ใช้ด้วย ควรจะช่วยส่งเสริมในเรื่องของการดีไซน์
7.บาร์ COUNTER BAR	ให้บริการด้านเครื่องดื่มเป็นส่วนใหญ่ และเป็นส่วนเก็บเงินด้วย และบริการอาหารว่างในส่วนหน้าของเคาน์เตอร์ จะมี STOOL BAR ไว้ให้กับแขกที่ต้องการนั่งแบบสนทนาไปดื่มเหล้าไปให้นั่งลักษณะของเก้าอี้ STOOL จะมีขนาดไม่ใหญ่มากนัก ขนาดโดยประมาณไม่ต่ำกว่า 0.40 x 0.40 x 0.75 ซม. (ถึงที่นั่ง) (ดูในรายละเอียดเรื่องของบาร์)

เอกสารนี้เป็นเอกสารที่สงวนไว้สำหรับการใช้งานเพื่อการศึกษาเท่านั้น ไม่อนุญาตให้นำไปใช้ประโยชน์ด้านการค้าไม่ว่ากรณีใดๆ ทั้งสิ้น อีกทั้งห้ามมิให้คัดแปลงเนื้อหา และต้องอ้างอิงถึงเจ้าของเอกสารทุกครั้งที่มีการนำไปใช้

2.5.3 คอฟฟี่ช็อป (COFFEE SHOP)

เป็นที่บริการอาหาร และเครื่องดื่ม รับประทานสะดวกใช้เวลาน้อย และจะเปิดบริการตลอด 24 ชั่วโมง ตำแหน่งที่จัดวางจะอยู่ในส่วนหน้าของโรงแรม เพื่อให้บุคคลอื่นสามารถเข้ามาใช้ด้วย Coffee shop ส่วนใหญ่มีเคาน์เตอร์บริการเสมอ เพราะสะดวกในการนั่งรับประทานอาหารและเครื่องดื่มได้สะดวก การบริการทำอย่างรวดเร็ว และอาหารในร้านน่ารับประทานที่สุด ในโรงแรม จึงเป็นส่วนที่มีการตกแต่งปานกลาง ไม่ต้องหรูหราจนเกินไป เป็นสถานที่ที่ไม่ต้องมีพิธีรีตอง จึงปรากฏว่ามีบุคคลหลายประเภทสามารถเข้ามาใช้บริการได้ตลอดเวลา ตามปกติ Coffee shop จะมีครัวแยกต่างหาก เป็นครัวขนาดเล็กที่สามารถทำการปรุงอาหารเบา ๆ และทำหน้าที่ปรุงอาหารเมื่อครัวใหญ่ปิด

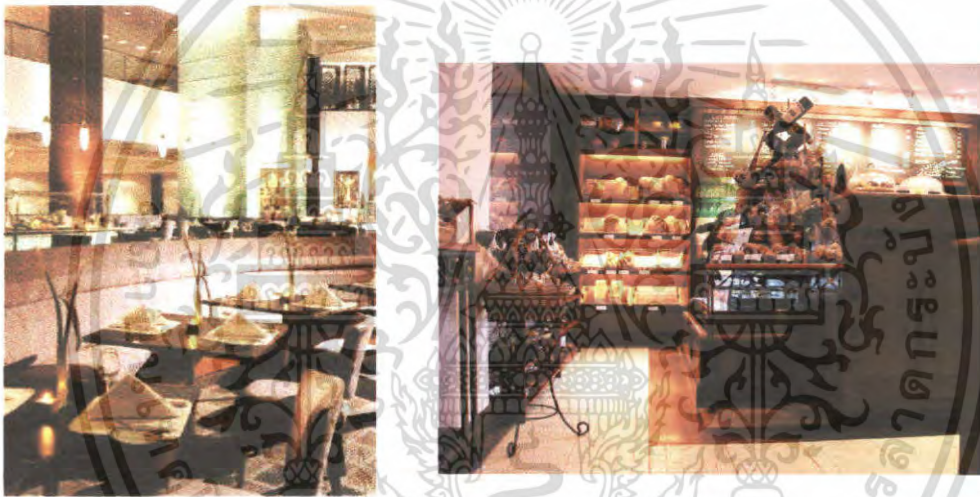

ภาพที่ 2.12 แสดงลักษณะและบรรยากาศ ภายใน คอฟฟี่ช็อป

2.5.3.1 สิ่งที่ต้องคำนึงในการจัด คอฟฟี่ช็อป

- การจัดความสัมพันธ์ระหว่างโต๊ะอาหาร เคาน์เตอร์เสิร์ฟ ครัว และเนื้อที่ใช้สอย
- ตำแหน่งทางเข้า-ออกของลูกค้า และพนักงานต้องไม่ปะปนกัน
- ชนิดของวัสดุที่ใช้ในการตกแต่ง สีที่ใช้ การป้องกันเสียงรบกวนจากบริเวณข้างเคียง
- การเลือกวัสดุปูพื้น
- การใช้แสงสว่างบริเวณทั่วไป บริเวณเคาน์เตอร์ควรติดตั้งแสงสว่างที่ให้ความนุ่มนวลตา และให้ความรู้สึกอบอุ่น
- การระบายอากาศ ถ่ายเทอากาศ

เอกสารนี้เป็นเอกสารที่สงวนไว้สำหรับการใช้งานเพื่อการศึกษาเท่านั้น ไม่อนุญาตให้นำไปใช้ประโยชน์ด้านการค้าไม่ว่ากรณีใดๆ ทั้งสิ้น อีกทั้งห้ามมิให้คัดแปลงเนื้อหา และต้องอ้างอิงถึงเจ้าของเอกสารทุกครั้งที่มีการนำไปใช้

2.5.3.2 การตกแต่งภายในคอฟฟี่ช็อป (Coffee shop Design)

การตกแต่ง Coffec shop เน้นหนักด้านการบริการที่สะดวกสบาย การจัดภายใน จะแบ่งเป็น 2 ส่วน ส่วนนอกให้บริการแขกผู้มาทานอาหารทั่วไป ไม่ใช่อาหารหนัก ใช้เวลาในการทานน้อยส่วนโดยให้บริการอาหารที่หนักที่ใช้เวลานานกว่า

พื้น (Floor)

โดยทั่วไปควรเลือกวัสดุที่ทนทาน แข็งแรง และง่ายต่อการทำความสะอาด แม้ปัจจุบันนี้มีการใช้พรมใยสังเคราะห์ เพื่อป้องกันความสกปรก และทำความสะอาดง่าย แต่ยังมีการใช้พรมชนิดดีในการปูบริเวณ คอฟฟี่ช็อป พร้อมด้วยการติดตั้ง Built-In Acoustic สามารถสร้างความสบายขึ้นในระหว่างการรับประทานอาหารของผู้ที่เข้ามาใช้บริการ

ผนัง (Wall)

อาจมีการตกแต่งเล็กน้อย คือ ทาสี หรือ วัสดุปิดผิวผนัง Wallpaper ที่เข้ากับบรรยากาศภายในได้ โดยทั่วไปแล้ว ผนังด้านติดถนนใหญ่ จะเป็นกระจกใส การตกแต่งโดยการแบ่งของบานกระจกเป็นกรอบบาน หรือใช้มันโปร่ง ม่านปรับแสง เป็นการตกแต่ง และช่วยลดแสงจากภายนอกเข้ามาบรรเทาบรรยากาศภายใน

เพดาน (Ceiling)

ควรเป็นวัสดุดูดเสียง มีการตกแต่งไม่มากนัก หรืออาจใช้โครงสร้างทางสถาปัตยกรรมที่มีอยู่ให้เกิดประโยชน์ เว้นเสียจากต้องแก้ปัญหาท่อแอร์ และช่องสายไฟฟ้าไว้จึงจำเป็นต้องลดระดับเพดานลงมา อาจจะมีการออกแบบรูปแบบเพดานให้ไม่เรียบจนเกินไป แต่ไม่ควรเป็นแบบที่ทรูหราจนเกินไปนัก เพดานควรสูงไม่น้อยกว่า 2.75 เมตร

ไฟฟ้า (Ele)

ไฟฟ้าเป็นสิ่งสำคัญ สำหรับการออกแบบ การสร้างบรรยากาศ ทำให้เกิดภาพที่ดี มุมมองที่ดี และ การใช้ไฟหลายสีนั้นอาจจะเป็นการเน้นจุดที่สำคัญในการใช้ไฟฟ้าชนิดต่างๆ

เครื่องเรือน (Furniture)

การออกแบบต้องไปด้วยกันกับลักษณะการตกแต่งภายใน ในส่วนของ Dining Room ซึ่งมีให้เลือกมากมายตั้งแต่แบบที่สามารถเคลื่อนย้ายได้จนถึงแบบติดตาย

2.5.3.3 เครื่องเรือนใน คอฟฟี่ช็อป

ก. เกาน์เตอร์และสตูล

เอกสารนี้เป็นเอกสารที่สงวนไว้สำหรับการใช้งานเพื่อการศึกษาเท่านั้น ไม่อนุญาตให้นำไปใช้ประโยชน์ด้านการค้าไม่ว่ากรณีใดๆ ทั้งสิ้น อีกทั้งห้ามมิให้คัดแปลงเนื้อหา และต้องอ้างอิงถึงเจ้าของเอกสารทุกครั้งที่มีการนำไปใช้

เคาน์เตอร์สามารถจัดได้หลายวิธีแล้วแต่ขนาดและเนื้อที่ของห้องคือ แบบตรง, แบบรูปตัว U, แบบรูปตัว V หลายตัวประกอบกัน ส่วนสตุลชนิดติดตาย มีพนักพิงหรือไม่มีก็ได้ (จะต้องห่างจากทางเดิน 0.55- 0.60 เมตร)

ข. โต๊ะแบบติดตาย

การจัดโต๊ะแบบนี้จะประหยัดเนื้อที่ได้มาก การจัดที่นั่งแบบ Booth มีที่นั่ง 2-3 ด้าน การออกแบบโต๊ะ ที่พื้นโต๊ะเลื่อนได้ เพื่อสะดวกในการเข้าออก ควรให้ขาโต๊ะเป็นแท่นหรือ ฐานแทนขาโต๊ะเพื่อไม่ให้เกะกะเวลาเข้าออก

ค. BOOTH

เมื่อจัดแบบ Booth พนักพิงเดี่ยว และหันหลังปนกัน ควรเผื่อเนื้อที่ระหว่างพนักพิงประมาณ 10 ซม. เพื่อไม่ให้ศีรษะของแขกชนกัน ขนาดของ Booth ที่ใช้กัน ที่นั่ง 4 คน นั่ง 2 ข้าง ขนาด 1.20 x 2.00 เมตร.

ง. โต๊ะอาหาร

โต๊ะปกคิขนาดใหญ่มาก ควรมี 4 ขา หรือเกิน 4 ขาก็ได้ วัสดุที่ทำอาจเป็นไม้ , โลหะ , หรือพลาสติก เป็นต้น

จ. เก้าอี้

ขนาด 0.43-0.45 เมตร ความเอียงของพนักพิง 3-5 องศา (ไม่นับความหนาของเบาะ) ความสูงของที่นั่ง 0.43 เมตร



ภาพที่ 2.13 รูปแบบเก้าอี้ที่ใช้ใน คอฟฟี่ช็อป & ภัตตาคาร

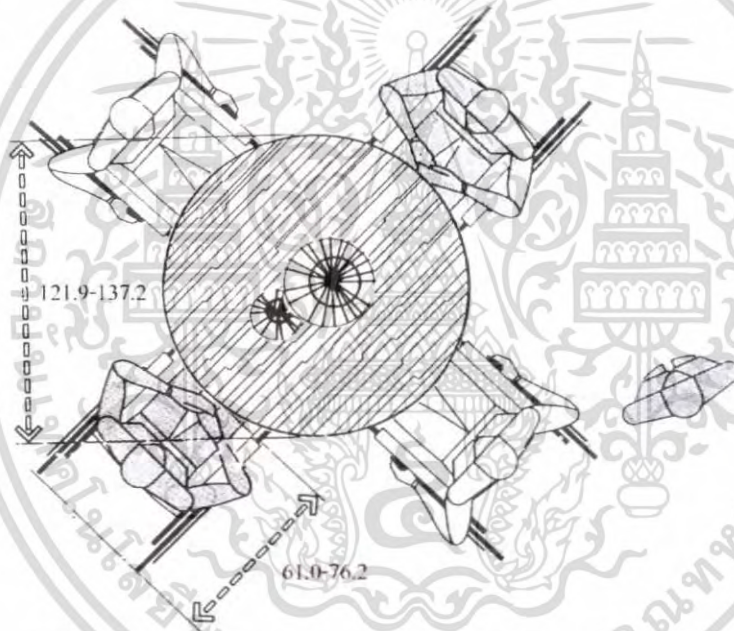

ภาพที่ 2.14 แสดงขนาดสัดส่วนของโต๊ะรับประทานอาหาร

2.5.4 ภัตตาคาร (RESTAURANT)

เป็นส่วนที่เปิดบริการด้านอาหารและเครื่องดื่ม จะจัดอย่างวิจิตรบรรจง มีการตกแต่งสถานที่ที่หรูหรา ระดับของการบริการถืออยู่ว่าเป็นระดับมาตรฐาน มีการจัดบริการอาหารและเครื่องดื่มตามรายการที่ระบุไว้ในเมนูอาหาร เปิดให้บริการเป็นเวลาที่แน่นอน

เอกสารนี้เป็นเอกสารที่สงวนไว้สำหรับการใช้งานเพื่อการศึกษาเท่านั้น ไม่อนุญาตให้นำไปใช้ประโยชน์ด้านการค้าไม่ว่ากรณีใดๆ ทั้งสิ้น อีกทั้งห้ามมิให้ตัดแปลงเนื้อหา และต้องอ้างอิงถึงเจ้าของเอกสารทุกครั้งที่มีการนำไปใช้

2.5.4.1 กัตาคารในโรงแรมแบ่งออกได้เป็น 2 ประเภท คือ

ก. กัตาคารที่ให้บริการอย่างเต็มรูปแบบ เป็นกัตาคารที่มีบริการอาหารและเครื่องดื่ม อาหารที่บริการจะเป็นอาหารชุดหรืออาหารตามสั่ง มักจะอยู่บริเวณที่ทำเลดี บรรยากาศที่ดี ใช้อุปกรณ์เครื่องมือเครื่องใช้หรูหรา

ข. กัตาคารอาหารเฉพาะ ให้บริการอาหารเฉพาะอย่างเท่านั้น อาจเป็นอาหารประจำชาติต่างๆ เช่น ไทย, ญี่ปุ่น, จีน, อิตาลี, ฝรั่งเศส ส่วนใหญ่การตกแต่งจะเน้นถึงลักษณะของชนชาติหรือประเภทอาหารนั้นๆ

รูปแบบการให้บริการ และระดับราคาจะแตกต่างกันได้มากในแต่ละกัตาคารการตกแต่ง Restaurant จะมีลักษณะพิเศษ และเป็นเอกลักษณ์เฉพาะของการบริการ และเป็นเอกลักษณ์ของแต่ละโรงแรม ส่วนประกอบใหญ่ๆ คือ ส่วนทางเข้า, ส่วนพักรอ, ส่วนรับประทานอาหาร

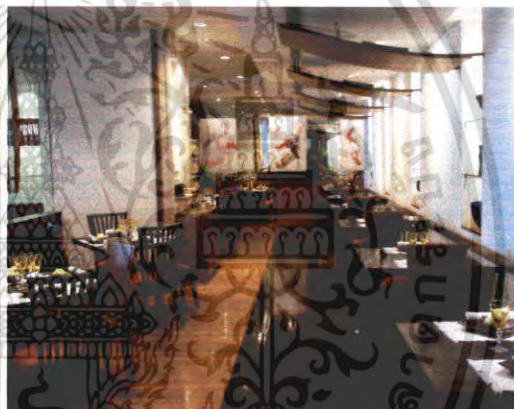

ภาพที่ 2.15 แสดงรูปแบบกัตาคารอาหารจีน ภาพที่ 2.16 แสดงรูปแบบกัตาคารอาหาร



ภาพที่ 2.17 แสดงรูปแบบกัตาคาร ร้าน SAFFRON, PALAPALA อาหารอิตาเลียน-ไทย

เอกสารนี้เป็นเอกสารที่สงวนไว้สำหรับการใช้งานเพื่อการศึกษาเท่านั้น ไม่อนุญาตให้นำไปใช้ประโยชน์ด้านการค้าไม่ว่ากรณีใดๆ ทั้งสิ้น อีกทั้งห้ามมิให้คัดแปลงเนื้อหา และต้องอ้างอิงถึงเจ้าของเอกสารทุกครั้งที่มีการนำไปใช้

ตารางที่ 2.5 แสดงรูปแบบกัตาคารอาหารเฉพาะ

รูปแบบ	การตกแต่ง
กัตาคารไทย	มักจะใช้วัสดุพื้นถิ่น เช่น ไม้ไผ่ ใบลาน ไม้สัก จะใช้เครื่องเรือนและภาชนะแวววาว การใช้แสงไฟ นิยมใช้แสงไฟจากโคมไฟห้อยจากเพดาน ไฟกิ่ง ไม่นิยมใช้ไฟสะท้อนเพดานสาดลงมา
กัตาคารอาหารยุโรป	การตกแต่งแสงมักจะเป็นลักษณะแสงไฟสลัวๆ ไฟซอที่มีหลอดหลายมากการตกแต่งบรรยากาศเน้นให้ดูหรูหรา พิถีพิถัน หรือบางรูปแบบเน้นไปในลักษณะของบรรยากาศที่ดูเป็นธรรมชาติ
กัตาคารจีน	จะเน้นการใช้แสงไฟสว่าง สีสด สะท้อนความแดงและทองของวัสดุ การตกแต่งลักษณะ โคมไฟมีทั้งแบบติดเพดาน หรือเป็นแบบดวงโคม ไม่นิยมใช้ไฟประเภท Spot Light นอกจากนี้จะมีเวทีแสดง การใช้แสงไฟจะไม่ใช้แสงจากหลอดฟลูออเรสเซนต์ แต่ใช้ไฟจากหลอดไฟที่ผ่านโคมหลอดหลายออกมา
กัตาคารญี่ปุ่น	เน้นการตกแต่งที่เรียบสะอาด นับตั้งแต่เรื่องของการใช้เครื่องถ้วยชาม ผนัง โคมไฟ ที่เป็นวัสดุจากไม้สีอ่อน ปิดด้วยกระดาษบางๆ ไม่นิยมใช้สีฉูดฉาด หลวดลายมากนัก กัตาคารญี่ปุ่นจึงสะอาด เรียบง่าย และดูสงบนิ่ง

ตารางที่ 2.6 ระยะห่างของเนื้อที่ที่ต้องการในส่วนรับประทานอาหาร

ความต้องการ	ระยะห่าง (เมตร)
ทางเดินส่วนทางเข้าออกระหว่าง Dining area กับ Service	1.50 - 1.80
ทางเดินหลักระหว่างแถวโต๊ะ	1.10 - 1.35
ทางบริการต่ำสุดระหว่างชุดที่นั่ง	0.90
ทางบริการสำหรับรถเข็น	1.35
ระยะห่างระหว่างการนั่งและเลื่อนเก้าอี้	0.30
ระยะห่างระหว่างขอบโต๊ะถึงระยะการนั่ง	0.60
ระยะความกว้างของเนื้อที่รับประทานอาหารต่อคน	0.60

เอกสารนี้เป็นเอกสารที่สงวนไว้สำหรับการใช้งานเพื่อการศึกษาเท่านั้น ไม่อนุญาตให้นำไปใช้ประโยชน์ด้านการค้าไม่ว่ากรณีใดๆ ทั้งสิ้น อีกทั้งห้ามมิให้คัดแปลงเนื้อหา และต้องอ้างอิงถึงเจ้าของเอกสารทุกครั้งที่มีการนำไปใช้

2.5.4.2 การจัดโต๊ะในภัตตาคาร ส่วนบริการอาหาร และเครื่องดื่ม

การจัดโต๊ะในภัตตาคาร ควรแสดงพื้นที่และเส้นทางสัญจรที่ชัดเจน เคนชัดและไม่สับสน มีพื้นที่สำหรับทางเดินลูกค้าเวลาที่นั่งที่สะดวกพอสมควร รวมถึงการบริการของผู้ให้บริการเวลาเข้าเสิร์ฟอาหาร หรือถอนอาหารได้ง่าย สะดวกรวมทั้งหากมีการใช้รถเข็นจะมีระยะเท่าใด ในการบริการต้องเผื่อช่องทางสัญจรเวลามีคนเดินผ่านด้วย

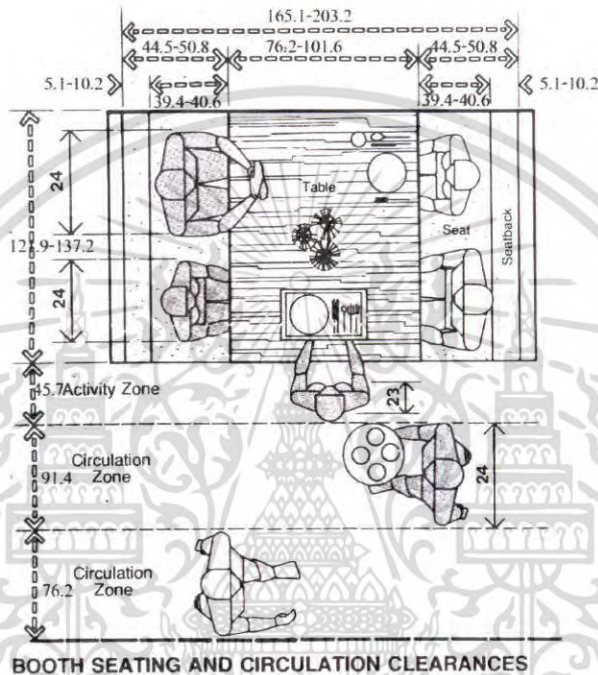

ภาพที่ 2.18 แสดงขนาดสัดส่วนของโต๊ะรับประทานอาหาร

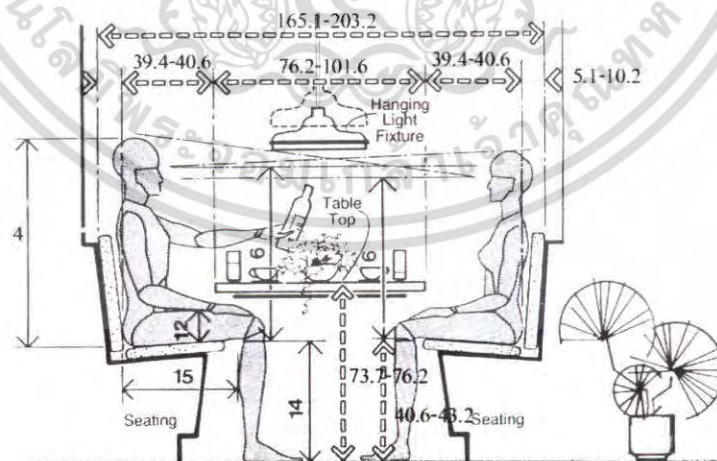

ภาพที่ 2.19 แสดงภาพตัดของโต๊ะรับประทานอาหาร

เอกสารนี้เป็นเอกสารที่สงวนไว้สำหรับการใช้งานเพื่อการศึกษาเท่านั้น ไม่อนุญาตให้นำไปใช้ประโยชน์ด้านการค้า ไม่ว่ากรณีใดๆ ทั้งสิ้น อีกทั้งห้ามมิให้คัดแปลงเนื้อหา และต้องอ้างอิงถึงเจ้าของเอกสารทุกครั้งที่มีการนำไปใช้

2.5.5 ห้องจัดเลี้ยง (BANQUET HALL)

บริการการจัดเลี้ยงของโรงแรมมีหลายรูปแบบ แต่ที่นิยมมากได้แก่ การจัดเลี้ยงแบบแวงเควีท (Banquet) บุฟเฟต์ (Buffet) และแบบโต๊ะจีน โดยจัดเลี้ยงรูปแบบใดขึ้นอยู่กับความต้องการของเจ้าภาพ โดยจะแบ่งออกเป็น 2 ลักษณะ คือ

การจัดเลี้ยงแบบเป็นทางการ (Formal Catering) เป็นการจัดเลี้ยงที่เน้นรูปแบบการบริการที่เป็นทางการ หอหรา และอำนวยความสะดวกสบายสำหรับแขก มักใช้รูปแบบ (Banquet) และแบบโต๊ะจีน

การจัดเลี้ยงแบบไม่เป็นทางการ (Informal Catering) เป็นการจัดเลี้ยงแบบเน้นความสะดวกสบาย เพื่อพักผ่อน พบปะสังสรรค์ มักใช้รูปแบบบุฟเฟต์ และ ค็อกเทล

2.5.5.1 การจัดเลี้ยงแบบแวงเควีท (Banquet)

การจัดเลี้ยงแบบนี้เป็นการจัดเลี้ยงในโอกาสพิเศษ รูปแบบการบริการจะแตกต่างออกไปจากปกติ มักใช้เมื่อมีการเลี้ยงรับรองที่ถือว่าเป็นทางการมากที่สุด ซึ่งเน้นเรื่องความสะดวกสบาย หอหรา และความเป็นระเบียบเรียบร้อยของการบริการ

รูปแบบการจัดโต๊ะ

การจัดโต๊ะมีหลักการเกี่ยวกับการจัดโต๊ะอาหารทั่วไปโดยอุปกรณ์เครื่องมือเครื่องใช้ต่างๆ สำหรับแขก 1 คน จะเตรียมไว้บนโต๊ะจนครบ ตามชนิดของอาหารในรายการอาหารที่เจ้าภาพกำหนดไว้ เนื่องจากเป็นงานจัดเลี้ยงที่มีแขกจำนวนมาก ทางเข้าออกของที่นั่งของแขกจะต้องกว้างพอเหมาะเพื่อให้สามารถเข้าออกได้สะดวก รวมทั้งทางเข้าออกของพนักงานเสิร์ฟ จะต้องจัดทางเข้าและทางออกแยกจากกัน เพื่อไม่ให้เกิดการชนกันหรือต้องคอยหลีกเลี่ยงให้กัน



ภาพที่ 2.20 รูปแบบการจัดห้องจัดเลี้ยงแบบ Banquet

เอกสารนี้เป็นเอกสารที่สงวนไว้สำหรับการใช้งานเพื่อการศึกษาเท่านั้น ไม่อนุญาตให้นำไปใช้ประโยชน์ด้านการค้าไม่ว่ากรณีใดๆ ทั้งสิ้น อีกทั้งห้ามมิให้คัดแปลงเนื้อหา และต้องอ้างอิงถึงเจ้าของเอกสารทุกครั้งที่มีการนำไปใช้

2.5.5.2 การจัดเลี้ยงแบบบุฟเฟต์ (Buffet)

การจัดเลี้ยงแบบบุฟเฟต์ เป็นการบริการอาหารและเครื่องดื่มรูปแบบหนึ่งที่ได้ ได้รับความนิยมอย่างแพร่หลาย เนื่องจากเป็นงานที่ค่อนข้างเป็นกันเอง ไม่มีพิธีรีตองมากนัก จุดเด่นของการบริการแบบบุฟเฟต์ คือ แขกรู้สึกเป็นอิสระในการเลือกรับประทานอาหาร

การจัดเลี้ยงแบบบุฟเฟต์ในปัจจุบันมีอยู่ 3 รูปแบบ คือ

- จัดอาหารทุกชนิดและอุปกรณ์วางไว้ให้แขกที่โต๊ะนั่งรับประทานอาหารแขกไม่จำเป็นต้องลุกไปตักอาหาร พนักงานจะคอยเสิร์ฟเครื่องดื่มและเก็บจานที่ใช้แล้ว
- อาหารกับอุปกรณ์จัดแยกกันไว้ โดยอาหารจะจัดไว้บนโต๊ะขนาดใหญ่ แขกจะต้องหยิบจานจากโต๊ะที่นั่งไปตักอาหาร หรือหยิบจานจากโต๊ะที่พนักงานจัดเตรียมไว้ให้
- อาหารและอุปกรณ์ทุกอย่างจัดวางไว้ที่โต๊ะบุฟเฟต์ แขกจะต้องไปตักอาหารและนำอุปกรณ์ที่ต้องใช้ในการรับประทานมาจากโต๊ะบุฟเฟต์ เพื่อมานั่งรับประทานอาหารที่โต๊ะ

รูปแบบการจัดโต๊ะ

โต๊ะวางอาหารบุฟเฟต์จะต้องตั้งอยู่มุมใดมุมหนึ่งหรือตรงกลางของสถานที่จัดเลี้ยงเพื่อให้แขกสามารถมองเห็นได้ทันทีเมื่อเข้ามาในบริเวณงาน สิ่งสำคัญในการจัดโต๊ะบุฟเฟต์คือ จะต้องจัดให้แขกที่จะมาตักอาหารเดินไปในทิศทางเดียวกัน แขกจะต้องไม่เดินสวนกัน ทั้งนี้ขึ้นอยู่กับจำนวนของแขก ขนาดของโต๊ะ

การจัดบุฟเฟต์ที่ดีขึ้นอยู่กับปัจจัยหลายประการ คือ

- จำนวนอาหาร และปริมาณอาหารที่จัดวางควรควมามากพอเพียง อาหารร้อน พนักงานบริการดูแลเอาใจใส่และช่วยเหลือแขกด้วยอัธยาศัยที่ดี
- ห้องควรมีการถ่ายเทได้ดี เพราะมีเตาอุ่นอาหารอยู่ในห้อง
- ควรจัดแสงไฟอ่อน ๆ และไฟส่องเฉพาะจุดไปยังโต๊ะบุฟเฟต์ให้สว่างพอเพียง
- การตกแต่งโต๊ะ ห้อง ควรดึงดูดสายตาแขก
- ทางเดินตักอาหารควรมีความกว้างเพียงพอ และจัดวางให้สะดวกแก่แขกให้แขกสามารถตักอาหารได้สะดวกและรวดเร็วที่สุดเท่าที่จะเป็นไปได้

2.5.5.3 การจัดเลี้ยงแบบโต๊ะจีน (Chinese Style)

การจัดเลี้ยงแบบโต๊ะจีนเป็นการจัดเลี้ยงที่เป็นรูปแบบเฉพาะของประเทศในแถบเอเชียมีพิธีการไม่มาก ส่วนใหญ่นิยมจัดในอาคาร

รูปแบบการจัดโต๊ะ

การจัดเลี้ยงแบบโต๊ะจีน มี 2 ลักษณะคือ

- โต๊ะขนาด 8 คน หมายถึง โต๊ะอาหารจะมีการจัดเก้าอี้ อุปกรณ์ เครื่องมือเครื่องใช้ ในการรับประทานอาหารให้สำหรับแขก 8 คนเท่านั้น

- โต๊ะขนาด 10 คน หมายถึง โต๊ะอาหารจะมีการจัดเก้าอี้ อุปกรณ์ เครื่องมือเครื่องใช้ ในการรับประทานอาหารให้สำหรับแขก 10 คนเท่านั้น



ภาพที่ 2.21 รูปแบบการจัดเลี้ยงแบบโต๊ะจีน

ส่วนประกอบในห้องจัดเลี้ยงมีดังนี้

- Banquet Hall คือ ส่วนที่ใช้ทำกิจกรรม ควรออกแบบไม่ให้มีเสาลอยภายในห้องและสามารถแบ่งและรวมห้องกันได้

- Foyer ซึ่งจะจัดให้มีขนาดพอเพียง ทางเข้าส่วนนี้ควรมีทางเข้าแยกต่างหาก จาก Lobby

- Banquet pantry ใช้เป็นที่จัดเตรียมอาหารต่าง ๆ ก่อนให้บริการ เป็นส่วนที่สำคัญมาก เพราะกิจกรรมการจัดเลี้ยงต่าง ๆ จะเป็นไปได้อย่างสะดวก

- Furniture Storage เพื่อสำหรับเก็บ Furniture และเครื่องใช้ต่าง ๆ ของห้องจัดเลี้ยงนี้ เพื่อสะดวกในการจัด เก็บ เมื่อต้องการปรับพื้นที่ทำกิจกรรม

- ห้องน้ำ-ห้องส้วม ต้องจัดแยกชาย-หญิง และอยู่ในตำแหน่งที่ห่างๆ และไม่ประเจิดประเจ้อ

เอกสารนี้เป็นเอกสารที่สงวนไว้สำหรับการใช้งานเพื่อการศึกษาเท่านั้น ไม่อนุญาตให้นำไปใช้ประโยชน์ด้านการค้าไม่ว่ากรณีใดๆ ทั้งสิ้น อีกทั้งห้ามมิให้คัดแปลงเนื้อหา และต้องอ้างอิงถึงเจ้าของเอกสารทุกครั้งที่มีการนำไปใช้

ประเภทของโต๊ะที่ใช้ในการจัดเลี้ยง มี 3 แบบ คือ

- โต๊ะกลม (Round table)
- โต๊ะสี่เหลี่ยมจัตุรัส (Square table)
- โต๊ะสี่เหลี่ยมผืนผ้า (Rectangular table

ตารางที่ 2.7 ระยะห่างของเนื้อที่ที่ต้องการในส่วนโต๊ะอาหาร

ความต้องการ	เนื้อที่ใช้สอย
ความกว้างของโต๊ะ	0.75 เมตร
ความยาวของโต๊ะ	1.50 – 2.00 เมตร
ความกว้างที่แขกต้องการต่อคน	50 – 60 ซม.
ความกว้างของเก้าอี้	0.46 เมตร
โต๊ะกลม เส้นผ่านศูนย์กลาง	1.00 – 2.00 เมตร
ช่องทางเดิน	1.00 เมตร
ความห่างระหว่างโต๊ะ	2.00 เมตร

งานที่ใช้พนักงานเสิร์ฟอาหาร

งานประเภทนี้มักจะมี ราชการอาหารและไวน์หลายชนิด อุปกรณ์ในการรับประทานอาหาร และแก้วไวน์ จะต้องมีการจัดวางให้พร้อมก่อนที่แขกจะเข้า พนักงานจะเป็นผู้เสิร์ฟอาหารและเครื่องดื่มให้แขก จึงต้องใช้พื้นที่มาก ๆ เพื่อความสะดวกทั้งแขกและพนักงานคือ ใช้พื้นที่ประมาณ 1 – 14 ตารางเมตร

งานที่แขกจะต้องเป็นผู้บริการตักอาหารด้วยตนเอง (แบบ บุฟเฟต์)

งานแบบบุฟเฟต์ปกติจะไม่ใช้พื้นที่มากนักเนื่องจากอุปกรณ์บนโต๊ะแขกมีน้อยชิ้น เครื่องดื่มที่เสิร์ฟ พนักงานจะนำมาให้แขกเลือก ส่วนอาหารแขกจะตักด้วยตนเอง ฉะนั้นจึงไม่ต้องเผื่อเนื้อที่สำหรับพนักงานเสิร์ฟอาหาร โดยปกติจะใช้เนื้อที่ประมาณ 0.9 ตารางเมตร ต่อ คน

แผนผังการจัดที่นั่ง

การคิดคำนวณการจัดโต๊ะ ควรทำเป็นขั้นตอนตามลำดับ ต้องทราบข้อมูลต่อไปนี้

- จำนวนแขกทั้งหมด
- จำนวนแขกที่นั่งโต๊ะหลัก
- จำนวนแขกที่เหลือนั่งที่อื่น
- จำนวนโต๊ะอื่นอีกกี่โต๊ะ และนั่งด้านเดียวหรือสองด้าน
- นั่งด้านละกี่คน

เอกสารนี้เป็นเอกสารที่สงวนไว้สำหรับการใช้งานเพื่อการศึกษาเท่านั้น ไม่อนุญาตให้นำไปใช้ประโยชน์ด้านการค้าไม่ว่ากรณีใดๆ ทั้งสิ้น อีกทั้งห้ามมิให้คัดแปลงเนื้อหา และต้องอ้างอิงถึงเจ้าของเอกสารทุกครั้งที่มีการนำไปใช้

การออกแบบภายในห้องจัดเลี้ยง

ภายในห้องจัดเลี้ยงเป็นบริเวณห้องโล่ง ๆ มีเพียงจุดนั่งของแขก และจุดบริการจึงต้องใช้หลักการออกแบบ มาสร้างบรรยากาศภายในให้เกิดความน่าสนใจให้แก่แขกผู้มาใช้บริการ โดยอาจจะตกแต่งในส่วนของผนังของห้องด้วยวัสดุที่มีสีสวยงาม สามารถป้องกันเสียงสะท้อนที่ไม่พึงเกิด เนื่องจากภายในส่วนห้องจัดเลี้ยงจะมีส่วนเวทีแสดงดนตรี หรือพิธีการต่าง ๆ บนเวที ส่วนวัสดุปูพื้นที่มีสีสีนสวยงาม คุณมีฐาน อีกทั้งการใช้จิตวิทยาของสีเข้ามาช่วย เพื่อสร้างบรรยากาศภายใน

2.5.6 ส่วนสปา (SPA)

ในการจัดเตรียมหรือออกแบบสถานที่บริการด้านสปานั้น จะต้องมีความรู้ และเข้าใจในเรื่องสปามาก่อน เนื่องจากเป็นบริการแบบกิจกรรมร่วม ซึ่งมีรูปแบบการใช้สอยพื้นที่ที่ประกอบกิจกรรมตลอดเวลา จึงต้องทราบลักษณะ ประเภท และพฤติกรรมการสปามาก่อน



ภาพที่ 2.22 แสดงบรรยากาศส่วน Spa

2.5.6.1 ปัจจัยต่างๆ ของ “สปา”

“สปา” จะเน้นปัจจัยและความรู้ที่แตกต่างๆ ของมนุษย์ทั้ง 5 คือ รูป รส กลิ่น เสียง และสัมผัส เพื่อช่วยในการบำบัดร่างกาย และการที่ร่างกายได้รับความรู้ที่ทั้ง 5 นี้ แล้วเกิดความรู้สึกที่เป็นสุข สงบ ผ่อนคลาย นั่นก็หมายถึงว่าร่างกายของคุณได้พักผ่อนเต็มที่และเพียงพอต่อความต้องการของระบบต่างๆ ในร่างกาย

โสตประสาทสัมผัสทั้ง 5 คือ รูป รส กลิ่น เสียง และสัมผัสของมนุษย์เรานั้นอาจจำแนกได้ คือ

เอกสารนี้เป็นเอกสารที่สงวนไว้สำหรับการใช้งานเพื่อการศึกษาเท่านั้น ไม่อนุญาตให้นำไปใช้ประโยชน์ด้านการค้า ไม่ว่าจะกรณีใดๆ ทั้งสิ้น อีกทั้งห้ามมิให้ตัดแปลงเนื้อหา และต้องอ้างอิงถึงเจ้าของเอกสารทุกครั้งที่มีการนำไปใช้

ก. รูป หมายถึง สิ่งที่อยู่แวดล้อมตัวเรา หรือสิ่งต่างๆ ที่สายตาคนเราสามารถมองเห็น ซึ่งบ่งบอกได้ถึงความรู้สึกและอารมณ์ที่แตกต่างกันออกไป

ข. รส หมายถึง รสชาติของอาหาร ซึ่งคนเราต่างมีความรู้สึกในรสชาติที่แตกต่างกันไป นอกจากนี้รสชาติของอาหารยังส่งผลต่ออารมณ์ของคนเรา

ค. กลิ่น หมายถึง กลิ่นต่างๆ ที่เราสัมผัสได้จากโสตประสาทที่ผ่านเข้ามาทางจมูก จากการสัมผัสกลิ่นของสปาอาจ หมายถึง กลิ่นแห่งการบำบัด(Aromatherphy) บางครั้งการเข้าไปในสปา ก็จะได้กลิ่นซึ่งทำให้เกิดความรู้สึกผ่อนคลาย และมีความสุขอย่างบอกไม่ถูก

ง. เสียง มีอิทธิพลต่อจิตใจอย่างมาก จังหวะของเสียงเพลงจะมีผลต่อการเต้นของหัวใจ และเลยไปถึงช่วงจังหวะของการหายใจต่อมนุษย์เรา สปาต่างๆ จึงมักจะมีเสียงเบาๆ ส่วนใหญ่มักเป็น เสียงที่มาจากธรรมชาติ

จ. สัมผัส หมายถึง การนวด ซึ่งการนวดมีหลายอย่างด้วยกัน การนวดทุกประเภทจะช่วยกระตุ้นต่อมน้ำเหลืองให้ทำงานได้เป็นปกติ



ภาพที่ 2.23 แสดงกิจกรรมส่วนของสปา

2.5.6.2 การนวดประเภทต่างๆ

ก. Ayurveda (อายุรเวท) เป็นศาสตร์ของประเทศอินเดีย ซึ่งจุดประสงค์หลักของอายุรเวท ได้แก่ การปฏิบัติให้ร่างกายบริสุทธิ์ จะใช้ทั้งมือและเท้าในการนวด

ข. Deep Tissue Therapy เป็นการนวดโดยใช้ข้อศอกกด หรือที่เรียกว่า การคลายเส้น นั่นเอง

ค. Shiatsu (ชิอัสตี้) เป็นศาสตร์ของญี่ปุ่น ใช้ฝ่ามือทั้งหมดกดลงบนส่วนต่างๆ ซึ่งมีธาตุทั้ง 5 อยู่ตามส่วนต่างๆ ของร่างกาย

เอกสารนี้เป็นเอกสารที่สงวนไว้สำหรับการใช้งานเพื่อการศึกษาเท่านั้น ไม่อนุญาตให้นำไปใช้ประโยชน์ด้านการค้า ไม่ว่ากรณีใดๆ ทั้งสิ้น อีกทั้งห้ามมิให้ตัดแปลงเนื้อหา และต้องอ้างอิงถึงเจ้าของเอกสารทุกครั้งที่มีการนำไปใช้

ง. **Pararity Therapy** การเพิ่มพลังให้กับกายและใจ โดยใช้ธาตุหลักทั้ง 5 จากมือและเท้า ถ่ายทอดพลังงานไปยังสมอง แต่มีข้อจำกัดสำหรับผู้ที่มีการป่วยหนัก โดยห้ามใช้เทคนิคนี้เพื่อการบำบัดโรคเฉียบขาด

จ. **Reflexology** (การนวดกดจุดบนเท้า) สร้างความผ่อนคลายให้กับร่างกายและจิตใจแล้ว ยังมีประโยชน์ในการรักษาโรค Migraine หรืออาการปวดศีรษะ ท้องผูก ไชน์ส และนิ้วในไต ได้อีกด้วย

ฉ. **Alexander Technique** (ทฤษฎีปรับปรุงบุคลิกภาพ) การนวดแบบนี้เป็นการปรับปรุงท่านั่ง ท่ายืน ท่าเดิน รวมทั้งจัดระบบการหายใจใหม่

ช. **Swedish Massage** (แบบสวีดิช) เป็นการนวดแบบสัมผัส กด บีบ และสับ ตามส่วนต่างๆ ของร่างกาย ซึ่งหลักการของสวีดิช

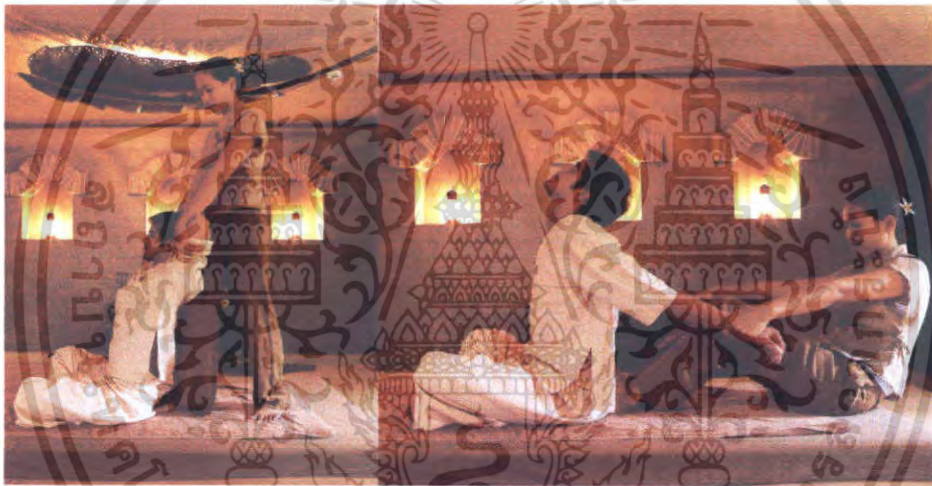

ภาพที่ 2.24 แสดงแบบการนวดแบบไทย

ISPA เขาจัดแบ่งสปาออกเป็น 7 ประเภท ด้วยกัน โดยใช้เกณฑ์การพิจารณาจากสถานที่

ก. **Resort SPA** และ **Hotel SPA** เป็นสปาที่เปิดให้บริการตามโรงแรมหรือรีสอร์ทต่างๆ

ข. **Destination SPA** คือ สปาที่มีห้องพักผ่อน มีบรรยากาศและการจัดตกแต่งอย่างสวยงาม พร้อมกับโปรแกรมและกิจกรรมต่างๆ ที่จัดขึ้นเพื่อดูแลสุขภาพโดยเฉพาะ แต่เดิมในเมืองไทยมีเพียงแห่งเดียวคือ “จิ๋วสมรม” ที่หัวหิน แต่ตอนหลังเริ่มมีเดสทินชันสปาเปิดบริการตามมาอย่าง “จีรังสปา” ที่เชียงใหม่

ค. **Day SPA** หมายถึง สปาที่มีห้องพักผ่อน ส่วนใหญ่มีบริการเพื่อความงามร่วมด้วย และมักอยู่ใจกลางเมือง

เอกสารนี้เป็นเอกสารที่สงวนไว้สำหรับการใช้งานเพื่อการศึกษาเท่านั้น ไม่อนุญาตให้นำไปใช้ประโยชน์ด้านการค้าไม่ว่ากรณีใดๆ ทั้งสิ้น อีกทั้งห้ามมิให้คัดแปลงเนื้อหา และต้องอ้างอิงถึงเจ้าของเอกสารทุกครั้งที่มีการนำไปใช้

- ง. Club SPA คือ สปาที่ให้บริการในฟิตเนสหรือตามคลับ
- จ. Cruise Ship SPA คือ สปาที่ให้บริการบนเรือสำราญ
- ฉ. Mineral Spring SPA คือ สปาที่แช่น้ำพุร้อนหรือบ่อน้ำแร่ตามธรรมชาติ
- ช. Medical SPA คือ สปาที่เปิดให้บริการทางการแพทย์ โดยนำธรรมชาติบำบัดมาผสมผสานกับบริการทางการแพทย์

2.5.6.3 การจัดแบ่งพื้นที่ภายในสปา

ต้องจัด โชนนึ่งพื้นที่ภายในให้เหมาะกับการให้บริการ ประกอบด้วย ส่วนที่ให้บริการเกี่ยวกับน้ำ เช่น SPA Pool ห้องชาวน่า ห้องสตีม ฯลฯ พื้นที่สำหรับทำทรีตเมนต์ต่างๆ ต้องเตรียมว่าจะมีห้องทำทรีตเมนต์กี่ห้อง เป็นห้องเตียงเดี่ยวก็เตียง เตียงคู่ก็เตียง แอร์ที่ใช้ตามห้องต่างๆ ควรเป็นแอร์แยก ไม่ใช่แอร์รวม เพราะทรีตเมนต์บางอย่างอาจทำให้ลูกค้าสำลัก สะท้อน ควรเปิดหน้าต่างให้ลมจากภายนอกถ่ายเทเข้ามาในห้องเพื่อช่วยลดความเย็นในร่างกายต้องมีพื้นที่ สันทนาการให้ลูกค้า เช่น มุมอ่านหนังสือสบายๆ ระหว่างลูกค้ารอทำ ทรีต-เมนต์

2.5.6.4 องค์ประกอบที่สำคัญในสปา

สปาเมืองค์ประกอบสำคัญต่างๆ ที่จำเป็นต่อการบริการ ดังต่อไปนี้

- ก. เตียงนวด การจัดรูปแบบเตียงนวดโดยทั่วไปจะจัดตามลักษณะประเภทการใช้งาน ถ้าห้องที่ต้องการความเป็นส่วนตัวมาก จะเป็นเตียงเดี่ยว ส่วนห้องที่ไม่ต้องเป็นส่วนตัวมากนัก หรือมาด้วยกัน ก็จะจัดห้องแบบเตียงคู่

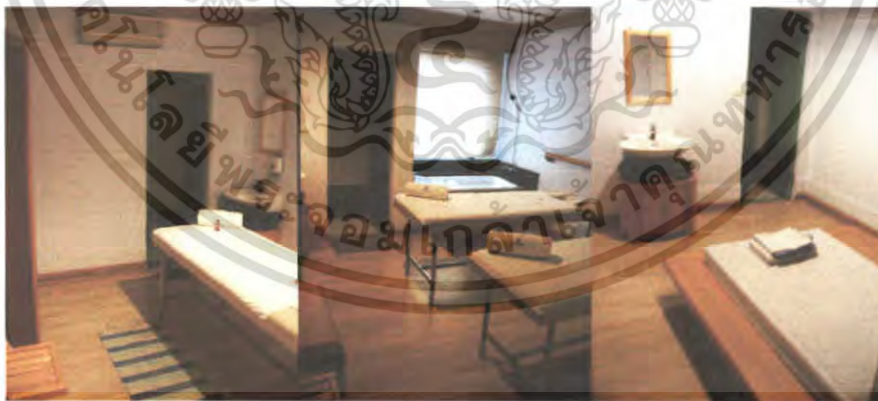

ภาพที่ 2.25 แสดงภาพเตียงนวดแบบเตียงเดี่ยว, แบบเตียงคู่, แบบการนวดแบบไทย

รูปแบบเตียงนวดมีหลายรูปแบบ เตียงนวดแบบธรรมดาถือเป็นเตียงมีขาและมีเบาะวาง ส่วนแบบที่พิเศษขึ้นไปอีกจะเป็นเตียงที่มีช่องที่หน้าผู้ให้บริการสามารถคว่ำหน้าลงไปได้ การ

เอกสารนี้เป็นเอกสารที่สงวนไว้สำหรับการใช้งานเพื่อการศึกษาเท่านั้น ไม่อนุญาตให้นำไปใช้ประโยชน์ด้านการค้า ไม่ว่ากรณีใดๆ ทั้งสิ้น อีกทั้งห้ามมิให้ตัดแปลงเนื้อหา และต้องอ้างอิงถึงเจ้าของเอกสารทุกครั้งที่มีการนำไปใช้

จัดเตรียมพื้นที่ในการวางเตียงต้องสังเกตลักษณะการบริการว่าเป็นแนวประเภทใด ถ้าเป็นการแนวแบบไทย จะนิยมจัดวางเตียงเฉพาะตัวฟูกรอง โดยวางบนแท่นยกระดับที่เป็นพื้นราบกว้าง ทัวไปนิยมวางบนแท่นพื้นไม้ ขนาดเตียงนอนโดยทั่วไปมีขนาด 1.00 x 2.00 ม. หรือ 1.00 x 2.30 ม. ซึ่งจะมีความสูงอยู่ที่ 0.72 ม. ถ้าสูงแค่เตียงนอนหรือระดับความสูงของแท่นยกระดับเพื่อนวดแบบไทยจะสูง 0.40 ม.

ข. ชั้นวางอุปกรณ์ ชั้นวางมีทั้งแบบมีล้อเลื่อนและไม่มีล้อเลื่อน (มีขนาด 0.40 x 0.60 ม. สูง 0.75 – 0.80 ม.) ซึ่งไว้วางน้ำมันหอมระเหย ผ้าขนหนู ถ้วย โถสมุนไพร นิยมจัดวางไว้ด้านหัวเตียงนอนเพื่อความสะดวกในการหยิบใช้ แต่ถ้าเป็นชั้นวางของหนักจะนิยมวางด้านปลายเท้าของเตียงมี (ขนาด 0.40 x 0.60 ม. หรือ 0.50 x 0.80 ม. สูง 0.75 – 0.80 ม.) เช่น โถน้ำ หรืออ่างน้ำขนาดใหญ่ที่เตรียมไว้สำหรับการเค็มใช้



ภาพที่ 2.26 แสดงขนาดสัดส่วนของชั้นวางอุปกรณ์

ก. อ่างอาบน้ำ หรืออ่างนํ้าวน โดยจะไว้บริการการอาบ หรือแช่ตัว เป็นลักษณะที่คัดแปลงจากอาบน้ำแร่ร้อน คือ ถังนํ้าวน เป็นนํ้าร้อนที่ถูกหมุนวนอยู่ภายในถังขนาดต่างๆ สามารถปรับนํ้าที่พุ่งออกมาให้เป็นนํ้าวน ปรับให้ขนาดตัวหรือปรับให้พุ่งได้ประโยชน์ที่ได้รับจาก Jacuzzi ช่วยในการผ่อนคลายกล้ามเนื้อที่ใช้งานมาตลอดทั้งวัน กล้ามเนื้อมีอาการคลายตัวจากการเกร็งตัว ทั้งยังช่วยพักผ่อนสมองได้มีความรู้สึกปลอดโปร่ง

ลักษณะรูปทรงที่มีในปัจจุบัน คือ วงกลม วงรีรูปเหลี่ยม หรือแล้วแต่จะออกแบบ อาจทำจากวัสดุประเภทไฟเบอร์กลาส , อ่างกระเบื้องเคลือบ ,หินสังเคราะห์ ฯลฯ ความกว้างของอ่างโดยมากมีตั้งแต่ 1.20 เมตรขึ้นไป

เอกสารนี้เป็นเอกสารที่สงวนไว้สำหรับการใช้งานเพื่อการศึกษาเท่านั้น ไม่อนุญาตให้นำไปใช้ประโยชน์ด้านการค้าไม่ว่ากรณีใดๆ ทั้งสิ้น อีกทั้งห้ามมิให้คัดแปลงเนื้อหา และต้องอ้างอิงถึงเจ้าของเอกสารทุกครั้งที่มีการนำไปใช้

โครงสร้างเป็นอ่างไฟเบอร์กลาส โดยขอบอ่างนั่งได้
ระบบระบายน้ำเสีย

รูปร่างอาจเป็นถังกลมตั้งตรง หรือ สอบลงด้านล่าง หรือ อ่างรี ไม่นิยมทำ
อ่างไม้รูปสี่เหลี่ยม การทำอ่างจะตั้งเหนือพื้นดินแล้วนิยมยกพื้นบริเวณนั้นให้สูงเสมอขอบสระ

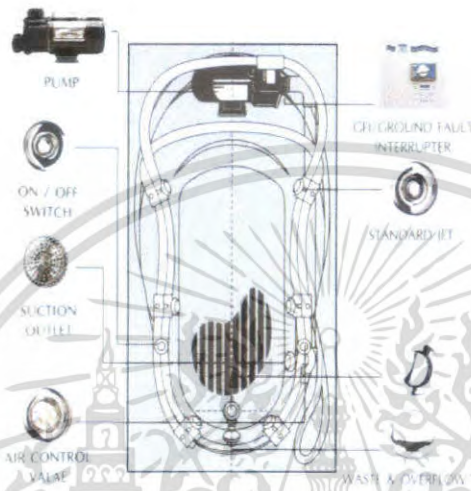

ภาพที่ 2.27 แสดงอุปกรณ์ต่างๆของอ่างน้ำวน (WHIRPOOL)



ภาพที่ 2.28 แสดงรูปแบบอ่างสำเร็จรูปชนิดต่างๆ

เอกสารนี้เป็นเอกสารที่สงวนไว้สำหรับการใช้งานเพื่อการศึกษาเท่านั้น ไม่อนุญาตให้นำไปใช้ประโยชน์ด้านการค้า
ไม่ว่ากรณีใดๆ ทั้งสิ้น อีกทั้งห้ามมิให้คัดแปลงเนื้อหา และต้องอ้างอิงถึงเจ้าของเอกสารทุกครั้งที่มีการนำไปใช้

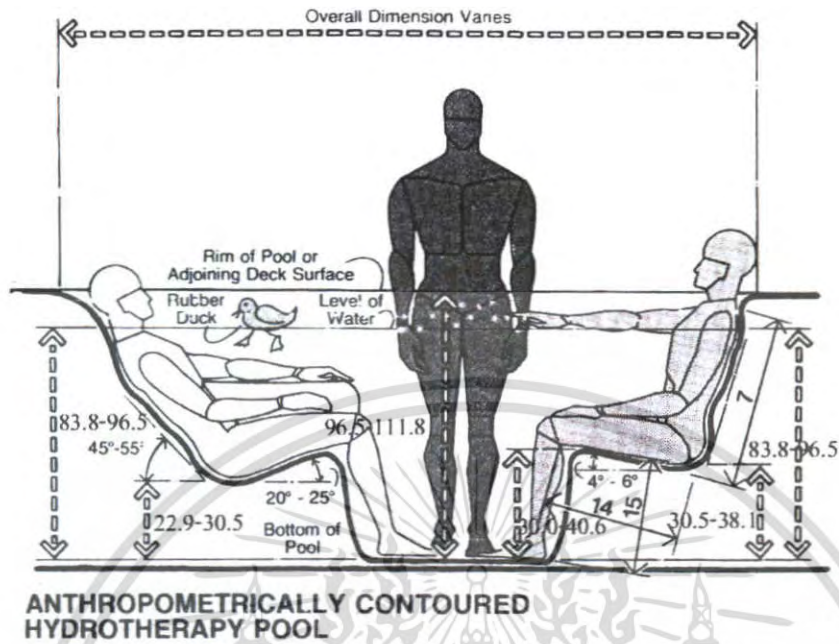

ภาพที่ 2.29 แสดงขนาดสัดส่วนของอ่างน้ำ



ภาพที่ 2.30 แสดงโรงสปา และส่วนพักผ่อน

เอกสารนี้เป็นเอกสารที่สงวนไว้สำหรับการใช้งานเพื่อการศึกษาเท่านั้น ไม่อนุญาตให้นำไปใช้ประโยชน์ด้านการค้าไม่ว่ากรณีใดๆ ทั้งสิ้น อีกทั้งห้ามมิให้คัดแปลงเนื้อหา และต้องอ้างอิงถึงเจ้าของเอกสารทุกครั้งที่มีการนำไปใช้

2.5.6.5 ส่วนเก็บเสื้อผ้า และเปลี่ยนเสื้อผ้า (DRESSING LOCKER)

ในการออกกำลังกายประเภทต่าง ๆ ควรจะใส่เสื้อผ้าที่กระชับที่สุดเพื่อจะได้ถนัดและเหมาะสม ไม่ควรสวมเครื่องประดับต่าง ๆ เพราะอาจทำให้เกิดการสูญหายและเกิดอันตรายด้วย ดังนั้นจึงต้องมีการเปลี่ยนเสื้อผ้า เก็บของที่มีค่าและสัมภาระที่เป็นส่วนตัว โดยแยกเป็นของสุภาพบุรุษ และสุภาพสตรี ส่วน DRESSING LOCKER ประกอบด้วย

1. พื้นที่เก็บของล็อกเกอร์เก็บของสำหรับของมีค่าสัมภาระต่าง ๆ ของแขก
2. พื้นที่สำหรับเปลี่ยนเสื้อผ้า
3. กระจกเงา อุปกรณ์แขวน ในบริเวณแต่งตัว

DRESSING LOCKER ควรมีเนื้อที่เฉลี่ย 14 ตารางฟุตต่อ 1 คน มีบริเวณสำหรับแต่งตัว และอุปกรณ์อำนวยความสะดวก เช่น กระจก น้ำพุดื่ม ที่วางของ เป็นต้นและควรมีล็อกเกอร์เพื่อไว้ 10 % ของจำนวน Locker ทั้งหมด ขนาดของ Dressing Locker มี 2 ขนาด คือ

1. กว้าง 0.30 ลึก 0.30 สูง 1.20 เมตร
2. กว้าง 0.30 ลึก 0.30 สูง 1.80 เมตร

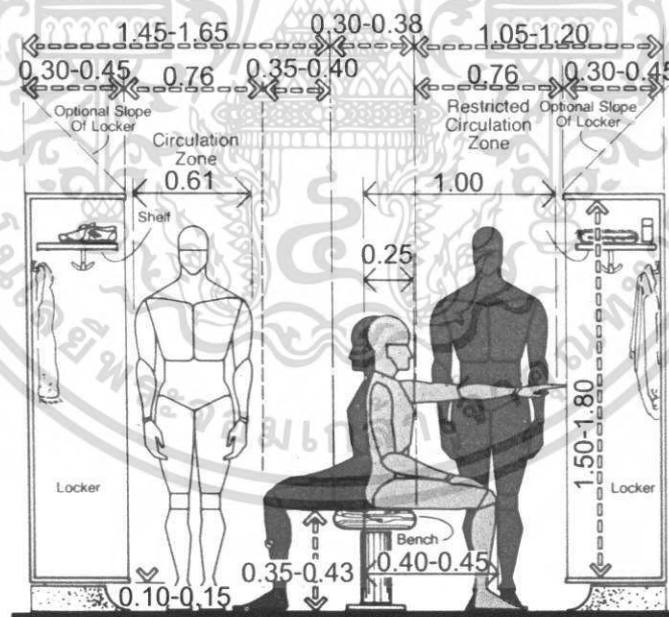

ภาพที่ 2.31 แสดงขนาดสัดส่วนของส่วนเก็บเสื้อผ้าและเปลี่ยนเสื้อผ้า

2.5.7 ห้องพักแขก (GUEST ROOM)

เป็นส่วนพักที่สร้างความสุขสบายแก่แขกมากที่สุด ในการบริการทุกอย่างของโรงแรมเพราะว่าการได้พักผ่อนอย่างเต็มที่ มีความสะดวกสบาย ทำให้แขกผู้มาพักนึกถึง ความเอกลานี้เป็นเอกสารที่สงวนไว้สำหรับการใช้งานเพื่อการศึกษาเท่านั้น ไม่อนุญาตให้นำไปใช้ประโยชน์ด้านการค้าไม่ว่ากรณีใดๆ ทั้งสิ้น อีกทั้งห้ามมิให้ตัดแปลงเนื้อหา และต้องอ้างอิงถึงเจ้าของเอกสารทุกครั้งที่มีการนำไปใช้

สบายที่เกิดขึ้นเหล่านี้ จึงต้องมีการพิจารณาความต้องการของแขกดูว่าแขกต้องการห้องพักอย่างไร แล้วจึงจัดสิ่งที่เหมาะสมต่อการลงในการออกแบบตกแต่งภายใน

ประเภทของห้องพัก มีดังนี้

- Single room
- Twin-bed room
- Double room
- Triple room
- Connecting room
- Adjoining room
- Deluxe suite room



ภาพที่ 2.32 แสดงบรรยากาศภายในห้องพัก

2.5.7.1 ส่วนประกอบภายในห้องพักแขก

1. เตียงนอน

โดยมากใช้เตียงแฝด (Twin Bed) นอกจากพื้นที่ภายในห้องไม่อำนวย จึงต้องใช้เตียงเดี่ยว หรือ เตียงคู่

- ที่นอน ที่นอนชนิดดีเป็นลักษณะของการคืนรูปและคงสภาพการใช้งาน และให้ความสมควรได้ดี ผ้าปูที่นอน มักจะใช้ผ้าฝ้ายผสมหรือใยสังเคราะห์ มักจะเป็นผ้าสีเรียบ ๆ ไม่มีลวดลายมากนัก หรืออาจจะไม่มีเลย
- ผ้ารอง และผ้าปิดผ้าห่ม เป็นผ้าที่ใช้สำหรับป้องกันไม่ให้ผ้าห่มสกปรก
- ผ้าคลุมเตียง ปัจจุบัน ใช้แบบใยสังเคราะห์ไม่ค่อยยับย่นหรือเปื้อนง่าย ปัจจุบัน

เอกสารนี้เป็นเอกสารที่สงวนไว้สำหรับการใช้งานเพื่อการศึกษาเท่านั้น ไม่อนุญาตให้นำไปใช้ประโยชน์ด้านการค้าไม่ว่ากรณีใดๆ ทั้งสิ้น อีกทั้งห้ามมิให้ตัดแปลงเนื้อหา และต้องอ้างอิงถึงเจ้าของเอกสารทุกครั้งที่มีการนำไปใช้

จะมี 2 ชั้น เตียงที่มีผ้าคลุมเตียง จะทำให้ลูกค้ารู้สึกถึงความสะอาดผ้าที่นุ่มนวล เป็น ผ้าฝ้ายผสมคล้าย ๆ ผ้าสักหลาด หรือผ้าที่คล้ายขนสัตว์ ผ้าฝ้ายผสมใยสังเคราะห์ เป็นต้น

ตารางที่ 2.8 ขนาดของเตียงนอนประเภทต่างๆ

ลักษณะของเตียง	ขนาดเตียง
SINGLE BED	1.00 x 2.00
DOUBLE BED	1.50 x 2.00

ตารางที่ 2.9 ขนาดความสูงของเตียง

ข้อพิจารณาในการเลือกใช้	เมตร	นิ้ว
ก. ใช้กันโดยทั่วไป	0.40-0.45	16-18
ข. ดำเนินถึงความสะดวกในการจัดเตียง	0.50-0.60	22-24

ข้อกำหนดในการจัดเตียง

- ขนาดเหมาะสม
- ให้ความรู้สึกสบาย คุณสมบัติของฟูกที่นอนและ ตัวรองที่นอน
- มีความทนทาน แข็งแรง
- ไม่มีเสียงรบกวนเวลาพลิกตัว
- เคลื่อนย้าย และถอดเก็บง่าย (สำหรับห้องแชนและเปลี่ยนสถานที่)

2. แผงหัวเตียง (Head Board & End Board)

แผงหัวเตียงเป็นจุดสำคัญ เพื่อเป็นที่นั่งอ่านหนังสือ กั้นหรือรักษาหมอน แผงนี้เป็นส่วนหนึ่งของเตียงจะอยู่ติดกับเตียงหรือเป็นเบาะกั้นกระแทกผนังในกรณีนี้ควรคำนึงถึงการป้องกันความเสียหายจากการขีดข่วน เช่น กิฟติดหม เครื่องประดับ คราบน้ำมันใส่ผม ความสูงของแผงนี้ประมาณ 0.90 เมตร สำหรับแผงปลายเตียงอาจมีขึ้นเพื่อเป็นที่เก็บผ้าปูที่นอนให้เรียบร้อย และควรติดต่ออย่างหนาแน่น เพราะใช้เป็นที่จับในการเคลื่อนย้ายเตียง

เอกสารนี้เป็นเอกสารที่สงวนไว้สำหรับการใช้งานเพื่อการศึกษาเท่านั้น ไม่อนุญาตให้นำไปใช้ประโยชน์ด้านการค้าไม่ว่ากรณีใดๆ ทั้งสิ้น อีกทั้งห้ามมิให้คัดแปลงเนื้อหา และต้องอ้างอิงถึงเจ้าของเอกสารทุกครั้งที่มีการนำไปใช้



ภาพที่ 2.33 ลักษณะเตียงแบบ DOUBLE BED ,SINGLE BED

3. ส่วนรางแขวน (Hang Space in Closet)

โดยปกติใช้เป็นที่เสื้อผ้านที่ติดตายไว้ตรงประตูทางเข้าห้องพัก และเป็นตู้เก็บของสัมภาระ ให้แขกได้สามารถตรวจสอบดูสิ่งของก่อนออกจากห้องพักว่าไม่ลืมอะไรทิ้งไว้ ความกว้างสุดของตู้ ประมาณ 56-60 ซม. ราวแขวนเสื้อภายในตู้ควรสูงประมาณ 145.50 ซม. และราวควรอยู่ต่ำกว่าเพดานตู้ 5-7 ซม. เพื่อสะดวกในการทำความสะอาดตู้ บานตู้ควรเป็นบานเลื่อน ภายในตู้ควรมีไฟแสงสว่าง เพื่อความสะดวกในการค้นหาสิ่งของในตู้ ส่วนด้านล่างเป็นชั้นวางรองเท้า

4. ชั้นวางของ (Shelves in Closet)

ถ้าตู้มีเนื้อที่มากพอ มักจะมีชั้นวางของอยู่ภายในตู้ ถ้าเป็นโรงแรมประเภทที่ช่วงระยะเวลาพักสั้น ๆ ควรเปิดภายในแบบโล่ง

ตารางที่ 2.10 ข้อกำหนดต่อชนิดของโรงแรม

ข้อกำหนด	โรงแรมขนาดกลาง	โรงแรมชั้นนำ
ราวแขวนยาว SINGLE	0.50 เมตร	0.90 เมตร
DOUBLE	0.90 เมตร	1.20 เมตร
ตู้เก็บของ SINGLE	0.70 เมตร	1.10 เมตร
DOUBLE	1.10 เมตร	1.50 เมตร
โต๊ะเขียนหนังสือ	1.50 เมตร	1.00 เมตร
โต๊ะแต่งตัว	1.50 เมตร	1.50 เมตร

เอกสารนี้เป็นเอกสารที่สงวนไว้สำหรับการใช้งานเพื่อการศึกษาเท่านั้น ไม่อนุญาตให้นำไปใช้ประโยชน์ด้านการค้าไม่ว่ากรณีใดๆ ทั้งสิ้น อีกทั้งห้ามมิให้คัดแปลงเนื้อหา และต้องอ้างอิงถึงเจ้าของเอกสารทุกครั้งที่มีการนำไปใช้

5. ดินชัก (Drawer)

สำหรับโรงแรม ควรจัดลิ้นแเฉพาะโต๊ะแต่งตัว หรือ โต๊ะเขียนหนังสือ ซึ่งมี ความสำคัญในเรื่องของการเก็บของใช้กระจุกกระจิกของแขก

6. โต๊ะข้างเตียง (SIDE TABLE / NIGHT TABLE)

ขึ้นอยู่กับลักษณะของห้องพัก คืออาจอยู่ระหว่างเตียงแฝด หรืออยู่สองข้างเตียงใหญ่ ส่วนมากจัดเป็นจตุรมุขสวิดซ์ไฟฟ้า โทรทัศน์ วิทยุ และใช้วางโทรศัพท์ ขนาดความสูงของโต๊ะไม่ควรเกินขนาดความสูงของเตียงนอน ไม่ควรสูงเกิน 40-60 ซม. โต๊ะข้างเตียงควรจะสามารถเคลื่อนย้ายได้สะดวก เพื่อความสะดวกในการทำความสะอาด ความกว้างถ้าเป็นโต๊ะขนาดข้างเตียง ใช้ขนาด 37 – 45 ซม. ถ้าอยู่ระหว่างเตียง ใช้ 60 ซม.

7. ที่วางกระเป๋าเดินทาง (LUGGAGE RACK)

ควรมีความยาวประมาณ 75-90 ซม. ควรติดกับโต๊ะเต็มตัวและโต๊ะเขียนหนังสือ สูงจากพื้นประมาณ 45 ซม. สำหรับห้องนอนคู่ ควรมีไว้ 2 ที่

8. โต๊ะเขียนหนังสือและโต๊ะแต่งตัว(WRITINGDESK & DRESSING TABLE)

ความกว้างประมาณ 40 – 45 ซม. ควรเป็นแบบติดตาย สูงประมาณ 50 – 75 ซม. ความสูงของเก้าอี้ประมาณ 43 – 45 ซม.

9. ผ้าปูที่นอน

ควรเป็นผ้าชนิดที่ทนความชื้นได้ดีจะต้องเป็นวัสดุที่ไม่อมความชื้นไม่ติดเชื้อง่าย ไม่ควรมีตะเข็บเพราะน้ำอาจจะซังบริเวณตะเข็บ

2.5.7.2 สิ่งอำนวยความสะดวกภายในห้องพักแขก

- แผงควบคุมไฟฟ้าที่เตียง พร้อมสวิดซ์ไฟในห้อง โทรทัศน์ วิทยุ
- โทรทัศน์สี พร้อมสัญญาณดาวเทียมภายในและต่างประเทศ
- ระบบไฟฟ้าในห้องพักแขก
- เก้าอี้นุ่มที่มีเท้าแขน
- ชั้นวางกระเป๋าสัมภาระ , ตู้เสื้อผ้า
- โต๊ะกลาง , โต๊ะเขียนหนังสือ
- แผ่นบอกอัตราค่าห้องพัก , ประกาศกฎข้อบังคับของโรงแรม
- ตู้เย็นขนาดเล็ก , มินิบาร์
- ตู้เซฟส่วนบุคคล (ติดตั้งในตู้เสื้อผ้า)
- โทรศัพท์สายตรงจากห้องพัก
- เครื่องโทรสารสายตรง และจุดเชื่อมสัญญาณคอมพิวเตอร์ภายในห้องพัก

เอกสารนี้เป็นเอกสารที่สงวนไว้สำหรับการใช้งานเพื่อการศึกษาเท่านั้น ไม่อนุญาตให้นำไปใช้ประโยชน์ด้านการค้า ไม่ว่ากรณีใดๆ ทั้งสิ้น อีกทั้งห้ามมิให้คัดแปลงเนื้อหา และต้องอ้างอิงถึงเจ้าของเอกสารทุกครั้งที่มีการนำไปใช้

- อุปกรณ์สำหรับรีดผ้า (บางโรงแรมจะมีไว้ในตู้เสื้อผ้า)

2.5.7.3 ระบบไฟฟ้าในห้องพักแขก

ความสำคัญของแสงสว่างในห้องพักแขก คือ ช่วยสร้างบรรยากาศที่น่านอกแบบต้องการ และทำให้แขกผู้มาพักรู้สึกว่าเป็นห้องพักที่ดี สิ่งเหล่านี้จำเป็นมากสำหรับโรงแรมในเมือง และโรงแรมตากอากาศ มีการจัดวางตำแหน่งไฟฟ้าที่ได้เขียนหนังสือ แฝงหัวเตียง ซึ่งมีที่บัง เพื่อว่าคนที่ใช้ไฟในเตียงเดียวกันไม่รบกวนผู้ที่นอนอยู่บนเตียงเดียวกัน ควรติดสวิทช์สามทางเพื่อสะดวกในการดับไฟ ห้องพักแขกต้องแสงสว่างเพียงพอ

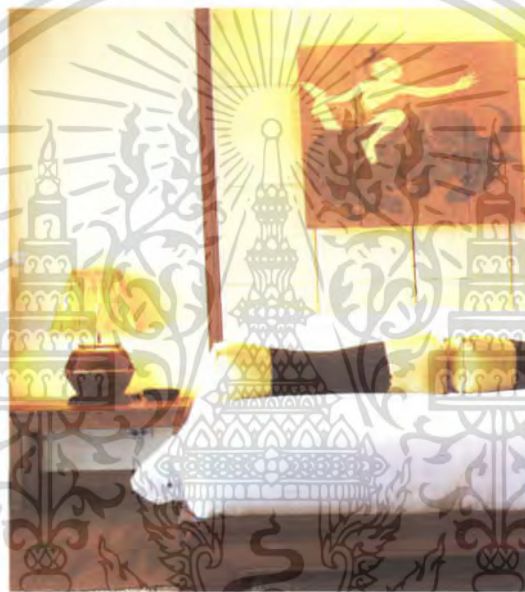

ภาพที่ 2.34 ลักษณะการวางตำแหน่งไฟในห้องพักแขก

2.5.7.4 ห้องน้ำแขก (BATH ROOM)

ส่วนห้องน้ำในห้องพัก ควรเป็นส่วนที่มีเนื้อที่ไม่ใหญ่มากนัก เนื้อที่ประหยัดที่สุด และมีการจัดวางกลุ่มสุขภัณฑ์เพื่อสะดวกในการเดินท่อน้ำส่วนมากงานระบบท่อน้ำของห้องพักแขกแต่ละคู่จะติดกัน เพื่อรวมท่อน้ำประปา ท่อน้ำทิ้ง ท่อส้วม สุขภัณฑ์ภายในห้องน้ำ จะมีดังนี้ อ่างล้างหน้า กระจก โรงแรมชั้นนำจะมีกระจกสำหรับโกนหนวดโดยเฉพาะ อ่างอาบน้ำ ที่มีระบบน้ำอุ่น น้ำเย็น โถชักโครก ฝักบัว

เอกสารนี้เป็นเอกสารที่สงวนไว้สำหรับการใช้งานเพื่อการศึกษาเท่านั้น ไม่อนุญาตให้นำไปใช้ประโยชน์ด้านการค้า ไม่ว่าจะกรณีใดๆ ทั้งสิ้น อีกทั้งห้ามมิให้คัดแปลงเนื้อหา และต้องอ้างอิงถึงเจ้าของเอกสารทุกครั้งที่มีการนำไปใช้

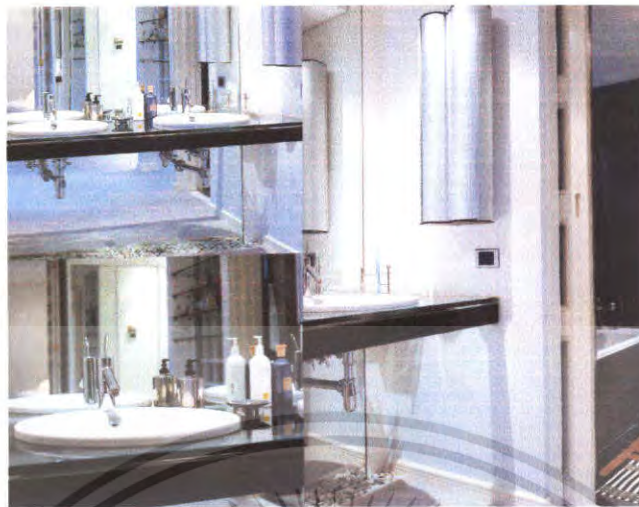

ภาพที่ 2.35 ลักษณะห้องน้ำในห้องพักแขก

2.6 ระบบเทคนิคต่างๆ ที่เกี่ยวกับสภาพแวดล้อมภายในโรงแรม

ในที่นี้จะขอล่าวถึงข้อมูลเชิงเทคนิคในเฉพาะส่วนที่ทำการออกแบบ มีอยู่หลายประเภท ดังนี้

ระบบภายในและภายนอก

2.6.1 ระบบสื่อสาร

2.6.2 ระบบแสงสว่าง

2.6.3 ระบบเสียง

2.6.4 ระบบป้องกันอัคคีภัย

2.6.6 ระบบอุปกรณ์อื่นๆ

2.6.1 ตำแหน่งที่ควรติดตั้งโทรศัพท์

ตำแหน่งที่ติดตั้งควรคำนึงถึงการใช้ในยามฉุกเฉินและการรักษาบำรุงได้สะดวก เป็นเกณฑ์ ซึ่งได้แก่

- ในลิฟต์ ห้องเครื่องลิฟต์
- ห้องวิทยุ โทรทัศน์
- ห้องครัว ภัตตาคาร บาร์ ที่เตรียมอาหาร
- ทุก 3-4 ชั้นในบริเวณชานพัก
- โถงต้อนรับ
- โถงห้องจัดเลี้ยง
- ส่วนพักคอยต่างๆ

เอกสารนี้เป็นเอกสารที่สงวนไว้สำหรับการใช้งานเพื่อการศึกษาเท่านั้น ไม่อนุญาตให้นำไปใช้ประโยชน์ด้านการค้า ไม่ว่าจะกรณีใดๆ ทั้งสิ้น อีกทั้งห้ามมิให้คัดแปลงเนื้อหา และต้องอ้างอิงถึงเจ้าของเอกสารทุกครั้งที่มีการนำไปใช้

- ห้องพักผ่อนและส่วนทานอาหาร

2.6.2 แสงสว่าง

ระบบการให้แสงสว่างภายในโรงแรม

ความมุ่งหมายของการให้แสงสว่างเพื่อให้สามารถเห็นสิ่งของได้ง่าย หรือที่เรามองเห็นวัตถุต่างๆ

ตารางที่ 2.15 แสดงแสงสว่างที่จำเป็นสำหรับการใช้งานในสถานที่ต่างๆ กัน

ประเภท	แรงเทียน	ประเภท	แรงเทียน
1. ทางเข้า – ออก	30	6. ประชุม	
2. ตอนรับ	50	- พื้นที่สำหรับประชุม	30
3. โถงพักคอย		- ห้องสัมมนา	70
- บริเวณทั่วไป	10	- กระจาด	150
- บริเวณอ่านหนังสือ	30	7. ห้องบรรยาย	
4. ร้านอาหาร / ภัตตาคาร		- พื้นที่ผู้ฟัง	70
- บริเวณทั่วไป	3	- พื้นที่ผู้บรรยาย	150
- สภาพแวดล้อมเบาบาง	10	8. ห้องพักผ่อน	
- ตู้โชว์อาหาร	50	- บริเวณทั่วไป	10
5. ครีว		- บริเวณแต่งหน้า	30
- ล้างชาม / เตรียมอาหาร	150	- อ่าน / เขียนหนังสือ	30
- เตา	50	9. ห้องน้ำ	50

2.6.2.1 แสงและการให้แสง

การให้แสงสว่างเป็นสิ่งสำคัญอีกอย่างหนึ่งในงานสถาปัตยกรรมและการออกแบบตกแต่งภายในโรงแรม แสงเป็นส่วนที่ช่วยเน้นให้เห็นลักษณะรูปทรงของอาคาร และช่วยสร้างบรรยากาศเชื้อเชิญเข้ามา

2.6.2.2 หลอดแสงชนิดต่างๆ รวมทั้งแสงที่ใช้กับการออกแบบตกแต่ง

- หลอดที่มีไส้ INCANDESCENT จะทำให้อุณหภูมิสูงขึ้น และจะให้แสงในโทนร้อน มีแสงค่อนข้างไปในทางแดง – เหลือง เหมาะที่จะใช้กับเลาจน์ ร้านอาหาร และห้องนอน

เอกสารนี้เป็นเอกสารที่สงวนไว้สำหรับการใช้งานเพื่อการศึกษาเท่านั้น ไม่อนุญาตให้นำไปใช้ประโยชน์ด้านการค้า ไม่ว่ากรณีใดๆ ทั้งสิ้น อีกทั้งห้ามมิให้คัดแปลงเนื้อหา และต้องอ้างอิงถึงเจ้าของเอกสารทุกครั้งที่มีการนำไปใช้

- หลอด FLUORESCENT และหลอดไม่ใช้ไส้อื่นๆ จะมีประโยชน์มาก เนื่องจากมีอายุการใช้งานที่นานกว่า และมีแสงนุ่มนวลเหมือนธรรมชาติ โดยมากใช้กับสวนที่ต้องการทำงาน เช่น โต๊ะทำงาน ทางสัญจร ครีว

- แสง INFRA - RED HEATING ใช้ในส่วนบริเวณบริการต่างๆ ส่วนที่ต้องการใช้ทำอาหาร และใช้เฉพาะที่ที่อยู่ภูมิอากาศหนาว

2.6.2.3 วิธีการติดตั้งดวงโคม (LIGHTING METHOD)

ก. การใช้ดวงโคมติดเพดาน (CEILING MOUNTED FITTING)

ข. การใช้ดวงโคมห้อยลงมา (SUSPENDED OR PENDENT FITTING)

ค. การใช้ดวงโคมติดผนัง (WALL BRACKETS)

ง. การใช้ดวงโคมซ่อน (CEILING UNITS)

จ. การใช้ดวงโคมตั้งโต๊ะ (TABLE LAMP)

ตารางที่ 2.11 แสดงลักษณะของหลอดไฟชนิดต่างๆ

รูปร่าง	ชนิด	ลักษณะโดยทั่วไป	สถานที่ใช้
	หลอดไส้	ใช้และติดตั้งง่าย จุดติดตั้งที่ ราคาถูกมีให้เลือกทั้งหลอดแก้วใสและหลอดแก้วฝ้า ปรับหรี่แสงได้	เหมาะสำหรับไฟส่องสว่างและไฟประดับทั่วไป ไม่เหมาะกับบริเวณที่ต้องการแสงสว่างมากๆ
	หลอดทังสเตนฮาโลเจน	ติดตั้งรูปร่างกระทัดรัด ใช้ส่องเน้น มีประสิทธิภาพสูงกว่าหลอดไส้ธรรมดา	เหมาะสำหรับการส่องวัตถุเน้นให้ดูโดดเด่นสะดุดตาและสร้างบรรยากาศให้ดูหรูหรา

เอกสารนี้เป็นเอกสารที่สงวนไว้สำหรับการใช้งานเพื่อการศึกษาเท่านั้น ไม่อนุญาตให้นำไปใช้ประโยชน์ด้านการค้าไม่ว่ากรณีใดๆ ทั้งสิ้น อีกทั้งห้ามมิให้คัดแปลงเนื้อหา และต้องอ้างอิงถึงเจ้าของเอกสารทุกครั้งที่มีการนำไปใช้

ตารางที่ 2.11 แสดงลักษณะของหลอดไฟชนิดต่างๆ (ต่อ)

รูปร่าง	ชนิด	ลักษณะโดยทั่วไป	สถานที่ใช้
	หลอดฟลูออเรสเซนต์	ให้แสงสว่างได้มากมีหลายโทนแสงมีประสิทธิภาพสูง	ใช้ทั้งภายในและภายนอก ให้แสงสว่างสม่ำเสมอ
	หลอดแสงจันทร์	ใช้แทนหลอดไส้ อายุการใช้งานยาวนาน ติดตั้งง่าย	โรงงานเล็ก ไฟถนนที่จอดรถ สถานีบริการต่างๆ
	หลอดคมทอลล์ไฮไลด์	ให้แสงมากกว่าและขาวกว่าหลอดชนิดอื่น มีความถูกต้องของสีมากกว่า อายุการใช้งานยาวนาน	ส่องสว่างตัวอาคารไฟถนน สนามกีฬา
	หลอดโซเดียมความดันสูง	ให้แสงสีเหลืองทอง อายุใช้งานยาวนานมาก	ไฟถนน ไฟโรงงาน
	หลอดโซเดียมความดันต่ำ	ให้แสงมากกว่าหลอดประเภทอื่นสีวัตถุเพี้ยน อายุใช้งานนานมาก	ไฟถนนไฟนอกอาคารที่ต้องการเรื่องความประหยัด ไม่คำนึงถึงความถูกต้องของสี

เอกสารนี้เป็นเอกสารที่สงวนไว้สำหรับการใช้งานเพื่อการศึกษาเท่านั้น ไม่อนุญาตให้นำไปใช้ประโยชน์ด้านการค้าไม่ว่ากรณีใดๆ ทั้งสิ้น อีกทั้งห้ามมิให้คัดแปลงเนื้อหา และต้องอ้างอิงถึงเจ้าของเอกสารทุกครั้งที่มีการนำไปใช้

2.6.2.4 หลักการให้แสงสว่างในส่วนต่างๆ ของโรงแรม

ก. โถงทางเข้า (ENTRY HALL)

ลักษณะของการส่องสว่าง ควรจะสอดคล้องแสงลงทางเดียว ถ้ากรณีที่ที่ดวงโคมติดผนังหรือเสาควรจะมีมีการส่องสว่างกระจายโดยรอบและอยู่สูง แสงอันจัดจ้าของบริเวณนี้แสดงถึงความยิ่งใหญ่หรูหราได้ ความจ้าของแสงไม่ได้ขึ้นอยู่กับจำนวนดวงไฟที่ใช้แต่ยังขึ้นอยู่กับวัสดุที่นำมาใช้ในการออกแบบด้วย

ข้อปฏิบัติในการเลือกใช้แสงไฟฟ้าในส่วนทางเข้าใหญ่

- ไม่ควรใช้ไฟช่อ เพราะรักษาทำความสะอาดยากและยังดูไม่เหมาะสม
- ระวังแสงไฟเข้าตา ในกรณีที่ตรงทางเข้าประตูอยู่สูงกว่าระดับถนน ทำให้เวลาเดินออกมาแสงอาจจะสาดเข้าระดับสายตาพอดี
- สำหรับโรงแรมชั้นหนึ่งไม่ควรใช้แสงไฟสลัวๆ เพราะจะลดความหรูหราของการออกแบบภายใน

ข. โถงต้อนรับ (LOBBY)

การให้แสงไฟสำหรับบริเวณโถงต้อนรับใช้ได้ทั้งแสงธรรมชาติและแสงประดิษฐ์ เพราะเป็นส่วนที่อยู่ด้านหน้าของโรงแรมและเปิดให้บริการทั้งกลางวันและกลางคืน ถ้าเป็นกลางวันก็อาจใช้แสงธรรมชาติเข้ามาช่วยก็จะเป็นการประหยัดและยังมีความสวยงามแบบธรรมชาติอีกด้วย แสงธรรมชาตินี้ส่องเข้ามาได้ทั้งทางผนังและเพดาน

ข้อควรระวังในการใช้แสงธรรมชาติ

- แสงธรรมชาตินั้นมีรังสีอุตราไวโอเลต ทำให้ของที่โชว์อาจจะมีการซีดจางลงของสีและวัสดุบางอย่างอาจเสื่อมสภาพเร็วขึ้น เช่น พลาสติกจะเหลืองลง และเปราะหักง่าย
- แสงธรรมชาติจะแผ่ความร้อน ทำให้ต้องมีการป้องกันความร้อนภายในอาคาร โดยการเปิดพัดลมหรือแอร์ที่มากกว่าปกติซึ่งเป็นการสิ้นเปลือง
- แสงธรรมชาติควบคุมไม่ได้ บางชั่วโมงแสงจ้า บางชั่วโมงแสงอ่อน มีครีမ်ทำให้แสงสว่างนั้นไม่แน่นอนเกิดการเปลี่ยนแปลงไปเรื่อยๆ
- หากใช้แสงที่ส่องผ่านเพดานที่ทำเป็นกระจก เวลาฝนตกแล้วไม่ดูแลรักษาให้ดีๆ ก็จะทำให้ขุ่นมัวลง และสกปรกได้

การใช้แสงประดิษฐ์ในบริเวณโถงพักคอย

- ส่วนประชาสัมพันธ์หรือแผนกทะเบียนของโรงแรม

เอกสารนี้เป็นเอกสารที่สงวนไว้สำหรับการใช้งานเพื่อการศึกษาเท่านั้น ไม่อนุญาตให้นำไปใช้ประโยชน์ด้านการค้าไม่ว่ากรณีใดๆ ทั้งสิ้น อีกทั้งห้ามมิให้คัดลอกเนื้อหา และต้องอ้างอิงถึงเจ้าของเอกสารทุกครั้งที่มีการนำไปใช้

ลักษณะเฟอร์นิเจอร์มักจะเป็นเคาน์เตอร์และตู้สูง ด้านหลังสำหรับเก็บจดหมาย และกุญแจห้อง ดวงไฟจึงต้องเป็นแบบติดเพดานให้ลำแสงสาดลงมายังส่วนหน้าเคาน์เตอร์ และแสงจะต้องไม่พุ่งเข้าสายตา

ก. โถงนั่งเล่น

ควรจะเป็นไฟซึ่งให้ความอบอุ่น ความสว่างของดวงไฟโดยทั่วไปค่อนข้างต่ำ และมักจะใช้โคมไฟสำหรับนั่งอ่านหนังสือ

ง. ส่วนทางเดิน (CORRIDOR)

แสงไฟในส่วนทางเดินจะเป็นแสงที่ให้ความรู้สึกบรรยากาศน่าประทับใจ และสงบเงียบ แสงสว่างจะต้องมีความสว่างเพียงพอที่จะเห็นหมายเลขห้องและเห็นที่สำหรับเสียบกุญแจได้ สำหรับระยะการติดตั้งดวงไฟที่เหมาะสม ให้คิดระยะห่าง 2 เท่า ของความสูงระหว่างพื้นถึงเพดานทางเดิน และถ้าเป็นไปได้สวิตช์ไฟควรอยู่ใกล้กับประตูห้องพักแขก เพื่อที่จะติดตั้งไฟฉุกเฉินประจำทางเดินในแต่ละชั้น

ข้อปฏิบัติสำหรับการให้แสงสว่างส่วนทางสัญจร

- ตามทางแยกหรือหัวมุม หรือบริเวณที่มีสิ่งกีดขวางอยู่ ควรจะให้แสงสว่างมากขึ้น
- ทางเชื่อมระหว่างห้องพักไม่ควรจะสว่างมาก ควรพอที่จะให้เห็นหมายเลขห้องและช่องสำหรับเสียบกุญแจก็เพียงพอ
- ส่วนที่ใช้สอยร่วมกัน เช่น บริเวณห้องน้ำ โขไฟพักคอย แทนเช็ชบูหรือนาฬิกาติดผนังหรือว่าป้ายบอกทางต่างๆ ควรจะมีแสงสว่างที่มากขึ้น
- ไม่ควรใช้แสงสว่างในทางเดินมาทำลายความโดดเด่นในส่วนบริการอื่นๆ ที่สำคัญ เช่น โถงต้อนรับ ห้องอาหาร เป็นต้น
- การให้แสงสว่างควรมีความต่อเนื่องกัน เพื่อการปรับสภาพสายตา
- ส่วนที่ต้องการความปลอดภัยควรให้แสงสว่างที่มากขึ้น เช่น หน้าบันได หน้าลิฟต์ ทางเดินต่างระดับ หน้าประตู ทางไปโรงรถ สระน้ำ เป็นต้น
- ควรจะให้แสงสว่างโดยเน้นจุดปลายทางเป็นสำคัญ เช่น ทางเดินไปสระน้ำ หรือไปห้องเปลี่ยนเครื่องแต่งกายสำหรับเล่นกีฬาหรือว่ายน้ำ ควรให้แสงสว่างในส่วนนั้นมาก ทั้งนี้นอกจากจะเห็นได้ชัดเจนแล้วยังเป็นการนำสายตาได้เป็นอย่างดีและมีความสวยงาม
- ถ้าเป็นป้ายที่ไม่ใช่ตู้ไฟ ต้องมีแสงสว่างที่ส่องให้เห็นรายละเอียดที่ชัดเจนเห็นได้ในระยะไกลไม่ต่ำกว่า 5 เมตร (ทั้งนี้ขึ้นอยู่กับขนาดของป้ายด้วย)

เอกสารนี้เป็นเอกสารที่สงวนไว้สำหรับการใช้งานเพื่อการศึกษาเท่านั้น ไม่อนุญาตให้นำไปใช้ประโยชน์ด้านการค้าไม่ว่ากรณีใดๆ ทั้งสิ้น อีกทั้งห้ามมิให้คัดแปลงเนื้อหา และต้องอ้างอิงถึงเจ้าของเอกสารทุกครั้งที่มีการนำไปใช้

ไฟฉุกเฉิน การให้แสงกรณีฉุกเฉินมักจะคิดตั้งไว้ประมาณ 20 % ความเข้มของการส่องประมาณ 100 LUX ในตอนกลางวัน เพื่อลดความแตกต่างของแสงที่มากเกินไประหว่างภายนอกอาคารกับภายในอาคาร และลดแสงประมาณครึ่งหนึ่งในตอนกลางคืน

จ. ภัตตาคารและคอฟฟี่ช็อป (RESTAURANT & COFFEE SHOP)

การใช้แสงสว่างในภัตตาคารนั้นสำคัญมากเนื่องแสงสว่างนั้นจะช่วยสร้างบรรยากาศในการรับประทานอาหาร โดยปกติแสงในภัตตาคาร จะใช้แสงจากหลอด INCANDESCENT มากกว่าแสงจากหลอด FLUORESCENT แต่แสงจากหลอด FLUORESCENT เหมาะที่จะใช้เป็นแสงในคอฟฟี่ช็อป เพราะจะให้แสงที่มีโทนค่อนข้างไปทางแดง โดยเฉพาะในบริเวณเคาน์เตอร์ภายในภัตตาคารจะใช้แสงหลายชนิดคละกันไปแล้วแต่ว่าจะใช้ประโยชน์แบบใด

ฉ. ครัว (KITCHEN)

การให้แสงไฟสำหรับครัวในปัจจุบันนั้น มักจะมีปัญหาเรื่องการสะท้อนของวัตถุ เช่น สเตนเลสสตีล การให้แสงสว่างมักจะให้แสงที่สว่างมากเท่ากันทั้งห้องเพื่อความสะดวกสบายในการทำงาน

ช. BANQUET HALL

การให้แสงสว่างในส่วนนี้ โดยปกติจะใช้หลอด FLUORESCENT หรือ INCANDESCENT ที่สามารถปรับแสงให้สว่างหรือให้สลัวลงได้ และสามารถปรับแสงที่เวทีเด่นรำด้วย เช่น SPOT LIGHT

ซ. ห้องพัก (GUEST ROOM)

การให้แสงในด้านหัวเตียงซึ่งเป็นเตียงแฝด ซึ่งอยู่ระหว่างเตียงทั้งสองหรือเป็นโคมไฟตั้งโต๊ะข้างเตียง และควรมีสวิตซ์ที่สามารถเอ้ามเปิด - ปิดได้โดยไม่ต้องลุกขึ้นจากที่นอน ความเข้มของแสงประมาณ 200 LUX ไฟกลางห้องโดยปกติประมาณ 800 LUX โดยมีสวิตซ์ที่บริเวณทางเข้าห้อง ที่โต๊ะแต่งตัวก็มักจะติดตั้งที่เหนือกระจก

ไฟในห้องพักสามารถติดตั้งได้ 5 แบบ คือ ไฟห้อยจากเพดาน ไฟฝังในเพดาน ไฟติดผนัง ไฟกึ่ง โคมไฟที่ตั้งและเคลื่อนย้ายได้ ตัวสวิตซ์ ปิด - เปิด ควรจะอยู่ที่ทางเข้าประตูและควรมีที่ควบคุมปริมาณของแสง (DIMMER)



ภาพที่ 2.36 แสดงลักษณะของหลอดไฟชนิดต่างๆ

เสียงเป็นพลังงานที่ไม่สามารถผ่านสุญญากาศได้ ต้องผ่านตัวกลางทั้งอากาศของ เหลว และของแข็ง หูคนโดยทั่วไปจะได้ยินเสียงที่มีความถี่ประมาณ 16 – 2,000 Hz

2.7 ข้อมูลที่มีอิทธิพลต่อการออกแบบตกแต่งภายในโรงแรม

จิตวิทยาการใช้สี

สีทุกสีมีอิทธิพลต่อจิตใจมนุษย์มาก เพราะสามารถกระตุ้นให้เกิดอารมณ์เปลี่ยนแปลงได้ ทั้งร้อนแรง อบอุ่น ชุ่มชื้น เยือกเย็น กระปรี้กระเป่า ซึ่งการออกแบบตกแต่งภายในนั้นจำเป็นต้องให้สีที่มีความสัมพันธ์ตามหน้าที่ ประโยชน์ใช้สอยของสถานที่นั้นๆ ทำให้มีประสิทธิภาพมากขึ้น และบางเวลาก็ยังช่วยแก้ความรู้สึกที่บกพร่องต่างๆ ได้ เช่นการใช้สีที่ให้ความรู้สึกสนุกสนาน ตื่นเต้น อบอุ่น ได้ตามต้องการ

2.7.1 จิตวิทยาในการเลือกผ้าและสี

ในการเลือกชนิดและสีของผ้ามาคลุมค่านั่งถึงสีสน ลวดลายว่าเหมาะสมกับบรรยากาศและสภาพแวดล้อมนั้นหรือไม่ การจัดโดยไม่พิจารณาสิ่งแวดล้อมนั้น อาจทำให้ผลงานออกแบบนั้นผิดเป้าหมายได้

ตารางที่ 2.12 แสดงความรู้สึกที่ได้จากการตกแต่งผ้าชนิดต่างๆ

ประเภท	ความรู้สึก
ผ้าไหม	มีพิธีรีตอง เป็นระเบียบให้ความสง่างามแก่
ผ้ากำมะหยี่	หรูหรา พุ่มเพื่อย ภูมิฐาน นุ่มนวล มีราคา
ผ้าฝ้าย	โปร่งสบาย โรแมนติก

เอกสารนี้เป็นเอกสารที่สงวนไว้สำหรับการใช้งานเพื่อการศึกษาเท่านั้น ไม่อนุญาตให้นำไปใช้ประโยชน์ด้านการค้า ไม่ว่ากรณีใดๆ ทั้งสิ้น อีกทั้งห้ามมิให้คัดแปลงเนื้อหา และต้องอ้างอิงถึงเจ้าของเอกสารทุกครั้งที่มีการนำไปใช้

ผ้าปาน	อบอุ่น เป็นกันเอง สนุกสนาน
ผ้าลูกไม้	น่ารัก โรแมนติก
วัสดุยางชนิดบาง	แข็งแรง ชิงชัง เป็นทางการ น่าเชื่อถือ
ผ้าไหมไม้ไผ่	เป็นธรรมชาติ สบาย

นอกจากนี้เนื้อผ้ายังมีอิทธิพลให้ความรู้สึกด้วย

ก. ผ้าเนื้อหยาบ ให้ความรู้สึกหนักแน่น มีความเป็นพิเศษ สำหรับใช้ในห้อง ขนาดเล็กจะรู้สึกอึดอัด ควรใช้ในห้องขนาดใหญ่

ข. ผ้าเนื้อเรียบ ให้ความรู้สึกเบา ผ่อนคลาย เหมาะกับห้องขนาดเล็กๆ แคลๆ

2.7.2 จิตวิทยาการใช้สี

ในแสงนั้นมีสีต่างๆ รวมกันอยู่แล้วทุกสี สีทำหน้าที่เช่นเดียวกันกับน้ำหนักร่างกาย แต่เพิ่มหน้าที่พิเศษที่สำคัญที่สุดอีกประการหนึ่ง คือ ให้อารมณ์ความรู้สึกด้วยตัวเองโดยตรง

ตารางที่ 2.19 แสดงความรู้สึกจิตวิทยาสีชนิดต่างๆ

สี	ชื่อ	ความรู้สึก
	สีเทา	เคร่งขรึม สุภาพ ผู้ดี เรียบร้อย
	สีดำ	ลึกลับ มืด ทุกข์โศก แข็งแรงมีพลัง
	สีขาว	สะอาด บริสุทธิ์ เบิกเผย
	สีเหลือง	เปรี้ยว ร่าเริง ดีใจ มีอำนาจ ชักจูง มั่นคง
	สีแดง	ตื่นเต้น สนุกสนาน อันตราย อบอุ่น
	สีแสด	สมบูรณ์ สวย ความสุข คีร์รีน แรกก้า ทำทาย
	สีน้ำเงิน	สุภาพ ถ่อมตน หนักแน่น เยือกเย็น สุขุม ลึกลับ
	สีเขียว	ร่าเริง สดชื่น กระชุ่มกระชวยสุขุม เยือกเย็น สันติ

2.7.3 อิทธิพลของสีต่อการออกแบบตกแต่งภายใน

ปัจจุบันนี้ สิ่งที่มีอิทธิพลและควรคำนึงในการออกแบบตกแต่งภายใน คือ การใช้สี สีจะช่วยเพิ่มความงามให้กับส่วนต่างๆภายในอาคาร ส่วนใดที่มีความสว่างน้อยสีก็สามารถช่วยให้ส่วนนั้นสว่างขึ้นได้ แต่ในขณะเดียวกันการใช้สีที่ไม่เหมาะสมก็อาจจะทำให้

เอกสารนี้เป็นเอกสารที่สงวนไว้สำหรับการใช้งานเพื่อการศึกษาเท่านั้น ไม่อนุญาตให้นำไปใช้ประโยชน์ด้านการค้า ไม่ว่าจะกรณีใดๆ ทั้งสิ้น อีกทั้งห้ามมิให้คัดแปลงเนื้อหา และต้องอ้างอิงถึงเจ้าของเอกสารทุกครั้งที่มีการนำไปใช้

คุณค่าของงานนั้นลดลงไป สิ่งนี้มีอิทธิพลในการให้ความรู้สึกอย่างมาก นับตั้งแต่เครื่องใช้เครื่องประดับตลอดจนถึงที่อยู่อาศัย ด้วยเหตุนี้สิ่งจึงนับว่าเป็นส่วนสำคัญที่ขาดไม่ได้

การใช้สีในการตกแต่งภายในของตัวอาคาร จะต้องศึกษาค้นคว้าว่ามีความเหมาะสมเพียงใด เพื่อที่จะได้ผลงานที่ออกมาสวยงาม มีคุณค่า เหมาะสมกับอาคารและประโยชน์ใช้สอยมากที่สุด

สีที่ใช้ในการตกแต่งภายในส่วนต่างๆของโรงแรม

2.7.3.1 โถงต้อนรับ

เป็นสถานที่ที่มีคนจุกจุกมาก ดังนั้นสีที่ใช้จึงเป็นสีที่อบอุ่นและเบิกบานใจ นอกจากนี้จะมีการเพิ่มลายลงไปบ้างเพื่อให้ดูงามยิ่งขึ้น

2.7.3.2 กอฟฟี่ช้อป

การใช้สีต้องคำนึงถึงสีที่สะอาดสดใส เช่นเดียวกับห้องอาหารในบ้าน ต่างกันที่ว่า กอฟฟี่ช้อป ต้องตกแต่งให้ดูตื่นเต้น และแปลกตาให้ดูตื่นเต้นและแปลกตา

2.7.3.3 ห้องอาหาร

เป็นห้องซึ่งใช้เฉพาะเวลารับประทานอาหาร ต้องการบรรยากาศที่สะอาด สดใส สบายตา สีที่ใช้อาจเป็นสีเหลืองอ่อน หรือสีครีม สำหรับผนังไม่ควรใช้สีมืดครึ้ม เพราะจะทำให้เกิดความรู้สึกเศร้า ไม่ชวนรับประทานอาหาร

2.7.3.4 ห้องครัว

เป็นห้องที่ต้องการความสะอาดเช่นกัน เป็นห้องที่ใช้ปรุงอาหาร ซึ่งต้องการสีที่สะอาดเข้าช่วย ถ้าใช้สีไม่เหมาะสมถึงแม้อาหารจะสะอาดก็ดูไม่น่าสะอาดได้ และควรใช้วัสดุที่ทำความสะอาดง่าย

2.7.3.5 ห้องทำงาน

ใช้เป็นที่ทำงานในเวลากลางวันเป็นส่วนมาก อาจจะใช้สีที่มีเนื้อสีเข้มขึ้นกว่าสีสำหรับห้องนอน โดยทั่วไปเราจะรู้สึกเบื่อหน่ายในสีเข้มและสดใส ฉะนั้นสีที่ใช้จึงเป็นสีที่อ่อนพอดู และถ้าห้องนั้นทำให้เกิดความรู้สึกเบื่อหน่ายซ้ำซาก สีสดใสในโทนอ่อนจะให้ความรู้สึกกระปรี้กระเป่าได้ง่าย

2.7.3.6 ห้องรับแขก

โดยห้องรับแขกเป็นที่สนทนาปราศรัย รับแขก สีที่ใช้ควรเป็นสีที่เหมาะสมแก่การจะทำให้จิตใจเบิกบาน ไม่ควรใช้สีที่รุนแรง หลายสี เพราะจะทำให้รู้สึกงุ่นงวย สีที่เหมาะสมสำหรับห้องรับแขก เช่น สีส้มอ่อนๆ ใช้สำหรับผนัง ใช้สีครามหรือสีม่วงอม

น้ำตาลเข้มสำหรับพรม ส้มแก่สำหรับโต๊ะ ผ้ามุก้าอี้ เป็นต้น สิ่งตกแต่งเล็กๆน้อยๆใช้สีส้มแดง เมื่อรวมกันทั้งห้องจะรู้สึกเด่นสง่า

2.7.3.7 ห้องนอน

สำหรับห้องนอนอาจเป็นสีต่างๆ กันสุดแล้วแต่นโยบายของเจ้าของ แต่โดยทั่วไปจะต้องไม่เกิดความเจ็บและค่าของของสีไม่เข้มเกินไปนัก สีเอกรงค์ ควรใช้สีอย่างขี้ เพราะใช้สีเดียว แต่มีค่าของสีหลายสีและเพิ่มเติมสีอ่อนแก่ของสิ่งอื่นๆ ที่อยู่ใกล้เคียงบ้าง

จงระวังในการใช้สีเข้มของผนัง เพดาน แต่พื้นห้องเป็นสีอ่อนจะทำให้เกิดความวิตก ควรหลีกเลี่ยงสีเช่นนี้ และไม่ควรใช้สีที่เร้าอารมณ์มากนัก เพราะจะทำให้รู้สึกว่าได้พักผ่อนอย่างเต็มที่

2.7.3.8 ห้องน้ำ

สีสำหรับห้องน้ำซึ่งเป็นห้องที่ใช้อาบน้ำและมีโถส้วม ได้รับความคิดมาจากสีเงาอ่อนแก่อย่างประณีตของสีน้ำทะเล สีเขียวอ่อน ฟ้ำอ่อน เป็นสีที่เหมาะสมสำหรับห้องน้ำ ควรใช้สีในวรรณะเย็น ไม่ควรใช้สีในวรรณะร้อนเพราะจะทำให้รู้สึกร้อนถึงแม้ว่าเราจะอาบน้ำอยู่ก็ตาม อาจใช้สีอ่อนในการตกแต่งได้ที่ผ้าเช็ดตัวหรือพรมเช็ดเท้าบ้างเล็กน้อย

2.7.4 การใช้สีในการตกแต่ง

การใช้สีทางสถาปัตยกรรมเป็นเรื่องที่น่าสนใจ เพราะต้องคำนึงถึงเรื่องขนาดของอาคารความเหมาะสม สีของวัสดุที่มีพื้นผิวต่าง ๆ กัน ดังนั้นการศึกษาเรื่องสีที่ใช้ในการตกแต่งจึงมีความสำคัญกับงานออกแบบเป็นอย่างยิ่ง

ตารางที่ 2.14 เปรียบเทียบคุณสมบัติของสีร้อนกับสีเย็น

สีร้อน	สีเย็น
- ดึงดูดความรู้สึก	- ไม่ดึงดูดความรู้สึก
- สะดุดตา	- รู้สึกสบายตาเมื่อมองเห็นและมองได้นาน
- ให้ความรู้สึกกว้าง	- ให้ความรู้สึกเข็อกเข็น

สีร้อนและสีเย็นสามารถแบ่งสกุลสีใหญ่ ๆ ตามวรรณะได้ดังนี้

เอกสารนี้เป็นเอกสารที่สงวนไว้สำหรับการใช้งานเพื่อการศึกษาเท่านั้น ไม่อนุญาตให้นำไปใช้ประโยชน์ด้านการค้าไม่ว่ากรณีใดๆ ทั้งสิ้น อีกทั้งห้ามมิให้คัดแปลงเนื้อหา และต้องอ้างอิงถึงเจ้าของเอกสารทุกครั้งที่มีการนำไปใช้

ตารางที่ 2.21 แสดงอิทธิพลความรู้สึกละเอียดของสีร้อน

สีร้อน	
สี	อิทธิพลต่อความรู้สึก
สีแดง	เป็นสีที่มีอำนาจดึงดูดสายตามากที่สุด จะทำให้ความรู้สึกจริงจัง คึกคักเร้าใจและร้อนแรง รุนแรง กล้าหาญ สีแดงที่ดูกระด้าง แสดงความสูงส่งภูมิฐานมั่นคง
สีเหลือง	ขึ้นอยู่กับความเข้มและความแรง ความรู้สึกสดชื่น ร่าเริง มีชีวิตชีวา สีเหลืองอ่อนจะมีลักษณะเด่นสะอาด สีเหลืองทองดูกระปรี้กระเป่า
สีส้ม	เป็นสีที่สดใสมองเห็นได้ไกล ให้ความรู้สึกคึกคัก ระเบิดระงับอำนาจมาใช้กับผลิตภัณฑ์ จะทำให้ดูสะอาดเบาขึ้น
สีม่วงแดง	ให้ความรู้สึกคึกคัก และมีอำนาจในทางลึกลับ
สีชมพู	เป็นสีอ่อนหวาน นุ่มนวล ให้ความรู้สึกร่าเริง บริสุทธิ์ไร้เดียงสา เกียรติยศ เป็นสัญลักษณ์ของผู้หญิงและความรัก ไม่มีอุปสรรค
สีน้ำตาล	แสดงความอบอุ่น ทำให้เกิดความแห้งแล้ง เสรีาสลัด

ตารางที่ 2.22 แสดงอิทธิพลความรู้สึกละเอียดของสีเย็น

สีเย็น	
สี	อิทธิพลต่อความรู้สึก
สีน้ำเงิน	แสดงความรู้สึกสงบเยือกเย็น ลึกลับทำให้เกิดสมาธิ แสดงความเป็นผู้ใหญ่ สง่า สีน้ำเงินเข้มทำให้เกิดความรู้สึกไม่สิ้นสุด สีน้ำเงินอ่อนให้ความรู้สึกกว้างเปล่า
สีเขียว	ให้ความรู้สึกสดชื่น สงบเงียบ ซื่อสัตย์ ช่วยให้การพักผ่อนเป็นสีที่แสดงความเป็นกลาง ให้ความหวังกับชีวิตใหม่ เมื่อเพิ่มสีเหลืองมีความแรงสดใสขึ้น
สีฟ้า	ให้ความรู้สึกสว่างสดใส อิสระไม่มีขอบเขต เป็นสัญลักษณ์ของท้องฟ้า อากาศสีฟ้าทะเลแสดงถึงความชุ่มชื้น ความเย็น

เอกสารนี้เป็นเอกสารที่สงวนไว้สำหรับการใช้งานเพื่อการศึกษาเท่านั้น ไม่อนุญาตให้นำไปใช้ประโยชน์ด้านการค้าไม่ว่ากรณีใดๆ ทั้งสิ้น อีกทั้งห้ามมิให้คัดแปลงเนื้อหา และต้องอ้างอิงถึงเจ้าของเอกสารทุกครั้งที่มีการนำไปใช้

2.7.4.1 สีและความรู้สึกจากการมองเห็นในลักษณะต่าง ๆ

ให้ความรู้สึกในเรื่องขนาด (SIZE)

- สีอ่อน (LIGHT VALUE) ทำให้ผลิตภัณฑ์ดูใหม่ขึ้นและอยู่ไกล
- สีเข้ม (DARK VALUE) ทำให้ผลิตภัณฑ์ดูเล็กลงและอยู่ใกล้
- สีร้อน (WARM VALUE) ทำให้ดูใกล้
- สีเย็น (COOL VALUE) ทำให้ดูไกล

ก. น้ำหนัก (WEIGHT)

- สีอ่อน และสีร้อน ทำให้ผลิตภัณฑ์ดูเบาขึ้น
- สีเข้มและสีเย็น ทำให้ผลิตภัณฑ์ดูหนักขึ้น

ข. ความแข็งแรง (STRENGTH)

- สีร้อน ที่มีความมันมาก ๆ จะทำให้ดูแข็งแรง
- สีเย็น จะทำให้ดูแข็งแรงน้อย นอกจากนี้สีที่คล้ายกับโลหะจะทำให้รู้สึก

แข็งแรงด้วย เช่น สีน้ำเงินเข้ม – อมเทา สีบรอนซ์ เป็นต้น

ค. อุณหภูมิ (TEMPERATURE)

- สีร้อนให้ความรู้สึกสดชื่น อบอุ่น
- สีเย็นให้ความรู้สึกเย็น สงบ นอกจากนี้สีอ่อนจะดูความร้อนน้อยกว่าสี

เข้ม

ง. ความสะอาด (CLEANING)

- สีขาวเป็นสีที่สะอาดที่สุด
- สีอ่อน เช่นสีเหลืองอ่อน สีงาช้าง เป็นต้น แสดงความสะอาดและถูก

สุขลักษณะ นุ่มนวล

จ. ความภูมิฐาน (DIGNITY)

- สีเทา เป็นสีที่ให้ความภูมิฐานสง่างามที่สุด
- สีเทาแกมเขียวและสีเทาแกมน้ำเงิน ปกติใช้เป็นสีเฟอร์นิเจอร์ภายใน

สำนักงาน

2.7.4.2 ความสำคัญเกี่ยวกับการออกแบบและสิ่งที่เกี่ยวข้องกับการใช้สี

ซึ่งแยกออกเป็นความสัมพันธ์กันได้ดังนี้

เอกสารนี้เป็นเอกสารที่สงวนไว้สำหรับการใช้งานเพื่อการศึกษาเท่านั้น ไม่อนุญาตให้นำไปใช้ประโยชน์ด้านการค้า
ไม่ว่ากรณีใดๆ ทั้งสิ้น อีกทั้งห้ามมิให้คัดแปลงเนื้อหา และต้องอ้างอิงถึงเจ้าของเอกสารทุกครั้งที่มีการนำไปใช้

ก. สีกับรูปร่าง (COLOR & FORM)

- สีบนรูปร่างที่มีพื้นผิวแบนจะอ่อนกว่าสีจริง เนื่องจากด้านที่ไม่ถูกแสงจะกลมกลืนกับฉากหลัง
- สีบนรูปร่างที่มีผิวโค้งจะเข้มกว่าสีจริง เนื่องจากการตัดกันของส่วนที่สะท้อนแสง (High light)

ข. สีกับผิว (COLOR & TEXTURE)

สีบนพื้นผิวที่มีการสะท้อนแสงมาก เช่น พื้นผิวขรุขระ เป็นต้น จะอ่อนกว่าสีจริงรวมทั้งสีที่เป็นมันสะท้อนแสง

ก. สีกับวัสดุ (COLOR & MATERIAL)

ใช้ในการตกแต่งผิวของวัสดุเพื่อจะได้ให้ผู้ใช้ทราบว่าควรใช้ที่ไหนเมื่อไรอย่างไรหรือแยกประเภทของวัสดุออกมามีใช้ในการเลียนแบบวัสดุออกมามีองค์ประกอบที่ช่วยในการใช้สีอีก คือคุณลักษณะของสี เช่น

-	HUE	คือ	ตัวสีเป็นเนื้อแท้ของสีแต่ละสี
-	VALUE	คือ	ความเข้มของสี
-	TINT	คือ	กลุ่มสีที่จางหรืออมสีขาว
-	CHROMA	คือ	ความรุนแรงของเนื้อสี
-	COMPLEMENT	คือ	สีที่ตรงกันข้าม ถ้าใช้ผสมกันในปริมาณที่พอเหมาะจะทำให้สีที่ออกมาดู

ในทางปฏิบัติการใช้สีร่วมกัน ความรู้สึกที่ได้มีได้แยกตามความรู้สึกเฉพาะของสี แต่จะเป็นความรู้สึกของส่วนรวมของสีทั้งหมด เช่น สีแดง ให้ความรู้สึกกระปรี้กระเปร่า เมื่อใช้ร่วมกับสีเหลืองที่ความรู้สึกสดชื่นร่าเริง จะทำให้ความรู้สึกเคลื่อนไหว (DYNAMIC) และการแผ่ขยาย (EXPANSIVE) สีเข้มจับคู่กับสีอ่อนจะทำให้ดูเด่นขึ้นมาและมีชีวิตชีวา สีที่สดใสพอกันเมื่อใช้ด้วยกันจะดึงดูดความสนใจได้เร็วขึ้น

2.8 การศึกษาวัสดุที่นำมาใช้ในการออกแบบตกแต่ง

การเลือกใช้วัสดุที่ใช้ในการออกแบบตกแต่งภายในโรงแรมนั้น ควรเลือกใช้วัสดุที่เหมาะสมสวยงามดูภูมิฐานแต่ในขณะเดียวกันก็ควรใช้ให้เหมาะสมกับแต่ละส่วนของโรงแรมด้วย

2.8.1 วัสดุประเภทหิน

วัสดุประเภทหินเหมาะสำหรับ ผนังและพื้น ทั้งภายในและภายนอกอาคารใน

ส่วนที่มีคนพุกพ่่าน เนื่องจากหินทนทานต่อการใช้งาน ซึ่งในการใช้งานนั้นหินแต่ละประเภทก็จะมีคุณสมบัติที่ต่างกันไป ดังนี้

2.8.1.1 หินอ่อน

เป็นหินที่สามารถทนต่อความสกปรกได้ดี ทนต่อสารเคมีได้บ้างบางชนิด ซึ่งนิยมใช้ทำผนังและพื้นภายในเป็นส่วนมาก หินอ่อนนั้นมีค่าในด้านความงามมากกว่าหินประเภทอื่น มีสีให้เลือกตามความเหมาะสม เช่น ขาว ดำ เทา ชมพู เขียว เนื่อน้ำตาล หินชนิดนี้มีความทนทานต่อการขัดสี ไม่เก็บเสียง มีผิวที่สวยงาม หรูหรา

2.8.1.2 หินแกรนิต

ส่วนมากใช้ในการกรุผนังหรือพื้นทางเดินของส่วนต่างๆ เนื่องจากเป็นหินที่แข็งแรงที่สุด และมีความทนทาน เมื่อขัดขึ้นเงาจะมีลักษณะคล้ายหินอ่อน บำรุงรักษาทำความสะอาดง่าย

2.8.2 วัสดุประเภทดินเผา

วัสดุประเภทดินเผา เช่น กระเบื้องและเซรามิค สามารถใช้กรุผนังและพื้นราคาถูกกว่า หิน ทนต่อสภาพดินฟ้าอากาศ การสีกร่อน

2.8.2.1 อิฐ

อิฐสามารถนำมาใช้โดยสีธรรมชาติของมัน มีสีแดง สีเหลือง สีเทา ขาว มีราคาถูกกว่าหิน คงทนและง่ายต่อการรักษา

2.8.2.2 กระเบื้อง

เป็นวัสดุที่สามารถปูได้ทั้งพื้นและผนัง ได้ทุกๆห้องตามที่ต้องการและเหมาะสมสำหรับสภาพดินฟ้าอากาศ มีหลายขนาดหลายแบบและมีสีมากมายให้เลือก แบ่งเป็น 2 ชนิด

ก. กระเบื้องที่ผลิตในประเทศ มีทั้งคุณภาพและคงทนสวยงามใกล้เคียงกับของต่างประเทศ

ข. กระเบื้องที่ผลิตจากต่างประเทศ ผลิตด้วยเทคโนโลยีที่ทันสมัย จึงทำให้มีคุณภาพมาก กระเบื้องที่ดีที่สุดคือกระเบื้องจากประเทศญี่ปุ่น

2.8.3 วัสดุประเภทไม้

เป็นวัสดุที่เหมาะสมกับการออกแบบตกแต่งภายใน ที่ต้องการความเป็นธรรมชาติและมีความกลมกลืนกับสภาพแวดล้อม ไม้มีหลายชนิด ทั้งไม้ที่มีในประเทศและจากต่างประเทศ

เอกสารนี้เป็นเอกสารที่สงวนไว้สำหรับการใช้งานเพื่อการศึกษาเท่านั้น ไม่อนุญาตให้นำไปใช้ประโยชน์ด้านการค้าไม่ว่ากรณีใดๆ ทั้งสิ้น อีกทั้งห้ามมิให้คัดแปลงเนื้อหา และต้องอ้างอิงถึงเจ้าของเอกสารทุกครั้งที่มีการนำไปใช้

2.8.3.1 ไม้สัก

เป็นไม้เนื้อปานกลาง ใช้งานประณีตได้ดี รวมทั้งมีสีและลวดลายสวยงามเหมาะแก่การนำมาทำเครื่องเรือน การนำมาขัดให้เรียบหรืออาจจะขัดสีให้เข้มก็จะทำให้สวยงามอีกแบบ

2.8.3.2 ไม้จำปา

เป็นไม้สีเนื้ออ่อน ใช้งานประณีต ไม่นิยมขัดสี

2.8.3.3 ไม้ฉัตร

คือไม้สักที่แปรรูปเป็นแผ่น อัดทับ ไม้เนื้อแข็ง เพื่อให้มีความแข็งตัว ไม้บิดงอหรือหัก ใ้กรูเครื่องเรือนที่ทำโครงไม้สัก

2.8.3.4 ไม้ฉียง

เป็นไม้ชนิดเดียวกับไม้ฉัตร มีความแข็งแรงทนทานพอๆกัน แต่เนื้อไม้และลวดลายจะน้อยกว่า นิยมนำมาพ่นสีหรือทาสีอื่นกับผิวหน้าอีกที ราคาถูก

2.8.3.5 ไม้ฉยมหิน

เป็นไม้ที่มีลักษณะคล้ายกับไม้ฉัตร แต่ว่า ลวดลายจะไม่เป็นระเบียบ เรียบร้อยเหมือนกับไม้ฉัตร ผลิตน้อย ราคาไม่แน่นอน

2.8.4 วัสดุประเภทหวาย

วัสดุประเภทหวาย เป็นวัสดุที่มีอยู่ตามธรรมชาติในเมืองร้อน เหมาะสมกับการนำมาใช้ตกแต่งโรงแรมประเภทตากอากาศ และตกแต่งส่วนที่ต้องการจะพักผ่อนทั่วไป เพราะมีความกลมกลืนกับธรรมชาติ ใ้บรรยากาศพื้นดิน รวมทั้งราคาถูกและน้ำหนักเบา

- ข้อเสียของหวาย
- ไม้ทนต่อการกัดกินของสัตว์เล็กๆ เช่น มอด หรือ เชื้อรา แต่ก็สามารถป้องกันได้โดยการทำนํ้ายารักษาเนื้อไม้
- ไม้แข็งแรงทนทานเหมือนไม้ โดยเฉพาะส่วนที่เป็นหวายเส้นเล็กๆ อาจจะขาดได้ง่าย มีซอกและมุมมากทำให้เกิดความสกปรกง่าย
- ไม้ทนต่อสภาพดินฟ้าอากาศ มีอายุการใช้งานที่สั้นถ้าดูแลรักษาไม่ดี

2.8.5 วัสดุประเภทแร่ธาตุต่างๆ

2.8.5.1 วัสดุโลหะ

ก. เหล็ก

เอกสารนี้เป็นเอกสารที่สงวนไว้สำหรับการใช้งานเพื่อการศึกษาเท่านั้น ไม่อนุญาตให้นำไปใช้ประโยชน์ด้านการค้าไม่ว่ากรณีใดๆ ทั้งสิ้น อีกทั้งห้ามมิให้ตัดแปลงเนื้อหา และต้องอ้างอิงถึงเจ้าของเอกสารทุกครั้งที่มีการนำไปใช้

เหล็กที่ใช้ทำเครื่องเรือนมีอยู่ 2 ชนิด เหล็กแผ่นและเหล็กทอกลม มีหลายขนาด สามารถนำมาดัดแปลงเป็นรูปตามความต้องการ ผิวชั้นนอกอาจทำได้หลายอย่างเช่น ชุบโครเมียม พ่นสี ลมค่า ข้อเสียคือเป็นสนิมได้

ข. สแตนเลส

เป็นโลหะที่พิเศษกว่าเหล็กธรรมดาทั่วไป คือ ไม่เป็นสนิม แข็งแกร่ง แต่มีราคาสูงกว่าเหล็ก มีทั้งชนิดแผ่นและทอกลม มีผิวที่มันวาว เบากว่าเหล็ก

ค. ทองเหลือง

เป็นโลหะที่มีความแข็งแรง ผิวสีเหลือง ราคาแพง บำรุงรักษายาก แต่ว่าคุณสมบัติของทองเหลืองสามารถดัดโค้ง งอ หรือหล่อเป็นรูปต่างๆได้

2.8.5.2 กระจก

ปัจจุบันกระจกเป็นวัสดุที่สำคัญมากในการออกแบบตกแต่งภายใน เพราะมีความสวยงามและสามารถใช้กับวัสดุอื่นได้ด้วย มีความโปร่งแสง หรุหร่า กระจกสามารถทนไฟ กันลม กันฝนได้ ปลอดภัยจากเชื้อราและสามารถป้องกันเสียงรบกวนโดยไม่ปิดบังทิวทัศน์ภายนอกได้ กระจกมีหลายรูปแบบทั้งสีตันและคุณสมบัติ

2.8.5.3 พรม

ปัจจุบันนี้พรมที่ใช้กันอยู่ มี 5 ประเภท คือ

ก. พรมมาตรฐานทั่วไป เป็นพรมทอจากไหมจริงๆ แบ่งเป็น

- พรมชนิดขนสัตว์แท้
- พรมใยสังเคราะห์

ข. พรมมาตรฐานแยกชั้น

เป็นพรมลักษณะเดียวกับแบบแรกแต่มีขนาดย่อย และขายเป็นชิ้น

ใช้วางบนพื้นโดยไม่ต้องติดยึด

ค. พรมกันน้ำ

เป็นพรมที่ทำจากใยสังเคราะห์พิเศษ กันน้ำได้ดีกว่า 2 แบบแรก แต่ความสวยงามนั้นน้อยกว่า บางครั้งเรียกว่าพรมอัด

ง. พรมที่ใช้วัสดุพิเศษ

เป็นพรมที่ผลิตจากวัสดุพิเศษท้องถิ่นเช่น ปอ มีความทนทาน สวยงาม ราคาถูก ไม่มีชนิดที่ใส่ปุ๋ยเต็มห้อง เหมาะสำหรับการนำมาประดับที่ผนัง

จ. พรมชนิดอื่นๆ เช่น พรมน้ำมัน

ข้อสังเกต พรมเป็นวัสดุที่มีผิวอ่อนนุ่ม มีลวดลายให้เลือกมากมาย แต่
 ว่าต้องดูแลรักษาอย่างดี เหมาะสำหรับการนำไปใช้ในห้องที่มีการปรับอากาศ

2.8.5.4 ผ้าม่าน

เป็นวัสดุที่สำคัญในการตกแต่งภายใน มีความจำเป็นต่อประตู หน้าต่าง
 และกระจก ผ้าม่านทำจากวัสดุหลายชนิด เช่น

ก. ผ้าไหม ให้ความรู้สึกมีคุณค่า หรุกรหา สวยงาม

ข. ผ้ากำมะหยี่ ให้ความรู้สึก หรุกรหา ภูมิฐาน พุ่มเพียบ มีราคา

ค. ผ้าฝ้าย ให้ความรู้สึกเป็นกันเอง สดุดสนาน

ประโยชน์ของผ้าม่านคือ ช่วยกรองแสง ควบคุมแสงสว่างตามความ
 ต้องการ ช่วยลดความร้อนจากแสงแดด ช่วยกันฝุ่นและลม กันเสียง และช่วยสร้างบรรยากาศ
 ในการออกแบบตกแต่ง



2.9 การศึกษาโครงการเปรียบเทียบ

เหตุผลในการเลือกโครงการเปรียบเทียบเพื่อวิเคราะห์สภาพแวดล้อมและองค์ประกอบภายในโรงแรม เพื่อนำมาสรุปหาแนวทางในการออกแบบ โดยพิจารณาจากโครงการเปรียบเทียบ ดังนี้

เหตุผลในการเลือกศึกษา

- เป็นโรงแรมในเมือง ที่มีขนาดและส่วนบริการใกล้เคียงกัน
- เป็นโรงแรมซึ่งรองรับนักท่องเที่ยวและนักท่องเที่ยว
- เพื่อศึกษารูปแบบและบรรยากาศในการตกแต่งภายใน
- เพื่อศึกษากลุ่มผู้ใช้อาคารและพฤติกรรมการใช้อาคาร

จากเหตุผลในการศึกษาโครงการเปรียบเทียบ จึงได้เลือกโรงแรมที่เหมาะสมและสอดคล้องกับโครงการ ดังนี้

- โรงแรมเดอะ จีดี โฮเทล
- โรงแรมฟอร์จูน กรุงเทพ
- โรงแรมเมอร์เคียว ชลบุรี

วัตถุประสงค์การศึกษาโครงการเปรียบเทียบ

1. เพื่อศึกษารูปแบบ โรงแรมในเมือง เช่นเดียวกับ โครงการโรงแรม คริสตัลเบย์ โฮเทล ในด้านการบริหารงานและการบริการ
2. เพื่อศึกษาลักษณะที่มาของงานออกแบบภายในโรงแรมอื่นๆ เพื่อนำมาเป็นแนวทางในการกำหนดแนวความคิดในการออกแบบ
3. เพื่อศึกษาข้อดี ข้อเสีย ตลอดจนการเลือกใช้วัสดุในการออกแบบตกแต่ง เพื่อเป็นแนวทางในการกำหนดแนวทางในการออกแบบตกแต่ง โครงการที่กำลังศึกษา

ตารางที่ 2. 17 สรุปการเปรียบเทียบกรณีศึกษาโครงการเปรียบเทียบโรงแรม

หัวข้อในกรณีศึกษา	โรงแรม เดอะซิติ ศรีราชา	โรงแรมฟอร์จูน กรุงเทพ
1. สถานที่ตั้ง	อยู่ติด ถนนสุขุมวิท อ. ศรีราชา จ. ชลบุรี	ที่ตั้งอาคารฟอร์จูนอยู่ใจกลางธุรกิจและการท่องเที่ยวของกรุงเทพ สภาพแวดล้อมโดยรวมใกล้เคียงศูนย์การค้า แหล่งธุรกิจ และบันเทิงของกรุงเทพ
2. ลักษณะอาคาร การจัดพื้นที่ใช้สอย	เป็นอาคารสูง 12 ชั้น โครงสร้าง คสล. การจัดภายในมีลักษณะของการแบ่งสัดส่วนออกจากกันอย่างชัดเจน	รูปแบบตัวอาคารเป็นอาคารสูง ตัวอาคารจึงเป็นลักษณะอาคารแบบปิดการเข้าสู่อาคารสามารถเข้าได้จากทางด้านหน้าอาคารเพียงทางเดียว
3. บรรยากาศของการตกแต่งภายใน	บรรยากาศเป็นแบบเรียบง่าย โอ้โถง เน้นความผ่อนคลายของแขกที่เข้ามาพัก การใช้โทนสีอบอุ่น ทั้งการใช้สีแสง และวัสดุ	บรรยากาศโดยรวมเป็นลักษณะแบบเรียบง่าย สบาย ด้วยรูปลักษณ์ที่ง่ายและจับต้องได้เป็นหลักส่วนมากเป็น ขาว/ครีม สีไม้ น้ำตาล ให้ความรู้สึกอบอุ่น โอ้โถงในสเปซที่โล่ง โทนสีโดยรวมค่อนข้างสะอาดตา
4. วัสดุที่ใช้ตกแต่งภายใน	วัสดุที่ใช้ส่วนใหญ่เป็นชุดเฟอร์นิเจอร์ที่ทำจากไม้และหวาย ไม้ด้วยผ้าฝ้าย	เป็นวัสดุที่ดูเรียบง่าย เน้นเฟอร์นิเจอร์ และแสงประดิษฐ์ มีส่วนช่วยสร้างบรรยากาศเป็นอย่างมาก แสงจากธรรมชาติก็มีส่วนสำคัญในการสร้างบรรยากาศ วัสดุมีความแข็งแรง ทนทาน เหมาะสมกับการใช้งาน
5. ส่วนที่คาดว่าจะนำมาปรับใช้ในโครงการ	รูปแบบการจัดวางแปลน การจัดเครื่องเรือนเพื่อใช้สอยในส่วนต่างๆ การใช้วัสดุ การใช้แสงทำให้เกิดบรรยากาศ	รูปแบบของการวางแปลน การเลือกใช้เฟอร์นิเจอร์และวัสดุตามการใช้งาน การนำรูปแบบมาปรับประยุกต์ใช้ให้เข้ากับ Concept และการ DESIGN ที่น่าสนใจ

ตารางที่ 2.17 สรุปการเปรียบเทียบกรณีศึกษาโครงการเปรียบเทียบโรงแรม(ต่อ)

หัวข้อในกรณีศึกษา	โรงแรม เมอร์เคียว
1. สถานที่ตั้ง	ตั้งอยู่ที่ 394 ถนนสุขุมวิท – บางปลาสร้อย อำเภอเมือง จังหวัดชลบุรีโรงแรมเมอร์เคียวเป็นสถานที่ให้บริการอยู่ในเขตที่มีการลงทุนในอำเภอเมืองชลบุรี
2. ลักษณะอาคาร การจัดพื้นที่ใช้สอย	อาคารเป็นอาคารสูง 7 ชั้น ภายในมีการจัดอย่างเป็นสัดส่วน อาคารเป็นอาคารเสริมโครงสร้างเหล็กรูปแบบแปลนอาคารคล้ายตัว ที
3. บรรยากาศของการตกแต่งภายใน	บรรยากาศโดยรวมภายในนั้นมีการนำเอกลักษณ์และรูปแบบชายทะเลมาปรับตกแต่งและผสมผสานความเป็นไทยประยุกต์แบบ CONTEMPROLALY
4. วัสดุที่ใช้ตกแต่งภายใน	เป็นวัสดุที่มีการออกแบบในบางส่วนที่นำศึกษาการใช้แสงช่วยทำให้วัสดุเกิดความสวยงามมากยิ่งขึ้น
5. ส่วนที่คาดว่าจะนำมาปรับใช้ในโครงการ	ลักษณะของการแบ่งส่วนต่างๆและการใช้วัสดุ

2.9.1 โรงแรมเดอะซีดี โฮเทล ศรีราชา

ที่ตั้ง

ตั้งอยู่ที่อำเภอศรีราชา ในย่านการลงทุนธุรกิจ และท่องเที่ยวของศรีราชา ใกล้กับศูนย์การค้า แหล่งธุรกิจ และสถานที่พักผ่อน

ลักษณะอาคาร

รูปแบบตัวอาคารเป็นอาคารสูงแบบสถาปัตยกรรมสมัยใหม่ รูปตัว U โดยเน้นจุดสนใจภายในตัวของตัวอาคาร ตัวอาคารเป็นแบบเปิด มีห้องอาหาร ส่วนสปา ห้องจัดเลี้ยง ห้องประชุมสัมมนา ห้องพัก ห้องออกกำลังกาย สระว่ายน้ำ



ภาพที่ 2.56 แสดงลักษณะทางสถาปัตยกรรมภายนอกอาคารของอาคารเดอะ ซีดี โฮเทล

ขอบเขตในการศึกษาข้อมูลโครงการเปรียบเทียบ

1. ศึกษาสภาพที่ตั้ง, สภาพภูมิอากาศ
2. ศึกษาลักษณะอาคาร
3. ศึกษากลุ่มเป้าหมายของโครงการ
4. ศึกษาแนวความคิดในการออกแบบ
5. ศึกษาลักษณะการตกแต่งภายใน

เอกสารนี้เป็นเอกสารที่สงวนไว้สำหรับการใช้งานเพื่อการศึกษาเท่านั้น ไม่อนุญาตให้นำไปใช้ประโยชน์ด้านการค้าไม่ว่ากรณีใดๆ ทั้งสิ้น อีกทั้งห้ามมิให้คัดแปลงเนื้อหา และต้องอ้างอิงถึงเจ้าของเอกสารทุกครั้งที่มีการนำไปใช้

ส่วนที่ทำการศึกษา

1. โฉงลือบบี่
2. หืองอาหารอู่ปุ่น
3. หืองพัก
4. สป่า
5. หืองประอูม สัมมนา
6. หืองจ้คเลียง
7. พืดเนส

ตารางที่ 2.18 แสดงการศึกษาโครงการเปรียบเทียบโรงแรม เดอะ ซิตี้ โฮเทล

ส่วนศึกษา	The City Hotel
1.ศึกษาสภาพที่คั้ง สภาพภูมิอากาศ	คั้งอู่อำเภอศรีราชา ถนนสายสุขุมวิท จังหวัดชลบุรี ใกล้กับศูนย์การค้า แหล่งธุรกิจ และสถานที่ท่องเที่ยว
2.ศึกษาลักษณะอาคาร	ลักษณะอาคารเป็นคอนกรีตเสริมเหล็ก เป็นอาคารสูง รูปตัว U มีหืองอาหาร อู่ปุ่น ส่วนสป่า หือง ประอูมสัมมนา หืองพัก หืองออกค้ำลึงกาย สวน
3.ศึกษากลุ่มเป้าหมายของ โครงการ	นักธุรกิจ ที่จะมาลงทุนทำธุรกิจและสัมมนากัน นอกจากนี้ยังมีนักท่องเที่ยว ทั้งชาวไทยและชาว ต่างประเทศที่เดินทางมาพักผ่อนในอำเภอศรีราชา และ สถานที่ใกล้เคียง
4.ศึกษาแนวความคิดในการออกแบบ	รูปแบบการตกแต่งเป็นสไตล์ไทยโมเดิร์น โดยผสมกับ รูปแบบทรอปิคอล เน้นบรรยากาศแบบสวนธรรมชาติ

เอกสารนี้เป็นเอกสารที่สงวนไว้สำหรับการใช้งานเพื่อการศึกษาเท่านั้น ไม่อนุญาตให้นำไปใช้ประโยชน์ด้านการค้า
ไม่ว่ากรณีใดๆ ทั้งสิ้น อีกทั้งห้ามมิให้คัดแปลงเนื้อหา และต้องอ้างอิงถึงเจ้าของเอกสารทุกครั้งที่มีการนำไปใช้

ส่วนที่ทำการศึกษา

1. โถงล็อบบี้



ภาพที่ 2.38 แสดงส่วนพักผ่อนของโถงล็อบบี้



ภาพที่ 2.39 แสดงเคาน์เตอร์บริการส่วนหน้าของส่วนล็อบบี้

เอกสารนี้เป็นเอกสารที่สงวนไว้สำหรับการใช้งานเพื่อการศึกษาเท่านั้น ไม่อนุญาตให้นำไปใช้ประโยชน์ด้านการค้า
ไม่ว่ากรณีใดๆ ทั้งสิ้น อีกทั้งห้ามมิให้คัดแปลงเนื้อหา และต้องอ้างอิงถึงเจ้าของเอกสารทุกครั้งที่มีการนำไปใช้

ตารางที่ 2.19 แสดงการศึกษาโครงการเปรียบเทียบส่วนลือบบี่โรงแรม เดอะ จีดี โฮเทล

ศึกษาลักษณะการตกแต่งภายใน	ส่วนลือบบี่
การใช้สี	การใช้สีเป็นสีธรรมชาติ ของไม้ ของหวาย ซึ่งจะออกโทนน้ำตาล แดง คริม สร้างความอบอุ่น เป็นกันเอง และหรูหรา
แสงสว่าง	การใช้แสงมีการใช้ไฟดาวน์ไลท์ และมีการซ่อนไฟได้ฝ้า ในส่วนที่เป็นการตกแต่งบนผนัง จะมีไฟส่องเฉพาะจุดส่องให้เกิดความโดดเด่น
วัสดุ	ส่วนมากเป็นชุดไม้ พื้นเป็นหินอ่อน ฝ้าที่ใช้ร่วมจะเป็นฝ้าฝ้าซึ่งการเลือกวัสดุที่นำมาใช้ร่วมออกมาในทิศทางที่สอดคล้องกัน
เฟอร์นิเจอร์	เฟอร์นิเจอร์เป็นไม้ทั้งชุด ฝ้าจะเป็นฝ้าฝ้าและชุดเก้าอี้หวาย ลักษณะรูปแบบเฟอร์นิเจอร์เป็นสไตล์ไทยโมเดิร์น

2. ห้องอาหาร

ลักษณะการจัดเป็นแบบญี่ปุ่น การจัดที่นั่งมีทั้งแบบนั่งโต๊ะ หน้าคานเตอร์ และแบบนั่งกับพื้น มี VIP 2 ห้อง จุคนได้ 8 และ 16 คน จะเป็นห้องที่แยกออกจากส่วนที่ นั่งกับโต๊ะ มีการสร้างบรรยากาศด้วยการใช้ต้นไม้มาประดับตกแต่ง และมีสวนหย่อมเล็ก ๆ สำหรับให้แขกนั่งพักผ่อน มีการนำเอาเอกลักษณ์และลักษณะด้านความสูงของญี่ปุ่นมาเป็นลักษณะเด่นของห้องอาหาร รวมทั้งการใช้สี และวัสดุประดับตกแต่งที่ส่วนใหญ่เป็นวัสดุที่ได้จากธรรมชาติ ทั้งหมด



ภาพที่ 2.40 แสดงลักษณะของห้อง VIP ขนาดนั่งได้ 8-12 คน

มีลักษณะเป็นแบบนั่งกับพื้น รูปแบบของการประดับตกแต่งจะไม่ใช่เป็นช่วงของประตูเลื่อน ด้านข้าง และการแบ่งจังหวะของผนังจริงที่เป็นสีอ่อนกับส่วนที่เป็นการกรุด้วยไม้ทำให้เกิดระนาบของผิวที่แตกต่างกัน



ภาพที่ 2.41 แสดงส่วนที่นั่งแบบนั่งกับพื้น

จะใช้การยกระดับของพื้นเพื่อให้ดูเป็นเหมือนที่นั่ง มีการแบ่งช่องของที่นั่งให้เป็นส่วนๆ แต่มีลักษณะไม่ทึบตัน ทำให้ไม่ดูว่าเมื่อมีการแบ่งส่วนของที่นั่งออกแล้วทำให้แต่ละส่วนดูแคบ

เอกสารนี้เป็นเอกสารที่สงวนไว้สำหรับการใช้งานเพื่อการศึกษาเท่านั้น ไม่อนุญาตให้นำไปใช้ประโยชน์ด้านการค้าไม่ว่ากรณีใดๆ ทั้งสิ้น อีกทั้งห้ามมิให้คัดแปลงเนื้อหา และต้องอ้างอิงถึงเจ้าของเอกสารทุกครั้งที่มีการนำไปใช้



ภาพที่ 2.42 แสดงการจัดแบ่งส่วนที่นั่งในห้องอาหารญี่ปุ่น

มีลักษณะของการจัดแบบเป็นสากลมากขึ้น และวงเสาคือเป็นตัวกั้นระหว่างชุดที่นั่งกับพื้นที่นั่งโต๊ะเพื่อแยกความแตกต่างของการนั่ง



ภาพที่ 2.43 การจัดวางเฟอร์นิเจอร์ชุดรับประทานอาหารหน้าเคาน์เตอร์บริการ แสดงถึงความสัมพันธ์ภายในห้องอาหาร

เอกสารนี้เป็นเอกสารที่สงวนไว้สำหรับการใช้งานเพื่อการศึกษาเท่านั้น ไม่อนุญาตให้นำไปใช้ประโยชน์ด้านการค้าไม่ว่ากรณีใดๆ ทั้งสิ้น อีกทั้งห้ามมิให้ดัดแปลงเนื้อหา และต้องอ้างอิงถึงเจ้าของเอกสารทุกครั้งที่มีการนำไปใช้

ตารางที่ 2.20 แสดงการศึกษาโครงการเปรียบเทียบห้องอาหารญี่ปุ่น

ศึกษาลักษณะการตกแต่งภายใน	ห้องอาหารญี่ปุ่น เดอะ ซิตี้ โฮเทล
การใช้สี	สีเป็นสีของไม้ธรรมชาติที่ใช้ตกแต่งหลากหลาย โทน โทนสีเด่นคือโทนน้ำตาลแดง น้ำตาลอ่อน ส้ม ครีมเป็นการช่วยทำให้รู้สึกถึงการทานอาหารได้
แสงสว่าง	การใช้แสงมีการใช้ไฟดาวน์ไลท์ ในส่วนที่เป็น การตกแต่งบนผนังและเสาจะมีไฟส่องเฉพาะจุด ส่องให้เกิดความโดดเด่น มีการใช้ไฟกิ่งส่องเสา ผนังด้านบนที่เป็นช่วงด้านบนให้เป็นการตกแต่ง ผนังที่ดูสูงโล่งไปในตัว
เฟอร์นิเจอร์	เฟอร์นิเจอร์เป็นไม้น้ำตาลแดง - ดำ หุ้มผ้าลาย พอมองแล้วสามารถแบ่งได้ในส่วนของรูปแบบการนั่ง รับประทานอาหาร
วัสดุ	พื้นไม้ กระเบื้องดินเผาไม้ ผนัง ก่ออิฐฉาบปูน กระเบื้องและกระเบื้องใส การกรุไม้ เพดานเป็นฝ้า เรียบสีขาวจุดที่น่าสนใจคือการทำ TEXTURE บน ผนังซึ่งช่วยสื่อถึงแนวและรูปแบบของอาหารด้วย

3. ห้องพัก

ห้องพักแบบ ซูพีเรีย



รูปภาพที่ 2.44 แสดงห้องพักแบบ ซูพีเรีย รุม แบบเตียงคู่

เอกสารนี้เป็นเอกสารที่สงวนไว้สำหรับการใช้งานเพื่อการศึกษาเท่านั้น ไม่อนุญาตให้นำไปใช้ประโยชน์ด้านการค้า ไม่ว่ากรณีใดๆ ทั้งสิ้น อีกทั้งห้ามมิให้คัดแปลงเนื้อหา และต้องอ้างอิงถึงเจ้าของเอกสารทุกครั้งที่มีการนำไปใช้



ภาพที่ 2.45 แสดงห้องพักแบบ ซูพีเรีย รูม แบบเตียงเดี่ยว

ตารางที่ 2.21 แสดงการศึกษาโครงการเปรียบเทียบห้องพักแบบ ซูพีเรีย

ศึกษาลักษณะการตกแต่งภายใน	ห้องพักแบบ ซูพีเรีย
การใช้สี	สีเป็นสีของไม้ที่ใช้ตกแต่ง โทนสีเด่นคือโทนน้ำตาลแดง ครีม ขาว สร้างความอบอุ่นเป็นกันเอง
แสงสว่าง	การใช้แสงมีการใช้ไฟดาวน์ไลท์ บางส่วนเป็นไฟเฉพาะจุดส่องเพื่อนำการ ใช้สอยส่วนนั้นๆ และโคมไฟ
วัสดุ	ใช้ไม้ในส่วนตกแต่งผนังเป็นกรอบบานและลิ้นแฉกและเฟอร์นิเจอร์ พื้นปูด้วยไม้ ผ้าปูเตียงเป็นผ้าฝ้ายสีครีมซ้อนสองชั้น กรอบรูปติดเหนือหัวเตียงเพิ่มให้ดูโล่ง
เฟอร์นิเจอร์	เฟอร์นิเจอร์เป็นไม้ทั้งชุด ซึ่งเป็นรูปแบบเรียบง่าย ผ้าปูจะเป็นผ้าฝ้ายสีเทาครีม

เอกสารนี้เป็นเอกสารที่สงวนไว้สำหรับการใช้งานเพื่อการศึกษาเท่านั้น ไม่อนุญาตให้นำไปใช้ประโยชน์ด้านการค้าไม่ว่ากรณีใดๆ ทั้งสิ้น อีกทั้งห้ามมิให้คัดแปลงเนื้อหา และต้องอ้างอิงถึงเจ้าของเอกสารทุกครั้งที่มีการนำไปใช้

ห้องพักแบบ เดอะลูคซ์



ภาพที่ 2.46 แสดงห้องพักแบบ เดอะลูคซ์



ภาพที่ 2.47 แสดงมุมมองการจัดวางเฟอร์นิเจอร์ห้องพักแบบ เดอะลูคซ์



ภาพที่ 2.48 แสดงการจัดเฟอร์นิเจอร์ในส่วนการใช้สอยของห้องพักแบบ เดอะลูคซ์

เอกสารนี้เป็นเอกสารที่สงวนไว้สำหรับการใช้งานเพื่อการศึกษาเท่านั้น ไม่อนุญาตให้นำไปใช้ประโยชน์ด้านการค้าไม่ว่ากรณีใดๆ ทั้งสิ้น อีกทั้งห้ามมิให้ดัดแปลงเนื้อหา และต้องอ้างอิงถึงเจ้าของเอกสารทุกครั้งที่มีการนำไปใช้

ตารางที่ 2.22 แสดงการศึกษาโครงการเปรียบเทียบห้องพักแบบ เดอะลูคซ์

ศึกษาลักษณะการตกแต่งภายใน	ห้องพักแบบ เดอะลูคซ์
การใช้สี	สีเป็นสีของไม้ที่ใช้ตกแต่ง โทนมืดคือน้ำตาลแดง ครีม ขาว เขียวแก่สร้างความปลอดภัยเป็นกันเอง
แสงสว่าง	การใช้แสงมีการใช้ไฟดาวน์ไลท์ บางส่วนเป็นไฟเฉพาะจุดส่องเพื่อนำมาใช้สอยส่วนนั้นๆ
วัสดุ	ใช้ไม้ในส่วนตกแต่งผนังเป็นกรอบบานและคิ้ว และเฟอร์นิเจอร์ พื้นปูด้วยไม้ ฝ้าม่านเป็นผ้าฝ้ายสีขาว ครีมสองชั้น
เฟอร์นิเจอร์	เฟอร์นิเจอร์เป็นไม้ทั้งชุด ซึ่งเป็นรูปแบบสไตล์ไทย โมเดิร์น ฝ้าม่านจะเป็นผ้าฝ้ายสีขาว ครีม

ห้องพักแบบ แกรนด์ สุท

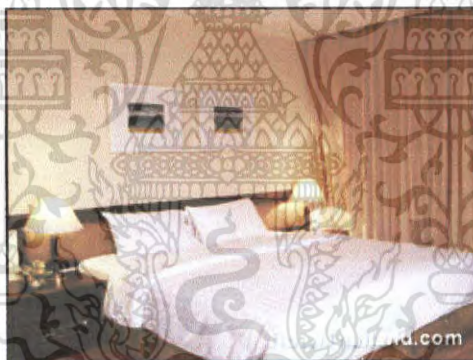

ภาพที่ 2.49 แสดงห้องพักแบบแกรนด์สุท

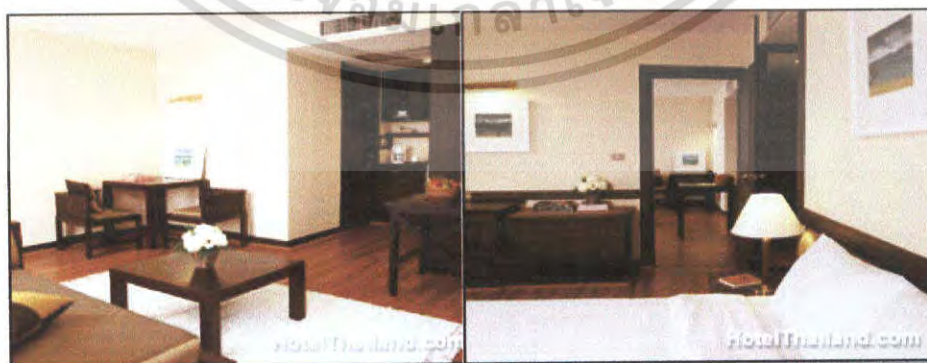

ภาพที่ 2.50 แสดงการจัดเฟอร์นิเจอร์ในส่วนการใช้สอยของห้องพักแบบแกรนด์สุท

เอกสารนี้เป็นเอกสารที่สงวนไว้สำหรับการใช้งานเพื่อการศึกษาเท่านั้น ไม่อนุญาตให้นำไปใช้ประโยชน์ด้านการค้าไม่ว่ากรณีใดๆ ทั้งสิ้น อีกทั้งห้ามมิให้คัดแปลงเนื้อหา และต้องอ้างอิงถึงเจ้าของเอกสารทุกครั้งที่มีการนำไปใช้



ภาพที่ 2.51 แสดงการจัดเฟอร์นิเจอร์ในส่วนแยกจากห้องนอน

ตารางที่ 2.23 การศึกษาโครงการเปรียบเทียบห้องพักแบบ แกรนด์สุท

ศึกษาดัชนีการตกแต่งภายใน	ห้องพักแบบ แกรนด์สุท
การใช้สี	สีเป็นสีของไม้ที่ใช้ตกแต่ง โทนสีเด่นคือโทนน้ำตาลแดง ครีมน้ำขาว เขียวแก่สร้างความอบอุ่นเป็นกันเอง
แสงสว่าง	การใช้แสงมีการใช้ไฟดาวน์ไลท์ บางส่วนเป็นไฟเฉพาะจุดส่องเพื่อเน้นการใช้สอยส่วนนั้นๆ
วัสดุ	ใช้ไม้ในส่วนตกแต่งผนังเป็นกรอบบานและคิ้ว และเฟอร์นิเจอร์ พื้นปูด้วยไม้ ผ้าปูเบาะเป็นผ้าฝ้ายสีขาว ครีมน้ำสองชั้น
เฟอร์นิเจอร์	เฟอร์นิเจอร์เป็นไม้ทั้งหมด ซึ่งเป็นรูปแบบสไตล์ไทย โมเดิร์น ผ้าปูจะเป็นผ้าฝ้ายสีขาว ครีมน้ำ

4. ส่วนบริการ สปาของ Ramburi Spa

ภายในโรงแรมยังมีส่วนที่ให้บริการเพื่อความผ่อนคลายในอีกรูปแบบหนึ่ง สำหรับผู้ที่มาเข้าใช้บริการของโรงแรมนอกเหนือจากการนอนพักเพียงอย่างเดียว คือส่วนของ สปา ที่มีกรมนวดในหลากหลายประเภทจัดให้สำหรับผู้ที่ต้องการนวดในแต่ละแบบ

เอกสารนี้เป็นเอกสารที่สงวนไว้สำหรับการใช้งานเพื่อการศึกษาเท่านั้น ไม่อนุญาตให้นำไปใช้ประโยชน์ด้านการค้า ไม่ว่าจะกรณีใดๆ ทั้งสิ้น อีกทั้งห้ามมิให้คัดแปลงเนื้อหา และต้องอ้างอิงถึงเจ้าของเอกสารทุกครั้งที่มีการนำไปใช้



ภาพที่ 2.52 แสดงส่วนพักคอยด้านหน้าของ Ramburi Spa



ภาพที่ 2.53 แสดงบรรยากาศและอุปกรณ์สปา

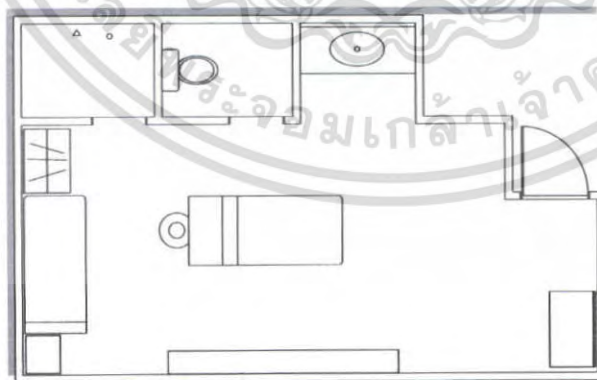

- องค์ประกอบภายใน
- เตียงนอน
 - พักผ่อน
 - เก็บของลูกค้า
 - ที่เก็บอุปกรณ์พนักงาน
 - อ่างล้างมือ
 - ห้องน้ำ
 - Shower
 - อ่างอาบน้ำ

ภาพที่ 2.54 แสดงการจัดวางเฟอร์นิเจอร์ห้องนวดแบบเตียงเดี่ยว

เอกสารนี้เป็นเอกสารที่สงวนไว้สำหรับการใช้งานเพื่อการศึกษาเท่านั้น ไม่อนุญาตให้นำไปใช้ประโยชน์ด้านการค้าไม่ว่ากรณีใดๆ ทั้งสิ้น อีกทั้งห้ามมิให้ดัดแปลงเนื้อหา และต้องอ้างอิงถึงเจ้าของเอกสารทุกครั้งที่มีการนำไปใช้

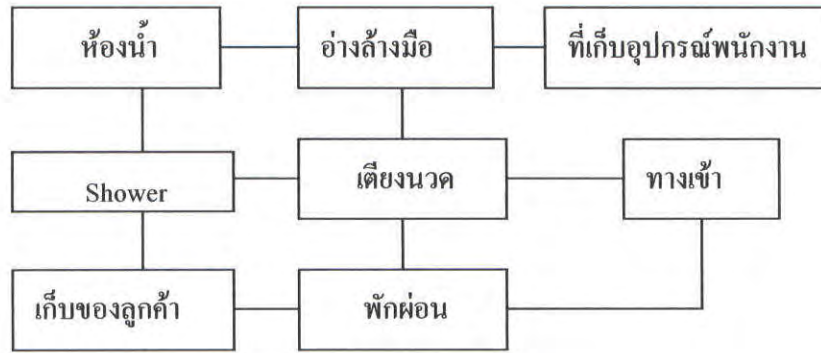

แผนภูมิที่ 2.1 แสดงความสัมพันธ์ภายในห้องนวดแบบเตียงเดี่ยว

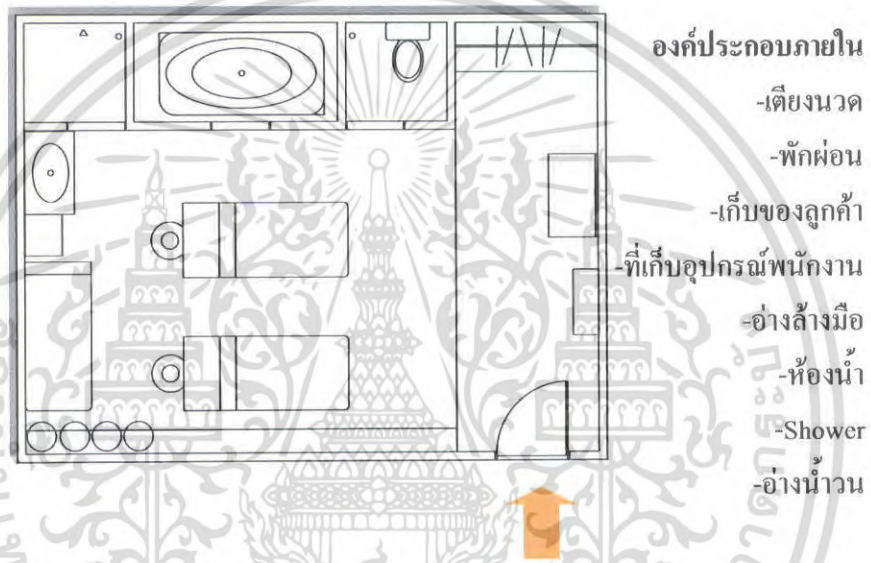

ภาพที่ 2.55 แสดงการจัดวางเฟอร์นิเจอร์ห้องนวดแบบเตียงคู่



แผนภูมิที่ 2.2 แสดงความสัมพันธ์ภายในห้องนวดแบบเตียงคู่

เอกสารนี้เป็นเอกสารที่สงวนไว้สำหรับการใช้งานเพื่อการศึกษาเท่านั้น ไม่อนุญาตให้นำไปใช้ประโยชน์ด้านการค้าไม่ว่ากรณีใดๆ ทั้งสิ้น อีกทั้งห้ามมิให้คัดแปลงเนื้อหา และต้องอ้างอิงถึงเจ้าของเอกสารทุกครั้งที่มีการนำไปใช้



ภาพที่ 2.56 แสดงห้องนวดทั่วไปและอ่างสำหรับทำสปา

ตารางที่ 2.24 แสดงการศึกษาโครงการเปรียบเทียบส่วนบริการสปาของ Ramburi Spa

ศึกษาลักษณะการตกแต่งภายใน	ส่วนบริการสปา
การใช้สี	สีเป็นสีของไม้ที่ใช้ตกแต่ง โทนสีเด่นคือโทนน้ำตาล ครีมน ขาว เขียวธรรมชาติ สร้างความอบอุ่นเป็นกันเอง และความผ่อนคลาย
แสงสว่าง	การใช้แสงมีการใช้ไฟดาวน์ไลท์ บางส่วนเป็นไฟเฉพาะจุดส่องเพื่อเน้นการใช้สอยส่วนนั้นๆ แสงที่ใช้เป็นแสงสีเหลืองให้เกิดความอบอุ่นผ่อนคลาย
วัสดุ	ใช้ไม้ในส่วนตกแต่งผนังเป็นกรอบบานและคิ้วและเฟอร์นิเจอร์ พื้นปูด้วยไม้ในส่วนห้องนวดแต่บริเวณอ่างแช่จะเป็นพื้นแกรนิต ห้องพักผ่อนจะเป็นพรมสีครีม
เฟอร์นิเจอร์	เฟอร์นิเจอร์เป็นไม้ส่วนมาก และหวาย มีการใช้ผ้าฝ้ายบุ ผ้าที่ใช้ในการจัดเตียงนวดถ้าเป็นห้องนวดที่ต้องใช้ตัวยาที่เป็นน้ำ หรือของเหลวในการนวดที่เป็นสี จะใช้ผ้าประกอบการนวดเป็น โทนสีเข้มหรือมีลวดลาย เพราะซัก ทำความสะอาดง่าย

เอกสารนี้เป็นเอกสารที่สงวนไว้สำหรับการใช้งานเพื่อการศึกษาเท่านั้น ไม่อนุญาตให้นำไปใช้ประโยชน์ด้านการค้าไม่ว่ากรณีใดๆ ทั้งสิ้น อีกทั้งห้ามมิให้คัดแปลงเนื้อหา และต้องอ้างอิงถึงเจ้าของเอกสารทุกครั้งที่มีการนำไปใช้

5. ห้องประชุม สัมมนา



ภาพที่ 2.57 แสดงห้องประชุมและสัมมนา

เป็นห้องที่รองรับการจัดการประชุมและสัมมนาขนาดใหญ่เพื่อรองรับกับความต้องการของลูกค้าที่ต้องการใช้พื้นที่มากในการทำกิจกรรมต่างๆ ภายในงาน ลักษณะการตกแต่งเป็นแบบเรียบง่ายเพื่อสะดวกในการปรับเปลี่ยน



ภาพที่ 2.58 แสดงห้องประชุมขนาดกลาง

เป็นห้องที่รองรับการประชุมขนาดกลางสำหรับการประชุมที่มีผู้เข้าร่วมประชุมไม่เกิน 18 คน ลักษณะการตกแต่งจะเป็นแบบเรียบง่ายเน้นความหรูหรา น่าเชื่อถือ

เอกสารนี้เป็นเอกสารที่สงวนไว้สำหรับการใช้งานเพื่อการศึกษาเท่านั้น ไม่อนุญาตให้นำไปใช้ประโยชน์ด้านการค้าไม่ว่ากรณีใดๆ ทั้งสิ้น อีกทั้งห้ามมิให้คัดแปลงเนื้อหา และต้องอ้างอิงถึงเจ้าของเอกสารทุกครั้งที่มีการนำไปใช้



ภาพที่ 2.59 แสดงห้องประชุมขนาดเล็ก

เหมาะสำหรับการประชุมย่อยที่มีผู้เข้าร่วมประชุมไม่เกิน 10 คน ลักษณะการออกแบบก็จะคล้ายคลึงกับห้องประชุมห้องอื่นๆ คือเน้นที่เรียบง่ายแต่หรูหรา น่าเชื่อถือ

ตารางที่ 2.25 แสดงการศึกษาโครงการเปรียบเทียบส่วนห้องประชุม และสัมมนา

ศึกษาลักษณะการตกแต่งภายใน	ห้องประชุมและสัมมนา
การใช้สี	สีเป็นสีของไม้ที่ใช้ตกแต่ง โทนสีเด่นคือ โทนน้ำตาล ครีมน้ำขาว เขียวธรรมชาติ สร้างความอบอุ่นเป็นกันเอง และความผ่อนคลาย
แสงสว่าง	การใช้แสงมีการใช้ไฟดาวน์ไลท์ บางส่วนเป็นไฟเฉพาะจุดส่องเพื่อเน้นการใช้สอยส่วนนั้นๆ โดยหลักใช้ไฟฟลูออเรสเซนต์เพื่อให้เกิดแสงที่เพียงพอ
วัสดุ	ใช้ไม้ในส่วนตกแต่งผนังเป็นกรอบบานและคิ้ว พื้นปูด้วยไม้และพรมเป็นส่วนใหญ่ และผนังยังมีการตกแต่งด้วยผ้า และหนังเพื่อเพิ่มความน่าสนใจมากยิ่งขึ้น
เฟอร์นิเจอร์	เฟอร์นิเจอร์ส่วนมากเป็นเฟอร์นิเจอร์สำเร็จที่สามารถหาซื้อได้ทั่วไปโดยนำมาตกแต่งวัสดุอื่นเพิ่มเติม เช่น ผ้า

เอกสารนี้เป็นเอกสารที่สงวนไว้สำหรับการใช้งานเพื่อการศึกษาเท่านั้น ไม่อนุญาตให้นำไปใช้ประโยชน์ด้านการค้าไม่ว่ากรณีใดๆ ทั้งสิ้น อีกทั้งห้ามมิให้คัดแปลงเนื้อหา และต้องอ้างอิงถึงเจ้าของเอกสารทุกครั้งที่มีการนำไปใช้

2.9.3 โรงแรมฟอร์จูน กรุงเทพฯ (FORTUNE HOTEL)



ภาพที่ 2.60 แสดงลักษณะทางสถาปัตยกรรมภายนอกอาคาร โรงแรมฟอร์จูน กรุงเทพฯ

ขอบเขตในการศึกษาข้อมูลโครงการเปรียบเทียบโรงแรมฟอร์จูน กรุงเทพฯ

1. ศึกษาสภาพที่ตั้ง, สภาพภูมิอากาศ
2. ศึกษาลักษณะอาคาร
3. ศึกษาระบบอุปกรณ์ประกอบอาคาร
4. ศึกษากลุ่มเป้าหมาย
5. ศึกษาลักษณะการตกแต่งภายใน (ในแต่ละส่วน)

1.ศึกษาสภาพที่ตั้ง, สภาพภูมิอากาศ

ที่ตั้ง อาคารฟอร์จูน ถนนรัชดาภิเษก ดินแดง กรุงเทพฯ 10320 โรงแรมฟอร์จูน กรุงเทพฯ ตั้งอยู่ใจกลางธุรกิจและการท่องเที่ยวของกรุงเทพฯ มีจำนวนห้องพัก 406 ห้อง สภาพแวดล้อมโดยรวมใกล้ศูนย์การค้า แหล่งธุรกิจ และบันเทิงของกรุงเทพฯ

2. ศึกษาลักษณะอาคาร

รูปแบบตัวอาคารเป็นอาคารสูง 26 ชั้น ตัวอาคารตั้งอยู่ติดถนนรัชดาภิเษก ตัวอาคารจึงเป็นลักษณะอาคารแบบปิด ภายในติดตั้งระบบปรับอากาศการเข้าสู่อาคารสามารถเข้าได้จากทางด้านหน้าอาคารเพียงทางเดียว

3. ศึกษาระบบอุปกรณ์ประกอบอาคาร

อาคาร โรงแรมฟอร์จูน กรุงเทพฯ มีอุปกรณ์อำนวยความสะดวกต่างๆ มากมาย มีลิฟต์บริการ 3 จุด ระบบปรับอากาศแบบ CENTRAL AIR , มีเครื่องปรับอากาศแต่ละห้อง ระบบป้องกันไฟแบบ AUTOMATIC โดยมี SMOKE DETECTOR เป็นตัวจับสัญญาณ ระบบโทรทัศน์แบบอัตโนมัติ ระบบเสียง และทีวี ประจำแต่ละห้อง

เอกสารนี้เป็นเอกสารที่สงวนไว้สำหรับการใช้งานเพื่อการศึกษาเท่านั้น ไม่อนุญาตให้นำไปใช้ประโยชน์ด้านการค้าไม่ว่ากรณีใดๆ ทั้งสิ้น อีกทั้งห้ามมิให้คัดแปลงเนื้อหา และต้องอ้างอิงถึงเจ้าของเอกสารทุกครั้งที่มีการนำไปใช้

4. ศึกษากลุ่มเป้าหมาย

กลุ่มลูกค้าที่เข้ามาพักในโรงแรมส่วนมากเป็นนักธุรกิจและหน่วยงานราชการชาวไทย และชาวต่างชาติ ประกอบกับสถานที่ตั้งเป็นแหล่งศูนย์การค้า (โลตัส) สถานีรถไฟฟ้าใต้ดิน แหล่งธุรกิจ และบันเทิงของกรุงเทพฯ สามารถดึงดูดนักท่องเที่ยวได้เป็นอย่างดี

ส่วนที่ทำการศึกษา

1. โถงล็อบบี้ (LOBBY HALL)
2. ล็อบบี้เล้าจน์ (LOBBY LOUNGE)
3. คี้อฟฟี่ช้อฟ (COFFEE SHOP)
4. ห้องจัดเลี้ยง (BANQUET)
5. ห้องอาหารญี่ปุ่น (JANPANEES RESTUARANT)
6. ห้องพัก (GUEST ROOM)

1. โถงล็อบบี้ (Lobby Hall)

อยู่ส่วนหน้าอาคารสำหรับต้อนรับแขกที่เข้ามาพักหรือใช้บริการส่วนต่างๆ ที่นั่งประมาณ 17 ที่ องค์กรประกอบภายใน เคาน์เตอร์ Front Desk, เคาน์เตอร์พนักงาน, Information, Group Tour, ส่วนโทรศัพท์, ชุดพักคอย

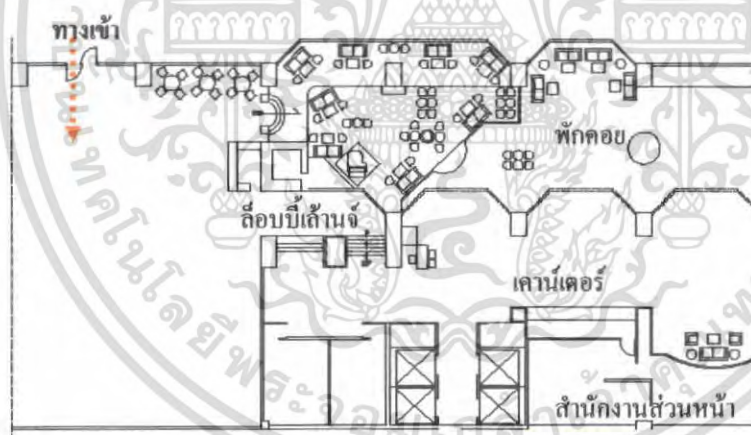

ภาพที่ 2.61 แสดงการจัดวางเฟอร์นิเจอร์ส่วน Lobby Hall

การจัดวางผัง

ส่วนโถงล็อบบี้ พื้นปูด้วยหินแกรนิต ในส่วนที่นั่งพักคอยมีการยกระดับพื้นเพื่อแสดงทางสัญจรอย่างชัดเจน ให้มีลักษณะแบ่งทางเดินอย่างชัดเจน เพื่อแยกส่วนของเคาน์เตอร์กับส่วนพักคอย ไม่ให้ปะปนกัน จัดกลุ่มเก้าอี้พักคอยเป็นกลุ่มๆ ส่วนเคาน์เตอร์สามารถเห็นได้ชัดเจนและพื้นที่แต่ละส่วนมีความต่อเนื่องกันได้เป็นอย่างดี

เอกสารนี้เป็นเอกสารที่สงวนไว้สำหรับการใช้งานเพื่อการศึกษาเท่านั้น ไม่อนุญาตให้นำไปใช้ประโยชน์ด้านการค้าไม่ว่ากรณีใดๆ ทั้งสิ้น อีกทั้งห้ามมิให้คัดแปลงเนื้อหา และต้องอ้างอิงถึงเจ้าของเอกสารทุกครั้งที่มีการนำไปใช้



ภาพที่ 2.62 แสดงตำแหน่งเคาน์เตอร์บริการ
ยกสัมภาระบริเวณประตูทางเข้าด้านหน้า



ภาพที่ 2.63 แสดงในส่วน Lobby Hall
โถงพักคอย



ภาพที่ 2.64 แสดงบรรยากาศส่วน Front Desk



ภาพที่ 2.65 แสดงบรรยากาศส่วนโต๊ะพักรับ



ภาพที่ 2.66 แสดงบรรยากาศส่วนโถงต้อนรับ
เชื่อมต่อชั้น 1 ถึงชั้น 3



ภาพที่ 2.67 แสดงส่วนโถงต้อนรับซึ่งตั้ง
อยู่บริเวณใกล้เคียงกับเคาน์เตอร์ต้อนรับ

ลักษณะการตกแต่งภายใน

การตกแต่งเรียบง่าย การออกแบบเน้นส่วนระเบียงชั้นลอยของชั้นที่ 2-3 รับกันเป็นจังหวะ
เจาะช่องซ่อนไฟดาวไลท์ โดยรวมให้ความรู้สึกโอโถง กว้างขวาง

การใช้สี

ส่วนมากเป็น ขาว/ครีม สีไม้น้ำตาล ให้ความรู้สึกอบอุ่น โอโถงในสเปซที่โล่งถึงชั้นที่ 3
โทนสีโดยรวมค่อนข้างสะอาดตา

แสงสว่าง

เอกสารนี้เป็นเอกสารที่สงวนไว้สำหรับการใช้งานเพื่อการศึกษาเท่านั้น ไม่อนุญาตให้นำไปใช้ประโยชน์ด้านการค้า
ไม่ว่ากรณีใดๆ ทั้งสิ้น อีกทั้งห้ามมิให้คัดแปลงเนื้อหา และต้องอ้างอิงถึงเจ้าของเอกสารทุกครั้งที่มีการนำไปใช้

แสงธรรมชาติจากทางกระจกทางเข้าด้านหน้า , แสงประดิษฐ์จากโคมไฟ และ ไฟระย้า / Down light มีการจัดไฟในส่วนที่เน้นให้เกิดความน่าสนใจ เช่นในส่วน ประติมากรรม ฯลฯ

วัสดุ

- พื้น หินอ่อนสีขาว ทำลายตารางส่วนโถงและทางเดิน
- ผ้าม่านก้ออูญาปูน สีขาว/สีครีม ตกแต่งด้วยกระเบื้อง ,ไม้ขัดมัน
- เพดาน เป็นฝ้าเรียบสีขาว ครีอปฝ้าเป็นบางส่วน

เฟอร์นิเจอร์

หลักเป็น Build-in เกือบทั้งหมดยกเว้นกลุ่มเก้าอี้พักคอยไม้ขัดมัน ตกแต่งด้วยแจกันดอกไม้ทรงสูง ต้นไม้

สรุป **ข้อดี** การแบ่งพื้นที่ใช้สอยต่อเนื่องและชัดเจน

ข้อเสีย ส่วนเคาน์เตอร์ต้อนรับไม่เป็นจุดเด่น ควรอยู่ในจุดที่สามารถมองเห็นได้จากประตูทางเข้า ส่วนทางเข้าตัวโรงแรมค่อนข้างงวุ่นวายเนื่องจากโรงแรมติดต่อกับเทศบาลใต้ส

2. ล็อบบี้เล้าจน์ (Lobby lounge)

ในส่วน LOBBY LOUNGE เป็นส่วนที่เชื่อมต่อกับ LOBBY HALL ซึ่งเป็นลักษณะแบบ OPEN SPACE จำนวนที่นั่งประมาณ 45 ที่นั่ง การตกแต่งในส่วนนี้เน้นที่การใช้วัสดุประเภทไม้ ข้อมติเป็นส่วนใหญ่ เฟอร์นิเจอร์ในส่วนนี้เน้นที่การผ่อนคลายมากกว่าส่วน LOBBY HALL การให้บริการในส่วนนี้เป็นการให้บริการในลักษณะเดียวกันต่างกันว่า LOBBY LOUNGE เป็นส่วนให้บริการเครื่องดื่ม โดยเน้นในการตอบสนองพฤติกรรมกรรมการพูดคุยธุรกิจแต่ในส่วน LOBBY BAR จะเป็นเน้นตอบสนองพฤติกรรมกรรมการรับประทานอาหารมากกว่า

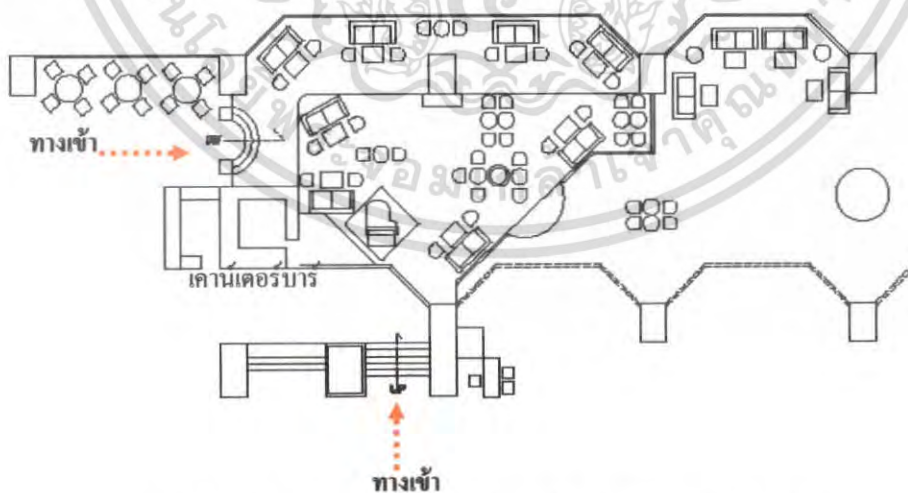

ภาพที่ 2.68 แสดงการจัดวางเฟอร์นิเจอร์ส่วน Lobby lounge

เอกสารนี้เป็นเอกสารที่สงวนไว้สำหรับการใช้งานเพื่อการศึกษาเท่านั้น ไม่อนุญาตให้นำไปใช้ประโยชน์ด้านการค้าไม่ว่ากรณีใดๆ ทั้งสิ้น อีกทั้งห้ามมิให้คัดแปลงเนื้อหา และต้องอ้างอิงถึงเจ้าของเอกสารทุกครั้งที่มีการนำไปใช้



ภาพที่ 2.69 แสดงบรรยากาศในส่วน LOBBY LOUNGE ส่วนแคนเตอร์บาร์ บริการเครื่องดื่มประเภท ซากาแฟ, สุรา, เบียร์ และค็อกเทล



ภาพที่ 2.70 แสดงบรรยากาศในส่วนที่นั่ง เฟอร์นิเจอร์ในส่วนนี้เน้นที่การผ่อนคลาย มากกว่าส่วน LOBBY HALL



ภาพที่ 2.71 แสดงส่วนตู้โชว์อาหารทานเล่น (Snack), แชนวิชและเค้ก อยู่บริเวณทางเข้า โรงแรมง่ายต่อการสังเกตเห็น



ภาพที่ 2.72 แสดงธรรมชาติจากทางกระจก ช่วยให้โรงแรมประหยัดพลังงานได้อีกทาง



ภาพที่ 2.73 แสดงการจัดกลุ่มที่นั่ง



ภาพที่ 2.74 โคมไฟเปิดให้แสงสว่างในตอนกลางวัน

ลักษณะการตกแต่งภายใน

เอกสารนี้เป็นเอกสารที่สงวนไว้สำหรับการใช้งานเพื่อการศึกษาเท่านั้น ไม่อนุญาตให้นำไปใช้ประโยชน์ด้านการค้า ไม่ว่าจะกรณีใดๆ ทั้งสิ้น อีกทั้งห้ามมิให้คัดแปลงเนื้อหา และต้องอ้างอิงถึงเจ้าของเอกสารทุกครั้งที่มีการนำไปใช้

การตกแต่งเรียบง่าย การออกแบบเน้นส่วนระเบียงชั้นลอยของชั้นที่ 2- 3 รั้วกันเป็นจังหวะ เเจาะช่องซ่อนไฟดาวไลท์ โดยรวมให้ความรู้สึกโอโง่ง กว้างขวาง

การใช้สี

ส่วนมากเป็น ขาว/ครีม สีไม้น้ำตาล ให้ความรู้สึกอบอุ่น โอโง่งในสเปซที่โล่งถึงชั้นที่ 3 โทนสีโดยรวมค่อนข้างสะอาดตา

แสงสว่าง

แสงธรรมชาติจากทางกระจกทางเข้าด้านหน้า , แสงประดิษฐ์จากโคมไฟ และ ไฟระย้า / Down light มีการจัดไฟในส่วนที่เน้นให้เกิดความน่าสนใจ เช่นในส่วน ประติมากรรม ฯลฯ

วัสดุ

- พื้น หินอ่อนสีขาว ทำลายตารางส่วนโถงและทางเดิน
- ผนังก่ออิฐฉาบปูน สีขาว/สีครีม ตกแต่งด้วยกระเบื้อง , ไม้ย้อมสี
- เพดาน เป็นฝ้าเรียบสีขาว ครีอปฝ้าเป็นบางส่วน

เฟอร์นิเจอร์

เฟอร์นิเจอร์ส่วนใหญ่เป็น ไม้ เพื่อให้กลมกลืนกับบรรยากาศ

สรุป ข้อดี การจัดวางเฟอร์นิเจอร์พื้นที่ใช้สอยได้อย่างเหมาะสม

ข้อเสีย ยังขาดความน่าสนใจในเรื่องจุดเด่น

3. กอฟฟี่ช้อฟ (COFFEE SHOP)

ติดจาก Lobby Hall และ Lobby lounge เปิดบริการ 5.30 – 1.00 น. บริการอาหาร เครื่องดื่ม ที่นั่งประมาณ 140 ที่นั่ง องค์กรประกอบด้วย ชุดรับทานอาหาร, เคนเตอร์ต้อนรับ, จุดบริการ, เคนเตอร์บุฟเฟต์, เคนเตอร์แคชเชียร์

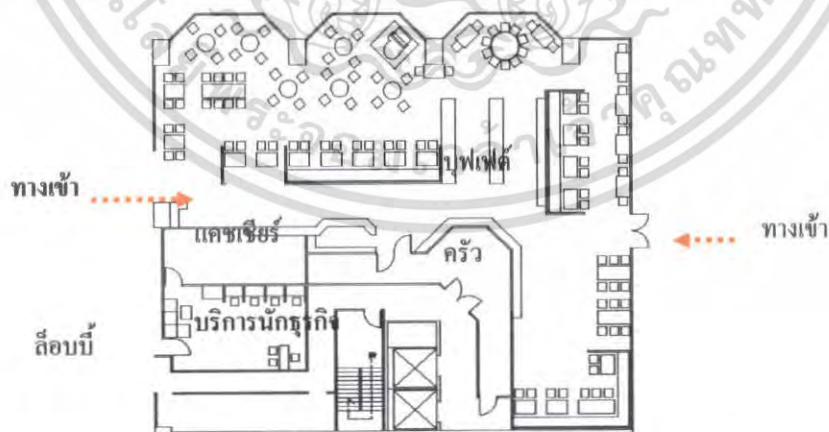

ภาพที่ 2.75 แสดงการจัดวาง เฟอร์นิเจอร์ส่วน Coffee shop

เอกสารนี้เป็นเอกสารที่สงวนไว้สำหรับการใช้งานเพื่อการศึกษาเท่านั้น ไม่อนุญาตให้นำไปใช้ประโยชน์ด้านการค้า ไม่ว่ากรณีใดๆ ทั้งสิ้น อีกทั้งห้ามมิให้คัดแปลงเนื้อหา และต้องอ้างอิงถึงเจ้าของเอกสารทุกครั้งที่มีการนำไปใช้



ภาพที่ 2.76 แสดงส่วนเคาน์เตอร์ต้อนรับ
ในส่วนทางเข้า



ภาพที่ 2.77 แสดงบรรยากาศภายในส่วน
COFFEE SHOP แสดงการจัดวางกลุ่มที่นั่ง



ภาพที่ 2.78 แสดงส่วนโต๊ะบุฟเฟต์การจัดวางอาหาร



ภาพที่ 2.79 แสดงเคาน์เตอร์วางอาหารและ
ส่วนครัวแบบเปิด



ภาพที่ 2.80 แสดงส่วนโต๊ะบุฟเฟต์การจัดวางอาหาร
แบ่งแยกแต่ละประเภท



ภาพที่ 2.81 แสดงมุมส่วนขนมปังและเตาอบ
การใช้สีสันภาพบนผนังเป็นจุดดึงดูดสายตา

เอกสารนี้เป็นเอกสารที่สงวนไว้สำหรับการใช้งานเพื่อการศึกษาเท่านั้น ไม่อนุญาตให้นำไปใช้ประโยชน์ด้านการค้า
ไม่ว่ากรณีใดๆ ทั้งสิ้น อีกทั้งห้ามมิให้คัดแปลงเนื้อหา และต้องอ้างอิงถึงเจ้าของเอกสารทุกครั้งที่มีการนำไปใช้



ภาพที่ 2.82 แสดงทางเดินภายใน COFFEE SHOP



ภาพที่ 2.83 แสดงการจัดตกแต่งโต๊ะแบบ 4 ที่นั่ง

ลักษณะการตกแต่งภายใน

ในการออกแบบโดยรวมจะเน้นความ สะอาดตา ลักษณะการตกแต่งเรียบง่ายแต่ดูทันสมัย อาหารภายในส่วนนี้มีการจัดบุฟเฟต์ไว้บริการบรรยายภาสให้รู้สึกผ่อนคลายด้วยเริ่มจากการกำหนด ZONING ให้มีจุดที่สามารถมองเห็นวิวทิวทัศน์ภายนอกอาคาร

การใช้สี

ส่วนมากเป็นโทนร้อน เช่น สีแดง, สีส้ม, สีชมพู ให้ความรู้สึกกระตุ้นในการทานอาหาร
แสงสว่าง

แสงธรรมชาติจากทางกระจก, แสงประดิษฐ์จากโคมไฟ และ Down light มีการจัดไฟในส่วนที่เน้นให้เกิดความน่าสนใจ เช่น ในส่วน โต๊ะบุฟเฟต์, เสา ฯลฯ

วัสดุ

- พื้นหินแกรนิตสลับกับกระเบื้องปูพื้น ,ปูพรม
- ผนัก ก่ออิฐฉาบปูน สีขาว ตกแต่งด้วยลามีเน่ตลายไม้ตามเสาและผนังบางส่วน
- เพดาน เป็นฝ้าเรียบสีขาว

เฟอร์นิเจอร์

สรุป

- ข้อดี - การใช้หินแกรนิตสลับกับกระเบื้องปูพื้นทำให้ง่ายต่อการทำความสะอาด
- การจัดกลุ่มโต๊ะบุฟเฟต์สัมพันธ์กับส่วนต่างๆและมีการแบ่งแยกชนิดได้ดีมาก
 - มีการแบ่งทางสัญจรได้มาตรฐาน กว้างไม่น้อยกว่า 1.50 ม.

ข้อเสีย - ยังขาดการออกแบบโต๊ะบุฟเฟต์

เอกสารนี้เป็นเอกสารที่สงวนไว้สำหรับการใช้งานเพื่อการศึกษาเท่านั้น ไม่อนุญาตให้นำไปใช้ประโยชน์ด้านการค้า ไม่ว่ากรณีใดๆ ทั้งสิ้น อีกทั้งห้ามมิให้คัดแปลงเนื้อหา และต้องอ้างอิงถึงเจ้าของเอกสารทุกครั้งที่มีการนำไปใช้

4. ส่วนห้องจัดเลี้ยง (BANQUET)

อยู่ชั้นที่ 3 ของอาคาร โรงแรมประกอบไปด้วยห้องต่างๆ ดังนี้

- ห้อง Gold Room
- ห้อง Silver Room
- ห้อง Fortune 1A -1B, FortuneII, III , IV

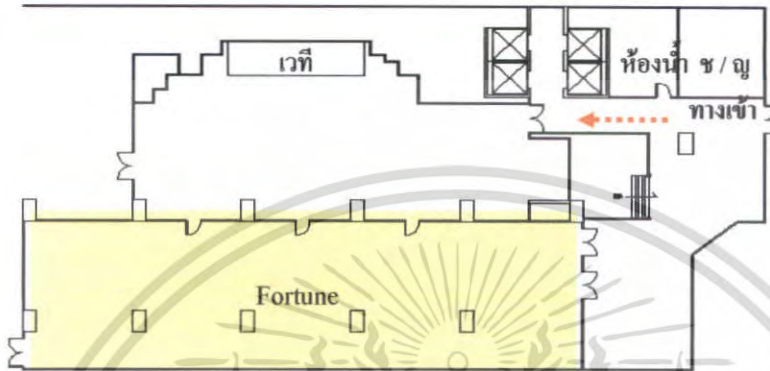

ภาพที่ 2.84 แสดงแบบแปลนในส่วน Fortune สามารถกันเป็น 5 ห้องย่อยได้ด้วยผนังเบาพับเก็บได้



ภาพที่ 2.85 แสดงส่วนบริเวณทางเข้าด้านหน้ามีพื้นที่สามารถจัดเลี้ยงรับรองได้



ภาพที่ 2.86 แสดงส่วนโต๊ะลงทะเบียน



ภาพที่ 2.87 แสดงการครีโอฟีไฟเพดานและการซ่อนไฟที่เพดานเพื่อสร้างความน่าสนใจ



ภาพที่ 2.88 แสดงส่วนเวที

เอกสารนี้เป็นเอกสารที่สงวนไว้สำหรับการใช้งานเพื่อการศึกษาเท่านั้น ไม่อนุญาตให้นำไปใช้ประโยชน์ด้านการค้าไม่ว่ากรณีใดๆ ทั้งสิ้น อีกทั้งห้ามมิให้คัดแปลงเนื้อหา และต้องอ้างอิงถึงเจ้าของเอกสารทุกครั้งที่มีการนำไปใช้



ภาพที่ 2.89 แสดงบรรยากาศภายในห้องจัดเลี้ยง



ภาพที่ 2.90 แสดงส่วนบริเวณทางเข้าด้านข้าง เชื่อมต่อกับห้องจัดเลี้ยงส่วน Fortune

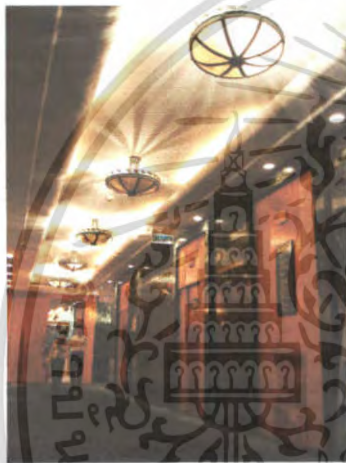

ภาพที่ 2.91 แสดงส่วนโถงทางเดินส่วนห้องจัดเลี้ยง



ภาพที่ 2.92 แสดงบรรยากาศฝ้าเพดาน



ภาพที่ 2.93 แสดงส่วนโถงบันไดทางขึ้นจาก ชั้นที่ 1-2 เป็นการกระจายคน ไปยังส่วนต่างๆ โดยไม่ไปแออัดตรงบริเวณ โถงลิฟต์



ภาพที่ 2.94 แสดงบรรยากาศโถงลิฟต์ จุดเด่นตรงการเพ้นท์ฝ้าเพดาน เป็นรูปห้องฟ้าใช้แสงเป็นตัวช่วยสร้างบรรยากาศ

เอกสารนี้เป็นเอกสารที่สงวนไว้สำหรับการใช้งานเพื่อการศึกษาเท่านั้น ไม่อนุญาตให้นำไปใช้ประโยชน์ด้านการค้า ไม่ว่าจะกรณีใดๆ ทั้งสิ้น อีกทั้งห้ามมิให้คัดแปลงเนื้อหา และต้องอ้างอิงถึงเจ้าของเอกสารทุกครั้งที่มีการนำไปใช้

ลักษณะการตกแต่งภายใน

การตกแต่งในส่วน BANQUET นี้เน้นวัสดุที่เป็นไม้ในส่วนซุ้มประตู เวกี ผนัง พื้นปูด้วยพรม การตกแต่งให้ดูออกแบบเรียบง่าย ไม่มีลวดลายมากนัก เพื่อที่จะได้สะดวกต่อการปรับเปลี่ยนไปตามการใช้งานต่างๆ ลักษณะห้อง เป็นห้องสี่เหลี่ยมผืนผ้า กั้นห้องด้วย Partition ตามลักษณะการใช้งานของห้องการจัดวางสามารถได้หลายรูปแบบแล้วแต่ลักษณะการใช้งาน เช่น Buffet, Dinner Cocktail, Classroom, Theater เป็นต้น

การใช้สี

สีที่ใช้ส่วนใหญ่เป็น โทนมืดเขียว, และน้ำตาล/ทอง ซึ่งให้ความรู้สึกเคร่งขรึม เป็นทางการ แสงสว่าง

เน้นแสงจาก Down Light เพื่อสร้างบรรยากาศ จัดแสงไฟให้เป็นจังหวะกับผนัง

วัสดุ

- พื้นปูพรม เพื่อป้องกันเสียงจากการเดิน
- ผนัง ปูพองน้ำหุ้มหนัง เพื่อป้องกันเสียง
- เพดาน เป็นผ้าเรียบสีขาว ตรีปิซัม

เฟอร์นิเจอร์

เฟอร์นิเจอร์ส่วนใหญ่ใช้แบบจัดซื้อสำเร็จรูป

สรุปงาน **ข้อดี** - สามารถจัดพื้นที่ใช้สอยได้หลายรูปแบบ เหมาะกับรูปแบบความต้องการของงาน
- การใช้วัสดุดูดซับเสียง

5. ส่วนห้องอาหารญี่ปุ่น (JAPANESE RESTAURANT)

บริการอาหารญี่ปุ่น ทั้งแบบบุฟเฟ่ต์, อาหารชุด, อาหารสั่งจากเมนู และเครื่องดืมต่างๆ ตลอดสัปดาห์ อาหารกลางวันเวลา 11.30-14.30 น. อาหารค่ำ 17.30-22.30 น. จำนวนที่นั่ง 80 ที่นั่ง ห้องส่วนตัว 3 ห้อง ห้องที่ 1 จูได้ 6 ที่นั่ง, ห้องที่ 2 จูได้ 10 ที่นั่ง, ห้องที่ 3 จูได้ 12 ที่นั่ง



องค์ประกอบภายใน

- เคาน์เตอร์ส่วนบริการ (บาร์)
- เก้าอี้ โต๊ะ (ตามความต้องการของผู้ใช้บริการ)
- ห้องส่วนตัว และ โต๊ะ นั่งเบาะ (Private room)
- คริว / เครื่องดืม
- เก็บบของ อุปกรณ์ต่างๆ

ภาพที่ 2.95 แสดง AGEHAN โลโก้รูปน้ำเต้าหมายถึงความอุดมสมบูรณ์

เอกสารนี้เป็นเอกสารที่สงวนไว้สำหรับการใช้งานเพื่อการศึกษาเท่านั้น ไม่อนุญาตให้นำไปใช้ประโยชน์ด้านการค้าไม่ว่ากรณีใดๆ ทั้งสิ้น อีกทั้งห้ามมิให้คัดแปลงเนื้อหา และต้องอ้างอิงถึงเจ้าของเอกสารทุกครั้งที่มีการนำไปใช้

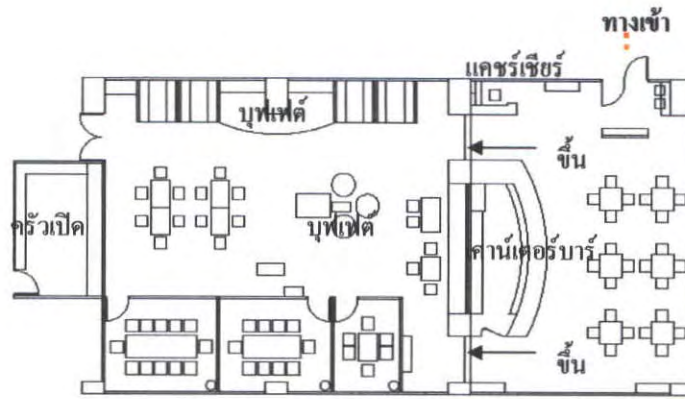

ภาพที่ 2.96 แสดงแบบแปลนในส่วนห้องอาหารญี่ปุ่น (JAPANESE RESTAURANT)



ภาพที่ 2.97 แสดงส่วนส่วนหินบริเวณทางเข้า
ด้านหน้า

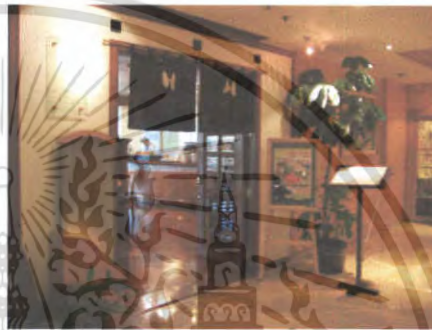

ภาพที่ 2.98 แสดงส่วนบริเวณทางเข้าร้าน



ภาพที่ 2.99 แสดงส่วนบริเวณคานเตอร์บาร์



ภาพที่ 2.100 แสดงส่วนการวางอาหาร



ภาพที่ 2.101 แสดงทางสัญจรภายในร้านจาก
ทางเข้าร้านสู่ภายในไปยังส่วนต่างๆ



ภาพที่ 2.102 แสดงส่วนบริเวณด้านหลังไปสู่
ด้านหน้าร้าน

เอกสารนี้เป็นเอกสารที่สงวนไว้สำหรับการใช้งานเพื่อการศึกษาเท่านั้น ไม่อนุญาตให้นำไปใช้ประโยชน์ด้านการค้า
ไม่ว่ากรณีใดๆ ทั้งสิ้น อีกทั้งห้ามมิให้ตัดแปลงเนื้อหา และต้องอ้างอิงถึงเจ้าของเอกสารทุกครั้งที่มีการนำไปใช้



ภาพที่ 2.103 แสดงส่วนเคาน์เตอร์แคชเชียร์



ภาพที่ 2.104 แสดงส่วนบริเวณทางเข้าห้องส่วนตัว และ โต๊ะ นั่งเบาะ (Private room) ด้านล่างเป็นที่เก็บรองเท้าผ้าใบสำหรับเปลี่ยน



ภาพที่ 2.105 แสดงส่วนนั่งเบาะ 6 ที่นั่ง



ภาพที่ 2.106 แสดงส่วนนั่งเบาะ 10 ที่นั่ง ด้านล่างสามารถหย่อนขาลงได้



ภาพที่ 2.107 แสดงส่วนโต๊ะวางน้ำซุปและอุปกรณ์ เช่น จาน, ช้อน, ถ้วยน้ำซุปแบบต่างๆ



ภาพที่ 2.108 แสดงส่วนเคาน์เตอร์บริการ

เอกสารนี้เป็นเอกสารที่สงวนไว้สำหรับการใช้งานเพื่อการศึกษาเท่านั้น ไม่อนุญาตให้นำไปใช้ประโยชน์ด้านการค้าไม่ว่ากรณีใดๆ ทั้งสิ้น อีกทั้งห้ามมิให้คัดแปลงเนื้อหา และต้องอ้างอิงถึงเจ้าของเอกสารทุกครั้งที่มีการนำไปใช้



ภาพที่ 2.109 แสดงโต๊ะวางเส้นแบบต่างๆที่
ลูกค้าสามารถบริการได้ด้วยตัวเอง
ลักษณะการตกแต่งภายใน



ภาพที่ 2.110 ส่วนอุปกรณ์ เช่น จาน, ช้อน,
ถ้วยน้ำจิ้มแบบต่างๆ

การตกแต่งในส่วน JAPANESE RESTAURANT เน้นรูปแบบที่เรียบง่าย เน้น
ประโยชน์ใช้สอยเป็นหลัก

การใช้สี

สีที่ใช้ส่วนใหญ่เป็นโทนสีเทา, สีขาวและน้ำตาล/ทอง ซึ่งให้ความรู้สึกเคร่งขรึม, สะอาด
และหรูหรา เน้นสีขาวดำในส่วนของงาน ขาวและอุปกรณ์ในการรับประทาน ส่วนการตกแต่งใช้
โทนสีไม้เป็นหลัก

แสงสว่าง

เน้นแสงจาก Down Light เพื่อสร้างบรรยากาศ จัดแสงไฟให้เป็นจังหวะกับผนัง

วัสดุ

- ผนังไม้
- ผนัง ก่ออิฐฉาบปูนกรุด้วยวอลทูปเปอร์
- เพดาน เป็นฝ้าเรียบสีขาว กรุยิปซัม

เฟอร์นิเจอร์

เฟอร์นิเจอร์ส่วนใหญ่ใช้แบบเรียบง่าย

สรุป ข้อดี สามารถจัดพื้นที่ใช้สอยได้หลายรูปแบบ

6. ห้องพัก (Guest room)

เอกสารนี้เป็นเอกสารที่สงวนไว้สำหรับการใช้งานเพื่อการศึกษาเท่านั้น ไม่อนุญาตให้นำไปใช้ประโยชน์ด้านการค้า
ไม่ว่ากรณีใดๆ ทั้งสิ้น อีกทั้งห้ามมิให้คัดแปลงเนื้อหา และต้องอ้างอิงถึงเจ้าของเอกสารทุกครั้งที่มีการนำไปใช้



ภาพที่ 2.111 แสดงบรรยากาศส่วนโถงลิฟต์ห้องพัก
และบริเวณทางเดิน

ภาพที่ 2.112 แสดงบรรยากาศบริเวณทางเดิน

ห้อง Standard Rooms

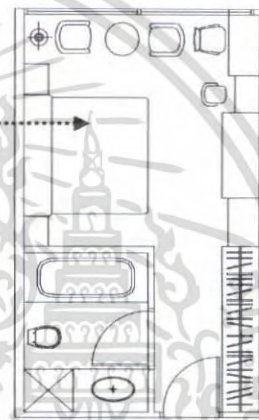
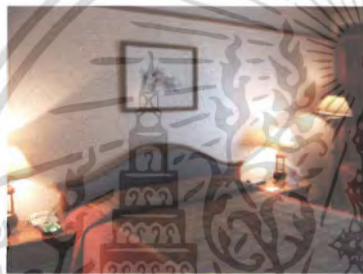

ภาพที่ 2.113 แสดงบรรยากาศห้อง
Standard Rooms

ภาพที่ 2.114 แสดงการจัดวาง
เฟอร์นิเจอร์ห้อง Standard Rooms

การจัดวางผัง

การจัดวาง ห้องนี้อยู่ในส่วนห้องนอน ห้องพักเป็นเตียงเดี่ยวภายในจัดวางโต๊ะ เก้าอี้ เครื่องแป้ง ชั้นวาง TV เก้าอี้พักผ่อน



ภาพที่ 2.115 แสดงบรรยากาศภายในส่วนพักผ่อน

ภาพที่ 2.116 แสดงบรรยากาศภายในส่วนโต๊ะ

เอกสารนี้เป็นเอกสารที่สงวนไว้สำหรับการใช้งานเพื่อการศึกษาเท่านั้น ไม่อนุญาตให้นำไปใช้ประโยชน์ด้านการค้า
ไม่ว่ากรณีใดๆ ทั้งสิ้น อีกทั้งห้ามมิให้ตัดแปลงเนื้อหา และต้องอ้างอิงถึงเจ้าของเอกสารทุกครั้งที่มีการนำไปใช้



ภาพที่ 2.117 แสดงบรรยากาศภายในห้องน้ำส่วนอ่างล้างหน้า, ส่วนกระจก, ส่วนที่แขวนผ้า

ลักษณะการตกแต่งภายใน

ในส่วนห้องพักโครงสร้างปูน ไม่มีระเบียงติดกระจกมองเห็นทิวทัศน์ภายนอกอาคาร

การใช้สี สีที่ใช้ส่วนใหญ่เป็นโทนสีขาวและน้ำตาล ซึ่งให้ความรู้สึกสะอาดและอบอุ่น

แสงสว่าง เน้นแสงจาก Down Light เพื่อสร้างบรรยากาศ

วัสดุ

- พื้น ปูพรม
- ผนัง ติด Wallpaper สีขาว, ผ้า幔ปรับแสง
- เพดาน เป็นฝ้าเรียบสีขาว

เฟอร์นิเจอร์ เฟอร์นิเจอร์ส่วนใหญ่เป็นไม้ เพื่อให้กลมกลืนกับบรรยากาศ

สรุป ข้อดี มีการใช้โทนสีเหมาะกับการพักผ่อน

ห้อง Deluxe Room



ภาพที่ 2.118 แสดงบรรยากาศภายในห้องพัก

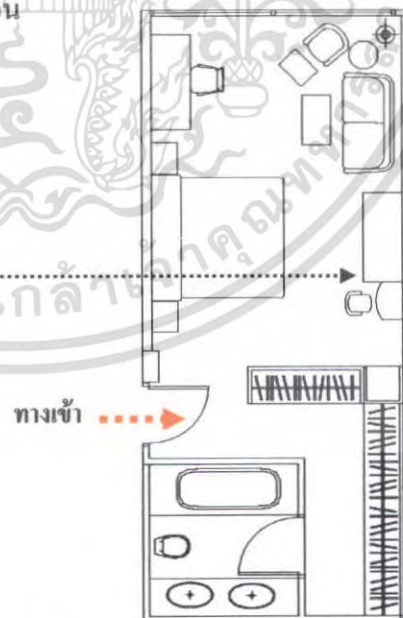

ภาพที่ 2.119 แสดงการจัดวาง เฟอร์นิเจอร์ห้อง

Deluxe Room

เอกสารนี้เป็นเอกสารที่สงวนไว้สำหรับการใช้งานเพื่อการศึกษาเท่านั้น ไม่อนุญาตให้นำไปใช้ประโยชน์ด้านการค้าไม่ว่ากรณีใดๆ ทั้งสิ้น อีกทั้งห้ามมิให้ตัดแปลงเนื้อหา และต้องอ้างอิงถึงเจ้าของเอกสารทุกครั้งที่มีการนำไปใช้



ภาพที่ 2.120 แสดงบรรยากาศภายในส่วนพักผ่อน



ภาพที่ 2.121 เครื่องอำนวยความสะดวกในโรงแรม



ภาพที่ 2.122 แสดงบรรยากาศภายในห้องน้ำ, อ่างล้างหน้า, อ่างอาบน้ำ, ตู้เสื้อผ้า

ลักษณะการตกแต่งภายใน

การออกแบบในส่วนห้องพัก โครงสร้างปูนไม่มีระเบียง ติดกระจกสามารถมองเห็นทิวทัศน์ภายนอกอาคาร

การใช้สี สีที่ใช้ส่วนใหญ่เป็นโทนสีขาวและน้ำตาล ซึ่งให้ความรู้สึกสะอาดและอบอุ่น

แสงสว่าง เน้นแสงจาก Down Light เพื่อสร้างบรรยากาศ

วัสดุ - พื้น ปูพรม

- ผนัง ติด Wallpaper สีขาว, ผ้า幔ปรับแสง

- เพดาน เป็นฝ้าเรียบสีขาว

เฟอร์นิเจอร์ เฟอร์นิเจอร์ส่วนใหญ่เป็นไม้ เพื่อให้กลมกลืนกับบรรยากาศ

สรุป ข้อดี มีการใช้โทนสีเหมาะกับการพักผ่อน

เอกสารนี้เป็นเอกสารที่สงวนไว้สำหรับการใช้งานเพื่อการศึกษาเท่านั้น ไม่อนุญาตให้นำไปใช้ประโยชน์ด้านการค้าไม่ว่ากรณีใดๆ ทั้งสิ้น อีกทั้งห้ามมิให้ตัดแปลงเนื้อหา และต้องอ้างอิงถึงเจ้าของเอกสารทุกครั้งที่มีการนำไปใช้

ห้อง Executive Room



ภาพที่ 2.123 แสดงบรรยากาศภายในห้องพัก

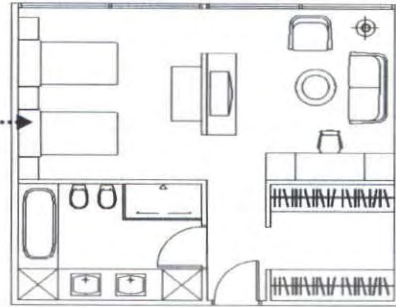

ภาพที่ 2.124 แสดงการจัดวางเฟอร์นิเจอร์

ห้อง Executive Room



ภาพที่ 2.125 แสดงบรรยากาศภายในส่วนพักผ่อน



ภาพที่ 2.126 เครื่องอำนวยความสะดวกในโรงแรม



ภาพที่ 2.127 แสดงบรรยากาศภายในห้องน้ำ, อ่างล้างหน้า, อ่างอาบน้ำ ฯลฯ

ลักษณะการตกแต่งภายใน

เอกสารนี้เป็นเอกสารที่สงวนไว้สำหรับการใช้งานเพื่อการศึกษาเท่านั้น ไม่อนุญาตให้นำไปใช้ประโยชน์ด้านการค้า ไม่ว่าจะกรณีใดๆ ทั้งสิ้น อีกทั้งห้ามมิให้ดัดแปลงเนื้อหา และต้องอ้างอิงถึงเจ้าของเอกสารทุกครั้งที่มีการนำไปใช้

การออกแบบในส่วนห้องพักโครงสร้างปูน ไม่มีระเบียบ ติดกระจกสามารถมองเห็น
ทิวทัศน์ภายนอกอาคาร

การใช้สี

สีที่ใช้ส่วนใหญ่เป็นโทนสีขาวและน้ำตาล ซึ่งให้ความรู้สึกสะอาดและอบอุ่น

แสงสว่าง

เน้นแสงจาก Down Light เพื่อสร้างบรรยากาศ

วัสดุ

- พื้น ปูพรม
- ผนัง ติด Wallpaper สีขาว , ผ้า幔ปรับแสง
- เพดาน เป็นฝ้าเรียบสีขาว

เฟอร์นิเจอร์

เฟอร์นิเจอร์ส่วนใหญ่เป็นไม้ เพื่อให้กลมกลืนกับบรรยากาศ

สรุป ข้อดี มีการใช้โทนสีเหมาะกับการพักผ่อน



เอกสารนี้เป็นเอกสารที่สงวนไว้สำหรับการใช้งานเพื่อการศึกษาเท่านั้น ไม่อนุญาตให้นำไปใช้ประโยชน์ด้านการค้า
ไม่ว่ากรณีใดๆ ทั้งสิ้น อีกทั้งห้ามมิให้คัดแปลงเนื้อหา และต้องอ้างอิงถึงเจ้าของเอกสารทุกครั้งที่มีการนำไปใช้

2.9.4 โรงแรมเมอร์เกีย

ที่ตั้ง

ตั้งอยู่ที่ 394 ถนนสุขุมวิท – บางปลาสร้อย อำเภอเมือง จังหวัดชลบุรี
โรงแรมเมอร์เกียเป็นสถานที่ให้บริการในด้านสิ่งอำนวยความสะดวกความบันเทิงและพักผ่อนกับ
นักท่องเที่ยวและนักธุรกิจทั้งชาวไทยและชาวต่างชาติมาเป็นเวลาเข้าสู่ปีที่ 7

ลักษณะอาคาร

อาคารเป็นอาคารสูง 7 ชั้น เป็นห้องพักทั้งสิ้น 148 ห้องมีห้องอาหาร
ให้บริการทั้งอาหารไทย จีน ญี่ปุ่น มีส่วน คอฟฟี่ช้อป ห้องสัมมนา / ประชุม และในส่วนของ
ห้องพัก



ภาพที่ 2.128 แสดงลักษณะทางสถาปัตยกรรมภายนอกอาคาร THE MERCURE CHONBURI
ด้านทางเข้า

ขอบเขตในการศึกษาข้อมูลโครงการเปรียบเทียบ

1. ศึกษาสภาพที่ตั้ง, สภาพภูมิอากาศ
2. ศึกษาลักษณะอาคาร
3. ศึกษากลุ่มเป้าหมายของโครงการ
4. ศึกษาแนวความคิดในการออกแบบ
5. ศึกษาลักษณะการตกแต่งภายใน

ส่วนที่ทำการศึกษา

1. โถงล็อบบี้
2. คอฟฟี่ช้อป
3. ห้องอาหาร
4. ห้องพัก
5. ประชุม / สัมมนา

เอกสารนี้เป็นเอกสารที่สงวนไว้สำหรับการใช้งานเพื่อการศึกษาเท่านั้น ไม่อนุญาตให้นำไปใช้ประโยชน์ด้านการค้า
ไม่ว่ากรณีใดๆ ทั้งสิ้น อีกทั้งห้ามมิให้คัดแปลงเนื้อหา และต้องอ้างอิงถึงเจ้าของเอกสารทุกครั้งที่มีการนำไปใช้

ตารางที่ 2.26 แสดงการศึกษาโครงการเปรียบเทียบโรงแรม THE MERCURE CHONBURI

ส่วนศึกษา	THE MERCURE CHONBURI
1.ศึกษาสภาพที่ตั้งสภาพภูมิอากาศ	ตั้งอยู่ริมถนนสุขุมวิท – บางปลาสร้อย ภายในตัวอำเภอเมืองชลบุรี สภาพแวดล้อมโดยรอบอยู่ใกล้กับศูนย์การค้า แหล่งธุรกิจ และอยู่ไม่ไกลจากแหล่งท่องเที่ยวของจังหวัด สะดวกต่อการเดินทางโดยรถประจำทางเพราะอยู่ใกล้กับจุดรับส่งผู้โดยสารที่สำคัญของจังหวัด
2.ศึกษาลักษณะอาคาร	ลักษณะอาคารเป็นคอนกรีตเสริมเหล็ก เป็นอาคาร 7 ชั้น สภาพของอาคารมีลักษณะเป็นรูปตัว I เป็นอาคารที่อยู่ในเมือง ซึ่งมีลักษณะเป็นอาคารสูง การใช้วัสดุตกแต่งอาคารภายนอก เป็นวัสดุประเภท กระเบื้อง ผนังฉาบปูนทำสี มีลวดลาย ไม้ซ้อมสี จะให้บริการในด้านห้องพักห้องอาหาร จัดเลี้ยงประชุมสัมมนา
3.ศึกษากลุ่มเป้าหมายของโครงการ	นักธุรกิจ ที่จะมาลงทุนทำธุรกิจมีการสัมมนากัน และนักท่องเที่ยว ทั้งชาวไทยและชาวต่างประเทศ จะมาพักมากช่วงหน้าร้อนและเทศกาลต่างที่สำคัญ
4.ศึกษาแนวความคิดในการออกแบบ	การตกแต่งภายในจะดึงเอาศิลปวัฒนธรรมพื้นบ้านของทางด้านภาคตะวันออกเฉียงเหนือมาผสมผสานกับความหรูหรา การใช้สีในการตกแต่งเป็นสี

เอกสารนี้เป็นเอกสารที่สงวนไว้สำหรับการใช้งานเพื่อการศึกษาเท่านั้น ไม่อนุญาตให้นำไปใช้ประโยชน์ด้านการค้าไม่ว่ากรณีใดๆ ทั้งสิ้น อีกทั้งห้ามมิให้คัดแปลงเนื้อหา และต้องอ้างอิงถึงเจ้าของเอกสารทุกครั้งที่มีการนำไปใช้

ส่วนที่ทำการศึกษา

1. โถงล็อบบี้

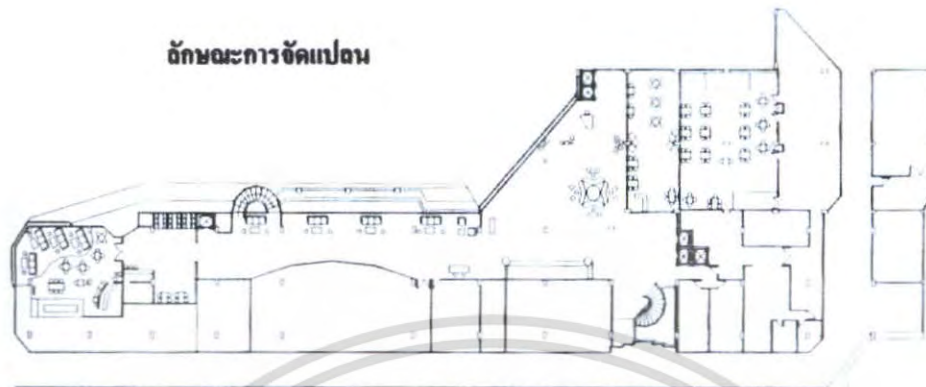

ภาพที่ 2.129 แสดงการจัดส่วน LOBBY HALL



ภาพที่ 2.130 ลักษณะทางเข้าหลักของโรงแรม และบริเวณพักผ่อน

เอกสารนี้เป็นเอกสารที่สงวนไว้สำหรับการใช้งานเพื่อการศึกษาเท่านั้น ไม่อนุญาตให้นำไปใช้ประโยชน์ด้านการค้าไม่ว่ากรณีใดๆ ทั้งสิ้น อีกทั้งห้ามมิให้คัดแปลงเนื้อหา และต้องอ้างอิงถึงเจ้าของเอกสารทุกครั้งที่มีการนำไปใช้



ภาพที่ 2.131 แสดงเคาน์เตอร์ส่วนต้อนรับและส่วนทางขึ้นชั้นสอง

ตารางที่ 2.27 แสดงการศึกษาโครงการเปรียบเทียบส่วน โถงล็อบบี้

ศึกษาลักษณะการตกแต่งภายใน	โถงล็อบบี้
การใช้สี	การใช้สี ของไม้ทำให้ดูคลาสสิกและหรูหราตัดกับสีส้มของเฟอร์นิเจอร์ที่ทำให้รู้สึกสดชื่น การใช้วอลสตัปเปอร์ลายเส้นพื้นธรรมชาติในโทนสีครีม ทำให้เกิดความผ่อนคลาย
แสงสว่าง	การใช้แสงส่วนมากได้มาจากแสงธรรมชาติที่ส่องมาจากทางด้านนอก ส่วนแสงสว่างที่มาจากหลอดฮาโลเจนที่ติดตั้งบนฝ้าเพดานและไฟกิ่งตกแต่งผนังตามเสาด้านหลังเคาน์เตอร์ช่วยให้เกิดความหรูหราเพิ่มขึ้น
วัสดุ	ใช้ไม้ในการตกแต่งเป็นส่วนมากทั้งเฟอร์นิเจอร์และรูปแบบของภายใน รวมทั้งการใช้พรม ฝ้า และหินทรายตกแต่งในบางส่วนเพื่อทำให้เกิดความน่าสนใจ พื้นโดยส่วนมากจะเน้นการใช้ พื้นหินอ่อน ช่วยทำให้เกิดความหรูหรามากยิ่งขึ้น
เฟอร์นิเจอร์	เฟอร์นิเจอร์เป็น ไม้บุผ้าและหนัง ซึ่งมีการออกแบบให้เกิดความหรูหราน่าสนใจเคาน์เตอร์

เอกสารนี้เป็นเอกสารที่สงวนไว้สำหรับการใช้งานเพื่อการศึกษาเท่านั้น ไม่อนุญาตให้นำไปใช้ประโยชน์ด้านการค้าไม่ว่ากรณีใดๆ ทั้งสิ้น อีกทั้งห้ามมิให้คัดแปลงเนื้อหา และต้องอ้างอิงถึงเจ้าของเอกสารทุกครั้งที่มีการนำไปใช้

สรุป

ข้อดี – การใช้กระจกในการตกแต่งนั้นทำให้แสงจากธรรมชาติส่องผ่านเข้ามาจึงรู้สึกโปร่งและไม่อึดอัด

ข้อเสีย – การวางจัดเฟอร์นิเจอร์ยังไม่ค่อยน่าสนใจเท่าที่ควร

2. คอฟฟี่ช็อป

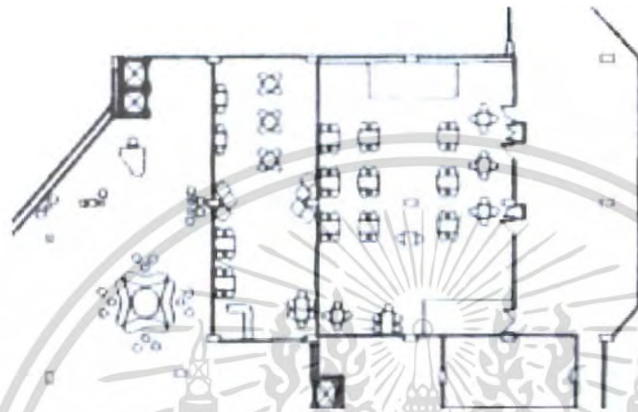

ภาพที่ 2.132 แสดงแปลนส่วนของ คอฟฟี่ช็อป



ภาพที่ 2.133 แสดงภาพส่วน คอฟฟี่ช็อป ในส่วนของคานนอก



ภาพที่ 2.134 แสดงภาพภายในบริเวณส่วนของคอฟฟี่ช็อป

เอกสารนี้เป็นเอกสารที่สงวนไว้สำหรับการใช้งานเพื่อการศึกษาเท่านั้น ไม่อนุญาตให้นำไปใช้ประโยชน์ด้านการค้าไม่ว่ากรณีใดๆ ทั้งสิ้น อีกทั้งห้ามมิให้คัดแปลงเนื้อหา และต้องอ้างอิงถึงเจ้าของเอกสารทุกครั้งที่มีการนำไปใช้

ตารางที่ 2.28 แสดงการศึกษาโครงการเปรียบเทียบส่วนคือพีที่ซื้อ

ศึกษาลักษณะการตกแต่งภายใน	ส่วนคือพีที่ซื้อ
การใช้สี	การใช้สีเป็นสีเอิร์ธโทน แบบอบอุ่น สีของไม้ทำให้ดูคลาสสิกและหรูหรา มีการใช้สีขาวและสีเข้มของไม้ตัดกันทำให้เกิดจุดเด่นน่าสนใจมากยิ่งขึ้น
แสงสว่าง	การใช้แสงมีการใช้ไฟกึ่งประดับ และคาวนไลท์ในส่วนที่เป็นการตกแต่งบนผนังและเสาจะมีไฟส่องเฉพาะจุดให้เกิดความโดดเด่น ใช้ไฟแบบตั้งพื้นตกแต่งโดยรอบซึ่งแสงพวกนี้จะช่วยให้บรรยากาศในห้องรู้สึกสดชื่น และกระฉับกระเฉง
วัสดุ	ใช้ไม้กรุ ผนังตกแต่งด้วยหินทรายในส่วนด้านหน้าที่เป็นเวทีสำหรับแสดงดนตรีแบบเบาๆทำให้เกิดความโดดเด่น พื้นเป็นไม้และปูพรมบางจุด
เฟอร์นิเจอร์เป็น	เฟอร์นิเจอร์เป็นไม้ทั้งหมด บุผ้าฝ้ายสีครีมเข้ากับสีของเฟอร์นิเจอร์และบรรยากาศของห้อง

สรุป

- ข้อดี – การนำวัสดุมาตกแต่งแตกต่างจากส่วนอื่น ๆ มาใช้ทำให้เกิดจุดเด่นที่น่าสนใจ
ข้อเสีย – บริเวณด้านนอกมีพื้นที่ว่างมากเกินไป ใช้ประโยชน์จากพื้นที่ไม่เหมาะสม

3. ห้องอาหาร

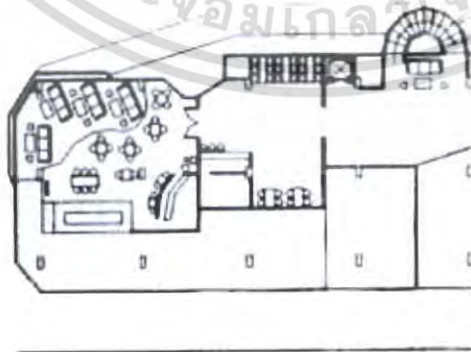

ภาพที่ 2.135 แสดงแปลนการจัดห้องอาหาร ญี่ปุ่น

เอกสารนี้เป็นเอกสารที่สงวนไว้สำหรับการใช้งานเพื่อการศึกษาเท่านั้น ไม่อนุญาตให้นำไปใช้ประโยชน์ด้านการค้าไม่ว่ากรณีใดๆ ทั้งสิ้น อีกทั้งห้ามมิให้คัดแปลงเนื้อหา และต้องอ้างอิงถึงเจ้าของเอกสารทุกครั้งที่มีการนำไปใช้



ภาพที่ 2.136 แสดงส่วนห้องอาหาร ญี่ปุ่น บริเวณด้านนอก



ภาพที่ 2.137 แสดงลักษณะการจัดวางเฟอร์นิเจอร์ภายใน



ภาพที่ 2.138 แสดงการสื่อถึงความเป็นเอกลักษณ์ของห้องอาหาร

เอกสารนี้เป็นเอกสารที่สงวนไว้สำหรับการใช้งานเพื่อการศึกษาเท่านั้น ไม่อนุญาตให้นำไปใช้ประโยชน์ด้านการค้า
ไม่ว่ากรณีใดๆ ทั้งสิ้น อีกทั้งห้ามมิให้ดัดแปลงเนื้อหา และต้องอ้างอิงถึงเจ้าของเอกสารทุกครั้งที่มีการนำไปใช้



ภาพที่ 2.139 แสดงลักษณะของอาหาร

ตารางที่ 2.29 แสดงการศึกษาโครงการเปรียบเทียบส่วนห้องอาหาร

ศึกษาลักษณะการตกแต่งภายใน	ห้องอาหาร
การใช้สี	การใช้สีเป็นสีโทนอ่อนเพื่อช่วยทำให้ภายในห้องไม่ทึบการ ใช้สีของไม้หลายๆแบบมาตกแต่งให้เกิดความหรูหราและชวนให้น่ารับประทานอาหาร
แสงสว่าง	ใช้เป็นแสงมีการใช้โคมห้อยระย้าให้แสงส่องลงมาด้านล่าง และมีไฟกิ่งตกแต่งตามจุดต่างๆ ที่สำคัญมีการเน้นไฟตรงส่วนที่มีเสาเพื่อต้องการให้เห็นลวดลายและรูปภาพที่ตกแต่ง แสงที่ใช้เมื่อกระทบกับสีของไม้ทำให้เป็นสีเหลืองนวลสร้างความอบอุ่นเป็นกันเอง
วัสดุ	ใช้ไม้กรุตกแต่งในส่วนของที่นั่งและ ทางเข้า พื้นเน้นที่การปูพรมในส่วนของที่นั่งรับประทานอาหาร ส่วนของทางเข้าด้านนอกเป็นแสดงให้เห็นการแบ่งส่วนต่างๆอย่างชัดเจน
เฟอร์นิเจอร์	มีหลากหลายรูปแบบทั้งแบบนั่งกับพื้นโดยใช้เบาะรองนั่ง แบบเก้าอี้ที่สามารถเคลื่อนย้ายและแบบที่เป็นบิวอิน ซึ่งสามารถเลือกได้ตามความต้องการของผู้ใช้บริการ

สรุป

ข้อดี –การใช้สีและรูปแบบเฟอร์นิเจอร์สื่อถึงรูปแบบและ CONCEPT ได้อย่างชัดเจน

เอกสารนี้เป็นเอกสารที่สงวนไว้สำหรับการใช้งานเพื่อการศึกษาเท่านั้น ไม่อนุญาตให้นำไปใช้ประโยชน์ด้านการค้าไม่ว่ากรณีใดๆ ทั้งสิ้น อีกทั้งห้ามมิให้คัดแปลงเนื้อหา และต้องอ้างอิงถึงเจ้าของเอกสารทุกครั้งที่มีการนำไปใช้

ข้อเสีย – การจัดที่นั่งยังดูอึดอัดไม่เป็นสัดส่วน

4. ห้องพัก

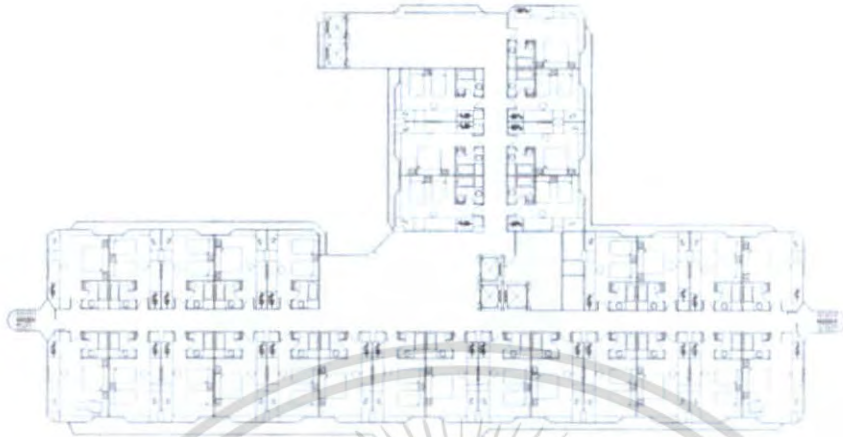

ภาพที่ 2.140 แสดงแปลนในส่วนของห้องพักแบบต่างๆ



ภาพที่ 2.141 แสดงการจัดห้อง Superior Room ลักษณะเป็นการจัดห้องแบบเรียบง่าย

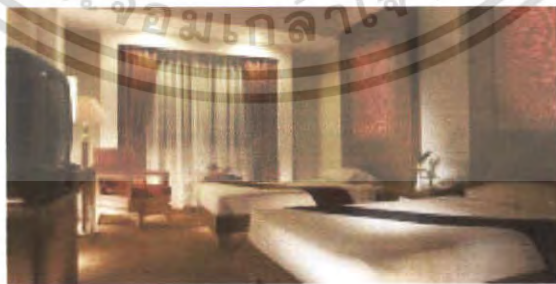

ภาพที่ 2.142 แสดงการจัดห้อง Superior Room (TWIN BED) แบบเรียบง่าย

เอกสารนี้เป็นเอกสารที่สงวนไว้สำหรับการใช้งานเพื่อการศึกษาเท่านั้น ไม่อนุญาตให้นำไปใช้ประโยชน์ด้านการค้าไม่ว่ากรณีใดๆ ทั้งสิ้น อีกทั้งห้ามมิให้คัดแปลงเนื้อหา และต้องอ้างอิงถึงเจ้าของเอกสารทุกครั้งที่มีการนำไปใช้

ตารางที่ 2.30 แสดงการศึกษาโครงการเปรียบเทียบส่วนห้องพัก

ศึกษาลักษณะการตกแต่งภายใน	ห้องพัก
การใช้สี	การใช้สีเป็นสีเอิร์ธ โทน แบบอบอุ่น สีอ่อน เข้ม ของไม้ทำให้ดูคลาสสิกและยังช่วยให้บรรยากาศ รู้สึกอบอุ่น สงบ ผ่อนคลาย
แสงสว่าง	การใช้แสงมีการใช้ไฟกึ่งประดับ และควาน์ไลท์ แสงที่ใช้เป็นแหล่งนวลโดยจะไม่เน้นแสงไฟที่มากเกินไปเพราะบรรยากาศภายในห้องคือ การพักผ่อน
วัสดุ	ใช้ผนังตกแต่งคิดเป็นรูปภาพรวมถึงการใช้ลามิเนต ด้วยตกแต่งในส่วนหน้าโต๊ะคู่เพื่อเพิ่มความทนทาน และยืดอายุการใช้งานมากขึ้น
เฟอร์นิเจอร์	เฟอร์นิเจอร์เป็นไม้ ส่วนมาก DESIGN ให้มีความแตกต่างในแต่ละส่วนแต่ยังคงเป็น CNCEPT เดียวกัน

สรุป

ข้อดี - การใช้วัสดุในการตกแต่งห้องเข้ากันทั้ง โทนสี และ วัสดุ

ข้อเสีย - ในบางส่วนยังคงคับแคบเกินไปในการจัดเฟอร์นิเจอร์

ห้องพัก Executive Suite

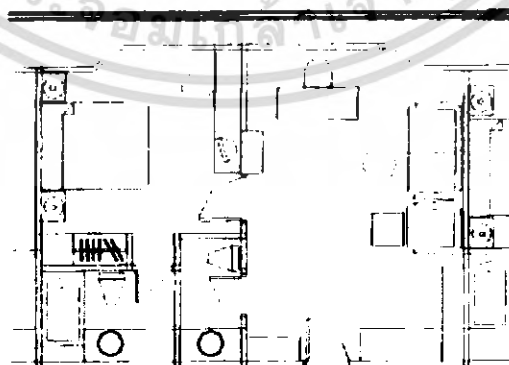

ภาพที่ 2.143 แสดงการจัดห้อง Executive Suite แบบเรียบง่าย

เอกสารนี้เป็นเอกสารที่สงวนไว้สำหรับการใช้งานเพื่อการศึกษาเท่านั้น ไม่อนุญาตให้นำไปใช้ประโยชน์ด้านการค้า ไม่ว่ากรณีใดๆ ทั้งสิ้น อีกทั้งห้ามมิให้คัดแปลงเนื้อหา และต้องอ้างอิงถึงเจ้าของเอกสารทุกครั้งที่มีการนำไปใช้



ภาพที่ 2.144 แสดงการจัดห้อง SUITE ส่วนห้องนอน



ภาพที่ 2.145 แสดงการจัดห้อง SUITE ในส่วนห้องรับแขกและห้องทำงาน



ภาพที่ 2.146 แสดงส่วนตู้เสื้อผ้าและส่วนเก็บสัมภาระที่อยู่ในห้องนอน

เอกสารนี้เป็นเอกสารที่สงวนไว้สำหรับการใช้งานเพื่อการศึกษาเท่านั้น ไม่อนุญาตให้นำไปใช้ประโยชน์ด้านการค้าไม่ว่ากรณีใดๆ ทั้งสิ้น อีกทั้งห้ามมิให้ดัดแปลงเนื้อหา และต้องอ้างอิงถึงเจ้าของเอกสารทุกครั้งที่มีการนำไปใช้



ภาพที่ 2.147 แสดงการจัดสัดส่วนภายในห้องน้ำ

ตารางที่ 2.31 แสดงการศึกษาโครงการเปรียบเทียบห้องพักแบบ Executive Suite

ศึกษาลักษณะการตกแต่งภายใน	ห้องพักแบบ Executive Suite
การใช้สี	การใช้สีของไม้และสีฟ้าเป็นหลักการใช้สีเป็นสีเอิร์ชโทน แบบอบอุ่น สีอ่อน เข้มของไม้ทำให้ดูคลาสสิกและหรูหรา มีการใช้สีขาวและฟ้าให้ดูเป็นรูปแบบทะเล สร้างความสดใส
แสงสว่าง	การใช้แสงมีการใช้ไฟทั้งประดับและไฟดาวน์ไลท์ ตกแต่งเพียงเล็กน้อยส่วนใหญ่จะใช้สีที่ตกแต่งช่วยทำให้ห้องสว่างมากขึ้น
วัสดุ	ใช้ไม้กรุ รวมทั้งลามิเนต และ ฝ้าบ้านตกแต่งในส่วนต่างๆ ของห้อง
เฟอร์นิเจอร์	เฟอร์นิเจอร์เป็นไม้ ทั้งส่วนเตียง โต๊ะ เก้าอี้ และยังมีเฟอร์นิเจอร์ในส่วนพักผ่อนที่เพิ่มเติม คือ ชุดรับรองหรือพักผ่อน และตู้วางโทรทัศน์ แอร์เป็นแบบซ่อนในตู้ และมีส่วนเตรียมอาหารด้วย

สรุป

ข้อดี - การจัดแปลนมีความต่อเนื่องตามพฤติกรรมของผู้ใช้

ข้อเสีย - การตกแต่งเรียบง่าย และ ใช้สีที่ตัดกันจนเกินไปทำให้เกิดความน่าสนใจน้อย

เอกสารนี้เป็นเอกสารที่สงวนไว้สำหรับการใช้งานเพื่อการศึกษาเท่านั้น ไม่อนุญาตให้นำไปใช้ประโยชน์ด้านการค้าไม่ว่ากรณีใดๆ ทั้งสิ้น อีกทั้งห้ามมิให้คัดแปลงเนื้อหา และต้องอ้างอิงถึงเจ้าของเอกสารทุกครั้งที่มีการนำไปใช้

5. ห้องประชุม / สัมมนา

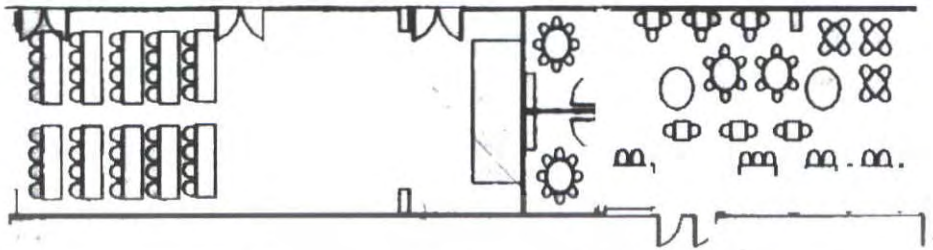

ภาพที่ 2.148 ภาพแสดงส่วน แปลนชั้น 2



ภาพที่ 2.149 ลักษณะของห้องประชุม สัมมนาขนาดเล็ก จุคนได้ประมาณ 50 คน



ภาพที่ 2.150 ห้องจัดเลี้ยง สามารถจุคนได้ประมาณ 200 คน

เอกสารนี้เป็นเอกสารที่สงวนไว้สำหรับการใช้งานเพื่อการศึกษาเท่านั้น ไม่อนุญาตให้นำไปใช้ประโยชน์ด้านการค้าไม่ว่ากรณีใดๆ ทั้งสิ้น อีกทั้งห้ามมิให้คัดแปลงเนื้อหา และต้องอ้างอิงถึงเจ้าของเอกสารทุกครั้งที่มีการนำไปใช้

ตารางที่ 2.32 แสดงการศึกษาโครงการเปรียบเทียบห้องประชุมสัมมนา จัดเลี้ยง

ศึกษาลักษณะการตกแต่งภายใน	ห้องประชุม สัมมนา จัดเลี้ยง
การใช้สี	การใช้สีธรรมชาติของไม้มาสร้างบรรยากาศ แบบอบอุ่น สีของไม้ทำให้ดูคลาสสิกและหรูหรา มีการใช้สีอื่น ๆ มาร่วมตกแต่งช่วยทำให้บรรยากาศภายในห้องผ่อนคลายและสบายตาส่วนบรรยากาศภายในห้องจัดเลี้ยงใช้สีอื่นที่ทำให้รู้สึกตื่นเต้นสนุกสนาน
แสงสว่าง	การใช้แสงมีการใช้ไฟกิ่งประดับ และควาน์ไลท์ แสงไฟเป็นสีเหลืองนวลห้องจัดเลี้ยงมี สปอตไลท์ สำหรับเน้นในส่วนที่เป็นกิจกรรมทำให้บรรยากาศรู้สึกสนุกสนาน
วัสดุ	ใช้ไม้กรุ รวมทั้งลามิเนต วอลเปเปอร์ และผ้าม่าน ตกแต่งเพื่อให้เกิดความหรูหรา น่าเชื่อถือ
เฟอร์นิเจอร์	เฟอร์นิเจอร์เป็นแบบที่สะดวกต่อการใช้สอยในงาน และรูปแบบต่าง ๆ ยังง่ายต่อการเคลื่อนย้าย และจัดเก็บ

สรุป

ข้อดี - สีอื่นในการจัดตกแต่งช่วยสื่อถึงอารมณ์ได้อย่างดี

ข้อเสีย - การจัดวางเฟอร์นิเจอร์บางส่วนยังคับแคบเกินไป

เอกสารนี้เป็นเอกสารที่สงวนไว้สำหรับการใช้งานเพื่อการศึกษาเท่านั้น ไม่อนุญาตให้นำไปใช้ประโยชน์ด้านการค้าไม่ว่ากรณีใดๆ ทั้งสิ้น อีกทั้งห้ามมิให้คัดแปลงเนื้อหา และต้องอ้างอิงถึงเจ้าของเอกสารทุกครั้งที่มีการนำไปใช้

บทที่ 3

การศึกษารายละเอียดประกอบโครงการ

3.1 การศึกษาสภาพที่ตั้งและสภาพแวดล้อมของโครงการ

3.1.1 ลักษณะและสภาพทั่วไปของจังหวัดชลบุรี

ลักษณะและสภาพภูมิศาสตร์

ที่ตั้งและอาณาเขต ชลบุรีเป็นจังหวัดที่ตั้งอยู่ในภาคตะวันออกของประเทศ อยู่ระหว่างละติจูดที่ 12 องศา 30 ลิปดาเหนือ ถึง 13 องศา 45 ลิปดาเหนือ และลองจิจูดที่ 100 องศา 45 ลิปดาตะวันออก ถึง 101 องศา 45 ลิปดาตะวันออก อยู่ห่างจากกรุงเทพมหานครตามเส้นทางหลวงแผ่นดินหมายเลข 3 (ถนนสุขุมวิท) ประมาณ 65 กิโลเมตร มีชายฝั่งทะเลยาวตลอดด้านตะวันตกตั้งแต่เหนือจรดใต้ ความยาวถึง 156.83 กิโลเมตร จังหวัดชลบุรีมีพื้นที่เป็นรูปสามเหลี่ยมชายธง คือ ด้านบนกว้าง ขึ้นไปทางตะวันออกเขตอำเภอบ่อทอง ส่วนด้านล่างยาวแคบขนานไปกับชายฝั่งตั้งแต่อำเภอเมือง อำเภอสัตหิรา อำเภอบางละมุง และอำเภอสัตหีบมีความยาวประมาณ 156 กิโลเมตร ลักษณะชายฝั่งมีรูปร่างเป็นอ่าวโค้งคล้ายครึ่งวงกลมจำนวน 4 อ่าว ชลบุรีมีพื้นที่ทั้งจังหวัด 2,726,875 ไร่ หรือเท่ากับ 4,363 ตารางกิโลเมตร มีขนาดใหญ่เป็นอันดับที่ 5 ของภาคตะวันออก มีอาณาเขตติดต่อดังนี้

ทิศเหนือ	ติดต่อกับ อำเภอบางปะกง อำเภอบ้านโพธิ์ อำเภอแปลงยาว จังหวัดฉะเชิงเทรา
ทิศใต้	ติดต่อกับ อำเภอบ้านฉาง อำเภอเมืองระยอง กิ่งอำเภอ่าวจันทร์ อำเภอกะลา อำเภอบ้านค่าย และ อำเภอปลวกแดง จังหวัดระยอง
ทิศตะวันออก	ติดต่อกับ อำเภอสนามชัยเขต จังหวัดฉะเชิงเทรา อำเภอท่าใหม่ จังหวัดจันทบุรี และกิ่งอำเภอ่าวจันทร์ อำเภอกะลา จังหวัดระยอง
ทิศตะวันตก	ติดต่อกับชายฝั่งทะเลตะวันออกของอ่าวไทย

เอกสารนี้เป็นเอกสารที่สงวนไว้สำหรับการใช้งานเพื่อการศึกษาเท่านั้น ไม่อนุญาตให้นำไปใช้ประโยชน์ด้านการค้าไม่ว่ากรณีใดๆ ทั้งสิ้น อีกทั้งห้ามมิให้คัดแปลงเนื้อหา และต้องอ้างอิงถึงเจ้าของเอกสารทุกครั้งที่มีการนำไปใช้



ภาพที่ 3.1 แสดงแผนที่จังหวัดชลบุรี

ลักษณะภูมิประเทศ

จังหวัดชลบุรี มีภูเขาทอดยาวอยู่เกือบกึ่งกลางของจังหวัด เป็นแนวยาวจากทิศตะวันตกเฉียงเหนือ ไปทางทิศตะวันออกเฉียงใต้ สภาพพื้นที่ส่วนใหญ่เป็นที่ราบสลับเนินเขา และที่ราบชายฝั่งทะเล ตอนเหนือเป็นที่ราบเหมาะแก่การกสิกรรม ทิศตะวันออกและทิศใต้ เดิมเป็นป่าพื้นที่ลุ่มคอนแต่ปัจจุบันเปลี่ยนสภาพจากป่าไม้เป็นที่โล่งเตียนใช้เพาะปลูกพืชเศรษฐกิจ ที่สำคัญ ได้แก่ มันสำปะหลัง อ้อย ข้าว ถั่วประดง ยางพารา และมะม่วงหิมพานต์ ซึ่งจะพบแหล่งเพาะปลูกเกือบทุกอำเภอ มีชายฝั่งทะเลและหาดสวยงาม เหมาะแก่การท่องเที่ยวพักผ่อนหย่อนใจหลายแห่ง ลักษณะดินส่วนใหญ่เป็นดินปนทรายยกเว้นบางส่วนของอำเภอพนัสนิคม และส่วนใหญ่ของอำเภอพานทองจะเป็นดินเหนียวดินตะกอน แหล่งน้ำธรรมชาติมีน้อยจึงเกิดปัญหาขาดแคลนแหล่งน้ำ ประกอบกับการบุกรุกแผ้วถางป่าสงวนแห่งชาติทำให้พื้นที่ที่มีความอุดมสมบูรณ์เกิดปัญหาดินเสื่อมโทรมจากการทำไร่มันสำปะหลัง และไร้อ้อย

3.1.2 ลักษณะภูมิอากาศและฤดูกาล

ภูมิอากาศ โดยทั่วไปของจังหวัดชลบุรีอยู่ในสภาพไม่ร้อนจัดและไม่หนาวจัด กล่าวคือในฤดูร้อนอากาศไม่ร้อนจัด ส่วนฤดูหนาวอากาศไม่แห้งแล้งมากนักมีฝนชุกสลับกับแห้งแล้ง บริเวณใกล้ภูเขาจะมีฝนตกมากกว่าบริเวณใกล้ชายทะเล การที่สภาพอากาศโดยเฉลี่ยทั้งปีของจังหวัดชลบุรีอยู่ในระดับปานกลาง เป็นเพราะที่ตั้งของจังหวัดชลบุรีอยู่ชายฝั่งทะเลตะวันตกของอ่าวไทย และพื้นที่ส่วนใหญ่ทางทิศตะวันตกอยู่ติดกับทะเลมีความยาวถึง 160 กิโลเมตร

เอกสารนี้เป็นเอกสารที่สงวนไว้สำหรับการใช้งานเพื่อการศึกษาเท่านั้น ไม่อนุญาตให้นำไปใช้ประโยชน์ด้านการค้า ไม่ว่ากรณีใดๆ ทั้งสิ้น อีกทั้งห้ามมิให้คัดแปลงเนื้อหา และต้องอ้างอิงถึงเจ้าของเอกสารทุกครั้งที่มีการนำไปใช้

3.1) ปริมาณน้ำฝน ปัจจัยที่มีอิทธิพลต่อการเกิดฝนตกมากในจังหวัดชลบุรี ได้แก่ พายุ
ดีเปรสชัน ร่องมรสุม และความใกล้ - ไกลทะเล

สถิติจำนวนน้ำฝน ปี 2549 จังหวัดชลบุรี

เดือน	จำนวนวันที่ฝนตก (วัน)	จำนวนปริมาณน้ำฝน
มกราคม	2	12.4
กุมภาพันธ์	4	5.6
มีนาคม	4	66.5
เมษายน	12	155.0
พฤษภาคม	20	277.5
มิถุนายน	8	38.1
กรกฎาคม	12	112.6
สิงหาคม	12	90.7
กันยายน	18	271.4
ตุลาคม	19	398.2
พฤศจิกายน	8	67.5
ธันวาคม	1	0.0
รวมทั้งปี	9.92	124.63

ที่มา : สถานีอุตุนิยมวิทยาชลบุรี

ตารางที่ 3.1 แสดงสถิติน้ำฝนปี 2549 จังหวัดชลบุรี

3.2) อุณหภูมิ ในปี 2549 อุณหภูมิสูงสุดประมาณ 36.90 องศาเซลเซียส และอุณหภูมิต่ำสุดประมาณ 13.00 องศาเซลเซียส แต่โดยอุณหภูมิต่ำสุดเฉลี่ย และอุณหภูมิสูงสุดเฉลี่ย ของแต่ละปีไม่แตกต่างกันมากนัก จึงทำให้อากาศในฤดูร้อน ไม่ร้อนจัด และฤดูไม่หนาวจัด โดยสรุปลักษณะภูมิอากาศของจังหวัดชลบุรีถือได้ว่าไม่ต่างไปจากลักษณะภูมิอากาศของจังหวัดอื่นๆ ในเขตภาคตะวันออกเฉียงเหนือ และภาคกลางมากนัก

3.3) ความชื้นสัมพัทธ์ ความชื้นสัมพัทธ์ คือ อัตราส่วนระหว่างมวลของไอน้ำที่มีอยู่จริงกับมวลไอน้ำอิ่มตัว ณ อุณหภูมินั้น ความชื้นสัมพัทธ์สามารถคิดเป็นอัตราส่วนหรือร้อยละ จังหวัดชลบุรีความชื้นสัมพัทธ์มีค่าสูงตลอดปี แต่จะสูงมากที่สุดถึง 92 % ในเดือนกันยายน และความชื้นสัมพัทธ์ต่ำสุดคือ 47 %, 48 % ในช่วงฤดูหนาวเดือนธันวาคมและมกราคม นอกจากความชื้นในอากาศที่มีมากแล้วยังมีละอองเกลือที่ได้รับอิทธิพลจากลมทะเลอีก ทำให้หลังคาบ้านที่ทำด้วย

เอกสารนี้เป็นเอกสารที่สงวนไว้สำหรับการใช้งานเพื่อการศึกษาเท่านั้น ไม่อนุญาตให้นำไปใช้ประโยชน์ด้านการค้า
ไม่ว่ากรณีใดๆ ทั้งสิ้น อีกทั้งห้ามมิให้คัดแปลงเนื้อหา และต้องอ้างอิงถึงเจ้าของเอกสารทุกครั้งที่มีการนำไปใช้

สังกะสีเกิดสนิมเร็ว และอัตราการผุกร่อนช้าของสียรถยนต์ก็เร็วกว่าจังหวัดที่อยู่ห่างชายฝั่งทะเล ทำให้จังหวัดชลบุรีมีอยู่ซ่อมรถยนต์ และซ่อมสียรถจำนวนมาก ทิศทางลมในฤดูร้อนประมาณเดือนมีนาคม ถึงมิถุนายน ได้รับอิทธิพลจากลมตะวันออกเฉียงเหนือทำให้ทะเลเรียบ ไม่มีคลื่น น้ำใสทะเลนิ่ง เหมาะแก่การพักผ่อนตามชายทะเล

3.4) ลม ลมที่มีอิทธิพลต่อจังหวัดชลบุรี คือ ลมบก ลมทะเล และลมตามฤดูกาล ซึ่งมีปรากฏเฉพาะจังหวัดชลบุรี เช่น ลมพัททยา ชาวอำเภอบางละมุงเรียกลมที่พัดจากทิศตะวันตกเฉียงใต้ตอนต้นฤดูฝนว่า **ลมพัททยา** เมื่อพิจารณาตามหลักอุตุนิยมวิทยาแล้วคงเป็นลมที่พัดมาในเดือนพฤษภาคมมากกว่า ในเดือนนี้มวลอากาศที่เคลื่อนตัวเข้าสู่ประเทศไทย มีกำเนิดมาจากถิ่นร้อนและสงบเงียบ (Modified Tropical South Indian Air Mass) มีคุณสมบัติร้อนและชุ่มชื้น ฉะนั้นจึงเป็นลมมรสุมตะวันตกเฉียงใต้ต้นฤดูที่ชาวชนบทหรือท้องถิ่นเรียกชื่อลมแตกต่างกันไปจากวงการอุตุนิยมวิทยา

3.1.3 สภาพทางเศรษฐกิจและสังคม

ลักษณะโครงสร้างประชากร ชนิตพันธุ์ ภาษา ศาสนา

ชลบุรีเป็นเมืองที่ตั้งอยู่ชายทะเล ประชากรที่ตั้งถิ่นฐานอยู่ในดินแดนแห่งนี้แต่เดิม ได้แก่ ชาวจีน อินเดีย ซึ่งมีความชำนาญในการเดินเรือมาแต่โบราณ ชนสองกลุ่มนี้อาศัยอยู่ปะปนกับชนพื้นเมืองมานานนับศตวรรษจนผสมกลมกลืนเป็นชนกลุ่มเดียวกัน นอกจากนี้ยังมีชาวลาวมาตั้งรกรากในจังหวัดชลบุรีในสมัยรัตนโกสินทร์แถบอำเภอพนัสนิคม มีประเพณีและแนวทางดำเนินชีวิตในทางพุทธศาสนา และประเพณีจีน มีวัฒนธรรมวิถีชีวิตที่เห็นชัดเจนเกี่ยวกับประเพณี ความเชื่อเกี่ยวกับทางทะเล และการเกษตร เช่น ประเพณีทำบุญกองข้าว ประเพณีวันไหล ประเพณีสงกรานต์ ประเพณีทำบุญกลางบ้าน ประเพณีวิ่งควาย ประเพณีคนตายตีฆ้อง เป็นต้น

ประชากร

จากการสำรวจเมื่อเดือน เมษายน 2549 มีประชากรทั้งสิ้น จำนวน 1,181,468 คนส่วนใหญ่เป็นชาวไทยพุทธเชื้อสายจีน และชาวมุสลิมเป็นส่วนใหญ่

ศาสนา ประชากรในจังหวัดชลบุรีส่วนมากนับถือศาสนาพุทธ รองลงมาคือ ศาสนาอิสลาม เนื่องจากมีการย้ายประชากรจากเขตมิวนิและหนองจอก กรุงเทพมหานคร มาอยู่ในจังหวัดชลบุรีเป็นจำนวนมาก นอกจากนี้ยังมีประชากรที่นับถือศาสนาคริสต์ และศาสนาซิกจากต่างประเทศมาตั้งถิ่นฐานอยู่ในเมืองพัทยาด้วย

อาชีพ ทำนุที่ตั้งของจังหวัดชลบุรีอยู่ติดกับชายฝั่งทะเลตะวันออกของอ่าวไทย มีหาดทรายที่สวยงาม มีเกาะเล็ก ๆ จำนวน 46 เกาะ มีพื้นที่ราบสลับกับเนินดิน ลักษณะเป็นลูกฟูกและอยู่ไม่ไกลจากกรุงเทพมหานคร การคมนาคมขนส่งตลอดจนการเดินทางนับว่าสะดวกมาก จึงทำให้เกิดอาชีพต่างหลากหลายทั้งเกษตรกรรม อุตสาหกรรม พาณิชยกรรมและบริการต่าง ๆ ทำให้

ประชาชนมีรายได้เฉลี่ยต่อคนสูงเมื่อเทียบกับจังหวัดอื่น และทำให้เกิดการเคลื่อนย้ายแรงงานจากต่างจังหวัดเข้าสู่จังหวัดชลบุรี ทั้งภาคอุตสาหกรรม เกษตรกรรมและบริการ

การบริการ หากพิจารณาตามประเภทธุรกิจการค้าจะเห็นได้ว่า ธุรกิจที่มีการขยายตัวอย่างต่อเนื่องในระดับสูง ได้แก่ สาขาบริการ เช่น การรับจ้างต่าง ๆ รวมทั้งธุรกิจโรงแรมและภัตตาคารด้วย ทั้งนี้เนื่องจากจังหวัดชลบุรีเป็นจังหวัดที่มีขนาดที่สวยงาม มีเกาะที่ไม่ห่างจากชายฝั่ง และมีสถานที่ท่องเที่ยวจำนวนมาก โดยเฉพาะเมืองพัทยา ซึ่งเป็นสถานที่ท่องเที่ยวระดับนานาชาติ ทำให้ธุรกิจด้านการบริการและการโรงแรมมีอัตราการขยายตัวอย่างมาก จังหวัดชลบุรีมีประเภทธุรกิจการค้าและบริการต่าง ๆ คือ โรงแรมและภัตตาคาร ร้านอาหาร โรงสี โรงเลื่อย การค้าหลายหลักทรัพย์ การรับจ้างทำสิ่งของ รับจ้างแค้มป์ รับจ้างอื่น ๆ สถานอาบอบนวด การให้เช่าทรัพย์สิน คลังสินค้า การขนส่ง ตัวแทนขายหน้า การค้าสังหาริมทรัพย์ ธนาคารและประกันภัย มหรสพ อาชีพการค้าขาย พาณิชยกรรม และอื่น ๆ

จังหวัดชลบุรีเป็นศูนย์กลางของภาคตะวันออกในเชิงธุรกิจการค้า โดยมีท่าเรือแหลมฉบังและท่าเรือเกาะสีชังเป็นท่าเรือสมัยใหม่ของประเทศ และพัทยาเป็นเมืองท่องเที่ยวนานาชาติควบคู่ไปกับศูนย์กลางธุรกิจการค้า ซึ่งเป็นผลมาจากการพัฒนาพื้นที่ชายฝั่งทะเลภาคตะวันออก หรือ Eastern Seaboard โดยมีสถานประกอบการที่จดทะเบียนในปี พ.ศ. 2540 จำนวน 1,472 ราย แยกเป็นร้านค้าเอกชน จดทะเบียนพาณิชย์ 569 ราย (เฉพาะเขตอำเภอเมืองชลบุรี) บริษัทจำกัด 517 ราย ห้างหุ้นส่วนจำกัด 332 ราย ซึ่งเมื่อเปรียบเทียบกับสถิติในปีที่ผ่านมาจะเห็นว่าอัตราการขยายตัวลดลง มูลค่าผลิตภัณฑ์มวลรวมของจังหวัดชลบุรี 193,790.104 ล้านบาท รายได้เฉลี่ยต่อหัว 206,599 บาท

อุตสาหกรรม การอุตสาหกรรมมีความสำคัญต่อระบบเศรษฐกิจของจังหวัดชลบุรีเป็นอย่างมากทั้งในแง่ของการจ้างงาน การลงทุน และสัดส่วนของมูลค่าเพิ่มต่อผลิตภัณฑ์มวลรวมของจังหวัดชลบุรี โรงงานส่วนใหญ่รวมตัวอยู่หนาแน่นในเขตอำเภอเมือง อำเภอบ้านบึง และอำเภอศรีราชา โดยอำเภอเมืองมีจำนวนโรงงานเพิ่มขึ้น 39 โรง เป็นโรงงานขนาดเล็ก มีการจ้างงานน้อย ในขณะที่โรงงานในเขตอำเภอศรีราชามีจำนวนเพิ่มขึ้น 23 โรงงาน แต่มีขนาดใหญ่ ใช้เงินทุนมาก และสามารถจ้างแรงงานได้มากกว่าในอำเภอเมือง มีการใช้เทคโนโลยีการผลิตสูงและเน้นการใช้ทุนมากกว่าการใช้แรงงาน อุตสาหกรรมที่มีการลงทุนสูงสุด ได้แก่ อุตสาหกรรมด้านปิโตรเลียมและผลิตภัณฑ์ปิโตรเคมี โรงงานในจังหวัดชลบุรี ส่วนใหญ่เป็นอุตสาหกรรมผลิตโลหะ รองลงมาได้แก่ อุตสาหกรรมชิ้นส่วนอุปกรณ์ไฟฟ้าและอิเล็กทรอนิกส์ อุตสาหกรรมผลิตภัณฑ์พลาสติกและยาง อุตสาหกรรมผลิตวัสดุก่อสร้าง และผลิตภัณฑ์จากไม้

การสาธารณสุข จังหวัดชลบุรีมีความพร้อมในด้านการสาธารณสุข เนื่องจากมีสถานบริการสาธารณสุขเป็นจำนวนมาก และกระจายอยู่ตามอำเภอต่าง ๆ อย่างทั่วถึง มีทั้งสถานบริการสาธารณสุขของรัฐบาล และของเอกชน ซึ่งเมื่อคิดจำนวนสถานบริการสาธารณสุขแผนปัจจุบันรวมทั้งร้านขายยาแล้วมีทั้งสิ้นประมาณ 947 แห่ง เป็นของรัฐบาล 133 แห่ง เป็นของเอกชน 814

เอกสารนี้เป็นเอกสารที่สงวนไว้สำหรับการใช้งานเพื่อการศึกษาเท่านั้น ไม่อนุญาตให้นำไปใช้ประโยชน์ด้านการค้าไม่ว่ากรณีใดๆ ทั้งสิ้น อีกทั้งห้ามมิให้คัดแปลงเนื้อหา และต้องอ้างอิงถึงเจ้าของเอกสารทุกครั้งที่มีการนำไปใช้

แห่ง อย่างไรก็ตามเมื่อพิจารณาสัดส่วนประชากรต่อบุคลากรด้านสาธารณสุขในทุกด้านของชลบุรี พบว่าต่ำกว่าอัตราเฉลี่ยของภาคตะวันออก ซึ่งผลของมาตรการประกันสังคมของภาครัฐที่มีต่อ โรงงานอุตสาหกรรม มีส่วนกระตุ้นให้โรงพยาบาลใหญ่ ๆ ในกรุงเทพฯ และจังหวัดใกล้เคียงมาตั้ง สาขาเพื่อรับประกันสังคมจากโรงงานในท้องถิ่น

3.1.4 สภาพการปกครองการบริหารของจังหวัดชลบุรี

การปกครองชลบุรี

มีพื้นที่ทั้งหมด 4,363 ตารางกิโลเมตร แบ่งการปกครองออกเป็น 10 อำเภอ 1 กิ่งอำเภอ คือ อำเภอเมือง อำเภอหนองใหญ่ อำเภอพนัสนิคม อำเภอบ้านบึง อำเภอพานทอง อำเภอบ่อทอง อำเภอศรีราชา อำเภอบางละมุง อำเภอสัตหีบ และอำเภอเกาะสีชัง และกิ่ง อ. เกาะจันทร์

ดวงตราประจำจังหวัด

- ตราประจำจังหวัดชลบุรี จะเป็นรูปภูเขาอุ้มพระท่าเล ซึ่งภูเขานั้นหมายถึงเขาสามมุข ซึ่งเขาสามมุขนั้นเป็นที่นับถือค้ำของชาวประมง เพราะถือว่าสามารถคุ้มครองให้ตนรอดพ้นจากอันตรายต่างๆ ได้ ซึ่งอาชีพประมงนั้นเป็นอาชีพหลักของชาวเมืองมาแต่โบราณ ส่วนทะเลนั้นคือหาดบางแสน ซึ่งเป็นสถานที่ที่สร้างชื่อเสียงมาช้านาน

ภาพที่ 3.2 ดวงตราประจำจังหวัดชลบุรี

คำขวัญประจำจังหวัด

- ทะเลงาม ข้าวหลามอร่อย อ้อยหวาน จักรสานดี ประเพณีวิ่งควาย

3.1.5 การคมนาคม

การคมนาคมเข้ามาในจังหวัดชลบุรี มี 2 ทาง คือ

ทางรถยนต์

เส้นทางที่ 1 ใช้เส้นทางสายบางนา-ตราด (ทางหลวงหมายเลข 34) เข้าสู่จังหวัดชลบุรี

เส้นทางที่ 2 สายบางนา-ชลบุรี-แกลง-จันทร์-ตราด (เส้นทางหลวงหมายเลข 344) ระยะทาง

เอกสารนี้เป็นเอกสารที่สงวนไว้สำหรับการใช้งานเพื่อการศึกษาเท่านั้น ไม่อนุญาตให้นำไปใช้ประโยชน์ด้านการค้า ไม่ว่ากรณีใดๆ ทั้งสิ้น อีกทั้งห้ามมิให้คัดแปลงเนื้อหา และต้องอ้างอิงถึงเจ้าของเอกสารทุกครั้งที่มีการนำไปใช้

ประมาณ 315 กิโลเมตร -ทางรถโดยสารประจำทาง มีรถโดยสารทั้งแบบธรรมดาและปรับอากาศ
ออกจากสถานีขนส่งสายตะวันออก (เอกมัย) ถนนสุขุมวิท

เส้นทางที่ 3 ใช้เส้นทางสายเก่าถนนสุขุมวิท (ทางหลวงหมายเลข 3) ผ่านจังหวัดสมุทรปราการ ไป
จังหวัดชลบุรี

ทางรถโดยสารประจำทาง

รถโดยสารปรับอากาศ ออกจากสถานีเอกมัย เที่ยวแรกออกเวลา 05.50 น. และทุกๆ 30 นาที จนถึง
เที่ยวสุดท้ายเวลา 21.00 น. สำหรับนักท่องเที่ยวที่จะเดินทางไปเที่ยว ชายหาดบางแสน โดยรถ
โดยสารนั้นสามารถไปได้ทั้งรถธรรมดาและรถปรับอากาศ สำหรับรถธรรมดาจะลงรถที่ ปาก
ทางเข้าชายหาดบางแสนหรือจะลงรถที่ตลาดหนองมนก็ได้ จากนั้นสามารถต่อรถสองแถวเข้า
ชายหาดอีกคน ละ 3 บาท รถปรับอากาศติดต่อกันได้ที่ บริษัทศรีราชาทัวร์ ที่ขนส่งเอกมัย โดยจะมีรถ
ออกเที่ยวแรก เวลา 05.30 น. และทุกๆ 30 นาที จนถึงเที่ยวสุดท้ายเวลา 21.00 น. (ศรีราชาทัวร์มีรถ
รับ-ส่ง ระหว่างตลาดหนองมน-บางแสน-หนองมน ฟรีโดยไม่ต้องเสียค่าโดยสารเพิ่มเติม)

รถโดยสารธรรมดา ออกจากสถานีขนส่งเอกมัย โดยเที่ยวแรกออกเวลา 04.00 น. และทุกๆ 30 นาที
เที่ยวสุดท้ายออกเวลา 20.00 น.

ทางรถไฟ

จากสถานีรถไฟหัวลำโพง มีบริการรถไฟไปจังหวัดชลบุรีทุกวัน วันละ 1 เที่ยว นอกจากนี้ ยังมีบริการ
จัดทัวร์ไปพำนักที่นั่นในลักษณะทัวร์เช้าไป-เย็นกลับ เฉพาะวันเสาร์-อาทิตย์ และวันหยุดราชการ

3.2 สถานที่ท่องเที่ยวของจังหวัดชลบุรี

การท่องเที่ยวในจังหวัดชลบุรีส่วนใหญ่เป็นการท่องเที่ยวด้านความงามทางธรรมชาติ
โดยมีหาดทรายที่สวยงามมากมาย และยังมีป่าเขาที่สวยงาม ซึ่งกระจายกันอยู่ในจังหวัดชลบุรี

แหล่งท่องเที่ยวในจังหวัดชลบุรี

ตารางที่ 3.2 แสดงสถานที่ท่องเที่ยวในจังหวัดชลบุรี

ชื่อสถานที่	รายละเอียด
<p>หาดบางแสน</p> 	<p>เป็นชายหาดที่มีชื่อเสียงมาช้านานของจังหวัด บริเวณชายหาดมีเครื่องเล่นกีฬาทางน้ำให้เช่าหลายชนิดรวมทั้งเรือใบให้เช่า มีห้องอาบน้ำจืด ร้านอาหาร และบังกะโลที่พักรับบริการ สำหรับนักท่องเที่ยว หาดบางแสนเหมาะสำหรับนักท่องเที่ยวที่มีเวลาน้อยที่ต้องการพักรอบครีวไปพักผ่อน เล่นน้ำทะเล โดยเดินทาง ไปได้กลับ ภายในวันเดียว</p>
<p>อ่างศิลา หรืออ่างหิน</p> 	<p>เป็นหมู่บ้านชาวประมงริมทะเล ห่างจากตัวเมือง ชลบุรี 5 กิโลเมตร มีชื่อเสียงในการทำครกหิน การแกะสลักหินเป็นรูปสัตว์ต่างๆ เช่น ช้าง เสือ ฯลฯ ซึ่งทำกันเป็นอุตสาหกรรมขนาดย่อม ครก หินอ่างศิลาเป็นสินค้าที่มีคุณภาพ และมีชื่อเสียง เหมาะแก่การซื้อหาไว้เป็นของใช้ประจำบ้าน</p>
<p>สถาบันวิทยาศาสตร์ทางทะเล</p> 	<p>ชมชีวิตโลกใต้ทะเลในตู้กระจกยักษ์ที่มีขนาดใหญ่เรียกว่า อะควาเรียม เลี้ยงปลาทะเลและสิ่งมีชีวิตหลากหลายชนิดได้ห้องทะเลที่น่าตื่นตาตื่นใจให้ชมกันอย่างใกล้ชิด</p>
<p>เขาสามมุข</p> 	<p>เป็นที่ตั้งของสถานที่ศักดิ์สิทธิ์เจ้าแม่สามมุข และเป็นจุดชมวิวบนยอดเขาสูงที่มีบรรดาฝูงลิงอาศัยอยู่มาก อีกทั้งบริเวณนี้ยังมีร้านอาหารทะเลที่ขึ้นชื่ออยู่หลายร้าน</p>

เอกสารนี้เป็นเอกสารที่สงวนไว้สำหรับการใช้งานเพื่อการศึกษาเท่านั้น ไม่อนุญาตให้นำไปใช้ประโยชน์ด้านการค้าไม่ว่ากรณีใดๆ ทั้งสิ้น อีกทั้งห้ามมิให้ตัดแปลงเนื้อหา และต้องอ้างอิงถึงเจ้าของเอกสารทุกครั้งที่มีการนำไปใช้

ตารางที่ 3.2 แสดงสถานที่ท่องเที่ยวในจังหวัดชลบุรี (ต่อ)

ชื่อสถานที่	รายละเอียด
<p>น้ำตกชั้นตาแตร</p> 	<p>สภาพป่าโดยทั่วไปเป็นป่าเบญจพรรณ ป่าดิบแล้ง เป็นต้นที่นี้ก็มีสัตว์ป่าชุกชุมเหมือนกัน สำหรับสัตว์ป่าที่พบได้ง่ายได้แก่ หมูป่า ลิง กวาง ชะมด กระรอก ผีเสื้อและนก เป็นต้น</p>
<p>เกาะลอย</p> 	<p>เป็นเกาะขนาดเล็ก ห่างจากชายฝั่งของอำเภอศรีราชา ประมาณ ๓๐๐ เมตร สิ่งที่น่าสนใจบนเกาะประกอบด้วย วิหารหลวงพ่อฉิวหรือพระครูปริยัติวราทร ซึ่งทุกวันจะมีพุทธศาสนิกชนมานมัสการกันเป็นจำนวนมากนอกจากนี้ก็มีสวนเต่าคนที่ผู้ปกครองนิยมนำมาบุตรหลานมาให้อาหารเต่ากัน ส่วนทางเดินรอบเกาะก็เป็นที่นิยมของบรรดานักตกปลามาตกปลาเป็นจำนวนมาก อีกทั้งยังเหมาะที่จะชมวิวิวทิวทัศน์ ยามที่ดวงอาทิตย์ลับขอบฟ้า</p>
<p>วัดแสนสุขสุทธิวาราม</p> 	<p>หรืออีกชื่อหนึ่งเรียกว่า “วังแสนสุข” มีสวนประติมากรรมปูนปั้นทางพระพุทธศาสนาของมูลนิธิหลวงพ่อเนรน้อยโพธิสัตว์ ทั้งขนาดเล็กและใหญ่ ยังให้ข้อคิดในเชิงผลกรรมของการทำความดีความชั่วในคำสั่งสอนทางศาสนาพุทธ</p>
<p>ตลาดหนองมน</p> 	<p>อยู่ห่างจากทางแยกเข้าหาดบางแสนประมาณ 1 กิโลเมตรเศษ เป็นตลาดขายสินค้าพื้นเมืองและของที่ระลึก มีทั้ง ประเภทอาหารการกิน ได้แก่ ผลิตภัณฑ์อาหารแห้งจำพวก กุ้ง ปลาหมึก หอยหลอด ปลาวิวกิว กะปิ น้ำปลา ข้าวหลาม ผลไม้กวนและแช่อิ่ม ขนมและอาหารสำเร็จรูปต่างๆ รวมทั้งเครื่องใช้ เช่น ครกอ่างศิลา เครื่องจักสาน ไม้ไผ่จาก พนัสนิคม เป็นต้น</p>

เอกสารนี้เป็นเอกสารที่สงวนไว้สำหรับการใช้งานเพื่อการศึกษาเท่านั้น ไม่อนุญาตให้นำไปใช้ประโยชน์ด้านการค้าไม่ว่ากรณีใดๆ ทั้งสิ้น อีกทั้งห้ามมิให้คัดแปลงเนื้อหา และต้องอ้างอิงถึงเจ้าของเอกสารทุกครั้งที่มีการนำไปใช้

ตารางที่ 3.2 แสดงสถานที่ท่องเที่ยวในจังหวัดชลบุรี (ต่อ)

ชื่อสถานที่	รายละเอียด
<p data-bbox="272 376 451 409">สวนเสือศรีราชา</p> 	<p data-bbox="686 367 1290 622">เป็นสถานที่ที่จะพัฒนาพันธุ์สัตว์ และแหล่งท่องเที่ยวเชิงอนุรักษ์ พัฒนาแหล่งท่องเที่ยวเชิงนันทนาการ ให้ความรู้แก่นักท่องเที่ยวทุกคน นอกเหนือสัตว์นานาชนิด แล้วสวนเสือศรีราชายังมีกิจกรรมการแสดงต่างๆ ไว้มากมาย</p>
<p data-bbox="260 678 487 712">สนามกอล์ฟบางพระ</p> 	<p data-bbox="686 674 1290 981">ตั้งอยู่ใกล้อ่างเก็บน้ำบางพระ ห่างจากชลบุรีประมาณ 20 กิโลเมตร แยกซ้ายจากถนนสุขุมวิท ตรงกิโลเมตรที่ 113 เข้าไปอีกประมาณ 7 กิโลเมตร ทางเข้าสนามกอล์ฟบางพระอยู่ตรงข้ามอ่างเก็บน้ำบางพระสนามกอล์ฟบางพระเป็นสนามกอล์ฟมาตรฐาน 18 หลุม มีทีวักชั่นสวยงามมีร้านอาหาร มีที่พักชื่อ โรงแรมบางพระ รีสอร์ท</p>
<p data-bbox="280 1059 492 1093">สวนผีเสื้อสายทิพย์</p> 	<p data-bbox="686 1055 1290 1368">เป็นสวนผีเสื้อ ขนาดประมาณ 38 ไร่ ภายในจัดแสดงให้ความรู้ เรื่องวงจรชีวิตของผีเสื้อ ชนิด-ขนาดของผีเสื้อ และยังมีพิพิธภัณฑ์ผีเสื้อตลอดจนการตกแต่งสวนอย่างสวยงาม จัดได้ว่าเป็นสวนผีเสื้อที่ใหญ่ที่สุดในเอเชีย เป็นอีกที่ๆ สามารถให้ความรู้แก่เด็กๆ ได้ดีทีเดียวขอฝากให้ท่านพ่อแม่ผู้ปกครองเด็กๆ ได้พาไปเที่ยวกันนะ</p>

เอกสารนี้เป็นเอกสารที่สงวนไว้สำหรับการใช้งานเพื่อการศึกษาเท่านั้น ไม่อนุญาตให้นำไปใช้ประโยชน์ด้านการค้าไม่ว่ากรณีใดๆ ทั้งสิ้น อีกทั้งห้ามมิให้ดัดแปลงเนื้อหา และต้องอ้างอิงถึงเจ้าของเอกสารทุกครั้งที่มีการนำไปใช้

ตารางที่ 3.2 แสดงสถานที่ท่องเที่ยวในจังหวัดชลบุรี (ต่อ)

ชื่อสถานที่	รายละเอียด
<p>อ่างเก็บน้ำบางพระ</p> 	<p>กระทรวงเกษตรและสหกรณ์ได้ประกาศจัดตั้งเขตห้ามล่าสัตว์ป่าอ่างเก็บน้ำบางพระตามพระราชบัญญัติสงวนและคุ้มครองสัตว์ป่า พ.ศ. 2503 บนเนื้อที่ 11,600 ไร่ ได้กักเก็บน้ำไว้เพื่อใช้ประโยชน์ด้านการเกษตร อุตสาหกรรมและผลิตประปาเพื่อการบริโภค ระบบนิเวศวิทยาที่เปลี่ยนแปลงไปตามระดับน้ำที่เพิ่มขึ้น ทำให้มีนกน้ำนานาชนิดเข้าไปหากินและอาศัยอยู่บริเวณรอบๆ อ่างเก็บน้ำบางพระ</p>
<p>สวนสัตว์เปิดเขาเขียว</p> 	<p>ตั้งอยู่ที่เชิงเขาเขียว สวนสัตว์แห่งนี้มีเนื้อที่กว่า 3,000 ไร่ ดำเนินการ โดยองค์การสวนสัตว์กรุงเทพฯ มีสัตว์ต่างๆ มากมายหลายชนิด ให้ชม โดยปล่อยให้มีความเป็นอยู่ตามธรรมชาติ เช่น กวาง เสือดาว กระตัง ชะนี ลิง ลมั่ง จิงโจ้ ช้าง วัวแดง นกยูง ฯลฯ และยังมีกรงนกขนาดใหญ่ ครอบคลุมเนื้อที่ 5 ไร่</p>
<p>เกาะสีชัง</p> 	<p>เกาะสีชังเป็นสถานที่ตากอากาศเก่าแก่มานานนับร้อยปี ตั้งแต่สมัยรัชกาลที่ 5 มีพระราชฐานและสิ่งปลูกสร้างที่สวยงามน่าชม มีชายทะเล หาดทรายขาวน้ำทะเลใส ให้คนที่รักทะเลได้ชื่นชมในบรรยากาศที่ห่างไกลความสงบ ความวุ่นวาย</p>
<p>ศรียาชาฟาร์ม</p> 	<p>ตั้งอยู่ที่ตำบลหนองขาม อำเภอสัตร์ราชา บนทางหลวงหมายเลข 36 กม.ที่ 20 เป็นสวนสัตว์ที่มีเสือพันธุ์เบงกอลกว่า 30 ตัว และสัตว์อื่นๆ อีกนานาชนิด เช่น อูฐ จิงโจ้ นกอินทรี และสัตว์หายากอีกหลายชนิด</p>

เอกสารนี้เป็นเอกสารที่สงวนไว้สำหรับการใช้งานเพื่อการศึกษาเท่านั้น ไม่อนุญาตให้นำไปใช้ประโยชน์ด้านการค้า ไม่ว่าจะกรณีใดๆ ทั้งสิ้น อีกทั้งห้ามมิให้คัดแปลงเนื้อหา และต้องอ้างอิงถึงเจ้าของเอกสารทุกครั้งที่มีการนำไปใช้

3.2.2 ประวัติศาสตร์ของจังหวัดชลบุรี

ปรากฏขึ้นในสมัยกรุงศรีอยุธยาตามตำนานพงศาวดารสมัยพระรามเมศวร ขณะนั้น พระยาละแวก ได้ยกทัพเข้ามาทางเมืองชายฝั่งทะเล ชายฝั่งตะวันออก กวาดต้อนเอาครอบครัวชาวไทยในเขตเมืองชลบุรี เมืองจันทบุรี ไปเขมรเป็นจำนวนมาก และเมื่อก่อนกรุงศรีอยุธยาแตก กรมหมื่นเทพพิพิธ ได้ชักชวนเมืองชายฝั่งทะเลตะวันออกทั้งหลายสมัครเข้าอยู่ในกองทัพ เพื่อยกไปขับไล่พม่าในราวปี พ.ศ. 2309 แต่ในที่สุด กองทัพกรมหมื่นเทพพิพิธ ไปช่วยกรุงศรีอยุธยา ก็ถูกพม่าตีสกัดกั้นที่ปากน้ำโยธากา ทำให้ทัพแตกพ่ายไป

ครั้นต่อมาเมื่อพระยาวชิราปราการ หรือสมเด็จพระเจ้าตากสินมหาราช ได้คิดสินใจตีฝ่าวงล้อมพม่า ออกมาจากพระนครกรุงศรีอยุธยาได้ ได้เดินทางผ่านเมืองชลบุรีและพักแรมที่บางละมุงก่อน ที่ จะเข้าไปตั้งทัพที่เมืองระยอง ทำให้คณะกรรมการเมืองระยอง ไม่ยอมอ่อนน้อมต่อพระยาวชิราปราการ ทำให้เกิดการสู้รบกัน แต่ทางทหารของคณะกรรมการเมืองระยองสู้ไม่ได้ จึงแตกพ่ายทำให้นายทองอยู่ณกลีกลงไปอยู่ที่เมืองระยอง และทำให้การก่อกวนความเดือดร้อนให้แก่ชาวชลบุรี พระยาวชิราปราการทราบข่าว จึงได้ส่งคนไปเกลี้ยกล่อมนายทองอยู่ณกลีให้อ่อนน้อม ด้วยความเกรงกลัวต่ออำนาจพระยาวชิราปราการจึงอ่อนน้อมแต่โดยดี พระยาวชิราปราการจึงตั้งนายทองอยู่ณกลี เป็นพระยาอนุนาถบุรีศรีมหาสมุทรครองเมืองชลบุรี

ต่อมาครั้น ได้เป็นเจ้าเมืองชลบุรีแล้วนายทองอยู่ก็มีได้ประพุดิตคนให้อยู่ในศิลาธรรมอันดี เมื่อพระยาวชิราปราการยกทัพเรือมาจากจันทบุรี เพื่อเดินทางกลับไปกู้อิสรภาพ พอถึงเมืองชลบุรีได้ทราบเรื่องความประพุดิตของนายทองอยู่ณกลี เจ้าเมืองชลบุรี จึงได้ถอดออกจากตำแหน่งเจ้าเมืองพร้อมกับพวก ซึ่งเป็นกรรมการเมืองในตำแหน่งต่างๆ ทั้งหมด จากการถอดถอนยังไม่ปรากฏเป็นหลักฐานว่าใครได้รับตำแหน่งจนถึงครั้นสิ้นรัชกาลของพระเจ้าธนบุรีแล้ว จึงปรากฏว่า มีพระยาชลบุรี (หวัง สมุทรานนท์) เป็นผู้รักษามือง และเป็นเจ้าเมืองจนถึงรัชกาลที่ 1 แห่งกรุงรัตนโกสินทร์ เมืองชลบุรีมีสังกัดกรมท่าเรื่อยมา ตั้งแต่สมัยรัชกาลที่ 1 แห่งกรุงรัตนโกสินทร์ จนกระทั่งมาถึงรัชกาลที่ 5 พระบาทสมเด็จพระจุลจอมเกล้าเจ้าอยู่หัวทรงปรับปรุงการปกครองประเทศใหม่ จึงโปรดฯ ให้ย้ายเมืองชลบุรีมาสังกัดกระทรวงมหาดไทย และยุบเมืองบางละมุงเมืองพนัสนิคม ให้เหลือเป็นอำเภอ ขึ้นกับจังหวัดชลบุรีเรื่อยมาจนกระทั่งถึงปัจจุบัน

3.3 การศึกษารายละเอียดของโครงการ

3.3.1 ลักษณะที่ตั้งและสภาพแวดล้อมของโครงการ

โครงการโรงแรม KRYSTAL BAY HOTEL



3.3.2 การเข้าสู่โครงการ

การเดินทางเข้าสู่โครงการ KRYSTAL BAY HOTEL เดินทางมาถนนสายสุขุมวิทตรงมาทางพัทยา เมื่อเข้าเขตอำเภอศรีราชาด้านฝั่งขวามือ จะพบกับห้างโรบินสันศรีราชาที่เลี้ยวขวาตรงมาก็จะเห็นโครงการซึ่งอยู่ติดกับโรงพยาบาลพญาไท

เอกสารนี้เป็นเอกสารที่สงวนไว้สำหรับการใช้งานเพื่อการศึกษาเท่านั้น ไม่อนุญาตให้นำไปใช้ประโยชน์ด้านการค้าไม่ว่ากรณีใดๆ ทั้งสิ้น อีกทั้งห้ามมิให้คัดแปลงเนื้อหา และต้องอ้างอิงถึงเจ้าของเอกสารทุกครั้งที่มีการนำไปใช้

3.3.3 การศึกษาลักษณะของโครงการ

อาคารโรงแรม KRYSTAL BAY HOTEL จังหวัดชลบุรี ที่กำลังดำเนินการก่อสร้างมีสถานที่และอาณาเขตติดต่อกับพื้นที่ต่างๆ ดังนี้

ทิศเหนือ	ติดกับ	อา파트เม้น
ทิศใต้	ติดกับ	อาคารพาณิชย์
ทิศตะวันออก	ติดกับ	โรงพยาบาลพญาไท
ทิศตะวันตก	ติดกับ	ตลาดไนท์สแคว

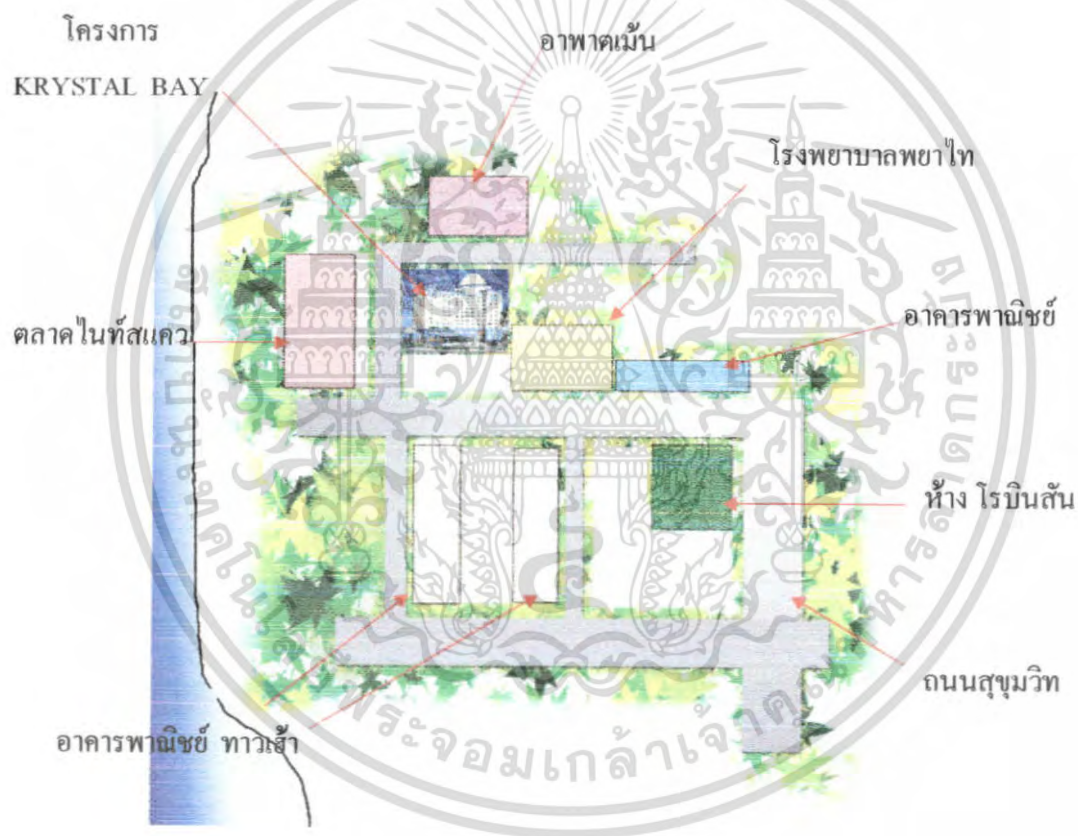

ภาพที่ 3.4 แสดงแผนที่ตั้งอาคาร โครงการ

เอกสารนี้เป็นเอกสารที่สงวนไว้สำหรับการใช้งานเพื่อการศึกษาเท่านั้น ไม่อนุญาตให้นำไปใช้ประโยชน์ด้านการค้าไม่ว่ากรณีใดๆ ทั้งสิ้น อีกทั้งห้ามมิให้คัดแปลงเนื้อหา และต้องอ้างอิงถึงเจ้าของเอกสารทุกครั้งที่มีการนำไปใช้



ภาพที่ 3.5 แสดงสภาพแวดล้อมด้านทิศเหนือ



ภาพที่ 3.6 แสดงสภาพแวดล้อมด้านทิศตะวันออก

เอกสารนี้เป็นเอกสารที่สงวนไว้สำหรับการใช้งานเพื่อการศึกษาเท่านั้น ไม่อนุญาตให้นำไปใช้ประโยชน์ด้านการค้า
ไม่ว่ากรณีใดๆ ทั้งสิ้น อีกทั้งห้ามมิให้ตัดแปลงเนื้อหา และต้องอ้างอิงถึงเจ้าของเอกสารทุกครั้งที่มีการนำไปใช้



ภาพที่ 3.7 แสดงสภาพแวดล้อมด้านทิศตะวันตก



ภาพที่ 3.8 แสดงสภาพแวดล้อมด้านทิศใต้

เอกสารนี้เป็นเอกสารที่สงวนไว้สำหรับการใช้งานเพื่อการศึกษาเท่านั้น ไม่อนุญาตให้นำไปใช้ประโยชน์ด้านการค้า ไม่ว่าจะกรณีใดๆ ทั้งสิ้น อีกทั้งห้ามมิให้ดัดแปลงเนื้อหา และต้องอ้างอิงถึงเจ้าของเอกสารทุกครั้งที่มีการนำไปใช้

3.3.4 การศึกษาสถาปัตยกรรมของอาคาร

อาคารโรงแรมมีลักษณะเป็นอาคารทรงสูง รูปแบบตัวอาคารเป็นแบบสถาปัตยกรรมประยุกต์ โดยเน้นจุดสนใจภายในของตัวอาคาร ตัวอาคารหันหน้าเข้าหาทะเล คือ ทางทิศตะวันตก อากาศเย็นสบายเพราะมีลมทะเลพัดอยู่ตลอด เพียงแต่จะไม่ค่อยมีลมพัดเข้าทางส่วนล่างของอาคาร

โครงการ โรงแรม KRYSTAL BAY HOTEL ประกอบด้วยส่วนต่างๆ ที่น่าสนใจ ได้แก่ คือ ฟิตเนส , ห้องอาหาร บริการเพื่อสุขภาพ SPA นวด MASSAGE JACUZZI สุนัขเกอร์ ฟิตเนส



ภาพที่ 3.9 แสดงผังบริเวณโรงแรม KRYSTAL BAY HOTEL จังหวัดชลบุรี

เอกสารนี้เป็นเอกสารที่สงวนไว้สำหรับการใช้งานเพื่อการศึกษาเท่านั้น ไม่อนุญาตให้นำไปใช้ประโยชน์ด้านการค้า ไม่ว่าจะกรณีใดๆ ทั้งสิ้น อีกทั้งห้ามมิให้คัดแปลงเนื้อหา และต้องอ้างอิงถึงเจ้าของเอกสารทุกครั้งที่มีการนำไปใช้



ภาพที่ 3.10 รูปด้านทิศเหนือ



ภาพที่ 3.11 รูปด้านทิศใต้

เอกสารนี้เป็นเอกสารที่สงวนไว้สำหรับการใช้งานเพื่อการศึกษาเท่านั้น ไม่อนุญาตให้นำไปใช้ประโยชน์ด้านการค้า
ไม่ว่ากรณีใดๆ ทั้งสิ้น อีกทั้งห้ามมิให้ดัดแปลงเนื้อหา และต้องอ้างอิงถึงเจ้าของเอกสารทุกครั้งที่มีการนำไปใช้

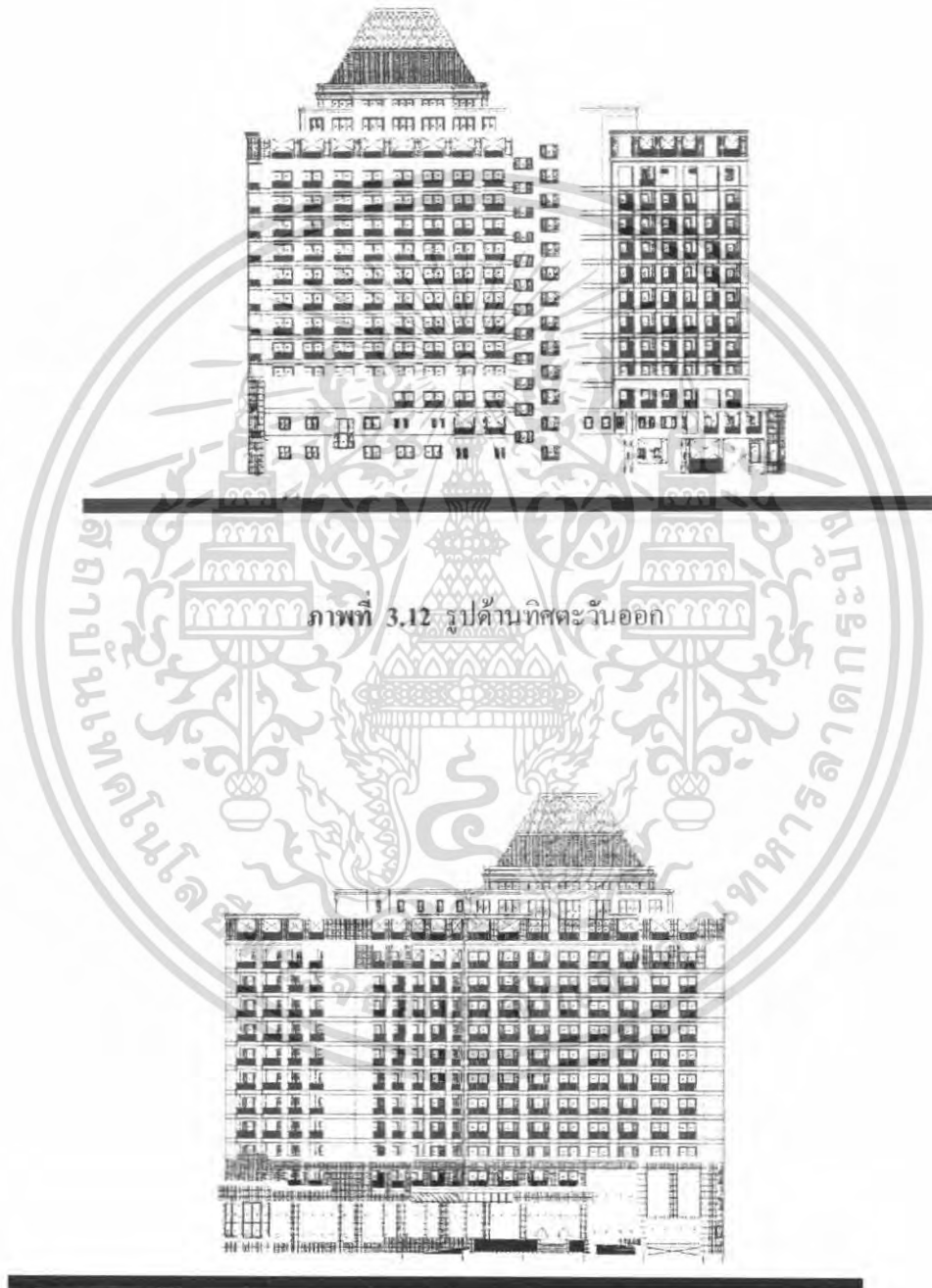

ภาพที่ 3.12 รูปด้านทิศตะวันออก

ภาพที่ 3.13 รูปด้านทิศตะวันตก

เอกสารนี้เป็นเอกสารที่สงวนไว้สำหรับการใช้งานเพื่อการศึกษาเท่านั้น ไม่อนุญาตให้นำไปใช้ประโยชน์ด้านการค้าไม่ว่ากรณีใดๆ ทั้งสิ้น อีกทั้งห้ามมิให้คัดแปลงเนื้อหา และต้องอ้างอิงถึงเจ้าของเอกสารทุกครั้งที่มีการนำไปใช้

3.3.5 ส่วนประกอบของโครงการ

โครงการเป็นอาคารสูง 11 ชั้นภายในอาคารประกอบไปด้วยส่วนต่างๆ ได้แก่

1. โถงต้อนรับ Lobby Hall
2. โถง Reading
3. คี้อฟฟี่ช้อป , ห้องอาหาร Coffeeshop & Restaurant
4. ห้องบริการ Spa
5. ห้องนวด Massage
6. ห้องพัก Guest Room
7. ห้องสัมมนา Function Room
8. ล็อบบี้เ้าจั้น Lobby Lounge

3.3.6 การศึกษาสภาพแวดล้อมส่วนที่ออกแบบสถาปัตยกรรม

1. โถงต้อนรับ Lobby Hall

โถงทางเข้าเป็นส่วนแรกที่แขกจะต้องผ่านทางนี้ ลักษณะอาคารเป็นอาคารเป็นแบบโมเดิร์นด้านในมีการครีเอทีฟตรงกลาง และมีส่วนอื่นๆเชื่อมต่อเพื่อทำกิจกรรมต่างๆอีก

2. ล็อบบี้เ้าจั้น Lobby Lounge

อยู่ติดกับส่วนของ Lobby Hall เป็นพื้นที่ยกระดับจากปกติสามารถเชื่อมต่อไปยังคี้อฟฟี่ช้อปและห้องอาหาร ได้ ล็อบบี้เ้าจั้นนั้นเป็นแบบเปิดโล่งสามารถมองเห็นถึงกันได้อย่างชัดเจน

3. คี้อฟฟี่ช้อป , ห้องอาหาร Coffee shop & Restaurant

เป็นส่วนที่เชื่อมต่อมาจาก Lobby Lounge และ Lobby Hall ลักษณะของการใช้วัสดุเป็นกระจกส่วนมากเพราะเนื่องจากจะทำให้พื้นที่ดูกว้างแล้วยังสามารถมองเห็นทัศนียภาพด้านนอกได้อีกด้วยจะอยู่ทางทิศเหนือของตัวอาคาร

4. บริการเพื่อสุขภาพ Spa

จะอยู่บนบนของตัวอาคารเชื่อมต่อกับห้องพักทางด้านทิศใต้ โดยมีบริการทั้งหมด 5 ห้อง ซึ่งสปาแต่ละห้องนั้นสามารถที่จะมองเห็นวิวทะเลและเกาะลอยได้

เอกสารนี้เป็นเอกสารที่สงวนไว้สำหรับการใช้งานเพื่อการศึกษาเท่านั้น ไม่อนุญาตให้นำไปใช้ประโยชน์ด้านการค้าไม่ว่ากรณีใดๆ ทั้งสิ้น อีกทั้งห้ามมิให้คัดแปลงเนื้อหา และต้องอ้างอิงถึงเจ้าของเอกสารทุกครั้งที่มีการนำไปใช้

5. ห้องนวด Massage

ส่วนนี้มีห้องนวดอยู่ 2 ห้อง ซึ่งสามารถมองเห็นทิวทัศน์ของทะเลได้ เช่นเดียวกัน

6. ห้องพัก Guest Room

โครงการโรงแรม คริสตัลเบย์ โฮเทล จะมีส่วนห้องพักทั้งหมด 11 ชั้น ซึ่งห้องพักทั้งหมดสามารถที่จะมองเห็นบรรยากาศของโครงการอย่างชัดเจน ภายในอาคารจะเป็นโครงสร้าง ค.ส.ล.

โครงการนี้มีห้องพักทั้งหมด 124 ห้อง ดังนี้

1. DELUXE ROOM	131	ห้อง
2. GRAND ROOM	55	ห้อง
3. SUITE ROOM	9	ห้อง

7. ห้องสัมมนา Function Room

เป็นห้องสำหรับจัดกิจกรรมต่างๆ เช่น สัมมนา จัดเลี้ยง ซึ่งอยู่ชั้น MEZZANINE ต่อจากชั้นล่างที่เป็นส่วนต้อนรับ

8. ล็อบบี้เล้าจน์ Lobby Lounge

ส่วนสำหรับนั่งฟังเพลงเบาๆ ผ่อนคลาย ซึ่งเชื่อมต่อระหว่าง Lobby Hall และ คีอพีช็อป , ห้องอาหาร มีการเล่นเปียโนเพื่อให้เกิดบรรยากาศที่คลาสสิกและผ่อนคลาย

3.4 การศึกษาอัตรากำลังคนและระบบสายงานภายในโครงการ

อุตสาหกรรมโรงแรม เป็นธุรกิจที่ดำเนินตลอดเวลา 24 ชั่วโมง ทุกวันไม่มีวันหยุด จึงต้องมีผู้บริหาร และพนักงานปฏิบัติงานอยู่เสมอบุคคลเหล่านี้ จะต้องได้รับการฝึกฝนอบรมดูแลเอาใจใส่ให้มีมาตรฐานการบริหาร เพื่อให้การปฏิบัติงานของโรงแรมเป็นไปอย่างมีประสิทธิภาพสูงสุด ทุกโรงแรมจึงต้องจัดให้มีโครงสร้างของสายงาน หรือแผนผังองค์กร ตามลำดับการบังคับบัญชา เพราะไม่มีความสามารถที่จะบริหารและดำเนินการได้โดยคนเพียงคนเดียว จำเป็นต้องมีผู้รับผิดชอบปฏิบัติหน้าที่ในตำแหน่งต่าง ๆ กัน การบริหารงานโรงแรมในปัจจุบัน แบ่งประเภทพนักงานของโรงแรมออกเป็น 4 ระดับ ดังนี้

1. ระดับผู้กำหนดนโยบาย คือ ผู้ควบคุมนโยบายให้พนักงานเจ้าหน้าที่ให้ไปปฏิบัติ ได้แก่ ผู้จัดการทั่วไป และระดับหัวหน้าฝ่ายหรือแผนกต่างๆ (General Manager and Department Head)

เอกสารนี้เป็นเอกสารที่สงวนไว้สำหรับการใช้งานเพื่อการศึกษาเท่านั้น ไม่อนุญาตให้นำไปใช้ประโยชน์ด้านการค้าไม่ว่ากรณีใดๆ ทั้งสิ้น อีกทั้งห้ามมิให้ตัดแปลงเนื้อหา และต้องอ้างอิงถึงเจ้าของเอกสารทุกครั้งที่มีการนำไปใช้

2. ระดับรอง หรือผู้ช่วยหัวหน้าฝ่ายหรือแผนก (Sub and Assistant Department Head)
3. ระดับหัวหน้างาน (Supervisor)
4. พนักงานปฏิบัติงานทั่วไป (General Staff)

ฝ่ายหรือแผนกที่สำคัญของโรงแรม แบ่งได้ 5 ฝ่าย หรือ 5 แผนกดังนี้

1. ฝ่ายบริหาร (Management Department)
2. ฝ่ายบัญชี (Accounting Department)
3. ฝ่ายบุคคล (Personal Department)
4. ฝ่ายอาหารและเครื่องดื่ม (Food and Beverage Department)
5. ฝ่ายขาย (Sales Department)

นอกจากนี้ก็ยังมีแผนกอื่นๆ อีก คือ

- แผนกช่าง (Engineering Department)
- แผนกประชาสัมพันธ์ (Public Relations Department)
- แผนกจัดซื้อ (Purchasing Department)

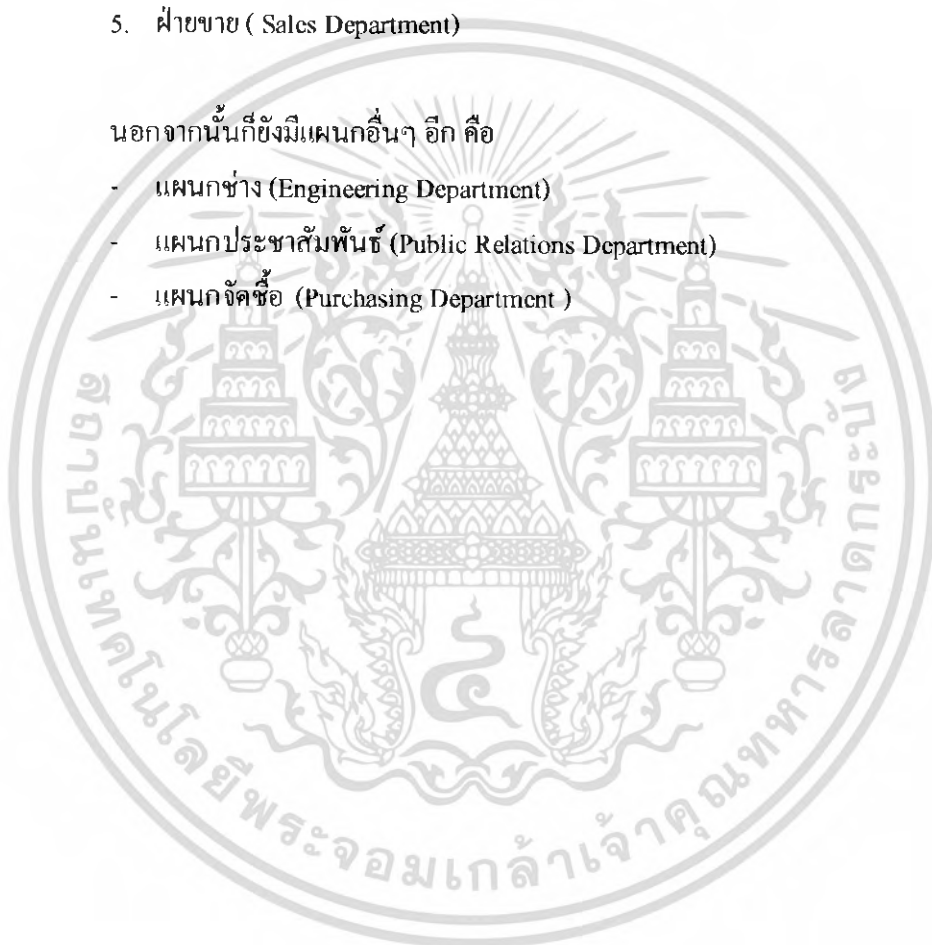

เอกสารนี้เป็นเอกสารที่สงวนไว้สำหรับการใช้งานเพื่อการศึกษาเท่านั้น ไม่อนุญาตให้นำไปใช้ประโยชน์ด้านการค้าไม่ว่ากรณีใดๆ ทั้งสิ้น อีกทั้งห้ามมิให้คัดแปลงเนื้อหา และต้องอ้างอิงถึงเจ้าของเอกสารทุกครั้งที่มีการนำไปใช้

แผนภูมิโครงสร้างสายงานการบริหารของโรงแรม คริสตัล เบย์ โฮเทล

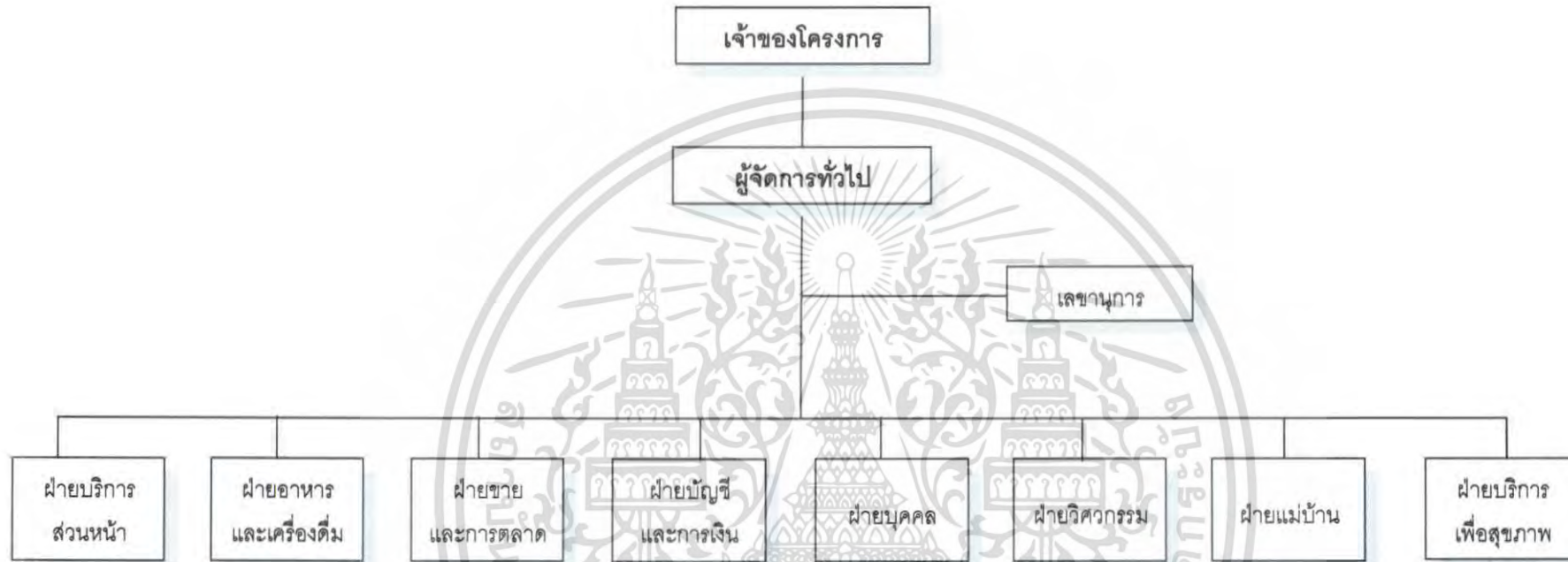

แผนภูมิที่ 3.1 แสดงแผนภูมิโครงสร้างสายงานการบริหารของโรงแรมคริสตัล เบย์ โฮเทล

ฝ่ายบริหารห้องพัก

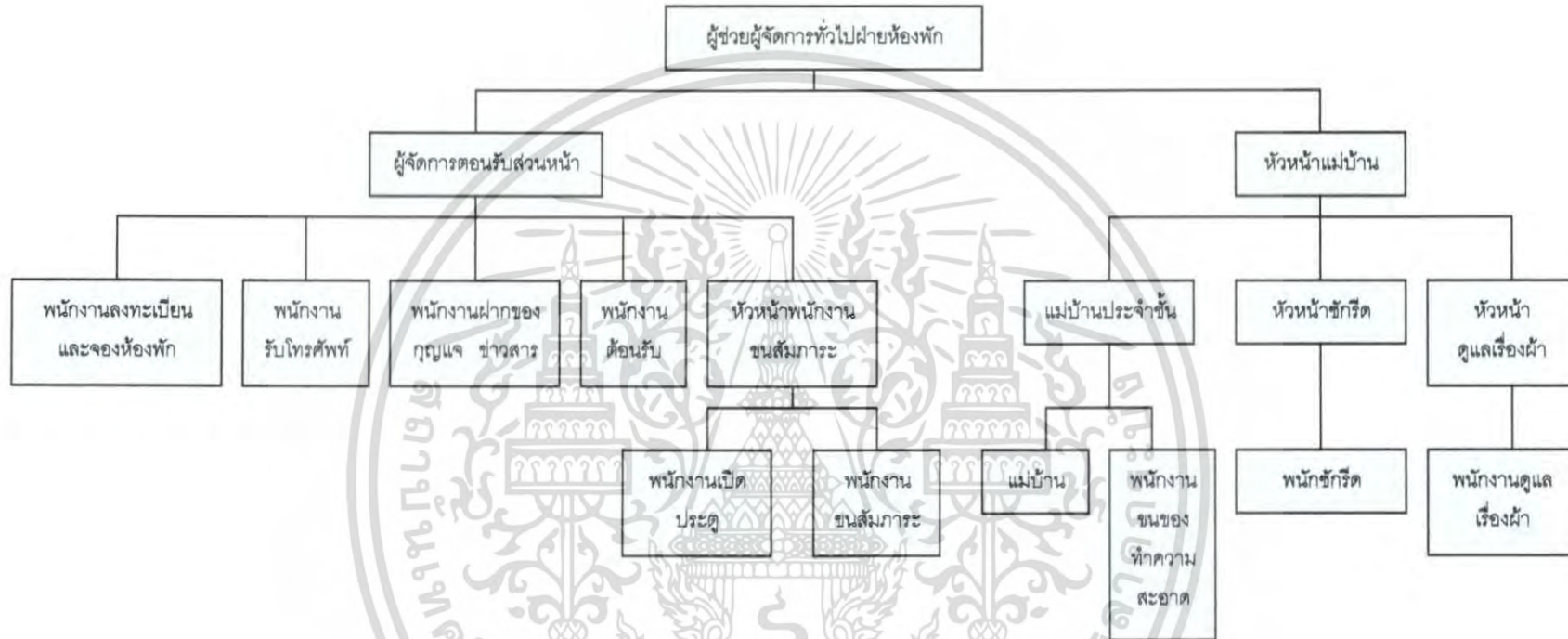

แผนภูมิที่ 3.2 แสดงสายงานการบริหารของฝ่ายบริหารห้องพัก

ฝ่ายห้องอาหาร

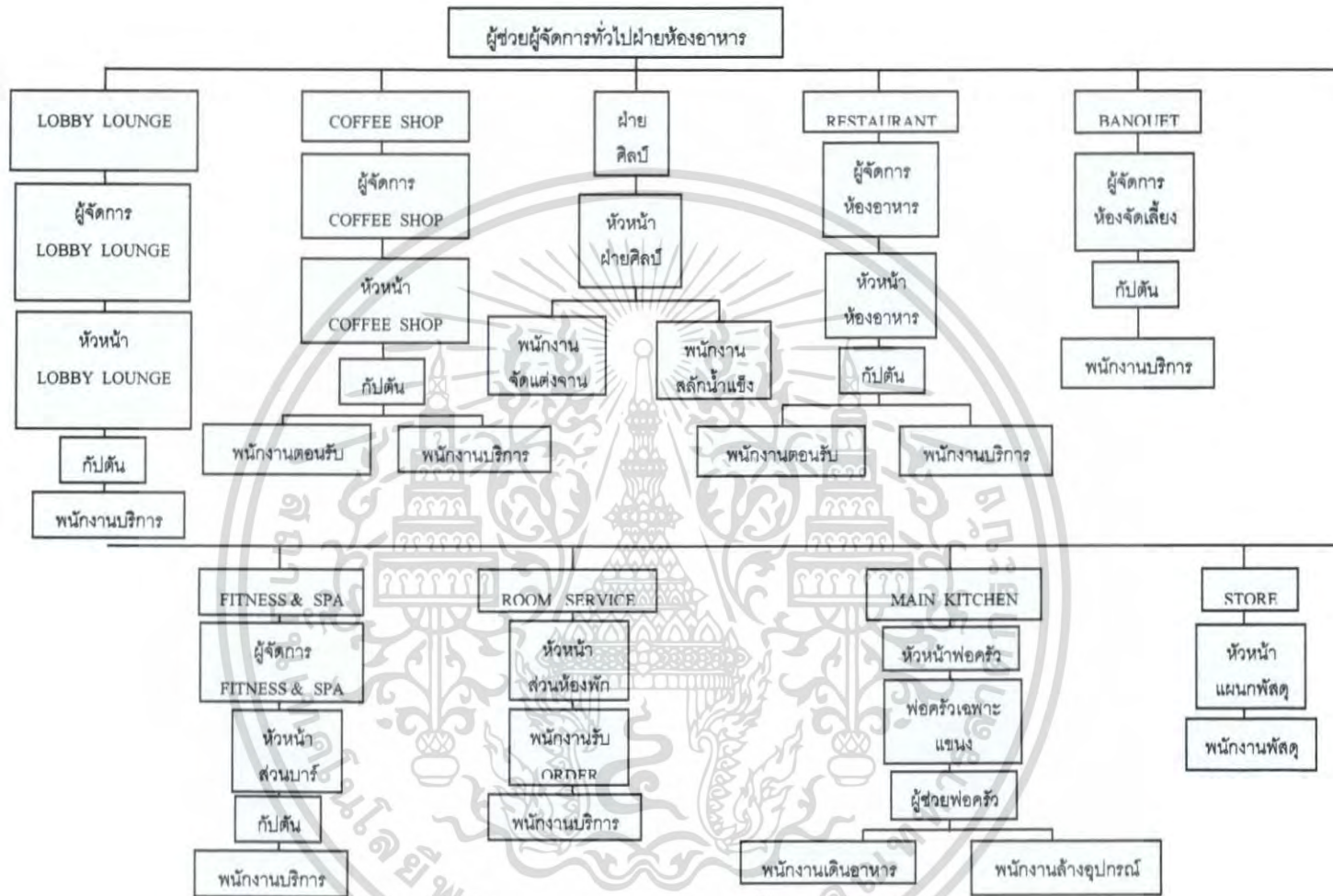

แผนภูมิที่ 3.3 แสดงสายงานการบริหารของฝ่ายห้องอาหาร

ฝ่ายตรวจสอบควบคุม

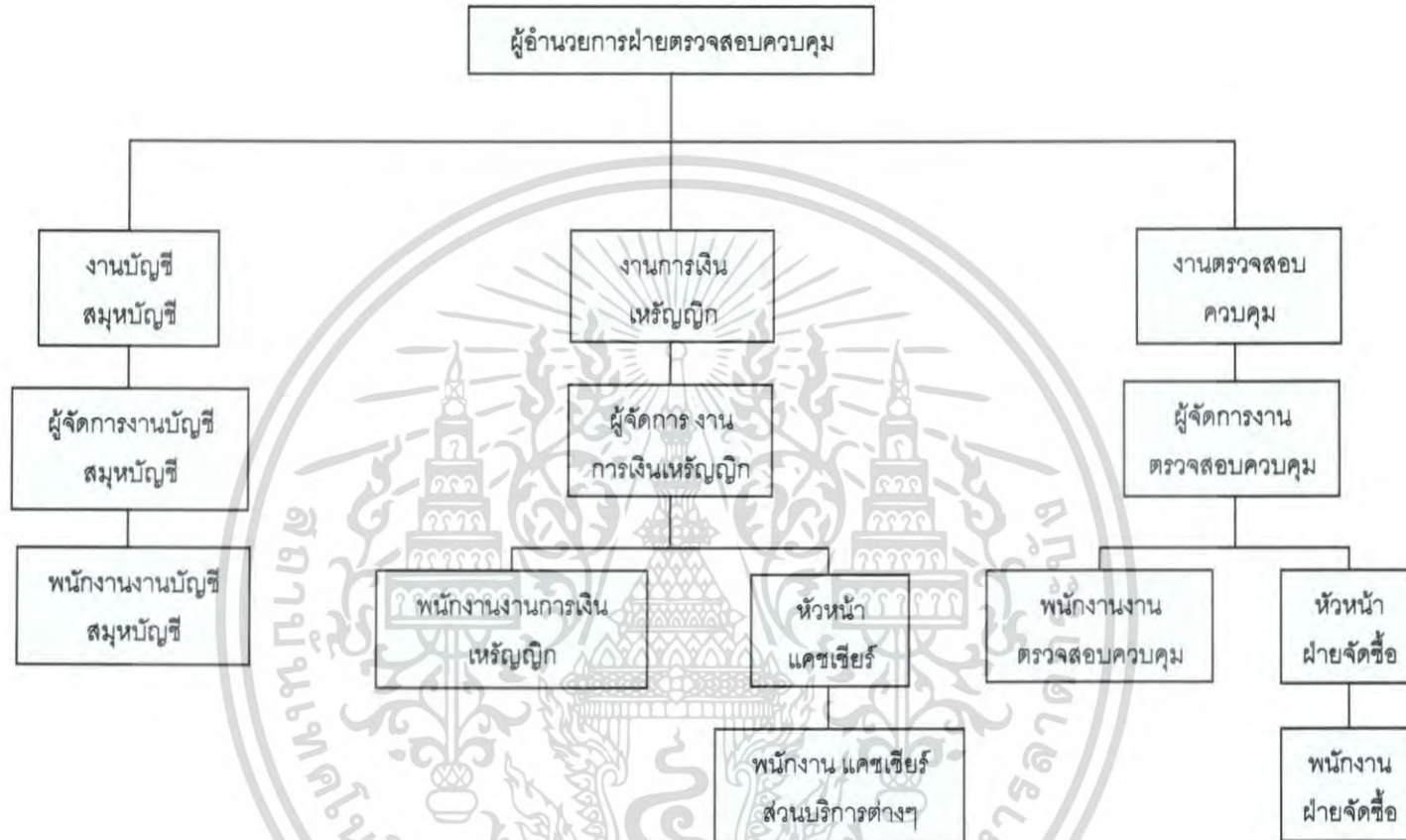

แผนภูมิที่ 3.4 แสดงสายงานการบริหารของฝ่ายตรวจสอบควบคุม

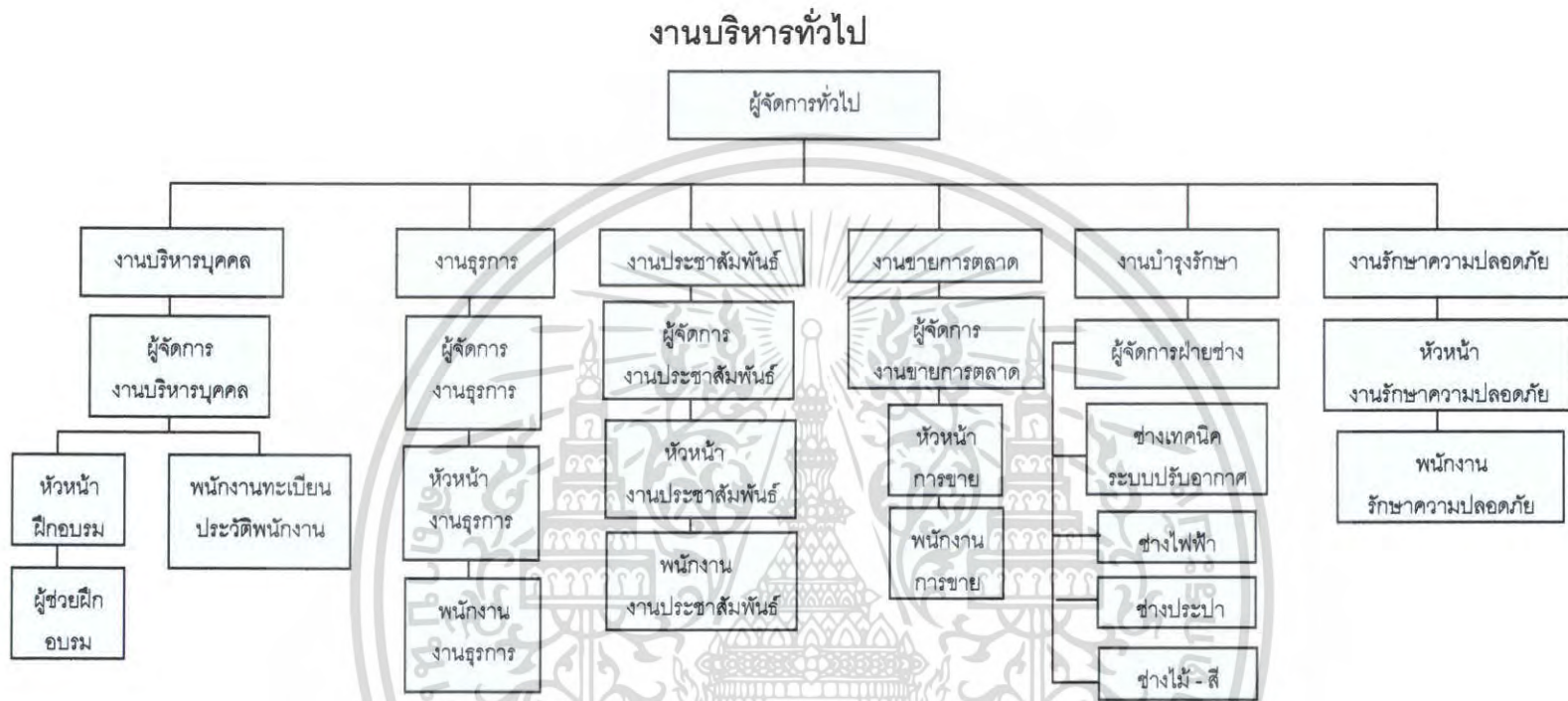

แผนภูมิที่ 3.5 แสดงสายงานการบริหารของงานบริหารทั่วไป

ตารางที่ 3.3 แสดงอัตรากำลังพนักงานของโรงแรมคริสตัลเบย์ โฮเทล

ฝ่าย	ตำแหน่ง	จำนวน/คน	หมายเหตุ
สำนักงานผู้จัดการ (Manager)	- ประธานกรรมการ	1	
	- ผู้จัดการทั่วไป	1	
	- เลขานุการ	1	
รวม		3	
1. ฝ่ายบริการส่วนหน้า (Department of Front Office)	- ผู้จัดการฝ่ายบริการส่วนหน้า	1	
	- ผู้ช่วยผู้จัดการฝ่ายบริการส่วนหน้า	1	
1.1 ส่วนเคาน์เตอร์	- พนักงานต้อนรับ	6	(2 ผลัด)
	- พนักงานลงทะเบียนจองห้องพัก	6	(2 ผลัด)
	- พนักงานฝากกุญแจและข่าวสาร	4	(2 ผลัด)
1.2 ส่วนโถงต้อนรับ	- พนักงานรับโทรศัพท์	2	(2 ผลัด)
	- พนักงานขนสัมภาระ	4	(2 ผลัด)
	- พนักงานเปิดประตู	2	(2 ผลัด)
รวม		26	
2. ฝ่ายอาหารและเครื่องดื่ม (Department of Food & Beverage)	- ผู้จัดการฝ่ายอาหารและเครื่องดื่ม	1	
	- ผู้ช่วยผู้จัดการฝ่ายอาหารและเครื่องดื่ม	1	
2.1 ส่วนบริการ	- ผู้จัดการส่วนบริการ	1	
	- พนักงานต้อนรับ	4	
	- พนักงานบริการ	17	
	- คนเล่นเปียโน	1	
	- พนักงานบาร์เทนเดอร์	5	
2.2 ส่วนครัว	- พนักงานบริการห้องพัก	5	
	- หัวหน้าพ่อครัว	1	
	- พ่อครัวเฉพาะแขนง	2	
	- ผู้ช่วยพ่อครัว	15	
	- พนักงานขนของ	4	

เอกสารนี้เป็นเอกสารที่สงวนไว้สำหรับการใช้งานเพื่อการศึกษาเท่านั้น ไม่อนุญาตให้นำไปใช้ประโยชน์ด้านการค้า
ไม่ว่ากรณีใดๆ ทั้งสิ้น อีกทั้งห้ามมิให้ตัดแปลงเนื้อหา และต้องอ้างอิงถึงเจ้าของเอกสารทุกครั้งที่มีการนำไปใช้

ตารางที่ 3.3 (ต่อ) แสดงอัตรากำลังพนักงานของโรงแรมคริสตัลเบย์ โฮเทล

ฝ่าย	ตำแหน่ง	จำนวน/คน	หมายเหตุ
2.3 ส่วนคลังพัสดุ	- พนักงานล้างอุปกรณ์	5	
	- หัวหน้าแผนกพัสดุ	1	
2.4 ส่วนตกแต่งอาหาร	- พนักงานพัสดุ	2	
	- หัวหน้าฝ่ายศิลป์	1	
	- พนักงานตกแต่งงาน สลักน้ำแข็ง	10	
รวม		76	
3. ฝ่ายขายและการตลาด (Department of Sale & Marketing)	- ผู้จัดการฝ่ายขายและการตลาด	1	
	- ผู้ช่วยผู้จัดการฝ่ายขายและการตลาด	1	
3.1 ส่วนการขาย	- พนักงานขายงานจัดเลี้ยง/ ประชุมสัมมนา	4	
	- พนักงานจองและประสานงานทัวร์	2	
	- หัวหน้าส่วนโฆษณา	1	
3.2 ส่วนโฆษณา ประชาสัมพันธ์	- พนักงานประชาสัมพันธ์	2	
	- เจ้าหน้าที่ดูแลสระว่ายน้ำ	3	
3.3 ส่วนต้อนรับ	- พนักงานต้อนรับและบริการ	2	
รวม		17	
4. ฝ่ายบัญชีและการเงิน (Department of Account & Inactal)	- ผู้จัดการฝ่ายบัญชีและการเงิน	1	
	- ผู้ช่วยผู้จัดการฝ่ายบัญชีและการเงิน	1	
4.1 แผนกแคชเชียร์ใหญ่	- แคชเชียร์ใหญ่ / แคชเชียร์ส่วน บริการต่างๆ	7	
	- ผู้จัดการกลางคืน	1	
4.2 แผนกตรวจสอบ รายได้	- หัวหน้าแผนกตรวจสอบรายได้	1	
	- พนักงานตรวจสอบรายได้	2	

เอกสารนี้เป็นเอกสารที่สงวนไว้สำหรับการใช้งานเพื่อการศึกษาเท่านั้น ไม่อนุญาตให้นำไปใช้ประโยชน์ด้านการค้า
ไม่ว่ากรณีใดๆ ทั้งสิ้น อีกทั้งห้ามมิให้คัดแปลงเนื้อหา และต้องอ้างอิงถึงเจ้าของเอกสารทุกครั้งที่มีการนำไปใช้

ตารางที่ 3.3 (ต่อ) แสดงอัตรากำลังพนักงานของโรงแรมคริสตัลเบย์ โฮเทล

ฝ่าย	ตำแหน่ง	จำนวน/คน	หมายเหตุ
4.3 แผนกควบคุมต้นทุน อาหารและเครื่องดื่ม	- หัวหน้าแผนกควบคุมต้นทุนอาหาร / เครื่องดื่ม	1	
	- พนักงานแผนกควบคุมต้นทุนอาหาร / เครื่องดื่ม	2	
4.4 แผนกจัดซื้อ	- หัวหน้าแผนกจัดซื้อ	1	
	- พนักงานจัดซื้อ	2	
รวม		19	
5. ฝ่ายบุคคล (Department of Personal)	- พนักงานลงชื่อ-ทะเบียนประวัติ พนักงาน	2	
	- พนักงานควบคุมการทำงาน	2	
	- หัวหน้ารักษาความปลอดภัย	1	
	- พนักงานรักษาความปลอดภัย	6	
	- หัวหน้าแผนกฝึกอบรม	1	
	- ผู้ช่วยหัวหน้าแผนกฝึกอบรม	1	
	รวม		13
6. ฝ่ายวิศวกรรม (Department of Engineering)	- หัวหน้าวิศวกรรมฝ่ายซ่อมบำรุง	1	
	- ช่างเทคนิคระบบปรับอากาศ	3	
	- ช่างเทคนิคเสียง	2	
	- ช่างเทคนิคไฟฟ้า	3	
	- ช่างเทคนิคประปา	3	
	- ช่างไม้ - ติ	2	
	- พนักงานดูแลสวนและสระน้ำ	3	
	รวม		17

เอกสารนี้เป็นเอกสารที่สงวนไว้สำหรับการใช้งานเพื่อการศึกษาเท่านั้น ไม่อนุญาตให้นำไปใช้ประโยชน์ด้านการค้า
ไม่ว่ากรณีใดๆ ทั้งสิ้น อีกทั้งห้ามมิให้ตัดแปลงเนื้อหา และต้องอ้างอิงถึงเจ้าของเอกสารทุกครั้งที่มีการนำไปใช้

ตารางที่ 3.3 (ต่อ) แสดงอัตรากำลังพนักงานของโรงแรมคริสตัลเบย์ โฮเทล

ตำแหน่ง	ฝ่าย	จำนวน/คน	หมายเหตุ
7. ฝ่ายแม่บ้าน (Department of House)	- หัวหน้าแม่บ้าน	1	
	- แม่บ้านประจำชั้น	11	
	- แม่บ้าน	10	
	- พนักงานขนของทำความสะอาด	4	
	- หัวหน้าซักกรีด	1	
	- พนักงานซักกรีด	10	
	- หัวหน้าดูแลเรื่องผ้า	1	
	- พนักงานดูแลเรื่องผ้า	8	
รวม		46	
8. ฝ่ายบริการเพื่อสุขภาพ (Fitness & spa)	- ผู้จัดการฝ่ายบริการเพื่อสุขภาพ	1	
	- รองผู้จัดการฝ่ายบริการเพื่อสุขภาพ	1	
	- ฝ่ายดูแลลูกค้า	10	
	- ฝ่ายควบคุมสินค้า	2	
	- ฝ่ายแนะนำลูกค้า	3	
รวม		17	

รวมพนักงานในโครงการทั้งหมด 234 คน

จำนวนพนักงานทั้งหมด 234 คน / จำนวนห้องพัก 195 ห้อง

ค่าเฉลี่ยเท่ากับพนักงาน 1.2 / ห้องพัก

เอกสารนี้เป็นเอกสารที่สงวนไว้สำหรับการใช้งานเพื่อการศึกษาเท่านั้น ไม่อนุญาตให้นำไปใช้ประโยชน์ด้านการค้าไม่ว่ากรณีใดๆ ทั้งสิ้น อีกทั้งห้ามมิให้คัดแปลงเนื้อหา และต้องอ้างอิงถึงเจ้าของเอกสารทุกครั้งที่มีการนำไปใช้

3.5 การศึกษาพฤติกรรมผู้ใช้อาคาร

3.5.1 พฤติกรรมผู้ใช้อาคาร

ผู้ใช้อาคารในโครงการโรงแรมคริสตัล เบย์ โฮเทล แบ่งออกได้เป็น 2 ประเภทใหญ่ คือ

3.5.1.1 ผู้ให้บริการ แบ่งออกเป็น 3 ฝ่าย คือ

- ก. ฝ่ายบริหารและเจ้าหน้าที่ระดับสูง เช่น ผู้จัดการ หัวหน้าฝ่าย
- ข. เจ้าหน้าที่ทั่วไป เช่น พนักงานลงทะเบียน พนักงานบัญชี
- ค. ลูกจ้าง เช่น พนักงานเสิร์ฟ พนักงานรักษาความปลอดภัย

3.5.1.2 ผู้รับบริการ คือ บุคคลที่เข้ามาใช้บริการต่างๆ ในโรงแรม ซึ่งแบ่งได้ 2 ประเภท คือ

- ก. ผู้ที่มาพักในโรงแรมหรือผู้ที่มาใช้บริการห้องพักของโรงแรม ดังนี้
 - ผู้ที่เดินทางมาทำธุรกิจการค้าหรือการประชุมสัมมนาต่างๆ
 - ผู้ที่เดินทางมาเป็นส่วนตัวมีการจองห้องพักไว้ล่วงหน้า หรือมาพักโดยเลือกโรงแรมเอง เพื่อท่องเที่ยวในสถานที่ต่างๆ ในจังหวัดหรืออาจ เป็นกลุ่มทัวร์
- ข. ผู้มาใช้บริการอื่นๆ
 - ผู้มาใช้บริการด้านสถานที่จัดเลี้ยงต่างๆ
 - ผู้มาใช้บริการด้านอาหารและเครื่องดื่ม
 - ผู้มาติดต่อกับแขกที่มาพักในโรงแรม

3.5.2 การศึกษาพฤติกรรมในส่วนที่ออกแบบตามโครงการ

3.5.2.1 การศึกษาพฤติกรรมในส่วน โถงต้อนรับ

3.5.2.2 การศึกษาพฤติกรรมในส่วนลิโอบบี้ล็านจ์

3.5.2.3 การศึกษาพฤติกรรมในส่วนคอฟฟี่ช็อป

3.5.2.4 การศึกษาพฤติกรรมในส่วนร้านอาหารญี่ปุ่น

3.5.2.5 การศึกษาพฤติกรรมในส่วนห้องจัดเลี้ยง , ประชุมสัมมนา

3.5.2.6 การศึกษาพฤติกรรมภายในส่วนบริการนักท่องเที่ยว

3.5.2.7 การศึกษาพฤติกรรมภายในส่วนสปา

3.5.2.8 การศึกษาพฤติกรรมภายในส่วนห้องพักแขก

เอกสารนี้เป็นเอกสารที่สงวนไว้สำหรับการใช้งานเพื่อการศึกษาเท่านั้น ไม่อนุญาตให้นำไปใช้ประโยชน์ด้านการค้าไม่ว่ากรณีใดๆ ทั้งสิ้น อีกทั้งห้ามมิให้ตัดแปลงเนื้อหา และต้องอ้างอิงถึงเจ้าของเอกสารทุกครั้งที่มีการนำไปใช้

ตารางที่ 3.4 แสดงผู้ให้บริการ โรงแรมคริสตัล เบย์ โฮเทล

ผู้ให้บริการ	เวลาทำงาน	เวลาพัก	พฤติกรรม	หมายเหตุ
ก. ฝ่ายบริหารและเจ้าหน้าที่ระดับสูง	8.30 – 16.30 น.	12.00 – 13.00 น.	เดินทางมาถึงโรงแรมเข้าไปยังสำนักงาน ดอกรับบัตรเพื่อลงเวลาทำงาน ตรงไปยังส่วนเจ้าหน้าที่และปฏิบัติหน้าที่และปฏิบัติ งานตนเองจนหมดเวลาทำงาน แล้วเดินทางกลับ	
ข. ฝ่ายเจ้าหน้าที่ทั่วไป	<u>ทำเป็นผลัด</u> 8.30 – 16.30 น. 16.30 – 24.00 น. 24.00 – 17.00 น. <u>ทำไม่เป็นผลัด</u> 8.30 – 17.00 น.	ผลัดกันไป	เดินทางมาถึงโรงแรมลงเวลาที่เครื่องดอกรับบัตรแล้วไปยังห้อง เปลี่ยนเสื้อผ้าเป็นชุดตามกำหนดของโรงแรม แล้วไปยังส่วนที่ปฏิบัติหน้าที่ทำงานจนหมดเวลาทำงาน แล้วเดินทางกลับ	
ค. ลูกจ้างและพนักงานบริการ	<u>ทำเป็นผลัด</u> เข้าปฏิบัติงานตามเวลาบริการของส่วนที่รับผิดชอบ	ผลัดกันไป	เดินทางมาถึงโรงแรมเข้าไปยังสำนักงาน ดอกรับบัตรเพื่อลงเวลาทำงานตรงไปยังส่วนเจ้าหน้าที่และปฏิบัติหน้าที่และปฏิบัติ งานตนเองจนหมดเวลาทำงาน แล้วเดินทางกลับ	
ก. ผู้ที่มาพักในโรงแรมหรือผู้ที่มาใช้บริการห้องพักของโรงแรม				
ผู้รับบริการ	เวลาเข้าใช้	การเดินทาง	พฤติกรรม	หมายเหตุ
- ผู้ที่เดินทางเพื่อทำธุรกิจสัมมนา (นักธุรกิจ)	ตลอดวันไม่มีเวลาดำหนด	ส่วนตัว รถรับจ้าง รถของโรงแรม	เมื่อเดินทางมาถึงโรงแรมจะเข้าสู่บริเวณล็อบบี้ เพื่อติดต่อห้องพัก หลังจากนั้นก็จะเข้าไปในห้องพักหรืออาจนั่งเล่นดื่มเครื่องดื่มคอฟฟี่ช้อป แล้วจึงเข้าห้องทำธุระในห้องเสร็จก็จะออกมารับประทานอาหารในตอนเย็น	

ตารางที่ 3.4 แสดงผู้รับบริการ / เข้ามาใช้บริการต่างๆ โรงแรม คริสตัล เบย์ โฮเทล(ต่อ)

ผู้รับบริการ	เวลาเข้าใช้	การเดินทาง	พฤติกรรม	หมายเหตุ
- ผู้ที่มาพักโดยการจองห้องพักไว้ก่อนหรือเลือกที่จะพัก	ตลอดวันไม่มีเวลากำหนด ส่วนมากจะมาช่วงเย็น - ค่ำ	ส่วนตัว รถรับจ้าง รถของโรงแรม	เมื่อเดินทางมาถึงจะไปยังล็อบบี้ เพื่อติดต่อห้องพัก หรืออาจนั่งพัก แล้วไปยังห้องพักทำธุระเสร็จก็จะมาใช้บริการส่วนต่างๆของโรงแรม	
ข. ผู้มาใช้บริการอื่นๆ				
ผู้รับบริการ	เวลาเข้าใช้	การเดินทาง	พฤติกรรม	หมายเหตุ
- ผู้ใช้บริการประชุมสัมมนา	08.30 – 17.00 น.	รถส่วนตัว รถรับจ้าง	ต้องมีการติดต่อจองสถานที่ล่วงหน้า เมื่อถึงกำหนดเวลาผู้เข้ามาถึง ก็จะไปยังห้องประชุมและ โรงแรมมีการเตรียมของว่างไว้บริการและ เมื่อเสร็จประชุมก็จะเดินทางกลับหรือบางส่วนอาจมีการจองห้องพักของโรงแรมเป็นที่พักด้วยแล้ว อาจจะใช้บริการส่วนต่างๆ	
- ผู้ใช้บริการด้านสถานที่จัดเลี้ยงต่างๆ	11.00 – 14.00 น. หรือ 18.00 – 21.00 น.	รถส่วนตัว รถรับจ้าง	เมื่อจองสถานที่และแจ้งความประสงค์แก่โรงแรม แล้วเมื่อถึงเวลากำหนด โรงแรมจะเตรียมสถานที่และอาหารเครื่องดื่มไว้ เมื่อผู้ใช้ บริการมาถึงอาจเข้าห้องจัดเลี้ยงได้เลย เมื่อเสร็จสิ้นก็จะเดินทางกลับ หรือบางส่วนอาจมีการจองห้องพักของโรงแรมเป็นที่พักด้วย	
- ผู้ที่มาติดต่อแขกที่พักอยู่ในโรงแรม	ไม่แน่นอนแล้วแต่การนัดหมาย	รถส่วนตัว รถรับจ้าง	ผู้ที่มาติดต่อกลับแขกอาจมีการนัดหมายไว้เมื่อเดินทางมาถึงก็จะไปตามที่นัดกันเอาไว้เช่น ที่ล็อบบี้ คอฟฟี่ช็อป ฯลฯ ส่วนแขกที่ไม่ได้นัดหมายก็จะมาติดต่อที่เคาน์เตอร์ เพื่อสอบถามถึงห้องพักหลัง จากนั้นพนักงานก็จะแจ้งแก่แขกของโรงแรม โดยส่วนมากอาจจะนั่งในล็อบบี้ คอฟฟี่ช็อปเมื่อติดต่อธุรกิจเสร็จอาจจะเข้าไปใช้บริการในส่วนอื่นๆของโรงแรมต่อ แล้วเดินทางกลับ	

ตารางที่ 3.5 การศึกษาพฤติกรรมในส่วนที่ออกแบบตามโครงการ

3.5.2.1 การศึกษาพฤติกรรมในส่วนห้องต้อนรับ						
แผนก	หน้าที่	บทบาท	กิจกรรม	อุปกรณ์	เฟอร์นิเจอร์	หมายเหตุ
ก. ผู้ให้บริการในส่วนหน้า	คอยดูแลการทำงานบริเวณส่วนหน้า	รับคำสั่งจากฝ่ายบริการ และไปปฏิบัติ	คอยดูแลการทำงานให้คำแนะนำแก่แขกเพิ่มเติมเมื่อเกิดปัญหาต่างๆขึ้น	-	-	
ข. แผนกทะเบียน	ลงทะเบียนเข้า - ออกของแขก	อยู่ในเคาน์เตอร์คอยให้บริการลงทะเบียนการเข้าพักของแขกและทำสถิติการเข้าพัก และเก็บกุญแจห้องพัก	เมื่อแขกต้องการที่จะเข้าพักต้องเช็คดูว่าห้องไหนว่างและให้แขกเซ็นชื่อของดูใบสำคัญ เช่น พาสปอร์ตหรือบัตรประชาชน แล้วเอากุญแจห้องพักจากนั้นจะเข้ามาขอสัมภาษณ์ไปยังห้องพักเรียบร้อยทำรายงานประจำวัน และติดต่อแม่บ้านเพื่อเตรียมเครื่องบริการแก่แขก รวบรวมข้อมูล	คอมพิวเตอร์	เคาน์เตอร์ติดตั้งเครื่องคอมพิวเตอร์เก้าอี้นั่งทำงาน	เปิดบริการตลอด 24 ชั่วโมง
ค. แผนกประชาสัมพันธ์	ให้ข่าวสารและให้คำแนะนำแก่แขกผู้มาพัก ยังบริการด้านโปรษณีย์	ตอบข้อซักถาม แจกเอกสาร บริการด้านการสื่อสาร	เมื่อแขกมาติดต่อกับแขกที่มาพักในโรงแรม ต้องการทราบหมายเลขห้องพัก เมื่อมีการจัดเลี้ยงแล้ว แขกไม่ทราบห้องก็จะบอกตำแหน่งแก่แขก	คอมพิวเตอร์	เคาน์เตอร์	ทำเป็นผลัด 06.00 - 14.00 น. 14.00 - 22.00 น. 22.00 - 06.00 น.
ง. พนักงานเก็บเงิน	เก็บค่าบริการต่างๆ และแลกเปลี่ยนตรา	คิดเงินค่าห้องพักคอยเช็คไปยังแผนกต่างๆ	คอยรับบิลจากแผนกทะเบียนเมื่อแขกใช้บริการ คิดเงิน รับเงินและนำบิลให้แก่แขก	เครื่องเก็บเงิน	เก้าอี้ เคาน์เตอร์	
จ. แผนกฝากของ	เก็บของมีค่าที่แขกเอามาฝาก	อยู่ในตำแหน่งเคาน์เตอร์	รับของมีค่าเมื่อแขกนำฝาก ต้องเก็บของมีค่านั้นอย่างระมัดระวัง	ตู้เก็บของฝากต่างๆ	เก้าอี้ เคาน์เตอร์	
ฉ. พนักงานยกกระเป๋า	บริการขนกระเป๋าเดินทางและสัมภาระ	ไปยังห้องพักหรือรถ	อยู่ที่บริเวณทางเข้า คอยรับกระเป๋าก่อนเมื่อแขกลงทะเบียนเสร็จ และยกกระเป๋าไปยังรถแขกเมื่อแขกออกจากโรงแรม	รถเข็นกระเป๋า	เคาน์เตอร์	

ตารางที่ 3.5 การศึกษาพฤติกรรมในส่วนที่ออกแบบตามโครงการ

แผนก	หน้าที่	บทบาท	กิจกรรม	อุปกรณ์	เฟอร์นิเจอร์	หมายเหตุ
ช. แผนกจองห้องพัก	รับจองห้องพัก	คอยรับฟังคำ ประสงค์ของแขก	คอยรับโทรศัพท์ของแขกที่จองหรือแขกที่มาติดต่อ	โทรศัพท์ คอมพิวเตอร์	เคาน์เตอร์ เก้าอี้	ทำเป็นผลัด 06.00 - 14.00 น.
ช. แผนกรับ โทรศัพท์	คอยรับโทรศัพท์	คอยรับโทรศัพท์แล้ว ต่อสายไปยังส่วน บริการอื่นๆ	เมื่อมีโทรศัพท์เข้ามายังโรงแรม ถ้ามีความต้องการ ติดต่อส่วนไหนกับใคร แล้วต่อไปยังส่วนนั้น ตาม ความประสงค์ของผู้ที่โทรมา	โทรศัพท์เครื่อง โอนสาย สมุด จดบันทึก	เคาน์เตอร์ เก้าอี้	14.00 - 22.00 น. 22.00 - 06.00 น.
3.5.2.2 การศึกษาพฤติกรรมในส่วนล็อบบี้ชั้นล่าง						
แผนก	หน้าที่	บทบาท	กิจกรรม	อุปกรณ์	เฟอร์นิเจอร์	หมายเหตุ
ก. ผู้จัดการ	ควบคุมดูแลความ เรียบร้อย	ประสานงานกับพนักงาน ตรวจความ เรียบร้อย	คอยให้คำแนะนำแขก คอยดูแลความสงบเรียบร้อย	-	ห้องทำงาน ประจำแผนก	เปิดบริการ
ข. แคชเชียร์	ดูแลเกี่ยวกับการเงิน	เช็คยอดเงิน, ทำบัญชี ในแต่ละวัน	พนักงานจะนำใบสั่งของแขก มาให้คิดเงินแล้วให้ พนักงานไปเก็บเงินกับแขก , ให้แขกเซ็นชื่อ บอกหมายเลขห้องพัก	เครื่องคิดเงิน	โต๊ะทำงาน , เก้าอี้ทำงาน	10.00 - 2.00 น.
ค. บาร์เทนเดอร์	ผสมเครื่องดื่ม	คอยรับรายการจาก พนักงาน	รับใบรายการสั่งของ แล้วจัดรายการตามสั่งนำไป ไว้หน้าเคาน์เตอร์	ภาชนะต่างๆ	เคาน์เตอร์บาร์	ทำเป็นผลัด 9.00-18.00 น.
ง. พนักงานเสิร์ฟ	บริการเสิร์ฟอาหาร เครื่องดื่มต่างๆแก่ แขก		จัดหาที่นั่ง, ให้ใบรายการ , จดรายการ, คอยรับ บริการ, เมื่อจะคิดเงินให้นำบิลที่แคชเชียร์มา ให้แก่แขกพร้อมเก็บเงินแขกแล้วกล่าวคำขอบคุณ	รถเข็นอาหาร ถาด	PANTRY	18.00-3.00 น.
จ. พนักงานเล่น ดนตรี	บริการเล่นดนตรี ภายในล็อบบี้	ควบคุมเสียงเพลง และบรรยากาศ	อยู่บริเวณเวทีคอยเล่นเพลง	เครื่องดนตรี	เวที	

ตารางที่ 3.5 การศึกษาพฤติกรรมในส่วนที่ออกแบบตามโครงการ

3.5.2.3 การศึกษาพฤติกรรมในส่วนคือพีชีอ็อป						
แผนก	หน้าที่	บทบาท	กิจกรรม	อุปกรณ์	เฟอร์นิเจอร์	หมายเหตุ
ก. ผู้จัดการคอฟฟี่ชีอ็อป	ดูแลความเรียบร้อย	รับคำสั่งจากฝ่ายบริการ และนำมาประสานงาน	คอยแนะนำปรึกษา ส่งงานให้แก่ผู้ได้บังคับบัญชา	-	ห้องทำงาน ประจำแผนก	เปิดบริการ ตลอด 24 ชั่วโมง
ข. กัปตัน	ควบคุมการทำงานของพนักงานเสิร์ฟ	รับคำสั่งจากหัวหน้า คอยให้คำแนะนำพนักงาน	คอยตรวจตราดูแลการทำงานของพนักงานบริการ ดูแลแขกอำนวยความสะดวกให้คำปรึกษาแก่แขก	-	ห้องทำงาน ประจำแผนก	ทำเป็นผลัด
ค. หัวหน้าบาร์เทนเดอร์	ควบคุมทำงานของบาร์เทนเดอร์	คอยดูแลการทำงาน	ตรวจเช็ครายการสั่ง คอยควบคุมให้คำแนะนำแก่บาร์เทนเดอร์	เครื่องผสม เครื่องคั้ม	เคาน์เตอร์	08.00 - 16.00 น. 16.00 - 24.00 น.
ง. บาร์เทนเดอร์	ผสมเครื่องดื่มและจัดอาหารว่าง	คอยรับรายการ	จัดอาหารตามสั่งแล้วนำมาวางหน้าเคาน์เตอร์รอให้พนักงานนำไปเสิร์ฟ	เครื่องผสม เครื่องคั้ม	เคาน์เตอร์	24.00 - 08.00 น.
จ. แคชเชียร์	ดูแลเกี่ยวกับการเงิน	เช็คดูยอดเงิน, ทำบัญชีในแต่ละวัน	พนักงานจะนำใบสั่งของแขก มาให้คิดเงินแล้วให้พนักงานไปเก็บเงินกับแขก ,ให้แขกเซ็นชื่อบอกหมายเลขห้องพัก	เครื่องคิดเงิน	โต๊ะทำงาน , เก้าอี้ทำงาน	
ฉ. พนักงานบริการชาย - หญิง	บริการเสิร์ฟอาหารให้แก่แขกผู้มาใช้บริการ	เข้าทำงานก่อนเวลา 30 นาที ใ้เครื่องแบบ	เข้าทำงานแล้วเตรียมอุปกรณ์ ตามความประสงค์ของแขก จัดบันทึก,ยกอาหารเครื่องดื่ม, คอยเติมเครื่องดื่มให้แก่แขก ,เก็บจาน ,เก็บโต๊ะ, นำบิลมาให้แขกแล้วเก็บเงินไปให้แคชเชียร์	สมุดจด อุปกรณ์เสิร์ฟ อุปกรณ์ทำความสะอาด	PANTRY	

ตารางที่ 3.5 การศึกษาพฤติกรรมในส่วนที่ออกแบบตามโครงการ

3.5.2.4 การศึกษาพฤติกรรมในส่วนร้านอาหารญี่ปุ่น						
แผนก	หน้าที่	บทบาท	กิจกรรม	อุปกรณ์	เฟอร์นิเจอร์	หมายเหตุ
ก. ผู้จัดการ	ดูแลความเรียบร้อย	รับคำสั่งจากฝ่ายบริการ	คอยแนะนำปรึกษาส่งงานให้แก่ผู้ได้บังคับบัญชา	-	ห้องทำงาน ประจำแผนก	เปิดบริการ
ข. กัปตัน	ควบคุมการทำงานของพนักงานเสิร์ฟ	รับคำสั่งจากหัวหน้า คอยให้คำแนะนำพนักงาน	คอยตรวจตราดูแลการทำงานของพนักงานบริการ ดูแลแขกอำนวยความสะดวกให้คำปรึกษาแก่แขก	-	ห้องทำงาน ประจำแผนก	10.00-16.00 น. 18.00 – 24.00น.
ค. หัวหน้าบาร์เทนเดอร์	ควบคุมทำงานของบาร์เทนเดอร์	คอยดูแลการทำงาน	ตรวจเช็ครายการสั่ง คอยควบคุมให้คำแนะนำแก่บาร์เทนเดอร์	เครื่องผสม เครื่องคั้น	เคาน์เตอร์	ทำเป็นผลัด
ง. บาร์เทนเดอร์	ผสมเครื่องดื่มและจัดอาหารว่าง	คอยรับรายการ	จัดอาหารตามสั่งแล้วนำมาวางหน้าเคาน์เตอร์รอให้พนักงานนำไปเสิร์ฟ	เครื่องผสม เครื่องคั้น	เคาน์เตอร์	10.00– 22.00 น
จ. แคชเชียร์	ดูแลเกี่ยวกับการเงิน	เช็คดูยอดเงิน, ทำบัญชีในแต่ละวัน	พนักงานจะนำไปตั้งของแขก มาให้คิดเงินแล้วให้พนักงานไปเก็บเงินกับแขก , ให้แขกเซ็นชื่อ บอกหมายเลขห้องพัก	เครื่องคิดเงิน	โต๊ะทำงาน , เก้าอี้ทำงาน	
ฉ. พนักงานบริการชาย - หญิง	บริการเสิร์ฟอาหารให้แก่แขกผู้มาใช้บริการ	เข้าทำงานก่อนเวลา 30 นาที ไล่เครื่องแบบ	เข้าทำงานแล้วเตรียมอุปกรณ์ ถามความประสงค์ของแขก จัดบนที่ก,ยกอาหารเครื่องดื่ม, คอยเติมเครื่องดื่มให้แก่แขก ,เก็บจาน ,เก็บโต๊ะ , นำบัตรมาให้แขกแล้วเก็บเงินไปให้แคชเชียร์	สมุดจด อุปกรณ์เสิร์ฟ อุปกรณ์ทำความสะอาด	PANTRY	

ตารางที่ 3.5 การศึกษาพฤติกรรมในส่วนที่ออกแบบตามโครงการ

3.5.2.5 การศึกษาพฤติกรรมในส่วนห้องจัดเลี้ยง, ประชุมสัมมนา						
แผนก	หน้าที่	บทบาท	กิจกรรม	อุปกรณ์	เฟอร์นิเจอร์	หมายเหตุ
ก. ผู้จัดการห้องจัดเลี้ยง	ควบคุมดูแลความเรียบร้อยภายในงาน	รับคำสั่งจากฝ่ายบริการนำมาประสานงานในความรับผิดชอบ	แนะนำให้คำปรึกษา สั่งงานแก่ผู้ได้บังคับบัญชา ตัดสินใจแก่พนักงาน	-	ห้องทำงานประจำแผนก	09.00 - 02.00 น. ขึ้นอยู่กับผู้รับบริการ
ข. พนักงานต้อนรับ	บริการต้อนรับ	คอยรับคำสั่งแลคอยติดต่อประสานงานกับผู้จัดการ	อยู่บริเวณทางเข้าในงาน คอยดูแลหาที่นั่งแก่แขก	-	เคาน์เตอร์เก้าอี้	
ค. กัปตัน	บริการเสิร์ฟอาหารแก่แขกที่มาในงาน	รับคำสั่งจากหัวหน้าคอยดูแลควบคุมให้คำแนะนำแก่พนักงาน	ดูแลการทำงานของพนักงานบริการ	สมุดจด อุปกรณ์เสิร์ฟ	PANTRY	
ง. พนักงานบริการชาย - หญิง	บริการเสิร์ฟอาหารให้แก่แขกในงาน	เข้าทำงานก่อน 30 นาที แต่งชุดให้เรียบร้อย ตรวจสอบดูอุปกรณ์ให้พร้อม	เตรียมอุปกรณ์ จัดโต๊ะให้เรียบร้อย หาที่นั่งให้กับแขก คอยเติม เสิร์ฟเครื่องดื่มอาหาร และเก็บอุปกรณ์บนโต๊ะ	สมุดจด อุปกรณ์เสิร์ฟ อุปกรณ์ทำความสะอาด สะอาด	PANTRY	
จ. พนักงานควบคุมแสงสีเสียง	คอยควบคุมระบบแสง เสียง บรรยากาศภายใน	เข้าทำงานก่อนเวลา 1 ชม. ในการเตรียมห้องและอุปกรณ์ต่างๆที่ใช้ในงาน	ตรวจสอบระบบต่างๆ ให้เข้าที่	อุปกรณ์ควบคุมแสงสี-เสียงต่างๆ	ห้องควบคุม	

ตารางที่ 3.5 การศึกษาพฤติกรรมในส่วนที่ออกแบบตามโครงการ (ต่อ)

3.5.2.6 การศึกษาพฤติกรรมภายในส่วนบริการนักรุก						
แผนก	หน้าที่	บทบาท	กิจกรรม	อุปกรณ์	เฟอร์นิเจอร์	หมายเหตุ
ก. ผู้จัดการ	ดูแลความเรียบร้อย	รับคำสั่งจากฝ่ายบริหาร และนำมาประสานงาน	คอยแนะนำให้คำปรึกษา สังกงานแก่ผู้ได้บังคับบัญชา	-	ห้องทำงาน	เปิดบริการ 9.00-01.00 น.
ข. พนักงานต้อนรับ	แนะนำและต้อนรับแขก	รับคำสั่งจากผู้จัดการ และรับผิดชอบอย่างเคร่งครัด	ต้อนรับพร้อมแนะนำการบริการต่างๆ	-	เคาน์เตอร์ เก้าอี้	ทำเป็นผลัด 8.00 – 16.00 น
ค. พนักงานเก็บเงินและการบัญชี	รับเงินทำบัญชีรายรับ - รายจ่าย	รับเงินและทำบัญชี	คำนวณค่าใช้จ่ายตามรายการลงในบิล	เครื่องคิดเงิน	โต๊ะทำงาน , เก้าอี้ทำงาน	16.00– 1.00 น.
ง. พนักงานเสิร์ฟ	ผสมเครื่องดื่มและจัดอาหารว่าง	คอยรับรายการ	จัดอาหารตามสั่งแถมนำไปเสิร์ฟ ทำความสะอาดโต๊ะและจัดห้อง	อุปกรณ์ผสมเครื่องดื่ม	PANTRY	
3.5.2.7 การศึกษาพฤติกรรมภายในส่วนสปลา						
ก. ผู้จัดการ	ดูแลความเรียบร้อย	รับคำสั่งจากฝ่ายบริหาร และนำมาประสานงาน	คอยแนะนำให้คำปรึกษา สังกงานแก่ผู้ได้บังคับบัญชา	-	ห้องทำงาน	เปิดบริการ 9.00-23.00 น.
ข. พนักงานต้อนรับ	แนะนำและต้อนรับแขก	รับคำสั่งจากผู้จัดการ และรับผิดชอบอย่างเคร่งครัด	ต้อนรับพร้อมแนะนำการทำรีดเมนต์ต่างๆ	-	เคาน์เตอร์ เก้าอี้	ทำเป็นผลัด 8.00 – 16.00 น. 16.00– 24.00 น.

ตารางที่ 3.5 การศึกษาพฤติกรรมในส่วนที่ออกแบบตามโครงการ

แผนก	หน้าที่	บทบาท	กิจกรรม	อุปกรณ์	เฟอร์นิเจอร์	หมายเหตุ
ค. พนักงานเก็บเงินและการบัญชี	รับเงินทำบัญชี รายรับ - รายจ่าย	รับเงินและทำบัญชี	คำนวณค่าใช้จ่ายตามรายการลงในบิล	เครื่องคิดเงิน	โต๊ะทำงาน , เก้าอี้ทำงาน	เปิดบริการ 9.00-23.00 น.
ง. พนักงานจัดเตรียม	จัดเตรียมห้องทำ ความสะอาด	จัดอุปกรณ์ในห้อง และทำความสะอาด	ทำความสะอาดห้อง ถ้างห้องน้ำ และจัดวาง อุปกรณ์ต่างๆ ภายในห้องให้สวยงาม	อุปกรณ์ทำความสะอาด	-	<u>ทำเป็นผลัด</u> 8.00 – 16.00 น.
จ. พนักงานนวด	ให้บริการนวดพื้นฟู	บริการนวดและ ทรีเมนต์	การทำทรีเมนต์ หรือการนวดตามสูตร ขั้นตอน ต่างๆ ตาม order ของลูกค้า	อุปกรณ์ การนวด	ห้องนวด	16.00– 24.00 น.
3.5.2.8 การศึกษาพฤติกรรมภายในส่วนห้องพักแขก						
ก. ผู้จัดการ	ดูแลความเรียบร้อย ภายในส่วนห้องพัก	รับคำสั่งจากฝ่าย บริหาร และนำมา ประสานงาน	คอยแนะนำให้คำปรึกษา สั่งงานแก่ ผู้ได้บังคับบัญชา	-	ห้องทำงาน ประจำแผนก	<u>ทำเป็นผลัด</u> 06.00 - 14.00 น. 14.00 - 22.00 น.
ข. หัวหน้าแม่บ้าน	บริการดูแลความ เรียบร้อยในแผนก แม่บ้านทั้งหมด	ควบคุมการ ปฏิบัติงานของ แม่บ้านแต่ละชั้น พนักงาน	คอยแนะนำ และดูแลการทำงานของแม่บ้าน ประจำชั้น	-	ห้องประจำชั้น	22.00 - 06.00 น.
ค. พนักงานประจำ ชั้น	บริการดูแลความ เรียบร้อยภายใน ห้องพักแต่ละชั้น	ดูแลทำความสะอาด ความเป็นระเบียบ ตรวจสอบอุปกรณ์ต่างๆ ภายในห้องพัก	คอยตรวจสอบดูแลความสะอาดเรียบร้อยของห้องพัก และ บริการต่างๆ ภายในห้องพักเมื่อแขกต้องการอะไร เพิ่ม	อุปกรณ์ ทำความสะอาด	รถเข็น	

ตารางที่ 3.5 การศึกษาพฤติกรรมในส่วนที่ออกแบบตามโครงการ

แผนก	หน้าที่	บทบาท	กิจกรรม	อุปกรณ์	เฟอร์นิเจอร์	หมายเหตุ
ง. พนักงานประจำห้อง	ดูแลเกี่ยวกับอุปกรณ์ต่างๆภายในห้องพัก	ตรวจเช็คอุปกรณ์เครื่องเรือนต่างๆให้พร้อม และบริการต่างๆ ภายในห้องพัก	ตรวจสอบ เบิกจ่ายอุปกรณ์ต่างๆ ที่ใช้ในส่วนห้องพักให้ครบครันเสมอ	สมุดบันทึก	ห้องผ้าช่วง	ทำเป็นผลัด 06.00 - 14.00 น. 14.00 - 22.00 น. 22.00 - 06.00 น.
จ. แผนกซักกรีดพนักงานซักกรีด	ดูแลงานผ้าทั้งหมด	ดูแลรักษาความสะอาด พร้อมนำไปใช้งานอีกครั้ง	ทำความสะอาดผ้าทั้งหมดให้สะอาดทั้งของแขกที่ใช้บริการและผ้าที่ใช้ในโรงแรม และตรวจสอบสภาพของผ้าให้ดีเสมอ	อุปกรณ์ทำความสะอาดผ้า	ห้องซักกรีด	

บทที่ 4

การวิเคราะห์เพื่อการออกแบบ

4.1 การวิเคราะห์สภาพแวดล้อมและผลกระทบต่อโครงการ

4.1.1 สภาพแวดล้อมทั่วไป

อาคารโรงแรม KRYSTAL BAY HOTEL มีพื้นที่อาณาเขต ติดต่อกับพื้นที่ต่างๆ ดังนี้

ทิศเหนือ	ติดต่อกับ	อาพาดเม้น
ทิศใต้	ติดต่อกับ	อาคารพาณิชย์ ,ร้านขายของ
ทิศตะวันออก	ติดต่อกับ	โรงพยาบาลথা
ทิศตะวันตก	ติดต่อกับ	ตลาดไนท์สแคว

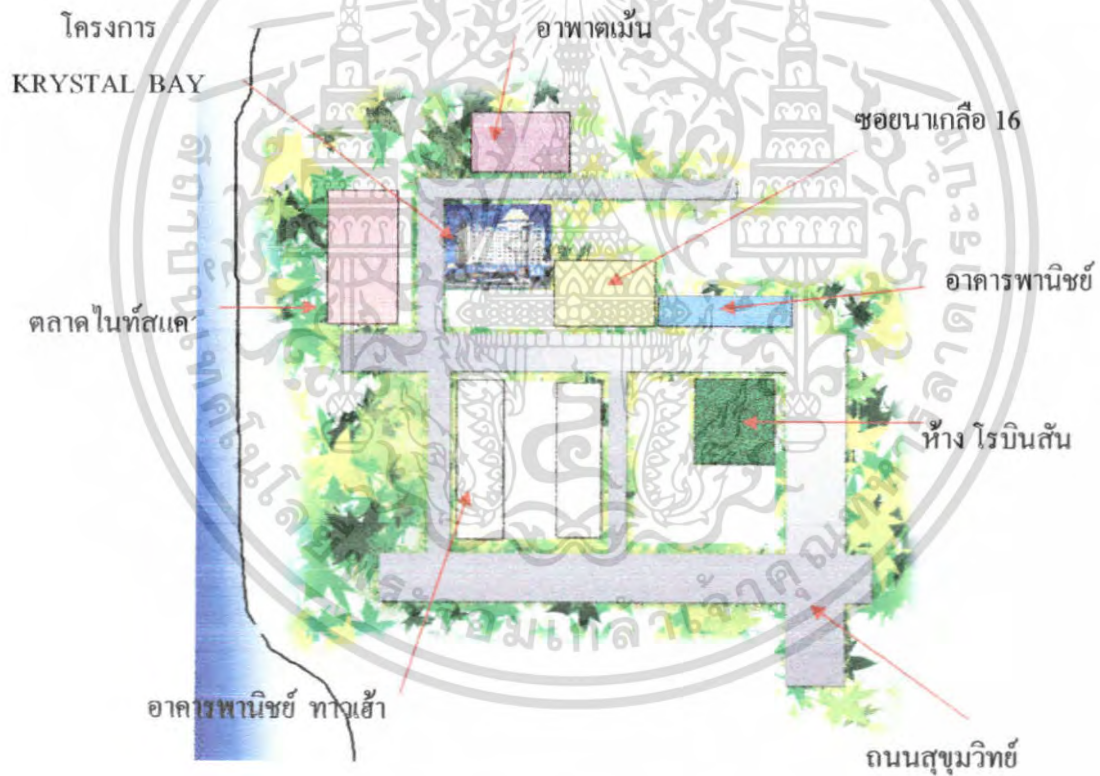

ภาพที่ 4.1 แสดงสถานที่ตั้งและสภาพแวดล้อมภายในโครงการ

เอกสารนี้เป็นเอกสารที่สงวนไว้สำหรับการใช้งานเพื่อการศึกษาเท่านั้น ไม่อนุญาตให้นำไปใช้ประโยชน์ด้านการค้า ไม่ว่าจะกรณีใดๆ ทั้งสิ้น อีกทั้งห้ามมิให้คัดแปลงเนื้อหา และต้องอ้างอิงถึงเจ้าของเอกสารทุกครั้งที่มีการนำไปใช้

จากสภาพแวดล้อมโดยรอบของโครงการ ทำให้เกิดผลกระทบต่อตัวอาคารของโรงแรม ดังนี้

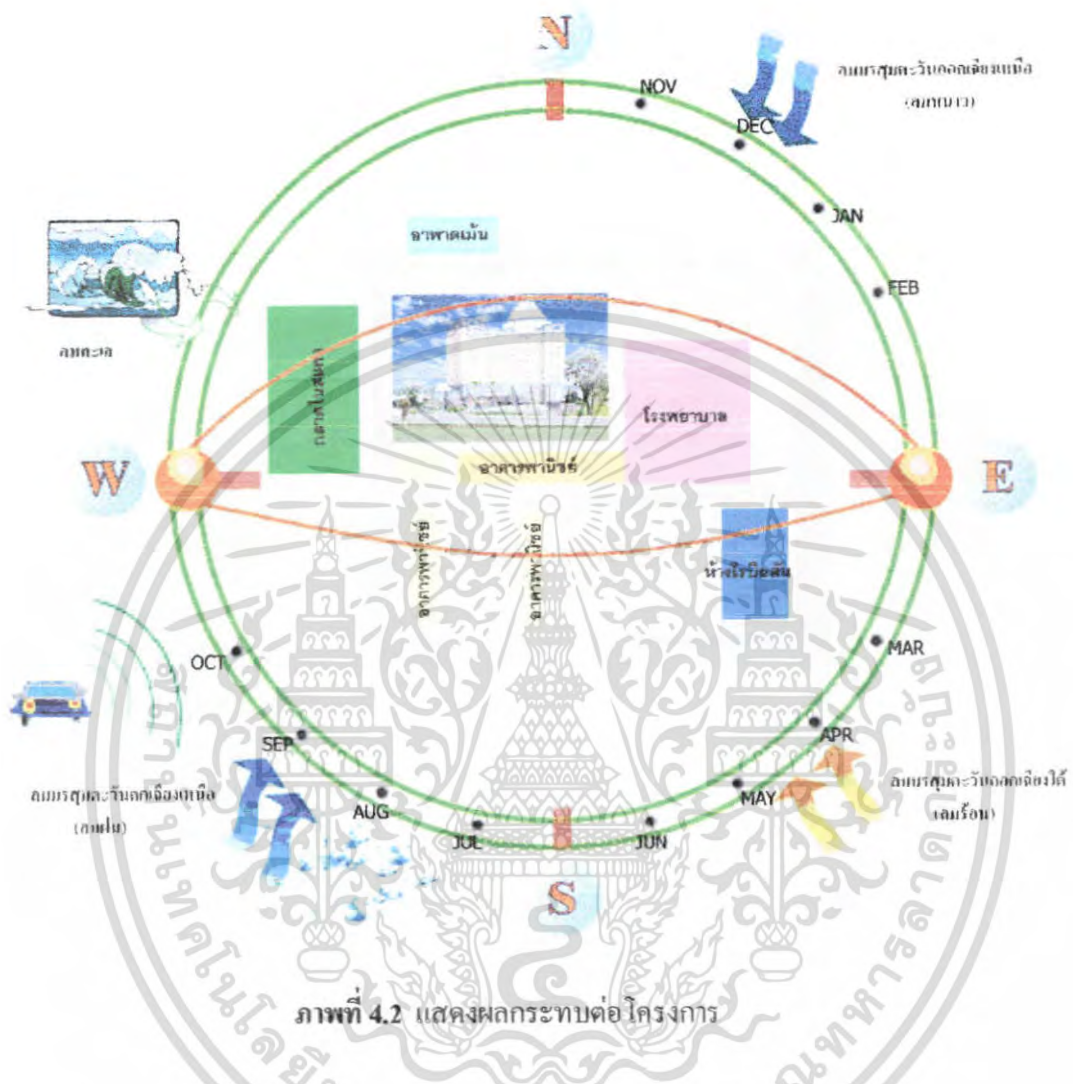

ภาพที่ 4.2 แสดงผลกระทบต่อโครงการ

เสียง

โดยรวมแล้วเสียงจะมีผลกระทบต่อโครงการอย่างมาก เพราะเนื่องจากโครงการตั้งอยู่ใจกลางของอำเภอศรีราชา โคขบริเวณรอบๆโครงการเต็มไปด้วยธุรกิจต่างๆมากมาย มีถนนตัดผ่านด้านหน้าของโครงการ ทิศตะวันตกเป็นทางเข้าโครงการติดกับตลาดปลาซ่าในสแควซึ่งตลาดเปิดขายตอนช่วงเย็นถึงมืดทำให้มีมลภาวะเสียงรบกวนของผู้คนและยานพาหนะ ทิศตะวันออกติดกับโรงพยาบาลথাไทยอาจมีผลกระทบเรื่องของเสียงและบดบังทัศนียภาพอยู่บ้าง ทิศใต้ติดกับอาคารพาณิชย์ซึ่งเปิดเป็นร้านขายของบางส่วนอาจมีผลกระทบในช่วงกลางวันบ้างเพียงเล็กน้อย ส่วนด้านทิศเหนือติดกับอาคารพาณิชย์ทำให้ไม่มีผลกระทบ

เอกสารนี้เป็นเอกสารที่สงวนไว้สำหรับการใช้งานเพื่อการศึกษาเท่านั้น ไม่อนุญาตให้นำไปใช้ประโยชน์ด้านการค้าไม่ว่ากรณีใดๆ ทั้งสิ้น อีกทั้งห้ามมิให้คัดแปลงเนื้อหา และต้องอ้างอิงถึงเจ้าของเอกสารทุกครั้งที่มีการนำไปใช้

แนวทางการแก้ไขปัญหา ให้ใช้วัสดุซับเสียงระหว่างผนังแต่ละด้านของอาคาร โครงการ หรือจะเป็นวัสดุที่สามารถสะท้อนเสียงได้ดี คือหินทรายและกระจก จึงทำให้ผลกระทบของเสียงรบกวนจากภายนอกน้อยลง ประกอบกับเป็นอาคารแบบปิดด้วย

แสงแดด

ชลบุรีเป็นจังหวัดที่ตั้งอยู่ในภาคตะวันออกของประเทศ อยู่ระหว่างละติจูดที่ 12 องศา 30 ลิปดาเหนือ ถึง 13 องศา 45 ลิปดาเหนือ และลองจิจูดที่ 100 องศา 45 ลิปดาตะวันออก ถึง 101 องศา 45 ลิปดาตะวันออก สามารถวิเคราะห์ผลกระทบที่มีต่อโครงการดังนี้

แสงแดดจะมีผลกระทบต่อตัวอาคารโดยตรง เนื่องจากตัวอาคารหันหน้าไปทางทิศตะวันตกซึ่งจะได้รับแสงแดดมากในช่วงบ่าย ด้านหน้าของอาคารไม่มีอะไรสามารถช่วยบดบังแสงได้ จึงมีผลกระทบในส่วนห้องพักมาก ส่วนทางทิศเหนือแสงแดดจะมีผลกระทบในช่วงเช้าถึงก่อนเที่ยง โดยเฉพาะในฤดูหนาว ในระหว่างเดือน พฤศจิกายน- เดือนกุมภาพันธ์ เนื่องจากดวงอาทิตย์อ้อมไปทางทิศเหนือ ด้านทิศตะวันออกไม่ค่อยได้รับผลกระทบมากเพราะเนื่องจากมีอาคารของโรงพยาบาลথাบคบังแสงแดดอยู่

อุณหภูมิ

ศิริราชอุณหภูมิจนเฉลี่ยตลอดปี มีค่าอยู่ในช่วง 28-29 องศาเซลเซียส ซึ่งเป็นอุณหภูมิที่ไม่ร้อนมากค่อนข้างสบายเพราะมีลมทะเลช่วยในการลดอุณหภูมิที่ร้อนจัดได้

ลม

ลมที่พัดผ่านโครงการ คือลมมรสุมตะวันออกเฉียงเหนือ (ลมฤดูหนาว) , ลมมรสุมตะวันออกเฉียงใต้ (ลมฤดูร้อน) และลมมรสุมตะวันตกเฉียงใต้ (ลมฤดูฝน) ซึ่งจะส่งผลกระทบต่อโครงการดังนี้ ลมมรสุมตะวันออกเฉียงเหนือจะพัดมาจากด้านหลังและด้านข้างของตัวอาคารโครงการ ซึ่งทางด้านข้างของตัวอาคารเป็นช่องลมระหว่างอาคารติดกับโรงพยาบาล ทำให้อากาศเย็นสบาย สดชื่น บริเวณห้องพักจึงมีอากาศเย็นสบาย ถ่ายเทตลอด ลมมรสุมตะวันออกเฉียงใต้ ไม่ค่อยได้รับผลกระทบต่อโครงการมากนักเพราะเนื่องจากมีอาคารของโรงพยาบาล ช่วยบังลมอยู่ส่วนของห้องพักจึงไม่ค่อยมีผลกระทบ ลมมรสุมตะวันตกเฉียงใต้หรือลมตามฤดูกาล ซึ่งมีปรากฏเฉพาะจังหวัดชลบุรี เช่น ลมพัททยา ชาวอำเภอบางละมุงเรียกลมที่พัดจากทิศตะวันตกเฉียงใต้ตอนต้นฤดูฝนว่า “ลมพัททยา” เมื่อพิจารณาตามหลักอุณหภูมิมหาสมุทรแล้วคงเป็นลมที่พัดมาในเดือนพฤษภาคมมากกว่า ลมมรสุมตะวันตกเฉียงใต้จะพัดเข้าสู่ด้านชายฝั่งทะเลของโครงการ ทางด้านหน้าของตัวอาคารจะได้รับผลกระทบมาก ซึ่งจะได้รับลมฝนโดยตรง ประกอบกับตัวอาคารมีการแก้ไขทำชายคาขึ้นและเว้นพื้นที่ระเบียงไว้ หรือใช้การจัดสวนการจัดแนวต้นไม้บังค้ำแนวลม

ฝน

ปัจจัยที่มีอิทธิพลต่อการเกิดฝนตกมาก ได้แก่ พายุดีเปรสชัน ร่องมรสุม และความใกล้-ไกลทะเล ลมมรสุมตะวันออกเฉียงเหนือ ซึ่งพัดพาความหนาวเย็นมาจากประเทศจีน แต่การพัดผ่านทะเลทำให้เกิดการคลี่คลายความเย็นลงกลายเป็นฝน ถึงแม้ว่ายามหน้าฝนจะมีลมมรสุมที่มีมากกว่าพื้นที่หรือจังหวัดอื่นๆที่ไม่ได้ติดทะเลแต่ก็สามารถแก้ไขให้พร้อมกับการรับมือแนวฝนได้ ดังนั้นการออกแบบจึงต้องคำนึงถึงความชื้นที่มีผลต่อวัสดุในการนำมาใช้อีกด้วย การออกแบบตัวอาคารโครงการมีลักษณะการแก้ปัญหาในเรื่องนี้อยู่แล้วคือ การทำชายคายยื่นออกมาและการออกแบบกันสาดของตัวอาคารเพื่อป้องกันฝน โดยตรง

4.2 การวิเคราะห์รูปแบบสถาปัตยกรรม

4.2.1 รูปแบบสถาปัตยกรรม

โครงการโรงแรม KRYSTAL BAY เป็นโครงการที่ตั้งอยู่ทางภาคตะวันออก ลักษณะทางสถาปัตยกรรมโครงสร้างเป็นอาคารคอนกรีตเสริมเหล็กสูง 12 ชั้น ตัวอาคารออกแบบที่ทันสมัย วัสดุที่ใช้ในอาคารส่วนใหญ่ ใช้โครงสร้างเหล็กและแท่งอลูมิเนียมเป็นส่วนรองรับน้ำหนักของกระงกชั้นล่าง ส่วนชั้นอื่นๆทั่วไป ใช้กรอบวงกบไม่ติดกับกระงกทรงแสง การจัดพื้นที่ใช้สอย ภายในอาคารได้จัดให้แต่ละส่วนมีความสัมพันธ์กันเพื่อความสะดวก สบายในการใช้สอยของผู้ใช้อาคาร

4.2.2 การจัดพื้นที่ใช้สอยของอาคาร แบ่งออกเป็น 2 ส่วนดังนี้

1. ส่วนบริการ อยู่ภายในชั้นที่ 1, MEZZANINE, 10, DECK ซึ่งจะประกอบไปด้วย LOBBY HALL, LOBBY LOUNGE, COFFEE SHOP, RESTAURANT, BUSINESS CENTER FITNESS & SPA, SHOP, SNOOKER และ PIANO LOUNGE
2. ส่วนห้องพัก อยู่ภายในชั้นที่ 2 ถึงชั้นที่ 10

4.2.3 การจัดทางสัญจร

ทางสัญจรหลักของโครงการจะเริ่มที่ชั้นที่ 1 ของอาคารโถงต้อนรับและกระจายไปสู่ส่วนต่างๆของโครงการคือ ส่วนของ ล็อบบี้เส้าจั้น คือพื้นที่เชื่อม ไปจนถึง ห้องอาหาร ทางสัญจรหลักชั้นนี้ยังเชื่อมถึงชั้นใต้ดินที่มีส่วนลานจอดรถ และทางสัญจรหลักอาคารนี้ก็จะเชื่อมไปยังชั้นบนที่เป็นห้องพักตั้งแต่ชั้นที่ 2 - 12 และยังมีทางสัญจรรองเชื่อมต่างหากกับห้องครัวด้วยเพื่อสำหรับจัดส่งอาหาร

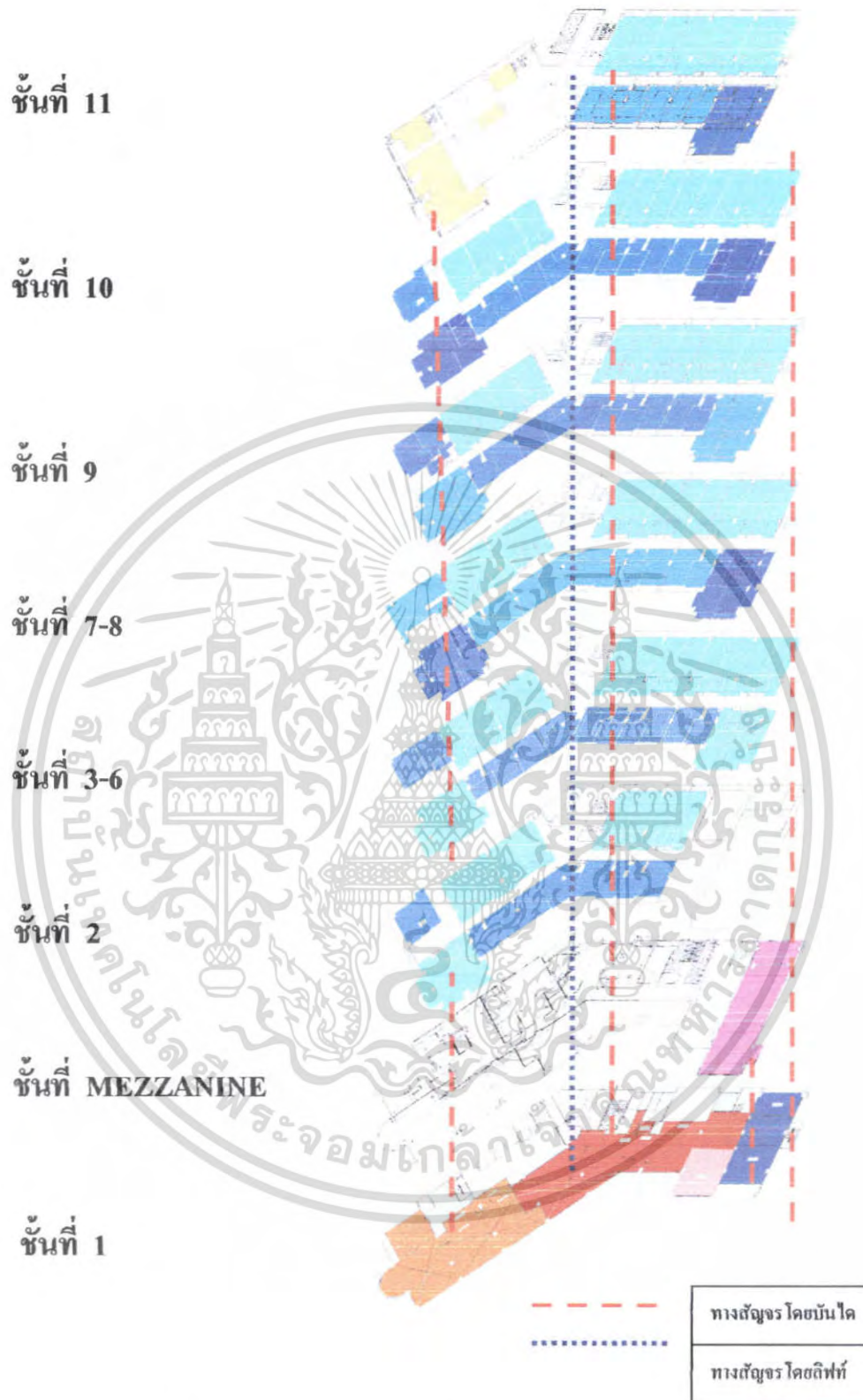

ภาพที่ 4.3 แสดงทางสัญจรในแนวตั้งภายในอาคาร

เอกสารนี้เป็นเอกสารที่สงวนไว้สำหรับการใช้งานเพื่อการศึกษาเท่านั้น ไม่อนุญาตให้นำไปใช้ประโยชน์ด้านการค้า ไม่ว่ากรณีใดๆ ทั้งสิ้น อีกทั้งห้ามมิให้ดัดแปลงเนื้อหา และต้องอ้างอิงถึงเจ้าของเอกสารทุกครั้งที่มีการนำไปใช้

4.2.4 การวิเคราะห์สภาพแวดล้อมที่มีผลกระทบต่อตัวอาคารของโครงการ ดังนี้

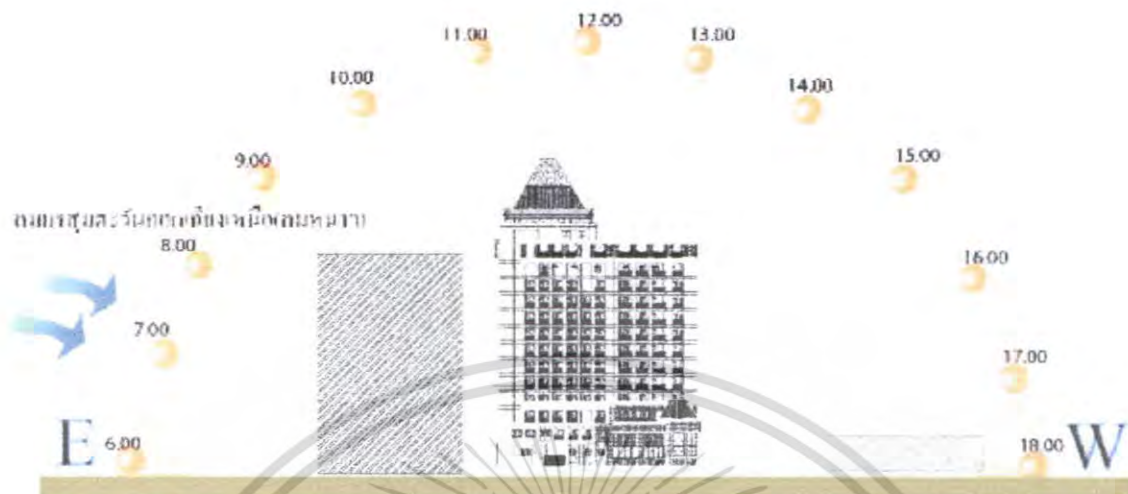

ภาพที่ 4.4 แสดงผลกระทบของสภาพแวดล้อมด้านทิศเหนือ

ตารางที่ 4.1 แสดงการวิเคราะห์ผลกระทบของสภาพแวดล้อมด้านทิศเหนือ

ผลกระทบของสภาพแวดล้อม	การแก้ปัญหา
แสงแดด ในช่วงเช้านั้นไม่มีผลกระทบอะไรมากเพราะมีอาคาร โรงเรียนมาอยู่แสงจึงส่องไม่ถึงส่วนในช่วงบ่ายมีผลกระทบอย่างมากเพราะอาคารหันหน้าทางทิศที่แสงแดดส่อง	ในส่วนของห้องพักระเบียบังด้านทิศเหนือใช้วัสดุกระจกที่กรองแสงแดดและใช้ม่านเพื่อบังแสงในส่วนห้องพัก
ลม ลมมรสุมตะวันออกเฉียงเหนือ เป็นลมหนาวซึ่งจะพัดพาเอาความเย็นมาช่วยเกิดการถ่ายเท และอาจพาฝุ่นละอองจากถนนส่วนด้านข้างแต่ก็น้อยมาก	ไม่ค่อยมีผลกระทบต่อ โครงการมากนักเพราะ ด้านหลัง โครงการมีอาคารสูงช่วยบังอยู่
ฝน มีผลกระทบน้อยมากเพราะกระแสลมมรสุมจะมาจากด้านตรงข้ามแต่ถ้าลมแรงอาจมีฝนสาดเล็กน้อย	ไม่ค่อยมีผลกระทบต่อ โครงการมากนักเพราะ โครงการมีอาคารสูงช่วยบังอยู่

เอกสารนี้เป็นเอกสารที่สงวนไว้สำหรับการใช้งานเพื่อการศึกษาเท่านั้น ไม่อนุญาตให้นำไปใช้ประโยชน์ด้านการค้าไม่ว่ากรณีใดๆ ทั้งสิ้น อีกทั้งห้ามมิให้ตัดแปลงเนื้อหา และต้องอ้างอิงถึงเจ้าของเอกสารทุกครั้งที่มีการนำไปใช้



ด้านทิศใต้

ภาพที่ 4.5 แสดงผลกระทบของสภาพแวดล้อมด้านทิศใต้

ตารางที่ 4.2 แสดงการวิเคราะห์ผลกระทบของสภาพแวดล้อมด้านทิศใต้

ผลกระทบของสภาพแวดล้อม	การแก้ปัญหา
แสงแดด แสงแดดในช่วงกลางวัน - เย็น ซึ่งมีอุณหภูมิของแสงแดดร้อนจัดในช่วงบ่าย ส่วนที่ได้รับผลกระทบ คือส่วนของ สปา, ฟิตเนสและบางส่วนของห้องพัก	ใช้วัสดุกระจกที่กรองแสงแดดและน่านเพื่อบังแสงในส่วนของ สปา, ฟิตเนสและห้องพัก
ลม ได้รับผลกระทบจาก ลมมรสุมตะวันออกเฉียงใต้และตะวันตกเฉียงใต้ซึ่งจะพัดพาเอาฝุ่นละอองเข้ามายังตัวอาคาร	ปลูกต้นไม้เพื่อช่วยในการกรองฝุ่นละอองและมีอาคารบังอยู่
ฝน มีผลกระทบบ้างพอสมควรเมื่อกระแสลมแรงจะพัดเอาฝนสาดมายังส่วนของหน้าต่างห้องพักและด้านหน้าอาคาร	โดยการ ใช้วัสดุปูพื้นที่กันน้ำได้ปลูกต้นไม้เพื่อช่วยลดฝนเข้าสาดมายังตัวอาคารหรือเพิ่มแผงกันลมและฝน

เอกสารนี้เป็นเอกสารที่สงวนไว้สำหรับการใช้งานเพื่อการศึกษาเท่านั้น ไม่อนุญาตให้นำไปใช้ประโยชน์ด้านการค้าไม่ว่ากรณีใดๆ ทั้งสิ้น อีกทั้งห้ามมิให้ดัดแปลงเนื้อหา และต้องอ้างอิงถึงเจ้าของเอกสารทุกครั้งที่มีการนำไปใช้

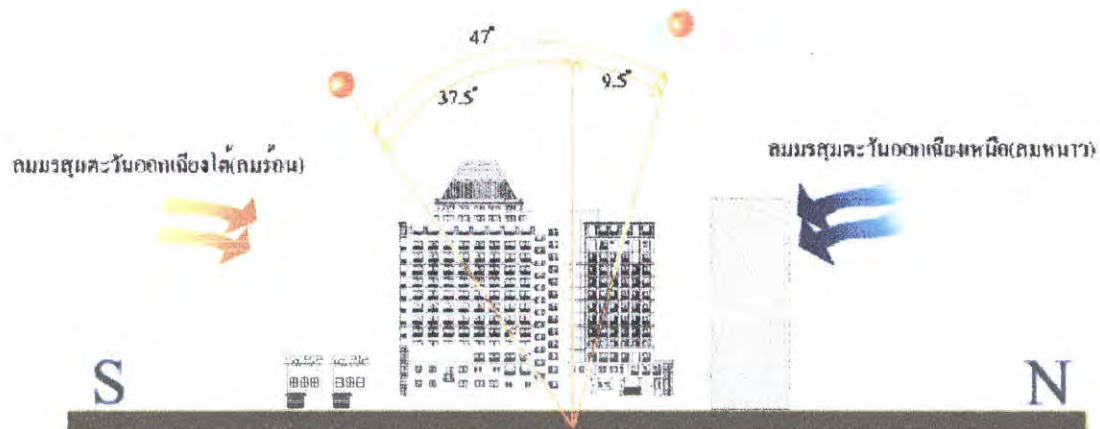

ด้านทิศตะวันออก

ภาพที่ 4.6 แสดงผลกระทบของสภาพแวดล้อมด้านทิศตะวันออก

ตารางที่ 4.3 แสดงการวิเคราะห์ผลกระทบของสภาพแวดล้อมด้านทิศตะวันออก

ผลกระทบของสภาพแวดล้อม	การแก้ปัญหา
แสงแดด ในช่วงเช้าและบ่ายแสงแดดจะต้องเข้าอาคารในส่วนของห้องพัก	ใช้วัสดุกระจกที่กรองแสงแดดและใช้ม่านเพื่อบังแสงในส่วนของห้องพัก
ลม ลมมรสุมตะวันออกเฉียงใต้ เป็นลมร้อน และ ลมมรสุมตะวันออกเฉียงเหนือ เป็นลมหนาวพัดทางด้านข้างของตัวอาคาร	ไม่ค่อยมีผลกระทบต่ออาคารเพราะเป็นอาคารปิดและมีอาคารที่พักอาศัยบังอยู่
ฝน ถ้าฝนตกหนักอาจมีการสาดเข้าในส่วนของระเบียงห้องพัก	ไม่ค่อยมีผลกระทบต่ออาคารเพราะเป็นอาคารปิดและมีอาคารที่พักอาศัยบังอยู่

เอกสารนี้เป็นเอกสารที่สงวนไว้สำหรับการใช้งานเพื่อการศึกษาเท่านั้น ไม่อนุญาตให้นำไปใช้ประโยชน์ด้านการค้า ไม่ว่ากรณีใดๆ ทั้งสิ้น อีกทั้งห้ามมิให้ตัดแปลงเนื้อหา และต้องอ้างอิงถึงเจ้าของเอกสารทุกครั้งที่มีการนำไปใช้



ด้านทิศตะวันตก

ภาพที่ 4.7 แสดงผลกระทบของสภาพแวดล้อมด้านทิศตะวันตก

ตารางที่ 4.4 แสดงการวิเคราะห์ผลกระทบของสภาพแวดล้อมด้านทิศตะวันตก

ผลกระทบของสภาพแวดล้อม	การแก้ปัญหา
แสงแดด ในช่วงบ่ายแสงแดดจะส่องด้านข้างของอาคาร	ไม่ค่อยมีผลกระทบมากนักเพราะเป็นอาคารปิด
ลม ลมมรสุมตะวันตกเฉียงใต้ เป็นลมฝนและพัดทางด้านข้างของตัวอาคาร	ไม่ค่อยมีผลกระทบมากนักเพราะเป็นอาคารปิด
ฝน ได้รับอิทธิพลของตะวันออกเฉียงใต้ (ลมฝน) ทางด้านข้างของอาคาร	ไม่ค่อยมีผลกระทบมากนักเพราะเป็นอาคารปิด และมีอาคารพาณิชย์ อาคารที่พักอาศัยบังอยู่

เอกสารนี้เป็นเอกสารที่สงวนไว้สำหรับการใช้งานเพื่อการศึกษาเท่านั้น ไม่อนุญาตให้นำไปใช้ประโยชน์ด้านการค้าไม่ว่ากรณีใดๆ ทั้งสิ้น อีกทั้งห้ามมิให้ดัดแปลงเนื้อหา และต้องอ้างอิงถึงเจ้าของเอกสารทุกครั้งที่มีการนำไปใช้

4.2. การวิเคราะห์พื้นที่ว่างภายในอาคาร

1. การวิเคราะห์พื้นที่ว่างอาคารในส่วนโถงต้อนรับ



ภาพที่ 4.8 แปลนแสดงพื้นที่ส่วน โถงต้อนรับ

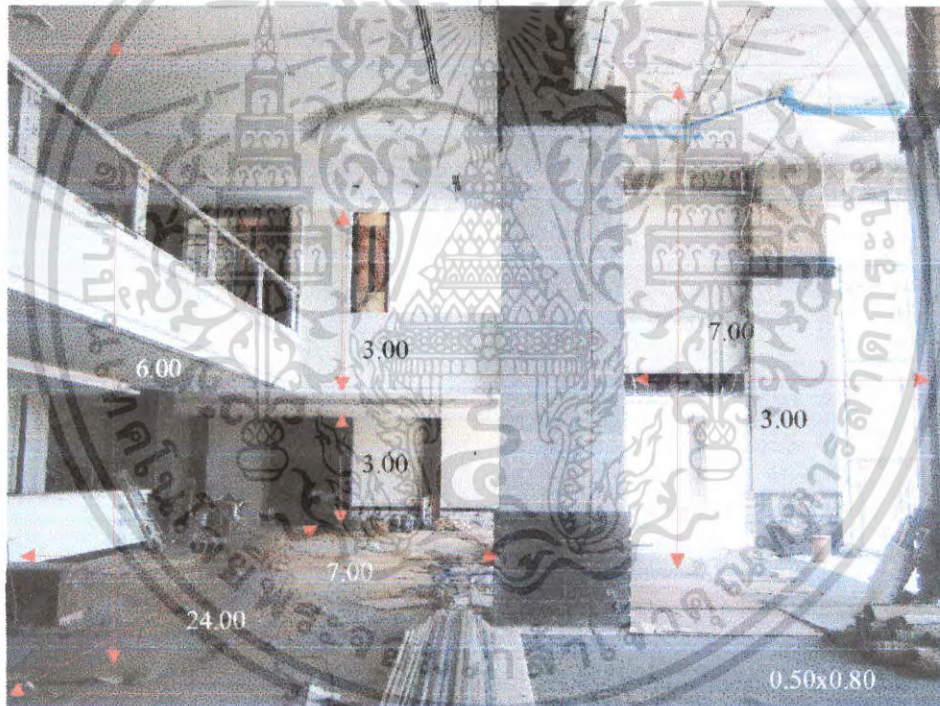

ภาพที่ 4.9 แสดงพื้นที่ว่างภายใน โถงต้อนรับ

ลักษณะพื้นที่ว่างส่วน โถงต้อนรับ(LOBBY HALL) นี้มีลักษณะด้านหน้าทำเป็นพื้นที่แบบเปิดโล่งให้ความรู้สึกโล่งโปร่ง ไม่อึดอัด โถงมีความสูงจากพื้นถึงคาน 7.00 เมตรมีเสาตามแนว 4 ต้น ขนาด 0.50x0.80 เมตร และยังมีส่วนที่เชื่อมต่อกับโถงต้อนรับคือ ล็อบบี้เสารัน คือฟิฟี่ช้อป & ภัตตราคาร ส่วนพักผ่อน พื้นที่ทางด้านในยังติดกับสำนักงานส่วนหน้า และส่วนบริการนักธุรกิจ

เอกสารนี้เป็นเอกสารที่สงวนไว้สำหรับการใช้งานเพื่อการศึกษาเท่านั้น ไม่อนุญาตให้นำไปใช้ประโยชน์ด้านการค้าไม่ว่ากรณีใดๆ ทั้งสิ้น อีกทั้งห้ามมิให้ตัดแปลงเนื้อหา และต้องอ้างอิงถึงเจ้าของเอกสารทุกครั้งที่มีการนำไปใช้

2.การวิเคราะห์พื้นที่ว่างภายในอาคารส่วนล็อบบี้เลาจน์



ภาพที่ 4.10 แสดงพื้นที่ว่างภายในล็อบบี้เลาจน์

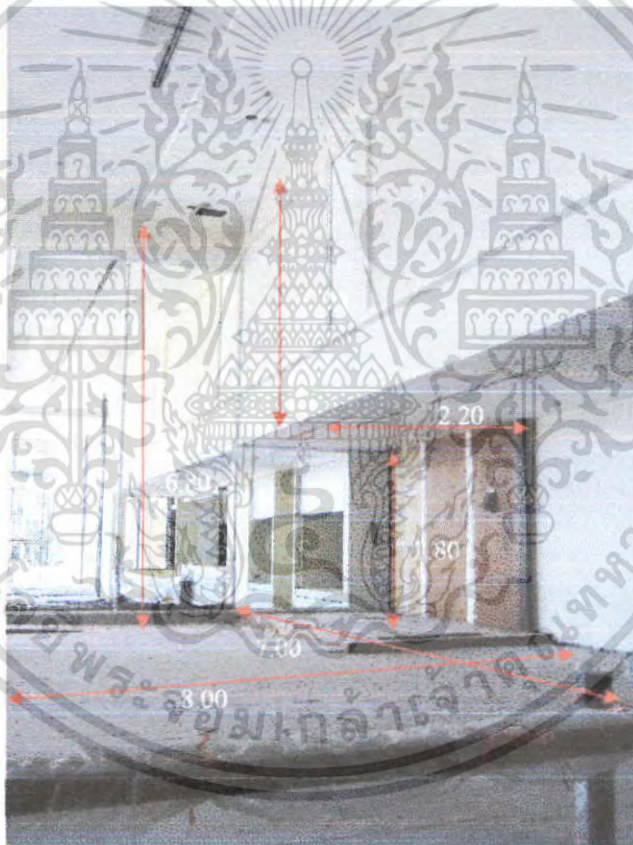

ภาพที่ 4.11 แสดงพื้นที่ว่างภายในโถงส่วนล็อบบี้เลาจน์

พื้นที่ในส่วนนี้เป็นลักษณะ โถงที่ต่อจากโถงต้อนรับ มีการยกระดับพื้นจากส่วนของ Lobby Hall ซึ่งเป็นการแบ่งอาณาเขตของแต่ละส่วน มีระเบียงล้อมรอบ 2 ด้านสูง 0.80 เมตรอีกด้านเป็น

เอกสารนี้เป็นเอกสารที่สงวนไว้สำหรับการใช้งานเพื่อการศึกษาเท่านั้น ไม่อนุญาตให้นำไปใช้ประโยชน์ด้านการค้าไม่ว่ากรณีใดๆ ทั้งสิ้น อีกทั้งห้ามมิให้ตัดแปลงเนื้อหา และต้องอ้างอิงถึงเจ้าของเอกสารทุกครั้งที่มีการนำไปใช้

กระจกกันส่วของ คีอพีซ้อป ทำให้ได้รับแสงจากธรรมชาติค่อนข้างมาก ทำให้พื้นที่ส่วนนี้โปร่งโล่ง ด้านขวาเป็นทางลงบันไดและลิฟต์ไปสู่ชั้นบน ด้านหน้าเป็นทางสัญจรหลักที่กระจายไปยังส่วนต่างๆของโครงการ

3.การวิเคราะห์พื้นที่ว่างภายในคอฟฟี่ ซ้อป

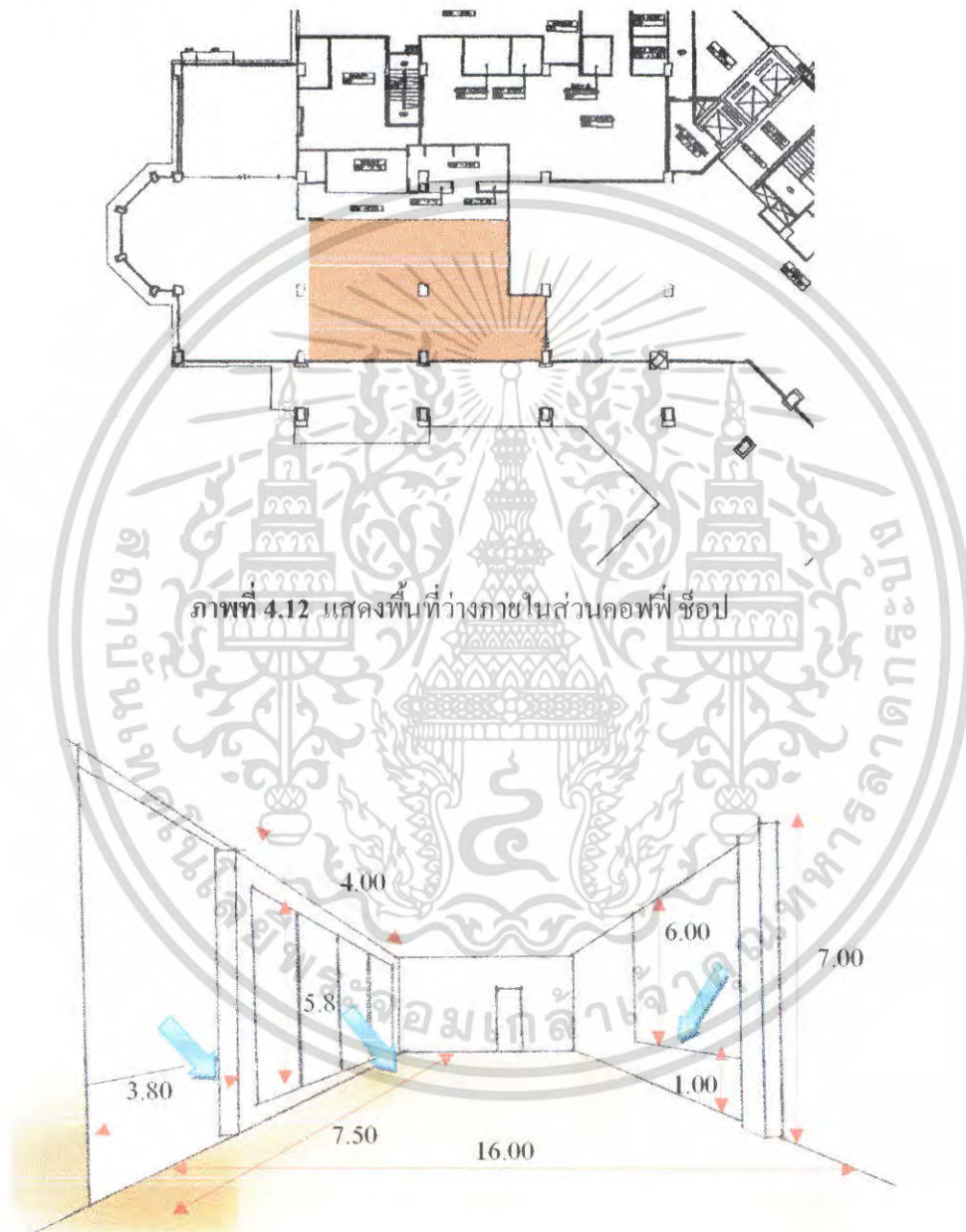

เอกสารนี้เป็นเอกสารที่สงวนไว้สำหรับการใช้งานเพื่อการศึกษาเท่านั้น ไม่อนุญาตให้นำไปใช้ประโยชน์ด้านการค้าไม่ว่ากรณีใดๆ ทั้งสิ้น อีกทั้งห้ามมิให้ดัดแปลงเนื้อหา และต้องอ้างอิงถึงเจ้าของเอกสารทุกครั้งที่มีการนำไปใช้

พื้นที่ว่างในส่วนคอฟฟี่ ซ็อบมีพื้นที่เป็นรูปสี่เหลี่ยมพื้นผิวนำมีส่วนต่อเชื่อมกับส่วนของ LOBBY LOUNG, RESTAURANT ผนังด้านนอกและกันระหว่างส่วนเป็นกระจกทำให้รู้สึกโล่งมากขึ้น ปัญหาที่พบคือมีเสาอาคาร 0.50x 0.80 อยู่กึ่งกลางห้อง ทำให้ยากต่อการจัดวางเฟอร์นิเจอร์ การแก้ปัญหาต้องจัดวางแปลนให้สะดวกทั้งผู้รับบริการและผู้ให้บริการ

4.การวิเคราะห์พื้นที่ว่างภายในห้องสปา

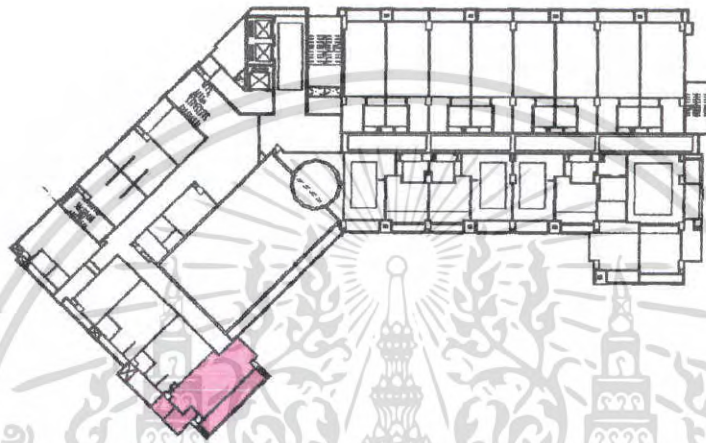

ภาพที่ 4.14 แสดงพื้นที่ว่างภายในส่วนห้องสปาแบบ วิไอพี

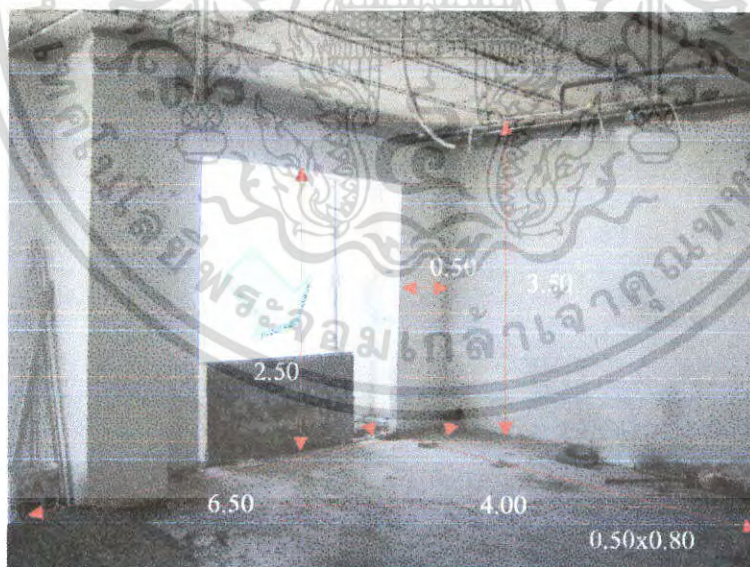

ภาพที่ 4.15 แสดงพื้นที่ว่างภายในส่วนห้องสปา

เอกสารนี้เป็นเอกสารที่สงวนไว้สำหรับการใช้งานเพื่อการศึกษาเท่านั้น ไม่อนุญาตให้นำไปใช้ประโยชน์ด้านการค้า ไม่ว่าจะกรณีใดๆ ทั้งสิ้น อีกทั้งห้ามมิให้ดัดแปลงเนื้อหา และต้องอ้างอิงถึงเจ้าของเอกสารทุกครั้งที่มีการนำไปใช้

พื้นที่ส่วนสเปาห้อง วี ไอ พี นั้นจะมีพื้นที่ที่แตกต่างจากห้องเป็นสี่เหลี่ยมผืนผ้าตรงด้านหน้าของตัวอาคารเป็นส่วนที่มองเห็นทัศนียภาพของทะเล ได้ชัดที่สุด มีแสงสว่างธรรมชาติจากภายนอกเข้ามาได้ แต่ช่วงเวลาตั้งแต่บ่ายจะมีผลกระทบมากเพราะแสงแดดจะส่องเข้ามาภายในห้องมาก อาจจะต้องมีการทำส่วนบังแดดเพื่อแก้ปัญหาจากแสงแดด พื้นที่นี่มีความสูง 3.50 เมตร

5. การวิเคราะห์พื้นที่ว่างภายในส่วนนวดสปา

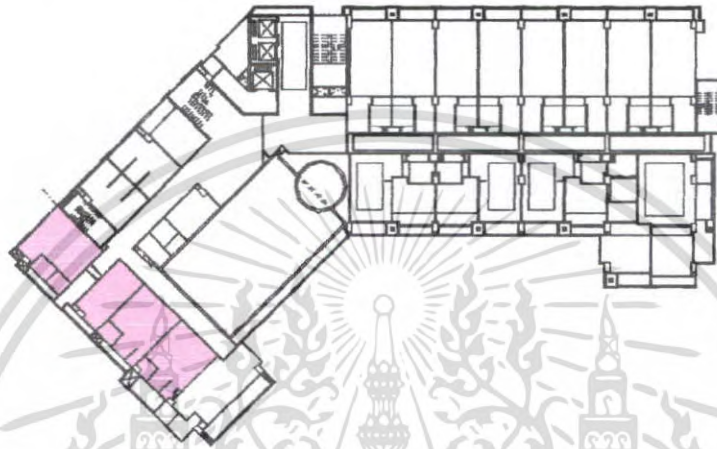

ภาพที่ 4.16 แสดงพื้นที่ว่างภายในส่วนห้องนวดสปา

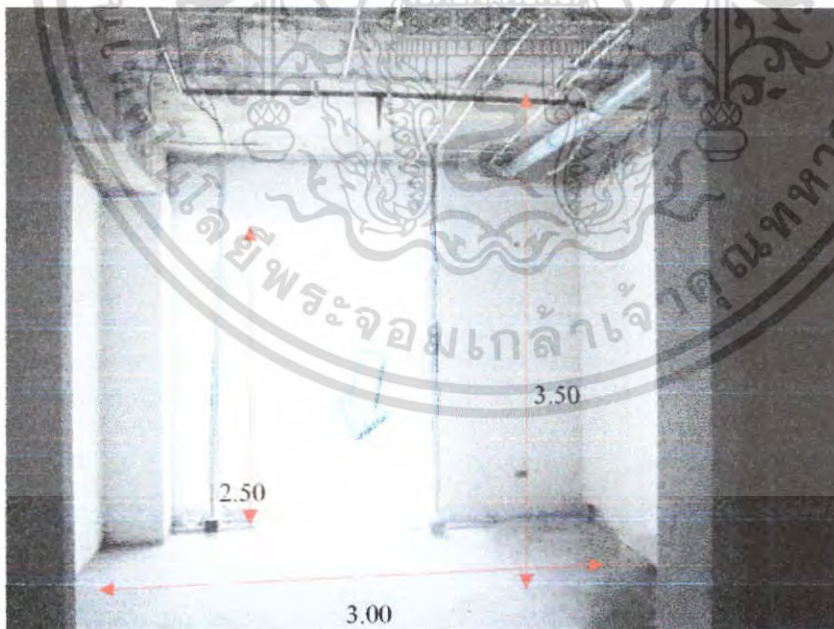

ภาพที่ 4.17 แสดงพื้นที่ว่างภายในส่วนสเปา

เอกสารนี้เป็นเอกสารที่สงวนไว้สำหรับการใช้งานเพื่อการศึกษาเท่านั้น ไม่อนุญาตให้นำไปใช้ประโยชน์ด้านการค้าไม่ว่ากรณีใดๆ ทั้งสิ้น อีกทั้งห้ามมิให้ดัดแปลงเนื้อหา และต้องอ้างอิงถึงเจ้าของเอกสารทุกครั้งที่มีการนำไปใช้

พื้นที่ว่างในส่วนนี้เป็นลักษณะของสี่เหลี่ยมจัตุรัสเท่ากันทุกห้องผนังด้านหน้าเจาะช่องหน้าต่าง เพื่อที่สามารถเห็นทัศนียภาพของด้านนอก ทำให้แสงสว่างธรรมชาติจากภายนอกเข้ามาได้ แสงแดดจะมีผลกระทบน้อยเพราะมีอาคารช่วยบังอยู่ อพื้นที่นี้มีความสูง 3.50 เมตร

6.การวิเคราะห์พื้นที่ว่างภายในห้องจัดเลี้ยง



ภาพที่ 4.18 แสดงพื้นที่ว่างภายในห้องจัดเลี้ยง

ภาพที่ 4.19 แสดงพื้นที่ว่างภายในห้องจัดเลี้ยง

เอกสารนี้เป็นเอกสารที่สงวนไว้สำหรับการใช้งานเพื่อการศึกษาเท่านั้น ไม่อนุญาตให้นำไปใช้ประโยชน์ด้านการค้า ไม่ว่าจะกรณีใดๆ ทั้งสิ้น อีกทั้งห้ามมิให้ดัดแปลงเนื้อหา และต้องอ้างอิงถึงเจ้าของเอกสารทุกครั้งที่มีการนำไปใช้

พื้นที่ว่างภายในห้องจัดเลี้ยงลักษณะเป็นโถงรูปสี่เหลี่ยมผืนผ้ากว้าง 21.50 มองจากหลังห้องออกไปหน้าห้องให้ความรู้สึกโล่งกว้างขวาง เป็นพื้นที่โล่งกว้างสามารถแบ่งออกเป็น 2 ห้องย่อยแก้ปัญหาโดยใช้แสงไฟในการสร้างจุดเด่นและการใช้วัสดุในการตกแต่งและงานออกแบบประติมากรรม เพื่อให้เกิดจุดสนใจ

7.การวิเคราะห์พื้นที่ว่างภายในห้องพักแบบ DELUXE ROOM

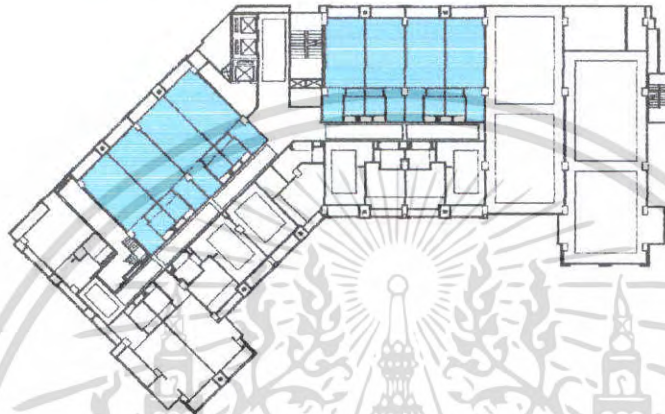

ภาพที่ 4.20 แสดงพื้นที่ว่างภายในห้องพักแบบ DELUXE ROOM

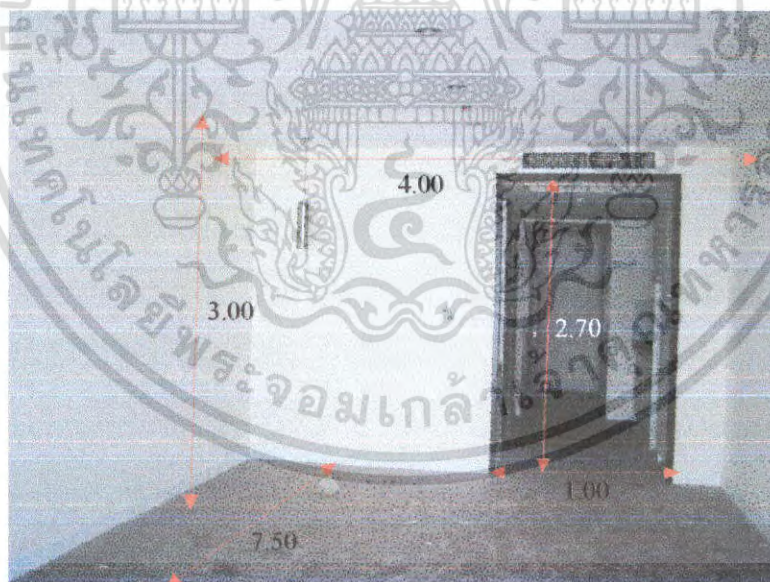

ภาพที่ 4.21 แสดงพื้นที่ว่างภายในห้องพักแบบ DELUXE ROOM

เอกสารนี้เป็นเอกสารที่สงวนไว้สำหรับการใช้งานเพื่อการศึกษาเท่านั้น ไม่อนุญาตให้นำไปใช้ประโยชน์ด้านการค้าไม่ว่ากรณีใดๆ ทั้งสิ้น อีกทั้งห้ามมิให้ดัดแปลงเนื้อหา และต้องอ้างอิงถึงเจ้าของเอกสารทุกครั้งที่มีการนำไปใช้

พื้นที่ว่างภายในนี้มีลักษณะเป็นสี่เหลี่ยมผืนผ้า ในส่วนของห้องพักแบบ DELUXE ROOM จะอยู่ทางฝั่งด้านทิศตะวันออกซึ่งไม่ได้รับผลกระทบอย่างไรมากเพราะมีตึกของโรงพยาบาลอยู่ติดกัน เพียงแต่ทัศนียภาพอาจไม่สวยงามอย่างห้องอื่น

8.การวิเคราะห์พื้นที่ว่างภายในห้องพักแบบ GRAND ROOM

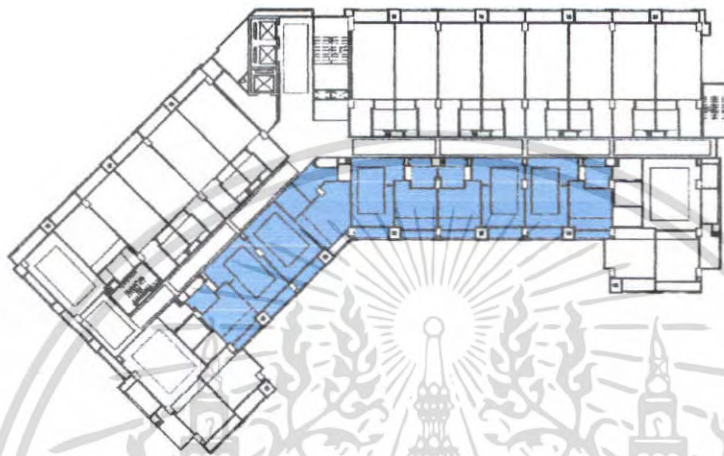

ภาพที่ 4.22 แสดงพื้นที่ว่างภายในห้องพักแบบ GRAND ROOM

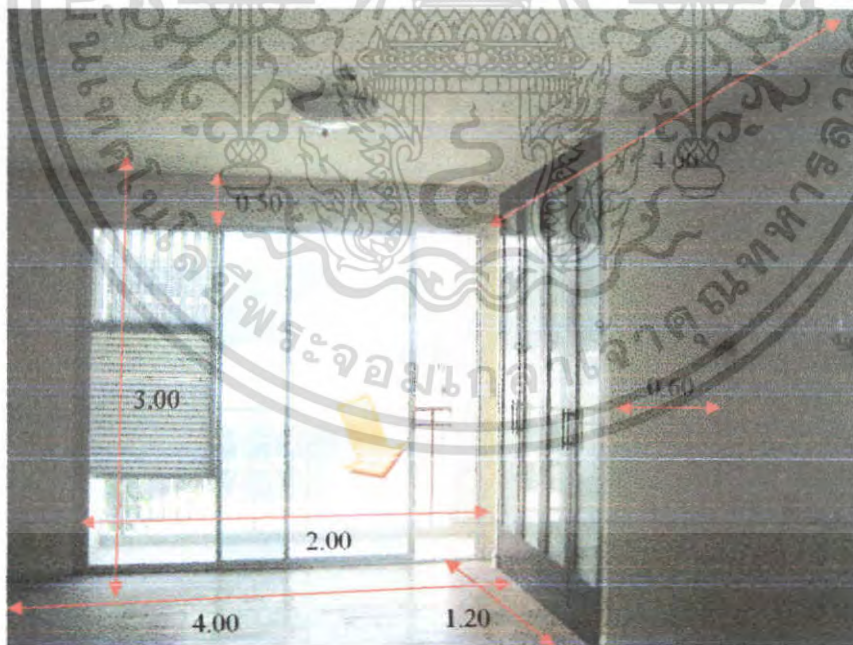

ภาพที่ 4.23 แสดงพื้นที่ว่างภายในห้องพักแบบ GRAND ROOM

เอกสารนี้เป็นเอกสารที่สงวนไว้สำหรับการใช้งานเพื่อการศึกษาเท่านั้น ไม่อนุญาตให้นำไปใช้ประโยชน์ด้านการค้า ไม่ว่าจะกรณีใดๆ ทั้งสิ้น อีกทั้งห้ามมิให้ตัดแปลงเนื้อหา และต้องอ้างอิงถึงเจ้าของเอกสารทุกครั้งที่มีการนำไปใช้

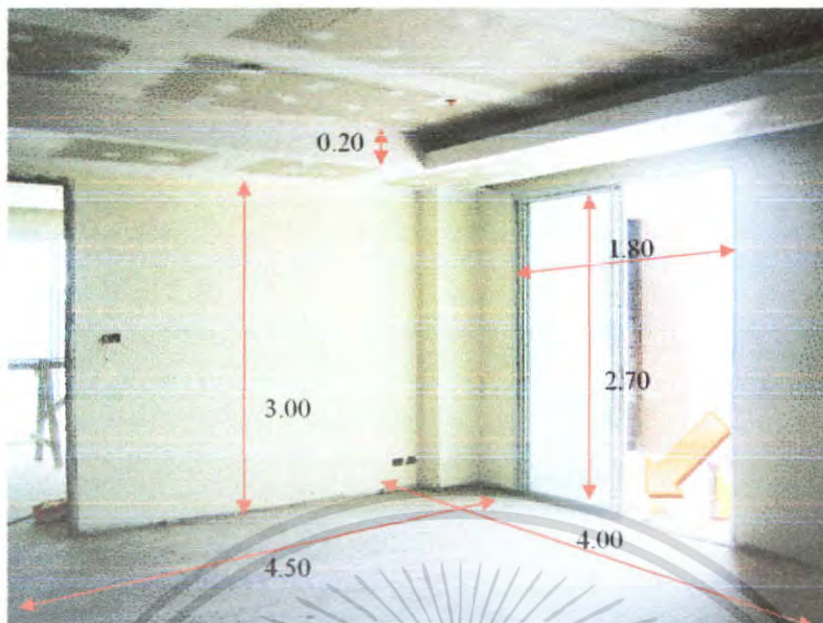

ภาพที่ 4.24 แสดงพื้นที่ว่างภายในห้องพักแบบ GRAND ROOM

พื้นที่ว่างภายในนี้มีลักษณะเป็นสี่เหลี่ยมผืนผ้า อยู่ทางด้านหน้าของตัวอาคารซึ่งจะมองเห็นทัศนียภาพทะเลดีกว่าห้องแบบธรรมดา ภายในห้องมีความสูง 3.00 เมตร มีกระจกบานเลื่อนช่วยให้แสงสว่างจากภายนอกผ่านเข้ามาข้างในในช่วงบ่าย จะทำให้แสงแดดส่องถึงภายในห้องลักษณะเดียวกับส่วนสปา ในการออกแบบจึงต้องมีการใช้วัสดุที่กรองแสงเนื่องจากเป็นพื้นที่ภายในของห้องพักเพื่อความสะอาดสบาย

9.การวิเคราะห์พื้นที่ว่างภายในห้องพักแบบ SUITE ROOM

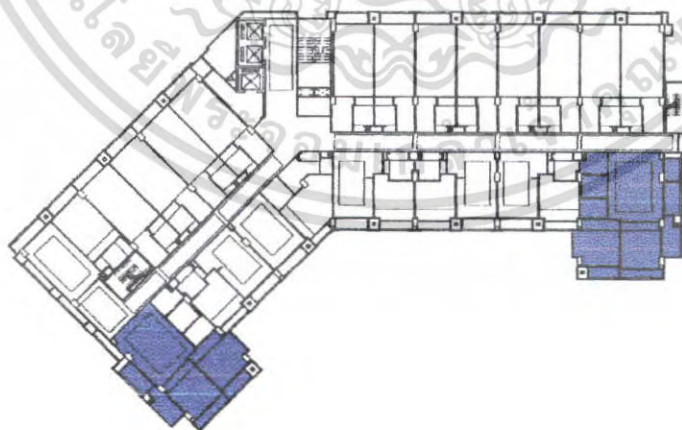

ภาพที่ 4.25 แสดงพื้นที่ว่างภายในห้องพักแบบ SUITE ROOM

เอกสารนี้เป็นเอกสารที่สงวนไว้สำหรับการใช้งานเพื่อการศึกษาเท่านั้น ไม่อนุญาตให้นำไปใช้ประโยชน์ด้านการค้าไม่ว่ากรณีใดๆ ทั้งสิ้น อีกทั้งห้ามมิให้ตัดแปลงเนื้อหา และต้องอ้างอิงถึงเจ้าของเอกสารทุกครั้งที่มีการนำไปใช้

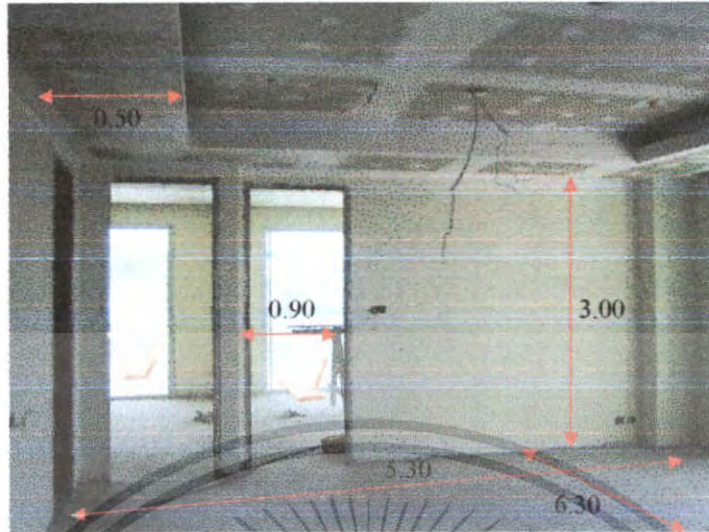

ภาพที่ 4.26 แสดงพื้นที่ว่างภายในห้องพักแบบ SUITE ROOM

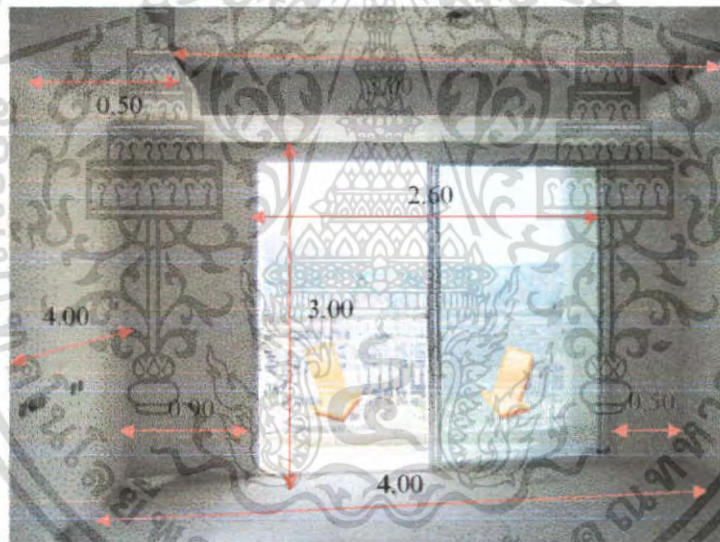

ภาพที่ 4.27 แสดงพื้นที่ว่างภายในห้องพักแบบ SUITE ROOM

พื้นที่ว่างภายในห้องรับแขกและส่วนห้องนอนมีลักษณะเป็นที่เหลี่ยมจตุรัส มีห้องน้ำทั้งส่วนกลางและส่วนในห้องพัก โดยห้องพักแบ่งเป็น 2 ห้อง ในส่วนของห้อง SUITE ROOM จะอยู่ในส่วนเฉพาะของมูมอาคารเท่านั้นเพื่อที่จะสามารถมองเห็นทัศนียภาพมากกว่า 180 องศา ผนังด้านทิศตะวันออกเป็นกระจก ทำให้แสงแดดส่องถึง ในการออกแบบจึงต้องมีการใช้วัสดุเพื่อกรองแสงเนื่องจากเป็นพื้นที่ภายในของห้องพัก เพื่อความสะดวกสบาย

เอกสารนี้เป็นเอกสารที่สงวนไว้สำหรับการใช้งานเพื่อการศึกษาเท่านั้น ไม่อนุญาตให้นำไปใช้ประโยชน์ด้านการค้าไม่ว่ากรณีใดๆ ทั้งสิ้น อีกทั้งห้ามมิให้ตัดแปลงเนื้อหา และต้องอ้างอิงถึงเจ้าของเอกสารทุกครั้งที่มีการนำไปใช้

10.การวิเคราะห์พื้นที่ว่างภายใน RESTAURANT



ภาพที่ 4.28 แสดงส่วนแปลนภายใน RESTAURANT

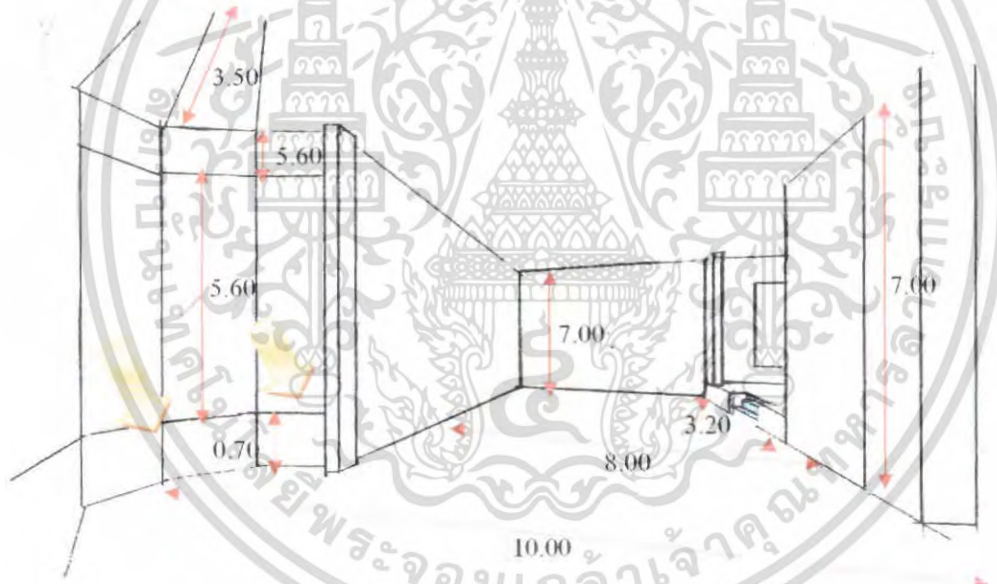

ภาพที่ 4.29 แสดงพื้นที่ว่างภายใน RESTAURANT

พื้นที่เป็นรูปสี่เหลี่ยมผืนผ้าและมีส่วนที่เป็นชานรูปทรงหกเหลี่ยมยื่นออกมา ส่วนที่นั่งตรงซอกคานหกเหลี่ยมเป็นกระจกใสล้อมรอบยาวมาถึงด้านหน้าจะได้รับผลกระทบจากแสงแดดในช่วงบ่าย จึงมีการแก้ปัญหาด้วยการใช้กระจกที่กรองแสง และมีการใช้ผ้าม่านตกแต่งเพื่อได้ทั้งประโยชน์และความสวยงาม

เอกสารนี้เป็นเอกสารที่สงวนไว้สำหรับการใช้งานเพื่อการศึกษาเท่านั้น ไม่อนุญาตให้นำไปใช้ประโยชน์ด้านการค้าไม่ว่ากรณีใดๆ ทั้งสิ้น อีกทั้งห้ามมิให้ตัดแปลงเนื้อหา และต้องอ้างอิงถึงเจ้าของเอกสารทุกครั้งที่มีการนำไปใช้

4.3 การวิเคราะห์พฤติกรรมผู้ใช้อาคาร

ประเภทของผู้ใช้อาคาร โครงการ คริสตัล เบย์ โฮเทล แบ่งออกได้ 2 ประเภทคือ

1. ผู้ให้บริการ แบ่งออกเป็น 3 ฝ่าย คือ

- 1.1 ฝ่ายบริหารและเจ้าหน้าที่ระดับสูง เช่น กรรมการ ผู้จัดการ
- 1.2 เจ้าหน้าที่ทั่วไป เช่น พนักงานลงทะเบียน, พนักงานบัญชี
- 1.3 ลูกจ้าง เช่น พนักงานเสิร์ฟ, รปภ.

2. ผู้รับบริการ คือ บุคคลที่เข้ามาใช้บริการต่างๆของโรงแรม แบ่งได้เป็น

2 ประเภท คือ

2.1 ผู้เข้ามาพักโรงแรม คือ ผู้ที่เข้ามาใช้บริการห้องพักของโรงแรมเพื่อพักค้างคืนสามารถแบ่งได้ ดังนี้

- ผู้ที่เดินทางมาเป็นส่วนตัว
- ผู้ที่เดินทางมากับกรุ๊ปทัวร์

2.2 ผู้ที่มาใช้บริการส่วนอื่นๆ โดยมักจะเป็นลูกค้าภายในจังหวัด ซึ่งนิยมใช้บริการของโรงแรมในด้านอาหาร, สถานที่จัดเลี้ยง ฯลฯ สามารถแบ่งได้ดังนี้

- ผู้มาใช้บริการด้านอาหารและเครื่องดื่ม เช่น กัดดาการ
- ผู้มาใช้บริการส่วนบริการเพื่อสุขภาพ
- ผู้มาติดต่อแขกที่มาพักในโรงแรม
- ผู้ที่มาใช้บริการสระน้ำ

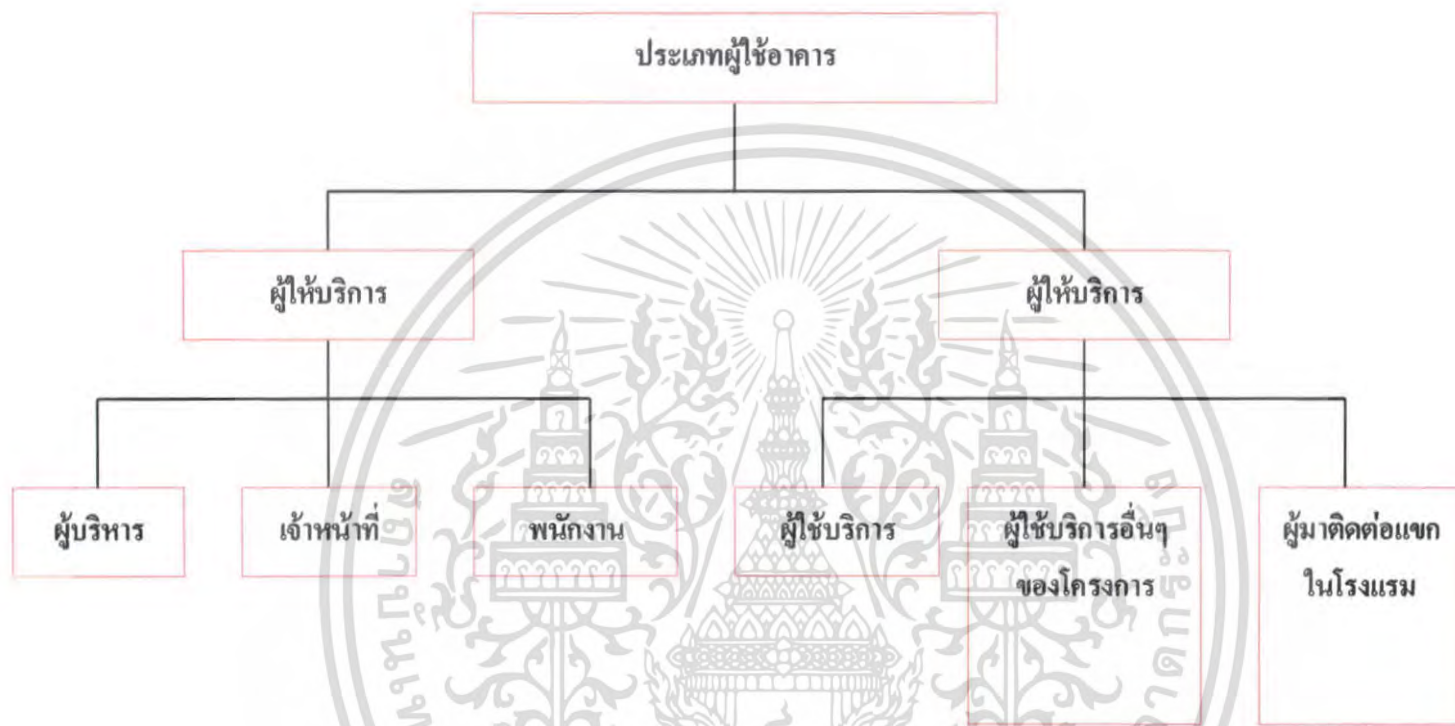

แผนภูมิที่ 4.1 แสดงพฤติกรรมของผู้ใช้อาคาร

ตารางที่ 4.5 แสดงตารางการใช้บริการของโรงแรม KRYSTAL BAY HOTEL



■ เวลาของผู้รับบริการ
■ เวลาของผู้ให้บริการ

แผนภูมิที่ 4.2 แสดงพฤติกรรมส่วนโถงต้อนรับ (LOBBY HALL)

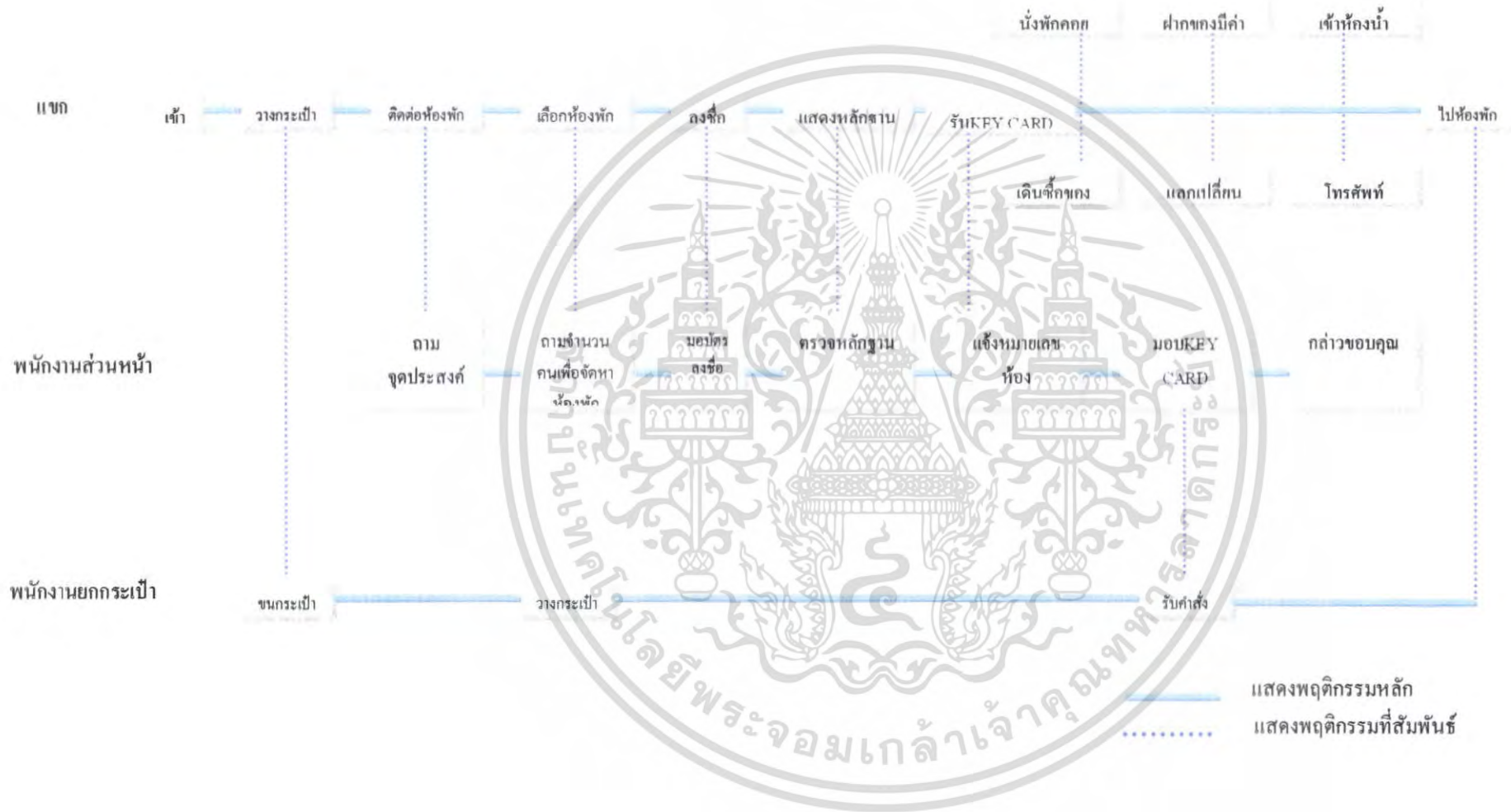

แผนภูมิที่ 4.3 แสดงพฤติกรรมส่วนโถงต้อนรับ (LOBBY HALL)

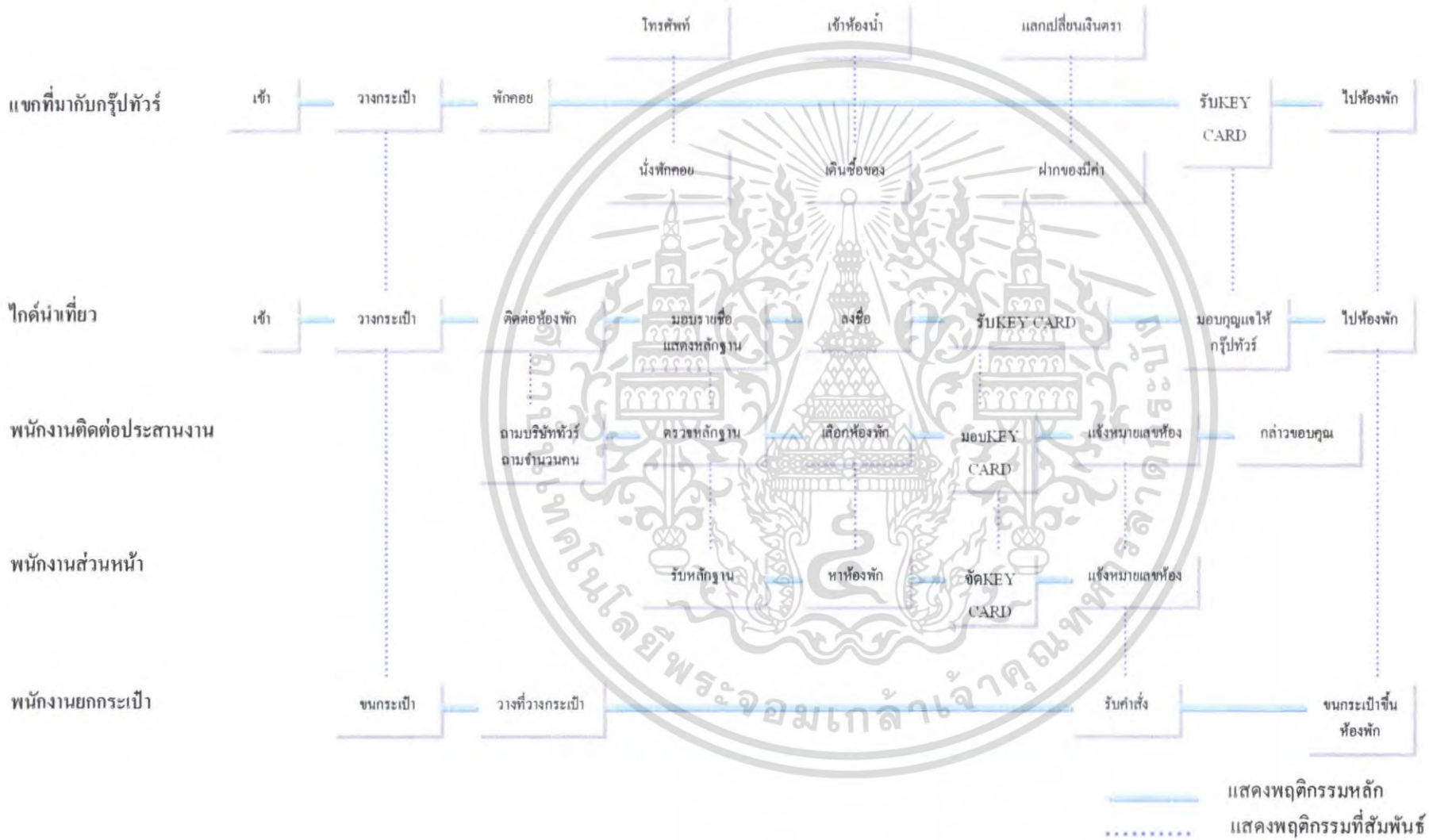

แผนภูมิที่ 4.4 แสดงพฤติกรรมส่วนโถงต้อนรับ (LOBBY HALL)

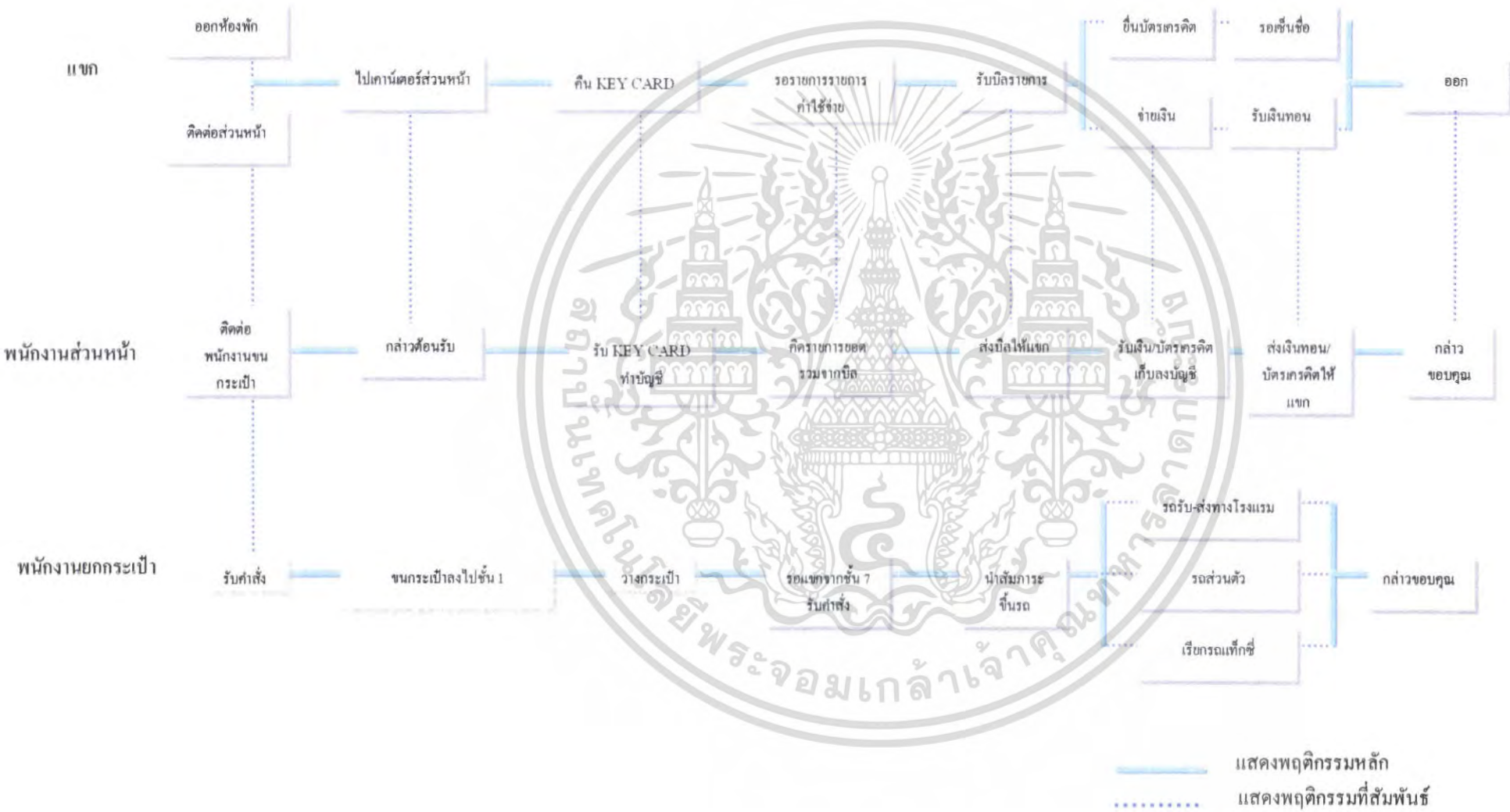

แผนภูมิที่ 4.5 แสดงพฤติกรรมของผู้มาติดต่อหรือมาใช้บริการ

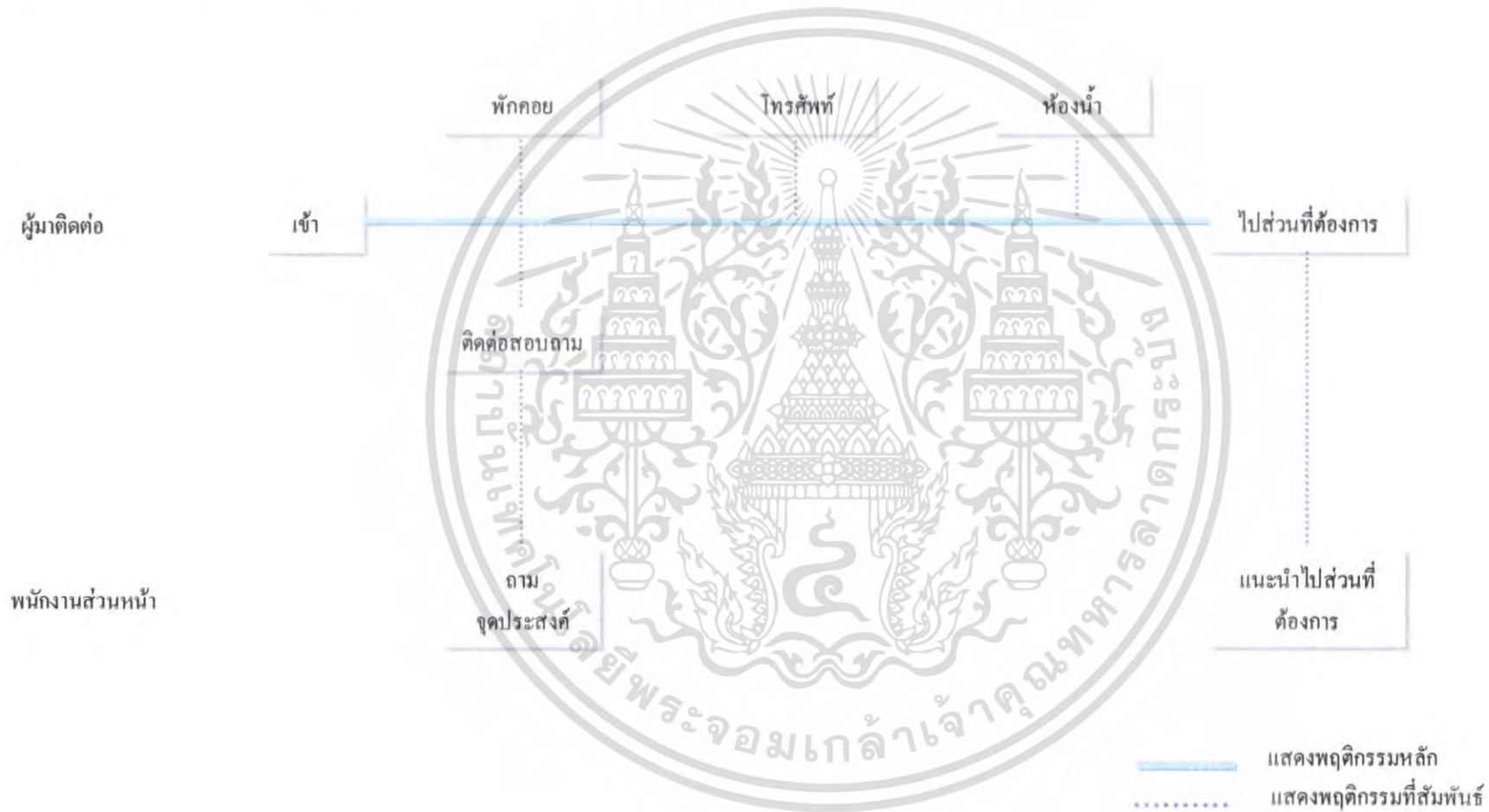

แผนภูมิที่ 4.6 แสดงพฤติกรรมส่วนล็อบบี้ล็านจ์ (LOBBY LOUNGE)

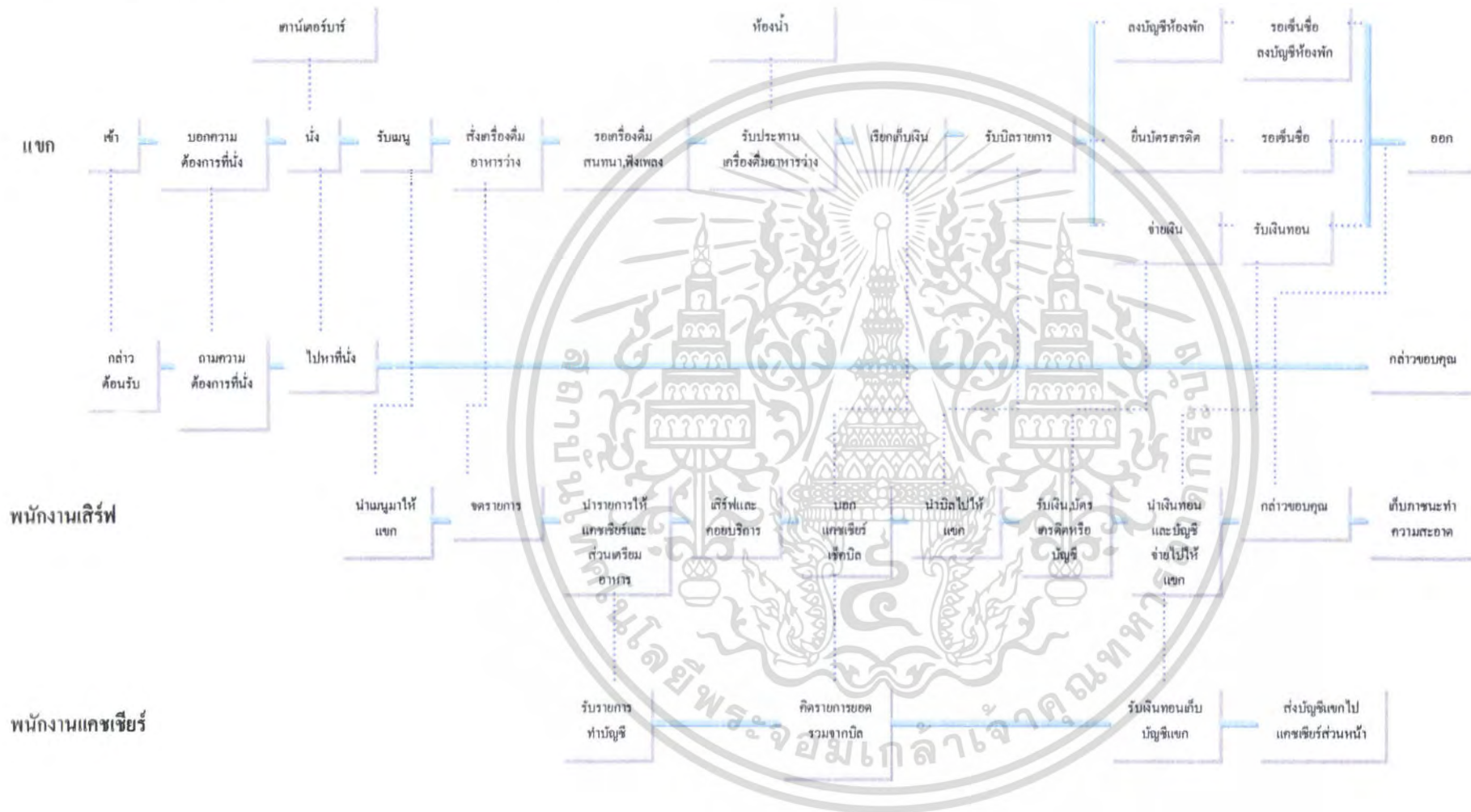

แผนภูมิที่ 4.7 แสดงพฤติกรรมส่วนคอฟฟี่ช็อปและห้องอาหาร

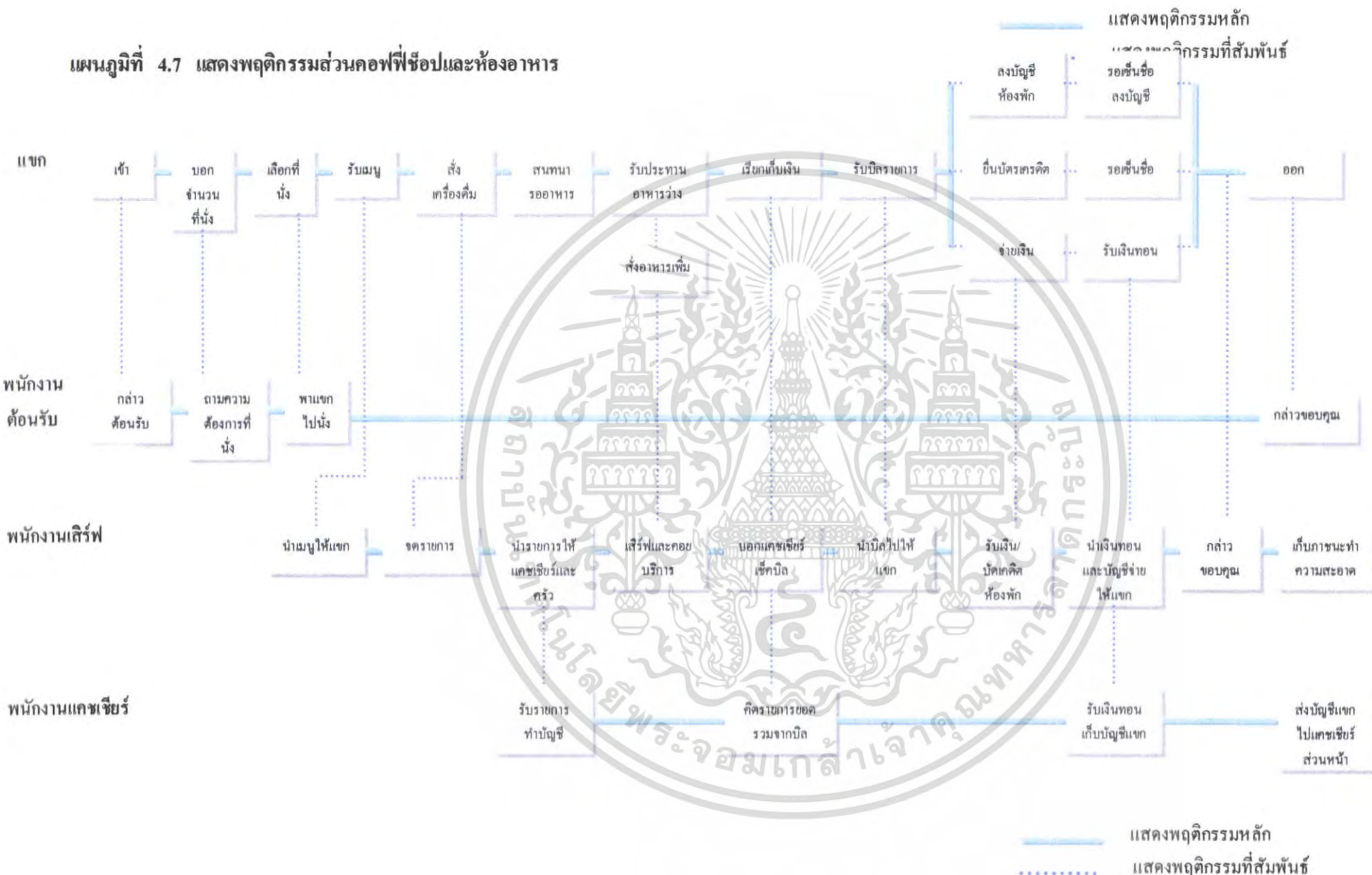

แผนภูมิที่ 4.8 แสดงพฤติกรรมส่วน จัดเลี้ยง / ห้องประชุมสัมมนา (BANQUET HALL / FUNCTION ROOM)

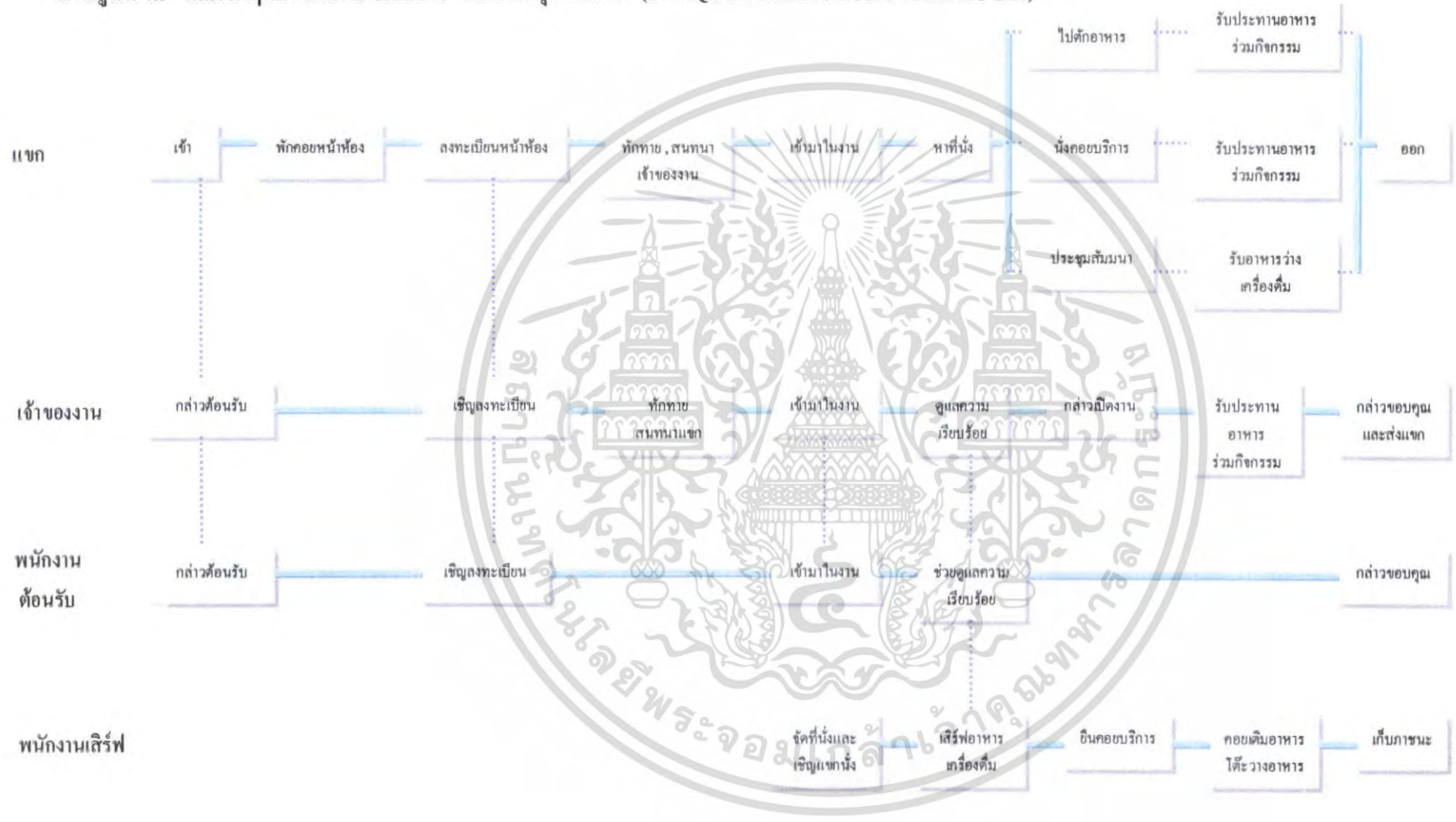

แผนภูมิที่ 4.9 แสดงพฤติกรรมส่วนสปา (SPA/ MASSAGE)

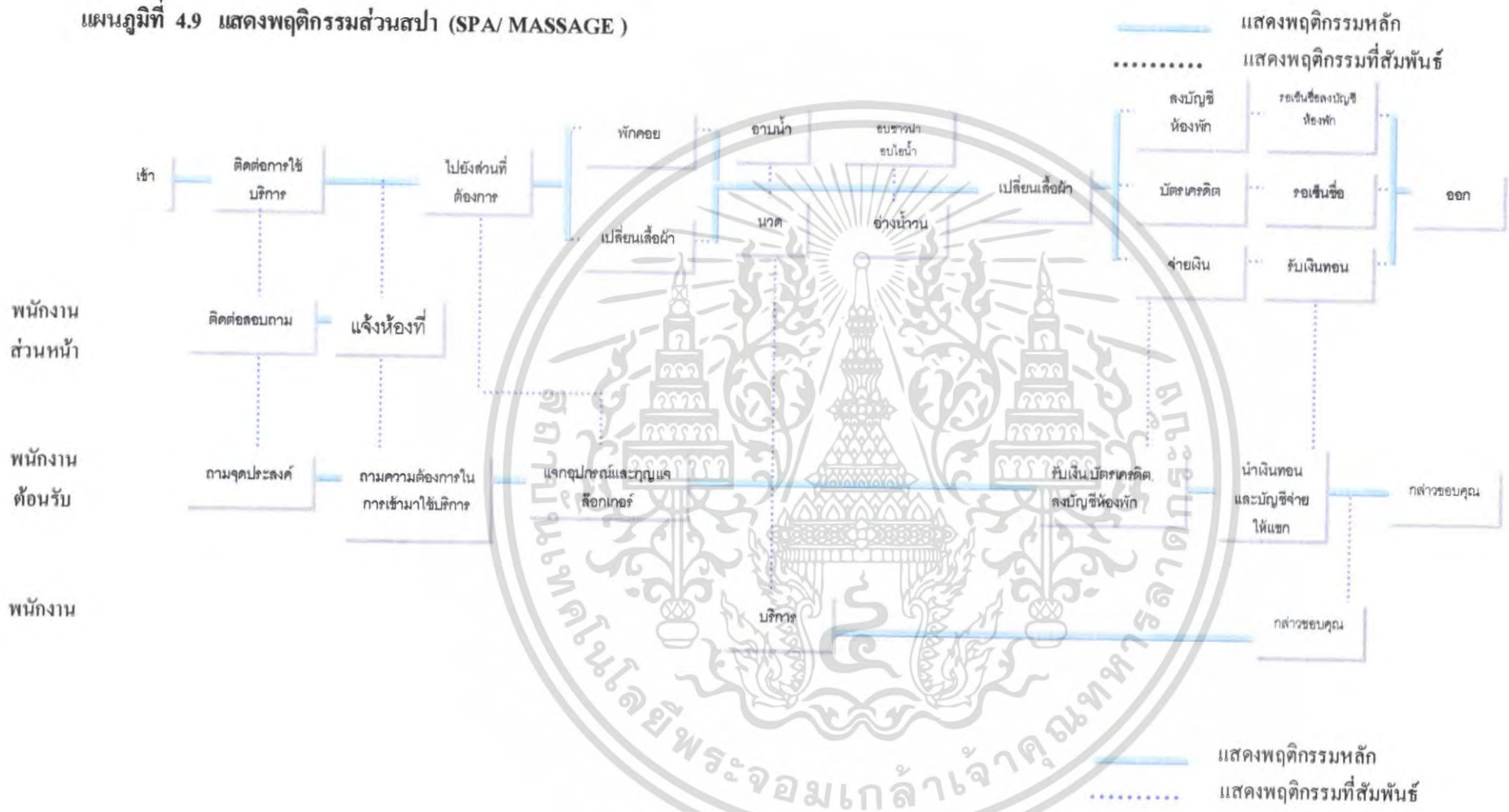

แผนภูมิที่ 4.10 แสดงพฤติกรรมส่วนห้องพักรรรมคา DELIXE

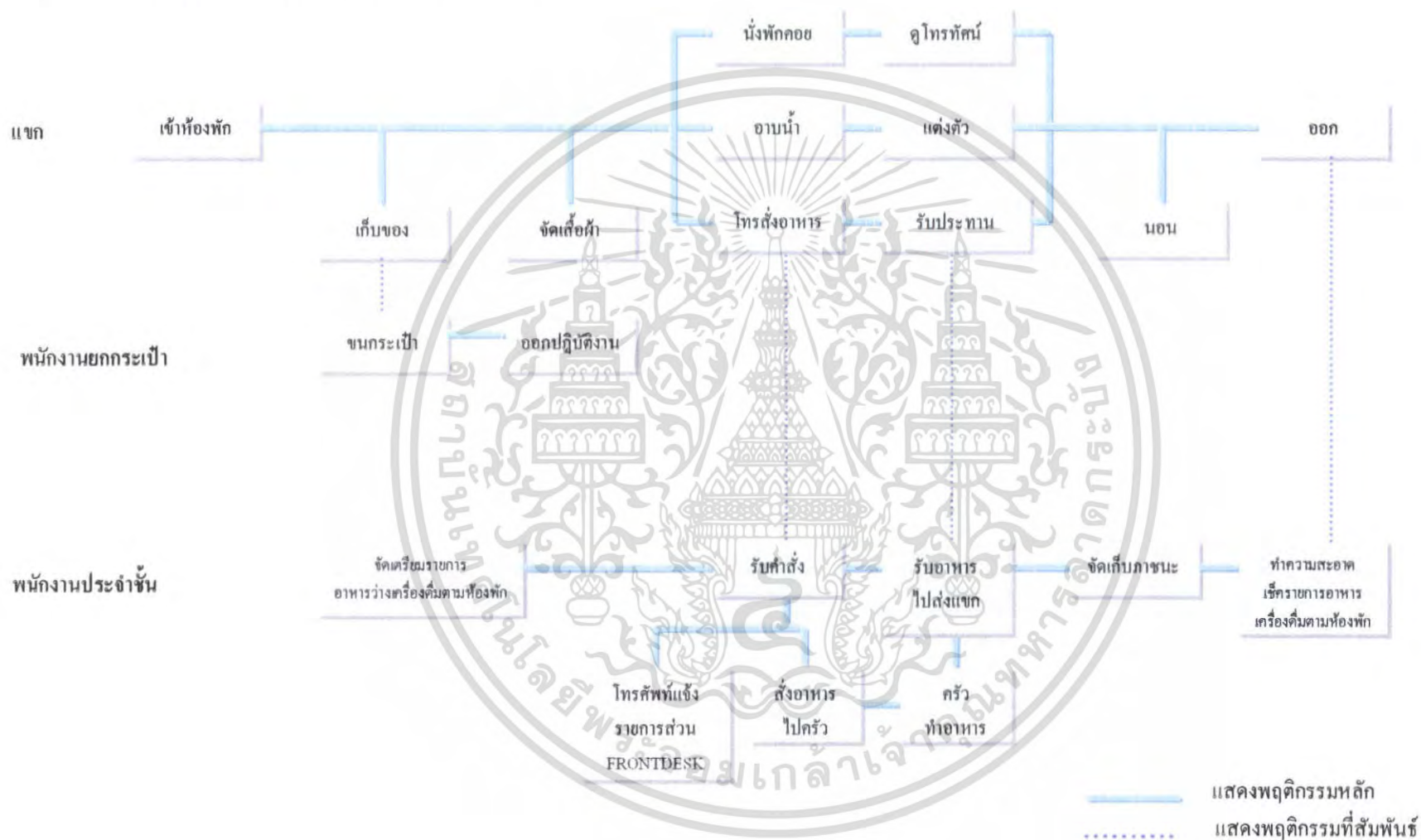

แผนภูมิที่ 4.11 แสดงพฤติกรรมส่วนห้องพักแบบ GRAND ROOM & SUITE ROOM

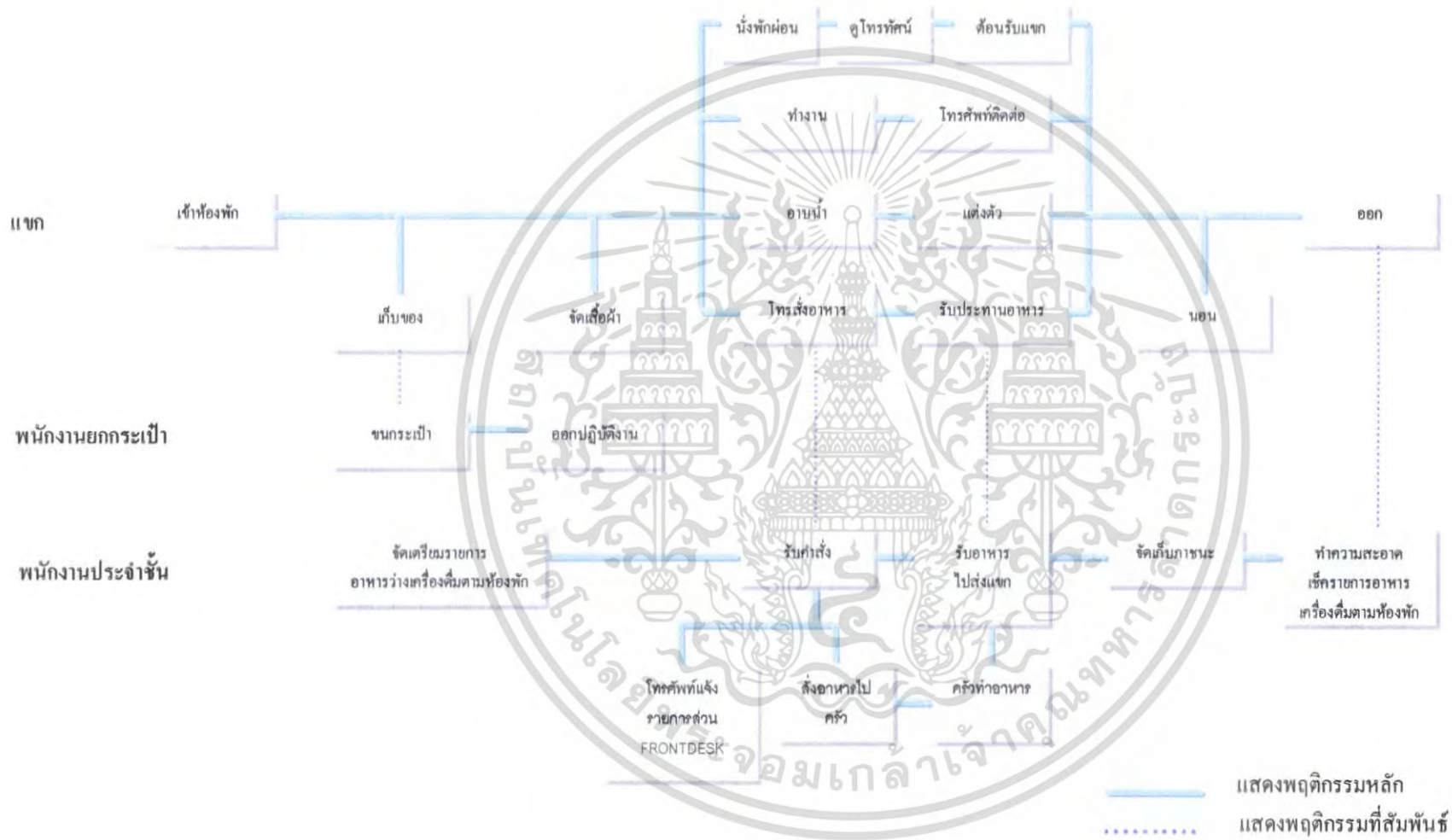

4.4 การวิเคราะห์ค่าความสัมพันธ์ขององค์ประกอบ

4.4.1 หลักในการหาค่าความสัมพันธ์

หลักในการหาค่าความสัมพันธ์มีหลายวิธี ซึ่งจะแตกต่างกันไปตามความเหมาะสมขององค์ประกอบต่างๆ ข้อพิจารณาในการวิเคราะห์ค่าความสัมพันธ์ มีระดับการวิเคราะห์ดังนี้

4.4.1.1 ระดับระหว่างหน้าที่ใช้สอยกับหน้าที่ใช้สอยหลัก โดยพิจารณาความสัมพันธ์ของหน้าที่ใช้สอยรองต่างๆ

4.4.1.2 ระดับระหว่างหน้าที่ใช้สอยรองต่างๆ โดยพิจารณาในการดำเนินงานของกิจกรรมต่างๆ

4.4.1.3 ระดับระหว่างกิจกรรม โดยพิจารณาความสัมพันธ์ของการกระทำต่างๆ

4.4.1.4 ระดับระหว่างการทำกับการกระทำ โดยพิจารณาความสัมพันธ์ในการเคลื่อนไหวส่วนต่างๆ ของร่างกายและปัจจัยที่เกี่ยวข้อง

การวิเคราะห์ความสัมพันธ์ขององค์ประกอบที่ระดับใดก็ตามต้องอาศัยองค์ประกอบย่อยขององค์ประกอบในระดับที่วิเคราะห์นั้น

4.4.2 การจัดระเบียบความสัมพันธ์ขององค์ประกอบ

โดยเริ่มจากการเก็บข้อมูล ซึ่งอาจได้จากการสัมภาษณ์ สอบถาม สังเกต หรือด้วยวิธีอื่นๆ จำเป็นต้องผ่านการวิเคราะห์ทางสถิติและการจัดระเบียบความสัมพันธ์ขององค์ประกอบที่เกี่ยวข้องเพื่อค้นหาความสัมพันธ์ที่ต้องการ ในกรณีที่ต้องการวิเคราะห์ข้อมูล

สำหรับการวิเคราะห์ความสัมพันธ์ทางหน้าที่ใช้สอยต้องอาศัยเทคนิคเฉพาะในการจัดระเบียบความสัมพันธ์ขององค์ประกอบที่มีความซับซ้อน ทั้งในจำนวนองค์ประกอบและลักษณะความสัมพันธ์ขององค์ประกอบ

เทคนิคในการจัดระเบียบความสัมพันธ์นี้ ยังต้องแสดงความสัมพันธ์ระหว่างองค์ประกอบต่างๆ และแสดงรูปแบบความสัมพันธ์ในลักษณะการสรุปข้อมูลความสัมพันธ์อย่างชัดเจน สำหรับโรงแรม KRYSTAL BAY HOTEL สามารถจัดระเบียบความสัมพันธ์ได้ตามลำดับดังนี้

4.4.2.1 การจัดหาค่าความสัมพันธ์หลักของโครงการ

4.4.2.2 การจัดค่าความสัมพันธ์สามารถแจกแจงขั้นตอนการทำได้ดังนี้

ก) การทำตารางค่าความสัมพันธ์ขององค์ประกอบ

(RELATIONSHIP MATRIX)

- ข) การหาโครงข่ายความสัมพันธ์
(INTERACTION NET DIAGRAM)
- ค) การทำแผนภูมิฟองอากาศความสัมพันธ์
(BUBBLE DIAGRAM)
- ง) การทำแผนภูมิความสัมพันธ์ทางหน้าที่ใช้สอย
(FUNCTION DIAGRAM)

ก) การทำตารางค่าความสัมพันธ์ขององค์ประกอบ (RELATIONSHIP MATRIX)

จะแสดงความสัมพันธ์ด้านความสัมพันธ์ใกล้ชิดระหว่างพื้นที่ใช้สอยทั้งหมด ทำให้ทราบว่าพื้นที่ใดควรอยู่ใกล้กับพื้นที่ใด และทำให้ทราบถึงรูปแบบของความสัมพันธ์ทั้งหมด เพราะการจัดระเบียบเป็นตารางความสัมพันธ์นี้ทำให้สามารถกำหนดค่าความใกล้ชิดได้ ระหว่างพื้นที่ที่ละคู่จนครบหมด ค่าความสัมพันธ์ใกล้ชิดนี้รวบรวมจากการสัมภาษณ์ การใช้แบบสอบถาม สังเกตหรือเกณฑ์มาตรฐานที่ยอมรับกันทั่วไป ส่วนเกณฑ์การพิจารณาค่าความสัมพันธ์ก็ได้จากการศึกษาพฤติกรรม , กิจกรรมของผู้ใช้โครงการ ความถี่ในการใช้พื้นที่ , การติดต่อสื่อสาร , การบริหารงาน เป็นต้น

เกณฑ์การให้ค่าความสัมพันธ์ สามารถกำหนดได้ดังนี้

- | | |
|-----------|-----------------------|
| 1 เท่ากับ | ความสัมพันธ์น้อย |
| 2 เท่ากับ | ความสัมพันธ์ปานกลาง |
| 3 เท่ากับ | ความสัมพันธ์มาก |
| 4 เท่ากับ | ความสัมพันธ์มากที่สุด |

จากคะแนนความสัมพันธ์นี้ทำให้ทราบถึงว่า หน่วยงานไหนมีความสัมพันธ์กับหน่วยงานใดก็ตาม ถ้าให้คะแนนความสัมพันธ์ออกมาเป็น 4 คะแนน แสดงว่ามีความสัมพันธ์กันมาก จะทำให้ทราบว่าหน่วยงานทั้งสองมีความสัมพันธ์กันมาก ควรจัดอยู่ใกล้กันที่สุด ถ้าระดับของคะแนนมีความสัมพันธ์ออกมามีค่าน้อยกว่า 4 ลงไป ก็จะทำให้ทราบว่าหน่วยงานทั้งสองมีความสัมพันธ์กันน้อย จึงควรจัดมาอยู่ในบริเวณเดียวกัน ถ้าระดับคะแนนมีความสัมพันธ์น้อยลงมา ความใกล้ชิดของหน่วยงานก็ลดลงกันไปด้วย คือ จะห่างกัน

วิธีการให้คะแนนความสัมพันธ์

การให้คะแนนความสัมพันธ์ระหว่างหน่วยงานใดก็ตาม พิจารณาคะแนนที่ได้ดังนี้

ความสัมพันธ์ทางด้านบริหาร	1	คะแนน
ความสัมพันธ์ทางด้านบริการ	1	คะแนน
ความสัมพันธ์ทางด้านประโยชน์ใช้สอย	1	คะแนน

เอกสารนี้เป็นเอกสารที่สงวนไว้สำหรับการใช้งานเพื่อการศึกษาเท่านั้น ไม่อนุญาตให้นำไปใช้ประโยชน์ด้านการค้าไม่ว่ากรณีใดๆ ทั้งสิ้น อีกทั้งห้ามมิให้คัดแปลงเนื้อหา และต้องอ้างอิงถึงเจ้าของเอกสารทุกครั้งที่มีการนำไปใช้

ความสัมพันธ์ทางด้านติดต่อประสานงาน 1 คะแนน

ค่าคะแนน 4 แทนค่าความสัมพันธ์กันมากที่สุด

หมายถึง หน่วยงานหรือบุคคลที่มีการติดต่อประสานงานกันถี่ หรือต้องปรึกษาหารือกันตลอด หรือต้องให้บริการหน่วยงานอีกฝ่าย เพื่อเอื้ออำนวยประโยชน์ต่อการบริหารงาน ซึ่งคู่ได้จากพฤติกรรมที่เกิดขึ้น ซึ่งกรณีสายงานการบริหารที่ให้ค่าระดับคะแนน 3 บางที่อาจไม่จำเป็นต้องอยู่ใกล้ชิดกันก็ได้ บางกรณีอาจจะอยู่ต่างชั้นกัน

ค่าคะแนน 3 แทนค่าความสัมพันธ์กันมาก

หมายถึง หน่วยงานที่มีการติดต่อประสานงานกันตามลักษณะงานที่ต่อเนื่องกัน จากพฤติกรรมที่ต้องติดต่อประสานงานกันตลอด หรือการให้บริการเอื้ออำนวยประโยชน์ให้กัน รองลงมาจากค่าคะแนนระดับ 3 ซึ่งขึ้นอยู่กับลักษณะงาน หน้าที่งานที่จะต้องสัมพันธ์กับหน่วยงานอื่น ซึ่งบางที่ตำแหน่งผังอาคารจำเป็นต้องอยู่ใกล้ชิดกัน โดยเป็นไปตามสายงานบริหาร

ค่าคะแนน 2 แทนค่าความสัมพันธ์กันปานกลาง

หมายถึง ความสัมพันธ์กันแต่ละหน่วยงานที่มีการติดต่อประสานงานกันหรือ การบริการ มีความถี่น้อยมาก โดยมีความสัมพันธ์กันตามระบบโครงสร้างการบริหารเพียงอย่างเดียวโดยคู่ได้จากพฤติกรรมและลักษณะสายงานการบริหาร การวางตำแหน่งผังอาคาร จึงอยู่ใกล้กันหรือคนละชั้นอาคารสำนักงาน

ค่าคะแนน 1 แทนค่าความสัมพันธ์กันน้อย

หมายถึง ทั้งพฤติกรรม หน้าที่ ความรับผิดชอบของหน่วยงาน ไม่มีการติดต่อประสานงานกันเลย หรืออาจมีการติดต่อกันบ้างในบางครั้ง โดยกรณีลักษณะโครงสร้างการบริหารการจัดวางผัง

ข) การทำแผนภูมิโครงข่ายความสัมพันธ์ (INTERACTION NET DIAGRAM)

เป็นแผนภูมิที่ถ่ายทอดความสัมพันธ์จากตารางแสดงค่าความสัมพันธ์ (RELATION SHIP MATRIX) โดยนำค่า 3 และ 4 (ความสัมพันธ์มากและมากที่สุด) มาโยงเส้นความสัมพันธ์ใกล้ชิดกัน

การทำแผนภูมิแบบโครงข่ายเป็นการทำที่ง่าย เพียงแต่นำค่าความสัมพันธ์มาใช้ แต่การมองความสัมพันธ์ยังยากอยู่ เนื่องจากเส้นยังมากจึงทำให้ดูค่อนข้างสับสน

ค) การทำแผนภูมิรูปฟองอากาศความสัมพันธ์ (BUBBLE DIAGRAM)

เป็นแผนภูมิที่ถ่ายทอดความสัมพันธ์ต่อเนื่องจากแผนภูมิโครงข่าย แต่จะปรับตำแหน่งขององค์ประกอบ ให้อยู่ใกล้ชิดกันตามความสัมพันธ์จากเส้น เช่น องค์ประกอบที่มีความสัมพันธ์กัน

มากที่สุดก็จะอยู่ใกล้กันมากที่สุด องค์ประกอบที่มีค่าน้อยกว่าและพยายามปรับเปลี่ยนให้ค่าความสัมพันธ์มีการติดต่อกันน้อยที่สุด ซึ่งจะเป็นการมองที่ง่ายขึ้น โดยยังคงทำให้เป็นไปตามเดิมไม่มีการเปลี่ยนแปลง

ง) การทำแผนภูมิความสัมพันธ์ทางหน้าที่ใช้สอย (FUNCTION DIAGRAM)

เป็นแผนภูมิที่แสดงถึง ความสัมพันธ์ขององค์ประกอบกับกลุ่มผู้ใช้โครงการแต่ละประเภทในการโยงเส้น สามารถพิจารณาจากพฤติกรรมและหน้าที่ของผู้ใช้โครงการ

แผนภูมิประเภทนี้จะมีการจัดวางตำแหน่งตามหน้าที่ใช้สอย (FUNCTION DIAGRAM) ต่างกันในเรื่องของเส้นที่โยง หากองค์ประกอบใดมีเส้นที่ผ่านมากก็จะมีผลต่อการเพิ่มเนื้อที่ทางสัญจรในส่วนของกริดพื้นที่วิเคราะห์



เอกสารนี้เป็นเอกสารที่สงวนไว้สำหรับการใช้งานเพื่อการศึกษาเท่านั้น ไม่อนุญาตให้นำไปใช้ประโยชน์ด้านการค้าไม่ว่ากรณีใดๆ ทั้งสิ้น อีกทั้งห้ามมิให้คัดแปลงเนื้อหา และต้องอ้างอิงถึงเจ้าของเอกสารทุกครั้งที่มีการนำไปใช้

4.4 แสดงการวิเคราะห์ความสัมพันธ์ของโรงแรม คริสตัล เบย์ โฮเทล
 ตารางที่ 4.6 แสดงค่าความสัมพันธ์ของโรงแรม คริสตัล เบย์ โฮเทล

องค์ประกอบ	
ทางเข้าหลัก	2
ทางเข้ารอง	2 4 2
โถงต้อนรับ	2 3 2 2
สำนักงาน	4 3 2 2
Lobby Lounge	1 3 3 2 1
Coffer Shop	2 1 3 2 2 2
Restaurant	3 2 1 3 2 1 1
ครัว	4 2 2 1 1 3 2 2
สระว่ายน้ำ	1 1 2 2 2 1 3
บริการเพื่อสุขภาพ	3 2 1 2 2
ห้องประชุม/สัมมนา	1 1 1
ห้องจัดเลี้ยง	3 1 2
ห้องพัก	1 1

4 แทนค่าความสัมพันธ์มากที่สุด
 3 แทนค่าความสัมพันธ์มาก
 2 แทนค่าความสัมพันธ์ปานกลาง
 1 แทนค่าความสัมพันธ์น้อย

แผนภูมิที่ 4.12 แสดงโครงข่ายค่าความสัมพันธ์ของโรงแรม คริสตัล เบย์ โฮเทล



— แทนค่าความสัมพันธ์มากที่สุด
 - - - แทนค่าความสัมพันธ์น้อย

เอกสารนี้เป็นเอกสารที่สงวนไว้สำหรับการใช้งานเพื่อการศึกษาเท่านั้น ไม่อนุญาตให้นำไปใช้ประโยชน์ด้านการค้าไม่ว่ากรณีใดๆ ทั้งสิ้น อีกทั้งห้ามมิให้ตัดแปลงเนื้อหา และต้องอ้างอิงถึงเจ้าของเอกสารทุกครั้งที่มีการนำไปใช้

แผนภูมิที่ 4.13 แสดงความสัมพันธ์รูปฟององค์ประกอบของโรงแรม คริสตัล เบย์ โฮเทล



แผนภูมิที่ 4.14 แสดงความสัมพันธ์พื้นที่ทั้งหมดของโรงแรม คริสตัล เบย์ โฮเทล

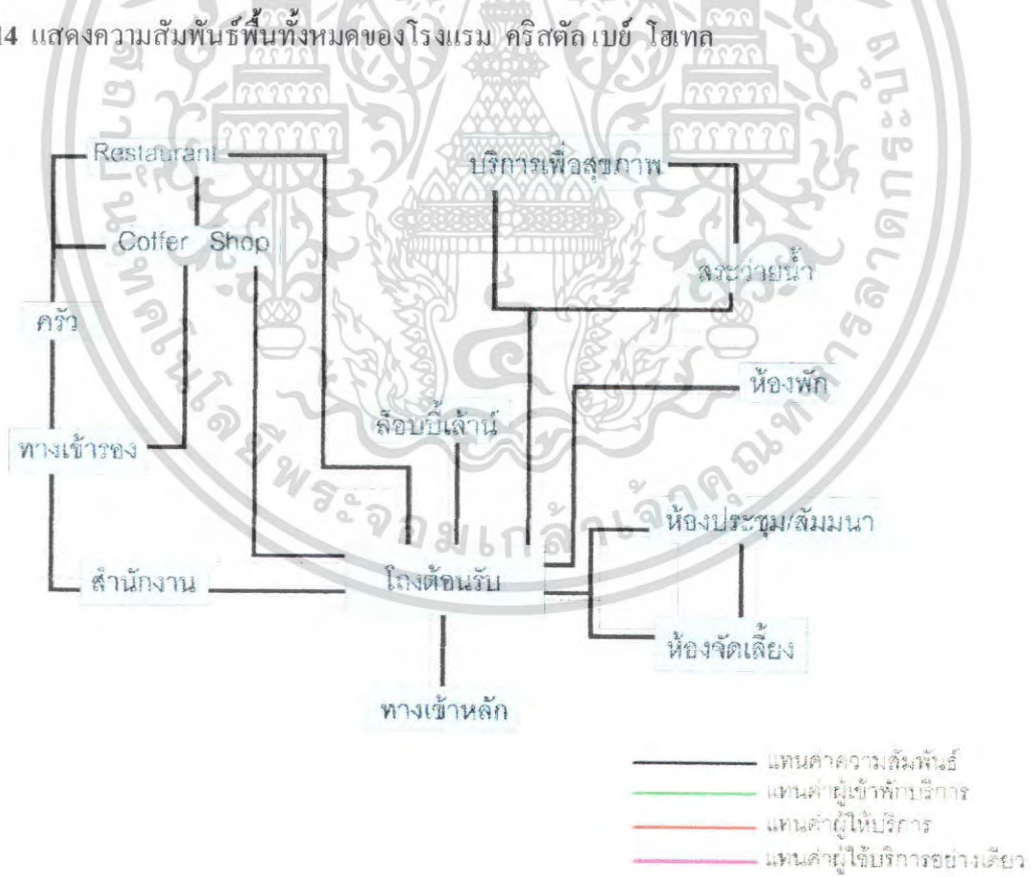

เอกสารนี้เป็นเอกสารที่สงวนไว้สำหรับการใช้งานเพื่อการศึกษาเท่านั้น ไม่อนุญาตให้นำไปใช้ประโยชน์ด้านการค้า ไม่ว่ากรณีใดๆ ทั้งสิ้น อีกทั้งห้ามมิให้คัดแปลงเนื้อหา และต้องอ้างอิงถึงเจ้าของเอกสารทุกครั้งที่มีการนำไปใช้

แสดงการวิเคราะห์ความสัมพันธ์ของโถงต้อนรับ (Lobby Hall)

ตารางที่ 4.7 แสดงค่าความสัมพันธ์ของโถงต้อนรับ

อ	องค์ประกอบ
1	ทางเข้าหลัก
2	ส่วนต้อนรับ
3	เคาเตอร์บริการจำหน่าย
4	ส่วนตู้เก็บของมีค่า
5	ส่วนพักผ่อน
6	ส่วนสัมภาระ
7	ส่วนโถงเดิน
8	ส่วนโถงด้านอาคาร
9	ส่วนตอม
10	ส่วนโถงด้านอาคาร
11	ส่วนโถงพัก
12	โถงอเนกประสงค์

แผนภูมิที่ 4.15 แสดงโครงตาข่ายค่าความสัมพันธ์ของโถงต้อนรับ

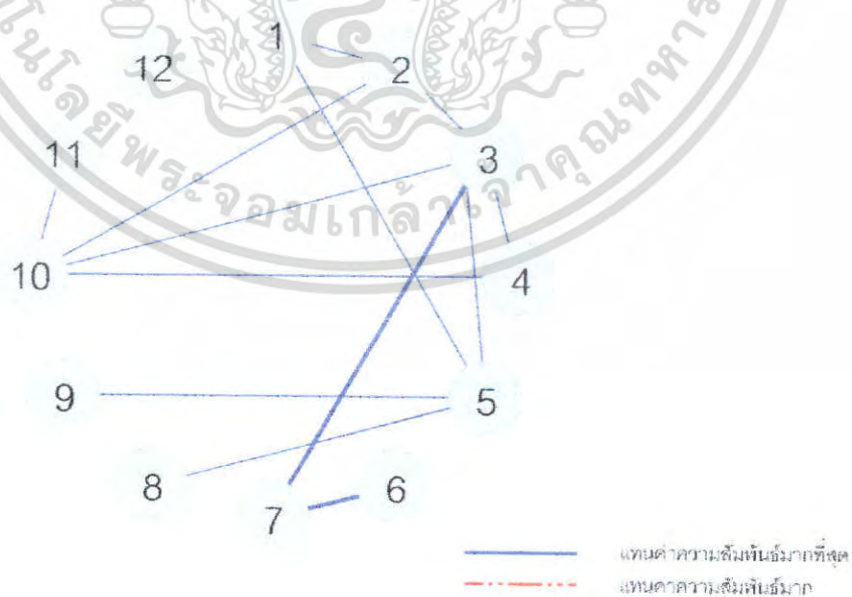

เอกสารนี้เป็นเอกสารที่สงวนไว้สำหรับการใช้งานเพื่อการศึกษาเท่านั้น ไม่อนุญาตให้นำไปใช้ประโยชน์ด้านการค้าไม่ว่ากรณีใดๆ ทั้งสิ้น อีกทั้งห้ามมิให้คัดแปลงเนื้อหา และต้องอ้างอิงถึงเจ้าของเอกสารทุกครั้งที่มีการนำไปใช้

แผนภูมิที่ 4.16 แสดงความสัมพันธ์รูปฟององค์ประกอบของโรงต้อนรับ



แผนภูมิที่ 4.17 แสดงความสัมพันธ์พื้นที่ใช้สอยของโรงต้อนรับ

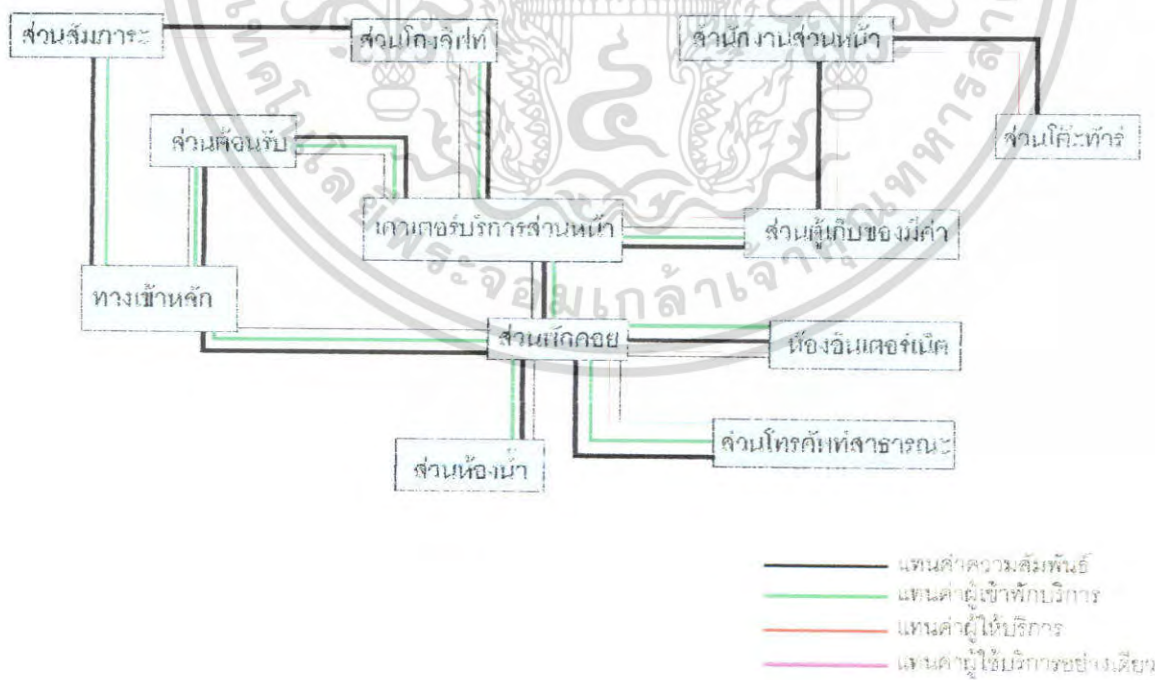

เอกสารนี้เป็นเอกสารที่สงวนไว้สำหรับการใช้งานเพื่อการศึกษาเท่านั้น ไม่อนุญาตให้นำไปใช้ประโยชน์ด้านการค้า
ไม่ว่ากรณีใดๆ ทั้งสิ้น อีกทั้งห้ามมิให้คัดแปลงเนื้อหา และต้องอ้างอิงถึงเจ้าของเอกสารทุกครั้งที่มีการนำไปใช้

แสดงการวิเคราะห์ความสัมพันธ์ของล็อบบี้ เเลาน์ (Lobby lounge)

ตารางที่ 4.8 แสดงค่าความสัมพันธ์ของล็อบบี้ เเลาน์

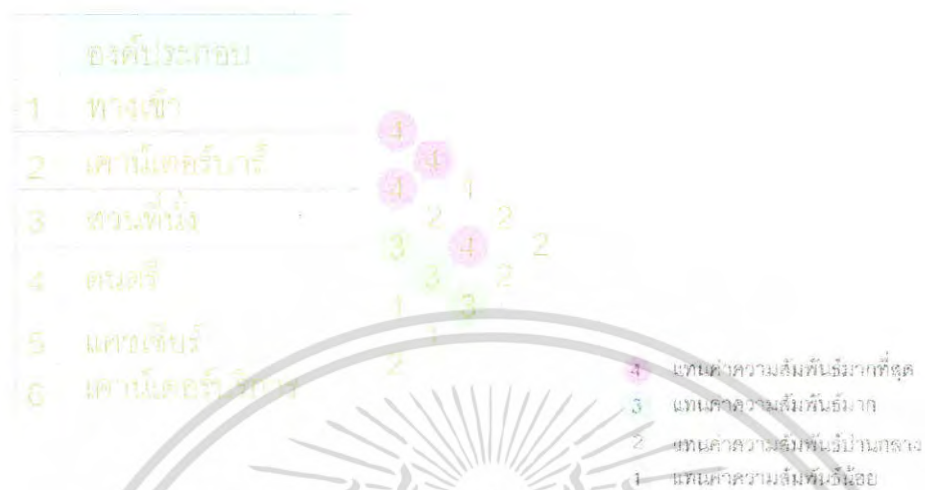

แผนภูมิที่ 4.18 แสดงโครงตาข่ายค่าความสัมพันธ์ของล็อบบี้ เเลาน์



เอกสารนี้เป็นเอกสารที่สงวนไว้สำหรับการใช้งานเพื่อการศึกษาเท่านั้น ไม่อนุญาตให้นำไปใช้ประโยชน์ด้านการค้าไม่ว่ากรณีใดๆ ทั้งสิ้น อีกทั้งห้ามมิให้คัดแปลงเนื้อหา และต้องอ้างอิงถึงเจ้าของเอกสารทุกครั้งที่มีการนำไปใช้

แผนภูมิที่ 4.19 แสดงความสัมพันธ์รูปฟององค์ประกอบของลึอบบี้ไลน์

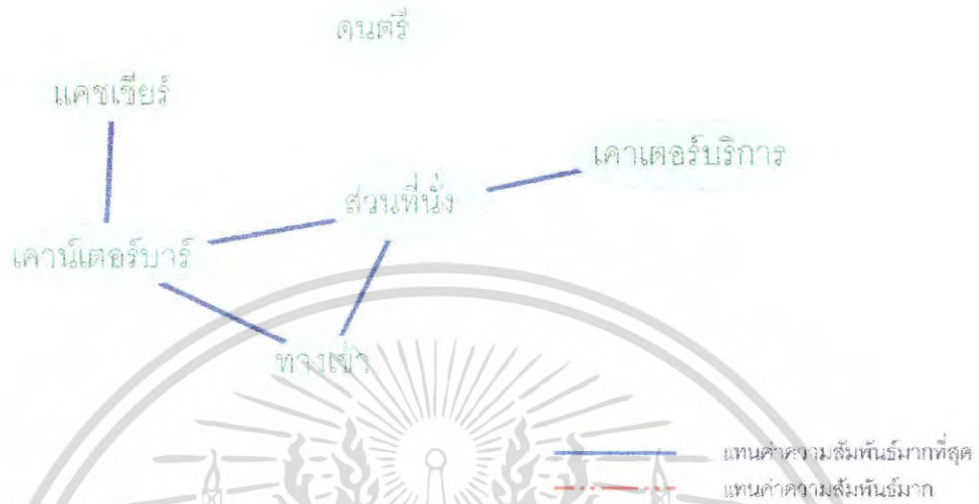

แผนภูมิที่ 4.20 แสดงความสัมพันธ์พื้นที่ใช้สอยของลึอบบี้ไลน์

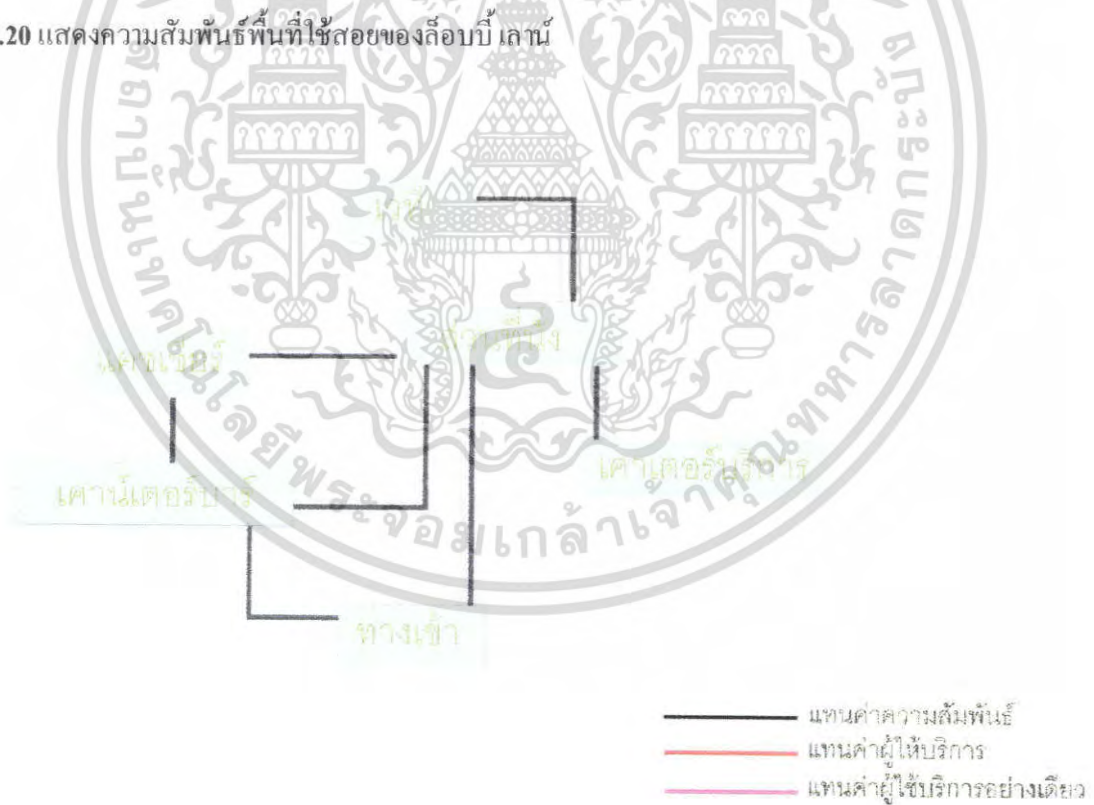

เอกสารนี้เป็นเอกสารที่สงวนไว้สำหรับการใช้งานเพื่อการศึกษาเท่านั้น ไม่อนุญาตให้นำไปใช้ประโยชน์ด้านการค้า ไม่ว่าจะกรณีใดๆ ทั้งสิ้น อีกทั้งห้ามมิให้คัดแปลงเนื้อหา และต้องอ้างอิงถึงเจ้าของเอกสารทุกครั้งที่มีการนำไปใช้

แสดงการวิเคราะห์ความสัมพันธ์ของค้อฟฟี่ ซ้อป(Coffee Shop)

ตารางที่ 4.9 แสดงค่าความสัมพันธ์ของค้อฟฟี่ ซ้อป

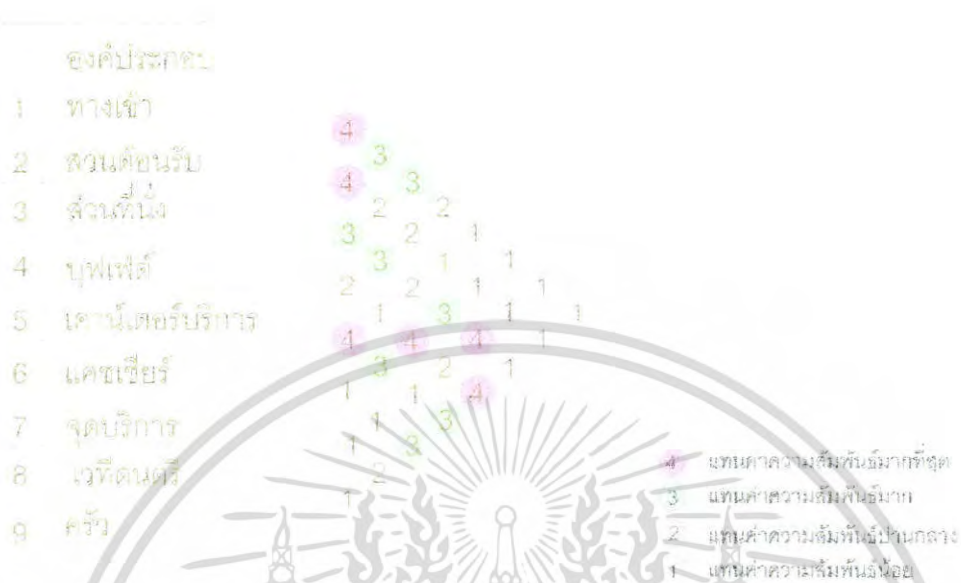

แผนภูมิที่ 4.21 แสดงโครงตาข่ายค่าความสัมพันธ์ของค้อฟฟี่ ซ้อป

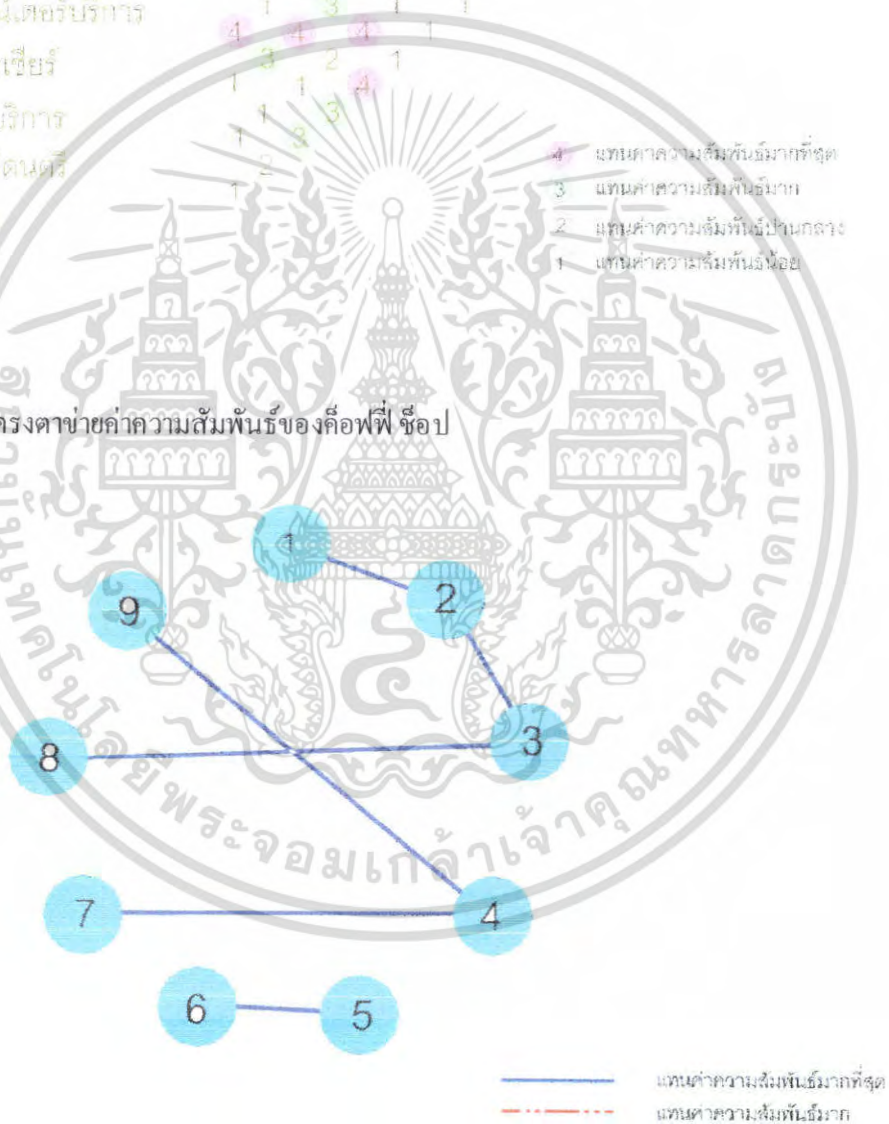

เอกสารนี้เป็นเอกสารที่สงวนไว้สำหรับการใช้งานเพื่อการศึกษาเท่านั้น ไม่อนุญาตให้นำไปใช้ประโยชน์ด้านการค้า ไม่ว่าจะกรณีใดๆ ทั้งสิ้น อีกทั้งห้ามมิให้คัดแปลงเนื้อหา และต้องอ้างอิงถึงเจ้าของเอกสารทุกครั้งที่มีการนำไปใช้

แผนภูมิที่ 4.22 แสดงความสัมพันธ์รูปฟององค์ประกอบของค็อฟฟี่ ซ็อบ



แผนภูมิที่ 4.23 แสดงความสัมพันธ์พื้นที่ใช้สอยของค็อฟฟี่ ซ็อบ

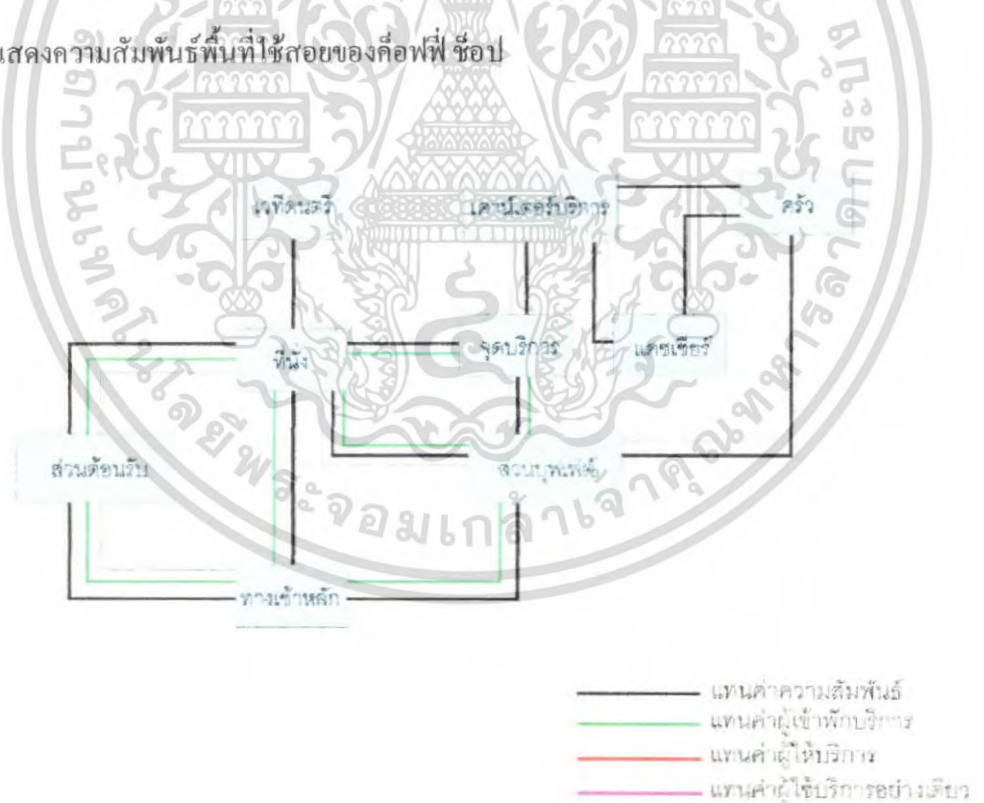

เอกสารนี้เป็นเอกสารที่สงวนไว้สำหรับการใช้งานเพื่อการศึกษาเท่านั้น ไม่อนุญาตให้นำไปใช้ประโยชน์ด้านการค้าไม่ว่ากรณีใดๆ ทั้งสิ้น อีกทั้งห้ามมิให้ตัดแปลงเนื้อหา และต้องอ้างอิงถึงเจ้าของเอกสารทุกครั้งที่มีการนำไปใช้

แสดงการวิเคราะห์ความสัมพันธ์ของห้องจัดเลี้ยง(Banquet)

ตารางที่ 4.10 แสดงค่าความสัมพันธ์ของห้องจัดเลี้ยง

องค์ประกอบ	
1	ทางเข้า
2	ต้อนรับ/ลงทะเบียน
3	พักคอย
4	บริการอาหาร/เครื่องดื่ม
5	ส่วนที่นั่ง
6	เวที
7	ส่วนเก็บอุปกรณ์
8	ห้องควบคุม
9	ทางเข้ารอง



แผนภูมิที่ 4.24 แสดงโครงข่ายค่าความสัมพันธ์ของห้องจัดเลี้ยง



เอกสารนี้เป็นเอกสารที่สงวนไว้สำหรับการใช้งานเพื่อการศึกษาเท่านั้น ไม่อนุญาตให้นำไปใช้ประโยชน์ด้านการค้า ไม่ว่าจะกรณีใดๆ ทั้งสิ้น อีกทั้งห้ามมิให้คัดแปลงเนื้อหา และต้องอ้างอิงถึงเจ้าของเอกสารทุกครั้งที่มีการนำไปใช้

แผนภูมิที่ 4.25 แสดงความสัมพันธ์รูปฟององค์ประกอบของห้องจัดเลี้ยง



แผนภูมิที่ 4.26 แสดงความสัมพันธ์พื้นที่ใช้สอยของห้องจัดเลี้ยง

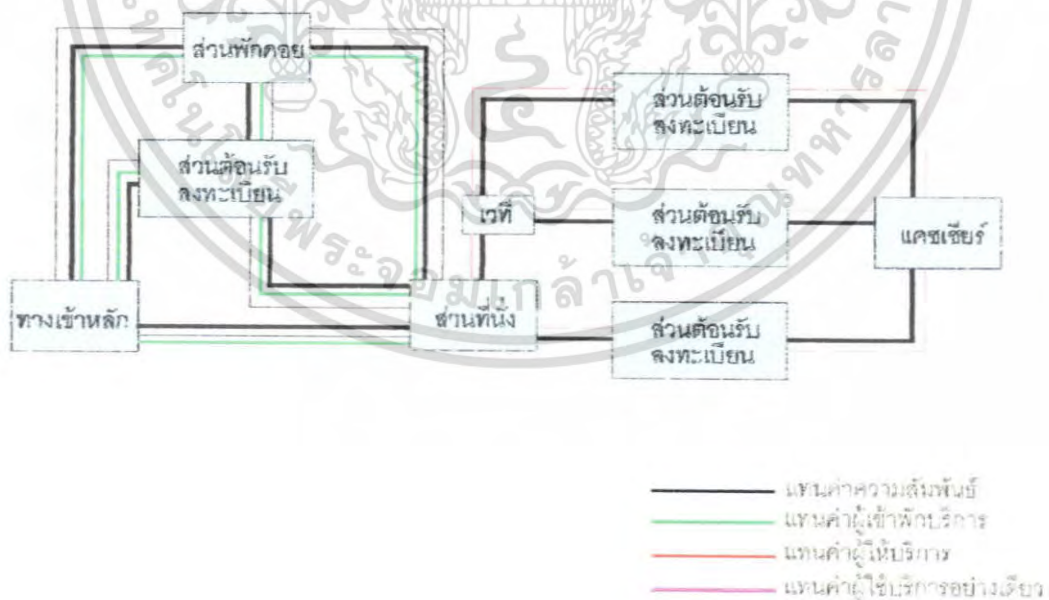

เอกสารนี้เป็นเอกสารที่สงวนไว้สำหรับการใช้งานเพื่อการศึกษาเท่านั้น ไม่อนุญาตให้นำไปใช้ประโยชน์ด้านการค้า ไม่ว่าจะกรณีใดๆ ทั้งสิ้น อีกทั้งห้ามมิให้คัดแปลงเนื้อหา และต้องอ้างอิงถึงเจ้าของเอกสารทุกครั้งที่มีการนำไปใช้

แสดงการวิเคราะห์ความสัมพันธ์ของห้องอาหาร(Restaurant)

ตารางที่ 4.11 แสดงค่าความสัมพันธ์ของห้องอาหาร



แผนภูมิที่ 4.27 แสดงโครงข่ายค่าความสัมพันธ์ของห้องอาหาร

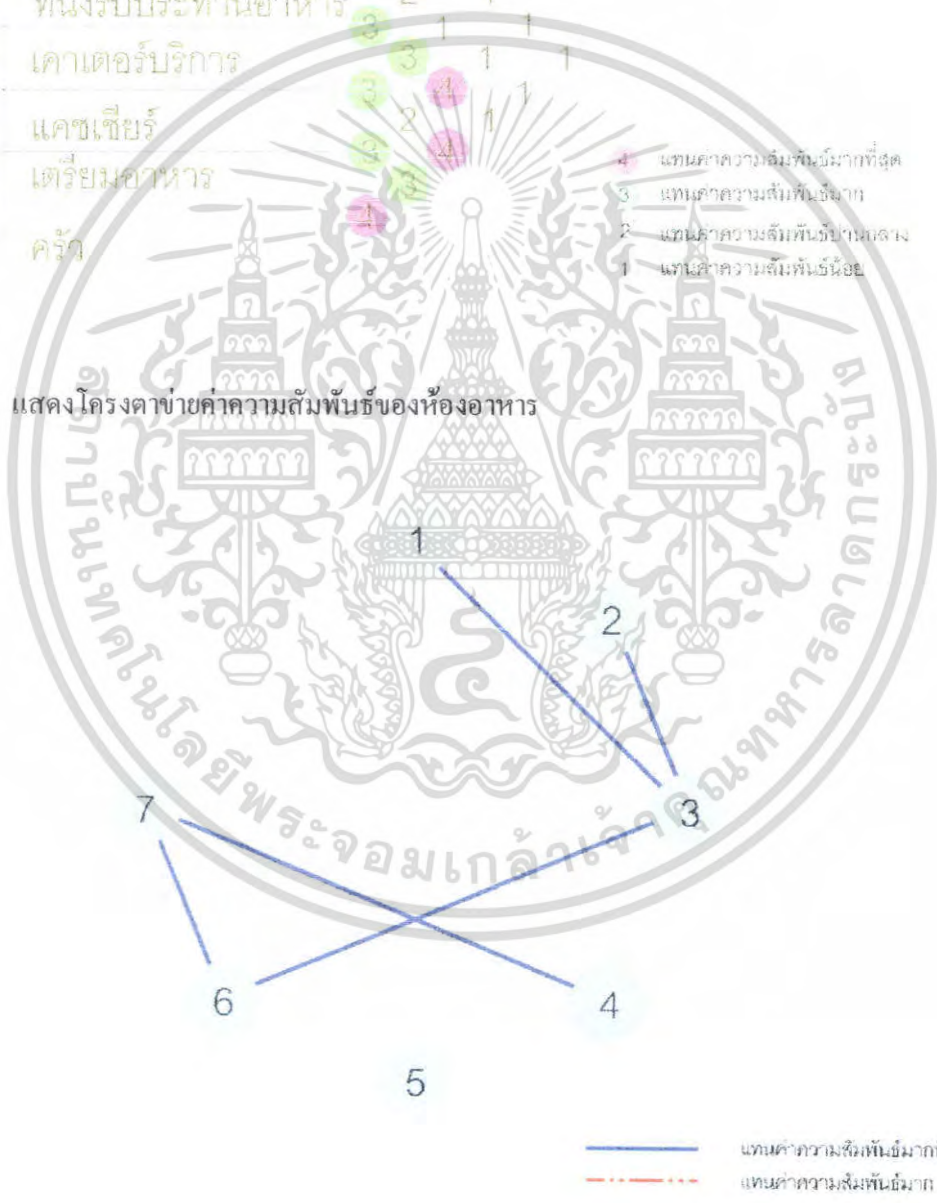

เอกสารนี้เป็นเอกสารที่สงวนไว้สำหรับการใช้งานเพื่อการศึกษาเท่านั้น ไม่อนุญาตให้นำไปใช้ประโยชน์ด้านการค้าไม่ว่ากรณีใดๆ ทั้งสิ้น อีกทั้งห้ามมิให้คัดแปลงเนื้อหา และต้องอ้างอิงถึงเจ้าของเอกสารทุกครั้งที่มีการนำไปใช้

แผนภูมิที่ 4.28 แสดงความสัมพันธ์รูปฟององค์ประกอบของห้องอาหาร



แผนภูมิที่ 4.29 แสดงความสัมพันธ์พื้นที่ใช้สอยของห้องอาหาร

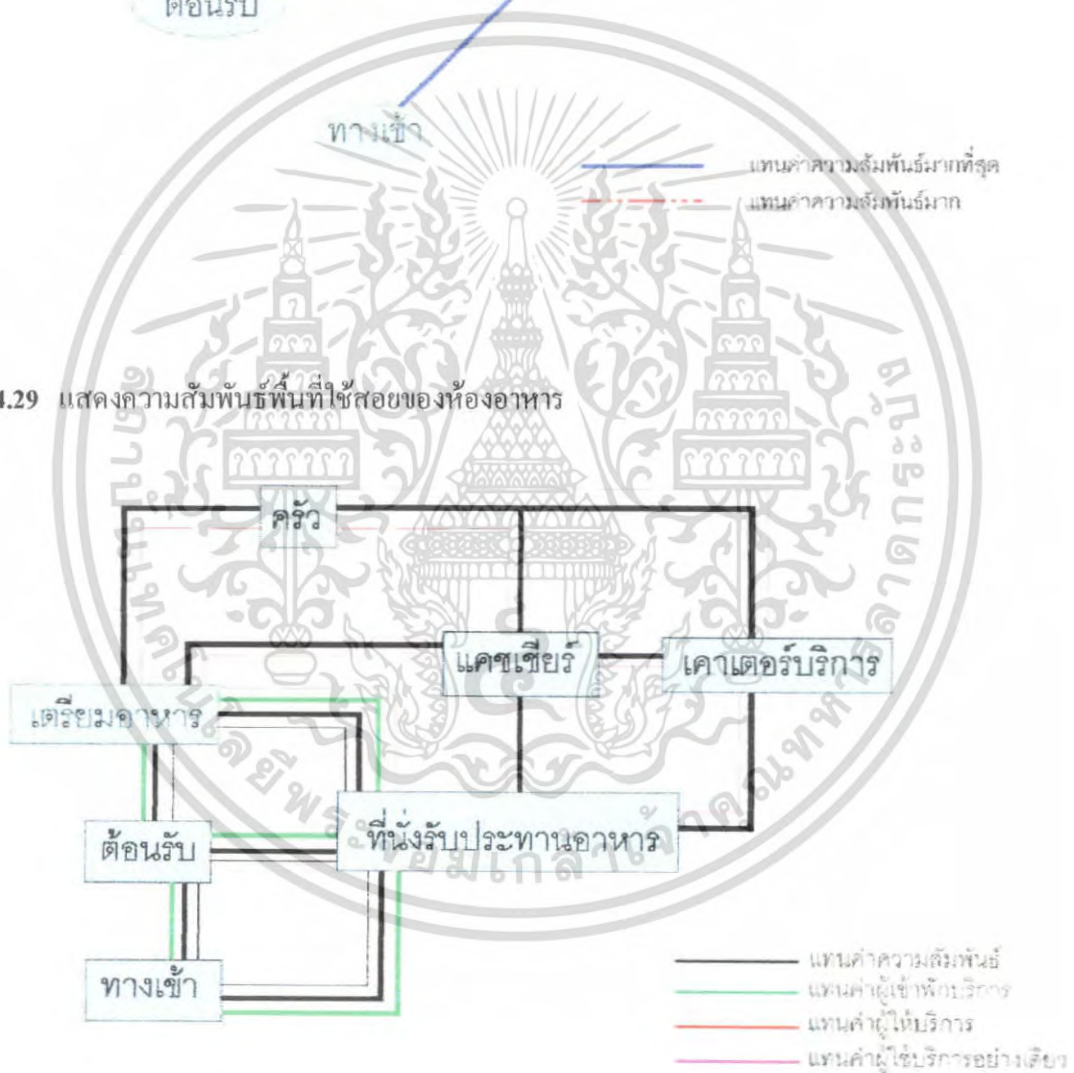

เอกสารนี้เป็นเอกสารที่สงวนไว้สำหรับการใช้งานเพื่อการศึกษาเท่านั้น ไม่อนุญาตให้นำไปใช้ประโยชน์ด้านการค้าไม่ว่ากรณีใดๆ ทั้งสิ้น อีกทั้งห้ามมิให้ตัดแปลงเนื้อหา และต้องอ้างอิงถึงเจ้าของเอกสารทุกครั้งที่มีการนำไปใช้

แสดงการวิเคราะห์ความสัมพันธ์ของสปา(Spa)
 ตารางที่ 4.12 แสดงค่าความสัมพันธ์ของสปา

อาชีพประกอบ	1	2	3	4	5	6	7	8	9	10	11
1 ทนเจ้า	4										
2 คีอริบ	3	4									
3 พิคอบ	2	2	4								
4 ซักน้ำ	3	3	3	4							
5 ลืออภกร	4	3	3	3	4						
6 ตู้เป็ถีมอชเต	2	1	3	2	1	4					
7 บริการเสริมศร	1	2	2	1	3	1	4				
8 ซื่อมวค	1	2	4	2	1	2	2	4			
9 นืออชเธิงก	1	1	1	1	1	1	1	1	4		
10 คีอริบ 7 สด										4	
11 ทนเจสลา										3	4

4 แทนค่าความสัมพันธ์มากที่สุด
 3 แทนค่าความสัมพันธ์มาก
 2 แทนค่าความสัมพันธ์ปานกลาง
 1 แทนค่าความสัมพันธ์น้อย

แผนภูมิที่ 4.30 แสดงโครงตาข่ายค่าความสัมพันธ์ของสปา



เอกสารนี้เป็นเอกสารที่สงวนไว้สำหรับการใช้งานเพื่อการศึกษาเท่านั้น ไม่อนุญาตให้นำไปใช้ประโยชน์ด้านการค้าไม่ว่ากรณีใดๆ ทั้งสิ้น อีกทั้งห้ามมิให้ตัดแปลงเนื้อหา และต้องอ้างอิงถึงเจ้าของเอกสารทุกครั้งที่มีการนำไปใช้

แผนภูมิที่ 4.31 แสดงความสัมพันธ์รูปฟององค์ประกอบของสภา

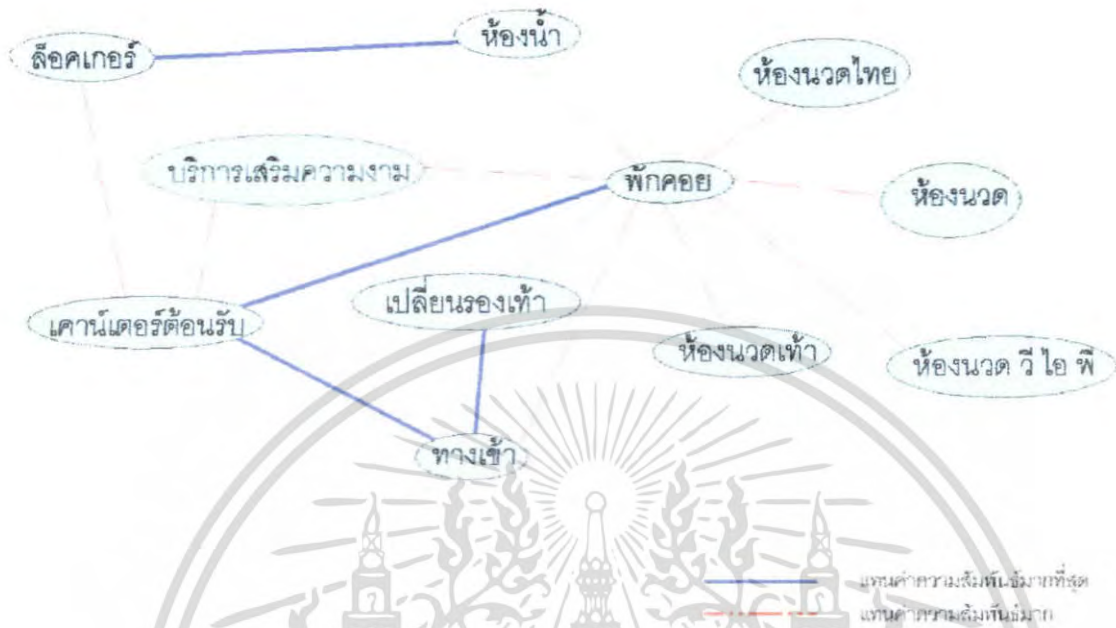

แผนภูมิที่ 4.32 แสดงความสัมพันธ์พื้นที่ใช้สอยของสภา

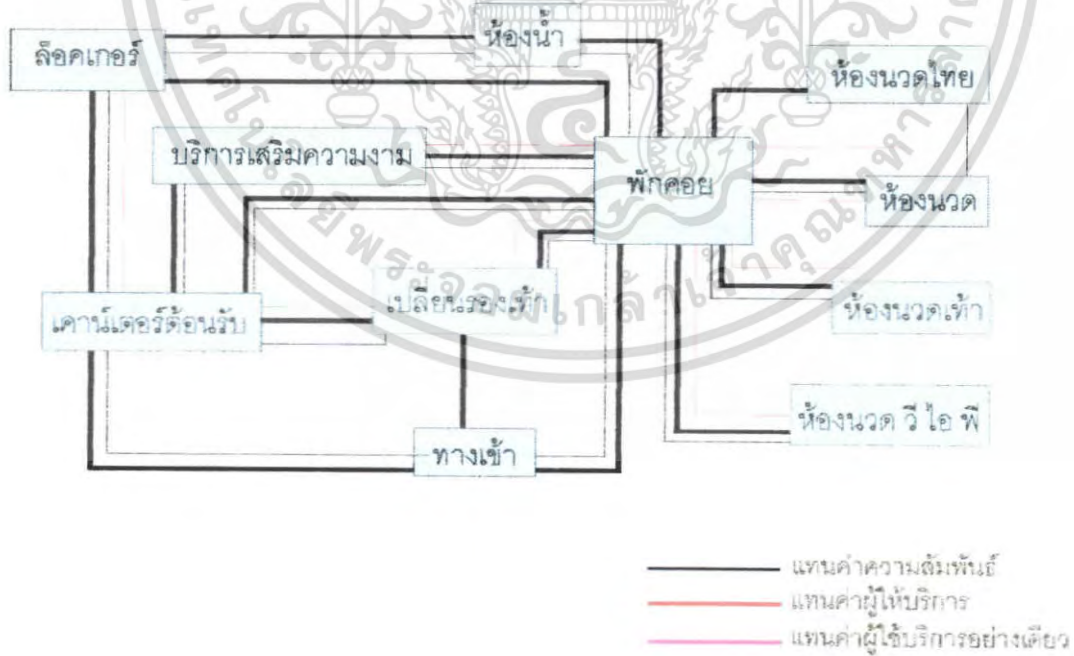

เอกสารนี้เป็นเอกสารที่สงวนไว้สำหรับการใช้งานเพื่อการศึกษาเท่านั้น ไม่อนุญาตให้นำไปใช้ประโยชน์ด้านการค้า ไม่ว่าจะกรณีใดๆ ทั้งสิ้น อีกทั้งห้ามมิให้คัดแปลงเนื้อหา และต้องอ้างอิงถึงเจ้าของเอกสารทุกครั้งที่มีการนำไปใช้

แสดงการวิเคราะห์ความสัมพันธ์ของห้องพัก Deluxe Room

ตารางที่ 4.14 แสดงค่าความสัมพันธ์ของห้องพัก Deluxe Room

องค์ประกอบ			
1	ทางเข้า	2	
2	ห้องน้ำ	1	
3	ส่วนตู้เย็น	2	2
4	ส่วนพักผ่อน	4	1 3 1 1
5	ส่วนนอน	3	2 1 2 4 3
6	โทรทัศน์	3	4 1 4 4 3
7	ส่วนเก็บสัมภาระ	3	2 1 1 1
8	ตู้เสื้อผ้า	1	2 1 1
9	ส่วนแต่งตัว	4	1 1 3
		4	4 3
		4	4

- 4 แทนค่าความสัมพันธ์มากที่สุด
- 3 แทนค่าความสัมพันธ์น้อย
- 2 แทนค่าความสัมพันธ์ปานกลาง
- 1 แทนค่าความสัมพันธ์น้อย

แผนภูมิที่ 4.33 แสดงโครงข่ายค่าความสัมพันธ์ของห้องพัก Deluxe Room

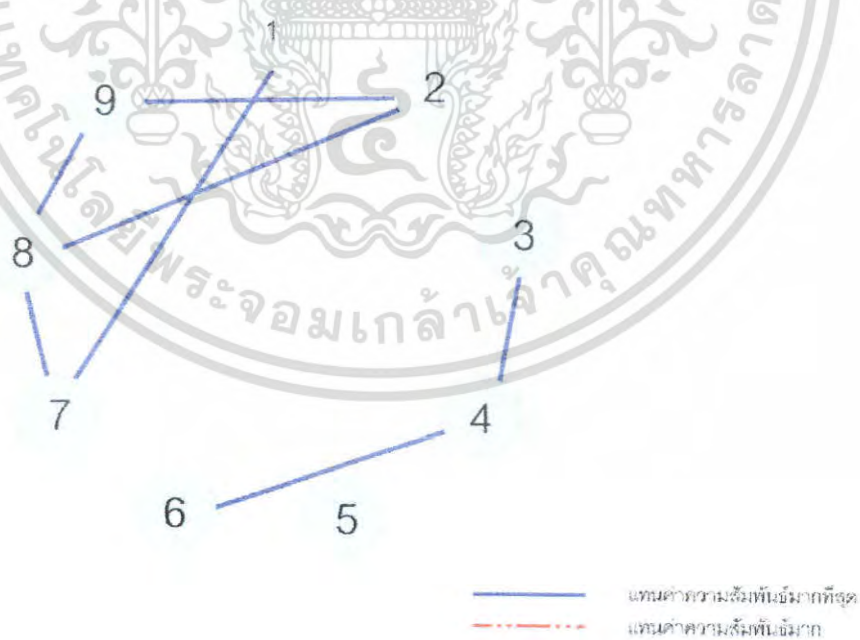

— แทนค่าความสัมพันธ์มากที่สุด
 - - - - - แทนค่าความสัมพันธ์น้อย

เอกสารนี้เป็นเอกสารที่สงวนไว้สำหรับการใช้งานเพื่อการศึกษาเท่านั้น ไม่อนุญาตให้นำไปใช้ประโยชน์ด้านการค้าไม่ว่ากรณีใดๆ ทั้งสิ้น อีกทั้งห้ามมิให้คัดแปลงเนื้อหา และต้องอ้างอิงถึงเจ้าของเอกสารทุกครั้งที่มีการนำไปใช้

แผนภูมิที่ 4.34 แสดงความสัมพันธ์รูปฟององค์ประกอบของห้องพัก Deluxe Room

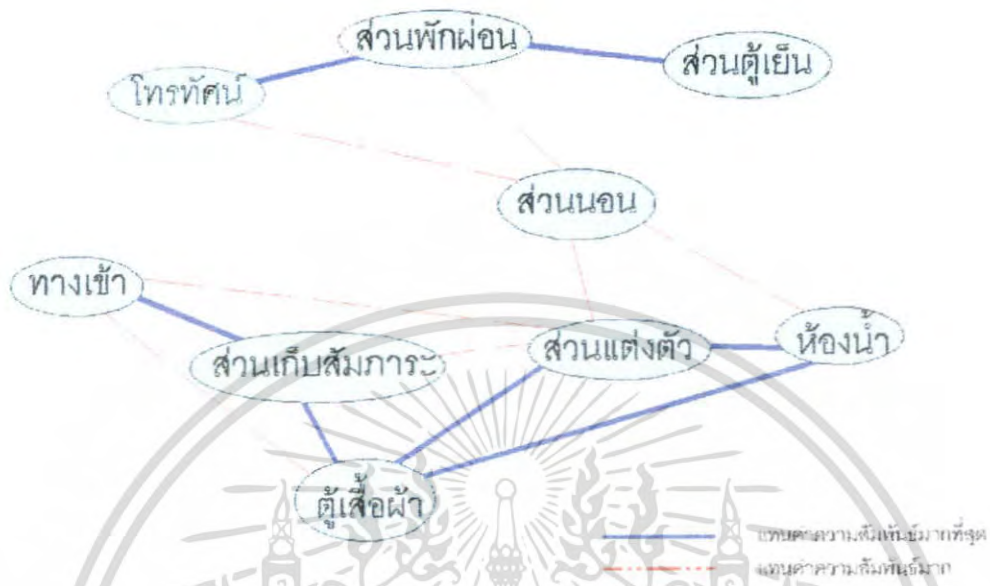

แผนภูมิที่ 4.35 แสดงความสัมพันธ์พื้นที่ใช้สอยของห้องพัก Deluxe Room

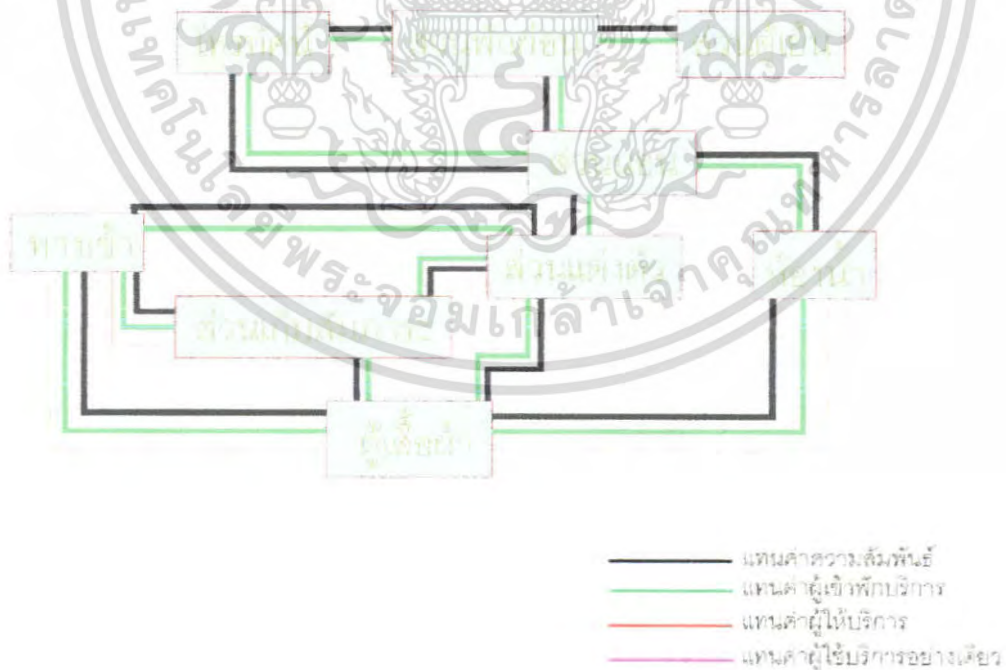

เอกสารนี้เป็นเอกสารที่สงวนไว้สำหรับการใช้งานเพื่อการศึกษาเท่านั้น ไม่อนุญาตให้นำไปใช้ประโยชน์ด้านการค้า ไม่ว่าจะกรณีใดๆ ทั้งสิ้น อีกทั้งห้ามมิให้คัดแปลงเนื้อหา และต้องอ้างอิงถึงเจ้าของเอกสารทุกครั้งที่มีการนำไปใช้

แสดงการวิเคราะห์ความสัมพันธ์ของห้องพัก Grand Room

ตารางที่ 4.14 แสดงค่าความสัมพันธ์ของห้องพัก Grand Room

องค์ประกอบ	
1 ทางเข้า	2
2 ส่วนท่อน้ำ	2 1
3 ส่วนตู้เย็น	2 3 1
4 ส่วนนอน	2 2 1 2 4 2
5 ส่วนโทรทัศน์	3 2 1 4 3 1
6 ส่วนเก็บสัมภาระ	1 2 1 1 4 1 3
7 ส่วนตู้เสื้อผ้า	4 1 3 2 3 2 2 2
8 ส่วนแต่งตัว	4 1 1 4 2 1 4
9 ส่วนทำงาน	1 1 1 1 1 1 1
10 ส่วนรับแขก	1 1 1 1
11 ส่วนรับประทานอาหาร	2 1
12 ส่วนเตรียมอาหาร	4

- 4 แทนค่าความสัมพันธ์มากที่สุด
- 3 แทนค่าความสัมพันธ์มาก
- 2 แทนค่าความสัมพันธ์ปานกลาง
- 1 แทนค่าความสัมพันธ์น้อย

แผนภูมิที่ 4.36 แสดงโครงตาข่ายค่าความสัมพันธ์ของห้องพัก Grand Room

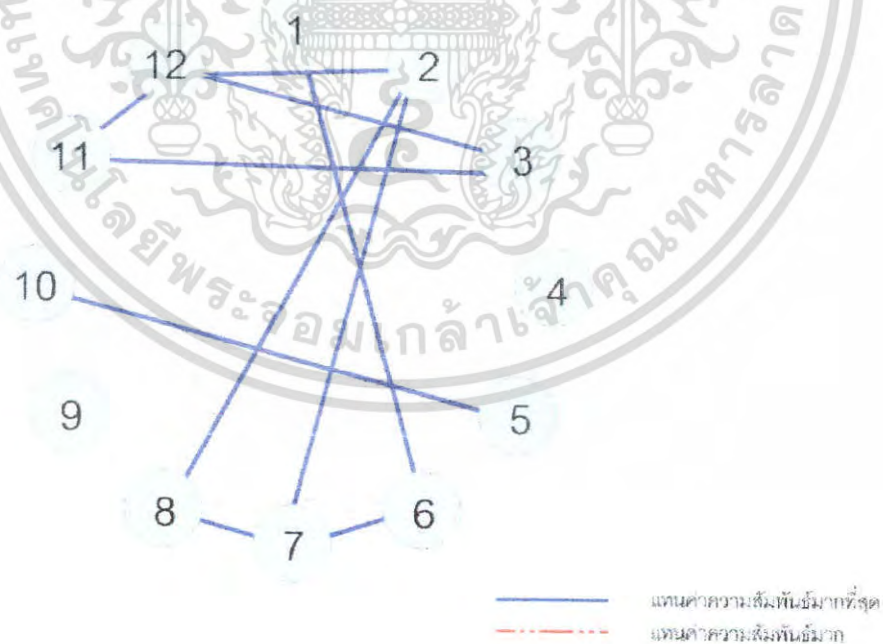

เอกสารนี้เป็นเอกสารที่สงวนไว้สำหรับการใช้งานเพื่อการศึกษาเท่านั้น ไม่อนุญาตให้นำไปใช้ประโยชน์ด้านการค้าไม่ว่ากรณีใดๆ ทั้งสิ้น อีกทั้งห้ามมิให้ตัดแปลงเนื้อหา และต้องอ้างอิงถึงเจ้าของเอกสารทุกครั้งที่มีการนำไปใช้

แผนภูมิที่ 4.37 แสดงความสัมพันธ์รูปฟององค์ประกอบของห้องพัก Grand Room

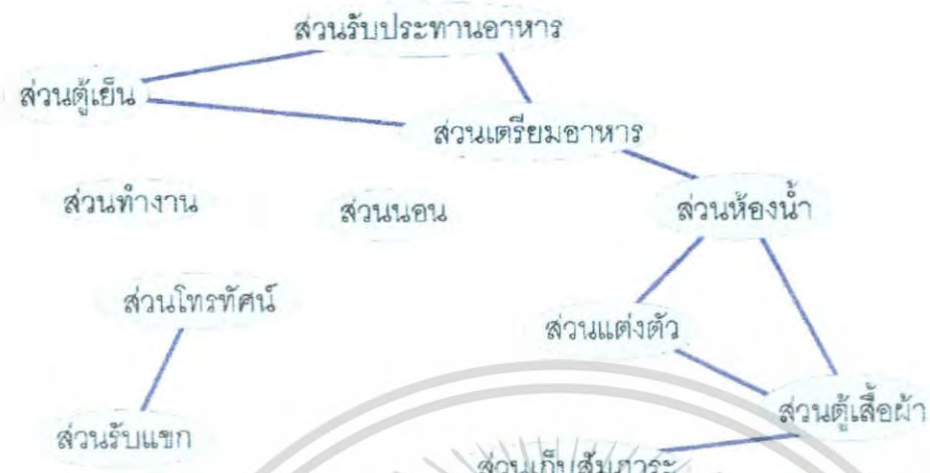

แผนภูมิที่ 4.38 แสดงความสัมพันธ์พื้นที่ใช้สอยของห้องพัก Grand Room

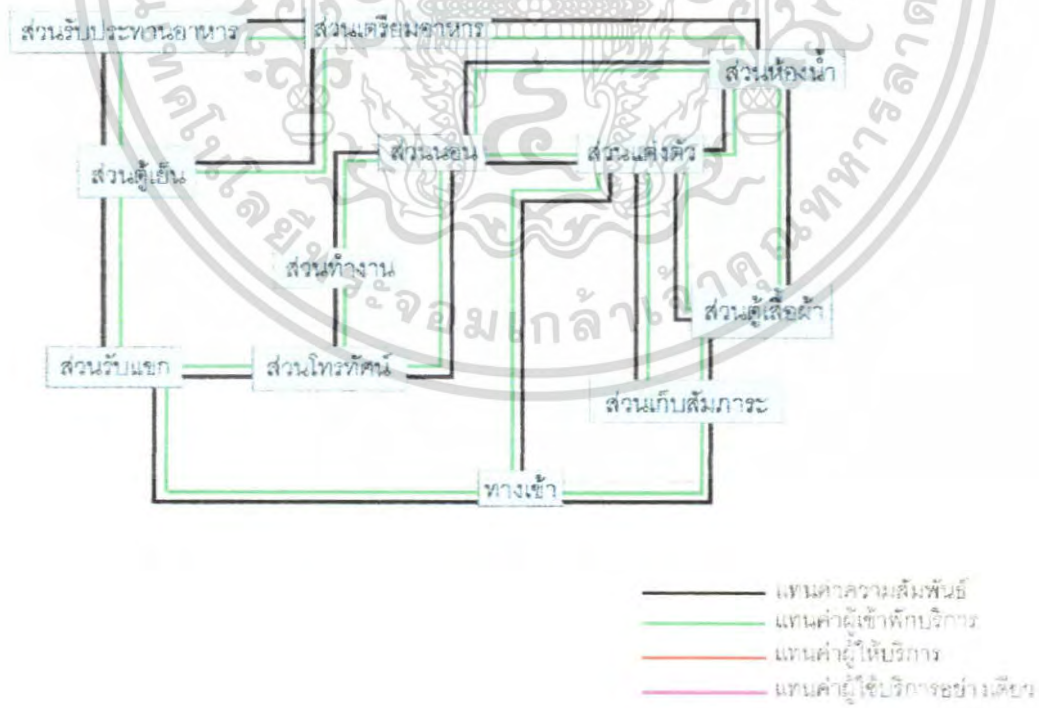

เอกสารนี้เป็นเอกสารที่สงวนไว้สำหรับการใช้งานเพื่อการศึกษาเท่านั้น ไม่อนุญาตให้นำไปใช้ประโยชน์ด้านการค้า ไม่ว่าจะกรณีใดๆ ทั้งสิ้น อีกทั้งห้ามมิให้คัดแปลงเนื้อหา และต้องอ้างอิงถึงเจ้าของเอกสารทุกครั้งที่มีการนำไปใช้

แสดงการวิเคราะห์ความสัมพันธ์ของห้องพัก Suite Room

ตารางที่ 4.15 แสดงค่าความสัมพันธ์ของห้องพัก Suite Room

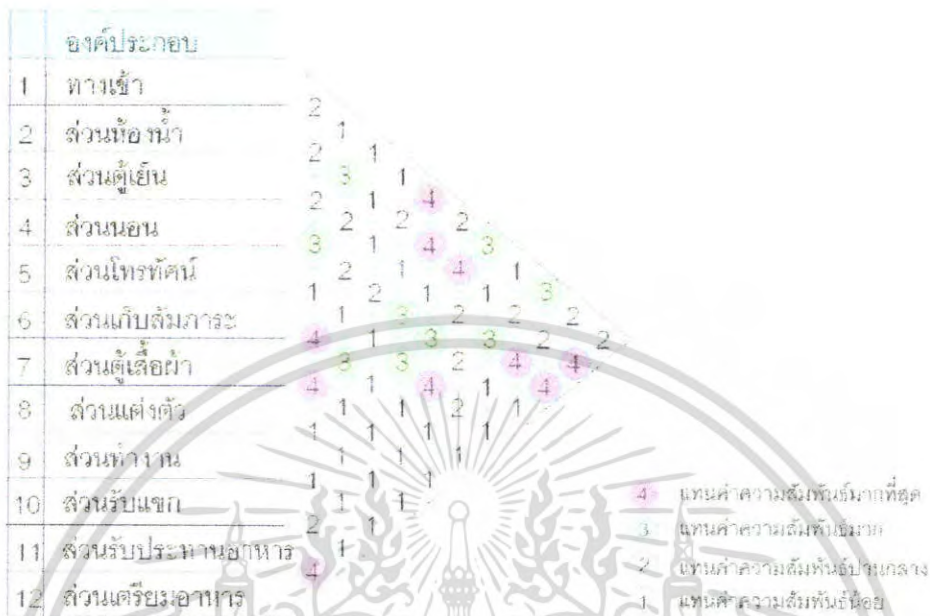

แผนภูมิที่ 4.39 แสดงโครงตาข่ายค่าความสัมพันธ์ของห้องพัก Suite Room

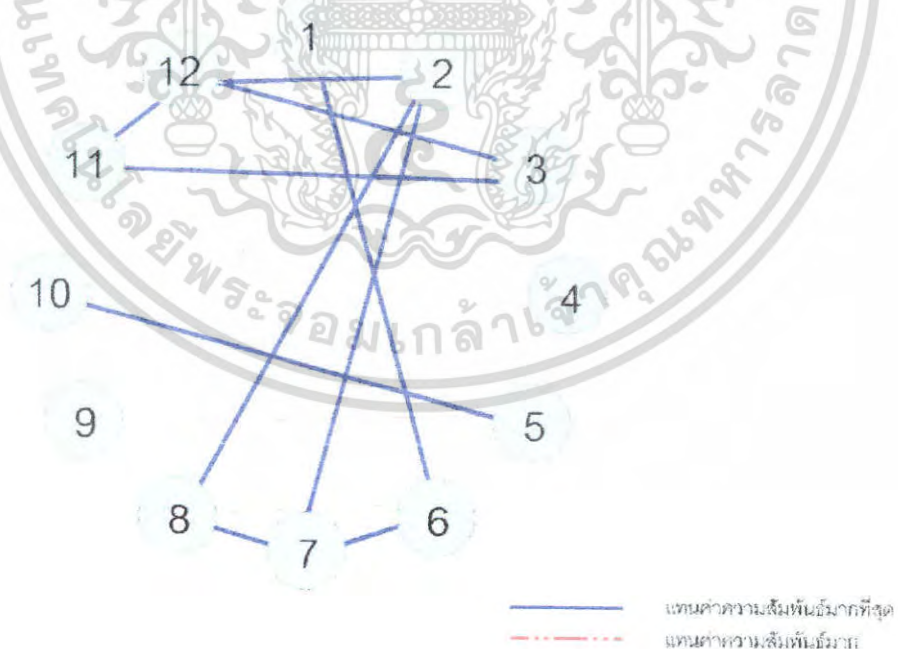

เอกสารนี้เป็นเอกสารที่สงวนไว้สำหรับการใช้งานเพื่อการศึกษาเท่านั้น ไม่อนุญาตให้นำไปใช้ประโยชน์ด้านการค้าไม่ว่ากรณีใดๆ ทั้งสิ้น อีกทั้งห้ามมิให้ตัดแปลงเนื้อหา และต้องอ้างอิงถึงเจ้าของเอกสารทุกครั้งที่มีการนำไปใช้

4.5 การวิเคราะห์ข้อมูลเกี่ยวกับการจัดพื้นที่ใช้สอยภายในโครงการ

การวิเคราะห์การจัดแบ่งเนื้อที่ใช้สอยเป็นการคิดพื้นที่องค์ประกอบใช้สอยต่างๆ รวมทั้งพื้นที่ทางสัญจรและศีกษาพฤติกรรมของผู้ใช้พื้นที่ ว่ามีความต้องการใช้สอยเพียงพอกับพื้นที่จริงหรือไม่ เพื่อเป็นการปรับพื้นที่ในแต่ละส่วนของโครงการให้เหมาะสมกับความต้องการพื้นที่ใช้สอย โดยอาจมีการเพิ่มหรือลดพื้นที่ในแต่ละส่วนจากพื้นที่จริงแต่ยังคงองค์ประกอบใช้สอยทั้งหมดไว้ โดยวิเคราะห์พื้นที่ส่วนต่างๆดังนี้

1. โถงต้อนรับ Lobby Hall
2. ล็อบบี้เลาจน์ Lobby lounge
3. ห้องอาหาร Restaurant
4. คอฟฟี่ช็อป Coffee shop
5. ส่วนบริการเพื่อสุขภาพ Spa
6. ห้องประชุม Meeting room
7. ห้องสัมมนา จัดเลี้ยง Function room
8. ห้องพัก Guest room

ในส่วนทั้งหมดจะทำการศีกษาและค้นคว้าตามสภาพแวดล้อมที่เป็นจริงภายในโครงการ เพื่อนำไปสู่การวิเคราะห์พื้นที่ในส่วนต่างๆ การจัดแบ่งเนื้อที่ใช้สอยของส่วนต่างๆ สามารถแบ่งออกได้ดังนี้

1 โถงล็อบบี้ (LOBBY HALL)

ลักษณะโดยทั่วไป

โถงต้อนรับเป็นศูนย์กลางของโครงการที่จะถ่ายไปยังส่วนอื่นๆ และเป็นจุดแรกที่แขกผู้มาพักจะได้สัมผัสก่อน ส่วนล็อบบี้ควรอยู่ในตำแหน่งที่สัมพันธ์กับทางเข้าหลัก และเนื้อที่ควรมีขนาดใหญ่พอสมควร มีเคาน์เตอร์ต้อนรับ มีบริเวณที่นั่งพักผ่อน และมีส่วนบริการอื่นๆ เช่น ห้องน้ำ โทรศัพท์ บริการกิจกรรมต่างๆ เป็นต้น

บทวิเคราะห์พื้นที่

ที่ตั้ง : ชั้นที่ 1 บริเวณทางเข้า

เนื้อที่ : ตารางเมตร

เวลาทำการ : ตลอด 24 ชั่วโมง

ผู้ใช้พื้นที่ : แบ่งออกเป็น 2 กลุ่มคือ ผู้ให้บริการและผู้ใช้บริการ

1. ผู้ให้บริการ

- | | |
|-----------------------------|-----------------------|
| 1.1 พนักงานต้อนรับ | (RECEPTIONISTS) |
| 1.2 พนักงานติดต่อสอบถาม | (INFORMATION CLERK) |
| 1.3 พนักงานบัญชี - เก็บเงิน | (CASHIER) |
| 1.4 พนักงานทะเบียน | (REGISTRATOR) |
| 1.5 พนักงานจองห้องพัก | (RESERVATION CLERK) |
| 1.6 พนักงานขนสัมภาระ | (BELL BOY) |

2. ผู้ใช้บริการ

- 2.1 แขกผู้มาพักโรงแรม
- 2.2 ผู้มาติดต่อ
- 2.3 ผู้มาใช้บริการอื่น ๆ ในโรงแรม

พฤติกรรมโดยย่อ

1. ผู้ใช้บริการห้องพักที่มาเป็นส่วนตัว

เข้ามาในส่วนโถงต้อนรับ (LOBBY HALL) โดยมีพนักงานต้อนรับ และให้วางกระเป๋า ติดต่อสอบถามพนักงานกล่าวต้อนรับ ให้คำแนะนำ ลงทะเบียนห้องพัก พนักงานลงทะเบียนให้แขก ตรวจสอบหลักฐาน มอบกุญแจ รับฝากของมีค่าในระหว่างที่ลงทะเบียนอาจจะนั่งพักคอย ระหว่างพักคอยอาจใช้บริการในส่วนโถง เช่น ห้องน้ำ ฯลฯ ไปยังห้องพัก



2. ผู้ใช้บริการที่มาอยู่กับกลุ่มทัวร์ เข้ามาในส่วนล็อบบี้ โดยมีพนักงานต้อนรับ

และให้วางกระเป๋า แขกจะนั่งพักคอย (ในระหว่างที่พักคอยอาจใช้บริการ ในส่วนโถง เช่น ห้องน้ำ ฯลฯ) ไกด์แยกไปติดต่อสอบถามส่วนใหญ่จะจองห้องพักไว้ล่วงหน้าแล้ว พนักงานจะตรวจสอบหลักฐานและลงทะเบียน มอบกุญแจห้องพัก ไกด์นำไปแจกจ่ายแก่แขก แขกฝากของมีค่าเสร็จแล้ว ไปยังห้องพัก

3. ผู้ใช้บริการในส่วนอื่น ๆ หรือมาติดต่อกับแขกที่มาพัก เข้ามาในส่วนล็อบบี้

โดยพนักงานต้อนรับ ติดต่อสอบถาม พนักงานแนะนำอาจจะไปใช้บริการในส่วนอื่น ๆ เลยหรือนั่งพักคอย ในระหว่างที่นั่งพักคอยอาจใช้บริการในส่วนโถงพักคอย เช่น ห้องน้ำ หรือ ฯลฯ ถ้ามาติดต่อกับแขกที่มาพักก็จะโทรศัพท์ติดต่อแล้วนัดพบกันในส่วนต่าง ๆ ของโรงแรมเมื่อเสร็จธุระก็จะออกจากโรงแรม

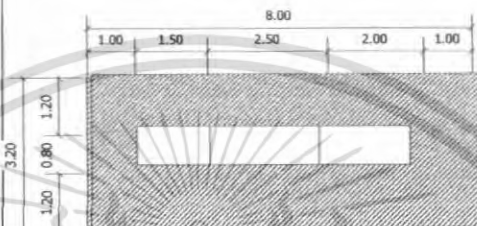
ตารางที่ 4.16 แสดงการวิเคราะห์ความต้องการพื้นที่ส่วน โถงต้อนรับชั้นที่ 1 (Lobby Hall)

องค์ประกอบ	พื้นที่จากองค์ประกอบ	พื้นที่/หน่วย (ตร.ม)
<p>1. เคาน์เตอร์ (FRONT DESK)</p> <p>ประกอบด้วย</p> <p>1.1 พื้นที่เลขเชียร์</p> <ul style="list-style-type: none"> - คอมพิวเตอร์ - โทรศัพท์ - บริเวณเขียนหนังสือ - เก็บบิล - เครื่องรูดบัตรเครดิต - ที่เก็บเงิน - เครื่องปริ้นเตอร์ <p>1.2 พื้นที่ส่วนลงทะเบียน</p> <ul style="list-style-type: none"> - บริเวณเขียนหนังสือ - โทรศัพท์ - คอมพิวเตอร์ - ช่องเก็บ - ที่เก็บเอกสาร - กุญแจ - ข่าวสาร <p>1.3 พื้นที่ส่วนต้อนรับ</p> <ul style="list-style-type: none"> - เคาน์เตอร์ต้อนรับ - กล้องใส่นกขี้ตีน 		25.60
<p>2. พื้นที่โต๊ะบริษัททัวร์</p> <ul style="list-style-type: none"> - โต๊ะทำงาน 1 ตัว ขนาด 0.80 x 1.50 ม. - เก้าอี้ 3 ตัว ขนาด 0.45 x 0.45 ม. 		4.20
<p>3. การจัดชุดที่นั่ง 2 ที่นั่ง</p> <ul style="list-style-type: none"> - เก้าอี้หนังสบาย 2 ตัวขนาด 0.75x0.75 ม. - โต๊ะข้าง 1 ตัว ขนาด 0.50x0.50 ม. - เหลื่อต้อย 1 คนใช้พื้นที่ 1.32 ม. 		2.64

เอกสารนี้เป็นเอกสารที่สงวนไว้สำหรับการใช้งานเพื่อการศึกษาเท่านั้น ไม่อนุญาตให้นำไปใช้ประโยชน์ด้านการค้า
ไม่ว่ากรณีใดๆ ทั้งสิ้น อีกทั้งห้ามมิให้คัดแปลงเนื้อหา และต้องอ้างอิงถึงเจ้าของเอกสารทุกครั้งที่มีการนำไปใช้

ตารางที่ 4.17 แสดงการวิเคราะห์ความต้องการพื้นที่ส่วนโถงต้อนรับชั้นที่ 1 (Lobby Hall)(ต่อ)

องค์ประกอบ	พื้นที่จากองค์ประกอบ	พื้นที่/หน่วย (ตร.ม)
4.การจัดชุดที่นั่ง 4 ที่นั่ง - เก้าอี้นั่งสบาย 4 ตัวขนาด 0.75x0.75 ม. - โต๊ะกลาง 1 ตัวขนาด 0.60x0.60 ม. เฉลี่ยต่อ 1 คน ใช้พื้นที่ 2.10 ตร.ม		4.84
5.การจัดชุดที่นั่ง 5 ที่นั่ง - โซฟาขนาด 3 ที่นั่งขนาด 0.80x2.00 ม. - โต๊ะข้าง 2 ตัว ขนาด 0.50x0.50 - โต๊ะกลาง 2 ตัวขนาด 0.60x0.90 - เก้าอี้นั่งสบาย 2 ตัวขนาด 0.75x0.75 ม. เฉลี่ยต่อ 1 คน ใช้พื้นที่ 1.97 ตร.ม		9.88
6.พื้นที่ส่วนโทรศัพท์สาธารณะ - โทรศัพท์ 4 เครื่อง		0.97
7.หัวหน้าพนักงานขนสัมภาระ - โต๊ะทำงาน 1 ตัว ขนาด 0.60x1.20 ม. - เก้าอี้ 1 ตัว 0.45x0.45 ม.		2.88
8. พื้นที่รถเข็นกระเป๋า 1 คัน - รถเข็นกระเป๋า ขนาด 2.10x0.80 ม.		1.68
9.พื้นที่วางกระเป๋า 1 ใบ		0.125

เอกสารนี้เป็นเอกสารที่สงวนไว้สำหรับการใช้งานเพื่อการศึกษาเท่านั้น ไม่อนุญาตให้นำไปใช้ประโยชน์ด้านการค้า
ไม่ว่ากรณีใดๆ ทั้งสิ้น อีกทั้งห้ามมิให้คัดแปลงเนื้อหา และต้องอ้างอิงถึงเจ้าของเอกสารทุกครั้งที่มีการนำไปใช้

การวิเคราะห์ความต้องการพื้นที่ใช้สอยส่วนโถงต้อนรับ (LOBBY HALL)

ความต้องการพื้นที่ใช้สอย

1. เคาน์เตอร์ (Front Desk)
 - คิดจากองค์ประกอบพื้นที่ใช้สอยภายในเคาน์เตอร์
2. พื้นที่นั่งพักคอย
 - คิดจากจำนวนคนมากับกรุ๊ปทัวร์ลูกทัวร์ 30 คน/รถทัวร์ 1 คัน/ 1 ชั่วโมง (โดยประมาณ) แยกทั่วไป 10 คน/ 1 ชั่วโมง (โดยประมาณ)
 - จำนวนผู้เข้ามาติดต่อและใช้บริการส่วนอื่นๆ 4 คน/1 ชม.(คิดจากกรณีศึกษา)
 - จำนวนที่นั่งพักคอยที่ต้องการ = 44 ที่
3. พื้นสำหรับโต๊ะบริษัททัวร์
 - คิดจากจำนวนพนักงาน 1 คน มีเก้าอี้รับแขก 2 ที่นั่ง / 1 ชุด
 - ดังนั้น ภายในโครงการใช้โต๊ะ 1 ชุด คิดเป็น $4.20 \times 1 = 4.20$ ตารางเมตร
4. พื้นที่วางกระเป๋าเดินทาง
 - คิดจาก พื้นที่วางกระเป๋า 1 ใบ แยก 1 คนมีกระเป๋าเดินทาง 2 ใบ (ที่มา : จากการสัมภาษณ์ภายในโครงการที่ทำกรณีศึกษา)
- 5.พื้นที่หัวหน้าพนักงานขนสัมภาระ (BELL CAPTAIN) จำนวนพนักงาน 1 คน
 - คิดจากความยาว x ความกว้าง ของเคาน์เตอร์ และพื้นที่บริการ
6. พื้นสำหรับรถเข็น
 - คิดจาก พื้นที่ใช้งานและขนาดของรถเข็น $2.10 \times 0.80 = 1.68$ ตารางเมตร
7. พื้นโทรศัพท์สาธารณะ (Public Telephone) ที่มา :InteriorGraphic and Design Standard

คิดจากโทรศัพท์จำนวน 4 เครื่องพื้นที่ทางสัญจรภายในส่วนโถงต้อนรับ เป็นส่วนที่มีการเคลื่อนไหวตลอดเวลาเนื้อที่สำหรับทางสัญจรจะใช้มากเป็นพิเศษกว่าส่วนอื่นๆ คิดเป็น 50 % ของพื้นที่เฟอร์นิเจอร์ทั้งหมด

 - คิดเป็น 50 % ของพื้นที่เฟอร์นิเจอร์ทั้งหมด
 - พื้นที่เพื่อความโอ้โถงคิดจาก 50 % ของพื้นที่ทั้งหมด

เอกสารนี้เป็นเอกสารที่สงวนไว้สำหรับการใช้งานเพื่อการศึกษาเท่านั้น ไม่อนุญาตให้นำไปใช้ประโยชน์ด้านการค้าไม่ว่ากรณีใดๆ ทั้งสิ้น อีกทั้งห้ามมิให้คัดแปลงเนื้อหา และต้องอ้างอิงถึงเจ้าของเอกสารทุกครั้งที่มีการนำไปใช้

ตารางที่ 4.17 แสดงการวิเคราะห์ความต้องการพื้นที่ในส่วน โถงต้อนรับ (LOBBY HALL)

องค์ประกอบ	พื้นที่ต่อหน่วย ตารางเมตร	จำนวน	พื้นที่รวม ตารางเมตร	ทางสัญจร 100%
1. เคาน์เตอร์ (Front Desk)	25.60	1	25.60	51.20
2. การจัดชุดที่นั่งส่วนพักคอย				
- การจัดชุดที่นั่ง 2 ที่นั่ง	2.64	4	10.56	21.12
- การจัดชุดที่นั่ง 4 ที่นั่ง	4.48	4	17.92	35.24
- การจัดชุดที่นั่ง 5 ที่นั่ง	9.88	3	29.64	59.28
รวมพื้นที่นั่งส่วนพักคอย				115.64
3. โต๊ะบริษัททัวร์	4.20	1	4.20	8.40
4. โทรศัทพ์สาธารณะ	0.97	4	3.88	7.76
5. พื้นที่ส่วนสัมภาระ				
- รถเข็น	1.68	5	8.4	16.8
- เคาน์เตอร์ (Bell Captain)	2.88	1	2.88	5.76
- วางกระเป๋าเดินทาง	0.125	50	6.25	12.5
รวมพื้นที่ส่วนสัมภาระ				35.06
รวมพื้นที่วิเคราะห์				218.06

สรุป พื้นที่จริง > พื้นที่วิเคราะห์
 380.26 > 218.06 ตารางเมตร
 ดังนั้น พื้นที่เหลือเพื่อเพิ่มเติม = 162.20 ตารางเมตร

ตารางที่ 4.18 แสดงการวิเคราะห์พื้นที่เพิ่มเติมในส่วน โถงต้อนรับ (LOBBY HALL)

องค์ประกอบ	พื้นที่วิเคราะห์	พื้นที่เพิ่มเติม ตารางเมตร	พื้นที่รวม ตารางเมตร
1. เคาน์เตอร์ (Front Desk)	51.20	38.08	89.28
2. การจัดชุดที่นั่งส่วนพักคอย	115.64	86.02	201.66
3. โต๊ะบริษัททัวร์	8.40	6.25	14.65
4. โทรศัทพ์สาธารณะ	7.76	5.77	13.53
5. พื้นที่ส่วนสัมภาระ	35.06	26.08	61.14
รวม	218.06	162.20	380.26

เอกสารนี้เป็นเอกสารที่สงวนไว้สำหรับการใช้งานเพื่อการศึกษาเท่านั้น ไม่อนุญาตให้นำไปใช้ประโยชน์ด้านการค้า
 ไม่ว่ากรณีใดๆ ทั้งสิ้น อีกทั้งห้ามมิให้คัดแปลงเนื้อหา และต้องอ้างอิงถึงเจ้าของเอกสารทุกครั้งที่มีการนำไปใช้

2. ล็อบบี้เลาจน์ (LOBBY LOUNGE)

ลักษณะโดยทั่วไป

เป็นบริเวณของแขกที่มาพักหรือติดต่อธุระ ตั้งอยู่ติดกับส่วนโถงต้อนรับใช้เป็น บริเวณพักผ่อนนั่งเล่น ดื่มเครื่องดื่ม และชมทิวทัศน์ นอกจากนี้ยังใช้เป็น พบปะสังสรรค์ นั่งรอ เพื่อออกไปทัศนาวร หรือไปยังที่อื่น ๆ หรือเดินทางกลับบ้าน มีลักษณะสบายเป็นธรรมชาติ

บทวิเคราะห์พื้นที่

ที่ตั้ง	ชั้นที่ 1 บริเวณติดกับส่วน Lobby
เนื้อที่	78.87 ตารางเมตร
เวลาทำการ	09.00 – 01.00 น.
ผู้ใช้พื้นที่	1. ผู้ให้บริการ

- พนักงานบริการ
- พนักงานเก็บเงิน
- กัปตัน
- บาร์เทนเดอร์
- นักดนตรี

2. ผู้รับบริการ

- แขกผู้มาพักในโรงแรม
- ผู้มาติดต่อหรือใช้บริการอื่น ๆ

พฤติกรรมโดยย่อ

การใช้บริการส่วนล็อบบี้เลาจน์ (Lobby Lounge)

แขกที่มาพักจะใช้บริการส่วนนี้ต้องเดินผ่านส่วนโถงต้อนรับ (Lobby hall) โดยแขกที่จะมานั่งในที่ซึ่งจัดไว้ พนักงานบริการจะนำเมนูมาให้แขกเลือกเครื่องดื่มจากรายการเครื่องดื่ม (Drink List) แล้วบาร์เทนเดอร์จะผสมเครื่องดื่มให้ตามที่แขกสั่ง และพนักงานบริการ จะนำเครื่องดื่มมาเสิร์ฟกับแขก จุดมุ่งหมายเพื่อพักผ่อน เป็นที่พักคอยพบปะสังสรรค์

ตารางที่ 4.19 แสดงการวิเคราะห์พื้นที่ใช้สอยในส่วนล็อบบี้ล่าง (LOBBY LOUNGE)

องค์ประกอบ	พื้นที่จากองค์ประกอบ	พื้นที่/หน่วย (ตร.ม)
1. การจัดชุดที่นั่ง 2 ที่นั่ง - เก้าอี้นั่งสบาย 2 ตัวขนาด 0.75x0.75 ม. - โต๊ะข้าง 1 ตัวขนาด 0.50x0.50 ม. เฉลี่ยต่อ 1 คนใช้พื้นที่ 1.32 ม.		2.64
2. การจัดชุดที่นั่ง 4 ที่นั่ง - เก้าอี้นั่งสบาย 4 ตัวขนาด 0.75x0.75 ม. - โต๊ะกลาง 1 ตัวขนาด 0.60x0.60 ม. เฉลี่ยต่อ 1 คนใช้พื้นที่ 2.10 ตร.ม		4.84
3. กาน้ำเตอรบาร์ ส่วนคาน้ำเตอรบาร์ประกอบด้วย - ส่วนเตรียมอาหารและเครื่องดื่ม - เก็บบเครื่องดื่ม เก็บบ้าน้ำแข็ง - บริเวณเก็บอุปกรณ์ต่างๆ - บริเวณวางเครื่องดื่ม - ไซวเครื่องดื่ม - ส่วนแคชเชียร์ - โทราสท์ - คอมพิวเตอร์คิดเงินหรือมรชงเก็บเงิน - เก้าอี้บาร์ 6 ตัวขนาด 0.40x0.40 ม.		17.01
4. ส่วนดนตรี (คิดจากมาตรฐานของเปียโนและที่นั่งนักดนตรี)		12.54

เอกสารนี้เป็นเอกสารที่สงวนไว้สำหรับการใช้งานเพื่อการศึกษาเท่านั้น ไม่อนุญาตให้นำไปใช้ประโยชน์ด้านการค้าไม่ว่ากรณีใดๆ ทั้งสิ้น อีกทั้งห้ามมิให้คัดแปลงเนื้อหา และต้องอ้างอิงถึงเจ้าของเอกสารทุกครั้งที่มีการนำไปใช้

การวิเคราะห์พื้นที่ใช้สอยในส่วนล็อบบี้เอนจิน (LOBBY LOUNGE)

ความต้องการพื้นที่ใช้สอย

1. พื้นที่นั่ง

- คิดจาก ความต้องการพื้นที่ใช้สอยสำหรับ 40 ที่นั่ง

2. พื้นที่เคาน์เตอร์บาร์

- คิดจากพื้นที่ใช้งาน จำนวนที่นั่งด้านหน้าเคาน์เตอร์ความต้องการพื้นที่เท่ากับ 17.01

ตารางเมตร

3. พื้นที่คนตรี

- คิดจากขนาดมาตรฐานสำหรับเนื้อที่ที่ต้องการสำหรับเปียโน 1 หลัง คือ 9.90

ตารางเมตร

4. พื้นที่ทางสัญจร

- ทางสัญจรเป็นส่วนสำคัญในการเดินลิฟท์ของพนักงาน ทางสัญจรคิด 50% ของพื้นที่เฟอร์นิเจอร์ทั้งหมด

ตารางที่ 4.20 แสดงการวิเคราะห์ความต้องการพื้นที่ในส่วนล็อบบี้เอนจิน (LOBBY LOUNGE)

องค์ประกอบ	พื้นที่ต่อหน่วย ตารางเมตร	จำนวน	พื้นที่รวม ตารางเมตร	ทางสัญจร 50%
1. ชุดที่นั่ง 2 ที่นั่ง	2.64	3	7.92	11.88
ชุดที่นั่ง 4 ที่นั่ง	4.84	2	9.68	14.52
รวมพื้นที่ชุดที่นั่ง				26.40
2. ส่วนเคาน์เตอร์บาร์	17.01	1	17.01	25.51
3. ส่วนเวทีคนตรี	12.54	1	12.54	18.81
รวมพื้นที่วิเคราะห์				70.72

สรุป พื้นที่จริง > พื้นที่วิเคราะห์
78.87 > 70.72 ตารางเมตร
ดังนั้น พื้นที่เหลือเพื่อเพิ่มเติม 8.15 ตารางเมตร

เอกสารนี้เป็นเอกสารที่สงวนไว้สำหรับการใช้งานเพื่อการศึกษาเท่านั้น ไม่อนุญาตให้นำไปใช้ประโยชน์ด้านการค้า
ไม่ว่ากรณีใดๆ ทั้งสิ้น อีกทั้งห้ามมิให้คัดแปลงเนื้อหา และต้องอ้างอิงถึงเจ้าของเอกสารทุกครั้งที่มีการนำไปใช้

ตารางที่ 4.21 แสดงการวิเคราะห์พื้นที่เพิ่มเติมในส่วนล็อบบี้ล่าง (LOBBY LOUNGE)

องค์ประกอบ	พื้นที่วิเคราะห์	พื้นที่เพิ่มเติม	พื้นที่รวม
	ตารางเมตร	ตารางเมตร	ตารางเมตร
1. ชุดที่นั่ง	26.40	3.06	29.46
2. ส่วนเคาน์เตอร์	25.51	2.93	28.44
3. ส่วนเวทีดนตรี	18.81	2.16	20.97
รวม	70.72	8.15	78.87

3. ร้านอาหาร (Restaurant)

ลักษณะโดยทั่วไป

เป็นสถานที่รับประทานอาหาร โดยทั่วไปเปิดบริการตลอด 24 ชั่วโมง ในช่วงตอนเช้าอาจมีอาหารประเภทบุฟเฟ่ต์ให้บริการ และมีครัวอยู่บริเวณด้านข้าง ซึ่งเป็นครัวใหญ่ที่ทำอาหารไปตามส่วนห้องพักหรือส่วนอื่น ๆ ด้วย

บทวิเคราะห์พื้นที่

- | | |
|---------------|--|
| ที่ตั้ง | ชั้นที่ 1 บริเวณติดกับ Coffee shop |
| เนื้อที่ | 215.67 ตารางเมตร |
| เวลาทำการ | เปิดบริการเวลา 10.00-15.00 น. และ 17.00-22.00 |
| ผู้ใช้พื้นที่ | 1. ผู้ให้บริการ <ul style="list-style-type: none"> - ผู้จัดการร้านอาหารและบริการห้องพัก - หัวหน้าส่วนร้านอาหาร - กัปตัน - พนักงานต้อนรับ - พนักงานบริการ - พนักงานเก็บเงิน |
| | 2. ผู้ใช้บริการ <ul style="list-style-type: none"> - แขกที่มาพักในโรงแรม - บุคคลภายนอก |

เอกสารนี้เป็นเอกสารที่สงวนไว้สำหรับการใช้งานเพื่อการศึกษาเท่านั้น ไม่อนุญาตให้นำไปใช้ประโยชน์ด้านการค้าไม่ว่ากรณีใดๆ ทั้งสิ้น อีกทั้งห้ามมิให้คัดแปลงเนื้อหา และต้องอ้างอิงถึงเจ้าของเอกสารทุกครั้งที่มีการนำไปใช้

พฤติกรรมโดยย่อ

เมื่อแขกเข้ามาในร้านอาหาร พนักงานต้อนรับกล่าวต้อนรับ และจัดหาที่นั่งให้ เมื่อแขกนั่ง พนักงานบริการนำเมนูมาให้ แนะนำอาหาร รอแขกสั่งอาหารและเครื่องดื่ม และนำไปส่งเครื่องดื่มไปให้เคาน์เตอร์บาร์ รับเครื่องดื่มมาเสิร์ฟก่อน แยกคั้มเครื่องดื่มในระหว่างที่รออาหาร แยกจะพูดคุย ฟังเพลง เมื่ออาหารออกจากครัวตรวจเช็ครายการ พนักงานเสิร์ฟจะคอยให้บริการ เมื่อแขกรับประทานอาหารเรียบร้อยแล้ว เรียกเก็บเงิน แคมเซียร์คิดเงิน พนักงานเสิร์ฟรับเงินหรือบัตรเครดิต นำมาให้แคมเซียร์ทอนเงินลูกค้า กล่าวขอบคุณ ทำความสะอาดและจัดบริเวณโต๊ะให้เรียบร้อย

ตารางที่ 4.22 แสดงการวิเคราะห์พื้นที่ใช้สอยในส่วนร้านอาหาร

องค์ประกอบ	พื้นที่ขององค์ประกอบ	พื้นที่/หน่วย (ตร.ม)
I. พื้นที่นั่งรับประทานอาหาร 1.1 พื้นที่การจัดชุดที่นั่ง 2 ที่นั่ง - โต๊ะรับประทานอาหาร ขนาด 0.75 x 0.75 ม. - เก้าอี้ ขนาด 0.45 x 0.45 ม.		2.29
1.2 พื้นที่การจัดชุดที่นั่ง 4 ที่นั่ง แบบที่ 1 - โต๊ะรับประทานอาหาร ขนาด 0.75 x 0.75 ม. - เก้าอี้ 4 ตัว ขนาด 0.45 x 0.45 ม.		6.50
1.3 พื้นที่การจัดชุดที่นั่ง 4 ที่นั่ง แบบที่ 2 - โต๊ะรับประทานอาหารขนาด 0.75 x 1.40 ม. - เก้าอี้ 4 ตัว ขนาด 0.45 x 0.45 ม.		3.57

เอกสารนี้เป็นเอกสารที่สงวนไว้สำหรับการใช้งานเพื่อการศึกษาเท่านั้น ไม่อนุญาตให้นำไปใช้ประโยชน์ด้านการค้า ไม่ว่ากรณีใดๆ ทั้งสิ้น อีกทั้งห้ามมิให้คัดแปลงเนื้อหา และต้องอ้างอิงถึงเจ้าของเอกสารทุกครั้งที่มีการนำไปใช้

ตารางที่ 4.23 แสดงการวิเคราะห์พื้นที่ใช้สอยในส่วนร้านอาหาร(ต่อ)

องค์ประกอบ	พื้นที่จากองค์ประกอบ	พื้นที่/หน่วย (ตร.ม)
<p>2. จุดบริการ 1 จุด</p> <p>- ขนาด 1.20 x 0.50 ม.</p>		1.68
<p>3. พื้นที่ค่อนรับ</p> <p>- เคา์เตอร์ ขนาด 0.45 x 0.60 เมตร</p>		2.10
<p>4. เคา์เตอร์บริการ</p> <ul style="list-style-type: none"> - ส่วนเคชชีร์ - ส่วนรับโทรศัพท์ คอมพิวเตอร์คิดเงิน - ส่วนรับส่ง - บริเวณส่งอาหาร เก็บบิล - ส่วนเตรียมอาหารและเครื่องดื่ม - เก็บเครื่องดื่ม/น้ำแข็ง - โห้เครื่องดื่ม 		17.01
<p>5. พื้นที่รถเข็นเครื่องดื่ม 1 ตัว</p> <p>- รถเข็นเครื่องดื่มขนาด 1.00 x 0.70 ม.</p>		3.20

เอกสารนี้เป็นเอกสารที่สงวนไว้สำหรับการใช้งานเพื่อการศึกษาเท่านั้น ไม่อนุญาตให้นำไปใช้ประโยชน์ด้านการค้า ไม่ว่าจะกรณีใดๆ ทั้งสิ้น อีกทั้งห้ามมิให้คัดแปลงเนื้อหา และต้องอ้างอิงถึงเจ้าของเอกสารทุกครั้งที่มีการนำไปใช้

การวิเคราะห์ความต้องการพื้นที่ใช้สอยในส่วนห้องอาหาร (Restaurant)

โดยมาตรฐาน การคำนวณที่นั่งของห้องอาหารภายในโรงแรมคิดจาก 30 % ของจำนวนห้องพัก (ที่มา: Hotel Planing And Design) ซึ่งภายในโรงแรม คริสตัล เบย์ โฮเทล มีจำนวนห้องพักทั้งหมด 195 ห้อง

ความต้องการพื้นที่ใช้สอย

1. พื้นที่นั่งรับประทานอาหารคิด 30 % ของจำนวนห้องพักจำนวนห้องพักมี 195 ห้อง มีที่นั่งทั้งหมด 58 ที่นั่ง
2. จุดบริการ 1 จุด ต่อจำนวน 50 ที่นั่ง ดังนั้นจำนวนผู้ให้บริการ 58 คน มีจุดบริการทั้งหมด 2 จุด
3. พื้นที่เคาน์เตอร์บริการคิดจากองค์ประกอบพื้นที่ใช้สอย ความกว้าง x ความยาว ของเคาน์เตอร์ด้วยพื้นที่ใช้งาน
4. พื้นที่ทางสัญจรภายในคิดเป็น 50% ของพื้นที่เฟอร์นิเจอร์ทั้งหมด

ตารางที่ 4.24 แสดงการวิเคราะห์ความต้องการพื้นที่ในส่วนร้านอาหาร

องค์ประกอบ	พื้นที่ต่อหน่วย ตารางเมตร	จำนวน	พื้นที่รวม ตารางเมตร	ทางสัญจร 50%
1. พื้นที่นั่งรับประทานอาหาร 2 ที่นั่ง	3.29	7	16.03	24.05
พื้นที่นั่งรับประทานอาหาร 4 ที่นั่งแบบที่ 1	6.50	6	39.00	58.5
พื้นที่นั่งรับประทานอาหาร 4 ที่นั่งแบบที่ 2	3.57	5	17.85	26.78
รวมพื้นที่รับประทานอาหาร				109.33
2. พื้นที่จุดบริการ	2.10	2	4.20	6.30
3. พื้นที่เคาน์เตอร์บริการ	17.01	1	17.01	25.51
4. พื้นที่ต้อนรับ	2.10	1	2.10	3.15
รวมพื้นที่เฟอร์นิเจอร์ทั้งหมด				144.29

สรุป พื้นที่จริง > พื้นที่วิเคราะห์
215.67 > 144.29 ตารางเมตร

ดังนั้น พื้นที่เหลือเพื่อเพิ่มเติม = 71.38 ตารางเมตร

เอกสารนี้เป็นเอกสารที่สงวนไว้สำหรับการใช้งานเพื่อการศึกษาเท่านั้น ไม่อนุญาตให้นำไปใช้ประโยชน์ด้านการค้าไม่ว่ากรณีใดๆ ทั้งสิ้น อีกทั้งห้ามมิให้คัดแปลงเนื้อหา และต้องอ้างอิงถึงเจ้าของเอกสารทุกครั้งที่มีการนำไปใช้

ตารางที่ 4.25 แสดงการวิเคราะห์ความต้องการพื้นที่ในส่วนร้านอาหาร

องค์ประกอบ	พื้นที่วิเคราะห์ ตารางเมตร	พื้นที่เพิ่มเติม ตารางเมตร	พื้นที่รวม ตารางเมตร
1. รวมพื้นที่รับประทานอาหาร	109.33	54.11	163.44
2. พื้นที่จุดบริการ	6.30	3.11	9.41
3. พื้นที่เคาน์เตอร์บริการ	25.51	12.61	38.12
4. พื้นที่ต้อนรับ	3.15	1.55	4.70
รวม	144.29	71.38	215.67

5. คอฟฟี่ช็อป Coffee shop

ลักษณะโดยทั่วไป

เป็นที่รับประทานอาหารเช้า อาหารว่างตลอดจนเครื่องดื่มต่างๆ ในลักษณะเป็นกันเอง มักจะตกแต่งให้บรรยากาศดูสนุกสนาน โดยทั่วไปมักเปิดตลอด 24 ชั่วโมง ให้บริการรวดเร็วสะดวกต่อการบริโภค มีครัวต่างๆ หากเป็นครัวขนาดย่อมจะปรุงอาหารเบาๆ

บทวิเคราะห์พื้นที่

ที่ตั้ง ชั้นที่ 1 อยู่ทางติดกับกับ Lobby lounge

เนื้อที่ 192.24 ตารางเมตร

เวลาทำการ ตลอด 24 ชั่วโมง

ผู้ใช้พื้นที่

1. ผู้ให้บริการ
 - ผู้จัดการคอฟฟี่ช็อป
 - พนักงานบริการ
 - กัปตัน
 - บาร์เทนเดอร์
 - พนักงานเก็บเงิน
 - พนักงานต้อนรับ

2. ผู้ใช้บริการ

- แขกที่มาพักในโรงแรม

- บุคคลภายนอก

เอกสารนี้เป็นเอกสารที่สงวนไว้สำหรับการใช้งานเพื่อการศึกษาเท่านั้น ไม่อนุญาตให้นำไปใช้ประโยชน์ด้านการค้าไม่ว่ากรณีใดๆ ทั้งสิ้น อีกทั้งห้ามมิให้คัดแปลงเนื้อหา และต้องอ้างอิงถึงเจ้าของเอกสารทุกครั้งที่มีการนำไปใช้

พฤติกรรมโดยย่อ





เมื่อแขกเข้ามาในคือพีซีออฟ พนักงานต้อนรับกล่าวต้อนรับ และจัดหารที่นั่งให้เมื่อแขกนั่งพัก พนักงานบริการนำเมนูมาให้ แนะนำอาหาร รอแขกสั่งอาหารและเครื่องดื่ม พนักงานบริการนำไปส่งอาหาร ไปให้เคาน์เตอร์ครัวเช็ครับ-ส่งอาหาร และนำไปส่งเครื่องดื่ม ไปให้เคาน์เตอร์บาร์ รับเครื่องดื่ม มาเสิร์ฟก่อน แยกคิมเครื่องดื่มในระหว่างที่รออาหาร แยกจะพูดคุย ฟังเพลง เมื่ออาหารออกจากครัว ตรวจสอบรายการ พนักงานเสิร์ฟและคอยให้บริการ เมื่อแขกรับประทานอาหารเรียบร้อยแล้ว เรียกเก็บเงิน แคลชเชียร์คิดเงิน พนักงานเสิร์ฟรับเงินหรือบัตรเครดิต นำมาให้แคลชเชียร์ทอนเงิน ลูกค้ายกมือขอบคุณ ทำความสะอาดและจัดบริเวณ โต๊ะให้เรียบร้อย

ตารางที่ 4.26 แสดงการวิเคราะห์พื้นที่ใช้สอยในส่วนคือพีซีออฟ

องค์ประกอบ	พื้นที่จากองค์ประกอบ	พื้นที่/หน่วย (ตร.ม)
1. พื้นที่นั่งรับประทานอาหาร 1.1 พื้นที่การจัดชุดที่นั่ง 2 ที่นั่ง - โต๊ะรับประทานอาหาร ขนาด 0.75×0.75 ม. - เก้าอี้ ขนาด 0.45×0.45 ม.		2.29
1.2 พื้นที่การจัดชุดที่นั่ง 4 ที่นั่ง แบบที่ 1 - โต๊ะรับประทานอาหาร ขนาด 0.75×0.75 ม. - เก้าอี้ 4 ตัว ขนาด 0.45×0.45 ม.		6.50
1.3 พื้นที่การจัดชุดที่นั่ง 4 ที่นั่ง แบบที่ 2 - โต๊ะรับประทานอาหารขนาด 0.75×1.40 ม. - เก้าอี้ 4 ตัว ขนาด 0.45×0.45 ม.		3.57

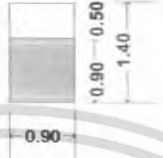
เอกสารนี้เป็นเอกสารที่สงวนไว้สำหรับการใช้งานเพื่อการศึกษาเท่านั้น ไม่อนุญาตให้นำไปใช้ประโยชน์ด้านการค้า ไม่ว่าจะกรณีใดๆ ทั้งสิ้น อีกทั้งห้ามมิให้คัดแปลงเนื้อหา และต้องอ้างอิงถึงเจ้าของเอกสารทุกครั้งที่มีการนำไปใช้

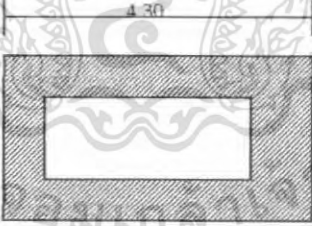
ตารางที่ 4.27 แสดงการวิเคราะห์พื้นที่ใช้สอยในส่วนคีย์พีซีเอฟ(ต่อ)

องค์ประกอบ	พื้นที่จากองค์ประกอบ	พื้นที่/หน่วย (ตร.ม.)
<p>2. จุดบริการ 1 จุด</p> <p>- ขนาด 1.20 x 0.50 ม.</p>		1.68
<p>3. เคาน์เตอร์บริการ</p> <p>พื้นที่ใช้สอยเคาน์เตอร์บริการ 2.40 x 4.50 ม. = 10.80 ตร.ม.</p> <ul style="list-style-type: none"> - ไซฟ์ Bakery - ตู้เก็บแก้ว, จาน - ส่วนเตรียม Bakery , เครื่องคัมน - เก็บเครื่องคัมน, น้ําแข็ง - ถาดเสิร์ฟ - ส่วนแคชเชียร์ - คอมพิวเตอร์คิดเงิน ชั่งน้ําเบริน - โทรศัพท์ 		17.01
<p>4. โต๊ะวางอาหาร (บุนไฟต์)</p> <p>ขนาด 1.20 x 3.50 ม. 1 ตัว</p>		8.60
<p>5. พื้นที่วางแผ่นป้ายเมนู</p> <p>ขนาด 0.60 x 0.10 ม.</p>		0.88

เอกสารนี้เป็นเอกสารที่สงวนไว้สำหรับการใช้งานเพื่อการศึกษาเท่านั้น ไม่อนุญาตให้นำไปใช้ประโยชน์ด้านการค้า
ไม่ว่ากรณีใดๆ ทั้งสิ้น อีกทั้งห้ามมิให้คัดแปลงเนื้อหา และต้องอ้างอิงถึงเจ้าของเอกสารทุกครั้งที่มีการนำไปใช้

การวิเคราะห์ความต้องการพื้นที่ใช้สอยในส่วนคอฟฟี่ช้อป (Coffee Shop)

โดยมาตรฐานทั่วไปไปส่วนบริการอาหารและเครื่องดื่มของโรงแรมคิดจาก 30 % ของจำนวนห้องพัก โดยแบ่งออกเป็น 2 ส่วน คือ ส่วนคอฟฟี่ช้อป และภัตตาคารจำนวนที่นั่งภายในคอฟฟี่ช้อป คิดจาก 25 % ของจำนวนห้องพัก ส่วนภัตตาคารคิด 30 % ของจำนวนห้องพัก โรงแรม คริสตัล เบย์ โฮเทล มีจำนวนห้องพักทั้งหมด 195 ห้อง

ความต้องการใช้พื้นที่

1. ที่นั่ง คิดจาก 25 % ของจำนวนห้องพัก 195 ห้องจำนวนที่นั่งรับประทานอาหารทั้งหมด 49 ที่นั่ง
2. ส่วนบริการ 1 จุด ต่อจำนวนผู้ใช้บริการ 50 คน ความต้องการทั้งหมด 1 จุด
3. พื้นที่เคาน์เตอร์บริการคิดจากองค์ประกอบพื้นที่ใช้สอยความกว้าง X ความยาวของเคาน์เตอร์
4. พื้นที่บุฟเฟ่ต์คิดจากพื้นที่ของบริเวณโต๊ะบุฟเฟ่ต์จากองค์ประกอบใช้สอยรวมพื้นที่ของส่วนเคาน์เตอร์บุฟเฟ่ต์ = $4.30 \times 2.00 = 8.60$ ตารางเมตร
5. พื้นที่ทางสัญจรคิดจาก 50 % ของพื้นที่เฟอร์นิเจอร์ทั้งหมด

ตารางที่ 4.28 แสดงการวิเคราะห์ความต้องการพื้นที่ในส่วนคอฟฟี่ช้อป

องค์ประกอบ	พื้นที่ต่อหน่วย ตารางเมตร	จำนวน	พื้นที่รวม ตารางเมตร	ทางสัญจร 50%
1. ที่นั่งรับประทานอาหาร				
1.1 พื้นที่การจัดชุดที่นั่ง 2 ที่นั่ง	2.29	6	13.74	20.61
1.2 พื้นที่การจัดชุดที่นั่ง 4 ที่นั่ง แบบที่ 1	6.50	5	32.50	48.75
1.3 พื้นที่การจัดชุดที่นั่ง 4 ที่นั่ง แบบที่ 2	3.57	4	14.28	21.42
รวมพื้นที่รับประทานอาหาร				90.78
2. จุดบริการ 1 จุด	1.68	3	5.04	7.56
3. เคาน์เตอร์บริการ	17.01	1	17.01	25.51
4. โต๊ะวางอาหาร (บุฟเฟ่ต์)	8.60	1	8.60	12.9
5. พื้นที่วางแผ่นป้ายเมนู	0.88	1	0.88	1.32
รวมพื้นที่เฟอร์นิเจอร์ทั้งหมด				138.07

$$\begin{array}{rcl} \text{สรุป} & \text{พื้นที่จริง} & > & \text{พื้นที่วิเคราะห์} \\ & 192.24 & > & 138.07 \text{ ตารางเมตร} \end{array}$$

$$\text{ดังนั้น พื้นที่เหลือเพื่อเพิ่มเติม} = 54.17 \text{ ตารางเมตร}$$

เอกสารนี้เป็นเอกสารที่สงวนไว้สำหรับการใช้งานเพื่อการศึกษาเท่านั้น ไม่อนุญาตให้นำไปใช้ประโยชน์ด้านการค้าไม่ว่ากรณีใดๆ ทั้งสิ้น อีกทั้งห้ามมิให้คัดแปลงเนื้อหา และต้องอ้างอิงถึงเจ้าของเอกสารทุกครั้งที่มีการนำไปใช้

ตารางที่ 4.29 แสดงการวิเคราะห์ความต้องการพื้นที่ในส่วนคอฟฟี่ช้อฟ

องค์ประกอบ	พื้นที่วิเคราะห์ ตารางเมตร	พื้นที่เพิ่มเติม ตารางเมตร	พื้นที่รวม ตารางเมตร
1. พื้นที่นั่งรับประทานอาหาร	90.78	35.62	126.40
2. จุดบริการ 1 จุด	7.56	2.96	10.52
3. เคาน์เตอร์บริการ	25.51	10.01	35.52
4. โต๊ะวางอาหาร (บุฟเฟต์)	12.90	5.07	17.97
5. พื้นที่วางแผ่นป้ายเมนู	1.32	0.51	1.83
รวม	138.07	54.17	192.24

6. ส่วนบริการเพื่อสุขภาพ Spa

ลักษณะโดยทั่วไป

เป็นส่วนบริการเพื่อสุขภาพ การผ่อนคลายร่างกาย โดยจะมีทั้ง ห้องนวดแบบนวดน้ำมัน นวดเท้า อ่างนํ้าวน เป็นต้น บรรยากาศจะดูสบาย ผ่อนคลาย และยังมีส่วนของ ศาลานวดแบบไทยด้วย

บทวิเคราะห์พื้นที่

ที่ตั้ง ชั้นที่ 1 อาคาร A

เนื้อที่ 219.73 ตารางเมตร

เวลาทำการ เวลา 09.00 – 22.00 น.

ผู้ใช้พื้นที่

1. ผู้ให้บริการ

- พนักงานต้อนรับ (RECEPTION)
- พนักงานนวด
- พนักงานจัดเก็บ

2. ผู้รับบริการ

- แขกที่มาพักภายในโรงแรมทั้งชาวไทยและ ชาวต่างชาติ
- ผู้มาใช้บริการทั่วไป

พฤติกรรมโดยสังเขป

1. ผู้มาใช้บริการที่มาพักในโรงแรม

จะต้องลงทะเบียนก่อนเพื่อให้พนักงานตรวจสอบข้อมูลของแขก และเลือกโปรแกรมเสร็จแล้วพนักงานทำการคิดค่าบริการ โดย ทำการลงบัญชีห้องพัก ที่COUNTER แล้ว จึงเข้าไปเปลี่ยน

เอกสารนี้เป็นเอกสารที่สงวนไว้สำหรับการใช้งานเพื่อการศึกษาเท่านั้น ไม่อนุญาตให้นำไปใช้ประโยชน์ด้านการค้าไม่ว่ากรณีใดๆ ทั้งสิ้น อีกทั้งห้ามมิให้คัดแปลงเนื้อหา และต้องอ้างอิงถึงเจ้าของเอกสารทุกครั้งที่มีการนำไปใช้

เสื้อผ้าชำระร่างกายและเข้าใช้บริการตามโปรแกรม และตู้ห้องที่ทำการบำบัดจากนั้นก็ผลัดเปลี่ยนเสื้อผ้าในส่วนพื้นที่ที่จัดเตรียมไว้ มาที่เคาน์เตอร์และสามารถเลือกซื้อผลิตภัณฑ์สมุนไพรบำบัดต่างๆได้ที่บริเวณเคาน์เตอร์ และกลับห้องพักหรือไปยังส่วนอื่น

2. ผู้มาใช้บริการที่ไม่ได้เข้าพักในโรงแรม



เข้ามาภายใน โรงแรม ติดต่อการใช้บริการทางเคาน์เตอร์ส่วนหน้าในอาคาร A และมายัง ส่วน สปา ลงทะเบียน และเลือกโปรแกรมเสร็จแล้วพนักงานทำการคิดค่าบริการ โดยการจ่ายเป็นเงินสด หรือใช้บัตรเครดิต ต่อจากนั้นเข้าไปเปลี่ยนเสื้อผ้าชำระร่างกายและเข้าใช้บริการตามโปรแกรม และตู้ห้องที่ทำการบำบัดจากนั้นก็ผลัดเปลี่ยนเสื้อผ้า ในส่วนพื้นที่ที่จัดเตรียมไว้ มาที่เคาน์เตอร์เลือกซื้อผลิตภัณฑ์สมุนไพรบำบัดต่างๆได้ที่บริเวณเคาน์เตอร์ และกลับ

ตารางที่ 4.30 แสดงการวิเคราะห์พื้นที่ใช้สอยในส่วนบริการเพื่อสุขภาพ (SPA)

องค์ประกอบ	พื้นที่องค์ประกอบ	พื้นที่/หน่วย (ตร.ม.)
1.เคาน์เตอร์ต้อนรับ ประกอบด้วย <ul style="list-style-type: none"> - คอมพิวเตอร์คิดเงิน - ที่วางเอกสาร - ที่นั่งที่วางอุปกรณ์ต่างๆ - ความต้องการพื้นที่ใช้สอยให้แขก ความยาวเคาน์เตอร์ x ที่นั่งใช้งาน 3.20 x 2.30		7.36
2.ส่วนพักผ่อน <ul style="list-style-type: none"> - โซฟาขนาด 3 ที่นั่งขนาด 0.80x2.00ม. - โต๊ะข้าง 2 ตัว ขนาด 0.50x0.50 ม. - โต๊ะกลาง 2 ตัว ขนาด 0.60x0.90ม. - เก้าอี้นั่งสบาย 2 ตัว ขนาด 0.75x0.75ม. เฉลี่ยต่อ 1 คน ใช้พื้นที่ 1.57 ตร.ม		7.89
3.ส่วนเปลี่ยนรองเท้า <ul style="list-style-type: none"> - เก้าอี้รองเท้า 1.20 x 0.85 ม. 		1.02

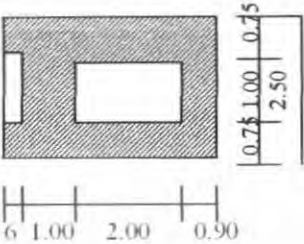
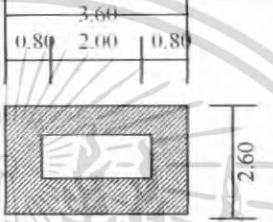

เอกสารนี้เป็นเอกสารที่สงวนไว้สำหรับการใช้งานเพื่อการศึกษาเท่านั้น ไม่อนุญาตให้นำไปใช้ประโยชน์ด้านการค้าไม่ว่ากรณีใดๆ ทั้งสิ้น อีกทั้งห้ามมิให้ตัดแปลงเนื้อหา และต้องอ้างอิงถึงเจ้าของเอกสารทุกครั้งที่มีการนำไปใช้

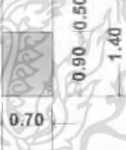
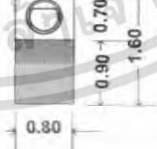
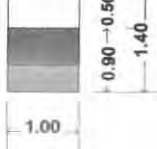
ตารางที่ 4.31 แสดงการวิเคราะห์พื้นที่ใช้สอยในส่วนบริการเพื่อสุขภาพ (SPA)(ต่อ)

องค์ประกอบ	พื้นที่จากองค์ประกอบ	พื้นที่/หน่วย (ตร.ม.)
<p>4. ส่วนขนาด 4.50 x 2.50</p> <p>4.1 - เคียงนวด</p> <p>4.2 - ตู้วางอุปกรณ์</p> <p>4.3 - ช่องล้างมือ</p>		11.25
<p>5. ส่วนเตียงขนาดไทย</p> <p>เบาะรองขนาดแผนไทย ขนาด 2.00 x 1.00 ม.</p>		2.00
<p>6. ตู้เก็บสัมภาระ (Locker)</p> <p>ขนาด 0.90 x 2.00 ม.</p> <p>- เก็บข้าวของเครื่องใช้ของผู้ใช้บริการ</p> <p>0.90 x 1.50</p> <p>เฉลี่ยต่อ 1 ช่อง = 0.45 ตารางเมตร</p>		เฉลี่ยต่อ 1 ช่อง /0.45 ตารางเมตร
<p>7. ตู้เก็บอุปกรณ์</p> <p>ตู้ 1 ใบ ขนาด 0.50 x 0.70 ม.</p> <p>- เก็บอุปกรณ์การนวด</p> <p>- น้ำมันนวด</p> <p>- ผ้าขนหนู</p>		0.98
<p>8. พื้นที่ส่วนอ่างล้างมือ</p> <p>ขนาด 0.80x0.70 ม.</p>		1.28
<p>9. ส่วนวางของลูกค้า</p> <p>- โต๊ะ 1 ตัว ขนาด 0.50x1.00 ม</p>		1.40

เอกสารนี้เป็นเอกสารที่สงวนไว้สำหรับการใช้งานเพื่อการศึกษาเท่านั้น ไม่อนุญาตให้นำไปใช้ประโยชน์ด้านการค้า ไม่ว่าจะกรณีใดๆ ทั้งสิ้น อีกทั้งห้ามมิให้ตัดแปลงเนื้อหา และต้องอ้างอิงถึงเจ้าของเอกสารทุกครั้งที่มีการนำไปใช้

ตารางที่ 4.32 แสดงการวิเคราะห์พื้นที่ใช้สอยในส่วนบริการเพื่อสุขภาพ (SPA)(ต่อ)

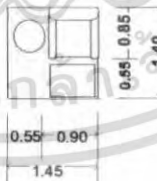
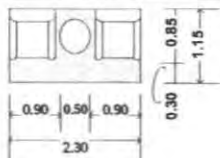
องค์ประกอบ	พื้นที่จากองค์ประกอบ	พื้นที่/หน่วย (ตร.ม.)
10.ห้องน้ำ ขนาด 1.55 x 0.95 ม.		1.47
11.ห้องอาบน้ำ (Shower Room) รวมกับ Steam ในตัว ขนาด 1.00x2.00 ม. จำนวนผู้ใช้บริการ 1 คน/ห้อง		3.00
12.อ่างน้ำวน ความต้องการพื้นที่ใช้สอย 0.90 x 1.75 ม.		1.57
13. การจัดชุดที่นั่ง พร้อมเก้าอี้ รองเท้า 1 ที่นั่ง - เก้าอี้นั่งสบาย 1 ตัวขนาด 0.75x0.75 - โต๊ะข้าง 1 ตัว ขนาด0.50x0.50ม. - เก้าอี้รองเท้า ขนาด0.40x0.60ม.		2.03
14. การจัดชุดที่นั่ง 2 ที่นั่ง - เก้าอี้นั่งสบาย 2 ตัวขนาด 0.75x0.75 ม. - โต๊ะข้าง 1 ตัว ขนาด 0.50x0.50 ม. เฉลี่ยต่อ 1 คนใช้พื้นที่ 1.32 ม.		2.64

เอกสารนี้เป็นเอกสารที่สงวนไว้สำหรับการใช้งานเพื่อการศึกษาเท่านั้น ไม่อนุญาตให้นำไปใช้ประโยชน์ด้านการค้า
ไม่ว่ากรณีใดๆ ทั้งสิ้น อีกทั้งห้ามมิให้ดัดแปลงเนื้อหา และต้องอ้างอิงถึงเจ้าของเอกสารทุกครั้งที่มีการนำไปใช้

ตารางที่ 4.33 แสดงการวิเคราะห์พื้นที่ใช้สอยในส่วนบริการเพื่อสุขภาพ (SPA)(ต่อ)

องค์ประกอบ	พื้นที่จากองค์ประกอบ	พื้นที่/หน่วย (ตร.ม.)
15.โต๊ะแต่งตัว 1 ตัว ขนาด 0.60x0.80ม. - เก้าอี้แต่งตัว ขนาด 0.40x0.40 ม.		1.44
16.ห้อง Sauna ความต้องการพื้นที่ใช้สอย 2.65 x 2.30 = 6.10 ตารางเมตร		6.10

การวิเคราะห์พื้นที่ใช้สอยในส่วนสปา (SPA)

ความต้องการพื้นที่ใช้สอย

1.ส่วน โถงต้อนรับ

1.1 เคาน์เตอร์ต้อนรับ

- คิดจากพื้นที่ใช้งาน ความต้องการพื้นที่เท่ากับ 7.36 ตารางเมตร

1.2 ตู้เปลี่ยนรองเท้า

- คิดจากพื้นที่ใช้งาน ความต้องการพื้นที่เท่ากับ 1.02 ตารางเมตร

2.ส่วนพักผ่อน

- คิดจากพื้นที่ใช้งาน ชุดพักผ่อน 5 ที่นั่ง 7.89

ความต้องการพื้นที่เท่ากับ 7.89 ตารางเมตร

3.ส่วนห้องนวด

3.1 ส่วนนวด

- คิดจากพื้นที่ใช้งาน ความต้องการพื้นที่เท่ากับ 11.25 ตารางเมตร

3.2 ส่วนอาบน้ำ

- คิดจากพื้นที่ใช้งาน ความต้องการพื้นที่เท่ากับ 1.47 ตารางเมตร

เอกสารนี้เป็นเอกสารที่สงวนไว้สำหรับการใช้งานเพื่อการศึกษาเท่านั้น ไม่อนุญาตให้นำไปใช้ประโยชน์ด้านการค้า
ไม่ว่ากรณีใดๆ ทั้งสิ้น อีกทั้งห้ามมิให้คัดแปลงเนื้อหา และต้องอ้างอิงถึงเจ้าของเอกสารทุกครั้งที่มีการนำไปใช้

3.3 อ่างล้างมือ

- คิดจากพื้นที่ใช้งาน ความต้องการพื้นที่เท่ากับ 1.40 ตารางเมตร

3.4 ส่วนตู้เก็บอุปกรณ์

- คิดจากพื้นที่ใช้งาน ความต้องการพื้นที่เท่ากับ 0.98 ตารางเมตร

4. ส่วนห้องนวด วิโอที

4.1 ส่วนนวด

- คิดจากพื้นที่ใช้งาน ความต้องการพื้นที่เท่ากับ 22.5 ตารางเมตร

4.2 ส่วนอาบน้ำ shower/ steam

- คิดจากพื้นที่ใช้งาน ความต้องการพื้นที่เท่ากับ 3.00 ตารางเมตร

4.3 ส่วนอ่างน้ำวน

- คิดจากพื้นที่ใช้งาน ความต้องการพื้นที่เท่ากับ 1.57 ตารางเมตร

4.4 ส่วนห้องน้ำ

- คิดจากพื้นที่ใช้งาน ความต้องการพื้นที่เท่ากับ 1.47 ตารางเมตร

4.5 ห้องsauna

- คิดจากพื้นที่ใช้งาน ความต้องการพื้นที่เท่ากับ 6.10 ตารางเมตร

4.6 ส่วนตู้เก็บอุปกรณ์

- คิดจากพื้นที่ใช้งาน ความต้องการพื้นที่เท่ากับ 0.98 ตารางเมตร

4.7 ส่วนวางของลูกค้า

- คิดจากพื้นที่ใช้งาน ความต้องการพื้นที่เท่ากับ 1.40 ตารางเมตร

4.8 การจัดชุดที่นั่ง 2 ที่นั่ง

- คิดจากพื้นที่ใช้งาน ความต้องการพื้นที่เท่ากับ 2.64 ตารางเมตร

4.9 อ่างล้างมือ

- คิดจากพื้นที่ใช้งาน ความต้องการพื้นที่เท่ากับ 1.28 ตารางเมตร

4.10 โต๊ะแต่งตัว 1 ตัว

- คิดจากพื้นที่ใช้งาน ความต้องการพื้นที่เท่ากับ 1.44 ตารางเมตร

5. ส่วนนวดเท้า

5.1 ชุดที่นั่งพร้อมเก้าอี้รองเท้า

- คิดจากพื้นที่ใช้งาน ความต้องการพื้นที่เท่ากับ 2.03 ตารางเมตร

5.2 ตู้เก็บอุปกรณ์

- คิดจากพื้นที่ใช้งาน ความต้องการพื้นที่เท่ากับ 0.98 ตารางเมตร

5.3 อ่างล้างมือ

เอกสารนี้เป็นเอกสารที่สงวนไว้สำหรับการใช้งานเพื่อการศึกษาเท่านั้น ไม่อนุญาตให้นำไปใช้ประโยชน์ด้านการค้า ไม่ว่ากรณีใดๆ ทั้งสิ้น อีกทั้งห้ามมิให้คัดแปลงเนื้อหา และต้องอ้างอิงถึงเจ้าของเอกสารทุกครั้งที่มีการนำไปใช้

- คิดจากพื้นที่ใช้งาน ความต้องการพื้นที่เท่ากับ 1.28 ตารางเมตร

6. ศาลานวดไทย 3 หลัง

6.1 เคียงนวดไทย จำนวน 2 ที่ $2.00 \times 3 = 6.00$ ตารางเมตร

6.2 ตู้เก็บอุปกรณ์

- คิดจากพื้นที่ใช้งาน ความต้องการพื้นที่เท่ากับ 1.40 ตารางเมตร

7. ห้องน้ำ

7.1 อ่างล้างมือ จำนวน 2 ที่ (2 ห้อง ซ/ญ) $1.28 \times 2 = 2.56$

7.2 ห้องน้ำ จำนวน 2 ห้อง (2 ห้อง ซ/ญ) $1.28 \times 1.47 \times 2 = 2.94$ ตารางเมตร

7.3 ห้องอาบน้ำ จำนวน 2 ห้อง (2 ห้อง ซ/ญ) $1.28 \times 1.47 \times 2 = 2.94$ ตารางเมตร

7.4 ลีโอบเกอร์ จำนวน 10 ช่อง (2 ห้อง ซ/ญ) $0.45 \times 10 = 4.5$ ตารางเมตร

8. พื้นที่ทางสัญจร

- คิดจาก 50 % ของเฟอร์นิเจอร์ทั้งหมด

ตารางที่ 4.34 แสดงความวิเคราะห์ความต้องการพื้นที่ในส่วนส่วนสปา (SPA)

องค์ประกอบ	พื้นที่ต่อหน่วย ตารางเมตร	จำนวน	พื้นที่รวม ตารางเมตร	ทางสัญจร 30-50%
1. ส่วนโถงต้อนรับ				
1.1 เคาน์เตอร์ต้อนรับ	7.36	1	7.36	11.04
1.2 ตู้เปลี่ยนรองเท้า	1.02	1	1.02	1.53
รวมพื้นที่ส่วน โถงต้อนรับ				12.57
2. ส่วนพักผ่อน	7.89	1	7.89	10.25
3. ส่วนห้องนวด				
3.1 ส่วนนวด	11.25	1	11.25	16.88
3.2 ส่วนอาบน้ำ	1.47	1	1.47	2.21
3.3 อ่างล้างมือ	1.28	1	1.28	1.92
3.4 ส่วนตู้เก็บอุปกรณ์	0.98	1	0.98	1.47
3.5 ส่วนวางของลูกค้า	1.40	1	1.40	2.1
รวมพื้นที่ส่วนห้องนวด				24.58
4. ส่วนห้องนวด วิโอที				
4.1 ส่วนนวด	11.25	1	11.25	16.88
4.2 ส่วนอบน้ำ steam	3.00	1	3.00	3.9
4.3 ส่วนอ่างนํ้าวน	1.57	1	1.57	2.04

เอกสารนี้เป็นเอกสารที่สงวนไว้สำหรับการใช้งานเพื่อการศึกษาเท่านั้น ไม่อนุญาตให้นำไปใช้ประโยชน์ด้านการค้า
ไม่ว่ากรณีใดๆ ทั้งสิ้น อีกทั้งห้ามมิให้คัดแปลงเนื้อหา และต้องอ้างอิงถึงเจ้าของเอกสารทุกครั้งที่มีการนำไปใช้

ตารางที่ 4.35 แสดงความวิเคราะห์ความต้องการพื้นที่ในส่วนส่วนสปา (SPA)(ต่อ)

องค์ประกอบ	พื้นที่ต่อหน่วย ตารางเมตร	จำนวน	พื้นที่รวม ตารางเมตร	ทางสัญจร 30%
4.4 ส่วนห้องน้ำ	1.47	1	1.47	1.9
4.5 ส่วนตู้เก็บอุปกรณ์	0.98	1	0.98	1.27
4.6 ส่วนวางของลูกค้า	1.40	1	1.40	1.82
4.7 การจัดชุดที่นั่ง 2 ที่นั่ง	2.64	1	2.64	3.43
4.8 อ่างล้างมือ	1.28	1	1.28	1.66
รวมพื้นที่ส่วนห้องนวด วิโอที				32.91
5. ส่วนนวดเท้า				
5.1 ชุดที่นั่งพร้อมเก้าอี้รองเท้า	2.03	4	8.12	10.55
5.2 ตู้เก็บอุปกรณ์	0.98	2	1.96	2.54
5.3 อ่างล้างมือ	1.28	1	1.28	1.66
รวมพื้นที่ส่วนนวดเท้า				14.75
6. ส่วนนวดไทย 3 หลัง				
6.1 เตียงนวดไทย	2.00	3	6.00	7.8
6.2 ตู้เก็บอุปกรณ์	0.98	3	2.94	3.82
รวมพื้นที่นวดไทย				11.62
7. ห้องน้ำ				
7.1 อ่างล้างมือ	1.28	4	5.12	6.65
7.2 ห้องน้ำ	1.47	4	5.88	7.64
7.3 ห้องอาบน้ำ	1.47	4	5.88	7.64
7.4 ลีโคมกอร์	0.45	10	4.50	5.85
รวมพื้นที่ห้องน้ำ				27.78
รวมพื้นที่เฟอร์นิเจอร์ทั้งหมด				134.46

สรุป พื้นที่จริง > พื้นที่วิเคราะห์

219.73 > 134.46 ตารางเมตร

ดังนั้นพื้นที่เหลือเพิ่มเติม $219.73 - 134.46 = 85.27$ ตารางเมตร

เอกสารนี้เป็นเอกสารที่สงวนไว้สำหรับการใช้งานเพื่อการศึกษาเท่านั้น ไม่อนุญาตให้นำไปใช้ประโยชน์ด้านการค้าไม่ว่ากรณีใดๆ ทั้งสิ้น อีกทั้งห้ามมิให้คัดแปลงเนื้อหา และต้องอ้างอิงถึงเจ้าของเอกสารทุกครั้งที่มีการนำไปใช้

ตารางที่ 4.36 แสดงการวิเคราะห์ความต้องการพื้นที่ใช้สอยในส่วนสปป

องค์ประกอบ	พื้นที่วิเคราะห์ ตารางเมตร	พื้นที่เพิ่มเติม ตารางเมตร	พื้นที่รวม ตารางเมตร
1. ส่วนโถงต้อนรับ	12.57	7.97	20.54
2. ส่วนพักคอย	10.25	6.51	16.76
3. ส่วนห้องนวด	24.58	15.59	40.17
4. ส่วนห้องนวด วีไอพี	32.91	20.87	53.78
5. ส่วนนวดเท้า	14.75	9.35	24.1
6. ส่วนนวดแผนไทย	11.62	7.37	18.99
7. ห้องน้ำ	27.78	17.61	45.39
รวม	134.46	85.27	219.73

7.ห้องจัดเลี้ยง Banquet room

ลักษณะโดยทั่วไป

ใช้เป็นส่วนจัดงานเลี้ยงต่างๆ ในแบบบุฟเฟ่ต์หรืองานเลี้ยงแบบค็อกเทล ลักษณะภายในจะโล่ง มีการตกแต่งให้มีบรรยากาศแบบอบอุ่น มีความสวยงาม มีจำนวนพื้นที่กว้างขวาง สามารถจุคนได้มากเพื่อต้อนรับแขกทั้งภายใน และภายนอกของโรงแรม มีเวทีสำหรับการใช้ในการจัดงานเลี้ยง จะมีส่วนเตรียมอาหาร (PANTRY) และทางเดินบริการ (SERVICE CORRIDOR) ที่สะดวกสบายอยู่ในบริเวณรอบนอก ไม่เกี่ยวข้องกับส่วนในห้องจัดเลี้ยง

บทวิเคราะห์พื้นที่

ที่ตั้ง ชั้นที่ MEZZANINE ขึ้นจากทางด้านข้างของ Lobby hall

เนื้อที่ 257.50 ตารางเมตร แยกเป็นโถงต้อนรับ 92.62 ตร.ม.

ห้องจัดเลี้ยง 182.88 ตร.ม.

เวลาทำการ 08.00 – 01.00น. (ขึ้นอยู่กับการจองช่วงเวลา)

ผู้ใช้พื้นที่

1.ผู้ให้บริการ

- ผู้จัดการ
- พนักงานต้อนรับ
- พนักงานทำความสะอาด
- พนักงานเสิร์ฟ

เอกสารนี้เป็นเอกสารที่สงวนไว้สำหรับการใช้งานเพื่อการศึกษาเท่านั้น ไม่อนุญาตให้นำไปใช้ประโยชน์ด้านการค้าไม่ว่ากรณีใดๆ ทั้งสิ้น อีกทั้งห้ามมิให้ตัดแปลงเนื้อหา และต้องอ้างอิงถึงเจ้าของเอกสารทุกครั้งที่มีการนำไปใช้

2. ผู้ใช้บริการ

- แขกผู้มาพักในโรงแรม
- บุคคลภายนอก

พฤติกรรมโดยย่อ

แขกผู้มาใช้บริการทั้งภายใน และภายนอก จะมาจากประตูทางเข้าหลักสู่ห้องจัดเลี้ยงจะมีพนักงานต้อนรับก่อนเข้า ซึ่งเมื่อเข้ามาภายในจะหาที่นั่ง ส่วนอาหารพนักงานจะเป็นผู้เสิร์ฟอาหารทั้งหมด โดยแขกไม่ต้องสั่งรายการอาหาร บริการจะเสิร์ฟให้บริเวณ โต๊ะรับประทานอาหาร ซึ่งบริการจะอำนวยความสะดวกอย่างใกล้ชิด

ตารางที่ 4.37 แสดงการวิเคราะห์พื้นที่ที่ใช้สอยส่วน ห้องจัดเลี้ยง (Banquet Room)

องค์ประกอบ	พื้นที่จากองค์ประกอบ	พื้นที่/หน่วย (ตร.ม)
1. โต๊ะต้อนรับลงทะเบียน ขนาด 0.80x0.80 ม. - เก้าอี้พนักงาน 2 ตัว 0.45x0.45 ม.		4.86
2. การจัดชุดที่นั่ง 2 ที่นั่ง - เก้าอี้นั่งสบาย 2 ตัวขนาด 0.75x0.75 ม. - โต๊ะข้าง 1 ตัว ขนาด 0.50x0.50 ม. เฉลี่ยต่อ 1 คนใช้พื้นที่ 1.32 ม.		2.64
3. การจัดชุดที่นั่ง 4 ที่นั่ง - เก้าอี้นั่งสบาย 4 ตัวขนาด 0.75x0.75 ม. - โต๊ะกลาง 1 ตัว ขนาด 0.60x0.60 ม. เฉลี่ยต่อ 1 คนใช้พื้นที่ 2.10 ตร.ม		8.41
4. พื้นที่จุดบริการ 11.1 จุดบริการ 1 จุด ขนาด 0.50 x 0.90 ม.		1.26

เอกสารนี้เป็นเอกสารที่สงวนไว้สำหรับการใช้งานเพื่อการศึกษาเท่านั้น ไม่อนุญาตให้นำไปใช้ประโยชน์ด้านการค้าไม่ว่ากรณีใดๆ ทั้งสิ้น อีกทั้งห้ามมิให้คัดแปลงเนื้อหา และต้องอ้างอิงถึงเจ้าของเอกสารทุกครั้งที่มีการนำไปใช้

ตารางที่ 4.38 แสดงการวิเคราะห์พื้นที่ที่ใช้สอยส่วน ห้องจัดเลี้ยง (Banquet Room)(ต่อ)

องค์ประกอบ	พื้นที่จากองค์ประกอบ	พื้นที่/หน่วย (ตร.ม)
<p>5. การจัดชุดที่นั่ง 10 ที่นั่ง</p> <ul style="list-style-type: none"> - โต๊ะรับประทานอาหาร ขนาด \varnothing 2.00 ม. เก้าอี้ 10 ตัว ขนาด 0.45 x 0.45 ม. 		14.44
<p>6. พื้นที่เวที</p> <ul style="list-style-type: none"> - คิดเป็น 10% ของพื้นที่ทั้งหมด 	<p>ความต้องการพื้นที่ใช้สอยเวที</p> <ul style="list-style-type: none"> - คิดจาก 10% ของพื้นที่ทั้งหมด $482.50 / 10 = 48.25$ ตารางเมตร 	48.25

การวิเคราะห์พื้นที่ใช้สอยในส่วนห้องจัดเลี้ยง (Banquet Room)

ความต้องการพื้นที่ใช้สอย

แบ่งออกเป็น 2 ส่วนตามลักษณะอาคาร

1. โถงทางเข้า

1. พื้นที่ต้อนรับคิดจากองค์ประกอบใช้สอยของผู้ให้บริการ 2 คน ใช้พื้นที่ 3.36 ตารางเมตร
2. พื้นที่นั่งพักคอย คิดจาก ความต้องการพื้นที่ใช้สอยจำนวน 20 ที่นั่ง (กำหนดที่นั่งพักคอย จากการศึกษาโครงการเปรียบเทียบ)

3. ทางสัญจร คิด 50 % ของพื้นที่เฟอร์นิเจอร์ทั้งหมด

2. ภายในห้องจัดเลี้ยง

1. ที่นั่งรับประทานอาหาร คิดจาก ความต้องการตามนโยบายของโรงแรม ประกอบกับ Case Study ต้องการให้ห้องจัดเลี้ยงจุคน 70 ที่นั่ง โดยประมาณ
2. พื้นที่จุดบริการ จำนวน 50 คน / 1 จุดบริการ
3. พื้นที่เวที คิดเป็น 10% ของพื้นที่ทั้งหมด ใช้พื้นที่ 34.37 ตารางเมตร
4. พื้นที่ทางสัญจร คิด 30 % ของพื้นที่เฟอร์นิเจอร์ทั้งหมด

เอกสารนี้เป็นเอกสารที่สงวนไว้สำหรับการใช้งานเพื่อการศึกษาเท่านั้น ไม่อนุญาตให้นำไปใช้ประโยชน์ด้านการค้าไม่ว่ากรณีใดๆ ทั้งสิ้น อีกทั้งห้ามมิให้คัดแปลงเนื้อหา และต้องอ้างอิงถึงเจ้าของเอกสารทุกครั้งที่มีการนำไปใช้

ตารางที่ 4.39 แสดงการวิเคราะห์ความต้องการพื้นที่ใช้สอยในส่วน โถงทางเข้าห้องจัดเลี้ยง(Banquet Room)

องค์ประกอบ	พื้นที่ต่อหน่วย ตารางเมตร	จำนวน	พื้นที่รวม ตารางเมตร	ทางสัญจร 50%
1. โต๊ะต้อนรับลงทะเบียน	4.86	1	4.86	7.29
2. ชุดที่นั่ง 2 ที่นั่งพักคอย	2.64	2	5.28	7.92
3. ชุดที่นั่ง 4 ที่นั่งพักคอย	8.41	2	16.82	25.23
รวมพื้นที่เฟอร์นิเจอร์ในส่วนโถงทางเข้าทั้งหมด				40.44

สรุป พื้นที่จริง > พื้นที่วิเคราะห์
92.62 > 40.44 ตารางเมตร
ดังนั้นพื้นที่เหลือเพิ่มเติม = 52.18 ตารางเมตร

ตารางที่ 4.40 แสดงการวิเคราะห์ความต้องการพื้นที่ใช้สอยในส่วน โถงทางเข้าห้องจัดเลี้ยง(Banquet Room)

องค์ประกอบ	พื้นที่วิเคราะห์ ตารางเมตร	พื้นที่เพิ่มเติม ตารางเมตร	พื้นที่รวม ตารางเมตร
1. โต๊ะต้อนรับลงทะเบียน	7.29	9.40	16.69
2. ชุดที่นั่ง 2 ที่นั่งพักคอย	7.92	10.22	18.14
3. ชุดที่นั่ง 4 ที่นั่งพักคอย	25.23	32.56	57.79
รวม	40.44	52.18	92.62

ตารางที่ 4.41 แสดงการวิเคราะห์ความต้องการพื้นที่ใช้สอยในห้องจัดเลี้ยง(Banquet Room)

องค์ประกอบ	พื้นที่ต่อหน่วย ตารางเมตร	จำนวน	พื้นที่รวม ตารางเมตร	ทางสัญจร 30%
1. โต๊ะชุดรับประทานอาหาร 10 ที่นั่ง	14.44	7	101.08	131.40
2. พื้นที่จุดบริการ	1.26	3	3.78	4.91
3. พื้นที่เวที- คิดเป็น 10% ของพื้นที่ทั้งหมด =	-	-	-	34.37
รวมพื้นที่ทั้งหมด				170.68

เอกสารนี้เป็นเอกสารที่สงวนไว้สำหรับการใช้งานเพื่อการศึกษาเท่านั้น ไม่อนุญาตให้นำไปใช้ประโยชน์ด้านการค้า
ไม่ว่ากรณีใดๆ ทั้งสิ้น อีกทั้งห้ามมิให้คัดแปลงเนื้อหา และต้องอ้างอิงถึงเจ้าของเอกสารทุกครั้งที่มีการนำไปใช้

$$\begin{aligned} \text{สรุป พื้นที่จริง} &> \text{พื้นที่วิเคราะห์} \\ 182.88 &> 170.68 \text{ ตารางเมตร} \\ \text{ดังนั้นพื้นที่เหลือเพิ่มเติม} &= 12.20 \text{ ตารางเมตร} \end{aligned}$$

ตารางที่ 4.42 แสดงการวิเคราะห์ความต้องการพื้นที่ใช้สอยในส่วนห้องจัดเลี้ยง(Banquet Room)

องค์ประกอบ	พื้นที่วิเคราะห์ ตารางเมตร	พื้นที่เพิ่มเติม ตารางเมตร	พื้นที่รวม ตารางเมตร
1. โต๊ะชุดรับประทานอาหาร 10 ที่นั่ง	131.40	9.39	140.79
2. พื้นที่จุดบริการ	4.91	0.36	5.27
3. พื้นที่เวที	34.37	2.45	36.82
รวม	170.68	12.20	182.88

8.ห้องประชุมสัมมนา (FUNCTION ROOM)

ลักษณะโดยทั่วไป

เป็นสถานที่ที่ให้บริการในการจัดประชุมสัมมนาในลักษณะต่างๆ โดยพื้นที่สามารถปรับเปลี่ยนขนาดและรูปแบบในการจัดวางแปลนตามลักษณะที่เหมาะสมกับงานในแต่ละแบบได้ บริเวณอาคารอยู่ตรงข้ามกับอาคารต้อนรับ จะมีส่วนลงจื่ออยู่ทางคานหน้าของห้อง มีประตูทางด้านหลังของแต่ละห้องสำหรับพนักงานบริการเชื่อมไปสู่ทางเดินบริการ และส่วนเตรียมอาหารว่างและส่งอาหารและเครื่องคัมมาจากครัวใหญ่

บทวิเคราะห์พื้นที่

- | | |
|---------------|--|
| ที่ตั้ง | ชั้นที่ 2 อยู่ในส่วนเดียวกับห้องจัดเลี้ยง |
| เนื้อที่ | 182.88 ตารางเมตร |
| เวลาทำการ | 08.00 – 01.00น. (ขึ้นอยู่กับการจองช่วงเวลา) |
| ผู้ใช้พื้นที่ | 1. ผู้ให้บริการ <ul style="list-style-type: none"> - ผู้จัดการฝ่ายจัดเลี้ยง - ผู้ช่วยผู้จัดการฝ่ายจัดเลี้ยง - พนักงานบริการ |
| | 2. ผู้ใช้บริการ <ul style="list-style-type: none"> - แขกที่มาพักในโรงแรม - บุคคลภายนอก |

เอกสารนี้เป็นเอกสารที่สงวนไว้สำหรับการใช้งานเพื่อการศึกษาเท่านั้น ไม่อนุญาตให้นำไปใช้ประโยชน์ด้านการค้าไม่ว่ากรณีใดๆ ทั้งสิ้น อีกทั้งห้ามมิให้คัดแปลงเนื้อหา และต้องอ้างอิงถึงเจ้าของเอกสารทุกครั้งที่มีการนำไปใช้

พฤติกรรมโดยย่อ



เมื่อแขกเข้ามาในส่วนโถงล็อบบี้ จะติดต่อสอบถามและไปยังห้องประชุมเมื่อแขกเข้ามาถึงบริเวณหน้างาน อาจจะรอเข้าห้องน้ำ หรือโทรศัพท์ เป็นต้น เมื่อถึงเวลาที่จะลงชื่อและเข้ามานั่งประชุม พักทานของว่าง ดื่มเครื่องดื่ม เข้าประชุมต่อ ออก

ตารางที่ 4.43 แสดงการวิเคราะห์พื้นที่ใช้สอยส่วนห้องประชุมสัมมนา (Function Room)

องค์ประกอบ	พื้นที่จากองค์ประกอบ	พื้นที่/หน่วย (ตร.ม)
1. โต๊ะต้อนรับลงทะเบียน ขนาด 0.80x0.80 ม. - เก้าอี้พนักงาน 2 ตัว 0.45x0.45 ม.		4.86
2. การจัดโต๊ะประชุมสัมมนา 2.1 แบบ THEATER เฉลี่ยต้องการ พ.ท. 1.6 ตร.ม./คน		1.60 ตร.ม./คน
2.2 แบบ Class Room เฉลี่ยต้องการ พ.ท. 2.3 ตร.ม./คน		2.30 ตร.ม/คน

เอกสารนี้เป็นเอกสารที่สงวนไว้สำหรับการใช้งานเพื่อการศึกษาเท่านั้น ไม่อนุญาตให้นำไปใช้ประโยชน์ด้านการค้าไม่ว่ากรณีใดๆ ทั้งสิ้น อีกทั้งห้ามมิให้คัดแปลงเนื้อหา และต้องอ้างอิงถึงเจ้าของเอกสารทุกครั้งที่มีการนำไปใช้

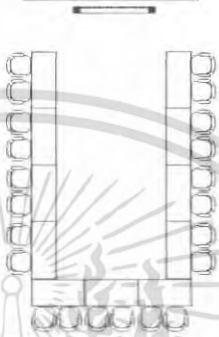
ตารางที่ 4.44 แสดงการวิเคราะห์พื้นที่ใช้สอยส่วนห้องประชุมสัมมนา (Function Room)(ต่อ)

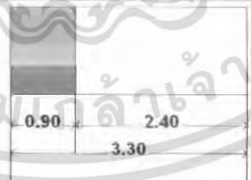
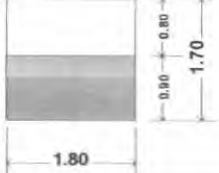
องค์ประกอบ	พื้นที่องค์ประกอบ	พื้นที่/หน่วย (ตร.ม)
2.3แบบ U-SHAPED เฉลี่ยต้องการ พ.ท. 3.18 ตร.ม./คน		3.18 ตร.ม./ คน
2.4 แบบ CLUSTER เฉลี่ยต้องการ พ.ท. 3.18 ตร.ม./คน		3.18 ตร.ม./ คน
3. พื้นที่เวที - คัดขนาดเวทีที่สำเร็จรูปต่อ 1 ตัว		3.96
4. เก้าอี้เตี้ยของว่างพักประชุม ขนาด 0.80 x 1.80ม.		3.06

เอกสารนี้เป็นเอกสารที่สงวนไว้สำหรับการใช้งานเพื่อการศึกษาเท่านั้น ไม่อนุญาตให้นำไปใช้ประโยชน์ด้านการค้าไม่ว่ากรณีใดๆ ทั้งสิ้น อีกทั้งห้ามมิให้คัดแปลงเนื้อหา และต้องอ้างอิงถึงเจ้าของเอกสารทุกครั้งที่มีการนำไปใช้

การวิเคราะห์พื้นที่ใช้สอยในส่วนห้องประชุมสัมมนา (Function Room)

ความต้องการพื้นที่ใช้สอย

1. ส่วนพักคอย/ พักประชุม

พื้นที่ทางสัญจรคิด 50% ของพื้นที่เฟอร์นิเจอร์ทั้งหมด

2. ส่วนที่นั่งประชุม

2.1 FUNCTION ROOM 1 พื้นที่ 62.71 ตารางเมตร สามารถมีที่นั่งได้

- จัดแบบ THEATER = 62.71 / 1.6
จำนวนที่นั่ง = 35 ที่นั่ง

2.2 FUNCTION ROOM 2 พื้นที่ 34.28 ตารางเมตร สามารถมีที่นั่งได้

- จัดแบบ U – SHAPE = 34.28 / 3.18
จำนวนที่นั่ง = 8 ที่นั่ง

2.1 FUNCTION ROOM 1 พื้นที่ 62.71 ตารางเมตร สามารถมีที่นั่งได้

- จัดแบบ THEATER = 62.71 / 1.6
จำนวนที่นั่ง = 35 ที่นั่ง

- จัดแบบ CLASS ROOM = 62.71 / 2.3
จำนวนที่นั่ง = 25 ที่นั่ง

- จัดแบบ U – SHAPE = 62.71 / 3.18
จำนวนที่นั่ง = 18 ที่นั่ง

- จัดแบบ CLUSTER = 200 / 3.18
จำนวนที่นั่ง = 18 ที่นั่ง

2.2 FUNCTION ROOM 2 พื้นที่ 34.28 ตารางเมตร สามารถมีที่นั่งได้

- จัดแบบ THEATER = 34.28 / 1.6
จำนวนที่นั่ง = 20 ที่นั่ง

- จัดแบบ CLASS ROOM = 34.28 / 2.3
จำนวนที่นั่ง = 15 ที่นั่ง

- จัดแบบ U – SHAPE = 34.28 / 3.18
จำนวนที่นั่ง = 8 ที่นั่ง

- จัดแบบ CLUSTER = 34.28 / 3.18
จำนวนที่นั่ง = 10 ที่นั่ง

เนื่องจากห้องประชุม 1 และ 2 สามารถรวมได้เป็น 1 ห้อง การคิดคำนวณจำนวนที่นั่งเมื่อรวมทั้ง 2 ห้องเป็น 1 ห้องได้ดังนี้

เอกสารนี้เป็นเอกสารที่สงวนไว้สำหรับการใช้งานเพื่อการศึกษาเท่านั้น ไม่อนุญาตให้นำไปใช้ประโยชน์ด้านการค้าไม่ว่ากรณีใดๆ ทั้งสิ้น อีกทั้งห้ามมิให้คัดแปลงเนื้อหา และต้องอ้างอิงถึงเจ้าของเอกสารทุกครั้งที่มีการนำไปใช้

เนื้อที่ห้องประชุม 1 และ 2 96.99 ตารางเมตร
คิดจากค่าเฉลี่ยในการใช้พื้นที่ต่อที่นั่งในแต่ละรูปแบบในการจัดวางผัง

- จัดแบบ THEATER	=	96.99 / 1.6	=	60.61
จำนวนที่นั่ง	=	60	ที่นั่ง	
- จัดแบบ CLASS ROOM	=	96.99 / 2.3	=	42.16
จำนวนที่นั่ง	=	42	ที่นั่ง	
- จัดแบบ U – SHAPE	=	96.99 / 3.18	=	30.5
จำนวนที่นั่ง	=	30	ที่นั่ง	
- จัดแบบ CLUSTER	=	96.99 / 3.18	=	30.5
จำนวนที่นั่ง	=	30	ที่นั่ง	

สรุป จัดแบบ THEATER

FUNCTION ROOM 1	สามารถจุได้	40	ที่นั่ง
FUNCTION ROOM 2	สามารถจุได้	20	ที่นั่ง
ถ้ำรวมทั้ง 2 ห้องสามารถจุได้		60	ที่นั่ง

ตารางที่ 4.45 แสดงการวิเคราะห์ความต้องการพื้นที่ใช้สอยในส่วนห้องประชุมสัมมนา (Function Room)

องค์ประกอบ	พื้นที่ต่อหน่วย ตารางเมตร	จำนวน	พื้นที่รวม ตารางเมตร	ทางสัญจร 30%-50%
1. ดอนรับลงทะเบียน	4.86	1	4.86	7.29
2. เคาน์เตอร์ของว่างพักประชุม	3.06	1	3.06	4.59
รวมพื้นที่เฟอร์นิเจอร์พักคอยทั้งหมด				11.88
3. พื้นที่ชุดที่นั่งประชุมแบบ THEATER	1.6	35	56	72.8
4. พื้นที่ชุดที่นั่งประชุมแบบ U- SHAPE	3.18	8	25.44	33.07
5. พื้นที่เวที	3.96	3	11.88	15.44
รวมพื้นที่เฟอร์นิเจอร์ทั้งหมด				133.19

สรุป พื้นที่จริง > พื้นที่วิเคราะห์
182.88 > 133.19 ตารางเมตร

ดังนั้นพื้นที่เหลือเพิ่มเติม = 49.69 ตารางเมตร

เอกสารนี้เป็นเอกสารที่สงวนไว้สำหรับการใช้งานเพื่อการศึกษาเท่านั้น ไม่อนุญาตให้นำไปใช้ประโยชน์ด้านการค้า
ไม่ว่ากรณีใดๆ ทั้งสิ้น อีกทั้งห้ามมิให้คัดแปลงเนื้อหา และต้องอ้างอิงถึงเจ้าของเอกสารทุกครั้งที่มีการนำไปใช้

ตารางที่ 4.46 แสดงการวิเคราะห์ความต้องการพื้นที่ใช้สอยในส่วนห้องประชุมสัมมนา (Function Room)

องค์ประกอบ	พื้นที่วิเคราะห์ ตารางเมตร	พื้นที่เพิ่มเติม ตารางเมตร	พื้นที่รวม ตารางเมตร
1. ด้านอาหารและเครื่องดื่ม	7.29	2.72	10.01
2. เครื่องมือของว่างพักผ่อน	4.59	1.71	6.30
3. พื้นที่จุดที่นั่งประชุมแบบ THEATER	72.8	27.16	99.96
4. พื้นที่จุดที่นั่งประชุมแบบ U- SHAPE	33.07	12.34	45.41
5. พื้นที่เวที	15.44	5.76	21.20
รวม	133.19	49.69	182.88

9. ห้องพัก (GUEST ROOM)

ห้องพักภายใน โครงการแบ่งเป็น 4 แบบใหญ่ๆด้วยกันคือ

1. ห้องพักแบบ DELUXE ROOM

A : เตียงนอนคู่ (TWIN BED)

B : เตียงนอนเดี่ยว (DOUBLE BED)

ลักษณะทั่วไป

1.1 A : มีเตียงนอนคู่ 1 เตียง ขนาด KING SIZE และมีเฟอร์นิเจอร์อำนวยความสะดวกที่สามารถตอบสนองพฤติกรรมขั้นพื้นฐานได้ครบ

1.2 B : มีเตียงนอนเดี่ยว 2 เตียง และมีเฟอร์นิเจอร์เครื่องอำนวยความสะดวกที่สามารถตอบสนองพฤติกรรมขั้นพื้นฐานได้ครบ

2. ห้องพักแบบ JUNIOR SUITE ROOM

ลักษณะทั่วไป

เป็นห้องพิเศษที่มีรูปแบบหรูหรา มีขนาดของห้องและระเบียงที่กว้างกว่าห้องอื่นๆ มีการออกแบบที่อำนวยความสะดวกได้อย่างครบถ้วน ภายในมีเตียงนอนขนาด KING SIZE , ส่วนรับประทานอาหาร , ส่วนเตรียมอาหาร , ส่วนแต่งตัว ฯลฯ ซึ่งจะมีสิ่งอำนวยความสะดวกครบครันเพื่อรองรับนักท่องเที่ยวที่เข้ามาพัก มีการตกแต่งภายในหรูหรากว่าห้องพักรธรรมดา

3. ห้องพักแบบ GRAND SUITE ROOM

ลักษณะทั่วไป

ห้องชุดประกอบด้วย โถงรับแขก ห้องนั่งแขก ขนาดเล็ก แยกจากห้องพักแขกซึ่งจะมีห้องนำส่วนตัว ห้องนั่งเล่น ส่วนรับประทานอาหารซึ่งจะมีครัวขนาดเล็ก และบริเวณเตรียมอาหาร

เอกสารนี้เป็นเอกสารที่สงวนไว้สำหรับการใช้งานเพื่อการศึกษาเท่านั้น ไม่อนุญาตให้นำไปใช้ประโยชน์ด้านการค้าไม่ว่ากรณีใดๆ ทั้งสิ้น อีกทั้งห้ามมิให้คัดแปลงเนื้อหา และต้องอ้างอิงถึงเจ้าของเอกสารทุกครั้งที่มีการนำไปใช้

ห้องนอนใหญ่ อาจจะมีห้องแต่งตัวติดกับห้องนอนใหญ่ กลุ่มของแขกที่เข้ามาพักส่วนใหญ่เป็นบุคคลสำคัญ ผู้บริหารระดับสูงที่มาท่องเที่ยวหรือมาทำธุระ จึงต้องมีการตกแต่งที่หรูหราและเหมาะสมกับฐานะของแขกที่มาพัก

1. ห้องพักแบบ DELUXE ROOM	มีพื้นที่	33.32	ตารางเมตร/ห้อง
2. ห้องพักแบบ JUNIOR SUITE ROOM	มีพื้นที่	42.25	ตารางเมตร/ห้อง
3. ห้องพักแบบ GRAND SUITE ROOM	มีพื้นที่	81.86	ตารางเมตร/ห้อง

ตารางที่ 4.47 แสดงการวิเคราะห์พื้นที่ใช้สอยในส่วนห้องพัก (Guest Room)

องค์ประกอบ	พื้นที่จากองค์ประกอบ	พื้นที่/หน่วย (ตร.ม)
<p>1. เตียงนอนคู่ 1 เตียง (King size)</p> <p>ขนาด 1.80x1.95 ม. (6'x6'¹/₂)</p> <ul style="list-style-type: none"> - หัวเตียงติดผนัง 0.10x3.00 ม. - โต๊ะหัวเตียง 2 ตัว 0.45x0.60 ม. - โคมไฟ 2 ดวง 		7.95
<p>2. เตียงนอนเดี่ยว 2 เตียง (Twin Bed)</p> <p>ขนาด 1.05x1.95 (3'x6'¹/₂)</p> <ul style="list-style-type: none"> - หัวเตียงติดผนัง 0.10x3.00 ม. - โต๊ะหัวเตียง 1 ตัว 0.45x0.60 ม. - โคมไฟ 1 ดวง 		9.27

เอกสารนี้เป็นเอกสารที่สงวนไว้สำหรับการใช้งานเพื่อการศึกษาเท่านั้น ไม่อนุญาตให้นำไปใช้ประโยชน์ด้านการค้าไม่ว่ากรณีใดๆ ทั้งสิ้น อีกทั้งห้ามมิให้ตัดแปลงเนื้อหา และต้องอ้างอิงถึงเจ้าของเอกสารทุกครั้งที่มีการนำไปใช้

ตารางที่ 4.48 แสดงการวิเคราะห์พื้นที่ใช้สอยในส่วนห้องพัก (Guest Room) (ต่อ)

องค์ประกอบ	พื้นที่จากองค์ประกอบ	พื้นที่/หน่วย (ตร.ม)
3. การจัดชุดที่นั่ง พร้อมเก้าอี้ รองเท้า 1 ที่นั่ง - เก้าอี้นั่งสบายตัวขนาด 0.75x0.75 - โต๊ะข้าง 1 ตัว ขนาด 0.50x0.50 ม. - เก้าอี้รองเท้า ขนาด 0.40x0.60 ม.		2.03
4. การจัดชุดที่นั่ง 2 ที่นั่ง - เก้าอี้นั่งสบาย 2 ตัวขนาด 0.75x0.75 ม. - โต๊ะข้าง 1 ตัว ขนาด 0.50x0.50 ม. เก้าอี้คอก 1 คน ใช้พื้นที่ 1.32 ม.		2.64
5.การจัดชุดที่นั่ง 5 ที่นั่ง - โซฟาขนาด 3 ที่นั่งขนาด 0.80x2.00 ม. - โต๊ะข้าง 2 ตัว ขนาด 0.50x0.50 ม. - โต๊ะกลาง 2 ตัว ขนาด 0.60x0.90 ม. - เก้าอี้นั่งสบาย 2 ตัว ขนาด 0.75x0.75 ม. เก้าอี้คอก 1 คน ใช้พื้นที่ 1.57 ตร.ม		7.89
6.ส่วนเตรียมอาหาร แบบที่ 1 - ชั้นคึดคอง ขนาด 0.50x1.10 ม. พื้นที่ใช้สอย 2.00 x 1.80		1.54
7.ส่วนเตรียมอาหาร แบบที่ 2 - เคาน์เตอร์ ส่วนเก็บอุปกรณ์ต่างๆขนาด 0.60x2.00 เมตร		3.60
7 .ส่วนตู้เย็นและเครื่องดื่ม - ตู้ ขนาด 0.60x0.80 ม. - ตู้เย็น 2.5 ลิ้วขนาด 0.60x0.60 ม. - ส่วนบริการเครื่องดื่ม		1.20
8.ส่วนตู้วาง TV พร้อมตู้เย็นและเครื่องดื่ม - ตู้ 1 ใบ ขนาด 0.60x1.00 ม. - TV ขนาด 17" - ส่วนบริการเครื่องดื่ม		1.50

เอกสารนี้เป็นเอกสารที่สงวนไว้สำหรับการใช้งานเพื่อการศึกษาเท่านั้น ไม่อนุญาตให้นำไปใช้ประโยชน์ด้านการค้า ไม่ว่าจะกรณีใดๆ ทั้งสิ้น อีกทั้งห้ามมิให้ตัดแปลงเนื้อหา และต้องอ้างอิงถึงเจ้าของเอกสารทุกครั้งที่มีการนำไปใช้

ตารางที่ 4.49 แสดงการวิเคราะห์พื้นที่ใช้สอยในส่วนห้องพัก (Guest Room) (ต่อ)

องค์ประกอบ	พื้นที่จากองค์ประกอบ	พื้นที่/หน่วย (ตร.ม)
<p>9. โต๊ะแต่งตัว 1 ตัว</p> <p>ขนาด 0.60x0.80 ม.</p> <p>เก้าอี้แต่งตัว ขนาด 0.40x0.40 ม.</p>		1.44
<p>10. ส่วนตู้เสื้อผ้า</p> <p>- ตู้เสื้อผ้า ขนาด 0.60x1.50 ม. (แบบติดผนัง)</p> <p>- เก้าอี้ ขนาด 0.30x0.30 ม.</p>		2.25
<p>11. ส่วนวางกระเป๋า</p> <p>- โต๊ะ 1 ตัว ขนาด 0.50x1.00 ม.</p>		1.40
<p>12. จุดที่นั่งรับประทานอาหาร 4 ที่นั่ง</p> <p>ขนาด 0.75 x 0.75 เมตร</p> <p>เก้าอี้ 4 ตัว ขนาด 0.45 x 0.45 เมตร</p>		4.41
<p>13. จุดที่นั่งรับประทานอาหาร 6 ที่นั่ง</p> <p>ขนาด 0.80 x 1.20 เมตร</p> <p>เก้าอี้ 6 ตัว ขนาด 0.45 x 0.45 เมตร</p>		4.80
<p>14. ตู้วางโทรทัศน์</p> <p>- ตู้วางโทรทัศน์ ขนาด 0.80 x 0.60 ม.</p>		0.96

เอกสารนี้เป็นเอกสารที่สงวนไว้สำหรับการใช้งานเพื่อการศึกษาเท่านั้น ไม่อนุญาตให้นำไปใช้ประโยชน์ด้านการค้า
ไม่ว่ากรณีใดๆ ทั้งสิ้น อีกทั้งห้ามมิให้คัดแปลงเนื้อหา และต้องอ้างอิงถึงเจ้าของเอกสารทุกครั้งที่มีการนำไปใช้

1.การวิเคราะห์พื้นที่ใช้สอยส่วนห้องพักแบบ DELUXE ROOM

ความต้องการพื้นที่ใช้สอย

1.พื้นที่ส่วนนอน

- A : เตียงนอนคู่ (DOUBLE BED ROOM)

รวมพื้นที่ทางสัญจร = 7.95 ตารางเมตร

- B : เตียงนอนเดี่ยว (TWIN BED ROOM)

รวมพื้นที่ทางสัญจร = 9.27 ตารางเมตร

2.ส่วนแต่งตัว รวมพื้นที่ทางสัญจร = 1.44 ตารางเมตร

3.ส่วนตู้เสื้อผ้า รวมพื้นที่ทางสัญจร = 2.25 ตารางเมตร

4.ส่วนเก็บกระเป๋า รวมพื้นที่ทางสัญจร = 1.40 ตารางเมตร

5.ส่วนตู้วาง TV พร้อมตู้เย็นและเครื่องคั้น รวมพื้นที่ทางสัญจร = 1.50 ตารางเมตร

6.ส่วนพักผ่อน รวมพื้นที่ทางสัญจร = 2.25 ตารางเมตร

7.พื้นที่ทางสัญจรคิด 30% ของพื้นที่เฟอร์นิเจอร์ทั้งหมด

ตารางที่ 4.50 แสดงการวิเคราะห์ความต้องการพื้นที่ส่วนห้องพักแบบ DELUXE ROOM

องค์ประกอบ	พื้นที่ต่อหน่วย		จำนวน	พื้นที่รวม		รวมทาง	
	เตียงคู่	เตียงเดี่ยว		เตียงคู่	เตียงเดี่ยว	เตียงคู่	เตียงเดี่ยว
1. พื้นที่เตียงนอน	7.95	9.27	1	7.95	9.25	10.33	12.02
2. ส่วนแต่งตัว	1.44	1.44	1	1.44	1.44	1.87	1.87
3. ส่วนตู้เสื้อผ้า	2.25	2.25	1	2.25	2.25	3.22	3.22
4. ส่วนวางกระเป๋า	1.40	1.40	1	1.40	1.40	1.82	1.82
5. ส่วนตู้วาง TV พร้อมตู้เย็นและเครื่องคั้น	1.50	1.50	1	1.50	1.50	1.95	1.95
6. ส่วนพักผ่อน	2.25	2.50	1	2.50	2.50	3.25	3.25
รวมพื้นที่ที่ต้องการ						22.44	24.13

สรุป เตียงนอนคู่ (DOUBLE BEDROOM)

พื้นที่จริง > พื้นที่วิเคราะห์

33.32 > 22.44 ตารางเมตร

ดังนั้นพื้นที่เหลือเพิ่มเติม $33.32 - 24.13 = 10.88$ ตารางเมตร

เอกสารนี้เป็นเอกสารที่สงวนไว้สำหรับการใช้งานเพื่อการศึกษาเท่านั้น ไม่อนุญาตให้นำไปใช้ประโยชน์ด้านการค้าไม่ว่ากรณีใดๆ ทั้งสิ้น อีกทั้งห้ามมิให้คัดแปลงเนื้อหา และต้องอ้างอิงถึงเจ้าของเอกสารทุกครั้งที่มีการนำไปใช้

เตียงนอนเดี่ยว (TWIN BEDROOM)

พื้นที่จริง > พื้นที่วิเคราะห์

33.32 > 24.13 ตารางเมตร

ดังนั้นพื้นที่เหลือเพิ่มเติม $33.32 - 22.44 = 9.19$ ตารางเมตร

ตารางที่ 4.51 แสดงการวิเคราะห์ พื้นที่เพิ่มเติมส่วนห้องพักแบบ DELUXE ROOM

องค์ประกอบ	พื้นที่ที่ต้องการ		พื้นที่เพิ่มเติม		พื้นที่รวม	
	เตียงคู่	เตียงเดี่ยว	เตียงคู่	เตียงเดี่ยว	เตียงคู่	เตียงเดี่ยว
1. พื้นที่เตียงนอน	10.33	12.02	5.00	4.57	15.33	16.59
2. ส่วนแต่งตัว	1.87	1.87	0.90	0.72	2.77	2.59
3. ส่วนตู้เสื้อผ้า	3.22	3.22	1.56	1.22	4.78	4.44
4. ส่วนวางกระเป๋า	1.82	1.82	0.89	0.70	2.71	2.52
5. ส่วนตู้วาง TV พร้อมตู้เย็นและ เครื่องดื่ม	1.95	1.95	0.95	0.74	2.90	2.69
6. ส่วนพักผ่อน	3.25	3.25	1.58	1.24	4.83	4.49
รวม	22.44	24.13	10.88	9.19	33.32	33.32

2.การวิเคราะห์พื้นที่ใช้สอยส่วนห้องพักห้องพักแบบ GRANG ROOM

ความต้องการพื้นที่ใช้สอย

1.พื้นที่ส่วนนอน

เตียงนอนคู่ (DOUBLE BED ROOM)

รวมพื้นที่ทางสัญจร = 7.95 ตารางเมตร

3.ส่วนแต่งตัว รวมพื้นที่ทางสัญจร = 1.44 ตารางเมตร

4.ส่วนตู้เสื้อผ้า รวมพื้นที่ทางสัญจร = 2.25 ตารางเมตร

5.ส่วนเก็บกระเป๋า รวมพื้นที่ทางสัญจร = 1.40 ตารางเมตร

6.ส่วนวางโทรทัศน์ รวมพื้นที่ทางสัญจร = 0.96 ตารางเมตร

7. ส่วนตู้เย็นรวมพื้นที่ทางสัญจร = 1.20 ตารางเมตร

8.ส่วนเตรียมอาหารรวมพื้นที่ทางสัญจร = 1.54 ตารางเมตร

9.ส่วนพักผ่อน รวมพื้นที่ทางสัญจร = 7.89 ตารางเมตร

เอกสารนี้เป็นเอกสารที่สงวนไว้สำหรับการใช้งานเพื่อการศึกษาเท่านั้น ไม่อนุญาตให้นำไปใช้ประโยชน์ด้านการค้า
ไม่ว่ากรณีใดๆ ทั้งสิ้น อีกทั้งห้ามมิให้คัดแปลงเนื้อหา และต้องอ้างอิงถึงเจ้าของเอกสารทุกครั้งที่มีการนำไปใช้

10. ส่วนรับประทานอาหาร 4 ที่นั่งรวมพื้นที่ทางสัญจร = 4.41 ตารางเมตร

11. พื้นที่ทางสัญจรคิด 30% ของพื้นที่เฟอร์นิเจอร์ทั้งหมด

ตารางที่ 4.52 แสดงการวิเคราะห์ความต้องการพื้นที่ส่วนห้องพักแบบ GRAND ROOM

องค์ประกอบ	พื้นที่ / หน่วย (ตารางเมตร)	จำนวน	พื้นที่รวม (ตารางเมตร)	รวมทาง สัญจร 30 %
1. ส่วนนอนเตียงนอนคู่	7.95	1	7.95	10.33
2. ส่วนแต่งตัว	1.44	1	1.44	1.87
3. ส่วนตู้เสื้อผ้า	2.25	1	2.25	2.93
4. ส่วนเก็บกระเป๋า	1.40	1	1.40	1.82
5. ส่วนวางโทรทัศน์	0.96	2	1.92	2.50
6. ส่วนตู้เย็น	1.20	1	1.20	1.56
7. ส่วนเตรียมอาหาร	1.54	1	1.54	2.00
8. ส่วนพักผ่อน 2 ที่นั่ง	2.64	2	5.28	6.86
9. ส่วนรับประทานอาหาร 4 ที่นั่ง	4.41	1	4.41	5.73
รวมพื้นที่ที่ต้องการ				35.6

พื้นที่จริง > พื้นที่วิเคราะห์

42.25 > 35.6 ตารางเมตร

ดังนั้นพื้นที่เหลือเพิ่มเติม $42.25 - 35.6 = 6.65$ ตารางเมตร

เอกสารนี้เป็นเอกสารที่สงวนไว้สำหรับการใช้งานเพื่อการศึกษาเท่านั้น ไม่อนุญาตให้นำไปใช้ประโยชน์ด้านการค้า
ไม่ว่ากรณีใดๆ ทั้งสิ้น อีกทั้งห้ามมิให้คัดแปลงเนื้อหา และต้องอ้างอิงถึงเจ้าของเอกสารทุกครั้งที่มีการนำไปใช้

ตารางที่ 4.53 แสดงการวิเคราะห์พื้นที่เพิ่มเติมในส่วน ห้องพักแบบ GRAND ROOM

องค์ประกอบ	พื้นที่ที่ต้องการ (ตารางเมตร)	พื้นที่เพิ่มเติม (ตารางเมตร)	พื้นที่รวม (ตารางเมตร)
1.ส่วนนอนเตียงนอนคู่	10.33	1.93	12.26
2.ส่วนแต่งตัว	1.87	0.35	2.22
3.ส่วนตู้เสื้อผ้า	2.93	0.55	3.48
4.ส่วนเก็บกระเป๋า	1.82	0.33	2.15
5.ส่วนวางโทรทัศน์	2.50	0.46	2.96
6. ส่วนตู้เย็น	1.56	0.29	1.85
7.ส่วนเตรียมอาหาร	2.00	0.38	2.38
8.ส่วนพักผ่อน 2 ที่นั่ง	6.86	1.28	8.14
9.ส่วนรับประทานอาหาร 4 ที่นั่ง	5.73	1.08	6.81
รวม	35.6	6.65	42.25

4.การวิเคราะห์พื้นที่ใช้สอยส่วนห้องพักห้องพักแบบ SUITE ROOM

ความต้องการพื้นที่ใช้สอย

- 1.พื้นที่ส่วนนอนเตียงนอนคู่ (DOUBLE BED ROOM)
- 2.พื้นที่ส่วนนอนเตียงนอนเดี่ยว (TWIN BED ROOM)
- 3.ส่วนแต่งตัว รวมพื้นที่ทางสัญจร = 1.44 ตารางเมตร
- 4.ส่วนตู้เสื้อผ้า รวมพื้นที่ทางสัญจร = 2.25 ตารางเมตร
- 5.ส่วนเก็บกระเป๋า รวมพื้นที่ทางสัญจร = 1.40 ตารางเมตร
- 6.ส่วนวางโทรทัศน์ รวมพื้นที่ทางสัญจร = 0.96 ตารางเมตร
7. ส่วนตู้เย็นรวมพื้นที่ทางสัญจร = 1.20 ตารางเมตร
- 8.ส่วนเตรียมอาหารรวมพื้นที่ทางสัญจร = 1.54 ตารางเมตร
- 9.ส่วนพักผ่อน 5 ที่นั่งรวมพื้นที่ทางสัญจร = 7.89 ตารางเมตร
- 10.ส่วนพักผ่อน 1 ที่นั่งรวมพื้นที่ทางสัญจร = 2.03 ตารางเมตร
- 11.ส่วนรับประทานอาหาร 6 ที่นั่งรวมพื้นที่ทางสัญจร = 4.80 ตารางเมตร
- 12.พื้นที่ทางสัญจรคิด 30% ของพื้นที่เฟอร์นิเจอร์ทั้งหมด

เอกสารนี้เป็นเอกสารที่สงวนไว้สำหรับการใช้งานเพื่อการศึกษาเท่านั้น ไม่อนุญาตให้นำไปใช้ประโยชน์ด้านการค้า
ไม่ว่ากรณีใดๆ ทั้งสิ้น อีกทั้งห้ามมิให้คัดแปลงเนื้อหา และต้องอ้างอิงถึงเจ้าของเอกสารทุกครั้งที่มีการนำไปใช้

ตารางที่ 4.54 แสดงการวิเคราะห์ความต้องการพื้นที่ส่วนห้องพักแบบ SUITE ROOM

องค์ประกอบ	พื้นที่ / หน่วย (ตารางเมตร)	จำนวน	พื้นที่รวม (ตารางเมตร)	รวมทาง สัญจร 30 %
1.ส่วนนอนเตียงนอนคู่	7.95	1	7.95	10.33
2.ส่วนนอนเตียงนอนเดี่ยว	9.27	1	9.27	12.05
3.ส่วนแต่งตัว	1.44	2	2.88	3.74
4.ส่วนตู้เสื้อผ้า	2.25	2	4.50	5.85
5.ส่วนเก็บกระเป๋า	1.40	2	2.80	3.64
6.ส่วนวางโทรทัศน์	0.96	3	2.88	3.74
7. ส่วนตู้เย็น	1.20	1	1.20	1.56
8.ส่วนเตรียมอาหาร	3.60	1	3.60	4.68
9.ส่วนพักผ่อน 5 ที่นั่ง	7.89	1	7.89	10.25
10.ส่วนพักผ่อน 1 ที่นั่ง	2.03	2	4.06	5.27
11.ส่วนรับประทานอาหาร 6 ที่นั่ง	4.80	1	4.80	6.24
รวมพื้นที่ที่ต้องการ				67.35

พื้นที่จริง > พื้นที่วิเคราะห์
81.86 > 67.35 ตารางเมตร
ดังนั้นพื้นที่เหลือเพิ่มเติม 81.86 - 67.35 = 14.51 ตารางเมตร

ตารางที่ 4.55 แสดงการวิเคราะห์พื้นที่เพิ่มเติมในส่วน ห้องพักแบบ SUITE ROOM

องค์ประกอบ	พื้นที่ที่ต้องการ (ตารางเมตร)	พื้นที่เพิ่มเติม (ตารางเมตร)	พื้นที่รวม (ตารางเมตร)
1.ส่วนนอนเตียงนอนคู่		2.23	12.56
2.ส่วนนอนเตียงนอนเดี่ยว	10.33	2.60	14.65
3.ส่วนแต่งตัว	12.05	0.81	4.55
4.ส่วนตู้เสื้อผ้า	3.74	1.26	7.11
5.ส่วนเก็บกระเป๋า	5.85	0.78	4.42
6.ส่วนวางโทรทัศน์	3.64	0.81	4.55
7.ส่วนตู้เย็น	3.74	0.34	1.9

เอกสารนี้เป็นเอกสารที่สงวนไว้สำหรับการใช้งานเพื่อการศึกษาเท่านั้น ไม่อนุญาตให้นำไปใช้ประโยชน์ด้านการค้า
ไม่ว่ากรณีใดๆ ทั้งสิ้น อีกทั้งห้ามมิให้คัดแปลงเนื้อหา และต้องอ้างอิงถึงเจ้าของเอกสารทุกครั้งที่มีการนำไปใช้

ตารางที่ 4.56 แสดงการวิเคราะห์พื้นที่เพิ่มเติมในส่วนห้องพักแบบ SUITE ROOM (ต่อ)

องค์ประกอบ	พื้นที่ที่ต้องการ (ตารางเมตร)	พื้นที่เพิ่มเติม (ตารางเมตร)	พื้นที่รวม (ตารางเมตร)
8.ส่วนเตรียมอาหาร	4.68	1.00	5.68
9.ส่วนพักผ่อน 5 ที่นั่ง	10.25	2.20	12.45
10.ส่วนพักผ่อน 1 ที่นั่ง	5.27	1.14	6.41
11.ส่วนรับประทานอาหาร 6 ที่นั่ง	6.24	1.34	7.58
รวม	67.35	14.51	81.86



เอกสารนี้เป็นเอกสารที่สงวนไว้สำหรับการใช้งานเพื่อการศึกษาเท่านั้น ไม่อนุญาตให้นำไปใช้ประโยชน์ด้านการค้า
ไม่ว่ากรณีใดๆ ทั้งสิ้น อีกทั้งห้ามมิให้ดัดแปลงเนื้อหา และต้องอ้างอิงถึงเจ้าของเอกสารทุกครั้งที่มีการนำไปใช้

4.6 การแบ่งพื้นที่ใช้สอยตามการวิเคราะห์

จากการศึกษาประโยชน์ใช้สอย และนำมาพิจารณาร่วมกับความต้องการของพื้นที่ จึงสามารถสรุปการแบ่งขอบเขตพื้นที่ใช้สอยในส่วนต่างๆ ที่มี ดังนี้

1. โถงต้อนรับ (Lobby Hall)

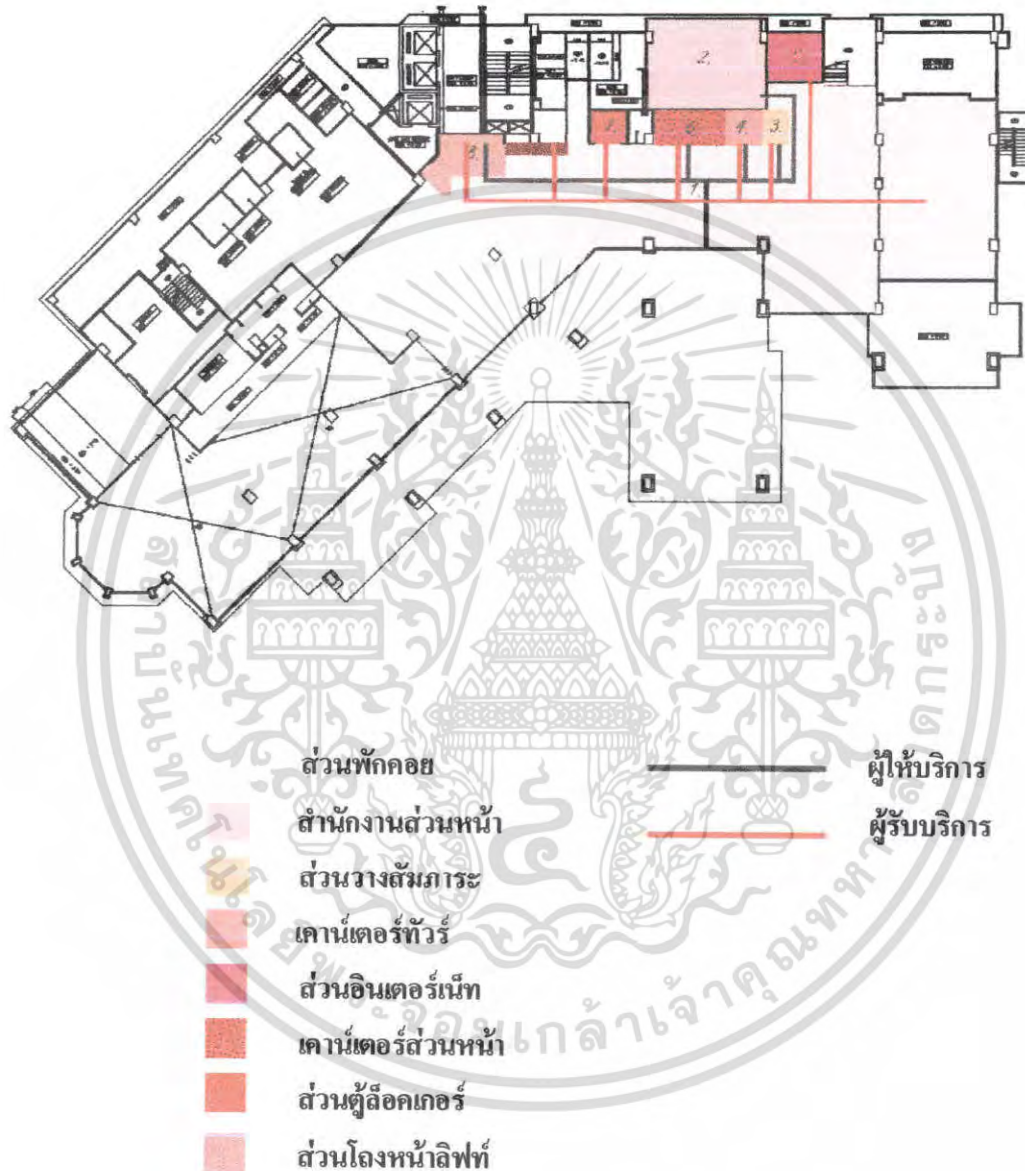

ภาพที่ 4.30 แสดงการแบ่งพื้นที่ใช้สอยภายในอาคาร ส่วน โถงต้อนรับ (Lobby Hall)

เอกสารนี้เป็นเอกสารที่สงวนไว้สำหรับการใช้งานเพื่อการศึกษาเท่านั้น ไม่อนุญาตให้นำไปใช้ประโยชน์ด้านการค้า ไม่ว่ากรณีใดๆ ทั้งสิ้น อีกทั้งห้ามมิให้คัดแปลงเนื้อหา และต้องอ้างอิงถึงเจ้าของเอกสารทุกครั้งที่มีการนำไปใช้

2. คี้อฟฟี่ช้อป (Coffee shop)

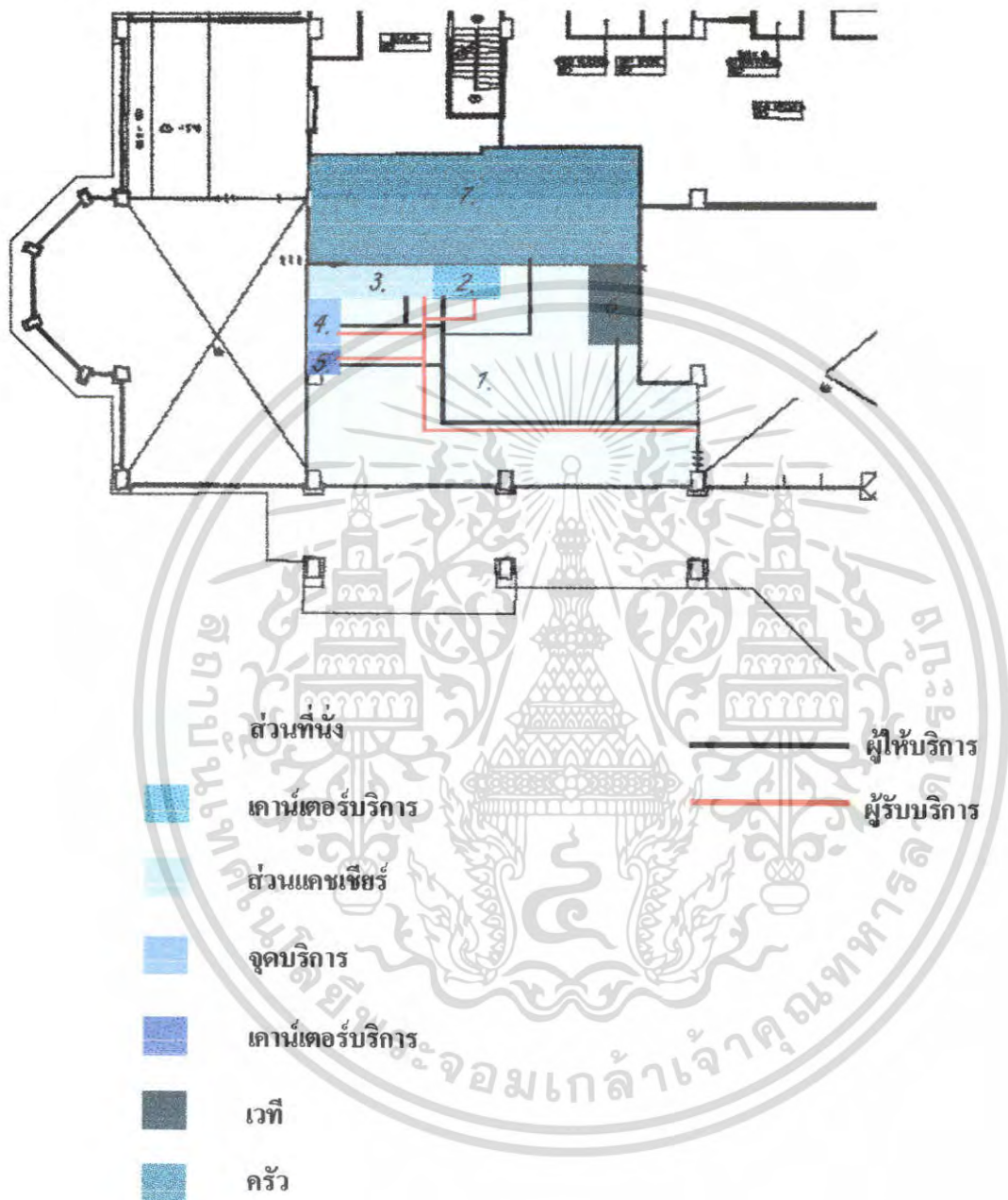

ภาพที่ 4.31 แสดงการแบ่งพื้นที่ใช้สอยในส่วนคี้อฟฟี่ช้อป

เอกสารนี้เป็นเอกสารที่สงวนไว้สำหรับการใช้งานเพื่อการศึกษาเท่านั้น ไม่อนุญาตให้นำไปใช้ประโยชน์ด้านการค้า ไม่ว่ากรณีใดๆ ทั้งสิ้น อีกทั้งห้ามมิให้คัดแปลงเนื้อหา และต้องอ้างอิงถึงเจ้าของเอกสารทุกครั้งที่มีการนำไปใช้

3. ห้องจัดเลี้ยง / สัมมนา (Banquet)

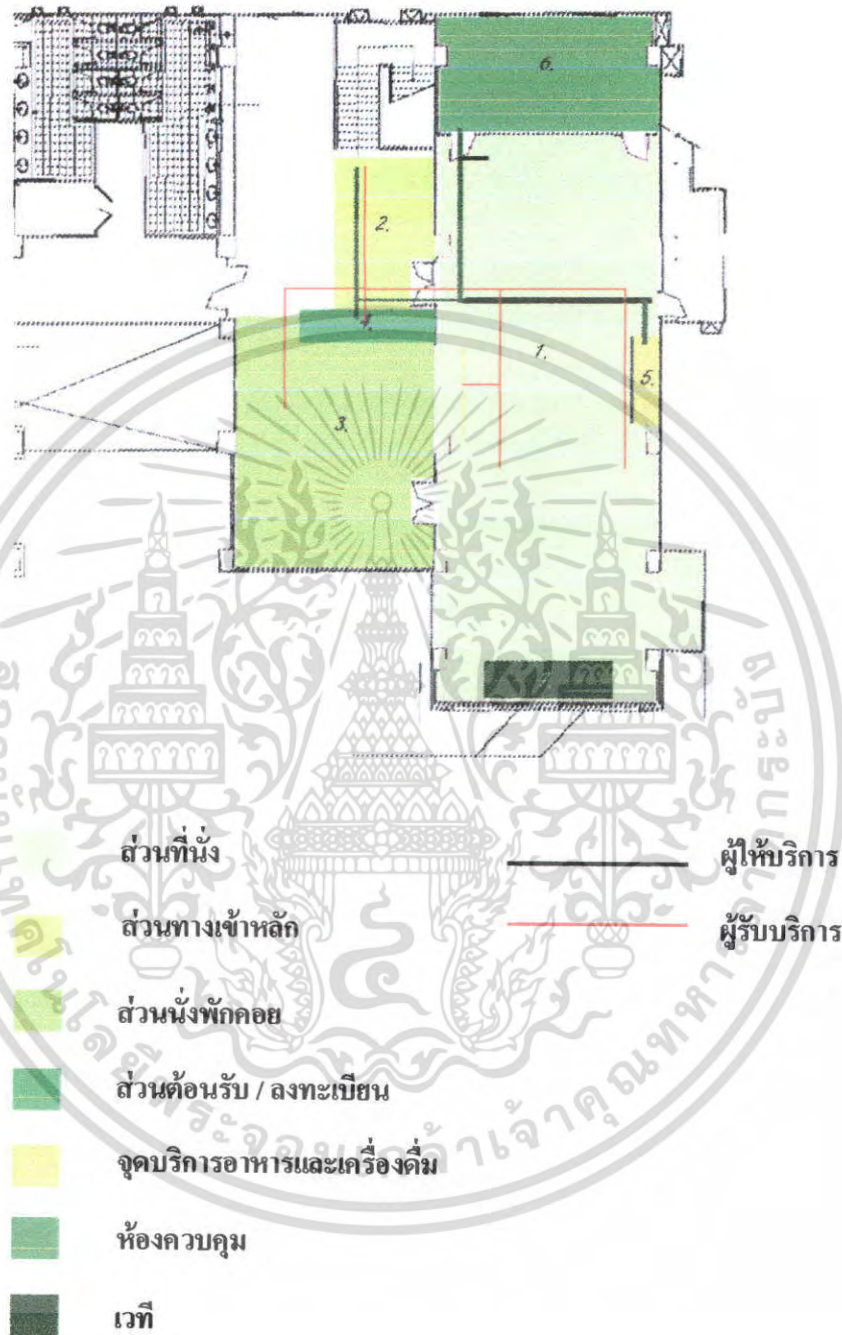

ภาพที่ 4.32 แสดงการแบ่งพื้นที่ใช้สอยในส่วนห้องจัดเลี้ยง / สัมมนา

เอกสารนี้เป็นเอกสารที่สงวนไว้สำหรับการใช้งานเพื่อการศึกษาเท่านั้น ไม่อนุญาตให้นำไปใช้ประโยชน์ด้านการค้า ไม่ว่าจะกรณีใดๆ ทั้งสิ้น อีกทั้งห้ามมิให้คัดแปลงเนื้อหา และต้องอ้างอิงถึงเจ้าของเอกสารทุกครั้งที่มีการนำไปใช้

4. LOBBY LOUNGE

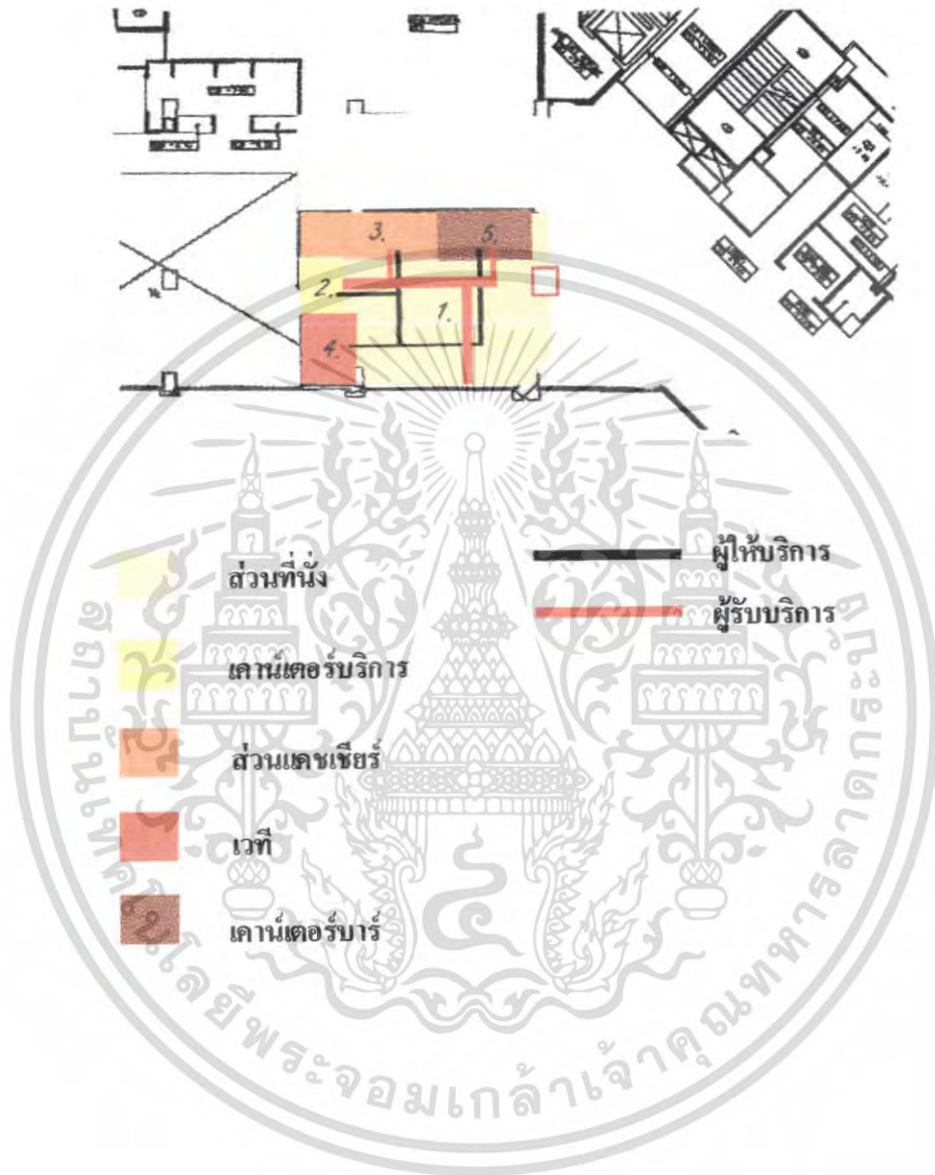

ภาพที่ 4.33 แสดงการแบ่งพื้นที่ใช้สอยในส่วน LOBBY LOUNGE

เอกสารนี้เป็นเอกสารที่สงวนไว้สำหรับการใช้งานเพื่อการศึกษาเท่านั้น ไม่อนุญาตให้นำไปใช้ประโยชน์ด้านการค้า ไม่ว่ากรณีใดๆ ทั้งสิ้น อีกทั้งห้ามมิให้คัดแปลงเนื้อหา และต้องอ้างอิงถึงเจ้าของเอกสารทุกครั้งที่มีการนำไปใช้

5. ส่วนบริการเพื่อสุขภาพ (สปา) Spa

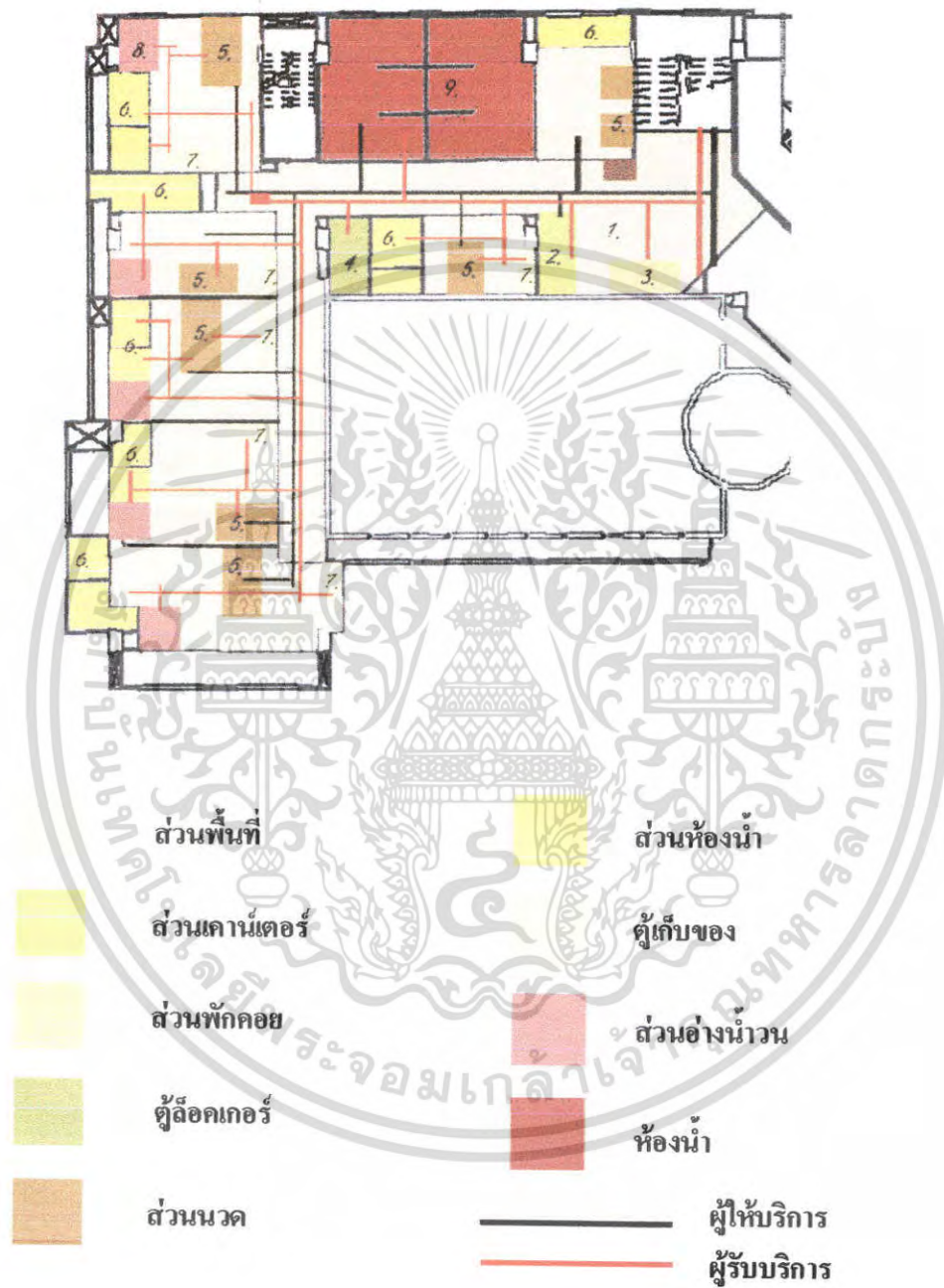

ภาพที่ 4.34 แสดงการแบ่งพื้นที่ใช้สอยในส่วนสปา Spa

เอกสารนี้เป็นเอกสารที่สงวนไว้สำหรับการใช้งานเพื่อการศึกษาเท่านั้น ไม่อนุญาตให้นำไปใช้ประโยชน์ด้านการค้า ไม่ว่าจะกรณีใดๆ ทั้งสิ้น อีกทั้งห้ามมิให้คัดแปลงเนื้อหา และต้องอ้างอิงถึงเจ้าของเอกสารทุกครั้งที่มีการนำไปใช้

6. ห้องอาหาร Restaurant

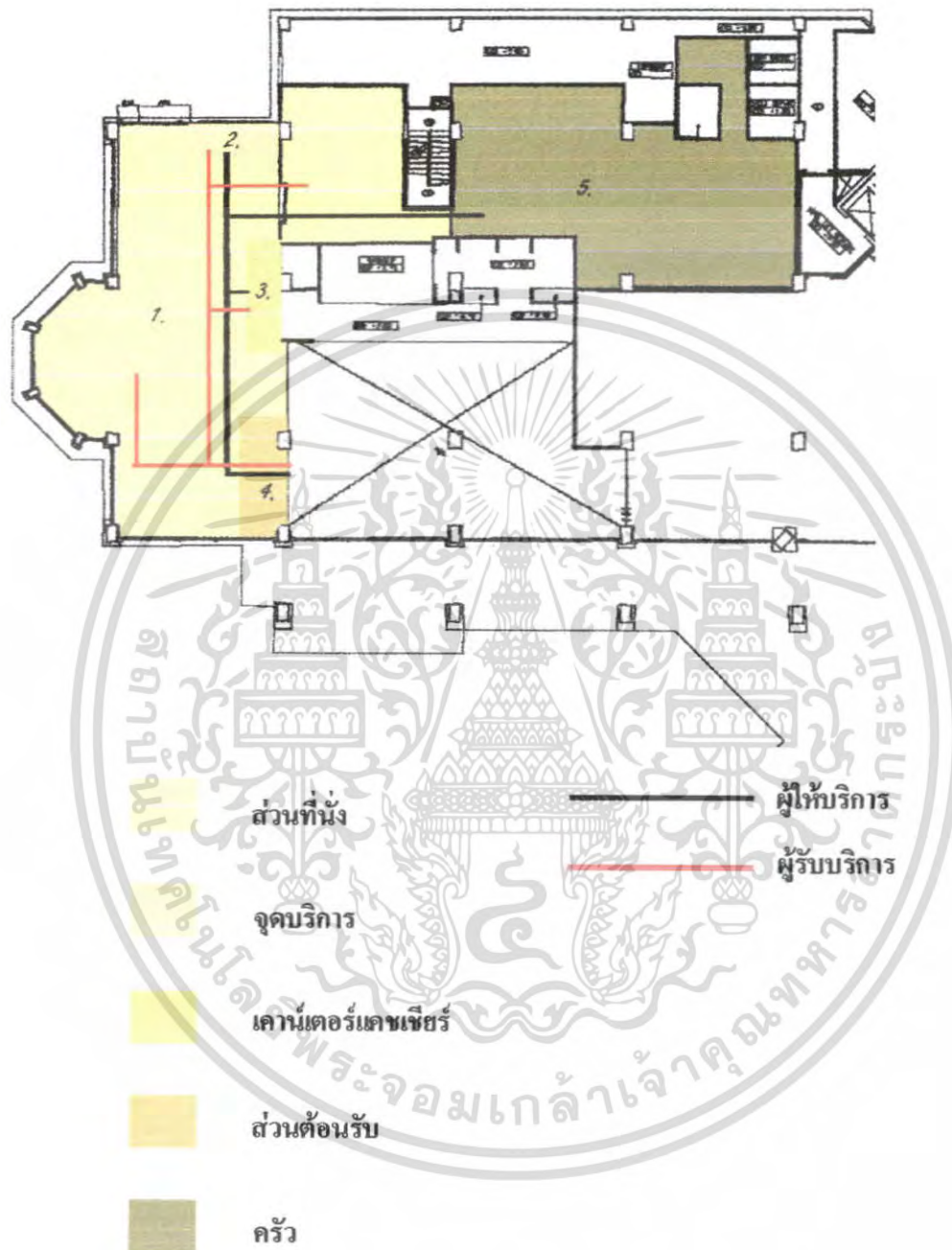

ภาพที่ 4.35 แสดงการแบ่งพื้นที่ใช้สอยในส่วนห้องอาหาร Restaurant

เอกสารนี้เป็นเอกสารที่สงวนไว้สำหรับการใช้งานเพื่อการศึกษาเท่านั้น ไม่อนุญาตให้นำไปใช้ประโยชน์ด้านการค้า ไม่ว่ากรณีใดๆ ทั้งสิ้น อีกทั้งห้ามมิให้ตัดแปลงเนื้อหา และต้องอ้างอิงถึงเจ้าของเอกสารทุกครั้งที่มีการนำไปใช้

7. ห้องพัก DELUXE ROOM

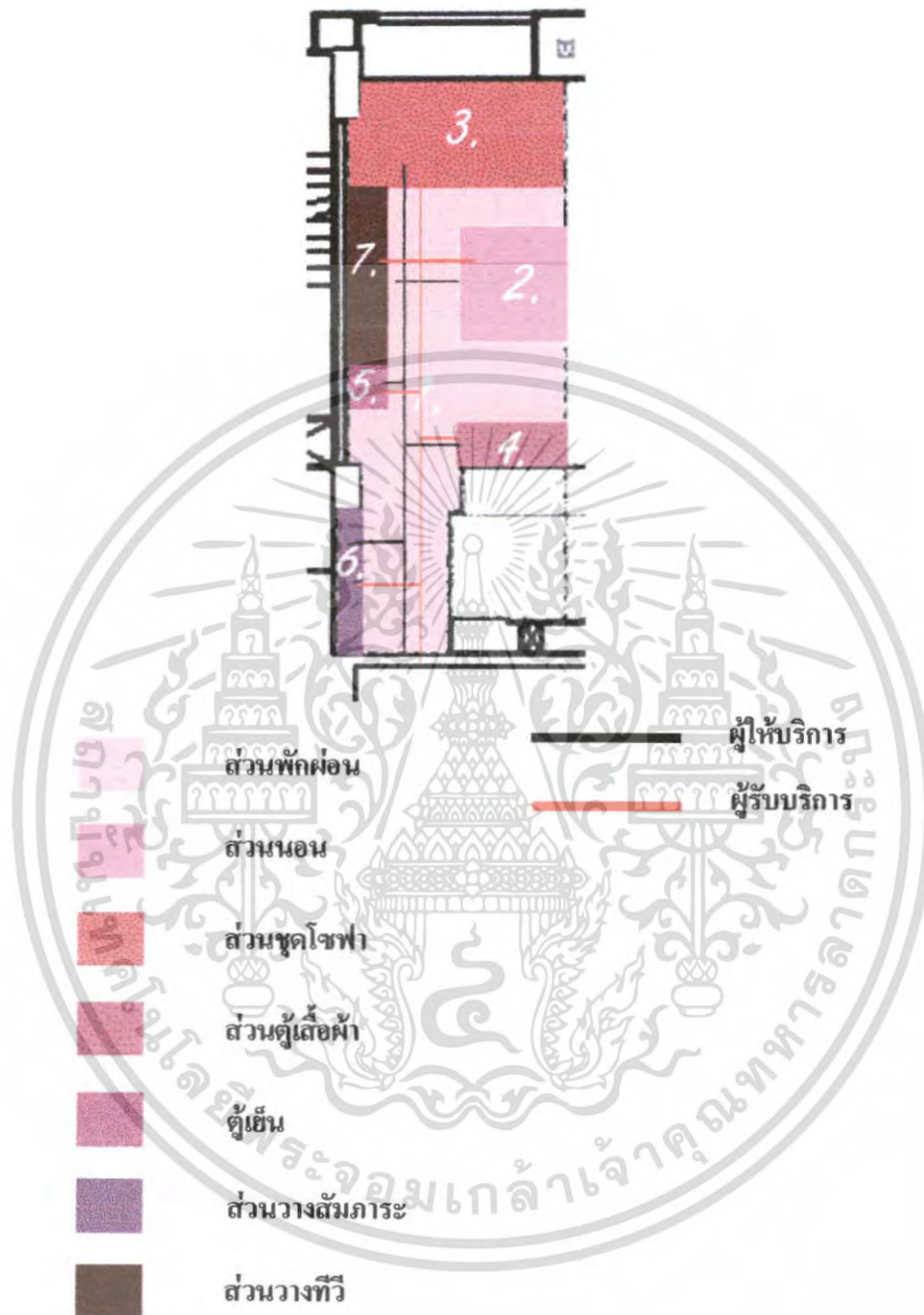

ภาพที่ 4.36 แสดงการแบ่งพื้นที่ใช้สอยในส่วนห้องพัก DELUXE ROOM

เอกสารนี้เป็นเอกสารที่สงวนไว้สำหรับการใช้งานเพื่อการศึกษาเท่านั้น ไม่อนุญาตให้นำไปใช้ประโยชน์ด้านการค้า ไม่ว่าจะกรณีใดๆ ทั้งสิ้น อีกทั้งห้ามมิให้คัดแปลงเนื้อหา และต้องอ้างอิงถึงเจ้าของเอกสารทุกครั้งที่มีการนำไปใช้

8. ห้องพัก GRAND ROOM

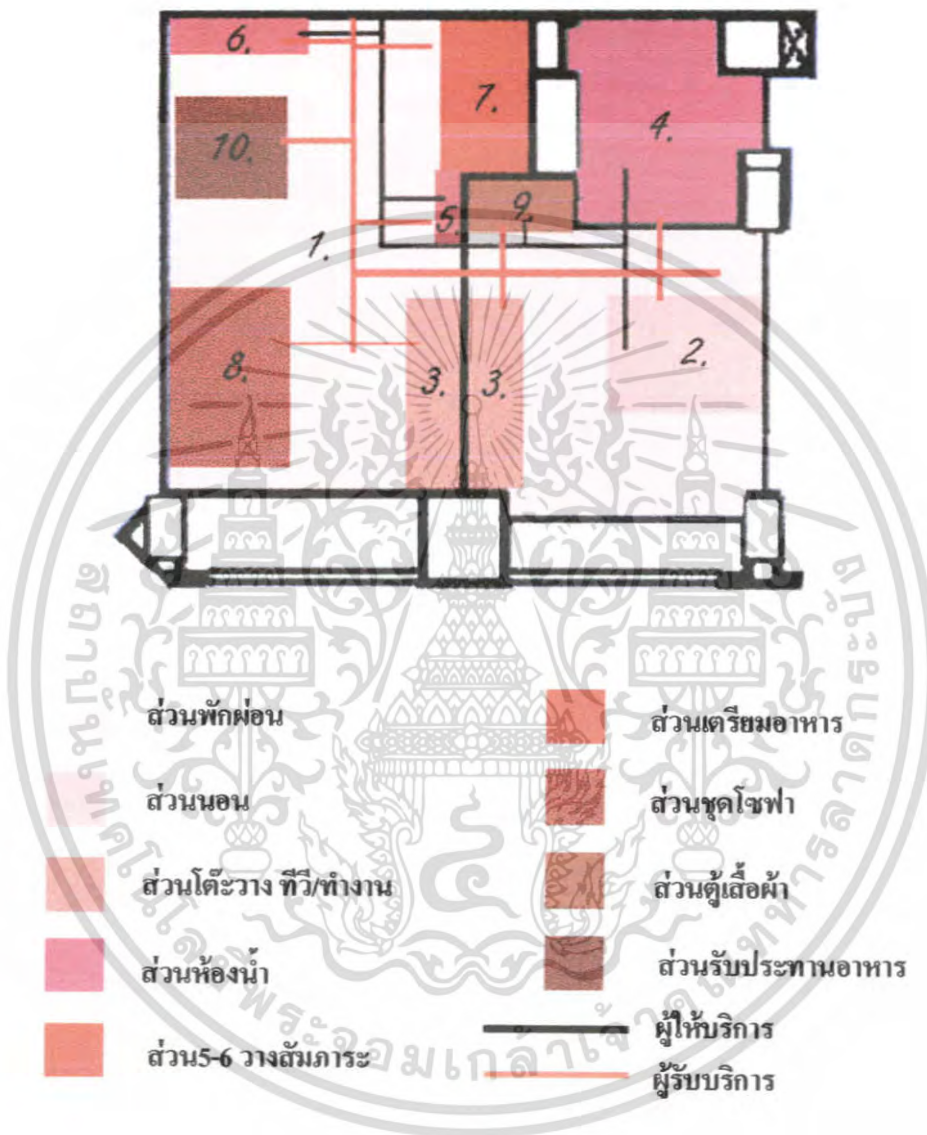

ภาพที่ 4.37 แสดงการแบ่งพื้นที่ใช้สอยในส่วนห้องพัก GRAND ROOM

เอกสารนี้เป็นเอกสารที่สงวนไว้สำหรับการใช้งานเพื่อการศึกษาเท่านั้น ไม่อนุญาตให้นำไปใช้ประโยชน์ด้านการค้าไม่ว่ากรณีใดๆ ทั้งสิ้น อีกทั้งห้ามมิให้ดัดแปลงเนื้อหา และต้องอ้างอิงถึงเจ้าของเอกสารทุกครั้งที่มีการนำไปใช้

9. ห้องพัก SUITE ROOM

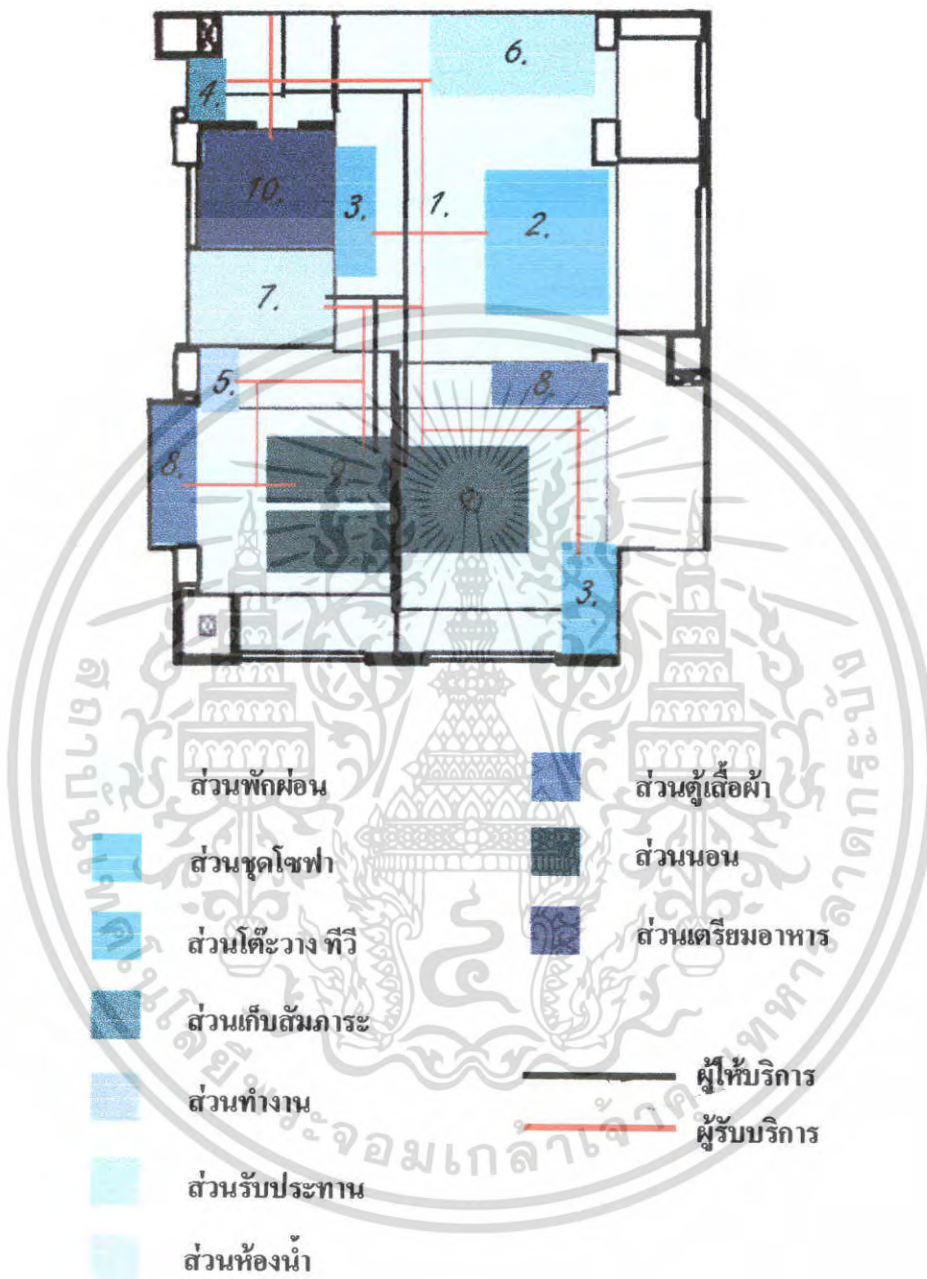

ภาพที่ 4.38 แสดงการแบ่งพื้นที่ใช้สอยในส่วนห้องพัก SUITE ROOM

เอกสารนี้เป็นเอกสารที่สงวนไว้สำหรับการใช้งานเพื่อการศึกษาเท่านั้น ไม่อนุญาตให้นำไปใช้ประโยชน์ด้านการค้า ไม่ว่ากรณีใดๆ ทั้งสิ้น อีกทั้งห้ามมิให้คัดแปลงเนื้อหา และต้องอ้างอิงถึงเจ้าของเอกสารทุกครั้งที่มีการนำไปใช้

4.7 การวิเคราะห์สถาปัตยกรรมภาคตะวันออก

บ้านเรือนไทยภาคตะวันออก

อาณาบริเวณที่เรียกว่า ภาคตะวันออก ของประเทศไทยนั้น จากสภาพภูมิศาสตร์จะพบว่า ส่วนหนึ่งอยู่ลึกเข้าไปในแผ่นดินใหญ่ โดยมีอีกส่วนหนึ่งยื่นออกไปต่อเนื่องกับชายทะเลบริเวณแก่งอ่าวไทยบางส่วนมีความเหมาะสมสำหรับเป็นที่จอดเรือ และเมืองค้าขาย บางส่วนก็มีความเหมาะสมกับการทำประมง บางพื้นที่ก็เหมาะกับการทำนาเกลือ บางพื้นที่ก็เหมาะกับการทำอาชีพกสิกรรมต่างๆ ขณะเดียวกันก็มีน้ำสำคัญๆ ไหลผ่าน ดังนั้นชุมชนที่เกิดขึ้นในบริเวณท้องที่ภาคตะวันออกนี้ จึงมีความหลากหลายแตกต่างกันออกไปหลายลักษณะ ไม่ว่าจะเป็นด้านวัฒนธรรม ประเพณี การประกอบอาชีพ ตลอดจนกลุ่มคนที่หลากหลายกลุ่ม หลากหลายเชื้อชาติ ที่มาตั้งถิ่นฐานอยู่ในพื้นที่แถบภาคตะวันออกในหลายช่วงเวลา ที่ต่อเนื่องกัน

การกำหนดส่วนที่เป็นภาคตะวันออกนั้น จะประกอบด้วย จังหวัดต่างๆ คือ นครนายก ปราจีนบุรี สระแก้ว ชลบุรี ระยอง จันทบุรี และตราด ส่วนพื้นที่ของจังหวัดซึ่งอยู่ติดกับชายทะเลภาคตะวันออก หรือภาคตะวันออกของอ่าวไทยนั่นเอง

หากกำหนดแบ่งกว้างๆแล้ว อาณาบริเวณภาคตะวันออกนั้น ศิลปวัฒนธรรมส่วนใหญ่ โดยทั่วไปแล้ว จะเป็นไปในรูปแบบเดียวกัน หากจะมีส่วนที่แตกต่างกันออกไปก็มักจะปรากฏอยู่ในลักษณะ ที่เป็นข้อปลีกย่อยของกลุ่มชน ในพื้นที่นั่นเอง ทั้งนี้เนื่องจากศิลปวัฒนธรรมต่างๆ นั้น ส่วนใหญ่จะหลั่งไหลมาจากเมืองศูนย์กลาง คือ เมืองหลวง ซึ่งอยู่ไม่ห่างไกลกันนัก และประการสำคัญ คือ มีเส้นทางคมนาคมที่สามารถติดต่อกันได้อย่างรวดเร็ว และสะดวกสบาย ทั้งทางบก และทางน้ำ จะเป็นเหมือนสื่อที่สำคัญในการผสมผสานศิลปวัฒนธรรมท้องถิ่นกับเมืองศูนย์กลาง ให้ได้ความกลมกลืนกัน จนแทบจะแยกกันให้ชัดเจนได้ยาก

ในส่วนที่เกี่ยวกับเรือนพักอาศัยของภาคตะวันออกก็เช่นกัน คือ จะมีรูปแบบลักษณะส่วนร่วมกับแบบอย่างของเรือนพักอาศัยทั่วไปในภาคกลางแต่อย่างไรก็ตามก็ยังมีปัจจัยอีกหลายประการ อันเป็นลักษณะของท้องถิ่นภาคตะวันออก ที่เป็นส่วนสำคัญในการเกิดรูปแบบของเรือนพักอาศัยที่พอจะจำแนกแบบอย่างเฉพาะของท้องถิ่นที่แตกต่างไป จากในพื้นที่ส่วนอื่นๆ ของภาคกลางได้บ้าง เรือนพักอาศัยของภาคตะวันออกนี้ จากร่องรอยที่เหลืออยู่เป็นหลักฐานเดิมอยู่บางส่วนนั้น พอที่จะจำแนกให้เห็นถึงความเด่นชัดจากกลุ่มต่างๆ ได้ คือ

เรือนท้องถิ่นในชนบท เรือนร้านค้าริมทาง เรือนชาวนเกลือ เรือนชาวสวน
เรือนชาวประมง เรือนแพ

เรือนท้องถิ่นในชนบท

เรือนท้องถิ่น ในชนบทของภาคตะวันออกเฉียงเหนือ ปรากฏเหลืออยู่ให้เห็น ได้จากกลุ่มที่เป็นชุมชนเดิมของท้องถิ่น เรือนที่ปรากฏส่วนใหญ่เป็นรูปแบบของเรือน ไทยภาคกลางเช่นเดียวกับที่พบอยู่ในท้องถิ่นต่าง ๆ เรือนกลุ่มนี้มีข้อแตกต่างไปบ้าง ตามสภาพชุมชนและสิ่งแวดล้อม



ภาพที่ 4.49 เรือนเครื่องผูกที่ทำเป็นรูปแบบของเรือนไทย ที่พนัสนิคม จังหวัดชลบุรี

ลักษณะทั่วไปของเรือน เป็นรูปแบบเช่นเดียวกับเรือนภาคกลาง ประเภทเรือนเครื่องสับ ลักษณะเด่นก็คือ เป็นเรือนที่ปลูกสร้างด้วย ไม้จริง หรือที่เรียกกันว่า เรือนฝากระดาน หากแต่เรือนเหล่านี้อาจด้อยในเรื่องฝีมือที่วิจิตรประณีต ขนาดสัดส่วนของเรือนเป็นแบบที่ปรากฏในเรือนไทยทั่วไป คือเป็นเรือนที่มีขนาดความยาว 3 ห้อง หรือ 3 ช่วงแถว หลังคาทรงสูง มุงด้วยกระเบื้องมุงเกาหรือจากประกอบปั้นลม หน้าจั่วมีทั้งที่เป็นจั่วควมั้น จั่วใบปรีอ ฝาผนังแบบฝาประคน ฝาสายบัว ฝาลำราง และฝาขัดแตะ ใต้ถุนสูง แต่ก็มีบางกลุ่มที่อยู่ถัดจากชายฝั่งทะเลเข้ามาเล็กน้อย กลุ่มนี้นิยมทำเป็นแบบใต้ถุนเดี่ยว ยกกระดานจากพื้นดินสูงขึ้นมาเพียงเล็กน้อย ทั้งนี้เพื่อให้เกิดความมั่นคง ในยามที่มีลมแรง หรือมีพายุที่พัดจากทะเลเข้าสู่ฝั่ง ซึ่งอาจกล่าวได้ว่าการปรับรูปแบบให้เข้ากับสภาพแวดล้อมของทำเลที่ปลูกเรือนนั่นเอง



ภาพที่ 4.50 เรือนไทยฝาสำหรับค หลังคามุงจากแบบเดิม ที่ตำบลอ่างศิลา

เอกสารนี้เป็นเอกสารที่สงวนไว้สำหรับการใช้งานเพื่อการศึกษาเท่านั้น ไม่อนุญาตให้นำไปใช้ประโยชน์ด้านการค้าไม่ว่ากรณีใดๆ ทั้งสิ้น อีกทั้งห้ามมิให้ตัดแปลงเนื้อหา และต้องอ้างอิงถึงเจ้าของเอกสารทุกครั้งที่มีการนำไปใช้

รูปแบบของตัวเรือนไทยภาคกลาง ได้มีการปลูกสร้างสืบกันมาโดยตลอด แต่อย่างไรก็ตาม ก็มีส่วนแตกต่างกันให้เห็นได้บ้าง เช่น ระบบการเปิดหน้าต่างแบบดั้งเดิมจะเปิดบานเข้าภายในตัวเรือนเป็นหน้าต่างแบบมี ออกเลา ส่วนที่สร้างในระยะหลังนั้นส่วนใหญ่บานหน้าต่างจะเปิดออกทางด้านนอก และเป็นแบบที่ไม่มี ออกเลา ฝาเรือนก็มักจะค่อนข้างใหญ่ คือ มักจะเป็นฝาแบบเรียงเป็นเกล็ดซ้อนกันขึ้นไปตลอดแนวด้านข้าง และด้านสกัดของตัวเรือน รูปทรงก็มักจะเป็นแบบตั้งฉากขึ้นไปหมดทุกด้าน ต่างไปจากรูปแบบของเรือนรุ่นเก่า ซึ่งนิยมทำเป็นแบบทรงลิ่มสอบ ขึ้นไปทั้ง 4 ด้าน เรือนประเภทนี้ยังคงเหลือให้เห็นอยู่บ้าง ในกลุ่มที่เป็นชุมชนดั้งเดิม เช่น บางปลาสร้อย อ่างศิลา หนองมน พนัสนิคม จังหวัดชลบุรี เรือนรูปแบบดังกล่าวมีลักษณะพิเศษคือ มีการต่อชายคาทางด้านของตัวเรือนให้ยื่นยาวออกมา และมีการทำเสารับส่วนปลายของชายคา การที่ทำเช่นนี้ก็เพื่อใช้ประโยชน์จากพื้นที่ส่วนนี้สำหรับจอดเกวียน ทั้งนี้เนื่องจากเกวียนที่ใช้เป็นพาหนะในแถบภาคตะวันออกเฉียงเหนือมีขนาดใหญ่ ไม่สามารถนำเข้าจอดเก็บไว้ใต้ถุนเรือนได้ดังเช่นเกวียนของภาคอื่น เรือนประเภทนี้ ส่วนหนึ่งจะพบมากในกลุ่มของชุมชนเดิมที่ประกอบอาชีพทำนา ทำสวน และอาจกล่าวได้ว่าเรือนในลักษณะนี้ก็คือแบบหนึ่งซึ่งเป็นลักษณะเฉพาะ ภาคตะวันออกเฉียงเหนือ

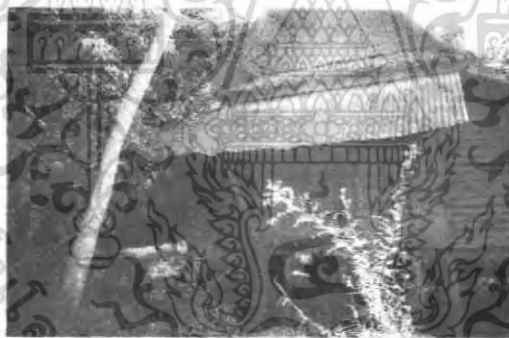

ภาพที่ 4.51 เรือนไทยพนัสนิคม มีลักษณะเฉพาะคือ จะต่อชายค้ายื่นยาวออกมาทางด้านข้าง เพื่อใช้เป็นที่จอดเก็บเกวียน

ปรากฏพบ ก็คงทำนองเดียวกับเรือนไทยในภาคกลาง คือ มีทั้งประเภทที่เป็นเรือนเดี่ยวและเรือนหมู่ โดยเรือนหมู่จะประกอบด้วยตัวเรือน 3 หลัง มีชานเชื่อมกลาง การวางตำแหน่งของตัวเรือนจะอยู่ในลักษณะของเรือน จะอยู่ในลักษณะแต่ละหลังที่เรียงล้อมรอบชานอยู่ 3 ด้าน ส่วนด้านหน้าจะทำเป็นบันไดทางขึ้นประกอบประตูรั้วชาน ซึ่งทำให้เกิดความเป็นสัดส่วนเฉพาะร่วมกันของเรือนดังกล่าว แต่อย่างไรก็ตาม จะมีเรือนหลังหนึ่งที่อยู่ทางด้านข้างของชาน ต่อชายค้ายื่นยาวออกมา เพื่อใช้เป็นที่จอดเก็บเกวียน อันเป็นลักษณะเฉพาะ เป็นข้อกำหนดความแตกต่างของเรือนท้องถิ่นภาคตะวันออกเฉียงเหนือกับเรือนไทยภาคกลาง

เอกสารนี้เป็นเอกสารที่สงวนไว้สำหรับการใช้งานเพื่อการศึกษาเท่านั้น ไม่อนุญาตให้นำไปใช้ประโยชน์ด้านการค้าไม่ว่ากรณีใดๆ ทั้งสิ้น อีกทั้งห้ามมิให้คัดแปลงเนื้อหา และต้องอ้างอิงถึงเจ้าของเอกสารทุกครั้งที่มีการนำไปใช้

เรือนชาวประมง

อาณาบริเวณที่เป็นภาคตะวันออกเฉียงเหนือ มีพื้นที่ติดกับชายฝั่งทะเลเป็นแนวยาวต่อเนื่องกันไปโดยตลอด ส่วนที่เรียกว่าฝั่งตะวันออกของอ่าวไทย อาจกล่าวได้ว่าตั้งแต่ส่วนที่เป็นก้นอ่าวไทยคือ จังหวัดสมุทรปราการ ฉะเชิงเทรา ชลบุรี ระยอง จันทบุรี ไปสิ้นสุดที่จังหวัดตราด จากการที่มีพื้นที่ติดกับชายฝั่งทะเลนี้เอง มีผลทำให้อาชีพของผู้ที่อาศัยอยู่ในบริเวณดังกล่าว ส่วนหนึ่งจะเป็นอาชีพประมง จับสัตว์น้ำทั้งในบริเวณตั้งแต่ชายฝั่งและห่างไกลออกไปในทะเลลึก จากความจำเป็น และสภาพภูมิประเทศบังคับ จึงมีผลให้ผู้ซึ่งประกอบอาชีพประมง มีความจำเป็นที่จะต้องตั้งถิ่นฐานในการประกอบอาชีพ อยู่ในบริเวณที่จะก่อให้เกิดความเหมาะสม และสะดวกในกิจกรรมต่างๆ ที่เกี่ยวข้องกับอาชีพ ดังนั้น เราจึงพบว่า หมู่บ้านของผู้ประกอบอาชีพประมง หรือที่เรามักจะเรียกกันว่า ชาวประมง จึงเลือกทำเลในการตั้งถิ่นฐาน อยู่ในบริเวณที่ยังจะเกิดความสะดวกต่อการประกอบอาชีพ คือบริเวณที่จะจอดพักเรือเพื่อการขนถ่ายสัมภาระ และผลิตผลต่างๆ ได้โดยสะดวก ซึ่งได้แก่ บริเวณที่ติดต่อกับชายฝั่งทะเล หรือบริเวณปากแม่น้ำ หรือคลองที่ต่อเนื่องกับทะเล ทั้งนี้เพื่อให้เกิดความสะดวกในการขนถ่ายสัมภาระ ผลิตผลที่ได้ตลอดจนสามารถที่จะจอดพักเรือ หรือนำเรือออกไปจับสัตว์น้ำในทะเลได้สะดวก



ภาพที่ 4.52 หมู่บ้านประมงที่บริเวณปากคลองต่อเนื่องกับทะเล จังหวัดจันทบุรี

กลุ่มเรือนพักอาศัยของชาวประมงนี้โดยทั่วไปแล้ว มีการกระจายตัวจากภายนอก คือ ทะเล เข้าสู่ส่วนภายใน คือ ชายฝั่งบางกลุ่มที่อยู่บริเวณแม่น้ำลำคลอง ก็จะกระจายตัวเข้ามาสู่ภายในบริเวณ 2 ฝั่งของลำน้ำ ซึ่งมีสภาพที่ต่อเนื่องกับทะเล และประการสำคัญอีกประการหนึ่งก็คือสามารถใช้เป็นที่หลบ และกำบังคลื่นลมได้เป็นอย่างดี ในบางท้องถิ่นเราก็อาจจะพบหมู่บ้านประมงแทรกอยู่ท่ามกลางสภาพแวดล้อมของป่าแสม ป่าโกงกาง และป่าจาก อย่างที่เราเรียกกันว่า ป่าชาย

เอกสารนี้เป็นเอกสารที่สงวนไว้สำหรับการใช้งานเพื่อการศึกษาเท่านั้น ไม่อนุญาตให้นำไปใช้ประโยชน์ด้านการค้าไม่ว่ากรณีใดๆ ทั้งสิ้น อีกทั้งห้ามมิให้ตัดแปลงเนื้อหา และต้องอ้างอิงถึงเจ้าของเอกสารทุกครั้งที่มีการนำไปใช้

เลน ที่มีน้ำเค็มหรือน้ำกร่อยอีกด้วย เรือนพักอาศัยของกลุ่มชาวประมงนี้มีลักษณะและรูปแบบ เป็นไปในทำนองเดียวกันเกือบทุกท้องถิ่น



ภาพที่ 4.53 บ้านประมง อำเภอมือง จังหวัดชลบุรี เป็นบริเวณชุมชนเดิมที่เก่าแก่ที่สุด

บ้านประมงส่วนใหญ่โดยทั่วไป นิยมสร้างขึ้นในลักษณะที่เรียกว่า เรือนเครื่องผูก วัสดุส่วนใหญ่ที่นำมาใช้ในการปลูกสร้าง มักจะเป็นวัสดุคล่อง ที่มีอายุความคงทนไม่นานนัก เช่น ไม้ไผ่ จาก ส่วนซึ่งเป็น โครงสร้างหลัก เช่น เสา คาน รอด กั้นขมิฐไม้จริงที่มีความแข็งแรงทนทาน ส่วนพื้นที่อาจเป็น ไม้กระดาน หรือฟาก ซึ่งเกิดจากการนำเอาลำไม้ไผ่มาผ่าซีก และขูดออกให้หมด ไม้ให้มีสภาพที่เปื่อยปล้อง จากนั้นก็นำมาทุบข้อให้แตก จนแต่เรียบเป็นแผ่น นำมาปูเรียงต่อกันเป็น ส่วนของพื้นเรือน ส่วนฝากระดาน อาจทำเป็นแบบฝาฟาก ฝาซัดตะ หรือฝาสาน โครงสร้าง ส่วนหลังคามักเป็น ไม้ผสมกับ ไม้ไผ่ และประเภทที่ใช้ไม้ไผ่ทั้งหมด มุงทับด้วยจาก และมักจะมีไม้ รากเรียงขัดทับอยู่อีกชั้นหนึ่ง เพื่อกันมิให้หลังคาจากปลิว และแนบแน่นอยู่กับ โครงสร้างของส่วน หลังคา ทั้งนี้เนื่องจากในบริเวณที่เป็นทะเลกว้างย่อมจะมีลมที่พัดแรงกว่าปกติ โดยเฉพาะอย่างยิ่งใน ฤดูที่มีลมมรสุม และพายุพัดผ่าน เรือนพักอาศัยของชาวประมงนี้ส่วนที่ขึ้นเป็นแนวยาวออกไปใน ทะเล หากเรามองดูในเวลาที่น้ำลง จะให้ความรู้สึกว่ามี ความสูงโดดเด่นเป็นอย่างมาก และเกาะกะ ไป ด้วยโครงสร้างต่างๆ ค่อนข้างมีทั้งไม้จริงและไม้ไผ่ ประกอบด้วยส่วนที่เป็นสะพานยื่นไปในทะเล คือ บริเวณที่ใช้จอดพักเรือและยังมีเสาเป็นหลักผูกเรือ ป้องกันเรือไม่ให้กระทบกับส่วน โครงสร้าง ของสะพาน ในยามที่มีคลื่นลมแรง หมู่บ้านประมงโดยทั่วไปนั้น ในส่วนที่ทำเป็นสะพานทอดยาว ขึ้นออกไปในทะเล โดยมีเรือนประมงเรียงรายกันเป็นแถว ขนานกัน ไปทั้งสองข้างของตัวสะพาน จากกลุ่มชาวประมงที่ได้มีการตั้งถิ่นฐานกันสืบต่อมาเป็นเวลาช้านานมากๆ หลายชั่วคนนั้น มักจะ พบว่าบรรดาเรือนที่อยู่ต่อเนื่องกับส่วนที่เป็นพื้นดิน และใกล้เคียงนั้น มักจะเป็นแบบ เรือนฝา กระดาน ที่มีความมั่นคงแข็งแรง ตามแบบอย่างที่เราเรียกว่า เรือนเครื่องสับ ส่วนเรือนที่อยู่ลึกเข้าไปใน

เอกสารนี้เป็นเอกสารที่สงวนไว้สำหรับการใช้งานเพื่อการศึกษาเท่านั้น ไม่อนุญาตให้นำไปใช้ประโยชน์ด้านการค้า ไม่ว่ากรณีใดๆ ทั้งสิ้น อีกทั้งห้ามมิให้คัดแปลงเนื้อหา และต้องอ้างอิงถึงเจ้าของเอกสารทุกครั้งที่มีการนำไปใช้

ทะเลมากขึ้น มักจะเป็นเรือนที่ปลูกสร้างด้วยวัสดุท้องถิ่นอย่างที่เราเรียกว่า เรือนเครื่องผูก หมูบ้าน ประมงที่อยู่ในรูปแบบดังกล่าวนี้จะมีการวางตัวเรียงรายกันอยู่ในบริเวณชายทะเลที่มีสภาพเป็นอ่าว ซึ่งสามารถป้องกันคลื่นลม ใ้เป็นที่จอดเรือกำบังคลื่นลมได้เป็นอย่างดี หมูบ้านชาวประมงใน ลักษณะดังกล่าวนี้ บางแห่งได้มีการอยู่อาศัยสืบทอดกันมาเป็นเวลาช้านานหลายชั่วคน จนถึงขั้นมีการขยายตัวจนกลายเป็นชุมชนเมืองไปเลยก็มี เช่น เมืองบางปลาสร้อยที่มีพัฒนาการจนเป็นตัวเมือง ชลบุรี บางพระ หรือ บางพระเรือ ที่กลายเป็นบางพระ ชุมชนที่สำคัญแห่งหนึ่งในท้องที่อำเภอศรีราชา จังหวัดชลบุรี

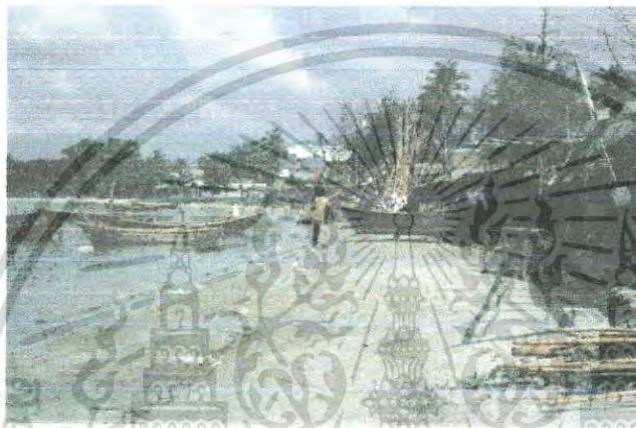

ภาพที่ 4.54 หมูบ้านประมงที่เกิดขึ้นใหม่เป็นการย้ายถิ่นฐานเป็นการชั่วคราว บริเวณกัน อ่าวเป็นเรือนพักอาศัยแบบถ้ำล่องที่เรียกว่า เรือนเครื่องผูก

นอกจากนี้ ในปัจจุบันเรายังได้พบว่า มีเรือนพักอาศัยประเภทชั่วคราว หากแต่ถ้ามีความสัมพันธ์กับการประกอบอาชีพประมงแผนใหม่ คือ ที่พักอาศัยที่เรียกว่า กระต๊อบเฝ้ากระชัง หรือ ขน้า มีลักษณะเป็นเรือนเครื่องผูกขนาดเล็ก มีพื้นที่พักอาศัยอยู่ได้เพียง 2-3 คน ตั้งอยู่กลางทะเลห่างจากฝั่งออกไปไม่มากนักแต่ก็จะต้องเป็นบริเวณที่มีระดับน้ำทะเลสูงขึ้น โดยตลอด เนื่องจากเป็นส่วนที่ใช้สำหรับทำกระชังเลี้ยงขังปลา และสัตว์น้ำอื่นๆ เช่น ปลากระพง ปลากะรัง หรือปลาเก๋า ปูม้า กระชังดังกล่าวจะต้องอยู่ในบริเวณที่ห่างจากฝั่งออกไป มีการปักไม้ไผ่ล้อมเป็นหลักอยู่โดยรอบและมีตาข่ายกันมิดชิดกันไม่ให้ปลาและสัตว์น้ำเล็ดลอดออกไป จึงมีความจำเป็นที่จะต้องปลูกสร้างกระต๊อบ หรือขน้าดังกล่าวขึ้น เพื่อใช้เป็นที่พักอาศัยสำหรับผู้เฝ้าดูแลกระชัง เพื่อป้องกันความชำรุดเสียหายของกระชัง ตลอดจนป้องกันผู้ที่จะมาลักลอบจับสัตว์น้ำที่เลี้ยงขังไว้ อาจกล่าวได้ว่าเป็นอีกรูปแบบหนึ่งของสิ่งปลูกสร้างพื้นบ้าน ที่มีความสัมพันธ์กับการประกอบอาชีพประมงอีกกลุ่มหนึ่งในปัจจุบัน

เอกสารนี้เป็นเอกสารที่สงวนไว้สำหรับการใช้งานเพื่อการศึกษาเท่านั้น ไม่อนุญาตให้นำไปใช้ประโยชน์ด้านการค้า ไม่ว่ากรณีใดๆ ทั้งสิ้น อีกทั้งห้ามมิให้คัดแปลงเนื้อหา และต้องอ้างอิงถึงเจ้าของเอกสารทุกครั้งที่มีการนำไปใช้



ภาพที่ 4.55 หนา หรือกระต๊อบฝ้ากระชังเลี้ยงปลาคว้านหลังเขาสามมุก จังหวัดชลบุรี

เรือนร้านค้าริมทาง

เรือนพักอาศัยประเภทซึ่งอยู่ในชุมชน ที่มีเส้นทางสัญจรผ่านไปมา หรือในบริเวณที่เป็นตลาด และย่านค้าขายนั้น โดยทั่วไปแล้วเราจะพบว่ามีเรือนส่วนหนึ่งนอกจากจะใช้เป็นที่พักอาศัยแล้ว ยังได้มีการดัดแปลงพื้นที่บางส่วนของตัวเรือน ให้มีสภาพที่เหมาะสมสำหรับการตั้งวางสิ่งของจำหน่ายด้วย เรือนร้านค้าริมทางในภาคตะวันออกเฉียงเหนือ อยู่บริเวณเมืองท่าหรือชุมชนที่ตั้งอยู่ติดกับชายฝั่ง อาจกล่าวได้ว่าเป็นบริเวณที่ต่อเนื่องกับชุมชนชาวประมงริมฝั่งทะเล เรือนร้านค้าริมทางประเภทที่อยู่ติดกับเส้นทางสัญจรนี้ ส่วนใหญ่จะมีรูปแบบของเรือนพักอาศัย ที่เป็นเรือนทรงไทยประเภทเครื่องสับ หรือเรือนที่ปลูกสร้างด้วยไม้จริงเป็นหลัก แต่มีการปรับเปลี่ยนรูปแบบบางประการเพื่อให้เกิดความเหมาะสมกับหน้าที่ใช้สอยใหม่ที่เพิ่มขึ้น คือ มีการลดระดับพื้นเรือนให้ต่ำลง เพื่อสะดวกต่อการซื้อขายสินค้า และเก็บสินค้า โดยใช้พื้นที่ส่วนหน้า ซึ่งเป็นระเบียงเรือนด้านหน้า ตั้งวางสิ่งของ มีบันไดเดี่ยวๆ พาดสำหรับขึ้นลง บางแห่งพบว่าส่วนหน้าระเบียง มีการลดระดับลงเกือบเสมอรระดับพื้นดิน เรือนร้านค้าริมทางนี้ เท่าที่พบจะมีทั้งขายสินค้า เครื่องใช้ต่างๆ ที่จำเป็นต่อชีวิตประจำวันมากมายหลายอย่าง อาหารแห้ง เครื่องประกอบอาหาร ผักสด ผักดอง เนื้อสัตว์ น้ำมันเชื้อเพลิงจุดให้แสงสว่าง และเครื่องมือในการกสิกรรม อย่างที่เรามักเรียกกันว่า ร้านชำ โดยชานเรือนประเภทนี้พื้นที่ส่วนท้ายของเรือนใช้ตั้งวาง และเก็บสะสมสินค้าต่างๆ ทำให้ส่วนระเบียงหน้าเรือนซึ่งเคยเปิดโล่งมาแต่เดิมนั้น ต้องมีการทำประตูปิดกั้นหน้าร้านเพื่อความปลอดภัย ส่วนมากทำประตูแบบ บานพับม หรือฝ้ากระดาน ที่ใช้เลื่อนปิดที่ละแผ่นตลอดแนวความยาวด้านหน้า เรียกว่า ฝ้าหน้าถ้ง บางแห่งก็ทำเป็นแบบ ฝ้ากระชัง ด้วยเสื่อลำแพนหรือสังกะสี

เอกสารนี้เป็นเอกสารที่สงวนไว้สำหรับการใช้งานเพื่อการศึกษาเท่านั้น ไม่อนุญาตให้นำไปใช้ประโยชน์ด้านการค้า ไม่ว่าจะกรณีใดๆ ทั้งสิ้น อีกทั้งห้ามมิให้ดัดแปลงเนื้อหา และต้องอ้างอิงถึงเจ้าของเอกสารทุกครั้งที่มีการนำไปใช้



ภาพที่ 4.56 เรือนแถวค้าขายริมทางจันทบุรี ประดูเป็นแบบบานเฟี้ยม มีการแกะสลักกระเบื้องอย่างสวยงาม

เรือนร้านค้าริมทางของภาคตะวันออกเฉียงเหนือที่พบมากมักจะอยู่ตามชุมชนต่างๆ ที่เป็นสภาพของหมู่บ้าน มีเส้นทางคมนาคมตัดผ่าน ดังนั้นสองข้างทางนี้ จึงมักเปลี่ยนสภาพเป็นตลาด เรือนพักอาศัยตลอดสองฝั่งถนนนี้ส่วนหนึ่ง ได้ถูกตัดแปลงให้กลายเป็นเรือนร้านค้าริมทางที่มีรูปแบบต่างๆ ประปนกันไป เช่น แบบที่เป็นเรือนทรงไทย เรือนแถวชั้นเดียว ซึ่งต่อมาพัฒนาขึ้นเป็น 2 ชั้น และอีกรูปแบบหนึ่งคือ โรง เรือนร้านค้าริมทางทางภาคตะวันออกเฉียงเหนือพบว่าส่วนใหญ่แล้วจะเป็นเรือนที่ปลูกสร้างด้วยไม้จริง นอกจากรูปแบบของเรือนทรงไทยแล้ว ยังมีเรือนแถวชั้นเดียวสร้างติดอยู่กับพื้น ฝากระดาน ได้ขายคาทำเป็นช่องลม หลังคามุงจาก สังกะสี หรือกระเบื้องดินเผา ด้านหน้าทำเป็นประตูบานเฟี้ยม หรือฝาน้ำกั้น ที่อยู่อีกแบบหนึ่งเรียกว่าโรงนั้น จะเป็นประเภทเครื่องผูก ส่วนฝาและหลังคามุงกันด้วยจาก บางแห่งฝาทำด้วยไม้ไผ่ขัดตะ หรือเสื่อลำแพน ด้านหน้าเป็นแบบฝากระทุ้งเวลาเปิดออกใช้ไม้ค้ำเอาไว้ โรงที่ทำเป็นแบบร้านค้าริมทางบางแห่งพบว่าทำเป็นหลังคาฝาแฝด ซึ่งมีผลให้เกิดพื้นที่ใช้สอยภายในกว้างขวาง แต่รูปทรงภายนอกไม่ทื่อทะกินไป

เอกสารนี้เป็นเอกสารที่สงวนไว้สำหรับการใช้งานเพื่อการศึกษาเท่านั้น ไม่อนุญาตให้นำไปใช้ประโยชน์ด้านการค้าไม่ว่ากรณีใดๆ ทั้งสิ้น อีกทั้งห้ามมิให้ตัดแปลงเนื้อหา และต้องอ้างอิงถึงเจ้าของเอกสารทุกครั้งที่มีการนำไปใช้



ภาพที่ 4.57 ร้านค้าที่มุงด้วยจาก ริมทางชุมชนเดิม อ่างศิลา เป็นแบบเครื่องผูก

เรือนชานาเกลือ

เรือนพักอาศัยของชานาเกลือนี้ มักจะพบอยู่ทางแถบหัวเมืองชายทะเลบางแห่ง โดยเฉพาะจังหวัดที่อยู่ลึกเข้ามาในกันอ่าวไทย ชายฝั่งทะเลด้านที่ยังเป็น โคลนอยู่มาก เช่น จังหวัดสมุทรสาคร สมุทรสงคราม สมุทรปราการ ฉะเชิงเทรา และชลบุรี พื้นที่ซึ่งใช้ทำนาเกลืออยู่ห่างจากชายฝั่งทะเลเข้ามาไม่มากนักก็อยู่ในระยะที่สามารถชักน้ำทะเลเข้ามาขังไว้ให้งวดจนตกผลึกเป็นเม็ดเกลือ พื้นที่ที่ใช้ชักน้ำทะเลนั้นต้องเป็นดินเหนียว อัดตัวแน่น น้ำไม่อาจที่จะซึมลงไปได้ ถ้าหากเป็นดินทรายจะทำนาเกลือไม่ได้ เนื่องจากน้ำจะซึมลงไปในพื้นที่อย่างรวดเร็ว



ภาพที่ 4.58 โรงเก็บเกลือในบริเวณนาเกลือ ใช้เก็บเกลือไว้รอส่งจำหน่าย

เอกสารนี้เป็นเอกสารที่สงวนไว้สำหรับการใช้งานเพื่อการศึกษาเท่านั้น ไม่อนุญาตให้นำไปใช้ประโยชน์ด้านการค้าไม่ว่ากรณีใดๆ ทั้งสิ้น อีกทั้งห้ามมิให้ตัดแปลงเนื้อหา และต้องอ้างอิงถึงเจ้าของเอกสารทุกครั้งที่มีการนำไปใช้

สถาปัตยกรรมหรือสิ่งปลูกสร้างที่มีความสัมพันธ์เกี่ยวกับการประกอบอาชีพทำนาเกลือนี้ แตกต่างไปจากเรือนพักอาศัยของกลุ่มอื่นๆ คือ มักจะประกอบไปด้วย เรือนสำหรับพักอาศัย โรงเก็บเกลือ และกังหันลม ใช้กับระหัดสำหรับวิดน้ำเข้าสู่เกลือ ลักษณะของเรือนพักอาศัย และโรงเก็บเกลือนี้ อาจกล่าวได้ว่า มีรูปแบบเฉพาะซึ่งแตกต่างไปจากโรงเรือนแบบอื่นๆ ทั้งนี้เพื่อให้เหมาะกับสภาพพื้นที่ และทำเลในการปลูกที่พักอาศัย ตลอดจนเก็บรักษาวัสดุอุปกรณ์ และเครื่องมือต่างๆ สำหรับ การทำนาเกลือ สภาพโดยรวมของที่พักอาศัย และสิ่งปลูกสร้างดังกล่าว จะกระจัดกระจายห่างไกลกันออกไป ไม่อยู่รวมกันเป็นหมู่บ้านเหมือนกับหมู่บ้านประเภทอื่นๆ ลักษณะของสถาปัตยกรรมที่เกี่ยวกับการทำนาเกลือของภาคตะวันออก ที่ยังสะท้อนให้เห็นถึงลักษณะและรูปแบบดั้งเดิม อาจพอจำแนกได้เป็น เรือนพักอาศัย ลักษณะของเรือนพักอาศัยของชาวนาเกลือจะปลูกสร้างล้อมอยู่บนคันดินแนวกันน้ำล้น คิวเรือนยกระดับพื้นเรือนสูงกว่าระดับคันดินเล็กน้อย ได้ถุนเรือนใช้สำหรับเก็บเครื่องมือและอุปกรณ์ต่างๆ ที่ใช้ทำนาเกลือ ส่วนเรือนที่เป็นที่พักอาศัย แบ่งเป็นส่วนสำหรับนอน ส่วนสำหรับพักอาศัย เป็นพื้นที่ที่เสื่อมสึนผ้าตามความยาวของตัวเรือน ส่วนหน้าต่อจากส่วนสำหรับนอนเปิดโล่ง ส่วนหลังถัดเข้าไปของส่วนนอนเป็นครัว ด้านข้างของส่วนนอน และพื้นที่ส่วนหน้าซึ่งเปิดโล่งนั้นทำเป็นยกพื้นสระดับต่ำลงไปจากพื้นของส่วนนอน สำหรับส่วนนี้จะเป็นส่วนที่เปิดโล่ง วัสดุที่ใช้ในการปลูกสร้างนั้นส่วนใหญ่จะเป็นวัสดุท้องถิ่นที่ได้มาจากธรรมชาติแทบทั้งสิ้น หลังคามุงด้วยจาก หญ้าคา หรือทางมะพร้าว ส่วนฝาผนังใช้จาก หรือทางมะพร้าว บางแห่งทำเป็นฝาด้วยไม้ขัดแตะ โรงเก็บเกลือ หรือบางท้องถิ่นเรียกว่า ฉางเกลือ เลือกระบิเวณปลูกสร้างบนที่ดอน ลักษณะทั่วไปมีแผนผังเป็นรูปสี่เหลี่ยมผืนผ้า หลังคาทรงจั่ว ภายในโล่งมีฝารอบ 4 ด้านทำประตูทางด้านสกัด หัวและท้ายด้านละ 1 ประตู ประตูด้านหน้าและด้านหลังทางด้านสกัดทั้ง 2 ด้าน โรงเก็บเกลือบางแบบเว้นพื้นที่ด้านข้างส่วนหนึ่งเอาไว้เป็นแนวชาวตลอด วัสดุที่ใช้ในการปลูกสร้างของโรงเก็บเกลือส่วนใหญ่จะเป็นวัสดุท้องถิ่น เช่นเดียวกับประเภทที่เป็นเรือนพักอาศัย หากเว้นแต่ส่วนฝา นิยมใช้ฝาแบบขัดแตะแล้วก็ต้องทำโครงไม้กระหนาบอยู่ด้านบนนอกเพื่อช่วยให้เกิดความแข็งแรงมากยิ่งขึ้น ปัจจุบันวัสดุที่ใช้ในการปลูกสร้างเรือนพักอาศัยของชาวนาเกลือมีการเปลี่ยนแปลงไป เช่น หลังคาอาจเปลี่ยนเครื่องมุงด้วยกระเบื้อง สังกะสี ฝาบางส่วนทำเป็นฝากระดาน ทั้งนี้เพื่อให้เกิดความคงทนมากกว่าเดิมเท่านั้นเอง

เรือนชาวสวน

เรือนพักอาศัยของชาวสวนในภาคตะวันออกปรากฏพบว่า รูปแบบที่แน่นอนเป็นกลุ่มใหญ่อยู่ในส่วนที่ต่อเนื่องกับชายฝั่งทะเลที่สำคัญคือบริเวณจังหวัด ระยอง จันทบุรี และตราด กลุ่มนี้ปรากฏว่ารูปแบบของชาวสวน ที่เป็นลักษณะ เฉพาะของกลุ่มที่ค่อนข้างจะเด่นชัดที่สุด และที่สำคัญคือ มีความเป็นมาที่สืบทอดกันมาต่อมาจากคนข้างยาวนาน เช่นเดียวกับการประกอบอาชีพทำสวน

ผลไม้ เรือนชาวสวนกลุ่มนี้ได้สะท้อนให้เห็นพื้นฐานเศรษฐกิจที่ค่อนข้างจะมั่นคงในอดีตได้เป็นอย่างดี

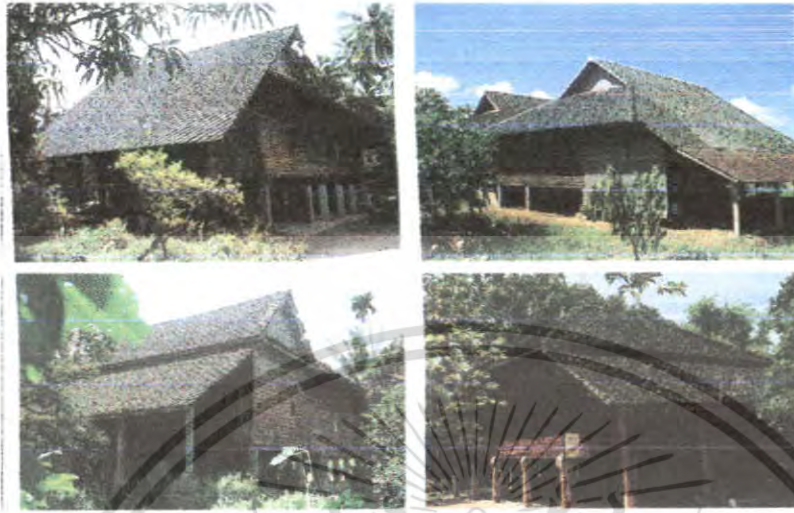

ภาพที่ 4.59 ลักษณะพิเศษที่เป็นเอกลักษณ์เฉพาะคือ ด้านหลังของตัวเรือนด้านหนึ่งจะต่อชายคาขึ้น ออกมาสำหรับเป็นที่เก็บเกี่ยว

รูปแบบเดิมของเรือน ตัวเรือนจะเป็นฝากระดาน ใต้ถุนสูง หลังคาเป็นทรงมณฑิลา และทรงปั้นหยา มุงด้วยกระเบื้องซีเมนต์รูปสี่เหลี่ยมขนมเปียกปูนอย่างที่นิยมเรียกกันว่า กระเบื้องว่าว ตัวเรือนส่วนใหญ่ มีผังใช้งานเป็นรูปสี่เหลี่ยมจัตุรัสด้านข้างทั้งสองของตัวเรือนแบ่งออกเป็น 3 ช่วงเสา หรือ 3 ห้อง การแบ่งพื้นที่ภายในของตัวเรือนประกอบด้วยส่วนในสุด 1 ช่วงเสา มีฝักันตลอดแนวสำหรับ เป็นส่วนพักอาศัย คือห้องนอนและห้องโถง ส่วนด้านหน้าอีก 2 ส่วนเป็นพื้นที่เปิดโล่ง ส่วนหน้าสุดซึ่งเปิดโล่งนั้น ส่วนหนึ่งจะทำเป็นลูกกรง แบบลูกกรงระเบียง ส่วนนี้เป็นพื้นที่เอนกประสงค์ ใช้นั่งเล่น นอนเล่นเวลากลางวัน รับแขก ใช้นั่งที่หลับนอนในเวลาว่าง หรือมีผู้มาเยี่ยมค้างแรมที่บ้าน ตลอดจน ใช้นั่งที่เก็บของต่างๆ ที่ใช้สอยบนเรือน ส่วนบันไดทางขึ้นเรือน ส่วนที่เป็นระเบียงขนานกับตัวเรือน ดังนั้นส่วนที่ทอดขึ้นไป มีส่วนหน้าของระเบียงต่อเป็นชานออกไปอีกประมาณ 1 ช่วงเสาดต่อกับชายคาคลุม พื้นที่ส่วนนี้ ซึ่งใช้รองรับบันไดทางขึ้น แล้วยังใช้เป็นที่นั่งพักผ่อนในขณะเดียวกัน ส่วนด้านหลังของตัวเรือนต่อชายคาขึ้นออกไปอีกประมาณ 1 ช่วงเสา โดยมีเสารับชายคาต่อออกไป พื้นที่ส่วนนี้จึงโล่งโดยตลอด ใช้นั่งที่จอดเก็บเกี่ยว เกวียนของภาคตะวันออกเฉียงเหนือที่มีส่วนสูงมากกว่าเกวียนในทุกท้องถิ่นของประเทศไทย จึงไม่สามารถที่จะนำเข้าไปจอดเก็บได้จนได้เหมือนเกวียนของภาคอื่น พื้นที่ส่วนนี้มีขนาดพอใช้เก็บเกี่ยวได้ถึง 2

เอกสารนี้เป็นเอกสารที่สงวนไว้สำหรับการใช้งานเพื่อการศึกษาเท่านั้น ไม่อนุญาตให้นำไปใช้ประโยชน์ด้านการค้าไม่ว่ากรณีใดๆ ทั้งสิ้น อีกทั้งห้ามมิให้ดัดแปลงเนื้อหา และต้องอ้างอิงถึงเจ้าของเอกสารทุกครั้งที่มีการนำไปใช้

เล่ม เรือนแบบนี้เป็นเรือนใต้ถุนสูง มีความสูงพอที่จะเดินลอดได้ ใ้ใช้เป็นที่พักสัมภาระ เครื่องมือ เครื่องใช้ต่างๆ

เรือนแพ

เรือนแพทางภาคตะวันออกเฉียงเหนืออยู่ในเขตจังหวัดละเซิงเทรา คือ ในลำน้ำบางปะกง ซึ่งเป็นแม่น้ำสายสำคัญสายหนึ่งของภาคตะวันออกเฉียงเหนือ เส้นทางสัญจรที่สำคัญในอดีตก็ยังคงอาศัยแม่น้ำลำคลองอยู่ ไม่ว่าจะเป็นการเดินทางติดต่อกันระหว่างชุมชน หรือระหว่างเมืองกับชุมชนที่ห่างไกลกันออกไป แม้แต่ในปัจจุบันก็ยังคงใช้อยู่ แต่ลดน้อยลง เนื่องจากเกิดเส้นทางคมนาคมทางบกขึ้นอย่างมากมาย



ภาพที่ 4.60 เรือนแพที่ใช้ค้าขายในแม่น้ำบางปะกง ซึ่งส่วนหลังใ้เป็นที่พักอาศัย

ลักษณะโดยทั่วไปของเรือนแพมักจะทำเป็นรูปแบบเรือนทรงไทยที่มองเห็นชัดเจนก็คือ ส่วนหลังคาซึ่งประกอบไปด้วย ปั้นลมเป็นยอดแหลมขึ้นไป มีหางปั้นลมประกอบที่ชายคา เรือนแพนี้มีขนาดและสัดส่วนเล็กกว่าเรือนทั่วไป ตัวเรือนทั่วไปเป็นเรือนฝากระดาน ด้านหน้าของเรือนแพเปิดโล่งตลอดใ้ใช้เป็นที่พักสินค้าและบริการแก่ลูกค้า เรือนแพลักษณะเช่นนี้ ด้านหน้าของฝาจะทำเป็นแบบบานพับที่พับเก็บได้หรือไม่ก็เป็นฝาหน้าถ้ง การวางพื้นเรือนอยู่บน โครงสร้างพื้นรองรับด้วยลูกบวบก็เพื่อป้องกันไม่ให้หน้ากระเซ็นขึ้นมาจากร่องพื้นเรือนได้โดยง่าย เมื่อขามมีคลื่นตัวเรือนกับฝา ตรงดินฝาโดยทำพื้นเป็นชานยื่นออกไป ตัวแพต้องมีหัวและโซ่คล้องยึด อยู่กับหลักแพลำไม้ไผ่หรือต้นตาลที่ปักไว้เพื่อช่วยเรือนแพไม่ให้ลอยไปตามกระแสน้ำ เรือนแพที่ลอยติดอยู่กับตลิ่งจะทำสะพานไม้ทอดเพื่อสัญจร ไปมาระหว่างแพกับฝั่ง ขนาดของเรือนแพ หากจะมีการขายพื้นที่ให้เพิ่มมากขึ้นก็จะทำเป็นแบบ 2 หลังแปด ส่วนหลังคาก็จะเป็นแบบหลังคาแปดเช่นกัน เรือนแพที่พบในภาคตะวันออกเฉียงเหนือกำลังจะสูญไปจากลำน้ำแล้วและหากไม่มีการอนุรักษ์ ให้คง

เอกสารนี้เป็นเอกสารที่สงวนไว้สำหรับการใช้งานเพื่อการศึกษาเท่านั้น ไม่อนุญาตให้นำไปใช้ประโยชน์ด้านการค้า ไม่ว่าจะกรณีใดๆ ทั้งสิ้น อีกทั้งห้ามมิให้ตัดแปลงเนื้อหา และต้องอ้างอิงถึงเจ้าของเอกสารทุกครั้งที่มีการนำไปใช้

อยู่พร้อมกับการดำเนินชีวิตของผู้อาศัยเรือนเพให้อยู่ในสภาพเดิมได้แล้วอีกไม่นานก็คงจะหมดสิ้นไปไปในที่สุด

เรือนปั้นหย่า

เรือนปั้นหย่า เป็นเรือนไม้แบบยุโรป มุงหลังคาด้วยกระเบื้อง หลังคาทุกด้านชนกันแบบพีระมิด ไม่มีหน้าจั่ว มีค้ำทำทาบเล่นระหว่างเด็กกับผู้ใหญ่ กล่าวถึงเรือนปั้นหย่าว่า "เรือนปั้นหย่า ทาสีเขียว เด็กคนเดียวนอนมุ้งขาว" คำแปลก็คือ "น้อยหน้า" ผลน้อยหน้าเป็นเกล็ดเหมือนกระเบื้อง มุงหลังคาปั้นหย่า ทาสีเขียวคือผลไม้ชนิดนี้เปลือกสีเขียว เด็กคนเดียวคือเมล็ด นอนมุ้งขาวคือน้อยหน้า สีขาวข้างในหุ้มเมล็ดอยู่ทุกเมล็ด เรือนปั้นหย่าปรากฏมีอยู่ที่หลังคาพระราชวังต่างๆ ที่สร้างในสมัยต้นรัชกาลที่ 4 ซึ่งเป็นแบบปั้นหย่า จากเรือนปั้นหย่าได้วิวัฒนาการมาเป็น เรือนมะนิลา คือ บางส่วนเป็นเรือนหลังคาปั้นหย่าแล้วเปิดบางส่วนให้มีหน้าจั่ว ในสมัยที่เรือนแบบมะนิลา (ซึ่งคงจะแพร่หลายมาจากเมืองมะนิลา) เข้ามาสู่ความนิยมอย่างแพร่หลาย อันตรงกับสมัยที่สถาปัตยกรรมแบบเรือนขนมปังขิง (Ginger Bread) หรือเพอหลายเข้ามาด้วย ลักษณะเรือนขนมปังขิงนี้เป็นชื่อเรียกสากลทับศัพท์ว่า "จินเจอร์ เบรด" อันมีที่มาจากขนมปังขิงสมัยโบราณของชาวตะวันตก ซึ่งตกแต่งหุหุระฟูฟ่า มีคิริบรรยายเพชรพราว เรือนมะนิลาหรือเรือนขนมปังขิงก็ดี ซึ่งผสมกันอันมีส่วนประกอบด้วยลายฉลุอย่างงดงาม เป็นเรือนที่ผู้คนส่วนใหญ่สนใจ และศิลปินวาดลายหุหุระเป็นลายแกะสลัก ฉลุแบบขนมปังขิง เช่น ตู้และเฟอร์นิเจอร์กับการตกแต่งภายใน นิยมสร้างในหมู่คหบดี ขุนนาง และชนชั้นกลางทั่วไป



ภาพที่ 4.61 พระที่นั่งหลังหนึ่งที่เกาะสีชัง ก่อเป็นตึก ตรงหน้าจั่วเป็นลายฉลุ ศิลปะรัชกาลที่ 5

เอกสารนี้เป็นเอกสารที่สงวนไว้สำหรับการใช้งานเพื่อการศึกษาเท่านั้น ไม่อนุญาตให้นำไปใช้ประโยชน์ด้านการค้าไม่ว่ากรณีใดๆ ทั้งสิ้น อีกทั้งห้ามมิให้ตัดแปลงเนื้อหา และต้องอ้างอิงถึงเจ้าของเอกสารทุกครั้งที่มีการนำไปใช้



ภาพที่ 4.62 อาคารหลังคาปั้นหยามีสองค้ำย สมัยรัชกาลที่ 5



ภาพที่ 4.63 บ้านชั้นเดียวหลังคาปั้นหยาม สมัยรัชกาลที่ 5

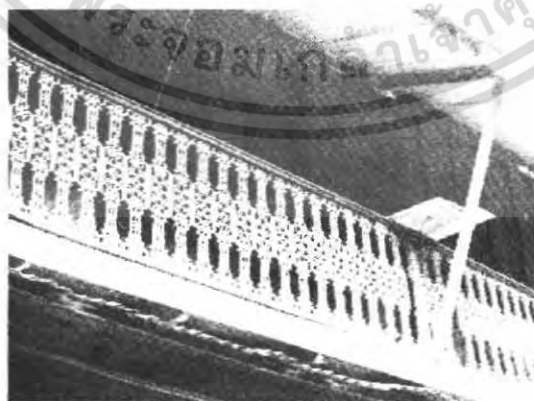

ภาพที่ 4.64 ลูกกรงลวดไม้ที่อาคารริมถนนสายเลียบแม่น้ำ จันทบุรี

เอกสารนี้เป็นเอกสารที่สงวนไว้สำหรับการใช้งานเพื่อการศึกษาเท่านั้น ไม่อนุญาตให้นำไปใช้ประโยชน์ด้านการค้าไม่ว่ากรณีใดๆ ทั้งสิ้น อีกทั้งห้ามมิให้ตัดแปลงเนื้อหา และต้องอ้างอิงถึงเจ้าของเอกสารทุกครั้งที่มีการนำไปใช้

เรือนมะนิลา

เรือนมะนิลา เป็นเรือนหลังคาปั้นหยาและมีจั่วด้านหน้า ได้เริ่มมีให้เห็นอย่างประปรายใน สมัยรัชกาลที่ 5 ที่พระราชวังเกาสีซัง ถ้าเป็นเรือนชั้นเดียวมักทำด้านหน้าเป็นเฉลียงทางเดิน (Colonnade) ที่หน้าจั่วจะไม่มีลวดลายฉลุ แต่ทำเป็นลายปูนเส้นวงกลมอยู่กลางและมีปีกสามเหลี่ยม สองข้าง ส่วนครึ่งซายคาเป็นแบบขนมปังจิง มีฉลุเป็นหยาดน้ำฝนลักษณะลายละเอียดอ่อนมาก ที่ ยอดหน้าจั่วจะมีเสากิ่งข้างบนและเสี้ยนปลายแหลม หลังคาบางส่วนลึ้มเข้าหากันเหนือบานประตู ช่องลมเป็นรูปโค้งมีกรอบและลายฉลุลายที่บริเวณ ไม้มะนิลาหรือขนมปังมีข้อสังเกตคือ

1. หน้าจั่วไม่มีลายฉลุอย่างหุหรามีแต่ครึ่งหลังคาที่ลายฉลุได้มุมแหลมของจั่ว
2. มีช่องลมเหนือหน้าต่าง โค้งและบางที่ก็มีกันสาด
3. เสาที่มุมหรือเฉลียงจะเป็นเสากลมโดยกิ่งอย่างงดงาม
4. บางแห่งมีทวยหู่ข้างใต้ซายคาหรือทำเป็นแบบทวยหู่ข้างตรงมุมหัวเสากับคานข้างบน



ภาพที่ 4.65 ฝ้างัดแบบจีน เป็นการทำไม้เข้านัน และวางไม้เป็นเส้นตั้ง การเข้าตัวไม้จะแนบกันสนิทอยู่ริมถนนตัวเมืองเก่าบางกะจะ จันทบุรี



ภาพที่ 4.66 เรือนแบบขนมปังจิง ช่องลมเหนือหน้าต่างเป็นรูปสามเหลี่ยม

เอกสารนี้เป็นเอกสารที่สงวนไว้สำหรับการใช้งานเพื่อการศึกษาเท่านั้น ไม่อนุญาตให้นำไปใช้ประโยชน์ด้านการค้าไม่ว่ากรณีใดๆ ทั้งสิ้น อีกทั้งห้ามมิให้ตัดแปลงเนื้อหา และต้องอ้างอิงถึงเจ้าของเอกสารทุกครั้งที่มีการนำไปใช้



ภาพที่ 4.67 ซุ้มประตูที่นอกชาน เสาเดี่ยว ที่บ้านแบบชนมปิ้งจิงแห่งหนึ่งในชลบุรี



ภาพที่ 4.68 เรือนไม้ทรงมะนิลาสองชั้น มีมุขยื่นออกด้านข้าง หน้าจั่ว มีลายฉลุตรงยอดแหลม และมีเสาข้างบน

รูปแบบสถาปัตยกรรมการสร้างบ้านในภาคตะวันออก สะท้อนให้เห็นประวัติความเป็นมาของชุมชนยุคแรกที่มีการสร้างบ้านเรือนไทยแบบเรือนไทยเดิม คนในภาคตะวันออกได้ปรับเทคโนโลยีการสร้างบ้านให้เข้ากับสิ่งแวดล้อม ทำให้เกิดเรือนชาวสวน เรือนชาวประมง เรือนแพ เรือนนาเกลือ แสดงให้เห็นการคลี่คลายประวัติศาสตร์ชุมชน รวมทั้งอิทธิพลของปัจจัยภายนอก แสดงให้เห็นจากการสร้างบ้านทรงมะนิลา ซึ่งเป็นอิทธิพลของอารยธรรมภายนอกชุมชน แสดงให้เห็นภูมิปัญญาการสร้างบ้านของคนภาคตะวันออก

เอกสารนี้เป็นเอกสารที่สงวนไว้สำหรับการใช้งานเพื่อการศึกษาเท่านั้น ไม่อนุญาตให้นำไปใช้ประโยชน์ด้านการค้าไม่ว่ากรณีใดๆ ทั้งสิ้น อีกทั้งห้ามมิให้ตัดแปลงเนื้อหา และต้องอ้างอิงถึงเจ้าของเอกสารทุกครั้งที่มีการนำไปใช้

4.8 เอกลักษณ์ของท้องถิ่นจังหวัดชลบุรี

เอกลักษณ์ คือ สิ่งที่แสดงให้เห็นความแตกต่างจากสิ่งอื่น เป็นลักษณะดั้งเดิม พิเศษโดดเด่น เฉพาะตัว เช่น เอกลักษณ์ทางกายภาพของบุคคล คือ สิ่งที่ทำให้เห็นว่าบุคคลคนหนึ่งเป็นตัวบุคคล นั้นมิใช่บุคคลอื่น เอกลักษณ์ของท้องถิ่นก็เช่นเดียวกัน เป็นลักษณะที่แสดงให้เห็นความแตกต่างของท้องถิ่นแต่ละท้องถิ่น ซึ่งขึ้นอยู่กับลักษณะตามธรรมชาติ และความเป็นอยู่ของกลุ่มชน เช่น ภูเขา ทะเล น้ำตก แม่น้ำ ความสูงของพื้นที่ รวมไปถึงลักษณะทางสังคม วัฒนธรรม อาทิสถปัตยกรรม ศิลปสถาน ประเพณีและพิธีกรรมต่างๆ ลักษณะเด่นที่ปรากฏทั้งทางธรรมชาติและสังคมวัฒนธรรมนี้ถือเป็น เอกลักษณ์ประจำท้องถิ่น



ภาพที่ 4.69 แสดงภาพตราประจำจังหวัดชลบุรี

ตราประจำจังหวัดชลบุรี เป็นรูปภูเขาอยู่ริมทะเล ภูเขาหมายถึง เขาสามมุก ซึ่งเป็นที่ตั้งศาลเจ้าอันศักดิ์สิทธิ์ ชาวชลบุรีและประชาชนทั่วไปที่เดินทางผ่านมาแถบนี้ มีความเชื่อถือว่าเจ้าแม่สามมุกมีความศักดิ์สิทธิ์ สามารถคุ้มครองชาวเมืองชลบุรี และผู้ที่เคารพบูชาให้แคล้วคลาดจากภัยอันตรายต่างๆ ได้ โดยเฉพาะการออกไปจับปลาในทะเล เขาสามมุกจึงเป็นสถานที่สำคัญที่เป็นสัญลักษณ์ของจังหวัดชลบุรี

คำขวัญประจำจังหวัดชลบุรี ทะเลงาม ข้าวหลามอร่อย อ้อยหวาน จักสานดี ประเพณีวิ่งควาย

จังหวัดชลบุรี มีเอกลักษณ์ทางธรรมชาติและเอกลักษณ์ทางวัฒนธรรมเป็นของตนเองมาเป็นเวลาช้านาน คำขวัญประจำจังหวัดชลบุรีคือ ทะเลงาม ข้าวหลามอร่อย อ้อยหวาน จักสานดี ประเพณีวิ่งควาย ไม่เพียงแต่ชาวชลบุรีจะภูมิใจในคำขวัญที่แสดงเอกลักษณ์นี้คนทั่วไปก็รับรู้และคุ้นเคยกับคำขวัญนี้ดี ซึ่งส่งผลให้ชลบุรีเป็นจังหวัดที่มีความสวยงามโดดเด่นน่าท่องเที่ยว และมีชื่อเสียงกว้างไกลทั้งในหมู่ชาวไทย และชาวต่างประเทศ

เอกสารนี้เป็นเอกสารที่สงวนไว้สำหรับการใช้งานเพื่อการศึกษาเท่านั้น ไม่อนุญาตให้นำไปใช้ประโยชน์ด้านการค้าไม่ว่ากรณีใดๆ ทั้งสิ้น อีกทั้งห้ามมิให้ตัดแปลงเนื้อหา และต้องอ้างอิงถึงเจ้าของเอกสารทุกครั้งที่มีการนำไปใช้

4.8.1 เอกลักษณ์ทางธรรมชาติ

เอกลักษณ์ทางธรรมชาติ เป็นสิ่งที่มีอยู่ตามสภาพภูมิศาสตร์ ปรากฏการณ์ธรรมชาติที่พืชพันธุ์ไม้ตลอดจนทรัพยากรอื่นๆ จังหวัดชลบุรีมีสิ่งที่เป็นเอกลักษณ์ทางธรรมชาติที่สำคัญดังนี้

4.8.1.1 สิ่งที่มีอยู่ตามสภาพภูมิศาสตร์ จังหวัดชลบุรี ตั้งอยู่ชายฝั่งทะเลตะวันออกของอ่าวไทย มีเนื้อที่ประมาณ 4,363 ตารางกิโลเมตร มีภูเขาทอดยาวอยู่เกือบกึ่งกลางของจังหวัด จากทิศตะวันตกเฉียงเหนือไปทางทิศตะวันตกเฉียงใต้ ตอนเหนือเป็นที่ราบ ทิศตะวันตกติดกับทะเลตลอดตั้งแต่เหนือจรดใต้ ความยาว 156 กิโลเมตร มีทะเลน้ำใส หาดทรายสวยงามหลายแห่ง แนวฝั่งทะเลเว้าแหว่ง และเกาะใหญ่น้อยมากมายหลายเกาะ สิ่งที่มีอยู่ตามสภาพภูมิศาสตร์ดังกล่าวนี้คือ

ก) ชายหาด

หาดบางแสน เป็นหาดทรายชายทะเลที่มีชื่อเสียง เป็นที่รู้จักในหมู่นักท่องเที่ยวมาช้านาน อยู่ห่างจากตัวเมืองชลบุรี ประมาณ 13 กิโลเมตร โดยแยกขวาจากถนนสุขุมวิทตรงหลักกิโลเมตรที่ 104 เข้าไปประมาณ 3 กิโลเมตร ถนนเลียบริมชายหาดมีความยาวประมาณ 2.5 กิโลเมตร ปัจจุบันหาดบางแสนได้รับการปรับปรุง และจัดระเบียบชายหาดดูแลรักษาสะอาดตาเหมาะสำหรับนักท่องเที่ยวที่ต้องการพักผ่อนหรือเพื่อนฝูงไปพักผ่อนเล่นน้ำทะเลที่อยู่ไม่ไกลจากกรุงเทพฯ



ภาพที่ 4.70 แสดงภาพหาดพัทยาแหล่งธุรกิจการค้าและการท่องเที่ยว

หาดพัทยา ชื่อนี้เป็นที่คุ้นหูในหมู่นักท่องเที่ยวไม่ว่าจะเป็นชาวไทยหรือชาวต่างประเทศ เมื่อเดินทางเข้าสู่ตัวเมืองพัทยา เรือลงมาถึงชายฝั่งทะเลจะเห็นชายหาดที่ทอด

เอกสารนี้เป็นเอกสารที่สงวนไว้สำหรับการใช้งานเพื่อการศึกษาเท่านั้น ไม่อนุญาตให้นำไปใช้ประโยชน์ด้านการค้าไม่ว่ากรณีใดๆ ทั้งสิ้น อีกทั้งห้ามมิให้คัดแปลงเนื้อหา และต้องอ้างอิงถึงเจ้าของเอกสารทุกครั้งที่มีการนำไปใช้

แนวโค้งตลอดระยะทางประมาณ 4 กิโลเมตร ซึ่งเป็นสิ่งดึงดูดความสนใจเป็นอย่างมาก บริเวณหาดประกอบด้วยต้นไม้ใหญ่ให้ร่มเงา มีถนนเลียบริมชายหาด ทำให้สามารถชมทิวทัศน์ได้ทั้งในยามเช้าและยามเย็น

หาดจอมเทียน จากความสวยงามของหาดพัทยาร เรือไปตามเส้นทางถนนพระตำหนักประมาณ 5 กิโลเมตร เข้าสู่ความสงบเงียบ เป็นธรรมชาติของหาดจอมเทียน หาดที่ขาวสะอาด ตลอดระยะทาง 6 กิโลเมตร นักท่องเที่ยวสามารถหาความสนุกสนานจากการพักผ่อนอย่างเต็มที่กับน้ำทะเลสีครามหรือกีฬาทางน้ำต่างๆ อาทิ สกีนํ้า สกู๊ตเตอร์ วินเชิร์ฟ บริเวณชายหาดมีต้นตาลขึ้นเป็นแนวยาว ปัจจุบันหาดจอมเทียนได้รับการพัฒนาให้ร่มรื่นสวยงาม และเป็นที่ยอมรับกันมากในหมู่นักท่องเที่ยวทั้งชาวไทยและชาวต่างประเทศ

อ่างศิลา เป็นตำบลหนึ่งของจังหวัดชลบุรี อยู่ระหว่างตำบลเสม็ด ตำบลบ้านปึก และตำบลแสนสุข มีอาณาเขตทิศเหนือติดต่อกับทะเล ทิศตะวันออกติดต่อกับตำบลเสม็ด ทิศตะวันตกติดต่อกับทะเล ทิศใต้ติดต่อกับตำบลบ้านปึกและตำบลแสนสุข ที่เรียกว่าอ่างศิลา เพราะมีแผ่นดินสูงเป็นลูกเนิน มีศิลาใหญ่เป็นศิลาคาด จากหลักฐานทางประวัติศาสตร์ อ่างศิลาเป็นดินแดนแห่งความงาม เป็นที่สำราญพระราชอิริยาบถของพระบาทสมเด็จพระเจ้าอยู่หัวมาแล้วหลายรัชกาล และนับเป็นสถานตากอากาศแห่งแรกของประเทศไทย

ในปี พ.ศ. 2541-2542 กรมสามัญศึกษา กระทรวงศึกษาธิการได้บูรณะตึก 2 หลัง และอาณาบริเวณจัดให้เป็นแหล่งศึกษา และพิพิธภัณฑ์พื้นบ้านอ่างศิลา

ข) ภูเขา

เขาสามมุขหรือเขาเจ้าแม่สามมุข เป็นเนินเขาเตี้ยๆ อยู่ระหว่างตำบลอ่างศิลาและหาดบางแสน อำเภอเมืองชลบุรี จังหวัดชลบุรี ปัจจุบันบริเวณเชิงเขานี้มีศาลชื่อว่าศาลเจ้าแม่สามมุข อยู่ 2 หลัง เป็นศาลไทยและศาลจีน ศาลทั้งสองหลังเป็นที่เคารพสักการะของชาวประมงในท้องถิ่นจังหวัดชลบุรี และนักท่องเที่ยวที่ไปเยือนเขาสามมุข บริเวณเขาสามมุข มีลิงป่าอาศัยอยู่จำนวนมาก ซึ่งเป็นสิ่งดึงดูดใจนักท่องเที่ยว

ค) เกาะ

เกาะสีชัง มีความสำคัญทางประวัติศาสตร์ เพราะเป็นสถานที่ที่เสด็จประพาสและประทับแรมของพระบาทสมเด็จพระจอมเกล้าเจ้าอยู่หัว พระบาทสมเด็จพระจุลจอมเกล้าเจ้าอยู่หัว และพระบาทสมเด็จพระมงกุฎเกล้าเจ้าอยู่หัว

เกาะสีชัง เดิมขึ้นอยู่ในเขตการปกครองของอำเภอเมืองสมุทรปราการ จังหวัดสมุทรปราการ ต่อมาในปี พ.ศ. 2486 ได้โอนมาขึ้นกับอำเภอศรีราชา จังหวัดชลบุรี และยกฐานะขึ้นเป็นอำเภอเกาะสีชัง เมื่อวันที่ 3 กรกฎาคม พ.ศ. 2537 ความสำคัญของเกาะสีชังในอดีตคือเป็นที่ตั้งของพระจุฬาราชราชฐาน และท่าจอดเรือสินค้าจากนานาประเทศ

หมู่เกาะล้าน อยู่ห่างจากชายหาดพัทยา 7.5 กิโลเมตร ประกอบด้วย เกาะล้าน เกาะครก และเกาะสาก

เกาะล้าน เป็นสถานที่ที่ชาวต่างประเทศนิยมมาพักผ่อนตากอากาศ เพราะมีหาดทรายที่สวยงาม คือ หาดลาแหวน ส่วนอีกด้านหนึ่งของเกาะล้าน เป็นที่ตั้งของโรงแรมภัตตาคาร และสนามกอล์ฟ

เกาะครก เป็นเกาะขนาดเล็กมีพื้นที่ประมาณ 0.05 ตารางกิโลเมตร อยู่ห่างฝั่งประมาณ 8 กิโลเมตร เกาะโคจรอบเป็นโซลิติน มีหาดทรายอยู่เพียงหาดเดียว ทางทิศตะวันออกของเกาะ คือ หาดเกาะเล็ก มีความยาวเพียง 100 เมตรเศษ บริเวณรอบเกาะเหมาะสำหรับดำน้ำดูปะการัง

เกาะสาก อยู่ห่างทิศตะวันตกของแหลมพัทยา ห่างจากฝั่งประมาณ 10 กิโลเมตร หรือห่างจากเกาะล้าน ไปประมาณ 600 เมตร เกาะสากเป็นเกาะขนาดเล็กลักษณะโค้งเป็นรูปเกือกม้าหงาย มีพื้นที่ประมาณ 0.05 ตารางกิโลเมตร มีหาดทราย 2 หาด คือหาดทรายบริเวณด้านเหนือ และหาดทรายทางตอนใต้ของเกาะ มีทางเดินติดต่อกันได้ เป็นหาดเล็กๆ ยาวประมาณ 80 เมตร มีแนวปะการังอยู่ด้านหน้า นักท่องเที่ยวสามารถดำน้ำในบริเวณนี้ได้

เกาะแสมสาร อยู่ในเขตอำเภอสัตหีบ เป็นเกาะขนาดเล็ก ภูมิทัศน์เป็นหน้าผาสลับชายหาดเป็นช่วงสั้นๆ บริเวณรอบเกาะเป็นแหล่งดำน้ำดูปะการังและตกปลา

หมู่เกาะไผ่ หมู่เกาะไผ่ประกอบด้วยเกาะมารวิชัย เกาะเหลื่อม เกาะบึงบาดาล ฯลฯ โดยมีเกาะไผ่เป็นเกาะที่ใหญ่ที่สุด ปัจจุบันอยู่ในความดูแลของกองทัพเรือ หมู่เกาะไผ่อยู่ห่างจากฝั่งพัทยาประมาณ 23 กิโลเมตร บนยอดเขาของเกาะไผ่มีกระโจมตั้งอยู่นักท่องเที่ยวนิยมไปพักผ่อน เล่นน้ำทะเล ดำน้ำชมปะการังและตกปลา

เกาะลอย ตั้งอยู่ที่อำเภอศรีราชา เป็นสถานที่ท่องเที่ยวทางทะเลอีกแห่งหนึ่งของจังหวัดชลบุรีที่มีชื่อเสียง คู่กับศรีราชามานาน ปัจจุบันเทศบาลได้พัฒนาให้เป็นแหล่งท่องเที่ยวที่สำคัญของอำเภอ มีสวนสุขภาพร่มรื่นหน้าเกาะลอย เหมาะสำหรับเป็นแหล่งพักผ่อนหย่อนใจ และสถานที่ออกกำลังกายของชาวศรีราชา และนักท่องเที่ยว โดยทั่วไป

เกาะนก เป็นเกาะที่อยู่ในเขตปกครองของอำเภอศรีราชา อยู่ห่างจากฝั่งแหลมฉบัง 8 กิโลเมตร เป็นเกาะขนาดเล็กที่เกิดขึ้นตามธรรมชาติ ไม่มีชาวบ้านอาศัยอยู่เป็นสถานที่เงียบสงบเหมาะสำหรับชมทิวทัศน์ทางทะเลได้เป็นอย่างดี

ง) แหลม

แหลมฉบัง เป็นที่ตั้งของหมู่บ้านชาวประมง ปัจจุบันอยู่ในเขตเวนคืนท่าเรือพาณิชย์แหลมฉบัง ท่าเรือแหลมฉบังเป็นท่าเรือน้ำลึกแห่งแรกของการท่าเรือแห่งประเทศไทย ซึ่งเป็นรัฐวิสาหกิจสังกัดกระทรวงคมนาคม ได้เปิดดำเนินการเป็นท่าเรือพาณิชย์สากลที่ทันสมัย

ที่สุดในภูมิภาค เมื่อวันที่ 21 มกราคม พ.ศ.2534 เพื่อเป็นโครงสร้างพื้นฐานของการพัฒนาพื้นที่บริเวณชายฝั่งทะเลตะวันออก ท่าเรือแหลมฉบังมีพื้นที่ด้านหลังท่าเรือกว้างขวางสามารถสร้างนิคมอุตสาหกรรม และเมืองใหม่อยู่ติดกับท่าเรือ ทำให้เป็นที่ดึงดูดใจของนักลงทุนจนกลายเป็นศูนย์กลางการค้าทางทะเลสู่ตลาดโลก



ภาพที่ 4.71 แสดงภาพท่าเรือแหลมฉบัง

แหลมแท่น อยู่ที่ตำบลแสนสุข บริเวณแหลมมีหินก้อนใหญ่ซึ่งถูกกัดเซาะด้วยกระแสน้ำและน้ำจืดบริเวณฐานกร่อนคอดเล็ก คูเหมือนจะล้มลง จนกลายเป็นสถานที่ที่น่าสนใจสำหรับเที่ยวชมอีกแห่งหนึ่ง

แหลมฟาน อยู่ในเขตเทศบาลตำบลศรีราชา เดิมเป็นหมู่บ้านชาวประมง ปัจจุบันเป็นที่จอดเรือประมง และจำหน่ายอาหารทะเลสดๆ

จ) น้ำตก

น้ำตกชันตาเถร หรือ น้ำตกเกษมสันต์ เป็นน้ำตกที่มีความสำคัญแห่งหนึ่งในจังหวัดชลบุรี ตั้งอยู่บริเวณเขตรักษาพันธุ์สัตว์ป่าเขาเขียว-เขาชมพู่ มีสถานศึกษาธรรมชาติและสัตว์ป่า น้ำตกแห่งนี้อยู่ในความดูแลของเขตรักษาพันธุ์สัตว์ป่าเขาเขียว น้ำตกชันตาเถรแบ่งเป็น 3 ชั้น คือ หุบตาเถร ชันตาเถร และสี่หลั่น มีความสวยงามและมีน้ำหนักในช่วงหลังฤดูฝนเล็กน้อย

เอกสารนี้เป็นเอกสารที่สงวนไว้สำหรับการใช้งานเพื่อการศึกษาเท่านั้น ไม่อนุญาตให้นำไปใช้ประโยชน์ด้านการค้าไม่ว่ากรณีใดๆ ทั้งสิ้น อีกทั้งห้ามมิให้ตัดแปลงเนื้อหา และต้องอ้างอิงถึงเจ้าของเอกสารทุกครั้งที่มีการนำไปใช้

บรรยากาศสงบ ร่มรื่น เต็มไปด้วยพันธุ์ไม้ต่างๆ นอกจากนี้ยังมีอ่างช้างน้ำ น้ำตกเขาชมพู และน้ำตกเขาเจ้า ตำบลบ่อแก้วทอง

จ) ถ้ำ

ถ้ำเขาชะอาง เขาชะอางเป็นเขาหินปูน มีลักษณะที่โดดเด่น ไม่มีสภาพเทือกเขาที่ต่อเนื่องกัน ภูมิประเทศโดยรอบเป็นพื้นที่ราบ เป็นโขดหิน หรือเขาขนาดเล็กกระจายอยู่ทั่วไป บริเวณที่พบร่องรอยของอารยธรรมก่อนประวัติศาสตร์ที่ถ้ำเขาชะอางนี้ อยู่ในท้องที่อำเภอบ่อทอง ห่างจากตัวเมืองออกไปประมาณ 27 กิโลเมตร

แหล่งที่พบหลักฐาน คือภูเขาที่เรียกกันว่าเขาชะอาง 5 ยอด ซึ่งสภาพโดยทั่วไป ด้านหน้าจะเป็นพื้นที่ราบ มีธารน้ำไหลผ่าน เขาถ้ำนี้มีถ้ำต่างๆ ทั้งขนาดใหญ่และเล็กอยู่โดยรอบ เหนือผากว้างอยู่ลึกเข้าไป แบ่งออกเป็น 2 ส่วน คือ ส่วนล่างและส่วนบน ระดับความสูงของเพิงผาอยู่สูงจากระดับพื้นราบประมาณ 10 เมตร สภาพเหมาะที่จะเป็นที่อยู่อาศัยของมนุษย์ในยุคก่อนประวัติศาสตร์ได้เป็นอย่างดี จากบริเวณเพิงผายังมีคูหาที่เป็นหลืบหิน และถ้ำแยกเข้าไปอีก

สภาพพื้นที่ส่วนใหญ่เพิงผาแห่งนี้ ปัจจุบันเป็นที่ตั้งของสำนักสงฆ์ มีอากาศและสภาพแวดล้อมดี เมื่อครั้งที่มีการปรับสภาพของพื้นที่เพิงผาและถ้ำแห่งนี้ ได้พบโครงกระดูกมนุษย์ในสมัยก่อนประวัติศาสตร์จำนวนหนึ่ง เครื่องมือเครื่องใช้ต่างๆ เช่น ขวานหิน หินขัด ภาชนะดินเผา มีทั้งที่เป็นแบบขัดผิวเรียบ และประเภทที่เป็นลวดลาย ลายประดับ ต่อมาได้มีเจ้าหน้าที่กองโบราณคดี กรมศิลปากร ได้เข้าไปสำรวจและนำเอาตัวอย่างวัตถุจำนวนหนึ่งเข้าไปศึกษาที่กรุงเทพฯ

จากหลักฐานต่างๆ ที่พบกล่าวได้ว่าบริเวณเขาชะอางและบริเวณใกล้เคียงเคยเป็นที่อยู่อาศัยของมนุษย์ในอารยธรรมยุคก่อนประวัติศาสตร์มาแล้ว ตั้งแต่ประมาณ 6,000-8,000 ปี

บริเวณเขาชะอาง 5 ยอดนี้ หากได้มีการขุดค้นทางโบราณคดี และมีการศึกษาอย่างเป็นระบบแล้วก็น่าที่จะเป็นแหล่งโบราณคดีสมัยก่อนประวัติศาสตร์ที่น่าสนใจและสำคัญอีกแห่งหนึ่งในแถบภาคตะวันออกนี้ได้ และขณะเดียวกันหากได้มีการปรับสภาพแวดล้อมให้เหมาะสมแล้ว ก็จะกลายเป็นแหล่งท่องเที่ยวที่น่าสนใจอีกแห่งหนึ่งของจังหวัดชลบุรี

4.8.1.2 พืชพันธุ์ไม้

พืชพันธุ์ไม้ที่โดดเด่นเป็นเอกลักษณ์ของจังหวัดชลบุรี มีหลายชนิดด้วยกัน บางชนิดเป็นพืชเศรษฐกิจที่หารายได้ให้กับชาวชลบุรี และผูกพันกับวิถีความเป็นอยู่ของชาวชลบุรีมาช้านาน บางชนิดเป็นพันธุ์ไม้พระราชทานเพื่อปลูกเป็นไม้มงคลประจำจังหวัดพืชพันธุ์ไม้ดังกล่าวได้แก่



ภาพที่ 4.72 แสดงภาพไร่อ้อยที่นิยมปลูก

ก) อ้อย จังหวัดชลบุรีปลูกอ้อยมากที่สุด ในภาคตะวันออก อ้อยเป็นพืชพันธุ์ไม้ที่สำคัญ และเป็นพืชเศรษฐกิจสำคัญเป็นอันดับ 4 ของโลกรองจากข้าวสาลี ข้าวโพด และข้าว ชลบุรีมีโรงงานขนาดใหญ่ผลิตน้ำตาลทรายขาว และโรงงานขนาดเล็กผลิตน้ำตาลทรายแดงที่กำลังได้รับการสนับสนุน เพราะต้นทุนการผลิตต่ำ และมีประโยชน์มากกว่าน้ำตาลทรายขาว อ้อยเคี้ยวเป็นอ้อยพันธุ์ดั้งเดิมที่มีถิ่นกำเนิดแถบหมู่เกาะนิวกินี ได้แก่ อ้อยเปลือกนึ่ง มีความหวานปานกลางถึงค่อนข้างสูง ปลูกเพื่อบีบเอาน้ำอ้อยหรือใช้รับประทาน เช่น อ้อยสิงคโปร์ หรืออ้อยดำลิพันธุ์เมอร์เซียส พันธุ์บาดิลา นอกจากนี้ยังมีอ้อยน้ำผึ้งและอ้อยขาไก่ ประเภทที่สอง เป็นอ้อยทำน้ำตาล เป็นลูกผสมจากต่างประเทศมีประมาณ 20 พันธุ์ สามารถนำมาใช้ประโยชน์ได้ทุกส่วน ลำต้นอ้อยเป็นที่สะสมของน้ำตาล ใช้เป็นอาหารทำน้ำตาลทราย ทำแอลกอฮอล์ อาหารสัตว์ เชื้อเพลิง กระดาษ และปุ๋ยหมัก เป็นต้น

อ้อยเป็นพืชเศรษฐกิจที่สำคัญของจังหวัดชลบุรี และอ้อยที่ปลูกกันมากส่วนใหญ่เป็นอ้อยทำน้ำตาล จึงนำมาแปรรูปเป็นอุตสาหกรรมอ้อย น้ำตาล มีโรงงานน้ำตาลที่มีชื่อเสียงหลายแห่ง จำหน่ายทั้งในประเทศและต่างประเทศ พื้นที่ปลูกอ้อยในจังหวัดชลบุรี ได้แก่ อำเภอบ้านบึง อำเภอปอทอง อำเภอหนองใหญ่ และบางส่วนของอำเภอสัตหีบ อำเภอบางละมุง โดยเฉพาะอำเภอบ้านบึงปลูกอ้อยมากจนเป็นที่ลือชื่อ ในอดีตนักประพันธ์เพลงได้นำความหวานของอ้อยมาเปรียบกับความงามของหญิงสาว และแต่งเพลงสาวชาวไร่อ้อยโด่งดังไปทั่วเมืองไทย อีกทั้งคุณลักษณะโดดเด่นของอ้อยชลบุรีคือ อ้อยหวาน ยังใช้เป็นคำขวัญประจำจังหวัดชลบุรีด้วย

ข) ประดู่ เป็นพันธุ์ไม้พระราชทานเพื่อปลูกเป็นไม้มงคลประจำจังหวัดชลบุรี ลักษณะทั่วไป คือ เป็นพันธุ์ไม้เขตร้อนมีสีน้ำตาลเข้มหรือสีน้ำตาล และจะแตกสะเก็ดออกเป็นร่อง ๆ แตกกิ่งก้านสาขากว้าง มีเรือนยอดทึบ ใบรวมเป็นช่อซึ่งแตกออกจากปลายกิ่งช่อหนึ่งมีประมาณ 6-12 ใบ ลักษณะของใบเห็นรูปมนรี ปลายแหลม โคนใบมน ขอบใบเป็นมันเรียบไม่มีจัก

เอกสารนี้เป็นเอกสารที่สงวนไว้สำหรับการใช้งานเพื่อการศึกษาเท่านั้น ไม่อนุญาตให้นำไปใช้ประโยชน์ด้านการค้าไม่ว่ากรณีใดๆ ทั้งสิ้น อีกทั้งห้ามมิให้คัดแปลงเนื้อหา และต้องอ้างอิงถึงเจ้าของเอกสารทุกครั้งที่มีการนำไปใช้

สีเขียว ออกดอกเป็นช่ออยู่ตามปลายกิ่ง หรือ โคนก้าน ดอกมีขนาดเล็กสีเหลือง ผลมีขนาดประมาณ 4-6 เซนติเมตร มีขนเล็กๆ ปกคลุมทั่ว ประคู้ขึ้นอยู่ในป่าเบญจพรรณขึ้นและป่าดิบแล้งทั่วไป สูงจากระดับน้ำทะเล 100-600 เมตร ขกเว้นภ าคได้ ออกดอกเดือนมีนาคมถึงเมษายน ผลแก่เดือนพฤษภาคม ถึงมิถุนายน ขยายพันธุ์โดยเมล็ดมีขึ้นอยู่ทั่วไปในจังหวัดชลบุรี

ประโยชน์ ไม้ประคู้เป็น ไม้สีแดงอมเหลือง มีत्वกลายสวยงามแข็งแรง ทนทาน ใช้ทำเสา พื้น ค่อเรือ เครื่องเรือนที่สวยงาม เครื่องดนตรีไทย เช่น ซอ ลูกและรางระนาด เปียโน เปลือกให้น้ำฝาดใช้พอกหนัง แก่นให้สีแดงคล้ำใช้ย้อมผ้า

คนโบราณเชื่อว่าบ้านใดปลูกต้นประคู้ไว้ประจำบ้านจะทำให้เกิดพลังแห่ง ความยิ่งใหญ่ เพราะประคู้คือความพร้อม ความร่วมมือร่วมใจ สัมผัสสามัคคี จึงนำต้นประคู้มา เป็น ไม้ประจำกองทัพเรือ เพราะช่วงที่ดอกประคู้บานก็จะบานพร้อมกันเต็มต้นเหมือนกับว่าพร้อม ใจกันบานด้วยความสามัคคีนั่นเอง นอกจากนี้ยังนำส่วนของแก่น ไม้มาทำเครื่องดนตรี คือ ระนาด ซึ่งเป็นเครื่องดนตรีที่ใช้เสียงที่ฟังและรู้สึกถึงความแข็งแรง แข็งแรง

ประคู้ถือว่าเป็น ไม้ที่ปลูกเพื่อเป็นมงคล จึงควรปลูกในวันเสาร์ทางทิศ ตะวันตก ผู้ปลูกควรเป็นผู้ใหญ่ที่เคารพนับถือและประกอบแต่คุณงามความดีจะเป็นมงคลยิ่ง ปัจจุบัน ไม้ประคู้เป็น ไม้ที่หายาก จึงสมควรช่วยกันปลูกให้เกิดความอุดมสมบูรณ์ในพื้นที่จังหวัด ชลบุรี

4.8.2 เอกลักษณ์ทางวัฒนธรรม

จากที่มาของคำขวัญที่ว่า ทะเลงาม ข้าวหลามอร่อย อ้อยหวาน จักสานดี ประเพณีวิ่งควาย ย่อมเป็นสิ่งสะท้อนได้เป็นอย่างดีว่านอกเหนือจากกรที่มีทรัพยากรการท่องเที่ยวที่สวยงามแล้ว จังหวัดชลบุรียังเป็นเมืองศูนย์กลางของภาคตะวันออก ที่มีขนบธรรมเนียมประเพณีและวัฒนธรรม อันเก่าแก่ และมีคุณค่าไม่ด้อยกว่าจังหวัดใด ๆ ในประเทศไทย

4.8.2.1 งานหัตถกรรมช่างฝีมือ

ก) หัตถกรรมจักสาน อำเภอพนัสนิคม จังหวัดชลบุรี เป็นอำเภอที่มีชื่อเสียงทางด้านการผลิตงานหัตถกรรมเครื่องจักสาน ไม้ไผ่ที่ประณีต มีฝีมือที่ละเอียดมากของ ประเทศไทย เป็นที่สนใจและยอมรับของบุคคลทั่วไปทั้งชาวไทยและชาวต่างประเทศ และจัดเป็น แหล่งความรู้ที่มีการเรียนการสอน มีสื่อการสอน มีอุปกรณ์เครื่องมือเครื่องใช้ในการเรียนและการ ผลิตเครื่องจักสานอย่างครบถ้วน มีการจัดการเรื่องการตลาดทำให้ผู้เรียน ได้เรียนรู้วิชาเพื่อการ ประกอบอาชีพอย่างแท้จริง



ภาพที่ 4.73 แสดงภาพเครื่องจักสานพืสนิคม

ผลิตภัณฑ์เครื่องจักสาน เป็นภูมิปัญญาท้องถิ่นอันเกิดจากการเรียนรู้มีการสั่งสมประสบการณ์มาเป็นเวลายาวนาน ใช้วัตถุดิบหรือทรัพยากร ไม่ไผ่ในท้องถิ่นให้เกิดประโยชน์ในทางเศรษฐกิจแก่บุคคล และมีผลต่อเศรษฐกิจของประเทศชาติโดยส่วนรวมด้วย งานฝีมือที่ละเอียดงดงามนั้นต้องอาศัยผู้มีใจรักเป็นพื้นฐาน ประกอบกับความตั้งใจ ความมานะอดทน จึงจะได้ชิ้นงานที่สำเร็จเป็นผลงาน อันได้แก่เครื่องใช้ไม้สอยในชีวิตประจำวัน เช่น เขียนหมาก ภาชนะสำหรับใส่หมากพลู ยาเส้น ติลเสียด ปูนแดง และขี้ผึ้งสำหรับสีปาก เป็นเครื่องใช้ประจำวันและใช้รับรองญาติมิตรในบางโอกาส นอกจากนี้ยังมีการพัฒนารูปแบบ พัฒนาฝีมือ และพัฒนาลวดลายจักสานและความประณีตในขั้นตอนต่างๆ ตลอดจนสกัดส่วนของรูปทรงและการใช้วัตถุดิบ การข้อมสีในการจักสานออกมาเป็นผลิตภัณฑ์ชนิดต่างๆ เช่น กระจ่างถือสตรี ตะกร้า พัด ฝาชี กระจาด กล่องใส่กระดาษ แก้วกัน เป็นต้น



ภาพที่ 4.74 แสดงภาพครกหินอ่างศิลา

เอกสารนี้เป็นเอกสารที่สงวนไว้สำหรับการใช้งานเพื่อการศึกษาเท่านั้น ไม่อนุญาตให้นำไปใช้ประโยชน์ด้านการค้าไม่ว่ากรณีใดๆ ทั้งสิ้น อีกทั้งห้ามมิให้ตัดแปลงเนื้อหา และต้องอ้างอิงถึงเจ้าของเอกสารทุกครั้งที่มีการนำไปใช้

ข) **ครกหินอ่างศิลา** เมื่อกล่าวถึงอ่างศิลา สิ่งแรกที่คนทั่วไปจะนึกถึงก็คือครกหิน เพราะครกหินเป็นสัญลักษณ์ของสินค้าพื้นเมืองที่น่าเชื่อถือเสียงมาสู่ตำบลอ่างศิลาตั้งแต่อดีตจนถึงปัจจุบัน เนื่องมาจากลักษณะภูมิประเทศของตำบลอ่างศิลานั้น มีพื้นที่ที่มีโขดหิน และเป็นหินที่สามารถนำมาทำครก และรูปแกะสลักต่างๆ ได้

ครกหินอ่างศิลานอกจากจะเป็นสินค้าพื้นเมืองที่วางขายทั่วไปที่ตำบลอ่างศิลา และสถานที่ท่องเที่ยวต่างๆ ในจังหวัดชลบุรีแล้ว ยังเป็นสินค้าที่ส่งไปขายในหลายจังหวัดทั่วประเทศไทย ตลอดจนตลาดต่างประเทศ เช่น ประเทศออสเตรเลีย ดังนั้นครกหินจึงไม่ใช่สินค้าพื้นเมืองของชาวตำบลอ่างศิลาเท่านั้น แต่ยังเป็นสินค้าส่งออกอย่างหนึ่งของไทยด้วย

ค) **ผ้าทออ่างหิน** การทอผ้าที่อ่างหินหรืออ่างศิลานั้นกระทำกันมาตั้งแต่บรรพบุรุษ โดยจะทอสำหรับใช้นุ่งห่มกันภายในครอบครัว ต่อมาจึงพัฒนาเป็นการทอผ้าเพื่อจำหน่ายหารายได้พิเศษช่วยเหลือครอบครัว โดยนำผ้าที่ทอได้ไปขายหรือนำไปฝากขายยังร้านที่ซื้อผ้ามา หรืออาจมีคนไปขอซื้อถึงบ้าน ในอดีตนั้นผู้เล่าสืบต่อกันมาว่ามีหญิงสาวชาวบ้านตำบลอ่างศิลาได้ติดตามเจ้านายเข้าไปราชสำนักทำหน้าที่เป็นครูสอนการทอผ้าให้แก่ชาววังด้วย



ภาพที่ 4.75 แสดงภาพการทอผ้าของผ้าทออ่างหิน

อุปกรณ์หรือเครื่องมือที่ใช้ในการทอผ้าส่วนใหญ่เป็นวัสดุที่หาได้ในท้องถิ่น และมีประจำบ้านของตนเองแทบทุกบ้านที่เคยทอมาแต่ครั้งบรรพบุรุษ อุปกรณ์ต่าง ๆ นั้นสามารถเก็บรักษาไว้ใช้ได้ยาวนาน เพราะมีความมั่นคงแข็งแรงและมีความละเอียด ไม้ที่ใช้ประกอบเป็นลูกทอผ้ามักใช้ไม้เนื้อแข็งที่มีความแข็งแรงทนทาน ถ้าหากเกิดชำรุดก็สามารถหาวัสดุในท้องถิ่นมาซ่อมแซมได้ และส่วนประกอบย่อย เช่น กี่ ฟืม ไม้ตีนหูกนั้นก็สามารหาได้ในท้องถิ่นเช่นกัน

เอกสารนี้เป็นเอกสารที่สงวนไว้สำหรับการใช้งานเพื่อการศึกษาเท่านั้น ไม่อนุญาตให้นำไปใช้ประโยชน์ด้านการค้าไม่ว่ากรณีใดๆ ทั้งสิ้น อีกทั้งห้ามมิให้คัดแปลงเนื้อหา และต้องอ้างอิงถึงเจ้าของเอกสารทุกครั้งที่มีการนำไปใช้

ประเภทของการทอ มี 2 ชนิด คือ ผ้าโบราณ 2 ตะกอ และผ้า 4 ตะกอ เป็น
ผ้าขกดอกมีหลายลาย ได้แก่

- 1) ลายดอกพิกุล
- 2) ลายข้าวหลามตัด
- 3) ลวดลายที่ผู้ทอคิดขึ้นเอง

ลายผ้าที่นิยมทอ

- 1) ผ้าพื้น
- 2) ลายทางลง
- 3) ลายคาสมุก

คุณสมบัติของผ้าทออ่างหิน ผ้าทออ่างหินมีคุณสมบัติที่แตกต่างไปจากผ้า
ทอแหล่งอื่นๆ คือ เนื้อผ้าจะละเอียด เนียน (แม้เนื้อผ้าจะคูน้อย) ไม่มีขน เนื้อนุ่ม ใสบาย ริดแล้สวย
เหนียว ทนทาน

ชนิดของผ้าที่นิยมทอ ผ้าขาวม้า ผ้าโสร่ง ผ้าโจงกระเบน ผ้าถุง ผ้าเช็ด
มือ ผ้าเช็ดหน้า ผ้าเช็ดปาก ผัดลูกบวช (ตัดเย็บไว้เก็บลูกบวช มีสายสะพายเวลาพระบิณฑบาต)

ปัจจุบันไม่ปรากฏว่ามีผู้ประกอบการอาชีพทอผ้าอีก สาเหตุที่เลิกทอเพราะ
ค่าแรงงานต่ำมาก (พื้นละ 10-20 บาท เท่านั้น) อีกทั้งผ้าที่ผลิตด้วยกระบวนการที่ทันสมัยมีมากขึ้น
ทำให้คนรุ่นใหม่ไม่นิยม และขาดเส้นด้ายที่ใช้ทอ

ง) เครื่องดนตรีไทย ชลบุรีเป็นแหล่งผลิตเครื่องดนตรี ที่มีชื่อหลายชนิด
แต่ที่มีชื่อเสียงมากที่สุดคือ จะเข้



ภาพที่ 4.76 แสดงภาพเครื่องดนตรีไทย “จะเข้”

เหตุผลสำคัญที่ทำให้จะเข้ที่ผลิตจากชลบุรี ได้รับการยอมรับ นอกจาก
เรื่องคุณภาพเสียง ความประณีตในการเลือกวัสดุอุปกรณ์ในการทำ และสัดส่วนของจะเข้ที่มีความ
สวยงามแล้ว ยังมีอีกสิ่งหนึ่ง ก็คือฝีมือช่าง ช่าง ลักษณะของจะเข้เป็นรูปใบขนุน ซึ่งสวยงามกว่า

เอกสารนี้เป็นเอกสารที่สงวนไว้สำหรับการใช้งานเพื่อการศึกษาเท่านั้น ไม่อนุญาตให้นำไปใช้ประโยชน์ด้านการค้า
ไม่ว่ากรณีใดๆ ทั้งสิ้น อีกทั้งห้ามมิให้ตัดแปลงเนื้อหา และต้องอ้างอิงถึงเจ้าของเอกสารทุกครั้งที่มีการนำไปใช้

จะเข้รูปไปมขมซึ่งมอยู่ท่ว ส่วนไม้ที่ใชทำนจะใชไม้มกมัน แล้วเอาไม้ไผ่ปะตอนบน เเสียงของจะเข้จึงไพเราะ กังวาน และมีคุณภาพเสียงดีคือ เสียงดังนำทุกเส้น

จ) เครื่องเรือบเครื่องประดับมุก อันถือเป็นเอกลักษณ์อย่างหนึ่งของชาวชลบุรี โดยแต่เดิมมุ่งเน้นการทำเครื่องเรือบประดับมุก ซึ่งได้รับการถ่ายทอดความรู้มาจากช่างชาวจีน ซึ่งมีชื่อเสียงในเรื่องความงดงามประณีต จนเป็นที่ยอมรับของคนทั่วไป ภายหลังจึงได้ขยายการผลิตโดยมิได้มุ่งเน้นแต่เครื่องประดับมุกเพียงอย่างเดียว แต่ยังผลิตเครื่องเรือบที่ทำจากไม้ชนิดต่างๆ และผลิตเป็นรูปแบบที่หลากหลาย ไซ้ลวดลายไม้ตามธรรมชาติอย่างโดดเด่น มีชีวิตชีวา และมีความแข็งแรงทนทาน จนมีชื่อเสียงโด่งดัง และยังได้รับความเชื่อถืออย่างมากจากประเทศต่างๆ ซึ่งจะส่งซื้อสินค้าปีละเป็นจำนวนมาก ๆ นอกจากนี้ในทุกขั้นตอนของการผลิต ผู้ผลิตยังเลือกใช้วัสดุและเลือกสรรวิธีที่ประหยัดพลังงานมากที่สุด และส่งผลกระทบต่อสิ่งแวดล้อมน้อยที่สุดด้วย

ฉ) การต่อเรือ จังหวัดชลบุรีมีพื้นที่ติดทะเลอยู่หลายอำเภอ ทำให้จังหวัดชลบุรีมีเรืออยู่เป็นจำนวนมากที่สุด อำเภอที่มีการต่อเรือมากที่สุดคืออำเภอเมืองชลบุรี เพราะมีประชากรมากกว่าอำเภออื่นๆ และประกอบอาชีพประมงเป็นส่วนใหม่ ลักษณะเรือประมงของจังหวัดชลบุรีมีศิลปะในการต่อครบ 3 ประการ คือ ประการที่หนึ่ง ถ้าเป็นเรือที่มีใบเรือ ใบต้องแข็งแรงมาก ซึ่งชาวประมงจะเรียกว่า แข็งใบ ทำให้เรือไม่โคลงเคลงสามารถแล่นทวนลมได้ดี ประการที่สอง ต้องแจวคล่อง ความกว้างของเรือต้องได้สัดส่วนกับขนาดของความยาว ประการที่สาม แล่นได้เร็วมาก และสามารถวิ่งบก อันเป็นภาษาของชาวประมง ซึ่งหมายถึงแล่นบนเลนได้ เนื่องจากชายทะเลจากบางปลาสร้อยไปถึงบ้านโศค มีโคลนเลนมาก ในอดีตเรือที่มีผู้นิยมมาว่าจ้างให้ช่างชลบุรีต่อให้ก็คือเรือลอมซึ่งมีลักษณะงดงาม ไม่ว่าจะเป็เรือประมงซึ่งมีขนาดเล็กที่สุด หรือเรือบรรทุกสินค้าซึ่งมีขนาดยาว สำหรับไม้ที่นำมาใช้ต่อเรือเป็น ไม้ตะเคียน ไม้ตะพอง และไม้ประดู่

4.8.2.2 ศิลปกรรม

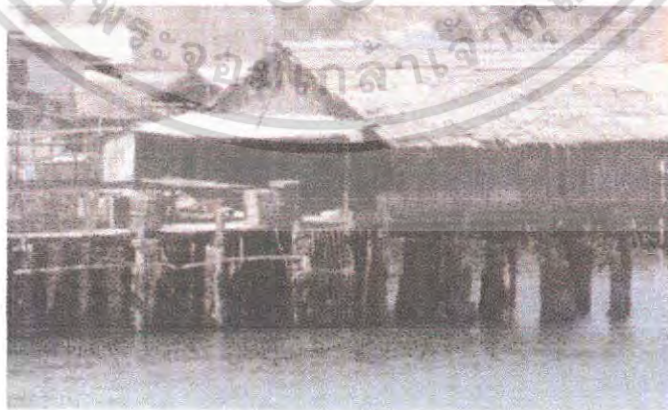

ภาพที่ 4.77 แสดงภาพหมู่บ้านชายทะเล

เอกสารนี้เป็นเอกสารที่สงวนไว้สำหรับการใช้งานเพื่อการศึกษาเท่านั้น ไม่อนุญาตให้นำไปใช้ประโยชน์ด้านการค้าไม่ว่ากรณีใดๆ ทั้งสิ้น อีกทั้งห้ามมิให้คัดแปลงเนื้อหา และต้องอ้างอิงถึงเจ้าของเอกสารทุกครั้งที่มีการนำไปใช้

ก) ทืออยู่อาศัย

หมู่บ้านชายทะเล เนื่องจากชาวชลบุรีประกอบอาชีพเพาะเลี้ยงและจับสัตว์น้ำเป็นส่วนใหญ่ จึงนิยมปลูกบ้านเรือนเป็นกลุ่มเรียงรายไปตามริมฝั่งทะเล บริเวณปากน้ำหรือรอบๆ เกาะ เรือจะไปตามความยาวของริมฝั่ง ซึ่งหมู่บ้านแต่ละหมู่บ้านจะประกอบด้วยบ้านเรือนแบบต่างๆ ขึ้นอยู่กับสภาพแวดล้อมทางภูมิศาสตร์จะเอื้ออำนวย เช่น โดยปกติเรือนครอบครัวเดี่ยว ครอบครัวชาย เรือนคหบดี เรือนเริ่มทะเล เรือนพื้นบ้านชาวประมง ผู้มีอาชีพจับสัตว์น้ำ และเพาะเลี้ยงสัตว์น้ำจะอาศัยอยู่บริเวณชายฝั่งทะเลเพื่อความสะดวกในการออกทะเลปลาทุกวันและสะดวกในการนำเรือเข้าออกเมื่อเวลาออกจับสัตว์น้ำและนำขึ้นฝั่ง เพื่อส่งไปจำหน่ายสินค้า บ้านชายทะเล จึงมีลักษณะเป็นเรือนยกพื้นใต้ถุนสูงประมาณ 3 เมตร ประเภทเรือนเป็นเรือนเครื่องผสมชนิดครึ่งน้ำครึ่งบกหรือชนิดบนบก หลังคาทรงจั่ว มุงด้วยสังกะสีและกระเบื้อง โคร่งไม้ทั่วไปเป็นไม้ไผ่ ปัจจุบันเปลี่ยนเป็นไม้เนื้อแข็ง ไม้นิยมหันสู่ทะเล โดยจะปักเสาไม้ไผ่ไว้เป็นจำนวนมากเพื่อกันคลื่นมีชานกว้าง ด้านหน้าใช้ประโยชน์ในการขนสินค้า และใช้พื้นที่ส่วนนี้ตากปลาเค็มให้แห้ง ปัจจุบันนี้เนื่องจากวิวัฒนาการ และเทคโนโลยีเข้ามามีบทบาท ทำให้เรือนชายทะเลได้ปรับเปลี่ยนเป็นเรือนไม้จริงถาวร และเสาเรือนมักจะหล่อด้วยคอนกรีตเพื่อความคงทนถาวร

ข) วัฒนธรรมด้านอาหารการกิน จังหวัดชลบุรีเป็นจังหวัดชายฝั่งทะเลด้านทิศตะวันออกของอ่าวไทยที่มีทรัพยากรธรรมชาติอุดมสมบูรณ์ และมีความมั่นคงทางเศรษฐกิจมาช้านาน ด้วยองค์ประกอบดังกล่าวทำให้ประชาชนในจังหวัดชลบุรีมีความพร้อมในด้านความเป็นอยู่ และมีความสมบูรณ์ในด้านอาหารการกินทั้งอาหารคาวและอาหารหวาน



ภาพที่ 4.78 แสดงภาพตลาดหนองมนแหล่งอาหารการกินที่ขึ้นชื่อ

4.8.2.3 ขนบธรรมเนียมประเพณี

ก) ประเพณีวิ่งควาย เป็นประเพณีเก่าแก่ดั้งเดิมของจังหวัดชลบุรี เริ่มมีมาแต่สมัยใดไม่มีหลักฐานปรากฏ เมื่อใกล้กับวันออกพรรษา เดือน 11 ชาวสวน ชาวนา ชาวไร่จะจัดกิจกรรมวิ่งวัว วิ่งควายขึ้น โดยสมัยก่อนชาวบ้านจะใช้ทั้งม้า วัว ควาย ช่วยทำงานแต่เนื่องจากการ

เอกสารนี้เป็นเอกสารที่สงวนไว้สำหรับการใช้งานเพื่อการศึกษาเท่านั้น ไม่อนุญาตให้นำไปใช้ประโยชน์ด้านการค้าไม่ว่ากรณีใดๆ ทั้งสิ้น อีกทั้งห้ามมิให้คัดแปลงเนื้อหา และต้องอ้างอิงถึงเจ้าของเอกสารทุกครั้งที่มีการนำไปใช้

เลี้ยงม้าจำเป็นต้องมีผู้ดูแลเลี้ยงสัตว์ดูเป็นอย่างดีทำให้มีภาระมาก และปัจจุบันก็มีแต่วัวนมและวัวเนื้อ วัวพันธุ์ที่ใช้ทำงานลดเหลือน้อยลงทุกที เกษตรกรชาวบ้านทั่วไป จึงนิยมเลี้ยงควายเพื่อใช้งานแทน ซึ่งก็มีจำนวนน้อยลงเนื่องจากเกษตรกรใช้เครื่องจักรทดแทนแรงงานควายปัจจุบันจึงคงเหลือแต่ ประเพณีวิ่งควาย ปรากฏให้เห็น และถือเป็นประเพณีของจังหวัดชลบุรีที่มีอยู่เพียงแห่งเดียวในประเทศไทย



ภาพที่ 4.79 แสดงประเพณีวิ่งควาย

ประเพณีวิ่งควายเป็นกิจกรรมฉลองงานบุญอย่างหนึ่ง เมื่อถึงวันขึ้น 14 ค่ำ เดือน 11 ชาวบ้านจะเตรียมบั้งจัญไทยธรรมบรรทุกเกวียนไปวัด เพื่อช่วยกันจัดเตรียมงานที่ศาลาวัด สำหรับการเทศน์มหาชาติในวันรุ่งขึ้น เนื้อเรื่องที่ใช้ในการแสดงเทศน์มหาชาติคือเวสสันดรชาดก ซึ่งกล่าวถึงพระประวัติในอดีตชาติขององค์พระสัมมาสัมพุทธเจ้า ก่อนจะประสูติเป็นเจ้าชายสิทธัตถะ มีทั้งหมด 13 ตอน หรือ 13 กัณฑ์ โดยเริ่มจากกัณฑ์ทศพร สำหรับเกวียนที่ใช้บรรจุบั้งจัญไทยธรรมมี 13 เล่ม ควายที่ใช้เทียมเกวียน 26 ตัว และเมื่อมีผู้คนมาชุมนุมกันเป็นจำนวนมาก กิจกรรมต่าง ๆ จึงเกิดขึ้น โดยเฉพาะกิจกรรมนี้จะมีควายมาชุมนุมกันเป็นจำนวนมากด้วย ประเพณีวิ่งควายจึงเกิดขึ้นและถือเป็นเอกลักษณ์ของท้องถิ่นชลบุรี

ข) **ประเพณีคนตายตีฆ้อง** ในสมัยก่อนเมื่อมีคนตายที่บ้านใด บ้านนั้นจะต้องตีฆ้องเป็นสัญญาณบอกให้เพื่อบ้านทราบ เรียกกันว่าตีฆ้องคนตาย ดังนั้นเมื่อมีเสียงคังกัवालขึ้นในหมู่บ้านใดไม่ว่าจะเป็นกลางวันหรือกลางคืน ก็จะเป็นสัญญาณบอกให้ชาวบ้านทราบว่ามีคนตายขึ้นแล้วในตำบลนั้น ภรรยาภาพ (ความเป็นพี่น้องกัน) จะเกิดขึ้นทันที ทุกคนจะสลัดงานที่ทำมาขังบ้านเจ้าของเสียงฆ้องทันที ใครถนัดและมีความสามารถทางใดก็จะช่วยกันทางนั้น ใครเป็นช่างก็ช่วยกันไถไม้ค้อหีบศพ ผู้หญิงทำอาหารเลี้ยงพระ ใครมีข้าวของเครื่องใช้เงินทองก็นำมาช่วยกันตามกำลังความสามารถ เช่น ใครมีข้าวก็นำเข้ามา มีเผือกมีมันหรือมีมะพร้าว ทุกคนก็จะนำมาช่วยกันด้วยความเต็มใจ โดยไม่ต้องเชิญหรือใช้บัตรเชิญ

เอกสารนี้เป็นเอกสารที่สงวนไว้สำหรับการใช้งานเพื่อการศึกษาเท่านั้น ไม่อนุญาตให้นำไปใช้ประโยชน์ด้านการค้าไม่ว่ากรณีใดๆ ทั้งสิ้น อีกทั้งห้ามมิให้คัดแปลงเนื้อหา และต้องอ้างอิงถึงเจ้าของเอกสารทุกครั้งที่มีการนำไปใช้

ฉะนั้น เมื่อมีคนตายขึ้นทุกครั้ง จึงมีประเพณีตีฆ้องในบ้านศพ เพื่อเป็นสัญญาณแจ้งข่าวให้ชาวบ้านใกล้เคียงทราบ และถือเป็นประเพณีประจำถิ่นของเมืองชลบุรีแต่ปัจจุบันประเพณีคนตายตีฆ้องไม่มีปรากฏให้เห็นแล้ว

ค) ประเพณีกองข้าว เป็นประเพณีท้องถิ่นของจังหวัดชลบุรี จัดให้มีขึ้นในหลายอำเภอ อาทิ อำเภอเมืองชลบุรี อำเภอสรีราชา อำเภอบางละมุง อำเภอพนัสนิคม อำเภอเกาะสีชัง เป็นต้น แต่ปัจจุบันประเพณีกองข้าวในจังหวัดชลบุรี บางพื้นที่ได้เลิกปฏิบัติไปนานแล้ว เท่าที่ยังมีปรากฏอยู่คือที่อำเภอสรีราชาเพียงแห่งเดียว และได้พยายามอนุรักษ์และฟื้นฟูมาทราบจนถึงทุกวันนี้



ภาพที่ 4.80 แสดงประเพณีกองข้าว

ประเพณีกองข้าวหรือพิธีกองข้าวของเมืองชลบุรี ตามประวัติกล่าวกันว่านิยมจัดเป็นงานประจำปีในฤดูร้อนราวเดือนเมษายนของทุกปี โดยมีความเชื่อว่า เมื่อกระทำแล้วจะทำให้บ้านเมืองอยู่เย็นเป็นสุข ประชาชนไม่เจ็บป่วยในงานจะมีการเชิญเจ้าเข้าทรง ณ ศาลเจ้าพ่อหลักเมืองของจังหวัดชลบุรี ซึ่งตั้งอยู่ที่ปากซอยสีมารค ถนนวิชรปราการฝั่งตะวันตก มักทำติดต่อกันเป็นเวลา 3 วัน ในแต่ละวันจัดพิธีเป็น 2 ตอน คือ ตอนเช้าและตอนเย็น โดยที่เมื่อใกล้จะถึงกำหนดจัดงาน กองข้าว ชาวบ้านที่สมัครเป็นลูกจ้างของเจ้าจะนัดประชุมหารือและแบ่งปันหน้าที่กัน เช่นหน้าที่ในการชำระล้าง ปิดกวาดตกแต่งศาลเจ้าพ่อ การจัดเตรียมเครื่องรับรองเจ้า ได้แก่ ชั้นทองเหลือง ขนาดเส้นผ่าศูนย์กลาง 18 นิ้วฟุต ประมาณ 3-4 ใบ การเตรียมเครื่องแต่งตัวของเจ้า เช่น ผ้าม่วง ผ้าแพร อย่างละ 3-4 ชุด การจัดเตรียมหมากพลู บุหรี่ เครื่องบูชา เช่น หัวหมู ขายศรีปากชาม และขนมต้มขาว ขนมต้มแดง ตลอดจนจัดการจัดหาพิณพาทย์มาบรรเลงในวันงานบ้างก็รับหน้าที่ตีฆ้อง ประชาสัมพันธ์ให้ทราบทั่วกันว่า วันพรุ่งนี้จะเริ่มพิธีกองข้าว จึงขอเชิญผู้คนที่ให้ไปร่วมพิธี โดยพร้อมเพรียงกัน ชาวบ้านที่ได้ยินก็จะบอกต่อๆ กันไป

พิธีกองข้าวของอำเภพนัสนิคม มีลักษณะคล้ายคลึงกับของอำเภอสรีราชา แต่ปัจจุบันนี้สูญหายไปแล้ว ประเพณีกองข้าวในปัจจุบันจึงปรากฏเป็นมรดกทางวัฒนธรรมที่

เอกสารนี้เป็นเอกสารที่สงวนไว้สำหรับการใช้งานเพื่อการศึกษาเท่านั้น ไม่อนุญาตให้นำไปใช้ประโยชน์ด้านการค้าไม่ว่ากรณีใดๆ ทั้งสิ้น อีกทั้งห้ามมิให้คัดแปลงเนื้อหา และต้องอ้างอิงถึงเจ้าของเอกสารทุกครั้งที่มีการนำไปใช้

เหลืออยู่ในประเทศไทยที่อำเภอศรีราชาเพียงแห่งเดียว สำหรับประเพณีกองข้าวของชาวศรีราชานั้น ผู้สูงอายุหลายท่านกล่าวว่า ได้ปฏิบัติสืบทอดกันมาช้านานแล้ว เมื่อดวงอาทิตย์เคลื่อนย้ายราศีเข้าสู่ปีใหม่ หรือที่เรียกกันว่า สงกรานต์ ล่วงไปประมาณ 3-4 วัน ชาวบ้านจะนำอาหารคาวหวานไปที่ชายหาด และแบ่งอาหารคนละเล็กคนละน้อยใส่กระทงรวมกันไว้ริมหาด จากนั้นจึงจุดธูปเทียนแล้ว ร้องเชิญภูมิผีปีศาจที่หิวโหยมากินอาหาร เสร็จแล้วก็ตั้งวงรับประทานอาหารร่วมกันโดยไม่ให้เหลือกลับบ้าน

ปัจจุบันประเพณีกองข้าวของชาวศรีราชาจะกระทำกันประมาณวันที่ 19-20 เมษายน ของทุกปี โดยจัดขึ้นที่บริเวณริมเขื่อนหน้าบ้านพักนายอำเภอ บริเวณเกาะลอยแหลมฟาน แหลมท้าวทเว และที่บริเวณสำนักงานเทศบาลเมืองศรีราชา โดยการท่องเที่ยวแห่งประเทศไทยได้ร่วมกันจัดงานประเพณีกองข้าวขึ้นตั้งแต่ปี พ.ศ. 2536 และยังเพิ่มกิจกรรมบันเทิงหลายอย่างรวมทั้งอนุรักษ์กีฬา การละเล่น เช่น เพลงพื้นบ้านและมวยดับจากค้ำ

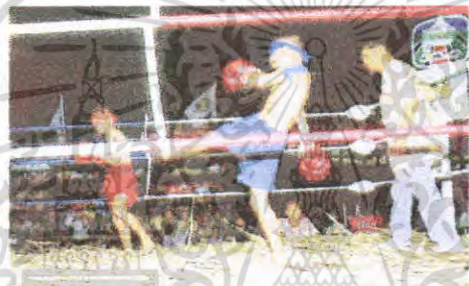

ภาพที่ 4.81 แสดงประเพณีมวยดับจาก

สำหรับมวยดับจากเป็นกีฬาพื้นบ้านซึ่งเป็นที่นิยมในภาคตะวันออกเฉียงใต้ พื้นที่ที่จะปล้ำมวย ใบบจากแห้ง มีเชือกสำหรับขึงกันพื้นที่รูปสี่เหลี่ยมเป็นเวทีมวย มวนจะชกกันทีละคู่เช่นเดียวกับมวยไทย โดยนักมวยจะถูกปิดตาด้วยผ้าทำให้มองไม่เห็นคู่ต่อสู้ของตน แต่จะอาศัยฟังเสียงดังจากดับจากแทน อันเป็นการเสริมสร้างสมาธิการฟังและไหวพริบเป็นอย่างดี กติกาการต่อยก็คล้ายคลึงกับมวยไทยในปัจจุบัน คือ ใครต่อยเข้าเป้ามากกว่าก็จะได้คะแนน ใครได้คะแนนมากกว่าเป็นฝ่ายชนะ ชก 3 ยก ยกละ 2 นาที พัก 2 นาที บ่อยครั้งนักมวยจะต่อยผิดไปต่อกรรมการในเวทีเพราะได้ขืนเสียงใบบจากแตก ตอนกรรมการเดินหรือวิ่งหนีนักมวย กรรมการยังวิ่งหนีก็ยังมีเสียงดัง เมื่อมีเสียงดังนักมวยก็วิ่งตามเพราะคิดว่าเป็นคู่ต่อสู้ สร้างความสนุกสนานให้ผู้ชมเป็นอย่างมาก

เอกสารนี้เป็นเอกสารที่สงวนไว้สำหรับการใช้งานเพื่อการศึกษาเท่านั้น ไม่อนุญาตให้นำไปใช้ประโยชน์ด้านการค้าไม่ว่ากรณีใดๆ ทั้งสิ้น อีกทั้งห้ามมิให้คัดแปลงเนื้อหา และต้องอ้างอิงถึงเจ้าของเอกสารทุกครั้งที่มีการนำไปใช้



ภาพที่ 4.82 แสดงประเพณีก่อพระทรายน้ำไหล

ง) ประเพณีวันไหล วันไหล คือ วันทำบุญขึ้นปีใหม่ของชาวทะเล โดยกำหนดหลังวันมหาสงกรานต์ประมาณ 5-6 วัน เดิมเรียกว่า ประเพณีก่อพระทรายน้ำไหล วัดโคอยู่ใกล้แม่น้ำ ห้วย หนอง คลอง บึงในบริเวณนั้น ก็จะจัดประเพณีขึ้น โดยชาวบ้านจะช่วยกันขนทรายตามชายหาดใกล้ๆ เข้าวัด ทำให้วัดนั้นๆ ได้รับประโยชน์ในการใช้ทรายก่อสร้างเสนาสนะและปูชนียสถานในวัด หรือถอบบริเวณวัด

วันก่อพระทรายน้ำไหล เป็นวันที่ชาวบ้านขนทรายมาเข้าวัด เพื่อก่อเป็นเจดีย์องค์ใหญ่บ้างเล็กน้อย บางคนก่อเป็นรูปกรวยลึกลงๆ เพื่อให้ครบ 84,000 กองเท่ากับจำนวนพระธรรมชั้นตรี เจดีย์ทรายตกแต่งอย่างวิจิตรบรรจงประดับด้วยดอกไม้ และธงต่าง ๆ เพื่อเป็นพุทธบูชา มีการละเล่นพื้นเมืองเพื่อความสามัคคีและสนุกสนานรื่นเริง มีการทอดผ้าป่า ทำบุญเลี้ยงพระเนื่องในเทศกาลตรุษไทย และจัดเลี้ยงผู้คนที่มาร่วมงานด้วย

ปัจจุบันสภาพบ้านเมืองได้เปลี่ยนแปลงไปอย่างรวดเร็ว การขนทรายเข้าวัดดังเช่นในอดีตที่เคยใช้การหาบเข้ามา ก็เปลี่ยนเป็นบรรทุกใส่รถยนต์แทน เพื่อให้เกิดความสะดวกและรวดเร็ว วัดหลายวัดจึงไม่เห็นความจำเป็นที่จะใช้ทรายที่ถูกขุดมารวมที่ คู หนอง บึง ประกอบกับสถานที่ดังกล่าวเกิดสภาพตื้นเขิน งานก่อพระทรายจึงเปลี่ยนไป และเรียกกันง่าย ๆ ว่า วันไหล หรือประเพณีวันไหล

จังหวัดชลบุรีได้จัดงานวันไหลและส่งเสริมการท่องเที่ยวบริเวณชายหาดบางแสน และชายหาดพัทยา ขึ้นประมาณวันที่ 17-18 เมษายน ของทุกปี ในเทศกาลวันไหลจะมีการจัดกิจกรรมหลายอย่าง อาทิ การทำบุญใส่บาตร การสงฆ์พระพุทธรูป การเล่นสาดน้ำสงกรานต์ การก่อพระเจดีย์ทราย การแข่งขันกีฬาพื้นเมือง การแข่งขันด้านอาชีพ ฯลฯ นอกจากนี้สุภาพสตรีคนใดที่มาร่วมงานด้วยการแต่งกายแบบไทยก็จะมีแมวมองส่งเข้าประกวดขวัญใจงานวันไหล โดยให้ประชาชนเป็นผู้ตัดสิน ซึ่งสามารถสร้างความสนใจในหมู่ชาวไทย และชาวต่างประเทศได้อย่างดียิ่ง

เอกสารนี้เป็นเอกสารที่สงวนไว้สำหรับการใช้งานเพื่อการศึกษาเท่านั้น ไม่อนุญาตให้นำไปใช้ประโยชน์ด้านการค้าไม่ว่ากรณีใดๆ ทั้งสิ้น อีกทั้งห้ามมิให้ตัดแปลงเนื้อหา และต้องอ้างอิงถึงเจ้าของเอกสารทุกครั้งที่มีการนำไปใช้

ในปี พ.ศ. 2540 การจัดงานประเพณีวันไหลชายหาดบางแสน ได้ เปลี่ยนชื่องานเป็น งานก่อพระทรายวันไหลบางแสน นับเป็นประเพณีท้องถิ่นที่ทรงคุณค่าและควรแก่การอนุรักษ์ไว้



ภาพที่ 4.83 แสดงประเพณีก่อพระทรายน้ำไหล

จ) **ประเพณีทำบุญกลางบ้าน** งานบุญกลางบ้านถือได้ว่ามีขึ้นพร้อมกับการตั้งถิ่นฐานของชุมชน การทำบุญกลางบ้านเป็นงานบุญที่น่าสนใจและแตกต่างไปจากการทำบุญอื่นๆ ซึ่งแทนที่จะทำบุญกันที่วัด ที่อาคารหรือที่บ้าน แต่จะทำบุญ ณ บริเวณลานกว้างกลางหมู่บ้าน อันเป็นที่สาธารณะ หรือลานวัดร้าง หรือลานท้องนา โดยนำเอาความเชื่อเรื่องผีแบบโบราณเข้ามาผสมผสานกับพิธีทางพุทธศาสนา คือ มีการสวดมนต์เย็น (สวดพระปริตร) ในบริเวณพิธี และในตอนเช้าวันรุ่งขึ้นก็จะมีการสวดมนต์ทำบุญเลี้ยงพระสงฆ์

สำหรับประเพณีทำบุญกลางบ้านอำเภอพนัสนิคม จังหวัดชลบุรีจะจัดงานอย่างยิ่งใหญ่ โดยมีเทศบาลเมืองพนัสนิคมและการท่องเที่ยวแห่งประเทศไทยร่วมกันจัดงาน ตามความเชื่อและประเพณีดั้งเดิมการทำบุญกลางบ้านจะกระทำกันระหว่างเดือน 3 ถึงเดือน 6 โดยมีความเชื่อว่าบุคคลผู้ทำบุญเดือน 3 กลางเดือน จะเป็นผู้อยู่รอดปลอดภัย มีความอุดมสมบูรณ์เหลือกินเหลือใช้ ซึ่งประเพณีนี้ได้ถือปฏิบัติสืบต่อกันมาช้านานนับร้อยปีแล้ว การทำบุญกลางบ้าน เป็นการทำบุญตลอดจนบูชาและอุทิศส่วนกุศลให้แก่พระภูมิเจ้าที่ เจ้ากรรมนายเวร ฯลฯ เพื่อขอความคุ้มครองให้อยู่เป็นสุข และประสบความสำเร็จรุ่งเรืองในหน้าที่การงาน ขับไล่สิ่งเลวร้ายต่าง ๆ ในรอบปีที่ผ่านมาให้หมดสิ้นไป โดยการสะเดาะเคราะห์ ขอให้ฝนตกต้องตามฤดูกาลอันจะทำให้พืชพันธุ์ธัญญาหารอุดมสมบูรณ์ (บางตำบลมีการแห่นางแมวของฝน) ผลที่ได้รับจากการทำบุญกลางบ้านทางอ้อม คือความสามัคคีการ ไต่ถามสารทุกข์สุขดิบซึ่งกันและกัน มีปัญหาปรึกษาช่วยกันแก้ไข

เอกสารนี้เป็นเอกสารที่สงวนไว้สำหรับการใช้งานเพื่อการศึกษาเท่านั้น ไม่อนุญาตให้นำไปใช้ประโยชน์ด้านการค้าไม่ว่ากรณีใดๆ ทั้งสิ้น อีกทั้งห้ามมิให้ตัดแปลงเนื้อหา และต้องอ้างอิงถึงเจ้าของเอกสารทุกครั้งที่มีการนำไปใช้

จ) ประเพณีกินเจ เป็นประเพณีถือศีลเพื่อล้างบาป และให้หมดเคราะห์กรรมต่างๆ ประเพณีกินเจจะเริ่มในวันที่ 1 เดือน 3 ของจีนทุกปี เป็นเวลา 10 วัน การกินเจต้องกินก่อนถึงพิธี 3 วัน เพื่อเป็นการล้างท้อง เมื่อเริ่มกินเจในวันพิธีผู้กินจะต้องนุ่งขาวห่มขาวเป็นเวลา 13 วัน โดยมีพิธีการดังนี้

วันที่ 1 ผู้ถือศีลกินเจจะต้องมาลงชื่อที่โรงเจ ทุกคนจะถือรูปใหญ่แห่เป็นขบวนไปที่ชายทะเล เพื่อรับเทพเจ้า (หุดโจ้ว) และทำพิธีไหว้เจ้า ขณะเดียวกันทางโรงเจ พระจีนจะทำพิธีสวดรายชื่อผู้ที่เข้ากินเจให้เจ้ารับรู้ ผู้ทรงเจ้าจะคลอใจใครก็ได้ให้หีบถาดแล้ววิ่งกลับไปยังโรงเจ ผู้กินเจที่ร่วมขบวนแห่จะวิ่งตามไปยังโรงเจ นำรูปไปปักที่กองทรายหลังศาลเจ้า

วันที่ 2, 4, 5 และ 7 พระจีนจะสวดและนำผู้กินเจเวียนรูปแบบมังกรเกลี้ยงคือคดไปมา 3 รอบ เมื่อถึงรอบที่สาม เจ้าหน้าที่จะมาเก็บรูปและมีเสียงเคาะระฆัง

วันที่ 3, 6 และ 9 จะมีพิธีไหว้ใหญ่ ซึ่งผู้กินเจจะต้องอยู่ที่โรงเจทั้งวัน โดยมีพระสวดตลอดทั้งวัน

วันที่ 8 ทำพิธีลอยกระทง และนำของมาไหว้อ้อเฮียตี้ (ผีไม่มีญาติ) มีการปล่อยเต่า เพื่อสะเดาะเคราะห์

วันที่ 10 เป็นวันสุดท้ายของการกินเจ ถือว่าเป็นวันไหว้ใหญ่ จะมีพิธีไหว้เจ้า ผู้ใดต้องการใช้บนหรือจะขอบนก็จะทำกันในวันนี้ มีการไหว้หัวหน้าผี ทำเป็นรูปกระดาดสูง 6 เมตร และไหว้อ้อเฮียตี้ พระจีนจะสวดทั้งวัน มีการโปรยทาน ข้าวสาร และสดางค์ โยนชากาเปาเป็นทานให้แก่ผู้กินเจ ซึ่งจะนำไปบูชาเพื่อเป็นสิริมงคลแก่บ้านของตน ขณะโปรยทานจะทำพิธีเผาหุ่นหัวหน้าผี เผาเสื้อผ้าของหุดโจ้ว และเผาเสื้อผ้าเครื่องใช้ที่ทำด้วยกระดาดให้แก่ผีไม่มีญาติ กลางคืนมีการไหว้ตามปกติ

วันที่ 11 เวลา 04.00 น. ผู้กินเจทั้งหลายจะร่วมกันทำพิธีส่งเจ้านำกระถางรูปไปลอยทะเล ชาวประมงจะคอยแบ่งกระถางรูป เพราะถือว่าเป็นสิริมงคล ซึ่งผู้ใดได้กระถางรูปต้องกินเจทุกปี จากนั้นผู้กินเจจะกินเจมื้อเช้าของวันนั้นเป็นมื้อสุดท้าย

บทที่ 5

สรุปผลการออกแบบ

5.1 แนวความคิดหลักในการออกแบบตกแต่งโครงการ



รูปที่ 5.1 แสดงแนวความคิดในการออกแบบสถาปัตยกรรมภายในโรงแรม

แนวความคิดหลักในการออกแบบโครงการออกแบบสถาปัตยกรรม โรงแรม คริสตัลเบย์ โฮเทล คือ ความรู้สึกประทับใจในบรรยากาศต่างๆ นำพาให้เกิดการถ่ายทอดงานตกแต่งที่สะท้อนให้เห็นเป็นรูปธรรมอย่างชัดเจน ภายใต้ CONCEPT อัญมณีบนพื้นที่ตะวันออก เสน่ห์อันล้ำค่าแบบกลิ่นอายตะวันออก ที่สร้างความหลงใหลแก่ผู้ที่มาพักได้เป็นอย่างดี สร้างความงดงามได้ทั้งกลางวันและกลางคืน เปรียบให้เห็นถึงเพชรน้ำดี อัญมณีที่เลอค่า ตั้งอยู่ ณ. ใจกลางเมือง

5.2 สรุปการออกแบบตกแต่งในส่วนต่างๆ มีดังต่อไปนี้

5.2.1 ส่วนโถงต้อนรับ (LOBBY HALL)

แนวความคิดในการออกแบบ

แนวความคิดในการออกแบบส่วนของโถงต้อนรับซึ่งเป็นจุดแรกที่จะกระจายไปสู่ส่วนต่างๆ เปรียบเสมือนเปิดประตูสู่ความประทับใจ และบรรยากาศที่น่ารื่นรมย์ ภายใต้ความคิด

เอกสารนี้เป็นเอกสารที่สงวนไว้สำหรับการใช้งานเพื่อการศึกษาเท่านั้น ไม่อนุญาตให้นำไปใช้ประโยชน์ด้านการค้าไม่ว่ากรณีใดๆ ทั้งสิ้น อีกทั้งห้ามมิให้คัดแปลงเนื้อหา และต้องอ้างอิงถึงเจ้าของเอกสารทุกครั้งที่มีการนำไปใช้

โมเดิร์น เอเชีย ซึ่งการตกแต่งอยู่บนพื้นฐานของความเรียบง่าย แต่แฝงไว้ด้วยลูกเล่นของการเลือกใช้วัสดุและการออกแบบ กับความทันสมัยสะดวกสบาย ในปัจจุบัน ที่สามารถสร้างความหลงใหล ประทับใจแก่ผู้มาพักได้เป็นอย่างดี

การจัดวางผัง

จะเน้นพื้นที่ทางสัญจรเนื่องจากเป็นจุดศูนย์กลางที่จะกระจายไปยังส่วนต่าง ๆ ของโครงการ จึงทำให้พื้นที่ส่วนนี้มีการจราจรที่คับคั่ง จึงเน้นการจัดพื้นที่โล่ง ที่สามารถเดินได้รอบ จึงมีลักษณะโล่งโปร่งและเฟอร์นิเจอร์เป็นแบบลอยตัว สามารถเพิ่มเติมและปรับเปลี่ยนรูปแบบได้ตามเหมาะสม



รูปที่ 5.2 แสดงแนวความคิดในการออกแบบสถาปัตยกรรมภายในส่วน LOBBY HALL

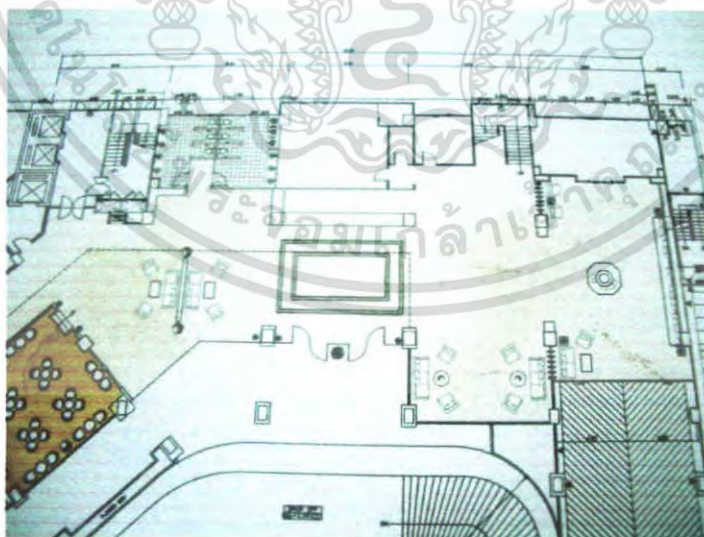

รูปที่ 5.3 แสดงแปลนเฟอร์นิเจอร์ในส่วน LOBBY HALL

เอกสารนี้เป็นเอกสารที่สงวนไว้สำหรับการใช้งานเพื่อการศึกษาเท่านั้น ไม่อนุญาตให้นำไปใช้ประโยชน์ด้านการค้า ไม่ว่าจะกรณีใดๆ ทั้งสิ้น อีกทั้งห้ามมิให้คัดแปลงเนื้อหา และต้องอ้างอิงถึงเจ้าของเอกสารทุกครั้งที่มีการนำไปใช้

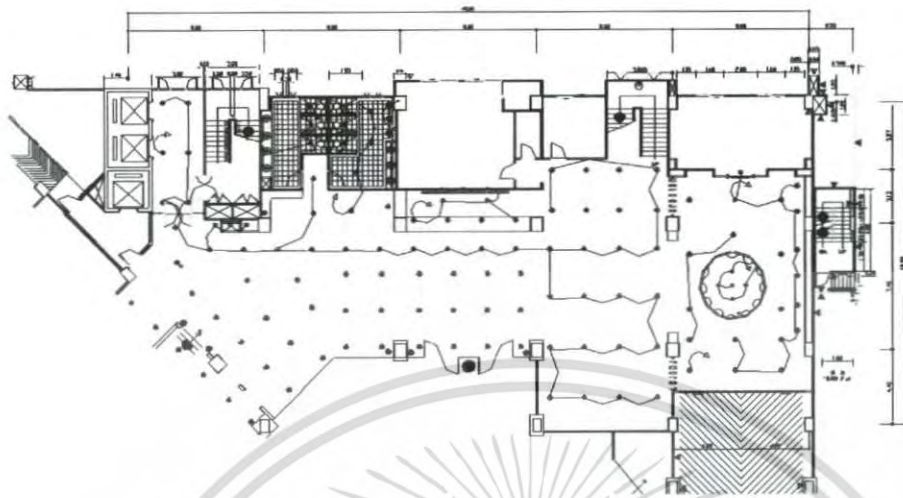

รูปที่ 5.4 แสดงแปลนฝ้าเพดานและไฟในส่วน LOBBY HALL

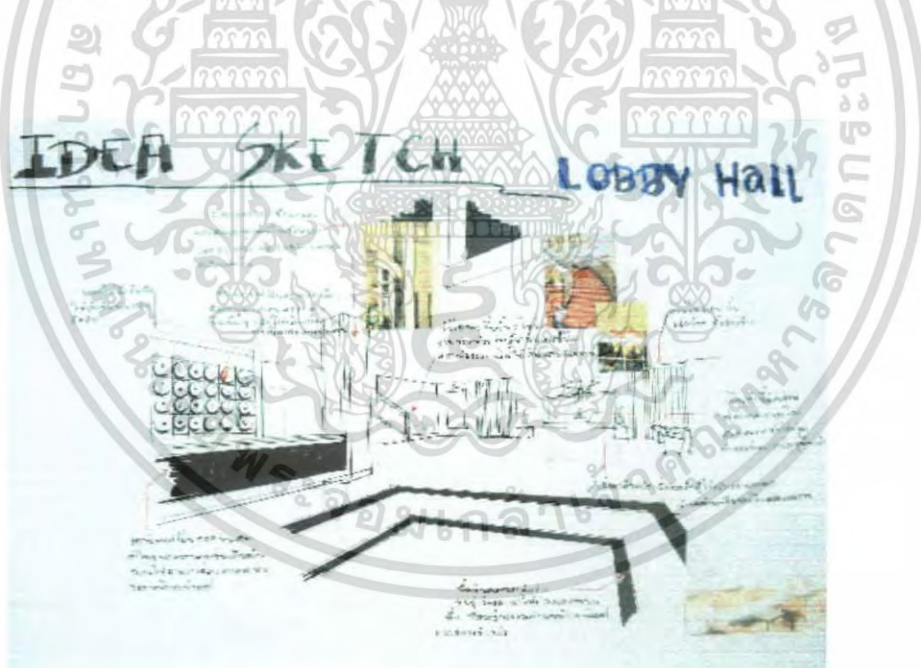

รูปที่ 5.5 แสดงแนวความคิดในการออกแบบสถาปัตยกรรมภายในส่วน LOBBY HALL

เอกสารนี้เป็นเอกสารที่สงวนไว้สำหรับการใช้งานเพื่อการศึกษาเท่านั้น ไม่อนุญาตให้นำไปใช้ประโยชน์ด้านการค้าไม่ว่ากรณีใดๆ ทั้งสิ้น อีกทั้งห้ามมิให้คัดแปลงเนื้อหา และต้องอ้างอิงถึงเจ้าของเอกสารทุกครั้งที่มีการนำไปใช้

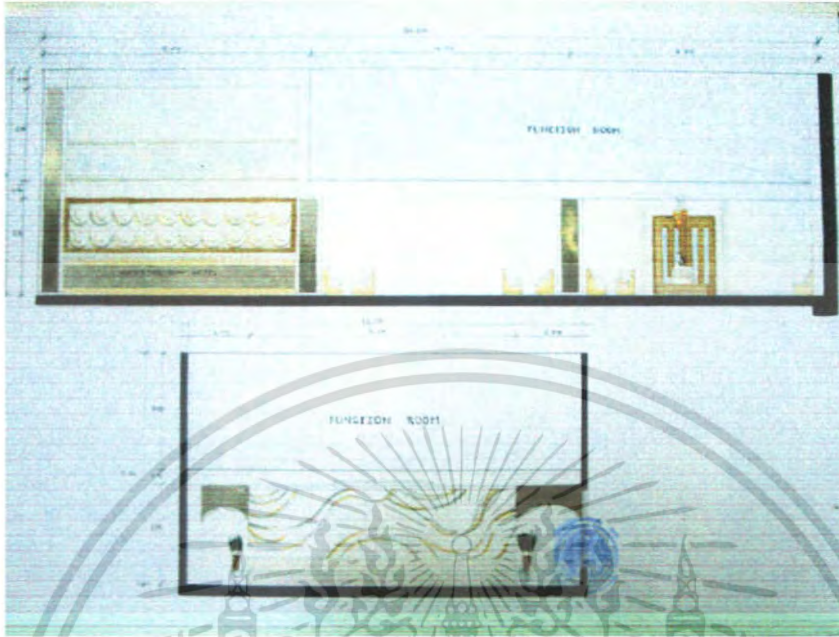

รูปที่ 5.6 แสดงรูปด้านในการออกแบบสถาปัตยกรรมภายในส่วน LOBBY HALL



รูปที่ 5.7 แสดงทัศนียภาพในส่วน LOBBY HALL

เอกสารนี้เป็นเอกสารที่สงวนไว้สำหรับการใช้งานเพื่อการศึกษาเท่านั้น ไม่อนุญาตให้นำไปใช้ประโยชน์ด้านการค้าไม่ว่ากรณีใดๆ ทั้งสิ้น อีกทั้งห้ามมิให้ดัดแปลงเนื้อหา และต้องอ้างอิงถึงเจ้าของเอกสารทุกครั้งที่มีการนำไปใช้

วัสดุที่ใช้ในการตกแต่ง

พื้น	หิน QUARELLA และหินอ่อนดำไทย
ผนัง	ฉาบปูนเรียบทาสีขาว เสากرูดด้วยกระจกเงาชาดำ ส่วนเคาน์เตอร์ด้านหลังทำลวดลายโดยใช้หินทรายสีขาวและส่วนบริเวณพักคอยด้านหลังผนังทำลวดลายสีทอง
เพดาน	ในส่วนของพักคอย ครอบฝ้า และตกแต่งด้วยโคมไฟส่วนด้านหน้าเคาน์เตอร์ใช้เป็นไฟคาวาน์ไล
เฟอร์นิเจอร์	ใช้เฟอร์นิเจอร์มีทั้งลอยตัว และบิวอิน เป็นไม้ด้วยฟองยางวิทยาศาสตร์ หุ้มผ้า



รูปที่ 5.8 แสดงวัสดุที่ใช้ในส่วน LOBBY HALL

5.2.2 ส่วนคอฟฟี่ช็อป (COFFEE SHOP)

แนวความคิดในการออก

ส่วนบริการนี้เป็นส่วนบริการอาหารและเครื่องดื่มตลอด 24 ชั่วโมง และยังมีส่วนของบุฟเฟ่ต์ไว้ให้บริการตัวเองสะดวกทั้งผู้ให้และผู้รับบริการจึงสามารถตอบสนองลูกค้าได้ตามความต้องการ ภายใต้ THEME CONCEPT “อุ้งข้าวอุ้งน้ำ” เปรียบเสมือนเป็นที่ที่สามารถทำให้ผู้ที่เข้ามา

เอกสารนี้เป็นเอกสารที่สงวนไว้สำหรับการใช้งานเพื่อการศึกษาเท่านั้น ไม่อนุญาตให้นำไปใช้ประโยชน์ด้านการค้าไม่ว่ากรณีใดๆ ทั้งสิ้น อีกทั้งห้ามมิให้คัดแปลงเนื้อหา และต้องอ้างอิงถึงเจ้าของเอกสารทุกครั้งที่มีการนำไปใช้

พักผ่อนพักผ่อนพร้อมกับผ่อนคลาย โดยจะใช้การแทนค่าของสี และวัสดุธรรมชาติที่นำมาประยุกต์ใช้ในการตกแต่งให้เกิดความหรูหราทันสมัย

การจัดวางผัง

ส่วนของพื้นที่ให้เคาน์เตอร์บริการและโต๊ะบุฟเฟต์จะอยู่ตรงกลางเพื่อสะดวกในการใช้บริการ ในส่วนของ COFFEE SHOP จะอยู่ตรงกลางเชื่อมโยงระหว่าง RESTAURANT กับ LOBBY LOUNGE ซึ่งผนังกั้นนั้นจะเป็นกระจกใสที่จะสามารถมองเห็น SPACE ภายในได้ ส่วนที่นั่งรับประทานอาหารมีหลากหลายรูปแบบให้เลือกนั่งได้ตามความต้องการ

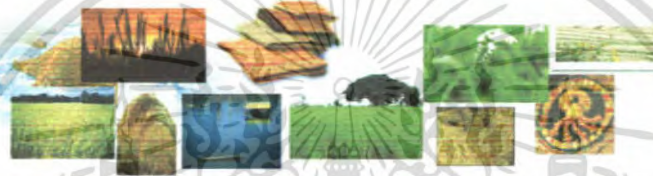

ส่วนบริการนี้เป็นส่วนบริการอาหารและเครื่องดื่มตลอด 24 ชั่วโมงและยังมีสวนบุฟเฟต์ไว้ให้บริการตนเองสะดวกทั้งผู้ใหญ่และผู้บริการจึงสามารถตอบสนองลูกค้าได้ตรงความต้องการภายใต้ THEME CONCEPT เปรียบเสมือนเป็นที่ที่สามารทำให้ผู้ที่เข้ามาพักผ่อนหรือรับประทานอาหาร โดยจะใช้การแทนค่าของสี และวัสดุธรรมชาติที่นำมาประยุกต์ใช้ในการตกแต่งให้เกิดความหรูหราทันสมัย

King Mongkut's Institute of Technology Ladkrabang
Interior Architecture Design Project for Crystal Ball Hotel

รูปที่ 5.9 แสดงแนวความคิดในการออกแบบในส่วน COFFEE SHOP

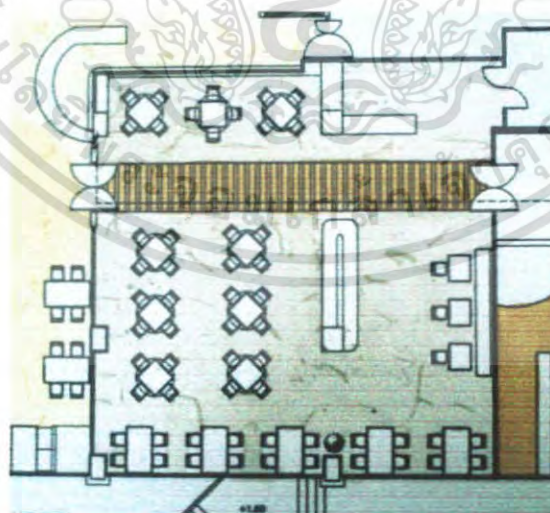

รูปที่ 5.10 แสดงรูปแบบเฟอร์นิเจอร์ในส่วน COFFEE SHOP

เอกสารนี้เป็นเอกสารที่สงวนไว้สำหรับการใช้งานเพื่อการศึกษาเท่านั้น ไม่อนุญาตให้นำไปใช้ประโยชน์ด้านการค้าไม่ว่ากรณีใดๆ ทั้งสิ้น อีกทั้งห้ามมิให้คัดแปลงเนื้อหา และต้องอ้างอิงถึงเจ้าของเอกสารทุกครั้งที่มีการนำไปใช้

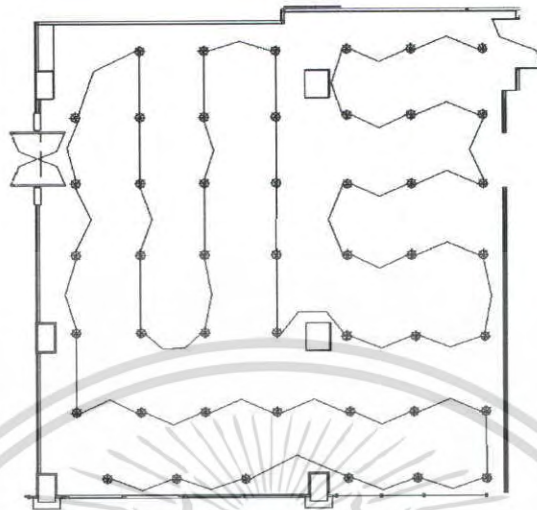

รูปที่ 5.11 แสดงแปลนผ้าเคาน์เตอร์และไฟในส่วน COFFEE SHOP

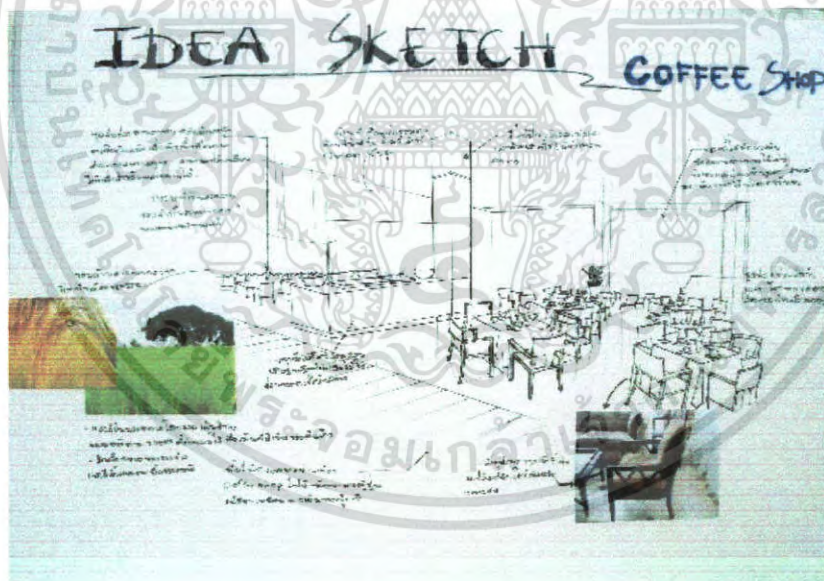

รูปที่ 5.12 แสดงแนวความคิดในการออกแบบในส่วน COFFEE SHOP

เอกสารนี้เป็นเอกสารที่สงวนไว้สำหรับการใช้งานเพื่อการศึกษาเท่านั้น ไม่อนุญาตให้นำไปใช้ประโยชน์ด้านการค้าไม่ว่ากรณีใดๆ ทั้งสิ้น อีกทั้งห้ามมิให้คัดแปลงเนื้อหา และต้องอ้างอิงถึงเจ้าของเอกสารทุกครั้งที่มีการนำไปใช้

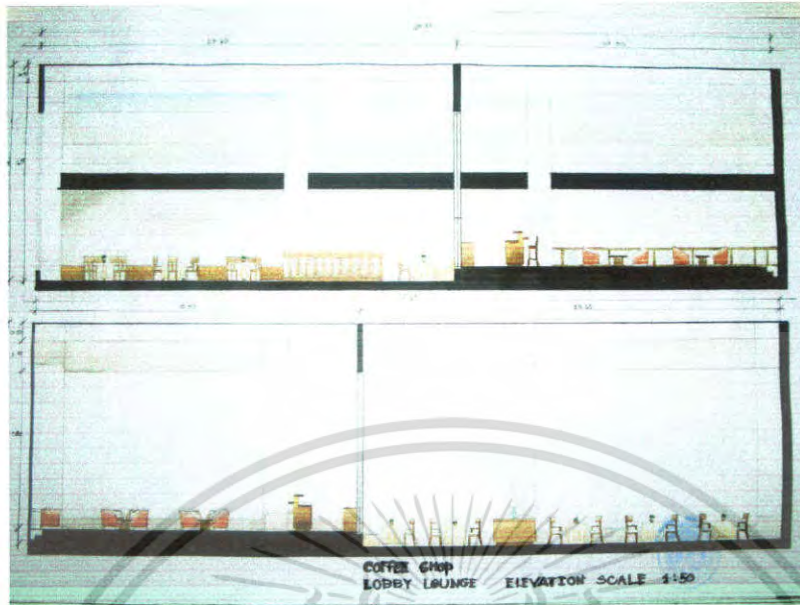

รูปที่ 5.13 แสดงรูปด้านการออกแบบในส่วน COFFEE SHOP



รูปที่ 5.14 แสดงทัศนียภาพการออกแบบในส่วน COFFEE SHOP

วัสดุที่ใช้ในการตกแต่ง

พื้น	แบ่งออกเป็น 2 ส่วน หิน QUARELLA , ไม้
ผนัง	วีนีเยร์ หินประยุคต์ กรูกระจกใสและกระจกอัดผ้า
เพดาน	ยิปซัมบอร์ดสีขาว
เฟอร์นิเจอร์	ใช้เฟอร์นิเจอร์ไม้ ผ้าบุ

เอกสารนี้เป็นเอกสารที่สงวนไว้สำหรับการใช้งานเพื่อการศึกษาเท่านั้น ไม่อนุญาตให้นำไปใช้ประโยชน์ด้านการค้าไม่ว่ากรณีใดๆ ทั้งสิ้น อีกทั้งห้ามมิให้ตัดแปลงเนื้อหา และต้องอ้างอิงถึงเจ้าของเอกสารทุกครั้งที่มีการนำไปใช้



รูปที่ 5.15 แสดงวัสดุที่ใช้ในส่วน COFFEE SHOP

5.2.3 ส่วนร้านอาหาร (JAPANEES RESTAURANT)

แนวความคิดในการออกแบบ

แนวความคิดในการออกแบบ JAPANEES RESTAURANT ในส่วนของการให้บริการอาหารได้แนวความคิดในการออกแบบคือ การนำเอาเอกลักษณ์ทางสถาปัตยกรรม และบรรยากาศที่ชวนหลงใหลของประเทศญี่ปุ่น นำเสนอออกมาเป็นเส้นสายที่ต่อเนื่อง เพื่อต้องการให้เกิดความโปร่งโล่งสบายในแบบที่เรียบง่ายและปรับให้เข้ากับการให้บริการอย่างพอดี

การจัดวางผัง

การจัดวางนั้นจุดเด่นอยู่ตรงชานระเบียง แปะเหลี่ยมซึ่งจัดทำเป็นที่นั่งต่อกัน ด้านประตูทางเข้าออกแบบให้มีเอกลักษณ์ความเป็นญี่ปุ่นเช่นเดียวกันกับเคาน์เตอร์ส่วนเฟอร์นิเจอร์นั้นมีทั้งแบบลอยตัวเพื่อการปรับเปลี่ยนและแบบบิวอินเพื่อความสวยงาม

เอกสารนี้เป็นเอกสารที่สงวนไว้สำหรับการใช้งานเพื่อการศึกษาเท่านั้น ไม่อนุญาตให้นำไปใช้ประโยชน์ด้านการค้าไม่ว่ากรณีใดๆ ทั้งสิ้น อีกทั้งห้ามมิให้คัดแปลงเนื้อหา และต้องอ้างอิงถึงเจ้าของเอกสารทุกครั้งที่มีการนำไปใช้



ในส่วนการให้บริการด้านอาหารของ JAPANESE RESTAURANT ได้แนวความคิดในการออกแบบ คือ การนำเอาเอกลักษณ์ทางสถาปัตยกรรม และบรรยากาศของประเทศไทย นำเสนอออกมาเป็นเส้นสายที่ต่อเนื่อง เพื่อต้องการให้เกิดความโปร่งโล่งสบายในแบบที่เรียบง่ายและปรับใช้ให้เข้ากับการใช้สอยอย่างพอดี

รูปที่ 5.16 แสดงแนวความคิดการออกแบบในส่วน JAPANESE RESTAURANT

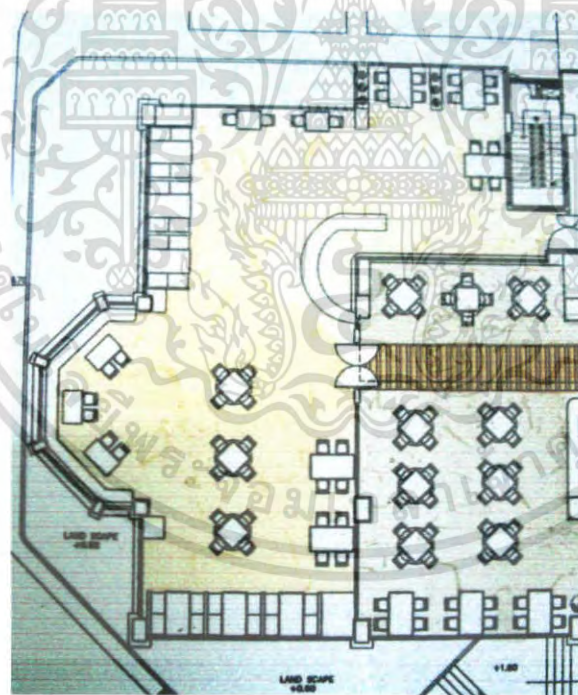

รูปที่ 5.17 แสดงแปลนเฟอร์นิเจอร์ในส่วน JAPANESE RESTAURANT

เอกสารนี้เป็นเอกสารที่สงวนไว้สำหรับการใช้งานเพื่อการศึกษาเท่านั้น ไม่อนุญาตให้นำไปใช้ประโยชน์ด้านการค้าไม่ว่ากรณีใดๆ ทั้งสิ้น อีกทั้งห้ามมิให้คัดแปลงเนื้อหา และต้องอ้างอิงถึงเจ้าของเอกสารทุกครั้งที่มีการนำไปใช้

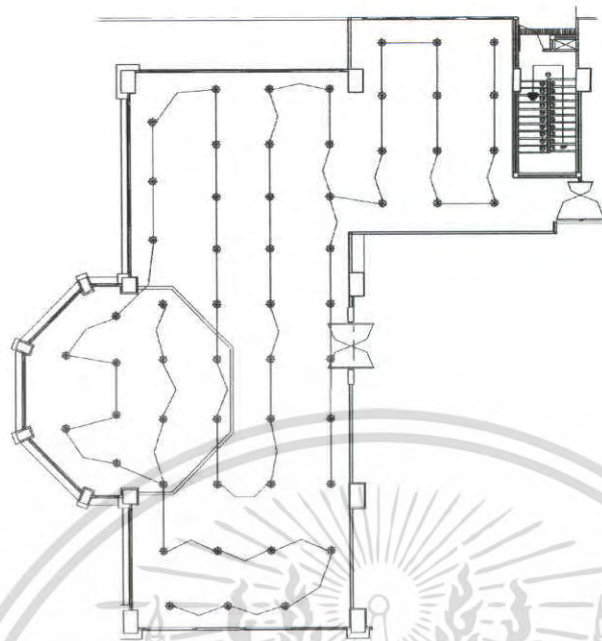

รูปที่ 5.18 แสดงแปลนฝ้าเพดานและไฟในส่วน JAPANEES RESTAURANT



รูปที่ 5.19 แสดงแนวความคิดการออกแบบในส่วน JAPANEES RESTAURANT

เอกสารนี้เป็นเอกสารที่สงวนไว้สำหรับการใช้งานเพื่อการศึกษาเท่านั้น ไม่อนุญาตให้นำไปใช้ประโยชน์ด้านการค้าไม่ว่ากรณีใดๆ ทั้งสิ้น อีกทั้งห้ามมิให้ตัดแปลงเนื้อหา และต้องอ้างอิงถึงเจ้าของเอกสารทุกครั้งที่มีการนำไปใช้

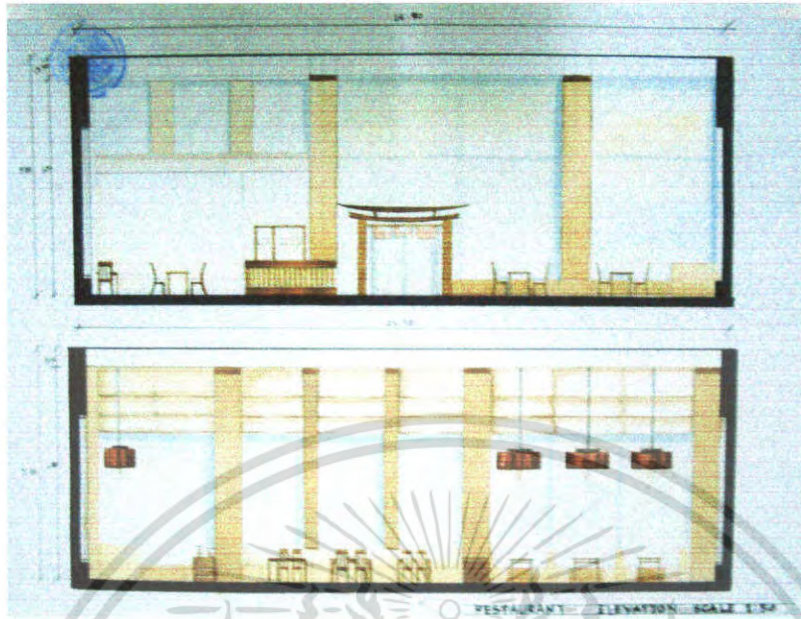

รูปที่ 5.20 แสดงรูปด้านการออกแบบในส่วน JAPANEES RESTAURANT



รูปที่ 5.21 แสดงทัศนียภาพออกแบบในส่วน JAPANEES RESTAURANT

เอกสารนี้เป็นเอกสารที่สงวนไว้สำหรับการใช้งานเพื่อการศึกษาเท่านั้น ไม่อนุญาตให้นำไปใช้ประโยชน์ด้านการค้าไม่ว่ากรณีใดๆ ทั้งสิ้น อีกทั้งห้ามมิให้ดัดแปลงเนื้อหา และต้องอ้างอิงถึงเจ้าของเอกสารทุกครั้งที่มีการนำไปใช้

วัสดุที่ใช้ในการตกแต่ง

พื้น	หิน QUARELLA
ผนัง	ไม้วีเนียร์และกรูกระจก
เพดาน	ยิปซัมบอร์ดสีขาว และกรูไม้
เฟอร์นิเจอร์	ใช้เฟอร์นิเจอร์ไม้ ฝ้าบุ



รูปที่ 5.22 แสดงวัสดุที่ใช้ในส่วน JAPANEES RESTAURANT

5.2.4 ส่วนห้องฟังก์ชัน รুম (FUNCTION ROOM)

แนวความคิดในการออกแบบ

เนื่องจากห้องส่วนนี้สามารถปรับใช้การให้บริการได้ทั้งการจัดเลี้ยงประชุมและสัมมนา ดังนั้นแรงบันดาลใจในการออกแบบจึงอยู่ภายใต้ CONCEPT “เสน่ห์แห่งท้องทะเล” ที่จะสะท้อนให้เห็นถึงความน่าหลงใหลของทะเลในแต่ละช่วงเวลา คือทะเลในบรรยากาศกลางวันที่แสงแดดส่องกระทบผิวน้ำแวววาวระยิบระยับสดใส และยามเย็นบรรยากาศที่ท้องฟ้าเปลี่ยนสีบนผิวน้ำทะเลแสดงถึงความรู้สึกที่แตกต่างในแต่ละกิจกรรม

เอกสารนี้เป็นเอกสารที่สงวนไว้สำหรับการใช้งานเพื่อการศึกษาเท่านั้น ไม่อนุญาตให้นำไปใช้ประโยชน์ด้านการค้าไม่ว่ากรณีใดๆ ทั้งสิ้น อีกทั้งห้ามมิให้ตัดแปลงเนื้อหา และต้องอ้างอิงถึงเจ้าของเอกสารทุกครั้งที่มีการนำไปใช้

การจัดวางผัง

SPACE ภายในห้องจัดเลี้ยง มีพื้นที่เป็นรูปสี่เหลี่ยมผืนผ้า โถง สูง 7.00 เมตร
 ด้านหน้าของห้องจัดเลี้ยง มีส่วนของพื้นที่พักผ่อนซึ่งเป็นชั้นลอย



รูปที่ 5.23 แสดงแนวความคิดการออกแบบในส่วน FUNCTION ROOM

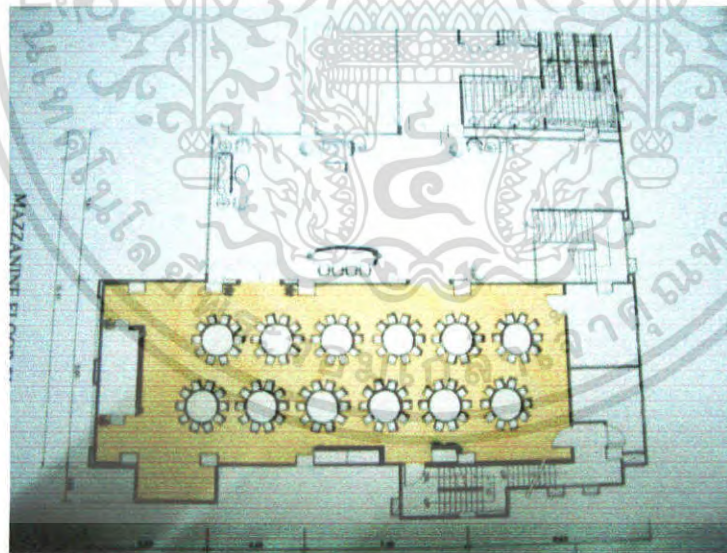

รูปที่ 5.24 แสดงแปลนเฟอร์นิเจอร์ในส่วน FUNCTION ROOM

เอกสารนี้เป็นเอกสารที่สงวนไว้สำหรับการใช้งานเพื่อการศึกษาเท่านั้น ไม่อนุญาตให้นำไปใช้ประโยชน์ด้านการค้า
 ไม่ว่ากรณีใดๆ ทั้งสิ้น อีกทั้งห้ามมิให้ตัดแปลงเนื้อหา และต้องอ้างอิงถึงเจ้าของเอกสารทุกครั้งที่มีการนำไปใช้

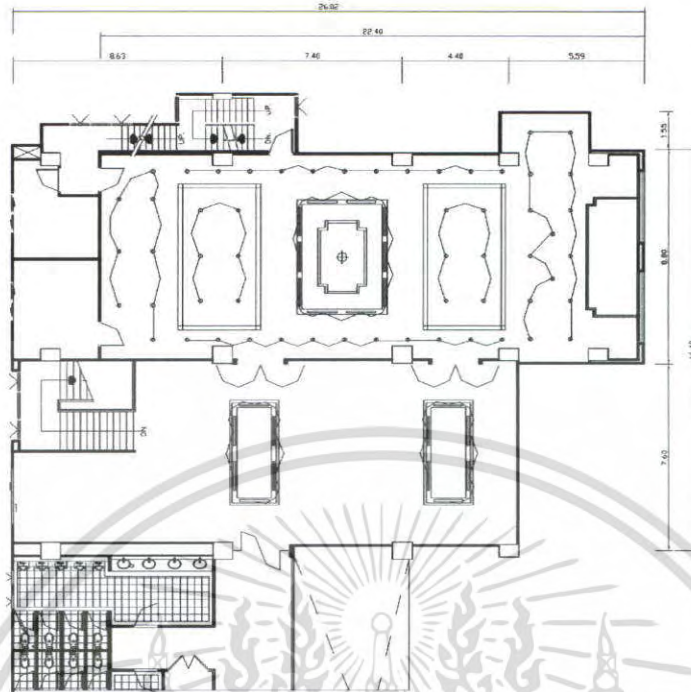

รูปที่ 5.25 แสดงแปลนผ้า เพดานและไฟ ในส่วน FUNCTION ROOM



รูปที่ 5.26 แสดงแนวความคิดการออกแบบในส่วน FUNCTION ROOM

เอกสารนี้เป็นเอกสารที่สงวนไว้สำหรับการใช้งานเพื่อการศึกษาเท่านั้น ไม่อนุญาตให้นำไปใช้ประโยชน์ด้านการค้าไม่ว่ากรณีใดๆ ทั้งสิ้น อีกทั้งห้ามมิให้ดัดแปลงเนื้อหา และต้องอ้างอิงถึงเจ้าของเอกสารทุกครั้งที่มีการนำไปใช้

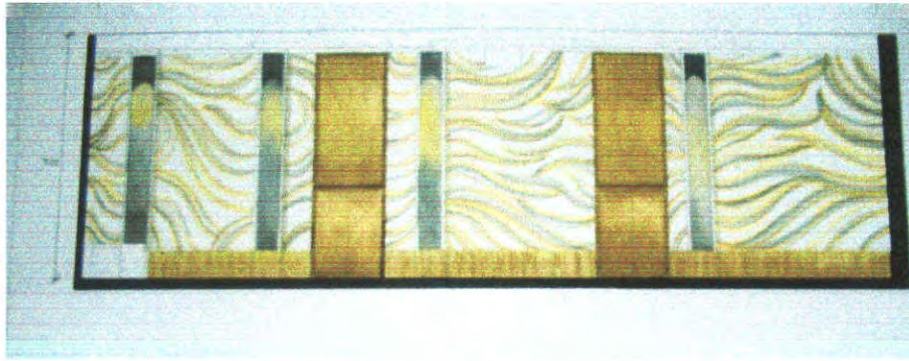

รูปที่ 5.27 แสดงรูปด้านการออกแบบในส่วน FUNCTION ROOM

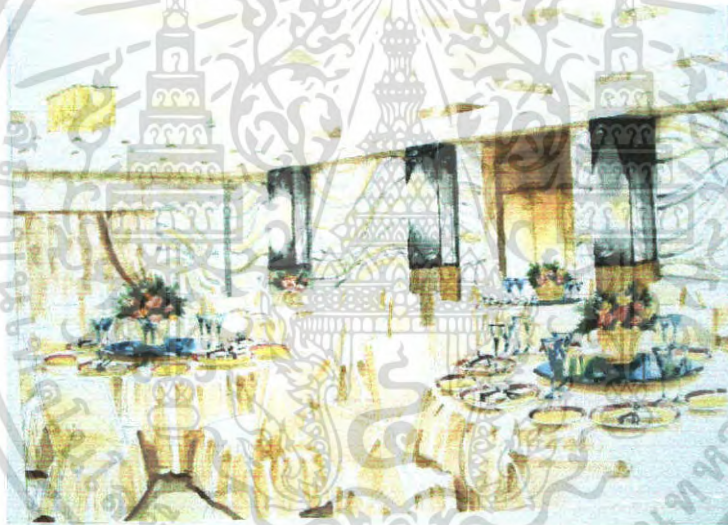

รูปที่ 5.28 แสดงทัศนียภาพในส่วน FUNCTION ROOM

วัสดุที่ใช้ในการตกแต่ง

พื้น	แบ่งเป็นสองส่วน ส่วนต้อนรับและส่วนจัดเลี้ยงปูพรมสีครีม
ผนัง	ทำลวดลายสีสีทอง และกรุกระจกเงาชาทองลายทอง
เพดาน	ยิปซัมบอร์ดสีขาว ครอบฝ้าตกแต่งด้วยโคมไฟคริสตัล
เฟอร์นิเจอร์	ใช้เฟอร์นิเจอร์ลอยตัว หุ้มด้วยผ้า

เอกสารนี้เป็นเอกสารที่สงวนไว้สำหรับการใช้งานเพื่อการศึกษาเท่านั้น ไม่อนุญาตให้นำไปใช้ประโยชน์ด้านการค้า ไม่ว่ากรณีใดๆ ทั้งสิ้น อีกทั้งห้ามมิให้ดัดแปลงเนื้อหา และต้องอ้างอิงถึงเจ้าของเอกสารทุกครั้งที่มีการนำไปใช้



รูปที่ 5.29 แสดงวัสดุที่ใช้ในส่วน FUNCTION ROOM

5.2.5 ส่วนล็อบบี้เล้าจน์ (LOBBY LOUNGE)

แนวความคิดในการออกแบบ

ในส่วนของ LOBBY LOUNGE อยู่ระหว่าง LOBBY HALL กับ COFFEE SHOP เป็นพื้นที่ยกระดับ เพื่อให้เกิดความแตกต่างจึงเป็นแนวทางในการออกแบบภายใต้ THEME CONCEPT “ล่องเรือ” ความแตกต่างของระดับเสมือนเรือที่อยู่บนผิวน้ำ ส่วนประกอบของเรือสามารถนำมาปรับเลี่ยมให้เกิดความน่าสนใจในการออกแบบที่ผสมผสานกับความเป็นธรรมชาติของท้องถิ่น โดยการแทนค่าสีและวัสดุที่เป็นธรรมชาติ จัดวางแปลนตามประโยชน์ใช้สอย

การจัดวางผัง

SPACE ภายในส่วนล็อบบี้เล้าจน์จะเชื่อมโยงมาจากส่วน LOBBY HALL ซึ่งเป็นพื้นที่ยกระดับขึ้นมาจากส่วน LOBBY HALL อย่างชัดเจน ซึ่งสามารถเห็นถึงความโอ้โงงได้อย่างชัดเจน

เอกสารนี้เป็นเอกสารที่สงวนไว้สำหรับการใช้งานเพื่อการศึกษาเท่านั้น ไม่อนุญาตให้นำไปใช้ประโยชน์ด้านการค้าไม่ว่ากรณีใดๆ ทั้งสิ้น อีกทั้งห้ามมิให้ดัดแปลงเนื้อหา และต้องอ้างอิงถึงเจ้าของเอกสารทุกครั้งที่มีการนำไปใช้



รูปที่ 5.30 แสดงแนวความคิดการออกแบบในส่วน LOBBY LOUNGE

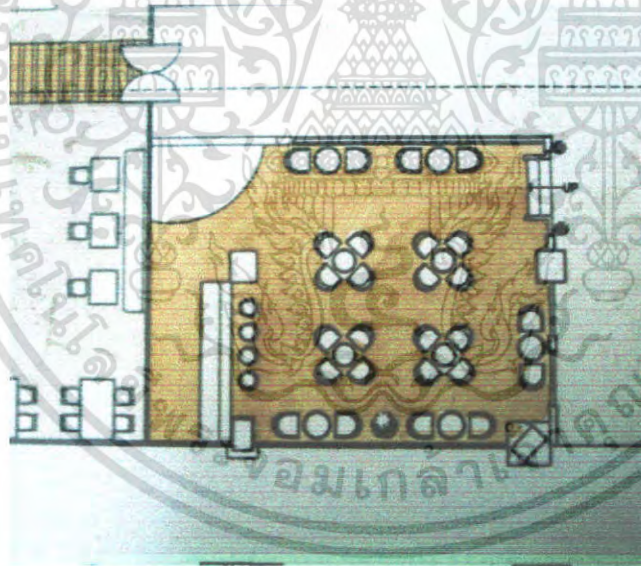

รูปที่ 5.31 แสดงแปลนเฟอร์นิเจอร์ในส่วน LOBBY LOUNGE

เอกสารนี้เป็นเอกสารที่สงวนไว้สำหรับการใช้งานเพื่อการศึกษาเท่านั้น ไม่อนุญาตให้นำไปใช้ประโยชน์ด้านการค้า ไม่ว่ากรณีใดๆ ทั้งสิ้น อีกทั้งห้ามมิให้ตัดแปลงเนื้อหา และต้องอ้างอิงถึงเจ้าของเอกสารทุกครั้งที่มีการนำไปใช้

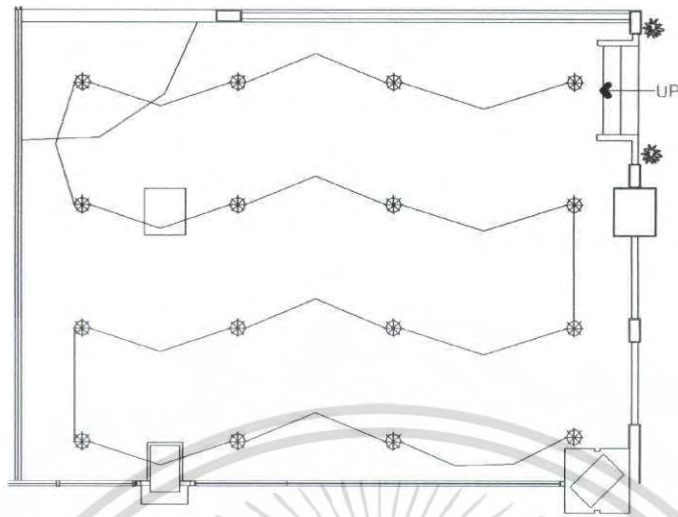

รูปที่ 5.32 แสดงแปลนไฟฟ้า เพดาน และไฟในส่วน LOBBY LOUNGE

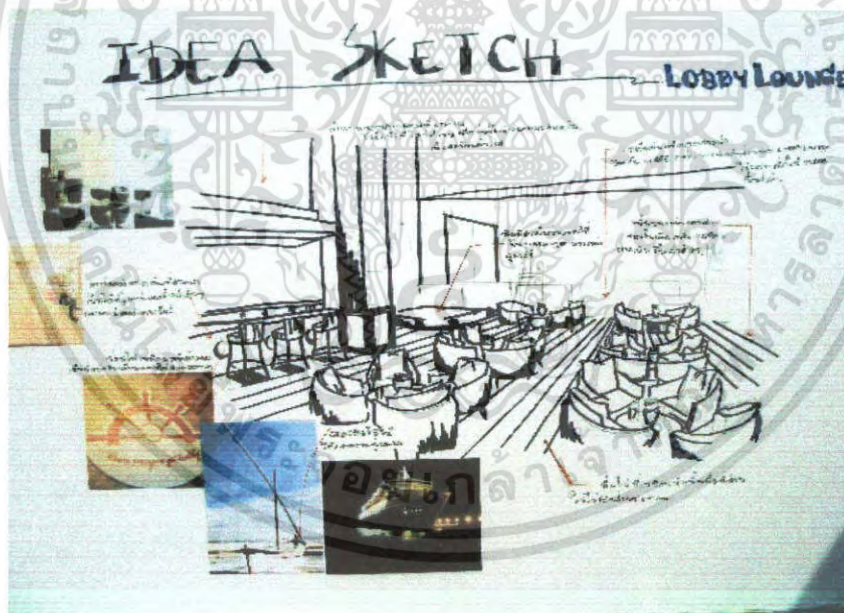

รูปที่ 5.33 แสดงแนวความคิดการออกแบบในส่วน LOBBY LOUNGE

เอกสารนี้เป็นเอกสารที่สงวนไว้สำหรับการใช้งานเพื่อการศึกษาเท่านั้น ไม่อนุญาตให้นำไปใช้ประโยชน์ด้านการค้า ไม่ว่ากรณีใดๆ ทั้งสิ้น อีกทั้งห้ามมิให้ตัดแปลงเนื้อหา และต้องอ้างอิงถึงเจ้าของเอกสารทุกครั้งที่มีการนำไปใช้

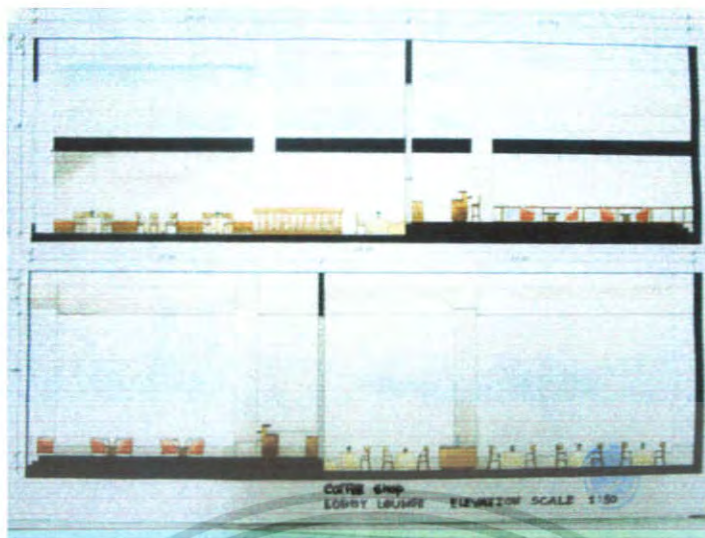

รูปที่ 5.34 แสดงรูปด้านการออกแบบในส่วน LOBBY LOUNGE



รูปที่ 5.35 ทัศนียภาพในส่วน LOBBY LOUNGE

วัสดุที่ใช้ในการตกแต่ง

พื้น	ไม้
ผนัง	กระจกใส อีกด้านเปิดโล่งเป็นระเบียงไม้กรุกระจกฝ้า
เพดาน	ชิปซัมบอร์ดสีขาว
เฟอร์นิเจอร์	ใช้เฟอร์นิเจอร์ลอยตัว หุ้มด้วยผ้า

เอกสารนี้เป็นเอกสารที่สงวนไว้สำหรับการใช้งานเพื่อการศึกษาเท่านั้น ไม่อนุญาตให้นำไปใช้ประโยชน์ด้านการค้าไม่ว่ากรณีใดๆ ทั้งสิ้น อีกทั้งห้ามมิให้ดัดแปลงเนื้อหา และต้องอ้างอิงถึงเจ้าของเอกสารทุกครั้งที่มีการนำไปใช้



รูปที่ 5.36 แสดงวัสดุที่ใช้ในส่วน LOBBY LOUNGE

5.2.6 ส่วนบริการเพื่อสุขภาพ (SPA)

แนวความคิดในการออกแบบ

แนวความคิดในการออกแบบส่วนบริการเพื่อสุขภาพ ซึ่งเน้นการตกแต่งสปาให้ดูทันสมัย เหมาะกับผู้ใช้งานที่เป็นคนรุ่นใหม่โดยใช้สถาปัตยกรรมเป็นองค์ประกอบในการตกแต่งให้เกิดความสวยงาม นุ่มนวล และเลือกใช้วัสดุแบบผสมผสาน ระหว่างวัสดุธรรมชาติที่ให้ความอบอุ่นกับวัสดุสมัยใหม่ ที่ทำให้ภาพลักษณ์ของสปาดูทันสมัย

การจัดวางผัง

ส่วนโถงต้อนรับจะเป็นจุดศูนย์กลางและแกนกลางของทางสัญจร ซึ่งจะมีส่วนเคาน์เตอร์ติดต่อสอบถามเล็ก ๆ มีการจัดชุดสำหรับนั่งพักผ่อนและส่วนพักผ่อนในที่เดียวกัน บริเวณหน้าห้องนวด เพื่อดูสบายและเป็นกันเอง มีการเสริมผนังเพื่อทำลวดลายและกันส่วนอื่นๆ และภายในแต่ละห้องจะมีส่วนเปลี่ยนเครื่องแต่งตัวและห้องน้ำภายในตัว



รูปที่ 5.37 แสดงแนวความคิดการออกแบบในส่วน SPA

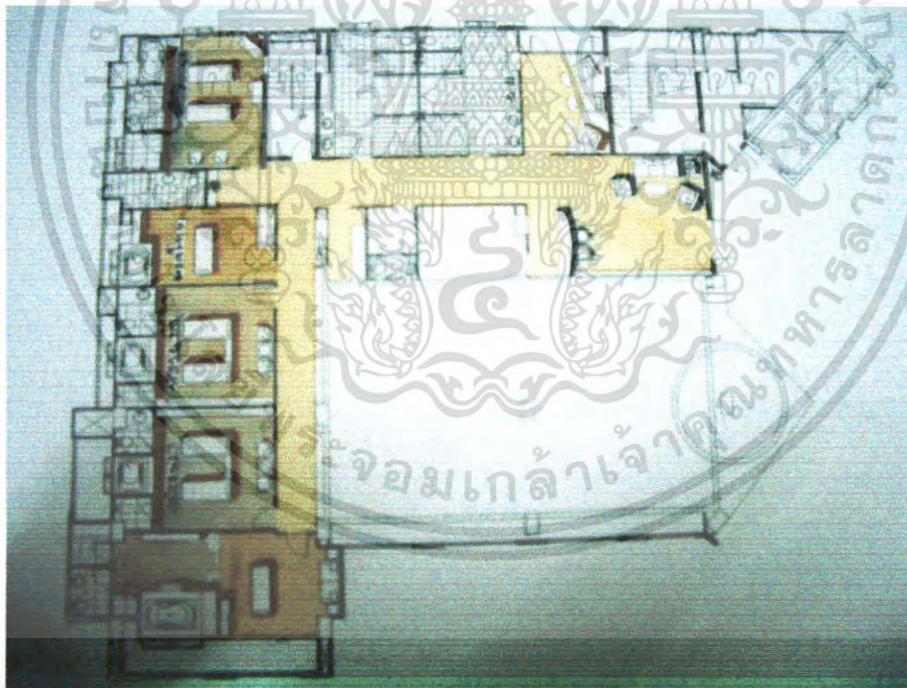

รูปที่ 5.38 แสดงแปลนเฟอร์นิเจอร์ ในส่วน SPA

เอกสารนี้เป็นเอกสารที่สงวนไว้สำหรับการใช้งานเพื่อการศึกษาเท่านั้น ไม่อนุญาตให้นำไปใช้ประโยชน์ด้านการค้าไม่ว่ากรณีใดๆ ทั้งสิ้น อีกทั้งห้ามมิให้ตัดแปลงเนื้อหา และต้องอ้างอิงถึงเจ้าของเอกสารทุกครั้งที่มีการนำไปใช้

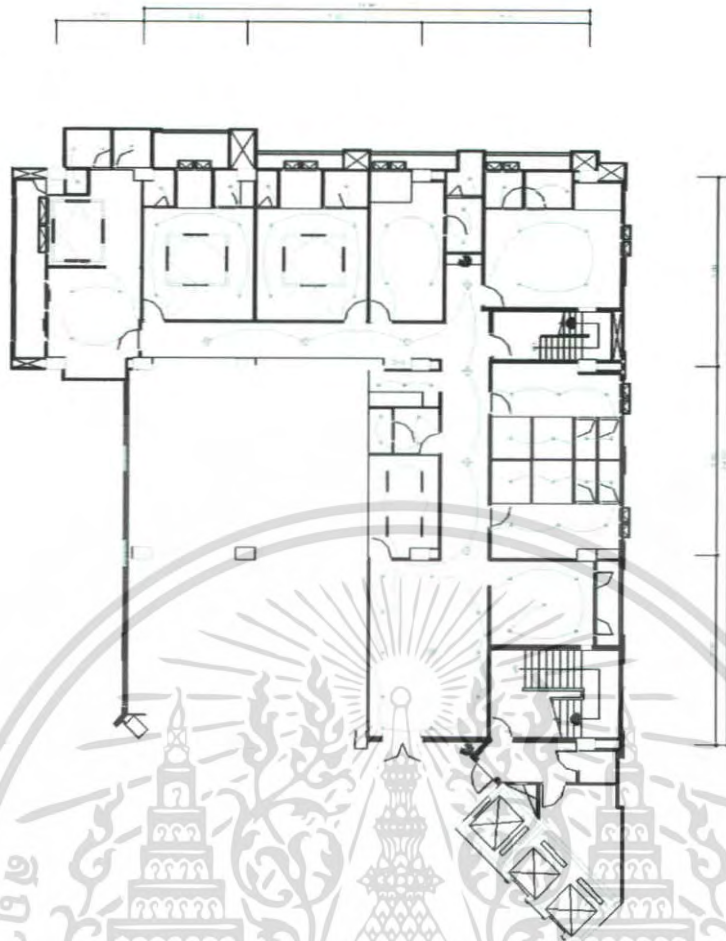

รูปที่ 5.39 แสดงแปลนฝ้า เพดานและไฟ ในส่วน SPA



รูปที่ 5.40 แสดงรูปด้านการออกแบบในส่วน SPA

เอกสารนี้เป็นเอกสารที่สงวนไว้สำหรับการใช้งานเพื่อการศึกษาเท่านั้น ไม่อนุญาตให้นำไปใช้ประโยชน์ด้านการค้าไม่ว่ากรณีใดๆ ทั้งสิ้น อีกทั้งห้ามมิให้ดัดแปลงเนื้อหา และต้องอ้างอิงถึงเจ้าของเอกสารทุกครั้งที่มีการนำไปใช้



รูปที่ 5.41 แสดงแนวความคิดการออกแบบในส่วน SPA



รูปที่ 5.42 แสดงทัศนียภาพ SPA ในส่วน LOBBY

เอกสารนี้เป็นเอกสารที่สงวนไว้สำหรับการใช้งานเพื่อการศึกษาเท่านั้น ไม่อนุญาตให้นำไปใช้ประโยชน์ด้านการค้าไม่ว่ากรณีใดๆ ทั้งสิ้น อีกทั้งห้ามมิให้ดัดแปลงเนื้อหา และต้องอ้างอิงถึงเจ้าของเอกสารทุกครั้งที่มีการนำไปใช้



รูปที่ 5.43 แสดงทัศนียภาพ SPA ในส่วน ห้องนวด VIP



รูปที่ 5.44 แสดงทัศนียภาพ SPA ในส่วน ห้องนวดไทย

เอกสารนี้เป็นเอกสารที่สงวนไว้สำหรับการใช้งานเพื่อการศึกษาเท่านั้น ไม่อนุญาตให้นำไปใช้ประโยชน์ด้านการค้าไม่ว่ากรณีใดๆ ทั้งสิ้น อีกทั้งห้ามมิให้ดัดแปลงเนื้อหา และต้องอ้างอิงถึงเจ้าของเอกสารทุกครั้งที่มีการนำไปใช้



รูปที่ 5.45 แสดงทัศนียภาพ SPA ในส่วน ห้องนวด

วัสดุที่ใช้ในการตกแต่ง

พื้น

ส่วนใหญ่จะใช้เป็นพื้นไม้และกระเบื้องดินเผาสีครีม น้ำตาล
ในส่วนห้องนวดจะเป็นพื้นไม้ และพื้นปูนทำลาย

ผนัง

ปูนฉาบเรียบสีขาว หิน โมเสก

เพดาน

ยิปซัมบอร์ด ตกแต่งด้วยโคมไฟคริสตัล

เฟอร์นิเจอร์

จะเป็นหวายและไม้ บุด้วยผ้าซึ่งจะให้ความรู้สึกเป็นธรรมชาติ



รูปที่ 5.46 แสดงวัสดุที่ใช้ในส่วน SPA

เอกสารนี้เป็นเอกสารที่สงวนไว้สำหรับการใช้งานเพื่อการศึกษาเท่านั้น ไม่อนุญาตให้นำไปใช้ประโยชน์ด้านการค้า
ไม่ว่ากรณีใดๆ ทั้งสิ้น อีกทั้งห้ามมิให้ตัดแปลงเนื้อหา และต้องอ้างอิงถึงเจ้าของเอกสารทุกครั้งที่มีการนำไปใช้

5.2.7 ส่วนห้องพัก (GUEST ROOM)

ความต้องการในการบริการ

ต้องมีห้องพักที่มีความสะดวกสบายหลากหลายแบบ ให้บริการแก่แขกได้ทุกระดับ
จึงมีห้องพักที่ให้บริการดังนี้

1. DELUXE ROOM
2. GRAND ROOM
3. SUITE ROOM

แนวความคิดในการออกแบบส่วน DELUXE ROOM

แนวความคิดในการออกแบบส่วน DELUXE ROOM ในห้องพักการออกแบบจะใช้วัสดุที่เรียบง่าย เหมาะกับประโยชน์ใช้สอยและสอดคล้องกับสภาพแวดล้อม การใช้เฟอร์นิเจอร์ไม้และสีสันทน ลวดลายทางสภาพแวดล้อมของเมือง



รูปที่ 5.47 แสดงแนวความคิดการออกแบบในส่วนห้องพัก DELUXE ROOM

เอกสารนี้เป็นเอกสารที่สงวนไว้สำหรับการใช้งานเพื่อการศึกษาเท่านั้น ไม่อนุญาตให้นำไปใช้ประโยชน์ด้านการค้า
ไม่ว่ากรณีใดๆ ทั้งสิ้น อีกทั้งห้ามมิให้ตัดแปลงเนื้อหา และต้องอ้างอิงถึงเจ้าของเอกสารทุกครั้งที่มีการนำไปใช้

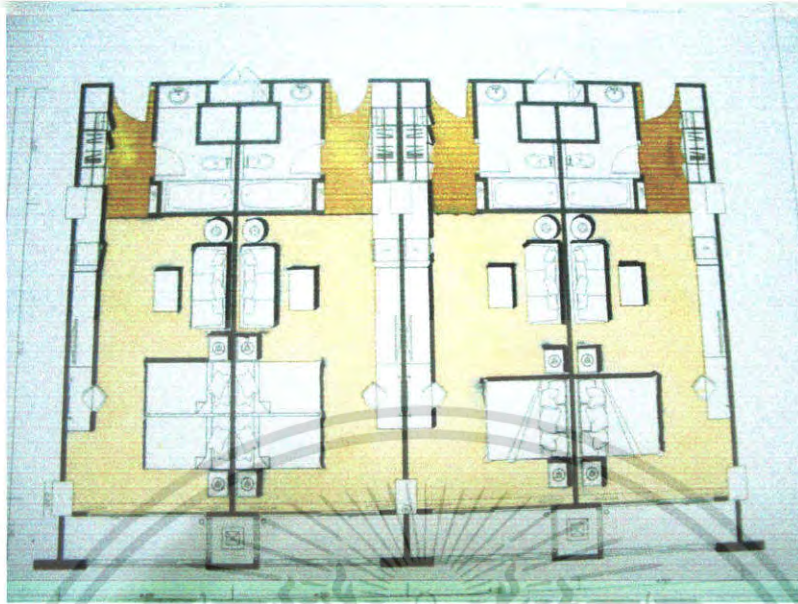

รูปที่ 5.48 แสดงแปลนเฟอร์นิเจอร์ ในส่วนห้องพัก DELUXE ROOM

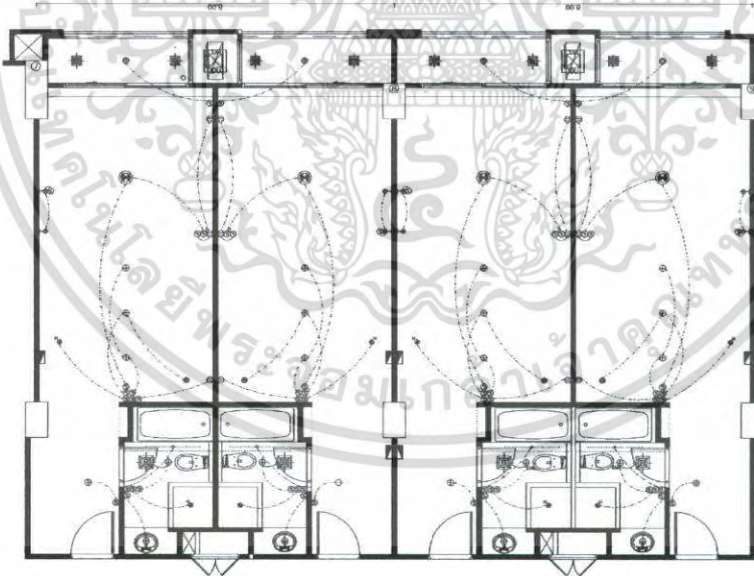

รูปที่ 5.49 แสดงแปลน ไฟ เพลาน และ ไฟใน ส่วนห้องพัก DELUXE ROOM

เอกสารนี้เป็นเอกสารที่สงวนไว้สำหรับการใช้งานเพื่อการศึกษาเท่านั้น ไม่อนุญาตให้นำไปใช้ประโยชน์ด้านการค้า ไม่ว่ากรณีใดๆ ทั้งสิ้น อีกทั้งห้ามมิให้ดัดแปลงเนื้อหา และต้องอ้างอิงถึงเจ้าของเอกสารทุกครั้งที่มีการนำไปใช้

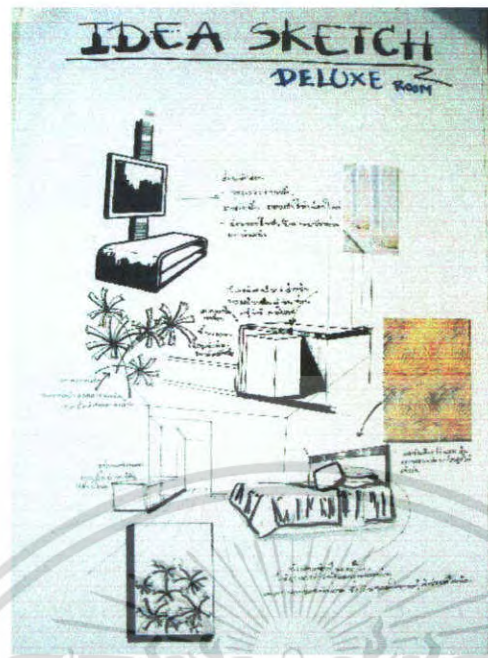

รูปที่ 5.50 แสดงแนวความคิดการออกแบบในส่วนห้องพัก DELUXE ROOM

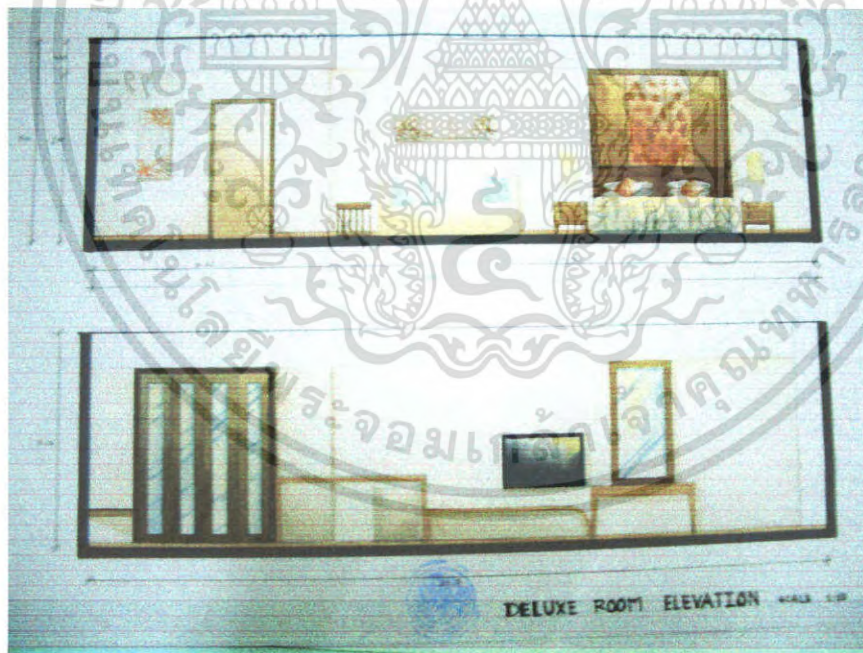

รูปที่ 5.51 แสดงรูปด้านในส่วนห้องพัก DELUXE ROOM

เอกสารนี้เป็นเอกสารที่สงวนไว้สำหรับการใช้งานเพื่อการศึกษาเท่านั้น ไม่อนุญาตให้นำไปใช้ประโยชน์ด้านการค้าไม่ว่ากรณีใดๆ ทั้งสิ้น อีกทั้งห้ามมิให้ตัดแปลงเนื้อหา และต้องอ้างอิงถึงเจ้าของเอกสารทุกครั้งที่มีการนำไปใช้



รูปที่ 5.52 แสดงทัศนียภาพในส่วนห้องพัก DELUXE ROOM

วัสดุที่ใช้ในการตกแต่ง

พื้น

ไม้และพรม

ผนัง

ปูนฉาบเรียบ ตีควอลล์เปเปอร์ บริเวณส่วนหัวเตียงกรุไม้

เพดาน

ยิปซัมบอร์ดสีขาว ตรีอปไฟ

เฟอร์นิเจอร์

ไม้หุ้มผ้า



รูปที่ 5.53 แสดงวัสดุที่ใช้ในส่วนห้องพัก DELUXE ROOM

เอกสารนี้เป็นเอกสารที่สงวนไว้สำหรับการใช้งานเพื่อการศึกษาเท่านั้น ไม่อนุญาตให้นำไปใช้ประโยชน์ด้านการค้า
ไม่ว่ากรณีใดๆ ทั้งสิ้น อีกทั้งห้ามมิให้ตัดแปลงเนื้อหา และต้องอ้างอิงถึงเจ้าของเอกสารทุกครั้งที่มีการนำไปใช้

แนวความคิดในการออกแบบส่วน GRAND ROOM

แนวความคิดในการออกแบบส่วน GRAND ROOM ต้องการให้ผู้ที่มาใช้บริการรู้สึกอบอุ่น ผ่อนคลายเหมือนกับอยู่ที่บ้านดังคำกล่าวที่ว่า อยู่ที่ไหนไม่สุขใจเท่าที่บ้านจึงเป็นแรงบันดาลใจในการออกแบบภายใต้ CONCEPT “HOME STAY” โดยนำเอกลักษณ์วิถีชีวิตและวัฒนธรรม นำมาใช้ในการออกแบบให้มีความร่วมสมัยที่สามารถตอบสนองความต้องการของผู้ใช้บริการทั้งทางด้านบรรยากาศและประโยชน์ใช้สอยอย่างลงตัว



รูปที่ 5.54 แสดงแนวความคิดการออกแบบในส่วนห้องพัก GRAND ROOM

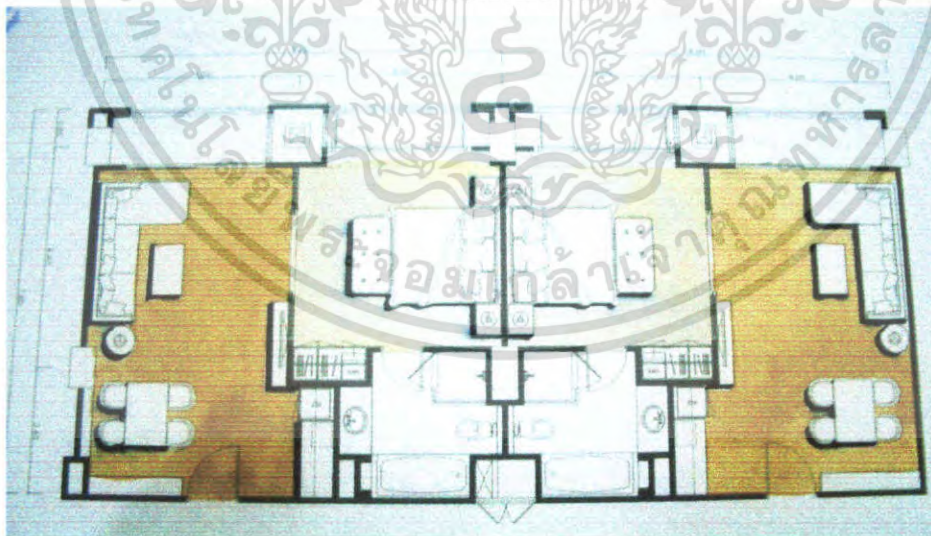

รูปที่ 5.55 แสดงแปลนเฟอร์นิเจอร์ ในส่วนห้องพัก GRAND ROOM

เอกสารนี้เป็นเอกสารที่สงวนไว้สำหรับการใช้งานเพื่อการศึกษาเท่านั้น ไม่อนุญาตให้นำไปใช้ประโยชน์ด้านการค้าไม่ว่ากรณีใดๆ ทั้งสิ้น อีกทั้งห้ามมิให้ตัดแปลงเนื้อหา และต้องอ้างอิงถึงเจ้าของเอกสารทุกครั้งที่มีการนำไปใช้

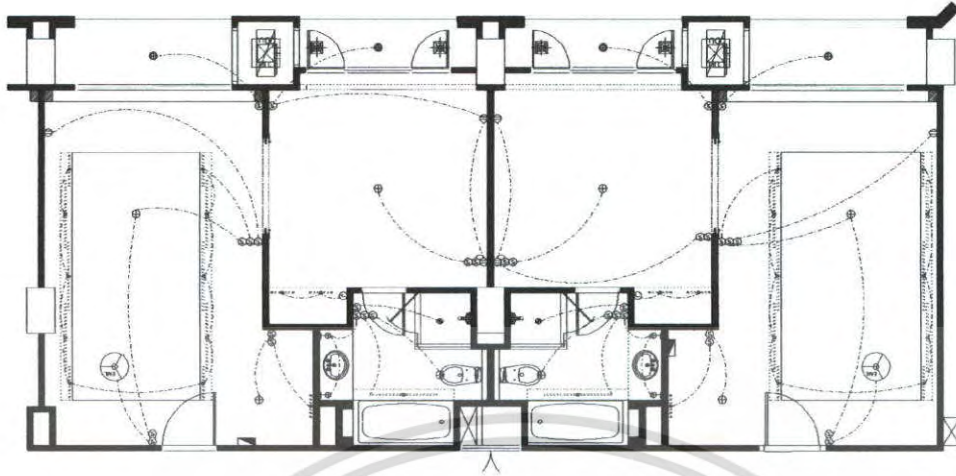

รูปที่ 5.56 แสดงแปลนไฟฟ้าเพดาน และไฟในส่วนห้องพัก GRAND ROOM



รูปที่ 5.57 แสดงแนวความคิดการออกแบบในส่วนห้องพัก GRAND ROOM

เอกสารนี้เป็นเอกสารที่สงวนไว้สำหรับการใช้งานเพื่อการศึกษาเท่านั้น ไม่อนุญาตให้นำไปใช้ประโยชน์ด้านการค้า
ไม่ว่ากรณีใดๆ ทั้งสิ้น อีกทั้งห้ามมิให้ดัดแปลงเนื้อหา และต้องอ้างอิงถึงเจ้าของเอกสารทุกครั้งที่มีการนำไปใช้

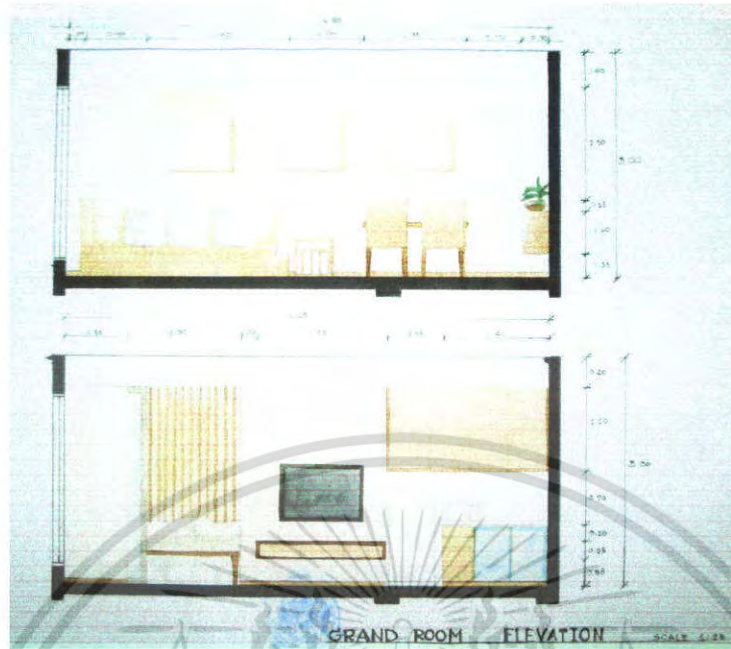

รูปที่ 5.58 แสดงรูปด้านการออกแบบในส่วนห้องพัก GRAND ROOM

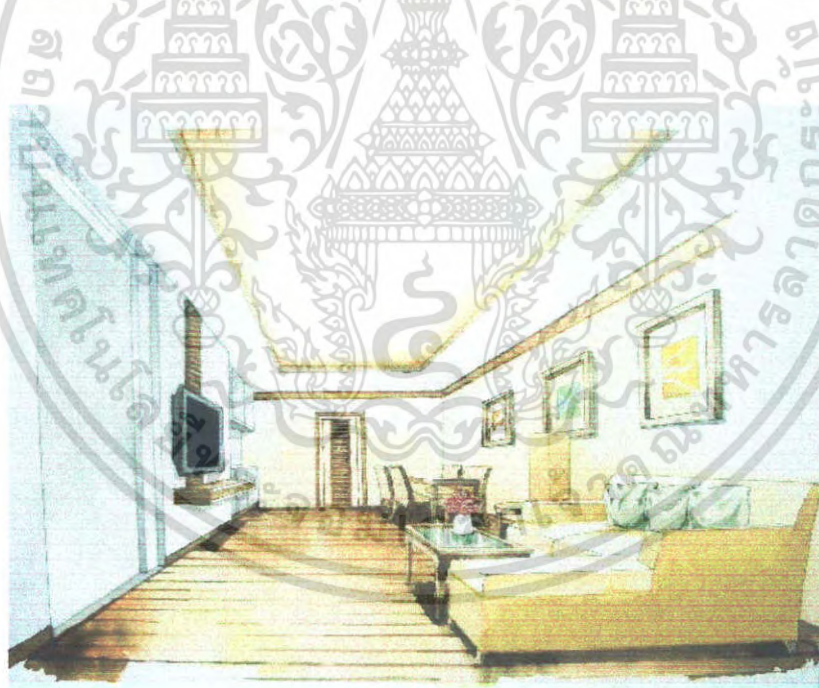

รูปที่ 5.59 แสดงทัศนียภาพในส่วนพักผ่อนห้องพัก GRAND ROOM

เอกสารนี้เป็นเอกสารที่สงวนไว้สำหรับการใช้งานเพื่อการศึกษาเท่านั้น ไม่อนุญาตให้นำไปใช้ประโยชน์ด้านการค้า ไม่ว่ากรณีใดๆ ทั้งสิ้น อีกทั้งห้ามมิให้ดัดแปลงเนื้อหา และต้องอ้างอิงถึงเจ้าของเอกสารทุกครั้งที่มีการนำไปใช้



รูปที่ 5.60 แสดงทัศนียภาพในส่วนนอนห้องพัก GRAND ROOM

วัสดุที่ใช้ในการตกแต่ง

พื้น

ในส่วนพักผ่อนเป็นพื้นไม้และส่วนนอนเป็นพื้นพรม

ผนัง

ปูนฉาบเรียบติดวอลเล่ย์เปเปอร์ บริเวณส่วนหัวเตียงกรุด้วยกระจกอัดฝ้า

เพดาน

ยิปซัมบอร์ดสีขาว ครีอปฝ้า

เฟอร์นิเจอร์

ไม้บุด้วยผ้าและกระจก



รูปที่ 5.61 แสดงวัสดุที่ใช้ในส่วนห้องพัก GRAND ROOM

เอกสารนี้เป็นเอกสารที่สงวนไว้สำหรับการใช้งานเพื่อการศึกษาเท่านั้น ไม่อนุญาตให้นำไปใช้ประโยชน์ด้านการค้า
ไม่ว่ากรณีใดๆ ทั้งสิ้น อีกทั้งห้ามมิให้ตัดแปลงเนื้อหา และต้องอ้างอิงถึงเจ้าของเอกสารทุกครั้งที่มีการนำไปใช้

แนวความคิดในการออกแบบส่วน SUITE ROOM

เป็นห้องที่มีความหรูหราที่สุดในโรงแรม ดังนั้นจึงออกแบบและสร้างบรรยากาศให้ดูหรูหรา มีความสะดวกสบายในการพักผ่อนมากที่สุด การใช้วัสดุสีเส้นทางธรรมชาติและวัสดุสมัยใหม่ ผสมผสานเข้าด้วยกัน



รูปที่ 5.62 แสดงแนวความคิดการออกแบบในส่วนห้องพัก SUITE ROOM

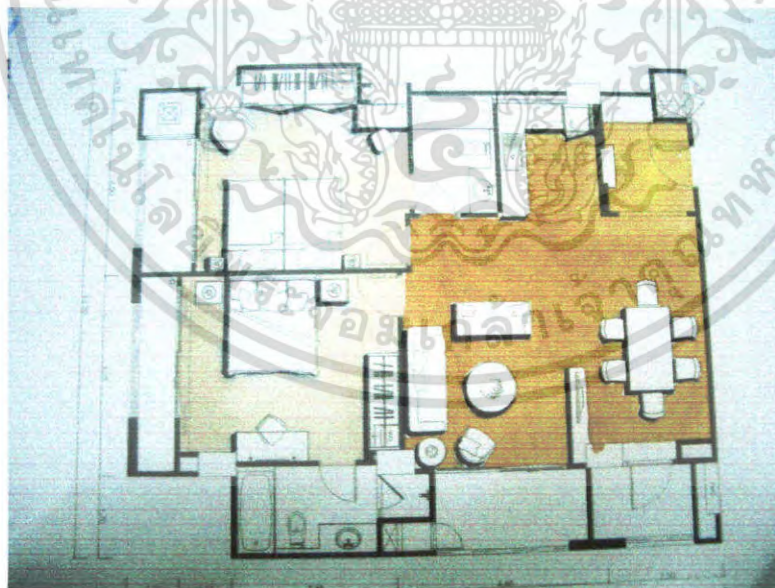

รูปที่ 5.63 แสดงแปลนเฟอร์นิเจอร์ในส่วนห้องพัก SUITE ROOM

เอกสารนี้เป็นเอกสารที่สงวนไว้สำหรับการใช้งานเพื่อการศึกษาเท่านั้น ไม่อนุญาตให้นำไปใช้ประโยชน์ด้านการค้า ไม่ว่ากรณีใดๆ ทั้งสิ้น อีกทั้งห้ามมิให้ตัดแปลงเนื้อหา และต้องอ้างอิงถึงเจ้าของเอกสารทุกครั้งที่มีการนำไปใช้

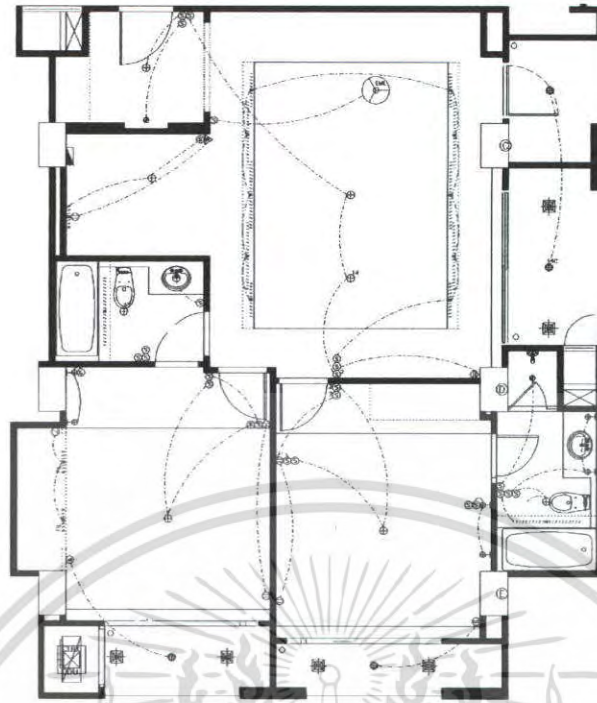

รูปที่ 5.64 แสดงแปลน ฝ้า เพดาน และ ไฟใน ส่วนห้องพัก SUITE ROOM

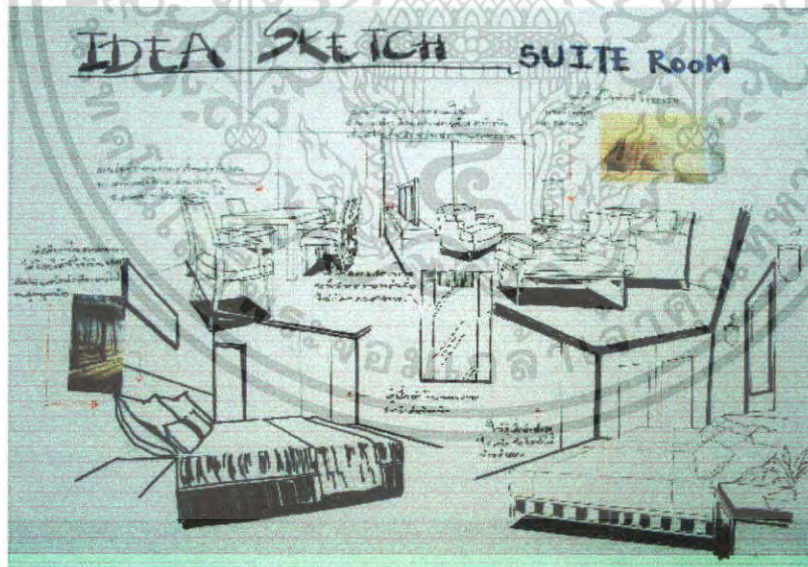

รูปที่ 5.65 แสดงแนวความคิดการออกแบบในส่วนห้องพัก SUITE ROOM

เอกสารนี้เป็นเอกสารที่สงวนไว้สำหรับการใช้งานเพื่อการศึกษาเท่านั้น ไม่อนุญาตให้นำไปใช้ประโยชน์ด้านการค้า ไม่ว่ากรณีใดๆ ทั้งสิ้น อีกทั้งห้ามมิให้ดัดแปลงเนื้อหา และต้องอ้างอิงถึงเจ้าของเอกสารทุกครั้งที่มีการนำไปใช้

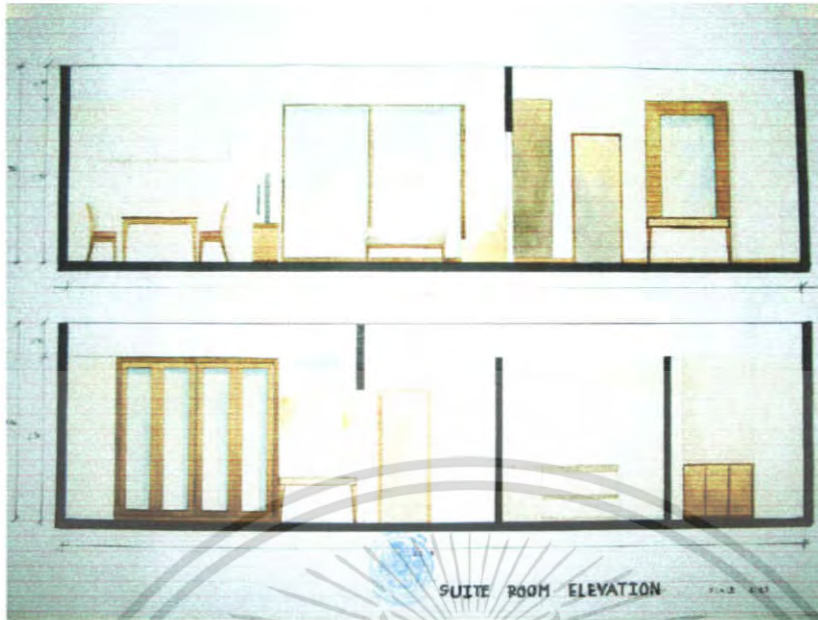

รูปที่ 5.66 แสดงรูปด้านการออกแบบในส่วนห้องพัก SUITE ROOM



รูปที่ 5.67 แสดงทัศนียภาพในส่วนพักผ่อนห้องพัก SUITE ROOM

เอกสารนี้เป็นเอกสารที่สงวนไว้สำหรับการใช้งานเพื่อการศึกษาเท่านั้น ไม่อนุญาตให้นำไปใช้ประโยชน์ด้านการค้าไม่ว่ากรณีใดๆ ทั้งสิ้น อีกทั้งห้ามมิให้ดัดแปลงเนื้อหา และต้องอ้างอิงถึงเจ้าของเอกสารทุกครั้งที่มีการนำไปใช้



รูปที่ 5.68 แสดงทัศนียภาพในส่วนนอนห้องพัก SUITE ROOM

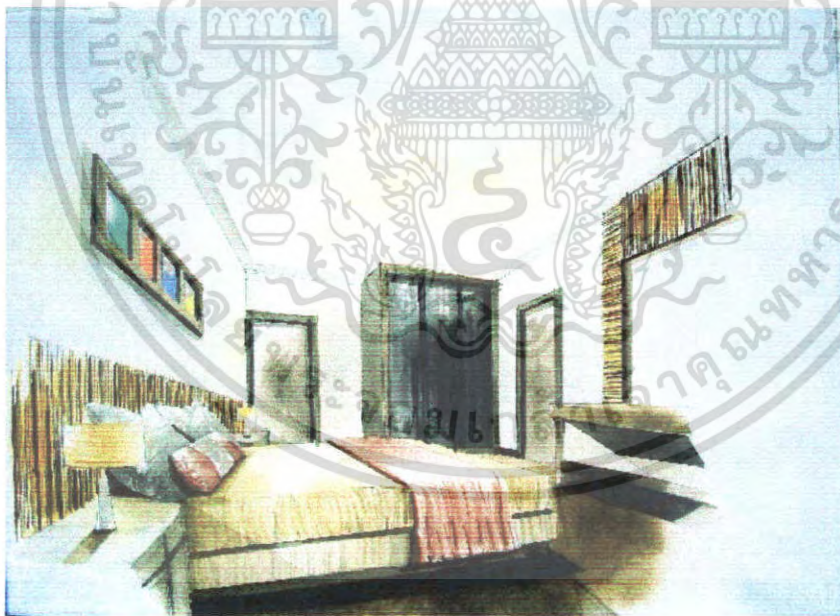

รูปที่ 5.69 แสดงทัศนียภาพในส่วนนอนห้องพัก SUITE ROOM

เอกสารนี้เป็นเอกสารที่สงวนไว้สำหรับการใช้งานเพื่อการศึกษาเท่านั้น ไม่อนุญาตให้นำไปใช้ประโยชน์ด้านการค้า
ไม่ว่ากรณีใดๆ ทั้งสิ้น อีกทั้งห้ามมิให้ดัดแปลงเนื้อหา และต้องอ้างอิงถึงเจ้าของเอกสารทุกครั้งที่มีการนำไปใช้

วัสดุที่ใช้ในการตกแต่ง

พื้น	ไม้ และ พรมในส่วนห้องนอน
ผนัง	ปูนฉาบเรียบติดวอลล์เปเปอร์ และกรุทับด้วยวีเนียร์
เพดาน	ยิปซัมบอร์ดสีขาว ครีอปฝ้า ซ่อนไฟ
เฟอร์นิเจอร์	ไม้บุด้วยฟองยางวิทยาศาสตร์หุ้มผ้า



รูปที่ 5.70 แสดงวัสดุที่ใช้ในส่วนห้องพัก SUITE ROOM

เอกสารนี้เป็นเอกสารที่สงวนไว้สำหรับการใช้งานเพื่อการศึกษาเท่านั้น ไม่อนุญาตให้นำไปใช้ประโยชน์ด้านการค้าไม่ว่ากรณีใดๆ ทั้งสิ้น อีกทั้งห้ามมิให้ดัดแปลงเนื้อหา และต้องอ้างอิงถึงเจ้าของเอกสารทุกครั้งที่มีการนำไปใช้

บรรณานุกรม

- ศักดิ์ เนียมพงษ์ โครงการเสนอแนะเพื่อการออกแบบปรับปรุงสถาปัตยกรรมภายใน โรงแรม
เมอร์เคียว ปริญญาโท วิศวกรรมบัณฑิต สถาบันเทคโนโลยีพระจอมเกล้า
เจ้าคุณทหารลาดกระบัง 2547
- ปรีชา แดงโรจน์, การโรงแรม ฉบับนิสิตนักศึกษา. พิมพ์ครั้งที่ 9 . สำนักพิมพ์ บริษัท อังชัยการ
พิมพ์ จำกัด, 213/137 ถนนพัฒนาการ ประเวศ กรุงเทพฯ 10250 , 2546
- ภมร โชพุดชา, โครงการออกแบบสถาปัตยกรรมภายในเสนอแนะปรับปรุงโรงแรมเอเชีย กรุงเทพฯ
ปริญญาโท วิศวกรรมบัณฑิต สถาบันเทคโนโลยีพระจอมเกล้าเจ้าคุณทหาร
ลาดกระบัง ,2546
- วรณัฐ ลุนแฝ, โครงการออกแบบสถาปัตยกรรมโรงแรมออลิเดย์ อินน์ กูจิง เชียงใหม่
ปริญญาโท วิศวกรรมบัณฑิต สถาบันเทคโนโลยีพระจอมเกล้าเจ้าคุณทหาร
ลาดกระบัง ,2545
- สุภาพ วาดเขียน, แนวทางการเขียนวิทยานิพนธ์และรายงานการวิจัย. กรุงเทพฯ ฯ : สำนักพิมพ์ไทย
วัฒนาพานิช , 2525
- เสาวนิตย์ แสงวิเชียร, ออกแบบมัณฑนศิลป์. กรุงเทพฯ ฯ : สำนักพิมพ์โอเดียนสโตร์ จำกัด, 2529
- Demasha Cilm , Interior Architect and Deccoration , New York : Studio Vista , 1974
- John Hancock Callender , Time Saver Standard for Architecture Design Data , 1983
- Madison square Press , design and Planning Environmental Graphhic, 1994
- Sakul Intakul and Wongvipa Davahastin na Ayadhya , Tiropical Colors The Art of Living
With
Tiropical Flowers . design :mind , London ,2003

เอกสารนี้เป็นเอกสารที่สงวนไว้สำหรับการใช้งานเพื่อการศึกษาเท่านั้น ไม่อนุญาตให้นำไปใช้ประโยชน์ด้านการค้า
ไม่ว่ากรณีใดๆ ทั้งสิ้น อีกทั้งห้ามมิให้ตัดแปลงเนื้อหา และต้องอ้างอิงถึงเจ้าของเอกสารทุกครั้งที่มีการนำไปใช้

ประวัติผู้เขียน



ชื่อ-นามสกุล นางสาวปัทมนต์ ไพจิตร
วัน เดือน ปีเกิด 18 พฤศจิกายน 2527 ที่ชลบุรี
ที่อยู่ 64/55 หมู่ 1 ตำบล บ้านสวน อำเภอ เมือง จังหวัด ชลบุรี 20000
ประวัติการศึกษา 2543 ประกาศนียบัตรวิชาชีพ สาขาออกแบบ คณะศิลปกรรม
วิทยาลัยอาชีวศึกษาชลบุรี
2546 ประกาศนียบัตรวิชาชีพชั้นสูง สาขาออกแบบตกแต่งภายใน
คณะศิลปกรรม วิทยาลัยอาชีวศึกษาชลบุรี
2548 สาขาวิชาสถาปัตยกรรมภายใน คณะครุศาสตร์อุตสาหกรรม
สถาบันเทคโนโลยีพระจอมเกล้าเจ้าคุณทหารลาดกระบัง

เอกสารนี้เป็นเอกสารที่สงวนไว้สำหรับการใช้งานเพื่อการศึกษาเท่านั้น ไม่อนุญาตให้นำไปใช้ประโยชน์ด้านการค้า
ไม่ว่ากรณีใดๆ ทั้งสิ้น อีกทั้งห้ามมิให้คัดแปลงเนื้อหา และต้องอ้างอิงถึงเจ้าของเอกสารทุกครั้งที่มีการนำไปใช้