

สำนักหอสมุดกลาง พระจอมเกล้าลาดกระบัง

แนวคิดการสร้างพุทธสถาปัตยกรรมแบบพระราชนิยมในรัชสมัย

พระบาทสมเด็จพระนั่งเกล้าเจ้าอยู่หัว

THE STUDY OF BUDDHIST ARCHITECTURE CONCEPT OF THE SINO-THAI
ARCHITECTURE IN THE REIGN OF KING RAMA III



เลขหมู่.....
เลขทะเบียน..... 75586
วัน,เดือน,ปี..... - 6 พ.ศ. 2550

b. 119 39412
i.

ปริญญานิพนธ์ฉบับนี้เป็นส่วนหนึ่งของการศึกษาตามหลักสูตรครุศาสตร์อุตสาหกรรมบัณฑิต

สาขาวิชาสถาปัตยกรรม ภาควิชาครุศาสตร์สถาปัตยกรรม

คณะครุศาสตร์อุตสาหกรรม

สถาบันเทคโนโลยีพระจอมเกล้าเจ้าคุณทหารลาดกระบัง

ปีการศึกษา 2549

เอกสารนี้เป็นเอกสารที่สงวนไว้สำหรับการใช้งานเพื่อการศึกษาเท่านั้น ไม่อนุญาตให้นำไปใช้ประโยชน์ด้านการค้า
ไม่ว่ากรณีใดๆ ทั้งสิ้น อีกทั้งห้ามมิให้ดัดแปลงเนื้อหา และต้องอ้างอิงถึงเจ้าของเอกสารทุกครั้งที่มีการนำไปใช้

ปริญญาานิพนธ์ : แนวคิดการสร้างพุทธสถาปัตยกรรมแบบพระราชนิยมในรัชสมัย
พระบาทสมเด็จพระนั่งเกล้าเจ้าอยู่หัว
THE STUDY OF BUDDHIST ARCHITECTURE CONCEPT
OF THE SINO-THAI ARCHITECTURE IN THE REIGN OF
KING RAMA III

นักศึกษา : นายกฤษกร พุฒิสาร รหัส 46035001
อาจารย์ที่ปรึกษา : อาจารย์สันติ กวินวงศ์ไพบูลย์
คณะ : ครุศาสตร์อุตสาหกรรม
ภาควิชา : ครุศาสตร์สถาปัตยกรรม
สาขาวิชา : สถาปัตยกรรม

.....
ปริญญาานิพนธ์ฉบับนี้ คณะกรรมการตรวจปริญญาานิพนธ์ได้ตรวจพิจารณาและ
เห็นชอบแล้วจึงอนุมัติให้ปริญญาานิพนธ์ฉบับนี้เป็นส่วนหนึ่งของการศึกษา ตามหลักสูตรครุศาสตร์
อุตสาหกรรมบัณฑิต ประจำปีการศึกษา 2549

.....คณบดีคณะครุศาสตร์อุตสาหกรรม
(รศ.ดร.รวิวรรณ ชินะตระกูล)

.....ประธานกรรมการ
(ดร. คัมพงษ์ หนูบรรจง)

.....กรรมการ
(รศ. สุรศักดิ์ กังขาว)

เอกสารนี้เป็นเอกสารที่สงวนไว้สำหรับการใช้งานเพื่อการศึกษาเท่านั้น ไม่อนุญาตให้นำไปใช้ประโยชน์ด้านการค้า
ไม่ว่ากรณีใดๆ ทั้งสิ้น อีกทั้งห้ามมิให้ดัดแปลงเนื้อหา และต้องอ้างอิงถึงเจ้าของเอกสารทุกครั้งที่มีการนำไปใช้

.....กรรมการ

(ผศ. สมพล ดำรงเสถียร)

.....กรรมการ

(ผศ.พัสดราภรณ์ มีศิริ)

.....กรรมการ

(ผศ.เบญจวรรณ อุบลศรี)

.....กรรมการ

(อาจารย์ สมिति หวังเจริญ)

.....กรรมการ

(อาจารย์ สันติ กวินวงศ์ไพบูลย์)

.....กรรมการ

(อาจารย์ ทศพร ไสดาบรรลุ)

.....กรรมการ

(อาจารย์ณธทัย จันเสน)

เอกสารนี้เป็นเอกสารที่สงวนไว้สำหรับการใช้งานเพื่อการศึกษาเท่านั้น ไม่อนุญาตให้นำไปใช้ประโยชน์ด้านการค้า
ไม่ว่ากรณีใดๆ ทั้งสิ้น อีกทั้งห้ามมิให้ดัดแปลงเนื้อหา และต้องอ้างอิงถึงเจ้าของเอกสารทุกครั้งที่มีการนำไปใช้

.....กรรมการและเลขานุการ
(อาจารย์ ชูเกียรติ แซ่ตั้ง)

.....กรรมการและผู้ช่วยเลขานุการ
(อาจารย์ฉัตรพงศ์ อนุพันธ์พงศ์)



เอกสารนี้เป็นเอกสารที่สงวนไว้สำหรับการใช้งานเพื่อการศึกษาเท่านั้น ไม่อนุญาตให้นำไปใช้ประโยชน์ด้านการค้า
ไม่ว่ากรณีใดๆ ทั้งสิ้น อีกทั้งห้ามมิให้ดัดแปลงเนื้อหา และต้องอ้างอิงถึงเจ้าของเอกสารทุกครั้งที่มีการนำไปใช้

ปริญญาานิพนธ์ : แนวคิดการสร้างพุทธสถาปัตยกรรมแบบพระราชนิยมในรัชสมัย
 พระบาทสมเด็จพระนั่งเกล้าเจ้าอยู่หัว
 THE STUDY OF BUDDHIST ARCHITECTURE CONCEPT
 OF THE SINO-THAI ARCHITECTURE IN THE REIGN OF
 KING RAMA III
 นักศึกษา : นายกฤษกร พฤฒิสาร รหัส 46035001
 อาจารย์ที่ปรึกษา : อาจารย์ สันติ กวินวงศ์ไพบูลย์
 คณะ : ครุศาสตร์อุตสาหกรรม
 ภาควิชา : ครุศาสตร์สถาปัตยกรรม
 สาขาวิชา : สถาปัตยกรรม

บทคัดย่อ

ปริญญาานิพนธ์แนวคิดการสร้างพุทธสถาปัตยกรรมแบบพระราชนิยมในรัชสมัย
 พระบาทสมเด็จพระนั่งเกล้าเจ้าอยู่หัว เป็นการศึกษาเพื่อการวิจัยโดยมีวัตถุประสงค์เพื่อการศึกษา
 แนวคิดการสร้างสร้งงานสถาปัตยกรรมทางพระพุทธศาสนา ศึกษาและวิเคราะห์รายละเอียด
 ทางสถาปัตยกรรมแบบพระราชนิยมในพระบาทสมเด็จพระนั่งเกล้าเจ้าอยู่หัว ศึกษาพระอาราม
 หลวงที่พระบาทสมเด็จพระนั่งเกล้าเจ้าอยู่หัวโปรดให้สร้างขึ้นทั้งหมด 3 พระอาราม ได้แก่ วัดราช
 โอรสอารามราชวรวิหาร วัดเทพธิดารามวรวิหาร และวัดเฉลิมพระเกียรติวรวิหาร เพื่อศึกษา
 แนวคิดการสร้างพระอารามทั้ง 3 โดยศึกษาจากคติสัญลักษณ์ และแผนผังที่ตั้งของพระอาราม

จากการศึกษาและวิเคราะห์ทำให้ทราบถึงบทบาทและอิทธิพล ซึ่งส่งผลกระทบต่องาน
 สถาปัตยกรรมไม่ว่าจะเป็นลัทธิพิธีของชาวจีนที่อพยพเข้ามาในประเทศไทยและอิทธิพลตะวันตก
 ซึ่งแสดงออกทางสถาปัตยกรรมจากหลักฐานที่ปรากฏไม่ว่าจะเป็นองค์ประกอบทางด้าน
 สถาปัตยกรรมต่าง ๆ ชุ่มประตุ เครื่องประดับตกแต่งอาคาร รวมถึงลวดลายที่ปรากฏบนงาน
 สถาปัตยกรรม แต่หากยังคงมีคตินิยมแบบประเพณีนิยมซึ่งยังคงอยู่ในตัวแบบสถาปัตยกรรมดัง
 ปรากฏที่วัดเทพธิดารามวรวิหาร อันมีคติจักรวาลแฝงอยู่ และในขณะเดียวกันยังมีคติสัญลักษณ์
 ที่สื่อถึงความเป็นสัญลักษณ์มงคลแห่งคติความเชื่ออย่างจีน เช่น จิตรกรรมฝาผนังที่ปรากฏ
 ลวดลายปูนปั้นหน้าบัน เครื่องอับเฉา ตกแต่งรอบพระอาราม สิ่งเหล่านี้เป็นตัวแทนบอกเล่า
 เรื่องราวที่มาของแนวความคิดซึ่งปรากฏให้เห็นภาพในปัจจุบัน

เอกสารนี้เป็นเอกสารที่สงวนไว้สำหรับการใช้งานเพื่อการศึกษาเท่านั้น ไม่อนุญาตให้นำไปใช้ประโยชน์ด้านการค้า
 ไม่ว่ากรณีใดๆ ทั้งสิ้น อีกทั้งห้ามมิให้ดัดแปลงเนื้อหา และต้องอ้างอิงถึงเจ้าของเอกสารทุกครั้งที่มีการนำไปใช้

แม้ว่าตัวอาคารจะเป็นแบบประเพณีนิยมหรือเรียนแบบจีนแต่ก็ยังคงอนุรักษ์ รักษา ขนบธรรมเนียมประเพณีคติแบบไทยอยู่ ผสมผสานอิทธิพลสองฝั่งทั้งตะวันตก ฝั่งตะวันออกได้อย่างลงตัว โดยพระปรีชาสามารถของล้นเกล้าพระบาทสมเด็จพระนั่งเกล้าเจ้าอยู่หัว ได้ทรงเป็นผู้ริเริ่มสร้างวัดแบบนอกอย่างและเป็นสิ่งที่แปลกใหม่ในสมัยนั้น จึงทำให้เกิดคตินิยมเลียนแบบกษัตริย์ โดยมีพระบรมราชวงศ์ ชุนนาง เศรษฐี คนบดี้ ได้สร้างพระอารามตามแบบพระราชนิยมในสมเด็จพระนั่งเกล้าเจ้าอยู่หัวด้วยพระราชศรัทธาในพระพุทธศาสนาอย่างแรงกล้า

แนวความคิดที่ถูกสร้างสรรค์จากบรรพบุรุษ การถ่ายทอดออกมาจากแนวความคิดที่เป็นนามธรรม ถูกตีความหมายสื่อเป็นรูปธรรมแทนคติสัญลักษณ์ออกมาในรูปแบบทางสถาปัตยกรรม ซึ่งสอนหลักการแนวคิดความเชื่อทางพระพุทธศาสนาอันลึกซึ้ง และหลักธรรมคำสอนของพระพุทธเจ้าเป็นหลักธรรมแห่งความจริงควรที่ชนรุ่นหลังจะปฏิบัติดีซึ่งความเป็นธรรมดีของพระพุทธเจ้า หลักการพื้นฐานได้ถูกถ่ายทอดออกมาจากรูปลักษณ์คิดแปลกระบวนการจากสิ่งที่เห็นด้วยสายตา และโอบล้อมด้วยพื้นที่โล่งระนาบแนวตั้งและแนวนอนทำให้คุณค่าทางจิตใจลึกถึงสู่ความเป็นสมาธิ ความสงบและสวยงามด้วยความตั้งใจของช่างผู้เลื่อมใสในพระพุทธศาสนาเป็นพุทธบูชาที่สูงยิ่งโดยความนอบน้อม จากการศึกษาวิเคราะห์ยังสามารถอธิบายได้ถึงแนวคิดเรื่องของจักรวาลวิทยาในงานสถาปัตยกรรมแบบพระราชนิยมให้ชัดเจนยิ่งขึ้น ซึ่งแก่นแท้แห่งงานสร้างสรรค์พุทธสถาปัตยกรรมแบบพระราชนิยมนั้นเพียงหวังการสร้างที่ประทับแห่งองค์พระตถาคตเจ้าอันเป็นสื่อแทน เป็นสัญลักษณ์เฉพาะในการศึกษาพบว่าเครื่องมือของคตินิยมแห่งจีนเข้ามาผสมผสานกับแนวคิดแบบประเพณีนิยมแต่ก่อนมา แต่แก่นแท้แห่งศาสนาที่แท้จริงก็ไม่ได้เลื่อมแต่ประการใดกลับทำให้เกิดความ มั่นคง สวยงามและเป็นที่น่าแปลกตาตื่นใจแก่คนในยุคสมัยนั้น

อย่างไรก็ดีการศึกษาแนวคิดการสร้างพุทธสถาปัตยกรรมแบบพระราชนิยมในสมัยพระบาทสมเด็จพระนั่งเกล้าเจ้าอยู่หัว ได้ผ่านช่วงเวลามาถึง 200 กว่าปีหลักฐานที่ปรากฏในตัวงานสถาปัตยกรรมอาจถูกทำลาย ทрудไทม์ไปตามกาลเวลาซึ่งยากที่จะเห็นภาพขณะแรกสร้างพระอารามได้อย่างชัดเจน อย่างไรก็ตามในการหาข้อมูลการวิเคราะห์ในงานวิจัยครั้งนี้ยังดูว่างอยู่สักหน่อยและเป็นเรื่องที่สูงส่ง แต่คงเป็นประโยชน์แก่ผู้ที่สนใจประเด็นที่ทำการศึกษาซึ่งจะเป็นแนวทางการหาองค์ความรู้ใหม่ที่ชัดเจนและนำไปใช้ในการออกแบบสถาปัตยกรรมต่อไป

กิตติกรรมประกาศ

นะโมตัสสะ ภควะโต ขอนอบน้อมแด่องค์พระสัมมาสัมพุทธเจ้า

ปริญญาานิพนธ์การวิจัยแนวคิดการสร้างพุทธสถาปัตยกรรมแบบพระราชนิยมในรัชสมัยพระบาทสมเด็จพระนั่งเกล้าเจ้าอยู่หัว สามารถดำเนินการการศึกษาและวิจัยทางสถาปัตยกรรมจนเสร็จสมบูรณ์ได้นั้น เกิดจากการได้รับความร่วมมือจากบุคคลหลายฝ่าย และจากหน่วยงานต่าง ๆ ที่ได้กรุณาให้ความรู้และข้อมูลเพื่อนำมาประกอบการวิจัย ทางผู้จัดทำปริญญาานิพนธ์ต้องขอขอบพระคุณาธิคุณของล้นเกล้าพระบาทสมเด็จพระนั่งเกล้าเจ้าอยู่หัวอันเป็นผู้ค้ำจุนพระพุทธศาสนาของพระศาสนาซึ่งให้ข้าพเจ้าได้ศึกษาวิจัยงานพุทธสถาปัตยกรรมแบบพระราชนิยมของพระองค์ด้วยความมอบน้อม

อีกทั้งขอขอบพระคุณ คุณแม่และคุณพ่อ ที่คอยเป็นกำลังใจให้ผู้จัดทำมีกำลังใจในการทำงาน ตลอดจนสนับสนุนกำลังใจ ทรัพย์ ในการจัดทำปริญญาานิพนธ์ฉบับนี้ ขอขอบคุณพี่นทีเล็กที่ส่งเสบียงอาหารและเป็นกำลังใจ คุณเพื่อนโอ้ คุณเพื่อนเจ คุณเพื่อนเตฟที่ให้ยืมเครื่องปริ้นเตอร์ คุณเพื่อนบอยและคุณเพื่อนต้นเหนือที่ทาสเก็ตส์พุดสวย คุณเพื่อนฮ็อฟ คุณเพื่อนกอล์ฟและแป๊ะ คุณเพื่อนจ๊ะ และเพื่อนบ้านวังทุก ๆ คน คุณเพื่อนแจน น้องเมและคุณนั่งเม พี่เบญจ พี่น้อยที่คอยเป็นกำลังใจให้ เพื่อนๆ46 พี่น้องๆและทุก ๆ คนที่ไม่ได้กล่าวมา อีกทั้งการไฟฟ้าฝ่ายผลิตที่ให้ไฟฟ้าใช้ และที่ขาดไม่ได้ก็ต้องขอขอบพระคุณอาจารย์ สันติ กวินวงศ์ไพบูลย์ และอาจารย์ทศพร โสดาบรรลุ อาจารย์ที่ปรึกษาเป็นอย่างยิ่งที่คอยให้คำแนะนำและให้คำปรึกษาเรื่อยมาจนทำให้ปริญญาานิพนธ์ชิ้นนี้เสร็จสมบูรณ์

ขอขอบพระคุณคณาจารย์ภาควิชาครุศาสตร์อุตสาหกรรมทุกท่านที่ให้คำแนะนำ ปรึกษา ตรวจสอบข้อมูล รวมทั้งแก้ไขข้อบกพร่องต่าง ๆ ของปริญญาานิพนธ์ฉบับนี้จนสามารถดำเนินการได้เสร็จสมบูรณ์

สุดท้ายนี้ขอขอบพระคุณสถาบันเทคโนโลยีพระจอมเกล้าเจ้าคุณทหารลาดกระบัง ที่ได้เปิดคณะครุศาสตร์อุตสาหกรรม เพื่อให้ข้าพเจ้าได้ทำการศึกษาหาความรู้ และสามารถทำปริญญาานิพนธ์ฉบับนี้ได้ ขอขอบพระคุณมากครับ

นายกฤษฎกร พฤฒิสาร

ผู้จัดทำ

เอกสารนี้เป็นเอกสารที่สงวนไว้สำหรับการใช้งานเพื่อการศึกษาเท่านั้น ไม่อนุญาตให้นำไปใช้ประโยชน์ด้านการค้าไม่ว่ากรณีใดๆ ทั้งสิ้น อีกทั้งห้ามมิให้ดัดแปลงเนื้อหา และต้องอ้างอิงถึงเจ้าของเอกสารทุกครั้งที่มีการนำไปใช้

สารบัญ

หน้า

บทคัดย่อ	ก
กิตติกรรมประกาศ	ค
สารบัญ	ง
สารบัญตาราง	ฉ
สารบัญแผนภูมิ	ช
สารบัญภาพ	ซ
บทที่ 1 บทนำ	
1.1 ความเป็นมาและความสำคัญของปัญหา	1
1.2 วัตถุประสงค์ของการวิจัย	9
1.3 ทบทวนวรรณกรรมที่เกี่ยวข้อง	9
1.4 กรอบแนวคิดที่ใช้ในการวิจัย	12
1.5 ขั้นตอนและวิธีการศึกษาค้นคว้า	14
1.6 ขอบเขตของการวิจัย	16
1.7 นิยามศัพท์เฉพาะที่ใช้ในการวิจัย	17
บทที่ 2 การศึกษาข้อมูลประวัติศาสตร์ สังคม เศรษฐกิจ พระพุทธศาสนา ประเพณี และ ความเชื่อในรัชสมัยพระบาทสมเด็จพระนั่งเกล้าเจ้าอยู่หัว	
2.1 การศึกษาประวัติศาสตร์สังคมและวัฒนธรรม	20
2.2 สภาพสังคมในรัชสมัยพระบาทสมเด็จพระนั่งเกล้าเจ้าอยู่หัว	26
2.3 เศรษฐกิจภายในประเทศ	35
2.4 แนวความคิดทางพุทธศาสนา	37
2.5 ประเพณีเกี่ยวข้องกับพระพุทธศาสนาในรัชสมัยพระนั่งเกล้าเจ้าอยู่	56
บทที่ 3 การศึกษาคติความเชื่อ อันส่งผลต่องานสถาปัตยกรรมและศึกษาพระอาราม แบบพระราชนิยม	
3.1 คติความเชื่อของไทย	70
3.2 คติความเชื่อของจีน	91
3.3 การศึกษาคติจีนศาลเจ้าและวัดจีน	107

เอกสารนี้เป็นเอกสารที่สงวนไว้สำหรับการใช้งานเพื่อการศึกษาเท่านั้น ไม่อนุญาตให้นำไปใช้ประโยชน์ด้านการค้า
ไม่ว่ากรณีใดๆ ทั้งสิ้น อีกทั้งห้ามมิให้ดัดแปลงเนื้อหา และต้องอ้างอิงถึงเจ้าของเอกสารทุกครั้งที่มีการนำไปใช้

สารบัญ (ต่อ)

หน้า

บทที่ 4 การศึกษาพุทธสถาปัตยกรรมแบบพระราชนิยม	
4.1 วัดราชโอรสารามราชวรวิหาร	117
4.2 วัดเทพธิดารามวรวิหาร	137
4.3 วัดเฉลิมพระเกียรติวรวิหาร	149
บทที่ 5 การศึกษาวิเคราะห์พุทธสถาปัตยกรรมแบบพระราชนิยม	
5.1 การศึกษาวิเคราะห์การเลือกทำเลที่ตั้งและการวางทิศทางพระอาราม	170
5.2 การศึกษาวิวัฒนาการพุทธสถาปัตยกรรมไทยประเพณีกับพระราชนิยมรวมถึงอิทธิพลสถาปัตยกรรมจีน	175
5.3 การศึกษาวิเคราะห์รูปแบบการวางผังอาคาร	183
5.4 การศึกษาวิเคราะห์รูปแบบและองค์ประกอบสัดส่วนหน้าบัน	192
5.5 การศึกษาวิเคราะห์แนวคิดเชิงคติสัญลักษณ์	199
5.6 การศึกษาวิเคราะห์พื้นที่ว่างของพระอาราม	207
5.7 แนวคิดการสร้างพระอารามราชโอรสารามราชวรวิหาร	210
5.8 แนวคิดการสร้างพระอารามเทพธิดารามวรวิหาร	216
5.9 แนวคิดการสร้างพระอารามเฉลิมพระเกียรติวรวิหาร	219
บทที่ 6 บทสรุป	
6.1 สรุปแนวคิดการเลือกทำเลที่ตั้งพระอาราม	222
6.2 สรุปแนวคิดการหันหน้าพระอารามและการเลือกประธานของพระอาราม	223
6.3 สรุปแนวคิดการสร้างวัดราชโอรสารามราชวรวิหาร	227
6.4 สรุปแนวคิดการสร้างวัดเทพธิดารามวรวิหาร	229
6.5 สรุปแนวคิดการสร้างวัดเฉลิมพระเกียรติวรวิหาร	232
6.6 สรุปแนวคิดการสร้างพระอารามแบบพระราชนิยมในรัชกาลที่ 3	234
6.7 ข้อเสนอแนะ	235
6.8 การนำเสนอผลงานวิจัย	236

บรรณานุกรม

ภาคผนวก

เอกสารนี้เป็นเอกสารที่สงวนไว้สำหรับการใช้งานเพื่อการศึกษาเท่านั้น ไม่อนุญาตให้นำไปใช้ประโยชน์ด้านการค้าไม่ว่ากรณีใดๆ ทั้งสิ้น อีกทั้งห้ามมิให้ดัดแปลงเนื้อหา และต้องอ้างอิงถึงเจ้าของเอกสารทุกครั้งที่มีการนำไปใช้

สารบัญตาราง

หน้า

ตารางที่ 2.1 พระราชปุจฉาในรัชกาลพระบาทสมเด็จพระนั่งเกล้าเจ้าอยู่หัว

46



เอกสารนี้เป็นเอกสารที่สงวนไว้สำหรับการใช้งานเพื่อการศึกษาเท่านั้น ไม่อนุญาตให้นำไปใช้ประโยชน์ด้านการค้า
ไม่ว่ากรณีใดๆ ทั้งสิ้น อีกทั้งห้ามมิให้ดัดแปลงเนื้อหา และต้องอ้างอิงถึงเจ้าของเอกสารทุกครั้งที่มีการนำไปใช้

สารบัญแผนภูมิ

แผนภูมิที่ 3.1 ภาพภูมิในสามภาพ

หน้า

81



เอกสารนี้เป็นเอกสารที่สงวนไว้สำหรับการใช้งานเพื่อการศึกษาเท่านั้น ไม่อนุญาตให้นำไปใช้ประโยชน์ด้านการค้า
ไม่ว่ากรณีใดๆ ทั้งสิ้น อีกทั้งห้ามมิให้ดัดแปลงเนื้อหา และต้องอ้างอิงถึงเจ้าของเอกสารทุกครั้งที่มีการนำไปใช้

สารบัญภาพ

หน้า

ภาพที่ 1.1	วัดราชโอรสารามราชวรวิหาร	5
ภาพที่ 1.2	ทางเข้าพระอุโบสถและยูกษัตริย์	5
ภาพที่ 1.3	พระบรมสาทิสลักษณ์พระเจ้าลูกยาเธอกรมหมื่นอัปสรสุดาเทพ	7
ภาพที่ 1.4	วัดเทพธิดารามวรวิหาร	7
ภาพที่ 1.5	วัดเฉลิมพระเกียรติวรวิหาร	8
ภาพที่ 1.6	พระประธานในพระอุโบสถ	8
ภาพที่ 1.7	การจำลองสิ่งฐานคติจักรวาล	12
ภาพที่ 1.8	พระอารามแบบประเพณีนิยม	17
ภาพที่ 1.9	พระอารามแบบพระราชนิยม	18
ภาพที่ 1.10	การแบ่งเขตพุทธาวาสและสังฆาวาส วัดสุทัศนเทพวรารามราชวรวิหาร	19
ภาพที่ 2.1	พระบรมสาทิสลักษณ์เจ้าจอมมารดาเยี่ยม	20
ภาพที่ 2.2	พระบรมสาทิสลักษณ์รัชกาลที่ 2	21
ภาพที่ 2.3	วัดพระศรีรัตนศาสดารามราชวรมหาวิหาร(วัดอุปสมบท)	22
ภาพที่ 2.4	วัดราชสิทธิารามวรวิหาร (วัดจำพรรษา)	22
ภาพที่ 2.5	พระบรมสาทิสลักษณ์พระบาทสมเด็จพระนั่งเกล้าเจ้าอยู่หัว	24
ภาพที่ 2.6	พระพุทธรูปประจำพระชนมวารปางห้ามสมุทรหรืออภัยมุทรา	24
ภาพที่ 2.7	พระราชลัญจกรประจำรัชกาลที่ 3	25
ภาพที่ 2.8	กลองไพรีวินิจัย	27
ภาพที่ 2.9	แผนที่ราชอาณาจักรสยาม สมัยรัตนโกสินทร์ตอนต้น	28
ภาพที่ 2.10	ตรากฎหมายตราสามดวง อันมี ตราพระราชสีห์ ตราคชสีห์ ตราบัวแก้ว	30
ภาพที่ 2.11	จำหลักนินศิลาพุทธศิลป์สมัยทวารวดี	41
ภาพที่ 2.12	ภาพมหาสถูปสาญจี สมัยพระเจ้าอโศกมหาราช	48
ภาพที่ 2.13	ภาพถ่ายมุมสูงวัดพุทธโสธรวรค์ จ.พระนครศรีอยุธยา	49
ภาพที่ 2.14	ผังวัดพระศรีรัตนมหาธาตุ จ.พระนครศรีอยุธยา	50
ภาพที่ 2.15	ภาพถ่ายมุมสูงวัดพระศรีสรรเพชญ์ จ.พระนครศรีอยุธยา	51
ภาพที่ 2.16	วัดชนะสงครามวรวิหาร	54
ภาพที่ 2.17	วัดอรุณวรารามราชวรวิหาร	54

เอกสารนี้เป็นเอกสารที่สงวนไว้สำหรับใช้ประกอบการเรียนการสอนเพื่อการศึกษาเท่านั้น ไม่อนุญาตให้นำไปใช้ประโยชน์ด้านการค้า
ไม่ว่ากรณีใดๆ ทั้งสิ้น อีกทั้งห้ามมิให้ดัดแปลงเนื้อหา และต้องอ้างอิงถึงเจ้าของเอกสารทุกครั้งที่มีการนำไปใช้

สารบัญภาพ (ต่อ)

	หน้า
ภาพที่ 2.18 วัดพระเชตุพนวิมลมังคลารามราชวรมหาวิหาร	55
ภาพที่ 2.19 ผังวัดพระเชตุพนวิมลมังคลารามราชวรมหาวิหาร	55
ภาพที่ 2.20 พระราชพิธีเดือนห้า	57
ภาพที่ 2.21 พระราชพิธีเดือนหก	59
ภาพที่ 2.22 พระราชพิธีเดือนเจ็ด	60
ภาพที่ 2.23 พระราชพิธีเดือนแปด	61
ภาพที่ 2.24 การเสด็จพระราชดำเนินถวายพุ่ม	61
ภาพที่ 2.25 พระราชพิธีเดือนเก้า	62
ภาพที่ 2.26 พระราชพิธีเดือนสิบ	63
ภาพที่ 2.27 พระราชพิธีเดือนสิบเอ็ด	64
ภาพที่ 2.28 พระราชพิธีเดือนสิบสอง	65
ภาพที่ 2.29 พระราชพิธีเดือนอ้าย	67
ภาพที่ 2.30 พระราชพิธีเดือนยี่	68
ภาพที่ 2.31 พระราชพิธีเดือนสาม	68
ภาพที่ 2.32 พระราชพิธีเดือนสี่	69
ภาพที่ 3.1 ภาพจำลองคติจักรวาลแนวราบในสมุดไตรภูมิ สมัยธนบุรี	70
ภาพที่ 3.2 เขาพระสุเมรุมองด้านบน	73
ภาพที่ 3.3 รูปจำลองในคติจักรวาลวิทยาตามคติ"ไตรภูมิ"	73
ภาพที่ 3.4 ภาพจากสมุดไตรภูมิฉบับธนบุรี	76
ภาพที่ 3.5 ภาพลายเส้นจักรวาลวิทยา	79
ภาพที่ 3.6 รูปจิตรกรรมฝาผนังวัด สื่อคติจักรวาลวิทยา	84
ภาพที่ 3.7 พระพุทธรูปทรงเครื่องกษัตริย์	85
ภาพที่ 3.8 รูปเทพเจ้า สก ลก ชิว	93
ภาพที่ 3.9 ภาพลายเส้นพฤษชาติ สื่อความหมายมงคล	95
ภาพที่ 3.10 ภาพลายเส้นภาพมงคลผลท้อและทับทิม	96
ภาพที่ 3.11 ภาพลายเส้นภาพมงคลแจกัน	98
ภาพที่ 3.12 ภาพมังกรที่บานประตูพระอุโบสถวัดราชโอรสาราม	99

เอกสารนี้เป็นเอกสารที่สงวนไว้สำหรับการใช้งานเพื่อการศึกษาเท่านั้น ไม่อนุญาตให้นำไปใช้ประโยชน์ทางการค้า
ไม่ว่ากรณีใดๆ ทั้งสิ้น อีกทั้งห้ามมิให้ดัดแปลงเนื้อหา และต้องอ้างอิงถึงเจ้าของเอกสารทุกครั้งที่มีการนำไปใช้

สารบัญภาพ (ต่อ)

	หน้า
ภาพที่ 3.13 รูปสิ่งโตที่เฝ้าประตูทางเข้า-ออก	100
ภาพที่ 3.14 ณะที่วัดราชโอรสารามฯ	101
ภาพที่ 3.14 ณะที่วัดสุทัศน์	102
ภาพที่ 3.15 ภาพลายเส้น	103
ภาพที่ 3.16 Top view ของเสาไม้ปักบนพื้นเพื่อสังเกตการณ์เกิดเงาของไม้ในเวลา 1 ปี	105
ภาพที่ 3.17 ดวงอาทิตย์ทำมุมเอียงกับเส้นศูนย์สูตรของโลก 23.26' 19"	105
ภาพที่ 3.18 การเปรียบเทียบหยินหยางกับฤดู	106
ภาพที่ 3.19 แนวคิดการกำเนิดของจักรวาล การระเบิดของมวลสาร	106
ภาพที่ 3.20 บทความ วงกลม"หยิน-หยาง" ในปรัชญาเต๋าของจีน	107
ภาพที่ 3.21 ศาลเจ้าจีน	108
ภาพที่ 3.22 วัดเล่งเน่ยยี่	110
ภาพที่ 4.1 ภาพถ่ายผ่านดาวเทียมวัดราชโอรสาราม ราชวรวิหาร	117
ภาพที่ 4.2 แผนผังวัดราชโอรสารามราชวรวิหาร	119
ภาพที่ 4.3 รูปวัดราชโอรสารามราชวรวิหาร	121
ภาพที่ 4.4 แผนผังอาคารประธานของวัดราชโอรสารามราชวรวิหาร	121
ภาพที่ 4.5 ด้านหน้าพระอุโบสถวัดวัดราชโอรสารามราชวรวิหาร พ.ศ.2467	123
ภาพที่ 4.6 ด้านหน้าพระอุโบสถวัดวัดราชโอรสารามราชวรวิหาร พ.ศ. 2549	124
ภาพที่ 4.7 ภาพด้านหน้าวัดราชโอรสารามราชวรวิหาร	124
ภาพที่ 4.8 ภาพหน้าบ้านพระอุโบสถวัดวัดราชโอรสารามราชวรวิหาร	125
ภาพที่ 4.9 พระพุทธรูปนันทคุณอดุลญาณบพิตร	126
ภาพที่ 4.10 ประตูทางเข้าพระอุโบสถวัดวัดราชโอรสารามราชวรวิหาร	126
ภาพที่ 4.11 ชุ่มเสมาวัดวัดราชโอรสารามราชวรวิหาร	128
ภาพที่ 4.12 หน้าต่างพระอุโบสถวัดวัดราชโอรสารามราชวรวิหาร	129
ภาพที่ 4.13 ประตูทางเข้าพระวิหารวัดวัดราชโอรสารามราชวรวิหาร	130
ภาพที่ 4.14 พระพุทธไสยาสน์วัดวัดราชโอรสารามราชวรวิหาร	130
ภาพที่ 4.15 อาคารวิหารพระนอนวัดวัดราชโอรสารามราชวรวิหาร	131
ภาพที่ 4.16 หน้าบันวิหารพระนอนวัดวัดราชโอรสารามราชวรวิหาร	132

เอกสารนี้เป็นเอกสารที่สงวนไว้สำหรับการใช้งานเพื่อการศึกษาเท่านั้น ไม่อนุญาตให้นำไปใช้ประโยชน์ด้านการค้า

ไม่ว่ากรณีใดๆ ทั้งสิ้น อีกทั้งห้ามมิให้ดัดแปลงเนื้อหา และต้องอ้างอิงถึงเจ้าของเอกสารทุกครั้งที่มีการนำไปใช้

สารบัญภาพ (ต่อ)

	หน้า
ภาพที่ 4.17 พระพุทธรูปก่อนและหลังบูรณะ	132
ภาพที่ 4.18 พระพุทธรูปในห้องที่ 2	133
ภาพที่ 4.19 พระพุทธรูปชัยสิทธิ์ธรรมนาท	134
ภาพที่ 4.20 หลังคาศาลาการเปรียญวัดราชโอรสารามราชวรวิหาร	134
ภาพที่ 4.21 ภาพลายเส้นแผนผังวัดราชโอรสารามราชวรวิหาร	135
ภาพที่ 4.22 ภาพลายเส้นซุ้มประตูทางเข้าเขตพุทธาวาส	135
ภาพที่ 4.23 พระแท่นที่ประทับ	136
ภาพที่ 4.24 ด้านหน้าวัดเทพธิดารามวรวิหาร	138
ภาพที่ 4.25 ผังบริเวณวัดเทพธิดารามวรวิหาร	139
ภาพที่ 4.26 ภาพวาดพระเจ้าลูกเธอพระองค์เจ้าหญิงวิลาศ กรมหมื่นอัปสรสุดาเทพ	140
ภาพที่ 4.27 พระบรมอนุสาวรีย์พระบาทสมเด็จพระนั่งเกล้าเจ้าอยู่หัว	141
ภาพที่ 4.28 ภาพถ่ายผ่านดาวเทียม	142
ภาพที่ 4.29 ภาพถ่ายมุมสูงวัดเทพธิดารามวรวิหาร	143
ภาพที่ 4.30 รูปด้านหน้าพระอุโบสถวัดเทพธิดาราม	146
ภาพที่ 4.31 พระประธานในวิหารหลวง	146
ภาพที่ 4.32 หอระฆังวัดเทพธิดารามวรวิหาร	148
ภาพที่ 4.33 หน้าบันวัดเทพธิดารามวรวิหาร	149
ภาพที่ 4.34 ภาพถ่ายผ่านดาวเทียมวัดเฉลิมพระเกียรติวรวิหาร	150
ภาพที่ 4.35 ผังบริเวณวัดเฉลิมพระเกียรติวรวิหาร	151
ภาพที่ 4.36 ศาลาการเปรียญหลวงวัดเฉลิมพระเกียรติวรวิหาร	153
ภาพที่ 4.37 ศาลาการเปรียญด้านหน้าวัดเฉลิมพระเกียรติวรวิหาร	153
ภาพที่ 4.38 การบูรณะพระอารามวัดเฉลิมพระเกียรติวรวิหารเมื่อ พ.ศ.2504	155
ภาพที่ 4.39 พระพุทธรูปมหาโลกาภินันทปฏิมา	164
ภาพที่ 4.40 พระอุโบสถวัดเฉลิมพระเกียรติวรวิหาร	166
ภาพที่ 4.41 ด้านหน้าพระอุโบสถวัดเฉลิมพระเกียรติวรวิหาร	166
ภาพที่ 4.42 ภาพลายเส้นพระอุโบสถวัดเฉลิมพระเกียรติวรวิหาร จ.นนทบุรี	167
ภาพที่ 4.43 พระเจดีย์ประธานวัดเฉลิมพระเกียรติวรวิหาร	168

เอกสารนี้เป็นเอกสารที่สงวนไว้สำหรับการใช้งานเพื่อการศึกษาเท่านั้น ไม่อนุญาตให้นำไปใช้ประโยชน์ด้านการค้า

ไม่ว่ากรณีใดๆ ทั้งสิ้น อีกทั้งห้ามมิให้ดัดแปลงเนื้อหา และต้องอ้างอิงถึงเจ้าของเอกสารทุกครั้งที่มีการนำไปใช้

สารบัญภาพ (ต่อ)

	หน้า
ภาพที่ 5.1 การสัญจรทางน้ำและที่ตั้งพระอารามสมัยก่อนสร้างกรุงรัตนโกสินทร์	170
ภาพที่ 5.2 ตำแหน่งที่ตั้งพระอารามแบบพระราชนิยมที่ทำการศึกษา	172
ภาพที่ 5.3 แผนที่แหล่งชุมชนและพานิชยกรรมสมัยพระบาทสมเด็จพระนั่งเกล้าเจ้าอยู่หัว	174
ภาพที่ 5.4 หลักการวางแผนผังในสถาปัตยกรรมจีน	183
ภาพที่ 5.5 แผนผังแสดงแกนอาคารวัดราชโอรสารามราชวรวิหาร	185
ภาพที่ 5.6 แผนผังแสดงแกนอาคารวัดเทพธิดารามวรวิหาร	186
ภาพที่ 5.7 แผนผังแสดงแกนอาคารวัดเฉลิมพระเกียรติวรวิหาร	186
ภาพที่ 5.8 แผนผังวัดราชโอรสารามราชวรวิหาร	188
ภาพที่ 5.9 แผนผังวัดเทพธิดารามวรวิหาร	188
ภาพที่ 5.10 แผนผังวัดเฉลิมพระเกียรติวรวิหาร	189
ภาพที่ 5.11 แบบทรงธรรมดาไม่มีช้อน จำนวนหลังคามี่ 2 ตับ ตับล่างเป็นปีกนกโดยรอบ	190
ภาพที่ 5.12 แบบทรงธรรมดามีช้อน คล้ายแบบที่ 1 มีช้อนเฉพาะตบที่ 1 เท่านั้น ตบที่ 2 หรือตบล่างเป็นปีกนกโดยรอบอาคาร	190
ภาพที่ 5.13 แบบหลังคามี่ชั้นช้อน 2 ชั้น แต่ละชั้นมี 2 ตับ ตับล่างของแต่ละชั้น เป็นปีกนกโดยรอบอาคาร	190
ภาพที่ 5.14 แบบที่ไม่มีช้อนหลังคามี่ 3 ตับ มีจั่วหรือหน้าบันที่ตบที่ 1 ส่วนตบที่ 2 และที่ 3 เป็นปีกนกโดยรอบอาคาร	191
ภาพที่ 5.15 แบบหลังคามี่ชั้นช้อน 2 ชั้น แต่ละชั้นมี 3 ตับ มีหน้าบันอยู่ที่ตบที่ และตบที่ 2 ส่วนตบที่ 3 เป็นปีกนกโดยรอบอาคาร	191
ภาพที่ 5.16 แบบที่มีช้อนมี 2 ชั้น แต่ละชั้นมี 3 ตับ มีจั่วหรือหน้าบันเฉพาะที่ตบที่ 1 เท่านั้นส่วนตบที่ 2 และ 3 เป็นปีกนกโดยรอบอาคาร	191
ภาพที่ 5.17 หน้าบันวัดราชโอรสารามราชวรวิหาร	196
ภาพที่ 5.18 หน้าบันวัดเทพธิดารามวรวิหาร	197
ภาพที่ 5.19 หน้าบันวัดเฉลิมพระเกียรติวรวิหาร	198
ภาพที่ 5.20 การจัดพื้นที่ใช้ประโยชน์ตามแนวคิดของจีน	204
ภาพที่ 5.21 The Forbidden City AND the building on the Central Axis	208

เอกสารนี้เป็นเอกสารที่สงวนไว้สำหรับการใช้งานเพื่อการศึกษาเท่านั้น ไม่อนุญาตให้นำไปใช้ประโยชน์ด้านการค้า ไม่ว่าจะกรณีใดๆ ทั้งสิ้น อีกทั้งห้ามมิให้ดัดแปลงเนื้อหา และต้องอ้างอิงถึงเจ้าของเอกสารทุกครั้งที่มีการนำไปใช้

สารบัญภาพ (ต่อ)

	หน้า
ภาพที่ 5.22 แสดงพื้นที่ว่างของพระอารามราชโอรสอารามราชวรวิหาร	208
ภาพที่ 5.23 แสดงพื้นที่ว่างของพระอารามเทพิตารามวรวิหาร	209
ภาพที่ 5.24 แสดงพื้นที่ว่างของพระอารามเฉลิมพระเกียรติวรวิหาร	210
ภาพที่ 5.25 แสดงการวิเคราะห์คติสัญลักษณ์เชิงซ้อนทางจักรวาลวิทยา	211
ภาพที่ 5.26 แสดงการแบ่งพื้นที่ตามความสำคัญทางคติศาสนา	213
ภาพที่ 5.27 การวิเคราะห์การวางผังพระอารามโดยใช้หลักวงกลมการกระจาย	213
ภาพที่ 5.28 การวิเคราะห์เปรียบเทียบแนวคิดรูปธรรมและนามจิตของ วัดราชโอรสอารามราชวรวิหาร	215
ภาพที่ 5.29 การวิเคราะห์คติสัญลักษณ์เชิงซ้อนจักรวาลวิทยาวัดเทพิตารามวรวิหาร	216
ภาพที่ 5.30 วิเคราะห์แนวคิดจักรวาลวิทยาแนวตั้ง	218
ภาพที่ 5.31 เจดีย์ทิศสี่แทนทวีปทั้ง 4 มีและท้าวจาดุมหาราช ทั้ง 4 เป็นผู้รักษาประจำแต่ละทิศ	218
ภาพที่ 5.32 แสดงการวางผังแนวคิดหยิน หยางวัดเฉลิมพระเกียรติวรวิหาร	220
ภาพที่ 5.33 การศึกษาวิเคราะห์การรับแรงโครงสร้างพระอุโบสถ	221
ภาพที่ 5.34 การศึกษาวิเคราะห์การแบ่งพื้นที่ภายในพระอุโบสถ	221
ภาพที่ 6.1 แสดงการวิเคราะห์ทิศทางที่ประทับของพระพุทธเจ้า	223
ภาพที่ 6.2 แสดงทิศทางของพระอาทิตย์	224
ภาพที่ 6.3 แผนผังแสดงประธานของพระอารามในอดีต	225
ภาพที่ 6.4 แผนผังแสดงประธานของพระอารามแบบพระราชนิยม	225
ภาพที่ 6.5 แสดงการเปรียบเทียบกำแพงแก้วของพระอาราม	226
ภาพที่ 6.6 แสดงการวิเคราะห์แนวคิดพุทธศิลป์ในงานสถาปัตยกรรม	228
ภาพที่ 6.7 แสดงการวิเคราะห์แผนผังเชิงจักรวาลวิทยาวัดราชโอรสอาราม	228
ภาพที่ 6.8 แสดงการวิเคราะห์แนวคิดจักรวาลวิทยาวัดเทพิตารามวรวิหาร	231
ภาพที่ 6.9 แสดงการวางผังแนวคิดหยินหยางวัดเฉลิมพระเกียรติวรวิหาร	233
ภาพที่ 6.10 การนำเสนอแผ่นที่ 1	236
ภาพที่ 6.11 การนำเสนอแผ่นที่ 2	236
ภาพที่ 6.12 การนำเสนอแผ่นที่ 3	237

เอกสารนี้เป็นเอกสารที่สงวนไว้สำหรับการใช้งานเพื่อการศึกษาเท่านั้น ไม่อนุญาตให้นำไปใช้ประโยชน์ด้านการค้า
ไม่ว่ากรณีใดๆ ทั้งสิ้น อีกทั้งห้ามมิให้ดัดแปลงเนื้อหา และต้องอ้างอิงถึงเจ้าของเอกสารทุกครั้งที่มีการนำไปใช้

สารบัญภาพ (ต่อ)

	หน้า
ภาพที่ 6.13 การนำเสนอดีไซน์ที่ 4	237
ภาพที่ 6.14 การนำเสนอดีไซน์ที่ 5	238
ภาพที่ 6.15 การนำเสนอดีไซน์ที่ 6	238
ภาพที่ 6.16 การนำเสนอดีไซน์ที่ 7	239
ภาพที่ 6.17 การนำเสนอดีไซน์ที่ 8	239
ภาพที่ 6.18 การนำเสนอดีไซน์ที่ 9	240
ภาพที่ 6.19 การนำเสนอดีไซน์ที่ 10	240
ภาพที่ 6.20 การนำเสนอดีไซน์ที่ 11	241
ภาพที่ 6.21 การนำเสนอดีไซน์ที่ 12	241
ภาพที่ 6.22 การนำเสนอดีไซน์ที่ 13	242
ภาพที่ 6.23 การนำเสนอดีไซน์ที่ 14	242
ภาพที่ 6.24 การนำเสนอดีไซน์ที่ 15	243
ภาพที่ 6.25 การนำเสนอดีไซน์ที่ 16	243
ภาพที่ 6.26 การนำเสนอดีไซน์ที่ 17	244
ภาพที่ 6.27 การนำเสนอดีไซน์ที่ 18	244
ภาพที่ 6.28 การนำเสนอดีไซน์ที่ 19	245
ภาพที่ 6.29 การนำเสนอดีไซน์ที่ 20	245
ภาพที่ 6.30 การนำเสนอดีไซน์ที่ 21	246
ภาพที่ 6.31 การนำเสนอดีไซน์ที่ 22	246
ภาพที่ 6.32 การนำเสนอดีไซน์ที่ 23	247
ภาพที่ 6.33 การนำเสนอดีไซน์ที่ 24	247
ภาพที่ 6.34 การนำเสนอดีไซน์ที่ 25	248
ภาพที่ 6.35 การนำเสนอดีไซน์ที่ 26	248
ภาพที่ 6.36 การนำเสนอดีไซน์ที่ 27	249
ภาพที่ 6.37 การนำเสนอดีไซน์ที่ 28	249
ภาพที่ 6.38 การนำเสนอดีไซน์ที่ 29	250
ภาพที่ 6.39 การนำเสนอดีไซน์ที่ 30	250

เอกสารนี้เป็นเอกสารที่สงวนไว้สำหรับการใช้งานเพื่อการศึกษาเท่านั้น ไม่อนุญาตให้นำไปใช้ประโยชน์ทางการค้า
ไม่ว่ากรณีใดๆ ทั้งสิ้น อีกทั้งห้ามมิให้ดัดแปลงเนื้อหา และต้องอ้างอิงถึงเจ้าของเอกสารทุกครั้งที่มีการนำไปใช้

สารบัญภาพ (ต่อ)

	หน้า
ภาพที่ 6.40 การนำเสนอดีไซน์ที่ 31	251
ภาพที่ 6.41 การนำเสนอดีไซน์ที่ 32	251
ภาพที่ 6.42 การนำเสนอดีไซน์ที่ 33	252
ภาพที่ 6.43 การนำเสนอดีไซน์ที่ 34	252
ภาพที่ 6.44 การนำเสนอดีไซน์ที่ 35	253
ภาพที่ 6.45 การนำเสนอดีไซน์ที่ 36	253
ภาพที่ 6.46 การนำเสนอดีไซน์ที่ 37	254



เอกสารนี้เป็นเอกสารที่สงวนไว้สำหรับการใช้งานเพื่อการศึกษาเท่านั้น ไม่อนุญาตให้นำไปใช้ประโยชน์ด้านการค้า
ไม่ว่ากรณีใดๆ ทั้งสิ้น อีกทั้งห้ามมิให้ดัดแปลงเนื้อหา และต้องอ้างอิงถึงเจ้าของเอกสารทุกครั้งที่มีการนำไปใช้

บทที่ 1

บทนำ

1.1 ความเป็นมาและความสำคัญของปัญหา

มนุษย์ทุกคนตั้งแต่เกิดจนตายล้วนแล้วแต่ผูกพันกับความเชื่ออันเป็นความคิดที่ฝังรากอยู่ภายในจิตใจภายใต้เหตุผลแห่งความกลัว ไม่ว่าจะเป็นเรื่องของโลกหลังความตายหรือตายแล้วไปไหน เรื่องของโลกภายหน้าถูกสร้างขึ้นและถูกปลูกฝังจากบรรพบุรุษสู่การรวมตัวกันเป็นสิ่งคมโดยมีผู้นำ หรือปราชญ์ของสังคมของชุมชนเป็นผู้นำแนวคิดเพื่อสร้างความเชื่อถือและตอบคำถามในเรื่องของสิ่งที่ธรรมชาติสร้างยังไม่สามารถตอบได้ ไม่ว่าจะเป็นเรื่องของฟ้าผ่า ฝนตก กลางวัน กลางคืนหรืออาจจะทุกเรื่องที่มีมนุษย์สร้างขึ้นเพื่อเป็นรากฐานผูกเรื่อง สร้างเกาะป้องกันทางด้านจิตใจเพื่อให้ไม่ให้เกิดความกลัวกับสิ่งที่เกิดขึ้นซ้ำ ๆ "ความเชื่อ" นั้นแท้จริงแล้วมีมูลเหตุสำคัญมาจากสำนึกของความกลัวผนวกกับ ความไม่รู้ อันเป็นพื้นฐานตามสัญชาตญาณของมนุษย์นั่นเอง¹ เกิดปรัมปราคติ จารีต ประเพณีและพัฒนาเป็นวัฒนธรรม อันสูงส่งและเป็นรูปแบบที่สืบทอดต่อกันมาสู่ลูกหลานตั้งแต่สมัยบุพกาลอันเป็นธรรมเนียมปฏิบัติจนถึงปัจจุบันมีการประยุกต์ตามสมัยและตามผู้นำของแต่ละยุคแต่ละสมัย แม้ว่าในประเทศไทยเองมีหลักฐานอ้างอิงความเชื่อในสมัยกรุงสุโขทัย ปราชญ์อยู่ในศิลาจารึกหลักที่ 1 ว่า "มีพระชะงูงผี เทพดาในอันนั้นเป็นใหญ่กว่าทุกผีในเมืองนี้ดี ขุนผู้ใดถือเมืองสุโขทัยนี้แล้วไหว้ผีลี้ถูก เมืองนี้เที่ยง เมืองนี้ดี ผีไหว้บตีพลีถูก ผีในเขอันปคุ้มบเกรง เมืองนี้หาย"² ซึ่งแสดงให้เห็นว่าความเชื่อนั้นถูกถ่ายทอดมาจากศรัทธาในสิ่งที่มองไม่เห็นและเกิดพิธีกรรมอันเป็นสิ่งตอบสนองศรัทธาหรือการแก้ปัญหาเพื่อเชื่อมโยงระบบความคิดผู้นำที่มีผลต่อผู้ตามอันมีกิจกรรมเป็นตัวส่งเสริม เกิดการพัฒนารูปแบบความเชื่อที่มีหลักการและเหตุผล ในสมัยอยุธยาความเชื่อเรื่องผีสางเริ่มที่จะเสื่อมไปแต่มีการเผยแพร่ทางพระพุทธศาสนาเข้ามาจากการติดต่อด้านการค้า ซึ่งทรงผลทำให้รูปแบบความคิดของคนในสังคมมีวิถีมีระบบความคิดที่มีเหตุผล มีอุดมการณ์ที่เป็นรูปแบบชัดเจนขึ้น

1 สมคิด จิระทัศน์กุล, วัตร: พุทธศาสนสถานปัตยกรรมไทย (กรุงเทพฯ: โรงพิมพ์มหาวิทยาลัยธรรมศาสตร์) หน้า 2.

2 สวรรณ สุวรรณเวช, พล.ศ.อ. พื้นฐานความเชื่อของคนไทย, กรุงเทพฯ: บรรณกิจ 1991, 2546.404 หน้า, หน้า 1.

ประเทศไทยนับตั้งแต่ครั้งโบราณกาลมาเป็นที่รวมศิลปวัฒนธรรมของหลายชาติ โดยเฉพาะอย่างยิ่งในด้านสถาปัตยกรรมแล้ว จะเห็นได้ว่า ในประเทศไทยมีการผสมผสานรูปแบบทางสถาปัตยกรรมจากอดีตมีการประยุกต์พัฒนารูปแบบทางสถาปัตยกรรม ไม่ว่าจะเป็นแบบขอม ลังกา พม่า อินเดีย จีน แม้กระทั่งของชาติตะวันตก ที่เป็นเช่นนี้เพราะว่าประเทศไทยครั้งเป็นอาณาจักรสยามได้มีการเจริญสัมพันธ์ไมตรีกับนานาอารยประเทศ และมีการติดต่อทางการค้า การทูตซึ่งกันและกัน อีกทั้งยังมีการอพยพของประเทศเพื่อนบ้านและประเทศใกล้เคียง ซึ่งนำพาศิลปะและวัฒนธรรมของถิ่นตนมาด้วย แต่คนไทยก็ได้รับเพียงแนวคิดการศึกษาแบบอย่างของชาตินั้น ๆ และทำการคัดเลือกอย่างละเอียดถี่ถ้วน สิ่งใดเหมาะสมกลมกลืนพอที่จะดัดแปลงและปรับปรุงให้เข้ากับวิถีของชุมชนและสภาพแวดล้อมของคนไทย ก็ให้นำมาเสริมแต่งประกอบเข้ากับศิลปวัฒนธรรมของตนอย่างบูรณาการดังที่เห็นกันอยู่ทั่วไป

วัดนอกจากจะเป็นสถานที่ทำหน้าที่สืบอายุพระพุทธศาสนา แล้วยังดำรงความสำคัญต่อสังคมไทยในอดีตมาช้านานเสมือนเป็นศูนย์กลางของสังคม คือ เป็นศูนย์กลางในการประกอบพิธีกรรมต่าง ๆ ทางศาสนาเป็นศูนย์กลางด้านการศึกษา และอบรมสั่งสอนศีลธรรมจรรยาให้กุลบุตรที่สำคัญคือวัดเป็นศูนย์กลางศิลปวัฒนธรรมของชาติด้านต่าง ๆ อาทิ งานด้านสถาปัตยกรรม จิตรกรรม ประติมากรรม ฯลฯ และยังแสดงความสามารถความเป็นปึกแผ่นมั่นคงความเจริญรุ่งเรืองของบ้านเมืองได้อีกด้วย³ อันก่อเกิดจากภูมิปัญญาที่สืบทอดจากอดีตถึงปัจจุบันผ่านยุคผ่านสมัยและกาลเวลาหลายช่วงอายุคน อันเป็นการหล่อหลอมรากเหง้าแห่งความดีงามทางวัฒนธรรม อันก่อเกิดกฎทางสังคม จารีตประเพณี และวิถีแห่งประชารวมถึงวิถีแห่งความเชื่อซึ่งถูกถ่ายทอดออกมาเป็นงานสถาปัตยกรรมทางพระพุทธศาสนาอันบรรจงให้ถึงพร้อมแห่งกุศลและคุณความดีหรือจะกล่าวได้ว่ากุศลบุญเพื่อการสิ้นสุดแห่งการหลุดพ้น

หลังจากเสียกรุงศรีอยุธยาครั้งที่ 2 นับเป็นการสูญเสียครั้งสำคัญทั้งทรัพย์สินความเป็นเอกราชและศูนย์รวมของประชาชนทำให้เกิดความแตกแยกเป็นก๊กเป็นเหล่าขึ้นครั้นเมื่อสมเด็จพระเจ้ากรุงธนบุรีทรงกอบกู้เอกราชได้แล้ว ได้สถาปนากรุงธนบุรีเป็นเมืองหลวงพระองค์ทรงทำสงครามกับข้าศึกที่มารุกราน และกับชาวไทยที่แตกเป็นก๊กเป็นเหล่าให้รวมกันดุจเดิมเพื่อความมั่นคงของบ้านเมือง ในขณะที่เดียวกันก็ได้รับสร้างเสริมความเจริญทางด้านพระศาสนาอย่างเร่งด่วน ช่วงระยะเวลา 15 ปีก็เป็นช่วงเวลายาวนานพอที่จะทำให้สถาบันทางปัญญาและการ

3 เนตรนภิศ นาควิษระ, วัดกรุงเทพ ฯ : การเปลี่ยนแปลงในรอบ 200 ปี (กรุงเทพฯ ฯ : โรงพิมพ์

จุฬาลงกรณ์มหาวิทยาลัย , 2525) , หน้า 253-256

เอกสารนี้เป็นเอกสารที่สงวนลิขสิทธิ์ไว้เพื่อใช้ในการศึกษาเท่านั้น ไม่อนุญาตให้นำไปใช้ประโยชน์ทางการค้าไม่ว่ากรณีใดๆ ทั้งสิ้น อีกทั้งห้ามมิให้ดัดแปลงเนื้อหา และต้องอ้างอิงถึงเจ้าของเอกสารทุกครั้งที่มีการนำไปใช้

ช่างพื้นตัวขึ้น⁴ ดังนั้นเมื่อพระบาทสมเด็จพระพุทธยอดฟ้าจุฬาโลก ๓ (รัชกาลที่ 1) ได้สร้างกรุงเทพฯ ในปี พ.ศ. 2325 พระองค์มีพระราชดำริที่จะสร้างเมืองนี้ให้เจริญรุ่งเรืองงดงามสมบูรณ์เหมือนพระนครศรีอยุธยาซึ่งเป็นราชธานีมาแต่ก่อน⁵ จึงทรงสร้างวัดอุตุสถานต่าง ๆ สำหรับพระนคร อาทิ สร้างป้อมปราการเตรียมรักษาพระนครต่อผู้ข้าศึก สร้างปราสาทราชมณเฑียร สร้างและปฏิสังขรณ์วัดวาอารามขึ้นเพื่อเป็นหลักของเมืองและเป็นศูนย์รวมจิตใจของชุมชน อีกทั้งสกุลช่างเดิมได้รับการฝึกตัวในสมัยกรุงธนบุรีมีความพร้อมใจอยู่แล้วที่จะทำการสร้างและจรรโลงศิลปกรรม ซึ่งช่วงเวลารัตนโกสินทร์ตอนต้นนี้เองจึงถือเป็นช่วงเวลาการวางรากฐานของบ้านเมืองให้มีความมั่นคง อีกทั้งความเชื่อมั่นและศรัทธาให้แก่พระราชราษฎรที่ยังวิตกกังวลจากเหตุการณ์วิปโยคแห่งการอวสานกรุงศรีอยุธยาอันเป็นแผ่นดินแม่อีกด้วย

ประเทศไทยได้ติดต่อกับประเทศจีนมาช้านานนับตั้งแต่สมัยกรุงสุโขทัยเป็นต้นมา ในสมัยกรุงรัตนโกสินทร์ตอนต้นโดยเฉพาะในรัชสมัยพระบาทสมเด็จพระพุทธเลิศหล้านภาลัย และรัชสมัยพระบาทสมเด็จพระนั่งเกล้าเจ้าอยู่หัว ไทยได้ติดต่อกับจีนอย่างใกล้ชิด และการติดต่อนั้นก็เพื่อการค้าขายเป็นส่วนใหญ่ ที่เป็นดังนี้ก็เพราะพระบาทสมเด็จพระนั่งเกล้าเจ้าอยู่หัวเมื่อครั้งยังทรงดำรงพระอิสริยยศเป็นพระเจ้าลูกยาเธอกรมหมื่นเจษฎาบดินทร์ ได้ทรงสั่งทักจัดเจนในการแต่งสำเภาไปค้าขายกับเมืองจีนเป็นอันมาก และเมื่อพระองค์เสด็จขึ้นครองราชย์แล้วก็ยังทรงมีพระอัจฉริยภาพอย่างมากในการติดต่อค้าขายกับต่างชาติโดยเฉพาะจีนพระองค์ทรงนำรายได้ที่ได้จากการค้ามาบูรณปฏิสังขรณ์วัดวาอารามเป็นอันมาก ทั้งนี้เพราะพระองค์ทรงมีพระราชศรัทธาในพระบวรพุทธศาสนาอย่างแรงกล้าถือเป็นพระราชมหากุศลอย่างแท้จริงทรงเป็นพระเอกอัครศาสนูปถัมภกแห่งบรมโพธิสมภารแก่พสกนิกรตามพระราชประเพณี นอกจากนี้จะทรงสร้างและบูรณปฏิสังขรณ์วัดต่าง ๆ ซึ่งสมัยรัตนโกสินทร์ตอนต้นนั้นถือว่าประเทศไทยยังคงถือโบราณราชประเพณีแต่ครั้งอยุธยาถือเอาพระมหากษัตริย์เป็นสมมุติเทพและเอาเป็นแบบอย่างในสมัยนั้นเป็นที่น่าสังเกตว่าวัดวาอารามจำนวนไม่น้อยที่พระบาทสมเด็จพระนั่งเกล้าเจ้าอยู่หัวและบุคคลต่าง ๆ เหล่านั้นได้สร้างและบูรณปฏิสังขรณ์ขึ้น มีสถาปัตยกรรมที่เลียนแบบจีน หรือจะกล่าวอีกนัยหนึ่งว่า

4 อนุวิทย์ เจริญศุกกุล, การศึกษาประวัติศาสตร์สถาปัตยกรรมการวางผังอาคารในกรณีของพระอารามหลวงในสมัยรัตนโกสินทร์ตอนต้น, (วารสารมหาวิทยาลัยศิลปากรฉบับพิเศษ 40 ปี, 2527) หน้า 39

5 กรมศิลปากร, ตำนานวัดคู่ซึ่งพระบาทสมเด็จพระนั่งเกล้าเจ้าอยู่หัวทรงสถาปนา, (พระนคร : โรงพิมพ์กฤษณปกรณ์, 2513), หน้า 4.

มีสถาปัตยกรรมที่ได้รับอิทธิพลแบบจีน ซึ่งนักวิชาการได้ให้รูปแบบของสถาปัตยกรรมที่กำเนิดนี้เรียกว่า แบบพระราชนิยม ดังที่ศาสตราจารย์ ม.จ.สุภัทรดิศ ดิศกุล ได้ทรงบรรยายไว้ว่า

".....ในสมัยรัชกาลที่ 3 เกิดนิยมแบบอย่างศิลปะจีน วัดที่สร้างขึ้นในรัชกาลนี้บางแห่งเป็นต้นว่า วัดราชโอรส วัดเทพธิดา โบสถ์วิหาร ก็ยกย้ายสร้างคล้ายแบบจีน คือยกเอาช่อฟ้า ใบระกา หางหงส์ ออกเสีย...."

ซึ่งมีความแปลก และเป็นเอกลักษณ์เฉพาะที่โดดเด่นมีมีที่ใดเหมือนในสมัยนั้น ซึ่งพระบาทสมเด็จพระนั่งเกล้าเจ้าอยู่หัวทรงเป็นสถาปนิก อังทรงไว้ซึ่งภูมิปัญญาการบูรณาการทางสถาปัตยกรรม ได้อย่างลงตัว อันเป็นที่กล่าวขานจากชาวต่างชาติที่เข้ามาพบเห็นตามบันทึกจดหมายเหตุรายวันของนายจอห์น ครอบฟอร์ด ทูตชาวอังกฤษที่ได้เดินทางเข้ามาเจริญสัมพันธไมตรีในรัชสมัยพระบาทสมเด็จพระพุทธเลิศหล้านภาลัยในปีพ.ศ.2365 กล่าวว่

"...หลังคาโบสถ์ดูแปลกแต่ไม่ใช่ว่าไม่งาม ใช้กระเบื้องซึ่งเคลือบน้ำยาสีเขียว บริเวณรอบ ๆ โบสถ์เป็นสวนปลูกต้นไม้ประดับและไม่ผล กุฏิพระเป็นแบบใหม่เพราะแทนที่จะเป็นเครื่องไม้กฐิในวัดนี้ก่อนเป็นตึกหมดใช้อิฐฉาบปูนทำให้รู้สึกเหมือนบ้านเรือนน้อย ๆ ในประเทศอังกฤษ"

การทำงานสถาปัตยกรรมโดยเฉพาะวัดวาอารามมีลักษณะพิเศษผิดแผกไปจากแบบประเพณีเดิมที่ได้เคยกระทำกันมาเช่นนั้น ซึ่งเป็นเหตุทำให้เกิดงานวิจัยหลายชิ้นและผู้สนใจศึกษามากมาย จากการศึกษาข้างต้นและวรรณกรรมที่เกี่ยวข้องพบว่าพุทธสถาปัตยกรรมที่สร้างขึ้นแบบพระราชนิยมโดยพระบาทสมเด็จพระนั่งเกล้าเจ้าอยู่หัวโปรดให้สร้างขึ้นมีเพียง 2 วัดที่เป็นแบบพระราชนิยมและสร้างขึ้นใหม่กล่าวคือ วัดเทพธิดารามวรวิหารและวัดเฉลิมพระเกียรติวรวิหาร และการศึกษาวิจัยชิ้นนี้ขอศึกษาวัดราชโอรสราชมารชวรวิหารอันเป็นวัดแรกที่สร้างแบบพระราชนิยมขึ้นครั้งแรกอันถือว่าเป็นวัดต้นแบบแห่งวัดพระราชนิยม ซึ่งสร้างวัดนี้ขึ้นครั้งดำรงพระอิสริยยศเป็นพระเจ้าลูกยาเธอกรมหมื่นเจษฎาบดินทร์ ในการทำงานวิจัยนี้เล็งเห็นประเด็นว่าการศึกษาวัดอันกษัตริย์เป็นผู้โปรดให้สร้างตามพระราชศรัทธาอันเป็นแบบอย่างแห่งการสร้างพุทธสถาปัตยกรรมซึ่งเจ้านาย ขุนนาง และเศรษฐี ได้สร้างตามแบบแห่งองค์ศาสนูปถัมภกจนมีคำกล่าวกันว่า "ในรัชกาลที่ 3 นี้ใครใจเป็นสุนทานสร้างวัดวาอารามก็เป็นคนโปรด"⁶ จึงทำให้เกิดประเด็นการศึกษาทางด้านแนวความคิดและคติการสร้างพุทธสถาปัตยกรรมอย่างจริงจังโดยมุ่งเน้นแนวคิดที่ถูกถ่ายทอดออกมาในรูปแบบทางคติสัญลักษณ์ที่สื่อออกมาในงานสถาปัตยกรรม อันกล่าวถึงแผนผังพระอารามซึ่งมีการวางผังหลากหลายรูปแบบ รวมถึงคติในการสร้างพระอารามซึ่ง

6 กรมศิลปากร.ตำนานวัดศตต่างๆซึ่งพระบาทสมเด็จพระนั่งเกล้าเจ้าอยู่หัวทรงสถาปนา หน้า1
เอกสารนี้เป็นเอกสารที่สงวนไว้สำหรับการใช้งานเพื่อการศึกษาเท่านั้น เมื่อผู้ยู ติเห็นเบ้เซบ้ระเข้ขนด้านการค้า
ไม่ว่ากรณีใดๆ ทั้งสิ้น อีกทั้งห้ามมิให้ดัดแปลงเนื้อหา และต้องอ้างอิงถึงเจ้าของเอกสารทุกครั้งที่มีการนำไปใช้

ถูกถ่ายทอดออกมาโดยแฝงคติได้อันเป็นนามธรรมเพื่อตีแผ่แสดงถึงรูปแบบทางรูปธรรมอันอาจมีแนวความคิดอันสูงส่งยากที่จะเข้าถึงด้วยความแตกฉาน

อย่างไรก็ตามในการศึกษาเบื้องต้นยังมีเหตุอันสื่อถึงคติสัญลักษณ์ที่ยังไม่สามารถแปลความหมายได้ซึ่งผู้ศึกษาเล็งเห็นว่าน่าจะเป็นประโยชน์และเป็นองค์ความรู้ใหม่ที่ควรค่าแก่การศึกษาเหตุให้เกิดงานการศึกษาวิจัยเรื่อง" แนวคิดการสร้างพุทธสถาปัตยกรรมแบบพระราชนิยมในรัชสมัยสมเด็จพระนั่งเกล้าเจ้าอยู่หัว" มุ่งเน้นที่จะศึกษาแนวคิดในการสร้างสถาปัตยกรรมทางพระพุทธศาสนาอันเกิดขึ้นในรัชสมัยพระบาทสมเด็จพระนั่งเกล้าเจ้าอยู่หัวโดยศึกษารูปแบบคติสัญลักษณ์ที่ปรากฏในตัวแบบเพื่อเป็นแนวทางสู่แนวคิดในการสร้างสรรค์ผลงานสถาปัตยกรรมอันส่งส่งอันเป็นพระมหารัชมหาราชอันเป็นผู้อุปถัมภ์ภพพระพุทธศาสนาให้แก่แผ่นดินของพระองค์และเป็นหลักฐานทางประวัติศาสตร์ เป็นมรดกทางภูมิปัญญาแห่งแผ่นดิน

1.1.1 ประวัติและความเป็นมาของพระอารามที่ทำการศึกษาทั้ง 3 วัด คือ

1.1.1.1 วัดราชโอรสารามราชวรวิหาร



ภาพที่ 1.1 วัดราชโอรสารามราชวรวิหาร



ภาพที่ 1.2 ทางเข้าพระอุโบสถและยุวกษัตริย์

เอกสารนี้เป็นเอกสารที่สงวนไว้สำหรับการใช้งานเพื่อการศึกษาเท่านั้น ไม่อนุญาตให้นำไปใช้ประโยชน์ด้านการค้าไม่ว่ากรณีใดๆ ทั้งสิ้น อีกทั้งห้ามมิให้ดัดแปลงเนื้อหา และต้องอ้างอิงถึงเจ้าของเอกสารทุกครั้งที่มีการนำไปใช้

วัดราชโอรสาราม ณ บริเวณสองฝากคลองด้านแถววัดหนึ่ง วัดนางนอง และวัดจอมทอง จึงมีพวกชาวสวนผู้เป็นวงศ์ญาติของท่านชุกชุมโดยมากและนับว่ามีพระญาติทางบรรพชนฝ่ายพระบรมราชชนนีของพระบาทสมเด็จพระนั่งเกล้า เจ้าอยู่หัวอยู่แถวนั้น ประกอบกับท่านเจ้าอาวาสวัดจอมทอง ซึ่งต่อมาเมื่อสร้างขึ้นเป็นวัดราชโอรสารามแล้วท่านมีสมณศักดิ์เป็นพระสุธรรมเทพเถรนั้น สันนิษฐานตามสมณศักดิ์ของท่านคงจะเป็นผู้ทรงคุณในทางวิปัสสนาธุระทั้งมีผู้เล่าว่าท่านชำนาญในการพยากรณ์ยามสามตาด้วย ท่านเจ้าอาวาสองค์นี้คงจะเป็นที่ทรงรู้จักมักคุ้นกับพระบาทสมเด็จพระนั่งเกล้าเจ้าอยู่หัวมาตั้งแต่ยังทรงดำรงพระราชอิสริยยศเป็นพระเจ้าลูกยาเธอในรัชกาลที่ 2 แล้ว ครั้นมาเมื่อเดือน 11 ปีมะโรง พ.ศ. 2363 ในรัชกาลที่ 2 มีข่าวว่าพม่าเตรียมกำลังทัพจะยกเข้าประเทศสยามอีกแพร่เข้ามาถึงกรุงเทพมหานคร พระบาทสมเด็จพระพุทธเลิศหล้านภาลัยจึงได้โปรดเกล้าฯ ให้พระเจ้าลูกยาเธอกรมหมื่นเจษฎาบดินทร์ทรงเป็นแม่ทัพคุมพลหมื่นหนึ่งเสด็จไปตั้งขัดตาทัพอยู่ ณ ตำบลปากแพรง เมืองกาญจนบุรี พระองค์ได้เสด็จยาตราทัพออกจากกรุงเทพ ฯ ทางเรือเมื่อวันศุกร์ เดือนอ้าย ขึ้น 10 ค่ำ ปีมะโรงนั่นเอง เส้นทางยาตราทัพในวันแรกได้ผ่านคลองบางกอกใหญ่เข้าคลองด่าน เมื่อเสด็จถึงวัดจอมทองซึ่งเป็นวัดโบราณก็เสด็จหยุดประทับแรมที่หน้าวัดและได้ทรงกระทำพิธีเบิกโขลนทวารตามลักษณะพิธีขัณฑ์สงคราม ณ ที่วัดนี้ดังมีความในหนังสือนิราศตามเสด็จทัพฝ่าแม่น้ำน้อยที่พระยาตรัง กวีเอกผู้โดยเสด็จราชการทัพครั้งนี้บรรยายถึงการกระทำพิธีนี้ไว้ว่า

"อาตาดลอาหุดีห้อม โหมสนาน
 ถึกพฤตพิราหมณ์ ไสจรเกล้า
 ซีพ่อเบิกโขลนทวาร ทวีเทวศ วายแล
 ลารูปพระเจ้านั้น แแปดมือ"

ในพิธีดังกล่าวนี้ได้ทรงอธิษฐานขอให้เสด็จไปราชการทัพคราวนี้ประสบความสำเร็จและเสด็จกลับมาโดยสวัสดิภาพและท่านเจ้าอาวาสวัดจอมทองคงจะได้ถวายคำพยากรณ์ไว้อย่างใดอย่างหนึ่ง ซึ่งเป็นเหตุให้พระเจ้าลูกยาเธอทรงเลื่อมใสเมื่อได้ยาตราทัพไปตั้งอยู่ ณ เมืองกาญจนบุรีจะย่างเข้าสู่ปีมะเส็งในปี พ.ศ. 2364 แล้ว ก็ยังไม่มีความว่าจะยกทัพมา พระบาทสมเด็จพระพุทธเลิศหล้านภาลัยจึงโปรดเกล้าให้พระเจ้าลูกยาเธอกรมหมื่นเจษฎาบดินทร์เลิกกองทัพเสด็จกลับพระนครเมื่อราวเดือน 6-7 ในปีมะเส็งนั้น ครั้นเสด็จกลับถึงพระนครแล้วก็ทรงเริ่มปฏิสังขรณ์วัดจอมทองขึ้นใหม่ทั้งวัดเหมือนสร้างใหม่ได้เสด็จมาประทับคุมงานและตรวจตราการก่อสร้างด้วยพระองค์เองตลอดมา เสร็จแล้วได้ทูลเกล้าฯ ถวายเป็นพระอารามหลวง

เอกสารนี้เป็นเอกสารที่สงวนไว้สำหรับการใช้งานเพื่อการศึกษาเท่านั้น ไม่อนุญาตให้นำไปใช้ประโยชน์ด้านการค้าไม่ว่ากรณีใดๆ ทั้งสิ้น อีกทั้งห้ามมิให้ดัดแปลงเนื้อหา และต้องอ้างอิงถึงเจ้าของเอกสารทุกครั้งที่มีการนำไปใช้

พระบาทสมเด็จพระพุทธเลิศหล้านภาลัยได้โปรดเกล้าฯ พระราชทานนามใหม่ว่า "วัดราชโอรส" หมายถึงว่าเป็นวัดที่พระราชโอรสทรงสถาปนา⁷

1.1.1.2 วัดเทพธิดารามวรวิหาร



ภาพที่ 1.3 พระบรมพิศลักษณ์ พระลูกยาเธอกรมหมื่นอัปสรสุดาเทพ



ภาพที่ 1.4 วัดเทพธิดารามวรวิหาร

วัดเทพธิดารามเป็นวัดในกำแพงพระนครริมประตูสำราญราชบุรีติดกับวัดราชนัคนา หน้าวัดหันหน้าออกสู่คลองประจันหน้ากับวัดสระเกศ แต่เดิมนั้นบริเวณหน้าวัดจะติดกับคลอง เรือแพจอดหน้าวัดได้ ภายหลังเมื่อตัดถนนเลียบบกกำแพงเมืองหน้าวัดทำให้บริเวณวัดถอยร่นเข้ามาอยู่ในแนวปัจจุบันวัดนี้สร้างขึ้นในสมัยรัชกาลที่ 3 พระบาทสมเด็จพระนั่งเกล้าเจ้าอยู่หัว ทรงสร้างพระราชทานพระเจ้าลูกเธอกรมหมื่นอัปสรสุดาเทพทรงบริจาคทุนทรัพย์ส่วนพระองค์เพื่อร่วมในการก่อสร้างวัดเทพธิดารามทรงสถาปนาวัดนี้ขึ้นเมื่อ พ.ศ.2379 การก่อสร้างโปรดเกล้าฯให้

7 คณะศิษย์พุทธศาสตร์โลกและธรรม. วัดราชโอรสรามราชวรวิหาร. กรุงเทพฯ: ด่านสุทธาการพิมพ์.

2521.207หน้า,หน้า26-27.

เอกสารนี้เป็นเอกสารที่สงวนไว้สำหรับการใช้งานเพื่อการศึกษาเท่านั้น ไม่อนุญาตให้นำไปใช้ประโยชน์ด้านการค้า ไม่ว่าจะกรณีใดๆ ทั้งสิ้น อีกทั้งห้ามมิให้ดัดแปลงเนื้อหา และต้องอ้างอิงถึงเจ้าของเอกสารทุกครั้งที่มีการนำไปใช้

กรมหมื่นภูมินทรภักดี (พระเจ้าลูกยาเธอพระองค์เจ้าชายลัดดาวัลย์ ตำแหน่งเจ้ากรมช่างสิบหมู่)
เป็นแม่กองอำนวยการสร้างแล้วเสร็จเมื่อ พ.ศ. 2389⁸

1.1.1.3 วัดเฉลิมพระเกียรติวรวิหาร



ภาพที่ 1.5 วัดเฉลิมพระเกียรติวรวิหาร



ภาพที่ 1.6 พระประธานในพระอุโบสถ

วัดเฉลิมพระเกียรติวรวิหารเป็นพระอารามหลวงชั้นโทชนิดวรวิหาร แต่เดิมที่ตั้ง
ของวัดนี้ในสมัยอยุธยาสันนิษฐานว่าเป็นที่ตั้งของป้อมทับทิมในรัชสมัยพระบาทสมเด็จพระนั่งเกล้า
เจ้าอยู่หัวได้สร้างบนสถานที่ที่เป็นนิเวศสถานเดิมของพระอัยกา พระอัยกีของพระองค์และยังเป็น
สถานที่ประสูติของสมเด็จพระศรีสุลาไลย พระราชชนนีพันปีหลวงเพื่อเป็นการเฉลิมพระเกียรติแก่
พระอัยกา พระอัยกีและพระชนนีแห่งพระองค์ พระองค์จึงทรงโปรดเกล้าฯ ให้พระยาพระคลัง

8 กระทรวงศึกษาธิการ กรมการศาสนา, ประวัติวัดสำคัญทางพระพุทธศาสนา(กรุงเทพฯ:โรงพิมพ์การ

ศาสนา,2526)218-240

เอกสารนี้เป็นเอกสารที่สงวนไว้สำหรับการใช้งานเพื่อการศึกษาเท่านั้น ไม่อนุญาตให้นำไปใช้ประโยชน์ด้านการค้า
ไม่ว่ากรณีใดๆ ทั้งสิ้น อีกทั้งห้ามมิให้ดัดแปลงเนื้อหา และต้องอ้างอิงถึงเจ้าของเอกสารทุกครั้งที่มีการนำไปใช้

(ดิศ บุษนาศ) ตำแหน่งที่พระสมุหพระกลาโหมเป็นแม่กองสร้างวัดขึ้นในบริเวณนี้แต่การสร้างวัดในรัชสมัยพระองค์ไม่แล้วเสร็จเนื่องจากทรงพระประชวรจึงได้ทรงมอบพระราชภารกิจไว้กับพระยาศรีสุริยวงศ์จางวางมหาดเล็ก และในรัชสมัยพระบาทสมเด็จพระจอมเกล้าเจ้าอยู่หัวพระองค์ได้รับเป็นภาระในการสร้างวัดเฉลิมพระเกียรติ โดยทรงโปรดให้พระยาทิพพากรวงศ์เป็นแม่กองการบูรณะจนสำเร็จทั้งพระอาราม⁹

1.2 วัตถุประสงค์ของการวิจัย

วัตถุประสงค์และจุดมุ่งหมายของการศึกษาค้นคว้า สามารถจำแนกเป็นหัวข้อย่อยได้ดังนี้

1.2.1 เพื่อศึกษาประวัติศาสตร์ สังคม สถาปัตยกรรม ศิลปกรรม ทัศนคติความเชื่อในรัชสมัยพระนั่งเกล้าเจ้าอยู่หัว อันเป็นปัจจัยแห่งแนวคิดให้เกิดกระบวนการสร้างสรรค์งานสถาปัตยกรรมให้เกิดขึ้น

1.2.2 เพื่อศึกษาแนวคิดการสร้างงานสถาปัตยกรรมทางพระพุทธศาสนาเขตพุทธาวาส ทัศนคติเชื่อ การกำหนดรูปแบบที่ตั้ง และองค์ประกอบทางสถาปัตยกรรมที่สื่อถึงคติสัญลักษณ์ในงานสถาปัตยกรรมตามแบบพระราชนิยมในพระบาทสมเด็จพระนั่งเกล้าเจ้าอยู่หัว

- ศึกษาแนวคิดกำหนดทำเลที่ตั้ง
- ศึกษาการวางผังในเขตพุทธาวาส
- ศึกษาองค์ประกอบอาคารอันแสดงถึงแนวคิด

1.3 ทบทวนวรรณกรรมที่เกี่ยวข้อง

การศึกษาเกี่ยวกับรูปแบบสถาปัตยกรรมทางพระพุทธศาสนาในสมัยพระบาทสมเด็จพระนั่งเกล้าเจ้าอยู่หัว (รัชกาลที่ 3) เท่าที่สำรวจพบว่างานวิจัย วิทยานิพนธ์ที่เกี่ยวข้องได้มีผู้ศึกษาเอาไว้มากมายหลายด้าน ซึ่งได้จัดสาระสำคัญไว้ดังนี้

1.3.1 ไชแสง ศุชะวัฒน์ ทำการศึกษาเรื่อง "วัดพุทธศาสนาที่ได้รับอิทธิพลจีนในสมัยต้นกรุงรัตนโกสินทร์" ปีที่ทำการศึกษา 2523 โดยผู้ทำการวิจัย

1.3.1.1 มุ่งเน้นศึกษาอิทธิพลสถาปัตยกรรมจีนที่มีต่องานสถาปัตยกรรมไทยในแง่ของรูปทรงอาคารทั้งภายในและภายนอก โดยสรุปไว้ 3 ประการ

9 วัดเฉลิมพระเกียรติ(ม.ป.ท.,ม.ป.ป.ที่ระลึกเนื่องในการเสด็จพระราชดำเนินฉลองสมโภชวัดเฉลิมพระเกียรติวรวิหาร จ.นนทบุรี ฉลองพระเกียรติสมเด็จพระนางเจ้าสิริกิติ์พระบรมราชินีนาถในมหามงคลเฉลิมพระเกียรติพระชนมพรรษา5รอบ,2535)19-22

- เมื่อพระองค์ทรงพบเห็นศิลปะการก่อสร้างที่หักอาศัยตลอดจนส่วนประกอบทางศาสนา(ศาลเจ้า) ก็คงจะโปรดเพราะสวยงามแปลกตา และแตกต่างไปจากศิลปะแบบไทยที่พระองค์ทรงคุ้นเคย

- ปกติอาคารของคนจีนที่สร้างด้วยเครื่องอิฐถือปูนเป็นส่วนใหญ่ย่อมจะทนต่อสภาพดินฟ้าอากาศ ซึ่งด้วยเหตุผลนี้จึงดัดแปลงวัดวาอารามต่างๆที่ได้โปรดฯให้สร้างและบูรณะปฏิสังขรณ์เป็นงานก่ออิฐถือปูนทำเลียนแบบจีน

- พระองค์ได้ทำการค้าขายกับเมืองจีน ครั้นทรงว่าราชการกรมท่า ดั่งนั้นพระองค์จึงทรงเห็นคุณค่าของสิ่งของต่าง ๆ ถ้าสิ่งใดนำมาประกอบในงานสถาปัตยกรรมได้ ก็จะถวายเป็นสิ่งนั้นๆเป็นพุทธรูปบูชา

1.3.1.2 มุ่งเน้นศึกษาสถาปัตยกรรมแบบพระราชนิยม 18 แห่งที่เลียนแบบจีน โดยศึกษารูปทรงอาคาร (โบสถ์และวิหาร) การตกแต่งตัวอาคาร รูปทรงของอาคารที่สำคัญของลงมาการตกแต่งผังบริเวณ โดยการถอดแบบและศึกษาเป็นองค์รวม

1.3.2 ณัฐวัตร จินรัตน์ การศึกษาเรื่อง " การออกแบบสถาปัตยกรรมแบบพระราชนิยม ในรัชกาลที่ 3 (ศึกษาเฉพาะเขตพุทธาวาสของพระอารามหลวงที่สร้างขึ้นในสมัยต้นกรุงรัตนโกสินทร์) " ปีการศึกษา 2546 เสนอวิทยานิพนธ์ศึกษาศาสตร์บัณฑิตวิทยาลัย มหาวิทยาลัยศิลปากร โดยผลการศึกษาพบว่า ศึกษาพระอารามหลวงทั้งหมด 5 แห่ง ได้แก่ วัดราชโอรสาราม (เป็นวัดที่พระมหากษัตริย์สร้าง) วัดไพชยนต์พลเสพ(เป็นวัดที่มหาอุปราชสร้าง) วัดเทพธิดาราม(เป็นวัดที่พระมหากษัตริย์สร้างพระราชทาน) วัดมหรธรรณพาราม (เป็นวัดที่พระบรมวงศานุวงศ์สร้าง) วัดโปรดกเศชฐาราม (เป็นวัดที่ขุนนางสร้าง) โดยการวิเคราะห์เปรียบเทียบส่วนประกอบที่สำคัญของพระอารามแบ่งออกเป็นผังบริเวณ แผนผังอาคาร ฐานอาคาร หน้าบัน สัญลักษณ์ตกแต่งอาคารผลการศึกษาพบว่า

1.3.2.1 การออกแบบสถาปัตยกรรมแบบพระราชนิยมมีความสัมพันธ์กับฐานานุศักดิ์ ของผู้สร้างโดนเฉพาะสถาปัตยกรรมที่สร้างโดยพระมหากษัตริย์จะมีขนาดองค์ประกอบสถาปัตยกรรมและรายละเอียดในการตกแต่งจำนวนมากและใช้องค์ประกอบบางประการเป็นเครื่องบงบอกฐานะของผู้สร้าง

1.3.2.2 การออกแบบสถาปัตยกรรมโดยใช้ศิลปะจีนและฝรั่งผสมผสานนี้ เป็นการบูรณาการทางวัฒนธรรมเพื่อรวมน้ำหนึ่งใจเดียวกันของประชาชนในประเทศในขณะนั้น

1.3.2.3 การใช้ศิลปะจีนและฝรั่งในการออกแบบนั้นเกิดจากการใช้วัสดุและรูปสัญลักษณ์แบบจีนนำมาตกแต่งและและบริเวณโดยรอบเท่านั้น แต่วิธีการออกแบบเป็นวิธีการ

เอกสารนี้เป็นเอกสารที่สงวนไว้สำหรับการใช้งานเพื่อการศึกษาเท่านั้น ไม่อนุญาตให้นำไปใช้ประโยชน์ด้านการค้าไม่ว่ากรณีใดๆ ทั้งสิ้น อีกทั้งห้ามมิให้ดัดแปลงเนื้อหา และต้องอ้างอิงถึงเจ้าของเอกสารทุกครั้งที่มีการนำไปใช้

ออกแบบประเพณีไทยตั้งนั้งงานสถาปัตยกรรมแบบพระราชนิยมจึงยังคงตอบสนองวัฒนธรรมไทยได้อย่างดี

1.3.3 ปิยะมาศ สุขพลับพลา ทำการศึกษาเรื่อง “การศึกษาเปรียบเทียบสถาปัตยกรรมพระอารามหลวงรัชสมัยพระบาทสมเด็จพระนั่งเกล้าเจ้าอยู่หัว : กรณีศึกษาวัดเทพธิดารามวรวิหาร วัดราชนันทดารามวรวิหาร วัดเฉลิมพระเกียรติวรวิหาร” นำเสนอเป็นวิทยานิพนธ์ปริญญาโทศิลปศาสตรมหาบัณฑิต คณะสถาปัตยกรรมศาสตร์ มหาวิทยาลัยศิลปากรปีการศึกษา 2546 โดยเน้นประเด็น

1.3.3.1 การศึกษาหลักแนวคิดในการก่อสร้างสถาปัตยกรรมจีนที่เข้ามาเป็นจำนวนมากในเวลานั้น ได้ศึกษาการก่อสร้างจีนโบราณตั้งแต่สมัยราชวงศ์ฮั่นหรือการจัดพื้นที่ในการสร้างสถาปัตยกรรมอันมีความหมายตามความเชื่อในศาสนาเต๋าที่เป็นแนวคิดดั้งเดิมของชาวจีน

1.3.3.2 รูปแบบทางสถาปัตยกรรม สถาปัตยกรรมและประวัติศาสตร์ ในรัชกาลที่ 3 ได้แบ่งแนวคิดของสถาปัตยกรรมจีนเข้ากับพุทธสถาปัตยกรรมไทย แม้ว่ารูปทรงทางสถาปัตยกรรมแบบพระราชนิยมจะเปลี่ยนแปลงแต่โครงสร้างภายในอาคารนั้นยังคงเป็นโครงสร้างแบบประเพณีไทยที่สืบทอดกันมาจากในสมัยรัชกาลที่ 1 ซึ่งเปลี่ยนแปลงไปเฉพาะรูปแบบอาคารภายนอกเท่านั้น

1.3.4 กิตติพงษ์ บุญเกิด ทำการศึกษาเรื่อง “การศึกษาคติภูมิจักรวาลในงานสถาปัตยกรรมในรัชสมัยพระบาทสมเด็จพระนั่งเกล้าเจ้าอยู่หัว : กรณีศึกษาสถาปัตยกรรมพระอารามหลวงในเขตกรุงเทพมหานคร” เสนอเป็นรายงานการศึกษา คณะโบราณคดีมหาวิทยาลัยศิลปากรปีการศึกษา 2543 โดยเน้นการศึกษา

1.3.4.1 จากการศึกษาพบว่าพระอารามหลวงอย่างน้อย 3 แห่งที่มีการจำลองภูมิจักรวาลไว้ในงานสถาปัตยกรรมอย่างครบถ้วนตามที่ระบุไว้ในคัมภีร์ไตรภูมิถา

1.3.4.2 ศึกษาเปรียบเทียบพระอารามทั้งหมด 5 แห่งได้แก่ วัดสุทัศนเทพวราราม วัดพระเชตุพนวิมลมังคลาราม วัดอรุณราชวราราม วัดเทพธิดาราม วัดราชบูรณะ ซึ่งมีการสื่อความหมายด้วยระบบสัญลักษณ์ สร้างรูปจำลองของจักรวาลแตกต่างกันไป ตามความสำคัญและตำแหน่งของพระอาราม



ภาพที่ 1.7 การจำลองสัณฐานคติจักรวาล

1.4 กรอบแนวคิดที่ใช้ในการวิจัย

จากการศึกษาข้างต้นพบว่า พระอารามที่สร้างขึ้นในสมัยสมเด็จพระนั่งเกล้าเจ้าอยู่หัว รัชกาลที่ 3 มีพระอารามที่สร้างขึ้นและบูรณปฏิสังขรณ์อย่างมากมายมีทั้งแบบประเพณีนิยมที่ทำกันมาแต่ครั้งโบราณกาลและแบบพระราชานิยมที่เริ่มเกิดขึ้นในรัชสมัยของพระองค์อันเป็นมรดกแห่งแผ่นดิน โดยมีพระอารามที่เกิดขึ้นและปฏิสังขรณ์ขึ้นในรัชกาลที่ 3 ดังต่อไปนี้

จากการศึกษาขั้นต้น พบว่าในรัชสมัยของพระองค์มีพระอารามที่เกิดขึ้นทั้งหมด 59 แห่งนี้ ได้พบว่า มีสถานที่ 18 แห่ง ที่มีอาคารสำคัญคือ โบสถ์ หรือ วิหารสร้างตามแบบพระราชานิยม สถาปัตยกรรม คือ

- | | |
|--------------------|-------------------------------|
| 1. วัดเทพธิดาราม | 10. วัดราชสิทธาราม |
| 2. วัดมหรณพาราม | 11. วัดพิชัยญาติการาม |
| 3. วัดราชโอรสาราม | 12. วัดกัลยาณมิตร |
| 4. วัดนางนอง | 13. วัดประดู่ฉิมพลี |
| 5. วัดนางชี | 14. วัดเฉลิมพระเกียรติ |
| 6. วัดอัมปสรสวรรค์ | 15. วัดโพชนนทร์พลเสพ |
| 7. วัดอินทาราม | 16. วัดโปรดเกศเชษฐาราม |
| 8. วัดจันทาราม | 17. วัดทองนพคุณ |
| 9. วัดเศวตฉัตร | 18. วัดสามพระยา ¹⁰ |

10 ไชแสง สุชะวัฒน์นะ วัดพระพุทธศาสนาที่ได้รับอิทธิพลศิลปะจีนในสมัยต้นกรุงรัตนโกสินทร์, (โรง

พิมพ์จุฬาลงกรณ์มหาวิทยาลัย ครั้งที่ 1) 2526, หน้า 17.

เอกสารนี้เป็นเอกสารที่สงวนไว้สำหรับการใช้งานเพื่อการศึกษาเท่านั้น ไม่อนุญาตให้นำไปใช้ประโยชน์ด้านการค้า ไม่ว่ากรณีใดๆ ทั้งสิ้น อีกทั้งห้ามมิให้ดัดแปลงเนื้อหา และต้องอ้างอิงถึงเจ้าของเอกสารทุกครั้งที่มีการนำไปใช้

จากการศึกษาข้างต้นและวรรณกรรมที่เกี่ยวข้องในการทำงานวิจัยนี้ยังไม่มีผู้ใดศึกษาทางด้านแนวความคิดและคติการสร้างพุทธสถาปัตยกรรมแบบพระราชนิยมยังไม่มีผู้ศึกษาอย่างจริงจังอีกทั้งพระอารามที่เป็นแบบพระราชนิยมความเป็นเอกลักษณ์อันโดดเด่นกว่าสมัยอื่น ๆ โดยมีการบูรณาการทางด้านสถาปัตยกรรมได้อย่างลงตัวและงดงามโดยภูมิปัญญาของบรรพชนในอดีตและพระปรีชาสามารถแห่งองค์กษัตริราชเจ้าปกเกล้าปกเกล้าฯ รัชกาลที่ 3 แห่งกรุงรัตนโกสินทร์งานศึกษาวิจัย "แนวความคิดการสร้างพุทธสถาปัตยกรรมแบบพระราชนิยมในรัชสมัยสมเด็จพระนั่งเกล้าเจ้าอยู่หัว" จึงมุ่งเน้นที่จะศึกษากรอบแนวคิดในการสร้างสถาปัตยกรรมทางพระพุทธศาสนา วิวัฒนาการทางแบบสถาปัตยกรรม คติสัญลักษณ์และองค์ประกอบอื่น ๆ ที่เป็นมูลเหตุทางด้านแนวคิด คติในรัชกาลพระบาทสมเด็จพระนั่งเกล้าเจ้าอยู่หัว อันมีอิทธิพลให้เกิดการสร้างสรรคงานพุทธสถาปัตยกรรมให้เกิดขึ้นแห่งแผ่นดินเพื่อแสดงถึงความเจริญรุ่งเรืองในพระพุทธศาสนาของพระตถาคตเจ้าได้เกิดขึ้นแล้วในดินแดนนี้เพื่อโปรดสรรพสัตว์ให้พ้นจากทุกข์ ให้หลุดพ้น คือพระนิพาน

ทั้งนี้การศึกษาพระอารามเป็นงานที่มีความละเอียดและเป็นสิ่งที่สูงส่งยากที่จะเข้าถึงแก่นแท้แห่งความคิดอันเป็นปรมัต ซึ่งการศึกษาครั้งนี้อาจเป็นเศษเสี้ยวเม็ดงาแห่งความคิดอันมีต้นแบบแห่งพระศาสดาตถาคตเจ้าเพื่อที่จะเป็นแนวทางสำหรับการศึกษาอันแสดงออกทางด้านรูปธรรมซึ่งสื่อความหมายเป็นนัยยะแห่งพระธรรมที่แฝงไปด้วยคุณค่าทางปัญญาที่คุณ อันสุดจะหามิได้แห่งองค์กษัตริราชเจ้าผู้ขวนขวายบุญแห่งมหาทานอันยิ่งใหญ่ ผู้เป็นผู้สืบทอดพระพุทธศาสนา การศึกษาจึงมุ่งเน้นการศึกษาพระอารามอันมีพระมหากษัตริย์เป็นผู้บูรณาการสร้างสรรค์งานแห่งพุทธบูชาอันวิจิตรเพื่อเป็นแบบอย่างความดีงามที่สูงส่งแห่งประชาชนให้หลุดพ้นตามแนวทางแห่งพระสัมมาสัมพุทธเจ้า นั้นยังคงสะท้อนถึงระบบความคิดทางการเมืองซึ่งถูกถ่ายทอดออกมาเป็นตึງงานสถาปัตยกรรม โดยการแฝงความคิดการเปลี่ยนแปลงของสังคมอันได้รับผลกระทบและอิทธิพลจากภายนอก พระมหากษัตริย์ผู้เป็นปัจเจกบุคคลที่ควรบูชาในสมัยนั้นต้องแสดงวิสัยทัศน์และเอกภพโดยแฝงลักษณะเชิงอัตลักษณ์ซึ่งเป็นแบบเฉพาะตนเพื่อสร้างศรัทธาแห่งความคิด การเปลี่ยนแปลงความคิดจากอดีตถูกสอดแทรกออกมาทางสังคมได้เป็นผู้นำความคิดคติต่าง ๆ มาปรับเปลี่ยนเพื่อความป็นศิวิไลตามชาติตะวันตกแต่การศึกษาสถาปัตยกรรมในครั้งนี้ได้มีขอบเขตและเกี่ยวเนื่องจากอดีตโดยไม่สามารถแยกศึกษาได้เลย ไม่ว่าจะด้านสังคม เศรษฐกิจ และประวัติศาสตร์ได้ถูกหล่อหลอมออกมาเป็นกระบวนการความคิดแห่งการออกแบบโดยศึกษาพระอารามที่ได้กล่าวมาแล้วในขั้นต้น โดยศึกษาสื่อแห่งสัญลักษณ์ที่ถูกถ่ายทอดออกมาจากงานสถาปัตยกรรมอันยิ่งใหญ่ไม่ว่าจะเป็นผังบริเวณของพระอาราม

เอกสารนี้เป็นเอกสารที่สงวนไว้สำหรับการใช้งานเพื่อการศึกษาเท่านั้น ไม่อนุญาตให้นำไปใช้ประโยชน์ด้านการค้าไม่ว่ากรณีใดๆ ทั้งสิ้น อีกทั้งห้ามมิให้ดัดแปลงเนื้อหา และต้องอ้างอิงถึงเจ้าของเอกสารทุกครั้งที่มีการนำไปใช้

ตำแหน่งที่ตั้งของสิ่งก่อสร้างทางพระพุทธศาสนาอันเป็นที่ระลึกแห่งพระรัตนตรัยอันมีพระพุทธเจ้า เป็นตาคตแห่งหมู่มวลสัตว์โลกทั้งหลาย

1.5 ขั้นตอนและวิธีการศึกษาค้นคว้า

1.5.1 ขั้นตอนการศึกษาค้นคว้า

1.5.1.1 ขั้นตอนการเก็บข้อมูล เป็นการศึกษารวบรวมข้อมูลที่นำมาใช้เป็น พื้นฐานในการศึกษาแบ่งออกเป็น

ก. ข้อมูลทางด้านเอกสาร ได้แก่

- ข้อมูลเอกสารที่เกี่ยวข้องกับการก่อสร้างและปฏิสังขรณ์พระอารามที่ ทำการศึกษาเพื่อทราบถึงประวัติการก่อสร้าง ได้แก่ พงศาวดาร จดหมายเหตุ วรรณกรรมในรัช สมัยพระนั่งเกล้าเจ้าอยู่หัว บทความ งานวิจัยเอกสารที่เกี่ยวข้อง

- ข้อมูลเชิงประวัติศาสตร์ สังคม วัฒนธรรม คติความเชื่อทางศาสนาและ กายภาพที่มีผลอิทธิพลและส่งผลกระทบต่อารสร้างสรรคงานสถาปัตยกรรมเพื่อทราบถึงคติสัญลักษณ์ที่ เกิดขึ้นจากเงื่อนไขต่าง ๆ ทางสังคมที่เป็นปัจจัยผลักดันให้งานสถาปัตยกรรมปรากฏขึ้นมา ได้แก่ ตำนาน คัมภีร์ทางพระพุทธศาสนา คัมภีร์โหราศาสตร์ คัมภีร์ไตรภูมิ เอกสารที่เกี่ยวข้องและ วรรณกรรมทางพระพุทธศาสนา

ข. ข้อมูลภาคสนาม เป็นข้อมูลทางกายภาพที่ได้จากตัวแบบสถาปัตยกรรมโดย การเก็บรวบรวมข้อมูล รวบรวมบันทึกเป็นภาพถ่าย ภาพเขียน และลายเส้น เพื่อใช้เป็นตัวแบบ ในการศึกษา

ค. สัมภาษณ์ เป็นลักษณะข้อมูลที่ไม่อาจจะศึกษาได้จากข้อมูลทางเอกสาร หรือข้อมูลภาคสนามเพราะเป็นข้อมูลที่ได้จากความรู้ ความสามารถและประสบการณ์ของบุคคลที่ มีความชำนาญเฉพาะตัว

1.5.1.2 ขั้นตอนการจัดลำดับข้อมูล เป็นการนำข้อมูลที่ได้ทั้งหมดมาประมวล แยกแยะและจัดระเบียบเพื่อความสะดวกในการศึกษาและใช้เป็นแบบโครงร่างในการเตรียมสู การวิเคราะห์ต่อไป โดยแบ่งออกเป็น

ก. ข้อมูลที่มีอิทธิพลต่อการกำหนดรูปแบบสถาปัตยกรรมพระอารามที่ ทำการศึกษา ได้แก่ ประวัติศาสตร์ สภาพสังคม วัฒนธรรม เศรษฐกิจ และกายภาพ

ข. ข้อมูลที่เกี่ยวข้องกับตัวงานสถาปัตยกรรมพระอารามที่ทำการศึกษา ได้แก่ แผนผัง ตัวอาคาร ภาพถ่ายในอดีตและองค์ประกอบทางสถาปัตยกรรม

เอกสารนี้เป็นเอกสารที่สงวนไว้สำหรับการใช้งานเพื่อการศึกษาเท่านั้น ไม่อนุญาตให้นำไปใช้ประโยชน์ด้านการค้า ไม่ว่ากรณีใดๆ ทั้งสิ้น อีกทั้งห้ามมิให้ดัดแปลงเนื้อหา และต้องอ้างอิงถึงเจ้าของเอกสารทุกครั้งที่มีการนำไปใช้

ค. ข้อมูลที่เกี่ยวข้องเกี่ยวกับแนวคิดและคติสัญลักษณ์ในงานสถาปัตยกรรมพระอารามที่ทำการศึกษา อาทิ คัมภีร์ไตรภูมิโลกวินิจฉัย พระไตรปิฎก ปฐมสมโพธิ-กถา คู่มือศึกษาโพธิปักขิยธรรม คัมภีร์โหราศาสตร์ ฯลฯ

1.5.1.3 ขั้นตอนการวิเคราะห์ข้อมูล เป็นการนำข้อมูลที่จัดลำดับแล้วมาวิเคราะห์ ดีความเพื่อค้นหาความหมายของคติสัญลักษณ์ แนวคิดในการสร้างสรรค์งานสถาปัตยกรรมแบบพระราชนิยมในรัชสมัยพระบาทสมเด็จพระนั่งเกล้าเจ้าอยู่หัว

1.5.1.4 ขั้นตอนการสรุป คือการประมวลข้อมูลที่ได้จากการวิเคราะห์ สรุปออกมาเป็นแนวความคิดและคติสัญลักษณ์ในการสร้างพุทธสถาปัตยกรรมแบบพระราชนิยมในพระบาทสมเด็จพระนั่งเกล้าเจ้าอยู่หัว

1.5.2 วิธีการศึกษาค้นคว้า

1.5.2.1 ศึกษาข้อมูลเอกสารเชิงประวัติศาสตร์ สังคม เศรษฐกิจ วัฒนธรรม ความเชื่อทางพระพุทธศาสนา ศึกษาอิทธิพลจากต่างประเทศที่เข้ามาในรัชสมัยพระนั่งเกล้าเจ้าอยู่หัว ตลอดจนเอกสารเชิงสถาปัตยกรรมของพุทธสถาปัตยกรรมในอดีต ที่มีอิทธิพลและส่งผลต่อการแนวคิดในงานพุทธสถาปัตยกรรมแบบพระราชนิยมที่ศึกษา

1.5.2.2 สัมภาษณ์ ศึกษาข้อมูลเอกสารชั้นต้นที่ได้บันทึกไว้เมื่อครั้งสร้าง และปฏิสังขรณ์พระอารามที่ทำการศึกษาโดยเริ่มจากพระอารามที่สร้างขึ้นเป็นอันดับแรกคือ วัดราชโอรสารามราชวรวิหาร ตามลำดับ

1.5.2.3 สัมภาษณ์ข้อมูลทางกายภาพของตัวแบบพุทธสถาปัตยกรรมแบบราชนิยม

- แผนผังบริเวณ แผนผังกลุ่มอาคาร เพื่อเป็นข้อมูลในการวิเคราะห์ความสัมพันธ์ของการจัดวางตำแหน่งอาคารตามคติความเชื่อและความสัมพันธ์ระหว่างพื้นที่ว่างกับตัวอาคารตามคติสัญลักษณ์

- ตัวอาคาร เพื่อใช้เป็นข้อมูลในการวิเคราะห์ให้ทราบถึงระดับศักดิ์ศรีความสำคัญ และกำหนดหน้าที่ใช้สอยของอาคารที่สัมพันธ์กับคติสัญลักษณ์และองค์ประกอบอื่นทางสถาปัตยกรรม

- องค์ประกอบประดับสถาปัตยกรรม ที่เป็นนัยยะแฝงเป็นส่วนทำให้อธิบายความหมายทางคติสัญลักษณ์อันนำมาซึ่งความสัมพันธ์ของข้อมูลและอำนวยความสะดวกต่อการวิเคราะห์

เอกสารนี้เป็นเอกสารที่สงวนไว้สำหรับการใช้งานเพื่อการศึกษาเท่านั้น ไม่อนุญาตให้นำไปใช้ประโยชน์ด้านการค้าไม่ว่ากรณีใดๆ ทั้งสิ้น อีกทั้งห้ามมิให้ดัดแปลงเนื้อหา และต้องอ้างอิงถึงเจ้าของเอกสารทุกครั้งที่มีการนำไปใช้

1.5.2.4 วิเคราะห์เปรียบเทียบข้อมูลในเชิงประวัติศาสตร์และแผนภาพในสถาปัตยกรรม ของพุทธสถาปัตยกรรมแบบพระราชนิยม เพื่อตีความตามเงื่อนไขต่าง ๆ ของสังคม ศาสนาและวัฒนธรรมที่ผลักดันให้เกิดการสร้างสรรคทางสถาปัตยกรรมแบบบูรณาการขึ้นมา

1.5.2.5 วิเคราะห์ผลงานสถาปัตยกรรมด้วยระเบียบทางเรขาคณิตและแผนภาพ เพื่อค้นหาความหมายของแนวความคิดการสร้างพุทธสถาปัตยกรรมแบบพระราชนิยม

1.5.2.6 สรุปแนวคิดในการออกแบบและคติสัญลักษณ์ในงานสถาปัตยกรรมแบบพระราชนิยม รวมถึงวิวัฒนาการของพุทธสถาปัตยกรรมแบบพระราชนิยมในรัชสมัยพระบาทสมเด็จพระนั่งเกล้าเจ้าอยู่หัว รัชกาลที่ 3

1.6 ขอบเขตของการวิจัย

ในการศึกษารูปแบบของสถาปัตยกรรมแบบพระราชนิยมที่มีต่องานสถาปัตยกรรมในประเทศไทยในรัชสมัยพระบาทสมเด็จพระนั่งเกล้าเจ้าอยู่หัว ผู้วิจัยได้วางขอบเขตไว้ดังนี้

1.6.1 ศึกษาภายในช่วงเวลาตั้งแต่พ.ศ.2364 อันเป็นปีที่พระบาทสมเด็จพระนั่งเกล้าเจ้าอยู่หัว (เมื่อครั้งยังทรงดำรงพระอิสริยยศเป็นพระเจ้าลูกยาเธอ กรมหมื่นเจษฎาบดินทร์) ได้ทรงเริ่มบูรณปฏิสังขรณ์วัดจอมทอง (วัดราชโอรสาราม) ไปจนถึง พ.ศ.2394 อันเป็นปีที่พระบาทสมเด็จพระนั่งเกล้าเจ้าอยู่หัวเสด็จสวรรคต ซึ่งเป็นเวลารวมทั้งสิ้น 30 ปี

1.6.2 ศึกษาอาคารทางพระพุทธศาสนาในเขตพุทธาวาส คือ อุโบสถและพระวิหาร รวมถึงองค์ประกอบในทางสถาปัตยกรรมที่เกี่ยวข้องในเชิงคติสัญลักษณ์ที่พระมหากษัตริย์ทรงสร้างและปฏิสังขรณ์แบบพระราชนิยมในพระบาทสมเด็จพระนั่งเกล้าเจ้าอยู่หัว รัชกาลที่ 3

1.6.3 ศึกษาพระอารามที่พระบาทสมเด็จพระนั่งเกล้าเจ้าอยู่หัว โปรดให้สร้างใหม่ทั้งพระอารามเฉพาะแบบพระราชนิยม ดังนี้คือ วัดเทพธิดารามวรวิหาร วัดเฉลิมพระเกียรติวรวิหาร อีกทั้งวัดราชโอรสารามราชวรวิหารอันถือเป็นวัดแรกและเป็นวัดต้นแบบของสกุลช่างแบบพระราชนิยมในรัชสมัยพระนั่งเกล้าเจ้าอยู่หัว รัชกาลที่ 3 รวมศึกษา 3 พระอาราม

1.7 นิยามศัพท์เฉพาะที่ใช้ในการวิจัย

นำศัพท์เฉพาะที่ใช้ประกอบโครงการงานวิจัย การศึกษารูปแบบทางพุทธสถาปัตยกรรมในรัชสมัยพระบาทสมเด็จพระนั่งเกล้าเจ้าอยู่หัว

เอกสารนี้เป็นเอกสารที่สงวนไว้สำหรับการใช้งานเพื่อการศึกษาเท่านั้น ไม่อนุญาตให้นำไปใช้ประโยชน์ด้านการค้าไม่ว่ากรณีใดๆ ทั้งสิ้น อีกทั้งห้ามมิให้ดัดแปลงเนื้อหา และต้องอ้างอิงถึงเจ้าของเอกสารทุกครั้งที่มีการนำไปใช้

1.7.1 “พุทธสถาปัตยกรรม” หมายถึง สิ่งก่อสร้างปลูกสร้างที่สร้างขึ้นเพื่อพระพุทธศาสนาแก่พระพุทธเจ้า อันหมายถึงเขตพุทธาวาสในพระอาราม ได้แก่ พระอุโบสถ พระวิหาร พระเจดีย์ พระระเบียง และองค์ประกอบ ทางสถาปัตยกรรมอื่น ๆ เพื่อการการระลึกถึงพระพุทธเจ้า คุณของพระพุทธเจ้า

1.7.2 “สัญลักษณ์” หมายถึง ลักษณะของสิ่งใด ๆ ที่กำหนดนิยมทำขึ้นใช้แทนความหมายหนึ่ง คติ สัญลักษณ์ ในกรณีของงานสถาปัตยกรรมพระอารามนี้ นอกจากจะหมายรวมถึงสิ่งที่กำหนดทำขึ้นเพื่อน้อมนำจิตใจของผู้ที่ได้พบเห็นให้เกิดพุทธานุสติ ระลึกถึงพุทธองค์ พระผู้เป็นศาสดาแล้วเกิดศรัทธาประสาธนาไปสู่การประพฤติปฏิบัติตามพระธรรมคำสั่งสอนของพระพุทธเจ้าแล้วยังเป็นภาพสะท้อนของความสัมพันธ์ระหว่างรูปธรรมและนามธรรมของสรรพสิ่งที่เราไม่สามารถเห็นได้นอกจากใช้ปัญญาพิจารณาเท่านั้น

1.7.3 “สถาปัตยกรรมแบบราชนิยม” หมายถึง ลักษณะงานสถาปัตยกรรมที่สร้างขึ้นในรูปแบบอย่างใหม่แตกต่างไปจากแบบประเพณีเดิม อันเกิดจากการผสมผสานระหว่างศิลปะระบบจีนกับศิลปะไทยได้อย่างกลมกลืนเหมาะสมลงตัว เห็นได้จากการออกแบบวางผังรูปทรงอาคาร องค์ประกอบส่วนต่าง ๆ ของอาคาร สิ่งประดับตกแต่ง เทคนิคและวัสดุ เป็นต้น



ภาพที่ 1.8 พระอารามแบบประเพณีนิยม

75586

เอกสารนี้เป็นเอกสารที่สงวนไว้สำหรับการใช้งานเพื่อการศึกษาเท่านั้น ไม่อนุญาตให้นำไปใช้ประโยชน์ด้านการค้าไม่ว่ากรณีใดๆ ทั้งสิ้น อีกทั้งห้ามมิให้ดัดแปลงเนื้อหา และต้องอ้างอิงถึงเจ้าของเอกสารทุกครั้งที่มีการนำไปใช้



ภาพที่ 1.9 พระอารามแบบพระราชนิยม

1.7.4 “สถาปัตยกรรมแบบประเพณีไทยเดิม” หมายถึง ลักษณะงานสถาปัตยกรรม ยังคงสร้างขึ้นตามรูปแบบที่สืบทอดนิยมกันมาแต่อดีต ต่อเนื่องกันจนเป็นประเพณีนิยมแต่มีการเปลี่ยนแปลงลักษณะบางอย่างเพื่อความเหมาะสม อาทิ การเปลี่ยนแปลงเพื่อเสริมสร้างความมั่นคงแข็งแรงขึ้นกว่าบ้าง แต่ยังคงรักษารูปแบบประเพณีนิยมไว้ เช่น ไบรา ซ่อฟ้า ไบระกา หางหงส์ ฯลฯ วัดที่สร้างตามรูปแบบประเพณีไทยเดิม เช่น วัดราชนันทดา วัดหนัง วัดสุทัศน์ ฯลฯ

1.7.5 “แนวคิด” หมายถึง อิทธิพลที่ส่งผ่าน ความเป็นแนวทาง รูปแบบในจิตใจ ศูนย์ภาพทางจิตใจ แรงจูงใจแห่งการสร้างสรรค์ทางความคิด

1.7.6 “เขตพุทธาวาส” หมายถึง ขอบเขตบริเวณส่วนที่สำคัญที่สุดของวัดที่ถูกกำหนดไว้ให้เป็นพื้นที่สำหรับพระสงฆ์ใช้ประกอบพิธีกรรมทางศาสนา แต่ด้วยเหตุที่เป็นสถานที่ซึ่งต้องมีพระสถูปเจดีย์หรืออาคารประกอบศาสนพิธีที่ภายในต้องมีพระพุทธรูปประดิษฐานอยู่ด้วยเสมอ เขตแดนแห่งนี้จึงเป็นเสมือนสัญลักษณ์แห่งสถานที่ประทับของพระองค์พระสัมมาสัมพุทธเจ้านั่นเอง เพราะคำว่าพุทธาวาสมีความหมายโดยตรงอยู่แล้วว่าเป็นสถานที่ประทับของพระพุทธรูปเจ้า (พุทธาวาส = พุทธะ + อาวาส) แนวความคิดในการใช้คำเพื่อให้มีความหมายเช่นนี้ก็เพราะต้องการให้พื้นที่ดังกล่าว เป็นเขตแดนศักดิ์สิทธิ์ที่เสมือนมีพระองค์สถิตอยู่เพื่อเป็นประธาน ณ ที่นั้น¹¹

11 สมคิด จิระทัศนกุล, วัด:พุทธศาสนาสถาปัตยกรรมไทย (กรุงเทพฯ:โรงพิมพ์มหาวิทยาลัย

ธรรมศาสตร์) หน้า

เอกสารนี้เป็นเอกสารที่สงวนไว้สำหรับการใช้งานเพื่อการศึกษาเท่านั้น ไม่อนุญาตให้นำไปใช้ประโยชน์ด้านการค้าไม่ว่ากรณีใดๆ ทั้งสิ้น อีกทั้งห้ามมิให้ดัดแปลงเนื้อหา และต้องอ้างอิงถึงเจ้าของเอกสารทุกครั้งที่มีการนำไปใช้



ภาพที่ 1.10 การแบ่งเขตพุทธาวาสและสังฆาวาส วัดสุทัศน์เทพวราราม
ราชวรวิหาร

1.7.7 “เขตสังฆาวาส” หมายถึง ขอบเขตบริเวณพื้นที่ส่วนหนึ่งของวัดที่กำหนดไว้ให้เป็นที่อยู่อาศัยของพระภิกษุสงฆ์เพื่อให้สามารถปฏิบัติภารกิจส่วนตัวที่ไม่เกี่ยวเนื่องกับพิธีการใดทางศาสนาโดยตรง คำว่า สังฆาวาส มาจาก สงฆ์ + อาวาส แปลว่า ที่อยู่แห่งหมู่สงฆ์พื้นที่บริเวณนี้จึงมักมีขอบเขตที่มิดชิดและประกอบไปด้วยอาคารสถานที่สัมพันธ์เฉพาะกับกิจกรรมและวัตรปฏิบัติที่เป็นวิถีแห่งการดำเนินชีวิตของเพศสมณะเท่านั้น

เอกสารนี้เป็นเอกสารที่สงวนไว้สำหรับการใช้งานเพื่อการศึกษาเท่านั้น ไม่อนุญาตให้นำไปใช้ประโยชน์ด้านการค้าไม่ว่ากรณีใดๆ ทั้งสิ้น อีกทั้งห้ามมิให้ดัดแปลงเนื้อหา และต้องอ้างอิงถึงเจ้าของเอกสารทุกครั้งที่มีการนำไปใช้

บทที่ 2

การศึกษาข้อมูลประวัติศาสตร์ สังคม เศรษฐกิจ พระพุทธศาสนา ประเพณี และความเชื่อในรัชสมัยพระบาทสมเด็จพระนั่งเกล้าเจ้าอยู่หัว

2.1 การศึกษาประวัติศาสตร์สังคมและวัฒนธรรม

2.1.1 พระราชประวัติพระบาทสมเด็จพระนั่งเกล้าเจ้าอยู่หัว

พระบาทสมเด็จพระนั่งเกล้าเจ้าอยู่หัว ทรงมีพระนามว่า พระองค์เจ้าชายทับ ประสูติเมื่อวันจันทร์ เดือน 4 แรม 10 ค่ำ ปีมะแม นพศก ศักราช 1149 ปี ตรงกับวันที่ 31 มีนาคม พ.ศ. 2330¹ พระองค์เจ้าชายทับประสูติ ณ พระราชวังเดิมของสมเด็จพระเจ้าธนบุรี ภายหลังพระบาทสมเด็จพระพุทธยอดฟ้าจุฬาโลกมหาราชเสด็จขึ้นครองราชย์สมบัติได้ 5 ปี ในขณะนั้นพระราชบิดายังคงดำรงพระยศเป็นสมเด็จพระเจ้าลูกยาเธอเจ้าฟ้ากรมหลวงอิศรสุนทร มีพระชนมายุได้ 20 พรรษา พระบาทสมเด็จพระนั่งเกล้าเจ้าอยู่หัวทรงเป็นพระโอรสของ หม่อมเรือม



ภาพที่ 2.1 พระบรมสาทิสลักษณ์เจ้าจอมมารดาเรือม

1 เจ้าพระยาทิพากรวงศ์มหาโกษาธิบดี, พระราชพงศาวดารกรุงรัตนโกสินทร์ รัชกาลที่ 3 (กรุงเทพฯ

กรมศิลปากร, 2538), 153

เอกสารนี้เป็นเอกสารที่สงวนลิขสิทธิ์สำหรับการใช้งานเพื่อการศึกษาเท่านั้น ไม่อนุญาตให้นำไปใช้ประโยชน์ด้านการค้า

ไม่ว่ากรณีใดๆ ทั้งสิ้น อีกทั้งห้ามมิให้ดัดแปลงเนื้อหา และต้องอ้างอิงถึงเจ้าของเอกสารทุกครั้งที่มีการนำไปใช้



ภาพที่ 2.2 พระบรมสาทิสลักษณ์รัชกาลที่ 2

ตามประวัติของหม่อมเรียมหรือเจ้าจอมมารดาเรียมเป็นธิดาพระยานนทบุรีศรีมหาอุทยานบุญจันกับภรรยาชื่อเพ็ง มีเชื้อสายแขกมุสลิมในกายสุหนี่² เมื่อพระบาทสมเด็จพระพุทธเลิศหล้านภาลัยทรงเสด็จขึ้นครองราชย์ พระองค์ได้ทรงแต่งตั้งหม่อมเรียมเป็นเจ้าจอมมารดาชั้นเอก มีหน้าที่ดูแลห้องเครื่องและต่อมาได้ดำรงพระยศเป็นสมเด็จพระศรีสุลาลัย เมื่อพระไอรสได้ทรงขึ้นครองราชย์สมเด็จพระเจ้าลูกยาเธอกรมหลวงอิศรสุนทร (พระบาทสมเด็จพระพุทธเลิศหล้านภาลัย) ก่อนทรงขึ้นครองราชย์ทรงมีหม่อมหลายท่าน ท่านแรกคือเจ้าคุณจอมมารดาศรีและได้ทรงมีพระราชธิดาพระองค์แรก ต่อมาคือหม่อมเรียมและหม่อมสวน ซึ่งทั้ง 2 ท่านนั้นได้มีพระโอรสที่ทรงประสูติในปีเดียวกัน อันที่จริงแล้วพระโอรสของหม่อมสวนนั้นทรงเป็นพระโอรส องค์โต แต่ได้สิ้นพระชนม์ตั้งแต่ทรงพระเยาว์ ดังนั้นพระบาทสมเด็จพระนั่งเกล้าเจ้าอยู่หัวซึ่ง พระนามในขณะนั้นคือหม่อมทับจึงทรงเป็นพระโอรสพระองค์แรกของสมเด็จพระเจ้าลูกยาเธอเจ้าฟ้ากรมหลวงอิศรสุนทร ส่วนเจ้าฟ้ามงกุฎหรือพระบาทสมเด็จพระจอมเกล้าเจ้าอยู่หัวพระราชชนนีคือสมเด็จพระศรีสุริเยนทราบรมราชินีหรือเจ้าฟ้าบุญรอด ซึ่งเป็นพระราชธิดาของเจ้าฟ้า กรมพระศรีสुฎดารักษ์ผู้เป็นพระพี่นางองค์รองของพระบาทสมเด็จพระพุทธยอดฟ้าจุฬาโลกมหาราช และพระสวามีคือเจ้าขรัวเงิน อันเป็นสมเด็จพระศรีสุริเยนทราบรมราชินีผู้เป็นพระมเหสีของพระบาทสมเด็จพระพุทธเลิศหล้านภาลัย ทรงมีพระโอรสด้วยกัน 3 พระองค์ พระองค์แรกสิ้นพระชนม์ในวันประสูติ และอีก 2 พระองค์คือสมเด็จพระเจ้าฟ้ามงกุฎ และสมเด็จพระเจ้าจุฑามณี

² จุลลดา ภักดีภูมินทร์, เลาะวัง (กรุงเทพฯ : สำนักพิมพ์โชคชัยเทเวศร์ (1988) จำกัด, 2536), 157 -

ทรงเป็นเจ้าของฟ้า 2 พระองค์แรกใน ราชวงศ์จักรี³ เมื่อพระชนมายุครบกำหนดโสกันต์ก็ได้รับพระมหากฤษฎาธิคุณในพระบาทสมเด็จพระพุทธยอดฟ้าจุฬาโลกโปรดเกล้าฯ ให้โสกันต์ที่พระที่นั่งดุสิตมหาปราสาทในพระบรมมหาราชวังเป็นกรณีพิเศษ และต่อมาเมื่อเจริญวัยได้ได้ทรงประกอบพิธีบรรพชาและอุปสมบทเฉพาะพระพักตร์พระบาทสมเด็จพระพุทธยอดฟ้าจุฬาโลก ซึ่งขณะนั้นทรงมีพระพรรษาถึง 72 พรรษา แล้ว ณ วัดพระศรีรัตนศาสดารามโดยมีสังฆราช (สุก ญาณสังวร) เป็นพระอุปัชฌาย์แล้วเสด็จไปประทับจำพรรษาที่วัดราชสิทธิาราม



ภาพที่ 2.3 วัดพระศรีรัตนศาสดารามราชวรมหาวิหาร (วัดอุปสมบท)



ภาพที่ 2.4 วัดราชสิทธิารามวรวิหาร (วัดจำพรรษา)

3 พระเจ้าวรวงศ์เธอพระองค์เจ้าจุลจักรพงษ์, เจ้าชีวิต, พิมพ์ครั้งที่ 5 (กรุงเทพฯ : บริษัทอมรินทร์พริ้น

ติ้ง แอนด์พับลิชชิ่ง จำกัด (มหาชน), 2541), 104.
เอกสารนี้เป็นเอกสารที่สงวนไว้สำหรับบริการใช้งานเพื่อการศึกษาเท่านั้น ไม่อนุญาตให้นำไปใช้ประโยชน์ด้านการค้า
ไม่ว่ากรณีใดๆ ทั้งสิ้น อีกทั้งห้ามมิให้ดัดแปลงเนื้อหา และต้องอ้างอิงถึงเจ้าของเอกสารทุกครั้งที่มีการนำไปใช้

หม่อมเจ้าทับในขณะนั้นเมื่อมีพระชนม์ได้ 26 พรรษา ได้รับพระมหากรุณาธิคุณให้ดำรงพระราชอิสริยยศเป็นกรมหมื่นเจษฎาบดินทร์กำกับราชการกรมท่ามีหน้าที่ทำการค้าขายกับต่างประเทศและทรงงานในด้านต่าง ๆ⁴ กรมพระคลังมหาสมบัติ กรมพระตำรวจ และทรงทำหน้าที่พิจารณาพิพากษาคดีความทำให้พระองค์เป็นผู้เชี่ยวชาญในด้านการปกครองทุกแขนง ดังคำกล่าวจากจดหมายเหตุของครอเฟิต ผู้สำเร็จราชการของอังกฤษที่ทางอินเดียส่งมาเจริญความสัมพันธ์ทางการทูตและการพาณิชย์นั้นมีข้อความตอนหนึ่งกล่าวว่า "ตามประเพณีของราชสำนัก เราจะต้องเฝ้ากรมเจษฎ์พระราชโอรสพระองค์ใหญ่ของพระเจ้าแผ่นดินเสียก่อน เจ้านายพระองค์นี้ทรงว่าราชการสิทธิขาดทั้งการต่างประเทศและการพาณิชย์" และครอเฟิตก็ได้กล่าวสรรเสริญพระองค์ไว้ในจดหมายเหตุของเขาว่า "กรมเจษฎ์ทรงเป็นเจ้านายที่ฉลาดหลักแหลมที่สุดในบรรดาเจ้านายและขุนนางชั้นผู้ใหญ่ในราชสำนักสยาม"⁵

ดังนั้นเมื่อพระบาทสมเด็จพระพุทธเลิศหล้านภาลัยสิ้นพระชนม์ เหล่าอำมาตย์และหมู่ข้าราชการบริพารทั้งหลายจึงได้มีความเห็นชอบที่จะอัญเชิญพระราชบุตรพระองค์ใหญ่ขึ้นเสวยราชสมบัติเป็นพระบาทสมเด็จพระนั่งเกล้าเจ้าอยู่หัว ซึ่งพระนามว่า "พระนั่งเกล้าเจ้าอยู่หัว" นี้พระบาทสมเด็จพระจอมเกล้าเจ้าอยู่หัวเป็นผู้บัญญัติขึ้นมาโดยอนุโลมตามพระนามเดิมว่า "ทับ"⁶ พระนามพระองค์ที่จารึกในพระสุพรรณบัฏว่า พระบาทสมเด็จพระบรมราชาธิบติศรีสินทรบรมมหาจักรพรรดิราชาธิเบศรตรีภูวเนตรวรนาถนายกคดิลกภนพรัตนราชาชาติอาชาวศรัย สมุทหัยคโรมนต์ สกลจักรวาลาธิเบนทร สุริเยนทราธิบดินทรหริ หรินทราธาดาธิบติ ศรีสุวินุลยคุณอัคนิสฤฤทธิราเมศวรธรรมิกราชเดโชไชย พรหมเทพาติเทพยนฤบดินทรภูมินทรปรมาธิเบศรโลกเชษฐวิสุทธิมกุฎประเทศคตามหาพุทธางกูรบรมพิตร พระพุทธเจ้าอยู่หัว

4 สุภาภรณ์ ตันศลรักษ์, "พระบาทสมเด็จพระนั่งเกล้าเจ้าอยู่หัวในประวัติศาสตร์ไทย," วารสารเมืองโบราณ 8,1 - 3 (มีนาคม 2524 - 2525): 15 - 16

5 หม่อมราชวงศ์ แสงโสม เกษมศรี, และวิมล พงศ์พิพัฒน์, ประวัติศาสตร์ไทยสมัยกรุงรัตนโกสินทร์ รัชกาลที่ 1 ถึง รัชกาลที่ 3 (พ.ศ.2325 - 2394) (กรุงเทพฯ : มิตรนาการพิมพ์, 2514), 15.

6 เล่มเดียวกัน: 5



ภาพที่ 2.5 พระบรมสาทิสลักษณ์พระบาทสมเด็จพระนั่งเกล้าเจ้าอยู่หัว



ภาพที่ 2.6 พระพุทธรูปประจำพระชนมวารปางห้ามสมุทรหรืออภัยมุทรา

อันปรากฏพระนาม ณ ภายหลังว่า พระบาทสมเด็จพระปรมมาธิวรเสฐมหา
 เจษบดีนทร สยามินทรวโรดม บรมธรรมิกราช บรมนารถบพิตรพระนั่งเกล้าเจ้าอยู่หัว พระนามที่
 ทางการจีนตั้งเรียกก็ใช้ว่า “เจ็งฟู” คำฟู แปลว่า “ความสุขความมั่งคั่งสมบูรณ์” ซึ่งก็ตรงกับ
 ชื่อเท็จจริงที่พระองค์ทรงเป็นกษัตริย์นักพาณิชย์ทำการค้าจนประเทศมั่งคั่งมีความสุข (รัชกาลที่ 1
 จีนเรียก “เจ็งฮั่ว” คำฮั่ว แปลว่า ฟ้า รัชกาลที่ 2 จีนเรียก “เจ็งไป๋” คำไป๋ แปลว่า พระ, พระพุทธ)
 ซึ่งเท่ากับเป็นการรับรองกิตติศัพท์ความสามารถของพระองค์ ในรัชสมัยของพระบาทสมเด็จพระ
 พระนั่งเกล้าเจ้าอยู่หัวนั้น พระองค์ได้ทรงนำความเจริญทางด้านเศรษฐกิจสืบเนื่องมาจากในสมัย
 พระบาทสมเด็จพระพุทธเลิศหล้านภาลัย อันมาจากพระปรีชาสามารถ ทางด้านการค้าขาย
 เอกสารนี้เป็นเอกสารที่สงวนไว้สำหรับการใช้งานเพื่อการศึกษาเท่านั้น ไม่อนุญาตให้นำไปใช้ประโยชน์ด้านการค้า
 ไม่ว่ากรณีใดๆ ทั้งสิ้น อีกทั้งห้ามมิให้ตัดแปลงเนื้อหา และต้องอ้างอิงถึงเจ้าของเอกสารทุกครั้งที่มีการนำไปใช้

ซึ่งประเทศคู่ค้าที่สำคัญของไทยคือประเทศจีน และจากการเปลี่ยนแปลงระบบการจัดเก็บภาษีอากร ทำให้สามารถนำเงินตราเข้าสู่ท้องพระคลังได้มากขึ้น รวมถึงการเปลี่ยนแปลงในระบบการใช้จ่ายเงินในสังคม ความสงบจากภัยสงครามกับประเทศพม่าจากปัจจัยหลายประการนี้ทำให้ประเทศไทยในรัชสมัยของพระองค์มีความเจริญขึ้นกว่าในยุคสร้างบ้านแปงเมืองที่ผ่านมา ดังนั้นการส่งเสริมฟื้นฟูด้านศิลปวัฒนธรรมจึงได้เกิดขึ้น และในรัชสมัยนี้พระองค์เป็นผู้ที่มีพระราชศรัทธาอย่างแรงกล้าในด้านพระพุทธศาสนา เห็นได้จากการปรับปรุงแก้ไขข้อปฏิบัติของพระสงฆ์ การส่งสมณทูตไปลังกา และการบูรณปฏิสังขรณ์วัดวาอารามต่าง ๆ ดังจะพบว่าในสมัยของพระองค์มีการสร้างวัดมากกว่าในสมัยใด รวมถึงการสร้างและซ่อมแซมพระราชวังเพื่อแสดงถึงพระเกียรติของพระองค์ ซึ่งก่อให้เกิดการพัฒนางานศิลปกรรมในด้านต่าง ๆ จากอิทธิพลทางศิลปะและความรู้จากภายนอกประเทศทั้งทางตะวันตก และประเทศจีนที่เข้ามามากมายในสมัยรัชกาลที่ 3 นี้ ก่อให้เกิดรูปแบบทางศิลปกรรมรวมถึงสถาปัตยกรรม รูปแบบใหม่อันเป็นการแสดงถึงผลของการเจริญก้าวหน้าของชาติที่มาจากความสนับสนุนขององค์พระมหากษัตริย์

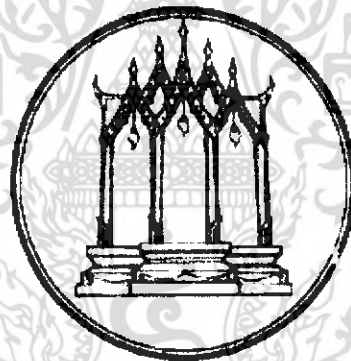

ภาพที่ 2.7 ตราพระราชลัญจกรประจำรัชกาลที่ 3

พระบาทสมเด็จพระนั่งเกล้าเจ้าอยู่หัวเสด็จสวรรคตเมื่อวันพุธ เดือน 5 ขึ้น 1 ค่ำ หรือตรงกับวันที่ 24 กุมภาพันธ์ พ.ศ. 2393 เวลา 8 นาฬิกา 8 บาทเศษ พระองค์ได้เสวยราชย์สมบัติเมื่อพระชนม์ได้ 37 พรรษา ทรงอยู่ในราชสมบัติ 27 พรรษา สิริพระชนม์ได้ 64 พรรษา พระบาทสมเด็จพระนั่งเกล้าเจ้าอยู่หัวทรงมีพระราชโอรส 22 พระองค์ พระราชธิดา 29 พระองค์ รวมทั้งสิ้น 51 พระองค์⁷ ราชสกุลที่สืบเชื้อสายของพระราชโอรสในรัชกาลที่ 3 มี 13 สกุล คือ

7 เจ้าพระยาทิพากรวงศ์มหาโกษาธิบดี, พระราชพงศาวดารกรุงรัตนโกสินทร์ รัชกาลที่ 3 (กรุงเทพฯ :

กรมศิลปากร, 2538), 153

เอกสารนี้เป็นเอกสารที่สงวนไว้สำหรับการใช้งานเพื่อการศึกษาเท่านั้น ไม่อนุญาตให้นำไปใช้ประโยชน์ด้านการค้าไม่ว่ากรณีใดๆ ทั้งสิ้น อีกทั้งห้ามมิให้ดัดแปลงเนื้อหา และต้องอ้างอิงถึงเจ้าของเอกสารทุกครั้งที่มีการนำไปใช้

ศิริวงศ์ โกเมน คเนจร งามรอด ลดาวัลย์ ชุมสาย ปิยากร อุไรพงศ์ อรณพ
 ล้ายอง สุบรรณ สิงหราชและชมพูทพระองค์ไม่มีพระอัครชายาที่เป็นเจ้าจึงไม่มีพระโอรสหรือธิดา
 เป็น เจ้าฟ้า⁸

2.2 สภาพสังคมในรัชสมัยพระบาทสมเด็จพระนั่งเกล้าเจ้าอยู่หัว

2.2.1 ระบบการปกครอง

ภายหลังเมื่อสิ้นกรุงศรีอยุธยาแล้วชนชั้นปกครอง ข้าราชการ ไพร่ฟ้าข้าแผ่นดิน
 รวมทั้งเอกสารสำคัญต่าง ๆ ได้กระจายสูญหายไปนับเป็นการสูญเสียครั้งยิ่งใหญ่ของไทย ต่อมา
 เมื่อพระเจ้าตากสินมหาราชได้ทรงกอบกู้เอกราชและสถาปนากรุงธนบุรีขึ้นมาใหม่จึงได้ทำการ
 ฟื้นฟูศิลปวัฒนธรรมระเบียบประเพณีต่าง ๆ ของกรุงศรีอยุธยาขึ้นมาอีกครั้งหนึ่งโดยถูกนำมาใช้
 เป็นหลักปฏิบัติสืบต่อกันมาตั้งแต่สมัยกรุงธนบุรีเรื่อยมาจนกระทั่งถึงกรุงรัตนโกสินทร์

ในระบบการปกครองประเทศนั้นผู้ที่มีอำนาจสูงสุดคือองค์พระมหากษัตริย์ผู้ที่
 ทรงถือตำแหน่งรองลงมา คือ พระมหาอุปราชกินตำแหน่งกรมพระราชวังบวรสถานมงคลและใน
 ส่วนของข้าราชการปกครองได้แบ่งออกเป็นฝ่ายทหารและฝ่ายพลเรือน โดยในฝ่ายของทหารนั้น
 ผู้ปกครองคือสมุหพระกลาโหม ทำหน้าที่ดูแลกิจการทางทหารบก และทหารเรือ นอกจากนั้นยัง
 ทำหน้าที่บังคับบัญชาหัวเมืองปักษ์ใต้ ส่วนข้าราชการฝ่ายพลเรือนนั้นสมุหนายกหรือสมุห
 มหาดไทยเป็นผู้ปกครอง รวมทั้งยังมีหน้าที่บังคับบัญชาการหัวเมืองฝ่ายเหนือ ส่วนตำแหน่งรอง
 มาจากอัครมหาเสนาธิบดีทั้ง 2 ฝ่าย นั้นยังมีอีก 4 ตำแหน่ง รวมเรียกว่าเสนาบดีจตุสดมภ์
 ประกอบด้วยเสนาบดีกรมเมืองหรือกรมเวียง เสนาบดีกรมวัง เสนาบดีกรมพระคลัง และเสนาบดี
 กรมนา ต่อมาในสมัยรัชกาลพระบาทสมเด็จพระพุทธเลิศหล้านภาลัยได้มีการแต่งตั้งตำแหน่ง “ผู้
 บังคับการ” ซึ่งมีหน้าที่เหนืออัครเสนาบดี และเสนาบดีทั้ง 4 ตำแหน่ง คือเป็นที่ปรึกษาราชการ
 แผ่นดินเหนือเสนาบดีเจ้ากระทรวง อาทิเช่น พระบาทสมเด็จพระนั่งเกล้าเจ้าอยู่หัวเมื่อครั้งดำรง
 พระยศเป็นพระเจ้าลูกยาเธอกรมหมื่นเจษฎาบดินทร์นั้นดูแลกำกับการ กรมพระคลังหรือกรมท่า

8 พระองค์เจ้าวรวงศ์เธอพระองค์เจ้าจุลจักรพงษ์, เจ้าชีวิต, พิมพ์ครั้งที่ 5 (กรุงเทพฯ : บริษัท

อมรินทร์พริ้นติ้ง แอนด์ พับลิชชิ่งจำกัด (มหาชน), 2541), 104.

เอกสารนี้เป็นเอกสารที่สงวนไว้สำหรับการใช้งานเพื่อการศึกษาเท่านั้น ไม่อนุญาตให้นำไปใช้ประโยชน์ด้านการค้า
 ไม่ว่ากรณีใดๆ ทั้งสิ้น อีกทั้งห้ามมิให้ดัดแปลงเนื้อหา และต้องอ้างอิงถึงเจ้าของเอกสารทุกครั้งที่มีการนำไปใช้



ภาพที่ 2.8 กลองไฟวิจิตร

ในส่วนของกรปกครองหัวเมืองนั้นได้จัดแบ่งเป็นหัวเมืองชั้นเอก ชั้นโท และชั้นตรี ตามความสำคัญของเมืองโดยกษัตริย์ได้ทรงแต่งตั้งพระราชวงศ์หรือขุนนางชั้นสูงออกไปปกครองเมืองเช่นเดียวกับสมัยอยุธยา และในส่วนของประเทศราชนั้นในสมัยรัชกาลที่ 1 ประเทศไทยได้ขยายพระราชอาณาจักรออกไปกว้างใหญ่ไพศาลกว่าสมัยใด ๆ การปกครองนั้นเป็นการปกครองแบบดูแลตนเอง ซึ่งกษัตริย์ในประเทศราชนั้นมีอำนาจในการดูแลประชาชนภายในประเทศแต่ต้องส่งเครื่องราชบรรณาการและดอกไม้เงินดอกไม้ทองมาถวายเป็นประจำทุกปี ส่วนไทยจะส่งข้าราชการผู้ใหญ่ไปตรวจราชการเป็นครั้งคราว ในการปกครองประชาชนภายในประเทศได้ถูกแบ่งระดับชั้นภายในสังคมตั้งแต่ในสมัยอยุธยาคือการใช้ระบบศักดินา โดยผู้มีอำนาจสูงสุดคือองค์พระมหากษัตริย์ผู้เป็นองค์พระประมุขของประเทศรองลงมาคือ เจ้านายเชื้อพระวงศ์และ ขุนนางต่าง ๆ ในส่วนของประชาชนพลเมืองส่วนใหญ่ของประเทศถูกเรียกว่า **ไพร่** โดยถูกจัดเป็นไพร่หลวงและไพร่สมเพื่อนำแรงงานมาใช้ภายในประเทศ "ไพร่หลวง" นั้นขึ้นตรงต่อพระมหากษัตริย์ มีหน้าที่ทำงานก่อสร้างต่าง ๆ เช่น สร้างวัด วัง ป้อม ฯลฯ ซึ่งถูกเรียกว่า **ทำราชการ** และ "ไพร่สม" เป็นแรงงานที่อยู่ภายในสังกัดของเจ้านายต่าง ๆ แต่ไม่ต้องถูกเกณฑ์แรงงานไปใช้หรือที่เรียกว่า **ทำราชการ** เช่นเดียวกับไพร่หลวง มีหน้าที่รับใช้ให้แรงงานแก่เจ้านายของตน นอกจากนี้ยังมี **ไพร่ส่วย** อันหมายถึงไพร่ที่อยู่ไกลหรืออยู่ในเขตที่มีทรัพยากรธรรมชาติที่หลวงต้องการ โดยจะถูกนำมาจ่ายเป็นค่าส่วนแทนแรงงานของตน⁹

9 ปิยะมาศ สุขพลับพลา, กรณีศึกษาวัดเทพธิดารามวรวิหาร วัดราชนันทดารามวรวิหาร วัดเฉลิมพระ

เกียรติวรวิหาร,

เอกสารนี้เป็นเอกสารที่สงวนไว้สำหรับการใช้งานเพื่อการศึกษาเท่านั้น ไม่อนุญาตให้นำไปใช้ประโยชน์ด้านการค้าไม่ว่ากรณีใดๆ ทั้งสิ้น อีกทั้งห้ามมิให้ดัดแปลงเนื้อหา และต้องอ้างอิงถึงเจ้าของเอกสารทุกครั้งที่มีการนำไปใช้



ภาพที่ 2.9 แผนที่ราชอาณาจักรสยาม สมัยรัตนโกสินทร์ตอนต้น

ในสมัยรัชกาลที่ 3 ได้มีการเปลี่ยนแปลงระบบการเข้าเวรออกเวรของไพร่หลวง ต่อเนื่องมาจากในสมัยรัชกาลที่ 2 ตั้งแต่ในสมัยพระเจ้าตากสินนั้นไพร่จะต้องถูกเกณฑ์แรงงาน 6 เดือน ต่อ 1 ปี เรียกกันว่า “เข้าเดือน ออกเดือน” อันเป็นการปฏิบัติเหมือนเมื่อครั้งกรุงศรีอยุธยา เนื่องจากมีความต้องการแรงงานในช่วงฟื้นฟูประเทศและยังอยู่ในช่วงภาวะสงคราม ต่อมาในสมัยรัชกาลที่ 1 การเกณฑ์แรงงานลดลงเหลือ 4 เดือน ต่อ 1 ปี หรือเรียกกันว่า “เข้าเดือน เอกสารนี้เป็นเอกสารที่สงวนไว้สำหรับการใช้งานเพื่อการศึกษาเท่านั้น ไม่อนุญาตให้นำไปใช้ประโยชน์ด้านการค้า ไม่ว่ากรณีใดๆ ทั้งสิ้น อีกทั้งห้ามมิให้ดัดแปลงเนื้อหา และต้องอ้างอิงถึงเจ้าของเอกสารทุกครั้งที่มีการนำไปใช้

ออกสองเดือน” ในสมัยรัชกาลที่ 2 การเกณฑ์แรงงานจากไพร่นั้นลดลงจากเดิมมากเหลือเพียงเข้า 3 เดือน ต่อ 1 ปี หรือเรียกกันว่า “เข้าเดือน ออกสามเดือน” สะท้อนให้เห็นถึงความต้องการแรงงานของเจ้านายลดน้อยลงอันแสดงให้เห็นว่าประเทศไทยได้สิ้นสุดภาวะสงคราม¹⁰ นอกจากนี้ยังสามารถจ่ายเป็นจำนวนเงินแทนแรงงานของไพร่

ดังนั้นการที่รัฐได้ลดระยะเวลาการใช้แรงงานของไพร่ลงทำให้ประเทศชาติสามารถเพิ่มผลผลิตภายในประเทศให้มากขึ้น ประชาชนมีรายได้เพิ่มขึ้นจากการสร้างผลผลิตของตนเองและในสมัยนี้ยังมีแรงงานจากต่างประเทศเข้ามามากยิ่งขึ้น ดังที่ปรากฏว่าในสมัยรัชกาลที่ 3 นี้ ได้มีแรงงานชาวจีนเข้ามารับจ้างในการขุดคลองและสร้างวัดวาอารามต่าง ๆ นอกจากนี้แล้วยังมี การกวาดต้อนประชากรเข้ามาเพื่อเป็นแรงงานโดยยกกำลังไปแย่งชิงเขลยสงครามเมื่อภายหลังจากกษัตริย์และแม่ทัพรบชนะสงคราม¹¹ ทั้งจากภาคใต้ในแหลมมลายู เขมร ลาว และไทยใหญ่ กล่าวได้ว่าช่วงต้นพุทธศตวรรษที่ 24 ประชากรภายในกรุงเทพฯ นั้นประกอบด้วยคนหลาย เชื้อชาติแต่ประชากรต่างชาติที่มีบทบาทสำคัญที่สุดตั้งแต่เมื่อครั้งกรุงศรีอยุธยาสืบเนื่องมาจากกรุงรัตนโกสินทร์ก็คือชาวจีนที่เข้ามามากในสมัยรัชกาลที่ 3 นี้ โดยทางรัฐได้ส่งเสริมการตั้งถิ่นฐานเพื่อผลทางแรงงานและทางการค้า

ในแง่ของระบอบการปกครองในสมัยต้นกรุงรัตนโกสินทร์นั้นขึ้นอยู่กับสถาบันพระมหากษัตริย์ เช่นเดียวกับสมัยอยุธยาแต่กระนั้นหลักการปกครองได้มีการเปลี่ยนแปลงไปจากหลักสมมุติเทพหรือเทวราชา ดังสมัยโบราณที่สืบทอดรับอิทธิพลมาจากเขมรซึ่งยึดถือกันว่ากษัตริย์นั้นอยู่เหนือชนทั้งปวง โดยในสมัยรัตนโกสินทร์ได้นำเอาหลักของพุทธศาสนาที่ถือว่าพระมหากษัตริย์เป็นผู้ถือธรรมะปฏิบัติตามหลักทศพิธราชธรรมหรือจักรวาทีน ดังจะเห็นได้จากพระมหากษัตริย์ทรงเป็นผู้อุปถัมภ์พุทธศาสนาซึ่งในกฎหมายของที่ใช้ปกครองประเทศนั้นเกิดจากการประมวลเอาพระราชวินิจฉัยและพระราชกำหนดของพระมหากษัตริย์เป็นกฎหมายภายใต้หัวข้อของพระธรรมศาสตร์¹²

10 กระทรวงพาณิชย์, เส้นทางการค้าไทย (กรุงเทพฯ : ห้างหุ้นส่วนจำกัดอุดมศึกษา, 2543, พิมพ์ครั้งที่ 2) 33.

11 ผาสุก พงษ์ไพจิตร และคริส เบเคอร์, เศรษฐกิจการเมืองไทยสมัยกรุงเก่า, พิมพ์ครั้งที่ 2 (กรุงเทพฯ : สำนักพิมพ์ตรีสิริ (ซิลค์เวอร์บุคส์), 2542), 23.

12 หม่อมราชวงศ์อดิศัย ทรัพย์วัฒนะ, สังคมไทยสมัยต้นรัตนโกสินทร์ (พ.ศ. 2325 – 2416) (กรุงเทพฯ : โรงพิมพ์พิมพ์เนต, 2518), 98 – 99.

นอกจากนั้นยังมีปัจจัยหลายประการที่ทำให้เกิดการเปลี่ยนแปลงภายในสังคมไทยแต่สิ่งที่เป็นจุดผลักดันที่สำคัญที่สุดคือการเข้ามาของชาติตะวันตกและระบบการค้าขายในแบบใหม่ ซึ่งการเข้ามาของชาวตะวันตกนั้นได้นำเอาเทคโนโลยีที่ทันสมัยเข้ามาในประเทศ อาทิ การตั้งโรงพยาบาลแพทย์แผนใหม่ ความรู้ในทางวิทยาศาสตร์ ทำให้เกิดการเปลี่ยนแปลงในองค์ความรู้ภายในประเทศ และอีกด้านหนึ่งคือการค้า รัฐจำเป็นต้องปรับปรุงระบบการจัดเก็บภาษีอากรเพื่อให้มีความทันสมัยต่อการติดต่อกับต่างชาติ และเมื่อเศรษฐกิจของประเทศมั่นคงขึ้น การหลั่งไหลเข้ามาของพ่อค้าชาติต่าง ๆ ทำให้ภายในสังคมนั้นได้รับอิทธิพลจากวัฒนธรรมชาติอื่น ๆ ที่เข้ามาพร้อมกับการค้าขายประชาชนจึงมีการรับวัฒนธรรมต่างๆ เข้ามาในการใช้ชีวิต ทำให้ความคิดอุดมคติต่าง ๆ ที่มีมาแต่เดิมเริ่มเปลี่ยนแปลงไปตามสภาพของสังคม ดังนั้นสภาพของสังคมไทยในสมัยรัชกาลพระบาทสมเด็จพระนั่งเกล้าเจ้าอยู่หัวนั้นมีความแตกต่างจากเมื่อครั้งที่ ผ่านมา แต่ยังคงดำรงไว้ซึ่งระบบการปกครองในรูปแบบเดิมที่พัฒนาให้เข้ากับยุคสมัยอันจะนำไปสู่การเปิดประเทศในอนาคต



ภาพที่ 2.10 ตรากฎหมายตราสามดวง อันมี ตราพระราชสีห์ ตราക്ഷสีห์ ตราบัวแก้ว

2.2.2 ปริมาณของประชากรภายในประเทศ

เมื่อแรกตั้งกรุงรัตนโกสินทร์ประชากรภายในประเทศยังขาดแคลนสืบเนื่องมาตั้งแต่ครั้งกรุงศรีอยุธยาสูญเสียเอกราช ประชาชน เจ้าขุนมูลนาย พ่อค้า ช่างฝีมือ ฯลฯ ต่างพากันแตกกระสานส่านเซ็นกันไปบ้างก็ถูกกวาดต้อนเป็นเชลยศึกกับไปประเทศพม่าในการสงคราม ครั้งโบราณประเทศผู้ชนะจะกวาดต้อนเชลยศึกกลับประเทศเพื่อนำแรงงานไปใช้ในด้านต่าง ๆ ผู้ที่หนีออกจากเมืองไปได้ต่างพากันซ่อนตัวและก่อตั้งเป็นชุมชนหลายกลุ่มขึ้นมา แต่กลุ่มที่มีอำนาจมากที่สุดคือชุมชนของเจ้าพระยาตาก ซึ่งได้ของลุมกำลังคนจนสามารถนำกลับมากู้เอกราชได้

เอกสารนี้เป็นเอกสารที่สงวนไว้สำหรับการใช้งานเพื่อการศึกษาเท่านั้น ไม่อนุญาตให้นำไปใช้ประโยชน์ด้านการค้าไม่ว่ากรณีใดๆ ทั้งสิ้น อีกทั้งห้ามมิให้ดัดแปลงเนื้อหา และต้องอ้างอิงถึงเจ้าของเอกสารทุกครั้งที่มีการนำไปใช้

สำเร็จและตั้งตัวขึ้นเป็นสมเด็จพระเจ้าตากสินมหาราชสร้างราชธานีขึ้นมาใหม่คือเมืองธนบุรีศรีมหาสมุทร

ต่อมาเมื่อพระบาทสมเด็จพระพุทธยอดฟ้าจุฬาโลกมหาราชได้ทรงย้ายราชธานีมาสู่อีกฝั่งแม่น้ำเจ้าพระยาแล้วจึงได้สถาปนากรุงรัตนโกสินทร์ขึ้น ในเรื่องของจำนวนประชากรเมื่อแรกตั้งกรุงธนบุรีนั้นอาจจะประมาณได้เพียงหมื่นคนเท่านั้น¹³ ดังนั้นจะเห็นว่าเกิดการขาดแคลนประชากรที่จะนำมาใช้แรงงานในการสร้างประเทศและมีความสำคัญด้านการเมืองจึงได้มีการกวาดต้อนเชลยศึกเมื่อหลังจากมีชัยชนะภายหลังสิ้นสุดสงครามและในสมัยต้นกรุงรัตนโกสินทร์นั้น ยังมีการควบคุมจำนวนของประชากรโดยการสักเลขเป็นเครื่องหมาย¹⁴ จากหลักฐานทางด้านเอกสารของครอว์ฟอร์ดที่เข้ามาในประเทศไทยตรงกับสมัยรัชกาลพระบาทสมเด็จพระพุทธเลิศหล้านภาลัยนั้น ได้กล่าวไว้ว่าพลเมืองทั้งหมดเท่าที่ข้าพเจ้าได้รวบรวมจากหลักฐานที่ดีที่สุด มีจำนวนประมาณ 5,000,000 คน¹⁵ ซึ่งจากจำนวนโดยประมาณแล้วประชาชนที่มีมากที่สุดในประเทศคือ ชาวไทย ลาว และจีน

ในสมัยรัชกาลพระบาทสมเด็จพระนั่งเกล้าเจ้าอยู่หัวนั้นประเทศไทยมีความต้องการแรงงานในการสร้างพระราชวัง วัด และสิ่งก่อสร้างอื่น ๆ เพื่อลดปัญหาในการขาดแคลนแรงงานจึงได้ใช้วิธีจ้างแรงงานชาวจีนจากต่างประเทศทำให้มีชาวจีนอพยพเข้ามาตั้งหลักแหล่งเป็น จำนวนมาก นอกจากนี้ทางรัฐยังส่งเสริมให้ชาวจีนอพยพเข้ามาตั้งถิ่นฐานโดยยกเว้นไม่เก็บส่วยไม่เกณฑ์แรงงานและอนุญาตให้เดินทางได้อย่างอิสระทำให้ชาวจีนได้ขยายถิ่นฐานไปสู่พื้นที่ใหม่ ๆ เพิ่มขึ้น เนื่องจากในเวลานั้นประเทศไทยมีพื้นที่ว่างเปล่ารกร้างจำนวนมากเพราะเหตุผลในการขาดประชากรเมืองทางรัฐส่งเสริมให้เพิ่มจำนวนประชากรยังได้ส่งผลต่อเศรษฐกิจของประเทศจึงสามารถเพิ่มจำนวนผลผลิตมากขึ้น มีการขุดคลองเพื่อเป็นเส้นทางในการค้าและการขนส่งทางทหาร นอกจากนี้รัฐยังสามารถเก็บภาษีเข้าสู่ท้องพระคลังได้มากขึ้น ต่อมาชาวจีนยังได้กลายเป็นกลุ่มชนที่ควบคุมระบบการค้าของไทยสืบเนื่องมาจนถึงปัจจุบัน

13 ชาญวิทย์ เกษตรศิริ, “มองประวัติศาสตร์ต้นรัตนโกสินทร์,” ศิลปวัฒนธรรม 2, 6 เมษายน 2524) : 16.

14 ผาสุก พงษ์ไพจิตร และคริส เบเคอร์, เศรษฐกิจการเมืองไทยสมัยกรุงเทพฯ, พิมพ์ครั้งที่ 2 (กรุงเทพฯ : สำนักพิมพ์ตรีสวัสดิ์ (ซิลค์เวอร์มบุคส์), 2542), 22.

15 ปรากฏทอง สิริสุข และพรณี สูงบุญมี, สังคมไทยในสมัยต้นกรุงรัตนโกสินทร์ (พ.ศ.2325 - 2416) (กรุงเทพฯ : โรงพิมพ์พัฒนา, 2518), 41.

2.2.3 อิทธิพลจากภายนอกประเทศที่เข้ามาสู่สังคมไทย

ในสมัยพระบาทสมเด็จพระนั่งเกล้าเจ้าอยู่หัวประเทศไทยได้มีการติดต่อกับต่างชาติเพิ่มมากขึ้นกว่าเมื่อครั้งแรกตั้งกรุงรัตนโกสินทร์รายได้ส่วนใหญ่ของประเทศมาจากการค้าขายกับประเทศจีน และการอพยพเข้ามาของชาวจีนจำนวนมากทำให้ระบบการปกครองและสภาพสังคมภายในประเทศเปลี่ยนแปลงไปรัฐบาลเริ่มเปลี่ยนแปลงการเก็บภาษีจากเดิมที่จ่ายภาษีเป็นของป่าหรือผลิตผลทางการเกษตรหรือที่เรียกว่า **ส่วย** มาเป็นการเก็บภาษีเป็นเงินตรา และกรณีการเข้ารับราชการหรือเข้าเวรออกเวรของไพร่สามารถที่จะจ่ายเป็นเงินตราทดแทนได้เช่นกัน

ในสมัยนี้ประเทศคู่ค้าที่สำคัญที่สุดคือประเทศจีนและยังมีนัยที่สำคัญคือผลประโยชน์ทางการเมืองเพราะเมื่อแรกตั้งอาณาจักรสยามขึ้นมาอีกครั้งหนึ่งนั้นสมเด็จพระเจ้ากรุงธนบุรีทรงใช้เวลาจนถึง 10 ปี จนกระทั่ง พ.ศ. 2320 จึงได้รับอนุมัติจากจีนให้ส่งทูตบรรณาการไปได้และเป็นการรับรองว่าพระองค์ทรงเป็นพระมหากษัตริย์แห่งราชอาณาจักรกรุงธนบุรี เมื่อ พ.ศ. 2324¹⁶ และสภาพทางเศรษฐกิจในสมัยกรุงธนบุรีไม่ตึงตันอันสืบเนื่องมาตั้งแต่เสียกรุงศรีอยุธยาทำให้ประสบปัญหาในด้านแรงงาน ความอดอยาก การหารายได้ของรัฐในการจัดเก็บภาษีจึงไม่ได้ตามเป้าหมาย ดังนั้นจึงหันไปหารายได้จากการค้ากับต่างประเทศโดยเฉพาะกับประเทศจีนอันเป็นประเทศคู่ค้าหลักมาตั้งแต่สมัยโบราณ และในสมัยนี้กระแสวัฒนธรรมจากตะวันตกได้เข้ามาสู่ประเทศไทยในแถบเอเชียอย่างมากมาย สิ่งที่ทำให้ประเทศไทยหันไปให้ความสนใจกับประเทศตะวันตก (ในที่นี้คือประเทศอังกฤษ) เนื่องจากอิทธิพลที่เพิ่มมากขึ้นภายหลังจากสงครามไปเลียนซึ่งทำให้อังกฤษกลายเป็นมหาอำนาจในยุโรปและได้ยึดอาณานิคมอินเดียของฝรั่งเศส และด้วยอำนาจของอังกฤษทำให้ออลันดายอมทำสัญญากำหนดแบ่งเขตอิทธิพลในบริเวณหมู่เกาะอินเดียตะวันตก ใน พ.ศ. 2367 ซึ่งส่งผลให้อังกฤษมีอิทธิพลทางการเมืองและเศรษฐกิจตั้งแต่บริเวณแหลมมลายูเหนือของคาบสมุทระกาทั้งหมดทำให้อังกฤษได้รับผลประโยชน์ทางการค้าและขยายอิทธิพลมายังแหลมมลายู พม่า และจีนในเวลาต่อมา¹⁷ ทำให้ในสมัยรัชกาลที่ 3 นี้ไทยจำต้องยินยอมทำสนธิสัญญาเบอรินี่ พ.ศ. 2369 กับประเทศอังกฤษการเข้ามาเจรจาในด้านการค้าและการเมืองระหว่างไทยกับอังกฤษมีมาตั้งแต่ในสมัยรัชกาลที่ 2 โดยคณะ

16 กระทรวงพาณิชย์, เส้นทางการค้าไทย (กรุงเทพฯ : ห้างหุ้นส่วนจำกัดอุดมศึกษา, 2543). ที่ระลึกเนื่องในวันสถาปนากระทรวงพาณิชย์ ครบรอบ 80 ปี), 033.

17 สุภาภรณ์ ตันศลารักษ์, "พระบาทสมเด็จพระนั่งเกล้าเจ้าอยู่หัวในประวัติศาสตร์ไทย," วารสารเมืองโบราณ 8,1 – 3 (มีนาคม 2524 – 2525) : 18.

ทูต จอห์น คอรัวเฟิต พ.ศ.2364 – 2365 แต่การทำสัญญาครั้งนี้ประเทศไทยยังมิได้เสียผลประโยชน์ในแง่การค้ามากนัก เนื่องจากไทยยังมิได้เปิดเสรีในแง่การค้า และการค้ากับประเทศจีนคงเป็นรายได้หลักของไทย ดังนั้น ใน พ.ศ.2385 ภายหลังจากมีชัยชนะจากสงครามฝิ่นในจีน รัฐบาลอังกฤษจึงได้ส่ง เซอร์ เจมส์ บรูค (Sir James Brooke) ให้เป็นทูตโดยตรงของรัฐบาลอังกฤษมาเจรจาเพื่อทำสนธิสัญญาฉบับใหม่ในเดือนสิงหาคม พ.ศ. 2393 เพื่อขอแก้ไขสนธิสัญญาเบอร์นีและเจรจากรการค้าเสรีขอลดภาษีสินค้าและภาษีปากเรือขอจัดตั้งสถานกงสุลในประเทศไทย และขอสิทธิสภาพนอกอาณาเขตให้คนในบังคับอังกฤษ¹⁸ แต่การเจรจามิได้สำเร็จเนื่องจากพระบาทสมเด็จพระนั่งเกล้าเจ้าอยู่หัวทรงพระประชวร การแพร่ลัทธิจักรวรรดินิยมของประเทศตะวันตกจึงเริ่มเข้ามาสู่ประเทศไทยตั้งแต่ในรัชกาลที่ 3 ดังพระราชดำรัสตอนหนึ่งว่า

“...การศึกษาสงครามข้างญวน ข้างพม่าก็เห็นจะไม่มีแล้ว จะมีอยู่ก็แต่พวกฝรั่งให้ระวังให้ดีอย่าให้เสียที่แก่เขาได้ การงานสิ่งใดของเขาที่คิดควรจะเรียนเอาไว้ก็ให้เขาอย่างเขาแต่อย่าให้นับถือเลื่อมใสไปทีเดียว...”¹⁹ และในสมัยนี้ไทยยังได้กระทำสนธิสัญญาทางการค้ากับอเมริกาเหนือ ซึ่งในเวลานั้นเรียกสหพันธรัฐอเมริกาเช่นเดียวกับสนธิสัญญาระหว่างไทยกับอังกฤษโดยยึดเอาสนธิสัญญาเบอร์นีเป็นหลักในการตกลงในปี พ.ศ. 2375 ตรงกับสมัยประธานาธิบดีแอดัมส์ ได้ส่งนายเอ็ดมันด์ โรเบิร์ต (Edmund Roberts) เข้ามาเป็นทูตในการทำสนธิสัญญาในครั้งนี้ การเข้ามาในประเทศไทยของสหรัฐอเมริกาในช่วงนี้น่าจะเป็นเพียงนโยบายขอตั้งสถานกงสุลอเมริกัน เพื่อพิทักษ์ผลประโยชน์และสวัสดิภาพของชาวอเมริกันตลอดจนต้องการแก้ไขปัญหาด่าง ๆ ที่ทำให้การค้าไม่ขยายตัวเท่าที่ควร²⁰ การนำเอาอิทธิพลจากภายนอกเข้ามาสู่ประเทศนอกจากจะมาจากทางการค้าแล้ว ปัจจัยอีกประการหนึ่งที่น่าพาความเจริญก้าวหน้าทางวิทยาการเข้ามาสู่สังคมไทย คือ คณะมิชชันนารีที่เข้ามาเผยแผ่คริสต์ศาสนา โดยมีทั้งคริสต์ศาสนิกชนิกายโปรเตสแตนต์และนิกายโรมันคาทอลิก ซึ่งคริสต์ศาสนิกชนิกายโปรเตสแตนต์คณะแรกคือ นายแพทย์ คาร์ล กัตสลอฟ (Carl Gutzlaff) แห่งสมาคมมิชชันนารีเนเธอร์แลนด์ และศาสตราจารย์ จาคอบ ทอมลิน (Jacob Tomlin) แห่งสมาคมมิชชันนารีลอนดอน เมื่อ พ.ศ. 2371

18 สุภาภรณ์ ตันศลาภิรักษ์, “พระบาทสมเด็จพระนั่งเกล้าเจ้าอยู่หัวในประวัติศาสตร์ไทย,” *วารสารเมืองโบราณ* 8,1 – 3 (มีนาคม 2524 – 2525) : 21.

19 วิลาสงส์ พงศบุตร, “พระบรมราชโองบายเกี่ยวกับประเทศตะวันตก,” *มหาเจษฎาบดินทรานุสรณ์* (ม.ป.ท. , 2531), 112.

20 วิลาสงส์ พงศบุตร, “พระบรมราชโองบายเกี่ยวกับประเทศตะวันตก,” *มหาเจษฎาบดินทรานุสรณ์* (ม.ป.ท. , 2531), 96.

ส่วนมิชชันนารีอเมริกันที่เข้ามาเมืองไทยเป็นคนแรก เมื่อ พ.ศ. 2374 คือ ศาสนาจารย์ เดวิด อาบีล (David Abel) และต่อมาได้ส่งคณะมิชชันนารีอเมริกันเข้ามาในประเทศไทยระหว่าง พ.ศ. 2374 – 2453 (ตั้งแต่รัชกาลที่ 3 – 5) ซึ่งการเผยแพร่ศาสนาในไทยตอนนั้นเป็นผลงานของมิชชันนารีอเมริกัน และมิชชันนารีที่เข้ามาเผยแพร่ศาสนา ยังเป็นผู้มีความรู้หลากหลายสาขา นำความรู้ใหม่เข้ามาสู่ประเทศไทย อาทิเช่น การศึกษาแบบใหม่ การพิมพ์ กิจการหนังสือพิมพ์ การแพทย์ การสาธารณสุข วิทยาศาสตร์ การศึกษา ภาษาอังกฤษ และวัฒนธรรมตะวันตก²¹ รวมทั้งเครื่องจักรกล เครื่องมือเครื่องใช้ที่ผลิตโดยเทคโนโลยีขั้นสูง และยังให้ความสนใจในการศึกษาศิลปะวิทยาการแบบตะวันตก เป็นเหตุให้เกิดความนิยมแพร่หลายไปในสังคมอย่างรวดเร็ว แต่การนับถือศาสนาคริสต์ในประเทศไทยกลับไม่ได้รับความนิยมเท่าใดนักจึงเป็นการแสดงให้เห็นว่าชาวไทยนั้นนิยมต่อความรู้ความเจริญก้าวหน้าทางตะวันตกเพียงอย่างเดียว

2.2.4 ความสัมพันธ์ในระบบบรรณาการ

จีนเป็นคู่อารยธรรมของภูมิภาคเอเชียตะวันออกเฉียงใต้ที่มีความเจริญรุ่งเรืองทางวัฒนธรรมด้านต่าง ๆ ในระดับสูงจึงทำให้จีนเป็นมหาอำนาจทั้งด้านการเมืองและเศรษฐกิจในโลก ตะวันออกสมัยก่อนในด้านความสัมพันธ์ระหว่างประเทศจีนได้รับอิทธิพลด้านความคิดจากลัทธิขงจื้อว่าจีนเป็นศูนย์กลางของอำนาจและอารยธรรมโลกในท่ามกลางดินแดนอื่น ๆ ที่มีความเจริญด้อยกว่าหรือกล่าวอีกนัยหนึ่งก็คือจีนเป็นประจักษ์อาณาจักรกลาง (จงกั๋ว หรือ Middle Kingdom) ที่มีวัฒนธรรมสูงส่ง ซึ่งอาณาจักรอื่นที่มีวัฒนธรรมด้อยกว่าจะต้องเข้ามาสวามิภักดิ์ เพื่อแสวงหาความเปลี่ยนแปลงและความเจริญรุ่งเรือง โดยอาณาจักรเหล่านั้นจะต้องยอมรับความเป็นเจ้าประเทศราชของจีนจะต้องส่งเครื่องราชบรรณาการมาถวายจักรพรรดิจีนตามที่กำหนดจึงจะมีสิทธิติดต่อกับจีนได้ และจีนในฐานะราชอาณาจักรที่ใหญ่กว่าก็จะให้ความช่วยเหลือคุ้มครองอาณาจักรเล็ก ๆ เหล่านี้ รวมทั้งให้ผลประโยชน์อื่น ๆ ทางด้านเศรษฐกิจและการเมือง

ด้วยเหตุนี้ ความสัมพันธ์ระหว่างจีนกับอาณาจักรต่าง ๆ ในสมัยก่อนจึงดำเนินไปภายใต้ความสัมพันธ์ในระบบบรรณาการ (tributary relation) หรือจีนกั๋ง ภาษาไทยใช้จำกัดว่าการที่อาณาจักรต่าง ๆ ซึ่งติดต่อกับจีนยอมรับความสัมพันธ์ในระบบบรรณาการนั้น ก็เพราะว่าจีนเป็นราชอาณาจักรใหญ่ที่มีความร่ำรวยทางเศรษฐกิจมากมีทรัพยากรมากมายหลายอย่างซึ่งเป็นที่ต้องการของตลาดการค้าระหว่างประเทศ ในขณะที่เดียวกันจีนเป็นแหล่งรับซื้อสินค้ารายใหญ่

21 วิลาสงวงศ์ พงศะบุตร, "พระบรมราชาบายเกี่ยวกับประเทศตะวันตก," *มหาเจษฎาบดินทร*

บุสรณ์ (ม.ป.ท. , 2531), 84 – 85.

เอกสารนี้เป็นเอกสารที่สงวนไว้สำหรับใช้เฉพาะในการศึกษาเท่านั้น ไม่อนุญาตให้นำไปใช้ประโยชน์ด้านการค้าไม่ว่ากรณีใดๆ ทั้งสิ้น อีกทั้งห้ามมิให้ดัดแปลงเนื้อหา และต้องอ้างอิงถึงเจ้าของเอกสารทุกครั้งที่มีการนำไปใช้

จากอาณาจักรอื่น ๆ ด้วย ดังนั้น อาณาจักรต่าง ๆ จึงยอมรับความสัมพันธ์ในระบบบรรณาการ ในการติดต่อกับจีนเพื่อแลกกับผลประโยชน์ทางเศรษฐกิจ การติดต่อดำเนินการระหว่างจีนกับ อาณาจักรต่าง ๆ ในสมัยก่อนจึงดำเนินการภายใต้ระบบการทูตบรรณาการ สืบแสง พรหมบุญ ได้แสดงความคิดเห็นเกี่ยวกับการค้าในระบบบรรณาการไว้ตอนหนึ่งว่า

การได้รับอนุญาตให้ค้าขายโดยตรงกับจีนภายหลังการถวายเครื่องราชบรรณาการเป็นสิ่งดึงดูดใจ (ประเทศทั้งหลาย) อย่างมาก เราสามารถกล่าวได้อย่างมั่นใจว่าใน คณะทูตส่วนใหญ่จะมีพ่อค้าร่วมอยู่ในคณะด้วยเสมอ ซึ่งพวกพ่อค้าเหล่านี้มีจุดประสงค์สำคัญที่จะแสวงหาสิทธิพิเศษต่าง ๆ ทางการค้า²² อย่างไรก็ตามเราอาจแบ่งแวนแคว้นหรืออาณาจักรต่าง ๆ ที่มีความสัมพันธ์ในระบบบรรณาการกับจีนได้เป็น 2 กลุ่มใหญ่ คือ กลุ่มแวนแคว้นหรือ อาณาจักรที่จีนเข้าไปแทรกแซงกิจการภายใน เช่น เกาหลี ญวน แวนแคว้นต่าง ๆ ทางภาค ตะวันตกของจีน ส่วนอีกกลุ่มหนึ่งนั้นเป็นแวนแคว้นหรืออาณาจักรที่อยู่ห่างไกลจากจีนมีความสัมพันธ์ในระบบบรรณาการกับจีนเพียงแต่ในนามเท่านั้น เช่น ไทย หัวเมืองมลายู และรัฐต่าง ๆ ในหมู่เกาะอินเดียตะวันออก เป็นต้น

จากหลักฐานต่าง ๆ เท่าที่มีอยู่ในไทยและจีนได้ติดต่อกันทั้งด้านเศรษฐกิจและการเมืองภายใต้ความสัมพันธ์ในระบบบรรณาการแต่ในนามอย่างเป็นทางการตั้งแต่ พ.ศ.1835 ในสมัยสุโขทัยมาจนถึง พ.ศ.2396 ในรัชสมัยพระบาทสมเด็จพระจอมเกล้าเจ้าอยู่หัวแห่งกรุงรัตนโกสินทร์จึงได้ยุติความสัมพันธ์ในรูปแบบดังกล่าว และถือว่าการสิ้นสุดความสัมพันธ์ระหว่างไทยกับจีนในสมัยโบราณ

2.3 เศรษฐกิจภายในประเทศ

เศรษฐกิจภายในประเทศช่วงรัชสมัยพระบาทสมเด็จพระนั่งเกล้าเจ้าอยู่หัวนั้นประเทศไทยมีรายได้ภายในประเทศเพิ่มมากขึ้นกว่าในสมัยที่ผ่านมา เนื่องจากประเทศไทยได้ผ่านพ้นยุคตั้งบ้านแปงเมืองและภาวะสงคราม พระบาทสมเด็จพระนั่งเกล้าเจ้าอยู่หัวทรงเป็นพระมหากษัตริย์ที่มีพระปรีชาสามารถทางด้านการค้าซึ่งพระองค์ทรงดำรงตำแหน่งกำกับราชการกรมท่าทำหน้าที่ทำการค้าขายกับต่างประเทศและยังทำหน้าที่แต่งสำเภาออกไปค้าขายกับประเทศจีน ดังจะเห็นได้ว่าในสมัยรัชกาลที่ 3 นี้ การค้ากับประเทศจีนจะเป็นการค้าที่สำคัญที่สุดของประเทศ จากคำ

22 สืบแสง พรหมบุญ ความสัมพันธ์ในระบบบรรณาการระหว่างจีนกับไทย กาญจนี ละของศรี

แปล กรุงเทพมหานคร มุขนิธิโครงการตำราสังคมศาสตร์และมนุษยศาสตร์ 2525 หน้า 7

เอกสารนี้เป็นเอกสารที่สงวนลิขสิทธิ์ไว้เพื่อการศึกษาเท่านั้น เมื่อผู้ยูเอชเห็นประโยชน์ประการใด
ไม่ว่ากรณีใดๆ ทั้งสิ้น อีกทั้งห้ามมิให้ดัดแปลงเนื้อหา และต้องอ้างอิงถึงเจ้าของเอกสารทุกครั้งที่มีการนำไปใช้

กล่าวของพ่อค้าชาวอังกฤษที่ว่า “สยามในเรื่องของการค้าแล้ว เป็นรองแค่จีนเท่านั้น”²³ จากบันทึกจดหมายเหตุของร้อยเอก เฮนรี เบอร์นี่ นั้นกล่าวว่า มีสำเภาระวางเกือบ 30,000 ตัน ออกจากท่ากรุงเทพฯ ไปเมืองจีน ในปีหนึ่ง ๆ มีสำเภาจีนจากเกาะไหหลำมาเมืองไทยตั้งแต่ 20 ถึง 45 ลำ จากเมืองท่าอื่น ๆ ในเมืองจีนตั้งแต่ 36 ถึง 40 ลำ โดยเฉพาะปี พ.ศ. 2367 สำเภาบรรทุกสินค้าไทยไปสิงคโปร์ 30 ลำ มีระวางบรรทุกสินค้า 4,000 ตัน ถึง 5,000 ตัน และทางญวนมีสำเภาขนาดเล็ก 20 ถึง 60 ลำ²⁴ จะเห็นว่าประเทศไทยในสมัยนี้เป็นเมืองท่าที่สำคัญเมืองหนึ่ง มีข้อน่าสังเกตว่าชาวจีนอพยพ ซึ่งหลั่งไหลเข้ามาอยู่ในเมืองไทยช่วงนั้นจำนวนมาก เป็นผู้มีส่วนสำคัญในการดำเนินการเกษตรเพื่อการค้าที่ก่อตัวขึ้น โดยมีพืชเศรษฐกิจที่สำคัญอยู่ 4 ชนิด ได้แก่ ฝ้าย พริกไทย ยาสูบ และข้าว นอกจากนั้นยังมีการปลูกพืชผักต่าง ๆ การเลี้ยงสัตว์และการทำประมงในปริมาณไม่น้อยเพื่อขายโดยยังพึ่งพิงอยู่กับวิถีการผลิตแบบพอเพียง

ในเอกสารเบอร์นี่ เล่ม 3 ตอน 1 (The Burney Papers Vol III Part I pp 187 – 189) ให้ข้อมูลที่สรุปได้ว่า การค้าระหว่างไทยกับปีนัง มะละกา และสิงคโปร์ในช่วงปลายทศวรรษ 2363 นั้น ไทยส่งสินค้าออกมูลค่ารวม 1,128,785 รูปี และนำสินค้าเข้า 699,339 รูปี ไทยได้เปรียบดุลการค้า 429,446 รูปี สินค้าส่งออกหลักมี 7 อย่าง และมีสินค้าอื่น ๆ อีกหลายอย่างรวมอยู่ด้วย สินค้าส่งออกหลักเรียงตามลำดับมูลค่ามีน้ำตาลทราย ข้าวสารและข้าวเปลือก ยาสูบ ครั้งไม้ฝาง เกลือ และดีบุก โดยน้ำตาลทรายมีมูลค่าสูงสุด 370,242 รูปี คิดเป็นร้อยละ 32.80 ของมูลค่าสินค้าออก ส่วนสินค้าอื่น ๆ หลายอย่างรวมกันมีมูลค่าสินค้าออก ส่วนสินค้าอื่น ๆ หลายอย่างรวมกันมีมูลค่า 176,704 รูปี หรือร้อยละ 15.66 ที่เหลืออีกประมาณร้อยละ 51.54 กระจายอยู่ในสินค้าหลักอีก 6 อย่างที่กล่าวมาข้างต้นนอกจากนั้นระบบการค้าของไทยยังเป็นระบบที่ผูกขาดโดยรัฐ พ่อค้าชาวต่างชาติไม่สามารถซื้อขายสินค้าได้โดยตรง การค้าต้องกระทำผ่านรัฐทำให้รัฐสามารถเป็นผู้กำหนดราคาสินค้าต่าง ๆ สินค้าขาออกที่สำคัญของไทย คือ สินค้าทางการเกษตร อาทิ ข้าว ไม้สัก ฝาง น้ำมันมะพร้าว น้ำตาลทราย น้ำตาลโตนด เกลือ พริกไทย กระวาน เร่ว ครั้ง ดีบุก เหล็ก งาช้าง และหนังสัตว์ เป็นต้น ส่วนสินค้าขาเข้านั้นคือ ฝ้าย เครื่องแก้ว เครื่องกระเบื้อง เครื่องเหล็ก ปืน ฯลฯ แต่สินค้าขาเข้านั้นรัฐได้ทำการเก็บภาษีปากเรือโดย

23 ผาสุก พงษ์ไพจิตร และคริส เบเคอร์, เศรษฐกิจการเมืองไทยสมัยกรุงเทพฯ, พิมพ์ครั้งที่ 2 (กรุงเทพฯ : สำนักพิมพ์ตรีศวิน (ซิลค์เวอร์มูนส์), 2542), 23.

24 ขุนวิจิตรมาตรา (สง่า กาญจนพันธ์), ประวัติการค้าไทย (ม.ป.ท., ม.ป.ป. พิมพ์เป็นอนุสรณ์ในงานพระราชทานเพลิงศพ นายสง่า วรรณดิษฐ์ ท.ม., ต.ช.ณ. เมรุวัดเทพศิรินทราวาส วันที่ 17 กันยายน พ.ศ. 2511), 289.

เอกสารนี้เป็นเอกสารที่สงวนไว้สำหรับใช้ในงานเพื่อการศึกษาเท่านั้น ไม่อนุญาตให้นำไปใช้ประโยชน์ด้านการค้าไม่ว่ากรณีใดๆ ทั้งสิ้น อีกทั้งห้ามมิให้ดัดแปลงเนื้อหา และต้องอ้างอิงถึงเจ้าของเอกสารทุกครั้งที่มีการนำไปใช้

คิดเป็นความกว้างของปากเรือ ซึ่งต่อมาไทยได้ทำสนธิสัญญาทางการค้ากับประเทศตะวันตกและเนื่องจากความเจริญในการค้ากับต่างประเทศทำให้มีความต้องการสินค้าทางการเกษตรเพิ่มมากขึ้น นอกจากนั้นประเทศไทยยังมีแรงงานที่ใช้ในการผลิตเพิ่มมากขึ้น ซึ่งได้มาจากเชลยศึกชาวจีน และผู้อพยพอื่น ๆ ดังนั้นในช่วงปลายทศวรรษที่ 2390 ไทยได้ส่งน้ำตาลเป็นสินค้าออกจำนวนกว่า 12 ล้านตัน²⁵

2.4 แนวความคิดทางพุทธศาสนา

วัด หมายถึง สถานที่ทางพระพุทธศาสนา ซึ่งปกติมีพระอุโบสถ พระวิหาร พระเจดีย์ รวมทั้งมีพระภิกษุสงฆ์อยู่อาศัย คำว่า “วัด” เป็นคำเรียกชื่อศาสนสถานแบบคำไทย ที่มาของคำว่า “วัด” นี้ ยังไม่มีข้อยุติด้วยบางคนอธิบายว่า มาจากคำว่า “วตวา” ในภาษาบาลี แปลว่า เป็นที่สนทนารธรรมบ้างก็ว่ามาจาก “วัตร” อันหมายถึง กิจปฏิบัติหรือหน้าที่ของพระภิกษุที่พึงกระทำหรือแปลอีกอย่างว่า การจำศีล ซึ่งวัด (วัตร) ตามนัยยะนี้จึงน่าจะหมายถึงสถานที่ซึ่งพระภิกษุสงฆ์ใช้เป็นที่พักผ่อนหรือสถานที่ที่พระภิกษุสงฆ์ใช้ปฏิบัติภารกิจที่พึงกระทำนั่นเอง แต่ก็มีบางคนสันนิษฐานว่ามาจากคำว่า “วตวา” อันหมายถึง การกำหนดขอบเขตของดินแดนที่สร้างเป็นศาสนสถานเพราะวัดกับความหมายอย่างเดียวกันคือการขอบเขตหรือปริมาณของสิ่งต่าง ๆ เช่น ความยาว ความกว้าง เป็นต้น วัดในนัยยะอย่างหลังนี้จึงหมายถึง พื้นที่

แต่เดิมครั้งพุทธกาลนั้นมีการใช้คำว่า “อาราม” เป็นคำเรียกชื่อศาสนสถานในทางพุทธศาสนาที่ใช้เรียกเสนาสนะที่มีผู้ศรัทธาถวายพระพุทธองค์ในระยะแรก ๆ เช่น “เชตวนาราม” หรือชื่อเต็มว่า “เชตวนอนาถบิณฑิกสุทธอาราม” ซึ่งมีความหมายว่า “สวนของอนาถบิณฑิกที่ป่าเชต” หรือ “เวฬุวนาราม” หรือ “บุปผาราม” เป็นต้น โดย “อาราม” หรือ “อาราม” ในคำอ่านของไทยแปลว่า สวน นอกจากนี้ในเวลาต่อมายังมีคำที่ใช้เรียกอีกอย่างว่า “วิหาระ” หรือ “วิหาร”²⁶

2.4.1 วิวัฒนาการของการสร้างวัด

“วัด” ในพุทธศาสนาเกิดขึ้นครั้งแรกในแดนกำเนิดของพุทธศาสนาคือประเทศอินเดียก่อนที่จะเกิดขึ้นในประเทศไทยหรือประเทศอื่นซึ่งยอมรับนับถือพระพุทธศาสนา กล่าวกันว่าในประเทศอินเดียสมัยพุทธกาลหรืออาจจะก่อนหน้านั้น มีประเพณีอย่างหนึ่งคือเมื่อผู้เป็นที่รัก

25 ผาสุก พงษ์ไพจิตร และคริส เบเคอร์, เศรษฐกิจการเมืองไทยสมัยกรุงเทพฯ, พิมพ์ครั้งที่ 2 (กรุงเทพฯ : สำนักพิมพ์มติชน (ซิลค์เวอร์เวอร์มบุคส์), 2542), 26.

26 สมคิด จิระทัศนกุล, วัด: พุทธศาสนสถานปัตยกรรมไทย, ครั้งที่ 2, โรงพิมพ์มหาวิทยาลัยธรรมศาสตร์.

และเคารพนับถือตายญาติจะนำกระดูกหรืออัฐิที่เผาแล้วไปฝังไว้ในเนินดิน ประเพณีนี้ได้ถือปฏิบัติ สืบต่อกันมาจนถึงสมัยพุทธกาล ดังที่พระพุทธเจ้าเคยตรัสเรื่องนี้ไว้ในอุกุปารนุคค 4 คือ พระพุทธเจ้า พระปัจเจกพุทธเจ้า พระอรหันต์ และพระเจ้าจักรพรรดิว่า เป็นบุคคลสมควรแก่การเคารพและควรเก็บอัฐิไว้ในสถูปเพื่อสักการบูชา และในมหาปรินิพพานสูตร พระองค์ตรัสเรื่องนี้ไว้ในตอนท้ายว่าด้วยอุปนิทานิยธรรม 7 ในข้อ 6 ว่า "หากชาววัชชียังเคารพบูชาสถูปเจดีย์ที่บรรพบุรุษเคยทำมาแล้วอยู่ตราบใดความเลื่อมก็ไม่มีตราบนั้น" ดังนั้นจึงอาจสันนิษฐานได้ว่า ในอินเดียสมัยก่อนพุทธกาลและสมัยพุทธกาลมีการสร้างสถูปสำหรับบรรจุอัฐิกันจนเป็นประเพณีอย่างหนึ่งแต่รูปลักษณะของสถูปนั้นจะเป็นอย่างไร ไม่มีหลักฐานอาจจะเป็นเพียงกองดิน เนินดินแบบจอมปลวกก็ได้ จากประเพณีนี้เมื่อพระพุทธศาสนาเจริญขึ้นในสมัยพระเจ้าอโศกมหาราชซึ่งเป็นผู้ที่มีศรัทธาเลื่อมใสพระพุทธศาสนา มาก ทรงสละพระราชทรัพย์จำนวนมากให้สร้างวัดและสร้างสถูปทั่วพระราชอาณาจักรถึง 84,000 องค์ แสดงว่าสถูปหรือเจดีย์มีมาก่อนหน้าสมัยพระเจ้าอโศกแล้ว แต่มาเจริญรุ่งเรืองมากในสมัยของพระองค์จนนักโบราณคดีอินเดีย ไม่ว่าจะพบอินดูหรืออิสลามก็ตาม กล่าวไว้ว่า พระเจ้าอโศกเป็นพระบิดาของศิลปะแห่งอินเดีย โดยเฉพาะพุทธศิลปะ (Buddhist Arts) นับว่าเป็นยุคทองทีเดียว

จากประเพณีการบรรจุอัฐิไว้ในสถูป ซึ่งเป็นเพียงกองดินในสมัยก่อนพุทธกาล และสมัยพุทธกาลจนถึงสมัยพระเจ้าอโศกมหาราช สถูปหรือเจดีย์จึงมีลักษณะคล้ายโศกว่า เช่น สถูปเมืองสาญจี (Sanchi) และมีพุทธศิลปะตกแต่งรอบ ๆ บริเวณนั้นจึงเป็นไปได้ว่า "วัด" อาจมีกำเนิดมาจากการบรรจุอัฐิในเนินดินแล้วพัฒนารูปแบบของเนินดินนั้นมาเป็นสถูปเจดีย์ ซึ่งพุทธสาวกก็คงจะยึดประเพณีนี้เป็นแนวคิด ทำให้เกิดสถูปของพระพุทธเจ้าเช่นกัน ดังที่สมเด็จพระญาณสังวรญาณมุนี (วาสนโก) ได้ทรงกล่าวไว้ว่า "ตามประเพณีอินเดียตั้งแต่ก่อนพุทธกาล ถ้าผู้ทรงคุณธรรมในศาสนาถึงมรณภาพลง เมื่อเผาศพแล้วย่อมเก็บอัฐิธาตุบรรจุไว้ในสถูป (ที่เรามักเรียกกันว่าพระเจดีย์) สร้างขึ้นตามกำลังของเจ้าภาพมีตั้งแต่เป็นกองดินขึ้นไปจนถึงสร้างเป็นปึกแผ่นแน่นหนาโดยประณีตบรรจง เมื่อพระพุทธเจ้าเสด็จเข้าพระนิพพานถวายพระเพลิงพระพุทธสรีระแล้วกษัตริย์พราหมณ์อันเป็นเจ้าเมืองต่าง ๆ ซึ่งนับถือพระพุทธเจ้าของแบ่งพระบรมธาตุไปสร้างพระสถูปบรรจุไว้ให้มหาชนในเมืองของตนสักการบูชา 8 แห่งด้วยกัน"

ต่อมาเมื่อพุทธศาสนาได้รับการยอมรับนับถือมากขึ้นพุทธศาสนิกชนย่อมต้องการสักการบูชาพระอัฐิธาตุของพระพุทธเจ้าเป็นจำนวนมากจึงมีการสร้างพระธาตุเจดีย์เพิ่มขึ้นอีกมากมาย โดยเฉพาะสมัยพระเจ้าอโศกมหาราชมีการสร้างสถูปเจดีย์มากมายจนประมาณเอาว่ามีถึง 84,000 องค์ คือนับไม่ถ้วนนั่นเอง

เอกสารนี้เป็นเอกสารที่สงวนไว้สำหรับการใช้งานเพื่อการศึกษาเท่านั้น ไม่อนุญาตให้นำไปใช้ประโยชน์ด้านการค้าไม่ว่ากรณีใดๆ ทั้งสิ้น อีกทั้งห้ามมิให้ดัดแปลงเนื้อหา และต้องอ้างอิงถึงเจ้าของเอกสารทุกครั้งที่มีการนำไปใช้

ดังได้กล่าวแล้วว่า คติการสร้างสถูปหรือเจดีย์เพื่อบรรจุอัฐิธาตุเป็นประเพณีอย่างหนึ่งของอินเดีย ต่อเมื่อพระพุทธเจ้าเสด็จดับขันธปรินิพพานแล้วจึงมีพุทธศาสนิกชนคิดสร้างสถูปเจดีย์ประเภทอื่นขึ้นอีกเช่น บริเวณเจดีย์ตามสถานที่สำคัญเพื่อเป็นที่สักการบูชาแทนพระพุทธองค์ ธรรมเจดีย์หรือพระธรรมเจดีย์เพื่อบรรจุพระธรรมที่จารึกลงเป็นตัวอักษร พระธรรมเจดีย์นี้บางครั้งก็นับรวมถึงพระคัมภีร์ด้วย นอกจากพระธรรมเจดีย์แล้วในสมัยหลัง ๆ มีการสร้างพระเจดีย์อีกประเภทหนึ่งเพื่ออุทิศถวายเป็นพุทธบูชาโดยตรงเรียก อุเทสิกเจดีย์ นับเป็นเจดีย์ที่สร้างกันแพร่หลาย

เมื่อพระพุทธเจ้าเสด็จดับขันธปรินิพพานแล้ว สาวกต่างก็แยกย้ายกันไปประกาศศาสนา และปฏิบัติธรรมตามอัธยาศัยของแต่ละองค์ในถิ่นต่าง ๆ เพราะตามอัตปฏิบัติของพระสงฆ์สมัยพุทธกาลจะไม่อยู่ประจำที่หนึ่งที่ใดโดยเฉพาะมักแยกกันไปประกาศธรรมบ้าง ไปปฏิบัติธรรมตามที่สงัดเพื่อบำเพ็ญวิปัสสนาญาณตามถ้ำตามป่าก็มี เช่น การสลักภูเขาเป็นกุฏิที่แอลลอร่า ((Ellora) แขวงไฮดาราบัดของอินเดีย เป็นต้น ซึ่งอาจจะนับเป็นกุฏิที่อยู่ของพระสงฆ์ในพุทธศาสนายุคแรกก็ได้ถ้ำแห่งนี้มีทั้งโบสถ์ (Chaityas) และสถูป (Stupak) ซึ่งเป็นพุทธศิลป์ที่งดงามยิ่งแห่งหนึ่งในอินเดีย บางพวกที่ประสงค์จะเผยแพร่พระพุทธศาสนาก็มักหาที่พักเป็นหลักเป็นแหล่งเพื่ออยู่เฉพาะฤดูฝนเท่านั้น ตามแนวทางที่ปฏิบัติกันมาจึงมีผู้ถวายเป็นที่ "อาราม" (สวน) เช่นที่เรียกว่า "เขตวนาราม" และ "บุพพาราม" เป็นต้น กุฏิหรือที่พักลักษณะนี้มีมาแต่ครั้งที่พระพุทธเจ้ายังมีได้เสด็จดับขันธปรินิพพาน กุฏิคงเป็นเพียงที่พักชั่วคราวเท่านั้น ส่วนวัดที่พระสงฆ์อยู่ประจำอย่างวัดในบ้านเราคงเกิดขึ้นในสมัยหลังและมักสร้างขึ้นในบริเวณมหาพุทธเจดีย์สถาน เช่นที่บริเวณพระธรรมิกเจดีย์ ณ ตำบลมฤคทายวัน แขวงเมืองพาราณสี ซึ่งพระพุทธเจ้าทรงแสดงปฐมเทศนา

การสร้างวัดเพื่อใช้เป็นที่พักในบริเวณที่สงบสำหรับวิปัสสนาแสดงให้เห็นว่าพระสงฆ์สมัยนั้นพวกหนึ่งชอบปฏิบัติธรรมตามป่าเขาอย่างพระอรหันตสาวก สมัยหลังจึงสร้างกุฏิตามถ้ำตามป่า ตามเขา เช่น ที่ถ้ำแอลลอร่า ดังกล่าวแล้ว หรือในประเทศไทยก็มีถ้ำหรือกุฏิลักษณะนี้เช่นที่ ถ้ำเขาสูง จังหวัดราชบุรี ถ้ำคูหาสวรรค์ ถ้ำเขาอกทะลุ จังหวัดพัทลุง เป็นต้น

ส่วนอีกพวกหนึ่งเป็นพวกที่สร้างกุฏิอยู่ใกล้บ้านเมืองเป็นพวกคามวาสี ซึ่งพอใจจะสร้างกุฏิตามพุทธเจดีย์หรือพุทธสถานที่มีผู้ถวายให้ แต่ในสมัยพุทธกาลกล่าวกันว่าพระสงฆ์จะไม่อยู่เป็นที่เที่ยวจาริกไปเพื่อสอนพระพุทธศาสนาหรือแสวงหาโมกขธรรมไม่อยู่ประจำที่หนึ่งที่ใดเป็นเวลานาน ๆ ครั้นพุทธกาลพระสงฆ์จะมีสถานที่สำหรับอยู่รวมกันเป็นเวลานานและเป็นจำนวน

มาก เช่น สำนักนาลันทา แขวงเมืองปาตลีบุตร ซึ่งถือเป็นมหาวิทยาลัยสงฆ์ที่สำคัญยิ่งในอดีต ซึ่งอาจมีอาคารที่พักหรือกุฏิในบริเวณนั้นด้วย

อย่างไรก็ตามการสร้างวัดหรือกำเนิดของวัดในประเทศอินเดีย มีความเป็นมาดังได้กล่าวแล้วโดยย่อ ซึ่งก็เกิดจากความศรัทธาของพุทธศาสนิกชนที่ประสงค์จะให้หลักสำคัญของพระพุทธศาสนา 3 ประการดำรงอยู่ คือ พระพุทธ พระธรรม และพระสงฆ์ หรือ “พระไตรสรณคมน์” หรือ “พระรัตนตรัย” คงอยู่ต่อไปชั่วกาลนานนั่นเอง

ประเทศไทยนั้น สันนิษฐานว่าพุทธศาสนาเข้ามาสู่ดินแดนที่เป็นประเทศไทยหลายยุคประมาณว่าอาจจะเข้ามาก่อนพุทธศักราช 500 โดยพวกอินเดียตอนกลางได้ัญเชิญพุทธศาสนาลัทธิหินยานเข้ามา ดังหลักฐานจารึกพระธรรมที่เป็นภาษาบาลีปรากฏอยู่ที่พระปฐมเจดีย์ นอกจากนี้ยังพบเจดีย์พระพุทธรูป และธรรมจักรตามแบบมคธราชูอันเป็นที่ตั้งของลัทธินั้น ต่อมาเมื่อลัทธิหินยานเจริญแพร่หลายในอินเดียราว พ.ศ. 942 ชาวอินเดียซึ่งเข้ามาค้าขายแถบประเทศเอเชียตะวันออกเฉียงใต้เป็นผู้นำพุทธศาสนาเข้าสู่ประเทศไทย 2 ทาง คือ มาจากกัมพูชาหรือเขมรทางหนึ่ง ส่วนอีกทางหนึ่งมาทางภาคใต้แล้ว มีศูนย์กลางอยู่ที่นครศรีธรรมราช ข้อสันนิษฐานนี้ได้มาจากจารึกพระธรรมของลัทธิหินยานเป็นภาษาสันสกฤตและรูปประติมากรรมรูปพระโพธิสัตว์และหลักฐานอื่น ๆ อีกเป็นจำนวนมาก

2.4.2 วิวัฒนาการการสร้างวัดในประเทศไทย

สำหรับในสังคมไทยเนื่องจากคนไทยนับถือพระพุทธศาสนาในลัทธิเถรวาทหรือหินยานผ่านมาทางสายของลังกา (แบบลังกาวงศ์) การสร้างวัดจึงสืบทอดแบบอย่างการสร้างศาสนสถานที่เป็นอิทธิพลของลังกา แต่อย่างไรก็ตามการที่ชนชาวไทยต่างนิยมสร้างวัดกันนั้น มูลเหตุสำคัญนอกเหนือจากการสร้างให้เป็นศาสนสถานเพื่อเอื้อต่อการกระทำศาสนพิธีแล้ว ยังมีเหตุผลอีกประการหนึ่งก็คือ ผลสืบเนื่องจากเนื้อหาคำสอนใน “ไตรภูมิ” ที่ทรงนิพนธ์ขึ้นโดยพระยาสิทธิโกษตรีแห่งกรุงสุโขทัย ในราวปี พ.ศ. 1888 ซึ่งเนื้อหาส่วนใหญ่จะเน้นในเรื่องของปุพเพ กตปุญญาตา อันเป็นเรื่องที่พรพรรณเกี่ยวกับสวรรค์และนรกเป็นอย่างมากจนทำให้สาระสำคัญที่แท้จริงคือเป้าหมายแห่งนิพพานนั้นกลายเป็นเรื่องรองไป การปลุกฝังความคิดในเรื่องของสวรรค์และนรกนี้มีผลต่อพฤติกรรมและการดำเนินชีวิตของคนไทยมาโดยตลอด บนพื้นฐานความเชื่อที่ว่า “บุญและกรรม” คือที่มาแห่งวิถีทางที่จะนำไปสู่สวรรค์หรือนรก ซึ่งภาพของสวรรค์นั้นคือดินแดนที่เต็มไปด้วยความสุขความสวยงามและความดีงาม ในขณะที่นรกคือดินแดนที่น่าสะพรึงกลัวเต็มไปด้วยความทุกข์ความทรมานและความชั่วร้ายผู้ใดเป็นคนดีทำบุญมากก็จะได้ไปจุติบนแดนสวรรค์ รวมทั้งกลับลงมาเสวยสุขเป็นมนุษย์ที่สมบูรณ์แบบอีกครั้ง ส่วน

เอกสารนี้เป็นเอกสารที่สงวนไว้สำหรับการใช้งานเพื่อการศึกษาเท่านั้น ไม่อนุญาตให้นำไปใช้ประโยชน์ด้านการค้าไม่ว่ากรณีใดๆ ทั้งสิ้น อีกทั้งห้ามมิให้ดัดแปลงเนื้อหา และต้องอ้างอิงถึงเจ้าของเอกสารทุกครั้งที่มีการนำไปใช้

ผู้ใดทำความชั่วสร้างแต่กรรมก็จะตกลงไปอยู่ในแดนนรกเพื่อชดใช้กรรมที่กระทำไว้นั้น ด้วยการได้รับการทารุณให้มีแต่ความทุกข์เวทนา สุดท้ายต้องกลับชาติมาเกิดในภพใหม่ที่มีสภาพยากแค้นแสนเข็ญ พิกลพิการตามแต่บุญกรรมที่กระทำไว้ในชาตินี้ ความเชื่อเช่นนี้แม้ว่าจะขัดกับแนวทางหลักในพุทธศาสนาก็ตามแต่ในแง่ดีนั้นก็คือกระตุ้นให้เกิดความกลัวในเรื่องของการทำความชั่ว ขณะเดียวกันก็โน้มน้าวให้เกิดแรงบันดาลใจในการเร่งสร้างบุญความดีเพื่อจะได้ขึ้นไปเสวยสุขบนแดนสวรรค์หรือได้เกิดใหม่ในชาติภพหน้าที่เพียงพร้อมด้วยฐานันดรศักดิ์ที่สูงส่งหรือเพื่อสั่งสมบุญสำหรับไปเกิดในยุคเดียวกับพระศรีอาริยมตตริยและการทำบุญที่ให้ได้มาถึงซึ่งอนิสสงฆ์มากที่สุด ก็คือการสร้างวัดนั่นเอง เหตุนี้คนไทยจึงนิยมสร้างวัดกันมาตลอดทุกยุคทุกสมัยจนถึงกับมีคำกล่าวในเชิงประชดประชันที่เล่าต่อกันมาแต่ครั้งกรุงศรีอยุธยาว่า "...ครั้งกรุงเก่าคนเป็นเศรษฐีมีเงินมากถึงสร้างวัดให้บุตรเล่นถ้าบุตรผู้ใดไปเล่นวัดผู้อื่นก็เป็นที่อับอาย..." คตินิยมในเรื่องการแข่งขันกันสร้างวัดด้วยถือว่าเป็นที่สุดแห่งการแสวงบุญนี้เอง ความคิดในเรื่อง "การซ่อมวัดไม่ได้บุญเท่าสร้างวัด" จึงเป็นเหตุผลหนึ่งที่จะหาคนมาบูรณะวัดที่มีอยู่แล้วแต่เดิมได้น้อยมาก ด้วยคนที่พอมีทรัพย์สมบัติเงินทองมากพอที่จะสร้างวัดได้ก็มักจะสร้างวัดของตนเองเพราะเหตุนี้วัดในยุคกรุงศรีอยุธยานั้นจึงถูกสร้างขึ้นอย่างมากมายจนมีอยู่แทบจะทุกตารางวาของพื้นที่ทีเดียว



ภาพที่ 2.11 จำหลักหินพุทธศิลป์สมัยทราวดี

จากการที่คนไทยในสมัยก่อนนิยมสร้างวัดกันอย่างมากมายนี้เองมีผลให้เกิดขนบธรรมเนียมปฏิบัติกันอีกอย่างหนึ่งสำหรับผู้ชายไทยเกือบทุกคนด้วย ก็คือในเสียวหนึ่งของชีวิตลูกผู้ชายจะต้องมีสักครั้งที่โกนผมเพื่อบวชเรียนตนเองเป็นสาวกของพระตถาคตเจ้า แม้ว่าสังคมไทยส่วนใหญ่จะมีได้หวังให้บุตรชายที่บวชจะต้องถึงซึ่งพระอรหันต์ผลก็ตาม หากแต่เพื่อให้มี

เอกสารนี้เป็นเอกสารที่สงวนไว้สำหรับการใช้งานเพื่อการศึกษาเท่านั้น ไม่อนุญาตให้นำไปใช้ประโยชน์ด้านการค้าไม่ว่ากรณีใดๆ ทั้งสิ้น อีกทั้งห้ามมิให้ดัดแปลงเนื้อหา และต้องอ้างอิงถึงเจ้าของเอกสารทุกครั้งที่มีการนำไปใช้

โอกาสได้ศึกษาเล่าเรียนพระธรรมวินัย พระพุทธทวณะ ตลอดจนการฝึกปฏิบัติให้เกิดการสำรวม ภายใจ ละกระทำชั่ว รู้จักบาปบุญคุณโทษ ก็เพียงพอแล้วเพื่อว่าเมื่อสึกออกมาแล้วจะได้ทำอะไรที่ ได้เรียนรู้และฝึกปฏิบัตินำมาปรับใช้กับชีวิตของคฤหัสถ์ต่อไป เหตุนี้ครอบครัวคนไทยจึงนิยมให้ ลูกชายได้บวชเป็นพระเมื่ออายุย่าง 20 ปี ด้วยถือว่าเริ่มวัยเข้าสู่ผู้ใหญ่เต็มตัวแล้ว หากได้รับการ ชัดเกล้าทั้งทางกายและใจในระหว่างช่วงเวลา นี้ เมื่อสึกออกมา ก็จะเป็นผู้ใหญ่ที่มีคุณค่าคนที่ไม่ ได้บวชจึงมักถูกสังคมเปรียบเปรยว่าเป็น "คนดิบ" เนื่องด้วยในสมัยนั้น การจะได้รับการศึกษาก็มีเพียงแต่ "วัด" เท่านั้น ซึ่งเป็นสถานที่เดียวที่ให้การศึกษาได้ในสังคม ทั้งผู้ผ่านการบวชเรียน แล้วก็ย่อมจักได้ชื่อว่าเป็นผู้ที่มีการศึกษารอบด้านสมบูรณ์ทั้งทางโลกและทางธรรม ดังคำเรียกชื่อ ผู้สึกใหม่ ว่า "ทิด" ซึ่งย่อมาจากคำว่า "บัณฑิต" อันหมายถึงนักศึกษาหรือผู้รับการศึกษานอกจากนี้ ผู้บวชแล้วเท่านั้นที่จะมีโอกาสได้เข้าไปเจริญเติบโตเป็นเจ้านายคนได้ในทางราชการ เหตุนี้วัดในสังคมไทยจึงถูกจัดให้อยู่ในโลกของผู้มีชีวิตที่สูงส่งมาก ส่วนโลกของคฤหัสถ์เป็นโลก ของผู้มีชีวิตที่ต่ำกว่า ดังนั้นคติการบวชแล้วสึก จึงถือเป็นเสมือนการตายและการเกิดใหม่ กล่าวคือเมื่อลาจากทางโลกโดยเปลี่ยนสถานะเป็นพระนั้นหมายถึงต้องละจากบ้าน ตัดขาด ความสัมพันธ์อันเครือญาติกับครอบครัว ทุกสิ่งทุกอย่างดูแตกต่างไปเสมือนหนึ่งอยู่กันคนละโลก การปฏิบัติต่อกันก็เปลี่ยนแปลงไป เช่นจากที่เคยกราบไหว้พ่อแม่ตนเองก็กลับกลายเป็นสิ่งเลวค่าที่ ให้พ่อแม่กราบไหว้ แม้แต่คำพูดก็เปลี่ยนไปจากผมเป็นอาตมา จากพ่อแม่ไปเป็นโยมแต่กลับเรียก พระอุปัชฌาย์เป็นพ่อแทนว่า "หลวงพ่" สถานภาพเช่นนี้จึงเป็นคล้ายตั้งได้ตายไปจาก ความคุ้นเคยชั่วขณะ เมื่อสึกแล้วความสัมพันธ์เช่นเดิมก็จะกลับคืนมาอีกทุกอย่าง พร้อมกับการ เปลี่ยนแปลงที่ถูกชัดเกล้าแล้วทั้งทางกายวาจาและใจ จึงเสมือนการเกิดใหม่เพื่อกลายเป็นคนดี พร้อมที่สมบูรณ์คนใหม่ของครอบครัว การสึกทุกครั้งจักมักมีการผูกฤกษ์ดูยามเพราะเชื่อกันว่า หากสึกในฤกษ์ที่ดีชีวิตใหม่ก็จะพบแต่ความสุขความเจริญและก้าวหน้า แต่หากสึกในฤกษ์ไม่ดี ชีวิตก็อาจพบแต่อุปสรรคความขัดสนและเคราะห์ร้าย เป็นต้น อย่างไรก็ตามแม้ว่าคตินิยมของ การบวชในสังคมไทยจะเปลี่ยนไป โดยที่การบวชนั้นไม่ได้มุ่งเน้นเพียงเพื่อการหลุดพ้นตาม เป้าหมายเดิมเป็นการบวชเพื่อศึกษาเล่าเรียนชั่วขณะแล้วสึกออกมาเป็นคฤหัสถ์เช่นเดิม แต่ในแง่ ของพิธีกรรมแล้วการบวชนั้นจะมีขั้นตอนที่ยุ่งยากและซับซ้อนกว่าการสึกมาก ดังเห็นได้ว่า ก่อนการบวช "นาค" ต้องมีการเตรียมพร้อมทั้งกายและใจมีการตระเตรียมเครื่องอัฐบริขาร มีการฝึกท่องคำสวดต่าง ๆ ที่ต้องจำเพื่อใช้ตอบโต้ขณะบวช ซึ่งจะมีพระอุปัชฌาย์และพระ กรรมวาจา (พระคู่สวด) เป็นผู้ดำเนินการตรวจสอบท่ามกลางหมู่สงฆ์ที่ร่วมรับรื้ออีก 25 รูป เป็น พระอันดับ ทั้งต้องบวชภายในสถานที่อันสำคัญและศักดิ์สิทธิ์สำหรับทำพิธีกรรมนี้ คือพระอุโบสถ

เอกสารนี้เป็นเอกสารที่สงวนไว้สำหรับการใช้งานเพื่อการศึกษาเท่านั้น ไม่อนุญาตให้นำไปใช้ประโยชน์ด้านการค้า ไม่ว่ากรณีใดๆ ทั้งสิ้น อีกทั้งห้ามมิให้ดัดแปลงเนื้อหา และต้องอ้างอิงถึงเจ้าของเอกสารทุกครั้งที่มีการนำไปใช้

เท่านั้นส่วนการศึกษาก็ไม่มีพิธีกรรมที่เป็นทางการ ไม่ต้องศึกษากับพระอุปัชฌาย์ ทั้งจะสัก ฌ ที่ใดก็ได้ โดยไม่จำเป็นต้องต้องเป็นพระอุโบสถเพียงแต่นัดพระภิกษุผู้อาวุโสพร้อมทั้งพระรูปอื่นอีก 5 รูป พร้อมเปล่งวาจาขอสักเพียงไม่กี่ประโยคเท่านั้นก็เป็นอันเสร็จพิธี

พระบาทสมเด็จพระนั่งเกล้าเจ้าอยู่หัวในสมัยนี้พระไตรปิฎกได้รับการปรับปรุงให้ดียิ่งขึ้น โปรดสนับสนุนให้มีการแปลพระไตรปิฎกจากภาษาบาลีออกเป็นภาษาไทย และได้มีการสรรหาพระไตรปิฎกจากประเทศต่าง ๆ มาเพิ่มเติมและสอบทานกับฉบับที่มีอยู่เดิม การศึกษาพระปริยัติธรรมของพระภิกษุสามเณรในรัชสมัยพระบาทสมเด็จพระนั่งเกล้าเจ้าอยู่หัวนั้นได้เจริญมากกว่ารัชกาลก่อน ๆ อีกทั้งยังได้รับการส่งเสริมจากทุกฝ่าย เนื่องจากพระองค์ทรงเป็นผู้นำที่ให้การสนับสนุนเป็นพิเศษ คือโปรดให้จ้างอาจารย์สำหรับบอกพระปริยัติธรรมแก่ภิกษุสามเณรที่พระอารามหลวงทุกแห่ง และในพระบรมมหาราชวังนั้นก็โปรดให้สร้างเก๋งจีนขึ้นเพื่อให้พระภิกษุสามเณรใช้เป็นสถานที่เล่าเรียนศึกษาพระปริยัติธรรมและทรงพระราชทานสำรับภัตตาหารเพลแก่พระภิกษุสามเณรอีกด้วย กับทรงขอให้เจ้านายและขุนนางใช้สถานที่ในวังและในบ้านเป็นที่เล่าเรียนพระปริยัติธรรม จึงทำให้พระภิกษุสามเณรในรัชสมัยนี้พากันอุตสาหะเล่าเรียนพระไตรปิฎกกันทั้งในกรุงและหัวเมืองทั่วไปมีจำนวนเพิ่มมากยิ่งขึ้นกว่าเดิม อีกทั้งพระภิกษุสงฆ์และสามเณรยังได้รับเงินนิตยภัต จากการอุปถัมภ์ของพระมหากษัตริย์อย่างเต็มที่ แต่ถึงกระนั้นก็ยังคงมีพระประพฤติผิตวินัยเป็นจำนวนมาก (มีหลักฐานว่ารัชกาลนี้ทรงให้สักพระถึง 500 รูป) อีกทั้งพระภิกษุผู้แสดงธรรมเทศนาส่วนใหญ่ก็มักจะสอนแบบชักจูงคนให้ติดอยู่เพียงแค่วรรคและนรกแทนที่จะแสดงธรรมะอันนำคนให้หลุดพ้นจากทุกข์อีกกองกิเลสตัณหา กลับเอาแต่สวดมนต์ภาวนาถือว่าเป็นบุญกุศลอันจะทำให้ได้ไปเกิดในสวรรค์ชั้นฟ้า การสร้างวัดวาอารามก็ประสงค์เพียงแต่เพื่อแลกเอาพระนิพพานนอกเหนือไปจากเพื่อเป็นที่กราบไหว้บูชาและเป็นที่เล่าเรียนพระปริยัติธรรม, วิปัสสนา

พระบาทสมเด็จพระนั่งเกล้าเจ้าอยู่หัวทรงได้ชื่อว่าเป็นกษัตริย์ผู้มีพระราชศรัทธาต่อพุทธศาสนาอย่างลึกซึ้ง ซึ่งจะเห็นได้จากพระราชกรณียกิจของพระองค์ตั้งแต่พระองค์ยังดำรงตำแหน่งกรมหมื่นเจษฎาบดินทร์ โดยได้ทรงตั้งโรงงานให้ชาวปลาอาหารและยารักษาโรคแก่คนยากจนทุกละรวมทั้งโปรดให้ถวายบิณฑบาตและถวายไทยทานแก่พระภิกษุสามเณรทุกวัน เมื่อถึงวันพระ พระองค์จะทรงปล่อยสัตว์และแจกจ่ายเงินแก่ผู้สูงอายุคนละเพื่อหนึ่งเดือนละแปดครั้ง ทรงให้พระธรรมกถึก²⁷ แสดงพระธรรมเทศนาแก่ประชาชน²⁸ และยังได้บูรณปฏิสังขรณ์วัดวา

27 พระธรรมกถึก หมายถึง เรียกพระที่เป็นนักเทศน์ผู้แสดงธรรมว่า พระธรรมกถึก เอกสารนี้เป็นเอกสารที่สงวนไว้สำหรับการใช้งานเพื่อการศึกษาค้นคว้า เมื่ออนุญาตให้นำไปใช้โดยไม่ว่ากรรมใดๆ ทั้งสิ้น อีกทั้งห้ามมิให้ดัดแปลงเนื้อหา และต้องอ้างอิงถึงเจ้าของเอกสารทุกครั้งที่มีการนำไปใช้

อารามขึ้นอีกอย่างมากมาย ทรงโปรดให้สร้างพระพุทธรูปโดยสมเด็จพระมหาสมณเจ้ากรมพระปรมานุชิตชิโนรส ซึ่งในขณะนั้นทรงดำรงพระยศเป็นกรมหมื่นนุชิตชิโนรสทรงสร้างพระพุทธรูปตาม พระพุทธรูปริยาบถในพระคัมภีร์มีทั้งหมด 34 ปาง และสร้างพระพุทธรูปองค์ใหญ่ อาทิเช่น พระนอนวัดโพธิ์ พระโตวัดกัลยาณมิตร²⁹ ตั้งแต่ยังมีได้ขึ้นครองราชย์จนจบสิ้นรัชกาลของพระองค์

เนื่องจากในรัชสมัยนี้พระพุทธรูปศาสนา มีความเจริญมากขึ้นกว่าครั้งที่ผ่านมามากมาย ดำริของพระองค์ที่ต้องการให้กรุงเทพมหานครมีความเจริญดังครั้งกรุงศรีอยุธยา และจากปัจจัยที่มาจากความมั่งคั่งทางเศรษฐกิจส่งผลให้เกิดการรังสรรค์สิ่งที่เกี่ยวข้องกับพุทธศาสนาขึ้นอย่างมากมาย อาทิ การจัดส่งสมณะทูตไปยังลังกา การแปลพระคัมภีร์ต่าง ๆ สร้างพระไตรปิฎกสร้างและบูรณปฏิสังขรณ์พระอาราม จนถึงกับมีคำกล่าวที่ว่า "ในสมัยนี้ใครใจบุญสร้างวัดวาอารามก็เป็นคนโปรด" การที่พระองค์ทรงนิยมสร้างวัดนั้นมีเพียงแต่จะเป็นการบำรุงพระพุทธรูปศาสนายังเป็นการเผยแพร่ความรู้แก่ประชาชนอีกด้วย ดังเช่นที่วัดโพธิ์ถือว่าเป็นมหาวิทยาลัยแห่งแรกของไทยได้มีจารึกวิชาการต่าง ๆ มีเพียงแค่นั้น ในสมัยนี้ยังมีนิกายสงฆ์ที่เกิดขึ้นใหม่ คือ ธรรมยุตินิกาย ตั้งขึ้นโดย พระวชิรญาณภิกขุ หรือเจ้าฟ้ามงกุฎ ซึ่งพระองค์ได้ทรงดำริว่าพระสงฆ์นิกายเดิมของไทยนั้นพระวินัยอ่อนไม่สำรวม แต่พระสงฆ์มอญในเวลานั้นปฏิบัติพระวินัยอย่างเคร่งครัด พระวชิรญาณภิกขุจึงเกิดความเลื่อมใส ทรงเสด็จไปศึกษากับพระมอญชื่อ พระสุเมธมุนี วัดบวรมงคล หลังจากนั้นได้เสด็จไปประทับที่วัดสมอราย และได้จัดตั้งคณะธรรมยุติขึ้นที่วัดสมอราย ต่อมาพระบาทสมเด็จพระนั่งเกล้าเจ้าอยู่หัวได้โปรดให้อาราธนาพระวชิรญาณเถระเสด็จไปประทับที่วัดบวรนิเวศ ส่วนคณะสงฆ์ไทยเดิมนั้นก็ได้ชื่อว่า มหานิกายสืบมาตราบจนทุกวันนี้³⁰ แต่พระบาทสมเด็จพระนั่งเกล้าเจ้าอยู่หัวไม่ทรงโปรดในการที่พระสงฆ์ห่มผ้าอย่างมอญ ดังนั้นก่อนที่พระองค์จะสวรรคตจึงได้ทรงรับสั่งให้สมเด็จพระยาเดชาดิศรซึ่งในเวลานั้นดำรงพระยศเป็นกรมหมื่นให้นำจีวรไปถวายพระวชิรญาณเถระพร้อมกับแจ้งพระประสงค์ ดังนั้นพระสงฆ์ธรรมยุติจึงกลับมาห่มคลุมดังมหานิกายตามพระราชอัธยาศัย แต่เมื่อใน

28 พรพรรณ เลหาศิรินาถ, "การปฏิรูปพุทธศาสนาในรัชกาลที่ 3" (วิทยานิพนธ์ปริญญา ศิลปศาสตรบัณฑิต สาขาวิชาโบราณคดี คณะโบราณคดี มหาวิทยาลัยศิลปากร, 2513), 35.

29 หม่อมเจ้าสุภัทรวดี ดิศกุล, พุทธศาสนาในประเทศไทย (กรุงเทพฯ: สำนักพิมพ์อักษรเจริญทัศน์, 2521), 58.

30 หม่อมเจ้าสุภัทรวดี ดิศกุล, พุทธศาสนาในประเทศไทย (กรุงเทพฯ: สำนักพิมพ์อักษรเจริญทัศน์, 2521), 59-60.

สมัยรัชกาลที่ 4 พระสงฆ์ธรรมยุติกก็ขอพระบรมราชานุญาตกลับมาห้ามแหวกดังเดิม และห้ามจีวรลักษณะนี้สืบต่อมา จึงแสดงให้เห็นถึงน้ำพระทัยขององค์พระบาทสมเด็จพระนั่งเกล้าเจ้าอยู่หัว ซึ่งแม้จะทรงไม่พอใจต่อการจัดตั้งนิกายใหม่แต่ทรงเห็นแก่พระพุทธศาสนาจึงมีทรงขัดขวางการจัดตั้งธรรมยุตินิกายของพระวชิรญาณเถระแต่ประการใดและจากน้ำพระทัยของพระองค์ ดังนั้นทำให้ในรัชสมัยของพระองค์คริสต์ศาสนาจึงสามารถเข้ามาเผยแพร่ในแผ่นดินของพระองค์ได้อย่างอิสระ แต่แม้กระนั้นการเผยแพร่คริสต์ศาสนาของคณะบาทหลวงและมิชชันนารีก็ได้ประสบความสำเร็จแต่ประการใดเนื่องจากอิทธิพลความเชื่อทางพุทธศาสนาได้เข้ามาเป็นส่วนหนึ่งของวิถีชีวิตของคนไทยแม้ว่าจะมิได้ปฏิบัติตรงตามระเบียบของพุทธศาสนาแต่แนวความคิดทางนั้นสามารถที่จะตอบคำถามตามความต้องการของคนไทยได้ อาทิเช่น ความแตกต่างของชนชั้นภายในสังคม และผลจากการกระทำ ต่าง ๆ ซึ่งด้วยเหตุนี้พุทธศาสนาจึงเป็นส่วนหนึ่งของเครื่องมือในการปกครองประชาชนของรัฐ โดยเป็นแบบอย่างที่มีมาแต่เดิมตั้งแต่สมัยสุโขทัยตามคำอธิบายในหนังสือไตรภูมิพระร่วง กล่าวถึงการควบคุมมนุษย์และสังคมเป็นกฎเกณฑ์แห่งคุณธรรม ในหลักการปกครองเช่นนี้การที่บุคคลจะปฏิบัติตัวตามความเชื่อทางศาสนาที่อาจจะแตกต่างกันไปได้นั้นมิใช่เรื่องสำคัญเท่ากับการที่บุคคลนั้นจะต้องมีคุณธรรมสังคมจึงยอมรับหลักการปฏิบัติทางศาสนาที่แตกต่างไปของแต่ละบุคคลที่นับถือพระพุทธศาสนาหรือนับถือศาสนาอื่น³¹

อันพระราชศรัทธาอย่างแรงกล้าแห่งพระบาทสมเด็จพระนั่งเกล้าเจ้าอยู่หัวทรงแสดงถึงความเป็นพระมหากษัตริย์ที่ทรงมีพระปรีชาสามารถปราบยุคเข็ญ บำเพ็ญอยู่ในความเป็นธรรมตามคติธรรมราชาอันมีบูรณภักษัตราธิราชเจ้าเป็นแบบอย่างแห่งองค์พระโพธิสัตว์ ในการศึกษาจึงขอยกเอาพระราชปจฉามานำเสนอเพื่อให้ทราบถึงอุดมคติ พระราชอัจฉริยะภาพทางความคิดแห่งองค์พระประมุขที่มีต่อพระพุทธศาสนา

31 วิไลเลขา ถาวรธนาสาร, "ผู้นำไทยสมัยรัชกาลที่ 3 กับการรับวัฒนธรรมตะวันตก,"

ศิลปวัฒนธรรม 8, 11 (กันยายน 2530): 126.

เอกสารนี้เป็นเอกสารที่สงวนลิขสิทธิ์ไว้เพื่อการศึกษาเท่านั้น ไม่อนุญาตให้นำไปใช้ประโยชน์ด้านการค้าไม่ว่ากรณีใดๆ ทั้งสิ้น อีกทั้งห้ามมิให้ดัดแปลงเนื้อหา และต้องอ้างอิงถึงเจ้าของเอกสารทุกครั้งที่มีการนำไปใช้

ตารางที่ 2.1 พระราชปจฉาในรัชกาลพระบาทสมเด็จพระนั่งเกล้าเจ้าอยู่หัว³²

พ.ศ.	พระราชปจฉา
2369	<p>ที่ 1 ว่าด้วยการสร้างหอพระไว้ในพระราชวังจะควรหรือไม่ และว่าสร้างหอพระกับพระวิหารจะมีผลเสมอกันหรือต่างกัน และว่าถ้าจะเชิญพระไปไว้ยังวิหารแล้วเข้าอาศัยอยู่ในหอพระนั้น หรือจะรื้อหอพระไปปลูกเสียที่อื่น แล้วปลูกที่อยู่อาศัยลงในที่นั้น จะมีโทษหรือไม่</p> <p>ที่ 2 ว่าด้วยอาคารคาน้ำ และอาคารสุราที่พระเจ้าแผ่นดินทรงบัญญัติขึ้นจะเป็นโทษหรือเป็นคุณ และว่าพระเจ้ามหาราชนามปราบปรามโจรผู้ร้าย มิให้เกี่ยวข้องกับแก้ทุกข์ลดกรรมบถ และจะเรียกส่วนอาคารให้ปราศจากมิจฉาซึ่งจะอ้างพระอารมณอย่างไร และว่าทำวถุวรรณมหาธาตุเป็นพระโสดา จะลดทอนกรรมแก้บวราที่หยาบเข้าด้วยกรรมอันใดและจะวางพระสติประการใด</p> <p>ที่ 5 ว่าอันใดจะได้พระภิกษุสามเณรมาเป็นเปรียญ ให้สมควรแก่พระราชศรัทธา</p>
2340	<p>ที่ 3 ว่าด้วยจะเอาทองพระพุทธรูปวัดมณฑลพิตรซึ่งหักพังอยู่นั้นกับทั้งทองเครื่องประดับสำหรับพระบางมาหล่อเป็นพระพุทธรูปขึ้นอีกองค์หนึ่งจะควรหรือไม่</p>
2372	<p>ที่ 6 ว่าได้ทรงบำเพ็ญพระราชกุศลมามากแล้ว ยังมีการพระราชกุศลอย่างใดที่พอจะทำได้ แต่ยังไม่ได้ทรงบำเพ็ญบ้างและว่าด้วยคนเชิงใจมีทรัพย์อยู่เพียงกหาปณะหนึ่ง จะทำบุญสิ่งใดจึงจะให้อานิสงส์มากเท่ากับผู้มีทรัพย์ทำตั้งร้อยและพันกหาปณะ</p>
2388	<p>ที่ 7 ได้บำเพ็ญพระราชกุศลสิ่งใดได้จึงได้มาเสวยสิริราชสมบัติ แล้วเพราะเหตุใดจึงให้ได้เสวยวิภวโภคทุกข์อยู่เนื่อง ๆ และทรงพระปริวิตกถึงสมเด็จพระพุทธเจ้าหลวง และพระบรมราชประยูรวงศานวงศ์ และข้าทูลละอองธุลีพระบาท ราชพาหนะทั้งปวงว่า ยังไม่สมควรจะล่องลับไป โฉนจึงล่องลับไป และว่าผลแห่งพระราชกุศลที่ได้ทรงกระทำโดยสม่ำเสมอ นั้น มิได้คลบันดาลปกป้องรักษาให้พระบรมราชประยูรวงศานวงศ์ เป็นต้น มีอายุยืนยาวได้เลยนั้น เพราะเหตุใด และจะบำเพ็ญพระราชกุศลสิ่งใดจึงจะมีพระชนม์ยืนนาน</p>
2393	<p>ที่ 8 พระราชปจฉาเรื่องพระสงฆ์ไทยห่มผ้าอย่างมอญ</p>

32 นายจรัสศักดิ์ แต่งเจณกิจ, "การศึกษาการออกแบบและคติสัญลักษณ์ในกรณีของงาน

สถาปัตยกรรมวัดสุทัศนเทพวราราม" (เสนอบัณฑิตวิทยาลัยมหาวิทยาลัยศิลปากร, 2541), 61

เอกสารนี้เป็นเอกสารที่สงวนไว้สำหรับการใช้งานเพื่อการศึกษาเท่านั้น เมื่ออนุญาตให้นำไปเผยแพร่โดยไม่เสียค่าใช้จ่าย

ไม่ว่ากรณีใดๆ ทั้งสิ้น อีกทั้งห้ามมิให้ดัดแปลงเนื้อหา และต้องอ้างอิงถึงเจ้าของเอกสารทุกครั้งที่มีการนำไปใช้

แนวความคิดทางพุทธศาสนาของไทยตั้งแต่อดีตนั้นเป็นส่วนหนึ่งของการกำหนดขอบเขตของสังคมเป็นหลักการดำเนินชีวิตส่วนใหญ่ของประชาชนซึ่งต่อมานำไปสู่ระบบกฎหมาย ความพึงพอใจของคนในสังคมนั้นก็เนื่องด้วยจากหลักพุทธศาสนามีเช่นนั้นการปกครองด้วยระบบชนชั้นในสังคมไทยจะมีสามารถเกิดขึ้นได้ดังจะเห็นได้ว่าแนวความคิดทางพุทธศาสนาในสมัยรัชกาลที่ 1 นั้น ความคิดเป็นไปในลักษณะของมนุษยนิยมที่คงความคิดตามหลักของไตรภูมิโดยมีกรรมเป็นตัวกำหนด พระมหากษัตริย์คือผู้มีอติคุณกรรมเป็นกุศลมากเพราะทรงบำเพ็ญบารมีเพื่อบรรลุนิพพาน มนุษย์คนอื่น ๆ จึงต้อง “พึ่งพระบรมโพธิสมภาร”³³ ผู้นำคือผู้มีบุญบารมีมากและแนวคิดก็ได้ถูกปรับเปลี่ยนไปภายหลังจากการพัฒนาที่เพิ่มขึ้นของสังคมไทยโดยได้มาจากหลากหลายปัจจัย อาทิ การพัฒนาทางเศรษฐกิจ การติดต่อกับต่างประเทศ การเข้ามาของเทคโนโลยีต่าง ๆ และคณะมิชชันนารีที่นำคริสต์ศาสนาเข้ามาในประเทศ ความเสมอภาคมีมากขึ้นทำให้ความต้องการทางด้านวัตถุมีมากขึ้นกว่าเดิมความพึงพอใจต่อวิถีชีวิตแบบเดิมของประชาชนจึงได้มีการเปลี่ยนแปลงแต่ก็มีอะไรจะละทิ้งพุทธศาสนาเนื่องจากเป็นส่วนหนึ่งของวิถีชีวิต แต่เป็นการเปลี่ยนแปลงทางอุดมคติของประชาชนการสะสมบุญบารมีเพื่อจะนำไปสู่ภายหน้าเริ่มมีอะไรที่ต้องการ แต่ต้องการความมั่งคั่งที่ได้มาด้วยสติปัญญาความสามารถในชาตินี้มากกว่า ดังที่เห็นว่าในสมัยนี้ระบบภายในสังคมมีการเปลี่ยนแปลงไปจากเดิม ความมั่งคั่งเป็นการจัดระดับชนชั้นของคนภายในสังคมและเริ่มมีการเปลี่ยนแปลงระบบชนชั้นแตกต่างกว่าในอดีต แต่แม้กระนั้นพุทธศาสนาก็ยังคงดำรงอยู่และเจริญรุ่งเรืองอย่างมากที่สุดกว่าในรัชสมัยอื่น ๆ ที่ผ่านมา

2.4.3 การสร้างวัดในสมัยพุทธกาล

พุทธสถานที่สร้างขึ้นยุคแรกสุดที่ปรากฏเป็นหลักฐานทางประวัติศาสตร์ในสมัยอินเดียโบราณมีอายุอยู่ระหว่างพุทธศตวรรษที่ 3 – 6 ในสมัยราชวงศ์โมริยะ (Marurya) สามารถแบ่งออกเป็น 2 ประเภท คือ พุทธสถานที่สร้างขึ้นกลางแจ้งและพุทธสถานที่ขุดเข้าไปในถ้ำ

พุทธสถานกลางแจ้ง ในระยะแรกปรากฏหลักฐานราวพุทธศตวรรษที่ 4 – 5 สามารถศึกษาได้จากภาพสลักที่การหุดและสาญจี ประกอบด้วยศาลาบ้านเรือนที่มีหน้าต่างรูปสองโค้งเกือบม้า และมีรั้วประตูทางเข้าโถงระแนง ถ้ำเจดีย์สถาน สถูปในพุทธศาสนาที่อยู่นอกอาคารและวัด เป็นต้น พัฒนาการที่เด่นชัดของวัดกลางแจ้งนี้ก็คือสถูปซึ่งเป็นประธานของวัดมีขนาดใหญ่ขึ้น

33 สายชล วรรณรัตน์, “ความเปลี่ยนแปลงของพุทธศาสนาในสมัยรัตนโกสินทร์,” เมืองโบราณ 13,

2 (เมษายน – มิถุนายน 2530) : 69.

เอกสารนี้เป็นเอกสารที่สงวนไว้สำหรับการใช้งานเพื่อการศึกษาเท่านั้น ไม่อนุญาตให้นำไปใช้ประโยชน์ด้านการค้าไม่ว่ากรณีใดๆ ทั้งสิ้น อีกทั้งห้ามมิให้ดัดแปลงเนื้อหา และต้องอ้างอิงถึงเจ้าของเอกสารทุกครั้งที่มีการนำไปใช้

และมีรายละเอียดมากขึ้น ยอดเสาเปลี่ยนเป็นประดับด้วยลายมะเฟือง (อามลกะ) บางครั้งมีการจำลองอาคารที่เรียกว่า บัญจรม์ ขึ้นด้วย ส่วนเวทिका (รั้วศิลา, กำแพง) และโตรณะก็มีการสลักลวดลายมากขึ้น เป็นต้น สถูปได้พัฒนาการมาจนถึงพุทธศตวรรษที่ 11 ในสมัยราชวงศ์คุปตะ และได้ส่งแบบของสถูปไปยังประเทศต่าง ๆ โดยรอบ เช่น ลังกา พม่า อินโดนีเซีย เนปาล ธิเบต และไทย

พุทธสถานที่ขุดเข้าไปในภูเขา (วัดถ้ำ) มีแผนผังห้องเป็นรูปกลมหรือรูปไข่และมีเจดีย์สี่เหลี่ยมผืนผ้าแบ่งออกเป็นสองแบบ คือ แบบเจดีย์สถาน และแบบถ้ำวิหาร ความแตกต่างกันก็คือทั้งสองแบบจะประดิษฐานสถูปหรือพระพุทธรูปภายใน และมีพื้นที่ว่างรอบ ๆ เพื่อให้พระสงฆ์ได้ปฏิบัติศาสนกิจและกระทำการประทักษิณ แต่แบบถ้ำวิหารนั้นบริเวณรอบ ๆ พระสถูป จะเจาะเป็นห้องเล็ก ๆ หลาย ๆ ห้อง เพื่อใช้เป็นกุฏิของพระสงฆ์และเจ้าอาวาส พุทธสถานแบบเจดีย์สถานที่สำคัญคือถ้ำสุทามะสร้างในสมัยพระเจ้าอโศกมหาราช ส่วนพุทธสถานแบบถ้ำวิหารพัฒนาสูงสุดในสมัยราชวงศ์คุปตะและหลังคุปตะในราวพุทธศตวรรษที่ 9 – 13

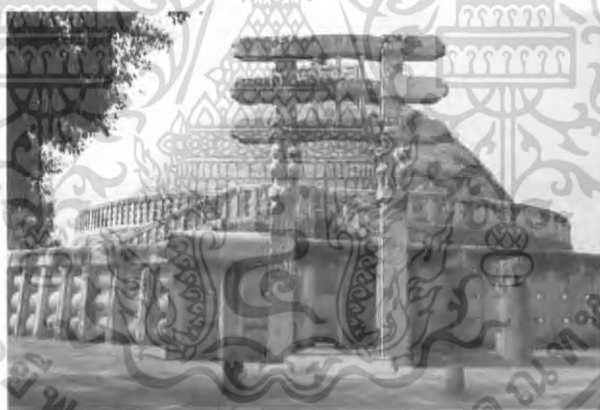

ภาพที่ 2.12 ภาพมหาสถูปสาญจี สมัยพระเจ้าอโศกมหาราช

แม้ว่าศาสนาพราหมณ์จะเจริญรุ่งเรืองมาก่อนศาสนาพุทธก็ตาม แต่ก็ยังไม่พบศาสนาสถานพราหมณ์หรือฮินดูที่เก่าแก่ไปกว่าพุทธศตวรรษที่ 13 ทั้งนี้อาจจะด้วยศาสนาพราหมณ์ครั้งที่เป็นยุคพระเวทเป็นต้นมานั้น นักบวชหรือสำนักอาจารย์ตลอดจนเทวาลัยต่าง ๆ คงนิยมสร้างอาคารด้วยไม้จึงปรักหักพังจนไม่เหลือร่องรอยให้เห็นจนในราวพุทธศตวรรษที่ 12 เทวสถานของลัทธิไศวนิกายก็ได้ขอยืมรูปแบบโครงสร้างจากพุทธสถานมาสร้างโดยพิจารณา

เอกสารนี้เป็นเอกสารที่สงวนไว้สำหรับการใช้งานเพื่อการศึกษาเท่านั้น ไม่อนุญาตให้นำไปใช้ประโยชน์ด้านการค้าไม่ว่ากรณีใดๆ ทั้งสิ้น อีกทั้งห้ามมิให้ดัดแปลงเนื้อหา และต้องอ้างอิงถึงเจ้าของเอกสารทุกครั้งที่มีการนำไปใช้

ศึกษารูปแบบอาคารจากภาพปูนดำที่พุทธสถานพารหุต และหากว่าศึกษาเทวาลัยยุคแรก ๆ ก็จะเป็นการสร้างเลียนแบบเครื่องไม้ทั้งหลัง³⁴

2.4.3.1 ยุคที่ 1 สมัยอยุธยาตอนต้น (พ.ศ. 1893 – 2031 ในสมัยสมเด็จพระรามาธิบดีที่ 1 ถึงสมัยสมเด็จพระบรมไตรโลกนาถ) กลุ่มอาคารในเขตพุทธาวาสจะมีระเบียบที่ชัดเจน ปรากฏเป็นประธานของวัด มีพระวิหารอยู่หน้าปราสาท และระเบียงคตจะล้อมรอบปราสาท โดยมีส่วนทำยจรณะนำของวิหารเชื่อมเข้ากับระเบียงคตนี้ ส่วนพระอุโบสถจะอยู่ในตำแหน่งด้านหลังของระเบียงคตในแนวแกนประธานเดียวกัน พระวิหารมักจะหันหน้าสู่ทิศตะวันออก ส่วนพระอุโบสถจะหันหน้าสู่ทิศตะวันตกและมีขนาดเล็กกว่าพระวิหาร เช่น ที่วัดพุทธโสธรวัดวัดมหาธาตุ วัดพระรามและ วัดราชบูรณะ จ.อยุธยา เป็นต้น



ภาพที่ 2.13 ภาพถ่ายมุมสูงวัดพุทธโสธรวัด จ.พระนครศรีอยุธยา

ในส่วนของช่องเปิดที่นิยมทำเป็นช่องลมแบบลูกมะหวดหรือบางแห่งทำเป็นแบบสันเหลี่ยมแบบมีอกเลากก็สะท้อนให้เห็นการถ่ายทอดสถาปัตยกรรมลพบุรีมาใช้ในสถาปัตยกรรมไทย เช่น ช่องเปิดที่ผนังด้านข้างของพระอุโบสถวัดมหาธาตุ จ.อยุธยา ซึ่งเป็นไปได้ว่าอยุธยารับแบบมาจากสถาปัตยกรรมสุโขทัยอีกทอดหนึ่งก็ได้ ผังอาคารมีผังรูปสี่เหลี่ยมผืนผ้า ผนังตัวอาคารก่ออิฐถือปูนฐานก่อสูงเล็กน้อยประดับด้วยลวดบัวโดยรอบ โดยช่วงกลางตามแนวยาวของลวดบัวจะทำโค้งลงจากเส้นระดับเล็กน้อย ภายในอาคารมีเสาสองแถวเป็นเสาเหลี่ยม เสากลม รองรับน้ำหนักจั่วข้างใน ชายคาปีกนกจะไม่ทวยรับน้ำหนักแต่จะใช้เสาพาไลตั้งรับแทนทำให้สามารถเดินประทักษิณได้โดยรอบ หลังคาเป็นจั่วลดชั้น ไม่นิยมสร้างให้มีชายคายื่นออกมาจากหัวเสามาก

34 อานนท์ เรื่องกาถุจนวนวิทย์, การออกแบบพระอุโบสถและพระวิหารแบบไทยประเพณี สมัยอยุธยา

ตอนปลาย, ปีการศึกษา 2545, มหาวิทยาลัยศิลปากร, หน้า 55-56

เอกสารนี้เป็นเอกสารที่สงวนไว้สำหรับกรใช้งานเพื่อการศึกษาเท่านั้น เมื่ออนุญาตให้นำไปใช้ประโยชน์ด้านการค้าไม่ว่ากรณีใดๆ ทั้งสิ้น อีกทั้งห้ามมิให้ดัดแปลงเนื้อหา และต้องอ้างอิงถึงเจ้าของเอกสารทุกครั้งที่มีการนำไปใช้

หลังคามุงกระเบื้องดินเผาธรรมดา เรียกว่า กระเบื้องกาบกล้วย หน้าบันตัวอาคารจำหลัก ลวดลาย เช่น วิหารวัดธรรมาราม วิหารวัดพรหมนิवास และวิหารวัดหน้าพระเมรุ เป็นต้น วิหาร และโบสถ์บางหลังมีประตูทางเข้าด้านหน้าทางเดียว เช่น ผนังโบสถ์วัดมหาธาตุ วัดหน้าพระเมรุ วิหารวัดพระศรีสรรเพชญ์ และวัดธรรมิกราช จ.อยุธยา เป็นต้น

ภาพที่ 2.14 ผังวัดพระศรีรัตนมหาธาตุ จ.พระนครศรีอยุธยา

การประดับตกแต่งสถาปัตยกรรมนั้นตกแต่งด้วยลวดลายปูนปั้นเป็นแบบเครือเถา ตามธรรมชาติและลายประดิษฐ์แต่ลักษณะลายไม่เหมือนกับลายของขอม การประดับตกแต่ง ภายในใช้การเขียนภาพประดับซึ่งนิยมเขียนเป็นพระพุทธรูปประทับนั่งเรียงกันเป็นแถวมีเรือนแก้ว และต้นโพธิ์

2.4.3.2 ยุคที่ 2 สมัยอยุธยาตอนกลาง แผนผังวัดในสมัยนี้ที่แตกต่างอย่าง ชัดเจนกับสมัยอยุธยาตอนต้น ก็คือแผนผังวัดพระศรีสรรเพชญ์ จ.อยุธยา ซึ่งในพงศาวดารระบุ ว่าสร้างในรัชกาลสมเด็จพระรามาธิบดีที่ 2 พ.ศ. 2035 แผนผังมีเจดีย์ทรงระฆังสามองค์ เรียงต่อกันในแนวแกนประธานของวัด โดยมีพระวิหารสร้างอยู่ด้านหน้าในทิศตะวันออก ในปี พ.ศ. 2042 ในรัชสมัยเดียวกัน มีระเบียบคดล้อมรอบพระเจดีย์ทั้งสามองค์ไว้ ในขณะที่ท้ายของพระวิหารก็ยื่น ล้ำเข้ามาในระเบียบคดเช่นเดียวกัน แผนผังในยุคต้น ดังนั้นด้านทิศตะวันตกน่าจะเป็นตำแหน่ง ก่อสร้างพระอุโบสถ แต่คาดว่าน่าจะมีการเปลี่ยนแปลงในยุคอยุธยาปลาย โดยการสร้างอาคารใช้ งานอื่นแทนเป็นทรงจัตุรมุขในขณะที่พระอุโบสถถูกย้ายไปสร้างด้านหน้าพระวิหารในทิศใต้แทน

เอกสารนี้เป็นเอกสารที่สงวนไว้สำหรับการใช้งานเพื่อการศึกษาเท่านั้น ไม่อนุญาตให้นำไปใช้ประโยชน์ด้านการค้า ไม่ว่ากรณีใดๆ ทั้งสิ้น อีกทั้งห้ามมิให้ดัดแปลงเนื้อหา และต้องอ้างอิงถึงเจ้าของเอกสารทุกครั้งที่มีการนำไปใช้



ภาพที่ 2.15 ภาพถ่ายมุมสูงวัดพระศรีสรรเพชญ์ จ.พระนครศรีอยุธยา

2.4.3.3 ยุคที่ 3 สมัยอยุธยาตอนปลาย ศาสนาพุทธมีอิทธิพลสูงต่อความคิดและการประพฤติปฏิบัติตัวในสังคม รวมทั้งเป็นมาตรฐานทางจริยธรรมให้คนในสังคมยึดถือร่วมกันด้วย แม้ว่าคนแต่ละชนชั้นจะมีแนวทางต่อพุทธศาสนาที่แตกต่างกันตามภูมิความรู้การศึกษา แต่ในสมัยอยุธยาตอนปลายนี้ก็เรียกได้ว่าเป็นไปในแนวทางไม่แตกต่างกันมากนัก อันเป็นผลจากปัจจัยและเงื่อนไขทางสังคมอันเดียวกัน กล่าวคือ ในสมัยอยุธยาตอนปลายชนชั้นมูลนายได้ขยายตัวและเพิ่มจำนวนขึ้นมากและมีลักษณะของกรรมสิทธิ์ คือการที่มูลนายได้เริ่มเปลี่ยนฐานะทางเศรษฐกิจจากที่เคยครอบครองที่ดินและแรงงานและได้ส่วนจากไพร่ของตนไปสู่การประกอบการค้ามากขึ้น ข้าราชการในราชสำนักและชนชั้นมูลนายทั่วไปก็มีลักษณะเช่นนี้ เป็นกลุ่มที่มีการศึกษาและได้อ่านตำราคำสอนทางศาสนาจากคัมภีร์บาลีโดยตรง และในขณะเป็นชนชั้นที่ร่ำรวยขึ้นจากการค้าขายและมีแนวคิดในเชิงเหตุผลนิยมโดยเชื่อความจริงในเชิงประจักษ์มากยิ่งขึ้น พุทธศาสนาที่คนกลุ่มนี้นับถือจึงเป็นพุทธศาสนาแบบมานุษยนิยม ส่วนชนชั้นไพร่ผู้ที่ขาดโอกาสทางการศึกษาอย่างจริงจังแม้ว่าในสมัยอยุธยาตอนปลายจะมีความนิยมให้ชายไทยได้บวชเรียนก็ตามแต่ก็เป็นช่วงระยะเวลาสั้น ๆ เท่านั้นไพร่จึงไม่รู้หนังสือและหลังจากนี้ไพร่ไม่ว่าชายหรือหญิงต้องทำงานให้นายอยู่เสมอ ไม่ได้มีเสรีภาพในชีวิตเต็มที่ อีกทั้งโอกาสทางด้านเศรษฐกิจที่จะได้ค้าขายโดยตรงก็น้อยกว่ามาก เงินไม่ได้เป็นตัวกลางในการแลกเปลี่ยนอย่างแท้จริงในชนชั้นไพร่ พุทธศาสนาที่สอดคล้องกับวิถีชีวิตไพร่โดยทั่วไปจึงถ่ายทอดผ่านคำสอนจากปากต่อปาก การเทศน์และสวด จากภาพเขียนและประติมากรรมซึ่งเป็นสัญลักษณ์แห่งคำสอนของพุทธศาสนา เช่นพระพุทธรูปปางต่าง ๆ เป็นต้น พุทธศาสนาที่สอดคล้องกับวิถีชีวิตไพร่โดยทั่วไปจึงน่าจะเป็นแบบมนุษยนิยมที่ถ่ายทอดเป็นภาษาทำให้ไพร่เข้าใจได้เช่น ในหนังสือประคนธรรม ซึ่งแต่งในสมัยอยุธยาตอนปลายก็เป็นตัวอย่างที่ดีอีกสิ่งหนึ่งที่สะท้อนให้เห็นถึงพุทธศาสนาแบบมนุษยนิยม

เอกสารนี้เป็นเอกสารที่สงวนไว้สำหรับการใช้งานเพื่อการศึกษาเท่านั้น ไม่อนุญาตให้นำไปใช้ประโยชน์ด้านการค้าไม่ว่ากรณีใดๆ ทั้งสิ้น อีกทั้งห้ามมิให้ดัดแปลงเนื้อหา และต้องอ้างอิงถึงเจ้าของเอกสารทุกครั้งที่มีการนำไปใช้

โดยผู้แต่งที่เป็นพระสงฆ์ได้นำหลักคำสอนบางประการมาประยุกต์เป็นหลักจริยธรรมทางสังคมโดยใช้ภาษาง่าย ๆ เพื่อให้เป็นแนวทางในการดำเนินชีวิตและแผนที่ไตรภูมิโลกฐาน สมัยอยุธยาที่เหลือตกทอดมาจนถึงปัจจุบันก็สอนในเรื่องใกล้ตัวมาก กล่าวคือ ล้วนเป็นคำสอนเกี่ยวกับหลักในการดำเนินชีวิตของคนกลุ่ม ต่าง ๆ ในสังคมทั้งบรรพชิตและคฤหัสถ์ เป็นต้น

ในขณะที่แม้ว่ากษัตริย์สมัยอยุธยาตอนปลายจะยังคงเกี่ยวข้องกับพระราชพิธีต่าง ๆ ซึ่งเป็นอิทธิพลของศาสนาพราหมณ์อยู่โดยมากก็ตาม แต่ด้วยความสัมพันธ์กับคนหลายกลุ่มโดยเฉพาะกับชาวตะวันตกที่มีแนวคิดในเชิงเหตุผลนิยมอย่างมาก ทำให้แนวคิดทางศาสนาของพระองค์เป็นพุทธศาสนาแบบมนุษย์นิยมมากขึ้นอีก

ในปลายสมัยอยุธยาแนวความคิดเรื่อง พระมาลัย มีอิทธิพลอย่างมาก ดังปรากฏว่ามีหนังสือพระมาลัยอักษร ขอม – ไทย ตกทอดมาถึงปัจจุบันถึง 19 ฉบับ และเข้าใจว่า ก่อนที่เจ้าฟ้าธรรมธิเบศร์ (กุ้ง) จะนิพนธ์ พระมาลัยคำหลวง ในปี พ.ศ. 2280 นั้น การสวดและเทศน์พระมาลัยสูตรคงได้รับความนิยมทั่วไปแล้ว ชาวบ้านจึงมักนิยมสร้างคัมภีร์พระมาลัยสูตรถวายวัด เรื่องพระมาลัยนี้เน้นความเชื่อเกี่ยวกับยุคพระศรีอารียเมตไตรยแต่การที่จะได้รับอานิสงส์นำไปเกิดยุคพระพุทธเจ้าศรีอารียเมตไตรยนี้ จำต้องผ่านระบบพิธีกรรมด้วย กล่าวคือต้องพากันเพียรฟังเทศน์มหาชาติให้ครบพันคาถาภายในวันเดียวกัน เป็นต้น³⁵

แต่เดิมในสมัยครั้งพุทธกาลนั้นยังไม่มีการสร้างอาคารสถานให้เป็นที่อยู่อาศัยของพระภิกษุสงฆ์โดยเฉพาะเจาะจง เนื่องจากพระพุทธองค์ไม่ทรงอนุญาตให้พระภิกษุมีที่อยู่อาศัยเป็นหลักแหล่งถาวรด้วยจะทำให้เกิดความยึดติดในทรัพย์ทางโลก อันจะมีผลกระทบต่อเป้าหมายของการบวชที่มุ่งการบรรลุถึงโมกขธรรม ซึ่งเป็นหนทางเข้าสู่การนิพพานที่ถือเป็นเป้าหมายสูงสุดแห่งชีวิตตามแนวทางวิถีปฏิบัติของพุทธศาสนาเสนาสนะที่จะใช้อยู่อาศัยนั้น ทรงกำหนดสถานที่สำหรับใช้เป็นที่อยู่อาศัยพื้นฐานสุด คือ "ฐมูลเสนาสนะ" อันหมายถึงการอยู่รอบโคนต้นไม้แล้วให้จาริกไปเรื่อย ๆ ทั้งนี้เพื่อมิให้จิตมีสิ่งผูกพัน

วิถีปฏิบัติเช่นนี้ถือเป็นแบบแผนพื้นฐานทั่วไปของพระภิกษุทุกรูป อย่างไรก็ตามวัตรปฏิบัติของพระสงฆ์ในทางพุทธศาสนาก็มีไข่มุ่งเน้นให้บำเพ็ญวิปัสสนาญาณเพื่อชำระล้างจิตให้หลุดพ้นจากกิเลสแต่เพียงอย่างเดียวเท่านั้น หน้าที่หลักสำคัญอีกประการหนึ่งก็คือการจาริกออกไป ณ ที่ต่าง ๆ เพื่อมุ่งสั่งสอนพระธรรมแก่ชาวบ้านชาวเมืองทั่ว ๆ ไปอีกด้วย ซึ่งเป้าหมายสำคัญของ การออกเผยแผร์คำสั่งสอนนี้ นอกจากเพื่อช่วยให้ประชาชนผู้ยังข้องเกี่ยวในทางโลกนั้น

35 อานนท์ เรื่องกาดูจนวิทย์, การออกแบบพระอุโบสถและพระวิหารแบบไทยประเพณี สมัยอยุธยา

ตอนปลาย, ศึกษาศาสตร์ 2545, มหาวิทยาลัยศิลปากร, หน้า 71-72

เอกสารนี้เป็นเอกสารที่สงวนไว้สำหรับการใช้งานเพื่อการศึกษาเท่านั้น ไม่อนุญาตให้นำไปใช้ประโยชน์ด้านการค้าไม่ว่ากรณีใดๆ ทั้งสิ้น อีกทั้งห้ามมิให้ดัดแปลงเนื้อหา และต้องอ้างอิงถึงเจ้าของเอกสารทุกครั้งที่มีการนำไปใช้

ได้พบแสงสว่างแห่งหนทางแกชีวิตด้วย ยังถือเป็นการสืบทอดให้พระพุทธศาสนายังยืนต่อไปอีกด้วย เพราะศาสนานั้นจะดำรงอยู่ได้ก็ต้องประกอบด้วยองค์ประกอบสำคัญ 3 ส่วน คือ

- พระธรรมคำสอน
- พระภิกษุผู้สั่งสอนพระธรรมนั้น
- ประชาชนผู้รับพระธรรมคำสั่งสอนนั้นแล้วนำไปปฏิบัติ

2.4.3 มูลเหตุการสร้างวัดในประเทศไทย

การสร้างวัดในประเทศไทยนั้น นอกเหนือจากจะเป็นการสร้างตามคติโบราณเพื่อสืบทอดพระศาสนาเป็นหลักแล้ว ในเวลาต่อมามีปัจจัยสำคัญหลักบางประการที่เป็นเหตุจูงใจไปสู่การสร้างวัด ดังนี้

- สร้างเพื่อให้เป็นสิ่งคู่บ้านคู่เมือง ดังเช่นการสร้างวัดพระมหาธาตุ เพื่อประดิษฐานพระบรมสารีริกธาตุหรือประดิษฐานพระพุทธรูปสำคัญอันเป็นสิ่งใช้ยึดเหนี่ยวจิตใจของสังคมที่พระมหากษัตริย์ทุกยุคทุกสมัยพึงสังวรและนิยมสร้างขึ้นจนเป็นประเพณี
- สร้างเพื่อให้เป็นวัดประจำวัง สำหรับพระมหากษัตริย์จะทรงใช้เป็นที่ประกอบพระราชพิธีหรือพระราชกุศลส่วนใหญ่มักสร้างอยู่ติดกับพระบรมมหาราชวัง
- สร้างขึ้นเพื่อให้เป็นวัดประจำรัชกาล คตินิยมนี้เพิ่งจะมีขึ้นในสมัยรัตนโกสินทร์
- สร้างขึ้นเพื่อเป็นอนุสรณ์ ในบริเวณที่เป็นนิเวศสถานเดิมของบุพการีของพระมหากษัตริย์หรือพระบรมวงศานุวงศ์หรือคหบดีเพื่อเป็นการอุทิศกุศลบุญแห่งการถวายที่ดินและการสร้างนั้นแต่ผู้ล่วงลับไปแล้ว
- สร้างขึ้นบนพื้นที่เดิมซึ่งเคยเป็นที่ถวายพระเพลิงพระศพหรือพระบรมศพมาก่อน ทั้งนี้เพื่อให้เป็นอนุสรณ์ในการรำลึกถึงบุคคลผู้นั้นรวมทั้งเป็นการอุทิศบุญแต่ผู้นั้นด้วย
- สร้างขึ้น ณ ที่ปรากฏเหตุการณ์ สำคัญ
- สร้างขึ้นตามคติประเพณีนิยมบางประการ³⁶

การขนานนามชื่อวัด วัดต่าง ๆ ที่ปรากฏนามเพื่อเรียกขานกันนั้น มีที่มาแห่งการตั้งชื่อกันดังนี้

1. ขนานนามตามสิ่งสำคัญที่เกี่ยวข้องกับพระพุทธเจ้า ประดิษฐานในวัดนั้น

เช่น

- วัดพระบรมธาตุ ประดิษฐานพระบรมสารีริกธาตุ

36 สมคิด จิระทัศนกุล, วัด:พุทธศาสนสถาปัตยกรรมไทย, ครั้งที่ 2, โรงพิมพ์มหาวิทยาลัยธรรมศาสตร์.

- วัดพระศรีสรรเพชญ์ ประดิษฐานพระพุทธรูปสำคัญ คือ พระศรีสรรเพชญ์
- 2. ชานานนามตามฐานานุกัตติของผู้สร้างหรือผู้สร้างอุทิศให้ เช่น
 - วัดวรเชษฐาราม หมายถึง วัดที่พระมหากษัตริย์ผู้เป็นน้อง คือพระเอกาทศรถ สร้างอุทิศแด่พระนเรศวรพระเชษฐา
 - วัดคณิกาผล หมายถึงวัดที่เจ้าสำนักนางกลางเมืองชื่อแพง นำผลประโยชน์จากน้ำพักน้ำแรงของนางคณิกามาสร้าง
- 3. ชานานนามตามเหตุการณ์ที่เป็นศุภนิมิต เช่น
 - วัดชนะสงคราม สมเด็จพระบวรราชเจ้ามหาสุรสิงหนาทพระราชทานนามภายหลังชนะศึกสงคราม 9 ท้า
 - วัดแจ้ง (วัดอรุณราชวราราม) สมเด็จพระเจ้าตากสินทรงพระราชทานนามใหม่ของวัดมะกอก ภายหลังจากทรงกู้อิสรภาพและเสด็จกรีธาพลมาทางชลมารค เพื่อมาตั้งราชธานีใหม่ที่กรุงธนบุรี พอถึงวัดมะกอกก็สว่างรุ่งแจ้งพอดี



ภาพที่ 2.16 วัดชนะสงครามวรวิหาร



ภาพที่ 2.17 วัดอรุณราชวรวิหาร

เอกสารนี้เป็นเอกสารที่สงวนไว้สำหรับการใช้งานเพื่อการศึกษาเท่านั้น ไม่อนุญาตให้นำไปใช้ประโยชน์ด้านการค้า ไม่ว่ากรณีใดๆ ทั้งสิ้น อีกทั้งห้ามมิให้ดัดแปลงเนื้อหา และต้องอ้างอิงถึงเจ้าของเอกสารทุกครั้งที่มีการนำไปใช้

4. ขนานนาม ตามชื่อวัดสำคัญแต่โบราณ เช่น

- วัดพระเชตุพน ชื่อวัดหรือพระอารามแห่งแรกแต่ครั้งพุทธกาล
- วัดมเหยงคณ์ ชื่อวัดสำคัญในประเทศลังกา



ภาพที่ 2.18 วัดพระเชตุพนวิมลมังคลารามราชวรมหาวิหาร



ภาพที่ 2.19 ผังวัดพระเชตุพนวิมลมังคลารามราชวรมหาวิหาร

5. ขนานนาม ตามลักษณะสิ่งสำคัญภายในวัด เช่น

- วัดพระสี่อริยาบท มีพระพุทธรูป 4 ปาง ยืน นั่ง เดิน นอน ประดิษฐานเป็นพระประธาน ในวัด
- วัดระฆัง พบระฆังใบใหญ่เสียงกังวาล
- วัดโพธิ์เงิน มีต้นโพธิ์ยืนเอนเองไม่ตรง

6. ขนานนาม ตามนามตำบลที่ตั้งหรือสภาพพื้นที่ตั้ง เช่น

เอกสารนี้เป็นเอกสารที่สงวนไว้สำหรับการใช้งานเพื่อการศึกษาเท่านั้น ไม่อนุญาตให้นำไปใช้ประโยชน์ด้านการค้า ไม่ว่ากรณีใดๆ ทั้งสิ้น อีกทั้งห้ามมิให้ดัดแปลงเนื้อหา และต้องอ้างอิงถึงเจ้าของเอกสารทุกครั้งที่มีการนำไปใช้

- วัดวังแดงเหนือ
- วัดบางลำพู
- วัดสามเสน

7. ชานานนาม ตามชื่อผู้สร้าง เช่น

- วัดพระยาไกร
- วัดประยูรวงศาราม
- วัดพิชัยญาติ
- วัดยายร่ม

8. ชานานนาม จากสาเหตุอื่น ๆ ซึ่งมีผู้ตั้งขึ้นหรือเรียกชาน เช่น

- วัดไก่เตี้ย
- วัดช่องลม
- วัดสี่กุก

2.5 ประเพณีเกี่ยวข้องกับพระพุทธศาสนาในรัชสมัยพระนั่งเกล้าเจ้าอยู่

พระราชพิธีสิบสองเดือน

พระราชพิธีสำหรับ พระนครที่เคยมีมาแต่ก่อนอาศัยที่มาเป็นสองทางคือ จากตำราไสยศาสตร์ จากศาสนาพราหมณ์ทางหนึ่ง และจากพระพุทธศาสนาทางหนึ่ง แต่มีบางพิธีมาจากต้นเหตุทั้งสองนี้ แล้วได้คละระคนกันขึ้นก็มีอยู่บ้าง แต่เดิมพระเจ้าแผ่นดิน และชาวพระนครนับถือศาสนาพราหมณ์ การพิธีใดในศาสนาพราหมณ์ การพิธีใดที่เป็นศรีสวัสดิมงคลก็ยึดถือปฏิบัติกันมา ครั้นต่อมาเมื่อชาวไทยหันมานับถือพระพุทธศาสนา ซึ่งมีได้มีฤกษ์และพิธีใด ๆ เข้ามาปะปน ก็นำเอาพิธีต่าง ๆ ในศาสนาพราหมณ์ ซึ่งไม่ขัดต่อคติทางพระพุทธศาสนามาใช้ปฏิบัติแทรกไว้ด้วย ทั้งนี้เพื่อประโยชน์ในทางใจ ดังที่เคยเชื่อถือมาก่อนแล้วนั่นเอง

พระราชพิธีที่มีมาในพระราชกำหนดกฎมณเฑียรบาล ซึ่งได้ใช้มาแต่แรกสร้างกรุงศรีอยุธยา ก็คือ พระราชพิธีสิบสองเดือน ซึ่งพระเจ้าแผ่นดินทรงกระทำและถือว่าเป็นการมงคลสำหรับพระนคร

2.5.1 พระราชพิธีเดือนห้า

พระราชพิธีเดือนห้านี้ได้ต่อมาจากพิธีสัมพัจฉรฉินท์ในเดือนสี่เรียงตามลำดับดังนี้ เอกสารนี้เป็นเอกสารที่สงวนไว้สำหรับการใช้งานเพื่อการศึกษาเท่านั้น ไม่อนุญาตให้นำไปใช้ประโยชน์ด้านการค้า ไม่ว่ากรณีใดๆ ทั้งสิ้น อีกทั้งห้ามมิให้ดัดแปลงเนื้อหา และต้องอ้างอิงถึงเจ้าของเอกสารทุกครั้งที่มีการนำไปใช้



ภาพที่ 2.20 พระราชพิธีเดือนห้า

พระราชพิธีศรีสังข์ปานูกาล (ถือน้ำพิพัฒน์สังข์) เป็นพระราชพิธีใหญ่สำหรับแผ่นดิน มีสืบมาแต่โบราณไม่วุ่นวาย มีคำสั่งอ้างถึงว่าเป็นพิธีระงับยุคเข็ญของบ้านเมือง กำหนดมีปีละสองครั้ง คือในวันขึ้น 3 ค่ำเดือน 5 ครั้งหนึ่ง วันแรม 13 ค่ำเดือน 10 อีกครั้งหนึ่ง การถือน้ำที่มีอยู่ในกรุงเทพฯ มี 5 อย่าง คือน้ำแรก พระเจ้าแผ่นดินได้รับราชสมบัติอย่างหนึ่ง ถือน้ำปกติ ผู้ที่ได้รับราชการอยู่แล้วต้องถือน้ำปีละสองครั้งอย่างหนึ่ง ผู้ซึ่งมาแต่เมืองปัจเจกมิตรเข้ามาสู่พระบรมโอรสสมภารอย่างหนึ่ง ทั้งสามนี้ถือเป็นถือน้ำอย่างเก่า การถือน้ำอย่างที่สี่คือทหารซึ่งเป็นผู้ถืออาวุธอยู่เสมอ ผู้ซึ่งเป็นที่ปรึกษาราชการต้องถือน้ำพิเศษในเวลาแรกเข้ารับตำแหน่งอีกพวกหนึ่ง ทั้งสองพวกนี้เป็นการถือน้ำเกิดขึ้นใหม่ การถือน้ำทั้งสามอย่างคือ อย่างที่ 1 อย่างที่ 3 และอย่างที่ 5 นั้นนับว่าเป็นการจร ส่วนการถือน้ำอย่างที่ 2 และอย่างที่ 4 นั้นเป็นการประจำปี

พิธีสงกรานต์ วันสงกรานต์เริ่มเมื่อวันขึ้น หนึ่งค่ำเดือนห้า ซึ่งเป็นกำหนดขึ้นปีใหม่นับเป็นวันนักขัตฤกษ์สำคัญ สำหรับชาวไทยมาแต่โบราณ สำหรับการภายในมีพระราชพิธีพระราชกุศลนักขัตฤกษ์ ในวันนี้พระบรมวงศานุวงศ์และข้าราชการถวายบังคมถือน้ำพระพิพัฒน์สังข์ และพระราชทานเบี้ยหวัดผ้าป่าแก่ข้าทูลละอองธุลีพระบาทฝ่ายหน้าฝ่ายใน นอกจากนี้มีพระราชกุศลก่อพระทราย และถวายข้าวบิณฑิ ในวันสงกรานต์ พิธีสงกรานต์แบ่งออกเป็นสามตอนสามวัน วันมหาสงกรานต์ วันเนา และวันเถลิงศก ตามลำดับ

พระราชกุศลเริ่มตั้งแต่วันจ่าย คือวันก่อนหน้าสงกรานต์หนึ่งวัน และมีการสดมนต์สามวันโดยมิได้เสด็จออก ในวันมหาสงกรานต์เวลาค่ำมีสดมนต์สงฆ์พระในพระบรมมหาราชวัง และมีการสงน้ำ (เฉพาะพระสงฆ์ที่เคารพ) หากพระสงฆ์นั้นอาพาธมาไม่ได้ ต้องให้ฐานานุกรมมาแทน และต้องเพิ่มน้ำหอมขึ้นอีกขวดหนึ่ง เพื่อจะได้ไปถวายแก่ผู้ที่ได้รับน้ำนั้น

เอกสารนี้เป็นเอกสารที่สงวนไว้สำหรับการใช้งานเพื่อการศึกษาเท่านั้น ไม่อนุญาตให้นำไปใช้ประโยชน์ด้านการค้าไม่ว่ากรณีใดๆ ทั้งสิ้น อีกทั้งห้ามมิให้ดัดแปลงเนื้อหา และต้องอ้างอิงถึงเจ้าของเอกสารทุกครั้งที่มีการนำไปใช้

เมื่อได้รับไตรแล้วจึงออกไปสรงน้ำ เว้นไว้แต่ผู้ที่มาแทนไม่ได้สรงน้ำด้วย บรรดาพระสงฆ์ที่สรงน้ำเสร็จแล้วจึงไปห่มไตรแพร ซึ่งได้รับพระราชทานใหม่ นอกจากนี้ไม่มีของไทยธรรมใดอีกในเวลาบ่ายของวันเนา เป็นเรื่องการฉลองพระทรายเตียงยก คือพระทรายที่ก่อบนมา 10 องค์ และเวลาค่ำพระราชทานตะกรุดมนต์ 30 รูป

รุ่งขึ้นเป็นวันเถลิงศก เวลาเช้าเปลี่ยนพระพุทธรูป เชิญพระพุทธรูปพระชนมพรรษากลับ แล้วเชิญพระชนมพรรษาวันของพระบรมอัฐิ และพระอัฐิออกตั้งที่โตะหมู่หรือบนธรรมาสน์ และนิมนต์พระสงฆ์ตามจำนวนพระอัฐิที่สดับปกรณ์ ฉันทังเข้าและเพล แต่ไม่มีการสรงน้ำ แล้วเสด็จขึ้นหอพระ ทรงฉลองพระหัตถ์ลงยา สรงพระบรมธาตุ และทรงสุร่ายประพรมพระพุทธรูปในหอพระ แล้วจึงเสด็จหอพระบรมอัฐิ ทรงน้ำหอมสรงพระบรมอัฐิ และพระอัฐิอยู่ในหอพระ และไม่ได้อยู่ในหอพระเสร็จ จากนั้นจึงเสด็จออกทรงประเคนพระสงฆ์รับพระราชทานฉันเช้า และในวันเถลิงศก เป็นธรรมเนียมมีมาแต่โบราณนั้น พระเจ้าแผ่นดินจะทรงมรุคาภิเสกตามฤกษ์มิได้ขาด แต่เดิมในการสงกรานต์พระเจ้าแผ่นดินต้องสรงน้ำพระพุทธรูปและพระสงฆ์ ครั้นมาถึงรัชสมัยพระบาทสมเด็จพระจอมเกล้าเจ้าอยู่หัว ได้เสด็จออกสรงน้ำพระพุทธรูมหามณิรัตน์ปฏิมากรที่วัดพระศรีรัตนศาสดารามเพิ่มขึ้น ส่วนการเวียนเทียนในวันตรุษมีทั้ง 3 วัน สงกรานต์แต่เดิมมาแล้ว ในเวลานักขัตฤกษ์สงกรานต์ถือกันว่าเป็นฤกษ์หรือเวลาที่สมควรจะเล่นเบี้ย และได้มียกหัวเบี้ยพระราชทานในเวลาสงกรานต์ 3 วันด้วยกัน

พระราชกุศลก่อพระทราย กระทำในวันสงกรานต์ เป็นการชักชวนให้ประชาชนชนทรายเข้าวัด เพื่อเป็นอุปการะในการซ่อมแซมพระอาราม และถนนหนทางในพระอาราม

การพระราชกุศลตีข้าวบิณฑิ ข้าวบิณฑินี้ได้เนื่องมาจากการที่อยากตักบาตรพระพุทธรเจ้า เป็นต้น ซึ่งมีวิธีถวายข้าวพระต่าง ๆ ซึ่งประพุดที่อยู่ด้วยกันโดยมาก

2.5.2 พระราชพิธีเดือนหก

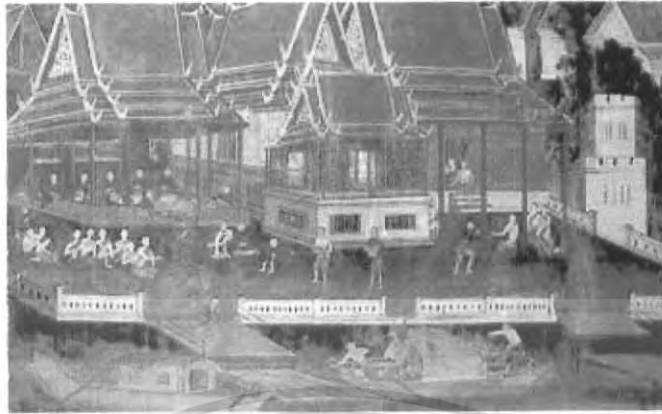

ภาพที่ 2.21 พระราชพิธีเดือนหก

การวิสาขบูชา วันวิสาขบูชา เป็นวันที่พระพุทธเจ้าประสูติ ตรัสรู้พระอนุตรสัมมาสัมโพธิญาณ และเสด็จปรินิพพานในวันเพ็ญพระจันทร์เสวยวิสาขฤกษ์ นับเป็นวันนักขัตฤกษ์แห่งพระพุทธศาสนาซึ่งได้ทำกรณูชาพระรัตนตรัย เป็นการระลึกถึงคุณพระพุทธเจ้า คล้ายกับทำเฉลิมพระชนมพรรษาปีละครั้งแต่โบราณมา ตรงกับวันเพ็ญเดือนหก พระเจ้าแผ่นดินและราชตระกูลทรงศีลบำเพ็ญการพระราชกุศลต่าง ๆ ในวันนี้เป็นอันมาก

2.5.3 พระราชพิธีเดือนเจ็ด



ภาพที่ 2.22 พระราชพิธีเดือนเจ็ด

การพระราชกุศลสลากภัต จากหนังสืออนมมาศกล่าวว่ทำในวันวิสาขบูชา แต่เพราะการพระราชพิธีสำหรับเดือนเจ็ดได้ยกเลิก ว่างเว้นไปตลอดเดือนด้วยเป็นฤดูฝน

เอกสารนี้เป็นเอกสารที่สงวนไว้สำหรับการใช้งานเพื่อการศึกษาเท่านั้น ไม่อนุญาตให้นำไปใช้ประโยชน์ด้านการค้าไม่ว่ากรณีใดๆ ทั้งสิ้น อีกทั้งห้ามมิให้ดัดแปลงเนื้อหา และต้องอ้างอิงถึงเจ้าของเอกสารทุกครั้งที่มีการนำไปใช้

พระบาทสมเด็จพระจอมเกล้าเจ้าอยู่หัว จึงโปรดเกล้าฯ ให้มีสลากภัตรเป็นการกุศลขึ้นแทน การพิธีนี้ให้พระสงฆ์จับสลากตามแต่ผู้ใดจะได้สลากภัตร นับเป็นภัตรอันหนึ่งในเจ็ดอย่างไม่ได้กำหนดเวลาทำพิธีไว้แน่นอน

พระราชกุศลหล่อเทียนพรรษา การพระราชกุศลนี้กระทำการประจำปีไม่ขาด คือในบรรดาวัดหลวงที่มีนิคมภัตรสองสลึงแล้วจะมีเทียนพรรษาอีกอย่างหนึ่ง เวลาที่จะหล่อเทียนก็บอกบุญไปยังพระบรมวงศานุวงศ์ ข้าราชการทั้งฝ่ายหน้า ฝ่ายใน และเจ้าภาชีนายอากร มีการประชุมใหญ่ในวันขึ้น 8 ค่ำเดือนเจ็ดทุกปีมิได้ขาด สำหรับปีอธิกมาส รอกการหล่อเทียนไว้ในวันขึ้น 8 ค่ำเดือนแปด บุรพสาธ รูปสัณฐานของเทียนพรรษานั้น วงหลวงกับวงหน้าไม่เหมือนกัน วงหลวงใช้รูปบัวปลายเสาวังหลวง วงหน้าใช้รูปบัวปลายเสาวังหน้า

2.5.4 พระราชพิธีเดือนแปด

ตามกฎมณเฑียรบาลรายย่อจดหมายไว้ว่า เดือนแปดเข้าพระวัดสา ในหนังสือ นพมาศกล่าวไว้ว่า เป็นการในพระพุทธศาสนา น่าจะเรียกว่าเป็นการพระราชกุศลมากกว่า จะเรียกว่าการพระราชพิธี เป็นประเพณีเมื่อถึงฤดูฝนพระสงฆ์หยุดอยู่ ณ เมืองใดเมืองหนึ่ง เป็นการจำพรรษาในที่สงัดแห่งใดแห่งหนึ่ง เช่นเดียวกับที่พระพุทธเจ้าทรงปฏิบัติ เมื่อเข้าพรรษาแล้วไม่ให้ท่องเที่ยวไป ต้องอยู่จำพรรษาในวัดแห่งเดียวให้ครบ 3 เดือน



ภาพที่ 2.23 พระราชพิธีเดือนแปด

-การพระราชกุศลฉลองเทียนพรรษา เทียนพรรษาที่ต้องลงทุนรอนมากก็เป็นที่ชื่นชมในพระราชกุศล เทียนพรรษานี้เมื่อประดับประดาเครื่องพิมพ์สีผึ้งเรียบร้อยแล้ว ก็ส่งไปตามหัวเมืองให้ทันจุด เหลือนอกนั้นให้เป็นของกรุงเทพฯ ให้ยกมาตั้งที่เจดีย์ท้องพระโรง มีสายสิญจน์ รวงรอบ พระสงฆ์ราชาคณะ 20 รูป เริ่มสวดตั้งแต่เริ่มขึ้น 13 ค่ำ พระพุทธรูปให้พระปางห้ามสมุทร เอกสารนี้เป็นเอกสารที่สงวนไว้สำหรับการใช้งานเพื่อการศึกษาเท่านั้น ไม่อนุญาตให้นำไปใช้ประโยชน์ด้านการค้า ไม่ว่ากรณีใดๆ ทั้งสิ้น อีกทั้งห้ามมิให้ดัดแปลงเนื้อหา และต้องอ้างอิงถึงเจ้าของเอกสารทุกครั้งที่มีการนำไปใช้

เป็นประธาน ในพิธีขึ้น 14 ค่ำ เดือนพระ 14 ค่ำ กลางคืนกลาง ขึ้น 15 ค่ำ เข้าจึงเสด็จพระราชดำเนิน ออกเลี้ยงพระสงฆ์ราชาคณะ 30 รูปเทียนพรรษาที่จุดนั้น ต้องใช้ไฟฟ้าส่องด้วยพระแว่นลงยาราชาวดี เพราะต้นตำราบอกว่ามาจากดวงอาทิตย์ เป็นไฟบริสุทธิ์ถือว่าเป็นมงคล

การเสด็จพระราชดำเนินถวายพุ่ม เมื่อพระราชทานเทียนให้ไปจุดตามวัดต่าง ๆ เสด็จก็เสด็จขึ้น เป็นสิ้นพระราชพิธีในเวลาเช้า บ่ายวันแรม 1 ค่ำเวลาเช้า เสด็จพระราชดำเนิน สดับปกรณ์กาลานุกาล เหมือนอย่างเดือนอื่น ๆ ทุกคราว จะแปลกแต่มีเครื่องสักการะสำหรับ เข้าพรรษา ทรงประเคนองค์ละตะลุ่ม เมื่อพระสงฆ์กลับเสด็จพระราชดำเนินออก เปลื้องเครื่องทรง พระมหามณีนรัตนปฏิมากร



ภาพที่ 2.24 การเสด็จพระราชดำเนินถวายพุ่ม

อนึ่ง ในวันนักษัตรฤกษ์เข้าพรรษา 3 วันนี้ มีการสวดมนต์มหาชาติคำหลวงในพระ อุโบสถวัดพระศรีรัตนศาสดาราม การเปลื้องเครื่องทรงพระมหามณีนรัตนปฏิมากร กำหนดในเวลา เปลี่ยนตามฤดูกาลปีละ 3 ครั้ง คือตั้งแต่วันแรม 1 ค่ำ เดือนแปดเข้าวสันตฤดูไปจนถึงวันขึ้น 15 ค่ำ เดือนสิบสอง ทรงเครื่องอย่างหม่อมดั่งตั้งแต่วันแรม 1 ค่ำ เดือนสิบสอง ไปจนถึงวันขึ้น 15 ค่ำ เดือน สี่ เป็นหมั่นตฤดู เปลี่ยนเป็นผ้าทรงคลุม ทำด้วยทองคำเป็นหลอดลงยาราชาวดีร้อยลวดคลุมทั้ง สองพระพาหา ตั้งแต่วันแรม 1 ค่ำเดือนสี่ไปจนถึงวันขึ้น 15 ค่ำ เดือนแปด เป็นคิมหันตฤดู ทรงเครื่องต้นเป็นเครื่องทองคำลงยาราชาวดี ประดับเพชรพลอยต่าง ๆ

2.5.5 พระราชพิธีเดือนเก้า

เอกสารนี้เป็นเอกสารที่สงวนไว้สำหรับการใช้งานเพื่อการศึกษาเท่านั้น ไม่อนุญาตให้นำไปใช้ประโยชน์ด้านการค้า ไม่ว่ากรณีใดๆ ทั้งสิ้น อีกทั้งห้ามมิให้ดัดแปลงเนื้อหา และต้องอ้างอิงถึงเจ้าของเอกสารทุกครั้งที่มีการนำไปใช้



ภาพที่ 2.25 พระราชพิธีเดือนเก้า

-การพระราชกุศลในวันประสูติและสวรรคต การพระราชกุศลนี้ มีกำหนดตามวัน ซึ่งตรงกับวันประสูติของพระบรมอัฐิและพระอัฐินั้น ๆ รายไปตามเดือนวันต่าง ๆ กัน การพระราชกุศลนี้ เริ่มมีขึ้นในรัชสมัยพระบาทสมเด็จพระจอมเกล้าเจ้าอยู่หัว ทำเป็นการภายในเงียบ ๆ คือ อัญเชิญพระบรมอัฐิไม่มีประโคมกลอง ทรงกระทำที่พระที่นั่งไพศาลทักษิณ พระบรมอัฐิตั้งแว่นฟ้า ทองคำสองชั้น บุชบกทองคำนี้มีเครื่องสูงบังแทรก ตั้งเครื่องราชูปโภคบริโภคนม้าทองใหญ่สองข้างแว่นฟ้า เครื่องนมัสการ โต๊ะทองคำลงยาราชาวดี มีเครื่องทองน้อยสำหรับพระบรมอัฐิสำหรับหนึ่ง ถ้ามีพระอัฐิใช้พานทอง แต่การบูชาเดี๋ยวนี้ไม่ได้ทำมานานแล้ว

2.5.6 พระราชพิธีเดือนสิบ



ภาพที่ 2.26 พระราชพิธีเดือนสิบ

พระราชพิธีสารทกับพิธีภัทรบทเป็นคนละพิธีไม่เหมือนกัน พิธีภัทรบทเป็นพิธีกลางเดือนของพราหมณ์ทำอย่างไรโดยศาสตร์แท้ ไม่ได้เกี่ยวกับพุทธศาสตร์ แต่เป็นพิธีนำหน้าพิธีเอกสารนี้เป็นเอกสารที่สงวนไว้สำหรับการใช้งานเพื่อการศึกษาเท่านั้น ไม่อนุญาตให้นำไปใช้ประโยชน์ด้านการค้าไม่ว่ากรณีใดๆ ทั้งสิ้น อีกทั้งห้ามมิให้ดัดแปลงเนื้อหา และต้องอ้างอิงถึงเจ้าของเอกสารทุกครั้งที่มีการนำไปใช้

สารท เพื่อเป็นการชำระบาปของพราหมณ์ให้บริสุทธิ์ไว้ ทำการพระราชพิธีสารท ซึ่งจะมีต่อปลายเดือนภายหลังพิธีแรก พิธีภัทรบทนี้เป็นนักชัตฤกษ์ มหาชนทำมธุปายาสทาน และจะเด็ดรวงข้าวสาละเป็นปฐมเก็บเกี่ยว พราหมณ์ทำพิธีกรรม สรงสังเวชนูชาพระไกรสพ อ่านพระเวทย์แผยศิลาไสย เพื่อบำบัดอุบิหวาจัณไร มหาชนเก็บเกี่ยวข้าวมาทำมธุปายาสยาคุเลียงพราหมณ์ เพื่อจะให้ป็นมงคลแก่ข้าวในนา ดังนั้นพราหมณ์ผู้รู้เพทางคศาสตร์จึงกระทำพิธีภัทรบทลอยบาป เพื่อจะรับมธุปายาส และยาคุคัพภสาละ อันที่จริงการพิธีสารทเป็นของพราหมณ์ พุทธศาสนาทำตามอย่างพราหมณ์ เช่นการกวนข้าวปายาสหรือข้าวทิพย์เป็นต้น การกวนข้าวปายาสนั้น เป็นพิธีเพื่อที่จะให้เกิดสวัสดิมงคล แก่พระบรมวงศานุวงศ์ และข้าราชการที่อยู่ในกรุงเทพ ฯ รับพระราชทานระงับโรคภัยอันตรายต่าง ๆ ส่วนยาคุนั้นเป็นการป้องกันข้าวในนามิให้อันตราย แต่ต้องการให้งามบริบูรณ์จึงประกอบพิธีขึ้น

ในการพระราชพิธีสารทนี้ พระเจ้าแผ่นดินจะทรงบาตรคือข้าวทิพย์และกระยาสารท แต่ข้าวทิพย์ได้ทรงบาตรเพียงวันเดียว วันหลังจากนั้นทรงใช้กระยาสารทเป็นขนมตามฤดู

การพระราชกุศลกาลานุกาล ในวันขึ้น 1 ค่ำ เดือนสิบเอ็ด เจ้าพนักงานได้เชิญพระบรมอัฐิเท่าจำนวนที่เคยสดับปกรณ์มาแต่ก่อน ออกไปประดิษฐานบนพระที่นั่งเศวตฉัตรและโต๊ะจีนทั้งในพระราชวังบวรฯ และหอพระนาคก็มีการพระราชกุศลตามเคยเหมือนกาลานุกาลอื่น ๆ

2.5.7 พระราชพิธีเดือนสิบเอ็ด

ในกฎมณเฑียรบาลว่าในพระราชพิธีเดือนสิบเอ็ด มีพิธีแข่งเรือได้ทำมาเพียงในชั้นกรุงเก่า แต่ในสมัยกรุงรัตนโกสินทร์ไม่ได้ทำ พระราชพิธีประจำเดือนสิบเอ็ด ที่คงทำในกรุงรัตนโกสินทร์ มีดังนี้

วันขึ้น 14 ค่ำ ขึ้น 15 ค่ำ แรม 1 ค่ำ พิธีออกพรรษา และลอยพระประทีป ตั้งแต่วันแรม 5 ค่ำ จนถึงเดือนพระกฐิน



ภาพที่ 2.27 พระราชพิธีเดือนสิบเอ็ด

ประเพณีแห่เสด็จทอดผ้ากฐินโดยกระบวรพยุหยาตราทางชลมารคเมื่อพระมหากษัตริย์จะเสด็จพระราชดำเนินทอดผ้ากฐิน ณ วัดที่อยู่ริมแม่น้ำ ก็จะเสด็จพระราชดำเนินโดยกระบวรเรือรบที่ได้จัดขึ้น และแห่แห่ไปตามลำน้ำ ทั้งนี้เพื่อให้ไพร่ฟ้าประชาชนได้สนุกสนานรื่นเริงในโอกาสที่มีงานกุศลอีกด้วยเรือรบที่จัดเข้ากระบวนนี้ เป็นเรือรบที่ใช้ทำการรบในลำน้ำ มีขนาดเล็กต้องใช้ฝีพาย เรือรบที่สำคัญ ๆ ใช้เป็นเรือพระที่นั่ง เช่น เรือพระที่นั่งสุพรรณหงส์ เรือพระที่นั่งอนันตราชานาค แกะสลักปิดทองอย่างสวยงาม

พิธีเดือนสิบเอ็ดที่ทำในกรุงรัตนโกสินทร์ เห็นจะทำมาแต่ครั้งกรุงเก่าทุกอย่างหรือโดยมาก จึงปรากฏในกฎมณเฑียรบาล แต่พิธีแข่งเรืออย่างเดียว ส่วนพิธีทอดเชือก ตามเชือก และแห่คเชนทร์ศิวสถานในเดือนสิบเอ็ดก็ทำเช่นเดียวกับพระราชพิธีในเดือนห้า

2.5.8 พระราชพิธีเดือนสิบสอง



ภาพที่ 2.28 พระราชพิธีเดือนสิบสอง

เอกสารนี้เป็นเอกสารที่สงวนไว้สำหรับการใช้งานเพื่อการศึกษาเท่านั้น ไม่อนุญาตให้นำไปใช้ประโยชน์ด้านการค้าไม่ว่ากรณีใดๆ ทั้งสิ้น อีกทั้งห้ามมิให้ดัดแปลงเนื้อหา และต้องอ้างอิงถึงเจ้าของเอกสารทุกครั้งที่มีการนำไปใช้

พระราชพิธีจองเปรียง ลดชุดโคมลอยนี้ทำในเดือนสิบสอง ซึ่งปรากฏอยู่ในกฎมณเฑียรบาล แต่โบราณมีความเป็นอย่างไรไม่ได้กล่าวไว้โดยชัดเจน ส่วนการพระราชพิธีที่ทำอยู่ในปัจจุบันเป็นของพราหมณ์ ซึ่งเมื่อถึงพระบาทสมเด็จพระจอมเกล้าเจ้าอยู่หัว ทรงพระราชดำริว่าให้แทรกพิธีทางพุทธศาสนาไว้ ในการพระราชพิธีทั้งปวงด้วยเสมอ โดยโปรดเกล้าฯ ให้มีการสดมนต์เย็นฉันทน์เข้าเป็นอย่างน้อย

ตามคำโบราณกล่าวว่าพิธีจองเปรียงนี้เป็นการพิธียกโคมขึ้นบูชาพระเป็นเจ้าทั้งสาม คือพระอิศวร พระนารายณ์และพระพรหมในศาสนาพราหมณ์ ครั้นเมื่อพระเจ้าแผ่นดินทรงมานับถือพระพุทธศาสนาแล้ว พระราชพิธีนี้จึงเป็นการบูชาพระบรมสารีริกธาตุ พระจุฬามณีในสวรรค์ชั้นดาวดึง และพระพุทธรูป ได้กำหนดการยกโดยไว้ว่า ถ้าปีใดที่มีอธิกมาส ให้ยกโคมขึ้นตั้งแต่วันแรม 14 ค่ำ ถึงวันขึ้น 1 ค่ำ เดือนอ้ายเป็นวันลดโคม หรืออีกนัยหนึ่ง กำหนดตามโหราศาสตร์ว่า พระอาทิตย์ถึงราศรีพฤศจิก พระจันทร์อยู่ราศรีพฤษภ เมื่อใด เมื่อนั้นเป็นกำหนดที่จะยกโคม หรืออีกนัยหนึ่งกำหนดด้วยดวงดาวฤกษ์ คือ ดาวลูกไก่ ถ้าเห็นดาวลูกไก่นั้นตั้งแต่หัวค่ำจนรุ่งเมื่อใด เมื่อนั้นเป็นเวลายกโคม

พระราชกุศลไตรปี การฉลองไตรปีไม่ว่าจะเป็นธรรมเนียมมีมาแต่ครั้งกรุงเก่าหรือประการใด แต่ได้มาปฏิบัติกันในกรุงรัตนโกสินทร์ จนกลายเป็นธรรมเนียม ไม่นับเป็นพระราชพิธี ถือเป็นเพียงการพระราชกุศลประจำปีโดยได้นิมนต์พระราชาคณะฐานานุกรม และเปรียญทั้งปวง ซึ่งได้รับพระราชทานไตรปี มาประชุมพร้อมกันและทำพิธีฉลองไตรปีกันเท่านั้น

การลอยพระประทีป ลอยกระทง ทำในฤดูเดือนสิบสองเป็นเวลาที่น่าในแม่น้ำกำลังใสสะอาด และขึ้นสูงเต็มฝั่ง ดวงจันทร์มีแสงสว่างส่องใส เป็นยามที่สมควรมีการรื่นเริงในลำน้ำในเวลากลางคืน พระเจ้าแผ่นดินจึงได้เสด็จประพาสตามลำน้ำพร้อมด้วยข้าราชการบริพารฝ่ายใน เป็นประเพณีที่มีมาแต่กรุงสุโขทัย

- พระราชกุศลแจกเบี้ยหวัด การแจกเบี้ยหวัด ไม่มีกำหนดแน่ว่าวันใด แต่คงอยู่ในวันจันทร์หรือวันพุธข้างแรมเดือนสิบสอง ซึ่งมีขึ้นในรัชสมัยพระบาทสมเด็จพระจอมเกล้าเจ้าอยู่หัว เนื่องจากพระบรมวงศานุวงศ์ที่ทรงผนวชจะรับพระราชทานเบี้ยหวัดเป็นเงินไม่ได้ จึงทรงทำเป็นตวัอุทิศเป็นสิ่งที่ควรแก่สมณบริโภคตามจำนวนเงินเบี้ยหวัด และโปรดเกล้าฯ ให้มีการมงคลในวันแรกของการแจกเบี้ยหวัดนี้ โดยนิมนต์เฉพาะแต่พระราชวงศานุวงศ์ ที่ทรงผนวชเข้ามารับพระราชทานฉันทน์

2.5.9 พระราชพิธีเดือนอ้าย

พระราชพิธีเดือนอ้ายตามที่ปรากฏในกฎมณเฑียรบาลว่า "ไล่เรือเถลิงพิธีตรียัมพวาย" พิธีนี้เป็นพิธีไล่น้ำ หรือจะให้ น้ำลดเร็ว ๆ เพื่อให้การเกี่ยวข้าวได้สะดวกและได้ผลดี แต่ไม่ได้จัดทำมาเสมอทุกปี มักทำในปีที่น้ำลดเท่านั้น ในพิธีนี้ขบวนแห่คล้ายเสด็จพระราชดำเนินพระกฐิน และให้อาลักษณ์หรือราชบัณฑิตอ่านคำประกาศตั้งสัตยาธิษฐาน นมัสการพระรัตนตรัย เทพยดา และพระเจ้าแผ่นดิน ซึ่งนับเป็นสมมติเทพยดา แล้วอ้างความสัตย์ซึ่งมีต่อเทพยดาทั้งสาม คือ วิสุทธิเทพยดา อุปปาติกเทพยดา และสมมติเทพยดา ขอให้บันดาลให้น้ำลดลง



ภาพที่ 2.29 พระราชพิธีเดือนอ้าย

พระราชกุศลเลี้ยงขนมเบื้อง การเลี้ยงขนมเบื้องนับเป็นตรุษอย่างหนึ่งในรอบปี กำหนดกันเอาเมื่อพระอาทิตย์ออกสุดทางใต้ตกนิจ เป็นวันหยุดจะกลับขึ้นเหนืออยู่ในองศา 8 องศาในราศีธนู ไม่กำหนดแน่ว่าเป็นวันกี่ค่ำ และไม่มีกรรมสวนมนต์เช่นพระราชพิธีใด ๆ อีกด้วย ทรงเกณฑ์พระบรมวงศานุวงศ์ฝ่ายในและเลขาขนมเบื้อง และนิมนต์พระสงฆ์ตั้งแต่เจ้าพระ และพระราชอาคันณะมาฉันในพระที่นั่ง อมรินทรวินิจฉัย เป็นงานพระราชกุศลในสมัยกรุงรัตนโกสินทร์ เวลาที่กำหนดพระราชมทานเลี้ยงขนมเบื้องในระยนี้เพราะกึ่งชุกชุมน้ำลดลงตลิ่งก็แห้ง กึ่งปลาลงหนองมากมาย ทั้งกึ่งก็มีมันมาก ปีหนึ่งมีเพียงหนหนึ่ง เพราะไล่ขนมเบื้องนั้นต้องประกอบด้วยกึ่งจิ้งจกร้อย ส่วนข้าวในนาเมื่อน้ำลดข้าวก็เริ่มแก่ รอทที่จะสุกเก็บเกี่ยวได้ เป็นเดือนที่นาไร่กำลังบริบูรณ์

พระราชกุศลเทศน์มหาชาติ เป็นเทศนาสำหรับแผ่นดิน และเป็นพระราชกุศลนิจสมัยประจำปี เดิมมี 33 กัณฑ์ กำหนดเครื่องภัณฑคล้ายบิหารกฐิน ในรัชสมัยพระบาทสมเด็จพระพุทธยอดฟ้าจุฬาโลกมหาราช พระบาทสมเด็จพระพุทธเลิศหล้านภาลัย และพระบาทสมเด็จพระนั่งเกล้าเจ้าอยู่หัว จะกระทำในเดือนสิบเอ็ดวันขึ้น 14 ค่ำ และวันขึ้น 15 ค่ำ มีเทศน์มหาชาติ วันแรม 1 ค่ำ มีอริยสังครบ 30 กัณฑ์ เมื่อเทศนาจบจึงเสด็จลงลอยพระประทีป เฉพาะในรัชสมัย

เอกสารนี้เป็นเอกสารที่สงวนไว้สำหรับการใช้งานเพื่อการศึกษาเท่านั้น ไม่อนุญาตให้นำไปใช้ประโยชน์ด้านการค้าไม่ว่ากรณีใดๆ ทั้งสิ้น อีกทั้งห้ามมิให้ดัดแปลงเนื้อหา และต้องอ้างอิงถึงเจ้าของเอกสารทุกครั้งที่มีการนำไปใช้

พระบาทสมเด็จพระพุทธยอดฟ้าจุฬาโลกมหาราช ได้มีการเทศน์มหาชาติหลวงเป็นงานใหญ่ โดย
เกณฑ์พระบรมวงศานุวงศ์ และข้าราชการทำกระจาดใหญ่บูชาภักดิ์เทศน์

2.5.10 พระราชพิธีเดือนยี่

คงนับพระราชพิธีบุษบกภิเษกเข้ามาไว้ เพราะเป็นพิธีสงรมุรธาภิเษกอย่างหนึ่ง
ในจำนวนพระราชพิธีมีसनาน 17 อย่าง ไม่มีข้อความละเอียดกล่าวเกี่ยวกับพิธีนี้ไว้ด้วย

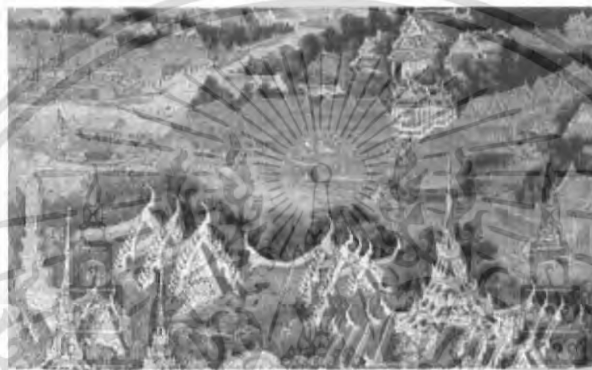

ภาพที่ 2.30 พระราชพิธีเดือนยี่

การพระราชกุศลถวายผ้าจำพรรษา พระราชกุศลนี้เริ่มมีในรัชสมัยพระบาท
สมเด็จพระจุลจอมเกล้าเจ้าอยู่หัว ด้วยมีพระราชประสงค์จะบำเพ็ญพระราชกุศลถวายผ้าจำ
พรรษาตามอารามต่าง ๆ ที่มีพระบรมอัฐิและพระอัฐิ มีพิธีสวดมนต์เลี้ยงพระ และถวายปัจจัย
ไทยทานแล้วทอดผ้าสดับปกรณ์ของหลวง

2.5.11 พระราชพิธีเดือนสาม

การพระราชพิธีเดือนสามนี้ กฎมณเฑียรบาลจัดไว้ว่าพิธีชานยเทาะห้หรือ
ธัญเทาะห้ แต่ในจดหมายเหตุขุนหลวงหาวัดจัดไว้ว่า ธัญเทาะห้ คือ พิธีเผาข้าวเพื่อการเลี้ยง
ทนาย การพิธีเผาข้าวนี้เป็นการคู่กันกับพิธีจรดพระนังคัล ซึ่งเป็นการทำเพื่อสวัสดิมงคลแก่
ธัญญาหารอันเป็นเสบียงสำหรับพระนคร

เอกสารนี้เป็นเอกสารที่สงวนไว้สำหรับการใช้งานเพื่อการศึกษาเท่านั้น ไม่อนุญาตให้นำไปใช้ประโยชน์ด้านการค้า
ไม่ว่ากรณีใดๆ ทั้งสิ้น อีกทั้งห้ามมิให้ดัดแปลงเนื้อหา และต้องอ้างอิงถึงเจ้าของเอกสารทุกครั้งที่มีการนำไปใช้

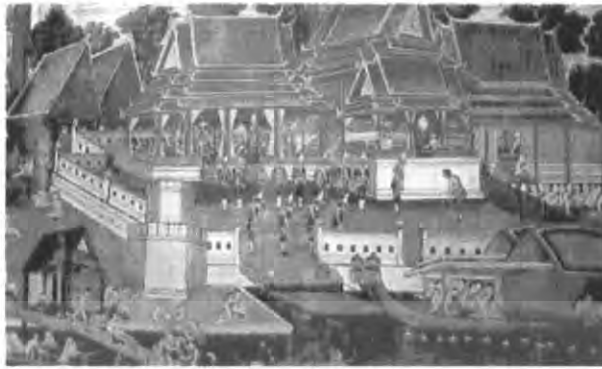

ภาพที่ 2.31 พระราชพิธีเดือนสาม

การพระราชกุศลมาฆบูชา เริ่มมีในรัชสมัยพระบาทสมเด็จพระปกเกล้าเจ้าอยู่หัว ณ วันมาฆบูชา พระจันทร์เสวยฤกษ์มาฆะเต็มบริบูรณ์เป็นวันคล้าย วันที่พระอรหันต์สาวก 1250 รูปได้มาประชุมพร้อมกันด้วย จาตรงค์สันนิบาตนับเป็นการประชุมใหญ่ พระพุทธเจ้าตรัสเทศนา โอวาทปาฏิโมกข์ในที่ประชุมสงฆ์

การมาฆบูชานี้มีในเดือนสามบ้างเดือนสี่บ้าง แต่คงอยู่ในเดือนสามโดยมาก การพระราชพิธีที่จัดขึ้น ณ พระอุโบสถวัดพระศรีรัตนศาสดาราม เฉพาะพระพักตร์พระมหามณีรัตน์ ปฎิมากร นิมนต์พระภิกษุสงฆ์ 30 รูป เข้าในพระอุโบสถเวลาค่ำ พระบาทสมเด็จพระเจ้าอยู่หัว เสด็จออกทรงจุดเทียนเครื่องนมัสการ แล้วพระสงฆ์สวดทำวัตรเย็น แล้วสวดมนต์ต่อไป มีสวด โอวาทปาฏิโมกข์ด้วย เมื่อสวดมนต์จบ พระบาทสมเด็จพระเจ้าอยู่หัวทรงจุดเทียนรายรอบพระอุโบสถ 1,250 เล่ม มีเครื่องประโคมครั้งนี้ แล้วจึงมีเทศนาโอวาทปาฏิโมกข์กัณฑ์หนึ่ง

พระราชกุศลเลี้ยงพระตรุษจีน การนี้เกิดขึ้นในรัชสมัยพระบาทสมเด็จพระนั่งเกล้าเจ้าอยู่หัว เนื่องด้วยพวกจีนนำสิ่งของมาถวายพระบาทสมเด็จพระเจ้าอยู่หัวมากมายจนเหลือเพื่อ จึงจัดบำเพ็ญพระราชกุศล โปรดให้มีเลี้ยงพระสงฆ์รวม 3 วัน ทั้งให้ภริยาข้าราชการชั้นผู้ใหญ่ให้จัดเรือขนนมจีนมาถวายเปลี่ยนเวรกันไปทั้ง 3 วัน ไม่มีการสวดมนต์ วิธินุโหมทนาของพระสงฆ์ในการตรุษจีนนี้จึงไม่เหมือนกันทั้ง 3 วัน บางวันก็มีสัพพะพุทธานุสสาวะบ้าง ไม่มี เมื่อพระสงฆ์ฉันเรียบร้อยแล้ว ก็มีการเลี้ยงข้าราชการ และทรงปล่อยปลาทุกวันทั้งที่ทรงบำเพ็ญพระราชกุศลนี้ การตรุษจีนนี้กระทำในเดือนสี่บ้าง เดือนสามบ้าง ทั้งนี้เพราะแล้วแต่ปฏิทินจีน ในรัชสมัยพระบาทสมเด็จพระจอมเกล้าเจ้าอยู่หัว ทรงเห็นว่าการทำบุญตรุษจีนโดยเลี้ยงขนมนมจีนนั้น ไม่ใช่ธรรมเนียมของจีนจึงโปรดเกล้าฯ ให้นำเกาเหลามาเลี้ยงพระสงฆ์แทน กับโปรดเกล้าฯ ให้สร้างศาลหลังคาแก่งขึ้นที่หน้าพระที่นั่งราชวิจิตรชัย อีกทั้งเชิญเทวรูป และเจ็ดมุขในหอแก้ว ลงไปตั้ง

เอกสารนี้เป็นเอกสารที่สงวนไว้สำหรับการใช้งานเพื่อการศึกษาเท่านั้น ไม่อนุญาตให้นำไปใช้ประโยชน์ด้านการค้า ไม่ว่ากรณีใดๆ ทั้งสิ้น อีกทั้งห้ามมิให้ดัดแปลงเนื้อหา และต้องอ้างอิงถึงเจ้าของเอกสารทุกครั้งที่มีการนำไปใช้

ถวายเครื่องสังเวद्यทั้ง 3 วัน อาลักษณ์อ่านกลอนลิลิตเทวพตี นอกจากนี้ได้เพิ่มเครื่องเช่นอย่างจีนที่หน้าพระพุทธรูปโดยเพิ่มจากข้าวพระ เช่น แดงโม ขนเมข่ง กระเทียมดอง สิงโต น้ำตาลทราย ลัม

ในรัชสมัยพระบาทสมเด็จพระจอมเกล้าเจ้าอยู่หัวได้โปรดเกล้าฯ ให้เปลี่ยนมาเลี้ยงขนมจีนอย่างเดิม รวมทั้งมีการจัดเครื่องโต๊ะอย่างจีนมาตั้งเลี้ยงเจ้านาย ที่แก่งพุทธรัตนสถาน

2.5.12 พระราชพิธีเดือนสี่

ในกฎหมายเตียรบาลบัญญัติชื่อพระราชพิธีว่า เดือนสี่การสัมพัจฉรฉินท์ แต่ครั้งเมื่อพิจารณาโดยละเอียดแล้ว หลักฐานเลอะเลือนไม่ได้ความชัดเจน นอกจากทราบว่าได้ทำกันมาแต่โบราณ แต่การพระราชพิธีสัมพัจฉรฉินท์นี้ ย่อมเป็นพระราชพิธีทำติดต่อกันกับเดือนห้า



ภาพที่ 2.32 พระราชพิธีเดือนสี่

มีพระราชพิธีอันหนึ่ง ซึ่งติดต่อกันกับสัมพัจฉรฉินท์เรียกว่า "ลดเจตกร" คงได้ความว่ารดน้ำเดือนห้าเป็นพิธีดั้งเดิมที่สืบมาแต่ลาวพุงดำ สัมพัจฉรฉินท์นี้เป็นพระราชพิธีประจำ ทำเพื่อให้เป็นสวัสดิมงคลแก่พระนคร และพระเจ้าแผ่นดิน พระบรมวงศานุวงศ์ ข้าราชการฝ่ายหน้าฝ่ายใน ตลอดจนราษฎร เนื่องจากพิธีสัมพัจฉรฉินท์เป็นพิธีใหญ่ให้รวมกับ พิธีอาพาธพินาศ เกศากันต์และโหมกฤษท์

กาลานุกาล พิธีตรุษ เป็นพระราชพิธีต่อท้ายพระราชพิธีตรุษ พระราชพิธีสารท เข้าพรรษา ออกพรรษา และท้ายฉลองไตรปีเป็นของมีมาแต่เดิม ส่วนที่เปลี่ยนมาทำในท้ายวิสาขบูชานี้ เกิดขึ้นในรัชสมัยพระบาทสมเด็จพระพุทธเลิศหล้านภาลัย กำหนดในวันแรม 1 ค่ำ เดือนห้า มีพิธีการพระราชกุศลทั้งปวงเหมือนเช่นที่ได้กล่าวมาแล้ว ในกาลานุกาลท้ายฉลองไตร³⁷

37 <http://www.tv5.co.th/service/mod/heritage/king/ceremony/index.htm>
เอกสารนี้เป็นเอกสารที่สงวนไว้สำหรับการใช้งานเพื่อการศึกษาเท่านั้น ไม่อนุญาตให้นำไปใช้ประโยชน์ด้านการค้า
ไม่ว่ากรณีใดๆ ทั้งสิ้น อีกทั้งห้ามมิให้ดัดแปลงเนื้อหา และต้องอ้างอิงถึงเจ้าของเอกสารทุกครั้งที่มีการนำไปใช้

บทที่ 3

การศึกษาคติความเชื่อ อันส่งผลต่องานสถาปัตยกรรมและศึกษาพระอาราม แบบพระราชนิยม

3.1. คติความเชื่อของไทย

3.1.1 คติความเชื่อคติจักรวาล

ในวรรณกรรมทางพระพุทธศาสนา พุทธศาสนาแบบเถรวาทนั้นแม้ว่าเรื่องราวเกี่ยวกับโลกและจักรวาลจะเป็นสิ่งที่พระพุทธองค์ไม่ประสงค์ที่จะพยากรณ์หรือทำให้แจ้งกระจ่าง เพราะพระองค์ทรงเห็นว่าเรื่องดังกล่าวเป็นเรื่องงมงาย และไม่สามารถช่วยให้สรรพสัตว์เข้าสู่นิพพานได้อย่างไรก็ตามคำสอนทางพระพุทธศาสนาก็น่าจะสามารถปฏิบัติเสถียรนำสาระเกี่ยวกับโลกและจักรวาลมาอธิบายเพื่อให้บรรดาพุทธศาสนิกชนเข้าใจเรื่องกรรมได้ง่ายขึ้นอีกทั้งเป็นการชักจูงไปสู่การปฏิบัติตนสู่นิพพานในที่สุดการกล่าวถึงโลกและจักรวาลในทางพุทธศาสนาจึงเป็นการกล่าวถึงเพื่อเสริมให้เห็นพุทธธำมัญญาของพระพุทธองค์ มากกว่าที่จะต้องการอธิบายให้พุทธศาสนิกชนเข้าใจและเชื่อว่าส่วนประกอบต่าง ๆ ของจักรวาลนั้นมีตำแหน่งอยู่ที่ใดบ้าง ในวรรณกรรมทางพระพุทธศาสนาเถรวาท พบคติภูมิจักรวาลปรากฏกระจัดกระจายอยู่ในคัมภีร์ต่าง ๆ



ภาพที่ 3.1 ภาพจำลองคติจักรวาลแนวราบในสมุดไตรภูมิ สมัยธนบุรี

เพื่อความเข้าใจพอสังเขปกล่าวคือ คติจักรวาลใน พระไตรปิฎกในวรรณกรรม
โลกศาสตร์ภาษาไทย

เอกสารนี้เป็นเอกสารที่สงวนไว้สำหรับการใช้งานเพื่อการศึกษาเท่านั้น ไม่อนุญาตให้นำไปใช้ประโยชน์ด้านการค้า
ไม่ว่ากรณีใดๆ ทั้งสิ้น อีกทั้งห้ามมิให้ดัดแปลงเนื้อหา และต้องอ้างอิงถึงเจ้าของเอกสารทุกครั้งที่มีการนำไปใช้

3.1.1.1 คติภูมิจักรวาลที่ปรากฏในพระไตรปิฎก แนวคิดเกี่ยวกับโลกและจักรวาลที่ปรากฏในพระไตรปิฎก สามารถแบ่งได้เป็นสองลักษณะคือ

เป็นการอธิบายโลกที่เป็นกระแสแห่งประสบการณ์ในการเรียนรู้ของมนุษย์ หรืออีกนัยหนึ่งในขอบข่ายที่จำกัดอยู่ภายในชีวิตของมนุษย์แต่ละคน ซึ่งประกอบด้วยชั้น 5 รูป เวทนา สัญญา สังขาร วิญญาณ

เป็นการอธิบายลักษณะและวิวัฒนาการของโลกในลักษณะที่สืบทอดความคิดจากอินตุงที่ปรากฏในคัมภีร์พระเวทและคัมภีร์อุปนิษัต์ เป็นต้น แต่ได้ดัดแปลงปรับหรือตีความใหม่ให้สอดคล้องกับหลักพุทธธรรมเพื่อประโยชน์แก่การแสดงธรรมที่นำไปสู่ความหลุดพ้นมิได้ประสงค์จะแสดงภาวะของโลกที่เป็นรูปธรรมตามโลกทัศน์ดั้งเดิมในวัฒนธรรมอินเดียแต่นำความรู้เรื่องโลกของคนในสังคมในด้านรูปธรรมมาอธิบายขนานไปกับภาวะทางนามธรรมของจิตใจเพื่อนำยกระดับชีวิตไปสู่ภาวะที่สมบูรณ์

ส่วนโครงสร้างของโลกและจักรวาลปรากฏกล่าวถึงกระจัดกระจายอยู่ทั่วไปในพระสุตตันตปิฎกและบางแห่งในพระวินัยปิฎก เช่น

ลักษณะของจักรวาลหนึ่ง ๆ ที่กำหนดขอบเขตตามความกว้างของทางโคจรของพระอาทิตย์และพระจันทร์ แต่ละจักรวาลประกอบด้วยพระอาทิตย์ พระจันทร์ เขาสิเนรุ ชมพูทวีป อมรโคยานทวีป อุตตรกुरुทวีป ปุพพิเทททวีป มหาสมุทร เทวโลกชั้นต่าง ๆ มีชั้น จาตุ มหาราชิกา ชั้นดาวดึงส์ ชั้นนิมมานนรดี ชั้นปรนิมมิตวสวัตตี ไปจนถึงพรหมโลก จักรวาลพัน จักรวาลรวมกันเรียกว่าโลกธาตุขนาดเล็ก จำนวนล้านจักรวาลเรียกว่าโลกธาตุขนาดกลาง จำนวนแสนโกฏิจักรวาลรวมเป็นโลกธาตุขนาดใหญ่

นिरยะหรือนรก เป็นสภาพชีวิตที่เป็นทุกข์ ทั้งนี้มีความทุกข์ทรมานมากน้อยแตกต่างกันตามผลของกรรม หลายพระสูตรกล่าวถึงสภาพของนรก 10 แห่งตรงกันคือ อัมพุนรก นิรพพุนรก อัพพุนรก อทพุนรก อฏถนรก กุมพุนรก โสคินธิกนรก อุปลถนรก ปุณณชริกนรกและปทุมนรก ในบางแห่งเช่น ในเทวทูตสูตรมัชฌิมนิกาย กล่าวถึงนรก 5 ชุม คือ มหาวิริยะ คูถนิริยะ กุกกุลนิริยะ สิมพลินา อสิปัตตวนา ซาโรทกานทีนิริยะ

มนุษย์มีอยู่ใน 4 ทวีป คือ ชมพูทวีป อมรโคยานทวีป อุตตรกुरुทวีปและปุพพิเทททวีป ชีวิตของมนุษย์ในทวีปทั้งสี่มีความแตกต่างกันไปทั้งในสภาพแวดล้อมทางวัตถุในพฤติกรรมและในความสามารถด้านจิตใจ

เทวดาก็มีชีวิตและช่วงอายุแตกต่างกันไปตามสภาพความเป็นอยู่ในภูมิต่าง ๆ เรื่องราวของเทพประมวลเป็นคัมภีร์หนึ่งเรียกว่า วิมานวัตถุ จัดไว้ในชุดทศนิกาย เทพที่ได้รับ การกล่าวถึงมากที่สุดคือ ท้าวสักกะ

นอกจากนี้ยังมีการกล่าวถึง คนธรรพ์ วนเทวดา รุกขเทวดา นาค ยักษ์ อสูร เป็นต้น¹

3.1.1.2 มีจักรวาลที่ปรากฏในอรรถกถา แนวคิดเรื่องโลกและจักรวาลที่ปรากฏในอรรถกถา เป็นการเขียนเพิ่มเติมขึ้นจากเนื้อความในพระสูตรตามแต่จะมีเนื้อหาในพระสูตรให้ อรรถกถาจารย์ขยายความออกไป แนวคิดดังกล่าวจึงไม่อยู่ในรูปที่เป็นระบบ และเกิดขึ้นด้วยความมุ่งหมายที่จะอธิบายคำและความหมายที่มีอยู่ในพระสูตรให้กระจ่างชัด การอธิบายนี้อาจเป็นการอธิบายในลักษณะไวยากรณ์ อธิบายความหมายด้วยการวิเคราะห์ศัพท์หรือเพิ่มเติมขยายความคิดให้ละเอียดลึกซึ้งยิ่งขึ้นซึ่งเป็นวิธีเขียนตามแนวปริยัติ มิได้มุ่งเสนอสารัตถธรรมที่เป็นภาคปฏิบัติที่เกี่ยวเนื่องกับความทุกข์ความทุกข์ของชีวิตตามความเป็นจริงเท่ากับในพระไตรปิฎก เช่น ในสารัตถปกาสินี พระพุทธโฆษาจารย์ได้อธิบายคำว่า "จตุสุ มหาสมุทเทสุ – ในมหาสมุทรรทั้งหลาย 4 ว่า"

"บทว่า จตุสุ มหาสมุทเทสุ ได้แก่ ในมหาสมุทรรทั้งสี่ที่กำหนดรัศมีภูเขาสินธุ ก็สำหรับภูเขาสินธุ ทางทิศปรจาจีน สำเร็จด้วยเงิน ทางทิศทักษิณสำเร็จด้วยแก้วมณี ทางทิศทักษิณสำเร็จด้วยแก้วผลึก ทางทิศอุดรสำเร็จด้วยทอง รัศมีแห่งเงินและแก้วมณีเปล่งออกทางทิศปรจาจีนและทักษิณ รวมเป็นอันเดียวกัน แฉไปบนหลังมหาสมุทรรตั้งจดจักรวาลบรรพต รัศมีแห่งแก้วมณีและแก้วผลึก เปล่งออกทางทิศทักษิณและทิศปัจฉิม รัศมีแห่งแก้วผลึกและทองเปล่งออกทางทิศปัจฉิมและทิศอุดร รัศมีแห่งทองและเงิน เปล่งออกทางทิศอุดรและทิศปรจาจีน รวมเป็นอันเดียวกัน แฉไปบนหลังมหาสมุทรร ตั้งจดจักรวาลบรรพต ภายในรัศมีเหล่านั้นเป็นมหาสมุทรรทั้งสี่ ท่านหมายเอามหาสมุทรรสี่เหล่านั้น จึงกล่าวว่า จตุสุ มหาสมุทเทสุ"²

1 กิตติพงษ์ บุญเกิด, การศึกษาคติภูมิจักรวาลในงานสถาปัตยกรรมในรัชสมัยพระนั่งเกล้าฯ ปีการศึกษา 2543. มหาวิทยาลัยศิลปากร คณะโบราณคดี, หน้า 17.

2 กิตติพงษ์ บุญเกิด, การศึกษาคติภูมิจักรวาลในงานสถาปัตยกรรมในรัชสมัยพระนั่งเกล้าฯ ปีการศึกษา 2543. มหาวิทยาลัยศิลปากร คณะโบราณคดี, หน้า 42.

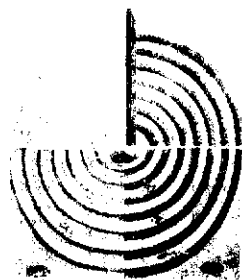

ภาพที่ 3.2 เขาพระสุเมรุของด้านบน



ภาพที่ 3.3 รูปจำลองในคติจักรวาลวิทยาตามคติ"ไตรภูมิ"³

3.1.1.3 คติภูมิจักรวาลที่ปรากฏในคัมภีร์โลกศาสตร์ภาษาไทย งานวรรณกรรมทางพุทธศาสนาเถรวาทที่เป็นภาษาไทยมีเนื้อหากล่าวถึงโลกและจักรวาลเท่าที่สำรวจรวบรวมได้ 6 เรื่องคือ

- ไตรภูมิภิกขา
- ดิโลกที่ปณี
- ไตรภูมิโลกวินิจชัยภิกขา

³ สน สีมাত্রัง, ไตรภูมิภิกขาหรือไตรภูมิพระร่วง เอกสารนี้เป็นเอกสารที่สงวนไว้สำหรับใช้ในเพื่อการศึกษาเท่านั้น ไม่อนุญาตให้นำไปใช้ประโยชน์ด้านการค้าไม่ว่ากรณีใดๆ ทั้งสิ้น อีกทั้งห้ามมิให้ดัดแปลงเนื้อหา และต้องอ้างอิงถึงเจ้าของเอกสารทุกครั้งที่มีการนำไปใช้

- โลกวินิจจัย
- ภูมิวิลาสินี
- โลกที่ปนี

ในที่นี้จะกล่าวถึงคัมภีร์ 3 ฉบับแรกเท่านั้น เนื่องจากเป็นคัมภีร์ซึ่งแต่งขึ้นก่อนรัชสมัยพระบาทสมเด็จพระนั่งเกล้าเจ้าอยู่หัว

ก. คัมภีร์ไตรภูมิภคา คัมภีร์ฉบับนี้แต่ขึ้นในปีระกา พุทธศักราช 1888 โดยพญาสิทธิ กษัตริย์แห่งกรุงสุโขทัยซึ่งในขณะนั้นได้ดำรงตำแหน่งเป็นพระมหาอุปราชครองเมืองศรีสัชชนาลัยเป็นปีที่ 6 พระองค์ทรงเป็นผู้รอบรู้เชี่ยวชาญในพระพุทธานุศาสนามีพระปรีชาแตกฉานในพระไตรปิฎก อรรถกถา ฎีกา อนุฎีกาและปกรณ์พิเศษต่าง ๆ ทรงศึกษาจากพระสงฆ์ผู้เชี่ยวชาญในพระไตรปิฎกในยุคนั้น เช่น พระมหาเถระมุนีวงศ์ พระอโนมทัสสีเถระเจ้า พระมหาเถระธรรมपालเจ้า พระมหาเถระสิทธิธตเจ้า พระมหาเถระพุทธพงศ์เจ้า พระมหาเถระปัญญานันทเจ้าและพระมหาเถระพุทธโฆษาจารย์แห่งเมืองหริภุญไชย นอกจากนี้ยังได้ทรงศึกษาในสำนักราชบัณฑิต อุปเสนราชบัณฑิต และอทรายราชบัณฑิต อีกด้วย

ยังไม่เคยพบต้นฉบับคัมภีร์ไตรภูมิภคาที่จารขึ้นในสมัยสุโขทัยเลย ฉบับที่เก่าที่สุดในขณะนี้คือ ฉบับที่พระมหาช่วยวัดกลางปากน้ำ เมืองสมุทรปราการ คัดลอกจากต้นฉบับที่ได้มาจากเพชรบุรี เมื่อพุทธศักราช 2321 ตรงกับสมัยกรุงธนบุรี

พญาสิทธิได้ทรงพระนิพนธ์คัมภีร์ฉบับนี้ขึ้นจากการศึกษาค้นคว้าโดยอาศัยคัมภีร์โลกศาสตร์ภาษาบาลีต่าง ๆ ดังที่ปรากฏในบานแพนกว่า 30 คัมภีร์ เช่น คัมภีร์สารัตถปกาสินี อรรถกถาฎีกาพระวินัยปิฎก พระชินาลังการ พระมิลินท์ พระอรุณวดีสูตร พระอนาคตวงศ์ พระโลกบัญญัติ พระโลกูปัตติ พระวิสุทธิมรรค มหาถลบี พระสารีริกวินิจจัย เป็นต้น จึงกล่าวได้ว่า ไตรภูมิภคาเป็นการรวบรวมองค์ความรู้ต่าง ๆ ในทางพุทธศาสนาเถรวาทไว้อย่างเป็นระบบระเบียบและสมบูรณ์มากที่สุดเล่มหนึ่ง มีความกล่าวถึง จักรวาลวิทยา ปรัชญา จริยศาสตร์ ศึกษาศาสตร์ ศึกษาศาสตร์ ความคิดความเชื่อในทางพระพุทธศาสนา

ลักษณะโครงสร้างของภูมิจักรวาลที่กล่าวถึงในคัมภีร์มีความชัดเจนและเป็นระบบอย่างยิ่ง อาจเป็นเพราะคัมภีร์ฉบับนี้ได้ประมวลเอาความรู้ที่กระจัดกระจายในคัมภีร์ต่าง ๆ ที่ประพันธ์มาก่อนหน้านี้ ตลอดจนคัมภีร์โลกศาสตร์ภาษาบาลีที่ได้พยายามจัดระบบจักรวาลไว้ก่อนแล้วเข้ามาไว้เป็นหมวดหมู่ จึงมีความเข้าใจในเรื่องโลกและจักรวาลลึกซึ้งและสร้างภาพจักรวาลขึ้นมาอย่างสมบูรณ์ได้ โดยสรุปไตรภูมิภคาประกอบด้วยภูมิทั้งสามคือ

- กามภูมิ หรือกามาวจรภูมิ 11

เอกสารนี้เป็นเอกสารที่สงวนไว้สำหรับการใช้งานเพื่อการศึกษาเท่านั้น ไม่อนุญาตให้นำไปใช้ประโยชน์ด้านการค้าไม่ว่ากรณีใดๆ ทั้งสิ้น อีกทั้งห้ามมิให้ดัดแปลงเนื้อหา และต้องอ้างอิงถึงเจ้าของเอกสารทุกครั้งที่มีการนำไปใช้

- รูปภูมิ หรือรูปาวจรภูมิ 16

- อรูปภูมิ หรือรูปาวจรภูมิ 4

ในแต่ละภูมียังมีภูมีย่อย ๆ ประกอบอยู่ด้วยรวมทั้งสิ้นเป็น 31 ภูมิ ในการพรรณานี้ขอหาแบ่งออกได้เป็น 11 กัณฑ์ ดังนี้

- ปฐมกัณฑ์ กล่าวถึง นรกภูมิ

- ทุตติยกัณฑ์ กล่าวถึง ตีรัจจานภูมิ

- ตติยกัณฑ์ กล่าวถึง เปตภูมิ

- จตุตถกัณฑ์ กล่าวถึง อสุรกายภูมิ

สี่ภูมินี้รวมเรียกว่า อบายภูมิ 4

- ปัญจกัณฑ์ กล่าวถึง มนุสสภูมิ

- ฉกัณฑ์ กล่าวถึง อภิมาวจรภูมิ (สวรรค์ 6 ชั้น คือ จตุมหาราชิกา, ดาวดึงษา, ยามา, ดุสิต, นิมมานนรดี, ปรนิมมิตตวสวัตตี)

สองภูมินี้รวมเรียกว่า กามสุคติภูมิ 7

อบายภูมิและกามสุคติภูมิ รวมเรียกว่า กามภูมิ 11

- สัตตมกัณฑ์ กล่าวถึง รูปาวจรภูมิ หรือรูปภูมิ 16

หมายถึง ชั้นของพรหมที่มีรูป 16 ชั้น

- อภิธรรมกัณฑ์ กล่าวถึง อรูปาวจรภูมิ หรืออรูปภูมิ 4

หมายถึง ชั้นของพรหมไม่มีรูป 4 ชั้น

- นวมกัณฑ์ กล่าวถึง อวินิโคครูป หรือโลกแห่งวัตถุและธรรมชาติแวดล้อม

ในกัณฑ์นี้จะให้ภาพของโลกและจักรวาลอันมีเขาพระสุเมรุอยู่

เป็นศูนย์กลาง มีเขาสัตตบริภันต์ล้อมรอบ ทวีปทั้ง 4 ภูเขา

และแม่น้ำ พระอาทิตย์ พระจันทร์ นพเคราะห์ ดารากร ชมพู

ทวีป และปาทิมพานต์ เป็นต้น

- ทสมกัณฑ์ กล่าวถึง อวินิโคครูป (ต่อ)

- เอกาทสมกัณฑ์ กล่าวถึง โลกุตตรภูมิ (วิธีปฏิบัติเพื่อบรรลุนิพพาน และอวสานพจน์)

ไตรภูมิภิกขุได้กล่าวเฉพาะเรื่องภูมิทั้ง 3 (กามภูมิ รูปภูมิ อรูปภูมิ) เท่านั้น แต่ยังสามารถกล่าวถึงอย่างให้ความสำคัญกับภูมิที่ 4 คือ โลกุตตรภูมิโดยแยกออกมาเป็นกัณฑ์หนึ่ง เฉพาะและที่เน้นย้ำคุณค่าความสำคัญแทรกกระจายในกัณฑ์อื่น ๆ โดยตลอดทั้งเรื่อง

เอกสารนี้เป็นเอกสารที่สงวนไว้สำหรับการใช้งานเพื่อการศึกษาเท่านั้น ไม่อนุญาตให้นำไปใช้ประโยชน์ด้านการค้า ไม่ว่ากรณีใดๆ ทั้งสิ้น อีกทั้งห้ามมิให้ดัดแปลงเนื้อหา และต้องอ้างอิงถึงเจ้าของเอกสารทุกครั้งที่มีการนำไปใช้

ทั้งนี้มุ่งที่จะเสนอให้เห็นว่า สถานภาพของชีวิตในแต่ละภุมิ ล้วนมีภาวะที่ไม่สมบูรณ์เพราะต้องแปรผันไปตามกระแสแห่งเหตุปัจจัย มนุษย์จึงควรพัฒนาตนให้พ้นไปจากภาวะของภุมิทั้งสามมุ่งสู่โลกุตตรภุมิคือพระนิพพานอันเป็นจุดมุ่งหมายสูงสุดตามแนวทางพุทธศาสนาเถรวาท⁴

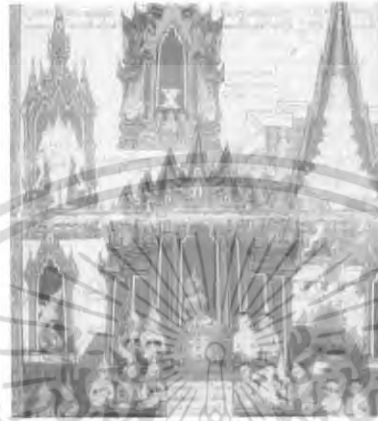

ภาพที่ 3.4 ภาพจากสมุดไตรภุมินฉบับธนบุรี

ข. คัมภีร์ตีโลกที่ปนี (หรือไตรภุมินฉบับล้านนา) ประวัติความเป็นมาของคัมภีร์ฉบับนี้ไม่ปรากฏหลักฐานแน่ชัด รู้ได้เพียงว่าต้นฉบับที่เก่าที่สุดที่มีการอ้างอิงถึงเป็นฉบับที่จารเมื่อปีพุทธศักราช 2291 เก็บรักษาอยู่ที่วัดแม่ยี่อ เชียงแสน ต่อมาเมื่อมีผู้นำมาไว้ที่วัดบ้านด้าย เชียงแสน แต่จะนำมาเมื่อปีใดไม่มีหลักฐานจนกระทั่งพุทธศักราช 2479 ครูบามณีที่วัดบ้านด้ายได้คัดลอกจารขึ้นใหม่ และในปีพุทธศักราช 2524 ผู้ช่วยศาสตราจารย์ ดร.อุดม รุ่งเรืองศรี ได้นำเอาฉบับจารของครูบามณีมาปริวรรตจากอักษรแบบล้านนามาเป็นอักษรไทย ในเนื้อหาของคัมภีร์เองมิได้บอกนามผู้แต่งและเวลาที่แต่งไว้ เข้าใจว่าน่าจะแต่งในสมัยล้านนา อาจจะเป็นพุทธศักราช 2291 ซึ่งเป็นปีที่จารหรือก่อนหน้านี้นี้ไม่มากนัก

แม้ว่าคัมภีร์นี้จะชื่อว่าตีโลกที่ปนีซึ่งหมายความว่า จะเป็นเรื่องที่แสดงเรื่องโลกทั้ง 3 คือ กามภุมิ รูปภุมิ อรูปภุมิ แต่กลับพบว่าเนื้อหาส่วนใหญ่เน้นกล่าวถึงเรื่องราวในมนุษยภุมิ ซึ่งจัดอยู่ในกามภุมิเป็นส่วนมาก ในขณะที่รูปภุมิและอรูปภุมิผู้แต่งมิได้พรรณนาถึง โดยให้เหตุผลว่าเป็นเรื่องที่ได้จากคัมภีร์อื่นแล้ว อย่างไรก็ตามลักษณะโครงสร้างทางกายภาพของภุมิจักรวาลก็ได้กล่าวถึงด้วยในส่วนที่อธิบายถึงลักษณะจักรวาลพรรณนาตั้งแต่เขาพระสุเมรุ จนถึง

4 กิตติพงษ์ บุญเกิด, การศึกษาคติภุมิจักรวาลในงานสถาปัตยกรรมในรัชสมัยพระนั่งเกล้าฯ ปี

การศึกษา 2543: มหาวิทยาลัยศิลปากร คณะโบราณคดี, หน้า 56.

เอกสารนี้เป็นเอกสารที่สงวนไว้สำหรับการใช้งานเพื่อการศึกษาเท่านั้น ไม่อนุญาตให้นำไปใช้ประโยชน์ด้านการค้าไม่ว่ากรณีใดๆ ทั้งสิ้น อีกทั้งห้ามมิให้ดัดแปลงเนื้อหา และต้องอ้างอิงถึงเจ้าของเอกสารทุกครั้งที่มีการนำไปใช้

อาณาเขตล้อมรอบ มีทวีปทั้ง 4 ทางโคจรของดวงอาทิตย์ - ดวงจันทร์ สวรรค์ชั้นต่าง ๆ เป็นต้น การให้ภาพจักรวาลในลักษณะรูปธรรมนี้น่าจะเป็นเป้าหมายรองของผู้แต่งคัมภีร์ เป้าหมายหลัก น่าจะเป็นเจตนาที่จะแสดงประวัติความเป็นมาของโลกซึ่งมีเรื่องราวในพุทธศาสนาเป็นแกนกลาง เนื้อเรื่องส่วนใหญ่จะแสดงประวัติความเป็นมาของโลกซึ่งมีเรื่องราวในพุทธศาสนาเป็นแกนกลาง เนื้อเรื่องส่วนใหญ่ในคัมภีร์จึงได้กล่าวย้อนไปตั้งแต่การบำเพ็ญบารมีของพระพุทธเจ้า พระนามของพระพุทธเจ้าแต่ละองค์ที่ประสูติ ได้ตรัสรู้และเผยแผ่ธรรมในแต่ละกัป จนกระทั่งถึงกำเนิดของโลกที่เราอยู่ในเวลานี้ ความเป็นมาของกษัตริย์และบ้านเมืองในอินเดียและลังกา ซึ่งได้ทำนุบำรุงสืบต่อพระพุทธศาสนาเป็นลำดับ คัมภีร์ฉบับนี้จึงมีเป้าหมายในการประพันธ์แตกต่างจากวรรณกรรมโลกศาสตร์ทั้งภาษาบาลีและภาษาไทยเรื่องอื่น ๆ ที่มุ่งแสดงความรู้เกี่ยวกับภูมิศาสตร์ของโลกและจักรวาล แล้วสอดแทรกข้อธรรมลงไปในเรื่องหา

ค. คัมภีร์ไตรภูมิโลกวินิจฉัยกถา ตามคำปรารภในคัมภีร์ กล่าวถึงประวัติความเป็นมาของวรรณกรรมเล่มนี้ว่า พระบาทสมเด็จพระพุทธยอดฟ้าจุฬาโลกมหาราช ได้โปรดเกล้าฯ ให้พระราชาคณะและราชบัณฑิตช่วยกันแต่งไตรภูมิกถาขึ้นเมื่อปีพุทธศักราช 2326

ครั้นแต่งสำเร็จเรียบร้อยแล้ว ทรงตรวจสอบชำระเนื้อความแล้วมีพระราชดำริว่า ถ้อยคำสำนวนตลอดจนเนื้อหายังไม่แนบเนียนสนิทสนมดังพระราชประสงค์ จึงทรงมีพระกรุณาโปรดเกล้าฯ ให้พระยาธรรมปรีชา (แก้ว) เจ้ากรมอาลักษณ์ จางวารราชบัณฑิต เรียบเรียงขึ้นใหม่อีกสำนวนหนึ่งในปีพุทธศักราช 2345 โดยมีพระพุทธโฆษาจารย์เป็นผู้ช่วย พระธรรมอุดมเป็นผู้สอบสมเด็จพระสังฆราชเป็นที่ปรึกษา

ดังนั้น คัมภีร์ไตรภูมิโลกวินิจฉัยกถาจึงมีสองสำนวน คือ ฉบับที่ 1 ที่พระสงฆ์ราชาคณะและอาลักษณ์นักปราชญ์ราชบัณฑิตเรียบเรียงขึ้น สำนวนหนึ่งมีความยาว 25 ผูก ฉบับที่ 2 พระยาธรรมปรีชา (แก้ว) เรียบเรียงขึ้นมีความยาว 60 ผูก แต่หนังสือทั้งสองฉบับนี้มีชื่อเรียกกันหลายอย่าง เรียกว่า เถภูมิกถาหรือไตรภูมิกถาบ้าง เรียกไตรภูมิวินิจฉัยกถาหรือไตรภูมิโลกวินิจฉัยกถาบ้าง เรียกว่าไตรโลกวินิจฉัยกถาหรือไตรโลกวินิจฉัยกถาบ้าง แต่นิยมเรียกกันเป็นส่วนมากว่า ไตรภูมิฉบับหลวง คัมภีร์เรื่องนี้มีเค้าโครงอย่างเดียวกับไตรภูมิพระร่วงที่ทพญาสิทธิเทพนิพนธ์ แต่ฉบับนี้มีความพิสดารมากกว่า

เนื้อเรื่องกล่าวเรียงลำดับถึง ภูมิ 3 คือ กามภูมิ รูปภูมิ อรูปภูมิ และลงจบด้วยวิสุทธิกถา กล่าวถึงขั้นตอนการปฏิบัติธรรมระดับโลกุตระจนถึงเริ่มนิพพานอันเป็นจุดมุ่งหมายสูงสุดในพุทธศาสนา คัมภีร์ได้ให้ภาพโครงสร้างของภูมิจักรวาลโดยกล่าวถึงอยู่ใน ปริจเจทที่ 2

กล่าวถึง จักรวาล สภาพแวดล้อม มหาสมุทร เขาพระสุเมรุ เป็นต้น เนื้อหาในคัมภีร์ทั่วไป คล้ายคลึงกับที่ปรากฏในไตรภูมิพระร่วง เช่น

“จักรวาลอันละอัน ๆ นั้น มีเขาพระเมรุราชประดิษฐานอยู่ท่ามกลางมีเขาสัตตบริภันท์ 7 ชั้นล้อมรอบเขาพระเมรุ มีทวีปใหญ่ทั้ง 4 ตั้งในทิศทั้ง 4 แห่งเขาพระเมรุ มีทวีปน้อย 2,000 แวดล้อมทวีปใหญ่ทั้ง 4 มีเขาจักรวาลล้อมรอบนอกนั้นแลเรียกว่าโลกธาตุอันหนึ่ง ในจักรวาลนี้มีพระจันทร์พระอาทิตย์ มีดาวดึงส์พิภพแลอสุรพิภพ มีนรกใหญ่ 8 ชุม และอุสุทธรก 128 ชุม มียมโลกินรกเป็นบริวารล้อมรอบนอก มีโลกันต์นรกอยู่ระหว่าง ๆ ภายนอกจักรวาลนั้น ฉันทไค อนันตจักรวาลก็เหมือนกันดั่งนั้น” เป็นต้น

ลักษณะที่โดดเด่นที่สุดของคัมภีร์ไตรภูมิโลกวินิจฉัยกถาที่แตกต่างจากคัมภีร์โลกศาสตร์ทั้งภาษาไทยและภาษาบาลีอื่น ๆ คือ ผู้แต่งได้พยายามรวมเรื่องราวที่เกี่ยวข้องจากคัมภีร์บาลีต่าง ๆ มาไว้ที่เดียวกัน เรียงลำดับเป็นหมวดเป็นตอน รวมทั้งพยายามหยิบยกปัญหาข้อสงสัยที่อาจเกิดขึ้นในเรื่องนั้นขึ้นมาพิจารณาตอบโดยถี่ถ้วน พยายามไม่ให้มีช่องว่างของความรู้ในเรื่องนั้น ๆ เกิดขึ้น ภายในขอบเขตแห่งหลักฐานที่มีอยู่เดิมในคัมภีร์พระไตรปิฎก อรรถกถา และฎีกาที่มีอยู่เดิม

3.1.1.4 การสื่อความหมายคติภูมิจักรวาลออกมาในงานศิลปกรรม

เรื่องราวในคัมภีร์โลกศาสตร์ฉบับต่าง ๆ ได้ให้ภาพโครงสร้างและแสดงรายละเอียดส่วนต่าง ๆ ของจักรวาลไว้ในลักษณะเป็นลายลักษณ์อักษรโดยทั่วไปแล้วสามารถสรุปได้ว่า จักรวาลหนึ่ง ๆ จะประกอบด้วย เขาพระสุเมรุเป็นแกนกลาง มีเขาสัตตบริภันท์เป็นบริวาร 7 ชั้น ล้อมรอบมีความสูงลดหลั่นกันลงไป จากชั้นในสุดออกไปหาชั้นนอกสุดดังนี้ ยุคันธร อธิสินธร กรวิก สุทศนะ เนมิณธร วิมันตกะและอัสนกัณ ระหว่างภูเขาสัตตบริภันท์แต่ละชั้นจะคั่นไว้ด้วยแม่น้ำสีทันดรเป็นน้ำจืด วงนอกสุดระหว่างเขาอัสนกัณซึ่งเป็นสัตตบริภันท์ชั้นสุดท้ายไปจนถึงขอบกำแพงจักรวาลนั้น ถูกล้อมรอบด้วยสีทันดรมหาสมุทรทะเลน้ำเค็ม และในระหว่างสีทันดรมหาสมุทรนี้ เป็นที่ตั้งของมหาทวีปทั้งสี่คือ อุตตรกูรวีป บุรววิเทททวีป ชมพูทวีป อมรโคยานทวีป ตั้งอยู่ในแนวทิศหลักทั้งสี่ ในแต่ละมหาทวีปก็แวดล้อมด้วยอนุทวีปบริวาร อีกทวีปละ 500 แต่ละทวีปเป็นแดนเกิดของมนุษย์ สำหรับพระพุทธเจ้า พระปัจเจกพุทธเจ้าและพระเจ้าจักรพรรดิ จะมาอุบัติในดินแดนชมพูทวีปเท่านั้น ที่ชายขอบของชมพูทวีปมีป่าหิมพานต์ ซึ่งมีสระอโนดาตอยู่เป็นศูนย์กลางแล้วล้อมรอบด้วยภูเขาหิมพานต์ที่มี 5 ยอดคือ สุทศนภูฏ ไกรลาสภูฏ

เอกสารนี้เป็นเอกสารที่สงวนไว้สำหรับการใช้งานเพื่อการศึกษาเท่านั้น ไม่อนุญาตให้นำไปใช้ประโยชน์ด้านการค้า ไม่ว่ากรณีใดๆ ทั้งสิ้น อีกทั้งห้ามมิให้ดัดแปลงเนื้อหา และต้องอ้างอิงถึงเจ้าของเอกสารทุกครั้งที่มีการนำไปใช้

จิตรกรรม ภาพฤกษ์ และคัมภีร์ทางนฤกษ์ ภายใต้ชมพูทวีปลงไปเป็นที่ตั้งของนรกภูมิ เป็นหนึ่งในสี่ของ อบายภูมิหรือหุดติภูมิได้แก่ นรกภูมิ ดิรัจฉานภูมิ เปรตภูมิ อสุรกายภูมิ

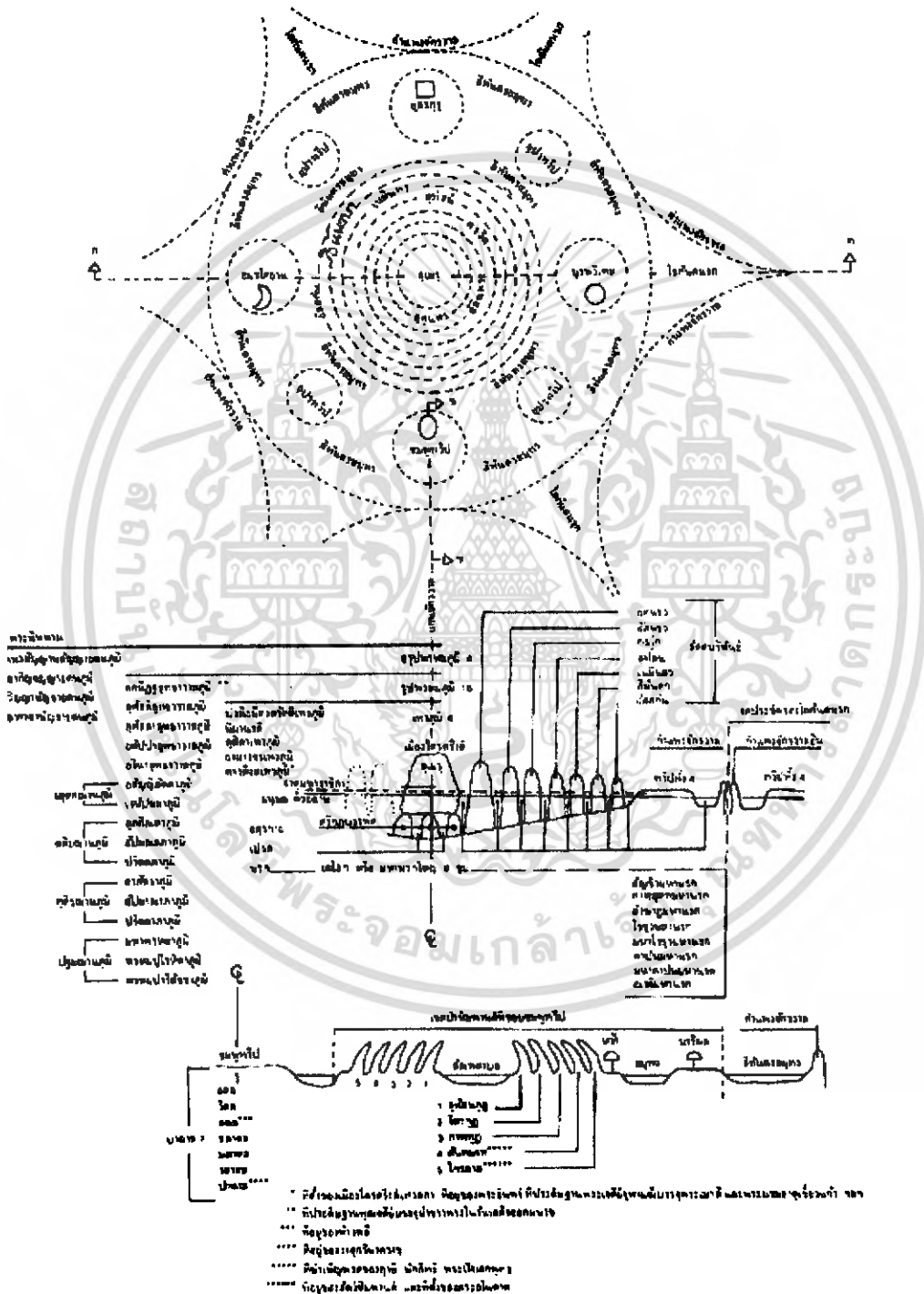

ภาพที่ 3.5 ภาพลายเส้นจักรวาลวิทยา

เอกสารนี้เป็นเอกสารที่สงวนไว้สำหรับการใช้งานเพื่อการศึกษาเท่านั้น ไม่อนุญาตให้นำไปใช้ประโยชน์ด้านการค้า ไม่ว่าจะกรณีใดๆ ทั้งสิ้น อีกทั้งห้ามมิให้ดัดแปลงเนื้อหา และต้องอ้างอิงถึงเจ้าของเอกสารทุกครั้งที่มีการนำไปใช้

ในส่วนที่กล่าวมานี้เป็นองค์ประกอบภูมิจักรวาลในสรวงภาคพื้นดิน สำหรับในสรวงภาคอากาศเหนือขึ้นไปประกอบด้วย จกามาวจรเทวโลก 6 ชั้น โดยชั้นแรกคือ จาตุมหาราช นั้นตั้งอยู่ในระดับความสูงเดียวกันกับเขาขุคนธร พระอาทิตย์ พระจันทร์และดวงดาวดารากรทั้งหลายจะโคจรกันเป็นทางทักษิณาวรรตรอบเขาพระสุเมรุในความสูงระดับนี้เช่นกัน ที่ความสูงระดับถัดขึ้นไปบนยอดเขาพระสุเมรุ เป็นที่ตั้งของสวรรค์ชั้นดาวดึงส์ มีพระอินทร์เป็นจอมเทพปกครอง จากนั้นเป็นสวรรค์ชั้นต่าง ๆ ในระดับที่สูงขึ้นไปคือ ยามา ดุสิต นิมมานนรดี ปรนิมมิตวสวัตตี ถัดขึ้นไปเป็นภูมิของพระพรหมที่มีรูปอีก 16 ชั้น เรียกว่ารูปภูมิ 16 ถัดขึ้นไปเป็นภูมิของพรหมที่ไม่มีรูปอีก 4 ชั้นเรียกว่า อรูปภูมิ 4

ในทางพระพุทธศาสนาได้นำความรู้เรื่องภพภูมิต่าง ๆ เหล่านี้มาใช้สั่งสอนศาสนิกชนให้รู้ผลกรรมและชั้นภูมิที่จะต้องประสบภายหลังความตาย เรื่องราวในคติภูมิจักรวาลได้มีอิทธิพลต่อความคิดความศรัทธาของคนทั่วไปในอดีตอย่างมาก ช่างผู้สร้างสรรค์งานศิลปกรรมก็ได้นำความรู้เรื่องภพภูมินี้มาคิดประดิษฐ์ภาพต่าง ๆ อันพันวิสัยที่จะเป็นจริงในโลกนี้ขึ้นได้อย่างพิสดาร ในบทนี้จะกล่าวถึงการสื่อเรื่องราวและความหมายของภพภูมิต่าง ๆ ตามคติภูมิจักรวาลออกมาในรูปธรรมในทางสถาปัตยกรรม จิตรกรรมฝาผนังและจิตรกรรมในสมุดภาพไตรภูมิ

3.1.1.5 การสื่อทางสถาปัตยกรรม คติภูมิจักรวาลได้เข้ามามีอิทธิพลอย่างยิ่งในการสร้างสรรค์สถาปัตยกรรม ทั้งในส่วนของกำหนัดแผนผังและรูปแบบองค์ประกอบสถาปัตยกรรมไทยต่าง ๆ

เมื่อคติภูมิจักรวาลตามแนวทางพุทธศาสนาเถรวาทลังกาวงศ์ ได้แพร่เข้ามาสู่ประเทศไทยราวพุทธศตวรรษที่ 18 จึงได้รับธรรมเนียมการมีวัดมหาธาตุเป็นวัดสำคัญของเมือง ทำให้เกิดคติการสร้างพระธาตุเจดีย์ขึ้นเป็นศาสนสถานกลางเมือง การสถาปนาพระบรมธาตุขึ้นในเมืองต่าง ๆ มักจะเป็นวัดหลักของเมืองตามที่ขนานนามทั่วไปว่า วัดพระมหาธาตุ เช่น วัดพระศรีรัตนมหาธาตุลพบุรี วัดมหาธาตุพระนครศรีอยุธยา วัดมหาธาตุสุโขทัย วัดพระศรีรัตนมหาธาตุพิษณุโลก เป็นต้น ภายในองค์พระธาตุเจดีย์จะบรรจุพระบรมสารีริกธาตุซึ่งถือเป็นสัญลักษณ์แทนองค์พระพุทธเจ้าที่มีความสำคัญยิ่ง สื่อความหมายว่าพระพุทธเจ้าทรงประทับอยู่ ณ ศูนย์กลางของจักรวาล

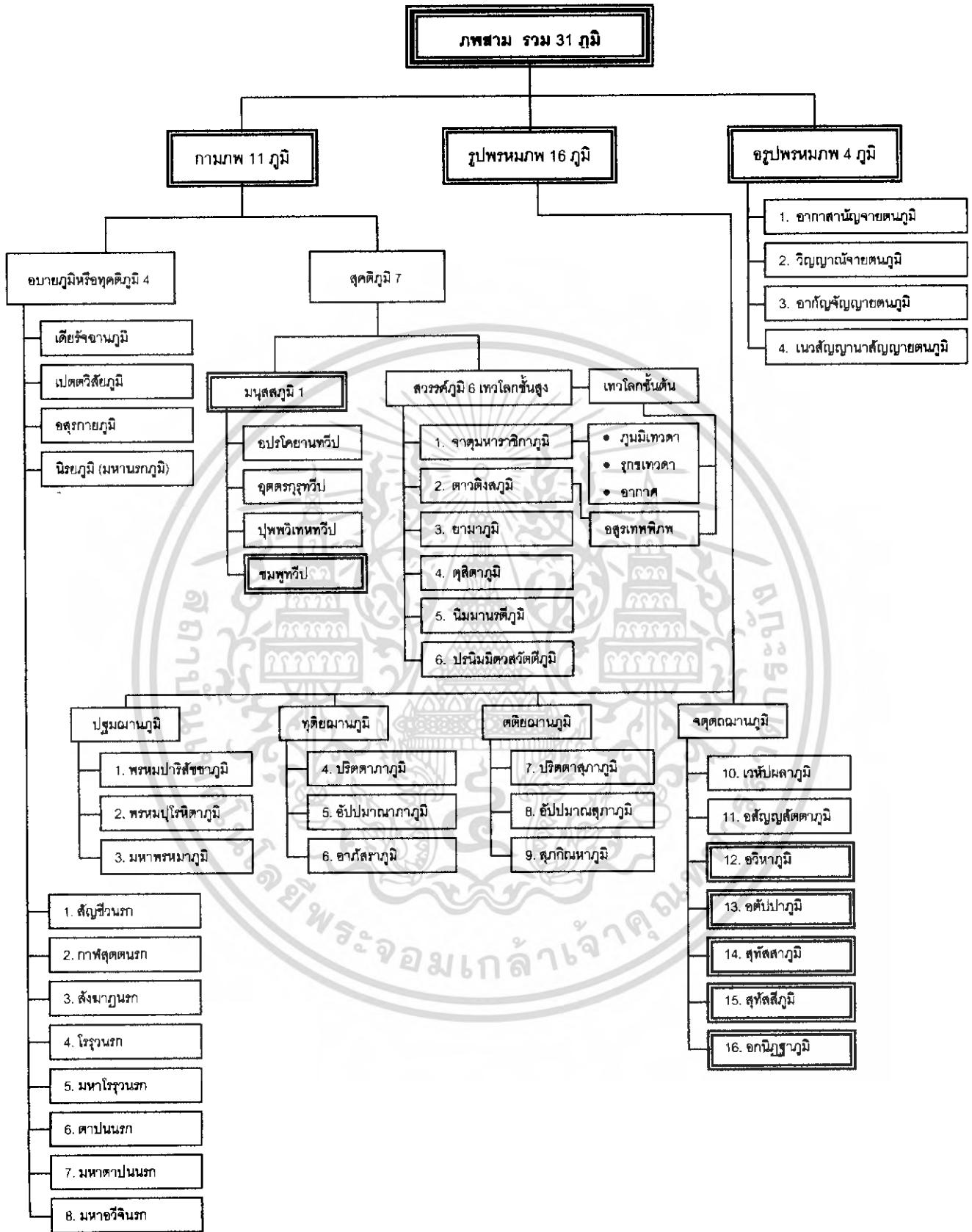

แผนภูมิที่ 3.1 ภพภูมิในภพสาม

เอกสารนี้เป็นเอกสารที่สงวนไว้สำหรับการใช้งานเพื่อการศึกษาเท่านั้น ไม่อนุญาตให้นำไปใช้ประโยชน์ด้านการค้า ไม่ว่าจะกรณีใดๆ ทั้งสิ้น อีกทั้งห้ามมิให้ดัดแปลงเนื้อหา และต้องอ้างอิงถึงเจ้าของเอกสารทุกครั้งที่มีการนำไปใช้

ตามโครงสร้างภูมิจักรวาลที่ปรากฏในคัมภีร์ กำหนดให้เขาพระสุเมรุเป็นศูนย์กลางของจักรวาล มีเขาสัตตบริภัณฑ์เป็นบริวารล้อมรอบอยู่ 7 ชั้น มีมหาทวีปทั้ง 4 อยู่รอบนอกในแนวแกนทิศหลัก แผนผังสถาปัตยกรรมของวัดมหาธาตุจึงได้วางตามแนวทางที่สอดคล้องกันกับโครงสร้างดังกล่าว คือถือนพระมหาธาตุเจดีย์เป็นหลักของวัด แล้วจึงก่อสร้างอาคารออกไปตามแนวทิศทั้งสี่ เช่น

- ชั้นกลีบขนุนยอดพระปราสาทส่วนใหญ่มักจะมีจำนวน 6 ชั้น ซึ่งตรงกับจำนวนชั้นภูมิของฉกามาจรเทวโลกหรือสวรรค์ 6 ชั้น ตามคติภูมิจักรวาลในพระพุทธศาสนาเถรวาท จึงน่าจะเป็นไปได้ที่จะมีการกำหนดสมมติให้อยอดปราสาทนั้นเป็นชั้นเทวภูมิ

- จำนวนปล้องโถงของพระเจดีย์ ส่วนใหญ่จะมีจำนวน 16, 21, 27, 28, 32 ตัวเลขเหล่านี้ มีความสัมพันธ์กับจำนวนชั้นภูมิในระบบภูมิจักรวาล กล่าวคือ

$$16 = \text{รูปภูมิ 16 ชั้น}$$

$$21 = \text{รูปภูมิ 16 + อรูปภูมิ 4 + นิพพาน}$$

$$27 = \text{เทวภูมิ 6 + รูปภูมิ 16 + อรูปภูมิ 4 + นิพพาน}$$

$$28 = \text{มนุสสภูมิ + เทวภูมิ 6 + รูปภูมิ 16 + อรูปภูมิ 4 + นิพพาน}$$

$$32 = \text{อบายภูมิ 4 + มนุสสภูมิ + เทวภูมิ 6 + รูปภูมิ 16 + อรูปภูมิ 4 + นิพพาน}$$

- สถาปัตยกรรมไทยที่ใช้รูปทรงสี่เหลี่ยมจัตุรัส มีหลังคาเป็นชั้นซ้อนเรียกว่ามณฑป พบว่ามณฑปที่สร้างขึ้นเพื่อสถาปนพระมหากษัตริย์มักทำจำนวนชั้นซ้อนของหลังคา 7 ชั้นซ้อนลดหลั่นกัน เลข 7 นี้มีความสัมพันธ์กับเขาสัตตบริภัณฑ์ 7 ชั้นที่เป็นบริวารล้อมรอบเขาพระสุเมรุ ซึ่งเหมาะสมกันดีกับอาคารที่ใช้เพื่อสถาปนพระมหากษัตริย์ สอดคล้องกับคติพระมหากษัตริย์ทรงเป็นสมมติเทพเทียบเท่าพระอินทร์ จำนวนชั้นซ้อนของหลังคา 7 ชั้น จึงเป็นการสมมติให้ อาคารหลังนั้นคือเขาพระสุเมรุซึ่งมีพระอินทร์ประทับอยู่บนยอด

3.1.1.6 จิตรกรรมกับคติจักรวาล นอกจากลักษณะการวางแผนผังของสิ่งก่อสร้างต่าง ๆ ในวัดมหาธาตุจะแสดงให้เห็นอิทธิพลของคติภูมิจักรวาลในการจำลองรูปจักรวาลไว้ในแผนผังของวัดแล้ว งานจิตรกรรมฝาผนังก็เป็นอีกแนวทางหนึ่งที่ช่างในสมัยโบราณได้สร้างรูปจำลองจักรวาลตามที่แสดงรายละเอียดไว้ในคัมภีร์โลกศาสตร์ต่าง ๆ เพื่อสื่อออกมาเป็นรูปธรรมให้เข้าใจเรื่องภพภูมิต่าง ๆ ได้ชัดเจนขึ้น

พบว่าภาพจิตรกรรมฝาผนังที่แสดงโครงสร้างของจักรวาลหรือที่เรียกว่าภาพไตรภูมินั้นโดยเฉพาะอย่างยิ่งในสมัยต้นรัตนโกสินทร์เช่นที่พระอุโบสถวัดพระศรีรัตนศาสดาราม พระ

เอกสารนี้เป็นเอกสารที่สงวนไว้สำหรับการใช้งานเพื่อการศึกษาเท่านั้น ไม่อนุญาตให้นำไปใช้ประโยชน์ด้านการค้าไม่ว่ากรณีใดๆ ทั้งสิ้น อีกทั้งห้ามมิให้ดัดแปลงเนื้อหา และต้องอ้างอิงถึงเจ้าของเอกสารทุกครั้งที่มีการนำไปใช้

อุโบสถวัดดุสิตาราม พระอุโบสถวัดสุวรรณาราม พระอุโบสถวัดสระเกษฯ เป็นต้น มักปรากฏที่ผนังด้านสกัดหรือผนังหุ้มกลองด้านหลังพระประธาน ลักษณะของภาพเป็นรูปเขาพระสุเมรุอยู่ตรงกลาง มีปราสาทไพชยนต์ที่ประทับของพระอินทร์อยู่บนยอดเขา สองข้างของภาพเขาพระสุเมรุเป็นภาพภูเขาเรียกจากสูงแล้วลดหลั่นลงมาข้างละ 7 ลูก ก็คือเขาสัตตบริภัณฑ์ที่ล้อมรอบเขาพระสุเมรุนั่นเอง ระหว่างภูเขาแต่ละลูกจะคั่นด้วยนทีสี่พันนคร พ้นจากภูเขาสัตต บริภัณฑ์จึงเป็นมหาทวีปทั้งสี่ในมนุษยภูมิ จากนั้นเป็นเขากำแพงจักรวาล ตอนบนของภาพเหนือเขาพระสุเมรุและเขาสัตตบริภัณฑ์ขึ้นไปเป็นวิมานของพระพรหมล่องลอยอยู่ในอากาศ ตอนล่างของภาพนิยมเขียนภาพนรกภูมิ หรือแสดงรายละเอียดของขมพุกวิปและป่าหิมพานต์

องค์ประกอบของภาพไตรภูมิเหมาะสมกับตำแหน่งของผนัง องค์ประกอบรูปหมู่เขาพระสุเมรุที่มีเขาพระสุเมรุเป็นยอดสุดและมีเขาสัตตบริภัณฑ์ตั้งสองข้างเรียงลดหลั่นกันไปทำให้เกิดเป็นกลุ่มภาพเหลี่ยมตั้งขึ้นเป็นฉากพื้นหลังพระประธานอย่างยิ่ง ช่วยเสริมให้พระประธานแลดูเด่นและกลมกลืนกับผนังด้านหลัง การเขียนภาพจิตรกรรมฝาผนังเรื่องไตรภูมินิยมกันมาตั้งแต่สมัยอยุธยาตอนปลาย ก่อนหน้านี้ไม่ปรากฏหลักฐาน

น. ณ ปากน้ำ ได้กล่าวไว้ว่า การเขียนภาพไตรภูมิในสมัยอยุธยาตอนปลายนั้นมีระเบียบแบบแผนที่แน่นอนตายตัว คือ เขียนภาพไตรภูมิไว้ที่ผนังสกัดหลังพระประธาน ที่ด้านตรงข้ามกัน เขียนพุทธประวัติตอนมารวิชัย ผนังด้านข้างตอนบนเขียนเทพชุมนุม ผนังระหว่างช่องหน้าต่างเขียนทศชาติชาดกหรือพุทธประวัติ

ภาพจิตรกรรมฝาผนังเรื่องไตรภูมิในสมัยอยุธยาตอนปลายเช่นที่ ตำหนักพระพุทธโฆษาจารย์ วัดพุทธไสยาสน์วัดสุทัศน์ก็มีลักษณะที่ต่างออกไปคือ ที่ผนังสกัดด้านทิศเหนือเขียนเรื่องไตรภูมิที่ตอนบนของภาพ ทางตอนล่างเขียนเวสสันดรชาดกและภาพป่าหิมพานต์ ที่ผนังสกัดด้านทิศใต้เขียนเรื่องมารวิชัย และผนังด้านแบริไม่ปรากฏภาพเทพชุมนุมแต่เป็นเรื่องชาดก ต่าง ๆ และตำนานพระพุทธโฆษาจารย์ไปลังกา

อย่างไรก็ตามลักษณะภาพไตรภูมิในสมัยอยุธยาตอนปลายก็ถือว่ายังไม่ลงตัวนักในเรื่องของขนาดและสัดส่วนของภาพกล่าวคือ ภาพเขาพระสุเมรุและเขาสัตตบริภัณฑ์ยังมีขนาดเล็กเมื่อเทียบกับในสมัยรัตนโกสินทร์ ทำให้ภาพดูไม่โดดเด่นและเป็นเพียงองค์ประกอบหนึ่งของภาพเล่าเรื่องชาดกไป



ภาพที่ 3.6 รูปจิตรกรรมฝาผนังวัด สือคติจักรวาลวิทยา

3.1.2 คติกษัตริย์ (Kingship)

ศูนย์กลางการใช้อำนาจในการสร้างสรรคงานสถาปัตยกรรมอยู่ที่องค์พระมหากษัตริย์ในฐานะหัวหน้าครอบครัวใหญ่และเป็นประมุขของรัฐทางการเมือง รากฐานทางความคิดเกี่ยวกับกษัตริย์ คือ คติจักรพรรดิราช (Cakravatin), ลัทธิเทวราชา (Devaraja Cult) และแนวคิดธรรมราชา (Dhamaraja Cult)

สถาบันพระมหากษัตริย์ของกรุงศรีอยุธยา ที่ถือว่าเป็นพระนารายณ์อวตารลงมาฐานะของการเป็นสมมติเทพของกษัตริย์สัมพันธ์กับฐานะความเป็นจักรพรรดิราช และคติความเชื่อเกี่ยวกับโลกภูมิจักรวาลของศาสนาฮินดู ซึ่งหาเหตุผลเสริมคติเทวราชาที่เน้นความสำคัญที่อำนาจเด็ดขาด และความศักดิ์สิทธิ์ของพระมหากษัตริย์ อันส่งผลต่อการจัดระเบียบทางการเมืองการปกครองแบบมณฑล (Mandala) ซึ่งเป็นสภาวะเกี่ยวกับความสัมพันธ์ระหว่างศูนย์กลางอำนาจหรือเมืองหลวงกับเมืองบริวารที่อยู่โดยรอบ คงฐานะเป็นภาพจำลองของจักรวาล ปกครองโดยจักรพรรดิราชพระมหากษัตริย์ผู้ครองจักรวาล และเป็นที่ตั้งของพระบรมมหาราชวังในฐานะปราสาท (Prasada) อันเป็นที่ประทับอันศักดิ์สิทธิ์ขององค์เทวราชาผู้ดำรงตนเป็นศูนย์กลางแห่งอำนาจทั้งมวล

นอกจากนี้ แนวคิดทั้งหลายดังกล่าวยังเห็นได้จากพระนามาภิไธยของพระมหากษัตริย์อยุธยา ทั้งที่ปรากฏในจารึกและในบานแผ่นกกฎหมาย รวมถึงในพระราชพงศาวดาร มีทั้ง “จักรพรรดิ” “ธรรมิกราชา” “ตรีภูวนาธิเบศร์” หรือ “ไตรโลก” “รามศวร” “รามาธิบดี” “เอกาทศรต (รุต) อิศวร” และ “พระพุทธเจ้าอยู่หัว” พระนามเหล่านี้ประกอบเอกสารนี้เป็นเอกสารที่สวอนไว้สำหรับการใช้งานเพื่อการศึกษาเท่านั้น ไม่อนุญาตให้นำไปใช้ประโยชน์ด้านการค้าไม่ว่ากรณีใดๆ ทั้งสิ้น อีกทั้งห้ามมิให้ดัดแปลงเนื้อหา และต้องอ้างอิงถึงเจ้าของเอกสารทุกครั้งที่มีการนำไปใช้

รวมกันเป็นพระนามาภิไธยของพระมหากษัตริย์ที่ล้วนแต่แสดงให้เห็นว่าพระมหากษัตริย์แห่งกรุงศรีอยุธยาทรงประกาศพระองค์เป็นทั้งเทพเจ้าในศาสนาฮินดู, พระเจ้าจักรพรรดิ, ธรรมราชาและในขณะเดียวกันก็ทรงเป็นภาคหนึ่งของพระพุทธเจ้าด้วย เห็นได้ว่าคติเกี่ยวกับรัฐและกษัตริย์ที่มีหลากหลายนั้นได้ถูกนำมาผสมกลมกลืนกันทั้งสาระและรูปแบบเกิดเป็นลักษณะเฉพาะของอาณาจักรอยุธยา

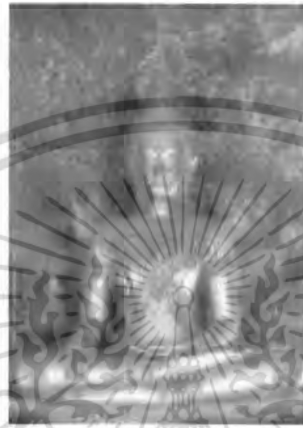

ภาพที่ 3.7 พระพุทธรูปทรงเครื่องกษัตริย์

เนื่องจากลักษณะทางสังคมของกรุงศรีอยุธยาเป็นรูปแบบสังคมที่นับถือพุทธศาสนายึดถือความคิดเกี่ยวกับบุญบารมี ผลกรรมและการเวียนว่ายตายเกิด จึงทำให้พระมหากษัตริย์ในฐานะเป็นผู้ที่ตั้งสมบุญบารมีไว้มากที่สุด แสดงออกโดยสถานะของชีวิตที่ดีกว่าผู้อื่นในชาตินี้ คติธรรมราชาหรือกษัตริย์ผู้ประพฤดิธรรมจึงถูกใช้เป็นมาตรการทางศีลธรรม ที่จะควบคุมพระราชอำนาจของกษัตริย์ การละเลย "ธรรม" อาจหมายถึงการเสียดิทธิธรรมในราชบัลลังก์ ซึ่งผู้ที่แย่งชิงราชสมบัติมักจะทำง้างเพื่อการล้มล้างกษัตริย์และเมื่อถึงจุดนี้บุญบารมีที่ทรงสะสมมาแต่ชาติปางก่อนได้หมดสิ้นลง อันทำให้ฐานะความเป็นกษัตริย์ของพระองค์สูญสิ้นไปด้วย ดังนั้นแม้คติเทวราชาจะปรากฏอยู่อย่างชัดเจนในสถาบันกษัตริย์ แต่คติการเป็นธรรมราชามีผลทำให้กษัตริย์ในอุดมคติของประชาชนซึ่งนับถือพุทธศาสนาเป็นสิ่งที่สำคัญ หลักการเรื่องบุญบารมี กฎแห่งกรรม และการเวียนว่ายตายเกิดทำให้พระมหากษัตริย์อยุธยาทรงเป็นเทพเจ้าที่นับถือพุทธศาสนา และดำรงตนมุ่งไปสู่พระนิพพานอันเป็นจุดหมายสูงสุดของพุทธศาสนา พระมหากษัตริย์ในฐานะผู้บำรุงพระพุทธศาสนาหรืออัครศาสนูปถัมภกจึงมีหน้าที่ดูแลให้ประชาชนอยู่ในธรรม และสั่งสมบารมีไปตามวาสนาของตน เห็นได้ว่าธรรมในพุทธศาสนาจึงมีส่วนช่วยอย่างมากในการลดอำนาจและความยิ่งใหญ่ของพระมหากษัตริย์ในฐานะเทวราชา ด้วยเหตุนี้คติ

เอกสารนี้เป็นเอกสารที่สงวนไว้สำหรับการใช้งานเพื่อการศึกษาเท่านั้น ไม่อนุญาตให้นำไปใช้ประโยชน์ด้านการค้าไม่ว่ากรณีใดๆ ทั้งสิ้น อีกทั้งห้ามมิให้ดัดแปลงเนื้อหา และต้องอ้างอิงถึงเจ้าของเอกสารทุกครั้งที่มีการนำไปใช้

เทวราชาที่ปรากฏในอาณาจักรอยุธยา น่าจะเป็นการ “ยืม” ความเป็น “เทวราชา” และความอลังการแห่งรูปแบบของสถาบันมาใช้ เพื่อกำหนดรูปแบบสถาบันกษัตริย์ให้ดูยิ่งใหญ่เหนือบรรดากษัตริย์อื่น ๆ ในแคว้นแคว้นใกล้เคียงเพื่อตอบสนองภาพของการเป็นศูนย์กลางอำนาจและการดำรงไว้ซึ่งอาณาจักรที่กำลังแผ่ขยายออกไปอย่างไพศาล พระมหากษัตริย์อยุธยาจึงทรงดำรงฐานะเป็น “เทวราชา” ที่มีอำนาจเด็ดขาดสูงสุด ทรงแสวงหาพระเกียรติยศด้วยการทำสงครามขยายอาณาเขต เพื่อการมีอำนาจเหนือพระราชวงศ์อื่น ๆ อันทำให้พระองค์จึงทรงมีฐานะเป็น “จักรพรรดิราชา” และแม้พระองค์จะเป็น “เทวราชา” เป็น “จักรพรรดิราชา” ที่ยิ่งใหญ่ แต่พระองค์ก็ทรงปฏิบัติตามหลักธรรมในพุทธศาสนาและมีพระราชจริยวัตรตามคตินิยมราชา

3.1.3 ศาสนาฮินดู และคัมภีร์ศิลปศาสตร์ (Hindunism and Architectonic of The Silpa Sastres)

อิทธิพลทางแนวคิดและวัฒนธรรมของศาสนาฮินดูมีบทบาทสำคัญยิ่งทั้งในด้านการเมืองการปกครองในระบบมณฑล (Mandala), ฐานะของพระมหากษัตริย์ตามแนวคิดจักรพรรดิราชา (Cakravartin) ในรูปแบบเทวราชา (Devaraja) และวัฒนธรรมการสร้างสรรคงานสถาปัตยกรรมของอาณาจักรกรุงศรีอยุธยา กล่าวคือ ภายใต้กรอบของพื้นที่และมิติเวลา อาณาจักรอยุธยาได้รับอิทธิพลทางวัฒนธรรมของอาณาจักรเขมรที่พระนครและเมืองพระนครหลวงซึ่งเป็นอารยธรรมยิ่งใหญ่และมีระบบระเบียบทั้งในด้านการเมืองการปกครองและการสร้างสรรคงานสถาปัตยกรรมอย่างเด่นชัด เนื่องจากปัจจัยสำคัญ 2 ประการ คือ อาณาบริเวณที่ก่อกำเนิดอาณาจักรอยุธยา ได้แก่ สุพรรณบุรี ละโว้และอโยธยา เป็นดินแดนที่ได้รับวัฒนธรรมทั้งศาสนาฮินดูและพุทธศาสนาลัทธิวิชรยานจากอาณาจักรเขมรอย่างมาก เนื่องจากอารยธรรมเขมรดำรงและพัฒนาอยู่ในภาคตะวันออกเฉียงเหนือและภาคตะวันออกเฉียงมาแต่แรก และการตีเมืองพระนครหลวงได้ในรัชสมัยของสมเด็จพระบรมราชาธิราชที่ 2 (เจ้าสามพระยา) เป็นการผนวกอาณาจักรกัมพูชาเข้าเป็นส่วนหนึ่งของอาณาจักรอยุธยา อันเป็นการตีได้เมืองพระนครหลวงในครั้งนั้นทำให้อยุธยานำเอาข้าราชการสำนักของเขมรรวมทั้งพราหมณ์ปุโรหิตผู้เชี่ยวชาญในศิลปศาสตร์หลายแขนงเข้าสู่ราชสำนักอยุธยา

การนำพาอิทธิพลทางวัฒนธรรมจากอาณาจักรเขมรสู่กรุงศรีอยุธยา นำไปสู่การสร้างอิทธิพลทางความคิด ความเชื่อจากกระบวนการทางความคิดและรูปแบบงานสถาปัตยกรรมอันประกอบขึ้นจากกลไกโครงสร้างอินทรีย์ของอารยธรรมเขมร กล่าวคือ แนวคิดจากองค์ประกอบทางด้านการเมือง เศรษฐกิจ สังคม ศาสนา วัฒนธรรม ฯลฯ อิทธิพลของศาสนา

เอกสารนี้เป็นเอกสารที่สงวนไว้สำหรับการใช้งานเพื่อการศึกษาเท่านั้น ไม่อนุญาตให้นำไปใช้ประโยชน์ด้านการค้าไม่ว่ากรณีใดๆ ทั้งสิ้น อีกทั้งห้ามมิให้ดัดแปลงเนื้อหา และต้องอ้างอิงถึงเจ้าของเอกสารทุกครั้งที่มีการนำไปใช้

ฮินดูที่ก่อรากหยั่งลึกในบริบทของพื้นที่ในอาณาจักรเขมรส่งทอดสู่กรุงศรีอยุธยา ซึ่งได้นำแนวคิดดังกล่าวมาปรับใช้ในพื้นฐาน จนเกิดการสร้างอัตลักษณ์ของวัฒนธรรมการสร้างสรรคงานสถาปัตยกรรมอยุธยา

แนวคิดศาสนาฮินดู หรือคติพราหมณ์ที่รับเข้าสู่สังคมไทยนั้น ก่อปรด้วยกระบวนการเชิงปรัชญาทางศาสนาและการสื่อความหมายในการสร้างสรรค์ กล่าวคือ ปรัชญาในคัมภีร์อุปนิษัท อธิบายเกี่ยวกับการกำเนิดและสิ้นสุดของจักรวาลโลก สรรพสิ่งและชีวิต

ในส่วนที่เกี่ยวข้องกับวัฒนธรรมการสร้างสรรคงานสถาปัตยกรรม นำเสนอผ่านคัมภีร์ศิลปศาสตร์ (Silpa Sastras) กล่าวคือเป็นคัมภีร์ที่อธิบายแนวทางในการวางแผนและออกแบบการสร้างงานสถาปัตยกรรมในอารยธรรมฮินดู โดยเฉพาะในบริบทของวัสดุวิทยา (Vastu Sastra) อันเป็นเรื่องเกี่ยวกับตำแหน่ง, รูปแบบ, การวางผังอาคารสถาปัตยกรรมรวมถึงหลักการและเกณฑ์การออกแบบ กล่าวคือ เมื่อเริ่มการออกแบบในประการแรกนั้นสถาปนิกจะต้องทำงานร่วมกับพราหมณ์หรือนักบวชในศาสนาและจะต้องใช้จุดพินทุเป็นจุดกำเนิดสรรพสิ่งทั้งปวงขององค์ปราสาทนั้น ในขณะที่เดียวกันผังบริเวณและอาคารที่จะต้องมีจุดพินทุเป็นศูนย์กลางตามทฤษฎีแล้ว กรอบโครงของผังก็จะถูกกำหนดด้วยวัสดุปुरुษมณฑล (Vastupurusamandala) ในแผนภาพรูปสี่เหลี่ยมจัตุรัส หรือยันต์/มณฑลหนึ่งมณฑลใด โดยเฉพาะ

เห็นได้ว่าแนวคิดในศาสนาฮินดูเกี่ยวกับคัมภีร์ศิลปศาสตร์ถือเป็นรากฐานสำคัญของกระบวนการทางความคิดอันนำไปสู่วัฒนธรรมการสร้างสรรคงานสถาปัตยกรรมอยุธยานอกเหนือจากปัจจัยในด้านรูปแบบ อันได้แก่ สถาปัตยกรรมรูปแบบปรากฏที่ได้รับอิทธิพลจากฐานสถาปัตยกรรมเขมร หากมุ่งเน้นนำเสนอแนวทางของความคิดในเชิงสัญลักษณ์ของกระบวนการสร้างสรรค์เพื่อสื่อความหมายแสดงอำนาจของความเป็นจักรพรรดิราช และเทวราชาขององค์พระมหากษัตริย์ผู้รังสรรคงานสถาปัตยกรรมเสริมพระบรมเดชานุภาพของพระมหากษัตริย์และเพื่อคงประโยชน์ในการปกครองราชอาณาจักรโดยชอบธรรม

นอกจากนี้แนวทางปฏิบัติด้านพิธีกรรม โดยเฉพาะพระราชพิธีที่เกี่ยวข้องกับพระมหากษัตริย์ล้วนเป็นวิถีปฏิบัติของศาสนาฮินดู โดยผู้กระทำพิธีคือพราหมณ์ราชครู พราหมณ์คู่สวดและศาสนิกชนพราหมณ์ อันเป็นผู้มีบทบาทสำคัญยิ่งในราชสำนักอยุธยา การผสมผสานคติความเชื่อและแบบแผนประเพณีระหว่างศาสนาฮินดูและพุทธศาสนาเข้าด้วยกันในการประกอบพระราชพิธีต่าง ๆ ของราชสำนัก ดำเนินสืบเนื่องมาตลอดสมัยอยุธยา อันก่อเกิดการสร้างงานสถาปัตยกรรมเนื่องในพระราชพิธีต่าง ๆ ขององค์พระมหากษัตริย์

เอกสารนี้เป็นเอกสารที่สงวนไว้สำหรับการใช้งานเพื่อการศึกษาเท่านั้น ไม่อนุญาตให้นำไปใช้ประโยชน์ด้านการค้าไม่ว่ากรณีใดๆ ทั้งสิ้น อีกทั้งห้ามมิให้ดัดแปลงเนื้อหา และต้องอ้างอิงถึงเจ้าของเอกสารทุกครั้งที่มีการนำไปใช้

3.1.4 ดาราศาสตร์และโหราศาสตร์ (Astronomy and Astrology)

ศาสตร์ของคนโบราณผูกพันอย่างลึกซึ้งกับวงกลม ท้องฟ้าการสังเกตปรากฏการณ์ของท้องฟ้าตำแหน่งการเคลื่อนไหวของเส้นทางเดินของดวงอาทิตย์, ดวงจันทร์ โลก และตำแหน่งดวงดาวต่าง ๆ สังสมขึ้นเป็นระบบความรู้ทางดาราศาสตร์

จุดมุ่งหมายเริ่มแรกในการสังเกตท้องฟ้าของคนโบราณน่าจะเป็นเพื่อการหยั่งรู้ช่วงเวลาและฤดูกาล จากปรากฏการณ์ การเคลื่อนที่ของดวงอาทิตย์, ดวงจันทร์ และดวงดาวกลุ่มต่าง ๆ บนท้องฟ้าสัมพันธ์กับตำแหน่งของตนบนโลก การสังเกตปรากฏการณ์ในท้องฟ้าดังกล่าวได้พัฒนาและสังสมขึ้นเป็นระบบความรู้ทางดาราศาสตร์

ในส่วนของวัฒนธรรมการสร้างสรรคงานสถาปัตยกรรม ปรากฏการณ์ทางดาราศาสตร์มีผลอย่างยิ่งต่อการวางผังอาคารสถาปัตยกรรมในแง่ของตำแหน่งทิศและที่ตั้งโดยสัมพันธ์กับการวางแกนหลักของอาคาร เนื่องจากเส้นแกนแสดงทิศของสถาปัตยกรรมคือเส้นที่เกิดจากแนวกากบาทซึ่งดวงอาทิตย์ได้ทำเครื่องหมายไว้บนโค้งท้องฟ้าระหว่งการโคจรตลอดวันและตลอดปี โดยในการโคจรทุกวันตั้งแต่เช้าจรดค่ำ ดวงอาทิตย์ได้กำหนดขอบเขตของโลกตามเส้นแกนตะวันออกถึงตะวันตกการที่ดวงอาทิตย์เบนจากจุดสูงสุดในตอนเที่ยงวันไปสู่ทิศใต้ (หรือทิศเหนือ) และเบนจากจุดต่ำสุดในตอนเที่ยงคืนไปสู่ทิศเหนือ (หรือทิศใต้) อย่างสอดคล้องกัน เมื่อวัดตำแหน่งจากบนพื้นโลกย่อมอยู่ตรงข้ามกับพื้นโลก ดวงอาทิตย์ขึ้นทุกวันทางทิศตะวันออก ทิศใต้ ทิศตะวันตก และทิศเหนือ ติดต่อกันไปในการโคจรประจำปี ตำแหน่งการขึ้นของดวงอาทิตย์ในแต่ละวันย่อมเคลื่อนย้ายไปตามวิถีการโคจรของท้องฟ้า โดยเคลื่อนที่วันละหนึ่งองศาไปตามทรงกลมท้องฟ้าการโคจรนี้เกิดขึ้นพร้อม ๆ กับการเคลื่อนจากฤดูกาลหนึ่งไปสู่อีกฤดูกาลหนึ่ง กล่าวคือ ดวงอาทิตย์ได้บรรลุดังตำแหน่งเหนือสุดในยามฤดูหนาวที่ดวงอาทิตย์จะอยู่ห่างจากเส้นศูนย์สูตรมากที่สุด ในฤดูร้อนดวงอาทิตย์จะอยู่ห่างเส้นศูนย์สูตรมากที่สุดไปทางทิศใต้ ในฤดูใบไม้ผลิและใบไม้ร่วงที่กลางวันและกลางคืนยาวเท่ากันดวงอาทิตย์จะขึ้นทางทิศตะวันออกและทิศตะวันตก

ดังนั้นเส้นแกนแสดงทิศของแผนผัง คือ ภาพจำลองของเส้นแกนที่เชื่อมตำแหน่งของวิถีการโคจรของดวงอาทิตย์บนทรงกลมท้องฟ้าส่วนต่าง ๆ ในเวลาที่ดวงอาทิตย์อยู่ไกลจากเส้นศูนย์สูตรมากที่สุด และในเวลาที่ยาววันและกลางคืนยาวเท่ากัน ซึ่งได้แก่ วันวิษุวัตทั้งสี่

สำหรับความรู้เรื่องโหราศาสตร์พัฒนามาจากความเชื่อในอำนาจอิทธิพลของดวงดาวที่มีวิถีโคจรสัมพันธ์และส่งผลต่อวิถีชีวิตและโชคเคราะห์ของมนุษย์ ถือเป็นศาสตร์ที่พัฒนาจากองค์ความรู้ด้านดาราศาสตร์เป็นมูลฐาน โดยใช้สถิติบันทึกเพื่อนำความสัมพันธ์

เอกสารนี้เป็นเอกสารที่สงวนไว้สำหรับการใช้งานเพื่อการศึกษาเท่านั้น ไม่อนุญาตให้นำไปใช้ประโยชน์ด้านการค้าไม่ว่ากรณีใดๆ ทั้งสิ้น อีกทั้งห้ามมิให้ดัดแปลงเนื้อหา และต้องอ้างอิงถึงเจ้าของเอกสารทุกครั้งที่มีการนำไปใช้

ระหว่างการเกิดปรากฏการณ์ต่าง ๆ อันเป็นผลเนื่องมาจากการโคจรของดาวเคราะห์ที่เป็นมูลเหตุ กล่าวคือ อิทธิพลของดวงดาวที่บังคาลให้เกิดเหตุการณ์ต่าง ๆ อันส่งผลกระทบต่อมนุษย์

การหมุนรอบตัวเองของโลกทำให้เกิดกลางวันและกลางคืนการโคจรของโลกรอบดวงอาทิตย์ทำให้ฤดูกาลแปรเปลี่ยนไปเส้นทางการเคลื่อนที่หรือสุริยวิถีจะเคลื่อนผ่านกลุ่มดาวฤกษ์กลุ่มต่าง ๆ กลางท้องฟ้า อันเป็นปรากฏการณ์การเกิดนักษัตรทั้ง 12 ราศี ซึ่งทุกส่วนหรือทุกราศี จะมีดาวฤกษ์ประจำอยู่หนึ่งกลุ่มและเรียกชื่อตามกลุ่มดาวฤกษ์ที่ประจำอยู่ เรียงลำดับจากทิศตะวันตกไปทางทิศตะวันออก ดังนี้ คือ ราศีเมษ, พฤษภ, มิถุน, กรกฎ, สิงห์, กันย์, ตุล, พิจิก, ธนู, มกร, กุมภ์ และมีน ตามลำดับ

ตามระบบของโหราศาสตร์ไทย ถือว่าเมื่อดวงอาทิตย์โคจรเข้าสู่ราศีเมษ ตรงจุดแรกของกลุ่มดาวอัศวิน นักษัตรที่ 1 ถือว่าเป็นวันมหาสงกรานต์ อันเป็นวันขึ้นปีใหม่ทางโหราศาสตร์และใช้ในวันขึ้นปีใหม่ของไทยในวันที่ 13 เมษายนของทุกปีเนื่องจากดวงอาทิตย์ได้โคจรมาครบรอบนักษัตร คือ ครอบรอบ 12 ราศีใน 1 ปี จากจุดศูนย์กลางในราศีเมษ และจะเดินทางในเส้นทางปิดได้ (Declination) อันจะทำให้ช่วงเวลาต่อจากวันมหาสงกรานต์ เป็นช่วงเวลาที่ยาวกว่ากลางวัน หลังจากที่ยอดอาทิตย์เคลื่อนที่ผ่านจุดวิษุวัต อันเป็นการแสดงให้เห็นความสำคัญของแสงสว่างที่เพิ่มมากขึ้น นับเป็นจุดเริ่มต้นของวัฏจักรใหม่ที่สื่อให้เห็นถึงคุณค่าแห่งแสงสว่าง ตามคติเรื่องแสงสว่างในไตรภูมิ ที่ระบุว่า “ลางที่มีความหมายเล็งไปถึงดวงอาทิตย์ว่าเป็นผู้ทรงพระเมตตาใหญ่ ทรงคุ้มครองโลก” ร่วมกับแนวคิดนับถือเทพดั้งเดิมของฮินดู คือ สุรยเทพ (Surya) ผู้ทรงส่งเสริมสรรพสิ่ง โดยมีกลุ่มของเทพ 12 องค์ที่เรียกว่า อาทีย (Adiya) ที่สัมพันธ์กับสุรยเทพตามการเคลื่อนตัวของสุรยเทพตลอดช่วง 1 ปี

วัฏจักรแห่งการเริ่มต้นดังกล่าวส่งผลให้เห็นในเรื่องของการคำนวณฤกษ์ดีโง่ยามในการสร้างสรรค์และออกแบบงานสถาปัตยกรรม ทั้งในมิติของตำแหน่งพื้นที่, การออกแบบและช่วงเวลาในการสร้างสรรค์ ซึ่งในส่วนของอาณาจักรกรุงศรีอยุธยาเห็นได้ชัดจากช่วงเวลาของการสร้างและสถาปนาเมืองที่เริ่มต้นในช่วงของราศีเมษ

พระโหราหรือโหรเป็นผู้มีบทบาทสำคัญในการพยากรณ์เหตุการณ์และการคำนวณกำหนดฤกษ์ดีโง่ยามในการประกอบพระราชกรณียกิจต่าง ๆ ขององค์พระมหากษัตริย์โดยเฉพาะในสมัยอยุธยา รวมถึงการบันทึกเหตุการณ์ในรูปแบบที่ระบุเวลาที่เกิดอย่างชัดเจนในเอกสารประวัติศาสตร์ประเภทปุมโหรและกฎหมายเหตุพระโหรา

คติความเชื่อที่สัมพันธ์กับโหราศาสตร์ในสมัยอยุธยา มีปรากฏอยู่อย่างชัดเจนในตำราพิชัยสงคราม อันหมายถึงตำรา ที่มีเนื้อเรื่องเกี่ยวกับการรบ การทำสงครามในสมัยโบราณ

เอกสารนี้เป็นเอกสารที่สงวนไว้สำหรับการใช้งานเพื่อการศึกษาเท่านั้น ไม่อนุญาตให้นำไปใช้ประโยชน์ด้านการค้าไม่ว่ากรณีใดๆ ทั้งสิ้น อีกทั้งห้ามมิให้ดัดแปลงเนื้อหา และต้องอ้างอิงถึงเจ้าของเอกสารทุกครั้งที่มีการนำไปใช้

เป็นจำนวนมากซึ่งกินเนื้อความเกือบครึ่งหนึ่งของตำราพิชัยสงครามทั้งหมดประกอบด้วยเรื่องไชคกลาง, เคล็ด, และการทำนายทางโหราศาสตร์อันเป็นมูลบทของความเชื่อที่สามารถสะท้อนให้เห็นโลกทัศน์ทางสังคมของอยุธยาและร่วมสมัยอยุธยาในเรื่องปรากฏการณ์เหนือธรรมชาติ และในส่วนขององค์ความรู้ด้านโหราศาสตร์กับบริบททางสังคมได้สะท้อนอิทธิพลทางความเชื่อโหราศาสตร์นี้อย่างชัดเจนผ่านการบันทึกในเอกสารประวัติศาสตร์พระราชพงศาวดารกรุงศรีอยุธยา

3.1.5 โสยศาสตร์ (Superstitious Beliefs)

ไสยศาสตร์ หมายถึง เรื่องของอำนาจลึกลับที่อยู่เหนือธรรมชาติซึ่งไม่อาจทราบและพิสูจน์ได้ด้วยเหตุผลทางวิทยาศาสตร์ ได้แก่ เรื่องผีสิงเทวดา ฤกษ์ยาม เครื่องรางของขลัง เวทมนต์ คาถาและไชคกลาง ความเชื่อเรื่องไสยศาสตร์เป็นวิธีการที่มนุษย์ “ใช้” อำนาจเหนือธรรมชาติเพื่อผลประโยชน์บางประการ จัดเป็นสิ่งแวดล้อมที่มีอิทธิพลต่อมนุษย์มาตั้งแต่สมัยโบราณ โดยเฉพาะวิถีชีวิตของคนไทยในสมัยอยุธยาซึ่งมีความผูกพันอยู่กับธรรมชาติการทำมาหากินของคนในสมัยนั้น ต้องพึ่งพาสภาวะแวดล้อมทางธรรมชาติเป็นอย่างมากปรากฏการณ์ธรรมชาติต่าง ๆ ที่เกิดขึ้น เช่น น้ำท่วม แผ่นดินไหว ฝนแล้ง ความเจ็บไข้ โรคระบาด ล้วนแต่ก่อให้เกิดความเสียหายแก่ผู้คนในสมัยอยุธยาทุกระดับ ไม่ว่าจะเป็พระมหากษัตริย์ เจ้านาย ขุนนาง ตลอดจนสามัญชนทั่วไป ซึ่งผู้คนในสมัยนั้นไม่สามารถอธิบายถึงสาเหตุที่เกิดขึ้นได้ด้วยเหตุผลทางวิทยาศาสตร์จึงเชื่อว่าสิ่งต่าง ๆ ที่เกิดขึ้น เกิดจากอำนาจลึกลับของภูตผีปีศาจ จึงต้องทำการกราบไหว้เช่นสรวงบูชา

ในสมัยกรุงศรีอยุธยา ความเชื่อในเรื่องไสยเวทหรือบุญฤทธิวิทยาคมได้ขยายตัวอย่างมาก อันอาจมีสาเหตุมาจากความสัมพันธ์สืบเนื่องทางวัฒนธรรมของอาณาจักรอยุธยากับอาณาจักรเขมรแต่เดิม การสงครามและความผันผวนทางการเมืองการปกครองซึ่งเกิดขึ้นบ่อยครั้งและโครงสร้างของสังคมที่ซับซ้อนและมีการแข่งขันเปลี่ยนแปลงในทางเศรษฐกิจสูง สาเหตุเหล่านี้โดยเฉพาะการสงครามและโครงสร้างของสังคมที่ซับซ้อนทำให้ผู้คนทั้งผู้ปกครองและผู้อยู่ใต้การปกครองต้องการอำนาจเด็ดขาดในแบบฤทธานุภาพเข้ามาเสริมขวัญและกำลังใจตัวอย่าง เช่น ในการเคลื่อนทัพออกสู้การสงครามแต่ละครั้ง จักมีการทำพิธีตัดไม้ขมนาม บ่อยครั้งที่คติความเชื่อในเรื่องไสยเวทนี้ได้ผสมผสานเข้ากับคติความเชื่อและการปฏิบัติในพุทธศาสนาทำให้คติความเชื่อ และการปฏิบัติในพุทธศาสนาเปลี่ยนบทบาทจากเรื่องทางศาสนาโดยตรงมาเป็นเรื่องอิทธิปาฏิหาริย์ที่สัมพันธ์กับการเมืองการปกครองหรือกิจกรรมบางอย่างทางสังคมตัวอย่าง เช่น ความเชื่อในคุณของพระรัตนตรัย ซึ่งเปลี่ยนจากความเชื่อในคุณที่เป็นอำนาจธรรมมาเป็นคุณที่

เอกสารนี้เป็นเอกสารที่สงวนไว้สำหรับการใช้งานเพื่อการศึกษาเท่านั้น ไม่อนุญาตให้นำไปใช้ประโยชน์ด้านการค้าไม่ว่ากรณีใดๆ ทั้งสิ้น อีกทั้งห้ามมิให้ดัดแปลงเนื้อหา และต้องอ้างอิงถึงเจ้าของเอกสารทุกครั้งที่มีการนำไปใช้

เป็นอำนาจฤทธิ์ ทำให้เกิดการสร้างธรรมนิยมให้พระเถระผู้ใหญ่ฝ่ายสงฆ์ประพรมน้ำพุทธมนต์ เป็นขวัญกำลังใจแก่เหล่าทหารที่ออกรบและเกิดการสร้างพระพิมพ์ที่มีฤทธิ์อำนาจจนเกิดการ เลื่อมใสบูชาในฐานะพระเครื่องรางของขลัง

สำหรับแนวความเชื่อดั้งเดิมของไทย อันได้แก่ความเชื่อในเรื่องผี ถูกนำมาใช้ในการอธิบายความเป็นไปของโลก จักรวาล และสรรพสิ่งต่าง ๆ เนื่องจากสรรพสิ่งต่าง ๆ เกิดขึ้น และดำรงอยู่ได้ด้วยอำนาจและอิทธิพลของผี คนไทยเชื่อว่า "แกน" หรือ "พญาแกน" คือ ผีฟ้าที่ยิ่งใหญ่ที่สุด อยู่บนสวรรค์ มีบทบาทเป็นผู้สร้างโลกมนุษย์อีกทั้งยังทำหน้าที่ควบคุมและดูแลรักษาด้วยความเชื่อเรื่องผีที่มีอิทธิพลต่อสถาปัตยกรรมเมือง คือ ความสำคัญของผีอารักษ์ ในฐานะผีเมืองหรืออารักษ์เมือง และในส่วนที่เกี่ยวข้องกับสถาปัตยกรรมบ้านอันได้แก่ ผีเรือนที่ช่วยคุ้มครองคนในบ้าน หรือ ความเชื่อเกี่ยวกับการปลุกเรื้อน อาทิ "...การปลุกเรื้อนให้ปลุกวันจันทร์ วันพุธ หรือวันพฤหัสบดีดีนักแล การล้างเรื้อนให้กำหนดเอาวันจันทร์ วันพุธ วันพฤหัสบดี หรือวันเสาร์ดี..." นอกจากนี้ความเชื่อถือโชคลางหรือลางสังหรณ์ ที่เชื่อกันว่าเหตุการณ์ที่จะเกิดขึ้น ภายหน้านั้นจะมีนิมิตเป็นสิ่งที่บอกเหตุก่อน เช่น เมื่อมีดาวหางปรากฏบนท้องฟ้าแสดงว่าจะมีเหตุร้ายเกิดขึ้นในบ้านเมืองก่อให้เกิดพิธีสะเดาะเคราะห์หรือกฤตยาเพื่อป้องกันเหตุร้ายที่จะเกิดขึ้น ทำให้เกิดการสร้างสรรค์งานสถาปัตยกรรมเนื่องในพระราชพิธี

ดังนั้นจะเห็นได้ถึงความสัมพันธ์ของการพยายามอธิบายปรากฏการณ์ในการ ดำเนินชีวิตและความเป็นไปที่เกิดขึ้นในโลกและจักรวาลผ่านความเชื่อในเรื่องไสยศาสตร์มาเป็น เรื่องอิทธิปาฏิหาริย์ที่สัมพันธ์กับสังคม

3.2 คติความเชื่อของจีน

3.2.1 คติ ฮก ลก ชิว

ฮก ลก ชิว เป็นความหมายของสิริมงคลอย่างหนึ่ง⁵ เป็นกริยาของความเป็นไปแห่ง อากาศ 3 อย่าง ซึ่งเป็นนามธรรม⁶ มีความหมายดังนี้

5 พรพรรณ จันทโรนานท์, ฮก ลก ชิว โชค ลาค และอายุยืน, (กรุงเทพมหานคร: ศิลปวัฒนธรรม, 2530), หน้า 2.

6 ดำรงราชานุภาพ, สมเด็จพระยา, ตำนานเครื่องโต๊ะและถ้วยปั้น, (กรุงเทพฯ: โรงเรียนช่าง พิมพ์เพชรรัตน์, 2509), หน้า 18.

ฮก คือ วาสนา ได้แก่ ความเป็นใหญ่ เป็นอิสระ หรือมียศบรรดาศักดิ์ อาจจะทำให้การ
ทั้งปวงสำเร็จได้ด้วยอำนาจ

ลก ความบริสุทธิ์ด้วยโภคสมบัติ คือประกอบด้วย เครื่องอุปโภคบริโภค แก้วแหวนเงิน
ทอง และบริสุทธิ์ด้วยบริวารสมบัติ มีบุตร ภรรยา ญาติมิตร คนใช้สอย เป็นต้น

ชีว คือ เป็นผู้มียายุยืนนาน เพราะไม่มีโรค เป็นต้น

ธรรมทั้ง 3 ประการย่อยเป็นที่ปรารถนาของมนุษย์ทั้งปวง เหมาะสมเป็นที่ตั้งแห่งการ
อำนวยการให้แก่กัน เนื่องจากชาวจีนมีจิตใจมุ่งมั่นแต่ในเรื่องของโชคลาภ ความยั่งยืน จึงได้ใฝ่หา
สิ่งของ ต้นไม้ ดอกไม้ สัตว์สิ่งของและสิ่งอื่น ๆ ที่มีค่าที่มีเสียงพ้องกับคำที่เป็นสิริมงคล ฉะนั้น
ในความเชื่อ คติ ฮก ลก ชิว สามารถแสดงออกโดยใช้สิ่งของ ต้นไม้ ดอกไม้ ผลไม้ สัตว์ และ
คนในรูปต่าง ๆ เป็นสัญลักษณ์ในการแสดงออก

ฮก ลก ชิว แสดงความหมายด้วยบุคคล ซึ่งเป็นเทพ 3 องค์ที่ชาวจีนเชื่อว่าสามารถ
ประสิทธิ์ ประสาท ความมั่งคั่ง ความบริสุทธิ์ พุณสุขและความยั่งยืนได้

3.2.1.1 ฮก ลก ชิว แสดงด้วยรูปบุคคล⁷

ฮก เป็นรูปเจ้าหรือขุนนางสวมหมวกมีใบหูกาง ออกไปสองข้าง มือถืออยู่
แสดงวาสนา

ลก เป็นรูปเศรษฐี สวมหมวกมีเสาข้างหลังสูง มีผ้าคลุมลงไปเบื้องหลังแสดง
โภคสมบัติ มือหนึ่งข่มเด็กแสดงบริวารสมบัติ

ชีว เป็นรูปชายแก่ถือไม้เท้ามือหนึ่ง ถือผลไม้มือหนึ่ง แสดงความเป็นผู้มียายุยืน
มั่นคง

เทพ ฮก ลก ชิว ไม่เคยปรากฏว่าได้รับการกราบไหว้ หรือบูชาไว้ในศาลเจ้า
หรือในบ้านแต่อย่างใด แต่จะตั้งไว้เป็นเพียงสิ่งประดับบ้านเท่านั้น เทพทั้งสามองค์นี้จะมีบทบาท
อย่างจริงจังต่อความเชื่อของชาวจีนก็เป็นเพียงเทพประธานในวันงานเซียดเท่านั้น⁸

7 คำราชาชนาภาพ, สมเด็จพระพุทธเจ้า, ตำนานเครื่องโต๊ะและถ้วยปั้น, (กรุงเทพฯ : โรงเรียนช่าง
พิมพ์เพชรรัตน์, 2509), หน้า 22.

8 พรพวรรณ จันทโรมาพันธ์, ฮก ลก ชิว โชค ลาค และอายุยืน, (กรุงเทพมหานคร
ศิลปวัฒนธรรม, 2530), หน้า 3.



ภาพที่ 3.8 รูปเทพเจ้า ฮก ลก ซิ่ว

3.2.1.2 ฮก ลก ซิ่ว แสดงความหมายด้วยรูปสัตว์

ฮก

ค้างคาว (Bat) ถือกันว่าเป็นสัตว์ที่มีเขนมีขาเป็นสัตว์สี่เท้า แต่มีปีก เป็นสัตว์ที่ไม่รู้จักลงยังพื้นดินเหมือนสัตว์ทั่วไป⁹ เป็นเครื่องหมายแห่งวาสนา¹⁰ เป็นสัญลักษณ์ของความมีอายุยืน ความเจริญไพรมูลย์ ความสุข¹¹

ลก

ไก่ (Cock) เป็นสัตว์ชนิดหนึ่งที่เกี่ยวข้องกับดวงอาทิตย์ และเป็นเครื่องหมายของดวงอาทิตย์ ด้วยเหตุนี้จึงเห็นไก่ขันเมื่อดวงอาทิตย์ขึ้น¹² เพื่อบอกให้เราทราบว่าวันใหม่ได้มาถึงแล้ว ชาวจีนเชื่อว่าไก่เป็นเทวดาที่มีถิ่นอยู่ในดวงอาทิตย์ นอกจากนี้แล้ว สัญลักษณ์รูปไก่อังหมายถึง "ความมีลาภ" (Fortunate) "ความมีโชค" (Luck)¹³

9 สุวิญา โรจนารุณ, ลวดลายบนหน้าบันโบสถ์-วิหารสมัยพระบาทสมเด็จพระนั่งเกล้าเจ้าอยู่หัว, คณะโบราณคดี มหาวิทยาลัยศิลปากร, 2523, หน้า 65.

10 สมบัติ พลายน้อย, สัตวนิยาย, (พระนคร : โรงพิมพ์รุ่งเรืองรัตน์, 2520) หน้า 158.

11 จริยา สุานรดาภรณ์, หน้าบันโบสถ์วิหารสมัยรัชกาลที่ 3, วิทยานิพนธ์ปริญญาโท คณะสถาปัตยกรรมศาสตร์ มหาวิทยาลัยศิลปากร, 2521, หน้า 73.

12 สมบัติ พลายน้อย, เรื่องเดิม, หน้า 87.

13 จริยา สุานรดาภรณ์, หน้าบันโบสถ์วิหารสมัยรัชกาลที่ 3, วิทยานิพนธ์ปริญญาโท คณะสถาปัตยกรรมศาสตร์ มหาวิทยาลัยศิลปากร, 2521, หน้า 73.

เอกสารนี้เป็นเอกสารที่สงวนไว้สำหรับการใช้งานเพื่อการศึกษาเท่านั้น ไม่อนุญาตให้นำไปใช้ประโยชน์ด้านการค้า ไม่ว่ากรณีใดๆ ทั้งสิ้น อีกทั้งห้ามมิให้ดัดแปลงเนื้อหา และต้องอ้างอิงถึงเจ้าของเอกสารทุกครั้งที่มีการนำไปใช้

กวาง (Deer) โดยมากจะใช้รูปกวางดาวที่มีดวงขาว ๆ พร้อยไปตามตัวเปรียบดัง กระแปะแสดงโภคสมบัติ¹⁴ นอกจากนี้แล้วสัญลักษณ์รูปกวาง ยังหมายถึงความมีอายุยืนนาน (Longerity) มีเกียรติยศ (Honor)¹⁵ ด้วย

ผีเสื้อ

ผีเสื้อ (Butterfly) สัญลักษณ์รูปผีเสื้อเป็นความนิยมของจีนมาตั้งแต่สมัยดึกดำบรรพ์ ในสมัยก่อนชาวจีนนิยมเอารูปผีเสื้อหยกฝังไปพร้อมกับศพคนตาย ที่ทำเช่นนี้ก็คงเนื่องมาจากความเชื่อถือในเรื่องวิญญาณ เพราะจีนถือว่าผีเสื้อเป็นสัญลักษณ์ของความไม่ตาย เป็นอมตะตามนิยายโบราณของจีน นอกจากนี้แล้วผีเสื้อยังเป็นสัญลักษณ์ของความร่าเริง (Joy) และความสุขในชีวิตสมรส (Conjugal Felicity)

กิลีน (Unicorn) เป็นเครื่องหมายแสดงถึงความกรุณา, ความเที่ยงธรรม เป็นกลางที่ดี และมีความหมายที่แสดงถึงอายุยืนนาน

3.2.1.3 ฮก ลก ชิว แสดงความหมายด้วย พฤษชาชาติและบุปผชาติ

ฮก

ดอกโบตั๋น (Mu Tan, Tree Peony) เป็นดอกไม้ที่มีความเด่นเป็นสง่าที่สุด มีความงามเป็นหนึ่งในมวลดอกไม้บานาชนิด¹⁶ จัดเป็นราชินีของดอกไม้ทั้งปวง¹⁷ จีนถือว่าโบตั๋นเป็นดอกไม้วิเศษ ถ้าปลูกลงไว้ที่แห่งใด ปลูกต้นไม้อื่น ๆ ร้อยอย่างล้อมรอบก็จะโน้มยอดหรือหันดอกเข้าหา¹⁸ นอกจากนี้แล้วดอกโบตั๋นยังเป็นสัญลักษณ์ที่หมายถึงความร่ำรวย (Riches) เกียรติยศ (Honor) ความรัก (Love) ความเป็นมิตร (Affection) เพศหญิง (Feminine) ความงาม (Beauty) และความเจริญไพโรจน์ (Prosperity) อีกด้วย¹⁹

ลก

14 ดำรงราชานุภาพ, สมเด็จพระนเรศวรมหาราช, เรื่องเดิม, หน้า

15 จริยา ฐานรดาภรณ์, เรื่องเดิม, หน้า 74.

16 พรพรรณ จันทโรนานนท์, ฮก ลก ชิว โชค ลาค และอายุยืน, (กรุงเทพมหานคร ศิลปวัฒนธรรม, 2530), หน้า 9.

17 สมบัติ พลายน้อย, พฤษชาชาติ, (พระนคร: วัชรินทร์การพิมพ์, 2512), หน้า 33.

18 ดำรงราชานุภาพ, สมเด็จพระนเรศวรมหาราช, ตำนานเครื่องโต๊ะและถ้วยปั้น, (กรุงเทพฯ: โรงเรียนช่างพิมพ์เพชรรัตน์, 2509), หน้า 22 – 23.

19 จริยา ฐานรดาภรณ์, หน้าบันโบสถ์วิหารสมัยรัชกาลที่ 3, วิทยานิพนธ์ปริญญาโท คณะ

สถาปัตยกรรมศาสตร์ มหาวิทยาลัยศิลปากร, 2521, หน้า 75.

ดอกเบญจมาศ (Chrysanthemum) เป็นดอกไม้ที่แสดงความหมายถึงความบริสุทธิ์ด้วยโศกสมบัติ จีนใช้ดอกเบญจมาศซึ่งมีกลีบสลับซับซ้อนกว่าดอกไม้ชนิดอื่น ๆ เป็นการแสดงความมั่งคั่ง เป็นสัญลักษณ์ของความร่าเริง (Joviality) และชีวิตที่สุขสบาย ดอกเบญจมาศชาวไทยรู้จักกันในชื่อภาษาแต้จิ๋วว่า ดอกเก๊กฮวย เป็นดอกไม้ที่มีความหอม ใช้ดื่มบำรุงร่างกาย และมีอีกชื่อหนึ่งว่า ดอกไม้แห่งอายุยืน²⁰

ชิว

ไผ่ (Bamboo) ถือว่าเป็นสัญลักษณ์ของสันติสุข และอายุยืน²¹ ต้นไผ่เป็นต้นไม้ที่แทบไม่ปรากฏว่ามีการตาย และสามารถเจริญงอกงามได้โดยการแตกหน่อ ขยายรากฐานให้กว้างใหญ่ไพศาลเป็นปึกแผ่นหนาออกไปทุกที นอกจากนี้ไผ่ยังได้รับสมญาว่า เป็นพญาแห่งมวลพฤกษาเปรียบเสมือนเป็นชายชาติตรี และไม้ไผ่เองก็มีประโยชน์นานัปการ²²

ภาพที่ 3.9 ภาพลายเส้นพฤษชาติ สื่อความหมายมงคล

3.2.1.4 สก ลก ชิว แสดงความหมายด้วยรูปผลไม้

สก

20 พรพรรณ จันทโรนานนท์, สก ลก ชิว ไชค ลาด และอายุยืน, (กรุงเทพมหานคร ศิลปวัฒนธรรม, 2530), หน้า 9.

21 สมบัติ พลายน้อย, พฤษนิยาย, (พระนคร: วัชรินทร์การพิมพ์, 2512), หน้า 364.

22 พรพรรณ จันทโรนานนท์, เรื่องเดิม, หน้า 7 - 8.
เอกสารนี้เป็นเอกสารที่สงวนไว้สำหรับการใช้งานเพื่อการศึกษาเท่านั้น ไม่อนุญาตให้นำไปใช้ประโยชน์ด้านการค้าไม่ว่ากรณีใดๆ ทั้งสิ้น อีกทั้งห้ามมิให้ตัดแปลงเนื้อหา และต้องอ้างอิงถึงเจ้าของเอกสารทุกครั้งที่มีการนำไปใช้

ส้มมือ (Citron) เป็นส้มชนิดหนึ่งมีลักษณะเหมือนมือ จึงเรียกกันว่า ผู้โชวกัน ซึ่งแปลความหมายได้ว่า ส้มรูปมือพระพุทธ อำนวยพรที่มีความหมายเกี่ยวกับโชคลาภวาสนา²³ และเป็นเครื่องหมายแห่งความมั่งมีทรัพย์ (A sign of Wealth) ด้วย²⁴

ลก

ทับทิม (Kiat, Pomegranite) คำว่า Kiat เป็นคำพูดออกเสียงที่หมายถึงความมีโชค ทับทิมตามความนิยมของชาวจีน ถือว่าเป็นเครื่องหมายของความอุดมสมบูรณ์ และการมีลูกหลานมาก เพราะผลทับทิมมีเมล็ดมากแสดงถึงความบริบูรณ์ ฉะนั้นจึงนิยมให้ทับทิมเป็นของขวัญในวันแต่งงาน เพื่ออำนวยการให้คู่บ่าวสาวมีลูกมาก²⁵

ภาพที่ 3.10 ภาพลายเส้นภาพมงคลผลท้อและทับทิม

ชิว

ผลท้อ (Peach) หรือไชวเถา แปลว่า ผลท้อแห่งความยั่งยืน เป็นสัญลักษณ์แห่งความยั่งยืน บางครั้งเรียกว่า เซียนเถา ซึ่งแปลว่า ผลท้อแห่งเทพ²⁶ และยังเป็นสัญลักษณ์ของการแต่งงาน (Marriage) ความเป็นอมตะ (Immortality) ความมีอายุยืน (Long Life) เทพเจ้าแห่งความมีอายุยืนนาน (God of Longevity) มักจะถือผลท้ออยู่ในมือเสมอ หรือนั่งอยู่บนผล

23 พรพรรณ จันทโรนานนท์, ฮก ลก ชิว โชค ลาด และอายุยืน, (กรุงเทพมหานคร ศิลปวัฒนธรรม, 2530), หน้า 6.

24 จริยา สุานรดาภรณ์, หน้าบันโบสถ์วิหารสมัยรัชกาลที่ 3, วิทยานิพนธ์ปริญญาโท คณะสถาปัตยกรรมศาสตร์ มหาวิทยาลัยศิลปากร, 2521, หน้า 76.

25 สมบัติ พลายน้อย, พฤษนิยาย, (พระนคร : วัชรินทร์การพิมพ์, 2512), หน้า 233.

26 พรพรรณ จันทโรนานนท์, เรื่องเดิม, หน้า 5.

เอกสารนี้เป็นเอกสารที่สงวนลิขสิทธิ์ไว้สำหรับการเรียนเพื่อการศึกษาเท่านั้น ไม่อนุญาตให้นำไปใช้ประโยชน์ด้านการค้าไม่ว่ากรณีใดๆ ทั้งสิ้น อีกทั้งห้ามมิให้ดัดแปลงเนื้อหา และต้องอ้างอิงถึงเจ้าของเอกสารทุกครั้งที่มีการนำไปใช้

ท้อ ในสังคมจีนโบราณถือกันว่าต้นท้อเป็นไม้มิใช่สามารถขจัดภูมิจีพิศาจได้ ดังนั้นแผ่นป้ายไม้ที่แขวนอยู่หน้าจวนข้าหลวงต้องใช้ไม้จากต้นท้อ ส่วนกิ่งท้อจะเป็นเครื่องรางสำหรับป้องกันตัวให้พ้นจากโรคระบาด²⁷

3.2.1.5 ฮก ลก ชิว แสดงความหมายด้วยรูปเครื่องประดับท้องฟ้า

ฮก

พระอาทิตย์ (Sun) มีอาณาภาพมากจะทำอันตรายแก่คนทั้งปวงแต่รัศมีอันเร่าร้อนอาจจะให้แสงสว่างและให้ชีวิตแก่สัตว์และพืชพันธุ์ทั้งปวงให้เป็นอยู่ได้ และพระอาทิตย์หมายถึงเพศชายด้วย

ลก

พระจันทร์ (Moon) มีรัศมีแจ่มใสเป็นที่ควรยินดี ที่อุปการะแก่น้ำขึ้นน้ำลง เป็นต้น และพระจันทร์หมายถึงเพศหญิง

เมฆ (Clouds) แสดงถึงการให้คุณประโยชน์ เป็นฝนเกิดขึ้น (Beneficial Rain) และความอุดมสมบูรณ์ (Fertility)

ดวงดาว ใช้เป็นเครื่องหมายของชิว เพราะดวงดาวเป็นของไม่มีขึ้นมีแรมย่อมตั้งอยู่ในท้องฟ้ายั่งยืน

3.2.1.6 ฮก ลก ชิว แสดงความหมายด้วยสิ่งของ

ลก

เหรียญคู่ (Two Coins) หมายถึงเทพเจ้าแห่งความร่ำรวย (God of Riches)²⁸

ชิว

แจกัน (Vase) เป็นสัญลักษณ์ของความประสานกลมกลืนชิวนิรันดร์ (Perpetual Harmony) ความมีเชาว์ดี (Supreme Intelligent) มีชัยชนะอันสูงสุด เหนือการเกิดและการตาย (Triumph Over Birth and Death)

27 พรพวรรณ จันทโรนานนท์, ฮก ลก ชิว โชค ลาค และอายุยืน, (กรุงเทพมหานคร ศิลปวัฒนธรรม, 2530), หน้า 5.

28 จริยา ฐานรตารณณ์, หน้าบันโบสถ์วิหารสมัยรัชกาลที่ 3, วิทยานิพนธ์ปริญญาโท คณะสถาปัตยกรรมศาสตร์ มหาวิทยาลัยศิลปกร, 2521, หน้า 80.

ภาพที่ 3.11 ภาพลายเส้นภาพมงคลแจกัน

3.2.1.7 ฮก ลก ชิว แสดงความหมายด้วยลวดลาย²⁹

ฮก

ทำเป็นลายที่มีฐานคล้ายรูปค้างคาวต่อกันหรือคล้ายกระจิงเช่นที่เราเรียกว่า คือเสื่อ เป็นเครื่องหมายของฮก

ลก

ทำลายเป็นฐานคล้ายลูกคลื่น อันเขียนโดยกระบวนลายมีไขคลื่นจริง เมื่อเขียนริศผอมเข้าก็เป็นรูปคล้าย ๆ รั้ว ซึ่งเราเรียกกันว่า ลายราชวัติ เป็นเครื่องหมายของลก

ชิว

ประแจจีน เป็นลายที่ขีดเป็นเส้น ๆ แล้วม้วนกลับแปลว่ายาว ซึ่งมีความหมายถึงความยั่งยืนและยืนยาว

3.2.1.8 คติของลายที่มีความหมายมงคลเฉพาะตัว

ก. แสดงด้วยรูปสัตว์

- มังกร (Dragon) เป็นสัตว์โบราณที่คนจีนในสมัยก่อนจินตนาการขึ้นเอง มีลักษณะรูปร่างผสมกันระหว่างสัตว์หลายชนิดด้วยกัน คือ มังกรมีเขาเหมือนกวาง มีหัวคล้ายอูฐ หนัยน์ตาเหมือนหนัยน์ตาของยักษ์ คอเหมือนงู ท้องเป็นเกล็ดเหมือนเปลือกหอยแครง เกล็ดบนหลัง และข้าง ๆ ตัวเหมือนเกล็ดปลาทอง มีเล็บเท้าเหมือนเล็บนกอินทรีย์ อุ้งเท้าเหมือนอุ้งเท้าเสือ

29 คำกรรณานุกรม, สมเด็จพระเทพฯ, ตำนานเครื่องโต๊ะและถ้วยปั้น, (กรุงเทพฯ : โรงเรียนช่าง

พิมพ์เพชรรัตน์, 2509), หน้า 23.

เอกสารนี้เป็นเอกสารที่สงวนไว้สำหรับการใช้งานเพื่อการศึกษาเท่านั้น ไม่อนุญาตให้นำไปใช้ประโยชน์ด้านการค้าไม่ว่ากรณีใดๆ ทั้งสิ้น อีกทั้งห้ามมิให้ดัดแปลงเนื้อหา และต้องอ้างอิงถึงเจ้าของเอกสารทุกครั้งที่มีการนำไปใช้

หูเหมือนวัว เป็นต้น³⁰ มังกรเป็นสัตว์ให้คุณเป็นสัญลักษณ์แห่งความเจริญรุ่งเรือง แสดงความมีอำนาจและความยิ่งใหญ่ มีอำนาจหน้าที่ครอบคลุมไปทั่วทั้งพื้นภัพและสวรรค์ โดยแบ่งอำนาจหน้าที่ออกเป็น 4 จำพวก คือ 1. ทำหน้าที่ค้ำจุนและรักษาวิมานของเหล่าเทวดา 2. ทำหน้าที่ให้ลมให้ฝน 3. ทำหน้าที่รักษาแม่น้ำลำธาร และ 4. ทำหน้าที่เฝ้าและรักษาทรัพย์แผ่นดินและอื่น ๆ จะเปรียบเสมือนมังกรก็คือพระมหากษัตริย์ดังตัวอย่าง ตราราชวงศ์กษัตริย์ของจีนจะทำเป็นสัญลักษณ์รูปมังกรที่ประทับของพระมหากษัตริย์ เรียกว่าพระแท่นมังกรทอง เป็นต้น ฉะนั้นรูปมังกรจึงเป็นที่นิยมกันแพร่หลายในงานศิลปะจีนแขนงต่าง ๆ เช่น งานจิตรกรรม ประติมากรรม เขียนลวดลายประดับบนเครื่องเคลือบดินเผา³¹



ภาพที่ 3.12 ภาพมังกรที่บ้านประตู่พระอุโบสถวัดราชโอรสาราม

- หงส์ (Feng – Huang, Miscalled The Chinese Phoenix) เป็นนกประหลาดชนิดหนึ่ง เป็นนกในจินตนาการของชาวจีน ถือว่าเป็นนกทิพย์มีความพิเศษในตนเองเหนือกว่านกทั้งปวง มีลักษณะของสัตว์หลายอย่างผสมกัน คือ มีศีรษะคล้ายนกฟีนิกซ์ จะงอยปากคล้ายนกอีแอ่น คอคล้ายเต่า รูปคล้ายตัวคล้ายมังกร และมีหางอย่างปลา³² เมื่อมองดูส่วนรวมของนกชนิดนี้จะได้ภาพอันสง่างามสมศักดิ์ศรี เมื่อมังกรเปรียบเสมือนองค์พระจักรพรรดิ หงส์จึงเปรียบเสมือนองค์พระจักรพรรดินี นอกจากนี้ หงส์ยังมีความหมายในทางสิริมงคลอื่น ๆ ด้วย โดยจะเป็น

30 ดำเนิน เลชะกุล, สัตว์ในเทพนิยาย, (กรุงเทพมหานคร: โรงพิมพ์บำรุงนุกุลกิจ, 2521), หน้า 12 – 13

31 จริยา สุวรรตากรณี, หน้าบันโบสถ์วิหารสมัยรัชกาลที่ 3, วิทยานิพนธ์ปริญญาโท คณะสถาปัตยกรรมศาสตร์ มหาวิทยาลัยศิลปากร, 2521, หน้า 69.

32 เจือ สะตะเวทิน, เข้าใจจีน, (กรุงเทพฯ: สุทธิสารการพิมพ์, 2517), หน้า 192.

สัญลักษณ์ของความงาม ความดี ความอบอุ่น ความไพเราะ ความสงบ และหงส์จีนยังเป็นสัญลักษณ์ของความไม่รู้จักตาย คือ เป็นอมตะตามทัศนะของชาวจีน

-สิงโต (Lion) เป็นสัญลักษณ์แสดงถึงความเป็นผู้ปกครองสถานที่อันศักดิ์สิทธิ์ วัดพุทธศาสนาในประเทศจีนเป็นจำนวนมากจึงมีรูปสิงโตสลักหินหมอบอยู่สองฟากของประตูทางเข้า นอกจากนี้สิงโตยังเป็นสัญลักษณ์แสดงความหมายเป็นสิริมงคลทางอื่นด้วย กล่าวคือ หมายถึง เป็นผู้พิทักษ์รักษากฎหมาย หมายถึง ความน่านับถือหรือความเป็นผู้มีวิริยอุตสาหะและชาวจีนเชื่อว่า สิงโตเป็นสัตว์วิเศษมีอำนาจในการขจัดภูมิจีปีศาจอีกด้วย³³



ภาพที่ 3.13 รูปสิงโตที่เฝ้าประตูทางเข้า-ออก

- ม้า ที่มีลักษณะดีแปดตัวเป็นลายสิริมงคล หมายถึง ความสงบ³⁴

- นกแก้ว เป็นลายสิริมงคล หมายถึง ความสงบ³⁵

- นกยูง เป็นสัตว์สวยงามทั้ง ขน หาง และสีล้นของขน ทั้งหมดินที่สง่างาม

ในราชสำนักของราชวงศ์ชิง จึงนิยมนกยูงกันมาก ขนนกยูงก็นำมาประดับหมวกยศของขุนนางข้าราชการชั้นสูงด้วย ขุนนางคนใดที่มีหางนกยูงและปะการังติดที่หมวกยศจะเป็นการบ่งบอก

33 จริยา สุานรตารณณ์, หน้าบันโบสถ์วิหารสมัยรัชกาลที่ 3, วิทยานิพนธ์ปริญญาโท คณะสถาปัตยกรรมศาสตร์ มหาวิทยาลัยศิลปากร, หน้า 72.

34 พรพรรณ จันทโรนานนท์, สุก ลก ชิว ไชค ลาค และอายุยืน, (กรุงเทพมหานคร ศิลปวัฒนธรรม, 2530), หน้า 158.

35 พรพรรณ จันทโรนานนท์, เรื่องเดิม, หน้า 153.

เอกสารนี้เป็นเอกสารสงวนลิขสิทธิ์การใช้งานเพื่อการศึกษาเท่านั้น ไม่อนุญาตให้นำไปใช้ประโยชน์ด้านการค้า ไม่ว่ากรณีใดๆ ทั้งสิ้น อีกทั้งห้ามมิให้ดัดแปลงเนื้อหา และต้องอ้างอิงถึงเจ้าของเอกสารทุกครั้งที่มีการนำไปใช้

ตำแหน่งสูงสุดทางราชการด้วย เนื่องจากความสงบเสถียรและความมีสง่าของนกยูง ชาวจีนจึงใช้นกยูงเป็นสัญลักษณ์ของข้าราชการฝ่ายขุน³⁷

-ปูหรือเสี้ย มีความหมายเหมือนกับเปิดหรือยะ อันมีความหมายว่าเกาะป้องกันตัวหรือกระดองเปลือกแข็งหรือที่หนึ่งรุนแรง เป็นภาพสิริมงคลใช้ในการอวยพรก่อนเดินทางไปสอบแข่งขันเพื่อให้สอบได้³⁸

ข. แสดงด้วยรูปลักษณ์ของ

- พระธรรมจักร (Wheel) เป็นสัญลักษณ์ของชาวพุทธ (A symbol of Buddha's Person) ความเปลี่ยนแปลงไม่รู้จักจบ (Infinite Changing) เป็นวัฏจักรของชีวิต (Wheel of Life) วัฏจักรแห่งความจริง (Wheel of Truth) เป็นวงล้อแห่งความศักดิ์สิทธิ์ (Holy wheel) และเป็นวัฏจักรแห่งจักรวาลที่ไม่สามารถทำลายได้ (Indestructible Wheel of The Cosmos)³⁹

- แล้ (Fly – Whisk) เป็นสัญลักษณ์ที่เกี่ยวกับเวทย์มนต์ (Magic) และความเป็นผู้นำ (Leadership)⁴⁰

- พระเจดีย์หรือระ (Pagoda) พระเจดีย์ใช้เป็นทิวทัศน์ของในสมัยโบราณ เป็นสัญลักษณ์ของความมั่นคงปลอดภัย (Secures Good Geomantic Influences)⁴¹



ภาพที่ 3.14 ระที่วัดราชโอรสารามฯ

37 พรพรรณ จันทโรนานนท์, ฮก ลก ชิว ไชค ลาค และอายุยืน, (กรุงเทพมหานคร ศิลปวัฒนธรรม, 2530), หน้า 13.

38 พรพรรณ จันทโรนานนท์, เรื่องเดิม, หน้า 12.

39 จริยา สุานรตาภรณ์, หน้าบ้านโบสถ์วิหารสมัยรัชกาลที่ 3, วิทยานิพนธ์ปริญญาโท คณะสถาปัตยกรรมศาสตร์ มหาวิทยาลัยศิลปากร, หน้า 79.

40 จริยา สุานรตาภรณ์, เรื่องเดิม, หน้า 81.

41 จริยา สุานรตาภรณ์, เรื่องเดิม, หน้า 81.

เอกสารนี้เป็นเอกสารที่สงวนไว้สำหรับการใช้งานเพื่อการศึกษาเท่านั้น ไม่อนุญาตให้นำไปใช้ประโยชน์ด้านการค้า ไม่ว่าจะกรณีใดๆ ทั้งสิ้น อีกทั้งห้ามมิให้ดัดแปลงเนื้อหา และต้องอ้างอิงถึงเจ้าของเอกสารทุกครั้งที่มีการนำไปใช้



ภาพที่ 3.15 ตะขุวัดสุทัศน์

- ถาดดอกไม้ (A Dish of Flowers) เป็นสัญลักษณ์ของความงามและความอุดมสมบูรณ์ (Fertility)⁴¹
- ใบไม้ (Artemisia Leaf) เป็นพันธุ์ไม้แปลกพิเศษ มีกลิ่นหอม ถือเป็นพันธุ์ไม้ให้ลางดี (A Fragrant Plant of Good Omen) การทำนายโชคชะตาราศีที่ดี (Good Augury) และเป็นสัญลักษณ์ของความผาสุก (Felicity)⁴²
- เขามอหรือโขดหิน (Rock) แสดงถึงความถาวรแข็งแรง (Permanance) และการร่วมมือกันอย่างแน่นแฟ้น (Solidarity)
- Ping Ting Joo – E
 P = ปากกาหรือฟู่กันสำหรับเขียนมีความหมายว่า “ต้อง” (Must)
 Ting = คิมเงิน (Ingot of Silver) คือ หีบห่อหุ้มด้วยม้วนกระดาษไหม มีความหมายว่า “อย่างแน่นอน” (Certainly)
 Joee – E ความต้องการ (As You Desire)
 ดังนั้น Pi Ting Joo – E จึงมีความหมายรวมกันว่า ท่านจะต้องบรรลุถึงความประสงค์ที่ต้องการอย่างแน่นอน (You must certainly Obtain As You Desire)⁴³

41 จริยา สุานรตาภรณ์, หน้าบันโบสถ์วิหารสมัยรัชกาลที่ 3, วิทยานิพนธ์ปริญญาโท คณะสถาปัตยกรรมศาสตร์ มหาวิทยาลัยศิลปกร, หน้า 81.

42 จริยา สุานรตาภรณ์, เรื่องเดิม, หน้า 79.

43 จริยา สุานรตาภรณ์, เรื่องเดิม, หน้า 81.

- วงกลมคู่ (Two Circles) หมายถึง สวรรค์ และพื้นพิภพ (Heaven and Earth) เพศหญิงและเพศชาย (Female and male) ใช้เป็นเครื่องรางด้านทานอิทธิพลของวิญญานร้าย (Charm Against Evil Influences)
- เขาสัตว์คู่ (A Pair of Horns) เป็นเครื่องหมายของความอุดมสมบูรณ์ (Plenty) การจับคู่ หมายถึงความผาสุก (A pair is always an Emblem of Happiness)
- ดอกบัว (Lotus) เป็นสัญลักษณ์ของพลังสร้างสรรค์ (Creative Power) ความบริสุทธิ์ (Purity) และความฉลาดปราดเปรื่อง
- ดอกท้อ หมายถึง ความยั่งยืน⁴⁴

ภาพที่ 3.16 ภาพลายเส้น

3.2.1.9 คติสัญลักษณ์ทางวิชาการ (The Hundred Antique)⁴⁵

สัญลักษณ์ทั้งสี่อย่างนี้ ได้ถูกนำมาใช้เป็นส่วนหนึ่งของลวดลายประดับตกแต่งบ้านบันโบสถ์และวิหาร แบบสถาปัตยกรรมสกุลช่างสมเด็จพระนั่งเกล้าเจ้าอยู่หัว เป็นสัญลักษณ์ที่เป็นเครื่องหมายของวิชาการแขนงต่างๆของจีนมีความหมายในทางสิริมงคลทำให้ประสบความสำเร็จ(Four Accomplishments) มี

ก. หนังสือ (Book) เป็นสำหรับหนังสือผูกรวมเข้าด้วยกันด้วยริบบิ้น เป็นเครื่องหมายของการคัดลายมือ (Calligraphy)

44 พรพรรณ จันทโรนานนท์, ฮก ลก ชิว ไชค ลาค และอายุยืน, (กรุงเทพมหานคร ศิลปวัฒนธรรม, 2530), หน้า 27.

45 จริยา สุวรรณธารณ์, หน้าบันโบสถ์วิหารสมัยรัชกาลที่ 3, วิทยานิพนธ์ปริญญาโท คณะสถาปัตยกรรมศาสตร์ มหาวิทยาลัยศิลปากร, หน้า 78.

ข. ม้วนกระดาษ (Seroll) เป็นม้วนกระดาษวาดเขียน 2 ม้วน ผู้รวมเข้าด้วยกันด้วยริบบิ้น เป็นเครื่องหมายของจิตรกรรม (Painting)

ค. หีบใส่เครื่องดนตรี (Lyre Encased) เป็นเครื่องดนตรีชนิดหนึ่ง ใส่อยู่ในกล่องมีผ้าหุ้ม เป็นเครื่องหมายของดนตรี (Music)

ง. กระดาษเล่นเกมส์ (Go – Board) เป็นกระดาษหมากมีของเดินหมากสลับลีพร้อมทั้งหมากทรงกลม ซึ่งหมากฮอสนี้เป็นเครื่องหมายของการศึกษา (Games)

3.2.3 หยิน หยาง

3.2.2.1 ความเป็นมาของสัญลักษณ์ หยิน หยาง

สัญลักษณ์ หยินหยาง คือความสมดุล ที่มีความตรงข้าม 2 ส่วน ร่วมกันเป็นหนึ่งเดียว อย่างกลมกลืน สื่อถึงความสมดุล แต่จะมีใครบ้างที่จะทราบความเป็นมาว่า สัญลักษณ์ดังกล่าว เกิดจากอะไรสัญลักษณ์ หยินหยางบางครั้งถูกเรียกว่าสัญลักษณ์ ไทจี ซึ่งมาจากคัมภีร์อี้-จิง คัมภีร์ อี้-จิงนี้เป็นรากฐานสำคัญที่สุดของปรัชญาจีน เป็นคัมภีร์ที่บันทึกองค์ความรู้ของปราชญ์จีนโบราณ ที่พยายามจะเข้าใจปรากฏการณ์ของธรรมชาติ และจักรวาล

อี้จิง เป็นหนังสือที่มีความลึกซึ้ง กล่าวถึงกฎแห่งความเปลี่ยนแปลง จึงมักเรียกว่าคัมภีร์แห่งความเปลี่ยนแปลงชาวจีน ได้สร้างสัญลักษณ์ การรวมกันของพระอาทิตย์ แทนหยาง และพระจันทร์ แทนหยิน เพื่อให้ง่ายต่อความเข้าใจ ถึงหลักปรัชญา หลังจากที่เฝ้าดูปรากฏการณ์บนท้องฟ้า ชาวจีนโบราณพบว่า มันมีการเปลี่ยนแปลงทุกวัน ถึงแม้ว่าจะมีการเปลี่ยนแปลง แต่มันก็มีวงจรของการเกิด ฤดูกาลประจำปี เป็นอย่างนี้มายาวนาน อย่างไรก็ตาม มันไม่ใช่เรื่องง่ายที่จะนำกฎเกณฑ์ที่ค้นพบ มาประยุกต์ใช้กับวิถีชีวิตของมนุษย์ ทำให้คนคิดว่า คัมภีร์อี้จิงเป็นสิ่งที่ยากเกินเข้าใจ

เมื่อเงาไม้ทอดไปทางทิศตะวันออก จะเป็นฤดูใบไม้ผลิ

- เมื่อเงาไม้ทอดไปทางทิศใต้ จะเป็นฤดูร้อน
- เมื่อเงาไม้ทอดไปทางทิศตะวันตก จะเป็นฤดูใบไม้ร่วง
- เมื่อเงาไม้ทอดไปทางทิศเหนือ จะเป็นฤดูหนาว

จากการเฝ้าดูเงาจากแสงอาทิตย์เป็นระยะเวลายาวนาน เงาของเสาไม้จะเคลื่อนมาเริ่มในตำแหน่งแรกอีกครั้งพวกเขาค้นพบระยะเวลาของ 1 ปี ซึ่งใช้เวลา 365.25 ครั้ง ที่มีการกำหนดจุดของเงาบนพื้นดินส่วนปลายไม้ หรือ คือจำนวนวัน 365.25 วัน พวกเขาแบ่งวงกลมที่มีเสาไม้เป็นจุดศูนย์กลาง ออกเป็น 24 ส่วน ประกอบด้วย 4 ช่วงเวลา คือ ฤดูใบไม้ผลิ ฤดูใบไม้ร่วง ฤดูหนาว และฤดูร้อน เอกสารนี้เป็นเอกสารที่สงวนไว้สำหรับการใช้งานเพื่อการศึกษาเท่านั้น ไม่อนุญาตให้นำไปใช้ประโยชน์ด้านการค้าไม่ว่ากรณีใดๆ ทั้งสิ้น อีกทั้งห้ามมิให้ดัดแปลงเนื้อหา และต้องอ้างอิงถึงเจ้าของเอกสารทุกครั้งที่มีการนำไปใช้

ร้อน และหนาว โดยใช้ช่วงที่พระอาทิตย์ขึ้น เป็นตัวกำหนดเขาแบ่งวงกลม เป็น 6 วงซ้อนกัน โดยมีจุดศูนย์กลางที่เสาไม้ ตัดกับรัศมี 24 ส่วนเพื่อแบ่งส่วนให้ชัดเจนในการบันทึกเงาไม้ในแต่ละวัน จึงพบว่า

- เงาที่สั้นที่สุด จะอยู่ช่วงฤดูร้อน(ดวงอาทิตย์ใกล้โลก)
- เงายาวที่สุดจะอยู่ในช่วงฤดูหนาว(ดวงอาทิตย์ไกลโลก)

เมื่อเชื่อมต่อจุดในพื้นที่ที่เกิดเงาจากส่วนของฤดูร้อน จนถึงฤดูหนาว จะเกิดส่วนที่เป็น หยิน คือส่วนที่เกิดเงาเป็นรูปคล้ายการขาด ดวงอาทิตย์ทำให้เกิดปรากฏการณ์นี้ แนวโคจรของโลกจะทำมุม $23.26' 19''$ กับดวงอาทิตย์



ภาพที่ 3.17 Top view ของเสาไม้ปักบนพื้นเพื่อสังเกตการณ์เกิดเงาของไม้ในเวลา 1 ปี



ภาพที่ 3.18 ดวงอาทิตย์ทำมุมเอียงกับเส้นศูนย์สูตรของโลก $23.26' 19''$

เอกสารนี้เป็นเอกสารที่สงวนไว้สำหรับการใช้งานเพื่อการศึกษาเท่านั้น ไม่อนุญาตให้นำไปใช้ประโยชน์ด้านการค้าไม่ว่ากรณีใดๆ ทั้งสิ้น อีกทั้งห้ามมิให้ดัดแปลงเนื้อหา และต้องอ้างอิงถึงเจ้าของเอกสารทุกครั้งที่มีการนำไปใช้

- ช่วงวันที่มีกลางวันสั้นที่สุด แต่มีกลางคืนยาว คือช่วงหน้าหนาว จะอยู่ด้านล่าง เรียกว่า หยิน ส่วนพื้นที่ขาวเรียกว่าหยาง บริเวณมืดจะมีแสงจันทร์มากกว่าแสงอาทิตย์ ช่วงวันที่มีกลางวันยาวที่สุด แต่มีกลางคืนสั้น คือช่วงหน้าร้อน



ภาพที่ 3.19 การเปรียบเทียบหยินหยางกับฤดู

หยินเปรียบเหมือนพระจันทร์ หยางเปรียบเหมือนดวงอาทิตย์ หยางไม่สามารถเกิดได้ถ้าปราศจากหยินและ หยินไม่สามารถเกิดได้ถ้าปราศจากหยาง เช่นกัน หยินเริ่มขึ้น ช่วงปลายหน้าร้อน จึงเกิดสัญลักษณ์วงกลมสีดำคือหยิน วางอยู่บนส่วนพื้นที่ที่เป็นหยาง และหยางเริ่มขึ้นช่วงปลายหน้าหนาว สัญลักษณ์วงกลมสีขาวคือหยางจึงวางอยู่บนส่วนพื้นที่ที่เป็นหยิน หากคิดให้เข้าใจง่ายขึ้นคือ เมื่อหมดช่วงฤดูร้อน(พระอาทิตย์ใกล้โลก) ก็จะเป็นการเริ่มต้นของช่วงฤดูหนาวและถ้าหมดช่วงฤดูหนาว(พระอาทิตย์ไกลโลก) ก็จะเป็นการเริ่มต้นของช่วงร้อน หมุนเวียนเป็นอย่างนี้เรื่อยไป และสัญลักษณ์นี้ยังสะท้อนแนวคิดอื่นๆ อีกมากมาย เช่น แนวคิดการกำเนิดของจักรวาล การระเบิดของมวลสาร



ภาพที่ 3.20 แนวคิดการกำเนิดของจักรวาล การระเบิดของมวลสาร

เอกสารนี้เป็นเอกสารที่สงวนไว้สำหรับการใช้งานเพื่อการศึกษาเท่านั้น ไม่อนุญาตให้นำไปใช้ประโยชน์ด้านการค้า ไม่ว่ากรณีใดๆ ทั้งสิ้น อีกทั้งห้ามมิให้ดัดแปลงเนื้อหา และต้องอ้างอิงถึงเจ้าของเอกสารทุกครั้งที่มีการนำไปใช้

สัญลักษณ์หยินหยาง แสดงถึงความเข้าใจเรื่องของปรากฏการณ์ของท้องฟ้า ซึ่งประกอบด้วยระยะเวลาการโคจร ของโลกรอบดวงอาทิตย์ และฤดูกาล เป็นต้นกำเนิดปรัชญา เกิดเป็นปฏิทินของชาวจีนรวมถึงพัฒนาเป็นศาสตร์แขนงต่างๆ นับแต่นั้นมา



ภาพที่ 3.21 บทความ วงกลม"หยิน-หยาง" ในปรัชญาเต๋าของจีน

หยิน-หยาง (yin-yang) พลังซึ่งคู่กัน หากเท่ากันก็จะสร้างความสมดุล เช่น บวก-ลบ ชาย-หญิง พระอาทิตย์-พระจันทร์ ร้อน-หนาว กลางวัน-กลางคืน เป็นต้น (สิ่งแรกในแต่ะคู่คือหยาง อีกสิ่งคือหยิน) ภาพวงกลมสีขาว - ดำ คือ สัญลักษณ์ของคู่พลัง และเป็นสัญลักษณ์ของลัทธิเต๋าเช่นกัน ธาตุทั้งห้า ความสัมพันธ์ของธาตุทั้งห้าถือเป็นหลักสำคัญขององเมียว นอกจากนี้ ฮวงจู้ย ต้าราแพทย์จีนโบราณ และศาสตร์ต่างๆ ของประเทศแถบตะวันออกจำนวนมากล้วนมีพื้นฐานมาจากความสัมพันธ์นี้ ซึ่งอธิบายได้ว่า ทุกสิ่งจะมีธาตุเจ้าเรือนของตน หากจัดความสัมพันธ์ให้ถูกต้องย่อมนำมาซึ่งความอุดมสมบูรณ์ รุ่งเรือง โดยนำดับไฟ ไฟหลอมเหล็ก เหล็กตัดไม้ ไม้ทำลายดิน และดินกั้นน้ำ

3.3 การศึกษาศาสตร์จีนศาลเจ้าและวัดจีน

3.3.1 ศาลเจ้า

"การไหว้เจ้า" เป็นประเพณีที่ชาวจีนประพฤติปฏิบัติสืบต่อกันมากกว่า 3,000 ปี (สมัยราชวงศ์โจว) เพื่อให้เกิดความสิริมงคล และนำมาซึ่งความสุขความเจริญรุ่งเรืองแก่ตนเองและครอบครัว ทั้งกิจการงานธุรกิจที่ประกอบอยู่ ชาวจีนจึงมีความเชื่อสืบต่อๆ กันมาว่า ในปีหนึ่งๆ มักจะมีสิ่งเลวร้าย เรื่องไม่ดั่งใจ เรื่องอัปมงคลมากกระทบบระทั้ง หรือรบกวนการดำเนินชีวิตของคนเราจนทำให้เกิดอุปสรรคต่างๆ เช่น การเจ็บไข้ได้ป่วย การงานติดขัดไม่ราบรื่น เงินทองไม่คล่อง ทำอะไรก็พบแต่ความยุ่งยาก คำขาล่าปากมีแต่อุปสรรค บุตรบริวารก่อเรื่องวุ่นวาย นำความเอกสารนี้เป็นเอกสารที่สงวนไว้สำหรับการใช้งานเพื่อการศึกษาเท่านั้น ไม่อนุญาตให้นำไปใช้ประโยชน์ด้านการค้าไม่ว่ากรณีใดๆ ทั้งสิ้น อีกทั้งห้ามมิให้ดัดแปลงเนื้อหา และต้องอ้างอิงถึงเจ้าของเอกสารทุกครั้งที่มีการนำไปใช้

ยุ่งยากลำบากใจมาให้ หรือเหตุการณ์ต่างๆ ที่ผิดปกติ ทำให้รู้ได้ว่า "ดวงชะตาชีวิต" ไม่ดีนัก จึงจะต้องมีการขวนขวายหาที่พึ่ง จึงทำให้ก่อกำเนิดประเพณี การไหว้เจ้า ไหว้สิ่งศักดิ์สิทธิ์ และไหว้บรรพบุรุษขึ้น



ภาพที่ 3.22 ศาลเจ้าพ่อหัวตระเซ่ ลาดกระบัง

"การไหว้เจ้า" นอกจากจะเป็นการแสดงความกตัญญูตเวทีต่อผู้ที่ล่วงลับไปแล้ว ยังเป็นการวิงวอนต่อสิ่งศักดิ์สิทธิ์ช่วยคลี่คลายลดทอนให้พบแต่ความสุขความเจริญทำมาค้าขึ้น ธุรกิจเจริญรุ่งเรือง มีสุขภาพแข็งแรง ครอบครัวลูกหลานเป็นคนดีงาม

ดังนั้นเพื่อความไม่ประมาท และเสริมสร้างความมั่นใจ ที่จะช่วยให้ผ่านพ้นอุปสรรคและปัญหาต่าง ๆ ที่ผ่านเข้ามาในแต่ละปี นอกจากการแก้ไขด้วยสติปัญญาและความสามารถแล้ว โบราณจารย์ยังได้แนะนำให้ "ไหว้เจ้า" เพื่อเสริมสิริมงคลและพลังแห่งชีวิต พิชิตอุปสรรคให้เกิดกำลังใจ โดยเทพเจ้าองค์สำคัญของชาวจีนที่จะต้องไหว้ช่วงปีใหม่หรือเทศกาลตรุษจีนก็คือ เทพเจ้าแห่งโชคลาภ ความมั่งคั่ง และการค้าขาย หรือเทพเจ้าไล่เซ่งเอี้ย เพื่อขอพรให้คุ้มครองดวงชะตาชีวิต คุ้มครองปีเกิด ทุกนักษัตรซึ่งชะตาชีวิตของคนเราย่อมมีขึ้นมีลง มีดีมีร้าย หมุนเวียนเปลี่ยนแปลงกันไป ฉะนั้น การไหว้เทพเจ้าคุ้มครองดวงชะตา จึงเป็นเรื่องสำคัญ ชาวจีนจะให้ความสำคัญกับ "เทพเจ้าให้ส่วยเอี้ย" อย่างมาก ดังจะเห็นได้จากโหราศาสตร์หรือดวงจีนที่ผูกพันกับเรื่องนักษัตรปีเกิดหรือดวงชะตาชีวิตของมนุษย์ผู้ทุกคน

ตามหลัก "ป๋ายี่สี่เถี่ยว" หรือ โหราศาสตร์จีน ในแต่ละปี ดวงชะตาชีวิตของแต่ละคนก็จะเปลี่ยนแปลงไป ดวงชะตาของคนเกิดปีนักษัตรต่างๆ ทั้ง 12 นักษัตร จะมีความสัมพันธ์กับ

เอกสารนี้เป็นเอกสารที่สงวนไว้สำหรับการใช้งานเพื่อการศึกษาเท่านั้น ไม่อนุญาตให้นำไปใช้ประโยชน์ด้านการค้าไม่ว่ากรณีใดๆ ทั้งสิ้น อีกทั้งห้ามมิให้ดัดแปลงเนื้อหา และต้องอ้างอิงถึงเจ้าของเอกสารทุกครั้งที่มีการนำไปใช้

3.3.2 วัดจีน

วัดมังกกรมลาวาส มีชื่อจีน " วัดเล่งเน่ยยี่ " ในภาษาจีนแต้จิ๋ว คำว่า " เล่ง " แปลว่า มังกร , คำว่า " เน่ย " แปลว่า ดอกบัวและคำว่า " ยี่ " แปลว่า อารามหรือวัด ทางด้านหน้าของวัดติดกับถนนเจริญกรุงนั้น เป็นบริเวณย่านการค้า ของชาวไทยเชื้อสายจีนตลอดสาย ด้านหน้าทางเข้าวัดมีร้านขายของเครื่องเซ่นไหว้และขนมต่างๆ เมื่อเดินเข้ามาภายในบริเวณวัดจะเป็นลานกว้าง ด้านหน้าจะเป็นวิหารทำวजूโลกบาล ทางด้านขวามือจะเห็นศาลเจ้า ส่วนทางด้านซ้ายมือจะมีศาลา และเมื่อหันหลังกลับไปจะเห็นตึก 9 ชั้น ที่มีชื่อว่า " ตึกพิพิธภัณฑวัดพุทธธรรม " ซึ่งเริ่มก่อสร้าง ตั้งแต่ปี พ.ศ. 2516 ภายใต้การควบคุมของวิศกรกรมยุทธโยธากองทัพบกและผู้เชี่ยวชาญด้านศิลปะจีนตึกนี้เป็นที่ตั้งของพิพิธภัณฑ และมี โรงเรียนมังกกรมลาวาสวิทยาลัย ที่ก่อตั้งในปี พ.ศ. 2533 โดยพระคณาจารย์จีนธรรมปัญญาจริยาภรณ์ (ท่านเจ้าคุณเย็นเขียว) เจ้าอาวาสองค์ปัจจุบัน เป็นโรงเรียนพระปริยัติธรรมสายสามัญศึกษาของวัดมังกกรมลาวาสที่มีการสอนตั้งแต่ชั้นมัธยมศึกษาปีที่ 1 ถึง 6 และยังเป็นโรงเรียนแห่งแรกของคณะสงฆ์จีนในประเทศไทยอีกด้วย

สถาปัตยกรรมของวัดมังกกรมลาวาสนั้น เป็นการวางผังตามแบบลักษณะสถาปัตยกรรมจีนทางตอนใต้ โดยมีลักษณะแบบสกุลช่างแต้จิ๋วเป็นหลัก การวางผังถือตามแบบพระพุทธศาสนานิกายมหายาน ตัวอาคารจะวางล้อมลานเรียกว่า " ซี่เตี้ยมกิม " เป็นแบบ เฉพาะของตัวอาคารพื้นดินแต้จิ๋ว การจัดวางวิหารถือตามแบบวังหลวง โดยมีวิหารทำวजूโลกบาลเป็นวิหารแรก อุโบสถอยู่กลาง ด้านหลังพระอุโบสถมีวิหารบูรพาจารย์ ตัวอาคารทั้งหมดในวัดประกอบด้วยอิฐและไม้ เป็นโครงสร้างสำคัญ โดยเฉพาะโครงสร้าง

หลังคาวิหารทำวजूโลกบาล แสดงโครงสร้างคานชื่อตามแบบแต้จิ๋วอย่างสวยงาม หลังคามุงด้วยกระเบื้องดินเผาแบบจีนโบราณ มีการประดับตกแต่งอาคารด้วยกระเบื้องตัดเป็นชิ้นเล็กๆ ประกอบด้วยลวดลายสิริมงคลตามความเชื่อจีน มีการวาดลวดลาย และแกะสลักลวดลายปิดทองอย่างสวยงาม หน้าประตูวัดมีป้ายจารึกชื่อวัดเป็นภาษาไทยว่า " ทรงพระราชทานนามวัดมังกกรมลาวาส " และมีป้ายสีแดงภาษาจีนทำ จากไม้ที่เป็นลายมือของพระอาจารย์สกเหิง (เจ้าอาวาสองค์แรกของวัด) ประตูทางเข้าทั้งสองด้านมีป้ายแขวนคำโคลงคู่มีความหมายว่า

- ป้ายด้านซ้ายมือ หมายความว่า " มังกรเหินสู่สวรรค์ ณ ถิ่นนี้ "
- ป้ายด้านขวา หมายความว่า " ประทุมประทีปส่องสว่างกลางเวหา "

โคลงนี้เป็นโคลงที่แต่งขึ้นในสมัยราชวงศ์ชิง โดยจักรพรรดิถงซื่อ ในปี ค.ศ. 1879 และถือได้ว่าเป็นงานศิลปะด้านการเขียน ลายมือจีนที่มีค่ามากขึ้นหนึ่ง นอกจากนี้ภายในวัดยังมีเอกสารนี้เป็นเอกสารที่สงวนไว้สำหรับการใช้งานเพื่อการศึกษาเท่านั้น ไม่อนุญาตให้นำไปใช้ประโยชน์ด้านการค้าไม่ว่ากรณีใดๆ ทั้งสิ้น อีกทั้งห้ามมิให้ตัดแปลงเนื้อหา และต้องอ้างอิงถึงเจ้าของเอกสารทุกครั้งที่มีการนำไปใช้

ป้ายที่เขียนขึ้นในสมัยราชวงศ์ชิง ซึ่งตรงกับสมัยรัชกาลที่ 5 มีอายุกว่า 100 ปี ที่กล่าวถึงปรัชญาต่างๆ อีกจำนวนหนึ่ง

ภายในอุโบสถของวัดมังกรกมลาวาสเป็นที่ประดิษฐานของพระประธานของวัด คือ พระศากยมุนีพุทธเจ้า และ วิหารด้านหน้า ประดิษฐานทำวजตุโลกบาลข้างละ 2 องค์ เป็นรูปหล่อปูนเขียนสีแต่งกายแบบนักรบจีน ส่วนด้านข้างเป็นเทพเจ้าตามความเชื่อของ ลัทธิเต๋าและเทพเจ้าพื้นเมืองของจีน เช่นเทพเจ้าคุ้มครองดวงชะตา (ไ้ส่วยเอี้ยะ) เทพเจ้าแห่งยา (เซียงซือกง) เทพเจ้าแห่งโชคกลาง (ไ้ซิ่งเอี้ยะ) และยังมีรูป 18 พระอรหันต์ตั้งอยู่ทั้งสองข้างของวิหาร ซึ่งรวมเทพเจ้าได้ทั้งหมด 58 องค์

นอกจากนี้ภายในอุโบสถ ของวัดยังมีตู้เก็บป้ายวิญญาณของครอบครัวที่มีส่วนร่วมในการก่อสร้างวัดอีกด้วย ซึ่งจะมีการสวดมนต์ให้ในวันครบรอบวันเสียชีวิตและเทศกาลต่างๆ โดยทางครอบครัวจะเป็นผู้กำหนด



ภาพที่ 3.24 วัดเล่งเน่ยยี่(วัดมังกรกมลาวาส)

คติความเชื่อในเรื่องนี้ของชาวจีนคล้าย ๆ กับชนชาติอื่นที่มีการแบ่งชั้นของเทพหรือดวงวิญญาณ โดยแบ่งออกเป็น 4 กลุ่มใหญ่ ๆ คือ “จูเอี้ยะ” เป็นที่สิงสถิตของเทพชั้นต่ำอันหมายถึงวิญญาณของบรรพบุรุษ ลักษณะศาลจะตั้งติดพื้น “ที่ตี” เป็นที่สิงสถิตของเทพที่พเนจรไปมาตามสถานที่ต่าง ๆ ในภาพเดียวกับมนุษย์ซึ่งเปรียบได้กับพระภูมิเจ้าที่ของไทยมักจะทำเป็นแท่นสี่เหลี่ยมยกพื้นกลางแจ้ง และมีเขาสูงแววนตะเกียงเป็นเครื่องหมาย เครื่องเช่นบูชามักเป็นอาหารเจ “ตี้วหรือปุงเถ่ากม่า” เป็นที่สิงสถิตของดวงวิญญาณของมนุษย์ที่ทรงคุณธรรมและ

เอกสารนี้เป็นเอกสารที่สงวนไว้สำหรับการใช้งานเพื่อการศึกษาเท่านั้น ไม่อนุญาตให้นำไปใช้ประโยชน์ด้านการค้าไม่ว่ากรณีใดๆ ทั้งสิ้น อีกทั้งห้ามมิให้ดัดแปลงเนื้อหา และต้องอ้างอิงถึงเจ้าของเอกสารทุกครั้งที่มีการนำไปใช้

บริสุทธิ์ “เปี้ยเซียน” นิยมสร้างเป็นวัด เป็นที่สิงสถิตของพระโพธิสัตว์ “เจ็กเซียนฮ่องเต้” นับเป็นเทพที่มีบทบาทต่อความเป็นอยู่ของชาวจีนเป็นอย่างมาก



ภาพที่ 3.25 วัดพนักงเชิงวรวิหาร จังหวัดพระนครศรีอยุธยา

นอกจากนี้ การนับถือบูชารูปเคารพ บางครั้งก็จะกระทำเฉพาะในกลุ่มบางภาษาและอาชีพ เช่น จีนแต้จิ๋วจะนับถือเทพเจ้าเสวียนเทียนสิ่งดีหรือเจ้าพ่อเสือ จีนไหหลำนับถือจุยโบายเนี่ยวรวมถึงเทพกวนอูด้วย อย่างไรก็ตาม มีหลักฐานบางประการระบุไว้ว่า การนับถือเทพของคนจีนจะไม่คงที่เสมอไป ถ้าเทพองค์ใดมีคนมากราบไหว้บูชามาก เทพองค์จะกลายเป็นเทพประจำศาลไปโดยปริยาย เช่น ศาลเจ้าเก่าถนนทรงวาด เปลี่ยนจากเทพปูนเต่ากงเป็นเจ้าพ่อเสือ หรือที่ศาลเจ้าเลนเซียน เปลี่ยนเทพประธานจากเจ้าแม่กวนอิมเป็นเฮงเจีย

3.3.3 แนวคิดทางศาสนาพุทธมหายาน

หิน หรือ หิน อ่านว่า หิ-นะ หรือ หี-นะ แปลว่า เล็ก ๆ หินยานจึงแปลตรงตัวว่า ยานเล็ก ๆ บรรทุกผู้บรรลุนิพพานได้เพียงท่านเดียว ดังนั้นพระพุทธเจ้าก็ดี พระอรหันต์ก็ดี เมื่อบรรลุแล้วก็ลำพังตนเท่านั้นที่เข้าถึงนิพพาน ซึ่งพระพุทธศาสนานิกายหินยาน ได้เผยแผ่ลงมาทางสายตอนใต้ของเอเชีย เช่น ศรีลังกา พม่า ไทย ฯลฯ

ส่วนมหายานก็มีความน่าสนใจว่า มห แปลว่า ใหญ่ มหายานหรือมหายานจึงเป็นยานที่สามารถบรรทุกคนไปด้วยได้มาก หมายถึง พระพุทธเจ้าหรือพระโพธิสัตว์สามารถพาประชาชนที่นับถือศรัทธาพระองค์ไปขึ้นสวรรค์ของพระองค์ หรือถึงนิพพานได้

เอกสารนี้เป็นเอกสารที่สงวนไว้สำหรับการใช้งานเพื่อการศึกษาเท่านั้น ไม่อนุญาตให้นำไปใช้ประโยชน์ด้านการค้าไม่ว่ากรณีใดๆ ทั้งสิ้น อีกทั้งห้ามมิให้ดัดแปลงเนื้อหา และต้องอ้างอิงถึงเจ้าของเอกสารทุกครั้งที่มีการนำไปใช้

โดยพระพุทธศาสนานิกายมหายานมีเส้นทางการเผยแผ่ไปทางตอนเหนือ คือ ทิเบต จีน เกาหลี ญี่ปุ่น ฯลฯ ซึ่งความแตกต่างของหินยานและมหายานก็มีผลต่อเนื้อหาสาระของพระพุทธศาสนาที่เผยแผ่ในแต่ละพื้นที่อย่างเห็นได้ชัด เช่น เมื่อ มหา แปลว่า มาก ตัวละครในนิกายมหายานก็ถูกผูกให้มีมากมายอย่างชัดเจน โดยเฉพาะอย่างยิ่งจำนวนพระพุทธเจ้าและพระโพธิสัตว์ ในขณะที่พระพุทธศาสนานิกายหินยานที่คนไทยนับถืออยู่ จะเน้นที่พระพุทธเจ้าเพียงพระองค์เดียว คือ พระพุทธเจ้าที่ตรัสรู้โดยเจ้าชายสิทธัตถะแห่งศากยวงศ์ และแม้จะยังมีพระพุทธเจ้าองค์อื่นอีกก็จำกัดจำนวนแค่ 27 – 29 องค์ โดยเป็นเรื่องในพระสูตร กล่าวถึงพรรษาที่ 6 ซึ่งพระพุทธองค์ได้ทราบพบกับท้าวจตุโลกบาล ตรัสเล่าถึงลำดับพุทธวงศ์ว่า ก่อนหน้านี้มีพระพุทธเจ้ามาก่อนแล้ว 27 พระองค์ พระศากยมุนีพุทธองค์เป็นลำดับที่ 28 และต่อไปจะเป็นยุคพระศรีอารยเมตไตรย เป็นลำดับที่ 29 แต่นิกายมหายานจะเปิดกว้างมาก ให้จำนวนพระพุทธเจ้าทั้งในอดีตและปัจจุบันมีได้มากมายนับไม่ถ้วนของสังขย และจำนวนพระโพธิสัตว์ก็เช่นกัน ตรงนี้มีเกร็ดความรู้ที่น่าสนใจเรื่องภาษาวา

คำว่า พระ นี้ มาจากภาษาบาลี วร (อ่านว่า วะ-ระ) แปลว่า สิ่งที่มีค่าควรนับถือ คนจีนเรียกว่า พะ โดยมีคำเรียกพระพุทธเจ้าว่า สุดใจ้ว และเรียกพระโพธิสัตว์ว่า ผ่อลัก แต่ซินแสบอกว่า คำว่าสุดใจ้วหรือสุดใจ้ว เมื่อใดเขียนว่าสุดคำเดียว จะหมายถึงพระโพธิสัตว์ และจะเรียกพระอรหันต์ว่า หล่อหั่ง

โดยขอสรุปเจ้าจากพระที่คนจีนนับถือสูงสุดหรือนิยมมาก ๆ ดังนี้



ภาพที่ 3.26 ซินพุทธเจ้าทั้งห้าในมหายานนิกาย

1. พระพุทธเจ้า 4 พระองค์

- พระอมิตาภพระพุทธเจ้า คนจีนเรียกว่า อามีท้อสุดใจ้ว
- พระศากยมุนีพุทธเจ้า คนจีนเรียกว่า ลิกแกเหมานี้สุดใจ้ว
- พระโกษชัยคุรุพุทธเจ้า คนจีนเรียกว่า เตียะซือสุดใจ้ว
- พระศรีอารยเมตไตรยพุทธเจ้า คนจีนเรียกว่า หนีเล็ก หรือ หมี่เล็กสุดใจ้ว

เอกสารนี้เป็นเอกสารที่สงวนไว้สำหรับการใช้งานเพื่อการศึกษาเท่านั้น ไม่อนุญาตให้นำไปใช้ประโยชน์ด้านการค้าไม่ว่ากรณีใดๆ ทั้งสิ้น อีกทั้งห้ามมิให้ดัดแปลงเนื้อหา และต้องอ้างอิงถึงเจ้าของเอกสารทุกครั้งที่มีการนำไปใช้

2. พระมหาโพธิสัตว์ 7 พระองค์

- พระอวโลกิเตศวรมหาโพธิสัตว์ คนจีนเรียกว่า กวนอิมผ่อสัก
- พระมหาสถามปราปต์มหาโพธิสัตว์ คนจีนเรียกว่า ได้ซีจี้ผ่อสัก
- พระมัญชุศรีมหาโพธิสัตว์ คนจีนเรียกว่า บุ่งซู่ผ่อสัก
- พระสมันตภัทรมหาโพธิสัตว์ คนจีนเรียกว่า โผนเฮียงผ่อสัก
- พระศรีอารยเมตไตรยมหาโพธิสัตว์ คนจีนเรียกว่า หนีเล็กผ่อสัก
- พระกษิติครรภ์มหาโพธิสัตว์ คนจีนเรียกว่า ตี้จิ้งอ้วงผ่อสัก
- พระวัชรปาณีมหาโพธิสัตว์ คนจีนเรียกว่า กิมกั้งผ่อสัก

3. พระอรหันต์

- พระอรหันต์สาวกที่ได้ใกล้ชิดพระพุทธองค์ เช่น พระโมคคัลลานะ พระสารีบุตร พระมหากัสสป พระอานนท์
- ชุด 16 – 18 อรหันต์ (มีเฉพาะมหายานสายจีน ทิเบต ญี่ปุ่น)

นี่คือเจ้าสายพระ เกิดจากความเลื่อมใสศรัทธา นับถือพระพุทธศาสนิกาย มหายาน ซึ่งต่อมามีการต่อเติมเสริมความเกิดมีพระโพธิสัตว์ที่คนจีนนิยมมากอีก 2 องค์ คือ พระเวทโพธิสัตว์ คนจีนเรียกว่า ออยท้อผ่อสัก และแค้นัมโพธิสัตว์ (หรือ กาลัมโพธิสัตว์) โดยมีการสร้างบิหมาวัดตามวัดจีนขนาดใหญ่ และได้เข้าอยู่ในชุดพระโพธิสัตว์ที่นำมาตั้งเพื่อประกอบพิธีเด็ก ที่น่าสนใจอีกเรื่อง คือ คติเรื่องนรกของจีน จะมีตำนานหนึ่งสร้างขึ้นจากเจ้าสายพระวานรกของจีนจะมีศาลพิพากษาและลงโทษคนตาย 10 ศาล กบนรกใหญ่อก 18 ชุมโดย 10 ศาลจะเป็นพระพุทธเจ้า 4 พระองค์ และพระโพธิสัตว์ 6 พระองค์ อวดารแบ่งภาคไปเป็นพญายม แถมยังมีอีกเรื่องที่ถูกหลานจีน-ไทย หลายท่านอาจยังไม่ทราบ คือ เจ้าสายพระของจีนนี้จะมีปางดูหรือปางที่เป็นยักษ์มารด้วย

3.3.3.1 ไตรรัตน์ของมหายาน

ในจำนวนพระพุทธเจ้าที่มีมากมายเหลือคณา ที่มหายานนับถือที่สุดมี 3 พระองค์ ดังจะเห็นได้จากในโบสถ์วัดจีนหรือศาลเจ้าและโรงเจบางแห่งจะมีพระประธาน 3 องค์ ตั้งเรียงเคียงกัน แต่พระประธาน 3 องค์นี้มี 2 ความนัย

นัยหนึ่งหมายถึงพระพุทธเจ้า 3 พระองค์ คือ พระพุทธเจ้าองค์กลาง – พระศากย มุนีพุทธองค์ เป็นพระพุทธเจ้าองค์เดียวกับที่นินยานับถืออยู่ คือ พระพุทธเจ้าผู้ตรัสรู้โดย เจ้าชายสิทธัตถะแห่งศากยวงศ์ คนจีนเรียกว่า ลิกแกเหม่านี้สุดใจ

ลิกแก ก็คือ คำที่ออกเสียงอย่างจีนของศากยะ

เหม่านี้ คือ มุนี

สุดใจ แปลว่า พระพุทธเจ้า

พระพุทธเจ้าองค์ทางซ้าย (ของเรา) คือ พระอมิตาภพระพุทธเจ้าคนจีนเรียกว่า อามีท้อสุดใจ หรือที่บางคนเรียกสั้น ๆ ว่า “มีท้อ”

อมิตาภะ คำนี้แปลว่า แสงสว่าง เพราะพระพุทธเจ้าพระองค์นี้มีพระรัศมีกาย เรืองรองเป็นแสงสว่างรุ่งโรจน์หาที่สิ้นสุดไม่ได้ ส่วนพระพุทธเจ้าองค์ทางขวา คือ พระโภชชยคุรุ คนจีนเรียกว่า เอี้ยะซือสุดใจ หรือยกซือสุดใจ

โภชชย แปลว่า ยาก ภาษาจีนว่า เอี้ยะหรือยก

คุรุ แปลว่า ครู ตรงกับคำจีนว่า ซือหรือเหล่าซือ

พระโภชชยคุรุพุทธเจ้า จึงเป็นพระพุทธเจ้าผู้ทรงคุณพิเศษในเรื่องยาก แต่ยานี้ไม่ใช่ ยารักษาโรคธรรมดา แต่เป็นยารักษาโรคกิเลสตัณหาให้หายจากใจคน อย่างไรก็ตาม พระพุทธเจ้าทั้งสามพระองค์นี้จะตกบันให้มรปลักษณ์เหมือนกัน เพื่อย้ำเจตนาหรือปณิธานที่ทรงมี เหมือนกันว่า “เพื่อโปรดสัตว์ให้พ้นทุกข์” นี่คือความหมายหนึ่งของพระประธาน 3 องค์ ที่ตั้งเรียง เคียงกัน แต่อีกนัยหนึ่งของพระประธาน 3 องค์นี้ หมายถึง พระพุทธเจ้าองค์เดียว แต่มี 3 พระ กาย เพราะมหายานจะมีความเชื่อเรื่องตริกายว่า พระพุทธเจ้าทุกพระองค์ล้วนมีตริกาย เช่นเดียวกับคนเรา ที่เมื่อตายแล้ววิญญาณจะแบ่งออกเป็นสาม เรียกว่า “ซาซังซิกเพก” 3 พระกาย ของพระองค์จะประกอบด้วย

นิรมานกาย คือ กายอันเป็นขั้นที่ 5 หรือเนื้อหนังมังสา นั้นเอง

ธรรมกาย คือ รูปปรากฏของพระวิญญูญาณบริสุทธิ์ของพระพุทธเจ้า

สัมโภคกาย คือ พระกายของพระพุทธเจ้าอันเป็นทิพยภาวะ มีรัศมีรุ่งเรือง

คำจีนจะเป็น – เอ็งฮวยซิง – ฮวบฮวยซิง และป้ออิงซิง มีคำแยกพระประธานใน เบลต 3 องค์คนว่า “เตรรตุนของมหายาน” และขอแถมเพิ่มเกร็ดความรู้ว่า ที่สองข้างองค์พระ ประธาน จะเบนพระมหากลตบเถระ และพระอานนท์ ซึ่งถ้าเป็นนินยานของไทย ที่เบื้องหน้าองค์ พระประธานจะเป็นพระโมคคัลลานะ และพระสารีบุตรประทับอยู่

เอกสารนี้เป็นเอกสารที่สงวนไว้สำหรับการใช้งานเพื่อการศึกษาเท่านั้น ไม่อนุญาตให้นำไปใช้ประโยชน์ด้านการค้า ไม่ว่ากรณีใดๆ ทั้งสิ้น อีกทั้งห้ามมิให้ดัดแปลงเนื้อหา และต้องอ้างอิงถึงเจ้าของเอกสารทุกครั้งที่มีการนำไปใช้

3.3.3.2 พุทธเกษตรของพระพุทธเจ้า

โลกของพระพุทธเจ้าแต่ละพระองค์มีคำเรียกว่า พุทธภูมิหรือพุทธเกษตร เกษตร คำนี้ไม่ได้หมายถึง การทำไร่ไถนา แต่แปลว่าดินแดนพุทธภูมิหรือพุทธเกษตรจึงแปลว่า ดินแดนแห่งพุทธนั่นเอง

พุทธเกษตรขององค์อมิตาภพุทธเจ้าชื่อว่า สุขาวดี เป็นสวรรค์ตั้งอยู่ทางทิศตะวันตกของโลกเรา แต่ห่างไปไกลเหลือเกิน เป็นสวรรค์ที่คนจีนยึดมั่นว่าขอไปเกิดที่นี้เมื่อตายแล้ว และเรียกสวรรค์แห่งนี้ว่า ฮุดโจ้วไซท์

แปลว่าสวรรค์ทางทิศตะวันตกของพระพุทธองค์ เป็นดินแดนแห่งดอกบัว โดยผู้ที่จะได้มาอยู่ที่นี้จะอธิษฐานเองในดอกบัวซึ่งมีมากมายใน 7 กระจับปกระจับ

โดยมีความเชื่อที่สืบเนื่องต่อกันมานานนับพัน ๆ ปี ว่าผู้ที่มิดีทรธาในพระองค์ :เพียงแต่สวดมนต์อภัยพระนามของพระองค์ท่านอยู่เสมอว่า "นโม อมิตพทหาย" เมื่อตายไป พระองค์จะมารับไปเกิดในแดนสุขาวดี ซึ่ง ณ ที่นี้ ผู้ที่ไปเกิดจะมีแต่สุขไม่มีทุกข์

พุทธเกษตรอีกแห่งหนึ่งที่อยากกล่าวถึงเป็นของ "เอี้ยะชื่อฮุดโจ้ว" หรือพระพุทธองค์ขวาของหมู่พระประธาน 3 องค์ในโบสถ์

ซึ่งมีพระนามเป็นบาลีว่า พระโกษัชยครโฆทรย์ประภาส ที่กล่าวถึงในตอน "ไตรรัตน" ของมหายาน ว่ากนวัตานทรงมอะเรหลายอย่าง คล้ายองค์อมิตาภพุทธ พุทธเกษตรของพระองค์ก็เป็นเช่นเดียวกับแดนสุขาวดี คือ อยู่แล้วก็มีแต่สุข ทกข์ไม่มี

ภาษาบาลีเรียกว่า "ศทธิโฆทรย์" เชื่อกันว่าอยู่ทางทิศตะวันออกของโลก คือ ตรงข้ามกับแดนสุขาวดีนั่นเอง และเป็นความเชื่ออีกเช่นกันว่า การสวดมนต์ออกพระนามของพระองค์อย่างสม่ำเสมอ เมื่อตายไป พระองค์ท่านจะมารับวิญญาณไปเกิดในดินแดนพุทธภูมิของพระองค์และจะไม่มีการเวียนว่ายตายเกิดอีก

บทที่ 4

การศึกษาพุทธสถาปัตยกรรมแบบพระราชนิยม

4.1 วัดราชโอรสาราม ราชวรวิหาร

4.1.1 สถาปฐานะและสถานที่ตั้งวัดราชโอรสาราม เป็นพระอารามหลวงชั้นเอกชนิดราชวรวิหาร และเป็นพระอารามประจำรัชกาลที่ 3 เพราะพระองค์ทรงสถาปนาขึ้นใหม่ทั้งพระอาราม ตั้งอยู่เลขที่ 258 แขวงบางค้อ เขตจอมทอง กรุงเทพมหานคร

4.1.2 อาณาเขตและอุปัจาร

วัดราชโอรสาราม มีอาณาเขตดังนี้คือ

ทิศเหนือ ติดต่อกับคลองบางหว้า

ทิศตะวันออก ติดต่อกับคลองด่าน

ทิศใต้ ติดต่อกับถนนรังสิต

ทิศตะวันตก ติดต่อกับถนนรังสิต



ภาพที่ 4.1 ภาพถ่ายผ่านดาวเทียมวัดราชโอรสาราม ราชวรวิหาร

เอกสารนี้เป็นเอกสารที่สงวนไว้สำหรับการใช้งานเพื่อการศึกษาเท่านั้น ไม่อนุญาตให้นำไปใช้ประโยชน์ด้านการค้าไม่ว่ากรณีใดๆ ทั้งสิ้น อีกทั้งห้ามมิให้ตัดแปลงเนื้อหา และต้องอ้างอิงถึงเจ้าของเอกสารทุกครั้งที่มีการนำไปใช้

ราชชนนีของพระองค์ คือ กรมสมเด็จพระศรีสุลาลัย (เจ้าจอมมารดาเยี่ยม) ธิดาของพระยานนทบุรี (บุญจัน) ซึ่งมีจวนอยู่ริมแม่น้ำเจ้าพระยาอันเป็นที่ตั้งวัดเฉลิมพระเกียรติในปัจจุบันกับคุณหญิงเพ็ง ซึ่งเป็นธิดาของพระยาราชวังสัน (หวัง) บ้านอยู่ข้างวัดหงส์รัตนาราม และท่านฐาท่านนี้เป็นพระปัยยิกา (ยายทวด) ของพระบาทสมเด็จพระนั่งเกล้าเจ้าอยู่หัว กล่าวกันว่าธิดาของคฤหาสน์ชาวสวนมีนิวาสสถานอยู่แถววัดหนัง ซึ่งอยู่ทางทิศเหนือของวัดจอมทอง โดยมีคลองบางหัวคั่นอยู่ บริเวณสองฟากคลองด้านและคลองบางหัว ซึ่งมีวัดอยู่ 3 วัด คือ วัดจอมทอง วัดหนัง และวัดนางนอง จึงมีพวกชาวสวนผู้เป็นวงศ์คณาญาติของท่านอยู่มาก และกล่าวได้ว่าบุคคลเหล่านี้ บ้วนเป็นพระประยูรญาติข้างฝ่ายพระบรมราชชนนีในพระบาทสมเด็จพระนั่งเกล้าเจ้าอยู่หัวทั้งสิ้น

สำหรับเจ้าอาวาสวัดจอมทองในสมัยนั้น คงจะเป็นที่รู้จักมักคุ้นเป็นอย่างดี พระบาทสมเด็จพระนั่งเกล้าเจ้าอยู่หัวมาตั้งแต่ยังดำรงพระราชอิสริยยศเป็นพระเจ้าลูกยาเธอ กรมหมื่นเจษฎาบดินทร์ ในรัชกาลที่ 2 ทั้งคงจะเป็นพระเถระที่มีความชำนาญทางวิปัสสนา จึงเมื่อทรงสถาปนาพระอารามแล้วได้รับพระราชทานสมณศักดิ์เป็นพระสุธรรมเทพเถร ซึ่งมีผู้เล่าว่าท่านชำนาญในการพยากรณ์ยามสามตาด้วยความชำนาญอันนี้อาจเป็นต้นเหตุที่จะให้สถาปนาวัดจอมทองใหม่

กล่าวคือในเดือน 11 ปีมะโรง พ.ศ. 2363 ในสมัยรัชกาลที่ 2 มีข่าวเข้ามายังพระนครว่าพม่าเตรียมกำลังพลจะยกทัพเข้ามายังประเทศสยามอีกหลังจากเสร็จศึกเก้าทัพแล้ว พระบาทสมเด็จพระพุทธเลิศหล้านภาลัยจึงได้โปรดเกล้าฯ ให้จัดกองทัพขึ้นเป็น 4 กอง ยกออกไปตั้งสกัดทัพมาอยู่เป็นแห่ง ๆ ในพื้นที่ตั้งแต่เมืองกาญจนบุรีลงไปทางปักษ์ใต้ โดยเฉพาะทางด้านพระเจดีย์สามองค์ซึ่งเป็นช่องทางผ่านที่สำคัญติดชายแดนพม่า นั้น ได้โปรดเกล้าฯ ให้พระเจ้าลูกยาเธอกรมหมื่นเจษฎาบดินทร์ทรงเป็นแม่ทัพคุมพลหมื่นเสด็จไปตั้งขัดตาทัพอยู่ ณ ตำบลปากแพรก เมืองกาญจนบุรี พระเจ้าลูกยาเธอกรมหมื่นเจษฎาบดินทร์ได้เสด็จยาตราทัพออกจากกรุงเทพฯ โดยทางเรือ เมื่อวันศุกร์ เดือนอ้าย ขึ้น 10 ค่ำ ปีมะโรงนั่นเอง

เส้นทางยาตราทัพในวันแรกได้ผ่านคลองบางกอกใหญ่ (ปัจจุบันคือคลองบางหลวง) เข้าคลองด่าน เมื่อเสด็จถึงวัดจอมทองก็เสด็จหยุดพักประทับแรมที่หน้าวัด และได้ทรงประกอบพิธีเบิกโขลนทวาร ตามลักษณะพิธีสงครามที่วัดจอมทองนี้ ดังมีความในหนังสือนิราศตามเสด็จทัพล่าแม่น้ำน้อยที่พระยาตรัง กวีเอกผู้โดยเสด็จราชการทัพครั้งนี้ด้วย ได้บรรยายถึงการประกอบพิธีนี้ไว้ว่า

เอกสารนี้เป็นเอกสารที่สงวนไว้สำหรับการใช้งานเพื่อการศึกษาเท่านั้น ไม่อนุญาตให้นำไปใช้ประโยชน์ด้านการค้าไม่ว่ากรณีใดๆ ทั้งสิ้น อีกทั้งห้ามมิให้ดัดแปลงเนื้อหา และต้องอ้างอิงถึงเจ้าของเอกสารทุกครั้งที่มีการนำไปใช้

“อาคารอาหุติห้อม	โหมสถาน
ถึกพฤตมิพราหมณ์	โสจรเกล้า
ซีฟ้อเบิกโชนทวาร	ทวีเทวด วยแล
ลารูปพระเจ้าป็น	แปดมือ”

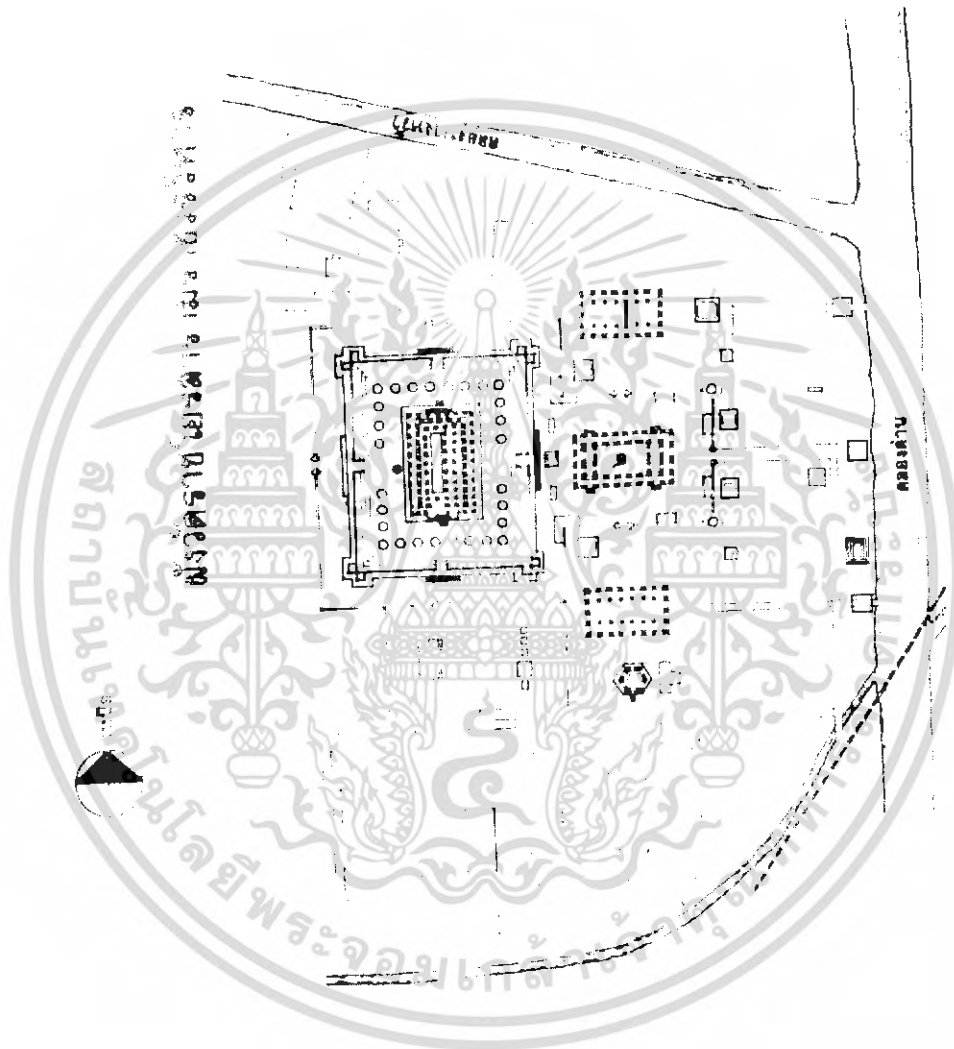

ภาพที่ 4.2 แผนผังวัดราชโอรสารามราชวรวิหาร

ในพิธีดังกล่าวนี้ได้ทรงอธิษฐานขอให้การเสด็จไปราชการทัพรคราวนี้ประสบความสำเร็จ และเสด็จกลับมาโดยสวัสดิภาพ และเล่ากันมาว่า ท่านเจ้าอาวาสวัดจอมทองได้จับยามสามตาตุแล้วได้ดวยคำพยากรณ์ไว้ว่าจะประสบความสำเร็จและจะได้เสด็จกลับมาโดยสวัสดิภาพ จึงทรงเลื่อมใส และประทานพรไว้ว่าหากเป็นเช่นนั้นจริงจะสร้างวัดดวยให้ใหม่

เอกสารนี้เป็นเอกสารที่สงวนไว้สำหรับการใช้งานเพื่อการศึกษาเท่านั้น ไม่อนุญาตให้นำไปใช้ประโยชน์ด้านการค้าไม่ว่ากรณีใดๆ ทั้งสิ้น อีกทั้งห้ามมิให้ดัดแปลงเนื้อหา และต้องอ้างอิงถึงเจ้าของเอกสารทุกครั้งที่มีการนำไปใช้

เมื่อได้เสด็จยาตราทัพไปตั้งอยู่ ณ เมืองกาญจนบุรีจนจะย่างเข้าฤดูฝนในปีมะเส็ง พ.ศ. 2364 แล้ว ก็ยังไม่มีวี่แววว่าพม่าจะยกมา พระบาทสมเด็จพระพุทธเลิศหล้านภาลัยจึงโปรดเกล้าฯ ให้เล็กลงทัพเสด็จกลับพระนคร เมื่อราวเดือน 6 – 7 ในปีมะเส็งนั้น ครั้นเสด็จกลับถึงพระนครแล้ว พระเจ้าลูกยาเธอกรมหมื่นเจษฎาบดินทร์ก็ทรงเริ่มสร้างวัดจอมทองขึ้นใหม่ทั้งวัด ตามที่ทรงประทานพรไว้แก่เจ้าอาวาส ได้เสด็จมาประทับคุมงานและตรวจตราการก่อสร้างด้วยพระองค์เองตลอดมา โดยส่วนใหญ่จะประทับพักอยู่ที่ใต้ต้นพิภุลใหญ่ข้างพระอุโบสถ มีเรื่องเล่ากันต่อมาว่า พระองค์ได้เคยตรัสปรารภกับข้าราชการบริพารที่เฝ้าอยู่เสมอว่า "ถ้าข้าตาย ข้าจะมาอยู่ที่นี้" ทรงดำเนินการก่อสร้างตั้งแต่ปี พ.ศ. 2364 – 2374 รวมเวลา 11 ปี เมื่อเสร็จแล้วจึงได้ทูลเกล้าฯ ถวาย เป็นพระอารามหลวง พระบาทสมเด็จพระพุทธเลิศหล้านภาลัย โปรดเกล้าฯ พระราชทานนามใหม่ว่า "วัดราชโอรส" หมายถึงว่าเป็นวัดที่พระราชโอรสสถาปนา

แผนผังของวัดราชโอรสก็เหมือนกับวัดทั่ว ๆ ไป เช่น พระอุโบสถ ตั้งอยู่กลางพระวิหารพระยืนอยู่ด้านซ้าย ศาลาการเปรียญ อยู่ด้านขวา พระวิหารพระพุทธไสยาสน์อยู่ด้านหลัง แผนผังหลักที่พร้อมสรรพ เช่นนี้ก็เห็นมีแต่วัดพระเชตุพน ฯ วัดอื่นที่คล้ายกัน หายาก วัดนี้แม้ดูจากภายนอกจะเป็นแบบจีนทั่วบริเวณก็ตาม แต่ภายในเป็นไทยแท้ทุกประการ เช่น รูปเสี้ยววงชาวไทยที่กล่าวแล้ว แม้พระเจดีย์ย่อมุมไม้สิบสองที่เรียงรายอยู่ภายในรอบวิหารพระพุทธไสยาสน์ หรือพระพุทธรูปที่ประดิษฐานอยู่ภายในพระวิหาร หรือพระอุโบสถ ล้วนเป็นพุทธศิลป์แบบสยามแท้ ไม่มีพระพุทธรูปองค์ใดมีรูปร่างพระพุทธรูปจีน นอกจากพระพุทธรูปหินสลักนูน จากแผ่นศิลาในกำแพงจีนเรือไฟหินหรือที่เรียกกันว่า "สุสานพระธรรม" ซึ่งตั้งอยู่ข้างตะวันตกเหนือหลังพระอุโบสถเท่านั้น

พระพุทธรูปในวัดราชโอรสทุกองค์สร้างด้วยส่วนสดทั้งดงามมาก จะไปเปรียบเทียบกับสมัยใดก็ยาก เพราะทรงพยายาม ที่จะให้งามเป็นพิเศษ

ศิลปกรรมทุกชิ้นในวัดนี้ล้วนสร้างขึ้นด้วยฝีมือประณีตบรรจงจริง ๆ เมื่อสร้างเสร็จใหม่ ๆ ความงดงามของวัดราชโอรสอาราม ที่ได้ทรง สร้างขึ้นนั้นเป็นที่เลื่องลือกันมากมีชาวไทยและชาวต่างประเทศ ลงเรือมาชมกันมิได้ขาด เป็นเหตุให้มีผู้เขียนหนังสือชมเชยไว้หลายคน ที่เขียนเป็นแบบร้อยกรองตามิที่สมัยนิยมกันในสมัยนั้นก็มิใช่น้อยพอรัชกาลที่ 2 ได้เสด็จชมวัดราชโอรสอาราม และยกย่องชมเชยฝีมือการสร้างไว้ว่างดงามยิ่งนัก และออกความเห็นไว้ว่า

ที่วัดนี้สร้างขึ้นได้อย่างงดงามได้เช่นนี้คงเป็นเพราะในกรมผู้ทรงเป็นเจ้าของวัดนั้นทรงว่ากรกรมท่า ทรงได้รับผลประโยชน์ จากการติดต่อกับพ่อค้าชาวจีนอย่างกว้างขวาง"

เอกสารนี้เป็นเอกสารที่สงวนไว้สำหรับการใช้งานเพื่อการศึกษาเท่านั้น ไม่อนุญาตให้นำไปใช้ประโยชน์ด้านการค้าไม่ว่ากรณีใดๆ ทั้งสิ้น อีกทั้งห้ามมิให้ดัดแปลงเนื้อหา และต้องอ้างอิงถึงเจ้าของเอกสารทุกครั้งที่มีการนำไปใช้



ภาพที่ 4.3 รูปวัดราชโอรสารามราชวรวิหาร



ภาพที่ 4.4 แผนผังอาคารประธานของวัดราชโอรสารามราชวรวิหาร

แม้แต่ท่านสุนทรภู่เดินทางผ่านมาเห็นวัดราชโอรสารามที่สร้างขึ้นไว้ด้วยศิลปะที่แปลกและงดงามยิ่งนัก ในตอนปลายรัชกาลที่ 3 ได้รำพัน อนุโมทนาไว้อย่างน่าฟังมากในนิราศเมืองเพชรว่า

ถึงบางหัวอารามนามจอมทอง
ดูเรื่องรองรุ่งโรจน์ที่โบสถ์งาม

เอกสารนี้เป็นเอกสารที่สงวนไว้สำหรับการใช้งานเพื่อการศึกษาเท่านั้น ไม่อนุญาตให้นำไปใช้ประโยชน์ด้านการค้า ไม่ว่าจะกรณีใดๆ ทั้งสิ้น อีกทั้งห้ามมิให้ตัดแปลงเนื้อหา และต้องอ้างอิงถึงเจ้าของเอกสารทุกครั้งที่มีการนำไปใช้

สาธุสะพระองค์มาทรงสร้าง
 เป็นเยี่ยงอย่างไว้ในภษาสยาม
 ในพระโกศโปรดปรานประทานนาม
 ไอรสรราชอารามนามเจริญ
 มีเชื่อนรอบขอบคูดุพิลึก
 ฎฎตั้งแก่งฎฎสุดสรรเสริญ
 ที่รึมน้ำท่าศาลาไ้่น้ำเพลิน
 จนเรือเดินมาถึงทางบางขุนเทียน"

พระบาทสมเด็จพระนั่งเกล้าเจ้าอยู่หัว ทรงพระราชศรัทธาในพระบวรพุทธศาสนา เป็นอย่างยิ่ง ได้ทรงสร้างและปฏิสังขรณ์พระอาราม ไว้เป็นจำนวนมากในรัชกาลของพระองค์ ถึงกับกล่าวกันว่า ในรัชกาลที่ 3 ถ้าใครใจบุญชอบสร้างวัดวาอารามก็เป็นคนโปรด แต่วัดที่ทรง สร้างด้วยฝีมือประณีต มีแบบอย่างศิลปกรรมที่แปลก และงดงามเป็นพิเศษ จนเป็นที่เลื่องลือ กล่าวขวัญกันมาก เห็นจะไม่มีวัดไหนเสมอ วัดราชโอรสาราม เหตุนี้ นายมี มหาดเล็ก บุตรพระ โหราธิบดี เมื่อแต่งเพลงยาวสรรเสริญพระเกียรติทูลเกล้าฯ ถวายพระบาทสมเด็จพระนั่งเกล้า เจ้าอยู่หัว ได้กล่าวถึงวัดราชโอรสารามไว้ว่า

"วัดไหนไหนก็ไม่ลือระบือยศ
 เหมือนวัดราชโอรสอันสดไส
 เป็นวัดเดิมเริ่มสร้างไม่อย่างไร
 ล้วนอย่างใหม่ทรงคิดประดิษฐ์ทำ
 ทรงสร้างด้วยพระมหาวิริยาธิก
 โอิฬารีกพร้อมพรั่งทุกสิ่งชำ
 ล้วนเกลี้ยงเกลากเพราะเพริศดูเลิศล้ำ
 ฟุ้งข่าวคำลือสุดอยุธยา
 จะรำพันสรรเสริญก็เกินสมุด
 ขอยกหยุดพองามตามเลขา
 กำหนดสร้างอาวาสโดยมาตรา
 ประมาณช้านับได้สิบสี่ปี
 จึงเสร็จการอาวาสราชโอรส
 อันเลื่องยศเฟื่องฟุ้งทั้งกรุงศรี

เอกสารนี้เป็นเอกสารที่สงวนไว้สำหรับการใช้งานเพื่อการศึกษาเท่านั้น ไม่อนุญาตให้นำไปใช้ประโยชน์ด้านการค้า ไม่ว่ากรณีใดๆ ทั้งสิ้น อีกทั้งห้ามมิให้ดัดแปลงเนื้อหา และต้องอ้างอิงถึงเจ้าของเอกสารทุกครั้งที่มีการนำไปใช้

จะรำพันสรรเสริญก็เกินสมุด
 ขอยกหยุดพองามตามเลขา
 กำหนดสร้างอาวาสโดยมาตรา
 ประมาณช้านับได้สิบสี่ปี
 จึงเสร็จการอาวาสราชโอรส
 อันเลี้ยงยศเฟื่องฟูทั้งกรุงศรี
 แล้วสมโภชโปรดปรานการทวี่
 การที่มีเหลืออันคณนา"

เพลงยาวนี้ได้เน้นว่าสร้างถึง 14 ปีจึงสำเร็จ ทั้งนี้คงหมายความว่า ตอนที่ทูลเกล้าฯ ถวายเป็นพระอารามหลวงนั้นส่วนใหญ่ของวัดได้ สำเร็จลงแล้ว เว้นแต่การก่อสร้างเล็ก ๆ น้อย ๆ เท่านั้น ที่ได้สร้างเพิ่มเติมเรื่อยมา จนกระทั่งพระบาทสมเด็จพระนั่งเกล้าเจ้าอยู่หัวได้เสวยราชย์แล้วหลายปี จึงได้หยุดการก่อสร้าง นับเวลาตั้งแต่เริ่มแรกลงมือสร้างจนเสร็จบริบูรณ์คงรวมเวลา 14 ปี ดังเพลงยาวเฉลิมพระเกียรติที่ นายมีพรรณนาไว้¹



ภาพที่ 4.5 ด้านหน้าพระอุโบสถวัดวัดราชโอรสอารามราชวรวิหาร พ.ศ.2467

1 วัดราชโอรสอาราม ราชวรวิหาร, วัดราชโอรสอารามราชวรวิหาร.
 เอกสารนี้เป็นเอกสารที่สงวนไว้สำหรับบริการเชิงงานเพื่อการศึกษาเท่านั้น เมื่อนำไปใช้ประโยชน์ด้านการค้า
 ไม่ว่าจะกรณีใดๆ ทั้งสิ้น อีกทั้งห้ามมิให้ดัดแปลงเนื้อหา และต้องอ้างอิงถึงเจ้าของเอกสารทุกครั้งที่มีการนำไปใช้



ภาพที่ 4.6 ด้านหน้าพระอุโบสถวัดราชโอรสารามราชวรวิหาร พ.ศ. 2549

4.1.4 ศาสนสถานของพระอาราม

4.1.4.1 พระอุโบสถ

ลักษณะทางศิลปะและสถาปัตยกรรม พระอุโบสถวัดราชโอรสาราม เป็นอาคารขนาดย่อม กว้าง 14.75 เมตร ยาว 27.20 เมตร มี 5 ห้อง นับมุขหน้าและมุขหลังด้วยก็เป็น 7 ห้อง มีชานและเสาด้านโดยรอบ หลังคาเป็นแบบจีนลดสองชั้น แต่มุงกระเบื้องแบบไทย ไม่มีช่อฟ้า ใบระกา หางหงส์ เหมือนอุโบสถที่เป็นศิลปะไทยทั่ว ๆ ไป ผนังด้านนอกอาคารและเสาด้านโดยรอบก่ออิฐถือปูน ฉาบด้วยปูนดำแบบโบราณ หน้าบันทั้งสองด้านประดับด้วยกระเบื้องเคลือบสีต่าง ๆ ตอนบนประดิษฐานเป็นเครื่องบูชา โดยตรงกลางเป็นแจกันดอกไม้ประดับด้วยดอกเบญจมาศ สองข้างเป็นรูปมังกรหงส์หันหน้าเข้าหาแจกันมีนกยูงข้างละคู่หันหน้าเข้าหาแจกันเช่นกันและมีกระเช้าดอกไม้ห้อยลงมาจากยอดหน้าบันในกระเช้ามีผลไม้ เช่น ทับทิม ส้มมือ น้ำเต้า และอาวุธจีนผูกโบ



ภาพที่ 4.7 ภาพด้านหน้าวัดราชโอรสารามราชวรวิหาร

เอกสารนี้เป็นเอกสารที่สงวนไว้สำหรับการใช้งานเพื่อการศึกษาเท่านั้น ไม่อนุญาตให้นำไปใช้ประโยชน์ด้านการค้าไม่ว่ากรณีใดๆ ทั้งสิ้น อีกทั้งห้ามมิให้ดัดแปลงเนื้อหา และต้องอ้างอิงถึงเจ้าของเอกสารทุกครั้งที่มีการนำไปใช้



ภาพที่ 4.8 ภาพหน้าบันพระอุโบสถวัดราชโอรสารามราชวรวิหาร

ตอนล่างของหน้าบันมีภาพธรรมชาติที่ประดิษฐ์ด้วยปูนปั้นและกระเบื้องเคลือบ เป็นรูปภูเขา ลำธาร ต้นไม้ วัช ควาย กิเลน กวางดาว คนขี่ควาย เขียนขี่กิเลน และมีสิงโตคู่ หันหน้าเข้าหากัน ตรงกลางมีบ้าน ผู้คนและลานหน้าบ้านประดับด้วยแจกันกระถางดอกไม้ ทั้ง ไม้ดอกไม้ประดับ กรอบหน้าบันประดับด้วยกระเบื้องเคลือบสี ประดิษฐ์เป็นรูปดอกไม้ โดยตรง กลางดอกเป็นจวนเจิง ล้อมรอบด้วยกระเบื้องเคลือบ ที่ตัดเป็นรูปกลีบดอกไม้ขนาดต่าง ๆ กัน ลวดลายทั้งหมดที่ประดิษฐ์อยู่ที่หน้าบันและที่เชิงชาย ของชั้นลดแต่ละชั้น ส่วนใหญ่เป็นกระเบื้องเคลือบสีทั้งสิ้น

ที่หน้าประตูทั้งด้านหน้าและด้านหลัง มีตุ๊กตากรอบกระเบื้องเคลือบเนื้อกึ่งโลหะขนาดใหญ่กว่าคนปกติอยู่ด้านละ 3 ตัว รวม 6 ตัว แต่ปัจจุบันเหลือ 5 ตัว เพราะด้านหลังได้ชำรุดล้มแตกไป 1 ตัว ในช่วงปี พ.ศ. 2483-2487 ต่อมาได้ถูกโจรกรรมศิระะไปเกือบหมดในปี พ.ศ. 2519 และในคราวบูรณะพระอุโบสถในปี พ.ศ. 2530 ทางวัดได้ให้ช่างเผาขึ้นส่วนที่หายไปและที่ชำรุด เช่น ศิระะ มือ ขึ้นใหม่แล้วนำมาประกอบเป็นรูปร่างสมบูรณ์ดังที่ปรากฏอยู่ในปัจจุบัน

ประตูอุโบสถมี 4 ช่อง ตัวบานเป็นไม้หนา ด้านนอกประกบประดับมุกลายมังกรต้นเมฆ ล้อมกรอบด้วยลายดอกเบญจมาศสลบลายอาวุธจีน ถือกันว่าประตูพระอุโบสถประดับมุกลายมังกรมีที่วัดนี้เพียงแห่งเดียวในสยาม ฝีมือละเอียดและงดงามมาก นับเป็นศิลปกรรมชั้นเยี่ยมชิ้นหนึ่งในยุครัตนโกสินทร์ สมเด็จฯ กรมพระยานครานุวัดติวงศ์ทรงกล่าวยกย่องชมเชยว่างามยิ่งนัก ส่วนด้านในบานประตูเขียนเป็นรูปทวารบาลทหารจีนยืนรักษาประตูอยู่

หน้าต่างพระอุโบสถมี 10 ช่อง ตัวบานเป็นไม้ ด้านนอกเป็นบายกระแหนะ คือ ลายปูนปั้นเปิดทองเป็นรูปมังกรต้นเมฆแปะติดกับบานไม้ ใต้ตะปุ่นเป็นตัวยี่ด บานด้านในเขียนเป็นรูปพวงระย้าห้อยเป็นชั้น ๆ งามแปลกตา

เอกสารนี้เป็นเอกสารที่สงวนไว้สำหรับการใช้งานเพื่อการศึกษาเท่านั้น ไม่อนุญาตให้นำไปใช้ประโยชน์ด้านการค้าไม่ว่ากรณีใดๆ ทั้งสิ้น อีกทั้งห้ามมิให้ดัดแปลงเนื้อหา และต้องอ้างอิงถึงเจ้าของเอกสารทุกครั้งที่มีการนำไปใช้

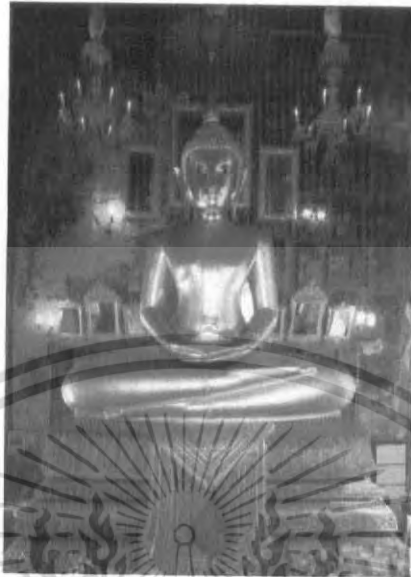

ภาพที่ 4.9 พระพุทธรอนันตคุณอดุลญาณบพิตร



ภาพที่ 4.10 ประตูทางเข้าพระอุโบสถวัดราชโอรสารามราชวรวิหาร

กรอบประตูและหน้าต่างด้านนอกเป็นลายรดน้ำรูปกอบัว ส่วนบานแต่ละด้านในเขียนเป็นรูปกอบัวเช่นเดียวกัน แต่เป็นลายสีและปิดทอง เรือนแก้วหรือซุ้มประตูหน้าต่างเป็นปูนปั้นปิดทองลายเครือเถาดอกเบญจมาศนูนด้วยกระจกสี

เอกสารนี้เป็นเอกสารที่สงวนไว้สำหรับการใช้งานเพื่อการศึกษาเท่านั้น ไม่อนุญาตให้นำไปใช้ประโยชน์ด้านการค้าไม่ว่ากรณีใดๆ ทั้งสิ้น อีกทั้งห้ามมิให้ดัดแปลงเนื้อหา และต้องอ้างอิงถึงเจ้าของเอกสารทุกครั้งที่มีการนำไปใช้

ผนังด้านในพระอุโบสถทั้งสี่ด้านเขียนเป็นรูปเครื่องบูชาแบบจีน แบ่งเป็นช่อง ๆ ประมาณ 200 ช่อง ในแต่ละช่องก็เป็นเครื่องบูชาแบบหนึ่ง ไม่ซ้ำกัน พื้นภาพเป็นสีดำ ภาพเขียนรูปเครื่องบูชาจีนนี้หาได้ไม่ได้ง่ายนักในที่อื่น ๆ แต่ปัจจุบันนี้ชำรุดหล่นร่วงไปมากแล้วที่สมบูรณ์จริง ๆ มิได้ถึงครึ่งหนึ่ง ทั้งนี้เพราะถูกฝนร่วรดบ้าง ปูนหมดสภาพบ้าง ทั้งนี้อาจบูรณะให้คงสภาพเดิมได้ด้วยสาเหตุหลายอย่าง เคยมีความพยายามจะเขียนซ่อมให้เหมือนเดิมแต่ไม่สำเร็จเลยถูกปล่อยทิ้งให้ชำรุดหล่นร่วงไปเรื่อย ๆ ดังที่ปรากฏอยู่ในทุกวันนี้

เหนือช่องประตูหน้าต่างด้านใน มีกระจกใสกรอบไม้ซึ่งจลุลายปิดทองไว้สวยงามมาก ช่องละ 3 บาน ก่อนบูรณะบานกระจกเหล่านี้ขาดหายไปไม่ครบทุกช่อง แต่ปัจจุบันได้ทำเสริมจนครบจำนวนและซ่อมของเดิมที่ชำรุดให้มั่นคงขึ้น แล้วปิดทองใหม่ทั้งหมด ฝ้าเพดานทั้งด้านนอกและด้านในเขียนเป็นลายดอกเบญจมาศ ปิดทองตามขอบและก้านดอกเพื่อเน้นให้ดอกเด่นขึ้น

พระประธานในพระอุโบสถเป็นพระปางสมาธิ เป็นพระพุทธรูปเดี่ยว ไม่มีพระพุทธรูปหรือพระสาวกอื่นประดิษฐานอยู่ด้วย แสดงถึงความสงบเงียบ ไม่มีใครรบกวนขณะทำสมาธิ หน้าตักกว้าง 3.10 เมตร สูง 4.50 เมตร เป็นพระหล่อด้วยโลหะมีลักษณะสวยงามและมีเอกลักษณ์เฉพาะตามแบบพระพุทธรูปที่สร้างในสมัยปลายรัชกาลที่ 2 ตลอดจนถึงสมัยรัชกาลที่ 3 พระพุทธรูปองค์นี้ พระบาทสมเด็จพระจอมเกล้าเจ้าอยู่หัว พระราชทานพระนามถวายว่า “พระพุทธรูปอันตคุณอดุลญาณบพิตร” เมื่อ พ.ศ. 2397

ภายในฐานชุกชี บริเวณตรงกลางหรือที่เรียกกันว่าผ้าทิพย์นั้น มีช่องบรรจุพระบรมราช สิริวงศของพระบาทสมเด็จพระนั่งเกล้าเจ้าอยู่หัว รัชกาลที่ 1 อยู่ภายในและมีตราโลหะปิดทองเครื่องหมายรูปปราสาทซึ่งเป็นตราประจำรัชกาลที่ 3 ปิดไว้

สำหรับฐานชุกชีนั้นเป็นรูปกุดัน ว่ากันว่างามละเอียดที่สุด ลวดลายทั้งหมดนั้นมิใช่เป็นปูนปั้น แต่เป็นดินเผา กรรมวิธีที่ประดัดก็ไม่เหมือนที่อื่น ๆ กล่าวคือ ปกติทั่วไปจะปั้นปูนเป็นลวดลายต่าง ๆ ตามต้องการแปะติดกับฐานก่อนแล้วจึงลงรักปิดทอง ต่อจากนั้นจึงประดับกระจกตามช่องว่างของลวดลาย เรียกว่า ติดลวดลายประดับกระจก แต่ฐานชุกชีที่วัดนี้นำกระจกมาติดรองพื้นจนเต็มพื้นที่ทั้งหมดก่อนแล้วจึงติดลวดลายดินเผากับกระจก แล้วลงรักปิดทองภายหลังดูเรียบและสวยงามกว่า แต่ก็สิ้นเปลืองและทำยากกว่าแบบปกติ

การหล่อพระประธานนั้น นายจอห์น ครอบฟอร์ด ซึ่งได้มีโอกาสมาร่วมพิธีด้วยได้บันทึกไว้ตอนหนึ่งว่า

เอกสารนี้เป็นเอกสารที่สงวนไว้สำหรับการใช้งานเพื่อการศึกษาเท่านั้น ไม่อนุญาตให้นำไปใช้ประโยชน์ด้านการค้าไม่ว่ากรณีใดๆ ทั้งสิ้น อีกทั้งห้ามมิให้ดัดแปลงเนื้อหา และต้องอ้างอิงถึงเจ้าของเอกสารทุกครั้งที่มีการนำไปใช้

"..... ขณะที่เราไปนั้นวัดยังกำลังสร้างอยู่ เรามีโอกาสได้เห็นลำดับการสร้าง เช่น องค์พระประธานก็เห็นหล่อขึ้นแล้ว แต่บางส่วนวางเรียงรายอยู่ในโรงงานแห่งหนึ่ง รอไว้ประกอบเมื่อภายหลังได้ทราบว่าโลหะที่ใช้ในการนี้คือ ดีบุก สังกะสี ทองแดง เจือด้วยธาตุอื่น ๆ อีกบ้าง โดยไม่มีส่วนที่แน่นอน เพราะจักเป็นการยากอยู่บ้างที่จะกำหนดส่วน เมื่อใคร ๆ ก็มาทำบุญหยอด โยนหยอดนี่ลงไปตามแต่จะศรัทธา ไม่มีการหวงห้าม องค์พระที่หล่อขึ้นเป็นตอน ๆ นี้ข้างในกลวง เนื้อหนาประมาณ 2 นิ้ว (ฟุต) เวลาเอาออกจากพิมพ์ดูขรุขระ แต่ข้อนี้ไม่สำคัญ เพราะถึงอย่างไรก็ต้องลงรักปิดทองอีกชั้นหนึ่ง จะทำเป็นพระนั่งหน้าตัก 10 ฟุต ซึ่งถ้าเป็นพระยืนก็จะสูงถึง 22 ฟุต...."

สมเด็จพระยาดำรงราชานุภาพทรงกล่าวไว้ว่า

".... พระประธานวัดราชโอรสนั้น หม่อมจีนเคยสังเกตว่าเป็นงามกว่าองค์อื่นที่พระบาทสมเด็จพระนั่งเกล้าฯ ทรงสร้าง แต่ก็ยังไม่สู้ยืนยันต่อนั่นเอง แต่ฐานะพระประธานองค์นั้นทำเป็นกุดันงามนักหนา ไม่เห็นมีที่ไหนเหมือน..." (จากศาสน์สมเด็จพระเจ้าบรมวงศ์เธอกรมพระยาดำรงราชานุภาพ เล่มที่ 22)



ภาพที่ 4.11 ชุ่มเสมาวัดราชโอรสวรมหาวิหาร

เอกสารนี้เป็นเอกสารที่สงวนไว้สำหรับการใช้งานเพื่อการศึกษาเท่านั้น ไม่อนุญาตให้นำไปใช้ประโยชน์ด้านการค้า ไม่ว่ากรณีใดๆ ทั้งสิ้น อีกทั้งห้ามมิให้ดัดแปลงเนื้อหา และต้องอ้างอิงถึงเจ้าของเอกสารทุกครั้งที่มีการนำไปใช้



ภาพที่ 4.12 หน้าต่างพระอุโบสถวัดราชโอรสารามราชวรวิหาร

4.1.4.2 พระวิหารพระพุทธไสยาสน์

ลักษณะทางศิลปะและสถาปัตยกรรม พระวิหารพระพุทธไสยาสน์ เป็นอาคารขนาดใหญ่อยู่ด้านหลังพระอุโบสถ ขนาดกว้าง 18.40 เมตร ยาว 31.30 เมตร รายล้อมด้วยพระระเบียงทั้งสี่ทิศ มีสถาปัตยกรรมแบบจีน ไม่มีช่อฟ้า ใบระกา และหางหงส์เหมือนกับพระอุโบสถ เป็นแต่หลังคาพระวิหารนี้ลดสี่ชั้น มุงด้วยกระเบื้องเคลือบสีเขียวกับสีทอง มีเสาด้านโดยรอบจำนวน 36 ต้น มีเฉลียงทางเดินแคบ ๆ โดยรอบ

ภายในพระวิหารมีความยาวขนาด 9 ห้อง มีเสารายรับส่วนบน 2 แถว จำนวน 20 ต้น เป็นที่ประดิษฐานพระพุทธไสยาสน์ที่มีขนาดใหญ่และงดงามมากที่สุดองค์หนึ่ง พระเศียรอยู่ด้านทิศใต้ ผินพระพักตร์ไปทางทิศตะวันออก มีความยาวจากพระบาทถึงเปลวพระรัศมี 20 เมตร สูง 6 เมตร มีพระนามตามที่จารึกไว้ที่ฐานชุกชีว่า “พระพุทธไสยาสน์นารถชินนทร์ ชินสากยบรมสมเด็จ สรรเพชญพุทธบพิตร”

หน้าบันพระวิหารลดเป็นสี่ชั้นของเดิมประดับด้วยกระเบื้องเคลือบกังไส ต่อมาได้ชำรุดหลุดร่วงลงมาก เมื่อมีการปฏิสังขรณ์ใหญ่ในปี พ.ศ. 2444 ได้ปั้นปูน เขียนสีแทนที่ชำรุดไปของเดิมเหลือไม่มาก โดยด้านทิศใต้หน้าบันส่วนบน เป็นลวดลายดอกเบญจมาศ นกบินและเขียนขึ้นก ตรงกลางเป็นรูปไก่อยู่ในวงกลม ส่วนล่างเป็นรูปมังกรพันพิชเข้าหากัน มีศาลเจ้าจีนตรงกลาง ซ้ำ ๆ มีสิงโตและกิเลน สำหรับทิศเหนือมีลวดลายเหมือนด้านทิศใต้ เป็นแต่ตัวนกคล้ายหงส์ ตรงกลางเป็นรูปไก่ฟ้า

บันไดทางขึ้นพระวิหารมี 2 ด้าน คือ ทิศใต้กับทิศตะวันออก ชั้นบันไดเป็นหินแกรนิต ประตูพระวิหารมี 5 ประตู คือด้านทิศตะวันออก 3 ประตู และด้านทิศใต้กับทิศเหนือ ด้านละ 1 ประตู หน้าต่างมีทั้งหมด 23 ช่อง ทั้งบานประตูและหน้าต่างเป็นไม้สักหนาและมีเอกสารนี้เป็นเอกสารที่สงวนไว้สำหรับการใช้งานเพื่อการศึกษาเท่านั้น ไม่อนุญาตให้นำไปใช้ประโยชน์ด้านการค้าไม่ว่ากรณีใดๆ ทั้งสิ้น อีกทั้งห้ามมิให้ตัดแปลงเนื้อหา และต้องอ้างอิงถึงเจ้าของเอกสารทุกครั้งที่มีการนำไปใช้

คุณภาพดีเยี่ยม สันนิษฐานว่าเป็นของเดิม เพราะไม่ปรากฏหลักฐานว่ามีการเปลี่ยนแปลงในการบูรณะครั้งใด ๆ

กรอบประตูและหน้าต่างเป็นลายกระหนะปูนปั้นเป็นรูปเครือเถาดอกเบญจมาศ ส่วนตัวบานด้านนอกเป็นลายกระหนะเช่นเดียวกัน แต่เป็นรูปเดี่ยวทางแบบไทยยืนอยู่บนประแจจีน ในมือถือเครือเถาและช่อดอกเบญจมาศ ประกอบด้วยแจกันดอกเบญจมาศและพานผลไม้ มงคล เช่น ทับทิม ส้มมือ ลั่นจี่ ตัวบานด้านในเขียนเป็นรูปนกยูงประดับด้วยดอกไม้เบญจมาศ และต้นไม้แบบจีน



ภาพที่ 4.13 ประตูทางเข้าพระวิหารวัดราชโอรสารามราชวรวิหาร

ภาพที่ 4.14 พระพุทธไสยาสน์วัดราชโอรสารามราชวรวิหาร

กรอบเข็ดหน้าประตูและหน้าต่างลงรักปิดทอง โดยด้านในเป็นรูปกอบัว ดอกเบญจมาศ มีรูปปลา นกกระสา และนกยูง ด้านนอกเป็นรูปมังกรสลับลายเครือเถา เอกสารนี้เป็นเอกสารที่สงวนไว้สำหรับการใช้งานเพื่อการศึกษาเท่านั้น ไม่อนุญาตให้นำไปใช้ประโยชน์ด้านการค้า ไม่ว่ากรณีใดๆ ทั้งสิ้น อีกทั้งห้ามมิให้ตัดแปลงเนื้อหา และต้องอ้างอิงถึงเจ้าของเอกสารทุกครั้งที่มีการนำไปใช้

ภายในพระวิหารประกอบด้วยเสาโดยรอบองค์พระจำนวน 20 ต้น ของเดิมที่ ลวดลายเป็นรูปดอกไม้และปิดทองเหมือนเสาในพระที่นั่งอมรินทรวินิจฉัยในพระบรมมหาราชวัง ภายหลังเมื่อมีการบูรณะพระวิหาร ได้ใช้น้ำปูนสีเหลืองทาทับเสาทุกต้น เป็นเหตุให้ลวดลาย หายไปหมด ต่อมาน้ำปูนที่ทาทับไว้ที่เสาบางต้นจางและหลุดร่วงลงจึงได้เห็น ลวดลายของเดิม เป็นบางส่วน แต่เมื่อกรมศิลปากรจัดงบประมาณมาบูรณะพระวิหารในปี พ.ศ. 2524 ก็ได้รักษา ลวดลายไว้ เพียงได้สกัดปูนเก่าที่มีลวดลายติดอยู่ภายในสีเหลืองออกทั้งหมด ฉาบปูนใหม่แล้ว ฉาบปูนผิวขัดมันทับลงไปดังที่ปรากฏอยู่จนทุกวันนี้

เพดานพระวิหาร เขียนลวดลายดอกเบญจมาศ ลวดลายจีน รูปผีเสื้อและนกมี รูปผลไม้ สลับด้วยลายสีทอง งดงามมาก แต่เมื่อมีการซ่อมบูรณะได้ถูกทาทับด้วยสีก็มี ปล่อย ขำรดไว้ก็มี โดยรอบพระวิหาร มีพระเจดีย์ย่อมุมไม้สิบสองขนาดเล็ก จำนวน 32 องค์

บริเวณด้านหน้าพระวิหารมีตุ๊กตาจีนเป็นหินแกะสลักตั้งไว้ตามเชิงบันไดหลายตัว เช่น ยักษ์จีนยืนถือกระบอง แต่สูญหายด้วยถูกโจรกรรมไปบ้าง ถูกตัดหัวไปบ้างเรื่อยมาจน ปัจจุบันเหลือไม่กี่ตัว และมีแผงกระเบื้องเคลือบสีเนื้อกั้งใส เป็นรูปบ้านหรือโรงจั่วเป็นช่อง ๆ ภายในมีตุ๊กตาคนอยู่ ดูสวยงามมาก หาดูได้ยาก แต่ปัจจุบันเหลือให้เห็นเล็กน้อยพอให้รู้สภาพ เดิมเท่านั้น เพราะชำรุดแตกหักไปตามลำดับก่อนที่จะมีการบูรณะใหม่



ภาพที่ 4.15 อาคารวิหารพระนอนวัดราชโอรสารามราชวรวิหาร

เอกสารนี้เป็นเอกสารที่สงวนไว้สำหรับการใช้งานเพื่อการศึกษาเท่านั้น ไม่อนุญาตให้นำไปใช้ประโยชน์ด้านการค้า ไม่ว่ากรณีใดๆ ทั้งสิ้น อีกทั้งห้ามมิให้ตัดแปลงเนื้อหา และต้องอ้างอิงถึงเจ้าของเอกสารทุกครั้งที่มีการนำไปใช้



ภาพที่ 4.16 หน้าบันวิหารพระนอนวัดราชโอรสารามราชวรวิหาร

4.1.4.3 พระวิหารประทับยืน

พระวิหารพระประทับยืน หรือที่เรียกขานกันทั่วไปว่า วิหารพระยืน อยู่ทางด้านทิศเหนือของพระอุโบสถ ด้านคลองบางหว้า เป็นอาคารทรงโรงแบบจีน หลังคาลดสองชั้นมุงกระเบื้องกาบกล้วยสีเขียวแบบจีน มีขนาดกว้าง 13.20 เมตร ยาว 21.20 เมตร มีประตูทางเข้าด้านนอก 2 ประตู ด้านใน 2 ประตู มีหน้าต่าง 16 ช่อง สันนิษฐานว่าอาคารหลังนี้เป็นอุโบสถเก่าของวัด สมัยมีนามว่า “วัดจอมทอง” เพราะมีพระพุทธรูปหินทรายแบบเก่าประดิษฐานอยู่

ภายในพระวิหารแบ่งออกเป็น 2 ส่วน คือ ส่วนหน้าเป็นที่ประดิษฐานพระพุทธรูปประทับยืนปางประทานอภัย ผินพระพักตร์ไปทางทิศตะวันออก ส่วนหลังมีประตูทางเข้า 2 ประตูอยู่ด้านซ้ายขวาของพระยืน เป็นที่ประดิษฐานกลุ่มพระพุทธรูปที่หันพระพักตร์ไปสี่ทิศ จำนวน 14 องค์ เป็นพระนั่ง 10 องค์ พระยืน 4 องค์ ของเดิมเป็นพระพุทธรูปหินทราย ลงรักปิดทอง เมื่อบูรณะใหม่ใช้ปูนปั้นเสริมให้เต็มองค์แล้วลงรักปิดทองทั้งหมด



ภาพที่ 4.17 พระพุทธรูปก่อนและหลังบูรณะ

เอกสารนี้เป็นเอกสารที่สงวนไว้สำหรับการใช้งานเพื่อการศึกษาเท่านั้น ไม่อนุญาตให้นำไปใช้ประโยชน์ด้านการค้าไม่ว่ากรณีใดๆ ทั้งสิ้น อีกทั้งห้ามมิให้ดัดแปลงเนื้อหา และต้องอ้างอิงถึงเจ้าของเอกสารทุกครั้งที่มีการนำไปใช้



ภาพที่ 4.18 พระพุทธรูปในห้องที่ 2

หน้าบ้านและขอบหน้าบ้านพระวิหารมีลักษณะเป็นแบบศาลาเจ้าจีน ประดับด้วย
ลวดลายดอกไม้และติดด้วยจานเคลือบสีขนาดต่าง ๆ เป็นระยะ ด้านละ 10 กว่าใบ

ด้านบนสันหลังคา มีตะหรือเจดีย์จีน 5 ชั้น ขนาดเล็กซึ่งเป็นกระเบื้องเคลือบสี
ตั้งอยู่ตรงกลาง สองข้างของตะมีมังกรกระเบื้องเคลือบสี 2 ตัวเลื้อยไปตามความยาวของสัน
หลังคา หันหน้าเข้าหาตะ มองเห็นได้แต่ไกลและดูสวยงาม คล้ายเป็นเครื่องประดับอย่างหนึ่ง
ที่เหนือบานประตูหน้าต่างด้านนอก มีการเขียนลายสีเป็นรูปอักษร และไม่มุงคล
ต่าง ๆ เช่น ทับทิม ผลท้อ ส้มมือ ข้าวโพด ด้านหน้าพระวิหารมีสิงโตปูนปั้นทำยื่นขนาดใหญ่ 1
ตัว อยู่ในภาพที่ชำรุด

4.1.4.4 ศาลาการเปรียญ

ศาลาการเปรียญ เป็นที่ประดิษฐานพระพุทธรูปปางประทับนั่ง ตั้งอยู่ด้านขวา
ของพระอุโบสถ ตรงข้ามกับพระวิหารพระยืน ลักษณะทางสถาปัตยกรรมเป็นอาคารตึก
เหมือนกับพระวิหารพระยืนและมีขนาดพอ ๆ กัน หลังคาลาด 2 ชั้น มุงด้วยกระเบื้องกาบกล้วย
แบบจีน สันหลังคามีตะขนาดย่อมและมีมังกรคู่ทั้งสองข้างเหมือนกับพระวิหารพระยืน ต่างแต่
ศาลาการเปรียญมีประตูทั้งสี่ด้านจำนวน 6 ประตู คือ ด้านหน้าและด้านหลังด้านละ 2 ประตู
ด้านข้างด้านละ 1 ประตู และมีหน้าต่างโดยรอบจำนวน 16 ช่อง ทำให้อากาศถ่ายเทได้สะดวก

เอกสารนี้เป็นเอกสารที่สงวนไว้สำหรับการใช้งานเพื่อการศึกษาเท่านั้น ไม่อนุญาตให้นำไปใช้ประโยชน์ด้านการค้า
ไม่ว่ากรณีใดๆ ทั้งสิ้น อีกทั้งห้ามมิให้ดัดแปลงเนื้อหา และต้องอ้างอิงถึงเจ้าของเอกสารทุกครั้งที่มีการนำไปใช้



ภาพที่ 4.19 พระพุทธชัยสิทธิธรรมนาท



ภาพที่ 4.20 ศาลาการเปรียญวัดราชโอรสารามราชวรวิหาร

ภายในศาลามีพระพุทธรูปสำคัญที่ศักดิ์สิทธิ์อีกองค์หนึ่งของวัด คือ “พระพุทธชัยสิทธิธรรมนาท” เป็นพระ “ปางประทานธรรม” พุทธลักษณะอยู่ในอิริยาบถประทับนั่งขัดสมาธิ พระหัตถ์ขวาวางคว่ำไว้ที่พระชานุ (เข่า) พระหัตถ์ซ้ายจับที่โคนด้ามตาลปัตร พระพุทธรูปปางนี้ไม่ค่อยมีปรากฏในที่อื่น พุทธลักษณะเหมือนกับ “พระชัยวัฒน์” ซึ่งเป็นพระพุทธรูปประจำของแต่ละรัชกาล ต่างแต่พระปางประทานธรรมประทับนั่งแบบขัดสมาธิราบ พระชัยวัฒน์ประทับนั่งแบบขัดสมาธิเพชรเท่านั้น และภายในศาลามีเสาชานาดใหญ่รองรับน้ำหนักหลังคาอยู่โดยรอบองค์พระ

เอกสารนี้เป็นเอกสารที่สงวนไว้สำหรับการใช้งานเพื่อการศึกษาเท่านั้น ไม่อนุญาตให้นำไปใช้ประโยชน์ด้านการค้าไม่ว่ากรณีใดๆ ทั้งสิ้น อีกทั้งห้ามมิให้ดัดแปลงเนื้อหา และต้องอ้างอิงถึงเจ้าของเอกสารทุกครั้งที่มีการนำไปใช้

จำนวน 12 ต้น ทำให้ดูมั่นคงและขลัง มีฟ้าเพดานศาลาเขียนลายทองเป็นรูปดอกไม้ร่วงและ
ค้ำจายพื้นสีแดงสด

หน้าบันศาลามีลายเถาไม้ ดอกไม้ ใบไม้ ติตขามเบญจรงค์ ถ้วยสี และ
กระเบื้องเคลือบสีเหลือง ทำให้ดูแปลกตา ส่วนใหญ่เป็นของใหม่ เพราะของเก่าคงแตกหักเสีย
หายไปหมดแล้ว เมื่อมีการบูรณะจึงหาของใหม่มาติดไว้แทน

ศาลาการเปรียญ เดิมใช้เป็นที่ทำบุญใส่บาตร ฟังธรรม และรักษาศีลของ
อุบาสกอุบาสิกา ตอนหลังเมื่อมีการสร้างศาลาการเปรียญ หลังใหญ่ขึ้นแล้วอาคารหลังนี้ก็เปิดให้
ประชาชนเข้านมัสการเป็นครั้งคราวแต่ปัจจุบันเปิดทุกวัน โดยใช้เป็นที่ไหว้พระ ปิดทอง ถวาย
สังฆทานและทำบุญต่าง ๆ



ภาพที่ 4.22 ภาพลายเส้นซุ้มประตูทางเข้าเขตพุทธาวาส

4.1.4.5 พระแท่นที่ประทับ

เอกสารนี้เป็นเอกสารที่สงวนไว้สำหรับการใช้งานเพื่อการศึกษาเท่านั้น ไม่อนุญาตให้นำไปใช้ประโยชน์ด้านการค้า
ไม่ว่ากรณีใดๆ ทั้งสิ้น อีกทั้งห้ามมิให้ดัดแปลงเนื้อหา และต้องอ้างอิงถึงเจ้าของเอกสารทุกครั้งที่มีการนำไปใช้

พระแท่นที่ประทับ หมายถึง แผ่นศิลาสี่เหลี่ยมขนาดกว้าง 72 เซนติเมตร ยาว 90 เซนติเมตร หนา 7.5 เซนติเมตร ซึ่งประดิษฐานอยู่ที่ต้นพิภุล้านทิศเหนือตอนหน้าของพระอุโบสถ พระแท่นนี้เป็นที่ประทับประจำของรัชกาลที่ 3 ขณะดำรงพระอิสริยยศที่พระเจ้าลูกยาเธอ กรมหมื่นมหาเจษฎาบดินทร์เมื่อเสด็จมาทรงคุมงานและตรวจตรางานก่อสร้างพระอารามตลอดระยะเวลาสิบปี คือตั้งแต่ พ.ศ. 2364 – 2374 ต้นพิภุล้านนี้คงจะใหญ่มากและมีร่มเงาดี จึงทรงให้คงไว้มิได้ให้โค่นลง ทั้งที่อยู่ติดกับต้นพิภุล้านนี้คงจะใหญ่มากและมีร่มเงาดี จึงทรงให้คงไว้มิได้ให้โค่นลง ทั้งที่อยู่ติดกับพระอุโบสถ คงจะทรงโปรดต้นพิภุล้านนี้มาก ถึงกับมีคำเล่าต่อ ๆ กันว่า พระองค์เคยรับสั่งว่า

“ถ้าข้าตายแล้ว ข้าจะมาอยู่ที่ต้นพิภุล้านนี้”

ด้วยเหตุนี้เอง จึงมีผู้เคารพนับถือพระแท่นนี้มาก มีผู้มาสักการะอยู่เป็นประจำ ถึงกับคราวหนึ่งมีผู้ตั้งศาลาที่ใต้ต้นพิภุล้านนี้ แต่ได้ผู้พังเสียมสภาพไปนานแล้ว ส่วนต้นพิภุล้านเดิมก็ผุหักลง เรื่อย ๆ ลงกระทั่งตายไป แต่ทางวัดได้นำเมล็ดของต้นเดิมไปเพาะไว้เมื่อเจริญเติบโตเป็นต้นแข็งแรงดีแล้วก็นำมาปลูกไว้แทนที่ดังที่เห็นอยู่



ภาพที่ 4.23 พระแท่นที่ประทับ

พระแท่นนี้มีชื่อเสียงเฉพาะแต่ชาวบ้านเท่านั้นให้ความเคารพนับถือในฐานะเป็นสิ่งสำคัญ แม้แต่เมื่อพระบาทสมเด็จพระเจ้าอยู่หัวหรือเจ้านายที่เสด็จพระอารามนี้ในการกุฐินประจำปี เจ้าหน้าที่จะตั้งเครื่องบูชาไว้บนพระแท่นเพื่อทรงสักการะทุกครั้ง เรื่องนี้รัชกาลที่ 5 ทรงมี พระราชหัตถเลขาบันทึกไว้ตอนหนึ่งในคราวเสด็จพระราชดำเนินมาถวายผ้าพระกฐิน เมื่อปี พ.ศ. 2427 ว่า

เอกสารนี้เป็นเอกสารที่สงวนไว้สำหรับการใช้งานเพื่อการศึกษาเท่านั้น ไม่อนุญาตให้นำไปใช้ประโยชน์ด้านการค้าไม่ว่ากรณีใดๆ ทั้งสิ้น อีกทั้งห้ามมิให้ดัดแปลงเนื้อหา และต้องอ้างอิงถึงเจ้าของเอกสารทุกครั้งที่มีการนำไปใช้

“เสด็จมาประทับ ทรงจุดเทียนนมัสการที่ต้นพิกุล มีที่เก้งบนศาลาบริมพระอุโบสถ ตามเช่นเคยมาทุกคราว”

เนื่องจากต้นพิกุลและพระแท่นเป็นของเก่าและมีความสำคัญ ผู้คนจึงได้มาบูชา กันมิขาดสาย แต่หนักไปในทางขอโชคลาภและบนบานศาลกล่าว กระทั่งถึงอาจมีการขุดขุดตุลาค่า ต้น หรือนำผ้ามาผูกโคนต้นกันประจำ จนมีผู้เป็นห่วงว่าจะเป็นอันตรายก่อต้นพิกุลและพระแท่น จึงได้นำตุ๊กตาศิลาซึ่งเป็นรูปคนจีนนอนไขว่ห้างเอกเขนกดูหนังสืออยู่ มาตั้งไว้บนฐานปูนโคนต้น พิกุลด้านตรงข้ามกับพระแท่นเพื่อเบนความสนใจซึ่งก็ได้ผล ตุ๊กตาจีนซึ่งชาวบ้านเรียกว่า “ตา เป๊ะ” ได้กลายเป็นสิ่งศักดิ์สิทธิ์ในเวลาไม่นาน มีผู้มาปิดทองคล้องพวงมาลัยและบนบานกันไม่ขาด บางคนก็นึกเลยไปว่าเป็นพระบูรพราชกาลที่ 3 ต่างก็มาขอโชคลาภให้ร่ำรวย เป็น “เจ้าสัว” เหมือนพระองค์บ้าง แต่ต่อมาตุ๊กตาจีนนี้ได้ถูกตัดศีรษะไปครั้งหนึ่ง ทางวัดจึงได้ปั้นปูนแทนไว้ และต่อมาอีกหลายปีตุ๊กตาศิลานี้ได้ล่องหนไปอีกครั้ง คราวนี้ไม่ได้คืนอีกเลยตราบเท่าทุกวันนี้ แต่พระแท่นยังคงอยู่และได้รับการดูแลเป็นอย่างดี โดยมีการยกกระดืบให้สูงขึ้นเพื่อให้ดูเด่นสมกับ เคยเป็นที่ประทับของเจ้าฟ้าเจ้าแผ่นดิน และผู้คนก็ยังให้ความเคารพนับถือเหมือนเดิม

4.1.4.6 แท่นเสือ

แท่นเสือ เป็นชื่อที่ชาวบ้านเรียกแท่นหินขนาดใหญ่ที่ประดิษฐานอยู่ใต้ต้นประดู่ ใหญ่ ริมคลองหน้าวัด ด้านหน้าพระอุโบสถเยื้องไปทางทิศเหนือ ที่ได้ชื่อดังนี้มีสันนิษฐานว่าแท่นนี้ มีมาแต่เดิม สมัยที่พระเจ้าเสือแห่งกรุงศรีอยุธยาเสด็จโดยทางเรือ ผ่านหน้าวัดเพื่อทะเลไปยัง คลองโคกขาม ได้เสด็จขึ้นมาประทับบนแท่นนี้ และคงเสด็จบ่อยครั้งจนโปรดเกล้าฯ ให้หรือ พระ ตำนกของพระองค์จากวังหลวงมาสร้างเป็น “พระตำหนักทอง” ไว้ที่วัดไทร ซึ่งอยู่ห่างจากวัดนี้ ไปทางทิศใต้ประมาณกิโลเมตรเศษและพระตำหนักองค์นี้ยังคงอยู่ถึงปัจจุบัน

4.1.4.7 ตะ (เจดีย์แบบจีน)

ตะ เป็นชื่อเรียกเจดีย์แบบจีน ภายในวัดราชโอรสารามมีตะอยู่ 5 องค์ คือ ตะ องค์หนึ่ง อยู่ด้านหลังพระอุโบสถด้านหน้าประตูทางเข้าพระระเบียง ตะองค์นี้สร้างด้วยหินแกรนิต และหินอ่อนผสมกัน คือ ฐานเป็นหินแกรนิต ดันบนเป็นหินอ่อน เป็นเจดีย์แบบแก่งจีน 6 เหลี่ยม สูง 12 เมตรเศษ ส่วนที่เป็นหินอ่อน มีการแกะลวดลายที่สวยงามมาก แต่ต่อมาได้ชำรุดแตกหัก ไปมากและเอียงไปข้างหนึ่ง เมื่อพระธรรมกิตติวงศ์ (ทองดี) ได้บูรณะเขตพุทธาวาส ครั้งใหญ่ในปี พ.ศ.2531 ตะองค์นี้ก็ได้รับการบูรณะด้วยโดยหรือโครงสร้างลงมาทั้งหมด ตอกเสริมทำฐานรากใหม่ แล้วยกประกอบไว้ตามเดิมส่วนที่แตกหักชำรุดได้ซ่อมใหม่มาเสริม พร้อมทั้งปั้นลวดลายด้วย วัสดุ สมัยใหม่แทนของเก่าที่ชำรุดแตกหักด้วยเพื่อให้ดูกลมกลืนกันตะอีก 4 องค์ที่เหลือตั้งอยู่ด้านนอก

เอกสารนี้เป็นเอกสารที่สงวนไว้สำหรับการใช้งานเพื่อการศึกษาเท่านั้น ไม่อนุญาตให้นำไปใช้ประโยชน์ด้านการค้า ไม่ว่ากรณีใดๆ ทั้งสิ้น อีกทั้งห้ามมิให้ดัดแปลงเนื้อหา และต้องอ้างอิงถึงเจ้าของเอกสารทุกครั้งที่มีการนำไปใช้

กำแพง แก้วหน้าพระอุโบสถ เรียงรายไปตามความยาวของกำแพงแก้ว แต่ละองค์ สูงประมาณ 6-8 เมตร ลักษณะเป็นเจดีย์ที่สร้างด้วยหินแกรนิต บางส่วนแกะสลักเป็นลวดลายมีรูปทรงแตกต่างกันไป ส่วนยอดของเจดีย์เป็นทรงน้ำเต้าก็มี เป็นทรงระฆังคว่ำก็มี ด้านหน้าแต่ละองค์ จะมีสิงโตหินแกะสลักตั้งอยู่ด้านหน้าองค์ละ 2 ตัว เป็นเพศผู้หนึ่งตัวเพศเมียหนึ่งตัว สิงโตคู่นี้มีขนาดไม่เท่ากันแต่สวยงามมากและยังสมบูรณ์เป็นส่วนใหญ่

4.2. วัดเทพธิดารามวรวิหาร

4.2.1 สถาปัตยกรรมและสถานที่ตั้ง วัดเทพธิดาราม เป็นพระอารามหลวงชั้นตรี ชนิดวรวิหาร ตั้งอยู่เลขที่ 70 ถนนมหาไชย แขวงสำราญราษฎร์ เขตพระนคร กรุงเทพมหานคร

4.2.2 อาณาเขตและอุปจาร

วัดเทพธิดาราม มีอาณาเขตดังนี้ คือ

ทิศเหนือ มีความยาวประมาณ 165 เมตร ติดต่อกับคลองวัดเทพธิดาราม

ทิศตะวันออก มีความยาวประมาณ 111 เมตร ติดต่อกับถนนมหาไชย

ทิศใต้ มีความยาวประมาณ 165 เมตร ติดต่อกับซอยสำราญราษฎร์

ทิศตะวันตก มีความยาวประมาณ 111 เมตร ติดต่อกับกำแพงกันบ้านพัก

อาศัยของประชาชน

รวมเนื้อที่ 25 ไร่ และมีธรณีสงฆ์ 1 แปลง เนื้อที่ 10 ไร่ อยู่ที่ตำบลหนองขาม อำเภอสรีราชา จังหวัดชลบุรี ตามโฉนดที่เก็บรักษาไว้ที่สำนักงานที่ดินจังหวัดชลบุรี



ภาพที่ 4.24 ด้านหน้าวัดเทพธิดารามวรวิหาร

พื้นที่วัดเทพธิดารามวรวิหาร มีลักษณะเป็นรูปสี่เหลี่ยมผืนผ้า แบ่งเป็น 3 เขต คือ เอกสารนี้เป็นเอกสารที่สงวนไว้สำหรับการใช้งานเพื่อการศึกษาเท่านั้น เมื่อนุญาตให้นำไปใช้ประโยชน์ด้านการค้า ไม่ว่าจะกรณีใดๆ ทั้งสิ้น อีกทั้งห้ามมิให้ดัดแปลงเนื้อหา และต้องอ้างอิงถึงเจ้าของเอกสารทุกครั้งที่มีการนำไปใช้

4.2.2.1 เขตพุทธาวาส คือ เป็นเขตที่ตั้งปูชนียวัตถุสถาน ได้แก่ พระอุโบสถ พระวิหาร พระวิหารน้อย การเปรียญ ศาลาราย เป็นต้น

4.2.2.2 เขตสังฆาวาส คือ เขตที่พำนักอาศัยของพระภิกษุสามเณร ในสมัยแรกของการสถาปนาวัดเทพธิดาราม แบ่งเป็น 2 ประเภท

- สำหรับพระภิกษุสามเณรผู้เรียนพระปริยัติธรรม (ฝ่ายคัมภีร์)
- สำหรับพระภิกษุสามเณรผู้เรียนภาวนากรรมฐาน (ฝ่ายวิปัสสนาธุระ) มี 16 หลัง อยู่ส่วนท้าย (ทิศตะวันตก) ของวัด

4.2.2.3 เขตจัดผลประโยชน์ แบ่งเป็นส่วน ๆ ดังนี้

- ด้านทิศเหนือ ให้เช่าที่ดินปลูกบ้านเป็นหลัง ๆ
- ด้านทิศตะวันออก เป็นห้องแถวและที่ดินให้เช่า
- ด้านทิศใต้ เป็นตึกแถว 2 ชั้น 9 คูหา
- ด้านทิศตะวันตกเฉียงใต้ ให้เช่าที่ดินปลูกบ้านเป็นหลัง ๆ

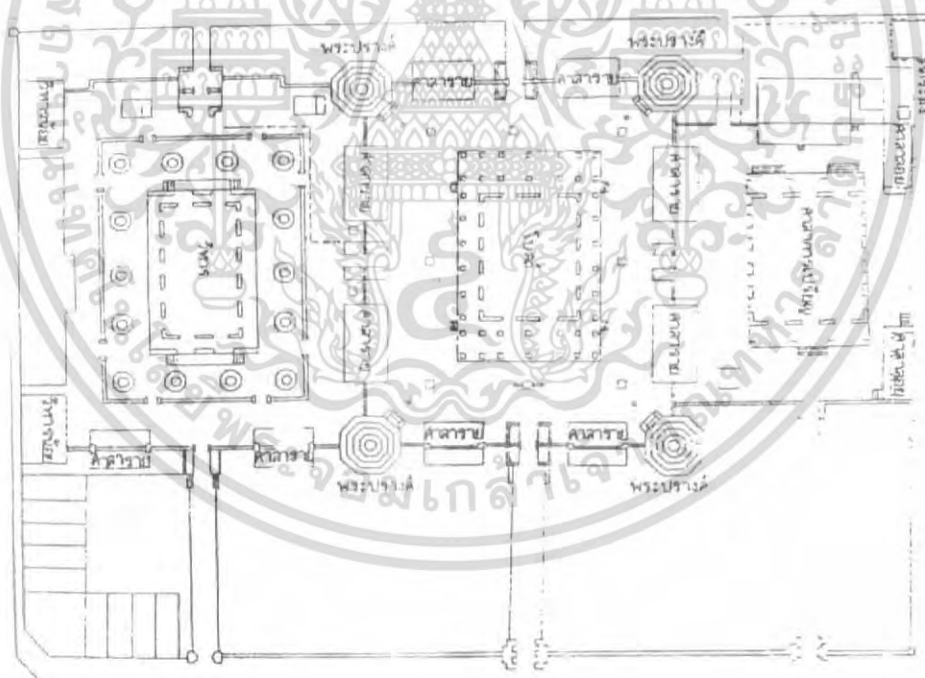

ภาพที่ 4.25 ผังบริเวณวัดเทพธิดารามวรวิหาร

4.2.3 ประวัติการสร้างวัด

เอกสารนี้เป็นเอกสารที่สงวนไว้สำหรับการใช้งานเพื่อการศึกษาเท่านั้น ไม่อนุญาตให้นำไปใช้ประโยชน์ด้านการค้า ไม่ว่าจะกรณีใดๆ ทั้งสิ้น อีกทั้งห้ามมิให้ดัดแปลงเนื้อหา และต้องอ้างอิงถึงเจ้าของเอกสารทุกครั้งที่มีการนำไปใช้

พระบาทสมเด็จพระปรมินทรมหาจุฬาลงกรณ์ราชกาลที่ 3 แห่งพระบรมราชจักรีวงศ์ทรงพระกรุณาโปรดเกล้าฯ ให้พระเจ้าบรมวงศ์เธอกรมหมื่นภูมินทรภักดี (พระองค์เจ้าชาย ลดาวัลย์ ต้นราชสกุล "ลดาวัลย์ ณ อยุธยา" พระราชโอรสในพระบาทสมเด็จพระนั่งเกล้าเจ้าอยู่หัวและเจ้าจอมมารดาเอนน้อย) เป็นแม่กองอำนวยการสร้างวัดเทพธิดารามวรวิหาร เมื่อพุทธศักราช 2379 เพื่อเฉลิมพระเกียรติพระเจ้าลูกเธอ พระองค์เจ้าหญิงวิลาศ กรมหมื่นอัปสร-สุดาเทพ พระปิยราชธิดา และสำเร็จเรียบร้อยเมื่อพระพุทศักราช 2382 พระบาทสมเด็จพระนั่งเกล้าเจ้าอยู่หัว ทรงพระกรุณาโปรดเกล้าพระราชทานนามว่า "วัดเทพธิดาราม" ซึ่งหมายถึง "อัปสรสุดาเทพ" และเสด็จพระราชดำเนินมาทรงเป็นประธานในพระราชพิธีผูกพัทธสีมาเมื่อวันที่ 22 ธันวาคม พ.ศ. 2382

ในการสถาปนาวัดเทพธิดารามนี้ พระเจ้าลูกเธอพระองค์เจ้าหญิงวิลาศ กรมหมื่นอัปสรสุดาเทพ ทรงบริจาคทรัพย์ส่วนพระองค์จำนวนมากโดยเสด็จพระราชกุศลด้วย

ภาพที่ 4.26 ภาพวาดพระเจ้าลูกเธอพระองค์เจ้าหญิงวิลาศ กรมหมื่นอัปสรสุดาเทพ

เอกสารนี้เป็นเอกสารที่สงวนไว้สำหรับการใช้งานเพื่อการศึกษาเท่านั้น ไม่อนุญาตให้นำไปใช้ประโยชน์ด้านการค้าไม่ว่ากรณีใดๆ ทั้งสิ้น อีกทั้งห้ามมิให้ดัดแปลงเนื้อหา และต้องอ้างอิงถึงเจ้าของเอกสารทุกครั้งที่มีการนำไปใช้



ภาพที่ 4.27 พระบรมอนุสาวรีย์พระบาทสมเด็จพระนั่งเกล้าเจ้าอยู่หัว

4.2.4 พระประวัติพระเจ้าลูกเธอพระองค์เจ้าหญิงวิลาศ กรมหมื่นอัปสรสุดาเทพ

พระเจ้าลูกเธอพระองค์เจ้าหญิงวิลาศ กรมหมื่นอัปสรสุดาเทพ เป็นพระราชธิดาองค์ที่ 3 ในพระบาทสมเด็จพระนั่งเกล้าเจ้าอยู่หัวและเจ้าจอมมารดาบาง ประสูติเมื่อวันที่ 5 ธันวาคม พ.ศ. 2354 ตรงกับวันพฤหัสบดี แรม 5 ค่ำ เดือน 1 ปีมะแม

พระเจ้าลูกเธอพระองค์เจ้าหญิงวิลาศ กรมหมื่นอัปสรสุดาเทพ เป็นพระราชธิดาที่พระบาทสมเด็จพระนั่งเกล้าเจ้าอยู่หัวทรงพระเมตตาและโปรดปรานเป็นพิเศษ เพราะทรงมีความสามารถรับราชการสนองพระเดชพระคุณอย่างใกล้ชิด และไว้วางพระราชฤทัย

พระบาทสมเด็จพระนั่งเกล้าเจ้าอยู่หัว ทรงพระกรุณาโปรดเกล้าฯ สถาปนาขึ้นทรงกรมตามจารึกในพระสุพรรณบัฏว่า กรมหมื่นอัปสรสุดาเทพ เมื่อวันที่ 2 สิงหาคม พ.ศ. 2381

พระเจ้าลูกเธอพระองค์เจ้าหญิงวิลาศ กรมหมื่นอัปสรสุดาเทพ พระชนมายุ 35 พรรษา สิ้นพระชนม์เมื่อวันที่ 22 สิงหาคม พ.ศ. 2388 ตรงกับวันศุกร์ แรม 5 ค่ำ เดือน 9 ปีมะเส็ง พระบาทสมเด็จพระนั่งเกล้าเจ้าอยู่หัวเสด็จพระราชดำเนินพระราชทานเพลิงศพ ณ พระเมรุ ท้องสนามหลวง เมื่อวันที่ 15 มีนาคม พ.ศ. 2388 แรม 4 ค่ำ เดือน 4 ปีมะเส็ง²

2 มุลินิจเฉลิมพระเกียรติพระบาทสมเด็จพระนั่งเกล้าเจ้าอยู่หัว, วัดเทพธิดาราม, (กรุงเทพมหานคร

สำนักพิมพ์ประดิพัทธ์ 2545, หน้า 23 – 25.

เอกสารนี้เป็นเอกสารที่สงวนไว้สำหรับบริการใช้งานเพื่อการศึกษาเท่านั้น ไม่อนุญาตให้นำไปใช้ประโยชน์ด้านการค้า ไม่ว่ากรณีใดๆ ทั้งสิ้น อีกทั้งห้ามมิให้ตัดแปลงเนื้อหา และต้องอ้างอิงถึงเจ้าของเอกสารทุกครั้งที่มีการนำไปใช้



ภาพที่ 4.28 ภาพถ่ายผ่านดาวเทียมบริเวณทำการศึกษา

4.2.5 การบูรณะปฏิสังขรณ์

4.2.5.1 รัชกาลพระบาทสมเด็จพระจุลจอมเกล้าเจ้าอยู่หัว

- สมัยพระสุนทรสมาจาร (สวน) พระเจ้าบรมวงศ์เธอกรมพระสมมตอมรพันธุ์ มรรคนายกวัดเทพธิดารามวรวิหาร ทรงสนพระทัยในการบูรณปฏิสังขรณ์วัดเทพธิดาราม ตาม รายงานที่ทูลเกล้าฯ ถวายพระบาทสมเด็จพระจุลจอมเกล้าเจ้าอยู่หัว เช่น พ.ศ. 2444 ซ่อมศาลาคร่อมกำแพงระหว่างพระอุโบสถ และพระวิหารทั้ง 2 หลัง ปฏิสังขรณ์พระพุทธรูป 4 องค์ ซึ่งอัญเชิญมาจากพิษณุโลก แล้วอัญเชิญเข้าประดิษฐานในซุ้ม พระปราสาททั้ง 4 องค์

เอกสารนี้เป็นเอกสารที่สงวนไว้สำหรับการใช้งานเพื่อการศึกษาเท่านั้น ไม่อนุญาตให้นำไปใช้ประโยชน์ด้านการค้า
ไม่ว่ากรณีใดๆ ทั้งสิ้น อีกทั้งห้ามมิให้ดัดแปลงเนื้อหา และต้องอ้างอิงถึงเจ้าของเอกสารทุกครั้งที่มีการนำไปใช้

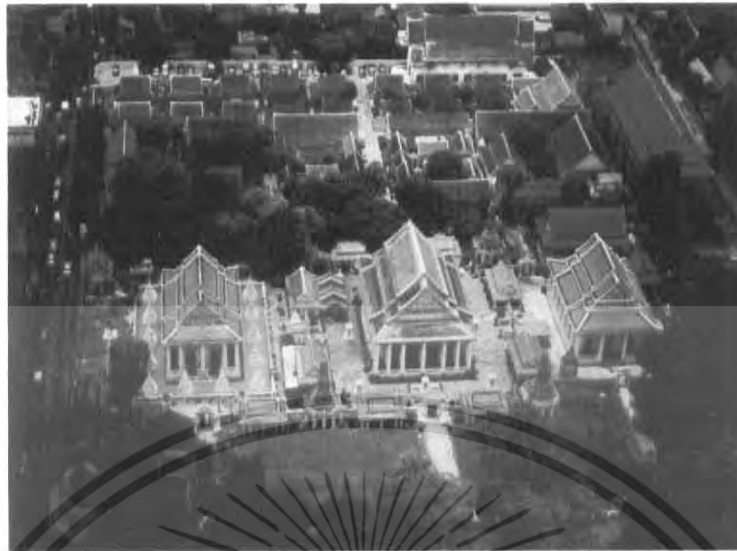

ภาพที่ 4.29 ภาพถ่ายมุมสูงวัดเทพธิดารามวรวิหาร

พ.ศ. 2447 ซ่อมศาลารอบพระวิหาร ซ่อมศาลารายรอบพระวิหารภายในกำแพงแก้ว ซ่อมกำแพง ซ่อมบานประตูวัด และซ่อมตุ๊กตาทิน

พ.ศ. 2450 ซ่อมประตูกำแพงแก้วรอบพระอุโบสถ และซ่อมประตูหน้าพระวิหาร

พ.ศ. 2451 ซ่อมหลังคาพระอุโบสถ พระวิหาร ศาลาการเปรียญและเรือจกรมสถานที่ติดกับพระวิหารน้อย

พ.ศ. 2452 ซ่อมพระวิหารน้อยและหอไตร

4.2.5.2 รัชกาลพระบาทสมเด็จพระมงกุฎเกล้าเจ้าอยู่หัว

- สมัยพระสุนทรสมาจาร (สวน)

พ.ศ. 2453 ซ่อมจกรมสถานที่ ซ่อมศาลาคร่อมกำแพงด้านหลังพระอุโบสถ 2 หลัง ซ่อมสระน้ำและซ่อมพื้นคณะกลางตรงพระอุโบสถ

พ.ศ. 2454 ปูหินอ่อนพื้นพระอุโบสถ และตกแต่งเครื่องประดับภายในพระอุโบสถ ซ่อมประตูกำแพงหน้าวัด ซ่อมสิ่งของที่ใช้ในพระอุโบสถ คือ ราวตี้วคะแนนสงฆ์ ราวเทียนหน้าพระพุทธรูปมาประธาน ราวตาลปัตร ฐานรองม้าคู่ และฐานรองตู้พระไตรปิฎกปิดทอง

- สมัยพระครูธรรมรังษี (พัน กิจจกโร)

พ.ศ. 2458 หม่อมเจ้ามวงคณประวัติ สวัสดิกุล มรรคนายก ได้ซ่อมแซมบูรณะปฏิสังขรณ์เสนาสนะถาวรวัตถุทั่วไป

4.2.5.3 รัชกาลพระบาทสมเด็จพระปกเกล้าเจ้าอยู่หัว

เอกสารนี้เป็นเอกสารที่สงวนไว้สำหรับการใช้งานเพื่อการศึกษาเท่านั้น ไม่อนุญาตให้นำไปใช้ประโยชน์ด้านการค้าไม่ว่ากรณีใดๆ ทั้งสิ้น อีกทั้งห้ามมิให้ดัดแปลงเนื้อหา และต้องอ้างอิงถึงเจ้าของเอกสารทุกครั้งที่มีการนำไปใช้

- สมัยพระมงกุฎเกล้าเจ้าอยู่หัว (पाल อินทโชโต ป.ศ. 3)

พ.ศ. 2471 สร้างถนน ปูกระเบื้องซีเมนต์หลังโรงเรียนพระธรรมวินัย ซ่อมกุฏิ ซ่อมหลังคาหอฉัน และซ่อมซุ้มประตู

4.2.5.4 รัชกาลพระบาทสมเด็จพระเจ้าอยู่หัวอานันทมหิดล

- สมัยพระมงกุฎเกล้าเจ้าอยู่หัว (पाल อินทโชโต ป.ศ. 3)

พ.ศ. 2478 – 1388 ซ่อมและบูรณปฏิสังขรณ์เสนาสนะและถาวรวัตถุทั่วไป

4.2.5.5 รัชกาลพระบาทสมเด็จพระเจ้าอยู่หัวภูมิพลอดุลยเดชมหาราช

- สมัยพระมงกุฎเกล้าเจ้าอยู่หัว (पाल อินทโชโต ป.ศ. 3)

พ.ศ. 1489 – 2508

- ซ่อมศาลาการเปรียญ
- สร้างถนนคอนกรีตเสริมเหล็กยาว 120 เมตร
- ซ่อมเสนาสนะถาวรวัตถุอื่น ๆ อีก
- สมัยพระวิสุทธรังษี (พลอย ญาณสโร ป.ศ. 9)

พ.ศ. 2509 – 2511 ซ่อมเสนาสนะถาวรวัตถุ เช่น ปูพื้นถนนระหว่างคณะ 4 – 5 ด้วยกระเบื้องคอนกรีต สิ้นเงิน 100,000 บาท

พ.ศ. 2512 – 2514

- สร้างศาลาทรงไทย 2 หลัง เป็นอาคารคอนกรีตเสริมเหล็ก สิ้นเงิน 1500,000 บาท

- ซ่อมเสนาสนะถาวรวัตถุอื่น ๆ อีก เช่น กุฏิ สิ้นเงิน 200,000 บาท

พ.ศ. 2519

- ซ่อมกุฏิด้านทิศตะวันตก รื้อหลังคามุงใหม่ ถือบุนทาสีใหม่ สิ้นเงิน 100,000 บาท

- นายเรจชัย จงพิพัฒน์สุข สร้างศาลาบำเพ็ญกุศล "ศาลาจงพิพัฒน์สุข" เป็นอาคารทรงไทยประยุกต์คอนกรีตเสริมเหล็ก กว้าง 9 เมตร ยาว 28 เมตร มีซ้อฟ้าใบระกา ขยายประตูวัดด้านทิศใต้และทิศตะวันตกทำเป็นประตูเหล็ก สร้างลานคอนกรีตเสริมเหล็กบริเวณรอบศาลา สร้างห้องสุขาและติดอุปกรณ์แสงสว่าง สิ้นเงิน 1,600,000 บาท

พ.ศ. 2523

- ซ่อมหอสมุดวัดเทพธิดาราม ซึ่งตั้งอยู่ในคณะ 8 สิ้นเงิน 30,000 บาท

พ.ศ. 2524

เอกสารนี้เป็นเอกสารที่สงวนไว้สำหรับการใช้งานเพื่อการศึกษาเท่านั้น ไม่อนุญาตให้นำไปใช้ประโยชน์ด้านการค้าไม่ว่ากรณีใดๆ ทั้งสิ้น อีกทั้งห้ามมิให้ดัดแปลงเนื้อหา และต้องอ้างอิงถึงเจ้าของเอกสารทุกครั้งที่มีการนำไปใช้

- ซ่อมกุฎิคณะ 3 ปรับพื้นและฉาบปูนใหม่ สิ้นเงิน 50,000 บาท

พ.ศ. 2525

- ซ่อมพระอุโบสถ เปลี่ยนกระเบื้องมุงหลังคา ซ่อมหรือเปลี่ยนไม้โครงหลังคา ซ่อมหน้าบันทั้ง 2 ด้าน เสริมความมั่นคงของผนัง ซ่อมผนังและฐานผนังภายนอกพระอุโบสถ ซ่อมลายปูนปั้นปิดทองที่ซุ้มประตู และหน้าต่าง ซ่อมพื้นระเบียงรอบพระอุโบสถและซ่อมซุ้มเสมาทั้ง 8 ซุ้ม

- ซ่อมพระปรารภจตุรทิศองค์ทิศตะวันตกเฉียงเหนือ

พ.ศ. 2526 สร้างโรงเรียนพระปริยัติธรรม "โรงเรียนธรรมวิลาส" เป็นอาคารทรงไทยประยุกต์คอนกรีตเสริมเหล็กกว้าง 10 เมตร ยาว 35 เมตร สูง 3 ชั้น หลังคามุงกระเบื้องไทย สิ้นเงิน 4,700,000 บาท

พ.ศ. 2532 - 2534 ซ่อมกุฎิคณะ 8 เปลี่ยนกระเบื้องมุงหลังคา ถือบูณฑาสีใหม่ และซ่อมห่อพระไตรปิฎก และหอสวดมนต์ในวงเงิน 3,000,000 บาท

พ.ศ. 2535 - 2536 ซ่อมกุฎิคณะ 7 เปลี่ยนพื้นเป็นคอนกรีต คานผนัง ถือบูณฑาสีใหม่ในวงเงิน 2,500,000 บาท

ซ่อมกุฎิคณะ 6 เปลี่ยนกระเบื้องมุงหลังคา โครงหลังคา พื้นคาน ผนังภายนอกภายใน ถือบูณฑาสีใหม่ในวงเงิน 1,500,000 บาท

4.2.6 ปุชนียสถานและถาวรวัตถุสถาน

4.2.6.1 พระอุโบสถ

พระบาทสมเด็จพระนั่งเกล้าเจ้าอยู่หัว ทรงพระกรุณาโปรดเกล้าฯ ให้สร้างพระอุโบสถขึ้นเมื่อ พ.ศ. 2379 เป็นพระอาคารก่ออิฐถือบูณฑาสี กว้าง 18 เมตร ยาว 27 เมตร สูง 16 เมตร หลังคา 2 ชั้น 3 ตับ ตับล่างสุดเป็นกันสาด มุงกระเบื้องเกล็ด หลังคาไม่มีซ้อฟ้า ใบระกา หางหงส์ หน้าบันเป็นลายปูนปั้นลวดลายไทย เช่น ลายพวงอุษะ ลายดอกไม้ เป็นต้น ประสมกับภาพแบบจีน ภายในพระอุโบสถมีดาวเพดาน คอซองเป็นลายพวงมาลัย ฝาผนังเป็นลายทรงพุ่มข้าวบิณฑ์ดอกพุดตาน มีซุ้มประตู 4 ซุ้ม ซุ้มหน้าต่าง 10 ซุ้ม ยอดซุ้มปั้นเป็นกนกลายใบเทศ และดอกพุดตานแล้วปิดทอง บันไดมี 4 บันได ซุ้มเสมามี 8 ซุ้ม เสมาเป็นหินเขียนจำหลัก (เสมาใบเตย) ฐานพระอุโบสถเป็นฐานสิงห์ มีระเบียงรอบพระอุโบสถ

เอกสารนี้เป็นเอกสารที่สงวนไว้สำหรับการใช้งานเพื่อการศึกษาเท่านั้น ไม่อนุญาตให้นำไปใช้ประโยชน์ด้านการค้าไม่ว่ากรณีใดๆ ทั้งสิ้น อีกทั้งห้ามมิให้ดัดแปลงเนื้อหา และต้องอ้างอิงถึงเจ้าของเอกสารทุกครั้งที่มีการนำไปใช้



ภาพที่ 4.30 รูปด้านหน้าพระอุโบสถวัดเทพธิดาราม

4.2.6.2 พระวิหาร (ทางด้านซ้ายของพระอุโบสถ)

พระบาทสมเด็จพระนั่งเกล้าเจ้าอยู่หัว ทรงพระกรุณาโปรดเกล้าฯ ให้สร้างพระวิหารขึ้นเมื่อ พ.ศ. 2379 เป็นอาคารก่ออิฐถือปูนกว้าง 13.07 เมตร ยาว 22 เมตร สูง 15 เมตร หลังคา 2 ชั้น 3 ตับ หลังคาและหน้าบันมีลักษณะเช่นเดียวกับพระอุโบสถ จะต่างแต่ลวดลายและภาพภายในพระวิหารเท่านั้น



ภาพที่ 4.31 พระประธานในวิหารหลวง

เอกสารนี้เป็นเอกสารที่สงวนไว้สำหรับการใช้งานเพื่อการศึกษาเท่านั้น ไม่อนุญาตให้นำไปใช้ประโยชน์ด้านการค้า ไม่ว่ากรณีใดๆ ทั้งสิ้น อีกทั้งห้ามมิให้ดัดแปลงเนื้อหา และต้องอ้างอิงถึงเจ้าของเอกสารทุกครั้งที่มีการนำไปใช้

4.2.6.3 การเปรียญ (ทางด้านขวาของพระอุโบสถ)

พระบาทสมเด็จพระนั่งเกล้าเจ้าอยู่หัว ทรงพระกรุณาโปรดเกล้าฯ ให้สร้างการเปรียญขึ้นเมื่อ พ.ศ. 2379 เป็นอาคารก่ออิฐถือปูน กว้าง 14.63 เมตร ยาว 22.37 เมตร สูง 15 เมตร หลังคา 2 ชั้น 3 ตับ ตับล่างสุดเป็นกันสาดรอบมุงกระเบื้องเคล็ดไม่มีช่อฟ้า ใบระกา หางหงส์ หน้าบันมีลวดลายเกลียวใบเทศ พวงอุบล นกและดอกพุดตานประดับด้วยกระเบื้องเคลือบสี ชุ่มประตู่ หน้าต่างเป็นลายรูปปั้นดอกไม้ บานประตู่หน้าต่างเป็นลายรดน้ำ ฐานของการเปรียญเป็นฐานสิงห์

4.2.6.4 พระวิหารน้อย

พระวิหาร 2 หลัง เป็นอาคารก่ออิฐถือปูน กว้าง 4.50 เมตร ยาว 7.50 เมตร อยู่บริเวณภายในพระวิหาร

4.2.6.5 หอไตร

เป็นอาคารก่ออิฐถือปูนใต้ถุนสูง 6.50 เมตร ยาว 6.50 เมตร สูง 10 เมตร ปิดทองล่องชาด มีช่อฟ้า ใบระกา หางหงส์ สร้างเพื่อเก็บรักษาพระคัมภีร์ใบลาน ซึ่งจารึกพระไตรปิฎกและคัมภีร์อื่น ๆ มี 2 หลัง อยู่ด้านทิศเหนือหลังหนึ่ง อยู่ด้านทิศใต้หลังหนึ่ง เฉพาะภายในหลังด้านทิศเหนือมีตู้พระไตรปิฎกทรงโบราณ กว้าง 1.75 เมตร ยาว 1.70 เมตร สูง 2 เมตร ชาติเป็นลักษณะทำสิงห์

4.2.6.6 หอสวดมนต์

เป็นอาคารก่ออิฐถือปูนสร้างขึ้นเพื่อให้พระภิกษุสามเณรสาธยายพระสูตร และสวดมนต์ไหว้พระ หอสวดมนต์มี 2 หลัง อยู่ทางทิศเหนือหลังหนึ่ง อยู่ทางทิศใต้หลังหนึ่ง

4.2.6.7 พระปรางค์จตุรทิศ

ก่ออิฐถือปูน สูงประมาณ 15 เมตร ตั้งอยู่มุมกำแพงแก้วของพระอุโบสถทั้ง 4 ทิศ คือ ทิศอาคเนย์ ทิศเหนือ ทิศพายัพ และทิศอีสาน ที่ฐานพระปรางค์แต่ละองค์ มีรูปท้าวจตุโลกบาล คือ ท้าวธตรฐ ท้าววิรุฬหก ท้าววิรูปักษ์ และท้าวภูเวง ประจักษ์ในทิศทั้ง 4

4.2.6.8 พระเจดีย์

พระเจดีย์รายรอบพระวิหารจำนวน 13 องค์ ก่ออิฐถือปูน



ภาพที่ 4.32 หอระฆังวัดเทพธิดารามวรวิหาร

4.2.6.9 หอระฆัง

เป็นอาคารก่ออิฐถือปูนกว้าง 4.70 เมตร ยาว 4.70 เมตร สูง 9 เมตร ตั้งอยู่ในเขตพุทธาวาสสุดด้านทิศเหนือ

4.2.6.10 ศาลาราย

ศาลารายหรือศาลา 2 หน้า พระใช้ได้ทั้งด้านนอกและด้านใน เป็นอาคารก่ออิฐถือปูนไม้ยกพื้น สร้างค่อมกำแพงแก้วรอบอุโบสถ 8 หลัง ค่อมกำแพงแก้วหน้าพระวิหาร 2 หลัง ศาลาราย 10 หลัง สร้างขึ้นเพื่อเป็นที่พักอาศัยบำเพ็ญกุศลและเป็นที่ศึกษาเล่าเรียนพระปริยัติธรรมของพระภิกษุสามเณร

4.2.6.11 ศาลายก

ลักษณะเป็นอาคารก่ออิฐถือปูน 2 ชั้น ยกพื้นสูงด้านล่างก่อเป็นช่องวงโค้งระบายอากาศด้านบนเป็นไม้ขนาด 3 ห่อเสา มีบันไดขึ้นทั้ง 2 ด้าน (ด้านทิศใต้ และทิศตะวันตก) ทางด้านทิศตะวันออกของศาลานั้นติดกับกำแพงแก้วของการเปรียญ มีชานระเบียงเดินได้รอบหลังคาเป็นจั่วชั้นเดียว และมีหลังคากันสาดยื่นออกมา 2 ชั้น ลักษณะเสาเป็นเสาสีเหลี่ยมปลายสอบส่วนมุมเสาลบเหลี่ยมทำเป็นบัวเล็บมือและใช้ค้ำยันช่วยรับน้ำหนักชายคากันสาด ในส่วนของชานระเบียงมีพนักกันตกโดยรอบ และตรงส่วนกลางของพนักกันตกประดับด้วยกระเบื้องวงเคลือบสีน้ำตาล

เอกสารนี้เป็นเอกสารที่สงวนไว้สำหรับการใช้งานเพื่อการศึกษาเท่านั้น ไม่อนุญาตให้นำไปใช้ประโยชน์ด้านการค้าไม่ว่ากรณีใดๆ ทั้งสิ้น อีกทั้งห้ามมิให้ดัดแปลงเนื้อหา และต้องอ้างอิงถึงเจ้าของเอกสารทุกครั้งที่มีการนำไปใช้



ภาพที่ 4.33 หน้าบันวัดเทพธิดารามวรวิหาร

4.2.6.12 เครื่องประดับพระอาราม

เครื่องประดับพระอารามเหล่านี้คือ ตึกตาสลักแบบจีนเป็นรูปคนและรูปสัตว์ มีลักษณะท่าทางและอิริยาบถต่าง ๆ กัน แต่งกายแบบจีนบ้างและแต่งกายแบบไทยบ้าง ตั้งประดับอยู่บริเวณรอบพระอุโบสถ พระวิหาร และการเปรียญ

4.2.7 ปู่ชนิยัตถุและถาวรวัตถุ

- พระพุทธรูปเทววิลาสเป็นพระพุทธรูปปฏิมาประธานในพระอุโบสถสลักด้วยศิลาขาวบริสุทธิ์ หน้าตัก 14 นิ้ว สูง 20 นิ้ว ประดิษฐานอยู่ในเวชยันตบุษบก พระบาทสมเด็จพระนั่งเกล้าเจ้าอยู่หัวทรงอัญเชิญมาจากพระบรมมหาราชวัง เดิมเรียกว่า หลวงพ่อขาว พระบาทสมเด็จพระเจ้าอยู่หัว ภูมิพลอดุลยเดช ทรงเฉลิมพระนามว่า พระพุทธเทววิลาส ตามหนังสือราชเลขาธิการที่ รล. 0002/2522 ลงวันที่ 25 มิถุนายน 2514

- พระพุทธรูปทรงเครื่อง 2 องค์ ประดิษฐานอยู่ด้านข้างซ้าย ขวา ของพระพุทธเทววิลาสในพระอุโบสถ กล่าวกันว่าเป็นสัญลักษณ์พระเจ้าลูกเธอ พระองค์เจ้าหญิงวิลาส กรมหมื่นอัปสรสุดาเทพ

- พระพุทธรูปปฏิมาประธานในพระวิหาร เป็นพระพุทธรูปหล่อปางมารวิชัย หน้าตัก 75 นิ้ว สูง 95 นิ้ว ด้านซ้ายขวามีพระพุทธรูปทรงเครื่องปางห้ามญาติอยู่ข้างละ 1 องค์

- รูปหมู่พระอริยสาวิกา (ภิกษุณี) ประดิษฐานบนแท่นหน้าพระพุทธรูปปฏิมาประธานเป็นรูปหล่อด้วยดินเผา หน้าตัก 11 นิ้ว สูง 21 นิ้ว จำนวน 51 องค์

- รูปปั้นพระมหาลังก์จายนเถระ ประดิษฐานในพระวิหาร หน้าตัก 30 นิ้ว สูง

29 นิ้ว

เอกสารนี้เป็นเอกสารที่สงวนไว้สำหรับการใช้งานเพื่อการศึกษาเท่านั้น ไม่อนุญาตให้นำไปใช้ประโยชน์ด้านการค้าไม่ว่ากรณีใดๆ ทั้งสิ้น อีกทั้งห้ามมิให้ดัดแปลงเนื้อหา และต้องอ้างอิงถึงเจ้าของเอกสารทุกครั้งที่มีการนำไปใช้

- ธรรมมาสน์ แสดงพระธรรมเทศนาประจำพระอุโบสถ ได้รับพระราชทานเป็นเครื่องสังเค็ดในการถวายพระเพลิงพระบรมศพพระบาทสมเด็จพระจุลจอมเกล้าเจ้าอยู่หัว เมื่อ พ.ศ. 2453

- ธรรมมาสน์แสดงพระปาติโมกข์ในพระอุโบสถ ซ่อมเมื่อ พ.ศ. 2510

- ตัวตะแนบพระสงฆ์สำหรับบอกจำนวนพระสงฆ์ที่ลงทำสังฆกรรม ตัวตัวเป็นงานสลักลวดลายสวยงามมาก

4.3 วัดเฉลิมพระเกียรติวรวิหาร

4.3.1 สถาปฐานะและที่ตั้งวัด วัดเฉลิมพระเกียรติวรวิหารเป็นพระอารามหลวงชั้นโท ชนิดวรวิหาร สถานที่ตั้งอยู่ใต้ตลาดขวัญริมฝั่งตะวันตกของแม่น้ำเจ้าพระยา ตำบลบางศรีเมือง อำเภอเมืองนนทบุรี จังหวัดนนทบุรี

4.3.2 อาณาเขตและอุปจาร

วัดเฉลิมพระเกียรติวรวิหารมีเขตวิสุงคามสีมา กว้าง 26 เมตร ยาว 40 เมตร หน้าวัดหันไปทางทิศตะวันออก มีความยาว 186 เมตร จรดแม่น้ำเจ้าพระยา ทิศตะวันตกยาว 200 เมตร จรดเขตคูวัด และติดต่อกับที่ธรณีสงฆ์ของวัด (โฉนดหมายเลขที่ 5608) ทิศเหนือยาว 240 เมตร จรดเขตคูวัด และติดต่อกับที่ธรณีสงฆ์ของวัด (โฉนดหมายเลขที่ 5607) ทิศใต้ยาว 230 เมตร จรดเขตคูวัด และติดต่อกับที่ธรณีสงฆ์ของวัด (โฉนดหมายเลขที่ 5609 และ 9514)

อาณาเขตของวัดมีเนื้อที่ทั้งหมด 27 ไร่ 7 งาน 63 ตารางวา แบ่งออกเป็น 3 เขต คือ เขตพุทธาวาส เขตสังฆาวาส และเขตนอกกำแพงใหญ่



ภาพที่ 4.34 ภาพถ่ายผ่านดาวเทียมวัดเฉลิมพระเกียรติวรวิหาร

เอกสารนี้เป็นเอกสารที่สงวนไว้สำหรับการใช้งานเพื่อการศึกษาเท่านั้น ไม่อนุญาตให้นำไปใช้ประโยชน์ด้านการค้า ไม่ว่ากรณีใดๆ ทั้งสิ้น อีกทั้งห้ามมิให้ดัดแปลงเนื้อหา และต้องอ้างอิงถึงเจ้าของเอกสารทุกครั้งที่มีการนำไปใช้

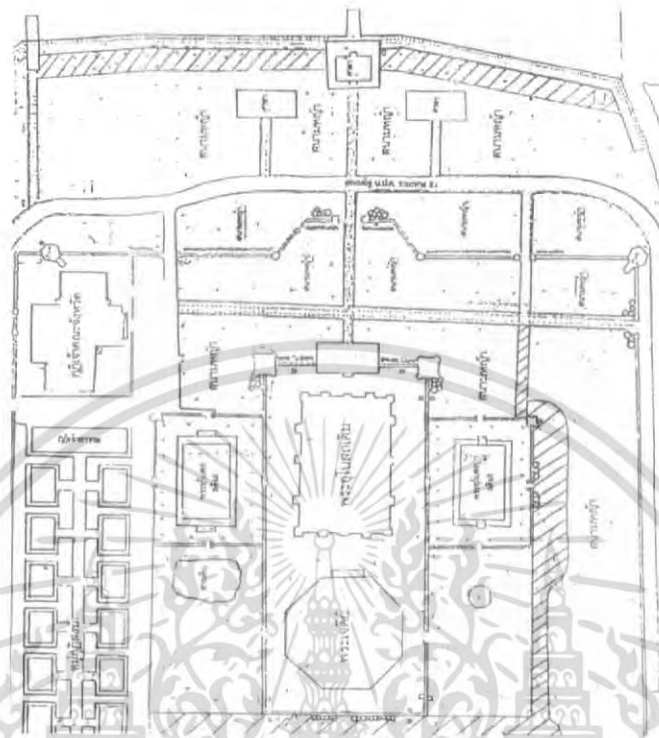

ภาพที่ 4.35 ผังบริเวณวัดเฉลิมพระเกียรติวรวิหาร

- เขตพุทธาวาส อยู่ทางด้านทิศตะวันออกหันหน้าลงสู่แม่น้ำเจ้าพระยา มีกำแพงแก้วล้อมรอบทั้ง 4 ด้าน ภายในเขตพุทธาวาส ประกอบด้วย พระวิหารหลวง พระอุโบสถ พระเจดีย์ และการเปรียญหลวง
- เขตสังฆาวาส อยู่ทางด้านทิศเหนือ ประกอบด้วยตึกโรงเรียนพระปริยัติธรรม ทรงไทย 2 ชั้น 1 หลัง กุฏิเจ้าอาวาสเป็นกุฏิปั้นหยา 2 ชั้น 1 หลัง กุฏิไม้ทรงไทย 13 หลัง โรงเรียนบาลี 1 หลัง โรงครัว 1 หลัง ยุ้งข้าว 1 หลัง
- เขตนอกกำแพงใหญ่อยู่ทางด้านหน้าของวัดมีกำแพงใหญ่เป็นเขตประกอบด้วย ศาลาแดงเหนือ ศาลาแดงใต้ และศาลาท่าน้ำ

4.3.3 ประวัติการสร้างวัด

แต่เดิมสถานที่ตั้งวัดเฉลิมพระเกียรติวรวิหารในปัจจุบันนี้ตามหลักฐานจากจดหมายเหตุรายวันของบาทหลวงเดอซัวซี ที่เข้ามาในประเทศไทยตรงกับสมัยพระนารายณ์มหาราชแห่งกรุงศรีอยุธยา กล่าวว่าตรงบริเวณนี้เป็นที่ตั้งของป้อมทับทิม และต่อมาบริเวณป้อมทับทิมนี้กลายเป็นนิเวศสถานแห่งพระอัยกาของพระบาทสมเด็จพระนั่งเกล้าเจ้าอยู่หัว ดังปรากฏ

เอกสารนี้เป็นเอกสารที่สงวนไว้สำหรับการใช้งานเพื่อการศึกษาเท่านั้น ไม่อนุญาตให้นำไปใช้ประโยชน์ด้านการค้าไม่ว่ากรณีใดๆ ทั้งสิ้น อีกทั้งห้ามมิให้ดัดแปลงเนื้อหา และต้องอ้างอิงถึงเจ้าของเอกสารทุกครั้งที่มีการนำไปใช้

ในเรื่อง “พระราชสันตติวงศ์” พระราชนิพนธ์ของพระบาทสมเด็จพระจุลจอมเกล้าเจ้าอยู่หัวว่า “...พระชนกของสมเด็จพระศรีสุลาไลยมีนามบุญจัน ได้ทำราชการแผ่นดินเป็นที่พระยานนทบุรีศรีมหาอุทยานตั้งเคหสถานอยู่ในที่ซึ่งได้ทรงสถาปนาเป็นวัดเฉลิมพระเกียรติ เมืองนนทบุรี” และปรากฏในหนังสือราชินิกุลรัชกาลที่ 3 ซึ่งสมเด็จพระราชปิตุลาบรมพงศาภิมุข เจ้าฟ้ากรมพระยาภาณุพันธุวงศ์วรเดชทรงนิพนธ์ไว้ตอนหนึ่งว่า

“...เมื่อพระชนกจันได้เป็นผู้ว่าราชการจังหวัดนนทบุรี แล้วไปตั้งเคหสถานอยู่ ณ จังหวัดนั้น สืบสกุลต่อมาฝ่ายหนึ่ง ซึ่งเรียกว่า “สกุลเมืองนนท์” ภายหลังในตำบลนั้น พระบาทสมเด็จพระนั่งเกล้าเจ้าอยู่หัว ทรงสร้างพระอารามถวายสมเด็จพระศรีสุลาไลยพระบรมราชชนนี อันมีนามปรากฏว่า “วัดเฉลิมพระเกียรติ” ซึ่งเป็นเครื่องหมายสำคัญอยู่ในทุกวันนี้”

ดังนั้นเมื่อภายหลังจากสมเด็จพระนั่งเกล้าเจ้าอยู่หัวทรงขึ้นครองราชย์ได้ทรงสถาปนาสมเด็จพระราชชนนีแห่งพระองค์ท่านขึ้นเป็นกรมสมเด็จพระศรีสุลาไลยด้วย และต่อมาได้ทรงสร้างวัดเฉลิมพระเกียรติขึ้นตรงนิเวศสถานเดิมของพระอัยกา พระอัยกีของพระองค์ และยังเป็นสถานที่ประสูติของสมเด็จพระศรีสุลาไลยพระราชชนนีพระพันปีหลวง อันเป็นการสร้างเพื่อเฉลิมพระเกียรติให้แก่พระอัยกา พระอัยกี และพระสมเด็จพระราชชนนีแห่งพระองค์ ด้วยเหตุนี้จึงโปรดให้พระยา พระคลัง (ดิศ บุนนาค) ตำแหน่งที่สมุหพระกลาโหมเป็นแม่กองสร้างวัดขึ้น และโปรดให้สร้างป้อมปราการก่ออิฐถือปูน มีใบเสมาเป็นทำนองเดียวกับกำแพงพระบรมมหาราชวังเพื่อเป็นอนุสรณ์ด้วยและทรงพระราชทานนามพระอารามแห่งนี้ว่า **วัดเฉลิมพระเกียรติ**

การสร้างวัดเฉลิมพระเกียรติในสมัยรัชกาลที่ 3 นี้ยังไม่แล้วเสร็จสมบูรณ์ เนื่องจากพระองค์ทรงประชวรและเสด็จสวรรคต ต่อมาเมื่อพระบาทสมเด็จพระจอมเกล้าเจ้าอยู่หัวเสด็จเถลิงถวัลย์ราชสมบัติ พระองค์ก็ทรงรับเป็นพระราชภาระในการสร้างวัดเฉลิมพระเกียรติ และวัดอื่น ๆ ให้เสร็จสมบูรณ์



ภาพที่ 4.36 ศาลาการเปรียญหลวงวัดเฉลิมพระเกียรติวรวิหาร



ภาพที่ 4.37 ศาลาการเปรียญด้านหน้าวัดเฉลิมพระเกียรติวรวิหาร

4.3.4 ความสำคัญของวัดตั้งที่ปรากฏหลักฐาน

ในสมัยรัชกาลพระบาทสมเด็จพระจอมเกล้าเจ้าอยู่หัว เมื่อกรมหลวงวงศาธิราช เป็นแม่ทัพยกไปตีเมืองเชียงตุง ได้พักพลรอรับการเสด็จพระราชดำเนินมาส่ง ณ วัดนี้ ดังปรากฏ ในจดหมายเหตุเรื่องทัพเมืองเชียงตุงว่า

“... ณ วัน 5ฯ 1 ค่ำ ปีมะเส็ง จัตวาศก จุลศักราช 1214 พ.ศ. 2395 พระเจ้าน้องยาเธอ กรมหลวงวงศาธิราช ทรงพระดำเนินทางชลมารคออกจากกรุงเทพพระมหานคร มาประทับ

คอยรับเสด็จอยู่ ณ วัดเฉลิมพระเกียรติ เมืองนนทบุรี พระบาทสมเด็จพระจอมเกล้าเจ้าอยู่หัว เอกสารนี้เป็นเอกสารที่สงวนไว้สำหรับการใช้งานเพื่อการศึกษาเท่านั้น ไม่อนุญาตให้นำไปใช้ประโยชน์ด้านการค้า ไม่ว่ากรณีใดๆ ทั้งสิ้น อีกทั้งห้ามมิให้ดัดแปลงเนื้อหา และต้องอ้างอิงถึงเจ้าของเอกสารทุกครั้งที่มีการนำไปใช้

เสด็จพระราชดำเนินมาส่งถึงวัดเฉลิมพระเกียรติ ครั้งเสด็จพระราชดำเนินกลับแล้ว พระเจ้าน้องยาเธอฯ จึงยกออกจากวัดเฉลิมพระเกียรติไปประทับที่วัดตำหนักเมืองประทุมธานี แรมคืน 1”

ในสมัยรัชกาลพระบาทสมเด็จพระจุลจอมเกล้าเจ้าอยู่หัว พ.ศ. 2418 เมื่อเจ้าพระยาภูธราภัย (นุช บุญยรัตพันธุ์) เป็นแม่ทัพยกไปปราบฮ่อได้เคลื่อนขบวนทัพออกจากกรุงเทพฯ มาพักพลเปลี่ยนขบวนทัพใหม่ที่วัดนี้ ดังปรากฏในจดหมายเหตุเรื่องเจ้าพระยาภูธราภัยยกทัพไปปราบฮ่อว่า

“...ฝ่ายพระยาสุรินทรราชเสนี และข้าพเจ้านายทัพนายกองก็ออกเรือตามไปเข้าโกลนทวาร พระสงฆ์สวด ขยันโตพรมน้ำพระพุทธมนต์ และพราหมณ์ชดน้ำพิธีการทั้งนายไพร่เรือเป็นกระบวนกองทัพขึ้นไปถึงวัดเฉลิมพระเกียรติ เวลาบ่าย 4 โมงเศษ หยุดพักเปลี่ยนกระบวนใหม่ พระยาสุรินทร ข้าพเจ้านายทัพ นายกองต่างเปลี่ยนเรือพายเป็นเรือแจว คือเรือแหวด เรือญวน เรือเปิดบ้างตามกำบังพอไปได้ แต่ท่านเจ้าพระยาภูธราภัยฯ เปลี่ยนลงเรือกลไฟ ให้เรือกระบี่ตามไปภายหลังเพื่อจะให้เป็นเกียรติยศไว้ พักกองทัพอยู่ในที่นั้นคืนหนึ่ง รุ่งขึ้นเวลาเช้าย้ายรุ่งแล้ว 40 บาท ออกเรือจากวัดเฉลิมพระเกียรติขึ้นไปตามลำแม่น้ำเจ้าพระยา”

ใน พ.ศ. 2428 เมื่อเจ้าพระยาสุรศักดิ์มนตรี (เจิม แสงชูโต) ครั้งยังเป็นเจ้าหมื่นไวยวรนาถยกทัพไปปราบฮ่อ ก็ได้ขึ้นมาพักพลที่วัดนี้ ดังปรากฏหลักฐานว่า

“เจ้าหมื่นไวยวรนาถจึงได้ถวายเป็นมงคลาเจ้านายและลาพวกพ้องไปผู้ใหญ่และญาติพี่น้องกับเพื่อนฝูงทั้งหลายลงเรือที่หน้าบ้านเจ้าพระยามหินทร์ พอได้ฤกษ์ให้เคลื่อนขบวนไปเวลาที่ยกทัพไปนั้นมีราษฎรมาคอยดูกองทัพเป็นอันมากจนแน่นไปหมด ครั้นถึงเวลาบ่าย 5 โมง (5 ล.ท.) กองทัพได้ ไปตั้งอยู่ที่วัดเฉลิมพระเกียรติ เมือง (จังหวัด) นนทบุรี เวลาค่ำพระยานนทบุรีศรีกระษेत्रาราม (พระยาไกรโกษา ทัด สิงหนเสนี) ผู้ว่าราชการเมือง ได้มาต้อนรับกองทัพตามหน้าที่ และเชิญแม่ทัพนายกองไปรับประทานอาหารเย็นที่จวนผู้ว่าราชการ รุ่งขึ้นเวลาเช้า กองทัพเดินขบวนออกจากเมืองนนทบุรีได้มีพระสงฆ์มาสวดไชยันโต ผู้ว่าราชการเมืองพร้อมด้วยกรรมการและราษฎรได้พากันมาส่งกองทัพตามจารีต

และในปี พ.ศ. 2430 (จ.ศ. 1249) เจ้าพระยาสุรศักดิ์มนตรีได้ยกทัพไปปราบฮ่ออีกครั้งหนึ่ง และได้พักพลที่วัดเฉลิมพระเกียรติแห่งนี้เช่นกัน

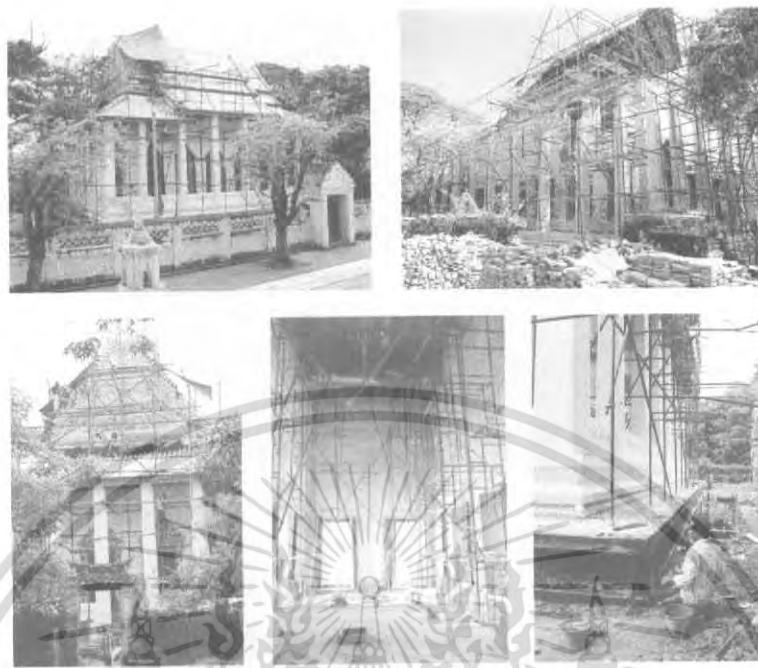

ภาพที่ 4.38 การบูรณะพระอารามวัดเฉลิมพระเกียรติวรวิหารเมื่อ พ.ศ.2504

4.3.5 หลักฐานที่เกี่ยวข้องกับวัดเฉลิมพระเกียรติตั้งที่ปรากฏในจดหมายเหตุตั้งแต่สมัย
รัชกาลที่ 3-4

4.3.5.1 ปี จ.ศ. 1209 (พ.ศ. 2390)

เรื่องพระบาทสมเด็จพระนั่งเกล้าเจ้าอยู่หัวเสด็จพระราชดำเนินไปทรงก่อพระฤกษ์
พระอุโบสถวัดเฉลิมพระเกียรติ ซึ่งมีรายการตามหมายรับสั่งดังนี้

“...อนึ่ง เพล่าบ่าย 3 โมง นายตีสิตตารวจวังมาสั่งว่า ด้วยพระยาบำเรอภักดิ์
พระราชโองการใส่เกล้าฯ ทรงพระกรุณาโปรดเกล้าฯ สั่งว่าฤกษ์จะได้ก่อนพระอุโบสถวัดเฉลิมพระ
เกียรติ เมืองนนทบุรี ซึ่งเจ้าพระยาพระคลังขึ้นไปเป็นแม่กองทำนั้นกำหนดฤกษ์จะได้ก่อน ณ วัน¹³
ฯ 11 ค่ำ เพล่า 2 โมงเช้า นั้นให้ชาวพนักงานคลังใน จัดน้ำหอมให้ได้ 4 หม้อเงิน ให้ส่งให้ชาว
พระมาลาภูษา แต่ ณ วัน¹⁰ ฯ 11 ค่ำ เพล่าเช้าและให้ชาวพระมาลาภูษาจัดขันเข้าไปรับน้ำหอม
ต่อท่านข้างในประตูย่าค้ำ แต่ ณ วัน¹² ฯ 11 ค่ำ

อนึ่งให้เจ้าพนักงานคลังในซ้าย จัดแม่ขันสำหรับจะได้ใส่ น้ำหอมมีขันลอยทอง 2
ขัน จะได้ตักน้ำหอมเจือน้ำเชื้อเหมือนอย่างวัดหลวงทรงก่อมาแต่ก่อน ให้เจ้าพนักงานทั้งนี้จัดแจง
ของขึ้นไป คอยไว้ให้พร้อมแต่ ณ วัน ฯ 11 ค่ำ ครั้นรุ่งขึ้น ณ วัน วัน¹³ ฯ 11 ค่ำ เพล่าเช้าโมง 4 บาท
ฤกษ์ จะได้ก่อพระอุโบสถแล้วส่งไปหมายแต่ก่อนนั้นแล้ว และอิฐ 30 แผ่น นั้นน้อยไปให้เติมขึ้น

เอกสารนี้เป็นเอกสารที่สงวนไว้สำหรับการใช้งานเพื่อการศึกษาเท่านั้น ไม่อนุญาตให้นำไปใช้ประโยชน์ด้านการค้า
ไม่ว่ากรณีใดๆ ทั้งสิ้น อีกทั้งห้ามมิให้ดัดแปลงเนื้อหา และต้องอ้างอิงถึงเจ้าของเอกสารทุกครั้งที่มีการนำไปใช้

อีก 10 แผ่น เป็น 40 ให้อรง งาน 4 ตำรวจ จัดแจงอิฐไปส่งให้พวกหลวงเสนาภิมุข ให้ช่างรักลงรักให้ดี วัน¹¹ ๔ 11 ค่ำ เพลาเช้า ให้จ่าพนักงานยกอิฐ 40 แผ่น ไปทูลเกล้าฯ ถวายทรงปิดทองในพระที่นั่งอมรินทรวินิจฉัยให้ช่างปิดทองเข้าไปเตรียมให้เจ้าพนักงานพระคลังมหาสมบัติจัดค่าเปลวทอง นาก เงิน เข้าไปด้วย เตรียมทูลเกล้าฯ ถวายให้ทันเวลาทรงปิดแล้วให้ 4 ตำรวจ รับเอาอิฐกับผ้าขมพู 40 ท่อน ต่อชาวพระคลังวิเศษสำหรับห่ออิฐจะได้ก่อแล้วเร่งเอาขึ้นไปส่งนางงานซึ่งทำวัดแต่ ณ วัน¹¹ ๔ 11 ค่ำ

ครั้ง ณ วัน 12 ๔ 11 ค่ำ เพลาบ่าย พระสงฆ์จะได้สดพระพุทธรูปมนต์ อิฐจะได้เอาเข้าตั้งในสายสิญจน์ให้ทันเพลาสวดพระพุทธรูปมนต์ แล้วให้พระคลังแก้ว พระคลังสวน นายระวางจัดดอกกะดังงา 4 ห่อใหญ่ เอาเข้ามาส่งท่านข้างในแต่ ณ วัน¹³ ๔ 11 ค่ำ เพลาเช้า จะได้ส่งให้ท่านข้างในอบน้ำหอม จะได้เจอน้ำเชือกก่อนพระอุโบสถวัดเฉลิมพระเกียรติเมืองนนทบุรี และให้เจ้าพนักงานต้องเกณฑ์ทั้งนี้เตรียมการให้พร้อมตามรับสั่ง

นายติศ ไปสัสดีซ้าย ปะแดงอินทบัญญัติ สัสดีขวา ปะแดง สารภาษรับ

(จางหมายรับสั่ง ร.3 จ.ศ. 1209 เล่ม 7)

4.3.5.2 ปี จ.ศ. 1213 (พ.ศ. 2394)

เรื่องพระบาทสมเด็จพระจอมเกล้าเจ้าอยู่หัวโปรดให้จัดการผูกพันธสีมาวัดเฉลิมพระเกียรติอาราม มีรายการตามหมายรับสั่ง ดังต่อไปนี้

“... ด้วยเจ้าพระยาธรรมาธิการณ เสนาบดีผู้ใหญ่ได้สำเร็จราชการในกรมวังรับพระบรมราชโองการใส่เกล้าฯ ทรงพระกรุณาโปรดเกล้าฯ สั่งว่าจะได้ผูกพันธสีมาพระอุโบสถ วัดเฉลิมพระเกียรติอารามใส่เกล้าฯ ทรงพระกรุณาโปรดเกล้าฯ สั่งว่าจะได้ผูกพันธสีมาพระอุโบสถ วัดเฉลิมพระเกียรติอาราม ทรงพระราชศรัทธาให้นิมนต์พระสงฆ์ราชาคณะ พระฐานานุกรม พระอันดับ 20 รูป สวดพระพุทธรูปมนต์ วันเดือน 4 ขึ้น 15 ค่ำ แรม 2 ค่ำ เพลาบ่ายทั้งสามวัน

ครั้งรุ่งขึ้น ณ วัน₃ ๔ 4 ค่ำ เพลาเช้า พระสงฆ์ 20 รูป รับพระราชทานฉันสำหรับคาวหวานที่เจ้าเมือง กรมการเมืองนนทบุรีทำถวายและในวัน₃ ๔ 4 ค่ำ ปีกุนตรีสิศก เพลาเช้า ในเพลพระสงฆ์ 200 รูป เข้ามารับผ้าไตรในพระที่นั่งดุสิตาพระมหาประสาธ ครั้นรับผ้าไตรแล้ว จะได้ถวายเครื่องเสวย 2 พระองค์ ข้าวกระทง 198 กระทง รวม 200 รูป ขึ้นไปฉันเพลกลางทางแล้วให้พระสงฆ์ราชาคณะพระฐานานุกรม พระอันดับที่รับไตรแล้วทั้ง 20 รูป กลับขึ้นไปประชุมกันสวดพระพุทธรูปมนต์ในพระอุโบสถตามหลุมนิมิต ผูกพันธสีมาเพลาบ่ายตามอย่างแต่ก่อนให้สังฆการีธรรมการนิมนต์พระสงฆ์ราชาคณะ พระฐานานุกรม พระอันดับ 200 รูป เข้ามารับไตรที่พระที่นั่งดุสิตาพระมหาประสาธ ณ วัน₃ ๔ 4 ค่ำ เพลาเช้า รับพระราชทานฉันสำหรับคาวหวานที่

เอกสารนี้เป็นเอกสารที่สงวนไว้สำหรับการใช้งานเพื่อการศึกษาเท่านั้น ไม่อนุญาตให้นำไปใช้ประโยชน์ด้านการค้าไม่ว่ากรณีใดๆ ทั้งสิ้น อีกทั้งห้ามมิให้ดัดแปลงเนื้อหา และต้องอ้างอิงถึงเจ้าของเอกสารทุกครั้งที่มีการนำไปใช้

เจ้าเมืองกรมการท่าฉนวน แล้วเบิกด้วยด้ายดิบต่อคลังในซ้ายจับสายสัญญาณให้พวงรอบพระอุโบสถพระสงฆ์ถือสวดด้วย และจะนิมนต์พระสงฆ์ราชาคณะพระฐานานุกรม พระอันดับ ที่จะไปสวดพระพุทธมนต์ที่จะถูกพันธสีมาขึ้นให้กราบทูลกรมหมื่นอุดมรัตนราษีให้ทราบก่อน จึงไปนิมนต์ตามรับสั่ง

อนึ่ง ให้ 8 ตำรวจทำสาแหวกพันผ้าขาวกับไม้พลอง เบิกต่อคลังราชการไปรับเอาลูกนิมิต 9 ลูก ที่หลวงเสนาภิมุข เข้าไปเตรียมทูลเกล้าฯ ถวายทรงปิดทองในพระที่นั่งอมรินทรวินิจฉัย แต่ ณ วัน¹³ ๔ 4 ค่ำ เพลาเช้าแล้วรับผ้าขาวต่อคลังพิเศษ มาหุ้มโครงเตียงทิศ 8 เตียง ส่งให้กรมการ ครั้นทรงปิดทองแล้วให้หามลูกนิมิตส่งให้กรมการเมืองนนทบุรี ทั้ง 9 ลูก แล้วให้รับเอาผ้าขมพูต่อชาวพระคลังพิเศษปกลูกนิมิต 9 ท่อน ส่งให้กรมการด้วย แล้วเลิกเศษผ้าขาวเทศต่อคลังพิเศษมาพันสาแหวกให้พอหามลูกนิมิตทั้ง 9 ลูก

อนึ่ง ให้ชาวพระคลังพิเศษจัดผ้าขมพูสำหรับปกลูกนิมิตท่อนละสอก 9 ท่อน เศษผ้าขาวเทศ สำหรับพันสาแหวกหามลูกนิมิต 9 ลูก ผ้าขาวให้ 4 ตำรวจ หุ้มโครงเตียงทิศ 8 เตียง ให้พอส่งให้ 8 ตำรวจ ณ วัน¹² ๔ 4 ค่ำ เพลาเช้า

อนึ่ง ให้ชาวพระคลังในซ้ายจ่ายด้ายดิบให้แก่สังฆการีจับสายสัญญาณให้วงรอบพระอุโบสถพระสงฆ์ที่สวดด้วย

อนึ่ง ให้ชาวพระคลังสินค้า คลังราชการ จ่ายหวายตะค้า สาแหวก ไม้พลอง สำหรับหามลูกนิมิตให้แก่ 8 ตำรวจ ให้พอ แล้วให้เอาเสื่อลวดไปปูที่ผูกพันธสีมาให้รอบให้พอพระอุโบสถ

อนึ่ง ให้ชาวพระคลังศุภรัต พระคลังมหาสมบัติ จัดเอาสี้อ อาสน ไปแต่งเอากระโถน ชันน้ำ ไปตั้งถวายพระสงฆ์ให้พระสวดฉันแล้วให้ชาวพระคลังมหาสมบัติจัดทองคำเปลวทอง เงิน นาก เข้าไปเตรียมทูลเกล้าฯ ถวายทรงปิดลูกนิมิตในพระที่นั่งอมรินทรวินิจฉัย แต่ ณ วัน¹³ ๔ 4 ค่ำ เพลาเช้า แล้วให้จ่ายเงินให้ขุนราชอักษรสมบูรณ์ เสมียนตรากรมวัง จะได้ส่งให้ท่านข้างในทำข้าวกระตัง ๒ สลึง ถวายพระสงฆ์ 199 กระตัง เงิน 1 ชั่ง 4 ตำลึง 3 บาท ส่งให้กรมท่า ๗ ส่งให้กรมการท่าสำหรับคาวหวาน ถวายพระสงฆ์ 220 กระจาด 2 ชั่ง 15 ตำลึง เข้ากันเป็นเงิน 4 ชั่ง 2 ตำลึง 1 บาท เร่งจ่ายแต่ ณ วัน 13 ๔ 14 ค่ำ เพลาเช้า จะได้ส่งให้กรมท่าซ้ายขวา ให้กรมการเมืองนนทบุรีรับไปทำสำหรับคาวหวานกระจาด ถวายพระสงฆ์ฉัน

อนึ่ง ให้โทรไปรับเครื่องกระยาบวช บายศรีตอง 4 สำหรับ ศีรษะสุกร 4 ศีรษะ กล้วยเทียน ผ้าขาวปูศาล วงศาลเทวดา ต่อกรมการเมืองนนทบุรีไปบูชาเทวดา แล้วให้บอกฤกษ์ด้วย

ตำรวน 8 เตียง เก้าอี้ตั้งหลุมทิศ ๆ ละ 2 เก้าอี้ 8 ทิศ แล้วทำทิมสงฆ์รอบพระอุโบสถ ดาดเพดาน มีระบายรอบแล้วให้ร้อยพวงดอกไม้ที่อุโบสถทิม สงฆ์ให้รอบ แล้วขุดหลุมลูกนิมิตทั้ง 9 หลุม ทำราชวัติฉัตรกระดาดล้อมหลุมลูกนิมิตสูงศอกหนึ่ง ทำศาลเทวดาสองเพียงหน้า 4 ศาล ทั้ง 4 มุมพระอุโบสถแล้วให้จัดบายศรี 4 สำหรับ ศีรษะ แป้งหอม ฐูป เทียน เครื่องบายศรี เครื่องกระยาบวช ผ้าวางปูศาลเทวดา ส่งให้โหรให้ทันบวงสรวงเทวดา แล้วให้เอาเชือกไปชิงเอาโคมแก้วไปแขวนในพระอุโบสถทิมสงฆ์ให้รอง แล้วให้เอาเหล็กปักในทิมสงฆ์ให้รอบพระอุโบสถแล้วให้เร่งมารับเอาสิ่งของแต่ ณ วัน¹³ ๓ 4 ค่ำเพลาเช้า แล้วเร่งทำการให้ทันพระสงฆ์ สวดพระพุทธมนต์ แล้วให้กรมท่าซ้ายจัดน้ำร้อนน้ำชาถวายพระสงฆ์ให้พอพระสวด พระฉันทั้ง 6 เปลา แล้วให้เร่งมีตราขึ้นไปถึงกรรมการเมืองนนทบุรี ให้เร่งลงมารับเอาสิ่งของขึ้นไปโดยเร็ว

อนึ่ง ให้ท่านข้างในรับเงินต่อเติมย่นตรากรมวังไปทำข้าวกระตัง กระตังละ 2 ตำลึง เป็นข้าวกระตัง 189 กระตัง เงิน 1 ชั่ง 4 ตำลึง 3 บาท ให้เร่งทำข้าวกระตังออกมาส่งให้กรมวังที่ศาลาพระมหาปราสาท จะได้ถวายพระสงฆ์ให้ทันฉัน แต่ ณ วัน³ ๓ 4 ค่ำ เพลาเช้า แล้วให้ชาวพระเครื่องต้นจัดเครื่องควา 2 เครื่อง หวาน 2 เครื่อง เครื่องเคียงควาหวานกับพานหมากแก้ว ชันน้ำพระมณฑป กระโถมพร้อมถวายวัน³ ๓ 4 ค่ำ ให้ทันในเพลตามรับสั่ง

เวรนายแฉ่น

(จากหมายรับสั่ง ร. 4 จ.ศ. 1213 เล่ม 10)

4.3.5.3 ปี จ.ศ. 1216 (พ.ศ. 2397)

เรื่องปิดทองพระประธาน

“อนึ่ง เปลาบ่าย 2 โมง นายตำรวจวังมาสั่งว่า ด้วยหลวงสุวรรณภักดี รักราชโองการใส่เกล้าฯ ทรงพระกรุณาโปรดเกล้าฯ สั่งว่า ทรงพระราชศรัทธาจะปิดทองพระพุทธรูปในพระวิหารที่วัด พระเชตุพนฯ พระประธานในพระอุโบสถวัดเฉลิมพระเกียรติ ให้เจ้าพนักงานพระคลังทอง จ่ายทองเนื้อ 8 หลัก 10 ตำลึง ตีทองคำปะทากล้องปิดพระพุทธรูปในวัดพระเชตุพนวัดเฉลิมพระเกียรติ กำหนดจะได้จ่ายทองลงมือปิด แต่ ณ วันขึ้น 13 ค่ำ เดือน 9 แล้วให้คลังสรรพากรไปกำกับช่างตีทอง ตัดทองทั้ง 4 กรมจงทุกวัน กว่าจะแล้วอย่างให้ขาดได้ตามรับสั่ง”

(จดหมายรับสั่ง ร.4 จ.ศ. 1216 เล่ม 7)

เรื่องโปรดให้บรรจุพระบรมธาตุที่วัดเฉลิมพระเกียรติ มีรายการดังนี้

“อนึ่ง เปลา 2 ยาม นายศรีตำรวจมาสั่งว่า ด้วยพระยาบำเรอศักดิ์ รักราชโองการใส่เกล้าฯ ทรงพระกรุณาโปรดเกล้าฯ สั่งว่า ณ วัน 1 ๓ 12 ค่ำ เสด็จพระราชดำเนินพยุหยาตราพระราชทานพระกรุณ

อนึ่ง โปรดเกล้าฯ สั่งว่า จะได้แก่พระบรมธาตุขึ้นไปบรรจุวัดเฉลิมพระเกียรติ ณ เมืองนนทบุรี ก็จะได้ทรงก่อรากพระเจดีย์วัดเขมาภิรตารามพร้อมกัน ณ วัน 6 ๙ 12 ค่ำ เพลาเช้า พระสงฆ์รับพระราชทานฉันแล้วเสด็จพระราชดำเนินพระราชทานพระกฐิน แล้วพระฤกษ์จะได้ทรงก่อพระเจดีย์ ณ วัดเขมา แล้วเสด็จพระราชทานกฐินวัดเฉลิมพระเกียรติแล้วจะได้ทรงบรรจุพระบรมธาตุปิดทองพระพุทธรูป

อนึ่ง ให้ชาวพระคลังใน จ่ายด้ายดิบให้กรรมการจัดสายสิญจน์วงโรงพระสวดมนต์ไปจนถึงพระเจดีย์ ให้พอพระสงฆ์ถือสวดด้วยให้วงพระอุโบสถวัดเฉลิมพระเกียรติ แล้วให้แม่ขันสิบ นักษัตริสำหรับที่จะได้ทรงตักน้ำเชื้อ 4 ชั้น

อนึ่ง ให้กรรมการนิมนต์พระสงฆ์มาสวดพระพุทธรูปมนต์ทั้ง 2 พระอาราม แล้วให้รับพระราชทานฉันตามกำหนดวัน

อนึ่ง ให้หม่อมไชย ปี่พาทย์ กลองแขก แตรสังข์ไปคอยเตรียมประโคมจะทรงบรรจุพระบรมธาตุก่อพระเจดีย์ให้พร้อมกันทั้ง 2 พระอาราม แล้วคอยประโคมเมื่อพระสงฆ์สวดฉันให้พร้อมแล้วให้เอานาฬิกาไปตั้งด้วย

อนึ่ง ให้สนมพลเรือนจัดม่านลายขึ้นไปตั้งที่โรงพระสงฆ์สวดพระพุทธรูปมนต์และฉันให้พอ ให้รับหม้อเงินใส่น้ำหอมต่อทานข้างในขึ้นไปตั้งสำหรับใส่น้ำเชื้อที่วัดเขมา 5 หม้อ ณ วัน 5 ๙ 12 ค่ำ เพลาเช้าให้รับเครื่องกระเบาะมุขเชิงขึ้นไปตั้ง ณ วัดเขมา วัดเฉลิมพระเกียรติ ณ วัน 5 ๙ 12 ค่ำ เพลาเช้า 2 สำหรับ ป้าย 2 สำหรับ

อนึ่ง ให้พระยาราชภักดี จัดน้ำร้อน น้ำชา ถวายพระสงฆ์สวดมนต์ให้พอทั้ง 2 เพลา แล้วให้จัดโคมขึ้นไปแขวนที่โรงพระสงฆ์สวดด้วย ให้เบิกน้ำมันมะพร้าวต่อชาวพระคลังราชการมาตามตะเกียงกิ่งให้พอแล้วให้ทำรมประรำคาดผ้าขาวที่ทรงก่อพระฤกษ์ที่วัดเขมาให้ทัน เพลาเสด็จ แล้วให้ทำสำรับคาวหวานถวายพระสงฆ์ด้วย

อนึ่ง ให้ชาวพระคลังราชการจ่ายไม้ไผ่ หวาย จากให้สี่ตำรวจปลูกโรงพระสงฆ์สวดมนต์ 3 ห้อง ซีกกว้าง 8 ศอก ยกพื้นสูง 3 ศอก เฉลียงรอบให้พอ ปลูกเกยเสด็จบรรจุพระบรมธาตุที่วัดเฉลิมพระเกียรติเกยหนึ่ง ให้จ่ายน้ำมันมะพร้าวให้พระยาราชภักดีตามโคมให้พอ

อนึ่ง ให้กรรมการกำนันเมืองนนทบุรี ไปป่าวร้องราษฎรชาวบ้านให้จัดสำรับคาวหวาน เกล็ดขิง อังคาสมาถวายพระสงฆ์ให้พอสวดฉัน ให้มีกระโถนขันน้ำถวายพระสงฆ์ทั้ง 2 เพลา ให้จัดหานนอกกล้วย หน่อช้อยมาส่งให้สี่ตำรวจผูกขันธราชวัติให้พอทั้ง 4 มุมพระเจดีย์วัดเขมา แล้วให้รับสำรับคาวหวาน เกล็ดขิงถวายปรนนิบัติพระสงฆ์สวดมนต์ฉันเช้าด้วย

อนึ่ง ให้ชาวพระคลังมหาสมบัติจัดทองผงเงินผงขึ้นไปเตรียมให้ทันเพลาสเด็จพระ
วัดเขมา ณ วัน^๖ ๗ 12 ค่ำ เพลาเช้า

อนึ่ง ให้ชาววังชาวที่ไปแต่งที่รับเสด็จให้ทันเสด็จทรงก่อพระเจดีย์ขึ้นเกยบรรจุพระ
บรมธาตุในพระอุโบสถ พระราชทานพระกฐินให้พร้อม

อนึ่ง ให้กรมแสงพระสรรพยุธไปแต่งเกยรับเสด็จในการพระราชดำเนินทรงบรรจุ
พระบรมธาตุ

อนึ่ง ให้ชาวพระคลังพิเศษจัดผ้าขมพุกวาง ยาว ตามเคยให้หลวงเสนาภิมุข 30
ผืน หลวงเสนาภิมุขจะได้ส่งให้ส่งตำรวจขึ้นไปทำพระมณฑป ณ วัดเขมา ณ วัน^๖ ๗ 12 ค่ำ เพลา
เช้า

อนึ่ง ให้นำยาด้านทำวัดจัดแจงทำเครื่องทำกรดาพันผ้าขาวให้พร้อม สำหรับที่จะได้
ทรงก่อพระฤกษ์ให้ทันกำหนด

อนึ่ง ให้พันจันทมาตเกณฑ์เรือข้าราชการ ยาว 7-8 วา 30 ลำ ให้มังกรปักลำ
ละคันให้เตรียมพร้อมกันที่ท่าเรือ ณ วันแห่พระบรมธาตุขึ้นไปวัดเฉลิมพระเกียรติ ณ วัน^๖ ๗ ค่ำ
เพลาเช้า แล้วให้จัดปีพาทย์เชลยศึกตีมาลงเรือทั้ง 2 ลำรับด้วย

อนึ่ง ให้ชาวพระอภิรมย์จัดเครื่องสูง 5 ชั้น 5 พัด 1 บัง ให้รับแลกต่อพันพุ่มพัน
เทพราช นุ่งกางเกงคาดเจียรระบาตใส่เสื้อมีศรหุ้มมาลงเรือออกไชยให้ทันกำหนด

อนึ่ง ให้ชาวพระมาลาภูษา ราชบัณฑิต ราชยาน จัดเสลี่ยงน้อยรับพระบรมธาตุ
เชิญขึ้นพานทอง 2 ชั้น ไปลงเรือเอกไชยที่ท่าพระตำหนักน้ำให้ทันกำหนด แล้วจัดพระกลดกันพระ
บรมธาตุองค์หนึ่ง

อนึ่ง ให้พันพุ่ม พันเทพราช จ่ายแลกให้นายนิต นายชิตบรรจุเรือพระที่นั่งเอก
ไชยลำหนึ่ง 1 คน ให้พันภาณุราชบรรจุเรือตั้ง 2 คู่ ให้อภิรมย์เชิญเครื่องสูง 5 คน ให้ราชมานูตี
กลองชนะ 20 คน เร่งจ่ายให้แต่ ณ วัน^๖ ๗ 12 ค่ำ ให้จ่ายแลกพายเรือที่นั่งกรมขุนธิเบศบวรให้
ครบกระทรงลำหนึ่งเพลาเช้า”

(หมายรับสั่ง ร. 4 จ.ศ. 1216 เล่ม 28)

4.3.5.4 ปี จ.ศ. 1220 (พ.ศ. 2401)

เรื่องแห่เรือพระศิลา 3 องค์ ขึ้นไปประดิษฐานไว้ ณ วัดเฉลิมพระเกียรติ

“อนึ่ง เพลาบ่าย 2 โมงเศษ นายมาต้าวจวัง เวรนายยี่สารมาสั่งว่า ด้วยหลวง
ลิติตบรรจุจางวางช่างหล่อ รับสั่งพระเจ้าน้อยยาเธอ กรมหลวงเทเวศร์วัชรินทร์สั่งว่า มีพระบรม
ราชโองการโปรดเกล้าฯ สั่งว่าจะได้แห่พระศิลา 3 องค์ ขึ้นไปไว้วัดเฉลิมพระเกียรติ ฐานันนปิด

เอกสารนี้เป็นเอกสารที่สงวนไว้สำหรับการใช้งานเพื่อการศึกษาเท่านั้น ไม่อนุญาตให้นำไปใช้ประโยชน์ด้านการค้า
ไม่ว่ากรณีใดๆ ทั้งสิ้น อีกทั้งห้ามมิให้ดัดแปลงเนื้อหา และต้องอ้างอิงถึงเจ้าของเอกสารทุกครั้งที่มีการนำไปใช้

ทองแล้วยังไม่ได้ประดับกระจก ให้หลวงหัตถกติดโกศลจัดช่างกระจกไปรับกระจกกับหลวงเสนาภิ
มุข วัน^๒ ๗ 12 คำ ประดับให้แล้วโดยเร็วตามรับสั่งนายพุ่มไปสลัดซ้ายพระประแดงรับ"

(จากหมายรับสั่ง ร. 4 จ.ศ. 1220 เล่ม 9 ง.)

เรื่องแห่พระพุทธรูปไปประดิษฐานไว้ ณ วัดเฉลิมพระเกียรติ

"อนึ่ง เพลาบ่าย 4 โมงเศษ นายยง นายรอง เสมียนตรามาสั่งว่า ด้วยพระยา
บำเรอภักดี รับพระบรมราชโองการใส่เกล้าฯ ทรงพระกรุณาโปรดเกล้าฯ สั่งว่า กำหนดจะได้แห่
พระพุทธรูป แต่วัดพระศรีรัตนศาสดารามไปลงเรือเอกไชยที่พระตำหนักน้ำขึ้นไปบรรจุไว้ในพระ
อุโบสถ วัดเฉลิมพระเกียรติ ณ วันพฤหัสบดี ขึ้น 8 ค่ำ เดือน 3 เพลาเช้า ครั้นเพลาบ่ายพระสงฆ์
จะได้สวดพระพุทธมนต์ ครั้น ณ วันศุกร์ขึ้น 9 ค่ำ เดือน 3 เพลาเช้า พระสงฆ์จะได้รับ
พระราชทานอันหนึ่งให้ตำรวจวัง ทนายเลือกรับสำหรับพระพุทธรูป 2 สำหรับ ทรงประเคน 2 สำหรับ ต่อ
ท่านข้างในยกลงไปลงเรือที่ท่าโรงเรือ เหนือพระตำหนักน้ำขึ้นไปถวายพระสงฆ์ที่วัดเฉลิมพระ
เกียรติ ณ วันศุกร์ขึ้น 9 ค่ำ เดือน 3 ปีมะเมีย สัมฤทธิ์ศก เข้าย่ารุ่งให้ทันประเคน อนึ่งให้พันพุ่ม
พันเทพราชจ่ายแลกให้กับนายนิต นายชิตบรรจเรือที่มีกำลัง ส่งให้ตำรวจวังทนายเลือกไปถวาย
พระสงฆ์ที่วัดเฉลิมพระเกียรติให้พอค่านึ่งตามรับสั่ง"

(จากหมายรับสั่ง ร.4 จ.ศ. 1220 เล่ม 13 ก.)

เรื่องเสด็จทอดพระเนตรแห่พระ

"อนึ่ง เพลาค่ำ 4 ทุ่ม นายแสงตำรวจวังมาสั่งว่า ด้วยจมีนจงขาจับพระบรมราช
โองการใส่เกล้าฯ ทรงพระกรุณาโปรดเกล้าฯ สั่งว่า ณ วันพฤหัสบดี ขึ้น 8 ค่ำ เดือน 3 เพลาเช้า
ฤกษ์จะทอดพระเนตรขบวนแห่ที่พระตำหนักน้ำนั้น ให้ตำรวจหน้า ตำรวจหลัง พลพัน ทหาร
ใน ทนายเลือกเป็นปลายหอกรักษาทะองค์ ปืนทองปลาย คลังราชการปูเสื่อ ทหารมาหัด
มาลาภษา ชาวที่ ชาววัง ชาวพระราชยาน มหาเด็ก แสงใน แสงต้น พร้อมจงทุกพนักงาน
อย่าให้ขาด อนึ่งให้ละครข้างในจะไปเล่นที่วัดเฉลิมพระเกียรติ ณ วันขึ้น 9 ค่ำ เดือน 3 เพลาเช้า
อนึ่ง ให้พันพุ่ม พันเทพราช จ่ายแลกให้นายนิต นายชิตบรรจเรือให้พอทั้ง 4 ลำ ให้จ่ายแต่ ณ
วันขึ้น 8 ค่ำ เดือน 3 ให้ทันเพลาย่าให้ขาดได้"

อนึ่ง ณ วันศุกร์ขึ้น 9 ค่ำ เดือน 3 เพลาเช้า พระราชวงศ์เธอพระองค์เจ้าข้างในจะ
เสด็จไปวัดเฉลิมพระเกียรตินั้น ให้พันพุ่ม พันเทพราช จ่ายแลกให้นายนิต นายชิต บรรจเรือให้
ครบกระทง ให้จ่ายแต่ ณ วันพฤหัสบดีขึ้น 8 ค่ำ เดือน 3 ให้ทันเพลาย่าให้ขาดได้ตามรับสั่ง"

(จากหมายรับสั่ง ร. 4 จ.ศ. 1220 เล่ม 3 ก.)

เรื่องเชิญพระอัฐิพระชนกพระชนนีไปบรรจุที่วัดเฉลิมพระเกียรติมีรายการดังนี้

เอกสารนี้เป็นเอกสารที่สงวนไว้สำหรับการใช้งานเพื่อการศึกษาเท่านั้น ไม่อนุญาตให้นำไปใช้ประโยชน์ด้านการค้า
ไม่ว่ากรณีใดๆ ทั้งสิ้น อีกทั้งห้ามมิให้ดัดแปลงเนื้อหา และต้องอ้างอิงถึงเจ้าของเอกสารทุกครั้งที่มีการนำไปใช้

“อนึ่ง เพลาเที่ยง นายยง นายรวง เสมียนตรามาสั่งว่า ด้วยพระยาบำเรอภักดิ์ รับพระราชโองการไล่เกล้าฯ ทรงพระกรุณาโปรดเกล้าฯ สั่งว่า กำหนดจะได้เชิญพระอัฐิพระชนก พระชนนีเสด็จขึ้นไปวัดเฉลิมพระเกียรติ ณ วันศุกร์ขึ้น 9 ค่ำ เดือน 3 ปีมะเมีย สมฤกษ์ศก เพลาเช้า พระสงฆ์ฉันแล้วจะได้สดับปกรณ์นั้น ให้ชาวพระมาลาภูษาเข้าไปเชิญพระอัฐิไปลงเรือ ศรีแล้วให้มีพระกลดกำมะลอไปกันรับพระอัฐิที่วัดด้วยแล้วให้จัดพานทอง 2 ชั้นไปตั้งรับพระภูษา โยง รองโกศอัฐินั้นสำหรับรองมืออยู่แล้ว

อนึ่ง ให้ชาวพระภรรยาจัดเสลี่ยงรับพระอัฐิที่ประตูสนามราชกิจส่งลงเรือศรีแล้ว ไปรับที่เรือศรีเข้าพระอุโบสถวัดเฉลิมพระเกียรติ ต่อพันพุม พันเทพราช 4 คน นุ่งกางเกงคาด เกี่ยวลายให้ทันกำหนด

อนึ่ง ให้พันพุม พันเทพราชจ่ายเลกให้นายนิต นายชิต บรรจุเรือศรีให้พอลำ หนึ่ง ให้ราชยานหามเสลี่ยง 4 คน เร่งจ่ายให้ทันกำหนดตามรับสั่ง

(จากหมายรับสั่ง ร.4 จ.ศ. 1220 เล่ม 3 ก.)

4.3.5.5 การบูรณปฏิสังขรณ์

ก. รัชกาลพระบาทสมเด็จพระจุลจอมเกล้าเจ้าอยู่หัว และรัชกาลพระบาท สมเด็จพระมงกุฎเกล้าเจ้าอยู่หัว

การสถาปนาหรือการบูรณะพระอารามนี้ นอกจากรายการตามหมายรับสั่งที่ได้ นำมากล่าวข้างต้นนี้แล้ว ปรากฏว่าปลายสมัยเมื่อพระปรีชาเฉลิม (เกษ) เจ้าอาวาสองค์แรก ปกครองวัดท่านได้ให้ป็นอันในพระอุโบสถกับศาลามีฝาครอบร่วมในสี่ห้อง 1 หลัง

ถึง ปี พ.ศ. 2413 โปรดให้อารามพระปรีชาเฉลิม (แก้ว) ไปเป็นเจ้าอาวาส ตามหลักฐาน ว่าชั้นต้นท่านต้องเข้าไปพักอยู่ในพระอุโบสถ แล้วพระบาทสมเด็จพระจุลจอมเกล้า เจ้าอยู่หัวได้พระราชทานเงิน 115 ชั่ง จัดสร้างกุฏิใหม่ 5 หลัง คือ กุฏิแถวนอกห้อง 1 หลัง ห้าห้อง 1 หลัง หอสดมภ์รวมในสองห้องมีเฉลียงและฝาครอบ 1 หลัง หอกกลางสองห้อง 1 หลัง กุฏิห้า ห้อง กว้าง 4 วา 1 หลัง

ครั้นถึงปี พ.ศ. 2443 ท่านพระครูปรีชาเฉลิม (แจ้ง) เป็นเจ้าอาวาส ในยุคเจ้า อาวาสองค์นี้ได้ทำการบูรณะมีรายการปรากฏดังนี้

- ได้ซ่อมถนนสายกลางหน้าพระอุโบสถ ตลอดจนถึงทำนน้ำยาว 2 เส้น 5 วา 3 ศอก กว้าง 3 วา และริ้วซุ้มประตู ถนนกลางที่พังอยู่แล้วแต่ก่อน ทำเป็นเสาป้อมกระโจมไฟ 2 ซ้าง ภายหลังก่อสร้างข้างถนนมีท่อทะเลออกตลิ่งน้ำ

- ซ่อมพื้นหน้าพระอุโบสถชั้นล่าง ยาว 1 เส้น 1 วา กว้าง 4 วา ปูกระเบื้องดินของเก่า
 - ซ่อมถนนรอบพระอุโบสถชั้นล่าง 3 ด้าน ยาว 3 เส้น 1 วา กว้าง 1 วา 2 ศอก ปูกระเบื้องของเก่า
 - ซ่อมพื้นที่กษิณพระอุโบสถชั้นกลางทั้ง 4 ด้าน ยาวโดยรอบ 3 เส้น 1 วา กว้าง 1 วา 2 ศอก ปูกระเบื้องดินของเก่า
 - ซ่อมพื้นหน้ามุขพระอุโบสถ ยาว 7 วา 12 นิ้ว กว้าง 2 วา 1 ศอก 2 นิ้ว ปูกระเบื้องเคลือบ
 - ก่อเรือนหน้าวัด ยาวตลอดลำน้ำ 4 เส้น 12 วา 1 คืบ
 - ก่อถนนขวางสกัดขึ้นศาลาหน้าวัด ยาวด้านเหนือ 6 วา 2 ศอก ด้านใต้ ยาว 6 วา กว้าง 1 วา
 - ถนนขวางผ่านกลาง ยาวทิศตะวันออก 22 วา 2 ศอก ตะวันตกยาว 21 วา 2 ศอก กว้าง 3 ศอก 1 คืบ
 - ก่อถนนใหญ่สายตะวันตก ตั้งแต่หน้ากุฏิตลอดถึงท่อน้ำยาว 1 เส้น 19 วา 1 ศอก กว้าง 1 วา 1 ศอก เรียงอิฐปูนซีเมนต์ยานวน
 - ซ่อมกำแพงซุ้มสีมา ยาวโดยรอบ 3 เส้น 2 วา 2 ศอก ซุ้มสีมาสูง 1 วา 2 ศอก 4 นิ้ว
 - ซ่อมพื้นวิหารหลังด้านตะวันตก ถมอิฐลาดซีเมนต์ยาว 9 วา 1 ศอก 11 นิ้ว กว้าง 5 วา 1 ศอก
 - สร้างกุฏิฝากระดาน มุงกระเบื้องบ้าง สังกะสีบ้าง ชิก 1 หมู 3 หลัง โดยใช้เครื่องไม้กุฏิของเก่าบ้าง ใช้เครื่องเรือนที่ชาวบ้านถวายมาบ้าง
 - ได้ซ่อมพระเจดีย์สูง 1 เส้น 7 วา
 - ทำรางน้ำด้วยอิฐและซีเมนต์ตามตีนกำแพงแก้ว รอบพระอุโบสถและพระเจดีย์
- ข. รัชกาลพระบาทสมเด็จพระปกเกล้าเจ้าอยู่หัว
- ปี พ.ศ. 2471 ยุคพระปรีชาเฉลิม (ม.ล. ยิ้ม ปาลกะวงศ์) ปกครองพระอาราม ได้จัดตั้งโรงเรียนธรรมและบาลีขึ้นที่พระอาราม
- ค. รัชกาลพระบาทสมเด็จพระเจ้าอยู่หัวภูมิพลอดุลยเดช
- ปี พ.ศ. 2504 สมเด็จพระนางเจ้าสิริกิติ์ พระบรมราชินีนาถ ได้ทรงบริจาคพระราชทรัพย์เมื่อเดือนกรกฎาคม เป็นจำนวน 34,767 บาท และเมื่อเดือนสิงหาคม เป็นจำนวน

เอกสารนี้เป็นเอกสารที่สงวนไว้สำหรับการใช้งานเพื่อการศึกษาเท่านั้น ไม่อนุญาตให้นำไปใช้ประโยชน์ด้านการค้าไม่ว่ากรณีใดๆ ทั้งสิ้น อีกทั้งห้ามมิให้ดัดแปลงเนื้อหา และต้องอ้างอิงถึงเจ้าของเอกสารทุกครั้งที่มีการนำไปใช้

50,000 บาท รวมเป็นเงิน 84,767 บาท เพื่อพระราชทานให้บูรณปฏิสังขรณ์วัดเฉลิมพระเกียรติ กรมการศาสนาได้น้อมรับเงินจำนวนดังกล่าวไว้ และจะได้ดำเนินการตามพระราชประสงค์ต่อไป

ครั้นต่อมาเมื่อวันที่ 22 พฤศจิกายน 2504 พระบาทสมเด็จพระเจ้าอยู่หัวพร้อมด้วยสมเด็จพระนางเจ้าพระบรมราชินีนาถ และเจ้าหญิงอเล็กซานดราแห่งเคนท์ เสด็จพระราชดำเนินไปลอยพระประทีปที่หน้าวัดเฉลิมพระเกียรติ

อนึ่ง ในวันนั้น ผู้ว่าราชการจังหวัดนนทบุรีได้ทูลเกล้าฯ ถวายเงินบริจาคของประชาชนโดยเสด็จพระราชกุศลเพื่อปฏิสังขรณ์วัดเฉลิมพระเกียรติ อีกจำนวน 20,600 บาท

4.3.6 ปุชนิยมสถาน ปุชนิยมวัตถุ ที่สำคัญ

4.3.6.1 พระประธานในพระอุโบสถ

พระประธานในพระอุโบสถวัดเฉลิมพระเกียรติเป็นปางมารวิชัยหล่อด้วยทองแดง ทั้งองค์หน้าตักกว้าง 6 ศอก สูงจรดพระเศียร 8 ศอก 1 คืบ 4 นิ้ว พระประธานองค์นี้มีตำนานเล่าว่า เมื่อในรัชกาลที่ 3 โปรดฯ ให้ขุดแร่ทองแดง ที่อำเภอจันทึก แคว้นนครราชสีมา ได้ถลุงแร่เป็นเนื้อทองแดงมามาก พระบาทสมเด็จพระนั่งเกล้าเจ้าอยู่หัวมีพระราชประสงค์จะใช้ทองแดงนั้นให้เป็นประโยชน์แก่อุศลแก่พระศาสนา ก่อน จึงโปรดฯ ให้หล่อพระพุทธรูป ซึ่งประดิษฐานเป็นพระประธานในพระอาราม ซึ่งทรงสร้างใหม่ 2 พระอาราม คือ วัดราชนัคดารามกับวัดเฉลิมพระเกียรติ และยังได้โปรดฯ ให้หล่อพระพุทธรูปปางอื่นอีก 34 ปางด้วย

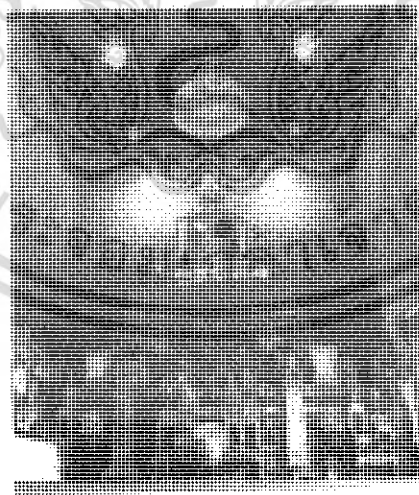

ภาพที่ 4.39 พระพุทธมหาโลกาภินันทปฏิมา

เอกสารนี้เป็นเอกสารที่สงวนไว้สำหรับการใช้งานเพื่อการศึกษาเท่านั้น ไม่อนุญาตให้นำไปใช้ประโยชน์ด้านการค้า ไม่ว่ากรณีใดๆ ทั้งสิ้น อีกทั้งห้ามมิให้ดัดแปลงเนื้อหา และต้องอ้างอิงถึงเจ้าของเอกสารทุกครั้งที่มีการนำไปใช้

พระประธานนี้หล่อเสร็จเรียบร้อย เมื่อ พ.ศ. 2389 โดยนำไปประดิษฐานที่วัดราชนันทคารามองค์หนึ่ง อีกองค์หนึ่งนำไปประดิษฐานที่วัดเฉลิมพระเกียรติ เฉพาะที่วัดเฉลิมพระเกียรติ พระบาทสมเด็จพระจอมเกล้าเจ้าอยู่หัว ถวายพระนามว่า “พระพุทธมหาโลกาภินันทปฏิมา” และโปรดเกล้าฯ ให้ลงรักปิดทอง พระพุทธมหาโลกาภินันทปฏิมา ทั้งองค์ดังปรากฏในปัจจุบัน

4.3.6.2 พระศิลา

พระศิลาขาว ประดิษฐานเป็นพระประธานอยู่ ณ บุษบกในพระวิหาร เป็นพระพุทธรูปปางมารวิชัยขนาดเล็กหน้าตักกว้าง 31 นิ้ว สูงตลอดยอดรัศมี 33 นิ้ว ตามหมายรับสั่ง พระบาทสมเด็จพระจอมเกล้าเจ้าอยู่หัว ได้โปรดให้เชิญมาประดิษฐานไว้ ณ พระอารามนี้ เมื่อปี พ.ศ. 2401 พร้อมด้วยพระอัครสาวกชายขวาเป็นพระศิลานั่งพับเพียบส่วนกว้าง 11 นิ้ว ส่วนสูง 13 นิ้ว

4.3.6.3 พระปฏิมาชัยวัฒน์

พระปฏิมาชัยวัฒน์ หรือพระชัยวัฒน์ ประดิษฐานเป็นพระประธานอยู่ในอาคารการเปรียญหลวง เป็นพระพุทธรูปสมาธิเพชร พระหัตถ์ซ้ายจับด้ามพัด พระหัตถ์ขวาวางคว่ำบนพระชานุเหมือนพระกำลังอนุโมทนา (ให้พร) เป็นพระพุทธรูปสำคัญองค์หนึ่งสำหรับประจำองค์พระมหากษัตริย์มีประวัติการสร้างมาแต่สมัยพระเจ้าชัยวรมันที่ 2 แห่งกัมพูชา ไทยรับอิทธิพลมา พระมหากษัตริย์ไทยแห่งกรุงรัตนโกสินทร์มีพระปฏิมาชัยวัฒน์ประจำทุกพระองค์

สำหรับที่ประดิษฐานที่วัดเฉลิมพระเกียรติไม่ทราบความเป็นมาที่แน่ชัด (มีพระพุทธรูปอีกอย่างน้อยสององค์ที่มีนามพ้องกับพระปฏิมาชัยวัฒน์ คือ พระชัยหลังช้าง ซึ่งเป็นพระพุทธรูปที่พระบาทสมเด็จพระพุทธยอดฟ้าจุฬาโลก รัชกาลที่ 1 นำออกศึกประดิษฐานบนหลังช้าง ลักษณะพิเศษ คือ มีพัดอยู่ด้านหลัง แต่มิได้จับที่ด้ามพัดเหมือนพระชัยวัฒน์ส่วนอีกองค์หนึ่ง คือ พระชัยนรินทร์ เป็นพระพุทธรูปประจำเมือง มีลักษณะพิเศษ คือ พระหัตถ์จับที่ใบพัด)

4.3.6.4 พระอุโบสถ

พระอุโบสถ วัดเฉลิมพระเกียรติ มีความกว้าง 26 เมตร ยาว 40 เมตร ตั้งอยู่ระหว่างศาลาการเปรียญและพระวิหารหลวง มีกำแพงแก้วล้อมรอบ (รวมทั้งพระเจดีย์ทางด้านทิศตะวันตกด้วย) ด้านเหนือและด้านใต้ยาวด้านละ 100 เมตร ด้านตะวันออกและตะวันตกยาวด้านละ 45 เมตร พระบาทสมเด็จพระนั่งเกล้าเจ้าอยู่หัว โปรดเกล้าฯ ให้เจ้าพระยาพระคลังขึ้นไปเป็นแม่กองจัดการก่อสร้างกำหนดฤกษ์ก่อสร้างพระอุโบสถในวันขึ้น 13 ค่ำ เดือน 11 ตรงกับวันศุกร์ที่ 22 ตุลาคม พ.ศ. 2390 ปีมะแม เวลา 1 โมงเช้ากับ 4 บาท

พระอุโบสถหลังนี้มีความสวยงามมาก สร้างด้วยสถาปัตยกรรมแบบไทยปนจีน กล่าวคือ หลังคามุงด้วยกระเบื้องรางดินเผาชนิดกาบกล้วยไม้เคลือบสี ถือปูนทับแนวทำเป็นลอน ลูกฟูกแบบจีนหน้าบันทั้งทางทิศตะวันออกและทิศตะวันตกประดับด้วยกระเบื้องเคลือบสีสดจาก ประเทศจีน ปั้นและประดับตกแต่งสีให้เป็นรูปใบและดอกพุดตานขนาดโต เห็นได้ชัดเจน สวยงามมาก ส่วนกระจิงฐานพระช่อฟ้า ลายอง ไบระกาและหัวนาค ปั้นทำเป็นกระเบื้องเคลือบสี โครงหลังคาเป็นไม้ฉันทน์ และเสาก่ออิฐถือปูน พื้นภายในปูด้วยหินอ่อน พื้นรอบนอกปูด้วย กระเบื้องหน้าวัวดินเผา ผนังภายในพระอุโบสถเขียนตกแต่งลายสีชนิดดอกไม้ร่วง บานหน้าต่าง และบานประตูเขียนลายทองรดน้ำ



ภาพที่ 4.40 พระอุโบสถวัดเฉลิมพระเกียรติวรวิหาร

ภาพที่ 4.41 ด้านหน้าพระอุโบสถวัดเฉลิมพระเกียรติวรวิหาร

ซุ้มประตูและซุ้มหน้าต่างประดับลายปูนปั้นยกดอก เป็นดอกพุดตาน พื้นประดับกระจก ส่วนด้านในของบานประตูหน้าต่างเขียนรูปกอบัว ดอกบัว นก และสัตว์น้ำ ฐานพระอุโบสถ เป็น ฐานสิงห์ก่ออิฐถือปูน บันไดและชั้นบันไดปูด้วยศิลาทรายสีเขียว ชั้นทักษิณรอบพระอุโบสถทำ เอกสารนี้เป็นเอกสารที่สงวนไว้สำหรับการใช้งานเพื่อการศึกษาเท่านั้น ไม่อนุญาตให้นำไปใช้ประโยชน์ด้านการค้า ไม่ว่ากรณีใดๆ ทั้งสิ้น อีกทั้งห้ามมิให้ดัดแปลงเนื้อหา และต้องอ้างอิงถึงเจ้าของเอกสารทุกครั้งที่มีการนำไปใช้

เป็นฐานปัทม์ก่ออิฐถือปูน ปูกระเบื้องซีเมนต์ ผนังทึบฉินด้วยนอกประดับลูกกรงเคลือบแบบจีน ด้านในทำลูกกรงเจาะช่องเสาลอย สองข้างบันไดตรงผนังเชื่อมกับเสา ทำเป็นเสาประทีปแปดเหลี่ยมแทนเสาเม็ดมุมนฐานทึบฉิน และช่องกลางฐานทึบฉินทำเป็นย่อเก็จก่อเป็นเรือนซุ้มเสมากับผนังทึบฉิน บันไดชั้นทึบฉินทำชั้นด้วยศิลาเขียวเช่นเดียวกับบันไดชั้นพระอุโบสถ

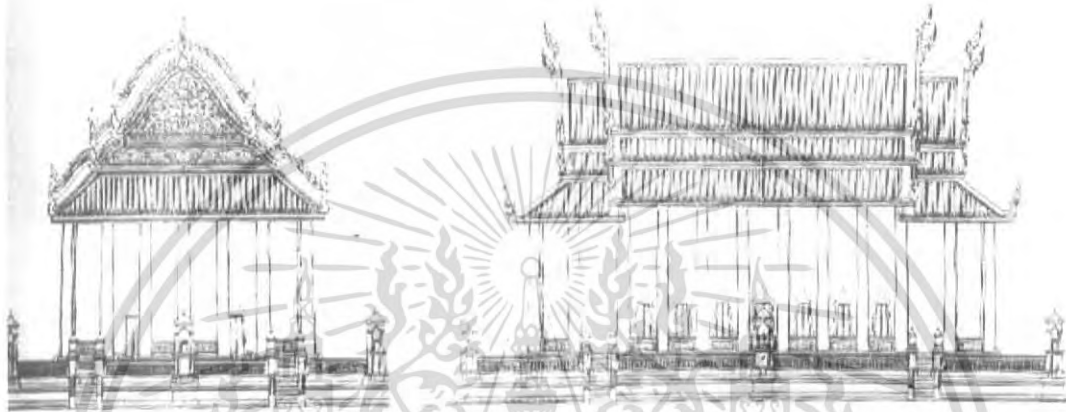

ภาพที่ 4.42 ภาพลายเส้นพระอุโบสถวัดเฉลิมพระเกียรติวรวิหาร จ.นนทบุรี

4.3.6.5 พระวิหารหลวง

พระวิหารหลวง วัดเฉลิมพระเกียรติ มักเรียกกันว่า วิหารพระศิลาขาว อยู่ทางด้านใต้พระอุโบสถ มีกำแพงแก้วล้อมรอบต่อจากพระอุโบสถอีกชั้นหนึ่ง พระวิหารหลังนี้ขนาดกว้าง 15 เมตร ยาว 24 เมตร รวมเนื้อที่ทั้งหมด 360 ตารางเมตร กำแพงทางด้านทิศเหนือและทิศใต้ ยาวด้านละ 35 เมตร ด้านทิศตะวันออกและตะวันตก ยาวด้านละ 28 เมตร วิหารพระศิลาขาวสร้างด้วยอิฐถือปูนเป็นสถาปัตยกรรมแบบเดียวกับพระอุโบสถ ภายในผนังเขียนสีภาพลายดอกไม้ร่วง สีสิ้นจุดขาดสดใส บานประตูและบานหน้าต่าง ด้านนอกเขียนลายก้ามมะลอ ด้านในเขียนสีฝุ่นภาพลายกอบัว

4.3.6.6 การเปรียญหลวง

การเปรียญหลวง วัดเฉลิมพระเกียรติ อยู่ทางด้านทิศเหนือของพระอุโบสถติดกับเขตสังฆาวาส มีกำแพงแก้วล้อมรอบต่อจากพระอุโบสถเช่นเดียวกับพระวิหารหลวง การเปรียญหลวง มีความกว้าง 16 เมตร ยาว 24 เมตร กำแพงแก้วทางด้านทิศเหนือและใต้ยาวด้านละ 35 เมตร ด้านทิศตะวันออกและตะวันตกยาวด้านละ 28 เมตร การเปรียญหลวงหลังนี้เป็นสถาปัตยกรรมแบบเดียวกับพระวิหารหลวงและพระอุโบสถ ผนังด้านในเขียนสีภาพลายดอกไม้
เอกสารนี้เป็นเอกสารที่สงวนไว้สำหรับการใช้งานเพื่อการศึกษาเท่านั้น ไม่อนุญาตให้นำไปใช้ประโยชน์ด้านการค้าไม่ว่ากรณีใดๆ ทั้งสิ้น อีกทั้งห้ามมิให้ดัดแปลงเนื้อหา และต้องอ้างอิงถึงเจ้าของเอกสารทุกครั้งที่มีการนำไปใช้

ร่วง สีสันอ่อนละมุน บานประตูและบานหน้าต่าง ด้านนอกเขียนภาพลายกำมะลอ ด้านในเขียน
สีฝุ่นภาพลายกอบัว



ภาพที่ 4.43 พระเจดีย์ประธานวัดเฉลิมพระเกียรติวรวิหาร



ภาพที่ 4.44 หอระฆังวัดเฉลิมพระเกียรติวรวิหาร

เอกสารนี้เป็นเอกสารที่สงวนไว้สำหรับการใช้งานเพื่อการศึกษาเท่านั้น ไม่อนุญาตให้นำไปใช้ประโยชน์ด้านการค้า
ไม่ว่ากรณีใดๆ ทั้งสิ้น อีกทั้งห้ามมิให้ดัดแปลงเนื้อหา และต้องอ้างอิงถึงเจ้าของเอกสารทุกครั้งที่มีการนำไปใช้



ภาพที่ 4.44 พระเจดีย์ทิศวัดพระเกียรติวรวิหาร

4.3.6.7 พระเจดีย์

พระเจดีย์ วัดเฉลิมพระเกียรติ เป็นพระเจดีย์แบบลังกา องค์เจดีย์เป็นรูปทรงกลมมีฐานแปดเหลี่ยม 2 ชั้น ฐานกว้างทั้งหมด 30 เมตร สูงจากพื้นถึงยอดประมาณ 45 เมตร พระเจดีย์องค์นี้อยู่ด้านหลังพระอุโบสถ ในเขตแนวกำแพงแก้วเดียวกันกับพระอุโบสถ ตามหลักฐานที่ปรากฏเข้าใจว่าพระเจดีย์องค์นี้สร้างในสมัยพระบาทสมเด็จพระนั่งเกล้าเจ้าอยู่หัว และได้รับการบูรณะสร้างต่อในสมัยพระบาทสมเด็จพระจอมเกล้าเจ้าอยู่หัว ดังปรากฏในพระราชพงศาวดารรัชกาลที่ 4 ว่า "ครั้นสิ้นแผ่นดินการวัดนั้นยังค้างอยู่บ้างเล็กน้อยจึงโปรดเกล้าโปรดกระหม่อมให้เจ้าพระยาทิพากรวงศ์ มหาโกษาธิบดีจ้างช่างไปเขียนผนังพระอุโบสถพิหารการเบรียญ และเขียนเพดานประตูหน้าต่างเขียนเป็นลายรดน้ำมีปราสาทตราแผ่นดิน และเขียนเป็นดวงจันทร์เต็มบริบูรณ์ คือ พระชนกษะนีของสมเด็จพระศรีสุลาไลย ท่านทรงพระนามว่า เพ็ญองค์ 1 จันทรองค์ 1 เบื้องต่ำเขียนเป็นเครื่องยศ ทูตบ้าน 1 ชายบาน 1 คือท่านผู้ได้เป็นผู้ว่าราชการเมืองนนทบุรี แล้วให้แก้ไขพระเจดีย์เสียใหม่ให้ต้องตามแบบอย่างกรุงเก่าแล้วถวายนามพระประธานว่า พระพุทธมหาโลกาภินันทปฏิมา"

เอกสารนี้เป็นเอกสารที่สงวนไว้สำหรับการใช้งานเพื่อการศึกษาเท่านั้น ไม่อนุญาตให้นำไปใช้ประโยชน์ด้านการค้าไม่ว่ากรณีใดๆ ทั้งสิ้น อีกทั้งห้ามมิให้ดัดแปลงเนื้อหา และต้องอ้างอิงถึงเจ้าของเอกสารทุกครั้งที่มีการนำไปใช้

บทที่ 4

การศึกษาพุทธสถาปัตยกรรมแบบพระราชนิยม

4.1 วัดราชโอรสาราม ราชวรวิหาร

4.1.1 สถาปฐานะและสถานที่ตั้งวัดราชโอรสาราม เป็นพระอารามหลวงชั้นเอกชนิดราชวรวิหาร และเป็นพระอารามประจำรัชกาลที่ 3 เพราะพระองค์ทรงสถาปนาขึ้นใหม่ทั้งพระอาราม ตั้งอยู่เลขที่ 258 แขวงบางค้อ เขตจอมทอง กรุงเทพมหานคร

4.1.2 อาณาเขตและอุปจาร

วัดราชโอรสาราม มีอาณาเขตดังนี้คือ

ทิศเหนือ ติดต่อกับคลองบางหว้า

ทิศตะวันออก ติดต่อกับคลองด่าน

ทิศใต้ ติดต่อกับถนนรังสิต

ทิศตะวันตก ติดต่อกับถนนรังสิต



ภาพที่ 4.1 ภาพถ่ายผ่านดาวเทียมวัดราชโอรสาราม ราชวรวิหาร

เอกสารนี้เป็นเอกสารที่สงวนไว้สำหรับการใช้งานเพื่อการศึกษาเท่านั้น ไม่อนุญาตให้นำไปใช้ประโยชน์ด้านการค้าไม่ว่ากรณีใดๆ ทั้งสิ้น อีกทั้งห้ามมิให้ตัดแปลงเนื้อหา และต้องอ้างอิงถึงเจ้าของเอกสารทุกครั้งที่มีการนำไปใช้

ราชชนนีของพระองค์ คือ กรมสมเด็จพระศรีสุลาลัย (เจ้าจอมมารดาเรียม) ธิดาของพระยานนทบุรี (บุญจัน) ซึ่งมีจวนอยู่ริมแม่น้ำเจ้าพระยาอันเป็นที่ตั้งวัดเฉลิมพระเกียรติในปัจจุบันกับคุณหญิงเพ็ง ซึ่งเป็นธิดาของพระยาราชวังสัน (หวัง) บ้านอยู่ข้างวัดหงส์รัตนาราม และท่านฐาท่านนี้เป็นพระปัยยิกา (ยายทวด) ของพระบาทสมเด็จพระนั่งเกล้าเจ้าอยู่หัว กล่าวกันว่าธิดาของคฤหาสน์ชาวสวนมีนิวาสสถานอยู่แถววัดหนัง ซึ่งอยู่ทางทิศเหนือของวัดจอมทอง โดยมีคลองบางหัวคั่นอยู่ บริเวณสองฟากคลองด้านและคลองบางหัว ซึ่งมีวัดอยู่ 3 วัด คือ วัดจอมทอง วัดหนัง และวัดนางนอง จึงมีพวกชาวสวนผู้เป็นวงศ์คณาญาติของท่านอยู่มาก และกล่าวได้ว่าบุคคลเหล่านี้ บ้วนเป็นพระประยูรญาติข้างฝ่ายพระบรมราชชนนีในพระบาทสมเด็จพระนั่งเกล้าเจ้าอยู่หัวทั้งสิ้น

สำหรับเจ้าอาวาสวัดจอมทองในสมัยนั้น คงจะเป็นที่รู้จักมักคุ้นเป็นอย่างดี พระบาทสมเด็จพระนั่งเกล้าเจ้าอยู่หัวมาตั้งแต่ยังดำรงพระราชอิสริยยศเป็นพระเจ้าลูกยาเธอ กรมหมื่นเจษฎาบดินทร์ ในรัชกาลที่ 2 ทั้งคงจะเป็นพระเถระที่มีความชำนาญทางวิปัสสนา จึงเมื่อทรงสถาปนาพระอารามแล้วได้รับพระราชทานสมณศักดิ์เป็นพระสุธรรมเทพเถร ซึ่งมีผู้เล่าว่าท่านชำนาญในการพยากรณ์ยามสามตาด้วยความชำนาญอันนี้อาจเป็นต้นเหตุที่จะให้สถาปนาวัดจอมทองใหม่

กล่าวคือในเดือน 11 ปีมะโรง พ.ศ. 2363 ในสมัยรัชกาลที่ 2 มีข่าวเข้ามายังพระนครว่าพม่าเตรียมกำลังพลจะยกทัพเข้ามายังประเทศสยามอีกหลังจากเสร็จศึกเก้าทัพแล้ว พระบาทสมเด็จพระพุทธเลิศหล้านภาลัยจึงได้โปรดเกล้าฯ ให้จัดกองทัพขึ้นเป็น 4 กอง ยกออกไปตั้งสกัดทัพมาอยู่เป็นแห่ง ๆ ในพื้นที่ตั้งแต่เมืองกาญจนบุรีลงไปทางปักษ์ใต้ โดยเฉพาะทางด้านพระเจดีย์สามองค์ซึ่งเป็นช่องทางผ่านที่สำคัญติดชายแดนพม่า นั้น ได้โปรดเกล้าฯ ให้พระเจ้าลูกยาเธอกรมหมื่นเจษฎาบดินทร์ทรงเป็นแม่ทัพคุมพลหมื่นเสด็จไปตั้งขัดตาทัพอยู่ ณ ตำบลปากแพรก เมืองกาญจนบุรี พระเจ้าลูกยาเธอกรมหมื่นเจษฎาบดินทร์ได้เสด็จยาตราทัพออกจากกรุงเทพฯ โดยทางเรือ เมื่อวันศุกร์ เดือนอ้าย ขึ้น 10 ค่ำ ปีมะโรงนั่นเอง

เส้นทางยาตราทัพในวันแรกได้ผ่านคลองบางกอกใหญ่ (ปัจจุบันคือคลองบางหลวง) เข้าคลองด่าน เมื่อเสด็จถึงวัดจอมทองก็เสด็จหยุดพักประทับแรมที่หน้าวัด และได้ทรงประกอบพิธีเบิกโขลนทวาร ตามลักษณะพิธีสงครามที่วัดจอมทองนี้ ดังมีความในหนังสือนิราศตามเสด็จทัพล่าแม่น้ำน้อยที่พระยาตรัง กวีเอกผู้โดยเสด็จราชการทัพครั้งนี้ด้วย ได้บรรยายถึงการประกอบพิธีนี้ไว้ว่า

เอกสารนี้เป็นเอกสารที่สงวนไว้สำหรับการใช้งานเพื่อการศึกษาเท่านั้น ไม่อนุญาตให้นำไปใช้ประโยชน์ด้านการค้าไม่ว่ากรณีใดๆ ทั้งสิ้น อีกทั้งห้ามมิให้ดัดแปลงเนื้อหา และต้องอ้างอิงถึงเจ้าของเอกสารทุกครั้งที่มีการนำไปใช้

“อาคารอาหุติห้อม	โหมสถาน
ถึกพฤตมิพราหมณ์	โสจรเกล้า
ซีฟ้อเบิกโชนทวาร	ทวีเทวด วยแล
ลารูปพระเจ้าป็น	แปดมือ”

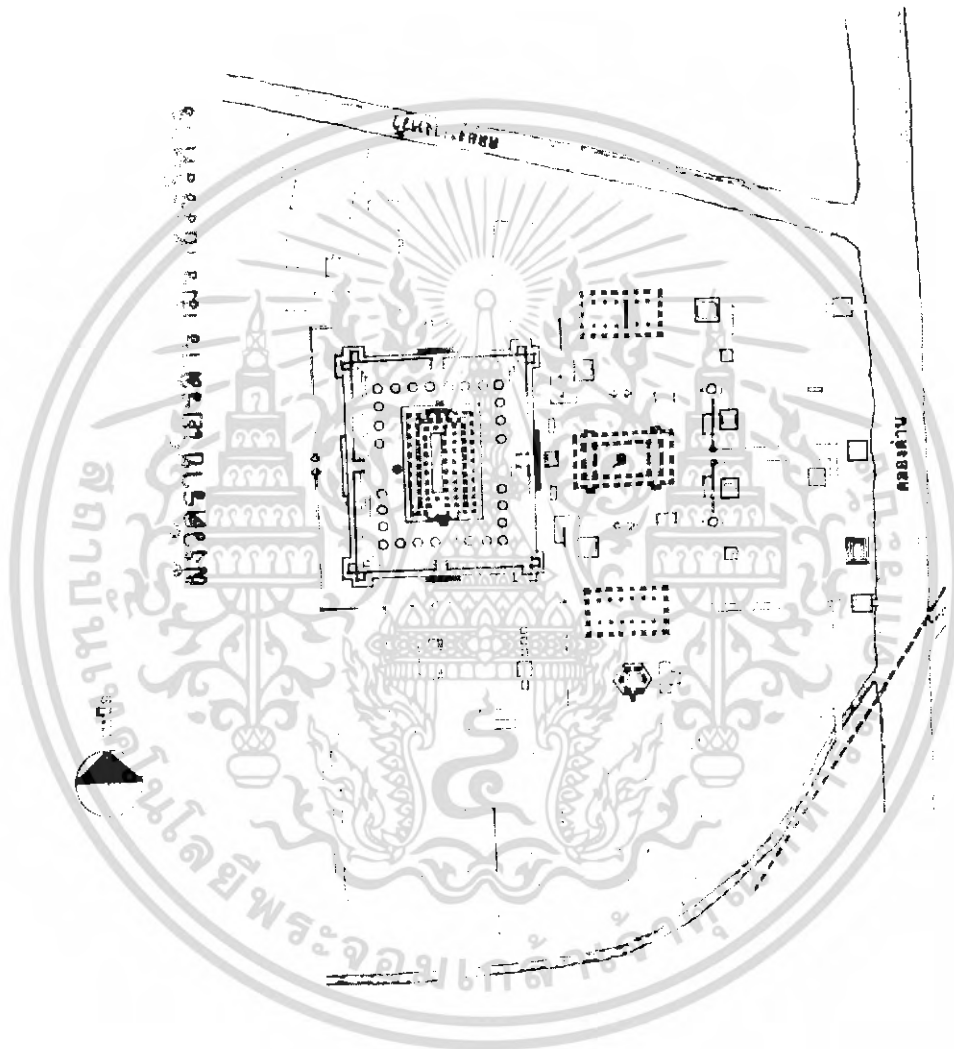

ภาพที่ 4.2 แผนผังวัดราชโอรสารามราชวรวิหาร

ในพิธีดังกล่าวนี้ได้ทรงอธิษฐานขอให้การเสด็จไปราชการทัพรคราวนี้ประสบความสำเร็จ และเสด็จกลับมาโดยสวัสดิภาพ และเล่ากันมาว่า ท่านเจ้าอาวาสวัดจอมทองได้จับยามสามตาตุแล้วได้ดวยคำพยากรณ์ไว้ว่าจะประสบความสำเร็จและจะได้เสด็จกลับมาโดยสวัสดิภาพ จึงทรงเลื่อมใส และประทานพรไว้ว่าหากเป็นเช่นนั้นจริงจะสร้างวัดดวยให้ใหม่

เอกสารนี้เป็นเอกสารที่สงวนไว้สำหรับการใช้งานเพื่อการศึกษาเท่านั้น ไม่อนุญาตให้นำไปใช้ประโยชน์ด้านการค้าไม่ว่ากรณีใดๆ ทั้งสิ้น อีกทั้งห้ามมิให้ดัดแปลงเนื้อหา และต้องอ้างอิงถึงเจ้าของเอกสารทุกครั้งที่มีการนำไปใช้

เมื่อได้เสด็จยาตราทัพไปตั้งอยู่ ณ เมืองกาญจนบุรีจนจะย่างเข้าฤดูฝนในปีมะเส็ง พ.ศ. 2364 แล้ว ก็ยังไม่มีวีแววว่าพม่าจะยกมา พระบาทสมเด็จพระพุทธเลิศหล้านภาลัยจึงโปรดเกล้าฯ ให้เล็กลงทัพเสด็จกลับพระนคร เมื่อราวเดือน 6 – 7 ในปีมะเส็งนั้น ครั้นเสด็จกลับถึงพระนครแล้ว พระเจ้าลูกยาเธอกรมหมื่นเจษฎาบดินทร์ก็ทรงเริ่มสร้างวัดจอมทองขึ้นใหม่ทั้งวัด ตามที่ทรงประทานพรไว้แก่เจ้าอาวาส ได้เสด็จมาประทับคุมงานและตรวจตราการก่อสร้างด้วยพระองค์เองตลอดมา โดยส่วนใหญ่จะประทับพักอยู่ที่ใต้ต้นพิภูลใหญ่ข้างพระอุโบสถ มีเรื่องเล่ากันต่อมาว่า พระองค์ได้เคยตรัสปรารภกับข้าราชการบริพารที่เฝ้าอยู่เสมอว่า "ถ้าข้าตาย ข้าจะมาอยู่ที่นี้" ทรงดำเนินการก่อสร้างตั้งแต่ปี พ.ศ. 2364 – 2374 รวมเวลา 11 ปี เมื่อเสร็จแล้วจึงได้ทูลเกล้าฯ ถวาย เป็นพระอารามหลวง พระบาทสมเด็จพระพุทธเลิศหล้านภาลัย โปรดเกล้าฯ พระราชทานนามใหม่ว่า "วัดราชโอรส" หมายถึงว่าเป็นวัดที่พระราชโอรสสถาปนา

แผนผังของวัดราชโอรสก็เหมือนกับวัดทั่ว ๆ ไป เช่น พระอุโบสถ ตั้งอยู่กลางพระวิหารพระยืนอยู่ด้านซ้าย ศาลาการเปรียญ อยู่ด้านขวา พระวิหารพระพุทธไสยาสน์อยู่ด้านหลัง แผนผังหลักที่พร้อมสรรพ เช่นนี้ก็เห็นมีแต่วัดพระเชตุพน ฯ วัดอื่นที่คล้ายกัน หายาก วัดนี้แม้ดูจากภายนอกจะเป็นแบบจีนทั่วบริเวณก็ตาม แต่ภายในเป็นไทยแท้ทุกประการ เช่น รูปเสี้ยววงชาวไทยที่กล่าวแล้ว แม้พระเจดีย์ย่อมุมไม้สิบสองที่เรียงรายอยู่ภายในรอบวิหารพระพุทธไสยาสน์ หรือพระพุทธรูปที่ประดิษฐานอยู่ภายในพระวิหาร หรือพระอุโบสถ ล้วนเป็นพุทธศิลป์แบบสยามแท้ ไม่มีพระพุทธรูปองค์ใดมีรูปร่างพระพุทธรูปจีน นอกจากพระพุทธรูปหินสลักนูน จากแผ่นศิลาในกำแพงจีนเรือไฟหินหรือที่เรียกกันว่า "สุสานพระธรรม" ซึ่งตั้งอยู่ข้างถ้ำด้านทิศเหนือหลังพระอุโบสถ เท่านั้น

พระพุทธรูปในวัดราชโอรสทุกองค์สร้างด้วยส่วนสดทั้งดงามมาก จะไปเปรียบเทียบกับสมัยใดก็ยาก เพราะทรงพยายาม ที่จะให้งามเป็นพิเศษ

ศิลปกรรมทุกชิ้นในวัดนี้ล้วนสร้างขึ้นด้วยฝีมือประณีตบรรจงจริง ๆ เมื่อสร้างเสร็จใหม่ ๆ ความงดงามของวัดราชโอรสอาราม ที่ได้ทรง สร้างขึ้นนั้นเป็นที่เลื่องลือกันมากมีชาวไทยและชาวต่างประเทศ ลงเรือมาชมกันมิได้ขาด เป็นเหตุให้มีผู้เขียนหนังสือชมเชยไว้หลายคน ที่เขียนเป็นแบบร้อยกรองตามิที่สมัยนิยมกันในสมัยนั้นก็มิใช่น้อยพอรัชกาลที่ 2 ได้เสด็จชมวัดราชโอรสอาราม และยกย่องชมเชยฝีมือการสร้างไว้ว่างดงามยิ่งนัก และออกความเห็นไว้ว่า

ที่วัดนี้สร้างขึ้นได้อย่างงดงามได้เช่นนี้คงเป็นเพราะในกรมผู้ทรงเป็นเจ้าของวัดนั้นทรงว่ากรกรมท่า ทรงได้รับผลประโยชน์ จากการติดต่อกับพ่อค้าชาวจีนอย่างกว้างขวาง"

เอกสารนี้เป็นเอกสารที่สงวนไว้สำหรับการใช้งานเพื่อการศึกษาเท่านั้น ไม่อนุญาตให้นำไปใช้ประโยชน์ด้านการค้าไม่ว่ากรณีใดๆ ทั้งสิ้น อีกทั้งห้ามมิให้ดัดแปลงเนื้อหา และต้องอ้างอิงถึงเจ้าของเอกสารทุกครั้งที่มีการนำไปใช้



ภาพที่ 4.3 รูปวัดราชโอรสารามราชวรวิหาร



ภาพที่ 4.4 แผนผังอาคารประธานของวัดราชโอรสารามราชวรวิหาร

แม้แต่ท่านสุนทรภู่เดินทางผ่านมาเห็นวัดราชโอรสารามที่สร้างขึ้นไว้ด้วยศิลปะที่แปลกและงดงามยิ่งนัก ในตอนปลายรัชกาลที่ 3 ได้รำพัน อนุโมทนาไว้อย่างน่าฟังมากในนิราศเมืองเพชรว่า

ถึงบางหัวอารามนามจอมทอง
ดูเรื่องรองรุ่งโรจน์ที่โบสถ์งาม

เอกสารนี้เป็นเอกสารที่สงวนไว้สำหรับการใช้งานเพื่อการศึกษาเท่านั้น ไม่อนุญาตให้นำไปใช้ประโยชน์ด้านการค้าไม่ว่ากรณีใดๆ ทั้งสิ้น อีกทั้งห้ามมิให้ตัดแปลงเนื้อหา และต้องอ้างอิงถึงเจ้าของเอกสารทุกครั้งที่มีการนำไปใช้

สาธุสะพระองค์มาทรงสร้าง
 เป็นเยี่ยงอย่างไว้ในภาษาสยาม
 ในพระโกศโปรดปรานประทานนาม
 โอรสราชอารามนามเจริญ
 มีเชื่อนรอบขอบคูดุพิลึก
 ฎฎตั้งแก่งฎฎสุดสรรเสริญ
 ที่รึมน้ำทำศาลาไฉ่น้ำเพลิน
 จนเรือเดินมาถึงทางบางขุนเทียน"

พระบาทสมเด็จพระนั่งเกล้าเจ้าอยู่หัว ทรงพระราชศรัทธาในพระบวรพุทธศาสนา เป็นอย่างยิ่ง ได้ทรงสร้างและปฏิสังขรณ์พระอาราม ไว้เป็นจำนวนมากในรัชกาลของพระองค์ ถึงกับกล่าวกันว่า ในรัชกาลที่ 3 ถ้าใครใจบุญชอบสร้างวัดวาอารามก็เป็นคนโปรด แต่วัดที่ทรง สร้างด้วยฝีมือประณีต มีแบบอย่างศิลปกรรมที่แปลก และงดงามเป็นพิเศษ จนเป็นที่เลื่องลือ กล่าวขวัญกันมาก เห็นจะไม่มีวัดไหนเสมอ วัดราชโอรสอาราม เหตุนี้ นายมี มหาดเล็ก บุตรพระ โหราธิบดี เมื่อแต่งเพลงยาวสรรเสริญพระเกียรติทูลเกล้าฯ ถวายพระบาทสมเด็จพระนั่งเกล้า เจ้าอยู่หัว ได้กล่าวถึงวัดราชโอรสอารามไว้ว่า

"วัดไหนไหนก็ไม่สู้ระบือยศ
 เหมือนวัดราชโอรสอันสดใส
 เป็นวัดเดิมเริ่มสร้างไม่อย่างไร
 ล้วนอย่างใหม่ทรงคิดประดิษฐ์ทำ
 ทรงสร้างด้วยพระมหาวิริยาธิก
 โอิฬารีกพร้อมพรั่งทุกสิ่งชำ
 ล้วนเกลี้ยงเกลามาเพราะเพริศดูเลิศล้ำ
 ฟุ้งข่าวคำลือสุดอยุธยา
 จะรำพันสรรเสริญก็เกินสมุด
 ขอยกหยุดพองามตามเลขา
 กำหนดสร้างอาวาสโดยมาตรา
 ประมาณช้านับได้สิบสี่ปี
 จึงเสร็จการอาวาสราชโอรส
 อันเลื่องยศเฟื่องฟุ้งทั้งกรุงศรี

เอกสารนี้เป็นเอกสารที่สงวนไว้สำหรับการใช้งานเพื่อการศึกษาเท่านั้น ไม่อนุญาตให้นำไปใช้ประโยชน์ด้านการค้า ไม่ว่ากรณีใดๆ ทั้งสิ้น อีกทั้งห้ามมิให้ดัดแปลงเนื้อหา และต้องอ้างอิงถึงเจ้าของเอกสารทุกครั้งที่มีการนำไปใช้

จะรำพันสรรเสริญก็เกินสมุด
 ขอยกหยุดพองามตามเลขา
 กำหนดสร้างอาวาสโดยมาตรา
 ประมาณช้านับได้สิบสี่ปี
 จึงเสร็จการอาวาสราชโอรส
 อันเลี้ยงยศเฟื่องฟูทั้งกรุงศรี
 แล้วสมโภชโปรดปรานการทวี่
 การที่มีเหลืออันคณนา"

เพลงยาวนี้ได้เน้นว่าสร้างถึง 14 ปีจึงสำเร็จ ทั้งนี้คงหมายความว่า ตอนที่ทูลเกล้าฯ ถวายเป็นพระอารามหลวงนั้นส่วนใหญ่ของวัดได้ สำเร็จลงแล้ว เว้นแต่การก่อสร้างเล็ก ๆ น้อย ๆ เท่านั้น ที่ได้สร้างเพิ่มเติมเรื่อยมา จนกระทั่งพระบาทสมเด็จพระนั่งเกล้าเจ้าอยู่หัวได้เสวยราชย์แล้วหลายปี จึงได้หยุดการก่อสร้าง นับเวลาตั้งแต่เริ่มแรกลงมือสร้างจนเสร็จบริบูรณ์คงรวมเวลา 14 ปี ดังเพลงยาวเฉลิมพระเกียรติที่ นายมีพรรณนาไว้¹



ภาพที่ 4.5 ด้านหน้าพระอุโบสถวัดวัดราชโอรสอารามราชวรวิหาร พ.ศ.2467

1 วัดราชโอรสอาราม ราชวรวิหาร, วัดราชโอรสอารามราชวรวิหาร.
 เอกสารนี้เป็นเอกสารที่สงวนไว้สำหรับบริการเชิงงานเพื่อการศึกษาเท่านั้น เมื่อนำไปใช้ประโยชน์ด้านการค้า
 ไม่ว่าจะกรณีใดๆ ทั้งสิ้น อีกทั้งห้ามมิให้ดัดแปลงเนื้อหา และต้องอ้างอิงถึงเจ้าของเอกสารทุกครั้งที่มีการนำไปใช้



ภาพที่ 4.6 ด้านหน้าพระอุโบสถวัดราชโอรสารามราชวรวิหาร พ.ศ. 2549

4.1.4 ศาสนสถานของพระอาราม

4.1.4.1 พระอุโบสถ

ลักษณะทางศิลปะและสถาปัตยกรรม พระอุโบสถวัดราชโอรสาราม เป็นอาคารขนาดย่อม กว้าง 14.75 เมตร ยาว 27.20 เมตร มี 5 ห้อง นับมุขหน้าและมุขหลังด้วยก็เป็น 7 ห้อง มีชานและเสาด้านโดยรอบ หลังคาเป็นแบบจีนลวดสองชั้น แต่มุงกระเบื้องแบบไทย ไม่มีช่อฟ้า ใบระกา หางหงส์ เหมือนอุโบสถที่เป็นศิลปะไทยทั่ว ๆ ไป ผนังด้านนอกอาคารและเสาด้านโดยรอบก่ออิฐถือปูน ฉาบด้วยปูนดำแบบโบราณ หน้าบันทั้งสองด้านประดับด้วยกระเบื้องเคลือบสีต่าง ๆ ตอนบนประดิษฐานเป็นเครื่องบูชา โดยตรงกลางเป็นแจกันดอกไม้ประดับด้วยดอกเบญจมาศ สองข้างเป็นรูปมังกรหงส์หันหน้าเข้าหาแจกันมีนกยูงข้างละคู่หันหน้าเข้าหาแจกันเช่นกันและมีกระเช้าดอกไม้ห้อยลงมาจากยอดหน้าบันในกระเช้ามีผลไม้ เช่น ทับทิม ส้มมือ น้ำเต้า และอาวุธจีนผูกโบ



ภาพที่ 4.7 ภาพด้านหน้าวัดราชโอรสารามราชวรวิหาร

เอกสารนี้เป็นเอกสารที่สงวนไว้สำหรับการใช้งานเพื่อการศึกษาเท่านั้น ไม่อนุญาตให้นำไปใช้ประโยชน์ด้านการค้าไม่ว่ากรณีใดๆ ทั้งสิ้น อีกทั้งห้ามมิให้ดัดแปลงเนื้อหา และต้องอ้างอิงถึงเจ้าของเอกสารทุกครั้งที่มีการนำไปใช้



ภาพที่ 4.8 ภาพหน้าบันพระอุโบสถวัดราชโอรสารามราชวรวิหาร

ตอนล่างของหน้าบันมีภาพธรรมชาติที่ประดิษฐ์ด้วยปูนปั้นและกระเบื้องเคลือบ เป็นรูปภูเขา ลำธาร ต้นไม้ วัช ควาย กิเลน กวางดาว คนขี่ควาย เขียนขี่กิเลน และมีสิงโตคู่ หันหน้าเข้าหากัน ตรงกลางมีบ้าน ผู้คนและลานหน้าบ้านประดับด้วยแจกันกระถางดอกไม้ ทั้ง ไม้ดอกไม้ประดับ กรอบหน้าบันประดับด้วยกระเบื้องเคลือบสี ประดิษฐ์เป็นรูปดอกไม้ โดยตรง กลางดอกเป็นจวนเจิง ล้อมรอบด้วยกระเบื้องเคลือบ ที่ตัดเป็นรูปกลีบดอกไม้ขนาดต่าง ๆ กัน ลวดลายทั้งหมดที่ประดิษฐ์อยู่ที่หน้าบันและที่เชิงชาย ของชั้นลดแต่ละชั้น ส่วนใหญ่เป็นกระเบื้องเคลือบสีทั้งสิ้น

ที่หน้าประตูทั้งด้านหน้าและด้านหลัง มีตุ๊กตากรอบกระเบื้องเคลือบเนื้อกึ่งโลหะขนาดใหญ่กว่าคนปกติอยู่ด้านละ 3 ตัว รวม 6 ตัว แต่ปัจจุบันเหลือ 5 ตัว เพราะด้านหลังได้ชำรุดล้มแตกไป 1 ตัว ในช่วงปี พ.ศ. 2483-2487 ต่อมาได้ถูกโจรกรรมศิระะไปเกือบหมดในปี พ.ศ. 2519 และในคราวบูรณะพระอุโบสถในปี พ.ศ. 2530 ทางวัดได้ให้ช่างเผาขึ้นส่วนที่หายไปและที่ชำรุด เช่น ศิระะ มือ ขึ้นใหม่แล้วนำมาประกอบเป็นรูปร่างสมบูรณ์ดังที่ปรากฏอยู่ในปัจจุบัน

ประตูอุโบสถมี 4 ช่อง ตัวบานเป็นไม้หนา ด้านนอกหลังประดับมุกลายมังกรต้นเมฆ ล้อมกรอบด้วยลายดอกเบญจมาศสลบลายอาวุธจีน ถือกันว่าประตูพระอุโบสถประดับมุกลายมังกรมีที่วัดนี้เพียงแห่งเดียวในสยาม ฝีมือละเอียดและงดงามมาก นับเป็นศิลปกรรมชั้นเยี่ยมชิ้นหนึ่งในยุครัตนโกสินทร์ สมเด็จฯ กรมพระยานครานุวัดติวงศ์ทรงกล่าวยกย่องชมเชยว่างามยิ่งนัก ส่วนด้านในบานประตูเขียนเป็นรูปทวารบาลทหารจีนยืนรักษาประตูอยู่

หน้าต่างพระอุโบสถมี 10 ช่อง ตัวบานเป็นไม้ ด้านนอกเป็นบายกระแหนะ คือ ลายปูนปั้นเปิดทองเป็นรูปมังกรต้นเมฆแปะติดกับบานไม้ ใต้ตะปุ่นเป็นตัวยี่ด บานด้านในเขียนเป็นรูปพวงระย้าห้อยเป็นชั้น ๆ งามแปลกตา

เอกสารนี้เป็นเอกสารที่สงวนไว้สำหรับการใช้งานเพื่อการศึกษาเท่านั้น ไม่อนุญาตให้นำไปใช้ประโยชน์ด้านการค้าไม่ว่ากรณีใดๆ ทั้งสิ้น อีกทั้งห้ามมิให้ดัดแปลงเนื้อหา และต้องอ้างอิงถึงเจ้าของเอกสารทุกครั้งที่มีการนำไปใช้

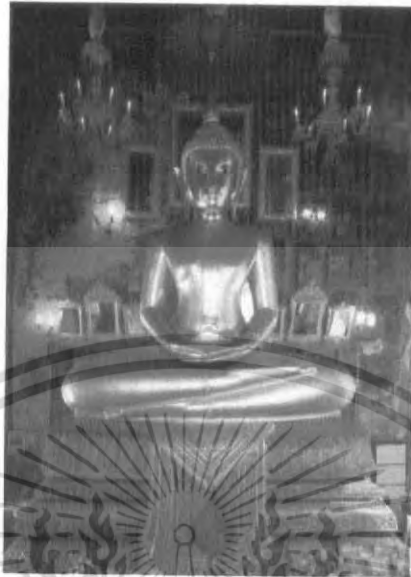

ภาพที่ 4.9 พระพุทธรอนันตคุณอดุลญาณบพิตร



ภาพที่ 4.10 ประตูทางเข้าพระอุโบสถวัดราชโอรสารามราชวรวิหาร

กรอบประตูและหน้าต่างด้านนอกเป็นลายรดน้ำรูปกอบัว ส่วนบานและด้านในเขียนเป็นรูปกอบัวเช่นเดียวกัน แต่เป็นลายสีและปิดทอง เรือนแก้วหรือซุ้มประตูหน้าต่างเป็นปูนปั้นปิดทองลายเครือเถาดอกเบญจมาศนูนด้วยกระจกสี

เอกสารนี้เป็นเอกสารที่สงวนไว้สำหรับการใช้งานเพื่อการศึกษาเท่านั้น ไม่อนุญาตให้นำไปใช้ประโยชน์ด้านการค้าไม่ว่ากรณีใดๆ ทั้งสิ้น อีกทั้งห้ามมิให้ดัดแปลงเนื้อหา และต้องอ้างอิงถึงเจ้าของเอกสารทุกครั้งที่มีการนำไปใช้

ผนังด้านในพระอุโบสถทั้งสี่ด้านเขียนเป็นรูปเครื่องบูชาแบบจีน แบ่งเป็นช่อง ๆ ประมาณ 200 ช่อง ในแต่ละช่องก็เป็นเครื่องบูชาแบบหนึ่ง ไม่ซ้ำกัน พื้นภาพเป็นสีดำ ภาพเขียนรูปเครื่องบูชาจีนนี้หาได้ไม่ได้ง่ายนักในที่อื่น ๆ แต่ปัจจุบันนี้ชำรุดหล่นร่วงไปมากแล้วที่สมบูรณ์จริง ๆ มิได้ถึงครึ่งหนึ่ง ทั้งนี้เพราะถูกฝนร่วรดบ้าง ปูนหมดสภาพบ้าง ทั้งนี้อาจบูรณะให้คงสภาพเดิมได้ด้วยสาเหตุหลายอย่าง เคยมีความพยายามจะเขียนซ่อมให้เหมือนเดิมแต่ไม่สำเร็จเลยถูกปล่อยทิ้งให้ชำรุดหล่นร่วงไปเรื่อย ๆ ดังที่ปรากฏอยู่ในทุกวันนี้

เหนือช่องประตูหน้าต่างด้านใน มีกระจกใสกรอบไม้ซึ่งจลุลายปิดทองไว้สวยงามมาก ช่องละ 3 บาน ก่อนบูรณะบานกระจกเหล่านี้ขาดหายไปไม่ครบทุกช่อง แต่ปัจจุบันได้ทำเสริมจนครบจำนวนและซ่อมของเดิมที่ชำรุดให้มั่นคงขึ้น แล้วปิดทองใหม่ทั้งหมด ฝ้าเพดานทั้งด้านนอกและด้านในเขียนเป็นลายดอกเบญจมาศ ปิดทองตามขอบและก้านดอกเพื่อเน้นให้ดอกเด่นขึ้น

พระประธานในพระอุโบสถเป็นพระปางสมาธิ เป็นพระพุทธรูปเดี่ยว ไม่มีพระพุทธรูปหรือพระสาวกอื่นประดิษฐานอยู่ด้วย แสดงถึงความสงบเงียบ ไม่มีใครรบกวนขณะทำสมาธิ หน้าตักกว้าง 3.10 เมตร สูง 4.50 เมตร เป็นพระหล่อด้วยโลหะมีลักษณะสวยงามและมีเอกลักษณ์เฉพาะตามแบบพระพุทธรูปที่สร้างในสมัยปลายรัชกาลที่ 2 ตลอดจนถึงสมัยรัชกาลที่ 3 พระพุทธรูปองค์นี้ พระบาทสมเด็จพระจอมเกล้าเจ้าอยู่หัว พระราชทานพระนามถวายว่า “พระพุทธรูปองค์คุณอดุลญาณบพิตร” เมื่อ พ.ศ. 2397

ภายในฐานชุกชี บริเวณตรงกลางหรือที่เรียกกันว่าผ้าทิพย์นั้น มีช่องบรรจุพระบรมราช สิริวงศของพระบาทสมเด็จพระนั่งเกล้าเจ้าอยู่หัว รัชกาลที่ 1 อยู่ภายในและมีตราโลหะปิดทองเครื่องหมายรูปปราสาทซึ่งเป็นตราประจำรัชกาลที่ 3 ปิดไว้

สำหรับฐานชุกชีนั้นเป็นรูปกุดัน ว่ากันว่างามละเอียดที่สุด ลวดลายทั้งหมดนั้นมิใช่เป็นปูนปั้น แต่เป็นดินเผา กรรมวิธีที่ประดัดก็ไม่เหมือนที่อื่น ๆ กล่าวคือ ปกติทั่วไปจะปั้นปูนเป็นลวดลายต่าง ๆ ตามต้องการแปะติดกับฐานก่อนแล้วจึงลงรักปิดทอง ต่อจากนั้นจึงประดับกระจกตามช่องว่างของลวดลาย เรียกว่า ติดลวดลายประดับกระจก แต่ฐานชุกชีที่วัดนี้นำกระจกมาติดรองพื้นจนเต็มพื้นที่ทั้งหมดก่อนแล้วจึงติดลวดลายดินเผากับกระจก แล้วลงรักปิดทองภายหลังดูเรียบและสวยงามกว่า แต่ก็สิ้นเปลืองและทำยากกว่าแบบปกติ

การหล่อพระประธานนั้น นายจอห์น ครอบฟอร์ด ซึ่งได้มีโอกาสมาร่วมพิธีด้วยได้บันทึกไว้ตอนหนึ่งว่า

"..... ขณะที่เราไปนั้นวัดยังกำลังสร้างอยู่ เรามีโอกาสได้เห็นลำดับการสร้าง เช่น องค์พระประธานก็เห็นหล่อขึ้นแล้ว แต่บางส่วนวางเรียงรายอยู่ในโรงงานแห่งหนึ่ง รอไว้ประกอบเมื่อภายหลังได้ทราบว่าโลหะที่ใช้ในการนี้คือ ดีบุก สังกะสี ทองแดง เจือด้วยธาตุอื่น ๆ อีกบ้าง โดยไม่มีส่วนที่แน่นอน เพราะจักเป็นการยากอยู่บ้างที่จะกำหนดส่วน เมื่อใคร ๆ ก็มาทำบุญหยอด โยนหยอดนี่ลงไปตามแต่จะศรัทธา ไม่มีการหวงห้าม องค์พระที่หล่อขึ้นเป็นตอน ๆ นี้ข้างในกลวง เนื้อหนาประมาณ 2 นิ้ว (ฟุต) เวลาเอาออกจากพิมพ์ดูขรุขระ แต่ข้อนี้ไม่สำคัญ เพราะถึงอย่างไรก็ต้องลงรักปิดทองอีกชั้นหนึ่ง จะทำเป็นพระนั่งหน้าตัก 10 ฟุต ซึ่งถ้าเป็นพระยืนก็จะสูงถึง 22 ฟุต...."

สมเด็จพระยาดำรงราชานุภาพทรงกล่าวไว้ว่า

".... พระประธานวัดราชโอรสนั้น หม่อมจีนเคยสังเกตว่าเป็นงามกว่าองค์อื่นที่พระบาทสมเด็จพระนั่งเกล้าฯ ทรงสร้าง แต่ก็ยังไม่สู้ยืนยันต่อนั่นเอง แต่ฐานะพระประธานองค์นั้นทำเป็นกุดันงามนักหนา ไม่เห็นมีที่ไหนเหมือน..." (จากศาสน์สมเด็จพระเจ้าบรมวงศ์เธอกรมพระยาดำรงราชานุภาพ เล่มที่ 22)



ภาพที่ 4.11 ชุ่มเสมาวัดราชโอรสอารามราชวรวิหาร

เอกสารนี้เป็นเอกสารที่สงวนไว้สำหรับการใช้งานเพื่อการศึกษาเท่านั้น ไม่อนุญาตให้นำไปใช้ประโยชน์ด้านการค้าไม่ว่ากรณีใดๆ ทั้งสิ้น อีกทั้งห้ามมิให้ดัดแปลงเนื้อหา และต้องอ้างอิงถึงเจ้าของเอกสารทุกครั้งที่มีการนำไปใช้



ภาพที่ 4.12 หน้าต่างพระอุโบสถวัดราชโอรสารามราชวรวิหาร

4.1.4.2 พระวิหารพระพุทธไสยาสน์

ลักษณะทางศิลปะและสถาปัตยกรรม พระวิหารพระพุทธไสยาสน์ เป็นอาคารขนาดใหญ่อยู่ด้านหลังพระอุโบสถ ขนาดกว้าง 18.40 เมตร ยาว 31.30 เมตร รายล้อมด้วยพระระเบียงทั้งสี่ทิศ มีสถาปัตยกรรมแบบจีน ไม่มีช่อฟ้า ใบระกา และหางหงส์เหมือนกับพระอุโบสถ เป็นแต่หลังคาพระวิหารนี้ลดสี่ชั้น มุงด้วยกระเบื้องเคลือบสีเขียวกับสีทอง มีเสาด้านโดยรอบจำนวน 36 ต้น มีเฉลียงทางเดินแคบ ๆ โดยรอบ

ภายในพระวิหารมีความยาวขนาด 9 ห้อง มีเสารายรับส่วนบน 2 แถว จำนวน 20 ต้น เป็นที่ประดิษฐานพระพุทธไสยาสน์ที่มีขนาดใหญ่และงดงามมากที่สุดองค์หนึ่ง พระเศียรอยู่ด้านทิศใต้ ผินพระพักตร์ไปทางทิศตะวันออก มีความยาวจากพระบาทถึงเปลวพระรัศมี 20 เมตร สูง 6 เมตร มีพระนามตามที่จารึกไว้ที่ฐานชุกชีว่า “พระพุทธไสยาสน์นารถชินนทร์ ชินสากยบรมสมเด็จ สรรเพชญพุทธบพิตร”

หน้าบันพระวิหารลดเป็นสี่ชั้นของเดิมประดับด้วยกระเบื้องเคลือบกังไส ต่อมาได้ชำรุดหลุดร่วงลงมาก เมื่อมีการปฏิสังขรณ์ใหญ่ในปี พ.ศ. 2444 ได้ปั้นปูน เขียนสีแทนที่ชำรุดไปของเดิมเหลือไม่มาก โดยด้านทิศใต้หน้าบันส่วนบน เป็นลวดลายดอกเบญจมาศ นกบินและเขียนขึ้นก ตรงกลางเป็นรูปไก่อยู่ในวงกลม ส่วนล่างเป็นรูปมังกรพันพิชเข้าหากัน มีศาลเจ้าจีนตรงกลาง ซ้ำ ๆ มีสิงโตและกิเลน สำหรับทิศเหนือมีลวดลายเหมือนด้านทิศใต้ เป็นแต่ตัวนกคล้ายหงส์ ตรงกลางเป็นรูปไก่ฟ้า

บันไดทางขึ้นพระวิหารมี 2 ด้าน คือ ทิศใต้กับทิศตะวันออก ชั้นบันไดเป็นหินแกรนิต ประตูพระวิหารมี 5 ประตู คือด้านทิศตะวันออก 3 ประตู และด้านทิศใต้กับทิศเหนือ ด้านละ 1 ประตู หน้าต่างมีทั้งหมด 23 ช่อง ทั้งบานประตูและหน้าต่างเป็นไม้สักหนาและมีเอกสารนี้เป็นเอกสารที่สงวนไว้สำหรับการใช้งานเพื่อการศึกษาเท่านั้น ไม่อนุญาตให้นำไปใช้ประโยชน์ด้านการค้าไม่ว่ากรณีใดๆ ทั้งสิ้น อีกทั้งห้ามมิให้ตัดแปลงเนื้อหา และต้องอ้างอิงถึงเจ้าของเอกสารทุกครั้งที่มีการนำไปใช้

คุณภาพดีเยี่ยม สันนิษฐานว่าเป็นของเดิม เพราะไม่ปรากฏหลักฐานว่ามีการเปลี่ยนแปลงในการบูรณะครั้งใด ๆ

กรอบประตูและหน้าต่างเป็นลายกระหนะปูนปั้นเป็นรูปเครือเถาดอกเบญจมาศ ส่วนตัวบานด้านนอกเป็นลายกระหนะเช่นเดียวกัน แต่เป็นรูปเดี่ยวทางแบบไทยยืนอยู่บนประแจจีน ในมือถือเครือเถาและช่อดอกเบญจมาศ ประกอบด้วยแจกันดอกเบญจมาศและพานผลไม้มงคล เช่น ทับทิม ส้มมือ ลั่นจี่ ตัวบานด้านในเขียนเป็นรูปนกยูงประดับด้วยดอกไม้เบญจมาศ และต้นไม้แบบจีน



ภาพที่ 4.13 ประตูทางเข้าพระวิหารวัดราชโอรสารามราชวรวิหาร

ภาพที่ 4.14 พระพุทธไสยาสน์วัดราชโอรสารามราชวรวิหาร

กรอบเข็ดหน้าประตูและหน้าต่างลงรักปิดทอง โดยด้านในเป็นรูปกอบัว ดอกเบญจมาศ มีรูปปลา นกกระสา และนกยูง ด้านนอกเป็นรูปมังกรสลับลายเครือเถา เอกสารนี้เป็นเอกสารที่สงวนไว้สำหรับการใช้งานเพื่อการศึกษาเท่านั้น ไม่อนุญาตให้นำไปใช้ประโยชน์ด้านการค้า ไม่ว่ากรณีใดๆ ทั้งสิ้น อีกทั้งห้ามมิให้ตัดแปลงเนื้อหา และต้องอ้างอิงถึงเจ้าของเอกสารทุกครั้งที่มีการนำไปใช้

ภายในพระวิหารประกอบด้วยเสาโดยรอบองค์พระจำนวน 20 ต้น ของเดิมที่ ลวดลายเป็นรูปดอกไม้และปิดทองเหมือนเสาในพระที่นั่งอมรินทรวินิจฉัยในพระบรมมหาราชวัง ภายหลังเมื่อมีการบูรณะพระวิหาร ได้ใช้น้ำปูนสีเหลืองทาทับเสาทุกต้น เป็นเหตุให้ลวดลาย หายไปหมด ต่อมาน้ำปูนที่ทาทับไว้ที่เสาบางต้นจางและหลุดร่วงลงจึงได้เห็น ลวดลายของเดิม เป็นบางส่วน แต่เมื่อกรมศิลปากรจัดงบประมาณมาบูรณะพระวิหารในปี พ.ศ. 2524 ก็ได้รักษา ลวดลายไว้ เพียงได้สกัดปูนเก่าที่มีลวดลายติดอยู่ภายในสีเหลืองออกทั้งหมด ฉาบปูนใหม่แล้ว ฉาบปูนผิวขัดมันทับลงไปดังที่ปรากฏอยู่จนทุกวันนี้

เพดานพระวิหาร เขียนลวดลายดอกเบญจมาศ ลวดลายจีน รูปผีเสื้อและนกมี รูปผลไม้ สลับด้วยลายสีทอง งดงามมาก แต่เมื่อมีการซ่อมบูรณะได้ถูกทาทับด้วยสีก็มี ปล่อย ชำรุดไว้ก็มี โดยรอบพระวิหาร มีพระเจดีย์ย่อมุมไม้สิบสองขนาดเล็ก จำนวน 32 องค์

บริเวณด้านหน้าพระวิหารมีตุ๊กตาจีนเป็นหินแกะสลักตั้งไว้ตามเชิงบันไดหลายตัว เช่น ยักษ์จีนยืนถือกระบอง แต่สูญหายด้วยถูกโจรกรรมไปบ้าง ถูกตัดหัวไปบ้างเรื่อยมาจน ปัจจุบันเหลือไม่กี่ตัว และมีแผงกระเบื้องเคลือบสีเนื้อกั้งใส เป็นรูปบ้านหรือโรงจั่วเป็นช่อง ๆ ภายในมีตุ๊กตาคนอยู่ ดูสวยงามมาก หาดูได้ยาก แต่ปัจจุบันเหลือให้เห็นเล็กน้อยพอให้รู้สภาพ เดิมเท่านั้น เพราะชำรุดแตกหักไปตามลำดับก่อนที่จะมีการบูรณะใหม่



ภาพที่ 4.15 อาคารวิหารพระนอนวัดราชโอรสารามราชวรวิหาร

เอกสารนี้เป็นเอกสารที่สงวนไว้สำหรับการใช้งานเพื่อการศึกษาเท่านั้น ไม่อนุญาตให้นำไปใช้ประโยชน์ด้านการค้า ไม่ว่ากรณีใดๆ ทั้งสิ้น อีกทั้งห้ามมิให้ตัดแปลงเนื้อหา และต้องอ้างอิงถึงเจ้าของเอกสารทุกครั้งที่มีการนำไปใช้



ภาพที่ 4.16 หน้าบันวิหารพระนอนวัดราชโอรสารามราชวรวิหาร

4.1.4.3 พระวิหารประทับยืน

พระวิหารพระประทับยืน หรือที่เรียกขานกันทั่วไปว่า วิหารพระยืน อยู่ทางด้านทิศเหนือของพระอุโบสถ ด้านคลองบางหว้า เป็นอาคารทรงโรงแบบจีน หลังคาลดสองชั้นมุงกระเบื้องกาบกล้วยสีเขียวแบบจีน มีขนาดกว้าง 13.20 เมตร ยาว 21.20 เมตร มีประตูทางเข้าด้านนอก 2 ประตู ด้านใน 2 ประตู มีหน้าต่าง 16 ช่อง สันนิษฐานว่าอาคารหลังนี้เป็นอุโบสถเก่าของวัด สมัยมีนามว่า “วัดจอมทอง” เพราะมีพระพุทธรูปหินทรายแบบเก่าประดิษฐานอยู่

ภายในพระวิหารแบ่งออกเป็น 2 ส่วน คือ ส่วนหน้าเป็นที่ประดิษฐานพระพุทธรูปประทับยืนปางประทานอภัย มีพระพักตร์ไปทางทิศตะวันออก ส่วนหลังมีประตูทางเข้า 2 ประตูอยู่ด้านซ้ายขวาของพระยืน เป็นที่ประดิษฐานกลุ่มพระพุทธรูปที่หันพระพักตร์ไปสี่ทิศ จำนวน 14 องค์ เป็นพระนั่ง 10 องค์ พระยืน 4 องค์ ของเดิมเป็นพระพุทธรูปหินทราย ลงรักปิดทอง เมื่อบูรณะใหม่ใช้ปูนปั้นเสริมให้เต็มองค์แล้วลงรักปิดทองทั้งหมด



ภาพที่ 4.17 พระพุทธรูปก่อนและหลังบูรณะ

เอกสารนี้เป็นเอกสารที่สงวนไว้สำหรับการใช้งานเพื่อการศึกษาเท่านั้น ไม่อนุญาตให้นำไปใช้ประโยชน์ด้านการค้าไม่ว่ากรณีใดๆ ทั้งสิ้น อีกทั้งห้ามมิให้ดัดแปลงเนื้อหา และต้องอ้างอิงถึงเจ้าของเอกสารทุกครั้งที่มีการนำไปใช้



ภาพที่ 4.18 พระพุทธรูปในห้องที่ 2

หน้าบ้านและขอบหน้าบ้านพระวิหารมีลักษณะเป็นแบบศาลาเจ้าจีน ประดับด้วย
ลวดลายดอกไม้และติดด้วยจานเคลือบสีขนาดต่าง ๆ เป็นระยะ ด้านละ 10 กว่าใบ

ด้านบนสันหลังคา มีตะหรือเจดีย์จีน 5 ชั้น ขนาดเล็กซึ่งเป็นกระเบื้องเคลือบสี
ตั้งอยู่ตรงกลาง สองข้างของตะมีมังกรกระเบื้องเคลือบสี 2 ตัวเลื้อยไปตามความยาวของสัน
หลังคา หันหน้าเข้าหาตะ มองเห็นได้แต่ไกลและดูสวยงาม คล้ายเป็นเครื่องประดับอย่างหนึ่ง
ที่เหนือบานประตูหน้าต่างด้านนอก มีการเขียนลายสีเป็นรูปอักษร และไม่มุงคล
ต่าง ๆ เช่น ทับทิม ผลท้อ ส้มมือ ข้าวโพด ด้านหน้าพระวิหารมีสิงโตปูนปั้นทำยื่นขนาดใหญ่ 1
ตัว อยู่ในภาพที่ซ้ำรูป

4.1.4.4 ศาลาการเปรียญ

ศาลาการเปรียญ เป็นที่ประดิษฐานพระพุทธรูปปางประทับนั่ง ตั้งอยู่ด้านขวา
ของพระอุโบสถ ตรงข้ามกับพระวิหารพระยืน ลักษณะทางสถาปัตยกรรมเป็นอาคารตึก
เหมือนกับพระวิหารพระยืนและมีขนาดพอ ๆ กัน หลังคาลาด 2 ชั้น มุงด้วยกระเบื้องกาบกล้วย
แบบจีน สันหลังคามีตะขนาดย่อมและมีมังกรคู่ทั้งสองข้างเหมือนกับพระวิหารพระยืน ต่างแต่
ศาลาการเปรียญมีประตูทั้งสี่ด้านจำนวน 6 ประตู คือ ด้านหน้าและด้านหลังด้านละ 2 ประตู
ด้านข้างด้านละ 1 ประตู และมีหน้าต่างโดยรอบจำนวน 16 ช่อง ทำให้อากาศถ่ายเทได้สะดวก

เอกสารนี้เป็นเอกสารที่สงวนไว้สำหรับการใช้งานเพื่อการศึกษาเท่านั้น ไม่อนุญาตให้นำไปใช้ประโยชน์ด้านการค้า
ไม่ว่ากรณีใดๆ ทั้งสิ้น อีกทั้งห้ามมิให้ดัดแปลงเนื้อหา และต้องอ้างอิงถึงเจ้าของเอกสารทุกครั้งที่มีการนำไปใช้



ภาพที่ 4.19 พระพุทธชัยสิทธิธรรมนาท



ภาพที่ 4.20 ศาลาการเปรียญวัดราชโอรสารามราชวรวิหาร

ภายในศาลามีพระพุทธรูปสำคัญที่ศักดิ์สิทธิ์อีกองค์หนึ่งของวัด คือ “พระพุทธชัยสิทธิธรรมนาท” เป็นพระ “ปางประทานธรรม” พุทธลักษณะอยู่ในอิริยาบถประทับนั่งขัดสมาธิ พระหัตถ์ขวาวางคว่ำไว้ที่พระชานุ (เข่า) พระหัตถ์ซ้ายจับที่โคนด้ามตาลปัตร พระพุทธรูปปางนี้ไม่ค่อยมีปรากฏในที่อื่น พุทธลักษณะเหมือนกับ “พระชัยวัฒน์” ซึ่งเป็นพระพุทธรูปประจำของแต่ละรัชกาล ต่างแต่พระปางประทานธรรมประทับนั่งแบบขัดสมาธิราบ พระชัยวัฒน์ประทับนั่งแบบขัดสมาธิเพชรเท่านั้น และภายในศาลามีเสาชานาดใหญ่รองรับน้ำหนักหลังคาอยู่โดยรอบองค์พระ

เอกสารนี้เป็นเอกสารที่สงวนไว้สำหรับการใช้งานเพื่อการศึกษาเท่านั้น ไม่อนุญาตให้นำไปใช้ประโยชน์ด้านการค้าไม่ว่ากรณีใดๆ ทั้งสิ้น อีกทั้งห้ามมิให้ดัดแปลงเนื้อหา และต้องอ้างอิงถึงเจ้าของเอกสารทุกครั้งที่มีการนำไปใช้

จำนวน 12 ต้น ทำให้ดูมั่นคงและขลัง มีฟ้าเพดานศาลาเขียนลายทองเป็นรูปดอกไม้ร่วงและ
ค้ำจายพื้นสีแดงสด

หน้าบันศาลามีลายเถาไม้ ดอกไม้ ใบไม้ ติตขามเบญจรงค์ ถ้วยสี และ
กระเบื้องเคลือบสีเหลือง ทำให้ดูแปลกตา ส่วนใหญ่เป็นของใหม่ เพราะของเก่าคงแตกหักเสีย
หายไปหมดแล้ว เมื่อมีการบูรณะจึงหาของใหม่มาติดไว้แทน

ศาลาการเปรียญ เดิมใช้เป็นที่ทำบุญใส่บาตร ฟังธรรม และรักษาศีลของ
อุบาสกอุบาสิกา ตอนหลังเมื่อมีการสร้างศาลาการเปรียญ หลังใหญ่ขึ้นแล้วอาคารหลังนี้ก็เปิดให้
ประชาชนเข้านมัสการเป็นครั้งคราวแต่ปัจจุบันเปิดทุกวัน โดยใช้เป็นที่ไหว้พระ ปิดทอง ถวาย
สังฆทานและทำบุญต่าง ๆ

ภาพที่ 4.21 ภาพลายเส้นแผนผังวัดราชโอรสารามราชวรวิหาร



ภาพที่ 4.22 ภาพลายเส้นซุ้มประตูทางเข้าเขตพุทธาวาส

4.1.4.5 พระแท่นที่ประทับ

เอกสารนี้เป็นเอกสารที่สงวนไว้สำหรับการใช้งานเพื่อการศึกษาเท่านั้น ไม่อนุญาตให้นำไปใช้ประโยชน์ด้านการค้า
ไม่ว่ากรณีใดๆ ทั้งสิ้น อีกทั้งห้ามมิให้ดัดแปลงเนื้อหา และต้องอ้างอิงถึงเจ้าของเอกสารทุกครั้งที่มีการนำไปใช้

พระแท่นที่ประทับ หมายถึง แผ่นศิลาสี่เหลี่ยมขนาดกว้าง 72 เซนติเมตร ยาว 90 เซนติเมตร หนา 7.5 เซนติเมตร ซึ่งประดิษฐานอยู่ที่ต้นพิภุลด้านทิศเหนือตอนหน้าของพระอุโบสถ พระแท่นนี้เป็นที่ประทับประจำของรัชกาลที่ 3 ขณะดำรงพระอิสริยยศที่พระเจ้าลูกยาเธอ กรมหมื่นมหาเจษฎาบดินทร์เมื่อเสด็จมาทรงคุมงานและตรวจตรางานก่อสร้างพระอารามตลอดระยะเวลาสิบปี คือตั้งแต่ พ.ศ. 2364 – 2374 ต้นพิภุลต้นนี้คงจะใหญ่มากและมีร่มเงาดี จึงทรงให้คงไว้มิได้ให้โค่นลง ทั้งที่อยู่ติดกับต้นพิภุลต้นนี้คงจะใหญ่มากและมีร่มเงาดี จึงทรงให้คงไว้มิได้ให้โค่นลง ทั้งที่อยู่ติดกับพระอุโบสถ คงจะทรงโปรดต้นพิภุลนี้มาก ถึงกับมีคำเล่าต่อ ๆ กันว่า พระองค์เคยรับสั่งว่า

“ถ้าข้าตายแล้ว ข้าจะมาอยู่ที่ต้นพิภุลนี้”

ด้วยเหตุนี้เอง จึงมีผู้เคารพนับถือพระแท่นนี้มาก มีผู้มาสักการะอยู่เป็นประจำ ถึงกับคราวหนึ่งมีผู้ตั้งศาลาที่ใต้ต้นพิภุลนี้ แต่ได้ผู้พังเสียมสภาพไปนานแล้ว ส่วนต้นพิภุลเดิมก็ผุหักลง เรื่อย ๆ ลงกระทั่งตายไป แต่ทางวัดได้นำเมล็ดของต้นเดิมไปเพาะไว้เมื่อเจริญเติบโตเป็นต้นแข็งแรงดีแล้วก็นำมาปลูกไว้แทนที่ดังที่เห็นอยู่



ภาพที่ 4.23 พระแท่นที่ประทับ

พระแท่นนี้มีชื่อเสียงเฉพาะแต่ชาวบ้านเท่านั้นให้ความเคารพนับถือในฐานะเป็นสิ่งสำคัญ แม้แต่เมื่อพระบาทสมเด็จพระเจ้าอยู่หัวหรือเจ้านายที่เสด็จพระอารามนี้ในการกุฐินประจำปี เจ้าหน้าที่จะตั้งเครื่องบูชาไว้บนพระแท่นเพื่อทรงสักการะทุกครั้ง เรื่องนี้รัชกาลที่ 5 ทรงมี พระราชหัตถเลขาบันทึกไว้ตอนหนึ่งในคราวเสด็จพระราชดำเนินมาถวายผ้าพระกฐิน เมื่อปี พ.ศ. 2427 ว่า

เอกสารนี้เป็นเอกสารที่สงวนไว้สำหรับการใช้งานเพื่อการศึกษาเท่านั้น ไม่อนุญาตให้นำไปใช้ประโยชน์ด้านการค้าไม่ว่ากรณีใดๆ ทั้งสิ้น อีกทั้งห้ามมิให้ดัดแปลงเนื้อหา และต้องอ้างอิงถึงเจ้าของเอกสารทุกครั้งที่มีการนำไปใช้

“เสด็จมาประทับ ทรงจุดเทียนนมัสการที่ต้นพิบูล มีที่เก้งบนศาลาบริมพระอุโบสถ ตามเช่นเคยมาทุกคราว”

เนื่องจากต้นพิบูลและพระแท่นเป็นของเก่าและมีความสำคัญ ผู้คนจึงได้มาบูชา กันมิขาดสาย แต่หนักไปในทางขอโชคลาภและบนบานศาลกล่าว กระทั่งถึงอาจมีการขูดขีดถูกล้า ต้น หรือนำผ้ามาผูกโคนต้นกันประจำ จนมีผู้เป็นห่วงว่าจะเป็นอันตรายก่อต้นพิบูลและพระแท่น จึงได้นำตุ๊กตาศิลาซึ่งเป็นรูปคนจีนนอนไขว่ห้างเอกเขนกดูหนังสืออยู่ มาตั้งไว้บนฐานปูนโคนต้น พิบูลด้านตรงข้ามกับพระแท่นเพื่อเบนความสนใจซึ่งก็ได้ผล ตุ๊กตาดูจีนซึ่งชาวบ้านเรียกว่า “ตา เป๊ะ” ได้กลายเป็นสิ่งศักดิ์สิทธิ์ในเวลาไม่นาน มีผู้มาปิดทองคล้องพวงมาลัยและบนบานกันไม่ขาด บางคนก็นึกเลยไปว่าเป็นพระบูรพราชกาลที่ 3 ต่างก็มาขอโชคลาภให้ร่ำรวย เป็น “เจ้าสัว” เหมือนพระองค์บ้าง แต่ต่อมาตุ๊กตาดูจีนนี้ได้ถูกตัดศีรษะไปครั้งหนึ่ง ทางวัดจึงได้ปั้นปูนแทนไว้ และต่อมาอีกหลายปีตุ๊กตาศิลานี้ได้ล่องหนไปอีกครั้ง คราวนี้ไม่ได้คืนอีกเลยตรวจเท่าทุกวันนี้ แต่พระแท่นยังคงอยู่และได้รับการดูแลเป็นอย่างดี โดยมีการยกกระดืบให้สูงขึ้นเพื่อให้ดูเด่นสมกับ เคยเป็นที่ประทับของเจ้าฟ้าเจ้าแผ่นดิน และผู้คนก็ยังให้ความเคารพนับถือเหมือนเดิม

4.1.4.6 แท่นเสื่อ

แท่นเสื่อ เป็นชื่อที่ชาวบ้านเรียกแท่นหินขนาดใหญ่ที่ประดิษฐานอยู่ใต้ต้นประดู่ ใหญ่ ริมคลองหน้าวัด ด้านหน้าพระอุโบสถเยื้องไปทางทิศเหนือ ที่ได้ชื่อดังนี้มีสันนิษฐานว่าแท่นนี้ มีมาแต่เดิม สมัยที่พระเจ้าเสือแห่งกรุงศรีอยุธยาเสด็จโดยทางเรือ ผ่านหน้าวัดเพื่อทะเลไปยัง คลองโคกขาม ได้เสด็จขึ้นมาประทับบนแท่นนี้ และคงเสด็จบ่อยครั้งจนโปรดเกล้าฯ ให้หรือ พระ ตำนกของพระองค์จากวังหลวงมาสร้างเป็น “พระตำหนักทอง” ไว้ที่วัดไทร ซึ่งอยู่ห่างจากวัดนี้ ไปทางทิศใต้ประมาณกิโลเมตรเศษและพระตำหนักองค์นี้ยังคงอยู่ถึงปัจจุบัน

4.1.4.7 ตะ (เจดีย์แบบจีน)

ตะ เป็นชื่อเรียกเจดีย์แบบจีน ภายในวัดราชโอรสารามมีตะอยู่ 5 องค์ คือ ตะ องค์หนึ่ง อยู่ด้านหลังพระอุโบสถด้านหน้าประตูทางเข้าพระระเบียง ตะองค์นี้สร้างด้วยหินแกรนิต และหินอ่อนผสมกัน คือ ฐานเป็นหินแกรนิต ดันบนเป็นหินอ่อน เป็นเจดีย์แบบแก่งจีน 6 เหลี่ยม สูง 12 เมตรเศษ ส่วนที่เป็นหินอ่อน มีการแกะลวดลายที่สวยงามมาก แต่ต่อมาได้ชำรุดแตกหัก ไปมากและเอียงไปข้างหนึ่ง เมื่อพระธรรมกิตติวงศ์ (ทองดี) ได้บูรณะเขตพุทธาวาส ครั้งใหญ่ในปี พ.ศ.2531 ตะองค์นี้ก็ได้รับการบูรณะด้วยโดยหรือโครงสร้างลงมาทั้งหมด ตอกเสริมทำฐานรากใหม่ แล้วยกประกอบไว้ตามเดิมส่วนที่แตกหักชำรุดได้ซ่อมใหม่มาเสริม พร้อมทั้งปั้นลวดลายด้วย วัสดุ สมัยใหม่แทนของเก่าที่ชำรุดแตกหักด้วยเพื่อให้ดูกลมกลืนกันตะอีก 4 องค์ที่เหลือตั้งอยู่ด้านนอก

เอกสารนี้เป็นเอกสารที่สงวนไว้สำหรับการใช้งานเพื่อการศึกษาเท่านั้น ไม่อนุญาตให้นำไปใช้ประโยชน์ด้านการค้า ไม่ว่ากรณีใดๆ ทั้งสิ้น อีกทั้งห้ามมิให้ดัดแปลงเนื้อหา และต้องอ้างอิงถึงเจ้าของเอกสารทุกครั้งที่มีการนำไปใช้

กำแพง แก้วหน้าพระอุโบสถ เรียงรายไปตามความยาวของกำแพงแก้ว แต่ละองค์ สูงประมาณ 6-8 เมตร ลักษณะเป็นเจดีย์ที่สร้างด้วยหินแกรนิต บางส่วนแกะสลักเป็นลวดลายมีรูปทรงแตกต่างกันไป ส่วนยอดของเจดีย์เป็นทรงน้ำเต้าก็มี เป็นทรงระฆังคว่ำก็มี ด้านหน้าแต่ละองค์ จะมีสิงโตหินแกะสลักตั้งอยู่ด้านหน้าองค์ละ 2 ตัว เป็นเพศผู้หนึ่งตัวเพศเมียหนึ่งตัว สิงโตคู่นี้มีขนาดไม่เท่ากันแต่สวยงามมากและยังสมบูรณ์เป็นส่วนใหญ่

4.2. วัดเทพธิดารามวรวิหาร

4.2.1 สถาปัตยกรรมและสถานที่ตั้ง วัดเทพธิดาราม เป็นพระอารามหลวงชั้นตรี ชนิดวรวิหาร ตั้งอยู่เลขที่ 70 ถนนมหาไชย แขวงสำราญราษฎร์ เขตพระนคร กรุงเทพมหานคร

4.2.2 อาณาเขตและอุปจาร

วัดเทพธิดาราม มีอาณาเขตดังนี้ คือ

ทิศเหนือ มีความยาวประมาณ 165 เมตร ติดต่อกับคลองวัดเทพธิดาราม

ทิศตะวันออก มีความยาวประมาณ 111 เมตร ติดต่อกับถนนมหาไชย

ทิศใต้ มีความยาวประมาณ 165 เมตร ติดต่อกับซอยสำราญราษฎร์

ทิศตะวันตก มีความยาวประมาณ 111 เมตร ติดต่อกับกำแพงกันบ้านพัก

อาศัยของประชาชน

รวมเนื้อที่ 25 ไร่ และมีธรณีสงฆ์ 1 แปลง เนื้อที่ 10 ไร่ อยู่ที่ตำบลหนองขาม อำเภอสรีราชา จังหวัดชลบุรี ตามโฉนดที่เก็บรักษาไว้ที่สำนักงานที่ดินจังหวัดชลบุรี



ภาพที่ 4.24 ด้านหน้าวัดเทพธิดารามวรวิหาร

พื้นที่วัดเทพธิดารามวรวิหาร มีลักษณะเป็นรูปสี่เหลี่ยมผืนผ้า แบ่งเป็น 3 เขต คือ เอกสารนี้เป็นเอกสารที่สงวนไว้สำหรับการใช้งานเพื่อการศึกษาเท่านั้น เมื่อนุญาตให้นำไปใช้ประโยชน์ด้านการค้า ไม่ว่าจะกรณีใดๆ ทั้งสิ้น อีกทั้งห้ามมิให้ดัดแปลงเนื้อหา และต้องอ้างอิงถึงเจ้าของเอกสารทุกครั้งที่มีการนำไปใช้

4.2.2.1 เขตพุทธาวาส คือ เป็นเขตที่ตั้งปูชนียวัตถุสถาน ได้แก่ พระอุโบสถ พระวิหาร พระวิหารน้อย การเปรียญ ศาลาราย เป็นต้น

4.2.2.2 เขตสังฆาวาส คือ เขตที่พำนักอาศัยของพระภิกษุสามเณร ในสมัยแรกของการสถาปนาวัดเทพธิดาราม แบ่งเป็น 2 ประเภท

- สำหรับพระภิกษุสามเณรผู้เรียนพระปริยัติธรรม (ฝ่ายคัมภีร์)
- สำหรับพระภิกษุสามเณรผู้เรียนภาวนากรรมฐาน (ฝ่ายวิปัสสนาธุระ) มี 16 หลัง อยู่ส่วนท้าย (ทิศตะวันตก) ของวัด

4.2.2.3 เขตจัดผลประโยชน์ แบ่งเป็นส่วน ๆ ดังนี้

- ด้านทิศเหนือ ให้เช่าที่ดินปลูกบ้านเป็นหลัง ๆ
- ด้านทิศตะวันออก เป็นห้องแถวและที่ดินให้เช่า
- ด้านทิศใต้ เป็นตึกแถว 2 ชั้น 9 คูหา
- ด้านทิศตะวันตกเฉียงใต้ ให้เช่าที่ดินปลูกบ้านเป็นหลัง ๆ

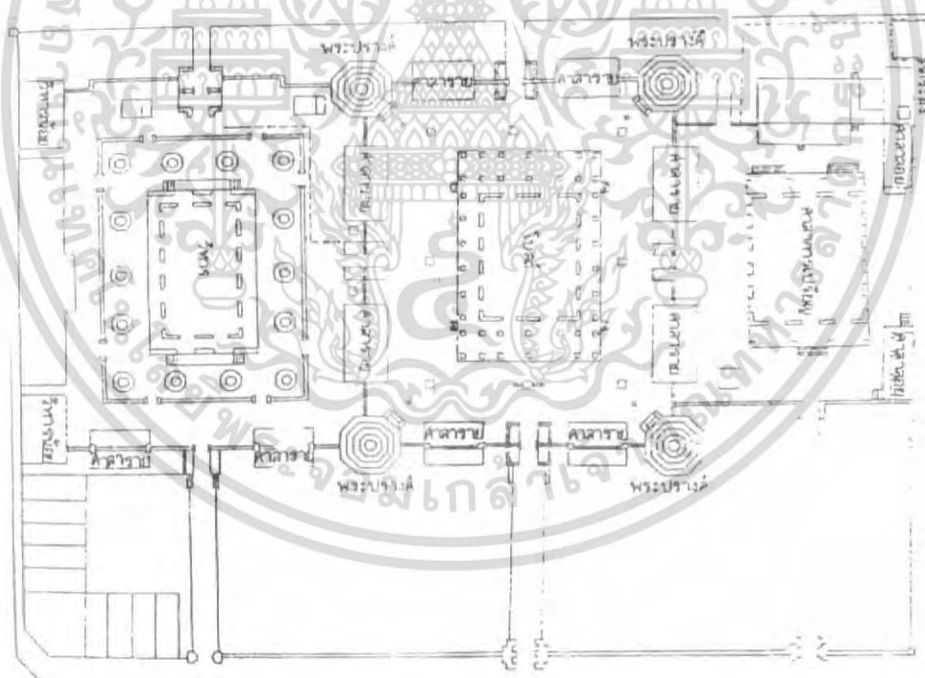

ภาพที่ 4.25 ผังบริเวณวัดเทพธิดารามวรวิหาร

4.2.3 ประวัติการสร้างวัด

เอกสารนี้เป็นเอกสารที่สงวนไว้สำหรับการใช้งานเพื่อการศึกษาเท่านั้น ไม่อนุญาตให้นำไปใช้ประโยชน์ด้านการค้า ไม่ว่าจะกรณีใดๆ ทั้งสิ้น อีกทั้งห้ามมิให้ดัดแปลงเนื้อหา และต้องอ้างอิงถึงเจ้าของเอกสารทุกครั้งที่มีการนำไปใช้

พระบาทสมเด็จพระปรมินทรมหาจุฬาลงกรณ์ราชกาลที่ 3 แห่งพระบรมราชจักรีวงศ์ทรงพระกรุณาโปรดเกล้าฯ ให้พระเจ้าบรมวงศ์เธอกรมหมื่นภูมินทรภักดี (พระองค์เจ้าชาย ลดาวัลย์ ต้นราชสกุล "ลดาวัลย์ ณ อยุธยา" พระราชโอรสในพระบาทสมเด็จพระนั่งเกล้าเจ้าอยู่หัวและเจ้าจอมมารดาเอนน้อย) เป็นแม่กองอำนวยการสร้างวัดเทพธิดารามวรวิหาร เมื่อพุทธศักราช 2379 เพื่อเฉลิมพระเกียรติพระเจ้าลูกเธอ พระองค์เจ้าหญิงวิลาศ กรมหมื่นอัปสร-สุดาเทพ พระปิยราชธิดา และสำเร็จเรียบร้อยเมื่อพระพุทศักราช 2382 พระบาทสมเด็จพระนั่งเกล้าเจ้าอยู่หัว ทรงพระกรุณาโปรดเกล้าพระราชทานนามว่า "วัดเทพธิดาราม" ซึ่งหมายถึง "อัปสรสุดาเทพ" และเสด็จพระราชดำเนินมาทรงเป็นประธานในพระราชพิธีผูกพัทธสีมาเมื่อวันที่ 22 ธันวาคม พ.ศ. 2382

ในการสถาปนาวัดเทพธิดารามนี้ พระเจ้าลูกเธอพระองค์เจ้าหญิงวิลาศ กรมหมื่นอัปสรสุดาเทพ ทรงบริจาคทรัพย์ส่วนพระองค์จำนวนมากโดยเสด็จพระราชกุศลด้วย

ภาพที่ 4.26 ภาพวาดพระเจ้าลูกเธอพระองค์เจ้าหญิงวิลาศ กรมหมื่นอัปสรสุดาเทพ

เอกสารนี้เป็นเอกสารที่สงวนไว้สำหรับการใช้งานเพื่อการศึกษาเท่านั้น ไม่อนุญาตให้นำไปใช้ประโยชน์ด้านการค้าไม่ว่ากรณีใดๆ ทั้งสิ้น อีกทั้งห้ามมิให้ดัดแปลงเนื้อหา และต้องอ้างอิงถึงเจ้าของเอกสารทุกครั้งที่มีการนำไปใช้



ภาพที่ 4.27 พระบรมอนุสาวรีย์พระบาทสมเด็จพระนั่งเกล้าเจ้าอยู่หัว

4.2.4 พระประวัติพระเจ้าลูกเธอพระองค์เจ้าหญิงวิลาศ กรมหมื่นอัปสรสุดาเทพ

พระเจ้าลูกเธอพระองค์เจ้าหญิงวิลาศ กรมหมื่นอัปสรสุดาเทพ เป็นพระราชธิดาองค์ที่ 3 ในพระบาทสมเด็จพระนั่งเกล้าเจ้าอยู่หัวและเจ้าจอมมารดาบาง ประสูติเมื่อวันที่ 5 ธันวาคม พ.ศ. 2354 ตรงกับวันพฤหัสบดี แรม 5 ค่ำ เดือน 1 ปีมะแม

พระเจ้าลูกเธอพระองค์เจ้าหญิงวิลาศ กรมหมื่นอัปสรสุดาเทพ เป็นพระราชธิดาที่พระบาทสมเด็จพระนั่งเกล้าเจ้าอยู่หัวทรงพระเมตตาและโปรดปรานเป็นพิเศษ เพราะทรงมีความสามารถรับราชการสนองพระเดชพระคุณอย่างใกล้ชิด และไว้วางพระราชฤทัย

พระบาทสมเด็จพระนั่งเกล้าเจ้าอยู่หัว ทรงพระกรุณาโปรดเกล้าฯ สถาปนาขึ้นทรงกรมตามจารึกในพระสุพรรณบัฏว่า กรมหมื่นอัปสรสุดาเทพ เมื่อวันที่ 2 สิงหาคม พ.ศ. 2381

พระเจ้าลูกเธอพระองค์เจ้าหญิงวิลาศ กรมหมื่นอัปสรสุดาเทพ พระชนมายุ 35 พรรษา สิ้นพระชนม์เมื่อวันที่ 22 สิงหาคม พ.ศ. 2388 ตรงกับวันศุกร์ แรม 5 ค่ำ เดือน 9 ปีมะเส็ง พระบาทสมเด็จพระนั่งเกล้าเจ้าอยู่หัวเสด็จพระราชดำเนินพระราชทานเพลิงศพ ณ พระเมรุ ท้องสนามหลวง เมื่อวันที่ 15 มีนาคม พ.ศ. 2388 แรม 4 ค่ำ เดือน 4 ปีมะเส็ง²

2 มุลินิจเฉลิมพระเกียรติพระบาทสมเด็จพระนั่งเกล้าเจ้าอยู่หัว, วัดเทพธิดาราม, (กรุงเทพมหานคร

สำนักพิมพ์ประดิพัทธ์ 2545, หน้า 23 – 25.

เอกสารนี้เป็นเอกสารที่สงวนไว้สำหรับบริการใช้งานเพื่อการศึกษาเท่านั้น ไม่อนุญาตให้นำไปใช้ประโยชน์ด้านการค้าไม่ว่ากรณีใดๆ ทั้งสิ้น อีกทั้งห้ามมิให้ตัดแปลงเนื้อหา และต้องอ้างอิงถึงเจ้าของเอกสารทุกครั้งที่มีการนำไปใช้



ภาพที่ 4.28 ภาพถ่ายผ่านดาวเทียมบริเวณทำการศึกษา

4.2.5 การบูรณะปฏิสังขรณ์

4.2.5.1 รัชกาลพระบาทสมเด็จพระจุลจอมเกล้าเจ้าอยู่หัว

- สมัยพระสุนทรธรรมาจารย์ (สวน) พระเจ้าบรมวงศ์เธอกรมพระสมมตอมรพันธุ์ มรรคนายกวัดเทพธิดารามวรวิหาร ทรงสนพระทัยในการบูรณปฏิสังขรณ์วัดเทพธิดาราม ตาม รายงานที่ทูลเกล้าฯ ถวายพระบาทสมเด็จพระจุลจอมเกล้าเจ้าอยู่หัว เช่น พ.ศ. 2444 ซ่อมศาลาคร่อมกำแพงระหว่างพระอุโบสถ และพระวิหารทั้ง 2 หลัง ปฏิสังขรณ์พระพุทธรูป 4 องค์ ซึ่งอัญเชิญมาจากพิษณุโลก แล้วอัญเชิญเข้าประดิษฐานในซุ้ม พระปราสาททั้ง 4 องค์

เอกสารนี้เป็นเอกสารที่สงวนไว้สำหรับการใช้งานเพื่อการศึกษาเท่านั้น ไม่อนุญาตให้นำไปใช้ประโยชน์ด้านการค้า
ไม่ว่ากรณีใดๆ ทั้งสิ้น อีกทั้งห้ามมิให้ดัดแปลงเนื้อหา และต้องอ้างอิงถึงเจ้าของเอกสารทุกครั้งที่มีการนำไปใช้

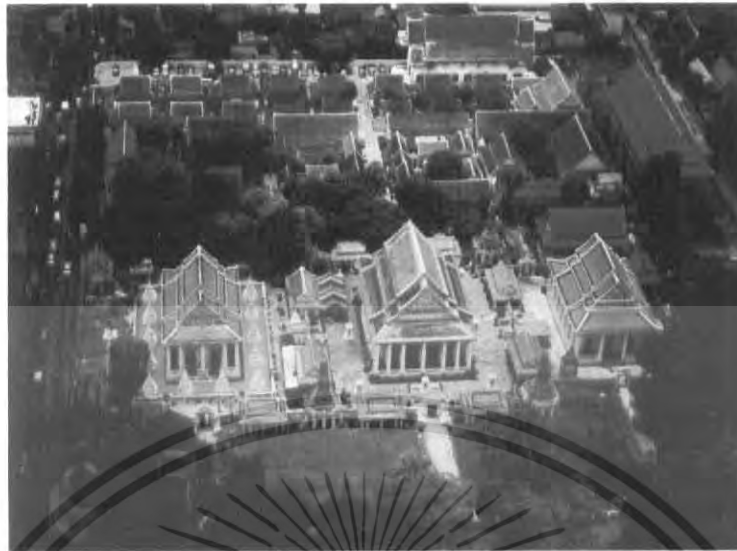

ภาพที่ 4.29 ภาพถ่ายมุมสูงวัดเทพธิดารามวรวิหาร

พ.ศ. 2447 ซ่อมศาลารอบพระวิหาร ซ่อมศาลารายรอบพระวิหารภายในกำแพงแก้ว ซ่อมกำแพง ซ่อมบานประตูวัด และซ่อมตุ๊กตาทิน

พ.ศ. 2450 ซ่อมประตูกำแพงแก้วรอบพระอุโบสถ และซ่อมประตูหน้าพระวิหาร

พ.ศ. 2451 ซ่อมหลังคาพระอุโบสถ พระวิหาร ศาลาการเปรียญและเรือจกรมสถานที่ต่อกับพระวิหารน้อย

พ.ศ. 2452 ซ่อมพระวิหารน้อยและหอไตร

4.2.5.2 รัชกาลพระบาทสมเด็จพระมงกุฎเกล้าเจ้าอยู่หัว

- สมัยพระสุนทรสมาจาร (สวน)

พ.ศ. 2453 ซ่อมจกรมสถานที่ ซ่อมศาลาคร่อมกำแพงด้านหลังพระอุโบสถ 2 หลัง ซ่อมสระน้ำและซ่อมพื้นคณะกลางตรงพระอุโบสถ

พ.ศ. 2454 ปูหินอ่อนพื้นพระอุโบสถ และตกแต่งเครื่องประดับภายในพระอุโบสถ ซ่อมประตูกำแพงหน้าวัด ซ่อมสิ่งของที่ใช้ในพระอุโบสถ คือ ราวตี้วคະแนนสงฆ์ ราวเทียนหน้าพระพุทธรูปมาประธาน ราวตาลปัตร ฐานรองม้าคู่ และฐานรองตู้พระไตรปิฎกปิดทอง

- สมัยพระครูธรรมรังษี (พัน กิจจกโร)

พ.ศ. 2458 หม่อมเจ้ามวงคลประวดี สวัสดิกุล มรรคนายก ได้ซ่อมแซมบูรณะปฏิสังขรณ์เสนาสนะถาวรวัตถุทั่วไป

4.2.5.3 รัชกาลพระบาทสมเด็จพระปกเกล้าเจ้าอยู่หัว

เอกสารนี้เป็นเอกสารที่สงวนไว้สำหรับการใช้งานเพื่อการศึกษาเท่านั้น ไม่อนุญาตให้นำไปใช้ประโยชน์ด้านการค้าไม่ว่ากรณีใดๆ ทั้งสิ้น อีกทั้งห้ามมิให้ดัดแปลงเนื้อหา และต้องอ้างอิงถึงเจ้าของเอกสารทุกครั้งที่มีการนำไปใช้

- สมัยพระมงคัลลธรรมรังษี (पाल อินทโชโต ป.ศ. 3)

พ.ศ. 2471 สร้างถนน ปูกระเบื้องซีเมนต์หลังโรงเรียนพระธรรมวินัย ซ่อมกุฏิ ซ่อมหลังคาหอฉัน และซ่อมซุ้มประตู

4.2.5.4 รัชกาลพระบาทสมเด็จพระเจ้าอยู่หัวอานันทมหิดล

- สมัยพระมงคัลลธรรมรังษี (पाल อินทโชโต ป.ศ. 3)

พ.ศ. 2478 – 1388 ซ่อมและบูรณปฏิสังขรณ์เสนาสนะและถาวรวัตถุทั่วไป

4.2.5.5 รัชกาลพระบาทสมเด็จพระเจ้าอยู่หัวภูมิพลอดุลยเดชมหาราช

- สมัยพระมงคัลลธรรมรังษี (पाल อินทโชโต ป.ศ. 3)

พ.ศ. 1489 – 2508

- ซ่อมศาลาการเปรียญ
- สร้างถนนคอนกรีตเสริมเหล็กยาว 120 เมตร
- ซ่อมเสนาสนะถาวรวัตถุอื่น ๆ อีก
- สมัยพระวิสุทธีวงศาจารย์ (พลอย ญาณสวโร ป.ศ. 9)

พ.ศ. 2509 – 2511 ซ่อมเสนาสนะถาวรวัตถุ เช่น ปูพื้นถนนระหว่างคณะ 4 – 5 ด้วยกระเบื้องคอนกรีต สิ้นเงิน 100,000 บาท

พ.ศ. 2512 – 2514

- สร้างศาลาทรงไทย 2 หลัง เป็นอาคารคอนกรีตเสริมเหล็ก สิ้นเงิน 1500,000 บาท

- ซ่อมเสนาสนะถาวรวัตถุอื่น ๆ อีก เช่น กุฏิ สิ้นเงิน 200,000 บาท

พ.ศ. 2519

- ซ่อมกุฏิด้านทิศตะวันตก รื้อหลังคามุงใหม่ ถือบุนทาสีใหม่สิ้นเงิน 100,000 บาท

- นายเรจชัย จงพิพัฒน์สุข สร้างศาลาบำเพ็ญกุศล "ศาลาจงพิพัฒน์สุข" เป็นอาคารทรงไทยประยุกต์คอนกรีตเสริมเหล็ก กว้าง 9 เมตร ยาว 28 เมตร มีซ้อฟ้าใบระกา ขยายประตูวัดด้านทิศใต้และทิศตะวันตกทำเป็นประตูเหล็ก สร้างลานคอนกรีตเสริมเหล็กบริเวณรอบศาลา สร้างห้องสุขาและติดอุปกรณ์แสงสว่าง สิ้นเงิน 1,600,000 บาท

พ.ศ. 2523

- ซ่อมหอสมุดวัดเทพธิดาราม ซึ่งตั้งอยู่ในคณะ 8 สิ้นเงิน 30,000 บาท

พ.ศ. 2524

เอกสารนี้เป็นเอกสารที่สงวนไว้สำหรับการใช้งานเพื่อการศึกษาเท่านั้น ไม่อนุญาตให้นำไปใช้ประโยชน์ด้านการค้าไม่ว่ากรณีใดๆ ทั้งสิ้น อีกทั้งห้ามมิให้ดัดแปลงเนื้อหา และต้องอ้างอิงถึงเจ้าของเอกสารทุกครั้งที่มีการนำไปใช้

- ซ่อมกุฎิคณะ 3 ปรับพื้นและฉาบปูนใหม่ สิ้นเงิน 50,000 บาท

พ.ศ. 2525

- ซ่อมพระอุโบสถ เปลี่ยนกระเบื้องมุงหลังคา ซ่อมหรือเปลี่ยนไม้โครงหลังคา ซ่อมหน้าบันทั้ง 2 ด้าน เสริมความมั่นคงของผนัง ซ่อมผนังและฐานผนังภายนอกพระอุโบสถ ซ่อมลายปูนปั้นปิดทองที่ซุ้มประตู และหน้าต่าง ซ่อมพื้นระเบียบรอบพระอุโบสถและซ่อมซุ้มเสมาทั้ง 8 ซุ้ม

- ซ่อมพระปรารภจตุรทิศองค์ทิศตะวันตกเฉียงเหนือ

พ.ศ. 2526 สร้างโรงเรียนพระปริยัติธรรม "โรงเรียนธรรมวิลาส" เป็นอาคารทรงไทยประยุกต์คอนกรีตเสริมเหล็กกว้าง 10 เมตร ยาว 35 เมตร สูง 3 ชั้น หลังคามุงกระเบื้องไทย สิ้นเงิน 4,700,000 บาท

พ.ศ. 2532 - 2534 ซ่อมกุฎิคณะ 8 เปลี่ยนกระเบื้องมุงหลังคา ถือบูณฑาสีใหม่ และซ่อมหอพระไตรปิฎก และหอสดมณดีในวงเงิน 3,000,000 บาท

พ.ศ. 2535 - 2536 ซ่อมกุฎิคณะ 7 เปลี่ยนพื้นเป็นคอนกรีต คานผนัง ถือบูณฑาสีใหม่ในวงเงิน 2,500,000 บาท

ซ่อมกุฎิคณะ 6 เปลี่ยนกระเบื้องมุงหลังคา โครงหลังคา พื้นคาน ผนังภายนอกภายใน ถือบูณฑาสีใหม่ในวงเงิน 1,500,000 บาท

4.2.6 ปุชนียสถานและถาวรวัตถุสถาน

4.2.6.1 พระอุโบสถ

พระบาทสมเด็จพระนั่งเกล้าเจ้าอยู่หัว ทรงพระกรุณาโปรดเกล้าฯ ให้สร้างพระอุโบสถขึ้นเมื่อ พ.ศ. 2379 เป็นพระอาคารก่ออิฐถือบูน กว้าง 18 เมตร ยาว 27 เมตร สูง 16 เมตร หลังคา 2 ชั้น 3 ตับ ตับล่างสุดเป็นกันสาด มุงกระเบื้องเกล็ด หลังคาไม่มีซ้อฟ้า ใบระกา หางหงส์ หน้าบันเป็นลายปูนปั้นลวดลายไทย เช่น ลายพวงอุษะ ลายดอกไม้ เป็นต้น ประสมกับภาพแบบจีน ภายในพระอุโบสถมีดาวเพดาน คอซองเป็นลายพวงมาลัย ฝาผนังเป็นลายทรงพุ่มข้าวบิณฑ์ดอกพุดตาน มีซุ้มประตู 4 ซุ้ม ซุ้มหน้าต่าง 10 ซุ้ม ยอดซุ้มปั้นเป็นกนกลายใบเทศ และดอกพุดตานแล้วปิดทอง บันไดมี 4 บันได ซุ้มเสมามี 8 ซุ้ม เสมาเป็นหินเขียนจำหลัก (เสมาใบเตย) ฐานพระอุโบสถเป็นฐานสิงห์ มีระเบียบรอบพระอุโบสถ



ภาพที่ 4.30 รูปด้านหน้าพระอุโบสถวัดเทพธิดาราม

4.2.6.2 พระวิหาร (ทางด้านซ้ายของพระอุโบสถ)

พระบาทสมเด็จพระนั่งเกล้าเจ้าอยู่หัว ทรงพระกรุณาโปรดเกล้าฯ ให้สร้างพระวิหารขึ้นเมื่อ พ.ศ. 2379 เป็นอาคารก่ออิฐถือปูนกว้าง 13.07 เมตร ยาว 22 เมตร สูง 15 เมตร หลังคา 2 ชั้น 3 ตับ หลังคาและหน้าบันมีลักษณะเช่นเดียวกับพระอุโบสถ จะต่างแต่ลวดลายและภาพภายในพระวิหารเท่านั้น



ภาพที่ 4.31 พระประธานในวิหารหลวง

เอกสารนี้เป็นเอกสารที่สงวนไว้สำหรับการใช้งานเพื่อการศึกษาเท่านั้น ไม่อนุญาตให้นำไปใช้ประโยชน์ด้านการค้า ไม่ว่ากรณีใดๆ ทั้งสิ้น อีกทั้งห้ามมิให้ดัดแปลงเนื้อหา และต้องอ้างอิงถึงเจ้าของเอกสารทุกครั้งที่มีการนำไปใช้

4.2.6.3 การเปรียบเทียบ (ทางด้านขวาของพระอุโบสถ)

พระบาทสมเด็จพระนั่งเกล้าเจ้าอยู่หัว ทรงพระกรุณาโปรดเกล้าฯ ให้สร้างการเปรียบเทียบชั้นเมื่อ พ.ศ. 2379 เป็นอาคารก่ออิฐถือปูน กว้าง 14.63 เมตร ยาว 22.37 เมตร สูง 15 เมตร หลังคา 2 ชั้น 3 ตับ ตับล่างสุดเป็นกันสาดรอบมุงกระเบื้องเคลือบไม่มีช่อฟ้า ใบระกา หางหงส์ หน้าบันมีลวดลายเกลียวใบเทศ พวงอุบล นกและดอกพุดตานประดับด้วยกระเบื้องเคลือบสี ชุ่มประตู่ หน้าต่างเป็นลายรูปปั้นดอกไม้ บานประตู่หน้าต่างเป็นลายรดน้ำ ฐานของการเปรียบเทียบเป็นฐานสิงห์

4.2.6.4 พระวิหารน้อย

พระวิหาร 2 หลัง เป็นอาคารก่ออิฐถือปูน กว้าง 4.50 เมตร ยาว 7.50 เมตร อยู่บริเวณภายในพระวิหาร

4.2.6.5 หอไตร

เป็นอาคารก่ออิฐถือปูนใต้ถุนสูง 6.50 เมตร ยาว 6.50 เมตร สูง 10 เมตร ปิดทองล่องชาด มีช่อฟ้า ใบระกา หางหงส์ สร้างเพื่อเก็บรักษาพระคัมภีร์ใบลาน ซึ่งจารึกพระไตรปิฎกและคัมภีร์อื่น ๆ มี 2 หลัง อยู่ด้านทิศเหนือหลังหนึ่ง อยู่ด้านทิศใต้หลังหนึ่ง เฉพาะภายในหลังด้านทิศเหนือมีตู้พระไตรปิฎกทรงโบราณ กว้าง 1.75 เมตร ยาว 1.70 เมตร สูง 2 เมตร ชาติเป็นลักษณะทำสิงห์

4.2.6.6 หอสวดมนต์

เป็นอาคารก่ออิฐถือปูนสร้างขึ้นเพื่อให้พระภิกษุสามเณรสาธยายพระสูตร และสวดมนต์ไหว้พระ หอสวดมนต์มี 2 หลัง อยู่ทางทิศเหนือหลังหนึ่ง อยู่ทางทิศใต้หลังหนึ่ง

4.2.6.7 พระปรางค์จตุรทิศ

ก่ออิฐถือปูน สูงประมาณ 15 เมตร ตั้งอยู่มุมกำแพงแก้วของพระอุโบสถทั้ง 4 ทิศ คือ ทิศอาคเนย์ ทิศเหนือ ทิศพายัพ และทิศอีสาน ที่ฐานพระปรางค์แต่ละองค์ มีรูปท้าวจตุโลกบาล คือ ท้าวธตรฐ ท้าววิรุฬหก ท้าววิรูปักษ์ และท้าวภูเวง ประจักษ์รักษาในทิศทั้ง 4

4.2.6.8 พระเจดีย์

พระเจดีย์รายรอบพระวิหารจำนวน 13 องค์ ก่ออิฐถือปูน

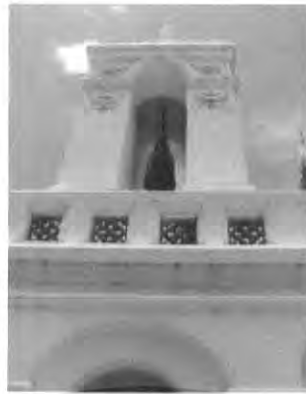

ภาพที่ 4.32 หอระฆังวัดเทพธิดารามวรวิหาร

4.2.6.9 หอระฆัง

เป็นอาคารก่ออิฐถือปูนกว้าง 4.70 เมตร ยาว 4.70 เมตร สูง 9 เมตร ตั้งอยู่ในเขตพุทธาวาสสุดด้านทิศเหนือ

4.2.6.10 ศาลาราย

ศาลารายหรือศาลา 2 หน้า พระใช้ได้ทั้งด้านนอกและด้านใน เป็นอาคารก่ออิฐถือปูนไม้ยกพื้น สร้างค่อมกำแพงแก้วรอบอุโบสถ 8 หลัง ค่อมกำแพงแก้วหน้าพระวิหาร 2 หลัง ศาลาราย 10 หลัง สร้างขึ้นเพื่อเป็นที่พักอาศัยบำเพ็ญกุศลและเป็นที่ศึกษาเล่าเรียนพระปริยัติธรรมของพระภิกษุสามเณร

4.2.6.11 ศาลายก

ลักษณะเป็นอาคารก่ออิฐถือปูน 2 ชั้น ยกพื้นสูงด้านล่างก่อเป็นช่องวงโค้งระบายอากาศด้านบนเป็นไม้ขนาด 3 ห่อเสา มีบันไดขึ้นทั้ง 2 ด้าน (ด้านทิศใต้ และทิศตะวันตก) ทางด้านทิศตะวันออกของศาลานั้นติดกับกำแพงแก้วของการเปรียญ มีชานระเบียงเดินได้รอบหลังคาเป็นจั่วชั้นเดียว และมีหลังคากันสาดยื่นออกมา 2 ชั้น ลักษณะเสาเป็นเสาสีเหลี่ยมปลายสอบส่วนมุมเสาลบเหลี่ยมทำเป็นบัวเล็บมือและใช้ค้ำยันช่วยรับน้ำหนักชายคากันสาด ในส่วนของชานระเบียงมีพนักกันตกโดยรอบ และตรงส่วนกลางของพนักกันตกประดับด้วยกระเบื้องวงเคลือบสีน้ำตาล

เอกสารนี้เป็นเอกสารที่สงวนไว้สำหรับการใช้งานเพื่อการศึกษาเท่านั้น ไม่อนุญาตให้นำไปใช้ประโยชน์ด้านการค้าไม่ว่ากรณีใดๆ ทั้งสิ้น อีกทั้งห้ามมิให้ดัดแปลงเนื้อหา และต้องอ้างอิงถึงเจ้าของเอกสารทุกครั้งที่มีการนำไปใช้



ภาพที่ 4.33 หน้าบันวัดเทพธิดารามวรวิหาร

4.2.6.12 เครื่องประดับพระอาราม

เครื่องประดับพระอารามเหล่านี้คือ ตึกตาสลักแบบจีนเป็นรูปคนและรูปสัตว์ มีลักษณะท่าทางและอิริยาบถต่าง ๆ กัน แต่งกายแบบจีนบ้างและแต่งกายแบบไทยบ้าง ตั้งประดับอยู่บริเวณรอบพระอุโบสถ พระวิหาร และการเปรียญ

4.2.7 ปู่ชนียวัตถุและถาวรวัตถุ

- พระพุทธรูปเทววิลาสเป็นพระพุทธรูปปฏิมาประธานในพระอุโบสถสลักด้วยศิลาขาวบริสุทธิ์ หน้าตัก 14 นิ้ว สูง 20 นิ้ว ประดิษฐานอยู่ในเวชยันตบุษบก พระบาทสมเด็จพระนั่งเกล้าเจ้าอยู่หัวทรงอัญเชิญมาจากพระบรมมหาราชวัง เดิมเรียกว่า หลวงพ่อขาว พระบาทสมเด็จพระเจ้าอยู่หัว ภูมิพลอดุลยเดช ทรงเฉลิมพระนามว่า พระพุทธเทววิลาส ตามหนังสือราชเลขาธิการที่ รล. 0002/2522 ลงวันที่ 25 มิถุนายน 2514

- พระพุทธรูปทรงเครื่อง 2 องค์ ประดิษฐานอยู่ด้านข้างซ้าย ขวา ของพระพุทธเทววิลาสในพระอุโบสถ กล่าวกันว่าเป็นสัญลักษณ์พระเจ้าลูกเธอ พระองค์เจ้าหญิงวิลาส กรมหมื่นอัปสรสุดาเทพ

- พระพุทธรูปปฏิมาประธานในพระวิหาร เป็นพระพุทธรูปหล่อปางมารวิชัย หน้าตัก 75 นิ้ว สูง 95 นิ้ว ด้านซ้ายขวามีพระพุทธรูปทรงเครื่องปางห้ามญาติอยู่ข้างละ 1 องค์

- รูปหมู่พระอริยสาวิกา (ภิกษุณี) ประดิษฐานบนแท่นหน้าพระพุทธปฏิมาประธานเป็นรูปหล่อด้วยดินเผา หน้าตัก 11 นิ้ว สูง 21 นิ้ว จำนวน 51 องค์

- รูปปั้นพระมหาลังก์จายนเถระ ประดิษฐานในพระวิหาร หน้าตัก 30 นิ้ว สูง

29 นิ้ว

เอกสารนี้เป็นเอกสารที่สงวนไว้สำหรับการใช้งานเพื่อการศึกษาเท่านั้น ไม่อนุญาตให้นำไปใช้ประโยชน์ด้านการค้าไม่ว่ากรณีใดๆ ทั้งสิ้น อีกทั้งห้ามมิให้ดัดแปลงเนื้อหา และต้องอ้างอิงถึงเจ้าของเอกสารทุกครั้งที่มีการนำไปใช้

- ธรรมมาสน์ แสดงพระธรรมเทศนาประจำพระอุโบสถ ได้รับพระราชทานเป็นเครื่องสังเค็ดในการถวายพระเพลิงพระบรมศพพระบาทสมเด็จพระจุลจอมเกล้าเจ้าอยู่หัว เมื่อ พ.ศ. 2453

- ธรรมมาสน์แสดงพระปาติโมกข์ในพระอุโบสถ ซ่อมเมื่อ พ.ศ. 2510

- ตัวตะแนบพระสงฆ์สำหรับบอกจำนวนพระสงฆ์ที่ลงทำสังฆกรรม ตัวตัวเป็นงานสลักลวดลายสวยงามมาก

4.3 วัดเฉลิมพระเกียรติวรวิหาร

4.3.1 สถาปฐานะและที่ตั้งวัด วัดเฉลิมพระเกียรติวรวิหารเป็นพระอารามหลวงชั้นโท ชนิดวรวิหาร สถานที่ตั้งอยู่ใต้ตลาดขวัญริมฝั่งตะวันตกของแม่น้ำเจ้าพระยา ตำบลบางศรีเมือง อำเภอเมืองนนทบุรี จังหวัดนนทบุรี

4.3.2 อาณาเขตและอุปจาร

วัดเฉลิมพระเกียรติวรวิหารมีเขตวิสุงคามสีมา กว้าง 26 เมตร ยาว 40 เมตร หน้าวัดหันไปทางทิศตะวันออก มีความยาว 186 เมตร จรดแม่น้ำเจ้าพระยา ทิศตะวันตกยาว 200 เมตร จรดเขตคูวัด และติดต่อกับที่ธรณีสงฆ์ของวัด (โฉนดหมายเลขที่ 5608) ทิศเหนือยาว 240 เมตร จรดเขตคูวัด และติดต่อกับที่ธรณีสงฆ์ของวัด (โฉนดหมายเลขที่ 5607) ทิศใต้ยาว 230 เมตร จรดเขตคูวัด และติดต่อกับที่ธรณีสงฆ์ของวัด (โฉนดหมายเลขที่ 5609 และ 9514)

อาณาเขตของวัดมีเนื้อที่ทั้งหมด 27 ไร่ 7 งาน 63 ตารางวา แบ่งออกเป็น 3 เขต คือ เขตพุทธาวาส เขตสังฆาวาส และเขตนอกกำแพงใหญ่



ภาพที่ 4.34 ภาพถ่ายผ่านดาวเทียมวัดเฉลิมพระเกียรติวรวิหาร

เอกสารนี้เป็นเอกสารที่สงวนไว้สำหรับการใช้งานเพื่อการศึกษาเท่านั้น ไม่อนุญาตให้นำไปใช้ประโยชน์ด้านการค้า ไม่ว่ากรณีใดๆ ทั้งสิ้น อีกทั้งห้ามมิให้ดัดแปลงเนื้อหา และต้องอ้างอิงถึงเจ้าของเอกสารทุกครั้งที่มีการนำไปใช้

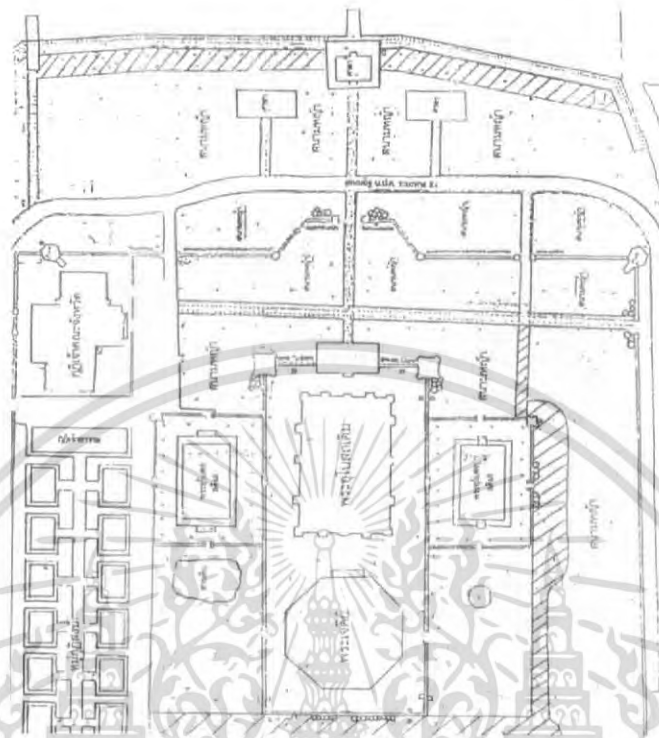

ภาพที่ 4.35 ผังบริเวณวัดเฉลิมพระเกียรติวรวิหาร

- เขตพุทธาวาส อยู่ทางด้านทิศตะวันออกหันหน้าลงสู่แม่น้ำเจ้าพระยา มีกำแพงแก้วล้อมรอบทั้ง 4 ด้าน ภายในเขตพุทธาวาส ประกอบด้วย พระวิหารหลวง พระอุโบสถ พระเจดีย์ และการเปรียญหลวง
- เขตสังฆาวาส อยู่ทางด้านทิศเหนือ ประกอบด้วยตึกโรงเรียนพระปริยัติธรรม ทรงไทย 2 ชั้น 1 หลัง กุฏิเจ้าอาวาสเป็นกุฏิปั้นหยา 2 ชั้น 1 หลัง กุฏิไม้ทรงไทย 13 หลัง โรงเรียนบาลี 1 หลัง โรงครัว 1 หลัง ยุ้งข้าว 1 หลัง
- เขตนอกกำแพงใหญ่อยู่ทางด้านหน้าของวัดมีกำแพงใหญ่เป็นเขตประกอบด้วย ศาลาแดงเหนือ ศาลาแดงใต้ และศาลาท่าน้ำ

4.3.3 ประวัติการสร้างวัด

แต่เดิมสถานที่ตั้งวัดเฉลิมพระเกียรติวรวิหารในปัจจุบันนี้ตามหลักฐานจากจดหมายเหตุรายวันของบาทหลวงเดอซัวซี ที่เข้ามาในประเทศไทยตรงกับสมัยพระนารายณ์มหาราชแห่งกรุงศรีอยุธยา กล่าวว่าตรงบริเวณนี้เป็นที่ตั้งของป้อมทับทิม และต่อมาบริเวณป้อมทับทิมนี้กลายเป็นนิเวศสถานแห่งพระอัยกาของพระบาทสมเด็จพระนั่งเกล้าเจ้าอยู่หัว ดังปรากฏ

เอกสารนี้เป็นเอกสารที่สงวนไว้สำหรับการใช้งานเพื่อการศึกษาเท่านั้น ไม่อนุญาตให้นำไปใช้ประโยชน์ด้านการค้าไม่ว่ากรณีใดๆ ทั้งสิ้น อีกทั้งห้ามมิให้ดัดแปลงเนื้อหา และต้องอ้างอิงถึงเจ้าของเอกสารทุกครั้งที่มีการนำไปใช้

ในเรื่อง “พระราชสันตติวงศ์” พระราชนิพนธ์ของพระบาทสมเด็จพระจุลจอมเกล้าเจ้าอยู่หัวว่า “...พระชนกของสมเด็จพระศรีสุลาไลยมีนามบุญจัน ได้ทำราชการแผ่นดินเป็นที่พระยานนทบุรีศรีมหาอุทยานตั้งเคหสถานอยู่ในที่ซึ่งได้ทรงสถาปนาเป็นวัดเฉลิมพระเกียรติ เมืองนนทบุรี” และปรากฏในหนังสือราชินิกุลรัชกาลที่ 3 ซึ่งสมเด็จพระราชปิตุลาบรมพงศาภิมุข เจ้าฟ้ากรมพระยาภาณุพันธุวงศ์วรเดชทรงนิพนธ์ไว้ตอนหนึ่งว่า

“...เมื่อพระชนกจันได้เป็นผู้ว่าราชการจังหวัดนนทบุรี แล้วไปตั้งเคหสถานอยู่ ณ จังหวัดนั้น สืบสกุลต่อมาฝ่ายหนึ่ง ซึ่งเรียกว่า “สกุลเมืองนนท์” ภายหลังในตำบลนั้น พระบาทสมเด็จพระนั่งเกล้าเจ้าอยู่หัว ทรงสร้างพระอารามถวายสมเด็จพระศรีสุลาไลยพระบรมราชชนนี อันมีนามปรากฏว่า “วัดเฉลิมพระเกียรติ” ซึ่งเป็นเครื่องหมายสำคัญอยู่ในทุกวันนี้”

ดังนั้นเมื่อภายหลังจากสมเด็จพระนั่งเกล้าเจ้าอยู่หัวทรงขึ้นครองราชย์ได้ทรงสถาปนาสมเด็จพระราชชนนีแห่งพระองค์ท่านขึ้นเป็นกรมสมเด็จพระศรีสุลาไลยด้วย และต่อมาได้ทรงสร้างวัดเฉลิมพระเกียรติขึ้นตรงนิเวศสถานเดิมของพระอัยกา พระอัยกีของพระองค์ และยังเป็นสถานที่ประสูติของสมเด็จพระศรีสุลาไลยพระราชชนนีพระพันปีหลวง อันเป็นการสร้างเพื่อเฉลิมพระเกียรติให้แก่พระอัยกา พระอัยกี และพระสมเด็จพระราชชนนีแห่งพระองค์ ด้วยเหตุนี้จึงโปรดให้พระยา พระคลัง (ดิศ บุนนาค) ตำแหน่งที่สมุหพระกลาโหมเป็นแม่กองสร้างวัดขึ้น และโปรดให้สร้างป้อมปราการก่ออิฐถือปูน มีใบเสมาเป็นทำนองเดียวกับกำแพงพระบรมมหาราชวังเพื่อเป็นอนุสรณ์ด้วยและทรงพระราชทานนามพระอารามแห่งนี้ว่า **วัดเฉลิมพระเกียรติ**

การสร้างวัดเฉลิมพระเกียรติในสมัยรัชกาลที่ 3 นี้ยังไม่แล้วเสร็จสมบูรณ์ เนื่องจากพระองค์ทรงประชวรและเสด็จสวรรคต ต่อมาเมื่อพระบาทสมเด็จพระจอมเกล้าเจ้าอยู่หัวเสด็จเถลิงถวัลย์ราชสมบัติ พระองค์ก็ทรงรับเป็นพระราชภาระในการสร้างวัดเฉลิมพระเกียรติ และวัดอื่น ๆ ให้เสร็จสมบูรณ์



ภาพที่ 4.36 ศาลาการเปรียญหลวงวัดเฉลิมพระเกียรติวรวิหาร



ภาพที่ 4.37 ศาลาการเปรียญด้านหน้าวัดเฉลิมพระเกียรติวรวิหาร

4.3.4 ความสำคัญของวัดตั้งที่ปรากฏหลักฐาน

ในสมัยรัชกาลพระบาทสมเด็จพระจอมเกล้าเจ้าอยู่หัว เมื่อกรมหลวงวงศาธิราช เป็นแม่ทัพยกไปตีเมืองเชียงตุง ได้พักพลรอรับการเสด็จพระราชดำเนินมาส่ง ณ วัดนี้ ดังปรากฏ ในจดหมายเหตุเรื่องทัพเมืองเชียงตุงว่า

“... ณ วัน 5ฯ 1 ค่ำ ปีมะเส็ง จัตวาศก จุลศักราช 1214 พ.ศ. 2395 พระเจ้าน้องยาเธอ กรมหลวงวงศาธิราช ทรงพระดำเนินทางชลมารคออกจากกรุงเทพพระมหานคร มาประทับ

คอยรับเสด็จอยู่ ณ วัดเฉลิมพระเกียรติ เมืองนนทบุรี พระบาทสมเด็จพระจอมเกล้าเจ้าอยู่หัว เอกสารนี้เป็นเอกสารที่สงวนไว้สำหรับการใช้งานเพื่อการศึกษาเท่านั้น ไม่อนุญาตให้นำไปใช้ประโยชน์ด้านการค้า ไม่ว่ากรณีใดๆ ทั้งสิ้น อีกทั้งห้ามมิให้ดัดแปลงเนื้อหา และต้องอ้างอิงถึงเจ้าของเอกสารทุกครั้งที่มีการนำไปใช้

เสด็จพระราชดำเนินมาส่งถึงวัดเฉลิมพระเกียรติ ครั้งเสด็จพระราชดำเนินกลับแล้ว พระเจ้าน้องยาเธอฯ จึงยกออกจากวัดเฉลิมพระเกียรติไปประทับที่วัดตำหนักเมืองประทุมธานี แรมคืน 1”

ในสมัยรัชกาลพระบาทสมเด็จพระจุลจอมเกล้าเจ้าอยู่หัว พ.ศ. 2418 เมื่อเจ้าพระยาภูธราภัย (นุช บุญยรัตพันธุ์) เป็นแม่ทัพยกไปปราบฮ่อได้เคลื่อนขบวนทัพออกจากกรุงเทพฯ มาพักพลเปลี่ยนขบวนทัพใหม่ที่วัดนี้ ดังปรากฏในจดหมายเหตุเรื่องเจ้าพระยาภูธราภัยยกทัพไปปราบฮ่อว่า

“...ฝ่ายพระยาสุรินทรราชเสนี และข้าพเจ้านายทัพนายกองก็ออกเรือตามไปเข้าโชดนทวาร พระสงฆ์สวด ขยันโตพรมน้ำพระพุทธมนต์ และพราหมณ์ชดน้ำพิธีการทั้งนายไพร่เรือเป็นกระบวนกองทัพขึ้นไปถึงวัดเฉลิมพระเกียรติ เวลาบ่าย 4 โมงเศษ หยุดพักเปลี่ยนกระบวนใหม่ พระยาสุรินทร ข้าพเจ้านายทัพ นายกองต่างเปลี่ยนเรือพายเป็นเรือแจว คือเรือแหวด เรือญวน เรือเปิดบ้างตามกำบังพอไปได้ แต่ท่านเจ้าพระยาภูธราภัยฯ เปลี่ยนลงเรือกลไฟ ให้เรือกระบี่ตามไปภายหลังเพื่อจะให้เป็นเกียรติยศไว้ พักกองทัพอยู่ในที่นั้นคืนหนึ่ง รุ่งขึ้นเวลาเช้าย้ายรุ่งแล้ว 40 บาท ออกเรือจากวัดเฉลิมพระเกียรติขึ้นไปตามลำแม่น้ำเจ้าพระยา”

ใน พ.ศ. 2428 เมื่อเจ้าพระยาสุรศักดิ์มนตรี (เจิม แสงชูโต) ครั้งยังเป็นเจ้าหมื่นไวยวรนาถยกทัพไปปราบฮ่อ ก็ได้ขึ้นมาพักพลที่วัดนี้ ดังปรากฏหลักฐานว่า

“เจ้าหมื่นไวยวรนาถจึงได้ถวายเป็นมงคลาเจ้านายและลาพวกพ้องไปผู้ใหญ่และญาติพี่น้องกับเพื่อนฝูงทั้งหลายลงเรือที่หน้าบ้านเจ้าพระยามหินทร์ พอได้ฤกษ์ให้เคลื่อนขบวนไปเวลาที่ยกทัพไปนั้นมีราษฎรมาคอยดูกองทัพเป็นอันมากจนแน่นไปหมด ครั้นถึงเวลาบ่าย 5 โมง (5 ล.ท.) กองทัพได้ ไปตั้งอยู่ที่วัดเฉลิมพระเกียรติ เมือง (จังหวัด) นนทบุรี เวลาค่ำพระยานนทบุรีศรีกระษेत्रาราม (พระยาไกรโกษา ทัด สิงหนเสนี) ผู้ว่าราชการเมือง ได้มาต้อนรับกองทัพตามหน้าที่ และเชิญแม่ทัพนายกองไปรับประทานอาหารเย็นที่จวนผู้ว่าราชการ รุ่งขึ้นเวลาเช้า กองทัพเดินขบวนออกจากเมืองนนทบุรีได้มีพระสงฆ์มาสวดไชยันโต ผู้ว่าราชการเมืองพร้อมด้วยกรรมการและราษฎรได้พากันมาส่งกองทัพตามจารีต

และในปี พ.ศ. 2430 (จ.ศ. 1249) เจ้าพระยาสุรศักดิ์มนตรีได้ยกทัพไปปราบฮ่ออีกครั้งหนึ่ง และได้พักพลที่วัดเฉลิมพระเกียรติแห่งนี้เช่นกัน

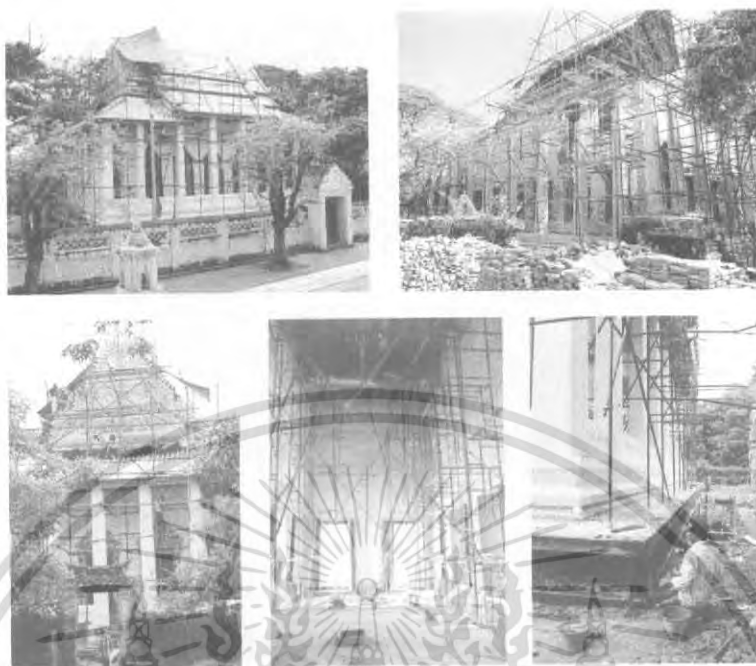

ภาพที่ 4.38 การบูรณะพระอารามวัดเฉลิมพระเกียรติวรวิหารเมื่อ พ.ศ.2504

4.3.5 หลักฐานที่เกี่ยวข้องกับวัดเฉลิมพระเกียรติตั้งที่ปรากฏในจดหมายเหตุตั้งแต่สมัย
รัชกาลที่ 3-4

4.3.5.1 ปี จ.ศ. 1209 (พ.ศ. 2390)

เรื่องพระบาทสมเด็จพระนั่งเกล้าเจ้าอยู่หัวเสด็จพระราชดำเนินไปทรงก่อพระฤกษ์
พระอุโบสถวัดเฉลิมพระเกียรติ ซึ่งมีรายการตามหมายรับสั่งดังนี้

“...อนึ่ง เพล่าบ่าย 3 โมง นายตีสิตตารวจวังมาสั่งว่า ด้วยพระยาบำเรอภักดิ์
พระราชโองการใส่เกล้าฯ ทรงพระกรุณาโปรดเกล้าฯ สั่งว่าฤกษ์จะได้ก่อนพระอุโบสถวัดเฉลิมพระ
เกียรติ เมืองนนทบุรี ซึ่งเจ้าพระยาพระคลังขึ้นไปเป็นแม่กองทำนั้นกำหนดฤกษ์จะได้ก่อน ณ วัน¹³
ฯ 11 ค่ำ เพล่า 2 โมงเช้า นั้นให้ชาวพนักงานคลังใน จัดน้ำหอมให้ได้ 4 หม้อเงิน ให้ส่งให้ชาว
พระมาลาภูษา แต่ ณ วัน¹⁰ ฯ 11 ค่ำ เพล่าเช้าและให้ชาวพระมาลาภูษาจัดขันเข้าไปรับน้ำหอม
ต่อท่านข้างในประตูย่าค้ำ แต่ ณ วัน¹² ฯ 11 ค่ำ

อนึ่งให้เจ้าพนักงานคลังในซ้าย จัดแม่ขันสำหรับจะได้ใส่ น้ำหอมมีขันลอยทอง 2
ขัน จะได้ตักน้ำหอมเจือน้ำเชื้อเหมือนอย่างวัดหลวงทรงก่อมาแต่ก่อน ให้เจ้าพนักงานทั้งนี้จัดแจง
ของขึ้นไป คอยไว้ให้พร้อมแต่ ณ วัน ฯ 11 ค่ำ ครั้นรุ่งขึ้น ณ วัน วัน¹³ ฯ 11 ค่ำ เพล่าเช้าโมง 4 บาท
ฤกษ์ จะได้ก่อพระอุโบสถแล้วส่งไปหมายแต่ก่อนนั้นแล้ว และอิฐ 30 แผ่น นั้นน้อยไปให้เติมขึ้น

เอกสารนี้เป็นเอกสารที่สงวนไว้สำหรับการใช้งานเพื่อการศึกษาเท่านั้น ไม่อนุญาตให้นำไปใช้ประโยชน์ด้านการค้า
ไม่ว่ากรณีใดๆ ทั้งสิ้น อีกทั้งห้ามมิให้ดัดแปลงเนื้อหา และต้องอ้างอิงถึงเจ้าของเอกสารทุกครั้งที่มีการนำไปใช้

อีก 10 แผ่น เป็น 40 ให้อรง งาน 4 ตำรวจ จัดแจงอิฐไปส่งให้พวกหลวงเสนาภิมุข ให้ช่างรักลงรักให้ดี วัน¹¹ ๗ 11 ค่ำ เพลาเช้า ให้จ่าพนักงานยกอิฐ 40 แผ่น ไปทูลเกล้าฯ ถวายทรงปิดทองในพระที่นั่งอมรินทรวินิจฉัยให้ช่างปิดทองเข้าไปเตรียมให้เจ้าพนักงานพระคลังมหาสมบัติจัดค่าเปลวทอง นาก เงิน เข้าไปด้วย เตรียมทูลเกล้าฯ ถวายให้ทันเวลาทรงปิดแล้วให้ 4 ตำรวจ รับเอาอิฐกับผ้าขมพู 40 ท่อน ต่อชาวพระคลังวิเศษสำหรับห่ออิฐจะได้ก่อแล้วเร่งเอาขึ้นไปส่งนางงานซึ่งทำวัดแต่ ณ วัน¹¹ ๗ 11 ค่ำ

ครั้ง ณ วัน 12 ๗ 11 ค่ำ เพลาบ่าย พระสงฆ์จะได้สดพระพุทธรูปมนต์ อิฐจะได้เอาเข้าตั้งในสายสิญจน์ให้ทันเพลาสวดพระพุทธรูปมนต์ แล้วให้พระคลังแก้ว พระคลังสวน นายระวางจัดดอกกะดังงา 4 ห่อใหญ่ เอาเข้ามาส่งท่านข้างในแต่ ณ วัน¹³ ๗ 11 ค่ำ เพลาเช้า จะได้ส่งให้ท่านข้างในอบน้ำหอม จะได้เจอน้ำเชือกก่อนพระอุโบสถวัดเฉลิมพระเกียรติเมืองนนทบุรี และให้เจ้าพนักงานต้องเกณฑ์ทั้งนี้เตรียมการให้พร้อมตามรับสั่ง

นายติศ ไปสัสดีซ้าย ปะแดงอินทบัญญัติ สัสดีขวา ปะแดง สารภาษรับ"

(จางหมายรับสั่ง ร.3 จ.ศ. 1209 เล่ม 7)

4.3.5.2 ปี จ.ศ. 1213 (พ.ศ. 2394)

เรื่องพระบาทสมเด็จพระจอมเกล้าเจ้าอยู่หัวโปรดให้จัดการผูกพันธสีมาวัดเฉลิมพระเกียรติอาราม มีรายการตามหมายรับสั่ง ดังต่อไปนี้

"... ด้วยเจ้าพระยาธรรมาธิการณ เสนาบดีผู้ใหญ่ได้สำเร็จราชการในกรมวังรับพระบรมราชโองการใส่เกล้าฯ ทรงพระกรุณาโปรดเกล้าฯ สั่งว่าจะได้ผูกพันธสีมาพระอุโบสถ วัดเฉลิมพระเกียรติอารามใส่เกล้าฯ ทรงพระกรุณาโปรดเกล้าฯ สั่งว่าจะได้ผูกพันธสีมาพระอุโบสถ วัดเฉลิมพระเกียรติอาราม ทรงพระราชศรัทธาให้นิมนต์พระสงฆ์ราชาคณะ พระฐานานุกรม พระอันดับ 20 รูป สวดพระพุทธรูปมนต์ วันเดือน 4 ขึ้น 15 ค่ำ แรม 2 ค่ำ เพลาบ่ายทั้งสามวัน

ครั้งรุ่งขึ้น ณ วัน₃ ๗ 4 ค่ำ เพลาเช้า พระสงฆ์ 20 รูป รับพระราชทานฉันสำหรับคาวหวานที่เจ้าเมือง กรมการเมืองนนทบุรีทำถวายและในวัน₃ ๗ 4 ค่ำ ปีกุนตรีสิศก เพลาเช้า ในเพลพระสงฆ์ 200 รูป เข้ามารับผ้าไตรในพระที่นั่งดุสิตาพระมหาประสาธ ครั้นรับผ้าไตรแล้ว จะได้ถวายเครื่องเสวย 2 พระองค์ ข้าวกระทง 198 กระทง รวม 200 รูป ขึ้นไปฉันเพลกลางทางแล้วให้พระสงฆ์ราชาคณะพระฐานานุกรม พระอันดับที่รับไตรแล้วทั้ง 20 รูป กลับขึ้นไปประชุมกันสวดพระพุทธรูปมนต์ในพระอุโบสถตามหลุมนิมิต ผูกพันธสีมาเพลาบ่ายตามอย่างแต่ก่อนให้สังฆการีธรรมการนิมนต์พระสงฆ์ราชาคณะ พระฐานานุกรม พระอันดับ 200 รูป เข้ามารับไตรที่พระที่นั่งดุสิตาพระมหาประสาธ ณ วัน₃ ๗ 4 ค่ำ เพลาเช้า รับพระราชทานฉันสำหรับคาวหวานที่

เอกสารนี้เป็นเอกสารที่สงวนไว้สำหรับการใช้งานเพื่อการศึกษาเท่านั้น ไม่อนุญาตให้นำไปใช้ประโยชน์ด้านการค้าไม่ว่ากรณีใดๆ ทั้งสิ้น อีกทั้งห้ามมิให้ดัดแปลงเนื้อหา และต้องอ้างอิงถึงเจ้าของเอกสารทุกครั้งที่มีการนำไปใช้

เจ้าเมืองกรมการท่าฉนวน แล้วเบิกด้วยด้ายดิบต่อคลังในซ้ายจับสายสัญญาณให้พวงรอบพระอุโบสถพระสงฆ์ถือสวดด้วย และจะนิมนต์พระสงฆ์ราชาคณะพระฐานานุกรม พระอันดับ ที่จะไปสวดพระพุทธมนต์ที่จะถูกพันธสีมาขึ้นให้กราบทูลกรมหมื่นอุดมรัตนราษีให้ทราบก่อน จึงไปนิมนต์ตามรับสั่ง

อนึ่ง ให้ 8 ตำรวจทำสาแหกรักษาผ้าขาวกับไม้พลอง เบิกต่อคลังราชการไปรับเอาลูกนิมิต 9 ลูก ที่หลวงเสนาภิมุข เข้าไปเตรียมทูลเกล้าฯ ถวายทรงปิดทองในพระที่นั่งอมรินทรวินิจฉัย แต่ ณ วัน¹³ ๔ 4 ค่ำ เพลาเช้าแล้วรับผ้าขาวต่อคลังพิเศษ มาหุ้มโครงเตียงทิศ 8 เตียง ส่งให้กรมการ ครั้นทรงปิดทองแล้วให้หามลูกนิมิตส่งให้กรมการเมืองนนทบุรี ทั้ง 9 ลูก แล้วให้รับเอาผ้าขมพูต่อชาวพระคลังพิเศษปกลูกนิมิต 9 ท่อน ส่งให้กรมการด้วย แล้วเลิกเศษผ้าขาวเทศต่อคลังพิเศษมาพันสาแหกรักษาให้พอหามลูกนิมิตทั้ง 9 ลูก

อนึ่ง ให้ชาวพระคลังพิเศษจัดผ้าขมพูสำหรับปกลูกนิมิตท่อนละสอก 9 ท่อน เศษผ้าขาวเทศ สำหรับพันสาแหกรหามลูกนิมิต 9 ลูก ผ้าขาวให้ 4 ตำรวจ หุ้มโครงเตียงทิศ 8 เตียง ให้พอส่งให้ 8 ตำรวจ ณ วัน¹² ๔ 4 ค่ำ เพลาเช้า

อนึ่ง ให้ชาวพระคลังในซ้ายจ่ายด้ายดิบให้แก่สังฆการีจับสายสัญญาณให้พวงรอบพระอุโบสถพระสงฆ์ที่สวดด้วย

อนึ่ง ให้ชาวพระคลังสินค้า คลังราชการ จ่ายถวายตะค้า สาแหกร ไม้พลอง สำหรับหามลูกนิมิตให้แก่ 8 ตำรวจ ให้พอ แล้วให้เอาเสื้อลวดไปผูกพันธสีมาให้รอบให้พอพระอุโบสถ

อนึ่ง ให้ชาวพระคลังศุภรัต พระคลังมหาสมบัติ จัดเอาสี้อ อาสน ไปแต่งเอากระโถน ชันน้ำ ไปตั้งถวายพระสงฆ์ให้พระสวดฉันแล้วให้ชาวพระคลังมหาสมบัติจัดทองคำเปลวทอง เงิน นาก เข้าไปเตรียมทูลเกล้าฯ ถวายทรงปิดลูกนิมิตในพระที่นั่งอมรินทรวินิจฉัย แต่ ณ วัน¹³ ๔ 4 ค่ำ เพลาเช้า แล้วให้จ่ายเงินให้ขุนราชอักษรสมบูรณ์ เสมียนตรากรมวัง จะได้ส่งให้ท่านข้างในทำข้าวกระตัง ๒ สลึง ถวายพระสงฆ์ 199 กระตัง เงิน 1 ชั่ง 4 ตำลึง 3 บาท ส่งให้กรมท่า ๗ ส่งให้กรมการท่าสำหรับคาวหวาน ถวายพระสงฆ์ 220 กระจาด 2 ชั่ง 15 ตำลึง เข้ากันเป็นเงิน 4 ชั่ง 2 ตำลึง 1 บาท เร่งจ่ายแต่ ณ วัน 13 ๔ 14 ค่ำ เพลาเช้า จะได้ส่งให้กรมท่าซ้ายขวา ให้กรมการเมืองนนทบุรีรับไปทำสำหรับคาวหวานกระจาด ถวายพระสงฆ์ฉัน

อนึ่ง ให้โทรไปรับเครื่องกระยาบวช บายศรีตอง 4 สำหรับ ศีรษะสุกร 4 ศีรษะ กล้วยเทียน ผ้าขาวปูศาล วงศาลเทวดา ต่อกรมการเมืองนนทบุรีไปบูชาเทวดา แล้วให้บอกฤกษ์ด้วย

ตำรวน 8 เตียง เก้าอี้ตั้งหลุมทิศ ๆ ละ 2 เก้าอี้ 8 ทิศ แล้วทำทิมสงฆ์รอบพระอุโบสถ ดาดเพดาน มีระบายรอบแล้วให้ร้อยพวงดอกไม้ที่อุโบสถทิม สงฆ์ให้รอบ แล้วขุดหลุมลูกนิมิตทั้ง 9 หลุม ทำราชวัติฉัตรกระดาดล้อมหลุมลูกนิมิตสูงศอกหนึ่ง ทำศาลเทวดาสองเพียงหน้า 4 ศาล ทั้ง 4 มุมพระอุโบสถแล้วให้จัดบายศรี 4 สำหรับ ศีรษะ แป้งหอม ฐูป เทียน เครื่องบายศรี เครื่องกระยาบวช ผ้าวางปูศาลเทวดา ส่งให้โหรให้ทันบวงสรวงเทวดา แล้วให้เอาเชือกไปชิงเอาโคมแก้วไปแขวนในพระอุโบสถทิมสงฆ์ให้รอง แล้วให้เอาเหล็กปักในทิมสงฆ์ให้รอบพระอุโบสถแล้วให้เร่งมารับเอาสิ่งของแต่ ณ วัน¹³ ๓ 4 ค่ำเพลาเช้า แล้วเร่งทำการให้ทันพระสงฆ์ สวดพระพุทธมนต์ แล้วให้กรมท่าซ้ายจัดน้ำร้อนน้ำชาถวายพระสงฆ์ให้พอพระสวด พระฉันทั้ง 6 เปลา แล้วให้เร่งมีตราขึ้นไปถึงกรรมการเมืองนนทบุรี ให้เร่งลงมารับเอาสิ่งของขึ้นไปโดยเร็ว

อนึ่ง ให้ท่านข้างในรับเงินต่อเติมยอดระฆังไปทำข้าวกระตัง กระตังละ 2 ตำลึง เป็นข้าวกระตัง 189 กระตัง เงิน 1 ชั่ง 4 ตำลึง 3 บาท ให้เร่งทำข้าวกระตังออกมาส่งให้กรมวังที่ศาลาพระมหาปราสาท จะได้ถวายพระสงฆ์ให้ทันฉัน แต่ ณ วัน³ ๓ 4 ค่ำ เพลาเช้า แล้วให้ชาวพระเครื่องต้นจัดเครื่องควา 2 เครื่อง หวาน 2 เครื่อง เครื่องเคียงควาหวานกับพานหมากแก้ว ชันน้ำพระมณฑป กระโถมพร้อมถวายวัน³ ๓ 4 ค่ำ ให้ทันในเพลตามรับสั่ง

เวรนายแฉ่น

(จากหมายรับสั่ง ร. 4 จ.ศ. 1213 เล่ม 10)

4.3.5.3 ปี จ.ศ. 1216 (พ.ศ. 2397)

เรื่องปิดทองพระประธาน

“อนึ่ง เพลาย่ำ 2 โมง นายตำรวจวังมาสั่งว่า ด้วยหลวงสุวรรณภักดี รับราชโองการใส่เกล้าฯ ทรงพระกรุณาโปรดเกล้าฯ สั่งว่า ทรงพระราชศรัทธาจะปิดทองพระพุทธรูปในพระวิหารที่วัด พระเชตุพนฯ พระประธานในพระอุโบสถวัดเฉลิมพระเกียรติ ให้เจ้าพนักงานพระคลังทอง จ่ายทองเนื้อ 8 หลัก 10 ตำลึง ตีทองคำปะทากล้องปิดพระพุทธรูปในวัดพระเชตุพนวัดเฉลิมพระเกียรติ กำหนดจะได้จ่ายทองลงมือปิด แต่ ณ วันขึ้น 13 ค่ำ เดือน 9 แล้วให้คลังสรรพากรไปกำกับช่างตีทอง ตัดทองทั้ง 4 กรมจงทุกวัน กว่าจะแล้วอย่างให้ขาดได้ตามรับสั่ง”

(จดหมายรับสั่ง ร.4 จ.ศ. 1216 เล่ม 7)

เรื่องโปรดให้บรรจุพระบรมธาตุที่วัดเฉลิมพระเกียรติ มีรายการดังนี้

“อนึ่ง เปลา 2 ยาม นายศรีตำรวจมาสั่งว่า ด้วยพระยาบำเรอศักดิ์ รับพระราชโองการใส่เกล้าฯ ทรงพระกรุณาโปรดเกล้าฯ สั่งว่า ณ วัน 1 ๓ 12 ค่ำ เสด็จพระราชดำเนินพยุหยาตราพระราชทานพระกรุณ

อนึ่ง โปรดเกล้าฯ สั่งว่า จะได้แก่พระบรมธาตุขึ้นไปบรรจุวัดเฉลิมพระเกียรติ ณ เมืองนนทบุรี ก็จะได้ทรงก่อรากพระเจดีย์วัดเขมาภิรตารามพร้อมกัน ณ วัน 6 ๙ 12 ค่ำ เพลาเช้า พระสงฆ์รับพระราชทานฉันแล้วเสด็จพระราชดำเนินพระราชทานพระกฐิน แล้วพระฤกษ์จะได้ทรงก่อพระเจดีย์ ณ วัดเขมา แล้วเสด็จพระราชทานกฐินวัดเฉลิมพระเกียรติแล้วจะได้ทรงบรรจุพระบรมธาตุปิดทองพระพุทธรูป

อนึ่ง ให้ชาวพระคลังใน จ่ายด้ายดิบให้กรรมการจัดสายสิญจน์วงโรงพระสวดมนต์ไปจนถึงพระเจดีย์ ให้พอพระสงฆ์ถือสวดด้วยให้วงพระอุโบสถวัดเฉลิมพระเกียรติ แล้วให้แม่ขันสิบ นักษัตริสำหรับที่จะได้ทรงตักน้ำเชื้อ 4 ชั้น

อนึ่ง ให้กรรมการนิมนต์พระสงฆ์มาสวดพระพุทธรูปมนต์ทั้ง 2 พระอาราม แล้วให้รับพระราชทานฉันตามกำหนดวัน

อนึ่ง ให้หม่อมไชย ปี่พาทย์ กลองแขก แตรสังข์ไปคอยเตรียมประโคมจะทรงบรรจุพระบรมธาตุก่อพระเจดีย์ให้พร้อมกันทั้ง 2 พระอาราม แล้วคอยประโคมเมื่อพระสงฆ์สวดฉันให้พร้อมแล้วให้เอานาฬิกาไปตั้งด้วย

อนึ่ง ให้สนมพลเรือนจัดม่านลายขึ้นไปตั้งที่โรงพระสงฆ์สวดพระพุทธรูปมนต์และฉันให้พอ ให้รับหม้อเงินใส่น้ำหอมต่อทานข้างในขึ้นไปตั้งสำหรับใส่น้ำเชื้อที่วัดเขมา 5 หม้อ ณ วัน 5 ๙ 12 ค่ำ เพลาเช้าให้รับเครื่องกระเบาะมุขเชิงขึ้นไปตั้ง ณ วัดเขมา วัดเฉลิมพระเกียรติ ณ วัน 5 ๙ 12 ค่ำ เพลาเช้า 2 สำหรับ ป้าย 2 สำหรับ

อนึ่ง ให้พระยาราชภักดี จัดน้ำร้อน น้ำชา ถวายพระสงฆ์สวดฉันให้พอทั้ง 2 เพลา แล้วให้จัดโคมขึ้นไปแขวนที่โรงพระสงฆ์สวดด้วย ให้เบิกน้ำมันมะพร้าวต่อชาวพระคลังราชการมาตามตะเกียงกิ่งให้พอแล้วให้ทำรมประรำคาดผ้าขาวที่ทรงก่อพระฤกษ์ที่วัดเขมาให้ทัน เพลาเสด็จ แล้วให้ทำสำรับคาวหวานถวายพระสงฆ์ด้วย

อนึ่ง ให้ชาวพระคลังราชการจ่ายไม้ไผ่ หวาย จากให้สี่ตำรวจปลูกโรงพระสงฆ์สวดมนต์ 3 ห้อง ซีกกว้าง 8 ศอก ยกพื้นสูง 3 ศอก เฉลียงรอบให้พอ ปลูกเกยเสด็จบรรจุพระบรมธาตุที่วัดเฉลิมพระเกียรติเกยหนึ่ง ให้จ่ายน้ำมันมะพร้าวให้พระยาราชภักดีตามโคมให้พอ

อนึ่ง ให้กรรมการกำนันเมืองนนทบุรี ไปป่าวร้องราษฎรชาวบ้านให้จัดสำรับคาวหวาน เกล็ดขิง อังคาสมาถวายพระสงฆ์ให้พอสวดฉัน ให้มีกระโถนขันน้ำถวายพระสงฆ์ทั้ง 2 เพลา ให้จัดหานนอกกล้วย หน่อช้อยมาส่งให้สี่ตำรวจผูกขันธราชวัติให้พอทั้ง 4 มุมพระเจดีย์วัดเขมา แล้วให้รับสำรับคาวหวาน เกล็ดขิงถวายปรนนิบัติพระสงฆ์สวดมนต์ฉันเช้าด้วย

อนึ่ง ให้ชาวพระคลังมหาสมบัติจัดทองผงเงินผงขึ้นไปเตรียมให้ทันเพลาสเด็จพระ
วัดเขมา ณ วัน^๕ ๔ 12 ค่ำ เพลาเช้า

อนึ่ง ให้ชาววังชาวที่ไปแต่งที่รับเสด็จให้ทันเสด็จทรงก่อพระเจดีย์ขึ้นเกยบรรจุพระ
บรมธาตุในพระอุโบสถ พระราชทานพระกฐินให้พร้อม

อนึ่ง ให้กรมแสงพระสรรพยุธไปแต่งเกยรับเสด็จในการพระราชดำเนินทรงบรรจุ
พระบรมธาตุ

อนึ่ง ให้ชาวพระคลังพิเศษจัดผ้าขมพุกวาง ยาว ตามเคยให้หลวงเสนาภิมุข 30
ผืน หลวงเสนาภิมุขจะได้ส่งให้สีตารวจขึ้นไปทำพระมณฑป ณ วัดเขมา ณ วัน^๕ ๔ 12 ค่ำ เพลา
เช้า

อนึ่ง ให้นำยาด่านทำวัดจัดแจงทำเครื่องทำกรดาพันผ้าขาวให้พร้อม สำหรับที่จะได้
ทรงก่อพระฤกษ์ให้ทันกำหนด

อนึ่ง ให้พันจันทมาตเกณฑ์เรือข้าราชการ ยาว 7-8 วา 30 ลำ ให้มังกรปักลำ
ละคันให้เตรียมพร้อมกันที่ท่าเรือ ณ วันแห่พระบรมธาตุขึ้นไปวัดเฉลิมพระเกียรติ ณ วัน^๕ ๔ ค่ำ
เพลาเช้า แล้วให้จัดปีพาทย์เชลยศึกตีมาลงเรือทั้ง 2 ลำรับด้วย

อนึ่ง ให้ชาวพระอภิรมย์จัดเครื่องสูง 5 ชั้น 5 พืด 1 บัง ให้รับแลกต่อพันพุ่มพัน
เทพราช นุ่งกางเกงคาดเจียรระบาตใส่เสื้อมีศรห่มมาลงเรือออกไชยให้ทันกำหนด

อนึ่ง ให้ชาวพระมาลาภูษา ราชบัณฑิต ราชยาน จัดเสลี่ยงน้อยรับพระบรมธาตุ
เชิญขึ้นพานทอง 2 ชั้น ไปลงเรือเอกไชยที่ท่าพระตำหนักน้ำให้ทันกำหนด แล้วจัดพระกลดกันพระ
บรมธาตุองค์หนึ่ง

อนึ่ง ให้พันพุ่ม พันเทพราช จำเลยเล็กให้นายนิต นายชิตบรรจุเรือพระที่นั่งเอก
ไชยลำหนึ่ง 1 คน ให้พันภาณุราชบรรจุเรือตั้ง 2 คู่ ให้อภิรมย์เชิญเครื่องสูง 5 คน ให้ราชมานูตี
กลองชนะ 20 คน เร่งจำยให้แต่ ณ วัน^๕ ๔ 12 ค่ำ ให้จำยแลกพายเรือที่นั่งกรมขุนธิเบศบวรให้
ครบกระทรงลำหนึ่งเพลาเช้า”

(หมายรับสั่ง ร. 4 จ.ศ. 1216 เล่ม 28)

4.3.5.4 ปี จ.ศ. 1220 (พ.ศ. 2401)

เรื่องแห่เรือพระศิลา 3 องค์ ขึ้นไปประดิษฐานไว้ ณ วัดเฉลิมพระเกียรติ

“อนึ่ง เพลาบ่าย 2 โมงเศษ นายมาตารวจวัง เวนนายยี่สารมาสั่งว่า ด้วยหลวง
ลิติตบรรจุจางวางช่างหล่อ รับสั่งพระเจ้าน้อยยาเธอ กรมหลวงเทเวศร์วัชรินทร์สั่งว่า มีพระบรม
ราชโองการโปรดเกล้าฯ สั่งว่าจะได้แห่พระศิลา 3 องค์ ขึ้นไปไว้วัดเฉลิมพระเกียรติ ฐานันันปิด

ทองแล้วยังไม่ได้ประดับกระจก ให้หลวงหัตถกติดโกศลจัดช่างกระจกไปรับกระจกกับหลวงเสนาภิ
มุข วัน^๒ ๗ 12 คำ ประดับให้แล้วโดยเร็วตามรับสั่งนายพุ่มไปสลัดซ้ายพระประแดงรับ"

(จากหมายรับสั่ง ร. 4 จ.ศ. 1220 เล่ม 9 ง.)

เรื่องแห่พระพุทธรูปไปประดิษฐานไว้ ณ วัดเฉลิมพระเกียรติ

"อนึ่ง เพลาบ่าย 4 โมงเศษ นายยง นายรอง เสมียนตรามาสั่งว่า ด้วยพระยา
บำเรอภักดี รับพระบรมราชโองการใส่เกล้าฯ ทรงพระกรุณาโปรดเกล้าฯ สั่งว่า กำหนดจะได้แห่
พระพุทธรูป แต่วัดพระศรีรัตนศาสดารามไปลงเรือเอกไชยที่พระตำหนักน้ำขึ้นไปบรรจุไว้ในพระ
อุโบสถ วัดเฉลิมพระเกียรติ ณ วันพฤหัสบดี ขึ้น 8 ค่ำ เดือน 3 เพลาเช้า ครั้นเพลาบ่ายพระสงฆ์
จะได้สวดพระพุทธมนต์ ครั้น ณ วันศุกร์ขึ้น 9 ค่ำ เดือน 3 เพลาเช้า พระสงฆ์จะได้รับ
พระราชทานอันหนึ่งให้ตำรวจวัง ทนายเลือกรับสำหรับพระพุทธรูป 2 สำหรับ ทรงประเคน 2 สำหรับ ต่อ
ท่านข้างในยกลงไปลงเรือที่ท่าโรงเรือ เหนือพระตำหนักน้ำขึ้นไปถวายพระสงฆ์ที่วัดเฉลิมพระ
เกียรติ ณ วันศุกร์ขึ้น 9 ค่ำ เดือน 3 ปีมะเมีย สัมฤทธิศก เข้าย่ารุ่งให้ทันประเคน อนึ่งให้พันพุ่ม
พันเทพราชจ่ายแลกให้กับนายนิต นายชิตบรรจเรือที่มีกำลัง ส่งให้ตำรวจวังทนายเลือกไปถวาย
พระสงฆ์ที่วัดเฉลิมพระเกียรติให้พอค้ำหนึ่งตามรับสั่ง"

(จากหมายรับสั่ง ร.4 จ.ศ. 1220 เล่ม 13 ก.)

เรื่องเสด็จทอดพระเนตรแห่พระ

"อนึ่ง เพลาค่ำ 4 ทุ่ม นายแสงตำรวจวังมาสั่งว่า ด้วยจมีนจงซา รับพระบรมราช
โองการใส่เกล้าฯ ทรงพระกรุณาโปรดเกล้าฯ สั่งว่า ณ วันพฤหัสบดี ขึ้น 8 ค่ำ เดือน 3 เพลาเช้า
ฤกษ์จะทอดพระเนตรขบวนแห่ที่พระตำหนักน้ำนั้น ให้ตำรวจหน้า ตำรวจหลัง พลพัน ทหาร
ใน ทนายเลือกเป็นปลายหอกรักษาศรีองค์ ปืนทองปลาย คลังราชการปูเสื่อ ทหารมาหัด
มาลาภุษา ชาวที่ ชาววัง ชาวพระราชยาน มหาเด็ก แสงใน แสงต้น พร้อมจงทุกพนักงาน
อย่าให้ขาด อนึ่งให้ละครข้างในจะไปเล่นที่วัดเฉลิมพระเกียรติ ณ วันขึ้น 9 ค่ำ เดือน 3 เพลาเช้า
อนึ่ง ให้พันพุ่ม พันเทพราช จ่ายแลกให้นายนิต นายชิตบรรจเรือให้พอทั้ง 4 ลำ ให้จ่ายแต่ ณ
วันขึ้น 8 ค่ำ เดือน 3 ให้ทันเพลาย่าให้ขาดได้"

อนึ่ง ณ วันศุกร์ขึ้น 9 ค่ำ เดือน 3 เพลาเช้า พระราชวงศ์เธอพระองค์เจ้าข้างในจะ
เสด็จไปวัดเฉลิมพระเกียรตินั้น ให้พันพุ่ม พันเทพราช จ่ายแลกให้นายนิต นายชิต บรรจเรือให้
ครบกระทง ให้จ่ายแต่ ณ วันพฤหัสบดีขึ้น 8 ค่ำ เดือน 3 ให้ทันเพลาย่าให้ขาดได้ตามรับสั่ง"

(จากหมายรับสั่ง ร. 4 จ.ศ. 1220 เล่ม 3 ก.)

เรื่องเชิญพระอัฐิพระชนกพระชนนีไปบรรจุที่วัดเฉลิมพระเกียรติมีรายการดังนี้

เอกสารนี้เป็นเอกสารที่สงวนไว้สำหรับการใช้งานเพื่อการศึกษาเท่านั้น ไม่อนุญาตให้นำไปใช้ประโยชน์ด้านการค้า
ไม่ว่ากรณีใดๆ ทั้งสิ้น อีกทั้งห้ามมิให้ดัดแปลงเนื้อหา และต้องอ้างอิงถึงเจ้าของเอกสารทุกครั้งที่มีการนำไปใช้

“อนึ่ง เพลาเที่ยง นายยง นายรวง เสมียนตรามาสั่งว่า ด้วยพระยาบำเรอภักดิ์ รับพระราชโองการไล่เกล้าฯ ทรงพระกรุณาโปรดเกล้าฯ สั่งว่า กำหนดจะได้เชิญพระอัฐิพระชนก พระชนนีเสวีศรีขึ้นไปวัดเฉลิมพระเกียรติ ณ วันศุกร์ขึ้น 9 ค่ำ เดือน 3 ปีมะเมีย สัมฤทธิ์ศก เพลาเช้า พระสงฆ์ฉันแล้วจะได้สดับปกรณ์นั้น ให้ชาวพระมาลาภูษาเข้าไปเชิญพระอัฐิไปลงเรือ ศรีแล้วให้มีพระกลดกำมะลอไปกันรับพระอัฐิที่วัดด้วยแล้วให้จัดพานทอง 2 ชั้นไปตั้งรับพระภูษา โยง รองโกศอัฐินั้นสำหรับรองมืออยู่แล้ว

อนึ่ง ให้ชาวพระภรรยาจัดเสลี่ยงรับพระอัฐิที่ประตูสนามราชกิจส่งลงเรือศรีแล้ว ไปรับที่เรือศรีเข้าพระอุโบสถวัดเฉลิมพระเกียรติ ต่อพันพุม พันเทพราช 4 คน นุ่งกางเกงคาด เกี่ยวลายให้ทันกำหนด

อนึ่ง ให้พันพุม พันเทพราชจ่ายเลกให้นายนิต นายชิต บรรจุเรือศรีให้พอลำ หนึ่ง ให้ราชยานหามเสลี่ยง 4 คน เร่งจ่ายให้ทันกำหนดตามรับสั่ง

(จากหมายรับสั่ง ร.4 จ.ศ. 1220 เล่ม 3 ก.)

4.3.5.5 การบูรณปฏิสังขรณ์

ก. รัชกาลพระบาทสมเด็จพระจุลจอมเกล้าเจ้าอยู่หัว และรัชกาลพระบาท สมเด็จพระมงกุฎเกล้าเจ้าอยู่หัว

การสถาปนาหรือการบูรณะพระอารามนี้ นอกจากรายการตามหมายรับสั่งที่ได้ นำมากล่าวข้างต้นนี้แล้ว ปรากฏว่าปลายสมัยเมื่อพระปรีชาเฉลิม (เกษ) เจ้าอาวาสองค์แรก ปกครองวัดท่านได้ให้ป็นอันในพระอุโบสถกับสร้างศาลามีฝารอบร่วมในสี่ห้อง 1 หลัง

ถึง ปี พ.ศ. 2413 โปรดให้อารามพระปรีชาเฉลิม (แก้ว) ไปเป็นเจ้าอาวาส ตามหลักฐาน ว่าชั้นต้นท่านต้องเข้าไปพักอยู่ในพระอุโบสถ แล้วพระบาทสมเด็จพระจุลจอมเกล้า เจ้าอยู่หัวได้พระราชทานเงิน 115 ชั่ง จัดสร้างกุฏิใหม่ 5 หลัง คือ กุฏิแถวนอกห้อง 1 หลัง ห้าห้อง 1 หลัง หอสดมภ์ร่วมในสองห้องมีเฉลียงและฝารอบ 1 หลัง หอกกลางสองห้อง 1 หลัง กุฏิห้า ห้อง กว้าง 4 วา 1 หลัง

ครั้นถึงปี พ.ศ. 2443 ท่านพระครูปรีชาเฉลิม (แจ้ง) เป็นเจ้าอาวาส ในยุคเจ้า อาวาสองค์นี้ได้ทำการบูรณะมีรายการปรากฏดังนี้

- ได้ซ่อมถนนสายกลางหน้าพระอุโบสถ ตลอดจนถึงทำนน้ำยาว 2 เส้น 5 วา 3 ศอก กว้าง 3 วา และริ้วซุ้มประตู ถนนกลางที่พังอยู่แล้วแต่ก่อน ทำเป็นเสาป้อมกระโจมไฟ 2 ซ้าง ภายหลังก่อสร้างข้างถนนมีท่อทะเลออกตลิ่งน้ำ

- ซ่อมพื้นหน้าพระอุโบสถชั้นล่าง ยาว 1 เส้น 1 วา กว้าง 4 วา ปูกระเบื้องดินของเก่า
 - ซ่อมถนนรอบพระอุโบสถชั้นล่าง 3 ด้าน ยาว 3 เส้น 1 วา กว้าง 1 วา 2 ศอก ปูกระเบื้องของเก่า
 - ซ่อมพื้นที่กษิณพระอุโบสถชั้นกลางทั้ง 4 ด้าน ยาวโดยรอบ 3 เส้น 1 วา กว้าง 1 วา 2 ศอก ปูกระเบื้องดินของเก่า
 - ซ่อมพื้นหน้ามุขพระอุโบสถ ยาว 7 วา 12 นิ้ว กว้าง 2 วา 1 ศอก 2 นิ้ว ปูกระเบื้องเคลือบ
 - ก่อเรือนหน้าวัด ยาวตลอดลำน้ำ 4 เส้น 12 วา 1 คืบ
 - ก่อถนนขวางสกัดขึ้นศาลาหน้าวัด ยาวด้านเหนือ 6 วา 2 ศอก ด้านใต้ ยาว 6 วา กว้าง 1 วา
 - ถนนขวางผ่านกลาง ยาวทิศตะวันออก 22 วา 2 ศอก ตะวันตกยาว 21 วา 2 ศอก กว้าง 3 ศอก 1 คืบ
 - ก่อถนนใหญ่สายตะวันตก ตั้งแต่หน้ากุฏิตลอดถึงท่อน้ำยาว 1 เส้น 19 วา 1 ศอก กว้าง 1 วา 1 ศอก เรียงอิฐปูนซีเมนต์ยานวน
 - ซ่อมกำแพงซุ้มสีมา ยาวโดยรอบ 3 เส้น 2 วา 2 ศอก ซุ้มสีมาสูง 1 วา 2 ศอก 4 นิ้ว
 - ซ่อมพื้นวิหารหลังด้านตะวันตก ถมอิฐลาดซีเมนต์ยาว 9 วา 1 ศอก 11 นิ้ว กว้าง 5 วา 1 ศอก
 - สร้างกุฏิฝากระดาน มุงกระเบื้องบ้าง สังกะสีบ้าง ชิก 1 หมู 3 หลัง โดยใช้เครื่องไม้กุฏิของเก่าบ้าง ใช้เครื่องเรือนที่ชาวบ้านถวายมาบ้าง
 - ได้ซ่อมพระเจดีย์สูง 1 เส้น 7 วา
 - ทำรางน้ำด้วยอิฐและซีเมนต์ตามตีนกำแพงแก้ว รอบพระอุโบสถและพระเจดีย์
- ข. รัชกาลพระบาทสมเด็จพระปกเกล้าเจ้าอยู่หัว
- ปี พ.ศ. 2471 ยุคพระปรีชาเฉลิม (ม.ล. ยิ้ม ปาลกะวงศ์) ปกครองพระอาราม ได้จัดตั้งโรงเรียนธรรมและบาลีขึ้นที่พระอาราม
- ค. รัชกาลพระบาทสมเด็จพระเจ้าอยู่หัวภูมิพลอดุลยเดช
- ปี พ.ศ. 2504 สมเด็จพระนางเจ้าสิริกิติ์ พระบรมราชินีนาถ ได้ทรงบริจาคพระราชทรัพย์เมื่อเดือนกรกฎาคม เป็นจำนวน 34,767 บาท และเมื่อเดือนสิงหาคม เป็นจำนวน

เอกสารนี้เป็นเอกสารที่สงวนไว้สำหรับการใช้งานเพื่อการศึกษาเท่านั้น ไม่อนุญาตให้นำไปใช้ประโยชน์ด้านการค้าไม่ว่ากรณีใดๆ ทั้งสิ้น อีกทั้งห้ามมิให้ดัดแปลงเนื้อหา และต้องอ้างอิงถึงเจ้าของเอกสารทุกครั้งที่มีการนำไปใช้

50,000 บาท รวมเป็นเงิน 84,767 บาท เพื่อพระราชทานให้บูรณปฏิสังขรณ์วัดเฉลิมพระเกียรติ กรมการศาสนาได้น้อมรับเงินจำนวนดังกล่าวไว้ และจะได้ดำเนินการตามพระราชประสงค์ต่อไป

ครั้นต่อมาเมื่อวันที่ 22 พฤศจิกายน 2504 พระบาทสมเด็จพระเจ้าอยู่หัวพร้อมด้วยสมเด็จพระนางเจ้าพระบรมราชินีนาถ และเจ้าหญิงอเล็กซานดราแห่งเคนท์ เสด็จพระราชดำเนินไปลอยพระประทีปที่หน้าวัดเฉลิมพระเกียรติ

อนึ่ง ในวันนั้น ผู้ว่าราชการจังหวัดนนทบุรีได้ทูลเกล้าฯ ถวายเงินบริจาคของประชาชนโดยเสด็จพระราชกุศลเพื่อปฏิสังขรณ์วัดเฉลิมพระเกียรติ อีกจำนวน 20,600 บาท

4.3.6 ปุชนิยมสถาน ปุชนิยมวัตถุ ที่สำคัญ

4.3.6.1 พระประธานในพระอุโบสถ

พระประธานในพระอุโบสถวัดเฉลิมพระเกียรติเป็นปางมารวิชัยหล่อด้วยทองแดง ทั้งองค์หน้าตักกว้าง 6 ศอก สูงจรดพระเศียร 8 ศอก 1 คืบ 4 นิ้ว พระประธานองค์นี้มีตำนานเล่าว่า เมื่อในรัชกาลที่ 3 โปรดฯ ให้ขุดแร่ทองแดง ที่อำเภอจันทึก แคว้นนครราชสีมา ได้ถลุงแร่เป็นเนื้อทองแดงมามาก พระบาทสมเด็จพระนั่งเกล้าเจ้าอยู่หัวมีพระราชประสงค์จะใช้ทองแดงนั้นให้เป็นประโยชน์แก่อุทิศแก่พระศาสนา ก่อน จึงโปรดฯ ให้หล่อพระพุทธรูป ซึ่งประดิษฐานเป็นพระประธานในพระอาราม ซึ่งทรงสร้างใหม่ 2 พระอาราม คือ วัดราชนัคดารามกับวัดเฉลิมพระเกียรติ และยังได้โปรดฯ ให้หล่อพระพุทธรูปปางอื่นอีก 34 ปางด้วย

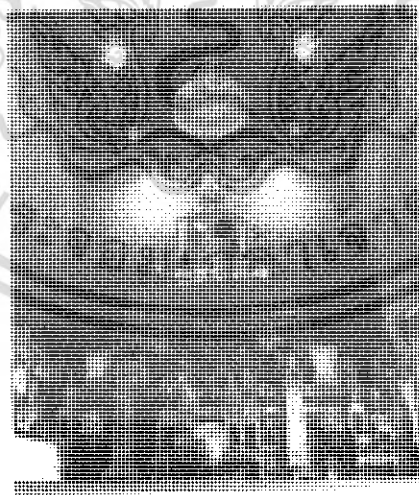

ภาพที่ 4.39 พระพุทธรมหาโลกาภินันทปฏิมา

เอกสารนี้เป็นเอกสารที่สงวนไว้สำหรับการใช้งานเพื่อการศึกษาเท่านั้น ไม่อนุญาตให้นำไปใช้ประโยชน์ด้านการค้าไม่ว่ากรณีใดๆ ทั้งสิ้น อีกทั้งห้ามมิให้ดัดแปลงเนื้อหา และต้องอ้างอิงถึงเจ้าของเอกสารทุกครั้งที่มีการนำไปใช้

พระประธานนี้หล่อเสร็จเรียบร้อย เมื่อ พ.ศ. 2389 โดยนำไปประดิษฐานที่วัดราชนันทคารามองค์หนึ่ง อีกองค์หนึ่งนำไปประดิษฐานที่วัดเฉลิมพระเกียรติ เฉพาะที่วัดเฉลิมพระเกียรติ พระบาทสมเด็จพระจอมเกล้าเจ้าอยู่หัว ถวายพระนามว่า “พระพุทธมหาโลกาภินันทปฏิมา” และโปรดเกล้าฯ ให้ลงรักปิดทอง พระพุทธมหาโลกาภินันทปฏิมา ทั้งองค์ดังปรากฏในปัจจุบัน

4.3.6.2 พระศิลา

พระศิลาขาว ประดิษฐานเป็นพระประธานอยู่ ณ บุษบกในพระวิหาร เป็นพระพุทธรูปปางมารวิชัยขนาดเล็กหน้าตักกว้าง 31 นิ้ว สูงตลอดยอดรัศมี 33 นิ้ว ตามหมายรับสั่ง พระบาทสมเด็จพระจอมเกล้าเจ้าอยู่หัว ได้โปรดให้เชิญมาประดิษฐานไว้ ณ พระอารามนี้ เมื่อปี พ.ศ. 2401 พร้อมด้วยพระอัครสาวกซ้ายขวาเป็นพระศิลานั่งพับเพียบส่วนกว้าง 11 นิ้ว ส่วนสูง 13 นิ้ว

4.3.6.3 พระปฏิมาชัยวัฒน์

พระปฏิมาชัยวัฒน์ หรือพระชัยวัฒน์ ประดิษฐานเป็นพระประธานอยู่ในอาคารการเปรียญหลวง เป็นพระพุทธรูปสมาธิเพชร พระหัตถ์ซ้ายจับด้ามพัด พระหัตถ์ขวาวางคว่ำบนพระชานุเหมือนพระกำลังอนุโมทนา (ให้พร) เป็นพระพุทธรูปสำคัญองค์หนึ่งสำหรับประจำองค์พระมหากษัตริย์มีประวัติการสร้างมาแต่สมัยพระเจ้าชัยวรมันที่ 2 แห่งกัมพูชา ไทยรับอิทธิพลมา พระมหากษัตริย์ไทยแห่งกรุงรัตนโกสินทร์มีพระปฏิมาชัยวัฒน์ประจำทุกพระองค์

สำหรับที่ประดิษฐานที่วัดเฉลิมพระเกียรติไม่ทราบความเป็นมาที่แน่ชัด (มีพระพุทธรูปอีกอย่างน้อยสององค์ที่มีนามพ้องกับพระปฏิมาชัยวัฒน์ คือ พระชัยหลังช้าง ซึ่งเป็นพระพุทธรูปที่พระบาทสมเด็จพระพุทธยอดฟ้าจุฬาโลก รัชกาลที่ 1 นำออกศึกประดิษฐานบนหลังช้าง ลักษณะพิเศษ คือ มีพัดอยู่ด้านหลัง แต่มิได้จับที่ด้ามพัดเหมือนพระชัยวัฒน์ส่วนอีกองค์หนึ่ง คือ พระชัยนรินทร์ เป็นพระพุทธรูปประจำเมือง มีลักษณะพิเศษ คือ พระหัตถ์จับที่ใบพัด)

4.3.6.4 พระอุโบสถ

พระอุโบสถ วัดเฉลิมพระเกียรติ มีความกว้าง 26 เมตร ยาว 40 เมตร ตั้งอยู่ระหว่างศาลาการเปรียญและพระวิหารหลวง มีกำแพงแก้วล้อมรอบ (รวมทั้งพระเจดีย์ทางด้านทิศตะวันตกด้วย) ด้านเหนือและด้านใต้ยาวด้านละ 100 เมตร ด้านตะวันออกและตะวันตกยาวด้านละ 45 เมตร พระบาทสมเด็จพระนั่งเกล้าเจ้าอยู่หัว โปรดเกล้าฯ ให้เจ้าพระยาพระคลังขึ้นไปเป็นแม่กองจัดการก่อสร้างกำหนดฤกษ์ก่อสร้างพระอุโบสถในวันขึ้น 13 ค่ำ เดือน 11 ตรงกับวันศุกร์ที่ 22 ตุลาคม พ.ศ. 2390 ปีมะแม เวลา 1 โมงเช้ากับ 4 บาท

พระอุโบสถหลังนี้มีความสวยงามมาก สร้างด้วยสถาปัตยกรรมแบบไทยปนจีน กล่าวคือ หลังคามุงด้วยกระเบื้องรางดินเผาชนิดกาบกล้วยไม้เคลือบสี ถือปูนทับแนวทำเป็นลอน ลูกฟูกแบบจีนหน้าบันทั้งทางทิศตะวันออกและทิศตะวันตกประดับด้วยกระเบื้องเคลือบสีสดจาก ประเทศจีน ปั้นและประดับตกแต่งสีให้เป็นรูปใบและดอกพุดตานขนาดโต เห็นได้ชัดเจน สวยงามมาก ส่วนกระจิงฐานพระช่อฟ้า ลายอง ไบระกาและหัวนาค ปั้นทำเป็นกระเบื้องเคลือบสี โครงหลังคาเป็นไม้ฉันทน์ และเสาก่ออิฐถือปูน พื้นภายในปูด้วยหินอ่อน พื้นรอบนอกปูด้วย กระเบื้องหน้าวัวดินเผา ผนังภายในพระอุโบสถเขียนตกแต่งลายสีชนิดดอกไม้ร่วง บานหน้าต่าง และบานประตูเขียนลายทองรดน้ำ



ภาพที่ 4.40 พระอุโบสถวัดเฉลิมพระเกียรติวรวิหาร

ภาพที่ 4.41 ด้านหน้าพระอุโบสถวัดเฉลิมพระเกียรติวรวิหาร

ซุ้มประตูและซุ้มหน้าต่างประดับลายปูนปั้นยกดอก เป็นดอกพุดตาน พื้นประดับกระจก ส่วนด้านในของบานประตูหน้าต่างเขียนรูปกบฏ ดอกบัว นก และสัตว์น้ำ ฐานพระอุโบสถ เป็น ฐานสิงห์ก่ออิฐถือปูน บันไดและชั้นบันไดปูด้วยศิลาทรายสีเขียว ชั้นทักษิณรอบพระอุโบสถทำ เอกสารนี้เป็นเอกสารที่สงวนไว้สำหรับการใช้งานเพื่อการศึกษาเท่านั้น ไม่อนุญาตให้นำไปใช้ประโยชน์ด้านการค้า ไม่ว่ากรณีใดๆ ทั้งสิ้น อีกทั้งห้ามมิให้ดัดแปลงเนื้อหา และต้องอ้างอิงถึงเจ้าของเอกสารทุกครั้งที่มีการนำไปใช้

เป็นฐานปัทม์ก่ออิฐถือปูน ปูกระเบื้องซีเมนต์ ผนังทึบฉินด้วยนอกประดับลูกกรงเคลือบแบบจีน ด้านในทำลูกกรงเจาะช่องเสาลอย สองข้างบันไดตรงผนังเชื่อมกับเสา ทำเป็นเสาประทีปแปดเหลี่ยมแทนเสาเม็ดมุมนฐานทึบฉิน และช่องกลางฐานทึบฉินทำเป็นย่อเก็จก่อเป็นเรือนซุ้มเสมา กับผนังทึบฉิน บันไดชั้นทึบฉินทำชั้นด้วยศิลาเขียวเช่นเดียวกับบันไดชั้นพระอุโบสถ

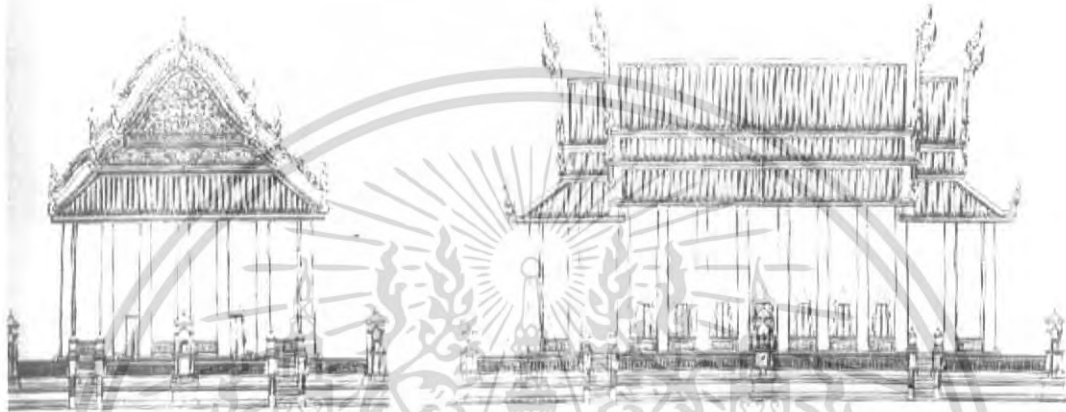

ภาพที่ 4.42 ภาพลายเส้นพระอุโบสถวัดเฉลิมพระเกียรติวรวิหาร จ.นนทบุรี

4.3.6.5 พระวิหารหลวง

พระวิหารหลวง วัดเฉลิมพระเกียรติ มักเรียกกันว่า วิหารพระศิลาขาว อยู่ทางด้านใต้พระอุโบสถ มีกำแพงแก้วล้อมรอบต่อจากพระอุโบสถอีกชั้นหนึ่ง พระวิหารหลังนี้ขนาดกว้าง 15 เมตร ยาว 24 เมตร รวมเนื้อที่ทั้งหมด 360 ตารางเมตร กำแพงทางด้านทิศเหนือและทิศใต้ ยาวด้านละ 35 เมตร ด้านทิศตะวันออกและตะวันตก ยาวด้านละ 28 เมตร วิหารพระศิลาขาวสร้างด้วยอิฐถือปูนเป็นสถาปัตยกรรมแบบเดียวกับพระอุโบสถ ภายในผนังเขียนสีภาพลายดอกไม้ร่วง สีสิ้นจุดขาดสดใส บานประตูและบานหน้าต่าง ด้านนอกเขียนลายก้ามมะลอ ด้านในเขียนสีฝุ่นภาพลายกอบัว

4.3.6.6 การเปรียญหลวง

การเปรียญหลวง วัดเฉลิมพระเกียรติ อยู่ทางด้านทิศเหนือของพระอุโบสถติดกับเขตสังฆาวาส มีกำแพงแก้วล้อมรอบต่อจากพระอุโบสถเช่นเดียวกับพระวิหารหลวง การเปรียญหลวง มีความกว้าง 16 เมตร ยาว 24 เมตร กำแพงแก้วทางด้านทิศเหนือและใต้ยาวด้านละ 35 เมตร ด้านทิศตะวันออกและตะวันตกยาวด้านละ 28 เมตร การเปรียญหลวงหลังนี้เป็นสถาปัตยกรรมแบบเดียวกับพระวิหารหลวงและพระอุโบสถ ผนังด้านในเขียนสีภาพลายดอกไม้
เอกสารนี้เป็นเอกสารที่สงวนไว้สำหรับการใช้งานเพื่อการศึกษาเท่านั้น ไม่อนุญาตให้นำไปใช้ประโยชน์ด้านการค้า
ไม่ว่ากรณีใดๆ ทั้งสิ้น อีกทั้งห้ามมิให้ดัดแปลงเนื้อหา และต้องอ้างอิงถึงเจ้าของเอกสารทุกครั้งที่มีการนำไปใช้

ร่าง สีสันอ่อนละมุน บานประตูและบานหน้าต่าง ด้านนอกเขียนภาพลายกำมะลอ ด้านในเขียน
สีฝุ่นภาพลายกอบัว



ภาพที่ 4.43 พระเจดีย์ประธานวัดเฉลิมพระเกียรติวรวิหาร



ภาพที่ 4.44 หอระฆังวัดเฉลิมพระเกียรติวรวิหาร

เอกสารนี้เป็นเอกสารที่สงวนไว้สำหรับการใช้งานเพื่อการศึกษาเท่านั้น ไม่อนุญาตให้นำไปใช้ประโยชน์ด้านการค้า
ไม่ว่ากรณีใดๆ ทั้งสิ้น อีกทั้งห้ามมิให้ดัดแปลงเนื้อหา และต้องอ้างอิงถึงเจ้าของเอกสารทุกครั้งที่มีการนำไปใช้



ภาพที่ 4.44 พระเจดีย์ทิศวัดพระเกียรติวรวิหาร

4.3.6.7 พระเจดีย์

พระเจดีย์ วัดเฉลิมพระเกียรติ เป็นพระเจดีย์แบบลังกา องค์เจดีย์เป็นรูปทรงกลมมีฐานแปดเหลี่ยม 2 ชั้น ฐานกว้างทั้งหมด 30 เมตร สูงจากพื้นถึงยอดประมาณ 45 เมตร พระเจดีย์องค์นี้อยู่ด้านหลังพระอุโบสถ ในเขตแนวกำแพงแก้วเดียวกันกับพระอุโบสถ ตามหลักฐานที่ปรากฏเข้าใจว่าพระเจดีย์องค์นี้สร้างในสมัยพระบาทสมเด็จพระนั่งเกล้าเจ้าอยู่หัว และได้รับการบูรณะสร้างต่อในสมัยพระบาทสมเด็จพระจอมเกล้าเจ้าอยู่หัว ดังปรากฏในพระราชพงศาวดารรัชกาลที่ 4 ว่า "ครั้นสิ้นแผ่นดินการวัดนั้นยังค้างอยู่บ้างเล็กน้อยจึงโปรดเกล้าโปรดกระหม่อมให้เจ้าพระยาทิพากรวงศ์ มหาโกษาธิบดีจ้างช่างไปเขียนผนังพระอุโบสถพิหารการเบรียญ และเขียนเพดานประตูหน้าต่างเขียนเป็นลายรดน้ำมีปราสาทตราแผ่นดิน และเขียนเป็นดวงจันทร์เต็มบริบูรณ์ คือ พระชนกษะนีของสมเด็จพระศรีสุลาไลย ท่านทรงพระนามว่า เพ็ญองค์ 1 จันทรองค์ 1 เบื้องต่ำเขียนเป็นเครื่องยศ ทูตบ้าน 1 ชายบ้าน 1 คือท่านผู้ได้เป็นผู้ว่าราชการเมืองนนทบุรี แล้วให้แก้ไขพระเจดีย์เสียใหม่ให้ต้องตามแบบอย่างกรุงเก่าแล้วถวายนามพระประธานว่า พระพุทธมหาโลกาภินันทปฏิมา"

เอกสารนี้เป็นเอกสารที่สงวนไว้สำหรับการใช้งานเพื่อการศึกษาเท่านั้น ไม่อนุญาตให้นำไปใช้ประโยชน์ด้านการค้าไม่ว่ากรณีใดๆ ทั้งสิ้น อีกทั้งห้ามมิให้ดัดแปลงเนื้อหา และต้องอ้างอิงถึงเจ้าของเอกสารทุกครั้งที่มีการนำไปใช้

บทที่ 5

การศึกษาวิเคราะห์พุทธสถาปัตยกรรมแบบพระราชนิยม

5.1 การศึกษาวิเคราะห์การเลือกทำเลที่ตั้งและการวางทิศทางพระอาราม

ผลจากการสำรวจพระอารามหลวงแบบพระราชนิยมในรัชกาลพระบาทสมเด็จพระนั่งเกล้าเจ้าอยู่หัวพบว่าทำเลที่ตั้งงานสถาปัตยกรรมมีการสร้างเป็นแหล่งใหญ่อยู่สามแห่งด้วยกันแห่งแรกคือในบริเวณเกาะรัตนโกสินทร์ แห่งที่สองคือในบริเวณเมืองนครเขื่อนขันธ์จังหวัดสมุทรปราการ แห่งที่สามคือบริเวณเขตบางขุนเทียนริมคลองด่านและเชื่อมต่อไปจนถึงคลองบางกอกใหญ่ทางฝั่งธนบุรี



ภาพที่ 5.1 การสำรวจทางน้ำและที่ตั้งพระอารามสมัยก่อนสร้างกรุงรัตนโกสินทร์

เอกสารนี้เป็นเอกสารที่สงวนไว้สำหรับการใช้งานเพื่อการศึกษาเท่านั้น ไม่อนุญาตให้นำไปใช้ประโยชน์ด้านการค้าไม่ว่ากรณีใดๆ ทั้งสิ้น อีกทั้งห้ามมิให้ดัดแปลงเนื้อหา และต้องอ้างอิงถึงเจ้าของเอกสารทุกครั้งที่มีการนำไปใช้

บริเวณในเกาะรัตนโกสินทร์ซึ่งเป็นมหานครที่ตั้งอยู่ริมแม่น้ำเจ้าพระยาจากการสำรวจพบ วัดเทพธิดาราม และวัดมหรณพาราม

บริเวณเมืองนครเขื่อนขันธ์จังหวัดสมุทรปราการ ริมคลองลัดหลวงเชื่อมแม่น้ำเจ้าพระยา จากการสำรวจพบ วัดโพชนัดพลเสพและวัดโปรดเกศเชษฐาราม

บริเวณเขตบางขุนเทียนริมคลองด่านเชื่อมไปถึงคลองบางกอกใหญ่ฝั่งธนบุรี จากการสำรวจพบ วัดราชโอรสฯ และยังมีพระอารามหลวงแบบพระราชนิยมที่ไม่ได้รวมอยู่ในตัวอย่างการศึกษา ได้แก่ วัดนางนอง วัดนางชี วัดอัปสรสวรรค์ วัดอินทาราม วัดจันทาราม วัดประดู่ฉิมพลีและในบริเวณเขตคลองสาน (คลองสมเด็จบ้านเจ้าพระยาองค์น้อย) จากการสำรวจพบ วัดพิชัยญาติการาม วัดเศวตฉัตร

เมื่อทำการศึกษาทางประวัติศาสตร์ของพื้นที่ทั้งสามบริเวณ ผู้วิจัยพบข้อมูลที่น่าสนใจที่เกี่ยวข้องกับทำเลที่ตั้งของงานสถาปัตยกรรมแบบพระราชนิยมฯ สรุปได้เป็นสามประการดังนี้

ประการที่หนึ่ง ทำเลที่ตั้งของพระอารามหลวงจากการวิจัยนี้ พบว่า พระอารามหลวงทั้งหมดสร้างอยู่ในเขตของเมืองหรือชุมชนใหญ่บริเวณเส้นทางคมนาคมทางน้ำสำคัญสองสาย ได้แก่ แม่น้ำเจ้าพระยา และคลองด่านเชื่อมคลองบางกอกใหญ่ ซึ่งสายน้ำทั้งสองนี้ล้วนมีบทบาทต่อพัฒนาการทางเศรษฐกิจ การเมือง สังคม และวัฒนธรรมของชาวสยามในฐานะเป็นเส้นทางการค้าที่สำคัญ นอกจากนั้นยังใช้เป็นเส้นทางในการเดินทัพและขนส่งอาวุธยุทโธปกรณ์ในการพระราชสงคราม โดยดำรงความสำคัญเป็นอย่างน้อยตั้งแต่สมัยอยุธยาเป็นต้นมา

ส่วนการหันทิศทางของพระอารามนั้นพบว่าพระอารามทั้งหมดจะยึดแกนประธานตามแนวแกนตะวันออกตะวันตก ซึ่งมีบางพระอาราม เช่น วัดมหรณพาราม วัดนางนอง วัดนางชี เป็นต้น จะหันหน้าพระอารามออกสู่ทิศตะวันตก มิได้มีกฎข้อบังคับว่าจะต้องหันหน้าพระอารามไปสู่ทิศตะวันออก

ประการที่สองในบริเวณดังกล่าวยังเป็นที่ตั้งบ้านเรือนของกลุ่มคนจีน ซึ่งคนจีนในกรุงสยามมักจะอาศัยอยู่กันมากในเขตฝั่งทะเลและบริเวณที่ลุ่มแถบแม่น้ำสายใหญ่ ๆ มีการตั้งหลักแหล่งชาวจีนในทุก ๆ เมืองตลอดชายฝั่งทะเลด้านอ่าวสยาม โดยเฉพาะบริเวณปากแม่น้ำ เช่น แม่น้ำบางปะกง แม่น้ำท่าจีน และแม่น้ำแม่กลอง

ประการที่สาม ทำเลที่ตั้งงานสถาปัตยกรรมบางแห่งเกี่ยวข้องกับผู้สร้างในฐานะเป็นสถานที่หรือยานที่เคยอาศัยของผู้สร้างหรือเครือญาติ หรือเป็นที่ของตระกูลซึ่งได้อุทิศถวายเป็นวัดอาทิเช่น ละแวกบางขุนเทียนช่วงบางหว้าและบางนางนอง ซึ่งมีส่วนเกี่ยวข้องกับพระญาติวงศ์ข้างพระราชชนนีของพระบาทสมเด็จพระนั่งเกล้าเจ้าอยู่หัวรัชกาลที่ 3 แห่งพระบรมราชจักรีวงศ์

เอกสารนี้เป็นเอกสารที่สงวนไว้สำหรับการใช้งานเพื่อการศึกษาเท่านั้น ไม่อนุญาตให้นำไปใช้ประโยชน์ด้านการค้าไม่ว่ากรณีใดๆ ทั้งสิ้น อีกทั้งห้ามมิให้ดัดแปลงเนื้อหา และต้องอ้างอิงถึงเจ้าของเอกสารทุกครั้งที่มีการนำไปใช้

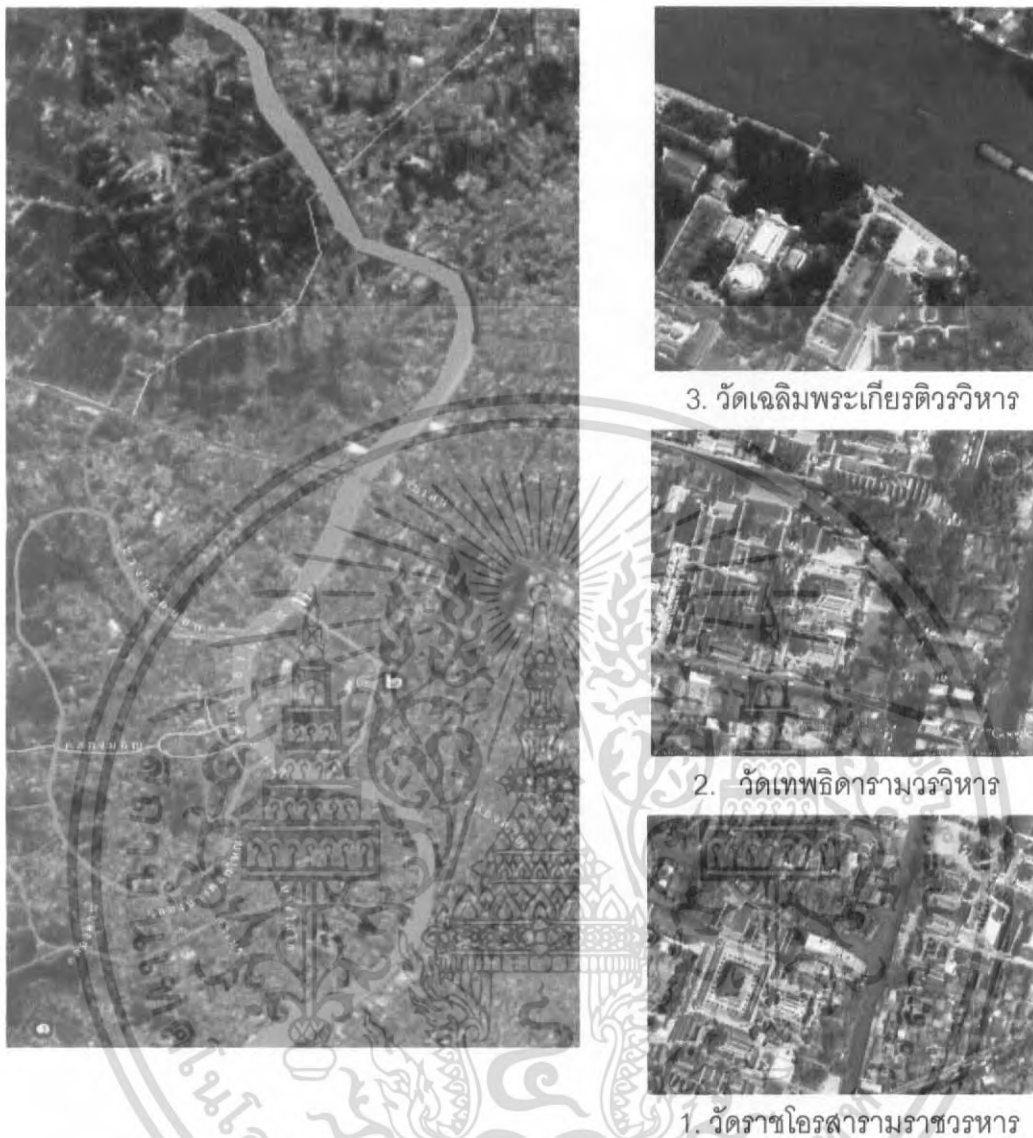

ภาพที่ 5.2 ตำแหน่งที่ตั้งพระอารามแบบพระราชานิยมที่ทำการศึกษาศาสตร์

จากการศึกษาจากบทที่ผ่านมาถึงวัตถุประสงค์การสร้างพระอารามแต่ครั้งอดีตซึ่งมีวัตถุประสงค์ที่แตกต่างกันตามเหตุการณ์และโอกาส การรังสรรค์การสถาปัตยกรรมจึงมีคุณค่าในตัวของมันเองโดยบอกสื่อที่เป็นนัยยะ ที่สื่อให้เห็นคุณค่าแนวคิดของผู้สร้างซึ่งปรากฏหลักฐานในปัจจุบัน

เอกสารนี้เป็นเอกสารที่สงวนไว้สำหรับการใช้งานเพื่อการศึกษาเท่านั้น ไม่อนุญาตให้นำไปใช้ประโยชน์ด้านการค้าไม่ว่ากรณีใดๆ ทั้งสิ้น อีกทั้งห้ามมิให้ดัดแปลงเนื้อหา และต้องอ้างอิงถึงเจ้าของเอกสารทุกครั้งที่มีการนำไปใช้

5.1.1 วัดราชโอรสารามราชวรวิหาร

ตั้งอยู่บริเวณข้าหลวงเดิมริมคลองด่านซึ่งเป็นนิวาสถานเดิมของท่านเรียม ซึ่งเป็นพระชนนีแห่งองค์พระกษัตริย์ ซึ่งบริเวณนี้เองมีประวัติความเป็นมาที่ยาวนานก่อนการสร้างกรุงรัตนโกสินทร์ อีกทั้งยังเป็นที่พักของพระราชวงศ์ผ่านพระชนนี กล่าวคือ พระอัยกาของพระบาทสมเด็จพระนั่งเกล้าเจ้าอยู่หัว ซึ่งที่ตั้งของพระอารามตั้งอยู่ที่ตะวันตกเฉียงใต้ของพระนคร มูลเหตุการณืสร้างพระอารามสร้างเมื่อครั้งพระบาทสมเด็จพระนั่งเกล้า ดำรงพระยศเป็นกรมหมื่นเจษฎาบดินทร์ ได้รับแต่งตั้งให้ไปขัดตราทัพที่เมืองกาญจนบุรี ซึ่งได้ทำพิธีเบิกโขนทวาร ที่พระอารามแห่งนี้และได้กระทำการตั้งสัตยาภิธาน เมื่อเสด็จกับมาโปรดให้บูรณะและสร้างใหม่ทั่วทั้งพระอาราม ซึ่งเป็น ย่านเดียวพระญาติพระวงศ์อาศัยอยู่เป็นวัดที่ทรงอุปถัมภ์อีกทั้งบริเวณนั้นยังมีวัดนางนอง และวัดอัปสรสวรรค์ซึ่งอยู่ในระแวกนั้นด้วย

5.1.2 วัดเทพธิดารามวรวิหาร

ตั้งอยู่ประตูสำราญราษฎร์ภายในกำแพงพระนคร หน้าวัดหันหน้าออกสู่คลองประจันหน้ากับวัดสระเกศ แต่เดิมนั้นบริเวณหน้าวัดจะติดกับคลอง เรือแพจอดหน้าวัดได้ภายหลังเมื่อตัดถนนเลียบบกำแพงเมืองหน้าวัด ทรงสร้างพระราชทาน พระเจ้าลูกเธอกรมหมื่นอัปสรสุดาเทพทรงบริจาคทุนทรัพย์ส่วนพระองค์เพื่อร่วมในการก่อสร้างวัดเทพธิดารามทรงสถาปนาวัดนี้ขึ้นเมื่อ พ.ศ.2379 แต่เดิมพื้นที่บริเวณตะวันออกของพระนครเป็นส่วนมังกุดและกาแพงของพระราชวัง อีกทั้งยังเป็นแหล่งชุมชนที่มีแหล่งพาณิชย์ และตลาดน้ำอยู่บริเวณนั้น

5.1.3 วัดเฉลิมพระเกียรติวรวิหาร

ตั้งอยู่ที่ริมฝั่งซ้ายแม่น้ำเจ้าพระยา ทางเมืองนนทบุรีที่ตั้งเดิมสันนิฐานว่าเป็นป้อมทับทิม ในรัชสมัยพระบาทสมเด็จพระนั่งเกล้าเจ้าอยู่หัวได้สร้างบนสถานที่ที่เป็นนิวาสถานเดิมของพระอัยกา พระอัยกีของพระองค์ และยังเป็นสถานที่ประสูติของสมเด็จพระศรีสุลาไลย พระราชชนนีพันปีหลวงเพื่อเป็นการเฉลิมพระเกียรติแก่พระอัยกา พระอัยกีและพระชนนีแห่งพระองค์ พระองค์จึงทรงโปรดเกล้าฯให้พระยาพระคลัง (ดิศ บุษนาถ) ตำแหน่งที่พระสมุหพระกลาโหมเป็นแม่กองสร้างวัดขึ้นในบริเวณนี้แต่การสร้างวัดในรัชสมัยพระองค์ไม่แล้วเสร็จเนื่องจากทรงพระประชวร แล้วเสด็จสวรรคตพระอารามยังไม่แล้วเสร็จพอล่วงถึงรัชสมัยพระจอมเกล้าเจ้าอยู่หัวทรงสร้างต่อจนแล้วเสร็จ



ภาพที่ 5.3 แผนที่แหล่งชุมชนและพานิชยกรรมสมัยพระบาทสมเด็จพระนั่งเกล้าเจ้าอยู่หัว

หมายเลขที่อยู่ในแผนที่แสดงถึงแหล่งชุมชนต่าง ๆ ดังนี้ คือ

- หมายเลข 1 ชุมชนชาวไทยริมแม่น้ำเจ้าพระยาและริมคลองต่างๆ
- หมายเลข 3 ชุมชนจีนจากอยุธยา
- หมายเลข 5 ชุมชนมอญคลองมอญและคลองบางหลวง
- หมายเลข 6 แยกเจ้าเซ็น(นิกายชีอ่า)
- หมายเลข 9 ชุมชนข้าราชการวังหลวง
- หมายเลข 10 ชุมชนข้าราชการพระราชวังหน้า
- หมายเลข 11 ชุมชนริมคลองคูเมืองเดิม
- หมายเลข 12 ชุมชนมอญสะพานมอญ
- หมายเลข 13 ชุมชนลาว เขมร มอญ และจีนบ้านหม้อ
- หมายเลข 14 แยกตานีวัดตองปุ
- หมายเลข 15 แยกคลองโองอ่าง
- หมายเลข 16 ชุมชนจีนลำเพ็ญ
- หมายเลข 29 บ้านเจ้าพระยาบดินทรเดชา(สิงห์ สิงหเสนีย์)

เอกสารนี้เป็นเอกสารที่สงวนไว้สำหรับการใช้งานเพื่อการศึกษาเท่านั้น ไม่อนุญาตให้นำไปใช้ประโยชน์ด้านการค้าไม่ว่ากรณีใดๆ ทั้งสิ้น อีกทั้งห้ามมิให้ดัดแปลงเนื้อหา และต้องอ้างอิงถึงเจ้าของเอกสารทุกครั้งที่มีการนำไปใช้

ในการเลือกทำเลที่ตั้งของพระอารามที่ทำการศึกษาทั้ง 3 พระอารามซึ่งในการวิเคราะห์ปัจจัยของตั้งสมมุติฐานเชิงหลักฐานทางเอกสารทางประวัติศาสตร์ดังนี้คือ จากการศึกษาทางเอกสารทางประวัติศาสตร์พบว่าวัตถุประสงค์ในการสร้างพระอารามทั้ง 3 แห่งนั้นมีวัตถุประสงค์คล้ายคลึงกันคือการสร้างพุทธสถาปัตยกรรมเพื่อเทิดพระเกียรติให้แก่พระบรมวงศานุวงศ์ เป็นที่ระลึกแห่งแผ่นดินซึ่งเป็นที่แสดงออกถึงความเจริญทางด้านวัฒนธรรม อีกทั้งเป็นการแสดงกตัญญูตาดำเนินการบูรณะ สิ่งที่มีนัยแฝงที่ทำวิจัยสันนิษฐานอีกประการหนึ่งคือตำแหน่งที่ตั้งสร้างพระอารามทั้ง 3 แห่ง ติดริมแม่น้ำ ลำคลองที่เป็นทางสัญจรที่เจริญในอดีต เป็นการเชื่อมระหว่างชนชั้นในสังคมไทยโดยใช้พระพุทธศาสนาและพระอารามเป็นจุดเชื่อม เริ่มตั้งแต่การที่พระบาทสมเด็จพระเจ้าอยู่หัวเสด็จพระราชดำเนินดูงานการก่อสร้าง สร้างความใกล้ชิดกับประชาชนไพร่ฟ้า และเป็นการสร้างขวัญกำลังใจให้แก่ประชาชนให้มีความจงรักภักดีแต่แผ่นดินของพระองค์ อีกทั้งยังเชื่อมคนชั้นสูง ชูนาง ให้ใกล้ชิดประชาชนระดับล่างมากยิ่งขึ้นเพื่อสร้างฐานความมั่นคงให้กับตน ให้กับระบบศักดินา

อีกทั้งตำแหน่งที่ตั้งพระอารามหาสังเกตในเชิงกายภาพเชิงลึกจะเห็นได้ว่านอกจากจะเป็นทางที่สัญจรได้สะดวกแล้วยังเป็นแหล่งชุมชน และพระราชวังของเจ้านายรวมไปถึงขุนนาง ยังส่งเสริมการศึกษาและระบบเศรษฐกิจในประเทศได้อีกด้วย ดังเช่นวัดโอรสารามซึ่งบริเวณที่ตั้งของวัดเป็นบริเวณข้าหลวงเดิม ริมคลองด้านในรัชสมัยครั้งพระเจ้าธนบุรีและพระบาทสมเด็จพระพุทธยอดฟ้าจุฬาโลก รัชกาลที่ 1 ดังจะเห็นการอุปถัมภ์วัดนางนอง วัดราชโอรสาราม รวมไปถึงวัดอัปสรสวรรค์ (วัดหุม) ก็ยังปรากฏสถาปัตยกรรมแบบพระราชนิยมอีกด้วยแต่หากผู้รังสรรค์นั้นเป็นขุนนางเสนาบดี ที่สนองงานรับใช้เยี่ยงพระยุคลบาทอยู่ และวัดเทพธิดาราม เองยังจะพบ

5.2 การศึกษาวิวัฒนาการพุทธสถาปัตยกรรมไทยประเพณีกับพระราชนิยมรวมถึงอิทธิพลสถาปัตยกรรมจีน

5.2.1 สถาปัตยกรรมไทยประเพณีไทยเดิมกับสถาปัตยกรรมแบบพระราชนิยม

ในสมัยพระบาทสมเด็จพระนั่งเกล้าเจ้าอยู่หัว (รัชกาลที่ 3) เป็นสมัยที่บ้านเมืองกลับสู่สภาวะปกติสุข การศึกษสงครามเบาบางลง สถาปัตยกรรมดีขึ้นรวมทั้งพระองค์มีพระราชศรัทธาในพระบรมพุทธศาสนา ทรงมุ่งมั่นในการเสริมสร้างพระพุทธศาสนาให้เจริญยิ่งขึ้นเพื่อเป็นศูนย์รวมใจประชาราษฎร์ทั่วราชอาณาจักรจึงทรงสร้าง สถาปนา บูรณปฏิสังขรณ์วัดต่างๆ ขึ้นมากมายทั้งในพระนคร และต่างจังหวัด และยังทรงชักชวนพระบรมวงศานุวงศ์ ชูนางข้าราชการ บริหาร และคฤหบดี ร่วมกันบำเพ็ญกุศลในครั้งนี้ด้วย อันเป็นปัจจัยก่อกำเนิดการสร้างสรรค์และ

เอกสารนี้เป็นเอกสารที่สงวนไว้สำหรับการใช้งานเพื่อการศึกษาเท่านั้น ไม่อนุญาตให้นำไปใช้ประโยชน์ด้านการค้าไม่ว่ากรณีใดๆ ทั้งสิ้น อีกทั้งห้ามมิให้ดัดแปลงเนื้อหา และต้องอ้างอิงถึงเจ้าของเอกสารทุกครั้งที่มีการนำไปใช้

การพัฒนาในงานศิลปกรรมด้านต่างๆ รูปแบบงานสถาปัตยกรรมในสมัยนี้สามารถแบ่งออกได้เป็น 2 ประเภทใหญ่ ๆ คือ¹

- สถาปัตยกรรมแบบประเพณีไทยเดิม หมายถึง ลักษณะงานสถาปัตยกรรมยังคงสร้างขึ้นตามรูปแบบที่สืบทอดนิยมกันมาแต่อดีต ต่อเนื่องกันจนเป็นประเพณีนิยม แต่มีการเปลี่ยนแปลงลักษณะบางอย่างเพื่อความเหมาะสม อาทิ การเปลี่ยนแปลงเพื่อเสริมสร้างความมั่นคงแข็งแรงขึ้นกว่าบ้าง แต่ยังคงรักษารูปแบบประเพณีนิยมไว้ เช่น โบรา ซอฟ้า โบระกา หางหงส์ ฯลฯ วัดที่สร้างตามรูปแบบประเพณีไทยเดิม เช่น วัดราชนัดดา วัดหนึ่ง วัดสุทัศน์ ฯลฯ

- สถาปัตยกรรมแบบราชนิยม หมายถึง ลักษณะงานสถาปัตยกรรมที่สร้างขึ้นในรูปแบบอย่างใหม่แตกต่างไปจากแบบประเพณีเดิม อันเกิดจากการผสมผสานระหว่างศิลปะระบบจีนกับศิลปะไทยได้อย่างกลมกลืนเหมาะสม ลงตัว เห็นได้จากการออกแบบผังเมือง รูปทรงอาคาร องค์ประกอบส่วนต่างๆของอาคาร สิ่งประดับตกแต่ง เทคนิคและวัสดุ เป็นต้น

สาเหตุสำคัญที่ทำให้เกิดงานสถาปัตยกรรมแบบพระราชนิยม เนื่องมาจากการสร้างและปฏิสังขรณ์วัดราชโอรสารามของพระบาทสมเด็จพระนั่งเกล้าเจ้าอยู่หัว (รัชกาลที่ 3) ครั้งยังดำรงพระยศเป็นพระเจ้าลูกยาเธอกรมหมื่นเจษฎาบดินทร์² ขึ้นในปี พ.ศ. 2364 ปลายรัชสมัยพระบาทสมเด็จพระพุทธเลิศหล้านภาลัย (รัชกาลที่ 2) ขณะนั้นพระองค์ทรงว่าราชการกรมท่าและแต่งสำเภาค้าขายกับจีนจนมีความมั่งคั่งและมีความนิยมในรูปแบบศิลปะของจีน ในการสร้างวัดราชโอรสาราม พระองค์ทรงเป็นแม่กอง ตรวจสอบควบคุมการก่อสร้างด้วยพระองค์เอง และโดยเหตุที่ทรงทำการสร้างวัดขึ้นเป็นส่วนพระองค์จึงได้สร้างขึ้นตามพระราชหฤทัย³ รูปแบบงานสถาปัตยกรรมแบบใหม่นี้ (แบบพระราชนิยม) นิยมสร้างสืบเนื่องมาจนถึงสิ้นสุทธรัชกาลที่ 3 จากนั้นก็ทวนกลับไปนิยมรูปแบบงานอย่างงานประเพณีเดิมครั้งกรุงศรีอยุธยา นับเป็นการก้าวถอยหลังกลับไปหยุดอยู่ที่เดิม ประกอบกับได้รับอิทธิพลแบบอย่างศิลปะตะวันตกเข้ามาด้วยจึงทำให้ศิลปะแบบพระราชนิยมเสื่อมความนิยมลง

1 เนตรนภิศ นาควัชระ, วัดในกรุงเทพ : การเปลี่ยนแปลงในรอบ 200 ปี, หน้า 141.

2 จริยา สุานรตภรณ์ หน้าบันโบสถ์วิหารสมัยรัชกาลที่ 3 วิทยานิพนธ์ปริญญาโทคณะสถาปัตยกรรมศาสตร์ มหาวิทยาลัยศิลปากร, 2512, หน้า 14-15

3 สมเด็จพระเจ้าฟ้ากรมพระยานริศรานุวัดติวงศ์ และสมเด็จพระยาตำราญานุกาฬลาสัยสมเด็จพระ

เล่มที่ 25, หน้า 2.

งานสถาปัตยกรรมแบบพระราชนิยม มีลักษณะที่แสดงถึงความมั่นคง แข็งแรง สง่างาม น่าเกรงขาม มีความสวยงาม เป็นแบบอย่างสกุลช่างหนึ่งของสถาปัตยกรรมไทย และนับเป็นเอกลักษณ์แห่งสกุลช่างในสมัยกรุงรัตนโกสินทร์⁴

5.2.2 วัตถุประสงค์การสร้างพระอารามหลวงแบบสถาปัตยกรรมแบบพระราชนิยมฯ ในสมัยรัตนโกสินทร์ตอนต้น : กรณีเฉพาะแห่งยุคสมัย

การสร้างพระอารามหลวงแบบพระราชนิยมฯ ในรัชสมัยพระบาทสมเด็จพระนั่งเกล้าเจ้าอยู่หัวนอกจากจะมีสาเหตุเพื่อเป็นการสร้างบุญกุศลตามประเพณีของพุทธมากระโดยทั่วไปและเป็นไปตามเหตุผลดังที่แสดงไว้ข้างต้นแล้ว จากการศึกษาวิจัยทางกายภาพพระอารามหลวงฯ ร่วมกับการศึกษาทางประวัติศาสตร์ พบว่ายังเกิดจากวัตถุประสงค์อีกสามประการดังต่อไปนี้

5.2.2.1 เพื่อเป็นการบูรณาการทางวัฒนธรรม เนื่องจากในประเทศสยามขณะนั้นเป็นรัฐพหุวัฒนธรรม (cultural pluralism) ประกอบด้วยพลเมืองที่หลากหลาย ที่สำคัญได้แก่ จีนและชาวตะวันตก ซึ่งเป็นชาติที่มีบทบาททางการเมืองในขณะนั้นอยู่บ้างแล้ว ความคิดเรื่องการบูรณาการทางวัฒนธรรม คือ การยอมรับความหลากหลายทางวัฒนธรรมและเอกลักษณ์ของแต่ละวัฒนธรรมด้วยความสัมพันธ์ระหว่างวัฒนธรรม คือ การมีวัฒนธรรมที่หลากหลายร่วมกันและไม่ได้มีการพยายามครอบงำซึ่งกันและกัน

พระบาทสมเด็จพระนั่งเกล้าเจ้าอยู่หัวทรงตระหนักถึงปัจจัยข้อนี้ได้เป็นอย่างดี พระองค์ทรงพยายามสนับสนุนให้เกิดการผสมผสานกลมกลืนทางวัฒนธรรม โดยทางสร้างสรรคงานสถาปัตยกรรมแบบพระราชนิยม ซึ่งเป็นแบบไทยผสมจีนและศิลปะตะวันตก โดยสร้างสรรคให้เป็นวัฒนธรรมซึ่งมีการรองรับโดยพระมหากษัตริย์ ดังนั้น

พวกพ่อค้าจีนที่เข้ามาค้าขายยังเมืองไทยเมื่อได้เห็นพระบาทสมเด็จพระนั่งเกล้าเจ้าอยู่หัวทรงสร้างสรรคงานสถาปัตยกรรมด้วยการนำเอาศิลปกรรมแบบจีนมาประยุกต์กับศิลปะไทย ก็เกิดความภาคภูมิใจศิลปะแบบใหม่นี้ ครั้งเมื่อพวกเขาแต่งสำเภามาเมืองไทยคราใด ก็มักจะนำเอาตุ๊กตาทินจีนมาทูลเกล้าฯ ถวาย ทั้งนี้เพื่อความดีความชอบประการหนึ่ง และอีกประการหนึ่งก็เพื่อความอิมเมจในจิตใจที่ได้มีโอกาสร่วมทำบุญ

จากการที่ได้ทรงกระทำเช่นนี้ ยังได้ก่อผลดีในแง่จิตวิทยาเป็นอย่างมาก กล่าวคือ เมื่อบรรดาชนชาวจีนได้เห็นพระองค์ท่าน ทรงนำเอาศิลปะแบบจีนไปใช้ในการ

4 สมใจ นิมเล็ก , สถาปัตยกรรมแบบพระราชนิยมในสมัยพระบาทสมเด็จพระนั่งเกล้าเจ้าอยู่หัว,

คณะสถาปัตยกรรมศาสตร์ มหาวิทยาลัยศิลปากร , 2516, หน้า 90.

เอกสารนี้เป็นเอกสารที่สงวนไว้สำหรับใช้ในงานเพื่อการศึกษาเท่านั้น เมื่ออนุญาตให้นำไปใช้ประโยชน์ด้านการค้าไม่ว่ากรณีใดๆ ทั้งสิ้น อีกทั้งห้ามมิให้ดัดแปลงเนื้อหา และต้องอ้างอิงถึงเจ้าของเอกสารทุกครั้งที่มีการนำไปใช้

สร้างสรรค์งานสถาปัตยกรรมทางพระศาสนา (ซึ่งเท่ากับว่าพระองค์ทรงยอมรับในคุณค่าของศิลปะแบบจีนอย่างสูง) พวกเขาที่ย่อมจะเกิดความภูมิใจเป็นอย่างมาก

ไม่เพียงแต่ชาวจีนเท่านั้นที่ชื่นชมพระอัจฉริยภาพที่ทรงริเริ่มออกแบบสถาปัตยกรรมแบบพระราชนิยมฯ แม้แต่ชาวตะวันตกเอง ก็นิยมชมชอบจนถึงกับ นายจอห์น ครอบเฟริด หัวหน้าคณะทูตอังกฤษ ได้บันทึกกล่าวชมวัดราชโอรสารามซึ่งเป็นพระอารามหลวงแห่งแรกซึ่งพระองค์ทรงริเริ่มสร้างเป็นแบบสถาปัตยกรรมพระราชนิยมฯ ไว้เมื่อคราวเดินทางไปดูการก่อสร้างแล้วมีบันทึกไว้ในจดหมายเหตุรายวันชื่อ Journal of an Embassy to the Court of Siam & Chochin – China ลงวันที่ 22 เมษายน 2365 อันเป็นช่วงต้นปี ว่า

วัดซึ่งเจ้ากรมเจษฎาภูบาลินทร์ทรงสร้างอยู่ ชื่อวัดจอมทอง ขณะที่เราไปนั้น วัดกำลังก่อสร้าง เราได้มีโอกาสเห็นลำดับการก่อสร้างอยู่... วัดนี้สร้างขึ้นอย่างงดงาม คงเป็นเพราะในกรมผู้ทรงเป็นเจ้าของวัดนั้นทรงว่าการกรมท่า ทรงได้รับผลประโยชน์จากการติดต่อค้าขายกับจีนอย่างกว้างขวาง ตามบรรดาวัดที่เราได้เห็นมาแล้วในกรุงเทพฯ ไม่มีวัดไหนจะทำด้วยฝีมือประณีตงดงามเท่าวัดนี้ หลังโบสถ์ดูแปลกแต่ใช้ว่าไม่งาม กฎในวัดนี้ก่อนเป็นตึกหมด ใช้อิฐฉาบปูนทำให้รู้สึกเหมือนบ้านเรือนน้อย ๆ ในประเทศอังกฤษ

5.2.2.2 เพื่อประกาศอุดมการณ์ทางการเมืองของพระบาทสมเด็จพระนั่งเกล้าเจ้าอยู่หัว ซึ่งได้เริ่มกระทำตั้งแต่ครั้งยังดำรงตำแหน่งเป็นเจ้าทรงกรม (กรมหมื่นเจษฎาภูบาลินทร์) โดยพระองค์ได้ริเริ่มถ่ายทอดประเพณีหลวงในรูปแบบใหม่ที่พระองค์ทรงประดิษฐ์คิดค้นขึ้นภายใต้สถานการณ์เฉพาะในสมัยรัตนโกสินทร์ตอนต้น จากส่วนกลางผ่านมายังท้องถิ่น

5.2.2.3 เพื่อแสดงถึงความเจริญทางวัฒนธรรม ธรรมเนียม และความคิดวิสัยของบ้านเมือง จากมุมมองทั้งของประชาชนและชาวต่างชาติทั้งชาวจีน และโดยเฉพาะชาวตะวันตกผู้ซึ่งมีพื้นฐานทางวัฒนธรรมที่แตกต่างกันโดยสิ้นเชิงโดยเฉพาะจีนซึ่งในสายตาพวกเขาฝรั่งเห็นเป็นประเทศที่เจริญในแถบนี้ หลักฐานยืนยันอย่างหนึ่งก็คือ การออกแบบสถาปัตยกรรมแบบพระราชนิยมได้มีการผสมผสานศิลปะจีนและลวดลายหรือระเบียบของศิลปะตะวันตกเข้ามา (หมายถึงไม่ได้มีการใช้ระเบียบงานศิลปะตะวันตกอย่างแท้จริงแต่เป็นความพยายามผูกกลวดลายแบบไทยหรือจีนเพื่อให้ดูแล้วรสนิยมออกไปทางศิลปะตะวันตก) นอกจากนั้นเหตุผลในประเด็นนี้ก็มีตัวอย่างให้เห็นได้อย่างชัดเจนในอีกไม่กี่สิบปีต่อมาซึ่งตรงกับสมัยรัชกาลที่ 5 ซึ่งประเทศสยามต้องเข้าสู่ภาวะของพยายามสร้างสรรค์บ้านเมืองให้ศิวิไลซ์ทันสมัยที่เจริญทางอุตสาหกรรม เพื่อเป็นหนทางหนึ่งในการต่อสู้กับลัทธิล่าอาณานิคมตะวันตก ซึ่งจะขอยกกระแสพระราชดำรัสขึ้นมากล่าวอ้างอีกครั้งตามมีดังนี้ "การศึกษาศาสตร์ช่างญวน ช่างพม่า ก็เห็นจะไม่มีแล้ว จะมีอยู่ก็แต่

เอกสารนี้เป็นเอกสารที่สงวนไว้สำหรับการใช้งานเพื่อการศึกษาเท่านั้น ไม่อนุญาตให้นำไปใช้ประโยชน์ด้านการค้าไม่ว่ากรณีใดๆ ทั้งสิ้น อีกทั้งห้ามมิให้ดัดแปลงเนื้อหา และต้องอ้างอิงถึงเจ้าของเอกสารทุกครั้งที่มีการนำไปใช้

ข้างพวกฝรั่ง ให้ระวังให้ดี อย่าให้เสียทีแก่เขาได้ การสิ่งใดของเขาที่ควรจะเรียนเอาไว้ก็ให้เอาอย่างเขา แต่อย่าให้นับถือเลื่อมใสไปทีเดียว จากข้อความนี้เป็นหลักฐานที่ค่อนข้างชัดเจนว่าในรัชสมัยของพระองค์ความคิดที่จะพัฒนาบ้านเมืองเพื่อมิให้เสียทีกับพวกฝรั่งได้เกิดขึ้นแล้วอย่างระมัดระวัง

5.2.3 สถาปัตยกรรมจีน

สถาปัตยกรรมจีนสันนิษฐานว่า เริ่มพัฒนาเป็นรูปแบบของตนเองตั้งแต่สมัยราชวงศ์ฉินจากนั้นสร้างสืบมา แต่มีบางอย่างปรับเปลี่ยนบ้าง ดังเช่น สมัยราชวงศ์ฮั่นแทนนุชาห้องกราบไหว้บรรพบุรุษ และศาลเจ้ามีรูปแบบผิดแผกออกไป จนรุ่งเรืองอย่างมากสมัยราชวงศ์ซ่ง ต่อเนื่องมาจนถึงสมัยราชวงศ์หมิง และราชวงศ์ชิง

สถาปัตยกรรมจีนแบ่งออกได้หลายประเภท ใช้อิฐ หิน หรือไม้เป็นวัสดุหลัก แต่หากเป็นสถาปัตยกรรมที่มีหลังคา โดยทั่วไปใช้ไม้เป็นวัสดุสำคัญ ส่วนอิฐและหินมักใช้เป็นฐานหรือเป็นผนัง สถาปัตยกรรมในระยะแรกคงเป็นระบบคานวางพาดเสาธรรมดา แต่เมื่อพบว่ามีโครงสร้างเหล่านี้อาจพังทลายง่ายเมื่อเกิดแผ่นดินไหว สถาปนิกจีนโบราณจึงค้นหาระบบโครงสร้างที่ช่วยป้องกันแรงสั่นสะเทือนจากแผ่นดินไหว โดยออกแบบรอยต่อระหว่างเสากับคานให้มีความยืดหยุ่นลักษณะนี้ค่อยๆ พัฒนาอีกหลายศตวรรษ จนเป็นแบบประเพณีซึ่งเรียกว่า “เท้าแขน (Bracket) หรือเตากง (Dougong)” สถาปัตยกรรมประเภทวัด ศาสนสถาน หรือพระราชวังส่วนใหญ่จะมีเท้าแขนที่ปลายเสา เท้าแขนก็คือเครื่องค้ำยันหรือเครื่องรับน้ำหนักอย่างกระเดื่อง การมีเท้าแขนจะทำให้ใช้เสาน้อยลง เพราะเครื่องค้ำยันนี้จะแผ่กิ่งก้านขึ้นไปรับตั้งหรือคานในลักษณะทวิคูณ ประอบกันในลักษณะของการเข้าไม้ ปราศจากตะปูหรือนอต เพื่อให้เกิดความยืดหยุ่น ในส่วนนี้มักออกแบบตกแต่ง มีการระบายสี เขียนลวดลาย หรือสลักเสลาอย่างสวยงาม เป็นส่วนที่เพิ่มคุณค่าทางศิลปะและความงามอย่างมาก และเป็นลักษณะโดดเด่นอย่างหนึ่งของสถาปัตยกรรมจีน

หลังคามีหลายลักษณะ เช่น แบบจั่ว แบบปั้นหย่า แบบกึ่งจั่วกึ่งปั้นหย่า แบบพีระมิตหรือกรวยยอดแหลม ทั้งสี่แบบยังมีความแตกต่างในรายละเอียดปลีกย่อย โดยเฉพาะจำนวนชั้นหลังคาอาคารที่มีความสำคัญทางศาสนา หรือที่ประทับของกษัตริย์มักสร้างทรงปั้นหย่าลดหลั่นหลายชั้นแบบกึ่งจั่วกึ่งปั้นหย่าก็นำมาใช้กับอาคารสำคัญด้วย และดูเหมือนว่าอาคารยิ่งสำคัญเพียงใดก็ยิ่งเพิ่มจำนวนชั้นหลังคามากขึ้น สำหรับหลังคาสันนิษฐานว่า ได้รับต้นแบบจากหลังคาสถาปัตยกรรมสมัยราชวงศ์ฮั่นเป็นอย่างน้อย เนื่องจากพบหลักฐานเป็นบ้านดินเผาในสุสานหลังจากนั้นได้พัฒนาหลังคาอีกหลายรูปแบบ โดยเฉพาะในสมัยราชวงศ์ชิง แบบพีระมิตยัง

เอกสารนี้เป็นเอกสารที่สงวนไว้สำหรับการใช้งานเพื่อการศึกษาเท่านั้น ไม่อนุญาตให้นำไปใช้ประโยชน์ด้านการค้าไม่ว่ากรณีใดๆ ทั้งสิ้น อีกทั้งห้ามมิให้ดัดแปลงเนื้อหา และต้องอ้างอิงถึงเจ้าของเอกสารทุกครั้งที่มีการนำไปใช้

แยกออกมาเป็นหลายเหลี่ยม เช่นแบบห้าเหลี่ยม แบบหกเหลี่ยม แบบแปดเหลี่ยม แบบกรวยกลม มักใช้กับพระราชวัง แบบแปดเหลี่ยมใช้กับสุป

หลังคาทำด้วยกระเบื้องดินเผาเคลือบเงา โดยส่วนใหญ่มี 2 แบบ คือ แบบแบน และแบบทรงกระบอกผ่าซีก แบบแบนหรือปีกผีเสื้อมักใช้กับอาคารทั่วไป ส่วนแบบทรงกระบอกผ่าซีกมักใช้กับอาคารอันทรงเกียรติ สีมืดตั้งแต่สีเหลือง น้ำเงิน จนถึงสีเทา สันหลังคา (Ridge) สันตะเข้ และขอบจั่วมักยกขึ้นสูงหนา มีลักษณะแตกต่างตามภูมิภาค ทางตอนเหนือของจีนส่วนใหญ่สันหลังคาเหยียดตรง ขอบจั่วยกเอียงขึ้นเล็กน้อย ทางตอนกลางสันบนหลังคาเหยียดตรง ขอบจั่วยกเอียงมากขึ้น ส่วนทางตอนใต้สันหลังคาโค้ง และขอบจั่วเอียงโค้งเชิดขึ้นไป ส่วนชายคานั้นจะแอ่นโค้งอย่างไรขึ้นกับรสนิยมความงามของผู้ออกแบบเอง บางครั้งยกปลายจั่วและมุมชายคาสูงจนอ่อนแออย่างอ่อนช้อย

อาคารอันทรงเกียรติส่วนใหญ่จะไม่ใช้ผนังค้ำยันหลังคา เพราะการค้ำยันเป็นหน้าที่ของเสา ชื่อ และเท้าแขนอยู่แล้ว ผนังมีหน้าที่เพียงปิดล้อมและเป็นเครื่องกำบัง ในกรณีแผ่นดินไหวผนังอาจพังทลายลงก่อน ในขณะที่เสาและคานไม้ยังอยู่เหมือนเดิม เพราะถูกออกแบบให้ยืดหยุ่นและทนทานต่อแรงสั่นสะเทือน ดังนั้นจึงอยู่ได้นานกว่าผนังที่ก่อขึ้นรองรับหลังคา ส่วนอาคารอื่น ๆ ผนังอาจใช้ค้ำยันหลังคาด้วย ผนังจะหนาหรือบางยังขึ้นอยู่กับภูมิภาค ทางตอนเหนือซึ่งมีอากาศหนาวจัดผนังค่อนข้างหนากว่า นิยมใช้ผนังอิฐหรือหินมากกว่าไม้ ส่วนทางตอนใต้ซึ่งอุ่นกว่านิยมใช้ไม้ อย่างไรก็ตาม ผนังไม่ใช่เป็นเครื่องปิดล้อมนั้น บางครั้งพบว่าการก่อผนังอิฐยังเป็นการแสดงถึงจุดสิ้นสุดหรือจุดสกัดหลังคา โดยก่อผนังด้านสกัดให้สูงขึ้นไปจุดสันหลังคา เพื่อทำหน้าที่แบกรับเครื่องมุงและลดแสงสว่างภายใน หลังคาแบบนี้จึงยื่นออกเพียงเล็กน้อย

สำหรับประตูหน้าต่างต่างนอกจากเป็นทางเข้าออกหรือรับแสงและลมแล้ว ยังเป็นเครื่องตกแต่งผนังในตัวด้วย บานหน้าต่างที่ทำด้วยไม้นิยมแกะสลักหรือนำไม้ระแนงมาขัดแตะเป็นลวดลายต่างๆ หรือแกะสลักภาพจากตำนาน เทพนิยาย หรือสัญลักษณ์ ประตูก็เช่นเดียวกันมักใช้ไม้ทำกรอบวงกบ กรุภายในด้วยไม้เป็นช่องๆ หรือทำลวดลายขัดแตะเป็นลายเรขาคณิตหรือดอกไม้ เฉพาะประตูไม้นี้มักได้รับการออกแบบตกแต่งอย่างพิถีพิถัน ประตูบางแบบจะสงวนไว้สำหรับพระราชวังเท่านั้น บางครั้งใช้โลหะดุนเป็นลวดลายแทนไม้ การเปิดปิดประตูนิยมเปิดออกช่วงเดียวหรือเลื่อนและพับเป็นช่วง ซึ่งเรียกว่า “ฝาเพ็ชรม”

ฐานยกระดับสูงต่ำแตกต่างกัน แต่ดูเหมือนว่าอาคารยิ่งสำคัญมากเท่าใด ก็ยิ่งยกฐานสูงขึ้น การยกฐานขึ้นมีประโยชน์ในแง่การป้องกันความชื้น เนื่องจากอาคารส่วนใหญ่สร้างด้วยไม้ อีกทั้งยังให้ความสง่างาม บางครั้งทำระเบียงลูกกรง โดยการแกะลูกกรงและออกแบบตกแต่งท้อ

เอกสารนี้เป็นเอกสารที่สงวนไว้สำหรับการใช้งานเพื่อการศึกษาเท่านั้น ไม่อนุญาตให้นำไปใช้ประโยชน์ด้านการค้าไม่ว่ากรณีใดๆ ทั้งสิ้น อีกทั้งห้ามมิให้ดัดแปลงเนื้อหา และต้องอ้างอิงถึงเจ้าของเอกสารทุกครั้งที่มีการนำไปใช้

ระบายน้ำเป็นรูปต่างๆ ลักษณะดังกล่าวถือเป็นรูปแบบประเพณีซึ่งยังคงรักษาสืบทอดกันมา ยาวนาน แต่หากแยกสถาปัตยกรรมตามหน้าที่ใช้สอยแล้ว อาจแบ่งออกได้เป็นประเภทต่าง ๆ ดังนี้
อิทธิพลศิลปะแบบสถาปัตยกรรมจีนในสมัยรัตนโกสินทร์

5.2.4 อิทธิพลศิลปะแบบสถาปัตยกรรมจีนในสมัยรัตนโกสินทร์

อิทธิพลของศิลปะจีนจากหลักฐานพบว่าเข้ามาตั้งแต่ในสมัยก่อนสมัยอยุธยา ดังที่พบจากหลักฐานในสมัยสุโขทัย อาทิเช่น ภาชนะดินเผาที่เรียกว่าสังคโลกที่ได้รับอิทธิพลจาก จีนโดยอาจได้รับอิทธิพลการผลิตเครื่องถ้วยชื้อโจ้ว (T'zu Chou Wares) ซึ่งอาจเริ่มในราวพุทธ ศตวรรษที่ 19 โดยสังเกตจากลักษณะของลวดลายที่วาดตกแต่ง เส้นสายที่เกิดจากการใช้พู่กัน วาดก่อนเคลือบ ลวดลายปูนปั้นที่วัดนางพญา ศรีสัชชนาลัย เป็นต้น

ในสมัยอยุธยาที่ชาวจีนได้อพยพเข้ามาตั้งหลักแหล่งเป็นชุมชนชาวจีนอยู่ บริเวณใต้ตัวเกาะด้านตรงกันข้ามกับวัดนางพญา ชาวจีนที่อยู่ในกรุงศรีอยุธยาส่วนใหญ่ประกอบ กิจการด้านการค้าขาย และกรุงศรีอยุธยายังเป็นศูนย์กลางตลาดที่สำคัญ กษัตริย์แทบทุก พระองค์ของอยุธยาทรงสร้างความสัมพันธ์ในระบบบรรณาการกับจักรพรรดิจีนเพื่อแสวงหาโอกาส ทำการค้าที่ให้ผลกำไรสูงกับพ่อค้าจีน ดังนั้นการได้รับอิทธิพลจากวัฒนธรรมจีนจึงส่งผลต่อ รูปแบบงานศิลปกรรมและสถาปัตยกรรม ดังตัวอย่างเช่น ตัวเขี้ยววง หรือที่เรียกว่าทวารบาล แบบจีน ลวดลายตกแต่งดัดแปลงมาจากลวดลายจีน อาทิเช่น ลายเส้นมงคลแปดของจีน หรือ ลายกนก ลายห้องสิงห์ ลายชาสิงห์ ลายหน้าสิงห์ ลายดอกพุดตาน และลายประแจจีน เป็นต้น รวมทั้งงานจิตรกรรมที่เปลี่ยนจากการเขียนแบบอินเดียเดิมหรือการเขียนภาพเต็ม (Anti - space) มาเป็นการเขียนมีทัศนียภาพที่มีเหตุการณ์ต่าง ๆ ต่อเนื่องกันไปในภาพอันเป็นลักษณะการเขียน ภาพอิทธิพลจีน ส่วนในสมัยธนบุรีรวมถึงสมัยรัตนโกสินทร์ตอนต้นนั้นชุมชนชาวจีนก็ได้เข้ามามี ส่วนร่วมในการก่อสร้างที่ใหม่ทั้งสองแห่ง รวมถึงได้เข้ามารับราชการ และทำการค้าขาย ระบบเศรษฐกิจของประเทศส่วนใหญ่อยู่ในมือของชาวจีน ในส่วนของอิทธิพลศิลปะและ สถาปัตยกรรมจีนในสมัยธนบุรียังปรากฏให้เห็นไม่เด่นชัดนัก แต่จากหลักฐานทางประวัติศาสตร์ ในส่วนของแรงงานในการก่อสร้างนั้นได้มาจากช่างฝีมือชาวกุญชรอยุธยาและชาวจีน ซึ่งอาจจะ เป็นเพราะยังอยู่ในช่วงภาวะการสงครามและช่วงฟื้นฟูบ้านเมืองขึ้นมาใหม่ การสรรสร้างงานที่มี ลักษณะเด่นเป็นเอกลักษณ์ในสมัยนี้จึงยังมิได้ปรากฏสถาปัตยกรรมส่วนใหญ่จึงเป็นการสืบทอด มาจากรูปแบบของสมัยอยุธยาทั้งสิ้น

สมัยรัตนโกสินทร์งานศิลปะและสถาปัตยกรรมที่มีอิทธิพลจีนอย่างเด่นชัดปรากฏ ตั้งแต่ในสมัยพระบาทสมเด็จพระพุทธเลิศหล้านภาลัยตอนปลาย จนได้รับความนิยมสูงสุดใน

เอกสารนี้เป็นเอกสารที่สงวนไว้สำหรับการใช้งานเพื่อการศึกษาเท่านั้น ไม่อนุญาตให้นำไปใช้ประโยชน์ด้านการค้า ไม่ว่ากรณีใดๆ ทั้งสิ้น อีกทั้งห้ามมิให้ดัดแปลงเนื้อหา และต้องอ้างอิงถึงเจ้าของเอกสารทุกครั้งที่มีการนำไปใช้

สมัยพระบาทสมเด็จพระนั่งเกล้าเจ้าอยู่หัว ในสมัยพระบาทสมเด็จพระพุทธเลิศหล้านภาลัยนั้น ความนิยมในศิลปกรรมจีนปรากฏในการสร้างสวนขวา ซึ่งราชทูตไทยที่กลับมาจากเมืองจีนได้ กราบบังคมทูลถึงความนิยมของเศรษฐีจีนที่เมืองกวางตุ้งและเมืองปักกิ่งนิยมทำสวนประกวด ประชันกัน พระองค์จึงมีพระราชดำริให้พระเจ้าลูกเธอกรมหมื่นเจษฎาบดินทร์ (ในขณะนั้น) เป็น แม่กองจัดการสร้างสวนขวาขึ้น และได้สร้างพระเจดีย์หน้าหอซึ่งมีหลังคาแบบจีน อาคารหลังนี้ เป็นส่วนของมุขกระสันเชื่อมระหว่างหอพระสุลาลัยพิมาน และหอพระธาตุมณเฑียร นอกจากนี้ ยังมี การเขียนภาพลวดลายเครื่องมรดกแบบจีนที่ผนังหอพระทั้ง 2 หอ คือ หอพระสุลาลัยพิมาน และหอพระธาตุมณเฑียร รวมทั้งที่มุขกระสันทั้ง 2 ด้านที่โปรดให้สร้างหลังคาคลุมด้วย สถาปัตยกรรมแบบจีนภายในพระบรมมหาราชวังที่สร้างในสมัยนี้อีกอาคารหนึ่งคือ เก๋งนารายณ์ ตั้งอยู่ในกำแพงแก้วของหมู่พระที่นั่งจักรพรรดิพิมานทางด้านทิศตะวันตกสันนิษฐานว่าเป็นเก๋งที่ สร้างขึ้นในรัชกาลนี้ เก๋งนารายณ์เป็นอาคารที่มีลักษณะเป็นแบบจีนแต่ตั้งแต่หลังคาจนถึงฐาน นอกจากนี้ยังมีบานประตูอิทธิพลจีนที่สันนิษฐานว่าสร้างในสมัยรัชกาลที่ 2 ซึ่งมีอยู่ 3 ประตู สร้างบริเวณกำแพงแก้วล้อมรอบพระราชอุทยานสวนขวาเดิมทางด้านทิศตะวันตกโดยมีนามที่ตั้ง ในสมัยหลังนี้ว่า ประตูมังกรเล่นลม หรือมังกรรำ ประตูกลมเกลตาตรู หรือประตูกลม และประตู ชมภูไฟทิ หรือชมพูไฟทิ

ส่วนในรัชสมัยพระบาทสมเด็จพระนั่งเกล้าเจ้าอยู่หัวด้วยความเจริญรุ่งเรืองทาง เศรษฐกิจในสมัยนี้และปัญหาในเรื่องของการรบเพื่อป้องกันราชอาณาจักรเริ่มจะหมดไป รวมถึง การได้รับอิทธิพลจากต่างประเทศทำให้ในรัชกาลของพระองค์มีความพร้อมในการสร้างสรรค์งาน ศิลปกรรมแบบใหม่ ๆ และพระองค์ยังทรงเป็นผู้ที่มีศรัทธาต่อพระพุทธศาสนาอย่างแรงกล้า ทำให้ ความนิยมในการสร้างพระอารามได้เกิดขึ้นมาอย่างมากมายในสมัยนี้ นอกจากนั้นการสร้างพระ อารามยังได้รับเอารูปแบบพระราชานิยมที่ทรงเห็นความงามอันแปลกตาของศิลปกรรมจีนเข้ามา ผสมผสานให้เกิดเป็นความงามรูปแบบใหม่ที่เป็นเอกลักษณ์ดังที่ได้ปรากฏ

5.2.5 องค์ประกอบพุทธสถาปัตยกรรมที่ได้รับอิทธิพลจีน

5.2.5.1 แผนผัง

ในสมัยพระบาทสมเด็จพระนั่งเกล้าเจ้าอยู่หัวลักษณะการวางผังได้มีการ เปลี่ยนแปลงจากเดิม การวางแผนผังพระอารามที่ปรากฏตั้งแต่สมัยอยุธยาจะใช้แกนตั้งให้เป็น แนวแกนตั้งความเป็นเอกภาพของผังระหว่างกลุ่มพระวิหาร ปรางค์ และระเบียงคต ซึ่งเป็นกลุ่ม อาคารด้านหน้าที่เป็นกลุ่มก้อนเดียวกันเข้ากับพระอุโบสถด้านหลังซึ่งอยู่ในตำแหน่งที่สร้างดูขย

ภาพให้แก่ผังทั้งหมด ในส่วนของผังบริเวณที่ได้รับอิทธิพลจีนในสมัยรัชกาลที่ 3 นี้ เป็นการนำแกนราบมาใช้เป็นตัวจัดกลุ่มอาคาร (Cluster) ดังตัวอย่างที่วัดราชโอรส

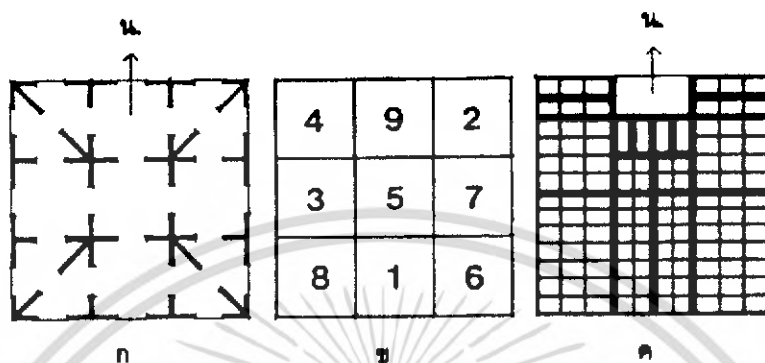

ภาพที่ 5.4 หลังการวางแผนผังในสถาปัตยกรรมจีน

โดยใช้พระอุโบสถเป็นตัวขวางเพื่อเน้นตัวพระวิหาร และการวางแผนผังในอีกแบบหนึ่งที่ปรากฏในสมัยนี้เช่นกัน คือการนิยมนวางตัวพระอุโบสถและพระวิหารที่มีขนาดเกือบเท่ากันตั้งขนานกัน ซึ่งการวางแผนผังลักษณะนี้ต่อมาในรัชสมัยพระบาทสมเด็จพระนั่งเกล้าเจ้าอยู่หัวได้มีการพัฒนาให้มีความซับซ้อนมากยิ่งขึ้น อาทิเช่น ในช่วงแรกของรัชกาลนี้พระอุโบสถและพระวิหารที่มีขนาดเกือบเท่ากันตั้งขนานกันพื้นที่ตรงกลางปล่อยให้กลายเป็นลานว่าง เช่นที่วัดโพชนัดตพลเสพย์และวัดโปรดเกศเชษฐาราม ต่อมาระหว่างแกนกึ่งกลางช่องว่างของพระอุโบสถและพระวิหารหรือแกนตั้งของผังบริเวณมีพระปรางค์องค์หนึ่งตั้งอยู่ เช่นที่วัดนางชี วัดเศวตฉัตร

ในส่วนของปลายสมัยอาคารสำคัญภายในพระอารามนั้นได้เพิ่มการเปรียญเข้ามา ดังนั้นลักษณะของผังอาคารทั้งสามหลังตั้งเรียงขนานกัน คือ พระวิหาร พระอุโบสถ และการเปรียญอาคารที่ใหญ่ที่สุดและสำคัญที่สุด

5.3 การศึกษาวิเคราะห์รูปแบบการวางแผนผังอาคาร

5.3.1 ผังบริเวณ

ลักษณะผังบริเวณของพระอารามในสมัยรัตนโกสินทร์ หรือนับตั้งแต่รัชสมัยพระบาทสมเด็จพระพุทธยอดฟ้าจุฬาโลกมหาราชมีลักษณะเป็นผังแกนเดี่ยวโดยแกนประธานเป็นเส้นตั้งตัดกับแกนแนวเส้นระนาบรักษาสมดุลทั้ง 4 ด้าน และเน้นความสำคัญของพระอุโบสถดังที่ปรากฏที่วัดดุสิตาราม วัดทองธรรมชาติ วัดสงฆ์กระจาย และวัดคูหาสวรรค์ เป็นต้น

นอกจากนั้นยังมีการสร้างพระระเบียงล้อมรอบเขตพุทธาวาส ซึ่งสามารถจัดแบ่งออกได้ดังนี้ เอกสารนี้เป็นเอกสารที่สงวนไว้สำหรับการใช้งานเพื่อการศึกษาเท่านั้น ไม่อนุญาตให้นำไปใช้ประโยชน์ด้านการค้า ไม่ว่ากรณีใดๆ ทั้งสิ้น อีกทั้งห้ามมิให้ดัดแปลงเนื้อหา และต้องอ้างอิงถึงเจ้าของเอกสารทุกครั้งที่มีการนำไปใช้

- พระระเบียบแบบรูปสี่เหลี่ยม โดยส่วนมุมของผนังสี่เหลี่ยมผืนผ้าหักเป็นมุม ข้อศอกมาบรรจบกันทั้ง 4 ด้าน จากลักษณะของพระระเบียงแบบนี้เป็นรูปแบบของพระระเบียงที่สืบเนื่องมาตั้งแต่ครั้งกรุงศรีอยุธยา และในสมัยพระบาทสมเด็จพระนั่งเกล้าเจ้าอยู่หัวพบการทำพระระเบียบรูปแบบนี้ในฝั่งเขตพุทธาวาส

- พระระเบียบแบบรูปสี่เหลี่ยมย่อมุมไม้สิบสอง เป็นพระระเบียงที่สร้างเฉพาะในรัชสมัยพระบาทสมเด็จพระพุทธยอดฟ้าจุฬาโลกมหาราช พบการสร้างพระระเบียงรูปแบบนี้เพียงอย่างเดียวที่วัดพระเชตุพนวิมลมังคลาราม

พบว่าในสมัยรัชกาลที่ 3 การสร้างพระระเบียงล้อมรอบเขตพุทธาวาสได้ค่อย ๆ เสื่อมความนิยมลงไปโดยถูกแทนที่ด้วยศาลารายหลังเล็ก ๆ แทน และการวางผังในเขตพุทธาวาสได้เริ่มมีการพัฒนาให้มีความซับซ้อนมากยิ่งขึ้น ดังที่พบในการวางผังที่วัดสุทัศน์ และวัดสระเกศ มีการนำแกนราบเข้ามาเป็นตัวขัดกลุ่มอาคาร ซึ่งแต่เดิมถูกยึดตรึงตามแนวแกนตั้งตามการวางผังแบบไทยประเพณี นอกจากนี้ยังมีการใช้ผังพุทธาวาสแบบแนวแกนคู่ โดยให้อาคารทั้ง 2 หลังมีความสำคัญเท่า ๆ กัน เช่นที่วัดโพชนัดพลเสพย์ และวัดโปรดเกศเชษฐาราม และยังมีการวางผังแบบแนวขนาน 3 แกน ซึ่งเป็นการสร้างแนวแกนหลักประธานขึ้นแกนหนึ่ง แล้วสร้างแนวแกนย่อยหรือแกนรองประกบขนานอีก 2 ข้าง ดังที่พบที่วัดเทพธิดารามวรวิหาร และวัดเฉลิมพระเกียรติวรวิหาร แสดงให้เห็นถึงการพัฒนาการวางผังพุทธสถาปัตยกรรม โดยอาจสันนิษฐานได้ว่าเกิดขึ้นจากการที่ช่างชาวจีนนำอิทธิพลการวางผังของสถาปัตยกรรมและแนวคิดของชาวจีนมาประยุกต์ใช้ให้เหมาะสม

จากการวิเคราะห์ลักษณะการวางผังแบบพระราชนิยมในรัชสมัยพระบาทสมเด็จพระนั่งเกล้าเจ้าอยู่หัวพบว่าการวางผังในลักษณะแกนขนาน 3 แกน ได้ถูกพัฒนาขึ้นจากการใช้รูปแบบการวางผังแบบแนวแกนคู่ และอาคารที่สำคัญจะอยู่ด้านหลังระหว่างพระอุโบสถและพระวิหาร เช่นที่วัดโพชนัดพลเสพย์ และวัดโปรดเกศเชษฐาราม ซึ่งเป็นพระอารามที่ได้สร้างขึ้นในช่วงแรก ต่อมาได้มีการพัฒนาการจัดองค์ประกอบของผังในหลายรูปแบบ เช่นที่วัดราชโอรสาราม ได้มีการใช้รูปแบบพระวิหารที่มีลักษณะขวางขัดแกนตั้งของพระอุโบสถเพื่อเน้นความสำคัญของตัวอาคาร อันเป็นลักษณะการวางผังอาคารแบบแกนราบที่ใช้ในพุทธสถาปัตยกรรมเป็นครั้งแรก และพบการวางผังในลักษณะนี้ที่วัดประดู่ฉิมพลี วัดจันทาราม วัดราชนัดดาราม วัดสุทัศน์ และวัดสระเกศ เป็นต้น ความนิยมในการสร้างพระวิหารให้มีขนาดใหญ่กว่าพระอุโบสถนั้นเพื่อตอบสนองความต้องการในการใช้สอยของประชาชน เนื่องจากพระวิหารเป็นอาคารที่ใช้ประกอบพิธีกรรมทางศาสนาระหว่างพระภิกษุและฆราวาส และในส่วนของกำแพงแก้ววัดราชโอรสาราม

เอกสารนี้เป็นเอกสารที่สงวนไว้สำหรับการใช้งานเพื่อการศึกษาเท่านั้น ไม่อนุญาตให้นำไปใช้ประโยชน์ด้านการค้าไม่ว่ากรณีใดๆ ทั้งสิ้น อีกทั้งห้ามมิให้ดัดแปลงเนื้อหา และต้องอ้างอิงถึงเจ้าของเอกสารทุกครั้งที่มีการนำไปใช้

ยังแสดงถึงการพัฒนาที่ต่อเนื่องมาตั้งแต่วัดไพชยนต์พลเสพย์ และวัดโปรดเกศเชษฐาราม และยังเป็นวัดแบบพระราชนิยมเพียงแห่งเดียวที่มีการใช้พระระเบียงล้อมรอบอาคาร จากการศึกษา ลักษณะการโอบล้อมด้วยกำแพงแก้วในวัดแบบพระราชนิยมพบว่าสามารถแบ่งออกได้เป็น 2 ลักษณะ คือ

- ใช้กำแพงแก้วโอบล้อมอาคารทุกหลัง
- ใช้กำแพงแก้วโอบล้อมอาคารแต่ละห้อง

แต่วัดในแบบไทยประเพณีส่วนใหญ่จะใช้กำแพงแก้วโอบล้อมอาคารที่สำคัญทุกหลัง

การวางผังอาคารในเขตพุทธาวาสต่อมาได้พัฒนารูปแบบการวางผังให้มีความซับซ้อนมากขึ้น ตัวอย่างเช่น วัดนางชี ได้นำพระปราสาทมาไว้ตรงกลางระหว่างพระอุโบสถและพระวิหาร ซึ่งแต่เดิมนิยมนำพระปราสาทหรือพระเจดีย์ไว้ด้านหลังระหว่างพระอุโบสถและพระวิหาร เช่นเดียวกับที่วัดไพชยนต์พลเสพย์ วัดเศวตฉัตร และวัดอัมรินทร์ ต่อมาที่วัดนางนอง ได้มีการสร้างพระวิหารเพิ่มขึ้นอีก 1 หลัง โดยตั้งอยู่ในแกนขนานกัน และมีพระเจดีย์ประดิษฐานอยู่ระหว่างพระวิหารทั้ง 2 หลัง ส่วนด้านหลังพระเจดีย์ ได้กลายเป็นตำแหน่งของพระอุโบสถ ก่อให้เกิดการวางผังแบบแกนขนาน 3 แกน การวางผังในแบบนี้มีลักษณะเดียวกันกับที่วัดประดู่ฉิมพลี แต่มีความแตกต่างกันในส่วนของพระอุโบสถ ซึ่งพระอุโบสถวัดประดู่ฉิมพลีตั้งอยู่ในแกนขวาง จึงสันนิษฐานว่าวัดทั้ง 2 วัดนั้นอาจสร้างในระยะเวลาเดียวกัน แต่ในช่วงเวลาเดียวกันนี้การวางผังยังมีรูปแบบที่แตกต่างออกไป เช่น วัดราชสิทธาราม การวางผังเป็นลักษณะแกนคู่ แต่มีการใช้ศาลารายล้อมรอบพระอุโบสถทั้งสิ้น 24 หลัง โดยมีพระเจดีย์ตั้งอยู่ด้านหน้านอกเขตกำแพงแก้ว 2 องค์ และการวางผังพระวิหารมีลักษณะเดียวกับพระอุโบสถ แต่ได้ย่อขนาดลงมาโดยใช้กำแพงแก้วล้อมรอบพระวิหาร และไม่มีการสร้างศาลารายล้อมรอบ นอกจากนี้ยังมีพระเจดีย์ประดิษฐานอยู่ด้านหน้านอกกำแพงแก้วอีก 2 องค์เช่นเดียวกัน

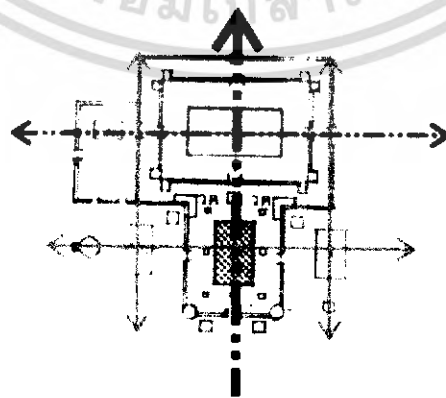

ภาพที่ 5.5 แผนผังแสดงแกนอาคารวัดราชโอรสารามราชวรวิหาร

เอกสารนี้เป็นเอกสารที่สงวนไว้สำหรับการใช้งานเพื่อการศึกษาเท่านั้น ไม่อนุญาตให้นำไปใช้ประโยชน์ด้านการค้า ไม่ว่ากรณีใดๆ ทั้งสิ้น อีกทั้งห้ามมิให้ดัดแปลงเนื้อหา และต้องอ้างอิงถึงเจ้าของเอกสารทุกครั้งที่มีการนำไปใช้

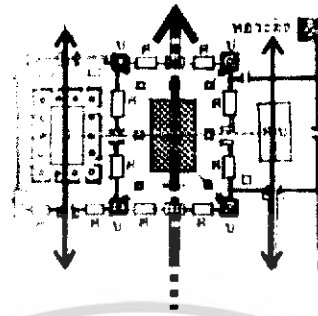

ภาพที่ 5.6 แผนผังแสดงแกนอาคารวัดเทพธิดารามวรวิหาร

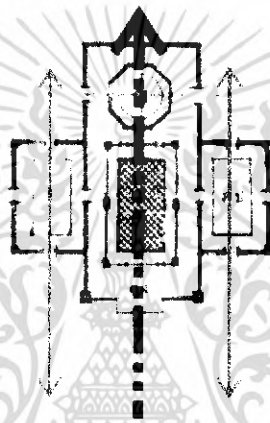

ภาพที่ 5.7 แผนผังแสดงแกนอาคารวัดเฉลิมพระเกียรติวรวิหาร

พัฒนาการต่อมาของการวางผังแบบแนวแกนขนาน 3 แกน คือ การสร้างพระเจดีย์ หรือ พระปรางค์ระหว่างพระวิหารทั้ง 2 หลังได้หายไป แต่ได้มีการเปลี่ยนตำแหน่งของพระอุโบสถ ซึ่งแต่เดิมจากวัดนางนองและวัดประดู่ฉิมพลีพระวิหารจะตั้งขนานกัน ส่วนที่วัดกัลยาณมิตรนี้ได้เปลี่ยนแปลงตำแหน่งของพระวิหารโดยได้เปลี่ยนเป็นพระอุโบสถตั้งขนานกับพระวิหาร เช่นเดียวกับการวางผังแบบแกนคู่ แต่ในส่วนแกนกลางของวัดกัลยาณมิตรนี้ได้กลายเป็นพระวิหารขนาดใหญ่ตั้งอยู่ด้านหลังระหว่างพระอุโบสถและพระวิหารภายในประดิษฐานพระพุทธรูปองค์ใหญ่ จากรูปแบบนี้ได้ส่งผลสำคัญต่อการวางผังวัดเทพธิดารามวรวิหาร และวัดเฉลิมพระเกียรติวรวิหาร ซึ่งอาคารทั้ง 3 หลัง คือ พระอุโบสถ พระวิหาร การเปรียบเทียบ ได้เลื่อนลงมาขนานกันในระนาบเดียวกัน จึงเป็นรูปแบบการวางผังแบบแนวขนาน 3 แกนอย่างสมบูรณ์ และได้เปลี่ยนแปลงการใช้พระวิหาร 2 หลังที่ขนานกันมาเป็นพระวิหารและการเปรียบเทียบ จึงเป็นการนำการเปรียบเทียบเข้ามาในการวางผังพระอารามหลวงสมัยพระบาทสมเด็จพระนั่งเกล้าเจ้าอยู่หัวเป็นครั้งแรก เนื่องจากสมัยนี้มีความเจริญทางด้านพุทธศาสนาและพระองค์ทรงเป็นองค์เอกอัครนูปถัมภกที่ส่งเสริมการศึกษาเล่าเรียนของพระภิกษุและสามเณรตามที่ปรากฏในพระราชพงศาวดาร เอกสารนี้เป็นเอกสารที่สงวนไว้สำหรับการใช้งานเพื่อการศึกษาเท่านั้น ไม่อนุญาตให้นำไปใช้ประโยชน์ด้านการค้าไม่ว่ากรณีใดๆ ทั้งสิ้น อีกทั้งห้ามมิให้ดัดแปลงเนื้อหา และต้องอ้างอิงถึงเจ้าของเอกสารทุกครั้งที่มีการนำไปใช้

เปรียญจึงมีเพียงแต่เป็นสถานที่ในการประกอบกิจกรรมทางศาสนาเท่านั้น แต่ได้ใช้เป็นสถานที่ให้พระภิกษุสงฆ์ใช้เป็นที่ยืนหนังสือ เพราะคำว่า เปรียญ มาจากภาษาลาลี่ว่า บาเรียน หมายถึงพระที่ได้เรียน หรือพระนักเรียน ดังนั้นศาลาการเปรียญ หมายถึง ศาลา หรืออาคารที่พระภิกษุใช้เป็นที่ยืนหนังสือเรียนนั่นเอง รวมทั้งที่วัดราชนัลดารามวรวิหารที่เป็นพระอารามหลวงแบบไทยประเพณีที่ได้สร้างขึ้นในสมัยนี้ก็ได้รับเอาแนวคิดในการสร้างการเปรียญเช่นเดียวกับวัดเทพธิดารามวรวิหาร และวัดเฉลิมพระเกียรติวรวิหาร

จากการศึกษาสถาปัตยกรรมพระอารามหลวงที่สร้างขึ้นในสมัยพระบาทสมเด็จพระนั่งเกล้าเจ้าอยู่หัว ซึ่งเลือกเป็นกรณีศึกษาจำนวน 3 วัด คือ วัดเทพธิดารามวรวิหาร วัดราชโอรสาราม และวัดเฉลิมพระเกียรติวรวิหาร เนื่องจากเป็นวัดที่ได้ทำการสร้างขึ้นใหม่ในรัชกาลนี้ และพบว่าพระอารามหลวงในแบบพระราชนิยม 2 วัด คือ วัดเทพธิดารามวรวิหาร และวัดเฉลิมพระเกียรติวรวิหาร ส่วนวัดราชนัลดารามวรวิหาร เป็นพระอารามหลวงแบบไทยประเพณีในแบบรัชกาลที่ 3

วัดเทพธิดารามวรวิหารและวัดเฉลิมพระเกียรติวรวิหาร เป็นพระอารามหลวงในแบบพระราชนิยม มีลักษณะการวางผังจัดอยู่ในรูปแบบของการวางผังแบบแนวขนาน 3 แถว โดยใช้กำแพงแก้วเป็นตัวโอบล้อม (Walled Enclose) อาคารและเป็นตัวแบ่งอาคารหลักทั้ง 3 หลัง สามารถกำหนดพื้นที่ว่าง (space) ออกเป็น 3 ส่วน ซึ่งอาจได้แนวความคิดในเรื่องการกำหนดพื้นที่ส่วนตัวเพื่อเน้นความสำคัญของอาคาร และเพิ่มการหมุนเวียนของอากาศต่อพื้นที่ว่างภายในตามคติของจีน การเชื่อมต่อกันระหว่างอาคารทั้ง 3 หลัง ด้วยประตูกำแพงแก้ว นอกจากนั้นพระอุโบสถ พระวิหาร และการเปรียญ รวมทั้งซุ้มประตูกำแพงแก้วตั้งยังอยู่ในแนวระนาบเดียวกัน ดังนั้นจากรูปแบบการวางผังในลักษณะนี้สันนิษฐานว่าอาจนำมาจากอิทธิพลการวางผังของจีน อันปรากฏให้เห็นอย่างเด่นชัดในรูปแบบการวางผังสถาปัตยกรรมที่สำคัญ อาทิเช่น พระราชวังวัด และศาลเจ้า เป็นต้น แต่การวางผังของวัดเทพธิดารามนั้นเน้นความสำคัญของพระอุโบสถที่อยู่แกนกลางด้วยพระปราสาทที่ประดิษฐานอยู่บนกำแพงแก้วทั้ง 4 ทิศ เป็นตัวแทนของทวีปทั้ง 4 โดยภายในซุ้มของพระปราสาทนั้นประดิษฐานรูปเทพประจำทิศทั้ง 4 ทิศ หรือที่เรียกว่า ท้าวจตุโลกบาล 4 ของเขาพระสุเมรุ คือ ท้าวธตรฐ ประจำทิศตะวันออก ท้าววิรุฬหก ประจำทิศใต้ ท้าววิรุฬภักษ์ ประจำทิศตะวันตก และท้าวเวสสุวรรณ ประจำทิศเหนือ เป็นการแสดงว่าพระอุโบสถของวัดเทพธิดารามก็คือเขาพระสุเมรุ เนื่องจากถูกล้อมรอบด้วยทวีปทั้ง 4 ตามคติจักรวาลของพุทธศาสนาเถรวาทหลังทวารวดีซึ่งเป็นคติความเชื่อของไทยที่ใช้ปฏิบัติมาตั้งแต่พุทธศตวรรษที่ 19

เอกสารนี้เป็นเอกสารที่สงวนไว้สำหรับการใช้งานเพื่อการศึกษาเท่านั้น ไม่อนุญาตให้นำไปใช้ประโยชน์ด้านการค้าไม่ว่ากรณีใดๆ ทั้งสิ้น อีกทั้งห้ามมิให้ดัดแปลงเนื้อหา และต้องอ้างอิงถึงเจ้าของเอกสารทุกครั้งที่มีการนำไปใช้

แสดงให้เห็นถึงการผสมผสานของแนวแนวทั้ง 2 วัฒนธรรมลงมาสู่งานสถาปัตยกรรมได้อย่างลงตัว

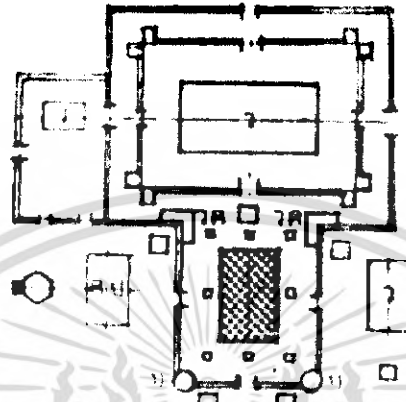

ภาพที่ 5.8 แผนผังวัดราชโอรสารามราชวรวิหาร

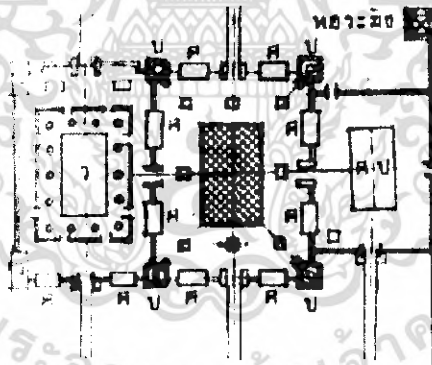

ภาพที่ 5.9 แผนผังวัดเทพธิดารามวรวิหาร

เอกสารนี้เป็นเอกสารที่สงวนไว้สำหรับการใช้งานเพื่อการศึกษาเท่านั้น ไม่อนุญาตให้นำไปใช้ประโยชน์ด้านการค้าไม่ว่ากรณีใดๆ ทั้งสิ้น อีกทั้งห้ามมิให้ดัดแปลงเนื้อหา และต้องอ้างอิงถึงเจ้าของเอกสารทุกครั้งที่มีการนำไปใช้

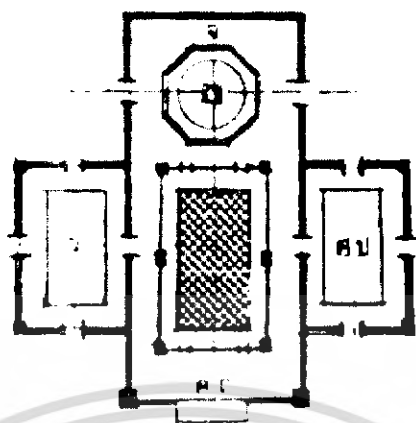

ภาพที่ 5.10 แผนผังวัดเฉลิมพระเกียรติวรวิหาร

5.3.2 การออกแบบผังวัดลักษณะสถาปัตยกรรมแบบราชนิยม

การออกแบบผังวัด แนวความคิดในการวางผังวัดสมัยกรุงสุโขทัยและกรุงศรีอยุธยา นิยมใช้แกนตั้งเป็นแกนในการตั้งความเป็นเอกภาพของผังระหว่างกลุ่มพระอุโบสถ พระวิหาร พระเจดีย์ หรือพระปราสาทและระเบียงคต⁵ ส่วนการวางผังวัดในสมัยรัชกาลที่ 3 มีแนวความคิดเป็นอิสระไม่ยึดติดกับรูปแบบประเพณีเดิม การวางผังแบบออกเป็น 2 แบบใหญ่คือแบบตั้งและแบบขวาง เช่นที่วัดราชโอรส วางอุโบสถตามแนวตั้งแบบไทย และวางพระวิหารในแนวขวางแบบจีน ส่วนอีกแบบหนึ่งนิยมวางอาคารโบสถ์และวิหารขนานกัน ตัวอาคารมักจะมีขนาดใกล้เคียงกัน มักจะวางพระเจดีย์หรือพระปราสาท ตามแกนช่องว่างระหว่างอาคารทั้งสอง ตั้งแต่หนึ่งองค์ขึ้นไป เช่น วัดมหรณพาราม วัดโปรดเกศเชษฐาราม วัดอัปสรสวรรค์ ฯลฯ

ลักษณะรูปทรงอาคาร เป็นอาคารทรงตึกก่ออิฐถือปูน รูปสี่เหลี่ยมผืนผ้า ยกพื้นขึ้นสูงเล็กน้อย มีระเบียงทางด้านข้างและเฉลียงด้านหน้าด้านหลังมีระเบียงและเฉลียงก่อเสาดันตั้งขึ้นเป็นเสารายรอบ เป็นระยะรับชายคา

ลักษณะหลังคาโครงสร้างส่วนใหญ่ยังเป็นงานเครื่องไม้ หลังคา ยังซ้อนแบบไทยมุงด้วยกระเบื้องสี ส่วนใหญ่ใช้สี่เหลี่ยมหรือแปดเหลี่ยม ลักษณะโครงหลังคาเท่าสำรวจพบมี 6 แบบ คือ

5 อนุวิทย์ เจริญศุภกุล, ประวัติศาสตร์สถาปัตยกรรมไทยศึกษา, หน้าจั่ว วารสาร วิชาการคณะสถาปัตยกรรมศาสตร์ ฉบับที่ 2 ปีการศึกษา 2525, หน้า 14.

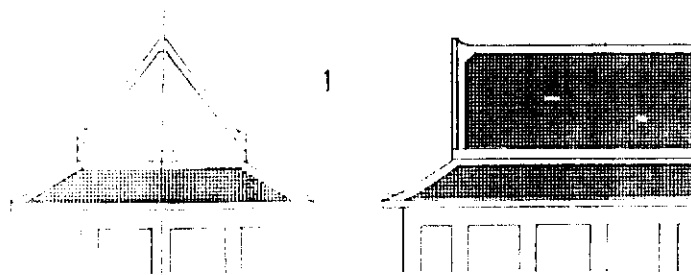

ภาพที่ 5.11 แบบทรงธรรมดาไม่มีช้อน จำนวนหลังคามี่ 2 ชั้น ตั้บล่างเป็น ปีกนกโดยรอบ

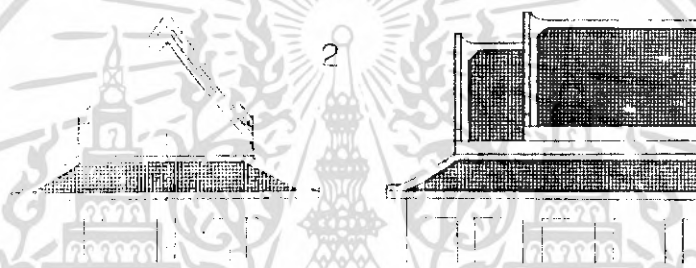

ภาพที่ 5.12 แบบทรงธรรมดามีช้อน คล้ายแบบที่ 1 มีช้อนเฉพาะตั้บที่ 1 เท่านั้น ตั้บที่ 2 หรือตั้บล่างเป็นปีกนกโดยรอบอาคาร



ภาพที่ 5.13 แบบหลังคามี่ชั้นช้อน 2 ชั้น แต่ละชั้นมี 2 ตั้บ ตั้บล่างของ แต่ละชั้นเป็นปีกนกโดยรอบอาคาร

เอกสารนี้เป็นเอกสารที่สงวนไว้สำหรับการใช้งานเพื่อการศึกษาเท่านั้น ไม่อนุญาตให้นำไปใช้ประโยชน์ด้านการค้า ไม่ว่ากรณีใดๆ ทั้งสิ้น อีกทั้งห้ามมิให้ดัดแปลงเนื้อหา และต้องอ้างอิงถึงเจ้าของเอกสารทุกครั้งที่มีการนำไปใช้

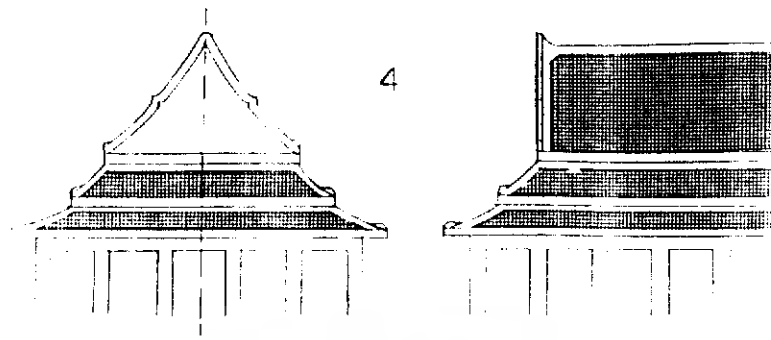

ภาพที่ 5.14 แบบที่ไม่มีช้อน หลังคามี 3 ชั้น มีจั่วหรือหน้าบันที่ตบที่ 1 ส่วนตบที่ 2 และที่ 3 เป็นปีกนกโดยรอบอาคาร

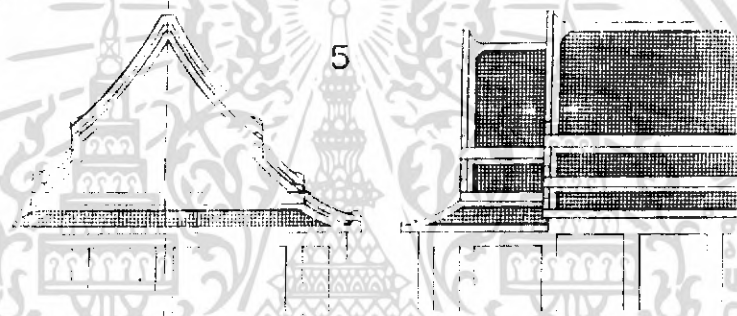

ภาพที่ 5.15 แบบหลังคามีสันช้อน 2 ชั้น แต่ละชั้นมี 3 ชั้น มีหน้าบันอยู่ที่ตบที่ 1 และตบที่ 2 ส่วนตบที่ 3 เป็นปีกนกโดยรอบอาคาร

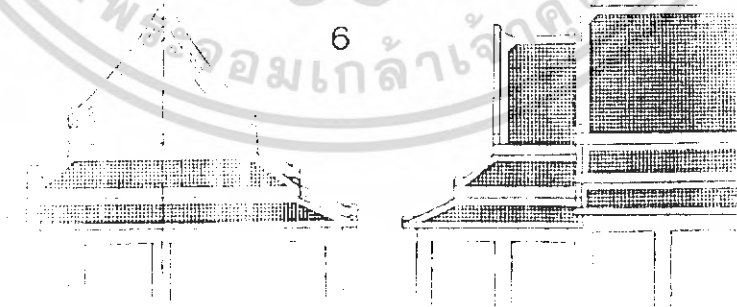

ภาพที่ 5.16 แบบที่มีช้อน มี 2 ชั้น แต่ละชั้นมี 3 ชั้น มีจั่วหรือหน้าบันเฉพาะที่ตบที่ 1 เท่านั้น ส่วนตบที่ 2 และ 3 เป็นปีกนกโดยรอบอาคาร

เอกสารนี้เป็นเอกสารที่สงวนไว้สำหรับการใช้งานเพื่อการศึกษาเท่านั้น ไม่อนุญาตให้นำไปใช้ประโยชน์ด้านการค้าไม่ว่ากรณีใดๆ ทั้งสิ้น อีกทั้งห้ามมิให้ดัดแปลงเนื้อหา และต้องอ้างอิงถึงเจ้าของเอกสารทุกครั้งที่มีการนำไปใช้

5.3.3 องค์ประกอบของอาคาร

เสาลักษณะทั่วไปเป็นแบบก่ออิฐถือปูน มีทั้งรูปสี่เหลี่ยมผืนผ้า และสี่เหลี่ยมจัตุรัสก่อเรียบไม่มีลายบนหัวเสา มีขนาดใหญ่แข็งแรงรับกับรูปทรงของหลังคาปลายเสาเรียวยเล็กน้อยเพื่อรับกับการสอเข้าของผนัง เสาส่วนมากจะกลมมูม เช่นที่วัดราชโอรส มีการกลมมูมแบบเล็บมือ คือ ตรงมุมจะเว้าเข้าไปแบบเล็บมือ

ฐาน โดยทั่วไปเป็นฐานก่ออิฐถือปูน มีลักษณะเดียวกับฐานโบลตวิหารในสมัยกรุงศรีอยุธยา คือ เป็นฐานบัวบ้าง ฐานสิงห์บ้าง แต่ไม่โค้งเป็นท้องสำเภา ฐานที่มีลักษณะพิเศษ คือ ฐานเบียงเบน ที่โบสถ์ และวิหารวัดราชโอรสอาราม

ซุ้มประตูหน้าต่าง ได้เปลี่ยนจากแบบประเพณีเดิม เช่น ซุ้มบันแถลงและซุ้มมณฑป มาเป็นปูนปั้นติดผนัง มีชนิดต่าง ๆ คือ ซุ้มมงกุฎต่อยอดบันแถลง ซุ้มดอกไม้ และซุ้มทรงอย่างเทศ ลายที่ใช้มีทั้งดอกเบญจมาศ ดอกโบตั้น และดอกไม้อื่น ๆ

หน้าบัน เป็นงานก่ออิฐถือปูนต่างไปจากงานประเพณีเดิม ไม่มีใบราชของจั่วยื่นหลุม กรอบหน้าบันไม่มีช่อฟ้าใบระกา หางหงษ์ ประดับลวดลายด้วยปูนปั้น จากกระเบื้องขึ้นส่วนกระเบื้องเคลือบ บางแห่งเป็นลายดอกกระเบื้องเคลือบสำเร็จรูป แล้วนำมาประดับตกแต่ง

5.4 การศึกษาวิเคราะห์รูปแบบและองค์ประกอบสัดส่วนหน้าบัน

5.4.1 ลักษณะหน้าบันแบบพระราชนิยมในรัชสมัยพระบาทสมเด็จพระนั่งเกล้าเจ้าอยู่หัว

5.4.1.1 แบบอย่างลวดลายที่เป็นดอกไม้ ต้นไม้ สามารถที่จะแบ่งเป็นโครงสร้างของลายได้ดังนี้

- โครงสร้างลายแบบตาข่าย หรือตาราง
- โครงสร้างลายแบบตาข่ายอยู่ภายในเส้นกรอบซ้อน
- โครงสร้างลายก้านแบ่งรูปดอกบัว
- โครงสร้างลายก้านขดประดิษฐ์อย่างกระบวนลายไทย ล้อมกรอบโครงสร้างรูป

ดอกบัว

- โครงสร้างลายเกิดจากแนวเส้นกึ่งกลางของหน้าบัน
- โครงสร้างลายที่มีริบบิ้นเป็นกรอบซ้อน
- โครงสร้างลายที่เป็นแบบทิวทัศน์

5.4.1.2 แบบอย่างลวดลายที่เป็นรูปสัตว์

เอกสารนี้เป็นเอกสารที่สงวนไว้สำหรับการใช้งานเพื่อการศึกษาเท่านั้น ไม่อนุญาตให้นำไปใช้ประโยชน์ด้านการค้าไม่ว่ากรณีใดๆ ทั้งสิ้น อีกทั้งห้ามมิให้ดัดแปลงเนื้อหา และต้องอ้างอิงถึงเจ้าของเอกสารทุกครั้งที่มีการนำไปใช้

- โครงสร้างลายแบบสมดุลย์
- โครงสร้างลายในแนวกรอบรูปสี่เหลี่ยม
- โครงสร้างลายที่มีลักษณะเลื่อนไหล

5.4.1.3 แบบอย่างลวดลายที่เป็นสิ่งของ

- โครงสร้างลายแบบจัดกลุ่ม
- โครงสร้างลายจัดแบบกระจาย

ซึ่งลักษณะของหน้าบ้านวัดเทพธิดารามวรวิหารพบว่ามีลักษณะเป็นหน้าบ้านที่มีโครงสร้างลวดลายเป็นแบบโครงสร้างในแนวกรอบรูปสามเหลี่ยม เช่น หน้าบ้านพระอุโบสถองค์ประกอบภาพผูกเป็นลายหงส์ 2 ตัว ขนาบข้างกับธรรมจักรที่ตั้งอยู่บนฐาน ลำตัวของหงส์ขนานไปกับเส้นขอบหน้าบ้าน ซึ่งเป็นแนวบรรจุที่ส่วนยอด และส่วนยอดทำเป็นภาพกระเช้าดอกไม้และค้างคาว ลักษณะขององค์ประกอบภาพอยู่ในรูปสี่เหลี่ยม ส่วนแนวขอบหน้าบ้านทำเป็นพวงอุบะห้อยระย้าไปตามแนวของเส้นขอบหน้าบ้าน ช่วยเน้นองค์ประกอบหลักให้ดูเด่นชัดยิ่งขึ้นระหว่างช่องว่างของลายประดับตกแต่งด้วยลายดอกไม้ และในส่วนของหน้าบ้านชั้นล่างได้จัดวางองค์ประกอบในรูปทิวทัศน์ บริเวณแนวเส้นขอบหน้าบ้านที่ติดกับหน้าบ้านชั้นบนประดับด้วยพวงอุบะ และภายในแสดงภาพนก และค้างคาว ลวดลายทั้งหมดของหน้าบ้านพระอุโบสถวัดเทพธิดารามวรวิหาร เป็นการประดับด้วยเครื่องเคลือบดินเผาตัดเป็นชิ้นเล็ก ๆ นอกจากนั้นแล้วลักษณะของหน้าบ้านพระวิหาร และการเปรียบ ยังอยู่ในโครงสร้างรูปสามเหลี่ยม เช่นเดียวกับพระอุโบสถ แต่การจัดองค์ประกอบของลวดลายบนหน้าบ้านชั้นบนมีเพียงรูปหงส์เพียงตัวเดียว และการออกแบบรูปหงส์ในทำนองปีกชูยกขาขึ้นข้างหนึ่ง รูปร่างของกรอบสามเหลี่ยม ส่วนขอบหน้าบ้านทำเป็นรูปพวงอุบะห้อยระย้าไปตามแนวของเส้นขอบหน้าบ้าน ส่วนหน้าบ้านชั้นล่างอยู่ในองค์ประกอบภาพรูปทิวทัศน์ที่แนวเส้นขอบหน้าบ้านที่ติดกับหน้าบ้านชั้นบนประดับด้วยพวงอุบะภายในตกแต่งด้วยภาพนกและก้อนเมฆ การตกแต่งหน้าบ้านของพระวิหารและการเปรียบประดับด้วยเครื่องเคลือบดินเผาตัดเป็นชิ้นเล็ก ๆ

คติในการออกแบบหน้าบ้านพระอุโบสถ พระวิหาร และการเปรียบวัดเทพธิดารามวรวิหารนี้ ส่วนที่สำคัญที่สุดของภาพบนหน้าบ้านคือ

- หงส์ ซึ่งเป็นสัตว์ในจินตนาการของจีนเหมือนมังกร และกิเลน เกิดจากการนำเอานกทั้ง 5 ชนิดมาประกอบกัน หัวของหงส์คือหัวไก่ฟ้าแต่เป็นปากนกแก้ว ตัวเป็นเปิดแมนดาริน ขานกกระดา และหางของนกยูง ถ้าหงส์มีหัวสีแดง หรือมีสีแดงมากกว่าจะเป็นหงส์ตัวเมีย แต่ถ้ามีสีเขียวหรือสีน้ำเงินมากกว่าจะเป็นหงส์ตัวผู้ เรียกว่า "หล่ง" ความหมายของหงส์ที่มีมา

แต่โบราณจะสื่อความหมายถึงความดี 5 ประการ คือ คุณธรรม ความยุติธรรม ศีลธรรม มนุษยธรรมและสัจธรรม ซึ่งหงส์สื่อความหมายถึง ความงามเพศหญิง และเป็นสัญลักษณ์ของ จักรพรรดินี

- เมฆ มีความหมายถึงการรวมกันของหยินและหยาง หญิงและชาย ความมืด และความสว่าง ร่มเงาและแสงแดด

- ลวดลายทิวทัศน์ ลวดลายธรรมชาติทิวทัศน์อาจไม่ได้สื่อนัยมงคลที่ชัดเจนและแรง แต่นิยมใช้ประกอบกับสัญลักษณ์มงคลสำคัญ เพื่อย้ำมงคลความหมายให้ชัดเจนและหนักแน่นมั่นคง

- ค้างคาว มีนัยมงคลขอให้อายุยืน ในสิ่งของที่เป็นมงคลต่าง ๆ นี้ตามความเชื่อของชาวจีนเป็นการอวยพรให้เกิดโชคลาภ ความยั่งยืน โดยใช้คำที่มีเสียงพ้องกับคำที่เป็นสิริมงคล และความเชื่อในเรื่องของฮก ลก ชิว ที่เป็นความหมายของสิริมงคลจึงแสดงออกในการใช้สิ่งของ ต้นไม้ ดอกไม้ ผลไม้ สัตว์ และคนในรูปต่าง ๆ มาเป็นสัญลักษณ์ในการแสดงออก และจากความนิยมศิลปะและวัฒนธรรมจีนในรัชกาลที่ 3 จึงได้นำเอาความเชื่อในเรื่องของสิ่งมงคลของจีนมาประดับไว้ในหน้าอาคารศาสนสถานของไทย และยังสามารที่จะแสดงความสำคัญของตัวอาคาร ดังเช่นที่หน้าบ้านวัดเทพธิดารามวรวิหารนี้แสดงความหมายถึงเป็นวัดที่สร้างขึ้นโดยเชื่อพระวงศ์หญิง และเป็นวัดแห่งพุทธศาสนาที่อำนวยการให้ผู้ที่ได้เข้ามาใช้ประโยชน์ภายในอาคารจงมีแต่ความเจริญ มั่งคั่ง และเกิดสิริมงคลแก่ตนเอง

ลักษณะโครงหน้าบ้านของพระอุโบสถ พระวิหาร และการเปรียญ วัดเฉลิมพระเกียรติวรวิหาร เป็นหน้าบ้าน 2 ชั้น กรอบหน้าบ้านมีเครื่องประดับแบบประเพณีโดยทำเป็นบันลุ่มประกอบด้วยช่อฟ้า ใบระกา รวย หางหงส์ ลวดลายหน้าบ้านเป็นการออกแบบลวดลายที่เป็นดอกไม้รุ่นสุดท้าย มีการออกแบบลวดลายที่ไม่ซับซ้อน มีโครงสร้างก้านแบ่งรูปดอกบัว โดยทำเป็นภาพดอกพุดตานหรือดอกโบตั๋น จุดเด่นของภาพด้วยขนาดของดอกพุดตาน ซึ่งจัดขนาดให้จุดเด่นเป็นดอกไม้มีขนาดใหญ่ และอยู่ในระหว่างช่องว่างโครงสร้างรูปดอกบัวในแนวกึ่งกลางของหน้าบ้านขนาดของลายเล็กใหญ่สลับกันเป็น 3 จังหวัดรับกันไม่กระโดด ลักษณะของลวดลายสูงขึ้นจากพื้นเล็กน้อย และตกแต่งด้วยกระเบื้องเคลือบทั้งหมด ตามคติของจีนนั้นลักษณะภาพหน้าบ้านวัดเฉลิมพระเกียรติวรวิหารนี้เป็นภาพดอกพุดตานหรือดอกโบตั๋น ซึ่งตามคติของจีนถือว่าเป็นราชาแห่งดอกไม้เมืองจีน เป็นดอกไม้เดือน 3 ที่ให้ความหมายถึงความมั่งคั่ง เกียรติ ความสง่างาม และเป็นสัญลักษณ์ของฤดูใบไม้ผลิ ลวดลายดอกโบตั๋นจึงมีนัยอวยพรถึงความรุ่งเรือง ความสดชื่น ร่าเริง

เอกสารนี้เป็นเอกสารที่สงวนไว้สำหรับการใช้งานเพื่อการศึกษาเท่านั้น ไม่อนุญาตให้นำไปใช้ประโยชน์ด้านการค้าไม่ว่ากรณีใดๆ ทั้งสิ้น อีกทั้งห้ามมิให้ดัดแปลงเนื้อหา และต้องอ้างอิงถึงเจ้าของเอกสารทุกครั้งที่มีการนำไปใช้

ดังนั้นจากการศึกษาลักษณะของหน้าบันพระอุโบสถ วิหาร และการเปรียญของวัดที่เป็นกรณีศึกษาทั้ง 3 แห่ง คือ วัดเทพธิดารามวรวิหาร วัดราชโอรสารามวรวิหาร และวัดเฉลิมพระเกียรติวรวิหาร แบ่งเป็นหน้าบันแบบไทยประเพณีและหน้าบันแบบพระราชนิยมลักษณะของหน้าบันทั้ง 3 วัดเป็นหน้าบันที่ได้รับการพัฒนาขึ้นมาใหม่จากสมัยที่ผ่านมา โดยรูปแบบหน้าบันในพระอารามแบบพระราชนิยมของทั้ง 3 วัด ทั้งราชโอรสารามวรวิหาร วัดเทพธิดารามวรวิหาร และวัดเฉลิมพระเกียรติวรวิหาร เป็นการนำเอาศิลปะกรรมและคตินิยมของจีนมาสร้างสรรค์เป็นความงามในรูปแบบใหม่ แต่ยังคงใช้วัสดุที่คงทนไม่เสื่อมสภาพง่าย มาเป็นลักษณะเด่นที่ร่วมกันระหว่างหน้าบันแบบไทยประเพณีและแบบพระราชนิยม

5.4.2 ลวดลายประดับบนหน้าบัน

ลักษณะงานศิลปกรรมของอาคารที่เรียกว่าแบบพระราชนิยมอันเป็นที่รู้จักกันดีอยู่แล้วคืออาคารแบบแก่งจีน อันมีลักษณะเด่นที่สำคัญที่สุดคือ ส่วนของหน้าบันที่มีโครงสร้างแบบก่ออิฐถือปูนทั้งหมด รายละเอียดของหน้าบันไม่มีช่อฟ้า ใบระกา หางหงส์ ตามแบบอย่างที่เคยมีมา อันเป็นแบบอย่างอาคารจีน ด้วยเหตุนี้เองจึงเกิดงานประดับหน้าบันที่เป็นแบบอย่างจีนด้วย ทางเทคนิคคือการประดับด้วยกระเบื้องเคลือบ และลวดลายอย่างจีน ได้แก่ ลวดลายดอกไม้จีน เครื่องมงคล สัญลักษณ์หรือเครื่องบูชา และลายธรรมชาติ ทิวทัศน์อย่างจีน เป็นต้น

ได้เคยมีการศึกษาและจัดกลุ่มลวดลายบนหน้าบันของวัดที่สร้างในสมัยรัชกาลที่ 3 อย่างละเอียด และได้แบ่งกลุ่มไว้ ได้แก่ แบบลายที่เป็นลายดอกไม้ล้วน ๆ แบบที่มีลายเป็นดอกไม้ นก และสัตว์อื่น ๆ แบบที่มีภาพเครื่องมงคลหรือเครื่องบูชาตามแบบจีน และแบบรูปทิวทัศน์ผสมกับลายดอกไม้ และได้มีการจัดกลุ่มลำดับลายและวิวัฒนาการว่ามีการสร้างก่อนหลังถึง 7 กลุ่ม อย่างไรก็ตามโดยภาพรวมและใช้ตัวอย่างเฉพาะวัดที่รัชกาลที่ 3 ทรงสร้างแล้ว อาจจัดหน้าบันออกได้เป็น 3 กลุ่ม คือ กลุ่มที่มีการประดับลวดลายสัญลักษณ์มงคลของจีน กลุ่มที่ประดับเฉพาะกระเบื้องเคลือบลายดอกไม้ และกลุ่มที่ 3 เป็นลายดอกไม้ผสมลายพรรณพฤกษาหรือลายกระหนกที่มาจากลายเดิมแบบประเพณีนิยมแต่นำกลับมาทำเป็นลายแบบธรรมชาติอีกครั้งหนึ่ง โดยปรับเปลี่ยนเป็นการประดับกระเบื้องเคลือบแทน เป็นต้น

5.4.2.1 วัดราชโอรสารามวรวิหาร

หน้าบันพระอุโบสถมีลวดลายสัญลักษณ์แห่งความเป็นมงคล และทิวทัศน์อย่างจีน หน้าบันทั้ง 2 ด้านเป็นลายเดียวกัน ตัวหน้าบันแบ่งเป็น 2 ชั้น (2 ตับ) ตับบนเป็นลายสัญลักษณ์ความเป็นมงคล ตับล่างเป็นลายทิวทัศน์ กรอบหน้าบันประดับด้วยกระเบื้องเคลือบเป็นเครื่องถ้วยจีน ลายหน้าบันด้านบนประกอบด้วยแจกันและช่อดอกไม้ขนาดใหญ่ตรงกลาง

ชนาบ้างด้วยมังกรคู่ ถัดขึ้นไปเป็นหงส์คู่ นอกนั้นเป็นลายมงคลของจีน เช่น ลายกระบี่ ลายเมฆ ลายลูกท้อ น้ำเต้า ฝี่เสื่อ ดอกไม้ และไม้มงคลต่าง ๆ ประดับเต็มพื้นที่



ภาพที่ 5.17 หน้าบ้านวัดราชโอรสารามราชวรวิหาร

ส่วนด้านล่างเป็นภาพทิวทัศน์ ตรงกลางเป็นบ้าน ภายในมีผู้อาศัย ด้านหน้าประดับด้วยสิงโตคู่ด้านข้างประดับด้วยเขามอ มีภูเขา ต้นไม้ และสัตว์ต่าง ๆ เช่น สิงโต วัวควาย กวาง ไก่ และนก เช่น นกแก้ว ไก่ฟ้า เป็นต้น

หน้าบ้านของพระอุโบสถวัดราชโอรสารามฯ จึงอยู่ในกลุ่มการประดับลวดลายที่เป็นสัญลักษณ์ของความเป็นมงคลอย่างจีน

ส่วนหน้าบ้านของพระวิหารพระพุทธไสยาสน์ ไม่ประดับลวดลายเท่ากับพระอุโบสถกลับมีสัญลักษณ์เป็นรูปไก่อยู่ในวงกลมตรงกลางหน้าบ้าน มีหางหงส์อยู่ด้านข้าง นอกนั้นเป็นลายนกและดอกไม้สลับกันเต็มพื้นที่ มีข้อสังเกตที่สำคัญของหน้าบ้านพระวิหารพระพุทธไสยาสน์คือ เป็นปูนปั้นทั้งหมดไม่ประดับกระเบื้องเคลือบส่วนของลวดลายใช้การทาหรือเคลือบสีภายหลังต่างจากพระอุโบสถที่ลวดลายประดับด้วยกระเบื้องเคลือบ

5.4.2.2 วัดเทพธิดารามวรวิหาร

หน้าบ้านพระอุโบสถ เป็นแบบกึ่งจีนอย่างแท้จริงคือ หน้าบ้านก่ออิฐถือปูนทั้งหมด ไม่มีซอกฟ้าใบระกา หางหงส์ ลวดลายประดับ ปั้นปูนและประดับกระเบื้องเคลือบ ลวดลายที่สำคัญประกอบด้วยลายธรรมชาติที่นำมาประดิษฐ์ในรูปแบบกึ่งลายไทย ผสมสัญลักษณ์และลายมงคลอย่างจีน

เอกสารนี้เป็นเอกสารที่สงวนไว้สำหรับการใช้งานเพื่อการศึกษาเท่านั้น ไม่อนุญาตให้นำไปใช้ประโยชน์ด้านการค้า ไม่ว่าจะกรณีใดๆ ทั้งสิ้น อีกทั้งห้ามมิให้ดัดแปลงเนื้อหา และต้องอ้างอิงถึงเจ้าของเอกสารทุกครั้งที่มีการนำไปใช้

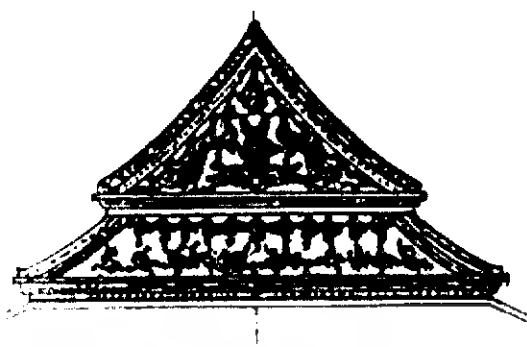

ภาพที่ 5.18 หน้าบันวัดเทพธิดารามวรวิหาร

ลายหน้าบัน (ดับบน) กลางหน้าบันเป็นดอกไม้อยู่ในกรอบวงกลมขนาดใหญ่ 2 ข้างประดับด้วยพญาหงส์แบบจีน กางปีก ยกขา หันหน้าเข้าหากกรอบวงกลม กรอบวงกลมมีแท่นรองรับ พื้นเป็นช่อดอกไม้ ส่วนกลางนี้น่าจะเป็นส่วนที่สำคัญอาจแสดงความหมายหรือสัญลักษณ์อย่างใดอย่างหนึ่งที่เกี่ยวข้องกับผู้สร้าง กรอบของหน้าบันผูกกลายเป็นผ้าห้อย (โบ) ไค้ ต่อเนื่องกันสลับกับช่อดอกไม้ (คล้ายกับท่อนพวงมาลัยสลับกับเฟืองอุษะ)

บ้านลมแบ่งขอบออกเป็น 2 แนว แนวนอกสุดเป็นลายดอกไม้สี่กลีบสลับกันแย่งผูกภายในรูปแบบของลายประจำยามกำมปู แนวในเป็นช่อดอกไม้ (ดอกโบตัน) เรียงเป็นแถวในรูปของลายกระหนกต่อเนื่องกัน

ดับล่าง มีลายผ้าหรือโบห้อยสลับกับดอกไม้ห้อยเป็นระยะสลับกันคล้ายพวงมาลัยกับเฟืองอุษะแบบเดียวกับขอบหน้าบันดับบน ส่วนขอบล่างเป็นต้นไม้และดอกไม้เต็มพื้นที่ มีนกแก้วยืนและบิน ค้างคาว ผีเสื้อ และลายเมฆสลับกันเต็มพื้นที่

กล่าวโดยสรุปของลวดลายหน้าบัน พระอุโบสถคือ ใช้ลายสัญลักษณ์ที่สำคัญคือดอกไม้อยู่ในวงกลมมีหงส์คู่ 2 ข้าง นอกนั้นเป็นลายธรรมชาติที่มีการออกแบบอย่างลายไทย เช่น ลายผ้าห้อยสลับกับดอกไม้ นอกจากนั้นยังมีการนำลายมงคลมาผสมผสานกับธรรมชาติ ได้แก่ ลายนกแก้ว ผีเสื้อ ค้างคาว เมฆ เป็นต้น

หน้าบันพระวิหารและศาลาการเปรียญ ลักษณะและแนวความคิดในการออกแบบลาย เหมือนกับหน้าบันพระอุโบสถ คือมีการนำลายจากธรรมชาติมาออกแบบในรูปแบบคล้ายกับลายไทย มีลายผ้า (โบ) สลับกับดอกไม้ห้อย ลายดอกไม้ นก เช่นเดียวกัน เพียงแต่ในส่วนทรายละเอียดแตกต่างกัน ได้แก่ สัญลักษณ์ที่อยู่ตรงกลาง เป็นหงส์จีนขนาดใหญ่ตัวเดียว ยืนยกขา เป็นต้น

5.4.2.3 วัดเฉลิมพระเกียรติวรวิหาร

เอกสารนี้เป็นเอกสารที่สงวนไว้สำหรับการใช้งานเพื่อการศึกษาเท่านั้น ไม่อนุญาตให้นำไปใช้ประโยชน์ด้านการค้าไม่ว่ากรณีใดๆ ทั้งสิ้น อีกทั้งห้ามมิให้ดัดแปลงเนื้อหา และต้องอ้างอิงถึงเจ้าของเอกสารทุกครั้งที่มีการนำไปใช้

วัดเฉลิมพระเกียรติเป็นวัดหลังสุดในจำนวน 4 วัดที่พระบาทสมเด็จพระนั่งเกล้าเจ้าอยู่หัวทรงโปรดฯ ให้สร้าง มีการเปลี่ยนแปลงเกี่ยวกับโครงสร้างหลังคาและหน้าบันอย่างใหม่เกิดขึ้น คือ ลักษณะของหลังคาแม้ว่าจะอยู่ในกลุ่มพระราชนิยมแบบแก่งจีน ต่างจาก 2 วัด คือ วัดราชโอรสารามฯ และวัดเทพธิดารามฯ รวมทั้งวัดอื่น ๆ ที่เป็นแบบพระราชนิยม กล่าวคือ โครงสร้างของหลังคามีลักษณะคล้ายทรงประทุน ไม่เหมือนกับทรงโรงหรือทรงหน้าจั่วโดยทั่วไป คือหลังคาจะโค้งมนเล็กน้อย



ภาพที่ 5.19 หน้าบันวัดเฉลิมพระเกียรติวรวิหาร

ลักษณะที่สำคัญที่แสดงให้เห็นแนวความคิดอย่างใหม่เกิดขึ้นคือ ความพยายามที่จะนำรูปแบบเก่ากลับมาใช้อีกครั้งหนึ่งในลักษณะของการประยุกต์แล้วคือ หน้าบันก่ออิฐถือปูนทั้งหมด แต่มีช่อฟ้า ใบระกา หางหงส์ และที่สำคัญคือ ช่อฟ้าและหางหงส์ไม่ได้ทำเป็นหัวนาคเหมือนแบบประเพณีนิยม แต่เป็นนาคที่มีปากเป็นนก เรียกว่า “นกเจ้า” ประดับทั้งช่อฟ้าและหางหงส์ซึ่งทำด้วยเครื่องเคลือบ

การออกแบบมีหลังคาลดชั้น 2 ชั้น ส่วนหน้าบันมี 2 ระดับเช่นเดียวกับหลังคา แต่ละระดับมีหน้าบัน 2 ชั้นซ้อนกัน ดังนั้นด้านหนึ่งจะปรากฏช่อฟ้า “นกเจ้า” 4 ตัว และตัวหน้าบันแบ่งเป็น 2 ดับ เช่นเดียวกับวัดอื่นที่สร้างโดยรัชกาลที่ 3

ส่วนของลวดลายบนหน้าบันก็มีพัฒนาการไปอีกระดับหนึ่งคือ การเปลี่ยนจากลายมงคลอย่างจีนเป็นการประดับเฉพาะลายดอกไม้แทน และไม่ใช่อุปกรณ์ประดับลายดอกไม้แบบก้านแย่ง ตามแบบที่เคยมีมา ที่นี้ทำเป็นลายดอกไม้ขนาดใหญ่ ได้แก่ ลายดอกโบตั๋นเต็มพื้นที่และทำเป็นดอกนูนออกมาอย่างมาก ตรงกลางหน้าบันเป็นดอกขนาดใหญ่ ล้อมรอบด้วยดอกไม้เล็กกว่าเล็กน้อย พื้นทำเป็นสีเหลืองอมเขียวอ่อน ดอกสีน้ำเงินเข้มผสมม่วง มีขอบเป็นสีขาว ใบไม้สีเขียว แสดงให้เห็นถึงความเป็นธรรมชาติอย่างแท้จริง ส่วนด้านล่างประดับลายดอกโบตั๋น

เอกสารนี้เป็นเอกสารที่สงวนไว้สำหรับการใช้งานเพื่อการศึกษาเท่านั้น ไม่อนุญาตให้นำไปใช้ประโยชน์ด้านการค้าไม่ว่ากรณีใดๆ ทั้งสิ้น อีกทั้งห้ามมิให้ดัดแปลงเนื้อหา และต้องอ้างอิงถึงเจ้าของเอกสารทุกครั้งที่มีการนำไปใช้

เช่นเดียวกัน 1 แถว จัดกันว่าหน้าบันที่วัดเฉลิมพระเกียรติฯ นี้มีความงามอย่างมากแบบหนึ่งของงานศิลปกรรมในสมัยรัชกาลที่ 3

การทำหลังคารูปประทุนและกรอบหน้าบันประดับช่อฟ้า “นกเจ้า” และหน้าบันประดับดอกไม้แบบธรรมชาติที่น่าจะเป็นแนวความคิดอย่างใหม่ที่เกิดขึ้นในตอนปลายรัชกาล จึงไม่พบการสร้างอย่างต่อเนื่องในรัชกาลหลัง เพราะไม่พบว่ามีการใช้หลังคาประเภทนี้อีกยกเว้นงานประดับอาคารเหนือซุ้มหน้าต่างบางแห่งเท่านั้น เช่น พุทธปราสาทปราสาท วัดพิชัยญาติฯ ที่สร้างขึ้นโดยสมเด็จพระยาพิชัยญาติ อีกแห่งหนึ่งคือซุ้มประตู หน้าต่าง พระอุโบสถ วัดชนะสงครามฯ เป็นต้น

ความต่อเนื่องของการทำหน้าบันแบบเก๋งจีนที่มีการก่ออิฐถือปูน และตัวหน้าบันประดับลายดอกไม้เต็มพื้นที่นี้ น่าจะสืบเนื่องมายังพระอุโบสถ วัดบวรนิเวศวิหารฯ ซึ่งสร้างโดยเจ้าฟ้ามงกุฎในขณะทรงผนวช (ในสมัยรัชกาลที่ 3) แต่ส่วนช่อฟ้า ใบระกา ทำเป็นแบบตะวันตกแล้วมีเฉพาะลายดอกไม้ในหน้าบันที่ทำแบบวัดเฉลิมพระเกียรติฯ คือเป็นลายดอกไม้ต้นขนาดใหญ่ สีม่วง-แดง น้ำเงิน ใบสีเขียว เป็นต้น ส่วนหนึ่งนับเป็นการสืบทอดหรือความร่วมมือทางศิลปะ กับการเปลี่ยนแปลงที่สำคัญอีกครั้งหนึ่งที่ปรากฏงานศิลปะตะวันตกเข้ามาในพระอุโบสถแบบไทย คือส่วนช่อฟ้า ใบระกา รวมทั้งเสาอาคารที่มีการประดับในอะแคนตัส อย่างไรก็ตามการเปลี่ยนแปลงครั้งสำคัญเกิดขึ้นเมื่อครั้งรัชกาลที่ 4 ขึ้นครองราชย์แล้ว พระองค์ท่านกลับไปมีพระราชนิยมในการสร้างอาคารแบบประเพณีนิยมอีกครั้งหนึ่ง อาคารที่เป็นแบบพระราชนิยมในสมัยรัชกาลที่ 3 จึงหมดลงเมื่อครั้งนี้เอง ดังนั้นวัดเฉลิมพระเกียรติฯ จึงน่าจะเป็นวัดสุดท้ายที่แสดงให้เห็นถึงงานแบบพระราชนิยมของพระองค์

5.4.3 ข้อสังเกตเรื่องการทำหน้าบัน 2 ชั้น หรือ 2 ตับ กับฐานันดรผู้สร้างหรือผู้ได้รับการอุทิศถวาย จากการศึกษาหน้าบันของวัดที่สร้างขึ้นในรัชกาลที่ 3 ทั้งหมดได้พบข้อสังเกตบางประการที่สำคัญเกี่ยวกับการทำชั้น (ตับ) ของหน้าบัน ได้แก่ การสร้างหน้าบันที่มีชั้นซ้อนและไม่มีชั้นซ้อนสามารถแบ่งออกได้เป็น 3 กลุ่ม กลุ่มที่ 1 มีชั้นซ้อน 2 ชั้น (ตับ) โดยมีขอบแบ่งออกจากกันอย่างชัดเจน กลุ่มที่ 2 เป็นกลุ่มผสมกันระหว่างกลุ่มที่ 1 และ 3 คือเหมือนกับจะทำ 2 ชั้น แต่ภายในหน้าบันประดับลวดลายต่อเนื่อง (ไม่มีขอบแบ่งออกจากกัน) กลุ่มที่ 3 มีหน้าบันเดียว

5.5 การศึกษาวิเคราะห์แนวคิดเชิงคติสัญลักษณ์

จากลักษณะของคติการออกแบบสถาปัตยกรรมจีนที่พบในสมัยรัชกาลที่ 3 พบในการวางแผนผังพระอาคารและการตกแต่งอาคาร สันนิษฐานว่าได้รับอิทธิพลมาจากชาวจีนที่เข้ามาเป็น

เอกสารนี้เป็นเอกสารที่สงวนไว้สำหรับการใช้งานเพื่อการศึกษาเท่านั้น ไม่อนุญาตให้นำไปใช้ประโยชน์ด้านการค้าไม่ว่ากรณีใดๆ ทั้งสิ้น อีกทั้งห้ามมิให้ดัดแปลงเนื้อหา และต้องอ้างอิงถึงเจ้าของเอกสารทุกครั้งที่มีการนำไปใช้

จำนวนมากในรัชสมัยนี้ โดยสามารถแบ่งออกตามกลุ่มภาษาได้เป็น 5 กลุ่มภาษา คือ จีนแต้จิ๋ว (Teachiu) ซึ่งเป็นชาวจีนที่มีจำนวนมากที่สุด, จีนฮกเกี้ยน (Fukienese), จีนกวางตุ้ง (Cantonese), จีนไหหลำ (Hainanese) และจีนแคะ (Hakka) ดังนั้นจะเห็นว่า มีชาวจีนจำนวนมากที่อพยพเข้ามาสู่กรุงรัตนโกสินทร์ในสมัยรัชกาลที่ 3 จากบันทึกของครอว์ฟอร์ดแสดงจำนวนชาวจีนถึง 700,000 คน และในสมัยนี้ยังมีความนิยมในงานศิลปกรรมจีนที่สืบเนื่องมาตั้งแต่สมัยอยุธยา นอกจากนั้นแล้วในสมัยนี้ยังได้มีความเจริญในด้านการค้าขายกับประเทศจีน ทำให้อิทธิพลศิลปกรรมและวัฒนธรรมของชาวจีนได้แพร่เข้ามาในวัฒนธรรมไทยในรูปแบบต่าง ๆ รวมทั้งการสถาปัตยกรรม และศิลปกรรม นอกจากนั้นยังรับเอาแนวความคิด ความเชื่อ และคติปรัชญาของชาวจีนเข้ามาก่อให้เกิดการสร้างสรรคงานศิลปกรรมในสมัยนี้ เช่น ความเชื่อทางศาสนาพุทธนิกายมหายานในจีน ศาสนาเต๋า ลัทธิขงจื้อ และปรัชญาการบูชาบรรพบุรุษ ถึงแม้ว่าศาสนาของชาวจีนจะมาจากแหล่งหรือความเชื่อที่หลากหลายแตกต่างกันออกไป แต่สำหรับชาวจีนแล้วศาสนาเต๋างงจื้อ และพุทธศาสนาแบบมหายาน เป็นส่วนที่ประกอบขึ้นจนเป็นอันหนึ่งอันเดียวกัน โดยมีคำกล่าวในภาษาจีนว่า “ซานเจียวเหวยอี” แปลว่า “สามศาสนาคือหนึ่งเดียวกัน” หรือ “ซั่มก่า” แปลว่า “คำสั่งสอนทั้งสาม” คือชาวจีนนับถือทั้ง 3 ศาสนาโดยไม่แบ่งแยก โดยนำมาประยุกต์ให้เหมาะสมกับสังคมไทย เนื่องจากสังคมไทยเป็นสังคมที่นับถือลัทธิเถรวาทที่สืบเนื่องมาจากลังกาตั้งแต่ครั้งสุโขทัย การแสดงออกทางศิลปกรรมแบบจีนจึงนำมาเป็นส่วนประกอบที่ให้ต้องกับรสนิยมแบบไทย ดังนั้นจะเห็นว่าในรูปแบบของพุทธสถาปัตยกรรมไทยจึงมิได้รับรูปแบบของวัดจีนมาทั้งหมดแต่ได้มาปรับประยุกต์ใช้ให้เหมาะสม ซึ่งในสถาปัตยกรรมแบบพระราชนิยมสามารถที่เห็นรูปแบบอิทธิพลจีนได้อย่างชัดเจน อาคารแบบพระราชนิยมเป็นรูปสถาปัตยกรรมแบบใหม่ของรัตนโกสินทร์โดยมีรูปทรงอาคารที่แบน หลังคาเป็นแบบจีนไม่มีการใช้ไขราน้ำจั่ว ตกแต่งอาคารด้วยกระเบื้องดินเผาเคลือบสีทำเป็นรูปเครื่องมรดกต่าง ๆ ของจีน แม้ว่าโครงสร้างภายในจะเป็นโครงไม้แบบไทยประเพณี แต่รูปทรงอาคารภายนอกเป็นลักษณะสถาปัตยกรรมจีน ลักษณะหลังคาของอาคารมีลักษณะคล้ายกับหลังคาแบบจีนที่เป็นหลังคาปั้นหยากมูข 1 หรือ 2 ชั้น ที่เรียกว่า “ฉงเอี้ยนเซี่ยซันติง” ซึ่งเป็นหลังคาที่มีความสำคัญรองลงมาจากหลังคาปั้นหยาแบบ “ตันเอี้ยนอู่เตี้ยนติง” ที่เป็นหลังคาเฉพาะจักรพรรดิ และหลังคาปั้นหยา 2 ชั้น ที่เรียกว่า “ฉงเอี้ยนอู่เตี้ยนติง” ในสมัยต้นกรุงรัตนโกสินทร์

ในแนวความคิดดั้งเดิมของชาวจีนที่มีมาจากนักปราชญ์ตั้งแต่ครั้งโบราณได้ก่อให้เกิดคัมภีร์ที่เป็นหลักยึดในการสร้างสถาปัตยกรรมทั้งหลายของชาวจีน คือ คัมภีร์ Li Chi (หนังสือแห่งพิธีกรรม) ที่มีมาตั้งแต่ในสมัยราชวงศ์ช้วน ซึ่งได้กล่าวถึง “Li” คือ บรรทัดฐานทางสังคม

เอกสารนี้เป็นเอกสารที่สงวนไว้สำหรับการใช้งานเพื่อการศึกษาเท่านั้น ไม่อนุญาตให้นำไปใช้ประโยชน์ด้านการค้าไม่ว่ากรณีใดๆ ทั้งสิ้น อีกทั้งห้ามมิให้ดัดแปลงเนื้อหา และต้องอ้างอิงถึงเจ้าของเอกสารทุกครั้งที่มีการนำไปใช้

หรือในกรณีนี้ คือ ประเพณีที่ต้องปฏิบัติ และ "K'ao - Kung Chi" หรือ หนังสือหลักในการทำงาน (Code Book of Work) โดยกล่าวถึงหลักการก่อสร้าง หรือหลักการจัดแบ่งพื้นที่ในการสร้างสถาปัตยกรรม อาทิ พระราชวัง วัด บ้าน และศาลเจ้า ซึ่งจัดอยู่ในแนวคิดการจัดผังที่จัดอยู่ในการกำหนดพื้นที่ในรูปสี่เหลี่ยมจัตุรัสที่จีนนิยมจัดให้อยู่ในรูปสี่เหลี่ยมที่แบ่งย่อยออกเป็น 9 ช่อง หรือสี่เหลี่ยมมหัศจรรย์ ภายในบรรทัดเลขทั้ง 9 ที่มาจากแนวคิดจากศาสตร์โบราณของจีน 2 ประการ อันได้แก่ สัญลักษณ์เส้นสามเส้น 8 ทิศ ของคัมภีร์อี้จิง (I - Ching) ที่เกิดจาก "Pa Kua" (ปา กัว) ตามแนวคิดของศาสนาเต๋า หรือรูปแปดเหลี่ยมอันประกอบด้วยเส้นตรง 2 ชนิด ที่เรียกว่าเส้น "--" หรือ Yang หรือ หยาง เป็นสัญลักษณ์แห่งความแข็งแกร่ง เป็นฝ่ายบวก หรือเพศชาย และเส้น "- -" หรือ Yin หยิน เป็นสัญลักษณ์แห่งความอ่อนไหว เป็นฝ่ายลบ หรือเพศหญิง ซึ่งนักปราชญ์ชาวจีนได้เสนอแนวความคิดเกี่ยวกับความจริงในลักษณะคู่ตรงกันข้าม (a pair of opposites) เพื่อแก้ปัญหาปริศนาแห่งอภิปรัชญา และจักรวาล (Metaphysics & Cosmology) หรือตัวแทนหลายอย่างในเรื่องที่เกี่ยวกับเทพดาฟ้าดินรวมทั้งภูมิลักษณะพยากรณ์ หรือเรียกอีกอย่างหนึ่งว่าเป็น Mandala ของชาวจีน ดังนั้นจะพบว่าการจัดพื้นที่ของชาวจีนจะนิยมมีการทำลานกว้างรูปสี่เหลี่ยมจัตุรัส (Fang) ถ้าสถาปัตยกรรมมีความสำคัญมากเท่าใดจะมีการแบ่งย่อยลานกว้างรูปสี่เหลี่ยมจัตุรัสให้มีความซับซ้อนมากยิ่งขึ้นตามแนวคิดแนวประเพณีของ Tien yuan ti - fang (สวรรค์เป็นรูปวงกลม และโลกเป็นรูปสี่เหลี่ยมจัตุรัสของชาวจีน) เช่นที่ Ming - tang, The Temple of Haven Group, สุสานของจักรพรรดิ Yung - lo เป็นต้น

ตามหลักในการจัดวางสถาปัตยกรรมจีน จะจัดวางอย่างเท่าเทียม (Symmetry) และมีดุลยภาพ (Balance) จัดแบ่งกลุ่มอย่างเป็นระเบียบ กฎเกณฑ์ทั้งหมดต้องสัมพันธ์ประโยชน์ใช้สอย การจัดวางจะกระทำอย่างแผ่กระจายของสัญลักษณ์ภายใต้หลักแห่งสัมพันธภาพของจักรวาล รวมทั้งประเพณีของจีนโบราณการวางอาคารทั้งหมดจะต้องหันหน้าไปทางทิศใต้ เนื่องจากฤดูหนาวในประเทศจีนลมจะพัดตามแนวทิศจากขั้วโลกเหนือสู่ทางใต้ จึงทำให้ฝั่งของศาสนาจีนหันหน้าไปทางใต้ และอาคารที่สำคัญต่าง ๆ จะเรียงลำดับความสำคัญก่อนหลังในแนวแกนเหนือใต้ ส่วนองค์ประกอบย่อย ๆ จะวางแยกออกไปตามแกนตะวันออก - ตะวันตก เป็นระยะจากแนวแกนใหญ่ของผัง อาคารต่าง ๆ มักจึดต่อเนื่องกันด้วยระเบียบทางเดิน การให้แนวความคิดในการจัดวางสถาปัตยกรรมจีนนั้นได้ปรากฏในการจัดวางผังของพระอารามแบบพระราชานิยมของพระบาทสมเด็จพระนั่งเกล้าเจ้าอยู่หัว อาทิเช่น ลักษณะการวางผังแบบแนวขนาน ซึ่งจัดวางอย่างเท่าเทียม (Symmetry) และมีดุลยภาพ (Balance) ใช้กำแพงแก้วเป็นตัวโอบล้อม (Walled Enclouse) แบ่งอาคารออกเป็นสัดส่วนมีการเว้นที่ว่าง (Space) ที่ในคติของจีนเป็นการสร้างพื้นที่

เอกสารนี้เป็นเอกสารที่สงวนไว้สำหรับการใช้งานเพื่อการศึกษาเท่านั้น ไม่อนุญาตให้นำไปใช้ประโยชน์ด้านการค้าไม่ว่ากรณีใดๆ ทั้งสิ้น อีกทั้งห้ามมิให้ดัดแปลงเนื้อหา และต้องอ้างอิงถึงเจ้าของเอกสารทุกครั้งที่มีการนำไปใช้

ส่วนตัวเพื่อนั้นความสำคัญของอาคาร และการเชื่อมต่ออาคารด้วยประตูกำแพงแก้วที่ตั้งอยู่ในระนาบเดียวกัน ตามคติจีนนั้นจะเชื่อมต่อกันด้วยระเบียบทางเดิน รวมทั้งการจัดผังที่เน้นพื้นที่แบบมีลานโล่ง (Courtyard Planning) จากที่ได้ทำการวิเคราะห์จัดแบบพระราชานิยมแสดงถึงการนำคติแนวคิดของชาวจีนที่ได้รับผ่านจากช่วงชาวจีนที่ได้เข้ามาเป็นส่วนร่วมที่สำคัญในการก่อสร้างวัดในสมัยพระบาทสมเด็จพระนั่งเกล้าเจ้าอยู่หัวนี้ ความเชื่อและประเพณีของชาวจีนที่สะสมกันมาจึงได้มาปรากฏขึ้น ก่อให้เกิดการรังสรรค์ความงดงามรูปแบบใหม่ในงานสถาปัตยกรรมไทย

5.5.2 คติในการออกแบบสถาปัตยกรรมพระอารามหลวงในรัชสมัยพระบาทสมเด็จพระนั่งเกล้าเจ้าอยู่หัว

ในสมัยพระบาทสมเด็จพระนั่งเกล้าเจ้าอยู่หัวได้รับอิทธิพลทางพุทธศาสนาและระบบคติแห่งการปกครอง หรือคติธรรมราชา จากสมัยที่ผ่านมา โดยส่งผ่านมาสู่การปกครองและรูปแบบศิลปกรรม ส่วนทางสถาปัตยกรรมได้แปลงสัญลักษณ์ทางคติจักรวาลออกมาในรูปแบบการวางแผนผังพระอาราม อาทิเช่นที่ วัดสุทัศนเทพวรารามและวัดพระเชตุพนวิมลมังคลาราม ซึ่งผังวัดสุทัศนฯ ใช้ระเบียบคติในผังรูปสี่เหลี่ยมผืนผ้าเป็นตัวกำหนดขอบเขต (enclosure) โดยใช้ลานเรียบเป็นตัวเร่งไว้คุณค่าทางสถาปัตยกรรมของพระวิหารให้ปรากฏ แต่กลุ่มอาคารของพระอุโบสถวัดพระเชตุพนฯ พระอุโบสถกับพระวิหารทิศทั้งสี่ และระเบียบคด 2 ชั้น ใช้เป็นองค์ประกอบช่วยเน้นให้เห็นถึงการวางแผนผังตามคติจักรวาล โดยที่วัดสุทัศนฯ นั้นได้ใช้วิหารทิศที่ตั้งบนฐานไพทีของพระวิหารเป็นตัวแทนของทวีปทั้ง 4 ทำนองเดียวกับที่วัดพระเชตุพนฯ ได้จัดกลุ่มเจดีย์ย่อไม้สิบสองยกฐานสูงเป็นโครงสร้างรองรับไว้ตามมุมในแนวแกนมุมทแยงของทั้ง 4 ด้าน ซึ่งเป็นสัญลักษณ์แทนทวีปทั้ง 4 เช่นเดียวกัน

ดังนั้นจึงอาจกล่าวได้ว่าอิทธิพลที่ส่งผลต่อการออกแบบพุทธสถาปัตยกรรมของไทยตั้งแต่สมัยอยุธยาจนถึงรัชสมัยพระบาทสมเด็จพระนั่งเกล้าฯ แห่งกรุงรัตนโกสินทร์เป็นการจำลองรูปแบบของไตรภูมิที่สืบเนื่องมาตั้งแต่ครั้งสุโขทัยคัมภีร์เกี่ยวกับไตรภูมิที่นิยมในสมัยนี้คือไตรภูมิโลกวิณีจัญฉกถาหรือไตรภูมิโลกวิณีจัญ ฉันมีเค้าโครงเดียวกับไตรภูมิพระร่วงที่พญาสิทธิทรงนิพนธ์

รูปแบบของการใช้แนวตั้งเป็นตัวกำหนดแผนผังพระอารามตามแบบในสมัยโบราณ ต่อมาในสมัยรัชกาลที่ 3 พบว่าได้มีการนำรูปแบบแกนราบเป็นตัวขัดเน้นความสำคัญของตัวอาคารประธาน เช่นเดียวกับวัดสุทัศนฯ ซึ่งสันนิษฐานว่าเป็นการนำรูปแบบการวางแผนผังของจีนมาประยุกต์ใช้ในการออกแบบสถาปัตยกรรมไทย

จากลักษณะของคติการออกแบบสถาปัตยกรรมจีนที่พบในสมัยรัชกาลที่ 3 พบการวางแผนผังอาคารและการตกแต่งอาคาร สันนิษฐานว่าได้รับอิทธิพลมาจากชาวจีนที่เข้ามาเป็นจำนวนมากในรัชสมัยนี้ และสืบเนื่องจากความนิยมในงานศิลปกรรมจีนตั้งแต่สมัยกรุงศรีอยุธยาโดยนำมาประยุกต์ให้เหมาะสมกับบรรณนิยมแบบไทย ดังนั้นจะเห็นว่าในรูปแบบของพุทธสถาปัตยกรรมไทยจึงมิได้รับรูปแบบของวัดจีนมาทั้งหมดแต่ได้มาปรับประยุกต์ใช้ให้เหมาะสม ซึ่งในสถาปัตยกรรมแบบพระราชนิยมสามารถที่จะเห็นรูปแบบอิทธิพลจีนได้อย่างชัดเจน อาทิเช่น รูปทรงอาคารแบบพระราชนิยม เป็นรูปแบบสถาปัตยกรรมแบบใหม่ของรัตนโกสินทร์ โดยมีรูปทรงอาคารที่แบน หลังคาเป็นแบบจีน ไม่มีการใช้ชราหน้าจั่วตกแต่งอาคารด้วยกระเบื้องดินเผาเคลือบสีทำเป็นรูปเครื่องมงคลต่าง ๆ ของจีน แม้ว่าโครงสร้างภายในจะเป็นโครงไม้แบบไทย ประเพณีแต่รูปทรงอาคารภายนอกเป็นลักษณะสถาปัตยกรรมจีน ลักษณะหลังคาของอาคารมีลักษณะคล้ายหลังคาแบบจีน ที่เป็นหลังคาปั้นหยานักมุง 1 หรือ 2 ชั้น ที่เรียกว่า “ฉงเอี้ยนเซี่ยชานตึง” ซึ่งเป็นหลังคาที่มีความสำคัญรองลงมาจากหลังคาปั้นหยาแบบ “ตันเอี้ยนอู่เตี้ยนตึง” ที่เป็นหลังคาเฉพาะจักรพรรดิ และหลังคาปั้นหยา 2 ชั้น ที่เรียกว่า “ฉงเอี้ยนอู่เตี้ยนตึง” ในสมัยต้นกรุงรัตนโกสินทร์

ในแนวความคิดดั้งเดิมของชาวจีนที่มีมาจากนักปราชญ์ตั้งแต่ครั้งโบราณได้ก่อให้เกิดคัมภีร์ที่เป็นหลักยึดในการสร้างสถาปัตยกรรมทั้งหลายของชาวจีนคือ คัมภีร์ Li Chi (หนังสือแห่งพิธีกรรม) ที่มีมาตั้งแต่ในสมัยราชวงศ์ชั่น ซึ่งได้กล่าวถึง “Li” คือ บรรทัดฐานทางสังคม หรือในกรณีนี้คือ ประเพณีที่ต้องปฏิบัติ และ “K'ao – kung Chi” หรือ “Code Book of Work” โดยกล่าวถึงหลักในการก่อสร้างหรือหลักการจัดแบ่งพื้นที่การสร้างสถาปัตยกรรม อาทิ พระราชวัง วัด บ้าน และศาลเจ้า ซึ่งจัดอยู่ในแนวความคิดการจัดผังที่จัดอยู่ในการกำหนดพื้นที่ในรูปสี่เหลี่ยมจัตุรัสที่ชาวจีนนิยมจัดให้อยู่ในรูปสี่เหลี่ยมที่แบ่งย่อยออกเป็น 9 ช่องหรือสี่เหลี่ยมมหัศจรรย์ภายในบรรจุตัวเลขทั้ง 9 ที่มาจากศาสตร์โบราณของจีน 2 ประการ อันได้แก่สัญลักษณ์เส้นสามเส้น 8 ทิศ ของคัมภีร์อี้จิง (I – Ching) ที่เกิดจาก “Pa Kua” (ปา กัว) ตามแนวคิดของศาสนาเต๋า หรือรูปแปดเหลี่ยมอันประกอบด้วยเส้นตรง 2 ชนิด ที่เรียกว่า เส้น “_” หรือ “Yang” หรือ “หยาง” เป็นสัญลักษณ์แห่งความแข็งแกร่งเป็นฝ่ายบวกหรือเพศชาย และเส้น “_ _” หรือ “Yin” หรือ “หยิน” เกี่ยวกับความจริงในลักษณะคู่ตรงกันข้าม (a Pair of opposites) เพื่อแก้ปัญหาปริศนาแห่งอภิปรัชญาและจักรวาล (Mata – physics & Cosmology) หรือตัวแทนหลายอย่างในเรื่องที่เกี่ยวกับเทพดาฟ้าดิน รวมทั้งภูมิลักษณะพยากรณ์หรือเรียกอีกอย่างหนึ่งว่าเป็น Mandala ของชาวจีน

เอกสารนี้เป็นเอกสารที่สงวนไว้สำหรับการใช้งานเพื่อการศึกษาเท่านั้น ไม่อนุญาตให้นำไปใช้ประโยชน์ด้านการค้าไม่ว่ากรณีใดๆ ทั้งสิ้น อีกทั้งห้ามมิให้ดัดแปลงเนื้อหา และต้องอ้างอิงถึงเจ้าของเอกสารทุกครั้งที่มีการนำไปใช้

ดังนั้นจะพบว่าการจัดพื้นที่ของชาวจีนจะนิยมมีการทำลานกว้างรูปสี่เหลี่ยมจัตุรัส (Fang) ถ้าสถาปัตยกรรมมีความสำคัญมากเท่าใดจะมีการแบ่งย่อยลานกว้างรูปสี่เหลี่ยมจัตุรัสให้มีความซับซ้อนมากยิ่งขึ้นตามแนวคิด แนวประเพณีของ Tien – yuan ti – Fang (สวรรค์เป็นรูปวงกลมและโลกเป็นรูปสี่เหลี่ยมจัตุรัสของชาวจีน) เช่น ที่ Ming – t'ang, The Temple of Haven Group, สุสานของจักรพรรดิ Yung – lo เป็นต้น ตามหลักในการจัดวางสถาปัตยกรรมจีนจะจัดวางอย่างเท่าเทียม (Symmetry) และมีดุลยภาพ (Balance) จัดแบ่งกลุ่มอย่างเป็นระเบียบ กฎเกณฑ์ทั้งหมดต้องสัมพันธ์กับประโยชน์ใช้สอย การจัดวางจะกระทำอย่างแผ่างนัยยะของสัญลักษณ์ภายใต้หลักแห่งสัมพันธ์ภาพของจักรวาลรวมทั้งประเพณีของจีนโบราณ การวางอาคารทั้งหมดจะต้องหันหน้าไปทางทิศใต้เนื่องจากฤดูหนาวในประเทศจีนลมจะพัดตามแนวทิศจากขั้วโลกเหนือสู่ทางใต้จึงทำให้ผนังของศาสนาจีนหันหน้าไปทางใต้และอาคารที่สำคัญต่าง ๆ จะเรียงลำดับความสำคัญก่อนหลังในแนวแกนเหนือใต้ ส่วนองค์ประกอบต่าง ๆ จะวางแยกออกไปตามแกนตะวันออก – ตะวันตก เป็นระยะจากแนวแกนใหญ่ของผนังอาคารต่าง ๆ มักจับต่อเนื่องกันด้วยระเบียบทางเดิน

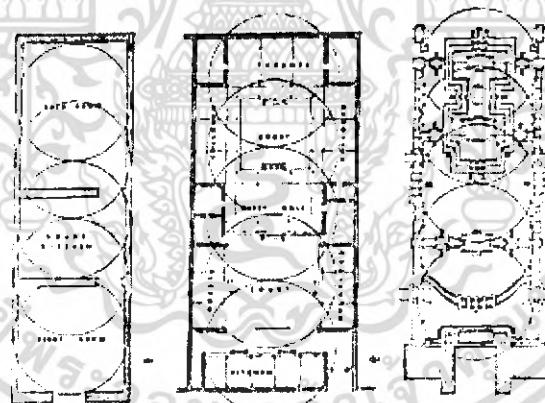
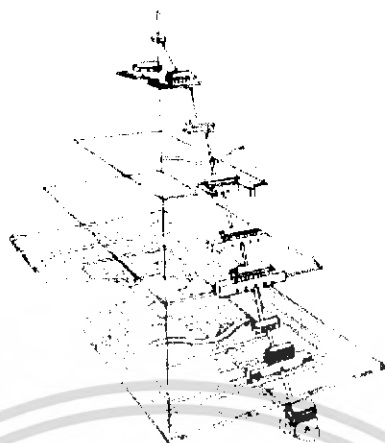

Fig. 50 The building of Temple of Haven, a palace house in Peking, and the Imperial City. The shared building complex is followed.

ภาพที่ 5.20 การจัดพื้นที่ใช้ประโยชน์ตามแนวคิดของจีน

เอกสารนี้เป็นเอกสารที่สงวนไว้สำหรับการใช้งานเพื่อการศึกษาเท่านั้น ไม่อนุญาตให้นำไปใช้ประโยชน์ด้านการค้าไม่ว่ากรณีใดๆ ทั้งสิ้น อีกทั้งห้ามมิให้ดัดแปลงเนื้อหา และต้องอ้างอิงถึงเจ้าของเอกสารทุกครั้งที่มีการนำไปใช้



ภาพที่ 5.21 The Forbidden City AND the building on the Central Axis

การให้แนวความคิดในการจัดวางสถาปัตยกรรมจีนนั้นได้ปรากฏในการจัดวางผังของพระอารามแบบพระราชานิยมของพระบาทสมเด็จพระนั่งเกล้าเจ้าอยู่หัว อาทิเช่น ลักษณะการวางผังแบบแนวขนานซึ่งจัดวางอย่างเท่าเทียม (Symmetry) และมีดุลยภาพ (Balance) ใช้กำแพงแก้วเป็นตัวโอบล้อม (Walled Enclouse) แบ่งอาคารออกเป็นสัดส่วน มีการเว้นที่ว่าง (Space) ที่ในคติของจีนเป็นการสร้างพื้นที่ส่วนตัวเพื่อเน้นความสำคัญของอาคาร และการเชื่อมต่ออาคารด้วยประตูกำแพงแก้วที่ตั้งอยู่ในระนาบเดียวกัน ตามคติจีนนั้นจะเชื่อมต่อกันด้วยระเบียงทางเดิน รวมทั้งการจัดผังที่เน้นพื้นที่แบบมีลานโล่ง (Courtyard Planning) จากที่ได้ทำการวิเคราะห์รูปแบบพระราชานิยมแสดงถึงการนำคติแนวคิดของชาวจีนที่ได้รับผ่านจากช่างชาวจีนที่ได้เข้ามาเป็นส่วนร่วมที่สำคัญในการก่อสร้างวัดในสมัยพระบาทสมเด็จพระนั่งเกล้าฯ นี้ ความเชื่อและประเพณีของชาวจีนที่ผสมกันมาจึงได้มาปรากฏขึ้น ก่อให้เกิดการรังสรรค์ความงดงามรูปแบบใหม่ในงานสถาปัตยกรรมไทย

พบว่าในสมัยรัชกาลที่ 3 การสร้างพระระเบียบล้อมรอบเขตพุทธาวาสได้ค่อย ๆ เสื่อมความนิยมลงไปโดยถูกแทนที่ด้วยศาลารายหลังเล็ก ๆ แทน และการวางผังในเขตพุทธาวาสได้เริ่มมีการพัฒนาให้มีความซับซ้อนมากยิ่งขึ้น ดังที่พบในการวางผังที่วัดสุทัศน์และวัดสระเกศ มีการนำแกนราบเข้ามาเป็นตัวขัดกลุ่มอาคาร ซึ่งแต่เดิมถูกยึดตรึงตามแนวแกนตั้งตามการวางผังแบบไทยประเพณี นอกจากนั้นยังมีการใช้ผังพุทธาวาสแบบแนวแกนคู่ โดยให้อาคารทั้ง 2 หลังมีความสำคัญเท่า ๆ กัน เช่นที่วัดโพชนนทร์พลเสพย์ และวัดโปรดกศเชษฐาราม และยังมี การวางผังแบบแนวขนาน 3 แกน ซึ่งเป็นการสร้างแนวแกนหลักประธานขึ้นแกนหนึ่ง แล้วสร้างแนวแกนย่อยหรือแกนรองประกบขนานอีก 2 ข้าง ดังที่พบที่วัดเทพธิดารามวรวิหาร และวัดเฉลิมพระเอกสารนเป็นเอกสารที่สงวนไว้สำหรับการใช้งานเพื่อการศึกษาเท่านั้น เมื่ออนุญาตให้นำไปใช้ประโยชน์ด้านการค้าไม่ว่ากรณีใดๆ ทั้งสิ้น อีกทั้งห้ามมิให้ดัดแปลงเนื้อหา และต้องอ้างอิงถึงเจ้าของเอกสารทุกครั้งที่มีการนำไปใช้

เกียรติวรวิหาร แสดงให้เห็นถึงการพัฒนารูปแบบการวางผังพุทธสถาปัตยกรรมโดยอาศัย
สันนิษฐานได้ว่าเกิดขึ้นจากการที่ช่างชาวจีนนำอิทธิพลการวางผังของสถาปัตยกรรมและแนวคิด
ของชาวจีนมาประยุกต์ใช้ให้เหมาะสม

จากการวิเคราะห์ลักษณะการวางผังแบบพระราชนิยมในรัชสมัยพระบาทสมเด็จพระ
พระนั่งเกล้าเจ้าอยู่หัวพบว่าการวางผังในลักษณะแกนขนาน 3 แกน ได้ถูกพัฒนาขึ้นจากการใช้
รูปแบบการวางผังแบบแกนคู่และอาคารที่สำคัญจะอยู่ด้านหลังระหว่างพระอุโบสถและพระวิหาร
เช่นที่วัดไพชยนต์พลเสพย์และวัดโปรดเกศเชษฐารามซึ่งเป็นพระอารามที่ได้สร้างขึ้นในช่วงแรก
ต่อมาได้มีการพัฒนาการจัดองค์ประกอบของผังในหลายรูปแบบ เช่นที่วัดราชโอรสาราม ได้มีการ
ใช้รูปแบบพระวิหารที่มีลักษณะแกนขวางตัดแกนตั้งของพระอุโบสถเพื่อเน้นความสำคัญของตัว
อาคารอันเป็นลักษณะการวางผังอาคารแบบแกนราบที่ใช้ในพุทธสถาปัตยกรรมเป็นครั้งแรก และ
พบการวางผังในลักษณะนี้ที่วัดประดู่ฉิมพลี วัดจันทาราม วัดราชนัสดาราม วัดสุทัศน์ และ
วัดสระเกศ เป็นต้น

ความนิยมในการสร้างพระวิหารให้มีขนาดใหญ่กว่าพระอุโบสถนั้นเพื่อตอบสนอง
ความต้องการในการใช้สอยของประชาชนเนื่องจากพระวิหารเป็นอาคารที่ใช้ประกอบพิธีกรรมทาง
ศาสนาระหว่างพระภิกษุและฆราวาส และในส่วนของกำแพงแก้ววัดราชโอรสารามยังแสดงถึงการ
พัฒนาที่ต่อเนื่องมาตั้งแต่วัดไพชยนต์พลเสพย์และวัดโปรดเกศเชษฐาราม และยังเป็นวัดแบบพระ
ราชนิยมเพียงแห่งเดียวที่มีการใช้ระเบียบล้อมรอบอาคาร จากการศึกษาลักษณะการโอบล้อม
ด้วยกำแพงแก้วในวัดแบบพระราชนิยมพบว่า สามารถแบ่งออกได้เป็น 2 ลักษณะ คือ

- ใช้กำแพงแก้วโอบล้อมอาคารทุกหลัง
- ใช้กำแพงแก้วโอบล้อมอาคารแต่ละหลัง

แต่วัดในแบบไทยประเพณีส่วนใหญ่จะใช้กำแพงแก้วโอบล้อมอาคารที่สำคัญทุก
หลัง การวางผังอาคารในเขตพุทธาวาสต่อมาได้พัฒนารูปแบบการวางผังให้มีความซับซ้อนมาก
ขึ้น ตัวอย่างเช่น วัดนางชี ได้นำพระปรารค์มาไว้ตรงกลางระหว่างพระอุโบสถและพระวิหารซึ่งแต่
เดิมนิยมนำพระปรารค์หรือพระเจดีย์ไว้ด้านหลังระหว่างพระอุโบสถและพระวิหาร เช่นเดียวกับที่
วัดไพชยนต์พลเสพย์ วัดเศวตฉัตรและวัดอัปสรสวรรค์ ต่อมาที่วัดนางนองได้มีการสร้างพระวิหาร
เพิ่มขึ้นอีก 1 หลัง โดยตั้งอยู่ในแกนขนานกัน และมีพระเจดีย์ประดิษฐานอยู่ระหว่างพระวิหารทั้ง
2 หลัง ส่วนด้านหลังพระเจดีย์ได้กลายเป็นตำแหน่งของพระอุโบสถ ก่อให้เกิดการวางผังแบบแกน
ขนาน 3 แกน การวางผังในแบบนี้มีลักษณะเดียวกันกับที่วัดประดู่ฉิมพลี แต่มีความแตกต่างกัน
ในส่วนของพระอุโบสถ ซึ่งพระอุโบสถวัดประดู่ฉิมพลีตั้งอยู่ในแกนขวาง จึงสันนิษฐานว่าวัดทั้ง 2

เอกสารนี้เป็นเอกสารที่สงวนไว้สำหรับการใช้งานเพื่อการศึกษาเท่านั้น ไม่อนุญาตให้นำไปใช้ประโยชน์ด้านการค้า
ไม่ว่ากรณีใดๆ ทั้งสิ้น อีกทั้งห้ามมิให้ดัดแปลงเนื้อหา และต้องอ้างอิงถึงเจ้าของเอกสารทุกครั้งที่มีการนำไปใช้

วัดนั้นอาจสร้างในระยะเวลาเดียวกัน แต่ในช่วงเวลาเดียวกันนี้การวางผังยังมีรูปแบบที่แตกต่างออกไป เช่น วัดราชสิทธิาราม การวางผังเป็นลักษณะแกนคู่ แต่มีการใช้วิหารคดล้อมรอบพระอุโบสถทั้งสิ้น 24 หลัง โดยมีพระเจดีย์ตั้งอยู่ด้านหน้านอกเขตกำแพงแก้ว 2 องค์ และการวางผังพระวิหารมีลักษณะเดียวกับพระอุโบสถแต่ได้ย่อขนาดลงมาโดยใช้กำแพงแก้วล้อมรอบพระวิหาร และไม่มีการสร้างพระวิหารคดล้อมรอบ นอกจากนั้นยังมีพระเจดีย์ประดิษฐานอยู่ด้านหน้านอกกำแพงแก้วอีก 2 องค์ เช่นเดียวกัน

พัฒนาการต่อมาของการวางผังแบบแนวแกนขนาน 3 แกน คือ การสร้างพระเจดีย์หรือพระปราสาทระหว่างพระวิหารทั้ง 2 หลังได้หายไป แต่ได้มีการเปลี่ยนตำแหน่งของพระอุโบสถ ซึ่งแต่เดิมจากวัดนางนองและวัดประดู่ฉิมพลีพระวิหารจะตั้งขนานกัน ส่วนที่วัดกัลยาณมิตรนี้ได้เปลี่ยนแปลงตำแหน่งของพระวิหารโดยได้เปลี่ยนเป็นพระอุโบสถตั้งขนานกับพระวิหาร เช่นเดียวกับการวางผังแบบแกนคู่ แต่ในส่วนแกนกลางของวัดกัลยาณมิตรนี้ได้กลายเป็นพระวิหารขนาดใหญ่ตั้งอยู่ด้านหลังระหว่างพระอุโบสถและพระวิหารภายในประดิษฐานพระพุทธรูปองค์ใหญ่ จากรูปแบบนี้ได้ส่งผลกระทบต่อการวางผังวัดเทพธิดารามวรวิหาร และวัดเฉลิมพระเกียรติวรวิหาร ซึ่งอาคารทั้ง 3 หลัง คือ พระอุโบสถ พระวิหาร การเปรียญ ได้เลื่อนลงมาขนานกันในระยะเดียวกันจึงเป็นรูปแบบการวางผังแบบแนวขนาน 3 แกนอย่างสมบูรณ์ และได้เปลี่ยนแปลงการใช้พระวิหาร 2 หลังที่ขนานกันมาเป็นพระพระวิหารและการเปรียญ จึงเป็นการนำการเปรียญเข้ามาในการวางผังพระอารามหลวงสมัยพระบาทสมเด็จพระนั่งเกล้าเจ้าอยู่หัวเป็นครั้งแรก

5.6 การศึกษาวิเคราะห์พื้นที่ว่างของพระอาราม

5.6.1 วัดราชโอรสารามราชวรวิหาร

จากการศึกษาและสำรวจพระอาราม พบว่า บริเวณหน้าวัดเว้นพื้นที่โล่งเป็นพื้นที่สีเขียวระหว่างทำน้ำจนถึงเขตกำแพงแก้วเขตพุทธาวาสและโดยรอบอาคารมีพื้นที่เพื่อทำกิจกรรมส่วนรวม ส่วนพื้นที่ด้านหน้าพระอารามนั้นไว้สำหรับจัดงานวัดและงานประจำปี จากการศึกษาข้อมูลทางด้านเอกสารพบว่า บริเวณคลองบางหัวหน้าวัดน้ำเป็นตลาดน้ำ อีกทั้งยังเป็นชุมชนท่าหลวงเดิมครั้งกรุงศรีอยุธยา ในการจัดสรรพื้นที่ว่างโดยรอบในเขตพุทธาวาส มีพื้นที่ว่างล้อมรอบพระอุโบสถเพื่อเป็นลานประทักษิณ เป็นศาสนพิธีตามคตินิยมในการประกอบพิธีทางพุทธศาสนาไม่ว่าจะเป็นการเวียนเทียน การอุปสมบท

เขตวิหารพระนอนมีฐานประทักษิณซึ่งยกสูงมีพื้นที่ว่างโดยรอบไว้สำหรับทำกิจกรรมคล้ายคลึงกับพระอุโบสถคือมีการเดินประทักษิณเวียนเทียน ส่วนศาลาการเปรียญและวิหารพระยืนมีพื้นที่ว่างเฉพาะด้านหน้าเท่านั้น

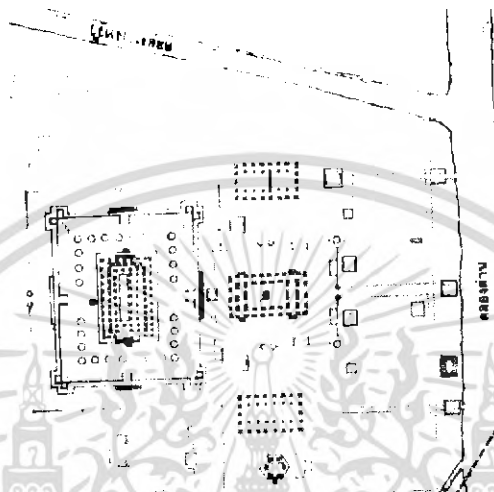

ภาพที่ 5.22 แสดงพื้นที่ว่างของพระอารามราชโอรสอารามราชวรวิหาร

5.6.2 วัดเทพธิดารามวรวิหาร

การเว้นพื้นที่ว่างด้านหน้าของพระอารามวัดเทพธิดารามเป็นการวางพื้นที่เพื่อให้ตัวอาคารและงานสถาปัตยกรรมมีความโดดเด่น และพื้นที่ด้านหน้ายังสามารถทำกิจกรรมทางด้านพระพุทธศาสนาและกิจกรรมของชุมชนได้อีกด้วย อีกทั้งในสมัยโบราณกาลยังสามารถเป็นที่พักรบ พักกองทัพได้อีกด้วย การเว้นพื้นที่ของวัดเทพธิดารามจะมีการแบ่งพื้นที่อย่างเป็นระบบโดยการใช้กำแพงแก้วแยกตัวอาคารออกจากกันโดยล้อมรอบด้วยพื้นที่ว่าง

พระอุโบสถเป็นประธานของวัดและมีองค์ประกอบซึ่งช่วยสนับสนุนให้ความสำคัญและคุณค่าความงามของพระอุโบสถมีความสมบูรณ์ยิ่งขึ้นในรูปแบบของแผนผังยังจัดให้มีการเว้นพื้นที่ว่างโดยรอบเพื่อทำกิจกรรมทางพระพุทธศาสนาซึ่งการเว้นพื้นที่เช่นนี้ก็มิอยู่ในตัวอาคารพระวิหารและศาลาการเปรียญ

เอกสารนี้เป็นเอกสารที่สงวนไว้สำหรับการใช้งานเพื่อการศึกษาเท่านั้น ไม่อนุญาตให้นำไปใช้ประโยชน์ด้านการค้าไม่ว่ากรณีใดๆ ทั้งสิ้น อีกทั้งห้ามมิให้ดัดแปลงเนื้อหา และต้องอ้างอิงถึงเจ้าของเอกสารทุกครั้งที่มีการนำไปใช้

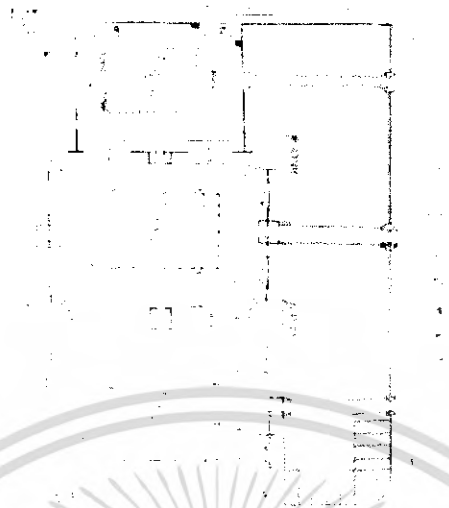

ภาพที่ 5.23 แสดงพื้นที่ว่างของพระอารามเทพธิดารามวรวิหาร

5.6.3 วัดเฉลิมพระเกียรติวรวิหาร

การเว้นพื้นที่โล่งด้านหน้าของวัดเฉลิมพระเกียรตินั้นมีนัยยะแฝงมากมาย โดยเฉพาะอย่างยิ่งที่ตั้งเดิมของวัดเป็นที่ตั้งของป้อมทับทิมซึ่งการเว้นพื้นที่ด้านหน้าค่อนข้างกว้างนั้นสันนิษฐานว่าเพื่อเป็นที่พักการศึกหรือตั้งรับบรรพชาศัตรีอีกทั้งยังเป็นพื้นที่กิจกรรมของชุมชนและในแง่ของงานสถาปัตยกรรมการเว้นพื้นที่ว่างด้านหน้านี้เป็นการทำให้พระอารามมีความสง่างามและมีคุณค่าในตัวของพระอารามเอง และกิจกรรมทางพระพุทธศาสนาต่าง ๆ เริ่มมีบทบาทสำคัญกับการต้องการใช้พื้นที่มากยิ่งขึ้น

พระอุโบสถเป็นประธานของวัดและมีองค์ประกอบซึ่งช่วยสนับสนุนให้ ความสำคัญและคุณค่าความงามของพระอุโบสถมีความสมบูรณ์ยิ่งขึ้นในรูปแบบของแผนผังยังจัดให้มีการเว้นพื้นที่ว่างโดยรอบเพื่อทำกิจกรรมทางพระพุทธศาสนาซึ่งการเว้นพื้นที่เช่นนี้ก็มีอยู่ในตัว อาคารพระวิหารและศาลาการเปรียญ

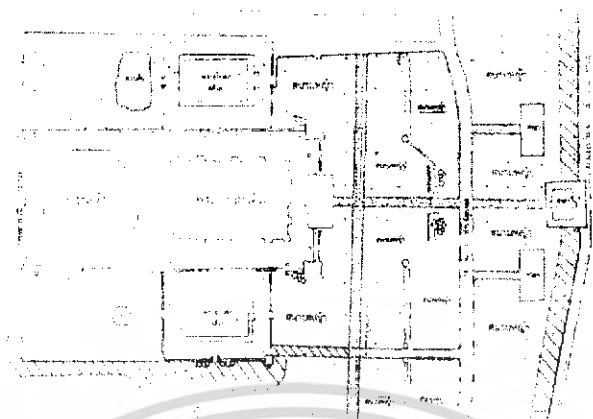

ภาพที่ 5.24 แสดงพื้นที่วางของพระอารามเฉลิมพระเกียรติวชิรวิหาร

5.7 แนวคิดการสร้างพระอารามราชโอรสารามราชวรวิหาร

จากหลักฐานที่ปรากฏบนตัวงานสถาปัตยกรรมเมื่อมองจากแผนผังโดยรวมและภาพถ่ายทางอากาศจะเห็นได้ว่า การวางผังของอาคารจะวางตัวอาคารขนานกันทั้ง 3 อาคาร โดยมีแกนแนวนอนมาตัดและเมื่อศึกษาอย่างจริงจังอย่างที่เห็นได้ชัดเจนคือเขตกำแพงแก้วซึ่งเป็นเขตพุทธาวาสชั้นในล้อมรอบตัวพระอุโบสถและวิหารพระนอนอยู่และในกำแพงแก้วนี้เองพบทางด้านมุมของอาคารทางด้านทิศตะวันออกซึ่งเป็นด้านหน้าของพระอารามมีเจดีย์ทิศซึ่งเป็นทรงปราสาทและมีกำแพงแก้วอีกชั้นหนึ่ง ภายในกำแพงแก้วนั้นคือพระวิหารพระนอนซึ่งมีขนาดใหญ่ที่สุดในเขตพุทธาวาส

5.7.1 แนวคิดเชิงจักรวาลวิทยา

ความสัมพันธ์นี้มีพื้นฐานมาจากโลกทัศน์ที่มีกำเนิดมาจากโลกตะวันออกสมัยโบราณ คือ ความเชื่อในเรื่องความสัมพันธ์เชิงไสยศาสตร์ ระหว่างอนุจักรวาลกับมหจักรวาล ระหว่าง โลกของมนุษย์กับจักรภพ ระหว่างสิ่งที่ปรากฏในโลกมนุษย์ในด้านหนึ่งกับทิศและกลุ่มดาวต่าง ๆ ตามความเชื่อนี้ธาตุต่าง ๆ สี่ สัตว์ ห้า หิน โลหะ อวัยวะของร่างกาย อัศจรรย์ เหตุการณ์ทุกสิ่งทุกอย่างที่เกิดขึ้น อายุ เพศ ความสมณะ ตัณหาราคะ การเกิดการตาย สรรพสิ่งเหล่านี้ล้วนมีที่ซึ่งถูกกำหนดไว้แล้วในจักรวาลทั้งสิ้น และถูกควบคุมโดยอิทธิพลของดวงดาว ด้วยเหตุนี้ทำให้สิ่งของแต่ละสิ่งมีสถานะทางไสยศาสตร์ ของตนในโครงสร้างของจักรวาล และมีจังหวะเวลาทางไสยศาสตร์ ซึ่งมีความสัมพันธ์กับการเคลื่อนไหวของดาวเคราะห์ต่าง ๆ มนุษยชาติย่อมอยู่ภายใต้การควบคุมของพลังแห่งจักรวาลตลอดไป แนวคิดนี้ถูกนำไปปฏิบัติต่อกลุ่มทางสังคมมากเสียยิ่งกว่าต่อปัจเจกบุคคล ราชอาณาจักร นคร ราชวงศ์ ไม่มีสิ่งใดจะ

เอกสารนี้เป็นเอกสารที่สงวนไว้สำหรับการใช้งานเพื่อการศึกษาเท่านั้น ไม่อนุญาตให้นำไปใช้ประโยชน์ด้านการค้า ไม่ว่ากรณีใดๆ ทั้งสิ้น อีกทั้งห้ามมิให้ดัดแปลงเนื้อหา และต้องอ้างอิงถึงเจ้าของเอกสารทุกครั้งที่มีการนำไปใช้

สามารถรุ่งเรืองได้ นอกจาก ทุกอย่างจะมีความสอดคล้องกลมกลืนกับพลังอำนาจของจักรวาลนี้ และเพื่อที่จะบรรลุถึงความกลมกลืนเป็นอันหนึ่งอันเดียวกันนี้ มนุษย์ได้พยายามสร้างอาณาจักร เมืองหลวง พระราชวัง เทวสถาน ในรูปของจักรวาลเล็ก ๆ (Microcosm) ซึ่งเป็นรูปจำลองย่อของโครงสร้างของ มหาจักรวาล (Macrocosm) มนุษย์ต้องพยายามรวมทุกสิ่งทุกอย่างในโลกนี้ให้เป็นอันหนึ่งอันเดียวกัน ตามมิติของพื้นที่และเวลาให้ประสานกลมกลืนกับกฎของธรรมชาติให้ได้⁶

เมื่อศึกษาหลักฐานที่ปรากฏในงานสถาปัตยกรรมพบว่าฐานอาคารพระอุโบสถ ศาลาการเปรียญ วิหารพระยี่น ฐานของพระอารามเป็นฐานเขียง และมีการสร้างกำแพงแก้ว ล้อมรอบไว้เพื่อบังซึ่งถึงเขตดินแดนศักดิ์สิทธิ์ ในการที่ผู้ออกแบบได้รังสรรค์ผังงานสถาปัตยกรรมขึ้นมาล้วนเป็นแนวคิดเพื่อสืบสานพระพุทธศาสนาและสร้างสถานที่ประทับอันเป็นตัวแทนขององค์พระศาสดาซึ่งจากองค์ประกอบภายในผังอาคารพบที่มีความเกี่ยวเนื่องกับคติจักรวาลวิทยา ค่อนข้างชัดเจนพอสมควรถึงแม้หลักฐานในปัจจุบันจะผ่านการบูรณะแต่รากฐานและรูปแบบของการวางผังยังคงเป็นคติสัญลักษณ์ซึ่งสื่อให้เห็นถึงจักรวาลวิทยาอยู่

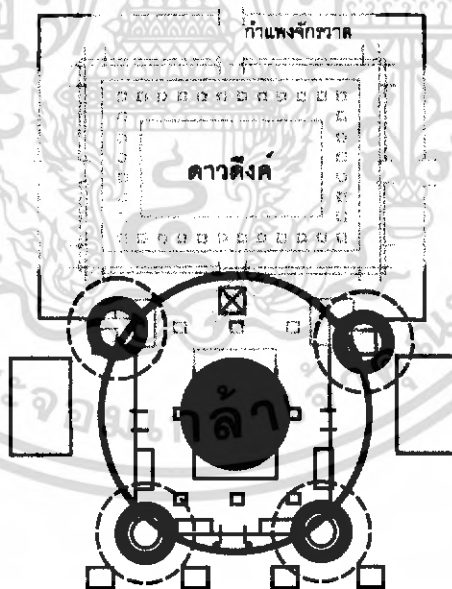

7 Robot von Heine Geldern, Weltbild und Bauform in Sudostasien Wiener Beitrage zur kunst und Kultur Asiens, 1930 อ้างถึงใน ยอร์ช เซเดส์, ANGKOR : An Introduction, แปลโดย ปราณี วงษ์เทศ, เมืองพระนคร นครวัด นครธม (กรุงเทพฯ : บริษัท พิชเนตส์ พรินท์ติ้ง เซ็นเตอร์ จำกัด, 2535), หน้า 115 + 116.

เอกสารนี้เป็นเอกสารที่สงวนไว้สำหรับการใช้งานเพื่อการศึกษาเท่านั้น ไม่อนุญาตให้นำไปใช้ประโยชน์ด้านการค้าไม่ว่ากรณีใดๆ ทั้งสิ้น อีกทั้งห้ามมิให้ดัดแปลงเนื้อหา และต้องอ้างอิงถึงเจ้าของเอกสารทุกครั้งที่มีการนำไปใช้

ภาพที่ 5.25 แสดงการวิเคราะห์คติสัญลักษณ์เชิงซ้อนทางจักรวาลวิทยา

พระอุโบสถ ในสัญลักษณ์เชิงซ้อนเปรียบได้กับ เขาพระสุเมรุซึ่งอยู่แกนกลางของ จักรวาลวิทยาอันเป็นประธานของสิ่งทั้งปวงเนื่องด้วย องค์ประกอบของแผนผังของพระอารามอันมี องค์ประกอบเชื่อมโยง สอดคล้องกับคติสัญลักษณ์จักรวาลดังที่ถ่ายถอดออกมาดังจะเห็นทวีปทั้ง 4 เปรียบได้กับเจดีย์ทิศ และอีกทั้งยังมีกำแพงแก้วล้อมรอบเขตพุทธาวาสซึ่งทำให้การวางผังมีความสำคัญและมีความสมบูรณ์เพิ่มขึ้นอีกด้วย กำแพงแก้วนี้เปรียบได้กับ กำแพงจักรวาล ซึ่งห่อหุ้มเป็นเขตแห่งจักรวาลป้องกันการปนกันของอันตจักรวาล ซึ่งยิ่งใหญ่ และกว้างออกไปในเชิงนาม-จิต และ รูป-จิต อีทั้งยังมีศาลารายอันเป็นองค์ประกอบทำให้คติสัญลักษณ์ของจักรวาลชัดเจนยิ่งขึ้นไปอีก อันเป็นสื่อแทนภูเขาสัตตบริภัณฑ์ อีกด้วย

พระวิหารพระนอนมีการสร้างกำแพงแก้วไว้อีกชั้นหนึ่งเพื่อให้ค่าความสำคัญกับตัวพระวิหารอันมีสื่อสัญลักษณ์อันแสดงถึงดินแดนแห่งสรวงสวรรค์ อันแสดงออกมาเป็นครั้งแรกคือ ประตูทางเข้าซึ่งเป็นลักษณะมงคลเป็นรูปวงกลมตามคติความเชื่อแบบจีนถือว่าประตูวงกลมหมายถึงประตูของสวรรค์ ซึ่งทำให้วิหารพระนอนมีความหมายโดยนัยยะเป็นเมืองสวรรค์นั่นเอง

และสิ่งที่เป็นสัญลักษณ์ที่บ่งชี้ถึงสรวงสวรรค์ได้อย่างชัดเจนคือ พระเจดีย์ย่อมุมไม้สิบสองซึ่งมีเจดีย์ล้อมรอบวิหารพระนอนถึง 33 องค์อันหมายถึง สวรรค์ชั้นดาวดึง ซึ่งดาวดึง หมายถึง เทวดา 33 องค์ซึ่งเทวดาทั้ง 33 องค์อันมีพระอินทร์ผู้เป็นใหญ่ปกครองอยู่ ค่อยพิทักษ์รักษาพระพุทธศาสนา โดยการเวียนประทักษิณไปรอบๆพระวิหาร อีทั้งยังมีพระพุทธรูปอยู่ที่ระเบียงคตหันพระพักเข้าหาพระวิหารอีด้วยอันแสดงให้เห็นถึงอดีตพระพุทธเจ้า

5.7.2 แนวคิดการแบ่งพื้นที่ทางนามธรรมทางพระพุทธศาสนา

ศาสนาพุทธเป็นศาสนาที่สูงส่งแล้วทรงไว้ซึ่งความจริงอันประเสริฐเป็นหนทางสู่ความหลุดพ้น ทั้งนี้เพราะพระองค์ทรงมีพระราชศรัทธาในพระบวรพุทธศาสนาอย่างแรงกล้าถือเป็นพระราชามหากุศลอย่างแท้จริงทรงเป็นพระเอกอัครศาสนูปถัมภกแห่งบรมโพธิสมภารแก่พสกนิกรตามพระราชประเพณี รวมถึงคติในการสร้างพระอารามซึ่งถูกถ่ายถอดออกมาโดยแฝงคติได้อันเป็นนามธรรมเพื่อตีแผ่แสดงถึงรูปแบบทางรูปธรรม อันอาจมีแนวความคิดอันสูงส่งยากที่จะเข้าถึงด้วยความแตกฉาน สิ่งก่อสร้างทางพระพุทธศาสนาอันเป็นที่ระลึกแห่งพระรัตนไตร อันมีพระพุทธเจ้าเป็นตถาคตแห่งหมู่มวลสัตว์โลกทั้งหลาย ตามแนวทางแห่งองค์พระตถาคตเจ้า

ในการถ่ายทอดพระพุทธรูปจันแห่งองค์พระสัมมาสัมพุทธเจ้าออกมาเป็นสัญลักษณ์ทางรูปธรรมให้สาวก พุทธศาสนิกชนได้เข้าถึงใจพุทธรูปนั้น รสพระธรรมนั้นเป็นสิ่งที่

เอกสารนี้เป็นเอกสารที่สงวนไว้สำหรับการใช้งานเพื่อการศึกษาเท่านั้น ไม่อนุญาตให้นำไปใช้ประโยชน์ด้านการค้าไม่ว่ากรณีใดๆ ทั้งสิ้น อีทั้งห้ามมิให้ดัดแปลงเนื้อหา และต้องอ้างอิงถึงเจ้าของเอกสารทุกครั้งที่มีการนำไปใช้

ผู้ออกแบบตั้งใจให้ความละเอียดอ่อนในการถ่ายทอดพุทธศิลป์ออกมาโดยการเข้าถึงแก่นธรรมซึ่ง
จริงๆ แล้วนั่นคืออนันตา ความไม่เที่ยงโดยใช้สถาปัตยกรรม เป็นตัวชี้วัด

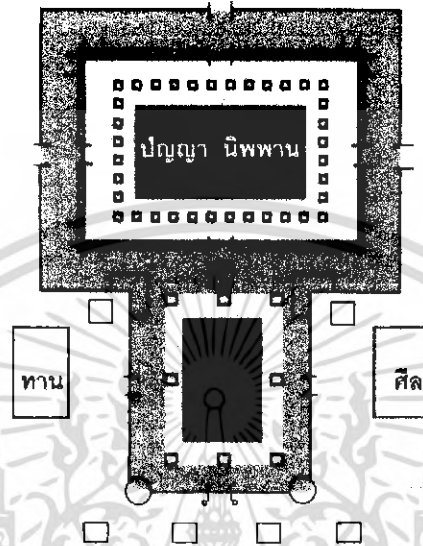

ภาพที่ 5.26 แสดงการแบ่งพื้นที่ตามความสำคัญทางคติศาสนา

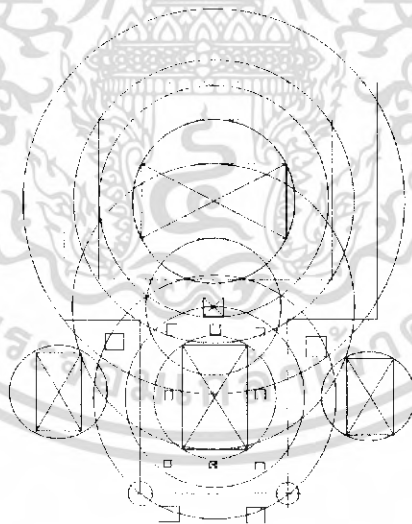

ภาพที่ 5.27 การวิเคราะห์การวางผังพระอารามโดยใช้หลักวงกลมการ
กระจาย

การการสื่อถึงสัญลักษณ์แทนที่พระพุทธภริยาขององค์พระประธานในงาน

สถาปัตยกรรมนั้นๆ อันเป็นพุทธลักษณะที่เป็นพุทธประวัติของพระสัมมาสัมพุทธเจ้า
เอกสารนี้เป็นเอกสารที่สงวนไว้สำหรับการใช้งานเพื่อการศึกษาเท่านั้น ไม่อนุญาตให้นำไปใช้ประโยชน์ด้านการค้า
ไม่ว่ากรณีใดๆ ทั้งสิ้น อีกทั้งห้ามมิให้ดัดแปลงเนื้อหา และต้องอ้างอิงถึงเจ้าของเอกสารทุกครั้งที่มีการนำไปใช้

ทาน เป็นการปฏิบัติที่ง่ายที่สุดในทางพระพุทธศาสนา คือการให้โดยการเอื้อเฟื้อ และเป็นการให้ที่ไม่หวังผลตอบแทนและสิ่งที่เป็นทานนั้นต้องมีหลัก 4 ข้อคือ

- ผู้ให้ทานมีจิตใจอันบริสุทธิ์ ไม่หวังผลตอบแทน ให้เพราะอยากจะให้
- ผู้ให้ทานเป็นผู้มีกายที่สะอาดและการทำงานเป็นสุจริตชน
- ของที่ให้ทานเป็นของที่สะอาด ไม่มีมลทินไม่ได้ขโมยมาหรือเป็นของที่ทำให้ชีวิตตกต่ำ เป็นของที่ได้โดยสุจริต ไม่มีผู้เดือดร้อนในการให้ทานในครั้งนี้
- ผู้รับทานเป็นผู้มีคุณธรรมอันบริบูรณ์ คือที่สะอาด เป็นเนื้อนาบุญของโลก

โดยการให้ทานเมื่อทำครบได้ตามข้อกำหนดทางพระพุทธศาสนาก็ได้ได้อานิสงส์อย่างครบถ้วนบริบูรณ์ โดยการให้ทานนี้จัดอยู่ที่ศาลาการเปรียญโดยมีพระชัยวัฒน์เป็นประธานของศาลาการเปรียญ เป็นการให้ทานคือธรรมะเป็นทานโดยเป็นพุทธศิลป์ปางเทศนา

ศีล เป็นหนทางสู่การทำจิตใจให้บริสุทธิ์ เป็นสิ่งที่สะอาดเป็นการปฏิบัติบังคับจิตใจไม่ให้มีความมัวหมอง และเป็นการปฏิบัติเพื่อการกำจัดสิ่งกองกิเลส โดยการแทนสัญลักษณ์ด้วยอาคารพระวิหารพระยืน อันมีพระยืนพุทธศิลป์ปางประทานพรอันมีความหมายว่า ผู้ที่มีศีลอันบริสุทธิ์ ครบถ้วนด้วยศีลจะสามารถรับพระพรอันประเสริฐจากองค์ตถาคตเจ้า

สมาธิ คือการทำจิตใจให้ถึงพร้อม ดำรงอยู่ที่การมีสติไม่อยู่กับความประมาท และเป็นการทำจิตมุ่งสู่สุขติภูมิ ด้วยการเจริญสติอันเป็นหนทางไปสู่สิ่งที่ตั้งงามคือการยกจิตใจไกลจากความทุกข์และสิ่งที่มัวหมอง แทนสัญลักษณ์ด้วยพระอุโบสถ ซึ่งมีพระพุทธรูปปางสมาธิและไม่มีอัครสาวกองค์อื่นๆเลย มีเพียงพระพุทธเจ้าพระองค์เดียวทำการเจริญสติโดยการนั่งสมาธิอันเป็นแบบอย่างของมนุษย์ และเทวดาทั้งหลาย เป็นการบอกทางไปสู่หนทางแก้การหลุดพ้นจากกองทุกข์ กองกิเลสทั้งปวง

ปัญญา คือแสงสว่างที่คอยนำทางสู่พระนิพาน การบรรลุธรรมไม่ต้องอยู่ในวัฏสงสาร ปัญญาคือความรู้ รู้แจ้งในความจริงอันประเสริฐ รู้ธรรมะ ธรรมชาติความเป็นไปของมนุษย์ว่าทุกคนมีความเกิด มีความแก่ มีความเจ็บ มีความตายเป็นของเที่ยง และรู้เท่าทันความทุกข์ในจิตแล้วดับมันอันเป็นหนทางสู่การตรัสรู้ดีของพระผู้มีพระภาคเจ้า มุ่งหาทางหลุดพ้นจากความไม่แน่นอนทุกสิ่งทุกอย่างบนโลกใบนี้เป็นสิ่งสมมุติขึ้นเป็นเพียงมายา เมื่อมนุษย์มีสมาธิจะเกิดปัญญาคือความรู้

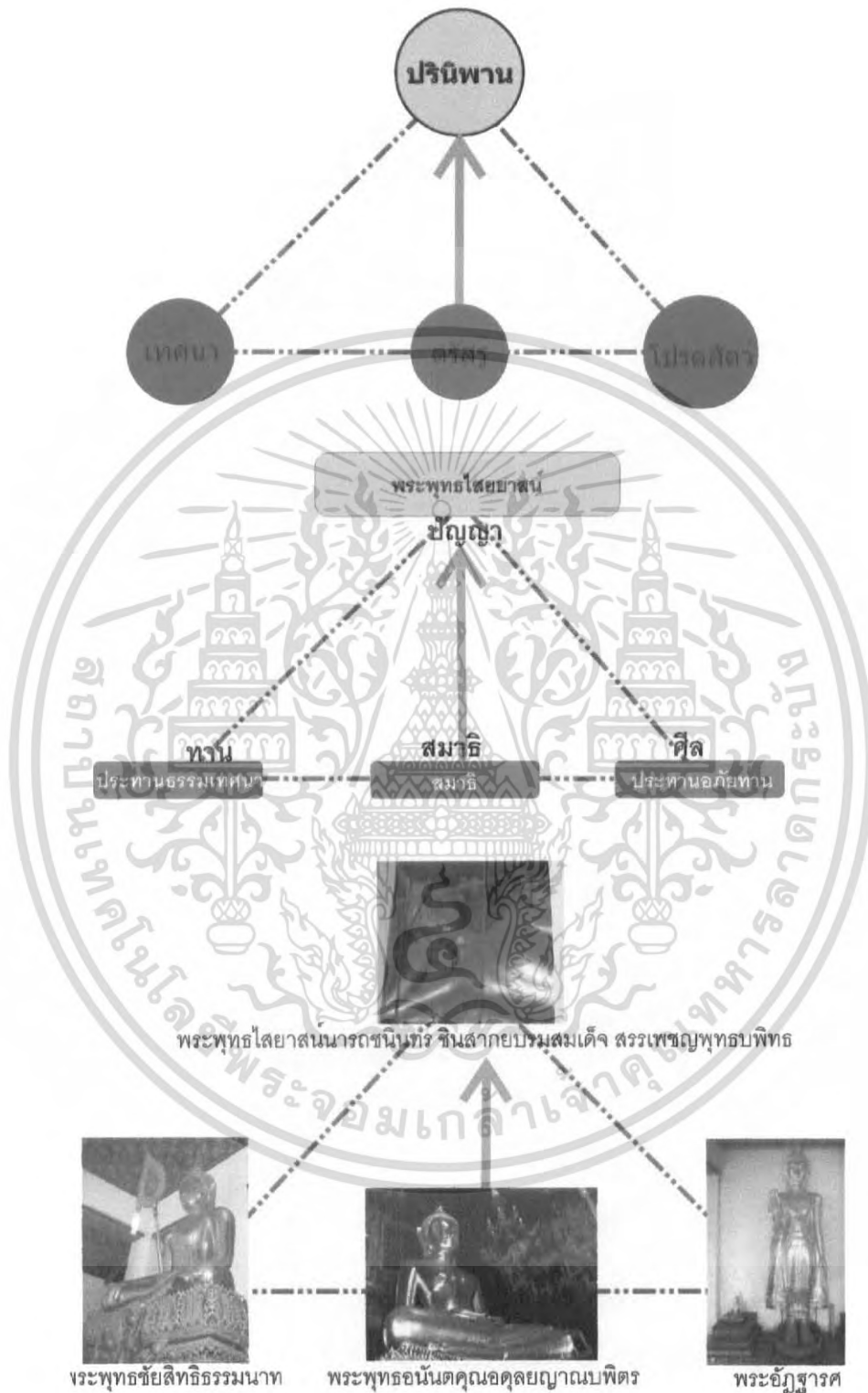

ภาพที่ 5.28 การวิเคราะห์เปรียบเทียบแนวคิดรูปธรรมและนามจิตของวัดราชโอรสารามราชวรวิหาร

เอกสารนี้เป็นเอกสารที่สงวนไว้สำหรับการใช้งานเพื่อการศึกษาเท่านั้น ไม่อนุญาตให้นำไปใช้ประโยชน์ด้านการค้าไม่ว่ากรณีใดๆ ทั้งสิ้น อีกทั้งห้ามมิให้ดัดแปลงเนื้อหา และต้องอ้างอิงถึงเจ้าของเอกสารทุกครั้งที่มีการนำไปใช้

5.8 แนวคิดการสร้างวัดเทพธิดารามวรวิหาร

5.8.1 แนวคิดการสร้างวัดเทพธิดารามในเชิงคติสัญลักษณ์เชิงจักรวาลวิทยา

แนวคิดการสร้างวัดเทพธิดารามในเชิงคติสัญลักษณ์เป็นตัวสื่อผ่านเชิงจักรวาลวิทยาได้อย่างชัดเจนที่สุดโดยถือว่าแนวคิดในการออกแบบวัดเทพธิดานี้ยังคงยึดถือคตินิยมแบบไทยเดิม โดยการอ้างอิงถึงศูนย์กลางแห่งจักรวาลอันมีเขาพระสุเมรุเป็นที่ตั้งและล้อมรอบด้วยภูเขาสัตบริภัณฑ์ อีกทั้งยังมีทวีปทั้ง 4 รายล้อมอยู่ในระบบของจักรวาลวิทยาตามที่ได้กล่าวมาข้างต้น

แผนผังบริเวณเขตพุทธาวาสของวัดเทพธิดารามออกแบบให้มีพระอุโบสถเป็นประธานอยู่ตรงกลางซึ่งมีขนาดใหญ่กว่าพระวิหารและศาลาการเปรียญที่ตั้งขนานอยู่สองข้างในแนวทิศเหนือใต้ อาคารทั้งสามหลังหันหน้าสู่ทิศตะวันออก ชั้นบริเวณแต่ละส่วนไว้ด้วยแนวกำแพง มีประตูเชื่อมต่อกันทั้งสามบริเวณ บนแนวกำแพงมีศาลาราย 10 หลังรอบกำแพงที่ล้อมบริเวณพระอุโบสถสี่ด้านด้านละ 2 หลัง และที่ด้านหน้าพระวิหารอีก 2 หลัง ลักษณะเป็นศาลาที่สร้างคร่อมกำแพงไว้ สามารถใช้ได้ทั้งสองด้านของกำแพงเรียกว่าศาลาสองหน้า

ลักษณะสถาปัตยกรรมของพระอุโบสถ พระวิหารและศาลาการเปรียญสร้างตามแบบศิลปะพระราชนิยมในสมัยรัชกาลที่ 3 คือ ปรางค์อิทธิพลศิลปะจีนในการประดับตกแต่งองค์ประกอบสถาปัตยกรรมต่าง ๆ เช่น กรอบหน้าต่างไม่มีการประดับด้วยซ้อฟ้า ใบระกา หางหงส์ แต่ตกแต่งลวดลายหน้าต่างด้วยลายปูนปั้นประดับกระเบื้องเคลือบจีน, เสาพาไลเป็นทรงสี่เหลี่ยมสอบขึ้นไปทีปลายเสาไม่มีการประดับตกแต่งบัวปลายเสา

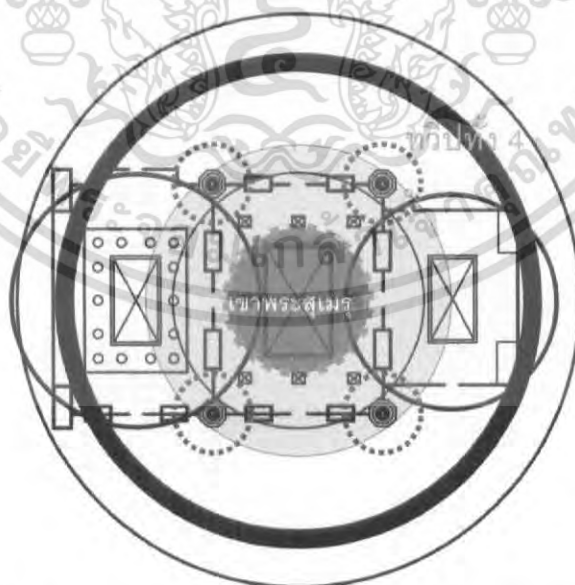

ภาพที่ 5.29 การวิเคราะห์คติสัญลักษณ์เชิงซ้อนจักรวาลวิทยาวัดเทพธิดารามวรวิหาร

เอกสารนี้เป็นเอกสารที่สงวนไว้สำหรับการใช้งานเพื่อการศึกษาเท่านั้น ไม่อนุญาตให้นำไปใช้ประโยชน์ด้านการค้าไม่ว่ากรณีใดๆ ทั้งสิ้น อีกทั้งห้ามมิให้ดัดแปลงเนื้อหา และต้องอ้างอิงถึงเจ้าของเอกสารทุกครั้งที่มีการนำไปใช้

พระพุทธรูปประธานประดิษฐานบนเวชยันต์บุษบกภายในพระอุโบสถ เป็นพระพุทธรูปสลักจากศิลาขาว พระบาทสมเด็จพระนั่งเกล้าเจ้าอยู่หัว โปรดเกล้าฯ ให้อัญเชิญมาจากพระบรมมหาราชวัง พระบาทสมเด็จพระเจ้าอยู่หัวภูมิพลอดุลยเดชได้พระราชทานนามว่า พระพุทธเทววิลาส เมื่อพุทธศักราช 2514

ที่มุมทั้งสี่ของพระอุโบสถบนกำแพงมีพระปรางค์ทิศตั้งอยู่บนลานทักษิณสูงมุมละหนึ่งองค์ ลักษณะโดยทั่วไปคล้ายพระปรางค์วัดอรุณราชวรารามแต่มีขนาดย่อมกว่ามาก พระปรางค์ทิศทั้งสี่องค์ลักษณะเป็นพระปรางค์ฐานสิงห์ย่อมุมไม้ยี่สิบประดับด้วยกระเบื้องเคลือบทั้งองค์ เชิงบาตรยักษ์แบก ชั้นกลีบนูนจำนวน 4 ชั้น ยอดเป็นนภศูลมีได้มีมงกุฏครอบอย่างพระปรางค์วัดอรุณฯ ที่มุมทั้งสี่มีรูปเทวดาประจำทิศรักษาอยู่ทั้ง 4 ทิศ โดยทางทิศเหนือเป็นรูปยักษ์ยืนถือกระบอง อีก 3 ทิศที่เหลือเป็นรูปเทวดายืนถือพระขรรค์ ปรางค์ลักษณะเช่นนี้ซ้ำ ๆ กันให้มุมพระปรางค์ทั้งสี่องค์ ดังที่ได้กล่าวมาข้างต้นอาจศึกษาระบบสัญลักษณ์ของโครงสร้างภูมิจักรวาลในเขตพุทธาวาสวัดเทพธิดารามได้ดังนี้

พระอุโบสถตั้งอยู่ในตำแหน่งสำคัญศูนย์กลางของวัด อาจเปรียบเทียบกับเขาพระสุเมรุศูนย์กลางแห่งจักรวาล หลักฐานที่สนับสนุนแนวคิดนี้คือ เวชยันต์บุษบกที่ประดิษฐานพระพุทธเทววิลาส พระพุทธรูปประธานในพระอุโบสถ คำว่าเวชยันต์เทียบได้กับไพชยนต์พิมาน หรือไพชยนต์ปราสาท ทิพยพิมานอันเป็นนิवासฐานของพระอินทร์ อธิบดีแห่งเทพ ณ ศูนย์กลางดาวดึงส์พิภพ บนยอดเขาพระสุเมรุ ตามโครงสร้างภูมิจักรวาลนี้ พระปรางค์ทิศทั้ง 4 องค์ น่าจะมีความหมายถึงมหาทวีปทั้ง 4 คือ อุตตระกुरुทวีป บุรพวิเทหทวีป ชมพูทวีปและอมรโคยานทวีป ซึ่งมีท้าวจตุรมาหาราชปกปักษ์รักษาอยู่ในทิศทั้ง 4 กล่าวคือ

ท้าวเวสสุวรรณ	เป็นใหญ่ในหมู่มัจฉกษัตริย์	ดูแลรักษาด้านทิศเหนือ
ท้าวธตรฐราช	เป็นใหญ่ในหมู่มนุชธรรพ์	ดูแลรักษาด้านทิศตะวันออก
ท้าววิรุฬหก	เป็นใหญ่ในหมู่มุขมนตรี	ดูแลรักษาด้านทิศใต้
ท้าววิรูปักษ์	เป็นใหญ่ในหมู่นาค	ดูแลรักษาด้านทิศตะวันตก

ที่มุมพระปรางค์สี่องค์ จึงมีรูปยักษ์ยืนถือกระบองยืนประจำในมุมทางทิศเหนือและมีเทวดายืนถือพระขรรค์ประจำอีก 3 มุมที่เหลือเหมือน ๆ กันหมดทุกพระปรางค์

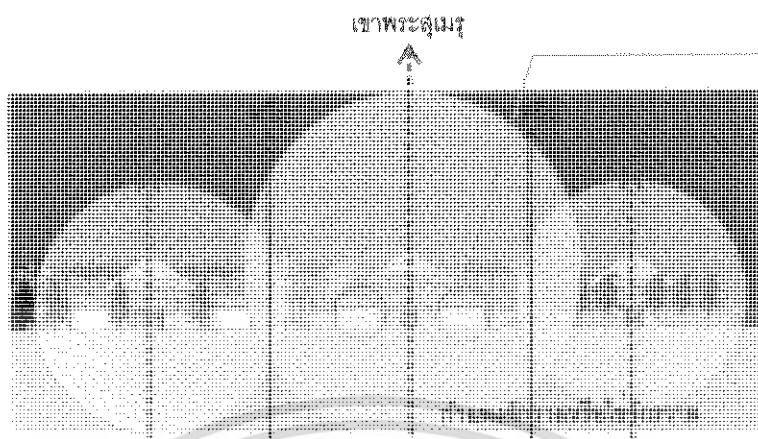

ภาพที่ 5.30 วิเคราะห์แนวคิดจักรวาลวิทยาแนวตั้ง

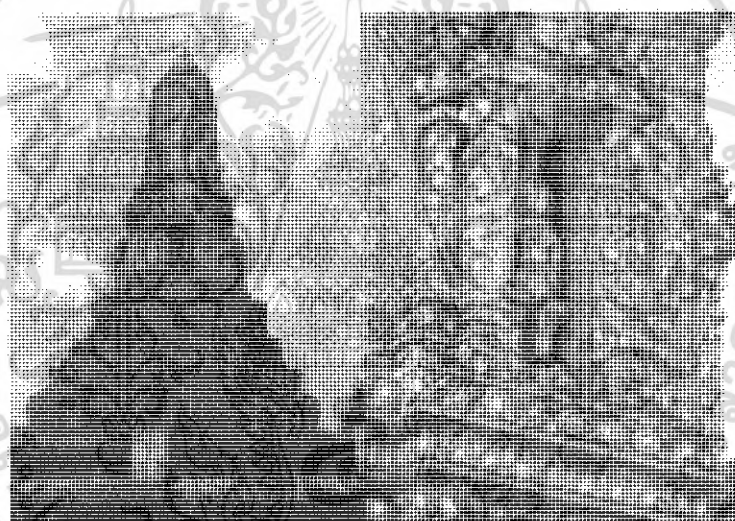

ภาพที่ 5.31 เจดีย์ทิศสี่แทนทวีปทั้ง 4 มิและทำวจาตุมหาราช ทั้ง 4 เป็น
ผู้รักษาประจำแต่ละทิศ

คติภูมิจักรวาลของวัดเทพธิดารามปรากฏเพียงแต่ในวงกรอบกำแพงที่ล้อมรอบพระอุโบสถเท่านั้น ไม่พบระบบสัญลักษณ์อื่น ๆ ที่จะแสดงให้เห็นถึงโครงสร้างภูมิจักรวาลในบริเวณพระวิหารและศาลาการเปรียญที่สัมพันธ์กับส่วนศูนย์กลางที่พระอุโบสถเลย ดังนั้นแนวกำแพงที่ล้อมรอบบริเวณพระอุโบสถไว้ทั้งหมด อาจเปรียบเทียบกับภูเขาศักดิ์สิทธิ์ อันเป็นเครื่องกำหนดขอบเขตของจักรวาลอันหนึ่ง ๆ

เอกสารนี้เป็นเอกสารที่สงวนไว้สำหรับการใช้งานเพื่อการศึกษาเท่านั้น ไม่อนุญาตให้นำไปใช้ประโยชน์ด้านการค้าไม่ว่ากรณีใดๆ ทั้งสิ้น อีกทั้งห้ามมิให้ดัดแปลงเนื้อหา และต้องอ้างอิงถึงเจ้าของเอกสารทุกครั้งที่มีการนำไปใช้

5.9 แนวคิดการสร้างวัดเจติมพระเกียรติวิหาร

แนวคิดการสร้างวัดเจติมพระเกียรติเป็นการสื่อถึงคติสัญลักษณ์ที่ค่อนข้างซับซ้อนเนื่องด้วยเป็นยุคที่ปลายของรัชสมัยพระบาทสมเด็จพระนั่งเกล้าเจ้าอยู่หัว และเป็นช่วงต่อของรัชสมัยพระบาทสมเด็จพระจอมเกล้าเจ้าอยู่หัว ซึ่งในยุคนี้เองมีความหลากหลายทางด้านแนวคิดของคนในสังคมรวมถึงสภาพภายนอกซึ่งส่งผลต่องานสถาปัตยกรรมไม่ว่าจะเป็นการล่าอาณานิคมของชาติตะวันตกหรือการรับเอาวิวัฒนาการการก่อสร้างสมัยใหม่ซึ่งส่งผลต่อแนวคิดทางสถาปัตยกรรมอันส่งต่อจากยุคสู่ยุค

ความสัมพันธ์นี้มีพื้นฐานมาจากโลกทรรศน์ที่มีกำเนิดมาจากโลกตะวันออกสมัยโบราณ คือ ความเชื่อในเรื่องความสัมพันธ์เชิงไสยศาสตร์ ระหว่างจักรวาลกับมหจักรวาล ระหว่างโลกของมนุษย์กับจักรภพ ระหว่างสิ่งที่ปรากฏในโลกมนุษย์ในด้านหนึ่งกับทิศและกลุ่มดาวต่าง ๆ ตามความเชื่อนี้ธาตุต่าง ๆ สี่ สัตว์ ห้า หิน โลหะ อวัยวะของร่างกาย อัสดรา เหตุการณ์ทุกอย่างทุกอย่างที่เกิดขึ้น อายุ เพศ ความสมณะ ตัณหาราคะ การเกิดการตาย สรรพสิ่งเหล่านี้ล้วนมีที่ซึ่งถูกกำหนดไว้แล้วในจักรวาลทั้งสิ้น และถูกควบคุมโดยอิทธิพลของดวงดาว ด้วยเหตุนี้ทำให้สิ่งของแต่ละสิ่งมีสถานะทางไสยศาสตร์ ของตนในโครงสร้างของจักรวาล และมีจังหวะเวลาทางไสยศาสตร์ ซึ่งมีความสัมพันธ์กับการเคลื่อนไหวของดาวเคราะห์ต่าง ๆ มนุษยชาติยอมอยู่ภายใต้การควบคุมของพลังแห่งจักรวาลตลอดไป แนวคิดนี้ถูกนำไปปฏิบัติต่อกลุ่มทางสังคมมากเสียยิ่งกว่าต่อปัจเจกบุคคล ราชอาณาจักร นคร ราชวงศ์ ไม่มีสิ่งใดจะสามารถรุ่งเรืองได้ นอกจากทุกอย่างจะมีความสอดคล้องกลมกลืนกับพลังอำนาจของจักรวาลนี้ และเพื่อที่จะบรรลุถึงความกลมกลืนเป็นอันหนึ่งอันเดียวกันนี้ มนุษย์ได้พยายามสร้างอาณาจักร เมืองหลวง พระราชวัง เทวสถาน ในรูปของจักรวาลเล็ก ๆ (Microcosm) ซึ่งเป็นรูปจำลองย่อของโครงสร้างของมหจักรวาลมนุษย์ต้องพยายามรวมทุกอย่างทุกอย่างในโลกนี้ให้เป็นอันหนึ่งอันเดียวกัน ตามมิติของพื้นที่และเวลาให้ประสานกลมกลืนกับกฎของธรรมชาติให้ได้

กล่าวสรุปคือ เป็นที่น่าสังเกตว่าวัดพระรามที่พระบาทสมเด็จพระนั่งเกล้าเจ้าอยู่หัวทรงสถาปนาทั้ง 3 อารามนี้ มีการจัดวางตำแหน่งของสิ่งก่อสร้างประเภทพระอุโบสถ พระวิหาร และศาลาการเปรียญ ที่อยู่ในตำแหน่งเดียวกัน กล่าวคือ มีพระอุโบสถอยู่ตรงกลางหน้าข้างด้วยศาลาการเปรียญและพระวิหาร วัดเจติมพระเกียรติซึ่งเป็นวัดสุดท้ายที่พระบาทสมเด็จพระนั่งเกล้าเจ้าอยู่หัวทรงสถาปนาจากการศึกษาเปรียญเทียบการจัดวางผังสิ่งก่อสร้าง 3 หลัง วางเรียงขนานกันพบว่ารูปแบบของการจัดวางผังใกล้เคียงกับวัดเทพธิดารามวรวิหารมากที่สุดเพราะ

เอกสารนี้เป็นเอกสารที่สงวนไว้สำหรับการใช้งานเพื่อการศึกษาเท่านั้น ไม่อนุญาตให้นำไปใช้ประโยชน์ด้านการค้าไม่ว่ากรณีใดๆ ทั้งสิ้น อีกทั้งห้ามมิให้ดัดแปลงเนื้อหา และต้องอ้างอิงถึงเจ้าของเอกสารทุกครั้งที่มีการนำไปใช้

สิ่งก่อสร้างทั้ง 3 หลังของวัดเทพธิดารามหันด้านสกัดทางเดียวกัน ยังอาจแสดงความหมายบางประการซึ่งทำให้พระอุโบสถเป็นสิ่งก่อสร้างที่มีบทบาทสำคัญมากขึ้นกว่าเดิม

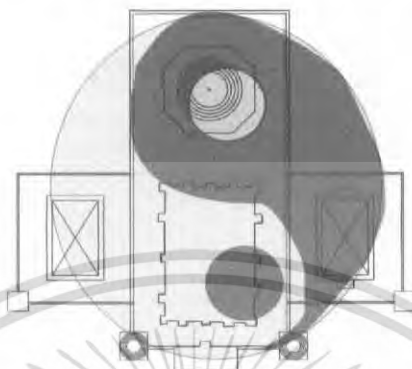

ภาพที่ 5.32 แสดงการวางผังแนวคิดหยิน หยางวัดเฉลิมพระเกียรติวรวิหาร

อย่างไรก็ตามจากหลักฐานที่ปรากฏในงานสถาปัตยกรรมพบว่ามณีเจดีย์ทรงระฆังคว่ำ (ทรงลังกา) ซึ่งเป็นพระราชนิยมในพระบาทสมเด็จพระจอมเกล้าเจ้าอยู่หัว รัชกาลที่ 4 ทรงโปรดเกล้าให้หรือฟื้นฟูขนบธรรมเนียมประเพณีเมื่อครั้งกรุงเก่า หากแม้สิ่งก่อสร้างที่เป็นเจดีย์เกิดขึ้นในรัชกาลที่ 3 รูปแบบเจดีย์เพิ่มมุมไม้สิบสอง เนื่องจากเป็นวัดที่รัชกาลที่ 4 ทรงโปรดให้สร้างต่อเติมจนแล้วเสร็จตามพระราชประสงค์ของรัชกาลที่ 3 หากเชื่อตามพงศาวดารแล้วเจดีย์ที่ปรากฏในปัจจุบันสันนิษฐานว่าสร้างขึ้นในรัชกาลที่ 4 โดยสร้างขึ้นทับองค์เดิม

จากการศึกษาพบว่า วัดเฉลิมพระเกียรตินี้เป็นพระอารามที่มีการผสมผสานแบบพระราชนิยมและแบบประเพณีนิยมโดยสังเกตได้จากลวดลายกระเบื้องเคลือบที่อยู่บนสันหลังคาที่มีลักษณะเป็นรูปหัวนกที่มีลักษณะคล้ายหัวนาคร่วมด้วยในตำแหน่งของช่อฟ้าและหางหงส์ตามแบบวัดประเพณีนิยมคล้ายกับงานประดับที่เรียกว่า นกเจ้า วัดเฉลิมพระเกียรติยังมีการออกแบบทรงเรขาคณิตซึ่งทำให้เกิดความสมดุลในการวางผัง ซึ่งถือว่าวัดนี้เป็นวัดที่มีพระมหากษัตริย์ทรงสร้างถึง 2 พระองค์

ลวดลายที่ปรากฏไม่ว่าจะเป็นบานประตูภายนอกและภายในล้วนได้รับการบูรณะใหม่ทั้งสิ้นซึ่งยากต่อการศึกษาเพื่อหาแนวคิดการสร้างพระอารามสมัยแรกสร้างแต่รูปลักษณะที่ปรากฏในปัจจุบันยังแฝงคติทางพระพุทธศาสนาอยู่ กล่าวคือลวดลายที่ปรากฏบนจิตรกรรมบานหน้าต่างภายในเป็นรูปลัทธิธรรมและมีหม่อมเจ้าซึ่งแสดงให้เห็นความสำคัญของน้ำกับพระพุทธศาสนาโดยเป็นคตินิยมแบบประเพณีนิยมแต่ก่อนมา อีกทั้งยังแฝงคติเงินคือหยินและ หยางที่ปรากฏอยู่ด้านหอ

เอกสารนี้เป็นเอกสารที่สงวนไว้สำหรับการใช้งานเพื่อการศึกษาเท่านั้น ไม่อนุญาตให้นำไปใช้ประโยชน์ด้านการค้าไม่ว่ากรณีใดๆ ทั้งสิ้น อีกทั้งห้ามมิให้ดัดแปลงเนื้อหา และต้องอ้างอิงถึงเจ้าของเอกสารทุกครั้งที่มีการนำไปใช้

ระซังและหอกดอง โดยหระซังสื่อความหมายเป็นหยินและหอกดองสื่อความหมายเป็นหยาง ซึ่งแสดงให้เห็นกฎของความสมดุลที่ใช้ในการออกแบบพระอาราม

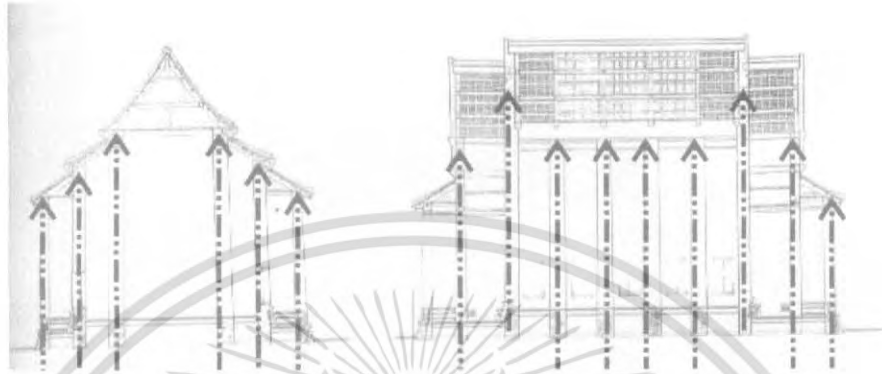

ภาพที่ 5.33 การศึกษาวิเคราะห์การรับแรงโครงสร้างพระอุโบสถ

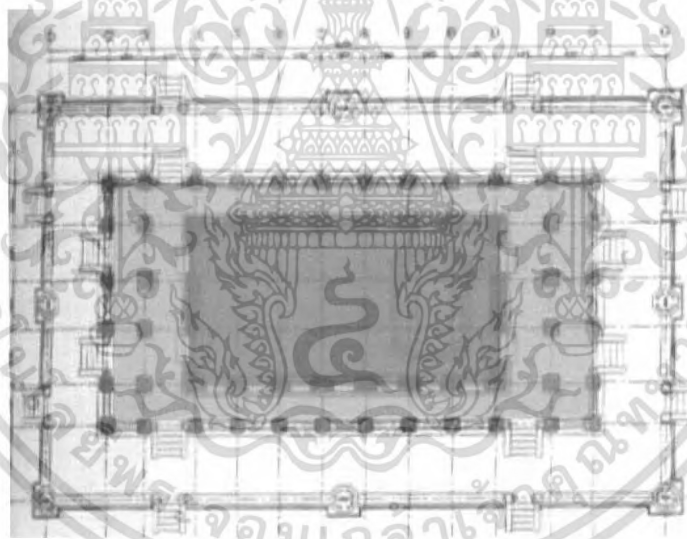

ภาพที่ 5.34 การศึกษาวิเคราะห์การแบ่งพื้นที่ภายในพระอุโบสถ

เอกสารนี้เป็นเอกสารที่สงวนไว้สำหรับการใช้งานเพื่อการศึกษาเท่านั้น ไม่อนุญาตให้นำไปใช้ประโยชน์ด้านการค้า ไม่ว่ากรณีใดๆ ทั้งสิ้น อีกทั้งห้ามมิให้ดัดแปลงเนื้อหา และต้องอ้างอิงถึงเจ้าของเอกสารทุกครั้งที่มีการนำไปใช้

บทที่ 6

บทสรุป

6.1 สรุปแนวคิดการเลือกทำเลที่ตั้งพระอาราม

จากการศึกษาวิเคราะห์พระอารามแบบพระราชนิยมทั้ง 3 พระอารามพบว่า การเลือกทำเลที่ตั้งนั้น มีแนวคิดการเลือกที่ตั้งดังนี้

6.1.1 การเลือกทำเลที่ตั้งเนื่องด้วยเป็นชัยภูมิป้องกันอริราชศัตรู กล่าวคือ

วัดราชโอรสารามราชวรวิหาร ป้องกันพระนครด้านตะวันตก คือพม่า

วัดเทพธิดารามวรวิหาร ป้องกันพระนครด้านเหนือและตะวันออกเฉียงเหนือ คือ
เขมร ลาว

วัดเฉลิมพระเกียรติวรวิหาร ป้องกันพระนครฝ่ายเหนือที่เดินทางโดยใช้เส้นทาง
แม่น้ำเจ้าพระยา คือ พม่า เขมร ลาว ซึ่งแต่เดิมเคยเป็นที่ตั้งป้อมทัพพม่าแต่ครั้งกรุงศรีอยุธยาเป็น
ราชธานี

6.1.2 การเลือกทำเลที่ตั้งเนื่องด้วยเพื่อเฉลิมพระเกียรติและเป็นอนุสรณ์แก่พระบรมวงศานุ
วงศ์ และผู้พระราชทานถวาย กล่าวคือ

วัดราชโอรสารามราชวรวิหาร ถวายพระเกียรติแด่พระบรมวงศานุวงศ์ฝ่าย
พระชนนี อันบริเวณที่ตั้งพระอารามเคยเป็นนิวาสถานเดิมแห่งองค์พระชนนีอีกทั้งยังเป็นอนุสรณ์
แห่งการศึกษา ดังที่กล่าวมาแล้วข้างต้น

วัดเทพธิดารามวรวิหาร ถวายพระเกียรติแด่ พระเจ้าลูกยาเธอกรมหมื่นอัปสรสุดา
เทพ อันเป็นบุตรพระองค์ใหญ่ในพระบาทสมเด็จพระนั่งเกล้าเจ้าอยู่หัว

วัดเฉลิมพระเกียรติวรวิหาร ถวายพระเกียรติแด่องค์พระอัยกาบุญจันทร์ อัยกีแห่ง
แห่งพระองค์อันแสดงให้เห็นถึงกตัญญูพิตาศิตแห่งองค์พระบาทสมเด็จพระนั่งเกล้าเจ้าอยู่หัวที่มี
แต่สายพระโลหิต ซึ่งแต่เดิมพื้นที่ตั้งพระอารามเป็นป้อมทัพพม่าซึ่งพระอัยกาบุญจันทร์ซึ่งเป็นเจ้า
เมืองเมืองนนท์อยู่ในขณะนั้น ถือเป็นนิวาสถานของท่านผู้มีศักดิ์เป็นตาแห่งพระมหากษัตริย์
อาจจะมึนยยะแอบแฝงในการสร้างฐานอำนาจและแผ่พระราชแสงยานุภาพแห่งองค์
พระมหากษัตริย์ผู้เป็นอัครนุปลั้มปึกแห่งพระพุทธศาสนา

เอกสารนี้เป็นเอกสารที่สงวนไว้สำหรับการใช้งานเพื่อการศึกษาเท่านั้น ไม่อนุญาตให้นำไปใช้ประโยชน์ด้านการค้า
ไม่ว่ากรณีใดๆ ทั้งสิ้น อีกทั้งห้ามมิให้ดัดแปลงเนื้อหา และต้องอ้างอิงถึงเจ้าของเอกสารทุกครั้งที่มีการนำไปใช้

6.2 สรุปแนวคิดการหันหน้าพระอารามและการเลือกประธานของพระอาราม

6.2.1 แนวคิดการหันหน้าพระอาราม

จากการศึกษาและวิเคราะห์พระอารามแบบพระราชนิยมทั้ง 3 พระอารามหันหน้าสู่ทิศตะวันออกซึ่งเป็นทิศมงคลทางพระพุทธศาสนาอันได้รับอิทธิพลทางสถาปัตยกรรมจากลัทธิลัทธิขงจื๊อ และยังคงคติแนวคิดแบบประเพณีนิยมอีกทั้งยังหันออกสู่แม่น้ำ ซึ่งตามคติความเชื่อทางพระพุทธศาสนาถือว่าน้ำเป็นสิ่งมงคลสูงสุดเนื่องจากพระบรมศาสดาเจ้าครั้งเกิดเหตุกาตุสำคัญทางพระพุทธศาสนามักมีน้ำเป็นสื่อกลางไม่ว่าจะเป็นการบวชขององค์พระสัมมาสัมพุทธเจ้า จนกระทั่งการตรัสรู้ ล้วนมีท่าเลที่ตั้งอันมีชัยภูมิเป็นแม่น้ำเสมอ แสดงให้เห็นถึงความสำคัญของน้ำที่มีผลต่อทางพระพุทธศาสนา ทั้งเหตุการณ์ของพระพุทธเจ้าก่อนทรงจะตรัสรู้ก็มีมารผจญครั้งนั้นพระแม่ธรณีมาเป็นพระญาณในการตรัสรู้ธรรมของพระพุทธเจ้า ทรงบีบมวยผมของพระองค์ให้อุทกสาสน์ไหลขับไล่หมู่มาร พญายักษ์ พญามารล้มตายเป็นจำนวนมาก นั่นก็แสดงให้เห็นว่าน้ำเป็นสิ่งที่สะอาด บริสุทธิ์ บริบูรณ์และเป็นมงคลอันสูงสุด

อีกทั้งในอดีตในการคมนาคมต้องใช้แม่น้ำลำคลองในการเดินทางสัญจรเป็นทางหลักซึ่งถือว่าการไปมาสะดวกเพื่อให้พระอารามมีความสำคัญต่อชุมชนอันเป็นศูนย์กลางของท้องถิ่นเพื่อเป็นการรวบรวมความสามัคคีในชุมชนให้เกิด หากสังเกตจากหลักฐานที่ปรากฏไม่ว่าจะเป็นทางเอกสารหรือทางกายภาพจะพบว่าชุมชนกับวัดมักอยู่ร่วมกันเสมอ อีกทั้งอาจจะมีกิจกรรมเพิ่มอยู่ในชุมชนดังเช่น ตลาดน้ำคลองบางหัวัว ซึ่งอยู่หน้าวัดราชโอรสารามราชวรวิหาร ซึ่งเป็นเส้นทางคมนาคมที่เก่าแก่กล่าวคือ คลองด่าน ซึ่งใช้เป็นทางสัญจรหลักในสมัยกรุงศรีอยุธยา



ภาพที่ 6.1 แสดงการวิเคราะห์ทิศทางที่ประทับของพระพุทธเจ้า

เอกสารนี้เป็นเอกสารที่สงวนไว้สำหรับการใช้งานเพื่อการศึกษาเท่านั้น ไม่อนุญาตให้นำไปใช้ประโยชน์ด้านการค้าไม่ว่ากรณีใดๆ ทั้งสิ้น อีกทั้งห้ามมิให้ดัดแปลงเนื้อหา และต้องอ้างอิงถึงเจ้าของเอกสารทุกครั้งที่มีการนำไปใช้

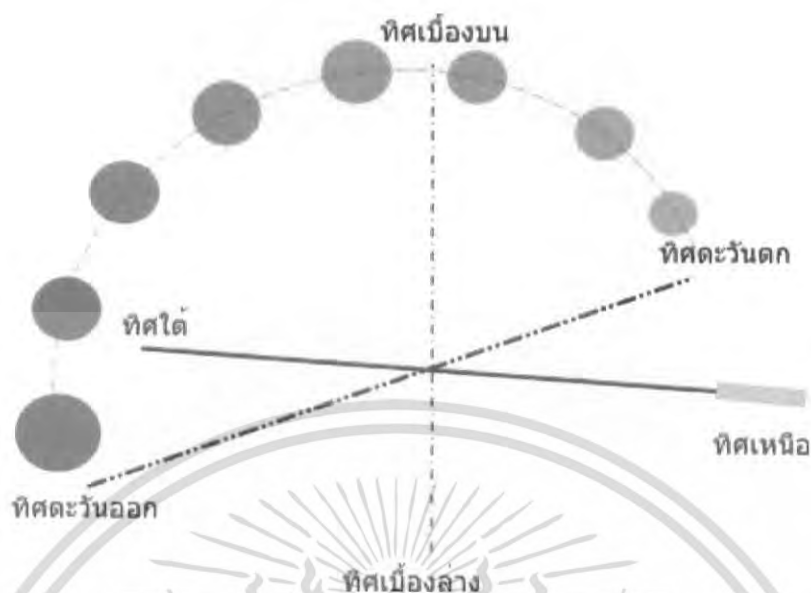

ภาพที่ 6.2 แสดงทิศทางของพระอาทิตย์

ตั้งนั้นพระอารามแบบพระราชานิยมที่ศึกษาทั้ง 3 พระอารามมีแนวคิดแบบประเพณีนิยม คือหันหน้าพระอารามออกสู่แม่น้ำซึ่งเป็นทางสัญจรและน้ำเป็นสิ่งมงคลสูงสุด อีกทั้งยังหันไปสู่ทิศตะวันออกซึ่งเป็นทิศที่ทางพระพุทธศาสนาไม่ว่าจะเป็นนินยานและมหายานให้ความสำคัญตามที่พระพุทธองค์ได้ทรงเป็นแบบอย่าง ทางมหายานเชื่อว่าแดนสุขาวดี พุทธเกษตรอยู่ทิศตะวันตกนั้นแสดงให้เห็นว่าพระพุทธศาสดาหันพระพักไปทางทิศตะวันออก อีกทั้งเป็นการให้ความสำคัญของพระอาทิตย์ซึ่งเป็นรูปธรรมที่ชัดเจนและยิ่งใหญ่ที่สุดในจักวาลตั้งเมื่อที่พระอาทิตย์ขึ้นสู่เส้นขอบฟ้าได้นำพาแสงสว่างลงสู่พื้นดินทำให้งานสถาปัตยกรรมตั้งศึกษาจิต-รูปให้พลังงานอันเป็นศูนย์กลางแห่งระบบสุริยะจักรวาล โดยเฉพาะที่พระองค์ทรงตรัสรู้ธรรมเป็นเครื่องออกจากทุกข์ก็ยังหันพระพักสู่ทิศตะวันออก

6.2.2 แนวคิดการเลือกประธานของวัด

จากการศึกษาวิเคราะห์พระอารามแบบพระราชานิยมทั้ง 3 พระอารามการให้ความสำคัญของประธานของวัดเป็นสิ่งที่สำคัญมากเนื่องจากในอดีตประธานของวัดนั้นมักจะเป็นพระเจดีย์พระสถูป ซึ่งได้รับอิทธิพลแต่ครั้งพุทธกาลซึ่งการแปลความคิดความนิยมจากช่วงรอยต่อจากกรุงศรีอยุธยาจนถึงกรุงรัตนโกสินทร์ตอนต้นรูปแบบของงานสถาปัตยกรรมทางพระพุทธศาสนาเริ่มมีการเปลี่ยนแปลงไปโดนเฉพาะรูปแบบการวางแผนผัง และงานสถาปัตยกรรมแบบพระราชานิยม อันจะเห็นว่าประธานของพระอารามการให้ความสำคัญต่อพระเจดีย์นั้นลดน้อยลงไป เนื่องจากแบบประเพณีนิยมหรือสมัยนิยมเริ่มที่จะให้คุณค่ากับการใช้งานเอกสารนี้เป็นเอกสารที่สวณไว้สำหรับการใช้งานเพื่อการศึกษาเท่านั้น ไม่อนุญาตให้นำไปใช้ประโยชน์ด้านการค้าไม่ว่ากรณีใดๆ ทั้งสิ้น อีกทั้งห้ามมิให้ดัดแปลงเนื้อหา และต้องอ้างอิงถึงเจ้าของเอกสารทุกครั้งที่มีการนำไปใช้

มากกว่าความสวยงามทางเจตศิลป์ นามธรรมเปลี่ยนแปลงเป็นรูปธรรมอย่างชัดเจน รูปและจิต ถูกแยกออกจากกันอย่างสิ้นเชิงเน้นประโยชน์ให้สอยเป็นหลัก



ภาพที่ 6.3 แผนผังแสดงประธานของพระอารามในอดีต

ภาพที่ 6.4 แผนผังแสดงประธานของพระอารามแบบพระราชนิยม

จากการศึกษาวิเคราะห์พระอารามแบบพระราชนิยม ทั้ง 3 พระอารามการให้ความสำคัญพระวิหารและพระอุโบสถ อีกทั้งยังเพิ่มความสำคัญศาลาการเปรียญให้มีเอกสารนี้เป็นเอกสารที่สงวนไว้สำหรับการใช้งานเพื่อการศึกษาเท่านั้น ไม่อนุญาตให้นำไปใช้ประโยชน์ด้านการค้าไม่ว่ากรณีใดๆ ทั้งสิ้น อีกทั้งห้ามมิให้ตัดแปลงเนื้อหา และต้องอ้างอิงถึงเจ้าของเอกสารทุกครั้งที่มีการนำไปใช้

ความสำคัญอีกเปรียบเทียบจากขนาดและความสูงของตัวงานสถาปัตยกรรม วัดราชโอรสราชวรวิหาร ประธานของวัดคือพระวิหารพุกุทธไสยยาสน์ วัดเทพธิดารามวรวิหาร ประธานของอารามคือ พระอุโบสถ วัดเฉลิมพระเกียรติวรวิหาร ประธานของพระอารามคือ พระเจดีย์ทรงระฆังคว่ำ(ทรงลังกา) ซึ่งสันนิษฐานว่าสร้างสมัยพระบาทสมเด็จพระจอมเกล้าเจ้าอยู่หัว ซึ่งหากมองประธานของวัดเฉลิมพระเกียรติวรวิหารสมัยแรกสร้างประธานของวัดจะต้องเป็นพระอุโบสถอย่างแน่นอน

อีกหลักฐานหนึ่งซึ่งสามารถยืนยันการให้ความสำคัญของสิ่งก่อสร้างทางสถาปัตยกรรมได้นั้นคือ กำแพงแก้ว ซึ่งบอกขอบเขตความสำคัญของสิ่งที่โอบล้อมอยู่ได้อย่างชัดเจน อีกทั้งยังเป็นการส่งเสริมการวางผังให้สมบูรณ์อีกด้วย

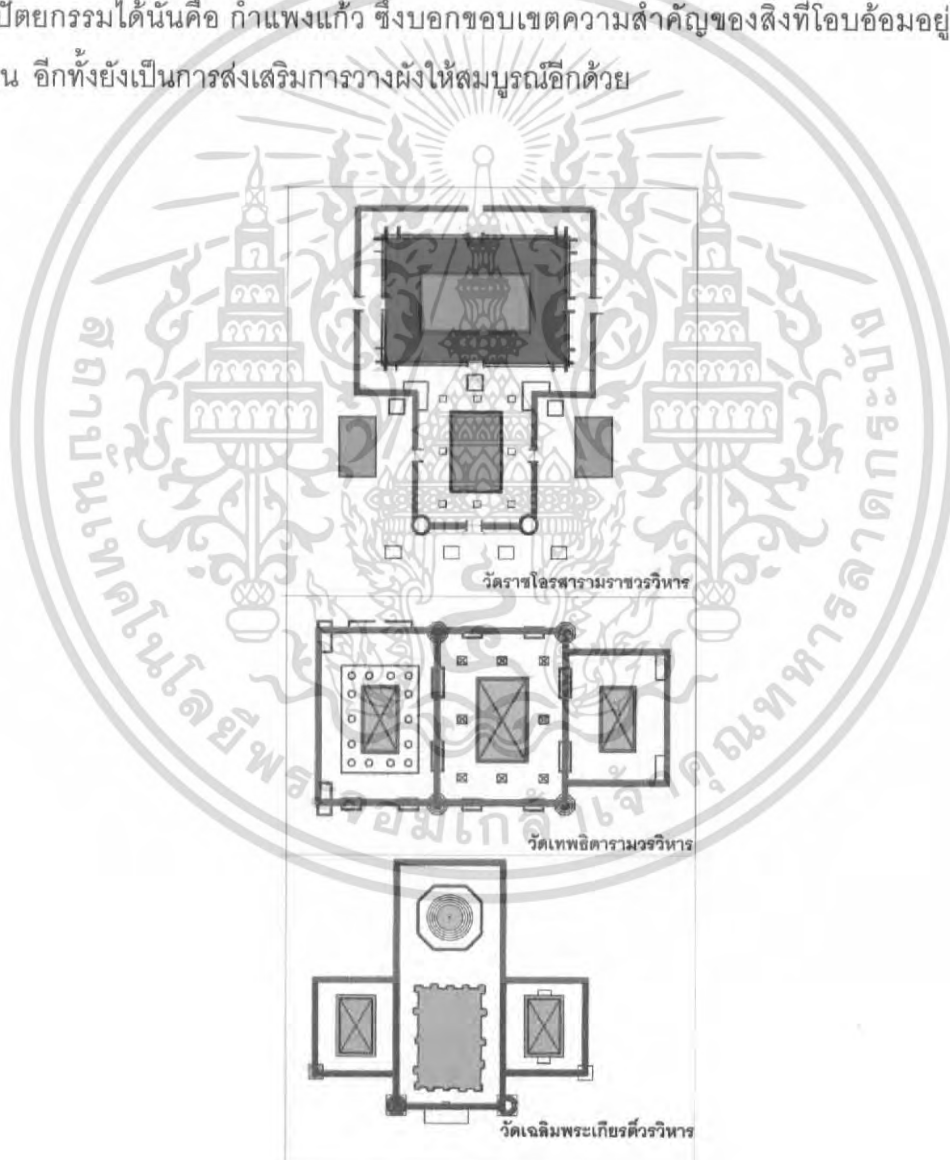

ภาพที่ 6.5 แสดงการเปรียบเทียบกำแพงแก้วของพระอาราม

เอกสารนี้เป็นเอกสารที่สงวนไว้สำหรับการใช้งานเพื่อการศึกษาเท่านั้น ไม่อนุญาตให้นำไปใช้ประโยชน์ด้านการค้าไม่ว่ากรณีใดๆ ทั้งสิ้น อีกทั้งห้ามมิให้ดัดแปลงเนื้อหา และต้องอ้างอิงถึงเจ้าของเอกสารทุกครั้งที่มีการนำไปใช้

6.3 สรุปแนวคิดการสร้างวัดราชโอรสารามราชวรวิหาร

แนวคิดนี้ถูกถ่ายทอดออกมาทางรูปแบบสถาปัตยกรรมเชิงผังของอาคารโดยการให้ความสำคัญกิจกรรมแล้วเขตแดนศักดิ์สิทธิ์ การสื่อความความเชิงคติสัญลักษณ์ จากจำลองดวงสวรรค์ชั้นดาวดึงส์ลงมาสู่การวางแผนผังพระอาราม โดยมีคตินิยมแบบประเพณีนิยมอย่างเคย อันถือเป็นคตินิยมจักรวาลวิทยา โดยเฉพาะอย่างยิ่งในเขตกำแพงแก้ววิหารพระพุทธไสยาสน์ อันมีเจดีย์รายทั้งหมด 33 องค์ ซึ่งตัวเลข 33 หมายความว่าเทวดา 33 พระองค์ ที่คอยประทักษิณล้อมรอบพระวิหารอันแสดงให้เห็นขอบเขตและดินแดนอันศักดิ์สิทธิ์ของดาวดึงส์อันมีพระสัมมาสัมพุทธเจ้าประทับอยู่ อีกทั้งพระอุโบสถยังมีเจดีย์ทิศทั้ง 4 มุม อันแสดงให้เห็นจักรวาลวิทยาเชิงซ้อนทั้งตัวอุโบสถเองและตัวพระวิหารพระนอนที่เปรียบเสมือนเขตดาวดึงส์ อีกทั้งยังมีตัวบ่งชี้อย่างอื่นซึ่งสื่อให้เห็นความเป็นไปของคติสัญลักษณ์เชิงซ้อน ได้แก่ ประตูทางเข้าเป็นรูปวงกลมอันเปรียบเสมือนประตูสวรรค์ ลวดลายที่ปรากฏลายที่ตกแต่งในงานสถาปัตยกรรมเป็นตัวส่งเสริมคติสัญลักษณ์เชิงซ้อนเป็นอย่างดี

การถ่ายทอดความคิดจากรูปธรรมเป็นนามธรรมอันแสดงออกให้เห็นถึงแนวคิดทางพุทธศาสนาอันเป็นสิ่งจรรโลงจิตใจโดยการถ่ายทอดในรูปแบบของพระประธานและการแบ่งเขตศักดิ์สิทธิ์ อันมีตัวชี้วัดที่ส่งเสริมงานสถาปัตยกรรมให้สมบูรณ์แบบโดยการสร้างกำแพงแก้วซ้อนกำแพงแก้วดังจะเห็นอยู่ที่วิหารพระพุทธไสยาสน์ซึ่งขนาดของอาคารใหญ่และสูงเป็นประธานของพระอารามเป็นสื่อแทนการบรินิพพานขององค์พระศาสดาสอนพระอุโบสถพระประธานคือพระปรางค์สมาธิแสดงสื่อให้เห็นถึงการทำสมาธิมุ่งตรงไปสู่ปัญญา ศาลาการเปรียญเป็นพระพุทธรูปปรางค์เทศนาโดยสื่อให้เห็นถึงการให้ทานของพระสัมมาสัมพุทธเจ้าก่อนที่จะบรรลุพระโพธิญาณ ส่วนวิหารพระยืนเป็นปรางค์ประธานอภัยทานซึ่งเปรียบเสมือนศีลหรืออภัยหนึ่ง ประหนึ่งการโปรดสัตว์ซึ่งหากตีความหมายโดยรวมแล้วคือการให้ทาน การรักษาศีล การสร้างสมาธิเพื่อทำให้เกิดปัญญาเพื่อที่จะนำสรรพสัตว์มุ่งสู่การหลุดพ้นออกจากวัตรสงสาร

อีกทั้งจิตรกรรมฝาผนังในพระอุโบสถเป็นรูปกรอบบานจำนวน 224 กรอบ อันสื่อให้เห็นมุมมองและเครื่องบูชาในกระแสดังที่แปลกใหม่โดยการนำกรอบกระจก 3 บาน ซึ่งอยู่เหนือบานประตูและหน้าต่างมาประดับตกแต่งภายในอาคารทำให้เกิดคุณค่าในเชิงศาสนาในเรื่องของมุมมองได้อย่างชัดเจนยิ่งขึ้น ซึ่งในสมัยโบราณถือว่ากระจกเงาเป็นสิ่งที่หายากและมีไว้เพื่อเป็นการสะท้อนอัตลักษณ์ของตัวตนออกมาซึ่งในการมองกระจกในพระอุโบสถแต่ละครั้งจะทำให้เห็นมุมมองต่างออกไปจากการส่องกระจกทั่วไป โดยมีคติธรรมแฝงถึงการมองตัวบุคคลว่าอย่างไรเพียงเปลือกนอกหรือขย้อมองเพียงด้านเดียว ในการนำกระจกเข้ามาตกแต่งทำให้ได้ประโยชน์อีก

เอกสารนี้เป็นเอกสารที่สงวนไว้สำหรับการใช้งานเพื่อการศึกษาเท่านั้น ไม่อนุญาตให้นำไปใช้ประโยชน์ด้านการค้าไม่ว่ากรณีใดๆ ทั้งสิ้น อีกทั้งห้ามมิให้ดัดแปลงเนื้อหา และต้องอ้างอิงถึงเจ้าของเอกสารทุกครั้งที่มีการนำไปใช้

ประการหนึ่งคือการสะท้อนแสงสว่างซึ่งเกิดจากเชิงเทียนในเวลากลางคืนให้มีการสะท้อนแสงและให้แสงสว่างที่เพิ่มมากขึ้นถือว่าเป็นภูมิปัญญาของสถาปนิกสมัยก่อนและพระอัจฉริยะภาพของพระบาทสมเด็จพระนั่งเกล้าเจ้าอยู่หัว ผู้ทรงพระราชนิยมสถาปัตยกรรมแบบจีนอันถือว่าวัดราชโอรสารามราชวรวิหารอันเป็นต้นแบบแห่งวัดพระราชนิยมโดยทั่วไป

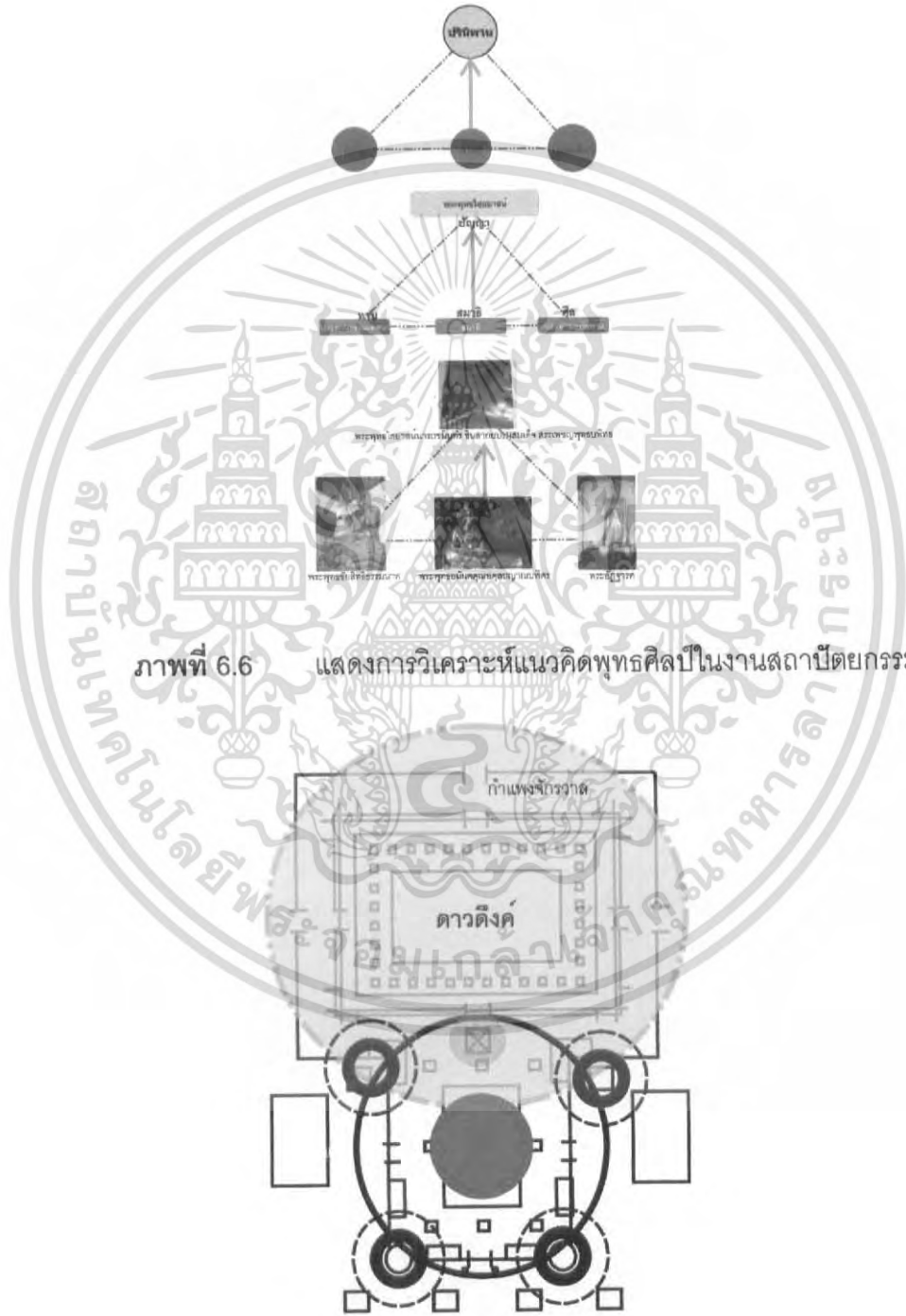

ภาพที่ 6.6 แสดงการวิเคราะห์แนวคิดพุทธศิลป์ในงานสถาปัตยกรรม

ภาพที่ 6.7 แสดงการวิเคราะห์แผนผังเชิงจักรวาลวิทยาวัดราชโอรสาราม

เอกสารนี้เป็นเอกสารที่สงวนไว้สำหรับการใช้งานเพื่อการศึกษาเท่านั้น ไม่อนุญาตให้นำไปใช้ประโยชน์ด้านการค้าไม่ว่ากรณีใดๆ ทั้งสิ้น อีกทั้งห้ามมิให้ดัดแปลงเนื้อหา และต้องอ้างอิงถึงเจ้าของเอกสารทุกครั้งที่มีการนำไปใช้

6.4 สรุปแนวคิดการสร้างวัดเทพธิดารามวรวิหาร

แนวคิดการสร้างวัดเทพธิดารามในเชิงคติสัญลักษณ์เป็นตัวสื่อผ่านเชิงจักรวาลวิทยาได้อย่างชัดเจนที่สุดโดยถือว่าแนวคิดในการออกแบบวัดเทพธิดานี้ยังคงยึดถือคตินิยมแบบไทยเดิม โดยการอ้างถึงศูนย์กลางแห่งจักรวาลอันมีเขาพระสุเมรุเป็นที่ตั้งและล้อมรอบด้วยภูเขาสี่ตบริภคณ์อีกทั้งยังมีทวีปทั้ง 4 รายล้อมอยู่ในระบบของจักรวาลวิทยาตามที่ได้กล่าวมาข้างต้น

แผนผังบริเวณเขตพุทธาวาสของวัดเทพธิดารามออกแบบให้มีพระอุโบสถเป็นประธานอยู่ตรงกลางซึ่งมีขนาดใหญ่กว่าพระวิหารและศาลาการเปรียญที่ตั้งขนานอยู่สองข้างในแนวทิศเหนือใต้ อาคารทั้งสามหลังหันหน้าสู่ทิศตะวันออก ชั้นบริเวณแต่ละส่วนไว้ด้วยแนวกำแพง มีประตูเชื่อมต่อกันทั้งสามบริเวณ บนแนวกำแพงมีศาลาราย 10 หลังรอบกำแพงที่ล้อมบริเวณพระอุโบสถสี่ด้านด้านละ 2 หลัง และที่ด้านหน้าพระวิหารอีก 2 หลัง ลักษณะเป็นศาลาที่สร้างล้อมกำแพงไว้ สามารถใช้ได้ทั้งสองด้านของกำแพงเรียกว่าศาลาสองหน้า

ลักษณะสถาปัตยกรรมของพระอุโบสถ พระวิหารและศาลาการเปรียญสร้างตามแบบศิลปะพระราชนิยมในสมัยรัชกาลที่ 3 คือ ปรากฏอิทธิพลศิลปะจีนในการประดับตกแต่งองค์ประกอบสถาปัตยกรรมต่าง ๆ เช่น กรอบหน้าต่างไม่มีกรอบประดับด้วยซ้อฟ้า ใบระกา หางหงส์ แต่ตกแต่งลวดลายหน้าต่างด้วยลายปูนปั้นประดับกระเบื้องเคลือบจีน, เสาพาไลเป็นทรงสี่เหลี่ยมสอบขึ้นไปที่ปลายเสาไม่มีการประดับตกแต่งบัวปลายเสา

พระพุทธรูปประธานประดิษฐานบนเวียงยันต์บุษบกภายในพระอุโบสถ เป็นพระพุทธรูปสลักจากศิลาขาวพระบาทสมเด็จพระนั่งเกล้าเจ้าอยู่หัวทรงโปรดเกล้าฯ ให้อัญเชิญมาจากพระบรมมหาราชวัง พระบาทสมเด็จพระเจ้าอยู่หัวภูมิพลอดุลยเดชได้พระราชทานนามว่า พระพุทธเทววิลาส เมื่อพุทธศักราช 2514

ที่มุมทั้งสี่ของพระอุโบสถบนกำแพงมีพระปรางค์ทิศตั้งอยู่บนลานทักษิณสูงมุมละหนึ่งองค์ ลักษณะโดยทั่วไปคล้ายพระปรางค์วัดอรุณราชวรารามแต่มีขนาดย่อมกว่ามาก พระปรางค์ทิศทั้งสี่องค์ลักษณะเป็นพระปรางค์ฐานสิงห์ย่อมุมไม้ยี่สิบประดับด้วยกระเบื้องเคลือบทั้งองค์ เิงบาตรยักษ์แบก ชั้นกลีบบนจำนวน 4 ชั้น ยอดเป็นนภศูลมีได้มีมงกุฏครอบอย่างพระปรางค์วัดอรุณฯ ที่มุมทั้งสี่มีรูปเทวดาประจำทิศรักษาอยู่ทั้ง 4 ทิศ โดยทางทิศเหนือเป็นรูปยักษ์ยืนถือกระบอง อีก 3 ทิศที่เหลือเป็นรูปเทวดายืนถือพระขรรค์ ปรากฏลักษณะเช่นนี้ซ้ำ ๆ กันให้มุมพระปรางค์ทั้งสี่องค์

ดังที่ได้กล่าวมาข้างต้นอาจศึกษาระบบสัญลักษณ์ของโครงสร้างภูมิจักรวาลในเขตพุทธาวาสวัดเทพธิดารามได้ดังนี้

พระอุโบสถตั้งอยู่ในตำแหน่งสำคัญศูนย์กลางของวัด อาจเปรียบเทียบได้กับเขาพระสุเมรุ ศูนย์กลางแห่งจักรวาล หลักฐานที่สนับสนุนแนวคิดนี้คือ เวชยันต์บุษบกที่ประดิษฐานพระพุทธ เทววิลาส พระพุทธรูปประธานในพระอุโบสถ คำว่าเวชยันต์เทียบได้กับไพชยนต์พิมาน หรือ ไพชยนต์ปราสาท ทิพยพิมานอันเป็นนิเวศฐานของพระอินทร์ อธิบดีแห่งเทพ ณ ศูนย์กลาง ดาวดึงส์พิภพ บนยอดเขาพระสุเมรุ ตามโครงสร้างภูมิจักรวาลนี้ พระปรางค์ทิศทั้ง 4 องค์ น่าจะ มีความหมายถึงมหาทวีปทั้ง 4 คือ อุตตระภূทวีป บุรพวิเทหทวีป ชมพูทวีปและอมรโคยานทวีป ซึ่งมีท้าวจตุรมาหาราชปกปักรักษาอยู่ในทิศทั้ง 4 กล่าวคือ

ท้าวเวสสุวัณ	เป็นใหญ่ในหมู่อักษ์	ดูแลรักษาด้านทิศเหนือ
ท้าวอถรรุราช	เป็นใหญ่ในหมู่มนธรรพ	ดูแลรักษาด้านทิศตะวันออก
ท้าววิรุฬหก	เป็นใหญ่ในหมู่มุณษัณ	ดูแลรักษาด้านทิศใต้
ท้าววิรูปักษ์	เป็นใหญ่ในหมู่นาค	ดูแลรักษาด้านทิศตะวันตก

ที่ขั้วพระปรางค์สี่องค์ จึงมีรูปยักษ์ยืนถือตะบองยื่นประจำในขั้วทางทิศเหนือและมีเทวดา ยืนถือพระขรรค์ประจำอีก 3 ขั้วที่เหลือเหมือน ๆ กันหมดทุกพระปรางค์

คติภูมิจักรวาลของวัดเทพธิดารามปรากฏเพียงแต่ในวงกรอบกำแพงที่ล้อมรอบพระ อุโบสถเท่านั้น ไม่พบระบบสัญลักษณ์อื่น ๆ ที่จะแสดงให้เห็นถึงโครงสร้างภูมิจักรวาลในบริเวณ พระวิหารและศาลาการเปรียญที่สัมพันธ์กับส่วนศูนย์กลางที่พระอุโบสถเลย ดังนั้นแนวกำแพงที่ ล้อมรอบบริเวณพระอุโบสถไว้ทั้งหมด อาจเปรียบเทียบได้กับภูเขาจักรวาล อันเป็นเครื่องกำหนด ขอบเขตของจักรวาลอันหนึ่ง ๆ

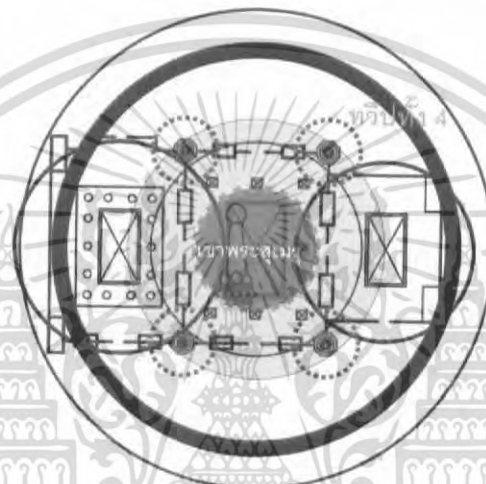
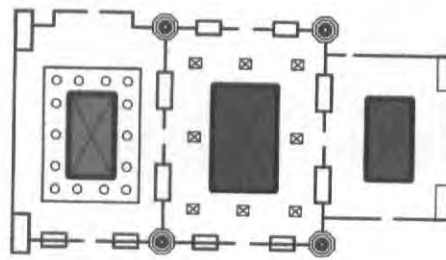

ภาพที่ 6.8 แสดงการวิเคราะห์แนวคิดจักรวาลวิทยาวัดเทพธิดารามวรวิหาร

ในนามของวัดเทพธิดารามอันหมายถึงนางฟ้าผู้หญิงหรือเทพผู้หญิงอันสื่อความหมายถึง พระเจ้าลูกยาเธอกรมหมื่นอัปสรสุดาเทพ ซึ่งมีนัยยะแฝงโดยการนำสร้อยพระนามคำว่า สุดาเทพ มาชานานนามเป็นชื่อวัดเทพธิดาราม โดยมีการตกแต่งประดับพระอารามทั้งพระอารามให้สื่อถึง สรวงสวรรค์อันมีเพศแม่เป็นคติสัญลักษณ์ที่ชัดเจนไม่ว่าจะเป็นนกฟ้าหรือหงส์ ซึ่งในคติสัญลักษณ์ จินเป็นทาสหยางเปรียบเสมือนกับเพศหญิงและสรวงสวรรค์อีกทั้งพระวิหารก็ยังมีทองเหลืองหล่อ อริยาบถภิกษุณีอีก 52 รูป โดยการนำของนางวิสาขาเป็นผู้นำภิกษุณีทั้งหมด โดยตัวเลข 52 นี้ อาจสื่อความหมายถึงพระคุณของพระพุทธเจ้า 52 พระคุณและรอบพระวิหารยังมีเจดีย์ลาย ทั้งหมด 12 องค์ เป็นเจดีย์ย่อมุมไม้สิบสองทรงเครื่อง ซึ่งเป็นเจดีย์พระราชนิยมในรัชกาล พระบาทสมเด็จพระนั่งเกล้าเจ้าอยู่หัว โดยเจดีย์ 12 องค์นี้ เปรียบเสมือนจักรราศีเวียนประทักษิณ ล้อมรอบพระวิหารซึ่งทำให้งานสถาปัตยกรรมมีความโดดเด่นและแฝงนามธรรมอันสูงส่งแทน ศรัทธาของผู้พุทธศาสนิกชนที่ได้เข้ามานมัสการตัวแทนพระสัมมาสัมพุทธเจ้า

เอกสารนี้เป็นเอกสารที่สงวนไว้สำหรับการใช้งานเพื่อการศึกษาเท่านั้น ไม่อนุญาตให้นำไปใช้ประโยชน์ด้านการค้า ไม่ว่ากรณีใดๆ ทั้งสิ้น อีกทั้งห้ามมิให้ดัดแปลงเนื้อหา และต้องอ้างอิงถึงเจ้าของเอกสารทุกครั้งที่มีการนำไปใช้

จิตรกรรมฝาผนังรอบกรอบบานประตูและหน้าต่างเป็นรูปเทพธิดาพนมอันสื่อให้เห็นความศรัทธาของเพศหญิงซึ่งมีผลต่อพระพุทธศาสนา อีกทั้งยังเป็นพุทธบูชาและยังเป็นการรักษาพระพุทธศาสนาให้สืบไป

6.5 สรุปแนวคิดการสร้างวัดเฉลิมพระเกียรติวรวิหาร

แนวคิดการสร้างวัดเฉลิมพระเกียรติเป็นการสื่อถึงคติสัญลักษณ์ที่ค่อนข้างซับซ้อนเนื่องด้วยเป็นยุคที่ปลายของรัชสมัยพระบาทสมเด็จพระนั่งเกล้าเจ้าอยู่หัว และเป็นช่วงต่อของรัชสมัยพระบาทสมเด็จพระจอมเกล้าเจ้าอยู่หัว ซึ่งในยุคนี้นี้เองมีความหลากหลายทางด้านแนวคิดของคนในสังคมรวมถึงสภาพภายนอกซึ่งส่งผลกระทบต่องานสถาปัตยกรรมไม่ว่าจะเป็นการล่าอาณานิคมของชาติตะวันตกหรือการรับเอาวิวัฒนาการการก่อสร้างสมัยใหม่ซึ่งส่งผลกระทบต่อแนวคิดทางสถาปัตยกรรมอันส่งต่อกันมาจวบจนปัจจุบัน

ความสัมพันธ์นี้มีพื้นฐานมาจากโลกทัศน์ที่มีกำเนิดมาจากโลกตะวันออกสมัยโบราณ คือ ความเชื่อในเรื่องความสัมพันธ์เชิงไสยศาสตร์ ระหว่างอนุจักรวาลกับมหจักรวาล ระหว่างโลกของมนุษย์กับจักรภพ ระหว่างสิ่งที่ปรากฏในโลกมนุษย์ในด้านหนึ่งกับทิศและกลุ่มดาวต่าง ๆ ตามความเชื่อนี้ธาตุต่าง ๆ ลี ลีตว์ พีช หิน โลหะ อวัยวะของร่างกาย อัชฌิตา เหตุการณ์ทุกอย่างทุกอย่างที่เกิดขึ้น อายุ เพศ ความสมณะ ตัณหาราคะ การเกิดการตาย สรรพสิ่งเหล่านี้ล้วนมีที่ซึ่งถูกกำหนดไว้แล้วในจักรวาลทั้งดั้น และถูกควบคุมโดยอิทธิพลของดวงดาว ด้วยเหตุดังนี้ทำให้สิ่งของแต่ละสิ่งมีสถานะทางไสยศาสตร์ ของตนในโครงสร้างของจักรวาล และมีจังหวะเวลาทางไสยศาสตร์ ซึ่งมีความสัมพันธ์กับการเคลื่อนไหวของดาวเคราะห์ต่าง ๆ มนุษยชาติย่อมอยู่ภายใต้การควบคุมของพลังแห่งจักรวาลตลอดไป แนวคิดนี้ถูกนำไปปฏิบัติต่อกลุ่มทางสังคมมากเสียยิ่งกว่าต่อปัจเจกบุคคล ราชอาณาจักร นคร ราชวงศ์ ไม่มีสิ่งใดจะสามารถรุ่งเรืองได้ นอกจากทุกอย่างจะมีความสอดคล้องกลมกลืนกับพลังอำนาจของจักรวาลนี้ และเพื่อที่จะบรรลุถึงความกลมกลืนเป็นอันหนึ่งอันเดียวกันนี้ มนุษย์ได้พยายามสร้างอาณาจักร เมืองหลวง พระราชวัง เทวสถาน ในรูปของจักรวาลเล็ก ๆ (Microcosm) ซึ่งเป็นรูปจำลองย่อของโครงสร้างของมหจักรวาลมนุษย์ต้องพยายามรวมทุกอย่างในโลกนี้ให้เป็นอันหนึ่งอันเดียวกัน ตามมิติของพื้นที่และเวลาให้ประสานกลมกลืนกับกฎของธรรมชาติให้ได้

เอกสารนี้เป็นเอกสารที่สงวนไว้สำหรับการใช้งานเพื่อการศึกษาเท่านั้น ไม่อนุญาตให้นำไปใช้ประโยชน์ด้านการค้าไม่ว่ากรณีใดๆ ทั้งสิ้น อีกทั้งห้ามมิให้ดัดแปลงเนื้อหา และต้องอ้างอิงถึงเจ้าของเอกสารทุกครั้งที่มีการนำไปใช้

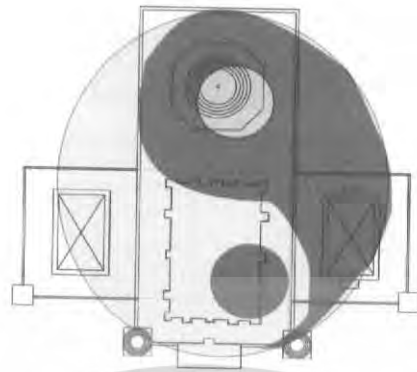

ภาพที่ 6.9 แสดงการวางผังแนวคิดหินหยางวัดเฉลิมพระเกียรติวรวิหาร

กล่าวสรุปคือ เป็นที่น่าสังเกตว่าวัดพระรามที่พระบาทสมเด็จพระนั่งเกล้าเจ้าอยู่หัวทรงสถาปนาทั้ง 3 อารามนี้ มีการจัดวางตำแหน่งของสิ่งก่อสร้างประเภทพระอุโบสถ พระวิหาร และศาลาการเปรียญ ที่อยู่ในตำแหน่งเดียวกัน กล่าวคือ มีพระอุโบสถอยู่ตรงกลางขนานข้างด้วยศาลาการเปรียญและพระวิหาร วัดเฉลิมพระเกียรติซึ่งเป็นวัดสุดท้ายที่พระบาทสมเด็จพระนั่งเกล้าเจ้าอยู่หัวทรงสถาปนาจากการศึกษาเปรียบเทียบการจัดวางผังสิ่งก่อสร้าง 3 หลัง วางเรียงขนานกันพบว่ารูปแบบของการจัดวางผังใกล้เคียงกับวัดเทพธิดารามวรวิหารมากที่สุดเพราะสิ่งก่อสร้างทั้ง 3 หลังของวัดเทพธิดารามหันด้านสกัดทางเดียวกัน ยังอาจแสดงความหมายบางประการซึ่งทำให้พระอุโบสถเป็นสิ่งก่อสร้างที่มีบทบาทสำคัญมากขึ้นกว่าเดิม

อย่างไรก็ตามจากหลักฐานที่ปรากฏในงานสถาปัตยกรรมพบว่าเมื่อเจดีย์ทรงระฆังคว่ำ (ทรงลังกา) ซึ่งเป็นพระราชนิยมในพระบาทสมเด็จพระจอมเกล้าเจ้าอยู่หัว รัชกาลที่ 4 ทรงโปรดเกล้าให้หรือฟื้นฟูขนบธรรมเนียมประเพณีเมื่อครั้งกรุงเก่า หากแม้สิ่งก่อสร้างที่เป็นเจดีย์เกิดขึ้นในรัชกาลที่ 3 รูปแบบเจดีย์เพิ่มมุมไม้สิบสอง เนื่องจากเป็นวัดที่รัชกาลที่ 4 ทรงโปรดให้สร้างต่อเติมจนแล้วเสร็จตามพระราชประสงค์ของรัชกาลที่ 3 หากเชื่อตามพงศาวดารแล้วเจดีย์ที่ปรากฏในปัจจุบันสันนิษฐานว่าสร้างขึ้นในรัชกาลที่ 4 โดยสร้างขึ้นทับองค์เดิม

จากการศึกษาพบว่า วัดเฉลิมพระเกียรตินี้เป็นพระอารามที่มีการผสมผสานแบบพระราชนิยมและแบบประเพณีนิยมโดยสังเกตได้จากลวดลายกระเบื้องเคลือบที่อยู่บนสันหลังคาที่มีลักษณะเป็นรูปหัวนกที่มีลักษณะคล้ายหัวนาคร่วมด้วยในตำแหน่งของซ้อฟ้าและหางหงส์ตามแบบวัดประเพณีนิยมคล้ายกับงานประดับที่เรียกว่า นกเจ้า วัดเฉลิมพระเกียรตินี้ยังมีการออกแบบทรงเรขาคณิตซึ่งทำให้เกิดความสมดุลในการวางผัง ซึ่งถือว่าวัดนี้เป็นวัดที่มีพระมหากษัตริย์ทรงสร้างถึง 2 พระองค์

เอกสารนี้เป็นเอกสารที่สงวนไว้สำหรับการใช้งานเพื่อการศึกษาเท่านั้น ไม่อนุญาตให้นำไปใช้ประโยชน์ด้านการค้าไม่ว่ากรณีใดๆ ทั้งสิ้น อีกทั้งห้ามมิให้ดัดแปลงเนื้อหา และต้องอ้างอิงถึงเจ้าของเอกสารทุกครั้งที่มีการนำไปใช้

ลวดลายที่ปรากฏไม่ว่าจะเป็นบานประตูภายนอกและภายในล้วนได้รับการบูรณะใหม่ทั้งสิ้นซึ่งยากต่อการศึกษาเพื่อหาแนวความคิดการสร้างพระอารามสมัยแรกสร้างแต่รูปลักษณะที่ปรากฏในปัจจุบันยังแฝงคติทางพระพุทธศาสนาอยู่ กล่าวคือลวดลายที่ปรากฏบนจิตรกรรมบานหน้าต่างภายในเป็นรูปลัทธิธรรมและมัญจาคีรีซึ่งแสดงให้เห็นความสำคัญของน้ำกับพระพุทธศาสนาโดยเป็นคตินิยมแบบประเพณีนิยมแต่ก่อนมา อีกทั้งยังแฝงคติจีนคือหยินและ หยางที่ปรากฏอยู่ด้านหอรชังและหอกลอง โดยหอรชังสื่อความหมายเป็นหยินและหอกลองสื่อความหมายเป็นหยางซึ่งแสดงให้เห็นกฎของความสมดุลที่ใช้ในการออกแบบพระอาราม

6.6 สรุปแนวความคิดการสร้างพระอารามแบบพระราชนิยมในรัชกาลที่ 3

การสร้างพระอารามแบบพระราชนิยมเนื่องจากพระราชศรัทธาส่วนพระองค์แล้วยังมีนโยบายแฝงทางการเมืองอันจะส่งผลต่อรูปแบบสถาปัตยกรรมอันเนื่องด้วยพระองค์ตั้งแต่ประสูติทรงประสูติ ณ พระราชวังเดิมของสมเด็จพระเจ้าตากสินอันเป็นที่ทราบกันว่าพระเจ้าตากสินนั้นทรงมีเชื้อสายชาวจีนแต่จิวอยู่ซึ่งสถาปัตยกรรมที่ปรากฏในพระราชวังเดิมนั้นล้วนแล้วแต่มีศิลปกรรมจีนผสมอยู่เป็นอันมาก ครั้งเมื่อพระองค์เจ้าชายทับยังทรงพระเยาว์อยู่คงจะชินกับบริบทที่แวดล้อมไปด้วยศิลปะจีนอยู่มิใช่น้อยจึงเป็นการปลูกฝังหรือเป็นการชินตาทำให้พระองค์ทรงเกิดความนิยมศิลปกรรมแบบจีนขึ้น อีกทั้งเมื่อพระองค์ได้รับสนองพระเดชพระคุณพระราชบิดาล้นเกล้ารัชกาลที่ 2 ยังคงสนิทสนมและมีสายสัมพันธ์กับชนชาติจีนอยู่ไม่ว่าจะอยู่กรมการคลังหรือทำงานสนองพระเดชพระคุณแล้วยังมีคนสนิทชาวจีนอีกด้วย ซึ่งหลักฐานที่ปรากฏมีอยู่ในพระราชประวัติและพงศาวดารของพระบาทสมเด็จพระนั่งเกล้าเจ้าอยู่หัว

เนื่องด้วยพระบาทสมเด็จพระนั่งเกล้าเจ้าอยู่หัวทรงมองการณ์ไกล ทรงเห็นว่าพระอารามที่มีอยู่เป็นเครื่องไม้เสียหมด ซึ่งต่อไปภายภาคหน้ายากที่จะบำรุงรักษาให้คงทนถาวรต่อไปเมื่อทรงเห็นศาลเจ้าจีนหรือค้ำบอกเล่าจากข้าราชการบริพารที่ไปเยี่ยมเยือนอาณาจักรจีนอยู่เนือง ๆ เห็นว่าสถาปัตยกรรมแบบจีนคงทนถาวรกว่าเนื่องด้วยเป็นการก่ออิฐถือปูน อีกทั้งยังมีกระเบื้องเคลือบซึ่งมีความงดงามและแปลกตาสมควรที่จะนำมาเป็นพุทธบูชาให้ถาวรสืบไป

ด้วยอีกเหตุผลหนึ่ง ในรัชกาลที่ 1 – 2 กรุงรัตนโกสินทร์ซึ่งเป็นราชอาณาจักรเพิ่งก่อร่างสร้างตัวสร้างความเป็นปึกแผ่นแก่พระนครอยู่เหตุการณ์ภายนอกและภายในพระนครยังไม่สงบดีจึงยังไม่มีการสร้างพระอารามอย่างแพร่หลายนักครั้นพอล่วงเข้ารัชกาลที่ 3 ทรงมีพระดำริสร้างพระอารามทั่วทั้งพระนครซึ่งแสดงให้เห็นถึงพระราชศรัทธาและความมั่นคงของพระนคร โดยช่างที่ชำนาญงานไม้ของไทยมีจำนวนน้อยและงานไม้เป็นงานที่ละเอียดอ่อนและใช้เวลาค่อนข้างนาน รัชกาลที่

เอกสารนี้เป็นเอกสารที่สงวนไว้สำหรับการใช้งานเพื่อการศึกษาเท่านั้น ไม่อนุญาตให้นำไปใช้ประโยชน์ด้านการค้าไม่ว่ากรณีใดๆ ทั้งสิ้น อีกทั้งห้ามมิให้ดัดแปลงเนื้อหา และต้องอ้างอิงถึงเจ้าของเอกสารทุกครั้งที่มีการนำไปใช้

3 ทรงโปรดเกล้าเสด็จเห็นว่ามิชชันนารีเข้ามาในสยามเป็นการมาก จึงเห็นควรที่จะใช้เงินงานปูนเพราะเห็นจะแข็งแรงคงทนกว่าและยังมีความสวยงามแปลกตาอีกด้วย

หลักพุทธธรรมที่เข้ามาเป็นรากฐานการปฏิบัติหน้าที่ ธรรมจักรหมุนอาณาจักรไปสู่ความชอบธรรม ความเกรงกลัวบาปและความเชื่อในอนิสงค์ผลบุญเป็นสิ่งที่ฝังใจคนไทยมาช้านาน การทำบุญให้ทานย่อเก้อให้เกิดอนิสงค์ผลบุญอันจะทำให้ได้ไปเกิดบนสวรรค์อันเป็นแดนทิพย์ ในแต่ละชาติของมนุษย์ แนวความคิดทางศาสนาพุทธที่เชื่อว่าเป็นความจริงสูงสุดคือ สัจธรรม โดยมีองค์พระมหากษัตริย์ได้สั่งสมบารมีเพื่อเป็นเครื่องมือเข้าสู่พระนิพาน ซึ่งพระองค์เปรียบเสมือนพระโพธิสัตว์ ที่จะนำมนุษย์ไปสู่สุขคติ เพราะฉะนั้นการให้ทานและสงเคราะห์ผู้ขัดสนยากไร้อันแสดงความเชื่อในทานบารมีว่าเป็นบารมีที่สร้างประโยชน์แก่ชาวโลก เช่นเดียวกับที่พระเวสสันดรทรงบำเพ็ญมาในอดีต การบริจาคทานของพระองค์ น่าจะสะท้อนแนวคิดดังกล่าวได้ชัดเจนที่สุด พระองค์ได้ทรงบริจาคทานตามแนวของพระโพธิสัตว์ในคติพระพุทธศาสนา คือ สัตตกมมหาทาน (ให้ทานร้อยอย่างๆ ละร้อยๆ) ทรงบริจาคพระราชธิดา(กรมหมื่นอัปสรสุดาเทพ, พระองค์เจ้าลักขณานุคุณ) เจ้าจอมมารดา ราชรถ ข้างพระที่นั่ง ม้าพระที่นั่ง ไชยลากสำหรับโปรยมีการไถ่ฉลากตามราคากำหนด

6.7 ข้อเสนอแนะ

ในการศึกษาแนวคิดการสร้างพระอารามแบบพระราชนิยมเป็นเรื่องที่ยากที่จะศึกษาแก่นแท้และเข้าถึงซึ่งความหมายโดยนามธรรมที่มีนัยยะแฝงมากมายไม่ว่าจะเป็นของการบูรณะหรืออิทธิพลภายนอกอีกทั้งคติความเชื่อทางพระพุทธศาสนาซึ่งเป็นสิ่งที่สูงส่งยากที่จะเข้าถึง ในการทำการศึกษาวิจัยครั้งนี้ถือว่าขอบเขตยังคงมีประเด็นที่กว้างเกินกว่าจะศึกษาให้ครอบคลุมได้ทั้งหมดเนื่องด้วยแนวคิดเป็นสิ่งที่เป็นามธรรม ซึ่งหากศึกษาจากหลักฐานที่ปรากฏในตำนานสถาปัตยกรรมที่ผ่านร่องรอยของช่วงเวลาของการบูรณะยากที่จะทราบถึงแนวคิดหรือแม้แต่เอกสารซึ่งใช้ประกอบอาจจะมีจำนวนไม่ครอบคลุมถึงมูลเหตุแห่งการศึกษาที่แท้จริงได้

ในการศึกษาวิเคราะห์พระอารามทั้ง 3 ควรจะมีหลักการวิเคราะห์ที่ชัดเจนและเป็นแนวทางเดียวกันมากกว่านี้ ซึ่งจะสามารถมองเห็นภาพของงานวิจัยครั้งนี้ได้ชัดเจนยิ่งขึ้น ในความหลากหลายของข้อมูลควรเลือกการวิเคราะห์ให้เหมาะสมกับข้อมูลที่ได้รับเพื่อจะนำไปสู่กระบวนการสังเคราะห์ได้อย่างชัดเจนกว่านี้

6.8 การนำเสนอผลงานการวิจัย

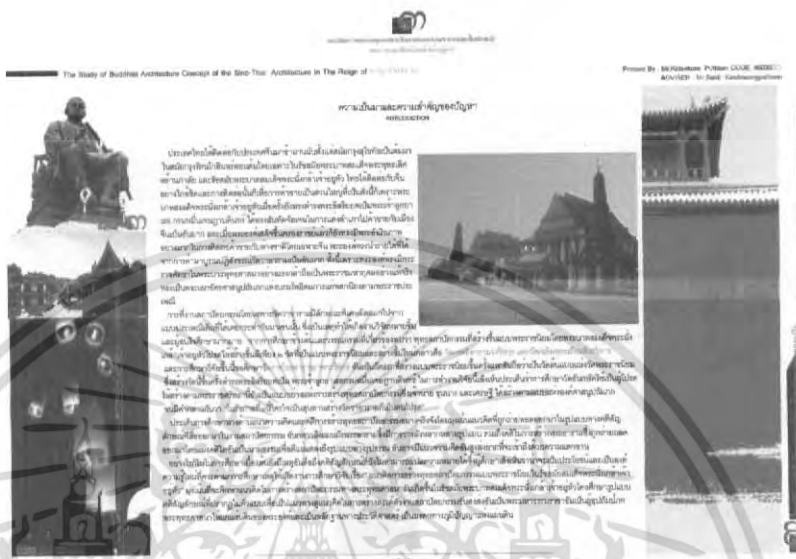

ภาพที่ 6.10 การนำเสนอแผ่นที่ 1



ภาพที่ 6.11 การนำเสนอแผ่นที่ 2

เอกสารนี้เป็นเอกสารที่สงวนไว้สำหรับการใช้งานเพื่อการศึกษาเท่านั้น ไม่อนุญาตให้นำไปใช้ประโยชน์ด้านการค้า
ไม่ว่ากรณีใดๆ ทั้งสิ้น อีกทั้งห้ามมิให้ดัดแปลงเนื้อหา และต้องอ้างอิงถึงเจ้าของเอกสารทุกครั้งที่มีการนำไปใช้

6.8 การนำเสนอผลงานการวิจัย (ต่อ)

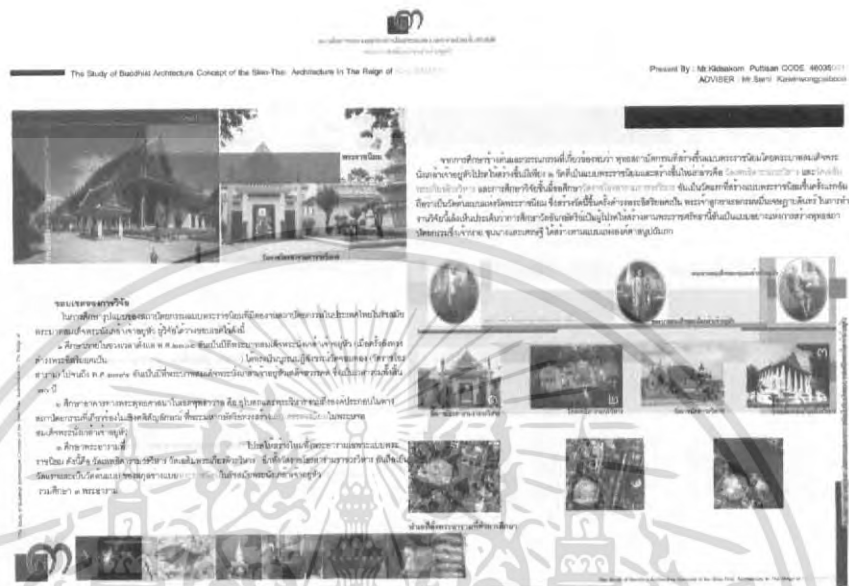

ภาพที่ 6.12 การนำเสนอแผ่นที่ 3

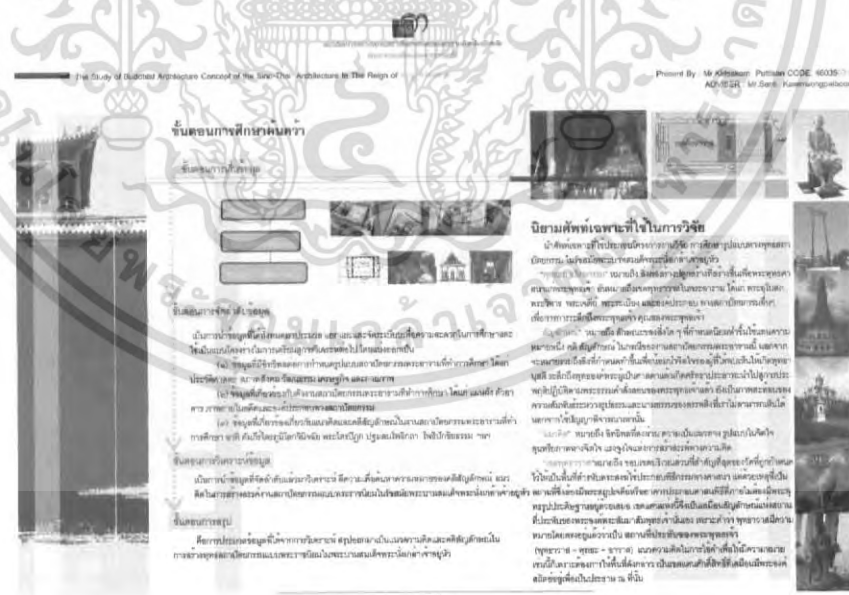

ภาพที่ 6.13 การนำเสนอแผ่นที่ 4

เอกสารนี้เป็นเอกสารที่สงวนไว้สำหรับการใช้งานเพื่อการศึกษาเท่านั้น ไม่อนุญาตให้นำไปใช้ประโยชน์ด้านการค้า ไม่ว่าจะกรณีใดๆ ทั้งสิ้น อีกทั้งห้ามมิให้ดัดแปลงเนื้อหา และต้องอ้างอิงถึงเจ้าของเอกสารทุกครั้งที่มีการนำไปใช้

6.8 การนำเสนอผลงานการวิจัย (ต่อ)



ภาพที่ 6.14 การนำเสนอแผ่นที่ 5

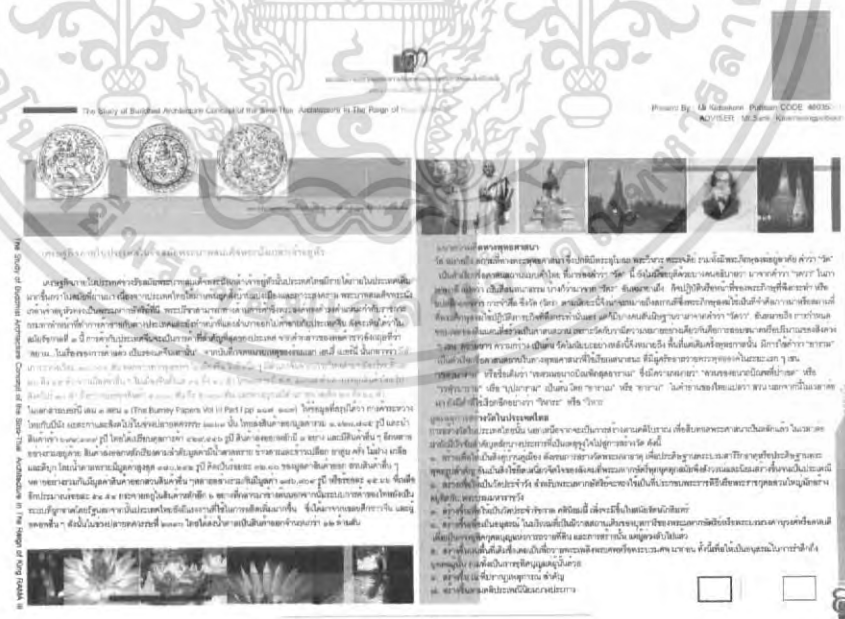

ภาพที่ 6.15 การนำเสนอแผ่นที่ 6

เอกสารนี้เป็นเอกสารที่สงวนไว้สำหรับการใช้งานเพื่อการศึกษาเท่านั้น ไม่อนุญาตให้นำไปใช้ประโยชน์ด้านการค้า ไม่ว่าจะกรณีใดๆ ทั้งสิ้น อีกทั้งห้ามมิให้ดัดแปลงเนื้อหา และต้องอ้างอิงถึงเจ้าของเอกสารทุกครั้งที่มีการนำไปใช้

6.8 การนำเสนอผลงานการวิจัย (ต่อ)

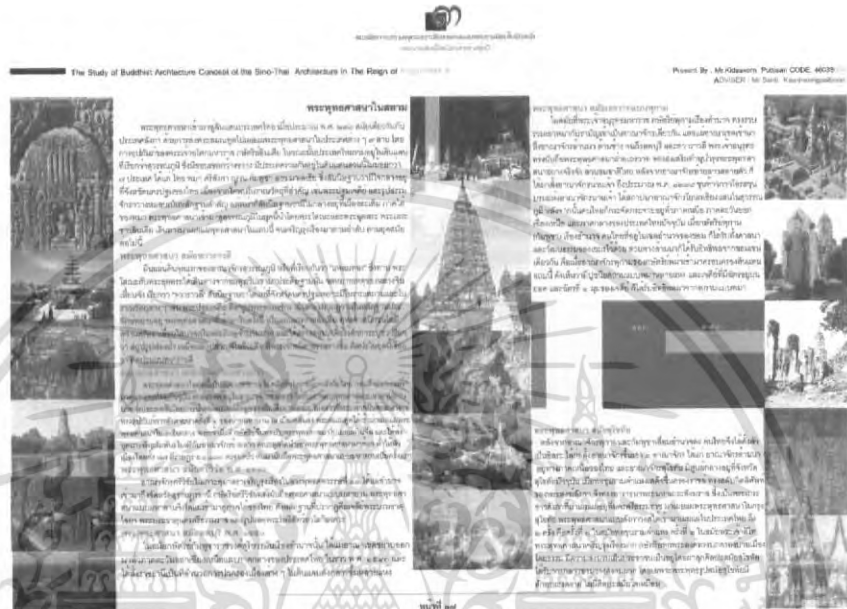

ภาพที่ 6.16 การนำเสนอแผ่นที่ 7



ภาพที่ 6.17 การนำเสนอแผ่นที่ 8

เอกสารนี้เป็นเอกสารที่สงวนไว้สำหรับการใช้งานเพื่อการศึกษาเท่านั้น ไม่อนุญาตให้นำไปใช้ประโยชน์ด้านการค้า ไม่ว่าจะกรณีใดๆ ทั้งสิ้น อีกทั้งห้ามมิให้ดัดแปลงเนื้อหา และต้องอ้างอิงถึงเจ้าของเอกสารทุกครั้งที่มีการนำไปใช้

6.8 การนำเสนอผลงานการวิจัย (ต่อ)

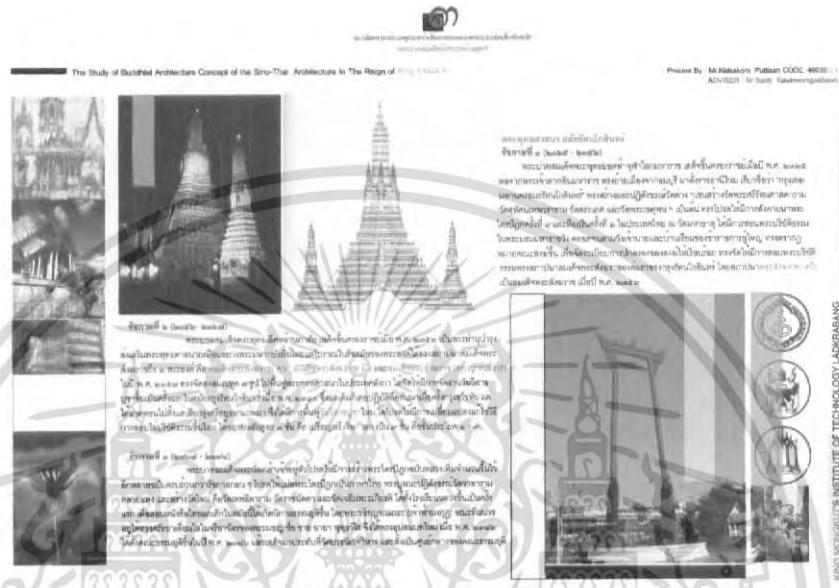

ภาพที่ 6.18 การนำเสนอแผ่นที่ 9

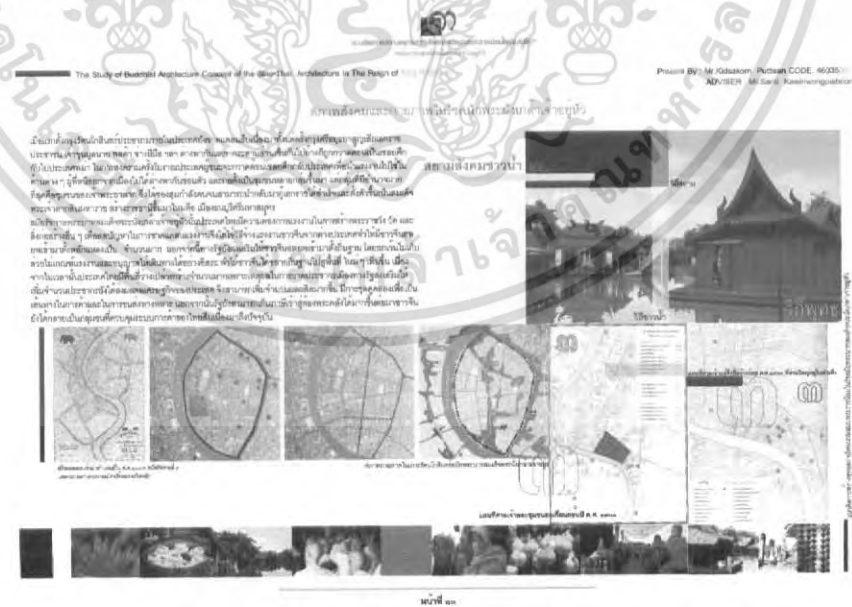

ภาพที่ 6.19 การนำเสนอแผ่นที่ 10

เอกสารนี้เป็นเอกสารที่สงวนไว้สำหรับการใช้งานเพื่อการศึกษาเท่านั้น ไม่อนุญาตให้นำไปใช้ประโยชน์ด้านการค้า ไม่ว่าจะกรณีใดๆ ทั้งสิ้น อีกทั้งห้ามมิให้ดัดแปลงเนื้อหา และต้องอ้างอิงถึงเจ้าของเอกสารทุกครั้งที่มีการนำไปใช้

6.8 การนำเสนอผลงานการวิจัย (ต่อ)



ภาพที่ 6.21 การนำเสนอแผ่นที่ 12

เอกสารนี้เป็นเอกสารที่สงวนไว้สำหรับการใช้งานเพื่อการศึกษาเท่านั้น ไม่อนุญาตให้นำไปใช้ประโยชน์ด้านการค้า ไม่ว่าจะกรณีใดๆ ทั้งสิ้น อีกทั้งห้ามมิให้ตัดแปลงเนื้อหา และต้องอ้างอิงถึงเจ้าของเอกสารทุกครั้งที่มีการนำไปใช้

6.8 ผลงานการนำเสนอการวิจัย (ต่อ)



ภาพที่ 6.22 การนำเสนอแผ่นที่ 13



ภาพที่ 6.23 การนำเสนอแผ่นที่ 14

เอกสารนี้เป็นเอกสารที่สงวนไว้สำหรับการใช้งานเพื่อการศึกษาเท่านั้น ไม่อนุญาตให้นำไปใช้ประโยชน์ด้านการค้า ไม่ว่าจะกรณีใดๆ ทั้งสิ้น อีกทั้งห้ามมิให้ดัดแปลงเนื้อหา และต้องอ้างอิงถึงเจ้าของเอกสารทุกครั้งที่มีการนำไปใช้

6.8 การนำเสนอผลงานการวิจัย (ต่อ)



ภาพที่ 6.26 การนำเสนอแผ่นที่ 17

ภาพที่ 6.27 การนำเสนอแผ่นที่ 18

เอกสารนี้เป็นเอกสารที่สงวนไว้สำหรับการใช้งานเพื่อการศึกษาเท่านั้น ไม่อนุญาตให้นำไปใช้ประโยชน์ด้านการค้า ไม่ว่าจะกรณีใดๆ ทั้งสิ้น อีกทั้งห้ามมิให้ดัดแปลงเนื้อหา และต้องอ้างอิงถึงเจ้าของเอกสารทุกครั้งที่มีการนำไปใช้

6.8 การนำเสนอผลงานการวิจัย (ต่อ)



ภาพที่ 6.28 การนำเสนอแผ่นที่ 19



ภาพที่ 6.29 การนำเสนอแผ่นที่ 20

เอกสารนี้เป็นเอกสารที่สงวนไว้สำหรับการใช้งานเพื่อการศึกษาเท่านั้น ไม่อนุญาตให้นำไปใช้ประโยชน์ด้านการค้า ไม่ว่าจะกรณีใดๆ ทั้งสิ้น อีกทั้งห้ามมิให้ดัดแปลงเนื้อหา และต้องอ้างอิงถึงเจ้าของเอกสารทุกครั้งที่มีการนำไปใช้

6.8 การนำเสนอผลงานการวิจัย (ต่อ)

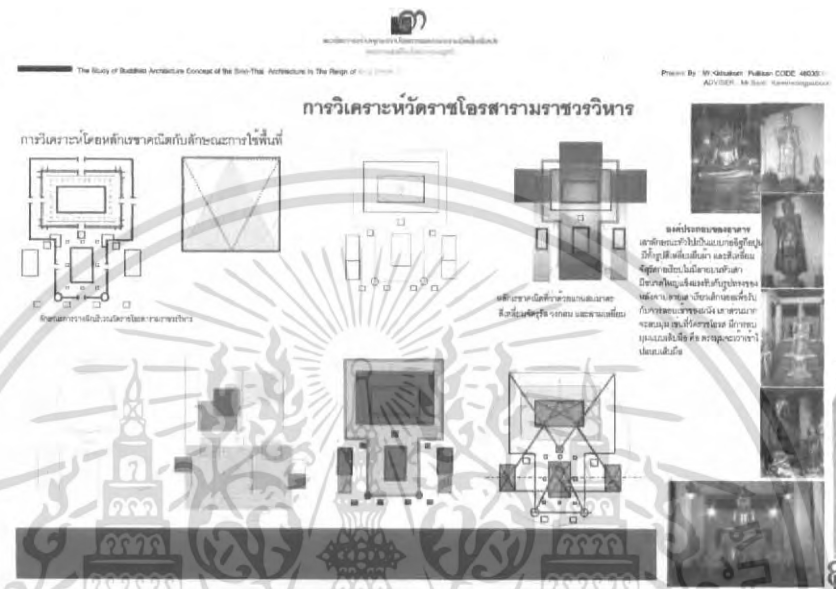

ภาพที่ 6.30 การนำเสนอแผ่นที่ 21

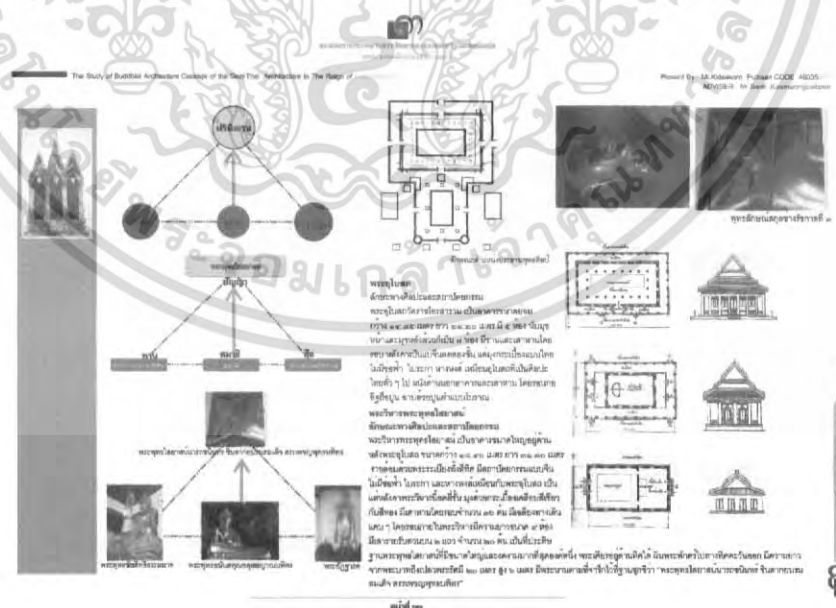

ภาพที่ 6.31 การนำเสนอแผ่นที่ 22

เอกสารนี้เป็นเอกสารที่สงวนไว้สำหรับการใช้งานเพื่อการศึกษาเท่านั้น ไม่อนุญาตให้นำไปใช้ประโยชน์ด้านการค้า ไม่ว่าจะกรณีใดๆ ทั้งสิ้น อีกทั้งห้ามมิให้ตัดแปลงเนื้อหา และต้องอ้างอิงถึงเจ้าของเอกสารทุกครั้งที่มีการนำไปใช้

6.8 การนำเสนอผลงานการวิจัย (ต่อ)



ภาพที่ 6.32 การนำเสนอแผ่นที่ 23

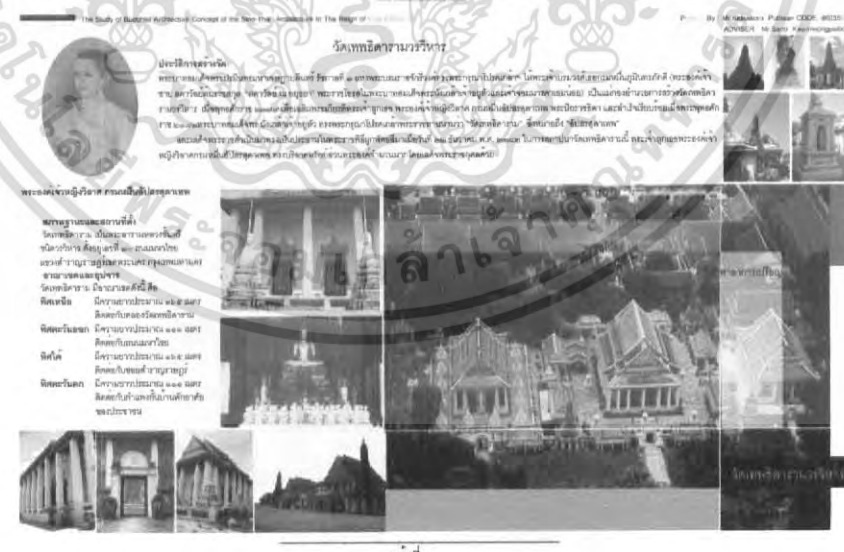

ภาพที่ 6.33 การนำเสนอแผ่นที่ 24

เอกสารนี้เป็นเอกสารที่สงวนไว้สำหรับการใช้งานเพื่อการศึกษาเท่านั้น ไม่อนุญาตให้นำไปใช้ประโยชน์ด้านการค้า ไม่ว่ากรณีใดๆ ทั้งสิ้น อีกทั้งห้ามมิให้ดัดแปลงเนื้อหา และต้องอ้างอิงถึงเจ้าของเอกสารทุกครั้งที่มีการนำไปใช้

6.8 การนำเสนอผลงานการวิจัย (ต่อ)



เอกสารนี้เป็นเอกสารที่สงวนไว้สำหรับการใช้งานเพื่อการศึกษาเท่านั้น ไม่อนุญาตให้นำไปใช้ประโยชน์ด้านการค้า ไม่ว่าจะกรณีใดๆ ทั้งสิ้น อีกทั้งห้ามมิให้ดัดแปลงเนื้อหา และต้องอ้างอิงถึงเจ้าของเอกสารทุกครั้งที่มีการนำไปใช้

6.8 การนำเสนอผลงานการวิจัย (ต่อ)

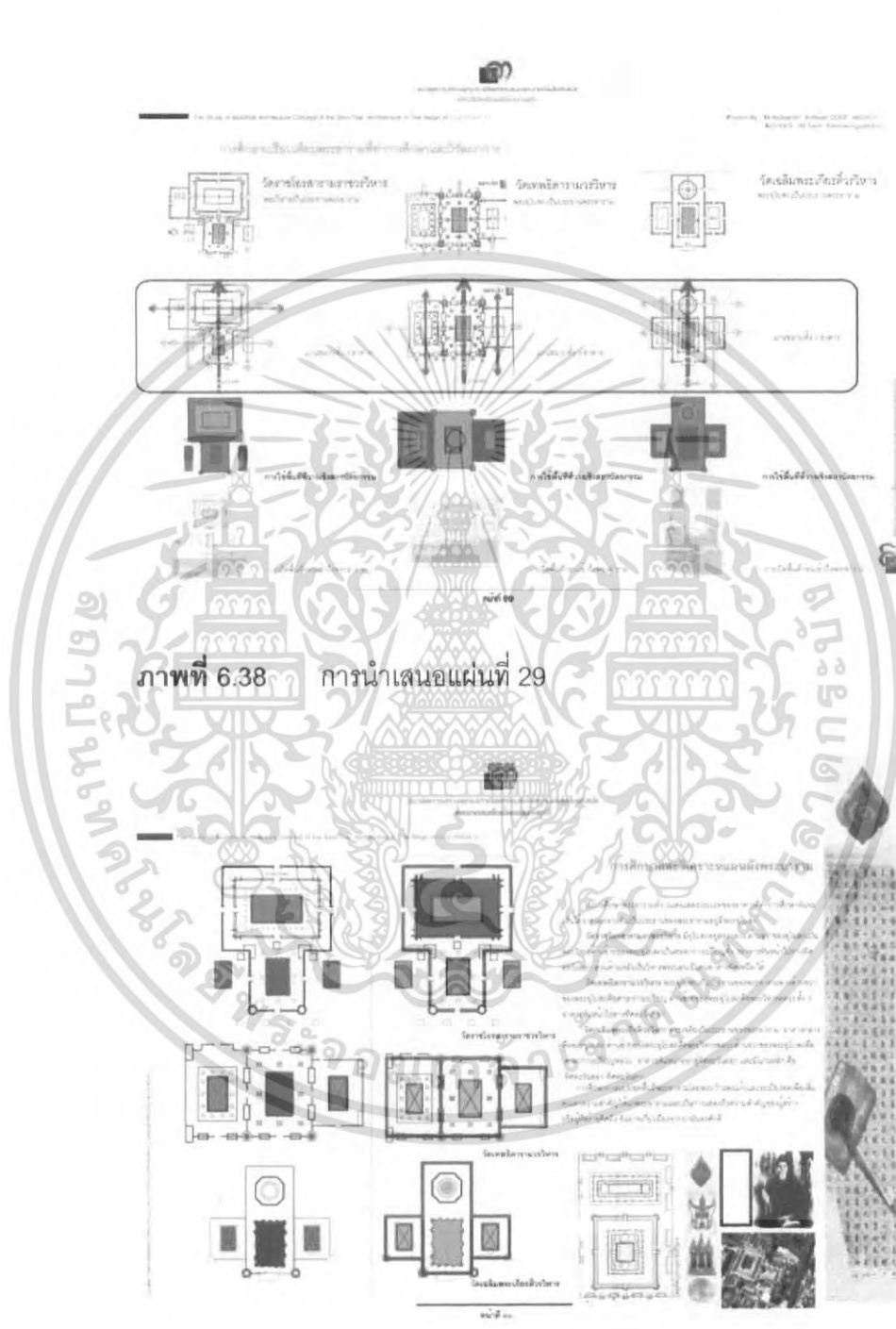

ภาพที่ 6.38 การนำเสนอแผ่นที่ 29

ภาพที่ 6.39 การนำเสนอแผ่นที่ 30

เอกสารนี้เป็นเอกสารที่สงวนไว้สำหรับการใช้งานเพื่อการศึกษาเท่านั้น ไม่อนุญาตให้นำไปใช้ประโยชน์ด้านการค้า
ไม่ว่ากรณีใดๆ ทั้งสิ้น อีกทั้งห้ามมิให้ดัดแปลงเนื้อหา และต้องอ้างอิงถึงเจ้าของเอกสารทุกครั้งที่มีการนำไปใช้

6.8 การนำเสนอผลงานการวิจัย (ต่อ)

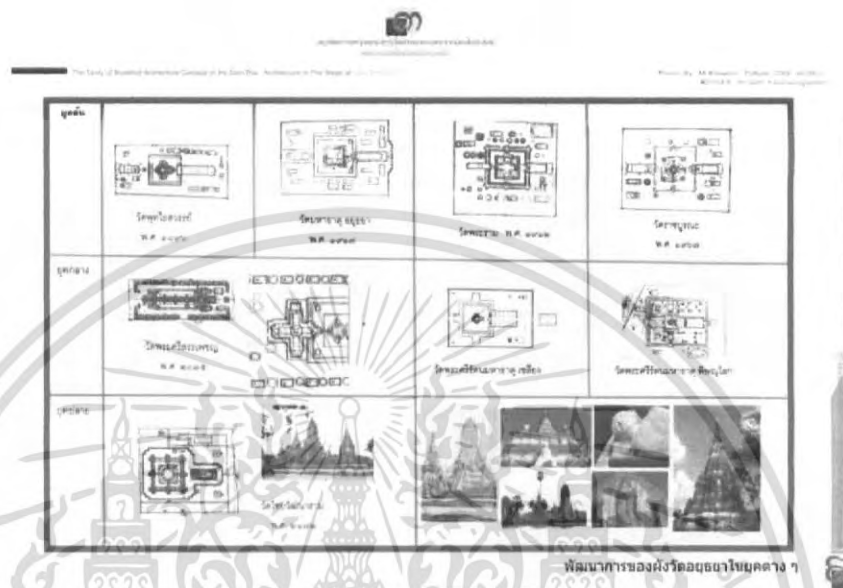

ภาพที่ 6.80 การนำเสนอแผ่นที่ 31

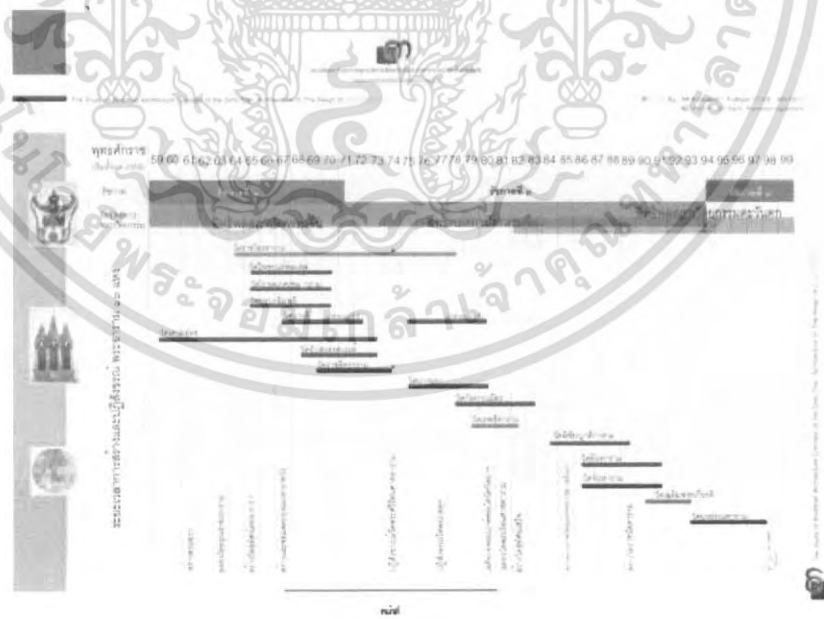

ภาพที่ 6.81 การนำเสนอแผ่นที่ 32

เอกสารนี้เป็นเอกสารที่สงวนไว้สำหรับการใช้งานเพื่อการศึกษาเท่านั้น ไม่อนุญาตให้นำไปใช้ประโยชน์ด้านการค้า ไม่ว่ากรณีใดๆ ทั้งสิ้น อีกทั้งห้ามมิให้ดัดแปลงเนื้อหา และต้องอ้างอิงถึงเจ้าของเอกสารทุกครั้งที่มีการนำไปใช้

6.8 การนำเสนอผลงานการวิจัย (ต่อ)



ภาพที่ 6.44 การนำเสนอแผ่นที่ 35

ภาพที่ 6.46 การนำเสนอแผ่นที่ 36

เอกสารนี้เป็นเอกสารที่สงวนไว้สำหรับการใช้งานเพื่อการศึกษาเท่านั้น ไม่อนุญาตให้นำไปใช้ประโยชน์ด้านการค้า ไม่ว่าจะกรณีใดๆ ทั้งสิ้น อีกทั้งห้ามมิให้ดัดแปลงเนื้อหา และต้องอ้างอิงถึงเจ้าของเอกสารทุกครั้งที่มีการนำไปใช้

6.8 การนำเสนอผลงานการวิจัย (ต่อ)



ภาพที่ 6.46 การนำเสนอแผ่นที่ 37

เอกสารนี้เป็นเอกสารที่สงวนไว้สำหรับการใช้งานเพื่อการศึกษาเท่านั้น ไม่อนุญาตให้นำไปใช้ประโยชน์ด้านการค้าไม่ว่ากรณีใดๆ ทั้งสิ้น อีกทั้งห้ามมิให้ดัดแปลงเนื้อหา และต้องอ้างอิงถึงเจ้าของเอกสารทุกครั้งที่มีการนำไปใช้

บรรณานุกรม

กระทรวงศึกษาธิการ กรมการศาสนา, ประวัติวัดสำคัญทางพระพุทธศาสนา(กรุงเทพฯ:โรงพิมพ์การศาสนา, 2526)

กระทรวงพาณิชย์, เส้นทางการค้าไทย (กรุงเทพฯ : ห้างหุ้นส่วนจำกัดอุดมศึกษา, 2543, พิมพ์ที่ ระลึกเนื่องในวันสถาปนากระทรวงพาณิชย์ครบรอบ 20

กรมศิลปากร, ตำนานวัดตั้งพระบาทสมเด็จพระนั่งเกล้าเจ้าอยู่หัวทรงสถาปนา . (พระนคร : โรงพิมพ์กฤษณปกรณ์ , 2513)

กิตติพงษ์ บุญเกิด, การศึกษาคติภูมิจักรวาลในงานสถาปัตยกรรมในรัชสมัยพระนั่งเกล้าฯ. ปีการศึกษา 2543. มหาวิทยาลัยศิลปากร คณะโบราณคดี,

ขุนวิจิตรมาตรา (สง่า กาญจนพันธ์), ประวัติการค้าไทย (ม.ป.ท. , ม.ป.ป. พิมพ์เป็นอนุสรณ์ในงานพระราชทานเพลิงศพ นายสง่า วรรณดิษฐ์ ท.ม. ,ต.ช.ณ. เมรุวัดเทพศิรินทราวาส วันที่ 17 กันยายน พ.ศ. 2511),

ไชแสง ศุขวัฒน์นะ, วัดพระพุทธศาสนาที่ได้รับอิทธิพลศิลปะจีนในสมัยต้นกรุงรัตนโกสินทร์, (โรงพิมพ์จุฬาลงกรณ์มหาวิทยาลัย ครั้งที่ 1) 2526

คณะศิษย์พุทธศาสตร์โลกและธรรม, วัดราชโอรสารามราชวรวิหาร. กรุงเทพฯ:ด้านสุภาการพิมพ์. 2521

จรรยา สุานรดาภรณ์, หน้าบันโบสถ์วิหารสมัยรัชกาลที่ 3, วิทยานิพนธ์ปริญญาโท คณะสถาปัตยกรรมศาสตร์ มหาวิทยาลัยศิลปากร, 2521

จิระศักดิ์ แต่งเจนกิจ, "การศึกษาการออกแบบและคติสัญลักษณ์ในกรณีของงานสถาปัตยกรรมวัดสุทัศน์เทพวราราม" (เสนอบัณฑิตวิทยาลัยมหาวิทยาลัยศิลปากร, 2541

จุลลดา ภักดีภูมิินทร์, เลาะวัง (กรุงเทพฯ : สำนักพิมพ์โชคชัยเทเวศร์ (1988) จำกัด, 2536),

เจ้าพระยาทิพากรวงศ์มหาโกษาธิบดี, พระราชพงศาวดารกรุงรัตนโกสินทร์ รัชกาลที่ 3 (กรุงเทพฯ : กรมศิลปากร, 2538)

เจือ สะตะเวทิน, เข้าใจจีน, (กรุงเทพฯ : สุทธิสารการพิมพ์, 2517),

ชาญวิทย์ เกษตรศิริ, "มองประวัติศาสตร์ต้นรัตนโกสินทร์," ศิลปวัฒนธรรม 2, 6 เมษายน 2524)

ณัฐวัตร จินรัตน์, การออกแบบสถาปัตยกรรมแบบพระราชนิยมในรัชกาลที่ 3 (ศึกษาเฉพาะเขตพุทธาวาสของพระอารามหลวงที่สร้างขึ้นในสมัยต้นกรุงรัตนโกสินทร์) มหาวิทยาลัยศิลปากร, 2546

เอกสารนี้เป็นเอกสารที่สงวนไว้สำหรับการใช้งานเพื่อการศึกษาเท่านั้น ไม่อนุญาตให้นำไปใช้ประโยชน์ด้านการค้าไม่ว่ากรณีใดๆ ทั้งสิ้น อีกทั้งห้ามมิให้ดัดแปลงเนื้อหา และต้องอ้างอิงถึงเจ้าของเอกสารทุกครั้งที่มีการนำไปใช้

บรรณานุกรม (ต่อ)

ดำรงราชานุภาพ,สมเด็จพระยา,ตำนานเครื่องโต๊ะและถ้วยปั้น, (กรุงเทพฯ : โรงเรียนช่างพิมพ์เพชรรัตน์, 2509)

ดำเนิน เลขะกุล, สัตว์ในเทพนิยาย, (กรุงเทพมหานคร : โรงพิมพ์บำรุงนุกุลกิจ, 2521),
เนตรนภิศ นาควัชระ, วัดกรุงเทพฯ : การเปลี่ยนแปลงในรอบ 200 ปี (กรุงเทพฯ : โรงพิมพ์จุฬาลงกรณ์มหาวิทยาลัย , 2525)

ประกายทอง สิริสุข และพรรณิ์ สรุงบุญมี, สังคมไทยในสมัยต้นกรุงรัตนโกสินทร์ (พ.ศ. 2325 – 2416) (กรุงเทพฯ : โรงพิมพ์พัฒนเศศ, 2518),

ปิยมาศ สุขพลัปปลา,การศึกษาเปรียบเทียบสถาปัตยกรรมพระอารามหลวงรัชสมัยพระบาทสมเด็จพระนั่งเกล้าเจ้าอยู่หัว:กรณีศึกษาวัดเทพธิดารามวรวิหาร วัดราชนัดดารามวรวิหาร วัดเฉลิมพระเกียรติวรวิหาร,วิทยานิพนธ์ คณะสถาปัตยกรรมศาสตร์ มหาวิทยาลัยศิลปากร,2546.

ผาสุก พงษ์ไพจิตร และคริส เบเคอร์, เศรษฐกิจการเมืองไทยสมัยกรุงเทพฯ, พิมพ์ครั้งที่ 2 (กรุงเทพฯ : สำนักพิมพ์ตรีสติน (ซิลค์เวอร์บุคส์), 2542

พระเจ้าวรวงศ์เธอพระองค์เจ้าจุลจักรพงษ์, เจ้าชีวิต,พิมพ์ครั้งที่ 5 (กรุงเทพฯ : บริษัทอมรินทร์พริ้นติ้ง แอนด์พับลิชชิ่งจำกัด (มหาชน), 2541)

พรพรรณ จันทโรमानนท์, สก ลก ชิว โชค ลาค และอายุยืน, (กรุงเทพมหานคร ศิลปวัฒนธรรม, 2530),

พรพรรณ เลานศิรินาถ, “การปฏิรูปพุทธศาสนาในรัชกาลที่ 3” (วิทยานิพนธ์ปริญญาศิลปศาสตรบัณฑิต สาขาวิชาโบราณคดี คณะโบราณคดี มหาวิทยาลัยศิลปากร, 2513

วิลาสวงศ์ พงสะบุตร, “พระบรมราชโบายเกี่ยวกับประเทศตะวันตก,” มหาเจษฎาบดินทรานุสรณ์ (ม.ป.ท. , 2531),

วิไลเลขา ถาวรธนะสาร, “ผู้นำไทยสมัยรัชกาลที่ 3 กับการรับวัฒนธรรมตะวันตก,” ศิลปวัฒนธรรม 8, 11 (กันยายน 2530

วัดเฉลิมพระเกียรติ(ม.ป.ท.,ม.ป.ป.ที่ระลึกเนื่องในการเสด็จพระราชดำเนินฉลองสมโภชวัดเฉลิมพระเกียรติวรวิหาร จ.นนทบุรี ฉลองพระเกียรติสมเด็จพระนางเจ้าสิริกิติ์พระบรมราชินีนาถในมหามงคลเฉลิมพระเกียรติพระชนม์พรรษา5รอบ,2535)

สายชล วรณรัตน์, “ความเปลี่ยนแปลงของพุทธศาสนาในสมัยรัตนโกสินทร์,” เมืองโบราณ 13, 2 (เมษายน – มิถุนายน 2530)

สมคิด จิระทัศนกุล,วัด:พุทธศาสนาสถาปัตยกรรมไทย(กรุงเทพฯ:โรงพิมพ์มหาวิทยาลัยธรรมศาสตร์) 2546.

เอกสารนี้เป็นเอกสารที่สงวนไว้สำหรับการใช้งานเพื่อการศึกษาเท่านั้น ไม่อนุญาตให้นำไปใช้ประโยชน์ด้านการค้าไม่ว่ากรณีใดๆ ทั้งสิ้น อีกทั้งห้ามมิให้ดัดแปลงเนื้อหา และต้องอ้างอิงถึงเจ้าของเอกสารทุกครั้งที่มีการนำไปใช้

บรรณานุกรม (ต่อ)

- สมบัติ พลายน้อย, สัตว์นิยาย, (พระนคร : โรงพิมพ์รุ่งเรืองรัตน, 2520)
- สืบแสง พรหมบุญ ความสัมพันธ์ในระบบบรรณาการระหว่างจีนกับไทย กาญจนี ละอองศรี แปล กรุงเทพมหานคร มูลนิธิโครงการตำราสังคมศาสตร์และมนุษยศาสตร์ 2525
- สุภาภรณ์ ตันศลาภักษ์, "พระบาทสมเด็จพระนั่งเกล้าเจ้าอยู่หัวในประวัติศาสตร์ไทย," วารสารเมืองโบราณ 8, (มีนาคม 2524 – 2525)
- สุวิษฐา โรจนารุณ, ลวดลายบนหน้าบันโบสถ์ – วิหารสมัยพระบาทสมเด็จพระนั่งเกล้าเจ้าอยู่หัว, คณะโบราณคดี มหาวิทยาลัยศิลปากร, 2523
- สุวรรณ สุวรรณเวช, พ.ล.ต.อ. พื้นฐานความเชื่อของคนไทย, กรุงเทพฯ:บรรณกิจ 1991, 2546.
- หม่อมเจ้าสุภัทรดิศ ดิศกุล, พุทธศาสนาในประเทศไทย (กรุงเทพฯ : สำนักพิมพ์อักษรเจริญทัศน์, 2521),
- หม่อมราชวงศ์แสงโสม เกษมศรี, และวิมล พงศ์พิพัฒน์, ประวัติศาสตร์ไทยสมัยกรุงรัตนโกสินทร์รัชกาลที่ 1 ถึง รัชกาลที่ 3 (พ.ศ. 2325 – 2394) (กรุงเทพฯ : มิตรนราการพิมพ์, 2514),
- หม่อมราชวงศ์อคิน รพีพัฒน์, สังคมไทยสมัยต้นรัตนโกสินทร์ (พ.ศ. 2325 – 2416) (กรุงเทพฯ : โรงพิมพ์พิมพ์เนศ, 2518)
- อดิศร หมวกพิมาย “กรมท่ากับระบบเศรษฐกิจไทย : วิเคราะห์โครงสร้างและการเปลี่ยนแปลงตั้งแต่สมัยธนบุรีถึงการทำสนธิสัญญาเบอร์ริง พ.ศ. 2310 – 2398” วิทยานิพนธ์ศิลปศาสตรมหาบัณฑิต สาขาวิชาประวัติศาสตร์ คณะศิลปศาสตร์ มหาวิทยาลัยธรรมศาสตร์ 2531
- อนุวิทย์ เจริญสุภกุล, การศึกษาประวัติศาสตร์สถาปัตยกรรมการวางผังอาคารในกรณีของพระอารามหลวงในสมัยรัตนโกสินทร์ตอนต้น, (วารสารมหาวิทยาลัยศิลปากรฉบับพิเศษ 40 ปี , 2527)
- อานนท์ เรื่องกาญจนวิทย์, การออกแบบพระอุโบสถและพระวิหารแบบไทยประเพณี สมัยอยุธยาตอนปลาย, ปีการศึกษา 2545, มหาวิทยาลัยศิลปากร.
- <http://www.tv5.co.th/service/mod/heritage/king/ceremony/index.htm>. 2549

ภาคผนวก

การค้าในระบบบรรณาการ¹

กฎหมายว่าด้วยการค้าต่างประเทศของจีนได้ระบุถึงวิธีการดำเนินการค้าของรัฐอื่นบนแผ่นดินจีนไว้ 2 วิธี คือ

1. การค้าของรัฐบาลที่ฝากไปกับคณะราชทูตที่นำเครื่องราชบรรณาการไปถวายพระจักรพรรดิจีน พวกทูตเหล่านี้ได้รับอนุญาตให้นำสินค้าไปขายในจีนได้ รวมทั้งซื้อสินค้าจากจีนได้ด้วย การซื้อขายนั้นจะต้องกระทำกันที่ท่าเรือหรือสถานที่ที่รัฐบาลจีนกำหนดให้ในกรุงปักกิ่ง สินค้าที่บรรทุกไปกับเรือราชทูตนี้ไม่ต้องเสียภาษีขาเข้าขาออก และรัฐบาลจีนกำหนดให้ส่งเรือบรรณาการเพื่อการค้านี้ได้ครั้งละ 3 ลำ

2. การค้าซึ่งดำเนินการโดยเอกชนจะต้องทำที่เมืองกวางตุ้ง (กวางโจว) เท่านั้น นอกจากนี้ยังมีข้อบังคับอีกหลายประการ เช่น ห้ามไม่ให้รับคนจีนเดินทางไปกับเรือสินค้า ไม่ว่าจะในฐานะผู้โดยสารหรือกะลาสีเรือ พวกพ่อค้าตะวันตกที่ติดต่อค้าขายกับจีนจะต้องดำเนินการค้าภายใต้วิธีการที่สองนี้

ส่วนการค้าที่ไทยทำกับจีนภายใต้ระบบบรรณาการเป็นการค้าที่กระทำตามวิธีที่หนึ่ง ดังนั้นการค้าของไทยกับจีนในรูปแบบของการฝากไปกับคณะทูตที่นำเครื่องราชบรรณาการไปถวาย จึงเป็นข้อได้เปรียบที่เหนือกว่าการค้าของเอกชนทั่วไป และถือได้ว่าเป็นอภิสิทธิ์ทางการค้าที่อำนวยความสะดวกให้แก่การค้าที่กระทำในนามรัฐบาลถึง 3 ประการ คือ

1. ในแง่การลดต้นทุน - เพิ่มกำไร เพราะไม่ต้องเสียภาษี
2. ในแง่การมีตลาดการค้าที่กว้างขวาง เพราะไม่ถูกจำกัดอยู่เฉพาะที่เมืองกวางตุ้งดังเช่นพวกพ่อค้าชาติตะวันตก แต่เรือสินค้าของไทยสามารถไปค้าขายตามเมืองท่าชายฝั่งทะเลของมณฑลกวางตุ้ง มณฑลฮกเกี้ยน มณฑลเจ้อเจียง และมณฑลเจียงซู มณฑลเหล่านี้อยู่ทางตะวันออกเฉียงใต้ของจีน

¹ เรื่อง การค้าในระบบบรรณาการ ค้นคว้าและเรียบเรียงจากวิทยานิพนธ์ ดังนี้

วรภรณ์ ทินานนท์ "การค้าสำเภาของไทยสมัยรัตนโกสินทร์ตอนต้น" วิทยานิพนธ์อักษรศาสตรมหาบัณฑิต ภาควิชาประวัติศาสตร์ บัณฑิตวิทยาลัย จุฬาลงกรณ์มหาวิทยาลัย 2522 หน้า 45 - 46

3. ในแง่การได้เปรียบจากความอะลุ่มอล่วยทางการค้าที่เจ้าหน้าที่ทางการค้าของจีนปฏิบัติต่อสินค้าที่มากับคณะทูต

นอกจากนั้นยังมีข้อสังเกตว่า การค้าระหว่างไทยกับจีนที่ดำเนินการโดยเอกชนก็ได้รับการผ่อนผันไม่ต้องทำการกฎข้อบังคับที่รัฐบาลจีนกำหนดไว้ ดังจะเห็นได้ว่าบุคคลากรที่ทำหน้าที่ดำเนินการค้าของไทยเกือบทั้งหมดเป็นพวกชาวจีนอพยพ และทำเรื่องซึ่งกฎหมายบังคับว่าให้เรือเข้าออกซื้อขายได้ที่เมืองกวางตุ้งเพียงแห่งเดียวนั้น ในทางปฏิบัติ เรือสินค้าของพ่อค้าเอกชนชาวไทยไปไกลกว่านั้น กล่าวคือไปค้าขายถึงเมืองท่าต่าง ๆ ทางชายฝั่งทะเลจีนตะวันออกอีกหลายเมือง เช่น เมืองเซียงไฮ้ ซูโจว หนิงโป และเอ๋นหมิง (เซี่ยเหมิน) เป็นต้น

จากที่ได้บรรยายมาจะเห็นได้ว่า ในการติดต่อค้าขายกับจีนนั้น ไทยได้รับอภิสิทธิ์ทางการค้าหลายประการ ทำให้ไทยเป็นแหล่งรวมสินค้าจากจีนที่สำคัญแห่งหนึ่งของทางการค้าระหว่างประเทศในเอเชียตะวันออกเฉียงใต้ และได้รับผลกำไรจำนวนมากจากอภิสิทธิ์ทางการค้าที่ได้รับจากรัฐบาลจีน

ตารางแสดงประมาณการรายได้ของรัฐในสมัยรัตนโกสินทร์ตอนต้น²

รายการรายรับ	รัชกาลที่ 1 พ.ศ.2338	รัชกาลที่ 2 พ.ศ.2359	รัชกาลที่ 3 พ.ศ.2380
ภาษีอากร	1,348,776	1,759,784	4,277,925
ส่วย	643,687	837,560	1,325,334
ค่าฤชาธรรมเนียม	25,725	36,750	52,500
ค่าผูกปี้	21,065	115,676	699,116
แรงงาน	4,551,270	4,085,560	2,998,760
การค้าของรัฐ	610,000	2,759,600	4,599,600
อื่น ๆ	720,052	959,493	1,395,326
รวม	7,920,575	10,554,423	15,348,591

² สุวิทย์ ธีรศาสตร์, "ประวัติศาสตร์เศรษฐกิจการเมืองไทยตั้งแต่รัชสมัยสมเด็จพระเจ้าตากสินมหาราชถึงสมัยรัชกาลที่ 3 (พ.ศ. 2310 - 3294)" (กรุงเทพมหานคร : สำนักงานคณะกรรมการวิจัยแห่งชาติ, 2525), 192

เอกสารนี้เป็นเอกสารที่สงวนไว้สำหรับการใช้งานเพื่อการศึกษาเท่านั้น ไม่อนุญาตให้นำไปใช้ประโยชน์ด้านการค้าไม่ว่ากรณีใดๆ ทั้งสิ้น อีกทั้งห้ามมิให้ดัดแปลงเนื้อหา และต้องอ้างอิงถึงเจ้าของเอกสารทุกครั้งที่มีการนำไปใช้

ในสมัยรัชกาลที่ 3 ได้มีการปรับปรุงวิธีการเก็บภาษีอากรครั้งสำคัญในประวัติศาสตร์ เศรษฐกิจไทย กล่าวคือรัฐบาลได้ให้เอกชนร่วมเป็นผู้ดำเนินการจัดเก็บภาษีอากรให้รัฐด้วย สันนิษฐานว่าการให้เอกชนแข่งขันกันประมูลผูกขาดจัดเก็บภาษีอากรบางอย่างให้รัฐบาลนั้น คงจะเริ่มทำการมาตั้งแต่สมัยอยุธยาตอนปลายแล้ว ในสมัยรัชกาลที่ 1 และรัชกาลที่ 2 มีเอกชนผูกขาดการเก็บอากรบ่อนเบี้ยและอากรสุราให้รัฐ

นับตั้งแต่รัชสมัยพระบาทสมเด็จพระพุทธเลิศหล้านภาลัยเป็นต้นมา บรรดาสมาชิกที่เป็นชายในตระกูลขุนนางสายตรงมักจะกินตำแหน่งกรมคลัง อันที่จริงแล้ว เมื่อเจ้าพระยาพระคลัง (ดิศ) ผู้ซึ่งมีชื่อเสียงมากที่สุด ในตระกูลขุนนางได้รับเลื่อนให้ดำรงตำแหน่งสมุหกลาโหมใน พ.ศ. 2373 ท่านได้ปฏิเสธตำแหน่งนี้ โดยปรารถนาที่จะคงดำรงตำแหน่งที่มียศต่ำกว่า คือ ตำแหน่งเสนาบดีคลัง ผลจึงปรากฏว่า ท่านได้รับแต่งตั้งให้ดูแลทั้งกลาโหมและกรมคลัง และยังมีกล่าวอีกด้วยว่า ตั้งแต่รัชกาลที่ 2 เป็นต้นมา เจ้านายที่ทรงได้รับเลือกให้เป็นพระมหากษัตริย์นั้น เป็นผู้ที่เสนาบดีคลังสนับสนุน...

ส่วน อัมมาร์ สยามวาลา ได้กล่าวถึงการปรับตัวต่อสถานการณ์ระหว่างประเทศของ รัฐบาลศักดินาในสมัยรัตนโกสินทร์ตอนต้นไว้ตอนหนึ่งว่า

การที่พระมหากษัตริย์ได้มีส่วนร่วมในการค้าอย่างกว้างขวางนี้ได้เปิดทางให้ราชสำนักไทย เป็นราชสำนักที่มีความรอบรู้สถานการณ์ต่างประเทศอย่างแตกฉานที่สุด มากกว่าราชสำนักอื่น ๆ ในเอเชียตะวันออกเฉียงใต้ ข้อสังเกตนี้จะเห็นได้ชัดจากกรณีของรัชกาลที่ 3 ซึ่งก่อนจะขึ้น ครองราชย์สมบัติได้ควบคุมกรมพระคลังสินค้ามาโดยตลอด ในรัชกาลที่ 2 นายคอร์ดฟอร์ดมีความเห็นว่า รัชกาลที่ 3 เป็นผู้ได้รับข่าวคราวด้านกิจการต่างประเทศอย่างดี (อัมมาร์ สยามวาลา พ.ศ.2527 หน้า 148)

คดี สัญลักษณ์ในงานสถาปัตยกรรม

งานศิลปะสถาปัตยกรรมไทยส่วนใหญ่ล้วนได้รับอิทธิพลหรือแรงบันดาลใจมาจากเรื่องราวทาง พุทธศาสนาเป็นประการสำคัญ โดยเฉพาะคติจักรวาลเรื่องเขาพระสุเมรุอัน ได้เป็นแก่นสารแรงบันดาลใจในการสร้างงานสถาปัตยกรรมนับตั้งแต่โครงสร้างใหญ่ที่สุดทางสถาปัตยกรรม คือ ตำแหน่งที่ตั้ง ลงมาจนถึงการจัดองค์ประกอบของกลุ่มอาคาร การออกแบบลักษณะภายนอกอาคารและการตกแต่งภายในอาคาร

นอกจากนี้การออกแบบวางโครงสร้างแผนผังบริเวณเขตพุทธาวาสโดยจงใจวาง องค์ประกอบทางสถาปัตยกรรมสำคัญไว้ในโครงสร้างรูปสามเหลี่ยมคือจากตำแหน่งบริเวณมุม

เอกสารนี้เป็นเอกสารที่สงวนไว้สำหรับการใช้งานเพื่อการศึกษาเท่านั้น ไม่อนุญาตให้นำไปใช้ประโยชน์ด้านการค้า ไม่ว่ากรณีใดๆ ทั้งสิ้น อีกทั้งห้ามมิให้ดัดแปลงเนื้อหา และต้องอ้างอิงถึงเจ้าของเอกสารทุกครั้งที่มีการนำไปใช้

กำแพงเสนาสนะที่กำหนดบอกเป็นเขตพุทธาวาสมาถึงประตูทางเข้าด้านในอาคารพระวิหาร ช่างได้กำหนดเขตของสีมาโดยตั้งเสมาขึ้นเป็นหลักของพื้นที่อาคารพระอุโบสถโดยตั้งอยู่ทางด้านใต้ของอาคารพระวิหารหลักอภิธรรมกล่าวจำแนกปรมาัตถธรรมออกเป็น 4 ประเภท คือ

- (๑) จิตปรมาัตถ์ เรียกโดยย่อว่า จิต
- (๒) เจตสิกปรมาัตถ์ เรียกโดยย่อว่า เจตสิก
- (๓) รูปปรมาัตถ์ เรียกโดยย่อว่า รูป
- (๔) นิพพานปรมาัตถ์ เรียกโดยย่อว่า นิพพาน

จิต เจตสิก รวมเรียกว่า นามธรรม (นาม), รูป เรียกเต็มว่า รูปธรรม จิต เจตสิก รูป เป็นธรรมชาติซึ่งเกิดขึ้นตามการปรุงแต่งของเหตุปัจจัย จึงดำรงอยู่ชั่วขณะและดับไปตามเหตุปัจจัย จึงรวมเรียกว่าเป็นสังขตธรรม หรือสังสาร

นิพพาน เป็นธรรมชาติซึ่งพ้นจากการปรุงแต่งของเหตุปัจจัย ดำรงอยู่เป็นนิรันดร์ เรียกว่าเป็น อสังขตธรรม หรือวิสังสาร

สำหรับบัญญัตินั้นไม่ได้เกิดปัจจัยปรุงแต่ง จึงไม่เป็นสังขตธรรม เป็นสิ่งซึ่งไม่ใช่ปรมาัตถ์³ การสามารถพิจารณาแยกแยะปรมาัตถ์กับบัญญัติให้ออกจากกันได้ก็จะรู้เท่ากันวิถีทางของโลกและชีวิต

แต่ในโลกและชีวิตจริงของปุถุชนอุบัติขึ้นมาดำเนินบทบาทพร้อมด้วยอวิชชาคือโมหะ คือไม่รู้เท่าทันโลกและชีวิต หากยังไม่บรรลุนิพพานขั้นแรก (โสดาบัน) จนเกิดดวงตาเห็นธรรมและเกิดปัญญาประหารอวิชชาได้ โลกสมมุติหรือมายาที่จิตปรุงแต่งขึ้นว่าเป็นจริงเป็นจังก็ยังคงดำเนินอยู่อย่างโง่ที่บังมาย อันมีสาเหตุมาจากความเขลาไม่รู้เท่าทันบัญญัติ มองไม่เห็นไม่เข้าใจปรมาัตถ์

อภิธรรมวิเคราะห์ช่วงเวลาในชีวิตโดยแยกแยะอย่างละเอียดที่สุด เป็นเวลาที่แสนสั้นที่จิตเจตสิกเกิดรู้อารมณ์และดับลงแล้วเกิดอีกสืบเนื่องกันไปตามกฎธรรมชาติของความเป็นเหตุปัจจัย การตรวจสอบพิสูจน์ในปรากฏการณ์ชีวิตจิตใจของตนเองโดยพัฒนาจิต เจตสิกที่เหมาะสมแก่งานให้เกิดขึ้น อันประกอบด้วยสติ สมาธิ ปัญญา กระบวนการนี้คือวิปัสสนา⁴

³ ภาษาก็จัดเป็นบัญญัติ

⁴ ความรู้ทางอภิธรรมนี้ก็สามารถตรวจสอบได้โดยการปฏิบัติวิปัสสนากรรมฐาน เช่น ในระบบสติ

ปฏิฐาน เป็นต้น

เอกสารนี้เป็นเอกสารที่สงวนไว้สำหรับการใช้งานเพื่อการศึกษาเท่านั้น ไม่อนุญาตให้นำไปใช้ประโยชน์ด้านการค้าไม่ว่ากรณีใดๆ ทั้งสิ้น อีกทั้งห้ามมิให้ดัดแปลงเนื้อหา และต้องอ้างอิงถึงเจ้าของเอกสารทุกครั้งที่มีการนำไปใช้

การสวดพระปริตรเพื่อคุ้มครองป้องกันภัย

การสวดมนต์หรือสวดพระปริตรที่ใช้บทสวดมนต์เจ็ดตำนานหรือสิบสองตำนานนั้นเป็นเรื่องที่พระอรรถกถาจารย์แต่งขึ้นในภายหลัง ซึ่งสมเด็จพระเจ้าบรมวงศ์เธอ กรมพระยาดำรงราชานุภาพ ทรงพระนิพนธ์ไว้ว่า ประเพณีที่ประสงฆ์สวดพระปริตรเกิดขึ้นในลังกาทวีป ประมาณว่าเมื่อพุทธกาลล่วงไปแล้วราว ๕๐๐ ปี สาเหตุที่จะเกิดประเพณีสวดพระปริตรตามบ้านนั้น สมเด็จพระยาดำรงฯ ทรงพระนิพนธ์ในเรื่องพงศาวดารว่า เป็นเพราะพวกทมิฬมีอำนาจปกครองบ้านเมือง (ลังกา) อยู่นาน ๆ หลายครั้ง พวกทมิฬนั้นนับถือไสยศาสตร์ เอาศาสนาพราหมณ์เข้าไปสั่งสอนในลังกาทวีปด้วย ซึ่งคติในศาสนาพราหมณ์นั้นว่าผู้ทรงพระเวทอาจร้ายมนตร์ให้เกิดศิริมงคลหรือป้องกันแก้ไขภัยอันตรายแก่มหาชนได้ สันนิษฐานว่าพวกชาวลังกาที่นับถือพระพุทธศาสนาจึงเอาอย่าง เพราะบางเวลาก็มีความปรารถนาสิริมงคล หรือป้องกันภัยอันตรายให้แก่ตนบ้าง พระสงฆ์มีความกรุณาจึงคิดวิธีสวดพระปริตรขึ้นให้สมประสงค์ของประชาชน แต่การร้ายเวทมนตร์ของพราหมณ์นั้นเขาสวดเพื่อวิงวอนขอพรต่อพระเป็นเจ้า ซึ่งในคติทางพระพุทธศาสนาห้ามการทำเช่นนั้น พระสงฆ์จึงค้นในพระไตรปิฎกเลือกเอาพระสูตรและปาฐะพระคาถาสรรเสริญคุณพระรัตนตรัย อันมีตำนานอ้างว่าเกิดขึ้นเนื่องด้วยเหตุการณ์ต่าง ๆ มาสวดเป็นมนต์ การสวดมนต์ดังกล่าวเรียกว่า สวดพระปริตร หมายถึง สวดพระพุทธรูปที่มีอานุภาพคุ้มกันอันตรายต่าง ๆ ได้ จึงมีทั้งบทสวดสรรเสริญพระรัตนตรัยและคำสั่งสอนของพระพุทธเจ้าในเรื่องต่าง ๆ ที่คิดว่าจะเป็นประโยชน์ต่อผู้ฟังในระดับชาวบ้าน และเป็นอุบายในการให้พระท่องจำคำสั่งสอน เพื่อรักษาไว้ให้ยืนยาวสืบต่อกันมา ส่วนบทสวดมนต์ประเภทสุดท้ายคือบทสวดให้พรเจ้าภาพและผู้มาฟังพระสวดมนต์ เรียกว่า บทถวายพรพระ

นอกจากนี้บทสวดมนต์ยังเป็นเรื่องที่พระเถระในพระพุทธศาสนาประพันธ์ขึ้นต่างยุคต่างสมัยกัน แล้วค่อย ๆ นำมาเรียงต่อกันเพื่อทำเป็นบทสวดมนต์ บางบทก็มีการนำเข้ามาเสริมใหม่ บางบทก็มีการชักถอนออกไป ในปัจจุบันกลายเป็นบทสวดมนต์เจ็ดตำนานและบทสวดมนต์สิบสองตำนาน บทสวดมนต์จึงไม่ใช่คัมภีร์ทางพระพุทธศาสนาหรือคำสั่งสอนของพระพุทธเจ้าล้วน ๆ แต่เป็นที่ประชุมความคิดเห็นของบรรดาอรรถกถาจารย์หรือนักปราชญ์ทางพระพุทธศาสนาที่แต่งขึ้นโดยอาศัยหลักธรรมคำสั่งสอนมาเป็นกระตุ้ โดยเรียบเรียงขึ้นเป็นบทร้อยกรอง บทสวดมนต์ที่ตกทอดมาจนถึงปัจจุบันไม่ว่าจะเป็นบทสวดมนต์เจ็ดตำนานหรือบทสวดมนต์สิบสองตำนานจะมีการกล่าวถึงเทวดาและอมนุษย์ตามคติในศาสนาพราหมณ์แทรกอยู่เป็นตอน ๆ ไป ทั้งนี้เพื่อเป็นการสร้างศรัทธาแก่ผู้ที่ได้ยินได้ฟังและได้อ่านบทสวดมนต์ดังกล่าว คงมีอยู่บางบทที่เป็นพระสูตรในพระพุทธศานานำมากล่าวถึงตรง ๆ ว่า พระอานนท์ได้ฟังเรื่องนั้นมาจากพระพุทธเจ้าในฐานะ

เอกสารนี้เป็นเอกสารที่สงวนไว้สำหรับการใช้งานเพื่อการศึกษาเท่านั้น ไม่อนุญาตให้นำไปใช้ประโยชน์ด้านการค้าไม่ว่ากรณีใดๆ ทั้งสิ้น อีกทั้งห้ามมิให้ดัดแปลงเนื้อหา และต้องอ้างอิงถึงเจ้าของเอกสารทุกครั้งที่มีการนำไปใช้

ที่ท่านเป็นพุทธอุปัฏฐาก แต่ก็กล่าวถึงเทวดาสืบต่อมาจากความเชื่อในศาสนาพราหมณ์พร้อมกันไปด้วย จึงอาจทำให้พุทธศาสนิกชนมีความเข้าใจเมื่อทราบคำแปลหรือสามารถสื่อความหมายในบทสวดมนต์นั้นได้ ถึงขั้นมีความลังเลหรือสงสัยว่าเป็นบทสวดมนต์ตามความเชื่อในทางพระพุทธศาสนา หรือบทสวดมนต์ตามคติของศาสนาพราหมณ์กันแน่ เพราะความเชื่อนี้ค่อนข้างจะสับสนมาตั้งแต่โบราณ เริ่มตั้งแต่บทชุมนุมเทวดาที่ว่า สักเค กาเม จรูปี ศิริสิขะระตะญู จันตะลิกเขวิมานะ ไปจนถึง ยักกะ คันธัพพะ นาคา ล้วนแต่เป็นการกล่าวชื่อเชิญเทวดาและผู้มีฤทธิ์ตามความเชื่อของตน ให้มาประชุมพร้อมกันเพื่อฟังการสวดพระปริตร

ดังได้กล่าวมาแล้วว่าการสาธยายมนตร์แต่เดิมมาเป็นกิจของพราหมณ์ในศาสนาฮินดู และเป็นความคิดริเริ่มของพราหมณ์ที่มีวัตถุประสงค์ ๒ ประการ คือ ประการแรก ใช้สำหรับสวดอุทิศถวายพระพรม พระศิวะ และพระวิษณุ หรือเทวดาองค์อื่น ๆ ที่เป็นที่ยึดถือในศาสนาพราหมณ์ให้ทรงรับบัตร์พลี เครื่องสังเวยของผู้มีศรัทธาแลกเปลี่ยนกับการคุ้มครองดูแลและนำความสุขมาให้ ในประการที่สอง ใช้เป็นบทสวดสรรเสริญคุณของเทวดาซึ่งเป็นที่เคารพนับถือตามความเชื่อในลัทธิภักดีในพระเจ้าเพียงองค์เดียว เพื่อแสดงความจงรักภักดีของพราหมณ์ที่กำลังสวดสวดดีพระองค์อยู่ในขณะนั้น เพื่อสร้างศรัทธาให้กับสาวกอื่น ๆ ที่ไม่ใช่พราหมณ์ จะได้ขอให้พราหมณ์ผู้สาธยายมนตร์เป็นผู้ติดต่อกับพระเจ้าองค์ที่ตนเคารพนับถือไว้แลกกับค่าจ้างหรือลาภผลที่สาวกผู้ศรัทธาจะบริจาคให้ เมื่อทางพระพุทธศาสนาเอาอย่างพราหมณ์ พระอรหันตศาสดาจารย์จึงแต่บทสวดมนต์ของชาวพุทธขึ้น โดยอ้างว่าเป็นการสวดสรรเสริญคุณพระรัตนตรัย ในบทสวดมนต์ที่แต่งขึ้นนี้ได้อ้างถึงเทวดาที่พราหมณ์ยึดถือว่าเชื่อถือและนอบน้อมต่อพระพุทธเจ้าในขณะเดียวกันก็สอดแทรกคำสั่งสอนของพระพุทธเจ้าหรือพระสูตรไว้บ้างเป็นบท ๆ ไป ซึ่งก็เป็นความฉลาดในการผสมผสานลัทธิความเชื่ออย่างหนึ่ง แต่ในบางเรื่องก็ยังคงเห็นได้ชัดว่าเป็นเรื่องของศาสนาพราหมณ์ เช่น ในบทสวดชั้นปริตร ที่กล่าวถึงความเป็นมิตรกับตระกูลพญานาคเอราบท ตระกูลพญานาคฉัพพานบุตร และตระกูลพญานาค กัณหาโคตมกะ สัตว์ไม่มีเท้า สัตว์ ๒ เท้า และสัตว์ ๔ เท้า เพื่อขอให้ไม่เบียดเบียนคน หรือในบทสวดโมฆะปริตร ที่กล่าวถึงนกยูงบูชาพระอาทิตย์ บูชาพราหมณ์ผู้รู้พระเวท ทำให้แคล้วคลาดจากการล่าหรือการจับของนายพราน โดยแรกเรื่องพระพุทธศาสนาไว้เพียงวรรคเดียว ๖ คำ คือ "นะมัตถุ พุทธานัง" แปลว่า "ขอนบนอบต่อพระพุทธเจ้าทั้งหลาย" ต่อจากนั้นตลอดทั้งบทเป็นเรื่องของการที่นกยูงมีจิตตั้งมั่นในการบูชาพระอาทิตย์และบูชาพราหมณ์ ผู้รู้พระเวทจึงแคล้วคลาดจากภัยอันตราย เป็นต้น โดยแต่งขึ้นเป็นตำนานว่าในอดีตกาลพระโพธิสัตว์ได้บังเกิดเป็นนกยูง จึงเอาเรื่องนกยูงซึ่งร้ายพราหมณ์ป้องกันตัวให้ปลอดภัยในถิ่นที่ไปหาเหยื่อและคุ้มครองให้ปลอดภัยในถิ่นที่อยู่อาศัย

เอกสารนี้เป็นเอกสารที่สงวนไว้สำหรับการใช้งานเพื่อการศึกษาเท่านั้น ไม่อนุญาตให้นำไปใช้ประโยชน์ด้านการค้าไม่ว่ากรณีใดๆ ทั้งสิ้น อีกทั้งห้ามมิให้ดัดแปลงเนื้อหา และต้องอ้างอิงถึงเจ้าของเอกสารทุกครั้งที่มีการนำไปใช้

พิธีเกี่ยวกับการเจริญพระพุทธมนต์หรือสวดพระปริตร คำก็บอกอยู่ในตัวแล้วว่าเป็นเรื่อง ป้องกันหรือต้านทานผีसाग เทวดา เพื่อให้เกิดสวัสดิมงคล ความจริงเรื่องถือสิ่งเป็นมงคลและไม่ เป็นมงคลนี้พระพุทธเจ้าได้ตรัสไว้แล้วในมงคลสูตร เช่น “การไม่คบคนพาล และคบบัณฑิตเป็น มงคลยิ่ง” แต่ก็ยังไม่สะใจคนที่ยังหวาดหวั่นต่อภัยอันตรายเฉพาะหน้าอยู่ จึงต้องหาอุบายทำพิธี สวดพระปริตรเพื่อให้เกิดความมั่นใจ หายความหวาดหวั่น โดยเฉพาะคนที่ยังหวาดกลัวภัย อันตราย ซึ่งเชื่อว่าผีป่าผีไพรเป็นผู้กระทำขึ้น

อุดมคติทางคติเทวราช

สถาบันกษัตริย์ไทยในส่วนที่เป็นอุดมคติซึ่งอิงศาสนา คือ พระมหากษัตริย์ทรงเป็น สี่กกลางระหว่างธรรมชาติ (โลกมนุษย์) และสิ่งนอกเหนือธรรมชาติ (โลกผีसागเทวดา) ดังจะเห็น ได้จากตัวอย่างที่มีหลักฐานให้ศึกษาได้ในสมัยสุโขทัย พ่อขุนรามคำแหงทรงเช่นสรวงบุษบาผัดคุ้ม ครองราชย์ธานี คือ พระขงพงศ์ (ดู ม.ร.ว. อดิศร รัชพิพัฒน์, ๒๕๒๗ : ๖๗) คิดที่ว่าด้วยการที่ทรง ดำรงอยู่ในสถานะอันสูงส่งเสมือนเป็น พระโพธิสัตว์ หรืออีกนัยหนึ่งพระพุทธเจ้าในอนาคต มีอยู่ ในสมัยสุโขทัยได้สืบทอดมาถึงกรุงศรีอยุธยา ผสมผสานกับพระราชพิธีทั้งหลาย บังถึงการ เกี่ยวข้องกับวัฒนธรรมขอม คือ พระมหากษัตริย์ทรงเสมือนสมมุติเทพ ในสมัยกรุงศรีอยุธยา ตอนปลายรัชกาลสมเด็จพระเจ้าปราสาททอง โปรดให้มีพระราชพิธีอินทราภิเษก (ประชุม พงศาวดาร เล่ม ๓๙, ๑๕๑๒ : ๑๒๔ - ๑๒๖) คือสถาปนาพระมหากษัตริย์เป็นสมมุติเทพ เทียบ กับพระอินทร์เทวราชาบนโลกสวรรค์ชั้นดาวดึงส์ปรมปราคตตีที่กล่าวนี้ ควบคู่กับการที่ทรง ทะนุบำรุงพระศาสนาด้วยการสร้างปฏิสังขรณ์วัดรวมอยู่เป็นขนบราชประเพณีและสืบเนื่องอยู่ใน สมัยรัตนโกสินทร์ด้วย

ภาพตึกเก๋งหรือเก๋งจีนได้พบเสมอในจิตรกรรมฝาผนังที่เขียนขึ้นในรัชกาลที่ ๓ ปรากฏใน ฉากชีวิตประจำวันของตัวละครในเรื่องปรัมปราคติ เช่น พุทธประวัติ ชาดก ทางด้าน สถาปัตยกรรม เช่น อุโบสถ วิหาร ที่ก่อสร้างหลังคาแบบเก๋งจีนก็มี เก๋งจีนจำลองมีที่สร้างด้วย หินหรือที่เรียกว่า ละ ก็มาก รวมทั้งงานสลักหินรูปขุนนาง ขุนศึกจีนทั้งขนาดเล็กขนาดใหญ่ คือมี ทั้งสั่งจากเมืองจีน และฝีมือช่างจีนในไทย เพื่อใช้ประดับประดาภายในบริเวณ พระบรมมหาราชวัง และวัดต่าง ๆ ซึ่งอย่างน้อยก็มีมาแล้วตั้งแต่รัชกาลที่ ๒ ดังงานก่อสร้างพระ ตำนกเก๋งหลายหลังในสวนขวาของพระบรมมหาราชวัง (สมเด็จพระยาดำรงราชานุภาพ, ๒๕๐๕ : ๔๒ - ๔๓)

พระพุทธมหাজักรพรรดิราชาธิราช

ในพระอุโบสถวัดพระศรีรัตนศาสดาราม นอกจากพระพุทธปฏิมาคู่บ้านคู่เมือง คือ พระพุทธมหามณีรัตนปฏิมากร (พระแก้วมรกต) ประดิษฐานอยู่ในบุษบกตั้งแต่พระบาทสมเด็จพระพุทธยอดฟ้าจุฬาโลกมหาราช รัชกาลที่ ๑ ทรงสถาปนาเมื่อพุทธศักราช ๒๓๒๔ แล้ว ในรัชสมัยของพระบาทสมเด็จพระนั่งเกล้าเจ้าอยู่หัว ทรงสร้างพระพุทธมหাজักรพรรดิราชาธิราช เป็นพระพุทธรูปยืนทรงเครื่อง ปางห้ามสมุทรอีก ๑๒ องค์

พระพุทธมหাজักรพรรดิราชาธิราชคู่แรก ประทับยืนเบื้องหน้าบุษบกพระแก้วมรกต ด้านซ้ายและด้านขวา คือ พระพุทธยอดฟ้าจุฬาโลกอยู่ด้านขวาและพระพุทธเลิศหล้านภาลัยอยู่ด้านซ้าย สร้างเมื่อพุทธศักราช ๒๓๔๖ เป็นพระพุทธรูปสำริดหุ้มด้วยทองคำ ด้วยพระราชประสงค์ จะให้ชานนามพระเจ้าแผ่นดิน สมเด็จพระบรมอัยกาธิราช รัชกาลที่ ๑ ที่ประชาชนเรียก “แผ่นดินต้น” ว่า “แผ่นดินพระบาทสมเด็จพระพุทธยอดฟ้าจุฬาโลก” และเรียกสมเด็จพระบรมชนกนาถเป็น “แผ่นดินกลาง” ว่า “แผ่นดินพระบาทสมเด็จพระพุทธเลิศหล้านภาลัย” เพื่อเสียดสีให้รัชกาลของพระองค์เป็นแผ่นดินปลาย เป็นการตั้งพระนามพระมหากษัตริย์กรุงรัตนโกสินทร์เป็นครั้งแรก พระพุทธปฏิมาทั้ง ๒ พระองค์มีขนาดเท่ากัน สูงจากแท่นฐานถึงยอดพระมหาชฎา ๓ เมตร กางก้นด้วยฉัตร ๙ ชั้น นอกจากนั้น ทรงเสริมฐานบุษบกพระแก้วมรกตให้สูงสง่าขึ้น โดยนำแท่นฐานพระโกศพระบรมศพของพระบาทสมเด็จพระพุทธเลิศหล้านภาลัยมารอง แล้วสร้างพระพุทธมหাজักรพรรดิราชาธิราช เป็นพระพุทธรูปฉลองพระองค์ของพระประยูรญาติต้นพระบรมราชจักรีวงศ์ เฉพาะในรัชกาลที่ ๑ รัชกาลที่ ๒ และรัชกาลที่ ๓ ซึ่งเสด็จสวรรคตและสิ้นพระชนม์ก่อนและในรัชสมัยของพระองค์ เพื่อเฉลิมพระเกียรติและถวายเป็นพระราชกุศลอีก ๑๐ พระองค์ ประดิษฐานอยู่บนฐานเบญจารองรับบุษบกพระแก้วมรกต หันพระพักตร์ออกด้านหน้า ประทับยืนลดหลั่นทั้งด้านหน้าและด้านหลัง แต่ละพระองค์มีขนาดสูงโดยประมาณ ๑.๕๐ - ๒.๐๐ เมตร พระพุทธจักรพรรดิราชาธิราชเป็นพระพุทธรูปฉลองพระองค์ของพระองค์ต่าง ๆ ดังนี้

ด้านทิศตะวันออกเฉียงเหนือ

๑. พระบาทสมเด็จพระพุทธยอดฟ้าจุฬาโลกมหาราช
๒. พระบาทสมเด็จพระพุทธเลิศหล้านภาลัย
๓. สมเด็จพระศรีสุลาลัย

ด้านทิศตะวันออกเฉียงใต้

๔. สมเด็จพระบวรราชเจ้ามหาสุรสิงหนาท

เอกสารนี้เป็นเอกสารที่สงวนไว้สำหรับการใช้งานเพื่อการศึกษาเท่านั้น ไม่อนุญาตให้นำไปใช้ประโยชน์ด้านการค้า ไม่ว่าจะกรณีใดๆ ทั้งสิ้น อีกทั้งห้ามมิให้ดัดแปลงเนื้อหา และต้องอ้างอิงถึงเจ้าของเอกสารทุกครั้งที่มีการนำไปใช้

๕. สมเด็จพระบรมราชเจ้ามหาเสนาบดี
๖. พระเจ้าบรมวงศ์เธอ พระองค์เจ้าวิลาส กรมหมื่นอัปสรสุดาเทพ

ด้านทิศตะวันตกเฉียงเหนือ

๗. สมเด็จพระเจ้าบรมวงศ์เธอ เจ้าฟ้ากรมพระยาเทพสุดาวดี
๘. สมเด็จพระเจ้าบรมวงศ์เธอ กรมหลวงอนุรักษ์เทเวศร์ กรมพระราชวังบวรสถานพิมุข

(กรมพระราชวังหลัง)

ด้านทิศตะวันตกเฉียงใต้

๙. สมเด็จพระเจ้าบรมวงศ์เธอ เจ้าฟ้ากรมพระศรีสุดารักษ์
๑๐. สมเด็จพระเจ้าบรมวงศ์เธอ เจ้าฟ้ากรมหลวงศรีสุนทรเทพ

การจัดระเบียบพื้นฐานซุกซี้ในพระอุโบสถวัดพระศรีรัตนศาสดารามให้บังเกิดความสง่างามอย่างยิ่ง เป็นที่ชื่นชมแก่ผู้เข้าไปสักการะนานกว่า ๑๐๐ ปีนั้น เป็นพระราชดำริที่พระบาทสมเด็จพระนั่งเกล้าเจ้าอยู่หัวทรงลึกซึ้งในพระราชบุพการีอย่างแน่นแฟ้น

เอกสารนี้เป็นเอกสารที่สงวนไว้สำหรับการใช้งานเพื่อการศึกษาเท่านั้น ไม่อนุญาตให้นำไปใช้ประโยชน์ด้านการค้าไม่ว่ากรณีใดๆ ทั้งสิ้น อีกทั้งห้ามมิให้ดัดแปลงเนื้อหา และต้องอ้างอิงถึงเจ้าของเอกสารทุกครั้งที่มีการนำไปใช้

สรุปวิวัฒนาการสถาปัตยกรรมแบบพระราชูปถัมภ์

พุทธศักราช (เริ่มตั้งแต่ 2359)	รัชกาล	อิทธิพลทางสถาปัตยกรรม
59 60 61 62 63 64 65 66 67 68 69 70 71 72 73 74 75 76 77 78 79 80 81 82 83 84 85 86 87 88 89 90 91 92 93 94 95 96 97 98 99	รัชกาลที่ ๒	อิทธิพลสถาปัตยกรรมจีน
	รัชกาลที่ ๓	อิทธิพลสถาปัตยกรรมจีน
	รัชกาลที่ ๔	อิทธิพลสถาปัตยกรรมตะวันตก

ระยะเวลาการสร้างและปฏิสังขรณ์ พระอาราม ๑๖ แห่ง
สร้างสวนขวา
ฉลองวัดอรุณราชวราราม
สร้างวัดสุทัศน์ต่อจาก ร.1
สร้างและซ่อมพระบรมมหาราชวัง
ปฏิสังขรณ์วัดพระศรีรัตนศาสดาราม
ปฏิสังขรณ์วัดพระเชตุฯ
เสด็จออพระฤกษ์พระโตวัดกัลยาฯ
ฉลองวัดพระรัตนศาสดาราม
สร้างวัดสุทัศน์เสร็จ
สร้างพระรางค์วัดอรุณฯต่อจากรัชกาลที่แล้ว
สร้างวัดราชนันทดาราม
สร้างปราสาทพระเทพบิดร

เอกสารนี้เป็นเอกสารที่สงวนไว้สำหรับการใช้งานเพื่อการศึกษาเท่านั้น ไม่อนุญาตให้นำไปใช้ประโยชน์อื่นใด การนำเอกสารนี้ไปใช้โดยไม่ได้รับอนุญาตถือว่าผิดกฎหมาย และต้องอ้างอิงถึงเจ้าของเอกสารทุกครั้ง

๒๙๖๓ - ๒๙๖๓ '๒' M

๒๙๖๓ - ๐๙๖๓ '๒' M

๒๙๖๓ - ๓๙๖๓ '๒' M

๒๙๖๓

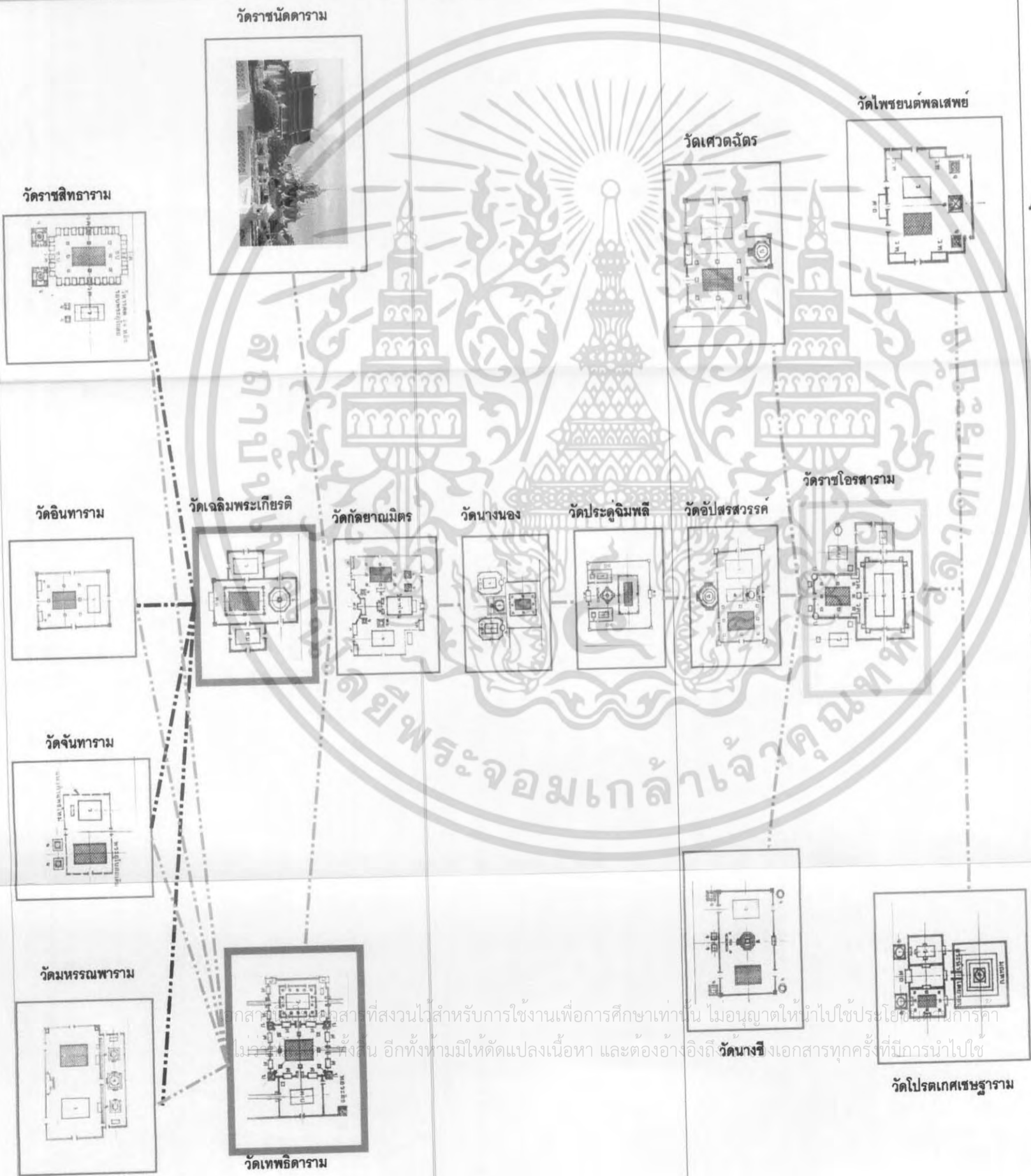

ศูนย์ออกแบบและก่อสร้างสถาปัตยกรรมและศิลปกรรมศาสตร์ มหาวิทยาลัยอัสสัมชัญ

หนังสือและแบบแปลนสถาปัตยกรรมและศิลปกรรมศาสตร์ มหาวิทยาลัยอัสสัมชัญ

เอกสารนี้เป็นเอกสารที่สงวนไว้สำหรับการใช้งานเพื่อการศึกษาเท่านั้น ไม่อนุญาตให้นำไปใช้ประโยชน์ในการค้า
นอกจากนี้ยังมีให้ดาวน์โหลดเนื้อหา และต้องอ้างอิงถึง **วัดนางชี** เอกสารทุกครั้งที่มีการนำไปใช้

ประวัติผู้เขียน

ชื่อ-นามสกุล นายกฤษกร พฤตนิสาร
วันเดือนปีเกิด วันที่ 10 มกราคม พ.ศ. 2525
ภูมิลำเนา จังหวัดอุดรธานี
ที่อยู่ทางราชการ 484 ถ.อุดร-ขอนแก่น ต.บ้านจั่น อ.เมือง
จ. อุดรธานี 41000
ที่อยู่ปัจจุบัน 1118/64 ซ.กรุงเทพ-นนท์26 ถ.กรุงเทพ-นนทบุรี แขวง บางซื่อ
เขต บางซื่อ จ. กรุงเทพมหานคร 10800
เบอร์โทรศัพท์ 08-5509-5503



ประวัติการศึกษา

ระดับประถมศึกษา โรงเรียนบ้านหมากแข้ง จ. อุดรธานี
ระดับมัธยมศึกษาตอนต้น โรงเรียนอุดรพิทยานุกูล จ. อุดรธานี
ระดับประกาศนียบัตรวิชาชีพ
วิทยาลัยเทคนิคอุดรธานี จ. อุดรธานี คณะช่างก่อสร้าง สาขาช่างเทคนิคสถาปัตยกรรม
ระดับประกาศนียบัตรวิชาชีพชั้นสูง
มหาวิทยาลัยเทคโนโลยีราชมงคล วิทยาเขตนนทบุรี คณะสถาปัตยกรรม สาขาเทคนิค
สถาปัตยกรรม
ระดับปริญญาตรี
สถาบันเทคโนโลยีพระจอมเกล้าเจ้าคุณทหารลาดกระบัง คณะครุศาสตร์อุตสาหกรรม
ภาควิชาครุศาสตร์สถาปัตยกรรม สาขาสถาปัตยกรรม หลักสูตร ต่อเนื่อง 2 ปี
รหัสนักศึกษา 46035001

เอกสารนี้เป็นเอกสารที่สงวนไว้สำหรับการใช้งานเพื่อการศึกษาเท่านั้น ไม่อนุญาตให้นำไปใช้ประโยชน์ด้านการค้า
ไม่ว่ากรณีใดๆ ทั้งสิ้น อีกทั้งห้ามมิให้ดัดแปลงเนื้อหา และต้องอ้างอิงถึงเจ้าของเอกสารทุกครั้งที่มีการนำไปใช้