

โครงการออกแบบสถาปัตยกรรมภายในปรับปรุง

โรงแรม พาวิลเลียน สงขลา

INTERIOR ARCHITECTURAL DESIGN FOR RENOVATION

THE PAVILION SONGKHLA HOTEL



จ.ก.
จ.ค.
จ.ค.

เลขที่.....
เลขทะเบียน.....**75989**
วัน,เดือน,ปี.....**13 พ.ศ. 2550**

ปริญญานิพนธ์นี้เป็นส่วนหนึ่งของการศึกษาตามหลักสูตรครุศาสตรบัณฑิต

สาขาวิชาสถาปัตยกรรมภายใน ภาควิชาครุศาสตร์สถาปัตยกรรม

คณะครุศาสตร์อุตสาหกรรม

สถาบันเทคโนโลยีพระจอมเกล้าเจ้าคุณทหารลาดกระบัง

ปีการศึกษา 2548

b. 11841655
i.

เอกสารนี้เป็นเอกสารที่สงวนไว้สำหรับการใช้งานเพื่อการศึกษาเท่านั้น ไม่อนุญาตให้นำไปใช้ประโยชน์ด้านการค้า
ไม่ว่ากรณีใดๆ ทั้งสิ้น อีกทั้งห้ามมิให้ตัดแปลงเนื้อหา และต้องอ้างอิงถึงเจ้าของเอกสารทุกครั้งที่มีการนำไปใช้

ปริญญานิพนธ์ : โครงการออกแบบสถาปัตยกรรมภายใน โรงแรม พาวีเลียน สงขลา
ชื่อนักศึกษา : นางสาว จิราพร เกียรติินฤมล
อาจารย์ที่ปรึกษา : อาจารย์ สรรวดี เจริญชาศรี

ปริญญานิพนธ์ฉบับนี้ คณะกรรมการตรวจปริญญานิพนธ์ ได้ตรวจและพิจารณาแล้ว
เห็นชอบแล้ว จึงอนุมัติให้เป็นส่วนหนึ่งของการศึกษา ตามหลักสูตรครุศาสตรบัณฑิต
ประจำปีการศึกษา 2548



(รองศาสตราจารย์ ดร.รวีวรรณ ชินะตระกูล)

คณะบดี

เอกสารนี้เป็นเอกสารที่สงวนไว้สำหรับการใช้งานเพื่อการศึกษาเท่านั้น ไม่อนุญาตให้นำไปใช้ประโยชน์ด้านการค้า
ไม่ว่ากรณีใดๆ ทั้งสิ้น อีกทั้งห้ามมิให้ดัดแปลงเนื้อหา และต้องอ้างอิงถึงเจ้าของเอกสารทุกครั้งที่มีการนำไปใช้

ชื่อเรื่อง (ภาษาไทย)	: โครงการออกแบบสถาปัตยกรรมภายในปรับปรุง โรงแรม พาวิลเลียน สงขลา
(ภาษาอังกฤษ)	: INTERIOR ARCHITECTURAL DESIGN FOR RENOVATION THE PAVILION SONGKHLA HOTEL
ชื่อนักศึกษา	: นางสาว จิราพร เกียรติินฤมล
สาขาวิชา	: สถาปัตยกรรมภายใน
ภาควิชา	: วิศวกรรมสถาปัตยกรรม
คณะ	: วิศวกรรมอุตสาหกรรม
พ.ศ.	: 2548
อาจารย์ผู้ควบคุมปริญญาโท	: อาจารย์ สรรวดี เจริญชาติศรี

บทคัดย่อ

ความมุ่งหมายในการศึกษา

การศึกษาโครงการนี้มีวัตถุประสงค์เพื่อที่จะค้นหาแนวทางการออกแบบตกแต่งภายในโรงแรมที่ตั้งอยู่ในกลางเมือง สงขลา ที่เน้นเอกลักษณ์ ของจังหวัดสงขลา สู่นักท่องเที่ยวทั้งชาวไทยและชาวต่างชาติ ตลอดจนศึกษาพฤติกรรมการใช้งาน เพื่อตอบสนองความต้องการของผู้ใช้โครงการ

วิธีการดำเนินการวิจัย

เพื่อให้สามารถกำหนดแนวทางการออกแบบตกแต่งภายในโรงแรมชั้นหนึ่งในจังหวัดสงขลา ให้สอดคล้องกับสภาวะความต้องการพฤติกรรมของผู้ใช้อาคาร ผู้วิจัยได้ศึกษาดังนี้

1. การศึกษาข้อมูลเบื้องต้นของ โครงการ เพื่อทราบถึงเป้าหมายและวัตถุประสงค์หลัก
2. พฤติกรรมและลักษณะการใช้สอยของผู้ใช้บริการ รวมทั้งอัตรากำลังของผู้ปฏิบัติงานในระบบโรงแรม
3. รวบรวมรายละเอียดของส่วนประกอบต่างๆ ของโรงแรม
4. วิเคราะห์ตัวอาคาร ที่ตั้ง และสภาพแวดล้อม
5. ศึกษาแนวทางในการออกแบบตกแต่งภายในให้สอดคล้องกับหลักเกณฑ์ที่ค้นคว้าข้างต้น

เอกสารนี้เป็นเอกสารที่สงวนไว้สำหรับการใช้งานเพื่อการศึกษาเท่านั้น ไม่อนุญาตให้นำไปใช้ประโยชน์ด้านการค้าไม่ว่ากรณีใดๆ ทั้งสิ้น อีกทั้งห้ามมิให้ดัดแปลงเนื้อหา และต้องอ้างอิงถึงเจ้าของเอกสารทุกครั้งที่มีการนำไปใช้

สรุปผลการวิจัย

1. จากการศึกษาลักษณะของตัวอาคารที่มีการเชื่อมต่อทั้งโครงการ
2. จากการวิเคราะห์รูปแบบภายใน-ภายนอกอาคารมีผลกระทบทางด้านสภาพแวดล้อม เช่น ลม , ฝน และ แสงแดด อยู่บางส่วน

ข้อเสนอแนะ

1. ออกแบบสถาปัตยกรรมภายในโรงแรม พาวีเลียน สงขลา โดยนำแนวความคิดวิถีชีวิต ประเพณีพื้นบ้าน วัฒนธรรม ศิลปะ มานำเสนอในรูปแบบร่วมสมัย
2. เนื่องจากโรงแรมพาวีเลียน สงขลา มีกระจกทั้งผนัง มีการแก้ปัญหาจากสถาปนิกของอาคารแล้วส่วนหนึ่ง แต่การออกแบบภายในควรมีการแก้ไขโดยการใช้น้ำยา Sun Screen กันแดด เพื่อป้องกันแสงในระดับหนึ่ง



เอกสารนี้เป็นเอกสารที่สงวนไว้สำหรับการใช้งานเพื่อการศึกษาเท่านั้น ไม่อนุญาตให้นำไปใช้ประโยชน์ด้านการค้า ไม่ว่าจะกรณีใดๆ ทั้งสิ้น อีกทั้งห้ามมิให้ดัดแปลงเนื้อหา และต้องอ้างอิงถึงเจ้าของเอกสารทุกครั้งที่มีการนำไปใช้

กิตติกรรมประกาศ

ปริญญาบัตรฉบับนี้สำเร็จลงได้ด้วยดี โดยการได้รับการอนุเคราะห์ช่วยเหลือ และคำแนะนำจากบุคคลหลายท่าน คำปรึกษาในการค้นคว้าข้อมูล ซึ่งเป็นแนวทางอันสำคัญในการปฏิบัติงานต่าง ๆ ต่อการทำปริญญาบัตรฉบับนี้ให้สำเร็จลงได้ด้วยดี ซึ่งผู้จัดทำปริญญาบัตร ขอขอบคุณไว้ ณ โอกาสนี้ด้วย

- ขอขอบคุณสถาบันเทคโนโลยีพระจอมเกล้าเจ้าคุณทหารลาดกระบังแห่งนี้ ที่เปิดโอกาสให้ข้าพเจ้าได้เข้ามาศึกษาเล่าเรียนและรู้ถึงชีวิตในมหาวิทยาลัยอย่างคุ้มค่า
- พระบรมรูปสักการะพระจอมเกล้าเจ้าอยู่หัว ร.4 ที่เป็นที่ยึดเหนี่ยวทางใจให้กับข้าพเจ้าเสมอมา
- ขอขอบคุณ พ่อกับแม่ ที่คอยให้กำลังใจลูกคนนี้ แม้มันยามทุกข์ สุข ก็ยังอยู่เคียงข้างตลอดมา
- ขอขอบคุณ อาจารย์ สรรวดี เจริญชาศรี อาจารย์ที่ปรึกษาปริญญาบัตร ที่คอยให้ความรู้กับศิษย์คนนี้อยู่ตลอดเวลา
- ขอขอบคุณอาจารย์ฉัตรกิริมย์ สุรเชษฐ์
- ขอขอบคุณอาจารย์ธรรมสรณ์ งามวรรณ
- ขอขอบคุณอาจารย์ อติสร ขำม่าน

ที่ให้ความเมตตา ให้คำปรึกษาและคอยให้โอกาสในทุก ๆ เรื่องด้วยดีตลอดมา 2 ปี ที่สถาบันแห่งนี้

- ขอขอบคุณ คุณสถาพร ชัยกฤกษ์ ผู้จัดการฝ่ายบริหาร โรงแรม พาวิลเลียน สงขลา ที่เอื้อเฟื้อโครงการ และข้อมูล
- ขอขอบคุณ คุณพ่ออุดมศักดิ์ พ่อที่แสนดีคอยเหน็ดเหนื่อย กับการหาโครงการ และข้อมูล ให้ลูกคนนี้ด้วยความรักและหวังดี
- ขอขอบคุณ แชมป์ ที่ช่วยเหลือกันมา แม้ว่าบางครั้งความคิดเห็นอาจจะไม่ลงรอยกัน ไปบ้าง (รู้สึกซึ่งใจจริงๆ)
- ขอขอบคุณ เพื่อน ๆ บ้านเพาะช่าง อัน, หนู, เอ็ม, ชาย, เอ็ม (ข้างห้อง) ที่ช่วยสานฝัน ให้งานออกมาได้ยอดเยี่ยม และตั้งใจที่ได้รู้จักพวกนาย ไม่เสียแรงที่ได้เกิดมาเป็นเพื่อนกัน
- ขอขอบคุณเพื่อน ๆ บ้านสุพรรณ ที่คอยช่วยเหลือกันมาตลอด ไม่ว่าจะเป็นเรื่องอะไรก็ตามแต่
- ขอขอบคุณ แดง ที่คอยช่วยหาข้อมูล (ไม่มีเรื่องไหนที่แดงไม่รู้)
- ขอขอบคุณรุ่นพี่ เพาะช่าง ที่คอยช่วยเหลือทั้งทางด้านข้อมูล และความรู้ต่าง ๆ ให้กับน้องคนนี้

เอกสารนี้เป็นเอกสารที่สงวนไว้สำหรับการใช้งานเพื่อการศึกษาเท่านั้น ไม่อนุญาตให้นำไปใช้ประโยชน์ด้านการค้า ไม่ว่ากรณีใดๆ ทั้งสิ้น อีกทั้งห้ามมิให้ดัดแปลงเนื้อหา และต้องอ้างอิงถึงเจ้าของเอกสารทุกครั้งที่มีการนำไปใช้

- ขอขอบคุณ เพื่อน ๆ ร่วมรุ่นทุกคน ที่ช่วยสอนอะไรบางอย่างเกี่ยวกับการใช้ชีวิตที่นี้ ได้อย่างลึกซึ้งและตรงจริง อย่างไม่มีวันลืมเลือน
- ขอขอบคุณอุปสรรคต่าง ๆ ที่ช่วยให้ผลักดันจนมีทุกวันนี้

สุดท้ายขอขอบคุณ “ตัวของเราเอง” ที่ต่อสู้และเผชิญกับปัญหานานาชนิด ถึงแม้ว่าบางครั้งและล้มแบบไม่เป็นท่าก็ตาม แต่ก็ทำให้ทุกอย่างผ่านไปด้วยดี (อยากบอกว่าเหนื่อยมาก ๆ) ที่ได้มาอยู่ ณ สถาบันแห่งนี้



เอกสารนี้เป็นเอกสารที่สงวนไว้สำหรับการใช้งานเพื่อการศึกษาเท่านั้น ไม่อนุญาตให้นำไปใช้ประโยชน์ด้านการค้า ไม่ว่าจะกรณีใดๆ ทั้งสิ้น อีกทั้งห้ามมิให้ดัดแปลงเนื้อหา และต้องอ้างอิงถึงเจ้าของเอกสารทุกครั้งที่มีการนำไปใช้

สารบัญ

เรื่อง	หน้า
บทคัดย่อ	ก
กิตติกรรมประกาศ	ข
สารบัญ	ค
สารบัญตารางประกอบแบบ	ง
สารบัญภาพประกอบแบบ	จ
สารบัญแผนภูมิประกอบแบบ	ฉ
บทที่ 1 บทนำ	
1.1 ประวัติความเป็นมาของโครงการ	1
1.2 เหตุผลของการเสนอปริญญาโท	3
1.3 วัตถุประสงค์ของโครงการ	3
1.4 วัตถุประสงค์ของปริญญาโท	3
1.5 การวิเคราะห์โครงการออกแบบปรับปรุง	4
1.6 ที่มาของปัญหา	37
1.7 แนวทางการแก้ปัญหา	37
1.8 วิธีดำเนินการวิจัย	37
1.9 ขอบเขตของโครงการ	38
1.10 ขอบเขตในการออกแบบ	42
1.11 ประโยชน์ที่คาดว่าจะได้รับจากการทำปริญญาโท	43
บทที่ 2 การศึกษาข้อมูลพื้นฐาน	
2.1 ความหมายและประวัติความเป็นมาของโรงแรม	44
2.2 การแบ่งประเภทและหน่วยงานของโรงแรมโดยทั่วไป	46
2.3 การแบ่งชนิดของโรงแรม	47
2.4 ระบบบริหารโรงแรม(HOTEL MANAGEMENT SYSTEMS)	48
2.5 การจัดองค์กรของโรงแรม(ORGANIZATION OF A HOTEL)	50
2.6 ผังการจัดองค์กร(ORGANIZATION CHART)	51
2.7 แผนกงานและบุคลากรในโรงแรม (HOTEL PERSONNEL)	53
2.8 หลักการออกแบบตกแต่งภายในโรงแรม	58
2.9 ระบบเทคนิคต่างๆ ที่เกี่ยวกับสภาพแวดล้อมภายในโรงแรม	89
2.10 ข้อมูลที่มีอิทธิพลต่อการออกแบบ จิตวิทยาการใช้สี	106
2.11 การศึกษาวัสดุที่นำมาใช้ในการออกแบบตกแต่ง	109

เอกสารนี้เป็นเอกสารที่สงวนไว้สำหรับการใช้งานเพื่อการศึกษาเท่านั้น ไม่อนุญาตให้นำไปใช้ประโยชน์ด้านการค้า
ไม่ว่ากรณีใดๆ ทั้งสิ้น อีกทั้งห้ามมิให้ดัดแปลงเนื้อหา และต้องอ้างอิงถึงเจ้าของเอกสารทุกครั้งที่มีการนำไปใช้

สารบัญ (ต่อ)

เรื่อง	หน้า
2.12 การศึกษาโครงการเปรียบเทียบ	113
โรงแรมซีเอส ปัตตานี	114
โรงแรมทวิล โกลด์ส	142
โรงแรม วัฒนา ปาร์ค โฮเต็ล	174
โรงแรม เจบี โฮเต็ล หาดใหญ่	197
บทที่ 3 การศึกษาข้อมูลรายละเอียดของโครงการ	
3.1 การศึกษาสภาพแวดล้อมและสถานที่ตั้งของโครงการ	208
3.2 การศึกษารายละเอียดของโครงการ	217
3.3 สภาพแวดล้อมทางสถาปัตยกรรมของอาคารส่วนการออกแบบ	219
3.4 การศึกษาระบบดำเนินงานบุคลากรภายใน โรงแรม	222
3.5 การศึกษาพฤติกรรมผู้ใช้อาคาร	225
บทที่ 4 การวิเคราะห์เพื่อการออกแบบ	
4.1 การวิเคราะห์สภาพแวดล้อมและผลกระทบต่ออาคารของ โรงแรม	249
4.2 การวิเคราะห์ทางด้านสถาปัตยกรรม	255
4.3 การวิเคราะห์พื้นที่ว่างภายในอาคาร	258
4.4 การวิเคราะห์พฤติกรรมและผู้ใช้บริการ	270
4.5 การวิเคราะห์ค่าความสัมพันธ์ขององค์ประกอบ	285
4.6 การวิเคราะห์ข้อมูลเกี่ยวกับการจัดพื้นที่ใช้สอยภายใน โครงการ	321
4.7 การแบ่งพื้นที่ใช้สอยตามการวิเคราะห์	380
บทที่ 5 สรุปผลการออกแบบและแนวความคิดในการออกแบบ	
5.1 สรุปเพื่อการออกแบบ	396
5.2 แนวความคิดในการออกแบบ	397
5.3 สรุปแนวคิดในการออกแบบส่วนต่างๆ ภายในโครงการ	399

เอกสารนี้เป็นเอกสารที่สงวนไว้สำหรับการใช้งานเพื่อการศึกษาเท่านั้น ไม่อนุญาตให้นำไปใช้ประโยชน์ด้านการค้า
ไม่ว่ากรณีใดๆ ทั้งสิ้น อีกทั้งห้ามมิให้ดัดแปลงเนื้อหา และต้องอ้างอิงถึงเจ้าของเอกสารทุกครั้งที่มีการนำไปใช้

สารบัญตาราง

เรื่อง	หน้า
ตารางที่ 1.1 ปัญหา-แนวทางแก้ปัญหาส่วน LOBBY HALL	16
ตารางที่ 1.2 ปัญหา-แนวทางแก้ปัญหาส่วน LOBBY BAR	18
ตารางที่ 1.3 ปัญหา-แนวทางแก้ปัญหาส่วน COFFEE SHOP	20
ตารางที่ 1.4 ปัญหา-แนวทางแก้ปัญหาส่วน PUB AND RESTAURANT	22
ตารางที่ 1.5 ปัญหา-แนวทางแก้ปัญหาส่วนห้อง สัมมนา	24
ตารางที่ 1.6 ปัญหา-แนวทางแก้ปัญหาส่วนห้องจัดเลี้ยง	26
ตารางที่ 1.7 ปัญหา-แนวทางแก้ปัญหาห้อง สนุกเกอร์และนวดแผนไทย	28
ตารางที่ 1.8 ปัญหา-แนวทางแก้ปัญหาส่วนห้องพักแบบ SUPERIOR (DOUBLE BED)	30
ตารางที่ 1.9 ปัญหา-แนวทางแก้ปัญหาส่วนห้องพักแบบ SUPERIOR (TWIN)	32
ตารางที่ 1.10 ปัญหา-แนวทางแก้ปัญหาส่วนห้องพักแบบ EXECUTIVE SUITE	34
ตารางที่ 1.11 ปัญหา-แนวทางแก้ปัญหาส่วนห้องพักแบบ PRESIDENTIAL SUITE	36
ตารางที่ 2.1 แสดงอุปกรณ์ที่ใช้บริเวณเคาน์เตอร์บริการส่วนหน้า	61
ตารางที่ 2.2 แสดงองค์ประกอบภายในส่วนล็อบบี้เลาจน์ (LOBBY LOUNGE)	65
ตารางที่ 2.3 ระยะห่างของเนื้อที่ที่ต้องการในส่วนรับประทานอาหาร	68
ตารางที่ 2.4 ลักษณะความต้องการในการจัดที่นั่งประเภทต่าง ๆ	69
ตารางที่ 2.5 แสดงองค์ประกอบส่วน SPA	73
ตารางที่ 2.6 แสดงองค์ประกอบส่วนห้องติดต่อตรวจสุขภาพ (DOCTOR EXAMINATION)	75
ตารางที่ 2.7 แสดงองค์ประกอบส่วนเก็บเสื้อผ้าและเปลี่ยนเสื้อผ้า (DOCTOR LOCKER)	76
ตารางที่ 2.8 แสดงองค์ประกอบภายในห้องนวด	79
ตารางที่ 2.9 ขนาดของเตียงนอน ต่อ พื้นที่ห้องพัก	84
ตารางที่ 2.10 ขนาดของเตียงนอนแบบยุโรป	84
ตารางที่ 2.11 ขนาดเตียงนอนแบบอเมริกา	85
ตารางที่ 2.12 ขนาดความสูงของเตียง	85
ตารางที่ 2.13 ข้อกำหนดต่อชนิดของโรงแรม	86
ตารางที่ 2.14 แสดงข้อดี – ข้อเสียของระบบปรับอากาศแบบชุด	91
ตารางที่ 2.15 แสดงข้อดี – ข้อเสียของระบบปรับอากาศแบบยกส่วน	93
ตารางที่ 2.16 แสดงความสัมพันธ์ของความสูงและกำลังเทียน	95

เอกสารนี้เป็นเอกสารที่สงวนไว้สำหรับการใช้งานเพื่อการศึกษาเท่านั้น ไม่อนุญาตให้นำไปใช้ประโยชน์ด้านการค้า
ไม่ว่ากรณีใดๆ ทั้งสิ้น อีกทั้งห้ามมิให้ดัดแปลงเนื้อหา และต้องอ้างอิงถึงเจ้าของเอกสารทุกครั้งที่มีการนำไปใช้

สารบัญญัตินี้ (ต่อ)

เรื่อง	หน้า
ตารางที่ 2.17 คุณสมบัติของหลอดไฟ	97
ตารางที่ 2.18 แสดงส่วนศึกษาโครงการเปรียบเทียบ LOBBY HALL โรงแรม ซี.เอส. ปัตตานี (C.S. PATTANI HOTEL)	119
ตารางที่ 2.19 แสดงข้อดี – ข้อเสีย โรงแรม ซี.เอส. ปัตตานี (C.S. PATTANI HOTEL) ส่วน LOBBY HALL	120
ตารางที่ 2.20 แสดงศึกษาโครงการเปรียบเทียบ COFFEE SHOP โรงแรม ซี.เอส. ปัตตานี (C.S. PATTANI HOTEL)	123
ตารางที่ 2.21 แสดงข้อดี – ข้อเสีย COFFEE SHOP โรงแรม ซี.เอส. ปัตตานี (C.S. PATTANI HOTEL)	124
ตารางที่ 2.22 รายชื่อห้องจัดเลี้ยงของ โรงแรม ซี.เอส. ปัตตานี (C.S. PATTANI HOTEL)	125
ตารางที่ 2.23 แสดงศึกษาโครงการเปรียบเทียบ ห้องจัดเลี้ยง/สัมมนา โรงแรม ซี.เอส.ปัตตานี (C.S. PATTANI HOTEL)	128
ตารางที่ 2.24 แสดง ข้อดี - ข้อเสียห้องจัดเลี้ยง/สัมมนา โรงแรม ซี.เอส.ปัตตานี (C.S. PATTANI HOTEL)	129
ตารางที่ 2.25 แสดงศึกษาโครงการเปรียบเทียบห้องพักแบบ เคอร์ไลซ์คอร์เนอร์ โรงแรม ซี.เอส ปัตตานี (C.S. PATTANI HOTEL)	131
ตารางที่ 2.26 แสดงข้อดี – ข้อเสีย ห้องพักแบบ เคอร์ไลซ์คอร์เนอร์ โรงแรม ซี.เอส ปัตตานี (C.S. PATTANI HOTEL)	131
ตารางที่ 2.27 แสดงศึกษาโครงการเปรียบเทียบ ห้องพักแบบ เดอไลซ์ทวิน โรงแรม ซี.เอส. ปัตตานี (C.S. PATTANI HOTEL)	134
ตารางที่ 2.28 แสดงข้อดี – ข้อเสียห้องพักแบบ เดอไลซ์ทวิน โรงแรม ซี.เอส. ปัตตานี (C.S. PATTANI HOTEL)	134
ตารางที่ 2.29 แสดงศึกษาโครงการเปรียบเทียบห้องพักแบบ จูเนียร์สูท โรงแรม ซี.เอส. ปัตตานี (C.S. PATTANI HOTEL)	137
ตารางที่ 2.30 แสดงข้อดี – ข้อเสียห้องพักแบบ จูเนียร์สูท โรงแรม ซี.เอส. ปัตตานี (C.S. PATTANI HOTEL)	137
ตารางที่ 2.31 แสดงศึกษาโครงการเปรียบเทียบห้องพักแบบสูท โรงแรม ซี.เอส. ปัตตานี (C.S. PATTANI HOTEL)	140

เอกสารนี้เป็นเอกสารที่สงวนไว้สำหรับการใช้งานเพื่อการศึกษาเท่านั้น ไม่อนุญาตให้นำไปใช้ประโยชน์ด้านการค้า
ไม่ว่ากรณีใดๆ ทั้งสิ้น อีกทั้งห้ามมิให้ดัดแปลงเนื้อหา และต้องอ้างอิงถึงเจ้าของเอกสารทุกครั้งที่มีการนำไปใช้

สารบัญตาราง (ต่อ)

เรื่อง	หน้า
ตารางที่ 2.32 แสดงข้อดี – ข้อเสียห้องพักแบบสูท โรงแรม ซี.เอส. ปัตตานี (C.S. PATTANI HOTEL)	141
ตารางที่ 2.33 แสดงศึกษาโครงการเปรียบเทียบ LOBBY HALL โรงแรม ทวินโลตัส (TWIN LOTUS)	146
ตารางที่ 2.34 แสดง ข้อดี – ข้อเสีย LOBBY HALL โรงแรม ทวินโลตัส (TWIN LOTUS)	147
ตารางที่ 2.35 แสดงศึกษาโครงการเปรียบเทียบ LOBBY LOUNGE โรงแรม ทวินโลตัส (TWIN LOTUS)	149
ตารางที่ 2.36 แสดง ข้อดี – ข้อเสีย LOBBY LOUNGE โรงแรม ทวินโลตัส (TWIN LOTUS)	150
ตารางที่ 2.37 แสดงศึกษาโครงการเปรียบเทียบ COFFEE SHOP โรงแรม ทวินโลตัส (TWIN LOTUS)	152
ตารางที่ 2.38 แสดง ข้อดี – ข้อเสีย COFFEE SHOP โรงแรม ทวินโลตัส (TWIN LOTUS)	153
ตารางที่ 2.39 แสดงศึกษาโครงการเปรียบเทียบ CHINESE RESTAURANT โรงแรม ทวินโลตัส (TWIN LOTUS)	157
ตารางที่ 2.40 แสดง ข้อดี – ข้อเสีย CHINESE RESTAURANT โรงแรม ทวินโลตัส (TWIN LOTUS)	158
ตารางที่ 2.41 แสดงศึกษาโครงการเปรียบเทียบ MEETING AND BANQUE ROOM โรงแรม ทวินโลตัส (TWIN LOTUS)	160
ตารางที่ 2.42 แสดง ข้อดี – ข้อเสีย MEETING AND BANQUE ROOM โรงแรม ทวินโลตัส (TWIN LOTUS)	161
ตารางที่ 2.43 ส่วนแสดงศึกษาโครงการเปรียบเทียบส่วนบริการ SPA โรงแรม ทวิน โลตัส (TWIN LOTUS)	164
ตารางที่ 2.44 แสดงข้อดี - ข้อเสียส่วนบริการ SPA โรงแรม ทวิน โลตัส (TWIN LOTUS)	164
ตารางที่ 2.45 แสดงศึกษาโครงการเปรียบเทียบห้องพักแบบ DELUXE ROOM (SINGLE) โรงแรม ทวินโลตัส (TWIN LOTUS)	167
ตารางที่ 2.46 แสดง ข้อดี – ข้อเสียห้องพักแบบ DELUXE ROOM (SINGLE) โรงแรม ทวินโลตัส (TWIN LOTUS)	168

เอกสารนี้เป็นเอกสารที่สงวนไว้สำหรับการใช้งานเพื่อการศึกษาเท่านั้น ไม่อนุญาตให้นำไปใช้ประโยชน์ด้านการค้า
ไม่ว่ากรณีใดๆ ทั้งสิ้น อีกทั้งห้ามมิให้ดัดแปลงเนื้อหา และต้องอ้างอิงถึงเจ้าของเอกสารทุกครั้งที่มีการนำไปใช้

สารบัญญัตราง (ต่อ)

เรื่อง	หน้า
ตารางที่ 2.47 แสดงศึกษาโครงการเปรียบเทียบห้องพักแบบ DELUXE ROOM (TWIN) โรงแรม ทวิล โดดัส (TWIN LOTUS)	170
ตารางที่ 2.48 แสดง ข้อดี – ข้อเสียห้องพักแบบ DELUXE ROOM (TWIN) โรงแรม ทวิล โดดัส (TWIN LOTUS)	171
ตารางที่ 2.49 แสดงศึกษาโครงการเปรียบเทียบห้องพักแบบ CORNER ROOM โรงแรม ทวิล โดดัส (TWIN LOTUS)	173
ตารางที่ 2.50 แสดง ข้อดี – ข้อเสียห้องพักแบบ CORNER ROOM โรงแรม ทวิล โดดัส (TWIN LOTUS)	173
ตารางที่ 2.51 แสดงศึกษาโครงการเปรียบเทียบ LOBBY HALL โรงแรม วัฒนาปาร์ค โฮเต็ล (WATTANA PARK HOTEL)	179
ตารางที่ 2.52 แสดง ข้อดี – ข้อเสีย LOBBY HALL โรงแรม วัฒนาปาร์ค โฮเต็ล (WATTANA PARK HOTEL)	179
ตารางที่ 2.53 แสดงศึกษาโครงการเปรียบเทียบ COFFEE SHOP โรงแรม วัฒนา ปาร์ค โฮเต็ล (WATTANA PARK HOTEL)	183
ตารางที่ 2.54 แสดง ข้อดี – ข้อเสีย COFFEE SHOP โรงแรม วัฒนา ปาร์ค โฮเต็ล (WATTANA PARK HOTEL)	183
ตารางที่ 2.55 แสดงศึกษาโครงการเปรียบเทียบ MEETING and BANQUETING FACILITIES โรงแรม วัฒนา ปาร์ค โฮเต็ล (WATTANA PARK HOTEL)	186
ตารางที่ 2.56 แสดง ข้อดี – ข้อเสีย MEETING and BANQUETING FACILITIES โรงแรม วัฒนา ปาร์ค โฮเต็ล (WATTANA PARK HOTEL)	186
ตารางที่ 2.57 แสดงศึกษาโครงการเปรียบเทียบห้องพักแบบDELUXE ROOM (SINGLE)โรงแรม วัฒนา ปาร์ค โฮเต็ล (WATTANA PARK HOTEL)	189
ตารางที่ 2.58 แสดง ข้อดี – ข้อเสียห้องพักแบบ DELUXE ROOM (SINGLE) โรงแรม วัฒนา ปาร์ค โฮเต็ล (WATTANA PARK HOTEL)	189

เอกสารนี้เป็นเอกสารที่สงวนไว้สำหรับการใช้งานเพื่อการศึกษาเท่านั้น ไม่อนุญาตให้นำไปใช้ประโยชน์ด้านการค้า
ไม่ว่ากรณีใดๆ ทั้งสิ้น อีกทั้งห้ามมิให้ดัดแปลงเนื้อหา และต้องอ้างอิงถึงเจ้าของเอกสารทุกครั้งที่มีการนำไปใช้

สารบัญตาราง (ต่อ)

เรื่อง	หน้า
ตารางที่ 2.59 แสดงศึกษาโครงการเปรียบเทียบ ห้องพักแบบ DELUXE ROOM (TWIN) โรงแรม วัฒนา ปาร์ค โฮเต็ล (WATTANA PARK HOTEL)	192
ตารางที่ 2.60 แสดง ข้อดี – ข้อเสียห้องพักแบบ DELUXE ROOM (TWIN) โรงแรม วัฒนา ปาร์ค โฮเต็ล (WATTANA PARK HOTEL)	192
ตารางที่ 2.61 แสดงศึกษาโครงการเปรียบเทียบ ห้องพักแบบ SUITE ROOM โรงแรม วัฒนา ปาร์ค โฮเต็ล (WATTANA PARK HOTEL)	196
ตารางที่ 2.62 แสดง ข้อดี – ข้อเสียห้องพักแบบ SUITE ROOM โรงแรม วัฒนา ปาร์ค โฮเต็ล (WATTANA PARK HOTEL)	196
ตารางที่ 2.64 แสดงศึกษาโครงการเปรียบเทียบ LOBBY HALL โรงแรม เจบี โฮเต็ล หาดใหญ่ (J.B. HOTEL HAT YAI)	201
ตารางที่ 2.65 แสดง ข้อดี – ข้อเสีย LOBBY HALL โรงแรม เจบี โฮเต็ล หาดใหญ่ (J.B. HOTEL HAT YAI)	201
ตารางที่ 2.66 แสดงศึกษาโครงการเปรียบเทียบ LOBBY LOUNGE โรงแรม เจบี โฮเต็ล หาดใหญ่ (J.B. HOTEL HAT YAI)	204
ตารางที่ 2.67 แสดง ข้อดี – ข้อเสีย LOBBY LOUNGE โรงแรม เจบี โฮเต็ล หาดใหญ่ (J.B. HOTEL HAT YAI)	204
ตารางที่ 2.68 แสดงศึกษาโครงการเปรียบเทียบ COFFEE SHOP โรงแรม เจบี โฮเต็ล หาดใหญ่ (J.B. HOTEL HAT YAI)	207
ตารางที่ 2.69 แสดง ข้อดี – ข้อเสีย COFFEE SHOP โรงแรม เจบี โฮเต็ล หาดใหญ่ (J.B. HOTEL HAT YAI)	207
ตารางที่ 3.1 แสดงภาพสถานที่ท่องเที่ยวจังหวัดสงขลา	212
ตารางที่ 4.1 วิเคราะห์ช่วงเวลาผู้ใช้โครงการในส่วนต่างๆ(TIME OF USER)	284
ตารางที่ 4.2 แสดงการวิเคราะห์พื้นที่ใช้สอยส่วนโถงต้อนรับ (LOBBY HALL)	324
ตารางที่ 4.3 แสดงการวิเคราะห์ความต้องการพื้นที่ใช้สอย	

เอกสารนี้เป็นเอกสารที่สงวนไว้สำหรับการใช้งานเพื่อการศึกษาเท่านั้น ไม่อนุญาตให้นำไปใช้ประโยชน์ด้านการค้า
ไม่ว่ากรณีใดๆ ทั้งสิ้น อีกทั้งห้ามมิให้ดัดแปลงเนื้อหา และต้องอ้างอิงถึงเจ้าของเอกสารทุกครั้งที่มีการนำไปใช้

สารบัญตาราง (ต่อ)

เรื่อง	หน้า
ตารางที่ 4.3 แสดงการวิเคราะห์ความต้องการพื้นที่ใช้สอย ส่วนโถงต้อนรับ (LOBBY HALL)	328
ตารางที่ 4.4 แสดงการวิเคราะห์พื้นที่เพิ่มเติมส่วน โถงต้อนรับ (LOBBY HALL)	328
ตารางที่ 4.5 แสดงการวิเคราะห์พื้นที่ใช้สอยส่วนล็อบบาร์ (LOBBY BAR)	329
ตารางที่ 4.6 แสดงการวิเคราะห์ความต้องการพื้นที่ใช้สอย ส่วนล็อบบาร์ (LOBBY BAR)	331
ตารางที่ 4.7 แสดงการวิเคราะห์พื้นที่เพิ่มเติมส่วนล็อบบาร์ (LOBBY BAR)	331
ตารางที่ 4.8 แสดงการวิเคราะห์พื้นที่ใช้สอย ส่วนคอฟฟี่ช็อป (COFFEE SHOP)	333
ตารางที่ 4.9 แสดงการวิเคราะห์ความต้องการพื้นที่ใช้สอย ส่วนคอฟฟี่ช็อป (COFFEE SHOP)	336
ตารางที่ 4.10 แสดงการวิเคราะห์พื้นที่เพิ่มเติมในส่วน คอฟฟี่ช็อป (COFFEE SHOP)	337
ตารางที่ 4.11 แสดงการวิเคราะห์พื้นที่ใช้สอยส่วนห้องจัดเลี้ยง (BANQUET ROOM)	338
ตารางที่ 4.12 แสดงการวิเคราะห์ความต้องการพื้นที่ใช้สอยส่วน ห้องจัดเลี้ยง (BANQUET ROOM)	341
ตารางที่ 4.13 แสดงการวิเคราะห์พื้นที่เพิ่มเติมในส่วน ห้องจัดเลี้ยง (BANQUET ROOM)	341
ตารางที่ 4.14 แสดงการวิเคราะห์พื้นที่ใช้สอยส่วน ห้องประชุม สัมมนา (SEMINAR)	343
ตารางที่ 4.15 แสดงการวิเคราะห์พื้นที่ใช้สอยส่วน ห้องประชุม สัมมนา (SEMINAR)	345
ตารางที่ 4.16 แสดงการวิเคราะห์พื้นที่เพิ่มเติมในส่วน ห้องประชุม สัมมนา (SAMINAR)	346
ตารางที่ 4.17 แสดงการวิเคราะห์พื้นที่ใช้สอยส่วนผับและเรสเตอร์รองส์ (PUB AND RESTAURANT)	348
ตารางที่ 4.18 แสดงการวิเคราะห์ความต้องการพื้นที่ในส่วนผับและเรสเตอร์รองส์ (PUB AND RESTAURANT)	351

เอกสารนี้เป็นเอกสารที่สงวนไว้สำหรับการใช้งานเพื่อการศึกษาเท่านั้น ไม่อนุญาตให้นำไปใช้ประโยชน์ด้านการค้า
ไม่ว่ากรณีใดๆ ทั้งสิ้น อีกทั้งห้ามมิให้ดัดแปลงเนื้อหา และต้องอ้างอิงถึงเจ้าของเอกสารทุกครั้งที่มีการนำไปใช้

สารบัญตาราง (ต่อ)

ตารางที่	หน้า
ตารางที่ 4.19 แสดงการวิเคราะห์พื้นที่เพิ่มเติมส่วน ผับและเรสเตอร์รองส์ (PUB AND RESTAURANT)	352
ตารางที่ 4.20 แสดงการวิเคราะห์พื้นที่ใช้สอยส่วนบริการเพื่อสุขภาพ (SPA)	354
ตารางที่ 4.21 แสดงการวิเคราะห์ความต้องการพื้นที่ใช้สอยส่วน สปา (SPA)	359
ตารางที่ 4.22 แสดงการวิเคราะห์พื้นที่เพิ่มเติมในส่วน สปา (SPA)	361
ตารางที่ 4.23 แสดงการวิเคราะห์พื้นที่ใช้สอยส่วนห้องพัก (GUEST ROOM)	363
ตารางที่ 4.24 แสดงการวิเคราะห์ความต้องการพื้นที่ใช้สอย ห้องพักแบบ SUPERIOR ROOM	369
ตารางที่ 4.25 แสดงการวิเคราะห์พื้นที่เพิ่มเติมในส่วน ห้องพักแบบ SUPERIOR ROOM	370
ตารางที่ 4.26 แสดงการวิเคราะห์ความต้องการพื้นที่ใช้สอย ห้องพักแบบ EXECUTIVE SUITE	373
ตารางที่ 4.27 แสดงการวิเคราะห์พื้นที่เพิ่มเติมในส่วน ห้องพักแบบ EXECUTIVE SUITE	374
ตารางที่ 4.28 แสดงการวิเคราะห์ความต้องการพื้นที่ใช้สอย ห้องพักแบบ EXECUTIVE SUITE	378
ตารางที่ 4.29 แสดงการวิเคราะห์พื้นที่เพิ่มเติมในส่วน ห้องพักแบบ EXECUTIVE SUITE	379
ตารางที่ 5.1 แสดงแนวความคิดในการออกแบบในแต่ละส่วนภายในโรงแรม	399
ตารางที่ 5.2 แสดงวัสดุที่ใช้ในการตกแต่งส่วน โถงต้อนรับ (LOBBY HALL)	404
ตารางที่ 5.3 แสดงวัสดุที่ใช้ในการตกแต่งส่วนล็อบบี้บาร์ (LOBBY BAR)	409
ตารางที่ 5.4 แสดงวัสดุที่ใช้ในการตกแต่งส่วนคอฟฟี่ช็อป (COFFEE SHOP)	414
ตารางที่ 5.5 แสดงวัสดุที่ใช้ในการตกแต่งส่วน PUB AND RESTAURANT	419
ตารางที่ 5.6 แสดงวัสดุที่ใช้ในการตกแต่งส่วนห้องจัดเลี้ยง(BANQUET ROOM)	424
ตารางที่ 5.7 แสดงวัสดุที่ใช้ในการตกแต่งส่วนสปา (SPA)	430
ตารางที่ 5.8 แสดงวัสดุที่ใช้ในการตกแต่งส่วนห้องพักแบบ SUPERIOR ROOM	435
ตารางที่ 5.9 แสดงวัสดุที่ใช้ในการตกแต่งส่วนห้องพักแบบ EXECUTIVE SUITE	439
ตารางที่ 5.10 แสดงวัสดุที่ใช้ในการตกแต่งส่วนห้องพักแบบ PRESIDENTIAL SUITE	445

เอกสารนี้เป็นเอกสารที่สงวนไว้สำหรับการใช้งานเพื่อการศึกษาเท่านั้น ไม่อนุญาตให้นำไปใช้ประโยชน์ด้านการค้า
ไม่ว่ากรณีใดๆ ทั้งสิ้น อีกทั้งห้ามมิให้ดัดแปลงเนื้อหา และต้องอ้างอิงถึงเจ้าของเอกสารทุกครั้งที่มีการนำไปใช้

สารบัญภาพ

เรื่อง	หน้า
ภาพที่ 1.1 PLAN ชั้นที่ G	5
ภาพที่ 1.2 PLAN ชั้นที่ 1	6
ภาพที่ 1.3 PLAN ชั้นที่ 2	7
ภาพที่ 1.4 PLAN ชั้นที่ 3	8
ภาพที่ 1.5 PLAN ชั้นที่ 4-8	9
ภาพที่ 1.6 PLAN ชั้นที่ 9	10
ภาพที่ 1.7 ผังบริเวณที่ตั้งของโรงแรมพาวีเลียน	11
ภาพที่ 1.8 ทางเข้าโรงแรมมองจากหน้าทางเข้า	12
ภาพที่ 1.9 ด้านข้างของโรงแรมมองจากถนนในซอย	12
ภาพที่ 1.10 ด้านหลังของโรงแรม	12
ภาพที่ 1.11 มองมาจากศาลจังหวัด	12
ภาพที่ 1.12 มองจากแขวงการทาง สงขลา	12
ภาพที่ 1.13 มองออกจากทางเข้าของโรงแรม	12
ภาพที่ 1.14 ด้านหน้าโรงแรมตรงข้ามกับดับลาภูหน้า	13
ภาพที่ 1.15 ด้านทิศใต้ติดกับ แขวงการทาง	13
ภาพที่ 1.16 ทิศตะวันออกติดกับบ้านพักอาศัย	13
ภาพที่ 1.17 ทิศเหนือติดกับตึกแถว 3 ชั้น	13
ภาพที่ 1.18 ทิศตะวันตกติดกับตึกแถว 3 ชั้น	13
ภาพที่ 1.19 ส่วนทางลงจอดรถ	13
ภาพที่ 1.20 ทศนียภาพภายนอกที่มีอาคารกั้นคูเออียด	14
ภาพที่ 1.21 ด้านหน้าโรงแรมมีรลเออียด	14
ภาพที่ 1.22 ตึกอาคารบดบังทศนียภาพบางมุมของ โรงแรมเป็นสถานที่ราชการ	14
ภาพที่ 1.23 ติดกับแขวงการทางซึ่งเป็นสถานที่ราชการ	14
ภาพที่ 1.24 ส่วนของ LOBBY	15
ภาพที่ 1.25 ส่วนโถงภายในล็อบบี้	15
ภาพที่ 1.26 โต๊ะกรู๊ปทัวร์	15
ภาพที่ 1.27 ส่วนของเคาน์เตอร์ประชาสัมพันธ์	15
ภาพที่ 1.28 มองจากล็อบบี้ขึ้นบนชั้น 2	15
ภาพที่ 1.29 ส่วนของ LOBBY BAR	17

เอกสารนี้เป็นเอกสารที่สงวนไว้สำหรับการใช้งานเพื่อการศึกษาเท่านั้น ไม่อนุญาตให้นำไปใช้ประโยชน์ด้านการค้า
ไม่ว่ากรณีใดๆ ทั้งสิ้น อีกทั้งห้ามมิให้ดัดแปลงเนื้อหา และต้องอ้างอิงถึงเจ้าของเอกสารทุกครั้งที่มีการนำไปใช้

สารบัญภาพ(ต่อ)

เรื่อง	หน้า
ภาพที่ 1.30 บรรยากาศภายในล็อบบี้บาร์	17
ภาพที่ 1.31 ส่วนของเวทีแสดง	17
ภาพที่ 1.32 ส่วนของ COFFEE SHOP	19
ภาพที่ 1.33 บรรยากาศภายในของค็อกเทลบาร์	19
ภาพที่ 1.34 ส่วนของเวทีแสดง	19
ภาพที่ 1.35 ส่วนของเคาน์เตอร์แคชเชียร์	19
ภาพที่ 1.36 รูปแบบการของเฟอร์นิเจอร์	19
ภาพที่ 1.37 ส่วนของ PUB AND RESTAURANT	21
ภาพที่ 1.38 ส่วนทางเข้าของคลับ อยู่ติดกับฝ่ายการตลาด	21
ภาพที่ 1.39 บริเวณเคาน์เตอร์บาร์	21
ภาพที่ 1.40 ส่วนห้องสัมมนา	23
ภาพที่ 1.41 ส่วนทางเข้าห้องสัมมนา	23
ภาพที่ 1.42 ส่วนของเวทีจัดแสดง	23
ภาพที่ 1.43 บริเวณโดยรอบของห้องสัมมนา	23
ภาพที่ 1.44 ส่วนจัดเก็บ โต๊ะจัดสัมมนา	23
ภาพที่ 1.45 ส่วนของห้องจัดเลี้ยง	25
ภาพที่ 1.46 ส่วนโถงทางเดิน	25
ภาพที่ 1.47 ส่วนของเวทีจัดแสดง	25
ภาพที่ 1.48 บรรยากาศภายในของห้องจัดเลี้ยง	25
ภาพที่ 1.49 การจัดเก็บ โต๊ะเก้าอี้	25
ภาพที่ 1.50 ส่วนของ ห้องสูทเกอร์ และ นวดแผนไทย	27
ภาพที่ 1.51 โถงทางเข้าสูทเกอร์และนวดแผนโบราณ	27
ภาพที่ 1.52 ส่วนทานอาหาร	27
ภาพที่ 1.53 โถงทางเดินภายใน	27
ภาพที่ 1.54 ส่วนของห้องนวด	27
ภาพที่ 1.55 ส่วนโต๊ะสูทเกอร์	28
ภาพที่ 1.56 ส่วนเก็บไม้สูทเกอร์	28
ภาพที่ 1.57 ส่วนของห้องพัก แบบ SUPERIOR (DOUBLE BED)	29
ภาพที่ 1.58 ส่วนโถงทางเดินของห้องพัก	29
ภาพที่ 1.59 รูปเตียงนอนภายในห้อง	29

เอกสารนี้เป็นเอกสารที่สงวนไว้สำหรับการใช้งานเพื่อการศึกษาเท่านั้น ไม่อนุญาตให้นำไปใช้ประโยชน์ด้านการค้า
ไม่ว่ากรณีใดๆ ทั้งสิ้น อีกทั้งห้ามมิให้ดัดแปลงเนื้อหา และต้องอ้างอิงถึงเจ้าของเอกสารทุกครั้งที่มีการนำไปใช้

สารบัญภาพ(ต่อ)

เรื่อง	หน้า
ภาพที่ 1.60 บรรยากาศภายในห้องพัก	30
ภาพที่ 1.61 ส่วนของห้องน้ำ	30
ภาพที่ 1.62 ห้องพักแบบ SUPERIOR (TWIN)	31
ภาพที่ 1.63 รูปที่มองจากประตูทางเข้า	31
ภาพที่ 1.64 รูปแบบของเตียงนอน	31
ภาพที่ 1.65 รูปแบบการ DESIGN ภายใน	32
ภาพที่ 1.66 ห้องน้ำภายในห้องพัก	32
ภาพที่ 1.67 ส่วนห้องพักแบบ EXECUTIVE SUITE	33
ภาพที่ 1.68 โถงภายในห้องพัก	33
ภาพที่ 1.69 บรรยากาศของส่วนพักผ่อน	33
ภาพที่ 1.70 ส่วนของห้องนอน	34
ภาพที่ 1.71 ห้องน้ำภายในห้องพัก	34
ภาพที่ 1.72 ส่วนของห้อง PRESIDENTIAL SUITE	35
ภาพที่ 1.73 ส่วนของโถงภายในห้องพัก	35
ภาพที่ 1.74 บรรยากาศส่วนห้องพักผ่อน	35
ภาพที่ 1.75 มุมมองจากห้องนอนใหญ่	36
ภาพที่ 1.76 ส่วนของห้องนอนใหญ่	36
ภาพที่ 1.77 ส่วนของห้องนอนเล็ก	36
ภาพที่ 1.78 ส่วนของห้องน้ำภายในห้องพัก	36
ภาพที่ 2.1 แสดงบรรยากาศการตกแต่งภายในส่วน LOBBY HALL โรงแรม อมารี ตรีง บีช รีสอร์ท	58
ภาพที่ 2.2 แสดงลักษณะ FRONT DESK โรงแรม อนันธารา รีสอร์ท แอนท์ สปา	59
ภาพที่ 2.3 แสดงอุปกรณ์เครื่องใช้ส่วนเคาน์เตอร์บริการส่วนหน้า	60
ภาพที่ 2.4 เครื่องใช้ในส่วนของห้องโถง รถเข็นกระเป๋าสัมภาระ	63
ภาพที่ 2.5 ลักษณะBOOTHที่นั่ง	64
ภาพที่ 2.6 แสดงรูปแบบภัตตาคารอาหารไทย	66
ภาพที่ 2.7 แสดงรูปแบบภัตตาคารอาหารอิตาเลียน	66
ภาพที่ 2.8 ลักษณะของรถจัดเข็นอาหาร	67
ภาพที่ 2.9 แสดงบรรยากาศส่วน COFFEE SHOP ในโรงแรม AMARI TRANG BEACH RESORT	70

เอกสารนี้เป็นเอกสารที่สงวนไว้สำหรับการใช้งานเพื่อการศึกษาเท่านั้น ไม่อนุญาตให้นำไปใช้ประโยชน์ด้านการค้า
ไม่ว่ากรณีใดๆ ทั้งสิ้น อีกทั้งห้ามมิให้ดัดแปลงเนื้อหา และต้องอ้างอิงถึงเจ้าของเอกสารทุกครั้งที่มีการนำไปใช้

สารบัญภาพ(ต่อ)

เรื่อง	หน้า
ภาพที่ 2.10 รูปแบบเครื่องเรือนที่ใช้ใน ที่ใช้ใน ลีอบบี้และภัตตาคาร	72
ภาพที่ 2.11 แสดงบรรยากาศส่วนโถงต้อนรับแลCOUNTERส่วน SPA	73
ภาพที่ 2.12 แสดงบรรยากาศส่วนห้องน้ำและลิ้อคเกอร์ส่วน SPA	76
ภาพที่ 2.13 แสดงบรรยากาศส่วนห้องนวด	77
ภาพที่ 2.14 แสดงบรรยากาศส่วนนวดน้ำมัน	78
ภาพที่ 2.15 แสดงบรรยากาศส่วนนวดไทย	78
ภาพที่ 2.16 แสดงบรรยากาศส่วนอ่าง JACUZZI	80
ภาพที่ 2.17 แสดงห้องอบเซาน้ำสำเร็จรูป	81
ภาพที่ 2.18 แสดงลักษณะแผงหัวเตียง	86
ภาพที่ 2.19 ลักษณะห้องน้ำในห้องพักแขก	88
ภาพที่ 2.20 ลักษณะการวางตำแหน่งไฟในห้องพักแขก	88
ภาพที่ 2.21 แสดงลักษณะของแอร์แบบชุด (PACKAGE TYPE AIR CONDITION)	91
ภาพที่ 2.22 แสดงลักษณะการติดตั้งแอร์ระบบ (SPLIT TYPE AIR)	92
ภาพที่ 2.23 แสดงอุปกรณ์ต่างๆของระบบแอร์	93
ภาพที่ 2.24 แสดงลักษณะ โครงสร้าง	114
ภาพที่ 2.25 แสดงลักษณะทางเข้า LOBBY HALL	116
ภาพที่ 2.26 แสดงการจัดวางเฟอร์นิเจอร์ภายในส่วน LOBBY HALL	117
ภาพที่ 2.27 แสดงบรรยากาศภายในส่วน โถงต้อนรับ	117
ภาพที่ 2.28 แสดงบรรยากาศในส่วนพักคอย	118
ภาพที่ 2.29 แสดงบรรยากาศภายในส่วน BELL COUNTER	118
ภาพที่ 2.30 แสดงการจัดวางเฟอร์นิเจอร์ภายในส่วน COFFEE SHOP	120
ภาพที่ 2.31 ส่วนของโถงทางเข้า COFFEE SHOP	121
ภาพที่ 2.32 แสดงบรรยากาศภายในส่วน COFFEE SHOP	121
ภาพที่ 2.33 แสงส่วน COUNTER ภายในส่วน COFFEE SHOP	122
ภาพที่ 2.34 แสดงส่วน เวทีแสดงภายใน COFFEE SHOP	122
ภาพที่ 2.35 แสดงการจัดวางเฟอร์นิเจอร์ภายในส่วน ห้องจัดเลี้ยง /สัมมนา	126
ภาพที่ 2.36 แสดงภาพบรรยากาศภายในห้องน้ำพรวบอลูม	126
ภาพที่ 2.37 แสดงภาพที่นั่งรับประทานอาหารภายใน ห้องน้ำพรวบอลูม	127
ภาพที่ 2.38 แสดงการจัดวางเฟอร์นิเจอร์ภายในส่วน ห้องพักแบบ เดอร์ลักซ์คอร์เนอร์	129

เอกสารนี้เป็นเอกสารที่สงวนไว้สำหรับการใช้งานเพื่อการศึกษาเท่านั้น ไม่อนุญาตให้นำไปใช้ประโยชน์ด้านการค้า
ไม่ว่ากรณีใดๆ ทั้งสิ้น อีกทั้งห้ามมิให้ดัดแปลงเนื้อหา และต้องอ้างอิงถึงเจ้าของเอกสารทุกครั้งที่มีการนำไปใช้

สารบัญภาพ(ต่อ)

เรื่อง	หน้า
ภาพที่ 2.39 แสดง ส่วนทางเข้าภายในห้องพัก	130
ภาพที่ 2.40 แสดงบรรยากาศภายในห้องพัก	130
ภาพที่ 2.41 แสดงบรรยากาศภายในส่วนห้องน้ำ	130
ภาพที่ 2.42 แสดงการจัดวางเฟอร์นิเจอร์ภายในส่วนห้องพักแบบเคอส์ทวิน	132
ภาพที่ 2.43 แสดงบรรยากาศภายในส่วนห้องพัก	132
ภาพที่ 2.44 แสดงบรรยากาศภายในส่วนห้องน้ำ	133
ภาพที่ 2.45 แสดงส่วนพักผ่อนภายในห้องพัก	133
ภาพที่ 2.46 แสดงส่วนทางเข้าภายในห้องพัก	133
ภาพที่ 2.47 แสดงการจัดวางเฟอร์นิเจอร์ภายในส่วนห้องพักแบบ ชูเนียร์สูท	135
ภาพที่ 2.48 แสดงบรรยากาศภายในส่วนห้องพัก	135
ภาพที่ 2.49 แสดงบรรยากาศในส่วนของห้องแต่งตัวที่เชื่อมต่อกับห้องน้ำ	136
ภาพที่ 2.50 แสดงส่วนทางเข้าภายในห้องพัก	136
ภาพที่ 2.51 แสดงการจัดเฟอร์นิเจอร์ภายในส่วนห้องพักแบบสูท	138
ภาพที่ 2.52 แสดงบรรยากาศในส่วนของห้องพัก แบบสูท	138
ภาพที่ 2.53 แสดงส่วนบรรยากาศภายในห้องน้ำ	139
ภาพที่ 2.54 ส่วนของ โถงทางเดินภายในห้องพักและห้องพักผ่อน	139
ภาพที่ 2.55 แสดงส่วนบรรยากาศพักผ่อนภายในห้องพัก	139
ภาพที่ 2.56 แสดงลักษณะ โครงการ	142
ภาพที่ 2.57 แสดงลักษณะภายนอกโครงการ	143
ภาพที่ 2.58 แสดงการจัดวางเฟอร์นิเจอร์ในส่วน LOBBY HALL	144
ภาพที่ 2.59 แสดงบรรยากาศภายในส่วน LOBBY HALL	145
ภาพที่ 2.60 แสดงส่วนของ BELL COUNTER	145
ภาพที่ 2.61 แสดงบรรยากาศภายในส่วนของ ประชาสัมพันธ์	145
ภาพที่ 2.62 แสดงการจัดเฟอร์นิเจอร์ภายในส่วน LOBBY LOUNGE	147
ภาพที่ 2.63 แสดงส่วนบรรยากาศทั่วไปของ LOBBY LOUNGE	148
ภาพที่ 2.64 แสดงส่วนที่นั่งบริเวณ LOBBY LOUNGE	148
ภาพที่ 2.65 แสดงการจัดเฟอร์นิเจอร์ภายใน COFFEE SHOP	150
ภาพที่ 2.66 แสดงภาพทางเข้า COFFEE SHOP	151
ภาพที่ 2.67 แสดงภาพบรรยากาศภายในส่วน COFFEE SHOP	151
ภาพที่ 2.68 แสดงภาพส่วนของ COUNTER BAR	151

เอกสารนี้เป็นเอกสารที่สงวนไว้สำหรับการใช้งานเพื่อการศึกษาเท่านั้น ไม่อนุญาตให้นำไปใช้ประโยชน์ด้านการค้า
ไม่ว่ากรณีใดๆ ทั้งสิ้น อีกทั้งห้ามมิให้ดัดแปลงเนื้อหา และต้องอ้างอิงถึงเจ้าของเอกสารทุกครั้งที่มีการนำไปใช้

สารบัญภาพ(ต่อ)

เรื่อง	หน้า
ภาพที่ 2.69 แสดงภาพที่นั่งรับประทานอาหารภายใน	152
ภาพที่ 2.70 แสดงการจัดวางเฟอร์นิเจอร์ภายใน CHINESE RESTAURANT	154
ภาพที่ 2.71 แสดงบรรยากาศทางเข้าภายในห้องอาหารจีน	155
ภาพที่ 2.72 แสดงบรรยากาศภายใน ห้องอาหารจีน	155
ภาพที่ 2.73 แสดงส่วน COUNTER ภายในส่วนห้องอาหารจีน	156
ภาพที่ 2.74 แสดงส่วนที่นั่งรับประทานอาหารภายใน	156
ภาพที่ 2.75 แสดงการจัดวางเฟอร์นิเจอร์ภายใน MEETING AND BANQUET ROOM	158
ภาพที่ 2.76 แสดงภาพบรรยากาศภายใน MEETING AND BANQUET ROOM	159
ภาพที่ 2.77 แสดงส่วนของฝ้าเพดานภายใน MEETING AND BANQUET ROOM	159
ภาพที่ 2.78 แสดงการจัดเฟอร์นิเจอร์ภายในส่วน SPA	161
ภาพที่ 2.79 แสดงส่วนโถงทางเดินภายในส่วน SPA	162
ภาพที่ 2.80 แสดงส่วนทางเข้าภายในส่วน SPA	162
ภาพที่ 2.81 แสดงบรรยากาศภายในส่วนต้อนรับ	162
ภาพที่ 2.82 แสดงภาพบรรยากาศห้องนวด SPA	163
ภาพที่ 2.83 แสดงส่วนบรรยากาศภายในห้องน้ำ	163
ภาพที่ 2.84 แสดงการจัดวางเฟอร์นิเจอร์ภายในห้องพักแบบ DELUXE ROOM (SINGLE)	165
ภาพที่ 2.85 แสดงส่วน โถงทางเดิน	166
ภาพที่ 2.86 แสดงส่วนทางเข้าภายในห้องพัก	166
ภาพที่ 2.87 แสดงบรรยากาศภายในห้องพัก	166
ภาพที่ 2.88 แสดงการจัดเฟอร์นิเจอร์ภายในห้องพักแบบ DELUXE ROOM (TWIN)	168
ภาพที่ 2.89 แสดงส่วนทางเข้าภายในห้องพัก	169
ภาพที่ 2.90 แสดงบรรยากาศภายในห้องพัก	169
ภาพที่ 2.91 แสดงการวางเฟอร์นิเจอร์ภายในห้องพักแบบ CORNER ROOM	171
ภาพที่ 2.92 แสดงบรรยากาศภายในห้องพัก	172
ภาพที่ 2.93 แสดงส่วนของเก้าอี้พักผ่อนภายในห้องพัก	172
ภาพที่ 2.94 แสดงลักษณะภายนอกโครงการ	174
ภาพที่ 2.95 แสดงการจัดวางเฟอร์นิเจอร์ภายในส่วน LOBBY HALL	176
ภาพที่ 2.96 แสดงบรรยากาศส่วนทางเข้า เมื่อมองจากภายใน	176
ภาพที่ 2.97 แสดงส่วน โถงลิฟท์ภายใน LOBBY HALL	177

เอกสารนี้เป็นเอกสารที่สงวนไว้สำหรับการใช้งานเพื่อการศึกษาเท่านั้น ไม่อนุญาตให้นำไปใช้ประโยชน์ด้านการค้า

ไม่ว่ากรณีใดๆ ทั้งสิ้น อีกทั้งห้ามมิให้ดัดแปลงเนื้อหา และต้องอ้างอิงถึงเจ้าของเอกสารทุกครั้งที่มีการนำไปใช้

สารบัญภาพ(ต่อ)

เรื่อง	หน้า
ภาพที่ 2.98 แสดงบรรยากาศภายใน LOBBY HALL	177
ภาพที่ 2.99 แสดงส่วน COUNTER ประชาสัมพันธ์ ภายใน LOBBY HALL	178
ภาพที่ 2.100 แสดงส่วน บันไดทางขึ้น ชั้น 2	178
ภาพที่ 2.101 แสดงการจัดวางเฟอร์นิเจอร์ภายในส่วน COFFEE SHOP	180
ภาพที่ 2.102 แสดงบรรยากาศภายใน COFFEE SHOP	181
ภาพที่ 2.103 แสดงส่วน COUNTER ภายใน COFFEE SHOP	181
ภาพที่ 2.104 แสดงส่วนเวที แสดง ภายใน COFFEE SHOP	182
ภาพที่ 2.105 แสดงส่วนชุดที่นั่งภายใน COFFEE SHOP	182
ภาพที่ 2.106 แสดงการจัดวางเฟอร์นิเจอร์ภายในส่วน MEETING AND BANQUETING FACILITIES	184
ภาพที่ 2.107 แสดง ส่วนทางเข้าภายในMEETING AND BANQUETING FACILITIES	184
ภาพที่ 2.108 แสดงส่วนบรรยากาศภายใน MEETING AND BANQUETING	185
ภาพที่ 2.109 แสดงส่วนชุดที่นั่งภายใน MEETING AND BANQUETING FACILITIES	185
ภาพที่ 2.110 แสดงส่วนเวที ภายใน MEETING AND BANQUETING	185
ภาพที่ 2.111 แสดงการจัดวางเฟอร์นิเจอร์ภายในส่วน ห้องพักแบบ DELUXE ROOM (SINGLE)	187
ภาพที่ 2.112 แสดงส่วนบรรยากาศภายในห้องพัก	188
ภาพที่ 2.113 แสดงส่วนห้องน้ำภายในห้องพัก	188
ภาพที่ 2.114 แสดงการจัดวางเฟอร์นิเจอร์ภายในส่วนห้องพักแบบ DELUXE ROOM (TWIN)	190
ภาพที่ 2.115 แสดงบรรยากาศภายในห้องพัก	191
ภาพที่ 2.116 แสดงส่วนห้องน้ำภายในห้องพัก	191
ภาพที่ 2.117 แสดงกาจัดวางเฟอร์นิเจอร์ภายในส่วนห้องพักแบบ SUITE ROOM	193
ภาพที่ 2.118 แสดงบรรยากาศในส่วนของทางเข้าห้องรับแขก	193
ภาพที่ 2.119 แสดงบรรยากาศในส่วนของห้องรับแขก	194
ภาพที่ 2.120 แสดงทางเข้าภายในห้องพักที่เชื่อมต่อกับห้องรับแขก	194
ภาพที่ 2.121 แสดงบรรยากาศภายในส่วนของห้องพัก	194
ภาพที่ 2.122 แสดงส่วนเตียงนอนเมื่อมองจากระเบียง	195

เอกสารนี้เป็นเอกสารที่สงวนไว้สำหรับการใช้งานเพื่อการศึกษาเท่านั้น ไม่อนุญาตให้นำไปใช้ประโยชน์ด้านการค้า
ไม่ว่ากรณีใดๆ ทั้งสิ้น อีกทั้งห้ามมิให้ดัดแปลงเนื้อหา และต้องอ้างอิงถึงเจ้าของเอกสารทุกครั้งที่มีการนำไปใช้

สารบัญภาพ(ต่อ)

เรื่อง	หน้า
ภาพที่ 2.123 แสดงส่วน PANTRY ภายในห้องพัก	195
ภาพที่ 2.124 แสดงส่วนห้องน้ำภายในห้องพัก	195
ภาพที่ 2.125 แสดงลักษณะโครงการ	197
ภาพที่ 2.126 แสดงลักษณะที่ตั้งของโครงการ	198
ภาพที่ 2.127 แสดงกาจัดวางเฟอร์นิเจอร์ภายในส่วน LOBBY HALL	199
ภาพที่ 2.128 แสดงส่วนทางเข้าภายใน LOBBY HALL เมื่อมองจากภายในอาคาร	200
ภาพที่ 2.129 แสดงบรรยากาศภายใน LOBBY HALL	200
ภาพที่ 2.129 แสดงกาจัดวางเฟอร์นิเจอร์ภายในส่วน LOBBY LOUNGE	202
ภาพที่ 2.1.30 แสดงบรรยากาศภายใน ส่วน LOBBY LOUNGE	203
ภาพที่ 2.131 แสดงส่วน COUNTER BAR ภายใน LOBBY LOUNGE	203
ภาพที่ 2.132 แสดงกาจัดวางเฟอร์นิเจอร์ภายในส่วน COFFEE SHOP	205
ภาพที่ 2.133 แสดงส่วนทางเข้าภายใน COFFEE SHOP	205
ภาพที่ 2.134 แสดงบรรยากาศภายใน COFFEE SHOP	206
ภาพที่ 3.1 แสดงแผนที่จังหวัด	209
ภาพที่ 3.2 แสดงตราประจำจังหวัดสงขลา เป็นรูปหอยสังข์อยู่บนพานแว่นฟ้า	209
ภาพที่ 3.3 แสดงแผนผังที่ตั้งอาคาร โครงการ และบริเวณใกล้เคียง	217
ภาพที่ 3.4 ด้านหน้าโรงแรมตรงข้ามกับผับลา구나	218
ภาพที่ 3.5 ด้านทิศใต้ติดกับ แขวงการทาง	218
ภาพที่ 3.6 ทิศตะวันออกติดกับบ้านพักอาศัย	218
ภาพที่ 3.7 ทิศเหนือติดกับตึกแถว 3 ชั้น	218
ภาพที่ 3.8 ทิศตะวันตกติดกับตึกแถว 3 ชั้น	218
ภาพที่ 3.9 ส่วนทางลงจอดรถ	218
ภาพที่ 3.10 แสดงรูปด้านอาคารด้านทิศเหนือ(ด้านหน้า)	220
ภาพที่ 3.11 แสดงรูปด้านอาคารด้านทิศใต้(ด้านหลัง)	220
ภาพที่ 3.12 แสดงรูปด้านอาคารด้านทิศตะวันออก(ด้านข้าง)	221
ภาพที่ 3.13 แสดงรูปด้านอาคารด้านทิศตะวันตก(ด้านข้าง)	221
ภาพที่ 4.1 แสดงแผนผังโครงการ โรงแรม พาวีเลียน สงขลา	249
ภาพที่ 4.2 แสดงพื้นที่ติดต่อด้านทิศเหนือ ติดถนนสาธารณะประโยชน์	250
ภาพที่ 4.3 แสดงพื้นที่ติดต่อด้านทิศใต้ติดถนนปละท่าตรงข้ามกับแขวงการทาง	250
ภาพที่ 4.4 แสดงพื้นที่ติดต่อด้านทิศตะวันออกติดกับบ้านพักอาศัย	250

เอกสารนี้เป็นเอกสารที่สงวนไว้สำหรับการใช้งานเพื่อการศึกษาเท่านั้น ไม่อนุญาตให้นำไปใช้ประโยชน์ด้านการค้า

ไม่ว่ากรณีใดๆ ทั้งสิ้น อีกทั้งห้ามมิให้ดัดแปลงเนื้อหา และต้องอ้างอิงถึงเจ้าของเอกสารทุกครั้งที่มีการนำไปใช้

สารบัญภาพ(ต่อ)

เรื่อง	หน้า
ภาพที่ 4.5 แสดงพื้นที่ติดต่อด้านทิศตะวันตก ติดกับตึกแถว 3 ชั้น	250
ภาพที่ 4.6 แสดงผลกระทบต่อโครงการทำให้เกิดผลกระทบต่อตัวอาคารของ โรงแรม251	
ภาพที่ 4.7 แสดงผลกระทบต่อสภาพแวดล้อมต่อตัวอาคารทางด้านทิศเหนือ	253
ภาพที่ 4.8 แสดงผลกระทบต่อสภาพแวดล้อมต่อตัวอาคารทางด้านทิศใต้	253
ภาพที่ 4.9 แสดงผลกระทบต่อสภาพแวดล้อมต่อตัวอาคารทางด้านทิศตะวันออก	254
ภาพที่ 4.10 แสดงผลกระทบต่อสภาพแวดล้อมต่อตัว	254
ภาพที่ 4.11 แสดงทางสัญจรหลักของผู้ให้และใช้บริการ	257
ภาพที่ 4.12 แสดงส่วนพื้นที่ว่างภายในส่วน โถง	258
ภาพที่ 4.13 แสดงพื้นที่ภายในส่วน LOBBY BAR	259
ภาพที่ 4.14 แสดงพื้นที่ภายในส่วน PUB AND RESTAURANT	260
ภาพที่ 4.15 แสดงพื้นที่ภายในส่วน COFFEE SHOP	261
ภาพที่ 4.16 แสดงพื้นที่ว่างภายในห้องจัดเลี้ยง	262
ภาพที่ 4.17 แสดงพื้นที่ว่างภายในส่วน ห้องสัมมนา	263
ภาพที่ 4.18 แสดงพื้นที่ว่างภายในห้องพักแบบ สปา (SPA)	264
ภาพที่ 4.19 แสดงพื้นที่ว่างภายในส่วน โถงทางเดินชั้น 2	265
ภาพที่ 4.20 แสดงพื้นที่ว่างภายในส่วน โถงทางเดินชั้น 3	265
ภาพที่ 4.21 แสดงพื้นที่ว่างภายในห้องพักแบบ (SUPERIOR ROOM)	266
ภาพที่ 4.22 แสดงลักษณะพื้นที่ว่างภายในห้องรับแขกของห้องพักแบบ EXECUTIVE SUITE	267
ภาพที่ 4.23 แสดงพื้นที่ว่างส่วนห้องนอน 1 ของห้องพักแบบ EXECUTIVE SUITE /PRESIDENTIAL SUITE	268
ภาพที่ 4.24 แสดงพื้นที่ว่างส่วนห้องพักแบบ PRESIDENTIAL SUITE	269
ภาพที่ 4.25 แสดงการแบ่งพื้นที่ใช้สอยชั้นที่ 1	381
ภาพที่ 4.26 แสดงการแบ่งพื้นที่ใช้สอยชั้นที่ 2	382
ภาพที่ 4.27 แสดงการแบ่งพื้นที่ใช้สอยชั้นที่ 3	383
ภาพที่ 4.28 แสดงการแบ่งพื้นที่ใช้สอยชั้นที่ 4-8	384
ภาพที่ 4.29 แสดงการแบ่งพื้นที่ใช้สอยชั้นที่ 9	385
ภาพที่ 4.30 แสดง ZONING ส่วนโถงต้อนรับ (LOBBY HALL)	386
ภาพที่ 4.31 แสดง ZONING ส่วนล็อบบี้บาร์ (LOBBY BAR)	387
ภาพที่ 4.32 แสดง ZONING ส่วนคอฟฟี่ช็อป (COFFEE SHOP)	388

เอกสารนี้เป็นเอกสารที่สงวนไว้สำหรับการใช้งานเพื่อการศึกษาเท่านั้น ไม่อนุญาตให้นำไปใช้ประโยชน์ด้านการค้า

ไม่ว่ากรณีใดๆ ทั้งสิ้น อีกทั้งห้ามมิให้ดัดแปลงเนื้อหา และต้องอ้างอิงถึงเจ้าของเอกสารทุกครั้งที่มีการนำไปใช้

สารบัญภาพ(ต่อ)

เรื่อง	หน้า
ภาพที่ 4.33 แสดง ZONING ส่วนห้องจัดเลี้ยง (BANQUET ROOM)	389
ภาพที่ 4.34 แสดง ZONING ส่วนห้องสัมมนา (SEMINAR)	390
ภาพที่ 4.35 แสดง ZONING ส่วนผับ และ เรสเทอรัรองส์ (PUB AND RESTAURANT)	391
ภาพที่ 4.36 แสดง ZONING ส่วนบริการเพื่อสุขภาพ (SPA)	392
ภาพที่ 4.37 แสดง ZONING ส่วนห้องพักแบบ (SUPERIOR ROOM)	393
ภาพที่ 4.38 แสดง ZONING ส่วนห้องพักแบบ (EXECUTIVE SUITE)	394
ภาพที่ 4.39 แสดง ZONING ส่วนห้องพักแบบ (PRESIDENTIAL SUITE)	395
ภาพที่ 5.1 แนวความคิดเกี่ยวกับรูปแบบทางสถาปัตยกรรมและวิถีชีวิต ความเป็นอยู่ของจังหวัดสงขลาในอดีตสู่ปัจจุบัน	397
ภาพที่ 5.2 แนวความคิดเกี่ยวกับเอกลักษณ์ของจังหวัดสงขลา	398
ภาพที่ 5.3 แนวความคิดเกี่ยวกับอาหารท้องถิ่นของคนสงขลา	398
ภาพที่ 5.4 แสดงแนวความคิดในการออกแบบส่วน โถงต้อนรับ (LOBBY HALL)	401
ภาพที่ 5.5 แสดงการสังเคราะห์ในการออกแบบสถาปัตยกรรมภายนอก LOBBY HALL	402
ภาพที่ 5.6 แสดงผังเฟอร์นิเจอร์, ผังพื้น ส่วน โถง	402
ภาพที่ 5.7 แสดงผังระบบไฟฟ้าและฟ้าเพดาน ส่วน โถงต้อนรับ	403
ภาพที่ 5.8 แสดงรูปด้าน ส่วน โถงต้อนรับ	403
ภาพที่ 5.9 แสดงทัศนียภาพในส่วน โถงต้อนรับ	404
ภาพที่ 5.10 แสดงวัสดุที่ใช้ในส่วน โถงต้อนรับ	405
ภาพที่ 5.11 แสดงแนวความคิดในการออกแบบส่วน โถงต้อนรับ (LOBBY BAR)	406
ภาพที่ 5.12 แสดงการสังเคราะห์ในส่วน ล็อบบี้บาร์	407
ภาพที่ 5.13 แสดงผังเฟอร์นิเจอร์, ผังพื้นและระบบไฟฟ้า ส่วน ล็อบบี้บาร์	407
ภาพที่ 5.14 แสดงรูปด้าน ส่วน ล็อบบี้บาร์	408
ภาพที่ 5.15 แสดงทัศนียภาพ ส่วน ล็อบบี้บาร์	408
ภาพที่ 5.16 แสดงวัสดุที่ใช้ในส่วน ล็อบบี้บาร์	409
ภาพที่ 5.17 แสดงความคิดในการออกแบบส่วน COFFEE SHOP	410
ภาพที่ 5.18 แสดงการสังเคราะห์ในส่วน COFFEE SHOP	411
ภาพที่ 5.19 แสดงการจัดวางผังเฟอร์นิเจอร์และพื้นส่วน COFFEE SHOP	412
ภาพที่ 5.20 แสดงการจัดวางผังฟ้าเพดานและระบบไฟฟ้าส่วน COFFEE SHOP	412

เอกสารนี้เป็นเอกสารที่สงวนไว้สำหรับการใช้งานเพื่อการศึกษาเท่านั้น ไม่อนุญาตให้นำไปใช้ประโยชน์ด้านการค้า

ไม่ว่ากรณีใดๆ ทั้งสิ้น อีกทั้งห้ามมิให้ดัดแปลงเนื้อหา และต้องอ้างอิงถึงเจ้าของเอกสารทุกครั้งที่มีการนำไปใช้

สารบัญภาพ(ต่อ)

เรื่อง	หน้า
ภาพที่ 5.21 แสดงรูปด้านส่วน COFFEE SHOP	413
ภาพที่ 5.22 แสดงทัศนียภาพส่วน COFFEE SHOP	413
ภาพที่ 5.23 แสดงวัสดุส่วน COFFEE SHOP	414
ภาพที่ 5.24 แสดงแนวความคิดในการออกแบบส่วน PUB AND RESTAURANT	415
ภาพที่ 5.25 แสดงการสังเคราะห์ส่วน PUB AND RESTAURANT	416
ภาพที่ 5.26 แสดงการจัดวางผังเฟอร์นิเจอร์และผังพื้น PUB AND RESTAURANT	417
ภาพที่ 5.27 แสดงการจัดวางผังฝ้าและระบบไฟฟ้า ส่วน PUB AND RESTAURANT	417
ภาพที่ 5.28 แสดงรูปด้าน ส่วน PUB AND RESTAURANT	418
ภาพที่ 5.29 แสดงทัศนียภาพส่วน PUB AND RESTAURANT	418
ภาพที่ 5.30 แสดงวัสดุที่ใช้ในส่วน PUB AND RESTAURANT	419
ภาพที่ 5.31 แสดงแนวความคิดในการออกแบบส่วน ห้องจัดเลี้ยง / สัมมนา (BANQUET ROOM)	420
ภาพที่ 5.32 แสดงการสังเคราะห์ส่วนห้อง จัดเลี้ยง	421
ภาพที่ 5.33 แสดงการจัดวางผัง เฟอร์นิเจอร์และผังพื้นในส่วนห้องจัดเลี้ยง/สัมมนา	421
ภาพที่ 5.34 แสดงการจัดวางผังฝ้าเพดานและระบบไฟฟ้า ส่วนห้องจัดเลี้ยง/สัมมนา	422
ภาพที่ 5.35 แสดงรูปด้าน A-B ส่วนห้องจัดเลี้ยง	422
ภาพที่ 5.36 แสดงรูปด้าน ส่วนห้องสัมมนา	423
ภาพที่ 5.37 แสดงทัศนียภาพในส่วนห้องจัดเลี้ยง	423
ภาพที่ 5.38 แสดงทัศนียภาพในส่วนห้องสัมมนา	424
ภาพที่ 5.39 แสดงวัสดุที่ใช้ในส่วนห้องจัดเลี้ยง/สัมมนา	425
ภาพที่ 5.40 แสดงแนวความคิดในการออกแบบส่วน SPA	426
ภาพที่ 5.41 แสดงการสังเคราะห์ในส่วน SPA	427
ภาพที่ 5.42 แสดงการจัดวางผังเฟอร์นิเจอร์และผังพื้นในส่วน SPA	427
ภาพที่ 5.43 แสดงการจัดวางผังฝ้าเพดานและผังไฟฟ้าในส่วน SPA	428
ภาพที่ 5.44 แสดงรูปด้านในส่วน SPA	428
ภาพที่ 5.45 แสดงทัศนียภาพส่วน ต้อนรับและพัก	429
ภาพที่ 5.46 แสดงทัศนียภาพในส่วนห้องนวด	429
ภาพที่ 5.47 แสดงวัสดุที่ใช้ในส่วนบริการเพื่อสุขภาพ	430
ภาพที่ 5.48 แสดงแนวความคิดในการออกแบบห้องพักแบบ SUPERIOR ROOM	431
ภาพที่ 5.49 แสดงการสังเคราะห์ส่วนห้องพักแบบ SUPERIOR ROOM	432

เอกสารนี้เป็นเอกสารที่สงวนไว้สำหรับการใช้งานเพื่อการศึกษาเท่านั้น ไม่อนุญาตให้นำไปใช้ประโยชน์ด้านการค้า
ไม่ว่ากรณีใดๆ ทั้งสิ้น อีกทั้งห้ามมิให้ดัดแปลงเนื้อหา และต้องอ้างอิงถึงเจ้าของเอกสารทุกครั้งที่มีการนำไปใช้

สารบัญภาพ(ต่อ)

เรื่อง	หน้า
ภาพที่ 5.50 แสดงการจัดวางผัง เฟอร์นิเจอร์, ผังพื้น และระบบไฟฟ้า ในส่วนห้องพักแบบ SUPERIOR ROOM	432
ภาพที่ 5.51 แสดงรูปด้านในส่วนห้องพักแบบ SUPERIOR ROOM (SINGLE BED)	433
ภาพที่ 5.52 แสดงรูปด้านในส่วนห้องพักแบบ SUPERIOR ROOM(TWIN BED)	433
ภาพที่ 5.53 แสดงทัศนียภาพในส่วนห้องพักแบบ SUPERIOR ROOM (SINGLE BED)	434
ภาพที่ 5.54 แสดงทัศนียภาพในส่วนห้องพักแบบ SUPERIOR ROOM (TWIN BED)	434
ภาพที่ 5.55 แสดงวัสดุที่ใช้ในส่วนห้องพักแบบ SUPERIOR ROOM	435
ภาพที่ 5.56 แสดงแนวความคิดในการออกแบบห้องพักแบบ EXECUTIVE SUITE	436
ภาพที่ 5.57 แสดงการสังเคราะห์ส่วนห้องพักแบบ EXECUTIVE SUITE	437
ภาพที่ 5.58 แสดงการจัดวางผัง เฟอร์นิเจอร์, ผังพื้น และระบบไฟฟ้า ในส่วนห้องพักแบบ EXECUTIVE SUITE	437
ภาพที่ 5.59 แสดงรูปด้านในส่วนห้องพักแบบ EXECUTIVE SUITE	438
ภาพที่ 5.60 แสดงทัศนียภาพในส่วนห้องรับแขกของห้องพักแบบ EXECUTIVE SUITE	438
ภาพที่ 5.61 แสดงทัศนียภาพในส่วนห้องนอนของห้องพักแบบ EXECUTIVE SUITE	439
ภาพที่ 5.62 แสดงวัสดุที่ใช้ในส่วนห้องพักแบบ EXECUTIVE SUITE	440
ภาพที่ 5.63 แสดงแนวความคิดในการออกแบบห้องพักแบบ PRESIDENTIAL SUITE	441
ภาพที่ 5.64 แสดงการสังเคราะห์ส่วนห้องพักแบบ PRESIDENTIAL SUITE	442
ภาพที่ 5.65 แสดงการจัดวางผัง เฟอร์นิเจอร์, ผังพื้น และระบบไฟฟ้า ในส่วนห้องพักแบบ PRESIDENTIAL SUITE	442
ภาพที่ 5.66 แสดงรูปด้านในส่วนห้องพักแบบ PRESIDENTIAL SUITE	443
ภาพที่ 5.67 แสดงทัศนียภาพในส่วนห้องรับแขกของห้องพักแบบ PRESIDENTIAL SUITE	443

เอกสารนี้เป็นเอกสารที่สงวนไว้สำหรับการใช้งานเพื่อการศึกษาเท่านั้น ไม่อนุญาตให้นำไปใช้ประโยชน์ด้านการค้า
ไม่ว่ากรณีใดๆ ทั้งสิ้น อีกทั้งห้ามมิให้ดัดแปลงเนื้อหา และต้องอ้างอิงถึงเจ้าของเอกสารทุกครั้งที่มีการนำไปใช้

สารบัญภาพ(ต่อ)

เรื่อง	หน้า
ภาพที่ 5.68 แสดงทัศนียภาพในส่วนห้องนอนใหญ่ของห้องพักแบบ PRESIDENTIAL SUITE	444
ภาพที่ 5.69 แสดงทัศนียภาพในส่วนห้องนอนเล็กของห้องพักแบบ PRESIDENTIAL SUITE	444
ภาพที่ 5.70 แสดงวัสดุที่ใช้ในส่วนห้องพักแบบ PRESIDENTIAL SUITE	445



เอกสารนี้เป็นเอกสารที่สงวนไว้สำหรับการใช้งานเพื่อการศึกษาเท่านั้น ไม่อนุญาตให้นำไปใช้ประโยชน์ด้านการค้า
ไม่ว่ากรณีใดๆ ทั้งสิ้น อีกทั้งห้ามมิให้ดัดแปลงเนื้อหา และต้องอ้างอิงถึงเจ้าของเอกสารทุกครั้งที่มีการนำไปใช้

สารบัญแผนภูมิ

เรื่อง	หน้า
แผนภูมิที่ 2.1 แสดงลักษณะการจัดรูปองค์กรของ โรงแรมขนาดเล็ก	51
แผนภูมิที่ 2.2 แสดงการจัดองค์กรของ โรงแรมขนาดใหญ่ (ภาษาไทย)	52
แผนภูมิที่ 3.1 แสดงสายงานการบริหาร โรงแรม พาวีเลียน สงขลา	243
แผนภูมิที่ 3.2 แสดงสายงานการบริหารของฝ่ายบริการห้องพัก	244
แผนภูมิที่ 3.3 แสดงสายงานการบริหารของฝ่ายบริการอาหารและเครื่องดื่ม	245
แผนภูมิที่ 3.4 แสดงสายงานการบริหารของฝ่ายตรวจสอบควบคุม	246
แผนภูมิที่ 3.5 แสดงสายงานการบริหารของงานบริหารทั่วไป	247
แผนภูมิที่ 3.6 แสดงสายงานการบริหารของฝ่ายสถานบริการทั่วไป	248
แผนภูมิที่ 4.1 แสดงพฤติกรรมผู้ให้บริการและผู้ใช้บริการของ โรงแรม	272
แผนภูมิที่ 4.2 แสดงพฤติกรรมส่วน โถงต้อนรับ (LOBBY HALL) เวลาเข้าใช้บริการ	273
แผนภูมิที่ 4.3 แสดงพฤติกรรมส่วน โถงต้อนรับ (LOBBY HALL) เวลาออกจากที่พัก	274
แผนภูมิที่ 4.4 แสดงพฤติกรรมส่วน โถงต้อนรับ (LOBBY HALL) แขกที่มาเป็นกรู๊ปทัวร์เวลาเข้าใช้บริการ	275
แผนภูมิที่ 4.5 แสดงพฤติกรรมส่วน โถงต้อนรับ (LOBBY HALL) แขกที่มาเป็นกรู๊ปทัวร์เวลาออกจากที่พัก	276
แผนภูมิที่ 4.6 แสดงพฤติกรรมส่วน โถงต้อนรับ (LOBBY HALL) แขกที่มาติดต่อในโรงแรม	277
แผนภูมิที่ 4.7 แสดงพฤติกรรมส่วน LOBBY BAR	278
แผนภูมิที่ 4.8 แสดงพฤติกรรมส่วนอาหารและเครื่องดื่ม	279
แผนภูมิที่ 4.9 แสดงพฤติกรรมส่วนจัดเลี้ยงและสัมมนา(FUNCTION ROOM)	280
แผนภูมิที่ 4.10 แสดงพฤติกรรมส่วนห้องพัก	281
แผนภูมิที่ 4.11 แสดงพฤติกรรมส่วนห้องพิเศษ	282
แผนภูมิที่ 4.12 แสดงพฤติกรรมส่วน PUB AND RESTAURANT	283
แผนภูมิที่ 4.13 แสดง โครงข่ายความสัมพันธ์องค์ประกอบหลักของ โครงการพาวีเลียน สงขลา	289
แผนภูมิที่ 4.14 แสดง โครงข่ายความสัมพันธ์องค์ประกอบของโครงการ พาวีเลียน สงขลา	290
แผนภูมิที่ 4.15 แสดงแผนภูมิฟองอากาศความสัมพันธ์องค์ประกอบหลัก ของโครงการ พาวีเลียน สงขลา	291

เอกสารนี้เป็นเอกสารที่สงวนไว้สำหรับการใช้งานเพื่อการศึกษาเท่านั้น ไม่อนุญาตให้นำไปใช้ประโยชน์ด้านการค้า
ไม่ว่ากรณีใดๆ ทั้งสิ้น อีกทั้งห้ามมิให้ดัดแปลงเนื้อหา และต้องอ้างอิงถึงเจ้าของเอกสารทุกครั้งที่มีการนำไปใช้

สารบัญแผนภูมิ(ต่อ)

เรื่อง		หน้า
แผนภูมิที่ 4.16	แสดงโครงข่ายความสัมพันธ์ประโยชน์ใช้สอยและประเภทผู้ใช้สอยองค์ประกอบหลัก ของโครงการ พาวีเลียน สงขลา	291
แผนภูมิที่ 4.17	แสดงค่าความสัมพันธ์ส่วนโถงต้อนรับ (LOBBY HALL)	292
แผนภูมิที่ 4.18	แสดงโครงตาข่ายความสัมพันธ์ส่วนโถงต้อนรับ(LOBBY HALL)	292
แผนภูมิที่ 4.19	แสดงแผนภูมิฟองอากาศความสัมพันธ์ส่วนโถงต้อนรับ (LOBBY HALL)	293
แผนภูมิที่ 4.20	แสดงโครงข่ายความสัมพันธ์ประโยชน์ใช้สอยและประเภทผู้ใช้สอยส่วนโถงต้อนรับ (LOBBY HALL)	293
แผนภูมิที่ 4.21	แสดงค่าความสัมพันธ์ส่วนล็อบบี้บาร์ (LOBBY BAR)	294
แผนภูมิที่ 4.22	แสดงโครงตาข่ายความสัมพันธ์ส่วนล็อบบี้บาร์ (LOBBY BAR)	294
แผนภูมิที่ 4.23	แสดงแผนภูมิฟองอากาศความสัมพันธ์ส่วนล็อบบี้บาร์ (LOBBY BAR)	295
แผนภูมิที่ 4.24	แสดงค่าความสัมพันธ์ประโยชน์ใช้สอยและประเภทผู้ใช้ส่วนล็อบบี้บาร์(LOBBY BAR)	295
แผนภูมิที่ 4.25	แสดงค่าความสัมพันธ์ส่วนคอฟฟี่ช้อป (COFFEE SHOP)	296
แผนภูมิที่ 4.26	แสดงโครงตาข่ายความสัมพันธ์ส่วนคอฟฟี่ช้อป (COFFEE SHOP)	296
แผนภูมิที่ 4.27	แสดงแผนภูมิฟองอากาศความสัมพันธ์ส่วน คอฟฟี่ช้อป (COFFEE SHOP)	297
แผนภูมิที่ 4.28	แสดงโครงข่ายความสัมพันธ์ประโยชน์ใช้สอยและประเภทผู้ใช้ส่วนคอฟฟี่ช้อป (COFFEE SHOP)	297
แผนภูมิที่ 4.29	แสดงค่าความสัมพันธ์ส่วนห้องจัดเลี้ยง / สัมมนา (FUNCTION ROOM)	298
แผนภูมิที่ 4.30	แสดงโครงตาข่ายความสัมพันธ์ส่วนจัดเลี้ยง / สัมมนา (FUNCTION ROOM)	298
แผนภูมิที่ 4.31	แสดงแผนภูมิฟองอากาศความสัมพันธ์ส่วนห้องจัดเลี้ยง / สัมมนา (FUNCTION ROOM)	299
แผนภูมิที่ 4.32	แสดงโครงข่ายความสัมพันธ์ประโยชน์ใช้สอยและประเภทผู้ใช้ส่วนห้องจัดเลี้ยง / สัมมนา(FUNCTION ROOM)	299

เอกสารนี้เป็นเอกสารที่สงวนไว้สำหรับการใช้งานเพื่อการศึกษาเท่านั้น ไม่อนุญาตให้นำไปใช้ประโยชน์ด้านการค้า
ไม่ว่ากรณีใดๆ ทั้งสิ้น อีกทั้งห้ามมิให้ดัดแปลงเนื้อหา และต้องอ้างอิงถึงเจ้าของเอกสารทุกครั้งที่มีการนำไปใช้

สารบัญแผนภูมิ(ต่อ)

เรื่อง	หน้า
แผนภูมิที่ 4.33 แสดงค่าความสัมพันธ์ส่วน ผับ และ เรสเตอรัรองส์ (PUB AND RESTAURANT)	300
แผนภูมิที่ 4.34 แสดงโครงตาข่ายความสัมพันธ์ส่วนองค์ประกอบ ผับ และ เรสเตอรัรองส์(PUB AND RESTAURANT)	301
แผนภูมิที่ 4.35 แสดงแผนภูมิฟองอากาศความสัมพันธ์ส่วนองค์ประกอบของ ผับ และ เรสเตอรัรองส์ (PUB AND RESTAURANT)	302
แผนภูมิที่ 4.36 ความสัมพันธ์ประ โยชน์ผู้ใช้สอยและประเภทผู้ใช้ส่วน ผับ และ เรสเตอรัรองส์ (PUB AND RESTAURANT)	303
แผนภูมิที่ 4.37 แสดงค่าความสัมพันธ์องค์ประกอบส่วนสปา (SPA)	304
แผนภูมิที่ 4.38 แสดงโครงตาข่ายความสัมพันธ์ส่วนองค์ประกอบส่วนสปา (SPA)	305
แผนภูมิที่ 4.39 แสดงแผนภูมิฟองอากาศความสัมพันธ์ส่วนองค์ประกอบ ส่วนสปา (SPA)	306
แผนภูมิที่ 4.40 แสดงโครงข่ายความสัมพันธ์ประ โยชน์ผู้ใช้สอยและประเภท ผู้ใช้ส่วนสปา (SPA)	307
แผนภูมิที่ 4.41 แสดงค่าความสัมพันธ์ภายในส่วนนวดน้ำมัน	308
แผนภูมิที่ 4.42 แสดง โครงตาข่ายความสัมพันธ์ส่วนองค์ประกอบส่วนนวดน้ำมัน	308
แผนภูมิที่ 4.43 แสดงแผนภูมิฟองอากาศความสัมพันธ์ส่วนองค์ประกอบ ส่วนนวดน้ำมัน	309
แผนภูมิที่ 4.44 แสดงโครงข่ายความสัมพันธ์ประ โยชน์ผู้ใช้สอยและประเภท ผู้ใช้ส่วนนวดน้ำมัน	309
แผนภูมิที่ 4.45 แสดงค่าความสัมพันธ์องค์ประกอบห้องนวดส่วนตัว V.I.P	310
แผนภูมิที่ 4.46 แสดงโครงตาข่ายความสัมพันธ์ส่วนองค์ประกอบ ห้องนวดส่วนตัว V.I.P	310
แผนภูมิที่ 4.47 แสดงแผนภูมิฟองอากาศความสัมพันธ์ส่วนองค์ประกอบ ห้องนวดส่วนตัว V.I.P.	311
แผนภูมิที่ 4.48 แสดงโครงข่ายความสัมพันธ์ประ โยชน์ผู้ใช้สอยและประเภท ผู้ใช้ห้องนวดส่วนตัว V.I.P	311
แผนภูมิที่ 4.49 แสดงค่าความสัมพันธ์ส่วนห้องพัก (SUPERIOR ROOM SINGLE/TWIN)	312

เอกสารนี้เป็นเอกสารที่สงวนไว้สำหรับการใช้งานเพื่อการศึกษาเท่านั้น ไม่อนุญาตให้นำไปใช้ประโยชน์ด้านการค้า
ไม่ว่ากรณีใดๆ ทั้งสิ้น อีกทั้งห้ามมิให้ดัดแปลงเนื้อหา และต้องอ้างอิงถึงเจ้าของเอกสารทุกครั้งที่มีการนำไปใช้

สารบัญแผนภูมิ(ต่อ)

เรื่อง	หน้า
แผนภูมิที่ 4.50 แสดงโครงตาข่ายความสัมพันธ์ส่วนห้องพัก (SUPERIOR ROOM SINGLE/TWIN)	312
แผนภูมิที่ 4.51 แสดงแผนภูมิฟองอากาศความสัมพันธ์ส่วนห้องพัก (SUPERIOR ROOM SINGLE/TWIN)	313
แผนภูมิที่ 4.52 แสดงโครงตาข่ายความสัมพันธ์ประโยชน์ใช้สอยและประเภทผู้ใช้ ส่วนห้องพัก (SUPERIOR ROOM SINGLE/TWIN)	313
แผนภูมิที่ 4.53 แสดงค่าความสัมพันธ์ส่วนห้องพัก (EXECUTIVE SUITE)	314
แผนภูมิที่ 4.54 แสดงโครงตาข่ายความสัมพันธ์ส่วนห้องพัก (EXECUTIVE SUITE)	315
แผนภูมิที่ 4.55 แสดงแผนภูมิฟองอากาศความสัมพันธ์ส่วนห้องพัก (EXECUTIVE SUITE)	315
แผนภูมิที่ 4.56 แสดงโครงตาข่ายความสัมพันธ์ประโยชน์ใช้สอยและประเภท ผู้ใช้ห้องพัก (EXECUTIVE SUITE)	316
แผนภูมิที่ 4.57 แสดงค่าความสัมพันธ์ส่วนห้องพัก (PRESIDENTIAL SUITE)	317
แผนภูมิที่ 4.58 แสดงโครงตาข่ายความสัมพันธ์ส่วนห้องพัก (PRESIDENTIAL SUITE)	317
แผนภูมิที่ 4.59 แสดงแผนภูมิฟองอากาศความสัมพันธ์ส่วนห้องพัก (PRESIDENTIAL SUITE)	318
แผนภูมิที่ 4.60 แสดงโครงตาข่ายความสัมพันธ์ประโยชน์ใช้สอยและประเภท ผู้ใช้ห้องพัก (PRESIDENTIAL SUITE)	318
แผนภูมิที่ 4.61 แสดงค่าความสัมพันธ์ส่วนห้องนอน ในห้อง (PRESIDENTIAL SUITE)	319
แผนภูมิที่ 4.62 แสดงโครงตาข่ายความสัมพันธ์ส่วนห้องนอนในห้อง (PRESIDENTIAL SUITE)	319
แผนภูมิที่ 4.63 แสดงแผนภูมิฟองอากาศความสัมพันธ์ส่วนห้องนอนในห้อง (PRESIDENTIAL SUITE)	320
แผนภูมิที่ 4.64 แสดงโครงตาข่ายความสัมพันธ์ประโยชน์ใช้สอยและประเภท ผู้ใช้ส่วนห้องพัก (PRESIDENTIAL SUITE)	320

เอกสารนี้เป็นเอกสารที่สงวนไว้สำหรับการใช้งานเพื่อการศึกษาเท่านั้น ไม่อนุญาตให้นำไปใช้ประโยชน์ด้านการค้า
ไม่ว่ากรณีใดๆ ทั้งสิ้น อีกทั้งห้ามมิให้ดัดแปลงเนื้อหา และต้องอ้างอิงถึงเจ้าของเอกสารทุกครั้งที่มีการนำไปใช้

บทที่ 1

บทนำ

1.1 ความเป็นมาของโครงการ

ประวัติความเป็นมาของโรงแรมเครือทาวีเลียน

โรงแรมทาวีเลียน ริมแคว กาญจนบุรี

โรงแรมทาวีเลียน สงขลา

โรงแรมทาวีเลียน ควีนส์ เบย์ กระบี่

โรงแรมทาวีเลียน บีช รีสอร์ท

พันตำรวจเอกโกวิท ไสวแสนยากร และคุณปรางแก้ว ไสวแสนยากร เป็นเจ้าของที่ดิน และได้สร้าง โรงแรมขึ้นใน อำเภอเมือง จังหวัดสงขลา บนถนน ปลายา ซึ่งถือเป็นถนนสายวัฒนธรรม ที่เจริญและสวยงามที่สุดทั้งเป็นจุดศูนย์กลางของทั้งส่วนราชการและส่วนร้านค้า อีกทั้งที่ดินก็ติดถนนใหญ่ทั้ง 3 ด้าน จึงถือว่าเป็นทำเลที่ดีที่สุดในจังหวัดสงขลา ให้ชื่อว่า โรงแรม ทาวีเลียน สงขลา ซึ่งถือเป็นโรงแรมระดับ 3 ดาว และเปิดดำเนินการมาเป็นเวลา 15 ปี ปรากฏว่า ได้รับความสำเร็จเป็นอย่างสูง มีชื่อเสียงในด้านการบริการ ทั้งชาวต่างประเทศและผู้มีชื่อเสียงต่าง ๆ เป็นอย่างมาก แต่เนื่องจากจำนวนห้องพักมีอยู่น้อยเกินไป (ในขณะนั้นยังมีอยู่ประมาณ 60 ห้อง) ทำให้เกิดปัญหาห้องพักค่าได้ไม่เต็มที่และประกอบกับได้มีการออกกฎหมายควบคุมอาคาร สูงเกิดขึ้น ท่านทั้ง 2 จึงตัดสินใจ รื้อโรงแรมเก่าและสร้างเป็นโรงแรมใหญ่เป็นอาคารสูง 9 ชั้น ขนาดจำนวน 179 ห้อง พร้อมสิ่งอำนวยความสะดวกครบครัน เพื่อให้เป็นโรงแรมระดับ 4-5 ดาว และมีจำนวนห้องพักพอเพียงกับความต้องการของลูกค้าซึ่งส่วนใหญ่เป็นกลุ่มบริษัทน้ำมัน คือ บริษัท ยูโนแคท และ โทเทค เป็นต้น แต่ก่อนที่จะทำการสร้างโรงแรมใหม่นั้น พนักงานซึ่งอยู่กัน มาเก่าแก่และมีความสามารถเป็นที่น่าพอใจก็ไม่อาจจะทิ้งให้ว่างงานได้จึง ได้วางแผนไว้ว่าจะ สร้างโรงแรมที่ จังหวัด กาญจนบุรี ซึ่งท่านทั้ง 2 มีที่ดินเป็นของตนเอง จำนวน 87 ไร่ อยู่ในทำเลที่ สงดงามมาก กล่าวคือ มีดินด้านหน้าติดกับถนนใหญ่ สาย ลาดหญ้า-น้ำตกเอราวัณ ที่ดินด้านหลัง ติดแม่น้ำแควใหญ่ และที่ดินด้านข้างอยู่ติดกับสนามกอล์ฟ นิธิโกะ อันมีชื่อเสียงเป็นสนามกอล์ฟ ที่สวยงามที่สุดในภาคตะวันตก และได้ทำการศึกษาความเป็นไปได้อย่างละเอียด เช่น ทำการศึกษาถึงลักษณะภูมิประเทศและศักยภาพในการลงทุนของจังหวัดได้พบว่า กาญจนบุรีเป็น จังหวัดที่มีสถานที่สำคัญทางประวัติศาสตร์มากมาย ที่นักท่องเที่ยวให้ความสนใจ เหมาะแก่การลงทุนในธุรกิจท่องเที่ยวเป็นอย่างยิ่ง ในที่สุดจากการสนับสนุนทางการเงินจากธนาคารทหาร ไทยและส่วนของตัวเอง จึงได้สร้างโรงแรมระดับ 4-5 ดาว ในเฟสแรกจำนวน 80 ห้อง ให้ชื่อ

ว่า “โรงแรมพาวีเลียน ริมน้ำแคว กาญจนบุรี” และได้โอนย้ายพนักงานที่เคยได้ทำงานอยู่โรงแรม พาวีเลียน สงขลา ไปทำงานที่จังหวัดกาญจนบุรีแทนในช่วงที่กำลังรื้อถอนโรงแรม พาวีเลียน สงขลา อยู่ทำให้โรงแรม พาวีเลียน ริมน้ำแควกาญจนบุรี ประสบความสำเร็จเป็นอย่างยิ่ง เนื่องจากสวยงาม ทั้งทำเลที่ตั้ง ทั้งการออกแบบ อาคารและสวน ทำให้เป็นที่นิยมและมีชื่อเสียงที่ติดลอคมา แต่มี ปัญหาจำนวนห้องพักไม่พอเพียงกับความต้องการของลูกค้า จึงได้มีการวางแผนขยายโรงแรมขึ้น เป็น เฟสที่ 2 อีก 120 ห้อง รวมเป็น 200 ห้อง

การขยายโรงแรมนั้น ได้ทำเมื่อได้สร้างโรงแรมพาวีเลียน สงขลา เรียบร้อยแล้ว และเริ่ม ดำเนินการแล้ว โดยแบ่งพนักงานและผู้บริหารเป็น 2 กลุ่ม และรับพนักงานใหม่เข้ามาฝึกหัด โดยมีผู้บริหารระดับหัวหน้าผู้มีประสบการณ์สูงเป็นผู้คอยควบคุมและอบรม และได้เข้าร่วมกับเครือ ของโรงแรมดุสิตธานี เพื่อหวังจะได้การสนับสนุนและพัฒนาให้ดียิ่งขึ้น แต่ในที่สุดก็ได้พบว่า ไม่ได้เป็นเช่นที่หวังไว้ จึงได้ขอยกเลิกการเป็นกลุ่มโรงแรมในเครือดุสิต



เอกสารนี้เป็นเอกสารที่สงวนไว้สำหรับการใช้งานเพื่อการศึกษาเท่านั้น ไม่อนุญาตให้นำไปใช้ประโยชน์ด้านการค้า ไม่ว่ากรณีใดๆ ทั้งสิ้น อีกทั้งห้ามมิให้ตัดแปลงเนื้อหา และต้องอ้างอิงถึงเจ้าของเอกสารทุกครั้งที่มีการนำไปใช้

1.2 เหตุผลของการเสนอปริญญาโท

1. เพื่อศึกษาหาความรู้วิธีการและแนวทางที่ถูกต้องในการออกแบบปรับปรุงส่วนของโรงแรมเพื่อปรับปรุงรูปลักษณ์ของโครงการ ให้คงเอกลักษณ์ของจังหวัดสงขลา
2. เพื่อการศึกษาการจัดวางผังพื้นที่ใช้สอยให้สอดคล้องกับระบบของหน่วยงานต่างๆ และวิเคราะห์ปัญหาเพื่อเข้าสู่งานออกแบบปรับปรุง ได้อย่างถูกต้อง
3. เพื่อศึกษาถึงสภาพแวดล้อมภายนอก-ภายใน รวมถึงงานระบบต่างๆ ของโครงการเพื่อใช้ในการงานออกแบบตกแต่งภายในได้ รวมถึงการศึกษาปัญหาและเป็นการแก้ปัญหาในส่วนต่างๆของโครงการ
4. เพื่อเป็นข้อมูล และเป็นแนวทางในการศึกษาในการทำปริญญาโท สำหรับผู้สนใจทั่วไปที่จะศึกษาวิจัย โครงการในลักษณะที่ใกล้เคียง

1.3 วัตถุประสงค์ของโครงการ

1. ถือเป็น โรงแรมที่มีชื่อเสียงของ จังหวัดสงขลา เนื่องจากสถานที่ตั้งตั้งอยู่ใจกลางจังหวัดสงขลา สะดวกสบายสำหรับนักท่องเที่ยวทั้งชาวไทยและชาวต่างชาติ
2. ต้องการสร้างรูปลักษณ์ของ โรงแรมให้คู่มือเอกลักษณ์ของทางจังหวัดสงขลา ทั้งทางด้านการให้บริการและการออกแบบตกแต่งภายในทั้งหมด
3. เพื่อเป็นการสนับสนุนและส่งเสริมนโยบายเศรษฐกิจของรัฐบาลที่มีการส่งเสริมการท่องเที่ยวในประเทศไทย

1.4 วัตถุประสงค์ของปริญญาโท

1. เพื่อศึกษาขั้นตอนต่าง ๆ ในการทำปริญญาโทอย่างถูกต้อง
2. เพื่อสร้างบรรยากาศและสิ่งแวดล้อมภายในโครงการให้มีระเบียบและสะดวกแก่การปฏิบัติงานของเจ้าหน้าที่
3. เพื่อศึกษารายละเอียด วิธีการแนวทางการแก้ไขที่ถูกต้องในการออกแบบตกแต่งภายในโรงแรม เพื่อตอบสนองความต้องการ ในด้านธุรกิจ และการออกแบบปรับปรุงภายในส่วนต่างๆ
4. เพื่อศึกษาแนวทางการออกแบบ และเก็บข้อมูลวิเคราะห์ข้อมูล เพื่อเข้าสู่งานออกแบบปรับปรุงได้อย่างถูกต้อง
5. เพื่อนำความรู้ตามหลักที่ศึกษามา วิเคราะห์แก้ปัญหา และการออกแบบตกแต่งให้สอดคล้องกับการใช้สอยและความงามควบคู่กันไป

1.5 การวิเคราะห์โครงการออกแบบปรับปรุง

โรงแรม พาวีเลียน สงขลา ได้เปิดให้บริการแก่นักท่องเที่ยวมาเป็นเวลา 11 ปี ซึ่งได้มีการปรับปรุงภายในส่วนของโรงแรมที่ต่างจากแบบเป็นบางส่วนแต่ยังไม่เป็นที่ชัดเจนในเรื่องของภาพลักษณ์ ของทางโรงแรม และความเหมาะสมในเรื่องพฤติกรรมการใช้งาน จึงมีการปรับปรุงให้มีความทันสมัยและเพื่อเป็นการเปลี่ยนภาพลักษณ์แบบเดิมๆ และเพื่อให้ตรงตามเป้าหมายภายใต้การบริหาร

จำแนกเป็นหัวข้อได้ดังนี้

1. โรงแรม พาวีเลียน สงขลา เป็นโรงแรมที่ต้อนรับนักท่องเที่ยว นักท่องเที่ยว ทั้งชาวไทยและต่างชาติ จึงจำเป็นต้องมีการปรับปรุงให้มีเอกลักษณ์ที่โดดเด่น น่าสนใจ
2. เพื่อปรับปรุงอาคารโรงแรม พาวีเลียน สงขลา เนื่องจากสภาพอาคารวัสดุต่างๆ เกิดการชำรุดเสื่อมโทรม และ พื้นที่บางส่วนมีการตกแต่งที่ไม่น่าสนใจ
3. เพื่อปรับปรุงพื้นที่ใช้สอยให้สอดคล้องกับหลักความเป็นจริง คอบสนองความต้องการ ในการใช้งานเพื่อเอื้ออำนวยความสะดวกสบาย ของผู้ใช้บริการและพนักงาน
4. เพื่อปรับปรุงบรรยากาศในส่วนต่าง ๆ ให้มีความน่าสนใจยิ่งขึ้นสร้างความประทับใจสูงสุดให้เกิดแก่ผู้มาใช้บริการ
5. เพื่อปรับปรุงงานระบบต่าง ๆ ที่มีความชำรุดเสื่อมสภาพให้ทันสมัยโดยใช้เทคโนโลยีใหม่เพื่อเอื้ออำนวยความสะดวกสบายต่อผู้ใช้บริการ

เอกสารนี้เป็นเอกสารที่สงวนไว้สำหรับการใช้งานเพื่อการศึกษาเท่านั้น ไม่อนุญาตให้นำไปใช้ประโยชน์ด้านการค้าไม่ว่ากรณีใดๆ ทั้งสิ้น อีกทั้งห้ามมิให้ตัดแปลงเนื้อหา และต้องอ้างอิงถึงเจ้าของเอกสารทุกครั้งที่มีการนำไปใช้

โรงแรมพาวีเดียน สงขลา มีพื้นที่ของโครงการทั้งหมด 14,026.5 ตารางเมตร

ชั้นที่ G มีพื้นที่ประมาณ 2,081.70 ตารางเมตร

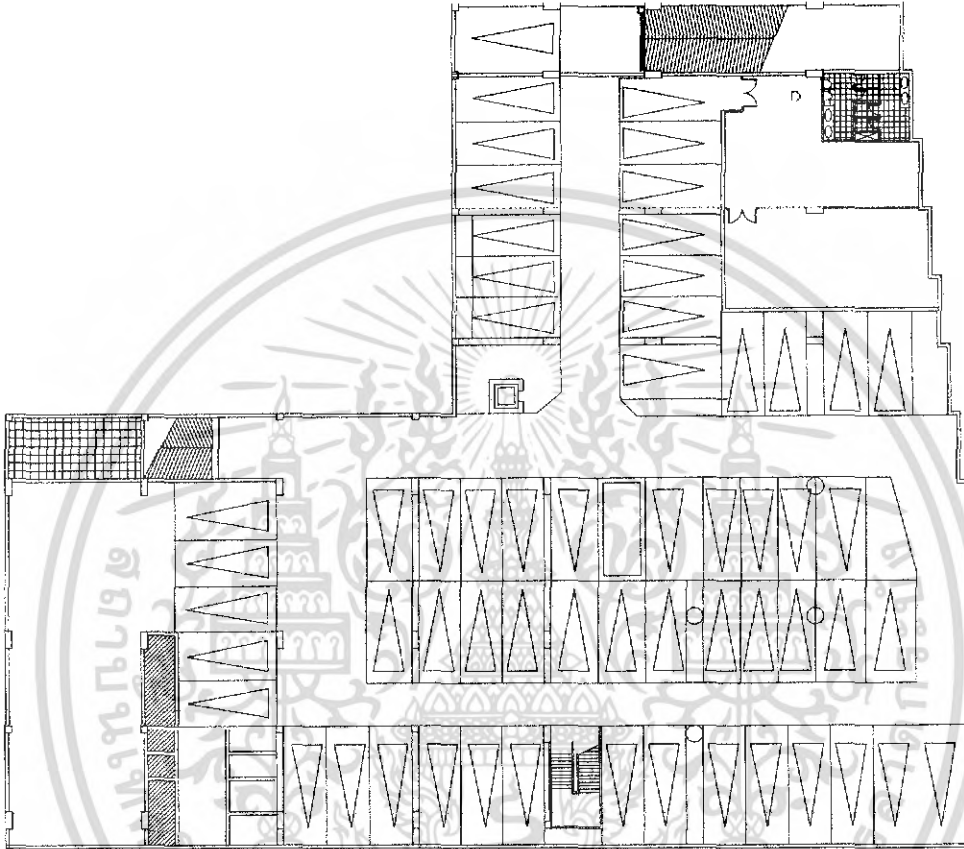

ภาพที่ 1.1 PLAN ชั้นที่ G

เอกสารนี้เป็นเอกสารที่สงวนไว้สำหรับการใช้งานเพื่อการศึกษาเท่านั้น ไม่อนุญาตให้นำไปใช้ประโยชน์ด้านการค้า
ไม่ว่ากรณีใดๆ ทั้งสิ้น อีกทั้งห้ามมิให้ดัดแปลงเนื้อหา และต้องอ้างอิงถึงเจ้าของเอกสารทุกครั้งที่มีการนำไปใช้

ชั้นที่ 1 มีพื้นที่ประมาณ 1,943.62 ตารางเมตร

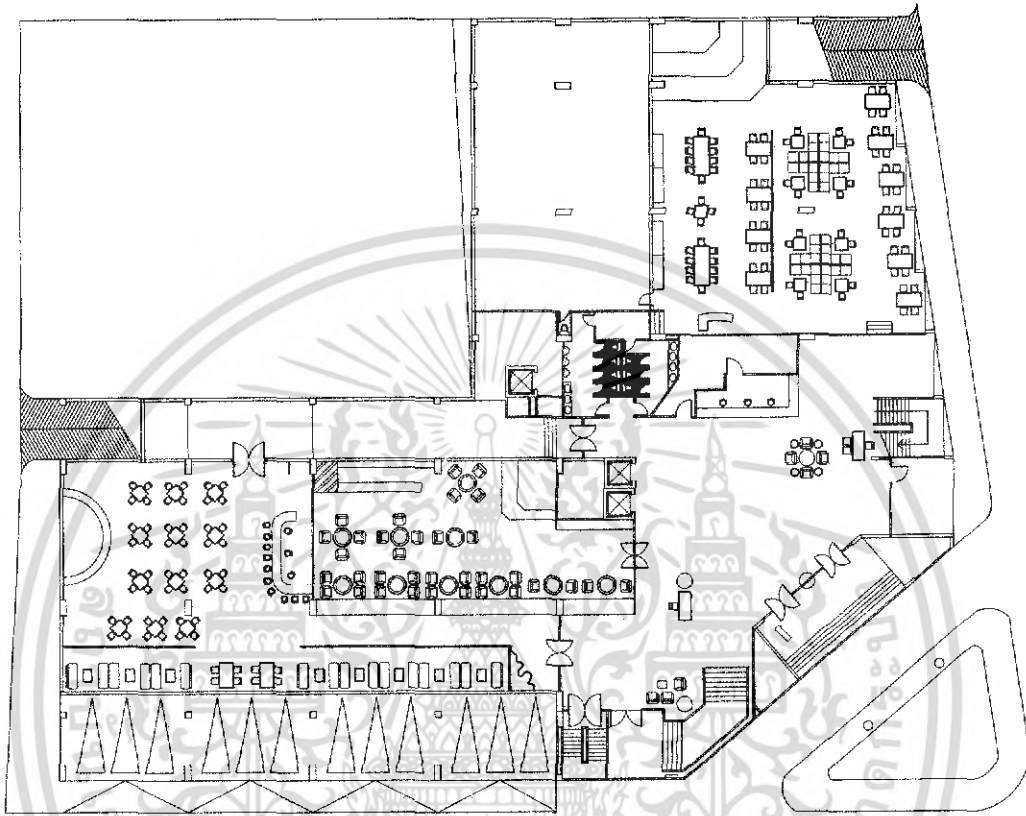

ภาพที่ 1.2 PLAN ชั้นที่ 1

เอกสารนี้เป็นเอกสารที่สงวนไว้สำหรับการใช้งานเพื่อการศึกษาเท่านั้น ไม่อนุญาตให้นำไปใช้ประโยชน์ด้านการค้า
ไม่ว่ากรณีใดๆ ทั้งสิ้น อีกทั้งห้ามมิให้ดัดแปลงเนื้อหา และต้องอ้างอิงถึงเจ้าของเอกสารทุกครั้งที่มีการนำไปใช้

ชั้นที่ 2 มีพื้นที่ประมาณ 1,943.62 ตารางเมตร

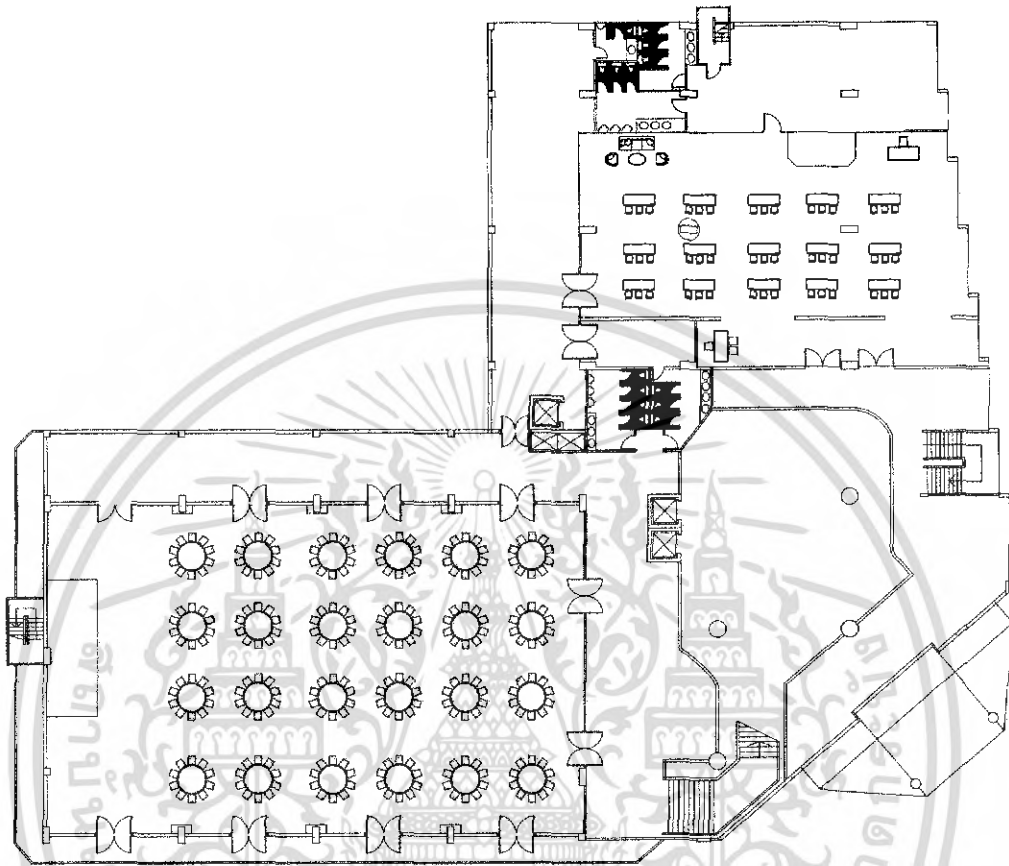

ภาพที่ 13 PLAN ชั้นที่ 2

เอกสารนี้เป็นเอกสารที่สงวนไว้สำหรับการใช้งานเพื่อการศึกษาเท่านั้น ไม่อนุญาตให้นำไปใช้ประโยชน์ด้านการค้า
ไม่ว่ากรณีใดๆ ทั้งสิ้น อีกทั้งห้ามมิให้ดัดแปลงเนื้อหา และต้องอ้างอิงถึงเจ้าของเอกสารทุกครั้งที่มีการนำไปใช้

ชั้นที่ 3 มีพื้นที่ประมาณ 1,943.62 ตารางเมตร

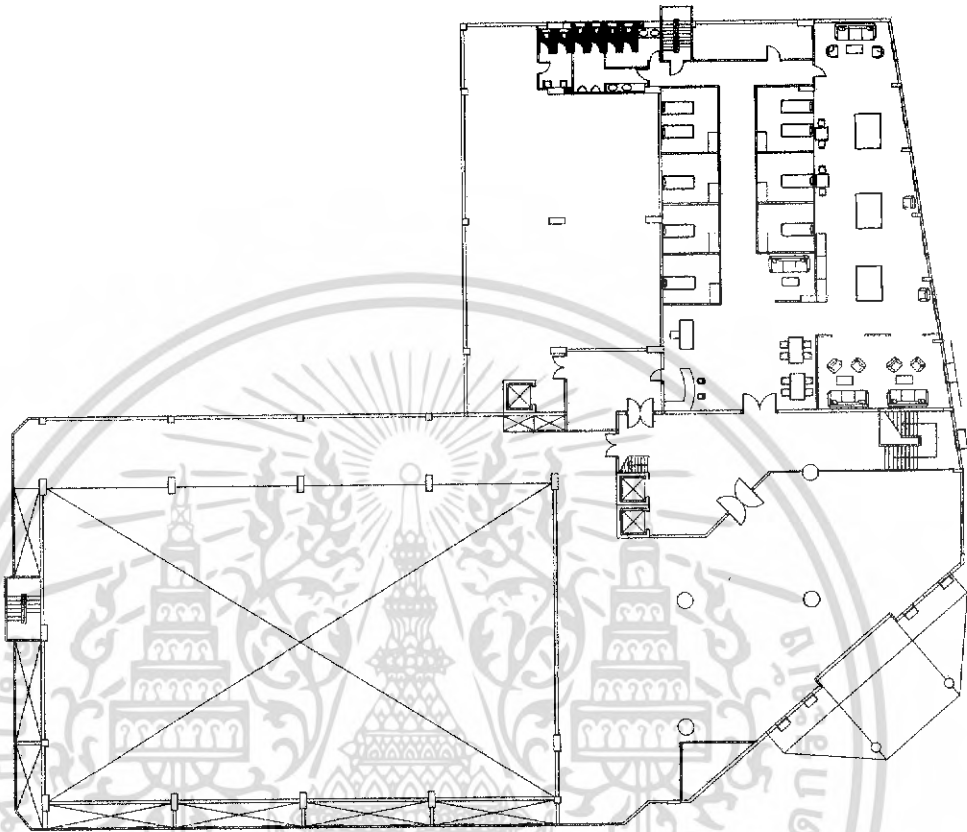

ภาพที่ 1.4 PLAN ชั้นที่ 3

เอกสารนี้เป็นเอกสารที่สงวนไว้สำหรับการใช้งานเพื่อการศึกษาเท่านั้น ไม่อนุญาตให้นำไปใช้ประโยชน์ด้านการค้าไม่ว่ากรณีใดๆ ทั้งสิ้น อีกทั้งห้ามมิให้ดัดแปลงเนื้อหา และต้องอ้างอิงถึงเจ้าของเอกสารทุกครั้งที่มีการนำไปใช้

ชั้นที่ 4-8 มีพื้นที่ประมาณ 1,018.99 ตารางเมตร

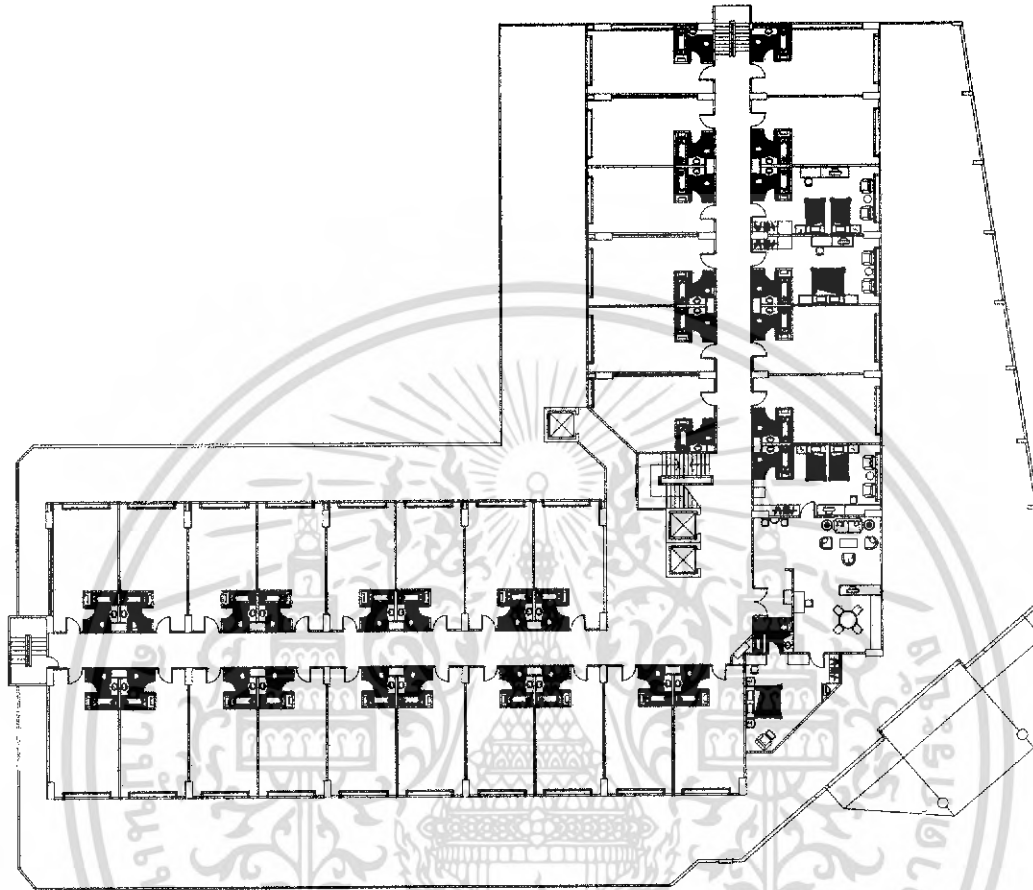

ภาพที่ 1.5 PLAN ชั้นที่ 4-8

เอกสารนี้เป็นเอกสารที่สงวนไว้สำหรับการใช้งานเพื่อการศึกษาเท่านั้น ไม่อนุญาตให้นำไปใช้ประโยชน์ด้านการค้าไม่ว่ากรณีใดๆ ทั้งสิ้น อีกทั้งห้ามมิให้ดัดแปลงเนื้อหา และต้องอ้างอิงถึงเจ้าของเอกสารทุกครั้งที่มีการนำไปใช้

ชั้นที่ 9 มีพื้นที่ประมาณ 1,018.99 ตารางเมตร

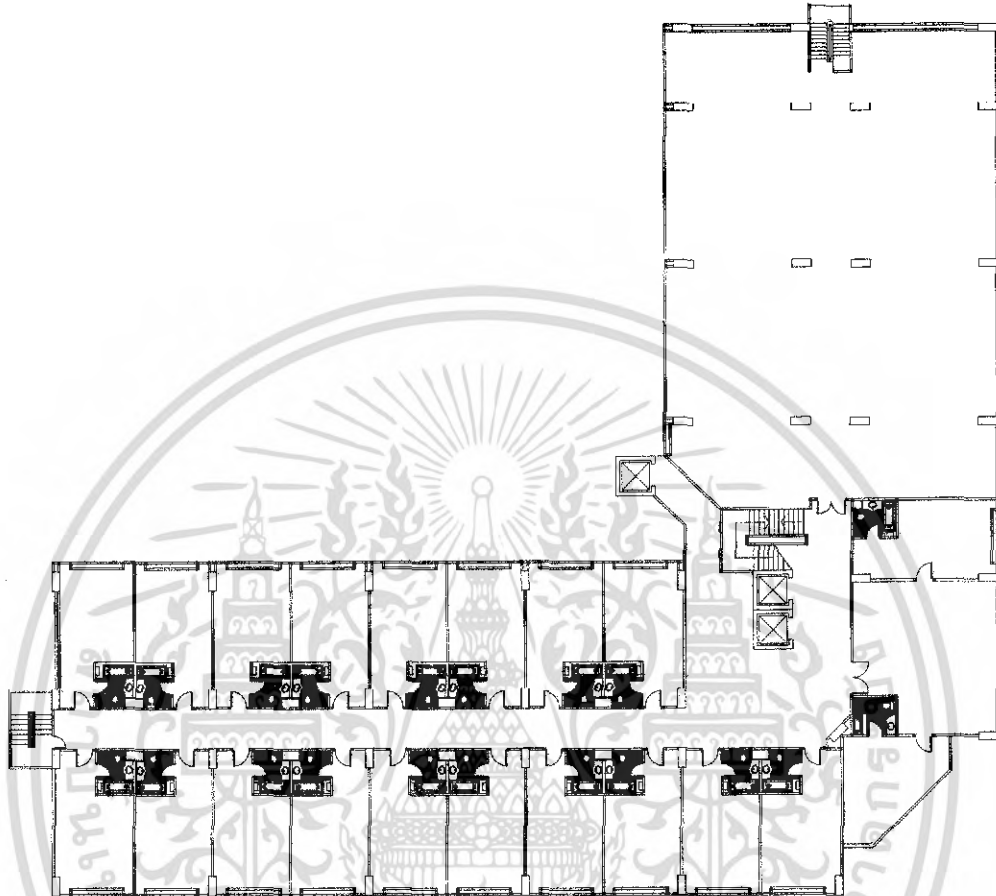

ภาพที่ 1.6 PLAN ชั้นที่ 9

เอกสารนี้เป็นเอกสารที่สงวนไว้สำหรับการใช้งานเพื่อการศึกษาเท่านั้น ไม่อนุญาตให้นำไปใช้ประโยชน์ด้านการค้า
ไม่ว่ากรณีใดๆ ทั้งสิ้น อีกทั้งห้ามมิให้ดัดแปลงเนื้อหา และต้องอ้างอิงถึงเจ้าของเอกสารทุกครั้งที่มีการนำไปใช้

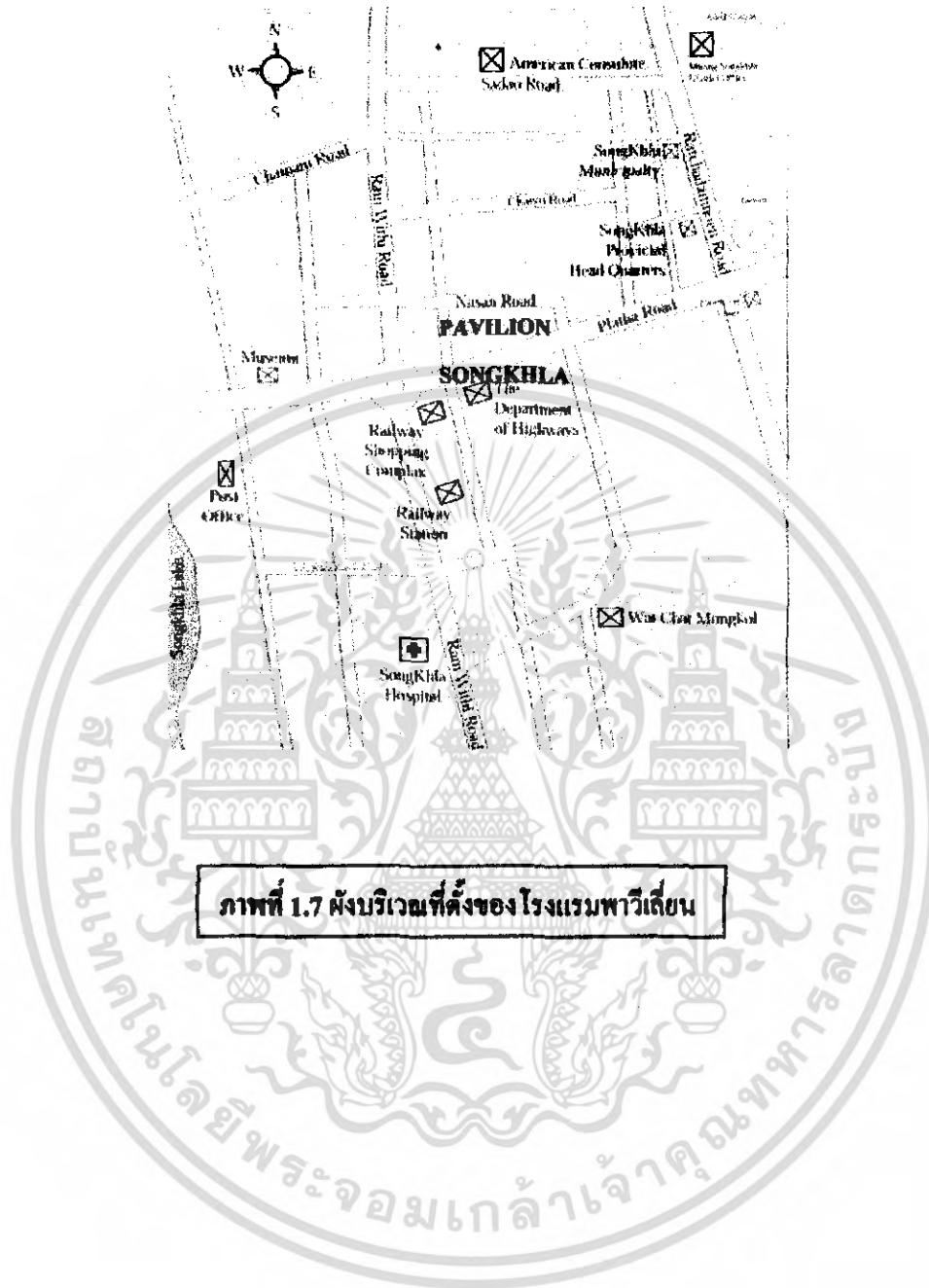

ภาพที่ 1.7 มังบริเวณที่ตั้งของโรงแรมพวีเดียน

เอกสารนี้เป็นเอกสารที่สงวนไว้สำหรับการใช้งานเพื่อการศึกษาเท่านั้น ไม่อนุญาตให้นำไปใช้ประโยชน์ด้านการค้าไม่ว่ากรณีใดๆ ทั้งสิ้น อีกทั้งห้ามมิให้ตัดแปลงเนื้อหา และต้องอ้างอิงถึงเจ้าของเอกสารทุกครั้งที่มีการนำไปใช้

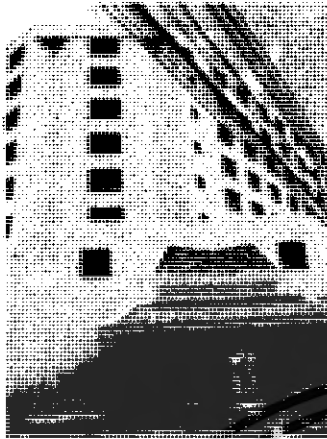

ภาพที่ 1.8 ทางเข้าโรงแรมมองจากหน้าทางเข้า

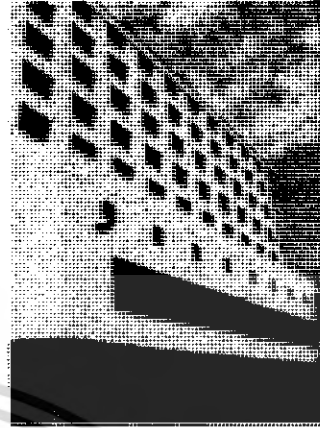

ภาพที่ 1.9 ด้านข้างของโรงแรมมองจากถนนในซอย

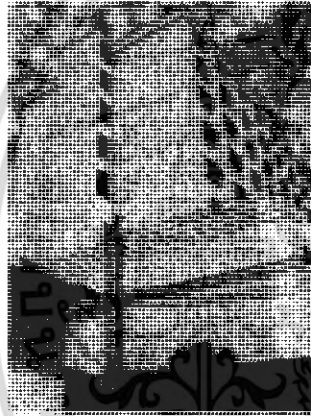

ภาพที่ 1.10 ด้านหลังของโรงแรม



ภาพที่ 1.11 มองมาจากศาลจังหวัด

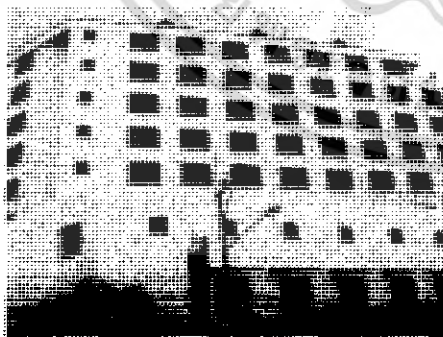

ภาพที่ 1.12 มองจากแขวงทางหลวง สงขลา



ภาพที่ 1.13 มองออกจากทางเข้าของโรงแรม

เอกสารนี้เป็นเอกสารที่สงวนไว้สำหรับการใช้งานเพื่อการศึกษาเท่านั้น ไม่อนุญาตให้นำไปใช้ประโยชน์ด้านการค้าไม่ว่ากรณีใดๆ ทั้งสิ้น อีกทั้งห้ามมิให้ดัดแปลงเนื้อหา และต้องอ้างอิงถึงเจ้าของเอกสารทุกครั้งที่มีการนำไปใช้

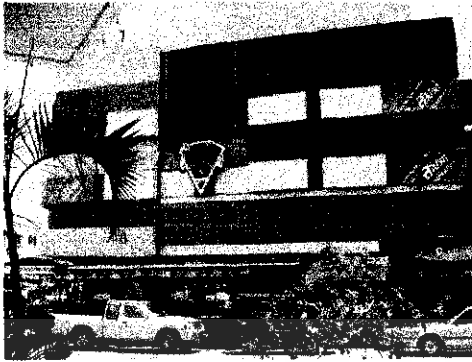

ภาพที่ 1.14 ด้านหน้าโรงแรมตรงข้ามกับฝัปลาอู่น้ำ ภาพที่ 1.15 ด้านทิศใต้ติดกับ แขวงกรทาง



ภาพที่ 1.16 ทิศตะวันออกติดกับบ้านพักอาศัย

ภาพที่ 1.17 ทิศเหนือติดกับตึกแถว 3 ชั้น

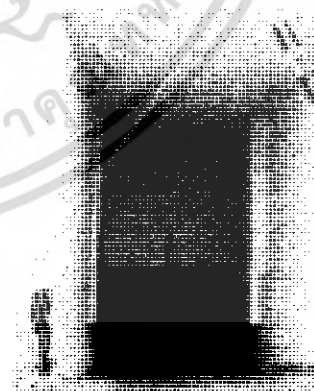

ภาพที่ 1.18 ทิศตะวันตกติดกับตึกแถว 3 ชั้น

ภาพที่ 1.19 ส่วนทางลงจอดรถ

เอกสารนี้เป็นเอกสารที่สงวนไว้สำหรับการใช้งานเพื่อการศึกษาเท่านั้น ไม่อนุญาตให้นำไปใช้ประโยชน์ด้านการค้าไม่ว่ากรณีใดๆ ทั้งสิ้น อีกทั้งห้ามมิให้ดัดแปลงเนื้อหา และต้องอ้างอิงถึงเจ้าของเอกสารทุกครั้งที่มีการนำไปใช้

สภาพอาคาร

- ตัวอาคารตั้งอยู่ติดกับถนน ปล่อยให้ตัวอาคารเป็นอาคาร กสล. 9 ชั้น (ไม่รวมชั้นใต้ดิน)
- ปัญหาทางด้านสิ่งแวดล้อม ถูกห้อมล้อมด้วยแผงลอย และ อาคารพาณิชย์ที่ขาดการบำรุงรักษา
- ปัญหาทางด้านแสง ไม่มีผลกระทบมากนักเนื่องจากตัวอาคารติดระบบปรับอากาศ
- ปัญหาทางด้านลม มีการพัดผ่านลมร้อน เข้าทางอาคารบางส่วนเนื่องจากอาคารมีต้นไม้ค่อนข้างน้อย
- ปัญหาทางเสียงและฝุ่นละออง มีผลกระทบเนื่องจากตัวอาคารตั้งอยู่ใกล้กับ ถนน

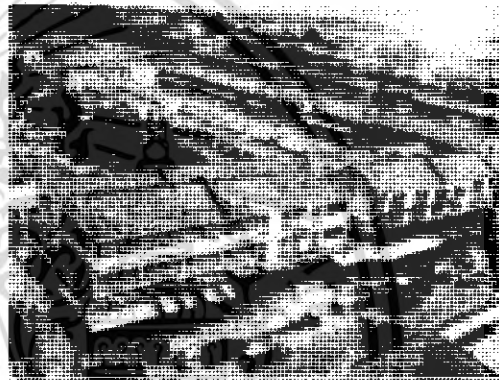

ภาพที่ 1.20 ทรรศนียภาพภายนอกที่มีอาคารกั้นคูเออียด

ภาพที่ 1.21 ด้านหน้าโรงแรมมิร์ดแอ็ด



ภาพที่ 1.22 ตึกอาคารบคบังทัศนียภาพ
บางมุมของโรงแรมเป็นสถานที่ราชการ

ภาพที่ 1.23 ติดกับแขวงการทางซึ่งเป็น
สถานที่ราชการ

เอกสารนี้เป็นเอกสารที่สงวนไว้สำหรับการใช้งานเพื่อการศึกษาเท่านั้น ไม่อนุญาตให้นำไปใช้ประโยชน์ด้านการค้าไม่ว่ากรณีใดๆ ทั้งสิ้น อีกทั้งห้ามมิให้ดัดแปลงเนื้อหา และต้องอ้างอิงถึงเจ้าของเอกสารทุกครั้งที่มีการนำไปใช้

ภายในอาคารประกอบด้วยส่วนต่าง ๆ ดังนี้
 (ชั้นที่ 1) ส่วนของ โถงต้อนรับ (LOBBY HALL)
 พื้นที่ประมาณ 296.83 ตารางเมตร

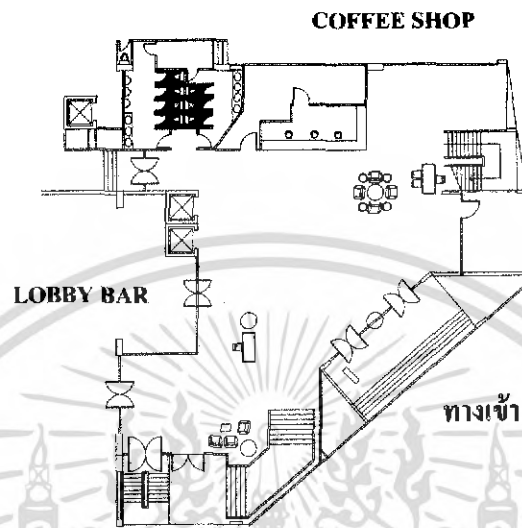

ภาพที่ 1.24 ส่วนของ LOBBY



ภาพที่ 1.25 ส่วนโถงภายในล็อบบี้



ภาพที่ 1.26 โตะกรู๊ปหัวรั้ว

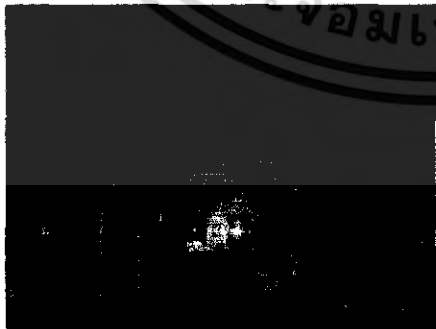

ภาพที่ 1.27 ส่วนของแกนเคอร์ประชาสัมพันธ์

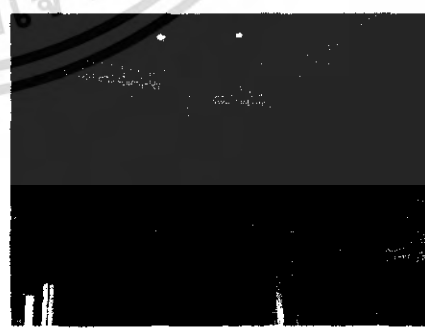

ภาพที่ 1.28 มองจากล็อบบี้ขึ้นบนชั้น 2

เอกสารนี้เป็นเอกสารที่สงวนไว้สำหรับการใช้งานเพื่อการศึกษาเท่านั้น ไม่อนุญาตให้นำไปใช้ประโยชน์ด้านการค้า
 ไม่ว่ากรณีใดๆ ทั้งสิ้น อีกทั้งห้ามมิให้ดัดแปลงเนื้อหา และต้องอ้างอิงถึงเจ้าของเอกสารทุกครั้งที่มีการนำไปใช้

ตารางที่ 1.1 ปัญหา-แนวทางแก้ปัญหาส่วน LOBBY HALL

ปัญหา	แนวทางแก้ปัญหา
<ol style="list-style-type: none"> 1. ภายในล็อบบี้ค่อนข้างมืด อับ เนื่องจากไม่ได้รับแสงที่เพียงพอ 2. การจัดเฟอร์นิเจอร์บางมุมนั้นดูไม่เป็นระเบียบ ขาดการออกแบบที่เหมาะสมและความเหมาะสม 3. การจัดวางสัมภาระของลูกค้าดูเกะกะไม่เป็นระเบียบ 4. พนักค่อนข้างทรุดโทรม มีรอยแตกของพนัก อีกทั้งสีตรงส่วนพนักดูซีดลง 5. เพดาน ค่อนข้างเตี้ย ไม่สูงทำให้ดูอึดอัด 	<ol style="list-style-type: none"> 1. ออกแบบการจัดแสงไฟให้เหมาะสมกับบรรยากาศ และการออกแบบที่เหมาะสม จะทำให้ดูโปร่งไม่อึดอัด 2. เลือกใช้วัสดุที่เหมาะสม และจัดวางเฟอร์นิเจอร์ให้ลงตัวกับการออกแบบที่เหมาะสม 3. จัดส่วนสำหรับวางสัมภาระของลูกค้าให้ดูเป็นสัดส่วน และสะดวกสำหรับการขนย้าย 4. การเลือกใช้วัสดุในการตกแต่งที่เหมาะสมกับการออกแบบที่เหมาะสม รวมถึงอายุการใช้งานก็ควรยาวนาน 5. ออกแบบการจัดแสงไฟในส่วน of ชั้น 2 เพิ่มขึ้นซึ่งจะสามารถช่วยทำให้ในส่วน of ล็อบบี้มองดูกว้างและไม่เตี้ย

เอกสารนี้เป็นเอกสารที่สงวนไว้สำหรับการใช้งานเพื่อการศึกษาเท่านั้น ไม่อนุญาตให้นำไปใช้ประโยชน์ด้านการค้าไม่ว่ากรณีใดๆ ทั้งสิ้น อีกทั้งห้ามมิให้ดัดแปลงเนื้อหา และต้องอ้างอิงถึงเจ้าของเอกสารทุกครั้งที่มีการนำไปใช้

สำนักหอสมุดกลาง พระจอมเกล้าลาดกระบัง

(ชั้นที่ 1) ส่วนของล็อบบี้บาร์ (LOBBY BAR)

พื้นที่ประมาณ 194.17 ตารางเมตร

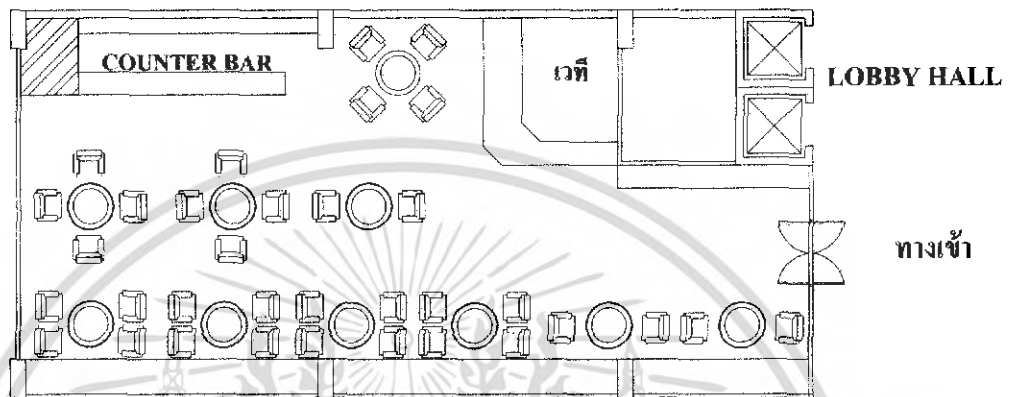

ภาพที่ 1.29 ส่วนของ LOBBY BAR

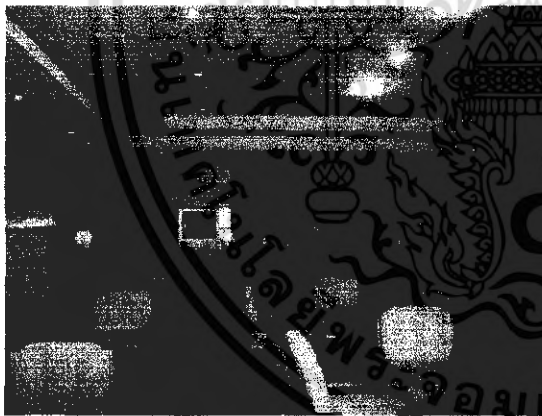

ภาพที่ 1.30 บรรยากาศภายในล็อบบี้บาร์

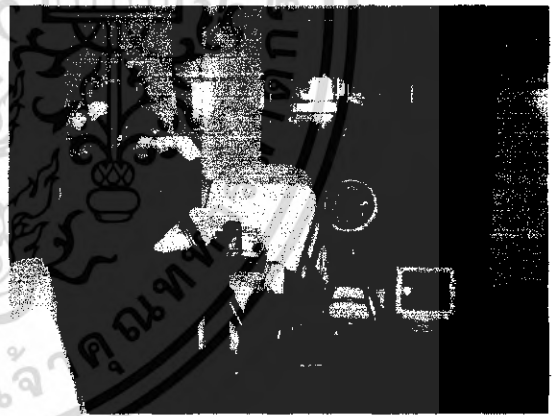

ภาพที่ 1.31 ส่วนของเวทีแสดง

75989

เอกสารนี้เป็นเอกสารที่สงวนไว้สำหรับการใช้งานเพื่อการศึกษาเท่านั้น ไม่อนุญาตให้นำไปใช้ประโยชน์ด้านการค้า
ไม่ว่ากรณีใดๆ ทั้งสิ้น อีกทั้งห้ามมิให้ดัดแปลงเนื้อหา และต้องอ้างอิงถึงเจ้าของเอกสารทุกครั้งที่มีการนำไปใช้

ตารางที่ 1.2 ปัญหา-แนวทางแก้ปัญหาส่วน LOBBY BAR

ปัญหา	แนวทางแก้ปัญหา
1.ทางสัญจรคับแคบไม่เป็นระเบียบ 2.ขาดความชัดเจนในเรื่องของภาพลักษณ์ ไม่น่าสนใจ 3.ส่วนของเวทีแสดงมองดูรกตา เกะกะ เนื่องจากไม่มีที่เก็บของเป็นสัดส่วน 4.พื้นดูทรุดโทรม อีกทั้งยังเหม็นอับ 5.ผนังเป็นลักษณะของงานระบบ ที่ไม่มีระบบการเก็บสายไฟที่ดู อีกทั้งยังทรุดโทรม 6.เฟอร์นิเจอร์ทรุดโทรม เหม็นอับ	1.ศึกษาการวาง PLAN เพื่อออกแบบทางสัญจรได้อย่างเหมาะสม 2.ศึกษารูปแบบศิลปะของจังหวัดสงขลา เพื่อนำมาออกแบบให้น่าสนใจ 3.ศึกษาข้อมูลการจัดออกแบบเวทีแสดง เพื่อนำมาออกแบบให้ดูน่าสนใจมี DESIGN 4.ศึกษาข้อมูลวัสดุ และระบบระบายอากาศให้ถูกต้องเหมาะสม 5.ศึกษาระบบจัดเก็บสายไฟให้เหมาะสม 6.ศึกษารูปแบบของเฟอร์นิเจอร์เพื่อนำมาออกแบบให้น่าสนใจ และระบบระบายอากาศ

เอกสารนี้เป็นเอกสารที่สงวนไว้สำหรับการใช้งานเพื่อการศึกษาเท่านั้น ไม่อนุญาตให้นำไปใช้ประโยชน์ด้านการค้าไม่ว่ากรณีใดๆ ทั้งสิ้น อีกทั้งห้ามมิให้ตัดแปลงเนื้อหา และต้องอ้างอิงถึงเจ้าของเอกสารทุกครั้งที่มีการนำไปใช้

(ชั้นที่ 1) ส่วนของ คีอ啡ที่ชื้อฟ (Coffee Shop)
พื้นที่ประมาณ 288.30 ตารางเมตร

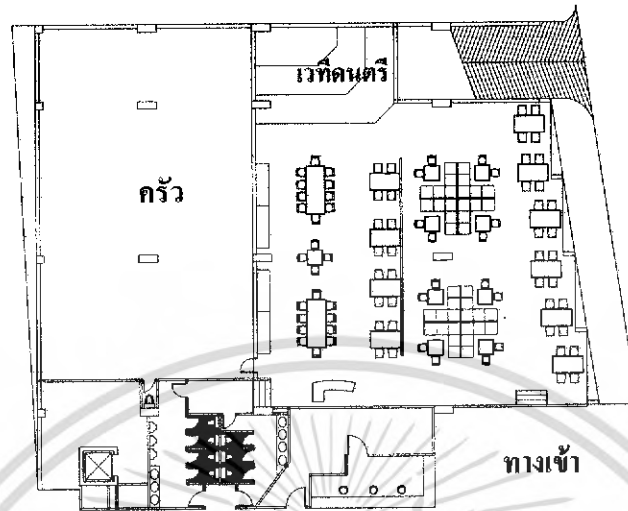

ภาพที่ 1.32 ส่วนของ COFFEE SHOP



ภาพที่ 1.33 บรรยากาศภายในของค้อ啡ที่ชื้อฟ



ภาพที่ 1.34 ส่วนของเวทีแสดง



ภาพที่ 1.35 ส่วนของเคาน์เตอร์แคชเชียร์



ภาพที่ 1.36 รูปแบบการของเฟอร์นิเจอร์

เอกสารนี้เป็นเอกสารที่สงวนไว้สำหรับการใช้งานเพื่อการศึกษาเท่านั้น ไม่อนุญาตให้นำไปใช้ประโยชน์ด้านการค้าไม่ว่ากรณีใดๆ ทั้งสิ้น อีกทั้งห้ามมิให้ดัดแปลงเนื้อหา และต้องอ้างอิงถึงเจ้าของเอกสารทุกครั้งที่มีการนำไปใช้

ตารางที่ 1.3 ปัญหา-แนวทางแก้ปัญหาส่วน COFFEE SHOP

ปัญหา	แนวทางแก้ปัญหา
1. ทางสัญจรภายในไม่สะดวกในการเดิน การจัดโต๊ะอาหารชิดติดกันมาก จนเกินไป	1. ออกแบบการวางเฟอร์นิเจอร์และทาง สัญจรให้ดูกว้างทำให้สะดวกแก่การเดิน สัญจรของผู้ใช้บริการ และพนักงาน
2. พื้นทรุดโทรมค่อนข้างมาก	2. เลือกใช้วัสดุที่ทนทานต่อการใช้งาน และ ทำความสะอาดง่าย รวมทั้งให้เหมาะแก่ การออกแบบที่เหมาะสม
3. ปัญหาทางด้านผนังเป็นลักษณะของ งานระบบ ไม่มีระบบการเก็บสายไฟที่ดี	3. ศึกษาเทคนิคการจัดสายไฟให้เหมาะสม
4. เพดานดูเต็มจนทำให้ดูแคบ อึดอัด	4. ออกแบบเพดาน โดยการทาสีอ่อน จะทำ ให้เพดานส่วนคอฟฟี่ชี้อปดูสูงขึ้น
5. เฟอร์นิเจอร์ทรุดโทรม ดูเก่าไม่น่าสนใจ	5. ศึกษาเฟอร์นิเจอร์ใหม่ ๆ เพื่อใช้ให้ เหมาะสมกับงาน
6. ส่วนโต๊ะวางบุฟเฟต์จัดวางไม่เรียบร้อย สีของผ้าที่ใช้ มองดูไม่เข้ากับบรรยากาศ	6. ศึกษาจิตวิทยาของสีเพื่อนำมาใช้ในงาน ออกแบบ

เอกสารนี้เป็นเอกสารที่สงวนไว้สำหรับการใช้งานเพื่อการศึกษาเท่านั้น ไม่อนุญาตให้นำไปใช้ประโยชน์ด้านการค้า
ไม่ว่ากรณีใดๆ ทั้งสิ้น อีกทั้งห้ามมิให้ดัดแปลงเนื้อหา และต้องอ้างอิงถึงเจ้าของเอกสารทุกครั้งที่มีการนำไปใช้

(ชั้นที่ 1) ส่วนของคัฟ และ เรสโตอ์รอง (PUB AND RESTAURANT)

พื้นที่ประมาณ 305.54 ตารางเมตร

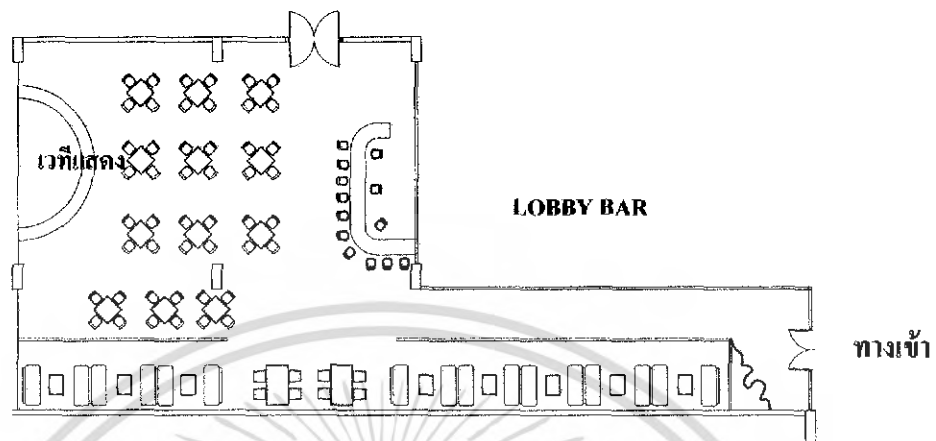

ภาพที่ 1.37 ส่วนของ PUB AND RESTAURANT



ภาพที่ 1.38 ส่วนทางเข้าของคัฟ อยู่ติดกับฝ่ายการตลาด



ภาพที่ 1.39 บริเวณเคาน์เตอร์บาร์

เอกสารนี้เป็นเอกสารที่สงวนไว้สำหรับการใช้งานเพื่อการศึกษาเท่านั้น ไม่อนุญาตให้นำไปใช้ประโยชน์ด้านการค้า
ไม่ว่ากรณีใดๆ ทั้งสิ้น อีกทั้งห้ามมิให้ดัดแปลงเนื้อหา และต้องอ้างอิงถึงเจ้าของเอกสารทุกครั้งที่มีการนำไปใช้

ตารางที่ 1.4 ปัญหา-แนวทางแก้ปัญหาส่วน PUB AND RESTAURANT

ปัญหา	แนวทางแก้ปัญหา
<ol style="list-style-type: none"> 1. ขาดความชัดเจนในเรื่องของภาพลักษณ์ ไม่เป็นการเชิญให้เดินเข้าสู่ภายใน 2. พื้นใช้วัสดุที่ค่อนข้างลื่นได้ง่าย 3. ปัญหาทางด้านผนังเป็นลักษณะของงานระบบ ที่ไม่มีระบบการเก็บสายไฟที่ดี 4. ไม่มีความชัดเจนในเรื่องของภาพลักษณ์ การ DESIGN ดูเกะกะไม่เป็นระเบียบ เนื่องจากนำผ้ามาตกแต่งมากเกินไป 5. เฟอร์นิเจอร์ไม่มีการ DESIGN อีกทั้งยังทรุดโทรมค่อนข้างมาก 	<ol style="list-style-type: none"> 1. ศึกษาข้อมูลในเรื่องของภาพลักษณ์ที่เหมาะสมเพื่อให้เกิดความน่าสนใจ 2.ศึกษาข้อมูลวัสดุ เพื่อนำมาใช้ออกแบบได้อย่างเหมาะสม 3.ศึกษาเทคนิคการจัดสายไฟให้เหมาะสม 4.ศึกษาในเรื่องของงาน DESIGN เพดาน เพื่อการออกแบบที่เหมาะสมและให้เกิดความน่าสนใจ 5.ศึกษารูปแบบของเฟอร์นิเจอร์และงาน DESIGN ให้เกิดความเหมาะสมและน่าสนใจ

เอกสารนี้เป็นเอกสารที่สงวนไว้สำหรับการใช้งานเพื่อการศึกษาเท่านั้น ไม่อนุญาตให้นำไปใช้ประโยชน์ด้านการค้าไม่ว่ากรณีใดๆ ทั้งสิ้น อีกทั้งห้ามมิให้ดัดแปลงเนื้อหา และต้องอ้างอิงถึงเจ้าของเอกสารทุกครั้งที่มีการนำไปใช้

(ชั้นที่ 2) ส่วนของห้องสัมมนา

พื้นที่ประมาณ 402.59 ตารางเมตร

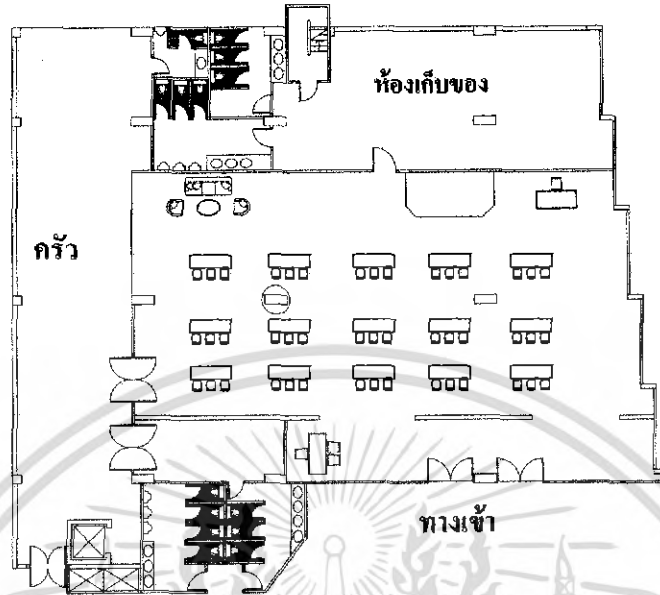

ภาพที่ 1.40 ส่วนห้องสัมมนา



ภาพที่ 1.41 ส่วนทางเข้าห้องสัมมนา

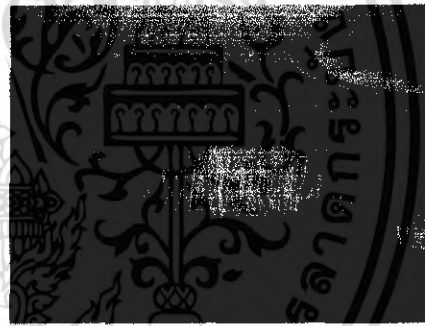

ภาพที่ 1.42 ส่วนของเวทีจัดแสดง

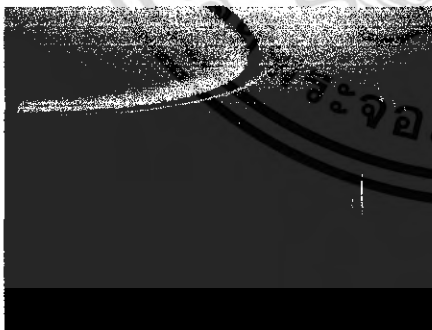

ภาพที่ 1.43 บริเวณโคครอบของห้องสัมมนา



ภาพที่ 1.44 ส่วนจัดเก็บโต๊ะจัดสัมมนา

เอกสารนี้เป็นเอกสารที่สงวนไว้สำหรับการใช้งานเพื่อการศึกษาเท่านั้น ไม่อนุญาตให้นำไปใช้ประโยชน์ด้านการค้า ไม่ว่าจะกรณีใดๆ ทั้งสิ้น อีกทั้งห้ามมิให้ดัดแปลงเนื้อหา และต้องอ้างอิงถึงเจ้าของเอกสารทุกครั้งที่มีการนำไปใช้

ตารางที่ 1.5 ปัญหา-แนวทางแก้ปัญหาส่วนห้อง สัมมนา

ปัญหา	แนวทางแก้ปัญหา
1. เพดานเตี้ยทำให้ดูแออัด 2.ผนังเป็นลักษณะของงานระบบ ที่ไม่มีระบบ เก็บสายไฟที่ดี 3.พื้นดูทรุดโทรมค่อนข้างมาก 4.ห้องเก็บอุปกรณ์เล็กไม่สามารถเก็บอุปกรณ์ ต่าง ๆ ได้เพียงพอ 5.ส่วนของเวทีจัดแสดงดูเก่า ขาดการ DESIGN	1.ศึกษาระบบการจัดแสงไฟ เพื่อให้ บรรยากาศภายในห้องสัมมนาดูไม่แออัด 2.ศึกษาระบบการจัดเก็บสายไฟเพื่อความ เหมาะสม 3.ศึกษาวัสดุปูพื้นให้เหมาะสม และน่าสนใจ 4.ศึกษาจำนวนของอุปกรณ์เพื่อนำมา ออกแบบขนาดห้องเก็บอุปกรณ์ให้ถูกต้อง เหมาะสม 5.ศึกษารูปแบบการจัดเวทีการแสดงให้เกิด ความน่าสนใจ

เอกสารนี้เป็นเอกสารที่สงวนไว้สำหรับการใช้งานเพื่อการศึกษาเท่านั้น ไม่อนุญาตให้นำไปใช้ประโยชน์ด้านการค้า
 ไม่ว่ากรณีใดๆ ทั้งสิ้น อีกทั้งห้ามมิให้ดัดแปลงเนื้อหา และต้องอ้างอิงถึงเจ้าของเอกสารทุกครั้งที่มีการนำไปใช้

(ชั้น 2) ห้องจัดเลี้ยง

พื้นที่ประมาณ 611.75 ตารางเมตร

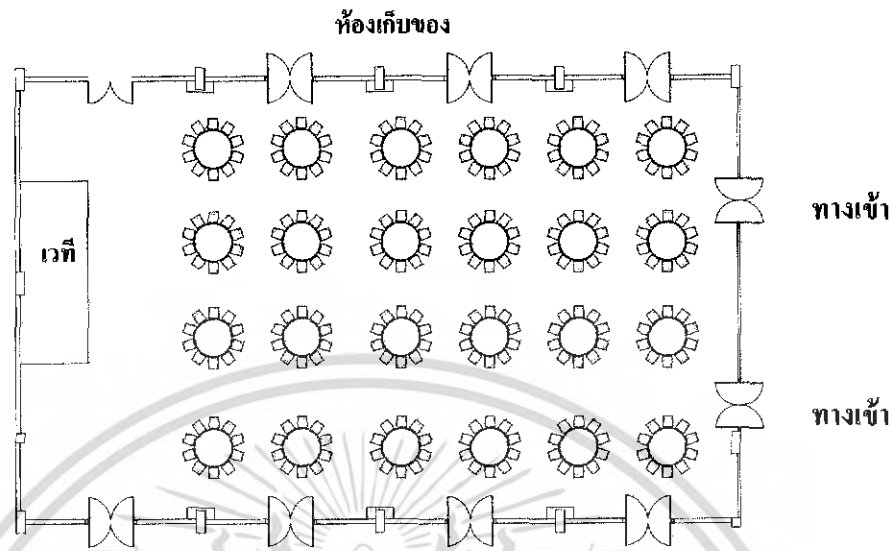

ภาพที่ 1.45 ส่วนของห้องจัดเลี้ยง



ภาพที่ 1.46 ส่วนโถงทางเดิน



ภาพที่ 1.47 ส่วนของเวทีจัดแสดง



ภาพที่ 1.48 บรรยากาศภายในของห้องจัดเลี้ยง



ภาพที่ 1.49 การจัดเก็บ โต๊ะ,เก้าอี้

เอกสารนี้เป็นเอกสารที่สงวนไว้สำหรับการใช้งานเพื่อการศึกษาเท่านั้น ไม่อนุญาตให้นำไปใช้ประโยชน์ด้านการค้าไม่ว่ากรณีใดๆ ทั้งสิ้น อีกทั้งห้ามมิให้ดัดแปลงเนื้อหา และต้องอ้างอิงถึงเจ้าของเอกสารทุกครั้งที่มีการนำไปใช้

ตารางที่ 1.6 ปัญหา-แนวทางแก้ปัญหาส่วนห้องจัดเลี้ยง

ปัญหา	แนวทางแก้ปัญหา
1.วัสดุพื้นคูลทรุดโทรมค่อนข้างมาก	1.ศึกษาวัสดุพื้น เพื่อนำมาออกแบบให้
2.ผนังดูเก่า มีรอยแตกร้าวตามผนังค่อนข้างมาก	ถูกต้องเหมาะสม
3.การเก็บโต๊ะ,เก้าอี้ ไม่เป็นระเบียบ เนื่องจาก	2.ศึกษาวัสดุผนังให้เหมาะสมกับ โครงสร้าง
ห้องเก็บของคับแคบ	3.ศึกษาจำนวนของเฟอร์นิเจอร์ เพื่อจะได้
4.เวทีแสดงไม่มี DESIGN	ออกแบบห้องเก็บของได้อย่างเหมาะสม
5.ภายในห้องจัดเลี้ยงค่อนข้างอับ เนื่องจากไม่มี	4.ศึกษาการออกแบบเวที ให้ดูน่าสนใจและ
เครื่องดูดอากาศ	ถูกต้องเหมาะสม
	5.ศึกษาข้อมูลเกี่ยวกับเครื่องดูดอากาศ เพื่อให้
	ภายในห้องจัดเลี้ยง ไม่มีกลิ่นอับ

เอกสารนี้เป็นเอกสารที่สงวนไว้สำหรับการใช้งานเพื่อการศึกษาเท่านั้น ไม่อนุญาตให้นำไปใช้ประโยชน์ด้านการค้า
ไม่ว่ากรณีใดๆ ทั้งสิ้น อีกทั้งห้ามมิให้ตัดแปลงเนื้อหา และต้องอ้างอิงถึงเจ้าของเอกสารทุกครั้งที่มีการนำไปใช้

(ชั้นที่ 3) สนุกเกอร์ และ นวดแผนโบราณ (Snooker and Thai Massage)
พื้นที่ประมาณ 369.84 ตารางเมตร

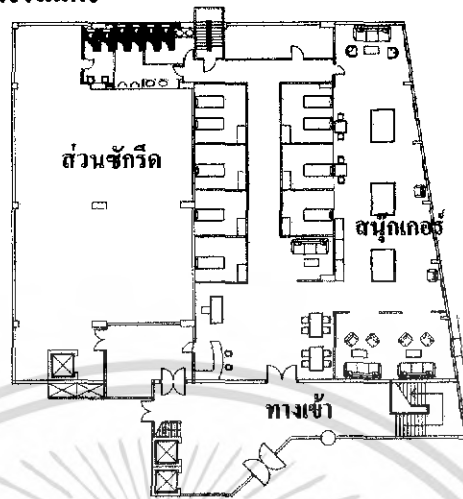

ภาพที่ 1.50 ส่วนของ ห้องสนุกเกอร์ และ นวดแผนไทย



ภาพที่ 1.51 โถงทางเข้าสนุกเกอร์และนวดแผนโบราณ

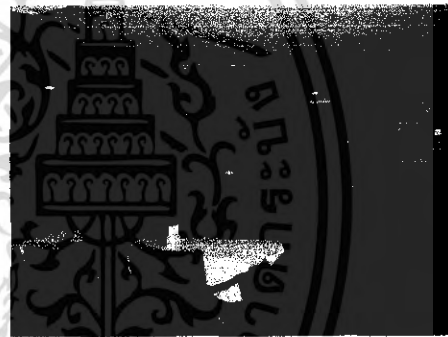

ภาพที่ 1.52 ส่วนทานอาหาร



ภาพที่ 1.53 โถงทางเดินภายใน

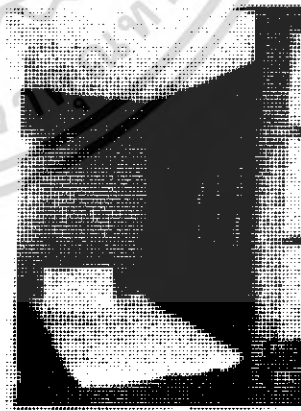

ภาพที่ 1.54 ส่วนของห้องนวด

เอกสารนี้เป็นเอกสารที่สงวนไว้สำหรับการใช้งานเพื่อการศึกษาเท่านั้น ไม่อนุญาตให้นำไปใช้ประโยชน์ด้านการค้า
ไม่ว่ากรณีใดๆ ทั้งสิ้น อีกทั้งห้ามมิให้ดัดแปลงเนื้อหา และต้องอ้างอิงถึงเจ้าของเอกสารทุกครั้งที่มีการนำไปใช้



ภาพที่ 1.55 ส่วนโต๊ะสนุกเกอร์

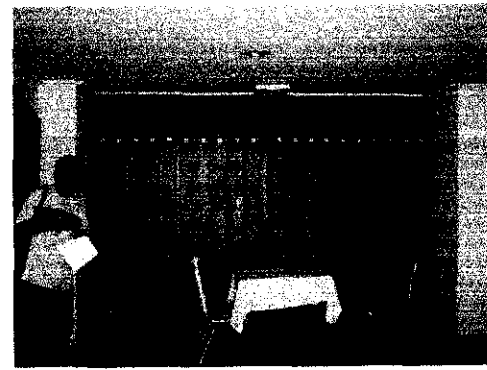

ภาพที่ 1.56 ส่วนเก็บไม้สนุกเกอร์

ตารางที่ 1.7 ปัญหา-แนวทางแก้ปัญหาห้อง สนุกเกอร์และนวดแผนไทย

ปัญหา	แนวทางแก้ปัญหา
1. FUNCTION ไม่เหมาะสม จัดไม่มีระบบระเบียบที่ดี	1.ปรับเปลี่ยนภายในห้องสนุกเกอร์และนวดแผนโบราณ ให้เป็นส่วน นวดสปา เนื่องจากปัจจุบันการนวดสปากำลังเป็นที่นิยม อีกทั้งยังช่วยผ่อนคลายให้กับผู้ใช้บริการ ได้เป็นอย่างดี
2. การ DESIGN คู่มือสมัย และทรูค ไทรมลงค่อนข้างมาก	2.ศึกษาการ DESIGN เพื่อการออกแบบได้อย่างถูกต้องเหมาะสม
3. กระเบื้องปูพื้นทรูค ไทรมค่อนข้างมาก	3.ศึกษาวัสดุปูพื้น ให้ดูน่าสนใจ
4. เฟอร์นิเจอร์ส่วนห้องสนุกเกอร์ทรูค ไทรมและเก้าอี้สมัย	4.ศึกษารูปแบบของเฟอร์นิเจอร์ เพื่อการออกแบบที่เหมาะสม
5. ทางสัญจรดูกววนไปมา พื้นที่แออัด คับแคบ ยิ่งเป็นส่วนของ โถงทางเดินห้องนวดแผนโบราณยิ่งคับแคบ แออัด	5.ศึกษาการวาง PLAN เพื่อการสัญจรที่สะดวกและถูกต้องเหมาะสม
6. ภายในห้องนวดแผนโบราณแออัด เนื่องจากบรรยากาศดูมืดอับ คับแคบ	6.ศึกษาระบบไฟฟ้า และการจัดแสงไฟที่เหมาะสมให้ภายในห้องดูไม่แออัด และคับแคบ

หมายเหตุ * เนื่องจาก ห้องสนุกเกอร์ และ นวดแผนไทย ค่อนข้างมีรูปแบบการวาง FUNCTION ที่ไม่เป็นระเบียบ และรูปแบบของส่วนสนุกเกอร์ กับส่วนนวดแผนไทย ก็ไม่เหมาะสมที่จะอยู่ใน PLAN เดียวกัน สภาพภายในก็ดูทรูค ไทรมค่อนข้างมาก

จึงนำมาปรับเปลี่ยนภายในของห้องสนุกเกอร์ และนวดแผนไทย ให้เป็นส่วนของ สปา ที่มีรูปแบบครบครัน เหมาะสม และกำลังเป็นที่สนใจอยู่ในขณะนี้ จึงอยากเสนอการนวดแบบ สปา ที่มีรูปแบบการนวดแบบไทย ซึ่งถือเป็นรูปแบบใหม่ของ โรงแรมหรูใจกลางเมืองสงขลา

ส่วนของห้องพัก

1. ห้อง SUPERIOR ROOM (DOUBLE BED)

พื้นที่ประมาณ 30.00 ตารางเมตร

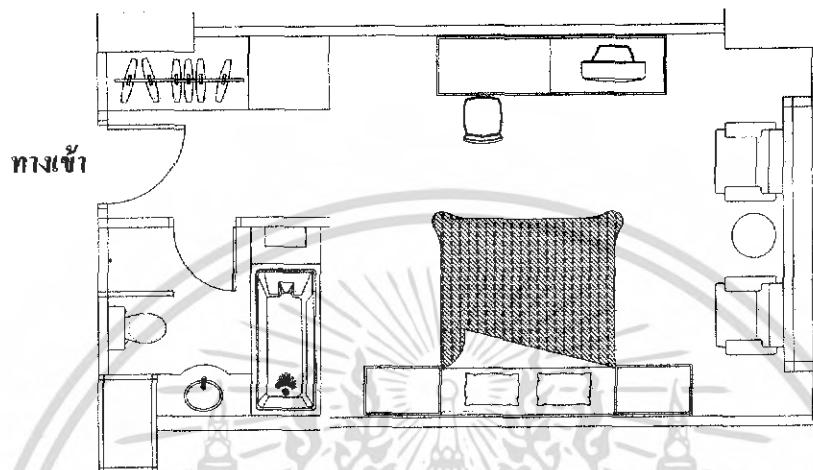

ภาพที่ 1.57 ส่วนของห้องพัก แบบ SUPERIOR (DOUBLE BED)

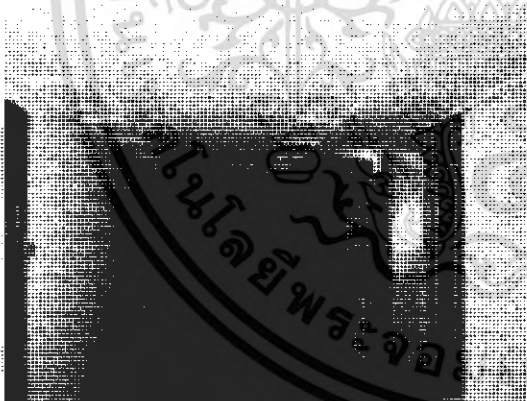

ภาพที่ 1.58 ส่วนโถงทางเดินของห้องพัก

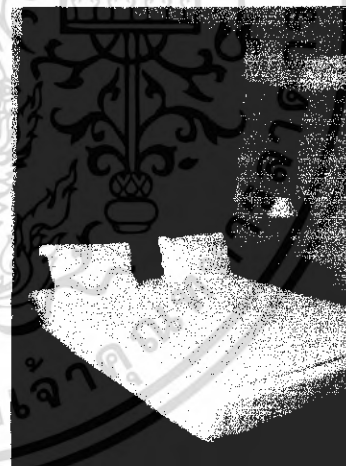

ภาพที่ 1.59 รูปเตียงนอนภายในห้อง

เอกสารนี้เป็นเอกสารที่สงวนไว้สำหรับการใช้งานเพื่อการศึกษาเท่านั้น ไม่อนุญาตให้นำไปใช้ประโยชน์ด้านการค้า
ไม่ว่ากรณีใดๆ ทั้งสิ้น อีกทั้งห้ามมิให้ดัดแปลงเนื้อหา และต้องอ้างอิงถึงเจ้าของเอกสารทุกครั้งที่มีการนำไปใช้

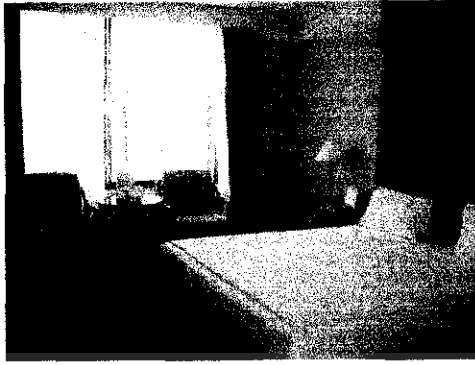

ภาพที่ 1.60 บรรยากาศภายในห้องพัก



ภาพที่ 1.61 ส่วนของห้องน้ำ

ตารางที่ 1.8 ปัญหา-แนวทางแก้ปัญหาส่วนห้องพักแบบ SUPERIOR (DOUBLE BED)

ปัญหา	แนวทางแก้ปัญหา
1. ส่วนโถงทางเดินค่อนข้างมืด คู่อึดอัด	1.ศึกษาระบบการจัดแสงไฟ เพื่อสร้างบรรยากาศภายในโถงทางเดินให้เหมาะสม
2. การออกแบบภายในดูคล้ายสมัย ไม่น่าสนใจ ขาดการ DESIGN	2. ศึกษาข้อมูลการ DESIGN เพื่อออกแบบให้เกิดความน่าสนใจ
3. พื้นค่อนข้างทรุดโทรม	3. ศึกษาวัสดุพื้นให้เหมาะสมกับห้องพัก
4. ไม่มีเอกลักษณ์ที่ชัดเจน มองดูไม่น่าสนใจ	4. ศึกษาเอกลักษณ์ ศิลปะและวัฒนธรรมของจังหวัดสงขลา เพื่อนำมาออกแบบให้เกิดเอกลักษณ์
5. ไม่มีการจัดเก็บสายไฟ มองดูเกะกะ	5. ศึกษาระบบจัดเก็บสายไฟ เพื่อนำมาใช้ให้ถูกต้องเหมาะสม

เอกสารนี้เป็นเอกสารที่สงวนไว้สำหรับการใช้งานเพื่อการศึกษาเท่านั้น ไม่อนุญาตให้นำไปใช้ประโยชน์ด้านการค้าไม่ว่ากรณีใดๆ ทั้งสิ้น อีกทั้งห้ามมิให้ดัดแปลงเนื้อหา และต้องอ้างอิงถึงเจ้าของเอกสารทุกครั้งที่มีการนำไปใช้

ห้อง SUPERIOR ROOM (TWIN BED)
พื้นที่ประมาณ 30.00 ตารางเมตร

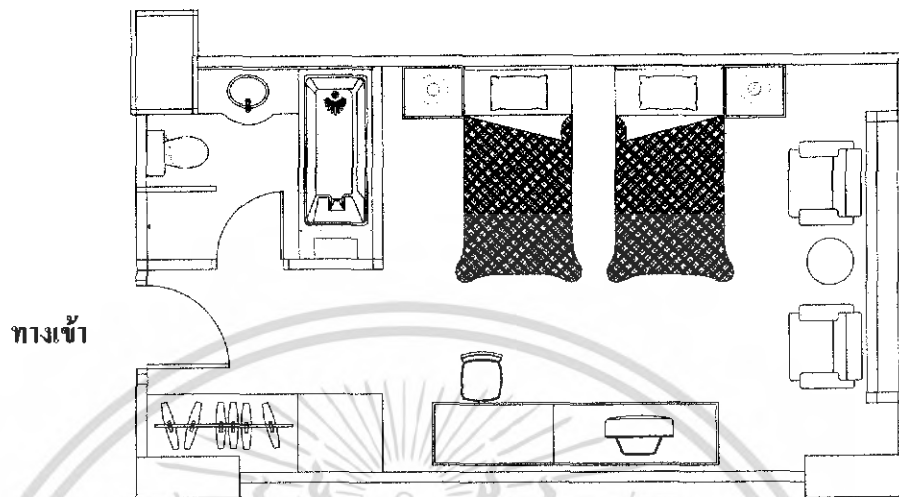

ภาพที่ 1.62 ห้องพักแบบ SUPERIOR (TWIN)

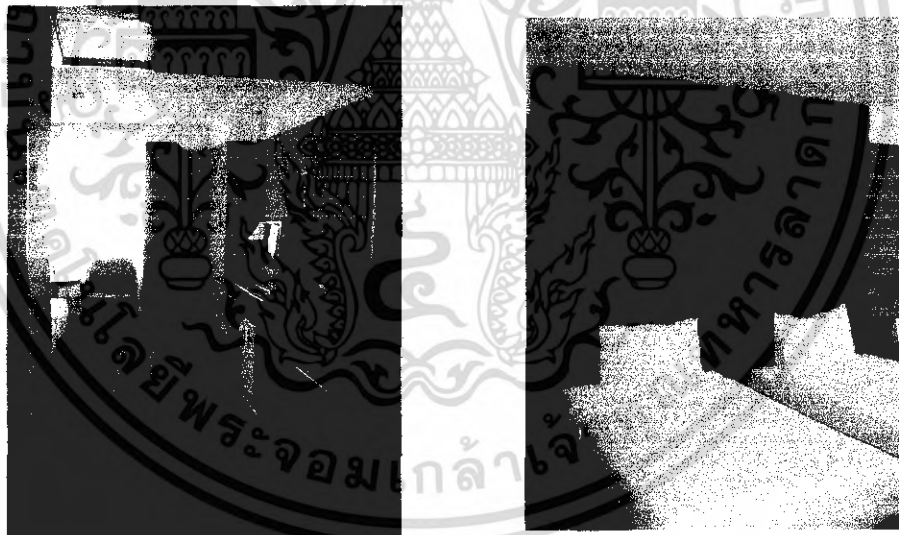

ภาพที่ 1.63 รูปที่มองจากประตูทางเข้า

ภาพที่ 1.64 รูปแบบของเตียงนอน

เอกสารนี้เป็นเอกสารที่สงวนไว้สำหรับการใช้งานเพื่อการศึกษาเท่านั้น ไม่อนุญาตให้นำไปใช้ประโยชน์ด้านการค้าไม่ว่ากรณีใดๆ ทั้งสิ้น อีกทั้งห้ามมิให้ดัดแปลงเนื้อหา และต้องอ้างอิงถึงเจ้าของเอกสารทุกครั้งที่มีการนำไปใช้

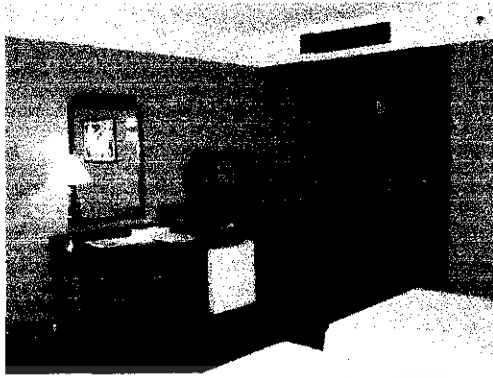

ภาพที่ 1.65 รูปแบบการ DESIGN ภายใน

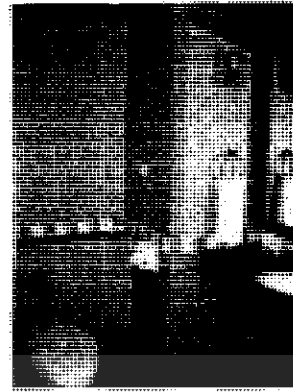

ภาพที่ 1.66 ห้องน้ำภายในห้องพัก

ตารางที่ 1.9 ปัญหา-แนวทางแก้ปัญหาห้องพักแบบ SUPERIOR (TWIN)

ปัญหา	แนวทางแก้ปัญหา
1.รูปแบบ DESIGN คล้าสมัย ไม่น่าสนใจ	1.ศึกษาข้อมูล DESIGN เพื่อนำมาออกแบบภายในห้องพักให้น่าสนใจ
2.พื้นทรูคโทรมค่อนข้างมาก	2.ศึกษาข้อมูลของวัสดุปูพื้น ให้ดูเหมาะสม
3.มีรอยแตกร้าวของผนัง	3.ศึกษาข้อมูลของวัสดุสำหรับตกแต่งผนังและระบบโครงสร้างต่าง ๆ ภายในอาคาร
4.สีภายในห้องดูจืดจางมากเกินไป	4.ศึกษาจิตวิทยาเกี่ยวกับสี เพื่อออกแบบให้ถูกต้องเหมาะสม
5.ส่วนของเพดานทรูคโทรม เกิดคราบของน้ำซึมตามเพดานบางส่วน	5.ศึกษาข้อมูลเกี่ยวกับวัสดุใหม่ ๆ และคุณสมบัติเพื่อความเหมาะสมถูกต้อง
6.ขาดเอกลักษณ์ที่น่าสนใจภายในห้องพัก	6.ศึกษาเอกลักษณ์ ศิลปวัฒนธรรมของจังหวัดสงขลา เพื่อนำมาออกแบบให้น่าสนใจ

เอกสารนี้เป็นเอกสารที่สงวนไว้สำหรับการใช้งานเพื่อการศึกษาเท่านั้น ไม่อนุญาตให้นำไปใช้ประโยชน์ด้านการค้าไม่ว่ากรณีใดๆ ทั้งสิ้น อีกทั้งห้ามมิให้ดัดแปลงเนื้อหา และต้องอ้างอิงถึงเจ้าของเอกสารทุกครั้งที่มีการนำไปใช้

ห้อง EXECUTIVE SUITE

พื้นที่ประมาณ 74.82 ตารางเมตร

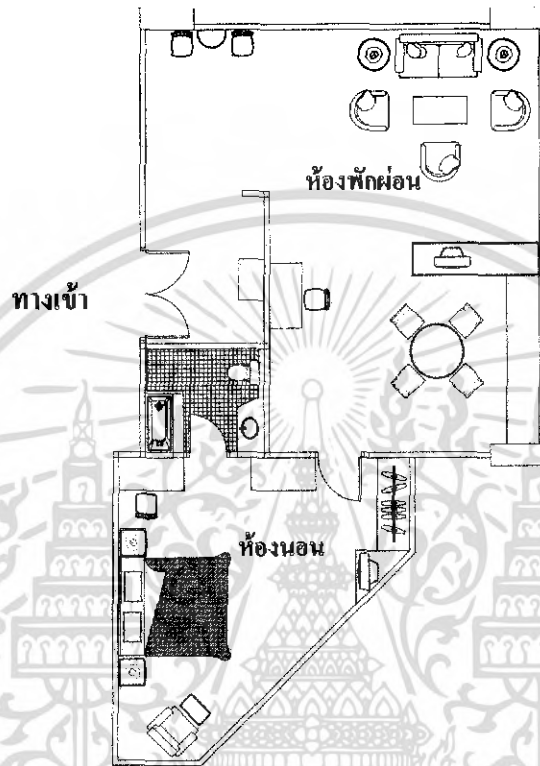

ภาพที่ 1.67 ส่วนห้องพักผ่อน EXECUTIVE SUITE



ภาพที่ 1.68 โถงภายในห้องพัก



ภาพที่ 1.69 บรรยากาศของส่วนพักผ่อน

เอกสารนี้เป็นเอกสารที่สงวนไว้สำหรับการใช้งานเพื่อการศึกษาเท่านั้น ไม่อนุญาตให้นำไปใช้ประโยชน์ด้านการค้าไม่ว่ากรณีใดๆ ทั้งสิ้น อีกทั้งห้ามมิให้ดัดแปลงเนื้อหา และต้องอ้างอิงถึงเจ้าของเอกสารทุกครั้งที่มีการนำไปใช้

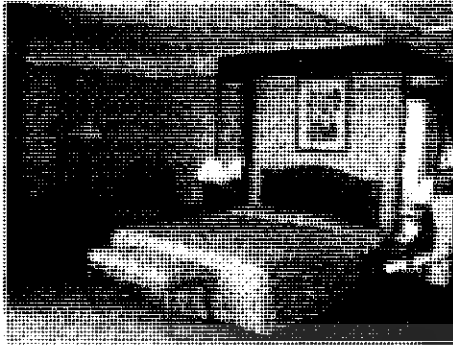

ภาพที่ 1.70 ส่วนของห้องนอน



ภาพที่ 1.71 ห้องนำภายในห้องพัก

ตารางที่ 1.10 ปัญหา-แนวทางแก้ปัญหาห้องพักแบบ EXECUTIVE SUITE

ปัญหา	แนวทางแก้ปัญหา
1. ไม่มีเอกลักษณ์ที่น่าสนใจ	1. ศึกษาเอกลักษณ์ ศิลปวัฒนธรรมของจังหวัดสงขลา เพื่อนำมาออกแบบให้เกิดความน่าสนใจ
2. การปูพื้นภายในห้องดูไม่เป็นระเบียบ ใช้วัสดุหลากหลายรูปแบบ มากเกินไป	2. ศึกษาวัสดุปูพื้น เพื่อนำมาออกแบบให้ถูกต้องเหมาะสม
3. ส่วนของวอลเปเปอร์ผนังลอกออกมาอย่างเห็นได้ชัดเจน	3. ศึกษาวัสดุผนังใหม่ ๆ เพื่อให้เกิดความน่าสนใจ
4. เฟอร์นิเจอร์ทรุดโทรมค่อนข้างมาก	4. ศึกษารูปแบบเฟอร์นิเจอร์ เพื่อนำมาออกแบบให้เกิดความน่าสนใจ

เอกสารนี้เป็นเอกสารที่สงวนไว้สำหรับการใช้งานเพื่อการศึกษาเท่านั้น ไม่อนุญาตให้นำไปใช้ประโยชน์ด้านการค้าไม่ว่ากรณีใดๆ ทั้งสิ้น อีกทั้งห้ามมิให้ดัดแปลงเนื้อหา และต้องอ้างอิงถึงเจ้าของเอกสารทุกครั้งที่มีการนำไปใช้

ห้อง PRESIDENTIAL SUITE

พื้นที่ประมาณ 100.45 ตารางเมตร

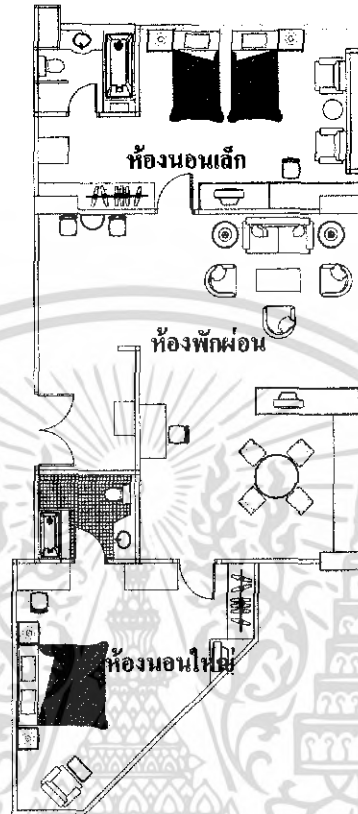

ภาพที่ 1.72 ส่วนของห้อง PRESIDENTIAL SUITE

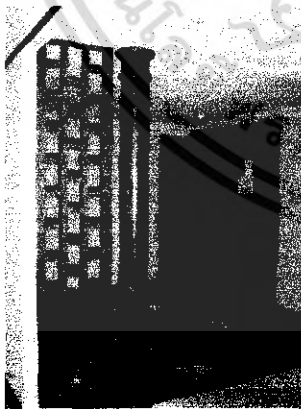

ภาพที่ 1.73 ส่วนของโถงภายในห้องพัก



ภาพที่ 1.74 บรรยากาศส่วนห้องพักผ่อน

เอกสารนี้เป็นเอกสารที่สงวนไว้สำหรับการใช้งานเพื่อการศึกษาเท่านั้น ไม่อนุญาตให้นำไปใช้ประโยชน์ด้านการค้าไม่ว่ากรณีใดๆ ทั้งสิ้น อีกทั้งห้ามมิให้ดัดแปลงเนื้อหา และต้องอ้างอิงถึงเจ้าของเอกสารทุกครั้งที่มีการนำไปใช้

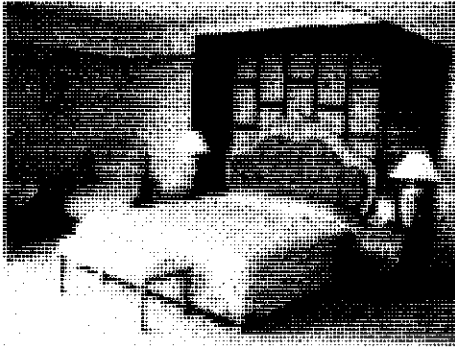

ภาพที่ 1.75 มุมมองจากห้องนอนใหญ่

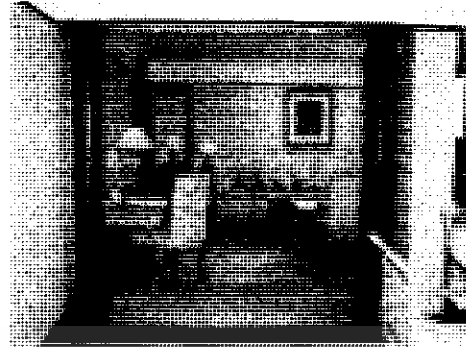

ภาพที่ 1.76 ส่วนของห้องนอนใหญ่



ภาพที่ 1.77 ส่วนของห้องนอนเล็ก



ภาพที่ 1.78 ส่วนของห้องน้ำภายในห้องพัก

ตารางที่ 1.11 ปัญหา-แนวทางแก้ปัญหาห้องพักแบบ PRESIDENTIAL SUITE

ปัญหา	แนวทางแก้ปัญหา
1. ไม่มีเอกลักษณ์ที่น่าสนใจ	1. ศึกษาเอกลักษณ์ ศิลปวัฒนธรรมของจังหวัดสงขลาเพื่อนำมาออกแบบให้เกิดความน่าสนใจ
2. การปูพื้นภายในห้องไม่เป็นระเบียบ ใช้วัสดุหลากหลายมากเกินไป	2. ศึกษาข้อมูลวัสดุปูพื้น เพื่อนำมาออกแบบได้อย่างถูกต้องเหมาะสม
3. ส่วนของวอลเปเปอร์หลุดลอกมองเห็นได้อย่างชัดเจน	3. ศึกษาวัสดุผนัง เพื่อนำมาออกแบบได้อย่างถูกต้องเหมาะสม
4. เฟอร์นิเจอร์ทรุดโทรมค่อนข้างมาก	4. ศึกษารูปแบบเฟอร์นิเจอร์ เพื่อออกแบบได้อย่างน่าสนใจ

เอกสารนี้เป็นเอกสารที่สงวนไว้สำหรับการใช้งานเพื่อการศึกษาเท่านั้น ไม่อนุญาตให้นำไปใช้ประโยชน์ด้านการค้าไม่ว่ากรณีใดๆ ทั้งสิ้น อีกทั้งห้ามมิให้ดัดแปลงเนื้อหา และต้องอ้างอิงถึงเจ้าของเอกสารทุกครั้งที่มีการนำไปใช้

1.6 ที่มาของปัญหา

โครงการแห่งนี้เป็นสถานที่ดำเนินการธุรกิจในการให้บริการและด้านต่างๆ ดังนั้นสถานที่และการบริการมีความสำคัญเป็นอย่างมากจึงควรเป็นสถานที่ที่มีความเป็นระดับมาตรฐานเพื่อสร้างความพึงพอใจให้กับผู้ใช้บริการ

1. โครงการนี้เป็นสถานที่ที่เน้นในส่วนของการบริการควรมีการปรับปรุงในการแต่งภายในของโครงการให้อยู่ในระดับมาตรฐานและมีความสวยงาม
2. โครงการนี้เป็นโครงการที่ยังไม่มีความเป็นเอกลักษณ์มากนักที่จะสามารถดึงดูดความสนใจของลูกค้าที่จะมาใช้บริการโรงแรม
3. โครงการนี้เปิดบริการเป็นเวลา 11 ปี ทำให้ภายในของโครงการดูทำรุดทุดโทรมค่อนข้างมาก อีกทั้งบางส่วนของโครงการยังดูมืด อัด ไม่น่าสนใจ

1.7 แนวทางการแก้ปัญหา

1. ศึกษาการจัดวางภายในโครงการและการตกแต่งภายในโครงการให้มีความสวยงามและมีความเป็นมาตรฐาน
2. ศึกษาการสร้างลักษณะเฉพาะให้มีความเป็นเอกลักษณ์ที่เหมาะสมกับโครงการ โดยการศึกษาโครงการเปรียบเทียบข้อมูลต่างๆของส่วนที่จะทำการตกแต่ง
3. ศึกษาถึงพฤติกรรม เนื้อที่ใช้สอย การระบายอากาศ เรื่องของแสง และวัสดุอุปกรณ์ต่าง ๆ ที่จะนำมาใช้ออกแบบสถาปัตยกรรมภายใน โดยคำนึงถึงประโยชน์ใช้สอย ความสวยงาม ความปลอดภัย การบำรุงรักษาและเกิดประสิทธิภาพการใช้งาน

1.8 วิธีดำเนินการวิจัย

วิธีการดำเนินการทำปริญญาานิพนธ์มีวิธีการและขั้นตอนโดยลำดับดังต่อไปนี้

1. ศึกษาข้อมูลทั่วไปของโครงการ
 - ประวัติความเป็นมาและวัตถุประสงค์ของโครงการ
 - สถานที่ตั้งและสภาพแวดล้อมทั้งทางด้านกายภาพที่มีผลต่อโครงการ
 - พฤติกรรมของผู้ใช้
 - พื้นที่ใช้สอยภายในตัวโรงแรม
2. ศึกษาโครงการเปรียบเทียบ โครงการที่มีลักษณะใกล้เคียงกัน
3. ศึกษาการวิเคราะห์โครงการ
 - วิเคราะห์พฤติกรรมและประเภทผู้ใช้บริการ

- วิเคราะห์ระบบการทำงานหน่วยงาน การให้บริการ ความสัมพันธ์ส่วนต่าง ๆ ภายในโรงแรม
- 4. ศึกษาระบบต่าง ๆ ที่ใช้ในโครงการ
 - ระบบไฟฟ้า
 - ปรับอากาศ
 - ระบบรักษาความปลอดภัย
 - ระบบอุปกรณ์ต่าง ๆ ที่ใช้ในโครงการ
 - วัสดุต่าง ๆ ที่นำมาใช้ในการออกแบบ

ขอบเขตของโครงการ

โครงการเสนอแนะปรับปรุงออกแบบสถาปัตยกรรมภายใน โรงแรม พาวีเลียน สงขลา ตั้งอยู่ 17 ถนนปละท่า สงขลา

ลักษณะอาคาร – เป็นอาคารคอนกรีตเสริมเหล็ก 9 ชั้น (ไม่รวมชั้นใต้ดิน)

1.9 ขอบเขตของโครงการ

โครงการออกแบบสถาปัตยกรรมภายใน โรงแรม พาวีเลียน สงขลา

ลักษณะโครงการ อาคารคอนกรีตเสริมเหล็ก สูง 9 ชั้น

สถานที่ตั้ง 17 ถนนปละท่า สงขลา 90000

พื้นที่รวมของโครงการ โดยประมาณ 14026.50 ตารางเมตร

ชั้นใต้ดิน (BASEMENT - LOWER GROUND FLOOR)

ประกอบไปด้วย

ลานจอดรถทั้งหมด 52 คัน	(CARS PARKING)
ห้องเครื่องส่วนของโรงแรม	(LIFT LOBBY)
ทางเดิน	(CORRIDOR)
ห้องเก็บของ	(STORAGE)
บ่อลิฟต์	(MAIN STAIR)
ห้องน้ำ ชาย / หญิง	(TOILET)

รวมพื้นที่โดยประมาณ 2081.70 ตารางเมตร

ชั้น 1 (FLOOR 1.)

เอกสารนี้เป็นเอกสารที่สงวนไว้สำหรับการใช้งานเพื่อการศึกษาเท่านั้น ไม่อนุญาตให้นำไปใช้ประโยชน์ด้านการค้า ไม่ว่าจะกรณีใดๆ ทั้งสิ้น อีกทั้งห้ามมิให้ดัดแปลงเนื้อหา และต้องอ้างอิงถึงเจ้าของเอกสารทุกครั้งที่มีการนำไปใช้

ประกอบไปด้วย

โถงทางเข้า	(ENTRANCE HALL)
ล็อบบี้	(LOBBY)
สำนักงาน	(OFFICE)
คอฟฟี่ช็อป	(COFFEE SHOP)
ครัว	(KITCHEN)
ผับ และ เรสเทอรัรนต์	(PUB AND RESTAURANT)
ล็อบบี้บาร์	(LOBBY BAR)
ลิฟต์โรงแรม	(LIFT HOTEL)
ห้องน้ำ ชาย / หญิง	(TOILET)
โถงทางเดิน	(FOYER)
ห้องเครื่องลิฟต์	(SERVICE ROOM)
ลิฟต์	(LIFT)
ลิฟต์ชั้นของ	(LIFT)
ห้องอินเทอร์เน็ต	(INTERNET)
จอดรถ	(CARS PARKING)

รวมพื้นที่โดยประมาณ 1943.62 ตารางเมตร

ชั้นที่ 2 (FLOOR 2)

ประกอบไปด้วย

ห้องสัมมนา	(SENINAR)
ห้องจัดเลี้ยง	(MEETING ROOM)
ครัว	(KITCHEN)
ทางเดิน	(CORRIDOR)
ลิฟต์	(LIFT LOBBY)
โถงลิฟต์	(LIFT LOBBY)
ห้องน้ำ ชาย / หญิง	(TOILET)
ห้องเก็บของ	(STORAGE ROOM)
ลิฟต์ส่งของ (ลิฟต์ 1)	(SERVICE LIFT)

เอกสารนี้เป็นเอกสารที่สงวนไว้สำหรับการใช้งานเพื่อการศึกษาเท่านั้น ไม่อนุญาตให้นำไปใช้ประโยชน์ด้านการค้า
ไม่ว่ากรณีใดๆ ทั้งสิ้น อีกทั้งห้ามมิให้ตัดแปลงเนื้อหา และต้องอ้างอิงถึงเจ้าของเอกสารทุกครั้งที่มีการนำไปใช้

บันไดหนีไฟ

(FIRE STAIRCASE)

รวมพื้นที่โดยประมาณ

1943.62

ตารางเมตร

ชั้นที่ 3 (3 FLOOR)

ประกอบไปด้วย

สนุกเกอร์ และ นวดแผนโบราณ	(SNOOKER and THAI MASSAGE)
สำนักงาน	(OFFICE)
ห้องซักรีด	(LAUNDRY and HOUSE KEEPER)
ห้องน้ำชาย/หญิง	(TOILET)
ทางเดิน	(CORRIDOR)
ลิฟต์	(LIFT)
ลิฟต์ชั้นของ	(SERVICE LIFT)
โถงลิฟต์	(LIFT LOBBY)
บันไดหนีไฟ	(FIRE STAIRCASE)

รวมพื้นที่โดยประมาณ

1943.62

ตารางเมตร

ชั้นที่ 4-8 (4-8 FLOOR)

ประกอบไปด้วย

ส่วนของห้องพักประกอบด้วย	
โถงลิฟต์	(LIFT LOBBY)
ลิฟต์ชั้นของ	(SERVICE LIFE)
ลิฟต์	(LIFE)
ทางเดิน	(CORRIDOR)
บันไดหนีไฟ	(FIRE STAIR CASE)
ห้องเครื่องลิฟต์	(LIFT MACHINE ROOM)

รวมพื้นที่โดยประมาณ

1018.99

ตารางเมตร

เอกสารนี้เป็นเอกสารที่สงวนไว้สำหรับการใช้งานเพื่อการศึกษาเท่านั้น ไม่อนุญาตให้นำไปใช้ประโยชน์ด้านการค้า
ไม่ว่ากรณีใดๆ ทั้งสิ้น อีกทั้งห้ามมิให้ดัดแปลงเนื้อหา และต้องอ้างอิงถึงเจ้าของเอกสารทุกครั้งที่มีการนำไปใช้

ชั้นที่ 9 (9 FLOOR)**ประกอบไปด้วย**

ส่วนของห้องพักประกอบด้วย

ห้องพักเข้าของโรงแรม	(PENT HOUSE)
โถงลิฟต์	(LIFT LOBBY)
ลิฟต์	(LIFE)
ลิฟต์ขนของ	(SERVICE LIFE)
ห้องเก็บของ	(STORAGE ROOM)
ห้องเครื่องลิฟต์	(LIFT MACHINE ROOM)
บันไดหนีไฟ	(FIRE STAIR CASE)

รวมพื้นที่โดยประมาณ 1018.99 ตารางเมตร

ทางเดินลาดฟ้า (SKY WALK)**ประกอบไปด้วย**

บันไดหลัก	(MAIN STAIR)
ห้องเครื่องลิฟต์	(LIFT MACHINE ROOM)

รวมพื้นที่โดยประมาณ 1018.99 ตารางเมตร

โรงแรม พาวี่เลียน เป็นโรงแรมที่มีจำนวนห้องพัก 179 ห้อง ห้องพักดังกล่าวอยู่ในชั้นที่ 4-9 ของอาคารโรงแรม โดยแบ่งออกเป็น

- ห้องพักแบบ SUPERIOR ROOM (DOUBLE BED)
- ห้องพักแบบ SUPERIOR ROOM (TWIN BED)
- ห้องพักแบบ EXECUTIVE SUITE
- ห้องพักแบบ PRESIDENTIAL SUITE

รวมพื้นที่โดยประมาณ 14026.50 ตารางเมตร

เอกสารนี้เป็นเอกสารที่สงวนไว้สำหรับการใช้งานเพื่อการศึกษาเท่านั้น ไม่อนุญาตให้นำไปใช้ประโยชน์ด้านการค้าไม่ว่ากรณีใดๆ ทั้งสิ้น อีกทั้งห้ามมิให้ดัดแปลงเนื้อหา และต้องอ้างอิงถึงเจ้าของเอกสารทุกครั้งที่มีการนำไปใช้

1.10 ขอบเขตในการออกแบบ

เนื่องจากทางโรงแรม พาวีเลียน สงขลาได้มีการปรับปรุงโครงการจึงมีการปรับปรุงในเรื่องของโซนการให้บริการตั้งแต่ชั้นที่ 1-9 และในส่วนห้องพัก เพื่อให้เกิดประสิทธิภาพในการทำงานมากยิ่งขึ้น และในส่วนของกรอบแบบสถาปัตยกรรมภายในให้เป็นไปในแนวทางเดียวกัน ได้เลือกทำเฉพาะส่วนดังต่อไปนี้

ชั้นที่ 1 (1-FLOOR)

ประกอบไปด้วย

- โถงต้อนรับ(LOBBY HALL)	296.83	ตารางเมตร
- คี้อฟฟี่ช้อป(COFFEE SHOP)	288.30	ตารางเมตร
- ผับ และ เรสเตอรัรรองส์ (PUB AND RESTAURANT)	305.34	ตารางเมตร
- ล็อบบี้บาร์ (LOBBY BAR)	194.17	ตารางเมตร
- ห้องน้ำ (TOILET)	35.15	ตารางเมตร

ชั้นที่ 2 (2 FLOOR)

ประกอบไปด้วย

- โถงลิฟต์ (LIFT LOBBY)	126.77	ตารางเมตร
- ห้องจัดเลี้ยง (BANQUET ROOM)	611.75	ตารางเมตร
- ห้องสัมมนา (SEMINAR)	402.59	ตารางเมตร
- โถงทางเดิน (FOYER)	162.50	ตารางเมตร

ชั้นที่ 3 (3 FLOOR)

ประกอบไปด้วย

- โถงลิฟต์ (LIFT LOBBY)	77.70	ตารางเมตร
- สปา (SPA)	369.84	ตารางเมตร
รวม	2870.94	ตารางเมตร

หมายเหตุ * ได้ปรับเปลี่ยนส่วน อนุภกเกอร์ และ ผนคผนคโบราณ เป็นส่วนของห้องผนค สปา

ชั้นที่ 4-9 (4-9 FLOOR)

ประกอบไปด้วย

-ห้องพักแบบ SUPERIOR (DOUBLE BED)	30.00	ตารางเมตร
-----------------------------------	-------	-----------

เอกสารนี้เป็นเอกสารที่สงวนไว้สำหรับการใช้งานเพื่อการศึกษาเท่านั้น ไม่อนุญาตให้นำไปใช้ประโยชน์ด้านการค้าไม่ว่ากรณีใดๆ ทั้งสิ้น อีกทั้งห้ามมิให้ดัดแปลงเนื้อหา และต้องอ้างอิงถึงเจ้าของเอกสารทุกครั้งที่มีการนำไปใช้

-ห้องพักแบบ SUPERIOR (TWIN BED)	30.00	ตารางเมตร
-ห้องพักแบบ EXECUTIVE SUITE	74.82	ตารางเมตร
-ห้องพักแบบ PRESIDENTIAL SUITE	100.45	ตารางเมตร
รวม	235.27	ตารางเมตร
รวมพื้นที่ทั้งหมด	3106.21	ตารางเมตร

1.11 ประโยชน์ที่คาดว่าจะได้รับจากการทำปริญญาโท

1. ได้ศึกษารายละเอียดของโครงการ ข้อมูลพื้นฐานของโครงการรวมทั้งพื้นที่ใช้สอยนำไปประยุกต์ใช้ในงานออกแบบโรงแรมธุรกิจใจกลางเมืองสงขลา
2. ได้ศึกษาวิเคราะห์ความต้องการโดยทั่วไปของกิจกรรมต่าง ๆ ที่เกิดขึ้นในโรงแรม พฤติกรรมของผู้ให้บริการ และผู้รับบริการ รู้ถึงปัญหา ต่าง ๆ ที่เกิดขึ้นนำไปสู่การวิเคราะห์หาแนวทางแก้ไข
3. ได้ศึกษาค้นคว้าศิลปวัฒนธรรมไทย รูปแบบสถาปัตยกรรมไทยทางภาคใต้ วิถีชีวิตความเป็นอยู่แบบไทยทางภาคใต้
4. ได้รู้จักวิเคราะห์แก้ไขปัญหา ในส่วนปรับปรุงให้มีความเหมาะสมกับการใช้งานและการออกแบบตกแต่งภายในให้มีความสอดคล้องกับสภาพแวดล้อม
5. เป็นกรณีศึกษา สำหรับผู้ต้องการศึกษา ค้นคว้าหาข้อมูลเพื่อเป็นแนวทางในการออกแบบต่อไป

เอกสารนี้เป็นเอกสารที่สงวนไว้สำหรับการใช้งานเพื่อการศึกษาเท่านั้น ไม่อนุญาตให้นำไปใช้ประโยชน์ด้านการค้าไม่ว่ากรณีใดๆ ทั้งสิ้น อีกทั้งห้ามมิให้ดัดแปลงเนื้อหา และต้องอ้างอิงถึงเจ้าของเอกสารทุกครั้งที่มีการนำไปใช้

บทที่ 2

การศึกษาข้อมูลพื้นฐาน

2.1 ความหมายและประวัติความเป็นมาของโรงแรม

ความหมายแต่เดิมนั้น คำว่า “ โรงแรม “ คือ เป็นสถานที่รองรับนักท่องเที่ยว เพื่อใช้เป็นที่พักแรมระหว่างการเดินทางของนักท่องเที่ยวเท่านั้น

สำหรับในปัจจุบัน โรงแรมได้เพิ่มความสะดวกสบายมีการให้บริการด้านต่างๆ เพื่อสนองความต้องการของผู้ใช้บริการ โดยมีองค์ประกอบหลายอย่างมากมายที่จะเป็นขั้นตอนประกอบเป็นโรงแรมขึ้นมา เริ่มจากสถานที่ เงินสนับสนุน การออกแบบวางผังอาคาร การออกแบบตกแต่งภายในที่เหมาะสมและถูกต้อง การดำเนินการในงานส่วนอื่นๆที่จะสนับสนุนเป็นองค์ประกอบของโรงแรม โรงแรมในปัจจุบันมีรูปร่าง รูปทรง และโครงสร้างที่มั่นคงสวยงามเพื่อดึงดูดลูกค้า รวมทั้งการให้บริการที่มีลูกค้าเป็นสำคัญ ในการดำเนินการธุรกิจโรงแรมค่อนข้างโอบอ้อมรวมทั้งธุรกิจอื่นๆเข้าไว้ด้วยกัน จะเห็นได้ว่าความสำคัญของโรงแรมนั้นมิได้เป็นเพียงสถานที่รองรับการเดินทางเช่นในอดีตที่ผ่านมา หากแต่ความหมายของโรงแรมในปัจจุบัน ครอบคลุมไปถึงการหาธุรกิจ การติดต่อการพบปะสังสรรค์และการใช้ประโยชน์ทางด้านอื่นๆ ได้อีกมากมาย

2.1.1 ยุคแรกของธุรกิจโรงแรม

ธุรกิจโรงแรมเริ่มเกิดขึ้นครั้งแรกในประเทศอังกฤษ เรียกว่า “ INN “ มีสภาพเป็นที่พักค้างคืนและที่พักรับประทานอาหารของผู้ที่เดินทางมาจากแคว้นไกล ใช้เป็นที่พักผ่อนชั่วคราวและเมื่อถึงเวลาที่ต้องไปผู้เดินทางก็อาจมีการให้เงินหรือทรัพย์สินตอบแทนแก่เจ้าของบ้านตามสมควร ต่อมาได้มีการคิดแปลงบ้านให้มีสภาพเป็นโรงแรม โดยจัดสถานที่สำหรับนอนและรับประทานอาหารออกเป็นสัดส่วน ผู้เป็นเจ้าของสถานที่ก็จะเรียกว่า “ INN KEEPER “ ก็จะเรียกค่าบริการจากผู้เดินทางเป็นค่าตอบแทน

นอกจากที่อังกฤษแล้ว ก็ยังมีที่พักคนเดินทางที่เรียกว่า “ TAVERN “ ในประเทศกรีซ มีสตรีคอยให้การปรนนิบัติและมีการบรรเลงดนตรีขับกล่อม ต่อมาในยุคอาณาจักรโรมันรุ่งเรือง (ค.ศ. 079) ได้มีการจัดรูปแบบการดำเนินธุรกิจโรงแรมอย่างเต็มที่ แต่ในปี ค.ศ. 500 กิจการโรงแรมก็เสื่อมลง เมื่อถึงช่วงเวลาของยุคประวัติศาสตร์สังคม (SOCIAL EVOLUTION) ก็เป็นระยะพื้นตัวของธุรกิจโรงแรมอีกครั้งและเริ่มกลายเป็นอาชีพที่มั่นคงและแพร่หลาย ความที่ได้กล่าวมาข้างต้น จึงถือได้ว่าเป็นจุดเริ่มต้นของธุรกิจโรงแรมในระยะแรกจนถึงช่วงที่ได้รับการพัฒนาระบบ โรงแรมของประเทศอังกฤษและอเมริกาเริ่มเป็นที่ยอมรับและเป็นต้นแบบของการดำเนินธุรกิจโรงแรมในสมัยต่อมา

สำหรับคำว่า “HOTEL” จากหลักฐานที่น่าจะเป็นไปได้ คือ เมื่อสมัยที่ยังไม่มีการดำเนินการธุรกิจโรงแรมอย่างแท้จริงนั้นเจ้าของบ้านเป็นผู้ต้อนรับด้วยตนเองเรียกว่า “HOST” ซึ่งเป็นคำที่มาจากคำว่า “HOSTIALITY” ซึ่งแปลว่า ความอาทร ต่อมาธุรกิจนี้ได้เจริญขึ้นอย่างมาก จึงเกิดความจำเป็นที่จะต้องเจาะจงธุรกิจที่เกี่ยวกับการบริการห้องพัก,อาหารและเครื่องดื่มลงไปจึงเรียกธุรกิจนี้ว่า “HOSTEL” และต่อมาได้มีการเปลี่ยนแปลงให้เรียกได้ง่ายและกระชับขึ้นเป็นคำว่า “HOTEL” เป็นต้นมา

สรุปได้ว่า “โรงแรม (HOTEL)” หมายถึง สถานที่ประกอบการเชิงการค้าที่เจริญขึ้นอย่างจริงจังตามความก้าวหน้าของธุรกิจ จึงเกิดความจำเป็นที่จะต้องเจาะจงธุรกิจที่เกี่ยวกับการบริการห้องพัก อาหารและเครื่องดื่ม ฯลฯ เพื่อให้บริการแก่นักเดินทางและได้มีการเรียกธุรกิจนี้ว่า “HOTEL” เป็นต้นมา

โลกของเราทุกวันนี้แทบจะทุกที เนื่องจากการติดต่อสื่อสารสะดวกและทำได้รวดเร็วขึ้น การเดินทางก็สะดวก ซึ่งขนส่งผู้คนที่เดินทางไปมาระหว่างประเทศทั่วโลก ไม่ว่าจะไปด้วยเรือส่วนตัวหรือธุรกิจ ในกรณีของประเทศไทย มีผู้กล่าวกันว่าเกือบทุกเที่ยวบินที่ออกจากสนามบินดอนเมือง จะต้องมิผู้โดยสารคนไทยรวมอยู่ด้วยเสมอ

ผู้ประกอบการด้านที่พักและอาหารจะศึกษาวิเคราะห์แนวโน้มความเปลี่ยนแปลงและการพัฒนาใหม่ ๆ ในวงการเพื่อให้บริการของตนมีมาตรฐานสูง มีประสิทธิภาพและราคาไม่แพงหลักที่สำคัญอย่างยิ่งคือ ต้องทำให้โรงแรมและร้านอาหารของคนสะดวกสบาย น่าเข้า น่าอยู่

2.1.2 ประวัติธุรกิจโรงแรมในประเทศไทย (ปริชา แดงโรจน์ : การโรงแรมฉบับนิสิตนักศึกษา, 2527)

สมัยก่อนที่พักแรมของคนเดินทางในประเทศไทย ทั้งที่เป็นคนไทยและคนต่างชาติที่เข้าติดต่อทางด้านการค้าขาย การทูต การเมือง และการทหาร การเขียนเขียน ฯลฯ ก็เป็นแขกบ้านแขกเมืองคนสำคัญ ก็จะได้พักในวังของพระเจ้าแผ่นดิน พระราชวงศ์ บ้านเสนาบดี ข้าราชการชั้นผู้ใหญ่ถ้าเป็นพ่อค้า คนทั่วไปก็จะเป็นการพักตามวัดวาอาราม จวนเจ้าเมือง บ้านนายอำเภอ กำนัน ผู้ใหญ่บ้าน บ้านเศรษฐีหาคดี บ้านญาติเพื่อนฝูงหรือศาลาคามหมู่บ้านทั่วไป

การโรงแรมในเมืองไทยนับได้ว่าเริ่มในสมัยสมเด็จพระจอมเกล้าเจ้าอยู่หัวประมาณ 120 ปีที่แล้ว มีผู้เดินทางมาค้าขายมากขึ้น โดยเฉพาะติดต่อกับชาวต่างชาติ

หลักฐานหนังสือพิมพ์ภาษาอังกฤษ ที่พิมพ์จำหน่ายในเมืองไทย พ.ศ. 2405 – 2407 เริ่มมีการประกาศแจ้งความโรงแรม 2-3 แห่ง แถบบริเวณ คอกควาย ริมฝั่งแม่น้ำ เจ้าพระยา ข้างกงสุลฝรั่งเศส ต่อมา พ.ศ. 2408 เกิดไฟไหม้ครั้งใหญ่ ที่ ค. คอกควายนี้ โรงแรมเหล่านี้ต้องมีการสูญเสียทรัพย์สินไปอันมาก และไม่มีการบูรณะและทำการฟื้นฟูอีก จนกระทั่ง พ.ศ. 2419 ในสมัยรัชกาลที่ 5 จึงมีการสร้างขึ้นมาใหม่ สันนิษฐานว่า บนพื้นที่ถูกไฟไหม้นั้น ซึ่งก็คือ โรงแรมโอเรียนเต็ล ในปัจจุบัน นอกเหนือมีโรงแรมอื่นๆ อีกประมาณ 4 – 5 แห่ง สมัยรัชกาลที่ 6 พ.ศ. 2454 มีโรงแรมใหม่ที่ถนนสารเหนือ คือ

Royal Hotel เป็นตึกที่มีความสูงขนาด 3 ชั้น บันไดหินอ่อน มีระเบียง (Balconies) ตกแต่งภายในด้วยการแกะสลักไม้มีสนามสวนหย่อมรอบ ๆ ตัวตึก ทุกห้องมีพัดลม กริ่งและ ไฟฟ้า โรงแรมในปัจจุบัน คือ สถานทูตรัสเซีย พ.ศ. 2468 ในสมัยรัชกาลที่ 7 มีโรงแรมเคนดุกซ์แห่งแรกของคนไทย คือ ไฮเต็ลวังไท ประกอบด้วย ห้องรับรอง ห้องอาหาร บาร์ ห้องนั่งเล่น ห้องเขียนหนังสือ มีห้องพักประมาณ 60 ห้อง

วังพญาไท ได้รับการยกย่องว่าเป็น (Palace Hotel) ที่เยี่ยมที่สุดในประเทศตะวันออกไกล ต่อมาเมื่อมีการเปลี่ยนแปลงการปกครอง พ.ศ. 2475 คณะปฏิวัติให้มีการออกคำสั่งให้เป็นโรงพยาบาลทหารบก คือ โรงพยาบาลพระมงกุฎเกล้าในปัจจุบัน

พ.ศ. 2470 มีโรงแรมราชธานีที่ห้วยรถไฟหัวลำโพง ปัจจุบันเป็นกองโรงแรมและคลังพัสดุ รถสมัยง การรถไฟแห่งประเทศไทย

เปิด (Trocadero Hotel) ที่ถนนสุรวงศ์เป็นโรงแรมที่หรูที่สุดในสมัยนั้นภายหลังเป็นโรงแรมที่มีเครื่องปรับอากาศแห่งแรกที่มีการติดตั้งลิฟท์ที่ใช้เป็นแรกของประเทศไทยและมีดนตรีเล่นในบาร์ประจำ ปัจจุบัน คือ โรงแรมนิเวศนคราโคโร

สมัยราชการที่ 8 พ.ศ. 2458 สำนักงานส่วนทรัพย์สินพระมหากษัตริย์ได้มีการสร้างโรงแรมรัตนโกสินทร์ และโรงแรมสุริยานนท์ ขึ้นถนนราชดำเนิน มีชื่อเสียงในการบริการ และเป็นที่ยอมรับของวงสังคมชั้นสูง รัฐบาลใช้เป็นที่พักแขกเมืองต่อมาให้เอกชนเข้าดำเนินการเปลี่ยน

ในปัจจุบันในกรุงเทพฯ มีโรงแรมชั้นหนึ่งที่สามารถบริการนักท่องเที่ยวได้มากกว่า 70 แห่ง และมีโรงแรมระดับรอง ๆ ลงมาไปอีก ประมาณ 300 แห่ง มีห้องพัก รวมกันกว่า 20,000 ห้อง

2.2 การแบ่งประเภทและหน่วยงานของโรงแรมโดยทั่วไป (สมสุข คังเจริญ: โรงแรมและการบริการอาหาร-เครื่องดื่ม, 2543)

การแบ่งประเภทของโรงแรมตามการบริการ ได้ 2 ลักษณะ คือ

1. โรงแรมที่บริการนักท่องเที่ยวต่างชาติ

ปัจจุบันยังไม่มีเปลี่ยนแปลงประเภทและมาตรฐานการบริการของโรงแรมอย่างจริงจังอย่างไรก็ตามทางการท่องเที่ยวแห่งประเทศไทยได้มีการแบ่งประเภทของโรงแรม จากอัตราค่าพักโดยกำหนดให้

กลุ่มที่ 1 อัตราค่าห้องพักขั้นต่ำราคา	1,000 บาท
กลุ่มที่ 2 อัตราค่าห้องพักขั้นต่ำราคา	700 บาท
กลุ่มที่ 3 อัตราค่าห้องพักขั้นต่ำราคา	400 บาท

กลุ่มที่ 4 อัตราค่าห้องพักขั้นต่ำกว่าราคา 400 บาท

2. โรงแรมที่บริการนักท่องเที่ยวภายในประเทศ

ส่วนใหญ่นักท่องเที่ยวภายในประเทศ มักหาสถานที่รับประทานอาหารได้ง่ายเพราะไม่มีปัญหาทางด้านภาษาส่วนใหญ่จะพักในโรงแรมหรือบังกะโลที่มีสิ่งอำนวยความสะดวกพอสมควร ซึ่งมีอยู่ทั่วไปทุกจังหวัด และราคาถูกกว่าโรงแรมชั้นหนึ่ง ที่มีไว้สำหรับนักท่องเที่ยวชาวต่างประเทศ

2.3 การแบ่งชนิดของโรงแรม

2.3.1 การแบ่งชนิดของโรงแรมตามลักษณะของที่ตั้ง

- 1 โรงแรมในเมือง (City Hotel) คือ โรงแรมในเมืองใหญ่ๆที่มีความสำคัญทางด้านธุรกิจการค้าขาย การทูต หรือการท่องเที่ยวโดยเฉพาะที่มีสถานที่ท่องเที่ยวหรือทางด้านสถาปัตยกรรมเก่าแก่ของเมืองโบราณจะได้รับความสะดวกสบายต่างๆอย่างพร้อมมูลแก่แขกของโรงแรมและบุคคลภายนอก
- 2 โรงแรมในเมืองเล็ก (Small City Hotel) คือ โรงแรมที่อยู่ห่างจากตัวเมืองจากแหล่งชุมชนเมืองใหญ่ หรือชนบทแหล่งท่องเที่ยวมีความสำคัญทางด้านงานประวัติศาสตร์
- 3 โรงแรมสำหรับการพักผ่อนตากอากาศ (Resort Hotel) คือ โรงแรมที่ตั้งขึ้นเพื่อการพักผ่อนตากอากาศโดยเฉพาะ ตั้งอยู่ในบริเวณสถานที่พักผ่อนตากอากาศต่าง ๆ ทำให้มีบรรยากาศ
- 4 โรงแรมท่าอากาศยาน (Airports Hotel) โรงแรมประเภทนี้ต้องมีจำนวนห้องพักไม่ต่ำกว่า 100 ห้อง มีภัตตาคาร กอล์ฟที่ช้อปปิ้ง ห้องจัดเลี้ยง โรงแรมท่าอากาศยานเป็นที่นิยมการจัดเลี้ยงประชุมซึ่งเป็นคู่แข่งโรงแรมในเมือง

2.3.2 การแบ่งชนิดของโรงแรมตามมาตรฐานของโรงแรมแบ่งเป็น 5 ประเภทดังนี้

1. โรงแรมชนิดพิเศษ (Luxury Hotel) คือ โรงแรมที่มีความหรูหราฟุ่มเฟือยซึ่งมีส่วนให้บริการพิเศษต่างๆครบถ้วนและดีที่สุดใน
2. โรงแรมชั้นที่ 1 (First Class Hotel) คือ โรงแรมที่มีความสะดวกสบายและความสะอาดพร้อมด้านการบริการที่ครบถ้วน
มีการจัดการบริการที่ดี และการจัดบริเวณรอบ ๆ โรงแรมถ้าเป็นโรงแรมชั้นหนึ่งของนักท่องเที่ยว ต้องมีการจัดบรรยากาศทั้งด้านในและทั้งด้านนอก ให้เป็นส่วนหนึ่งของที่ตั้งโรงแรม และให้ความรู้สึกว่าเป็นของประเทศนั้น
3. โรงแรมชั้นที่ 2 (Second Class Hotel) คือ โรงแรมที่ลักษณะการบริการและส่วนประกอบต่าง ๆ ดีน้อยกว่าโรงแรมชั้นที่ 1
4. โรงแรมชั้นที่ 3 (Third Class Hotel) คือ โรงแรมที่มีการบริการและส่วนประกอบต่าง ๆ ที่ให้ความสะดวก

5. โรงแรมชั้นที่ 4 (Cheap Hotel) โรงแรมที่มีราคาถูก คือ โรงแรมที่ให้บริการที่พักราคาต่ำหรือ ห้องนอน เท่านั้น ไม่มีการบริการและอำนวยความสะดวกสบาย

2.3.3 การแบ่งประเภทตามขนาดของโรงแรม โดยถือจำนวนห้องพักเป็นเกณฑ์

1. โรงแรมขนาดใหญ่ มีจำนวนห้องพักตั้งแต่ 300 ห้องขึ้นไป เป็นโรงแรมที่จัดอยู่ในระดับมาตรฐานสากลมีการดำเนินการที่ซับซ้อน ส่วนใหญ่จะเป็นโรงแรมที่มีเครือข่ายของการดำเนินการขยายขอบเขตไปเมืองหรือประเทศต่าง ๆ

2. โรงแรมขนาดกลาง มีจำนวนห้องพักไม่เกิน 300 ห้อง เป็นโรงแรมที่จัดให้มีการบริการที่ได้มาตรฐานมีการดำเนินการไม่กว้างขวางนักคงจำกัดอยู่เพียงภายในสถานที่ซึ่งเป็นที่ตั้งของโรงแรมเท่านั้น

3. โรงแรมขนาดเล็กมีจำนวนไม่เกิน 100 ห้อง โรงแรมประเภทนี้ ส่วนใหญ่จะเป็นการดำเนินการโดยสมาชิกภายในครอบครัวหรือเจ้าของสถานที่ จัดตั้งโรงแรมนั่นเองดำเนินการธุรกิจขนาดเล็ก ส่วนใหญ่จะเป็นโรงแรมท้องถิ่นหรือชนบท หรือโรงแรมที่ตั้งอยู่ระหว่างเส้นทางเดินทางและโรงแรมในบริการที่พักตากอากาศ

2.4 ระบบบริหารโรงแรม (Hotel Management Systems)

รูปแบบการจัดการหรือการบริหาร โรงแรมนั้นเป็นปัจจัยอีกอย่างหนึ่งที่แบ่งกลุ่มหรือประเภทของโรงแรม หากพิจารณาตามพื้นฐานหรือที่มาของผู้บริหารแล้ว พอจะแบ่งอย่างกว้างๆ ได้เป็น 2 ประเภท คือ

2.4.1 ประเภทโรงแรมอิสระ (Independent Hotels)

ประเภทโรงแรมอิสระหมายถึง โรงแรมที่ไม่มีความเป็นเจ้าของร่วมหรือข้อผูกพันทางด้านบริหารกับโรงแรมอื่น คือ ไม่มีความสัมพันธ์กับโรงแรมอื่นในด้านนโยบายการบริหารหรือข้อผูกพันทางการเงิน จึงสามารถกำหนดนโยบายและวิธีบริหารของตนไปโดยอิสระ

ข้อได้เปรียบประการสำคัญของโรงแรมประเภทนี้ก็คือความมีอิสระหรือความคล่องตัวในการบริหาร เพราะไม่มีความจำเป็นต้องรักษาภาพพจน์หรือจุดยืนแบบใดแบบหนึ่ง

2.4.2 ประเภทโรงแรมในระบบเครือข่าย (Chain Hotels)

โรงแรมประเภทนี้มีที่มาหรือสาเหตุที่ให้เครือข่ายโรงแรมเป็นผู้บริหารที่แตกต่างกัน ซึ่งพอจะแบ่งออกได้เป็น 2 กลุ่ม กลุ่มแรกพัฒนามาจากประเภทแรก โดยแต่เดิมเจ้าของกิจการบริหารงานเอง หรือจ้างมืออาชีพบริหารภายใต้การกำกับดูแลของตนแล้วไม่ประสบความสำเร็จ จึงว่าจ้างให้มีผู้มาบริหารงานแทนจะดีกว่า

อีกกลุ่มหนึ่ง เจ้าของอาจจะเป็นคนมีหัวคิดทันสมัยหน่อย คือเชื่อว่ากิจการอะไรก็ตามถ้าให้คนที่เขามีความรู้ความชำนาญเป็นคนทำจะทำให้ผลดีกว่า และเริ่มเจรจาติดต่อเครือข่ายโรงแรมให้มาบริหารโรงแรมของคนตั้งแต่ระหว่างก่อสร้างอาคาร ซึ่งนับว่าเป็นวิธีการที่ถูกต้องที่สุดเนื่องจากการดำเนินงานโรงแรมให้ได้ผลดีนั้นจำเป็นต้องมีการออกแบบกำหนดพื้นที่ใช้สอยของแผนกต่างๆ ที่ถูกต้องตั้งแต่แรก ซึ่งสามารถช่วยให้การทำงานของแต่ละแผนกและการประสานงานระหว่างแผนกเป็นไปโดยมีประสิทธิภาพสูงสุด

2.4.3 เครือข่ายโรงแรม (Hotel Chains)

เครือข่ายโรงแรมหรือเซนโรงแรมต่างๆ นั้น พอจะแบ่งเป็นกลุ่มใหญ่ๆ ได้ 4 กลุ่มได้แก่

2.4.3.1 เครือข่ายโรงแรมท้องถิ่น (Local Chains)

การขยายตัวของธุรกิจท่องเที่ยวโดยเฉพาะด้านนักท่องเที่ยวที่เดินทางมาจากต่างประเทศ ทำให้เกิดความจำเป็นที่จะต้องมีการมีที่พักเพื่อรองรับนักท่องเที่ยวมากขึ้น จึงมีผลโดยตรงต่อการขยายตัวของธุรกิจโรงแรม

เจ้าของโรงแรมที่ประสบความสำเร็จจากโรงแรมแห่งแรกของตน เริ่มขยายธุรกิจโดยสร้างห้องพักเพิ่มหรือสร้างโรงแรมแห่งใหม่ และเป็นที่มาของเครือข่ายโรงแรมทั้งเล็กและใหญ่จำนวนมากไม่น้อยในปัจจุบัน ซึ่งเป็นแนวโน้มอย่างเดียวกับที่เกิดขึ้นในธุรกิจอื่นๆ

ในแวดวงธุรกิจโรงแรม เครือข่ายหรือกลุ่มโรงแรมต่างๆ บางกลุ่ม นอกจากการดูแลบริหารโรงแรมที่ตนเองเป็นเจ้าของแล้ว ยังขยายแนวธุรกิจในลักษณะรับจ้างบริหารโรงแรมให้แก่โรงแรมของเจ้าของอื่นด้วย โดยรับค่าจ้างบริหาร (Management fees) และขายสิทธิในการใช้ชื่อและเครื่องหมายการค้า (Franchise)

2.4.3.2 เครือข่ายโรงแรมระหว่างประเทศ (International Hotel Chains)

เครือข่ายโรงแรมในโลกปัจจุบันมีมากมายนัก นิตยสาร Hotels ของสมาคมโรงแรมระหว่างประเทศ (International Hotel Association) ได้มีการสำรวจและจัดอันดับเครือข่ายโรงแรมใหญ่ของโลก 300 อันดับในปี 1998-1997 (Hotel's Corporate 300 ranking) ซึ่งส่วนใหญ่เป็นเครือข่ายโรงแรมระหว่างประเทศ

การจัดอันดับเครือข่ายโรงแรมแบ่งเป็น

1. การจัดอันดับตามจำนวนห้องพัก
2. การจัดอันดับตามจำนวนโรงแรม
3. การแบ่งกลุ่มตามประเทศที่เครือข่ายแต่ละแห่งมีสำนักงานใหญ่ตั้งอยู่ด้วย
4. การจัดอันดับตาม "ตรา" หรือชื่อ โรงแรม (hotel brands)

2.4.3.3 บริษัทรับจ้างบริหารโรงแรม (Hotel management companies)

ในวงการโรงแรมมีบริษัทอยู่ไม่น้อยที่ทำกิจการด้านรับจ้างบริหารโรงแรม หมายถึง การเข้าไปช่วยบริหารโรงแรมที่ตัวเองไม่ได้เป็นเจ้าของหรือเป็นเจ้าของเพียงบางส่วนโดยทำสัญญาว่าจ้าง/รับจ้างให้บริหาร (management contract) และได้ค่าจ้างบริหาร (management fee) เป็นการตอบแทน

บริษัทรับจ้างบริหารโรงแรมใหญ่ๆ ของโลกที่รับจ้างบริหารโรงแรมอย่างเดี่ยว (ไม่เกี่ยวกับเรื่องขายสิทธิการใช้ตรา) ส่วนใหญ่เป็นบริษัทของสหรัฐฯ แต่ไม่ค่อยมีบทบาททางธุรกิจโรงแรมบางแห่งจะซื้อ franchise จากเครือข่ายโรงแรมใหญ่ๆ เพื่อให้ได้สิทธิในการใช้ตราหรือซื้อโรงแรมที่เป็นที่รู้จักและเชื่อถือ ในขณะที่เดียวกันก็จ้างบริษัทรับจ้างบริหารเข้าบริหารโรงแรมแทนคนอีกทีหนึ่ง

2.4.3.4 เครือข่ายโรงแรมอิสระ (Voluntary chains หรือ Consortia)

เป็นการรวมกลุ่มของโรงแรมต่างๆ โดยมุ่งเน้นที่ความร่วมมือทางการตลาดเป็นหลัก โดยเฉพาะ การใช้ระบบการรับจองห้องพักผ่านศูนย์กลาง ซึ่งสามารถเชื่อมโยงการจองห้องพักจากทุกมุมโลกด้วยระบบคอมพิวเตอร์ การเป็นสมาชิกของเครือข่ายดังกล่าวจึงเหมือนมีตัวแทนรับจองอยู่ทั่วโลก ซึ่งให้ประโยชน์ในการขยายตลาดด้านห้องพักให้กว้างขวางขึ้นมาก และทำให้การจองห้องพักสามารถกระทำได้อย่างรวดเร็ว โดยผ่านเครื่องคอมพิวเตอร์ ทุกวันนี้ ผู้เดินทางจากซีกโลกหนึ่งที่ต้องการไปยังประเทศในอีกซีกโลกหนึ่งไม่จำเป็นต้องเขียนจดหมายไปจองโรงแรมล่วงหน้าหนึ่งปีอย่างในสมัยก่อน แต่สามารถจองและได้รับคำตอบยืนยันเรื่องห้องพักในเวลาชั่วอึดใจเดียว และเพิ่มบริการจองห้องพักผ่านระบบจองที่หนึ่งของสายการบินเข้าไปอีกด้วย

2.5 การจัดองค์กรของโรงแรม (Organization of a Hotel)

การจัดองค์กร หมายถึง การจัดแบ่งคนทำงาน โดยกำหนดหน้าที่และความรับผิดชอบให้ทำเป็นแผนๆ แต่ละงานจะสอดคล้องกันในฐานะเป็นองค์กรเดียวกัน จำเป็นต้องให้สายงานบังคับบัญชาชัดเจน และมีการสื่อสารที่ดีด้วย ลักษณะการจัดองค์กรจะเป็นรูปใดนั้นขึ้นอยู่กับโรงแรมแต่ละแห่งว่าเป็นโรงแรมประเภทไหน และมีขนาดใหญ่หรือเล็กแค่ไหนด้วย

สำหรับโรงแรมเล็กๆ การจัดองค์กรจะเป็นลักษณะแบบง่ายๆ โดยมีผู้จัดการคนหนึ่งดูแลควบคุมงานทุกด้าน การติดต่อสื่อสารจึงมักจะเป็นแบบง่ายๆ และจะเป็นการติดต่อระหว่างตัวพนักงานกับผู้จัดการโดยตรง และพนักงานก็สามารถติดต่อประสานงานกับแผนกอื่นๆ ได้เอง

2.6 แผนผังจัดองค์กร (Organization chart)

โรงแรมควรจัดทำผังการจัดองค์กร ซึ่งจะให้เห็นได้ชัดว่าแบ่งงานเป็นแผนกอย่างไรและใครขึ้นกับใคร ขณะเดียวกันก็ช่วยให้เห็นได้ว่าเป็นองค์กรขนาดเล็กหรือใหญ่

ลักษณะการจัดรูปองค์กรของโรงแรมขนาดเล็ก

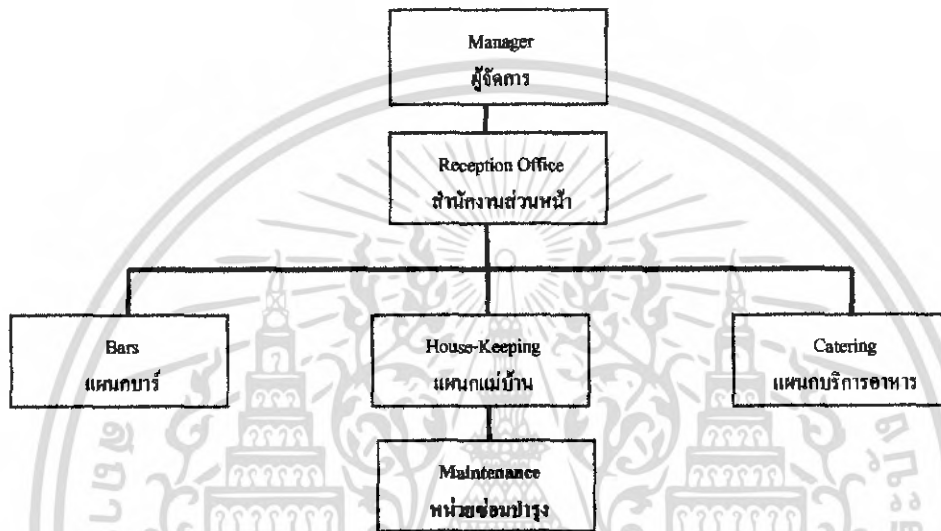

แผนภูมิที่ 2.1 แสดงลักษณะการจัดรูปองค์กรของ โรงแรมขนาดเล็ก

โรงแรมขนาดใหญ่ จะต้องแบ่งขอยออกเป็นหน่วยงานย่อย โดยมีหัวหน้าดูแลในแต่ละหน่วยงาน ในโรงแรมใหญ่ๆ ประมาณงานแต่ละด้านจะมีมากจนพนักงานในแต่ละแผนกมีความเชี่ยวชาญเฉพาะงานด้านเดียว และงานของแต่ละคนก็จะไม่ค่อยมีโอกาสไปเกี่ยวข้องกับงานด้านอื่นๆ ของโรงแรมเหมือนอย่างในกรณีของ โรงแรมขนาดเล็ก

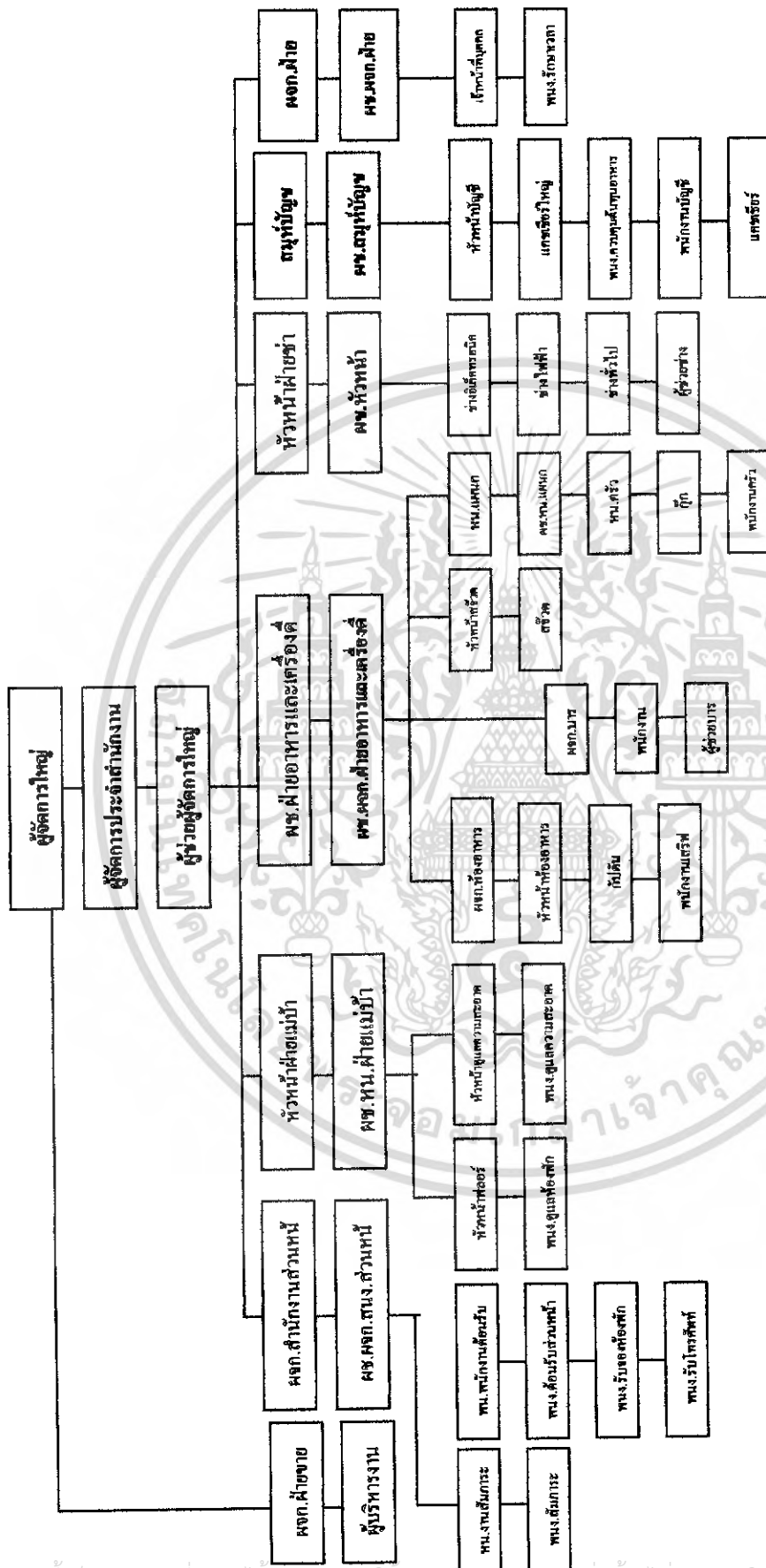

แผนภูมิที่ 2.2 แสดงการจัดองค์กรของโรงเรียนราชภัฏ (ภาษาไทย)

เอกสารนี้เป็นเอกสารที่สงวนไว้สำหรับการใช้งานเพื่อการศึกษาเท่านั้น ไม่อนุญาตให้นำไปใช้ประโยชน์ด้านการค้า
ไม่ว่ากรณีใดๆ ทั้งสิ้น อีกทั้งห้ามมิให้ดัดแปลงเนื้อหา และต้องอ้างอิงถึงเจ้าของเอกสารทุกครั้งที่มีการนำไปใช้

2.7 แผนกงานและบุคลากรในโรงแรม (Hotel Personnel)

ธุรกิจหลักๆ ของโรงแรมโดยทั่วไปได้แก่ การให้เช่าห้องพักและขายอาหาร/เครื่องดื่ม ดังนั้นแผนกงานที่ถือว่าเป็นงานหลักของโรงแรม (line departments) จึงมี 2 กลุ่ม คือ กลุ่มห้องพักกับกลุ่มอาหาร/เครื่องดื่ม ซึ่งได้แก่แผนกต้อนรับ แผนกแม่บ้าน แผนกบริการอาหาร เครื่องดื่ม แผนกครัว นอกจากนี้ถือเป็นงานช่วยหรืองานสนับสนุน (staff หรือ auxiliary departments) ที่สนับสนุนให้การขายห้องพักและอาหาร/เครื่องดื่มเป็นไปอย่างดี

การวิเคราะห์งานและบุคลากรของแต่ละแผนก

2.7.1 แผนกต้อนรับ (Reception)

โดยทั่วไปเวลาแขกเข้ามาในโรงแรม มักจะเดินตรงไปติดต่อเคาน์เตอร์แผนกต้อนรับ (Reception desk) ซึ่งจะอยู่ภายในอาคาร โรงแรมใกล้ประตูทางเข้านั่นเอง พนักงานต้อนรับเป็นผู้ทำหน้าที่ต้อนรับแขก ตรวจสอบข้อมูลการจองห้องพัก และขอให้แขกลงทะเบียนแล้วจึงจ่ายห้อง ในกรณีแขกไม่ได้ทำจองมาก่อนแต่มีห้องว่าง ก็จะดำเนินการขั้นตอนการทำงานทำนองเดียวกับแบบที่จองมาก่อน

ตำแหน่งงานในแผนกต้อนรับโดยทั่วไปจะมีดังนี้

1. ผู้จัดการสำนักงานส่วนหน้า (Front Office Manager)

มีหน้าที่ดูแลควบคุมให้การดำเนินงานของแผนกต้อนรับเป็นไปโดยราบรื่น และมีประสิทธิภาพ

2. พนักงานต้อนรับ (Receptionist)

ตามปกติ พนักงานต้อนรับจะเป็นบุคคลแรกที่แขกพูดคุยหลังจากเดินเข้ามาในโรงแรม พนักงานต้อนรับจะต้องทักทายและให้การต้อนรับแขกอันเป็นขั้นตอนที่สำคัญมาก ลงทะเบียนแขก และจ่ายห้อง จ่ายกุญแจ ตอบข้อสอบถามและจัดการเกี่ยวกับเรื่องที่แขกไม่พอใจ เตรียมบิลเกี่ยวกับค่าใช้จ่ายของแขก รวบรวมข้อมูลเกี่ยวกับค่าใช้จ่ายด้านอาหารและเครื่องดื่มจากห้องอาหารและบาร์ ตลอดจนค่าใช้จ่ายเกี่ยวกับการซักรีด เป็นต้น

3. พนักงานสัมภาระ (Hall Porter)

พนักงานสัมภาระจะคอยต้อนรับแขกที่เข้ามาในโรงแรม ให้ข้อมูลเกี่ยวกับโรงแรม พร้อมทั้งบอกทางไปยังจุดต่างๆ ในโรงแรมอีกด้วย หากเป็นแขกห้องพักก็จะช่วยขนสัมภาระต่างๆ ของแขกขึ้นไปห้องพักเมื่อแขกจะเข้าพัก และช่วยขนลงจากห้องพักเมื่อแขกจะกลับ

ตำแหน่ง Hall Porter นี้ ในเมืองไทยนิยมเรียกว่า Porter กลุ่มหนึ่ง กับ Bell Boy หรือ Bellman โดยมีลักษณะงานคล้ายคลึงกัน

หัวหน้าพนักงานสัมภาระในภาษาอังกฤษเรียกว่า Bell Captain (เบล แคปทีน/เบล แคปเทิน)

3.1 พนักงานเปิดประตู (Doorman)

มีหน้าที่หลักคือ ช่วยแขกเปิดประตูดอนต์ขณะนำรถเข้ามาถึงประตูใหญ่ของโรงแรม ซึ่งอาจรวมถึงการเปิดประตูโรงแรมขณะแขกกำลังจะเดินเข้ามาก็ได้

3.2 เจ้าหน้าที่อำนวยความสะดวก (Concierge)

มีหน้าที่ช่วยเหลือแขก ตั้งแต่เรื่องสัมภาระ การเรียกรถ จองตั๋วเครื่องบิน จองทัวร์ แนะนำสถานที่ท่องเที่ยว แนะนำร้านอาหารที่แขกต้องการไปซื้อของ ฯลฯ

Concierge อ่านว่า “กองซีแอง” ซึ่งเป็นคำภาษาฝรั่งเศส เดิมหมายถึงคนเฝ้าประตู

3.3 เจ้าหน้าที่ดูแลแขกพิเศษ (Guest Relations Officer หรือ G.R.O.)

มีหน้าที่บางส่วนคล้าย Concierge แต่มุ่งที่จะให้แขกเกิดความรู้สึกว่าได้รับบริการเป็นส่วนตัวจริงๆ ดังนั้น ในบางรายซึ่งเป็นแขกสำคัญ G.R.O. จะเป็นผู้พาแขกไปส่งที่ห้องพักด้วยตนเอง เพื่อให้แขกเกิดความประทับใจ

ตามปกติ G.R.O. มีบทบาทสำคัญอย่างหนึ่ง คือ การแก้ปัญหาเรื่องที่แขกไม่พอใจ ช่วยลดปัญหาที่จะไปถึงผู้จัดการใหญ่หรือผู้บริหารระดับสูง ยิ่งกว่านั้น ยังอาจแปรเปลี่ยนความไม่พอใจหรือคำบ่น เป็นคำชม ได้อีกด้วย

นอกจากนี้ ยังให้ความหมายของคำว่า guest-house ว่าเป็น superior boarding house หรือสถานที่ให้เข้าพักระดับดี

4. พนักงานสัมภาระภาคกลางคืน (Night Porter)

Night Porter จะรับช่วงงานต่าง ๆ ของแผนกต้อนรับ ตั้งแต่ประมาณ 23.00 น. หรือ 24.00 น.แล้วแต่นโยบายของแต่ละโรงแรม และดูแลแทนจนถึงเช้านี้ของวันรุ่งขึ้น โดยจัดการดูแลแขกบางส่วนที่บังเอิญเข้ามาพักตอนดึกและ บางส่วนที่เช็กเอาท์ตอนเช้ามืดด้วย ดูแลการรับโทรศัพท์ ดูแลตรวจตราด้านการรักษาความปลอดภัยทั่วไปจัดหาเครื่องคั้มและอาหารว่างให้แขกที่อาจขอมาดอนกลางคืน เดินเก็บรวบรวมใบสั่งอาหารเช้าที่แขกแขวนไว้หน้าประตูห้องพัก เพื่อให้แผนกครัวจัดเตรียมอาหาร นำหนังสือพิมพ์เข้าไปสอดไว้ให้แขกตามห้องพัก

5. พนักงานรับโทรศัพท์ (Telephonist หรือ Telephone Operator)

มีหน้าที่รับโทรศัพท์ที่เรียกเข้ามาแล้วโอนไปตามบุคคลและแผนกต่างๆ จดข้อความที่มีคนโทรศัพท์ถึงแขกที่บังเอิญไม่อยู่ในโรงแรมในขณะนั้น โทรศัพท์ปลุกแขกตามเวลาที่แขกสั่งไว้

6. เจ้าหน้าที่สำรองห้องพัก (Reservations Clerk)

มีหน้าที่ดูแลเรื่องการจองห้องพักของลูกค้า โดยจะต้องยืนยันการจองทางจดหมายหรือโทรศัพท์หรือแฟกซ์อย่างใดอย่างหนึ่ง

7. พนักงานแคชเชียร์ (Cashier)

รับผิดชอบในการออกใบเสร็จและเก็บเงินจากแขก รวมถึงบริการที่ให้แขกแลกเปลี่ยนเงินตราด้วย

2.7.2 แผนกประชาสัมพันธ์ (Public Relations)

พนักงานโรงแรมที่มีหน้าที่ที่ต้องติดต่อกับแขกถือได้ว่ามีบทบาทในเชิงประชาสัมพันธ์อยู่ด้วย แต่ในบางโรงแรม โดยเฉพาะโรงแรมขนาดใหญ่จะมีเจ้าหน้าที่ซึ่งรับผิดชอบงานด้านนี้โดยตรง เรียกว่า ผู้จัดการแผนกประชาสัมพันธ์ หรือเจ้าหน้าที่แผนกประชาสัมพันธ์

2.7.3 แผนกบริการอาหารและเครื่องดื่ม (Food and Beverage Service)

พนักงานแผนกบริการอาหารและเครื่องดื่มจะแตกต่างจากพนักงานแผนกครัวอยู่อย่างหนึ่ง คือ แผนกบริการมีโอกาสติดต่อกับแขกโดยตรงในขณะที่แผนกครัวส่วนใหญ่จะไม่มีโอกาสเลย ในกรณีของห้องอาหารเล็กๆ ที่มีพนักงานเสิร์ฟเพียง 2-3 คน งานในความรับผิดชอบของพนักงานเสิร์ฟจะมีขอบข่ายกว้างมาก

ห้องอาหารขนาดใหญ่ จะมีเจ้าหน้าที่มาก หน้าที่ความรับผิดชอบจึงแบ่งกระจายกันออกไปเป็นดังนี้

1. ผู้จัดการห้องอาหาร
2. หัวหน้าพนักงานเสิร์ฟ
3. พนักงานเสิร์ฟอาวุโสประจำเขต
4. ผู้ช่วยพนักงานเสิร์ฟ
5. พนักงานเสิร์ฟเหล่า
6. พนักงานเก็บเงิน หรือ แคชเชียร์
7. พนักงานประจำบาร์ขายเหล้า

2.7.4 แผนกจัดเลี้ยง (The Catering Department)

แผนกจัดเลี้ยงจะเป็นเรื่องบริการด้านอาหารและเครื่องดื่มเหมือนกับแผนกอาหารและเครื่องดื่ม แต่ลักษณะของการทำงานมีส่วนแตกต่างกันอยู่ โดยแผนกอาหารและเครื่องดื่มจะดูแลห้องอาหารซึ่งเป็นการบริการแขกกลุ่มย่อยๆ ในขณะที่แผนกจัดเลี้ยงจะต้องเตรียมการและบริการคนครั้งละมากๆ ต้องมีความคล่องตัว โรงแรมใหญ่ๆ โดยเฉพาะประเภทที่มีห้องจัดเลี้ยงขนาดใหญ่และหลายห้อง ส่วนใหญ่จึงมักแยกแผนกจัดเลี้ยงออกไปอีกแผนกหนึ่งต่างหากจากแผนกอาหารและเครื่องดื่ม

2.7.5 แผนกแม่บ้าน (House Keeping หรือ Accommodation Services)

แผนกแม่บ้านรับผิดชอบความสะอาดเรียบร้อยของที่พัก และแขกหรือผู้มาใช้บริการจะได้รับผลโดยตรงจากคุณภาพของงาน

ตำแหน่งงานในแผนกแม่บ้านโดยทั่วไปจะมีดังนี้

1. หัวหน้าแผนกแม่บ้าน (Executive Housekeeper)
2. หัวหน้าแม่บ้าน (Head housekeeper)
3. แม่บ้านประจำ ฟลอร์ หรือผู้ช่วยแม่บ้าน (Floor housekeeper หรือ Assistant housekeeper)
4. พนักงานดูแลห้องพัก (Room Attendant)
5. พนักงานยกของ/ทำความสะอาด (Houseporter)
6. ชื่อตำแหน่งที่นิยมใช้กันคือ Cleaner
7. หัวหน้าห้องผ้า (Linen Room Supervisor)

2.7.6 แผนกบริการทั่วไป (Uniformed Service)

Uniformed Service หรือที่บางโรงแรมอาจจะเรียกว่า Guest Service นั้น เป็นแผนกงานที่ให้บริการเบ็ดเตล็ดต่างๆ แก่แขก แต่เป็นงานที่ให้บริการเป็นส่วนตัว (personalized service) แก่แขกมากที่สุดแผนกหนึ่งของโรงแรม ตำแหน่งงานสำคัญๆ ในแผนกนี้ ได้แก่

- Bell Attendant : ดูแลเรื่องกระเป๋าของแขกโดยช่วยขนจากบริเวณล็อบบี้ไปห้องพักและจากห้องพักมายังล็อบบี้
- Door Attendant : ดูแลเรื่องกระเป๋าของแขกโดยช่วยยกจากรถมาไว้ที่ ล็อบบี้ และคอยควบคุมการจราจรที่ประตูทางเข้าโรงแรมด้วย
- Valet parking Attendant : มีหน้าที่อำนวยความสะดวกเรื่องการจอดรถแขก
- Transportation personnel : ดูแลเรื่องรถรับ-ส่งแขก

- **Concierge** : มีหน้าที่ช่วยแขกในการจองโต๊ะห้องอาหาร จัดแจงเรื่องรถรับส่ง การเดินทาง ซื้อตั๋วละคร กีฬา หรือเข้าร่วมงานนิทรรศการต่างๆ

2.7.7 แผนกรักษาความปลอดภัย (Security)

หน้าที่หลักๆ ของเจ้าหน้าที่รักษาความปลอดภัยจะเป็นดังนี้

- ฝ้าติดตามหรือคอยระมัดระวังบุคคลที่มีพฤติกรรมน่าสงสัยว่าจะขโมยทรัพย์สินของ โรงแรม หรือทำอันตรายต่อบุคคลใดบุคคลหนึ่งที่เกี่ยวข้องกับโรงแรมดูแลควบคุมดูแลต่างๆและ ของมีค่าจำนวนมาก

- ช่วยจัดการฝึกอบรมเทคนิควิธีการดับเพลิงแก่พนักงาน รวมถึงการจัดให้มีการซ้อมดับเพลิง

2.7.8 บริการต่างๆ สำหรับแขก (Guest Services)

ในโรงแรมทั่วไป โดยปกติจะมีบริการซักผ้า ซึ่งถือเป็นบริการขั้นพื้นฐานที่มีไว้สำหรับแขก นอกจากนี้ บางโรงแรมอาจมีร้านหนังสือ ร้านขายของที่ระลึก ร้านขายยา ร้านตัดผม ร้านเสริมสวย ศูนย์บริหารร่างกาย บริการให้เช่ารถยนต์ ตลอดจนยังมีศูนย์บริการธุรกิจ เนื่องจากการแข่งขันทางธุรกิจในปัจจุบัน โรงแรมต่างๆ มีแนวโน้มที่จะให้บริการและสิ่งอำนวยความสะดวกต่างๆ แก่แขกมากขึ้นเรื่อยๆ

2.7.9 ฝ่ายจัดการ (Management)

ในธุรกิจโรงแรม คำว่า “ฝ่ายจัดการ” หรือ Management นั้น หมายถึง ผู้บริหารระดับสูงของ โรงแรม ได้แก่ ผู้จัดการโรงแรม (Hotel manager) หรือ ผู้จัดการใหญ่ (General Manager) หรือผู้ช่วยผู้จัดการโรงแรม (Assistant Manager หรือ Executive Assistant Manager) ซึ่งทำหน้าที่ดูแลโรงแรม แทนเมื่อผู้จัดการโรงแรมไม่อยู่

นอกจากนี้ โรงแรมอาจจะมีผู้จัดการภาคกลางคืน (Night Manager) ซึ่งดูแลโรงแรมในช่วง กลางคืนด้วย ทั้งหมดนี้ถือเป็น “ฝ่ายจัดการ” ของ โรงแรม

General Manager คือ บุคคลที่มีตำแหน่งบังคับบัญชาสูงสุดของ โรงแรม อยู่ในฐานะเป็นหัวหน้าของ ผู้จัดการอื่นๆ ทั้งหมด

2.8 หลักการออกแบบตกแต่งภายในโรงแรม

ในการออกแบบตกแต่งภายในโรงแรม คำนี้ถึงหลักเกณฑ์ต่าง ๆ โดยต้องวิเคราะห์ส่วนต่าง ๆ อาจจำแนกได้เป็นส่วน ๆ ดังนี้

1. ห้องโถงหรือส่วนของล็อบบี้ (MAIN LOBBY)

ลักษณะเป็นห้องโถงพักรอขนาดใหญ่อยู่ด้านหน้า ประกอบด้วยบริเวณนั่งพักรอไปจนถึง ส่วน

ต้อนรับแขกเชิรร์ประชาสัมพันธ์ รวมถึงบริเวณที่มีการเดินไปมาโดยทั่วไป และหน่วยอื่น ๆ ที่คอยให้บริการแก่แขกผู้มาเข้าพักในโรงแรม ห้องโถงควรจะเป็นส่วนที่แขกสามารถไปใช้บริการห้องอาหารหรือบริการอื่น ๆ ได้ และโรงแรมโดยทั่วไปจะใช้ห้องโถงเป็นจุดศูนย์กลางรวมใจกลางของการหมุนเวียนของแขก ดังนั้นห้องโถงจึงเป็นจุดแรกและจุดสำคัญที่จะทำให้แขกได้รับความรู้สึกเกี่ยวกับโรงแรมนั้นๆ จึงเป็นส่วนที่มีการตกแต่งไว้สวยงามทุกส่วน และเนื่องจากห้องโถงมีส่วนช่วยในการประชาสัมพันธ์โรงแรม จึงควรออกแบบให้มีความสวยงามจากด้านนอกอีกด้วย

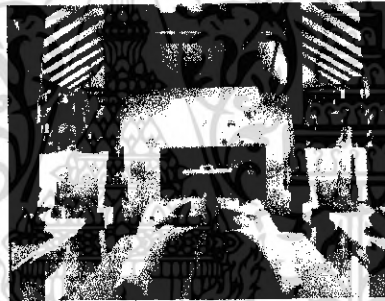

ภาพที่ 2.1 แสดงบรรยากาศการตกแต่งภายในส่วน LOBBY HALL โรงแรม อมารี ครัง บีช รีสอร์ท

ขนาดห้องโถง (LOBBY SIZE)

ขึ้นอยู่กับชนิดและขนาดของ โรงแรมนั้นๆ ห้องโถงควรรวมกับบริเวณนั่งพักผ่อนที่ขึ้น ไปสู่ทางเดินเพื่อลดอัตราส่วนของพื้นที่ที่ไม่มีรายได้ลง

การออกแบบห้องโถง (LOBBY)

เพื่อเน้นความสำคัญของห้องโถง ดังนั้นการตกแต่งจึงต้องให้ดูสง่า เค้น เป็นการเสริมสร้างภาพลักษณ์ที่ดีให้กับโรงแรม บรรยากาศ และการกำหนดจุดที่ตั้งของกลุ่มพักคอย จะต้องไม่เป็นการสร้างปัญหาทางด้านการสัญจรที่ไม่สะดวก การจัดวางชุดรับแขกในลักษณะเดี่ยว และอยู่กันเป็นกลุ่ม เพื่อว่าแขกที่มานั่งพักคนเดียวสามารถเข้าไปนั่งพักได้โดยไม่ก่อความรู้สึกเกอเงินจึงควรเป็นเก้าอี้นั่งสบายเพียงสำหรับ 1 ที่นั่งด้วย

เคาน์เตอร์บริการส่วนหน้า (FRONT DESK)

คือหน่วยงานส่วนใหญ่ของ FRONT OFFICE ซึ่งมีส่วนสัมพันธ์กับห้องโถงพักคอยมาก เพราะการติดต่อต้อนรับแขกจะอยู่บริเวณส่วนหนึ่งส่วนใดของห้องโถง การลงทะเบียนแขกเชิษฐ์ และประชาสัมพันธ์จะอยู่ติดต่อกันตลอดก็ได้ และมีพนักงานเก็บเงินส่วนหน้า ทำหน้าที่รับเงินค่าห้องพัก ค่าอาหารจากแขก ซึ่งคือฝ่ายการเงินและบัญชี แต่ทำงานอยู่ในแผนกบริการส่วนหน้า พนักงานหลังเคาน์เตอร์สามารถไปสู่ห้องทำงาน FRONT OFFICE ซึ่งอยู่ด้านหลังได้อย่างสะดวก และรวดเร็วที่สุด แผนกต้อนรับควรมีการติดต่อกับแขกที่มาติดต่อโดยตรงทันทีที่แขกเข้ามาด้านใน ห้องโถงโรงแรม

การออกแบบเคาน์เตอร์ส่วนหน้า

ลักษณะโดยทั่วไป เป็นเคาน์เตอร์ตามยาว อาจแบ่งตามช่วงเสา ควรจัดให้เห็นเป็นกลุ่มของแผนกนี้ด้วย ควรโชว์ด้านหน้าของเคาน์เตอร์ที่มีการออกแบบตกแต่ง และควรลดระดับความสูงของเพดานเพื่อเน้นให้เกิดความสำคัญของเคาน์เตอร์ และมีสัดส่วนอาณาเขตที่ชัดเจน



ภาพที่ 2.2 แสดงลักษณะ FRONT DESK

โรงแรม อนันธรารีสอร์ท แอนท์ สปา

สัดส่วนเคาน์เตอร์

ลักษณะของเคาน์เตอร์ควรเป็น 2 ระดับ คือ ส่วนด้านหน้าสำหรับแขกยื่นเขียนสูงประมาณ

1.10 เมตร ช่วงด้านในนี้ควรเว้นให้มีทางเดินสำหรับพนักงานกว้างประมาณ 1.00 เมตร

สำหรับความต้องการความกว้างของเคาน์เตอร์เพื่อสะดวกในการยื่นของไปมา ควรกว้างประมาณ 0.60-0.65 เมตร ส่วนหลังเคาน์เตอร์จะเป็นแผงแสดงห้องพัก ช่องใส่กุญแจ ช่องใส่จดหมาย บอร์ดประชาสัมพันธ์ ควรจัดให้อยู่ในที่ที่สามารถมองเห็นได้ง่าย และไม่ควรถัดให้แขกเห็นช่องเก็บเงินในเคาน์เตอร์

อุปกรณ์และเครื่องมือที่ติดตั้งในส่วนต่างๆของส่วนให้บริการส่วนหน้า

อุปกรณ์และเครื่องมือที่ติดตั้งเพื่อประกอบการออกแบบตัวเคาน์เตอร์ โดยสามารถจัดเป็นส่วนดังนี้

1) ส่วนธุรการ 2) ส่วนติดต่อสื่อสาร 3) ส่วนแคชเชียร์

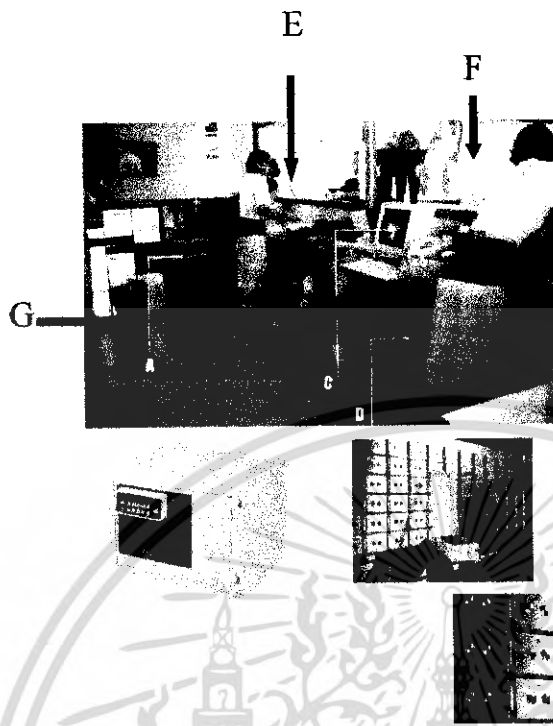

- A. เครื่อง printer
- B. แผงใส่กุญแจ
- C. เครื่องคอมพิวเตอร์
- D. ช่องใส่จดหมาย
- E. บริเวณ Check – In
- F. บริเวณ Check – Out
- G. ตู้ฝากของมีค่า
- H. เครื่อง printer
- I. แผงใส่กุญแจ
- J. เครื่องคอมพิวเตอร์
- K. ช่องใส่จดหมาย
- L. บริเวณ Check – In
- M. บริเวณ Check – Out
- N. ตู้ฝากของมีค่า

ภาพที่ 2.3 แสดงอุปกรณ์เครื่องใช้ส่วนเคาน์เตอร์บริการส่วนหน้า

เอกสารนี้เป็นเอกสารที่สงวนไว้สำหรับการใช้งานเพื่อการศึกษาเท่านั้น ไม่อนุญาตให้นำไปใช้ประโยชน์ด้านการค้าไม่ว่ากรณีใดๆ ทั้งสิ้น อีกทั้งห้ามมิให้ดัดแปลงเนื้อหา และต้องอ้างอิงถึงเจ้าของเอกสารทุกครั้งที่มีการนำไปใช้

ตารางที่ 2.1 แสดงอุปกรณ์ที่ใช้บริเวณเคาน์เตอร์บริการส่วนหน้า

อุปกรณ์ Equipment	ประโยชน์ใช้สอย Function
Function ชั้นเก็บเพิ่ม Brochures Rack	จัดตั้งไว้ในส่วนแขกลงทะเบียน โดยมักจะเป็น แคตตาล็อกแนะนำเรื่อง ต่างๆ เกี่ยวกับโรงแรม
2.) ส่วนติดต่อสื่อสาร เครื่องพิมพ์โทรพิมพ์	ใช้ในการต้อนรับและส่งข้อมูลข่าวสาร เก็บบันทึกโทรศัพท์ทางไกลนำเรื่องจาก เคาน์เตอร์ส่วนหน้าส่งต่อไปยังแผนก อื่น ๆ เพื่อ รวบรวมบัญชี
แผนกโทรศัพท์ Telephone Operator	เป็นแผนกที่ทำหน้าที่รับส่งข่าวสารระหว่าง บุคคลภายนอกกับภายในช่วยติดต่อธุรกิจ ระหว่างแขกที่พักกันคนละห้องหรือแขกกับ แผนกต่าง ๆ
แผนกกระจายเสียง Sound & Message relays	ทำหน้าที่บริการเสียงเพลงและดนตรีเพื่อ เสริมสร้างบรรยากาศของโรงแรมและยังทำ หน้าที่กระจายเสียงเพื่อเรียกแขก หรือ ประกาศ ต่าง ๆ มักอยู่ด้านหลัง Front office
3.) ส่วนแคชเชียร์ เครื่องคิดเลข	เพื่อคิดเงินรวม และค่าใช้จ่ายต่าง ๆ ที่เกี่ยวกับ แขก ถ้าเป็นโรงแรมขนาดใหญ่จะใช้เครื่อง คอมพิวเตอร์
ที่เก็บเงินของ Cashier	เป็นลิ้นชักสำหรับใส่เงินสดและเอกสารสำคัญ อื่นๆ

เอกสารนี้เป็นเอกสารที่สงวนไว้สำหรับการใช้งานเพื่อการศึกษาเท่านั้น ไม่อนุญาตให้นำไปใช้ประโยชน์ด้านการค้า
ไม่ว่ากรณีใดๆ ทั้งสิ้น อีกทั้งห้ามมิให้ดัดแปลงเนื้อหา และต้องอ้างอิงถึงเจ้าของเอกสารทุกครั้งที่มีการนำไปใช้

ตาราง (ต่อ)

อุปกรณ์ Equipment	ประโยชน์ใช้สอย Function
มาตรวัดโทรศัพท์ Telephone Meters	มิเตอร์บันทึกจำนวนการให้บริการ โทรศัพท์ของ แขก เพื่อให้ได้คักลงบัญชี
ช่องฝากของมีค่า Safe Depohit box	ใช้สำหรับเก็บของมีค่าของแขก บาง โรงแรม อาจแยกเป็นห้องไว้เฉพาะเพื่อความปลอดภัยใน การฝาก
ห้องนิรภัย Safe	ห้องนิรภัยใหญ่เพื่อเก็บบัญชีประจำวัน ภายใน จะมีบริเวณสำหรับนั่งตรวจสอบ บัญชีแยก ต่างหากจากส่วนสำนักงาน

ห้องน้ำสำหรับแขก (TOILET FOR GUEST)

นับว่าเป็นส่วนสร้างความสุขสบายให้แขกที่มาใช้บริการ ในด้านความสะอาด ถูกอนามัยและ
สวยงามจากการตกแต่ง แต่การมองจากภายนอกเป็นเรื่องที่ควรระวังในการวางตำแหน่งของทางเข้า
ห้องน้ำ การออกแบบควรจัดให้มีห้องเฉลี่ยเล็ก หรือทางผ่านสำหรับห้องน้ำสุภาพสตรีเพื่อสามารถ
แต่งหน้าได้ ไม่ควรจัดให้บริเวณนี้อยู่กับแผนกอาหาร หรือเครื่องใช้สอยอื่น ๆ

ลักษณะสำคัญในการออกแบบ (DESIGN FEATURE)**มาตรฐาน (STANDARD)**

จำนวนของส้วมชักโครก ที่ปีสสาวะ อย่างล้างหน้า จะต้องขึ้นกับจำนวนผู้ใช้ และความกว้าง
ของบริเวณนี้ขึ้นอยู่กับการวางตำแหน่ง และจำนวนอุปกรณ์ติดตั้ง

แสงสว่าง (LIGHTING)

การให้แสงสว่างที่ดีเพื่อลดความเสียหาย อุบัติเหตุ และความสะอาด ควรจะติดไฟให้แสง
สว่างพอประมาณ

การก่อสร้าง (CONSTRUCTION)

ผนัง ควรเลือกวัสดุผิวมัน หรือโมเสก แต่พื้นมักห้ามปูหินอ่อน หรือผิวขัดมัน เพราะจะทำให้
ลื่นเวลาเปียกน้ำ เพดานอาจฉาบหรือทาสี เพื่อลดเสียง และช่วยกรองอากาศ ผนังที่กั้นระหว่างส้วม

เอกสารนี้เป็นเอกสารที่สงวนไว้สำหรับการใช้งานเพื่อการศึกษาเท่านั้น ไม่อนุญาตให้นำไปใช้ประโยชน์ด้านการค้า
ไม่ว่ากรณีใดๆ ทั้งสิ้น อีกทั้งห้ามมิให้ดัดแปลงเนื้อหา และต้องอ้างอิงถึงเจ้าของเอกสารทุกครั้งที่มีการนำไปใช้

ภายในอาจฉาบด้วยพลาสติกลามิเนต เพื่อสะดวกในการทำความสะอาด ช่วงล่างควรสูงจากพื้นห้องไว้ใช้เป็นช่วงประมาณ 15 เซนติเมตร และสูงไม่ควรเกิน 2.00 เมตร

การลดระดับเสียง

ใช้ผนังก่ออิฐกันห้อง เพื่อกันเสียงซึกโครก และเสียงจากท่อน้ำ ส่วนประตูควรเป็นประตูที่สวิตกั๊บลับเอง โดยอัตโนมัติ เพดานบุด้วยวัสดุกันเสียง

การระบายอากาศ

เป็นเรื่องจำเป็นที่ต้องมีอากาศหมุนเวียนอยู่ตลอดเวลา ไม่ให้เกิดการอับทึบ อาจใช้พัดลมดูดอากาศช่วย

อุปกรณ์ที่ติดตั้งและส่วนประกอบอื่น ๆ

บริเวณให้สัมปทานหรือบริเวณแบ่งให้เช่า (Concession Space & Sub Rental)

คือเนื้อที่ส่วนร้านค้าต่าง ๆ ของ โรงแรมเพื่อบริการแขกผู้เข้าพักและแขกอื่น ๆ ด้วย เช่น

-ร้านขายของประเภท Drug Store คือขายของใช้กระจุกกระจิกไปจนถึงของจดหมายและสมุด

-ร้านตัดผมผู้ชาย

-ร้านเสริมสวย

-ร้านขายของประเภทปลอดภาษี

บริเวณนี้จะถูกตกแต่งเองโดยการจัดหน้าร้านของผู้มาเช่าสัมปทาน ซึ่งทำให้ทางเดินชมดูแปลกตาและน่าสนใจขึ้นอีก ทั้งทางเดินที่ได้จัดให้มีแสงไฟส่องให้รู้สึกความอบอุ่นเป็นระยะแล้วพื้นทางเดินหน้าร้านก็ใช้พรมปูตลอดอีกเช่นกัน จึงควรจัดให้บริเวณนี้อยู่ใกล้กับห้องโถง สามารถไปมาได้สะดวก และรู้สึกปลอดภัย



TY-1-2000



TY-1-1000



TY-1-2002

ภาพที่ 2.4 เครื่องใช้ในส่วนของห้องโถง รถเข็นกระเป๋าสัมภาระ

เอกสารนี้เป็นเอกสารที่สงวนไว้สำหรับการใช้งานเพื่อการศึกษาเท่านั้น ไม่อนุญาตให้นำไปใช้ประโยชน์ด้านการค้าไม่ว่ากรณีใดๆ ทั้งสิ้น อีกทั้งห้ามมิให้ดัดแปลงเนื้อหา และต้องอ้างอิงถึงเจ้าของเอกสารทุกครั้งที่มีการนำไปใช้

2. ล็อบบี้ได้อาน์ (Lobby Lounge)

การตกแต่งเป็นลักษณะผ่อนคลายเป็นกันเองของบรรยากาศ ควรมีการใช้แสงสว่างปานกลาง ยกเว้นในส่วนใช้โซฟาหลังบาร์ ซึ่งต้องการความสว่างมากกว่าปกติ เพื่อดึงดูดความสนใจของลูกค้า และสะดวกต่อการทำงาน โคมประดับในจุดที่มีคกว่าไฟ เป็นส่วนช่วยเสริมสร้างบรรยากาศการตกแต่งให้เกิดความน่าสนใจ ความเป็นส่วนตัวสำหรับการจัดโต๊ะติดผนัง เพื่อแสงที่เบาและอบอุ่น เพราะจะเป็นที่นั่งพักผ่อน และมีเครื่องเคี้ยว จึงจำเป็นที่ต้องสร้างบรรยากาศให้เชื่อเชิญน่านั่ง อาจจัดส่วนที่นั่งเขียนหรือกรอกแบบฟอร์ม ไว้ตามจุดต่าง ๆ หรือทำเป็นเคาน์เตอร์เล็ก ๆ ยาว สำหรับนั่งเขียนก็ได้

ที่นั่ง (Booth)

ภายในส่วน Lobby lounge ที่นั่งควรเป็นชุดกัน สามารถเคลื่อนย้ายได้ตามสะดวก สามารถให้ความสบายแก่แขกผู้มาใช้บริการได้ มีขนาดที่เหมาะสมแก่ความสบายของแขก ทั้งแบบ Armchair และ Stool สามารถให้แขกเกิดความประทับใจ ในการใช้บริการ

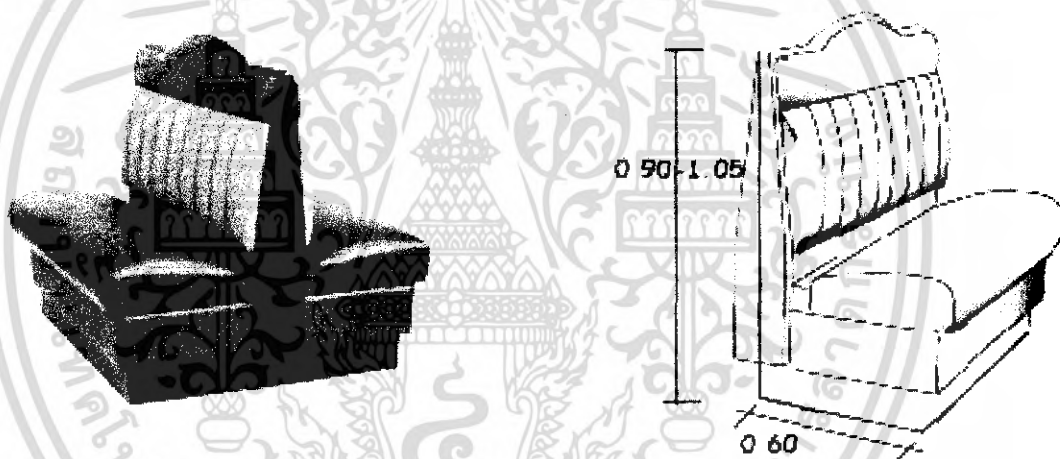

ภาพที่ 2.5 ลักษณะ Booth ที่นั่ง

ระยะห่างระหว่างบาร์และส่วนหลังบาร์ควรมีพื้นที่เพียงพอให้ทำงานได้ อย่างน้อยต้องกว้าง 36 นิ้ว หรือ 90 ซม. ให้บาร์เทนเดอร์ (พนักงานผสมเครื่องดื่ม) ยืนให้บริการลูกค้า และมีที่ว่างพอให้คนอื่นเดินสวนด้านหลังได้ การทำงานของบาร์เทนเดอร์หนึ่งคนอาจจะต้องการที่ว่าง 30 นิ้ว หรือ 75 ซม. ที่ว่างระหว่างที่นั่งควรมีที่มากพอที่จะให้คนรูปร่างใหญ่เดินเข้า-ออกมานั่งได้อย่างสบายๆ โดยไม่ชนกับคนที่นั่งอยู่ที่มีานั่งข้างๆ

ตารางที่ 2.2 แสดงองค์ประกอบภายในส่วนล็อบบี้เลาจน์ (Lobby Lounge)

องค์ประกอบ	รายละเอียดประกอบ
1. ชุดโซฟา SOFA SET	โซฟา มีตั้งแต่ 2-3 ที่นั่ง (โยกย้ายได้) หรือ มีลักษณะเป็นโซฟา BOOTH (โยกย้ายไม่ได้) ส่วนมากแล้วการจัดจะจัดให้เข้า SETกันกับ เก้าอี้พักผ่อน เสริมด้วย หมอนอิง เพื่อให้มีลูกเล่นในเรื่องของงานดีไซน์มากขึ้น
2. เก้าอี้พักผ่อน ARMCHAIR	เป็นเก้าอี้ที่นั่งสบาย 1 ที่นั่ง และสามารถโยกย้ายได้ ลักษณะการใช้เก้าอี้ในส่วนนี้ค่อนข้างหลากหลายในเรื่องของการดีไซน์เพื่อให้เกิดความน่าสนใจ ไม่น่าเบื่อจนเกินไป และลักษณะการนั่งยังคงการใช้งานที่เหมือนกัน
3. โต๊ะกลาง COFFEE SHOP	การใช้งานคือไว้วางเครื่องดื่ม อาหารว่าง เมนูเครื่องดื่ม แจกันดอกไม้ ที่เขียนรูปหรือของแถมระหว่างการสนทนา หรือ อาจจะใช้เป็นส่วนที่แยกเป็นเฟอร์นิเจอร์ที่สามารถเคลื่อนย้ายได้ วัสดุที่ใช้ต้องดูหรูหรา ทนทาน และในแง่ของการดีไซน์ต้องแข็งแรงด้วย
4. โต๊ะข้าง SIDE TABLE	เป็นส่วนเสริมทำให้องค์ประกอบในการ SET ชุดโซฟา ให้ดูลงตัว การใช้งานอาจจะเป็นเรื่องของตารางคอมพิวเตอร์ เครื่องดื่ม สามารถเคลื่อนย้ายได้แข็งแรง ทนทาน
5. ดนตรี MUSIC	เป็นส่วนสำคัญในการสร้างบรรยากาศ เครื่องดนตรีที่มักนิยมใช้จะเป็นเครื่องดนตรีชิ้นเดียว ส่วนมากจะเป็น เปียโน ไวโอลิน แจกโคโฟน หรือ อาจจะเป็นดนตรีที่อยู่ตามภูมิภาคนั้นๆ หรือ แล้วแต่แนวทางการออกแบบที่ต้องการให้ส่วนนี้เป็นอย่างไร
6. ไฟ LIGHTING	เป็นส่วนสำคัญที่ช่วยส่งเสริมบรรยากาศ ไฟมีตั้งแต่ ไฟตั้งโต๊ะ ไฟยื่น ไฟ บนฝ้า เพดาน แสงไฟที่ใช้ในส่วนนี้ จะเป็นไฟที่ต้องช่วยส่งเสริมบรรยากาศให้ดูดีหรูหรา รวมถึงการเลือกดวงโคมที่ใช้ด้วย ควรจะช่วยส่งเสริมในเรื่องของการดีไซน์

3. ภัตตาคาร (RESTAURANT)

เป็นส่วนที่เปิดบริการด้านอาหารและเครื่องดื่ม จะจัดอย่างวิจิตรบรรจง มีการตกแต่งสถานที่หรูหรา ระดับของการบริการถืออยู่ว่าเป็นระดับมาตรฐาน มีการจัดบริการอาหารและเครื่องดื่มตามรายการที่ระบุไว้ในเมนูอาหาร เปิดให้บริการเป็นเวลาที่แน่นอน

ภัตตาคารในโรงแรมแบ่งออกได้เป็น 2 ประเภท คือ

เอกสารนี้เป็นเอกสารที่สงวนไว้สำหรับการใช้งานเพื่อการศึกษาเท่านั้น ไม่อนุญาตให้นำไปใช้ประโยชน์ด้านการค้าไม่ว่ากรณีใดๆ ทั้งสิ้น อีกทั้งห้ามมิให้ดัดแปลงเนื้อหา และต้องอ้างอิงถึงเจ้าของเอกสารทุกครั้งที่มีการนำไปใช้

3.1 **ภัตตาคารที่ให้บริการอย่างเต็มรูปแบบ** เป็นภัตตาคารที่มีบริการอาหารและเครื่องดื่ม อาหารที่บริการจะเป็นอาหารชุดหรืออาหารตามสั่ง มักจะอยู่บริเวณที่ทำเลดี บรรยากาศที่ดี ใช้อุปกรณ์ เครื่องมือเครื่องใช้หรูหรา

3.2 **ภัตตาคารอาหารเฉพาะ** ให้บริการอาหารเฉพาะอย่างเท่านั้น อาจเป็นอาหารประจำชาติ ต่างๆ เช่น ไทย, ญี่ปุ่น, จีน, อิตาลี, ฝรั่งเศส ส่วนใหญ่การตกแต่งจะเน้นถึงลักษณะของชนชาติหรือ ประเภทอาหารนั้นๆ

รูปแบบการให้บริการ และระดับราคาจะแตกต่างกันได้มากในแต่ละภัตตาคารการตกแต่ง Restaurant จะมีลักษณะพิเศษ และเป็นเอกลักษณ์เฉพาะของการบริการ และเป็นเอกลักษณ์ของแต่ละ โรงแรม ส่วนประกอบใหญ่ ๆ คือ ส่วนทางเข้า, ส่วนพักผ่อน, ส่วนรับประทานอาหาร

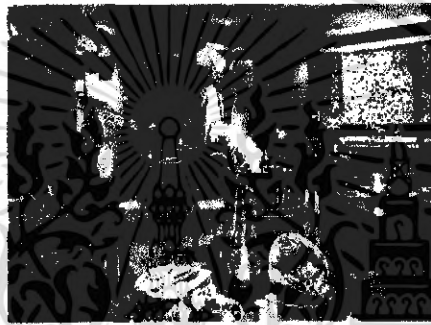

ภาพที่ 2.6 แสดงรูปแบบภัตตาคารอาหารไทย



ภาพที่ 2.7 แสดงรูปแบบภัตตาคารอาหารอิตาลี

ภัตตาคารจีน จะเน้นการใช้แสงไฟสว่าง สีสด สะท้อนความแดงและทองของวัสดุ การ

เอกสารนี้เป็นเอกสารที่สงวนไว้สำหรับการใช้งานเพื่อการศึกษาเท่านั้น ไม่อนุญาตให้นำไปใช้ประโยชน์ด้านการค้า ไม่ว่ากรณีใดๆ ทั้งสิ้น อีกทั้งห้ามมิให้ตัดแปลงเนื้อหา และต้องอ้างอิงถึงเจ้าของเอกสารทุกครั้งที่มีการนำไปใช้

ตกแต่งลักษณะ โคมไฟมีทั้งแบบคิดเพดาน หรือเป็นแบบดวงโคม ไม่นิยมใช้ไฟประเภท spot light นอกจากนี้จะมีเวทีแสดง การใช้แสงไฟจะไม่ใช้แสงจากหลอดฟลูออเรสเซนต์ แต่ใช้ไฟจากหลอดไฟที่ผ่านโคมหลอดลายออกมา

ภัตตาคารอาหารยุโรป การตกแต่งแสงมักจะเป็นลักษณะแสงไฟสลัวๆ ไฟช่อที่มีหลอดหลายหลอดการตกแต่งบรรยากาศเน้นให้ดูหรูหรา พิถีพิถัน หรือบางรูปแบบเน้นไปในลักษณะของบรรยากาศที่ดูเป็นธรรมชาติ

ภัตตาคารญี่ปุ่น เน้นรูปแบบการตกแต่งที่เรียบ มีระเบียบ สะอาด นับตั้งแต่เรื่องของ การใช้เครื่องถ้วยชาม ผนัง โคมไฟ ที่เป็นวัสดุจากไม้สีอ่อน ปิดด้วยกระดาษบางๆ ไม่เน้นการใช้สีฉูดฉาด หลอดไฟมากนัก ภัตตาคารญี่ปุ่นจึงสะอาด เรียบง่าย และดูสงบนิ่ง

ภัตตาคารไทย ภัตตาคารไทย มักจะใช้วัสดุพื้นถิ่น เช่น ไม้ไผ่ ใบบลาน ไม้สัก จะใช้เครื่องเรือนและภาชนะแวววาว การใช้แสงไฟ นิยมใช้แสงไฟจากโคมไฟห้อยจากเพดาน ไฟกิ่ง ไม่นิยมใช้ไฟสะท้อนเพดานสาดลงมา ดังนั้นจะพบว่าภัตตาคาร ไทยจะมีบรรยากาศที่มีดี

ส่วนประกอบภายในภัตตาคาร

- โต๊ะเก็บอุปกรณ์เครื่องมือเครื่องใช้ในการบริการ (SERVICE STATION) เป็นที่เก็บอุปกรณ์เครื่องมือเครื่องใช้ในการจัดโต๊ะอาหารและให้บริการแขก
- รถเข็นอาหาร และรถแสดงอาหาร(SPECIAL CARTS & VOITURES) ส่วนใหญ่ใช้สำหรับจัดแสดงของหวานและอาหารเย็น เป็นรถที่มีล้อเข็น สามารถเก็บอุณหภูมิทั้งร้อนและเย็นได้
- เคา์นเตอร์อาหาร มี 2 ชั้น อุปกรณ์ในการปรุงอาหาร บริเวณทำงานจะถูกจำกัดด้านหลัง เคา์นเตอร์ และมีที่นั่งเพื่อรับประทานอาหารหรือเครื่องดื่มของแขกอยู่ด้านหน้า



ภาพที่ 2.8 ลักษณะของรถจัดเข็นอาหาร
การจัดโต๊ะในภัตตาคาร ควรแสดงพื้นที่และเส้นทางสัญจรที่ชัดเจน เค้นชัดและไม่สับสน มีพื้นที่สำหรับทางเดินลูกค้าเวลาสุกนึ่งที่สะดวกพอสมควร รวมถึงการบริการของผู้ให้บริการเวลาเข้าเสิร์ฟ

อาหาร หรือถอนอาหารได้ง่าย สะดวกรวมทั้งหากมีการใช้รถเข็นจะมีระยะเท่าใด ในการบริการต้อง
เผื่อช่องทางสัญจรเวลามีคนเดินผ่านด้วย

ตารางที่ 2.3 ระยะห่างของเนื้อที่ที่ต้องการในส่วนรับประทานอาหาร

ความต้องการ	ระยะห่าง (เมตร)
ทางเดินส่วนทางเข้าออกระหว่างDining area กับ Service	1.50 - 1.80
ทางเดินหลักระหว่างแถว โต๊ะ	1.10 - 1.35
ทางบริการค้าสุระหว่างชุดที่นั่ง	0.90
ทางบริการสำหรับรถเข็น	1.35
ระยะห่างระหว่างการนั่งและเลื่อนเก้าอี้	0.30
ระยะห่างระหว่างขอบ โต๊ะถึงระยะการนั่ง	0.60
ระยะความกว้างของเนื้อที่รับประทานอาหารต่อคน	0.60

เอกสารนี้เป็นเอกสารที่สงวนไว้สำหรับการใช้งานเพื่อการศึกษาเท่านั้น ไม่อนุญาตให้นำไปใช้ประโยชน์ด้านการค้า
ไม่ว่ากรณีใดๆ ทั้งสิ้น อีกทั้งห้ามมิให้ดัดแปลงเนื้อหา และต้องอ้างอิงถึงเจ้าของเอกสารทุกครั้งที่มีการนำไปใช้

ตารางที่ 2.4 ลักษณะความต้องการในการจัดที่นั่งประเภทต่าง ๆ

ประเภทการจัด	ลักษณะและความต้องการ
โต๊ะและเก้าอี้แบบลอยตัว	ความสูงของโต๊ะ 0.75 เมตร ความสูงของเก้าอี้ 0.45 เมตรถ้ามี
	-การใช้งานขนาดคนนั่ง 2 คน 2ข้าง ขนาด 0.63 x 0.80 เมตร
	-การใช้งานขนาดคนนั่ง 4 คน 4ข้าง ขนาด 0.85 x 0.85 เมตร
	-การใช้งานขนาดคนนั่ง 4 คน 2ข้าง ขนาด 0.80 x 1.25 เมตร
	-การใช้งานขนาดคนนั่ง 8 คน 2ข้าง ขนาด 0.80 x 2.50 เมตร
	ถ้าเป็นโต๊ะเหลี่ยมนั่งหัวโต๊ะด้วยใช้ขนาดดังนี้
	-การใช้งาน 6 คนนั่ง 0.80 x 1.45 เมตร
	-การใช้งาน 8 คนนั่ง 0.80 x 2.05 เมตร
	-การใช้งาน 8 คนนั่ง 0.80 x 2.05 เมตร
	-การใช้งาน 10 คนนั่ง 0.80 x 2.70 เมตร
	-การใช้งาน 12 คนนั่ง 0.80 x 3.30 เมตร
	ถ้าเป็นโต๊ะกลม ใช้ขนาดดังนี้
	-การใช้งาน 2 คนนั่ง เส้นผ่านศูนย์กลาง 0.60 เมตร
	-การใช้งาน 3 คนนั่ง เส้นผ่านศูนย์กลาง 0.80 เมตร
	-การใช้งาน 4 คนนั่ง เส้นผ่านศูนย์กลาง 0.90 เมตร
	-การใช้งาน 5 คนนั่ง เส้นผ่านศูนย์กลาง 1.10 เมตร
	-การใช้งาน 6 คนนั่ง เส้นผ่านศูนย์กลาง 1.25 เมตร
	-การใช้งาน 8 คนนั่ง เส้นผ่านศูนย์กลาง 1.40 เมตร
	-การใช้งาน 10 คนนั่ง เส้นผ่านศูนย์กลาง 1.55 เมตร
	สรุปแล้ว โต๊ะสี่เหลี่ยมจัตุรัส ขนาด 0.85 เมตร เป็นที่นิยมใช้กันมากที่สุด การจัดโต๊ะขนาดนี้เป็นแบบทแยงมุมแล้วจะประหยัดพื้นที่มากกว่า

เอกสารนี้เป็นเอกสารที่สงวนไว้สำหรับการใช้งานเพื่อการศึกษาเท่านั้น ไม่อนุญาตให้นำไปใช้ประโยชน์ด้านการค้าไม่ว่ากรณีใดๆ ทั้งสิ้น อีกทั้งห้ามมิให้ดัดแปลงเนื้อหา และต้องอ้างอิงถึงเจ้าของเอกสารทุกครั้งที่มีการนำไปใช้

SERVICE STATION ถ้าเป็นแบบเล็ก ๆ ที่ใช้ทำหน้าที่ช่วยในการบริการอาหารของพนักงานเสิร์ฟ สามารถนำไปตั้งในส่วนรับประทานอาหาร แต่ถ้าเป็น Mainservice station ซึ่งมีขนาดใหญ่ ทำหน้าที่พักชม ซ้อน-ส้อม มีค ผ้า กระดาษ เครื่องปรุง แล้วนั้น จะต้องอยู่ภายนอกบริเวณรับประทานอาหาร เนื่องจากเวลาปฏิบัติงานจะทำให้เกิดเสียงดังรบกวน และเกิดสภาพที่ไม่น่าดูได้ จำนวนขึ้นอยู่กับจำนวนลูกค้าผู้ใช้บริการ ประเภทอาหาร อาจแบ่งได้ดังนี้ Small Service station ต่อ 12 – 20 โต๊ะ , Small Service station ต่อ 20 – 60 โต๊ะ ขนาดของ Service station ควรลึกประมาณ 0.50 เมตร ความสูงไม่เกิน 0.97 เมตร และความยาวประมาณ 1.00 – 1.20 เมตร สำหรับ Service station ควรจะอยู่บริเวณที่เหมาะสม

4. กอฟฟี่ช็อป (Coffee Shop)

เป็นที่บริการอาหาร และเครื่องดื่ม รับประทานสะดวกใช้เวลาน้อย และจะเปิดบริการตลอด 24 ชั่วโมง ตำแหน่งที่จัดวางจะอยู่ในส่วนหน้าของโรงแรม เพื่อให้บุคคลอื่นสามารถเข้ามาใช้ด้วย Coffee shop ส่วนใหญ่มักมีเคาน์เตอร์บริการเสมอ เพราะสะดวกในการนั่งรับประทานอาหารและเครื่องดื่มได้สะดวก การบริการทำอย่างรวดเร็ว และอาหารในร้านนับว่าถูกที่สุดในโรงแรม จึงเป็นส่วนที่มีการตกแต่งปานกลาง ไม่ต้องหรูหราจนเกินไป เป็นสถานที่ที่ไม่ต้องมีพิธีรีตอง จึงปรากฏว่ามีบุคคลหลายประเภทสามารถเข้ามาใช้บริการได้ตลอดเวลา ตามปกติ Coffee shop จะมีครัวแยกต่างหาก เป็นครัวขนาดย่อมที่สามารถทำการปรุงอาหารเบา ๆ และทำหน้าที่ปรุงอาหารเมื่อครัวใหญ่ปิด



ภาพที่ 2.9 แสดงบรรยากาศส่วน COFFEE SHOP ในโรงแรม
AMARI TRANG BEACH RESORT

4.1 สิ่งที่ต้องคำนึงในการจัด คอฟฟี่ช็อป

- การจัดความสัมพันธ์ระหว่างโต๊ะอาหาร เคาน์เตอร์เสิร์ฟ ครัว และเนื้อที่ใช้สอย
- ตำแหน่งทางเข้า-ออกของลูกค้า และพนักงานต้องไม่ปะปนกัน
- ชนิดของวัสดุที่ใช้ในการตกแต่ง สีที่ใช้ การป้องกันเสียงรบกวนจากบริเวณข้างเคียง
- การเลือกวัสดุปูพื้น
- การใช้แสงสว่างบริเวณทั่วไป บริเวณเคาน์เตอร์ควรติดตั้งแสงสว่างที่ให้ความนุ่มนวลตา และให้ความรู้สึกอบอุ่น
- การระบายอากาศ ถ่ายเทอากาศ

4.2. การตกแต่งภายในคอฟฟี่ช็อป (Coffee shop Design)

การตกแต่ง Coffee shop เน้นหนักด้านการบริการที่สะดวกสบาย การจัดภายใน จะแบ่งเป็น 2 ส่วน ส่วนนอกให้บริการแก่ผู้มาทานอาหารทั่วไป ไม่ใช่อาหารหนัก ใช้เวลาในการทำงานน้อยส่วนในให้บริการอาหารที่หนักที่ใช้เวลานานกว่า

4.3 เครื่องเรือนใน คอฟฟี่ช็อป

- เคาน์เตอร์และสตูล
- โต๊ะและเก้าอี้แบบติดตาย
- Booth
- โต๊ะอาหาร เก้าอี้อาหารแบบลอยตัว
- โต๊ะบริการ Service Station

โต๊ะและเก้าอี้แบบติดตาย การจัดโต๊ะแบบนี้จะประหยัดเนื้อที่ได้มากการจัดที่นั่งแบบ Banquettes หรือ Booth มีที่นั่ง 2-3 ด้าน การออกแบบโต๊ะ ที่พื้นโต๊ะเลื่อนได้ เพื่อสะดวกในการเข้าออก ควรให้ขาโต๊ะเป็นแท่นหรือ ฐานแทนขาโต๊ะเพื่อไม่ให้เกะกะเวลาเข้าออก

ความกว้างของโต๊ะควรมีขนาดที่เข้าของแขกจะไม่ชนกันเวลานั่ง ขนาดต่ำสุด 0.60 เมตร ถ้าจะให้สะดวกเวลานั่ง ควรมีขนาด 0.75 เมตร

ความยาวของโต๊ะ ประมาณ 0.60 ต่อ 1 ที่นั่ง หากเป็นแบบ Booth ที่มีด้านหลังของโต๊ะติดผนัง ขนาดของโต๊ะ ควรคำนึงถึงช่วงการเอื้อมมือของพนักงานบริการ มีขนาดไม่ควรเกิน 1.20 ม.

ขนาดของพื้นที่ที่นั่ง ลึก 0.43-0.45 ม. ความเอียงของที่นั่ง 3-5 ซม. และมุมกับผนัง 105 องศา ความสูงของที่นั่ง 0.45 ซม. และความสูงของโต๊ะ 0.75 ม.

เมื่อจัดแบบ Booth ผนังติดโต๊ะ และหันหลังปะปนกัน ควรเผื่อเนื้อที่ระหว่างผนังกับโต๊ะประมาณ 10 ซม. เพื่อไม่ให้ศีรษะของแขกชนกัน ขนาดของ Booth ที่ใช้กัน ที่นั่ง 4 คน นั่ง 2 ข้าง ขนาด 1.20 x 2.00 เมตร.

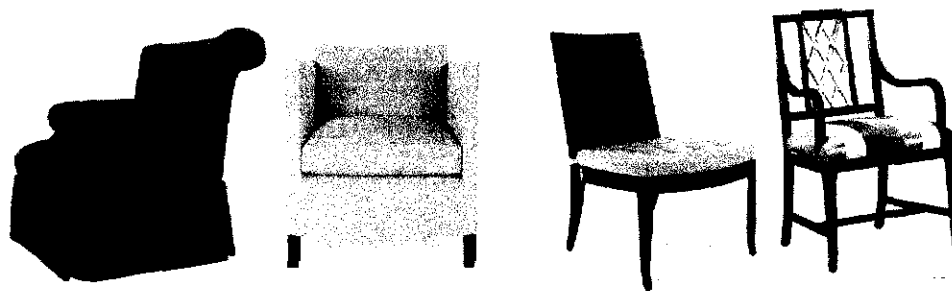

ภาพที่ 2.10 รูปแบบเครื่องเรือนที่ใช้ใน ที่ใช้ใน ล็อบบี้และภัตตาคาร

5. Special Accommodation

ได้แก่ ส่วนบริการพิเศษต่าง ๆ เพื่อเพิ่มเติมความสะดวกสบายให้แก่ลูกค้า ซึ่งหมายถึงผู้เข้าพักเป็นส่วนใหญ่ บางส่วนจะเป็นส่วนที่สามารถทำรายได้โดยตรง (Product Space) เช่น ห้องซาวน่า ห้องนวด (Sauna & Massage) ห้องเล่นเกมส ในต์คลับ สระว่ายน้ำ ฯลฯ และบางส่วนก็เป็นส่วนที่ไม่ได้ทำรายได้โดยตรง (Non-Product Space) แต่เป็นเพียงการส่งเสริมรายได้ให้ดียิ่งขึ้น เช่น สระว่ายน้ำ สนามเทนนิส ห้องพยาบาล ห้องออกกำลังกาย ฟิตเนส สปา เป็นต้น

ในการกำหนดชนิดของกิจกรรมในส่วนนี้ขึ้นอยู่กับนโยบายของโรงแรม โดยส่วนมากจะมี ส่วนบริการดังนี้

- สระว่ายน้ำ และบริเวณรอบสระ นอกจากจะใช้เพื่อทำกิจกรรมแล้ว ในส่วนนี้ยังสามารถช่วยส่งเสริมบรรยากาศภายในโรงแรมด้วย โดยในส่วนนี้จะเชื่อมต่อกับ ส่วน Locker และยังสามารถไปยังส่วน Clinic ได้สะดวก
- Sauna & Massage เพื่อเป็นการผ่อนคลายความเมื่อยล้าเนื่องจากการเดินทาง
- Exercise Room / fitness Center / Aerobic
- Clinic (First Aid) ให้บริการ ในกรณีฉุกเฉิน ในส่วนนี้ควรมีความสัมพันธ์กับ ส่วนที่จอดรถเข้าออก เพื่อสะดวกในการส่งผู้ป่วยไปยังโรงพยาบาล
- Spa ส่วนบริการเสริมที่เริ่มเป็นที่นิยมของลูกค้าในปัจจุบัน ซึ่งถูกนำมาบริการสิ่งอำนวยความสะดวกต่างๆ และมีความเป็นส่วนตัวให้แก่ลูกค้า

6. การออกแบบ SPA

เป็นส่วนบริการเสริมให้กับแขกที่เข้ามาพักในโรงแรมที่ต้องการใช้บริการเมื่อต้องการผ่อนคลาย คลายเครียด

องค์ประกอบหลักในการออกแบบส่วนของ SPA

1. โถงต้อนรับและส่วนประชาสัมพันธ์ Lobby and Reception

คือ โถงต้อนรับ ใช้เป็นที่ติดต่อและพักคอย รวมถึงเป็นพื้นที่ศูนย์กลางการอำนวยความสะดวกในด้านบริการและให้ข่าวสารแก่ผู้มาใช้บริการ การจัดพื้นที่ของโถงต้อนรับโดยส่วนใหญ่มักออกแบบและตกแต่งให้มีความโปร่งใส สวยงาม อาจใช้เป็นที่พักรอ หรือ พบปะหารือ ก่อนที่จะทำกิจกรรมใดๆ ต่อไป ซึ่งต้องอยู่ในตำแหน่งที่สามารถพบเห็นได้ง่ายจากทางเข้าหลักสามารถติดต่อและประกอบการกิจได้อย่างสะดวกสบาย มีขนาดความต้องการของพื้นที่เพียงพอต่อความต้องการของผู้มาใช้บริการ จะมีส่วนที่นั่งพักคอยสำหรับผู้ที่มาติดต่อและสมาชิกที่ใช้บริการ

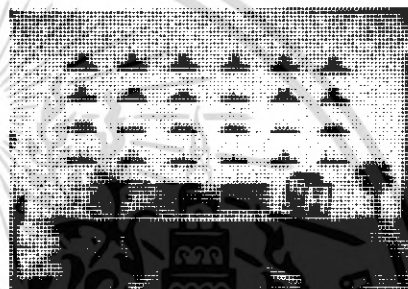

ภาพที่ 2.11 แสดงบรรยากาศส่วนโถงต้อนรับและCounterส่วน Spa

2. ส่วน Reception Counter

คือเป็นส่วนที่ถูกจำเป็นต้องติดต่อก่อนเข้ารับบริการ เพื่อติดต่อสอบถาม และติดต่อกับบริการ คิดเงินค่าบริการ บริการทำบัตรสมาชิก มอบและรับคืนกุญแจล็อกเกอร์ ซึ่งอาจจะใช้พนักงานเพียงคนเดียวเพราะลูกค้าในบริเวณนี้ไม่มากนัก

ตารางที่ 2.5 แสดงองค์ประกอบส่วน SPA

องค์ประกอบ	รายละเอียดประกอบ
พื้นที่ส่วนแคชเชียร์	<ul style="list-style-type: none"> - เครื่องคอมพิวเตอร์ สำหรับคิดเงินค่าบริการในแต่ละครั้งหรือในการทำบัตรสมาชิก - ลิ้นชักเก็บเงิน สำหรับเก็บเงินและทอนเงิน - ลิ้นชักเก็บของมีค่า สำหรับเก็บของมีค่าของผู้ใช้บริการ

เอกสารนี้เป็นเอกสารที่สงวนไว้สำหรับการใช้งานเพื่อการศึกษาเท่านั้น ไม่อนุญาตให้นำไปใช้ประโยชน์ด้านการค้าไม่ว่ากรณีใดๆ ทั้งสิ้น อีกทั้งห้ามมิให้ดัดแปลงเนื้อหา และต้องอ้างอิงถึงเจ้าของเอกสารทุกครั้งที่มีการนำไปใช้

ตารางที่ 2.5 (ต่อ)

องค์ประกอบ	รายละเอียดประกอบ
	<ul style="list-style-type: none"> - โทรศัพท์ สำหรับติดต่อกับฝ่ายต่างๆ ภายในโรงแรมหรือแขกโทรที่ติดต่อสอบถามจากภายนอก - เครื่องรูดบัตรเครดิต
<u>พื้นที่ส่วนต้อนรับ</u>	<ul style="list-style-type: none"> - กล่องใส่แผ่นพับ สำหรับประชาสัมพันธ์และแนะนำในส่วนนี้ - พื้นที่เขียนหนังสือ สำหรับลูกค้าเช็คบิลหรือกรอกบัตรสมาชิก - ตู้เก็บเอกสาร เก็บเอกสารและแบบฟอร์มต่างๆ - กล่องเก็บกุญแจถือคเกอร์ เก็บกุญแจถือคเกอร์ของผู้ที่ใช้บริการ
<u>พื้นที่ส่วนบริการ</u>	<ul style="list-style-type: none"> - ห้องนวด (Massage Room) - ห้องอบไอน้ำ / STEAM - ห้องอาบน้ำ <p>ส่วนเปลี่ยนเครื่องแต่งตัว ควรแยกเป็นส่วนตัว – หญิง เพื่อความสะดวกในการใช้บริการและในการให้บริการด้วย</p>

3. ห้องติดต่อตรวจสุขภาพ Doctor Examination

คือส่วนบริการทางการแพทย์ จะใช้เป็นที่ตรวจ และทำทะเบียนประวัติ สุขภาพ รวมถึงการให้คำแนะนำ และข้อปฏิบัติต่างๆ ด้านสุขภาพแก่ผู้มาใช้บริการ รวมทั้งการให้คำแนะนำด้านโภชนาการที่เหมาะสมและถูกสุขภาพ พร้อมกันนั้นแพทย์หรือพยาบาลก็จะทำการจัด Program สุขภาพให้แก่ผู้มาใช้บริการตามความเหมาะสมกับสภาพร่างกายของผู้มาใช้บริการในเวลาเดียวกัน ในส่วน Doctor Examination นี้จึงต้องประกอบไปด้วยส่วนต่างๆ ที่สำคัญดังต่อไปนี้

เอกสารนี้เป็นเอกสารที่สงวนไว้สำหรับการใช้งานเพื่อการศึกษาเท่านั้น ไม่อนุญาตให้นำไปใช้ประโยชน์ด้านการค้าไม่ว่ากรณีใดๆ ทั้งสิ้น อีกทั้งห้ามมิให้ดัดแปลงเนื้อหา และต้องอ้างอิงถึงเจ้าของเอกสารทุกครั้งที่มีการนำไปใช้

ตารางที่ 2.6 แสดงองค์ประกอบส่วนห้องคิดต่อตรวจสุขภาพ (Doctor Examination)

องค์ประกอบ	รายละเอียดประกอบแบบ
1. Waiting Area	พื้นที่พักคอย จัดเป็นพื้นที่ในส่วนสาธารณะ หรือพื้นที่ส่วนกลางซึ่งผู้มาใช้บริการและญาติมิตรจะใช้สำหรับพักคอย
2. Nurse Record Counter and Registration First Aid	หมายถึง โต๊ะหรือส่วนทำงาน “พยาบาล” ใช้สำหรับทำทะเบียนประจำตัว ผู้ใช้บริการและทำการนำผู้ให้บริการเข้าตรวจเช็คหรือแนะนำสุขภาพ และทำการจัด Program สุขภาพต่อไป
3. Examination Room	ห้องตรวจมีลักษณะเป็นห้องที่มิดชิด ซึ่งประกอบไปด้วย โต๊ะสำหรับแพทย์หรือพยาบาล Examination Room ควรมีขนาดพื้นที่ภายในห้องอย่างน้อย 2.50 X 3.00 เมตร ขึ้นไป
4. Weight and Height M.E.A. Surement Area	บริเวณชั่งน้ำหนักและวัดส่วนสูง ซึ่งพยาบาลจะต้องทำการบันทึกอย่างละเอียดทุกครั้งที่ใช้บริการทำการตรวจ
5. Doctor Office	ส่วนทำงานของแพทย์หรือพยาบาล

4. ส่วนเก็บเสื้อผ้าและเปลี่ยนเสื้อผ้า Dressing Locker

ในการออกกำลังกายประเภทต่างๆ ควรจะใส่เสื้อผ้าที่กระชับมากที่สุดเพราะจะได้ถนัดและเหมาะสม ดังนั้นจึงต้องมีการเปลี่ยนเสื้อผ้าให้เหมาะสมกับการออกกำลังกายในแต่ละประเภท และมีที่เก็บของมีค่าและสัมภาระที่เป็นส่วนตัว โดยจะแยกเป็นของสุขภาพบุรุษ และสุขภาพสตรี

เนื้อที่นี้ประกอบด้วย

- พื้นที่เก็บของล็อกเกอร์เก็บของ สำหรับเก็บของมีค่า สัมภาระต่างๆ ของแขก
- พื้นที่เปลี่ยนเสื้อผ้า บริเวณเปลี่ยนเสื้อผ้า
- กระจกเงา อุปกรณ์แขวน ในบริเวณแต่งตัว

เอกสารนี้เป็นเอกสารที่สงวนไว้สำหรับการใช้งานเพื่อการศึกษาเท่านั้น ไม่อนุญาตให้นำไปใช้ประโยชน์ด้านการค้าไม่ว่ากรณีใดๆ ทั้งสิ้น อีกทั้งห้ามมิให้ดัดแปลงเนื้อหา และต้องอ้างอิงถึงเจ้าของเอกสารทุกครั้งที่มีการนำไปใช้

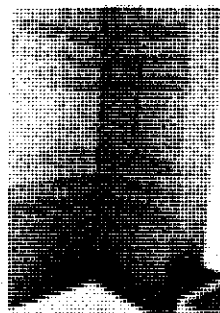

ภาพที่ 2.12 แสดงบรรยากาศส่วนห้องน้ำและล็อกเกอร์ส่วน Spa

ตารางที่ 2.7 แสดงองค์ประกอบส่วนเก็บเสื้อผ้าและเปลี่ยนเสื้อผ้า (Dressing Locker)

องค์ประกอบ	รายละเอียดประกอบแบบ
1. Dressing Locker	<p>ควรมีเนื้อที่เฉลี่ย 14 ตารางฟุตต่อ 1 คน มีบริเวณสำหรับแต่งตัว และอุปกรณ์อำนวยความสะดวก เช่น กระจก น้ำพุร้อน หิ้งวางของ เป็นต้น และควรมี Locker เพื่อไว้ถือ 10 เปอร์เซ็นต์ของจำนวน Locker ทั้งหมด</p> <p>ขนาดของ Dressing Locker มี 2 ขนาด คือ</p> <ol style="list-style-type: none"> 1. กว้าง 0.30 ลึก 0.30 สูง 1.20 เมตร 2. กว้าง 0.30 ลึก 0.30 สูง 1.80 เมตร
2. Storage Locker	<p>เป็น Locker สำหรับเก็บของส่วนตัว ชุดออกกำลังกายมี 1 ที่ต่อ 1 คน และเพื่อไว้เป็นจำนวน 10 เปอร์เซ็นต์ของจำนวนทั้งหมดที่มีเช่นเดียวกัน</p>

เอกสารนี้เป็นเอกสารที่สงวนไว้สำหรับการใช้งานเพื่อการศึกษาเท่านั้น ไม่อนุญาตให้นำไปใช้ประโยชน์ด้านการค้าไม่ว่ากรณีใดๆ ทั้งสิ้น อีกทั้งห้ามมิให้ดัดแปลงเนื้อหา และต้องอ้างอิงถึงเจ้าของเอกสารทุกครั้งที่มีการนำไปใช้

5. ห้องนวด (Massage Room)

การนวด Massage คือ การนวด การดึง และการค้ำ เป็นเทคนิคที่ใช้กันมากทางกายภาพบำบัดโดยใช้กับระบบข้อต่อและกล้ามเนื้อของร่างกาย ซึ่งถ้าใช้ไม่มีวิธีจะทำให้เกิดอันตรายจนถึงขั้นพิการได้

ปัจจุบันการนวดมีอยู่หลายรูปแบบด้วยกัน การนวดที่เป็นที่นิยมใช้ในศูนย์สุขภาพ

1.การนวดแบบสวีดิช การทำการนวดแบบสวีดิช ควรเข้าห้องอบความร้อน หรือ เซาน่า ก่อนเพื่อเป็นการช่วยในการขับเหงื่อ เพราะหลังจากร่างกายเริ่มมีความรู้สึกเหนียวล้าจากการอบ เซาน่าแล้ว เมื่อได้รับการนวดแบบสวีดิชจะทำให้ร่างกายรู้สึกผ่อนคลายได้เป็นอย่างดี ในการนวดแบบสวีดิชแต่ละครั้งจะใช้เวลาประมาณ 60 นาที ขณะนวดจะมีทั้งหนักและเบาสลับกันไป โดยเริ่มนวดจากปลายเท้าเรื้อยขึ้นมาถึงไหล่

ห้องสำหรับนวดแบบสวีดิชจะเป็นห้องขนาดเล็ก มีเตียงสำหรับนอนนวดและมักมีการเปิดเพลงเพื่อบรรยากาศในการผ่อนคลายแก่ผู้ใช้บริการด้วย



ภาพที่ 2.13 แสดงบรรยากาศส่วนห้องนวด

1.ห้องสำหรับนวดโดยใช้น้ำมันอโรมา Aroma Therapy

เป็นการนวดโดยการใช้ Essential Oil คือน้ำมันที่มีความเข้มข้นสูงซึ่งสกัดจากพืช และผ่านกระบวนการลดความเข้มข้นลง เพื่อใช้สำหรับการนวด ส่วนของน้ำมันประเภทนี้จะมีสารผสมที่แตกต่างกันออกไปตามลักษณะของการใช้งาน ตามสรรพคุณต่างๆ ดังนี้

- 1.1 เพื่อคลายเครียด
- 1.2 ลดน้ำหนัก
- 1.3 เพื่อการพักผ่อน
- 1.4 เพื่อสุขภาพและความแข็งแรง
- 1.5 หุดนุหรี



ภาพที่ 2.14 แสดงบรรยากาศส่วนนวดน้ำมัน

2. การนวดหน้า เป็นการเพื่อกำจัดสิ่งสกปรกบนผิวหน้า ซึ่งตามหลักวิชาการเรียกว่า O2 Marine Facial นอกจากให้ออกซิเจนแล้วยังมีส่วนผสมของสาหร่ายทะเลที่เป็นตัวช่วยเพิ่มออกซิเจนให้รับโดยตรงอีกด้วย

3. การนวดเท้า Reflexology Massage เป็นการนวดเท้าแบบกดจุด ซึ่งคิดค้นขึ้นโดยชาวจีน ต่อมาชาวอังกฤษได้นำไปทำการศึกษา ค้นคว้า และพัฒนาจนเป็นรูปแบบของอังกฤษในปัจจุบัน การนวดที่เน้นเป็นการนวดที่มีประโยชน์แก่ร่างกายเป็นอย่างยิ่งเพราะบริเวณฝ่าเท้าของคนเราจะมีจุดซึ่งเชื่อมต่อการทำงานในส่วนต่างๆ

4. การนวดแบบไทย Thai Massage เป็นการนวดที่จัดอยู่ในประเภทนวด คัด ดึง และการบีบเพ้นเพื่อคลายความตึงเครียดของกล้ามเนื้อ ผู้ถูกนวดจะรู้สึกโล่งสบาย ตัวเบา และหายปวดเมื่อย

ลักษณะการนวดแบบไทยนี้ผู้นวดจะทำการนวดโดยใช้มือและอาจใช้น้ำมันบางประเภทเพื่อช่วยผ่อนคลายความปวดเมื่อยและผ่อนคลายกล้ามเนื้อ



ภาพที่ 2.15 แสดงบรรยากาศส่วนนวดไทย

เอกสารนี้เป็นเอกสารที่สงวนไว้สำหรับการใช้งานเพื่อการศึกษาเท่านั้น ไม่อนุญาตให้นำไปใช้ประโยชน์ด้านการค้าไม่ว่ากรณีใดๆ ทั้งสิ้น อีกทั้งห้ามมิให้ดัดแปลงเนื้อหา และต้องอ้างอิงถึงเจ้าของเอกสารทุกครั้งที่มีการนำไปใช้

องค์ประกอบภายในห้องนวด

ตารางที่ 2.8 แสดงองค์ประกอบภายในห้องนวด

องค์ประกอบ	รายละเอียดประกอบ
1. เตียงนวด	<p>: มี 2 ลักษณะด้วยกันคือ</p> <p>1. แบบยืนนวด ผู้ทำกรนวดต้องสามารถเดินได้รอบตัวขนาดของเตียงโดยประมาณ กว้าง 0.75-0.80 ซม. ยาว 1.80-2.00 ซม. สูง 0.60-0.75 ซม. ต้องแข็งแรงทนทานเพื่อสะดวกในการนวด</p> <ul style="list-style-type: none"> - ลักษณะของเบาะนอนให้หุ้มด้วยผ้าฝ้ายหรือมีส่วนที่เป็นหนังเทียมหุ้มด้วย เพื่อกันเปื้อนระเหือนจากน้ำมันนวดเพราะจะซักและทำความสะอาดยาก - ส่วนล่างมีที่เก็บผ้าเช็ดตัวและสามารถวางอุปกรณ์การนวดได้ <p>2. แบบนั่งนวด - ลักษณะของเบาะเป็นเหมือนแบบแรกแต่เป็นเบาะที่สามารถพับหรือเคลื่อนย้ายไปในส่วนที่แยกต้องการได้</p> <p>หมายเหตุ : ทั้ง 2 วิธีขึ้นอยู่กับว่าต้องการนวดแบบไหนด้วย</p>
2. ส่วนชั้นวางอุปกรณ์	: อาจจะเป็นแบบล้อเลื่อน เพื่อให้พนักงานที่เข้ามานวดได้จัดวางหรืออาจจะเป็นในลักษณะที่พนักงานเงินเข้ามาเลยก็มี
3. ส่วนนั่งพัก	: อาจใช้ส่วนนี้เป็นกิจกรรมหนึ่งในการนวดด้วยก็ได้ เช่น นวดเท้า หรือนั่งพักรอเพื่อนที่เข้ามาด้วยกัน แต่ไม่อนุญาตให้ผู้ที่ไม่ใช่บริการ ในส่วนนี้เข้ามาดู เพราะจัดเป็นส่วน Private
4. ส่วนแต่งตัว	: ไว้สำหรับเปลี่ยนเสื้อผ้า และมี Locker ไว้เก็บของส่วนตัวและสามารถแต่งตัวในบริเวณนี้ได้ด้วย
5. ส่วนห้องน้ำ	: อาจใช้ในส่วนใกล้เคียงรวมกับส่วน Sauna ฯลฯ หรือถ้าเป็นห้องแบบ VIP. ก็ควรมีไว้เป็นส่วนตัวในห้องเลย

เอกสารนี้เป็นเอกสารที่สงวนไว้สำหรับการใช้งานเพื่อการศึกษาเท่านั้น ไม่อนุญาตให้นำไปใช้ประโยชน์ด้านการค้าไม่ว่ากรณีใดๆ ทั้งสิ้น อีกทั้งห้ามมิให้ตัดแปลงเนื้อหา และต้องอ้างอิงถึงเจ้าของเอกสารทุกครั้งที่มีการนำไปใช้

6. อ่างน้ำวน Jacuzzi (Whirlpool Baths)

เป็นลักษณะที่ดัดแปลงจากการอาบน้ำแร่ น้ำร้อน คือ “อ่างน้ำวน” เป็นน้ำร้อนที่ถูกหมุนอยู่ภายในถังขนาดต่างๆ สามารถปรับน้ำที่พุ่งออกมาให้เป็นน้ำวน ปรับให้วนตัวหรือปรับให้พุ่งขึ้นเป็นฟูได้

ประโยชน์ที่ได้รับจาก Jacuzzi ช่วยในการผ่อนคลายกล้ามเนื้อที่ใช้งานมาตลอดทั้งวัน ทำให้กล้ามเนื้อมีอาการคลายตัวจากการเกร็ง ทั้งยังช่วยพักผ่อนสมองได้มีความรู้สึกโล่ง ปลอดโปร่ง รวมถึงทำให้ผิวดำคล้ำขึ้นด้วย

ลักษณะรูปทรงที่มีในปัจจุบัน คือ วงกลม วงรีรูปเหลี่ยม ทำจากวัสดุประเภทไฟเบอร์กลาส ภายในเคลือบ Gelcent และรูปกระเบื้องเคลือบหรืออีกประการหนึ่งคือเป็นอ่างกระเบื้องเคลือบ ความกว้างของอ่างโดยมากมีขนาดตั้งแต่ 1.20 เมตรขึ้นไป



ภาพที่ 2.16 แสดงบรรยากาศส่วนอ่าง Jacuzzi

โครงสร้าง

1. อ่างไฟเบอร์กลาส โดยขอบอ่างนั่งได้
2. ระบบการทำน้ำวน (Support System)
 - 2.1 Pump
 - 2.2 Filter เป็นส่วนกรองน้ำหมุนเวียนใสสะอาด
 - 2.3 Heater ระบบที่ปล่อยอากาศให้น้ำวน
3. ระบบระบายน้ำเสีย

รูปร่างอาจเป็นถึงกลมตั้งตรง หรือสอปลงด้านข้างหรืออ่างรี ไม่นิยมทำอ่างไม้ รูปสี่เหลี่ยม การทำอ่างจะตั้งเหนือพื้นดินแล้วนิยมยกพื้นบริเวณนั้นให้สูงเสมอขอบสระ

7. ห้องอบไอน้ำ Sauna Room

เขานำเป็นวิธีอบตัวเพื่อสุขภาพ พลาสมาโดยการให้ความร้อนแห้ง (Dryheat Bathing) ซึ่งได้รับความร้อนที่เกิดจากหินเผาไฟที่กระจายออกมา ความร้อนแห้งนี้มีอุณหภูมิสูงกว่า ความร้อนในห้องอบไอน้ำชนิดที่เรียกว่า “เตอร์กีช บาส” (Turkish Bath) อุณหภูมิในห้องเขานำจะสูงถึง 200 องศาฟาเรนไฮด์ หรือ 93 องศาเซลเซียส แต่อุณหภูมิในห้องเตอร์กีชบาสจะสูงเพียง 149-158 องศาฟาเรนไฮด์ หรือ 65-70 องศาเซลเซียส การอบเขานำจัดได้ว่าเป็นขบวนการทำความสะอาดร่างกายและเป็นการพักผ่อนร่างกายอย่างหนึ่งที่สามารถทำให้ร่างกายมีความสดชื่น กระปรี้กระเปร่า ช่วยเสริมสร้างสุขภาพพลาสมาที่ดี ทั้งยังช่วยผ่อนคลายความตึงเครียดทางสมอง ทำให้ร่างกายอยู่ในสภาวะที่สมบูรณ์เต็มที่

เตอร์กีช บาส (Turkish Bath)

เป็นวิธีการอบไอน้ำให้แห้งออกเพื่อช่วยทำให้ร่างกายสดชื่น กระปรี้กระเปร่า จัดอยู่ใน การอาบน้ำเพื่อสุขภาพวิธีหนึ่ง ห้องอบไอน้ำแบบนี้มีโครงสร้างเป็นไม้ผืนสองชั้นเป็นช่องอากาศ ไอน้ำจะถูกส่งผ่านเข้ามาในห้องโดยมีหม้อทำน้ำร้อนอยู่ด้านนอก

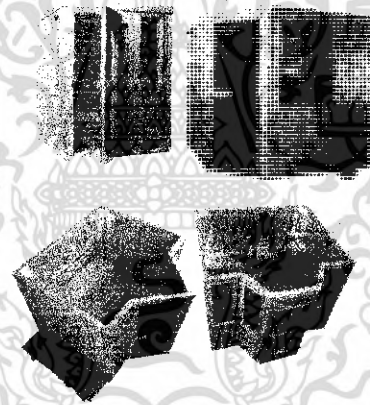

ภาพที่ 2.17 แสดงห้องอบเขานำสำเร็จรูป

ระบบการควบคุมอุณหภูมิและการระบายอากาศภายในห้องเขานำ

ความร้อนที่เกิดขึ้นภายในห้องเขานำได้มาจากความร้อนที่กระจายออกมาจากหินเผาไฟทำให้ มีอุณหภูมิภายในห้องที่เหมาะสม 160 – 200 องศาฟาเรนไฮด์ หรือ 71 – 93 องศาเซลเซียสบริเวณพื้น จะเป็นส่วนที่มีอุณหภูมิเย็นกว่าส่วนอื่นๆ เพดานจะเป็นส่วนที่มีอุณหภูมิร้อนที่สุด

การแบ่งชนิดของเขานำแบ่งได้ดังนี้

1. แบ่งตามลักษณะที่ตั้งแบบเขานำภายในและภายนอก

- **เขาน้ำแบบภายนอก (Outdoor)** เป็นห้องเขาน้ำที่สร้างขึ้นมาเพื่อสัมผัสกับบรรยากาศของธรรมชาติโดยการเลือกที่ตั้งจะเลือกในมุมที่สงบร่มรื่นไปด้วยธรรมชาติของต้นไม้หรือบริเวณสระว่ายน้ำ และเขาน้ำแบบภายนอกจะต้องมีห้องอาบน้ำและส่วนแต่งตัวอยู่ด้วย การสร้างห้องเขาน้ำแบบนี้จะต้องมีโครงสร้างของฐานรากและหลังคาเพิ่มขึ้น

- **เขาน้ำแบบภายใน (Indoor)** เป็นห้องเขาน้ำที่สร้างขึ้นภายในบ้านจะตั้งอยู่บริเวณใกล้กับห้องอาบน้ำและส่วนเปลี่ยนเสื้อผ้าและแต่งตัว การสร้างห้องเขาน้ำภายในจะใช้โครงสร้างของห้องที่ประหยัดกว่าห้องเขาน้ำแบบภายนอกเพราะไม่ต้องใช้โครงสร้างของฐานรากและหลังคา

1. แบ่งตามลักษณะของการสร้างห้อง

- **แบบ Prefabricated or modular** เป็นเขาน้ำที่มีโครงสร้างของห้องเป็นชุดชิ้นส่วนประกอบสำเร็จรูป มีส่วนประกอบของโครงห้อง ฉนวนกันความร้อน ผนัง เพดาน ที่นั่ง ประตู และเตาเผาหิน 6 สำหรับเขาน้ำภายนอกจะมีโครงสร้างของหลังคาและผนังด้านนอก 7 โครงสร้างทั้งหมดจะสามารถประกอบเข้าด้วยกันได้ทันทีโดยใช้สลักเกลียว

- **แบบ Precut saunas** เป็นชนิดที่สร้างขึ้นตามความต้องการของพื้นที่ห้องที่มีอยู่แล้ว โดยมีการทำชิ้นส่วนประกอบตามขนาดที่ต้องการ

- **แบบ Custom – built saunas** เป็นการสร้างห้องเขาน้ำในรูปลักษณะคล้ายกระท่อมไม้ซุงชาวฟินแลนด์โบราณแต่มีโครงสร้างภายในเช่นเดียวกับห้องเขาน้ำโดยทั่วไป

2. แบ่งตามลักษณะของการให้ความร้อน

- **Smoke saunas** เตาเผาหินใช้ความร้อนที่ได้จากการเผาไม้ เป็นการอาบเขาน้ำในระยะเวลาสั้นๆ วิธีนี้เป็นการอาบเขาน้ำแบบชาวฟินแลนด์โบราณ

- **Fume sauna** เป็นการให้ความร้อนแก่ก้อนหินที่มีอุณหภูมิ 500 องศาเซลเซียสจนเกิดเป็นไอก๊าซทำให้ความชื้นภายในห้องหมดไป และอุณหภูมิภายในห้องสูงขึ้นอย่างรวดเร็ว ในระหว่างการเข้าอบเขาน้ำใช้น้ำราดลงบนก้อนหิน

- **Stove sauna** ด้านบนของเตาชนิดนี้ทำด้วยหินหรือโลหะครอบเพื่อให้ควันไฟออกไปทางปล่องระบายอากาศ ความร้อนจะผ่านออกมาทางช่องไฟทำให้หินมีความร้อน ถ้าต้องการความร้อนที่สูงขึ้นก็เปิดช่องไฟนั้นและราดน้ำลงบนก้อนหิน

- **Town sauna** เป็นการให้ความร้อนแก่ก้อนหินโดยการใช้เตาไฟฟ้า

8. ห้องปฐมพยาบาล

ห้องปฐมพยาบาลเป็นห้องพักฟื้นชั่วคราวของผู้ที่รู้สึกไม่สบาย หรือผู้ที่ได้รับอุบัติเหตุกะทันหัน เพื่อใช้พักผ่อนและทำการบำบัดรักษาขั้นต้นก่อนที่จะนำส่งโรงพยาบาลหรือกลับบ้าน

ที่ตั้งของห้องปฐมพยาบาลควรอยู่ในบริเวณที่ใกล้กับห้องอบเชาน้ำและใกล้กับห้องน้ำ ควรเลือกมุมที่มีความสงบเงียบและมีทางสัญจรเข้าออกและติดต่อกับส่วนต่างๆ ได้โดยสะดวก ห้องปฐมพยาบาลนี้จะต้องใช้พื้นที่ตามมาตรฐานอย่างน้อย 17.6 ตารางเมตร หรือควรมีขนาด 4.50 X 4.50 ตารางเมตร ห้องปฐมพยาบาลสำหรับห้องเชาน้ำจำเป็นจะต้องมีการใช้สัญญาณในการติดต่อโดยตรงจากห้องเชาน้ำ เช่น มีกริ่งสัญญาณแสดงการเกิดอุบัติเหตุในห้องอบเชาน้ำหรือโทรศัพท์สายในติดต่อจากห้องเชาน้ำถึงห้องปฐมพยาบาลโดยตรง โดยเครื่องมือนี้ติดตั้งอยู่ในห้องเชาน้ำและในห้องพยาบาลและแสดงให้เห็นทราบโดยทั่วกัน

สรุปแนวทางในการออกแบบในส่วน Health Club Centre

1. บรรยากาศ ควรเป็นกันเอง ดูผ่อนคลาย ค่อนข้างเป็นส่วนตัว รวมถึงการเลือกใช้ไฟควรเป็นแสงจากธรรมชาติ (ถ้าสามารถทำได้) จะดีที่สุด หรือแสงที่ให้ความรู้สึกอบอุ่น
2. วัสดุ การเลือกใช้วัสดุควรเน้นเรื่องความปลอดภัย ทำความสะอาดง่าย และดูสะอาดตา เช่น กระเบื้องปูพื้น ควรเลือกใช้กระเบื้องที่ผิวไม่มัน เรียบ ควรเลือกที่มีพื้นขรุขระบางเพื่อกันลื่น , ไม้ , ผ้าหุ้มในส่วนที่จะต้องมีการปนเปื้อนก็ควรใช้เป็นผ้า พลาสติกหรือหนังแท้หรือหนังเทียมแทน

7. ห้องพักแขก (Guest Room)

เป็นส่วนพักที่สร้างความสุขสบายแก่แขกมากที่สุด ในการบริการทุกอย่างของโรงแรม เพราะการได้พักผ่อนอย่างเต็มที่ มีความสะดวกสบาย ทำให้แขกผู้มาพักนึกถึง ความสบายที่เกิดขึ้นเหล่านี้ จึงต้องมีการพิจารณาความต้องการของแขกดูว่าแขกต้องการห้องพักอย่างไร แล้วจึงจัดสิ่งที่เหมาะสมต่อการลงในการออกแบบตกแต่งภายใน

ประเภทของห้องพัก มีดังนี้

- Single room
- Twin-bed room
- Double room
- Triple room
- Connecting room

- Adjoining room
- Deluxe suite room

7.1 ส่วนประกอบภายในห้องพักแขก

1. เตียงนอน โดยมากใช้เตียงแฝด (Twin Bed) นอกจากพื้นที่ภายในห้องไม่อำนวย จึงต้องใช้เตียงเดี่ยว หรือ เตียงคู่

- ที่นอน ที่นอนชนิดดีเป็นลักษณะของการคืนรูปและคงสภาพการใช้งาน และให้ความสมดุลได้ดี ผ้าปูที่นอน มักจะใช้ผ้าฝ้ายผสมหรือใยสังเคราะห์ มักจะเป็นผ้าสี่เรียบ ๆ ไม่มีลวดลายมากนัก หรืออาจจะไม่มีเลย
- ผ้ารอง และผ้าปิดผ้าห่ม เป็นผ้าที่ใช้สำหรับป้องกันไม่ให้ผ้าห่มสกปรก
- ผ้าคลุมเตียง ปัจจุบันใช้แบบใยสังเคราะห์ไม่ค่อยยับย่นหรือเปื้อนง่าย ปัจจุบันจะมี 2 ชั้น เตียงที่มีผ้าคลุมเตียง จะทำให้ลูกค้ารู้สึกถึงความสะอาดผ้าที่ใช้มักเป็นผ้าฝ้ายผสมคล้าย ๆ ผ้าสักหลาด หรือผ้าที่คล้ายขนสัตว์ ผ้าฝ้ายผสมใยสังเคราะห์ เป็นต้น

ตารางที่ 2.9 ขนาดของเตียงนอน ต่อ พื้นที่ห้องพัก

ลักษณะของเตียง	ขนาดเตียง	เนื้อที่ห้องพัก
SINGLE BED	1.00 x 2.00	65 ตารางเมตร
DOUBLE BED	2.00 x 2.00	90 ตารางเมตร
TWIN BED	1.00 x 2.00	100 ตารางเมตร

ตารางที่ 2.10 ขนาดของเตียงนอนแบบยุโรป

ลักษณะของเตียง	ขนาดความกว้าง (เมตร)	ขนาดความยาว (เมตร)
TWIN BED	0.95	1.90
DOUBLE BED	1.80	2.03
QUEEN BED	1.52	2.10
KING BED	1.83	2.10

เอกสารนี้เป็นเอกสารที่สงวนไว้สำหรับการใช้งานเพื่อการศึกษาเท่านั้น ไม่อนุญาตให้นำไปใช้ประโยชน์ด้านการค้าไม่ว่ากรณีใดๆ ทั้งสิ้น อีกทั้งห้ามมิให้ดัดแปลงเนื้อหา และต้องอ้างอิงถึงเจ้าของเอกสารทุกครั้งที่มีการนำไปใช้

ตารางที่ 2.11 ขนาดเตียงนอนแบบอเมริกา

ลักษณะของเตียง	ขนาดความกว้าง (เมตร)	ขนาดความยาว(เมตร)
SINGLE BED	1.00	2.00
DOUBLE BED	1.50	2.00
SMALL BED	0.90	1.90
SMALL DOUBLE	1.35	1.90

ตารางที่ 2.12 ขนาดความสูงของเตียง

ข้อพิจารณาในการเลือกใช้	เมตร	นิ้ว
ก. ใช้กัน โดยทั่วไป	0.40-0.45	16-18
ข. ใช้สำหรับคนสูงอายุ	0.40	28
ค. คำนึงถึงความสะดวกในการจัดเตียง	0.50-0.60	22-24

ข้อกำหนดในการจัดเตียง

- ขนาดเหมาะสม
- ให้ความรู้สึกสบาย คุณสมบัติของฟูกที่นอนและ คั้วรองที่นอน
- มีความทนทาน แข็งแรง
- ไม่มีเสียงรบกวนเวลาพลิกตัว
- เคลื่อนย้าย และถอดเก็บง่าย (สำหรับซอมนวมและเปลี่ยนสถานที่)

2. แผงหัวเตียง (Head Board & End Board)

แผงหัวเตียงเป็นจุดสำคัญ เพื่อเป็นที่นั่งอ่านหนังสือ กั้นหรือรักษาหมอน แผงนี้เป็นส่วนหนึ่งของเตียง จะอยู่ติดกับเตียง หรือเป็นเบาะกั้นกระแทกผนังในกรณีนี้ควรคำนึงถึงการป้องกันความเสียหายจากการขีดข่วน เช่น กิ๊ฟติดผม เครื่องประดับ คราบน้ำมันไต้ผม ความสูงของแผงนี้ประมาณ 0.90 เมตร สำหรับแผงปลายเตียงอาจมีขึ้นเพื่อเป็นที่เก็บผ้าปูที่นอนให้เรียบร้อย และควรติดต่ออย่างหนาแน่น เพราะใช้เป็นที่จับในการเคลื่อนย้ายเตียง



ภาพที่ 2.18 แสดงลักษณะแผงหัวเตียง

3. ส่วนรางแขวน (Hang Space in Closet)

โดยปกติใช้เป็นที่เสื่อผ้าที่ติดตายไว้ตรงประตูทางเข้าห้องพัก และเป็นตู้เก็บของสัมภาระ ให้แขกได้สามารถตรวจสอบดูสิ่งของก่อนออกจากห้องพักว่าไม่ลืมอะไรทิ้งไว้ ความกว้างสุดของตู้ ประมาณ 56-60 ซม. รางแขวนเสื้อภายในตู้ควรสูงประมาณ 145.50 ซม. และราวควรอยู่ต่ำกว่าเพดานตู้ 5-7 ซม. เพื่อสะดวกในการทำความสะดวก บานตู้ควรเป็นบานเลื่อน ภายในตู้ควรมีไฟแสงสว่าง เพื่อความสะดวกในการค้นหาสิ่งของในตู้ ส่วนด้านล่างเป็นชั้นวางรองเท้า

4. ชั้นวางของ (Shelves in Closet)

ถ้าตู้มีเนื้อที่มากพอ มักจะมีชั้นวางของอยู่ภายในตู้ ถ้าเป็นโรงแรมประเภทที่ช่วงระยะเวลาพักสั้น ๆ ควรเปิดภายในแบบโค้ง

5. ลิ้นชัก (Drawer)

สำหรับโรงแรม ควรจัดลิ้นเฉพาะ โຕะแต่งตัว หรือ โຕะเขียนหนังสือ ซึ่งมีความ

ตารางที่ 2.13 ข้อกำหนดค่อชนิดของโรงแรม

ข้อกำหนด	โรงแรมขนาดกลาง	โรงแรมชั้นนำ
ราวแขวนยาว SINGLE	0.50 เมตร	0.90 เมตร
DOUBLE	0.90 เมตร	1.20 เมตร
ตู้เก็บของ SINGLE	0.70 เมตร	1.10 เมตร
DOUBLE	1.10 เมตร	1.50 เมตร
โຕะเขียนหนังสือ	1.50 เมตร	1.00 เมตร
โຕะแต่งตัว	1.50 เมตร	1.50 เมตร

เอกสารนี้เป็นเอกสารที่สงวนไว้สำหรับการใช้งานเพื่อการศึกษาเท่านั้น ไม่อนุญาตให้นำไปใช้ประโยชน์ด้านการค้าไม่ว่ากรณีใดๆ ทั้งสิ้น อีกทั้งห้ามมิให้ดัดแปลงเนื้อหา และต้องอ้างอิงถึงเจ้าของเอกสารทุกครั้งที่มีการนำไปใช้

6. โต๊ะข้างเตียง (SIDE TABLE / NIGHT TABLE)

ขึ้นอยู่กับลักษณะของห้องพัก คืออาจอยู่ระหว่างเตียงแฝด หรืออยู่สองข้างเตียงใหญ่ มากจัดเป็นจุดรวมสวิตซ์ไฟฟ้า โทรทัศน์ วิทยุ และใช้วางโทรศัพท์ ขนาดความสูงของโต๊ะไม่ควร เกินขนาดความสูงของเตียงนอน ไม่ควรสูงเกิน 40-60 ซม. โต๊ะข้างเตียงควรจะสามารเคลื่อนย้ายได้ สะดวก เพื่อความสะดวกในการทำความสะอาด ความกว้างถ้าเป็นโต๊ะขนาดข้างเตียง ใช้ขนาด 37 – 45 ซม. ถ้าอยู่ระหว่างเตียง ใช้ 60 ซม.

7. ที่วางกระเป๋าเดินทาง (LUGGAGE RACK)

ควรมีความยาวประมาณ 75-90 ซม. ควรติดกับโต๊ะเต็มตัวและโต๊ะเขียนหนังสือสูง จากพื้นประมาณ 45 ซม. สำหรับห้องนอนคู่ ควรมีไว้ 2 ที่

8. โต๊ะเขียนหนังสือและโต๊ะแต่งตัว (WRITING DESK & DRESSING TABLE)

ความกว้างประมาณ 40 – 45 ซม. ควรเป็นแบบติดตาย สูงประมาณ 50 – 75 ซม.

ความ
สูงของเก้าอี้ประมาณ 43 – 45 ซม.

9. ผ้าม่านในห้องน้ำ

ควรเป็นผ้าชนิดที่ทนความชื้นได้ดี จะต้องเป็นวัสดุที่ไม่อมน้ำไม่ติดเชื้อง่าย ไม่ควรมีตะเข็บเพราะน้ำอาจจะขังอยู่บริเวณตะเข็บ

10. สิ่งอำนวยความสะดวกภายในห้องพักแขก

- แผงควบคุมไฟฟ้าที่เตียง พร้อมสวิตซ์ไฟในห้อง โทรทัศน์ วิทยุ
- โทรทัศน์สี พร้อมสัญญาณดาวเทียมภายในและต่างประเทศ
- ระบบไฟฟ้าในห้องพักแขก
- เก้าอี้นุ่มที่มีเท้าแขน
- ชั้นวางกระเป๋าสัมภาระ , ตู้เสื้อผ้า
- โต๊ะกลาง , โต๊ะเขียนหนังสือ
- แผ่นบอกอัตราค่าห้องพัก , ประกาศกฎข้อบังคับของโรงแรม
- ตู้เย็นขนาดเล็ก , มินิบาร์
- ตู้เซฟส่วนบุคคล (ติดตั้งในตู้เสื้อผ้า)
- โทรศัพท์สายตรงจากห้องพัก
- เครื่องโทรสารสายตรง และจุดเชื่อมสัญญาณคอมพิวเตอร์ภายในห้องพัก
- อุปกรณ์สำหรับรีดผ้า (บางโรงแรมจะมีไว้ในตู้เสื้อผ้า)

เอกสารนี้เป็นเอกสารที่สงวนไว้สำหรับการใช้งานเพื่อการศึกษาเท่านั้น ไม่อนุญาตให้นำไปใช้ประโยชน์ด้านการค้า ไม่ว่ากรณีใดๆ ทั้งสิ้น อีกทั้งห้ามมิให้ดัดแปลงเนื้อหา และต้องอ้างอิงถึงเจ้าของเอกสารทุกครั้งที่มีการนำไปใช้

11. ห้องน้ำแขก

ส่วนห้องน้ำในห้องพัก ควรเป็นส่วนที่มีเนื้อที่ไม่ใหญ่มากนัก เนื้อที่ประหยัดที่สุด และมีการจัดวางกลุ่มสุขภัณฑ์เพื่อสะดวกในการเดินท่อน้ำ ส่วนมากงานระบบท่อน้ำของห้องพักแขกแต่ละคู่จะติดกัน เพื่อรวมท่อน้ำประปา ท่อน้ำทิ้ง ท่อส้วม สุขภัณฑ์ภายในห้องน้ำ จะมีดังนี้ อ่างล้างหน้า กระจกโถชักโครกชั้นน้ำจะมีกระจกสำหรับโถชักโครกโดยเฉพาะ อ่างอาบน้ำ ที่มีระบบน้ำอุ่น น้ำเย็น โถชักโครกฝักบัว



ภาพที่ 2.19 ลักษณะห้องน้ำในห้องพักแขก

12. ระบบไฟฟ้าในห้องพักแขก

ความสำคัญของแสงสว่างในห้องพักแขก คือ ช่วยสร้างบรรยากาศที่นักร้องแบบต้องการ และทำให้แขกผู้มาพักรู้สึกว่าเป็นห้องพักที่ดี สิ่งเหล่านี้จำเป็นมากสำหรับโรงแรมในเมือง และโรงแรมตากอากาศ มีการจัดวางตำแหน่งไฟฟ้าที่โต๊ะเขียนหนังสือ แฉงหัวเตียง ซึ่งมีที่บัง เพื่อว่าคนที่ใช้ไฟในเตียงเดียวกันไม่รบกวนผู้ที่นอนอยู่บนเตียงเดียวกัน ควรคิดสวิทช์สามทางเพื่อสะดวกในการดับไฟ ห้องพักแขกต้องแสงสว่างเพียงพอ

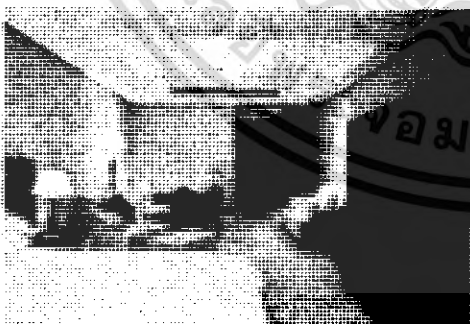

ภาพที่ 2.20 ลักษณะการวางตำแหน่งไฟในห้องพักแขก

ตำแหน่งที่ให้แสงสว่างในห้องพัก

- ทางเข้าห้องพัก เหนือทางเดินเข้าบริเวณห้องพัก ควรใช้ไฟติดตั้งเพดาน Downlight ดวงไฟประมาณ 60 – 100 วัตต์
- ที่แต่งตัว และ โต๊ะเขียนหนังสือ ติดช้อนอยู่บริเวณเหนือกระจกแต่งตัว หรือเป็นลักษณะโคมไฟตั้งโต๊ะประมาณ 100 วัตต์
- หัวเตียง มักจะอยู่เหนือหัวเตียง ในกรณีเตียงแฝดแบบสองจุด เหนือ โต๊ะข้างตรงกลางหรือใช้ไฟแยกกันก็ได้ ประมาณ 40 – 100 วัตต์
- ห้องน้ำ เป็นไฟแยกแต่ละดวง สวิตช์แยกภายในห้องน้ำ ไฟเหนืออ่างล้างหน้าหรือกระจก ตามปกติจะควบคุมด้วยสวิตช์เดียวกัน ใช้ ฟลูออเรสเซนต์ ประมาณ 30 วัตต์
- ตู้เสื้อผ้า ใช้ฟลูออเรสเซนต์ ประมาณ 15 วัตต์ บริเวณกลางห้องควรเป็นแสงสว่างที่ให้แสงสว่างได้ทั่ว มีสวิตช์อยู่ทางเข้าห้องพัก

2.9 ระบบเทคนิคต่างๆ ที่เกี่ยวกับสภาพแวดล้อมภายในโรงแรม

ในที่นี้จะขอล่าวถึงข้อมูลเชิงเทคนิคในเฉพาะส่วนที่ทำกรออกแบบ มีอยู่หลายประเภท ดังนี้

- 2.8.1 ระบบติดต่อสื่อสารภายในและภายนอก
- 2.8.2 ระบบปรับอากาศ
- 2.8.3 ระบบแสงสว่าง
- 2.8.4 ระบบเสียง
- 2.8.5 ระบบป้องกันอัคคีภัย
- 2.8.6 ระบบไฟฟ้า
- 2.8.7 ระบบอุปกรณ์อื่นๆ

2.9.1 ระบบติดต่อสื่อสารภายใน ภายนอกทางอิเล็กทรอนิกส์

ปัจจุบันระบบสื่อสารทั้งภายใน และภายนอกของโรงแรมจะใช้ระบบโทรศัพท์ ซึ่งในปัจจุบันสามารถแบ่งได้เป็น 4 ชนิด คือ

1. Private Manual Branch Exchange

การใช้โทรศัพท์ เข้า – ออก กระทำได้โดยเชื่อมต่อระบบการติดต่อภายใน เข้ากับระบบการติดต่อภายนอกโดยผ่านพนักงานต่อสาย โดยปกติช่วยการติดต่อจะสามารถติดต่อภายในได้มากกว่า 50 คำสาย และติดต่อภายนอกได้กว่า 10 คู่สาย โดยใช้พนักงานต่อสาย 2 คน

2. Private Automation Brance Exchange

เป็นการติดต่อระหว่างภายนอกและภายใน หรือภายในกับภายใน โดยผ่านเครื่องอัตโนมัติหรือพนักงานต่อสาย เหมาะสำหรับการใช้ในธุรกิจ สำนักงาน ซึ่งสามารถติดต่อได้มากกว่า 50 คู่สาย

3. Private Manual Exchange & Private Automation Branch

เป็นระบบการติดต่อส่วนบุคคลที่เป็นสาธารณะ โดยแยกเป็นระบบอิสระโดยมีการกำหนดขอบเขตของการติดต่อเอาไว้ ซึ่งส่วนใหญ่จะเป็นการบริการเกี่ยวข้องกับสิ่งอำนวยความสะดวกต่างๆ เช่น การเรียกพนักงาน การบริการรักษาความปลอดภัย การแจ้งสัญญาณเพลิงไหม้

4. Interroom or Direct Speech System

เป็นระบบการติดต่อโดยตรงระหว่างคู่สายภายใน ปกติจะสามารถรวมการติดต่อได้เต็มที่ 8 คู่สาย แต่อาจเพิ่มได้ถึง 64 คู่สาย ถ้าเป็นการติดต่อจากห้องทำงานสู่ห้องประชุม

ระบบโทรศัพท์ PABX

เป็นระบบที่นิยมใช้ในธุรกิจ เนื่องจากมีการเพิ่มหรือกระจายสายภายในได้มากกว่าทั้งยังสามารถใช้ได้ในขณะที่มีการติดต่อเข้าไปในหน่วยงานอื่นๆ

การนำระบบ PABX ไปใช้พิจารณาได้จาก

- ปริมาณการใช้ การติดต่อจำนวนคู่สาย
- ระบบการติดต่อ ซึ่งดำเนินไปตามขั้นตอน
- ความต้องการอื่นๆ

การปฏิบัติตามหลัก PABX

ในการกำหนดหมายเลขโทรศัพท์ในหน่วยงานต่างๆ ส่วนใหญ่จะกำหนดหมายเลขห้องและหมายเลขชั้น เช่น

ห้องหมายเลข 11	บนชั้น 3	0311
ห้องหมายเลข 14	บนชั้น 4	0414

ตำแหน่งที่ควรติดตั้งโทรศัพท์

ตำแหน่งที่ติดตั้งควรจะคำนึงถึงการใช้ในยามฉุกเฉินและการรักษาบำรุงได้สะดวกเป็นเกณฑ์ ซึ่งได้แก่

- ในลิฟท์ ห้องเครื่องลิฟท์
- ห้องวิทยุ โทรทัศน์
- ห้องครัว ภัตตาคาร บาร์ ที่เตรียมอาหาร

- ทุก 3 – 4 ชั้นในบริเวณชานพัก
- โถงต้อนรับ
- โถงห้องจัดเลี้ยง
- ส่วนพักคอยต่างๆ
- ห้องพักพนักงานและส่วนทานอาหาร
- ฯลฯ

2.9.2 ระบบปรับอากาศ

ระบบปรับอากาศที่พบโดยทั่วไป มี 3 ระบบ คือ

1. ระบบแอร์แบบชุด (Package Type Air Condition)
2. ระบบแยกส่วน (Split Type Air Condition)
3. ระบบปรับอากาศแบบศูนย์รวม (Central Type Condition)

1. ระบบแอร์แบบชุด (Package Air Condition)

อุปกรณ์ส่วนประกอบทั้งหมด จะถูกบรรจุให้อยู่ภายในตู้เดียว เหมาะ
สำหรับใช้กับห้องที่มีขนาดเล็ก เช่น ห้องนอน ห้องทำงาน เป็นต้น มีขนาด 0.5 ถึง 5 ตัน



ภาพที่ 2.21 แสดงลักษณะของแอร์แบบชุด (PACKAGE TYPE AIR CONDITION)

ตารางที่ 2.14 แสดงข้อดี - ข้อเสียของระบบปรับอากาศแบบชุด

ข้อดี	ข้อเสีย
1. มีขนาดเล็กติดตั้งง่าย	1. ถูกจัดให้ใช้กับห้องที่มีขนาดเล็ก
2. ราคาถูกที่จะนำไปใช้ตามบ้านเรือนหรือสำนักงานขนาดเล็ก	2. การติดตั้งจะทำให้อาคารขาดความสวยงาม เพราะต้องเจาะผนัง
3. การบำรุงรักษาทำได้ง่าย โดยการถอดเครื่องปรับอากาศลงมาทั้งเครื่อง	3. มีเสียงรบกวนมาก

เอกสารนี้เป็นเอกสารที่สงวนไว้สำหรับการใช้งานเพื่อการศึกษาเท่านั้น ไม่อนุญาตให้นำไปใช้ประโยชน์ด้านการค้าไม่ว่ากรณีใดๆ ทั้งสิ้น อีกทั้งห้ามมิให้ดัดแปลงเนื้อหา และต้องอ้างอิงถึงเจ้าของเอกสารทุกครั้งที่มีการนำไปใช้

2. ระบบแยกส่วน (Split Type Air Condition)

เครื่องปรับอากาศที่มีการแยกส่วนทำความเย็นและท่อทำความเย็นไว้ในบริเวณปรับอากาศ กับหน่วยงานระบบความร้อน (ชุดท่อระบายความร้อน เครื่องอัดความดัน) ซึ่งเป็นส่วนระบายความร้อนไว้ภายนอกบริเวณเครื่องปรับอากาศ เชื่อมต่อกันด้วยท่อ มักใช้กับห้องที่มีขนาดเล็ก จนถึงขนาดใหญ่ เช่น ห้องทำงาน สำนักงาน หอประชุมที่ไม่ใหญ่มากนัก มีขนาดตั้งแต่ 1.5 ตัน ถึง 60 ตัน มีการส่งลม 3 แบบ คือ

1. เครื่องส่งลมชนิดตั้งเป่า ใช้ตั้งกับพื้น
2. เครื่องส่งลมชนิดตั้ง มีท่อต่อออกไป แบบนี้สามารถใช้ได้กับห้องที่มีขนาดใหญ่ เพราะสามารถใช้ท่อลมจ่ายแอร์ไปตามที่ต่างๆได้ตามต้องการ

3. เครื่องส่งลมชนิดนอน (ต่อท่อลม) จะต่อท่อลมหรือไม่ก็ได้ ถ้าต่อท่อลมก็สามารถจ่ายแอร์ไปในที่ต่างๆ เครื่องส่งความเย็นชนิดนี้จะใช้เมื่อไม่มีตั้งพื้น หรือเมื่อต้องการให้เครื่องอยู่สูงระบบที่แขวนอยู่ในช่วง 2-3 เมตร สูงมากก็ไม่ดี เพราะลมไปเป่าลมร้อนระดับบนๆลงมา แต่ถ้าต่ำเกินไปจะเป่าโดนคน

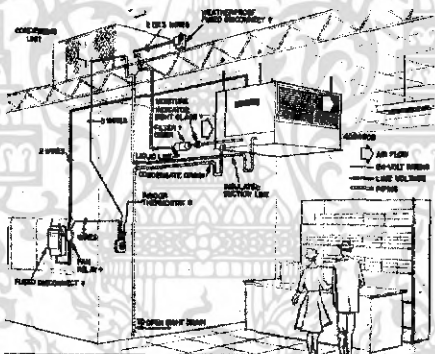

ภาพที่ 2.22 แสดงลักษณะการติดตั้งแอร์ระบบ (Split Type Air)

ตารางที่ 2.15 แสดงข้อดี - ข้อเสียของระบบปรับอากาศแบบยกส่วน

ข้อดี	ข้อเสีย
1. เครื่องเดินเรียบ เพราะอุปกรณ์ที่ก่อให้ เกิดเสียง จะอยู่ภายนอกอาคาร	1. มีท่อนำยาระหว่างหน่วยทำความเย็นกับหน่วย ระบายความร้อน ทำให้ต้องเจาะผนังอาคาร
2. มีตั้งแต่ขนาดเล็กไปจนถึงขนาดใหญ่	2. ความร้อนสามารถแทรกซึมเข้าไปในท่อต่างๆ ได้ ทำให้ประสิทธิภาพลดลง
3. หน่วยทำความเย็นสามารถออกแบบให้ สวยงามได้	3. การกระจายอากาศไม่ทั่วถึง

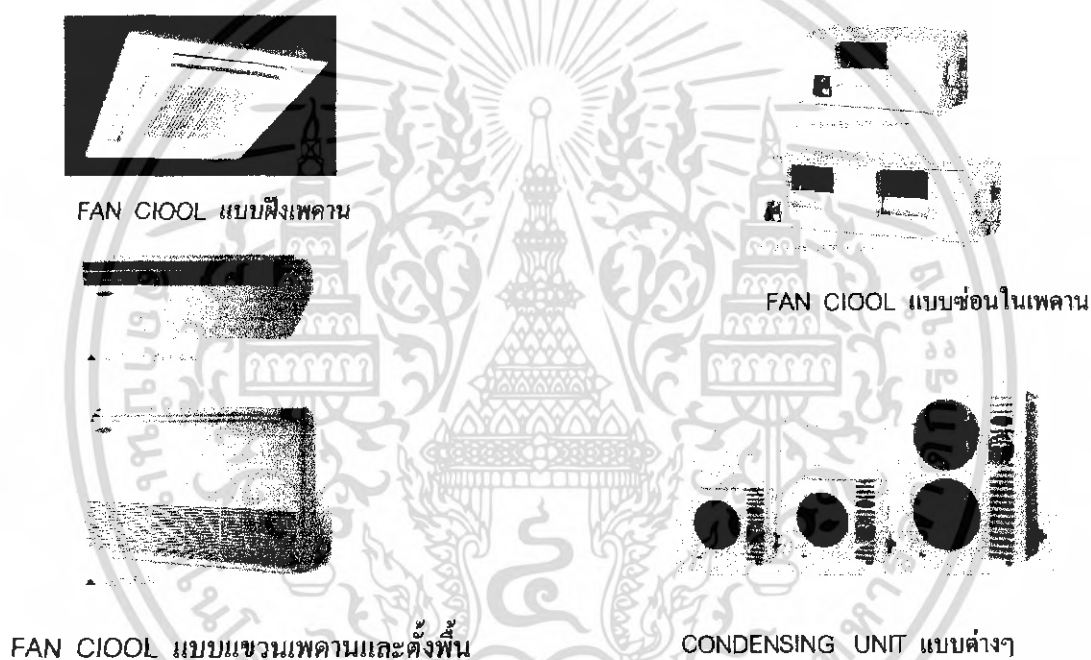

ภาพที่ 2.23 แสดงอุปกรณ์ต่างๆของระบบแอร์

3. ระบบปรับอากาศแบบศูนย์รวม (Central Type)

เป็นระบบปรับอากาศขนาดใหญ่ เรียกอีกอย่างว่า “ Chilled “ หรือ Chilled Water System แบ่งการทำงานเป็นส่วนต่างๆ ดังนี้ คือ

3.1 เครื่องชิลเดอร์ (Chilled Water System) คือ เครื่องทำความเย็น ประกอบด้วยอุปกรณ์ 4 ส่วน คือ

3.2 เครื่องเป่าลมเย็น (Air Heading Unit)

ถ้าเป็นขนาดเล็กเรียกว่า “ Fan Coil Unit “ ขนาดใหญ่เรียกว่า “ Air

Heading Unit “ ทำหน้าที่หลักของเครื่องเป่าลมเย็น คือ ดูดอากาศภายในห้องเข้ามาในเครื่อง เข้าไปในท่อโดยตรง หรือ ต่อกับท่อ ซึ่งทำหน้าที่เป็นอุโมงค์ให้ลมเย็นวิ่งกระจายไปตามห้องอีกที

3.3 ถูกล้าง ทาวเวอร์ (Cooling Tower or Condensing Unit)

ทำหน้าที่คล้ายกับหม้อน้ำในรถยนต์ คือ ระบายความร้อนจากน้ำที่ออกมาจากเครื่อง เพื่อให้ลมเย็นจะได้หมุนเวียนนำกลับไปใช้ระบายความร้อนจากเครื่องใหม่

3.4 ถังขยายน้ำ

ทำหน้าที่เป็นถังพักให้น้ำที่ขยายตัว เนื่องจากมีอุณหภูมิต่ำลง (เมื่อเปิดเครื่อง) และเป็นแหล่งเติมน้ำเข้าระบบเพื่อทดแทนน้ำบางส่วนที่รั่วออกไปที่ปั๊มน้ำหรือ วาล์วบางตัว ปกติถังขยายน้ำจะต้องอยู่ที่ตำแหน่งสูงสุดของระบบ โดยควรรออยู่ใกล้ด้านที่ติดตั้งตัวปั๊มน้ำ ถังนี้โดยทั่วไปขนาดบรรจุจะประมาณ 1,000 ลิตร

3.5 ปั๊มน้ำมี 2 ชุด

ชุดหนึ่งเป็นปั๊มน้ำเย็น ทำหน้าที่หมุนเวียนน้ำเย็นระหว่างส่วนทำความเย็นของเครื่องชิลเลอร์กับเครื่องเป่าลมเย็น อีกชุดหนึ่งเป็นปั๊มน้ำร้อน ทำหน้าที่หมุนเวียนทั้งที่เป็นตัวกลางระบายความร้อน ระหว่างส่วนระบายความร้อนของเครื่องกับถูกล้าง ทาวเวอร์

3.6 เครื่องกรองน้ำ

ทำหน้าที่ปรับสภาพน้ำก่อนนำไปเติมในระบบ เป็นการช่วยลดการเกิดตะไคร่ ตะกรัน และการกัดกร่อน

3.7 ท่อน้ำ

เป็นท่อเหล็กฉนวนยางหรือโฟมหุ้มกันไม่ให้ไอน้ำมาเกาะท่อ ซึ่งเย็นหรือหยดละเอะตาะ หากเป็นเมนขนาดใหญ่ควรทำรางน้ำ ไว้จับได้ท่อ เมื่อน้ำรั่วหรือเวลาซ่อมจะได้ไม่เกิดปัญหาเรื่องน้ำหยด การเดินท่อต้องสามารถที่จะกลับมามดูเลขท่อได้สะดวก ฉนวนที่หุ้มท่อโดยปกติจะมีอายุประมาณ 10 ปี แล้วจึงเปลี่ยนใหม่

1.8 สารเคมี

ใช้เติมเข้าระบบทั้งทางด้านน้ำเย็นและน้ำร้อน เพื่อนำมาและตะไคร่น้ำไม่ให้เกาะตัวภายในเครื่อง

2.9.3 แสงสว่าง

ระบบการให้แสงสว่างภายในโรงแรม

ความมุ่งหมายของการให้แสงสว่างเพื่อให้สามารถเห็นสิ่งของได้ง่าย หรือที่เรามองเห็นวัตถุนั้น เนื่องจากแสงสะท้อนจากวัตถุเข้ามายังตาเรา การที่จะสะท้อนออกมาได้นั้นต้องมีแหล่งกำเนิดแสงสว่างออกไปยังวัตถุสะท้อนเข้ามายังตาเรา การที่ตาเราจะเห็นชัดเจนเพียงใดก็

ขึ้นอยู่กับความเหมาะสมของแสงที่สะท้อนเข้ามายังตาของเรา จากการทดลองเมื่อเราค่อยๆเพิ่มแสงสว่างจะได้ความจริงว่า

1. ความต้องการการส่องสว่างมองวัตถุ
2. เพื่อเพิ่มแสงสว่างมากขึ้นตามความสารถของการมองเห็นจะเป็นปฏิภาคโดยตรงต่อการมองเห็น
3. เมื่อเพิ่มต่อไปการเห็นเด่นชัดจะไม่เป็นปฏิภาคกับแสงสว่าง

ตารางที่ 2.16 แสดงความสัมพันธ์ของความสูงและกำลังเทียน

ตารางความสัมพันธ์ของความสูงและกำลังไฟ	
ความสูงของการติดตั้งห่างจากพื้น (ฟุต)	ขนาดของดวงไฟ (วัตต์)
7 – 10	40
8 – 12	60
10 – 14	75
12 – 16	100
17 – 20	160
17 – 27	250
25 – 35	400
30 – 40	500

ตารางแสงสว่างที่จำเป็นสำหรับการใช้งานในสถานที่ต่างๆ กัน หน่วยเป็นจุดฟุตต่อกำลังเทียน ร้านอาหาร คอฟฟี่ช็อป ล็อบบี้โรงแรม

โต๊ะเก็บเงิน	50	ฟุตกำลังเทียน
ห้องครัว	70	ฟุตกำลังเทียน
ห้องอื่น	30	ฟุตกำลังเทียน

แสงและการให้แสง

การให้แสงสว่างเป็นสิ่งสำคัญอีกอย่างหนึ่งในงานสถาปัตยกรรมและการออกแบบตกแต่งภายในโรงแรม แสงเป็นส่วนที่ช่วยเน้นให้เห็นลักษณะรูปทรงของอาคาร และช่วยสร้างบรรยากาศเชื้อเชิญเข้ามา ประโยชน์ของการให้แสงจะเป็นส่วนสำคัญที่เกี่ยวกับการรักษาความปลอดภัย แสงที่ใช้ในอาคารควรจะเป็นส่วนที่ช่วยเน้นลักษณะการออกแบบภายในและเน้นวัสดุที่

เอกสารนี้เป็นเอกสารที่สงวนไว้สำหรับการใช้งานเพื่อการศึกษาเท่านั้น ไม่อนุญาตให้นำไปใช้ประโยชน์ด้านการค้าไม่ว่ากรณีใดๆ ทั้งสิ้น อีกทั้งห้ามมิให้ดัดแปลงเนื้อหา และต้องอ้างอิงถึงเจ้าของเอกสารทุกครั้งที่มีการนำไปใช้

ใช้ในการตกแต่ง สร้างความรู้สึกให้เกิดความสูงลิบ ความรู้สึกว่าเล็กลง สร้างสรรค์ให้รูปแบบ และพื้นผิววัสดุรวมทั้งสีให้มีคุณค่า

หลอดแสงชนิดต่างๆ รวมทั้งแสงที่ใช้กับการออกแบบตกแต่ง

- หลอดที่มีไส้ INCANDESCENT จะทำให้อุณหภูมิสูงขึ้น และจะให้แสงในโทนร้อน มีแสงค่อนข้างไปในทางแดง – เหลือง เหมาะที่จะใช้กับเส้นจี้ ร้านอาหาร และห้องนอน

- หลอด FLUORESCENT และหลอดไม่ใช้ไส้อื่นๆ จะมีประโยชน์มาก เนื่องจากมีอายุการใช้งานที่นานกว่า และมีแสงนุ่มนวลเหมือนธรรมชาติ โดยมากใช้กับส่วนที่ต้องการทำงาน เช่น โต๊ะทำงาน ทางสัญจร ครัว

- แสง INFRA - RED HEATING ใช้ในส่วนบริเวณบริการต่างๆ ส่วนที่ต้องการใช้ทำอาหาร และในบางครั้งอาจใช้ในห้องน้ำเพื่อสร้างความรู้สึกอบอุ่น

ชนิดของโคมและการกระจายแสง

1. DIRECT	แสงสว่างข้างล่าง 90 - 100 %	ส่องขึ้น 100 %
2. INDIRECT	แสงสว่างข้างล่าง 10 %	ส่องขึ้น 90 - 100 %
3. SEMI - DIRECT	แสงสว่างข้างล่าง 60 - 90 %	ส่องขึ้น 10 - 40 %
4. SEMI - INDIRECT	แสงสว่างข้างล่าง 10 - 40 %	ส่องขึ้น 80 - 90 %
5. GENERAL DIFFUSE	แสงสว่างข้างล่าง 40 - 60%	ส่องขึ้น 40 - 60 %

วิธีการติดตั้งดวงโคม (LIGHTING METHOD)

1. การใช้ดวงโคมติดเพดาน (CEILING MOUNTED FITTING)
2. การใช้ดวงโคมห้อยลงมา (SUSPENDED OR PENDENT FITTING)
3. การใช้ดวงโคมติดผนัง (WALL BRACKETS)
4. การใช้ดวงโคมซ่อน (CEILING RECESSED UNITS)
5. การใช้ดวงโคมตั้งโต๊ะ (TABLE LAMP)

เอกสารนี้เป็นเอกสารที่สงวนไว้สำหรับการใช้งานเพื่อการศึกษาเท่านั้น ไม่อนุญาตให้นำไปใช้ประโยชน์ด้านการค้า ไม่ว่ากรณีใดๆ ทั้งสิ้น อีกทั้งห้ามมิให้ดัดแปลงเนื้อหา และต้องอ้างอิงถึงเจ้าของเอกสารทุกครั้งที่มีการนำไปใช้

ตารางที่ 2.17 คุณสมบัติของหลอดไฟ

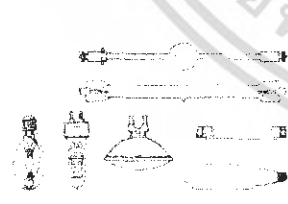
รูปร่าง	ชนิด	ลักษณะโดยทั่วไป	สถานที่ใช้
	หลอดไส้	ใช้และติดตั้งง่าย จุดติดทันที ราคาถูกมีให้เลือกทั้งหลอดแก้วใสและหลอดแก้วฝ้า ปรับหรี่แสงได้	เหมาะสำหรับไฟส่องสว่างและไฟประดับทั่วไป ไม่เหมาะกับบริเวณที่ต้องการแสงสว่างมาก
	หลอดทั้งสแตนดา- ไลเจน	ติดตั้งรูปร่างกระทัดรัด ใช้ส่องเน้น มีประสิทธิภาพสูงกว่าหลอดไส้ธรรมดา	เหมาะสำหรับการส่องวัตถุเน้น ให้ดูโดดเด่นสะดุดตา และสร้างบรรยากาศให้ดูหรูหรา
	หลอดฟลูออเรส- เซนซ์	ให้แสงสว่างได้มากมีหลายโทนแสง มีประสิทธิภาพสูง	ใช้ทั้งภายในและภายนอก ให้แสงสว่างสม่ำเสมอ
	หลอดคอมแพค - ฟลูออเรสเซนซ์	สามารถใช้แทนหลอดไส้ธรรมดาได้ มีประสิทธิภาพสูง หรือแสงไม่ได้	ใช้แทนหลอดไส้ธรรมดา ทั้งให้แสงทั่วไปและ Spot Light
	หลอดอินดักชัน	ให้แสงคล้ายกับหลอดฟลูออเรสเซนซ์แต่อายุการใช้งานมากกว่า	ไฟถนน ไฟพื้นที่ที่ดูแลยาก
	หลอดแสงจันทร์	ใช้แทนหลอดไส้ อายุการใช้งานยาวนาน ติดตั้งง่าย	โรงงานเล็ก ไฟถนน ที่จอดรถ สถานีบริการต่างๆ
	หลอดเมทัล- แฮโลด์	ให้แสงมากกว่าและขาวกว่าหลอดชนิดอื่นมีความถูกต้องของสีมากกว่า อายุการใช้งานยาวนาน	ส่องสว่างตัวอาคาร ไฟถนน สนามกีฬา
	หลอดโซเดียมความ ดันสูง	ให้แสงสีเหลืองทอง อายุใช้งานยาวนานมาก	ไฟถนน ไฟโรงงาน
	หลอดโซเดียมความ ดันต่ำ	ให้แสงมากกว่าหลอดประเภทอื่น สีวัตถุเห็น อายุใช้งานยาวนานมาก	ไฟถนน ไฟนอกอาคารที่ต้องการเรื่องความประหยัด ไม่คำนึงความถูกต้องของสี

เอกสารนี้เป็นเอกสารที่สงวนไว้สำหรับการใช้งานเพื่อการศึกษาเท่านั้น ไม่อนุญาตให้นำไปใช้ประโยชน์ด้านการค้าไม่ว่ากรณีใดๆ ทั้งสิ้น อีกทั้งห้ามมิให้ดัดแปลงเนื้อหา และต้องอ้างอิงถึงเจ้าของเอกสารทุกครั้งที่มีการนำไปใช้

หลักการให้แสงสว่างในส่วนต่าง ๆ ของโรงแรม

1. โถงทางเข้า (ENTRY HALL)

เพื่อให้สายตาสามารถปรับตัวเข้ากับแสง ความเข้มของแสงควรกำหนดให้เป็นระดับตั้งแต่ทางเข้าถึงส่วนห้องโถง ซึ่งความเข้มของแสงบริเวณนี้ประมาณ 20 LUX และเน้นส่วนของ RECEPTION COUNTER ความเข้มของแสงประมาณ 400 LUX สีของแสงที่ให้ความรู้สึกโล่ง ในส่วนทางเข้าเป็นส่วนสำคัญแสงที่ใช้สีเหลืองอ่อนให้ความรู้สึกอบอุ่นเป็นกันเอง

การให้แสงในส่วนทางเข้าเป็นหัวใจสำคัญของการออกแบบตกแต่งภายในโรงแรม ค่าความสว่างของแสงไฟสำหรับทางเข้ามีค่าเท่ากับ 30 กำลังเทียนซึ่งเป็นค่าที่เหมาะสม แต่ก็สามารถที่จะให้ค่าที่มากหรือน้อยกว่านี้ก็ได้ขึ้นอยู่กับรูปแบบในการออกแบบ อีกเหตุผลหนึ่งก็คือถ้าโคมไฟที่ได้รับการออกแบบที่สวยงามแล้วในตอนกลางวันแสงสว่างเพียงพอก็ไม่จำเป็นต้องเปิด แต่ก็ยังช่วยให้เกิดความสวยงามเข้ากับสภาพแวดล้อมได้

ข้อปฏิบัติในการเลือกใช้แสงไฟฟ้าในส่วนทางเข้าใหญ่

1. ไม่ควรใช้ไฟช่อ เพราะรักษาทำความสะอาดและยังดูไม่เหมาะสม
2. ระวางแสงไฟเข้าตา ในกรณีที่ตรงทางเข้าประตูอยู่สูงกว่าระดับถนน ทำให้เวลาเดินออกมาแสงอาจจะสาดเข้าระดับสายตาพอดี
3. สำหรับโรงแรมชั้นหนึ่งไม่ควรใช้แสงไฟสลัวๆ เพราะจะลดความหรูหราของการออกแบบภายใน

2. โถงต้อนรับ (LOBBY)

เป็นศูนย์รวมของผู้มาใช้บริการ เป็นส่วนแนะนำตัวของโรงแรมว่ามีบริการระดับใด โถงพักคอยมักจะใหญ่โตหรูหราทั้งรูปแบบและวัสดุ ซึ่งเป็นจุดนั่งพักคอยและนัดพบของแขก ฉะนั้นการใช้แสงไฟควรมีความสว่างพอสมควร ไม่จ้าเกินไปเพราะแขกจะรู้สึกว้าวุ่นแล้วจะดูเด่นเกินไปและทางกลับกันถ้ามืดเกินไปแขกก็จะรู้สึกเหมือนกับบริเวณนั้นอาจไม่ให้บริการ การให้แสงไฟสำหรับบริเวณโถงต้อนรับใช้ได้ทั้งแสงธรรมชาติและแสงประดิษฐ์ เพราะเป็นส่วนที่อยู่ด้านหน้าของโรงแรมและเปิดให้บริการทั้งกลางวันและกลางคืน ถ้าเป็นกลางวันก็อาจใช้แสงธรรมชาติเข้ามาช่วยก็จะเป็นการประหยัดและยังมีความสวยงามแบบธรรมชาติอีกด้วย แสงธรรมชาตินี้ส่องเข้ามาได้ทั้งทางผนังและเพดาน

ข้อควรระวังในการใช้แสงธรรมชาติ

1. แสงธรรมชาตินั้นมีรังสีอุตราไวโอเลต ทำให้ของที่โชว์อาจจะมีการซีดจางลงของสีและวัสดุบางอย่างอาจเสื่อมสภาพเร็วขึ้น เช่น พลาสติกจะเหลืองลง และเปราะหักง่าย

2. แสงธรรมชาติจะแผ่ความร้อน ทำให้ต้องมีการป้องกันความร้อนภายในอาคาร โดยการเปิดพัดลมหรือแอร์ที่มากกว่าปกติซึ่งเป็นการสิ้นเปลือง
3. แสงธรรมชาติควบคุมไม่ได้ บางชั่วโมงแสงจ้า บางชั่วโมงแสงอ่อน มีคลื่นรบกวน ทำให้แสงสว่างนั้นไม่แน่นอนเกิดการเปลี่ยนแปลงไปเรื่อยๆ
4. หากใช้แสงที่ส่องผ่านเพดานที่ทำเป็นกระจก เวลาฝนตกแล้วไม่ดูแลรักษาให้ดี ก็จะทำให้ขุ่นมัวลง และสกปรกได้

การใช้แสงประดิษฐ์ในบริเวณโถงพักคอย

1. ส่วนประชาสัมพันธ์หรือแผนกทะเบียนของโรงแรม
ลักษณะเฟอร์นิเจอร์มักจะเป็นเคาน์เตอร์และตู้สูง ด้านหลังสำหรับเก็บจดหมาย และกุญแจห้อง ดวงไฟจึงต้องเป็นแบบติดเพดาน ให้ลำแสงสาดลงมายังส่วนหน้าเคาน์เตอร์ และแสงจะต้องไม่พุ่งเข้าสายตาคอน
2. ส่วนพักคอย
ลักษณะการตกแต่งจะมีโซฟาและโต๊ะกลาง การใช้แสงมีทั้งแบบโคมไฟห้อยเป็นข้อและโคมไฟตั้งโต๊ะ ไฟฝังเพดานและไฟติดผนัง ลักษณะการกระจายแสงของโคมควรทั้งกระจายทั้งแสงขึ้นลง และรอบด้าน สำหรับแสงไฟที่ติดตั้งโต๊ะไม่ควรกระจายรอบเพราะจะทำให้แสงเข้ามายังตาคอนที่นั่งได้ ควรเป็นแสงที่ขึ้นลงเท่านั้น
3. ส่วนบริการ โทรศัพท์และทางเข้าห้องน้ำ
ควรใช้แสงไฟพอสมควรเพื่อพอมองเห็นทางเดินเท่านั้นก็พอ เพราะคนที่จะใช้โทรศัพท์ขอความเป็นส่วนตัว และแสงสว่างทางเข้าห้องน้ำก็ไม่ควรสว่างมากเกินไปเพราะจะทำให้คนที่เข้าไปใช้รู้สึกอึดอัด
3. โถงนั่งเล่น
ควรจะเป็นไฟซึ่งให้ความอบอุ่น ความสว่างของดวงไฟโดยทั่วไปค่อนข้างต่ำ และมักจะใช้โคมไฟสำหรับนั่งอ่านหนังสือ
4. ส่วนทางเดิน (CORRIDOR)
แสงไฟในส่วนทางเดินจะเป็นแสงที่ให้ความรู้สึกรบายอากาศน่าประทับใจและสงบ เย็น แสงสว่างจะต้องมีความสว่างเพียงพอที่จะเห็นหมายเลขห้องและเห็นที่สำหรับเสียบกุญแจได้ สำหรับระยะการติดตั้งดวงไฟที่เหมาะสม ให้คิดระยะห่าง 2 เท่า ของความสูงระหว่างพื้นถึงเพดานทางเดิน และถ้าเป็นไปได้สวิทช์ไฟควรอยู่ใกล้กับประตูห้องพักแขก เพื่อที่จะติดตั้งไฟฉุกเฉินประจำทางเดินในแต่ละชั้น

ข้อปฏิบัติสำหรับการให้แสงสว่างส่วนทางสัญจร

1. ตามทางแยกหรือหัวมุม หรือบริเวณที่มีสิ่งกีดขวางอยู่ ควรจะให้แสงสว่างมากขึ้น
 2. ทางเชื่อมระหว่างห้องพักไม่ควรจะสว่างมาก ควรพอที่จะให้เห็นหมายเลขห้องและช่องสำหรับเสียบกุญแจก็เพียงพอ
 3. ส่วนที่ใช้สอยร่วมกัน เช่น บริเวณห้องน้ำ โขฟาพักคอย แทนเขียนูหรือนาฬิกาติดผนังหรือว่าป้ายบอกทางต่างๆ ควรจะมีแสงสว่างที่มากขึ้น
 4. ไม่ควรใช้แสงสว่างในทางเดินมาทำลายความโดดเด่นในส่วนบริการอื่นๆ ที่สำคัญ เช่น โถงต้อนรับ ห้องอาหาร เป็นต้น
 5. การให้แสงสว่างควรมีความต่อเนื่องกัน เพื่อการปรับสภาพสายตา
 6. ส่วนที่ต้องการความปลอดภัยควรให้แสงสว่างที่มากขึ้น เช่น หน้าบันได หน้าลิฟท์ ทางเดินต่างระดับ หน้าประตู ทางไปโรงรถ สระน้ำ เป็นต้น
 7. ควรจะให้แสงสว่างโดยเน้นจุดปลายทางเป็นสำคัญ เช่น ทางเดินไปสระน้ำ หรือไปห้องเปลี่ยนเครื่องแต่งกายสำหรับเล่นกีฬาหรือว่ายน้ำ ควรให้แสงสว่างในส่วนนั้นมาก ทั้งนี้นอกจากจะเห็นได้ชัดเจนแล้วยังเป็นการนำสายตาได้เป็นอย่างดีและมีความสุข
 8. ถ้าเป็นป้ายที่ไม่ใช่ตู้ไฟ ต้องมีแสงสว่างที่ส่องให้เห็นรายละเอียดที่ชัดเจน เห็นได้ในระยะไกลไม่ต่ำกว่า 5 เมตร (ทั้งนี้ขึ้นอยู่กับขนาดของป้ายด้วย)
- ไฟฉุกเฉิน การให้แสงกรณีฉุกเฉินมักจะติดตั้งไว้ประมาณ 20 % ความเข้มของการส่องประมาณ 100 LUX ในตอนกลางวัน เพื่อลดความแตกต่างของแสงที่มากเกินไประหว่างภายนอกอาคารกับภายในอาคาร และลดแสงประมาณครึ่งหนึ่งในตอนกลางคืน

5. ห้องพัก (GUEST ROOM)

การให้แสงในด้านหัวเตียงซึ่งเป็นเตียงแฝด ซึ่งอยู่ระหว่างเตียงทั้งสองหรือเป็นโคมไฟตั้งโต๊ะข้างเตียง และควรมีสวิตช์ที่สามารถเอ้าเปิด - ปิดได้โดยไม่ต้องลุกขึ้นจากที่นอน ความเข้มของแสงประมาณ 200 LUX ไฟกลางห้องโดยปกติประมาณ 800 LUX โดยมีสวิตช์ที่บริเวณทางเข้าห้อง ที่โต๊ะแต่งตัวก็มักจะติดตั้งที่เหนือกระจก

6. ภัตตาคารและคอฟฟี่ช็อป (RESTAURANT & COFFEE SHOP)

การใช้แสงสว่างในภัตตาคารนั้นสำคัญมาก เนื่องแสงสว่างนั้นจะช่วยสร้างบรรยากาศในการรับประทานอาหาร โดยปกติแสงในภัตตาคารจะใช้แสงจากหลอด CANDESCENT มากกว่าแสงจากหลอด FLUORESCENT แต่แสงจากหลอด FLUORESCENT เหมาะที่จะใช้เป็นแสงในคอฟฟี่ช็อปเพราะจะให้แสงที่มีโทนค่อนข้างไปทางแดง โดยเฉพาะใน

บริเวณแกนเคอร์ภายใน กัดอาคารจะใช้แสงหลายชนิดคลงกันไปแล้วแต่จะใช้ประโยชน์แบบใด

สรุปวิธีการพิจารณาการใช้แสงในส่วนกัดอาคาร

1. รูปแบบโดยทั่วไปของกัดอาคารเป็นแบบไหนก็ควรเลือกรูปแบบให้เหมาะสม
2. พิจารณาจากแปลน การวางเฟอร์นิเจอร์ที่สมบูรณ์แบบแล้วทำให้แสงไฟที่วางไม่ผิด ในกรณีที่กัดอาคารนั้นใหญ่และหลายระดับอีกทั้งมีเวทีแสดงดนตรี
3. กำหนดความสว่างของไฟตามความเหมาะสมของแต่ละแบบ
4. ในกรณีที่มีไฟสลัวบ้างก็ต้องให้แขกสามารถอ่านเมนูเห็น
5. ศึกษาโครงสร้างของเพดาน ควรเลือกแบบที่แสงไฟไม่ส่องเข้ามายังตาแขก
6. มีวิธีป้องกันแสงสะท้อนที่ดี ในกรณีที่ไม่ต้องการการสะท้อนแสง
7. แสงไฟที่ห้อยจากเพดาน ควรเลือกแบบที่แสงไม่ส่องเข้ามายังตาแขก
8. สำหรับไฟที่ห้อยต้องไม่อยู่ในตำแหน่งที่ถูกศีรษะได้ เช่น อยู่เกินระดับศีรษะ หรือเหนือเฟอร์นิเจอร์ที่คนเข้าไม่ได้ เช่นเหนือโต๊ะ เป็นต้น

7. ครัว (KITCHEN)

การให้แสงไฟสำหรับครัวในปัจจุบันนั้น มักจะมีปัญหาเรื่องการสะท้อนของวัตถุ เช่น สเตนเลสสตีล การให้แสงสว่างมักจะให้แสงที่สว่างมากเท่ากันทั้งห้องเพื่อความสะดวกสบายในการทำงาน

2.9.4 ระบบเสียง

เสียงเป็นพลังงานที่ไม่สามารถผ่านสุญญากาศได้ ต้องผ่านตัวกลางทั้งอากาศของเหลวและของแข็ง หูคนโดยทั่วไปจะได้ยินเสียงที่มีความถี่ประมาณ 16 – 2,000 Hz

2.9.4.1 หลักการจัดระบบเสียงภายในห้อง

การออกแบบเพื่อให้มีระบบเสียงที่ดี ต้องคำนึงถึงการสะท้อนเสียง การดูดกลืนเสียง และการกระจายเสียง ทั้งนี้มีความเกี่ยวข้องกับ

1. การเลือกใช้วัสดุ
2. การออกแบบรูปร่างของห้อง
3. การจัดเครื่องเรือน

2.9.4.2 การดูดเสียง

พลังงานของเสียงประกอบด้วย AIR PRESSURE ซึ่งเกิดจากการไหวตัวของมัชฌิมในรูปแบบและขนาดที่เคลื่อนเสียงประสาทหูรับได้

PREFABRICATED ACOUSTICAL UNITS แบ่งออกเป็น 3 ประเภท คือ

1. เป็นแผ่นสำเร็จรูป รูปทรงแปดเหลี่ยม หรือฉิวหน้าขรุขระ แบ่งเป็น

เอกสารนี้เป็นเอกสารที่สงวนไว้สำหรับการใช้งานเพื่อการศึกษาเท่านั้น ไม่อนุญาตให้นำไปใช้ประโยชน์ด้านการค้าไม่ว่ากรณีใดๆ ทั้งสิ้น อีกทั้งห้ามมิให้ดัดแปลงเนื้อหา และต้องอ้างอิงถึงเจ้าของเอกสารทุกครั้งที่มีการนำไปใช้

2. เป็นแผ่นสำเร็จรูปที่เจาะรูพูนด้วยเครื่องจักร และมีรูเป็น PATTERN แบ่งเป็น

1. เป็นแผ่นที่มีผิวหน้าแข็งและแกร่ง เจาะรูพูน ใช้สำหรับเป็นแผ่นปิดหน้า หรือเป็นตัวยึดกับวัสดุเคลือบที่อ่อนนุ่ม
2. เป็นแผ่นวัสดุที่มีผิวหน้าอ่อนนุ่มกว่าแบบแรก เจาะรูพูน สามารถที่จะทาสีได้โดยไม่ทำให้คุณสมบัติเคลือบเสียงลดลง
3. เป็นวัสดุแบบเดียวกับ แบบที่ 2 แต่เจาะให้ทะลุเป็นทางบาง หรือทำเป็นร่องซึ่งสามารถดูดเสียงได้ดี

3. เป็นแผ่นที่ผิวหน้าเป็นใย (FISSURE SURFACE)

อาจทำได้จากวัสดุหลายชนิด เช่น จาก MINERAL UNIT เป็นเม็ดหรือพวก CORK มีคุณสมบัติดูดเสียง วัสดุนี้นี้ผิวหน้าหยาบเป็นหลุมเป็นบ่อมาก แบ่งเป็น

1. เป็นแผ่นทำด้วยใยไม้บางๆ เช่น ชีบกผสมกับ MINERAL BINDER ผิวหน้าเรียบปานกลางและหยาบ
2. ทำด้วยใยไม้ชนิดต่างๆ เช่น ใยไม้สน ใยปล้อง ฯลฯ วัสดุประเภทนี้คิดตั้งยาก แต่ราคาถูก

การทาสีบนแผ่นวัสดุดูดเสียง

การพิจารณาอย่างรอบคอบ ก่อนการทาสีแผ่นวัสดุดูดเสียงเป็นอย่างมาก เพราะวัสดุบางชนิดเมื่อทาสีไปแล้วจะทำให้คุณสมบัติเปลี่ยนไป

1. วัสดุที่เป็นแผ่นบางๆ ดูดเสียงด้วยการสั่นไหวตัว และวัสดุที่มีรูพูนผิวหน้าเป็นรูขรุขระ ถ้าการทาสีแล้วไม่ไปอุดรูก็สามารถใช้สีทุกสีทาได้
2. วัสดุจาก ACOUSTIC PLASTER หรือ FIBER BOARD เมื่อทาสีแล้วสีจะไปเคลือบทำให้คุณสมบัติการดูดเสียงลดลง

2.9.4.3 เสียงรบกวน (NOISE)

คือ เสียงที่ดังเกิน 100 เดซิเบลขึ้นไป เป็นเสียงที่เราไม่ต้องการ เสียงรบกวนทำให้ประสิทธิภาพในการทำงานลดลง ทำให้ประสาทหูเสื่อมลง อาจทำให้เป็นผลเสียทางอารมณ์และอาจเกิดโรคประสาทได้

2.9.4.4 การใช้ระบบกระจายเสียงในส่วนต่างๆ

ระบบกระจายเสียง ประชาสัมพันธ์และเสียงเพลง ซึ่งเปิดจากสถานีวิทยุหรือเทปไปยังส่วนต่างๆ ของโรงแรมสำหรับระบบที่ใช้ แยกเป็น

- โดยทั่วไป ได้แก่ ส่วนของแขกและส่วนทำงานเจ้าหน้าที่
- เฉพาะส่วน ได้แก่ บริเวณโถงทางเข้าของส่วนห้องสัมมนา ห้องประชุม ห้องจัดเลี้ยง และนิทรรศการ

- ระบบกระจายเสียงทั่วไป ใช้ระบบ CENTRAL SOUND TRANSMISSION หรือ AM/FM ควรแยกใช้เฉพาะห้องพักแขก

2.9.5 ระบบป้องกันอัคคีภัย

ในอาคารต่างๆ ระบบที่จัดสำคัญอีกอย่างหนึ่งก็คือ ระบบป้องกันอัคคีภัย เพราะเมื่อเกิดเพลิงไหม้ขึ้นแล้ว จะสร้างความเสียหายให้กับอาคารได้ ดังนั้นอาคารควรจะมีระบบนี้เพื่อช่วยบรรเทาเพลิงไหม้ ก่อนที่ระดับเพลิงจะมา

ระบบเตือน และ ป้องกันอัคคีภัย สามารถแบ่งได้หลายประเภท คือ

1. ป้องกันการเกิดเพลิงไหม้ในขั้นแรก

โดยการออกแบบที่ตัวอาคาร กำหนดแยกส่วนใช้งานที่อาจเป็นสาเหตุให้เกิดเพลิงไหม้ออกไปจากส่วนใช้สอยอื่นๆ หรือการใช้วัสดุทนไฟ เช่นผนังโครงสร้าง ค.ส.ล. หรือกระจก เป็นต้น การกำหนดเขตที่อาจเป็นอันตรายให้คงสูญบุหรือ

2. การเตือนภัยเมื่อเกิดเพลิงไหม้ (FIRE ALARM) ซึ่งมีวิธีเตือนภัยให้แก่ผู้พักอาศัยภายในอาคารได้หลายวิธี คือ

2.1 เตือนด้วยคนโดยจัดให้มีปุ่มสัญญาณแจ้งเพลิงไหม้ (FIRE ALARM) ไว้ในตำแหน่งที่มองเห็นได้ชัด โดยไม่ควรอยู่ห่างไกลเกิน 50 เมตร จากจุดต่างๆ ปุ่มสัญญาณจะอยู่ในกล่องโลหะทาสีแดงและมีช่องกระจกบางๆปิดอยู่

2.2 ระบบเตือนภัยอัตโนมัติ มี 2 วิธี คือ

1. แบบเตือนด้วยอุณหภูมิ (HEAT DETECTOR)

โดยใช้หลักที่ว่าเมื่ออุณหภูมิในบริเวณเครื่องสูงผิดปกติ เครื่องก็จะแจ้งเตือนให้ทราบทันที ซึ่งปัจจุบันที่นิยมใช้กัน คือ

- FIXED TEMP DETECTOR เลือกตั้งอุณหภูมิได้ระหว่าง 136 F
- RATE OF RISE DETECTOR

2. แบบเตือนด้วยควัน (SMOKE DETECTOR)

คือเมื่อมีควันเกิดขึ้นขึ้นในบริเวณนั้นมากผิดปกติ สัญญาณจะแจ้งทันที ซึ่งโดยมากจะติดตั้งในโถงบันได SMOKE DETECTOR ที่นิยมใช้ในปัจจุบัน คือ

- LIGHT BEAM มีหลอดไฟให้แสงผ่าน แสงที่ตัว SMOKE DETECTOR เป็นตัวแสง คือ ถ้ามีควันไฟบังแสงก็จะทำให้วงจรทำงานทันที ซึ่งในปัจจุบันนิยมใช้แบบนี้เป็นส่วนใหญ่ โดยติดตั้งไว้ในท่อแอร์ก็ได้

- LONIZATION TYPE มีราคาแพง ทำงานโดยใช้ปฏิกิริยาทางเคมี คือ จะเกิดประจุเมื่อมีควันมาก
- HUMIDITY TYPE ใช้ความชื้นเป็นตัวนำให้วงจรสัญญาณแจ้งเตือนภัยของเครื่องทำงาน คือ เมื่อเกิดเพลิงไหม้มักจะเกิดความชื้นขึ้นมาด้วย และความชื้นนี้ก็จะเป็นตัวที่จะทำให้วงจรทำงาน

3. การจำกัดบริเวณเพลิงไหม้ขึ้นเฉพาะบริเวณ

เช่น ห้องซึ่งใช้เครื่องปรับอากาศที่มีระบบท่อลม จะทำให้ลุกลามไปตามท่อลม ได้จึงมักมีการติดตั้งประตูกันไฟในท่อด้วย การควบคุมจะถูกสั่งการจากห้องควบคุม ประตูกันไฟนี้จะทำให้ไฟไม่ลุกลามไปต่อและยังมีส่วนทำให้บริเวณที่เกิดเพลิงไหม้นั้นเป็นห้องอับอีกด้วย

4. การหนีไฟ

ควรมีบันไดหนีไฟทุกชั้น กระจายอยู่ห่างกันไม่เกิน 90 เมตร เพื่อกระจายคนสู่พื้นด้านล่างได้เร็วที่สุด โดยบันไดหนีไฟที่ต้องควบคุมพัลคมอยู่บนสุด หรือ ช่องบันไดหนีไฟ โดยการดูดอากาศจากภายนอกเข้าไปข้างในและในขณะเดียวกันก็จะมีพัลคมดูดอากาศ ดูดควันจากบริเวณ SMOKE STAGE ซึ่งมีอยู่ทุกชั้น ไล่ควันจากบริเวณหนีไฟ

5. ระบบพองพองเพลิง มีหลายระบบด้วยกัน คือ

1. ระบบดับด้วยคน ได้แก่ ทราย ถึงดับเพลิง และระบบหัวฉีดน้ำ เป็นต้น ระบบฉีดน้ำเป็นระบบที่มีราคาไม่ด้อยแพง แบบท่อแยก ได้แก่ ท่อดับเพลิงพร้อมหัวฉีดน้ำ ซึ่งมีน้ำในท่อที่พร้อมที่จะใช้ทันที แต่เนื่องจากเป็นระบบที่ต้องมีถังน้ำขนาดใหญ่สำหรับสำรองน้ำ และต้องทำท่อความดันน้ำรอการใช้

2. ระบบดับแบบอัตโนมัติ มีลักษณะการควบคุม 2 แบบ คือ แบบควบคุมด้วยตัวเอง ได้แก่ ระบบที่ทำงานเมื่อถูกกระตุ้นด้วยความร้อน ณ จุดที่เกิดเพลิงไหม้และแบบควบคุมด้วยพนักงานในห้องควบคุม โดยจะใช้กับระบบเตือนภัย

2.9.6 ระบบไฟฟ้า

ระบบไฟฟ้าของโรงแรม ต่อสายไฟหลักจากเมนหลักของการไฟฟ้านครหลวง โดยมีองค์ประกอบดังนี้

1. มีแผงสวิตช์แรงสูง หม้อแปลงไฟฟ้า แผงเมนสวิตช์แรงต่ำ ประกอบเข้าด้วยกันเป็น UNIT SUBSTATION โดยใช้หม้อแปลงชนิด DRY TYPE CASTSEIN ซึ่งกินเนื้อที่น้อย สะดวกต่อการบำรุงรักษาและยังสามารถที่จะติดตั้งในห้องแบบธรรมดาได้

2. มีเครื่องกำเนิดไฟฟ้าไว้สำรอง กรณีที่ไฟฟ้าจากการไฟฟ้าเกิดการขัดข้อง ซึ่งมีสวิตช์อัตโนมัติสามารถเดินเครื่องได้เองและจ่ายไฟในส่วนที่สำคัญๆ เช่น ไฟแสงสว่างส่วนทางเดิน ลิฟท์ ห้องเย็น ห้องครัว

3. สายไฟซึ่งใช้เดินในท่อเดินท่อเป็นแบบ BUS DUST ซึ่งสะดวกต่อการแยกสายไฟเข้าแผงประจำชั้น แต่ละชั้นกินเนื้อที่น้อย ทำให้ไม่สิ้นเปลืองเนื้อที่ในช่วงของระบบ

4. ในห้องพัก ระบบแสงสว่างออกแบบให้สามารถ เปิด-ปิด ได้ในสวิตช์หลักที่หัวเตียงและที่ประตูห้อง เพื่อความสะดวกของผู้ใช้ห้อง และยังสามารถที่จะแยกปิดแต่ละส่วนได้

5. วงจรย่อยที่แยกเข้าห้องพัก ใช้วงจรถึงระไม่ปะปนกัน ดังนั้นในกรณีที่ไฟฟ้าห้องใดเกิดขัดข้องก็สามารถเข้าไปแก้ไขโดยไม่ส่งผลกระทบต่อห้องอื่นๆ

2.9.7 ระบบอุปกรณ์อื่นๆ

1. ระบบประชาสัมพันธ์และบริการเพลง

ประกอบด้วย ตัวกระจายเสียง เครื่องรับวิทยุ เครื่องเล่น CD และลำโพงซึ่งติดตั้งตามส่วนต่างๆ ที่กำหนดขึ้นภายในโรงแรมมีวงจรถึงระไมโครโฟนติดตั้ง เพื่อใช้ประชาสัมพันธ์

2. ระบบโทรทัศน์และวิทยุ

การรับและการแพร่ภาพขึ้นอยู่กับสภาพพื้นที่ การจัด และการติดตั้งอุปกรณ์ ประกอบด้วยระบบสายอากาศหลัก (TELEVISION) เครื่องขยายสัญญาณ และเครื่องกระจายสัญญาณไปยังเครื่องรับแต่ละเครื่อง โทรทัศน์วงจรถึงระเปิดและเชื่อมต่อเข้ากับระบบ VHF

3. ระบบส่งเอกสาร

เครื่องมือที่ติดตั้งใช้สำหรับการส่งเอกสาร บัญชี ใบส่ง หรือจดหมายติดต่อระหว่างส่วนบริการ ส่วนทำงานต่างๆ อุปกรณ์อิเล็กทรอนิกส์มีความรวดเร็ว แน่นนอนในการแจ้งข่าวสารต่างๆดังนี้

ระบบท้ออากาศ จะใช้ระบบท้ออากาศใดต่อระหว่างส่วนกลางไปยังสถานีย่อย เช่นในส่วนของแคชเชียร์ของภัตตาคาร บาร์ หรือติดต่อกับส่วนปฏิบัติงานอื่นๆ เช่นห้องทำงาน ห้องหัวหน้า ห้องทำงานแม่บ้าน

ระบบสายพาน เป็นการส่งโดยการเคลื่อนที่ของสายพานหรือโซ่

ระบบคอมพิวเตอร์ เป็นการส่งข้อมูลโดยผ่านอุปกรณ์ทางอิเล็กทรอนิกส์ ประกอบด้วยแท่นพิมพ์ อักษรและจอภาพ สามารถป้อนข้อมูลไปยังแหล่งเก็บข้อมูล และเรียกข้อมูลที่บันทึกเอาไว้มาใช้ได้ตลอดเวลา การส่งข้อมูลในระบบนี้จะรวดเร็วและแน่นนอนในการแจ้งข่าวสารมากกว่าระบบอื่น

3. ระบบรักษาความปลอดภัย

ระบบรักษาความปลอดภัย ระบบ CLOSED CIRCUIT โดยเป็นระบบโทรทัศน์วงจรถึงระปิด ประกอบด้วยส่วนต่างๆ ดังนี้

1. กล้องรับภาพ TV. CAMERA
2. จอรับภาพ TV. MONITOR

3. SEQUENTIAL SWITCHER อุปกรณ์ควบคุมต่างๆ

นอกจากนี้ยังมีการรักษาความปลอดภัยในระบบ CARD TOUR อีกด้วย คือ เจ้าหน้าที่รักษาความปลอดภัยจะเดินตรวจตราทั่วอาคารตลอด 24 ชม. ป้องกันคนที่ไม่มีความประสงค์เข้ามาโดยไม่ได้รับอนุญาต

4. ระบบ KEY CARD

เป็นระบบที่นำมาใช้แทนกุญแจ โดยการใช้ในลักษณะเป็นบัตร ขนาด 2 X 3 นิ้ว ซึ่งทำงานร่วมกับคอมพิวเตอร์

การใช้งาน เมื่อแขกเข้ามา CHECK IN พนักงานต้อนรับจะป้อนข้อมูลที่เป็นรายละเอียดของแขกลงในคอมพิวเตอร์ จากนั้นคอมพิวเตอร์จะบันทึกรหัสสำหรับแขกลงบน CARD ซึ่ง CARD จะใช้เป็นกุญแจห้องสำหรับเปิดประตูในห้องพัก และยังสามารถใช้บัตรนี้แทนการชำระเงินเมื่อเข้าใช้บริการในส่วนอื่นๆของโรงแรม เช่น LOBBY LOUNGE, COFFEE SHOP, RESTAURANT เป็นต้น โดยการบริการยืมบัตรนี้ให้แก่พนักงานหลักจากการใช้บริการ ซึ่งพนักงานจะนำบัตร ไปยังแคชเชียร์แล้วทำการบันทึกข้อมูลค่าบริการต่างๆ ที่ผู้มาพักได้ใช้ระหว่างที่เข้าพัก ซึ่งเป็นบริการที่สะดวกสบายและรวดเร็วแก่แขกผู้เข้าพัก

5. ระบบแผนควบคุม (CONTROL PLAN)

เป็นระบบที่อยู่ภายในห้องพัก ซึ่ง CONTROL นี้จะเป็นตัวควบคุมระบบต่างๆ ทั้งหมดภายในห้องพัก โดยแผนควบคุมที่ใช้จะวางบนโต๊ะหรือจะทำติดกับหน้าโต๊ะข้างเตียงก็ได้

ส่วนประกอบของ CONTROL PLAN

2.10 ข้อมูลที่มีอิทธิพลต่อการออกแบบ จิตวิทยาการใช้สี

สีทุกสีมีอิทธิพลต่อจิตใจมนุษย์มาก เพราะสามารถกระตุ้นให้เกิดอารมณ์เปลี่ยนแปลงได้ ทั้งร้อนแรง อบอุ่น ชุ่มชื้น เยือกเย็น กระปรี้กระเปร่า ซึ่งการออกแบบตกแต่งภายในนั้นจำเป็นต้องให้สีที่มีความสัมพันธ์ตามหน้าที่ ประโยชน์ใช้สอยของสถานที่นั้นๆ ทำให้มีประสิทธิภาพมากขึ้น และบางเวลาก็ยังช่วยแก้ความรู้สึกที่บกพร่องต่างๆ ได้ เช่นการใช้สีที่ให้ความรู้สึกสนุกสนาน ตื่นเต้น อบอุ่น ได้ตามต้องการ

2.10.1 จิตวิทยาในการเลือกผ้าและสี

ในการเลือกชนิดและสีของผ้ามาควรคำนึงถึงสี สัตว์ ลวดลายว่าเหมาะสมกับบรรยากาศและสภาพแวดล้อมนั้นหรือไม่ การจัดโดยไม่พิจารณาสิ่งแวดล้อมนั้นอาจทำให้ผลงานออกแบบนั้นผิดเป้าหมายได้ พอที่จะแยกความรู้สึกที่ได้จากการตกแต่งผ้าชนิดต่าง ดังนี้

1. ผ้าไหม จะให้ความรู้สึกมีพิธีรีตอง เป็นระเบียบให้ความสง่างามแก่สถานที่

2. ผ้ากำมะหยี่ ให้ความรู้สึกหรูหรา ฟุ่มเฟือย ภูมิฐาน นุ่มนวล มีราคา
3. ผ้าฝ้าย ให้ความรู้สึกอบอุ่น เป็นกันเอง สบายสบาย
4. ผ้าป่าน ให้ความรู้สึกโปร่งสบาย โรแมนติก
5. ผ้าลูกไม้ ให้ความรู้สึกน่ารัก โรแมนติก
6. วัสดุบางชนิดบาง ให้ความรู้สึกแข็งแรง จืดจาง เป็นทางการ น่าเชื่อถือ
7. ม่านไม้ไผ่ ให้ความรู้สึกเป็นธรรมชาติ สบาย

นอกจากนี้เนื้อผ้ายังมีอิทธิพลให้ความรู้สึกด้วย

1. ผ้าเนื้อหยาบ ให้ความรู้สึกหนักแน่น มีความเป็นพิเศษ สำหรับใช้ในห้องขนาดเล็กจะรู้สึกอึดอัด ควรใช้ในห้องขนาดใหญ่
2. ผ้าเนื้อเรียบ ให้ความรู้สึกเบา ผ่อนคลาย เหมาะกับห้องขนาดเล็กๆ แคบๆ

2.9.2 อคติทางการใช้สี

ตัวอย่างสีที่มีปฏิกิริยาต่อความรู้สึกของมนุษย์โดยตรง

- สีเทา ■■■ ให้ความรู้สึกเคร่งขรึม สุภาพ ผู้ดี เรียบร้อย เรียบส่งัด
- สีดำ ■■■ ให้ความรู้สึก ลึกลับ มีด ทักษิโศก น่ากลัว แข็งแรงมีพลัง
- สีขาว □□□ ให้ความรู้สึก สะอาด บริสุทธิ์ เบิกเผย
- สีแสด ■■■ ให้ความรู้สึก ตื่นเต้น เร้าใจ สบายสบาย อันตราย อบอุ่น
- สีเหลือง ■■■ ให้ความรู้สึก เปรี๊ยะ ร่าเริง ดีใจ มีอำนาจ ชักจูง มั่นคง
- สีแดง ■■■ ให้ความรู้สึก สมบูรณ์ สวย ความสุข คีอรั้น แรงกล้า ทำทาย
- สีน้ำเงิน ■■■ ให้ความรู้สึก สุภาพ ถ่อมตน หนักแน่น เขือกเย็น สุขุม ลึกลับ
- สีเขียว ■■■ ให้ความรู้สึก ร่าเริง สดชื่น กระชุ่มกระชวยสุขุม เขือกเย็น สันติ

2.10.2 อิทธิพลของสีต่อการออกแบบตกแต่งภายใน

ปัจจุบันนี้ สิ่งที่มีอิทธิพลและควรคำนึงในการออกแบบตกแต่งภายใน คือ การใช้สี สีจะช่วยเพิ่มความงามให้กับส่วนต่างๆภายในอาคาร ส่วนใดที่มีความสว่างน้อยสีก็สามารถช่วยให้ส่วนนั้นสว่างขึ้นได้ แต่ในขณะเดียวกันการใช้สีที่ไม่เหมาะสมก็อาจจะทำให้คุณค่าของงานนั้นลดลงไป สีจึงมีอิทธิพลในการให้ความรู้สึกอย่างมาก นับตั้งแต่เครื่องใช้ เครื่องประดับ ตลอดจนถึงที่อยู่อาศัย ด้วยเหตุนี้สีจึงนับว่าเป็นส่วนสำคัญที่ขาดไม่ได้

การใช้สีในการตกแต่งภายในของตัวอาคาร จะต้องศึกษาค้นคว้าว่ามีความเหมาะสมเพียงใด เพื่อที่จะได้ผลงานที่ออกมาสวยงาม มีคุณค่า เหมาะสมกับอาคารและประโยชน์ใช้สอยมากที่สุด

สิทธิ์ในการตกแต่งภายในส่วนต่างๆของโรงแรม

โถงต้อนรับ

เป็นสถานที่ที่มีคนชุกชุมมาก ดังนั้นสิทธิ์ที่ใช้จึงเป็นสิทธิ์ที่อบอุ่นและเบิกบานใจ นอกจากนี้จะมีการเพิ่มสายลงไปบ้างเพื่อให้ดูงามยิ่งขึ้น

ห้องทำงาน

ใช้เป็นที่ทำงานในเวลากลางวันเป็นส่วนมาก อาจจะใช้สิทธิ์ที่มีเนื้อสีเข้มขึ้นกว่ากว่าสีสำหรับห้องนอน โดยทั่วไปเราจะรู้สึกเบื่อหน่ายในสีเข้มและสคิส ฉะนั้นสิทธิ์ที่ใช้จึงเป็นสิทธิ์ที่อ่อนพอดู และถ้าห้องนั้นทำให้เกิดความรู้สึกเบื่อหน่ายซ้ำซาก สีสคิสในโทนอุ่นจะให้ความรู้สึกกระปรี้กระเปร่าได้ง่าย

ห้องรับแขก

โดยห้องรับแขกเป็นที่สนทนาปราศรัย รับแขก สิทธิ์ที่ใช้ควรเป็นสิทธิ์ที่เหมาะสมแก่การจะทำให้จิตใจเบิกบาน ไม่ควรใช้สิทธิ์ที่รุนแรง หลายสี เพราะจะทำให้รู้สึกงุนงง สิทธิ์ที่เหมาะสมสำหรับห้องรับแขก เช่น สีส้มอ่อนๆ ใช้สำหรับผนัง ใช้สีครามหรือสีม่วงอมน้ำตาลเข้มสำหรับพรม ส้มแก่สำหรับโต๊ะ ผ้าปูเก้าอี้ เป็นต้น สิ่งตกแต่งเล็กๆน้อยๆใช้สีส้มแดง เมื่อรวมกันทั้งห้องจะรู้สึกเด่นสง่า

ห้องอาหาร

เป็นห้องซึ่งใช้เฉพาะเวลารับประทานอาหาร ต้องการบรรยากาศที่สะอาด สดใส สบายตา สิทธิ์ใช้อาจเป็นสีเหลืองอ่อน หรือสีครีม สำหรับผนังไม่ควรใช้สีมืดครึ้มเพราะจะทำให้เกิดความรู้สึกเศร้า ไม่ชวนรับประทานอาหาร แต่ถ้าใช้ผนังสีอ่อน สดใส จะน่ารับประทาน ตกแต่งด้วยผ้ารองจานหรือถ้วยชามด้วยสีสดๆ อาจเป็นฟ้าเข้ม เหลืองส้ม หรือน้ำเงิน ก็ช่วยให้บรรยากาศคลั่งคลั่งน่าสนใจ

ห้องครัว

เป็นห้องที่ต้องการความสะอาดเช่นกัน เป็นห้องที่ใช้ปรุงอาหาร ซึ่งต้องการสีที่สะอาดเข้าช่วย ถ้าใช้สีไม่เหมาะสมถึงแม้อาหารจะสะอาดก็ดูไม่น่าสะอาดได้ และควรใช้วัสดุที่ทำความสะอาดง่าย

คอฟฟี่ช็อป

การใช้สีต้องคำนึงถึงสีที่สะอาดสดใส เช่นเดียวกับห้องอาหารในบ้าน ต่างกันที่ว่า คอฟฟี่ช็อป ต้องตกแต่งให้ดูทันสมัย และแปลกตาให้ดูทันสมัยและแปลกตากว่าห้องอาหารภายในบ้าน คอฟฟี่ช็อปเป็นส่วนที่มีคนจำนวนมากเข้ามาใช้ ดังนั้นการออกแบบจึงต้องไม่ควรจำเจ ควรมีการปรับเปลี่ยนบ้าง เพื่อเป็นการจูงใจลูกค้าให้เข้ามาอยู่เสมอ

ห้องนอน

สำหรับห้องนอนอาจเป็นสีต่างๆ กันสุดแล้วแต่นโยบายของเจ้าของ แต่โดยทั่วไปจะต้องไม่เกิดความเงิบและค่าของของสีไม่เข้มเกินไปนัก สีเอกรงค์ ควรใช้สีอย่างยิ่ง เพราะใช้สีเดียว แต่มีค่าของสีหลายสีและเพิ่มเติมสีอ่อนแก่ของสิ่งอื่นๆ ที่อยู่ใกล้เคียงบ้าง จงระวังในการใช้สีเข้มของผนัง เพดาน แต่พื้นห้องเป็นสีอ่อนจะทำให้เกิดความวิตก ควรหลีกเลี่ยงสีเช่นนี้ และไม่ควรรใช้สีที่เร้าอารมณ์มากนัก เพราะจะทำให้รู้สึกว่าได้พักผ่อนอย่างเต็มที่

ห้องน้ำ

สีสำหรับห้องน้ำซึ่งเป็นห้องที่ใช้อาบน้ำและมีโถส้วม ได้ความคิดมาจากสีเงาอ่อนแก่อย่างประณีตของสีน้ำทะเล สีเขียวอ่อน ฟ้ำอ่อน เป็นสีที่เหมาะสมสำหรับห้องน้ำ ควรใช้สีในวรรณะเย็น ไม่ควรใช้สีในวรรณะร้อนเพราะจะทำให้รู้สึกร้อนถึงแม้ว่าเราจะอาบน้ำอยู่ก็ตาม อาจใช้สีฉูดฉาดในการตกแต่งได้ที่ผ้าเช็ดตัวหรือพรมเช็ดเท้าบ้างเล็กน้อย ความมีชีวิตชีวาอาจจะอยู่ที่การปูกระเบื้องและสิ่งตกแต่งเล็กๆ

2.11 การศึกษาวัสดุที่นำมาใช้ในการออกแบบตกแต่ง

การเลือกใช้วัสดุที่ใช้ในการออกแบบตกแต่งภายในโรงแรมนั้น ควรเลือกใช้วัสดุที่เหมาะสมสวยงามดูภูมิฐานแต่ในขณะเดียวกันก็ควรใช้ให้เหมาะสมกับแต่ละส่วนของโรงแรมด้วย

1. วัสดุประเภทหิน

วัสดุประเภทหินเหมาะสำหรับ ผนังและพื้น ทั้งภายในและภายนอกอาคารใน ส่วนที่มีคนพลุกพล่าน เนื่องจากหินทนทานต่อการใช้งาน ซึ่งในการใช้งานนั้นหินแต่ละประเภทก็จะมีคุณสมบัติที่ต่างกันไป ดังนี้

หินอ่อน

เป็นหินที่สามารถทนต่อความสกปรกได้ดี ทนต่อสารเคมีได้บ้างบางชนิด ซึ่งนิยมใช้ทำผนังและพื้นภายในเป็นส่วนใหญ่ หินอ่อนนั้นมีค่าในด้านความงามมากกว่าหินประเภทอื่น มีสีให้เลือกตามความเหมาะสม เช่น ขาว ดำ เทา ชมพู เขียว เมื่อน้ำตาล หินชนิดนี้มีความทนทานต่อการขัดสี ไม่เก็บเสียง มีผิวที่สวยงาม หรุหร่า

หินแกรนิต

ส่วนมากใช้ในการกรุผนังหรือพื้นทางเดินของส่วนต่างๆ เนื่องจากเป็นหินที่แข็งแรงที่สุด และมีความทนทาน เมื่อขัดขึ้นเงาจะมีลักษณะคล้ายหินอ่อน บำรุงรักษาทำความสะอาดง่าย

2. วัสดุประเภทดินเผา

วัสดุประเภทดินเผา เช่น กระเบื้องและเซรามิก สามารถใช้กรุผนังและพื้น
ราคาถูกกว่า หิน ทนต่อสภาพดินฟ้าอากาศ การสึกกร่อน

อิฐ

อิฐสามารถนำมาใช้โดยสีธรรมชาติของมัน มีสีแดง สีเหลือง สีเทา ขาว มี
ราคาถูกกว่าหิน คงทนและง่ายต่อการรักษา

กระเบื้อง

เป็นวัสดุที่สามารถปูได้ทั้งพื้นและผนัง ใต้ทุกๆห้องตามที่ต้องการและเหมาะสม
สำหรับสภาพดินฟ้าอากาศ มีหลายขนาดหลายแบบและมีสีมากมายให้เลือก แบ่งเป็น 2 ชนิด

- กระเบื้องที่ผลิตในประเทศ มีทั้งคุณภาพและคงทนสวยงามใกล้เคียง
กับของต่างประเทศ
- กระเบื้องที่ผลิตจากต่างประเทศ ผลิตด้วยเทคโนโลยีที่ทันสมัย จึง
ทำให้มีคุณภาพมาก กระเบื้องที่ดีที่สุดคือกระเบื้องจากประเทศญี่ปุ่น
และกระเบื้องที่สวยงามที่สุดมาจากอิตาลี

3. วัสดุประเภทไม้

เป็นวัสดุที่เหมาะสมกับการออกแบบตกแต่งภายใน ที่ต้องการความเป็นธรรมชาติ
และมีความกลมกลืนกับสภาพแวดล้อม ไม้มีหลายชนิด ทั้งไม้ที่มีในประเทศและจากต่างประเทศ
เช่น

ไม้สัก

เป็นไม้เนื้อปานกลาง ใช้กับงานประณีตได้ดี รวมทั้งมีสีและลวดลายสวยงาม
เหมาะแก่การนำมาทำเครื่องเรือน การนำมาขัดให้เรียบหรืออาจจะย้อมสีให้เข้มก็จะทำให้สวย
ขึ้นมาอีกแบบ

ไม้จันทน์

เป็นไม้สีเนื้ออ่อน ใช้กับงานประณีต ไม้นิยมย้อมสี

ไม้เฒ่า

คือ ไม้สักที่แปรรูปเป็นแผ่น อัดทับ ไม้เนื้อแข็ง เพื่อให้มีความแข็งตัวไม่บิดงอ
หรือหักใช้กรุเครื่องเรือนที่ทำโครงไม้สัก

ไม้เฒ่า

เป็นไม้ชนิดเดียวกับไม้เฒ่า มีความแข็งแรงทนทานพอๆกัน แต่เนื้อไม้และ
ลวดลายจะน้อยกว่า นิยมนำมาพ่นสีหรือกรูวัสดุอื่นกับผิวหน้าอีกที ราคาถูก

ไม้อัดยมหิน

เป็นไม้ที่มีลักษณะคล้ายกับไม้อัดสัก แต่ว่า ลวดลายจะไม่เป็นระเบียบเรียบร้อย เหมือนกับไม้อัดสัก ผลิตน้อย ราคาไม่แน่นอน

4. วัสดุประเภทหวาย

วัสดุประเภทหวาย เป็นวัสดุที่มีอยู่ตามธรรมชาติในเมืองร้อน เหมาะสมกับการนำมาใช้ตกแต่งโรงแรมประเภทตากอากาศ และตกแต่งส่วนที่ต้องการจะพักผ่อนทั่วไป เพราะมีความกลมกลืนกับธรรมชาติ ได้บรรยากาศพื้นถิ่น รวมทั้งราคาถูกและน้ำหนักเบา

ข้อเสียของหวาย

1. ไม่ทนต่อการกัดกินของสัตว์เล็กๆ เช่น มอด หรือ เชื้อรา แต่ก็สามารถป้องกันได้โดยการทำน้ายารักษาเนื้อไม้
2. ไม่แข็งแรงทนทานเหมือนไม้ โดยเฉพาะส่วนที่เป็นหวายเส้นเล็กๆ อาจจะทำให้ขาดได้ง่าย มีซอกและมุมมากทำให้เกิดความสกปรกง่าย
3. ไม่ทนต่อสภาพดินฟ้าอากาศ มีอายุการใช้งานที่สั้นถ้าดูแลรักษาไม่ดี

5. วัสดุประเภทแร่ธาตุต่างๆ

วัสดุโลหะ

เหล็ก

เหล็กที่ใช้ทำเครื่องเรือนมีอยู่ 2 ชนิด เหล็กแผ่นและเหล็กท่อกลม มีหลายขนาด สามารถนำมาตัดแปลงเป็นรูปตามความต้องการ ผิวชั้นนอกอาจทำได้หลายอย่างเช่น ชุบโครเมียม พ่นสี สวมดำ ข้อเสียคือเป็นสนิมได้ โดยเฉพาะกับสภาพอากาศที่ทะเลไม่ควรนำไปใช้

สแตนเลส

เป็นโลหะที่พิเศษกว่าเหล็กธรรมดาทั่วไป คือ ไม่เป็นสนิม แข็งแกร่งแต่มีราคาสูงกว่าเหล็ก มีทั้งชนิดแผ่นและท่อกลม มีผิวที่มันวาว เบากว่าเหล็ก

ทองเหลือง

เป็นโลหะที่มีความแข็งแรง ผิวสีเหลือง ราคาแพง บำรุงรักษายาก แต่ว่าคุณสมบัติของทองเหลืองสามารถกัดโค้ง งอ หรือหล่อเป็นรูปต่างๆได้

กระจก

ปัจจุบันกระจกเป็นวัสดุที่สำคัญมากในการออกแบบตกแต่งภายใน เพราะมีความสวยงามและสามารถใช้กับวัสดุอื่นได้ด้วย มีความโปร่งแสง หรุหร่า กระจกสามารถ

ทนไฟ กันลม กันฝนได้ ปลอดภัยจากเชื้อราและสามารถป้องกันเสียงรบกวนโดยไม่ปิดบัง
ทิวทัศน์ภายนอกได้ กระจกมีหลายรูปแบบทั้งสีตันและคุณสมบัติ

พรม

ปัจจุบันนี้พรมที่ใช้กันอยู่ มี 5 ประเภท คือ

1. พรมมาตรฐานทั่วไป เป็นพรมทอจากไหมจริงๆ แบ่งเป็น

- พรมชนิดขนสัตว์แท้
- พรมใยสังเคราะห์

2. พรมมาตรฐานแขกจีน

เป็นพรมลักษณะเดียวกับแบบแรกแต่มีขนาดย่อย และขายเป็นชิ้นใช้

วางบนพื้น โดยไม่ต้องติดยึด

3. พรมกันน้ำ

เป็นพรมที่ทำจากใยสังเคราะห์พิเศษ กันน้ำได้ดีกว่า 2 แบบแรก แต่ความสวยงามนั้นน้อยกว่า บางครั้งเรียกว่าพรมอัด

4. พรมที่ใช้วัสดุพิเศษ

เป็นพรมที่ผลิตจากวัตถุดิบท้องถิ่นเช่น บ่อ มีความทนทาน สวยงาม ราคาถูก ไม่มีชนิดที่ใช้ปูเต็มห้อง เหมาะสำหรับการนำมาประดับที่ผนัง

5. พรมชนิดอื่นๆ เช่น พรมน้ำมัน

ข้อสังเกต พรมเป็นวัสดุที่มีผิวอ่อนนุ่ม มีลวดลายให้เลือกมากมาย แต่จะต้องดูแลรักษาอย่างดี เหมาะสำหรับการนำไปใช้ในห้องที่มีการปรับอากาศ

ผ้าม่าน

เป็นวัสดุที่สำคัญในการตกแต่งภายใน มีความจำเป็นต่อประตู หน้าต่าง และ กระจก ผ้าม่านทำจากวัสดุหลายชนิด เช่น

- ผ้าไหม ให้ความรู้สึกมีคุณค่า หุหุรา สวยงาม
- ผ้ากำมะหยี่ ให้ความรู้สึก หุหุรา ภูมิฐาน ฟุ่มเฟือย มีราคา
- ผ้าฝ้าย ให้ความรู้สึกเป็นกันเอง สนุกสนาน

ประโยชน์ของผ้าม่านคือ ช่วยกรองแสง ควบคุมแสงสว่างตามความต้องการ ช่วยลดความร้อนจากแสงแดด ช่วยกันฝุ่นและลม กันเสียง และช่วยสร้างบรรยากาศในการ ออกแบบตกแต่ง

2.12 การศึกษาโครงการเปรียบเทียบ

เหตุผลในการเลือกโครงการเปรียบเทียบเพื่อวิเคราะห์สภาพแวดล้อมและองค์ประกอบภายในโรงแรม เพื่อนำมาสรุปหาแนวทางในการออกแบบ โดยเลือกเอาโครงการเปรียบเทียบดังนี้

เหตุผลในการเลือกศึกษา

- เป็น โรงแรมที่ตั้งอยู่ใจกลางเมือง ที่มีขนาดและส่วนบริการใกล้เคียงกัน
- เป็น โรงแรมซึ่งสามารถรองรับนักท่องเที่ยวทั้งชาวไทยและต่างชาติได้ใกล้เคียงกับ โรงแรม พาวีเลียน สงขลา
- เพื่อศึกษารูปแบบและบรรยากาศในการตกแต่งภายใน

จากเหตุผลในการศึกษาโครงการเปรียบเทียบ จึงได้เลือกโรงแรมที่เหมาะสมและสอดคล้องกับโครงการ ดังนี้

- โรงแรม ซี.เอส. ปัตตานี (C.S. PATTANI HOTEL)
- โรงแรม ทวีล โกลด์ (TWIN LOTUS)
- โรงแรม วัฒนา ปาร์ค โฮเต็ล (WATTANA PARK HOTEL)
- โรงแรม เจบี โฮเต็ล หาดใหญ่ (J.B. HOTEL HAT YAI)

วัตถุประสงค์การศึกษาโครงการเปรียบเทียบ

1. เพื่อศึกษารูปแบบโรงแรม ลักษณะการให้บริการใกล้เคียงกัน โครงการ โรงแรม พาวีเลียน สงขลา ในด้านการบริหารงานและการบริการ
2. เพื่อศึกษาลักษณะที่มาของงานออกแบบภายในโรงแรม เพื่อนำมาเป็นแนวทางในการกำหนดแนวความคิดในการออกแบบ
3. เพื่อศึกษาการเลือกใช้วัสดุในการออกแบบตกแต่ง เพื่อเป็นแนวทางในการกำหนดแนวทางในการออกแบบตกแต่งโครงการที่กำลังศึกษา

1. โรงแรม ซี.เอส. ปัตตานี (C.S. PATTANI HOTEL)

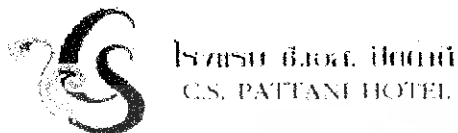

ภาพที่ 2.24 แสดงลักษณะ โครงการ

เหตุผลในการศึกษาโรงแรม

1. ตั้งอยู่ใจกลางเมือง เช่นเดียวกับโครงการ
2. นำรูปแบบการตกแต่งภายในมาเป็นหลักในการออกแบบ
3. ลักษณะสภาพแวดล้อมโดยรวมใกล้เคียงกับโครงการ

ที่ตั้งของโครงการ

229 หมู่ 4 ต.หนองจิก ต.รูสะมิแล อำเภอเมือง จังหวัด ปัตตานี

ประเภทของโครงการ

โรงแรมในเมือง

ลักษณะของโครงการ

โรงแรม ซี.เอส. ปัตตานี โรงแรมมาตรฐานชั้นหนึ่งแห่งแรกและแห่งเดียวในจังหวัดปัตตานีที่พร้อมไปด้วยสิ่งอำนวยความสะดวกต่าง ๆ อย่างครบครันพร้อมต้อนรับแขกผู้มีเกียรติทุกท่านด้วยความเป็นกันเอง อบอุ่น และมีมาตรฐานในการบริการที่เป็นหนึ่ง ท่านสามารถพักผ่อนในห้องพักแบบเดลักซ์พื้นที่กว้างขวางถึง 30 ตร.ม. ด้วยบรรยากาศสบาย ๆ ทำให้ความรู้สึกผ่อนคลายเสมือนบ้านอีกหลังหนึ่งของท่าน นอกจากนี้ยังเป็นศูนย์รวมกีฬาที่พร้อมสรรพให้ท่านได้ใช้บริการอย่างประทับใจและเต็มรูปแบบ อาทิ สระว่ายน้ำมาตรฐาน สระว่ายน้ำเด็กพร้อมสไลด์เดอร์ ห้องออกกำลังกาย ชวนา สติม แอโรบิค สนุกเกอร์ สนามเบสบอลดิน โรงยิมเนเซียม และวีดีโอเกมส์ รวมไปถึงห้องอาหารซิงเกิ้ลคิซ ที่พร้อมให้บริการท่านด้วย

อาหารเลิศรส ทั้งไทย จีน และพื้นเมืองจากภูมิภาคที่มีชื่อเสียง และพนักงานต้อนรับที่คอยให้บริการท่านด้วยความประทับใจ

โรงแรม ซี.เอส. ปัตตานี ยังเป็นศูนย์รวมแห่งการจัดประชุม สัมมนาทุกระดับที่ใหญ่ที่สุดในแถบภาคใต้ตอนล่าง รวมถึงงานสังสรรค์และงานเลี้ยงต่าง ๆ ที่สามารถรองรับแขกผู้มีเกียรติได้กว่า 1000 คน หรือกว่า 10 งานในเวลาเดียวกัน ด้วยความพิถีพิถันของสถานที่อันกว้างขวาง โถงโถงตกแต่งอย่างวิจิตรบรรจง หรรษา ครบครันสำหรับทุกงานสำคัญอย่างสมเกียรติที่สุด และสิ่งอำนวยความสะดวกอื่น ๆ อย่างครบครัน ที่ทำให้ทุกงานสำเร็จลุล่วงสมดังความตั้งใจ

จำนวนห้องพัก

โรงแรม ซี.เอส. ปัตตานี มีห้องพัก 125 ห้อง และแบ่งได้ออกเป็น 4 แบบ คือ

- ห้องพักแบบสูท
- ห้องพักแบบจูเนียร์สูท
- ห้องพักแบบเดอลักซ์คอร์ตเนอร์
- ห้องพักแบบเดอลักซ์ทวิน

ราคาห้องพัก

ห้องพักแบบสูท	6,000 บาท
ห้องพักแบบจูเนียร์สูท	5,000 บาท
ห้องพักแบบเดอลักซ์คอร์ตเนอร์	3,800 บาท
ห้องพักแบบเดอลักซ์ทวิน	3,800 บาท

หมายเหตุ ทั้งนี้ขึ้นอยู่กับค่าเงิน US.

ขอบเขตของโครงการ

- | | |
|------------------------|-----------------------|
| - ล็อบบี้ฮอลล์ | - สานุกเกอร์ |
| - คีอพีซีฮอป | - ซิมเนเซียม |
| - ห้องจัดเลี้ยง/สัมมนา | - ห้องชานา |
| - สระว่ายน้ำ | - ห้องสตีม |
| - ห้องแอโรบิก | - วีดีโอเกมส์ |
| - ห้องฟิตเนส | - ห้องละหมาด ชาย-หญิง |
| - ห้องพัก | |

เอกสารนี้เป็นเอกสารที่สงวนไว้สำหรับการใช้งานเพื่อการศึกษาเท่านั้น ไม่อนุญาตให้นำไปใช้ประโยชน์ด้านการค้าไม่ว่ากรณีใดๆ ทั้งสิ้น อีกทั้งห้ามมิให้ดัดแปลงเนื้อหา และต้องอ้างอิงถึงเจ้าของเอกสารทุกครั้งที่มีการนำไปใช้

ขอบเขตในการศึกษาข้อมูล

- ล็อบบี้ฮอลล์
- ห้องพัก
- ห้องจัดเลี้ยง/สัมมนา
- ห้องฟิตเนส

ลักษณะการตกแต่ง

การออกแบบภายในภายในโรงแรม ซี.เอส. ปัตตานี ตกแต่งแบบสไตล์บาหลี่ ที่เอาวัฒนธรรมของชาวมุสลิมเข้ามาผสมผสานได้อย่างลงตัว การใช้วัสดุที่ผลิตมาจากฝีมือของชาวพื้นเมือง เช่น การใช้ทอผ้า และผ้าบาติกมาตกแต่งในส่วนต่าง ๆ ของโรงแรม อีกทั้งยังนำของเก่าแก่ของจังหวัดปัตตานีเข้ามาตกแต่งภายในห้องเกิดเอกลักษณ์ของจังหวัดอย่างเด่นชัด

ในส่วนของการจัดพื้นที่ดิน มีรั้วถนนกวางแอน ซึ่งเป็นปรากฏการณ์มหัศจรรย์ เฟลิกเพลินกับฝูงนกบินออกหากินในยามเช้า และบินย้อนกลับเข้ารังในยามเย็นสร้างบรรยากาศที่ดีให้กับทางโรงแรมเป็นอย่างมากเลยทีเดียว

1. ล็อบบี้ฮอลล์ (LOBBY HALL)

โถงต้อนรับของโรงแรม ซี.เอส. เป็นโถงที่มีลักษณะเป็นแนวยาวทางขวาง เป็นส่วนที่โปร่ง 2 ชั้น สามารถมองเห็นชั้น 2 ของอาคารได้ที่มีบันไดโค้งสวยงาม มีพื้นที่กว้างโล่งสบาย ไม่อึดอัด เป็นส่วนที่เชื่อมต่อกับส่วนอื่น ๆ ได้อย่างชัดเจน และยังมีบันไดสามารถลงไปยังส่วน COFFEE SHOP ที่อยู่ชั้นล่างของอาคารได้ นอกจากนี้ยังเป็นส่วนเชื่อมไปสู่ห้องพักที่โคจรโดยลิฟท์แก้วได้อีกด้วย

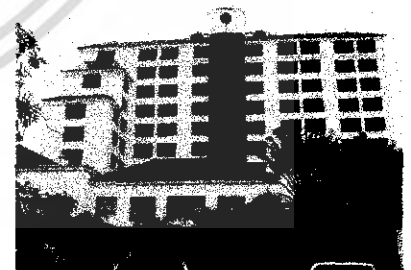
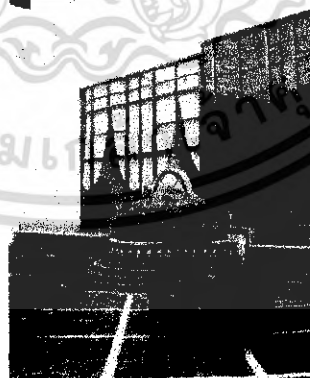

ภาพที่ 2.25 แสดงลักษณะทางเข้า LOBBY HALL

เอกสารนี้เป็นเอกสารที่สงวนไว้สำหรับการใช้งานเพื่อการศึกษาเท่านั้น ไม่อนุญาตให้นำไปใช้ประโยชน์ด้านการค้าไม่ว่ากรณีใดๆ ทั้งสิ้น อีกทั้งห้ามมิให้ตัดแปลงเนื้อหา และต้องอ้างอิงถึงเจ้าของเอกสารทุกครั้งที่มีการนำไปใช้

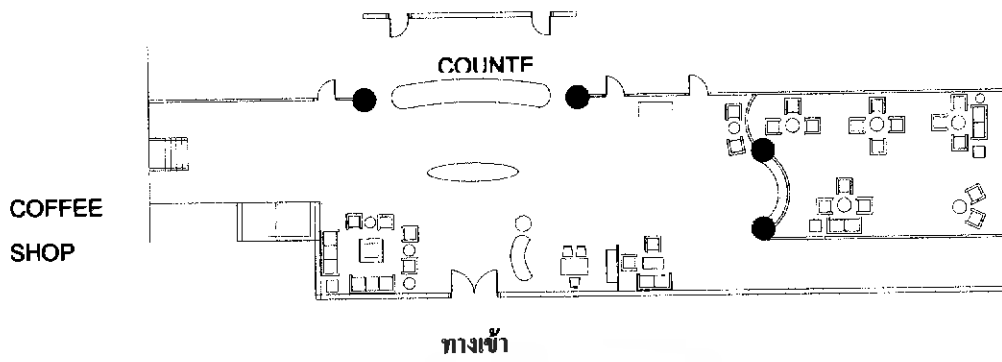

ภาพที่ 2.26 แสดงการจัดวางเฟอร์นิเจอร์ภายในส่วน LOBBY HALL



ภาพที่ 2.27 แสดงบรรยากาศภายในส่วนโถงต้อนรับ

เอกสารนี้เป็นเอกสารที่สงวนไว้สำหรับการใช้งานเพื่อการศึกษาเท่านั้น ไม่อนุญาตให้นำไปใช้ประโยชน์ด้านการค้าไม่ว่ากรณีใดๆ ทั้งสิ้น อีกทั้งห้ามมิให้ดัดแปลงเนื้อหา และต้องอ้างอิงถึงเจ้าของเอกสารทุกครั้งที่มีการนำไปใช้

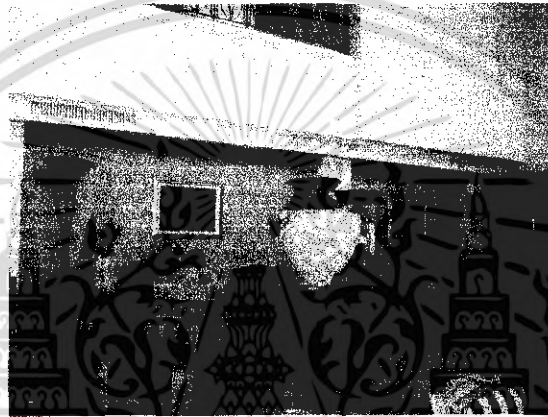

ภาพที่ 2.28 แสดงบรรยากาศในส่วนพักผ่อน



ภาพที่ 2.29 แสดงบรรยากาศภายในส่วน BELL COUNTER

เอกสารนี้เป็นเอกสารที่สงวนไว้สำหรับการใช้งานเพื่อการศึกษาเท่านั้น ไม่อนุญาตให้นำไปใช้ประโยชน์ด้านการค้าไม่ว่ากรณีใดๆ ทั้งสิ้น อีกทั้งห้ามมิให้ดัดแปลงเนื้อหา และต้องอ้างอิงถึงเจ้าของเอกสารทุกครั้งที่มีการนำไปใช้

ตารางที่ 2.18 แสดงส่วนศึกษาโครงการเปรียบเทียบ LOBBY HALL โรงแรม ซี.เอส. ปัตตานี
(C.S. PATTANI HOTEL) ส่วน LOBBY HALL

ส่วนศึกษา	LOBBY HALL
1. ศึกษาลักษณะภายในอาคาร	การออกแบบในส่วนนี้เป็นแบบสไตล์บาห์ลี ที่ผสมผสานรูปแบบไทยมุสลิมมาใช้ เป็นลักษณะโล่ง ไม่อึดอัด และสามารถเชื่อมต่อกับส่วนอื่น ๆ ได้อย่างชัดเจน
2. การศึกษาลักษณะการจัดวางผัง	การจัดวางผังแบ่งได้เป็น 2 ส่วน 1. ส่วนให้บริการ ได้แก่ สำนักงานส่วนหน้า 2. ส่วนรับบริการ ได้แก่ ส่วนพักคอย - สำนักงานส่วนหน้ามีการจัดแบ่งส่วนเป็น 2 ส่วน คือ ด้านขวามือเป็นส่วน BELL COUNTER ตรงกลางเป็นส่วน ดือนรับ - ส่วนพักคอยมีการจัดวางเฟอร์นิเจอร์ 8 ชุด 37 ที่นั่ง
3. การศึกษาลักษณะการตกแต่ง	ลักษณะการตกแต่งภายในมีบรรยากาศแบบบาห์ลีตามแบบลักษณะของไทยมุสลิม
3.1 การใช้สี	ผนังนั้นใช้สีขาวเป็นส่วนใหญ่ เฟอร์นิเจอร์ส่วนใหญ่ใช้สีน้ำตาลและการใช้กระเบื้องสีฟ้าเขียวเข้ามาช่วยเพื่อช่วยสร้างบรรยากาศภายในให้น่าสนใจ
3.2 แสงสว่าง	ใช้แสงสว่างจากธรรมชาติจากนอกอาคาร ส่วนตอนกลางคืนใช้แสงไฟจาก DOWN LIGHT และมีจุดเด่นที่โคมไฟจากเพดาน
3.3 วัสดุ	- พื้นทำจากกระเบื้องดินเผากับกระเบื้องเซรามิก - ผนังฉาบปูนทาสีขาวสลับกับสีเหลือง - เสาใช้หินทรายล้างมาทำ - เพดาน ฝ้าเพดานกรุยิบซัมบอร์ดทาสีขาว
3.4 เฟอร์นิเจอร์	เฟอร์นิเจอร์ส่วนใหญ่เป็นวัสดุจากธรรมชาติ เช่น ไม้ หวาย เป็นต้น

เอกสารนี้เป็นเอกสารที่สงวนไว้สำหรับการใช้งานเพื่อการศึกษาเท่านั้น ไม่อนุญาตให้นำไปใช้ประโยชน์ด้านการค้าไม่ว่ากรณีใดๆ ทั้งสิ้น อีกทั้งห้ามมิให้ดัดแปลงเนื้อหา และต้องอ้างอิงถึงเจ้าของเอกสารทุกครั้งที่มีการนำไปใช้

ตารางที่ 2.19 แสดงข้อดี – ข้อเสีย โรงแรม ซี.เอส. ปัตตานี (C.S. PATTANI HOTEL) ส่วน LOBBY HALL

ข้อดี	ข้อเสีย
<ul style="list-style-type: none"> - การจัดวางเฟอร์นิเจอร์ดูสบายตากว้างขวาง - อากาศถ่ายเทได้สะดวก - บรรยากาศโดยรวมดูสบายตา - วัสดุที่นำมาใช้แข็งแรงไม่ก่อให้เกิดสนิมและดูเป็นธรรมชาติ - การนำแสงจากธรรมชาติภายนอกอาคารมาใช้ให้เกิดประโยชน์ - การตกแต่งภายในสื่อถึงเอกลักษณ์ของจังหวัดได้อย่างชัดเจน 	<ul style="list-style-type: none"> - ส่วนของ BELL COUNTER ค่อนข้างดูไม่เป็นที่นิยม

2. ก้อฟฟี่ช้อป (COFFEE SHOP)

เป็นส่วนที่อยู่ชั้นล่างของ โรงแรม ซี.เอส. ปัตตานี ซึ่งอยู่ติดจาก LOBBY HALL หนึ่งด้านข้างนั้น มีการเจาะช่องหน้าต่างค่อนข้างมาก สามารถมองเห็นบรรยากาศได้โดยรอบ มีส่วนของบันไดเชื่อมต่อไปถึงชั้นลอยซึ่งเป็นส่วนของ COFFEE SHOP เช่นกัน

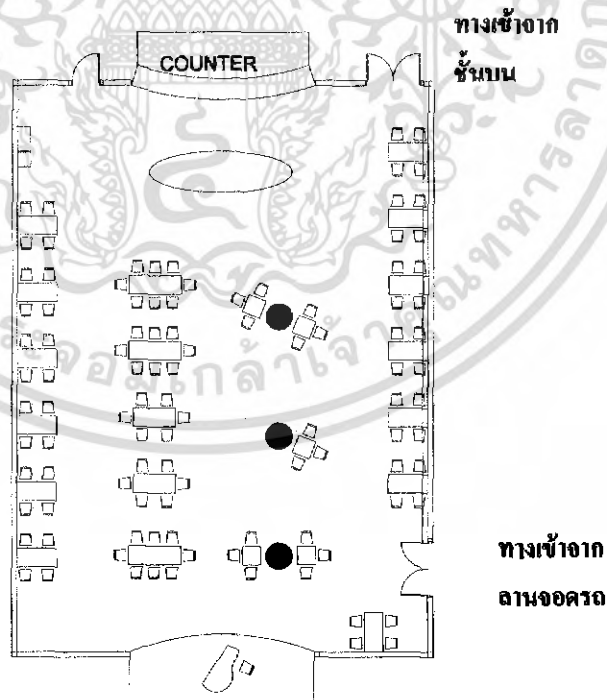

ภาพที่ 2.30 แสดงการจัดวางเฟอร์นิเจอร์ภายในส่วน COFFEE SHOP

เอกสารนี้เป็นเอกสารที่สงวนไว้สำหรับการใช้งานเพื่อการศึกษาเท่านั้น ไม่อนุญาตให้นำไปใช้ประโยชน์ด้านการค้าไม่ว่ากรณีใดๆ ทั้งสิ้น อีกทั้งห้ามมิให้ดัดแปลงเนื้อหา และต้องอ้างอิงถึงเจ้าของเอกสารทุกครั้งที่มีการนำไปใช้



ภาพที่ 2.31 ส่วนของโถงทางเข้า COFFEE SHOP



ภาพที่ 2.32 แสดงบรรยากาศภายในส่วน
COFFEE SHOP

เอกสารนี้เป็นเอกสารที่สงวนไว้สำหรับการใช้งานเพื่อการศึกษาเท่านั้น ไม่อนุญาตให้นำไปใช้ประโยชน์ด้านการค้า
ไม่ว่ากรณีใดๆ ทั้งสิ้น อีกทั้งห้ามมิให้ดัดแปลงเนื้อหา และต้องอ้างอิงถึงเจ้าของเอกสารทุกครั้งที่มีการนำไปใช้

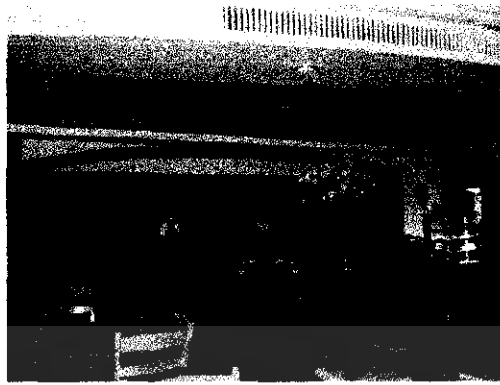

ภาพที่ 2.33 แสดงส่วน COUNTER ภายในส่วน
COFFEE SHOP



ภาพที่ 2.34 แสดงส่วน เวกทีแสดงภายใน
COFFEE SHOP

เอกสารนี้เป็นเอกสารที่สงวนไว้สำหรับการใช้งานเพื่อการศึกษาเท่านั้น ไม่อนุญาตให้นำไปใช้ประโยชน์ด้านการค้า
ไม่ว่ากรณีใดๆ ทั้งสิ้น อีกทั้งห้ามมิให้ดัดแปลงเนื้อหา และต้องอ้างอิงถึงเจ้าของเอกสารทุกครั้งที่มีการนำไปใช้

ตารางที่ 2.20 แสดงศึกษาโครงการเปรียบเทียบ COFFEE SHOP โรงแรม ซี.เอส. ปัตตานี (C.S. PATTANI HOTEL)

ส่วนศึกษา	COFFEE SHOP
1. ศึกษาลักษณะภายในอาคาร	เป็นส่วนที่อยู่ชั้นล่างของโรงแรม ซี.เอส. ปัตตานี ซึ่งอยู่ถัดจาก LOBBY HALL ผนังด้านข้างนั้น มีการเจาะช่องหน้าต่างค่อนข้างมาก สามารถมองเห็นบรรยากาศได้โดยรอบ มีส่วนของบันได้เชื่อมต่อไปถึงชั้นลอยซึ่งเป็นส่วนของ COFFEE SHOP เช่นกัน
2. การศึกษาลักษณะการจัดวางผัง	การจัดวางชุดที่นั่งมีการจัดที่นั่งหลากหลายแบบ มีทั้งหมด 23 ชุด 103 ที่นั่ง ซึ่งส่วนของ COUNTER จะตั้งอยู่ใกล้ทางเข้าที่มาจาก LOBBY HALL และส่วนเวทีจะอยู่ใกล้ ทางเข้าที่มาจากภายนอกอาคาร
3. การศึกษาลักษณะการตกแต่ง	การตกแต่งภายในเป็นแบบบาหลี เน้นการใช้วัสดุจากธรรมชาติ เพื่อให้เข้ากับ CONCEPT
3.1 การใช้สี	เลือกใช้วัสดุที่กลมกลืนกับธรรมชาติไม่เป็นสนิม <ul style="list-style-type: none"> - ผนังก่ออิฐฉาบปูนทาสีขาว - พื้นกระเบื้องยางสีน้ำตาลแดง - เสาทาสีขาว ส่วนล่างของเสาใช้โมเสกสีคำปิดทับ
3.2 แสงสว่าง	- แสงธรรมชาติจากภายนอก - แสงประดิษฐ์จากไฟ DOWN LIGHT และโคมไฟติดผนัง
3.3 วัสดุ	เลือกใช้วัสดุจากธรรมชาติที่ผลิตขึ้นภายในท้องถิ่นของจังหวัดปัตตานี <ul style="list-style-type: none"> - ผนังก่ออิฐฉาบปูนทาสีขาว - พื้นกระเบื้องยางสีน้ำตาลแดง

เอกสารนี้เป็นเอกสารที่สงวนไว้สำหรับการใช้งานเพื่อการศึกษาเท่านั้น ไม่อนุญาตให้นำไปใช้ประโยชน์ด้านการค้าไม่ว่ากรณีใดๆ ทั้งสิ้น อีกทั้งห้ามมิให้ตัดแปลงเนื้อหา และต้องอ้างอิงถึงเจ้าของเอกสารทุกครั้งที่มีการนำไปใช้

ตารางที่ 2.20 (ต่อ)

	- เสาทาสีขาว ส่วนล่างของเสาใช้ โมเสกสีคำปิดทับ
3.4 เฟอร์นิเจอร์	เฟอร์นิเจอร์ส่วนใหญ่เป็นไม้และหาวัสดุเพื่อ สร้างบรรยากาศภายในให้สอดคล้องกับ CONCEPT

ตารางที่ 2.21 แสดงข้อดี - ข้อเสีย COFFEE SHOP โรงแรม ซี.เอส. ปัตตานี (C.S. PATTANI HOTEL)

ข้อดี	ข้อเสีย
<ul style="list-style-type: none"> - มีการตกแต่งที่สร้างบรรยากาศให้ดูอบอุ่น โทนสีเป็นธรรมชาติ - เลือกใช้วัสดุที่คงทนและเหมาะสมต่อสภาพแวดล้อม - การจัดทางสัญจรเดินได้สะดวกไม่ติดขัด 	<ul style="list-style-type: none"> - ในส่วน COUNTER ค่อนข้างอับเนื่องจากไม่ได้รับแสงที่เพียงพอ

เอกสารนี้เป็นเอกสารที่สงวนไว้สำหรับการใช้งานเพื่อการศึกษาเท่านั้น ไม่อนุญาตให้นำไปใช้ประโยชน์ด้านการค้าไม่ว่ากรณีใดๆ ทั้งสิ้น อีกทั้งห้ามมิให้ตัดแปลงเนื้อหา และต้องอ้างอิงถึงเจ้าของเอกสารทุกครั้งที่มีการนำไปใช้

3. ห้องจัดเลี้ยง/สัมมนา

ห้องจัดเลี้ยง/สัมมนา ภายใน โรงแรม ซี.เอส. ปัตตานี มีอยู่หลายห้องมากมาย ตั้งอยู่ใน ส่วน ชั้นล่าง และชั้นลอยของโครงการ สามารถจัดห้องจัดเลี้ยงและห้องสัมมนาได้ตามความต้องการของลูกค้า ซึ่งมีทั้งหมด 10 ห้องของโรงแรม ตามรายชื่อ ดังนี้

ตารางที่ 2.22 รายชื่อห้องจัดเลี้ยงของ โรงแรม ซี.เอส. ปัตตานี (C.S. PATTANI HOTEL)

ชื่อห้อง	ขนาด (เมตร)	เชียร์	กลาสรูม	โต๊ะกลม
1. น้ำพราวบอลรูม	22×45×4	1200 ท่าน	700 ท่าน	900 ท่าน
2. น้ำพราว 1	22×25×4	500 ท่าน	400 ท่าน	450 ท่าน
3. น้ำพราว 2	22×20×4	300 ท่าน	250 ท่าน	250 ท่าน
4. ห้องอะบังติกอ	9×21×6	200 ท่าน	120 ท่าน	130 ท่าน
5. ห้องกลางซล	7×18×5	100 ท่าน	50 ท่าน	100 ท่าน
6. มินิเชียร์	15×15×3	90 ท่าน	-	-
7. ห้องฟาฏอนี	7×14×4	100 ท่าน	50 ท่าน	80 ท่าน
8. อานาเรรู	8×10×3	50 ท่าน	30 ท่าน	40 ท่าน
9. รูสะมิแล 1	4×15×4	40 ท่าน	30 ท่าน	30 ท่าน
10. รูสะมิแล 2	4×7×4	20 ท่าน	10 ท่าน	20 ท่าน

ห้องน้ำพราวบอลรูม

เป็นห้องจัดเลี้ยงและสัมมนาที่ใหญ่ที่สุด ของโรงแรม จุได้ทั้งหมด 1200 ท่านห้องน้ำพราวบอลรูม ตั้งอยู่ชั้นล่างของโรงแรม และอยู่ติดกับลานจอดรถโดยตรง ห้องน้ำพราวบอลรูม เชื่อมต่อกับสรวายน้ำของโรงแรม และส่วน LOBBY HALL

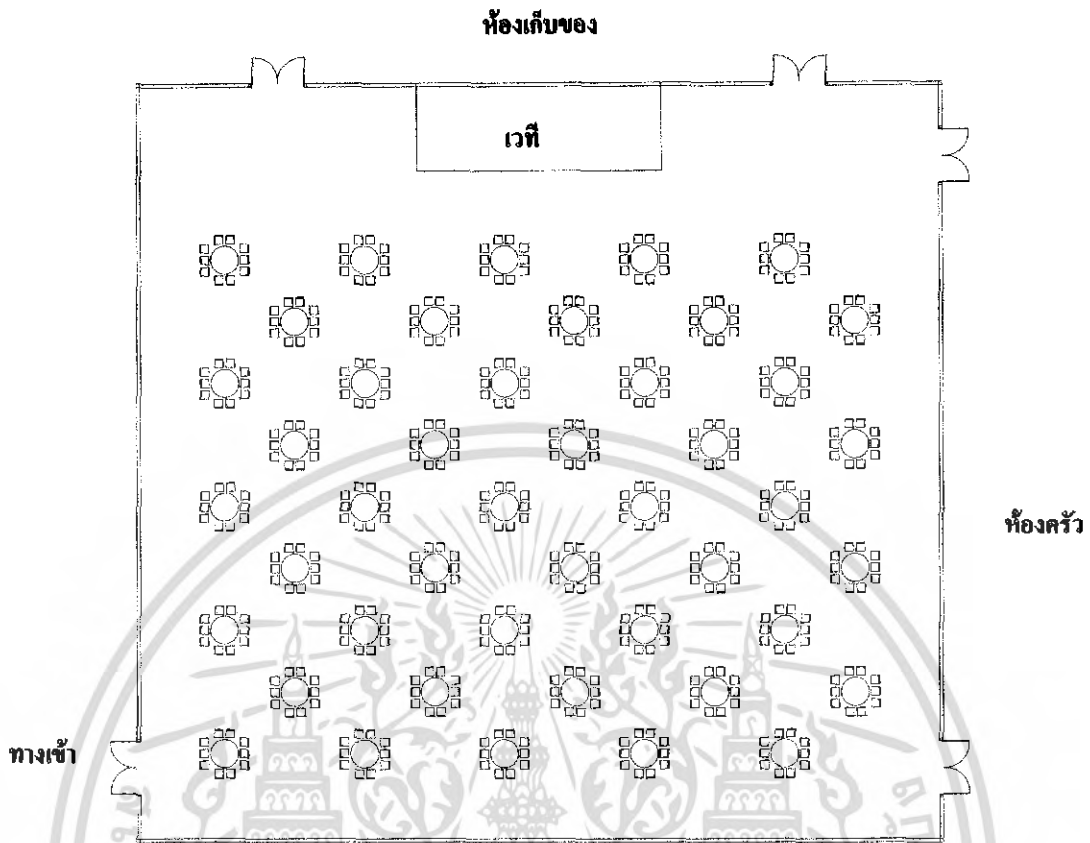

ภาพที่ 2.35 แสดงการจัดวางเฟอร์นิเจอร์ภายในส่วน ห้องจัดเลี้ยง / สัมมนา



ภาพที่ 2.36 แสดงภาพบรรยากาศภายในห้องน้ำพรวามอลรัม

เอกสารนี้เป็นเอกสารที่สงวนไว้สำหรับการใช้งานเพื่อการศึกษาเท่านั้น ไม่อนุญาตให้นำไปใช้ประโยชน์ด้านการค้าไม่ว่ากรณีใดๆ ทั้งสิ้น อีกทั้งห้ามมิให้ตัดแปลงเนื้อหา และต้องอ้างอิงถึงเจ้าของเอกสารทุกครั้งที่มีการนำไปใช้



ภาพที่ 2.37 แสดงภาพที่นึ่งรับประทานอาหารภายใน ห้องน้ำพราบอลูม

เอกสารนี้เป็นเอกสารที่สงวนไว้สำหรับการใช้งานเพื่อการศึกษาเท่านั้น ไม่อนุญาตให้นำไปใช้ประโยชน์ด้านการค้า
ไม่ว่ากรณีใดๆ ทั้งสิ้น อีกทั้งห้ามมิให้ดัดแปลงเนื้อหา และต้องอ้างอิงถึงเจ้าของเอกสารทุกครั้งที่มีการนำไปใช้

ตารางที่ 2.23 แสดงศึกษาโครงการเปรียบเทียบ ห้องจัดเลี้ยง/สัมมนา โรงแรม ซี.เอส.ปัตตานี (C.S. PATTANI HOTEL)

ส่วนศึกษา	ห้องจัดเลี้ยง/สัมมนา
1. ศึกษาลักษณะภายในอาคาร	เป็นห้องจัดเลี้ยงและสัมมนาที่ใหญ่ที่สุด ของ โรงแรม จูได้ทั้งหมด 1200 ท่าน ห้องน้ำพราวบอลรูม ตั้งอยู่ชั้นล่างของโรงแรม และอยู่ติดกับลานจอดรถโดยตรง ห้องน้ำพราวบอลรูมเชื่อมต่อกับสระว่ายน้ำของโรงแรม และส่วน LOBBY HALL
2. การศึกษาลักษณะการจัดวางผัง	การจัดวางเฟอร์นิเจอร์นั้นมี 3 แบบด้วยกัน คือ แบบเรียเตอร์บรรจุกุได้ 1200 ท่าน คลาสรูม บรรจุกุได้ 700 ท่าน แบบโต๊ะกลมบรรจุกุได้ 900 ท่าน
3. การศึกษาลักษณะการตกแต่ง	การตกแต่งภายในมีการเล่นลูกเล่นของฝ้าเพดานและการตกแต่งผนัง บรรยากาศภายในมองดูคลาสสิกด้วยแสงไฟ
3.1 การใช้สี	โดยส่วนใหญ่ใช้สีขาวจากผนังและฝ้าเพดาน ตกแต่งด้วยแสงไฟสีเหลืองนวล
3.2 แสงสว่าง	- แสงประดิษฐ์จากไฟ DOWN LIGHT และ โคมไฟ
3.3 วัสดุ	- ผนังกระเบื้องเซรามิคสีน้ำตาลแดง - ผนังฉาบปูนเรียบทาสีขาว
3.4 เฟอร์นิเจอร์	เฟอร์นิเจอร์จะมีการ โยกย้าย เคลื่อนไหวอยู่ตลอดเวลา ส่วนใหญ่จะเป็นเก้าอี้ โครงสร้างเหล็กหุ้มเบาะ และตกแต่งด้วยการคลุมผ้าอีกที ขึ้นอยู่กับงานที่ได้รับ

เอกสารนี้เป็นเอกสารที่สงวนไว้สำหรับการใช้งานเพื่อการศึกษาเท่านั้น ไม่อนุญาตให้นำไปใช้ประโยชน์ด้านการค้า ไม่ว่ากรณีใดๆ ทั้งสิ้น อีกทั้งห้ามมิให้ตัดแปลงเนื้อหา และต้องอ้างอิงถึงเจ้าของเอกสารทุกครั้งที่มีการนำไปใช้

ตารางที่ 2.24 แสดง ข้อดี - ข้อเสียห้องจัดเลี้ยง/สัมมนา โรงแรม ซี.เอส.ปัตตานี (C.S. PATTANI HOTEL)

ข้อดี	ข้อเสีย
<ul style="list-style-type: none"> - บรรยากาศภายในดูไม่อึดอัด และคับแคบ - การตกแต่งดูเหมาะสมในแต่ละการจัดงานในแต่ละประเภท - ทางสัญจรภายนอกดูโล่งสบายสามารถมองเห็นได้ง่าย 	<ul style="list-style-type: none"> - ในส่วนของเฟอร์นิเจอร์ไม่ค่อยมีการดีไซน์ที่น่าสนใจเท่าที่ควร

4. ห้องพัก (GUEST ROOM)

โรงแรม ซี.เอส. ปัตตานี มีห้องพักทั้งหมด 125 ห้อง โดยสารด้วยลิฟท์แก้วของทางโรงแรม ภายในห้องพักสามารถมองวิวทิวทัศน์ของเมืองปัตตานีได้ทุกห้อง ในส่วนชั้นบนก็ยังสามารถมองเห็นทะเลของเมืองปัตตานีได้ชัดเจน แบ่งห้องพักได้ดังนี้

4.1 เคอร์ไลซ์คอร์เนอร์

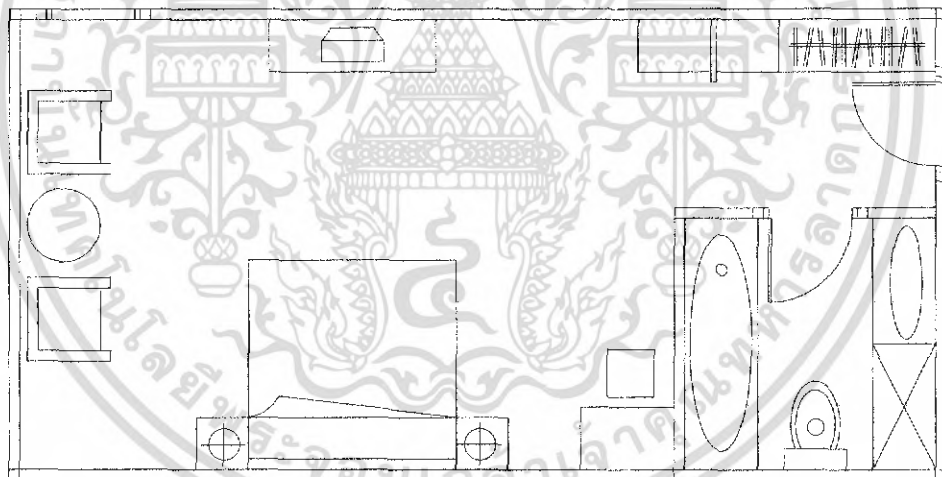

ภาพที่ 2.38 แสดงการจัดวางเฟอร์นิเจอร์ภายในส่วนห้องพักแบบ เคอร์ไลซ์คอร์เนอร์

เอกสารนี้เป็นเอกสารที่สงวนไว้สำหรับการใช้งานเพื่อการศึกษาเท่านั้น ไม่อนุญาตให้นำไปใช้ประโยชน์ด้านการค้าไม่ว่ากรณีใดๆ ทั้งสิ้น อีกทั้งห้ามมิให้ดัดแปลงเนื้อหา และต้องอ้างอิงถึงเจ้าของเอกสารทุกครั้งที่มีการนำไปใช้



ภาพที่ 2.39 แสดง ส่วนทางเข้าภายในห้องพัก

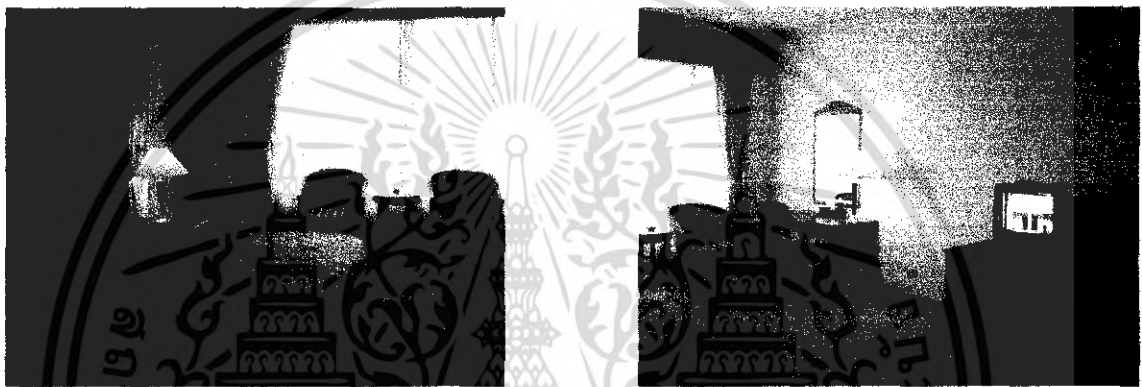

ภาพที่ 2.40 แสดงบรรยากาศภายในห้องพัก



ภาพที่ 2.41 แสดงบรรยากาศภายในส่วนห้องน้ำ

เอกสารนี้เป็นเอกสารที่สงวนไว้สำหรับการใช้งานเพื่อการศึกษาเท่านั้น ไม่อนุญาตให้นำไปใช้ประโยชน์ด้านการค้า
ไม่ว่ากรณีใดๆ ทั้งสิ้น อีกทั้งห้ามมิให้ดัดแปลงเนื้อหา และต้องอ้างอิงถึงเจ้าของเอกสารทุกครั้งที่มีการนำไปใช้

ตารางที่ 2.25 แสดงศึกษาโครงการเปรียบเทียบห้องพักแบบ เคอร์ธักซ์คอร์เนอร์ โรงแรม ซี.เอส ปัตตานี (C.S. PATTANI HOTEL)

ส่วนศึกษา	เคอร์ธักซ์คอร์เนอร์
1. ศึกษาลักษณะภายในอาคาร	ห้องพักภายในเป็นแบบปิด สามารถมองวิวทิวทัศน์ภายนอกได้ใช้แสงจากไฟประดิษฐ์
2. ศึกษาลักษณะการจัดวางผัง	ทางเข้าจะเป็นส่วนของห้องน้ำจะอยู่ขวามือ และส่วนซ้ายมือจะเป็นตู้เสื้อผ้าและชั้นวางของ ภายในจะเป็นเตียงนอนเดี่ยว และชั้นวาง TV อีกทั้งยังมีส่วนพักผ่อน ที่ติดกับกระจก สามารถมองเห็นวิวทิวทัศน์ของเมืองปัตตานีได้
3. ศึกษาลักษณะการตกแต่ง	การตกแต่งภายในเป็นแบบเรียบง่าย สื่อเอกลักษณ์ด้วยการใช้ลายของผ้าปาเต๊ะมาใช้ตกแต่งส่วนของม่าน และผ้าปูเตียง
3.1 การใช้สี	ภายในห้องใช้สีโทนเหลืองนวลของผนังและจากไฟประดิษฐ์
3.2 แสงสว่าง	ใช้แสงจากไฟประดิษฐ์ DOWN LIGHT และโคมไฟภายในห้อง
3.3 วัสดุ	- พื้นพรมสีส้มโอรส - ผนังปูนฉาบเรียบทาสีเหลืองอ่อน - เพดาน กรุยิปซัมบอร์ดทาสีเหลืองอ่อน
3.4 เฟอร์นิเจอร์	เฟอร์นิเจอร์ส่วนใหญ่ทำมาจากไม้และผ้า

ตารางที่ 2.26 แสดงข้อดี - ข้อเสีย ห้องพักแบบ เคอร์ธักซ์คอร์เนอร์ โรงแรม ซี.เอส ปัตตานี (C.S. PATTANI HOTEL)

ข้อดี	ข้อเสีย
- บรรยากาศภายในดูอบอุ่นเรียบง่าย - ทางสัญจรภายในห้องกว้างขวางเดินได้สะดวก - มีการสื่อเอกลักษณ์ภายในได้ดี - เลือกใช้วัสดุที่คงทนต่อสภาพแวดล้อม	- ในช่วงกลางวันได้รับแสงจากธรรมชาติไม่เพียงพอ

เอกสารนี้เป็นเอกสารที่สงวนไว้สำหรับการใช้งานเพื่อการศึกษาเท่านั้น ไม่อนุญาตให้นำไปใช้ประโยชน์ด้านการค้าไม่ว่ากรณีใดๆ ทั้งสิ้น อีกทั้งห้ามมิให้ดัดแปลงเนื้อหา และต้องอ้างอิงถึงเจ้าของเอกสารทุกครั้งที่มีการนำไปใช้

4.2 ห้องพักแบบเคออล์ชทาวน์

ลักษณะการตกแต่งนั้นคล้ายกับห้องพักแบบเคออล์ชทาวน์เนอร์ แต่ต่างกันตรงที่มีเตียงแบบคู่ ซึ่งขนาดห้องพักนั้นมีขนาดเท่ากัน

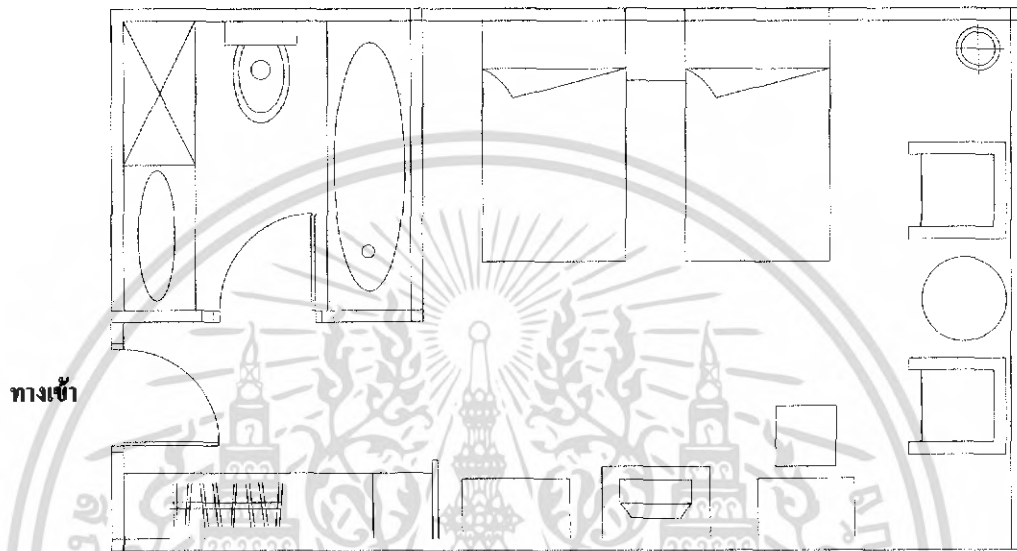

ภาพที่ 2.42 แสดงการจัดวางเฟอร์นิเจอร์ภายในส่วนห้องพักแบบเคออล์ชทาวน์



ภาพที่ 2.43 แสดงบรรยากาศภายในส่วนห้องพัก

เอกสารนี้เป็นเอกสารที่สงวนไว้สำหรับการใช้งานเพื่อการศึกษาเท่านั้น ไม่อนุญาตให้นำไปใช้ประโยชน์ด้านการค้าไม่ว่ากรณีใดๆ ทั้งสิ้น อีกทั้งห้ามมิให้ตัดแปลงเนื้อหา และต้องอ้างอิงถึงเจ้าของเอกสารทุกครั้งที่มีการนำไปใช้

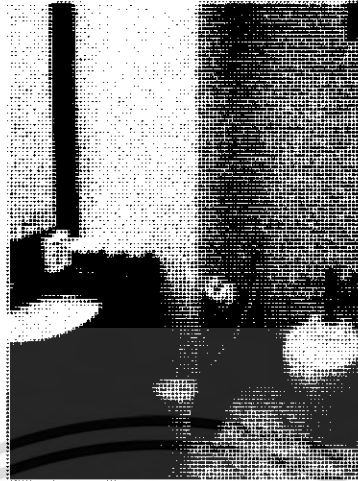

ภาพที่ 2.44 แสดงบรรยากาศภายในส่วนห้องน้ำ



ภาพที่ 2.45 แสดงส่วนพักผ่อนภายในห้องพัก

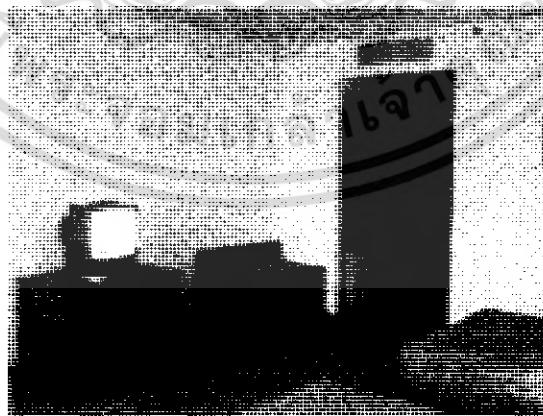

ภาพที่ 2.46 แสดงส่วนทางเข้าภายในห้องพัก

เอกสารนี้เป็นเอกสารที่สงวนไว้สำหรับการใช้งานเพื่อการศึกษาเท่านั้น ไม่อนุญาตให้นำไปใช้ประโยชน์ด้านการค้าไม่ว่ากรณีใดๆ ทั้งสิ้น อีกทั้งห้ามมิให้ดัดแปลงเนื้อหา และต้องอ้างอิงถึงเจ้าของเอกสารทุกครั้งที่มีการนำไปใช้

ตารางที่ 2.27 แสดงศึกษาโครงการเปรียบเทียบ ห้องพักแบบ เคออล์ชทาวน์ โรงแรม ซี.เอส. ปัตตานี (C.S. PATTANI HOTEL)

ช่วงศึกษา	เคออล์ชทาวน์
1. ศึกษาลักษณะภายในอาคาร	เป็นห้องพักแบบปิด จะใช้แสงจากไฟประดิษฐ์ DOWN LIGHT และ โคมไฟภายในห้องพัก
2. ศึกษาลักษณะการจัดวางผัง	ทางเข้าจะเป็นส่วนของห้องน้ำจะอยู่ขวามือ และส่วนซ้ายมือจะเป็นตู้เสื้อผ้าและชั้นวางของ ภายในจะเป็นเตียงนอนเดี่ยว และชั้นวาง TV อีกทั้งยังมีสวนพักผ่อน ที่ติดกับกระจก สามารถมองเห็นวิวทิวทัศน์ของเมืองปัตตานีได้
3. ศึกษาลักษณะการตกแต่ง	การตกแต่งภายในเป็นแบบเรียบง่าย สีสันเอกลักษณะด้วยการ ใช้ลายของผ้าปาเต๊ะมาใช้ ตกแต่งส่วนของม่าน และผ้าปูเตียง
3.1 การใช้สี	ภายในห้องใช้สีโทนเหลืองนวลของผนังและจากไฟประดิษฐ์
3.2 แสงสว่าง	ใช้แสงจากไฟประดิษฐ์ DOWN LIGHT และ โคมไฟภายในห้อง
3.3 วัสดุ	- พื้นพรมสีส้มโอรส - ผนังปูนฉาบเรียบทาสีเหลืองอ่อน - เพดาน ทุยบับซัมบอร์ดทาสีเหลืองอ่อน
3.4 เฟอร์นิเจอร์	ส่วนใหญ่เป็นไม้และผ้า

ตารางที่ 2.28 แสดงข้อดี – ข้อเสียห้องพักแบบ เคออล์ชทาวน์ โรงแรม ซี.เอส. ปัตตานี (C.S. PATTANI HOTEL)

ข้อดี	ข้อเสีย
- บรรยากาศภายในดูอบอุ่นเรียบง่าย - ทางสัญจรภายในห้องกว้างขวางเดินได้สะดวก - มีการสื่อเอกลักษณะภายในได้ดี - เลือกใช้วัสดุที่คงทนต่อสภาพแวดล้อม	- ในช่วงกลางวันได้รับแสงจากธรรมชาติไม่เพียงพอ

เอกสารนี้เป็นเอกสารที่สงวนไว้สำหรับการใช้งานเพื่อการศึกษาเท่านั้น ไม่อนุญาตให้นำไปใช้ประโยชน์ด้านการค้าไม่ว่ากรณีใดๆ ทั้งสิ้น อีกทั้งห้ามมิให้ดัดแปลงเนื้อหา และต้องอ้างอิงถึงเจ้าของเอกสารทุกครั้งที่มีการนำไปใช้

4.3 ห้องพักแบบจูเนียร์สตูดิโอ

เป็นห้องพักที่มีขนาดใหญ่กว่าห้องพักแบบ เดอลักซ์คอร์ตเนอร์ และ แบบเดอลักซ์ทวิน มีการเพิ่มห้องแต่งตัวให้ แต่ห้องน้ำมีรูปแบบการตกแต่งเหมือนกับห้องพักแบบอื่น ๆ การตกแต่งก็มีลักษณะที่คล้ายกับห้องพักทั่วไป

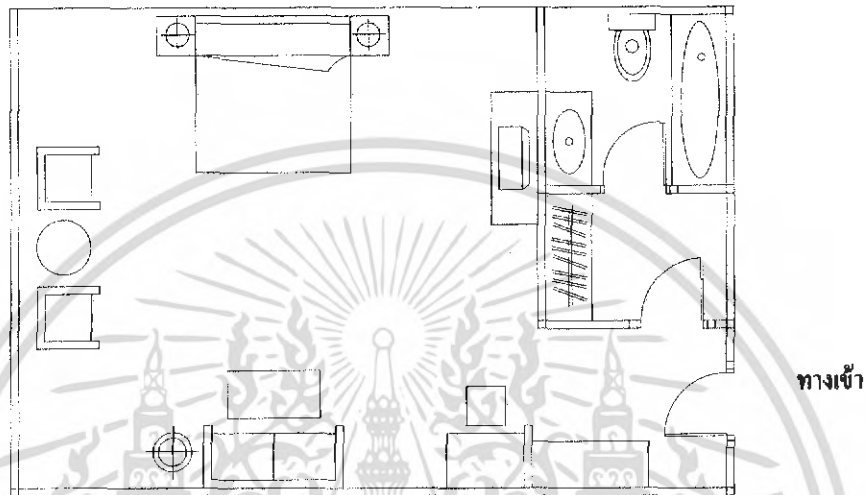

ภาพที่ 2.47 แสดงการจัดวางเฟอร์นิเจอร์ภายในส่วน
ห้องพักแบบ จูเนียร์สตูดิโอ



ภาพที่ 2.48 แสดงบรรยากาศภายในส่วนห้องพัก

เอกสารนี้เป็นเอกสารที่สงวนไว้สำหรับการใช้งานเพื่อการศึกษาเท่านั้น ไม่อนุญาตให้นำไปใช้ประโยชน์ด้านการค้าไม่ว่ากรณีใดๆ ทั้งสิ้น อีกทั้งห้ามมิให้ดัดแปลงเนื้อหา และต้องอ้างอิงถึงเจ้าของเอกสารทุกครั้งที่มีการนำไปใช้



ภาพที่ 2.49 แสดงบรรยากาศในส่วนของห้องแต่งตัวที่เชื่อมต่อกับห้องน้ำ



ภาพที่ 2.50 แสดงส่วนทางเข้าภายในห้องพัก

เอกสารนี้เป็นเอกสารที่สงวนไว้สำหรับการใช้งานเพื่อการศึกษาเท่านั้น ไม่อนุญาตให้นำไปใช้ประโยชน์ด้านการค้า
ไม่ว่ากรณีใดๆ ทั้งสิ้น อีกทั้งห้ามมิให้ดัดแปลงเนื้อหา และต้องอ้างอิงถึงเจ้าของเอกสารทุกครั้งที่มีการนำไปใช้

ตารางที่ 2.29 แสดงศึกษาโครงการเปรียบเทียบห้องพักแบบ จูเนียร์สูท โรงแรม ซี.เอส. ปัตตานี (C.S. PATTANI HOTEL)

ส่วนศึกษา	จูเนียร์สูท
1. ศึกษาลักษณะภายในอาคาร	เป็นอาคารแบบปิดจะใช้แสงจากไฟประดิษฐ์ DOWN LIGHT และ โคมไฟ
2. ศึกษาลักษณะการจัดวางผัง	เข้าไปทางด้านขวามือจะเป็นห้องแต่งตัวและห้องน้ำ ส่วนด้านซ้ายจะเป็นตู้เสื้อผ้าและชั้นวางของ ด้านในจะเป็นเตียงเดี่ยว และตู้วาง TV มีส่วนพักผ่อนที่วางอยู่ด้านปลายเตียงของห้องพัก
3. ศึกษาลักษณะการตกแต่ง	การตกแต่งภายในเป็นแบบเรียบง่าย สื่อเอกลักษณ์ด้วยการใช้ลายของผ้าปาเต๊ะมาใช้ตกแต่งส่วนของม่าน และผ้าปูเตียง
3.1 การใช้สี	ภายในห้องใช้สีโทนเหลืองนวลของผนังและจากไฟประดิษฐ์
3.2 แสงสว่าง	ใช้แสงจากไฟประดิษฐ์ DOWN LIGHT และ โคมไฟภายในห้อง
3.3 วัสดุ	- พื้นพรมสีส้มโอรส - ผนังปูนฉาบเรียบทาสีเหลืองอ่อน - เพดาน กรี๊บบัซซันบอร์ดทาสีเหลืองอ่อน
3.4 เฟอร์นิเจอร์	ส่วนใหญ่เป็นไม้และผ้า

ตารางที่ 2.30 แสดงข้อดี – ข้อเสียห้องพักแบบ จูเนียร์สูท โรงแรม ซี.เอส. ปัตตานี (C.S. PATTANI HOTEL)

ข้อดี	ข้อเสีย
- บรรยากาศภายในดูอบอุ่นเรียบง่าย - ทางสัญจรภายในห้องกว้างขวางเดินได้สะดวก - มีการสื่อเอกลักษณ์ภายในได้ดี - เลือกใช้วัสดุที่ทนต่อสภาพแวดล้อม	- ในช่วงกลางวันได้รับแสงจากธรรมชาติไม่เพียงพอ

เอกสารนี้เป็นเอกสารที่สงวนไว้สำหรับการใช้งานเพื่อการศึกษาเท่านั้น ไม่อนุญาตให้นำไปใช้ประโยชน์ด้านการค้าไม่ว่ากรณีใดๆ ทั้งสิ้น อีกทั้งห้ามมิให้ดัดแปลงเนื้อหา และต้องอ้างอิงถึงเจ้าของเอกสารทุกครั้งที่มีการนำไปใช้

4.4 ห้องพักแบบสูท

ห้องพักแบบสูท เป็นห้องพักที่มีขนาดใหญ่ที่สุดของโรงแรม ซี.เอส ปัตตานี เป็นห้องขนาด 2 ห้องติดกัน แยกประโยชน์ใช้สอยเป็นสัดส่วน ส่วนห้องแรกจะเป็นส่วนของห้องพักผ่อน ส่วนห้องที่สองจะเป็นลักษณะของห้องพัก จะมีโถงทางเดินภายในห้องพักเป็นทางเชื่อม มีห้องน้ำ 2 ห้องรับแสงจากไฟประดิษฐ์ และไฟจากธรรมชาติได้เพียงบางส่วน ซึ่งสามารถมองเห็นวิวทิวทัศน์ภายนอกได้อย่างชัดเจน

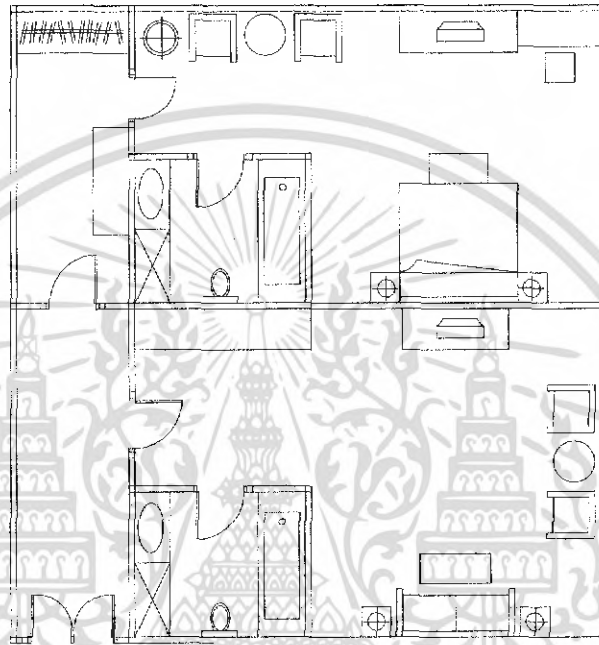

ทางเข้า

ภาพที่ 2.51 แสดงการจัดเฟอร์นิเจอร์ภายในส่วนห้องพักแบบสูท



ภาพที่ 2.52 แสดงบรรยากาศในส่วนห้องพัก แบบสูท

เอกสารนี้เป็นเอกสารที่สงวนไว้สำหรับการใช้งานเพื่อการศึกษาเท่านั้น ไม่อนุญาตให้นำไปใช้ประโยชน์ด้านการค้าไม่ว่ากรณีใดๆ ทั้งสิ้น อีกทั้งห้ามมิให้ดัดแปลงเนื้อหา และต้องอ้างอิงถึงเจ้าของเอกสารทุกครั้งที่มีการนำไปใช้



ภาพที่ 2.53 แสดงส่วนบรรยากาศภายในห้องน้ำ

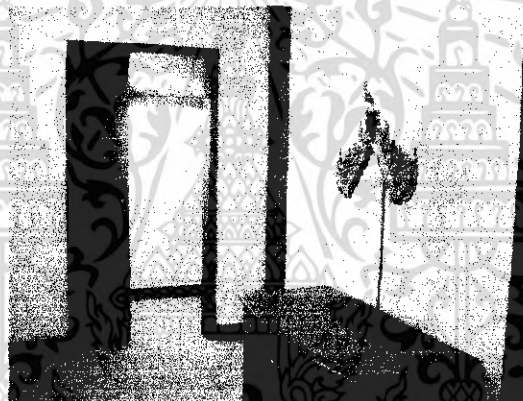

ภาพที่ 2.54 ส่วนของโถงทางเดินภายในห้องพักและห้องพักผ่อน

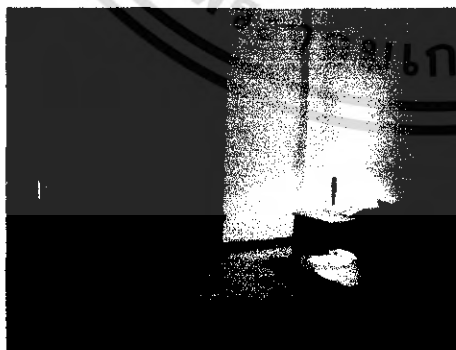

ภาพที่ 2.55 แสดงส่วนบรรยากาศพักผ่อนภายในห้องพัก

เอกสารนี้เป็นเอกสารที่สงวนไว้สำหรับการใช้งานเพื่อการศึกษาเท่านั้น ไม่อนุญาตให้นำไปใช้ประโยชน์ด้านการค้าไม่ว่ากรณีใดๆ ทั้งสิ้น อีกทั้งห้ามมิให้ดัดแปลงเนื้อหา และต้องอ้างอิงถึงเจ้าของเอกสารทุกครั้งที่มีการนำไปใช้

ตารางที่ 2.31 แสดงศึกษาโครงการเปรียบเทียบห้องพักแบบสูท โรงแรม ซี.เอส. ปัตตานี (C.S. PATTANI HOTEL)

ส่วนศึกษา	SUTE ROOM
1. ศึกษาลักษณะภายในอาคาร	เป็นอาคารแบบปิดจะใช้แสงไฟประดิษฐ์เป็นส่วนใหญ่ สามารถมองเห็นวิวทิวทัศน์ภายนอกได้
2. ศึกษาลักษณะการจัดวางผัง	เมื่อเดินเข้ามาภายในห้องจะพบกับส่วนโถงทางเดินเพื่อเชื่อมต่อไปยังห้องพัก และห้องรับแขก ซึ่งจะพบส่วนห้องรับแขกเป็นส่วนแรก มีห้องน้ำในตัว ต่อไปก็เป็นส่วนของห้องพัก ซึ่งส่วนของตู้เสื้อผ้านั้นจะอยู่ใกล้กับโถงทางเดิน ภายในห้องพักมีส่วนของเก้าอี้พักผ่อน อยู่ทางซ้ายมือ ส่วนทางขวามือนั้นจะเป็นส่วนของห้องน้ำ ด้านในห้องจะเป็นเตียงนอนใหญ่ ปลายเตียงจะมีโซฟาเพื่อสามารถนั่งดู TV ได้ อีกริชาบบทหนึ่ง
3. ศึกษาลักษณะการตกแต่ง	การตกแต่งภายในเป็นแบบเรียบง่าย สีสันเอกลัทธิด้วยการใช้ลายของผ้าปาเต๊ะมาใช้ ตกแต่งส่วนของม่าน และผ้าปูเตียง
3.1 การใช้สี	ภายในห้องใช้สีโทนเหลืองนวลของผนังและจากไฟประดิษฐ์
3.2 แสงสว่าง	ใช้แสงจากไฟประดิษฐ์ DOWN LIGHT และโคมไฟภายในห้อง
3.3 วัสดุ	- พื้นพรมสีส้มโอรส - ผนังปูนฉาบเรียบทาสีเหลืองอ่อน - เพดาน กล้วยไม้บอร์คทาสีเหลืองอ่อน
3.4 เฟอร์นิเจอร์	ส่วนใหญ่เป็นไม้และผ้า

เอกสารนี้เป็นเอกสารที่สงวนไว้สำหรับการใช้งานเพื่อการศึกษาเท่านั้น ไม่อนุญาตให้นำไปใช้ประโยชน์ด้านการค้าไม่ว่ากรณีใดๆ ทั้งสิ้น อีกทั้งห้ามมิให้ตัดแปลงเนื้อหา และต้องอ้างอิงถึงเจ้าของเอกสารทุกครั้งที่มีการนำไปใช้

ตารางที่ 2.32 แสดงข้อดี – ข้อเสียห้องพักแบบสตูดิโอ โรงแรม ซี.เอส. ปัตตานี (C.S. PATTANI HOTEL)

ข้อดี	ข้อเสีย
<ul style="list-style-type: none"> - บรรยากาศภายในดูอบอุ่นเรียบง่าย - ทางสัญจรภายในห้องกว้างขวางเดินได้สะดวก - มีการสื่อเอกลักษณ์ภายในได้ดี - เลือกใช้วัสดุที่คงทนต่อสภาพแวดล้อม 	<ul style="list-style-type: none"> - ในช่วงกลางวันได้รับแสงจากธรรมชาติไม่เพียงพอ - ส่วนของห้องพักผ่อนนควรจะมีส่วนได้ะียบประทานอาหาร



เอกสารนี้เป็นเอกสารที่สงวนไว้สำหรับการใช้งานเพื่อการศึกษาเท่านั้น ไม่อนุญาตให้นำไปใช้ประโยชน์ด้านการค้าไม่ว่ากรณีใดๆ ทั้งสิ้น อีกทั้งห้ามมิให้ตัดแปลงเนื้อหา และต้องอ้างอิงถึงเจ้าของเอกสารทุกครั้งที่มีการนำไปใช้

2. โรงแรมทวิลโลตัส (TWIN LOTUS)



ภาพที่ 2.56 แสดงลักษณะ โครงการ

เหตุผลในการศึกษาโรงแรม

1. ตั้งอยู่จังหวัดเดียวกับโครงการ
2. นำรูปแบบการตกแต่งภายในมาเป็นหลักในการออกแบบ
3. ลักษณะสภาพแวดล้อมโดยรวมใกล้เคียงกับโครงการ

ที่ตั้งของโครงการ

97/8 ถนนพัฒนาการคูขวาง อ.เมือง จ. นครศรีธรรมราช

ประเภทของโครงการ

โรงแรมในเมือง

ลักษณะของโครงการ

โรงแรม ทวิล โลตัส ตั้งอยู่ในตัวเมือง นครศรีธรรมราช เป็นโรงแรมที่ใหญ่และมีชื่อเสียงมากที่สุดของจังหวัด นครศรีธรรมราช มีความสูง 19 ชั้น มีห้องพักทั้งหมด 408 ห้อง มีสิ่งอำนวยความสะดวกครบครัน ไม่ว่าจะเป็นห้องจัดเลี้ยงที่มีให้เลือกถึง 6 ห้อง สระว่ายน้ำ ฟิตเนส ฯลฯ มีพื้นที่กว้างขวางสะดวกสบาย

เอกสารนี้เป็นเอกสารที่สงวนไว้สำหรับการใช้งานเพื่อการศึกษาเท่านั้น ไม่อนุญาตให้นำไปใช้ประโยชน์ด้านการค้าไม่ว่ากรณีใดๆ ทั้งสิ้น อีกทั้งห้ามมิให้ดัดแปลงเนื้อหา และต้องอ้างอิงถึงเจ้าของเอกสารทุกครั้งที่มีการนำไปใช้

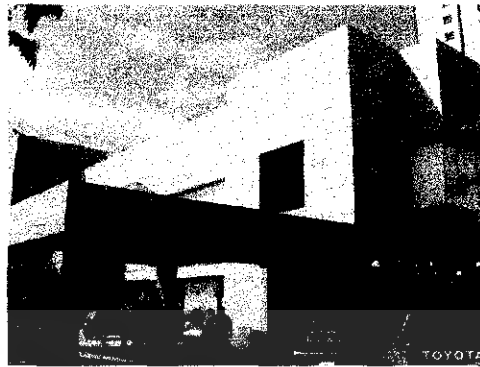
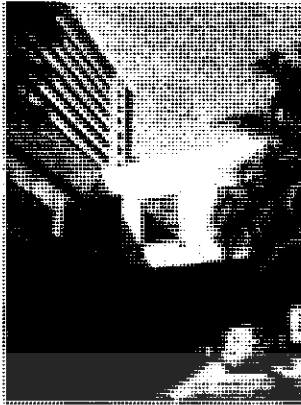

ภาพที่ 2.57 แสดงลักษณะภายนอกโครงการ

ราคาห้องพัก

- Superior	3000
- Deluxe	3000
- Junior Suite	5000
- Executive Suite	6500

ขอบเขตของโครงการ

- LOBBY HALL	- LOBBY LOUNGE
- COFFEE SHOP	- SWIMMING POOL
- SAUNA ROOM	- HEALTH CLUB
- SPA	- PUB
- MEETING and BANQUETING FACILITIES	- CHINESE RESTAURANT
- GUEST ROOM	

ขอบเขตในการศึกษาข้อมูล

- LOBBY HALL	- LOBBY LOUNGE
- COFFEE SHOP	- SPA
- MEETING and BANQUETING FACILITIES	- CHINESE RESTAURANT
- GUEST ROOM	

เอกสารนี้เป็นเอกสารที่สงวนไว้สำหรับการใช้งานเพื่อการศึกษาเท่านั้น ไม่อนุญาตให้นำไปใช้ประโยชน์ด้านการค้าไม่ว่ากรณีใดๆ ทั้งสิ้น อีกทั้งห้ามมิให้ดัดแปลงเนื้อหา และต้องอ้างอิงถึงเจ้าของเอกสารทุกครั้งที่มีการนำไปใช้

1. LOBBY HALL

โถงต้อนรับของทางโรงแรมจะอยู่ตรงส่วนหน้าสุดเมื่อเดินเข้าไปจะพบกับส่วน BELL COUNTER ซึ่งอยู่ตรงส่วนซ้ายมือ ถัดไปจะเป็นส่วนของ ประชาสัมพันธ์ ซึ่งตรงกลางของ โถงต้อนรับนั้นจะเป็นส่วนพักคอยที่ทางโรงแรมค่อนข้างให้ความสำคัญเป็นพิเศษมากเลยทีเดียว มีการยกสเคปของส่วนนี้ มีซุกเก้าอี้นั่ง 12 ชุด 60 ที่นั่ง และมีบันไดอยู่ตรงกลางของส่วน โถงต้อนรับ บรรยากาศภายในค่อนข้างใหญ่และสะอาดตาแต่ผู้พบเห็นไม่น้อย โถงต้อนรับอยู่ติดกับ ส่วน LOBBY LOUNGE และเชื่อมต่อกับส่วนต่าง ๆ มากมาย

ลักษณะการตกแต่งภายในจะเป็นรูปแบบคลาสสิก วัสดุที่ใช้จะเป็นฉาบปูนเรียบทาสีขาว ในส่วนของเฟอร์นิเจอร์นั้นเป็น โทนสีเขียวที่ตัดกับสีขาวยุโรปและผนังได้จัดเจน การตกแต่งให้ความสำคัญกับ ส่วนประชาสัมพันธ์ค่อนข้างน้อย แต่จะเน้นส่วนพักผ่อน บรรยากาศภายในดู โอ้อำ หูหรา

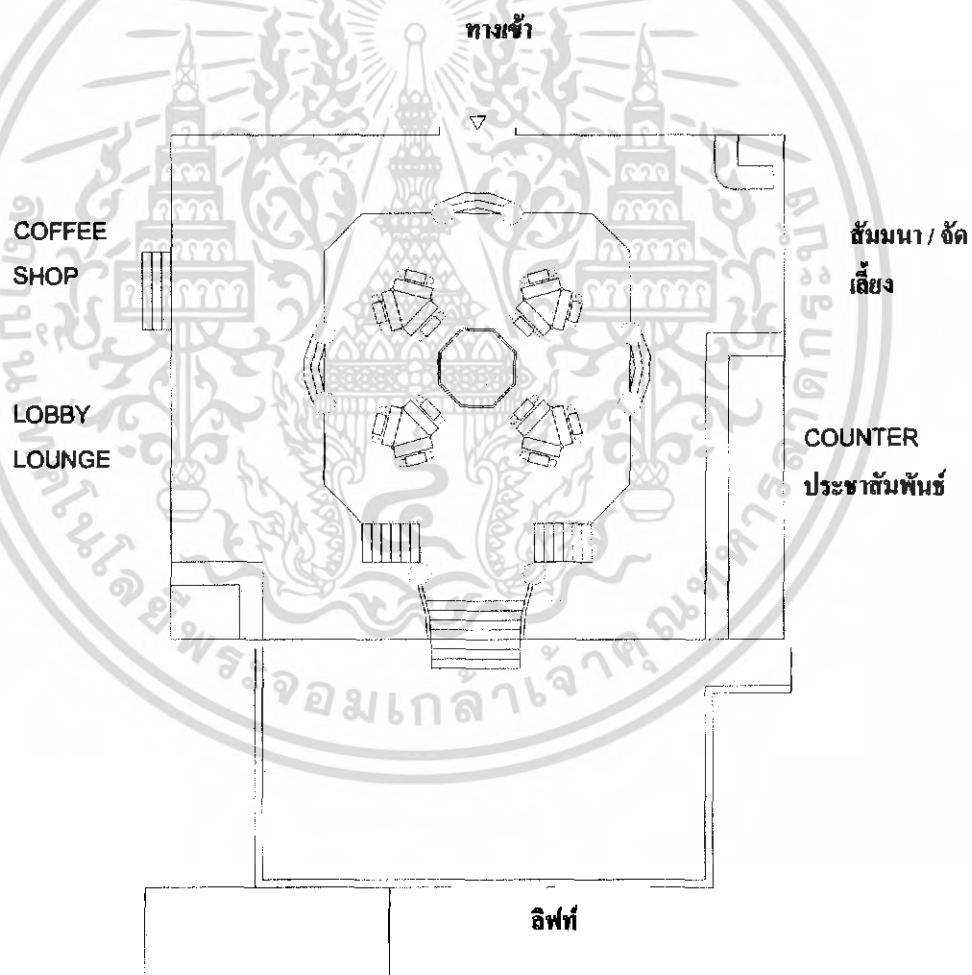

ภาพที่ 2.58 แสดงการจัดวางเฟอร์นิเจอร์ในส่วน LOBBY HALL

เอกสารนี้เป็นเอกสารที่สงวนไว้สำหรับการใช้งานเพื่อการศึกษาเท่านั้น ไม่อนุญาตให้นำไปใช้ประโยชน์ด้านการค้าไม่ว่ากรณีใดๆ ทั้งสิ้น อีกทั้งห้ามมิให้ดัดแปลงเนื้อหา และต้องอ้างอิงถึงเจ้าของเอกสารทุกครั้งที่มีการนำไปใช้



ภาพที่ 2.59 แสดงบรรยากาศภายในส่วน LOBBY HALL



ภาพที่ 2.60 แสดงส่วนของ BELL COUNTER



ภาพที่ 2.61 แสดงบรรยากาศภายในส่วนของ ประชาสัมพันธ์

เอกสารนี้เป็นเอกสารที่สงวนไว้สำหรับการใช้งานเพื่อการศึกษาเท่านั้น ไม่อนุญาตให้นำไปใช้ประโยชน์ด้านการค้าไม่ว่ากรณีใดๆ ทั้งสิ้น อีกทั้งห้ามมิให้ดัดแปลงเนื้อหา และต้องอ้างอิงถึงเจ้าของเอกสารทุกครั้งที่มีการนำไปใช้

ตารางที่ 2.33 แสดงศึกษาโครงการเปรียบเทียบ LOBBY HALL โรงแรม ทวีลโลดส์ (TWIN LOTUS)

ส่วนศึกษา	LOBBY HALL
1. ศึกษาลักษณะภายในอาคาร	โถงต้อนรับของทางโรงแรมจะอยู่ตรงส่วนหน้าสุดเมื่อเดินเข้าไปจะพบกับส่วน BELL COUNTER ซึ่งอยู่ตรงส่วนซ้ายมือ ถัดไปจะเป็นส่วนของ เคาน์เตอร์ประชาสัมพันธ์ เป็นส่วนที่เชื่อมกับส่วนต่าง ๆ ได้เป็นอย่างดี
2. ศึกษาลักษณะการจัดวาง	มีความต่อเนื่องกับส่วนต่าง ๆ
3. ศึกษาลักษณะการตกแต่ง	ลักษณะการตกแต่งเป็นแบบคลาสสิก วัสดุส่วนใหญ่เป็นปูนฉาบเรียบทาสีขาว และการตกแต่งไฟเพื่อสร้างความหรูหรา
3.1 การใช้สี	สีส่วนใหญ่ใช้โทนสีขาวของผนัง ส่วนพื้นจะเน้นสีน้ำตาลแดงเข้ม มีการตกแต่งด้วยไฟประดิษฐ์เพื่อสร้างบรรยากาศที่น่าสนใจ
3.2 แสงสว่าง	การใช้เน้นส่วนพักคอยเป็นหลัก และส่วนของบันไดที่มี โคมไฟระย้า
3.3 วัสดุ	<ul style="list-style-type: none"> - พื้นทำจากหินแกรนิตสีน้ำตาลอ่อนสลับกับสีน้ำตาลเข้ม - ฉาบปูนเรียบทาสีขาว - เพดาน กรวยขั้วบอร์ค ทาสีขาว
3.4 เฟอร์นิเจอร์	เก้าอี้พักคอยเป็นรูปแบบคลาสสิก วัสดุทำจากไม้หุ้มเบาะสีเขียวเข้ม เพื่อตัดกับผนังสีขาวได้อย่างชัดเจน จึงสร้างความโดดเด่นให้กับ LOBBY HALL

เอกสารนี้เป็นเอกสารที่สงวนไว้สำหรับการใช้งานเพื่อการศึกษาเท่านั้น ไม่อนุญาตให้นำไปใช้ประโยชน์ด้านการค้าไม่ว่ากรณีใดๆ ทั้งสิ้น อีกทั้งห้ามมิให้ดัดแปลงเนื้อหา และต้องอ้างอิงถึงเจ้าของเอกสารทุกครั้งที่มีการนำไปใช้

ตารางที่ 2.34 แสดง ข้อดี – ข้อเสีย LOBBY HALL โรงแรม ทวีลโลตัส (TWIN LOTUS)

ข้อดี	ข้อเสีย
<ul style="list-style-type: none"> - บรรยากาศภายในดูโอ้อ่า หูหวิว และ น่าสนใจ - เลือกสีผนังของเฟอร์นิเจอร์ค่อนข้างลงตัว - มีลูกเล่นของการตกแต่งฝ้าที่ออกแบบรับกับ เสาได้เป็นอย่างดี - เลือกใช้วัสดุที่ทนต่อสภาพแวดล้อม 	<ul style="list-style-type: none"> - แสงจากภายนอกอาคาร ได้รับความไม่เพียงพอ เท่าที่ควร

2. LOBBY LOUNGE

ส่วนของ LOBBY LOUNGE จะอยู่ใกล้กับส่วน LOBBY HALL มีเพียงต้นไม้ประดิษฐ์ กั้นเอาไว้เท่านั้น พื้นที่ในส่วน LOBBY LOUNGE มีขนาด ไม่กว้างนัก ค่อนข้างเป็นพื้นที่ส่วนตัว รวมที่นั่งประมาณ 6 ชุด 32 ที่นั่ง

ลักษณะการตกแต่งภายในจะใช้โทนสีแดงเป็นหลัก ส่วนใหญ่เก้าอี้จะหุ้มผ้ากำมะหยี่สีแดงทั้งหมด ส่วน COUNTER BAR จะใช้ไม้ทั้งหมด บรรยากาศภายในดูคลาสสิกด้วยแสงไฟ ประดิษฐ์ถือเป็นพื้นที่ที่ต้องการความเป็นส่วนตัวไม่น้อย

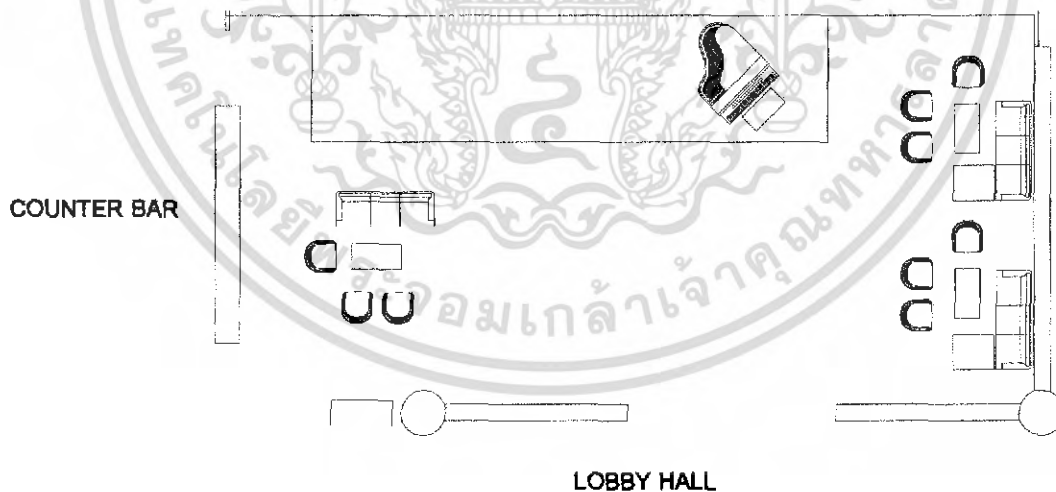

ภาพที่ 2.62 แสดงการจัดเฟอร์นิเจอร์ภายในส่วน LOBBY LOUNGE

เอกสารนี้เป็นเอกสารที่สงวนไว้สำหรับการใช้งานเพื่อการศึกษาเท่านั้น ไม่อนุญาตให้นำไปใช้ประโยชน์ด้านการค้า ไม่ว่ากรณีใดๆ ทั้งสิ้น อีกทั้งห้ามมิให้ดัดแปลงเนื้อหา และต้องอ้างอิงถึงเจ้าของเอกสารทุกครั้งที่มีการนำไปใช้



ภาพที่ 2.63 แสดงส่วนบรรยากาศทั่วไปของ LOBBY LOUNGE

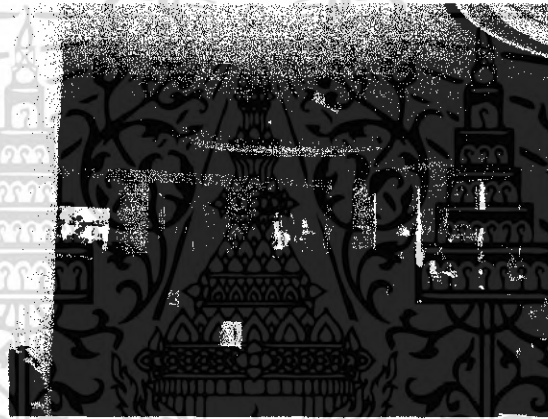

ภาพที่ 2.64 แสดงส่วนที่นั่งบริเวณ LOBBY LOUNGE

เอกสารนี้เป็นเอกสารที่สงวนไว้สำหรับการใช้งานเพื่อการศึกษาเท่านั้น ไม่อนุญาตให้นำไปใช้ประโยชน์ด้านการค้าไม่ว่ากรณีใดๆ ทั้งสิ้น อีกทั้งห้ามมิให้ดัดแปลงเนื้อหา และต้องอ้างอิงถึงเจ้าของเอกสารทุกครั้งที่มีการนำไปใช้

ตารางที่ 2.35 แสดงศึกษาโครงการเปรียบเทียบ LOBBY LOUNGE โรงแรม ทวีลโลดิส (TWIN LOTUS)

ส่วนศึกษา	LOBBY LOUNGE
1. ศึกษาลักษณะภายในอาคาร	ส่วนของ LOBBY LOUNGE จะอยู่ใกล้กับ ส่วน LOBBY HALL มีเพียงต้นไม้ประดิษฐ์กันเอาไว้เท่านั้น พื้นที่ในส่วน LOBBY LOUNGE มีขนาดไม่กว้างนัก ค่อนข้างเป็นพื้นที่ส่วนตัว รวมทั้งนั่งประมาณ 6 ชุด 32 ที่นั่ง
2. การศึกษาลักษณะการจัดวาง	มีการจัดวางเป็นแบบกลุ่ม ๆ ของที่นั่ง โดยมี ส่วน COUNTER BAR อยู่ตรงส่วนหน้า การตั้งจรสสะดวก ไม่แคบจนเกินไป
3. ศึกษาลักษณะการตกแต่ง	มีการตกแต่งเป็นแบบคลาสสิก ดูเป็นส่วนตัว
3.1 การใช้สี	โดยรวมจะใช้สีแดง ของเก้าอี้ และสีน้ำตาลของ COUNTER BAR
3.2 แสงสว่าง	- ได้รับแสงจากธรรมชาติภายนอกเพียงบางส่วน - แสงไฟประดิษฐ์ DOWN LIGHT
3.3 วัสดุ	- พื้นทำจากหินแกรนิตสีดำ - ผนักแบบฉากปูนเรียบทาสีขาว - เพดาน กรีบิบบอร์ด ทาสีขาว
3.4 เฟอร์นิเจอร์	ส่วนใหญ่เฟอร์นิเจอร์จะเป็น โครงสร้างที่ทำจากไม้ทั้งหมด ส่วนของเก้าอี้เน้นบุฟองยาง หุ้มผ้ากำมะหยี่สีแดง

เอกสารนี้เป็นเอกสารที่สงวนไว้สำหรับการใช้งานเพื่อการศึกษาเท่านั้น ไม่อนุญาตให้นำไปใช้ประโยชน์ด้านการค้าไม่ว่ากรณีใดๆ ทั้งสิ้น อีกทั้งห้ามมิให้ตัดแปลงเนื้อหา และต้องอ้างอิงถึงเจ้าของเอกสารทุกครั้งที่มีการนำไปใช้

ตารางที่ 2.36 แสดง ข้อดี – ข้อเสีย LOBBY LOUNGE โรงแรม ทวีล โลกีส (TWIN LOTUS)

ข้อดี	ข้อเสีย
<ul style="list-style-type: none"> - บรรยากาศค่อนข้างเป็นส่วนตัว - โทนสีของเฟอร์นิเจอร์เข้ากันได้ดี กับบรรยากาศ - ส่วนของ LOBBY LOUNGE เชื่อมต่อกับส่วน LOBBY HALL โดยตรง จึงมองเห็นได้ชัดเจน 	<ul style="list-style-type: none"> - การจัดวางเฟอร์นิเจอร์ค่อนข้างคับแคบ สัตถุจรไม่สะดวก - ไม่ได้รับแสงอย่างเพียงพอ ทำให้บรรยากาศดูมืด อับแสง

3. COFFEE SHOP

ส่วนของ COFFEE SHOP อยู่ตรงชั้นล่างของอาคาร ซึ่งอยู่ติดกับ ลานเบียร์ และ PUB ของทางโรงแรม เป็นห้องอาหารและ COFFEE SHOP ไปในตัว ชื่อห้องอาหาร ปทุมมาศ เปิดให้บริการ ตั้งแต่ 06.00 น. – 02.00 น. มีจุดที่นั่ง 250 จุด มีส่วนของ FOOR เดินลิลาศ ส่วนของอาหาร บุฟเฟต์ มีพื้นที่กว้างขวาง สามารถมองเห็นวิวของสวนที่ทางโรงแรมได้จัดขึ้นอย่างสบายตา บรรยากาศภายในดูเป็นกันเอง และ โล่งสบายตา

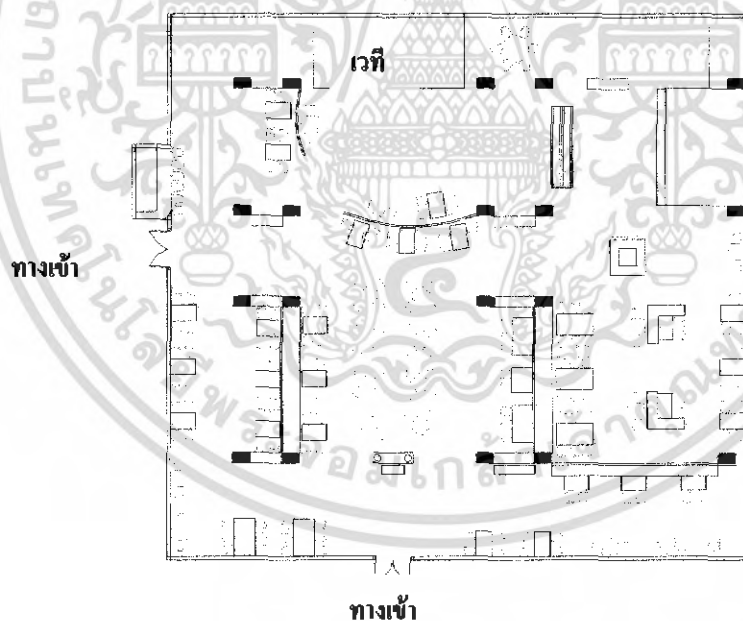

ภาพที่ 2.65 แสดงการจัดเฟอร์นิเจอร์ภายใน COFFEE SHOP

เอกสารนี้เป็นเอกสารที่สงวนไว้สำหรับการใช้งานเพื่อการศึกษาเท่านั้น ไม่อนุญาตให้นำไปใช้ประโยชน์ด้านการค้าไม่ว่ากรณีใดๆ ทั้งสิ้น อีกทั้งห้ามมิให้ดัดแปลงเนื้อหา และต้องอ้างอิงถึงเจ้าของเอกสารทุกครั้งที่มีการนำไปใช้



ภาพที่ 2.66 แสดงภาพทางเข้า COFFEE SHOP

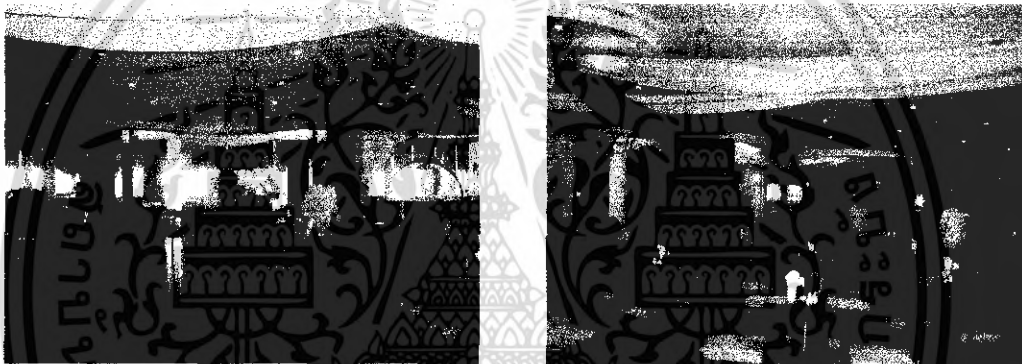

ภาพที่ 2.67 แสดงภาพบรรยากาศภายในส่วน COFFEE SHOP



ภาพที่ 2.68 แสดงภาพส่วนของ COUNTER BAR

เอกสารนี้เป็นเอกสารที่สงวนไว้สำหรับการใช้งานเพื่อการศึกษาเท่านั้น ไม่อนุญาตให้นำไปใช้ประโยชน์ด้านการค้าไม่ว่ากรณีใดๆ ทั้งสิ้น อีกทั้งห้ามมิให้ดัดแปลงเนื้อหา และต้องอ้างอิงถึงเจ้าของเอกสารทุกครั้งที่มีการนำไปใช้

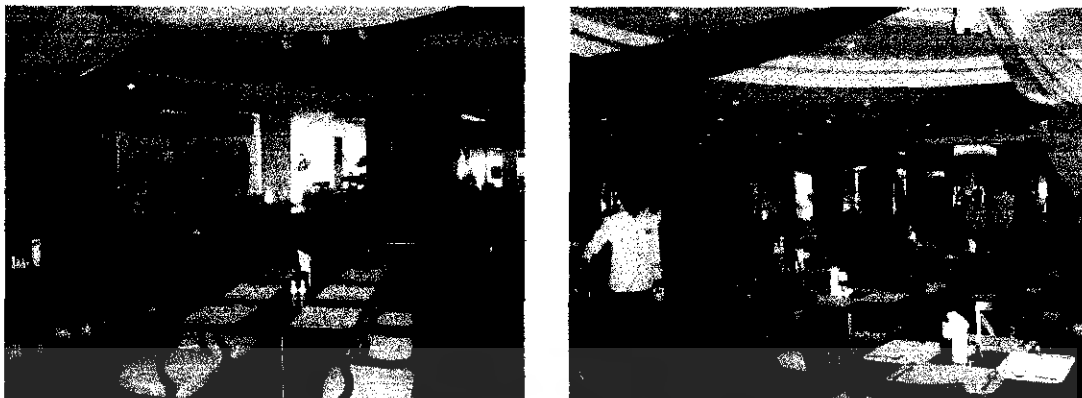

ภาพที่ 2.69 แสดงภาพที่นึ่งรับประทานอาหารภายใน

ตารางที่ 2.37 แสดงศึกษาโครงการเปรียบเทียบ COFFEE SHOP โรงแรม ทวิลโลตัส (TWIN LOTUS)

ส่วนศึกษา	COFFEE SHOP
1. ศึกษาลักษณะภายในอาคาร	ลักษณะของ COFFEE SHOP อยู่ชั้นล่างของ โรงแรม ติดกับ ลานเบียร์ และคิบ ซึ่งถือเป็น ห้องอาหาร ไปในตัว ภายในติดกระจกรอบด้าน สามารถมองเห็นวิวของสวนที่ทางโรงแรมได้ จัดไว้ให้
2. ศึกษาลักษณะการจัดวาง	การจัดวางจะมีส่วนเวทีคนตรี และ FOOR เต็มร้านอยู่ตรงกลาง ทางซ้ายมือของเวทีแสดงก็ จะเป็นส่วนของ บุฟเฟต์ และขวามือของเวที เป็นส่วนของ COUNTER BAR จะมีชุดที่นั่ง โดยรอบ
3. ศึกษาลักษณะการตกแต่ง	รอบด้านจะเป็นกระจกใส ใช้โทนสีขาวของ ผผนังและสีน้ำตาลของเฟอร์นิเจอร์ ทำให้มองดู สบายตา
3.1 การใช้สี	สีส่วนใหญ่เป็นสีขาวและสีน้ำตาล
3.2 แสงสว่าง	- แสงจากธรรมชาติภายนอก - แสงประดิษฐ์จากไฟ DOWN LIGHT

เอกสารนี้เป็นเอกสารที่สงวนไว้สำหรับการใช้งานเพื่อการศึกษาเท่านั้น ไม่อนุญาตให้นำไปใช้ประโยชน์ด้านการค้า ไม่ว่ากรณีใดๆ ทั้งสิ้น อีกทั้งห้ามมิให้ดัดแปลงเนื้อหา และต้องอ้างอิงถึงเจ้าของเอกสารทุกครั้งที่มีการนำไปใช้

3.3 วัสดุ	<ul style="list-style-type: none"> - พื้นส่วนใหญ่เป็นกระเบื้องยางสีน้ำตาลอ่อน ส่วนพื้นของ FOOR เป็นไม้ปาเก้สีน้ำตาลเข้ม - ผนังติดกระเบื้องใสรอบด้าน - เพดานกรุยิปซัมบอร์ด ทาสีขาว
3.4 เฟอร์นิเจอร์	เฟอร์นิเจอร์ส่วนใหญ่ทำจากไม้ ตกแต่งลวดลายแบบคลาสสิก ทั้งในแบบชุดที่นั่งและส่วน COUNTER BAR

ตารางที่ 2.38 แสดง ข้อดี – ข้อเสีย COFFEE SHOP โรงแรม ทวีล โกลด์ส (TWIN LOTUS)

ข้อดี	ข้อเสีย
<ul style="list-style-type: none"> - บรรยากาศดูเรียบง่าย สบายตา ไม่อึดอัด - มีการจัดทางสัญจรที่เหมาะสม สามารถเดินได้สะดวก ไม่วุ่นวาย - มีการติดกระจกรอบด้าน เพื่อสามารถมองดูวิวภายนอกอาคารได้ และยังได้รับแสงจากธรรมชาติได้เต็มที่ 	<ul style="list-style-type: none"> - การตกแต่งภายในยังดูเก่าสมัย - ส่วนของ COUNTER BAR ค่อนข้างมีค และอับ

เอกสารนี้เป็นเอกสารที่สงวนไว้สำหรับการใช้งานเพื่อการศึกษาเท่านั้น ไม่อนุญาตให้นำไปใช้ประโยชน์ด้านการค้าไม่ว่ากรณีใดๆ ทั้งสิ้น อีกทั้งห้ามมิให้ดัดแปลงเนื้อหา และต้องอ้างอิงถึงเจ้าของเอกสารทุกครั้งที่มีการนำไปใช้

4. CHINESE RESTAURANT

ห้องทานเจ๊ิง เป็นห้องอาหารจีน ตั้งอยู่ชั้น 3 ของโรงแรม เปิดบริการเป็น 2 ช่วง คือ 8.00 – 10.00 น. และ 14.00 – 22.00 น. เป็นห้องอาหารที่มีการตกแต่งที่สื่อถึงเอกลักษณ์ได้ชัดเจน มีการแบ่งส่วนของห้อง VIP ทั้งหมด 4 ห้อง นอกจากนี้ยังสามารถชมวิวทิวทัศน์ของเมือง นครศรีธรรมราชอย่างชัดเจน

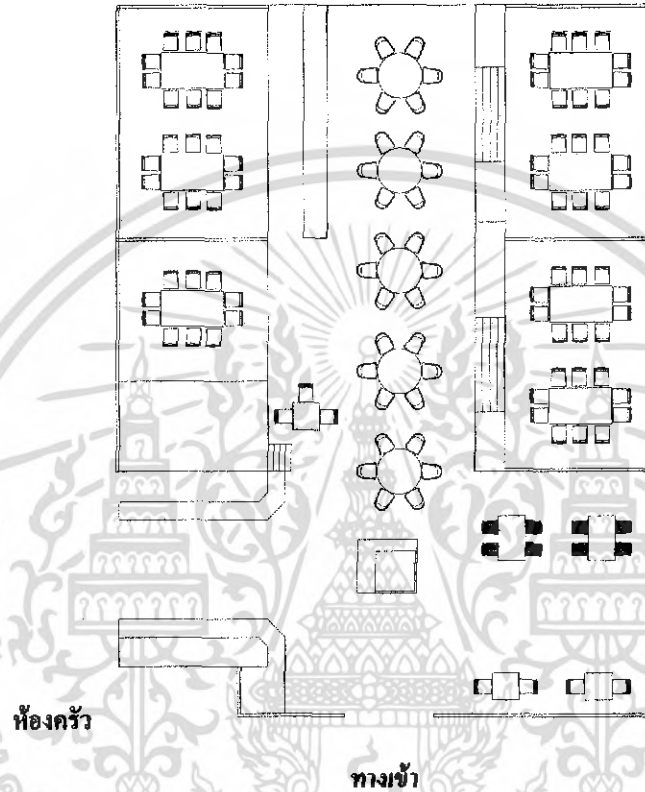

ภาพที่ 2.70 แสดงการจัดวางเฟอร์นิเจอร์ภายใน
CHINESE RESTAURANT

เอกสารนี้เป็นเอกสารที่สงวนไว้สำหรับการใช้งานเพื่อการศึกษาเท่านั้น ไม่อนุญาตให้นำไปใช้ประโยชน์ด้านการค้าไม่ว่ากรณีใดๆ ทั้งสิ้น อีกทั้งห้ามมิให้ดัดแปลงเนื้อหา และต้องอ้างอิงถึงเจ้าของเอกสารทุกครั้งที่มีการนำไปใช้



ภาพที่ 2.71 แสดงบรรยากาศทางเข้าภายในห้องอาหารจีน



ภาพที่ 2.72 แสดงบรรยากาศภายใน ห้องอาหารจีน

เอกสารนี้เป็นเอกสารที่สงวนไว้สำหรับการใช้งานเพื่อการศึกษาเท่านั้น ไม่อนุญาตให้นำไปใช้ประโยชน์ด้านการค้า
ไม่ว่ากรณีใดๆ ทั้งสิ้น อีกทั้งห้ามมิให้ดัดแปลงเนื้อหา และต้องอ้างอิงถึงเจ้าของเอกสารทุกครั้งที่มีการนำไปใช้



ภาพที่ 2.73 แสดงส่วน COUNTER ภายในส่วนห้องอาหารจีน



ภาพที่ 2.74 แสดงส่วนที่นึ่งรับประทานอาหารภายใน

เอกสารนี้เป็นเอกสารที่สงวนไว้สำหรับการใช้งานเพื่อการศึกษาเท่านั้น ไม่อนุญาตให้นำไปใช้ประโยชน์ด้านการค้าไม่ว่ากรณีใดๆ ทั้งสิ้น อีกทั้งห้ามมิให้ดัดแปลงเนื้อหา และต้องอ้างอิงถึงเจ้าของเอกสารทุกครั้งที่มีการนำไปใช้

ตารางที่ 2.39 แสดงศึกษาโครงการเปรียบเทียบ CHINESE RESTAURANT โรงแรม ทวีลโลตัส (TWIN LOTUS)

ส่วนศึกษา	CHINESE RESTAURANT
1. ศึกษาลักษณะภายในอาคาร	ห้องหอนานเจิง เป็นห้องอาหารจีน ตั้งอยู่ชั้น 3 ของโรงแรม เป็นห้องอาหารที่มีการตกแต่งที่สื่อถึงเอกลักษณ์ได้ชัดเจน มีการแบ่งส่วนของห้อง VIP ทั้งหมด 4 ห้อง นอกจากนี้ยังสามารถชมวิวทิวทัศน์ของเมืองนครศรีธรรมราชอย่างชัดเจน
2. ศึกษาลักษณะการจัดวางผัง	การจัดวางชุดที่นั่งเป็นลักษณะส่วนใหญ่เป็นแบบ โต๊ะกลม ชุดละ 10 ที่นั่ง มี 5 ชุด โต๊ะสี่เหลี่ยม ชุดละ 10 ที่นั่ง มี 7 ชุด และชุดเก้าอี้มี 5 ชุด รวมทั้งหมด 135 ที่
3. ศึกษาลักษณะการตกแต่ง	การตกแต่งภายในห้องอาหารจีน ตกแต่งรูปแบบจีน โดยใช้โทนสีแดงเป็นหลัก มีการตกแต่งสวนประดิษฐ์เป็นบางส่วน ช่วยสร้างบรรยากาศภายในห้องอาหารจีนมากขึ้น
3.1 การใช้สี	โดยส่วนใหญ่จะใช้สีแดง
3.2 แสงสว่าง	- แสงจากธรรมชาติภายนอก - แสงจากไฟประดิษฐ์ DOWN LIGHT
3.3 วัสดุ	วัสดุส่วนใหญ่จะทำจาก ไม้ ทาสีแดงทับ - พื้นหินแกรนิตสีน้ำตาลแดงสลับสีเทา - ผืนเป็นปูนฉาบเรียบทาสีขาว
3.4 เฟอร์นิเจอร์	เฟอร์นิเจอร์ส่วนใหญ่เป็นไม้และเหล็ก จากนั้นจะมีการตกแต่งด้วยการคลุมผ้าสีขาวปิดไว้

เอกสารนี้เป็นเอกสารที่สงวนไว้สำหรับการใช้งานเพื่อการศึกษาเท่านั้น ไม่อนุญาตให้นำไปใช้ประโยชน์ด้านการค้าไม่ว่ากรณีใดๆ ทั้งสิ้น อีกทั้งห้ามมิให้ดัดแปลงเนื้อหา และต้องอ้างอิงถึงเจ้าของเอกสารทุกครั้งที่มีการนำไปใช้

ตารางที่ 2.40 แสดง ข้อดี - ข้อเสีย CHINESE RESTAURANT โรงแรม ทวีล โลกีส (TWIN LOTUS)

ข้อดี	ข้อเสีย
<ul style="list-style-type: none"> - มีการตกแต่งที่แสดงเอกลักษณ์ได้อย่างชัดเจน - มีการตกแต่งสวนประดิษฐ์ เป็นการสร้างบรรยากาศภายใน - มีการแบ่งห้อง VIP เป็นสัดส่วน และลงตัว - ทางสัญจรภายในกว้างขวาง สามารถเดินได้สะดวก 	<ul style="list-style-type: none"> - การจัดแสงภายในค่อนข้างมืด - ส่วนของ COUNTER ค่อนข้างรก และวุ่นวาย

5. MEETING and BANQUET ROOM

เป็นห้อง สำหรับ จัดเลี้ยง/สัมมนา ที่ใหญ่ที่สุดใน โรงแรมทวิล โลกีส อยู่ตรงส่วนชั้น 1 ของโรงแรม เป็นห้องจัดเลี้ยงที่ตกแต่งได้อย่างสวยงาม เน้นการจัดแสงไฟตรงฟ้าเพดานเป็นส่วนสำคัญ

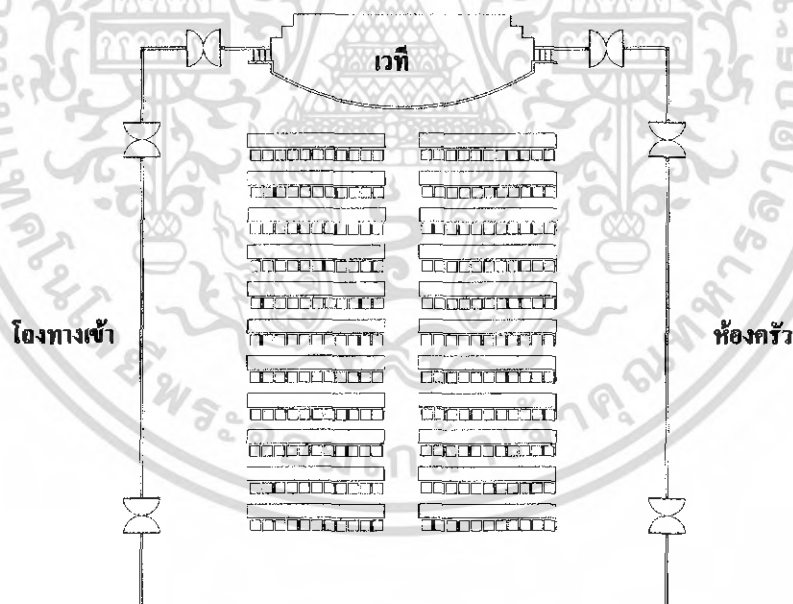

ภาพที่ 2.75 แสดงการจัดวางเฟอร์นิเจอร์ภายใน MEETING and BANQUET ROOM

เอกสารนี้เป็นเอกสารที่สงวนไว้สำหรับการใช้งานเพื่อการศึกษาเท่านั้น ไม่อนุญาตให้นำไปใช้ประโยชน์ด้านการค้าไม่ว่ากรณีใดๆ ทั้งสิ้น อีกทั้งห้ามมิให้ดัดแปลงเนื้อหา และต้องอ้างอิงถึงเจ้าของเอกสารทุกครั้งที่มีการนำไปใช้



ภาพที่ 2.76 แสดงภาพบรรยากาศภายใน MEETING and BANQUET ROOM



ภาพที่ 2.77 แสดงส่วนของฝ้าเพดานภายใน MEETING and BANQUET ROOM

เอกสารนี้เป็นเอกสารที่สงวนไว้สำหรับการใช้งานเพื่อการศึกษาเท่านั้น ไม่อนุญาตให้นำไปใช้ประโยชน์ด้านการค้า ไม่ว่ากรณีใดๆ ทั้งสิ้น อีกทั้งห้ามมิให้ดัดแปลงเนื้อหา และต้องอ้างอิงถึงเจ้าของเอกสารทุกครั้งที่มีการนำไปใช้

ตารางที่ 2.41 แสดงศึกษาโครงการเปรียบเทียบ MEETING and BANQUET ROOM โรงแรม ทวีล
โลดัส (TWIN LOTUS)

ส่วนศึกษา	MEETING and BANQUETING
1. ศึกษาลักษณะภายในอาคาร	เป็นห้อง สำหรับ จัดเลี้ยง/สัมมนา ที่ใหญ่ที่สุด ภายในโรงแรมทวีลโลดัส อยู่ตรงส่วนชั้น 1 ของโรงแรม เป็นห้องจัดเลี้ยงที่ตกแต่งได้อย่าง สวยงาม สามารถแบ่งห้องเป็น 2 ส่วนได้ ตาม ลักษณะงานแต่ละประเภท
2. ศึกษาลักษณะการจัดวาง	การจัดวางขึ้นอยู่กับว่าต้องการตกแต่งภายใน เป็นรูปแบบไหน สามารถจัดที่นั่งได้ 1000 ที่นั่ง (อย่างมากที่สุด)
3. ศึกษาลักษณะการตกแต่ง	การตกแต่งภายในเน้นการตกแต่งผ้าเป็นสำคัญ วัสดุส่วนใหญ่เป็นปูนฉาบเรียบทาสีขาวและไม้
3.1 การใช้สี	โดยส่วนใหญ่ใช้สีขาว น้ำตาล และเหลืองเป็น หลัก
3.2 แสงสว่าง	ภายในห้อง ตกแต่งด้วยแสงจากไฟประดิษฐ์ DOWN LIGHT และ โคมไฟระย้า เป็นแสงสี เหลืองนวล
3.3 วัสดุ	- พื้นเป็นพรมสีน้ำตาลอ่อน - ผ้าม่าน ไม้ฉลุน้ำตาลอมเหลืองสลับกับสี น้ำตาลแดง - เพดาน กรี๊นซัมบอร์ดทาสีขาว ประดับ ตกแต่งด้วยเหล็กคัตเป็นลวดลาย
3.4 เฟอร์นิเจอร์	เฟอร์นิเจอร์ขึ้นอยู่กับการจัดงานแต่ละประเภท มีการเคลื่อนย้ายอยู่ตลอดเวลา จึงใช้วัสดุที่ ทนทาน มี การตกแต่งด้วยการปูผ้าเพื่อสร้าง ความสวยงาม

เอกสารนี้เป็นเอกสารที่สงวนไว้สำหรับการใช้งานเพื่อการศึกษาเท่านั้น ไม่อนุญาตให้นำไปใช้ประโยชน์ด้านการค้า
ไม่ว่ากรณีใดๆ ทั้งสิ้น อีกทั้งห้ามมิให้ดัดแปลงเนื้อหา และต้องอ้างอิงถึงเจ้าของเอกสารทุกครั้งที่มีการนำไปใช้

ตารางที่ 2.42 แสดง ข้อดี – ข้อเสีย MEETING and BANQUE ROOM โรงแรม ทวิลโลตัส (TWIN LOTUS)

ข้อดี	ข้อเสีย
<ul style="list-style-type: none"> - มีพื้นที่ค่อนข้างกว้างสามารถจัดวางเฟอร์นิเจอร์ได้สะดวก - มีการประดับประดาคอนข้างปราณีต สวยงาม - การใช้โทนสีที่สามารถสร้างบรรยากาศได้ดี 	<ul style="list-style-type: none"> - ภายในห้องค่อนข้างเหม็นอับ

6. SPA

ส่วน SPA ของโรงแรม ทวิลโลตัส ตั้งอยู่ชั้น 4 ของโรงแรม เริ่มเปิดมาประมาณ 7 เดือน เป็นการนำส่วนของห้องพักผ่อนคิดแปลงให้เป็นส่วนของห้องสปา โดยมีส่วนบริการสุขภาพหลากหลายรูปแบบ

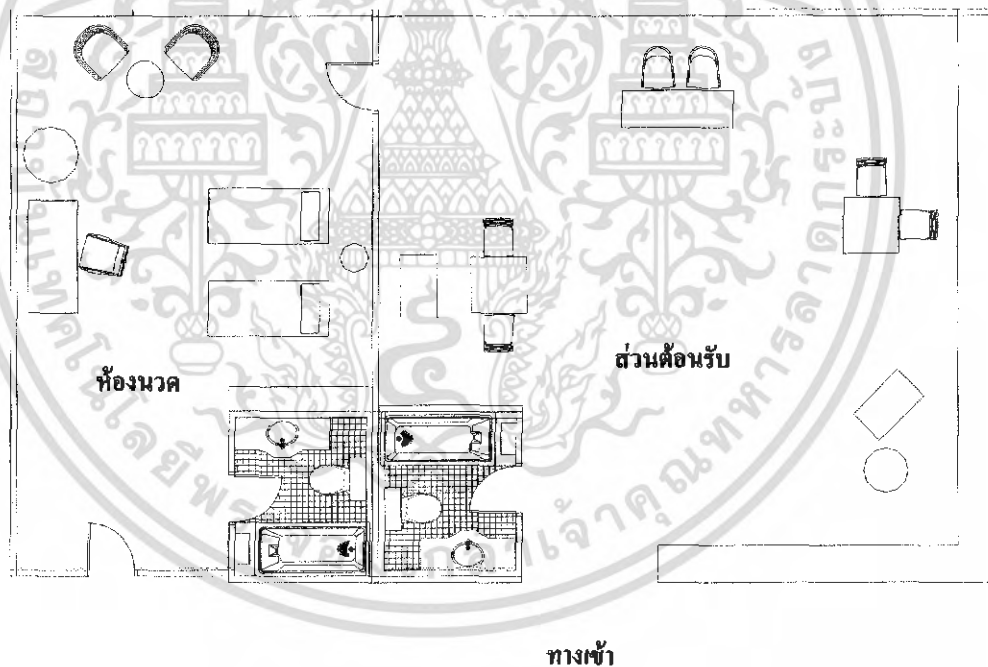

ภาพที่ 2.78 แสดงการจัดเฟอร์นิเจอร์ภายในส่วน SPA

เอกสารนี้เป็นเอกสารที่สงวนไว้สำหรับการใช้งานเพื่อการศึกษาเท่านั้น ไม่อนุญาตให้นำไปใช้ประโยชน์ด้านการค้าไม่ว่ากรณีใดๆ ทั้งสิ้น อีกทั้งห้ามมิให้ดัดแปลงเนื้อหา และต้องอ้างอิงถึงเจ้าของเอกสารทุกครั้งที่มีการนำไปใช้



ภาพที่ 2.79 แสดงส่วน โถงทางเดินภายในส่วน SPA



ภาพที่ 2.80 แสดงส่วนทางเข้าภายในส่วน SPA



ภาพที่ 2.81 แสดงบรรยากาศภายในส่วนต้อนรับ

เอกสารนี้เป็นเอกสารที่สงวนไว้สำหรับการใช้งานเพื่อการศึกษาเท่านั้น ไม่อนุญาตให้นำไปใช้ประโยชน์ด้านการค้าไม่ว่ากรณีใดๆ ทั้งสิ้น อีกทั้งห้ามมิให้ดัดแปลงเนื้อหา และต้องอ้างอิงถึงเจ้าของเอกสารทุกครั้งที่มีการนำไปใช้

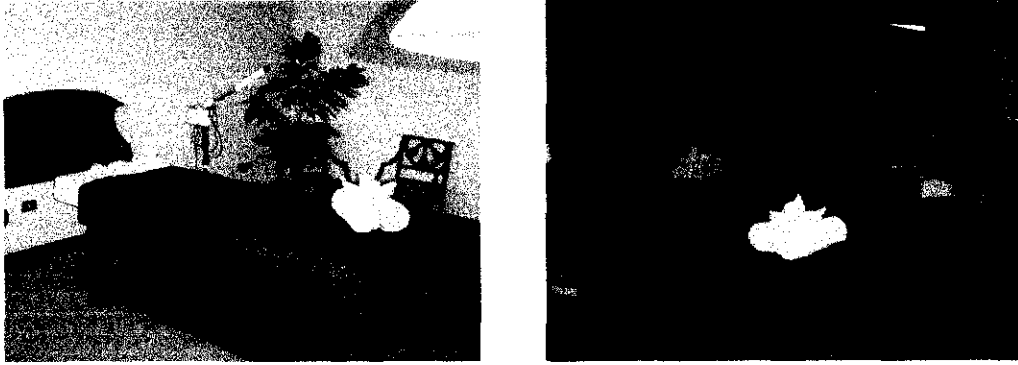

ภาพที่ 2.82 แสดงภาพบรรยากาศห้องนวด SPA

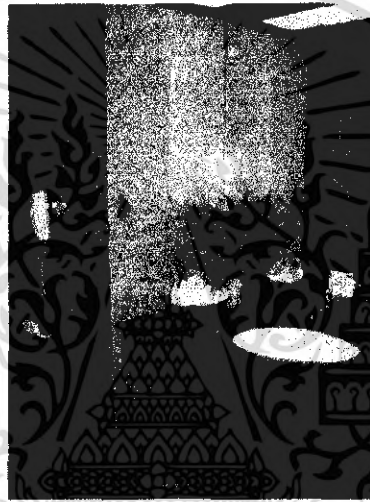

ภาพที่ 2.83 แสดงส่วนบรรยากาศภายในห้องน้ำ

เอกสารนี้เป็นเอกสารที่สงวนไว้สำหรับการใช้งานเพื่อการศึกษาเท่านั้น ไม่อนุญาตให้นำไปใช้ประโยชน์ด้านการค้า ไม่ว่าจะกรณีใดๆ ทั้งสิ้น อีกทั้งห้ามมิให้ดัดแปลงเนื้อหา และต้องอ้างอิงถึงเจ้าของเอกสารทุกครั้งที่มีการนำไปใช้

ตารางที่ 2.43 ส่วนแสดงศึกษาโครงการเปรียบเทียบส่วนบริการ SPA โรงแรม ทวีล โลกัส (TWIN LOTUS)

ส่วนศึกษา	SPA
1.ศึกษาลักษณะภายในอาคาร	เป็นอาคารแบบปิด เป็นส่วนที่ดัดแปลงมาจากห้องพักของโรงแรม
2. ศึกษาลักษณะการจัดวาง	ส่วนต้อนรับจะอยู่ที่ท้ายสุดของส่วน SPA จากนั้นจะแบ่งเป็นส่วนของห้องนวด
3. การศึกษาลักษณะการตกแต่ง	ลักษณะการตกแต่งภายใน ใช้รูปแบบไทยร่วมสมัย นำผ้าบาเต๊ะมาใช้ตกแต่งภายในเพื่อสื่อถึงลักษณะของภาคใต้
3.1 การใช้สี	สีส่วนใหญ่เป็นสีน้ำตาลของไม้และสีขาวของผนัง
3.2 แสงสว่าง	- แสงธรรมชาติจากภายนอก - แสงจากไฟประดิษฐ์ DOWN LIGHT
3.3 วัสดุ	- พื้นพรม - ผนังฉาบปูนเรียบทาสีขาว - เพดานกรุยิปซัมบอร์ดทาสีขาว
3.4 เฟอร์นิเจอร์	เป็นไม้และผ้า

ตารางที่ 2.44 แสดงข้อดี - ข้อเสียส่วนบริการ SPA โรงแรม ทวีล โลกัส (TWIN LOTUS)

ข้อดี	ข้อเสีย
- มีการตกแต่งที่สื่อถึงเอกลักษณ์ได้ชัดเจน - พื้นที่ภายในสวยงามได้สะดวก - จัดบรรยากาศร่มรื่นด้วยการสร้างน้ำตกจำลอง	- ส่วน SPA ค่อนข้างอับ มองเห็นไม่ชัดเจนเท่าที่ควร

เอกสารนี้เป็นเอกสารที่สงวนไว้สำหรับการใช้งานเพื่อการศึกษาเท่านั้น ไม่อนุญาตให้นำไปใช้ประโยชน์ด้านการค้าไม่ว่ากรณีใดๆ ทั้งสิ้น อีกทั้งห้ามมิให้ดัดแปลงเนื้อหา และต้องอ้างอิงถึงเจ้าของเอกสารทุกครั้งที่มีการนำไปใช้

7 GUEST ROOM

โรงแรม ทิวลิปโลดส์ มีห้องพักทั้งหมด 420 ห้อง โดยสารด้วยลิฟท์ของทางโรงแรม มีห้องพัก 3 รูปแบบ ภายในห้องพักสามารถมองวิวทิวทัศน์ของจังหวัด นครศรีธรรมราช ได้ทุกห้อง สามารถแบ่งห้องพักได้ดังนี้

7.1 DELUXE ROOM (SINGLE)

เป็นห้องพักขนาดพอเหมาะ กะทัดรัด รูปแบบภายในโทนสีชมพู เป็นส่วนใหญ่ การตกแต่งเป็นแบบเรียบง่าย



ภาพที่ 2.84 แสดงการจัดวางเฟอร์นิเจอร์ภายในห้องพัก
แบบ DELUXE ROOM (SINGLE)

เอกสารนี้เป็นเอกสารที่สงวนไว้สำหรับการใช้งานเพื่อการศึกษาเท่านั้น ไม่อนุญาตให้นำไปใช้ประโยชน์ด้านการค้าไม่ว่ากรณีใดๆ ทั้งสิ้น อีกทั้งห้ามมิให้ตัดแปลงเนื้อหา และต้องอ้างอิงถึงเจ้าของเอกสารทุกครั้งที่มีการนำไปใช้

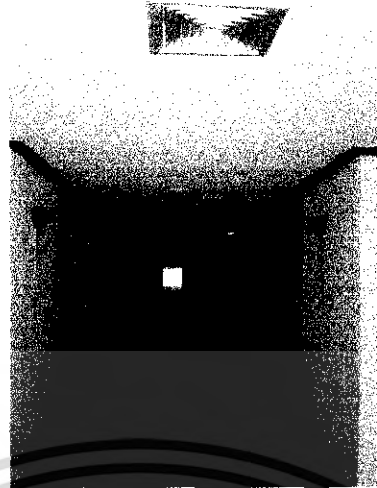

ภาพที่ 2.85 แสดงส่วน โถงทางเดิน

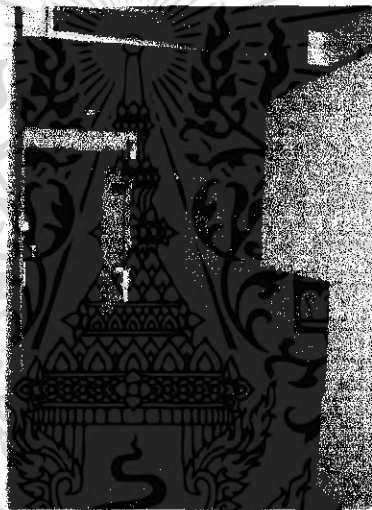

ภาพที่ 2.86 แสดงส่วนทางเข้าภายในห้องพัก

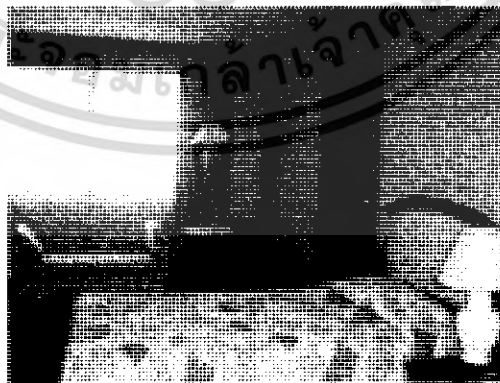

ภาพที่ 2.87 แสดงบรรยากาศภายในห้องพัก

เอกสารนี้เป็นเอกสารที่สงวนไว้สำหรับการใช้งานเพื่อการศึกษาเท่านั้น ไม่อนุญาตให้นำไปใช้ประโยชน์ด้านการค้า ไม่ว่าจะกรณีใดๆ ทั้งสิ้น อีกทั้งห้ามมิให้ดัดแปลงเนื้อหา และต้องอ้างอิงถึงเจ้าของเอกสารทุกครั้งที่มีการนำไปใช้

ตารางที่ 2.45 แสดงศึกษาโครงการเปรียบเทียบห้องพักแบบ DELUXE ROOM (SINGLE)

โรงแรม ทวินโลตัส (TWIN LOTUS)

ส่วนศึกษา	DELUXE ROOM (SINGLE)
1. ศึกษาลักษณะภายในอาคาร	เป็นห้องพักแบบเปิด เป็นผนังทึบ 3 ด้าน ส่วนอีกด้านจะติดกระจกใส เพื่อสามารถมองเห็นวิวทิวทัศน์ภายนอกอาคารได้
2. ศึกษาลักษณะการจัดวาง	เมื่อเดินเข้ามาภายใน ทางขวามือจะเป็นส่วนของตู้เสื้อผ้าและที่วางสัมภาระ ส่วนซ้ายมือจะเป็น ห้องน้ำ ภายในมีเตียง เคี้ยว และมีส่วนนั่งพักผ่อน สามารถมองเห็นวิวภายนอกอาคารได้ชัดเจน
3. ศึกษาลักษณะการตกแต่ง	การตกแต่งเป็นแบบเรียบง่าย ไม่มีอะไรสะดุดมากนัก
3.1 การใช้สี	ส่วนใหญ่จะเป็นโทนสีชมพู โดยมีสีน้ำตาลของเฟอร์นิเจอร์บางส่วน
3.2 แสงสว่าง	- แสงธรรมชาติจากภายนอกอาคาร - แสงจากไฟประดิษฐ์ DOWN LIGHT
3.3 วัสดุ	- พื้นเป็นพรมสีชมพู - ผนังฉาบปูนเรียบทาสีชมพูอ่อน - เพดานกรุยิปซัมบอร์ดทาสีขาว
3.4 เฟอร์นิเจอร์	ส่วนใหญ่เป็นไม้เป็นโครงสร้างอาจจะมีผ้าเข้ามาประดับตกแต่ง

เอกสารนี้เป็นเอกสารที่สงวนไว้สำหรับการใช้งานเพื่อการศึกษาเท่านั้น ไม่อนุญาตให้นำไปใช้ประโยชน์ด้านการค้าไม่ว่ากรณีใดๆ ทั้งสิ้น อีกทั้งห้ามมิให้ดัดแปลงเนื้อหา และต้องอ้างอิงถึงเจ้าของเอกสารทุกครั้งที่มีการนำไปใช้

ตารางที่ 2.46 แสดง ข้อดี - ข้อเสียห้องพักแบบ DELUXE ROOM (SINGLE) โรงแรม ทวีล โกลด์ส (TWIN LOTUS)

ข้อดี	ข้อเสีย
<ul style="list-style-type: none"> - ทางสัญจรภายในสะดวก ไม่คับแคบ - ได้รับแสงจากภายนอกอย่างเพียงพอ <p>เหมาะสม ถือเป็นการใช้แสงธรรมชาติ ได้เป็นประโยชน์</p> <ul style="list-style-type: none"> - โทนสีภายในดูสว่างตา ไม่อึดอัด 	<ul style="list-style-type: none"> - เฟอร์นิเจอร์ค่อนข้างล้าสมัย

7.2 DELUXE ROOM (TWIN)

ห้องพักแบบ DELUXE ROOM (TWIN) มีลักษณะการจัดวางเหมือนกันกับห้อง DELUXE ROOM (SINGLE) ไม่ว่าจะเป็นขนาดของห้องพัก การตกแต่ง แตกต่างตรงที่ห้องพักแบบ DELUXE ROOM (TWIN) มีเตียงคู่ เท่านั้น

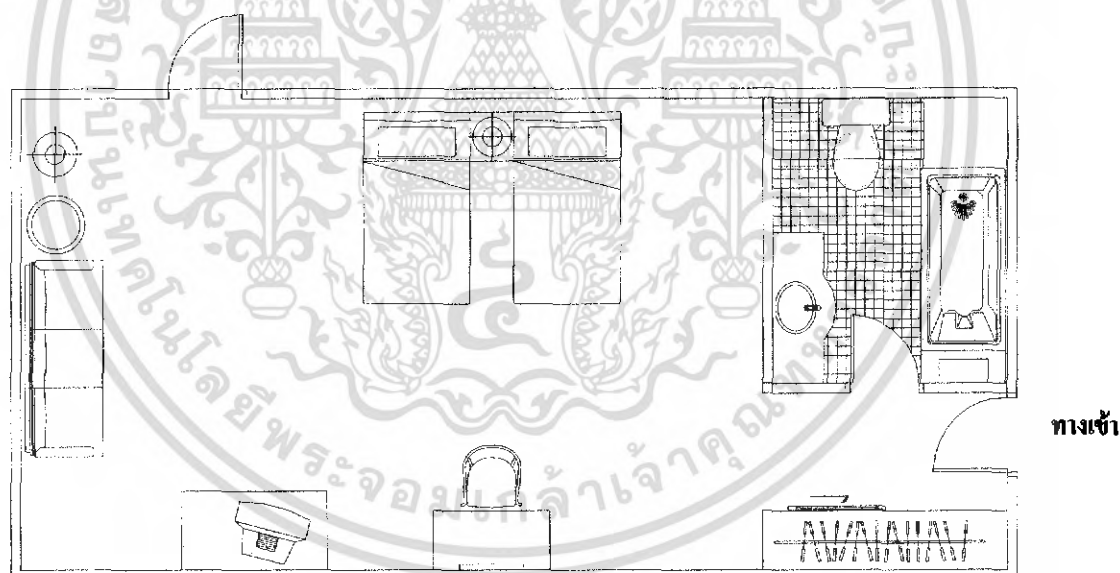

ภาพที่ 2.88 แสดงการจัดเฟอร์นิเจอร์ภายในห้องพักแบบ DELUXE ROOM (TWIN)

เอกสารนี้เป็นเอกสารที่สงวนไว้สำหรับการใช้งานเพื่อการศึกษาเท่านั้น ไม่อนุญาตให้นำไปใช้ประโยชน์ด้านการค้า ไม่ว่ากรณีใดๆ ทั้งสิ้น อีกทั้งห้ามมิให้ดัดแปลงเนื้อหา และต้องอ้างอิงถึงเจ้าของเอกสารทุกครั้งที่มีการนำไปใช้



ภาพที่ 2.89 แสดงส่วนทางเข้าภายในห้องพัก



ภาพที่ 2.90 แสดงบรรยากาศภายในห้องพัก

เอกสารนี้เป็นเอกสารที่สงวนไว้สำหรับการใช้งานเพื่อการศึกษาเท่านั้น ไม่อนุญาตให้นำไปใช้ประโยชน์ด้านการค้า
ไม่ว่ากรณีใดๆ ทั้งสิ้น อีกทั้งห้ามมิให้ดัดแปลงเนื้อหา และต้องอ้างอิงถึงเจ้าของเอกสารทุกครั้งที่มีการนำไปใช้

ตารางที่ 2.47 แสดงศึกษาโครงการเปรียบเทียบห้องพักแบบ DELUXE ROOM (TWIN) โรงแรม ทวีล โลกัส (TWIN LOTUS)

ส่วนศึกษา	DELUXE ROOM (TWIN)
1. ศึกษาลักษณะภายในอาคาร	เป็นห้องพักแบบปิด เป็นผนังทึบ 3 ด้าน ส่วนอีกด้านจะติดกระจกใส เพื่อสามารถมองเห็นวิวทิวทัศน์ภายนอกอาคารได้
2. ศึกษาลักษณะการจัดวาง	เมื่อเดินเข้ามาภายใน ทางขวามือจะเป็นส่วนของตู้เสื้อผ้าและที่วางสัมภาระ ส่วนซ้ายมือจะเป็น ห้องน้ำ ภายในมีเตียง คู่ และมีส่วนนั่งพักผ่อน สามารถมองเห็นวิวภายนอกอาคารได้ชัดเจน
3.ศึกษาลักษณะการตกแต่ง	การตกแต่งเป็นแบบเรียบง่าย ไม่มีอะไรสะดุดมากนัก
3.1 การใช้สี	ส่วนใหญ่จะเป็นโทนสีชมพู โดยมีสีน้ำตาลของเฟอร์นิเจอร์บางส่วน
3.2 แสงสว่าง	- แสงธรรมชาติจากภายนอกอาคาร - แสงจากไฟประดิษฐ์ DOWN LIGHT
3.3 วัสดุ	- พื้นเป็นพรมสีชมพู - ผ้าม่านปูนเรียบทาสีชมพูอ่อน - เพดานกรุยิปซัมบอร์ดทาสีขาว
3.4 เฟอร์นิเจอร์	ส่วนใหญ่เป็นไม้เป็นโครงสร้างอาจจะไม้เข้ามาประดับตกแต่ง

เอกสารนี้เป็นเอกสารที่สงวนไว้สำหรับการใช้งานเพื่อการศึกษาเท่านั้น ไม่อนุญาตให้นำไปใช้ประโยชน์ด้านการค้าไม่ว่ากรณีใดๆ ทั้งสิ้น อีกทั้งห้ามมิให้ดัดแปลงเนื้อหา และต้องอ้างอิงถึงเจ้าของเอกสารทุกครั้งที่มีการนำไปใช้

ตารางที่ 2.48 แสดง ข้อดี - ข้อเสียห้องพักแบบ DELUXE ROOM (TWIN) โรงแรม ทวีล โลกัส (TWIN LOTUS)

ข้อดี	ข้อเสีย
<ul style="list-style-type: none"> - ทางสัญจรภายในสะดวก ไม่คับแคบ - ได้รับแสงจากภายนอกอย่างเพียงพอ <p>เหมาะสม ถือเป็นการใช้แสงธรรมชาติได้เป็นประโยชน์</p> <ul style="list-style-type: none"> - โทนสีภายในดูสว่างตา ไม่อึดอัด 	<ul style="list-style-type: none"> - เฟอร์นิเจอร์ค่อนข้างล้าสมัย

7.3 CORNER ROOM

ห้องพักแบบ CORNER ROOM เป็นห้องพักขนาดใหญ่ที่สุด อยู่ส่วนมุมสุดของอาคาร เพราะสามารถมองดูวิวได้ 2 ด้าน มีเตียงนอนตั้งอยู่กลางห้อง ทางสัญจรภายในกว้างขวาง สะดวกสบาย มีตู้เสื้อผ้าค่อนข้างใหญ่ อีกทั้งยังมีกระจกบานใหญ่สามารถเห็นได้เต็มตัวบรรยากาศภายในห้องสบาย

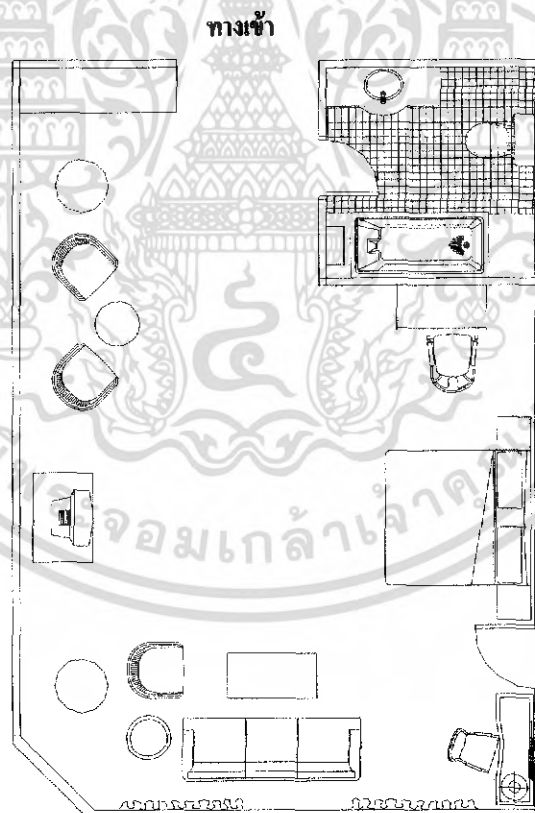

ภาพที่ 2.91 แสดงการวางเฟอร์นิเจอร์ภายในห้องพักแบบ CORNER ROOM

เอกสารนี้เป็นเอกสารที่สงวนไว้สำหรับการใช้งานเพื่อการศึกษาเท่านั้น ไม่อนุญาตให้นำไปใช้ประโยชน์ด้านการค้า ไม่ว่าจะกรณีใดๆ ทั้งสิ้น อีกทั้งห้ามมิให้ตัดแปลงเนื้อหา และต้องอ้างอิงถึงเจ้าของเอกสารทุกครั้งที่มีการนำไปใช้

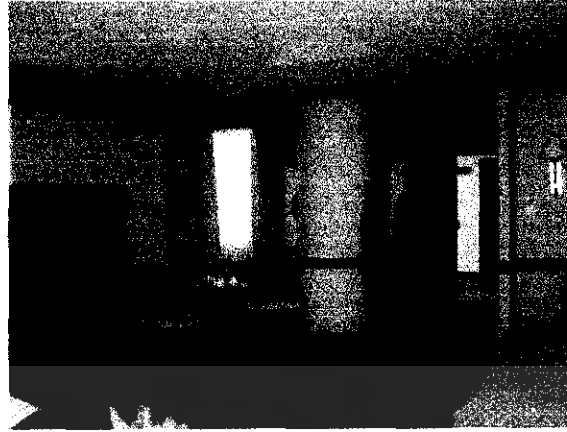

ภาพที่ 2.92 แสดงบรรยากาศภายในห้องพัก



ภาพที่ 2.93 แสดงส่วนของแก้อีพ็อก่อนภายในห้องพัก

เอกสารนี้เป็นเอกสารที่สงวนไว้สำหรับการใช้งานเพื่อการศึกษาเท่านั้น ไม่อนุญาตให้นำไปใช้ประโยชน์ด้านการค้า ไม่ว่ากรณีใดๆ ทั้งสิ้น อีกทั้งห้ามมิให้ดัดแปลงเนื้อหา และต้องอ้างอิงถึงเจ้าของเอกสารทุกครั้งที่มีการนำไปใช้

ตารางที่ 2.49 แสดงศึกษาโครงการเปรียบเทียบห้องพักแบบ CORNER ROOM โรงแรม ทวีล
โลตัส (TWIN LOTUS)

ส่วนศึกษา	CORNER ROOM
1. ศึกษาลักษณะภายในอาคาร	เป็นอาคารแบบปิด มีกระจก 2 ด้าน สามารถมองเห็นวิวทิวทัศน์จากภายนอกได้
2. ศึกษาลักษณะการจัดวางผัง	เข้าไปทางซ้ายมือจะเป็นส่วนของห้องน้ำ ทางขวามือจะเป็นส่วนของ ตู้เสื้อผ้า ภายในห้องพักจะพบกับเตียงเดี่ยวขนาดใหญ่ อยู่กลางห้อง มีส่วนของ เก้าอี้พักผ่อนอยู่ตรงปลายเตียง ภายในยังมีส่วนของ โต๊ะทำงาน และ โซฟาสำหรับพักผ่อน
3. ศึกษาลักษณะการตกแต่ง	การตกแต่ง เป็นแบบคลาสสิก โทนสีส่วนใหญ่เป็นสีชมพู
3.1 การใช้สี	ส่วนใหญ่จะเป็นโทนสีชมพู โดยมีน้ำตาลเข้ามาเสริมในส่วนของเฟอร์นิเจอร์
3.2 แสงสว่าง	- แสงจากธรรมชาติภายนอกอาคาร - แสงจากไฟประดิษฐ์ DOWN LIGHT
3.3 วัสดุ	- พื้นเป็นพรมสีชมพู - ผ้าม่านบุเรียบทาสีชมพูอ่อน - เพดาน กล้วยไม้ประดับทาสีขาว
3.4 เฟอร์นิเจอร์	ส่วนใหญ่จะใช้โครงสร้างไม้ อาจจะมีผ้าเข้ามาประดับ

ตารางที่ 2.50 แสดง ข้อดี - ข้อเสียห้องพักแบบ CORNER ROOM โรงแรม ทวีล โลตัส (TWIN LOTUS)

ข้อดี	ข้อเสีย
- มีพื้นที่ค่อนข้างกว้างขวาง - บรรยากาศค่อนข้างโล่งไม่อึดอัด - โทนสีภายในห้องดูสบายตา	- เฟอร์นิเจอร์ค่อนข้างล้าสมัย

เอกสารนี้เป็นเอกสารที่สงวนไว้สำหรับการใช้งานเพื่อการศึกษาเท่านั้น ไม่อนุญาตให้นำไปใช้ประโยชน์ด้านการค้าไม่ว่ากรณีใดๆ ทั้งสิ้น อีกทั้งห้ามมิให้ดัดแปลงเนื้อหา และต้องอ้างอิงถึงเจ้าของเอกสารทุกครั้งที่มีการนำไปใช้

3. โรงแรม วัฒนา ปาร์ค โฮเทล (WATTANA PARK HOTEL)



ภาพที่ 2.94 แสดงลักษณะภายนอกโครงการ

เหตุผลในการศึกษาโครงการ

1. ตั้งอยู่ใจกลางเมือง เช่นเดียวกับโครงการ
2. นำรูปแบบการตกแต่งภายในมาเป็นหลักในการออกแบบ
3. ลักษณะสภาพแวดล้อมโดยรวมใกล้เคียงกับ โครงการ

ที่ตั้งของโครงการ

315/7 ถนน ห้วยขอด อำเภอเมือง จังหวัด ตรีง

ประเภทของโครงการ

โรงแรมในเมือง

ลักษณะของโครงการ

โรงแรม วัฒนา ปาร์ค โฮเทล เป็นอาคาร 7 ชั้น ตั้งอยู่ใน อำเภอเมือง จังหวัด ตรีง เป็นโรงแรมที่ก่อตั้งคู่กับจังหวัดตรีง มีพื้นที่โดยรอบกว้างขวาง ด้านหน้าเป็นลานจอดรถ และลานเปียร์ ด้านหลังเป็น PUB ที่มีชื่อเสียงที่สุดของจังหวัดตรีง การตกแต่งภายในเป็นลักษณะเรียบง่ายใช้โทนสีอ่อน ๆ เพื่อให้ดูโปร่ง ไม่อึดอัด สร้างความประทับใจให้กับผู้ให้บริการในทุกส่วนของโรงแรม

จำนวนห้องพักทั้งหมด 122 ห้อง

ราคาห้อง

- DELUXE ROOM (SINGLE)	2800
- DELUXE ROOM (TWIN)	2800
- SUITE ROOM	5000

ขอบเขตของโครงการ

- LOBBY HALL	- COFFEE SHOP
- SAUNA ROOM	- HEALTH CLUB
- SPA	- PUB
- MEETING and BANQUETING FACILITIES	- GUEST ROOM

ขอบเขตในการศึกษาหาข้อมูล

- LOBBY HALL
- COFFEE SHOP
- MEETING and BANQUETING FACILITIES
- GUEST ROOM

เอกสารนี้เป็นเอกสารที่สงวนไว้สำหรับการใช้งานเพื่อการศึกษาเท่านั้น ไม่อนุญาตให้นำไปใช้ประโยชน์ด้านการค้า
ไม่ว่ากรณีใดๆ ทั้งสิ้น อีกทั้งห้ามมิให้ดัดแปลงเนื้อหา และต้องอ้างอิงถึงเจ้าของเอกสารทุกครั้งที่มีการนำไปใช้

1. LOBBY HALL

ส่วนต้อนรับภายในโรงแรม วัฒนา ปาร์ค ไฮเต็ล ตั้งอยู่บน 1 ของโรงแรม เชื่อมต่อกับ ส่วน COFFE SHOP และห้อง คาราโอเกะ ส่วนการจัดที่นั่ง 3 ชุด 12 ที่นั่ง มีส่วนขายของที่ระลึก ของจังหวัดศรีสะเกษ อยู่ตรงหน้าทางเข้า

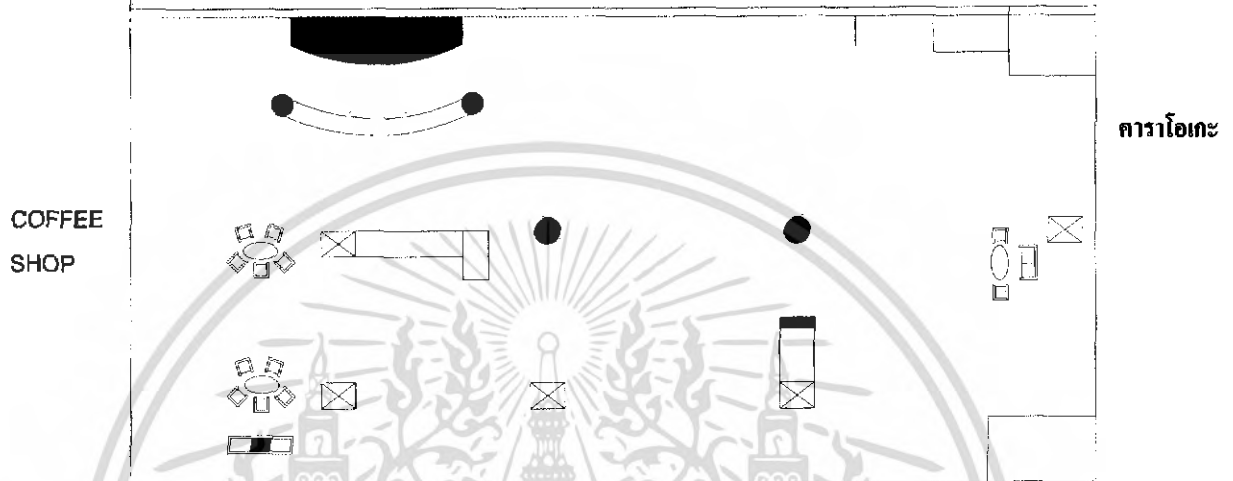

ภาพที่ 2.95 แสดงการจัดวางเฟอร์นิเจอร์ภายในส่วน LOBBY HALL

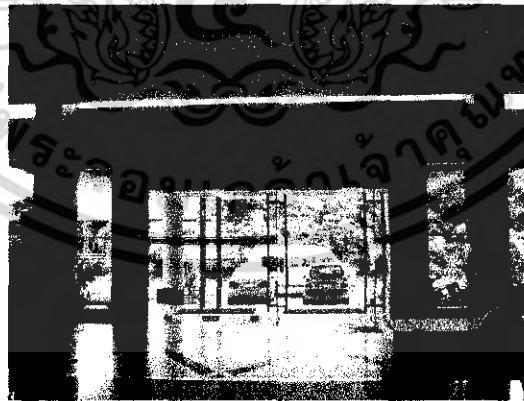

ภาพที่ 2.96 แสดงบรรยากาศส่วนทางเข้า เมื่อมองจากภายใน

เอกสารนี้เป็นเอกสารที่สงวนไว้สำหรับการใช้งานเพื่อการศึกษาเท่านั้น ไม่อนุญาตให้นำไปใช้ประโยชน์ด้านการค้าไม่ว่ากรณีใดๆ ทั้งสิ้น อีกทั้งห้ามมิให้ตัดแปลงเนื้อหา และต้องอ้างอิงถึงเจ้าของเอกสารทุกครั้งที่มีการนำไปใช้



ภาพที่ 2.97 แสดงส่วนโถงลิฟท์ภายใน LOBBY HALL

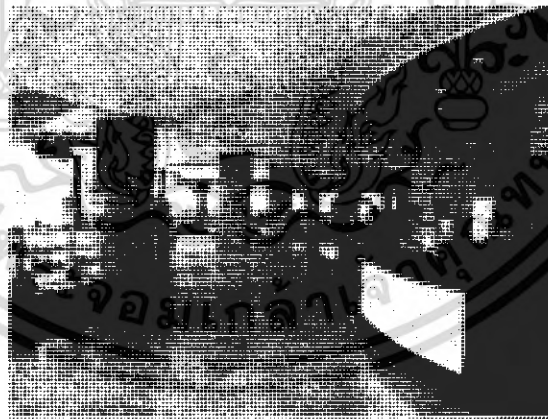
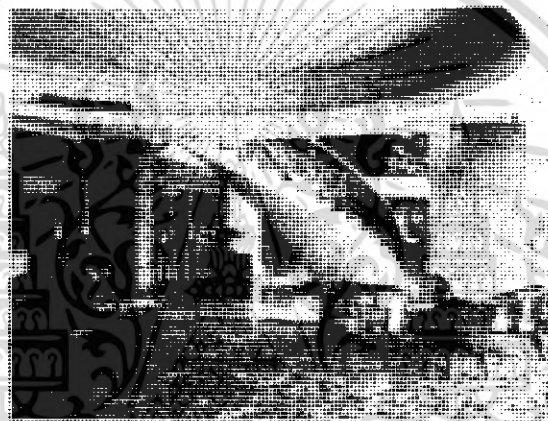

ภาพที่ 2.98 แสดงบรรยากาศภายใน LOBBY HALL

เอกสารนี้เป็นเอกสารที่สงวนไว้สำหรับการใช้งานเพื่อการศึกษาเท่านั้น ไม่อนุญาตให้นำไปใช้ประโยชน์ด้านการค้าไม่ว่ากรณีใดๆ ทั้งสิ้น อีกทั้งห้ามมิให้ดัดแปลงเนื้อหา และต้องอ้างอิงถึงเจ้าของเอกสารทุกครั้งที่มีการนำไปใช้



ภาพที่ 2.99 แสดงส่วน COUNTER ประชาสัมพันธ์
ภายใน LOBBY HALL



ภาพที่ 2.100 แสดงส่วน บันไดทางขึ้น ชั้น 2

เอกสารนี้เป็นเอกสารที่สงวนไว้สำหรับการใช้งานเพื่อการศึกษาเท่านั้น ไม่อนุญาตให้นำไปใช้ประโยชน์ด้านการค้า
ไม่ว่ากรณีใดๆ ทั้งสิ้น อีกทั้งห้ามมิให้ดัดแปลงเนื้อหา และต้องอ้างอิงถึงเจ้าของเอกสารทุกครั้งที่มีการนำไปใช้

ตารางที่ 2.51 แสดงศึกษาโครงการเปรียบเทียบ LOBBY HALL โรงแรม วัฒนาปาร์ค โฮเทล
(WATTANA PARK HOTEL)

ส่วนศึกษา	LOBBY HALL
1. ศึกษาลักษณะภายในอาคาร	เป็นอาคารแบบปิด มีกระจกอยู่ส่วนหน้าเพื่อให้ดูโปร่งใสสบายตา ส่วน LOBBY HALL มีขนาดกว้างเป็นแนวยาว
2. ศึกษาลักษณะการจัดวาง	เมื่อเดินเข้ามาจะพบกับส่วน BELL BOY อยู่ทางขวามือ ทางซ้ายมือเป็นส่วนขายของที่ระลึก และ COUNTER ประชาสัมพันธ์ มีส่วนพักคอยจัดไว้เป็นกลุ่ม ๆ
3. ศึกษาลักษณะการตกแต่ง	การตกแต่งภายในมีเป็นรูปแบบที่เรียบง่าย อาจจะมีลวดลายเป็นบางส่วน ส่วนใหญ่จะใช้สีส้มที่เป็นโทนสีเดียวกัน
3.1 การใช้สี	จะใช้สี โทนเหลืองเป็นส่วนใหญ่ มีสีน้ำตาลเข้ามาเป็นบางส่วน เพื่อไม่ให้ดูน่าเบื่อ
3.2 แสงสว่าง	- แสงจากธรรมชาติภายนอก - แสงจากไฟประดิษฐ์ DOWN LIGHT
3.3 วัสดุ	- พื้นเป็นหินแกรนิตสลับกับพรม - ผ้าม่านปูนเรียบทาสีเหลือง สลับกับกรุไม้อัด - เพดานกรุยิบซัมบอร์ด ทาสีขาว
3.4 เฟอร์นิเจอร์	รูปทรงเป็นแบบคลาสสิก โครงสร้างเป็นไม้ มีผ้ามาประดับบางส่วน

ตารางที่ 2.52 แสดง ข้อดี – ข้อเสีย LOBBY HALL โรงแรม วัฒนาปาร์ค โฮเทล
(WATTANA PARK HOTEL)

ข้อดี	ข้อเสีย
- บรรยากาศภายในดูโล่งสบาย ไม่อึดอัด - ใช้ประโยชน์จากแสงธรรมชาติภายนอกได้เป็นอย่างดีด้วยการติดกระจกใส	- จุดที่นั่งน้อยเกินไป

เอกสารนี้เป็นเอกสารที่สงวนไว้สำหรับการใช้งานเพื่อการศึกษาเท่านั้น ไม่อนุญาตให้นำไปใช้ประโยชน์ด้านการค้าไม่ว่ากรณีใดๆ ทั้งสิ้น อีกทั้งห้ามมิให้ดัดแปลงเนื้อหา และต้องอ้างอิงถึงเจ้าของเอกสารทุกครั้งที่มีการนำไปใช้

2. COFFEE SHOP

ส่วน COFFEE SHOP อยู่ถัดจากส่วน LOBBY HALL มีลักษณะแบบเปิด รูปทรงเป็นลักษณะโค้งตามตัวอาคารมีชุดเก้าอี้จำนวน 25 ชุด 300 ที่นั่ง อีกทั้งยังเชื่อมต่อกับที่จอดรถของโครงการอีกด้วย

เปิดบริการตั้งแต่เวลา 06.30 – 22.30 น.

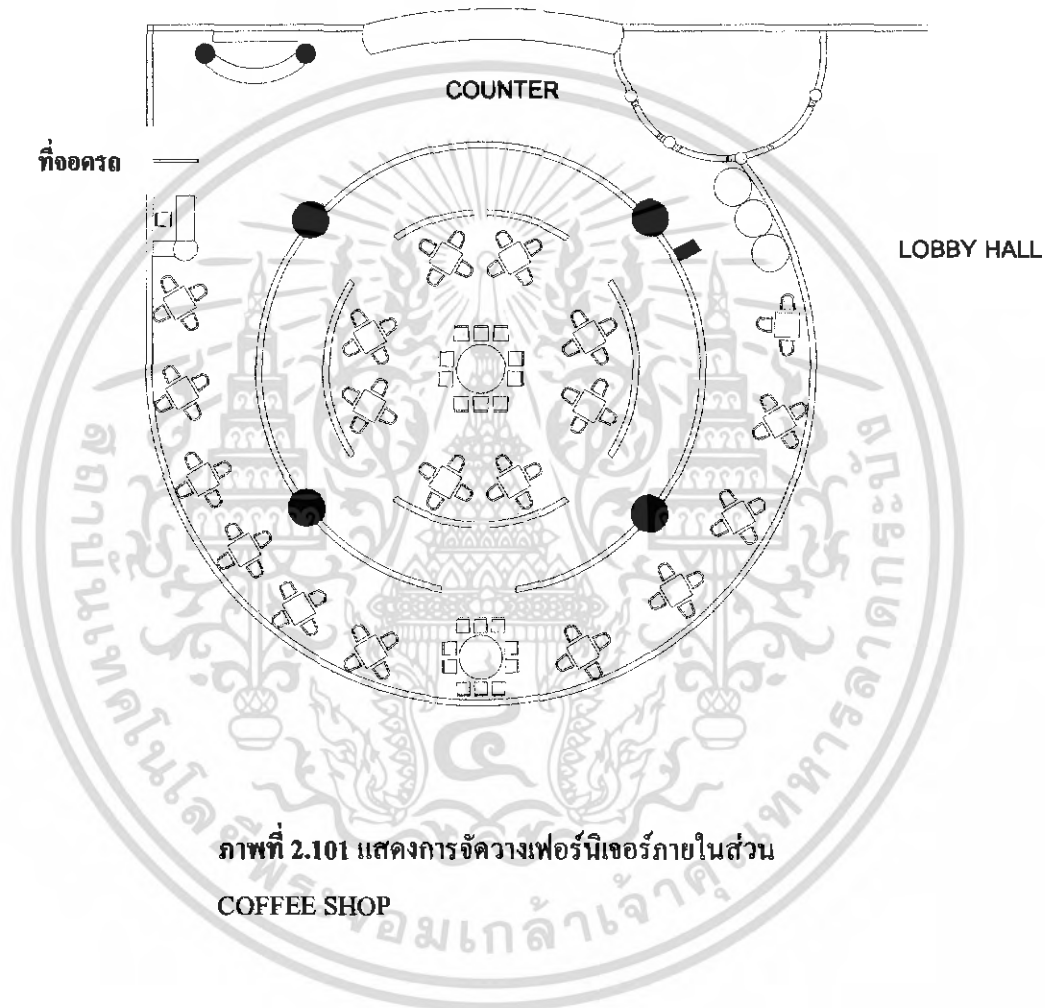

เอกสารนี้เป็นเอกสารที่สงวนไว้สำหรับการใช้งานเพื่อการศึกษาเท่านั้น ไม่อนุญาตให้นำไปใช้ประโยชน์ด้านการค้าไม่ว่ากรณีใดๆ ทั้งสิ้น อีกทั้งห้ามมิให้ตัดแปลงเนื้อหา และต้องอ้างอิงถึงเจ้าของเอกสารทุกครั้งที่มีการนำไปใช้



ภาพที่ 2.102 แสดงบรรยากาศภายใน COFFEE SHOP



ภาพที่ 2.103 แสดงส่วน COUNTER ภายใน COFFEE SHOP

เอกสารนี้เป็นเอกสารที่สงวนไว้สำหรับการใช้งานเพื่อการศึกษาเท่านั้น ไม่อนุญาตให้นำไปใช้ประโยชน์ด้านการค้าไม่ว่ากรณีใดๆ ทั้งสิ้น อีกทั้งห้ามมิให้ดัดแปลงเนื้อหา และต้องอ้างอิงถึงเจ้าของเอกสารทุกครั้งที่มีการนำไปใช้

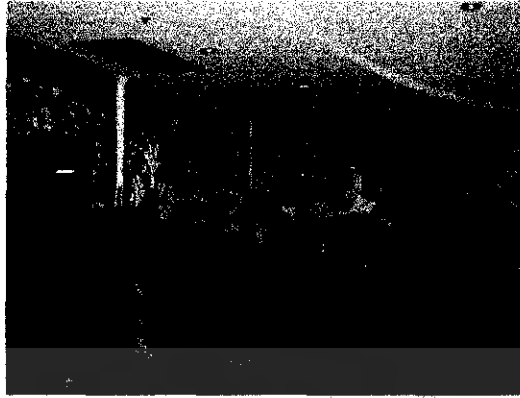

ภาพที่ 2.104 แสดงส่วนเวที แสดง ภายใน COFFEE SHOP



ภาพที่ 2.105 แสดงส่วนชุดที่นั่งภายใน COFFEE SHOP

เอกสารนี้เป็นเอกสารที่สงวนไว้สำหรับการใช้งานเพื่อการศึกษาเท่านั้น ไม่อนุญาตให้นำไปใช้ประโยชน์ด้านการค้า ไม่ว่าจะกรณีใดๆ ทั้งสิ้น อีกทั้งห้ามมิให้ดัดแปลงเนื้อหา และต้องอ้างอิงถึงเจ้าของเอกสารทุกครั้งที่มีการนำไปใช้

ตารางที่ 2.53 แสดงศึกษาโครงการเปรียบเทียบ COFFEE SHOP โรงแรม วัฒนา ปาร์ค ไฮเต็ล
(WATTANA PARK HOTEL)

ส่วนศึกษา	COFFEE SHOP
1. ศึกษาลักษณะภายในอาคาร	ส่วน COFFEE SHOP อยู่ติดจากส่วน LOBBY HALL มีลักษณะแบบปิด รูปทรงเป็นลักษณะโค้งตามตัวอาคาร อีกทั้งยังเชื่อมต่อกับที่จอดรถของโครงการอีกด้วย
2. ศึกษาลักษณะการจัดวาง	การจัดวางเป็นไปตามรูปแบบตัวอาคารที่มีลักษณะโค้ง จึงจัดวางชุดเก้าอี้ให้โค้งตามตัวอาคารไปด้วย
3. ศึกษาลักษณะการตกแต่ง	การตกแต่งภายในค่อนข้างเป็นสีฟ้า เหมือนกับทะเล ส่วนของเวทีแสดงสื่อให้เห็นเป็นฉากของใต้ท้องทะเลโดยแท้
3.1 การใช้สี	สีส่วนใหญ่จะเป็นสีน้ำตาลที่มาจากไม้ และสีฟ้าซึ่งมาจากผ้า
3.2 แสงสว่าง	- แสงสว่างจากธรรมชาติภายนอกตัวอาคาร - แสงสว่างจากไฟประดิษฐ์ DOWN LIGHT
3.3 วัสดุ	โดยส่วนใหญ่จะเป็นสีน้ำตาลของชุดที่นั่ง และสีฟ้ากับสีเขียว
3.4 เฟอร์นิเจอร์	เป็นรูปแบบคลาสสิก มีความหรูหรา

ตารางที่ 2.54 แสดง ข้อดี – ข้อเสีย COFFEE SHOP โรงแรม วัฒนา ปาร์ค ไฮเต็ล
(WATTANA PARK HOTEL)

ข้อดี	ข้อเสีย
- มีการจัดวางเฟอร์นิเจอร์ที่ตี เตินสวยงามได้สะดวก - ใช้แสงจากธรรมชาติให้เป็นประโยชน์	- มีการตกแต่งที่ล้ำสมัย

เอกสารนี้เป็นเอกสารที่สงวนไว้สำหรับการใช้งานเพื่อการศึกษาเท่านั้น ไม่อนุญาตให้นำไปใช้ประโยชน์ด้านการค้าไม่ว่ากรณีใดๆ ทั้งสิ้น อีกทั้งห้ามมิให้ดัดแปลงเนื้อหา และต้องอ้างอิงถึงเจ้าของเอกสารทุกครั้งที่มีการนำไปใช้

3. MEETING and BANQUETING FACILITIES

อยู่ตรงส่วนของ ชั้น 2 ของอาคาร ชื่อห้อง กษัตริย์ ภายในห้องเป็นลักษณะโค้งตามตัวอาคาร เป็นลักษณะอาคารแบบปัด มีกระจกรอบด้าน

ห้องเก็บของ

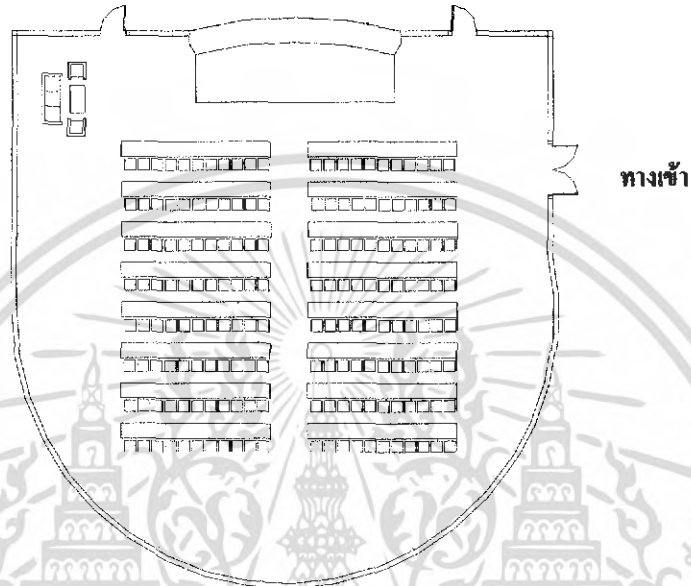

ภาพที่ 2.106 แสดงการจัดวางเฟอร์นิเจอร์ภายในส่วน
MEETING and BANQUETING FACILITIES



ภาพที่ 2.107 แสดง ส่วนทางเข้าภายในMEETING
and BANQUETING FACILITIES

เอกสารนี้เป็นเอกสารที่สงวนไว้สำหรับการใช้งานเพื่อการศึกษาเท่านั้น ไม่อนุญาตให้นำไปใช้ประโยชน์ด้านการค้าไม่ว่ากรณีใดๆ ทั้งสิ้น อีกทั้งห้ามมิให้ดัดแปลงเนื้อหา และต้องอ้างอิงถึงเจ้าของเอกสารทุกครั้งที่มีการนำไปใช้

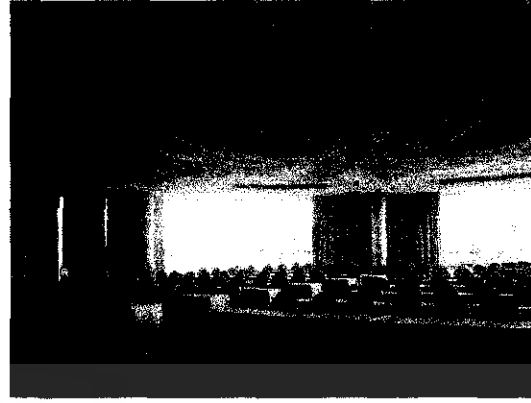
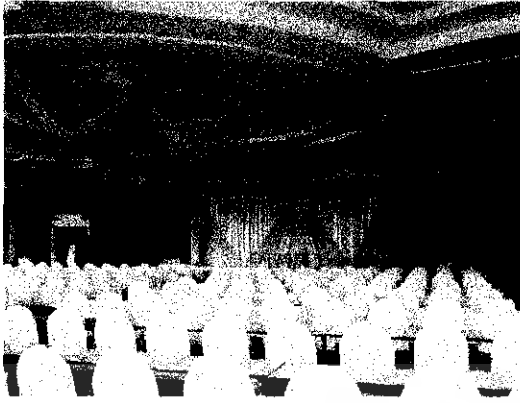

ภาพที่ 2.108 แสดงส่วนบรรยากาศภายใน
MEETING and BANQUETING



ภาพที่ 2.109 แสดงส่วนชุดที่นั่งภายใน
MEETING and BANQUETING FACILITIES



ภาพที่ 2.110 แสดงส่วนเวที ภายใน
MEETING and BANQUETING

เอกสารนี้เป็นเอกสารที่สงวนไว้สำหรับการใช้งานเพื่อการศึกษาเท่านั้น ไม่อนุญาตให้นำไปใช้ประโยชน์ด้านการค้า
ไม่ว่ากรณีใดๆ ทั้งสิ้น อีกทั้งห้ามมิให้ดัดแปลงเนื้อหา และต้องอ้างอิงถึงเจ้าของเอกสารทุกครั้งที่มีการนำไปใช้

ตารางที่ 2.55 แสดงศึกษาโครงการเปรียบเทียบ MEETING and BANQUETING FACILITIES
โรงแรม วัฒนา ปาร์ค โฮเต็ล (WATTANA PARK HOTEL)

ส่วนศึกษา	MEETING and BANQUETING FACILITIES
1. ศึกษาลักษณะภายในอาคาร	เป็นอาคารแบบปิด มีลักษณะโค้งตามลักษณะอาคาร ภายในติดกระจกรอบด้านเพื่อให้บรรยากาศดูโล่งสบาย
2. ศึกษาลักษณะการจัดวาง	การจัดวางขึ้นอยู่กับรูปแบบของงาน
3. ศึกษาลักษณะการตกแต่ง	การตกแต่งขึ้นอยู่กับลักษณะของงาน ส่วนใหญ่จะมีการใช้ผ้ามาตกแต่งเป็นส่วนใหญ่
3.1 การใช้สี	โดยส่วนใหญ่จะเป็นโทนสีขาว
3.2 แสงสว่าง	- แสงสว่างจากธรรมชาติภายนอกอาคาร - แสงสว่างจากไฟประดิษฐ์ DOWN LIGHT
3.3 วัสดุ	วัสดุส่วนใหญ่จะใช้ผ้ามาประดับ - พื้นเป็นพรมสีน้ำเงิน - ผนังกรุไม้ขัด - เพดานกรุยิปซัมบอร์ดทาสีขาว
3.4 เฟอร์นิเจอร์	ใช้วัสดุที่เคลื่อนย้ายได้ง่าย มีการประดับประดาด้วยผ้า

ตารางที่ 2.56 แสดง ข้อดี - ข้อเสีย MEETING and BANQUETING FACILITIES โรงแรม
วัฒนา ปาร์ค โฮเต็ล (WATTANA PARK HOTEL)

ข้อดี	ข้อเสีย
- มีพื้นที่โล่ง กว้าง ไม้ขัดขัด - การใช้โทนสีภายในดูสว่างตา - ใช้แสงจากธรรมชาติภายนอกให้เกิดประโยชน์ด้วยการติดกระจกใส	- การตกแต่งดูล้าสมัย

เอกสารนี้เป็นเอกสารที่สงวนไว้สำหรับการใช้งานเพื่อการศึกษาเท่านั้น ไม่อนุญาตให้นำไปใช้ประโยชน์ด้านการค้า
ไม่ว่ากรณีใดๆ ทั้งสิ้น อีกทั้งห้ามมิให้ดัดแปลงเนื้อหา และต้องอ้างอิงถึงเจ้าของเอกสารทุกครั้งที่มีการนำไปใช้

4. GUEST ROOM

โรงแรม วัฒนา ปาร์ค โฮเทล มีห้องพักทั้งหมด 122 ห้อง ทุกห้องจะสามารถมองเห็นวิวทิวทัศน์ของจังหวัด ตรัง ได้ มี 3 แบบ ด้วยกัน ดังนี้

1. DELUXE ROOM (SINGLE)
2. DELUXE ROOM (TWIN)
3. SUITE ROOM

4.1 DELUXE ROOM (SINGLE)

เป็นลักษณะปิด เป็นผนัง 3 ด้าน มีกระจกใสอยู่ด้านเดียว ภายในห้องพักมีเตียงเดี่ยวอยู่กลางห้องมีส่วนเก้าอี้ที่นั่งพักผ่อน สามารถมองเห็นวิวทิวทัศน์ภายในได้อย่างชัดเจน



ภาพที่ 2.111 แสดงการจัดวางเฟอร์นิเจอร์ภายใน
ส่วน ห้องพักแบบ DELUXE ROOM (SINGLE)

เอกสารนี้เป็นเอกสารที่สงวนไว้สำหรับการใช้งานเพื่อการศึกษาเท่านั้น ไม่อนุญาตให้นำไปใช้ประโยชน์ด้านการค้าไม่ว่ากรณีใดๆ ทั้งสิ้น อีกทั้งห้ามมิให้ดัดแปลงเนื้อหา และต้องอ้างอิงถึงเจ้าของเอกสารทุกครั้งที่มีการนำไปใช้

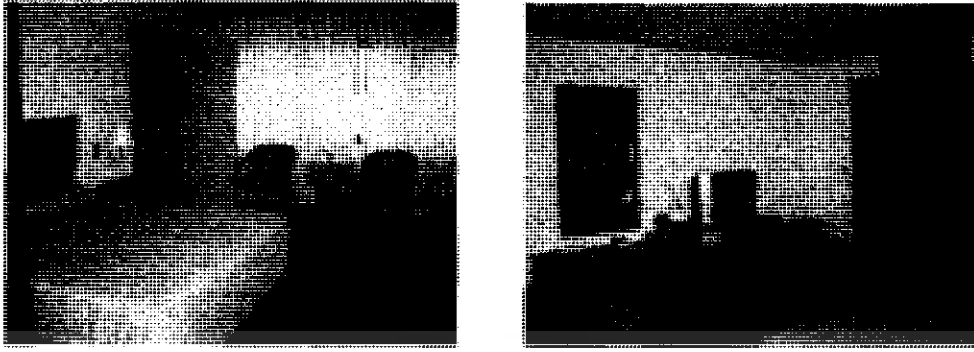

ภาพที่ 2.112 แสดงส่วนบรรยากาศภายในห้องพัก



ภาพที่ 2.113 แสดงส่วนห้องน้ภายในห้องพัก

เอกสารนี้เป็นเอกสารที่สงวนไว้สำหรับการใช้งานเพื่อการศึกษาเท่านั้น ไม่อนุญาตให้นำไปใช้ประโยชน์ด้านการค้าไม่ว่ากรณีใดๆ ทั้งสิ้น อีกทั้งห้ามมิให้ดัดแปลงเนื้อหา และต้องอ้างอิงถึงเจ้าของเอกสารทุกครั้งที่มีการนำไปใช้

ตารางที่ 2.57 แสดงศึกษาโครงการเปรียบเทียบ ห้องพักแบบ DELUXE ROOM (SINGLE)
โรงแรม วัฒนา ปาร์ค โฮเต็ล (WATTANA PARK HOTEL)

ส่วนศึกษา	DELUXE ROOM (SINGLE)
1. ศึกษาลักษณะภายในอาคาร	เป็นลักษณะปิด เป็นผนัง 3 ด้าน มีกระจกใสอยู่ด้านเดียว ภายในห้องพักมีเตียงเดี่ยวอยู่กลางห้องมีส่วนเก้าอี้นั่งพักผ่อน สามารถมองเห็นวิวทิวทัศน์ภายในได้อย่างชัดเจน
2. ศึกษาลักษณะการจัดวาง	เมื่อเดินเข้ามาทางซ้ายมือจะเป็นตู้เสื้อผ้าทางขวาจะเป็นห้องน้ำ ภายในห้องพัก จะมีเตียงเดี่ยวอยู่กลางห้อง มีส่วนเก้าอี้พักผ่อนสามารถมองเห็นวิวภายนอก
3. ศึกษาลักษณะการตกแต่ง	การตกแต่งภายในเป็นแบบเรียบง่าย
3.1 การใช้สี	โทนสีจะเป็นสีเขียวและสีน้ำตาลของเฟอร์นิเจอร์
3.2 แสงสว่าง	- แสงจากธรรมชาติภายนอกอาคาร - แสงจากไฟประดิษฐ์ DOWN LIGHT
3.3 วัสดุ	- พื้นพรมสีน้ำเงิน - ผ้าม่านปูนเรียบทาสีเขียวอ่อน - เพดานกรุยิปซัมบอร์ดทาสีขาว
3.4 เฟอร์นิเจอร์	เฟอร์นิเจอร์เป็นโครงสร้างไม้ มีการประดับผ้า

ตารางที่ 2.58 แสดง ข้อดี - ข้อเสียห้องพักแบบ DELUXE ROOM (SINGLE) โรงแรม วัฒนา ปาร์ค โฮเต็ล (WATTANA PARK HOTEL)

ข้อดี	ข้อเสีย
- ภายในห้องโล่งสบาย ไม่อึดอัด - โทนสีที่ใช้ดูสบายตา	- การตกแต่งล้ำสมัย

เอกสารนี้เป็นเอกสารที่สงวนไว้สำหรับการใช้งานเพื่อการศึกษาเท่านั้น ไม่อนุญาตให้นำไปใช้ประโยชน์ด้านการค้าไม่ว่ากรณีใดๆ ทั้งสิ้น อีกทั้งห้ามมิให้ดัดแปลงเนื้อหา และต้องอ้างอิงถึงเจ้าของเอกสารทุกครั้งที่มีการนำไปใช้

4.2 DELUXE ROOM (TWIN)

ห้องพักแบบ DELUXE ROOM (TWIN) มีการตกแต่งเหมือนกับห้องพักแบบ DELUXE ROOM (SINGLE) เพียงแต่เป็นเตียงคู่ ตั้งอยู่กลางห้อง

ทางเข้า

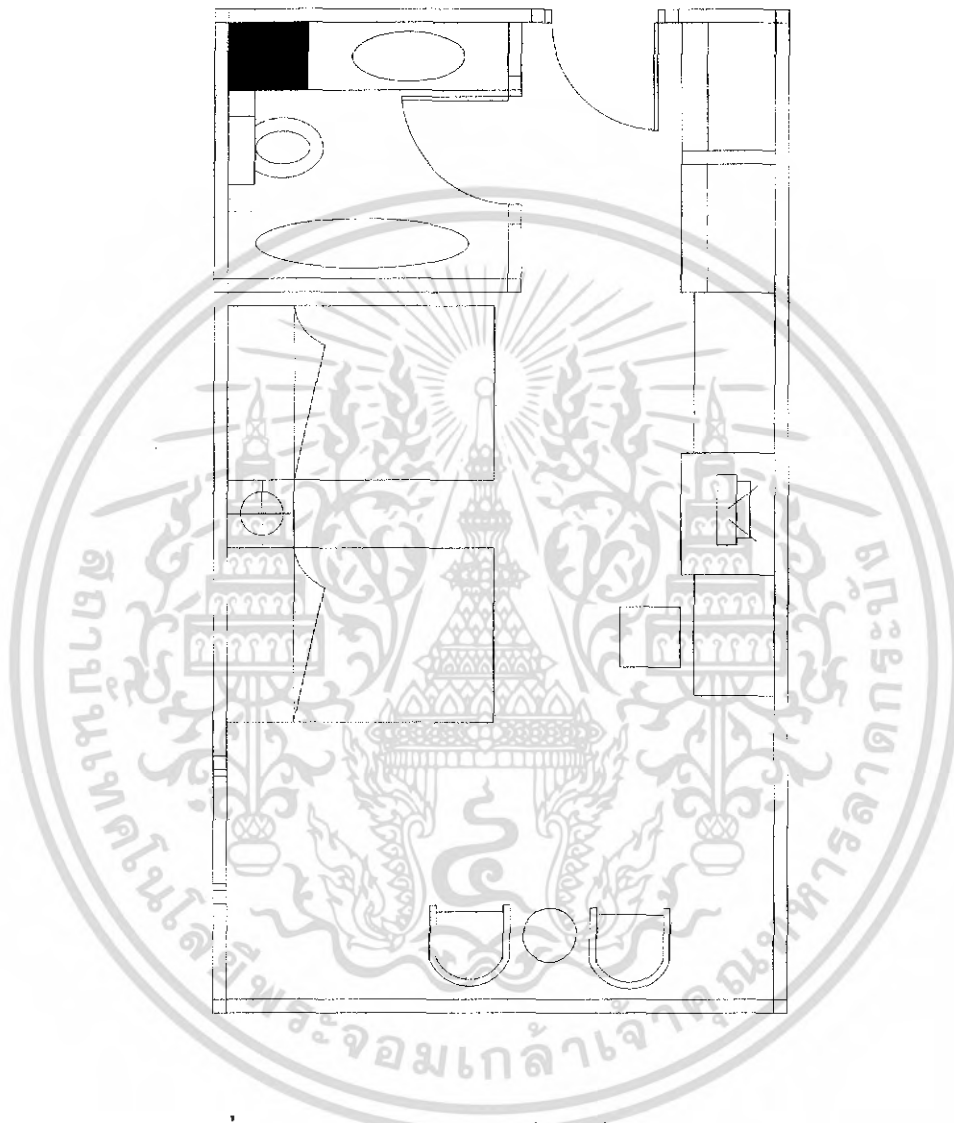

ภาพที่ 2.114 แสดงการจัดวางเฟอร์นิเจอร์ภายในส่วนห้องพัก
แบบ DELUXE ROOM (TWIN)

เอกสารนี้เป็นเอกสารที่สงวนไว้สำหรับการใช้งานเพื่อการศึกษาเท่านั้น ไม่อนุญาตให้นำไปใช้ประโยชน์ด้านการค้า
ไม่ว่ากรณีใดๆ ทั้งสิ้น อีกทั้งห้ามมิให้ดัดแปลงเนื้อหา และต้องอ้างอิงถึงเจ้าของเอกสารทุกครั้งที่มีการนำไปใช้



ภาพที่ 2.115 แสดงบรรยากาศภายในห้องพัก

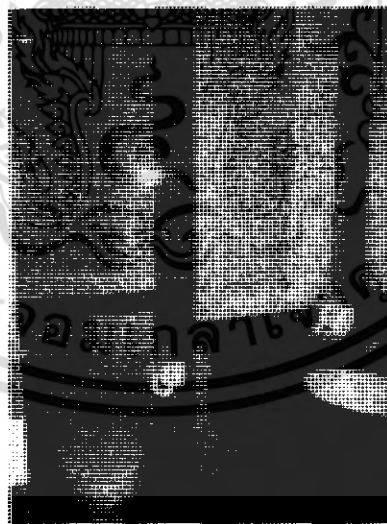

ภาพที่ 2.116 แสดงส่วนห้องน้ำภายในห้องพัก

เอกสารนี้เป็นเอกสารที่สงวนไว้สำหรับการใช้งานเพื่อการศึกษาเท่านั้น ไม่อนุญาตให้นำไปใช้ประโยชน์ด้านการค้าไม่ว่ากรณีใดๆ ทั้งสิ้น อีกทั้งห้ามมิให้ดัดแปลงเนื้อหา และต้องอ้างอิงถึงเจ้าของเอกสารทุกครั้งที่มีการนำไปใช้

ตารางที่ 2.59 แสดงศึกษาโครงการเปรียบเทียบ ห้องพักแบบ DELUXE ROOM (TWIN) โรงแรม
วัฒนา ปาร์ค โฮเต็ล (WATTANA PARK HOTEL)

ส่วนศึกษา	DELUXE ROOM (SINGLE)
1. ศึกษาลักษณะภายในอาคาร	เป็นลักษณะปิด เป็นผนัง 3 ด้าน มีกระจกใสอยู่ ด้านเดียว ภายในห้องพักมีเตียงคู่อยู่กลางห้องมี ส่วนเก้าอี้นั่งพักผ่อน สามารถมองเห็นวิว ทิวทัศน์ภายในได้อย่างชัดเจน
2. ศึกษาลักษณะการจัดวาง	เมื่อเดินเข้ามาทางซ้ายมือจะเป็นตู้เสื้อผ้า ทางขวาจะเป็นห้องน้ำ ภายในห้องพัก จะมีเตียง คู่อยู่กลางห้อง มีส่วนเก้าอี้พักผ่อนสามารถ มองเห็นวิวภายนอก
3. ศึกษาลักษณะการตกแต่ง	การตกแต่งภายในเป็นแบบเรียบง่าย
3.1 การใช้สี	โทนสีจะเป็นสีเขียวและสีน้ำตาลของ เฟอร์นิเจอร์
3.2 แสงสว่าง	- แสงจากธรรมชาติภายนอกอาคาร - แสงจากไฟประดิษฐ์ DOWN LIGHT
3.3 วัสดุ	- พื้นพรมสีน้ำเงิน - ผ้าม่านปูนเรียบทาสีเขียวอ่อน - เพดานกรวยยิบซัมบอร์ดทาสีขาว
3.4 เฟอร์นิเจอร์	เฟอร์นิเจอร์เป็น โครงสร้างไม้ มีการประดับผ้า

ตารางที่ 2.60 แสดง ข้อดี – ข้อเสียห้องพักแบบ DELUXE ROOM (TWIN) โรงแรม วัฒนา ปาร์ค
โฮเต็ล (WATTANA PARK HOTEL)

ข้อดี	ข้อเสีย
- ภายในห้องโล่งสบาย ไม่อึดอัด - โทนสีที่ใช้ดูสบายตา	- การตกแต่งล้ำสมัย

เอกสารนี้เป็นเอกสารที่สงวนไว้สำหรับการใช้งานเพื่อการศึกษาเท่านั้น ไม่อนุญาตให้นำไปใช้ประโยชน์ด้านการค้า
ไม่ว่ากรณีใดๆ ทั้งสิ้น อีกทั้งห้ามมิให้ดัดแปลงเนื้อหา และต้องอ้างอิงถึงเจ้าของเอกสารทุกครั้งที่มีการนำไปใช้

3.3 SUITE ROOM

เป็นห้องพักที่มีขนาดใหญ่ที่สุดของโรงแรม วัฒนา ปาร์ค โฮเต็ล แบ่งเป็น 2 ห้อง คือ ห้องรับแขก และห้องพัก ในส่วนของห้องพักมีส่วนของระเบียง ที่สามารถพักชมวิวดูได้ สีสันใหญ่เป็น โทนสีเขียว มีการจัดสวนหย่อม เล็ก ๆ ในส่วนของระเบียงเพื่อสร้างบรรยากาศร่มรื่น

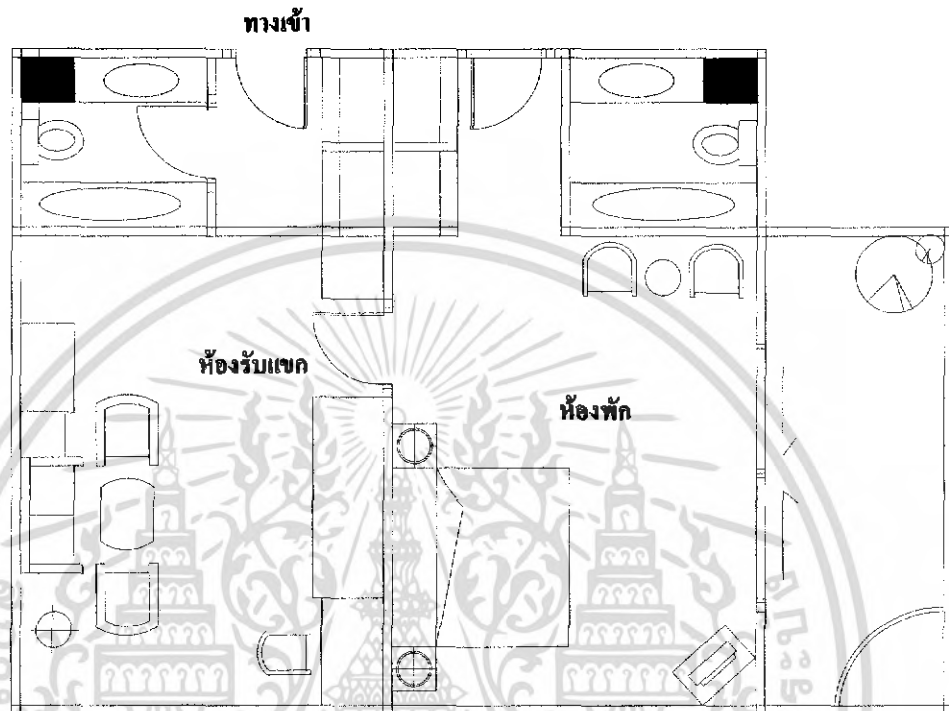

ภาพที่ 2.117 แสดงการจัดวางเฟอร์นิเจอร์ภายในส่วนห้องพักแบบ SUITE ROOM

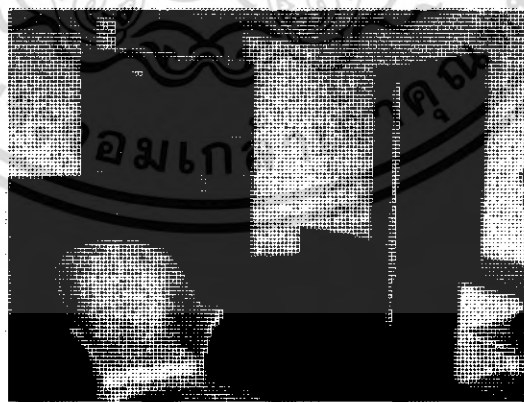

ภาพที่ 2.118 แสดงบรรยากาศในส่วนของทางเข้าห้องรับแขก

เอกสารนี้เป็นเอกสารที่สงวนไว้สำหรับการใช้งานเพื่อการศึกษาเท่านั้น ไม่อนุญาตให้นำไปใช้ประโยชน์ด้านการค้าไม่ว่ากรณีใดๆ ทั้งสิ้น อีกทั้งห้ามมิให้ดัดแปลงเนื้อหา และต้องอ้างอิงถึงเจ้าของเอกสารทุกครั้งที่มีการนำไปใช้



ภาพที่ 2.119 แสดงบรรยากาศในส่วนของห้องรับแขก



ภาพที่ 2.120 แสดงทางเข้าภายในห้องพักที่เชื่อมต่อกับห้องรับแขก

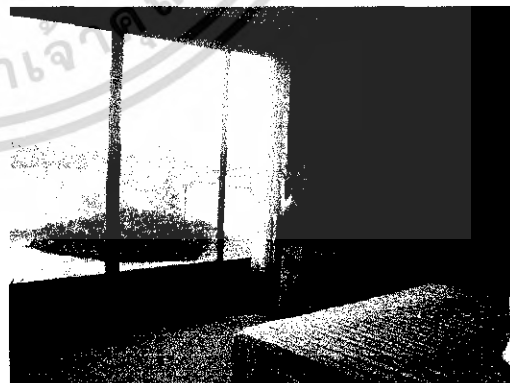
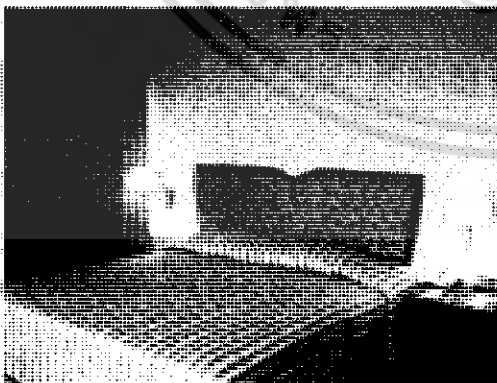

ภาพที่ 2.121 แสดงบรรยากาศภายในส่วนของห้องพัก

เอกสารนี้เป็นเอกสารที่สงวนไว้สำหรับการใช้งานเพื่อการศึกษาเท่านั้น ไม่อนุญาตให้นำไปใช้ประโยชน์ด้านการค้า
ไม่ว่ากรณีใดๆ ทั้งสิ้น อีกทั้งห้ามมิให้ดัดแปลงเนื้อหา และต้องอ้างอิงถึงเจ้าของเอกสารทุกครั้งที่มีการนำไปใช้



ภาพที่ 2.122 แสดงส่วนเตียงนอนเมื่อมองจากระเบียง

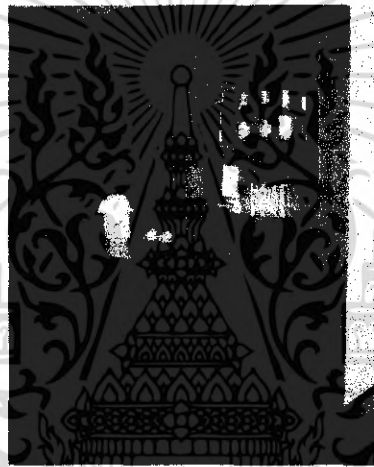

ภาพที่ 2.123 แสดงส่วน PANTRY ภายในห้องพัก

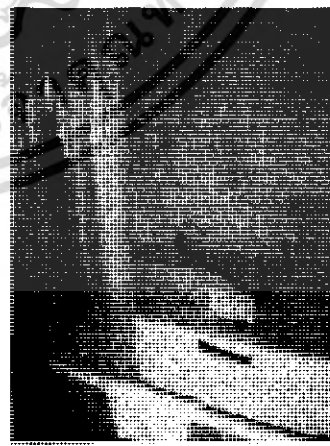

ภาพที่ 2.124 แสดงส่วนห้องน้ำภายในห้องพัก

เอกสารนี้เป็นเอกสารที่สงวนไว้สำหรับการใช้งานเพื่อการศึกษาเท่านั้น ไม่อนุญาตให้นำไปใช้ประโยชน์ด้านการค้าไม่ว่ากรณีใดๆ ทั้งสิ้น อีกทั้งห้ามมิให้ดัดแปลงเนื้อหา และต้องอ้างอิงถึงเจ้าของเอกสารทุกครั้งที่มีการนำไปใช้

ตารางที่ 2.61 แสดงศึกษาโครงการเปรียบเทียบ ห้องพักแบบ SUITE ROOM โรงแรม วัฒนา ปาร์ค โฮเต็ล (WATTANA PARK HOTEL)

ส่วนศึกษา	SUITE ROOM
1. ศึกษาลักษณะภายในอาคาร	เป็นห้องพักที่มีขนาดใหญ่ที่สุดของโรงแรม วัฒนา ปาร์ค โฮเต็ล แบ่งเป็น 2 ห้อง คือ ห้องรับแขก และห้องพัก ในส่วนของห้องพักมีส่วนของระเบียง ที่สามารถพักผ่อนวิวได้ สีสันใหญ่เป็นโทนสีเขียว มีการจัดสวนหย่อม เล็ก ๆ ในส่วนของระเบียงเพื่อสร้างบรรยากาศร่มรื่น
2. ศึกษาลักษณะการจัดวาง	จะแบ่งเป็น 2 ห้อง คือห้อง รับแขก และห้องพัก ในส่วนห้องพักจะมีระเบียงเพื่อสามารถชมวิวทิวทัศน์ภายนอกได้
3. ศึกษาลักษณะการตกแต่ง	การตกแต่งภายในเป็นแบบเรียบง่าย
3.1 การใช้สี	โทนสีจะเป็นสีเขียวและสีน้ำตาลของเฟอร์นิเจอร์
3.2 แสงสว่าง	- แสงจากธรรมชาติภายนอกอาคาร - แสงจากไฟประดิษฐ์ DOWN LIGHT
3.3 วัสดุ	- พื้นพรมสีน้ำเงิน - ผ้าม่านปูนเรียบทาสีเขียวอ่อน - เพดานกรุยิปซัมบอร์ดทาสีขาว
3.4 เฟอร์นิเจอร์	เฟอร์นิเจอร์เป็นโครงสร้างไม้ มีการสานหวายที่เฟอร์นิเจอร์

ตารางที่ 2.62 แสดง ข้อดี – ข้อเสียห้องพักแบบ SUITE ROOM โรงแรม วัฒนา ปาร์ค โฮเต็ล (WATTANA PARK HOTEL)

ข้อดี	ข้อเสีย
- ภายในห้องโล่งสบาย ไม่อึดอัด - โทนสีที่ใช้ดูสบายตา	- การตกแต่งล้ำสมัย - วัสดุมีความชำรุดค่อนข้างมาก

เอกสารนี้เป็นเอกสารที่สงวนไว้สำหรับการใช้งานเพื่อการศึกษาเท่านั้น ไม่อนุญาตให้นำไปใช้ประโยชน์ด้านการค้าไม่ว่ากรณีใดๆ ทั้งสิ้น อีกทั้งห้ามมิให้ดัดแปลงเนื้อหา และต้องอ้างอิงถึงเจ้าของเอกสารทุกครั้งที่มีการนำไปใช้

4. โรงแรม เจบี โฮเทล หาดใหญ่ (J.B. HOTEL HAT YAI)



ภาพที่ 2.125 แสดงลักษณะ โครงการ

เหตุผลในการศึกษาโรงแรม

1. ตั้งอยู่จังหวัดเดียวกับ โครงการ
2. นำรูปแบบการตกแต่งภายในมาเป็นหลักในการออกแบบ
3. ลักษณะสภาพแวดล้อมโดยรวมใกล้เคียงกับ โครงการ

ที่ตั้งของโครงการ

99 Jootee-Anusom Road, Hat Yai ,Sangkhla 900110, Thailand

ประเภทของโครงการ

โรงแรมในเมือง

ลักษณะของโครงการ

โรงแรม เจ.บี. หาดใหญ่ ตั้งอยู่ในบริเวณ ศูนย์การค้า จูติ บุญสูง อำเภอหาดใหญ่ จังหวัด สงขลา ในเนื้อที่ 6.90 ไร่ เป็นอาคารสูง 14 ชั้น มีพื้นที่อาคารรวม 23.638 ตารางเมตร ประกอบด้วยห้องพัก 266 ห้อง พร้อมสิ่งอำนวยความสะดวกทุกประการ กำหนดจะเปิดกิจการในปลายปี 2529

เอกสารนี้เป็นเอกสารที่สงวนไว้สำหรับการใช้งานเพื่อการศึกษาเท่านั้น ไม่อนุญาตให้นำไปใช้ประโยชน์ด้านการค้าไม่ว่ากรณีใดๆ ทั้งสิ้น อีกทั้งห้ามมิให้ดัดแปลงเนื้อหา และต้องอ้างอิงถึงเจ้าของเอกสารทุกครั้งที่มีการนำไปใช้

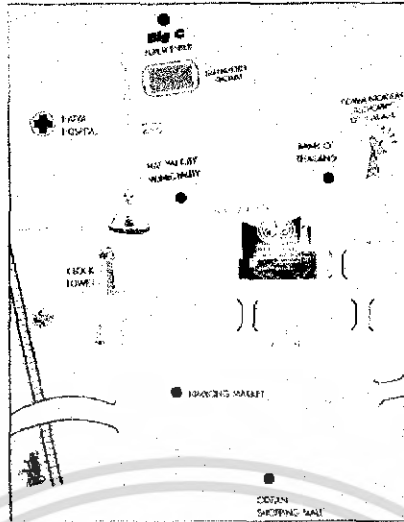

ภาพที่ 2.126 แสดงลักษณะที่ตั้งของโครงการ

ราคาห้องพัก

Superior Room	2500
Corner Room	3000
Executive Room	3000
Tower Suite	7000
Landmark	8000
Orchid Suite	12000
Presidential	30000

ขอบเขตโครงการ

- | | |
|----------------|-----------------|
| - LOBBY HALL | - LOBBY LOUNGE |
| - CLUB HOUSE | - COFFEE SHOP |
| - BALL ROOM | - SWIMMING POOL |
| - POLL TERRACE | - SOFT DRINK |
| - MEETING ROOM | - GAMES ROOM |
| - LIBRARY | - GUEST ROOM |

เอกสารนี้เป็นเอกสารที่สงวนไว้สำหรับการใช้งานเพื่อการศึกษาเท่านั้น ไม่อนุญาตให้นำไปใช้ประโยชน์ด้านการค้าไม่ว่ากรณีใดๆ ทั้งสิ้น อีกทั้งห้ามมิให้ดัดแปลงเนื้อหา และต้องอ้างอิงถึงเจ้าของเอกสารทุกครั้งที่มีการนำไปใช้

ขอบเขตในการศึกษาข้อมูล

- LOBBY HALL
- LOBBY LOUNGE
- CLUB HOUSE
- COFFEE SHOP
- GUEST ROOM

1. LOBBY HALL

ส่วนของโถงต้อนรับตั้งอยู่ชั้น 2 ของโครงการ จะพบส่วนของ COUNTER ประชาสัมพันธ์ของโรงแรมซึ่งอยู่ตรงกับประตูทางเข้าพอดี ในส่วนของ โถงต้อนรับเชื่อมต่อกับ ส่วนของ LOBBY LOUNGE และส่วนของ COFFEE SHOP ภายในจะเน้นโถงให้โล่ง มีเพียง ชุดที่นั่งไม่กี่ชุดเท่านั้น

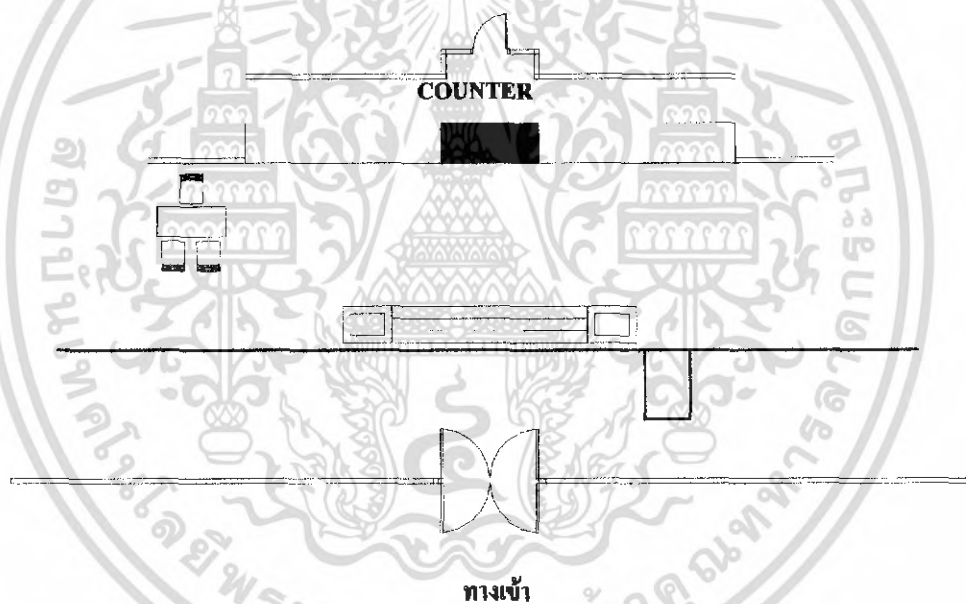

ภาพที่ 2.127 แสดงการจัดวางเฟอร์นิเจอร์ภายในส่วน LOBBY HALL

เอกสารนี้เป็นเอกสารที่สงวนไว้สำหรับการใช้งานเพื่อการศึกษาเท่านั้น ไม่อนุญาตให้นำไปใช้ประโยชน์ด้านการค้า ไม่ว่ากรณีใดๆ ทั้งสิ้น อีกทั้งห้ามมิให้ดัดแปลงเนื้อหา และต้องอ้างอิงถึงเจ้าของเอกสารทุกครั้งที่มีการนำไปใช้



ภาพที่ 2.128 แสดงส่วนทางเข้าภายใน
LOBBY HALL เมื่อมองจากภายในอาคาร



ภาพที่ 2.129 แสดงบรรยากาศภายใน LOBBY HALL

เอกสารนี้เป็นเอกสารที่สงวนไว้สำหรับการใช้งานเพื่อการศึกษาเท่านั้น ไม่อนุญาตให้นำไปใช้ประโยชน์ด้านการค้า
ไม่ว่ากรณีใดๆ ทั้งสิ้น อีกทั้งห้ามมิให้ดัดแปลงเนื้อหา และต้องอ้างอิงถึงเจ้าของเอกสารทุกครั้งที่มีการนำไปใช้

ตารางที่ 2.64 แสดงศึกษาโครงการเปรียบเทียบ LOBBY HALL โรงแรม เจบี โฮเต็ล หาดใหญ่ (J.B. HOTEL HAT YAI)

ส่วนศึกษา	LOBBY HALL
1. ศึกษาลักษณะภายในอาคาร	เป็นอาคารแบบปิด โดยมีกระจกใสอยู่ตรงส่วนหน้าของทางเข้า ลักษณะภายในกว้างแบบเป็นแนวยาว
2. ศึกษาลักษณะการจัดวางผัง	เป็นส่วนหลักที่ต่อเนื่องกับส่วนอื่นได้
3. ศึกษาลักษณะการตกแต่ง	การตกแต่งหรูหรา มีการใช้แสงไฟเข้ามาช่วยสร้างบรรยากาศ
3.1 การใช้สี	สีส่วนใหญ่เป็นสีน้ำตาลจากไม้ สีขาวจากผนัง มีการเสริมสีด้าเพื่อช่วยเน้นจุดต่างๆ
3.2 แสงสว่าง	การใช้แสงสว่างเน้นส่วนCOUNTER ประชาสัมพันธ์ เป็นหลัก
3.3 วัสดุ	ไม้ และหินอ่อน เป็นหลัก
3.4 เฟอร์นิเจอร์	วัสดุส่วนใหญ่จะเป็นไม้ และผ้า

ตารางที่ 2.65 แสดง ข้อดี – ข้อเสีย LOBBY HALL โรงแรม เจบี โฮเต็ล หาดใหญ่ (J.B. HOTEL HAT YAI)

ข้อดี	ข้อเสีย
- การสร้างบรรยากาศภายในน่าสนใจ มีการตกแต่งวัสดุที่คงทน - พื้นที่สัญจรเดินได้สะดวก ไม่คับแคบ	- มีจุดเก้าอี้น้อยมาก

เอกสารนี้เป็นเอกสารที่สงวนไว้สำหรับการใช้งานเพื่อการศึกษาเท่านั้น ไม่อนุญาตให้นำไปใช้ประโยชน์ด้านการค้าไม่ว่ากรณีใดๆ ทั้งสิ้น อีกทั้งห้ามมิให้ดัดแปลงเนื้อหา และต้องอ้างอิงถึงเจ้าของเอกสารทุกครั้งที่มีการนำไปใช้

2. LOBBY LOUNGE

ส่วนของ LOBBY LOUNGE อยู่ใกล้กับส่วน LOBBY HALL บรรยากาศภายในค่อนข้างเป็นส่วนตัว มีส่วนของ COUNTER BAR สำหรับบริการลูกค้าในส่วนนี้โดยเฉพาะ มีการตกแต่งที่ค่อนข้างหรูหรา เหมาะสำหรับลูกค้าที่ต้องการส่วนพักคอยแบบส่วนตัว

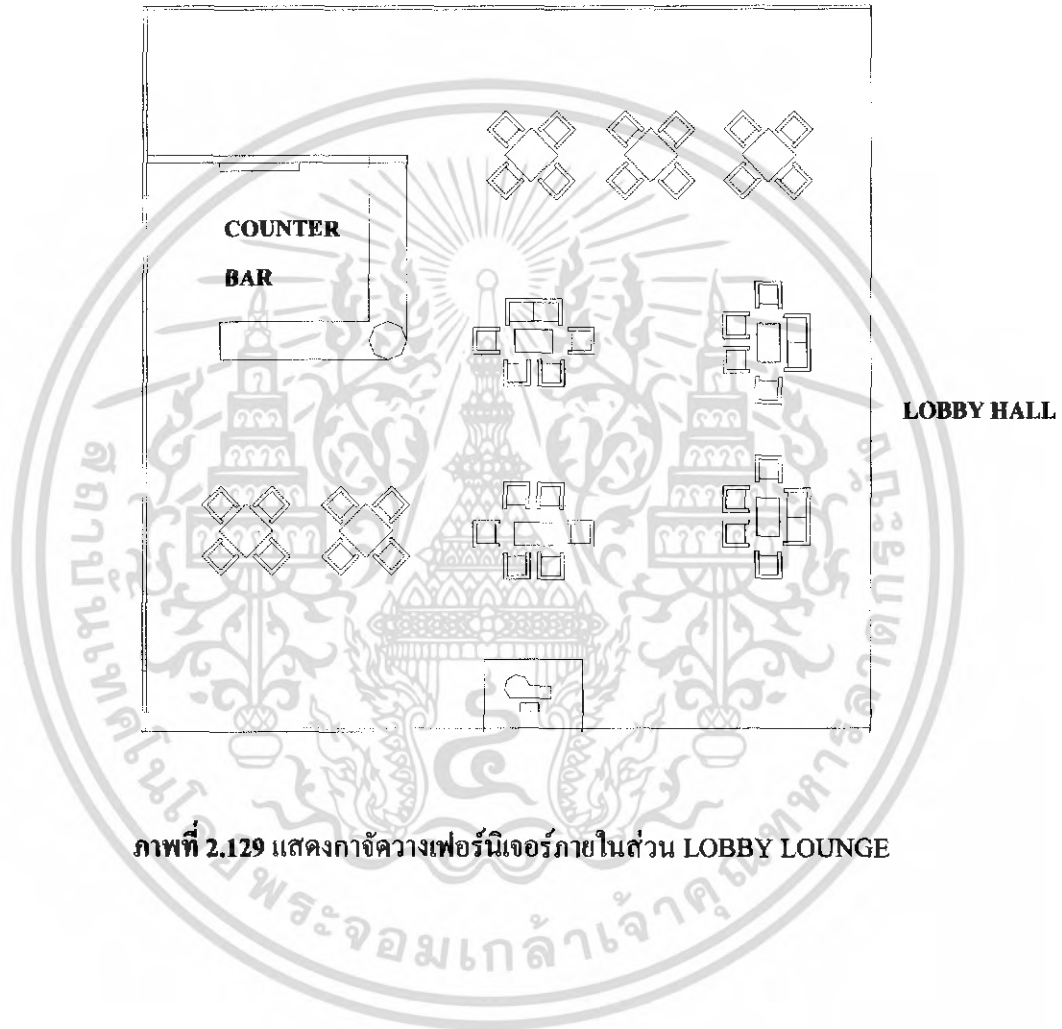

ภาพที่ 2.129 แสดงการจัดวางเฟอร์นิเจอร์ภายในส่วน LOBBY LOUNGE

เอกสารนี้เป็นเอกสารที่สงวนไว้สำหรับการใช้งานเพื่อการศึกษาเท่านั้น ไม่อนุญาตให้นำไปใช้ประโยชน์ด้านการค้าไม่ว่ากรณีใดๆ ทั้งสิ้น อีกทั้งห้ามมิให้ดัดแปลงเนื้อหา และต้องอ้างอิงถึงเจ้าของเอกสารทุกครั้งที่มีการนำไปใช้

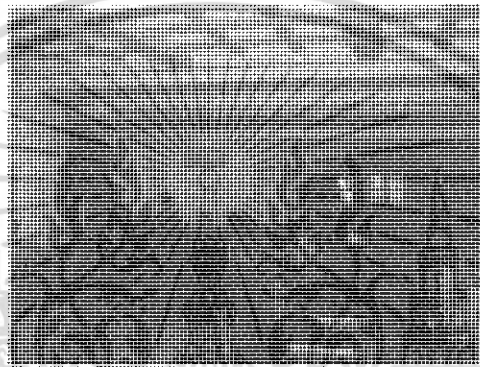
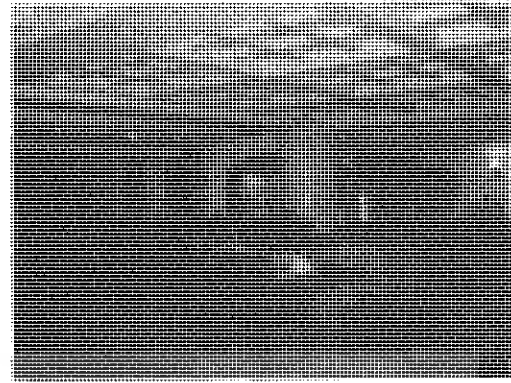
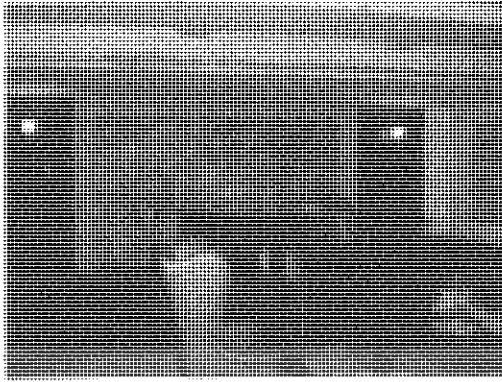

ภาพที่ 2.130 แสดงบรรยากาศภายใน ส่วน LOBBY LOUNGE

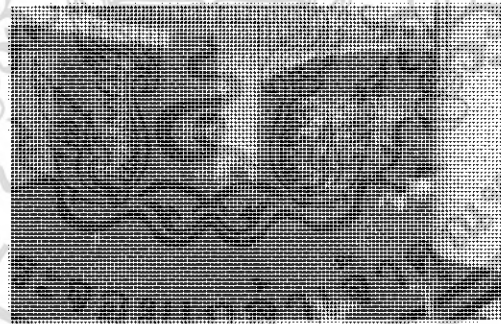

ภาพที่ 2.131 แสดงส่วน COUNTER BAR ภายใน LOBBY LOUNGE

เอกสารนี้เป็นเอกสารที่สงวนไว้สำหรับการใช้งานเพื่อการศึกษาเท่านั้น ไม่อนุญาตให้นำไปใช้ประโยชน์ด้านการค้าไม่ว่ากรณีใดๆ ทั้งสิ้น อีกทั้งห้ามมิให้ดัดแปลงเนื้อหา และต้องอ้างอิงถึงเจ้าของเอกสารทุกครั้งที่มีการนำไปใช้

ตารางที่ 2.66 แสดงศึกษาโครงการเปรียบเทียบ LOBBY LOUNGE โรงแรม เจบี โฮเทล
หาดใหญ่ (J.B. HOTEL HAT YAI)

ส่วนศึกษา	LOBBY HALL
1. ศึกษาลักษณะภายในอาคาร	อยู่ใกล้กับส่วน LOBBY HALL เชื่อมต่อกับ โถงลิฟท์ มีการจัดบรรยากาศค่อนข้างเป็น ส่วนตัว
2. ศึกษาลักษณะการจัดวางผัง	จัดรูปแบบเป็นกลุ่ม ของเฟอร์นิเจอร์
3. ศึกษาลักษณะการตกแต่ง	การตกแต่งหรูหรา มีการใช้แสงไฟเข้ามาช่วย สร้างบรรยากาศ
3.1 การใช้สี	สีส่วนใหญ่เป็นสีน้ำตาลจากไม้ สีขาวจากผนัง มีการเสริมสีด้าเพื่อช่วยเน้นจุดต่าง ๆ
3.2 แสงสว่าง	เน้นเป็นบางจุด โดยเฉพาะส่วนของ COUNTER BAR
3.3 วัสดุ	- พื้นไม้สลับกับพรม - ผนังฉาบปูนเรียบทาสีเหลือง - เพดานกรุยิปซัมบอร์ดทาสีขาว
3.4 เฟอร์นิเจอร์	วัสดุส่วนใหญ่เป็น โครงสร้างไม้

ตารางที่ 2.67 แสดง ข้อดี – ข้อเสีย LOBBY LOUNGE โรงแรม เจบี โฮเทล หาดใหญ่ (J.B.
HOTEL HAT YAI)

ข้อดี	ข้อเสีย
- จัดชุดของเฟอร์นิเจอร์เป็นส่วน ๆ ไม่รกตา จนเกินไป - พื้นที่สัญจรเดินได้สะดวก ไม่คับแคบ	- บรรยากาศค่อนข้างมืดจนเกินไป

เอกสารนี้เป็นเอกสารที่สงวนไว้สำหรับการใช้งานเพื่อการศึกษาเท่านั้น ไม่อนุญาตให้นำไปใช้ประโยชน์ด้านการค้า
ไม่ว่ากรณีใดๆ ทั้งสิ้น อีกทั้งห้ามมิให้ตัดแปลงเนื้อหา และต้องอ้างอิงถึงเจ้าของเอกสารทุกครั้งที่มีการนำไปใช้

3. COFFEE SHOP

ส่วน COFFEE SHOP อยู่ตรงส่วนชั้นล่างของโครงการ อยู่ติดกับห้องอาหารจีน มีพื้นที่กว้างขวาง ติดกระจกรอบ ๆ สามารถมองเห็นวิวทิวทัศน์ภายนอกอาคารได้ชัดเจน บรรยากาศภายในโล่งสบาย มีการใช้สีเขียวเข้ามาเป็นส่วนช่วยให้บรรยากาศน่าสนใจ

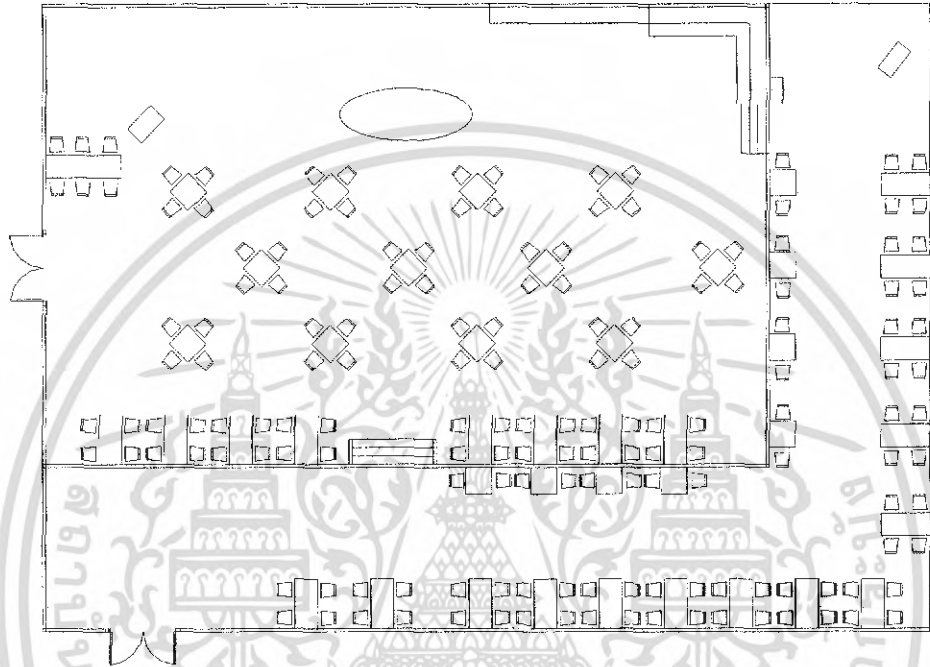

ภาพที่ 2.132 แสดงการจัดวางเฟอร์นิเจอร์ภายในส่วน COFFEE SHOP



ภาพที่ 2.133 แสดงส่วนทางเข้าภายใน COFFEE SHOP

เอกสารนี้เป็นเอกสารที่สงวนไว้สำหรับการใช้งานเพื่อการศึกษาเท่านั้น ไม่อนุญาตให้นำไปใช้ประโยชน์ด้านการค้าไม่ว่ากรณีใดๆ ทั้งสิ้น อีกทั้งห้ามมิให้ตัดแปลงเนื้อหา และต้องอ้างอิงถึงเจ้าของเอกสารทุกครั้งที่มีการนำไปใช้



ภาพที่ 2.134 แสดงบรรยากาศภายใน COFFEE SHOP

เอกสารนี้เป็นเอกสารที่สงวนไว้สำหรับการใช้งานเพื่อการศึกษาเท่านั้น ไม่อนุญาตให้นำไปใช้ประโยชน์ด้านการค้าไม่ว่ากรณีใดๆ ทั้งสิ้น อีกทั้งห้ามมิให้ดัดแปลงเนื้อหา และต้องอ้างอิงถึงเจ้าของเอกสารทุกครั้งที่มีการนำไปใช้

ตารางที่ 2.68 แสดงศึกษาโครงการเปรียบเทียบ COFFEE SHOP โรงแรม เจบี ไฮเทล หาดใหญ่
(J.B. HOTEL HAT YAI)

ส่วนศึกษา	LOBBY HALL
1. ศึกษาลักษณะภายในอาคาร	อยู่ชั้นล่างของอาคาร ซึ่งอยู่ใกล้กับห้องอาหารจีน มีลักษณะแบบปิด มีกระจกรอบด้าน มีเพดานที่ค่อนข้างสูง ทำให้ดูโล่งสบาย
2. ศึกษาลักษณะการจัดวางผัง	มีส่วนบุฟเฟต์อยู่ตรงกลาง มีชุดที่นั่งโดยรอบ มีการยกสเปคของพื้นที่ ทำให้ดูไม่น่าเบื่อ
3. ศึกษาลักษณะการตกแต่ง	การตกแต่งหรูหรา มีการใช้แสงไฟเข้ามาช่วยสร้างบรรยากาศ
3.1 การใช้สี	สีส่วนใหญ่เป็นสีขาว และเขียว
3.2 แสงสว่าง	- แสงจากธรรมชาติภายนอกอาคาร - แสงจากไฟประดิษฐ์ DOWN LIGHT
3.3 วัสดุ	- พื้นไม้/กระเบื้องเซรามิก - ผ้าม่านบุปุ่นเรียบทาสีเหลือง - เพดานกรวยบับอร์ด ทาสีขาว
3.4 เฟอร์นิเจอร์	วัสดุส่วนใหญ่เป็น โครงสร้างไม้

ตารางที่ 2.69 แสดง ข้อดี – ข้อเสีย COFFEE SHOP โรงแรม เจบี ไฮเทล หาดใหญ่ (J.B. HOTEL HAT YAI)

ข้อดี	ข้อเสีย
- พื้นที่กว้าง สามารถตกแต่งพื้นที่ได้อย่างสวยงาม - เนื่องจากเพดานโล่งทำให้ภายในห้อง ดูโปร่งสบาย	- การตกแต่งค่อนข้างล้าสมัย - ส่วนบุฟเฟต์มีน้อยเกินไป ไม่พอสั่ง ผู้ใช้บริการ

เอกสารนี้เป็นเอกสารที่สงวนไว้สำหรับการใช้งานเพื่อการศึกษาเท่านั้น ไม่อนุญาตให้นำไปใช้ประโยชน์ด้านการค้าไม่ว่ากรณีใดๆ ทั้งสิ้น อีกทั้งห้ามมิให้ตัดแปลงเนื้อหา และต้องอ้างอิงถึงเจ้าของเอกสารทุกครั้งที่มีการนำไปใช้

บทที่ 3

การศึกษาข้อมูลรายละเอียดของโครงการ

3.1 การศึกษาสภาพแวดล้อมและสถานที่ตั้งของโครงการ

โครงการ โรงแรม พาวีเลียน สงขลา ตั้งอยู่ในอำเภอเมือง จังหวัดสงขลา บนถนน ปล่อยให้ เป็นถนนสายวัฒนธรรม ที่เจริญและสวยงามที่สุด ทั้งยังเป็นจุดศูนย์กลางของทั้งส่วนราชการและส่วนร้านค้า อีกทั้งที่ดินก็ติดถนนใหญ่ทั้ง 3 ด้าน จึงถือว่าเป็นทำเลที่ดีที่สุดในจังหวัดสงขลา

" สงขลา.. " ตั้งอยู่ฝั่งตะวันออกของประเทศไทยมาแต่สมัย โบราณ มีชุมชน โบราณและเมืองเก่าแก่ มีโบราณสถาน โบราณวัตถุ ขนบธรรมเนียมประเพณี และการละเล่นพื้นเมือง ศิลปพื้นบ้านเป็นมรดกทางวัฒนธรรม

สงขลาเพิ่งปรากฏเป็นครั้งแรกในบันทึกของพ่อค้าและนักเดินเรือชาวอาหรับ-เปอร์เซีย ระหว่าง ปี พ.ศ.1993-2093 ในนามของเมืองซิงกูร์ หรือซิงกอร่า แต่ในหนังสือประวัติศาสตร์ ธรรมชาติและการเมืองแห่งราชอาณาจักรสยาม ของนายกิโยลาส แซร์แวส เรียกชื่อเมืองสงขลาว่า "เมืองสิงขร" จึงมีการสันนิษฐานว่า คำว่า สงขลา เพี้ยนมาจากชื่อ "สิงหลา" (อ่าน สิง-หะ-ลา) หรือสิงขร เหตุผลที่สงขลามีชื่อว่า สิงหลา แปลว่าเมืองสิงห์ โดยได้ชื่อนี้มาจากพ่อค้าชาวเปอร์เซีย อินเดีย แล่นเรือมาค้าขาย ได้เห็นเกาะหนู เกาะแมว เมื่อมองแต่ไกล จะเห็นเป็นรูปสิงห์สองตัว หมอบเฝ้าปากทางเข้าเมืองสงขลา ชาวอินเดียจึงเรียกเมืองนี้ว่า สิงหลา ส่วนไทยเรียกว่า เมืองสทิงหม่อมลาขูเข้ามาติดต่อกับค้าขายกับเมืองสทิง ก็เรียกว่า เมืองสิงหลา แต่ออกเสียงเพี้ยนเป็นสำเนียงฝรั่งคือ เป็นซิงกอร่า (Singora) ไทยเรียกตามเสียงมลายูและฝรั่งเสียงเพี้ยนเป็นสงขลา อีกเหตุผลหนึ่งอ้างว่า สงขลาเพี้ยนมาจาก "สิงขร" แปลว่า ภูเขา โดยอ้างว่าเมืองสงขลาตั้งอยู่บริเวณเชิงเขาแดง ต่อมาได้มีการพระราชทานนามเจ้าเมืองสงขลาว่า "วิเชียรคีรี" ซึ่งมีความหมายสอดคล้องกับลักษณะภูมิประเทศ

อาณาเขต

ทิศเหนือ	ติดต่อจังหวัดนครศรีธรรมราช และพัทลุง
ทิศใต้	ติดต่อจังหวัดยะลา ปัตตานี และประเทศมาเลเซีย
ทิศตะวันออก	ติดต่ออ่าวไทย
ทิศตะวันตก	ติดต่อจังหวัดสตูล และพัทลุง

เอกสารนี้เป็นเอกสารที่สงวนไว้สำหรับการใช้งานเพื่อการศึกษาเท่านั้น ไม่อนุญาตให้นำไปใช้ประโยชน์ด้านการค้า ไม่ว่ากรณีใดๆ ทั้งสิ้น อีกทั้งห้ามมิให้ดัดแปลงเนื้อหา และต้องอ้างอิงถึงเจ้าของเอกสารทุกครั้งที่มีการนำไปใช้



ภาพที่ 3.1 แสดงแผนที่จังหวัด

ภาพที่ 3.2 แสดงตราประจำจังหวัดสงขลา เป็นรูปหอยสังข์อยู่บนพานแว่นฟ้า

- คำขวัญประจำจังหวัดสงขลา “นกน้ำเพลินตา สมิหลาเพลินใจ เมืองใหญ่สองทะเล เสน่ห์สะพานหิน ถิ่นธุรกิจแดนใต้”
- ต้นไม้ประจำจังหวัด “ต้นสะเดาเทียม” (*Azadirachta excelsa* (Jack) Jacobs)

เอกสารนี้เป็นเอกสารที่สงวนไว้สำหรับการใช้งานเพื่อการศึกษาเท่านั้น ไม่อนุญาตให้นำไปใช้ประโยชน์ด้านการค้าไม่ว่ากรณีใดๆ ทั้งสิ้น อีกทั้งห้ามมิให้ดัดแปลงเนื้อหา และต้องอ้างอิงถึงเจ้าของเอกสารทุกครั้งที่มีการนำไปใช้

ที่ตั้ง

จังหวัดสงขลาตั้งอยู่ฝั่งตะวันออกของภาคใต้ตอนล่างระหว่าง
ละติจูดที่ 6 17 - 7 56 เหนือลองจิจูด 100 01 - 101 06
ตะวันออก

3.1.2 ลักษณะทางกายภาพ

3.1.2.1 สภาพภูมิประเทศ

จังหวัดสงขลาทางตอนเหนือเป็นคาบสมุทรแคบและยาวยื่นลงมาทางใต้ เรียกว่า
คาบสมุทร สทิงพระ กับส่วนที่เป็นแผ่นดินรูปสี่เหลี่ยมผืนผ้าทางตอนใต้ แผ่นดินทั้งสองส่วน
เชื่อมต่อกัน โดยสะพานดินสุสานนท์ พื้นที่ทางทิศเหนือส่วนใหญ่เป็นที่ราบลุ่ม ทิศตะวันออก
เป็นที่ราบริมทะเล ทิศใต้และทิศตะวันตกเป็นภูเขาและที่ราบสูง ซึ่งเป็นแหล่งกำเนิดต้นน้ำลำธาร
ที่สำคัญ

3.1.2.2 สภาพภูมิอากาศ

ลักษณะภูมิอากาศ จังหวัดสงขลา ตั้งอยู่ในเขตอิทธิพลของลมมรสุมเมืองร้อน มีลมมรสุม
พัดผ่านประจำทุกปีคือ ลมมรสุมตะวันออกเฉียงเหนือ เริ่มตั้งแต่เดือนตุลาคมถึงกลางเดือน
มกราคม และลมมรสุมตะวันตกเฉียงใต้ เริ่มตั้งแต่กลางเดือนพฤษภาคมถึงกลางเดือนตุลาคม จาก
อิทธิพลของลมมรสุมดังกล่าว ส่งผลให้มีฤดูกาลเพียง 2 ฤดู คือ

ฤดูร้อน เริ่มตั้งแต่เดือนกุมภาพันธ์ถึงเดือนกรกฎาคม ซึ่งจะเป็นช่วงที่ว่างของลมมรสุมจะ
เริ่มตั้งแต่หลังจากหมดลมมรสุมตะวันออกเฉียงเหนือแล้ว อากาศจะเริ่มร้อนและอากาศจะมีอุณหภูมิ
สูงสุดในเดือนเมษายน แต่อากาศจะไม่ร้อนมากนักเนื่องจากตั้งอยู่ใกล้ทะเล
ฤดูฝน เริ่มตั้งแต่เดือนสิงหาคมถึงเดือนมกราคม จังหวัดสงขลาจะมีฝนตกทั้งในช่วงลมมรสุม
ตะวันออกเฉียงเหนือและลมมรสุมตะวันตกเฉียงใต้ แต่ในช่วงลมมรสุมตะวันออกเฉียงเหนือ จะ
มีฝนตกชุกมากกว่า เนื่องจากพัดผ่านอ่าวไทย ส่วนลมมรสุมตะวันตกเฉียงใต้ จะถูกเทือกเขา
บรรทัดปิดกั้นทำให้ฝนตกน้อยลง

จังหวัดสงขลาในปี 2545 มีปริมาณน้ำฝนเฉลี่ยรวมตลอดปี 1,399.1 มิลลิเมตร จำนวนฝน
ตก 142 วัน ฝนตกมากที่สุดในช่วงเดือน พฤศจิกายน วัดได้ 503.4 มิลลิเมตร ฝนตกน้อยที่สุดใน
เดือนกุมภาพันธ์ วัดได้ 1.5 มิลลิเมตร อุณหภูมิเฉลี่ย 28.28 องศาเซลเซียส อุณหภูมิสูงสุดเฉลี่ยทั้ง
ปี 36.6 องศาเซลเซียส เมื่อวันที่ 14 กรกฎาคม 2454 อุณหภูมิต่ำสุดเฉลี่ยทั้งปี 23.0 องศาเซลเซียส
เมื่อวันที่ 16 มีนาคม 2545 ความชื้นสัมพัทธ์ 78.49% (ที่มา: ศูนย์อุตุนิยมวิทยาภาคใต้ฝั่ง
ตะวันออก)

เอกสารนี้เป็นเอกสารที่สงวนไว้สำหรับการใช้งานเพื่อการศึกษาเท่านั้น ไม่อนุญาตให้นำไปใช้ประโยชน์ด้านการค้า
ไม่ว่ากรณีใดๆ ทั้งสิ้น อีกทั้งห้ามมิให้ดัดแปลงเนื้อหา และต้องอ้างอิงถึงเจ้าของเอกสารทุกครั้งที่มีการนำไปใช้

3.1.3 การปกครอง

จังหวัดสงขลาแบ่งออกเป็น 16 อำเภอ ดังนี้

- อำเภอสงขลา
- อำเภอหาดใหญ่
- อำเภอระโนด
- อำเภอกระแสสินธุ์
- อำเภอสทิงพระ
- อำเภอสิงหนคร
- อำเภอกวนเนียบ
- อำเภอรัตนภูมิ
- อำเภอบางกล่ำ
- อำเภอนาหม่อม
- อำเภอจะนะ
- อำเภอสะเดา
- อำเภอนาทวี
- อำเภอเทพา
- อำเภอสะบ้าย้อย
- อำเภอกลองหอยโข่ง

3.1.4 การคมนาคม

การเดินทางมายังจังหวัดสงขลาสามารถมาได้ 4 วิธี คือ ทางรถยนต์ รถไฟ ทางรถโดยสาร และทางเครื่องบิน

รถยนต์

จากกรุงเทพมหานครไปตามทางหลวง หมายเลข 4 ผ่านประจวบคีรีขันธ์-ชุมพร-สุราษฎร์ธานี-นครศรีธรรมราช-ตรัง-พัทลุง-สงขลา รวมระยะทาง 950 กิโลเมตร

รถไฟ

การรถไฟแห่งประเทศไทย เปิดบริการเดินรถระหว่าง กรุงเทพฯ-หาดใหญ่ ทุกวัน ทั้งรถด่วนและรถเร็ว สอบถามรายละเอียดได้ที่ หน่วยบริการเดินทาง หรือที่สถานีรถไฟหาดใหญ่

รถโดยสารประจำทาง

บริษัท ขนส่ง จำกัด มีรถโดยสารประจำทาง กรุงเทพฯ-หาดใหญ่ และกรุงเทพฯ-สงขลาบริการทุกวัน ใช้เวลาเดินทางประมาณ 13 ชั่วโมง

เอกสารนี้เป็นเอกสารที่สงวนไว้สำหรับการใช้งานเพื่อการศึกษาเท่านั้น ไม่อนุญาตให้นำไปใช้ประโยชน์ด้านการค้าไม่ว่ากรณีใดๆ ทั้งสิ้น อีกทั้งห้ามมิให้ดัดแปลงเนื้อหา และต้องอ้างอิงถึงเจ้าของเอกสารทุกครั้งที่มีการนำไปใช้

เครื่องบิน

มีเที่ยวบินระหว่างกรุงเทพฯ -หาดใหญ่ ทุกวัน สอบถามตารางบินและ ข้อมูลเพิ่มเติม จาก สายการบินต่างๆ ดังนี้

- บริษัท การบินไทย จำกัด
- สายการบิน นกแอร์
- สายการบินแอร์เอเชีย

3.1.5 การท่องเที่ยวจังหวัดสงขลา

อำเภอเมืองไม่เป็นศูนย์กลางทางการค้าเหมือนกับอำเภอหาดใหญ่ แต่เป็นอำเภอที่มีความการดำเนินชีวิตแบบเรียบง่าย เมืองค่อนข้างจะเงียบ มีตึกเก่า โบราณที่ยังคงความสมบูรณ์สร้างแบบชิโน-โปรตุกีส เหมือนในจังหวัดภูเก็ตตามถนนนครใน นครนอก นางงาม และยะลา มีศาลหลักเมือง ที่เก่าแก่สร้างขึ้นมาพร้อมกับการสร้างเมืองสงขลา อยู่ที่ถนนนางงาม และที่ถนนนางงามยังเป็นถนนที่มีอาหารพื้นเมืองและขนมไทย ๆ ฝีมือชาวบ้านให้ได้ชิมและหาซื้อเป็นของฝาก เช่นขนมสำปะนึ่ง ขนมทองม้วน ขนมทองพลับ หรือแม่แต่เต้าฮวย ที่ขายมากกว่า 50 ปี ก็มีให้ได้รับประทานกัน อยู่ตรงข้ามศาลหลักเมือง และยังมีข้าวสตู ฝีมือดั้งเดิมให้ได้ลิ้มลองอีกด้วย

ตารางที่ 3.1 แสดงภาพสถานที่ท่องเที่ยวจังหวัดสงขลา

<p>1. เกาะขยอ</p> 	<p>เป็นเกาะเล็ก ๆ ในทะเลสาบสงขลา เดินทางโดยข้ามสะพานติณสูลานนท์ พื้นที่ส่วนใหญ่เป็นไหล่เขาและที่ราบตามเชิงเขา เหมาะแก่การเกษตรกรรม บนเกาะขยอมีการทำสวนผลไม้แบบผสมรวม หมายถึงผลไม้จะผลัดกันให้ผลผลิตตลอดปี เช่น ส้มโอ มะพร้าว ขนุน ผลไม้ที่มีชื่อของเกาะขยอคือ จำปาอะ ลักษณะคล้ายขนุนแต่ลูกเล็กกว่า และผ้าทอเกาะขยอ เป็นผ้าพื้นเมืองที่มีชื่อเสียงและได้รับความนิยมจากผู้นิยมสวมใส่ผ้าไทย มีลายที่เป็นเอกลักษณ์ เนื้อผ้าดูแลรักษาง่าย นอกจากนั้นเกาะขยอยังเป็นแหล่งเลี้ยงปลากะพงขาวในกระชังในทะเลสาบสงขลาอีกด้วย</p>
---	---

เอกสารนี้เป็นเอกสารที่สงวนไว้สำหรับการใช้งานเพื่อการศึกษาเท่านั้น ไม่อนุญาตให้นำไปใช้ประโยชน์ด้านการค้าไม่ว่ากรณีใดๆ ทั้งสิ้น อีกทั้งห้ามมิให้ดัดแปลงเนื้อหา และต้องอ้างอิงถึงเจ้าของเอกสารทุกครั้งที่มีการนำไปใช้

ตารางที่ 3.1 (ต่อ)

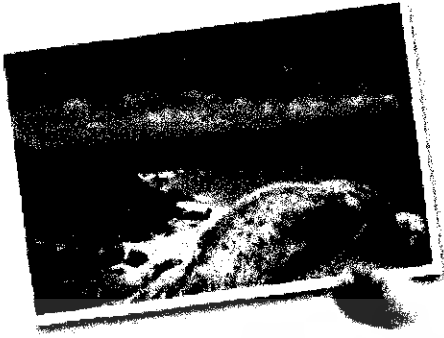
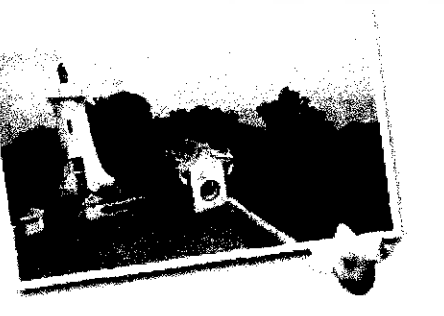
<p>2. เขาแก้วเส้ง</p> 	<p>ห่างจากหาดสมิหลาประมาณ 3 กิโลเมตร มีตำนานเล่าถึงเขาแก้วเส้ง หรือที่เรียกกันในภาษาพื้นเมืองว่า “หัวหน้าแรง” ว่า “ครั้งนั้นทางเมืองนครศรีธรรมราชกำหนดบรรจुพระบรมสารีริกธาตุในเจดีย์ และจัดงานเฉลิมฉลองใหญ่โต บรรดา 12 หัวเมืองปักษ์ใต้ต่างก็นำเงินทองไปบรรจुในพระบรมธาตุ เมืองที่นายแรงเป็นเจ้าของก็เป็นผู้ขึ้นนครศรีธรรมราชด้วย ประกอบกับนายแรงมีความศรัทธาในพุทธศาสนา จึงขนเงินทองเป็นจำนวนมากถึงแกแสนบรรทุกเรือสำเภา พร้อมด้วยไพร่พลออกเดินทางไปเมืองนครศรีธรรมราช ขณะกำลังเดินทางเรือสำเภาถูกคลื่นลมซำรูด จึงเข้าจอดเรือที่ชายฝั่งหาดทรายแห่งหนึ่ง เพื่อซ่อมแซมเรือ พอได้ทราบข่าวว่าทางเมืองนครศรีธรรมราชได้บรรจुพระบรมสารีริกธาตุเสร็จแล้ว นายแรงเสียใจมาก จึงให้ไพร่พลขนเงินทองบรรจुไว้บนยอดเขา ลูกหนึ่ง สั่งให้ลูกเรือตัดหัวของตนไปวางไว้ที่ยอดเขา นายแรงกลั้นใจตาย ลูกเรือต้องจำใจตัดหัวเจ้านายไปวางไว้บนยอดเขาตามคำสั่ง เขาลูกนี้ภายหลังเรียกว่า “เขาแก้วเสน” เรียกเพี้ยนไปเป็น “แก้วเส้ง” ก่อนหินที่ปิดทับบนยอดเขาเรียกว่า “หัวหน้าแรง” ชาวบ้านเชื่อว่าดวงวิญญาณของนายแรงยังเป็นปู่โสมเฝ้าทรัพย์มาจนทุกวันนี้”</p>
<p>3. เขาดังกวน</p> 	<p>บนยอดเขาดังกวนเป็นที่ประดิษฐานเจดีย์พระธาตุคู่เมืองสงขลา ในเดือนตุลาคมของทุกปีจะมีพิธีห่มผ้าองค์เจดีย์ ประเพณีลากพระและตัดบาศรเทโว และยังสามารถมองเห็นทิวทัศน์ของเมืองสงขลาและทะเลสาบสงขลาได้ และก่อนถึงยอดเขาดังกวนจะมีศาลาวิหารแดง (พลับพลาที่ประทับ)</p>

เอกสารนี้เป็นเอกสารที่สงวนไว้สำหรับการใช้งานเพื่อการศึกษาเท่านั้น ไม่อนุญาตให้นำไปใช้ประโยชน์ด้านการค้าไม่ว่ากรณีใดๆ ทั้งสิ้น อีกทั้งห้ามมิให้ดัดแปลงเนื้อหา และต้องอ้างอิงถึงเจ้าของเอกสารทุกครั้งที่มีการนำไปใช้

ตารางที่ 3.1 (ต่อ)

<p>4. ทะเลสาบสงขลา</p> 	<p>เป็นทะเลสาบธรรมชาติแห่งเดียวในประเทศไทย มีความยาวจากปากน้ำ ทะเลสาบสงขลาเป็นทะเลสาบน้ำจืด แต่จะกร่อยในช่วงที่ติดกับทะเลตรงปากอ่าวในทะเลสาบมีเกาะอยู่หลายเกาะ ที่สำคัญได้แก่ เกาะใหญ่ เกาะสี่ เกาะห้า เกาะแก้ว เกาะหมาก เกาะราย และเกาะยอ นักท่องเที่ยวที่อยากเช่าเรือเที่ยวตามเกาะต่าง ๆ สามารถเช่าเรือได้บริเวณแหลมสนอ่อน</p>
<p>5. พิพิธภัณฑ์พระรามณรงค์</p> 	<p>(พระรามณรงค์) ตั้งอยู่ที่ถนนจะนะใกล้กับพิพิธภัณฑสถานแห่งชาติ สงขลา ซึ่งเป็นสถานที่ตั้งบ้านพักเดิมของ บิดาของ ฯพณฯ พลเอกเปรม ติณสูลานนท์ พิพิธภัณฑ์ฯ เป็นสถาปัตยกรรมแบบเรือนไทยที่สร้างขึ้นเพื่อจำลองสถานที่เกิดของ ฯพณฯ พลเอกเปรม ติณสูลานนท์ อดีตนายกรัฐมนตรีและรัฐบุรุษซึ่งเป็นชาวจังหวัดสงขลา จากคำบอกเล่าความทรงจำในอดีตสมัยที่บิดาของท่านดำรงตำแหน่งพัสติเรือนจำสงขลา “พระรามณรงค์” เป็นตำแหน่งเก่าของข้าราชการกรมราชทัณฑ์ ที่มีมาตั้งแต่สมัยกรุงศรีอยุธยาเป็นราชธานีควบคู่กับตำแหน่งพัสติปรากฏหลักฐานอยู่ในกฎหมายตราสามดวง</p>
<p>6. พิพิธภัณฑ์สถานแห่งชาติ สงขลา</p> 	<p>ตั้งอยู่ที่ถนนวิเชียรชม เป็นสถาปัตยกรรมแบบจีนอายุกว่า 100 ปี เดิมเป็นบ้านพักส่วนตัวของพระยาสุนทรานุรักษ์ (เนตร ณ สงขลา) ในปี พ.ศ. 2516 กรมศิลปากร ได้ขึ้นทะเบียนอาคารนี้เป็นโบราณสถานและปรับปรุงเป็นพิพิธภัณฑสถานแห่งชาติ และเปิดอย่างเป็นทางการเมื่อ พ.ศ. 2525 ภายในพิพิธภัณฑ์จัดแสดงศิลปวัตถุภาคใต้ตอนล่าง และเป็นแหล่งศึกษาหาความรู้ทางด้าน โบราณคดี ประวัติศาสตร์ศิลปะ ชาติพันธุ์วิทยา ศิลปะจีน</p>

เอกสารนี้เป็นเอกสารที่สงวนไว้สำหรับการใช้งานเพื่อการศึกษาเท่านั้น ไม่อนุญาตให้นำไปใช้ประโยชน์ด้านการค้าไม่ว่ากรณีใดๆ ทั้งสิ้น อีกทั้งห้ามมิให้ตัดแปลงเนื้อหา และต้องอ้างอิงถึงเจ้าของเอกสารทุกครั้งที่มีการนำไปใช้

ตารางที่ 3.1 (ต่อ)

	<p>ศิลปะพื้นบ้านพื้นเมือง อาทิ บ้านประดู่ไม้เค็มของจวน เป็นศิลปะพุทธศตวรรษที่ 24</p>
<p>7. วัดมณีมาวาส</p> 	<p>(วัดกลาง) อยู่ที่ถนนไทรบุรี เป็นวัดใหญ่และสำคัญที่สุดในจังหวัดสงขลา อายุ 400 ปี สร้างคอนปลายอยุธยา เดิมเรียกว่าวัดยายศรีจันทร์ ต่อมาผู้สร้างวัดเลียบ ทางทิศเหนือ และวัดโพธิ์ ทางทิศใต้ ชาวสงขลาจึงเรียกวัดยายศรีจันทร์ว่า “วัดกลาง” และได้เปลี่ยนชื่อเป็น “วัดมณีมาวาส” โดยพระเจ้าเมืองยาเธอกรมหมื่นวชิรญาณวโรสคราวเสด็จเมืองสงขลาเมื่อ พ.ศ. 2431 ในวัดมีโบราณสถานที่น่าสนใจหลายแห่ง อาทิ พระอุโบสถ เป็นศิลปะประยุกต์ไทย-จีน ภายในมีภาพจิตรกรรมฝาผนังที่ยังอยู่ในสภาพสมบูรณ์ เช่น ภาพท่าเรือสงขลาที่หัวเขาแดงที่มีการค้าขายกันคึกคัก ชุมประดู่ เป็นศิลปะจีนกับยุโรป และมีพิพิธภัณฑ “ภัทรศิลป์” เป็นที่เก็บพระพุทธรูป วัตถุโบราณ</p>
<p>8. สถาบันทักษิณคดีศึกษา</p> 	<p>เพื่อศึกษาเกี่ยวกับศิลปวัฒนธรรมของภาคใต้ มีพื้นที่ทั้งหมด 23 ไร่ ลักษณะของอาคารเป็นสถาปัตยกรรมแบบภาคใต้ แบ่งออกเป็น 4 อาคาร โดยแต่ละอาคารจะแบ่งออกเป็นห้อง ๆ แสดงเกี่ยวกับประวัติศาสตร์และชาติพันธุ์ โบราณวัตถุที่เกิดจากภูมิปัญญาของคนในท้องถิ่น เครื่องประดับศาสตราวุธที่ใช้กันในภาคใต้ แสดงผ้าทอพื้นเมือง ห้องแสดงกระดาษชุคมะพร้าวรูปทรงต่าง ๆ ที่มีรูปแบบหาชมได้ยาก ห้องแสดงการละเล่นพื้นเมือง ห้องแสดงวิถีชีวิตชาวใต้ ห้องแสดงประเพณีการบวช ห้องแสดงการรักษาพยาบาลแบบโบราณ สถาบันมีห้องพัก</p>

เอกสารนี้เป็นเอกสารที่สงวนไว้สำหรับการใช้งานเพื่อการศึกษาเท่านั้น ไม่อนุญาตให้นำไปใช้ประโยชน์ด้านการค้าไม่ว่ากรณีใดๆ ทั้งสิ้น อีกทั้งห้ามมิให้ดัดแปลงเนื้อหา และต้องอ้างอิงถึงเจ้าของเอกสารทุกครั้งที่มีการนำไปใช้

ตารางที่ 3.1 (ต่อ)

	ไว้บริการนักท่องเที่ยว ห้องสัมมนา และร้านอาหาร สินค้าพื้นเมือง จากจุดชมวิวของสถาบันสามารถ มองเห็นทัศนียภาพที่สวยงามของทะเลสาบ สงขลา
<p>9. สะพานติณสูลานนท์</p> 	<p>โดยเป็นสะพานข้ามทะเลสาบสงขลาจากฝั่งบ้าน น้ำกระจายผ่านเกาะข่อย ไปฝั่งเขาเจ็พ เพื่ออำนวยความสะดวก ความสะดวกในการคมนาคมให้มีความสะดวก รวดเร็วยิ่งขึ้น โดยไม่ต้องรอข้ามแพขนานยนต์ บริเวณฝั่งหัวเขาแดง สะพานแบ่งเป็น 2 ช่วง ช่วงแรก เชื่อมระหว่างชายฝั่งอำเภอเมือง สงขลา บริเวณบ้านน้ำกระจาย กับชายฝั่งตอนใต้ของ เกาะข่อย ความยาวรวมเชิงสะพานทั้งสองด้าน ประมาณ 1,140 เมตร ช่วงที่ 2 เชื่อมระหว่างฝั่ง ด้านเหนือของเกาะข่อยกับฝั่งบ้านเขาเจ็พ ความ ยาวทั้งสิ้นประมาณ 1,800 เมตร</p>
<p>10. แหล่มสมิหลา</p> 	<p>มีหาดทรายขาวสะอาด ทิวสนร่มรื่น รูปปั้นนาง เงือกอันเป็นสัญลักษณ์ของจังหวัดสงขลา และ รูปปั้นหนูแมว โดยรอบบริเวณได้จัดสวนหย่อม ไว้ดูร่มรื่นเหมาะเป็นที่นั่งพักผ่อนยามเย็น เมื่อ มองออกไปในทะเลจะเห็น เกาะหนูเกาะแมว อันเป็นอีกสัญลักษณ์หนึ่งของแหลมสมิหลา ที่มี เรื่องเล่าต่อกันมานาน</p>
<p>11. วัดจະทิงพระ</p> 	<p>ตั้งอยู่หมู่ที่ 4 ตำบลจະทิงพระ ห่างจากที่ว่าการ อำเภอสติงพระประมาณ 200 เมตร เดิมเรียกว่า “วัดสติงพระ” สร้างขึ้นเมื่อ พ.ศ. 1542 ภายในวัด มีโบราณสถานซึ่งเป็นศิลปสมัยศรีวิชัยที่ น่าสนใจ เช่น เจดีย์พระมหาธาตุ วิหารพระพุทธ ไสยาสน์ ที่ภายในวิหารมีภาพวาดฝาผนังเกี่ยวกับ พุทธประวัติที่ยังคงความสมบูรณ์อยู่มาก</p>

เอกสารนี้เป็นเอกสารที่สงวนไว้สำหรับการใช้งานเพื่อการศึกษาเท่านั้น ไม่อนุญาตให้นำไปใช้ประโยชน์ด้านการค้า
ไม่ว่ากรณีใดๆ ทั้งสิ้น อีกทั้งห้ามมิให้ตัดแปลงเนื้อหา และต้องอ้างอิงถึงเจ้าของเอกสารทุกครั้งที่มีการนำไปใช้

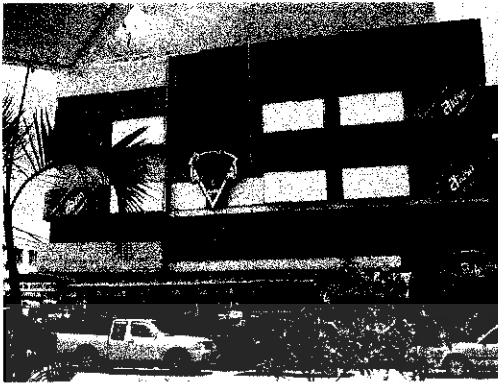

ภาพที่ 3.4 ด้านหน้าโรงแรมตรงข้ามกับผับลาгуน่า



ภาพที่ 3.5 ด้านทิศใต้ติดกับ แขวงการทาง



ภาพที่ 3.6 ทิศตะวันออกติดกับบ้านพักอาศัย



ภาพที่ 3.7 ทิศเหนือติดกับตึกแถว 3 ชั้น



ภาพที่ 3.8 ทิศตะวันตกติดกับตึกแถว 3 ชั้น

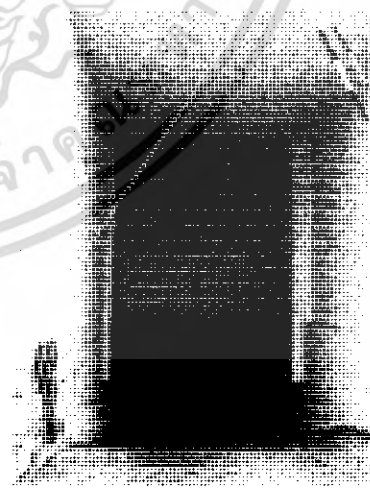

ภาพที่ 3.9 ส่วนทางลงจอดรถ

เอกสารนี้เป็นเอกสารที่สงวนไว้สำหรับการใช้งานเพื่อการศึกษาเท่านั้น ไม่อนุญาตให้นำไปใช้ประโยชน์ด้านการค้าไม่ว่ากรณีใดๆ ทั้งสิ้น อีกทั้งห้ามมิให้ดัดแปลงเนื้อหา และต้องอ้างอิงถึงเจ้าของเอกสารทุกครั้งที่มีการนำไปใช้

3.3 สภาพแวดล้อมทางสถาปัตยกรรมของอาคารส่วนการออกแบบ

3.3.1 ลักษณะอาคาร

โครงการ โรงแรม พาวีเลียน สงขลา เป็นอาคารคอนกรีต เสริมเหล็ก เป็นรูปสี่เหลี่ยมผืนผ้า เป็นอาคารสูง 9 ชั้น ขนาดจำนวน 179 ห้อง พร้อมสิ่งอำนวยความสะดวกครบถ้วน แบ่งส่วนภายในอาคารออกเป็น 2 ส่วน คือ 1. ส่วนบริการ จากชั้น 1-3 และ 2. ส่วนที่พักจากชั้น 4 ถึงชั้น 9 เป็นโรงแรมระดับ 4-5 ดาวและมีจำนวนห้องพักพอเพียงกับความต้องการของลูกค้าซึ่งส่วนใหญ่เป็นกลุ่มบริษัทน้ำมัน คือ บริษัท ยูโนแคท และโทเทล เป็นต้น

ขอบเขตในการออกแบบประกอบด้วย

ชั้นที่ 1 (1-FLOOR)

- โถงต้อนรับ(LOBBY HALL)
- คี้อ啡ที่ช้อป (COFFEE SHOP)
- ผับ และ เรสเคอร์รองส์ (PUB AND RESTURANT)
- ล็อบบี้บาร์ (LOBBY BAR)
- โถงทางเดิน (CORRIDOR)
- ห้องน้ำ (TOILET)

ชั้นที่ 2 (2 FLOOR)

- โถงลิฟต์ (LIFE LOBBY)
- ห้องจัดเลี้ยง (BANQUET ROOM)
- ห้องสัมมนา (SEMINAR)
- โถงทางเดิน (CORRIDOR)
- ห้องน้ำ (TOILET)

ชั้นที่ 3 (3 FLOOR)

- โถงลิฟต์ (LIFT LOBBY)
- สปา(SPA)

ชั้นที่ 4-9 (4-9 FLOOR)

- ห้องพักแบบ SUPERIOR (SINGLE)
- ห้องพักแบบ SUPERIOR (TWIN)
- ห้องพักแบบ EXECUTIVE SUITE
- ห้องพักแบบ PRESIDENTIAL SUITE

เอกสารนี้เป็นเอกสารที่สงวนไว้สำหรับการใช้งานเพื่อการศึกษาเท่านั้น ไม่อนุญาตให้นำไปใช้ประโยชน์ด้านการค้าไม่ว่ากรณีใดๆ ทั้งสิ้น อีกทั้งห้ามมิให้ดัดแปลงเนื้อหา และต้องอ้างอิงถึงเจ้าของเอกสารทุกครั้งที่มีการนำไปใช้



ภาพที่ 3.10 แสดงรูปด้านอาคารด้านทิศเหนือ(ด้านหน้า)
แสดงภาพด้านหลังของโรงแรม ซึ่งอยู่ติดกับถนน มีรถวิ่งผ่านไปมา



ภาพที่ 3.11 แสดงรูปด้านอาคารด้านทิศใต้(ด้านหลัง)
รูปด้านหน้าโรงแรม อยู่ติดกับถนนใหญ่ ตรงกันข้ามเป็นแขวงการทางสงขลา รถวิ่งผ่าน
ไปมามากมาย

เอกสารนี้เป็นเอกสารที่สงวนไว้สำหรับการใช้งานเพื่อการศึกษาเท่านั้น ไม่อนุญาตให้นำไปใช้ประโยชน์ด้านการค้า
ไม่ว่ากรณีใดๆ ทั้งสิ้น อีกทั้งห้ามมิให้ดัดแปลงเนื้อหา และต้องอ้างอิงถึงเจ้าของเอกสารทุกครั้งที่มีการนำไปใช้

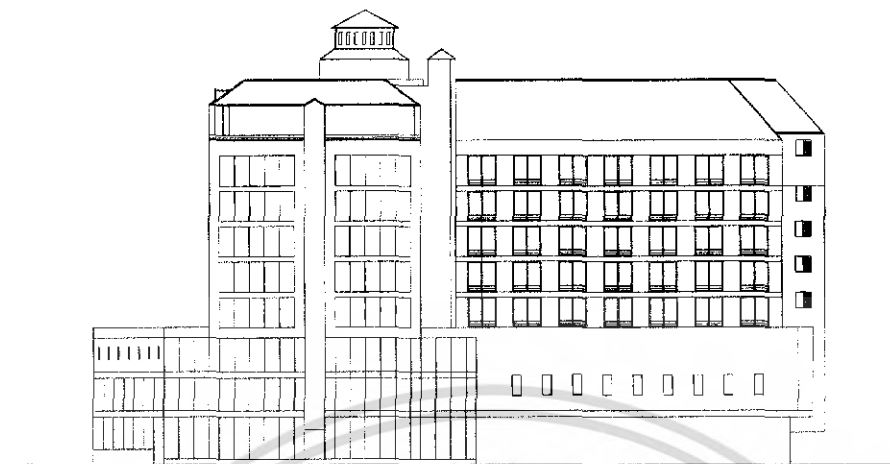

ภาพที่ 3.12 แสดงรูปด้านอาคารด้านทิศตะวันออก(ด้านข้าง)

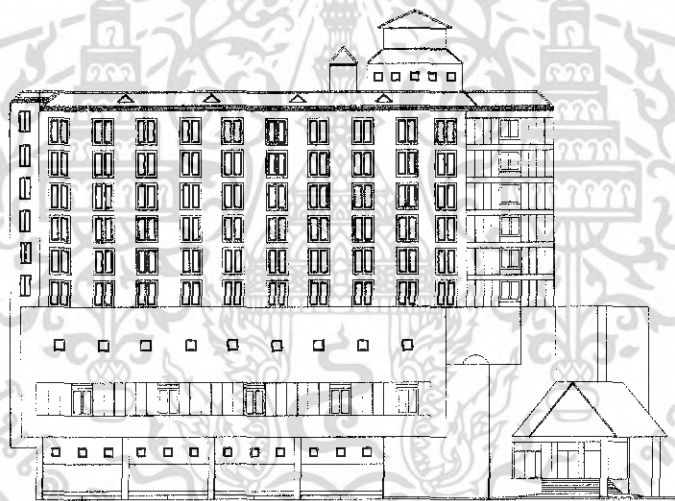

ภาพที่ 3.13 แสดงรูปด้านอาคารด้านทิศตะวันตก(ด้านข้าง)

3.3.2 การศึกษาสภาพแวดล้อมส่วนที่ออกแบบสถาปัตยกรรมภายใน

1. LOBBY HALL (โถงต้อนรับ)

ส่วนของโถงต้อนรับจะอยู่ชั้น 1 ของโครงการ มีลักษณะแบบเพดานสูงจนถึงชั้น 2 เพื่อให้ดูโอ่อ่า สบาย ภายใน ส่วนโถงต้อนรับ สามารถเชื่อมต่อกับส่วน COFFEE SHOP และ ส่วน LOBBY BAR ด้านหน้าติดกระจกใส เพื่อสามารถมองเห็นทัศนียภาพภายนอกได้ชัดเจน และยังมีบันไดที่ประดับไว้อย่างสวยงามสามารถขึ้นไปยังส่วน ห้องจัดเลี้ยงสัมมนา ได้นอกจากนี้ยังมีลิฟท์สำหรับไปสู่ห้องพักได้อีกด้วย

เอกสารนี้เป็นเอกสารที่สงวนไว้สำหรับการใช้งานเพื่อการศึกษาเท่านั้น ไม่อนุญาตให้นำไปใช้ประโยชน์ด้านการค้าไม่ว่ากรณีใดๆ ทั้งสิ้น อีกทั้งห้ามมิให้ดัดแปลงเนื้อหา และต้องอ้างอิงถึงเจ้าของเอกสารทุกครั้งที่มีการนำไปใช้

2. LOBBY BAR (ล็อบบี้บาร์)

เป็นส่วนที่อยู่ถัดจาก LOBBY HALL เป็นลักษณะแบบเปิด เพื่อสร้างบรรยากาศที่เป็นส่วนตัว

3. COFFEE SHOP (คอฟฟี่ช็อป)

ส่วน COFFEE SHOP อยู่ถัดจากส่วน LOBBY HALL จะมีผนังเป็นกระจกใสสูงสามารถมองเห็นทัศนียภาพภายนอกได้ชัดเจน ลักษณะภายในกว้างขวาง สบาย

4. PUB AND RESTAURANT (ผับ และ เรสเทอรัรองส์)

ส่วนของ ผับ และ เรสเทอรัรองส์อยู่ติดกับส่วน LOBBY BAR ภายในจะติดกระจกเงาเพื่อสร้างมุมมองให้ภายในดูกว้างขวางมากขึ้น

5. SEMINAR (ห้องสัมมนา)

ส่วนของห้อง สัมมนา อยู่บนชั้น 2 ของ อาคาร ซึ่งอยู่ติดกับห้องจัดเลี้ยง ด้านหน้าของห้องสัมมนา จะมีโถงขนาดใหญ่ ภายในจะมีผนังติดกระจกสูงสามารถมองเห็นวิวทิวทัศน์ได้ชัดเจน ส่วนนี้จะอยู่ติดกับห้องละหมาดโดยตรง

6. BANQUET ROOM (ห้องจัดเลี้ยง)

ห้องจัดเลี้ยงอยู่ตรงชั้น 2 ของ โครงการ มีโถงด้านหน้ากว้างขวาง ภายในแบ่งเป็น 2 ห้อง สามารถเปิดเชื่อมต่อกันได้ตามโอกาสของงาน ผนังเป็นแบบก่ออิฐฉาบปูนโดยรอบ อีกทั้งยังเชื่อมต่อกับห้องเก็บของ

7. SPA (สปา)

ส่วนของ สปา อยู่ตรงชั้น 3 ของอาคาร ซึ่งเชื่อมต่อกับส่วน OFFICE ภายในมีผนังติดกระจกสูงเพื่อสามารถมองเห็นทัศนียภาพภายนอกอาคารได้ชัดเจน

8. GUEST ROOM (ห้องพัก)

ในส่วนของห้องพักอยู่ส่วนชั้น 4-9 ของอาคาร สามารถแบ่งห้องเป็น 4 ประเภท ซึ่งภายในห้องมีผนังติดกระจกใสสูง สามารถมองเห็นวิวทิวทัศน์ของเมืองสงขลาได้ชัดเจน

3.4 การศึกษาระบบดำเนินงานบุคลากรภายในโรงแรม

ธุรกิจโรงแรมเป็นธุรกิจที่ดำเนินการตลอดเวลา 24 ชั่วโมง และตลอด 7 วัน ไม่มีวันหยุดในการบริหารงานและการบริการของผู้บริหารและพนักงานจึงต้องปฏิบัติงานอย่างสม่ำเสมอ เช่นเดียวกับ โรงแรม พาวีเลียน สงขลา ซึ่งดำเนินงานและการบริการภายในธุรกิจโรงแรมมีลักษณะเป็นอุตสาหกรรมประเภทหนึ่งที่ไม่สามารถดำเนินการคนเดียวได้ ฉะนั้นจึงต้องมีผู้รับผิดชอบในหน้าที่ที่แตกต่างกันออกไป โดยเจ้าของโรงแรมมีหน้าที่ดูแลกิจการทั้งหมด และมี

เอกสารนี้เป็นเอกสารที่สงวนไว้สำหรับการใช้งานเพื่อการศึกษาเท่านั้น ไม่อนุญาตให้นำไปใช้ประโยชน์ด้านการค้าไม่ว่ากรณีใดๆ ทั้งสิ้น อีกทั้งห้ามมิให้ดัดแปลงเนื้อหา และต้องอ้างอิงถึงเจ้าของเอกสารทุกครั้งที่มีการนำไปใช้

ผู้จัดการฝ่ายต่าง ๆ เป็นผู้ช่วยตลอดจนมีบุคลากรที่ได้รับการฝึกฝนอบรมดูแลเอาใจใส่ให้มีมาตรฐานในการปฏิบัติงาน โดยเฉพาะการให้บริการเป็นสิ่งสำคัญ
ชาวไทยและต่างชาติภายในโรงแรมมีการตั้งคณะกรรมการบริหารงานขึ้นมาเพื่อดำเนินงานบริหารโรงแรม โดยมีองค์กรสายงานต่างๆ ดังนี้

คณะกรรมการโรงแรม (BOARD OF DIRECTOR)

เป็นกลุ่มบุคคลซึ่งเกิดจากการคัดเลือกเข้ามาบริหารงานภายในโรงแรม

1. ประธานกรรมการ (CHAIRMAN OF THE BOARD)
2. คณะกรรมการ (BOARD OF DIRECTOR)
3. ผู้จัดการทั่วไป (GENERAL MANAGER)

หน้าที่และขอบเขตความรับผิดชอบของประธานกรรมการ

ทำหน้าที่เป็นผู้แทนของคณะกรรมการบริษัทในการตรวจสอบดูแลการดำเนินงานนโยบายของบริษัทมาปฏิบัติให้เป็นจริง เลือกสรรเรื่องราวที่จะนำเสนอต่อคณะกรรมการ ตรวจสอบและดูแลการปฏิบัติงานของผู้จัดการทั่วไป

หน้าที่และขอบเขตความรับผิดชอบของคณะกรรมการ

จัดวางนโยบายและวัตถุประสงค์ที่สำคัญของ โรงแรมตลอดจนคอยแนะนำและควบคุมพนักงานของบริษัท โดยดำเนินงานไปตามนโยบายและวัตถุประสงค์นั้น

หน้าที่และขอบเขตความรับผิดชอบของผู้จัดการทั่วไป

ผู้จัดการ โรงแรม คือ บุคคลที่มีหน้าที่รับผิดชอบในการจัดการด้านธุรกิจเพื่อให้ธุรกิจของ โรงแรมบรรลุผลสำเร็จตามเป้าหมายและวัตถุประสงค์ จึงต้องเป็นผู้มีความรู้และความชำนาญในการที่จะทำงานต่างๆ ของธุรกิจสำเร็จ

สำหรับ โรงแรม พาวิลเลียน สงขลา ได้แบ่งสายงานเป็น 5 ส่วนใหญ่ๆ ดังนี้

1. ฝ่ายบริการห้องพัก

งานบริหารห้องพัก เริ่มขอบข่ายของงานตั้งแต่มีการรับจองห้องพัก การลงทะเบียนเข้าพัก การส่งแขกถึงห้องพัก การทำความสะอาดและจัดห้องพักเมื่อแขกออกจากห้อง การให้บริการซักผ้า เสื้อผ้า และผ้าต่างๆ ที่ใช้ในกิจการ โรงแรม การจัดเปลี่ยนผ้าปูที่นอน ปลอกหมอน และรวมทั้งการจัดระเบียบและทำความสะอาดพื้นที่สาธารณะทั้งหมดนี้อยู่ในความรับผิดชอบของ รองผู้จัดการทั่วไป ฝ่ายห้องพัก โดยมีผู้ช่วยที่สำคัญ 2 ตำแหน่งคือ ผู้จัดการส่วนหน้า และแม่บ้าน

เอกสารนี้เป็นเอกสารที่สงวนไว้สำหรับการใช้งานเพื่อการศึกษาเท่านั้น ไม่อนุญาตให้นำไปใช้ประโยชน์ด้านการค้าไม่ว่ากรณีใดๆ ทั้งสิ้น อีกทั้งห้ามมิให้ดัดแปลงเนื้อหา และต้องอ้างอิงถึงเจ้าของเอกสารทุกครั้งที่มีการนำไปใช้

2. ฝ่ายบริหารห้องอาหาร

งานบริหารห้องอาหาร เริ่มขอบข่ายของงานตั้งแต่การรับจองห้องอาหาร และห้องจัดเลี้ยงจากลูกค้า การสั่งอาหารดิบ และตรวจรับอาหารดิบจากร้านค้า การปรุงอาหาร และควบคุมรสชาติ การตรวจเก็บเครื่องมือเครื่องใช้ที่เกี่ยวข้องกับการปรุงและการรับประทานอาหารการล้าง และการทำความสะอาดเครื่องมือต่างๆ การจัดเก็บเศษอาหาร จัดหาวงดนตรีเข้ามาเล่นตามกำหนดเวลาในห้องอาหารต่างๆ รองผู้จัดการทั่วไป ฝ่ายห้องอาหาร โดยมีผู้ช่วยที่สำคัญ ได้แก่ ผู้จัดการห้องอาหารแต่ละห้อง และหัวหน้าก๊วก

3. ฝ่ายตรวจสอบและควบคุม

งานตรวจสอบและควบคุมเป็นหน่วยงานที่จัดตั้งเพื่อควบคุมงานบริหารห้องพักและห้องอาหารให้สามารถดำเนินงานไปได้อย่างมีประสิทธิภาพและอยู่ในระเบียบที่ฝ่ายอำนวยการได้

วางไว้อีกทั้งดำเนินการแก้ปัญหาซึ่งเกิดจากการทำงานไม่ประสานกันระหว่างฝ่ายห้องพักและห้องอาหาร โดยที่งานบริหารบัญชีอยู่ในส่วนความรับผิดชอบของงานตรวจสอบและควบคุม ทำให้หน่วยงานนี้สามารถรวบรวมและวิเคราะห์ข้อมูลต่างๆ และแจ้งให้ผู้บริหารฝ่ายอื่นทราบผลการดำเนินงานของหน่วยงานนั้นๆ ในรูปของตัวเลขทางบัญชี งานทั้งหมดนี้อยู่ในความรับผิดชอบของ ผู้อำนวยการฝ่ายควบคุมและตรวจสอบ โดยขึ้นตรงต่อกรรมการผู้จัดการและไม่ต้องรับคำสั่งจากผู้จัดการทั่วไปแต่ไม่มีอำนาจสั่งงานฝ่ายบริหารห้องพัก หรือห้องอาหาร ทั้งนี้เพื่อผลในการตรวจสอบและเป็นการให้ข้อมูลในการบริหาร ตำแหน่งผู้อำนวยการฝ่ายควบคุมและตรวจสอบผู้ช่วยที่สำคัญ 3 ตำแหน่ง

1. สมุหบัญชี
2. เหมรัญญิก
3. ผู้ตรวจสอบภายใน

4. ฝ่ายบริหารสถานบริการทั่วไป

เป็นงานในสถานบริการต่างๆที่โรงแรมมีได้แก่

- CAFÉ PARADISSO PUB
- SPA

โดยทั้งหมดจะอยู่ในความรับผิดชอบของผู้ช่วย ผู้จัดการทั่วไปฝ่ายสถานบริการทั่วไปและมอบหมายต่อไปยังผู้จัดการของแต่ละส่วนไป

5. งานบริหารทั่วไป

เป็นงานที่นอกเหนือจากความรับผิดชอบของทั้ง 4 ฝ่ายที่กล่าวมาแล้วข้างต้นจะขึ้นโดยตรงกับผู้จัดการทั่วไป ได้แก่

เอกสารนี้เป็นเอกสารที่สงวนไว้สำหรับการใช้งานเพื่อการศึกษาเท่านั้น ไม่อนุญาตให้นำไปใช้ประโยชน์ด้านการค้าไม่ว่ากรณีใดๆ ทั้งสิ้น อีกทั้งห้ามมิให้ดัดแปลงเนื้อหา และต้องอ้างอิงถึงเจ้าของเอกสารทุกครั้งที่มีการนำไปใช้

1. งานบริหารงานบุคคล รับผิดชอบโดยผู้จัดการฝ่ายบุคคล
2. งานส่งเสริมการขายและโฆษณาประชาสัมพันธ์ รับผิดชอบโดยผู้จัดการฝ่ายประชาสัมพันธ์
3. งานการตลาดและนโยบายบริหารการตลาด รับผิดชอบโดยผู้จัดการฝ่ายการตลาด
4. งานซ่อมบำรุง รับผิดชอบโดยแผนกช่าง
5. งานรักษาความปลอดภัย รับผิดชอบโดยหัวหน้ารักษาความปลอดภัย
6. งานธุรการทั่วไป

3.5 การศึกษาพฤติกรรมผู้ใช้อาคาร

อาคารของโครงการโรงแรม พาวีเลียน สงขลา เป็นอาคารที่สนองตอบความต้องการในด้านสถานที่พัก ห้องอาหาร รวมทั้งการเข้าไปใช้บริการทั่วไปภายในอาคาร สำหรับนักท่องเที่ยวทั้งชาวไทยและชาวต่างประเทศ

ประเภทผู้ใช้อาคารสามารถแบ่งผู้ใช้บริการเป็น 2 กลุ่มใหญ่ๆ คือ

1. ผู้ให้บริการ
2. ผู้รับบริการ

1. ผู้ให้บริการ สามารถแบ่งออกเป็น 3 ฝ่าย คือ

ก. ฝ่ายบริหารและเจ้าหน้าที่ระดับสูง คือ บุคคลที่ทำงานในระดับบริหาร ระดับมันสมองของโรงแรม เช่น ผู้จัดการหรือผู้ช่วยจัดการแผนกต่างๆ

ข. เจ้าหน้าที่ทั่วไป คือ บุคคลที่ทำงานภายในโรงแรม มีตำแหน่งประจำ เช่น เจ้าหน้าที่ฝ่ายต่างๆ เจ้าหน้าที่ที่จะทำงานอยู่บริเวณ Front of the House ซึ่งต้องติดต่อปะทะกับแขกอยู่เสมอ

ค. พนักงาน คือ พนักงานต่างๆ จะทำงานอยู่ในส่วน Back of the House

3.2 ผู้รับบริการ

2. ผู้ใช้บริการ คือ ผู้ที่จะประกอบกิจกรรมต่างๆ ในการรับบริการได้แก่ ผู้เข้ามาใช้อาคารโรงแรมเพื่อประกอบกิจกรรมต่างๆ แบ่งเป็น 2 ประเภท คือ

ก. แขกชาวต่างประเทศ คือผู้ที่มาใช้บริการห้องพักโรงแรม แบ่งได้ดังนี้ คือ

- Commercial เป็นแขกประเภทเกี่ยวกับธุรกิจ พวกนี้จะมีความเป็นพิถีพิถันสูง จึงต้องคอยดูแลเอาใจใส่เป็นพิเศษ

- F.I.T. (Freelance Individual Traveller) โดยมากจะมาเป็นส่วนตัว โดยทำ

Reservation ผ่านทาง Tour Agency หรืออาจมาพักเอง

เอกสารนี้เป็นเอกสารที่สงวนไว้สำหรับการใช้งานเพื่อการศึกษาเท่านั้น ไม่อนุญาตให้นำไปใช้ประโยชน์ด้านการค้าไม่ว่ากรณีใดๆ ทั้งสิ้น อีกทั้งห้ามมิให้ดัดแปลงเนื้อหา และต้องอ้างอิงถึงเจ้าของเอกสารทุกครั้งที่มีการนำไปใช้

- Group Tour เป็นประเภทที่มามากที่สุด มาเป็นกลุ่มประมาณ 15-30 คน โดยผ่าน Tour Agency จ่ายเงินมาเรียบร้อยแล้ว

ข. แจกในประเทศ สามารถแบ่งได้ คือ

- นักท่องเที่ยวที่มารับบริการห้องพักของโรงแรม และส่วนบริการอื่นๆของโรงแรม

- บุคคลภายนอกที่เข้ามาใช้บริการ นับเป็นนโยบายสำคัญของทางโรงแรมที่

นอกเหนือไปจากการบริการห้องพัก เช่น การจัดประชุมสัมมนา การจัดเลี้ยง ฯลฯ

- บุคคลภายนอกที่เข้ามาใช้สถานที่บริการของทางโรงแรม เช่น ร้านอาหาร ฯลฯ

พฤติกรรมของผู้ให้บริการโดยรวม

ผู้ให้บริการ หรือพนักงานจะเดินทางมาทำงาน โดยรถส่วนตัวหรือรถประจำทาง เมื่อถึงแล้ว จะตอกบัตรเข้าทำงานตามเวลาปฏิบัติงานแล้วจึงไปปฏิบัติหน้าที่ถึงเวลาพักกลับมา

ปฏิบัติงานต่อจนเลิก จึงตอกบัตรออก

ในส่วนการปฏิบัติงานของผู้ให้บริการ กิจกรรมการปฏิบัติงานสามารถแยกออกตามหน้าที่ การปฏิบัติงานในแต่ละแผนก ในแต่ละส่วนของโรงแรม ดังนี้

3.5.1 พฤติกรรมผู้ใช้อาคารในแต่ละประเภท

3.5.1.1 พฤติกรรมผู้ให้บริการ

พฤติกรรมผู้ให้บริการจะแตกต่างกัน ตามประเภทของตำแหน่งและหน้าที่ที่ทำงาน โดยมีรายละเอียดดังนี้

1.1 ฝ่ายบริหาร และเจ้านายระดับสูง

เวลาทำงาน 08.30 น. – 12.00 น.

เวลาพัก 12.00 น. – 13.00 น.

17.30 น. – 18.00 น.

พฤติกรรม เดินทางมาถึงโรงแรม → ตอกบัตรลงเวลาทำงาน →

ไปยังส่วนที่ปฏิบัติหน้าที่ และปฏิบัติงานจนหมดเวลา →

ตอกบัตรเพื่อลงเวลากลับ

1.2 ฝ่ายเจ้าหน้าที่

เวลาทำงานแบ่งเป็น 2 แบบ

- ทำงานเป็นผลัด 08.30 น. – 16.30 น.

16.30 น. – 24.00 น.

24.00 น. – 17.00 น.

- ทำงานไม่เป็นผลัด 08.30 น. – 17.00 น.

เอกสารนี้เป็นเอกสารที่สงวนไว้สำหรับการใช้งานเพื่อการศึกษาเท่านั้น ไม่อนุญาตให้นำไปใช้ประโยชน์ด้านการค้า ไม่ว่ากรณีใดๆ ทั้งสิ้น อีกทั้งห้ามมิให้ดัดแปลงเนื้อหา และต้องอ้างอิงถึงเจ้าของเอกสารทุกครั้งที่มีการนำไปใช้

เตรียมสถานที่ให้ ผู้เข้ามาประชุม เข้ามาที่ห้องประชุมตามเวลาที่กำหนด ทางโรงแรมจัดเตรียม เครื่องดื่ม ของว่างไว้บริการ และเมื่อประชุมเสร็จ ผู้มาประชุมเดินทางกลับหรือบางส่วนอาจจอง ห้องพักของโรงแรม แล้วอาจใช้บริการส่วนต่างๆของโรงแรมต่อ

2.1.2 ผู้มาใช้บริการด้านสถานที่จัดเลี้ยง

- เวลาเข้าใช้ 10.00 น. – 14.00 น. หรือ 18.00 น. – 23.00 น.

- การเดินทาง รถส่วนตัว รถรับจ้าง

- พฤติกรรม เมื่อจองสถานที่แล้ว แจ้งความประสงค์กับทางโรงแรม ทางโรง

แรมจัดเตรียมสถานที่ให้ตามกำหนด ผู้มาใช้บริการเข้ามาในห้องจัดเลี้ยง เมื่อเสร็จสิ้นการจัด เลี้ยง จึงเดินทางกลับ หรือบางส่วนอาจจองห้องพักทางโรงแรม

2.1.3 ผู้มาใช้บริการส่วนอาหารและเครื่องดื่ม

- เวลาเข้าใช้ตลอดวัน เข้ามามากเป็นเวลา ช่วง 10.00 น. – 14.00 น. และช่วง 17.00 น. – 23.00 น.

- การเดินทาง รถส่วนตัว รถรับจ้าง

- พฤติกรรม เดินทางเข้ามาถึง โรงแรม → เข้าสู่ส่วนบริการเช่นคือฟู้ดที่ชื้อฟ ลีอบบีบาร์ ภัตตาคาร เมื่อเสร็จภารกิจจึงเดินทางกลับ

2.1.4 ผู้มาติดต่อกับแขกที่มาพักภายใน โรงแรม

- เวลาเข้าใช้ ติดต่อกับแขกที่มาพักใน โรงแรม ตามเวลาที่นัดหมาย

- การเดินทาง รถส่วนตัว รถรับจ้าง

- พฤติกรรม นัดหมายกับแขกล่วงหน้า มานั่งรออยู่ที่นัดหมายไว้ แต่ถ้าไม่ได้

นัดล่วงหน้า จะติดต่อบริเวณเคาน์เตอร์ส่วนหน้า เพื่อสอบถามถึงห้องพัก อาจจะให้พนักงาน ติดต่อแจ้งให้แขกทราบ

2.1.5 ผู้มาใช้บริการส่วน ENTERTAINMENT ได้แก่ CAFÉ PARADISSO PUB ในชั้น 1

- เวลาเข้าใช้ 18.00น.-02.00 เข้ามามากเป็นเวลา ช่วง 22.00 น. – 02.00 น.

- การเดินทาง รถส่วนตัว รถรับจ้าง

- พฤติกรรม เดินทางเข้ามาถึง โรงแรม → เข้าสู่ส่วนบริการเช่น

CAFÉ PARADISSO PUB → เมื่อเที่ยวเสร็จจึงเดินทางกลับ

3.5.2 การศึกษาพฤติกรรมในส่วนที่ออกแบบตามโครงการ

3.5.2.1 การศึกษาพฤติกรรมภายใน Lobby Hall and Front Desk

ก. ผู้ให้บริการ

ผู้ให้บริการบริเวณ Front Desk มีการทำงาน 3 ผลัด

เอกสารนี้เป็นเอกสารที่สงวนไว้สำหรับการใช้งานเพื่อการศึกษาเท่านั้น ไม่อนุญาตให้นำไปใช้ประโยชน์ด้านการค้า ไม่ว่ากรณีใดๆ ทั้งสิ้น อีกทั้งห้ามมิให้ดัดแปลงเนื้อหา และต้องอ้างอิงถึงเจ้าของเอกสารทุกครั้งที่มีการนำไปใช้

ผลัดที่ 1 ตั้งแต่ 06.00 น. ถึง 14.00 น.

ผลัดที่ 2 ตั้งแต่ 14.00 น. ถึง 22.00 น.

ผลัดที่ 3 ตั้งแต่ 22.00 น. ถึง 06.00 น.

เปิดบริการตลอด 24 ชั่วโมง ประกอบด้วยแผนกต่างๆ ดังต่อไปนี้

(1) ผู้จัดการต้อนรับส่วนหน้า

หน้าที่ - คอยดูแลการทำงานบริเวณส่วนหน้า

พฤติกรรมระหว่างปฏิบัติงาน

- รับคำสั่งจากฝ่ายบริการ และนำคำสั่งไปปฏิบัติในบริเวณส่วนหน้า
- คอยดูแลการทำงานให้คำแนะนำแก่แขกเพิ่มเติมเมื่อเกิดปัญหาต่างๆขึ้น

(2) แผนกทะเบียน

หน้าที่ - ลงทะเบียนการเข้าพักของแขกแต่ละคน

- หาห้องพักให้แขก
- ทำสถิติการเข้าพักของแขก
- เก็บรักษากุญแจห้องของแขก
- ต้อนรับแขก

พฤติกรรมระหว่างปฏิบัติงาน

- เมื่อแขกมาติดต่อขอพักในโรงแรมที่ Counter พนักงานกล่าวต้อนรับจะถามว่าจองห้องไว้ไหม ถ้าไม่จะหาห้องโดยดูจาก Room Rack ถ้าแขกมีความประสงค์จะพักห้องแบบไหน จึงจัดบริการแก่แขกและทำการ Check In โดยให้แขกเซ็นชื่อที่อยู่ลงในใบกรอกที่เรียกว่าบัตรจดนามในใบนี้จะกำหนดวันเวลาเข้าพัก ระยะเวลาจนถึงวันเลิกพัก จากนั้นพนักงานขอใบสำคัญ เช่น Passport บัตรประชาชน เพื่อดูให้ถูกต้องและมอบกุญแจ

- ในกรณีที่ เป็น Group Tour ใก้ดจะทำหน้าที่ทั้งหมดแทนแขก
- กรณีที่แขกจองห้องไว้แล้ว พนักงานจะทำการตรวจเช็ค จากนั้นให้ใบจดนาม

ให้แขกกรอกแล้วมอบกุญแจ บอกตำแหน่งห้องและลิฟท์

- เมื่อทำการ Check In แล้ว จะนำไปบันทึกในสมุดลงทะเบียนเพื่อทำสถิติลงรายงานประจำวัน แล้วแจ้งไปทางแม่บ้านเพื่อจัดเตรียมห้องพร้อมเครื่องคืมเพื่อบริการแก่แขก

- เมื่อแขกออกไปทำธุระข้างนอก สามารถนำกุญแจมาฝากได้

(3) ประชาสัมพันธ์

หน้าที่ - ต้อนรับแขกและผู้เข้ามาใช้บริการในโรงแรม

- ให้คำแนะนำและแจกเอกสารแนะนำสถานที่รวมทั้งแนะนำการซื้อหาสินค้า

ของที่ระลึก

เอกสารนี้เป็นเอกสารที่สงวนไว้สำหรับการใช้งานเพื่อการศึกษาเท่านั้น ไม่อนุญาตให้นำไปใช้ประโยชน์ด้านการค้าไม่ว่ากรณีใดๆ ทั้งสิ้น อีกทั้งห้ามมิให้ดัดแปลงเนื้อหา และต้องอ้างอิงถึงเจ้าของเอกสารทุกครั้งที่มีการนำไปใช้

- บริการด้านไปรษณีย์และโทรเลขหรือเทเล็กซ์

พฤติกรรมระหว่างปฏิบัติงาน

- ให้คำแนะนำตอบข้อซักถามข้อมูลทั้งการท่องเที่ยว ที่ชื่อของ หรือแผนที่

๑๗๗

- จัดซื้อผู้มาติดต่อกับทางโรงแรมไว้ให้แขกที่มาพัก
- คอยบริการให้คำแนะนำเกี่ยวกับสถานที่ของทางโรงแรม เช่น แยกงานจัด

เตียง

- มีตาราง ราคาห้องพัก โบรชัวร์ต่างๆ ไว้บริการแก่แขก
- รับจดหมายจากบุรุษไปรษณีย์ ทำการแยกชื่อ ห้องแล้วเสียบไว้ที่ Key Rack

ตรงบริเวณลงทะเบียนและรับข้อความที่แขกต้องการส่งเทเล็กซ์ไปยังห้องเทเล็กซ์และรับข้อความที่ส่งมา โดยเทเล็กซ์ให้แก่แขกทางช่อง Key Rack พนักงานฝ่ายทะเบียนจะเป็นผู้นำให้แก่ เมื่อแขกรับกุญแจ

(4) Front Cashier

- หน้าที่
- เก็บค่าบริการต่างๆของแขกที่เข้าพักและแลกเปลี่ยนเงินให้แก่แขก
 - รับบิล จากแผนกทะเบียนมาจัดเก็บเข้าแฟ้ม

พฤติกรรมระหว่างปฏิบัติงาน

- รับบิลจากแผนกทะเบียน เมื่อแขก Check In แล้ว เจ้าหน้าที่ทะเบียนจะออกบิลห้องพักมาให้แคชเชียร์นำจัดเก็บเข้าแฟ้มซึ่งจะจัดตามลำดับรายชื่อห้อง แคชเชียร์จะนำบิลดังกล่าวเข้าเครื่องทุกวันเป็นการคิดเงินค่าห้องพักแขกประจำวัน เมื่อแขกเข้ามา Check Out พนักงานแคชเชียร์จะโทรถาม Maid ที่อยู่ชั้นที่แขกพักว่าห้องนี้ใช้บริการอะไรบ้าง โดยนำบิลที่ฝ่ายทะเบียนออกให้นำเข้าเครื่องรวมจำนวนเงินที่แขกใช้ทั้งหมด

- ถ้าแขกที่มาใช้บริการมีความต้องการแลกเปลี่ยนเงิน จะต้องทำการแลกเปลี่ยนให้ในอัตราสากล มีบอร์ดแสดงอัตราแลกเปลี่ยนไว้ให้แขกดู

(5) Safe Deposit

- หน้าที่
- รับฝากของมีค่าจากแขก

พฤติกรรมระหว่างปฏิบัติงาน

- เมื่อแขกนำของมีค่ามาฝาก ต้องนำไปเก็บในเซฟ

(6) Reservation

- หน้าที่
- จองห้องพักแบบต่างๆให้แขก
 - กรณีที่เป็น Group Tour จะคอยตรวจสอบแผนกทะเบียนว่าห้องพอไหม

พฤติกรรมระหว่างปฏิบัติงาน

เอกสารนี้เป็นเอกสารที่สงวนไว้สำหรับการใช้งานเพื่อการศึกษาเท่านั้น ไม่อนุญาตให้นำไปใช้ประโยชน์ด้านการค้าไม่ว่ากรณีใดๆ ทั้งสิ้น อีกทั้งห้ามมิให้ดัดแปลงเนื้อหา และต้องอ้างอิงถึงเจ้าของเอกสารทุกครั้งที่มีการนำไปใช้

- คอยรับโทรศัพท์หรือรับแขกที่มาติดต่อด้วยตนเองว่า มีความต้องการห้องแบบไหน แล้วเช็คลับแผนกทะเบียนแล้วแจ้งกับผู้จองว่ามีห้องหรือไม่

- เมื่อตกลงเรียบร้อยแล้ว จะทำบัตรจองให้แก่แขกและมีสำรองอีกที่ส่งไปยังฝ่ายทะเบียน เพื่อรอรับการมาของแขกอีกที

(7) แผนกรับโทรศัพท์

หน้าที่ - คอยรับโทรศัพท์ที่โทรเข้ามายังโรงแรมแล้วโอนสายไปยังส่วนที่ผู้โทรต้องการ
พฤติกรรมระหว่างปฏิบัติงาน

- เมื่อมีโทรศัพท์เข้ามายังโรงแรมแล้วถามว่าต้องการต่อส่วนไหนพูดสายกับใครแล้วต่อไปยังตามความประสงค์ของผู้ที่โทรมา แต่ถ้าโทรมาหาแขกก็ต่อสายไปยังห้องพักทันที

(8) Bell Captain

หน้าที่ - ควบคุมการทำงานของ Bell Boy

- ถ้ามีแขกมาเยอะ เช่น Group Tour ต้องช่วย Bell Boy

พฤติกรรมระหว่างปฏิบัติงาน

- ควบคุมการทำงานของ Bell Boy กรณีที่แขกมากก็ช่วยขนของ

- กรณีที่แขก Check Out แล้วประสงค์จะฝากของ พนักงานจะออกตัวไว้ให้และเช็คว่าแขกมีบิล Check Out เรียบร้อยยัง จากนั้นนำกระเป๋าไปเก็บไว้ใน Baggage Room

- คอยรับโทรศัพท์บริเวณเคาน์เตอร์เมื่อแขกต้องการให้คนขึ้นไปขนกระเป๋าเพื่อที่จะ Check Out หรือถ้ามีโทรศัพท์ถึงแขกจะให้ Bell Boy ไปตามตัวแขกมารับโทรศัพท์สำหรับกรณีที่แขกมาทัวร์ จะมีตารางบริเวณเคาน์เตอร์เขียนชื่อกรุ๊ปทัวร์พร้อมลงเวลา Check In, Check Out

(9) Bell Boy

หน้าที่ - บริการขนกระเป๋าเดินทางและสัมภาระให้แก่แขก

พฤติกรรมระหว่างปฏิบัติงาน

- เมื่อมีแขกเข้าพัก จะออกไปรับกระเป๋านำมายังเคาน์เตอร์ เพื่อ Check In แล้วนำไปยังห้องพัก

- รับคำสั่งจาก Bell Captain ว่าห้องไหน Check Out แล้วขนไปรับกระเป๋าสัมภาระแล้วส่งของไปยังรถของแขก

- กรณีที่แขกฝากกระเป๋า จะนำไปไว้ใน Baggage Room และทำบัตรให้เพื่อความสะดวกในการรับคืน

ข. ผู้รับบริการ แบ่งเป็น 2 ประเภท คือ

1. แขกที่เข้ามาพักในโรงแรม

เอกสารนี้เป็นเอกสารที่สงวนไว้สำหรับการใช้งานเพื่อการศึกษาเท่านั้น ไม่อนุญาตให้นำไปใช้ประโยชน์ด้านการค้าไม่ว่ากรณีใดๆ ทั้งสิ้น อีกทั้งห้ามมิให้ดัดแปลงเนื้อหา และต้องอ้างอิงถึงเจ้าของเอกสารทุกครั้งที่มีการนำไปใช้

2. บุคคลภายนอกที่เข้ามาใช้บริการภายในของ โรงแรม

1. แยกที่เข้ามาพักในโรงแรม

พฤติกรรม

- เมื่อลงจากรถแล้วเข้าประตูใหญ่ อาจนั่งพักตรงล็อบบี้สักครู่และลงทะเบียน
เข้าพัก รับกุญแจแล้วก็ตรงไปยังห้องพัก

- กรณีมาหลายคน อาจนั่งรอ บางทีอาจไปรอบริเวณล็อบบี้เส้านั้น
- กรณีมากับ กรู๊ปทัวร์ ไกด์หรือหัวหน้ากรู๊ปจะเป็นผู้ลงทะเบียนก็จะนั่งรอที่

ล็อบบี้

- แยกอาจใช้บริเวณล็อบบี้เป็นที่ชุมนุมปะกันของทัวร์ที่มาด้วยกัน

2. บุคคลภายนอกที่เข้ามาใช้บริการภายในของ โรงแรม

พฤติกรรม

- บุคคลภายนอกที่เข้ามาบริเวณล็อบบี้ อาจเพื่อพบปะพูดคุยธุรกิจหรือเรื่องส่วนตัว
กับแขกที่มาพัก โดยโทรขึ้นไปเรียกแล้วนั่งรอที่ล็อบบี้

- เพื่อเข้าไปยังงานจัดเลี้ยง ปาร์ตี้ในห้องจัดเลี้ยงหรือบริการอื่นๆ
- เพื่อรอที่จะติดต่อพบปะกับบุคคลใดบุคคลหนึ่งที่ทำงานใน โรงแรม

3.5.2.2 การศึกษาพฤติกรรมภายใน LOBBY BAR

ก. ผู้ให้บริการ

เปิดบริการ 17.00 ถึง 02.00 น.

(1) ผู้จัดการ LOBBY BAR

หน้าที่ - ควบคุมดูแลความเรียบร้อยภายในล็อบบี้

พฤติกรรมระหว่างปฏิบัติงาน

- รับคำสั่งจากฝ่ายบริการ มาประสานงานกับพนักงานภายใน ตรวจสอบความ
เรียบร้อยพร้อมทั้งให้คำแนะนำแก้ไขปรับปรุงอย่างสม่ำเสมอ คอยให้คำแนะนำแขก
คอยดูแลความสงบเรียบร้อย

(2) หัวหน้า LOBBY BAR

หน้าที่ - รับคำสั่งการจัดการ และปฏิบัติตามเรียบร้อย

- ดูแลความเรียบร้อยภายในแต่ละครั้ง

พฤติกรรมระหว่างปฏิบัติงาน

- ปฏิบัติตามวัตถุประสงค์ของแต่ละงาน ให้บริการอย่างเต็มที่

เอกสารนี้เป็นเอกสารที่สงวนไว้สำหรับการใช้งานเพื่อการศึกษาเท่านั้น ไม่อนุญาตให้นำไปใช้ประโยชน์ด้านการค้า
ไม่ว่ากรณีใดๆ ทั้งสิ้น อีกทั้งห้ามมิให้ดัดแปลงเนื้อหา และต้องอ้างอิงถึงเจ้าของเอกสารทุกครั้งที่มีการนำไปใช้

- รับผิดชอบงานและตัดสินใจบางเรื่องแทนผู้จัดการในเวลาที่ไม่มีอยู่

(3) กัปตัน

หน้าที่ - ควบคุมพนักงาน

พฤติกรรมระหว่างปฏิบัติงาน

- ตรวจสอบการทำงานของพนักงานบริการ และคอยดูบริการแขก

(4) Bartender

หน้าที่ - ผสมเครื่องดื่ม และจัดอาหารว่างบริการแก่แขก

พฤติกรรมระหว่างปฏิบัติงาน

- รับรายการจากพนักงานแล้วนำไปเสียบไว้ที่เคาน์เตอร์
- จัดรายการตามที่สั่ง แล้ววางไว้บนเคาน์เตอร์ พนักงานจะนำไปส่งให้แขกเอง
- พนักงานจะวางบิลแล้วเก็บไว้ที่แคชเชียร์

(5) พนักงานบริการ

หน้าที่ - ให้บริการแก่แขก ดูแลความเรียบร้อย

พฤติกรรมระหว่างปฏิบัติงาน

- คอยในบริเวณที่สามารถเห็นแขก ถ้าแขกต้องการเรียกใช้บริการได้
- นำรายการไปส่งที่เคาน์เตอร์

(6) Cashier

หน้าที่ - คิดค่าบริการและเก็บเงินทำบัญชีส่งฝ่ายบัญชีโรงแรมต่อวัน

พฤติกรรมระหว่างปฏิบัติงาน

- คอยรับรายการจากพนักงาน คิดเงินและเก็บเงินคอยทำบัญชี

(7) นักดนตรี

หน้าที่ - บริการเล่นดนตรี

พฤติกรรมระหว่างปฏิบัติงาน

- รับคำขอเพลงและเล่นดนตรีประกอบกับควบคุมเสียงเพลงและบรรยากาศ

ข. ผู้รับบริการ

1. แขกภายในโรงแรม
2. บุคคลภายนอก

พฤติกรรม

- เข้ามาภายในบริเวณล็อบบี้บาร์สั่งอาหารและเครื่องดื่ม
- สนทนาและรับประทานอาหาร
- เรียกพนักงานเก็บเงินแล้ว กลับ

เอกสารนี้เป็นเอกสารที่สงวนไว้สำหรับการใช้งานเพื่อการศึกษาเท่านั้น ไม่อนุญาตให้นำไปใช้ประโยชน์ด้านการค้าไม่ว่ากรณีใดๆ ทั้งสิ้น อีกทั้งห้ามมิให้ดัดแปลงเนื้อหา และต้องอ้างอิงถึงเจ้าของเอกสารทุกครั้งที่มีการนำไปใช้

3.5.2.3 การศึกษาพฤติกรรมภายใน COFFEE SHOP

ก. ผู้ให้บริการ

เปิดบริการตลอด 24 ชั่วโมง

ทำงาน 3 ผลัด	ผลัดที่ 1 ตั้งแต่	08.00 - 16.00 น.
	ผลัดที่ 2 ตั้งแต่	16.00 - 24.00 น.
	ผลัดที่ 3 ตั้งแต่	24.00 - 08.00 น.

(1) ผู้จัดการ COFFEE SHOP

หน้าที่ - ดูแลงานด้านบริการให้เป็นพอใจของลูกค้าและเจ้าหน้าที่บริการ
- รับคำสั่งจากฝ่ายบริการดำเนินการและประสานงานกับพนักงานในความ

รับผิดชอบ

พฤติกรรมระหว่างปฏิบัติงาน

- ควบคุมดูแลการปฏิบัติงานทุกด้านให้ดำเนินไปด้วยดีพร้อมกับควบคุมดูแล

บัญชีรายได้ด้วย

(2) หัวหน้า COFFEE SHOP

หน้าที่ - รับคำสั่งการจัดการ และปฏิบัติตามเรียบร้อย

- ดูแลความเรียบร้อยภายในแต่ละครั้ง

พฤติกรรมระหว่างปฏิบัติงาน

- ปฏิบัติตามวัตถุประสงค์ของแต่ละงาน ให้บริการอย่างเต็มที่
- รับผิดชอบงานและตัดสินใจบางเรื่องแทนผู้จัดการในเวลาที่ไม่มีอยู่

(3) กัปตัน

หน้าที่ - ควบคุมพนักงานบริการ

พฤติกรรมระหว่างปฏิบัติงาน

- ตรวจตราการทำงานของพนักงานบริการและคอยดูแลบริการแขก

(4) พนักงานต้อนรับ

หน้าที่ - แนะนำและต้อนรับแขกที่มาใช้บริการ

พฤติกรรมระหว่างปฏิบัติงาน

เอกสารนี้เป็นเอกสารที่สงวนไว้สำหรับการใช้งานเพื่อการศึกษาเท่านั้น ไม่อนุญาตให้นำไปใช้ประโยชน์ด้านการค้า
ไม่ว่ากรณีใดๆ ทั้งสิ้น อีกทั้งห้ามมิให้ดัดแปลงเนื้อหา และต้องอ้างอิงถึงเจ้าของเอกสารทุกครั้งที่มีการนำไปใช้

ให้

- ต้อนรับแขก พร้อมกับแนะนำและพาแขกไปนั่ง แล้วเรียกพนักงานบริการมา

(5) แคชเชียร์

หน้าที่ - รับเงินเข้าบัญชี ทำรายรับจ่ายในแต่ละวันเสนอผู้จัดการ

พฤติกรรมระหว่างปฏิบัติงาน

- นำใบสั่งอาหารมาคิดค่าอาหาร รวมลงในบิล
- รวมยอดเงิน ทำบัญชีในผลัดต่อไป

(6) พนักงานบริการ

หน้าที่ - รับคำสั่งจากแขก ไปแคชเชียร์และครัว

- บริการเสิร์ฟอาหารและเครื่องดื่ม
- เช็ดยอดเงินจากแคชชีร์นำไปเก็บให้ครบตามจำนวน

พฤติกรรมระหว่างปฏิบัติงาน

- จัดโต๊ะให้เรียบร้อยก่อนเปิดบริการ
- จัดอาหารที่แขกสั่ง เสิร์ฟอาหารและเครื่องดื่ม
- นำบิลจากแคชชีร์มารับเงินจากแขก

ข. ผู้รับบริการ

1. แขกภายในโรงแรม
2. บุคคลภายนอก

พฤติกรรม

- เข้ามานั่งและสั่งอาหารหรือเครื่องดื่ม
- สนทนา รับประทานอาหารเครื่องดื่ม
- เรียกพนักงานเก็บเงิน รับเงินทอน แล้วกลับ

3.5.2.4 การศึกษาพฤติกรรมภายในส่วนจัดเลี้ยงและสัมมนา (function room)

บริการ จัดเลี้ยงงานต่างๆ แบบบุฟเฟต์ ค็อกเทล และอื่น ๆ

ก. ผู้ให้บริการ

เปิดบริการ ขึ้นอยู่กับผู้รับบริการ

เวลาทำงาน ส่วนมากจะเป็นเวลา 09.00 - 02.00 น. (ขึ้นอยู่กับผู้รับบริการ)

เอกสารนี้เป็นเอกสารที่สงวนไว้สำหรับการใช้งานเพื่อการศึกษาเท่านั้น ไม่อนุญาตให้นำไปใช้ประโยชน์ด้านการค้าไม่ว่ากรณีใดๆ ทั้งสิ้น อีกทั้งห้ามมิให้ดัดแปลงเนื้อหา และต้องอ้างอิงถึงเจ้าของเอกสารทุกครั้งที่มีการนำไปใช้

(1) ผู้จัดการจัดเลี้ยงและสัมมนา

หน้าที่ - คอยตรวจเช็คคู่มือการจัดงานให้ตามวันเวลา สถานที่จำนวนผู้ร่วมงานของแต่ละงานให้เรียบร้อย

- ออกคำสั่งให้ปฏิบัติงานกับผู้ช่วย และพนักงานให้สำเร็จตามวัตถุประสงค์

พฤติกรรมระหว่างปฏิบัติงาน

- รับคำแนะนำการบริการของงานแต่ละครั้ง และให้การบริการตามรายการของการจัดเลี้ยง

- ควบคุมดูแลการปฏิบัติงานทุกด้านให้ดำเนินการลุล่วงไปด้วยดี

(2) กัปตัน

หน้าที่ - ควบคุมการทำงานของพนักงานบริการ

- รับคำสั่งจากหัวหน้า คอยดูแลควบคุม ให้คำแนะนำแก่พนักงานบริการ

พฤติกรรมระหว่างปฏิบัติงาน

- คอยตรวจตราดูแลการทำงานของพนักงานบริการ อำนวยความสะดวกให้แก่แขกผู้มาใช้บริการ

(3) พนักงานต้อนรับ

หน้าที่ - ต้อนรับแขกที่มาใช้บริการ

- รับคำสั่งจากหัวหน้า ปฏิบัติอย่างถูกต้อง

พฤติกรรมระหว่างปฏิบัติงาน

- พาแขกไปนั่งยังที่จัดเตรียมไว้
- ทักทายแขกที่มาใช้บริการ เมื่อแขกเข้าออกกล่าวคำทักทาย

(4) พนักงานบริการ

หน้าที่ - จัดที่นั่งและโต๊ะให้เรียบร้อย ก่อนงานเริ่มและหลังงาน

- คอยบริการแก่แขกรับคำสั่งจากหัวหน้า และปฏิบัติอย่างเรียบร้อย

พฤติกรรมระหว่างปฏิบัติงาน

- คอยเติมอาหารที่พร้อมตามโต๊ะวางอาหาร
- คอยดูแลแขกที่ต้องการจะเรียกใช้บริการ

(5) พนักงานทำความสะอาด

หน้าที่ - ทำความสะอาดก่อนจัดงานและหลังการจัดงาน

- รักษาความสะอาดทุกครั้ง ในส่วนของการจัดงานให้เรียบร้อย

พฤติกรรมระหว่างปฏิบัติงาน

- คอยทำความสะอาดเมื่อหัวหน้าเรียกให้ถูกต้องตามคำสั่ง

เอกสารนี้เป็นเอกสารที่สงวนไว้สำหรับการใช้งานเพื่อการศึกษาเท่านั้น ไม่อนุญาตให้นำไปใช้ประโยชน์ด้านการค้าไม่ว่ากรณีใดๆ ทั้งสิ้น อีกทั้งห้ามมิให้ดัดแปลงเนื้อหา และต้องอ้างอิงถึงเจ้าของเอกสารทุกครั้งที่มีการนำไปใช้

ข. ผู้ให้บริการ

1. แยกที่พักภายในโรงแรม
2. แยกที่มาเป็น Group Tour
3. บุคคลทั่วไปที่เข้ามาใช้บริการ

พฤติกรรม

- ลงทะเบียนที่ทางเข้างาน ล้วนเข้ามายังสถานที่จัดเลี้ยงและสัมมนา
- ทำกิจกรรมเสร็จแล้วกลับ

3.5.2.5 การศึกษาพฤติกรรมภายในส่วนสปา Spa

เปิดบริการตั้งแต่เวลา 10.00-22.00 ให้บริการแขกผู้มาพักภายใน โครงการและมาจากข้างนอก

ก. ผู้ให้บริการ

มีการทำงาน	2 ผัก
ผักที่ 1	ตั้งแต่ 10.00 - 16.00 น.
ผักที่ 2	ตั้งแต่ 16.00 - 22.00 น.

1. ผู้จัดการฝ่าย Spa Manager

หน้าที่	ดูแลความเรียบร้อยภายในส่วนสปา
บทบาท	รับคำสั่งจากฝ่ายบริหาร และนำมาประสานงานกับพนักงาน ตรวจตราดูแลความเรียบร้อย และให้คำแนะนำแก้ไขปรับปรุง บริการอยู่เสมอ
กิจกรรม	คอยต้อนรับและแนะนำแขก ตลอดจนคอยแนะนำให้ คำปรึกษา สั่งงานแก่ผู้ได้บังคับบัญชา

2. พนักงานประชาสัมพันธ์ Spa Receptionist

หน้าที่	ต้อนรับแขกที่มาลงทะเบียน
บทบาท	ต้อนรับแขกที่มาลงทะเบียน จัดการขั้นตอนการเข้ามาใช้ บริการในส่วน Treatment ต่างๆ โดยประสานงานกับพนักงาน ใน Spa Treatment และดูแลเรื่องการเงินภายในส่วน Spa Treatment
กิจกรรม	คอยต้อนรับให้แขกลงทะเบียน ตรวจสอบข้อมูลประวัติของ แขกและโปรแกรม Treatment ที่เหมาะสมกับแขกคนนั้นจาก Computer และติดต่อไปยังพนักงานบำบัดภายในสปา

เอกสารนี้เป็นเอกสารที่สงวนไว้สำหรับการใช้งานเพื่อการศึกษาเท่านั้น ไม่อนุญาตให้นำไปใช้ประโยชน์ด้านการค้า
ไม่ว่ากรณีใดๆ ทั้งสิ้น อีกทั้งห้ามมิให้ดัดแปลงเนื้อหา และต้องอ้างอิงถึงเจ้าของเอกสารทุกครั้งที่มีการนำไปใช้

3. พนักงานบำบัด

บทบาท	ต้อนรับแขกและบริการแขกที่มาใช้บริการ รับผิดชอบและจัดการความพร้อมของอุปกรณ์และวัสดุที่ใช้ในการบำบัด และติดต่อประสานงานกับประชาสัมพันธ์
กิจกรรม	ต้อนรับแขกและนำแขกไปยัง Locker พาแขกไปใช้บริการห้องต่างๆ ที่ระบุไว้ในโปรแกรม เมื่อทำ Treatment เสร็จ พาแขกกลับห้อง Locker และส่งแขกเพื่อไปยังส่วนประชาสัมพันธ์ รวมทั้งเตรียมอุปกรณ์การนวดเช่นผ้าเย็นสมุนไพรที่ใช้รวมไปถึงครีมนวดต่าง ๆ และรับคำสั่งจากผู้จัดการฝ่าย
- Massagist	ให้บริการนวดแผนโบราณแก่ผู้ใช้บริการ และดูแลความสะอาดเรือนร้อยภายในห้องนวด
- Jaguzzi Staff	อธิบายวิธีการเข้าใช้อ่างน้ำร้อน , อ่างน้ำวน , แก่ผู้ใช้บริการ ควบคุมอุณหภูมิห้องน้ำและดูแลความปลอดภัย
- Sauna Staff	ควบคุมอุณหภูมิห้องเซาวนา อธิบายวิธีการใช้ห้องเซาวนาแก่ผู้ใช้บริการ และดูแลความปลอดภัยแก่ผู้ใช้บริการ
ข. ผู้รับบริการ	
1. สมาชิกที่มาพักในโครงการ	
บทบาท	เข้ามารับการบำบัดด้วยวิธีการต่างๆ ภายในสปา จ่ายค่าบริการ (สำหรับแขกที่ไม่ได้พักในโครงการ) ติดต่อประสานงานกับประชาสัมพันธ์
กิจกรรม	เมื่อเข้ามาใน โถงทางเข้า ไปลงทะเบียนที่เคาน์เตอร์ เปลี่ยนรองเท้าเป็นรองเท้าผ้า เปลี่ยนเสื้อผ้าในห้อง Locker หรือห้องน้ำ เพื่อไปอาบน้ำ เข้าห้อง Sauna หรือ Steam พักสักครู่ แล้วจึงเข้าไปอาบน้ำอีกครั้ง เข้าใช้บริการนวดตัวแบบบริการบำรุงผิว หรือจะ เรียกใช้บริการแบบสมบูรณ์แบบคือรวมทุกอย่าง การบำบัดตามขั้นตอนการรักษาตามแบบที่แขกเลือก จากนั้นกลับเข้าเพื่อเปลี่ยนเสื้อผ้าในห้อง Locker แล้วเปลี่ยนรองเท้าออกไปจ่ายค่าบริการ (เฉพาะแขกที่ไม่ได้พักในโครงการ)

เอกสารนี้เป็นเอกสารที่สงวนไว้สำหรับการใช้งานเพื่อการศึกษาเท่านั้น ไม่อนุญาตให้นำไปใช้ประโยชน์ด้านการค้าไม่ว่ากรณีใดๆ ทั้งสิ้น อีกทั้งห้ามมิให้ดัดแปลงเนื้อหา และต้องอ้างอิงถึงเจ้าของเอกสารทุกครั้งที่มีการนำไปใช้

3.5.2.6 การศึกษาพฤติกรรมภายในส่วน PUB AND RESTUARANE

เปิดบริการเวลา 18.30น. ถึง 02.00 น.

ก.ผู้ให้บริการ

(1) ผู้จัดการฝ่าย PUB AND RESTUARANE

หน้าที่ - รับคำสั่งการจัดการ และปฏิบัติตามเรียบร้อย

- ดูแลความเรียบร้อยภายใน PUB AND RESTUARANE แต่ละครั้ง

พฤติกรรมระหว่างปฏิบัติงาน

- ปฏิบัติตามวัตถุประสงค์ของแต่ละงาน ให้บริการอย่างเต็มที่
- รับผิดชอบงานและตัดสินใจบางเรื่องแทนผู้จัดการในเวลาที่ไม่มีอยู่

(2) กัปตัน

หน้าที่ - ดูแลปฏิบัติงานภายในห้องอาหาร และกลุ่มเครื่องดื่ม

- รับคำสั่งจากผู้จัดการและนำมาประสานงานกับพนักงานในความรับผิดชอบ

พฤติกรรมระหว่างปฏิบัติงาน

- คอยรับผิดชอบแทน หรือเป็นการทำหน้าที่รองแทนหัวหน้าในเวลาพัก

(4) Bartender

หน้าที่ - ผสมเครื่องดื่ม และจัดอาหารว่างบริการแก่แขก

พฤติกรรมระหว่างปฏิบัติงาน

- รับรายการจากพนักงานแล้วนำไปเสิร์ฟไว้ที่เคาน์เตอร์
- จัดรายการตามที่สั่ง แล้ววางไว้บนเคาน์เตอร์ พนักงานจะนำไปส่งให้แขกเอง
- พนักงานจะวางบิลแล้วเก็บไว้ที่แคชเชียร์

(5) พนักงานบริการ

หน้าที่ - รับคำสั่งจากแขกไปแคชเชียร์และครัว

- บริการเสิร์ฟอาหารและเครื่องดื่ม
- เช็คยอดเงินจากแคชเชียร์นำไปเก็บให้ครบตามจำนวน

พฤติกรรมระหว่างปฏิบัติงาน

- จัด โต๊ะให้เรียบร้อยก่อนเปิดบริการ
- จัดอาหารที่แขกสั่ง เสิร์ฟอาหารและเครื่องดื่ม

(6) แคชเชียร์

หน้าที่ - ดูแลเกี่ยวกับเงิน

- ทำบัญชีรายรับ-รายจ่าย แต่ละวันเสนอผู้จัดการ

พฤติกรรมระหว่างปฏิบัติงาน

เอกสารนี้เป็นเอกสารที่สงวนไว้สำหรับการใช้งานเพื่อการศึกษาเท่านั้น ไม่อนุญาตให้นำไปใช้ประโยชน์ด้านการค้า ไม่ว่าจะกรณีใดๆ ทั้งสิ้น อีกทั้งห้ามมิให้ดัดแปลงเนื้อหา และต้องอ้างอิงถึงเจ้าของเอกสารทุกครั้งที่มีการนำไปใช้

- จะลงบัญชีตามได้รับออเดอร์คิดเงินและออกบิลเก็บเงิน
- รวมยอดเงิน ทำบัญชีในผลัดต่อไป

(7) ผู้เปิดเพลงและควบคุมเครื่องเสียง

- หน้าที่ - เปิดเพลงทำบรรยากาศ
- เปิดเพลงตามที่แขกขอ
 - สรรหาเพลงดี ๆ มาเปิดในร้าน
 - ควบคุมและเช็คสภาพเครื่องเสียงให้ดี

พฤติกรรมระหว่างปฏิบัติงาน

- เปิดเพลงไปเรื่อยๆสร้างบรรยากาศให้มีความสนุกผ่อนคลาย
- รับคำสั่งกับแขกว่าต้องการเพลงอะไร
- ควบคุมเครื่องเสียง

(8) ผู้แสดงกิจกรรมหรือโชว์ช่วงเวลา

- หน้าที่ - หากกิจกรรมหรือโชว์ต่างๆสลับกับการเปิดเพลง
- ร้องเพลงหรือเล่นดนตรีสด

พฤติกรรมระหว่างปฏิบัติงาน

- เตรียมตัวให้พร้อมแล้วโชว์สด
- รับคำสั่งกับแขกว่าต้องการเพลงอะไรเพื่อร้องหรือเล่นดนตรี

ข. ผู้รับบริการ

- 1.แขกที่พักภายในโรงแรม
- 2.บุคคลทั่วไปที่เข้ามาใช้บริการ

พฤติกรรม

- เข้ามา สั่งอาหารเครื่องดื่ม
- ดื่ม ทาน ฟังเพลง เต้นรำ
- จ่ายเงินแล้วกลับ

3.5.2.7 การศึกษาพฤติกรรมภายในห้องพัก

- แบ่งออกเป็น 2 ประเภท คือ
- ผู้ให้บริการ

เอกสารนี้เป็นเอกสารที่สงวนไว้สำหรับการใช้งานเพื่อการศึกษาเท่านั้น ไม่อนุญาตให้นำไปใช้ประโยชน์ด้านการค้าไม่ว่ากรณีใดๆ ทั้งสิ้น อีกทั้งห้ามมิให้ดัดแปลงเนื้อหา และต้องอ้างอิงถึงเจ้าของเอกสารทุกครั้งที่มีการนำไปใช้

- ผู้รับบริการ

ก. ผู้ให้บริการ บริเวณห้องพัก มีการทำงาน 3 ผัก

ผัก 1 เวลา 06.00น. ถึง 14.00 น.

ผัก 2 เวลา 14.00น. ถึง 22.00 น.

ผัก 3 เวลา 22.00น. ถึง 06.00 น.

(1) ผู้จัดการฝ่ายห้องพัก

หน้าที่ - ดูแลความเรียบร้อยภายในห้องพัก

- รับคำสั่งจากฝ่ายบริหาร และนำมาประสานงานในความรับผิดชอบ

พฤติกรรมระหว่างปฏิบัติงาน

- คอยแนะนำ สั่งงานแก่ผู้อยู่ได้บังคับบัญชา และให้คำปรึกษาแก่พนักงาน

(2) หัวหน้าแม่บ้าน

หน้าที่ - ดูแลความเรียบร้อยภายในแผนกแม่บ้านทั้งหมด

- ควบคุมการทำงานของแม่บ้านประจำชั้นพนักงานห้องพัก

พฤติกรรมระหว่างปฏิบัติงาน

- คอยแนะนำ และดูแลความเรียบร้อยแม่บ้านประจำชั้น

(3) แม่บ้านประจำชั้น (Floor)

หน้าที่ - บริการดูแลความเรียบร้อยภายในห้องพัก

- คอยดูแลความสะอาด และความเรียบร้อยตรวจดูอุปกรณ์ต่างๆภายในห้องพัก

พฤติกรรมระหว่างปฏิบัติงาน

- คอยดูแลความเรียบร้อยของห้องพักและการบริการต่างๆ เมื่อแขกต้องการ

อะไรเพิ่มเติม

(4) พนักงานประจำห้องพักเก็บของใหญ่

หน้าที่ - บริการดูแลเกี่ยวกับอุปกรณ์ต่างๆ ภายในห้องพัก และประสานงานกับ

หัวหน้าแม่บ้าน

- ตรวจสอบอุปกรณ์ เครื่อง ไม้เครื่องมือให้ครบครันให้พร้อมอยู่เสมอ

พฤติกรรมระหว่างปฏิบัติงาน

- ตรวจสอบการเบิกจ่ายอุปกรณ์ต่างๆที่ใช้ในส่วนห้องพัก ตรวจสอบเช็คให้ครบ

เสมอ

(5) แผนกซักรีด - พนักงานซักรีด

หน้าที่ - ดูแลงานผ้าทั้งหมด

- คอยดูแลความสะอาด ตรวจสอบสามารถนำไปใช้งานอีกครั้ง

เอกสารนี้เป็นเอกสารที่สงวนไว้สำหรับการใช้งานเพื่อการศึกษาเท่านั้น ไม่อนุญาตให้นำไปใช้ประโยชน์ด้านการค้า
ไม่ว่ากรณีใดๆ ทั้งสิ้น อีกทั้งห้ามมิให้ดัดแปลงเนื้อหา และต้องอ้างอิงถึงเจ้าของเอกสารทุกครั้งที่มีการนำไปใช้

พฤติกรรมระหว่างปฏิบัติงาน

- ทำความสะอาดผ้าทั้งหมด ให้ความสะอาดสามารถนำไปใช้อีกครั้ง

ข. ผู้รับบริการ

ผู้รับบริการในส่วนห้องพัก คือ แขกผู้มาพักภายในโรงแรม ประเภทของผู้เข้ามาพักมีหลายเชื้อชาติ โดยส่วนใหญ่จะเป็นนักธุรกิจและนักท่องเที่ยวมากกว่า

พฤติกรรม

- เมื่อแขกติดต่อห้องพักเรียบร้อยแล้ว พนักงานขนส่งกระเป๋า จะขนกระเป๋าไปยังห้องพักที่ได้จองเอาไว้
- แขกผู้มาพักจะจัดของใส่ตู้เสื้อผ้า
- ทำธุระอาบน้ำแต่งตัว
- ออกจากห้องพักมาใช้บริการอื่นๆ ของโรงแรมหรือพักผ่อนภายในห้อง



เอกสารนี้เป็นเอกสารที่สงวนไว้สำหรับการใช้งานเพื่อการศึกษาเท่านั้น ไม่อนุญาตให้นำไปใช้ประโยชน์ด้านการค้าไม่ว่ากรณีใดๆ ทั้งสิ้น อีกทั้งห้ามมิให้ดัดแปลงเนื้อหา และต้องอ้างอิงถึงเจ้าของเอกสารทุกครั้งที่มีการนำไปใช้

ของโรงแรม พวีเลียน สงขลา สามารถแบ่งได้ดังนี้

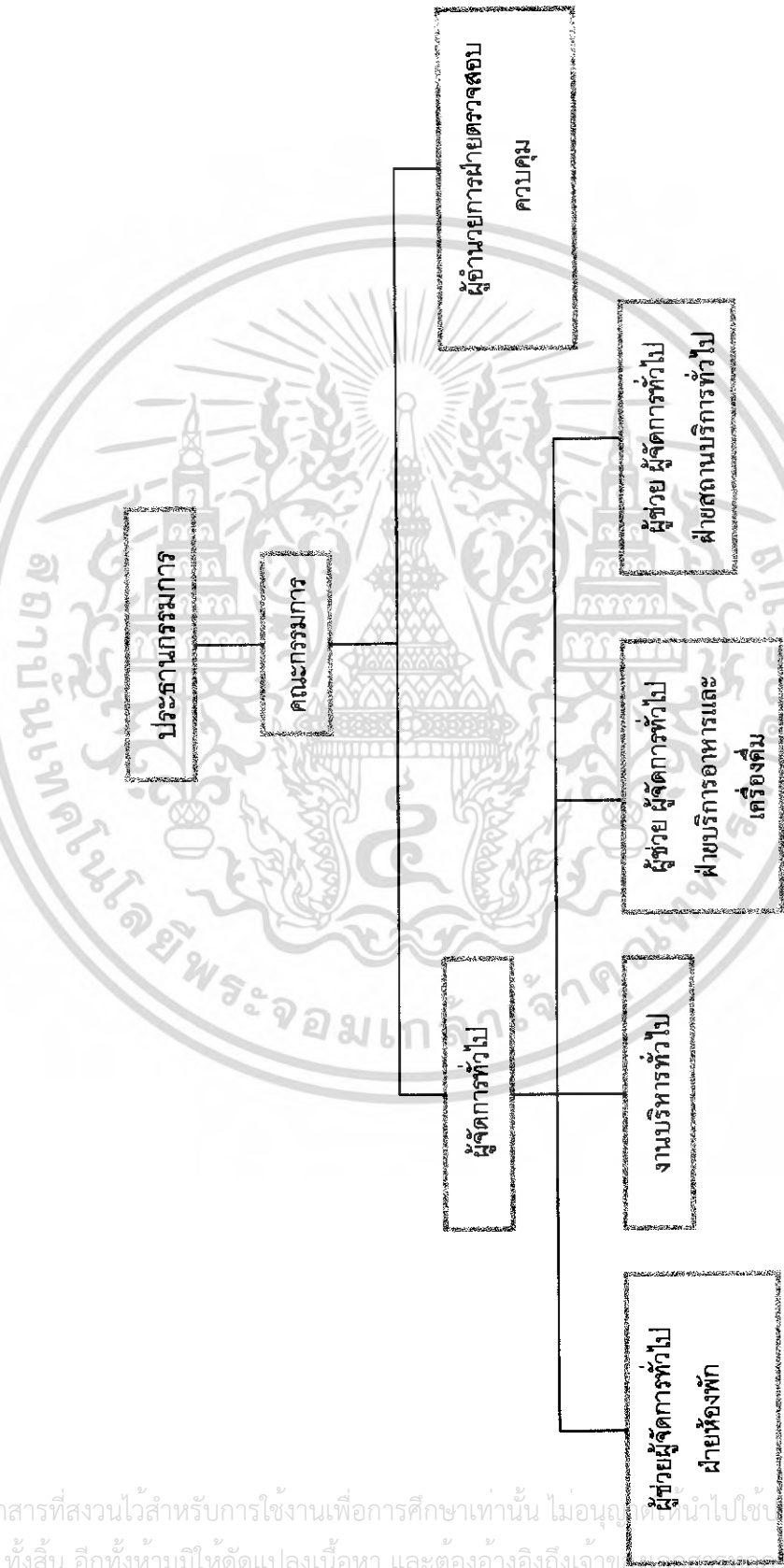

แผนภูมิที่ 3.1 แสดงสายงานการบริหาร โรงแรม พวีเลียน สงขลา

เอกสารนี้เป็นเอกสารที่สงวนไว้สำหรับการใช้งานเพื่อการศึกษาเท่านั้น ไม่อนุญาตให้นำไปใช้ประโยชน์ด้านการค้าไม่ว่ากรณีใดๆ ทั้งสิ้น อีกทั้งห้ามมิให้ตัดแปลงเนื้อหา และต้องอ้างอิงถึงเจ้าของลิขสิทธิ์ที่มีการนำไปใช้

ฝ่ายบริการอาหารและเครื่องดื่ม

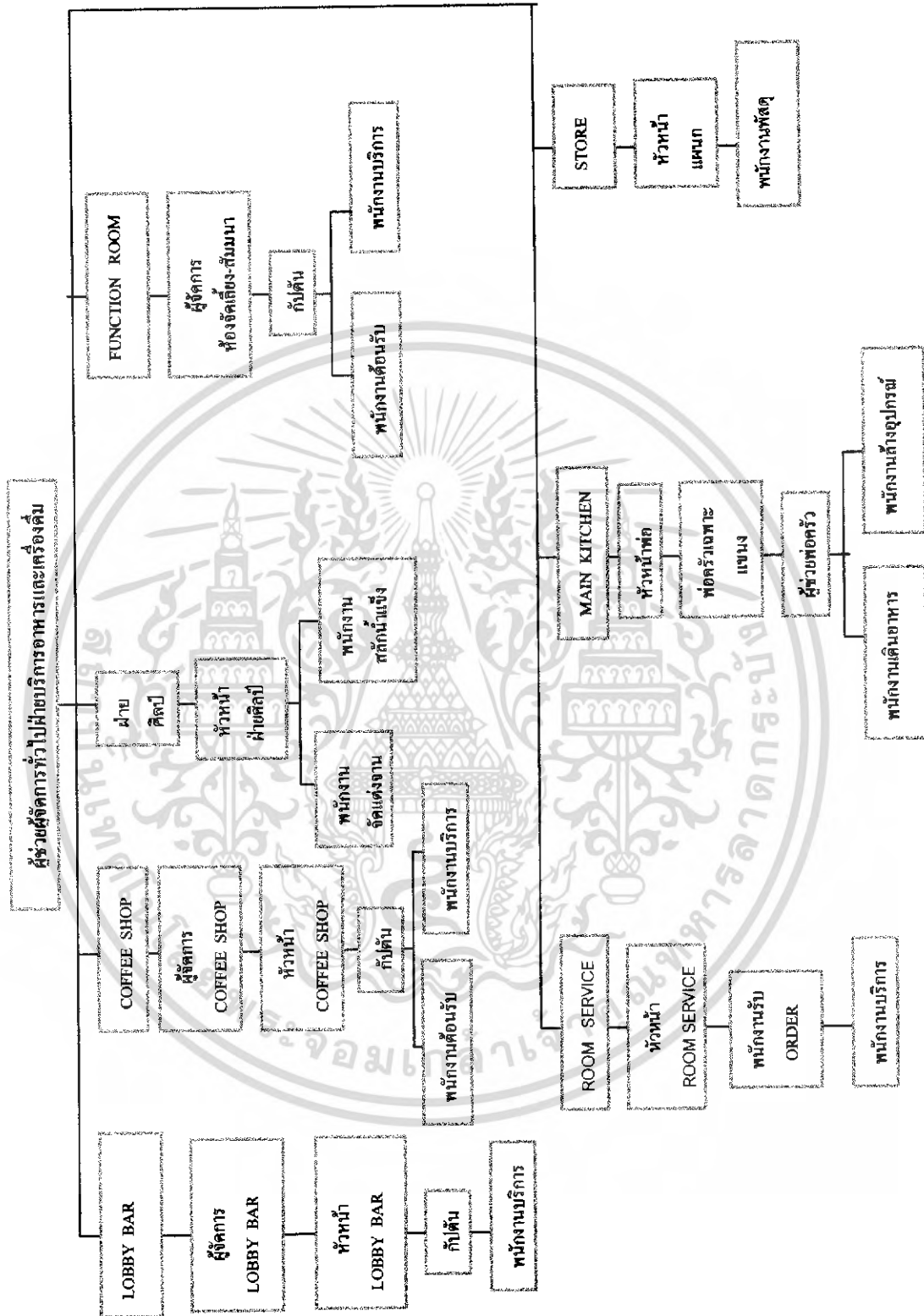

แผนภูมิที่ 3.3 แสดงสายงานการบริหารของฝ่ายบริการอาหารและเครื่องดื่ม

เอกสารนี้เป็นเอกสารที่สงวนไว้สำหรับการใช้งานเพื่อการศึกษาเท่านั้น ไม่อนุญาตให้นำไปใช้ประโยชน์ด้านการค้าไม่ว่ากรณีใดๆ ทั้งสิ้น อีกทั้งห้ามมิให้ดัดแปลงเนื้อหา และต้องอ้างอิงถึงเจ้าของเอกสารทุกครั้งที่มีการนำไปใช้

ฝ่ายตรวจสอบควบคุม

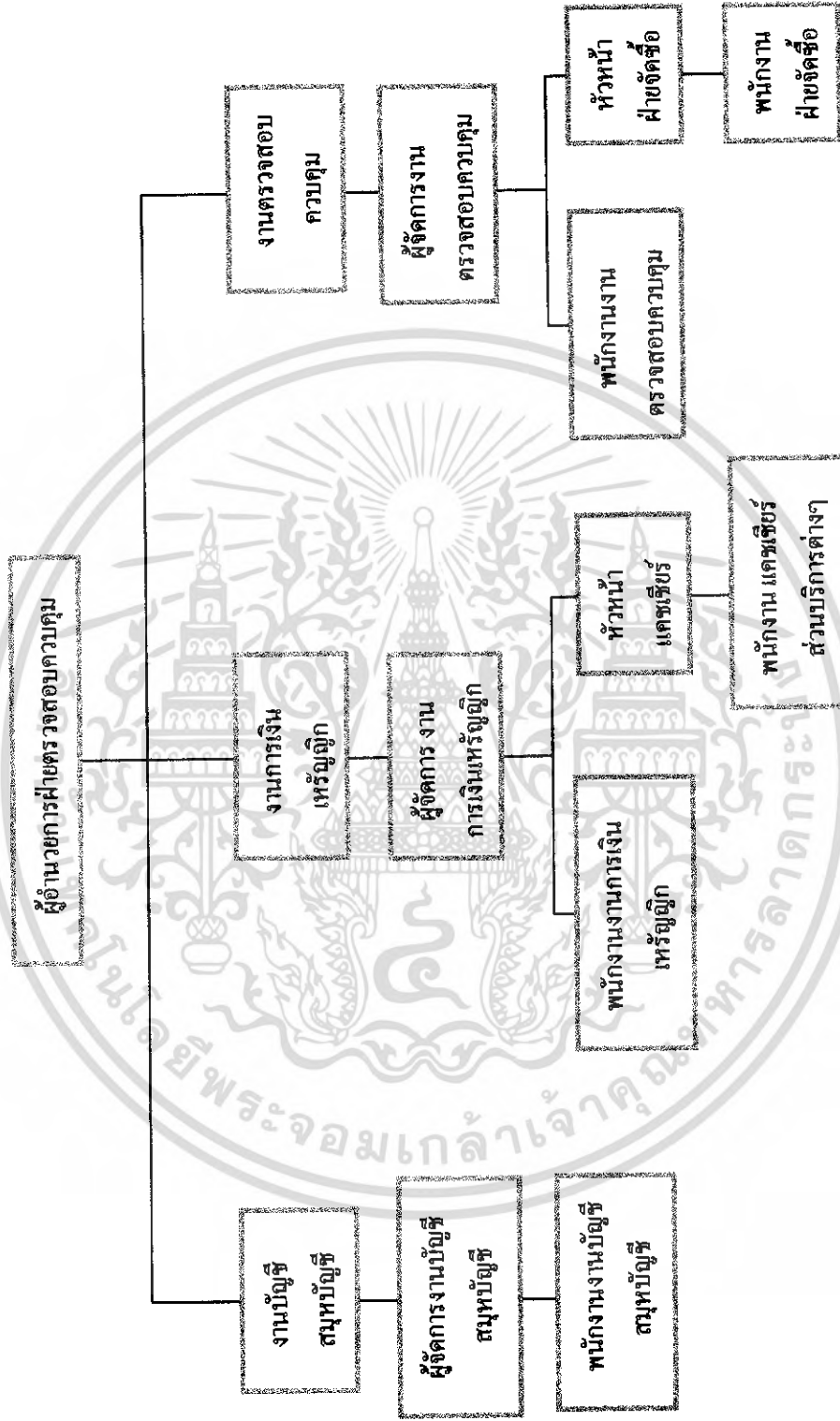

แผนภูมิที่ 3.4 แสดงสายงานการบริหารของฝ่ายตรวจสอบควบคุม

เอกสารนี้เป็นเอกสารที่สงวนไว้สำหรับการใช้งานเพื่อการศึกษาเท่านั้น ไม่อนุญาตให้นำไปใช้ประโยชน์ด้านการค้าไม่ว่ากรณีใดๆ ทั้งสิ้น อีกทั้งห้ามมิให้ดัดแปลงเนื้อหา และต้องอ้างอิงถึงเจ้าของเอกสารทุกครั้งที่มีการนำไปใช้

งานบริหารทั่วไป

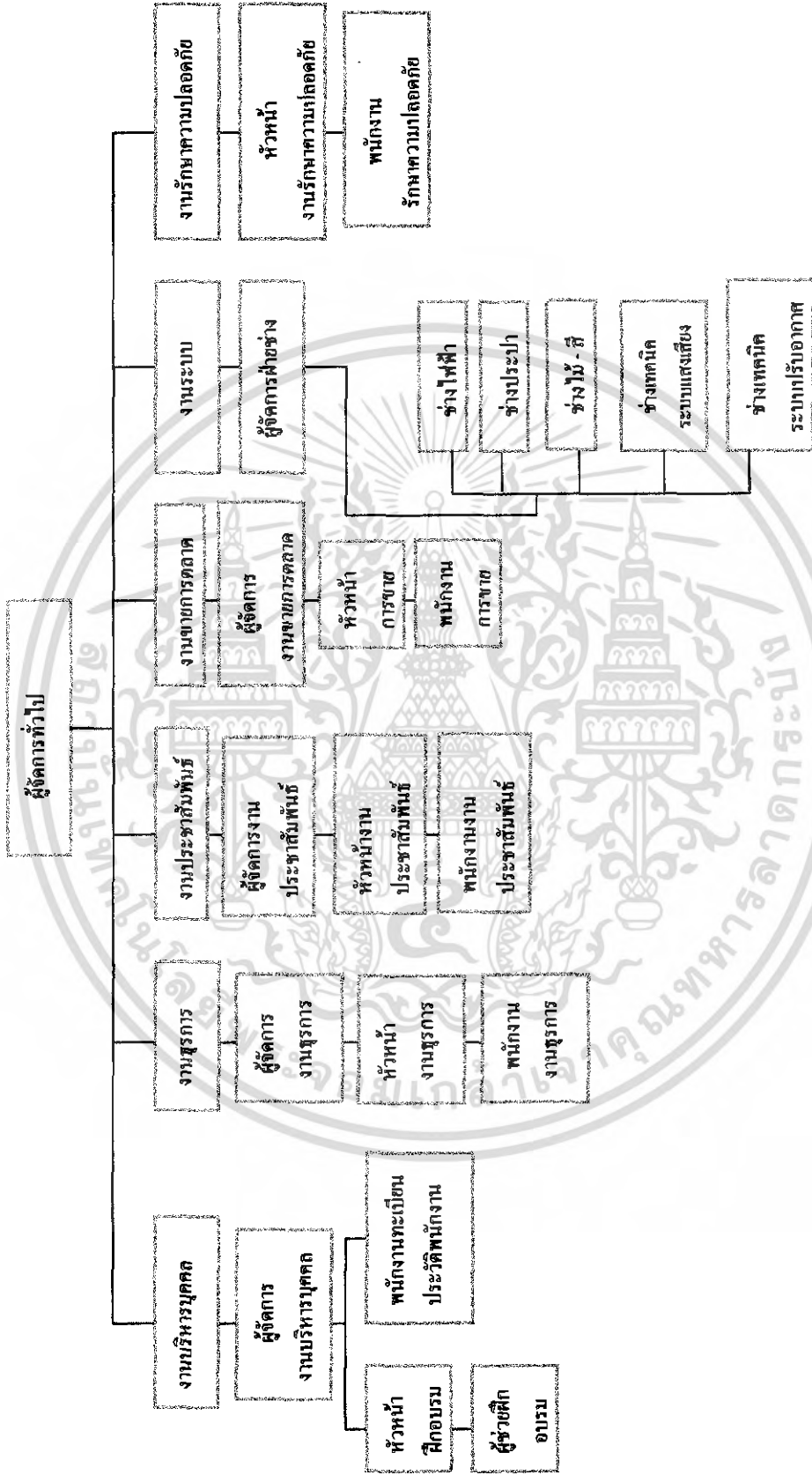

แผนภูมิที่ 3.5 แสดงสายงานการบริหารของงานบริหารทั่วไป

เอกสารนี้เป็นเอกสารที่สงวนไว้สำหรับการใช้งานเพื่อการศึกษาเท่านั้น ไม่อนุญาตให้นำไปใช้ประโยชน์ด้านการค้าไม่ว่ากรณีใดๆ ทั้งสิ้น อีกทั้งห้ามมิให้ดัดแปลงเนื้อหา และต้องอ้างอิงถึงเจ้าของเอกสารทุกครั้งที่มีการนำไปใช้

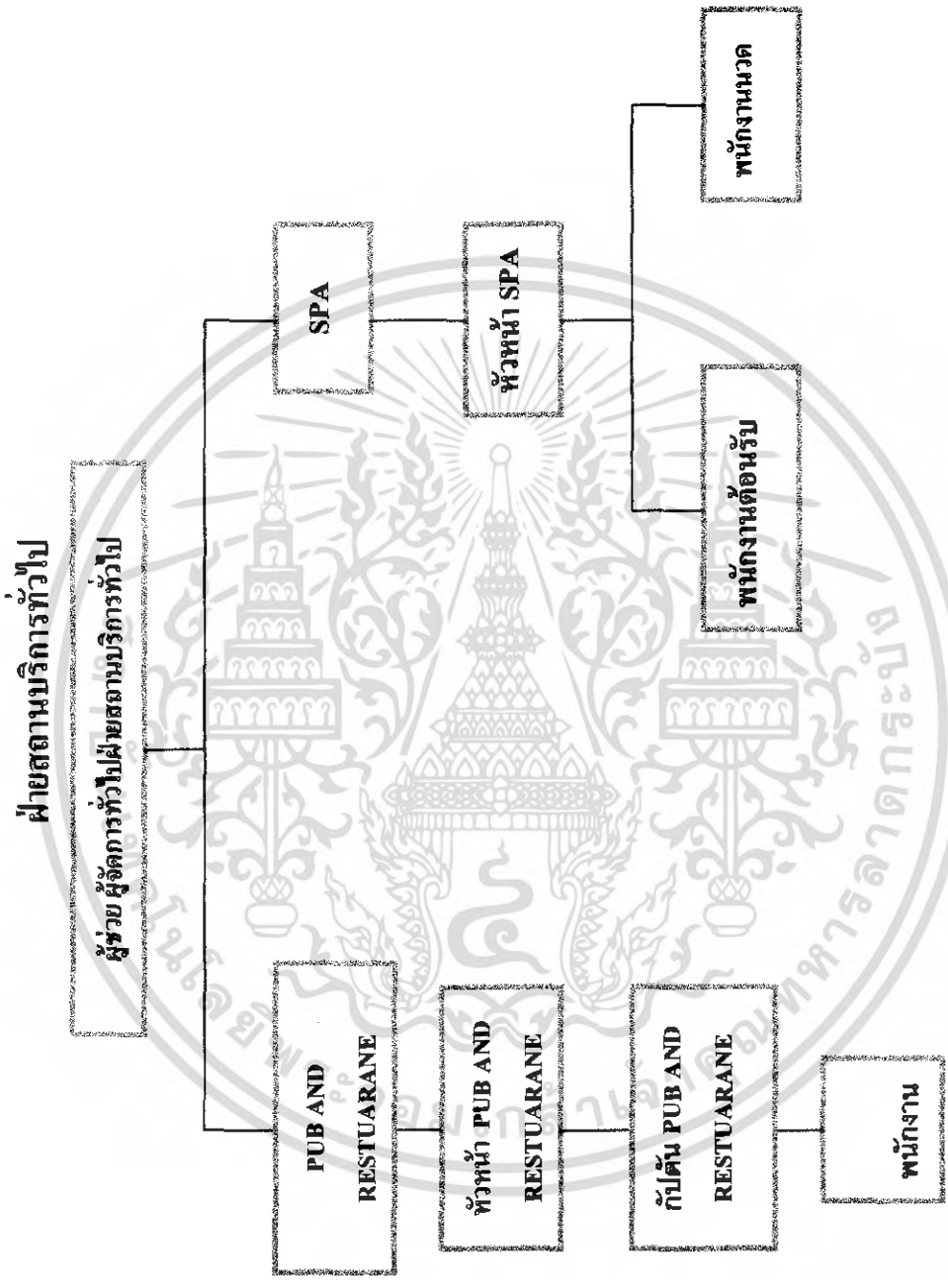

แผนภูมิที่ 3.6 แสดงสายงานการบริหารของฝ่ายสถานบริการทั่วไป

เอกสารนี้เป็นเอกสารที่สงวนไว้สำหรับการใช้งานเพื่อการศึกษาเท่านั้น ไม่อนุญาตให้นำไปใช้ประโยชน์ด้านการค้าไม่ว่ากรณีใดๆ ทั้งสิ้น อีกทั้งห้ามมิให้ดัดแปลงเนื้อหา และต้องอ้างอิงถึงเจ้าของเอกสารทุกครั้งที่มีการนำไปใช้

บทที่ 4

การวิเคราะห์เพื่อการออกแบบ

4.1 การวิเคราะห์สภาพแวดล้อมและผลกระทบต่ออาคารของโรงแรม

สภาพแวดล้อมทั่วไป

โครงการ โรงแรม พาวีเลียน สงขลา ตั้งอยู่ที่ เลขที่ 17 ถนนปละท่า อำเภอเมือง จังหวัด สงขลา 90000 โดยมีอาณาเขตดังนี้

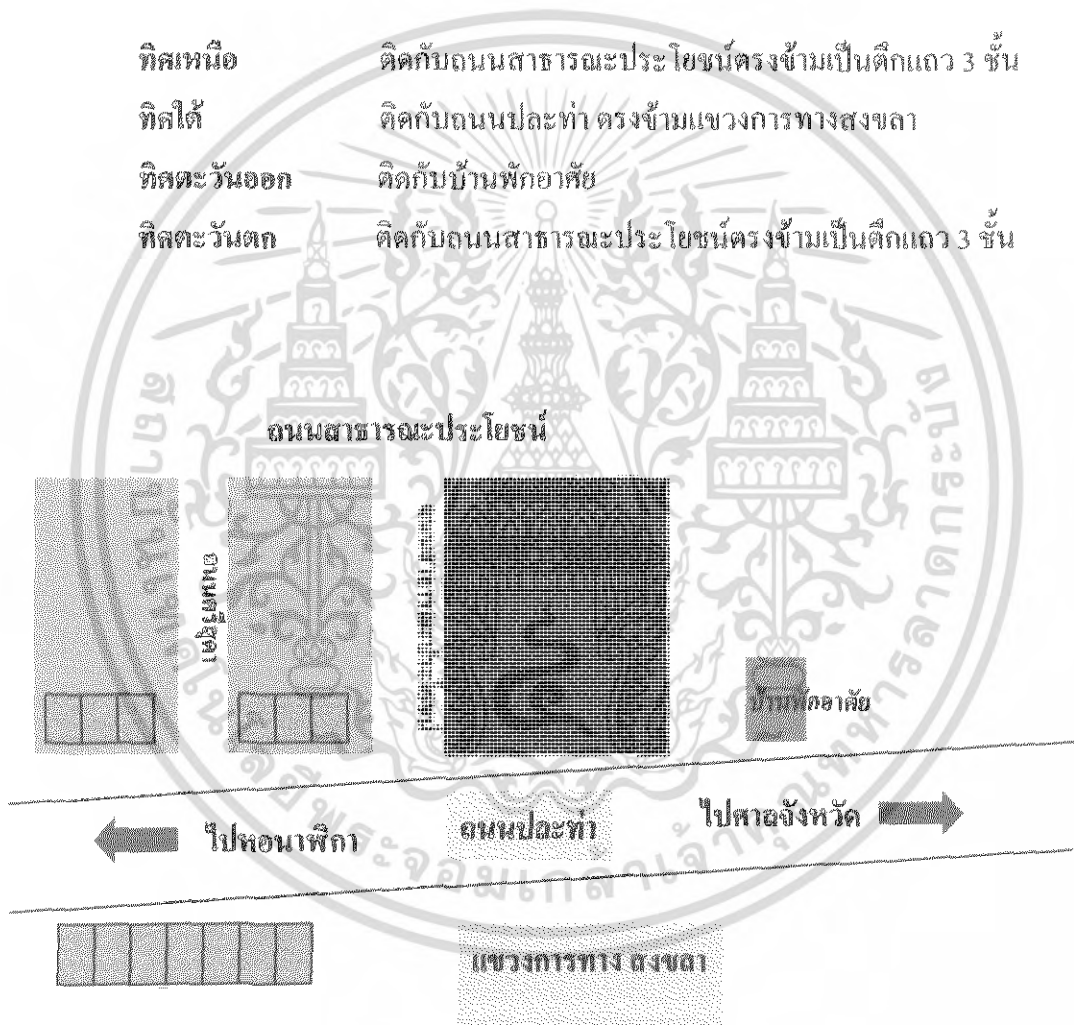

ภาพที่ 4.1 แสดงแผนผังโครงการ โรงแรม พาวีเลียน สงขลา

เอกสารนี้เป็นเอกสารที่สงวนไว้สำหรับการใช้งานเพื่อการศึกษาเท่านั้น ไม่อนุญาตให้นำไปใช้ประโยชน์ด้านการค้า ไม่ว่าจะกรณีใดๆ ทั้งสิ้น อีกทั้งห้ามมิให้ดัดแปลงเนื้อหา และต้องอ้างอิงถึงเจ้าของเอกสารทุกครั้งที่มีการนำไปใช้



ภาพที่ 4.2 แสดงพื้นที่ติดต่อ
ด้านทิศเหนือ ติดถนน
สาธารณะประโยชน์

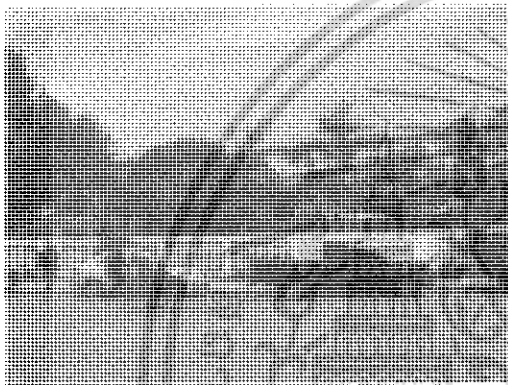

ภาพที่ 4.3 แสดงพื้นที่ติดต่อด้านทิศ
ใต้ติดถนนไปละท่าตรงข้ามกับแขวง
การทาง

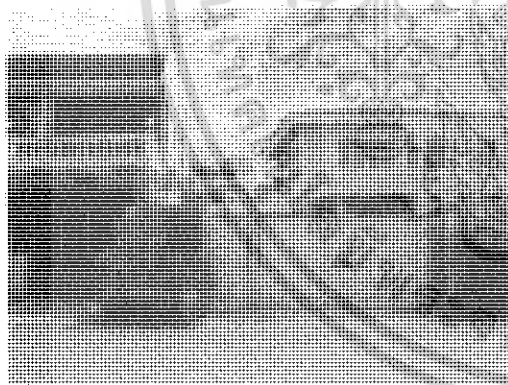

ภาพที่ 4.4 แสดงพื้นที่
ติดต่อด้านทิศตะวันออก
ติดกับบ้านพักอาศัย



ภาพที่ 4.5 แสดงพื้นที่
ติดต่อด้านทิศตะวันตก
ติดกับตึกแถว 3 ชั้น

เอกสารนี้เป็นเอกสารทสวงนเวสทหบการเขงานเพือการศึษาเท่านั้น ไม่อนุญาตให้นำไปใช้ประโยชน์ด้านการค้า
ไม่ว่ากรณีใดๆ ทั้งสิ้น อีกทั้งห้ามมิให้ดัดแปลงเนื้อหา และต้องอ้างอิงถึงเจ้าของเอกสารทุกครั้งที่มีการนำไปใช้

แสดงผลกระทบต่อโครงการจากสภาพแวดล้อม

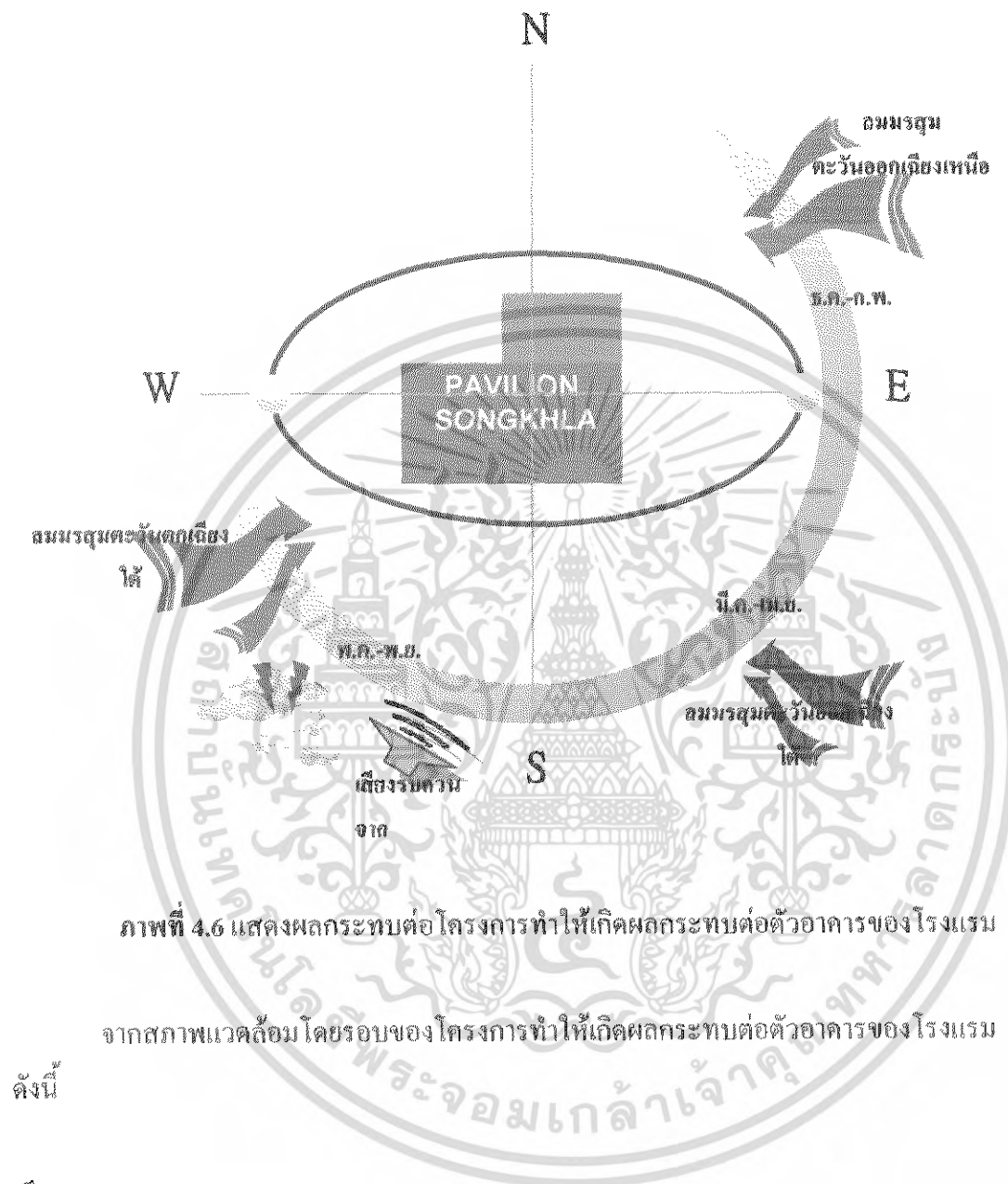

ภาพที่ 4.6 แสดงผลกระทบต่อโครงการทำให้เกิดผลกระทบต่อตัวอาคารของโรงแรม จากสภาพแวดล้อม โดยรอบของโครงการทำให้เกิดผลกระทบต่อตัวอาคารของโรงแรม ดังนี้

เสียง (Sound)

มีผลกระทบไม่มากนักจากยานพาหนะบนถนนซึ่งอยู่ทั้ง 3 ด้านของ โครงการ เนื่องจากรอบด้านของอาคารติดกระจกเอาไว้ป้องกันเสียง และมลภาวะจากภายนอก จึงทำให้ไม่มีผลกระทบมากนัก สามารถปลูกต้นไม้ไว้ตรงส่วนหน้าของทางเข้า เป็นอีกวิธีหนึ่งที่จะช่วยป้องกันเสียงรบกวนและฝุ่นละออง ทั้งยังช่วยให้เกิดความร่มรื่นอีกด้วย

เอกสารนี้เป็นเอกสารที่สงวนไว้สำหรับการใช้งานเพื่อการศึกษาเท่านั้น ไม่อนุญาตให้นำไปใช้ประโยชน์ด้านการค้า ไม่ว่ากรณีใดๆ ทั้งสิ้น อีกทั้งห้ามมิให้ดัดแปลงเนื้อหา และต้องอ้างอิงถึงเจ้าของเอกสารทุกครั้งที่มีการนำไปใช้

แสงแดด (Solar)

ตัวอาคารตั้งอยู่ในอำเภอเมืองหาดใหญ่ ตัวอาคารหันไปทางทิศใต้ มีทางเข้าหลักอยู่ด้านทิศใต้ ในช่วงฤดูร้อนแนวโคจรดวงอาทิตย์ จากทิศตะวันออก-ตะวันตก จะอ้อมไปทางทิศเหนือ 9.5 องศา และช่วงฤดูหนาวจะอ้อมไปทางทิศใต้ 37.5 องศา ผลกระทบต่ออาคาร บริเวณทิศตะวันออก จะได้รับความร้อนจากแสงแดดในช่วงเช้า-สาย เป็นแสงแดดที่มีความร้อนไม่มากนัก ส่วนทิศตะวันตกจะได้รับผลกระทบจากแสงแดดยามบ่ายซึ่งมีอุณหภูมิของแสงแดดร้อนจัด และทางทิศใต้จะได้รับแสงแดดตลอดวันในช่วงฤดูหนาว

จะมีผลกระทบจากแสงแดดยามบ่ายซึ่งเป็นแดดร้อน อีกทั้งเป็นบริเวณห้องพักแขกและบริเวณคอฟฟี่ชอป มีการแก้ปัญหาบริเวณนี้โดยลดปริมาณแสงที่เข้ามาภายในอาคารโดยการติดตั้งม่าน และการใช้กระจกที่ป้องกันความร้อนจากภายนอกแต่มีแสงธรรมชาติเข้ามาภายในอาคารได้

ทิศทางลม (Wind)

ลมประจำที่พัดผ่านตัวอาคาร โรงแรมคือลมมรสุมตะวันออกเฉียงเหนือและลมมรสุมตะวันตกเฉียงใต้ ซึ่งลมมรสุมตะวันออกเฉียงเหนือ(ลมหนาว) จะพัดผ่านมาทางด้านหลังโครงการ แต่ลักษณะอาคารเป็นอาคารปิดจึงไม่มีผลกระทบ

น้ำฝน (Raining)

อิทธิพลของฝนในช่วงเดือน พฤษภาคม - ตุลาคม จากลมมรสุมตะวันตกเฉียงใต้ที่พัดผ่านมา ไม่ส่งผลกระทบต่อตัวอาคาร เนื่องจากลักษณะอาคารเป็นอาคารปิด

อุณหภูมิความชื้นสัมพัทธ์ (Temperature)

จังหวัดสงขลามีอุณหภูมิเฉลี่ยอยู่ระหว่าง 25°C - 30°C มีช่วงระหว่างเดือนพฤศจิกายน - มกราคม มีค่าความชื้นสัมพัทธ์ 75-80%ที่จะมีอากาศเย็นสบาย การแก้ปัญหาก็เกี่ยวกับอุณหภูมิความร้อนภายในอาคาร ซึ่งจะติดตั้งระบบปรับอากาศ ผลกระทบเรื่องอุณหภูมิจึงไม่มีผลกระทบมากนัก ส่วนเรื่องแสงแดดสามารถติดตั้งม่าน และการใช้วัสดุกระจกที่กรองแสงแดดและอุณหภูมิที่เข้ามาภายในอาคาร

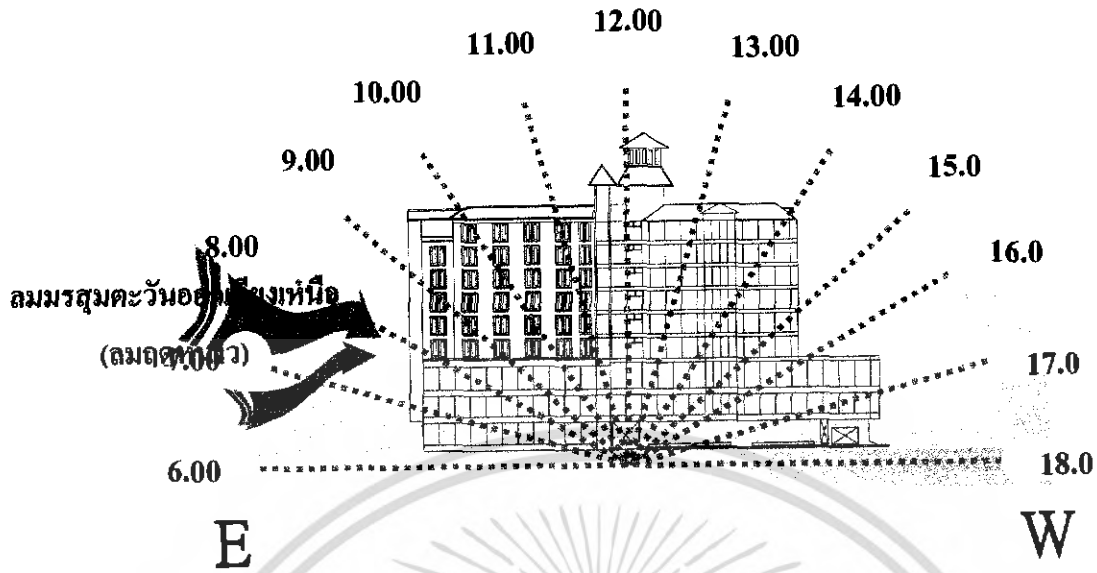

ภาพที่ 4.7 แสดงผลกระทบจากสภาพแวดล้อมต่อตัวอาคารทางด้านทิศเหนือ

แสงแดดในช่วงเช้าด้านทิศตะวันออกและแสงในตอนบ่ายในด้านทิศตะวันตกส่วนที่
ได้รับผลกระทบจากแสงแดดคือส่วนด้านข้างของตัวอาคารและห้องพักแขก ในส่วนของ
ห้องพักแขกสามารถติดตั้งม่าน และการใช้วัสดุกระจกที่กรองแสงแดดทำให้ไม่ได้รับผลกระทบ
มากนัก

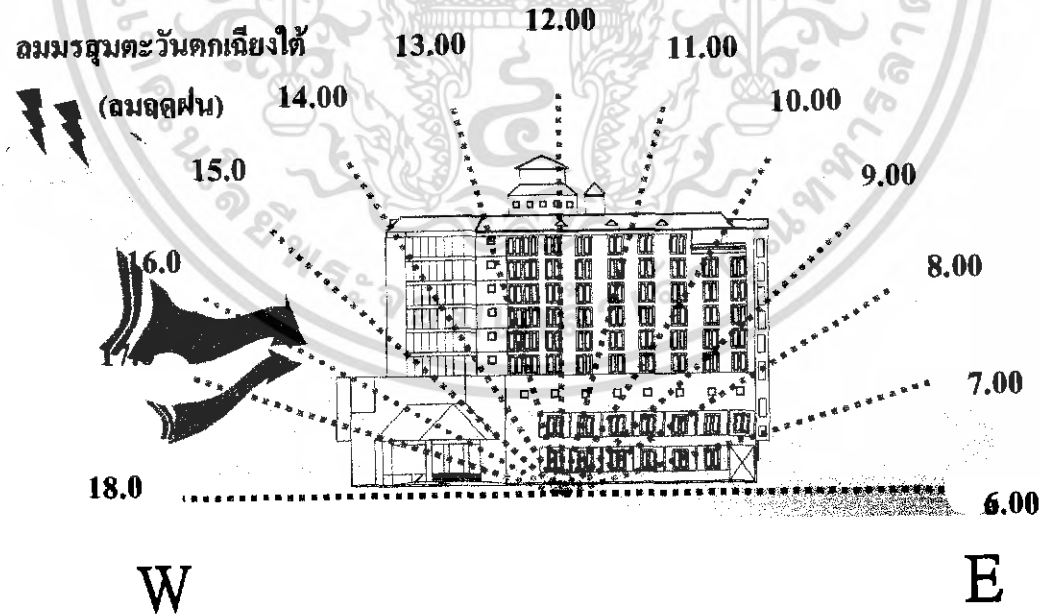

ภาพที่ 4.8 แสดงผลกระทบจากสภาพแวดล้อมต่อตัวอาคารทางด้านทิศใต้

เอกสารนี้เป็นเอกสารที่สงวนไว้สำหรับการใช้งานเพื่อการศึกษาเท่านั้น ไม่อนุญาตให้นำไปใช้ประโยชน์ด้านการค้า
ไม่ว่ากรณีใดๆ ทั้งสิ้น อีกทั้งห้ามมิให้ดัดแปลงเนื้อหา และต้องอ้างอิงถึงเจ้าของเอกสารทุกครั้งที่มีการนำไปใช้

แสงแดดในช่วงกลางวัน - เย็น ซึ่งมีอุณหภูมิของแสงแดดร้อนจัดในช่วงบ่าย ส่วนที่ได้รับผลกระทบคือส่วนของห้องพักแขก แต่เนื่องจากอาคารเป็นแบบปิด ติดตั้งระบบปรับอากาศและติดตั้งม่าน ใช้วัสดุกระจกที่กรองแสงแดดทำให้ไม่ได้รับผลกระทบมากนัก

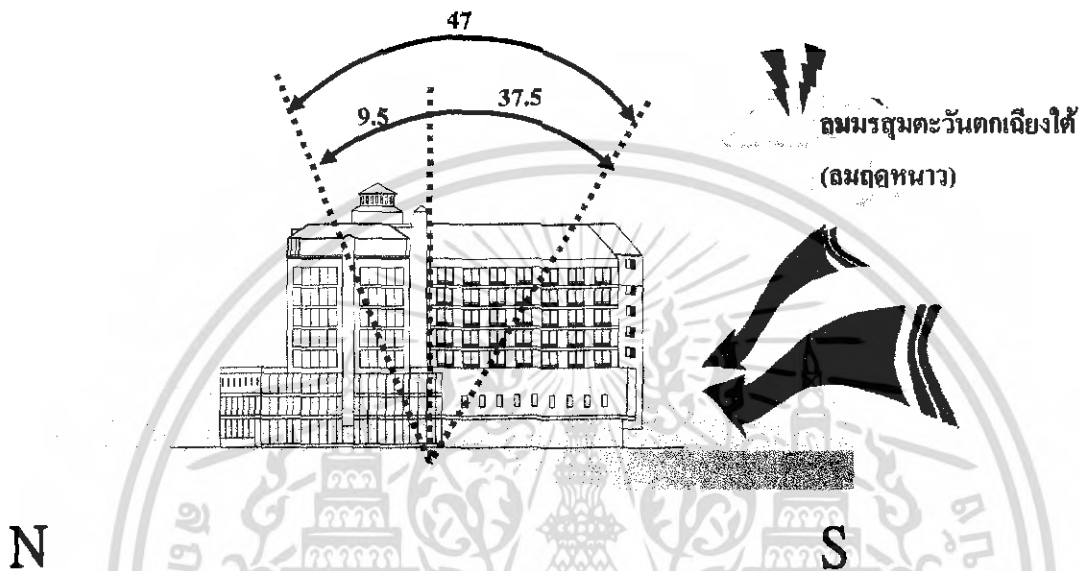

ภาพที่ 4.9 แสดงผลกระทบจากสภาพแวดล้อมต่อตัวอาคารทางด้านทิศตะวันออก

แสงแดดในช่วงในช่วงฤดูร้อนแนวโคจรดวงอาทิตย์ จะเดินทางอ้อมไปทางทิศเหนือ 9.5 องศาเป็นเวลา 4 เดือน (พฤษภาคม - สิงหาคม) ซึ่งไม่ส่งผลกระทบต่อตัวอาคารทางด้านทิศเหนือ

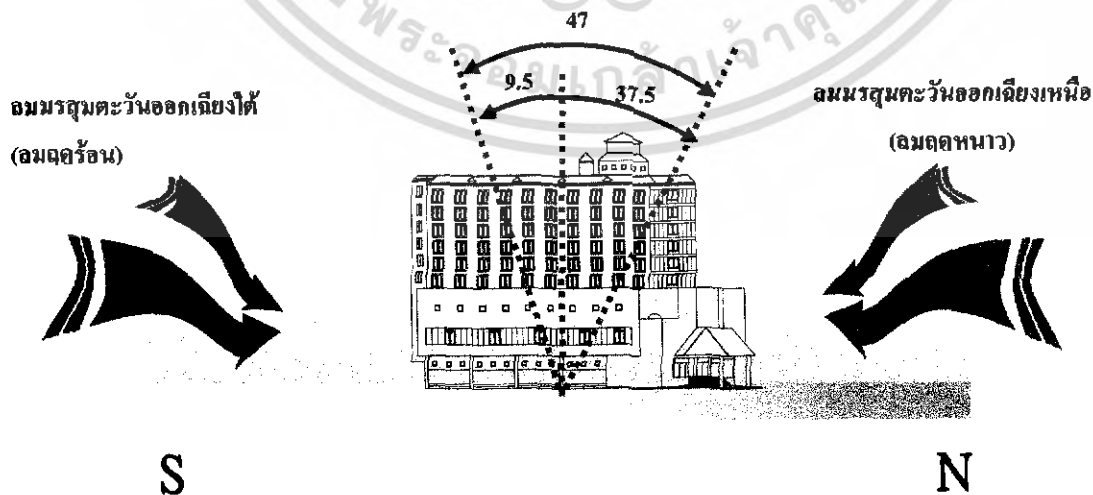

ภาพที่ 4.10 แสดงผลกระทบจากสภาพแวดล้อมต่อตัว

เอกสารนี้เป็นเอกสารที่สงวนไว้สำหรับการใช้งานเพื่อการศึกษาเท่านั้น ไม่อนุญาตให้นำไปใช้ประโยชน์ด้านการค้าไม่ว่ากรณีใดๆ ทั้งสิ้น อีกทั้งห้ามมิให้ดัดแปลงเนื้อหา และต้องอ้างอิงถึงเจ้าของเอกสารทุกครั้งที่มีการนำไปใช้

แสงแดดในช่วงฤดูหนาวจะอ้อมไปทางทิศใต้ 37.5 องศาเป็นเวลา 8 เดือนซึ่งส่งผลกระทบต่อตัวอาคารในส่วนของห้องพักแขกทางด้านทิศใต้เกือบตลอดทั้งวัน แต่เนื่องจากอาคารเป็นแบบปิด ติดตั้งระบบปรับอากาศและติดตั้งม่าน ใช้วัสดุกระจกที่กรองแสงแดดทำให้ไม่ได้รับผลกระทบมากนัก

4.2 การวิเคราะห์ทางด้านสถาปัตยกรรม

4.2.1 แนวความคิดในการออกแบบอาคาร

เนื่องจากลักษณะที่ตั้งโครงการ โรงแรมพาวีเลียน สงขลา อยู่ใจกลางเมืองและตัวอาคารตั้งอยู่ติดถนนพละท่า คือถนนที่มีการจราจรตลอดเวลา จึงค่อนข้างที่จะได้รับผลกระทบในเรื่องเสียงและฝุ่นละออง

ดังนั้นตัวอาคารจึงถูกออกแบบเป็นแบบปิด เพื่อป้องกันเสียงรบกวนและฝุ่นละอองจากภายนอกอาคาร ส่วนภายในอาคารเป็นระบบปรับอากาศทั้งหมด

4.2.2 ลักษณะอาคาร

โครงการโรงแรมพาวีเลียน สงขลา เป็นอาคารคอนกรีต เสริมเหล็ก เป็นรูปตัวแอล มีลักษณะอาคารเป็นอาคารสูงแต่มีพื้นที่น้อย แบ่งส่วนภายในอาคารออกเป็น 2 ส่วน คือ 1. ส่วนบริการ จากชั้นใต้ดิน ถึงชั้น 3 และ 2. ส่วนที่พักจากชั้น 4 ถึงชั้น 9 โดยมีความสูงทั้งหมด 9 ชั้น

4.2.3 การจัดพื้นที่ใช้สอย

สภาพการจัดแบ่งพื้นที่ภายในโครงการจัดแบ่งเป็นชั้น ๆ ดังต่อไปนี้

ชั้นใต้ดิน	ประกอบด้วยที่จอดรถของโครงการ
ชั้นที่ 1	ประกอบด้วย LOBBY HALL ,LOBBY BAR,COFFEE SHOP,CAFÉ PARADISSO PUB
ชั้นที่ 2	ประกอบด้วย BANQUET ROOM,SEMINAR,ห้องระหมาด
ชั้นที่ 3	ประกอบด้วย OFFICE , SPA
ชั้นที่ 4	ประกอบด้วยห้องพักแขก

ตำแหน่งทางสัญจรหลัก และทางเข้า ของอาคารโรงแรม มีลักษณะดังนี้

ชั้นใต้ดิน	มีทางเข้าทั้งสำหรับบุคคลภายนอกคือ 2 ทางเข้าด้านหน้าที่ขนาบข้างโรงแรมและทางจากลานจอดรถ และสำหรับบุคคลภายนอกก็เข้าทางบันไดหนีไฟ
ชั้นที่ 1	เป็นส่วนโถงทางเข้า อยู่บริเวณส่วนหน้าของอาคาร ตำแหน่งทางเข้า

หลักจะอยู่ทางด้านหน้าทิศใต้ และมีทางเข้าสู่ลานจอดรถทางทิศตะวันตก

ชั้นที่ 2 ใช้ลิฟต์ และบันไดทางขึ้นระหว่างชั้นลือบบี ไปยังชั้น2 ซึ่งเป็นส่วนห้อง

ประชุม/สัมมนา

ชั้นที่ 3 ใช้บันได ลิฟต์ในการสัญจรระหว่างชั้น

ชั้นที่ 4-9 ใช้บันได ลิฟต์ในการสัญจรระหว่างชั้น

- บันไดหนีไฟอยู่ระหว่างชั้น 2-9 อยู่ฝั่งทางทิศเหนือของอาคาร

- ตำแหน่งของแกนบริการ จะมีลักษณะแยกผู้ให้บริการและผู้รับบริการ



เอกสารนี้เป็นเอกสารที่สงวนไว้สำหรับการใช้งานเพื่อการศึกษาเท่านั้น ไม่อนุญาตให้นำไปใช้ประโยชน์ด้านการค้า
ไม่ว่ากรณีใดๆ ทั้งสิ้น อีกทั้งห้ามมิให้ดัดแปลงเนื้อหา และต้องอ้างอิงถึงเจ้าของเอกสารทุกครั้งที่มีการนำไปใช้

ภาพที่ 4.11 แสดงทางสัญจรหลักของผู้ให้และใช้บริการ

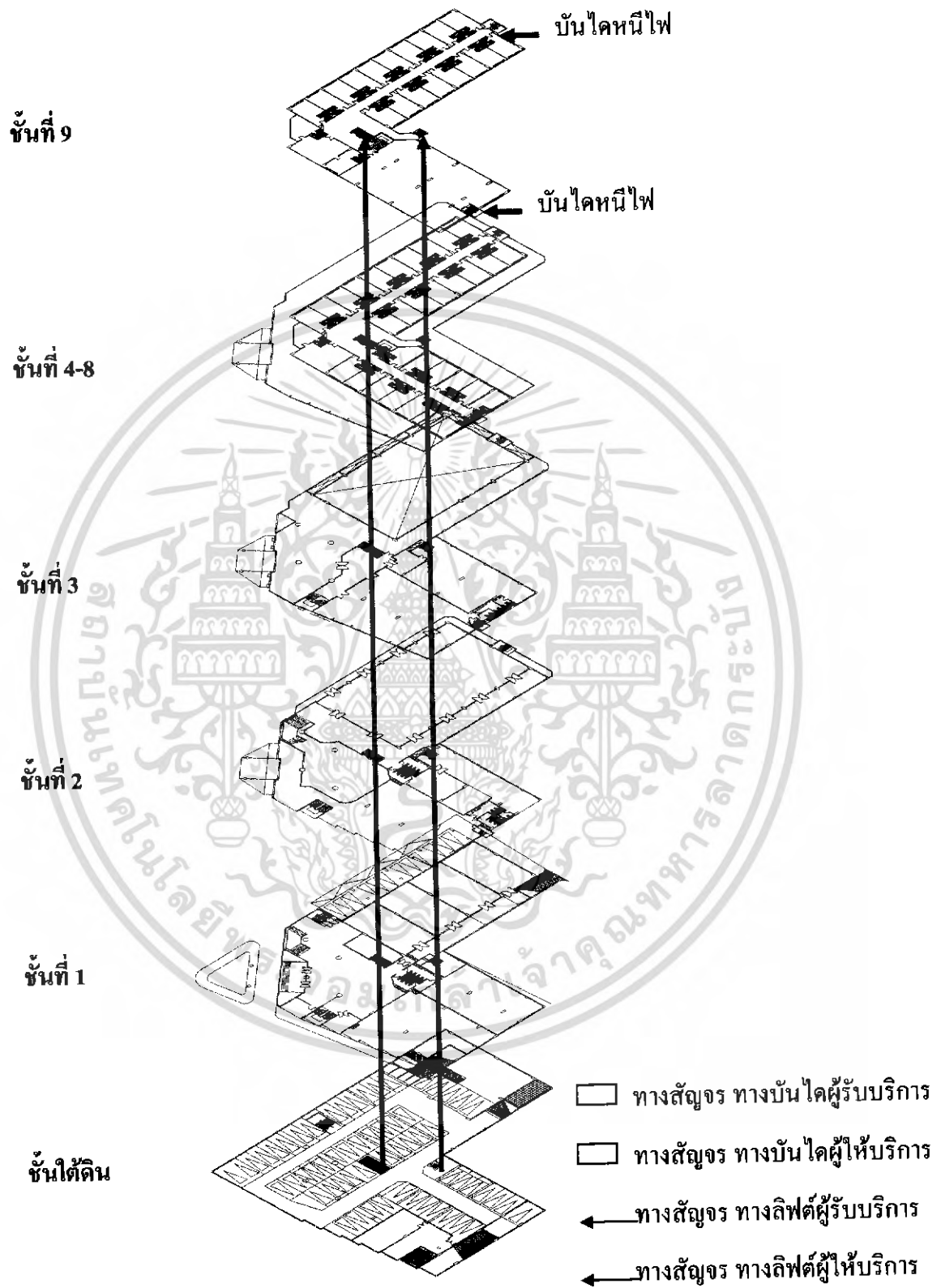

เอกสารนี้เป็นเอกสารที่สงวนไว้สำหรับการใช้งานเพื่อการศึกษาเท่านั้น ไม่อนุญาตให้นำไปใช้ประโยชน์ด้านการค้าไม่ว่ากรณีใดๆ ทั้งสิ้น อีกทั้งห้ามมิให้ดัดแปลงเนื้อหา และต้องอ้างอิงถึงเจ้าของเอกสารทุกครั้งที่มีการนำไปใช้

4.3 การวิเคราะห์พื้นที่ว่างภายในอาคาร

1. โถงต้อนรับ (LOBBY HALL)

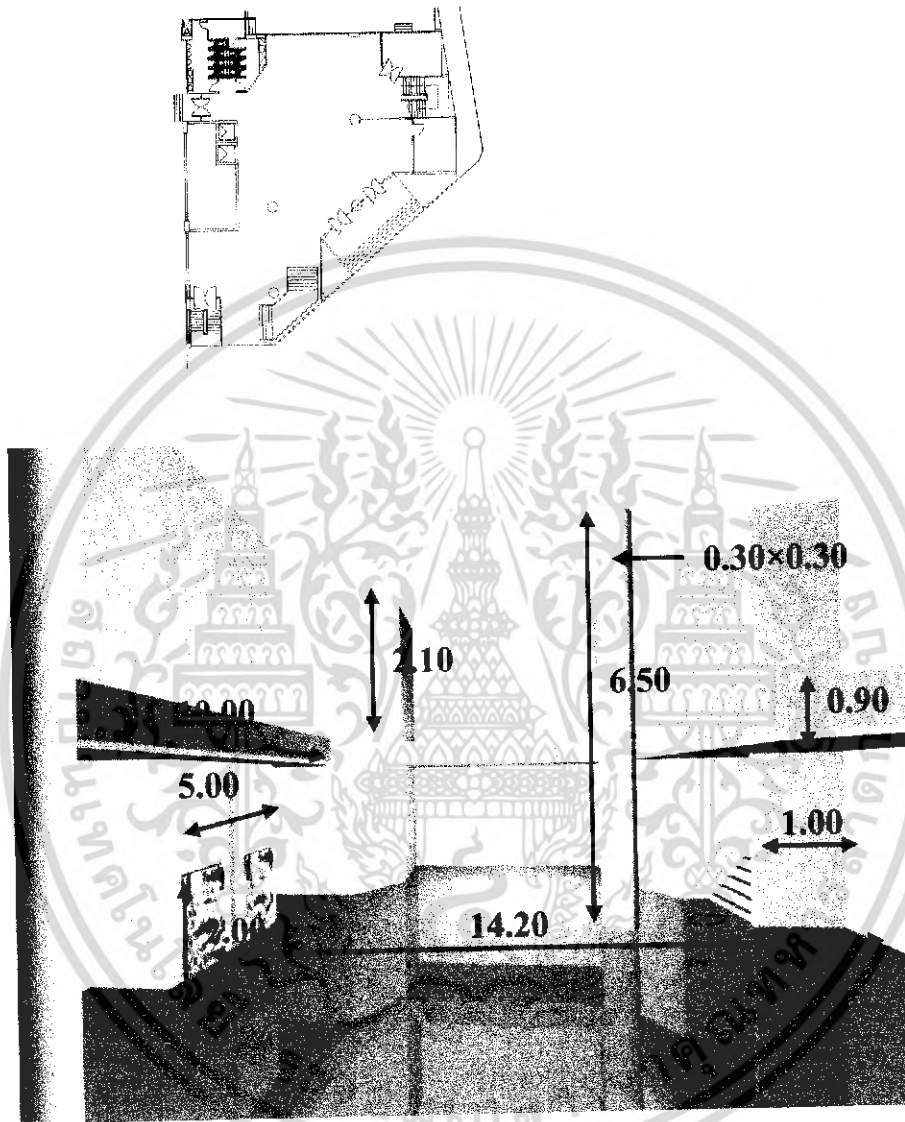

ภาพที่ 4.12 แสดงส่วนพื้นที่ว่างภายในส่วน โถง

พื้นที่ว่างในโถงต้อนรับมีลักษณะเป็นพื้นที่กว้าง มีเสาลักษณะทรงกลมอยู่ภายใน โถงต้อนรับมีการเปิดเพดานถึงเพดานชั้น 2 ในบางส่วน

การแก้ปัญหา เนื่องจากพื้นที่ภายในมีเสานขนาดใหญ่วางอยู่ในห้อง ควรจัดวางเฟอร์นิเจอร์ให้ถูกต้องเหมาะสม

เอกสารนี้เป็นเอกสารที่สงวนไว้สำหรับการใช้งานเพื่อการศึกษาเท่านั้น ไม่อนุญาตให้นำไปใช้ประโยชน์ด้านการค้าไม่ว่ากรณีใดๆ ทั้งสิ้น อีกทั้งห้ามมิให้ดัดแปลงเนื้อหา และต้องอ้างอิงถึงเจ้าของเอกสารทุกครั้งที่มีการนำไปใช้

2. ส่วน LOBBY BAR

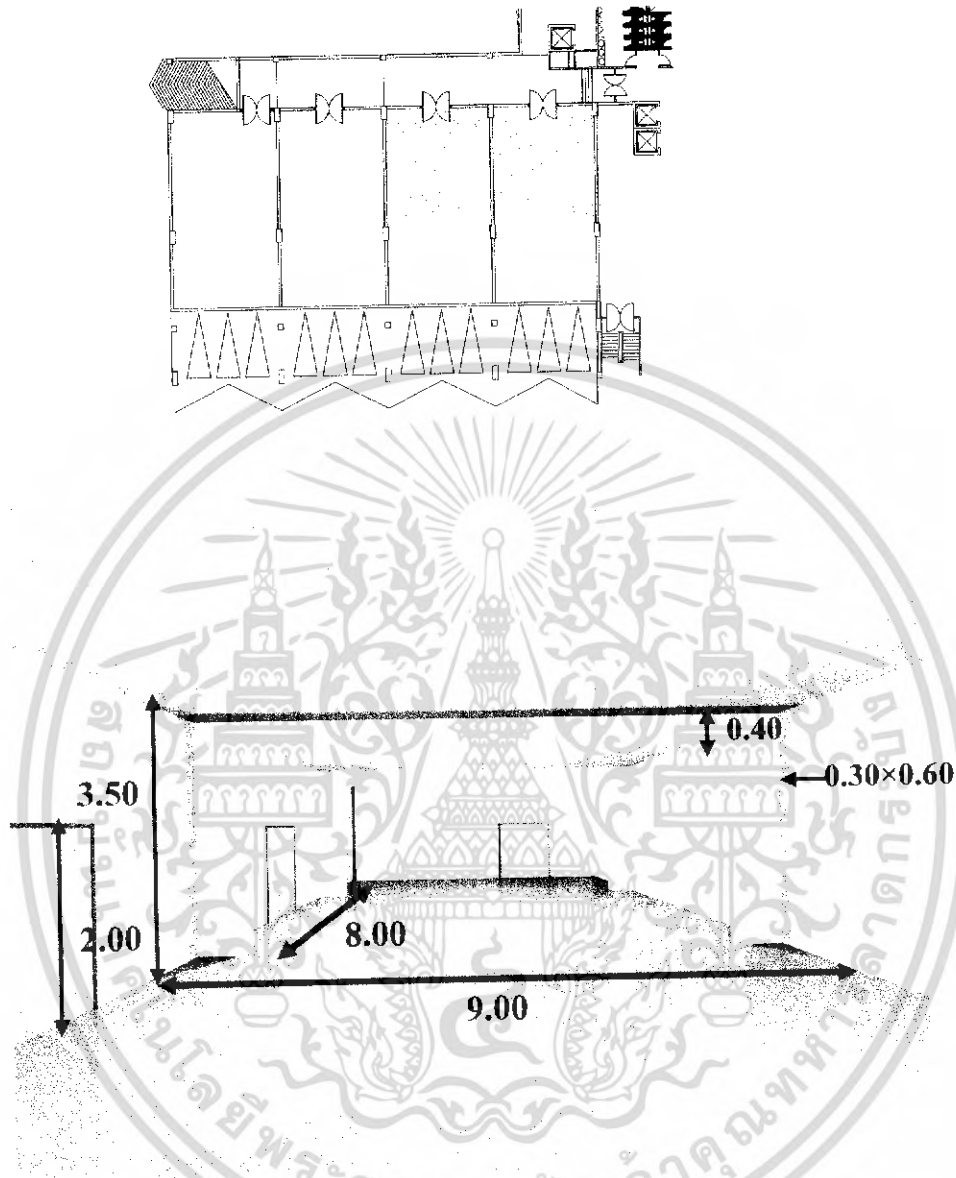

ภาพที่ 4.13 แสดงพื้นที่ภายในส่วน LOBBY BAR

พื้นที่ว่างในส่วนของ LOBBY BAR เป็นลักษณะสี่เหลี่ยมผืนผ้า ภายในเป็นผนังหนาทึบ มีเสาแบ่งเป็นแนวยาวภายใน

การแก้ปัญหา เนื่องจากภายในห้องเป็นผนังทึบรอบด้านอาจทำให้ภายในดูอึดอัด แก้ปัญหา โดยการจัด PLAN ให้ดูโล่ง ไม่คับแคบ

เอกสารนี้เป็นเอกสารที่สงวนไว้สำหรับการใช้งานเพื่อการศึกษาเท่านั้น ไม่อนุญาตให้นำไปใช้ประโยชน์ด้านการค้า ไม่ว่าจะกรณีใดๆ ทั้งสิ้น อีกทั้งห้ามมิให้ดัดแปลงเนื้อหา และต้องอ้างอิงถึงเจ้าของเอกสารทุกครั้งที่มีการนำไปใช้

3. ส่วน PUB AND RESTAURANT

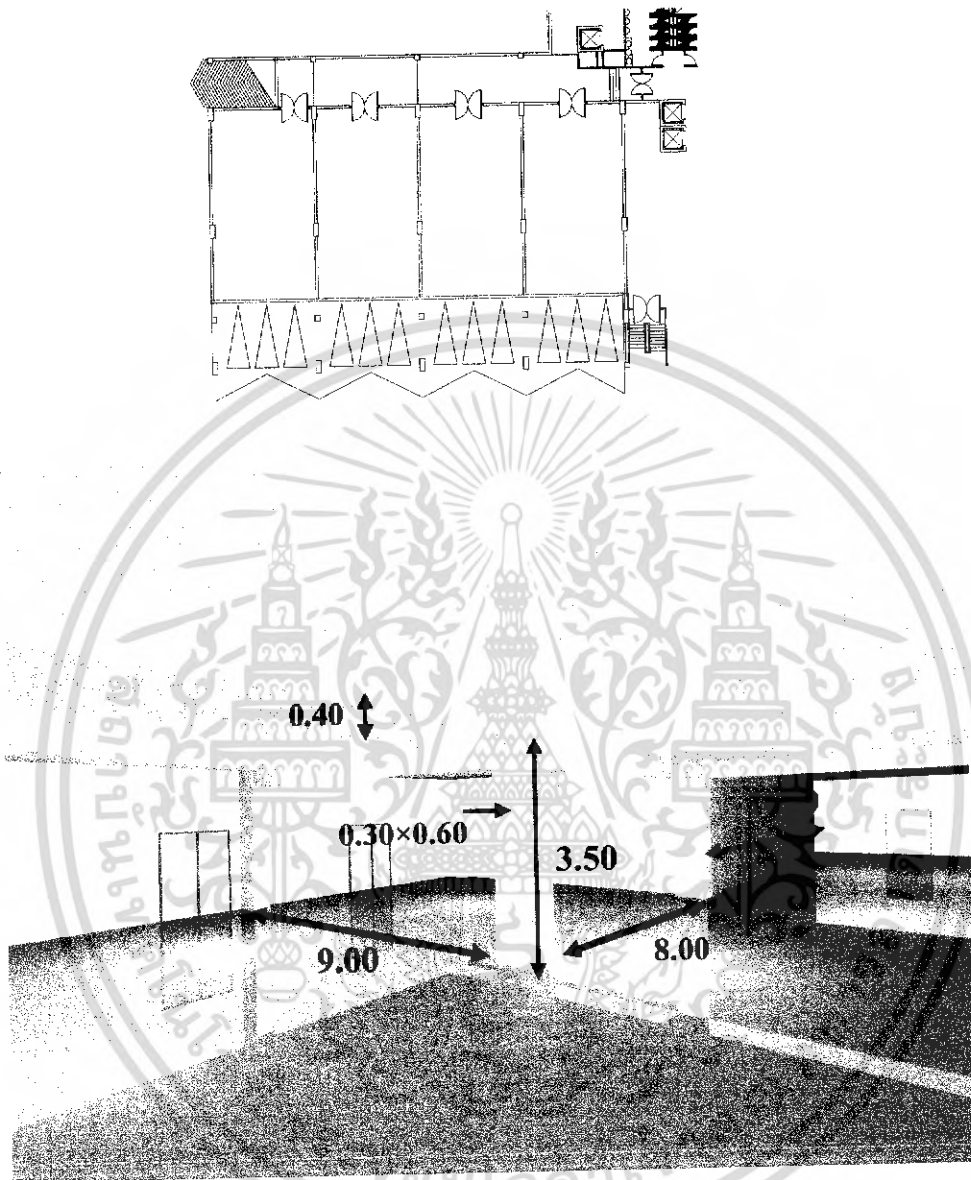

ภาพที่ 4.14 แสดงพื้นที่ภายในส่วน PUB AND RESTAURANT

ลักษณะพื้นที่ว่างภายใน ส่วน PUB CAFÉ PARADISSO เป็นลักษณะรูปตัวแอล ภายในเป็นผนังหนาที่มีเสา 1 ต้นวางอยู่ภายใน ทำให้การจัดเฟอร์นิเจอร์มีความจำกัดของการจัดวาง

การแก้ปัญหา ควรจัดแปลนเฟอร์นิเจอร์และการจัดวางทางสัญจรให้สะดวกแก่ผู้ใช้บริการและ
ผู้ให้บริการ

เอกสารนี้เป็นเอกสารที่สงวนไว้สำหรับการใช้งานเพื่อการศึกษาเท่านั้น ไม่อนุญาตให้นำไปใช้ประโยชน์ด้านการค้าไม่ว่ากรณีใดๆ ทั้งสิ้น อีกทั้งห้ามมิให้ดัดแปลงเนื้อหา และต้องอ้างอิงถึงเจ้าของเอกสารทุกครั้งที่มีการนำไปใช้

4. ส่วน COFFEE SHOP

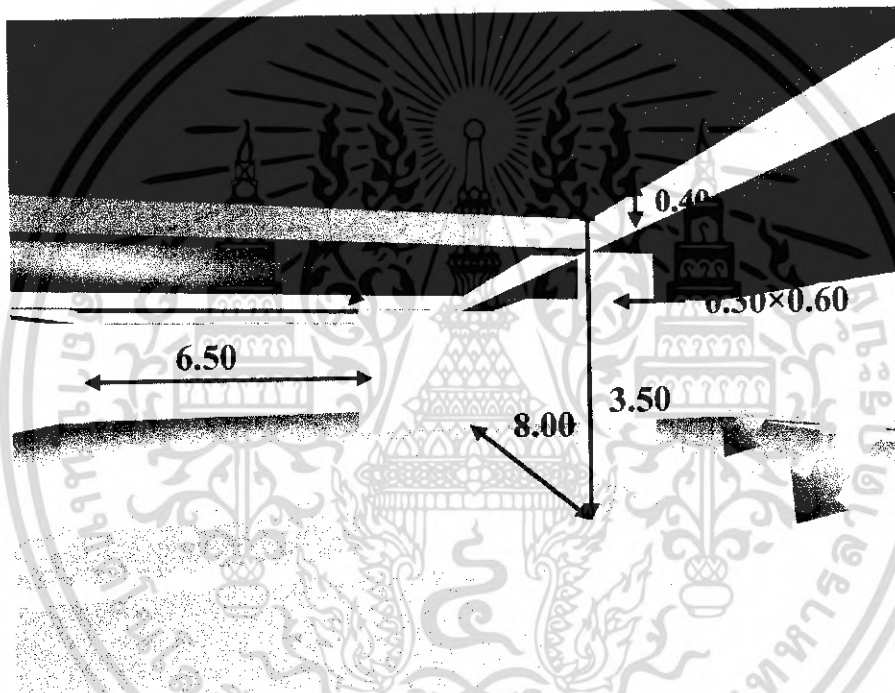
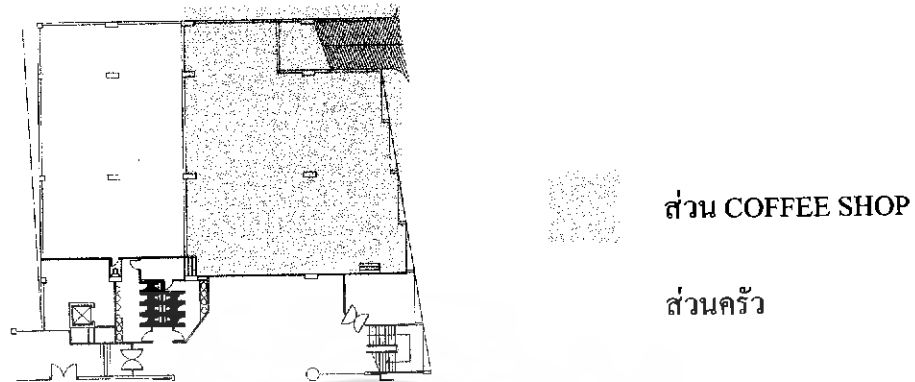

ภาพที่ 4.15 แสดงพื้นที่ภายในส่วน COFFEE SHOP

ลักษณะพื้นที่ว่างภายในส่วน COFFEE SHOP เป็นพื้นที่สี่เหลี่ยมผืนผ้า โดยมีเสาขนาดใหญ่ตั้งเป็นแนวยาวกลางห้อง ทำให้ยากต่อการจัดวางเฟอร์นิเจอร์ ผงังทางฝั่งภายนอกเป็นกระจกใสสูงสามารถมองเห็นทัศนียภาพภายนอกอาคารได้ชัดเจน

การแก้ปัญหา แก้ปัญหาในเรื่องการจัดแปลนและทางสัญจรให้ถูกต้องเหมาะสม ส่วนเรื่องแสงจากภายนอกอาคารแก้ไขด้วยการใช้ม่านบังแสงที่จะเข้ามาภายในอาคาร

เอกสารนี้เป็นเอกสารที่สงวนไว้สำหรับการใช้งานเพื่อการศึกษาเท่านั้น ไม่อนุญาตให้นำไปใช้ประโยชน์ด้านการค้าไม่ว่ากรณีใดๆ ทั้งสิ้น อีกทั้งห้ามมิให้ดัดแปลงเนื้อหา และต้องอ้างอิงถึงเจ้าของเอกสารทุกครั้งที่มีการนำไปใช้

5. ส่วนห้องจัดเลี้ยง (MEETING ROOM)

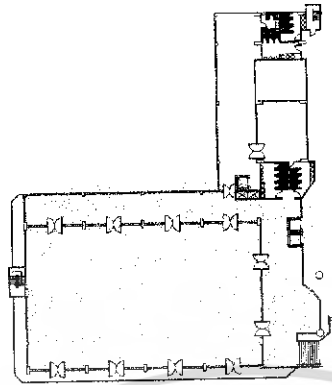

ส่วนห้องจัดเลี้ยง

ส่วนโถงทางเดิน

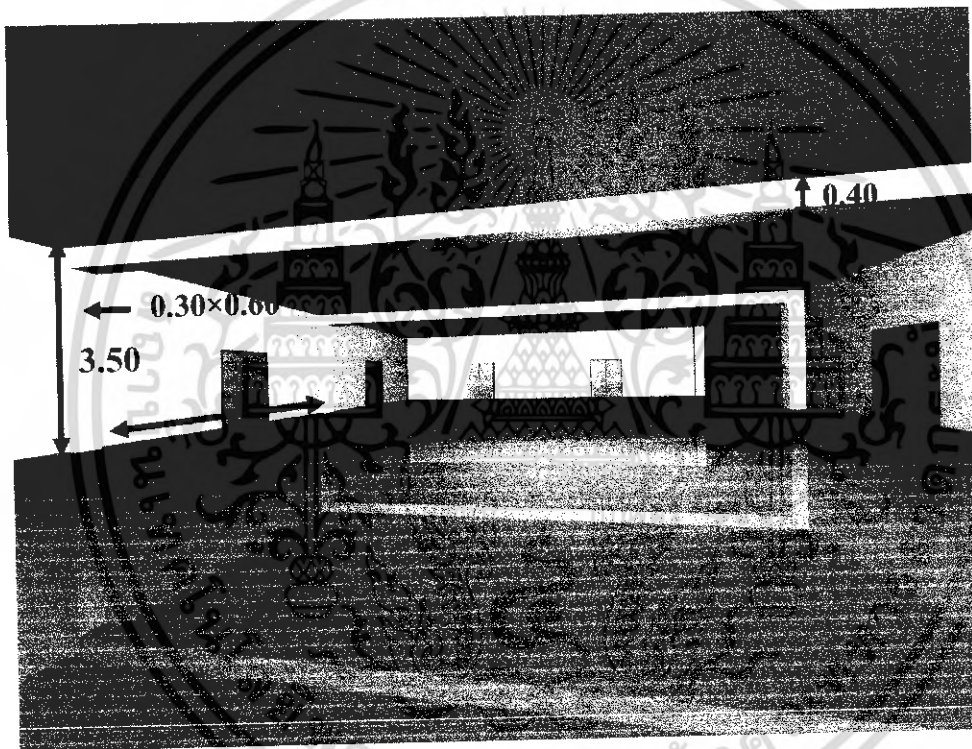

ภาพที่ 4.16 แสดงพื้นที่ว่างภายในห้องจัดเลี้ยง

ลักษณะพื้นที่ว่างภายในส่วน ห้องจัดเลี้ยง แต่ละห้องติดกันยาวเป็นพื้นที่รวม
สี่เหลี่ยมผืนผ้า ภายในเป็นผนังทึบ มีเสาค้ำระหว่างห้อง

การแก้ปัญหา ควรตกแต่งผนังให้มีความน่าสนใจ มีลูกเล่นที่เหมาะสมกับเฟอร์นิเจอร์ภายใน
ห้องจัดเลี้ยง

เอกสารนี้เป็นเอกสารที่สงวนไว้สำหรับการใช้งานเพื่อการศึกษาเท่านั้น ไม่อนุญาตให้นำไปใช้ประโยชน์ด้านการค้า
ไม่ว่ากรณีใดๆ ทั้งสิ้น อีกทั้งห้ามมิให้ดัดแปลงเนื้อหา และต้องอ้างอิงถึงเจ้าของเอกสารทุกครั้งที่มีการนำไปใช้

6. ส่วนห้องสัมมนา (SEMINAR)

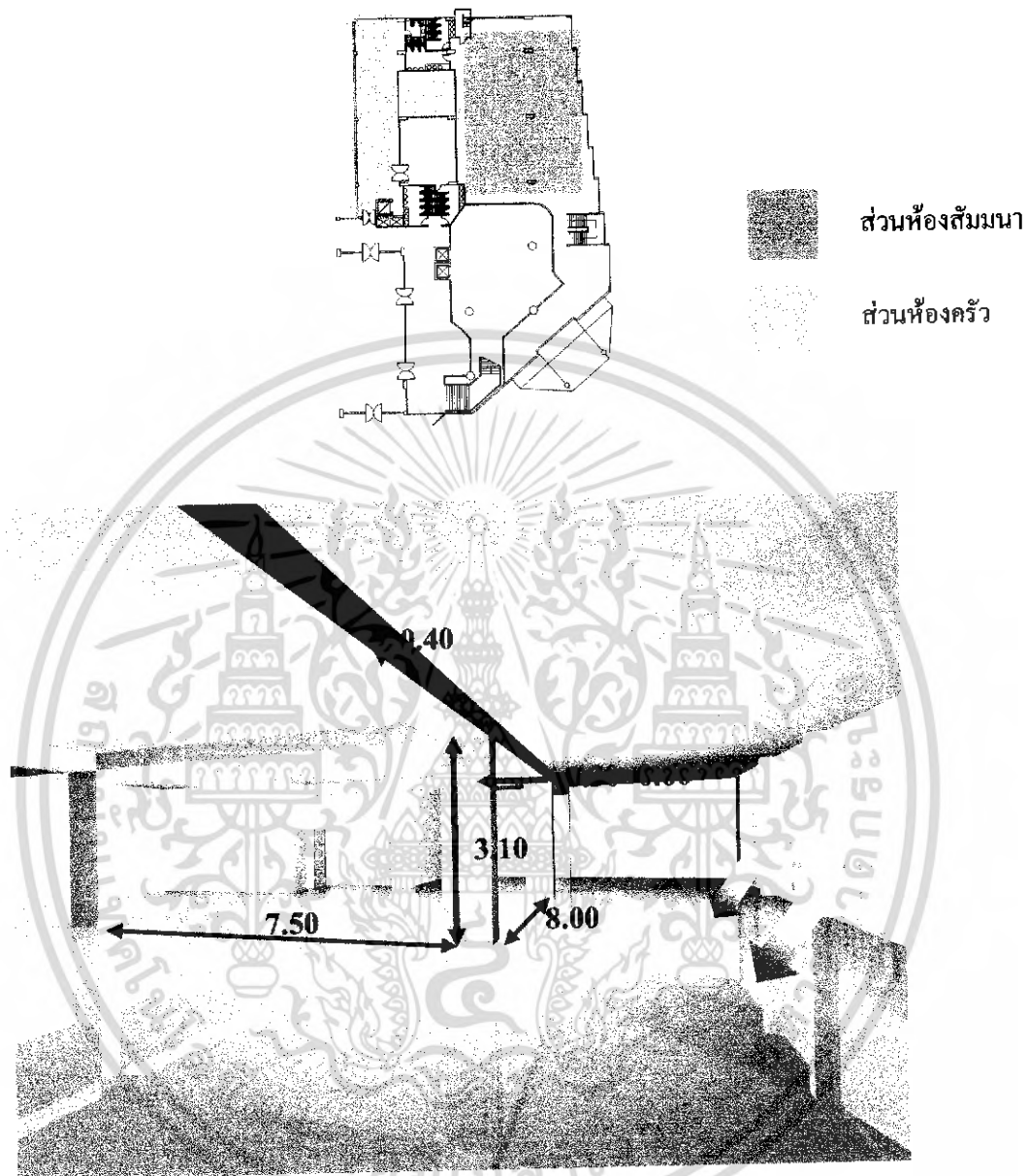

ภาพที่ 4.17 แสดงพื้นที่ว่างภายในส่วน ห้องสัมมนา

ลักษณะพื้นที่ว่างภายในส่วนห้องสัมมนา เป็นพื้นที่ที่สั่นไหว มีเสาขนาดใหญ่วางอยู่กลางห้อง ทำให้ยากต่อการจัดวางเฟอร์นิเจอร์ ลักษณะภายในห้องคล้ายกับส่วน COFFEE SHOP

การแก้ปัญหา แก้ปัญหาในเรื่องการจัดแปลนและทางสัญจรให้ถูกต้องเหมาะสม ส่วนเรื่องแสงจากภายนอกอาคารแก้ไขด้วยการใช้ม่านบังแสงที่จะเข้ามาภายในอาคาร

เอกสารนี้เป็นเอกสารที่สงวนไว้สำหรับการใช้งานเพื่อการศึกษาเท่านั้น ไม่อนุญาตให้นำไปใช้ประโยชน์ด้านการค้าไม่ว่ากรณีใดๆ ทั้งสิ้น อีกทั้งห้ามมิให้ดัดแปลงเนื้อหา และต้องอ้างอิงถึงเจ้าของเอกสารทุกครั้งที่มีการนำไปใช้

7. ส่วนสปา (SPA)

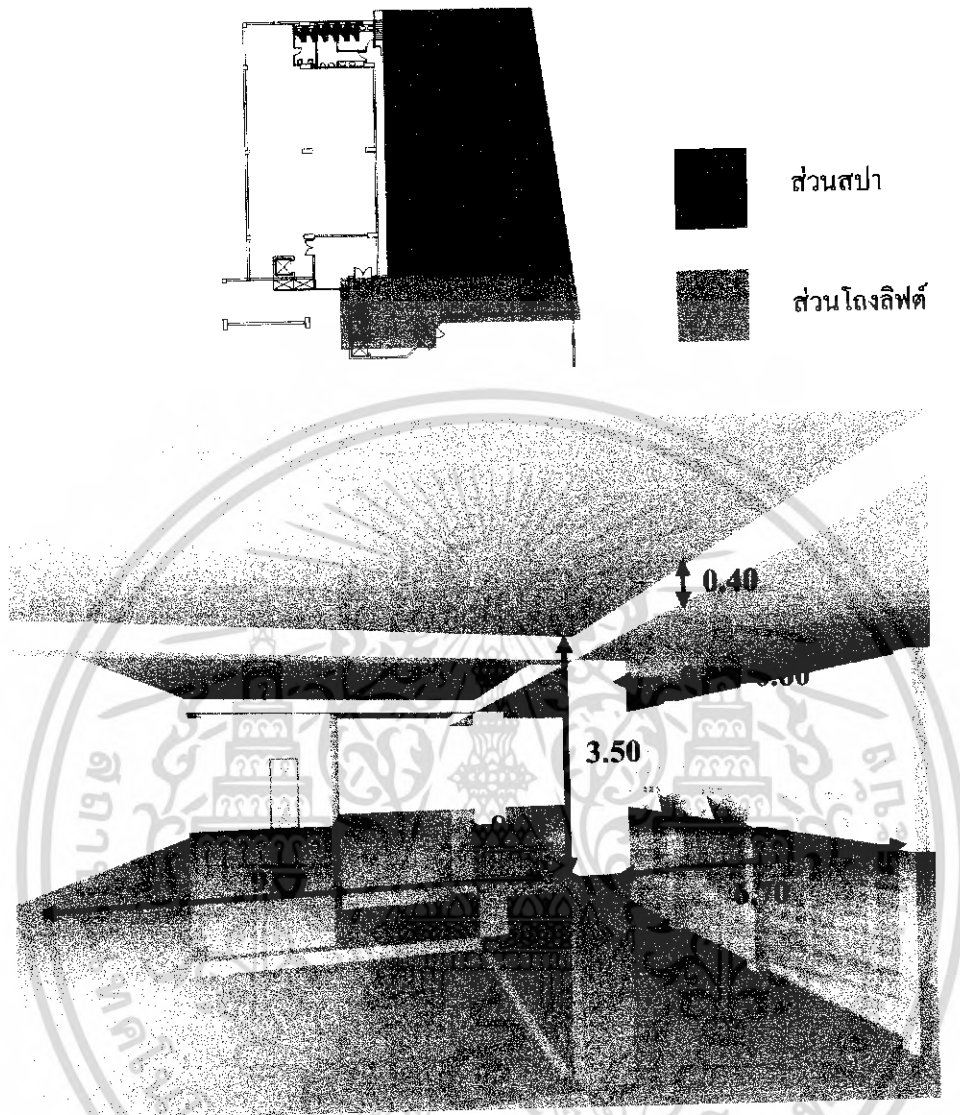

ภาพที่ 4.18 แสดงพื้นที่ว่างภายในห้องพักผ่อน สปา (SPA)

ลักษณะพื้นที่ว่างภายในส่วนสปา เป็นพื้นที่สี่เหลี่ยมผืนผ้า มีเสาใหญ่กั้นระหว่างห้อง ภายในคล้ายกับส่วน COFFEE SHOP หน้าตั้งภายนอกเป็นกระจกใสสูงสามารถมองเห็นทัศนียภาพภายนอกอาคารได้ชัดเจน

การแก้ปัญหา แก้ปัญหาในเรื่องการจัดแปลนและทางสัญจรให้ถูกต้องเหมาะสม ส่วนเรื่องแสงจากภายนอกอาคารแก้ไขด้วยการใช้ม่านบังแสงที่จะเข้ามาภายในอาคาร

เอกสารนี้เป็นเอกสารที่สงวนไว้สำหรับการใช้งานเพื่อการศึกษาเท่านั้น ไม่อนุญาตให้นำไปใช้ประโยชน์ด้านการค้าไม่ว่ากรณีใดๆ ทั้งสิ้น อีกทั้งห้ามมิให้ดัดแปลงเนื้อหา และต้องอ้างอิงถึงเจ้าของเอกสารทุกครั้งที่มีการนำไปใช้

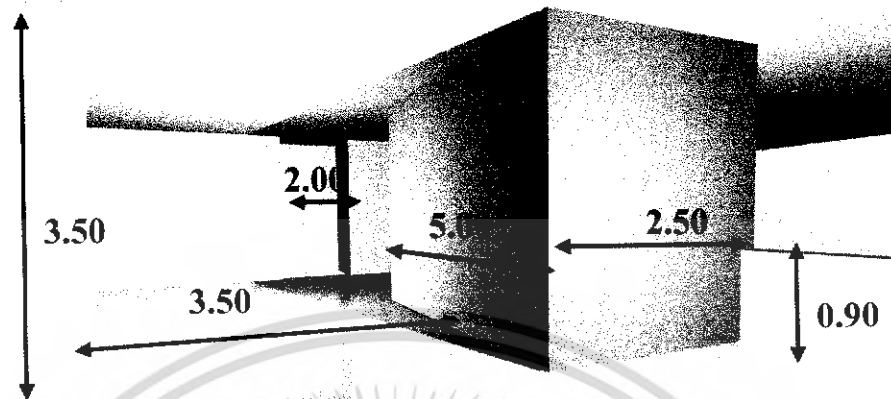

ภาพที่ 4.19 แสดงพื้นที่ว่างภายในส่วนโถงทางเดินชั้น 2

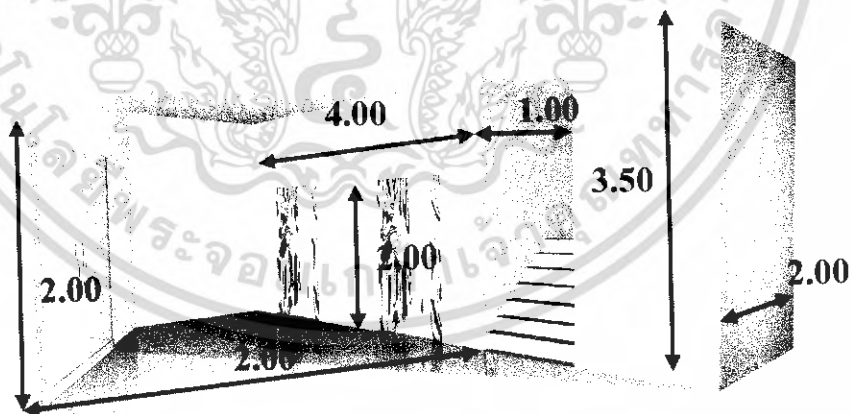

ภาพที่ 4.20 แสดงพื้นที่ว่างภายในส่วนโถงทางเดินชั้น 3

เอกสารนี้เป็นเอกสารที่สงวนไว้สำหรับการใช้งานเพื่อการศึกษาเท่านั้น ไม่อนุญาตให้นำไปใช้ประโยชน์ด้านการค้าไม่ว่ากรณีใดๆ ทั้งสิ้น อีกทั้งห้ามมิให้ดัดแปลงเนื้อหา และต้องอ้างอิงถึงเจ้าของเอกสารทุกครั้งที่มีการนำไปใช้

8. ส่วนห้องพักแบบ (SUPERIOR ROOM)

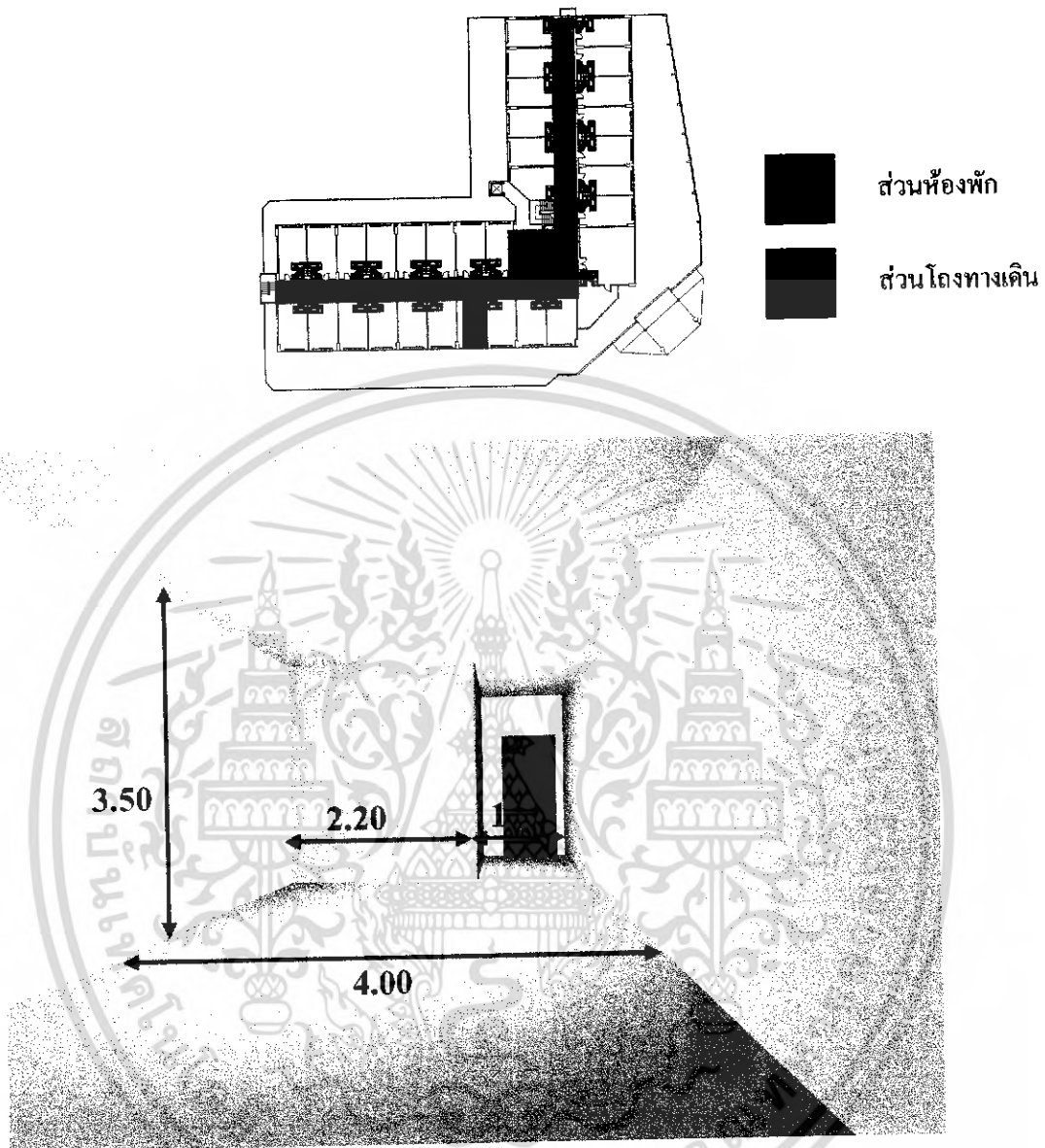

ภาพที่ 4.21 แสดงพื้นที่ว่างภายในห้องพักแบบ (SUPERIOR ROOM)

ตั้งแต่ชั้น 4-9 จะไม่มีเสาค้ำคานวาง ภายใน ลดระดับฝ้าเพดานจากประตู ถึงห้องน้ำแยก เพื่อติดตั้งงานระบบปรับอากาศ แบ่งสัดส่วนพื้นที่การใช้งานเป็นห้องน้ำ และ ส่วนพักผ่อน บริเวณนี้มีปัญหาในเรื่องของผนังบริเวณทางเข้า จะมีมุมช่องผนัง

การแก้ปัญหา จัดวางเครื่องเรือนบริเวณด้านหน้าให้เหมาะสมกับมุมของผนัง

เอกสารนี้เป็นเอกสารที่สงวนไว้สำหรับการใช้งานเพื่อการศึกษาเท่านั้น ไม่อนุญาตให้นำไปใช้ประโยชน์ด้านการค้า ไม่ว่ากรณีใดๆ ทั้งสิ้น อีกทั้งห้ามมิให้ดัดแปลงเนื้อหา และต้องอ้างอิงถึงเจ้าของเอกสารทุกครั้งที่มีการนำไปใช้

9. ห้องพักแบบ (EXECUTIVE SUITE)

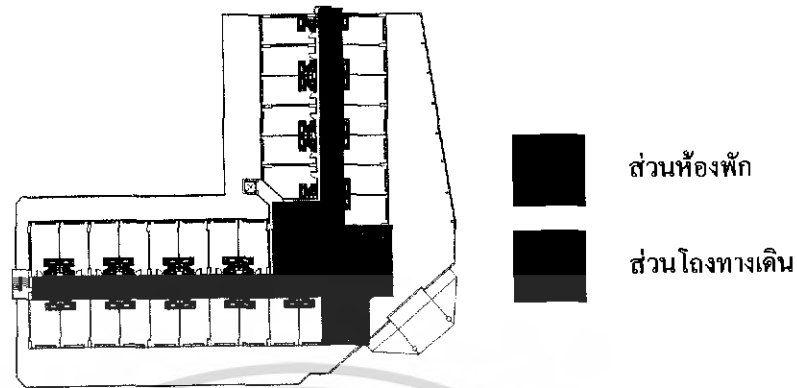

ภาพที่ 4.22 แสดงลักษณะพื้นที่ว่างภายในห้องรับแขกของห้องพักแบบ EXECUTIVE SUITE

ลักษณะพื้นที่ว่างภายในห้องรับแขกของห้องพักแบบ EXECUTIVE SUITE เป็นลักษณะพื้นที่ที่สี่เหลี่ยมผืนผ้า มีผนังติดกระจกใสสูง 1 ค้าน สามารถมองเห็นวิวทิวทัศน์ภายนอกได้ชัดเจน อาจจะได้รับผลกระทบจากแสงภายนอกอาคารบ้างบางเวลา

การแก้ปัญหา ติดม่านบังแดดที่ส่งผลกระทบจากภายนอกอาคาร จะสามารถช่วยไม่ให้แสงแดดส่องเข้ามาภายในได้

เอกสารนี้เป็นเอกสารที่สงวนไว้สำหรับการใช้งานเพื่อการศึกษาเท่านั้น ไม่อนุญาตให้นำไปใช้ประโยชน์ด้านการค้าไม่ว่ากรณีใดๆ ทั้งสิ้น อีกทั้งห้ามมิให้ดัดแปลงเนื้อหา และต้องอ้างอิงถึงเจ้าของเอกสารทุกครั้งที่มีการนำไปใช้

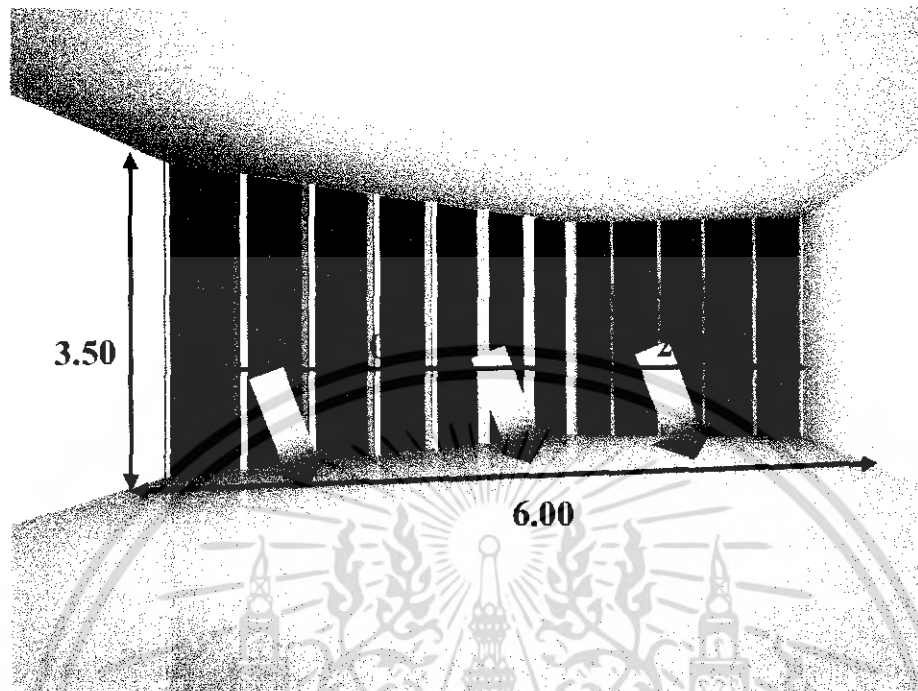

ภาพที่ 4.23 แสดงพื้นที่ว่างส่วนห้องนอน 1 ของห้องพักแบบ
EXECUTIVE SUITE /PRESIDENTIAL SUITE

ลักษณะภายในห้องนอนของห้องพักแบบ EXECUTIVE SUITES มีลักษณะเป็นสี่เหลี่ยม
คางหมู จึงมีการจัดวางเฟอร์นิเจอร์ค่อนข้างจำกัดพื้นที่ มีผนังติดกระจกสูงบางส่วนของห้อง
สามารถมองเห็นวิวทิวทัศน์ภายนอกได้ แต่อาจได้รับแสงจากภายนอกส่องเข้ามาภายในห้องได้

การแก้ปัญหา ควรจัดวางเฟอร์นิเจอร์ให้เหมาะสมกับลักษณะของ PLAN และควรม่านบัง
แสงแดดที่ส่องเข้ามาจากภายนอกอาคาร

10. ห้องนอนแบบ (PRESIDENTIAL SUITE)

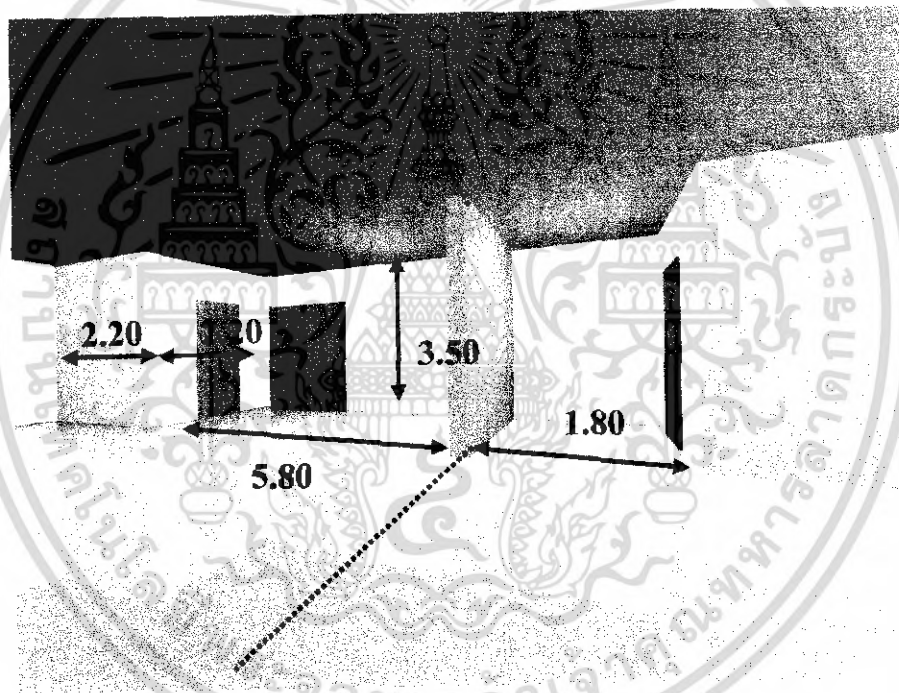
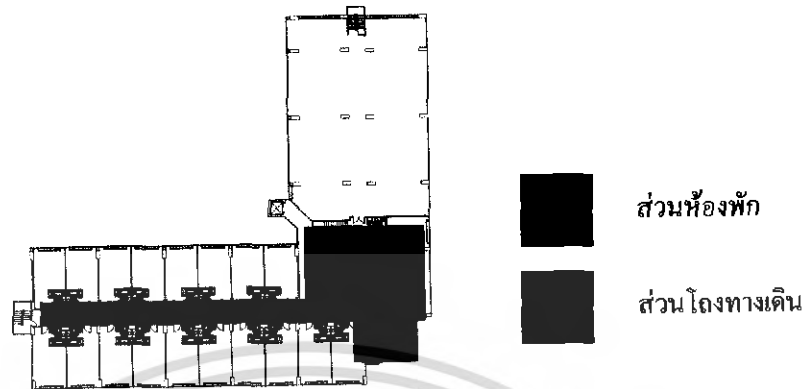

ภาพที่ 4.24 แสดงพื้นที่ว่างส่วนห้องพักแบบ PRESIDENTIAL SUITE

ลักษณะภายในพื้นที่ว่างภายในห้องพัก แบบ PRESIDENTIAL ROOM เป็นพื้นที่ที่คล้ายห้องพักแบบ EXECUTIVE SUITES แต่จะเป็น 3 ห้องติดกัน โดยมีประตูระหว่างห้องเชื่อมถึงกันได้ แบ่งเป็นห้องนอน 2 ห้องนอน และห้องรับแขก 1 ห้อง ซึ่งในส่วนห้องนอน 1 คล้ายกับห้องพักแบบ EXECUTIVE SUITES

เอกสารนี้เป็นเอกสารที่สงวนไว้สำหรับการใช้งานเพื่อการศึกษาเท่านั้น ไม่อนุญาตให้นำไปใช้ประโยชน์ด้านการค้าไม่ว่ากรณีใดๆ ทั้งสิ้น อีกทั้งห้ามมิให้ตัดแปลงเนื้อหา และต้องอ้างอิงถึงเจ้าของเอกสารทุกครั้งที่มีการนำไปใช้

4.4 การวิเคราะห์พฤติกรรมและผู้ใช้บริการ

พฤติกรรมผู้ใช้อาคาร

ผู้ใช้อาคารในโครงการ โรงแรม พาวีเลียน สงขลา แบ่งออกได้เป็น 2 ประเภทใหญ่ คือ

1. ผู้ให้บริการ ได้แก่ เจ้าหน้าที่พนักงานอำนวยความสะดวกต่างๆภายในอาคารโรงแรม
2. ผู้รับบริการ ได้แก่ ผู้ที่เข้ามาในอาคารโรงแรม เพื่อเข้ามาใช้บริการทั้งในด้านการพัก

อาศัยหรือ มาเที่ยวพักผ่อนหย่อนใจ หรือมาธุรกิจติดต่อธุรกิจ รับประทานอาหารภายในโรงแรม

1. ผู้ให้บริการ แบ่งออกเป็น 3 ฝ่าย คือ

1.1 ฝ่ายบริหารและเจ้าหน้าที่ระดับสูง คือ ระดับมัธยสมของโรงแรม เช่น ผู้จัดการ , หัวหน้าฝ่าย , ผู้ช่วยผู้จัดการแผนกต่างๆ

1.2 เจ้าหน้าที่ทั่วไป คือ บุคคลที่ทำงานภายในโรงแรม แต่มีตำแหน่งหน้าที่ประจำโรงแรม เช่น พนักงานลงทะเบียน พนักงานบัญชี เป็นต้น เจ้าหน้าที่เหล่านี้ทำงานอยู่ใน FRONT OF THE HOUSE ซึ่งต้องพบปะติดต่อกับแขกอยู่เสมอ

1.3 ลูกจ้างทั่วไป คือ เช่น พนักงานเสิร์ฟ พนักงานครัว พนักงานรักษาความปลอดภัย เป็นต้น พนักงานส่วนนี้อยู่ในส่วน BACK OF THE HOUSE

2. ผู้รับบริการ

ผู้รับบริการ สามารถแบ่งออกเป็น 2 ประเภท คือ

1. ผู้มาพักโรงแรม
2. ผู้มาใช้บริการร่วม

1. ผู้มาพักโรงแรม หมายถึงผู้มาใช้บริการห้องพักของโรงแรมอาจเป็นนักท่องเที่ยว นักธุรกิจ หรือผู้มาพักผ่อนเป็นครอบครัว โดยทั่วไปแบ่งแยกต่างประเทศออกเป็น

1.1 F.I.T. (Free Lance Individaul Traveller)

เดินทางมาเป็นส่วนตัวมีการจองห้องพักไว้ล่วงหน้า Reservation หรือมาพักโดยเรือโรงแรมเอง เพื่อท่องเที่ยวในสถานที่ต่างๆ ในจังหวัดหรืออาจเป็นกลุ่มทัวร์ Tour Agency

1.2 Group Tour

เป็นประเภทที่มักเป็นกลุ่มประมาณ 15-30 คนโดยผ่าน Tour Agency

1.3 G.I.T. (Group Individaul Traveller)

เป็นประเภทที่จัดกลุ่มเองประมาณ 7 -15 โดยมากแล้วจะเป็นนักท่องเที่ยว

2. ผู้ใช้บริการอื่นๆ โดยมากจะเป็นลูกค้าภายในจังหวัด ซึ่งปัจจุบันนิยมใช้บริการของโรงแรมในด้านอาหาร และสถานที่มากขึ้นเป็นการเพิ่มรายได้ให้กับโรงแรมได้ ดังนี้

- 2.1 ผู้มาใช้บริการด้านอาหารและเครื่องดื่มในโรงแรม หรือผู้ที่ใช้สถานที่โรงแรมเป็นที่นัดพบติดต่อการทำงาน หรือมาพักผ่อนหย่อนใจ เช่นมานั่งฟังเพลง ซ็องของ
- 2.2 บริการส่วนบริการเพื่อสุขภาพ
- 2.3 ผู้มาติดต่อกับแขกที่มาพักในโรงแรม



เอกสารนี้เป็นเอกสารที่สงวนไว้สำหรับการใช้งานเพื่อการศึกษาเท่านั้น ไม่อนุญาตให้นำไปใช้ประโยชน์ด้านการค้าไม่ว่ากรณีใดๆ ทั้งสิ้น อีกทั้งห้ามมิให้ดัดแปลงเนื้อหา และต้องอ้างอิงถึงเจ้าของเอกสารทุกครั้งที่มีการนำไปใช้

แผนภูมิที่ 4.1 แสดงพฤติกรรมผู้ใช้บริการและผู้ให้บริการของโรงแรม

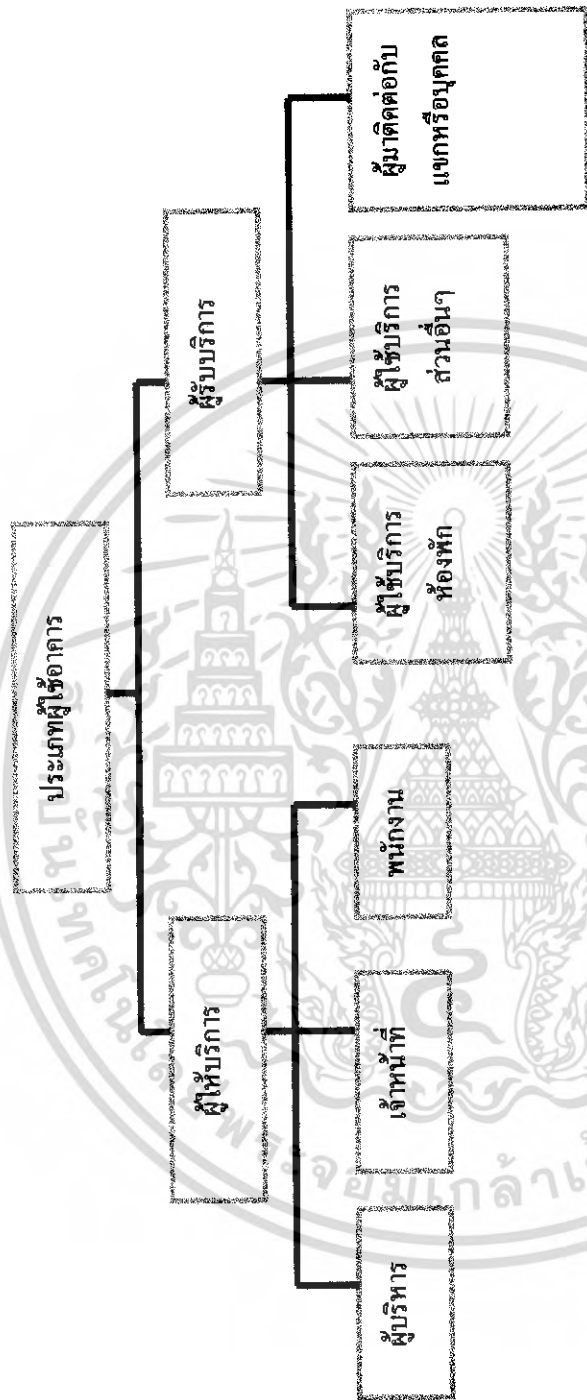

เอกสารนี้เป็นเอกสารที่สงวนไว้สำหรับการใช้งานเพื่อการศึกษาเท่านั้น ไม่อนุญาตให้นำไปใช้ประโยชน์ด้านการค้าไม่ว่ากรณีใดๆ ทั้งสิ้น อีกทั้งห้ามมิให้ดัดแปลงเนื้อหา และต้องอ้างอิงถึงเจ้าของเอกสารทุกครั้งที่มีการนำไปใช้

แผนภูมิที่ 4.2 แสดงพฤติกรรมส่วน โถงต้อนรับ (Lobby Hall) เวลาเข้าใช้บริการ

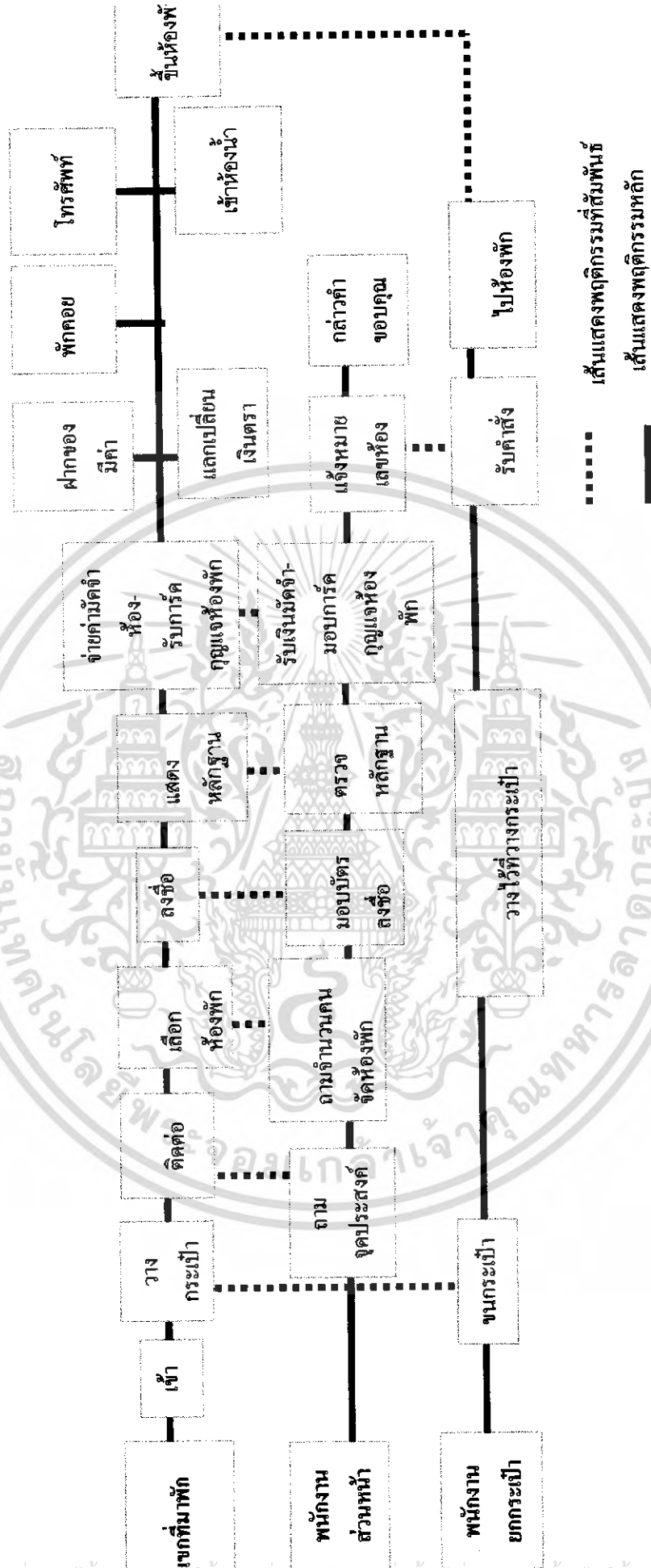

เอกสารนี้เป็นเอกสารที่สงวนไว้สำหรับงานใช้ภายในเพื่อการศึกษาเท่านั้น เมื่อนำออกให้ไปใช้ประโยชน์ด้านการค้าไม่ว่ากรณีใดๆ ทั้งสิ้น อีกทั้งห้ามมิให้ดัดแปลงเนื้อหา และต้องอ้างอิงถึงเจ้าของเอกสารทุกครั้งที่มีการนำไปใช้

แผนภูมิที่ 4.3 แสดงพฤติกรรมส่วนโค้งต้อนรับ (Lobby Hall) เวลาออกจากที่พัก

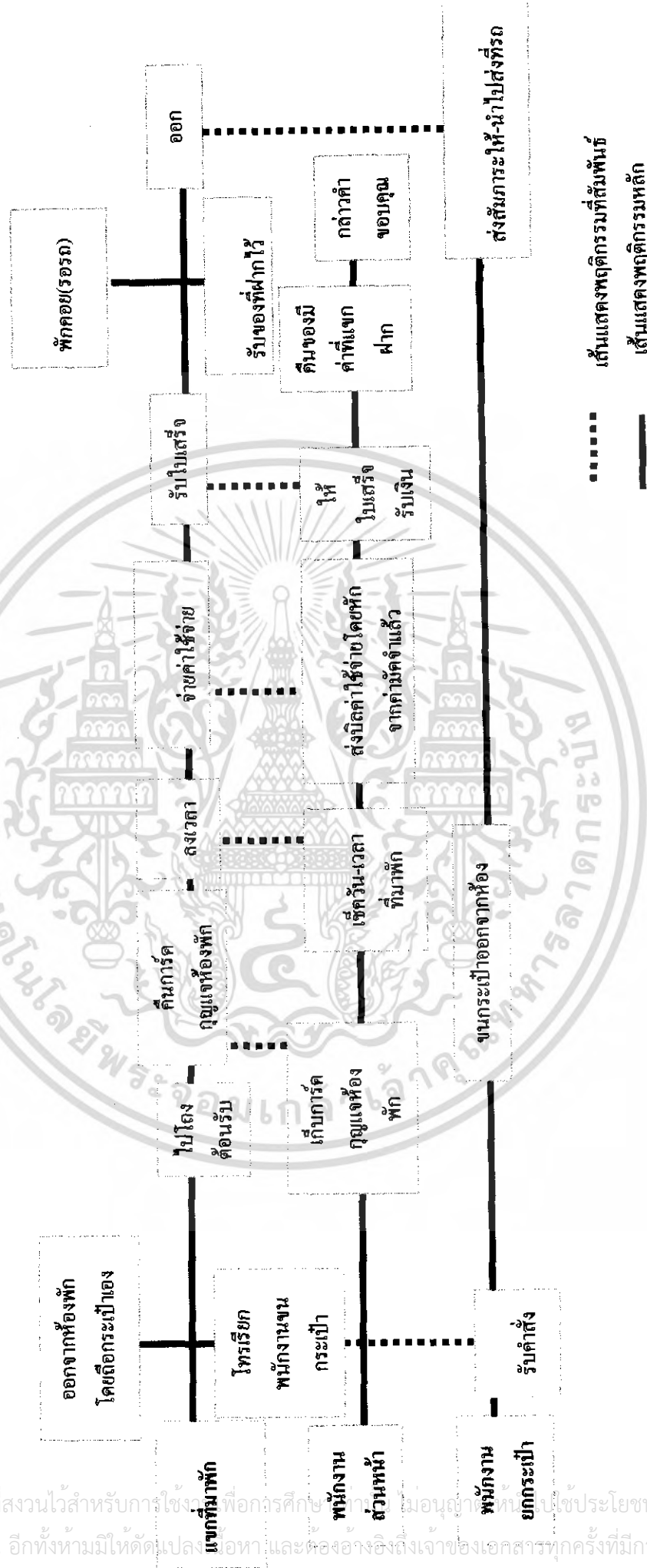

เอกสารนี้เป็นเอกสารที่สงวนไว้สำหรับการใช้เฉพาะเพื่อการศึกษาค้นคว้าเท่านั้น มิอนุญาตให้เผยแพร่ประโยชน์ด้านการค้า
ไม่ว่ากรณีใดๆ ทั้งสิ้น อีกทั้งห้ามมิให้ดัดแปลงเนื้อหา และห้องอ้างอิงถึงเจ้าของเอกสารทุกครั้งที่มีการนำไปใช้

แผนภูมิที่ 4.5 แสดงพฤติกรรมส่วนโค้งต้อนรับ (Lobby Hall) เขกที่มาเป็นกรู๊ปทัวร์เวลาออกจกที่พัก

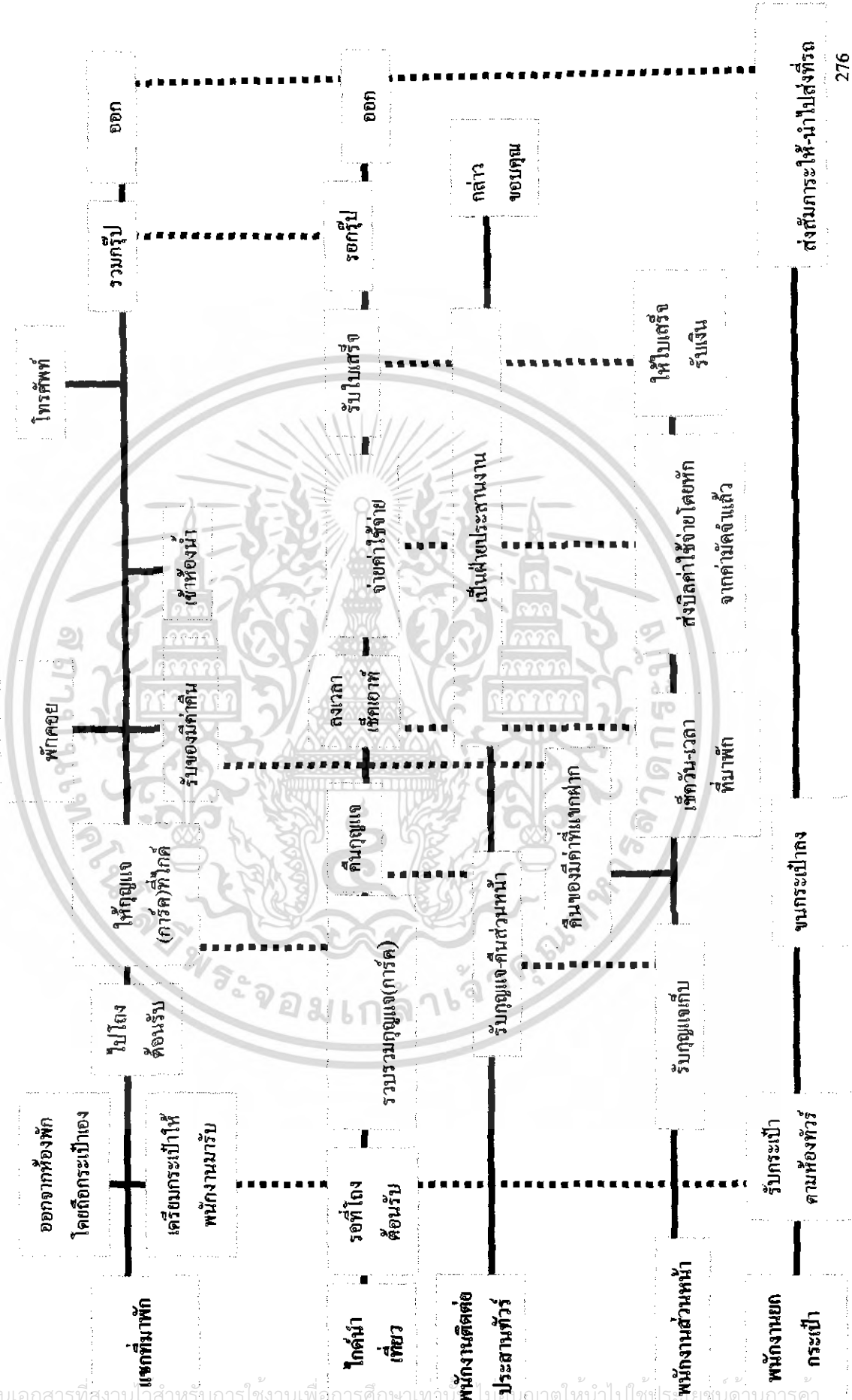

เอกสารนี้เป็นเอกสารที่สงวนไว้สำหรับการใช้งานเพื่อการศึกษาเท่านั้น ไม่อนุญาตให้นำไปใช้ประโยชน์ด้านใด ๆ
 ไม่ว่ากรณีใดๆ ทั้งสิ้น อีกทั้งห้ามมิให้ดัดแปลงเนื้อหา และต้องอ้างอิงถึงเจ้าของเอกสารทุกครั้งที่มีการนำไปใช้

แผนภูมิที่ 4.6 แสดงพฤติกรรมส่วน โถงต้อนรับ (Lobby Hall) แยกที่มาติดต่อในโรงแรม

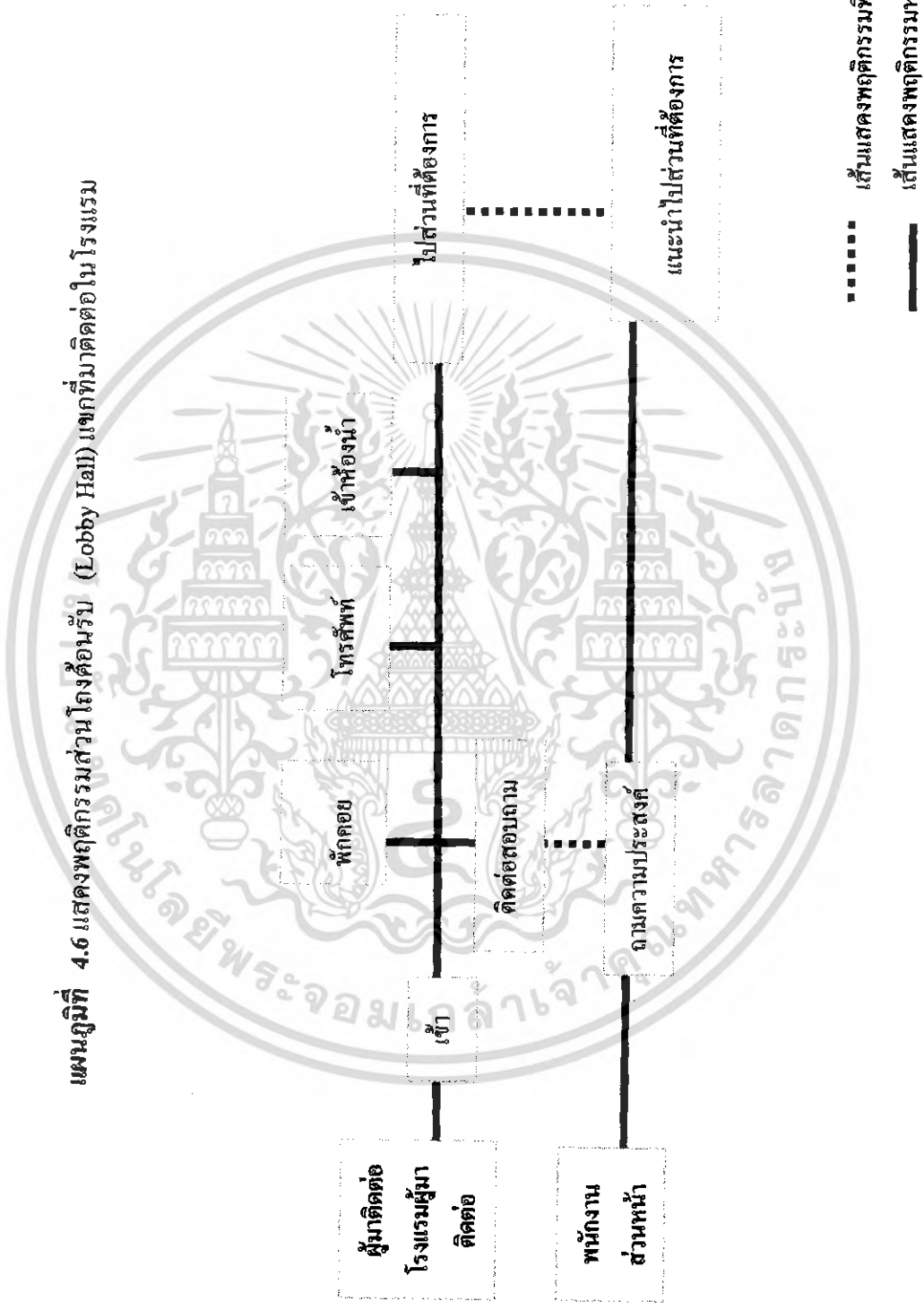

เอกสารนี้เป็นเอกสารที่สงวนไว้สำหรับการใช้งานเพื่อการศึกษาเท่านั้น ไม่อนุญาตให้นำไปใช้ประโยชน์ด้านการค้าไม่ว่ากรณีใดๆ ทั้งสิ้น อีกทั้งห้ามมิให้ดัดแปลงเนื้อหา และต้องอ้างอิงถึงเจ้าของเอกสารทุกครั้งที่มีการนำไปใช้

แผนภูมิที่ 4.8 แสดงพฤติกรรมส่วนอาหารและเครื่องดื่ม

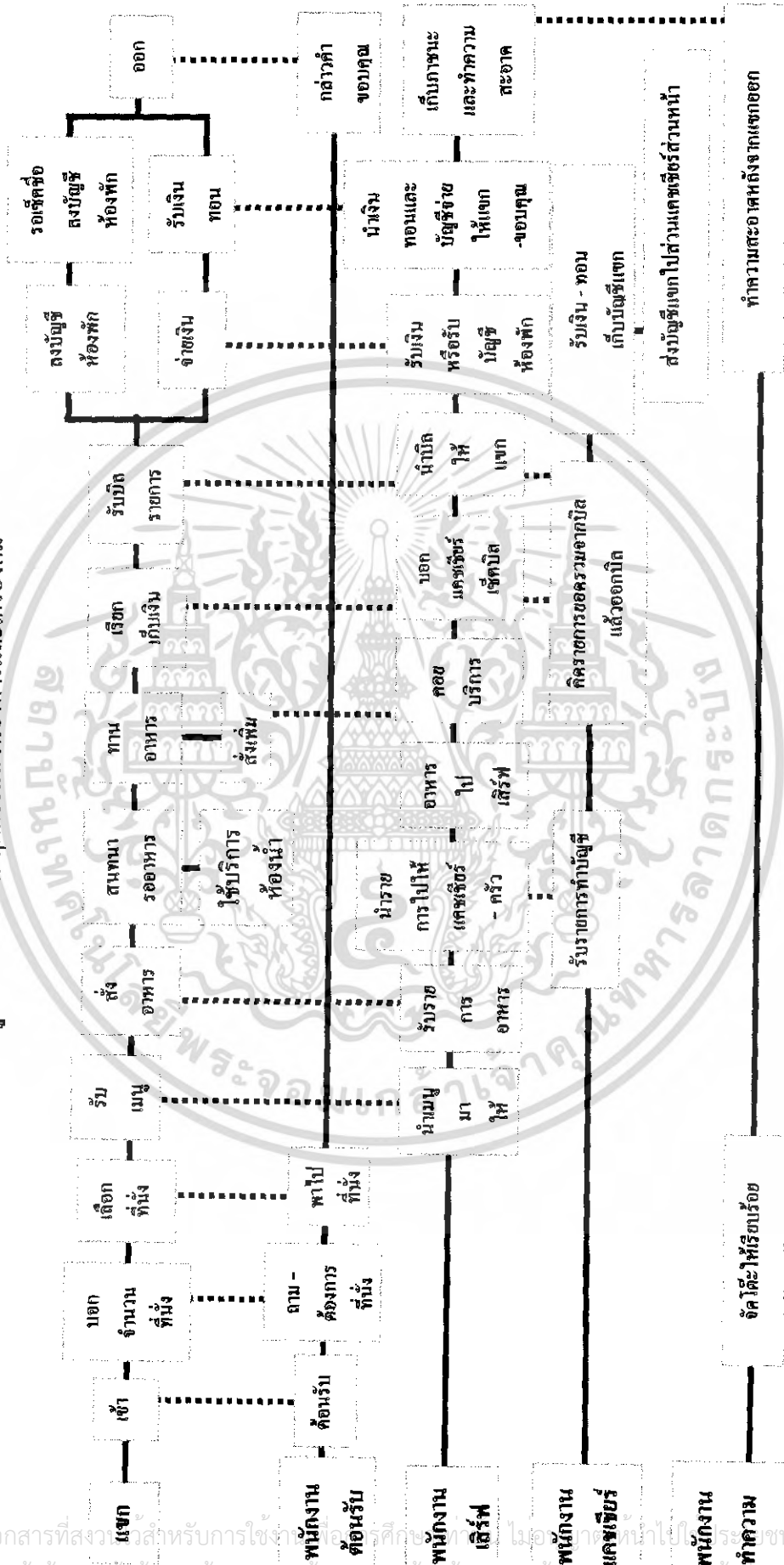

----- เส้นแสดงพฤติกรรมที่สัมพันธ์

————— เส้นแสดงพฤติกรรมหลัก

เอกสารนี้เป็นเอกสารที่สงวนไว้สำหรับการใช้ภายในของนักศึกษาเท่านั้น ไม่อนุญาตให้นำไปใช้ในเชิงพาณิชย์ การค้า
ไม่ว่ากรณีใดๆ ทั้งสิ้น อีกทั้งห้ามมิให้ดัดแปลงเนื้อหา และห้องอ้างอิงถึงเจ้าของเอกสารทุกครั้งที่มีการนำไปใช้

แผนภูมิที่ 4.9 แสดงพฤติกรรมส่วนจัดเลี้ยงและสัมมนา(FUNCTION ROOM)

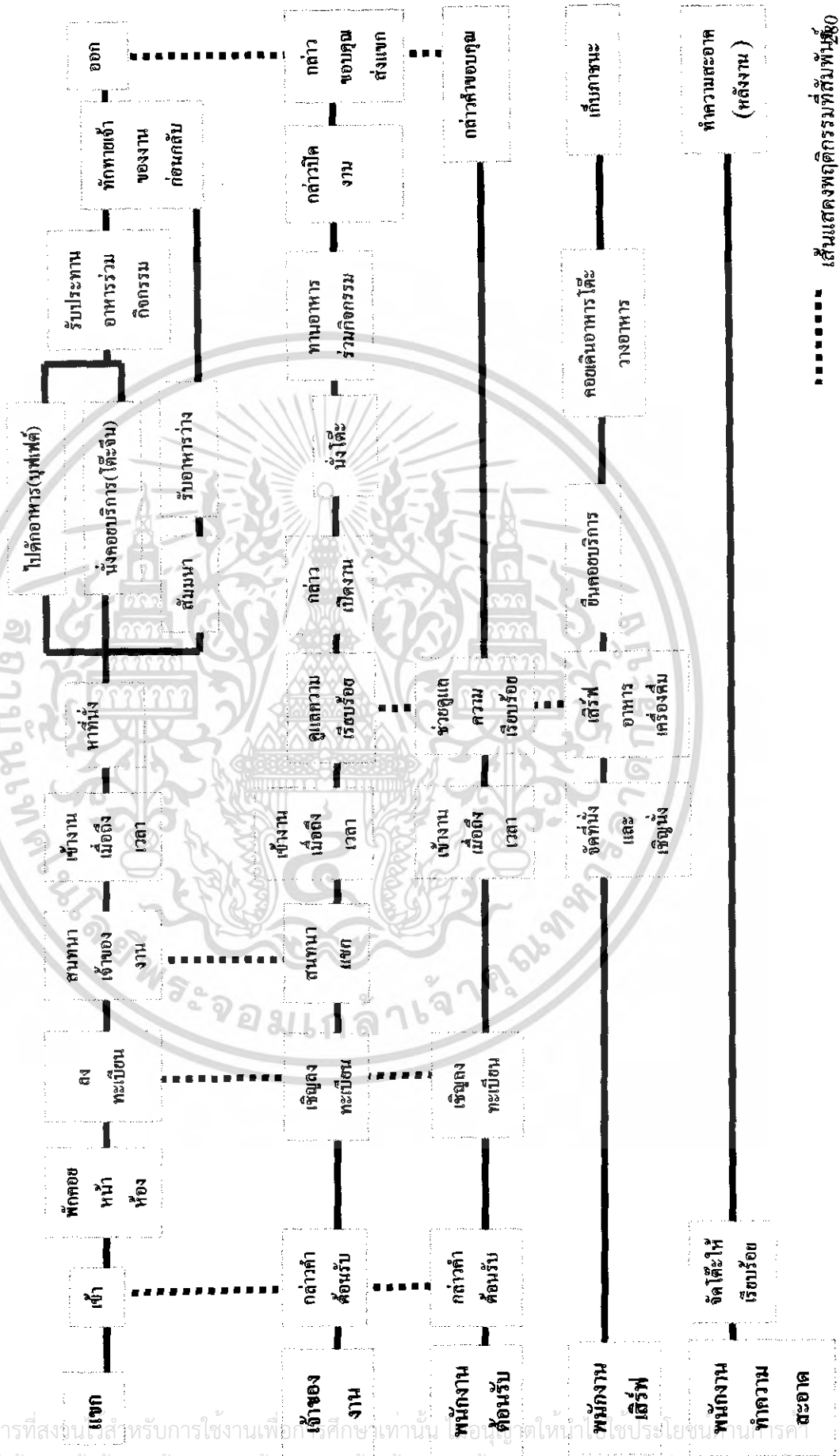

..... เส้นแสดงพฤติกรรมที่สัมพันธ์
 _____ เส้นแสดงพฤติกรรมหลัก

เอกสารนี้เป็นเอกสารที่สงวนไว้สำหรับการใช้งานเพื่อการศึกษาเท่านั้น ไม่ควรนำเอกสารนี้ไปเผยแพร่โดยไม่ได้รับอนุญาต
 ไม่ว่ากรรมใดๆ ทั้งสิ้น อีกทั้งห้ามมิให้ดัดแปลงเนื้อหา และต้องอ้างอิงถึงเจ้าของเอกสารทุกครั้งที่มีการนำไปใช้

แผนภูมิที่ 4.11 แสดงพฤติกรรมส่วนห้องพิเศษ

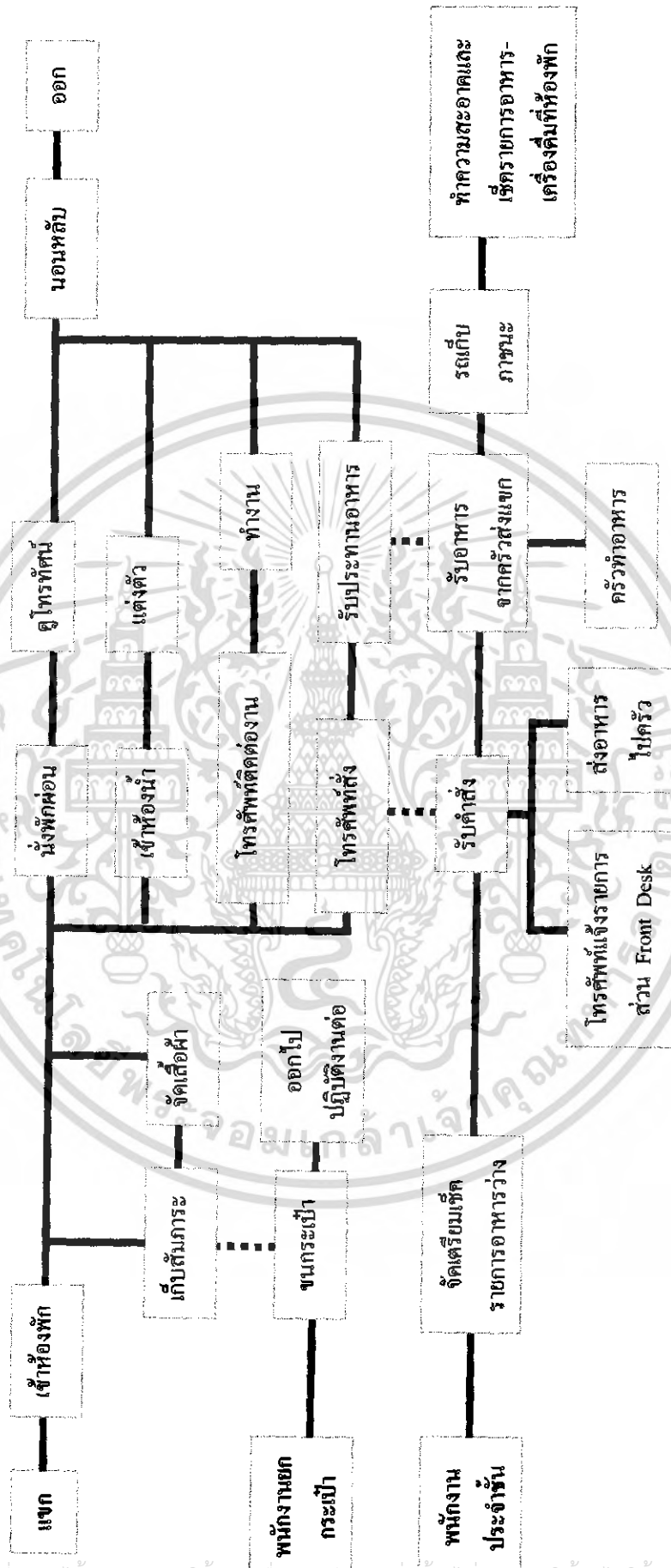

--- เส้นแสดงพฤติกรรมที่สัมพันธ์
 ——— เส้นแสดงพฤติกรรมหลัก

เอกสารนี้เป็นเอกสารที่สงวนไว้สำหรับการใช้งานเพื่อการศึกษาเท่านั้น ไม่อนุญาตให้นำไปใช้ประโยชน์ด้านการค้าไม่ว่ากรณีใดๆ ทั้งสิ้น อีกทั้งห้ามมิให้ดัดแปลงเนื้อหา และต้องอ้างอิงถึงเจ้าของเอกสารทุกครั้งที่มีการนำไปใช้

แผนภูมิที่ 4.12 แสดงพฤติกรรมส่วน PUB AND RESTAURANT

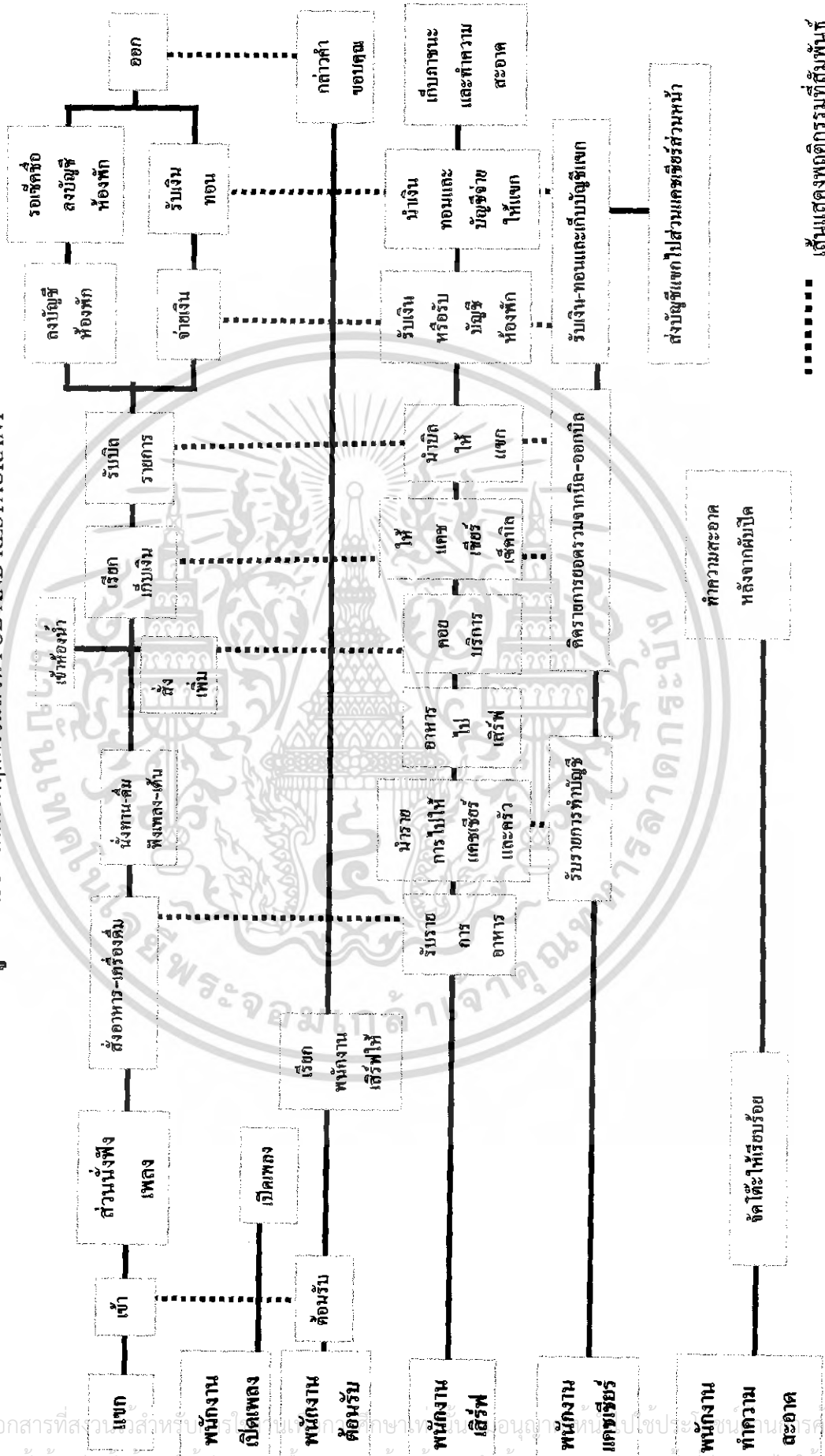

..... เส้นแสดงพฤติกรรมที่สัมพันธ์
 _____ เส้นแสดงพฤติกรรมหลัก 283

เอกสารนี้เป็นเอกสารที่สงวนลิขสิทธิ์ไว้สำหรับใช้ภายในเท่านั้น ไม่สามารถนำออกนอกห้องเรียนได้โดยไม่ได้รับอนุญาต
 ไม่สามารถนำออกนอกห้องเรียนได้โดยไม่ได้รับอนุญาต

ตารางที่ 4.1 วิเคราะห์ช่วงเวลาผู้ใช้โครงการในส่วนต่างๆ (Time of User)

เวลา	ส่วนต่างๆ	06.00-07.00	07.00-08.00	08.00-09.00	09.00-10.00	10.00-11.00	11.00-12.00	12.00-13.00	13.00-14.00	14.00-15.00	15.00-16.00	16.00-17.00	17.00-18.00	18.00-19.00	19.00-20.00	20.00-21.00	21.00-22.00	22.00-23.00	23.00-24.00	24.00-01.00	01.00-02.00	02.00-03.00	03.00-04.00	04.00-05.00	05.00-06.00
LOBBY HALL			↑																	↑					
LOBBY BAR			↑																	↑					
COFFEE SHOP			↑																	↑					
SPA																				↑					
FUNCTION ROOM																									
GUEST ROOM																									
PUB AND RESTAURANT																									

↑ ผู้ให้บริการ

— ผู้ใช้บริการ

- - - การให้บริการอย่างประปราย

* พนักงานส่วนมากทำงานผลัดละ 8 ชั่วโมง

* FUNCTION ROOM เวลางานขึ้นกับการของผู้ให้บริการ

4.5 การวิเคราะห์ค่าความสัมพันธ์ขององค์ประกอบ

หลักในการหาค่าความสัมพันธ์มีหลายวิธี ซึ่งจะแตกต่างกันไปตามความเหมาะสมขององค์ประกอบต่างๆ ข้อพิจารณาในการวิเคราะห์ค่าความสัมพันธ์ มีระดับการวิเคราะห์ดังนี้

1. ระดับระหว่างหน้าที่ใช้สอยกับหน้าที่ใช้สอยหลัก โดยพิจารณาความสัมพันธ์ของหน้าที่ใช้สอยรองต่างๆ
 2. ระดับระหว่างหน้าที่ใช้สอยรองต่างๆ โดยพิจารณาในการดำเนินงานของกิจกรรมต่างๆ
 3. ระดับระหว่างกิจกรรม โดยพิจารณาความสัมพันธ์ของการกระทำต่างๆ
 4. ระดับระหว่างการกระทำกับการกระทำ โดยพิจารณาความสัมพันธ์ในการเคลื่อนไหวส่วนต่างๆ ของร่างกายและปัจจัยที่เกี่ยวข้อง
- การวิเคราะห์ค่าความสัมพันธ์ขององค์ประกอบที่ระดับใดก็ตาม ต้องอาศัยองค์ประกอบย่อยขององค์ประกอบในระดับที่วิเคราะห์นั้น

การจัดระเบียบความสัมพันธ์ขององค์ประกอบ

โดยเริ่มจากการเก็บข้อมูล ซึ่งอาจได้จากการสัมภาษณ์ สอบถาม สังเกต หรือด้วยวิธีอื่นๆ จำเป็นต้องผ่านการวิเคราะห์ทางสถิติและการจัดระเบียบความสัมพันธ์ขององค์ประกอบที่เกี่ยวข้องเพื่อค้นหาความสัมพันธ์ที่ต้องการ ในกรณีที่ต้องการวิเคราะห์ข้อมูล

สำหรับการวิเคราะห์ความสัมพันธ์ทางหน้าที่ใช้สอยต้องอาศัยเทคนิคเฉพาะในการจัดระเบียบความสัมพันธ์ขององค์ประกอบที่มีความซับซ้อน ทั้งในจำนวนองค์ประกอบและลักษณะความสัมพันธ์ขององค์ประกอบ

เทคนิคในการจัดระเบียบความสัมพันธ์นี้ ยังต้องแสดงความสัมพันธ์ระหว่างองค์ประกอบต่างๆ และแสดงรูปแบบความสัมพันธ์ในลักษณะการสรุปย่อข้อมูลความสัมพันธ์อย่างชัดเจน สำหรับโครงการโรงแรม พาวิลเลียน สงขลา สามารถจัดระเบียบความสัมพันธ์ได้ตามลำดับดังนี้

1. การหาค่าความสัมพันธ์หลักของโครงการ
2. การจัดค่าความสัมพันธ์สามารถแจกแจงขั้นตอนการทำได้ดังนี้
 1. การทำตารางค่าความสัมพันธ์ขององค์ประกอบ
(RELATIONSHIP MATRIX)
 2. การหาโครงข่ายความสัมพันธ์

เอกสารนี้เป็นเอกสารที่สงวนไว้สำหรับการใช้งานเพื่อการศึกษาเท่านั้น ไม่อนุญาตให้นำไปใช้ประโยชน์ด้านการค้าไม่ว่ากรณีใดๆ ทั้งสิ้น อีกทั้งห้ามมิให้ดัดแปลงเนื้อหา และต้องอ้างอิงถึงเจ้าของเอกสารทุกครั้งที่มีการนำไปใช้

(INTERACTION NET DIAGRAM)

3. การทำแผนภูมิฟองอากาศความสัมพันธ์

(BUBBLE DIAGRAM)

4. การทำแผนภูมิความสัมพันธ์ทางหน้าที่ใช้สอย

(FUNCTION DIAGRAM)

1. การทำตารางค่าความสัมพันธ์ขององค์ประกอบ (RELATIONSHIP MATRIX)

จะแสดงความสัมพันธ์ด้านความสัมพันธ์ใกล้ชิดระหว่างพื้นที่ใช้สอยทั้งหมด ทำให้ทราบว่าพื้นที่ใดควรอยู่ใกล้กับพื้นที่ใด และทำให้ทราบถึงรูปแบบของความสัมพันธ์ทั้งหมด เพราะการจัดระเบียบเป็นตารางความใกล้ชิดนี้ทำให้สามารถกำหนดค่าความใกล้ชิดได้ ระหว่างพื้นที่ที่ละคู่จนครบหมด ค่าความสัมพันธ์ใกล้ชิดนี้รวบรวมจากการสัมภาษณ์ การใช้แบบสอบถาม สังเกตหรือเกณฑ์มาตรฐานที่ยอมรับกันทั่วไป ส่วนเกณฑ์การพิจารณาค่าความสัมพันธ์ก็ได้จากการศึกษาพฤติกรรม, กิจกรรมของผู้ใช้โครงการ ความถี่ในการใช้พื้นที่, การติดต่อสื่อสาร, การบริหารงาน เป็นต้น

เกณฑ์การให้ค่าความสัมพันธ์ สามารถกำหนดได้ดังนี้

1 เท่ากับ	ความสัมพันธ์น้อย
2 เท่ากับ	ความสัมพันธ์ปานกลาง
3 เท่ากับ	ความสัมพันธ์มาก
4 เท่ากับ	ความสัมพันธ์มากที่สุด

จากคะแนนความสัมพันธ์นี้ทำให้ทราบถึงว่า หน่วยงานไหนมีความสัมพันธ์กับหน่วยงานใดก็ตาม ถ้าให้คะแนนความสัมพันธ์ออกมาเป็น 4 คะแนน แสดงว่ามีความสัมพันธ์กันมาก จะทำให้ทราบว่าหน่วยงานทั้งสองมีความสัมพันธ์กันมาก ควรจัดอยู่ใกล้กันที่สุด ถ้าระดับของคะแนนมีความสัมพันธ์ออกมามีค่าน้อยกว่า 4 ลงไป ก็จะทำให้ทราบว่าหน่วยงานทั้งสองมีความสัมพันธ์กันน้อย จึงควรจัดมาอยู่ในบริเวณเดียวกัน ถ้าระดับคะแนนมีความสัมพันธ์น้อยลงมา ความใกล้ชิดของหน่วยงานก็ลดหลั่นกันไปด้วย คือ จะห่างกัน

วิธีการให้คะแนนความสัมพันธ์

การให้คะแนนความสัมพันธ์ระหว่างหน่วยงานใดก็ตาม พิจารณาคะแนน
ที่ได้ดังนี้

ความสัมพันธ์ทางด้านบริหาร	1	คะแนน
ความสัมพันธ์ทางด้านบริการ	1	คะแนน
ความสัมพันธ์ทางด้านประโยชน์ใช้สอย	1	คะแนน
ความสัมพันธ์ทางด้านติดต่อประสานงาน	1	คะแนน

ค่าคะแนน 4 แทนค่าความสัมพันธ์กันมากที่สุด

หมายถึง หน่วยงานหรือบุคคลที่มีการติดต่อประสานงานกันดี หรือต้อง
ปรึกษาหารือกันตลอด หรือต้องให้บริการหน่วยงานอีกฝ่าย เพื่อเอื้ออำนวยประโยชน์ต่อ
การบริหารงาน ซึ่งดูได้จากพฤติกรรมที่เกิดขึ้น ซึ่งกรณีสายงานการบริหารที่ให้ค่าระดับ
คะแนน 3 บางทีอาจไม่จำเป็นต้องอยู่ใกล้ชิดกันก็ได้ บางกรณีอาจจะอยู่ต่างชั้นกัน

ค่าคะแนน 3 แทนค่าความสัมพันธ์กันมาก

หมายถึง หน่วยงานที่มีการติดต่อประสานงานกันตามลักษณะงานที่
ต่อเนื่องกัน จากพฤติกรรมที่ต้องติดต่อประสานงานกันตลอด หรือการให้บริการ
เอื้ออำนวยประโยชน์ให้กัน รองลงมาจากค่าคะแนนระดับ 3 ซึ่งขึ้นอยู่กับลักษณะงาน
หน้าที่งานที่จะต้องสัมพันธ์กับหน่วยงานอื่น ซึ่งบางที่ตำแหน่งผังอาคารจำเป็นต้องอยู่
ใกล้ชิดกัน โดยเป็นไปตามสายงานบริหาร

ค่าคะแนน 2 แทนค่าความสัมพันธ์กันปานกลาง

หมายถึง ความสัมพันธ์กันแต่ละหน่วยงานที่มีการติดต่อประสานงานกัน
หรือการบริการ มีความถี่น้อยมาก โดยมีความสัมพันธ์กันตามระบบโครงสร้างการบริหาร
เพียงอย่างเดียวโดยดูได้จากพฤติกรรมและลักษณะสายงานการบริหาร การวางตำแหน่งผัง
อาคาร จึงอยู่ใกล้กันหรือคนละชั้นอาคารสำนักงาน

ค่าคะแนน 1 แทนค่าความสัมพันธ์กันน้อย

หมายถึง ทั้งพฤติกรรม หน้าที่ ความรับผิดชอบของหน่วยงาน ไม่มี
การติดต่อประสานงานกันเลย หรืออาจมีการติดต่อกันบ้างในบางครั้ง โดยกรณีลักษณะ
โครงสร้างการบริหาร การจัดวางผัง

2. การทำแผนภูมิโครงตาข่ายความสัมพันธ์ (INTERACTION NET DIAGRAM)

เป็นแผนภูมิที่ถ่ายทอดความสัมพันธ์จากตารางแสดงค่าความสัมพันธ์ (RELATIONSHIP MATRIX) โดยนำค่า 3 และ 4 (ความสัมพันธ์มากและมากที่สุด) มาโดยงันความสัมพันธ์ใกล้ชิดกัน

การทำแผนภูมิแบบโครงตาข่ายเป็นการทำที่ง่าย เพียงแต่นำค่าความสัมพันธ์มาใช้ แต่การมองความสัมพันธ์ยังยากอยู่ เนื่องจากเส้นยังมากจึงทำให้ดูค่อนข้างสับสน

3. การทำแผนภูมिरูปฟองอากาศความสัมพันธ์ (BUBBLE DIAGRAM)

เป็นแผนภูมิที่ถ่ายทอดความสัมพันธ์ต่อเนื่องจากแผนภูมิโครงตาข่าย แต่จะปรับตำแหน่งขององค์ประกอบ ให้อยู่ใกล้ชิดกันตามความสัมพันธ์จากเส้น เช่น องค์ประกอบที่มีความสัมพันธ์กันมากที่สุดก็จะอยู่ใกล้กันมากที่สุด องค์ประกอบที่มีค่าน้อยกว่าและพยายามปรับเปลี่ยนให้ค่าความสัมพันธ์มีการติดต่อกันน้อยที่สุด ซึ่งจะเป็นการมองที่ง่ายขึ้น โดยยังคงคาให้เป็นไปตามเดิมไม่มีการเปลี่ยนแปลง

4. การทำแผนภูมิความสัมพันธ์ทางหน้าที่ใช้สอย (FUNCTION DIAGRAM)

เป็นแผนภูมิที่แสดงถึง ความสัมพันธ์ขององค์ประกอบกับกลุ่มผู้ใช้โครงการแต่ละประเภทในการโยงเส้น สามารถพิจารณาจากพฤติกรรมและหน้าที่ของผู้ใช้โครงการ

แผนภูมิประเภทนี้จะมีการจัดวางตำแหน่งตามหน้าที่ใช้สอย (FUNCTION DIAGRAM) ต่างกันในเรื่องของเส้นที่โยง หากองค์ประกอบใดมีเส้นที่ผ่านมากก็จะมีผลต่อการเพิ่มเนื้อที่ทางสัญจรในส่วนของการคิดพื้นที่วิเคราะห์

แผนภูมิที่ 4.13 แสดงโครงข่ายความสัมพันธ์องค์ประกอบหลักของ โครงการพาวีเลียน สงขลา

องค์ประกอบ

1. ทางเข้า

2. ลีบบปี

3. สำนักงานส่วนหน้า

4. ลีบบปีบาร์

5. ผับและเรสเตอร์รองส์

6. คอฟฟี่ช้อป

7. จัดเลี้ยง/สัมมนา

8. ห้องพัก

9. ส่วนบริการสุขภาพสปา

10. ครีว

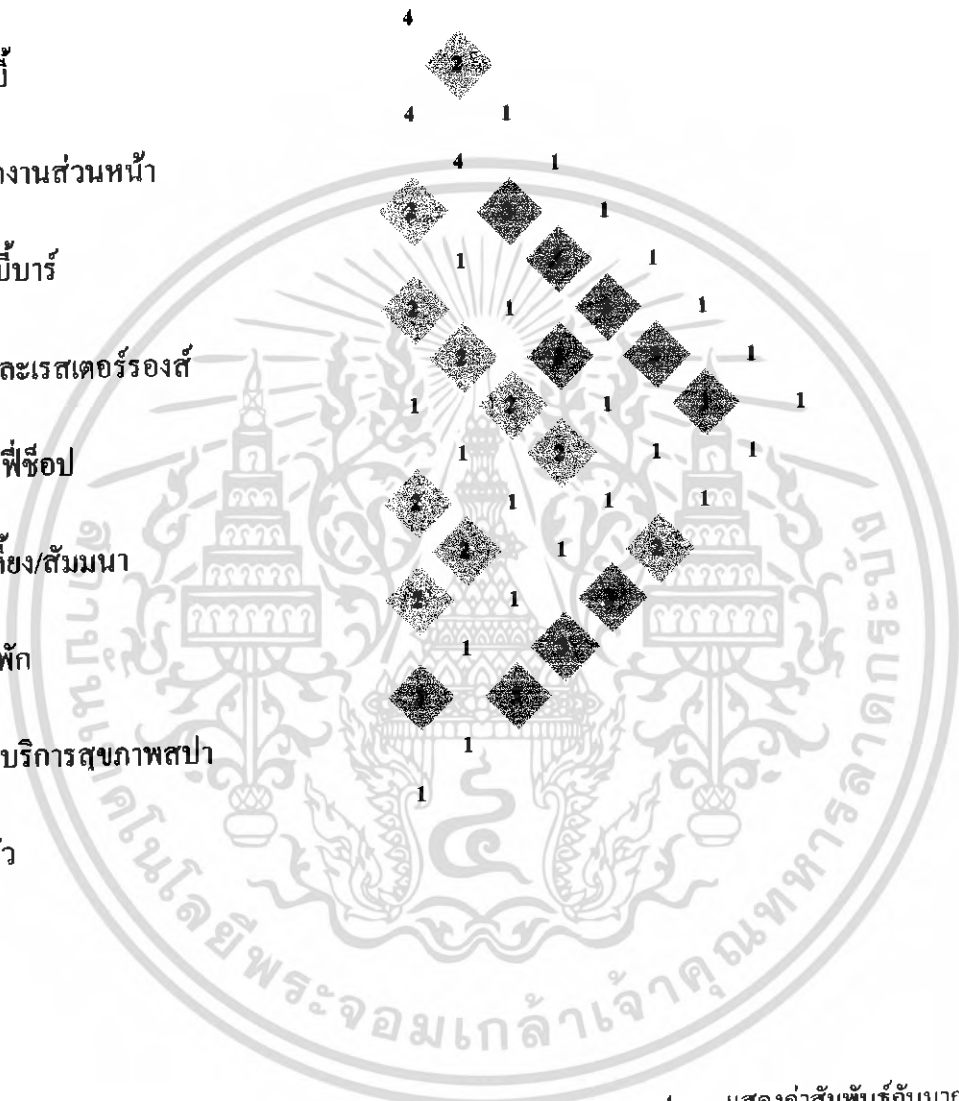

4 แสดงค่าสัมพันธ์กันมากที่สุด

แสดงค่าสัมพันธ์กันมาก

แสดงค่าสัมพันธ์กันปานกลาง

1 แสดงค่าสัมพันธ์กันน้อย

เอกสารนี้เป็นเอกสารที่สงวนไว้สำหรับการใช้งานเพื่อการศึกษาเท่านั้น ไม่อนุญาตให้นำไปใช้ประโยชน์ด้านการค้าไม่ว่ากรณีใดๆ ทั้งสิ้น อีกทั้งห้ามมิให้ตัดแปลงเนื้อหา และต้องอ้างอิงถึงเจ้าของเอกสารทุกครั้งที่มีการนำไปใช้

แผนภูมิที่ 4.14 แสดงโครงข่ายความสัมพันธ์องค์ประกอบของโครงการ พาวีเลียน สงขลา

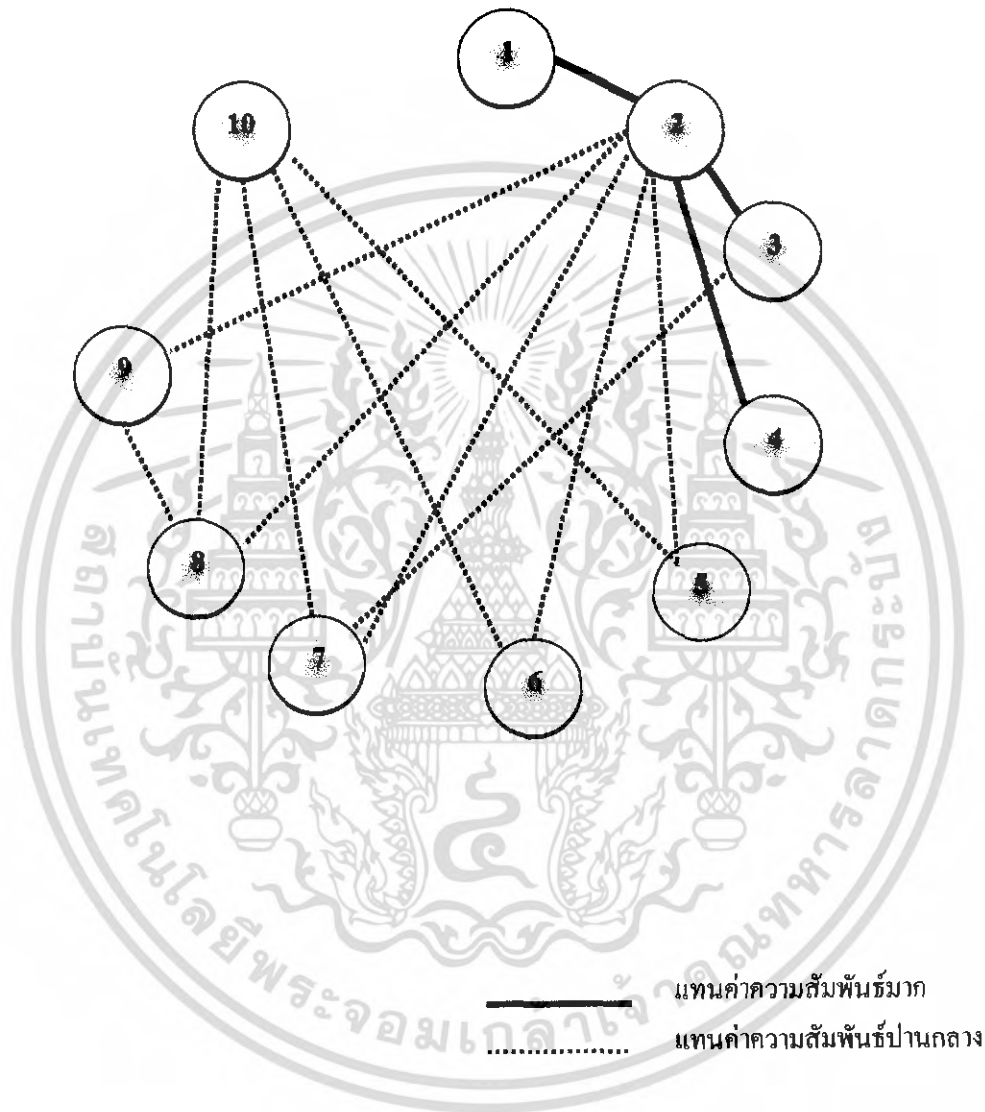

เอกสารนี้เป็นเอกสารที่สงวนไว้สำหรับการใช้งานเพื่อการศึกษาเท่านั้น ไม่อนุญาตให้นำไปใช้ประโยชน์ด้านการค้าไม่ว่ากรณีใดๆ ทั้งสิ้น อีกทั้งห้ามมิให้ดัดแปลงเนื้อหา และต้องอ้างอิงถึงเจ้าของเอกสารทุกครั้งที่มีการนำไปใช้

แผนภูมิที่ 4.15 แสดงแผนภูมิผังอากาศความสัมพันธ์องค์ประกอบหลักของโครงการ พาวีเลียน สงขลา

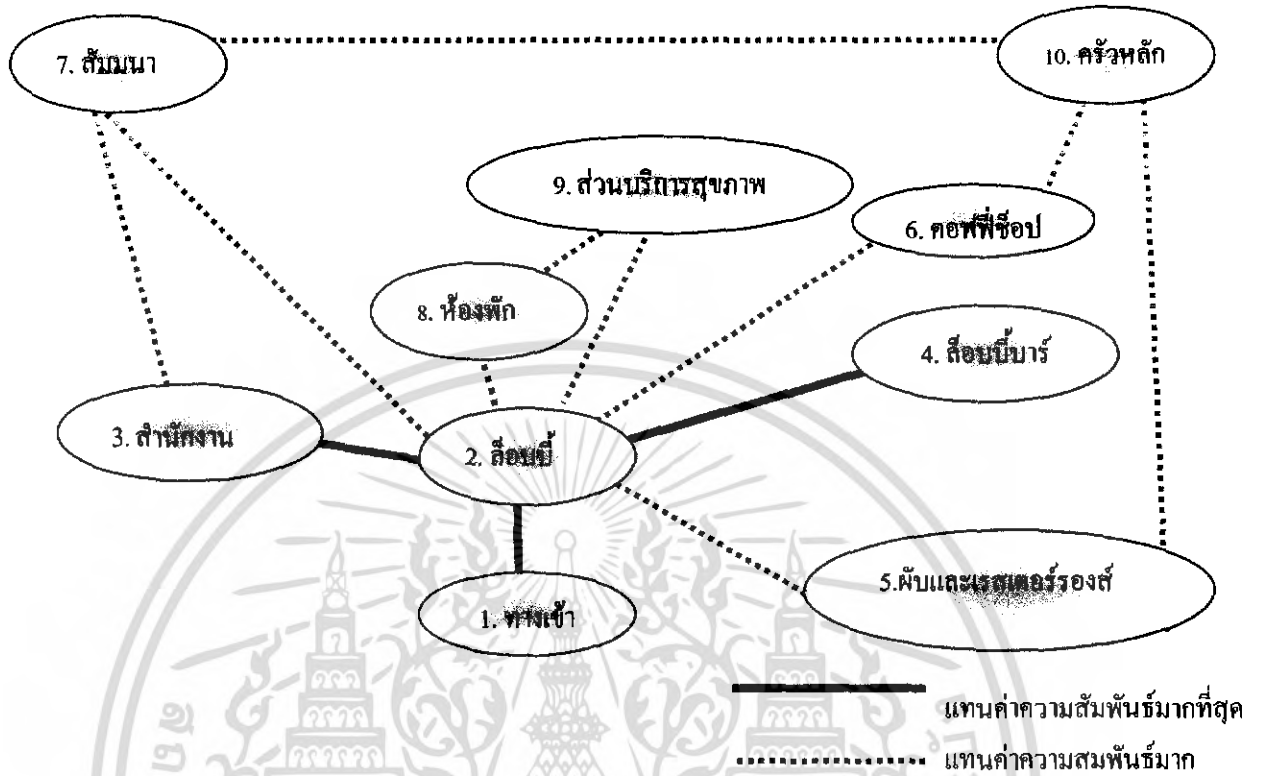

แผนภูมิที่ 4.16 แสดงโครงข่ายความสัมพันธ์ประโยชน์ใช้สอยและประเภทผู้ใช้สอยองค์ประกอบหลักของโครงการ พาวีเลียน สงขลา

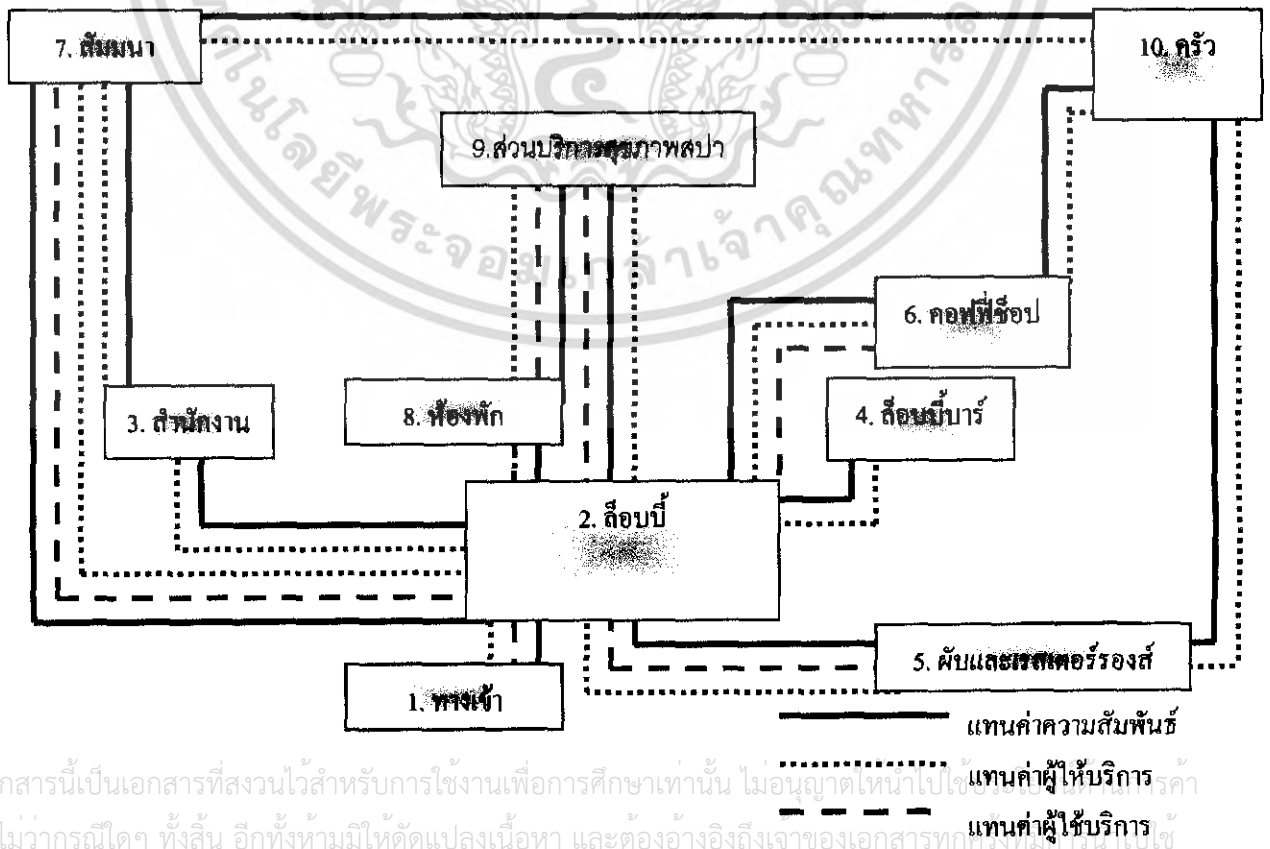

เอกสารนี้เป็นเอกสารที่สงวนไว้สำหรับการใช้งานเพื่อการศึกษาเท่านั้น ไม่อนุญาตให้นำไปใช้
ไม่ว่ากรณีใดๆ ทั้งสิ้น อีกทั้งห้ามมิให้ดัดแปลงเนื้อหา และต้องอ้างอิงถึงเจ้าของเอกสารทุกครั้งที่มีการนำไปใช้

แผนภูมิที่ 4.17 แสดงค่าความสัมพันธ์ส่วนโถงต้อนรับ (LOBBY HALL)

องค์ประกอบ

1. ทางเข้า

2. เคาน์เตอร์รับลมอย

3. เคาน์เตอร์บริการส่วนหน้า

4. พักคอย

5. เคาน์เตอร์ทีวี

6. โทรทัศน์สาธารณะ

7. สำนักงานส่วนหน้า

8. ห้องน้ำ

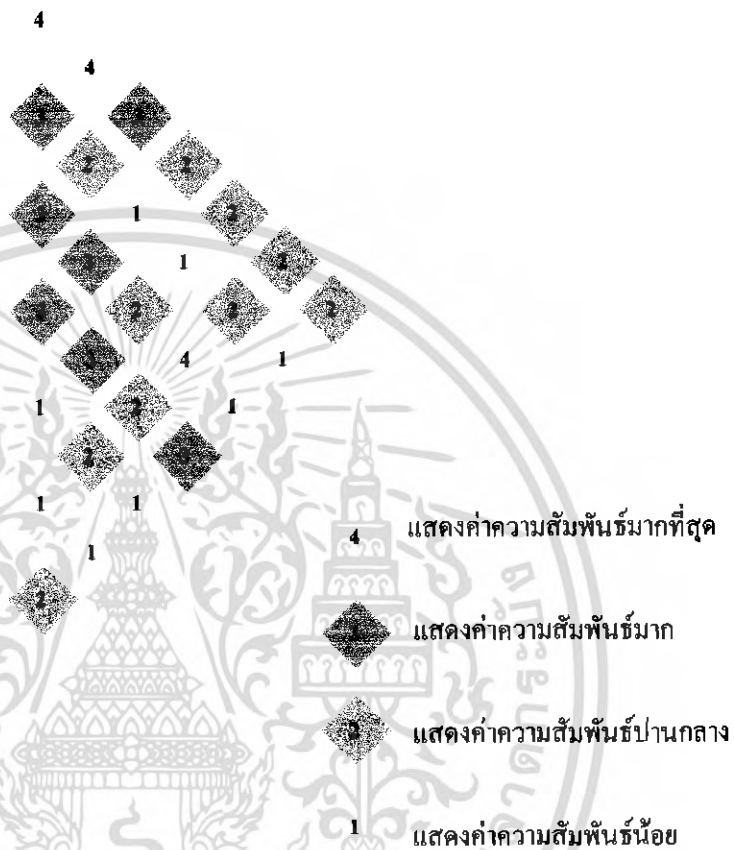

แผนภูมิที่ 4.18 แสดงโครงตาข่ายความสัมพันธ์ส่วนโถงต้อนรับ(LOBBY HALL)

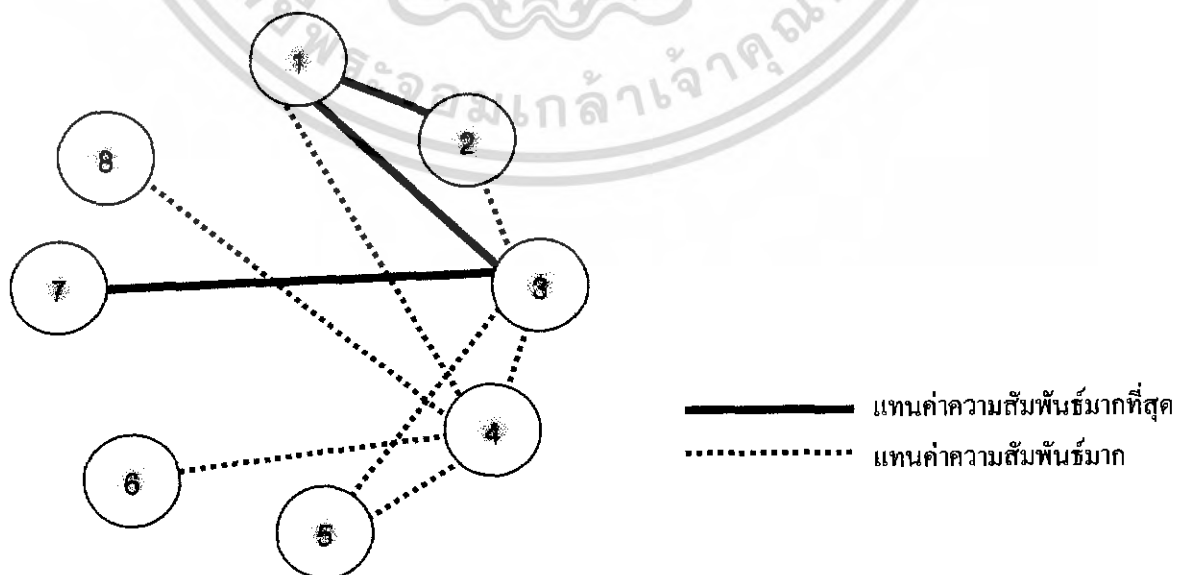

เอกสารนี้เป็นเอกสารที่สงวนไว้สำหรับการใช้งานเพื่อการศึกษาเท่านั้น ไม่อนุญาตให้นำไปใช้ประโยชน์ด้านการค้าไม่ว่ากรณีใดๆ ทั้งสิ้น อีกทั้งห้ามมิให้ดัดแปลงเนื้อหา และต้องอ้างอิงถึงเจ้าของเอกสารทุกครั้งที่มีการนำไปใช้

แผนภูมิที่ 4.19 แสดงแผนภูมิฟองอากาศความสัมพันธ์ส่วนโถงต้อนรับ(LOBBY HALL)

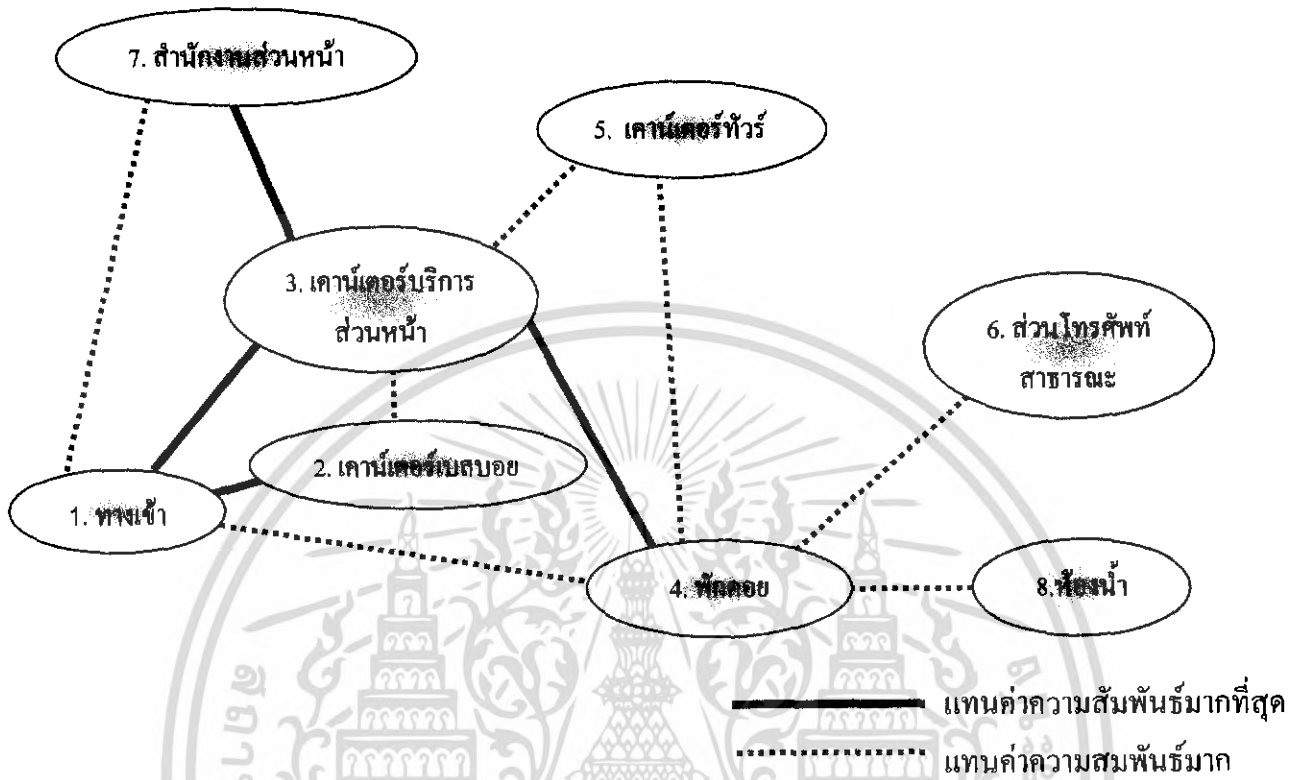

แผนภูมิที่ 4.20 แสดงโครงข่ายความสัมพันธ์ประโยชน์ใช้สอยและประเภทผู้ใช้สอยส่วนโถงต้อนรับ (LOBBY HALL)

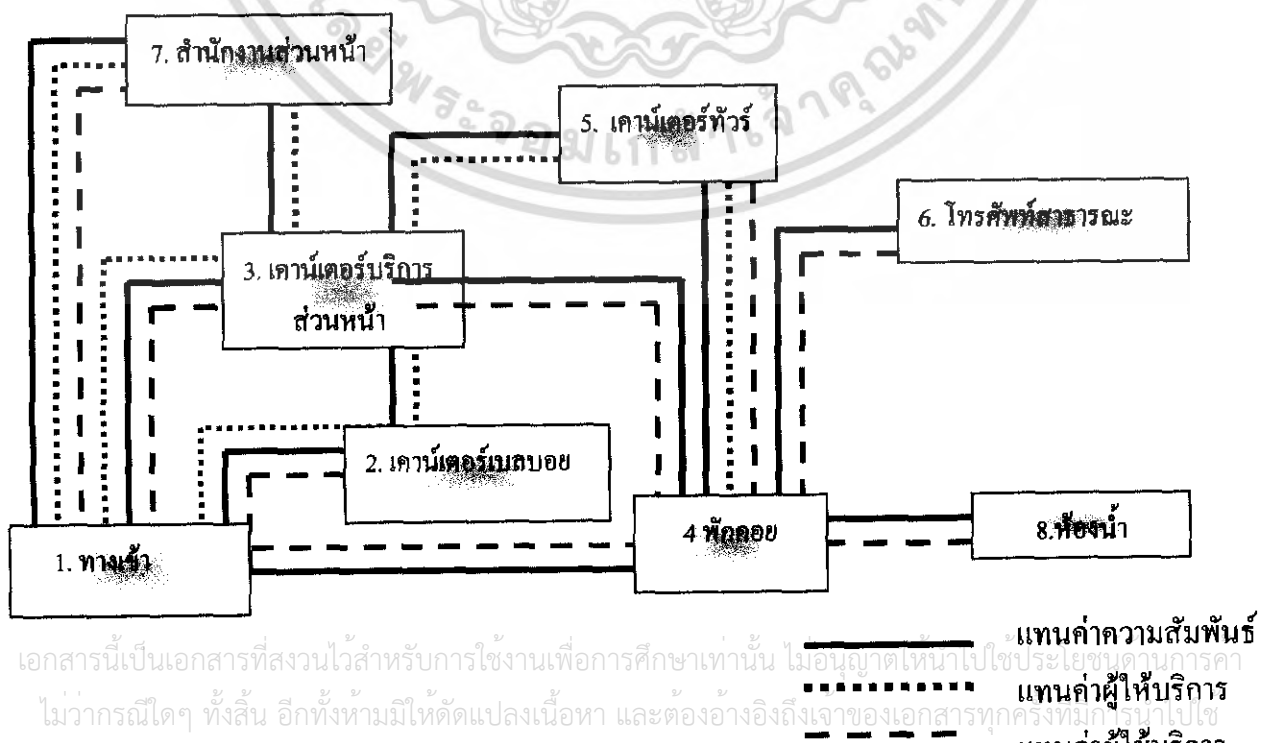

แผนภูมิที่ 4.21 แสดงค่าความสัมพันธ์ส่วนล็อบบี้บาร์ (LOBBY BAR)

องค์ประกอบ

1. ทางเข้า

2. ส่วนต้อนรับ

3. ส่วนที่นั่ง

4. ส่วนเคาน์เตอร์บาร์

5. คนตรี



แผนภูมิที่ 4.22 แสดง โครงข่ายความสัมพันธ์ส่วนล็อบบี้บาร์ (LOBBY BAR)

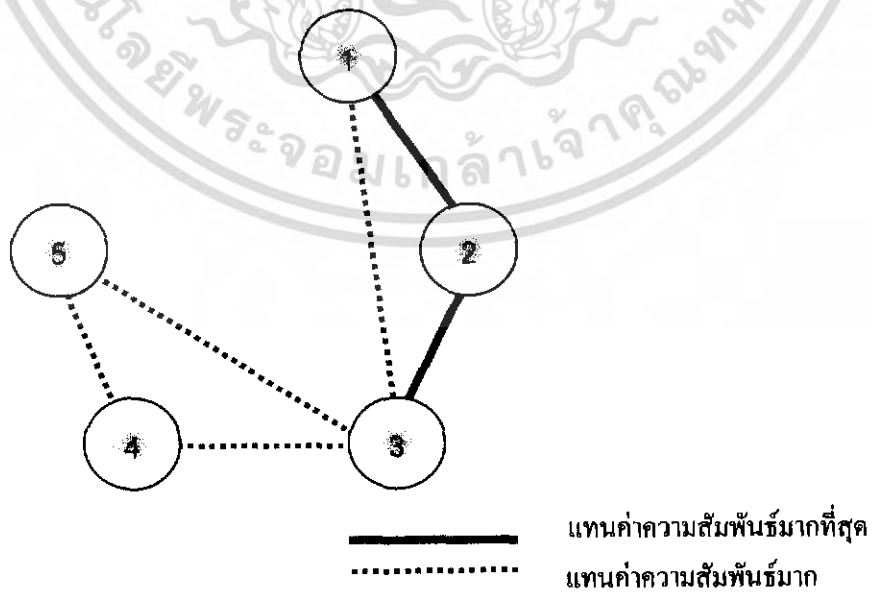

————— แทนค่าความสัมพันธ์มากที่สุด
 แทนค่าความสัมพันธ์มาก

เอกสารนี้เป็นเอกสารที่สงวนไว้สำหรับการใช้งานเพื่อการศึกษาเท่านั้น ไม่อนุญาตให้นำไปใช้ประโยชน์ด้านการค้าไม่ว่ากรณีใดๆ ทั้งสิ้น อีกทั้งห้ามมิให้ดัดแปลงเนื้อหา และต้องอ้างอิงถึงเจ้าของเอกสารทุกครั้งที่มีการนำไปใช้

แผนภูมิที่ 4.23 แสดงแผนภูมิฟองอากาศความสัมพันธ์ส่วนล็อบบี้บาร์ (LOBBY BAR)

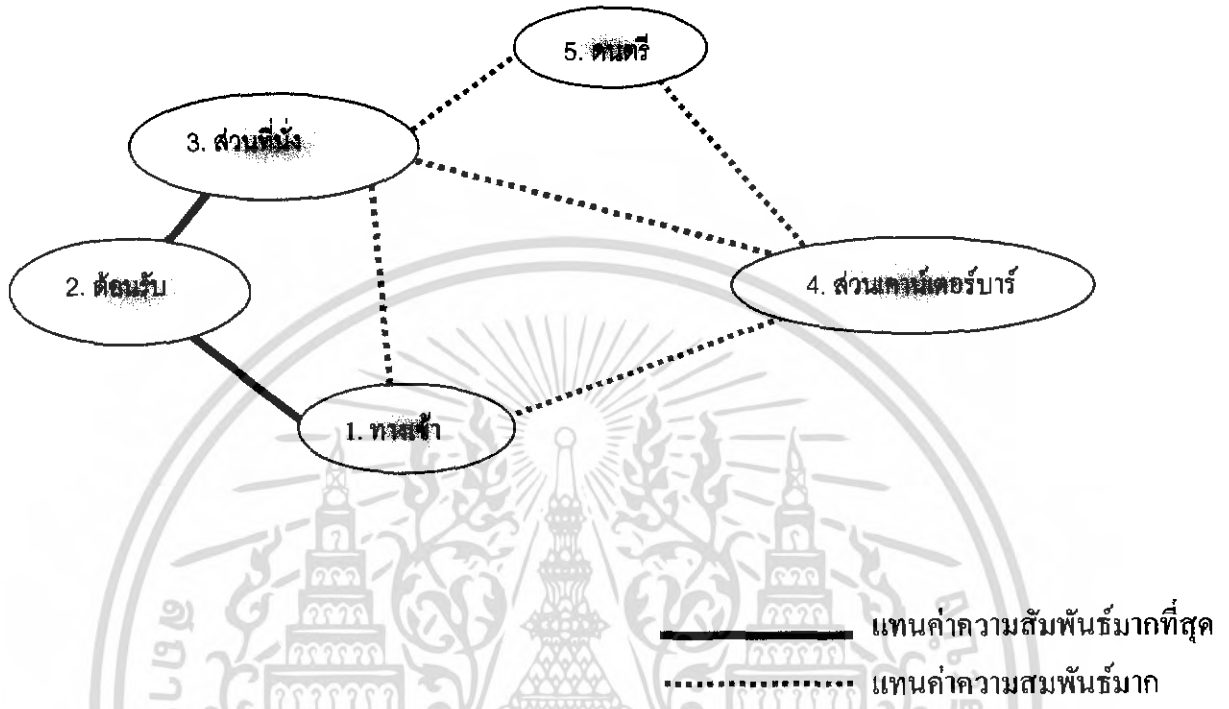

แผนภูมิที่ 4.24 แสดงค่าความสัมพันธ์ประโยชน์ใช้สอยและประเภทผู้ใช้ส่วน ล็อบบี้บาร์ (LOBBY BAR)

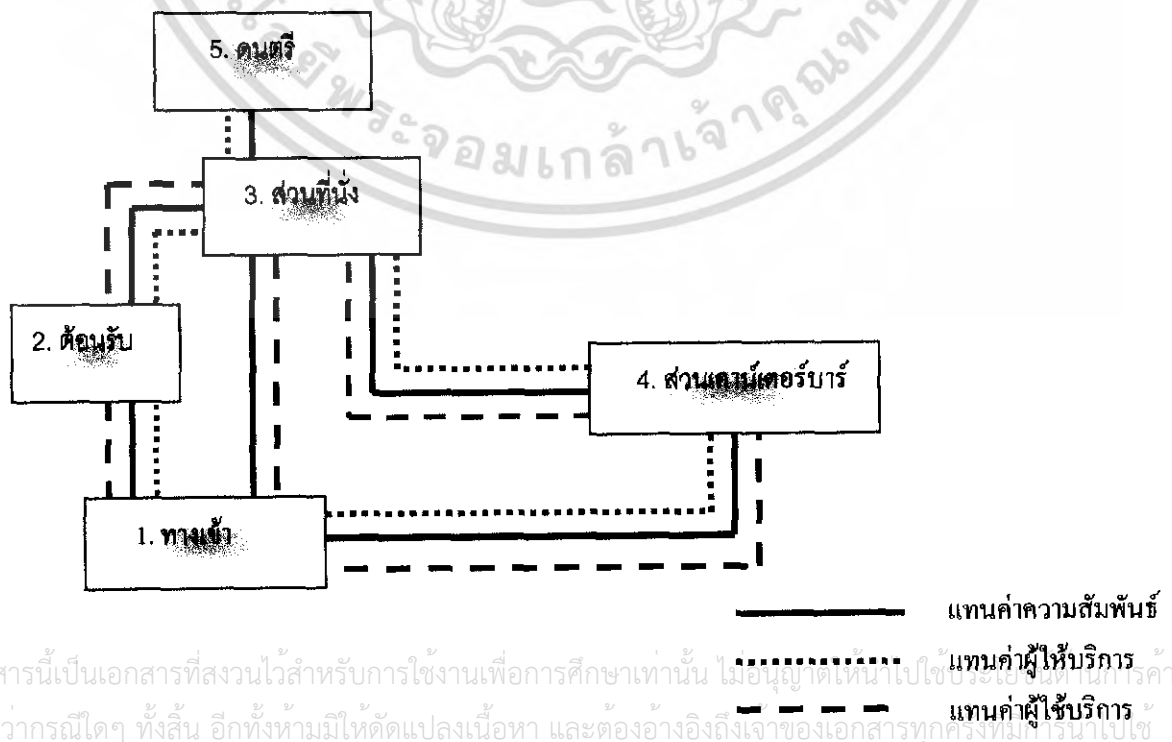

แผนภูมิที่ 4.25 แสดงค่าความสัมพันธ์ส่วนคอฟฟี่ช็อป (COFFEE SHOP)

องค์ประกอบ

1. ทางเข้า

2. ส่วนต้อนรับ

3. ส่วนที่นั่ง

4. ส่วนเคาน์เตอร์บริการ

5. ส่วนบุฟเฟต์

6. ส่วนจุดบริการ

7. ส่วนครัว

8. เวทีดนตรี

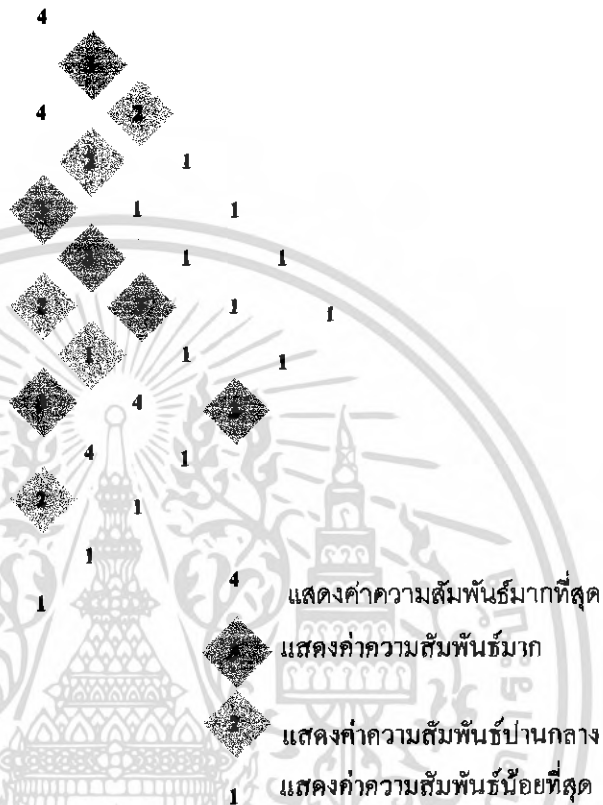

แผนภูมิที่ 4.26 แสดงโครงตาข่ายความสัมพันธ์ส่วนคอฟฟี่ช็อป (COFFEE SHOP)

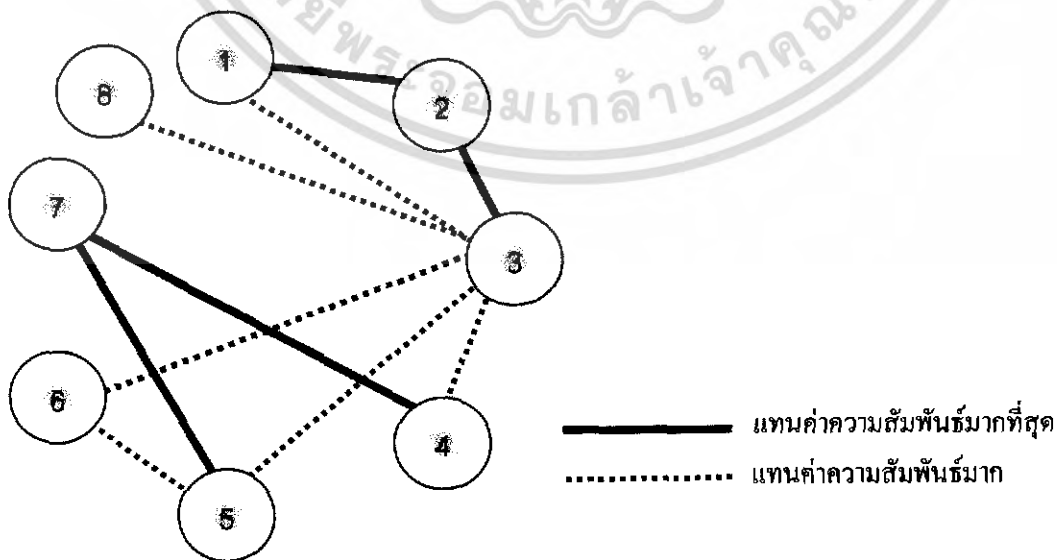

เอกสารนี้เป็นเอกสารที่สงวนไว้สำหรับการใช้งานเพื่อการศึกษาเท่านั้น ไม่อนุญาตให้นำไปใช้ประโยชน์ด้านการค้าไม่ว่ากรณีใดๆ ทั้งสิ้น อีกทั้งห้ามมิให้ดัดแปลงเนื้อหา และต้องอ้างอิงถึงเจ้าของเอกสารทุกครั้งที่มีการนำไปใช้

แผนภูมิที่ 4.27 แสดงแผนภูมิฟองอากาศความสัมพันธ์ส่วน คอฟฟี่ช้อป (COFFEE SHOP)

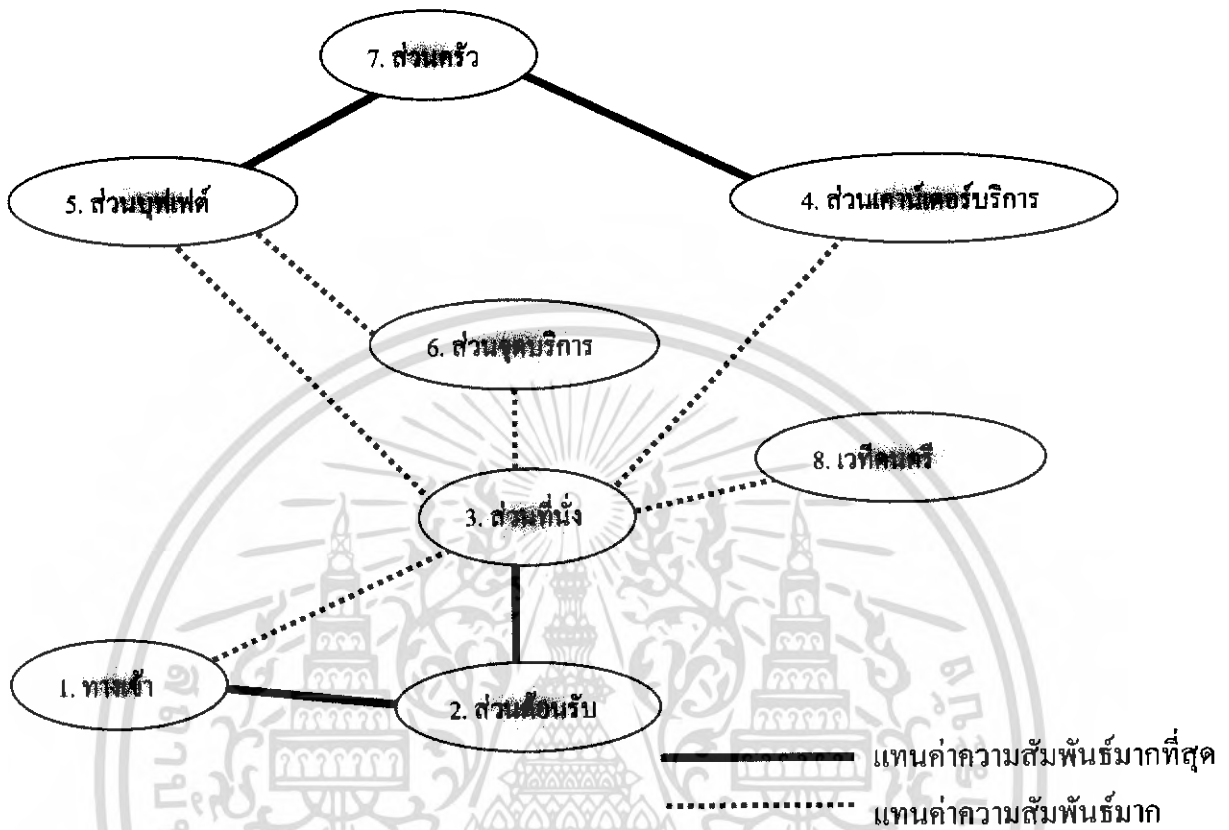

แผนภูมิที่ 4.28 แสดงโครงข่ายความสัมพันธ์ประโยชน์ใช้สอยและประเภทผู้ใช้ส่วนคอฟฟี่ช้อป (COFFEE SHOP)

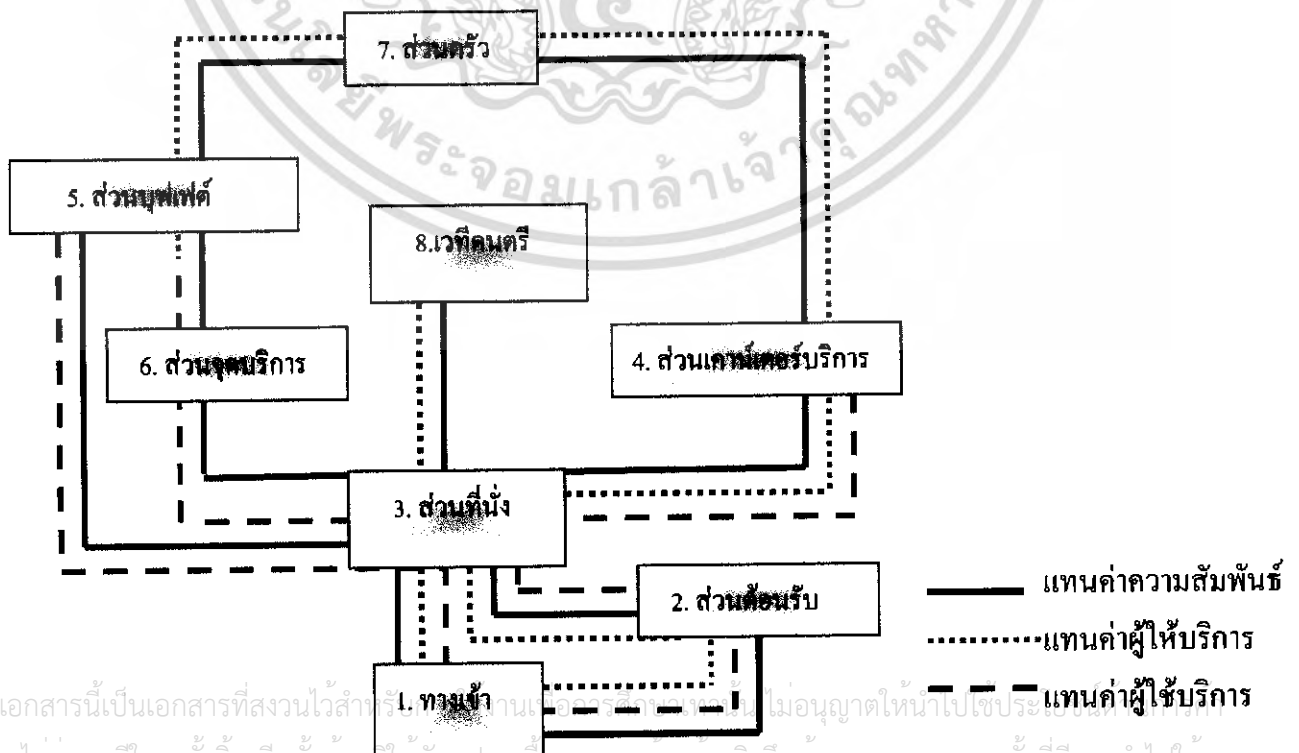

เอกสารนี้เป็นเอกสารที่สงวนไว้สำหรับ... ไม่อนุญาตให้นำไปใช้...
 ไม่ว่ากรณีใดๆ ทั้งสิ้น อีกทั้งห้ามมิให้คัดลอกหรือเผยแพร่ และต้องอ้างอิงถึงเจ้าของเอกสารทุกครั้งที่มีการนำไปใช้

แผนภูมิที่ 4.29 แสดงค่าความสัมพันธ์ส่วนห้องจัดเลี้ยง / สัมมนา(FUNCTION ROOM)

องค์ประกอบ

1. ทางเข้า

2. ลงทะเบียน

3. ส่วนพักคอย

4. ส่วนที่นั่ง

5. เวที

6. ส่วนวางอาหาร

7. จุดบริการ

8. ห้องควบคุม

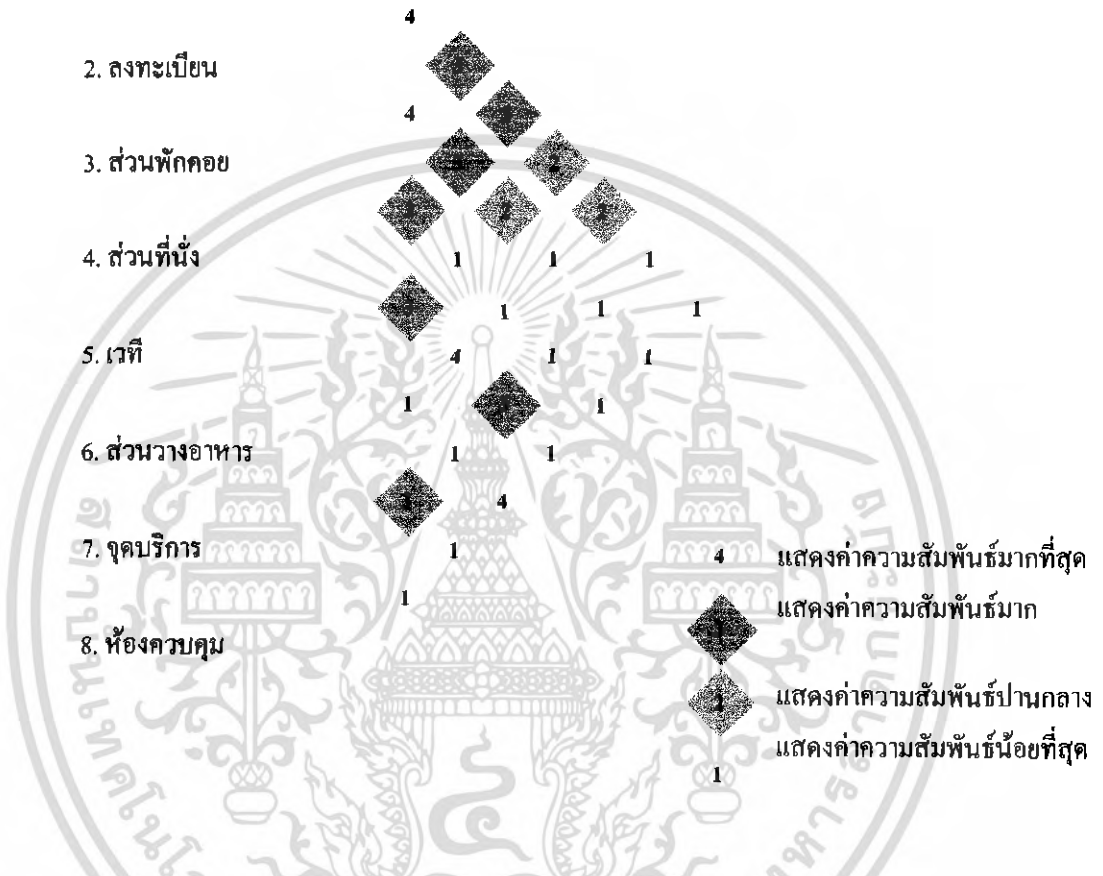

แสดงค่าความสัมพันธ์มากที่สุด
แสดงค่าความสัมพันธ์มาก
แสดงค่าความสัมพันธ์ปานกลาง
แสดงค่าความสัมพันธ์น้อยที่สุด

แผนภูมิที่ 4.30 แสดงโครงข่ายความสัมพันธ์ส่วนห้องจัดเลี้ยง / สัมมนา (FUNCTION ROOM)

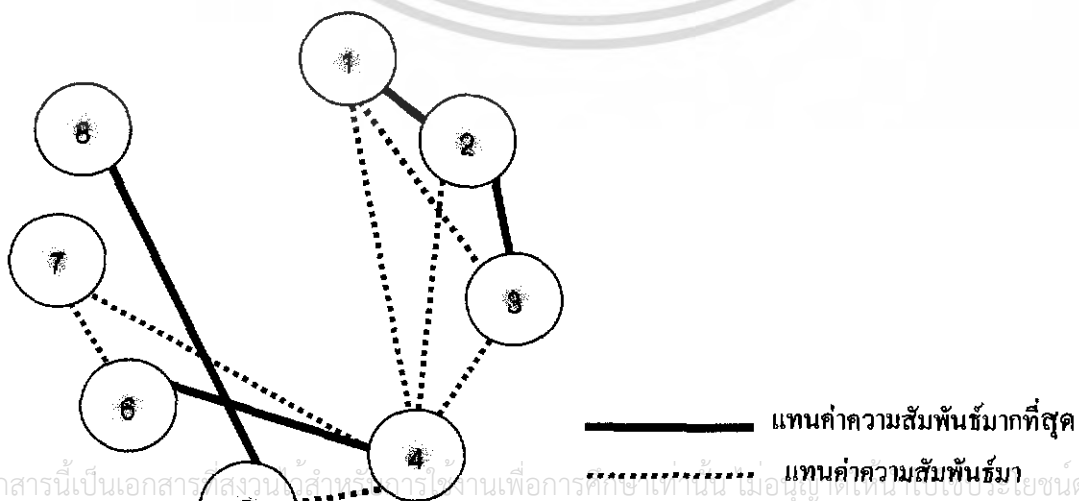

————— แทนค่าความสัมพันธ์มากที่สุด
..... แทนค่าความสัมพันธ์

เอกสารนี้เป็นเอกสารสงวนลิขสิทธิ์ของงานเพื่อการศึกษเท่านั้น เมื่อผู้เอาไปใช้ประโยชน์ด้านการค้าไม่ว่ากรณีใดๆ ทั้งสิ้น อีกทั้งห้ามมิให้ดัดแปลงเนื้อหา และต้องอ้างอิงถึงเจ้าของเอกสารทุกครั้งที่มีการนำไปใช้

แผนภูมิที่ 4.31 แสดงแผนภูมิฟองอากาศความสัมพันธ์ส่วนห้องจัดเลี้ยง / สัมมนา (FUNCTION ROOM)

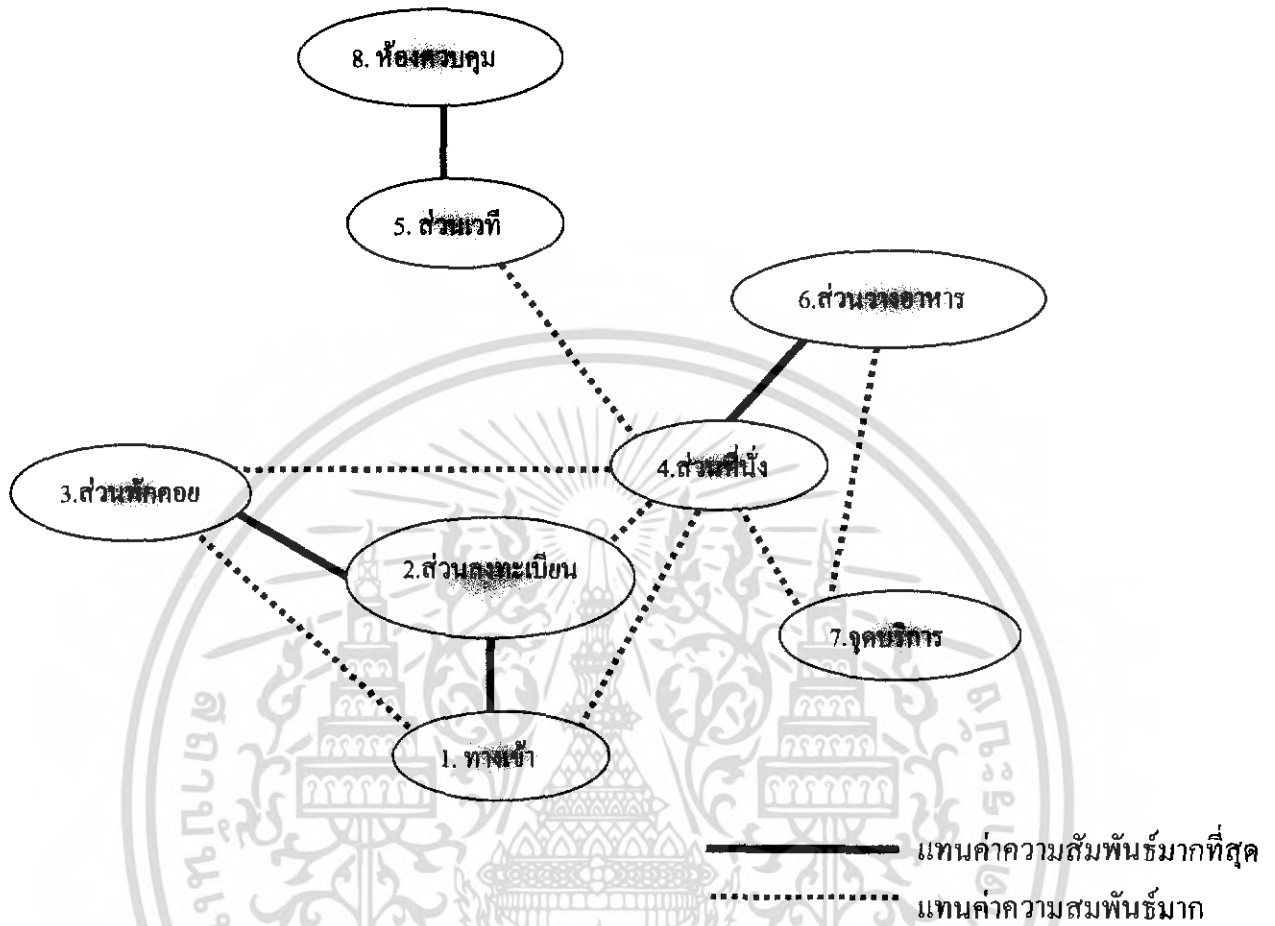

แผนภูมิที่ 4.32 แสดงโครงข่ายความสัมพันธ์ประโยชน์ใช้สอยและประเภทผู้ใช้ส่วนห้องจัดเลี้ยง / สัมมนา (FUNCTION ROOM)

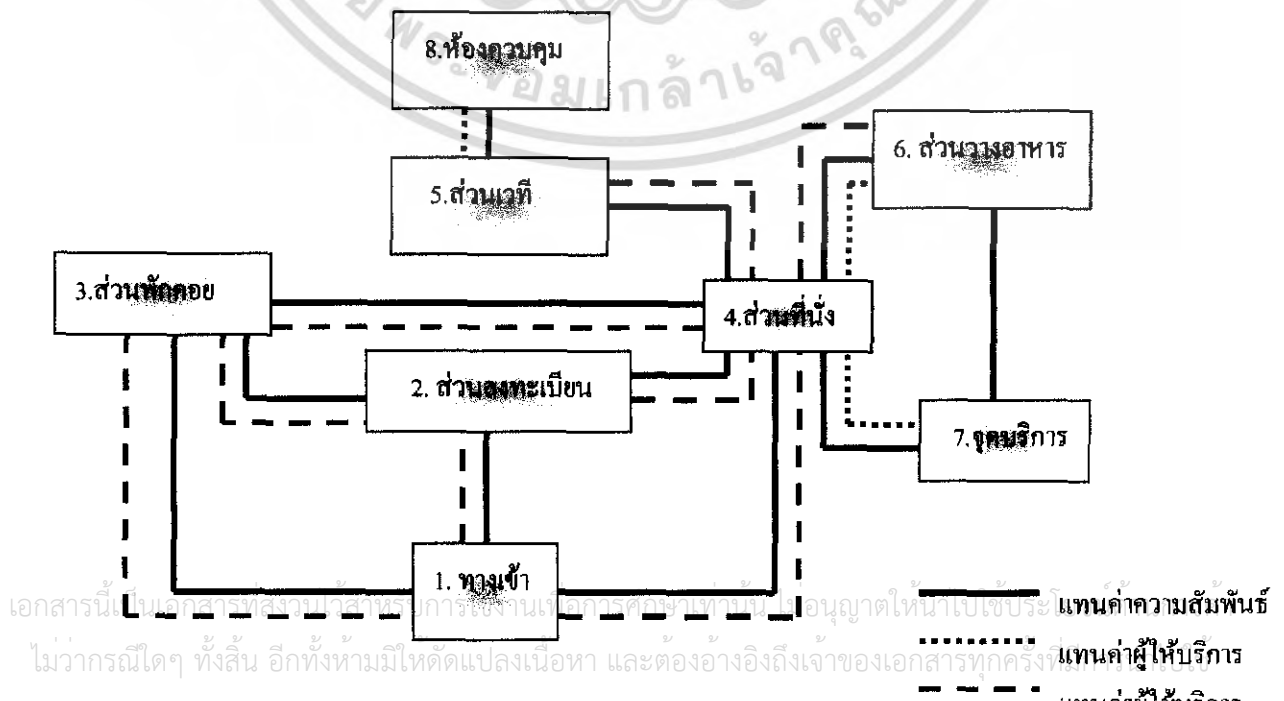

เอกสารนี้เป็นเอกสารที่สงวนลิขสิทธิ์การใช้งานเพื่อวัตถุประสงค์อื่นโดยไม่ได้รับอนุญาตให้เผยแพร่
 ไม่ว่ากรณีใดๆ ทั้งสิ้น อีกทั้งห้ามมิให้คัดแปลงเนื้อหา และต้องอ้างอิงถึงเจ้าของเอกสารทุกครั้ง
 ๒๕๖๕

แผนภูมิที่ 4.33 แสดงค่าความสัมพันธ์ส่วน คับ และ เรสเตอร์รองส์ (PUB AND RESTAURANT)

องค์ประกอบ

1. ทางเข้า

2. ส่วนฟอร์เต็นรำ

3. ส่วนที่นั่ง

4. ส่วนเคาน์เตอร์บาร์

5. เวกีคนตรี

6. ภูเก็ต

7. ส่วนเตรียมอาหาร

8. จุดบริการ

9. ส่วนต้อนรับ

10. คริว

11. แคชเชียร์

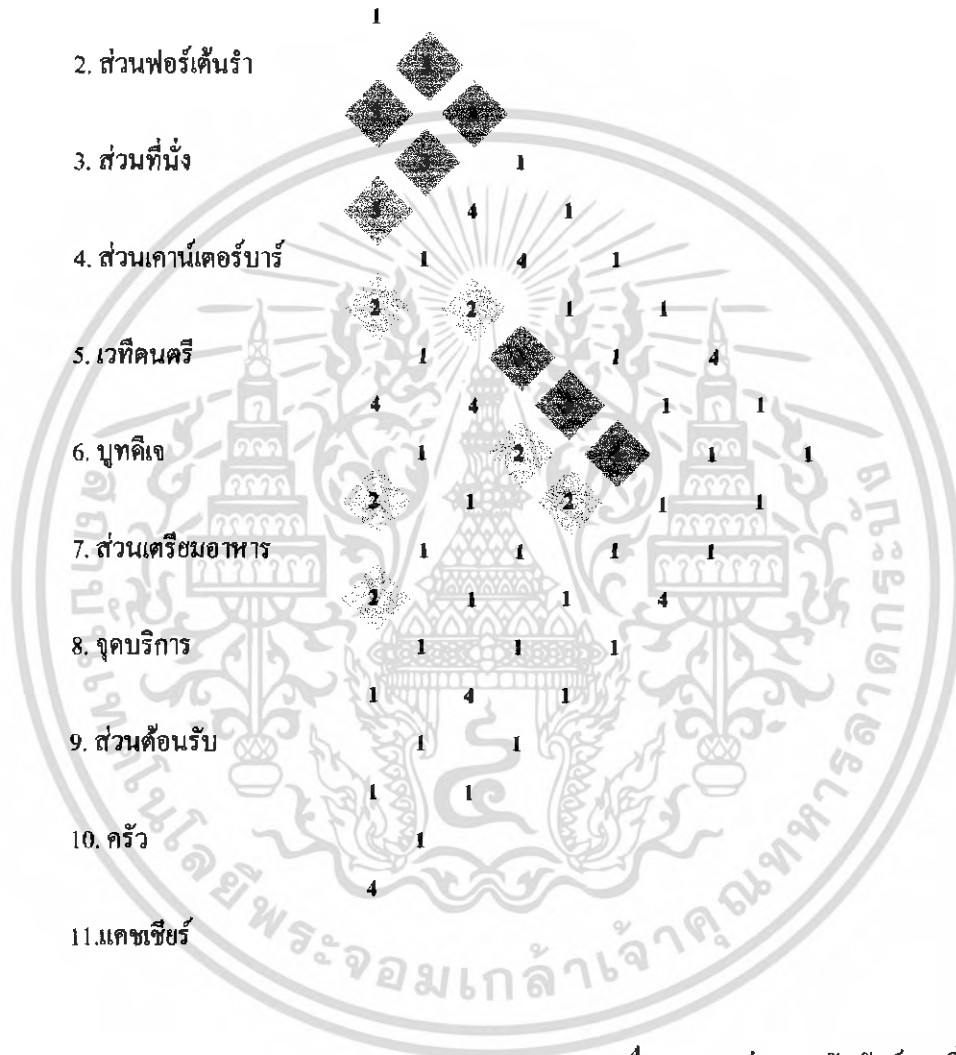

4 แสดงค่าความสัมพันธ์มากที่สุด

◆ แสดงค่าความสัมพันธ์มาก

◆ แสดงค่าความสัมพันธ์ปานกลาง

1 แสดงค่าความสัมพันธ์น้อย

เอกสารนี้เป็นเอกสารที่สงวนไว้สำหรับการใช้งานเพื่อการศึกษาเท่านั้น ไม่อนุญาตให้นำไปใช้ประโยชน์ด้านการค้า ไม่ว่าจะกรณีใดๆ ทั้งสิ้น อีกทั้งห้ามมิให้ตัดแปลงเนื้อหา และต้องอ้างอิงถึงเจ้าของเอกสารทุกครั้งที่มีการนำไปใช้

แผนภูมิที่ 4.34 แสดงโครงตาข่ายความสัมพันธ์ส่วนองค์ประกอบผับ และ เรสเตอรรองส์(PUB AND RESTAURANT)

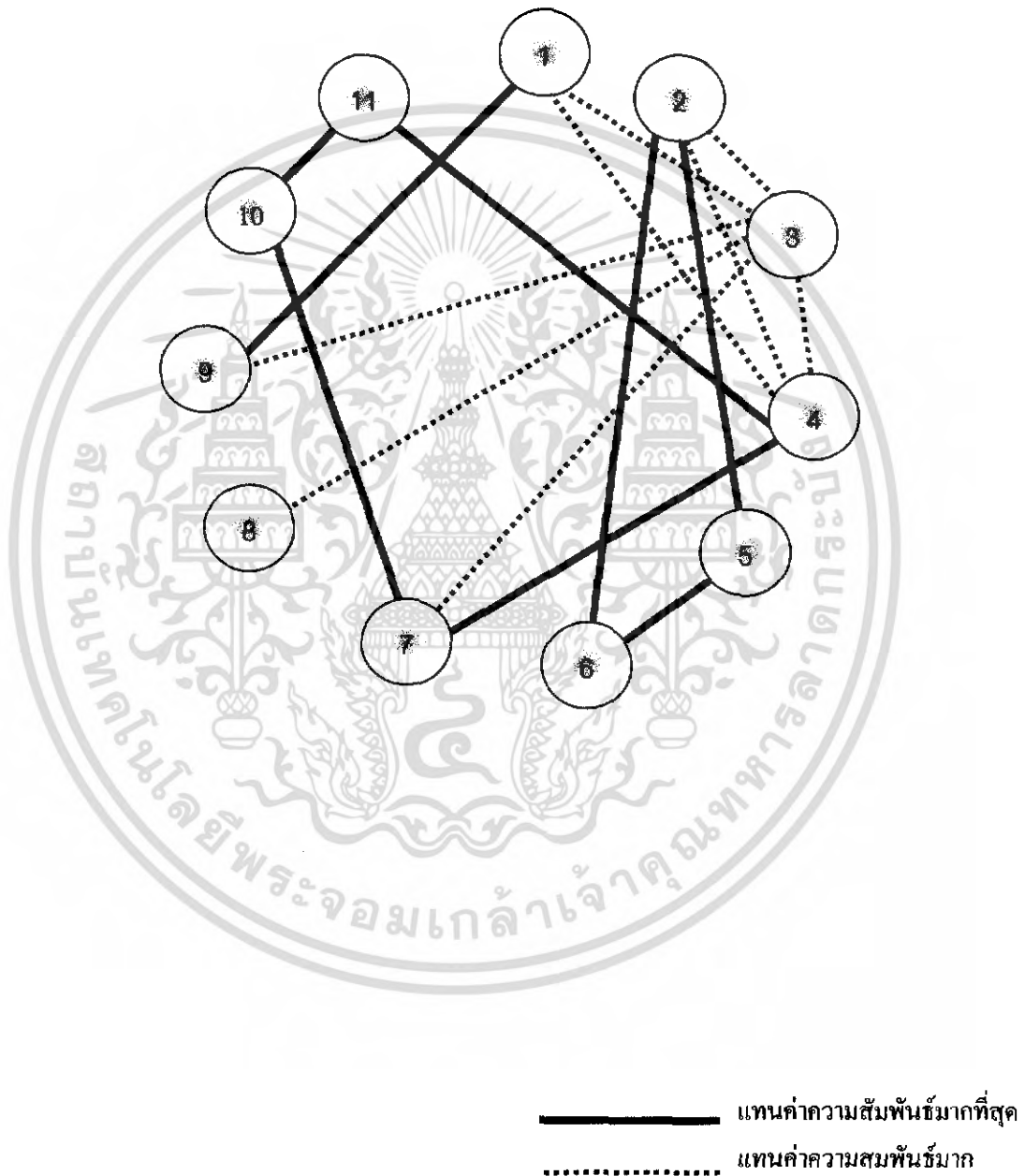

เอกสารนี้เป็นเอกสารที่สงวนไว้สำหรับการใช้งานเพื่อการศึกษาเท่านั้น ไม่อนุญาตให้นำไปใช้ประโยชน์ด้านการค้าไม่ว่ากรณีใดๆ ทั้งสิ้น อีกทั้งห้ามมิให้ดัดแปลงเนื้อหา และต้องอ้างอิงถึงเจ้าของเอกสารทุกครั้งที่มีการนำไปใช้

แผนภูมิที่ 4.35 แสดงแผนภูมิฟองอากาศความสัมพันธ์ส่วนองค์ประกอบของ คับ และ
เรสเทอรัรองส์ (PUB AND RESTAURANT)

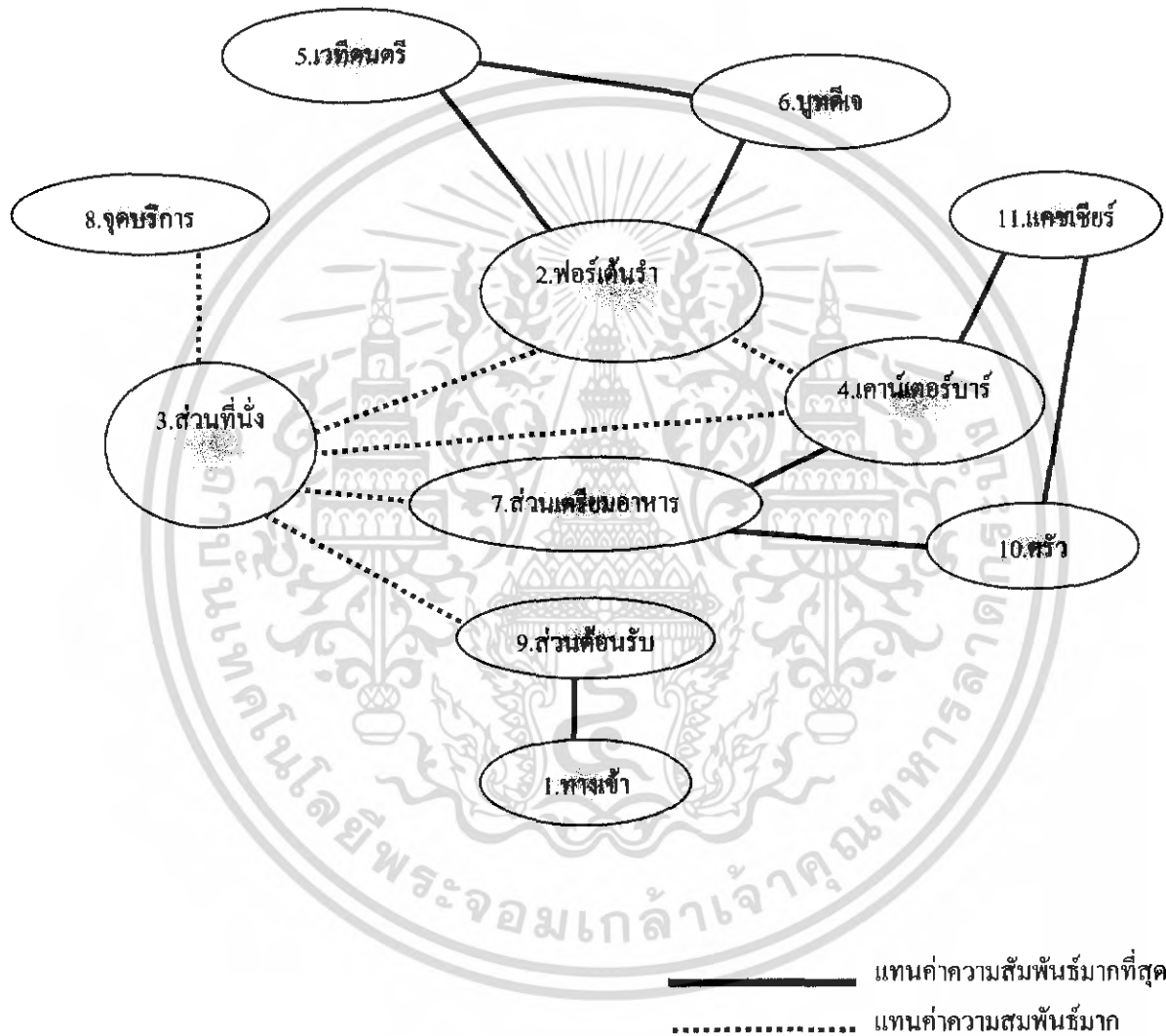

เอกสารนี้เป็นเอกสารที่สงวนไว้สำหรับการใช้งานเพื่อการศึกษาเท่านั้น ไม่อนุญาตให้นำไปใช้ประโยชน์ด้านการค้า
ไม่ว่ากรณีใดๆ ทั้งสิ้น อีกทั้งห้ามมิให้ดัดแปลงเนื้อหา และต้องอ้างอิงถึงเจ้าของเอกสารทุกครั้งที่มีการนำไปใช้

แผนภูมิที่ 4.36 ความสัมพันธ์ประโยชน์ใช้สอยและประเภทผู้ใช้ส่วน ผับ และ เรสเทอรัรองส์ (PUB AND RESTAURANT)

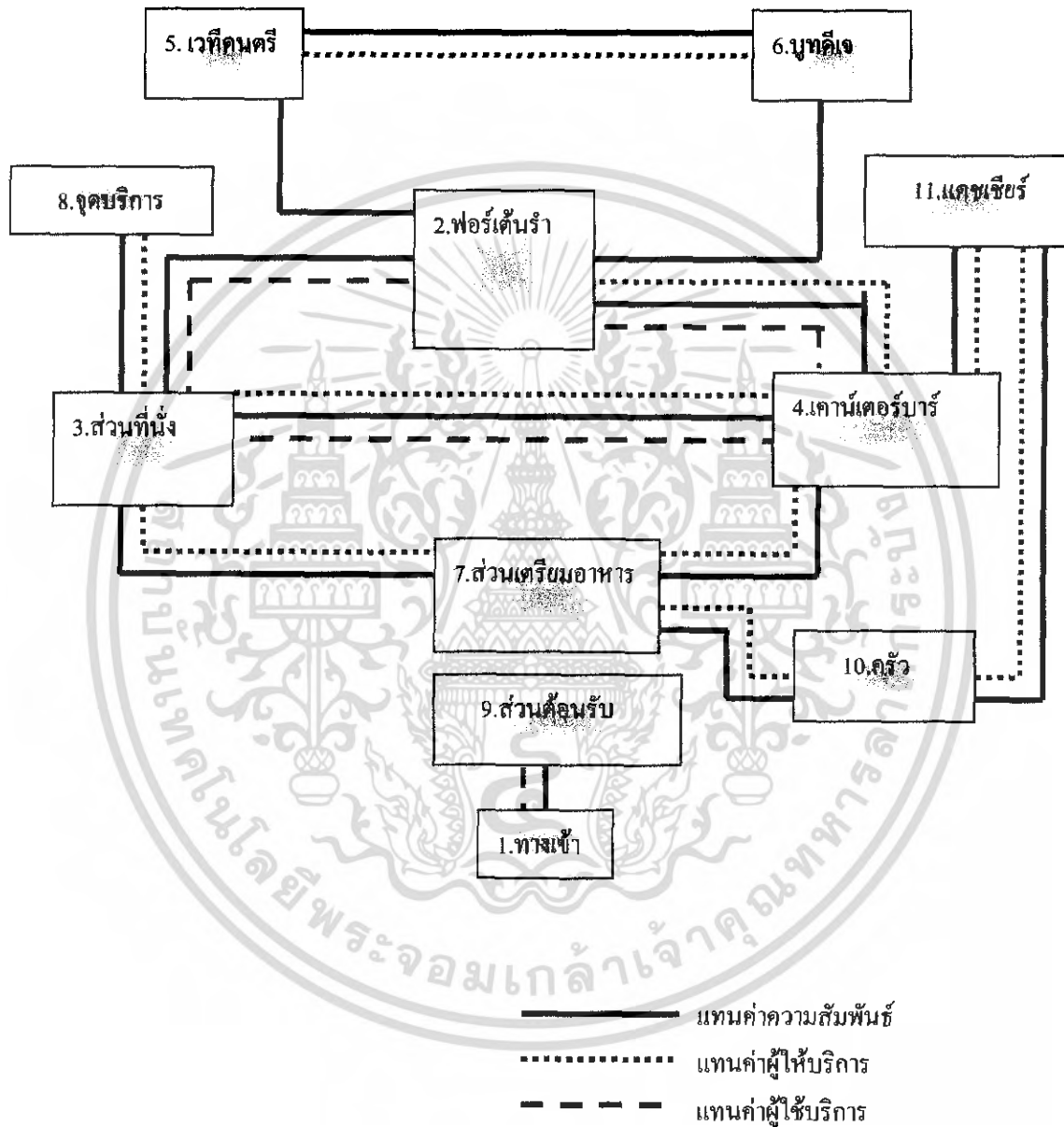

เอกสารนี้เป็นเอกสารที่สงวนไว้สำหรับการใช้งานเพื่อการศึกษาเท่านั้น ไม่อนุญาตให้นำไปใช้ประโยชน์ด้านการค้าไม่ว่ากรณีใดๆ ทั้งสิ้น อีกทั้งห้ามมิให้ดัดแปลงเนื้อหา และต้องอ้างอิงถึงเจ้าของเอกสารทุกครั้งที่มีการนำไปใช้

แผนภูมิที่ 4.37 แสดงค่าความสัมพันธ์องค์ประกอบส่วนสปา (SPA)

องค์ประกอบ

1. ทางเข้า
2. เคาน์เตอร์ต้อนรับ
3. ส่วนแคชเชียร์
4. ส่วนให้คำปรึกษา
5. ส่วนพักผ่อน
6. ส่วนนวดไทย
7. ส่วนนวดน้ำมัน
8. ส่วนนวด VIP
9. ห้องเตรียมอุปกรณ์
10. ห้องเก็บของ
11. ห้องพักผ่อน
12. ห้องน้ำ
13. LOCKER ลูกรัก

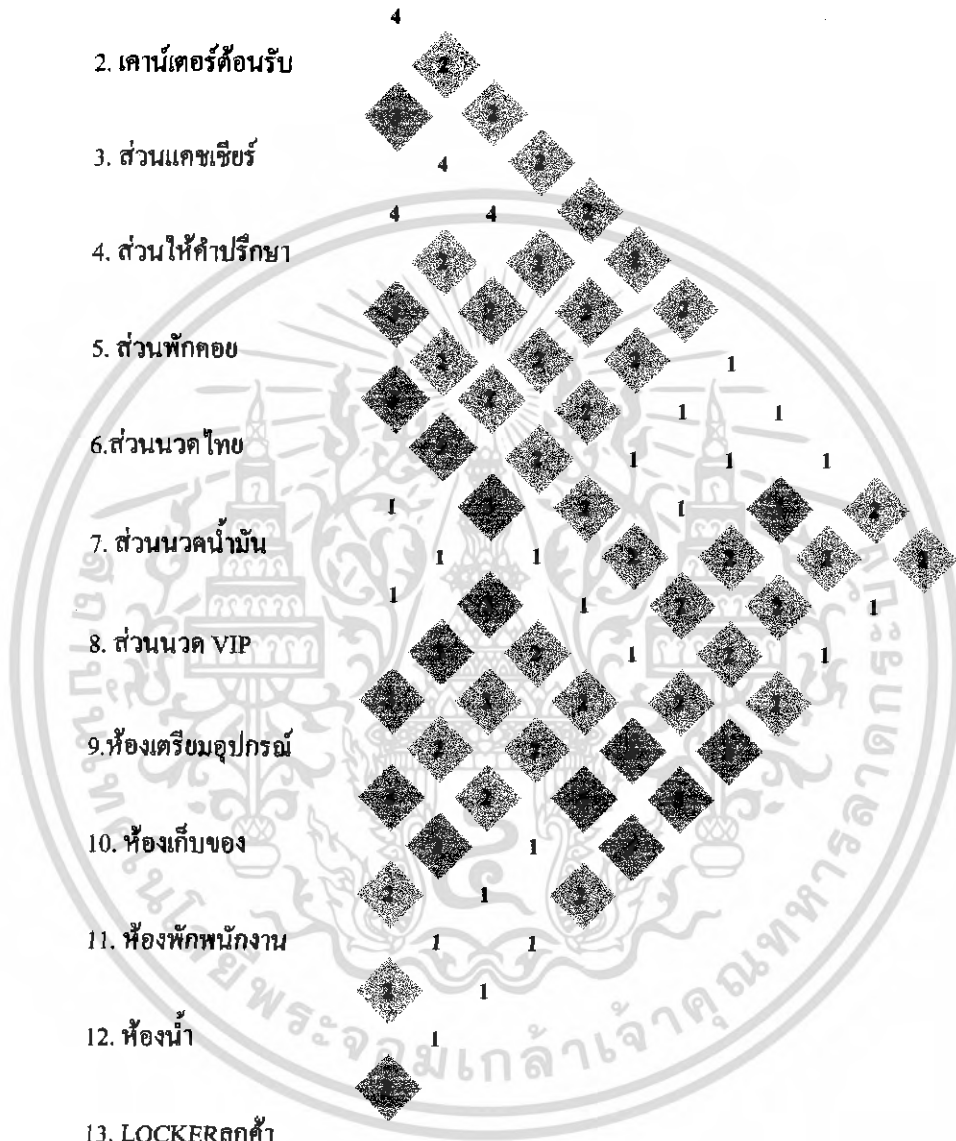

- 4 แสดงค่าความสัมพันธ์มากที่สุด
- แสดงค่าความสัมพันธ์มาก
- แสดงค่าความสัมพันธ์ปานกลาง
- แสดงค่าความสัมพันธ์น้อย

เอกสารนี้เป็นเอกสารที่สงวนไว้สำหรับการใช้งานเพื่อการศึกษาเท่านั้น ไม่อนุญาตให้เผยแพร่หรือใช้ประโยชน์ด้านการค้าไม่ว่ากรณีใดๆ ทั้งสิ้น อีกทั้งห้ามมิให้ดัดแปลงเนื้อหา และต้องอ้างอิงถึงเจ้าของเอกสารทุกครั้งที่มีการนำไปใช้

แผนภูมิที่ 4.38 แสดง โครงข่ายความสัมพันธ์ส่วนองค์ประกอบส่วนสถา (SPA)

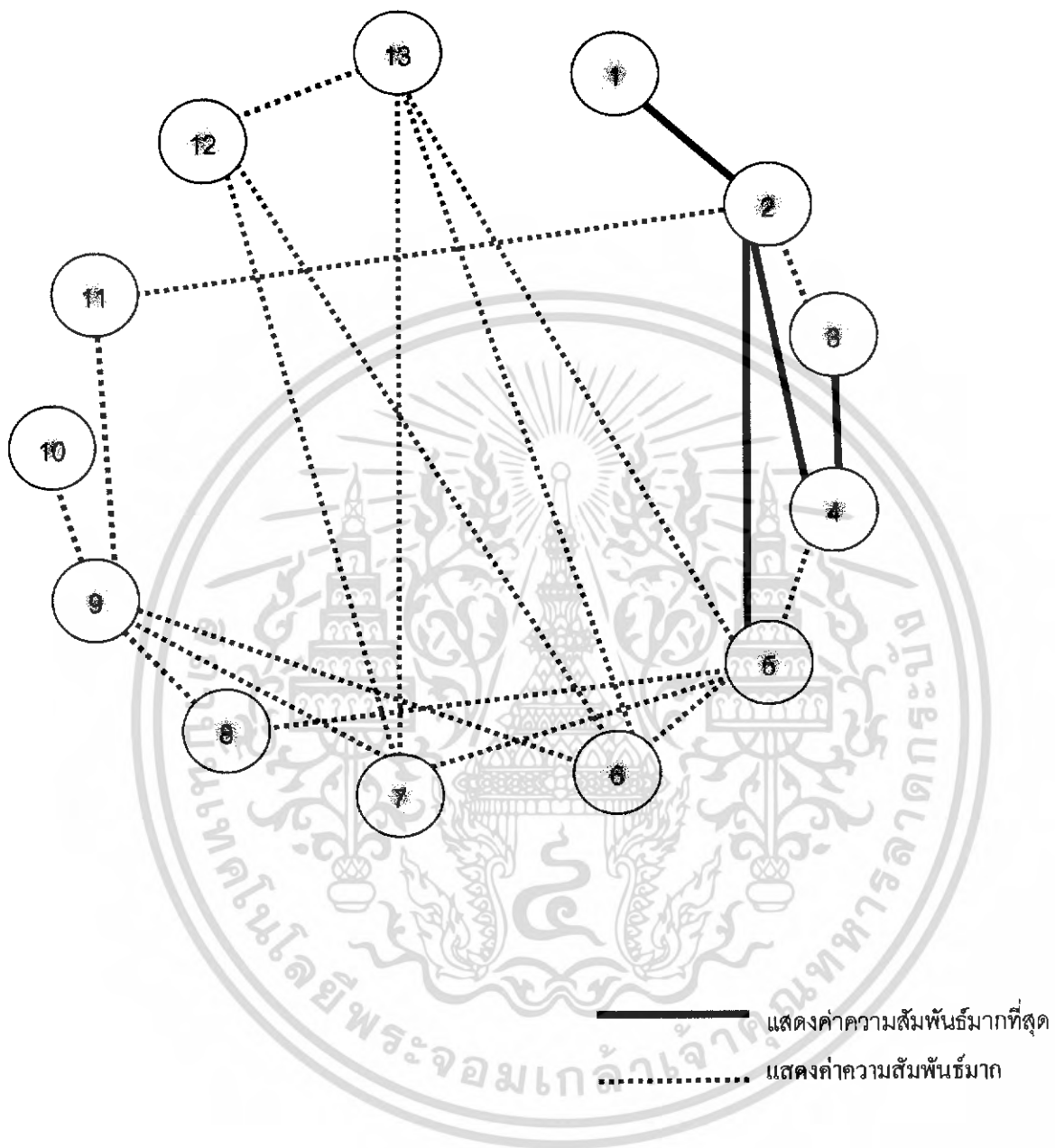

เอกสารนี้เป็นเอกสารที่สงวนไว้สำหรับการใช้งานเพื่อการศึกษาเท่านั้น ไม่อนุญาตให้นำไปใช้ประโยชน์ด้านการค้าไม่ว่ากรณีใดๆ ทั้งสิ้น อีกทั้งห้ามมิให้ดัดแปลงเนื้อหา และต้องอ้างอิงถึงเจ้าของเอกสารทุกครั้งที่มีการนำไปใช้

แผนภูมิที่ 4.39 แสดงแผนภูมิฟองอากาศความสัมพันธ์ส่วนองค์ประกอบส่วนสปา (SPA)

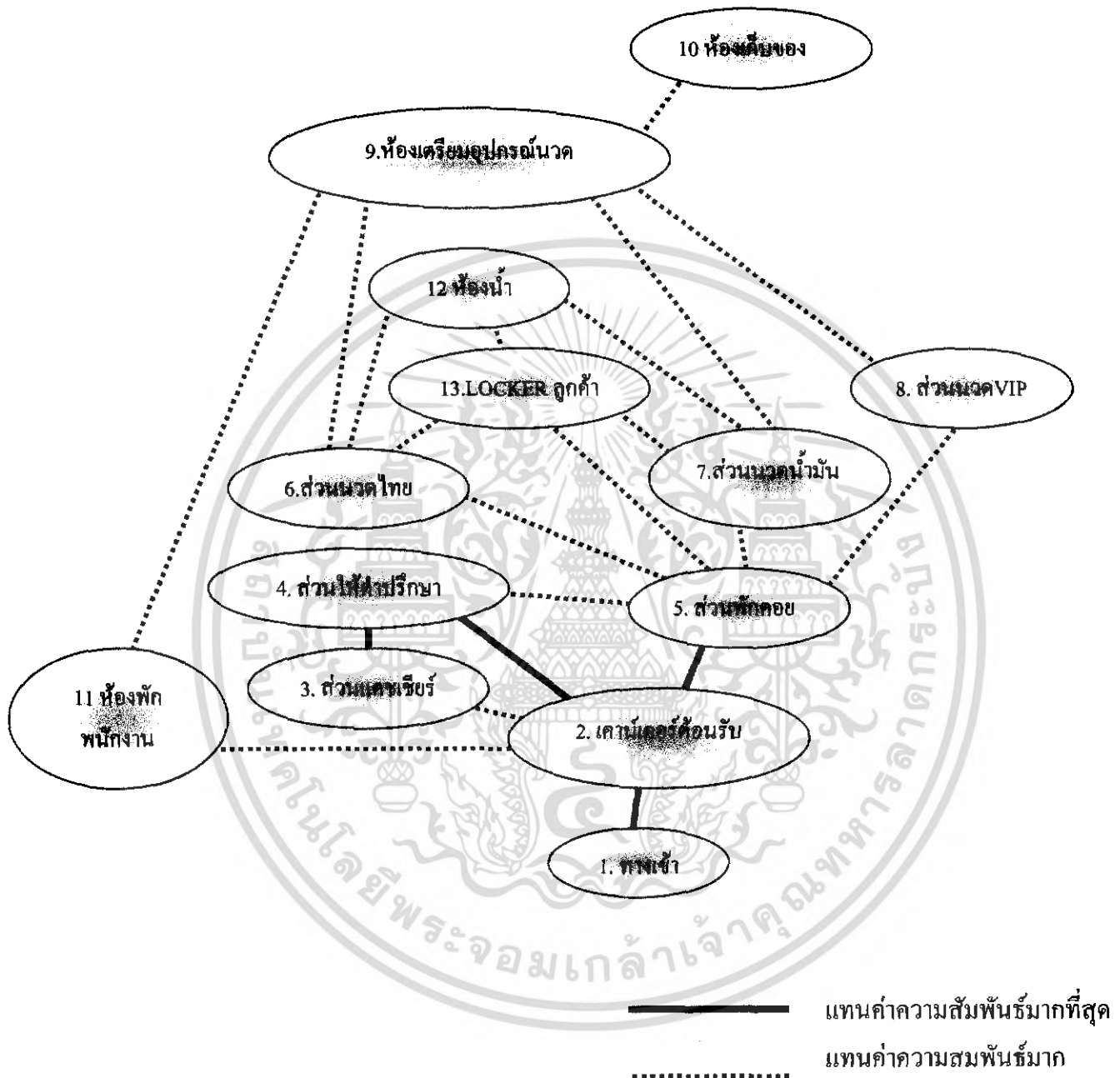

เอกสารนี้เป็นเอกสารที่สงวนไว้สำหรับการใช้งานเพื่อการศึกษาเท่านั้น ไม่อนุญาตให้นำไปใช้ประโยชน์ด้านการค้าไม่ว่ากรณีใดๆ ทั้งสิ้น อีกทั้งห้ามมิให้ดัดแปลงเนื้อหา และต้องอ้างอิงถึงเจ้าของเอกสารทุกครั้งที่มีการนำไปใช้

แผนภูมิที่ 4.40 แสดงโครงข่ายความสัมพันธ์ประโยชน์ใช้สอยและประเภทผู้ใช้ส่วนสปา (SPA)

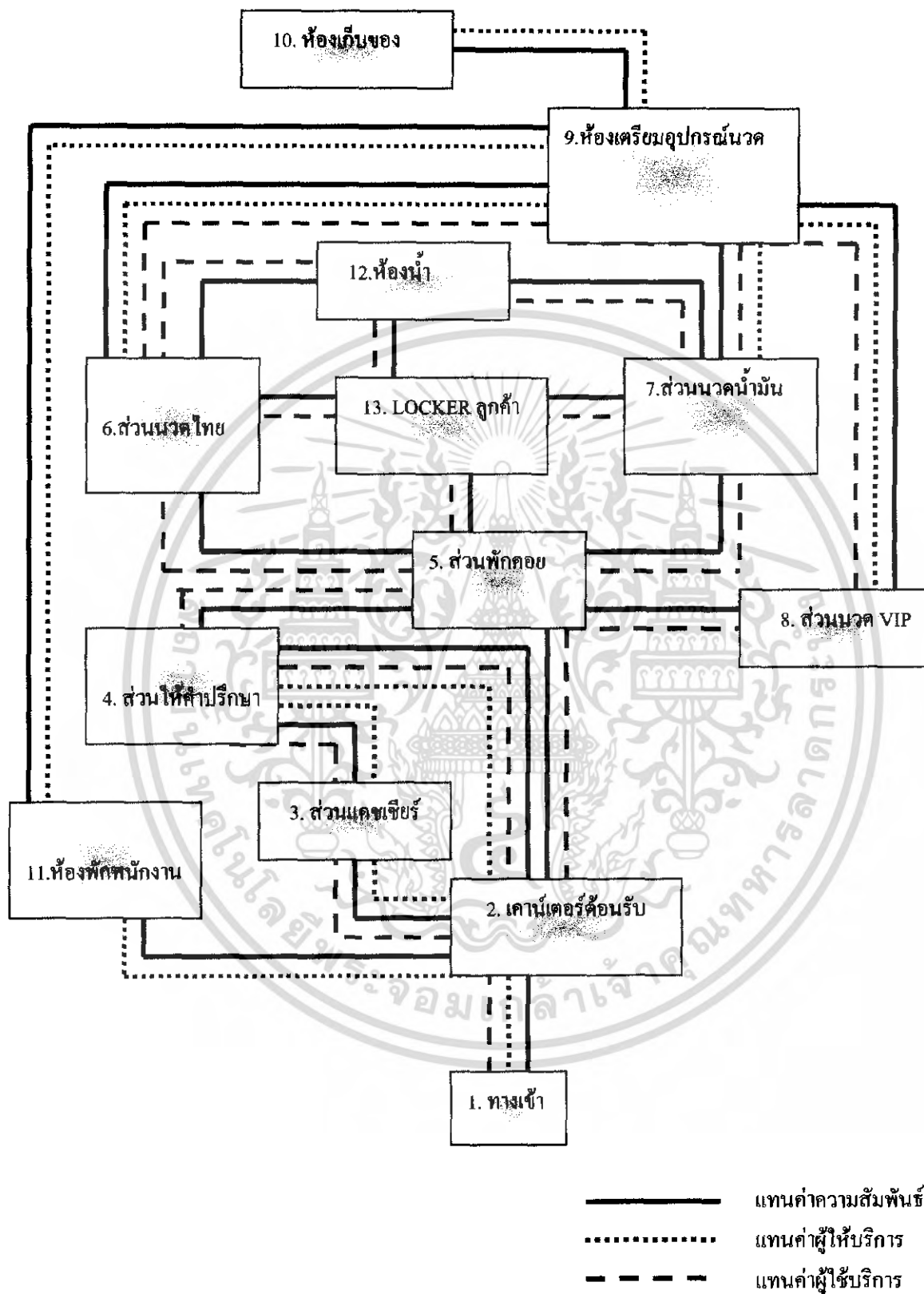

เอกสารนี้เป็นเอกสารที่สงวนไว้สำหรับการใช้งานเพื่อการศึกษาเท่านั้น ไม่อนุญาตให้นำไปใช้ประโยชน์ด้านการค้าไม่ว่ากรณีใดๆ ทั้งสิ้น อีกทั้งห้ามมิให้ดัดแปลงเนื้อหา และต้องอ้างอิงถึงเจ้าของเอกสารทุกครั้งที่มีการนำไปใช้

แผนภูมิที่ 4.41 แสดงค่าความสัมพันธ์ภายในส่วนนวดน้ำมัน

องค์ประกอบ

1. ทางเข้า

2. ส่วนเตียงนวด

3. ส่วนเก็บของลูกค้า

4. ส่วนเตรียมอุปกรณ์

5. ส่วนพักผ่อน

6. ห้องน้ำ



แผนภูมิที่ 4.42 แสดงโครงตาข่ายความสัมพันธ์ส่วนองค์ประกอบส่วนนวดน้ำมัน

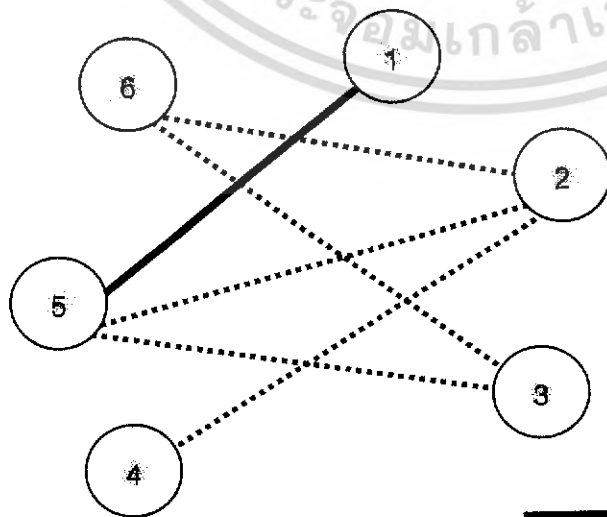

————— แสดงค่าความสัมพันธ์มากที่สุด
 แสดงค่าความสัมพันธ์มาก

เอกสารนี้เป็นเอกสารที่สงวนไว้สำหรับการใช้งานเพื่อการศึกษาเท่านั้น ไม่อนุญาตให้นำไปใช้ประโยชน์ด้านการค้า ไม่ว่ากรณีใดๆ ทั้งสิ้น อีกทั้งห้ามมิให้ดัดแปลงเนื้อหา และต้องอ้างอิงถึงเจ้าของเอกสารทุกครั้งที่มีการนำไปใช้

แผนภูมิที่ 4.43 แสดงแผนภูมิฟองอากาศความสัมพันธ์ส่วนองค์ประกอบส่วนนวดน้ำมัน

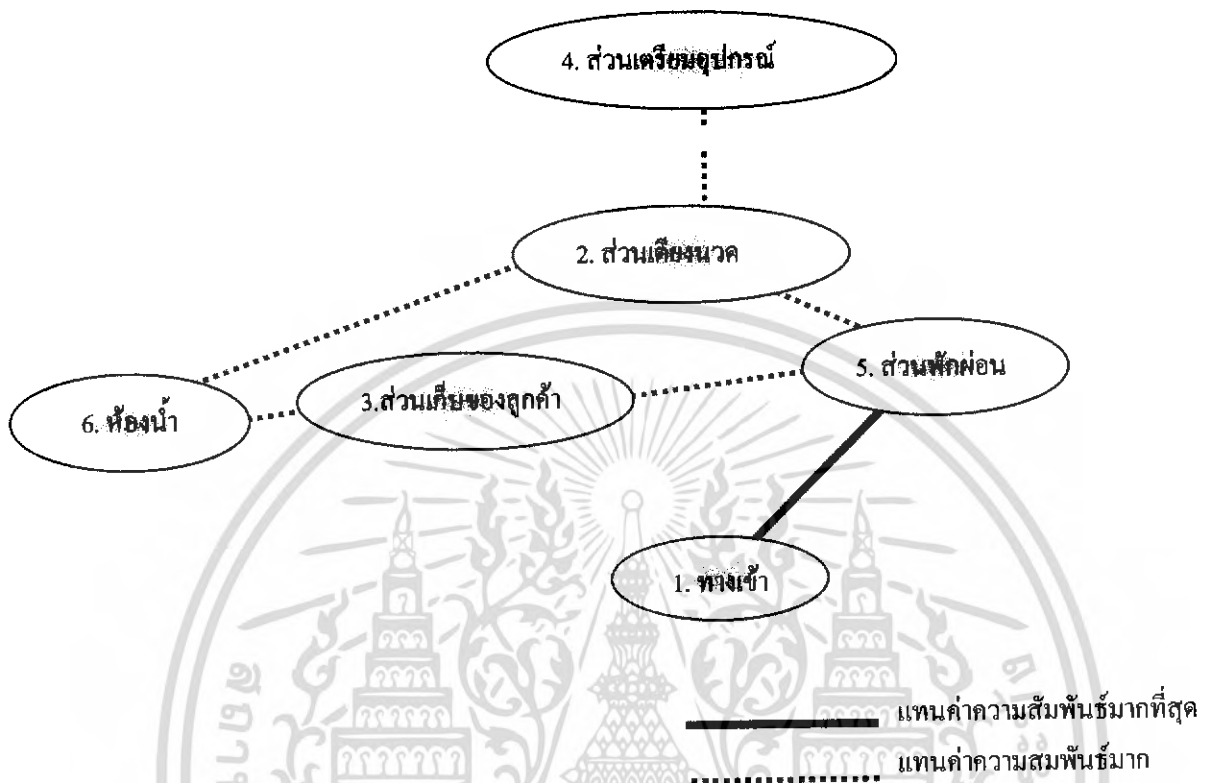

แผนภูมิที่ 4.44 แสดงโครงข่ายความสัมพันธ์ประโยชน์ใช้สอยและประเภทผู้ใช้ส่วนนวดน้ำมัน

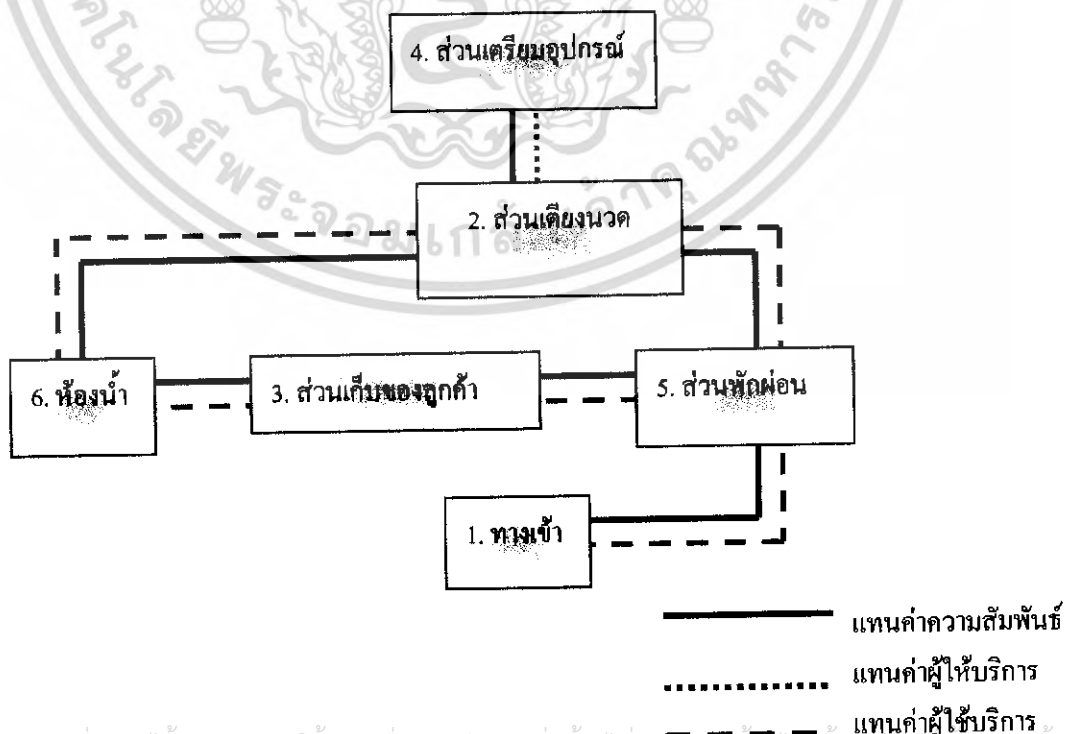

เอกสารนี้เป็นเอกสารที่สงวนไว้สำหรับการใช้งานเพื่อการศึกษาเท่านั้น ไม่อนุญาตให้นำไปใช้ประโยชน์ด้านการค้า ไม่ว่าจะกรณีใดๆ ทั้งสิ้น อีกทั้งห้ามมิให้ดัดแปลงเนื้อหา และต้องอ้างอิงถึงเจ้าของเอกสารทุกครั้งที่มีการนำไปใช้

แผนภูมิที่ 4.47 แสดงแผนภูมิฟองอากาศความสัมพันธ์ส่วนองค์ประกอบห้องนวดส่วนตัว V.I.P.

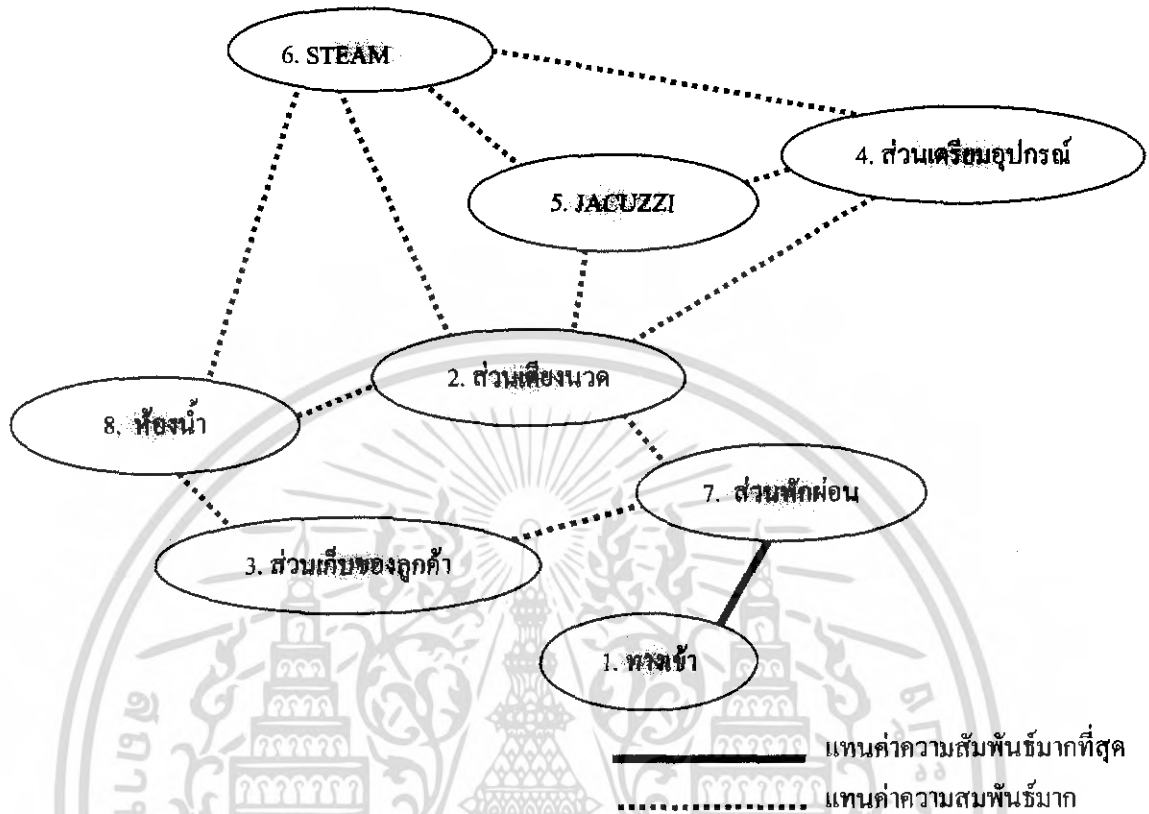

แผนภูมิที่ 4.48 แสดงโครงข่ายความสัมพันธ์ประโยชน์ใช้สอยและประเภทผู้ใช้ห้องนวดส่วนตัว V.I.P

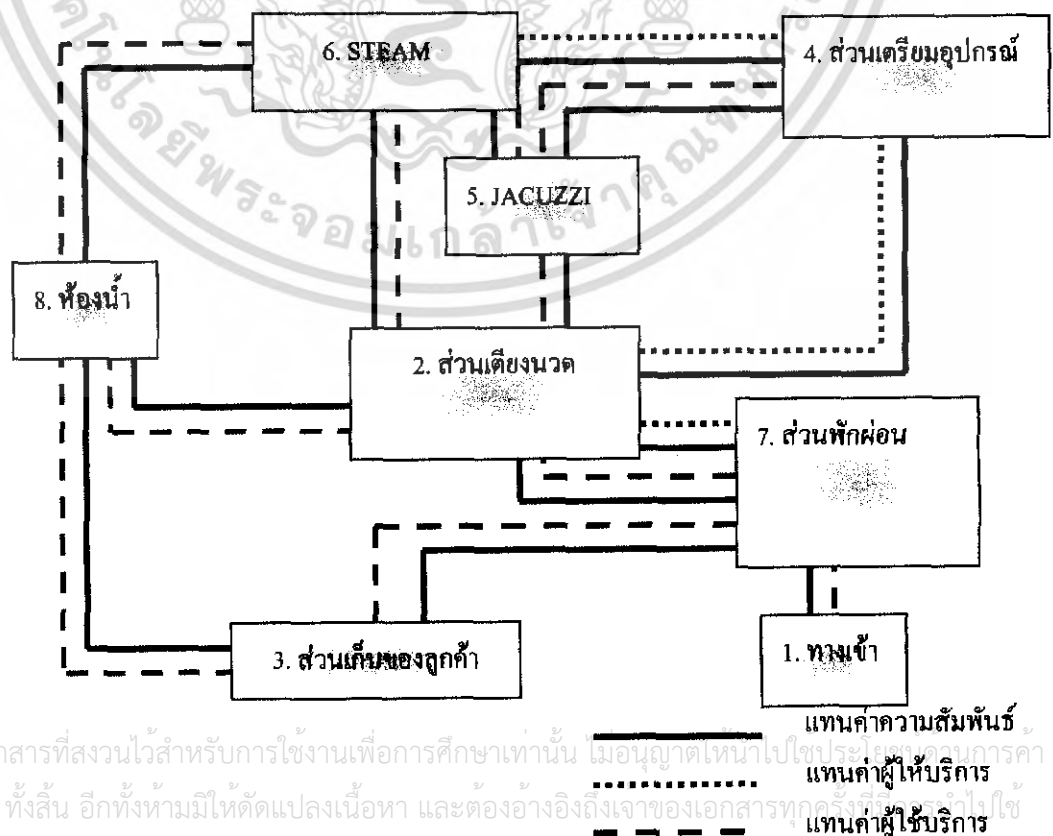

เอกสารนี้เป็นเอกสารที่สงวนไว้สำหรับการใช้งานเพื่อการศึกษาเท่านั้น ไม่อนุญาตให้นำไปใช้ประโยชน์ทางการค้า
 ไม่ว่ากรณีใดๆ ทั้งสิ้น อีกทั้งห้ามมิให้ตัดแปลงเนื้อหา และต้องอ้างอิงถึงเจ้าของเอกสารทุกครั้งที่ได้รับนำไปใช้

แผนภูมิที่ 4.51 แสดงแผนภูมิฟองอากาศความสัมพันธ์ส่วนห้องพัก (SUPERIOR ROOM SINGLE/TWIN)

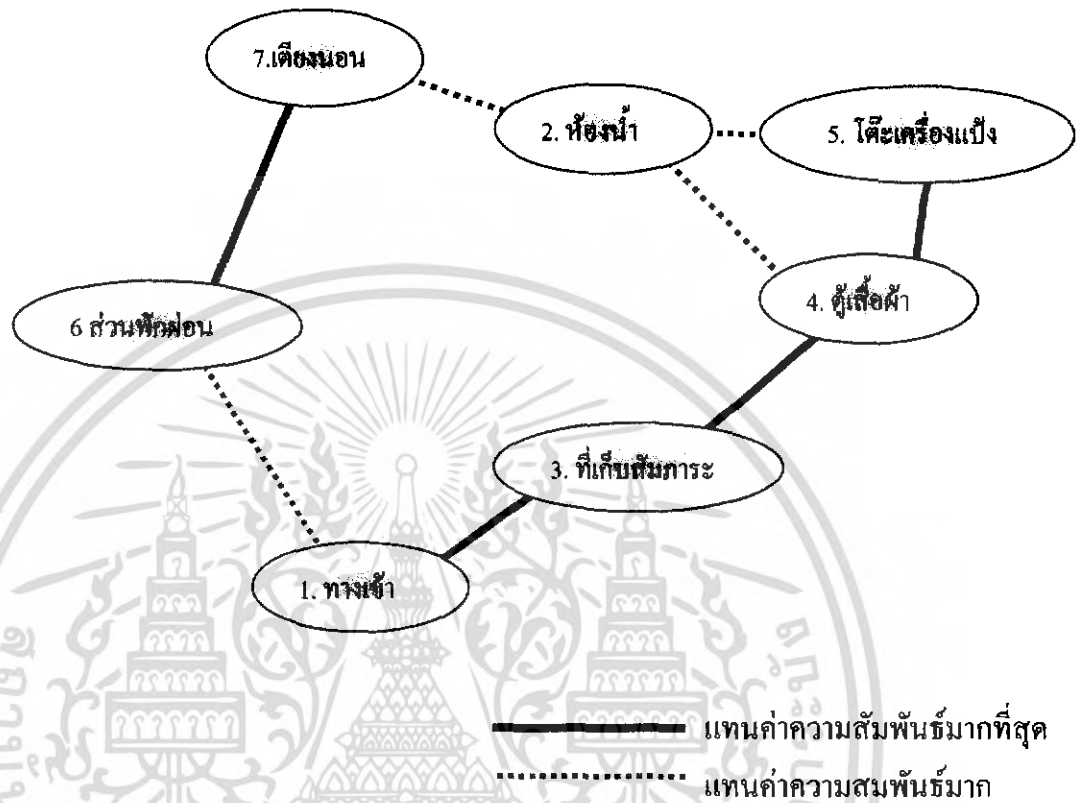

แผนภูมิที่ 4.52 แสดงโครงข่ายความสัมพันธ์ประโยชน์ใช้สอยและประเภทผู้ใช้ส่วนห้องพัก (SUPERIOR ROOM SINGLE/TWIN)

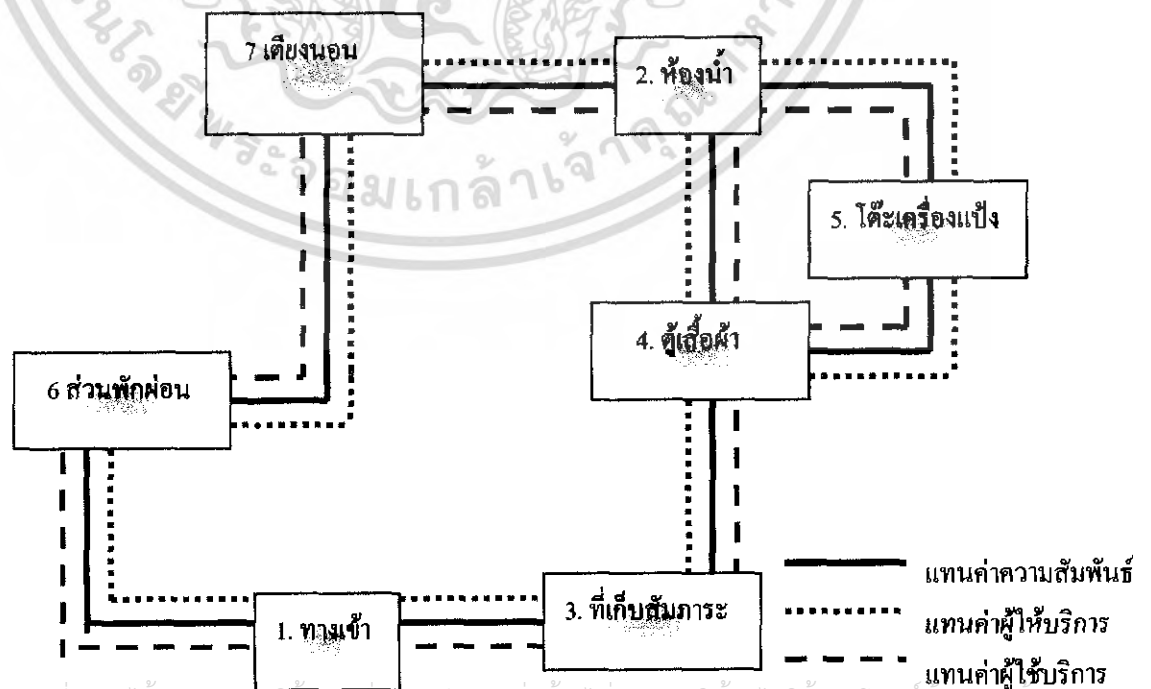

เอกสารนี้เป็นเอกสารที่สงวนไว้สำหรับการใช้งานเพื่อการศึกษาเท่านั้น ไม่อนุญาตให้นำไปใช้ประโยชน์ด้านการศึกษา
ไม่ว่ากรณีใดๆ ทั้งสิ้น อีกทั้งห้ามมิให้ดัดแปลงเนื้อหา และต้องอ้างอิงถึงเจ้าของเอกสารทุกครั้งที่มีการนำไปใช้

แผนภูมิที่ 4.53 แสดงค่าความสัมพันธ์ส่วนห้องพัก (EXECUTIVE SUITE)

องค์ประกอบ

1. ทางเข้า

2. ห้องน้ำ

3. ส่วนรับแขก

4. ที่เก็บสัมภาระ

5. ตู้เสื้อผ้า

6. โต๊ะเครื่องแป้ง

7. ส่วนพักผ่อน

8. เตียงนอน

9. เตรียมอาหาร

10. โต๊ะอาหาร

11. โต๊ะทำงาน



เอกสารนี้เป็นเอกสารที่สงวนไว้สำหรับการใช้งานเพื่อการศึกษาเท่านั้น ไม่อนุญาตให้นำไปใช้ประโยชน์ด้านการค้าไม่ว่ากรณีใดๆ ทั้งสิ้น อีกทั้งห้ามมิให้ดัดแปลงเนื้อหา และต้องอ้างอิงถึงเจ้าของเอกสารทุกครั้งที่มีการนำไปใช้

แผนภูมิที่ 4.54 แสดงโครงตาข่ายความสัมพันธ์ส่วนห้องพัก (EXECUTIVE SUITE)

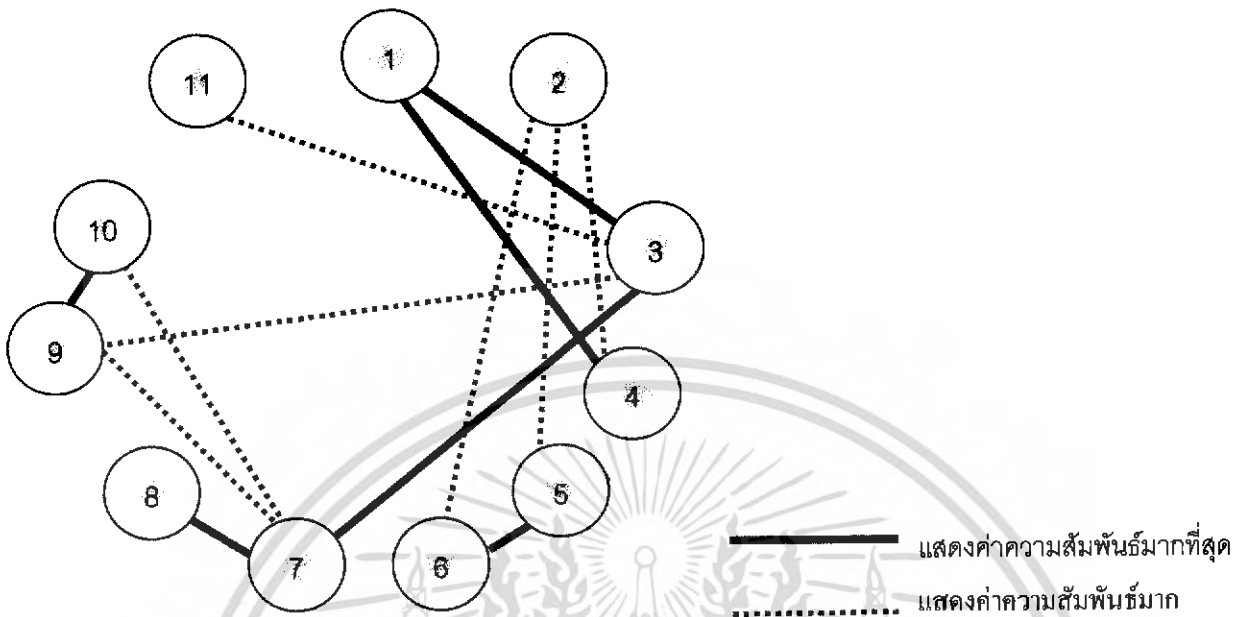

แผนภูมิที่ 4.55 แสดงแผนภูมิฟองอากาศความสัมพันธ์ส่วนห้องพัก(EXECUTIVE SUITE)

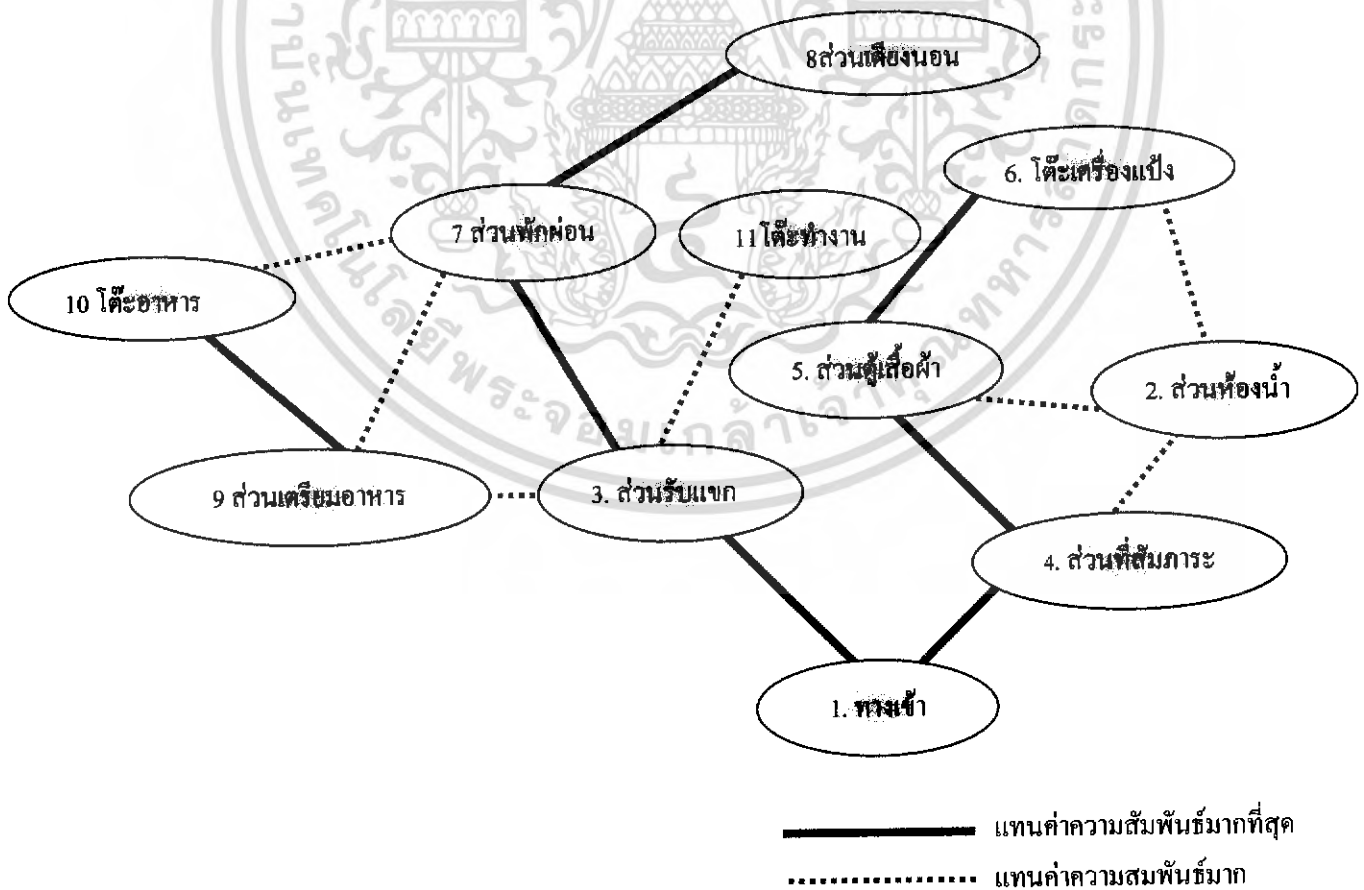

เอกสารนี้เป็นเอกสารที่สงวนไว้สำหรับการใช้งานเพื่อการศึกษาเท่านั้น ไม่อนุญาตให้นำไปใช้ประโยชน์ด้านการค้าไม่ว่ากรณีใดๆ ทั้งสิ้น อีกทั้งห้ามมิให้ดัดแปลงเนื้อหา และต้องอ้างอิงถึงเจ้าของเอกสารทุกครั้งที่มีการนำไปใช้

แผนภูมิที่ 4.56 แสดงโครงข่ายความสัมพันธ์ประโยชน์ใช้สอยและประเภทผู้ใช้ห้องพัก
(EXECUTIVE SUITE)

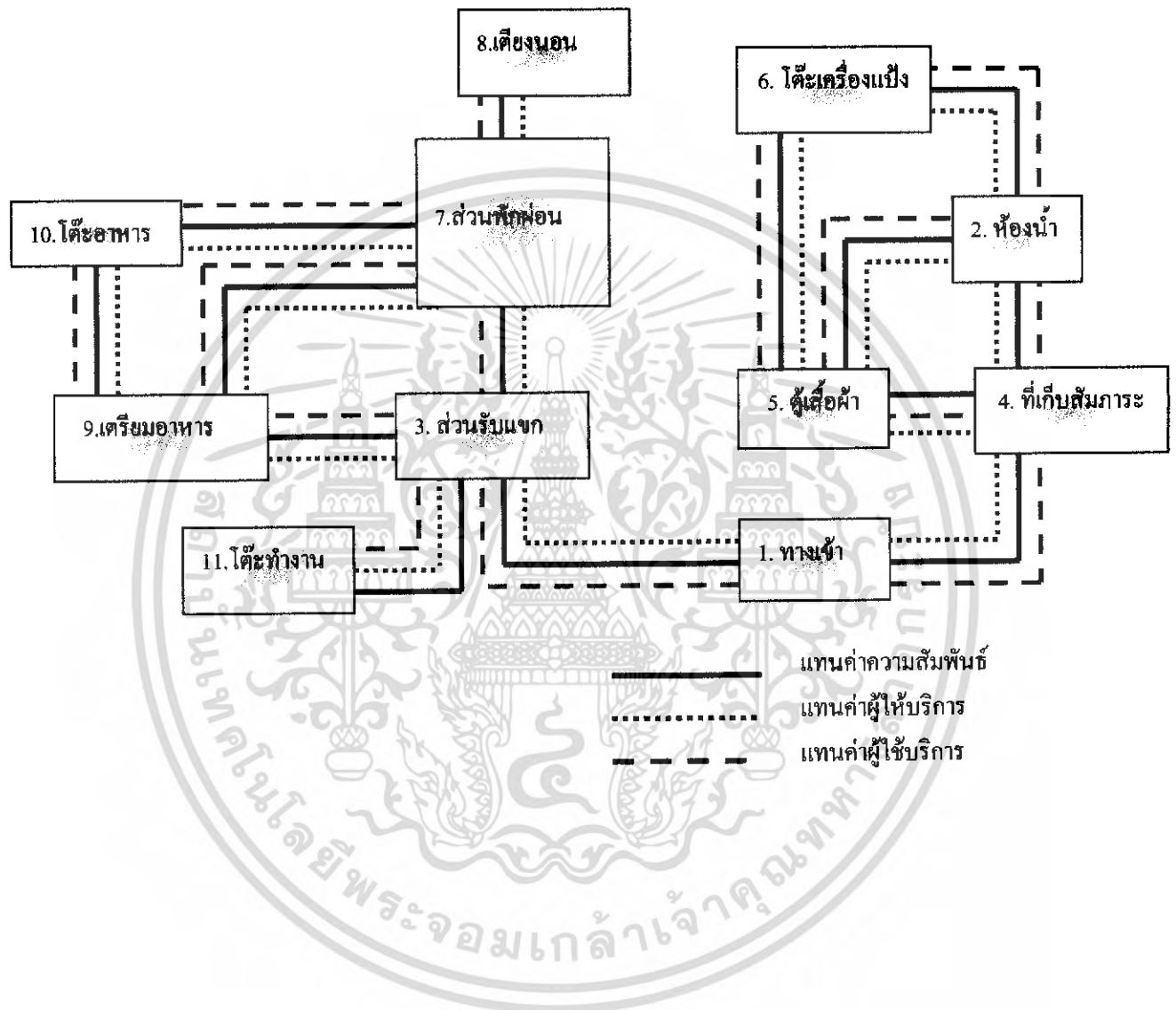

เอกสารนี้เป็นเอกสารที่สงวนไว้สำหรับการใช้งานเพื่อการศึกษาเท่านั้น ไม่อนุญาตให้นำไปใช้ประโยชน์ด้านการค้า
ไม่ว่ากรณีใดๆ ทั้งสิ้น อีกทั้งห้ามมิให้ดัดแปลงเนื้อหา และต้องอ้างอิงถึงเจ้าของเอกสารทุกครั้งที่มีการนำไปใช้

แผนภูมิที่ 4.57 แสดงค่าความสัมพันธ์ส่วนห้องพัก (PRESIDENTIAL SUITE)

องค์ประกอบ

1. ทางเข้า

2. ส่วนรับแขก-นั่งเล่น

3. ห้องน้ำ

4. ส่วนโต๊ะอาหาร

5. ส่วนเตรียมอาหาร

6. ห้องนอน 1

7. ห้องนอน 2

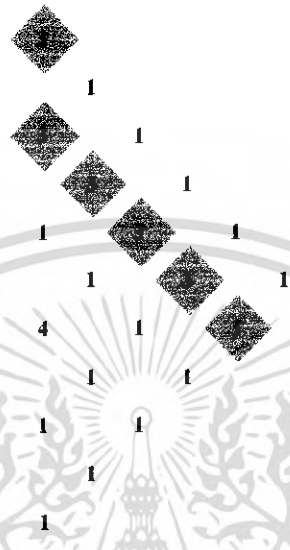

แสดงค่าความสัมพันธ์มากที่สุด
แสดงค่าความสัมพันธ์มาก
แสดงค่าความสัมพันธ์ปานกลาง
แสดงค่าความสัมพันธ์น้อย

แผนภูมิที่ 4.58 แสดง โครงข่ายความสัมพันธ์ส่วนห้องพัก(PRESIDENTIAL SUITE)

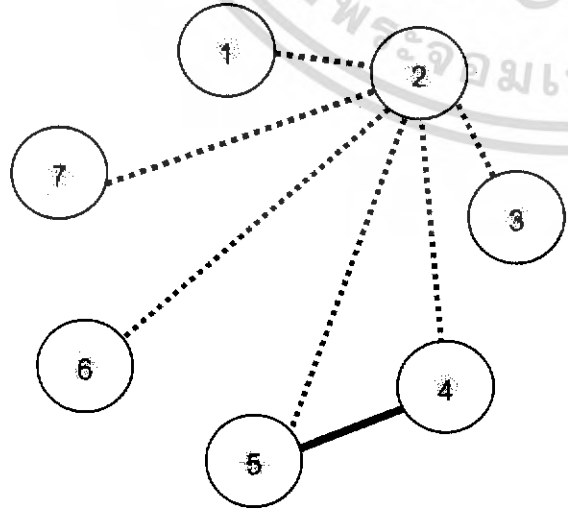

————— แสดงค่าความสัมพันธ์มากที่สุด
..... แสดงค่าความสัมพันธ์มาก

เอกสารนี้เป็นเอกสารที่สงวนไว้สำหรับการใช้งานเพื่อการศึกษาเท่านั้น ไม่อนุญาตให้นำไปใช้ประโยชน์ด้านการค้าไม่ว่ากรณีใดๆ ทั้งสิ้น อีกทั้งห้ามมิให้ดัดแปลงเนื้อหา และต้องอ้างอิงถึงเจ้าของเอกสารทุกครั้งที่มีการนำไปใช้

แผนภูมิที่ 4.59 แสดงแผนภูมิผังอากาศความสัมพันธ์ส่วนห้องพัก(PRESIDENTIAL SUITE)

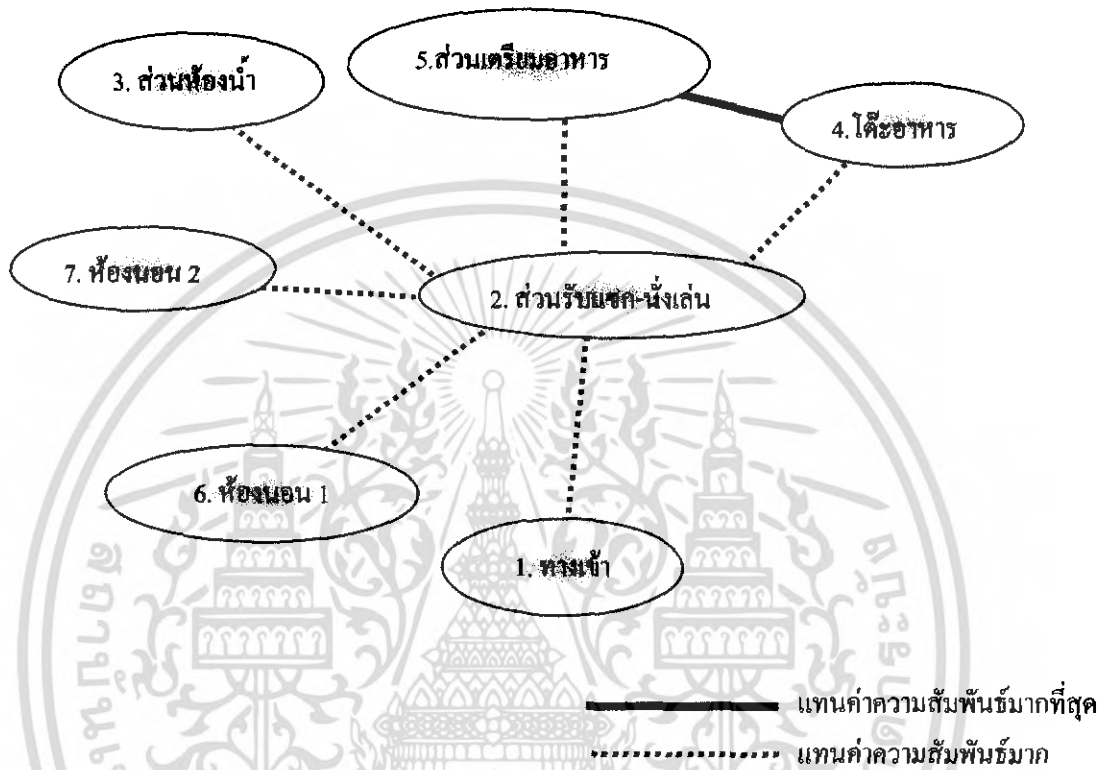

แผนภูมิที่ 4.60 แสดงโครงข่ายความสัมพันธ์ประโยชน์ใช้สอยและประเภทผู้ใช้ห้องพัก (PRESIDENTIAL SUITE)

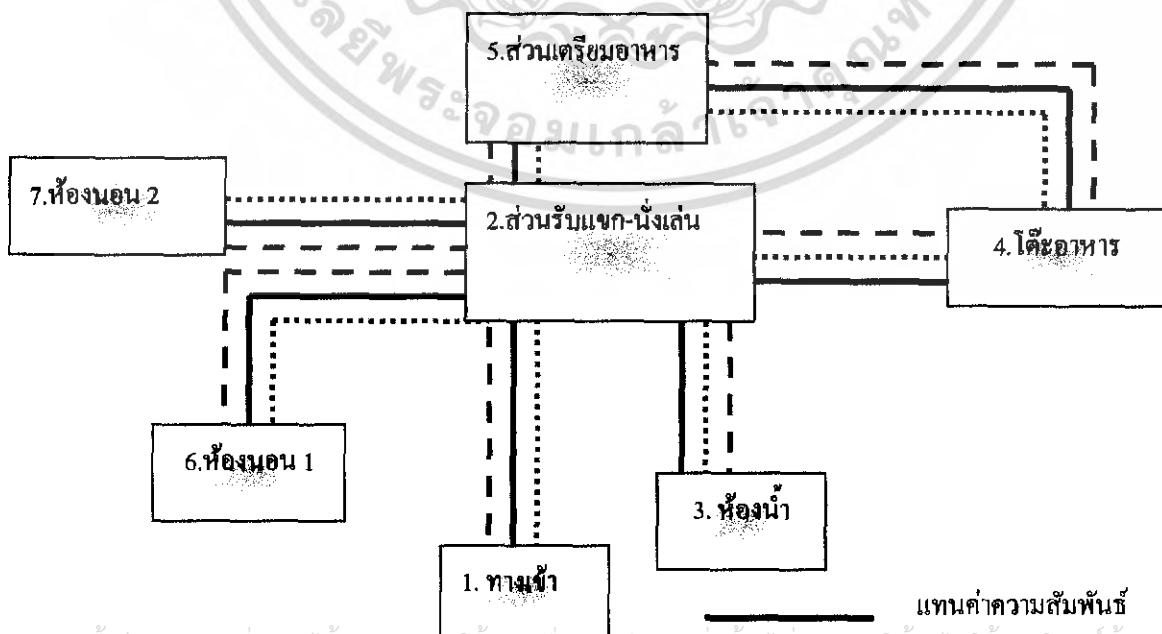

เอกสารนี้เป็นเอกสารที่สงวนไว้สำหรับการใช้งานเพื่อการศึกษาเท่านั้น ไม่อนุญาตให้แทนค่าผู้ใช้บริการด้านการค้า
ไม่ว่ากรณีใดๆ ทั้งสิ้น อีกทั้งห้ามมิให้ดัดแปลงเนื้อหา และต้องแจ้งถึงเจ้าของเอกสารแก่แทนค่าผู้ใช้บริการ นำไปใช้

แผนภูมิที่ 4.61 แสดงค่าความสัมพันธ์ส่วนห้องนอน ในห้อง (PRESIDENTIAL SUITE)

องค์ประกอบ

1. ทางเข้า

2. ส่วนวางสัมภาระ

3. ส่วนแต่งตัว

4. ตู้เสื้อผ้า

5. ห้องน้ำ

6. ส่วนพักผ่อน

7. เตียงนอน



แผนภูมิที่ 4.62 แสดงโครงข่ายความสัมพันธ์ส่วนห้องนอนในห้อง (PRESIDENTIAL SUITE)

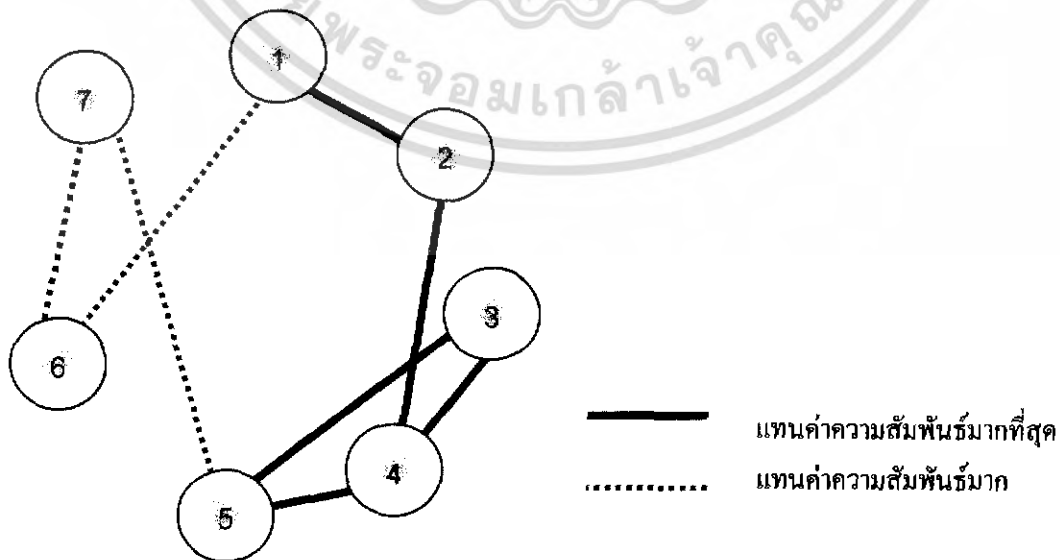

เอกสารนี้เป็นเอกสารที่สงวนไว้สำหรับการใช้งานเพื่อการศึกษาเท่านั้น ไม่อนุญาตให้นำไปใช้ประโยชน์ด้านการค้าไม่ว่ากรณีใดๆ ทั้งสิ้น อีกทั้งห้ามมิให้ดัดแปลงเนื้อหา และต้องอ้างอิงถึงเจ้าของเอกสารทุกครั้งที่มีการนำไปใช้

แผนภูมิที่ 4.63 แสดงแผนภูมิฟองอากาศความสัมพันธ์ส่วนห้องนอนในห้อง (PRESIDENTIAL SUITE)

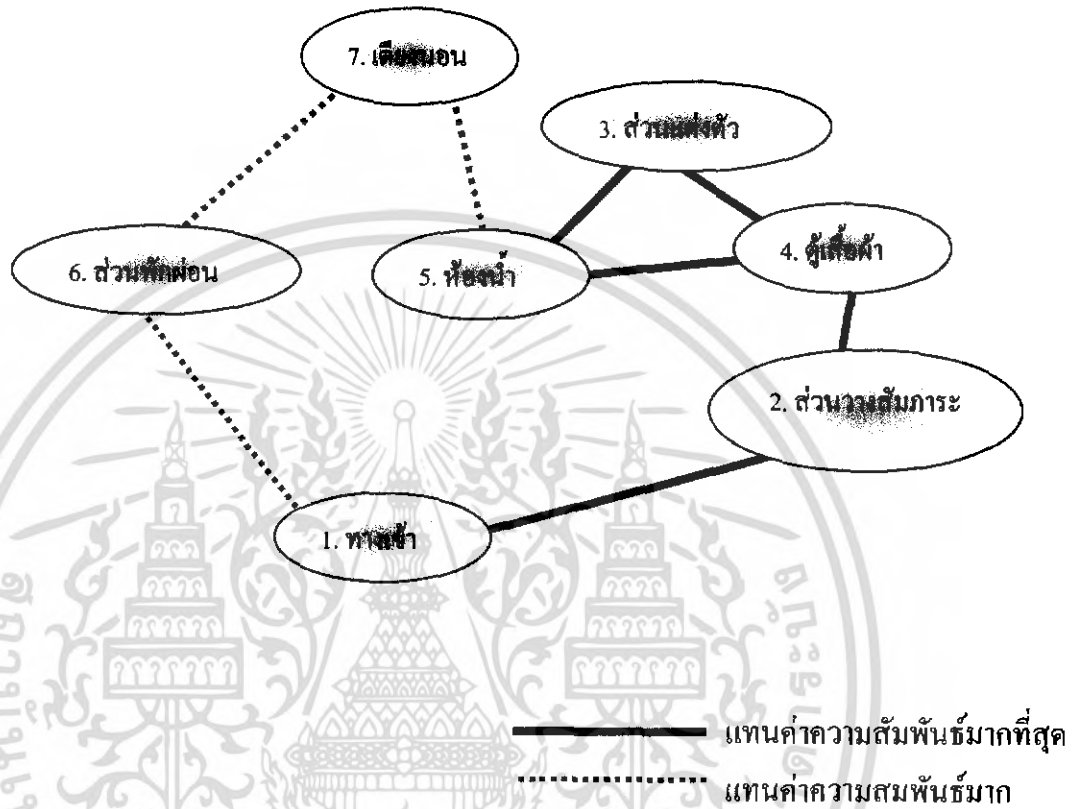

แผนภูมิที่ 4.64 แสดงโครงข่ายความสัมพันธ์ประโยชน์ใช้สอยและประเภทผู้ใช้ส่วนห้องพัก (PRESIDENTIAL SUITE)

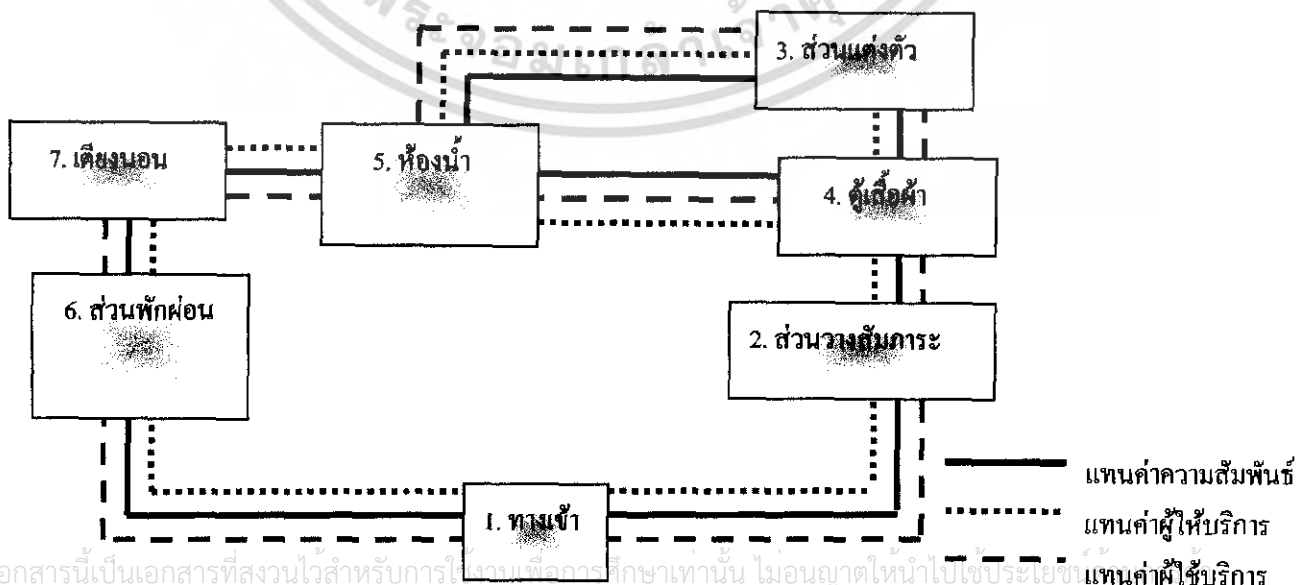

เอกสารนี้เป็นเอกสารที่สงวนไว้สำหรับการใช้งานเพื่อการศึกษาเท่านั้น ไม่อนุญาตให้นำไปใช้ประโยชน์ไม่ว่ากรณีใดๆ ทั้งสิ้น อีกทั้งห้ามมิให้ดัดแปลงเนื้อหา และต้องอ้างอิงถึงเจ้าของเอกสารทุกครั้งที่มีการนำไปใช้

4.6 การวิเคราะห์ข้อมูลเกี่ยวกับการจัดพื้นที่ใช้สอยภายในโครงการ

การวิเคราะห์การจัดแบ่งเนื้อที่ใช้สอยเป็นการคิดพื้นที่องค์ประกอบใช้สอยต่างๆ รวมทั้งพื้นที่ทางสัญจรและศึกษาพฤติกรรมของผู้ใช้พื้นที่ ว่ามีความต้องการใช้สอยเพียงพอกับพื้นที่จริงหรือไม่ เพื่อเป็นการปรับพื้นที่ในแต่ละส่วนของโครงการให้เหมาะสมกับความ ต้องการพื้นที่ใช้สอย โดยอาจมีการเพิ่มหรือลดพื้นที่ในแต่ละส่วนจากพื้นที่จริงแต่ยังคง องค์ประกอบใช้สอยทั้งหมดไว้ โดยวิเคราะห์พื้นที่ส่วนต่างๆดังนี้

1. โถงต้อนรับ (LOBBY HALL)
2. ล็อบบี้บาร์ (LOBBY BAR)
3. กอฟฟี่ช็อป (COFFEE SHOP)
4. ผับและเรสเทอรัรองส์ (PUB AND RESTAURANT)
5. ห้องจัดเลี้ยง (BANQUET ROOM)
6. ห้องสัมมนา (SEMINAR)
7. ส่วนบริการเพื่อสุขภาพ (SPA)
8. ห้องพัก (GUEST ROOM)
 - 8.1 ห้องพักธรรมดา (SUPERIOR ROOM) TWIN BED
 - 8.2 ห้องพักธรรมดา (SUPERIOR ROOM) SINGLE BED
 - 8.3 ห้องพักพิเศษ (EXECUTIVE SUITE)
 - 8.4 ห้องพักพิเศษ (PRESIDENTIAL SUITE)

ในส่วนทั้งหมดจะทำการศึกษาและค้นคว้าตามสภาพแวดล้อมที่เป็นจริงภายในโครงการ เพื่อนำไปสู่การวิเคราะห์พื้นที่ในส่วนต่างๆ การจัดแบ่งเนื้อที่ใช้สอยของส่วนต่างๆสามารถแบ่งออกได้ดังนี้

1. โถงต้อนรับ (LOBBY HALL)

ลักษณะโดยทั่วไป

โถงต้อนรับเป็นศูนย์กลางของโครงการที่จะจ่ายไปยังส่วนอื่นๆ และเป็นจุดแรกที่แขกผู้มาพักจะได้สัมผัสก่อน ส่วนลิอบบี้ตั้งอยู่ในตำแหน่งที่สัมพันธ์กับทางเข้าหลัก และเนื้อที่ควรมีขนาดใหญ่พอสมควร มีเคาน์เตอร์ต้อนรับ มีบริเวณที่นั่งพักคอย และมีส่วนบริการอื่นๆ เช่น โทรศัพท์ แลกเปลี่ยนเงินตรา เป็นต้น

บทวิเคราะห์พื้นที่

ที่ตั้ง ชั้นที่ 1

เวลาทำการ 24 ชั่วโมง

ผู้ใช้พื้นที่ 1. ผู้ให้บริการ

- ผู้จัดการฝ่ายบริการส่วนหน้า
- ผู้ช่วยผู้จัดการฝ่ายบริการส่วนหน้า
- พนักงานต้อนรับ
- พนักงานของห้องพักและลงทะเบียน
- พนักงานรับโทรศัพท์
- พนักงานแคชเชียร์
- หัวหน้าพนักงานขนสัมภาระ
- พนักงานขนสัมภาระ

2. ผู้ใช้บริการ

- แขกที่มาพักในโรงแรม
- แขกที่มาใช้บริการในส่วนต่างๆของโรงแรม
- แขกที่มาติดต่อกับแขกที่มาพักในโรงแรม

พฤติกรรมโดยย่อ

1. ผู้ใช้บริการห้องพักที่มาเป็นส่วนตัว

เข้ามาส่วนลิอบบี้ ติดต่อสอบถามแล้วพนักงานต้อนรับให้คำแนะนำ

ลงทะเบียนห้องพัก ตรวจสอบหลักฐานมอบกุญแจ รับฝากของมีค่า และอาจจะใช้บริการอื่นๆ เช่น ห้องน้ำ โทรศัพท์ ฯลฯ

2. ผู้ใช้บริการห้องพักที่มาเป็นกลุ่ม

เข้ามาในส่วนล็อบบี้ แล้วแขกจะนั่งพักคอย ในระหว่างที่รอไกด์ซึ่งจะไปติดต่อสอบถามการจองห้องพักอาจมีการใช้บริการในส่วนอื่นๆ เช่น ห้องน้ำ โทรศัพท์ ร้านอาหารต่างๆ พอลงทะเบียนเสร็จไกด์จะมอบกุญแจห้องพักให้แขกแล้วไปยังห้องพัก

3. ผู้ใช้บริการในส่วนอื่นๆ

เข้ามาในส่วนล็อบบี้ พนักงานกล่าวต้อนรับ สอบถามพนักงานแล้วไปยังสถานที่นัดแนะกันไว้ หรืออาจจะนั่งรอนกว่าแขกจะมา ระหว่างที่ทำการจะให้บริการของโรงแรม เช่น สั่งเครื่องดื่ม อาหารมารับประทาน พอทำธุระเสร็จก็จะออกจากโรงแรม



เอกสารนี้เป็นเอกสารที่สงวนไว้สำหรับการใช้งานเพื่อการศึกษาเท่านั้น ไม่อนุญาตให้นำไปใช้ประโยชน์ด้านการค้า ไม่ว่าจะกรณีใดๆ ทั้งสิ้น อีกทั้งห้ามมิให้ตัดแปลงเนื้อหา และต้องอ้างอิงถึงเจ้าของเอกสารทุกครั้งที่มีการนำไปใช้

ตารางที่ 4.2 แสดงการวิเคราะห์พื้นที่ใช้สอยส่วนโถงต้อนรับ (LOBBY HALL)

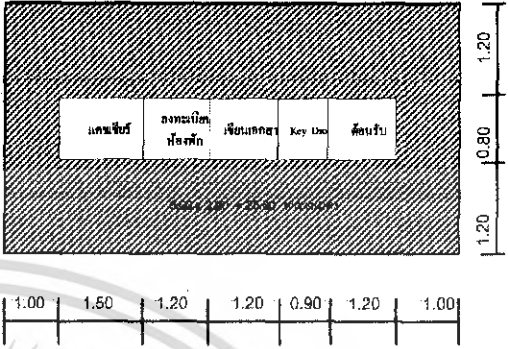
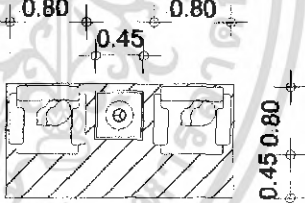
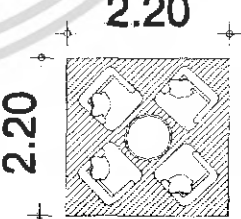
องค์ประกอบ	พื้นที่จากองค์ประกอบ
<p>1. เคาน์เตอร์ต้อนรับ</p> <p>1.1 พื้นที่เคชเชียร์</p> <ul style="list-style-type: none"> - คอมพิวเตอร์ - ปริ้นเตอร์ - เครื่องรูดบัตรเครดิต - บริเวณเขียนหนังสือ - โทรศัพท์ - ที่เก็บบิล - ที่เก็บเงิน <p>1.2 พื้นที่ส่วนลงทะเบียน</p> <ul style="list-style-type: none"> - บริเวณเขียนหนังสือ - คอมพิวเตอร์ - ที่เก็บเอกสาร - โทรศัพท์ - ชั่งเก็บกุญแจ, จดหมาย <p>1.3 พื้นที่ส่วนต้อนรับ</p> <ul style="list-style-type: none"> - ถังน้ำดื่ม, แผ่นพับ 	 <p>ความต้องการพื้นที่ใช้สอยได้จากพื้นที่ใช้งานทั้งหมดของเคาน์เตอร์</p> $5.50 \times 3.20 = 25.60 \text{ ตารางเมตร}$
<p>2. ที่พักคอย</p> <p>2.1 การจัดชุดที่นั่ง 2 ที่นั่ง</p> <ul style="list-style-type: none"> - เก้าอี้ ขนาด 0.80 x 0.80 ม. 2 ตัว - โต๊ะข้าง ขนาด 0.45 x 0.45 ม. 1 ตัว <p>ตารางเมตรพื้นที่ / 1 ตัว = 1.0 ตารางเมตร</p>	 <p>ความต้องการพื้นที่ใช้สอยชุดที่นั่ง 2 ที่นั่ง</p> $2.05 \times 1.25 = 2.56$
<p>2.2 การจัดชุดที่นั่ง 4 ที่นั่ง</p> <ul style="list-style-type: none"> - เก้าอี้ ขนาด 0.80 x 0.80 ม. 4 ตัว - โต๊ะกลาง ขนาด 0.50 x 0.50 ม. 1 ตัว 	 <p>พื้นที่นั่งชุด 4 ที่นั่ง</p> $2.20 \times 2.20 = 4.84 \text{ ตารางเมตร}$ <p>เฉลี่ยจากชุดที่นั่งต่อ 1 คน = 1.21 ตารางเมตร</p>

เอกสารนี้เป็นเอกสารที่สงวนไว้สำหรับการใช้งานเพื่อการศึกษาเท่านั้น ไม่อนุญาตให้นำไปใช้ประโยชน์ด้านการค้า ไม่ว่าจะกรณีใดๆ ทั้งสิ้น อีกทั้งห้ามมิให้ดัดแปลงเนื้อหา และต้องอ้างอิงถึงเจ้าของเอกสารทุกครั้งที่มีการนำไปใช้

ตารางที่ 4.2(ต่อ)

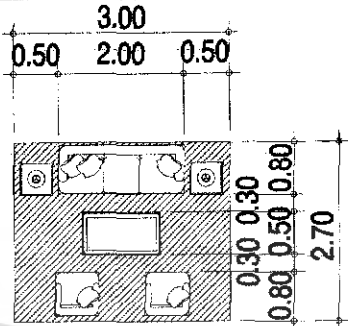
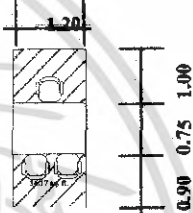
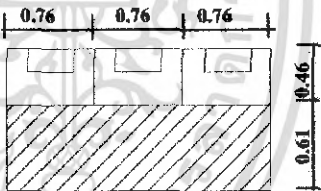
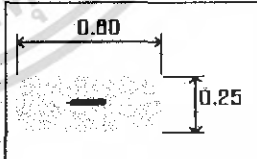
องค์ประกอบ	พื้นที่จากองค์ประกอบ
<p>2.3 การจัดชุดที่นั่ง 5 ที่นั่ง</p> <ul style="list-style-type: none"> - โซฟา 3 ที่นั่ง ขนาด 0.80 x 2.00 ม. - โต๊ะข้าง ขนาด 0.45 x 0.45 ม. 2 ตัว - โต๊ะกลาง ขนาด 0.50 x 0.80 ม. - เก้าอี้มีเท้าแขน 0.75 x 0.75 ม. 2 ตัว 	 <p>พื้นที่นั่งชุด 5 ที่นั่ง $3.00 \times 2.70 = 8.10$ ตารางเมตร เฉลี่ยจากชุดที่นั่ง / คน = 1.62 ตารางเมตร</p>
<p>3. โต๊ะบริการทัวร์</p> <ul style="list-style-type: none"> - โต๊ะทำงาน ขนาด 0.75 x 1.20 ม. 1 ตัว - เก้าอี้ ขนาด 0.45 x 0.45 ม. 3 ตัว 	 <p>ความต้องการพื้นที่ใช้สอย $1.20 \times 2.65 = 3.18$ ตารางเมตร</p>
<p>4. โทรทัศน์สาธารณะ</p> <ul style="list-style-type: none"> - โทรทัศน์จำนวน 4 เครื่อง 	 <p>ความต้องการพื้นที่ใช้สอย โทรทัศน์ 1 เครื่อง ใช้พื้นที่ 0.81 ตารางเมตร โทรทัศน์ 4 เครื่อง ใช้พื้นที่ 3.25 ตารางเมตร</p>
<p>5. พื้นที่วางกระเป๋า</p>	 <p>ความต้องการพื้นที่ใช้สอย กระเป๋า 1 ใบ = 0.2 ตารางเมตร</p>

เอกสารนี้เป็นเอกสารที่สงวนไว้สำหรับการใช้งานเพื่อการศึกษาเท่านั้น ไม่อนุญาตให้นำไปใช้ประโยชน์ด้านการค้าไม่ว่ากรณีใดๆ ทั้งสิ้น อีกทั้งห้ามมิให้ดัดแปลงเนื้อหา และต้องอ้างอิงถึงเจ้าของเอกสารทุกครั้งที่มีการนำไปใช้

ตารางที่ 4.2 (ต่อ)

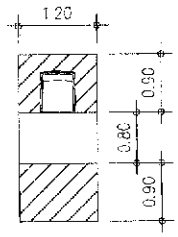
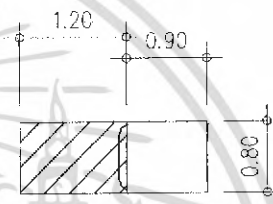
องค์ประกอบ	พื้นที่จากองค์ประกอบ
<p>6. ส่วนสัมภาระ</p> <p>6.1 หัวหน้าพนักงานขนสัมภาระ</p> <ul style="list-style-type: none"> - โต๊ะทำงาน ขนาด 0.60 x 1.20 ม. - เก้าอี้ ขนาด 0.45 x 0.45 ม. 	 <p>ความต้องการพื้นที่ใช้สอย</p> <p>$1.20 \times 2.40 = 2.88$ ตารางเมตร</p>
<p>6.2 พื้นที่รถเข็นกระเป๋า</p> <ul style="list-style-type: none"> - รถเข็น ขนาด 1.20 x 0.80 ม. 	 <p>ความต้องการพื้นที่ใช้สอย</p> <p>รถเข็น 1 คัน ใช้พื้นที่ $2.10 \times 0.80 = 1.68$ ตารางเมตร</p>

การวิเคราะห์ความต้องการพื้นที่ใช้สอยส่วนโถงต้อนรับ (LOBBY HALL)

ความต้องการใช้พื้นที่

1. เคาน์เตอร์ (FRONT DESK)

- คิดจากความกว้าง x ยาว ของเคาน์เตอร์ โดยคิดจากองค์ประกอบใช้สอยภายในเคาน์เตอร์

2. พื้นที่นั่งพักคอย คิดตามจำนวนผู้ใช้ในช่วงเวลาคับคั่ง

- คิดจากจำนวนผู้ใช้สูงสุดของคนที่มากับกรุ๊ปทัวร์ 30 คน : 1 ชั่วโมง
- คิดจากจำนวนผู้ใช้ต่ำสุดของคนที่มากับกรุ๊ปทัวร์ 10 คน : 1 ชั่วโมง

จำนวนเฉลี่ยของคนที่มาด้วยกรุ๊ปทัวร์ $30 + 10 / 2 = 20$ คน

นอกจากนี้ยังมีแขกที่มาด้วยตนเองประมาณ 10 คน : 1 ชั่วโมง

ดังนั้นจะต้องมีที่นั่งประมาณ 30 ที่

3. พื้นที่นั่งสำหรับโต๊ะทัวร์

- คิดจากจำนวนพนักงาน 1 คน มีเก้าอี้รับแขก 2 ที่นั่ง รวมพื้นที่ใช้สอยทั้งหมด คือ 3.18 ตารางเมตร
4. พื้นที่โทรศัพท์สาธารณะ
- คิดจากโทรศัพท์จำนวน 1 เครื่อง ใช้พื้นที่ 0.81 ตารางเมตร
ในโครงการต้องการใช้ 4 เครื่อง ดังนั้นต้องใช้พื้นที่ 3.25 ตารางเมตร
5. พื้นที่วางกระเป๋า
- คิดจาก พื้นที่วางกระเป๋า 1 ใบ ใช้พื้นที่ 0.18 ตารางเมตร
แขก 1 คน มีกระเป๋าเดินทางเฉลี่ย 2 ใบ ใช้พื้นที่ 0.36 ตารางเมตร
แขก 30 คน ใช้พื้นที่ $0.25 \times 30 = 10.80$ ตารางเมตร
6. พื้นที่ของหัวหน้าพนักงานขนสัมภาระ (BALL CAPTAIN)
- คิดจากความกว้าง x ยาว ของเคาน์เตอร์และขนาดของพื้นที่บริการ :
พนักงาน 1 คน $2.4 \times 1.2 = 2.88$ ตารางเมตร
7. พื้นที่สำหรับรถเข็น
- คิดจากพื้นที่การใช้งานและขนาดของรถเข็น $2.10 \times 0.80 = 1.68$ ตารางเมตร
กระเป๋า 1 ใบ มีขนาด $0.50 \times 0.25 = 0.13$ ตารางเมตร
จำนวนรถเข็น 1 คัน จุกระเป๋าได้ $1.68 / 0.25 = 7$ ใบ
ดังนั้นจะต้องมีรถเข็นประมาณ 4 คัน ใช้พื้นที่ $1.68 \times 4 = 6.72$ ตารางเมตร
8. พื้นที่ทางสัญจร ภายในส่วนโถงต้อนรับเป็นที่รองรับของคนจำนวนมาก เนื้อที่ทางสัญจรจะต้องมากกว่าที่อื่นๆ คิดเป็น 100% ของพื้นที่เฟอร์นิเจอร์ทั้งหมด พื้นที่เพื่อความโอ้อวดคิดจาก 100 % ของพื้นที่ทั้งหมด

เอกสารนี้เป็นเอกสารที่สงวนไว้สำหรับการใช้งานเพื่อการศึกษาเท่านั้น ไม่อนุญาตให้นำไปใช้ประโยชน์ด้านการค้าไม่ว่ากรณีใดๆ ทั้งสิ้น อีกทั้งห้ามมิให้ดัดแปลงเนื้อหา และต้องอ้างอิงถึงเจ้าของเอกสารทุกครั้งที่มีการนำไปใช้

ตารางที่ 4.3 แสดงการวิเคราะห์ความต้องการพื้นที่ใช้สอยส่วนโถงต้อนรับ (LOBBY HALL)

องค์ประกอบ	พื้นที่ / หน่วย ตารางเมตร	จำนวน	พื้นที่รวม ตารางเมตร	ทางสัญจร 100%
1. เคาน์เตอร์ (FRONT DESK)	25.60	1	25.60	51.20
2. พื้นที่พักคอย				
-การจัดที่นั่ง 2 ที่นั่ง	2.56	2	5.12	10.24
-การจัดที่นั่ง 4 ที่นั่ง	4.84	4	19.36	38.72
-การจัดที่นั่ง 5 ที่นั่ง	8.10	2	16.20	32.40
รวมพื้นที่ส่วนพักคอย				81.36
3. พื้นที่โต๊ะบริการทัวร์	3.18	1	3.18	6.36
4. พื้นที่โทรศัพท์	0.81	4	3.24	6.48
5. พื้นที่วางสัมภาระ				
- เคาน์เตอร์ (BELL CAPTAIN)	2.88	1	2.88	5.76
- รถเข็น	1.68	4	6.72	13.44
- ที่วางกระเป๋าเดินทาง	0.20	20	4	8.00
รวมพื้นที่ส่วนสัมภาระ				22.4
รวมพื้นที่วิเคราะห์				167.80

สรุป พื้นที่จริง > พื้นที่วิเคราะห์
296.83 > 167.80 ตารางเมตร

ดังนั้นพื้นที่เหลือเพิ่มเติม $296.83 - 167.80 = 129.03$ ตารางเมตร

ตารางที่ 4.4 แสดงการวิเคราะห์พื้นที่เพิ่มเติมส่วนโถงต้อนรับ (LOBBY HALL)

องค์ประกอบ	พื้นที่ที่ต้องการ ตารางเมตร	พื้นที่เพิ่มเติม ตารางเมตร	พื้นที่รวม ตารางเมตร
1. เคาน์เตอร์ (FRONT DESK)	51.20	39.37	90.57
2. พื้นที่พักคอย	81.36	62.56	143.92
3. พื้นที่โต๊ะบริการทัวร์	6.36	4.89	11.25
4. พื้นที่โทรศัพท์	6.48	4.98	11.46
5. พื้นที่ส่วนสัมภาระ	22.40	17.23	39.63
รวม	167.80	129.03	296.83

เอกสารนี้เป็นเอกสารที่สงวนไว้สำหรับการใช้งานเพื่อการศึกษาเท่านั้น ไม่อนุญาตให้นำไปใช้ประโยชน์ด้านการค้า
ไม่ว่ากรณีใดๆ ทั้งสิ้น อีกทั้งห้ามมิให้ดัดแปลงเนื้อหา และต้องอ้างอิงถึงเจ้าของเอกสารทุกครั้งที่มีการนำไปใช้

2. ล็อบบี้บาร์ (LOBBY BAR)

ลักษณะโดยทั่วไป

เป็นบริเวณที่ตั้งอยู่ติดกับส่วนพักผ่อน แยกจะมาพักหรือติดต่อทำธุระใช้เป็น บริเวณพักผ่อนนั่งเล่น คืมเครื่องคืม และชมทิวทัศน์ อ่านหนังสือ พบปะสังสรรค์ นั่งรอ ที่นั่งจะต้องมีลักษณะค่อนข้างสบาย

บทวิเคราะห์พื้นที่

ที่ตั้ง ชั้นที่ 1

เวลาทำการ 17.00น.-02.00น.

- หัวหน้าพนักงานบริการ
- พนักงานบริการ
- พนักงานแคชเชียร์
- บาร์เทนเดอร์

2. ผู้ใช้บริการ

- แยกที่มาพักในโรงแรม
- ผู้มาติดต่อหรือใช้บริการอื่นๆ

พฤติกรรมโดยย่อ

แยกที่มาใช้บริการในส่วนนี้ต้องผ่านส่วนโถงต้อนรับ โดยเมื่อแยกมานั่งแล้ว พนักงานบริการจะให้แยกเลือกเครื่องดื่ม แล้วบาร์เทนเดอร์จะทำตามที่แยกต้องการ พนักงานเสิร์ฟจะนำเครื่องดื่มมาเสิร์ฟ แยกใช้บริการตรงนี้เพื่อ พักคอย พบปะสังสรรค์

ตารางที่ 4.5 แสดงการวิเคราะห์พื้นที่ใช้สอยส่วนล็อบบี้บาร์ (LOBBY BAR)

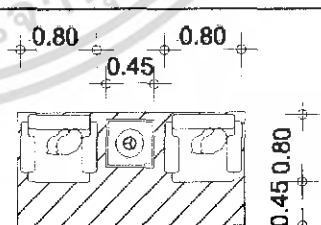
องค์ประกอบ	พื้นที่จากองค์ประกอบ
<p>1. พื้นที่นั่ง</p> <p>1.1 การจัดชุดที่นั่ง 2 ที่นั่ง</p> <ul style="list-style-type: none"> - เก้าอี้ ขนาด 0.80 x 0.80 ม. 2 ตัว - โต๊ะข้าง ขนาด 0.45 x 0.45 ม. 1 ตัว 	 <p>ความต้องการพื้นที่ใช้สอยชุดที่นั่ง 2 ที่นั่ง</p> <p>$2.05 \times 1.25 = 2.56$ ตารางเมตร</p>

เอกสารนี้เป็นเอกสารที่สงวนไว้สำหรับการใช้งานเพื่อการศึกษาเท่านั้น ไม่อนุญาตให้นำไปใช้ประโยชน์ด้านการค้า ไม่ว่ากรณีใดๆ ทั้งสิ้น อีกทั้งห้ามมิให้ดัดแปลงเนื้อหา และต้องอ้างอิงถึงเจ้าของเอกสารทุกครั้งที่มีการนำไปใช้

ตารางที่ 4.5 (ต่อ)

องค์ประกอบ	พื้นที่จากองค์ประกอบ
<p>1.2 การจัดชุดที่นั่ง 4 ที่นั่ง</p> <ul style="list-style-type: none"> - เก้าอี้ ขนาด 0.80 x 0.80 ม. 4 ตัว - โต๊ะกลาง ขนาด 0.50 x 0.50 ม. 1 ตัว 	<p style="text-align: center;">2.20</p>  <p>พื้นที่นั่งชุด 4 ที่นั่ง $2.20 \times 2.20 = 4.84$ ตารางวา เมตร เฉลี่ยจากชุดที่นั่งต่อ 1 คน = 1.21 ตารางเมตร</p>
<p>2. เคาน์เตอร์บาร์</p> <p>2.1 ส่วนเตรียมอาหารและเครื่องคั้น</p> <ul style="list-style-type: none"> - เกือบเครื่องคั้น - โข้วเครื่องคั้น - ตู้เก็บน้ำแข็ง - เกือบอุปกรณ์ - บริเวณวางเครื่องคั้นแยก <p>2.2 ส่วนแคชเชียร์</p> <ul style="list-style-type: none"> - เครื่องคิดเงิน - โทรศัทพ์ <p>2.3 ที่นั่งของแขก (คัดจาก 10 % ของจำนวนที่นั่งทั้งหมด)</p>	 <p>ความต้องการพื้นที่ใช้สอยชุดที่นั่ง 5 ที่นั่ง $3.50 \times 3.45 = 12.07$ ตารางเมตร เฉลี่ยพื้นที่ / คน = 2.88 ตารางเมตร</p>
<p>3. เวทีดนตรี (คัดจากมาตรฐานของเปียโนและที่นั่งของนักดนตรี)</p>	 <p>ความต้องการพื้นที่ใช้สอย คัดจากเปียโน 1 ตัวและพื้นที่ใช้สอยนักดนตรี $3.00 \times 3.30 = 9.90$ ตารางเมตร</p>

เอกสารนี้เป็นเอกสารที่สงวนไว้สำหรับการใช้งานเพื่อการศึกษาเท่านั้น ไม่อนุญาตให้นำไปใช้ประโยชน์ด้านการค้า
ไม่ว่ากรณีใดๆ ทั้งสิ้น อีกทั้งห้ามมิให้ดัดแปลงเนื้อหา และต้องอ้างอิงถึงเจ้าของเอกสารทุกครั้งที่มีการนำไปใช้

การวิเคราะห์ความต้องการพื้นที่ใช้สอยส่วนล็อบบี้บาร์ (LOBBY BAR)

ความต้องการใช้พื้นที่

1. ที่นั่ง คิดจาก 80 % ของผู้ใช้สูงสุด คือ 15.5 คน ความต้องการพื้นที่นั่ง / 1 คน คือ 1.37 ตารางเมตร ดังนั้นความต้องการพื้นที่นั่งทั้งหมดคิดเป็น 21.235 ตารางเมตร
2. เคาน์เตอร์บาร์ คิดจากองค์ประกอบของพื้นที่ใช้งานจริง ที่นั่งด้านหน้า เคาน์เตอร์คิดจาก 10 % ของจำนวนที่นั่งทั้งหมด คือ $(15.5 \times 10) / 100 = 2$ ที่นั่ง
3. ทางสัญจรคิดจาก 50 % ของพื้นที่เฟอร์นิเจอร์ทั้งหมด

ตารางที่ 4.6 แสดงการวิเคราะห์ความต้องการพื้นที่ใช้สอยส่วนล็อบบี้บาร์ (LOBBY BAR)

องค์ประกอบ	พื้นที่ / หน่วย ตารางเมตร	จำนวน	พื้นที่รวม ตารางเมตร	ทางสัญจร 50%
1 การจัดชุดที่นั่ง 2 ที่นั่ง	2.56	4	10.24	15.36
2. การจัดชุดที่นั่ง 4 ที่นั่ง	4.48	8	35.84	53.76
รวมพื้นที่ชุดที่นั่ง				69.12
3. เคาน์เตอร์บาร์	12.07	1	12.07	18.10
4. เวทีคนตรี	9.90	1	9.90	14.85
รวมพื้นที่วิเคราะห์			68.05	102.07

สรุป พื้นที่จริง > พื้นที่วิเคราะห์
 $194.17 > 102.07$ ตารางเมตร
 ดังนั้นพื้นที่เหลือเพิ่มเติม $194.17 - 102.07 = 92.10$ ตารางเมตร

ตารางที่ 4.7 แสดงการวิเคราะห์พื้นที่เพิ่มเติมส่วนล็อบบี้บาร์ (LOBBY BAR)

องค์ประกอบ	พื้นที่ที่ต้องการ ตารางเมตร	พื้นที่เพิ่มเติม ตารางเมตร	พื้นที่รวม ตารางเมตร
1. พื้นที่นั่ง	69.12	62.37	131.49
2. เคาน์เตอร์บาร์	18.10	16.33	34.43
3. เวทีคนตรี	14.85	13.40	28.25
รวม	102.07	92.10	194.17

เอกสารนี้เป็นเอกสารที่สงวนไว้สำหรับการใช้งานเพื่อการศึกษาเท่านั้น ไม่อนุญาตให้นำไปใช้ประโยชน์ด้านการค้า
 ไม่ว่ากรณีใดๆ ทั้งสิ้น อีกทั้งห้ามมิให้ดัดแปลงเนื้อหา และต้องอ้างอิงถึงเจ้าของเอกสารทุกครั้งที่มีการนำไปใช้

3. คอฟฟี่ช็อป (COFFEE SHOP)

ลักษณะโดยทั่วไป

เป็นที่รับประทานอาหารเช้า อาหารว่างตลอดจนเครื่องดื่มต่างๆ ในลักษณะเป็นกันเอง ในส่วน COFFEE SHOP นี้มี 2 ส่วน คือส่วนแบบเปิดโล่งและแบบปิด ตกแต่งให้บรรยากาศดูสนุกสนาน โดยทั่วไปมักเปิดตลอด 24 ชั่วโมง ในช่วงตอนเช้าอาจมีอาหารประเภทบุฟเฟต์ให้บริการ ให้บริการรวดเร็วสะดวกต่อการบริโภค ครั้วมีขนาดย่อมจะปรุงอาหารเบาๆ

บทวิเคราะห์พื้นที่

ที่ตั้ง ชั้นที่ 1

เวลาทำการ 24 ชั่วโมง

ผู้ใช้พื้นที่ 1. ผู้ให้บริการ

- ผู้จัดการ
- หัวหน้าพนักงานบริการ
- พนักงานบริการ
- พนักงานแคชเชียร์
- บาร์เทนเดอร์

2. ผู้ใช้บริการ

- แขกที่มาพักในโรงแรม
- บุคคลภายนอก

พฤติกรรมโดยย่อ

แขกผู้มาพักอาศัยหรือบุคคลภายนอก จะเดินจากโถงต้อนรับเป็นส่วนใหญ่ แขกจะรับบริการอาหารเช้า เช่น แกล์ เครื่องดื่ม ชา กาแฟ การบริการโดยแขกจะสั่งอาหารจากเมนู แล้วพนักงานเสิร์ฟจะนำอาหารมาเสิร์ฟ

ตารางที่ 4.8 แสดงการวิเคราะห์พื้นที่ใช้สอยส่วนคอฟฟี่ช็อป (COFFEE SHOP)

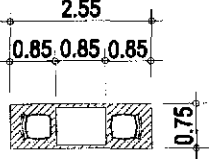
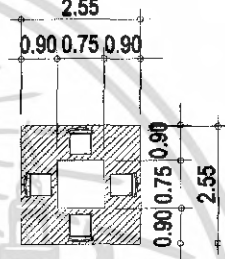
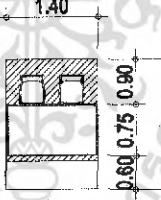
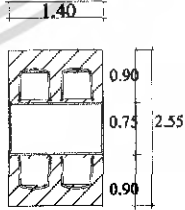
องค์ประกอบ	พื้นที่จากองค์ประกอบ
<p>1. พื้นที่นั่ง</p> <p>1.1 การจัดชุดที่นั่ง 2 ที่นั่ง</p> <ul style="list-style-type: none"> - เก้าอี้ ขนาด 0.45 x 0.45 ม. 2 ตัว - โต๊ะอาหาร ขนาด 0.85 x 0.75 ม. 1 ตัว 	 <p>ความต้องการพื้นที่ใช้สอยชุดที่นั่ง 2 ที่นั่ง</p> <p>$2.55 \times 0.75 = 1.90$ ตารางเมตร</p> <p>เฉลี่ยพื้นที่ / คน = 0.95 ตารางเมตร</p>
<p>1.2 การจัดชุดที่นั่ง 4 ที่นั่ง</p> <ul style="list-style-type: none"> - เก้าอี้ ขนาด 0.45 x 0.45 ม. 4 ตัว - โต๊ะอาหาร ขนาด 0.75 x 0.75 ม. 1 ตัว 	 <p>ความต้องการพื้นที่ใช้สอยชุดที่นั่ง 4 ที่นั่ง</p> <p>$2.55 \times 2.55 = 6.50$ ตารางเมตร</p> <p>เฉลี่ยพื้นที่ / คน = 1.62 ตารางเมตร</p>
<p>1.3 การจัดชุดที่นั่งแบบบุช 4 ที่นั่ง</p> <ul style="list-style-type: none"> - เก้าอี้ ขนาด 0.45 x 0.45 ม. 2 ตัว - เก้าอี้แบบติดตายกว้าง 0.50 ม. - โต๊ะอาหาร ขนาด 0.75 x 1.40 ม. 1 ตัว 	 <p>ความต้องการพื้นที่ใช้สอยชุดที่นั่ง 4 ที่นั่ง</p> <p>$1.40 \times 2.25 = 3.15$ ตารางเมตร</p> <p>เฉลี่ยพื้นที่ / คน = 1.32 ตารางเมตร</p>
<p>1.4 การจัดชุดที่นั่ง 4 ที่นั่ง</p> <ul style="list-style-type: none"> - เก้าอี้ ขนาด 0.45 x 0.45 ม. 4 ตัว - โต๊ะอาหาร ขนาด 0.75 x 1.40 ม. 1 ตัว 	 <p>ความต้องการพื้นที่ใช้สอยชุดที่นั่ง 4 ที่นั่ง</p> <p>$1.40 \times 2.55 = 3.57$ ตารางเมตร</p> <p>เฉลี่ยพื้นที่ / คน = 0.89 ตารางเมตร</p>

เอกสารนี้เป็นเอกสารที่สงวนไว้สำหรับการใช้งานเพื่อการศึกษาเท่านั้น ไม่อนุญาตให้นำไปใช้ประโยชน์ด้านการค้า
ไม่ว่ากรณีใดๆ ทั้งสิ้น อีกทั้งห้ามมิให้ดัดแปลงเนื้อหา และต้องอ้างอิงถึงเจ้าของเอกสารทุกครั้งที่มีการนำไปใช้

ตารางที่ 4.8 (ต่อ)

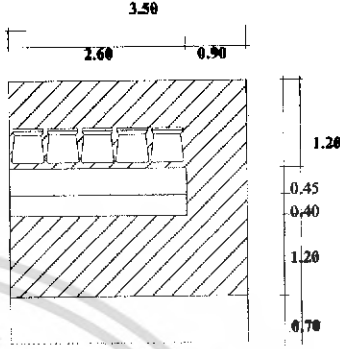
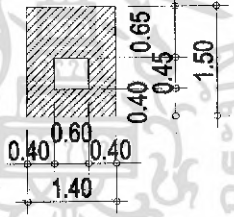
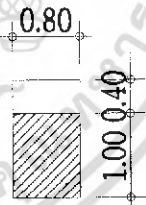
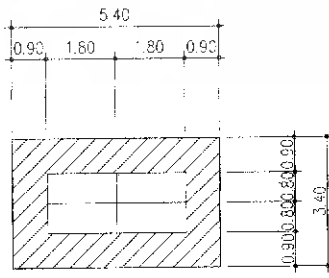
องค์ประกอบ	พื้นที่จากองค์ประกอบ
<p>2. เคาน์เตอร์บริการ</p> <ul style="list-style-type: none"> - โฉวเครื่องดื่ม <p>2.1 ส่วนเตรียมอาหารและเครื่องดื่ม</p> <ul style="list-style-type: none"> - เก็บบนเครื่องดื่ม - ตู้เก็บน้ำแข็ง - เก็บบนอุปกรณ์ - บริเวณวางอาหาร - บริเวณรับส่งอาหาร <p>2.2 ส่วนแคชเชียร์</p> <ul style="list-style-type: none"> - เครื่องคิดเงิน - โทราศัพท์ 	 <p>ความต้องการพื้นที่ใช้สอยที่หนึ่ง</p> <p>$3.50 \times 4.00 = 14.00$ ตารางเมตร</p> <p>เฉลี่ยพื้นที่ / คน = 2.80 ตารางเมตร</p>
<p>4. ส่วนต้อนรับ</p> <ul style="list-style-type: none"> - เคาน์เตอร์ ขนาด 0.60 x 0.45 ม. 1 ตัว 	 <p>ความต้องการพื้นที่ใช้สอย</p> <p>$1.40 \times 1.50 = 2.10$ ตารางเมตร</p>
<p>5. จุดบริการ</p> <ul style="list-style-type: none"> - จุดบริการ ขนาด 0.80 x 0.40 	 <p>ความต้องการพื้นที่ใช้สอย</p> <p>$1.40 \times 0.80 = 1.12$ ตารางเมตร</p>
<p>3. โต๊ะวางอาหาร (บุฟเฟต์)</p> <p>ขนาด 1.80 x 0.80 ม. 4 ตัว</p>	 <p>ความต้องการพื้นที่ใช้สอย</p> <p>$5.40 \times 3.40 = 18.36$ ตารางเมตร</p>

เอกสารนี้เป็นเอกสารที่สงวนไว้สำหรับการใช้งานเพื่อการศึกษาเท่านั้น ไม่อนุญาตให้นำไปใช้ประโยชน์ด้านการค้า ไม่ว่าจะกรณีใดๆ ทั้งสิ้น อีกทั้งห้ามมิให้ดัดแปลงเนื้อหา และต้องอ้างอิงถึงเจ้าของเอกสารทุกครั้งที่มีการนำไปใช้

ตารางที่ 4.8 (ต่อ)

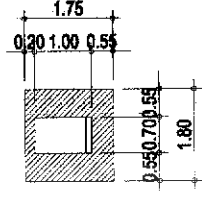
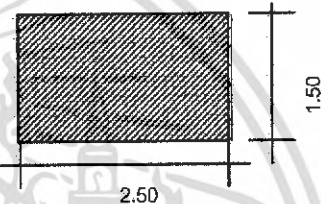
องค์ประกอบ	พื้นที่จากองค์ประกอบ
<p>7.พื้นที่รถเข็นอาหาร & เครื่องดื่ม</p> <p>ขนาด 1.00 x 0.70 เมตร</p>	 <p>ความต้องการพื้นที่ใช้สอยส่วนจุดบริการ</p> <p>$1.75 \times 1.80 = 3.08$ ตารางเมตร</p>
<p>8.เวทีแสดงดนตรี</p> <p>ขนาดเวที 2.50 x 1.50 เมตร</p>	 <p>ความต้องการพื้นที่ใช้สอย</p> <p>$2.50 \times 1.50 = 3.75$ ตารางเมตร</p>

การวิเคราะห์ความต้องการพื้นที่ใช้สอยส่วนคอฟฟี่ช็อป (COFFEE SHOP)

โดยมาตรฐาน

จำนวนที่นั่งภายในคอฟฟี่ช็อป คิดจาก 50 % ของจำนวนห้องพัก โดยโรงแรม
พาวี่เลียน สงขลา มีจำนวนห้องพักทั้งหมด 179 ห้อง

ความต้องการใช้พื้นที่

1. ที่นั่ง คิดจาก 50 % ของจำนวนห้องพัก = $179 \times 50\% = 90$ ที่นั่ง

จำนวนที่นั่งรับประทานอาหารทั้งหมด 90 ที่นั่ง

ดังนั้นพื้นที่เฉลี่ย / 1 คน = 1.80 ตารางเมตร

2. เคา์นเตอร์บริการ คิดจากองค์ประกอบของพื้นที่ใช้งานจริง

ความต้องการพื้นที่ใช้สอยของเคา์นเตอร์คิดจากองค์ประกอบ ใช้สอยทั้งหมด

เอกสารนี้เป็นเอกสารที่สงวนไว้สำหรับการใช้งานเพื่อการศึกษาเท่านั้น ไม่อนุญาตให้นำไปใช้ประโยชน์ด้านการค้า
ไม่ว่ากรณีใดๆ ทั้งสิ้น อีกทั้งห้ามมิให้ดัดแปลงเนื้อหา และต้องอ้างอิงถึงเจ้าของเอกสารทุกครั้งที่มีการนำไปใช้

- คือ 14.00 ตารางเมตร
3. ส่วนบริการ 1 จุด ต่อจำนวนผู้ใช้บริการ 30 คน ความต้องการทั้งหมด 3 จุด
 4. ส่วนต้อนรับคิดจากจุดบริการและทางสัญจรเพียง 1 คน ความต้องการพื้นที่ทั้งหมด 2.10 ตารางเมตร
 5. โต๊ะวางอาหาร (บุฟเฟต์) โดยศึกษาขนาดจากโรงแรมลักษณะและขนาดใกล้เคียงกัน ความต้องการพื้นที่ใช้สอย คือ 18.36 ตารางเมตร
 6. พื้นที่เวทีดนตรี คิดจากองค์ประกอบใช้สอย คือ 3.75 ตารางเมตร
 7. ส่วนเตรียมอาหาร คิดจากองค์ประกอบใช้สอยทั้งหมด คือ 3.08 ตารางเมตร
 8. พื้นที่ทางสัญจรคิดจาก 30 % ของพื้นที่เฟอร์นิเจอร์ทั้งหมด

ตารางที่ 4.9 แสดงการวิเคราะห์ความต้องการพื้นที่ใช้สอยส่วนคอฟฟี่ช็อป (COFFEE SHOP)

องค์ประกอบ	พื้นที่ / หน่วย ตารางเมตร	จำนวน	พื้นที่รวม ตารางเมตร	ทางสัญจร 30%
1. พื้นที่นั่ง				
-การจัดชุดที่นั่ง 2 ที่นั่ง	1.90	10	19.00	24.7
-การจัดชุดที่นั่ง 4 ที่นั่ง	6.50	10	65.00	84.5
-การจัดชุดที่นั่ง 4 ที่นั่ง	3.57	10	35.70	46.41
-การจัดชุดที่นั่ง 4 ที่นั่งแบบบุช	3.15	5	15.75	20.47
รวมพื้นที่นั่ง				176.08
2. เคาน์เตอร์บาร์	14.00	1	14.00	18.20
3. โต๊ะวางอาหาร (บุฟเฟต์)	18.36	1	18.36	23.86
4 พื้นที่จุดบริการ.	1.12	4	4.48	5.82
5.ส่วนต้อนรับ	2.10	1	2.10	2.73
6. พื้นที่รถเข็นอาหาร	3.08	1	3.08	4.00
7. เวทีแสดงดนตรี	3.75	1	3.75	4.87
รวมพื้นที่ที่ต้องการ				235.56

สรุป พื้นที่จริง	>	พื้นที่วิเคราะห์
288.30	>	235.56 ตารางเมตร
ดังนั้นพื้นที่เหลือเพิ่มเติม		288.30- 235.56 = 52.74 ตารางเมตร

เอกสารนี้เป็นเอกสารที่สงวนไว้สำหรับการใช้งานเพื่อการศึกษาเท่านั้น ไม่อนุญาตให้นำไปใช้ประโยชน์ด้านการค้าไม่ว่ากรณีใดๆ ทั้งสิ้น อีกทั้งห้ามมิให้ดัดแปลงเนื้อหา และต้องอ้างอิงถึงเจ้าของเอกสารทุกครั้งที่มีการนำไปใช้

ตารางที่ 4.10 แสดงการวิเคราะห์พื้นที่เพิ่มเติมในส่วนคอฟฟี่ช็อป (COFFEE SHOP)

องค์ประกอบ	พื้นที่ที่ต้องการ ตารางเมตร	พื้นที่เพิ่มเติม ตารางเมตร	พื้นที่รวม ตารางเมตร
1. พื้นที่นั่ง	176.08	39.42	215.50
2. เคาน์เตอร์บาร์	18.20	4.07	22.27
3. โต๊ะวางอาหาร	23.86	5.34	29.20
4. จุดบริการ	5.82	1.30	7.12
5. ส่วนต้อนรับ	2.73	0.61	3.34
6. เตรียมอาหาร	4.00	0.90	4.90
7. เวทีแสดงดนตรี	4.87	1.09	5.96
รวม	235.56	52.74	288.30

5. ส่วนห้องจัดเลี้ยง (BANQUET ROOM)

ลักษณะโดยทั่วไป

เป็นสถานที่ที่ให้บริการในการจัดเลี้ยงสังสรรค์ในลักษณะต่างๆ โดยพื้นที่สามารถปรับเปลี่ยนขนาดและรูปแบบในการจัดวางแปลนตามลักษณะที่เหมาะสมกับงานในแต่ละแบบได้ บริเวณอาคารอยู่ตรงข้ามกับอาคารต้อนรับ จะมีส่วนลงชื่ออยู่ทางด้านหน้าของห้อง มีประตูทางด้านหลังของแต่ละห้องสำหรับพนักงานบริการเชื่อมไปสู่ทางเดินบริการ และส่วนเตรียมอาหารว่างและส่งอาหารและเครื่องดื่มมาจากครัวใหญ่

บทวิเคราะห์พื้นที่

ที่ตั้ง อยู่ชั้น 2
เวลาทำการ 08.00 – 02.00น. (ขึ้นอยู่กับการจองช่วงเวลา)

ผู้ใช้พื้นที่

1. ผู้ให้บริการ
 - ผู้จัดการฝ่ายจัดเลี้ยง
 - ผู้ช่วยผู้จัดการฝ่ายจัดเลี้ยง
 - พนักงานบริการ
2. ผู้ใช้บริการ
 - แขกที่มาพักในโรงแรม

เอกสารนี้เป็นเอกสารที่สงวนไว้สำหรับการใช้งานเพื่อการศึกษาเท่านั้น ไม่อนุญาตให้นำไปใช้ประโยชน์ด้านการค้าไม่ว่ากรณีใดๆ ทั้งสิ้น อีกทั้งห้ามมิให้ดัดแปลงเนื้อหา และต้องอ้างอิงถึงเจ้าของเอกสารทุกครั้งที่มีการนำไปใช้

- บุคคลภายนอก

พฤติกรรมโดยย่อ



เมื่อแขกเข้ามาในส่วนโถงล็อบบี้ จะติดต่อสอบถามและไปยังห้องจัดเลี้ยงเมื่อแขกเข้ามาถึงบริเวณหน้างาน อาจจะรอเข้าห้องน้ำ หรือโทรศัพท์ เป็นต้น เมื่อถึงเวลาที่จะลงชื่อและเข้ามานั่งภายในห้องจัดเลี้ยง

ตารางที่ 4. 11 แสดงการวิเคราะห์พื้นที่ใช้สอยส่วนห้องจัดเลี้ยง (BANQUET ROOM)

องค์ประกอบ	พื้นที่จากองค์ประกอบ
<p>1. โต๊ะต้อนรับลงทะเบียน</p> <p>ขนาด 1.80x0.80 ม.</p> <p>- เก้าอี้พนักงาน 2 ตัว 0.45x0.45 ม.</p>	
<p>2. การจัดชุดที่นั่ง 4 ที่นั่ง</p> <p>- เก้าอี้นั่งสบาย 4 ตัว ขนาด 0.75x0.75 ม.</p> <p>- โต๊ะกลาง 1 ตัว ขนาด 0.60x0.60 ม.</p> <p>เฉลี่ยต่อ 1 คน ใช้พื้นที่ 2.10 ตร.ม</p>	

เอกสารนี้เป็นเอกสารที่สงวนไว้สำหรับการใช้งานเพื่อการศึกษาเท่านั้น ไม่อนุญาตให้นำไปใช้ประโยชน์ด้านการค้าไม่ว่ากรณีใดๆ ทั้งสิ้น อีกทั้งห้ามมิให้ดัดแปลงเนื้อหา และต้องอ้างอิงถึงเจ้าของเอกสารทุกครั้งที่มีการนำไปใช้

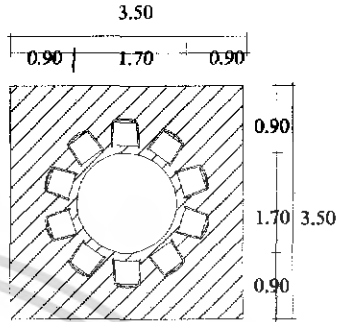
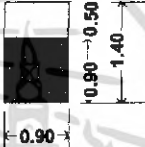
ตารางที่ 4.11 (ต่อ)

องค์ประกอบ	พื้นที่จากองค์ประกอบ
<p>3. การจัดชุดที่นั่ง 10 ที่นั่ง</p> <ul style="list-style-type: none"> - โต๊ะรับประทานอาหาร ขนาด \varnothing 1.70 ม. - เก้าอี้ 10 ตัว ขนาด 0.45 x 0.45 ม. 	
<p>4. พื้นที่จุดบริการ</p> <ul style="list-style-type: none"> - จุดบริการ 1 จุด ขนาด 0.50 x 0.90 ม. 	
<p>5. พื้นที่เวที</p> <ul style="list-style-type: none"> - คิดจากขนาดเวทีสำเร็จรูปต่อ 1 ตัว ขนาด 2.40 x 1.20 ม. 	

เอกสารนี้เป็นเอกสารที่สงวนไว้สำหรับการใช้งานเพื่อการศึกษาเท่านั้น ไม่อนุญาตให้นำไปใช้ประโยชน์ด้านการค้าไม่ว่ากรณีใดๆ ทั้งสิ้น อีกทั้งห้ามมิให้ดัดแปลงเนื้อหา และต้องอ้างอิงถึงเจ้าของเอกสารทุกครั้งที่มีการนำไปใช้

การวิเคราะห์ความต้องการพื้นที่ใช้สอยห้องจัดเลี้ยง (BANQUET ROOM)

1. ชุดโต๊ะจีน

- สำหรับ 10 ที่นั่ง ความต้องการพื้นที่ทั้งหมด 12.25 ตารางเมตร

2. โต๊ะต้อนรับลงทะเบียน สำหรับพนักงาน 2 คน ความต้องการพื้นที่ทั้งหมด 4.86 ตารางเมตร

3. ชุดที่นั่ง 4 ที่นั่ง ความต้องการพื้นที่ทั้งหมด 8.41 ตารางเมตร

4. พื้นที่จุดบริการ จุดบริการ 1 จุด ความต้องการพื้นที่ทั้งหมดคือ 1.26 ตารางเมตร

5. พื้นที่เวทีดนตรี คัดจากขนาดเวทีสำเร็จรูปต่อ 1 ตัว ความต้องการพื้นที่ทั้งหมดคือ 3.96 ตารางเมตร

6. พื้นที่ทางสัญจรคิดจาก 30 % ของพื้นที่เฟอร์นิเจอร์ทั้งหมด จัดแบบโต๊ะจีน

ความต้องการพื้นที่ใช้สอยส่วนรับประทานอาหาร คัดจากความต้องการตามนโยบายของโรงแรม ประกอบกับ Case Study ต้องการให้มีห้องจัดเลี้ยงขนาดใหญ่จุคนได้ 280 คน โดยประมาณ

2. พื้นที่จุดบริการ จำนวน 50 คน / 1 จุดบริการ

3. พื้นที่เวที คัดจากขนาดเวทีสำเร็จรูป / 1 ตัว กับความต้องการใช้งานจริง

6. ห้องสัมมนา (SEMINAR)

ลักษณะโดยทั่วไป

เป็นสถานที่ที่ให้บริการในการจัดประชุม สัมมนา ในลักษณะต่างๆ โดยพื้นที่สามารถปรับเปลี่ยนขนาดและรูปแบบในการจัดวางแปลนตามลักษณะที่เหมาะสมกับงานในแต่ละแบบได้ บริเวณอาคารอยู่ตรงข้ามกับอาคารต้อนรับ จะมีส่วนลงชื่ออยู่ทางด้านหน้าของห้อง มีประตูทางด้านหลังของแต่ละห้องสำหรับพนักงานบริการเชื่อมไปสู่ทางเดินบริการ และส่วนเตรียมอาหารว่างและส่งอาหารและเครื่องดื่มมาจากครัวใหญ่

บทวิเคราะห์พื้นที่

ที่ตั้ง

ชั้นที่ 3

เวลาทำการ

10.00 – 22.00 น.

ผู้ใช้พื้นที่

1. ผู้ให้บริการ

- ผู้จัดการฝ่ายจัดสัมมนา
- ผู้ช่วยผู้จัดการฝ่ายจัดสัมมนา
- พนักงานบริการ

2. ผู้ใช้บริการ

- แขกที่มาพักในโรงแรม
- บุคคลภายนอก

พฤติกรรมโดยย่อ

เมื่อแขกเข้ามาในส่วนโถงล็อบบี้ จะติดต่อสอบถามและไปยังห้องประชุมเมื่อแขกเข้ามาถึงบริเวณหน้างาน อาจจะรอเข้าห้องน้ำ หรือโทรศัพท์ เป็นต้น เมื่อถึงเวลาที่จะลงชื่อและเข้านั่งประชุม พักทานของว่าง ดื่มเครื่องดื่ม เข้าประชุมต่อ ออก

ตารางที่ 4. 14 แสดงการวิเคราะห์พื้นที่ใช้สอยส่วนห้องประชุม สัมมนา (SEMINAR)

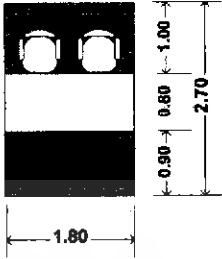
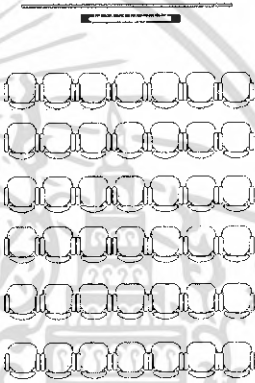
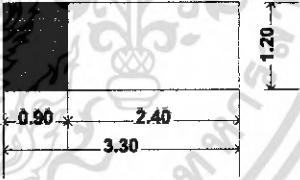
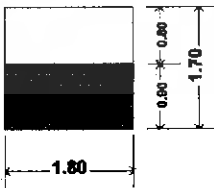
องค์ประกอบ	พื้นที่จากองค์ประกอบ
<p>1. โต๊ะต้อนรับลงทะเบียน</p> <p>ขนาด 0.80x1.80 ม.</p> <p>- เก้าอี้พนักงาน 2 ตัว 0.45x0.45 ม.</p>	
<p>2. การจัดโต๊ะประชุมสัมมนา</p> <p>3.1 แบบ THEATER</p> <p>จำนวน 42 ที่นั่ง</p>	
<p>3. พื้นที่เวที</p> <p>- คิดจากขนาดเวทีสำเร็จรูปต่อ 1 ตัว</p>	
<p>4. เคา์เตอร์ของว่างที่ประชุม</p> <p>ขนาด 0.90 x 1.80ม.</p>	

เอกสารนี้เป็นเอกสารที่สงวนไว้สำหรับการใช้งานเพื่อการศึกษาเท่านั้น ไม่อนุญาตให้นำไปใช้ประโยชน์ด้านการค้า
ไม่ว่ากรณีใดๆ ทั้งสิ้น อีกทั้งห้ามมิให้ดัดแปลงเนื้อหา และต้องอ้างอิงถึงเจ้าของเอกสารทุกครั้งที่มีการนำไปใช้

ตารางที่ 4. 14 (ต่อ)

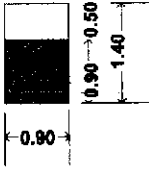
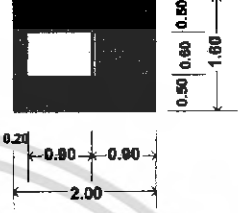
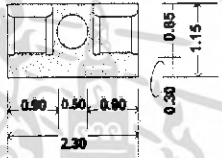
<p>5. จุดบริการ 1 จุด ขนาด 0.50 x 0.90 ม.</p>	
<p>6. พื้นที่รถเข็นเครื่องคิดม 1 ตัว - รถเข็นเครื่องคิดมขนาด 0.60 x 0.90 ม.</p>	
<p>7. การจัดชุดที่นั่ง 2 ที่นั่ง - เก้าอี้นั่งสบาย 2 ตัวขนาด 0.85x0.90 ม. - โต๊ะข้าง 1 ตัว ขนาด 0.50x0.50 ม. เฉลี่ยต่อ 1 คนใช้พื้นที่ 1.32 ม.</p>	

เอกสารนี้เป็นเอกสารที่สงวนไว้สำหรับการใช้งานเพื่อการศึกษาเท่านั้น ไม่อนุญาตให้นำไปใช้ประโยชน์ด้านการค้า
ไม่ว่ากรณีใดๆ ทั้งสิ้น อีกทั้งห้ามมิให้ดัดแปลงเนื้อหา และต้องอ้างอิงถึงเจ้าของเอกสารทุกครั้งที่มีการนำไปใช้

การวิเคราะห์ความต้องการพื้นที่ใช้สอยห้องประชุม สัมมนา (SEMINAR)

ความต้องการใช้พื้นที่

1. โต๊ะต้อนรับลงทะเบียน สำหรับพนักงาน 2 คน ความต้องการพื้นที่ทั้งหมด 4.86 ตารางเมตร
2. .การจัดโต๊ะประชุมสัมมนา แบบ THEATER จำนวน 42 ที่นั่ง
3. พื้นที่จุดบริการ จุดบริการ 1 จุด ความต้องการพื้นที่ทั้งหมดคือ 1.26 ตารางเมตร
4. พื้นที่เวทีคนตรี คัดจากขนาดเวทีสำเร็จรูปต่อ 1 ตัว ความต้องการพื้นที่ทั้งหมดคือ 3.96 ตารางเมตร
5. เคา์นเตอร์ของว่างระหว่างประชุม 1 ตัว ความต้องการของพื้นที่ทั้งหมดคือ 3.06 ตารางเมตร
6. พื้นที่เข็นรถเครื่องคัม 1 ตัว ความต้องการของพื้นที่ทั้งหมดคือ 3.20 ตารางเมตร
7. พื้นที่ทางสัญจรคิดจาก 30 % ของพื้นที่เฟอร์นิเจอร์ทั้งหมด

ตารางที่ 4.15 แสดงการวิเคราะห์พื้นที่ใช้สอยส่วนห้องประชุม สัมมนา (SEMINAR)

องค์ประกอบ	พื้นที่ / หน่วย ตารางเมตร	จำนวน	พื้นที่รวม ตารางเมตร	ทางสัญจร 50%
1. ชุดที่นั่ง 2 ที่นั่ง	2.64	2	5.28	7.92
2. พื้นที่ชุดที่นั่งประชุมแบบ THEATER	1.60	42	67.20	100.80
3. พื้นที่เวที	3.96	2	7.92	11.88
รวมพื้นที่ส่วนสัมมนา				120.60
4. โต๊ะต้อนรับลงทะเบียน	4.86	1	4.86	7.29
5. เคา์นเตอร์ของว่างระหว่างประชุม	3.06	1	3.06	4.59
6. จุดบริการ	1.26	1	1.26	1.89
7. รถเข็นเครื่องคัม	3.20	1	3.20	4.80
รวมพื้นที่วิเคราะห์				139.17

สรุป	พื้นที่จริง	>	พื้นที่วิเคราะห์	
	402.59	>	139.17	ตารางเมตร
คั้งนั้นพื้นที่เหลือเพิ่มเติม	$402.59 - 139.17 = 263.42$			ตารางเมตร

เอกสารนี้เป็นเอกสารที่สงวนไว้สำหรับการใช้งานเพื่อการศึกษาเท่านั้น ไม่อนุญาตให้นำไปใช้ประโยชน์ด้านการค้าไม่ว่ากรณีใดๆ ทั้งสิ้น อีกทั้งห้ามมิให้ดัดแปลงเนื้อหา และต้องอ้างอิงถึงเจ้าของเอกสารทุกครั้งที่มีการนำไปใช้

ตารางที่ 4.16 แสดงการวิเคราะห์พื้นที่เพิ่มเติมในส่วนห้องประชุม สัมมนา (SAMINAR)

องค์ประกอบ	พื้นที่ที่ต้องการ (ตารางเมตร)	พื้นที่เพิ่มเติม (ตารางเมตร)	พื้นที่รวม (ตารางเมตร)
1. พื้นที่ส่วนสัมมนา	120.60	228.27	348.87
2. ดอนรับลงทะเบียน	7.29	13.80	21.09
3. เคาน์เตอร์ของว่างระหว่างประชุม	4.59	8.69	13.28
4. จุดบริการ	1.89	3.58	5.47
5. รถเข็นเครื่องดื่ม	4.80	9.08	13.88
รวมพื้นที่ทั้งหมด	139.17	263.42	402.59



เอกสารนี้เป็นเอกสารที่สงวนไว้สำหรับการใช้งานเพื่อการศึกษาเท่านั้น ไม่อนุญาตให้นำไปใช้ประโยชน์ด้านการค้า
ไม่ว่ากรณีใดๆ ทั้งสิ้น อีกทั้งห้ามมิให้ดัดแปลงเนื้อหา และต้องอ้างอิงถึงเจ้าของเอกสารทุกครั้งที่มีการนำไปใช้

7. ผับและเรสเทอรัรองส์ (PUB AND RESTAURANT)

ลักษณะโดยทั่วไป

เป็นสถานบริการในด้านความบันเทิง ฟังเพลง เต้น คั้มเครื่องคั้ม อาหารว่าง
บรรยากาศเน้นความสนุกสนาน ทั้งแสงสี และเสียงเพลงที่คึกคักเร้าใจ

บทวิเคราะห์พื้นที่

ที่ตั้ง	ชั้นที่ 3
เวลาทำการ	6.30 – 02.00
ผู้ใช้พื้นที่	1. ผู้ให้บริการ

- ผู้จัดการ
- หัวหน้าพนักงานบริการ
- พนักงานบริการ
- พนักงานแคชเชียร์
- บาร์เทนเดอร์

2. ผู้ใช้บริการ

- แขกที่มาพักในโรงแรม
- บุคคลภายนอก

พฤติกรรมโดยย่อ

แขกผู้มาพักอาศัยหรือบุคคลภายนอก เมื่อแขกเข้ามาใน PUB AND RESTAURANT พนักงานกล่าวต้อนรับ แล้วจัดหาที่นั่งให้ พนักงานนำเมนูอาหารมาให้ แนะนำ รอแขกสั่งอาหารและ เครื่องคั้ม พนักงานบริการนำใบสั่งอาหารหรือไปให้เคาน์เตอร์ตรวจเช็ครับ-ส่งอาหาร และนำใบสั่งอาหารและเครื่องคั้มไปให้เคาน์เตอร์บาร์ รับเครื่องคั้มมาเสิร์ฟก่อน แขกคั้มเครื่องคั้มในระหว่างการฟังเพลง หรือทำกิจกรรมต่างๆ เช่น เต้นรำ เมื่ออาหารออกจากครัว ตรวจเช็ครายการ พนักงานนำไปเสิร์ฟและคอยบริการ เมื่อแขกรับประทานอาหารเรียบร้อยแล้ว เรียกเก็บเงิน แคชเชียร์คิดเงิน พนักงานเสิร์ฟรับเงินหรือบัตรเครดิต นำมาให้แคชเชียร์ ทอนเงินลูกค้า กล่าวขอบคุณ พนักงานทำความสะอาดและจัดบริเวณ โต๊ะให้เรียบร้อย

ตารางที่ 4.17 แสดงการวิเคราะห์พื้นที่ใช้สอยส่วนพับและเรสเตอร์รองส์ (PUB AND RESTAURANT)

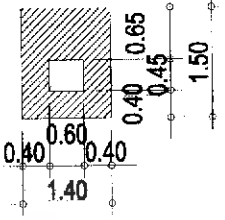
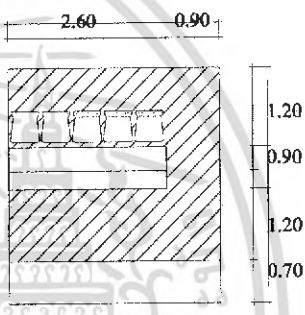
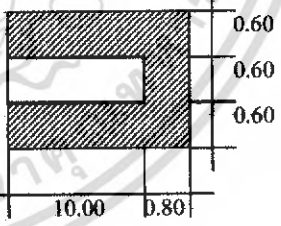
องค์ประกอบ	พื้นที่จากองค์ประกอบ
<p>1. ส่วนต้อนรับ</p> <ul style="list-style-type: none"> - เคาน์เตอร์ ขนาด 0.60 x 0.45 ม. 1 ตัว 	 <p>ความต้องการพื้นที่ใช้สอย 1.40 x 1.50 = 2.10 ตารางเมตร</p>
<p>2. เคาน์เตอร์บริการ</p> <ul style="list-style-type: none"> - โซว์เครื่องคั้ม <p>2.1 ส่วนเตรียมอาหารและเครื่องคั้ม</p> <ul style="list-style-type: none"> - เก็บเครื่องคั้ม - ตู้เก็บน้ำแข็ง - เก็บอุปกรณ์ - บริเวณวางอาหาร - บริเวณรับส่งอาหาร <p>2.2 ส่วนแคชเชียร์</p> <ul style="list-style-type: none"> - เครื่องคิดเงิน - โทรศัพท์ 	 <p>ความต้องการพื้นที่ใช้สอยจุดที่นั่ง 3.50 x 4.00 = 14.00 ตารางเมตร เฉลี่ยพื้นที่/คน = 2.80 ตารางเมตร</p>
<p>3. ส่วนเตรียมอาหาร</p> <ul style="list-style-type: none"> - ขนาด 0.60 x 10.00 	 <p>ใช้พื้นที่ 19.44 ตารางเมตร</p>

เอกสารนี้เป็นเอกสารที่สงวนไว้สำหรับการใช้งานเพื่อการศึกษาเท่านั้น ไม่อนุญาตให้นำไปใช้ประโยชน์ด้านการค้าไม่ว่ากรณีใดๆ ทั้งสิ้น อีกทั้งห้ามมิให้ดัดแปลงเนื้อหา และต้องอ้างอิงถึงเจ้าของเอกสารทุกครั้งที่มีการนำไปใช้

ตารางที่ 4.17 (ต่อ)

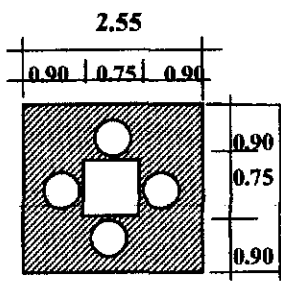
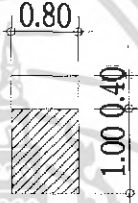
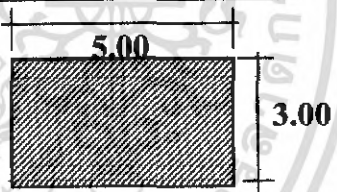
<p>4. ที่นั่ง</p> <ul style="list-style-type: none"> - โต๊ะขนาด 0.75×0.75 ม. 1 ตัว - เก้าอี้ขนาด 0.40×0.40 ม. จำนวน 4 ตัว 	 <p>ความต้องการพื้นที่ใช้สอยชุดที่นั่ง</p> $2.55 \times 2.55 = 6.50 \text{ ตารางเมตร}$ <p>เฉลี่ยพื้นที่ต่อคน = 1.62</p>
<p>5. จุดบริการ</p> <ul style="list-style-type: none"> - จุดบริการ ขนาด 0.80 x 0.40 ม. 	 <p>ตามต้องการพื้นที่ใช้สอย</p> $1.40 \times 0.80 = 1.12 \text{ ตารางเมตร}$
<p>6. ส่วนเวทีคนตรี</p>	 <p>ความต้องการพื้นที่ใช้สอย</p> $3.00 \times 5.00 = 15.00 \text{ ตารางเมตร}$

เอกสารนี้เป็นเอกสารที่สงวนไว้สำหรับการใช้งานเพื่อการศึกษาเท่านั้น ไม่อนุญาตให้นำไปใช้ประโยชน์ด้านการค้าไม่ว่ากรณีใดๆ ทั้งสิ้น อีกทั้งห้ามมิให้ดัดแปลงเนื้อหา และต้องอ้างอิงถึงเจ้าของเอกสารทุกครั้งที่มีการนำไปใช้

การวิเคราะห์ความต้องการพื้นที่ใช้สอยส่วน ผับและเรสเทอรัรองส์ (PUB AND RESTAURANT)

ความต้องการใช้พื้นที่

1. ส่วนต้อนรับ ส่วนต้อนรับคิดจากจุดบริการและทางสัญจรเพียง 1 คน ความต้องการพื้นที่ ทั้งหมด 2.10 ตารางเมตร
2. เคา์นเตอร์บาร์ คิดจากองค์ประกอบของพื้นที่ใช้งานจริงพร้อมที่นั่งหน้าเคา์นเตอร์ 5 ที่นั่ง ใช้พื้นที่ 14.00 ตารางเมตร
3. ส่วนเตรียมอาหาร ใช้พื้นที่ 3.60 ตารางเมตร
4. ที่นั่ง คิดจาก ความต้องการตามนโยบายของโรงแรม ต้องการให้มีที่นั่ง 70 ที่นั่ง
ขึ้นไป คั่งนั้นพื้นที่เฉลี่ย / 1 คน = 1.62 ตารางเมตร
5. ส่วนบริการ 1 จุด ค่อจำนวนผู้ใช้บริการ 50 คน ความต้องการทั้งหมด 2 จุด
6. ส่วนเวทีแสดงดนตรี ขนาดเวที 3.00 x 5.00 เมตร พื้นที่ 15 ตารางเมตร
7. ฟอ์เด้น คิดเป็น 10% ของพื้นที่ PUB AND RESTAURANT คือพื้นที่ 30.55 ตาราง
เมตร
8. พื้นที่บูธดีเจ ใช้พื้นที่ 4.00 ตารางเมตร สำหรับวางเครื่องเล่นแผ่นเสียง และควบคุม
9. พื้นที่ทางสัญจรคิดจาก 50 % ของพื้นที่เฟอ์นิเจอร์ทั้งหมด

เอกสารนี้เป็นเอกสารที่สงวนไว้สำหรับการใช้งานเพื่อการศึกษาเท่านั้น ไม่อนุญาตให้นำไปใช้ประโยชน์ด้านการค้า
ไม่ว่ากรณีใดๆ ทั้งสิ้น อีกทั้งห้ามมิให้ดัดแปลงเนื้อหา และต้องอ้างอิงถึงเจ้าของเอกสารทุกครั้งที่มีการนำไปใช้

ตารางที่ 4.18 แสดงการวิเคราะห์ความต้องการพื้นที่ในส่วนผับและเรสโตเรอร์องส์
(PUB AND RESTAURANT)

องค์ประกอบ	พื้นที่ / หน่วย (ตารางเมตร)	จำนวน	พื้นที่รวม (ตารางเมตร)	ทางสัญจร 50%
1. ส่วนต้อนรับ	2.10	1	2.10	3.15
2. เคาน์เตอร์บาร์	14.00	1	14.00	21.00
3. ส่วนเตรียมอาหาร	3.60	1	3.60	5.40
4. ส่วนเวทีดนตรี	15.00	1	15.00	22.50
5. ส่วนพอร์เด็น	30.55	1	30.55	45.80
6. จุดบริการ	1.12	2	2.24	3.36
7. ที่นั่ง	1.62	70	113.40	170.10
8. พื้นที่บุรดิเง	4.00	1	4.00	6.00
รวมพื้นที่วิเคราะห์				277.31

สรุป พื้นที่จริง > พื้นที่วิเคราะห์
305.54 > 277.31 ตารางเมตร
ดังนั้น พื้นที่เหลือเพื่อเพิ่มเติม 305.54 - 277.31=28.23 ตารางเมตร

เอกสารนี้เป็นเอกสารที่สงวนไว้สำหรับการใช้งานเพื่อการศึกษาเท่านั้น ไม่อนุญาตให้นำไปใช้ประโยชน์ด้านการค้า
ไม่ว่ากรณีใดๆ ทั้งสิ้น อีกทั้งห้ามมิให้ตัดแปลงเนื้อหา และต้องอ้างอิงถึงเจ้าของเอกสารทุกครั้งที่มีการนำไปใช้

ตารางที่ 4.19 แสดงการวิเคราะห์พื้นที่เพิ่มเติมส่วน ผับและเรสเตอร์รองส์ (PUB AND RESTAURANT)

องค์ประกอบ	พื้นที่ที่ต้องการ	พื้นที่เพิ่มเติม	พื้นที่รวม
1. ส่วนต้อนรับ	3.15	0.32	3.47
2. พื้นที่แอนด์เคอร์บาร์	21.00	2.14	23.14
3. พื้นที่เตรียมอาหาร	5.40	0.55	5.95
4. พื้นที่เวทีดนตรี	22.50	2.29	24.79
5. พื้นที่พอร์เด็น	45.80	4.66	50.46
6. พื้นที่จุดบริการ	3.36	0.34	3.70
7. พื้นที่นั่ง	170.10	17.32	187.42
8. พื้นที่บุชติง	6.00	0.61	6.61
รวมพื้นที่ทั้งหมด	277.31	28.23	305.54

เอกสารนี้เป็นเอกสารที่สงวนไว้สำหรับการใช้งานเพื่อการศึกษาเท่านั้น ไม่อนุญาตให้นำไปใช้ประโยชน์ด้านการค้า
ไม่ว่ากรณีใดๆ ทั้งสิ้น อีกทั้งห้ามมิให้ดัดแปลงเนื้อหา และต้องอ้างอิงถึงเจ้าของเอกสารทุกครั้งที่มีการนำไปใช้

7. ส่วนบริการเพื่อสุขภาพ (SPA)

ลักษณะโดยทั่วไป

เป็นส่วนต้อนรับก่อนที่จะไปบริการส่วนอื่นๆที่บริการเพื่อสุขภาพ การผ่อนคลายร่างกาย โดยจะมีทั้ง ห้องนวดแบบไทยและนวดน้ำมัน อ่างน้ำวน ตลอดจนบริการเสริมความงามและออกกำลังกาย บรรยากาศจะดูสบาย ผ่อนคลาย

บทวิเคราะห์พื้นที่

ที่ตั้ง	ชั้นที่ 3
เวลาทำการ	10.00 – 22.00 น.
ผู้ใช้พื้นที่	1. ผู้ให้บริการ <ul style="list-style-type: none"> - ผู้จัดการฝ่ายบริการเพื่อสุขภาพ - พนักงานต้อนรับ - พนักงานนวดและบริการ 2. ผู้ใช้บริการ <ul style="list-style-type: none"> - แขกที่มาพักในโรงแรม - บุคคลภายนอก

พฤติกรรมโดยย่อ

พฤติกรรมโดยสังเขป

1. ผู้มาใช้บริการที่มาพักในโรงแรม

จะต้องลงทะเบียนก่อนเพื่อให้พนักงานตรวจสอบข้อมูลของแขก และเลือกโปรแกรมเสร็จแล้วพนักงานทำการคิดค่าบริการ โดย ทำการลงบัญชีห้องพัก ที่COUNTER แล้ว จึงเข้าไปเปลี่ยนเสื้อผ้าชำระร่างกายและเข้าใช้บริการตามโปรแกรม และตู้ห้องที่ทำการบำบัดจากนั้นก็เปลี่ยนเสื้อผ้า ในส่วนพื้นที่ที่จัดเตรียมไว้

2. ผู้มาใช้บริการที่ไม่ได้เข้าพักในโรงแรม

เข้ามาภายในโรงแรม ติดต่อการใช้บริการทางเคาน์เตอร์ส่วนหน้าและมายังส่วน สปา ซึ่งอยู่ชั้นที่ 3 ของโรงแรมลงทะเบียน แล้วพนักงานทำการคิดค่าบริการ โดยการจ่ายเป็นเงินสดหรือใช้บัตรเครดิต และเลือกโปรแกรมเสร็จ ต่อจากนั้นเข้าไปเปลี่ยนเสื้อผ้าชำระร่างกายและเข้าใช้บริการตาม โปรแกรม และตู้ห้องที่ทำการบำบัดจากนั้นก็เปลี่ยนเสื้อผ้า ในส่วนพื้นที่ที่จัดเตรียมไว้ มาที่เคาน์เตอร์เลือกซื้อผลิตภัณฑ์สมุนไพรบำบัดต่างๆได้ที่บริเวณเคาน์เตอร์ และกลับ

ตารางที่ 4.20 แสดงการวิเคราะห์พื้นที่ใช้สอยส่วนบริการเพื่อสุขภาพ (SPA)

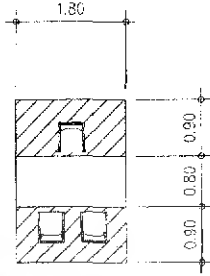
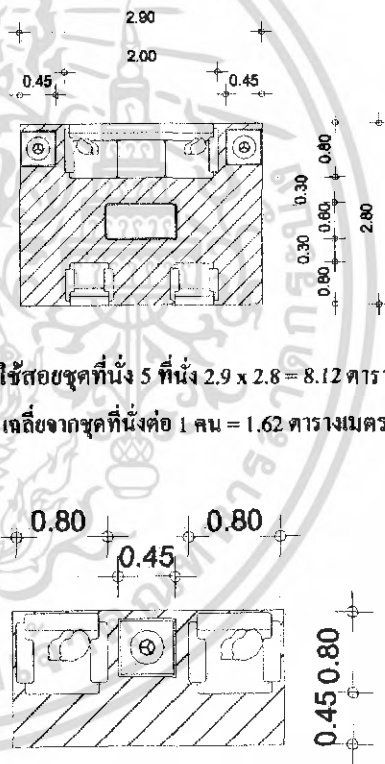
องค์ประกอบ	พื้นที่จากองค์ประกอบ
<p>1. เคาน์เตอร์ต้อนรับ</p> <ul style="list-style-type: none"> - เคาน์เตอร์ ขนาด 0.80 x 1.80 ม. - เก้าอี้ ขนาดเส้นผ่านศูนย์กลาง 0.45 ม. 2 ตัว 	 <p>ความต้องการพื้นที่ใช้สอย 2.6 x 1.80 = 4.68 ตารางเมตร</p>
<p>2. ส่วนพักคอย</p> <ul style="list-style-type: none"> - โซฟาขนาด 3 ที่นั่ง ขนาด 0.80 x 2.00 เมตร - โต๊ะข้าง 2 ตัว ขนาด 0.45 x 0.45 เมตร - โต๊ะกลาง 1 ตัว ขนาด 0.60 x 0.80 เมตร - เก้าอี้หนังสบาย 2 ตัว ขนาด 0.80 x 0.80 เมตร <p>- การจัดชุดที่นั่ง 2 ที่นั่ง</p> <ul style="list-style-type: none"> - เก้าอี้ ขนาด 0.80 x 0.80 ม. 2 ตัว - โต๊ะข้าง ขนาด 0.45 x 0.45 ม. 	 <p>พื้นที่ใช้สอยชุดที่นั่ง 5 ที่นั่ง 2.9 x 2.8 = 8.12 ตารางเมตร เฉลี่ยจากชุดที่นั่งคือ 1 คน = 1.62 ตารางเมตร</p> <p>ความต้องการพื้นที่ใช้สอยชุดที่นั่ง 2 ที่นั่ง 2.05 x 1.25 = 2.56 ตารางเมตร</p>

เอกสารนี้เป็นเอกสารที่สงวนไว้สำหรับการใช้งานเพื่อการศึกษาเท่านั้น ไม่อนุญาตให้นำไปใช้ประโยชน์ด้านการค้า
ไม่ว่ากรณีใดๆ ทั้งสิ้น อีกทั้งห้ามมิให้ดัดแปลงเนื้อหา และต้องอ้างอิงถึงเจ้าของเอกสารทุกครั้งที่มีการนำไปใช้

ตารางที่ 4.20 (ต่อ)

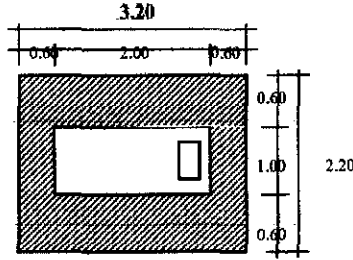
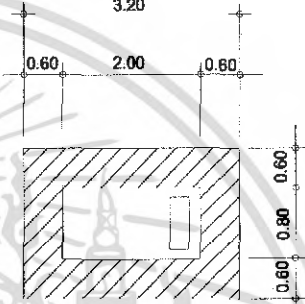
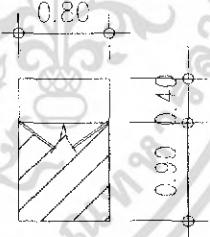
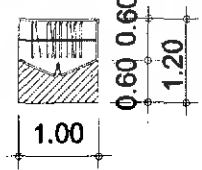
<p>1. เตียงขนาด</p> <p>- ลักษณะเตียงขนาดแบบไทย</p> <p>ขนาด 1.00x2.00 ม.</p>	 <p>ความต้องการพื้นที่ใช้สอย</p> <p>$2.00 \times 3.20 = 6.40$ ตารางเมตร</p>
<p>- ลักษณะเตียงขนาดน้ำมัน</p> <p>ขนาด 0.80x2.00 ม.</p>	 <p>ความต้องการพื้นที่ใช้สอย</p> <p>$2.00 \times 3.20 = 6.40$ ตารางเมตร</p>
<p>2. ตู้เก็บอุปกรณ์</p> <p>ตู้ 1 ใบ ขนาด 0.40 x 0.80 ม.</p> <p>- เก็บอุปกรณ์การวัด</p> <p>ผ้าขนหนู</p>	 <p>ความต้องการพื้นที่ใช้สอย</p> <p>$0.80 \times 1.30 = 1.04$</p>
<p>3. ตู้เก็บเสื้อผ้า</p> <p>- ขนาด 0.60 x 1.00 ม</p>	 <p>ความต้องการพื้นที่ใช้สอย</p> <p>$1.20 \times 1.00 = 1.20$ ตารางเมตร</p>

เอกสารนี้เป็นเอกสารที่สงวนไว้สำหรับการใช้งานเพื่อการศึกษาเท่านั้น ไม่อนุญาตให้นำไปใช้ประโยชน์ด้านการค้าไม่ว่ากรณีใดๆ ทั้งสิ้น อีกทั้งห้ามมิให้ดัดแปลงเนื้อหา และต้องอ้างอิงถึงเจ้าของเอกสารทุกครั้งที่มีการนำไปใช้

ตารางที่ 4.20 (ต่อ)

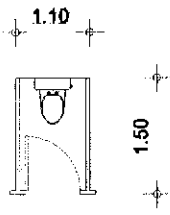
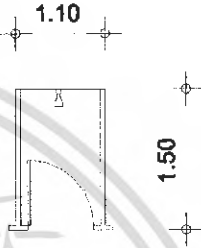
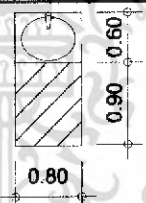
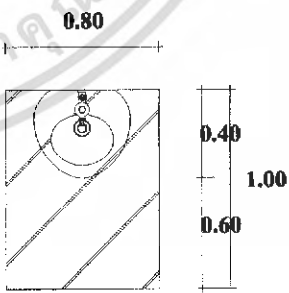
<p>5. ห้องน้ำ (Toilet)</p> <p>- ส่วนห้องส้วมขนาด 1.10x1.50 ม. จำนวนผู้ใช้บริการ 1 คน/ห้อง</p> <p>- ส่วน SHOWER ขนาด 1.10x1.50 ม. จำนวนผู้ใช้บริการ 1 คน/ห้อง</p>	 <p>ความต้องการพื้นที่ใช้สอย $1.10 \times 1.50 = 1.65$</p>  <p>ความต้องการพื้นที่ใช้สอย $1.10 \times 1.50 = 1.65$</p>
<p>-อ่างล้างมือ พื้นที่ส่วนอ่างล้างมือ ขนาด 0.80 x 0.60 ม.</p>	 <p>ความต้องการพื้นที่ใช้สอย $0.80 \times 1.50 = 1.2$ ตร.ม.</p>
<p>- โถปัสสาวะชาย พื้นที่ส่วนโถปัสสาวะชาย ขนาด 0.40x0.40 ม.</p>	 <p>ความต้องการพื้นที่ใช้สอย $0.80 \times 1.00 = 0.80$ ตร.ม.</p>

เอกสารนี้เป็นเอกสารที่สงวนไว้สำหรับการใช้งานเพื่อการศึกษาเท่านั้น ไม่อนุญาตให้นำไปใช้ประโยชน์ด้านการค้า
ไม่ว่ากรณีใดๆ ทั้งสิ้น อีกทั้งห้ามมิให้ดัดแปลงเนื้อหา และต้องอ้างอิงถึงเจ้าของเอกสารทุกครั้งที่มีการนำไปใช้

ตารางที่ 4.20 (ต่อ)

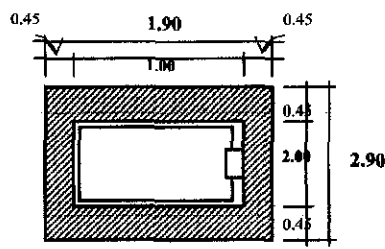
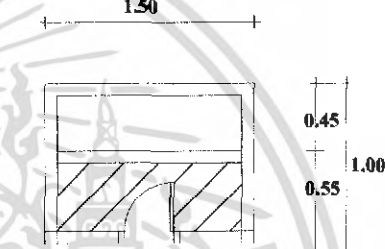
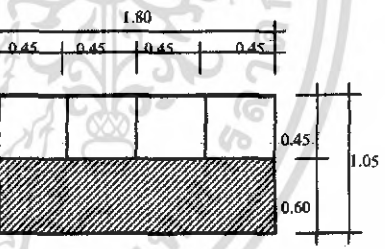
<p>6. ห้องอ่างน้ำวน (JACUZZI) จำนวนผู้ให้บริการ 1 คน / 1 สระ</p>	 <p>ความต้องการพื้นที่ใช้สอย $2.90 \times 1.90 = 5.51$ ตร.ม.</p>
<p>7. ห้องอบไอน้ำ ขนาด 1.50×1.00 ม.</p>	 <p>ความต้องการพื้นที่ใช้สอย $1.00 \times 1.50 = 1.50$ ตร.ม.</p>
<p>8. ที่จอดรถเก็บของ ขนาด 0.45×0.45 ม.</p>	 <p>ความต้องการพื้นที่ใช้สอย $1.80 \times 1.05 = 1.89$ ตร.ม.</p>

เอกสารนี้เป็นเอกสารที่สงวนไว้สำหรับการใช้งานเพื่อการศึกษาเท่านั้น ไม่อนุญาตให้นำไปใช้ประโยชน์ด้านการค้า
ไม่ว่ากรณีใดๆ ทั้งสิ้น อีกทั้งห้ามมิให้ตัดแปลงเนื้อหา และต้องอ้างอิงถึงเจ้าของเอกสารทุกครั้งที่มีการนำไปใช้

การวิเคราะห์ความต้องการพื้นที่ใช้สอยบริการเพื่อสุขภาพ (SPA)

ความต้องการใช้พื้นที่

1. เคาน์เตอร์ต้อนรับ

- คิดจาก ความกว้าง x ยาว เท่ากับ 4.68 ตารางเมตร

2. ที่นั่งพักผ่อน

- คิดจากองค์ประกอบใช้สอยของชุดที่นั่ง 5 ที่นั่ง คือ 8.12 ตารางเมตร
- คิดจากองค์ประกอบใช้สอยของชุดที่นั่ง 2 ที่นั่ง คือ 2.56 ตารางเมตร

3. ห้องพักผ่อน

- คิดจากองค์ประกอบใช้สอยทั้งหมด $4.50 \times 4.50 = 20.25$ ตารางเมตร

4. ห้องเก็บอุปกรณ์

- คิดจากองค์ประกอบใช้สอยทั้งหมด $4.50 \times 4.50 = 20.25$ ตารางเมตร

5. เติงขนาด

- เติงขนาดน้ำมัน ขนาด 0.80×2.00 ม. จำนวน 4 เติง รวมพื้นที่ทางสัญจร = 6.40 ตร.ม.

- เติงขนาดไทย ขนาด 1.00×2.00 ม. จำนวน 6 เติง รวมพื้นที่ทางสัญจร = 7.04 ตร.ม.

6. ตู้เก็บอุปกรณ์

- คิดจาก ความกว้าง x ยาว ของตู้ขนาด 0.40×0.80 ม. คิดจำนวน 3 ตู้ รวมทางสัญจรทั้งหมดคือ 1.04 ตารางเมตร

7. ห้องน้ำ

ห้องน้ำหญิง

- อ่างล้างมือ จำนวน 2 ที่ $1.50 \times 0.80 = 1.20$ ตารางเมตร
- ห้องส้วม จำนวน 2 ห้อง $1.50 \times 1.10 = 1.65$ ตารางเมตร
- ห้องอาบน้ำ จำนวน 2 ห้อง $1.50 \times 1.10 = 1.65$ ตารางเมตร
- ลีอกเกอร์เก็บของ จำนวน 4 ตู้ $1.80 \times 1.05 = 1.89$ ตารางเมตร

ห้องน้ำชาย

- อ่างล้างมือ จำนวน 2 ที่ $1.50 \times 0.80 = 1.20$ ตารางเมตร
- ห้องส้วม จำนวน 2 ห้อง $1.50 \times 1.10 = 1.65$ ตารางเมตร
- โถปัสสาวะชาย จำนวน 2 ที่ $0.80 \times 1.00 = 0.80$ ตารางเมตร
- ห้องอาบน้ำ จำนวน 2 ห้อง $1.50 \times 1.10 = 1.65$ ตารางเมตร
- ลีอกเกอร์เก็บของ จำนวน 4 ตู้ $1.80 \times 1.05 = 1.89$ ตารางเมตร

เอกสารนี้เป็นเอกสารที่สงวนไว้สำหรับการใช้งานเพื่อการศึกษาเท่านั้น ไม่อนุญาตให้นำไปใช้ประโยชน์ด้านการค้า ไม่ว่าจะกรณีใดๆ ทั้งสิ้น อีกทั้งห้ามมิให้ดัดแปลงเนื้อหา และต้องอ้างอิงถึงเจ้าของเอกสารทุกครั้งที่มีการนำไปใช้

ห้องน้ำ ส่วน VIP

- อ่างล้างมือ จำนวน 2 ที่ $1.50 \times 0.80 = 1.20$ ตารางเมตร
- ห้องส้วม จำนวน 2 ห้อง $1.50 \times 1.10 = 1.65$ ตารางเมตร
- โถปัสสาวะชาย จำนวน 2 ที่ $0.80 \times 1.00 = 0.80$ ตารางเมตร
- ห้องอาบน้ำ จำนวน 2 ห้อง $1.50 \times 1.10 = 1.65$ ตารางเมตร
- ตู้เสื้อผ้าขนาด 0.60×1.00 ตารางเมตร
- อ่างน้ำวนจำนวน 2 อ่าง ความต้องการพื้นที่ใช้สอย $1.90 \times 2.90 = 5.51$ ตารางเมตร
- ห้องอบไอน้ำ จำนวน 2 ห้อง $1.00 \times 1.50 = 1.50$ ตารางเมตร

ตารางที่ 4.21 แสดงการวิเคราะห์ห้ความต้องการพื้นที่ใช้สอยส่วน สปา (SPA)

องค์ประกอบ	พื้นที่ / หน่วย ตารางเมตร	จำนวน	พื้นที่รวม ตารางเมตร	ทางสัญจร 30%
1. เคา์นเตอร์				
- เคา์นเตอร์ค้อนรับ	4.68	1	4.68	6.08
- เคา์นเตอร์ให้ค้่าปรึกษา	4.68	1	4.68	6.08
รวมพื้นที่นี้้				12.16
2. พื้นที่น้ิ่งพักค้อย				
- ชุดที่น้ิ่ง 5 ที่น้ิ่ง	8.12	1	8.12	10.55
- ชุดที่น้ิ่ง 2 ที่น้ิ่ง	2.56	1	2.56	3.33
รวมพื้นที่น้ิ่ง				13.88
3. ห้องพักเจ้าหน้าท้ี่(พนักงาน 8 คน)				
- ชุดพักค้อน 5 ที่น้ิ่ง	8.12	1	8.12	10.55
- เคา์น็อยอาหาร	1.20	1	1.20	1.56
- โค้ะวางโทรท้ลศน์	0.80	1	0.80	1.04
รวมพื้นที่ห้องพักเจ้าหน้าท้ี่				13.15
4. ห้องเก็บคุ้ปกรณั์	20.25	1	20.25	26.32
5. ส่วนนวดไทย				
- เคา์น็อยนวด	7.04	6	42.24	54.91
- คู้่เก็บคุ้ปกรณั์	1.04	3	3.12	4.06
รวมพื้นที่ส่วนนวดไทย				58.97
6. ส่วนนวดน้้ามัน				
- เคา์น็อยนวด	6.40	4	25.60	33.28

เอกสารนี้้เป็นเอกสารที่สงวนไว้สำหรับการใช้งานเพื่อการศึกษาเท่านั้น ไม่อนุญาตให้้่าไปใช้ประโยชน์ด้านการค้า
ไม่ว่ากรณั์ใด ๆ ทั้งล้ัน อีกทั้งห้ามมิให้้ัดแปลงเนื้อหา และต้องอ้างอิงถึงเจ้าของเอกสารทุกค้ั้งที่มีการนำ้ไปใช้

ตารางที่ 4.21 (ต่อ)

- ตู้เก็บอุปกรณ์	1.04	2	2.08	2.70
รวมพื้นที่ส่วนนวดน้ำมัน				35.98
7. ส่วนห้องน้ำ				
ห้องน้ำหญิง				
- อ่างล้างมือขนาด 0.80 x 0.60 ม.	1.20	2	2.40	3.12
- ห้องส้วม ขนาด 1.10x1.50ม.	1.65	2	3.30	4.29
- ห้องอาบน้ำ ขนาด 1.10x1.50ม.	1.65	2	3.30	4.29
- ล็อคเกอร์เก็บของ 1.80x1.05 ม.	1.89	1	1.89	2.46
รวมพื้นที่ส่วนห้องน้ำหญิง				14.16
ห้องน้ำชาย				
- อ่างล้างมือขนาด 0.80 x 0.60 ม.	1.20	2	2.40	3.12
- ห้องส้วม ขนาด 1.10x1.50ม.	1.65	2	3.30	4.29
- ห้องอาบน้ำ ขนาด 1.10x1.50ม.	1.65	2	3.30	4.29
- โถปัสสาวะชาย 0.80x1.00ม.	0.80	2	1.60	2.08
- ล็อคเกอร์เก็บของ 1.80x1.05 ม.	1.89	1	1.89	2.46
รวมพื้นที่ส่วนห้องน้ำชาย				16.24
8. ส่วนห้องนวดVIP				
- เคียงนวด	7.04	2	14.08	18.30
- ตู้เก็บอุปกรณ์	1.04	1	1.04	1.35
- การจัดชุดที่นั่ง 2 ที่นั่ง	2.56	1	2.56	3.33
รวมพื้นที่ส่วนห้องนวด				22.98
9. ส่วนห้องน้ำห้อง VIP				
- อ่างล้างมือขนาด 0.80 x 0.70 ม.	1.20	2	2.40	3.12
- ห้องส้วม ขนาด 1.10x1.50 ม.	1.65	2	3.30	4.29
- ห้องอาบน้ำ ขนาด 1.10x1.50 ม.	1.65	2	3.30	4.29
- โถปัสสาวะชาย 0.80x1.00 ม.	0.80	2	1.60	2.08
- ตู้เสื้อผ้าขนาด 0.60 x 1.00 ม.	1.20	1	1.20	1.56
รวมพื้นที่ส่วนห้องน้ำ				15.34
10.อ่างJACUZZIขนาด 2.90 x 1.90 ม.	5.51	2	11.02	14.33
11. ห้องเก็บอุปกรณ์				
- ขนาด 2.45 x 2.45 ม.	6.00	1	6.00	7.80
12. ห้องอบไอน้ำ				
- ความต้องการ 1.00 x 1.50 ม.	1.50	2	3.00	3.90
รวมพื้นที่ทั้งหมด				255.21

เอกสารนี้เป็นเอกสารที่สงวนไว้สำหรับการใช้งานเพื่อการศึกษาเท่านั้น ไม่อนุญาตให้นำไปใช้ประโยชน์ด้านการค้า
ไม่ว่ากรณีใดๆ ทั้งสิ้น อีกทั้งห้ามมิให้ดัดแปลงเนื้อหา และต้องอ้างอิงถึงเจ้าของเอกสารทุกครั้งที่มีการนำไปใช้

สรุป	พื้นที่จริง	>	พื้นที่วิเคราะห์
	369.84	>	255.21 ตารางเมตร
ดังนั้นพื้นที่เหลือเพิ่มเติม	369.84 – 255.21 = 114.63		ตารางเมตร

ตารางที่ 4.22 แสดงการวิเคราะห์พื้นที่เพิ่มเติมในส่วน สปา (SPA)

องค์ประกอบ	พื้นที่ที่ต้องการ (ตารางเมตร)	พื้นที่เพิ่มเติม (ตารางเมตร)	พื้นที่รวม (ตารางเมตร)
1. เคาน์เตอร์บริการ			
- เคาน์เตอร์ต้อนรับ	6.08	2.73	8.81
- เคาน์เตอร์ให้คำปรึกษา	6.08	2.73	8.81
รวมเคาน์เตอร์ทั้งหมด	12.16	5.46	17.62
2. พื้นที่พักผ่อน	13.88	6.23	20.11
3. ห้องพักเจ้าหน้าที่	13.15	5.91	19.06
4. ห้องเก็บอุปกรณ์	26.32	11.82	38.14
5. ส่วนนวดไทย	58.97	26.49	85.46
6. ส่วนนวดน้ำมัน	35.98	16.16	52.14
7. ส่วนห้องน้ำ			
- ห้องน้ำหญิง	14.16	6.36	20.52
- ห้องน้ำชาย	16.24	7.29	23.53
8. ห้องนวด VIP	22.98	10.32	33.30
9. ส่วนห้องน้ำ VIP	15.34	6.90	22.24
10. อ่าง JACUZZI	14.33	6.44	20.77
11. ห้องเก็บอุปกรณ์	7.80	3.50	11.30
12. ห้องอบไอน้ำ	3.90	1.75	5.65
รวมพื้นที่ที่ต้องการ	255.21	114.63	369.84

เอกสารนี้เป็นเอกสารที่สงวนไว้สำหรับการใช้งานเพื่อการศึกษาเท่านั้น ไม่อนุญาตให้นำไปใช้ประโยชน์ด้านการค้า
ไม่ว่ากรณีใดๆ ทั้งสิ้น อีกทั้งห้ามมิให้ดัดแปลงเนื้อหา และต้องอ้างอิงถึงเจ้าของเอกสารทุกครั้งที่มีการนำไปใช้

9. การวิเคราะห์พื้นที่ใช้สอยส่วนห้องพัก (GUEST ROOM)

ลักษณะโดยทั่วไป

โครงการ โรงแรม พาวีเลียน สงขลา มีจำนวนห้องพักรวมทั้งหมด 179 ห้อง เป็นอาคารคอนกรีตเสริมเหล็ก มีทั้งหมด 9 ชั้น มีห้องพักทั้งหมด 4 แบบ ดังนี้

9.1 ห้องพักแบบ SUPEIOR ROOM

- SUPEIOR ROOM (DOUBLE BED)

- SUPEIOR ROOM (TWIN BED)

9.2 ห้องพักแบบ EXECUTIVE SUITE

9.3 ห้องพักแบบ PRESIDENTIAL SUITE



เอกสารนี้เป็นเอกสารที่สงวนไว้สำหรับการใช้งานเพื่อการศึกษาเท่านั้น ไม่อนุญาตให้นำไปใช้ประโยชน์ด้านการค้า ไม่ว่าจะกรณีใดๆ ทั้งสิ้น อีกทั้งห้ามมิให้ตัดแปลงเนื้อหา และต้องอ้างอิงถึงเจ้าของเอกสารทุกครั้งที่มีการนำไปใช้

ตารางที่ 4.23 แสดงการวิเคราะห์พื้นที่ใช้สอยส่วนห้องพัก (GUEST ROOM)

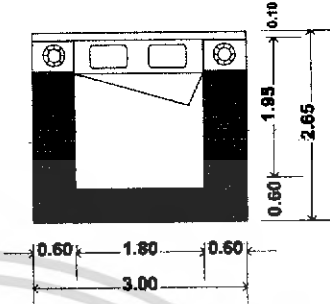
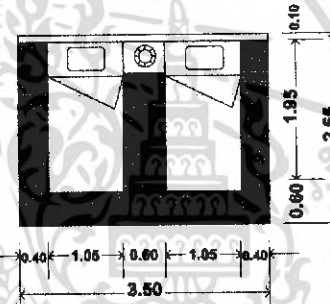
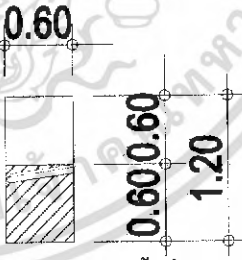
องค์ประกอบ	พื้นที่จากองค์ประกอบ
<p>1. เตียงนอน</p> <p>1.1 เตียงนอนแบบ Double bed</p> <p>ขนาด 1.80x1.95 ม. (6'x6½')</p> <ul style="list-style-type: none"> - หัวเตียงติดผนัง 0.10x3.00 ม. - โต๊ะหัวเตียง 2 ตัว 0.45x0.60 ม. - โคมไฟ 2 ดวง 	 <p>ความต้องการพื้นที่ใช้สอย</p> <p>4.00 x 2.60 = 9.6 ตารางเมตร</p>
<p>1.2 เตียงนอนแบบ Twin bed</p> <p>ขนาด 1.05x1.95 (3'x6½')</p> <ul style="list-style-type: none"> - หัวเตียงติดผนัง 0.10x3.00 ม. - โต๊ะหัวเตียง 1 ตัว 0.45x0.60 ม. - โคมไฟ 1 ดวง 	 <p>ความต้องการพื้นที่ใช้สอย</p> <p>3.50 x 2.65 = 9.27 ตารางเมตร</p>
<p>2. ส่วนตู้เย็น</p> <ul style="list-style-type: none"> - ตู้เย็นขนาด 2.5 ติว ขนาด 0.60 x 0.60 เมตร 	 <p>ความต้องการพื้นที่ใช้สอย</p> <p>0.60 x 1.20 = 0.72 ตารางเมตร</p>

เอกสารนี้เป็นเอกสารที่สงวนไว้สำหรับการใช้งานเพื่อการศึกษาเท่านั้น ไม่อนุญาตให้นำไปใช้ประโยชน์ด้านการค้าไม่ว่ากรณีใดๆ ทั้งสิ้น อีกทั้งห้ามมิให้ดัดแปลงเนื้อหา และต้องอ้างอิงถึงเจ้าของเอกสารทุกครั้งที่มีการนำไปใช้

ตารางที่ 4.23 (ต่อ)

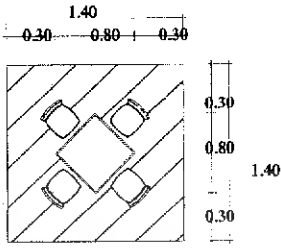
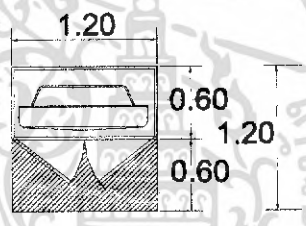
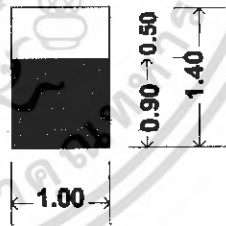
องค์ประกอบ	พื้นที่จากองค์ประกอบ
<p>3. ส่วนรับประทานอาหาร</p> <ul style="list-style-type: none"> - โต๊ะรับประทานอาหารขนาด 0.80 x 0.80 ม. - เก้าอี้รับประทานอาหารขนาด 0.45 x 0.45 ม. จำนวน 4 ตัว 	 <p>ความต้องการพื้นที่ใช้สอย $1.40 \times 1.40 = 1.96$ ตารางเมตร พื้นที่/คน = 0.49 ตารางเมตร</p>
<p>4. ตู้วางโทรทัศน์</p> <ul style="list-style-type: none"> - ตู้วางโทรทัศน์ ขนาด 0.60 x 1.20 ม. 	 <p>ความต้องการพื้นที่ใช้สอย $1.20 \times 1.20 = 1.44$ ตารางเมตร</p>
<p>5. ที่วางสัมภาระ</p> <ul style="list-style-type: none"> - ขนาด 0.50 x 1.00 ม 	 <p>ความต้องการพื้นที่ใช้สอย $1.00 \times 1.40 = 1.40$ ตารางเมตร</p>

เอกสารนี้เป็นเอกสารที่สงวนไว้สำหรับการใช้งานเพื่อการศึกษาเท่านั้น ไม่อนุญาตให้นำไปใช้ประโยชน์ด้านการค้าไม่ว่ากรณีใดๆ ทั้งสิ้น อีกทั้งห้ามมิให้ดัดแปลงเนื้อหา และต้องอ้างอิงถึงเจ้าของเอกสารทุกครั้งที่มีการนำไปใช้

ตารางที่ 4.23 (ต่อ)

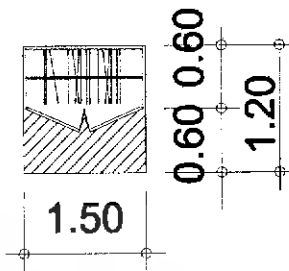
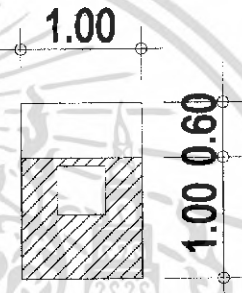
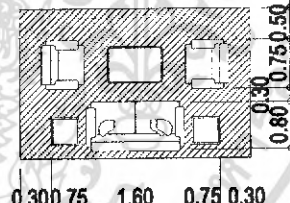
องค์ประกอบ	พื้นที่จากองค์ประกอบ
<p>6. ตู้เก็บเสื้อผ้า</p> <p>- ขนาด 0.60 x 1.50 ม</p>	 <p>ความต้องการพื้นที่ใช้สอย 1.20 x 1.50 = 1.80 ตารางเมตร</p>
<p>7. ส่วนโต๊ะเครื่องแป้ง</p> <p>- โต๊ะขนาด 0.60 x 1.00 ม</p> <p>- เก้าอี้ 0.45 x 0.45 ม</p>	 <p>ความต้องการพื้นที่ใช้สอย 1.00 x 1.60 = 1.60 ตารางเมตร</p>
<p>8. ส่วนพักผ่อน, รับแขก</p> <p>8.1. การจัดชุดที่นั่ง 4 ที่นั่ง</p> <p>- โซฟา 2 ที่นั่ง ขนาด 0.75 x 1.60 ม.</p> <p>- โต๊ะข้าง ขนาด 0.45 x 0.45 ม. 2 ตัว</p> <p>- โต๊ะกลาง ขนาด 0.50 x 0.80 ม. 1 ตัว</p> <p>- เก้าอี้มีเท้าแขน ขนาด 0.75 x 0.75 ม. 2 ตัว</p>	 <p>ความต้องการพื้นที่ใช้สอย 3.70 x 2.35 = 8.69 ตารางเมตร</p> <p>พื้นที่ / คน = 1.3 ตารางเมตร</p>

เอกสารนี้เป็นเอกสารที่สงวนไว้สำหรับการใช้งานเพื่อการศึกษาเท่านั้น ไม่อนุญาตให้นำไปใช้ประโยชน์ด้านการค้า
ไม่ว่ากรณีใดๆ ทั้งสิ้น อีกทั้งห้ามมิให้ดัดแปลงเนื้อหา และต้องอ้างอิงถึงเจ้าของเอกสารทุกครั้งที่มีการนำไปใช้

ตารางที่ 4.23 (ต่อ)

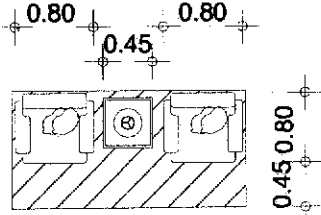
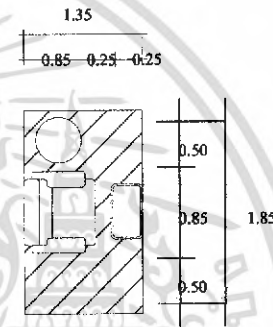
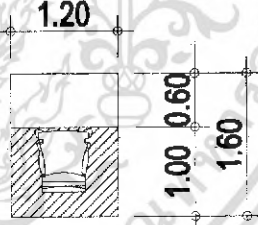
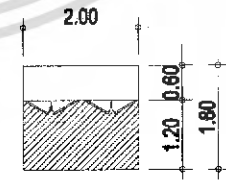
องค์ประกอบ	พื้นที่จากองค์ประกอบ
<p>8.3 เก้าอี้ที่มีเท้าแขน</p> <ul style="list-style-type: none"> - เก้าอี้ที่มีเท้าแขน ขนาด 0.80 x 0.80 ม. <p>2 ตัว</p> <ul style="list-style-type: none"> - โต๊ะข้าง 0.45 x 0.45 ม. 1 ตัว <p>พื้นที่ / 1 ตัว = 1.0 ตารางเมตร</p>	 <p>ความต้องการพื้นที่ใช้สอยชุดที่นั่ง 2 ที่นั่ง</p> <p>$2.05 \times 1.25 = 2.56$ ตารางเมตร</p>
<p>8.4 เก้าอี้ที่นั่งสบาย</p> <ul style="list-style-type: none"> - เก้าอี้ที่นั่งสบาย 1 ที่นั่ง ขนาด 0.85 x 0.85 ม. - ที่ตั้งเท้า 1 ตัว ขนาด 0.25 x 0.75 ม. - โต๊ะข้าง 0.30 x 0.30 ม. <p>พื้นที่ / 1 ตัว = 1.0 ตารางเมตร</p>	 <p>ความต้องการพื้นที่ใช้สอย</p> <p>$1.35 \times 1.85 = 2.50$ ตารางเมตร</p>
<p>9. ส่วนทำงาน</p> <ul style="list-style-type: none"> - โต๊ะขนาด 0.60 x 1.20 ม - เก้าอี้ 0.45 x 0.45 ม 	 <p>ความต้องการพื้นที่ใช้สอย</p> <p>$1.20 \times 1.60 = 1.92$ ตารางเมตร</p>
<p>10. ส่วนเตรียมอาหาร</p> <ul style="list-style-type: none"> - ส่วนเก็บอุปกรณ์ ขนาด 0.60 x 2.00 ม. 	 <p>ความต้องการพื้นที่ใช้สอย</p> <p>$2.00 \times 1.80 = 3.60$ ตารางเมตร</p>

เอกสารนี้เป็นเอกสารที่สงวนไว้สำหรับการใช้งานเพื่อการศึกษาเท่านั้น ไม่อนุญาตให้นำไปใช้ประโยชน์ด้านการค้า
ไม่ว่ากรณีใดๆ ทั้งสิ้น อีกทั้งห้ามมิให้ดัดแปลงเนื้อหา และต้องอ้างอิงถึงเจ้าของเอกสารทุกครั้งที่มีการนำไปใช้

9.1.1 การวิเคราะห์พื้นที่ใช้สอยส่วนห้องพัก

1. ห้องพักแบบ SUPERIOR ROOM

ลักษณะโดยทั่วไป

เป็นห้องที่มีความส่วนตัวและมีความสะดวกสบายต่อผู้พัก ประกอบด้วยห้องพักแบบเตียงนอนคู่ (DOUBLE BED) 1 เตียงและห้องพักแบบเตียงเดี่ยว (TWIN BED) 1 เตียง และสิ่งอำนวยความสะดวกที่ตอบสนองพฤติกรรมขั้นพื้นฐานได้พอสมควร การออกแบบเน้นประโยชน์ใช้สอย ความสวยงามก็อยู่ในระดับหนึ่ง เหมาะสำหรับแขก 2 คน เช่น คู่รัก คู่สมรส ให้บริการแก่นักท่องเที่ยวที่มาตั้งแต่ 1 คนขึ้นไปแต่ไม่เกิน 2 คน

บทวิเคราะห์พื้นที่

ที่ตั้ง	ชั้น 4-9
เวลาทำการ	ตลอด 24 ชั่วโมง
ผู้ใช้พื้นที่	1. ผู้ให้บริการ - พนักงานทำความสะอาด 2. ผู้ใช้บริการ - แขกที่มาพักในโรงแรม

พฤติกรรมโดยย่อ

เมื่อแขกเข้ามาในห้องพักก็จะเก็บสัมภาระ จัดเสื้อผ้า และพักผ่อนดูโทรทัศน์หรืออาจจะออกไปทำธุระข้างนอก จากนั้นก็จะเข้ามาพักผ่อน จนถึงเวลา Check Out ก็จะเก็บสัมภาระและออกจากห้องพักคืนกุญแจห้องที่เคาน์เตอร์ จ่ายเงินค่าห้องพักและออกจากโรงแรม

การวิเคราะห์ความต้องการพื้นที่ใช้สอยส่วนห้องพักแบบ

SUPERIOR ROOM

ความต้องการใช้พื้นที่

1. พื้นที่เตียงนอน

1.1 เตียงนอนเดี่ยว (DOUBLE BED)

- เตียงนอนขนาด 1.80 x 1.95 ม. จำนวน 1 เตียง

- ตู้ข้างเตียง 0.45 x 0.45 ม. จำนวน 2 ตัว

รวมพื้นที่ทางสัญจร = 9.60 ตารางเมตร

1.2 เตียงนอนคู่ (TWIN BED)

- เติงนอนขนาด 1.05 x 1.95 ม. จำนวน 2 เติง
 - ตู้ข้างเตียง 0.45 x 0.45 ม. จำนวน 1 ตัว
- รวมพื้นที่ทางสัญจร = 9.27 ตารางเมตร
2. ส่วนตู้เย็น ขนาด 0.60 x 0.60 เมตร
รวมพื้นที่ทางสัญจร = 0.72 ตารางเมตร
 3. ตู้วางโทรทัศน์ ขนาด 0.60 x 1.20 เมตร
รวมพื้นที่ทางสัญจร = 1.44 ตารางเมตร
 4. พื้นที่วางสัมภาระ ขนาด 1.00 x 0.50 เมตร
รวมพื้นที่ทางสัญจร = 1.40 ตารางเมตร
 5. ตู้เสื้อผ้า ขนาด 1.50 x 0.60 เมตร
รวมพื้นที่ทางสัญจร = 1.80 ตารางเมตร
 6. โต๊ะเครื่องแป้ง
 - โต๊ะเครื่องแป้ง ขนาด 1.00 x 0.60 เมตร
 - เก้าอี้ 0.45 x 0.45 เมตร
 รวมพื้นที่ทางสัญจร = 1.60 ตารางเมตร
 7. ส่วนพักผ่อน
 - เก้าอี้นั่งสบาย 1 ที่นั่ง ขนาด 0.85 x 0.85 เมตร
 - ที่ตั้งเท้า 1 ตัว ขนาด 0.25 x 0.75 เมตร
 - โต๊ะข้าง 0.30 x 0.30 เมตร
 รวมพื้นที่ทางสัญจร = 1.87 ตารางเมตร
- ทางสัญจรภายในห้องพักคิด 30% ของพื้นที่เฟอร์นิเจอร์ทั้งหมด

เอกสารนี้เป็นเอกสารที่สงวนไว้สำหรับการใช้งานเพื่อการศึกษาเท่านั้น ไม่อนุญาตให้นำไปใช้ประโยชน์ด้านการค้า
ไม่ว่ากรณีใดๆ ทั้งสิ้น อีกทั้งห้ามมิให้ดัดแปลงเนื้อหา และต้องอ้างอิงถึงเจ้าของเอกสารทุกครั้งที่มีการนำไปใช้

ตารางที่ 4.24 แสดงการวิเคราะห์ความต้องการพื้นที่ใช้สอยห้องพักแบบ SUPERIOR ROOM

องค์ประกอบ	พื้นที่ / หน่วย (ตร.ม.)		จำนวน	พื้นที่รวม (ตร.ม.)		ทางสัญจร 30%	
	เตียงเดี่ยว	เตียงคู่		เตียงเดี่ยว	เตียงคู่	เตียงเดี่ยว	เตียงคู่
1. พื้นที่เตียงนอน	9.60	9.27	1	9.60	9.27	12.48	12.07
2. พื้นที่ตู้วางโทรทัศน์	1.44	1.44	1	1.44	1.44	1.87	1.87
3. พื้นที่วางลิ้นชัก	1.40	1.40	1	1.40	1.40	1.82	1.82
4. พื้นที่ตู้เสื้อผ้า	1.80	1.80	1	1.80	1.80	2.34	2.34
5. พื้นที่โต๊ะเครื่องแป้ง	1.60	1.60	1	1.60	1.60	2.08	2.08
6. พื้นที่พักผ่อน - ชุด 1 ที่นั่ง	2.50	2.50	1	2.50	2.50	3.25	3.25
7. ห้องน้ำ ขนาด 2.00×2.00=4.00	4.00	4.00	1	4.00	4.00	5.20	5.20
รวมพื้นที่ที่ต้องการ						29.04	28.63

สรุป
เตียงนอนเดี่ยว (DOUBLE BED)
พื้นที่จริง > พื้นที่วิเคราะห์
30.00 > 29.04 ตารางเมตร
ดังนั้นพื้นที่เหลือเพิ่มเติม $30.00 - 29.04 = 0.96$ ตารางเมตร

เตียงนอนคู่ (TWIN BED)
พื้นที่จริง > พื้นที่วิเคราะห์
30.00 > 28.63 ตารางเมตร
ดังนั้นพื้นที่เหลือเพิ่มเติม $30.00 - 28.63 = 1.37$ ตารางเมตร

เอกสารนี้เป็นเอกสารที่สงวนไว้สำหรับการใช้งานเพื่อการศึกษาเท่านั้น ไม่อนุญาตให้นำไปใช้ประโยชน์ด้านการค้า
ไม่ว่ากรณีใดๆ ทั้งสิ้น อีกทั้งห้ามมิให้ดัดแปลงเนื้อหา และต้องอ้างอิงถึงเจ้าของเอกสารทุกครั้งที่มีการนำไปใช้

ตารางที่ 4.25 แสดงการวิเคราะห์พื้นที่เพิ่มเติมในส่วนห้องพักแบบ SUPERIOR ROOM

องค์ประกอบ	พื้นที่ต้องการ		พื้นที่เพิ่มเติม		พื้นที่รวม	
	เตียงเดี่ยว	เตียงคู่	เตียงเดี่ยว	เตียงคู่	เตียงเดี่ยว	เตียงคู่
1. พื้นที่เตียงนอน	12.48	12.07	0.41	0.58	12.89	12.65
2. พื้นที่ตู้วางโทรทัศน์	1.87	1.87	0.06	0.09	1.93	1.96
3. พื้นที่วางสัมภาระ	1.82	1.82	0.06	0.09	1.88	1.91
4. พื้นที่ตู้เสื้อผ้า	2.34	2.34	0.07	0.11	2.41	2.45
5. พื้นที่โต๊ะเครื่องแป้ง	2.08	2.08	0.07	0.10	2.15	2.18
6. พื้นที่พักผ่อน - ชุด 1 ที่นั่ง	3.25	3.25	0.12	0.15	3.37	3.40
7. ห้องน้ำ	5.20	5.20	0.17	0.25	5.37	5.45
รวมพื้นที่ต้องการ	29.04	28.63	0.96	1.37	30.00	30.00

2. ห้องพักแบบ EXECUTIVE SUITE

ลักษณะโดยทั่วไป

มีเตียงนอน Double Bed 1 เตียง นอกจากนั้นก็จะมีส่วนประกอบต่างๆ เช่น ส่วนพักผ่อน , ส่วนรับประทานอาหาร , ส่วนเตรียมอาหาร , ส่วนทำงาน , ฯลฯ ซึ่งจะมีความหรูหรากว่าห้องพักแบบ SUPERIOR ROOM

บทวิเคราะห์พื้นที่

ที่ตั้ง

ชั้น 4-8

เวลาทำการ

ตลอด 24 ชั่วโมง

ผู้ใช้พื้นที่

1. ผู้ให้บริการ

- พนักงานทำความสะอาด, พนักงานบำบัด

2. ผู้ใช้บริการ

- แขกที่มาพักในโรงแรม

พฤติกรรมโดยย่อ

เมื่อแขกเข้ามาในห้องพักก็จะเก็บสัมภาระ จัดเสื้อผ้า และพักผ่อนดูโทรทัศน์หรืออาจจะออกไปทำธุระข้างนอก จากนั้นก็จะเข้ามาพักผ่อน จนถึงเวลา Check Out สามารถ Check Out จากบริเวณชั้นนี้ได้ ซึ่งทางโรงแรมจะมีการบริการในส่วนนี้

เอกสารนี้เป็นเอกสารที่สงวนไว้สำหรับการใช้งานเพื่อการศึกษาเท่านั้น ไม่อนุญาตให้นำไปใช้ประโยชน์ด้านการค้าไม่ว่ากรณีใดๆ ทั้งสิ้น อีกทั้งห้ามมิให้ดัดแปลงเนื้อหา และต้องอ้างอิงถึงเจ้าของเอกสารทุกครั้งที่มีการนำไปใช้

จากนั้นแขกจัดเก็บสัมภาระและออกจากห้องพัก พนักงานขนกระเป๋าจะมาบริการ จากนั้นจึงออกจากโรงแรม

การวิเคราะห์ความต้องการพื้นที่ใช้สอยส่วนห้องพักแบบ EXECUTIVE SUITE ความต้องการใช้พื้นที่

1. ส่วนนอน

1. พื้นที่เตียงนอน (DOUBLE BED)

- เตียงนอนขนาด 1.80 x 1.95 ม. จำนวน 1 เตียง

- ตู้ข้างเตียง 0.45 x 0.45 เมตร จำนวน 2 ตัว

รวมพื้นที่ทางสัญจร = 9.60 ตารางเมตร

2. โต๊ะเครื่องแป้ง

- โต๊ะเครื่องแป้ง ขนาด 0.60 x 1.00 เมตร

- เก้าอี้ 0.45 x 0.45 เมตร

รวมพื้นที่ทางสัญจร = 1.60 ตารางเมตร

3. ตู้เสื้อผ้า ขนาด 0.60 x 1.50 เมตร

รวมพื้นที่ทางสัญจร = 1.80 ตารางเมตร

4. ตู้วางโทรทัศน์ ขนาด 0.60 x 0.80 เมตร

รวมพื้นที่ทางสัญจร = 1.12 ตารางเมตร

5. ส่วนพักผ่อน

- เก้าอี้มีเท้าแขน ขนาด 0.80 x 0.80 ม. พื้นที่/ 1 ตัว = 1.0 ตารางเมตร

ใช้ 2 ตัว = 2.0 ตารางเมตร

- โต๊ะข้าง ขนาด 0.45 x 0.45 เมตร

รวมพื้นที่ทางสัญจร = 2.56 ตารางเมตร

- เก้าอี้นั่งสบาย 1 ที่นั่ง ขนาด 0.85 x 0.85 เมตร

- ที่ตั้งเท้า 1 ตัว ขนาด 0.25 x 0.75 เมตร

- โต๊ะข้าง 0.30 x 0.30 ม.

รวมพื้นที่ทางสัญจร = 2.50 ตารางเมตร

6. ส่วนทำงาน

- โต๊ะขนาด 0.60 x 1.20 1 ตัว

- เก้าอี้ 0.45 x 0.45 เมตร

เอกสารนี้เป็นเอกสารที่สงวนไว้สำหรับการใช้งานเพื่อการศึกษาเท่านั้น ไม่อนุญาตให้นำไปใช้ประโยชน์ด้านการค้าไม่ว่ากรณีใดๆ ทั้งสิ้น อีกทั้งห้ามมิให้ดัดแปลงเนื้อหา และต้องอ้างอิงถึงเจ้าของเอกสารทุกครั้งที่มีการนำไปใช้

รวมพื้นที่ทางสัญจร = 1.92 ตารางเมตร

7. ส่วนตู้เย็น

- ขนาด 2.5 คิว ขนาด 0.60 x 0.60 เมตร

รวมพื้นที่ทางสัญจร = 0.72 ตารางเมตร

2. ส่วนรับแขก

1. การจัดชุดที่นั่ง 4 ที่นั่ง

- โซฟา 2 ที่นั่ง ขนาด 0.75 x 2.00 เมตร

- โต๊ะข้าง ขนาด 0.45 x 0.45 ม. 2 ตัว

- โต๊ะกลาง ขนาด 0.50 x 0.80 ม. 1 ตัว

- เก้าอี้มีที่วางแขน ขนาด 0.75 x 0.75 ม. 2 ตัว

รวมพื้นที่ทางสัญจร = 8.69 ตารางเมตร

2. การจัดชุดที่นั่ง 2 ที่นั่ง

- เก้าอี้มีที่วางแขน ขนาด 0.80 x 0.80 ม. 2 ตัว

- โต๊ะข้าง 0.45 x 0.45 ม. 1 ตัว

รวมพื้นที่ทางสัญจร = 2.56 ตารางเมตร

4. ชุดรับประทานอาหาร 4 ที่นั่ง โต๊ะอาหาร 1 ตัว, เก้าอี้ 4 ตัว

รวมพื้นที่ทางสัญจร = 1.96 ตารางเมตร

5. ส่วนเตรียมอาหาร

- ขนาด 0.60 x 2.00 เมตร

รวมพื้นที่ทางสัญจร = 3.60 ตารางเมตร

6. พื้นที่วางสัมภาระ ขนาด 0.60 x 1.00 เมตร

รวมพื้นที่ทางสัญจร = 1.40 ตารางเมตร

7. ตู้เสื้อผ้า ขนาด 0.60 x 1.50 เมตร

รวมพื้นที่ทางสัญจร = 1.80 ตารางเมตร

8. ส่วนตู้เย็น

- ขนาด 2.5 คิว ขนาด 0.60 x 0.60 เมตร

รวมพื้นที่ทางสัญจร = 0.72 ตารางเมตร

ทางสัญจรภายในห้องพักคิด 30 % ของพื้นที่เฟอร์นิเจอร์ทั้งหมด

เอกสารนี้เป็นเอกสารที่สงวนไว้สำหรับการใช้งานเพื่อการศึกษาเท่านั้น ไม่อนุญาตให้นำไปใช้ประโยชน์ด้านการค้า
ไม่ว่ากรณีใดๆ ทั้งสิ้น อีกทั้งห้ามมิให้ดัดแปลงเนื้อหา และต้องอ้างอิงถึงเจ้าของเอกสารทุกครั้งที่มีการนำไปใช้

ตารางที่ 4.26 แสดงการวิเคราะห์ความต้องการพื้นที่ใช้สอยห้องพักแบบ EXECUTIVE SUITE

องค์ประกอบ	พื้นที่/หน่วย ตารางเมตร	จำนวน	พื้นที่รวม ตารางเมตร	ทางสัญจร 30%
ส่วนนอน				
1. พื้นที่เตียงนอน	9.60	1	9.60	12.48
2. พื้นที่ตู้เย็น	0.72	1	0.72	0.94
3. พื้นที่ตู้วางโทรทัศน์	1.44	1	1.44	1.87
4. พื้นที่วางสัมภาระ	1.40	1	1.40	1.82
5. พื้นที่ตู้เสื้อผ้า	1.80	1	1.80	2.34
6. พื้นที่โต๊ะเครื่องแป้ง	1.60	1	1.60	2.08
7. พื้นที่พักผ่อน - ชุด 1 ที่นั่ง	2.50	1	2.50	3.25
8. ส่วนทำงาน	1.92	1	1.92	2.50
9. พื้นที่พักผ่อน - ชุด 4 ที่นั่ง	8.69	1	8.69	11.30
- ชุด 2 ที่นั่ง	2.56	1	2.56	3.33
10. ชุดรับประทานอาหาร	1.96	1	1.96	2.55
11. ส่วนเตรียมอาหาร	3.60	1	3.60	4.68
12. พื้นที่วางสัมภาระ	1.40	1	1.40	1.82
13. ตู้เสื้อผ้า	1.80	1	1.80	2.34
รวมพื้นที่ต้องการ				53.30

สรุป

พื้นที่จริง > พื้นที่วิเคราะห์
74.82 > 53.30 ตารางเมตร

ดังนั้นพื้นที่เหลือเพิ่มเติม 74.82 - 53.30 = 21.52 ตารางเมตร

เอกสารนี้เป็นเอกสารที่สงวนไว้สำหรับการใช้งานเพื่อการศึกษาเท่านั้น ไม่อนุญาตให้นำไปใช้ประโยชน์ด้านการค้า
ไม่ว่ากรณีใดๆ ทั้งสิ้น อีกทั้งห้ามมิให้ดัดแปลงเนื้อหา และต้องอ้างอิงถึงเจ้าของเอกสารทุกครั้งที่มีการนำไปใช้

ตารางที่ 4.27 แสดงการวิเคราะห์พื้นที่เพิ่มเติมในส่วนห้องพักแบบ EXECUTIVE SUITE

องค์ประกอบ	พื้นที่ที่ต้องการ (ตารางเมตร)	พื้นที่เพิ่มเติม (ตารางเมตร)	พื้นที่รวม (ตารางเมตร)
ส่วนนอน			
1. พื้นที่เตียงนอน	12.48	5.04	17.52
2. พื้นที่ตู้เย็น	0.94	0.38	1.32
3. พื้นที่ตู้วางโทรทัศน์	1.87	0.75	2.62
4. พื้นที่วางสัมภาระ	1.82	0.73	2.55
5. พื้นที่ตู้เสื้อผ้า	2.34	0.94	3.28
6. พื้นที่โต๊ะเครื่องแป้ง	2.08	0.84	2.92
7. พื้นที่พักผ่อน - ชุด 1 ที่นั่ง	3.25	1.31	4.56
8. ส่วนทำงาน	2.50	1.01	3.51
9. พื้นที่พักผ่อน - ชุด 4 ที่นั่ง	11.30	4.56	15.86
- ชุด 2 ที่นั่ง	3.33	1.34	4.67
10. ชุดรับประทานอาหาร	2.55	1.03	3.58
11. ส่วนเตรียมอาหาร	4.68	1.89	6.57
12. พื้นที่วางสัมภาระ	1.82	0.73	2.55
13. ตู้เสื้อผ้า	2.34	0.94	3.28
รวมพื้นที่ทั้งหมด	53.30	21.52	74.82

เอกสารนี้เป็นเอกสารที่สงวนไว้สำหรับการใช้งานเพื่อการศึกษาเท่านั้น ไม่อนุญาตให้นำไปใช้ประโยชน์ด้านการค้า
ไม่ว่ากรณีใดๆ ทั้งสิ้น อีกทั้งห้ามมิให้ดัดแปลงเนื้อหา และต้องอ้างอิงถึงเจ้าของเอกสารทุกครั้งที่มีการนำไปใช้

3. ห้องพักแบบ PRESIDENTIAL SUITE

ลักษณะโดยทั่วไป

มีห้องนอน 2 ห้อง คือห้องนอนใหญ่ มีเตียงแบบ Double Bed 1 เตียง และห้องนอนเล็กมีเตียงนอน TWIN BED 1 เตียง นอกจากนั้นก็จะมีส่วนประกอบต่างๆ เช่น ส่วนพักผ่อน , ส่วนรับประทานอาหาร , ส่วนเตรียมอาหาร , ส่วนทำงาน , ฯลฯ ซึ่งจะมีความหรูหรากว่าห้องพักแบบ SUPERIOR ROOM และห้องพักแบบ EXECUTIVE SUITE

บทวิเคราะห์พื้นที่

ที่ตั้ง

ชั้น 9

เวลาทำการ

ตลอด 24 ชั่วโมง

ผู้ใช้พื้นที่

1. ผู้ให้บริการ

- พนักงานทำความสะอาด , พนักงานบำบัด

2. ผู้ใช้บริการ

- แขกที่มาพักในโรงแรม

พฤติกรรมโดยย่อ

เมื่อแขกเข้ามาในห้องพักก็จะเก็บสัมภาระ จัดเสื้อผ้า และพักผ่อนดูโทรทัศน์หรืออาจจะออกไปทำธุระข้างนอก จากนั้นก็จะเข้ามาพักผ่อน จนถึงเวลา Check Out สามารถ Check Out จากบริเวณชั้นนี้ได้ ซึ่งทางโรงแรมจะมีการบริการในส่วนนี้ จากนั้นแขกจัดเก็บสัมภาระและออกจากห้องพัก พนักงานจนกระทั่งจะมาบริการ จากนั้นจึงออกจากโรงแรม

การวิเคราะห์ความต้องการพื้นที่ใช้สอยส่วนห้องพักแบบ EXECUTIVE SUITE ความต้องการใช้พื้นที่

1. ส่วนนอน

2. พื้นที่เตียงนอน (DOUBLE BED)

- เตียงนอนขนาด 1.80 x 1.95 ม. จำนวน 1 เตียง

- ตู้ข้างเตียง 0.45 x 0.45 เมตร จำนวน 2 ตัว

รวมพื้นที่ทางสัญจร = 9.60 ตารางเมตร

พื้นที่เตียงนอนคู่ (TWIN BED)

- เตียงนอนขนาด 1.05 x 1.95 ม. จำนวน 2 เตียง

- ตู้ข้างเตียง 0.45×0.45 ม. จำนวน 1 ตัว
- รวมพื้นที่ทางสัญจร = 9.27 ตารางเมตร

2. โต๊ะเครื่องแป้ง

- โต๊ะเครื่องแป้ง ขนาด 0.60×1.00 เมตร
- เก้าอี้ 0.45×0.45 เมตร

รวมพื้นที่ทางสัญจร = 1.60 ตารางเมตร

3. ตู้เสื้อผ้า ขนาด 0.60×1.50 เมตร

รวมพื้นที่ทางสัญจร = 1.80 ตารางเมตร

4. ตู้วางโทรทัศน์ ขนาด 0.60×0.80 เมตร

รวมพื้นที่ทางสัญจร = 1.12 ตารางเมตร

5. ส่วนพักผ่อน

- เก้าอี้มีเท้าแขน ขนาด 0.80×0.80 ม. พื้นที่/ 1 ตัว = 1.0 ตารางเมตร

ใช้ 2 ตัว = 2.0 ตารางเมตร

- โต๊ะข้าง ขนาด 0.45×0.45 เมตร

รวมพื้นที่ทางสัญจร = 2.56 ตารางเมตร

- เก้าอี้นั่งสบาย 1 ที่นั่ง ขนาด 0.85×0.85 เมตร

- ที่ตั้งเท้า 1 ตัว ขนาด 0.25×0.75 เมตร

- โต๊ะข้าง 0.30×0.30 ม.

รวมพื้นที่ทางสัญจร = 2.50 ตารางเมตร

6. ส่วนทำงาน

- โต๊ะขนาด 0.60×1.20 1 ตัว

- เก้าอี้ 0.45×0.45 เมตร

รวมพื้นที่ทางสัญจร = 1.92 ตารางเมตร

7. ส่วนตู้เย็น

- ขนาด 2.5 คิว ขนาด 0.60×0.60 เมตร

รวมพื้นที่ทางสัญจร = 0.72 ตารางเมตร

2. ส่วนรับแขก

1. การจัดชุดที่นั่ง 4 ที่นั่ง

- โซฟา 2 ที่นั่ง ขนาด 0.75×2.00 เมตร

- โต๊ะข้าง ขนาด 0.45×0.45 ม. 2 ตัว

เอกสารนี้เป็นเอกสารที่สงวนไว้สำหรับการใช้งานเพื่อการศึกษาเท่านั้น ไม่อนุญาตให้นำไปใช้ประโยชน์ด้านการค้า ไม่ว่ากรณีใดๆ ทั้งสิ้น อีกทั้งห้ามมิให้ดัดแปลงเนื้อหา และต้องอ้างอิงถึงเจ้าของเอกสารทุกครั้งที่มีการนำไปใช้

- โต๊ะกลาง ขนาด 0.50 x 0.80 ม. 1 ตัว

- เก้าอี้มีที่วางแขน ขนาด 0.75 x 0.75 ม. 2 ตัว

รวมพื้นที่ทางสัญจร = 8.69 ตารางเมตร

2. การจัดชุดที่นั่ง 2 ที่นั่ง

- เก้าอี้ที่นั่งมีที่วางแขน ขนาด 0.80 x 0.80 ม. 2 ตัว

- โต๊ะข้าง 0.45 x 0.45 ม. 1 ตัว

รวมพื้นที่ทางสัญจร = 2.56 ตารางเมตร

4. ชุดรับประทานอาหาร 4 ที่นั่ง โต๊ะอาหาร 1 ตัว, เก้าอี้ 4 ตัว

รวมพื้นที่ทางสัญจร = 1.96 ตารางเมตร

5. ส่วนเตรียมอาหาร

- ขนาด 0.60 x 2.00 เมตร

รวมพื้นที่ทางสัญจร = 3.60 ตารางเมตร

6. พื้นที่วางสัมภาระ ขนาด 0.60 x 1.00 เมตร

รวมพื้นที่ทางสัญจร = 1.40 ตารางเมตร

7. ตู้เสื้อผ้า ขนาด 0.60 x 1.50 เมตร

รวมพื้นที่ทางสัญจร = 1.80 ตารางเมตร

8. ส่วนตู้เย็น

- ขนาด 2.5 คิว ขนาด 0.60 x 0.60 เมตร

รวมพื้นที่ทางสัญจร = 0.72 ตารางเมตร

ทางสัญจรภายในห้องพักคิด 30 % ของพื้นที่เฟอร์นิเจอร์ทั้งหมด

เอกสารนี้เป็นเอกสารที่สงวนไว้สำหรับการใช้งานเพื่อการศึกษาเท่านั้น ไม่อนุญาตให้นำไปใช้ประโยชน์ด้านการค้า
ไม่ว่ากรณีใดๆ ทั้งสิ้น อีกทั้งห้ามมิให้ดัดแปลงเนื้อหา และต้องอ้างอิงถึงเจ้าของเอกสารทุกครั้งที่มีการนำไปใช้

ตารางที่ 4.28 แสดงการวิเคราะห์ความต้องการพื้นที่ใช้สอยห้องพักแบบ PRESIDENTIAL SUITE

องค์ประกอบ	พื้นที่/หน่วย ตารางเมตร	จำนวน	พื้นที่รวม ตารางเมตร	ทางสัญจร 30%
ส่วนห้องนอนใหญ่				
1. พื้นที่เตียงนอน เดี่ยว	9.60	1	9.60	12.48
2. พื้นที่ตู้เย็น	0.72	1	0.72	0.94
3. พื้นที่ตู้วางโทรทัศน์	1.44	1	1.44	1.87
4. พื้นที่วางสัมภาระ	1.40	1	1.40	1.82
5. พื้นที่ตู้เสื้อผ้า	1.80	1	1.80	2.34
6. พื้นที่โต๊ะเครื่องแป้ง	1.60	1	1.60	2.08
7. พื้นที่พักผ่อน - ชุด 1 ที่นั่ง	2.50	1	2.50	3.25
ส่วนห้องนอนเล็ก				
8. พื้นที่เตียงนอนคู่	9.27	1	9.27	12.05
9. พื้นที่ตู้วางโทรทัศน์	1.44	1	1.44	1.87
10. พื้นที่วางสัมภาระ	1.40	1	1.40	1.82
11. พื้นที่ตู้เสื้อผ้า	1.80	1	1.80	2.34
12. พื้นที่โต๊ะเครื่องแป้ง	1.60	1	1.60	2.08
13. พื้นที่พักผ่อน - ชุด 2 ที่นั่ง	2.56	1	2.56	3.33
14. พื้นที่พักผ่อน - ชุด 4 ที่นั่ง	8.69	1	8.69	11.30
- ชุด 2 ที่นั่ง	2.56	1	2.56	3.33
15. ชุดรับประทานอาหาร	1.96	1	1.96	2.55
16. ส่วนเตรียมอาหาร	3.60	1	3.60	4.68
17. ส่วนทำงาน	3.36	1	3.36	4.37
รวมพื้นที่ต้องการ				74.50

เอกสารนี้เป็นเอกสารที่สงวนไว้สำหรับการใช้งานเพื่อการศึกษาเท่านั้น ไม่อนุญาตให้นำไปใช้ประโยชน์ด้านการค้า
ไม่ว่ากรณีใดๆ ทั้งสิ้น อีกทั้งห้ามมิให้ดัดแปลงเนื้อหา และต้องอ้างอิงถึงเจ้าของเอกสารทุกครั้งที่มีการนำไปใช้

สรุป

พื้นที่จริง > พื้นที่วิเคราะห์

100.45 > 74.50 ตารางเมตร

ดังนั้นพื้นที่เหลือเพิ่มเติม $100.45 - 74.50 = 25.95$ ตารางเมตร

ตารางที่ 4.29 แสดงการวิเคราะห์พื้นที่เพิ่มเติมในส่วนห้องพักแบบ PRESIDENTIAL SUITE

องค์ประกอบ	พื้นที่ที่ต้องการ (ตารางเมตร)	พื้นที่เพิ่มเติม (ตารางเมตร)	พื้นที่รวม (ตารางเมตร)
ส่วนนอน			
1. พื้นที่เตียงนอนเดี่ยว	12.48	4.35	16.83
2. พื้นที่ตู้เย็น	0.94	0.33	1.27
3. พื้นที่ตู้วางโทรทัศน์	1.87	0.65	2.52
4. พื้นที่วางสัมภาระ	1.82	0.63	2.45
5. พื้นที่ตู้เสื้อผ้า	2.34	0.81	3.15
6. พื้นที่โต๊ะเครื่องแป้ง	2.08	0.72	2.80
7. พื้นที่พักผ่อน - ชุด 1 ที่นั่ง	3.25	1.13	4.38
ส่วนห้องนอนเล็ก			
8. พื้นที่เตียงนอนคู่	12.05	4.35	16.40
9. พื้นที่ตู้วางโทรทัศน์	1.87	0.65	2.52
10. พื้นที่วางสัมภาระ	1.82	0.63	2.45
11. พื้นที่ตู้เสื้อผ้า	2.34	0.81	3.15
12. พื้นที่โต๊ะเครื่องแป้ง	2.08	0.72	2.80
13. พื้นที่พักผ่อน - ชุด 2 ที่นั่ง	3.33	1.16	4.49
14. พื้นที่พักผ่อน - ชุด 4 ที่นั่ง - ชุด 2 ที่นั่ง	11.30 3.33	3.94 1.16	15.24 4.49
15. ชุดรับประทานอาหาร	2.55	0.88	3.43
16. ส่วนเตรียมอาหาร	4.68	1.63	6.31
17. ส่วนทำงาน	4.37	1.52	5.89
รวมพื้นที่ที่ต้องการ	74.50	25.95	100.45

เอกสารนี้เป็นเอกสารที่สงวนไว้สำหรับการใช้งานเพื่อการศึกษาเท่านั้น ไม่อนุญาตให้นำไปใช้ประโยชน์ด้านการค้า
ไม่ว่ากรณีใดๆ ทั้งสิ้น อีกทั้งห้ามมิให้ดัดแปลงเนื้อหา และต้องอ้างอิงถึงเจ้าของเอกสารทุกครั้งที่มีการนำไปใช้

4.7 การแบ่งพื้นที่ใช้สอยตามการวิเคราะห์

จากการศึกษาประโยชน์ใช้สอย และนำมาพิจารณาพร้อมกับความต้องการของพื้นที่จึงสามารถสรุปการแบ่งขอบเขตพื้นที่ใช้สอยในส่วนต่าง ๆ ที่มี ดังนี้

- ส่วนโถงต้อนรับ (Lobby Hall)
- ส่วนล็อบบี้บาร์ (Lobby bar)
- ส่วนคอฟฟี่ช็อป (Coffee Shop)
- ผับ และ เรสเทอรัรนต์ (Pub and Restaurant)
- จัดเลี้ยง (Banquet room)
- สัมมนา (Seminar)
- ส่วนห้องพัก (Guest room)
- ส่วนบริการสปา (spa)





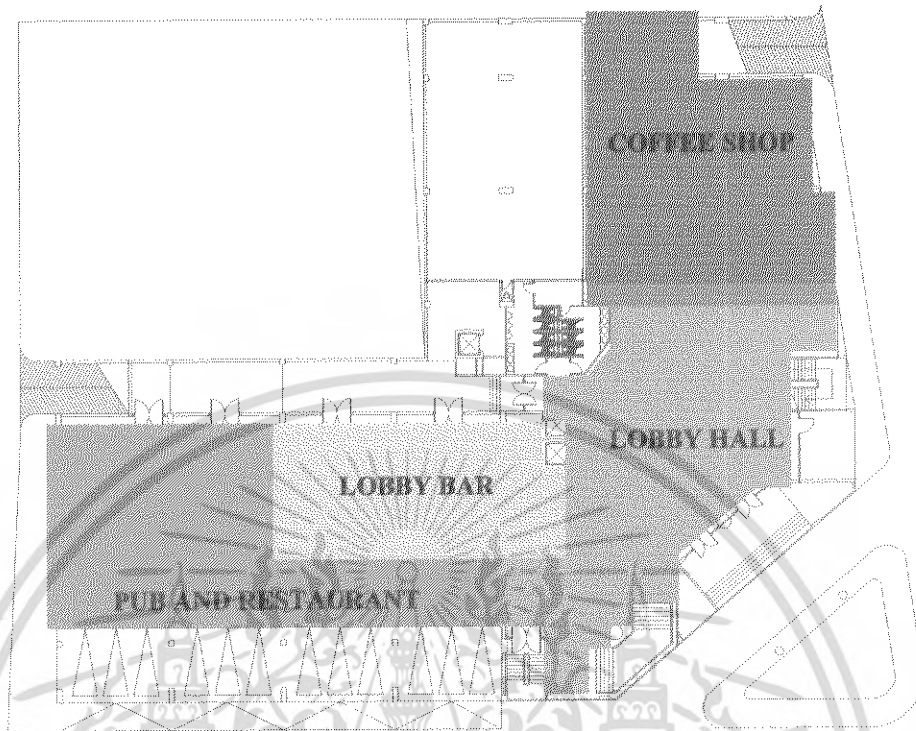

เอกสารนี้เป็นเอกสารที่สงวนไว้สำหรับการใช้งานเพื่อการศึกษาเท่านั้น ไม่อนุญาตให้นำไปใช้ประโยชน์ด้านการค้าไม่ว่ากรณีใดๆ ทั้งสิ้น อีกทั้งห้ามมิให้ตัดแปลงเนื้อหา และต้องอ้างอิงถึงเจ้าของเอกสารทุกครั้งที่มีการนำไปใช้



ภาพที่ 4.25 แสดงการแบ่งพื้นที่ใช้สอยชั้นที่ 1

ประกอบด้วย

	ส่วนโถงต้อนรับ	LOBBY HALL	296.83 ตารางเมตร
	ส่วนล็อบบี้บาร์	LOBBY BAR	194.17 ตารางเมตร
	ส่วนคอฟฟี่ช็อป	COFFEE SHOP	288.30 ตารางเมตร
	ส่วนคัฟ และเรสทอรัองส์	PUB AND RESTAURANT	305.54 ตารางเมตร

เอกสารนี้เป็นเอกสารที่สงวนไว้สำหรับการใช้งานเพื่อการศึกษาเท่านั้น ไม่อนุญาตให้นำไปใช้ประโยชน์ด้านการค้า
ไม่ว่ากรณีใดๆ ทั้งสิ้น อีกทั้งห้ามมิให้ดัดแปลงเนื้อหา และต้องอ้างอิงถึงเจ้าของเอกสารทุกครั้งที่มีการนำไปใช้

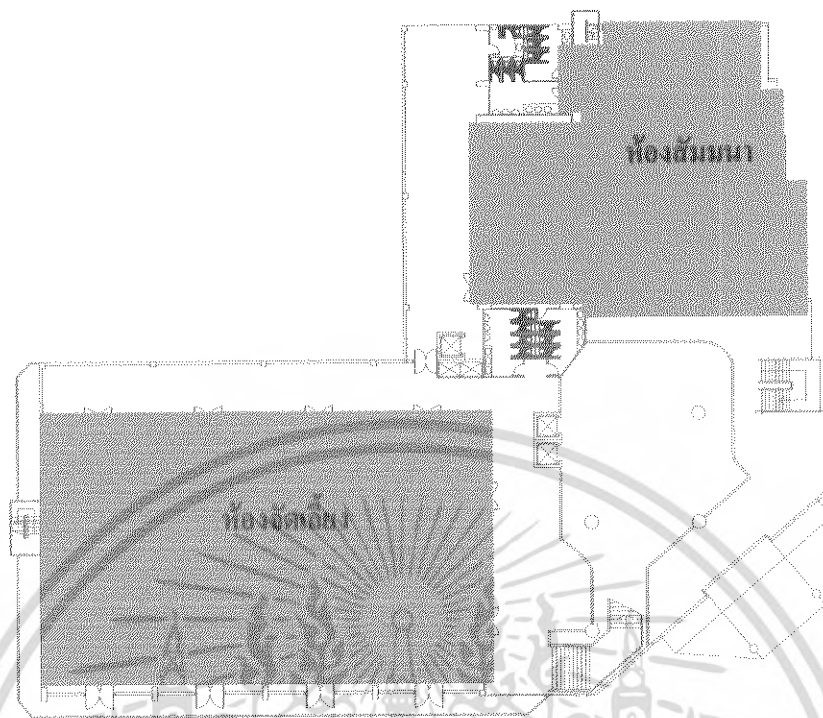

ภาพที่ 4.26 แสดงการแบ่งพื้นที่ใช้สอยชั้นที่ 2

ประกอบด้วย

■	ส่วนห้องจัดเลี้ยง	Banquet room	611.75 ตารางเมตร
■	ส่วนห้องสัมมนา	Seminar	402.59 ตารางเมตร

เอกสารนี้เป็นเอกสารที่สงวนไว้สำหรับการใช้งานเพื่อการศึกษาเท่านั้น ไม่อนุญาตให้นำไปใช้ประโยชน์ด้านการค้าไม่ว่ากรณีใดๆ ทั้งสิ้น อีกทั้งห้ามมิให้ดัดแปลงเนื้อหา และต้องอ้างอิงถึงเจ้าของเอกสารทุกครั้งที่มีการนำไปใช้

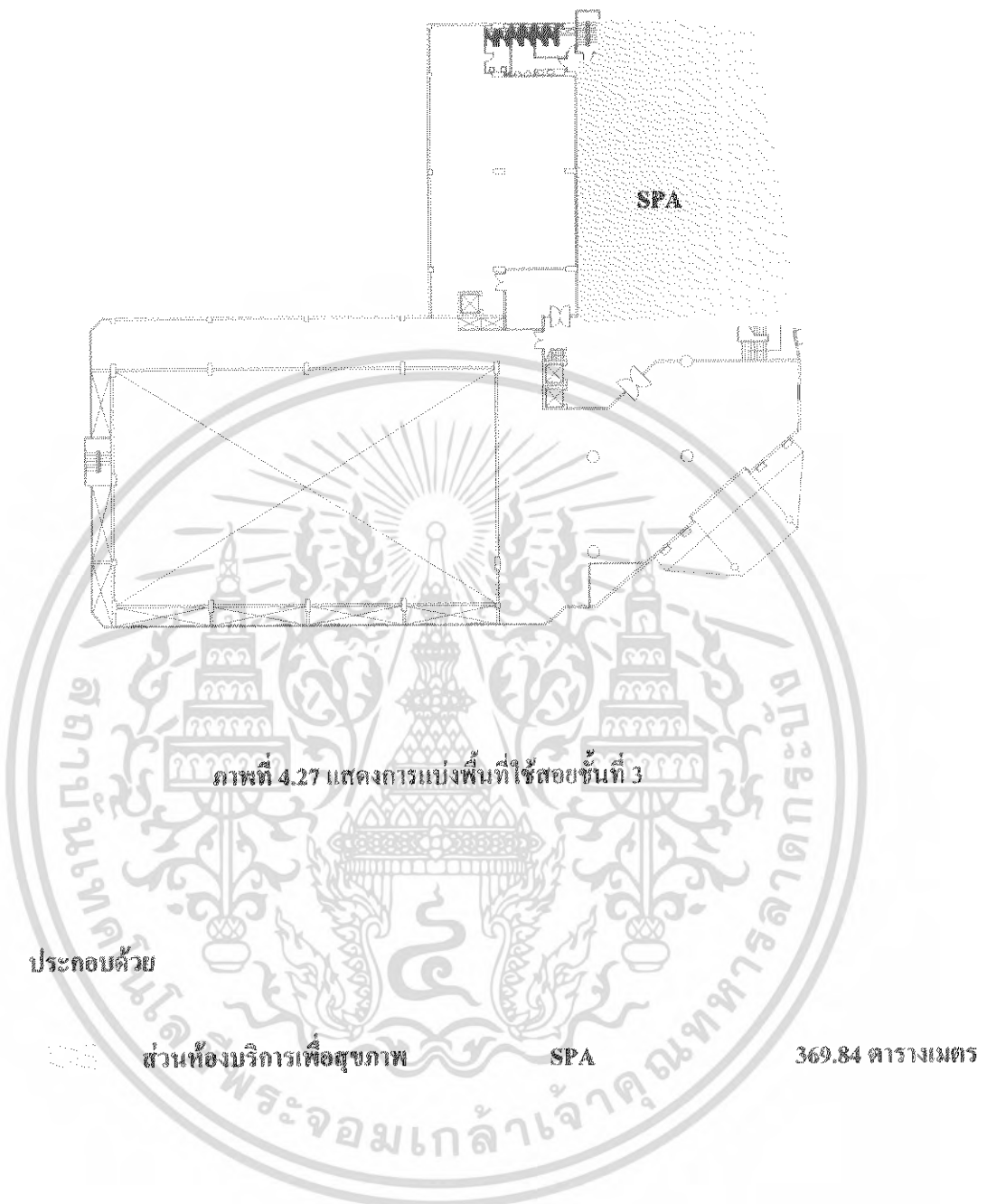

เอกสารนี้เป็นเอกสารที่สงวนไว้สำหรับการใช้งานเพื่อการศึกษาเท่านั้น ไม่อนุญาตให้นำไปใช้ประโยชน์ด้านการค้า
ไม่ว่ากรณีใดๆ ทั้งสิ้น อีกทั้งห้ามมิให้ดัดแปลงเนื้อหา และต้องอ้างอิงถึงเจ้าของเอกสารทุกครั้งที่มีการนำไปใช้

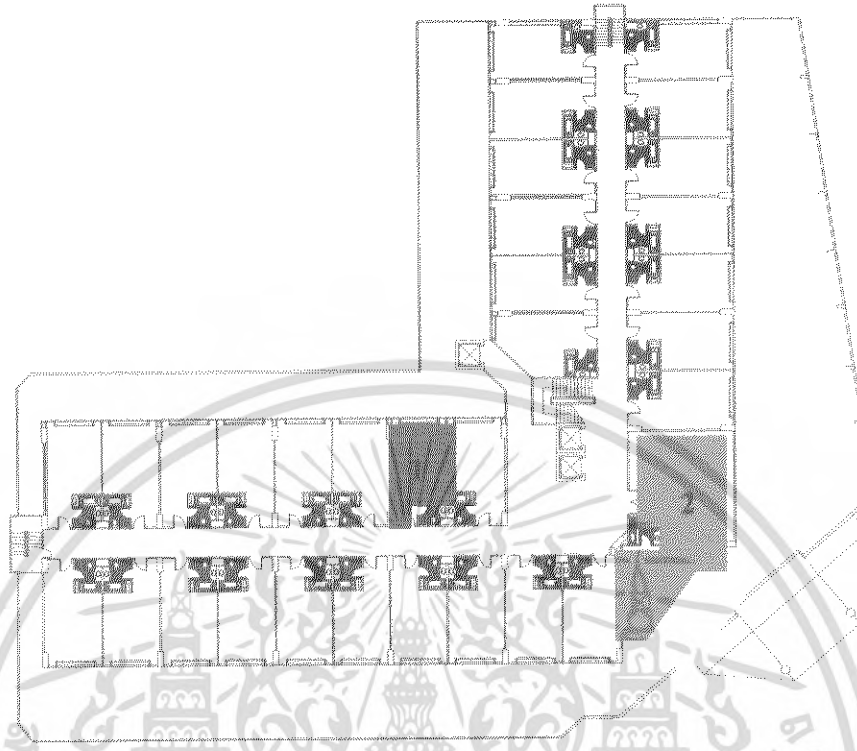

ภาพที่ 4.28 แสดงการแบ่งพื้นที่ใช้สอยชั้นที่ 4-8

ประกอบด้วย



- | | |
|----------------------------|-----------------|
| 1. ห้องพัก STANDARD ROOM | 22.94 ตารางเมตร |
| 2. ห้องพัก EXECUTIVE SUITE | 74.84 ตารางเมตร |

เอกสารนี้เป็นเอกสารที่สงวนไว้สำหรับการใช้งานเพื่อการศึกษาเท่านั้น ไม่อนุญาตให้นำไปใช้ประโยชน์ด้านการค้า
ไม่ว่ากรณีใดๆ ทั้งสิ้น อีกทั้งห้ามมิให้ดัดแปลงเนื้อหา และต้องอ้างอิงถึงเจ้าของเอกสารทุกครั้งที่มีการนำไปใช้

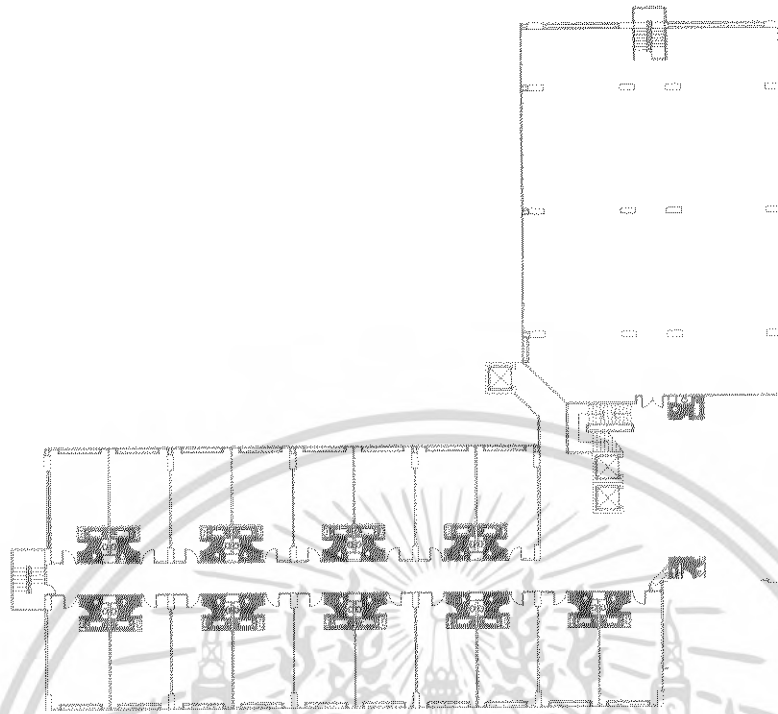

ภาพที่ 4.29 แสดงการแบ่งพื้นที่ใช้สอยชั้นที่ 9

ประกอบด้วย

ห้องพักแบบ PRESIDENTIAL SUITE

100.45 ตารางเมตร

เอกสารนี้เป็นเอกสารที่สงวนไว้สำหรับการใช้งานเพื่อการศึกษาเท่านั้น ไม่อนุญาตให้นำไปใช้ประโยชน์ด้านการค้า
ไม่ว่ากรณีใดๆ ทั้งสิ้น อีกทั้งห้ามมิให้ดัดแปลงเนื้อหา และต้องอ้างอิงถึงเจ้าของเอกสารทุกครั้งที่มีการนำไปใช้

การแบ่งพื้นที่ใช้สอยในส่วน โถงต้อนรับ (LOBBY HALL)

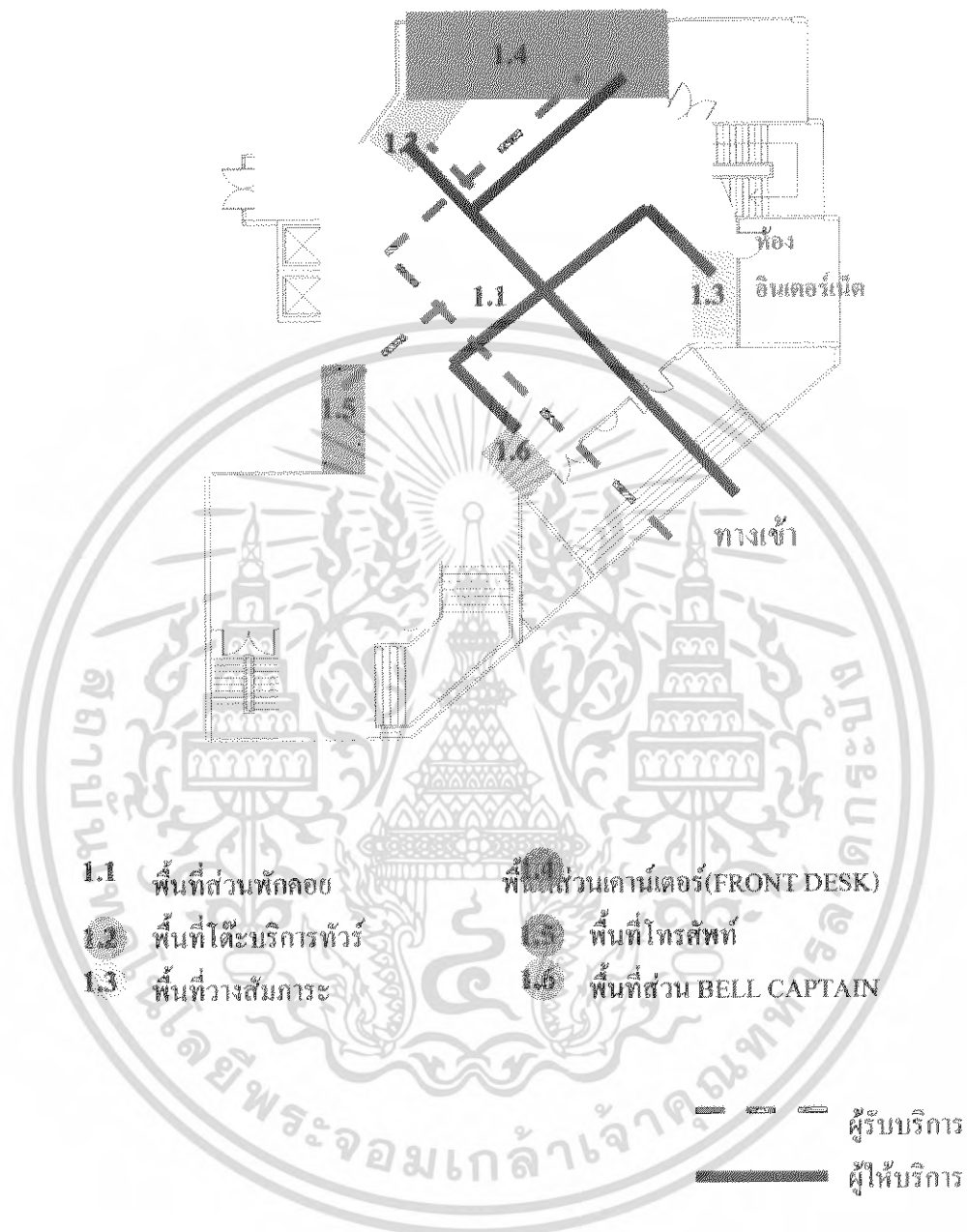

ภาพที่ 4.30 แสดง ZONING ส่วนโถงต้อนรับ (LOBBY HALL)

เอกสารนี้เป็นเอกสารที่สงวนไว้สำหรับการใช้งานเพื่อการศึกษาเท่านั้น ไม่อนุญาตให้นำไปใช้ประโยชน์ด้านการค้าไม่ว่ากรณีใดๆ ทั้งสิ้น อีกทั้งห้ามมิให้ดัดแปลงเนื้อหา และต้องอ้างอิงถึงเจ้าของเอกสารทุกครั้งที่มีการนำไปใช้

การแบ่งพื้นที่ใช้สอยในส่วน ล็อบบี้บาร์ (LOBBY BAR)

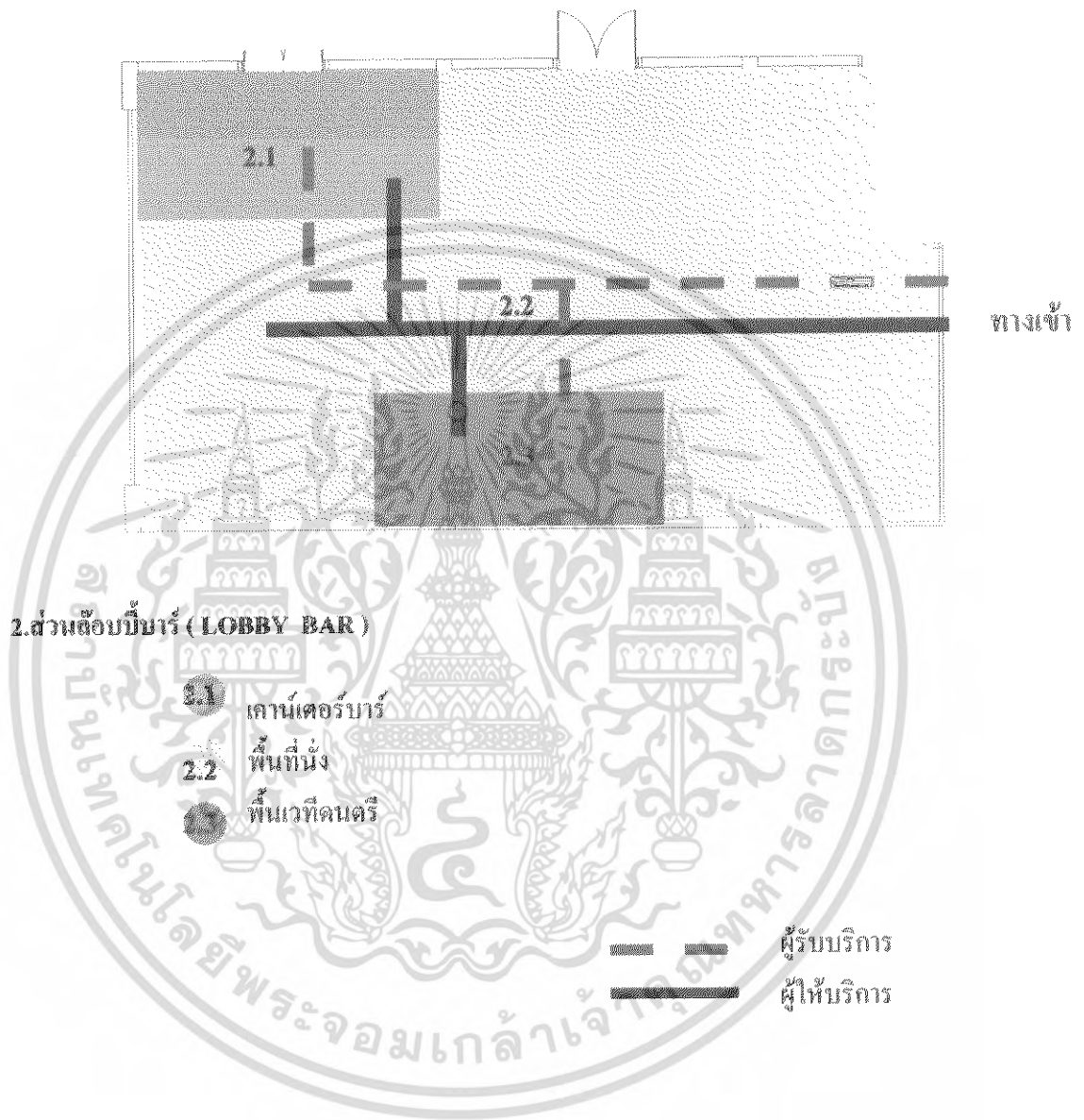

ภาพที่ 4.31 แสดง ZONING ส่วนล็อบบี้บาร์ (LOBBY BAR)

เอกสารนี้เป็นเอกสารที่สงวนไว้สำหรับการใช้งานเพื่อการศึกษาเท่านั้น ไม่อนุญาตให้นำไปใช้ประโยชน์ด้านการค้าไม่ว่ากรณีใดๆ ทั้งสิ้น อีกทั้งห้ามมิให้ดัดแปลงเนื้อหา และต้องอ้างอิงถึงเจ้าของเอกสารทุกครั้งที่มีการนำไปใช้

การแบ่งพื้นที่ใช้สอยในส่วน คีอ啡รี่อ็อป (COFFEE SHOP)

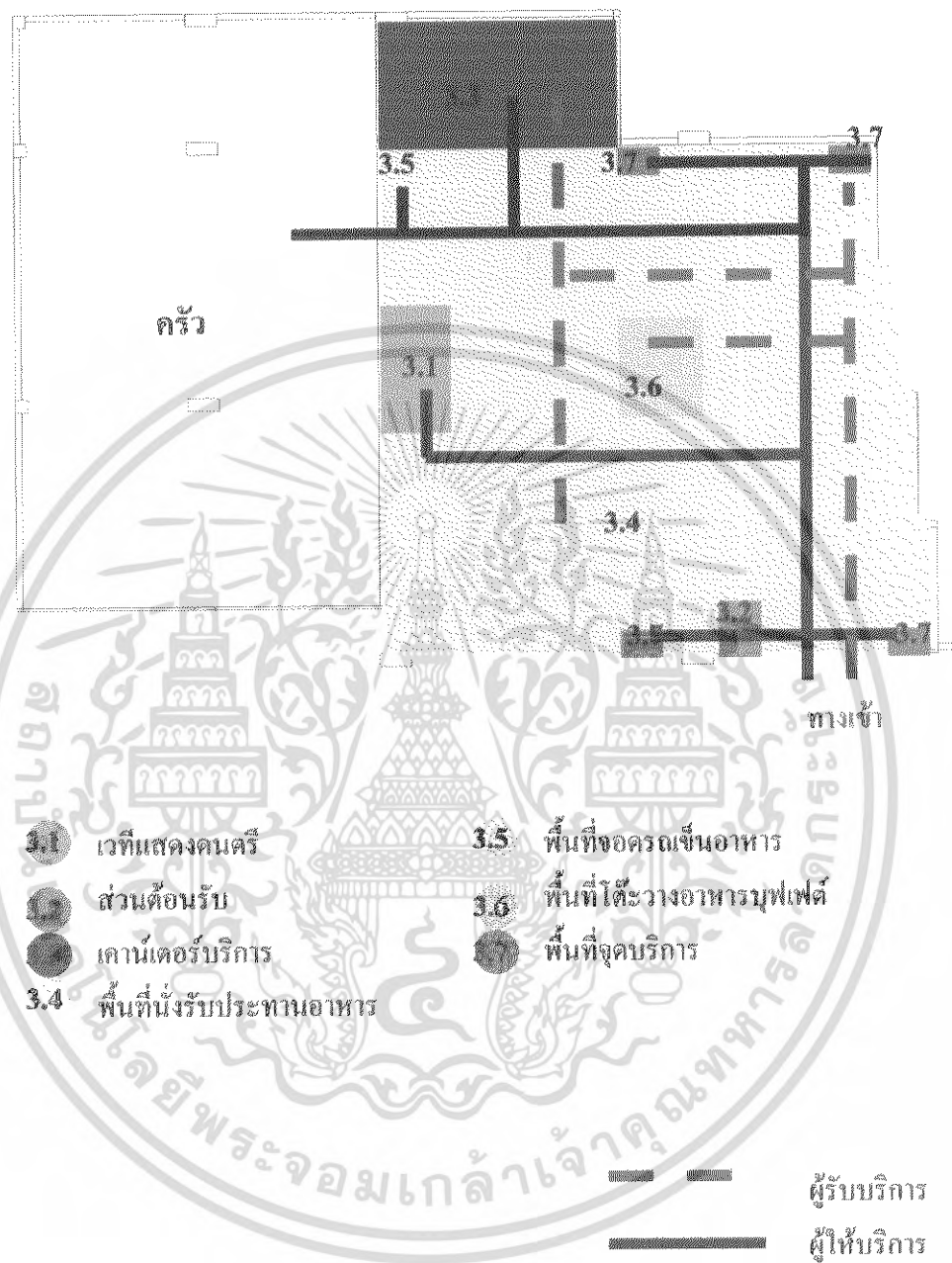

ภาพที่ 4.32 แสดง ZONING ส่วนคีอ啡รี่อ็อป (COFFEE SHOP)

เอกสารนี้เป็นเอกสารที่สงวนไว้สำหรับการใช้งานเพื่อการศึกษาเท่านั้น ไม่อนุญาตให้นำไปใช้ประโยชน์ด้านการค้าไม่ว่ากรณีใดๆ ทั้งสิ้น อีกทั้งห้ามมิให้ดัดแปลงเนื้อหา และต้องอ้างอิงถึงเจ้าของเอกสารทุกครั้งที่มีการนำไปใช้

การแบ่งพื้นที่ใช้สอยในส่วน ห้องจัดเลี้ยง (Banquet room)

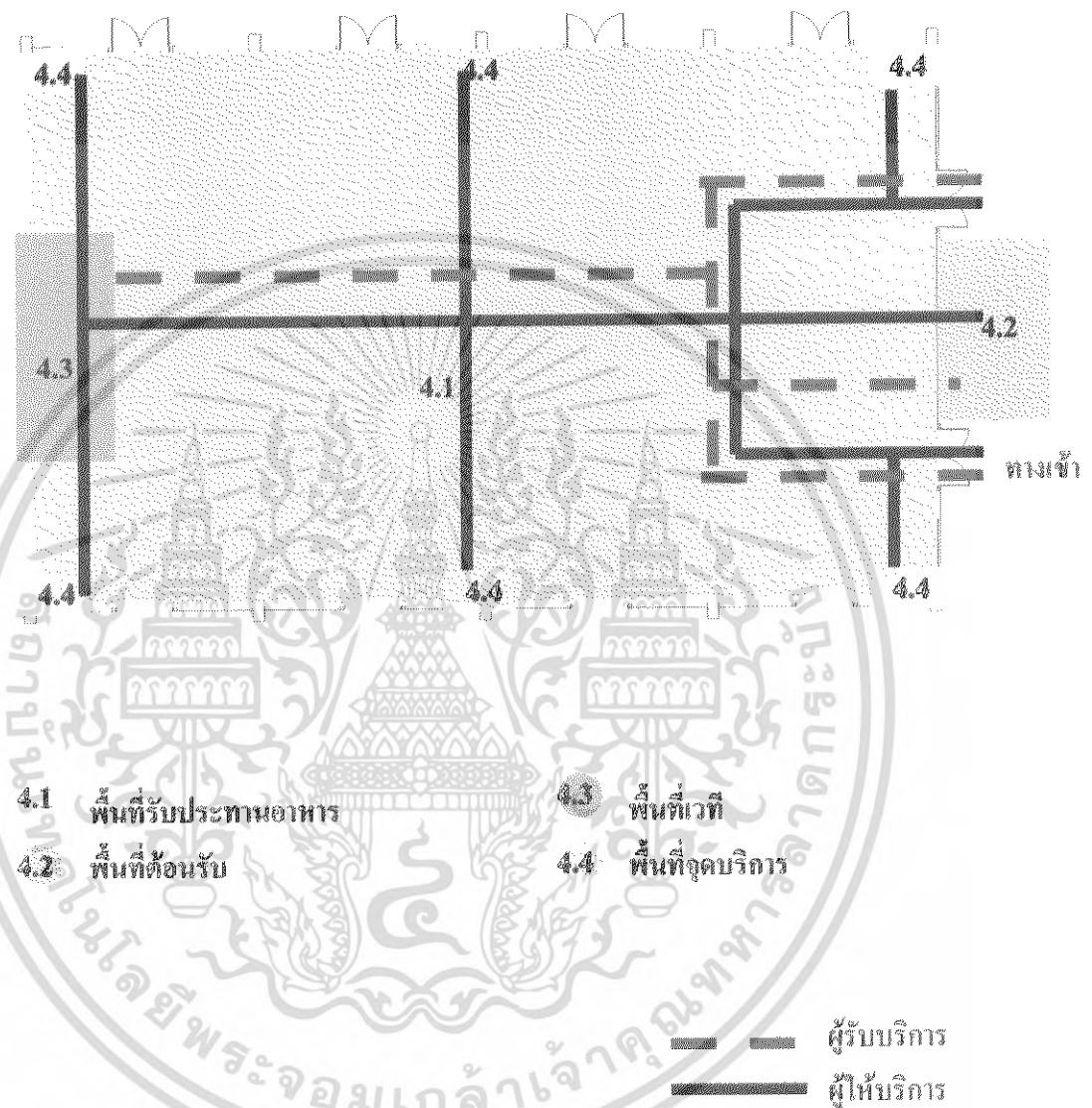

ภาพที่ 4.33 แสดง ZONING ส่วนห้องจัดเลี้ยง (Banquet room)

เอกสารนี้เป็นเอกสารที่สงวนไว้สำหรับการใช้งานเพื่อการศึกษาเท่านั้น ไม่อนุญาตให้นำไปใช้ประโยชน์ด้านการค้าไม่ว่ากรณีใดๆ ทั้งสิ้น อีกทั้งห้ามมิให้ดัดแปลงเนื้อหา และต้องอ้างอิงถึงเจ้าของเอกสารทุกครั้งที่มีการนำไปใช้

การแบ่งพื้นที่ใช้สอยในส่วน ห้องสัมมนา (Seminar)

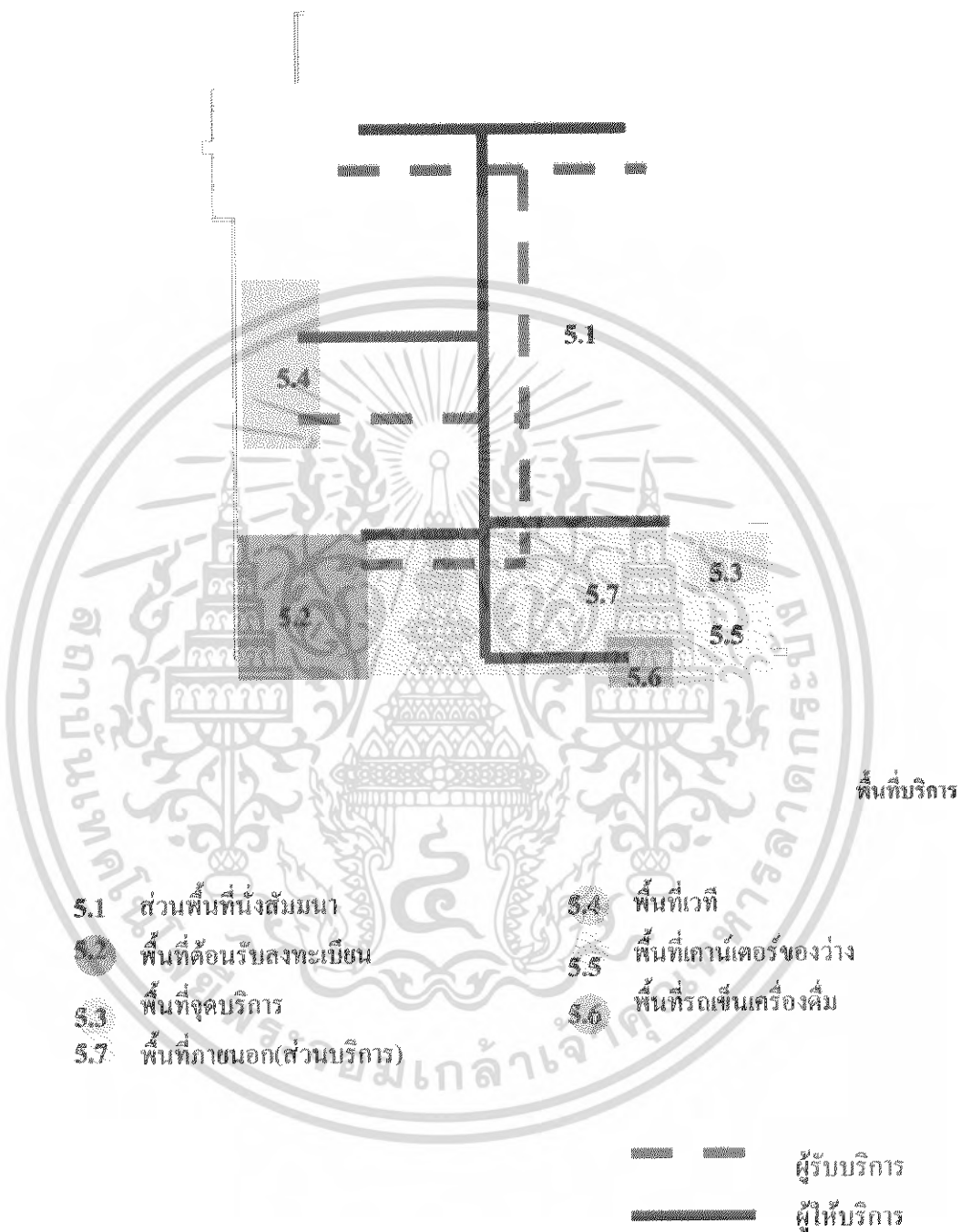

ภาพที่ 4.34 แสดง ZONING ส่วนห้องสัมมนา (Seminar)

เอกสารนี้เป็นเอกสารที่สงวนไว้สำหรับการใช้งานเพื่อการศึกษาเท่านั้น ไม่อนุญาตให้นำไปใช้ประโยชน์ด้านการค้าไม่ว่ากรณีใดๆ ทั้งสิ้น อีกทั้งห้ามมิให้ดัดแปลงเนื้อหา และต้องอ้างอิงถึงเจ้าของเอกสารทุกครั้งที่มีการนำไปใช้

การแบ่งพื้นที่ใช้สอยในส่วนคัม และ เรสเทอรัรอนด์ (PUB AND RESTAURANT)

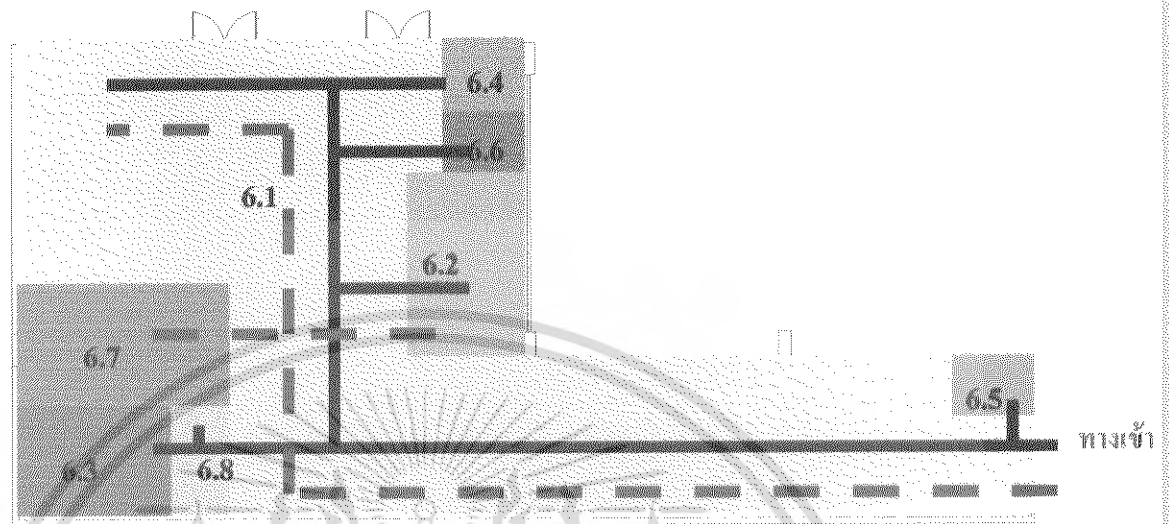

- | | | | |
|-----|-----------------------|-----|------------------------|
| 6.1 | พื้นที่นั่ง | 6.5 | พื้นที่ส่วนต้อนรับ |
| 6.2 | พื้นที่เคาน์เตอร์บาร์ | 6.6 | พื้นที่ส่วนเตรียมอาหาร |
| 6.3 | พื้นที่เวทีดนตรี | 6.7 | พื้นที่ฟอร์เด็นริว |
| 6.4 | พื้นที่จุดบริการ | 6.8 | พื้นที่บุรเคิล |
-  ผู้รับบริการ
 ผู้ให้บริการ

ภาพที่ 4.35 แสดง ZONING ส่วนคัม และ เรสเทอรัรอนด์ (PUB AND RESTAURANT)

เอกสารนี้เป็นเอกสารที่สงวนไว้สำหรับการใช้งานเพื่อการศึกษาเท่านั้น ไม่อนุญาตให้นำไปใช้ประโยชน์ด้านการค้าไม่ว่ากรณีใดๆ ทั้งสิ้น อีกทั้งห้ามมิให้ดัดแปลงเนื้อหา และต้องอ้างอิงถึงเจ้าของเอกสารทุกครั้งที่มีการนำไปใช้

การแบ่งพื้นที่ใช้สอยในส่วนบริการเพื่อสุขภาพ (SPA)

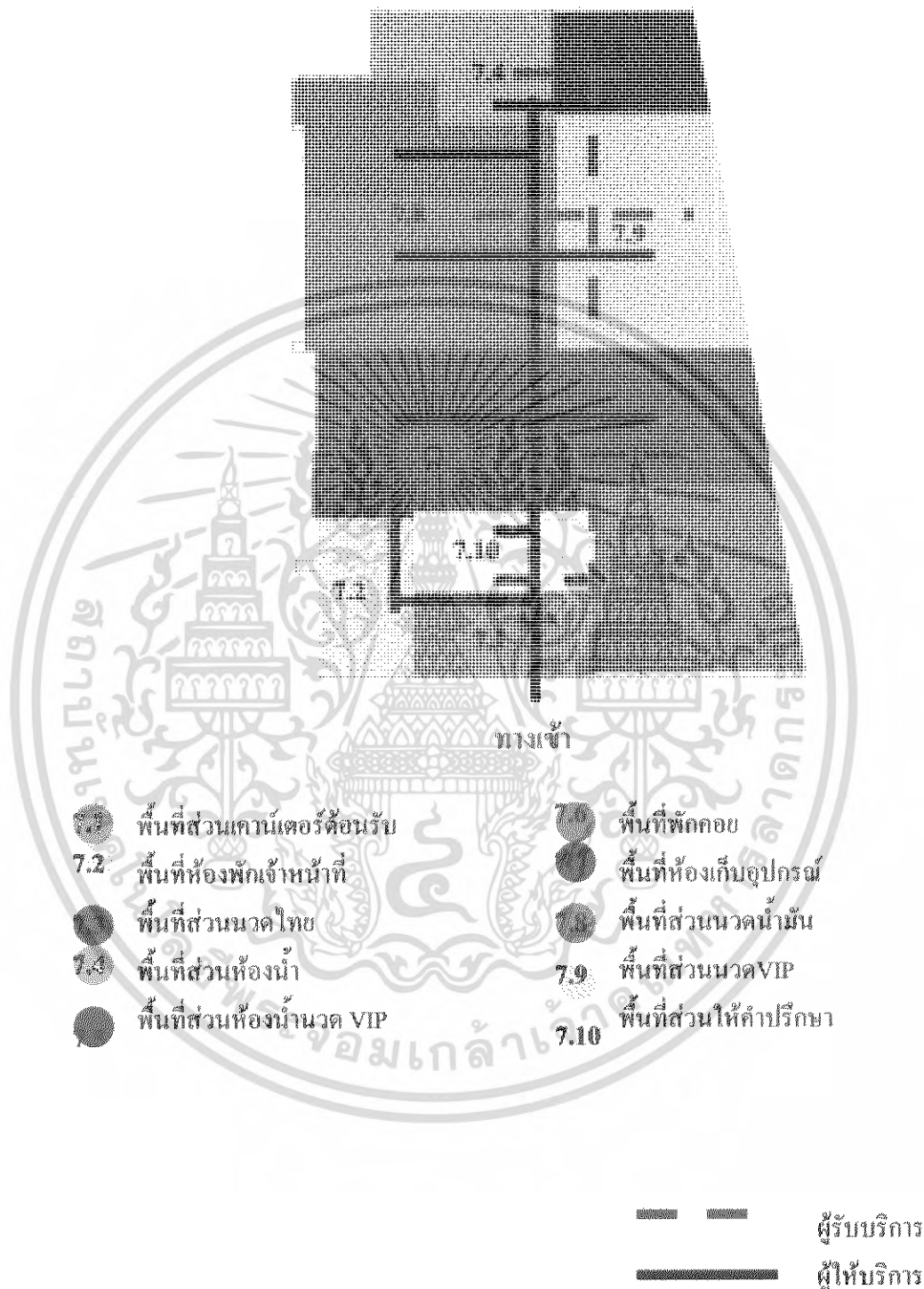

ภาพที่ 4.36 แสดง ZONING ส่วนบริการเพื่อสุขภาพ (SPA)

เอกสารนี้เป็นเอกสารที่สงวนไว้สำหรับการใช้งานเพื่อการศึกษาเท่านั้น ไม่อนุญาตให้นำไปใช้ประโยชน์ด้านการค้าไม่ว่ากรณีใดๆ ทั้งสิ้น อีกทั้งห้ามมิให้ดัดแปลงเนื้อหา และต้องอ้างอิงถึงเจ้าของเอกสารทุกครั้งที่มีการนำไปใช้

การแบ่งพื้นที่ใช้สอยภายในส่วนห้องพักแบบ (SUPERIOR ROOM)

ทางเข้า

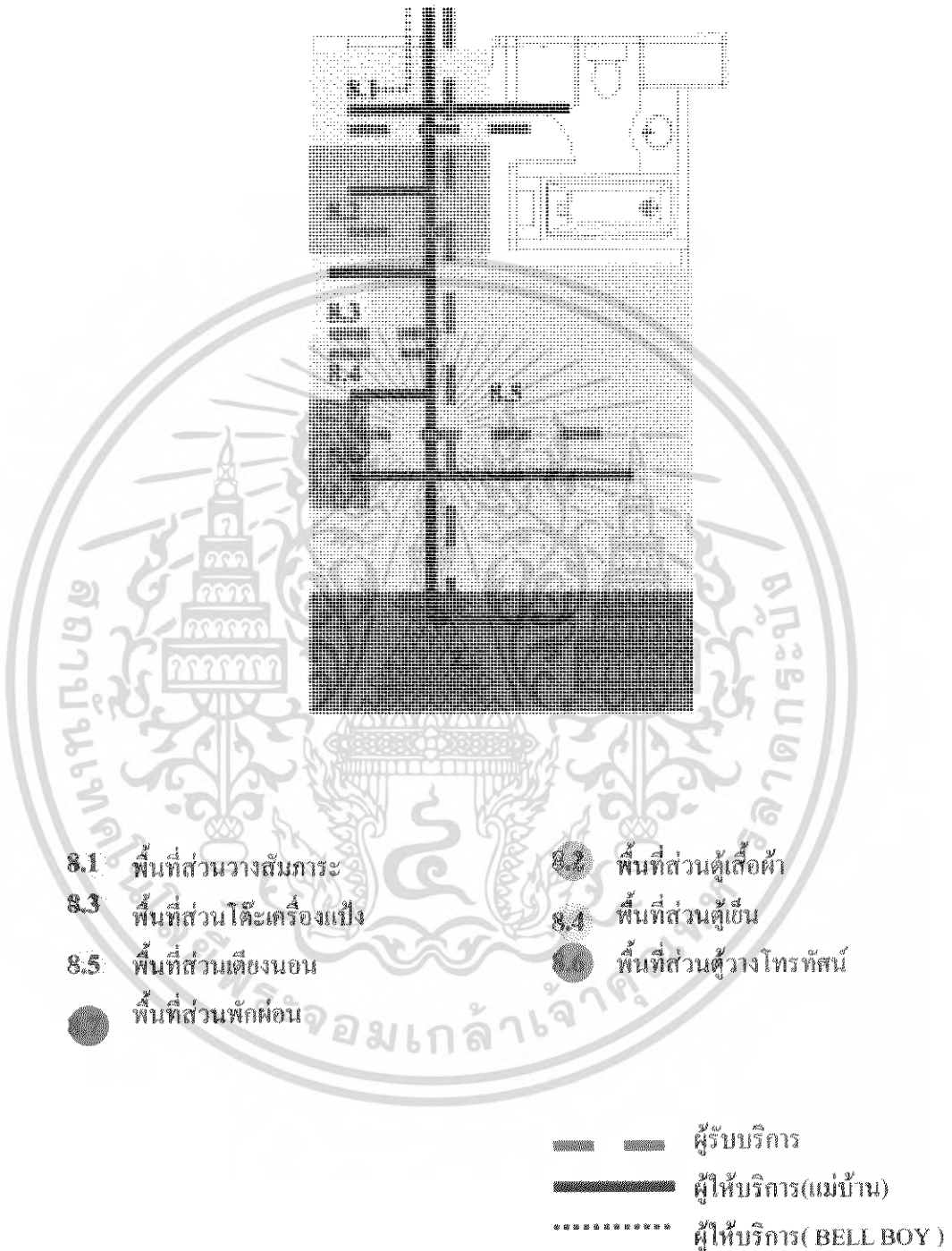

ภาพที่ 4.37 แสดง ZONING ส่วนห้องพักแบบ (SUPERIOR ROOM)

เอกสารนี้เป็นเอกสารที่สงวนไว้สำหรับการใช้งานเพื่อการศึกษาเท่านั้น ไม่อนุญาตให้นำไปใช้ประโยชน์ด้านการค้าไม่ว่ากรณีใดๆ ทั้งสิ้น อีกทั้งห้ามมิให้ดัดแปลงเนื้อหา และต้องอ้างอิงถึงเจ้าของเอกสารทุกครั้งที่มีการนำไปใช้

การแบ่งพื้นที่ใช้สอยภายในส่วนห้องพักแบบ (EXECUTIVE SUITE)

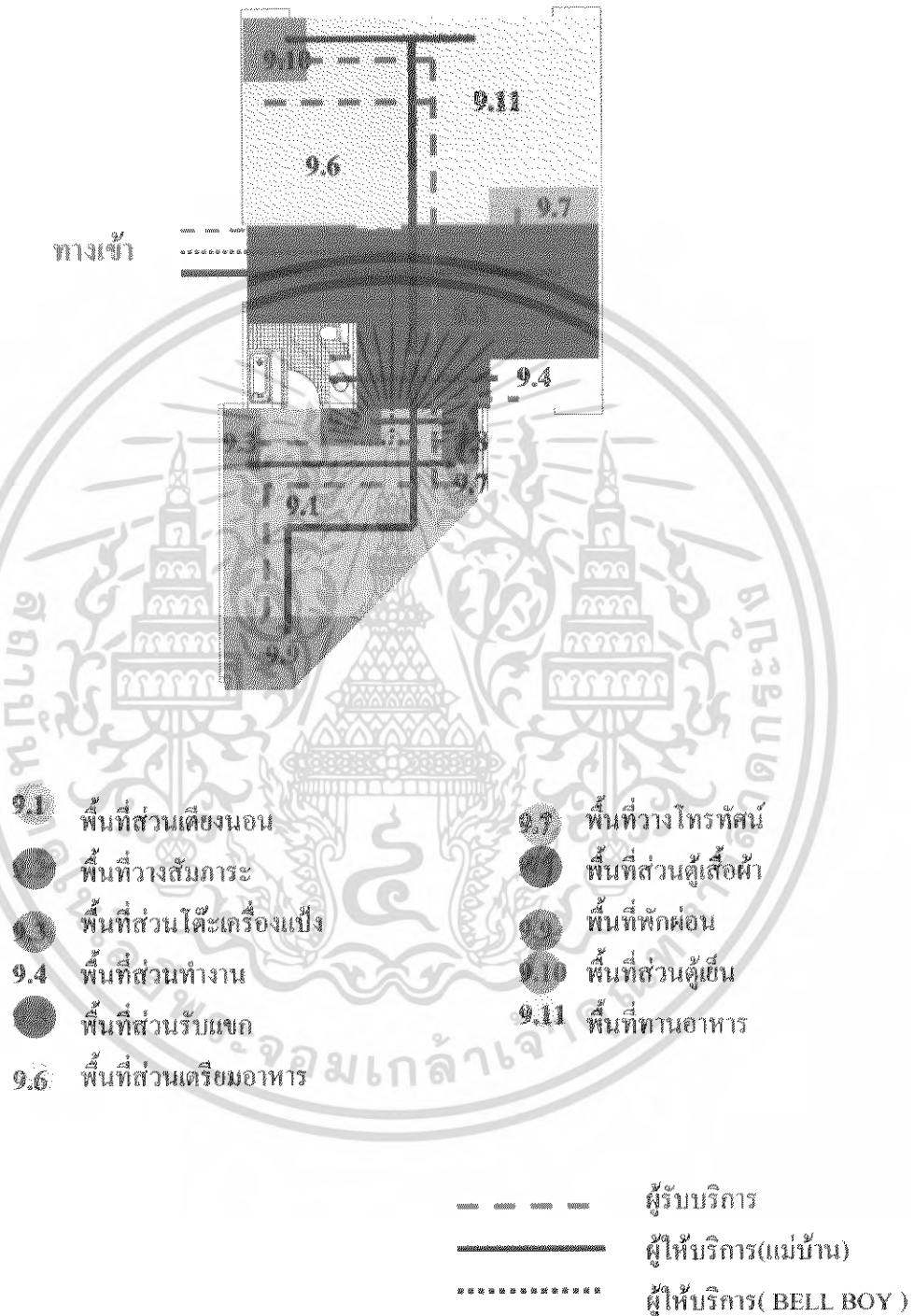

ภาพที่ 4.38 แสดง ZONING ส่วนห้องพักแบบ (EXECUTIVE SUITE)

เอกสารนี้เป็นเอกสารที่สงวนไว้สำหรับการใช้งานเพื่อการศึกษาเท่านั้น ไม่อนุญาตให้นำไปใช้ประโยชน์ด้านการค้าไม่ว่ากรณีใดๆ ทั้งสิ้น อีกทั้งห้ามมิให้ดัดแปลงเนื้อหา และต้องอ้างอิงถึงเจ้าของเอกสารทุกครั้งที่มีการนำไปใช้

การแบ่งพื้นที่ใช้สอยภายในส่วนห้องพักแบบ (PRESIDENTIAL SUITE)

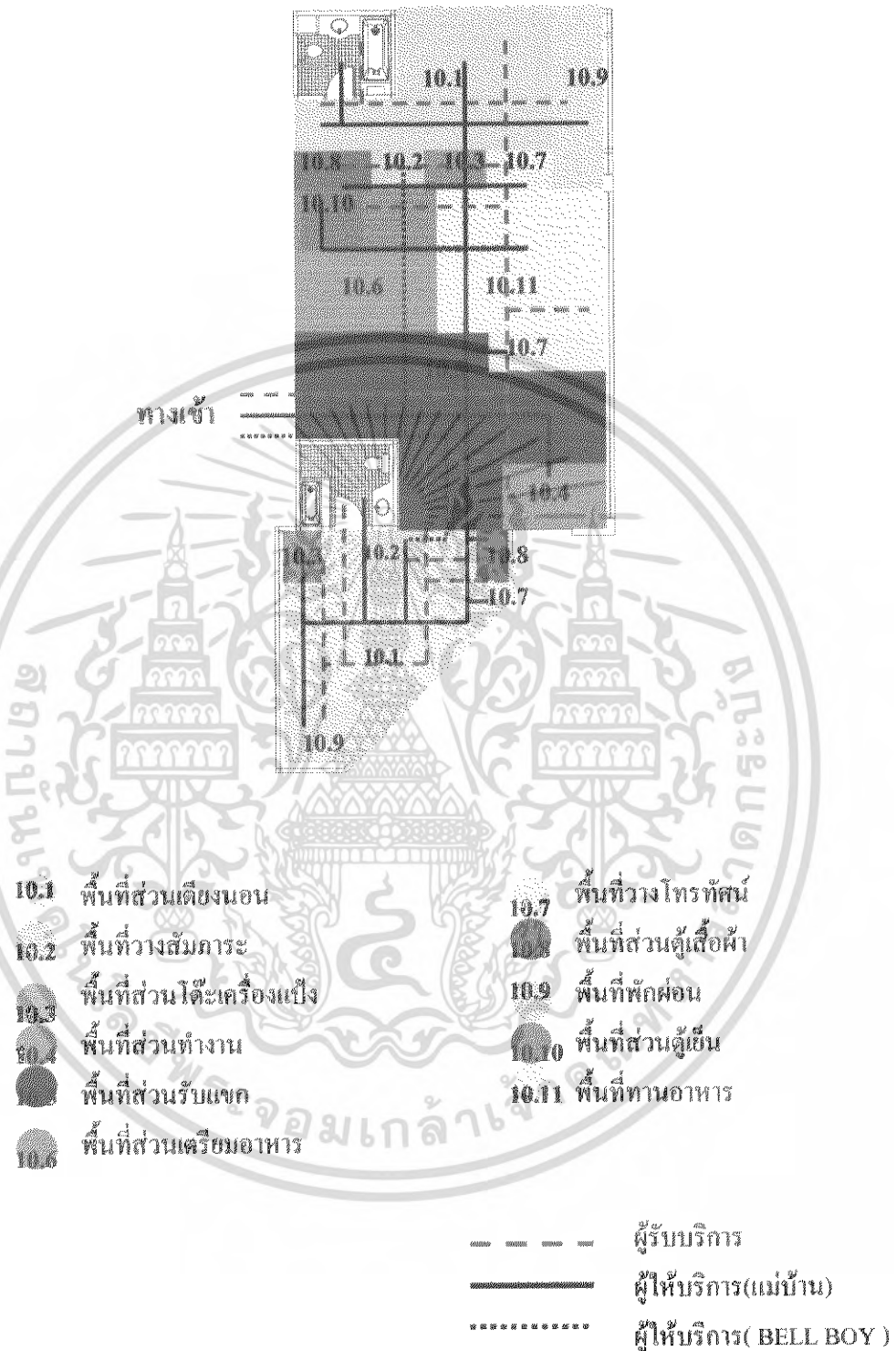

ภาพที่ 4.39 แสดง ZONING ส่วนห้องพักแบบ (PRESIDENTIAL SUITE)

เอกสารนี้เป็นเอกสารที่สงวนไว้สำหรับการใช้งานเพื่อการศึกษาเท่านั้น ไม่อนุญาตให้นำไปใช้ประโยชน์ด้านการค้าไม่ว่ากรณีใดๆ ทั้งสิ้น อีกทั้งห้ามมิให้ดัดแปลงเนื้อหา และต้องอ้างอิงถึงเจ้าของเอกสารทุกครั้งที่มีการนำไปใช้

บทที่ 5

สรุปผลการออกแบบและแนวความคิดในการออกแบบ

5.1 สรุปเพื่อการออกแบบ

โครงการโรงแรม พาวีเลียน สงขลา เป็นโครงการที่ให้บริการทางด้านการพักผ่อน ท่องเที่ยว เพื่อตอบสนองนักท่องเที่ยว นักธุรกิจ ทั้งชาวไทยและชาวต่างชาติ ตั้งอยู่ใจกลาง เมืองสงขลา จึงต้องการให้โรงแรมมีการตกแต่งที่สื่อถึงเอกลักษณ์ของจังหวัดได้อย่างชัดเจน โดยการนำเอาทรัพยากรทางธรรมชาติซึ่งมีมากมายในจังหวัดสงขลา เช่น ท้องทะเล และนำเอา ลักษณะของสถาปัตยกรรม ประเพณี วิถีชีวิตชาวบ้าน มานำเสนอในรูปแบบร่วมสมัย คือ CONTEMPORARY STYLE เพื่อยกระดับความเป็นเอกลักษณ์ในพื้นที่ในระดับสากล

1. ความต้องการด้านประโยชน์ใช้สอย

เนื่องจากโรงแรม พาวีเลียน สงขลา เป็นอาคารที่มีการให้บริการด้าน ที่พัก อาหาร ท่องเที่ยว ทั้งชาวไทยและชาวต่างชาติ จึงจำเป็นต้องคำนึงถึงความสะดวกสบาย ความคล่องตัว ในการให้บริการแก่แขก ให้ได้มาตรฐานโรงแรม ในเครือข่ายที่กำหนดไว้

2. ความต้องการด้านความรู้สึก

ลักษณะของโรงแรมในย่านใจกลางเมือง เป็นโรงแรมที่ต้องการความคล่องตัว มีเอกลักษณ์ ที่โดดเด่น และเห็นภาพลักษณ์ที่ดูเป็นกันเอง อบอุ่น ผ่อนคลาย และยังสามารถสร้างความ ประทับใจให้กับแขกที่เข้ามาพัก ทั้งชาวไทย และต่างชาติ

3. ความต้องการด้านงานระบบ

เนื่องจากโรงแรม พาวีเลียน สงขลา เป็นโรงแรมที่ตั้งอยู่ใจกลางเมืองสงขลา ผลกระทบใน เรื่องของสภาพแวดล้อม ภูมิอากาศ ของภาคใต้ ที่มีเพียง 2 ฤดูกาล คือ ฤดูร้อน และฤดูฝน ย่อมมี ผลกระทบต่อตัวอาคาร จึงต้องมีการแก้ปัญหาในเรื่องของระบบจึงมีความสำคัญต่อการให้บริการ ซึ่งกระจายอยู่ตามส่วนต่าง ๆ ภายในโรงแรม เช่น ระบบ โทรศัพท ระบบไฟฟ้า ระบบแอร์ และ ระบบป้องกันอัคคีภัย การออกแบบจึงต้องสอดคล้อง กลมกลืนกับสภาพแวดล้อม และงาน ออกแบบยังต้องคำนึงถึงมาตรฐานในการใช้งานอีกด้วย

5.2 แนวความคิดในการออกแบบ

1. รู้จักสงขลา

สงขลาเป็นจังหวัดใหญ่และสำคัญจังหวัดหนึ่งของภาคใต้ สงขลาได้ชื่อว่า “เมืองสองทะเล” เพราะตั้งอยู่ประชิดชายทะเลอ่าวไทย และทะเลสาบสงขลา ที่มีขนาดใหญ่ที่สุดในประเทศไทย ส่งผลให้จังหวัดนี้อากาศดีตลอดทั้งปี เนื่องจากสงขลาเป็นเมืองชายฝั่งทะเลอ่าวไทย จึงเคยเป็นเส้นทางการค้าที่สำคัญของชาวจีน และนานาชาติ นอกจากนี้ยังเป็นแหล่งเพาะปลูกข้าวและทำเกษตรอื่น ๆ นับเป็นอู่ข้าวอู่น้ำที่สำคัญของจังหวัด ส่งผลให้สงขลาเป็นเมืองสำคัญในประวัติศาสตร์มาแต่โบราณ ตั้งแต่สมัยอินทพราหมณ์เข้ามามีอิทธิพลในภูมิภาคนี้ ต่อเนื่องมาในสมัยศรีวิชัย อยุธยา จึงถึงรัตนโกสินทร์เมื่อมีการตัดทางรถไฟสายใต้ ยิ่งทำให้สงขลาก้าวสู่ความเจริญขึ้นเป็นลำดับปัจจุบันตัวเมืองสงขลาจึงสงบเงียบไม่พลุกพล่านเป็นที่ตั้งของหน่วยงานราชการต่างๆ ท่ามกลางสภาพแวดล้อมในความเป็นเมืองเก่า เช่น ถ. นครนอก ถ. นครใน ถ. นางงาม เป็นต้น ซึ่งมีอาคารบ้านเรือนเป็นตึกแถวโบราณยุคโคโลเนียลผสมศิลปะจีน ที่สวยงามน่าชม



ภาพที่ 5.1 แนวความคิดเกี่ยวกับรูปแบบทางสถาปัตยกรรมและวิถีชีวิต
ความเป็นอยู่ของจังหวัดสงขลาในอดีตสู่ปัจจุบัน

2. เอกลักษณ์สงขลา

เอกลักษณ์ของจังหวัดสงขลามีมากมาย เป็นลักษณะที่โดดเด่น ทั้งศิลปะ วัฒนธรรม ล้วนแล้วแต่มีเสน่ห์และน่าหลงใหล จึงควรจะอนุรักษ์และนำมาใช้ให้ร่วมสมัย กับยุคปัจจุบันให้มากที่สุด เพื่อส่งเสริมศิลปวัฒนธรรมที่ดีงาม ไม่ให้จางหายไป

เอกสารนี้เป็นเอกสารที่สงวนไว้สำหรับการใช้งานเพื่อการศึกษาเท่านั้น ไม่อนุญาตให้นำไปใช้ประโยชน์ด้านการค้าไม่ว่ากรณีใดๆ ทั้งสิ้น อีกทั้งห้ามมิให้ดัดแปลงเนื้อหา และต้องอ้างอิงถึงเจ้าของเอกสารทุกครั้งที่มีการนำไปใช้



ภาพที่ 5.2 แนวความคิดเกี่ยวกับเอกลักษณ์ของจังหวัดสงขลา

3. อาหารปักษ์ใต้

อาหารปักษ์ใต้มีความหลากหลายด้วยรสชาติ ที่ผสมผสานเครื่องเทศนานาชนิด รูปแบบของอาหารภาคใต้เป็นวิวัฒนาการจากประวัติศาสตร์เก่าแก่ของพื้นบ้าน เป็นแหล่งวัฒนธรรมอินเดีย จีน รวมทั้งอิทธิพลจากมาเลเซีย และอินโดนีเซีย ส่วนได้ฝากเอกลักษณ์อาหารของตนให้คนท้องถิ่นของจังหวัดสงขลาได้ดัดแปลงให้เข้ากับวิถีการกิน จนมาเป็นอาหารปักษ์ใต้ในปัจจุบัน

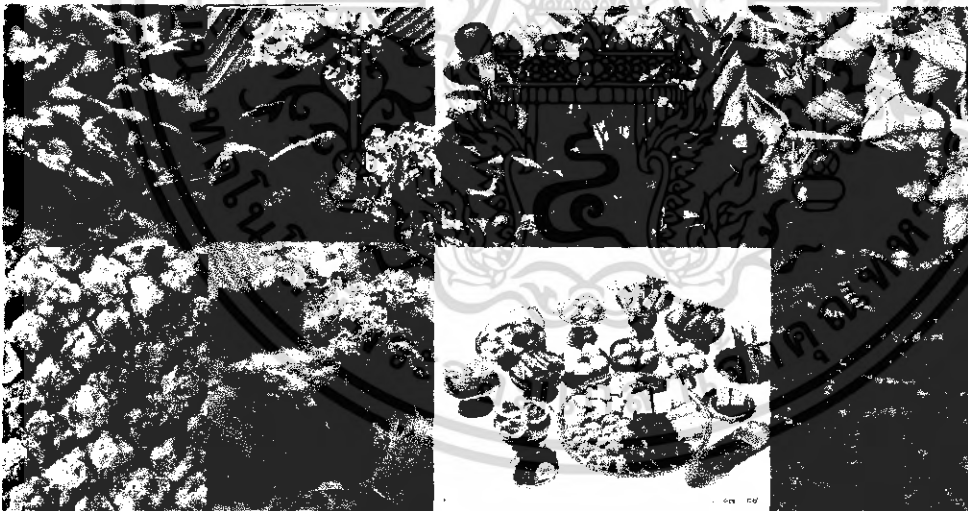

ภาพที่ 5.3 แนวความคิดเกี่ยวกับอาหารท้องถิ่นของคนสงขลา

เอกสารนี้เป็นเอกสารที่สงวนไว้สำหรับการใช้งานเพื่อการศึกษาเท่านั้น ไม่อนุญาตให้นำไปใช้ประโยชน์ด้านการค้าไม่ว่ากรณีใดๆ ทั้งสิ้น อีกทั้งห้ามมิให้ดัดแปลงเนื้อหา และต้องอ้างอิงถึงเจ้าของเอกสารทุกครั้งที่มีการนำไปใช้

8. ห้องพักแบบ SUPERIOR ROOM	เป็นแบบสบาย ๆ เรียบง่าย มี เอกลักษณ์เฉพาะตัว มองเห็น บรรยากาศภายนอกได้	ศิลปะการพิมพ์ลายผ้า ปาเต๊ะ ที่ สื่อความหมายตามลายผ้า ของ ตัวมันเอง
9. ห้องพักแบบ EXECUTIVE SUITE	เน้นความหรูหรา คติความเชื่อ รูปแบบ โคลิเนียล ผสมจีน ใน แบบร่วมสมัย สามารถมองเห็น บรรยากาศภายนอกได้	สิ่งของเครื่องใช้และลวดลาย ต่าง ๆ ยึดมั่นในเรื่องสิริมงคล แบบเต็มอู๋ ที่โดดเด่น และมี เอกลักษณ์เฉพาะตัวเป็นอย่างมาก
10. ห้องพักแบบ PRESIDENTIAL SUITE	เน้นความหรูหรา สะดวกสบาย จุดเด่น ความประทับใจ สามารถมองเห็นบรรยากาศ ภายนอกได้	คฤหาสน์เก่าของผู้ว่าราชการ ในอดีต เป็นสถาปัตยกรรม แบบจีนขนานแท้ มีเอกลักษณ์ เฉพาะตัว



เอกสารนี้เป็นเอกสารที่สงวนไว้สำหรับการใช้งานเพื่อการศึกษาเท่านั้น ไม่อนุญาตให้นำไปใช้ประโยชน์ด้านการค้า
ไม่ว่ากรณีใดๆ ทั้งสิ้น อีกทั้งห้ามมิให้ตัดแปลงเนื้อหา และต้องอ้างอิงถึงเจ้าของเอกสารทุกครั้งที่มีการนำไปใช้

5.3.1 ส่วนโถงต้อนรับ (LOBBY HALL)

1. ความต้องการในการบริการ

- เคา์นเตอร์บริการส่วนหน้า
- โต๊ะบริการทัวร์
- ชุดรับแขกสำหรับนั่งพักคอย
- เคา์นเตอร์ BELL CAPTAIN

2. แนวความคิดในการออกแบบ

ต้อนรับสู่เมืองสงขลา

ไม่ว่าใครที่ได้เข้ามาในจังหวัดสงขลา จะต้องพบสิ่งที่โดดเด่น นั่นคือประตูเมืองสงขลาถือเป็นประตูต้อนรับของชาวเมืองสงขลา เป็นสถาปัตยกรรมรูปแบบ ชิโน โปรตุกิส รายล้อมด้วยตึกเก่าโบราณบนถนนนครนอก พร้อมต้อนรับผู้มาเยือน เมืองประวัติศาสตร์แห่งนี้อย่างภาคภูมิใจ



ภาพที่ 5.4 แสดงแนวความคิดในการออกแบบส่วน โถงต้อนรับ (LOBBY HALL)

3. การวิเคราะห์ในการออกแบบส่วนโถงต้อนรับ (LOBBY HALL)

นำเอารูปแบบสถาปัตยกรรมแบบ ชิโน โปรตุกิส มานำเสนอในรูปแบบร่วมสมัยมาตกแต่งในส่วนของพื้นที่ ผัง เสา เพดาน เฟอร์นิเจอร์ ให้มีความโอ้อ่า มีเอกลักษณ์ที่เด่นชัด สร้างความประทับใจด้วยการนำประตูเมืองมาตัดทอน นำมาตกแต่งในส่วนของ ผังในส่วน FRONT DESK เพื่อสร้างจุดสนใจแก่ผู้มาเยือน แม้กระทั่งผ้าห่มเบาะนำเอาผ้า “ปาเต๊ะ” ผ้าทอพื้นเมืองของจังหวัดสงขลามาตกแต่ง เพื่อให้ดูเป็นรูปแบบร่วมสมัยจึงนำเอาวัสดุให้ดูกลมกลืนและเหมาะสม

4. การจัดวางผัง

การจัดวางผังคำนึงถึงทางสัญจร และพื้นที่ประโยชน์ใช้สอย ให้ตรงตามพฤติกรรมของผู้ใช้อาคาร เพื่อให้เกิดความคล่องตัวในการใช้บริการจึงมีการเว้นที่ว่างสำหรับหมุนเวียนของแขกและการจัดวางชุดที่นั่งสำหรับกลุ่มและเดี่ยว

เอกสารนี้เป็นเอกสารที่สงวนไว้สำหรับการใช้งานเพื่อการศึกษาเท่านั้น ไม่อนุญาตให้นำไปใช้ประโยชน์ด้านการค้า
ไม่ว่ากรณีใดๆ ทั้งสิ้น อีกทั้งห้ามมิให้ดัดแปลงเนื้อหา และต้องอ้างอิงถึงเจ้าของเอกสารทุกครั้งที่มีการนำไปใช้

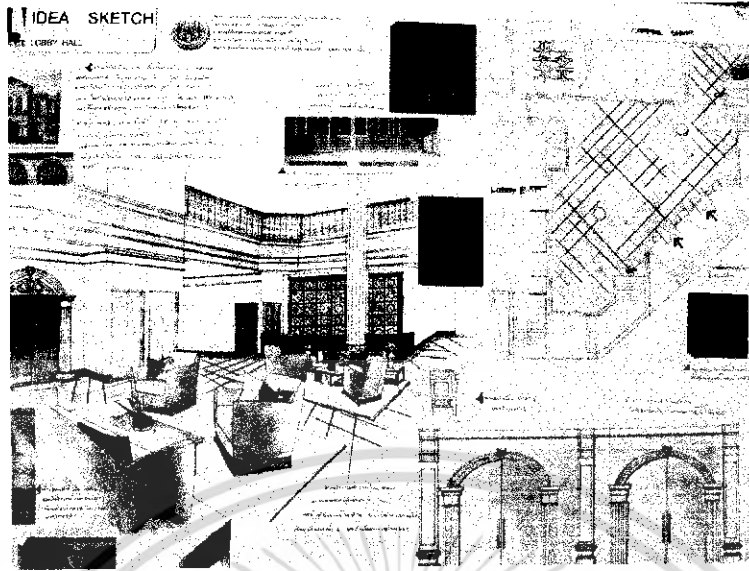

ภาพที่ 5.5 แสดงการสังเคราะห์ในการออกแบบสถาปัตยกรรมภายในส่วน LOBBY HALL

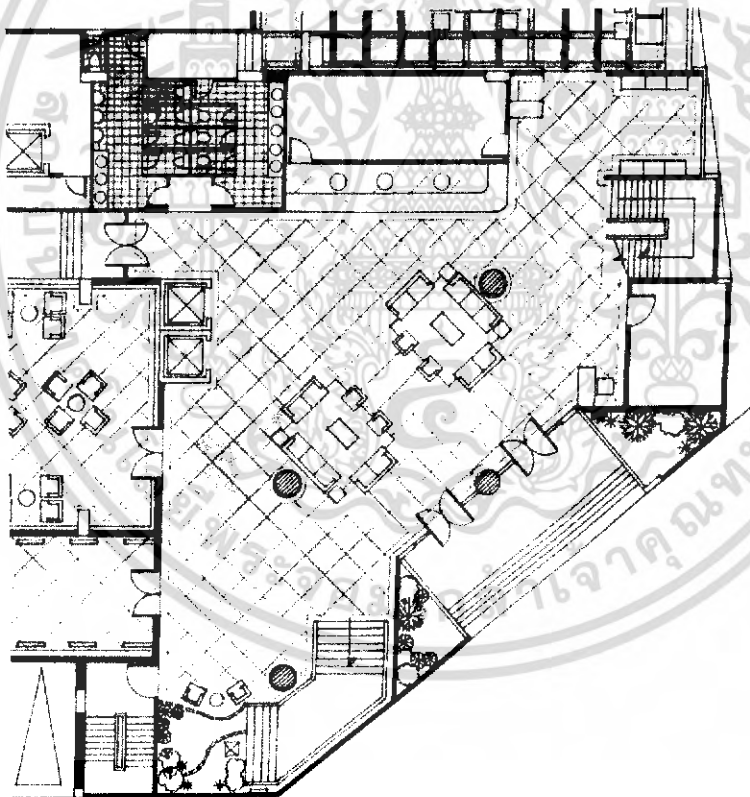

ภาพที่ 5.6 แสดงผังเฟอร์นิเจอร์, ผังพื้น ส่วน โถง

เอกสารนี้เป็นเอกสารที่สงวนไว้สำหรับการใช้งานเพื่อการศึกษาเท่านั้น ไม่อนุญาตให้นำไปใช้ประโยชน์ด้านการค้าไม่ว่ากรณีใดๆ ทั้งสิ้น อีกทั้งห้ามมิให้ดัดแปลงเนื้อหา และต้องอ้างอิงถึงเจ้าของเอกสารทุกครั้งที่มีการนำไปใช้

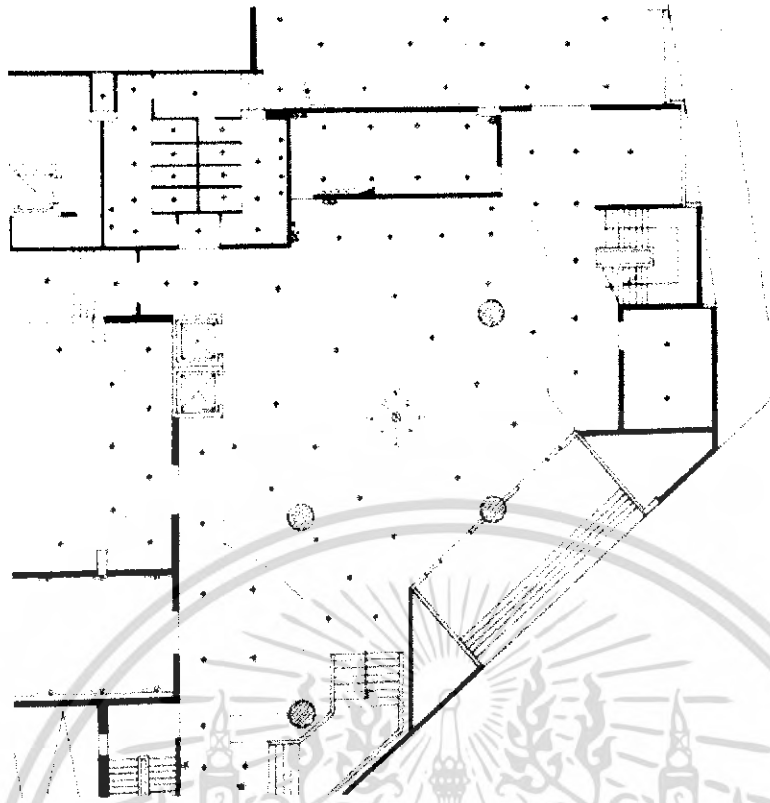

ภาพที่ 5.7 แสดงผังระบบไฟฟ้าและฟ้าเพดาน ส่วน โถง

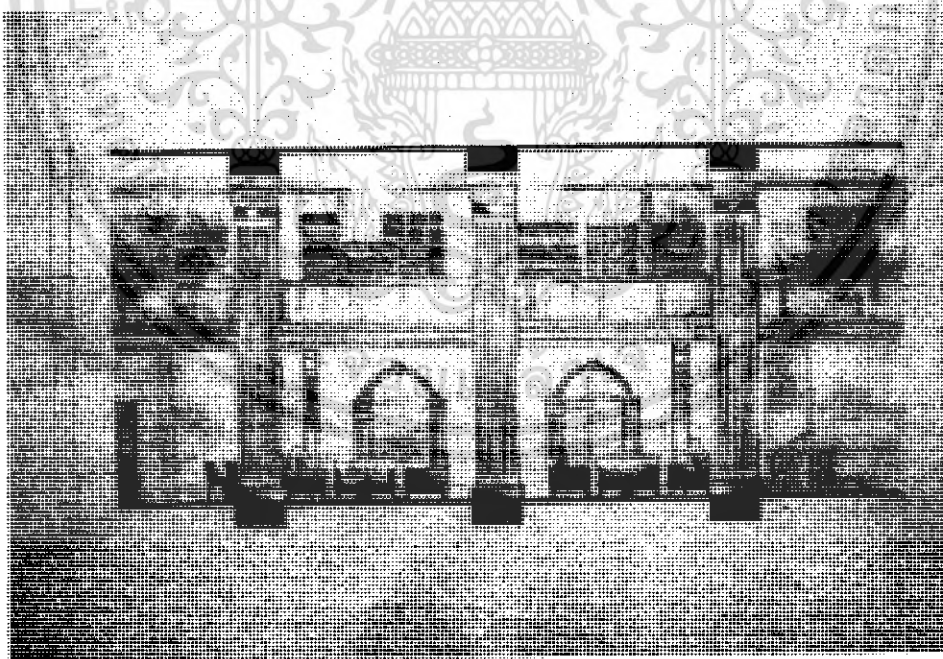

ภาพที่ 5.8 แสดงรูปด้าน ส่วน โถงต้อนรับ

เอกสารนี้เป็นเอกสารที่สงวนไว้สำหรับการใช้งานเพื่อการศึกษาเท่านั้น ไม่อนุญาตให้นำไปใช้ประโยชน์ด้านการค้าไม่ว่ากรณีใดๆ ทั้งสิ้น อีกทั้งห้ามมิให้ดัดแปลงเนื้อหา และต้องอ้างอิงถึงเจ้าของเอกสารทุกครั้งที่มีการนำไปใช้



ภาพที่ 5.9 แสดงทัศนียภาพในส่วน โถงต้อนรับ

5.วัสดุที่ใช้ในการตกแต่ง

ตารางที่ 5.2 แสดงวัสดุที่ใช้ในการตกแต่งส่วน โถงต้อนรับ (LOBBY HALL)

วัสดุ	รายละเอียดประกอบแบบ
1.พื้น	หินอ่อนสีเหลืองขาวอมเหลือง
2.ผนัง	กระจกใส,ผนังเรียบสีขาววันนบุรี
3.เพดาน	ยิบซัมทาสีขาว
4.เครื่องเรือน	ใช้เฟอร์นิเจอร์ไม้,บุผ้า
5. ของตกแต่ง	ไม้ฉลุ,คอมไฟ,ต้นไม้,

เอกสารนี้เป็นเอกสารที่สงวนไว้สำหรับการใช้งานเพื่อการศึกษาเท่านั้น ไม่อนุญาตให้นำไปใช้ประโยชน์ด้านการค้าไม่ว่ากรณีใดๆ ทั้งสิ้น อีกทั้งห้ามมิให้ดัดแปลงเนื้อหา และต้องอ้างอิงถึงเจ้าของเอกสารทุกครั้งที่มีการนำไปใช้



ภาพที่ 5.10 แสดงวัสดุที่ใช้ในส่วน โถงต้อนรับ

เอกสารนี้เป็นเอกสารที่สงวนไว้สำหรับการใช้งานเพื่อการศึกษาเท่านั้น ไม่อนุญาตให้นำไปใช้ประโยชน์ด้านการค้า
ไม่ว่ากรณีใดๆ ทั้งสิ้น อีกทั้งห้ามมิให้ดัดแปลงเนื้อหา และต้องอ้างอิงถึงเจ้าของเอกสารทุกครั้งที่มีการนำไปใช้

5.3.2 ล็อบบี้บาร์ (LOBBY BAR)

1. ความต้องการในการบริการ

- ชุดเก้าอี้หนังและโต๊ะกลม
- เคาน์เตอร์บริการเครื่องดื่ม/แคชเชียร์
- เวกีคนตรี

2. แนวความคิดในการออกแบบ

ต้อนรับสู่เมืองสงขลา

ถนนนครนอก เป็นถนนสายสำคัญตั้งแต่ประวัติศาสตร์ ที่อยู่คู่เมืองสงขลามาชจนทุกวันนี้ บ้านเรือนที่คงเอกลักษณ์ของรูปแบบ โคโลเนียลผสมจีน มีเสน่ห์คงคุณค่า และสร้างความประทับใจให้กับผู้พบเห็น ถือเป็นสถาปัตยกรรมที่ทรงคุณค่าของชาวเมืองสงขลาตราบนานทุกวันนี้



ภาพที่ 5.11 แสดงแนวความคิดในการออกแบบส่วนล็อบบี้บาร์ (LOBBY BAR)

3. การวิเคราะห์ในการออกแบบส่วนล็อบบี้บาร์ (LOBBY BAR)

แนวความคิดในการนำมาใช้คล้ายกับในส่วน โถงต้อนรับเพราะเป็นส่วนที่ต่อเนื่องกัน

4. การจัดวางผัง

คำนึงถึงการเปิดมุมมองให้เห็นทัศนียภาพภายนอกอาคาร เนื่องจากภายในมีพื้นที่ค่อนข้างแคบจึงออกแบบผนังอีกด้านให้เป็นกระจกเงา เพื่อสร้างมุมมองให้มองดูกว้างขวาง การจัดชุดที่นั่งเป็นแบบลอยตัว สะดวกต่อการเคลื่อนย้าย มีการเว้นพื้นที่ทางสัญจรเพื่อการบริการและหมุนเวียนของแขก

เอกสารนี้เป็นเอกสารที่สงวนไว้สำหรับการใช้งานเพื่อการศึกษาเท่านั้น ไม่อนุญาตให้นำไปใช้ประโยชน์ด้านการค้า ไม่ว่ากรณีใดๆ ทั้งสิ้น อีกทั้งห้ามมิให้ดัดแปลงเนื้อหา และต้องอ้างอิงถึงเจ้าของเอกสารทุกครั้งที่มีการนำไปใช้

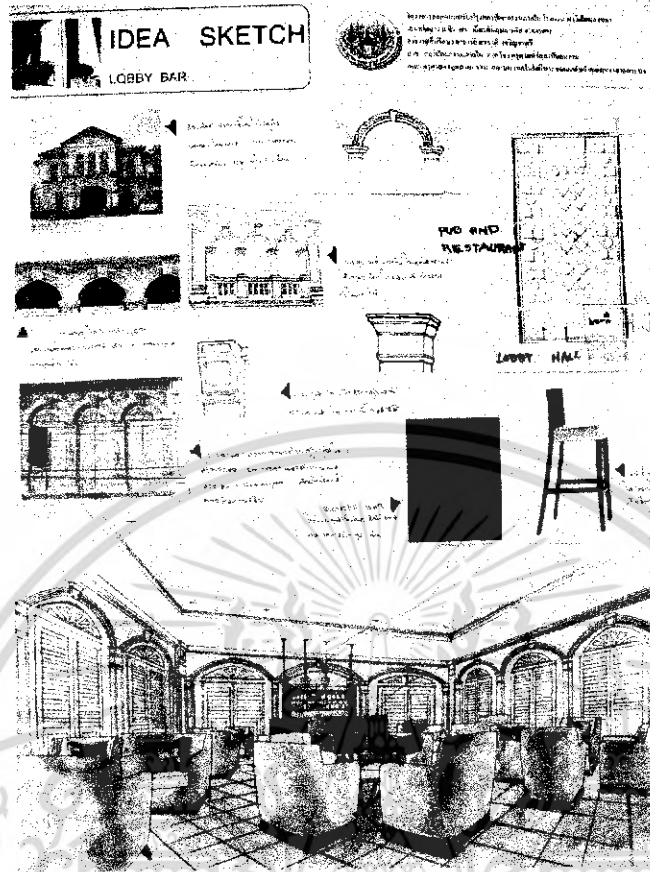

ภาพที่ 5.12 แสดงการสังเคราะห์ในส่วนล็อบบี้บาร์

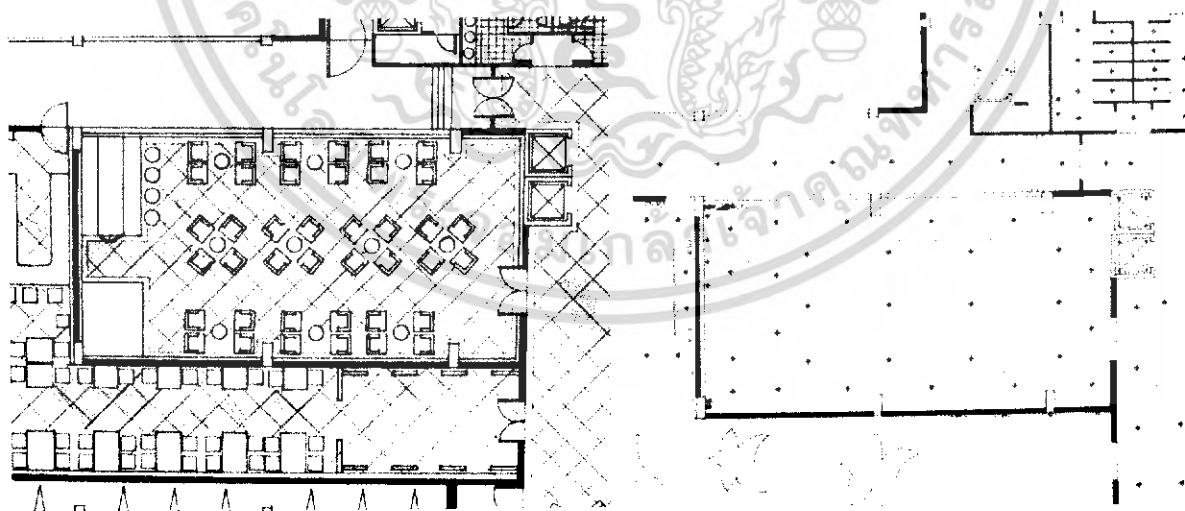

ภาพที่ 5.13 แสดงผังเฟอร์นิเจอร์, ผังพื้นและระบบไฟฟ้า ส่วนล็อบบี้บาร์

เอกสารนี้เป็นเอกสารที่สงวนไว้สำหรับการใช้งานเพื่อการศึกษาเท่านั้น ไม่อนุญาตให้นำไปใช้ประโยชน์ด้านการค้าไม่ว่ากรณีใดๆ ทั้งสิ้น อีกทั้งห้ามมิให้ดัดแปลงเนื้อหา และต้องอ้างอิงถึงเจ้าของเอกสารทุกครั้งที่มีการนำไปใช้

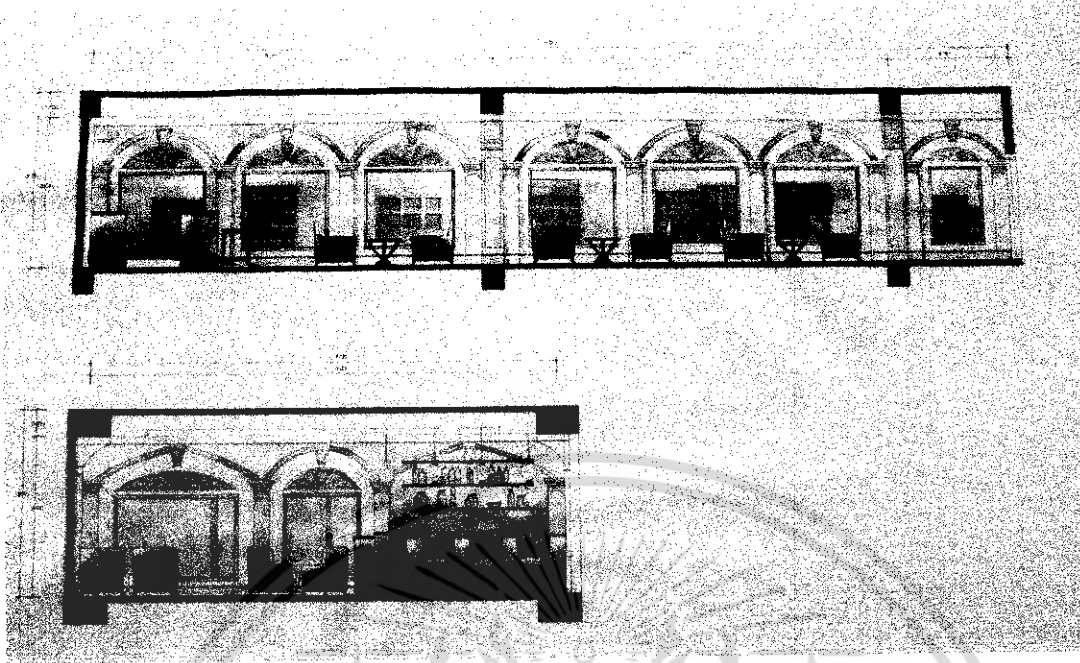

ภาพที่ 5.14 แสดงรูปด้าน ส่วนลิโอบบี้บาร์



ภาพที่ 5.15 แสดงทัศนียภาพ ส่วนลิโอบบี้บาร์

เอกสารนี้เป็นเอกสารที่สงวนไว้สำหรับการใช้งานเพื่อการศึกษาเท่านั้น ไม่อนุญาตให้นำไปใช้ประโยชน์ด้านการค้าไม่ว่ากรณีใดๆ ทั้งสิ้น อีกทั้งห้ามมิให้ดัดแปลงเนื้อหา และต้องอ้างอิงถึงเจ้าของเอกสารทุกครั้งที่มีการนำไปใช้

5.วัสดุที่ใช้ในการตกแต่ง

ตารางที่ 5.3 แสดงวัสดุที่ใช้ในการตกแต่งส่วนล็อบบี้บาร์ (LOBBY BAR)

วัสดุ	รายละเอียดประกอบแบบ
1.พื้น	หินอ่อนสีเหลืองขาวอมเหลือง
2.ผนัง	กระจกใส,กระจกเงา,ก่ออิฐฉาบปูนทาสี
3.เพดาน	ยิบซั่มทาสีขาวอ่อนไฟ
4.เครื่องเรือน	โซฟา,เก้าอี้ไม้,บุผ้า
5. ของตกแต่ง	โคมไฟ,รูปปั้น



ภาพที่ 5.16 แสดงวัสดุที่ใช้ในส่วนล็อบบี้บาร์

เอกสารนี้เป็นเอกสารที่สงวนไว้สำหรับการใช้งานเพื่อการศึกษาเท่านั้น ไม่อนุญาตให้นำไปใช้ประโยชน์ด้านการค้าไม่ว่ากรณีใดๆ ทั้งสิ้น อีกทั้งห้ามมิให้ดัดแปลงเนื้อหา และต้องอ้างอิงถึงเจ้าของเอกสารทุกครั้งที่มีการนำไปใช้

5.3.3 คี้อฟฟี่ช็อป (COFFEE SHOP)

1. ความต้องการในการบริการ

- ชุดเก้าอี้นั่งรับประทานอาหาร
- เคา์เตอร์ต้อนรับ
- ส่วนบุฟเฟต์
- เวทีดนตรี
- เคา์เตอร์บริการ
- จุดบริการ

2. แนวความคิดในการออกแบบ

อาหารปักษ์ใต้

อาหารปักษ์ใต้มีความหลากหลาย ด้วยรสชาติและสีสรรที่มีส่วนผสมของเครื่องเทศนาาชนิด ที่มีอยู่มากมายในดินแดนอยู่ข้างอู่แห่งนี้ จึงถือได้ว่าไม่ว่าอาหารทุกจานมีส่วนผสมผสมที่นำมาจากธรรมชาติทั้งสิ้น สีสรรที่ร้อนแรงของเครื่องเทศสร้างรสชาติอาหารของ เมืองปักษ์ใต้แห่งนี้ได้อย่างลงตัว นำมาเสนอในรูปแบบร่วมสมัย

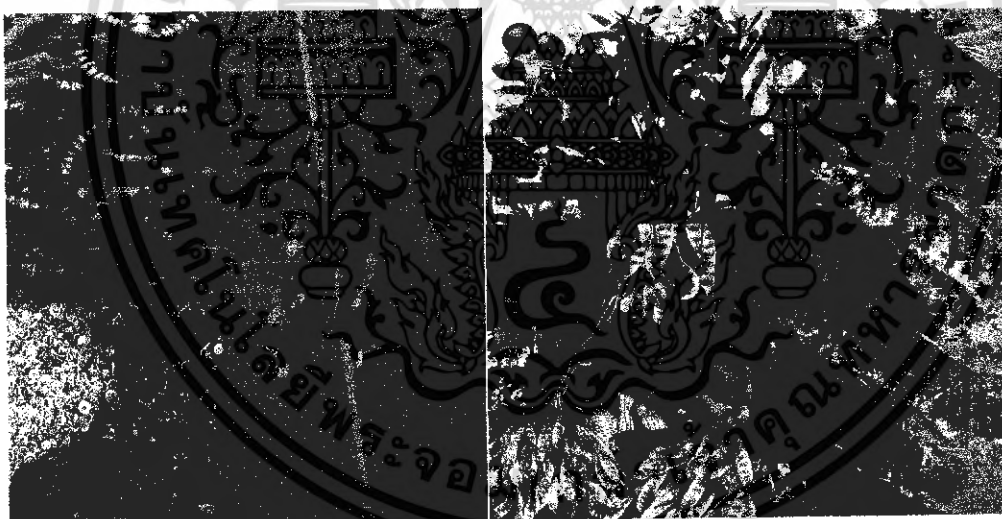

ภาพที่ 5.17 แสดงความคิดในการออกแบบส่วน COFFEE SHOP

3. การวิเคราะห์ในการออกแบบส่วน COFFEE SHOP

นำเอาสีสรรที่ของเครื่องเทศนาาชนิดที่ใช้เป็นส่วนผสมของอาหารปักษ์ใต้มาใช้ออกแบบภายในส่วน COFFEE SHOP ให้ดูลงตัว ผสมผสานกับวัสดุคิบที่มีในจังหวัดสงขลา ในส่วนของ เคา์เตอร์บริการ ออกแบบให้มีการ โช่วเครื่องเทศด้วยการนำมาใส่ในขวดแก้ว สร้างลูกเล่นให้น่าสนใจยิ่งขึ้น

เอกสารนี้เป็นเอกสารที่สงวนไว้สำหรับการใช้งานเพื่อการศึกษาเท่านั้น ไม่อนุญาตให้นำไปใช้ประโยชน์ด้านการค้าไม่ว่ากรณีใดๆ ทั้งสิ้น อีกทั้งห้ามมิให้ดัดแปลงเนื้อหา และต้องอ้างอิงถึงเจ้าของเอกสารทุกครั้งที่มีการนำไปใช้

4. การจัดวางผัง

คำนึงถึงนโยบายทางการตลาดของทางโรงแรมต่อการจัดวางจำนวนที่นั่ง และประโยชน์ใช้สอยเป็นหลัก มีการจัดวางชุดรับประทานอาหารเป็นกลุ่ม พร้อมจัดมุมเคาน์เตอร์รูปเฟ้ต์ ครัวเปิด เพื่อบริการแก่แขกที่เข้ามาใช้บริการ มีการจัดทางสัญจรแบบหมุนเวียน สร้างความสะดวกแต่ผู้ใช้บริการและผู้ให้บริการ

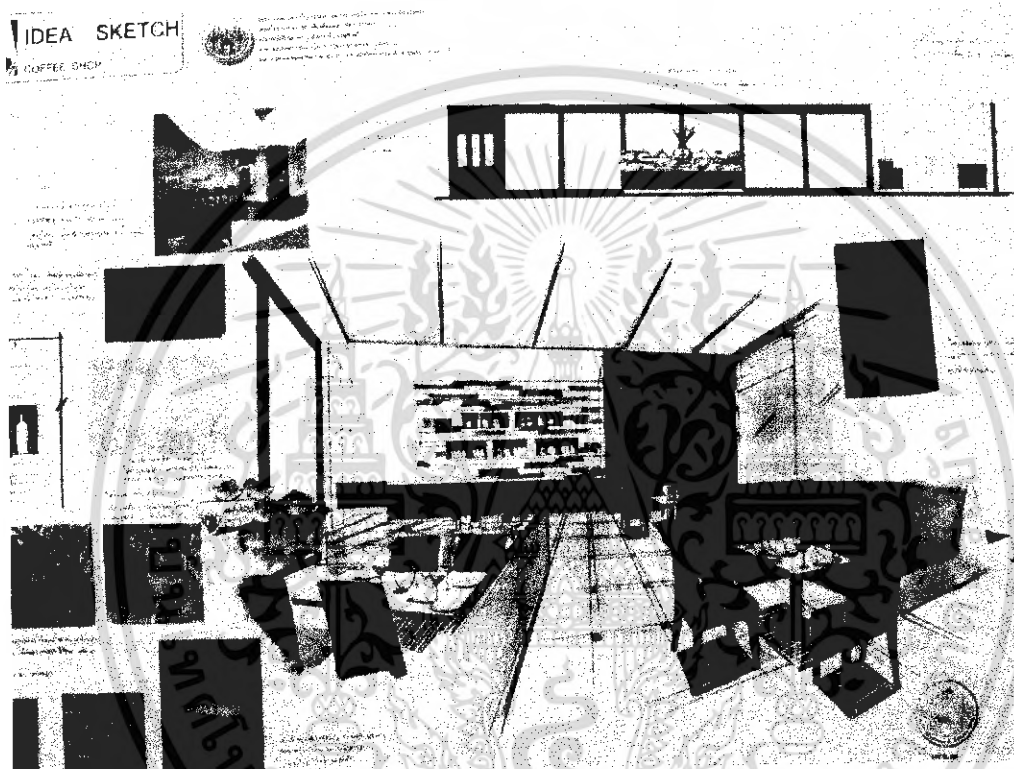

ภาพที่ 5.18 แสดงการสังเคราะห์ในส่วน COFFEE SHOP

เอกสารนี้เป็นเอกสารที่สงวนไว้สำหรับการใช้งานเพื่อการศึกษาเท่านั้น ไม่อนุญาตให้นำไปใช้ประโยชน์ด้านการค้าไม่ว่ากรณีใดๆ ทั้งสิ้น อีกทั้งห้ามมิให้ดัดแปลงเนื้อหา และต้องอ้างอิงถึงเจ้าของเอกสารทุกครั้งที่มีการนำไปใช้

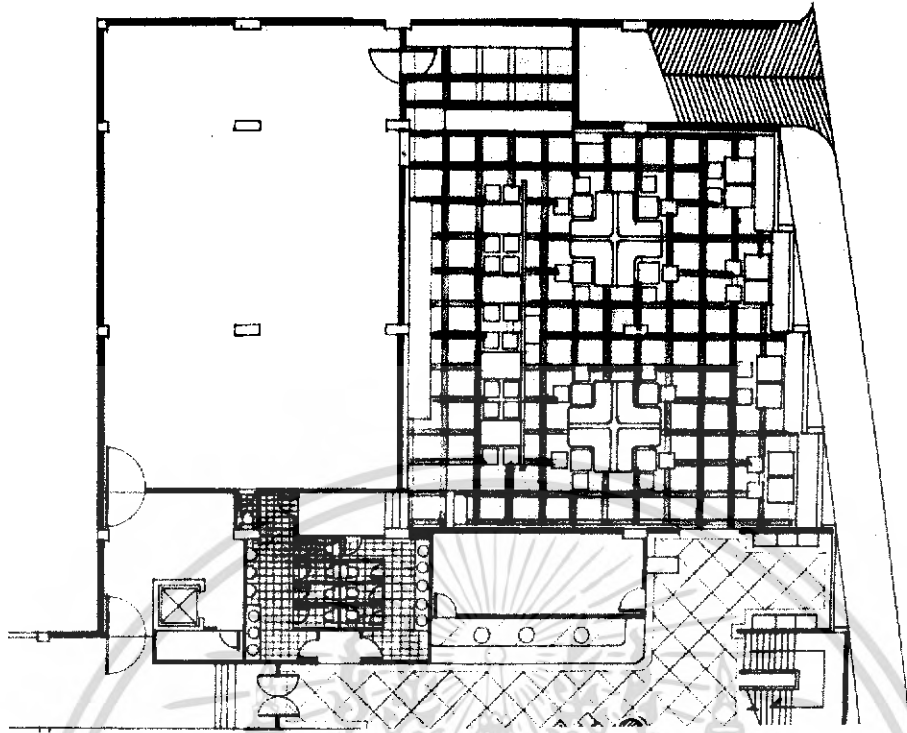

ภาพที่ 5.19 แสดงการจัดวางผังเฟอร์นิเจอร์และพื้นที่ส่วน COFFEE SHOP

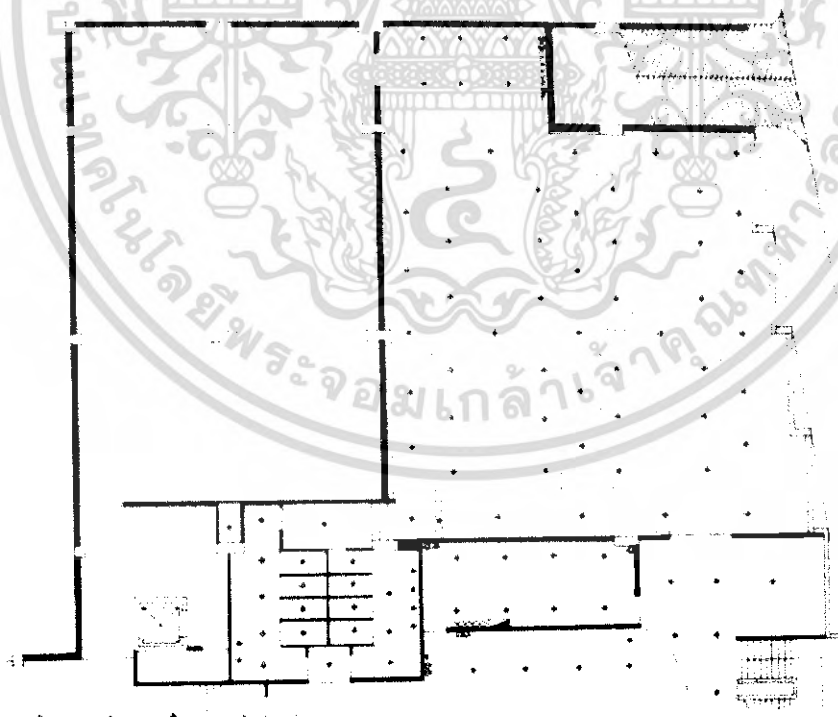

ภาพที่ 5.20 แสดงการจัดวางผังฝ้าเพดานและระบบไฟฟ้าส่วน COFFEE SHOP

เอกสารนี้เป็นเอกสารที่สงวนไว้สำหรับการใช้งานเพื่อการศึกษาเท่านั้น ไม่อนุญาตให้นำไปใช้ประโยชน์ด้านการค้าไม่ว่ากรณีใดๆ ทั้งสิ้น อีกทั้งห้ามมิให้ดัดแปลงเนื้อหา และต้องอ้างอิงถึงเจ้าของเอกสารทุกครั้งที่มีการนำไปใช้

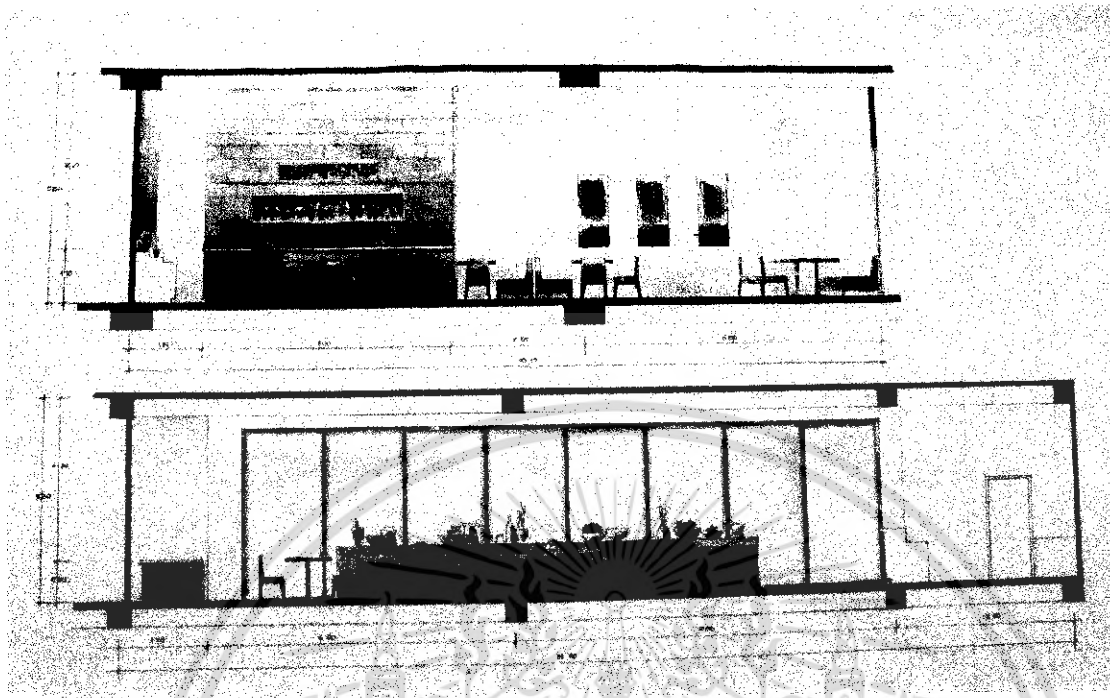

ภาพที่ 5.21 แสดงรูปด้านส่วน COFFEE SHOP

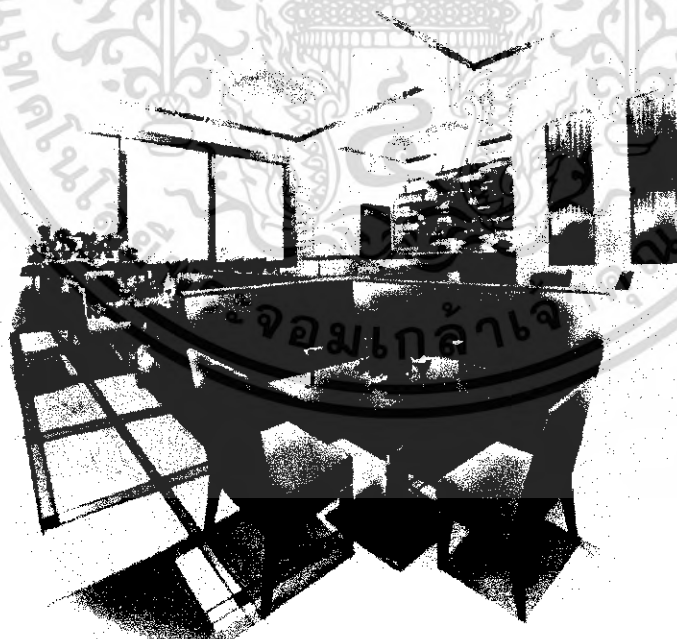

ภาพที่ 5.22 แสดงทัศนียภาพส่วน COFFEE SHOP

เอกสารนี้เป็นเอกสารที่สงวนไว้สำหรับการใช้งานเพื่อการศึกษาเท่านั้น ไม่อนุญาตให้นำไปใช้ประโยชน์ด้านการค้า
ไม่ว่ากรณีใดๆ ทั้งสิ้น อีกทั้งห้ามมิให้ดัดแปลงเนื้อหา และต้องอ้างอิงถึงเจ้าของเอกสารทุกครั้งที่มีการนำไปใช้

5. วัสดุที่ใช้ในการตกแต่ง

ตารางที่ 5.4 แสดงวัสดุที่ใช้ในการตกแต่งส่วนค้อฟฟี่ช้อป (COFFEE SHOP)

วัสดุ	รายละเอียดประกอบแบบ
1. พื้น	หินแกรนิตสีเหลือง, น้ำตาลอ่อน
2. ผนัง	กระเบื้อง, หินทราย, ก่ออิฐฉาบปูนทาสี, ไม้
3. เพดาน	ยิปซัมทาสีขาวอ่อนไฟ
4. เครื่องเรือน	ใช้เฟอร์นิเจอร์ไม้, บุผ้า, กระเบื้องพื้นทราย
5. ของตกแต่ง	กระถางต้นไม้, ม่าน, แฉกั้นประดับ, ต้นกก



ภาพที่ 5.23 แสดงวัสดุส่วน COFFEE SHOP

เอกสารนี้เป็นเอกสารที่สงวนไว้สำหรับการใช้งานเพื่อการศึกษาเท่านั้น ไม่อนุญาตให้นำไปใช้ประโยชน์ด้านการค้าไม่ว่ากรณีใดๆ ทั้งสิ้น อีกทั้งห้ามมิให้ดัดแปลงเนื้อหา และต้องอ้างอิงถึงเจ้าของเอกสารทุกครั้งที่มีการนำไปใช้

5.3.4 ส่วน PUB AND RESTAURANT

1. ความต้องการในการบริการ

- ชุดรับประทานอาหาร
- เคาน์เตอร์บาร์/แคชเชียร์
- เคาน์เตอร์ต้อนรับ
- เวทีดนตรี
- ฟอ์เต็นรำ
- บุรคิเจ
- จุดบริการ

2. แนวความคิดในการออกแบบ

การเล่นเล่นพื้นบ้าน

ในอดีตคนสงขลา มีมหรสพพื้นบ้านให้เลือกชมหลายอย่าง ทั้ง ร่องเง็ง หนังตะลุง โนรา เล่นว่าว เลี้ยงนกเขาชวา ล้วนแล้วแต่เป็นการละเล่นที่ทรงคุณค่า มีความสนุกสนาน ถือเป็น การพบปะ สังสรรค์ ของคนสงขลาสมัยก่อน แสดงถึงสืสันและวัฒนธรรมที่อย่างแท้จริง

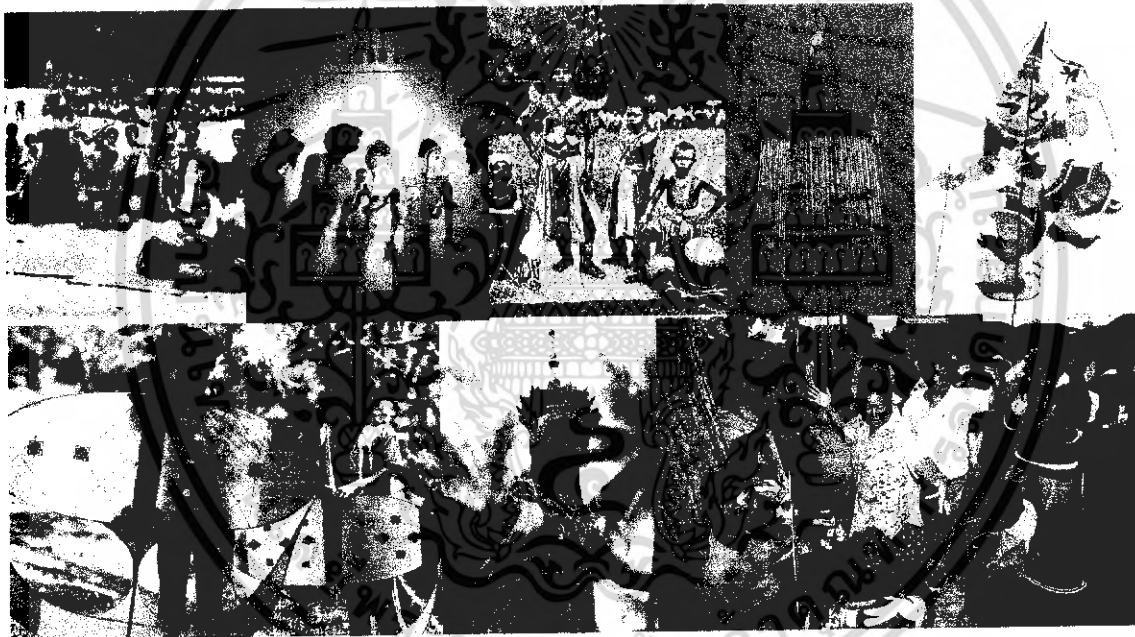

ภาพที่ 5.24 แสดงแนวความคิดในการออกแบบส่วน PUB AND RESTAURANT

3. การวิเคราะห์ในการออกแบบส่วน PUB AND RESTAURANT

การนำการละเล่นพื้นบ้านของคนสงขลา เป็นส่วนหนึ่งของการออกแบบ เนื่องจาก การละเล่นของคนสมัยก่อน ถือเป็น การพบปะ ของชาวบ้าน มีความสนุกสนาน ร่าเริง เป็นประเพณีที่ สืบถึงเอกลักษณ์อันดีงานของคนสงขลา ไม่ว่าจะเป็นสืสัน นำมาออกแบบในส่วนของแสงสีในยาม ค่ำคืน โคมไฟ วัสดุนำมาตกแต่งในส่วน ผนัง เฟอร์นิเจอร์ เพลง นำมาออกแบบ ประยุกต์ใช้ให้เกิด

เอกสารนี้เป็นเอกสารที่สงวนไว้สำหรับการใช้งานเพื่อการศึกษาเท่านั้น ไม่อนุญาตให้นำไปใช้ประโยชน์ด้านการค้า ไม่ว่ากรณีใดๆ ทั้งสิ้น อีกทั้งห้ามมิให้ดัดแปลงเนื้อหา และต้องอ้างอิงถึงเจ้าของเอกสารทุกครั้งที่มีการนำไปใช้

ความรู้สึกที่สนุกสนาน สดใส อิ่มเอมด้วยอาหารนาชนิด เข้าไว้ด้วยกัน และแทรกความรู้สึกของศิลปะด้วยความศรัทธาของศิลปะที่ทรงคุณค่า ผสมผสานจนเกิดความลงตัว

4. การจัดวางผัง

ต้องคำนึงถึงบรรยากาศโดยรวมต้องสนุกสนาน รูปแบบเฟอร์นิเจอร์ที่เข้ากับสมัยใหม่ พื้นที่ในการใช้งาน ทางสัญจร ต้องสะดวกสบาย และสามารถปรับเปลี่ยนสำหรับการจัดในช่วงเช้าได้อย่างลงตัว



ภาพที่ 5.25 แสดงการสังเคราะห์ส่วน PUB AND RESTAURANT

เอกสารนี้เป็นเอกสารที่สงวนไว้สำหรับการใช้งานเพื่อการศึกษาเท่านั้น ไม่อนุญาตให้นำไปใช้ประโยชน์ด้านการค้าไม่ว่ากรณีใดๆ ทั้งสิ้น อีกทั้งห้ามมิให้ตัดแปลงเนื้อหา และต้องอ้างอิงถึงเจ้าของเอกสารทุกครั้งที่มีการนำไปใช้

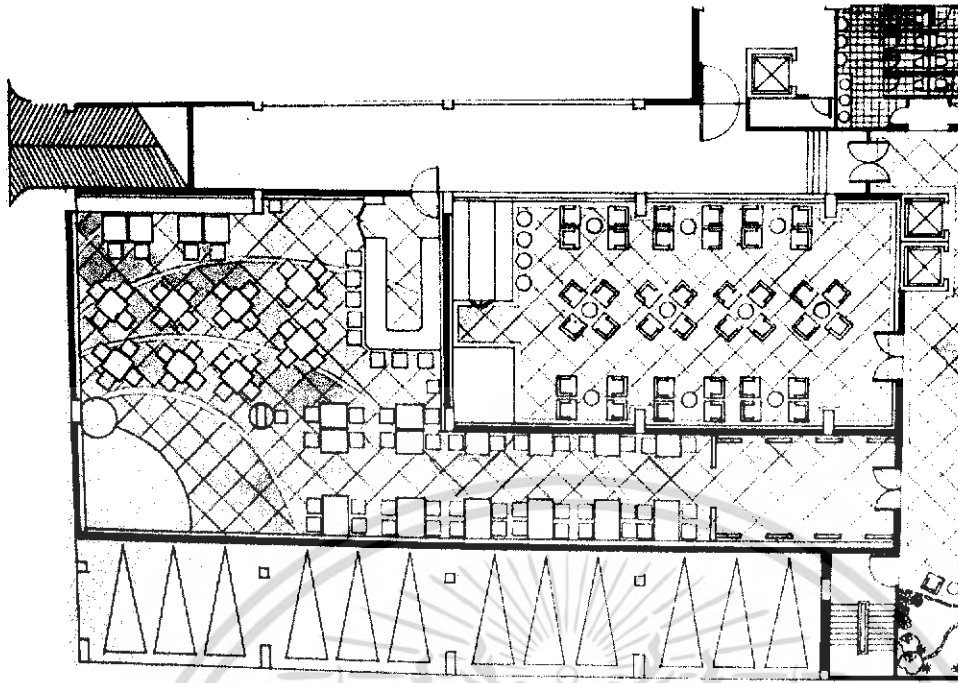

ภาพที่ 5.26 แสดงการจัดวางผังเฟอร์นิเจอร์และผังพื้น PUB AND RESTAURANT

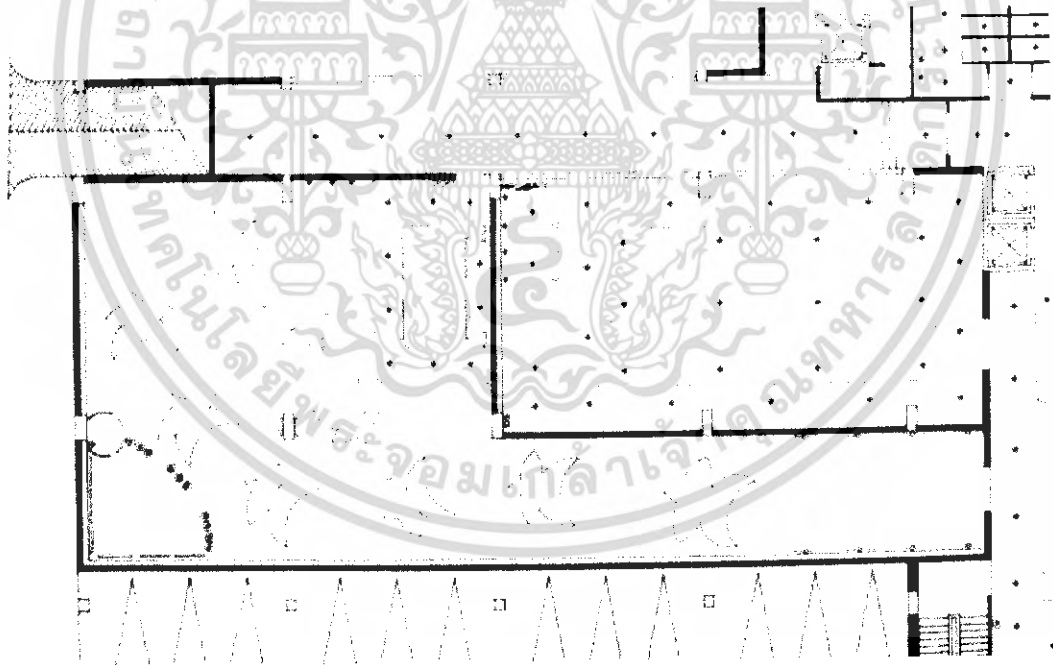

ภาพที่ 5.27 แสดงการจัดวางผังฟ้าและระบบไฟฟ้า ส่วน PUB AND RESTAURANT

เอกสารนี้เป็นเอกสารที่สงวนไว้สำหรับการใช้งานเพื่อการศึกษาเท่านั้น ไม่อนุญาตให้นำไปใช้ประโยชน์ด้านการค้าไม่ว่ากรณีใดๆ ทั้งสิ้น อีกทั้งห้ามมิให้ดัดแปลงเนื้อหา และต้องอ้างอิงถึงเจ้าของเอกสารทุกครั้งที่มีการนำไปใช้

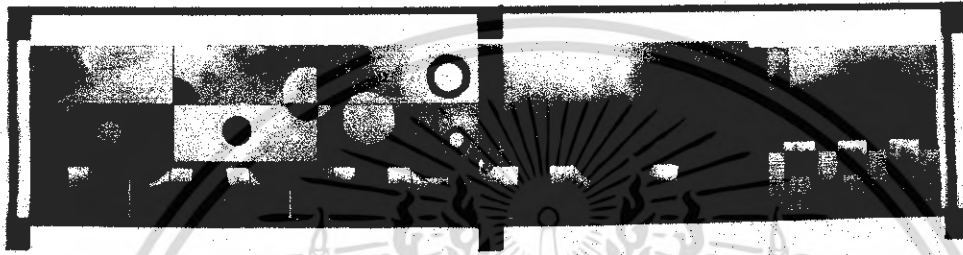
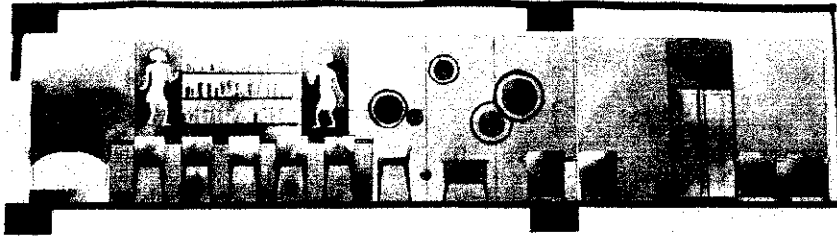

ภาพที่ 5.28 แสดงรูปด้าน ส่วน PUB AND RESTAURANT

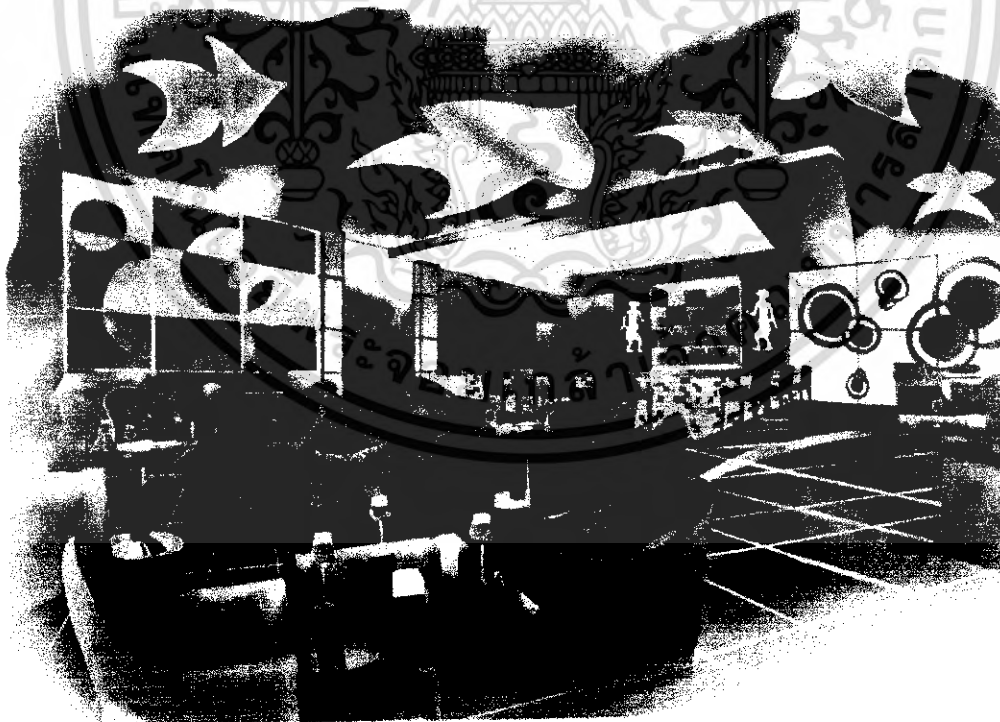

ภาพที่ 5.29 แสดงทัศนียภาพส่วน PUB AND RESTAURANT

เอกสารนี้เป็นเอกสารที่สงวนไว้สำหรับการใช้งานเพื่อการศึกษาเท่านั้น ไม่อนุญาตให้นำไปใช้ประโยชน์ด้านการค้าไม่ว่ากรณีใดๆ ทั้งสิ้น อีกทั้งห้ามมิให้ดัดแปลงเนื้อหา และต้องอ้างอิงถึงเจ้าของเอกสารทุกครั้งที่มีการนำไปใช้

5.วัสดุที่ใช้ในการตกแต่ง

ตารางที่ 5.5 แสดงวัสดุที่ใช้ในการตกแต่งส่วน PUB AND RESTAURANT

วัสดุ	รายละเอียดประกอบแบบ
1.พื้น	หินแกรนิตสีม่วงอมเหลือง
2.ผนัง	วอลเปเปอร์แบบเรืองแสง, ก่ออิฐฉาบปูนทาสี, แผ่นอะคริลิกซ่อนไฟ
3.เพดาน	ยิบซั่มทาสีขาว, วอลเปเปอร์เรืองแสง, ซ่อนไฟ
4.เครื่องเรือน	ใช้เฟอร์นิเจอร์ไม้, บุผ้า, กระจ่างโมเสก
5. ของตกแต่ง	ใช้ไฟช่วยสร้างบรรยากาศ



ภาพที่ 5.30 แสดงวัสดุที่ใช้ในส่วน PUB AND RESTAURANT

เอกสารนี้เป็นเอกสารที่สงวนไว้สำหรับการใช้งานเพื่อการศึกษาเท่านั้น ไม่อนุญาตให้นำไปใช้ประโยชน์ด้านการค้าไม่ว่ากรณีใดๆ ทั้งสิ้น อีกทั้งห้ามมิให้ดัดแปลงเนื้อหา และต้องอ้างอิงถึงเจ้าของเอกสารทุกครั้งที่มีการนำไปใช้

5.3.5 ส่วนห้องจัดเลี้ยง/สัมมนา (Banquet room)

1. ความต้องการในการบริการ

- ชุดรับประทานอาหาร
- ชุดบริการ
- ส่วนเวที
- ส่วนต้อนรับ

2. แนวความคิดในการออกแบบ

ถนนนครใน เป็นถนนที่สื่อถึงสถาปัตยกรรมแบบ โคลโลเนียล ผสมจีนได้อย่างลงตัว ด้วยตึกเก่าแก่ ศาลเจ้า แบบจีน เป็นถนนที่มีศิลปะแบบ โคลโลเนียล ผสมจีน มากที่สุดของจังหวัด ด้วยความโอ้อ่า ที่ทรงคุณค่า วิจิตร ประณีต ทำให้ถนนสายนี้เป็นถนนสายประวัติศาสตร์อีกแห่งหนึ่งของจังหวัดสงขลา



ภาพที่ 5.31 แสดงแนวความคิดในการออกแบบส่วน ห้องจัดเลี้ยง /สัมมนา(Banquet room)

3. การวิเคราะห์ในการออกแบบส่วนห้องจัดเลี้ยง/สัมมนา (Banquet room)

การนำสถาปัตยกรรมของชาวเมืองสงขลา ในอดีตมาใช้ ที่เรียกติดปากว่า “ชิโน โปรตุกิส” พบเห็นมาในถนนนครใน เป็นสถาปัตยกรรมที่มีความสวยงาม โอ้อ่า น่าชื่นชม ยิ่งนัก นำเอาลวดลายของตึกเก่ามาใช้ตกแต่ง ในส่วน พื้น ผนัง เพดาน การเลือกใช้ไฟในตำแหน่งที่ช่วยเสริมบรรยากาศให้กับห้อง ยิ่งทำให้บรรยากาศภายในดูหรูหรายิ่งขึ้น

4. การจัดวางผัง

การจัดวางผังเป็นแบบ โตะจีน สิ่งที่ต้องคำนึงคือจำนวนผู้เข้ามาใช้ว่าต้องใช้จำนวนเท่าไร หรือถ้าต้องการเปลี่ยนรูปแบบของงานก็ยอมทำได้ ตามความประสงค์ของเจ้าของงาน ขนาดของ

ห้องก็จะถูกจัดขึ้นตามความเหมาะสม

เอกสารนี้เป็นเอกสารที่สงวนไว้สำหรับการใช้งานเพื่อการศึกษาเท่านั้น ไม่อนุญาตให้นำไปใช้ประโยชน์ด้านการค้า

ไม่ว่ากรณีใดๆ ทั้งสิ้น อีกทั้งห้ามมิให้ดัดแปลงเนื้อหา และต้องอ้างอิงถึงเจ้าของเอกสารทุกครั้งที่มีการนำไปใช้

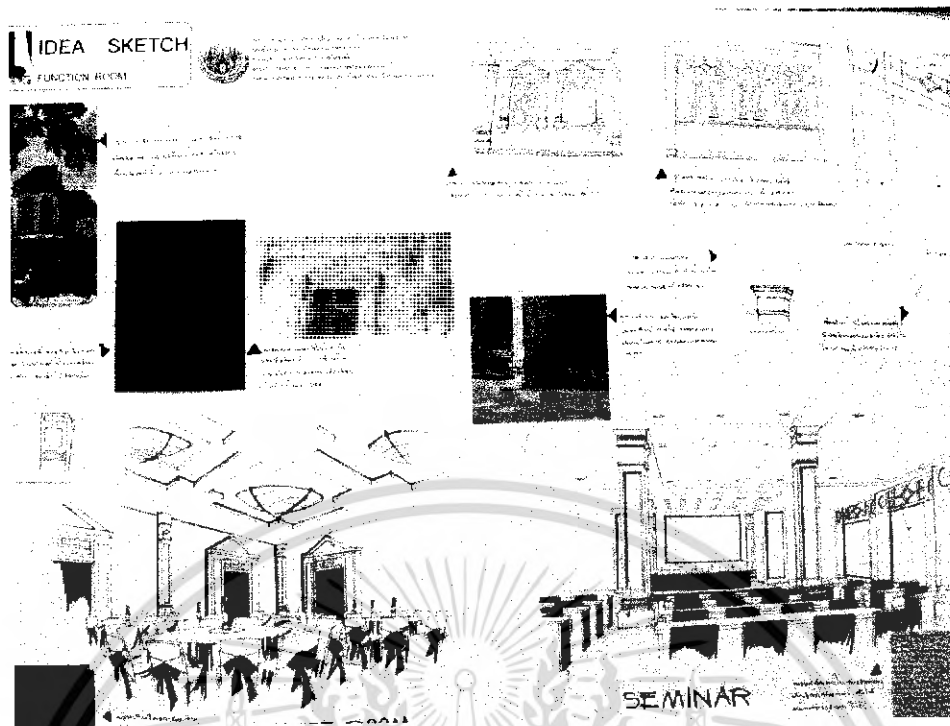

ภาพที่ 5.32 แสดงการสังเคราะห์ส่วนห้อง จัดเลี้ยง

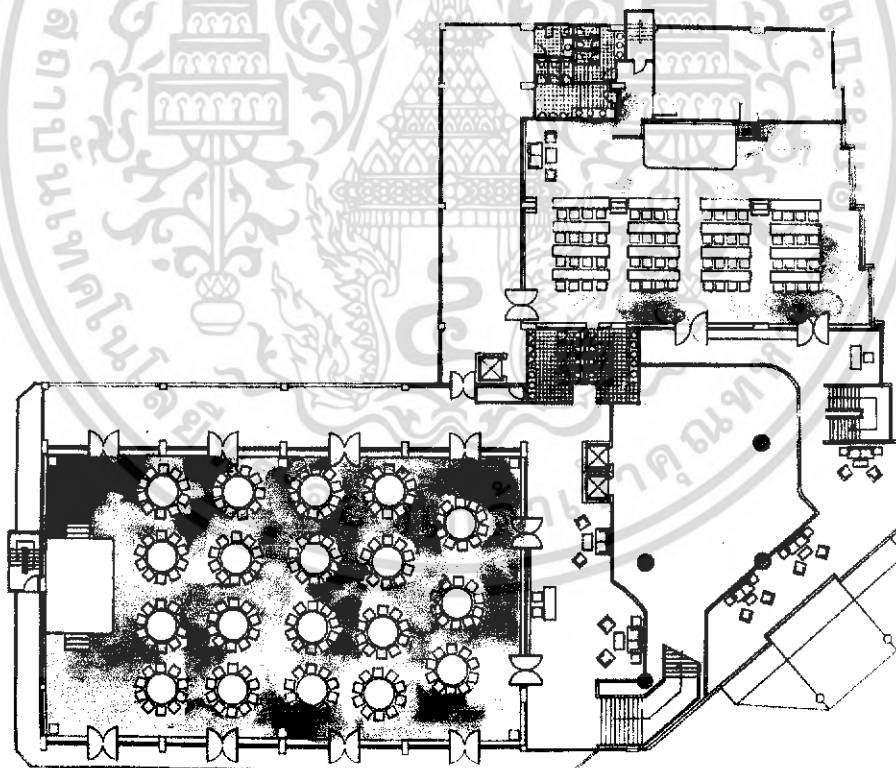

ภาพที่ 5.33 แสดงการจัดวางผัง เฟอร์นิเจอร์และผังพื้นในส่วนห้องจัดเลี้ยง/สัมมนา

เอกสารนี้เป็นเอกสารที่สงวนไว้สำหรับการใช้งานเพื่อการศึกษาเท่านั้น ไม่อนุญาตให้นำไปใช้ประโยชน์ด้านการค้าไม่ว่ากรณีใดๆ ทั้งสิ้น อีกทั้งห้ามมิให้ดัดแปลงเนื้อหา และต้องอ้างอิงถึงเจ้าของเอกสารทุกครั้งที่มีการนำไปใช้

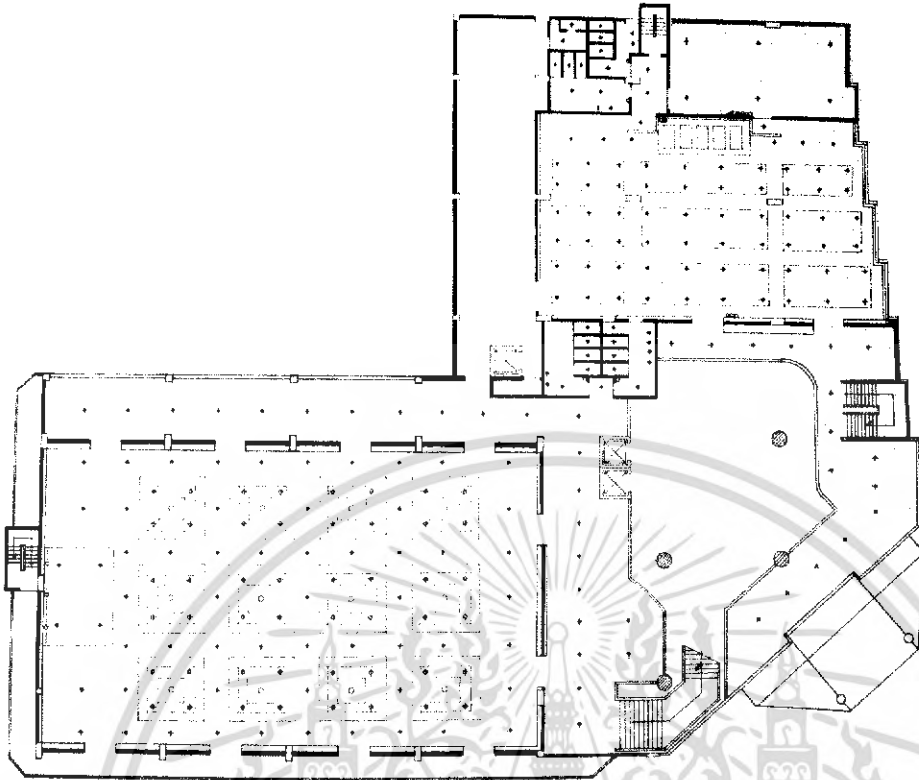

ภาพที่ 5.34 แสดงการจัดวางผังฟ้าเพดานและระบบไฟฟ้า ส่วนห้องจัดเลี้ยง/สัมมนา

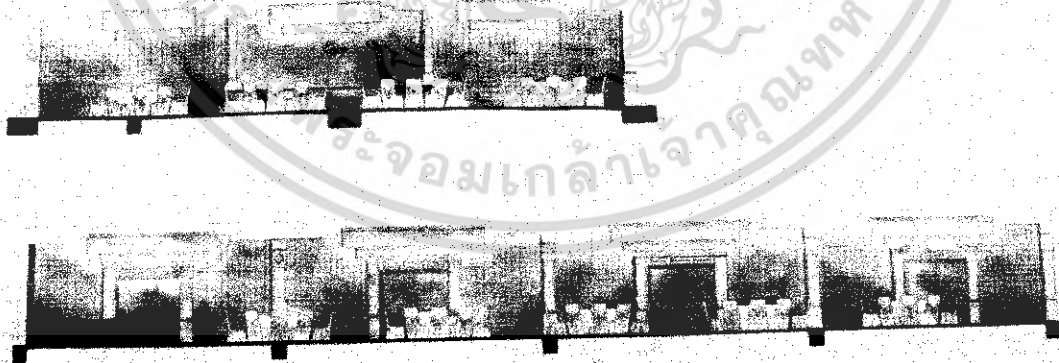

ภาพที่ 5.35 แสดงรูปด้าน A-B ส่วนห้องจัดเลี้ยง

เอกสารนี้เป็นเอกสารที่สงวนไว้สำหรับการใช้งานเพื่อการศึกษาเท่านั้น ไม่อนุญาตให้นำไปใช้ประโยชน์ด้านการค้า
ไม่ว่ากรณีใดๆ ทั้งสิ้น อีกทั้งห้ามมิให้ดัดแปลงเนื้อหา และต้องอ้างอิงถึงเจ้าของเอกสารทุกครั้งที่มีการนำไปใช้

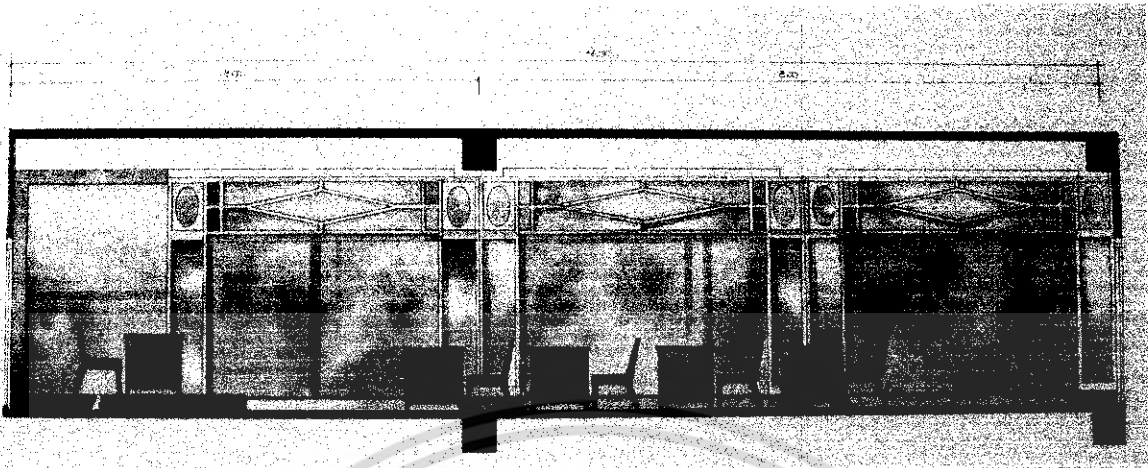

ภาพที่ 5.36 แสดงรูปด้าน ส่วนห้องสัมมนา



ภาพที่ 5.37 แสดงทัศนียภาพในส่วนห้องจัดเลี้ยง

เอกสารนี้เป็นเอกสารที่สงวนไว้สำหรับการใช้งานเพื่อการศึกษาเท่านั้น ไม่อนุญาตให้นำไปใช้ประโยชน์ด้านการค้า
ไม่ว่ากรณีใดๆ ทั้งสิ้น อีกทั้งห้ามมิให้ดัดแปลงเนื้อหา และต้องอ้างอิงถึงเจ้าของเอกสารทุกครั้งที่มีการนำไปใช้



ภาพที่ 5.38 แสดงทัศนียภาพในส่วนห้องสัมมนา

5. วัสดุที่ใช้ในการตกแต่ง

ตารางที่ 5.6 แสดงวัสดุที่ใช้ในการตกแต่งส่วนห้องจัดเลี้ยง/สัมมนา (Banquet room)

วัสดุ	รายละเอียดประกอบแบบ
1. พื้น	พรมสีแดง, พรมสีวันบุหรี
2. ผนัง	กระเบื้อง, ก่ออิฐฉาบปูน
3. เพดาน	ยิบซัมบอร์ดสีขาวซ่อนไฟสำหรับดวงโคม
4. เครื่องเรือน	หุ้มผ้า, ไม้ (อาจมีการปรับเปลี่ยนตามรูปแบบของงาน)
5. ของตกแต่ง	แจกันดอกไม้, น้ำแข็งแกะสลัก, โคมไฟแขวน

เอกสารนี้เป็นเอกสารที่สงวนไว้สำหรับการใช้งานเพื่อการศึกษาเท่านั้น ไม่อนุญาตให้นำไปใช้ประโยชน์ด้านการค้าไม่ว่ากรณีใดๆ ทั้งสิ้น อีกทั้งห้ามมิให้ดัดแปลงเนื้อหา และต้องอ้างอิงถึงเจ้าของเอกสารทุกครั้งที่มีการนำไปใช้



ภาพที่ 5.39 แสดงวัสดุที่ใช้ในส่วนห้องจัดเลี้ยง/สัมมนา

เอกสารนี้เป็นเอกสารที่สงวนไว้สำหรับการใช้งานเพื่อการศึกษาเท่านั้น ไม่อนุญาตให้นำไปใช้ประโยชน์ด้านการค้า
ไม่ว่ากรณีใดๆ ทั้งสิ้น อีกทั้งห้ามมิให้ดัดแปลงเนื้อหา และต้องอ้างอิงถึงเจ้าของเอกสารทุกครั้งที่มีการนำไปใช้

5.3.6 ส่วนสปา (SPA)

1. ความต้องการในการบริการ

- เคาน์เตอร์ต้อนรับ
- เคาน์เตอร์ให้คำปรึกษา
- เติงนวด
- ตู้เก็บสัมภาระ
- ห้องน้ำ/ห้องอาบน้ำ
- ที่นั่งพักผ่อน
- อ่างอาบน้ำ/ตู้อบไอน้ำ

2. แนวความคิดในการออกแบบ

เสน่ห์แบบตำหรับไทย

เสน่ห์ของศิลปะการนวดแผนไทยของเมืองสงขลามิมาตั้งแต่สมัยอยุธยาตอนปลาย ที่บ่งบอกในภาพเขียนภายในศาลาถาณี ของวัดมัจฉิมาวาสวรวิหาร มีศาลาจารึกเรื่องตำรายา และเป็นรูปถาณีตัดคนกว่า 40 ภาพ มีความอ่อนช้อย งดงาม ผสมผสานกับบรรยากาศที่เงียบสงบ สูดรับกลิ่นไอจากธรรมชาติ ทั้งรูป รส กลิ่น เสียง สัมผัส นำเสนอในรูปแบบร่วมสมัย ที่มีคุณค่าของตัวมันเอง



ภาพที่ 5.40 แสดงแนวความคิดในการออกแบบส่วน SPA

3. การวิเคราะห์ในการออกแบบส่วน SPA

การเลือกนำเอา สถาปัตยกรรมของวัด มัจฉิมาวาสวรวิหาร มาใช้ในส่วนของสปาโดยการนำเอาลักษณะการออกแบบภายใน และภาพถาณีตัดคนของศาลาถาณีมาใช้ ตกแต่ง ผนัง และเอกสารเป็นเอกสารที่สงวนไว้สำหรับการใช้งานเพื่อการศึกษาเท่านั้น ไม่อนุญาตให้นำไปใช้ประโยชน์ด้านการค้า ไม่ว่าจะกรณีใดๆ ทั้งสิ้น อีกทั้งห้ามมิให้ดัดแปลงเนื้อหา และต้องอ้างอิงถึงเจ้าของเอกสารทุกครั้งที่มีการนำไปใช้

ภายในห้องนวดต่าง ๆ อีกทั้งยังนำวัสดุท้องถิ่นของสงขลามาร่วมสมัย เพื่อให้สามารถสัมผัสถึงพื้นผิวธรรมชาติที่ไม่เพียงแต่มองเห็น แต่จับต้องได้อีกด้วย

4.การจัดวางผัง

ต้องแยกภายในให้ดูเป็นสัดส่วนมากที่สุด และต้องสะดวกสบายในการใช้บริการสามารถเดินต่อเนื่องกันได้ทุกส่วน จัดภายในให้ดูโล่ง ไม่อึดอัด คับแคบ และคำนึงถึงการเลือกใช้วัสดุที่ไม่ก่ออันตรายหรือลื่นหกล้มได้

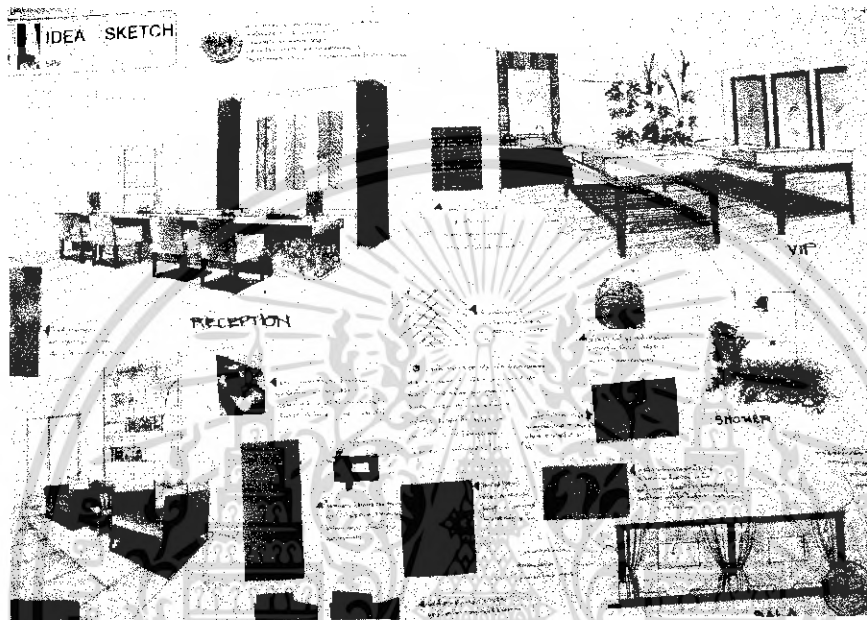

ภาพที่ 5.41 แสดงการสังเคราะห์ในส่วน SPA

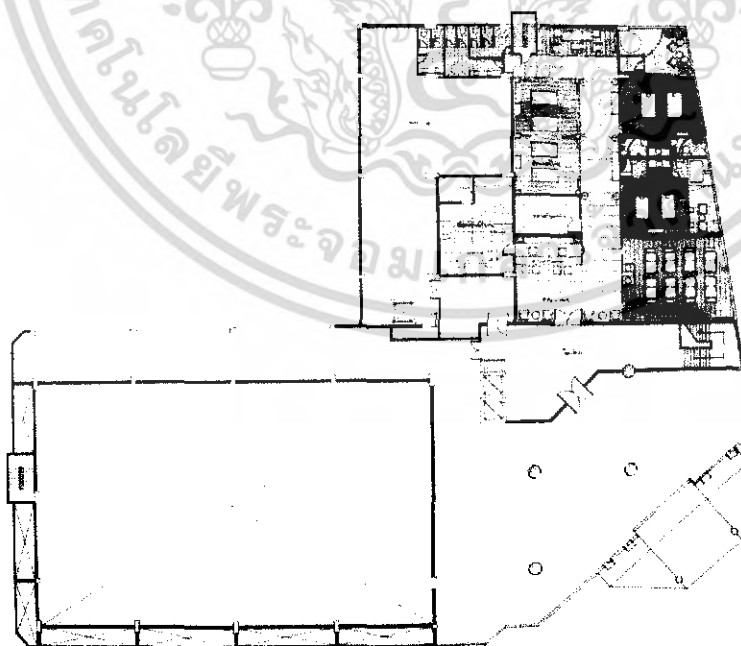

ภาพที่ 5.42 แสดงการจัดวางผังเฟอร์นิเจอร์และผังพื้นในส่วน SPA

เอกสารนี้เป็นเอกสารที่สงวนเวลาหรับการใช้งานเพื่อการศึกษาเท่านั้น ไม่อนุญาตให้นำไปใช้ประโยชน์ด้านการค้าไม่ว่ากรณีใดๆ ทั้งสิ้น อีกทั้งห้ามมิให้ดัดแปลงเนื้อหา และต้องอ้างอิงถึงเจ้าของเอกสารทุกครั้งที่มีการนำไปใช้

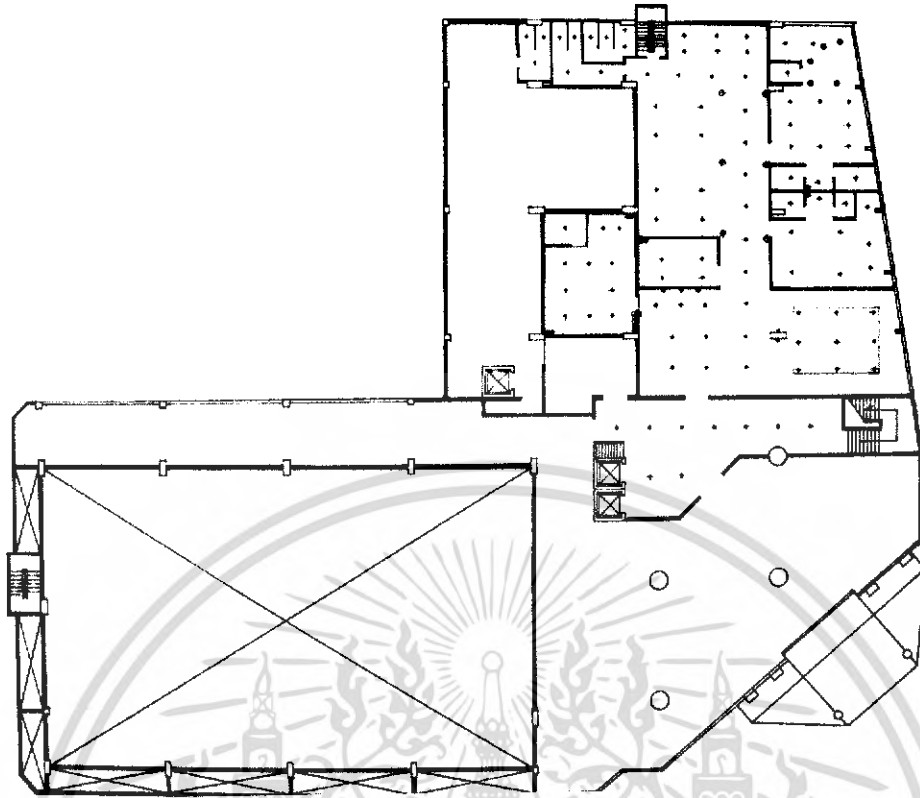

ภาพที่ 5.43 แสดงการจัดวางผังฝ้าเพดานและผังไฟฟ้าในส่วน SPA

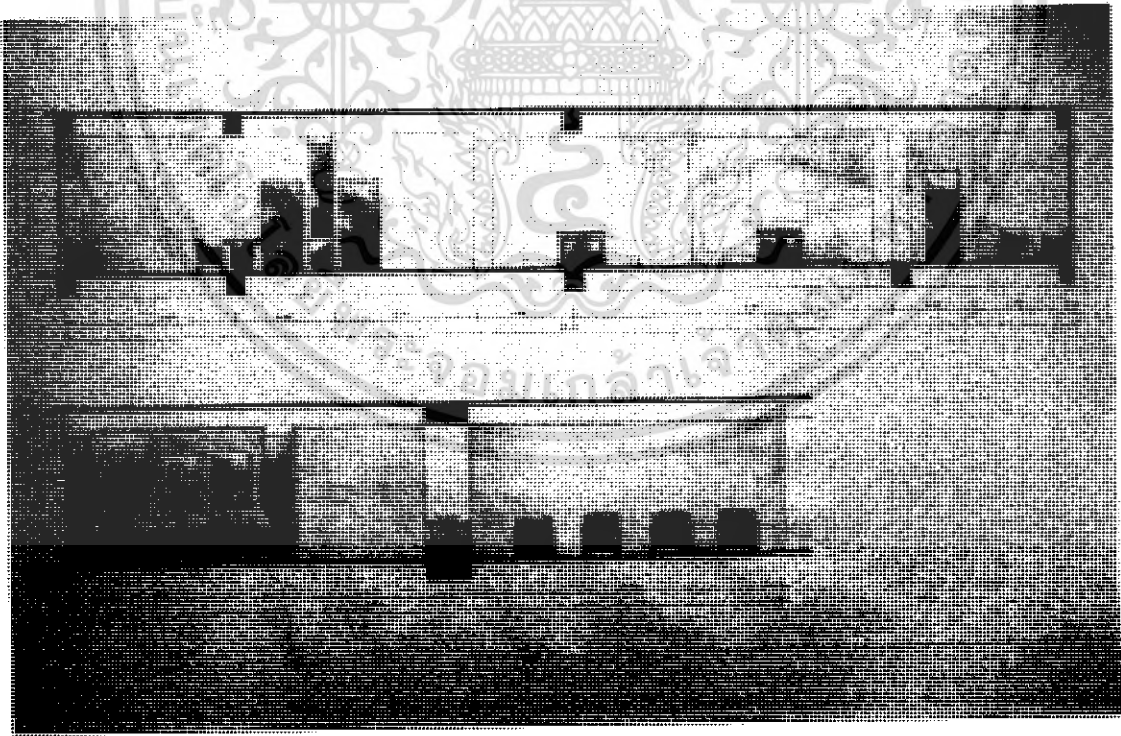

ภาพที่ 5.44 แสดงรูปด้านในส่วน SPA

เอกสารนี้เป็นเอกสารที่สงวนไว้สำหรับการใช้งานเพื่อการศึกษาเท่านั้น ไม่อนุญาตให้นำไปใช้ประโยชน์ด้านการค้าไม่ว่ากรณีใดๆ ทั้งสิ้น อีกทั้งห้ามมิให้ดัดแปลงเนื้อหา และต้องอ้างอิงถึงเจ้าของเอกสารทุกครั้งที่มีการนำไปใช้

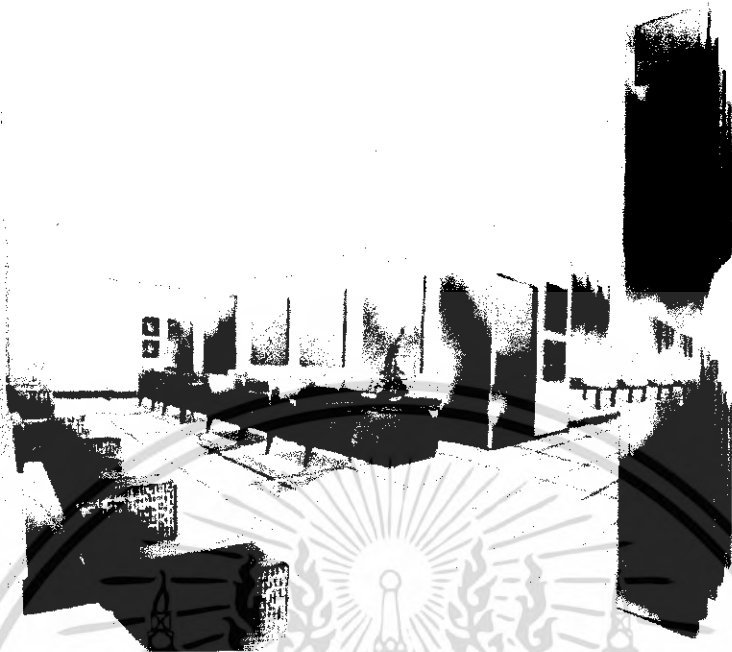

ภาพที่ 5.45 แสดงทัศนียภาพส่วน ต้อนรับและพัก



ภาพที่ 5.46 แสดงทัศนียภาพในส่วนห้องนอน

เอกสารนี้เป็นเอกสารที่สงวนไว้สำหรับการใช้งานเพื่อการศึกษาเท่านั้น ไม่อนุญาตให้นำไปใช้ประโยชน์ด้านการค้า
ไม่ว่ากรณีใดๆ ทั้งสิ้น อีกทั้งห้ามมิให้ดัดแปลงเนื้อหา และต้องอ้างอิงถึงเจ้าของเอกสารทุกครั้งที่มีการนำไปใช้

5.วัสดุที่ใช้ในการตกแต่ง

ตารางที่ 5.7 แสดงวัสดุที่ใช้ในการตกแต่งส่วนสปา (SPA)

วัสดุ	รายละเอียดประกอบแบบ
1.พื้น	ไม้,กระเบื้องดินเผา,หินกาบ,หินแกรนิตแบบ หยาบ
2.ผนัง	กระจกใส,ก่ออิฐฉาบปูนทาสี,ทวายน,หินกาบ, ,ไม้ไผ่
3.เพดาน	ยิปซัมบอร์ดสีขาววอร์นไฟ
4.เครื่องเรือน	ไม้,หุ้มผ้า,หินกาบ,กระจกใส,ทวายน
5. ของตกแต่ง	ต้นไม้,โคมไฟ,ภาพติดผนัง

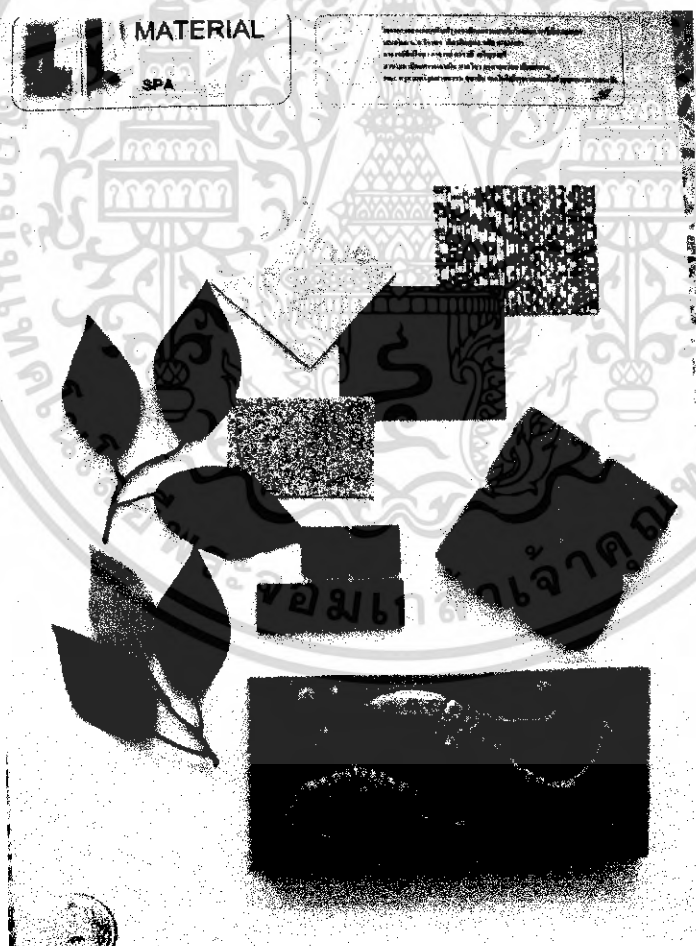

ภาพที่ 5.47 แสดงวัสดุที่ใช้ในส่วนบริการเพื่อสุขภาพ

เอกสารนี้เป็นเอกสารที่สงวนไว้สำหรับการใช้งานเพื่อการศึกษาเท่านั้น ไม่อนุญาตให้นำไปใช้ประโยชน์ด้านการค้า
ไม่ว่ากรณีใดๆ ทั้งสิ้น อีกทั้งห้ามมิให้ดัดแปลงเนื้อหา และต้องอ้างอิงถึงเจ้าของเอกสารทุกครั้งที่มีการนำไปใช้

5.3.7 ห้องพักแบบ SUPERIOR ROOM

1. ความต้องการในการบริการ

- ส่วนวางสัมภาระ
- ตู้เสื้อผ้า
- เตียงนอน
- ห้องน้ำ
- ตู้วางโทรทัศน์
- ส่วนพักผ่อน

2. แนวความคิดในการออกแบบ

ศิลปะบนผืนผ้า (Batik)

วิถีชีวิตของหญิงสาว ทางปักยี่ได้ เมื่อว่างจากการทำนาที่แสนจะเหน็ดเหนื่อย นั่นก็คือ หัตถกรรมบนผืนผ้าที่เรียกกันว่า “ผ้าปาเต๊ะ” ที่สร้างศิลปะหรือลวดลายประดิษฐ์ลงบนเนื้อผ้าด้วยการพิมพ์สีที่มาจากธรรมชาติ ก่อให้เกิดลวดลายสวยงาม ล้วนแล้วแต่บอกถึงความหมายและที่มาของลายเหล่านั้น อยู่ในตัวเสมอ



ภาพที่ 5.48 แสดงแนวความคิด ในการออกแบบห้องพักแบบ SUPERIOR ROOM

3. การวิเคราะห์ในการออกแบบส่วนห้องพักแบบ SUPERIOR ROOM

ส่วนของห้องพักแบบ SUPERIOR ROOM ออกแบบภายใน โดยการใช้ลวดลายของ “ผ้าปาเต๊ะ” มาใช้ ตกแต่งส่วน ผนัก พื้น ผ้าหุ้มเฟอร์นิเจอร์ นำมาประยุกต์กับวัตถุดิบของจังหวัดสงขลา ให้เกิดความลงตัว ความประทับใจ ของศิลปะบนผืนผ้า

4.การจัดวางผัง

เอกสารนี้เป็นเอกสารที่สงวนไว้สำหรับการใช้งานเพื่อการศึกษาเท่านั้น ไม่อนุญาตให้นำไปใช้ประโยชน์ด้านการค้า ไม่ว่าจะกรณีใดๆ ทั้งสิ้น อีกทั้งห้ามมิให้ดัดแปลงเนื้อหา และต้องอ้างอิงถึงเจ้าของเอกสารทุกครั้งที่มีการนำไปใช้

ต้องคำนึงถึงทางสัญจรภายในห้องและพฤติกรรมในการใช้งานของแขกที่เข้ามาพักเป็นสำคัญ ควรสัมพันธ์ให้มากที่สุด ทั้งในเรื่องการใช้งานและความสวยงาม

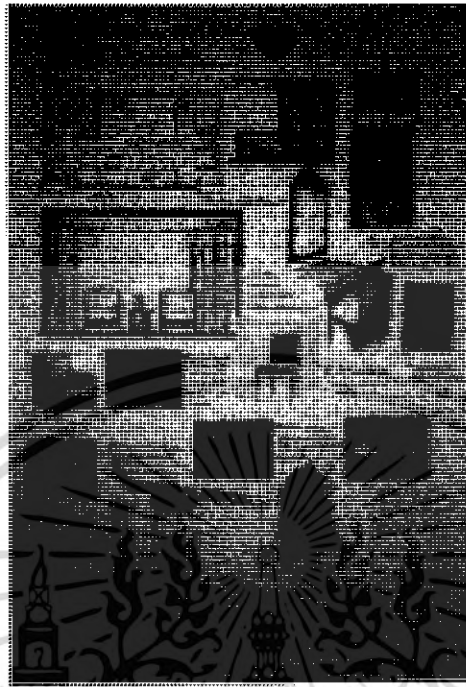

ภาพที่ 5.49 แสดงการสังเคราะห์ส่วนห้องพักแบบ SUPERIOR ROOM

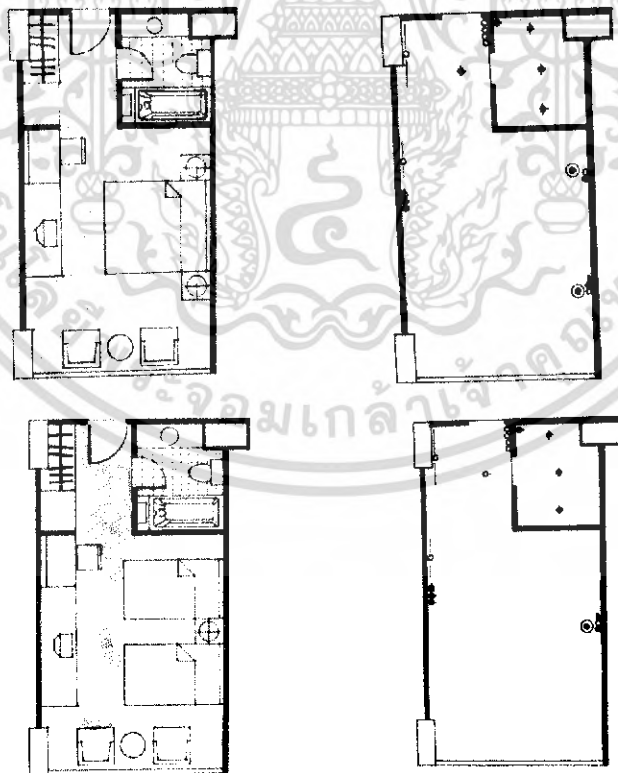

ภาพที่ 5.50 แสดงการจัดวางผัง เฟอร์นิเจอร์, ผังพื้น และระบบไฟฟ้า

เอกสารนี้เป็นเอกสารที่ในส่วนห้องพักแบบ SUPERIOR ROOM นั้น ไม่อนุญาตให้นำไปใช้ประโยชน์ด้านการค้าไม่ว่ากรณีใดๆ ทั้งสิ้น อีกทั้งห้ามมิให้ดัดแปลงเนื้อหา และต้องอ้างอิงถึงเจ้าของเอกสารทุกครั้งที่มีการนำไปใช้

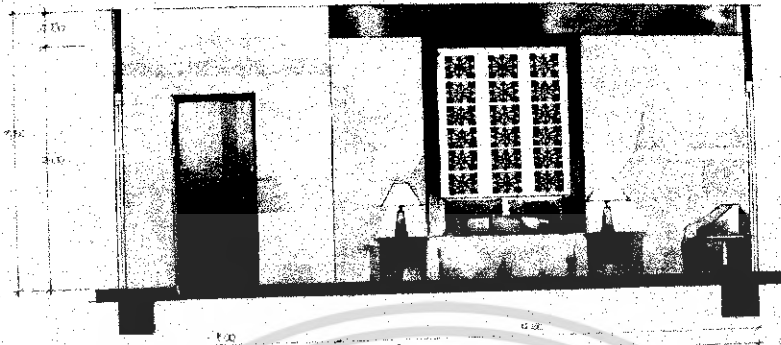

ภาพที่ 5.51 แสดงรูปด้านในส่วนห้องพักแบบ SUPERIOR ROOM (SINGLE BED)

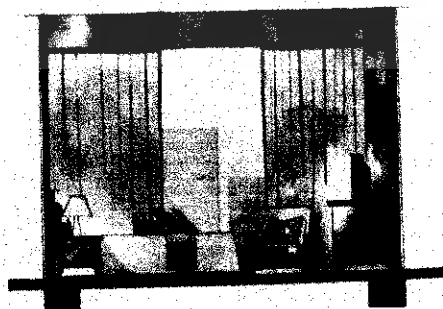

ภาพที่ 5.52 แสดงรูปด้านในส่วนห้องพักแบบ

เอกสารนี้เป็นเอกสารที่สงวนลิขสิทธิ์ SUPERIOR ROOM (TWIN BED) เท่านั้น ไม่อนุญาตให้นำไปใช้ประโยชน์ด้านการค้าไม่ว่ากรณีใดๆ ทั้งสิ้น อีกทั้งห้ามมิให้ดัดแปลงเนื้อหา และต้องอ้างอิงถึงเจ้าของเอกสารทุกครั้งที่มีการนำไปใช้



ภาพที่ 5.53 แสดงทัศนียภาพในส่วนห้องพักแบบ SUPERIOR ROOM (SINGLE BED)



ภาพที่ 5.54 แสดงทัศนียภาพในส่วนห้องพักแบบ SUPERIOR ROOM (TWIN BED)

เอกสารนี้เป็นเอกสารที่สงวนไว้สำหรับการใช้งานเพื่อการศึกษาเท่านั้น ไม่อนุญาตให้นำไปใช้ประโยชน์ด้านการค้าไม่ว่ากรณีใดๆ ทั้งสิ้น อีกทั้งห้ามมิให้ดัดแปลงเนื้อหา และต้องอ้างอิงถึงเจ้าของเอกสารทุกครั้งที่มีการนำไปใช้

5.วัสดุที่ใช้ในการตกแต่ง

ตารางที่ 5.8 แสดงวัสดุที่ใช้ในการตกแต่งส่วนห้องพักแบบ SUPERIOR ROOM

วัสดุ	รายละเอียดประกอบแบบ
1.พื้น	พรมสีวันบุหรี
2.ผนัง	ก่ออิฐฉาบปูนเรียบ,ไม้แกะสลัก,บุฟองยางหุ้มผ้าปาเต๊ะทอมือ,กระจกใส
3.เพดาน	ยิปซัมบอร์ดสีขาว
4.เครื่องเรือน	ไม้, หุ้มผ้า, ไม้สาน, กระจกใส, กระจกเงา
5. ของตกแต่ง	โคมไฟ, ผ้าปาเต๊ะ, แจกันดอกไม้



ภาพที่ 5.55 แสดงวัสดุที่ใช้ในส่วนห้องพักแบบ SUPERIOR ROOM

เอกสารนี้เป็นเอกสารที่สงวนไว้สำหรับการใช้งานเพื่อการศึกษาเท่านั้น ไม่อนุญาตให้นำไปใช้ประโยชน์ด้านการค้าไม่ว่ากรณีใดๆ ทั้งสิ้น อีกทั้งห้ามมิให้ดัดแปลงเนื้อหา และต้องอ้างอิงถึงเจ้าของเอกสารทุกครั้งที่มีการนำไปใช้

5.3.8 ห้องพักแบบ EXECUTIVE SUITE

1. ความต้องการในการบริการ

ต้องมีที่พักผ่อนที่อำนวยความสะดวกสบายให้แก่แขกทุกระดับให้เลือกใช้บริการ

2. แนวความคิดในการออกแบบ

สวนจ๊วยเสริมสิริมงคล

เมืองสงขลาในสมัยอดีต มีการสร้างบ้านเรือนตาม สวนจ๊วย เพื่อเสริมสิริมงคลให้แก่บุคคลในบ้านตั้งแต่ประตูทางเข้า จนไปถึงส่วนประตูหลังบ้าน ไม่ว่าจะเป็นลวดลายต่าง ๆ ล้วนแล้วแต่เกี่ยวข้องกับสิริมงคลทั้งสิ้น จึงเกิดสถาปัตยกรรมที่งดงาม ที่เรียกว่า “ชิโน โปรตุกิส”

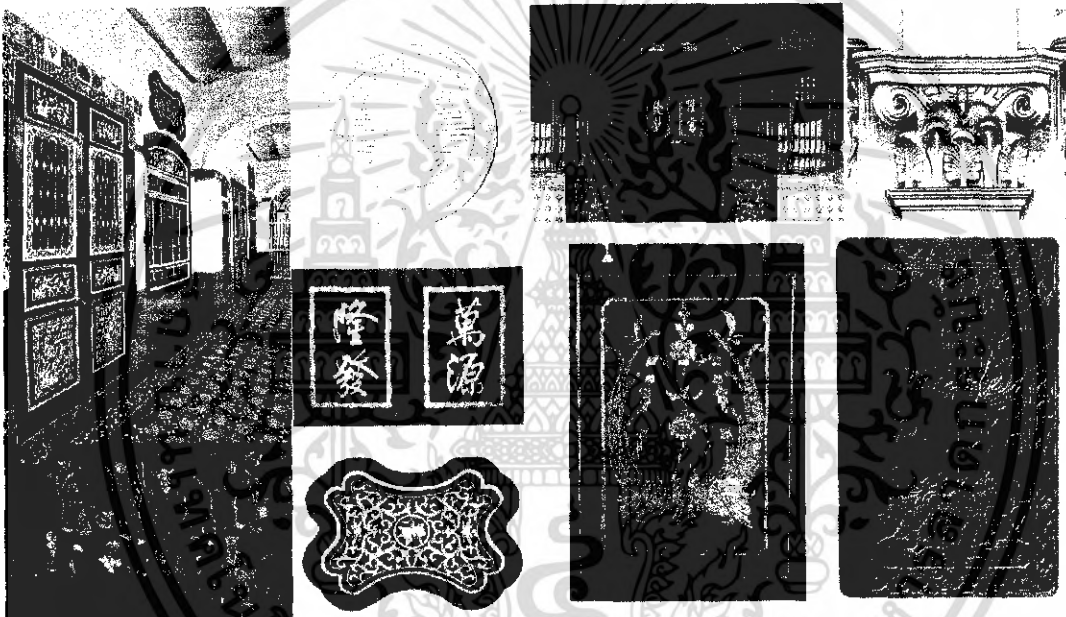

ภาพที่ 5.56 แสดงแนวความคิดในการออกแบบห้องพักแบบ EXECUTIVE SUITE

3. การวิเคราะห์ในการออกแบบส่วนห้องพักแบบ EXECUTIVE SUITE

ส่วนของห้องพักแบบ EXECUTIVE SUITE ต้องการออกแบบให้ดู โอ่อ่า หรูหรา และเสริมสิริมงคล ตามสวนจ๊วยแบบเต็มฉลุ โดยการนำลวดลายที่ช่วยเสริมสิริมงคล มาตกแต่งส่วนของประตู พื้น ผนัง เพดาน และเฟอร์นิเจอร์ในแบบร่วมสมัย ภายในห้องพักเพื่อเสริมสิริมงคลให้กับแขกที่มาพัก

4. การจัดวางผัง

ต้องคำนึงถึงทางสัญจรภายในห้องและพฤติกรรมในการใช้งานของแขกที่เข้ามาพักเป็นสำคัญ ควรสัมพันธ์ให้มากที่สุด ทั้งในเรื่องการใช้งานและความสวยงาม

เอกสารนี้เป็นเอกสารที่สงวนไว้สำหรับการใช้งานเพื่อการศึกษาเท่านั้น ไม่อนุญาตให้นำไปใช้ประโยชน์ด้านการค้า ไม่ว่ากรณีใดๆ ทั้งสิ้น อีกทั้งห้ามมิให้ดัดแปลงเนื้อหา และต้องอ้างอิงถึงเจ้าของเอกสารทุกครั้งที่มีการนำไปใช้

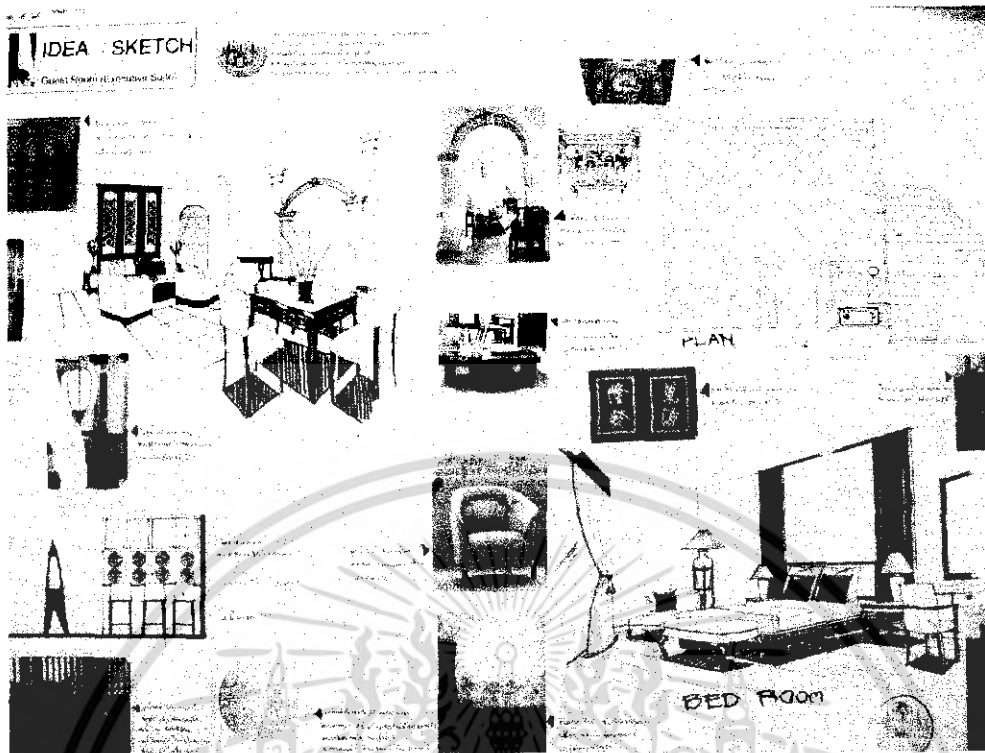

ภาพที่ 5.57 แสดงการสังเคราะห์ส่วนห้องพักแบบ EXECUTIVE SUITE

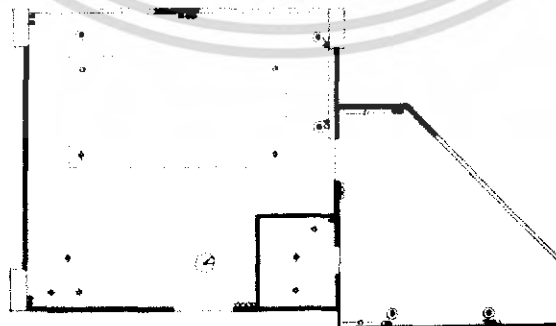
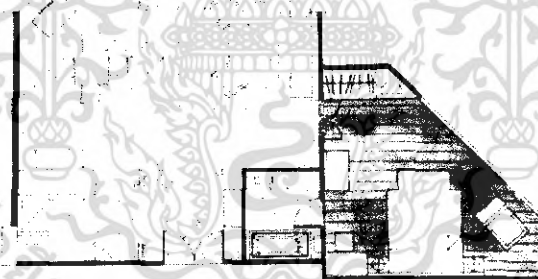

ภาพที่ 5.58 แสดงการจัดวางผัง เฟอร์นิเจอร์, ผังพื้น และระบบไฟฟ้า

เอกสารนี้เป็นเอกสารที่สงวนไว้สำหรับการแข่งขันเพื่อการศึกษานั้น ไม่อนุญาตให้นำไปใช้ประโยชน์ด้านการค้า
ไม่ว่ากรณีใดๆ ทั้งสิ้น อีกทั้งห้ามมิให้ตัดแปลงเนื้อหา และต้องอ้างอิงถึงเจ้าของเอกสารทุกครั้งที่มีการนำไปใช้

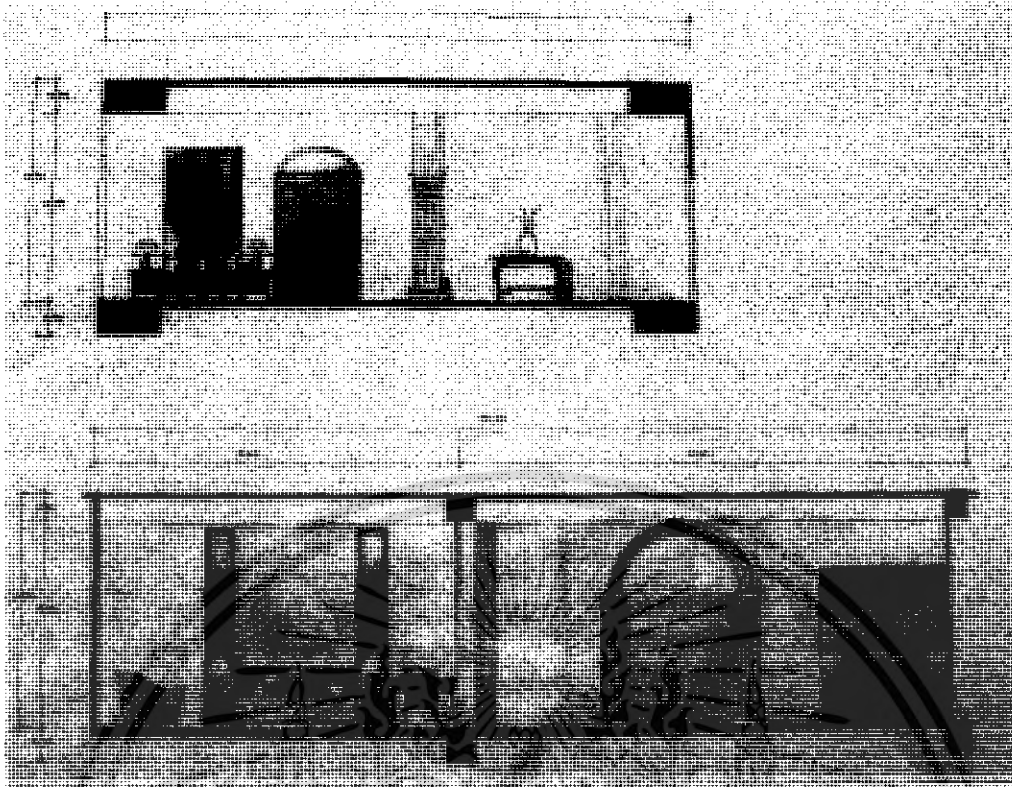

ภาพที่ 5.59 แสดงรูปปั้นในส่วนห้องพักแบบ EXECUTIVE SUITE



ภาพที่ 5.60 แสดงทัศนียภาพในส่วนห้องรับแขกของห้องพักแบบ EXECUTIVE SUITE

เอกสารนี้เป็นเอกสารที่สงวนไว้สำหรับการใช้งานเพื่อการศึกษาเท่านั้น ไม่อนุญาตให้นำไปใช้ประโยชน์ด้านการค้า
ไม่ว่ากรณีใดๆ ทั้งสิ้น อีกทั้งห้ามมิให้ดัดแปลงเนื้อหา และต้องอ้างอิงถึงเจ้าของเอกสารทุกครั้งที่มีการนำไปใช้

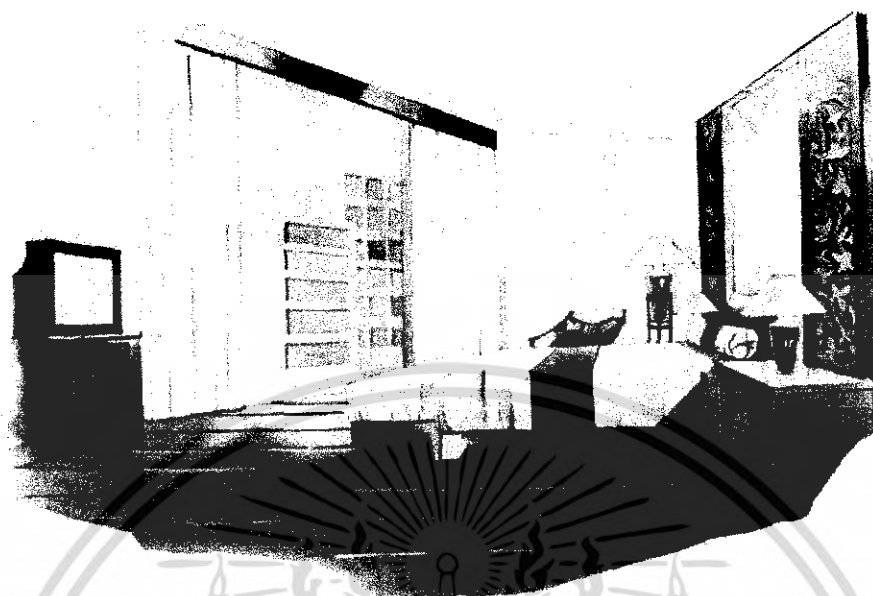

ภาพที่ 5.61 แสดงทัศนียภาพในส่วนห้องนอนของห้องพักแบบ EXECUTIVE SUITE

5. วัสดุที่ใช้ในการตกแต่ง

ตารางที่ 5.9 แสดงวัสดุที่ใช้ในการตกแต่งส่วนห้องพักแบบ EXECUTIVE SUITE

วัสดุ	รายละเอียดประกอบแบบ
1. พื้น	ไม้, กระเบื้องหินอ่อนสีขาวอมเหลือง
2. ม่าน	ก้ออิฐฉาบปูนเรียบสีขาว, ไม้, ปีกทองสงรัก, กระจกใส
3. เพดาน	ยิบซัมบอร์ดสีขาวซ่อนไฟ
4. เครื่องเรือน	ไม้, หุ้มผ้า, กระจกใส, กระจกเงา
5. ของตกแต่ง	โคมไฟ, แจกันดอกไม้, รูปปั้นตั้งโต๊ะ

เอกสารนี้เป็นเอกสารที่สงวนไว้สำหรับการใช้งานเพื่อการศึกษาเท่านั้น ไม่อนุญาตให้นำไปใช้ประโยชน์ด้านการค้าไม่ว่ากรณีใดๆ ทั้งสิ้น อีกทั้งห้ามมิให้ดัดแปลงเนื้อหา และต้องอ้างอิงถึงเจ้าของเอกสารทุกครั้งที่มีการนำไปใช้



ภาพที่ 5.62 แสดงวัสดุที่ใช้ในส่วนห้องพักแบบ EXECUTIVE SUITE

เอกสารนี้เป็นเอกสารที่สงวนไว้สำหรับการใช้งานเพื่อการศึกษาเท่านั้น ไม่อนุญาตให้นำไปใช้ประโยชน์ด้านการค้า
ไม่ว่ากรณีใดๆ ทั้งสิ้น อีกทั้งห้ามมิให้ดัดแปลงเนื้อหา และต้องอ้างอิงถึงเจ้าของเอกสารทุกครั้งที่มีการนำไปใช้

5.3.9 ห้องพักแบบ PRESIDENTIAL SUITE

1. ความต้องการในการบริการ

ต้องมีที่พักผ่อนที่อำนวยความสะดวกสบายให้แก่แขกทุกระดับให้เลือกใช้บริการ

2. แนวความคิดในการออกแบบ

คฤหาสน์แห่งตระกูล ณ สงขลา

เดิมคฤหาสน์หลังนี้เป็นของ พระยาสุนทรานุรักษ์ (เนตร ณ สงขลา) ผู้ช่วยราชการเมืองสงขลา เป็นโบราณสถานของชาติ มีลักษณะ สถาปัตยกรรม แบบจีน อายุกว่า ๑๐๐ ปี โดยการใช้สี ขาว-แดง ที่บ่งบอกถึงสีนำโชคของคนจีน หลังคาเป็นแบบลักษณะเป็นอาคารเรือนตึก สองชั้น ก่ออิฐถือปูน หลังคาทรงเก๋ง เป็นลักษณะของการสร้างเรือนแบบจีนอย่างแท้จริงมานำเสนอในรูปแบบที่คู่ร่วมสมัย

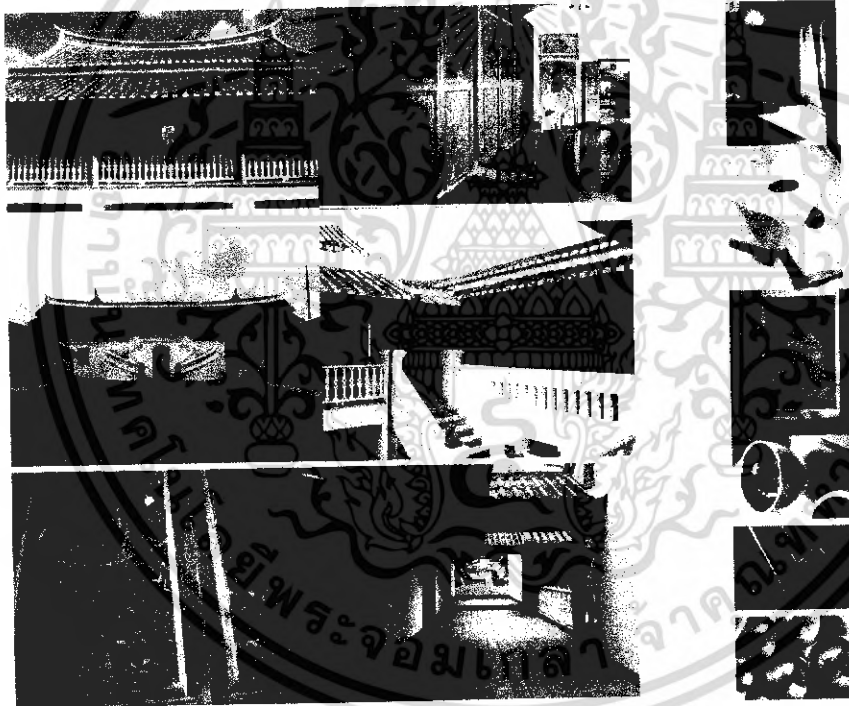

ภาพที่ 5.63 แสดงแนวความคิดในการออกแบบห้องพักแบบ PRESIDENTIAL SUITE

3. การวิเคราะห์ในการออกแบบส่วนห้องพักแบบ PRESIDENTIAL SUITE

ส่วนของห้องพักแบบ PRESIDENTIAL SUITE การออกแบบภายในต้องการให้บรรยากาศดูหรูหราที่สุดและประโยชน์ใช้สอยที่ครบครัน จึงมีแนวความคิดที่จะนำเอาสถาปัตยกรรมของคฤหาสน์เก่าที่มีเรือนแบบจีน โดยหันมาออกแบบให้ภายในห้องพักดูโอ่อา และหรูหรา นำสีแดง-ขาว มาใช้ตกแต่ง ผนัง และผ้าหุ้มต่าง ๆ นำมาผสมผสานให้เกิดความลงตัว เอกสารนี้เป็นเอกสารที่สงวนไว้สำหรับการใช้งานเพื่อการศึกษาเท่านั้น ไม่อนุญาตให้นำไปใช้ประโยชน์ด้านการค้า ไม่ว่าจะกรณีใดๆ ทั้งสิ้น อีกทั้งห้ามมิให้ดัดแปลงเนื้อหา และต้องอ้างอิงถึงเจ้าของเอกสารทุกครั้งที่มีการนำไปใช้

4. การจัดวางผัง

ต้องคำนึงถึงทางสัญจรภายในห้องและพฤติกรรมในการใช้งานของแขกที่เข้ามาพักเป็นสิ่งสำคัญ ควรสัมพันธ์ให้มากที่สุด ทั้งในเรื่องการใช้งานและความสวยงาม

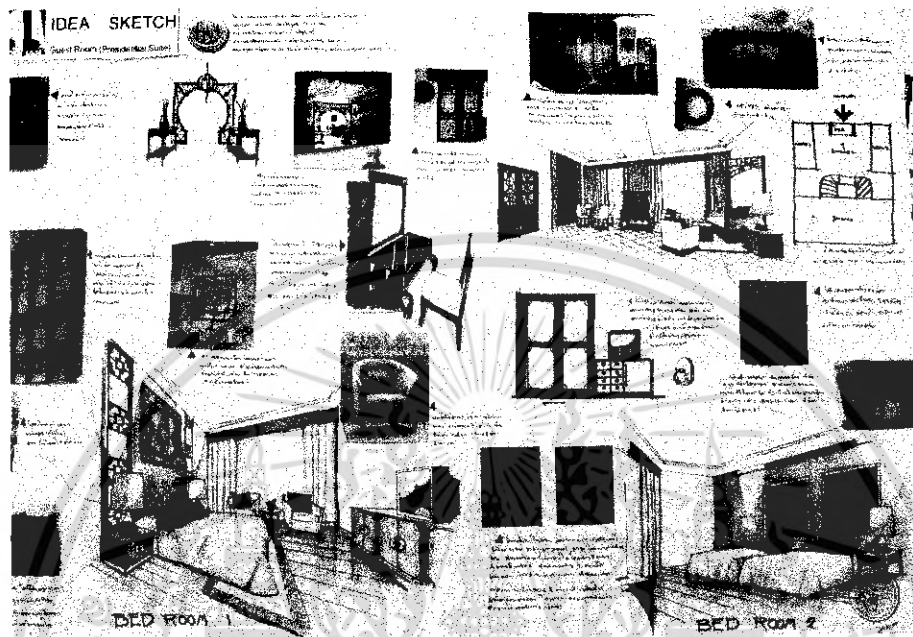

ภาพที่ 5.64 แสดงการสังเคราะห์ส่วนห้องพักแบบ PRESIDENTIAL SUITE

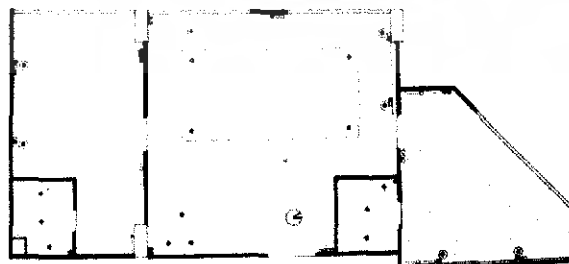

ภาพที่ 5.65 แสดงการจัดวางผัง เฟอร์นิเจอร์, ผังพื้น และระบบไฟฟ้า

เอกสารนี้เป็นเอกสารในส่วนห้องพักแบบ PRESIDENTIAL SUITE ไม่อนุญาตให้นำไปใช้ประโยชน์ด้านการค้าไม่ว่ากรณีใดๆ ทั้งสิ้น อีกทั้งห้ามมิให้ดัดแปลงเนื้อหา และต้องอ้างอิงถึงเจ้าของเอกสารทุกครั้งที่มีการนำไปใช้

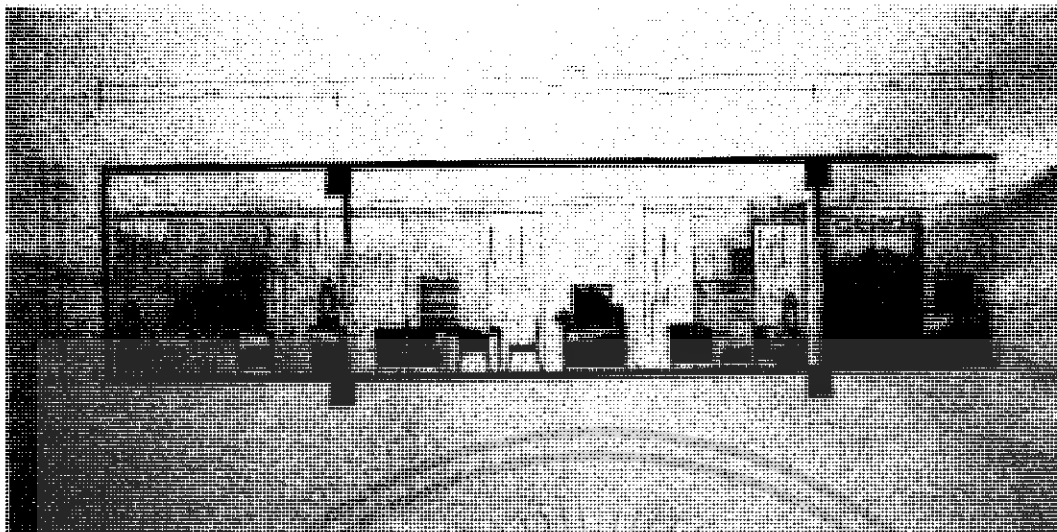

ภาพที่ 5.66 แสดงรูปด้านในส่วนห้องพักแบบ PRESIDENTIAL SUITE

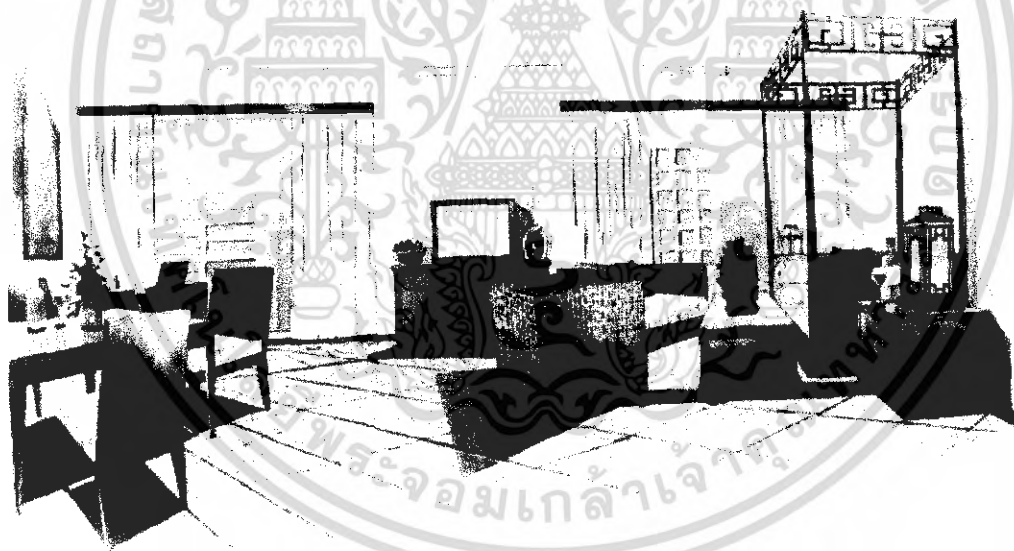

ภาพที่ 5.67 แสดงทัศนียภาพในส่วนห้องรับแขกของห้องพักแบบ PRESIDENTIAL SUITE

เอกสารนี้เป็นเอกสารที่สงวนไว้สำหรับการใช้งานเพื่อการศึกษาเท่านั้น ไม่อนุญาตให้นำไปใช้ประโยชน์ด้านการค้า
ไม่ว่ากรณีใดๆ ทั้งสิ้น อีกทั้งห้ามมิให้ดัดแปลงเนื้อหา และต้องอ้างอิงถึงเจ้าของเอกสารทุกครั้งที่มีการนำไปใช้

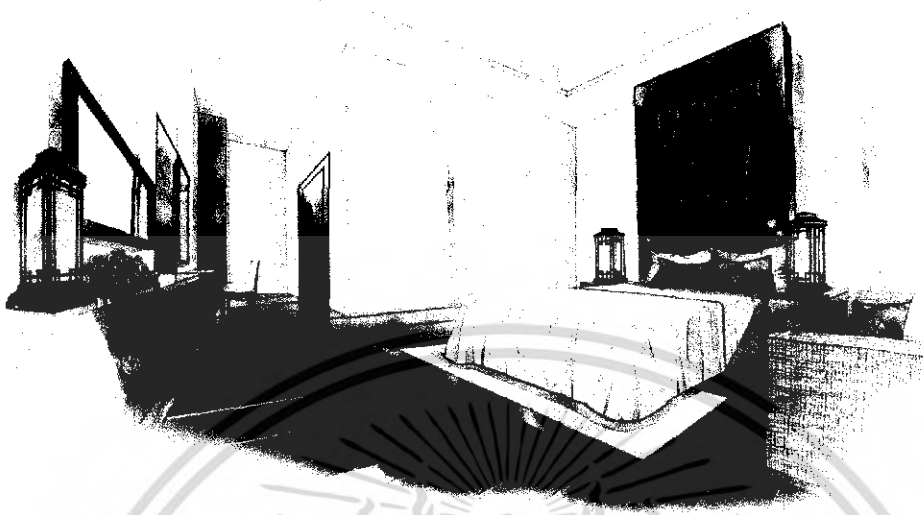

ภาพที่ 5.68 แสดงทัศนียภาพในส่วนห้องนอนใหญ่ของห้องพักแบบ PRESIDENTIAL SUITE



ภาพที่ 5.69 แสดงทัศนียภาพในส่วนห้องนอนเล็กของห้องพักแบบ PRESIDENTIAL SUITE

เอกสารนี้เป็นเอกสารที่สงวนไว้สำหรับการใช้งานเพื่อการศึกษาเท่านั้น ไม่อนุญาตให้นำไปใช้ประโยชน์ด้านการค้าไม่ว่ากรณีใดๆ ทั้งสิ้น อีกทั้งห้ามมิให้ตัดแปลงเนื้อหา และต้องอ้างอิงถึงเจ้าของเอกสารทุกครั้งที่มีการนำไปใช้

5. วัสดุที่ใช้ในการตกแต่ง

ตารางที่ 5.10 แสดงวัสดุที่ใช้ในการตกแต่งส่วนห้องพักแบบ PRESIDENTIAL SUITE

วัสดุ	รายละเอียดประกอบแบบ
1. พื้น	ไม้, กระเบื้องหินอ่อนสีขาวอมเหลือง
2. ผนัง	ก่ออิฐฉาบปูนเรียบสีขาว, ไม้, ปิคนิคทงลงรัก, กระจกใส
3. เพดาน	ยิบซัมบอร์ดสีขาวซ่อนไฟ
4. เครื่องเรือน	ไม้, หุ้มผ้า, กระจกใส, กระจกเงา
5. ของตกแต่ง	โคมไฟ, แจกันดอกไม้, รูปปั้นตั้งโต๊ะ



ภาพที่ 5.70 แสดงวัสดุที่ใช้ในส่วนห้องพักแบบ PRESIDENTIAL SUITE

เอกสารนี้เป็นเอกสารที่สงวนไว้สำหรับการใช้งานเพื่อการศึกษาเท่านั้น ไม่อนุญาตให้นำไปใช้ประโยชน์ด้านการค้าไม่ว่ากรณีใดๆ ทั้งสิ้น อีกทั้งห้ามมิให้ดัดแปลงเนื้อหา และต้องอ้างอิงถึงเจ้าของเอกสารทุกครั้งที่มีการนำไปใช้



เอกสารนี้เป็นเอกสารที่สงวนไว้สำหรับการใช้งานเพื่อการศึกษาเท่านั้น ไม่อนุญาตให้นำไปใช้ประโยชน์ด้านการค้า
ไม่ว่ากรณีใดๆ ทั้งสิ้น อีกทั้งห้ามมิให้ดัดแปลงเนื้อหา และต้องอ้างอิงถึงเจ้าของเอกสารทุกครั้งที่มีการนำไปใช้

บรรณานุกรม

- คณะกรรมการฝ่ายประมวลเอกสารและจดหมายเหตุในคณะกรรมการอำนวยการจัดงานเฉลิมพระเกียรติพระบาทสมเด็จพระเจ้าอยู่หัว, **วัฒนธรรมพัฒนาการทางประวัติศาสตร์ เอกลักษณ์และภูมิปัญญาจังหวัด สงขลา, พิมพ์ครั้งที่ 1 พ.ศ. 2544**
- จักพันธ์ วรศุภศิลป์ **โครงการออกแบบสถาปัตยกรรมภายในโรงแรม อมารี เอเมอรัลด์ โทปรีสอร์ท** วิทยานิพนธ์ครุศาสตร์อุตสาหกรรมบัณฑิต สถาบันเทคโนโลยีพระจอมเกล้าเจ้าคุณทหารลาดกระบัง, 2548
- บริษัท จีเอ็ม มัลติมีเดีย จำกัด (มหาชน) **HOME & DÉCOR**, สำนักพิมพ์จีเอ็ม มัลติมีเดีย จำกัด, ปีที่ 18 ฉบับที่ 212 เดือน มกราคม 2549
- บริษัท วัฏจักร จำกัด **INTER-DÉCOR PUB&RESTAURANT**, สำนักพิมพ์วัฏจักร จำกัด, ปีที่ 1 ฉบับที่ 4 เดือนธันวาคม 2539
- บริษัทอมรินทร์บุ๊คเซ็นเตอร์ **EAT:RESTAURANTS DESIGN**, สำนักพิมพ์บ้านและสวน, พิมพ์ครั้งแรก พ.ศ. 2548
- บริษัทอมรินทร์บุ๊คเซ็นเตอร์ **RELAX SPA DESIGN**, สำนักพิมพ์บ้านและสวน, พิมพ์ครั้งแรก พ.ศ. 2548
- วิทยาลัยครุศาสตร์ศรีธรรมราช **คู่มือขมนิทรรศการวัฒนธรรมชีวิตไทยปักษ์ใต้**, พิมพ์ครั้งที่ 2 ชุดที่ 1 พ.ศ. 2521
- วิบูลย์ ลีสุวรรณ **ชุด มรดกศิลปหัตถกรรมไทย เครื่องจักสาน, โรงพิมพ์คุรุสภาลาดพร้าว**, พ.ศ. 2541
- วิบูลย์ ศรีสว่าง **โครงการออกแบบสถาปัตยกรรมภายในโรงแรมศุภาลัย รีสอร์ทแอนด์ สปา จังหวัดภูเก็ต**, วิทยานิพนธ์ครุศาสตร์อุตสาหกรรมบัณฑิต สถาบันเทคโนโลยีพระจอมเกล้าเจ้าคุณทหารลาดกระบัง, 2547
- จอมเกล้าเจ้าคุณทหารลาดกระบัง, 2548
- วรนุช ลุนเผ่ **โครงการออกแบบสถาปัตยกรรมภายใน โรงแรม ฮอติเคย์ อินน์ กูจิง เชียงใหม่** ประเทศจีน, วิทยานิพนธ์ครุศาสตร์อุตสาหกรรมบัณฑิต สถาบันเทคโนโลยีพระจอมเกล้าเจ้าคุณทหารลาดกระบัง, 2545

เอกสารนี้เป็นเอกสารที่สงวนไว้สำหรับการใช้งานเพื่อการศึกษาเท่านั้น ไม่อนุญาตให้นำไปใช้ประโยชน์ด้านการค้าไม่ว่ากรณีใดๆ ทั้งสิ้น อีกทั้งห้ามมิให้ดัดแปลงเนื้อหา และต้องอ้างอิงถึงเจ้าของเอกสารทุกครั้งที่มีการนำไปใช้

ประวัติผู้จัดทำปฏิญานិพนธ์



ชื่อผู้ทำปฏิญานิพนธ์	นางสาว จิราพร เกียรติคุณมถ
รหัส	47035091
ภูมิลำเนาเดิม	จังหวัดยะลา
ที่อยู่ปัจจุบัน	10/4 ถนน อาคารสงเคราะห์ อำเภอ เมือง จังหวัด ยะลา 95000
โทรศัพท์	01-7673257
ประวัติการศึกษา	
อนุบาล	โรงเรียนศรีบำรุง
ประถมศึกษาปีที่ 1-6	โรงเรียนนิบงยะลา
มัธยมศึกษาตอนต้น	โรงเรียนสตรียะลา
ประกาศนียบัตรวิชาชีพ	วิทยาลัยเทคนิคยะลา
ประกาศนียบัตรวิชาชีพชั้นสูง	มหาวิทยาลัยเทคโนโลยีราชมงคลรัตนโกสินทร์ วิทยาเขตเพาะช่าง
ปฏิญานิพนธ์	สถาบันเทคโนโลยีพระจอมเกล้าเจ้าคุณทหารลาดกระบัง

เอกสารนี้เป็นเอกสารที่สงวนไว้สำหรับการใช้งานเพื่อการศึกษาเท่านั้น ไม่อนุญาตให้นำไปใช้ประโยชน์ด้านการค้า
ไม่ว่ากรณีใดๆ ทั้งสิ้น อีกทั้งห้ามมิให้ตัดแปลงเนื้อหา และต้องอ้างอิงถึงเจ้าของเอกสารทุกครั้งที่มีการนำไปใช้