

สำนักหอสมุดกลาง พระจอมเกล้าลาดกระบัง

โครงการศึกษาสถาปัตยกรรมภายในเพื่อเป็นแนวทางการออกแบบ

โรงแรมตากอากาศบนภูเขาในเขตภาคเหนือ

A STUDY INTERIOR ARCHITECTURE DESIGN FOR
HILL RESORT IN THE NORTH



เลขหมู่.....
เลขทะเบียน..... 75919
วัน,เดือน,ปี..... 13 พ.ย. 2550

b. 4-194-2550
i.

ปริญญานิพนธ์นี้เป็นส่วนหนึ่งของการศึกษาตามหลักสูตร ครุศาสตร์อุตสาหกรรมบัณฑิต

สาขาวิชา สถาปัตยกรรมภายใน ภาควิชา ครุศาสตร์สถาปัตยกรรม

คณะครุศาสตร์อุตสาหกรรม

สถาบันเทคโนโลยีพระจอมเกล้าเจ้าคุณทหารลาดกระบัง

ปีการศึกษา 2548

เอกสารนี้เป็นเอกสารที่สงวนไว้สำหรับการใช้งานเพื่อการศึกษาเท่านั้น ไม่อนุญาตให้นำไปใช้ประโยชน์ด้านการค้า
ไม่ว่ากรณีใดๆ ทั้งสิ้น อีกทั้งห้ามมิให้ดัดแปลงเนื้อหา และต้องอ้างอิงถึงเจ้าของเอกสารทุกครั้งที่มีการนำไปใช้

คณะครุศาสตร์อุตสาหกรรม
สถาบันเทคโนโลยีพระจอมเกล้าเจ้าคุณทหารลาดกระบัง
ใบรับรองปริญญาโท

หัวข้อปริญญาโท โครงการศึกษาสถาปัตยกรรมภายในเพื่อเป็นแนวทางในการออกแบบ
โรงแรมตากอากาศบนภูเขา ในเขตภาคเหนือ
A STUDY INTERIOR ARCHITECTURE DESIGN FOR
HILL RESORT IN THE NORTH
ชื่อนักศึกษา นาย อมรินทร์ สิงคราช
รหัสประจำตัว 46035117
ปริญญา ครุศาสตร์อุตสาหกรรมบัณฑิต
สาขาวิชา สถาปัตยกรรมภายใน
อาจารย์ที่ปรึกษา รศ.ว่าที่ ร.ท. พิชัย สดภิบาล

คณะกรรมการสอบปริญญาโท		ลายมือชื่อ
รศ.ว่าที่ ร.ท. พิชัย	สดภิบาล	
อาจารย์พงศ์ทิพย์	อินทร์แก้ว	
อาจารย์อติสร	จ่ายมาน	
อาจารย์ธรรมสรณ์	งามวรรณ	
อาจารย์ปิยะ	ตันศิริ	

วัน/เดือน/ปี ที่สอบ 5 ตุลาคม 2548 เวลา 14.00 – 15.00
สถานที่สอบ ณ อาคารปฏิบัติการจอมไตร ชั้น 5 (ห้อง ค 502)

คณะครุศาสตร์อุตสาหกรรมรับรอง
(รศ. ดร รวีวรรณ ชินะตระกูล)
คณบดีครุศาสตร์อุตสาหกรรม

เอกสารนี้เป็นเอกสารที่สงวนไว้สำหรับการใช้งานเพื่อการศึกษาเท่านั้น ไม่อนุญาตให้นำไปใช้ประโยชน์ด้านการค้า
ไม่ว่ากรณีใดๆ ทั้งสิ้น อีกทั้งห้ามมิให้ดัดแปลงเนื้อหา และต้องอ้างอิงถึงเจ้าของเอกสารทุกครั้งที่มีการนำไปใช้

ชื่อเรื่อง	โครงการศึกษาสถาปัตยกรรมภายในเพื่อเป็นแนวทางการออกแบบโรงแรมตากอากาศบนภูเขา ในเขตภาคเหนือ A STUDY INTERIOR ARCHITECTURE DESIGN FOR HILL RESORT IN THE NORTH
ชื่อนักศึกษา	นายอมรินทร์ สิงคราช
สาขาวิชา	สถาปัตยกรรมภายใน
ภาควิชา	ครุศาสตร์สถาปัตยกรรม
คณะ	ครุศาสตร์อุตสาหกรรม
พ.ศ.	2548
อาจารย์ผู้ควบคุมวิทยานิพนธ์	รศ. วาทีร.ท. พิชัย สดพิบาล

บทคัดย่อ

ปัจจุบันธุรกิจการท่องเที่ยวแบบ โรงแรมตากอากาศ ที่จัดตั้งอยู่ภายในแหล่งท่องเที่ยวทางธรรมชาติมีจำนวนมากที่สุดถึง 85 ราย หรือ คิดเป็นสัดส่วนร้อยละ 71 ของจำนวนผู้ประกอบการทั้งหมด(ททท.สรุปข้อมูล ข่าวสาร ประชาสัมพันธ์ ธุรกิจการท่องเที่ยว แห่ง ประจวบคีรีขันธ์) ซึ่งโรงแรมตากอากาศนั้นมักตั้งอยู่ในบริเวณที่มีภูมิประเทศที่สวยงาม ทัศนียภาพใกล้เคียงกับแหล่งท่องเที่ยวทางธรรมชาติ เช่น ภูเขา น้ำตก ทะเล ป่าไม้ ทะเลสาบ เป็นต้น มุ่งการบริการด้านที่พักอาหารและบริการ ด้านพักผ่อนหย่อนใจแก่ผู้ที่ต้องการมาพักผ่อนจริงเป็นสิ่งสำคัญ โรงแรมตากอากาศมีอยู่ 2 ประเภทแยกตามลักษณะที่ตั้ง คือ โรงแรมตากอากาศบนภูเขาและ โรงแรมตากอากาศชายทะเล

เพื่อเป็นการส่งเสริมการท่องเที่ยวหน่วยงานทั้งภาครัฐและเอกชนรวมไปถึงนักท่องเที่ยวต่างให้ความสนใจในการท่องเที่ยวเชิงธรรมชาติมากขึ้น ดังนั้นโรงแรมตากอากาศในภูเขาจึงเป็นที่ที่รองรับจำนวนนักท่องเที่ยวที่ต้องการการพักผ่อนและการท่องเที่ยวในแหล่งท่องเที่ยวทางธรรมชาติ

ดังนั้นจึงเป็นที่มาของการเกิดโครงการศึกษาเพื่อเป็นแนวทางในการออกแบบ โรงแรมตากอากาศบนภูเขา เพื่อตอบสนองความต้องการของผู้ที่มีความสนใจที่จะนำข้อมูลในส่วนนี้ไปใช้เป็นแนวทางในการออกแบบสถาปัตยกรรมภายใน

วิธีการดำเนินการวิจัย

โครงการศึกษาเพื่อการออกแบบสถาปัตยกรรมภายใน โรงแรมตากอากาศบริเวณพื้นที่ภูเขา ในเขตภาคเหนือ

1. ศึกษาความเป็นมาและวัตถุประสงค์ของโครงการ
2. ศึกษาข้อมูลเบื้องต้นของสถาปัตยกรรมภายในโรงแรมตากอากาศบริเวณพื้นที่ภูเขา ในเขตภาคเหนือ รวมถึง ศึกษาลักษณะขนาดมาตรฐานต่างๆ ที่เกี่ยวข้อง
3. ศึกษาเปรียบเทียบ สถาปัตยกรรมภายในโรงแรมตากอากาศบริเวณพื้นที่ภูเขา ในเขตภาคเหนือ ประเภทเดียวกันหรือ ที่มีความใกล้เคียงกัน
4. ศึกษาแนวทางในการออกแบบและจากผู้เชี่ยวชาญ
5. ศึกษาวิเคราะห์ที่ตั้งและสภาพแวดล้อม
6. ศึกษาข้อมูลต่างๆ นำมาวิเคราะห์ สังเคราะห์และประเมินผล เพื่อนำมาเป็นหลักแนวทางในการออกแบบที่เหมาะสมกับความต้องการของผู้มาใช้บริการ
7. วิเคราะห์รูปแบบทางเลือก การเสนอแบบร่าง เพื่อให้ได้แบบที่สอดคล้องกับประโยชน์ใช้สอยและวัตถุประสงค์ของโครงการ
8. การสรุปผลการวิจัยสถาปัตยกรรมภายในโรงแรมตากอากาศบริเวณพื้นที่ภูเขา ในเขตภาคเหนือ

ประโยชน์ที่คาดว่าจะได้รับ

- 1.9.1 เพื่อเป็นแนวทางการออกแบบสถาปัตยกรรมภายในโรงแรมตากอากาศพื้นที่ภูเขา ในเขตภาคเหนือ ให้กับผู้นำนำไปปรับใช้และพัฒนาการออกแบบในส่วนที่เกี่ยวข้องได้
- 1.9.2 เพื่อเป็นข้อมูลซึ่งเป็นประโยชน์ และส่งเสริมสนับสนุนการศึกษาและวิชาการให้กว้างขวางยิ่งขึ้น
- 1.9.3 เพื่อเป็นประโยชน์ในการเรียนรู้ถึงขั้นตอนต่างๆ ในการนำไปใช้ ภายในโครงการและแนวทางในการแก้ไขปัญหาต่างๆ

เอกสารนี้เป็นเอกสารที่สงวนไว้สำหรับการใช้งานเพื่อการศึกษาเท่านั้น ไม่อนุญาตให้นำไปใช้ประโยชน์ด้านการค้า ไม่ว่าจะกรณีใดๆ ทั้งสิ้น อีกทั้งห้ามมิให้ดัดแปลงเนื้อหา และต้องอ้างอิงถึงเจ้าของเอกสารทุกครั้งที่มีการนำไปใช้

กิตติกรรมประกาศ

วิทยานิพนธ์เล่มนี้สำเร็จได้ด้วยความสำเร็จอันสูงส่งของพระคุณของบิดา มารดา และคุณครู อาจารย์ ตลอดจนความกรุณาช่วยเหลือทั้งทางด้านการเงิน การศึกษา ตลอดจนความคิดเห็นต่างๆ ที่เป็นการชี้แนะแนวทางที่สำคัญในการทำวิทยานิพนธ์ครั้งนี้ ข้าพเจ้าจึงใคร่ขอกราบขอบพระคุณ มา ณ ที่นี้ด้วย

รศ. ว่าที่ร.ท. พิชัย สดพิบาล อาจารย์ที่ปรึกษาวิทยานิพนธ์ และให้คำแนะนำในการทำวิทยานิพนธ์

อาจารย์พงษ์ทิพย์ อินทร์แก้ว ผู้ให้คำแนะนำแนวทางและข้อมูลในการทำวิทยานิพนธ์

อาจารย์ปิยะ ต้นศิริ ผู้ให้คำแนะนำในทุกด้าน

คุณอภิชาติ สุรศักดิ์ศิลป์ สถาปนิกและมัณฑนากรอิสระ ผู้สละเวลาอันมีค่าและให้ข้อมูลในการทำวิทยานิพนธ์

อาจารย์กาญจน์ นทีวุฒิกุล อาจารย์ประจำสาขาวิชาสถาปัตยกรรมภายใน ภาควิชาสถาปัตยกรรม คณะสถาปัตยกรรม สถาบันเทคโนโลยีราชมงคล วิทยาเขต ภาควิชา และมัณฑนากร กรรมการสมาคมสถาปนิกด้านนา ผู้ให้คำแนะนำแนวทางและข้อมูลในการทำวิทยานิพนธ์

คุณ สุชามาส ปัทมวิภาส INERIOR DESINGNER บริษัท LEO INTERNATIONAL ผู้สละเวลาอันมีค่าและให้ข้อมูลในการทำวิทยานิพนธ์

คุณพ่อ และคุณแม่ ผู้สนับสนุนทางด้านกำลังใจและกำลังใจทรัพย์ และเพื่อนๆ ทุกคนที่คอยเป็นกำลังใจและช่วยเหลือในการทำวิทยานิพนธ์ในครั้งนี้ สุภาภรณ์ พินิจมนตรี (ปึกเป้า) ปณัฏ์ ธีรพงษ์นันต์ (ตี) พูลลาภ เมธีพินิจกุล (ตัว) อาทิตย์ ใจทน (เอก) อุดลย์ อินตะแก้ว (อุลย์) กัลย์ ศรีสุคตพอง (ปุต)

เอกสารนี้เป็นเอกสารที่สงวนไว้สำหรับการใช้งานเพื่อการศึกษาเท่านั้น ไม่อนุญาตให้นำไปใช้ประโยชน์ด้านการค้า ไม่ว่ากรณีใดๆ ทั้งสิ้น อีกทั้งห้ามมิให้ดัดแปลงเนื้อหา และต้องอ้างอิงถึงเจ้าของเอกสารทุกครั้งที่มีการนำไปใช้

สารบัญ

เรื่อง	หน้า
บทคัดย่อ.....	ก
กิตติกรรมประกาศ.....	ค
สารบัญ.....	ง
สารบัญรูป.....	ฉ
สารบัญตาราง.....	ฐ
สารบัญแผนภูมิ.....	ด
บทที่ 1 บทนำ.....	1
1.1 ความเป็นมาและความสำคัญของปัญหา.....	1
1.2 วัตถุประสงค์ของปริญญานิพนธ์.....	2
1.3 ที่มาของปัญหา.....	2
1.4 วิธีการดำเนินการวิจัย.....	2
1.5 ขอบเขตของการศึกษา.....	3
1.6 ขอบเขตของการศึกษาค้นคว้าข้อมูลอย่างกว้างขวาง โดยละเอียดเพื่อเป็นแนวทางในการ ออกแบบ.....	3
1.7 คำจำกัดความเฉพาะในการศึกษา.....	4
1.8 ประโยชน์ที่คาดว่าจะได้รับ.....	4
บทที่ 2 ทฤษฎีและงานวิจัยที่เกี่ยวข้อง.....	7
2.1 ทฤษฎีและงานวิจัยที่เกี่ยวข้อง.....	8
2.1.1 แนวความคิดและทฤษฎีเกี่ยวกับความสัมพันธ์ระหว่างพฤติกรรมมนุษย์กับ สภาพแวดล้อม.....	9
2.1.2 แนวความคิดและทฤษฎีเกี่ยวกับการออกแบบ.....	10
2.1.3 แนวความคิดและทฤษฎีเกี่ยวกับ โรงแรม.....	14
2.2 สถาปัตยกรรมกับการพัฒนาการท่องเที่ยวในประเทศไทย.....	18
2.2.1 บทบาทของสถาปัตยกรรมกับการพัฒนาการท่องเที่ยว.....	18
2.3 โรงแรมตากอากาศในประเทศไทยช่วงปี พ.ศ. 2526-2532.....	19
2.3.1 รูปแบบลักษณะสถาปัตยกรรมประเภท โรงแรมตากอากาศใน ประเทศไทย.....	20
2.3.2 ลักษณะทั่วไปของ โรงแรมตากอากาศ.....	22

เอกสารนี้เป็นเอกสารที่สงวนไว้สำหรับการใช้งานเพื่อการศึกษาเท่านั้น ไม่อนุญาตให้นำไปใช้ประโยชน์ด้านการค้า
ไม่ว่ากรณีใดๆ ทั้งสิ้น อีกทั้งห้ามมิให้ดัดแปลงเนื้อหา และต้องอ้างอิงถึงเจ้าของเอกสารทุกครั้งที่มีการนำไปใช้

สารบัญรูป

เรื่อง	หน้า
รูปที่ 2.1 ภาพที่ว้างจากอุณภูมิทางร่างกายของมนุษย์.....	55
รูปที่ 2.2 ระยะสำหรับวาดภาพคนที่ดี.....	57
รูปที่ 2.3 แสดงรูปแบบของสถาปัตยกรรมภายในที่ไว้วัสดุที่หาได้ภายในท้องถิ่นของโครงการ โรงแรม เดอะเซโร เกาะบาหลี ประเทศอินโดนีเซีย.....	74
รูปที่ 3.1 ผังโดยรวม (Lay out) ของบ้านกระทิง ปาย รีสอร์ท.....	135
รูปที่ 3.2 ผังโดยรวม(Lay out) ของปายริเวอร์ คอนเนอร์ รีสอร์ท.....	137
รูปที่ 3.3 ผังโดยรวม(Lay out) ของบ้านกระทิง เชียงดาว รีสอร์ท.....	139
รูปที่ 3.4 ผังโดยรวม(Lay out) ของสวนทิพย์วนารีสอร์ท.....	141
รูปที่ 3.5 ผังโดยรวม (Lay out) ของกุโจไฮ รีสอร์ท แอนด์ สปา.....	143
รูปที่ 3.6 การจัดแปลนส่วน อาคาร LOBBY บ้านกระทิง ปาย รีสอร์ท.....	144
รูปที่ 3.7 ภายในส่วน อาคาร LOBBY บ้านกระทิง ปาย รีสอร์ท.....	144
รูปที่ 3.8 ภายในส่วนพักผ่อน อาคาร LOBBY บ้านกระทิง ปาย รีสอร์ท.....	145
รูปที่ 3.9 ภายในส่วนRECEPTION อาคาร LOBBY บ้านกระทิง ปาย รีสอร์ท.....	145
รูปที่ 3.10 การจัดแปลนส่วน อาคาร LOBBY และ ร้านอาหาร ปายริเวอร์ คอนเนอร์ รีสอร์ท.....	146
รูปที่ 3.11 ภายในส่วนRECEPTION อาคาร LOBBYและ ร้านอาหาร ปายริเวอร์ คอนเนอร์ รีสอร์ท.....	146
รูปที่ 3.12 ภายในส่วนร้านอาหาร อาคาร LOBBYและ ร้านอาหาร ปายริเวอร์ คอนเนอร์ รีสอร์ท.....	147
รูปที่ 3.13 ภายในส่วนร้านอาหาร อาคาร LOBBYและ ร้านอาหาร ปายริเวอร์ คอนเนอร์ รีสอร์ท.....	147
รูปที่ 3.14 การจัดแปลนส่วน อาคาร LOBBYและ ร้านอาหาร บ้านกระทิงเชียงดาว รีสอร์ท.....	148
รูปที่ 3.15 ภายในส่วนRECEPTION และ COUNTER SERVICE อาคาร LOBBYและ ร้านอาหาร บ้านกระทิงเชียงดาว รีสอร์ท.....	148
รูปที่ 3.16 ภายในส่วนร้านอาหาร อาคาร LOBBY และ ร้านอาหาร บ้านกระทิงเชียงดาว รีสอร์ท.....	149
รูปที่ 3.17 ภายในส่วนCOFFEE SHOP อาคารLOBBYและร้านอาหาร บ้านกระทิงเชียงดาว รีสอร์ท.....	149
รูปที่ 3.18 การจัดแปลนส่วน อาคาร LOBBY สวนทิพย์วนารีสอร์ท.....	150

เอกสารนี้เป็นเอกสารที่สงวนไว้สำหรับการใช้งานเพื่อการศึกษาเท่านั้น ไม่อนุญาตให้นำไปใช้ประโยชน์ด้านการค้า
ไม่ว่ากรณีใดๆ ทั้งสิ้น อีกทั้งห้ามมิให้ดัดแปลงเนื้อหา และต้องอ้างอิงถึงเจ้าของเอกสารทุกครั้งที่มีการนำไปใช้

รูปที่ 3.19 ภายในส่วน อาคาร LOBBY สวนทิพย์วนารีสอร์ท.....	151
รูปที่ 3.20 ภายในส่วนพักผ่อน อาคาร LOBBY สวนทิพย์วนารีสอร์ท.....	151
รูปที่ 3.21 ผัง LOBBY ของโครงการภูเก็ตไฮสปีด รีสอร์ท แอนด์ สปา.....	152
รูปที่ 3.22 ภายในส่วน LOBBY ของโครงการภูเก็ตไฮสปีด รีสอร์ท แอนด์ สปา.....	153
รูปที่ 3.23 ภายในส่วน LOBBY ของโครงการภูเก็ตไฮสปีด รีสอร์ท แอนด์ สปา.....	153
รูปที่ 3.24 ผังส่วนอาคารร้านอาหาร บ้านกระทิง ปาย รีสอร์ท.....	163
รูปที่ 3.25 ภายในส่วนร้านอาหาร อาคารร้านอาหาร บ้านกระทิง ปาย รีสอร์ท.....	163
รูปที่ 3.26 ภายในส่วนนั่งรับประทานอาหาร อาคารร้านอาหาร บ้านกระทิง ปาย รีสอร์ท.....	164
รูปที่ 3.27 ภายในส่วนพักผ่อน อาคารร้านอาหาร บ้านกระทิง ปาย รีสอร์ท.....	164
รูปที่ 3.28 ผังส่วนร้านอาหาร ของสวนทิพย์วนารีสอร์ท.....	165
รูปที่ 3.29 ส่วนพักผ่อน ในร้านอาหาร ของสวนทิพย์วนารีสอร์ท.....	165
รูปที่ 3.30 ส่วนห้องสมุด ในร้านอาหาร ของสวนทิพย์วนารีสอร์ท.....	166
รูปที่ 3.31 ภายในส่วน รับประทานอาหาร ในร้านอาหารของสวนทิพย์วนารีสอร์ท.....	166
รูปที่ 3.32 ร้านอาหาร ของภูเก็ตไฮสปีด รีสอร์ท แอนด์ สปา.....	167
รูปที่ 3.33 ส่วนร้านอาหาร ของภูเก็ตไฮสปีด รีสอร์ท แอนด์ สปา.....	168
รูปที่ 3.34 ส่วนห้องสมุดในร้านอาหาร ของภูเก็ตไฮสปีด รีสอร์ท แอนด์ สปา.....	168
รูปที่ 3.35 ส่วนสระน้ำของร้านอาหารภูเก็ตไฮสปีด รีสอร์ท แอนด์ สปา.....	169
รูปที่ 3.36 ส่วนนั่งรับประทานอาหารแบบ OUT DOOR ของร้านอาหารภูเก็ตไฮสปีด รีสอร์ท แอนด์ สปา.....	169
รูปที่ 3.37 ผัง อาคารห้องพักแบบ DELUXE COTTAGE บ้านกระทิง ปาย รีสอร์ท.....	179
รูปที่ 3.38 ส่วนภายในห้องนอนแบบเตียงคู่ อาคารห้องพักแบบ DELUXE COTTAGE บ้านกระทิง ปาย รีสอร์ท.....	179
รูปที่ 3.39 ภายในส่วนห้องน้ำ อาคารห้องพักแบบ DELUXE COTTAGE บ้านกระทิง ปาย รีสอร์ท.....	180
รูปที่ 3.40 ส่วนระเบียงพักผ่อน อาคารห้องพักแบบ DELUXE COTTAGE บ้านกระทิง ปาย รีสอร์ท.....	180
รูปที่ 3.41 ผัง อาคารห้องพักแบบ VILLA DELUXE ปายริเวอร์ คอนเนอร์ รีสอร์ท.....	181
รูปที่ 3.42 ภายในส่วนห้องนอนแบบเตียงเดี่ยว อาคารห้องพักแบบ VILLA DELUXE ปายริเวอร์ คอนเนอร์ รีสอร์ท.....	181
รูปที่ 3.43 ส่วนระเบียงพักผ่อน อาคารห้องพักแบบ VILLA DELUXE ปายริเวอร์ คอนเนอร์ รีสอร์ท.....	182
รูปที่ 3.44 ภายในส่วนห้องน้ำ อาคารห้องพักแบบ VILLA DELUXE ปายริเวอร์ คอนเนอร์ รีสอร์ท.....	182

เอกสารนี้เป็นเอกสารที่สงวนไว้สำหรับการใช้งานเพื่อการศึกษาเท่านั้น ไม่อนุญาตให้นำไปใช้ประโยชน์ด้านการค้า
ไม่ว่ากรณีใดๆ ทั้งสิ้น อีกทั้งห้ามมิให้ดัดแปลงเนื้อหา และต้องอ้างอิงถึงเจ้าของเอกสารทุกครั้งที่มีการนำไปใช้

รูปที่ 3.45	ผัง อาคารห้องพักแบบ DELUXE COTTAGE บ้านกระทิง เชียงดาว รีสอร์ท.....	183
รูปที่ 3.46	ภายในห้องพักแบบเตียงเดี่ยว อาคารห้องพักแบบ DELUXE COTTAGE บ้านกระทิง เชียงดาว รีสอร์ท.....	183
รูปที่ 3.47	ภายในส่วนที่เก็บของ อาคารห้องพักแบบ DELUXE COTTAGE บ้านกระทิง เชียงดาว รีสอร์ท.....	184
รูปที่ 3.48	ภายในส่วนห้องน้ำ อาคารห้องพักแบบ DELUXE COTTAGE บ้านกระทิง เชียงดาว รีสอร์ท.....	184
รูปที่ 3.49	ผังส่วนห้องพักแบบDELUXE TYPE สวนทิพย์วนารีสอร์ท.....	185
รูปที่ 3.50	ส่วนพักผ่อนและแต่งตัวในห้องพักแบบ DELUXE TYPE สวนทิพย์วนารีสอร์ท.....	185
รูปที่ 3.51	ภายในส่วนห้องนอนแบบเตียงคู่ ในห้องพักแบบ DELUXE TYPE สวนทิพย์วนารีสอร์ท.....	186
รูปที่ 3.52	ส่วน OUT DOOR TERACEในห้องพักแบบ DELUXE TYPE สวนทิพย์วนารีสอร์ท.....	186
รูปที่ 3.53	ผังห้องพักแบบ DELUXE TYPE ภูเขาใสรีสอร์ท แอนด์ สปา.....	187
รูปที่ 3.54	ภายในส่วนห้องนอนและพักผ่อน ในห้องพักแบบ DELUXE TYPE ภูเขาใสรีสอร์ท แอนด์ สปา.....	187
รูปที่ 3.55	ส่วนอ่างล้างหน้า ในห้องพักแบบ DELUXE TYPE ภูเขาใสรีสอร์ท แอนด์ สปา.....	188
รูปที่ 3.56	ส่วน OUT DOOR TERACEห้องพักแบบ DELUXE TYPE ภูเขาใสรีสอร์ท แอนด์ สปา.....	188
รูปที่ 3.57	ผังห้องพักแบบ JONOIR SUITE บ้านกระทิง ปาย รีสอร์ท.....	198
รูปที่ 3.58	ภายในห้องนอนแบบเตียงคู่ อาคารห้องพักแบบ JONOIR SUITE บ้านกระทิง ปาย รีสอร์ท.....	198
รูปที่ 3.59	ภายในส่วนห้องน้ำ อาคารห้องพักแบบ JONOIR SUITE บ้านกระทิง ปาย รีสอร์ท.....	199
รูปที่ 3.60	ส่วนระเบียงพักผ่อนด้านหน้า อาคารห้องพักแบบ JONOIR SUITE บ้านกระทิง ปาย รีสอร์ท.....	199
รูปที่ 3.61	ผังห้องพักแบบ VILLA SUITE ของปายริเวอร์ คอนเนอร์ รีสอร์ท.....	200
รูปที่ 3.62	ภายในส่วนห้องนอน อาคารห้องพักแบบ VILLA SUITE ปายริเวอร์ คอนเนอร์ รีสอร์ท.....	200
รูปที่ 3.63	ภายในส่วนห้องพักผ่อน อาคารห้องพักแบบ VILLA SUITE ปายริเวอร์ คอนเนอร์ รีสอร์ท.....	201
รูปที่ 3.64	ภายในส่วนห้องน้ำ อาคารห้องพักแบบ VILLA SUITE ปายริเวอร์ คอนเนอร์ รีสอร์ท.....	201

เอกสารนี้เป็นเอกสารที่สงวนไว้สำหรับการใช้งานเพื่อการศึกษาเท่านั้น ไม่อนุญาตให้นำไปใช้ประโยชน์ด้านการค้า
ไม่ว่ากรณีใดๆ ทั้งสิ้น อีกทั้งห้ามมิให้ดัดแปลงเนื้อหา และต้องอ้างอิงถึงเจ้าของเอกสารทุกครั้งที่มีการนำไปใช้

รูปที่ 3.65 ส่วนโต๊ะทำงาน อาคารห้องพักแบบ VILLA SUITE	
ปายริเวอร์ คอนเนอรัรีสอร์ท.....	202
รูปที่ 3.66 ส่วนระเบียงพักผ่อน อาคารห้องพักแบบ VILLA SUITE	
ปายริเวอร์ คอนเนอรัรีสอร์ท.....	202
รูปที่ 3.68 ผัง ห้องพักแบบ JUNIOR SUITE ของบ้านกระทิง เชียงดาว รีสอร์ท.....	203
รูปที่ 3.69 ภายในส่วนห้องพักแบบเตียงคู่ อาคารห้องพักแบบ JUNIOR SUITE	
บ้านกระทิง เชียงดาว รีสอร์ท.....	203
รูปที่ 3.70 ภายในส่วนห้องพักแบบเตียงเดี่ยว อาคารห้องพักแบบ JUNIOR SUITE	
บ้านกระทิง เชียงดาว รีสอร์ท.....	204
รูปที่ 3.71 ภายในส่วนห้องนั่งเล่น อาคารห้องพักแบบ JUNIOR SUITE	
บ้านกระทิง เชียงดาว รีสอร์ท.....	204
รูปที่ 3.72 ผัง ห้องพักแบบ JUNIOR SUITE บ้านกระทิง เชียงดาว รีสอร์ท.....	205
รูปที่ 3.73 ส่วนระเบียงด้านนอกที่เชื่อมต่อทั้งสองห้อง อาคารห้องพักแบบ JUNIOR SUITE	
บ้านกระทิง เชียงดาว รีสอร์ท.....	205
รูปที่ 3.74 ผังห้องพักแบบ VILLA สวนทิพย์วนารีสอร์ท.....	206
รูปที่ 3.75 ส่วนระเบียงพักผ่อน ในห้องพักแบบ VILLA สวนทิพย์วนารีสอร์ท.....	206
รูปที่ 3.76 ส่วนห้องนอน ในห้องพักแบบ VILLA สวนทิพย์วนารีสอร์ท.....	207
รูปที่ 3.77 ส่วนพักผ่อน ในห้องพักแบบ VILLA สวนทิพย์วนารีสอร์ท.....	207
รูปที่ 3.78 ส่วนอ่างล้างหน้า ในห้องพักแบบ VILLA สวนทิพย์วนารีสอร์ท.....	208
รูปที่ 3.79 ส่วนOUT DOOR SHOWER ในห้องพักแบบ VILLA สวนทิพย์วนารีสอร์ท.....	208
รูปที่ 3.80 ผังห้องพักแบบ VILLA ภูเก็ตรีสอร์ท แอนด์ สปา.....	209
รูปที่ 3.81 ส่วนห้องนอน ในห้องพักแบบ VILLA ภูเก็ตรีสอร์ท แอนด์ สปา.....	209
รูปที่ 3.82 ส่วนทำงานและตู้เสื้อผ้า ในห้องพักแบบ VILLA ภูเก็ตรีสอร์ท แอนด์ สปา.....	210
รูปที่ 3.83 ส่วนเตรียมอาหาร ในห้องพักแบบ VILLA ภูเก็ตรีสอร์ท แอนด์ สปา.....	210
รูปที่ 3.84 ส่วนอ่างอาบน้ำและส่วนพักผ่อนในสวน ในห้องพักแบบ VILLA	
ภูเก็ตรีสอร์ท แอนด์ สปา.....	211
รูปที่ 3.85 ส่วนอ่างล้างหน้า ในห้องพักแบบ VILLA ภูเก็ตรีสอร์ท แอนด์ สปา.....	211
รูปที่ 4.1 รูปแบบการจัดที่นั่งส่วนพักผ่อน ภายในส่วนอาคารต้อนรับ.....	275
รูปที่ 4.2 รูปแบบการจัดพื้นที่ส่วนต้อนรับและลงทะเบียน ภายในส่วนอาคารต้อนรับ.....	276
รูปที่ 4.3 รูปแบบการจัดพื้นที่นั่งรับประทานอาหาร ภายในส่วนอาคารร้านอาหาร แบบที่ 1.....	285
รูปที่ 4.4 รูปแบบการจัดพื้นที่นั่งรับประทานอาหาร ภายในส่วนอาคารร้านอาหาร แบบที่ 2.....	285
รูปที่ 4.5 รูปแบบการจัดพื้นที่นั่งรับประทานอาหาร ภายในส่วนอาคารร้านอาหาร แบบที่ 4.....	286

เอกสารนี้เป็นเอกสารที่สงวนไว้สำหรับการใช้งานเพื่อการศึกษาเท่านั้น ไม่อนุญาตให้นำไปใช้ประโยชน์ด้านการค้า
ไม่ว่ากรณีใดๆ ทั้งสิ้น อีกทั้งห้ามมิให้ดัดแปลงเนื้อหา และต้องอ้างอิงถึงเจ้าของเอกสารทุกครั้งที่มีการนำไปใช้

รูปที่ 4.6 รูปแบบการจัดพื้นที่นั่งรับประทานอาหาร ภายในส่วนอาคารร้านอาหาร แบบที่ 7.....	286
รูปที่ 4.7 รูปแบบการจัดพื้นที่นั่งรับประทานอาหาร ภายนอกอาคารส่วนอาคารร้านอาหาร แบบที่ 8.....	286
รูปที่ 4.8 รูปแบบการจัดพื้นที่ส่วน Counter service ภายในอาคารส่วนอาคารร้านอาหาร แบบที่ 1.....	287
รูปที่ 4.9 รูปแบบการจัดส่วนห้องนอนแบบเตียงคู่ (Twin bed) ภายในส่วนอาคารห้องพักแบบ Deluxe type แบบที่ 2.....	298
รูปที่ 4.10 รูปแบบการจัดส่วนห้องนอนแบบเตียงเดี่ยว (Double bed) ภายในส่วนอาคารห้องพัก แบบ Deluxe type แบบที่ 4.....	298
รูปที่ 4.11 รูปแบบการจัดที่นั่งส่วน พักผ่อน ภายในอาคารส่วนอาคารห้องพักแบบ Deluxe type แบบที่ 1.....	299
รูปที่ 4.12 รูปแบบการจัดส่วนห้องนอนแบบเตียงคู่ (Twin bed) ภายในส่วนอาคารห้องพัก แบบ Suite type แบบที่ 2.....	311
รูปที่ 4.13 รูปแบบการจัดส่วนห้องนอนแบบเตียงเดี่ยว (Double bed) ภายในส่วนอาคารห้องพัก แบบ Suite type แบบที่ 3.....	311
รูปที่ 4.14 รูปแบบการจัดที่นั่งส่วน พักผ่อน ภายในอาคารส่วนอาคารห้องพัก แบบ Suite type แบบที่ 1.....	312
รูปที่ 5.1 ผังแปลน อาคารต้อนรับ(Lobby).....	334
รูปที่ 5.2 ผังแปลนElectronic อาคารต้อนรับ(Lobby).....	335
รูปที่ 5.3 รูปตัดA อาคารต้อนรับ(Lobby).....	335
รูปที่ 5.4 รูปตัดB อาคารต้อนรับ(Lobby).....	336
รูปที่ 5.5 รูปตัดC อาคารต้อนรับ(Lobby).....	336
รูปที่ 5.6 รูปตัดD อาคารต้อนรับ(Lobby).....	337
รูปที่ 5.5 ทักษณียภาพด้านหน้า อาคารต้อนรับ(Lobby).....	337
รูปที่ 5.6 ทักษณียภาพด้านตะวันตก อาคารต้อนรับ(Lobby).....	338
รูปที่ 5.7 ทักษณียภาพส่วนติดต่อลงทะเบียน(Front desk) อาคารต้อนรับ (Lobby).....	338
รูปที่ 5.8 ทักษณียภาพส่วนพักคอย ในอาคารต้อนรับ(Lobby).....	339
รูปที่ 5.9 ทักษณียภาพส่วนพักคอย ในอาคารต้อนรับ(Lobby).....	339
รูปที่ 5.10 ผังแปลน อาคารร้านอาหาร (Restaurant).....	341
รูปที่ 5.11 ผังแปลนElectronic อาคารร้านอาหาร (Restaurant).....	341
รูปที่ 5.12 ทักษณียภาพแบบด้านหน้า อาคารร้านอาหาร (Restaurant).....	342
รูปที่ 5.13 รูปตัด A อาคารร้านอาหาร (Restaurant).....	342

เอกสารนี้เป็นเอกสารที่สงวนไว้สำหรับการใช้งานเพื่อการศึกษาเท่านั้น ไม่อนุญาตให้นำไปใช้ประโยชน์ด้านการค้า
ไม่ว่ากรณีใดๆ ทั้งสิ้น อีกทั้งห้ามมิให้ดัดแปลงเนื้อหา และต้องอ้างอิงถึงเจ้าของเอกสารทุกครั้งที่มีการนำไปใช้

รูปที่ 5.14 รูปตัด B อาคารร้านอาหาร (Restaurant).....	343
รูปที่ 5.15 รูปตัด C อาคารร้านอาหาร (Restaurant).....	343
รูปที่ 5.16 ทศนิยมภาพด้านหน้า อาคารร้านอาหาร (Restaurant).....	344
รูปที่ 5.17 ทศนิยมภาพส่วนรับประทานอาหารนอกอาคาร อาคารร้านอาหาร (Restaurant).....	344
รูปที่ 5.18 ทศนิยมภาพส่วนรับประทานอาหารนอกอาคาร อาคารร้านอาหาร (Restaurant).....	345
รูปที่ 5.19 ทศนิยมภาพส่วนรับประทานอาหารแบบชั้นโถก ในอาคารร้านอาหาร (Restaurant).....	345
รูปที่ 5.20 ทศนิยมภาพส่วนรับประทานอาหารแบบชั้นโถก ในอาคารร้านอาหาร (Restaurant).....	346
รูปที่ 5.21 ทศนิยมภาพส่วนรับประทานอาหารใน อาคารร้านอาหาร (Restaurant).....	346
รูปที่ 5.22 ทศนิยมภาพส่วนระเบียงชมวิวยานนอกอาคาร อาคารร้านอาหาร (Restaurant).....	347
รูปที่ 5.23 ผังแปลน ห้องพักแบบDeluxe type.....	348
รูปที่ 5.24 ผังแปลนElectronic ห้องพักแบบDeluxe type.....	348
รูปที่ 5.25 รูปตัด A ห้องพักแบบDeluxe type.....	349
รูปที่ 5.26 รูปตัด B ห้องพักแบบDeluxe type.....	349
รูปที่ 5.27 รูปตัด C ห้องพักแบบDeluxe type.....	350
รูปที่ 5.28 ทศนิยมภาพส่วนทำงานและส่วนพักผ่อน ในห้องพักแบบDeluxe type.....	350
รูปที่ 5.29 ทศนิยมภาพส่วนนอนและส่วนพักผ่อน ในห้องพักแบบDeluxe type.....	351
รูปที่ 5.30 ทศนิยมภาพส่วนทำงานและห้องน้ำ ในห้องพักแบบDeluxe type.....	351
รูปที่ 5.31 ทศนิยมภาพส่วนระเบียงพักผ่อน ในห้องพักแบบDeluxe type.....	352
รูปที่ 5.32 ผังแปลน ห้องพักแบบSuite type.....	353
รูปที่ 5.33 ผังแปลนElectronic ห้องพักแบบSuite type.....	353
รูปที่ 5.34 รูปตัด A ห้องพักแบบSuite type.....	354
รูปที่ 5.35 รูปตัด B ห้องพักแบบSuite type.....	354
รูปที่ 5.36 รูปตัด C ห้องพักแบบSuite type.....	355
รูปที่ 5.37 ทศนิยมภาพห้องนอนในเรือนหลังเล็ก ในห้องพักแบบSuite type.....	355
รูปที่ 5.38 ทศนิยมภาพส่วนห้องน้ำ ในห้องพักแบบSuite type.....	356
รูปที่ 5.39 ทศนิยมภาพส่วนพักผ่อนในเรือนหลังเล็ก ในห้องพักแบบSuite type.....	356
รูปที่ 5.40 ทศนิยมภาพห้องพักผ่อนในเรือนหลังใหญ่ ในห้องพักแบบSuite type.....	357
รูปที่ 5.41 ทศนิยมภาพห้องนอนในเรือนหลังใหญ่ ในห้องพักแบบSuite type.....	357
รูปที่ 5.42 ทศนิยมภาพส่วนระเบียงพักผ่อน ในห้องพักแบบSuite type.....	358

เอกสารนี้เป็นเอกสารที่สงวนไว้สำหรับการใช้งานเพื่อการศึกษาเท่านั้น ไม่อนุญาตให้นำไปใช้ประโยชน์ด้านการค้า
ไม่ว่ากรณีใดๆ ทั้งสิ้น อีกทั้งห้ามมิให้ดัดแปลงเนื้อหา และต้องอ้างอิงถึงเจ้าของเอกสารทุกครั้งที่มีการนำไปใช้

สารบัญตาราง

เรื่อง	หน้า
ตารางที่ 2.1 แสดงขนาดของห้องนอนต่อขนาดเตียง.....	32
ตารางที่ 2.2 ความต้องการทางกายและทางใจของมนุษย์.....	46
ตารางที่ 2.3 สภาพทางกายภาพและการรับรู้ของมนุษย์ระยะ ระหว่างบุคคล(Proximics).....	51
ตารางที่ 2.4 ความสัมพันธ์ของมนุษย์กับการกำหนดที่ว่างในงานสถาปัตยกรรม.....	57
ตารางที่ 2.5 แสดงคุณสมบัติของวัสดุที่ใช้ในงานตกแต่ง.....	80
ตารางที่ 2.6 การจัดแบ่งสีในกลุ่ม โทนสีต่างๆ แยกตามความรู้สึกส่วนใหญ่ที่มีต่อสีนั้น.....	91
ตารางที่ 2.7 แสดงคุณสมบัติของสีชนิดทาและพ่น.....	93
ตารางที่ 2.8 แสดงข้อดีข้อเสียของระบบปรับอากาศแบบ Window Type.....	96
ตารางที่ 2.9 แสดงการเปรียบเทียบข้อดี-ข้อเสียของระบบปรับอากาศแบบแยกส่วน.....	97
ตารางที่ 2.10 แสดงข้อดี-ข้อเสียของระบบปรับอากาศแบบศูนย์รวม.....	99
ตารางที่ 2.11 ความสัมพันธ์ของความสูงและกำลังไฟ.....	101
ตารางที่ 2.12 แสงสว่างที่จำเป็นสำหรับการใช้งานในสถานที่ต่างๆกัน.....	101
ตารางที่ 2.13 แสดงความสัมพันธ์ระหว่างระยะห่างดวงไฟและความสูงของจุดติดตั้งฝ้า.....	102
ตารางที่ 2.14 แสดงลักษณะของหลอดไฟชนิดต่างๆ.....	104
ตารางที่ 2.15 แสดงระบบประชาสัมพันธ์.....	114
ตารางที่ 2.16 ครุภัณฑ์ที่ใช้ภายใน โรงแรมตากอากาศบนภูเขา.....	115
ตารางที่ 3.1 รายชื่อและสถานที่ตั้ง โรงแรมตากอากาศบนภูเขา อำเภอ ปาย จังหวัดแม่ฮ่องสอน ทั้งหมดตั้งแต่ปี พ.ศ. 2547 – 2548.....	122
ตารางที่ 3.2 รายชื่อและสถานที่ตั้ง โรงแรมตากอากาศบนภูเขา อำเภอ แม่ริม จังหวัดเชียงใหม่ ทั้งหมดตั้งแต่ปี พ.ศ. 2547 – 2548.....	123
ตารางที่ 3.3 รายชื่อและสถานที่ตั้ง โรงแรมตากอากาศบนภูเขา อำเภอ แม่จัน จังหวัดเชียงราย ทั้งหมดตั้งแต่ปี พ.ศ. 2547 – 2548.....	123
ตารางที่ 3.4 รายชื่อและสถานที่ตั้งอาคารกรณีศึกษา โรงแรมตากอากาศบนภูเขา ในเขตภาคเหนือ ที่ทำการศึกษา.....	124
ตารางที่ 3.5 แสดงเกณฑ์ในการพิจารณาตัวอย่างที่ศึกษา.....	124

เอกสารนี้เป็นเอกสารที่สงวนไว้สำหรับการใช้งานเพื่อการศึกษาเท่านั้น ไม่อนุญาตให้นำไปใช้ประโยชน์ด้านการค้า
ไม่ว่ากรณีใดๆ ทั้งสิ้น อีกทั้งห้ามมิให้ดัดแปลงเนื้อหา และต้องอ้างอิงถึงเจ้าของเอกสารทุกครั้งที่มีการนำไปใช้

ตารางที่ 3.6 แสดงรายชื่อประชากร และกลุ่มตัวอย่างที่ทำการศึกษาในกรณีเดียวกัน.....	127
ตารางที่ 3.8 การวิเคราะห์ผังแปลน ส่วนอาคารต้อนรับ(LOBBY).....	154
ตารางที่ 3.9 การศึกษาโครงการเปรียบเทียบ ส่วนอาคารต้อนรับ(LOBBY).....	157
ตารางที่ 3.10 การวิเคราะห์ผังแปลน ส่วนร้านอาหาร (RESTAURANT).....	170
ตารางที่ 3.11 การศึกษาโครงการเปรียบเทียบส่วน ร้านอาหาร (RESTAURANT).....	173
ตารางที่ 3.12 การวิเคราะห์ผังแปลน ส่วนห้องนอน แบบ DELUXE TYPE.....	189
ตารางที่ 3.13 การศึกษาโครงการเปรียบเทียบส่วน ห้องพักแบบ DELUXE TYPE.....	192
ตารางที่ 3.14 การวิเคราะห์ผังแปลน ส่วนห้องนอน แบบ SUITE TYPE.....	212
ตารางที่ 3.15 การศึกษาโครงการเปรียบเทียบ ส่วนห้องพักแบบ SUITE TYPE.....	215
ตารางที่ 4.1 ศึกษาข้อมูลทั่วไปที่เกี่ยวกับลักษณะประชากร เศรษฐกิจ-สังคม.....	222
ตารางที่ 4.2 ศึกษาประวัติและภูมิตำนาน เหตุผลที่เลือกเข้าพัก.....	224
ตารางที่ 4.3 ศึกษาความพึงพอใจของผู้ใช้บริการและผู้ให้บริการที่มีต่อโรงแรม.....	225
ตารางที่ 4.4 ศึกษาความพึงพอใจของผู้ใช้บริการและผู้ให้บริการที่มีต่อโครงการ.....	227
ตารางที่ 4.5 ศึกษาพฤติกรรมและความรู้สึกของผู้ใช้บริการและผู้ให้บริการที่มีต่ออาคาร ในโครงการ.....	228
ตารางที่ 4.6 ศึกษาความต้องการของผู้ใช้บริการใน โรงแรม.....	229
ตารางที่ 4.7 ศึกษาวัสดุและอุปกรณ์เครื่องใช้ไฟฟ้าที่ผู้ให้บริการและผู้ให้บริการต้องการ ส่วนอาคารต้อนรับ(Lobby).....	231
ตารางที่ 4.8 ศึกษาวัสดุและอุปกรณ์เครื่องใช้ไฟฟ้าที่ผู้ให้บริการและผู้ให้บริการต้องการส่วน อาคารร้านอาหาร(Restaurant).....	332
ตารางที่ 4.9 ศึกษาวัสดุและอุปกรณ์เครื่องใช้ไฟฟ้าที่ผู้ให้บริการและผู้ให้บริการต้องการในส่วน อาคารห้องพักแบบ Deluxe Type.....	233
ตารางที่ 4.10 ศึกษาวัสดุและอุปกรณ์เครื่องใช้ไฟฟ้าที่ผู้ให้บริการและผู้ให้บริการต้องการในส่วน อาคารห้องพักแบบ Suite Type.....	235
ตารางที่ 4.11 ลักษณะที่ตั้งของ โรงแรมตากอากาศบนภูเขาในเขตภาคเหนือ.....	239
ตารางที่ 4.12 การเข้าถึงตัวโครงการของ โรงแรมตากอากาศบนภูเขาในเขตภาคเหนือ.....	240
ตารางที่ 4.13 การเข้าถึงตัวอาคารต้อนรับ(Lobby)ของ โรงแรมตากอากาศบนภูเขาในเขตภาคเหนือ	241
ตารางที่ 4.14 การเข้าถึงตัวอาคารร้านอาหาร (Restaurant) ของ โรงแรมตากอากาศบนภูเขาในเขต ภาคเหนือ.....	242
ตารางที่ 4.15 การเข้าถึงตัวการเข้าถึงตัวอาคารห้องพัก แบบ Deluxe type ของ โรงแรมตากอากาศ บนภูเขาในเขตภาคเหนือ.....	243

เอกสารนี้เป็นเอกสารที่สงวนไว้สำหรับการใช้งานเพื่อการศึกษาเท่านั้น ไม่อนุญาตให้นำไปใช้ประโยชน์ด้านการค้า
ไม่ว่ากรณีใดๆ ทั้งสิ้น อีกทั้งห้ามมิให้ดัดแปลงเนื้อหา และต้องอ้างอิงถึงเจ้าของเอกสารทุกครั้งที่มีการนำไปใช้

ตารางที่ 4.16 การเข้าถึงตัวการเข้าถึงตัวอาคารห้องพัก แบบ Suite type ของ โรงแรมตากอากาศ บนภูเขาในเขตภาคเหนือ.....	244
ตารางที่ 4.17 แสดงค่าความสัมพันธ์ของพื้นที่ภายในโรงแรมตากอากาศบนภูเขา ในเขตภาคเหนือ.....	247
ตารางที่ 4.18 แสดงค่าความสัมพันธ์ของพื้นที่ภายในอาคารต้อนรับโรงแรมตากอากาศบนภูเขา ในเขตภาคเหนือ.....	248
ตารางที่ 4.19 แสดงค่าความสัมพันธ์ของพื้นที่ภายในอาคารร้านอาหาร โรงแรมตากอากาศบนภูเขา ในเขตภาคเหนือ.....	249
ตารางที่ 4.20 แสดงค่าความสัมพันธ์ของพื้นที่ภายในอาคารห้องพัก แบบDeluxe type ในโรงแรม ตากอากาศบนภูเขาในเขตภาคเหนือ.....	251
ตารางที่ 4.21 แสดงค่าความสัมพันธ์ของพื้นที่ภายในอาคารห้องพัก แบบSuite type ในโรงแรม ตากอากาศบนภูเขาในเขตภาคเหนือ.....	253
ตารางที่ 4.22 แสดงช่วงเวลาในการให้บริการและรับบริการที่เกี่ยวข้องกับอาคารส่วนต่างๆภายใน โรงแรมตากอากาศในเขตภาคเหนือ.....	255
ตารางที่ 4.23 แสดงจำนวนห้องพักภายในโรงแรมตากอากาศในเขตภาคเหนือ ที่ทำการศึกษ.....	256
ตารางที่ 4.24 แสดงจำนวนผู้ใช้บริการภายในโรงแรมตากอากาศในเขตภาคเหนือ ที่ทำการศึกษา ในช่วง เดือน ตุลาคม ถึง เมษายน.....	257
ตารางที่ 4.25 แสดงการเปรียบเทียบองค์ประกอบของพื้นที่ภายใน โรงแรมตากอากาศในเขต ภาคเหนือ ที่ทำการศึกษาทั้ง 5 แห่ง.....	264
ตารางที่ 4.26 แสดงการจัดพื้นที่พักผ่อนภายในส่วนอาคารต้อนรับ ภายใน โรงแรมตากอากาศในเขต ภาคเหนือ ที่ทำการศึกษาทั้ง 5 แห่ง.....	271
ตารางที่ 4.27 แสดงการจัดพื้นที่ส่วนติดต่อลงทะเบียนภายในส่วนอาคารต้อนรับ ภายใน โรงแรม ตากอากาศในเขตภาคเหนือ ที่ทำการศึกษาทั้ง 5 แห่ง.....	273
ตารางที่ 4.28 แสดงการจัดพื้นที่รับประทานอาหารภายในส่วนอาคารร้านอาหาร ภายใน โรงแรม ตากอากาศในเขตภาคเหนือ ที่ทำการศึกษาทั้ง 5 แห่ง.....	278
ตารางที่ 4.29 แสดงการจัดพื้นที่ส่วนCounter serviceภายในส่วนอาคารร้านอาหาร ภายใน โรงแรม ตากอากาศในเขตภาคเหนือ ที่ทำการศึกษาทั้ง 5 แห่ง.....	282
ตารางที่ 4.30 แสดงการจัดพื้นที่ส่วน Service station ภายในส่วนอาคารร้านอาหาร ภายใน โรงแรม ตากอากาศในเขตภาคเหนือ ที่ทำการศึกษาทั้ง 5 แห่ง.....	283
ตารางที่ 4.31 แสดงรูปแบบการจัดพื้นที่ส่วนห้องนอนภายในส่วนห้องพัก แบบ Deluxe type ภายในโรงแรมตากอากาศในเขตภาคเหนือ ที่ทำการศึกษาทั้ง 5 แห่ง.....	289

เอกสารนี้เป็นเอกสารที่สงวนไว้สำหรับการใช้งานเพื่อการศึกษาเท่านั้น ไม่อนุญาตให้นำไปใช้ประโยชน์ด้านการค้า
ไม่ว่ากรณีใดๆ ทั้งสิ้น อีกทั้งห้ามมิให้ดัดแปลงเนื้อหา และต้องอ้างอิงถึงเจ้าของเอกสารทุกครั้งที่มีการนำไปใช้

ตารางที่ 4.32 แสดงการจัดพื้นที่ส่วนที่นั่งพักผ่อนภายในห้องพักแบบ Deluxe type ภายในโรงแรม ดากอากาศในเขตภาคเหนือ ที่ทำการศึกษาทั้ง 5 แห่ง.....	291
ตารางที่ 4.33 แสดงการจัดพื้นที่ส่วนพักผ่อนภายในห้องพักแบบ Deluxe type ภายในโรงแรมดาก อากาศในเขตภาคเหนือ ที่ทำการศึกษาทั้ง 5 แห่ง.....	293
ตารางที่ 4.34 แสดงรูปแบบการจัดพื้นที่ส่วนห้องนอนภายในส่วนห้องพัก แบบ Suite type ภายใน โรงแรมดากอากาศในเขตภาคเหนือ ที่ทำการศึกษาทั้ง 5 แห่ง.....	302
ตารางที่ 4.35 แสดงการจัดพื้นที่ส่วนที่นั่งพักผ่อนภายในห้องพักแบบ Suite type ภายใน โรงแรม ดากอากาศในเขตภาคเหนือ ที่ทำการศึกษาทั้ง 5 แห่ง.....	304
ตารางที่ 4.36 แสดงการจัดพื้นที่องค์ประกอบภายในห้องพักแบบ Suite type ภายใน โรงแรมดาก อากาศในเขตภาคเหนือ ที่ทำการศึกษาทั้ง 5 แห่ง.....	306
ตารางที่ 5.1 ลักษณะทางเศรษฐกิจ – สังคมและสภาพทั่วไป(n = 100).....	317
ตารางที่ 5.2 สรุปเรื่องการใช้วัสดุสำหรับอาคารต้อนรับในโรงแรมดากอากาศ บนภูเขา ในเขต ภาคเหนือ.....	326
ตารางที่ 5.3 สรุปเรื่องการใช้วัสดุสำหรับอาคารร้านอาหารในโรงแรมดากอากาศ บนภูเขา ในเขต ภาคเหนือ.....	326
ตารางที่ 5.4 สรุปเรื่องการใช้วัสดุสำหรับอาคารห้องพักแบบ Deluxe type ในโรงแรมดากอากาศ บนภูเขา ในเขตภาคเหนือ.....	326
ตารางที่ 5.4 สรุปเรื่องการใช้วัสดุสำหรับอาคารห้องพักแบบ Suite type ในโรงแรมดากอากาศ บนภูเขา ในเขตภาคเหนือ.....	327

เอกสารนี้เป็นเอกสารที่สงวนไว้สำหรับการใช้งานเพื่อการศึกษาเท่านั้น ไม่อนุญาตให้นำไปใช้ประโยชน์ด้านการค้า
ไม่ว่ากรณีใดๆ ทั้งสิ้น อีกทั้งห้ามมิให้ดัดแปลงเนื้อหา และต้องอ้างอิงถึงเจ้าของเอกสารทุกครั้งที่มีการนำไปใช้

สารบัญแผนภูมิ

เรื่อง	หน้า
แผนภูมิที่ 1.1 ผังแสดงขั้นตอนการศึกษาและวิจัย.....	6
แผนภูมิที่ 2.1 แบบจำลองกระบวนการทางพฤติกรรม.....	9
แผนภูมิที่ 2.2 ขอบเขต โด่ง และความสัมพันธ์กับพื้นที่ส่วนอื่น.....	15
แผนภูมิที่ 2.3 แสดงความสัมพันธ์ของพื้นที่ส่วนผู้รับบริการ.....	28
แผนภูมิที่ 2.4 ทฤษฎีความต้องการ 5 ลำดับขั้น ของมาสโลว์.....	45
แผนภูมิที่ 2.5 แสดงประเภทของผู้ใช้อาคาร.....	61
แผนภูมิที่ 2.6 แสดง ผังทางสัญจรของผู้ใช้บริการ.....	62
แผนภูมิที่ 3.1 ผังแสดงขั้นตอนการศึกษาและวิจัย.....	126
แผนภูมิที่ 4.1 แสดงค่าความสัมพันธ์ของพื้นที่ภายในโรงแรมตากอากาศ.....	246
แผนภูมิที่ 4.2 แสดงพฤติกรรมของผู้ใช้บริการและผู้ให้บริการส่วนอาคารต้อนรับ.....	258
แผนภูมิที่ 4.3 แสดงพฤติกรรมของผู้ใช้บริการและผู้ให้บริการส่วนร้านอาหาร.....	260
แผนภูมิที่ 4.4 แสดงพฤติกรรมส่วนห้องพัก.....	262
แผนภูมิที่ 4.5 แสดงรูปแบบการจัดพื้นที่ขององค์ประกอบ ภายในอาคารต้อนรับ.....	270
แผนภูมิที่ 4.5 แสดงรูปแบบการจัดพื้นที่ขององค์ประกอบ ภายในอาคารร้านอาหาร.....	278
แผนภูมิที่ 4.6 แสดงรูปแบบการจัดพื้นที่ขององค์ประกอบ ภายในอาคารห้องพัก แบบ Deluxe type.....	289
แผนภูมิที่ 4.7 แสดงรูปแบบการจัดพื้นที่องค์ประกอบ ภายในอาคารห้องพักแบบ Suite type.....	302
แผนภูมิที่ 5.1 แสดงแนวความคิดในการออกแบบโครงการ.....	333

เอกสารนี้เป็นเอกสารที่สงวนไว้สำหรับการใช้งานเพื่อการศึกษาเท่านั้น ไม่อนุญาตให้นำไปใช้ประโยชน์ด้านการค้า
ไม่ว่ากรณีใดๆ ทั้งสิ้น อีกทั้งห้ามมิให้ดัดแปลงเนื้อหา และต้องอ้างอิงถึงเจ้าของเอกสารทุกครั้งที่มีการนำไปใช้

บทที่ 1

บทนำ

1.1ความเป็นมาและความสำคัญของปัญหา

ในภาวะปัจจุบันการเจริญเติบโตของการท่องเที่ยว และ ความต้องการของนักท่องเที่ยวที่ต้องการพักผ่อน และ คลายเครียดของคนไทยมีเพิ่มขึ้น ไม่ต่ำกว่า 20 % ซึ่งเป็นผลมาจากประเทศไทยมีการเจริญเติบโตทางเศรษฐกิจอย่างรวดเร็ว ตามแผนพัฒนาเศรษฐกิจและสังคมแห่งชาติ ฉบับที่ 8 และ 9 เป็นเหตุให้ธุรกิจการท่องเที่ยวเติบโตอย่างต่อเนื่อง กระทั่งถึงช่วงปีพ.ศ.2544ปัจจุบัน โรงแรมตากอากาศในประเทศไทยมีไม่ต่ำกว่า 200 แห่งทั่วประเทศ ปัจจุบันธุรกิจการท่องเที่ยวแบบ โรงแรมตากอากาศ ที่จัดตั้งอยู่ภายในแหล่งท่องเที่ยวทางธรรมชาติมีจำนวนมากที่สุดถึง 85 ราย หรือ คิดเป็นสัดส่วนร้อยละ 71 ของจำนวนผู้ประกอบการทั้งหมด(ททท.ศูนย์รวมข้อมูลข่าวสาร ประชาสัมพันธ์ ธุรกิจการท่องเที่ยว แห่งประจวบคีรีขันธ์) ซึ่ง โรงแรมตากอากาศนั้นมักตั้งอยู่ในบริเวณที่มีภูมิประเทศที่สวยงาม อากาศดี ใกล้กับแหล่งท่องเที่ยวทางธรรมชาติ เช่น ภูเขา น้ำตก ทะเล ป่าไม้ ทะเลสาบ เป็นต้น มุ่งการบริการด้านที่พักอาหารและบริการ ด้านพักผ่อนหย่อนใจแก่ผู้ที่ต้องการมาพักผ่อนจริงเป็นสิ่งสำคัญ โรงแรมตากอากาศมีอยู่ 2 ประเภทแยกตามลักษณะที่ตั้งคือ โรงแรมตากอากาศบนภูเขาและ โรงแรมตากอากาศชายทะเล

เพื่อเป็นการส่งเสริมการท่องเที่ยวหน่วยงานทั้งภาครัฐและเอกชนรวมไปถึงนักท่องเที่ยวต่างให้ความสนใจในการท่องเที่ยวเชิงธรรมชาติมากขึ้น ดังนั้น โรงแรมตากอากาศในภูเขาจึงเป็นที่ที่รองรับจำนวนนักท่องเที่ยวที่ต้องการการพักผ่อนและการท่องเที่ยวในแหล่งท่องเที่ยวทางธรรมชาติ

ดังนั้นจึงเป็นที่มาของการเกิดโครงการศึกษาเพื่อเป็นแนวทางในการออกแบบ โรงแรมตากอากาศบนภูเขา เพื่อตอบสนองความต้องการของผู้ที่มีความสนใจที่จะนำข้อมูลในส่วนนี้ไปใช้เป็นแนวทางในการออกแบบสถาปัตยกรรมภายใน

1.2 วัตถุประสงค์ของปฏิญยานិพนธ์

การศึกษาวิจัยครั้งนี้จัดทำเพื่อเป็นแนวทางการศึกษา และจัดสภาพแวดล้อมภายในโรงแรม ดากอากาศบนภูเขา สำหรับแขกผู้มาใช้บริการ เพื่อประโยชน์ต่อการศึกษาและพัฒนารูปแบบต่อไป

วิจัยครั้งนี้มีรายละเอียดของวัตถุประสงค์ดังต่อไปนี้

1. เพื่อศึกษาถึงรูปแบบและขั้นตอนพื้นฐาน สถาปัตยกรรมภายในโรงแรมดากอากาศบนภูเขา ซึ่งเป็นสถานที่ตั้งอยู่ใกล้กับสถานที่พักผ่อนหย่อนใจตามธรรมชาติ
2. เพื่อเสนอแนะข้อมูลวิธีการออกแบบและการออกแบบตามหลักวิชาสถาปัตยกรรมภายใน
3. เพื่อศึกษาข้อมูลในงานตกแต่งและแก้ไขปัญหาที่เกิดขึ้น เพื่อเป็นแนวทางในการประกอบอาชีพต่อไป

1.3 ที่มาของปัญหา

1. เป็นการศึกษาเพื่อหลักพื้นฐานของสถาปัตยกรรมภายในโรงแรมดากอากาศบนภูเขา ซึ่งนำมาใช้ในการออกแบบตกแต่ง ให้เกิดประโยชน์อย่างเหมาะสม
2. เป็นโครงการศึกษาวิจัยสถาปัตยกรรมภายในโรงแรมดากอากาศบนภูเขา ซึ่งขาดแนวทางในการออกแบบเฉพาะทางและเพื่อเป็นแนวทางในการออกแบบสถาปัตยกรรมภายใน

1.4 วิธีการดำเนินการวิจัย

โครงการศึกษาเพื่อการออกแบบสถาปัตยกรรมภายใน โรงแรมดากอากาศบริเวณพื้นที่ภูเขา ในเขตภาคเหนือ

- 1.4.1 ศึกษาความเป็นมาและวัตถุประสงค์ของโครงการ
- 1.4.2 ศึกษาข้อมูลเบื้องต้นของสถาปัตยกรรมภายในโรงแรมดากอากาศบริเวณพื้นที่ภูเขา ในเขตภาคเหนือ รวมถึง ศึกษาลักษณะขนาดมาตรฐานต่างๆ ที่เกี่ยวข้อง
- 1.4.3 ศึกษาเปรียบเทียบ สถาปัตยกรรมภายในโรงแรมดากอากาศบริเวณพื้นที่ภูเขา ในเขตภาคเหนือ ประเภทเดียวกันหรือ ที่มีความใกล้เคียงกัน
- 1.4.4 ศึกษาแนวทางในการออกแบบและจากผู้เชี่ยวชาญ
- 1.4.5 ศึกษาวิเคราะห์ที่ตั้งและสภาพแวดล้อม
- 1.4.6 ศึกษาข้อมูลต่างๆ นำมาวิเคราะห์ สังเคราะห์และประเมินผล เพื่อนำมาป็นหลักแนวทางในการออกแบบที่เหมาะสมกับความต้องการของผู้มาใช้บริการ

เอกสารนี้เป็นเอกสารที่สงวนไว้สำหรับการใช้งานเพื่อการศึกษาเท่านั้น ไม่อนุญาตให้นำไปใช้ประโยชน์ด้านการค้า ไม่ว่าจะกรณีใดๆ ทั้งสิ้น อีกทั้งห้ามมิให้ดัดแปลงเนื้อหา และต้องอ้างอิงถึงเจ้าของเอกสารทุกครั้งที่มีการนำไปใช้

1.4.7 วิเคราะห์รูปแบบทางเลือก การเสนอแบบร่าง เพื่อให้ได้แบบที่สอดคล้องกับประโยชน์ใช้สอยและวัตถุประสงค์ของโครงการ

1.4.8 การสรุปผลการวิจัยสถาปัตยกรรมภายในโรงแรมตากอากาศบริเวณพื้นที่ภูเขา ในเขตภาคเหนือ

1.4.9 การประเมินผลสรุปและข้อเสนอแนะ โดยมีวิธีการนำเสนอ ดังนี้

1.4.9.1 ศึกษาจากการสังเกตพฤติกรรมของกลุ่มเป้าหมาย

1.4.9.2 ศึกษาจากเอกสารต่างๆ ที่เกี่ยวข้องและรวบรวมข้อมูลต่างๆ ซึ่งได้จากหน่วยงานที่เกี่ยวข้องกับโครงการทางด้าน โรงแรมตากอากาศพื้นที่ภูเขา ในเขตภาคเหนือ

1.4.9.3 ศึกษาจากการสัมภาษณ์ ขอความคิดเห็นจากผู้ปฏิบัติงานเกี่ยวกับสถาปัตยกรรมภายใน โรงแรมตากอากาศพื้นที่ภูเขา ในเขตภาคเหนือ

1.5. ขอบเขตของการศึกษา

1.5.1 ศึกษาความเป็นมาและวัตถุประสงค์ของโครงการ

1.5.2 ศึกษาข้อมูลพื้นฐานในด้านการออกแบบสถาปัตยกรรมภายในโรงแรมตากอากาศบริเวณพื้นที่ภูเขา ในเขตภาคเหนือ

1.5.3 ศึกษาเปรียบเทียบและวิเคราะห์จากประเภทเดียวกับหรือที่มีความใกล้เคียง

1.6. ขอบเขตของการศึกษาค้นคว้าข้อมูลอย่างกว้างขวางโดยละเอียดเพื่อเป็นแนวทางการออกแบบ

ปริญญานิพนธ์ฉบับนี้ได้กำหนดขอบเขตการศึกษา โดยมีสาระสำคัญดังต่อไปนี้

1.6.1 การศึกษาวิจัยนี้ จะมุ่งเน้นการศึกษาถึงหลักการออกแบบสถาปัตยกรรมภายในโรงแรมตากอากาศพื้นที่ภูเขา ในเขตภาคเหนือ ความต้องการของผู้เข้าใช้บริการและผู้ให้บริการซึ่งเป็นตัวกำหนดพฤติกรรม โดยมุ่งเน้นศึกษาถึง การจัดปฏิภูมิ(Space) และการจัดวางเครื่องเรือนภายในพื้นที่ให้บริการ(Furniture Lay-out)

1.6.2 “โรงแรมตากอากาศบนภูเขา” ในการทำการศึกษาค้นคว้าครั้งนี้จะต้องเป็นโรงแรมตากอากาศพื้นที่ภูเขา ในเขตภาคเหนือ ที่มีระดับ 4 ดาวขึ้นไป ซึ่งประกอบไปด้วยส่วนบริการและประโยชน์ใช้สอยดังนี้

- หน่วยที่ใช้สอยร่วมกัน

- หน่วยส่วนตัว

เอกสารนี้เป็นเอกสารที่สงวนไว้สำหรับการใช้งานเพื่อการศึกษาเท่านั้น ไม่อนุญาตให้นำไปใช้ประโยชน์ด้านการค้าไม่ว่ากรณีใดๆ ทั้งสิ้น อีกทั้งห้ามมิให้ดัดแปลงเนื้อหา และต้องอ้างอิงถึงเจ้าของเอกสารทุกครั้งที่มีการนำไปใช้

- หน่วยบริการ

หน่วยที่ใช้สอยร่วมกัน จะประกอบด้วย

- LOBBY
- WAITTING AREA
- RESTAURANT

หน่วยส่วนตัว จะประกอบด้วย

- GEUST ROOM

หน่วยบริการ จะประกอบด้วย

- KITCHEN
- STORE
- PARKING
- FRONT OFFICE

1.6.3 “แขกผู้ใช้บริการ” เป็นประชากรในการศึกษาครั้งนี้ จะมีขอบเขตรวมถึงผู้ให้บริการ ของโรงแรมตากอากาศ โดยทำการศึกษ เฉพาะ โรงแรมตากอากาศพื้นที่ภูเขา ในเขตภาคเหนือ

1.6.4 การวิจัยนี้จะครอบคลุมถึงการศึกษสถานภาพทางเศรษฐกิจ และสังคมของแขกผู้มาใช้บริการ ได้แก่ เพศ อายุ การศึกษา อาชีพ และระยะเวลาการเข้าพัก ลักษณะฐานะทางเศรษฐกิจ เช่น รายได้ ลักษณะการเข้าพัก ภูมิถิ่นเนาเดิม เหตุผลที่เลือกเข้าพัก รวมทั้งความรู้สึกพอใจของแขกผู้มาใช้บริการ

1.8. คำจำกัดความเฉพาะในการศึกษา

โรงแรมตากอากาศ หมายถึง สถานที่ที่เป็นอาคารและตั้งอยู่ในสภาพแวดล้อมธรรมชาติ สำหรับบุคคลที่ต้องการที่อยู่หรือที่พักชั่วคราว เพื่อใช้เป็นที่พักผ่อน

1.9. ประโยชน์ที่คาดว่าจะได้รับ

1.9.1 เพื่อเป็นแนวทางการออกแบบสถาปัตยกรรมภายในโรงแรมตากอากาศพื้นที่ภูเขา ในเขตภาคเหนือ ให้กับผู้นสนใจนำไปปรับใช้และพัฒนาการออกแบบในส่วนที่เกี่ยวข้องได้

1.9.2 เพื่อเป็นข้อมูลซึ่งเป็นประโยชน์ และส่งเสริมสนับสนุนการศึกษาและวิชาการให้กว้างขวางยิ่งขึ้น

เอกสารนี้เป็นเอกสารที่สงวนไว้สำหรับการใช้งานเพื่อการศึกษาเท่านั้น ไม่อนุญาตให้นำไปใช้ประโยชน์ด้านการค้าไม่ว่ากรณีใดๆ ทั้งสิ้น อีกทั้งห้ามมิให้ดัดแปลงเนื้อหา และต้องอ้างอิงถึงเจ้าของเอกสารทุกครั้งที่มีการนำไปใช้

1.9.3 เพื่อเป็นประโยชน์ในการเรียนรู้ถึงขั้นตอนต่างๆ ในการนำไปใช้ ภายในโครงการ และแนวทางในการแก้ไขปัญหาต่างๆ



เอกสารนี้เป็นเอกสารที่สงวนไว้สำหรับการใช้งานเพื่อการศึกษาเท่านั้น ไม่อนุญาตให้นำไปใช้ประโยชน์ด้านการค้า ไม่ว่าจะกรณีใดๆ ทั้งสิ้น อีกทั้งห้ามมิให้ดัดแปลงเนื้อหา และต้องอ้างอิงถึงเจ้าของเอกสารทุกครั้งที่มีการนำไปใช้

บทที่ 2

ทฤษฎีและงานวิจัยที่เกี่ยวข้อง

จากการศึกษา และค้นคว้า เอกสารตลอดจนการวิจัยต่างๆ ผู้วิจัยพบว่างานวิจัยที่เกี่ยวข้องกับ “โครงการศึกษาสถาปัตยกรรมภายในเพื่อเป็นแนวทางในการออกแบบโรงแรมตากอากาศบนภูเขา” ซึ่งสามารถรวบรวมข้อมูลและจำแนกเป็นหัวข้อสำคัญ ดังนี้

2.1 ทฤษฎีและงานวิจัยที่เกี่ยวข้อง

2.1.1 แนวความคิดและทฤษฎีเกี่ยวกับความสัมพันธ์ระหว่างพฤติกรรมมนุษย์กับ

สภาพแวดล้อม

2.1.2 แนวความคิดและทฤษฎีเกี่ยวกับการออกแบบ

2.1.3 แนวความคิดและทฤษฎีเกี่ยวกับ โรงแรม

2.2 สถาปัตยกรรมกับการพัฒนาการท่องเที่ยวในประเทศไทย

2.2.1 บทบาทของสถาปัตยกรรมกับการพัฒนาการท่องเที่ยว

2.3 โรงแรมตากอากาศในประเทศไทยช่วงปี พ.ศ. 2526-2532

2.3.1 รูปแบบลักษณะสถาปัตยกรรมประเภทโรงแรมตากอากาศในประเทศไทย

2.3.2 ลักษณะทั่วไปของโรงแรมตากอากาศ

2.3.3 ความต้องการพื้นฐานของโรงแรมตากอากาศ

2.3.4 ส่วนประกอบของโรงแรมตากอากาศ

2.4 พฤติกรรมของมนุษย์กับโรงแรมตากอากาศ

2.4.1 พฤติกรรมของมนุษย์กับสภาพแวดล้อม

2.4.2 การศึกษาพฤติกรรมของผู้ใช้อาคาร

2.5 หลักการออกแบบส่วนต่างๆ ของโรงแรมตากอากาศ

2.6 วัสดุและเทคโนโลยีในการออกแบบสภาพแวดล้อมภายในโรงแรมตากอากาศ

2.6.1 วัสดุ

2.6.2 สี

2.6.3 ระบบระบายอากาศ

2.6.4 ระบบไฟฟ้าและการให้แสงสว่างภายในโรงแรมตากอากาศ

2.6.5 ระบบรักษาความปลอดภัยและอัคคีภัย

เอกสารนี้เป็นเอกสารที่สงวนไว้สำหรับการใช้งานเพื่อการศึกษาเท่านั้น ไม่อนุญาตให้นำไปใช้ประโยชน์ด้านการค้าไม่ว่ากรณีใดๆ ทั้งสิ้น อีกทั้งห้ามมิให้ดัดแปลงเนื้อหา และต้องอ้างอิงถึงเจ้าของเอกสารทุกครั้งที่มีการนำไปใช้

2.6.5 ระบบรักษาความปลอดภัยและอัคคีภัย

2.6.6 ระบบอุปกรณ์พิเศษ

2.7 ครุภัณฑ์โรงแรมตากอากาศ

2.1 ทฤษฎีและงานวิจัยที่เกี่ยวข้อง

เนื่องจากคุณค่าของงานสถาปัตยกรรม เกิดจากความสามารถสื่อความหมายผ่านภาษาสถาปัตยกรรม ดังนั้นสถาปัตยกรรมจึงมีหน้าที่ตอบสนองความต้องการทางหน้าที่ใช้สอยและความต้องการทางจิตวิทยาของผู้ใช้อาคาร แต่การศึกษาและวิจัยในอดีตพบว่า นักออกแบบกับคนทั่วไปมีความเข้าใจความหมายทางสถาปัตยกรรมทางมิติอารมณ์ ต่างกัน จากหลายสาเหตุ ได้แก่ การรับรู้สัญลักษณ์ที่เนาะต่างกัน หรือมีมิติฐานมูลทางความรู้สึกต่างกัน (วิมลสิทธิ์ หรยางกูร.2541) หรือให้ความสำคัญต่อมิติฐานทางความรู้สึกต่างกัน (Canter and Wools. 1969 cited in Ittelson.1973:157-167) หรือ มีประสบการณ์ในการฝึกฝนทางสถาปัตยกรรม ต่างกัน (Maran and Speckelmeyer. 1982; Scancar.1994:318; Hershberger.1969 cited in Gifford et.al. 2000) หรือจากลักษณะทางประชากรศาสตร์ละภูมิภาคหลังทางสังคม-วัฒนธรรม (วิมลสิทธิ์ หรยางกูร. 2541:3-4, DeFleur. 1966; Bannister.1969) ดังนั้นการออกแบบบนการหยั่งรู้ของสถาปนิกโดยไม่คำนึงถึงมุมมองของผู้ใช้อาคาร คงไม่สามารถตอบสนองความต้องการทางจิตวิทยาของผู้ใช้อาคารได้ (วิมลสิทธิ์ หรยางกูร และคณะ. 2536;Thiel. 1994)

โรงแรมเป็นอาคารสาธารณะที่มีการลงทุนสูงและใช้ภาพลักษณ์ดึงดูดให้ลูกค้าเกิดความประทับใจ โดยมีโถงโรงแรมเป็นพื้นที่แรกที่ลูกค้าทุกคนต้องพบเมื่อเข้าสู่ภายในโรงแรม มีหน้าที่สร้างความประทับใจให้ลูกค้าได้รับรู้ความเป็นโรงแรมนั้นๆ โดย William B. Tabler นักออกแบบโรงแรม อ้างว่าการตกแต่งส่วนสาธารณะของโรงแรม สามารถยกระดับราคาห้องพักต่อคืนได้ (Cited in Rutes. 1985 : 24-25) แต่ลูกค้าของโรงแรมประกอบด้วยคนหลากหลาย อายุ เพศ ลักษณะพื้นฐานทางความรู้สึก หัตถศคิ อารมณ์ และประสบการณ์ จึงส่งผลต่อการรับรู้ความหมายที่นักออกแบบถ่ายทอดลงในสถาปัตยกรรม (วิมลสิทธิ์ หรยางกูร. 2541) และรสนิยมของสาธารณะมีการเปลี่ยนแปลงตลอดเวลา (Heyes. 1970 : 33-34; Rutes. 1985 : 22-33; Bangert and Riewoldt. 1993 : 9-11) จึงควรวางแนวทางที่มีค่า ให้นักออกแบบเข้าใจความรู้สึกของลูกค้าโดยยึดสิ่งที่ผู้ใช้อ้างถึงจากสิ่งรอบตัวเขา นอกจากความสร้างสรรค์ พรสวรรค์และการหยั่งรู้ (Rutes. 1985 : 22-25) แต่ปัจจุบัน การศึกษาความคาดหวังและความรู้สึกที่ลูกค้ามีต่อสภาพแวดล้อมที่มีอยู่จริง มีอยู่น้อยมาก (Heyes. 1970 : 33-34)

เอกสารนี้เป็นเอกสารที่สงวนไว้สำหรับการใช้งานเพื่อการศึกษาเท่านั้น ไม่อนุญาตให้นำไปใช้ประโยชน์ด้านการค้าไม่ว่ากรณีใดๆ ทั้งสิ้น อีกทั้งห้ามมิให้ดัดแปลงเนื้อหา และต้องอ้างอิงถึงเจ้าของเอกสารทุกครั้งที่มีการนำไปใช้

2.1.1 แนวความคิดและทฤษฎีเกี่ยวกับความสัมพันธ์ระหว่างพฤติกรรมมนุษย์กับสภาพแวดล้อม

2.1.1.1 ความสัมพันธ์ระหว่างพฤติกรรมมนุษย์กับสภาพแวดล้อมกายภาพ

คนเป็นส่วนหนึ่งของสภาพแวดล้อม รับข้อมูลจากสภาพแวดล้อมผ่านอวัยวะและระบบประสาท เกิดกระบวนการรับรู้, กระบวนการรู้ (cognition) (Ittelson. 1973 : 1-19) (ทั้งสองกระบวนการดังกล่าวเป็นพฤติกรรมภายใน) และการแสดงพฤติกรรมภายนอก ต่อเนื่องกัน ดังภาพ

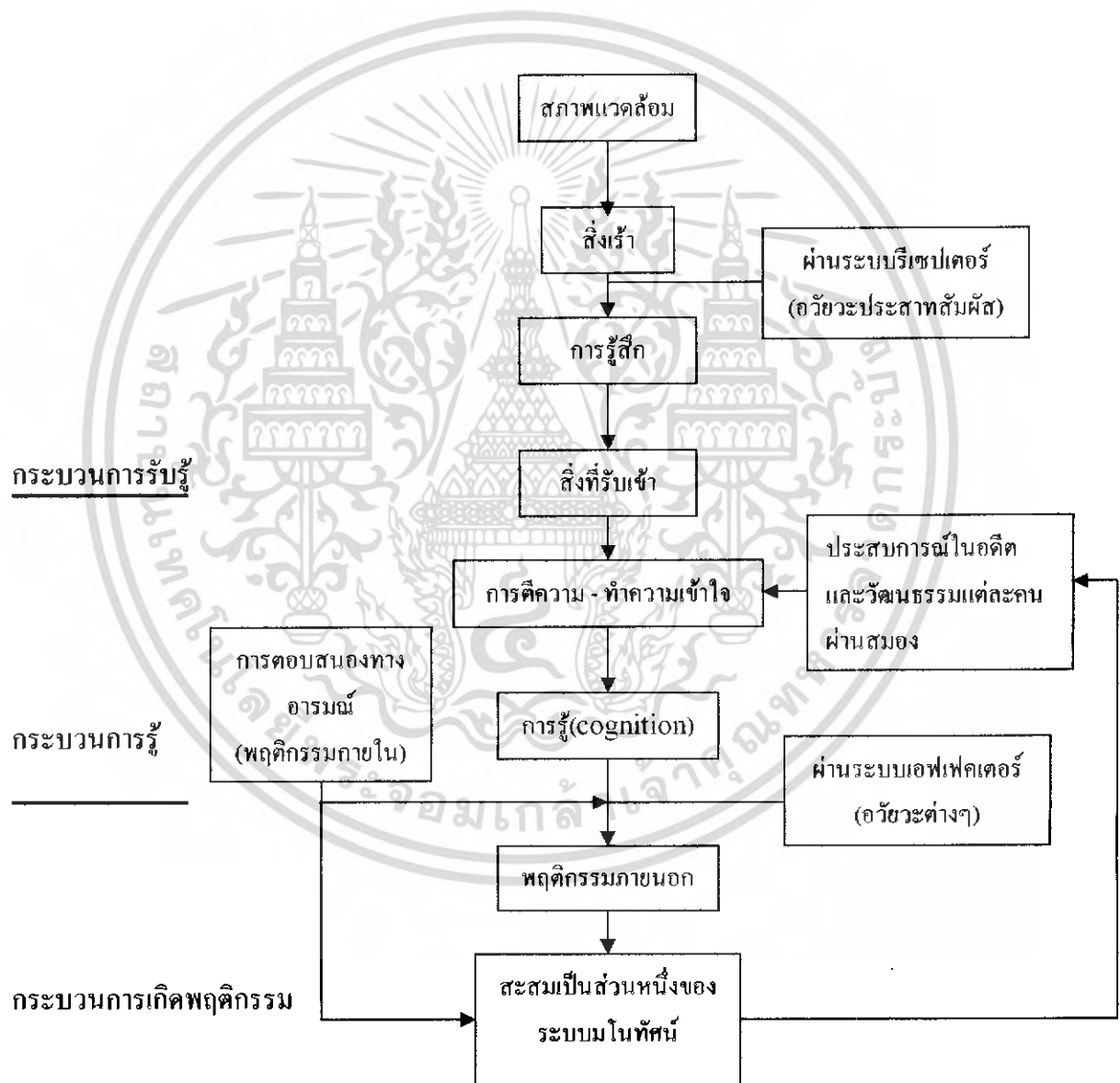

แผนภูมิที่ 2.1 แบบจำลองกระบวนการทางพฤติกรรม (ในความเป็นจริง กระบวนการจะไม่ปรากฏเป็นอิสระชัดเจนดังภาพ) (วิมลสิทธิ์ หรยางกูร. 2541 : 8)

เอกสารนี้เป็นเอกสารที่สงวนไว้สำหรับการใช้งานเพื่อการศึกษาเท่านั้น ไม่อนุญาตให้นำไปใช้ประโยชน์ด้านการค้า ไม่ว่ากรณีใดๆ ทั้งสิ้น อีกทั้งห้ามมิให้ดัดแปลงเนื้อหา และต้องอ้างอิงถึงเจ้าของเอกสารทุกครั้งที่มีการนำไปใช้

กระบวนการรับรู้

คือ การที่คนรับรู้ข่าวสารหรือสิ่งเร้าภายนอกผ่านประสาทสัมผัส เกี่ยวข้องกับ การกระทบทางความรู้สึก (Affective) , การกำหนดทิศทางในสภาพแวดล้อม , การคาดหวัง และการจัดระเบียบความสัมพันธ์ในสภาพแวดล้อม (Ittelson. 1973 : 1-19) โดยสภาพแวดล้อม ที่มีการวางนัย , จัดจำพวก และเฟ้นจำแนก จะช่วยให้เกิดการรับรู้ได้ดีขึ้นและเกิดการตอบสนองเฉพาะ (วิมลสิทธิ์ หรยางกูร. 2541 : 149-153)

กระบวนการรู้และกระบวนการทางอารมณ์

กระบวนการรู้เกิดจาก “สิ่งที่เห็น” และ “ความเชื่อ” (ที่เกิดจากการเรียนรู้) (Ittelson. 1973 : 1-19) เมื่อเกิดกระบวนการรับรู้ คนจะแปลความหมายของสภาพแวดล้อมที่รับเข้ามาให้สอดคล้องกับภาพลักษณ์กลายเป็นสิ่งที่รู้ เกิดเป็นอารมณ์ ความรู้สึก (วิมลสิทธิ์ หรยางกูร. 2541 : 7-10)

การเรียนรู้และระบบมโนทัศน์ เป็นส่วนหนึ่งของกระบวนการเรียนรู้ โดยการเรียนรู้ประกอบด้วย “การวางนัย” สิ่งเร้าที่มีลักษณะทางกายภาพหรือทางความหมาย คล้ายกัน เพื่อให้เกิดการตอบสนองทำนองเดียวกัน และ “การเฟ้นจำแนก” แยกสิ่งเร้า ตามสโตน์ หรือ ลักษณะทางกายภาพที่เป็นเอกลักษณ์ โดยอาศัยสัญญาณชี้แนะ เช่น สี รูปทรง ฯลฯ (วิมลสิทธิ์ หรยางกูร. 2541)

2.1.2 แนวความคิดและทฤษฎีเกี่ยวกับการออกแบบ

2.1.2.1 ความหมายและขั้นตอนของกระบวนการออกแบบ

กระบวนการออกแบบ ประกอบด้วย การวิเคราะห์ ความต้องการและข้อจำกัด เพื่อหาทางแก้ปัญหา , การสังเคราะห์ ทางแก้ปัญหาให้เป็นหนึ่งเดียว และ การประเมินค่าทางเลือก เพื่อเป็นการแก้ปัญหา , การสังเคราะห์ ทางแก้ปัญหาให้เป็นหนึ่งเดียว และ การประเมินค่าทางเลือก เพื่อเป็นข้อมูลสำหรับประยุกต์ใช้กับการออกแบบในอนาคต (Ching. 1987 : 48-50)

การออกแบบสถาปัตยกรรมภายในคือ การกำหนดขอบเขตของปริภูมิ , การวางผังพื้นที่ , การตกแต่งและการประดับปริภูมิภายในอาคาร (Ching. 1987) โดยเลือกและจัดส่วนประกอบสำคัญที่มีลักษณะพิเศษ เป็นสัญญาณชี้แนะให้เกิดกระบวนการรับรู้และการตอบสนอง สื่อความหมายทางสัญลักษณ์ ทางหน้าที่ใช้สอยและทางความงาม (เช่นความรู้สึก , บรรยากาศและภาพลักษณ์) (วิมลสิทธิ์ หรยางกูร. 2541 : 26-28; Ching. 1987)

การออกแบบที่ใช้สิ่งเร้าที่มีความหมายสามัญเป็นสัญลักษณ์ เพื่อหวังให้เกิดการตอบสนองที่คาดเดาได้ ในความเป็นจริง ความหมายทางสัญลักษณ์ที่ผู้สร้างสมมติ อาจต่างจากการตีความของผู้ใช้ (Abel cited in Broadbent et. al. 1980 : 293-311) ดังนั้นการออกแบบที่ประสบความสำเร็จ

เอกสารนี้เป็นเอกสารที่สงวนไว้สำหรับการใช้งานเพื่อการศึกษาเท่านั้น ไม่อนุญาตให้นำไปใช้ประโยชน์ด้านการค้าไม่ว่ากรณีใดๆ ทั้งสิ้น อีกทั้งห้ามมิให้ดัดแปลงเนื้อหา และต้องอ้างอิงถึงเจ้าของเอกสารทุกครั้งที่มีการนำไปใช้

ควรมีความหมายที่กลุ่มคนช่วงกว้างสามารถเข้าใจได้ (Ching. 1987), ควรทราบองค์ประกอบหลักในภาพลักษณ์ของสภาพแวดล้อมและมีพื้นฐานมูลความรู้สึก และ สภาพแวดล้อมควรมีสัญญาอันเหมาะสมสอดคล้องกับ ประสบการณ์ , การคาดหมายและความต้องการตามมโนทัศน์ ของกลุ่มคนที่เกี่ยวข้อง (วิมลสิทธิ์ หรยางกูร. 2541)

2.1.2.2 ส่วนประกอบสำคัญในการออกแบบสถาปัตยกรรมภายในและหลักมูลฐานในการออกแบบ

ส่วนประกอบสำคัญในการออกแบบสถาปัตยกรรมภายใน ประกอบด้วย
ปริภูมิ

สัมพันธ์กับปริภูมิอื่นผ่านหน้าต่างและประตู และถูกกำหนดขอบเขตและคุณภาพทางความรู้สึก ด้วยระบบโครงสร้าง (เสา, คาน , ผนังและส่วนบุผนัง , พื้นและสิ่งปกคลุมพื้น , เพดาน , บันได และประตูหน้าต่าง) และรูปทรงและสไตล์ขององค์ประกอบที่เห็นภายในปริภูมิ (Ching. 1987 : 10-27 , 160-161) ซึ่งประกอบด้วย

-เฟอร์นิเจอร์ เช่น เก้าอี้ โต๊ะ โคมไฟ เป็นต้น ซึ่งเกี่ยวกับการจัดวาง , รูปทรง , สัดส่วน , เส้น , สี ผิวสัมผัส และ scale (Ching. 1987 : 240-265)

- สิ่งประดับ (Accessories) แบ่งออกเป็น ยูทิลิตารีเรียน คืออุปกรณ์เครื่องใช้ที่สะท้อนบุคลิกภาพของผู้ใช้สถานที่ เช่น โคมไฟ นาฬิกา แก้วน้ำ เป็นต้น , อินซิเดนทัล คืออุปกรณ์ที่เป็นสิ่งประดับพร้อมกับตอนสนองหน้าที่ต่างๆ เช่น วัสดุ รูปทรง สีและผิวสัมผัสขององค์ประกอบและรายละเอียดทางสถาปัตยกรรม รวมทั้งของเฟอร์นิเจอร์ เช่น เก้าอี้ เป็นต้น , เดคอรัวเรทิฟ คือสิ่งที่ไม่ใช่ประโยชน์ในแง่ใช้สอย เช่น งานศิลปะ , ต้นไม้และดอกไม้ เป็นต้น (Ching. 1987 : 272-275)

ตัวอย่างคือ พื้นหินอ่อนดูสง่างามเป็นทางการ , ผนังที่สมมาตร ผิวสัมผัสเรียบ ดูเป็นทางการ เป็นต้น (Ching. 1987)

ปริภูมิ มีหลายรูปทรง ได้แก่ สี่เหลี่ยมจัตุรัส มีลักษณะหยุดนิ่ง เป็นทางการ มีจุดสนใจกลางห้อง , สี่เหลี่ยมผืนผ้า , โค้ง ใดแก้ว วงกลม มีลักษณะกระชับปละมีศูนย์กลาง เป็นต้น มีมิติทางพื้นที่ซึ่งประกอบด้วย “ความกว้าง” และ “ความสูง” เป็นตัวกำหนดสัดส่วนและ Scale ของห้องโดยความสูงของ ปริภูมิ มีอิทธิพลต่อความประทับใจของคนใน ปริภูมิ มากกว่าความกว้าง เช่น เพดานทรงโดมและ พีรามิด จะเน้นศูนย์กลางปริภูมิ , เพดานสูงให้ความรู้สึกหรูหราใหญ่โต เป็นต้น (Ching. 1987 : 28-35)

ลักษณะพิเศษทางทัศนการ

เอกสารนี้เป็นเอกสารที่สงวนไว้สำหรับการใช้งานเพื่อการศึกษาเท่านั้น ไม่อนุญาตให้นำไปใช้ประโยชน์ด้านการค้าไม่ว่ากรณีใดๆ ทั้งสิ้น อีกทั้งห้ามมิให้ดัดแปลงเนื้อหา และต้องอ้างอิงถึงเจ้าของเอกสารทุกครั้งที่มีการนำไปใช้

เป็นสัญลักษณ์ซึ่งเนะกำหนดลักษณะของปฏิภูมิ บอกความหมายของอาคาร ทำให้คนสร้างภาพลักษณ์ของสภาพแวดล้อมได้ชัดเจน (Sanoff. 2000) โดย Ching (1987) สรุปว่าลักษณะพิเศษทางทัศนภาพประกอบด้วย

- รูปทรงที่บด้นมีความหมายต่างกันตามความสัมพันธ์ของมิติกว้างยาวลึก เช่น ทรงกลมมีลักษณะหยุดนิ่ง

- รูปร่าง ประกอบด้วย รูปร่างตามธรรมชาติ, รูปร่างเรขาคณิต และรูปร่างที่อ้างอิงสาระเฉพาะ บรรทุกความหมายเป็นสัญลักษณ์ เช่น วงกลม คุ่มั่นคง, สีเหลี่ยม คุเป็นระเบียบสงบนิ่ง

- สี ประกอบด้วย สีสีน (Hue เช่น แดง เขียว), ค่าสี(Value เป็นระดับความสว่างมืดของสี) และความเข้ม (Chrome or Intensity เป็นความสดหรือความบริสุทธิ์ของเนื้อสี) ก่อให้เกิดความรู้สึกต่างกันเช่น สีสีนอ่อน ความเข้มสูง คุกระตุ้น, ค่าสีสว่างให้ความรู้สึกสดชื่น, สีเย็นคุหดเล็ก และ พรชัย บุญชัยวัฒนา (2541) อ้างว่า สีเหลืองคือความสนใจ รู้สึกยินดี, สีเขียวคุสงบพักผ่อน

- ผิวสัมผัส เป็นคุณภาพของพื้นผิว แบ่งเป็น ผิวสัมผัสที่สัมผัสได้และผิวสัมผัสทางทัศนภาพ (ขึ้นอยู่กับมุมมองและประสบการณ์)

- แสง วิธีให้แสง (ประกอบด้วย การให้แสงทั่ว ให้ความสว่างสม่ำเสมอทั่วห้อง, การให้แสงแบบเฉพาะที่ และการให้แสงแบบเน้น สร้างจุดสนใจ) และแหล่งกำเนิดแสง (มีผลต่อสี, ปริมาณและคุณภาพของแสง) มีผลต่อการเห็นผิวสัมผัสและรูปของวัตถุ ส่งผลต่อบรรยากาศของห้องเช่น พรชัย บุญชัยวัฒนา (2541 : 45-47) อ้างว่า แสงสัวคุสบายเป็นกันเอง, แสงสว่างคุกระตุ้นกระแง, เพดานมีคุกดทับ เพดานสว่างคุลอยตัว

- ลวดลายและการตกแต่ง (Pattern and Ornament) เป็นลักษณะบนพื้นผิว มีผลต่อความรู้สึกในการมอง (พรชัย บุญชัยวัฒนา. 2541)

หลักมูลฐานการออกแบบ

เกี่ยวกับการเลือกและจัดการส่วนประกอบทางกายภาพ ให้มีความหมายและตอบสนองความต้องการทางความงามและทางหน้าที่ใช้สอย (วิมลสิทธิ์ หรยางกูร. 2541 : 79-91; Ching. 1987 : 130-156) หลักมูลฐานการออกแบบ ประกอบด้วย

- สัดส่วน เป็นความสัมพันธ์ของสิ่งหนึ่งกับสิ่งอื่นหรือโคจรรวม ได้แก่ ระบบ Golden Section เป็นต้น

- Scale อ้างถึงขนาดของสิ่งต่างๆที่เป็นมาตรฐานมีค่าคงที่เช่น ความสูงของคน เป็นต้น มีผลต่อความรู้สึก เช่น Scale ไม่ปกติ สามารถดึงคุความสนใจเป็นต้น

- สมดุลทางทัศนภาพ เกิดจากน้ำหนักทางทัศนภาพของ รูปทรง-รูปร่าง , ขนาด , สี และ ผิวสัมผัส ในสนามทางทัศนภาพทั้งหมด ประกอบด้วย สมดุลแบบสมมาตร (ให้ความรู้สึก สงบ , พักผ่อน , เป็นทางการและมั่นคง เน้นจุดสนใจ ปลายแกน) , สมดุลแบบรัศมี (เน้นพื้นที่ตรงกลางเป็นจุดสนใจ) และ สมดุลแบบไม่สมมาตร (ให้ความรู้สึกเคลื่อนไหว , เปลี่ยนแปลง และสมบูรณ์ยิ่งขึ้น)

- ความกลมกลืน ในการจัดส่วนประกอบสำคัญ (ซึ่งอาจเหมือนหรือต่างกันได้) ทำให้เกิดเอกภาพทางการมอง

- เอกภาพและความหลากหลาย เอกภาพ คือ การมีความเป็นหนึ่งเดียว เกิดพลังและน่าสนใจ (พรชัย บุญชัยวัฒนา. 2541) ส่วน ความหลากหลาย คือการมีลักษณะพิเศษต่างกัน

- จังหวะ เกิดจากการวางองค์ประกอบที่คล้ายๆกัน ซ้ำๆ ใกล้ชิดและต่อเนื่องกัน ไขว้อก ขอบเขต , เน้นจุดสนใจ , สร้างเอกภาพทางการมองและเหนี่ยวนำการเคลื่อนไหวของตาและใจไปตามเส้นทางการจัดองค์ประกอบ

- การเน้น อาศัยตำแหน่งของส่วนประกอบสำคัญ , การให้แสง และความขัดแย้งของส่วนประกอบเด่นและรองในสภาพแวดล้อม

- การแสดงออกของรูปทรง เช่นรูปทรงปิดล้อมชัดเจน จะดึงดูดความสนใจ

- ความขัดแย้ง ขององค์ประกอบ ทำให้สภาพแวดล้อมมีจุดเด่น ถูกรับรู้ได้ง่าย

- การลวงตา ให้รับรู้ว่าคุณเหมือนหรือต่างจากสภาพปกติ เช่น ใช้สีอ่อนทำให้ห้องขนาดเล็กดูใหญ่

2.1.2.3 ทฤษฎีการออกแบบแบบมีส่วนร่วม

เป็นการเปิดโอกาสให้ผู้ใช้หรือผู้เกี่ยวข้องในโครงการมีส่วนร่วมในกระบวนการออกแบบ สะท้อนความต้องการและทัศนคติ เป็นข้อมูลในการออกแบบหรือประเมินค่าทางเลือก เนื่องจากการบังคับภาพลักษณ์ของสไตล์หรือความหมายของสภาพแวดล้อม โดยนักออกแบบ "ไม่สามารถ" ตอบสนองความปรารถนาของประชากร ความรู้ของคนทั่วไปมีความสำคัญเท่าเทียมกับของนักออกแบบ (Scancar. 1994 : 328-337; Sanoff. 2000 : 8-14) และเหตุผลที่สถาปนิกใช้ออกแบบอาจต่างจากที่คนรับรู้ (Abel cited in Broadbent et. Al. 1980 : 293-311)

สิ่งที่มีผลกระทบต่อกระบวนการมีส่วนร่วมคือ การรับรู้ และการตีความหรือการตัดสินใจ สภาพแวดล้อมของผู้มีส่วนร่วมของแต่ละคน(Burns. 1979 cited in Sanoff. 2000 : 8-14)

ผู้เชี่ยวชาญทางด้านกรออกแบบมีความเห็นเกี่ยวกับการใช้กระบวนการมีส่วนร่วมในการออกแบบ เป็น 2 ทางคือ กลุ่มหนึ่งชี้ว่ากระบวนการมีส่วนร่วม ลดบทบาทของนักออกแบบ , ลดความสร้างสรรค์และคุณภาพของงานสถาปัตยกรรม (Scancar. 1994 : 328-337) แต่อีกกลุ่มเชื่อว่า

เอกสารนี้เป็นเอกสารที่สงวนไว้สำหรับการใช้งานเพื่อการศึกษาเท่านั้น ไม่อนุญาตให้นำไปใช้ประโยชน์ด้านการค้าไม่ว่ากรณีใดๆ ทั้งสิ้น อีกทั้งห้ามมิให้ดัดแปลงเนื้อหา และต้องอ้างอิงถึงเจ้าของเอกสารทุกครั้งที่มีการนำไปใช้

ผู้ใช้ควรมีส่วนร่วมในการออกแบบ ในฐานะที่เป็นปัจจัยสำคัญในการกำหนดการออกแบบ (Thiel, 1994) แม้ระเบียบวิธีในการมีส่วนร่วมอาจจำกัดการแสดงความต้องการและทางเลือก แต่ก็ สามารถสร้างให้เกิดความรู้สึกของสถานที่ได้ ทำให้การออกแบบและวางแผน ประสบความสำเร็จ (Scancar, 1994 : 328-337)

สรุปวรรณกรรมเกี่ยวกับกระบวนการออกแบบ

ภาพลักษณ์หรือลักษณะและความหมายของสถาปัตยกรรม ขึ้นอยู่กับ ปฏิภูมิ ซึ่งถูกกำหนดจากรูปทรงของปฏิภูมิและองค์ประกอบต่างๆในปฏิภูมิ

องค์ประกอบต่างๆ ในปฏิภูมิ (เช่น เพดาน ผนัง พื้น เฟอร์นิเจอร์ งานศิลปะ ต้นไม้-ดอกไม้) มีลักษณะแตกต่างกันไปตามลักษณะพิเศษทางทัศนการของสิ่งต่างๆ ในปฏิภูมิ เช่น รูปทรง-รูปร่าง สี แสง แพทเทิร์นและการตกแต่ง) และหลักการออกแบบ (เช่น ความขัดแย้ง ความกลมกลืน เอกภาพและความหลากหลาย จังหวะ การเน้น)

การออกแบบควรให้ผู้ใช้มีส่วนร่วมในกระบวนการออกแบบ เพื่อให้ผู้ออกแบบทราบภาพลักษณ์หรือการทำความเข้าใจสถาปัตยกรรม ในมุมมองของผู้ใช้อาคาร เป็นประโยชน์สำหรับการออกแบบในอนาคตให้ประสบความสำเร็จ

วิจัยฉบับนี้จึงให้ผู้ใช้อาคารมีส่วนร่วมในการออกแบบ และกำหนดสภาพแวดล้อมทางทัศนการของโรงแรมตากอากาศ ซึ่งประกอบด้วย ปฏิภูมิ , ลักษณะพิเศษทางทัศนการของสิ่งต่างๆ ในปฏิภูมิและหลักมูลฐานในการออกแบบ เป็นตัวชี้วัดมิติทางอารมณ์และของสภาพแวดล้อมทางทัศนการของโรงแรมตากอากาศ เพื่อหาแนวทางการออกแบบที่ตอบสนองความต้องการของผู้ใช้ได้มากขึ้น

2.1.3 แนวความคิดและทฤษฎีเกี่ยวกับโรงแรม

2.1.3.1 องค์ประกอบของโรงแรม โรงแรมประกอบด้วย 2 องค์ประกอบหลักคือ

พื้นที่ โรงแรมประกอบด้วยส่วนสำนักงาน (ประกอบด้วย Front desk หรือ Front office , ฝ่ายการเงิน , ฝ่ายบริหาร และ ฝ่ายขาย-จัดหา (Rutes, 1985 : 197-200)) และส่วนบริการ โดยส่วนบริการจะถูกแบ่งเป็น 2 ส่วนหลักคือ ส่วนห้องพักและส่วนสาธารณะ ซึ่งประกอบด้วย ทางเข้า , โถง หรือส่วนต้อนรับ , Lounge , บาร์ , ห้องอาหาร , ห้องประชุม , ห้องรับฝากหิ้วและห้องน้ำ เป็นต้น (Hayes, 1970)

ภาพแรกที่ปรากฏต่อสายตาของแขกเมื่อเดินทางมาถึงโรงแรม คือ ทางเข้า ที่ติดต่อกับที่จอดรถและที่พักรถ (Hayes, 1970 : 55-56; End, 1978 : 100) ซึ่งในโรงแรมขนาดใหญ่อาจมีหลาย

เอกสารนี้เป็นเอกสารที่สงวนไว้สำหรับการใช้งานเพื่อการศึกษาเท่านั้น ไม่อนุญาตให้นำไปใช้ประโยชน์ด้านการค้าไม่ว่ากรณีใดๆ ทั้งสิ้น อีกทั้งห้ามมิให้ดัดแปลงเนื้อหา และต้องอ้างอิงถึงเจ้าของเอกสารทุกครั้งที่มีการนำไปใช้

ทางเข้า ได้แก่ 1)ทางเข้าหลัก 2)ทางเข้าห้องประชุมและจัดเลี้ยง 3)ทางเข้าบ่อน , บาร์ , ภัตตาคาร , ไนต์คลับ 4)ทางเข้าจากรถทัวร์ และ 5)ทางเข้าห้องสูทหรืออาหารหมั้นท์ (Rutes. 1985 : 178-181)

โถง หรือส่วนต้อนรับ เป็นจุดประทับใจแรกที่แขกได้จากภายในโรงแรม (End. 1987 : 55-70) และเป็นศูนย์กลางการสัญจรหลัก นำแขกของโรงแรมเข้าออกจากโรงแรมและเชื่อมสู่ส่วนต่างๆ ของโรงแรม (Lawson. 1980 : 106-109; Rutes. 1985 : 178-181) โถงจึงควรอยู่ติดทางเข้าหลัก เป็นลำดับแรก และเข้าถึงสะดวกจากรถและที่จอดรถ (Lawson. 1980 : 106-109) ดังภาพ

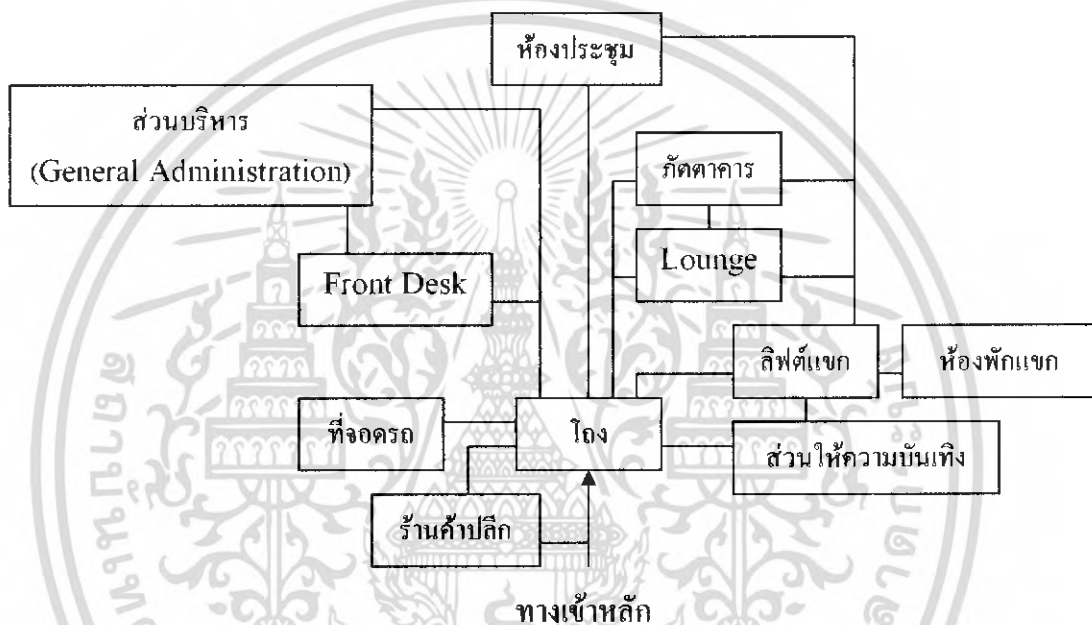

แผนภูมิที่ 2.2 ขอบเขตโถง และความสัมพันธ์กับพื้นที่ส่วนอื่น (Rutes. 1985 : 179; End. 1978 : 189)

รูปแบบของการออกแบบ

- โปสโมเดิร์นสไตล์ ผสมหลากหลายสไตล์เข้าด้วยกัน (Bangert and Riewoldt. 1993 : 9-11) มีลักษณะของสถาปัตยกรรมในอดีต และเน้นรายละเอียดโดยการประดับประดา (อรรรถพร เพชรานนท์. 2539 : 67) คำนี้ถึงรสนิยมและความคิดของลูกค้ มากกว่าของสถาปนิกฝ่ายเดียว (Kirishiki. 1992 : 4)

- แบบประเพณีนิยม มีประสิทธิภาพในการรวมการตกแต่งภายในและการให้แสง ในสไตล์ที่เหมาะสมที่สุด(Kirishiki. 1992 : 4)

เอกสารนี้เป็นเอกสารที่สงวนไว้สำหรับการใช้งานเพื่อการศึกษาเท่านั้น ไม่อนุญาตให้นำไปใช้ประโยชน์ด้านการค้าไม่ว่ากรณีใดๆ ทั้งสิ้น อีกทั้งห้ามมิให้ดัดแปลงเนื้อหา และต้องอ้างอิงถึงเจ้าของเอกสารทุกครั้งที่มีการนำไปใช้

- โมเดิร์นสไตล์ รูปทรงบริสุทธิ์ มีเหตุผล สมองประโยชน์ใช้สอย และไม่มีการตกแต่งประดับประดา (อรรถพร เพชรานนท์. 2539 : 67) มีโล่งที่สร้างความแตกต่าง , ความประทับใจในแง่บวก เช่น โถงเอเทรียมมีปริภูมิใหญ่ เพดานเป็นช่องแสงธรรมชาติ (Kirishiki. 1992 : 4)

- แกรนด์สไตล์ ห้องขนาดใหญ่โต เพดานสูง มีการประดับประดาตามประเพณีนิยมเพื่อลดความทึบตัน (อรรถพร เพชรานนท์. 2539 : 61-62)

2.1.3.2 การออกแบบโรงแรม

โรงแรมเป็นกิจการที่ขายความยินดี มีบรรยากาศหรือปริภูมิเป็นตั้งเร้าความรู้สึก (End. 1978 : 11-19; Rutes. 1985 : 22-23) แสดงถึงสัญลักษณ์และกลุ่มเป้าหมาย (Bangert and Riewoldt. 1993 : 9-11) ดังนั้น การออกแบบโรงแรมที่ประสบผลสำเร็จต้องเข้าใจความต่างระหว่างโรงแรมแต่ละประเภทเช่น โรงแรมในเมืองและชานเมือง ใช้โถงหรือเอเทรียมปริภูมิเป็นที่มองคน , โรงแรมหรูใช้ Lounge เป็นที่มองคนเป็นต้น (Rutes. 1985)

โรงแรมจะประสบความสำเร็จทางเศรษฐกิจ ต้องมีการวางแผนและออกแบบด้านหน้าที่ใช้สอย (ทางกายภาพ) และความงาม (ทางจิตวิทยา) ตามความต้องการและคาดหวังของลูกค้า (Hayes. 1970 : 33-34; End. 1978 : 11-19; Rutes. 1985 : 27; Grattaroti. 1994) ตามประเภทลูกค้าและภาพพจน์ทางการจัดการ ร่วมกับคำแนะนำของนักวิจัยและผู้เชี่ยวชาญในสาขาที่เกี่ยวข้อง (เช่น ผู้เชี่ยวชาญทางอาหารและเครื่องดื่ม) (Hayes. 1970 : 33-34; Rutes. 1985 : 27) โดยอาจสนองความพอใจแก่ลูกค้าเฉพาะกลุ่มเป้าหมาย (Hayes. 1970 : 33-34) เช่น แอคคอรี่ แบ่งเป็น 4 เซน ตามรสนิยมของแขก คือ โซฟีเทล (แบบคุณภาพ) , โนวเทล (แบบมาตรฐานชั้นกลาง) , เมอร์เคียว (แบบริมถนน) และ ไอบิส (แบบประหยัด) (Rutes. 1985 : 26-27)

การออกแบบโรงแรมต้องทำให้ต้องตา เกิดความยินดี มีลักษณะพิเศษที่กลมกลืน “ให้ความแปลกใหม่” ด้วยประเพณีที่งดงาม (End. 1978 : 11-19; Rutes. 1985 : 22-23) บรรยากาศน่าสนใจเป็นหนึ่งเดียว (Hayes. 1970 : 33-34; End. 1978 : 11-19) เช่นศตวรรษที่ 20 นิยมออกแบบโรงแรมให้ที่รูปทรงใหม่และกระความเบิกบานใจ , ยุค 90 นิยมสร้างโรงแรมที่มีความเป็นหนึ่งเดียว (Unique) , ยอดเยี่ยมและเร้าใจ (Bangert and Riewoldt. 1993 : 9-11)

โถงโรงแรม เป็นหน้าตาของโรงแรม สะท้อนความเป็นปัจเจกหรือประเภทของโรงแรม ทำหน้าที่ต้อนรับและสร้างความยินดีให้ลูกค้า (Kirishiki. 1992 : 4-8) ควรสื่อข่าวสารไปยังผู้ใช้อาคารอย่างแม่นยำ เพราะผู้เช่าหรือลูกค้าที่มีศักยภาพ จะก่อความประทับใจบนมูลฐานบางส่วนของการออกแบบพื้นที่ต้อนรับ (Ind. 1990; Meneilly. 1986 cited in Omstein. 1992 : 85-110) ควรมีแบบและปริภูมิต่างกันตามชนิดของโรงแรม (Rutes. 1985 : 178-181) มีลักษณะกว้างขวาง , สว่าง , สงบ

เอกสารนี้เป็นเอกสารที่สงวนไว้สำหรับการใช้งานเพื่อการศึกษาเท่านั้น ไม่อนุญาตให้นำไปใช้ประโยชน์ด้านการค้าไม่ว่ากรณีใดๆ ทั้งสิ้น อีกทั้งห้ามมิให้ดัดแปลงเนื้อหา และต้องอ้างอิงถึงเจ้าของเอกสารทุกครั้งที่มีการนำไปใช้

สำนักหอสมุดกลาง พระจอมเกล้าลาดกระบัง

เจียบ (Kirishiki. 1992 : 4-8) ให้ความรู้สึกต้อนรับ (End. 1978 : 55-70) และเด่นสะดุดตา นำประทับใจที่สุดของโรงแรม (Lawson. 1980 : 106-109)

เนื่องจากความต้องการของลูกค้ามีการเปลี่ยนแปลงตามกาลเวลา (Hayes. 1970 : 33-34; Rute. 1985 : 22-23 , 24-25; Bangert and Riewoldt. 1993 : 9-11) สูตรการออกแบบโรงแรมจึงเหมาะกับหนึ่งช่วงอายุคน ดังนั้นการออกแบบจึงต้องการความสร้างสรรค์, การหยั่งรู้และพรสวรรค์ มองโรงแรมในมุมมองเดียวกับลูกค้า นักออกแบบควรเข้าใจความรู้สึกของลูกค้าโดยยึดสิ่งที่ลูกค้าอ้างถึงจากสิ่งรอบๆตัวเขา(Rute. 1970 : 33-34)

การวิจัยตลาดจากประสบการณ์ลูกค้าและแนวโน้มทางสังคม-เศรษฐกิจ เป็นการออกแบบที่สร้างสรรค์ที่แขกมีส่วนร่วม เพื่อยืนยันและปรับปรุงแนวโน้มความต้องการของแขก โดยการสำรวจใช้แบบสอบถามและสัมภาษณ์เจาะลึกถึงแขกหลายระดับ (บางคำถามเป็นเชิงแนวความคิด เช่น ต้นแบบโรงแรมใหม่ เป็นต้น) เพื่อตรวจสอบปฏิภพที่แขกมีต่อสิ่งอำนวยความสะดวกใหม่ที่แสดงโดยการวาดและการร่าง เช่น การทดสอบความปรารถนาต่อบรรยากาศและการตกแต่งของรูปแบบที่พัก เป็นต้น ตัวอย่างการวิจัยที่ประสบผลสำเร็จคือ โรงแรมฮอติลตี้ ในออร์แลนโด ที่เปลี่ยนตลาดครอบครัวเป็นนักท่องเที่ยวธุรกิจ สอบถามและทดสอบลักษณะเฉพาะ เพื่อช่วยตัดสินใจการจัดเชิงพื้นที่ขั้นสุดท้ายในการขยายห้องพักของอาคาร เปลี่ยนจากห้องคู่ขนาดเล็กเป็นห้องใหญ่และหรรษาขึ้น เช่น คุณค่าชมของลูกค้าต่อแบบจำลองอาคาร เป็นต้น พบว่าการออกแบบจากการวิจัยนี้ช่วยให้มีการเข้าห้องพักมากขึ้น แต่หากการจัดการไม่ดีก็ทำให้เกิดความต่างเพียงเล็กน้อยเท่านั้น เป็นต้น (Rutes. 1985 : 26-27)

2.1.3.3 สรุปวรรณกรรมเกี่ยวกับโรงแรม

ลักษณะทางกายภาพของโรงแรม ขึ้นอยู่กับเกณฑ์การแบ่งประเภทของโรงแรม เช่น ที่ตั้ง ขนาด อัตราค่าห้องพัก และรูปแบบ วิจัยฉบับนี้จึงเลือกกรอบประชากรของกรณีศึกษาเป็นโรงแรมตากอากาศ บนภูเขา ที่มีอัตราค่าห้องพักขั้นต่ำต่อคืน มากกว่า 2,000 บาท (ควบคุมให้มีมาตรฐานการบริการเปรียบเทียบเคียงกันและให้ความสำคัญกับการออกแบบสภาพแวดล้อมภายใน) โดยใช้จำนวนห้องพัก (มีผลต่อขนาดของ โถง) และรูปแบบของโรงแรม (เช่น ไทย , โมเดิร์น , แกรนด์ไคต์ , แบบประเพณีนิยม เป็นต้น) เป็นเกณฑ์ในการแบ่งประเภทโรงแรมเพื่อสุ่มเลือกกลุ่มตัวอย่าง ให้ครอบคลุมลักษณะของโรงแรมตากอากาศบนภูเขา ที่มีอยู่ในประเทศไทย

งานออกแบบในอดีตเชื่อว่า มีความต่างระหว่างความเห็นของนักออกแบบและความต้องการของลูกค้า ในแง่ของนักออกแบบ แต่การออกแบบโรงแรมให้ประสบผลสำเร็จทางเศรษฐกิจ ต้องตอบสนองความต้องการและความคาดหวังของลูกค้า และการทำวิจัยที่ตามความเห็น

ของลูกค้าโดยใช้แบบสอบถาม ช่วยให้อัตราการใช้บริการของโรงแรมเพิ่มขึ้นได้ ดังนั้นจึงเลือก ลูกค้าให้เป็นกลุ่มตัวอย่างในการวิจัยฉบับนี้ ให้มีส่วนร่วมในงานออกแบบ ร่วมกับการใช้ แบบสอบถามเป็นเครื่องมือในการวิจัย

2.2 สถาปัตยกรรมกับการพัฒนาการท่องเที่ยวในประเทศไทย (เขียนศักดิ์ แสงเกลี้ยง แนวทางการ ออกแบบสถาปัตยกรรมเชิงนิเวศและยั่งยืน: โรงแรมตากอากาศ สถาปัตยกรรมศาสตร์ บัณฑิตวิทยาลัย จุฬาลงกรณ์มหาวิทยาลัย)

2.1.1 บทบาทของสถาปัตยกรรมกับการพัฒนาการท่องเที่ยว

ประเทศไทยเป็นประเทศที่มีความอุดมสมบูรณ์ด้วยทรัพยากรทางการท่องเที่ยวที่หลากหลายทั้งธรรมชาติ วัฒนธรรม ประเพณี และกิจกรรมต่างๆจึงทำให้ได้รับความสนใจและเป็น แรงจูงใจให้นักท่องเที่ยวทั้งชาวไทยและชาวต่างประเทศเดินทางท่องเที่ยวในประเทศไทยเป็น จำนวนมากและเพิ่มขึ้นทุกปี

ในบรรดาปัจจัยต่างๆ ที่จะมีส่วนดึงดูดนักท่องเที่ยว สถาปัตยกรรมซึ่งมีความหมายรวมถึง การวางผังบริเวณ การออกแบบสิ่งแวดล้อม ภูมิสถาปัตยกรรมและสิ่งปลูกสร้าง นับเป็นปัจจัยสำคัญอย่าง หนึ่งที่จะเสริมสร้างให้สถานที่ท่องเที่ยว ซึ่งไม่ว่าจะเป็นประเภทธรรมชาติ โบราณสถาน โบราณวัตถุ ตลอดจนวัฒนธรรมด้านต่างๆ เกิดประโยชน์สูงสุดต่อการท่องเที่ยว หรืออีกนัยหนึ่ง อาจกล่าวได้ว่า สถาปัตยกรรมจะมีส่วนในการสร้างความสำเร็จหรือความล้มเหลวให้กับโครงการ ท่องเที่ยวได้โดยตรง

สถาปัตยกรรมเป็นปัจจัยหนึ่งที่จะส่งเสริมให้สถานที่ท่องเที่ยวมีความสมบูรณ์ สถาปัตยกรรมนอกจากจะรองรับการท่องเที่ยว อันเปรียบเสมือนบ้านหลังที่สองของนักท่องเที่ยว แล้ว ยังแสดงออกถึงภาพลักษณ์ทางวัฒนธรรมอย่างหนึ่งของสถานที่นั้นๆ (Bradbury , 1995:9-10)

มีข้อที่น่าสนใจที่เห็นเด่นชัดประการหนึ่ง คือ นักท่องเที่ยวในปัจจุบันกำลังให้ความสนใจ การท่องเที่ยวที่คำนึงถึงสิ่งแวดล้อมไม่เพียงรายการท่องเที่ยว หรือกิจกรรมการท่องเที่ยวเท่านั้น แต่ ให้ความสนใจในการเลือกที่พักด้วย โดยเฉพาะที่พักที่สร้างกลมกลืนกับธรรมชาติ ไม่ทำลาย สิ่งแวดล้อม มีรูปแบบที่เป็นเอกลักษณ์สะท้อนถึงวัฒนธรรมและวิถีชีวิตท้องถิ่นที่เรียกว่า โรงแรม ตากอากาศกำลังได้รับความนิยมมากขึ้นเรื่อยๆ ปัจจัยที่นักท่องเที่ยวที่ชื่นชอบการท่องเที่ยวเชิง อนุรักษ์สิ่งแวดล้อมนี้ใช้เป็นตัวตัดสินใจว่าจะเลือกพักที่ไหนนั้นมีหลายประการแต่ที่สำคัญมีราว 5 ข้อ คือ

เอกสารนี้เป็นเอกสารที่สงวนไว้สำหรับการใช้งานเพื่อการศึกษาเท่านั้น ไม่อนุญาตให้นำไปใช้ประโยชน์ด้านการค้า ไม่ว่ากรณีใดๆ ทั้งสิ้น อีกทั้งห้ามมิให้ดัดแปลงเนื้อหา และต้องอ้างอิงถึงเจ้าของเอกสารทุกครั้งที่มีการนำไปใช้

1. เป็นที่พักที่ไม่รุกรานทำลายสิ่งแวดล้อมรอบข้าง
2. เป็นที่พักที่สร้างกลมกลืนกับสภาพแวดล้อม ออกแบบในสไตล์ที่สะท้อนถึงวัฒนธรรมสถาปัตยกรรม และศิลปะท้องถิ่น รวมถึงการใช้ทรัพยากรท้องถิ่นในการตกแต่งด้วย
3. มีการจัดระบบประหยัดการใช้พลังงานไฟฟ้า
4. มีการจัดการขยะที่ไม่ก่อให้เกิดการทำลายสภาพแวดล้อม
5. เป็นที่พักที่เปิดโอกาสให้นักท่องเที่ยวได้มีโอกาสพบปะแลกเปลี่ยนกับคนท้องถิ่น

ที่พักแบบนี้ได้เกิดขึ้นแล้วในทุกภาคของประเทศไทย และมีแนวโน้มมากขึ้นเรื่อยๆ มีทั้งตั้งแต่ระดับที่เรียบง่ายแต่สะอาดสะอ้าน ระดับกลางๆที่มีความสะดวกสบายมากขึ้น ไปจนถึงระดับที่ให้ความสะดวกสบายเยี่ยมโรงแรมชั้นหนึ่งในเมืองเลยทีเดียว นักท่องเที่ยวที่ชื่นชอบที่พักสไตล์นี้ไม่ใช่มีเพียงนักท่องเที่ยวที่ประหยัดค่าใช้จ่ายเท่านั้น แต่กลับเป็นนักท่องเที่ยวระดับที่ไม่จำเป็นต้องประหยัดค่าใช้จ่าย เพราะกระแสการท่องเที่ยวที่คำนึงถึงการอนุรักษ์สิ่งแวดล้อมกำลังเป็นกระแสหลักของโลก ทุกวันนี้นักท่องเที่ยวที่เข้ามาท่องเที่ยวในประเทศไทยสามารถเลือกที่พักได้ตามความต้องการและจุดมุ่งหมายของคน ซึ่งมีทั้งโรงแรมระดับใหญ่โต ระดับปานกลาง หรือแบบประหยัดในเมือง และ โรงแรมตากอากาศ ที่สร้างกลมกลืนกับธรรมชาติ ไม่ทำลายสิ่งแวดล้อมในย่านที่ห่างไกลจากเมืองแต่ใกล้ชิดธรรมชาติ

2.2.2 สถาปัตยกรรมมีความสำคัญอย่างไรกับการพัฒนาการท่องเที่ยว

ในทุกแห่งหนของโลกที่นักท่องเที่ยวหลงใหลกันไปชื่นชม สถาปัตยกรรมมักเป็นจุดดึงดูดหรือเป็นส่วนประกอบที่สำคัญ ในการทำให้สถานที่นั้นเป็นจุดสนใจของนักท่องเที่ยว ไม่ว่าจะเป็นสถาปัตยกรรมด้าน โบราณสถานต่างๆ เช่น พระราชวังทัชมาฮาล และกำแพงเมืองจีน พระบรมหาราชวัง วัดพระแก้ว หรือสถาปัตยกรรมสมัยใหม่เช่น อาคารเอ็มไพร์สเตทในกรุงนิวยอร์ก เป็นต้น

สถาปัตยกรรมเป็นปัจจัยหนึ่งที่จะส่งเสริมให้สถานที่ท่องเที่ยวมีความสมบูรณ์ สถาปัตยกรรมนอกจากจะรองรับการท่องเที่ยวอันเปรียบเสมือนบ้านหลังที่สองของนักท่องเที่ยวแล้ว ยังแสดงออกถึงภาพลักษณ์ทางวัฒนธรรมอย่างหนึ่ง ของสถานที่นั้นๆ (Bradbury, 1995:9-10)

2.3 โรงแรมตากอากาศในประเทศไทยช่วงปี พ.ศ. 2545-2548

การก่อสร้างอาคาร โรงแรมขนาดใหญ่ทั้งในกรุงเทพฯ และตามแหล่งท่องเที่ยว เป็นไปอย่างต่อเนื่องในช่วงปลายทศวรรษ 2540 เพื่อตอบสนองความต้องการห้องพักเพิ่มขึ้น โดยเฉพาะตามการคาดการณ์ที่การท่องเที่ยวแห่งประเทศไทยได้กำหนดให้ปี พ.ศ. 2540 เป็นปีแห่งการท่องเที่ยว เพื่อรวมเฉลิมพระเกียรติพระบาทสมเด็จพระเจ้าอยู่หัว ในวโรกาสมหามงคลเฉลิมพระชนมพรรษา เอกสารนี้เป็นเอกสารที่สงวนไว้สำหรับการใช้งานเพื่อการศึกษาเท่านั้น ไม่อนุญาตให้นำไปใช้ประโยชน์ด้านการค้า ไม่ว่าจะกรณีใดๆ ทั้งสิ้น อีกทั้งห้ามมิให้ดัดแปลงเนื้อหา และต้องอ้างอิงถึงเจ้าของเอกสารทุกครั้งที่มีการนำไปใช้

ครบ 5 รอบ และรัชมิงคลาภิเษก ปรากฏว่า ในปี พ.ศ. 2540 อุสาหกรรมการท่องเที่ยวได้นำรายได้เข้าประเทศประมาณ 50,000 ล้านบาท ซึ่งเพิ่มขึ้นจากปีก่อนถึงร้อยละ 34 และตั้งแต่ช่วงปี พ.ศ. 2535 เป็นต้นมา จำนวนนักท่องเที่ยวจากต่างประเทศเพิ่มขึ้นเฉลี่ยประมาณร้อยละ 20 ต่อปี จำนวนห้องพักทั่วประเทศ ปี พ.ศ. 2540 ได้เพิ่มขึ้นจากปี พ.ศ. 2535 มากถึงประมาณ 50,000 ห้อง(วิมลสิทธิ์ หรยางกูร และคณะ, 2536:273)

โรงแรม เมอร์เรียนภูเก็ต เป็นโรงแรมขนาดใหญ่ มีห้องพัก 446 ห้อง พร้อมห้องประชุม ขนาดความจุได้ 800 ที่ ส่วนที่หาดป่าตองมีโรงแรม ป่าตองเมอร์ลิน โรงแรม ฮอติเคย์อินและโรงแรม ป่าตอง พาราไดส์คอมเพล็กซ์ ซึ่งประกอบด้วยโรงแรม 250 ห้อง อาคารพาณิชย์ 220 ห้อง พร้อมด้วยพลาซ่านอกจากนี้ ที่ภูเก็ตยังมีโรงแรมตามแหล่งท่องเที่ยวอื่นๆอีก เช่น โรงแรม ภูเก็ตไอส์แลนด์ รีสอร์ท โรงแรมเพิร์ล วิลเลจ โรงแรม ฮาฮาชิ

ไทยเฮาส์ โรงแรม ดุสิตลา구나 โรงแรม เคปพันวา เซอร่าตัน โรงแรมคราวน์ไนยาง และคลับเมดิเตอร์เรเนียนซึ่งมีสโมสรและโรงแรมเป็นต้น

ที่เกาะสมุย จังหวัด สุราษฎร์ธานี มีโครงการโรงแรม อินพีเรียสมุย (หาดเลว)และโครงการท่องเที่ยวเบย์ โฮเต็ล แอนด์ คอตเทจ ส่วนที่เกาะพีพี จังหวัด กระบี่ก็มีโครงการ พีพีปาล์ม บีช รีสอร์ท ซึ่งโครงการ โรงแรมทั้ง 3 มีลักษณะคล้ายคลึงกัน คือเป็นโรงแรมที่ประกอบด้วยอาคารในทางนอนที่สัมพันธ์กับธรรมชาติ เป็นอาคารสูงเพียงไม่กี่ชั้น ทำนองเดียวกับอาคารที่พักที่จุดคิดเซาใหญ่ รีสอร์ท

โรงแรมตามแหล่งพักผ่อนอื่นๆที่ได้สร้างขึ้นในช่วงปลายทศวรรษ 2540 และต้นทศวรรษ 2545 เช่น โรงแรม รอยัลครุยส์ ซึ่งมีรูปร่างคล้ายคลึงเรือที่พ่ายาเหนือ โรงแรม เมฆาลัย สะอ้า โรงแรมโซฟีเทลเซ็นทรัล หัวหิน รวมส่วนปรับปรุงบังกะโล (ส่วนวิลล่า) โรงแรม จันทร์สมชารา ซึ่งได้จัดให้มีบริการ อาบน้ำแร่ธรรมชาติที่จังหวัดระนอง โรงแรม หาดแก้วรีสอร์ท จังหวัดสงขลา ฯลฯ ที่จังหวัดเชียงรายมีโรงแรม ริมกกรีสอร์ทและ โรงแรม รีสอร์ทโตรเองเกิด เป็นต้น (วิมลสิทธิ์ หรยางกูรและคณะ, 2536:274)

2.3.1 รูปแบบลักษณะสถาปัตยกรรมประเภทโรงแรมตากอากาศในประเทศไทย

ปัจจัยที่สำคัญของรูปแบบแนวโน้มนักวิจัยยุคก่อนในช่วงนี้ เกิดจากการที่บรรดาสถาปนิกที่ได้รับการศึกษาสถาปัตยกรรมจากต่างประเทศ ได้รับการถ่ายทอดความรู้จากอาจารย์ที่จบจากต่างประเทศและนำเอาความรู้เหล่านั้นมาประยุกต์และปรับปรุงกับงานสถาปัตยกรรมให้เข้ากับสภาพแวดล้อม ชีวิต ความเป็นอยู่ และสังคม วัฒนธรรมของคนไทย โดยเฉพาะในช่วงแรก

เอกสารนี้เป็นเอกสารที่สงวนไว้สำหรับการใช้งานเพื่อการศึกษาเท่านั้น ไม่อนุญาตให้นำไปใช้ประโยชน์ด้านการค้า ไม่ว่าจะกรณีใดๆ ทั้งสิ้น อีกทั้งห้ามมิให้ดัดแปลงเนื้อหา และต้องอ้างอิงถึงเจ้าของเอกสารทุกครั้งที่มีการนำไปใช้

เศรษฐกิจของไทยยังอยู่ในระยะฟื้นฟืนตัวจากสงครามและต้องการความประหยัดในทุกวิถีทางแม้ในเรื่องของสถาปัตยกรรม สถาปนิกในรุ่นนี้มีอยู่หลายท่านที่ได้เป็นที่ยอมรับว่า เป็นผู้ยึดมั่นและเป็นแม่แบบที่ดีในเรื่องของการประหยัด และความงามจากความเรียบง่ายในสถาปัตยกรรม เช่น สถาปนิก ม.ล. สันธยา อิศรเสนา สถาปนิก ประวัติ ลงคณสมัย ฯลฯ (วิมลสิทธิ์ หรยางกูร และคณะ, 2536: 142)

รูปแบบในแนวสภาวะแวดล้อมสัมพันธ์ที่เน้นในเรื่องของสภาพภูมิอากาศ รวมทั้งการใช้วัสดุตามธรรมชาตินั้น ในช่วงนี้เป็นที่แพร่หลายยิ่งโดยเฉพาะในอาคารพักอาศัย การใช้แผงกันแดด ระเบียงติด และแผงโปร่ง ฯลฯ หรือการนำเอาวัสดุก่อสร้างจากธรรมชาติมาใช้กับความสถาปัตยกรรมโดยเฉพาะกับอาคารพักอาศัยในช่วงปี พ.ศ. 2501-2515 นี้เป็นอย่างพิถีพิถัน ในการออกแบบอาคารแต่ละหลังสถาปนิกจะศึกษาอย่างละเอียดถึงซึ่งถึงหน้าที่และประโยชน์ใช้สอยของวัสดุแต่ละชนิด เพื่อนำมาใช้ให้เกิดประโยชน์สูงสุด รวมทั้งมีการนำระบบการประสานงานทางพิถีพิถันมาใช้

งานสถาปัตยกรรมที่เน้นปัจจัยทางแวดล้อมอย่างเด่นชัดอีกแนวทางหนึ่ง ได้แก่งานสถาปัตยกรรมที่คำนึงถึงสภาพแวดล้อม และสภาพแวดล้อมข้างเคียงของที่ตั้ง หรืออาจเรียกว่า "แนวธรรมชาติ-แวดล้อมสัมพันธ์" เช่น อาคารโรงแรม สยามเบย์ซอร์ อาคาร โรงแรม รอยัลคลิฟ บีช พัทยาใต้ เป็นต้น (วิมลสิทธิ์ หรยางกูร และคณะ, 2536: 198)

แนวสภาวะแวดล้อมสัมพันธ์และแนวภูมิภาคนิยม มีลักษณะเด่นคือ การนำธรรมชาติเข้ามามีส่วนร่วมด้วยอาคาร การออกแบบโดยให้อาคารกลมกลืนไปกับสภาพแวดล้อมของที่ตั้งในแนวธรรมชาติแวดล้อมสัมพันธ์ร่วมกับการใช้หลังคาที่ยื่นยาว อาคารแนวสภาวะแวดล้อมสัมพันธ์ในช่วงปี พ.ศ. 2526-2536 ได้แก่ อาคารโรงแรม อิมพีเรียลสมุย โรงแรม เมอริเดียนภูเก็ต เป็นต้น

รูปแบบแนวโน้มปัจจัยแวดล้อมในช่วงนี้ เน้นหนักในแนวที่คำนึงถึงความสัมพันธ์กับธรรมชาติและสภาพแวดล้อมข้างเคียงที่ว่า "ธรรมชาติ-แวดล้อมสัมพันธ์" โดยเฉพาะในการออกแบบอาคารประเภทพักผ่อนหย่อนใจ ซึ่งได้มีโครงการเกิดขึ้นในช่วงนี้หลายโครงการ ทั้งแถบชายทะเล ในป่า และแถบภูเขา เช่น กลุ่มอาคารที่พักอาศัย หาดตะกะ จังหวัดภูเก็ตซึ่งได้รับรางวัลดีเด่นจากสมาคมสถาปนิกสยามฯ ในปี พ.ศ. 2527 สถาปนิกได้ออกแบบให้อาคารเข้ากับสภาพพื้นที่ที่มีความสูงต่ำแตกต่างกันมาก โดยพิจารณามุมมองจากทะเล ในขณะเดียวกันการออกแบบตัวบ้านได้คำนึงถึงลักษณะสถาปัตยกรรมเมืองร้อนและสภาพท้องถิ่น โดยใช้วัสดุและสีที่กลมกลืนกับสภาพธรรมชาติมากที่สุด อาคารนี้ออกแบบโดย สถาปนิก ม.ล. ตรีทศยuth เทวากุล ซึ่งเป็นผู้ออกแบบบ้านพักผ่อนของตนเองที่จังหวัดภูเก็ต

รูปแบบสถาปัตยกรรมแนวนั้นปัจเจกแวดล้อม อาคารประเภทโรงแรมตากอากาศ (ในช่วงปี พ.ศ. 2526-2532) สามารถจำแนกรูปแบบได้ดังนี้

1. แนวภูมิภาคนิยม ซึ่งเน้นเอกลักษณ์ทางสถาปัตยกรรมของแต่ละภูมิภาค ได้แก่ อาคารโรงแรมถาวร ปาล์มบีช รีสอร์ท, อาคารโรงแรม เพ็ชรวิลเลจ อาคารโรงแรม ดุสิตลาภูน้ำ, อาคารโรงแรมภูเก็ต ไอส์แลนด์รีสอร์ท ฯลฯ

2. แนวธรรมชาติ-แวดล้อมสัมพันธ์ ซึ่งเน้นในเรื่องของสภาพภูมิอากาศ รวมทั้งการใช้วัสดุตามธรรมชาติเช่น อาคารโรงแรม อิมพีเรียลสมุย, อาคาร ท้องทรายเบย์ไฮเต็ล แอนด์ คอตเทจ, อาคารโรงแรม คาวานีในยาง ฯลฯ

3. แนวเน้นเอกลักษณ์ไทย (ร่วมสมัย) ซึ่งมีลักษณะที่เป็นการประยุกต์เค้าโครงในเชิงนามธรรมกับสถาปัตยกรรมสมัยใหม่ เช่น อาคาร โรงแรม รีสอร์ท โกลเดน ไทรแองเกิ้ล, อาคารโรงแรม ริมกก จังหวัดเชียงราย ฯลฯ

4. แนวเน้นปัจเจกแวดล้อม ส่วนหนึ่งได้มุ่งเน้นความสัมพันธ์กลมกลืนกับธรรมชาติมากขึ้นตามแนวธรรมชาติแวดล้อมสัมพันธ์ ปรากฏว่าอาคาร โรงแรมและอาคารชุดพักอาศัยต่างๆตามแหล่งท่องเที่ยวในภูเก็ต และสมุยในหลาย โครงการ มักเป็นอาคารสูงเพียง 2-3 ชั้นสอดแทรกอยู่กับธรรมชาติ และหลดหลั่นตามเนินที่เป็นที่ตั้งโครงการ เช่น อาคาร โรงแรม อิมพีเรียลสมุย, อาคาร ท้องทรายเบย์ ไฮเต็ล คอตเทจ และอาคารกะตะวิลเลจ จังหวัดภูเก็ต ฯลฯ ในกรณีที่เป็นโรงแรมขนาดใหญ่อย่างโรงแรมเมริเดียนภูเก็ต ซึ่งมีห้องพักจำนวน 446 ห้อง ได้พยายามจัดอาคารชั้นห้องพักให้มีลักษณะหลดหลั่นอย่างสอดคล้องกับความลาดเอียงของเนินเขา นอกจากนี้ ทั้งหลังคาของส่วนบริการกลางและกันสาดของอาคารห้องพักต่างมุ่งกระเบื้องสีเขียว อาคารโรงแรมนี้ได้รับรางวัลจากสมาคมสถาปนิกสยามในพระบรมราชูปถัมภ์ ในปี พ.ศ. 2532

วิวัฒน์ เหมียพันธ์ (2541:63-64) สถาปนิกนักวิชาการผู้มีความสนใจสถาปัตยกรรมท้องถิ่น ได้กล่าวถึงหลักการในการออกแบบให้มีลักษณะร่วมทางเอกลักษณ์และจิตวิญญาณ ของความเป็นไทยในแต่ละท้องถิ่นที่มีภูมิหลัง สภาพแวดล้อม และวัฒนธรรมที่ต่างกันไว้ดังนี้

1. การนำวลตายแตกต่างกันมาตกแต่งอาคาร ไม่ใช่เรื่องเลวร้าย
2. การออกแบบอาคารให้มีรูปลักษณะสอดคล้องกับอาคารในอดีต หรืออาคารในประวัติศาสตร์ อาคารที่มีรูปลักษณะดังกล่าวย่อมมีความหมายมากกว่าอาคารที่ไม่สอดคล้องกับอาคารข้างเคียง
3. อาคารที่ออกแบบมาขึ้นมาใหม่ในบริเวณหนึ่ง รูปลักษณะอาคารควรจะสอดคล้องกับอาคารข้างเคียง อาคารที่ได้ออกแบบเช่นนี้ได้ ย่อมมีพลังมากกว่าอาคารที่ถูกออกแบบไม่มีรูปลักษณะของอาคารในประวัติศาสตร์

เอกสารนี้เป็นเอกสารที่สงวนไว้สำหรับการใช้งานเพื่อการศึกษาเท่านั้น ไม่อนุญาตให้นำไปใช้ประโยชน์ด้านการค้าไม่ว่ากรณีใดๆ ทั้งสิ้น อีกทั้งห้ามมิให้ดัดแปลงเนื้อหา และต้องอ้างอิงถึงเจ้าของเอกสารทุกครั้งที่มีการนำไปใช้

4. อาคารที่มีรูปลักษณ์ที่สื่อความหมายให้ผู้พบเห็นได้รับทราบถึงเรื่องราวที่เป็นภูมิหลังของอาคารย่อมเป็นอาคารที่ออกแบบเพื่อสนองแต่ประโยชน์ใช้สอย

5. สถาปัตยกรรมเป็นการเล่าเรื่องชนิดหนึ่ง หรือสถาปัตยกรรมเป็นงานศิลปะที่สื่อความหมายฉะนั้น การออกแบบอาคารควรมีการออกแบบรูปด้าน และรูปทรงของอาคารให้สามารถสื่อเรื่องราวให้ผู้พบเห็น ได้รับรู้เรื่องสภาพสังคม และวัฒนธรรมของแต่ละท้องถิ่น

2.3.2 ลักษณะทั่วไปของโรงแรมตากอากาศ

โรงแรมตากอากาศมักตั้งอยู่ในบริเวณที่มีภูมิประเทศสวยงาม อากาศดี มุ่งการบริการด้านที่พัก อาหารและบริการด้านพักผ่อนหย่อนใจแก่ผู้มาพัก อันได้แก่ นักท่องเที่ยวและผู้ที่จะมาพักผ่อนจริงๆ เป็นหลัก ดังนั้นโรงแรมตากอากาศจะต้องมีลักษณะเฉพาะตัวที่แตกต่างจากโรงแรมประเภทอื่นๆ

ลักษณะทำเลที่ตั้ง

1. โรงแรมตากอากาศจะตั้งอยู่ในทำเลที่มีภูมิประเทศที่เอื้ออำนวยต่อการพักผ่อน แวดล้อมไปด้วยธรรมชาติที่สวยงาม เช่น ภูเขา ทะเล ป่าไม้ แม่น้ำ ทะเลสาบ เป็นต้น

2. บรรยากาศของโรงแรมตากอากาศเป็นอากาศที่บริสุทธิ์ ต้องไม่มีสิ่งรบกวน เช่น การจราจร ความแออัดของตึกกรม อาคาร อันก่อให้เกิดการรบกวนประสาทสัมผัส ทางด้านการมองเห็นและเสียง

สภาพแวดล้อม

1. ผู้ที่มาพักจะต้องได้สัมผัสธรรมชาติให้มากที่สุด ไม่ว่าจะเป็นอากาศที่บริสุทธิ์ เช่น จากชายทะเล ป่าเขา สายลม แสงแดด ซึ่งเป็นที่พึงใจของผู้ที่มาพัก ดังนั้นการปรับอากาศจึงไม่มีความจำเป็น อีกทั้งยังจะเป็นตัวปิดกั้นระหว่างมนุษย์กับธรรมชาติอีกด้วย

2. กรณีของเสียงก็เช่นเดียวกัน ผนังของโรงแรมตากอากาศไม่จำเป็นต้องเป็นวัสดุกันเสียง เพราะผู้มาพักต้องการสัมผัสกับธรรมชาติอยู่แล้ว ไม่ว่าจะเป็นเสียงคลื่น ลม น้ำตก เสียงสัตว์ป่า ฯลฯ ยกเว้นบางห้องที่จำเป็น เช่น ไนต์คลับ หรือสถานบันเทิง เป็นต้น

3. ลักษณะตัวอาคารต้องเข้ากับสภาพแวดล้อมไม่เป็นตัวทำลายธรรมชาติ เช่น โรงแรมตากอากาศชายทะเล ควรจะสร้างในแนวราบตามลักษณะของชายหาด หรือโรงแรมตากอากาศตามเชิงเขาควรมีการลดหลั่นของตัวอาคารให้เข้ากับความลาดของเชิงเขา

4. การเน้นด้านมุมของผู้มาพัก โรงแรมตากอากาศจะต้องเน้นถึงข้อนี้เป็นพิเศษ เช่น จัดให้มีระเบียงของห้องพักแขกเมื่อมาพักผ่อน และมีมุมมองทิวทัศน์ที่ดี รวมทั้งส่วนอื่นๆของโรงแรม

เช่น ทัศนศาสตร์ สระน้ำ ฯลฯ จะต้องกลมกลืนสัมพันธ์กับบรรยากาศที่เป็นธรรมชาติอย่างเต็มที่และเหมาะสมกับการใช้สอย เหมือนการพักผ่อนท่ามกลางธรรมชาติจริงๆ

วัสดุและอุปกรณ์ที่ใช้

1. การเลือกวัสดุตกแต่งภายในควรเป็นวัสดุที่ได้จากธรรมชาติและท้องถิ่นนั้นๆ เพื่อเน้นถึงเอกลักษณ์เฉพาะตัว สภาพแวดล้อม และศิลปวัฒนธรรม

2. คำนี้ถึงผลกระทบต่อการใช้วัสดุนั้นๆ เช่น อากาศบริเวณทะเลจะทำปฏิกิริยากับเหล็กทำให้ผุกร่อน หรือปัญหาการพัดพาเอากรวดทรายเข้ามายังบริเวณโรงแรม ดังนั้นวัสดุพื้นก็ไม่ควรใช้พรมเพราะจะทำให้ความสะอาดยาก การเลือกใช้วัสดุที่ทำให้ทำความสะอาดง่ายและทนทานเข้ากับสภาพแวดล้อม สภาวะเกี่ยวกับสภาพอากาศ ลม ฝน เชื้อรา ฯลฯ

การอำนวยความสะดวกและกิจกรรมพิเศษ

การจัดให้มีกิจกรรมพิเศษเพื่อส่งเสริมด้านนันทนาการ เพลิดเพลินในการพักผ่อนและมีประโยชน์ต่อการพักผ่อน เช่น กิจกรรมทางน้ำ อาทิ การตกปลา ดำน้ำ หรือ จัดให้มีสนามกีฬาประเภทต่างๆ เช่น เทนนิส กอล์ฟ ฯลฯ

โรงแรมตากอากาศจะประกอบด้วยที่พักและส่วนประกอบอื่นๆ ที่มีลักษณะแตกต่างกัน แบ่งได้ดังนี้

1) **The Beach, Golf and Tennis Resort** โรงแรมตากอากาศประเภทนี้ ส่วนใหญ่จะตั้งริมหาด โดยมีส่วนประกอบอื่นๆ คือ สนามกอล์ฟ และเทนนิส บางแห่งอาจมีศูนย์สำหรับการประชุมเพื่อตั้งลูกค้ากลุ่มนักธุรกิจ การออกแบบส่วนใหญ่มักจะจัดส่วนสระว่ายน้ำให้สัมพันธ์กับห้องพักและชายหาด การจัดห้องพักต้องให้ได้วิวชายหาดอย่างน้อย 90% และคำนึงถึงการเอาสภาพตามธรรมชาติมาใช้ในการออกแบบให้มากที่สุด

2) **The Health SPA** โรงแรมตากอากาศประเภทนี้ นอกจากส่วนบ่อน้ำแร่แล้ว ยังประกอบด้วยส่วน Health Club ส่วนกีฬากลางแจ้ง และกิจกรรมประกอบอื่นๆ ส่วนใหญ่แล้วผู้มาพักจะเป็นผู้สูงอายุ และการรับประทานอาหารจะนิยมทานในห้องพัก ฉะนั้นเส้นทางสัญจรต่างๆ ต้องให้สั้นและสะดวก ส่วนห้องพักจะมีขนาดใหญ่กว่าขนาดมาตรฐานประมาณ 20% ประมาณครึ่งของจำนวนแขกที่ Health SPA นี้ จะเป็นแขกจากภายนอก ฉะนั้น ทางเข้าออกจึงควรแยกกัน โดยคำนึงถึงความสะดวกและส่วนใช้สอยที่ต่อเนื่อง

3) **The Vacation Village** โรงแรมตากอากาศประเภทนี้ จะมีลักษณะเป็นหมู่บ้านที่ให้บรรยากาศที่สบายๆ เป็นกันเอง และกิจกรรมที่เป็นหมู่คณะ โดยให้ความรู้สึกที่เป็นการพักผ่อนจริงๆ ลักษณะของอาคารจะเป็นอาคารเดี่ยวเพื่อให้เข้ากับวัฒนธรรม และสภาพแวดล้อมธรรมชาติ โดยจัดให้อยู่กับธรรมชาติมากที่สุด สถานตากอากาศประเภทนี้ ได้แก่ Club Med เป็นต้น

เอกสารนี้เป็นเอกสารที่สงวนไว้สำหรับการใช้งานเพื่อการศึกษาเท่านั้น ไม่อนุญาตให้นำไปใช้ประโยชน์ด้านการค้าไม่ว่ากรณีใดๆ ทั้งสิ้น อีกทั้งห้ามมิให้ดัดแปลงเนื้อหา และต้องอ้างอิงถึงเจ้าของเอกสารทุกครั้งที่มีการนำไปใช้

4) **The Timesharing and Condominium Resort** โรงแรมตากอากาศประเภทนี้ จะมีผู้ใช้สถานที่มากกว่าสถานตากอากาศประเภทอื่นๆ ถึง 20% เพราะผู้ใช้สถานที่จะเป็นเจ้าของเองหรือเป็นผู้ที่ลงทุนซื้อการใช้ห้องโดยจะผลัดเปลี่ยนไปตามสถานที่ตากอากาศอื่นๆ ซึ่งในระยะยาวแล้วจะถูกกว่าการต้องเสียค่าเช่าในการไปสถานที่ตากอากาศแต่ละครั้ง ส่วนประกอบอื่นๆ สำหรับสถานตากอากาศประเภทนี้จะมีเช่นเดียวกับสถานตากอากาศทั่วไป การออกแบบต้องเน้นให้เห็นความเป็นส่วนตัว และเอกเทศมากกว่าสถานตากอากาศประเภทอื่น ส่วนห้องพักจะมีลักษณะคล้าย อพาร์ตเมนต์ซึ่งมีส่วนนั่งเล่น ทานอาหาร ห้องน้ำ ห้องนอน ในแต่ละยูนิต ห้องพักผ่อนต่างๆ ต้องมีมาตรฐานที่ดีเนื่องจากผู้ซื้อจะเป็นกลุ่มผู้ที่มีรายได้สูง การออกแบบอาคารต้องให้เห็นวิวและรูปด้านที่น่าสนใจ รวมทั้งการจัดภูมิสถาปัตยกรรมที่ดี

5) **The Tourist2Sight-Seeing Resort** โรงแรมตากอากาศประเภทนี้ ควรจัดให้ใกล้เคียงสถานที่ท่องเที่ยวมากที่สุด และออกแบบให้สอดคล้องกับลักษณะที่ตั้งและสภาพแวดล้อม สำหรับที่ตั้งบางแห่ง การจัดสภาพแวดล้อมเพื่อแยกทั้ง 2 ส่วนจากกันก็เป็นสิ่งที่จำเป็น เช่นที่ Disney World ในประเทศสหรัฐอเมริกา และใช้ระบบขนส่ง เช่น รถไฟเล็ก เพื่ออำนวยความสะดวก

6) **The Multiresort Complex** การพัฒนาโรงแรมตากอากาศขนาดใหญ่เป็นการตอบสนองต่อการพัฒนาสังคมเศรษฐกิจการคมนาคมของรัฐ ทั้งนี้ต้องพิจารณาถึงแหล่งท่องเที่ยวที่จะดึงดูดให้นักท่องเที่ยวไปที่ขิวและลักษณะของตำแหน่งที่ตั้งที่เหมาะสม สถานตากอากาศประเภทนี้ จะเป็นโครงการขนาดใหญ่ประกอบด้วยถนนที่มีการจัดภูมิสถาปัตยกรรม ขนานกับแนวชายหาด โดยมีโรงแรมทันสมัย ส่วนกีฬาทางน้ำ ศูนย์การค้า สนามกอล์ฟ และหมู่บ้านตากอากาศอยู่ในโครงการศักยภาพในการทำโครงการประเภทนี้จะมีในที่ๆ มีลักษณะธรรมชาติที่สวยงามเฉพาะตัวหรือที่ๆ มีประวัติศาสตร์ที่น่าสนใจ รวมทั้งสภาพภูมิอากาศที่ดี ปัจจุบันโครงการลักษณะนี้มีการจัดทำในประเทศเม็กซิโกหลายแห่ง และคาดจะเกิดในที่อื่นๆ ที่เหมาะสมต่อไป ทั้งนี้ โครงการลักษณะนี้ต้องมีการสำรวจและศึกษาโดยการทำงานเป็นทีมในทุกๆ เรื่องที่เกี่ยวข้อง

7) **The Marina Hotel** โรงแรมตากอากาศประเภทนี้ มีขึ้นเพื่อตอบสนองต่อผู้ใช้เรือท่องเที่ยวหรือผู้ที่มาเล่นกีฬาทางน้ำ โดยใช้เป็นจุดที่พักรับเรือยอร์ชหรือเรืออื่นๆ และเป็นจุดเริ่มต้นสำหรับกีฬาทางน้ำต่างๆ ในการออกแบบต้องเตรียมส่วนการให้บริการทางเรือที่มีประสิทธิภาพ และให้พื้นที่ส่วนการให้บริการทางเรือที่มีประสิทธิภาพ และให้พื้นที่ส่วนใหญ่ได้ทัศนียภาพทางน้ำมากที่สุด โรงแรมประเภทนี้จะพิเศษกว่าสถานตากอากาศชายทะเลอื่นๆ เนื่องจากประเภทของแขกที่มาพัก

2.3.3 ความต้องการพื้นฐานในโรงแรมตากอากาศ

นักธุรกิจการโรงแรม สถาปนิก รวมทั้งมัชฌานการผู้ออกแบบโรงแรมจำเป็นอย่างยิ่งที่จะต้องวิเคราะห์ถึงความต้องการของลูกค้ากลุ่มเป้าหมายให้ถ่องแท้เพื่อที่จะตอบสนองความต้องการนั้นๆ ได้อย่างถูกต้องและสมบูรณ์ อันหมายถึงความสำเร็จในการออกแบบของธุรกิจโรงแรม ซึ่งผลของการวิเคราะห์ทำให้ทราบว่า ผู้เช่ามีความต้องการทางด้านต่างๆแบ่งเป็นหัวข้อดังต่อไปนี้

1. ความสะอาดสบาย เป็นอันดับแรกที่สุดที่ผู้เข้าพักทุกคนต้องการ อันหมายถึงความสะอาดทางด้านการบริการทุกประเภท ความสะอาดทางด้านสถานที่พัก ตลอดจนความปลอดภัยไร้กังวล
2. ความต้องการที่นอนอันอ่อนนุ่ม และสีอันสวยงามสดชื่น
3. มีที่พักร่มรื่นพอใจทั้งที่เป็นส่วนตัวและไม่เป็นส่วนตัว คือ บริเวณห้องนอน ซึ่งตัวเองสามารถทำสิ่งใดได้ตามสะดวก ที่ไม่เป็นส่วนตัว คือ บริเวณภายนอกอันเป็นที่พบปะสังสรรค์
4. ต้องการห้องน้ำที่สะอาด สามารถอาบน้ำได้อย่างสะดวกสบายและบรรยากาศในห้องน้ำที่สดชื่น มีเครื่องสุขภัณฑ์ที่อำนวยความสะดวกอย่างพร้อมมูล
5. การติดต่อประชาสัมพันธ์ที่สะดวก พร้อมทั้งการบริการอย่างดีของทางโรงแรม
6. ต้องการที่พักในราคาพอสมควร
7. ต้องการความสะดวกในเรื่องอาหารการกินและเครื่องดื่ม และถ้าต้องการจะรับประทานอาหารในห้องพักก็สามารถเรียกบริการทางโทรศัพท์ ทั้งอาหารและเครื่องดื่มได้ ถ้าต้องการเปลี่ยนบรรยากาศนอนนอกสถานที่พักทางโรงแรมก็ควรมีบริการอาหารไว้บริการพร้อม ทั้งการอำนวยความสะดวกในห้องพัก และ นอกสถานที่ด้วยรสชาติอาหารที่ถูกลปาก และอนามัยเป็นสิ่งสำคัญที่สุด
8. ที่เก็บเสื้อผ้า หรือสิ่งที่ต้องการแขวนเพื่อไม่ให้ยับ และเสื้อผ้าที่ต้องการพับเก็บให้มีคซิด เช่น เครื่องชั้นใน
9. ใหม้ที่สำหรับเก็บรองเท้าและเครื่องกีฬา ตลอดจนเครื่องใช้ต่างๆ เช่น หมวก กระเป๋ารองเท้า ร่ม ฯลฯ
10. ที่เก็บของมีค่า อาจเป็นโต๊ะหัวเตียง หรือ โต๊ะแต่งตัวที่มีกุญแจ
11. มีเครื่องเสียงหรือเครื่องบันเทิงต่างๆ เช่น วิทยุ โทรทัศน์ ตลอดจนหนังสือสำหรับอ่านเล่น
12. มีไฟฟ้าหรือแสงสว่างในที่ที่ต้องการและไม่รบกวนเวลานอน

2.2.4 ส่วนประกอบของโรงแรมตากอากาศ

ได้แก่ ส่วนประโยชน์ใช้สอยต่างๆ ของโรงแรมตากอากาศ ซึ่งจะแบ่งออกตามลักษณะของผู้ใช้บริการและผู้รับบริการได้ดังนี้

ส่วนผู้รับบริการ (Front of the House) จะประกอบด้วย

- 1) ส่วนห้องพักของโรงแรมตากอากาศ
- 2) ส่วนพื้นที่สาธารณะ ได้แก่
 - ทางเข้า
 - โถง
 - ส่วนอาหารและเครื่องดื่ม
 - ส่วนนันทนาการ
 - ส่วนจอดรถ
- 3) ส่วนสำนักงาน ได้แก่
 - Front Desk และ Front Office
 - ส่วนบัญชี
 - ส่วนผู้บริหาร
 - ส่วนขายและจัดเลี้ยง

สำหรับส่วนสำนักงานนี้ อาจจัดเฉพาะส่วน Front Desk และ Front Office ไว้ในส่วนของผู้ใช้บริการ สำหรับส่วนอื่นๆ อาจจัดไว้ในส่วนผู้ให้บริการ (Back of the House)

ส่วนผู้ให้บริการ (Back of the House) จะประกอบด้วย

- 1) ส่วนครัวและเก็บของ
- 2) ส่วนรับรอง ขยะ และห้องเก็บของทั่วไป
- 3) ส่วนพนักงาน
- 4) ส่วนซักรีดและส่วนแม่บ้าน
- 5) ส่วนห้องเครื่องและส่วนซ่อมบำรุง

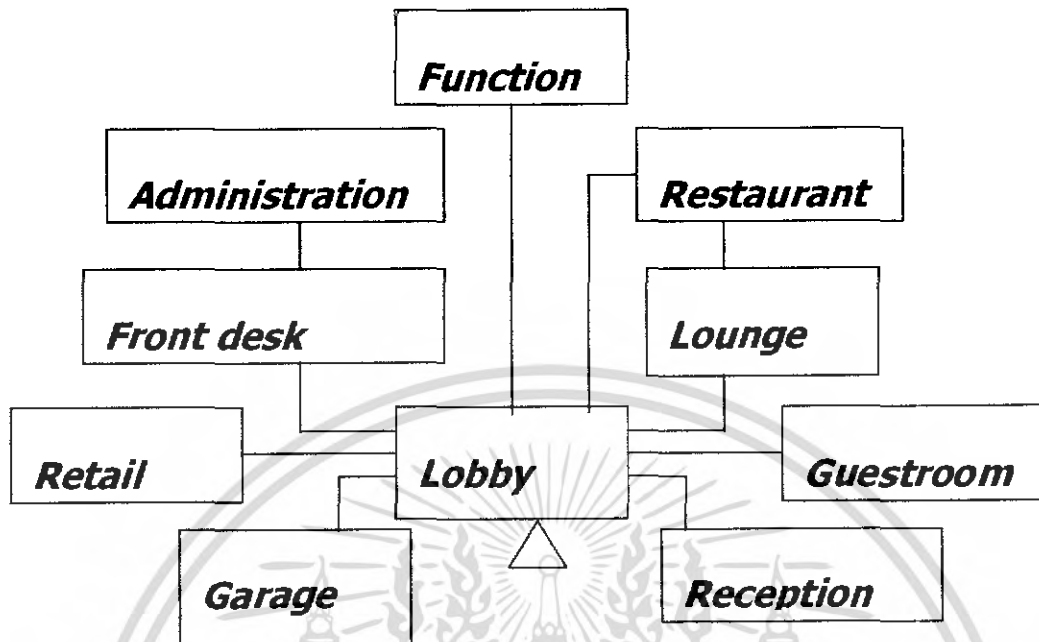

แผนภูมิที่ 2.1 แสดงความสัมพันธ์ของพื้นที่ส่วนผู้รับบริการ

โถงรับรอง (Lobby or Reception Hall)

ในส่วน Lobby ของโรงแรมจะเป็นศูนย์กลางการติดต่อ และจุดหมุนเวียนของแขก ซึ่งประกอบด้วย ส่วนต้อนรับ แคชเชียร์ และหน่วยอื่น

ในการออกแบบส่วนนี้ควรมีความสัมพันธ์กับทางเข้าและเคาน์เตอร์ส่วนหน้า รูปแบบควรแสดงให้เห็นของควมมีระดับ มีเอกลักษณ์ สามารถสร้างความประทับใจได้ วัสดุที่ใช้ควรมีความแข็งแรงทนทาน เพราะในส่วนนี้จะมีผู้เข้ามาใช้บริการตลอดเวลาซึ่งยากแก่การซ่อมแซม

- เคาน์เตอร์ส่วนหน้า (Front Desk)

Front Desk เป็นส่วนหนึ่งของ Lobby ซึ่งผู้มาใช้บริการห้องพักจะมาติดต่อที่นี่ซึ่งจะมีการบริการคือ การลงทะเบียน แคชเชียร์ ประชาสัมพันธ์ พนักงานในส่วนนี้ต้องเดินติดต่อกับส่วน Front Office ได้ โดยสะดวก โดยส่วนใหญ่ Front Office จะอยู่ด้านหลังของ Front Desk ตำแหน่งที่ตั้งของ Front Desk จะอยู่ในตำแหน่งที่มองเห็นได้ง่าย

ลักษณะทั่วไปของ Front Desk จะเป็นแนวยาวหรืออาจแบ่งเป็นช่วง ๆ ตามแนวเสาหรือกลุ่มงานก็ได้การออกแบบควรเน้นความเป็นกลุ่มเดียวกัน ตัวหนังสือต่างๆควรมีขนาดที่อ่านได้ชัดเจน

ลักษณะของเคาน์เตอร์ควรจะเป็น 2 ระดับคือ ส่วนหน้าสำหรับแขกยืนเขียน และติดต่อสอบถาม สูงประมาณ 1.05-1.17 เมตร ส่วนด้านในสำหรับพนักงานสูงประมาณ 0.80-0.99 เมตร

สำหรับที่นั่งทำงานจะสูง 0.43 – 0.45 เมตร ช่องด้านหลังสามารถเดินผ่านได้ตลอดกว้างอย่างน้อย 1.00 เมตร (ไม่รวมเก้าอี้พนักงาน) เคา์เตอร์จะลึกประมาณ 0.75 – 0.80 เมตร

อุปกรณ์และเครื่องมือต่าง ๆ ของเคาน์เตอร์ส่วนหน้า

- ชั้นตั้งแผงแสดงสถานะภาพของห้องพัก (Room Status Rack) ไว้แสดงตำแหน่งห้องที่มีการจองและห้องว่าง
- ชั้นแสดงข้อมูลประชาสัมพันธ์ (Information Rack) ใช้ในการจัดเรียงรายชื่อแขกที่มาพักตามอักษร เพื่อสะดวกในการเก็บข้อมูลและค้นหา
- ถังชักเก็บแฟ้มข้อมูลเรื่องการจองห้องพัก (Reservation Rack Cabinet) สำหรับเก็บเอกสารการจองห้องล่วงหน้า เพื่อสะดวกว่าห้องไหนมีการจองหรือว่างอยู่
- ไปรษณีย์ภัณฑ์และกุญแจ (Key & message Rack) ช่องใส่จดหมายหรือเอกสารต่าง ๆ และกุญแจ

ในส่วนนี้ในปัจจุบันมีการนำคอมพิวเตอร์มาใช้แทนอุปกรณ์ต่าง ๆ ดังนี้

1. ชั้นตั้งแผงแสดงสถานะภาพห้องพัก (Room Status Rack)
2. ชั้นแสดงข้อมูลการประชาสัมพันธ์ (Information Rack)
3. ถังชักเก็บแฟ้มเรื่องการจองห้องพัก โรงแรม (Reservation Rack Cabinet) ซึ่งปัจจุบันมักจะเปลี่ยนเป็นคีร์การ์ดเข้ามาแทน

ส่วนการติดต่อสื่อสาร

- เครื่องโทรพิมพ์ (Teletypewriter) ใช้ในการเก็บข้อมูลข่าวสาร เก็บบันทึก โทรศัพท์ทางไกล และนำเรื่องจากเซ็นเตอร์ส่วนหน้าไปยังแผนกอื่น ๆ
- เทลเท็กซ์ (Telex) เป็นเครื่องมือสื่อสารระหว่างประเทศทั่วโลก
- โทรศัพท์ (Telephone) ใช้ติดต่อสื่อสารระหว่างแผนก นอกแผนก และนอกโรงแรม
- เครื่องกระจายเสียง (Sound & Message Relays) ให้ให้บริการด้านเสียงเพลง และประกาศข่าวสารต่างๆในโรงแรม

ระบบการสื่อสารในโรงแรมสมัยใหม่จะนำระบบคอมพิวเตอร์เข้าใช้ในโรงแรมแบบเวิร์ค กรุป เซฟเวอร์ มาทำหน้าที่เป็นคอมพิวเตอร์ส่วนกลางคอยรับส่งข้อมูลการจองห้องพักจากสายการบินหรือบริษัททัวร์

ส่วนคิดค่าบริการ

- เครื่องคิดเลข (Cash Registers) ใช้ในการรวบรวมบิลค่าใช้จ่ายทั้งหมด

เอกสารนี้เป็นเอกสารที่สงวนไว้สำหรับการใช้งานเพื่อการศึกษาเท่านั้น ไม่อนุญาตให้นำไปใช้ประโยชน์ด้านการค้าไม่ว่ากรณีใดๆ ทั้งสิ้น อีกทั้งห้ามมิให้ดัดแปลงเนื้อหา และต้องอ้างอิงถึงเจ้าของเอกสารทุกครั้งที่มีการนำไปใช้

- ที่เก็บเงินของแคชเชียร์ (Cashiers Cabinets) เป็นถิ่นซักสำหรับใส่เงินสดและอื่นๆ
- ช่องเก็บบัญชี (Invoice Tray) บันทึกในสิ่งต่างของแขกตามเลขที่ห้องเพื่อความสะดวกในการตรวจสอบ
- มาตราวัดโทรศัพท์ (Telephone Meters) ใช้ในการบันทึกโทรศัพท์ของแขก
- ช่องฝากของหรือตู้นิรภัยสำหรับแขก (Safe Deposit Box) ให้แขกเก็บของมีค่าต่าง ๆ ในบริเวณนี้อาจรวมกับเซฟของโรงแรม และมีระบบความปลอดภัยอย่างดี
- เซฟหรือตู้นิรภัยรักษาเงินของโรงแรม (Safe) สำหรับเก็บเงินหมุนเวียน รายรับรายจ่ายของโรงแรมซึ่งจะอยู่ในส่วนคาน์เตอร์ส่วนหน้าหรือแยกออกต่างหากและมีการรักษาความปลอดภัยอย่างดี
- อุปกรณ์เบ็ดเตล็ดอื่น ๆ (Miscellaneous) เครื่องบันทึกเวลา เครื่องปัมป์บัตรเครดิตและอื่นๆ

ภัตตาคาร (Restaurant)

ภัตตาคาร คือ สถานที่บริการอาหาร เปิดบริการเป็นช่วงๆ เช่น มื้อเย็น เป็นต้น ลักษณะอาหารจะเป็นอาหารนานาชาติ เช่น ภัตตาคารอาหารไทย จีน ญี่ปุ่น ฝรั่งเศส อิตาลี เป็นต้น บรรยากาศในการตกแต่งจะดูสงบ หรรษา โอ้อ่ำ เพดานควรสูงไม่น้อยกว่า 2.75 เมตรและสวงามมีคนครีเบาๆ ประกอบ

เนื้อที่ใช้สอยแบ่งออกเป็น

ทางสัญจรของแขก

จะต้องไม่แออัดบริเวณทางเข้า และส่วนแคชเชียร์ ควรคำนึงถึงเนื้อที่เครื่องเรือน และฉากกั้นไม่ให้ขวางทางสัญจรของแขก

ทางสัญจรพนักงาน

ต้องสะดวกรวดเร็วในการเสิร์ฟไม่รบกวนแขก

ส่วนประกอบของภัตตาคาร

- Counter Service มีอุปกรณ์ในการปรุงเครื่องดื่มที่สามารถมองเห็นได้ง่าย
- Drink Service มีการบริการหมุนเวียนบริการเครื่องดื่ม ส่วนบาร์มีการเก็บเงิน
- Counter Cashier ส่วนเก็บเงินจากแขกที่มาใช้บริการ
- ส่วนที่นั่งรับประทานอาหาร

เอกสารนี้เป็นเอกสารที่สงวนไว้สำหรับการใช้งานเพื่อการศึกษาเท่านั้น ไม่อนุญาตให้นำไปใช้ประโยชน์ด้านการค้าไม่ว่ากรณีใดๆ ทั้งสิ้น อีกทั้งห้ามมิให้ดัดแปลงเนื้อหา และต้องอ้างอิงถึงเจ้าของเอกสารทุกครั้งที่มีการนำไปใช้

ห้องพักแขก(Guest Room)

ห้องพักแขกโดยทั่วไปมี 2 ประเภทคือ

1. Typical Room ห้องมาตรฐานทั่วไป
2. Suite Room ห้องชุด

Typical Room เป็นห้องที่มีจำนวนห้องมากที่สุด มีลักษณะการวางเตียงหลายแบบ การตกแต่งจะจัดแบบเรียบง่าย เน้นประโยชน์ใช้สอย Typical Roomเรียกชื่อตามลักษณะของเตียงได้ดังนี้

- Single Bed
- Double Bed
- Twin Bed

Suite Room เป็นห้องชุดที่มีห้องต่างไ้อยู่ด้วยกัน เป็นห้องที่มีราคาแพง การตกแต่งจึงเน้นความหรูหรา มีสิ่งอำนวยความสะดวกอย่างครบครัน ส่วนประกอบของห้องพักแขก

1.เตียงนอน อาจใช้เตียงเดี่ยวหรือเตียงคู่ก็ได้

2. หัวเตียงและปลายเตียง (Head Board & End Board)

ส่วนหัวเตียงเป็นที่กันและรักษาหมอน เป็นพนักพิงหลังเมื่ออยู่บนเตียง วัสดุที่ใช้ควรคำนึงถึงคราบน้ำมัน ความเสียหายจากกัฟติดหม ความสูงทั่วไป 0.90 เมตร

3. โต๊ะหัวเตียง (Bed Side Table)

จะมีสวิทช์ไฟฟ้า โทรศัพท์ วิทยุ

4. โต๊ะหนังสือและโต๊ะแต่งตัว (Writing Desk & Dressing Table)

ส่วนนี้อาจแยกหรือติดกันก็ได้ขนาดกว้างประมาณ 0.70-0.75 เมตร เก้าอี้นั่งสูงประมาณ 0.43-0.45 เมตร

5. ส่วนราวแขวน (Hanging Space in Closet)

โดยปกติใช้เป็นที่เสื้อผ้า จะอยู่บริเวณทางเข้าห้อง เพื่อให้จะให้แขกตรวจตราสิ่งของก่อนออกจากห้อง

6. ที่ตั้งกระเป๋าเดินทาง (Luggage Rack)

ที่ตั้งกระเป๋าควรวางไว้ใกล้ตู้เสื้อผ้า ซึ่งอยู่บริเวณทางเข้า เพื่อสะดวกในการแยกสัมภาระ ด้านบนที่ตั้งกระเป๋าควรมีแผงกันกระแทกระหว่างกระเป๋ากับผนัง

7.ตู้นิรภัย (Safe)

เอกสารนี้เป็นเอกสารที่สงวนไว้สำหรับการใช้งานเพื่อการศึกษาเท่านั้น ไม่อนุญาตให้นำไปใช้ประโยชน์ด้านการค้า ไม่ว่าจะกรณีใดๆ ทั้งสิ้น อีกทั้งห้ามมิให้ดัดแปลงเนื้อหา และต้องอ้างอิงถึงเจ้าของเอกสารทุกครั้งที่มีการนำไปใช้

ตามโรงแรมใหญ่ ส่วนใหญ่มักมีไว้แต่ละห้องใช้เก็บของมีค่าของแขกอาจติดอยู่กับตู้เสื้อผ้า หรือแยกจากกันก็ได้

8. ตู้วางโทรทัศน์ (TV Closet)

ส่วนใหญ่จะมี Mini Bar ไว้ภายในตู้ โดยเก็บตู้เย็นขนาดเล็ก ถ้าเป็นห้องชุดจะแยกตัวนี้จากกัน

9. เก้าอี้พักผ่อน (Easy Chair)

โดยส่วนใหญ่โรงแรมขนาดปานกลาง ถึงโรงแรมขนาดใหญ่จะมีเก้าอี้พักผ่อนภายในห้อง ห้องละ 1 ชุด โดยตำแหน่งมักใกล้หน้าต่าง หรือระเบียง

10. โต๊ะกลาง (Coffee Table)

มีหลายแบบ เช่น สี่เหลี่ยมจัตุรัส สี่เหลี่ยมผืนผ้า วงรี วงกลม จะวางอยู่ข้าง Easy Chair หรืออยู่ร่วมกับชุดรับแขก

นอกจากนี้ยังมี สิ่งอำนวยความสะดวกอื่นๆ (Other Facilities)

- โทรศัพท์
- โทรทัศน์
- เครื่องเสียงวิทยุ
- โคมไฟ
- ตะกร้าทิ้งขยะ
- ที่เขี่ยบุหรี่
- และอื่นๆ

ตารางที่ 2.3 แสดงขนาดของห้องนอนต่อขนาดเตียง

ลักษณะห้อง	ขนาดเตียง
Single Bed	1.00-2.00
Double Bed	1.50-2.00
Twin Bed	1.00-2.00

การแบ่งส่วนทำงานในโรงแรม

ส่วนประกอบของโรงแรมสามารถแบ่งแยกออกเป็นส่วนใหญ่ๆ ได้หลายวิธี เช่น การแบ่งตามลักษณะรายได้ของส่วนนั้นๆ ฯลฯ แต่วิธีที่สะดวกแก่การดำเนินงาน คือ การแบ่งตามลักษณะตามกิจกรรม ซึ่งสามารถแบ่งออกเป็น 2 ส่วนใหญ่ๆ ดังนี้

เอกสารนี้เป็นเอกสารที่สงวนไว้สำหรับการใช้งานเพื่อการศึกษาเท่านั้น ไม่อนุญาตให้นำไปใช้ประโยชน์ด้านการค้าไม่ว่ากรณีใดๆ ทั้งสิ้น อีกทั้งห้ามมิให้ดัดแปลงเนื้อหา และต้องอ้างอิงถึงเจ้าของเอกสารทุกครั้งที่มีการนำไปใช้

1. Front of the House (ส่วนสำหรับผู้มาใช้บริการของโรงแรม)

2. Back of the House (ส่วนบริการของโรงแรม)

โดยแต่ละส่วนจะมีรายละเอียดและส่วนประกอบต่างๆ ดังนี้

1. Front of the House (ส่วนสำหรับผู้มาใช้บริการของโรงแรม)

คือ ส่วนที่มารับบริการ ได้เข้ามาใช้บริการของโรงแรม ส่วนนี้จะตัดขาดจากส่วน Back of the House ในด้านการหมุนเวียนของคนและสิ่งของ แต่ทั้งนี้ต้องจัดให้บริการ Back of the House เข้าถึงได้อย่างใกล้ชิด

ส่วนของ Front of the House จะมีการออกแบบตกแต่งสถานที่ประดับประดาอย่างสวยงามเพื่อสร้างความประทับใจ (First Impression) และเป็นการชักจูงแขกผู้มาใช้บริการได้กลับมาใช้อีก อันหมายถึงรายได้และผลกำไรของโรงแรมด้วย

Front of the house ประกอบด้วย

1.1 ทางเข้า (Entrance)

1.2 สำนักงานส่วนหน้า (Front office)

1.3 ส่วนโถงและส่วนพักผ่อน (Lobby and Lounge)

1.4 ห้องน้ำสำหรับแขก (Toilets for Guest)

1.5 บริเวณบริการแขกในโรงแรม (Concession Space)

1.6 บริเวณร้านค้าและเช่าซื้อของโรงแรม (Rental Space)

1.7 ส่วนให้บริการด้านอาหารและเครื่องดื่ม (Food and Beverage Service Space)

1.8 ส่วนบริการด้านสถานที่ (Banqueting Facilities)

1.9 ส่วนบริการหรือส่วนประกอบพิเศษ (Special Accommodation)

1.10 ส่วนห้องพักแขก (Guest Room Space)

ส่วนประกอบต่างๆ ของ Front of the House นี้ ยังมีรายละเอียดปลีกย่อยออกไปดังนี้

1.1 ทางเข้าโรงแรม (Hotel Entrance)

ทางเข้าโรงแรมอาจแยกได้หลายลักษณะดังนี้

1. ทางเข้าใหญ่ (Main Entrance) เป็นทางเข้าสู่โรงแรมโดยตรงสำหรับผู้มาใช้บริการของโรงแรม จะสัมผัสกับจุดนี้เป็นจุดแรก เมื่อได้เข้าสู่โรงแรม ควรเป็นจุดเด่นที่สามารถมองเห็นได้ชัดและควรให้เห็นส่วนภายในโรงแรม ซึ่งควรจะเป็นที่ที่ตรงไป ยังแผนกต้อนรับได้โดยตรง การติดต่อระหว่างส่วนทางเข้าใหญ่กับส่วนสัญจรภายนอกควรสะดวกรวดเร็วที่สุด

เอกสารนี้เป็นเอกสารที่สงวนไว้สำหรับการใช้งานเพื่อการศึกษาเท่านั้น ไม่อนุญาตให้นำไปใช้ประโยชน์ด้านการค้าไม่ว่ากรณีใดๆ ทั้งสิ้น อีกทั้งห้ามมิให้ดัดแปลงเนื้อหา และต้องอ้างอิงถึงเจ้าของเอกสารทุกครั้งที่มีการนำไปใช้

2. ทางเข้าย่อย (Sub Entrance) เป็นทางเข้าของบุคคลภายนอกที่ไม่ได้เข้ามาพักในโรงแรมแต่มาใช้บริการด้านอื่นๆ ของโรงแรม เช่น Coffee Shop กัสดาคาร เป็นต้น

3. ทางเข้าของสัมภาระ (Luggage Entrance) ควรอยู่ใกล้ ทางเข้าใหญ่ เพื่อความสะดวกรวดเร็วในการขนย้ายกระเป๋า จากพาหนะไปยังห้องพักแขก

4. ทางเข้าของส่วนบริการ (Service Entrance) ทางเข้าส่วนนี้จะต้องแยกออกจากทางสัญจรของแขกโดยเด็ดขาด แต่ต้องอยู่ใกล้ส่วนร้านค้า และส่วนบริการ (Service Quarter) เพื่อความสะดวกในการขนส่งของและครุภัณฑ์ที่เพียงพอ

1.2 สำนักงานส่วนหน้า (Front office)

ส่วนนี้เป็นศูนย์กลางของกิจกรรมต่างๆ ในโรงแรม เป็นจุดที่แขกผู้มาพักหรือผู้ที่ต้องการจะมาติดต่อธุรกิจบางอย่างกับโรงแรม จะต้องมาส่วนนี้ก่อน นอกจากนี้ยังเป็นส่วนควบคุมการเข้าออกของแขกด้วยสำนักงานส่วนหน้าประกอบด้วย

1. เคาน์เตอร์ส่วนหน้า (Front Desk) เป็นส่วนสำคัญส่วนหนึ่งของสำนักงานส่วนหน้า ซึ่งแขกของโรงแรมสามารถติดต่อในส่วนนี้ได้โดยตรง โดยมีหน่วยงานย่อยๆ ได้แก่

- ส่วนต้อนรับ (Reception)
- ส่วนลงทะเบียน (Registration)
- ส่วนจดหมาย, กุญแจ, ข่าวสาร (Mail, Keys, Messages)
- ส่วนการเงิน (Cashier)
- ส่วนแลกเปลี่ยนเงินตรา (Currency Exchange Service)

นอกจากนี้แล้วยังมีส่วนบริการร่วมอีก เช่น

- เคาน์เตอร์บริการเกี่ยวกับสัมภาระ (Bell Captain Counter) ซึ่งแยกต่างหากกับเคาน์เตอร์ส่วนหน้า แต่อาจอยู่ใกล้เคาน์เตอร์ได้ มีหน้าที่ต้อนรับแขกที่ประตูและจัดการเรื่องกระเป๋า และสัมภาระต่างๆ

- Baggage Handling เป็นส่วนเก็บสัมภาระของแขก

- Tour Group Counters เป็นส่วนที่ให้บริการแก่กลุ่มทัวร์

2. สำนักงานสนับสนุนเคาน์เตอร์ส่วนหน้า (Office) มีส่วนประกอบย่อย ดังนี้

- Telephone Operator ควบคุมโทรศัพท์ จะทำหน้าที่บริการต่อโทรศัพท์ระหว่างบุคคลภายนอกกับภายในทั้งโรงแรม เช่น ห้องพัก ส่วนบริการอื่นๆ ของโรงแรม ฯลฯ บริการต่อโทรศัพท์กับประเทศ (Oversea Telephone) และบริการฝากข้อความ หากโทรศัพท์

แล้วไม่พบแขก หรือแขกไม่อยู่ที่ห้องพัก ส่วนนี้จะมีห้องกันเป็นสัดส่วน เพื่อป้องกันเสียงรบกวน อันเกิดจากเสียงโทรศัพท์ ในส่วนนี้อาจมีบริการประกาศทางเครื่องขยายเสียงด้วย

- Meters & Records มาตรการและบันทึก ทำหน้าที่จดบันทึกการใช้โทรศัพท์ของแขกในระหว่างการเข้าพัก เพื่อที่จะนำมาคิดค่าใช้จ่าย ที่แขกต้องจ่ายต่อไป ส่วนนี้จะอยู่ใกล้กับ Telephone Operator โดยตรง

- Accountant พนักงานบัญชี ทำหน้าที่เกี่ยวกับบัญชีค่าใช้จ่ายของแขกในระหว่างการเข้าพักซึ่งจะใช้ในลักษณะของคอมพิวเตอร์ เพื่อให้เกิดความสะดวกรวดเร็วขึ้น ในส่วนนี้จะเป็นผู้เซฟเล็กๆ สำหรับเก็บเงินรายได้ของแขกที่มาเช็คอินในแต่ละวัน

- Credit Manager ผู้จัดการฝ่ายการเงิน มีหน้าที่ควบคุมดูแลเกี่ยวกับบัญชีและการเงินของส่วน Front Office

- Sorting Office แผนกสารบรรณ ทำหน้าที่รับเอกสารหนังสือต่างๆ และแยกแยะเอกสารส่งไปยังหน่วยต่างๆ (เป็นส่วนประสานงานด้านธุรการ)

- Pacing & Communication การประกาศเรียกแขกและให้ข่าวสารทำหน้าที่เกี่ยวกับการบริการประกาศทางเครื่องขยายเสียง เพื่อเรียกบริการให้ข่าวสารในรูปของเอกสารต่างๆ

- Front Office Manager ผู้จัดการส่วนหน้า ทำหน้าที่รับผิดชอบในการตรวจสอบ Front Office ทั้งหมด ควบคุมดูแลการปฏิบัติหน้าที่ของพนักงานให้มีประสิทธิภาพดีเยี่ยม รวมทั้งให้การฝึกงานและออกคำสั่งแก่พนักงานทุกคนในส่วนนี้

- Computer Operations ส่วนควบคุมคอมพิวเตอร์ ซึ่งมีหน้าที่เป็นตัวแทนของเอกสารหรือแฟ้มต่างๆ ในส่วนนี้จะเป็ยเพียงเนื้อที่ห้องสำหรับตั้งเครื่องคอมพิวเตอร์อย่างเดียว ไม่มีพนักงานควบคุมและจะต่อ Terminal ไปยังจุดต่างๆ ในส่วนนี้จะอยู่ในส่วนหลังไม่ยุ่งกับส่วนหน้า

- Advance Reservation ส่วนของห้องพักล่วงหน้า มีหน้าที่บริการรับจองห้องพักล่วงหน้าไว้นานๆ จัดทำบัญชีการจองห้องพักล่วงหน้า และเช็คชื่อการจองห้องพักเมื่อแขกมาเข้าพักตามกำหนด ส่วนนี้จะทำงานต่อเนื่องกับส่วนลงทะเบียนของเคาน์เตอร์ส่วนหน้านอกจากนี้ยังทำหน้าที่ติดต่อกับบริษัททัวร์ต่างๆ ที่มาใช้บริการจองห้องพักของโรงแรม

- Registration Office ที่ทำการลงทะเบียน มีหน้าที่รับผิดชอบในเรื่องของแขกที่ลงทะเบียนแล้วและเตรียมห้อง (Slip) ที่จองไว้ เพื่อใช้ในการลงทะเบียน

- Room Status Indicators แผงแสดงสถานะภาพห้องพักทั้งหมดของโรงแรมมีหน้าที่บอกสภาพห้องนั้นๆ เป็นอย่างไร ในส่วนนี้จะทำงานร่วมกับ Advance Reservations มากกว่า Registration Office ซึ่งจะไม่มียุ่งเกี่ยวกับส่วนหน้า

เอกสารนี้เป็นเอกสารที่สงวนไว้สำหรับการใช้งานเพื่อการศึกษาเท่านั้น ไม่อนุญาตให้นำไปใช้ประโยชน์ด้านการค้าไม่ว่ากรณีใดๆ ทั้งสิ้น อีกทั้งห้ามมิให้ดัดแปลงเนื้อหา และต้องอ้างอิงถึงเจ้าของเอกสารทุกครั้งที่มีการนำไปใช้

- Stationary Store ส่วนเก็บอุปกรณ์การเขียน มีหน้าที่เป็นส่วนเก็บเอกสารสิ่งพิมพ์ และอุปกรณ์สำนักงานต่างๆ

- Typing Gerical Office ที่ทำงานพนักงานพิมพ์ดีดและเสมียนมีหน้าที่พิมพ์เอกสาร และจัดการเกี่ยวกับเรื่องเอกสารต่างๆ

- Marketing Sales Office ส่วนการขายและการตลาด มีหน้าที่ขายห้องพักตามบริษัททัวร์ต่างๆ เพื่อให้กลุ่มบริษัททัวร์เข้ามาใช้บริการของโรงแรม

1.3 ส่วนโถงและพักผ่อน (Lobby and Lounge)

เป็นศูนย์กลางของการหมุนเวียนของแขก ลักษณะห้องโถงรับแขกของโรงแรมนั้นส่วนใหญ่เป็นโถงพักรอขนาดใหญ่ มีส่วนประกอบสำคัญ คือ

1. ส่วนนั่งพักผ่อน (Lounge)
2. ส่วนเคาน์เตอร์ส่วนหน้า (Front Desk)
3. ส่วนโทรศัพท์สาธารณะ (Public Telephone)

1.4 ห้องน้ำสำหรับแขก (Toilets for Quest)

ห้องน้ำจัดไว้สำหรับแขก และผู้มาใช้บริการของโรงแรม ซึ่งมีการจัดแยกเป็น 2 ส่วน ดังนี้

1. ห้องน้ำในส่วนสาธารณะ
2. ห้องน้ำในส่วนห้องพักแขก

1.5 ส่วนให้บริการอาหารและเครื่องดื่ม (Food and Beverage Service Space)

เป็นส่วนให้บริการด้านอาหารและเครื่องดื่ม แก่แขกที่มาพักในโรงแรมและผู้ที่มาใช้บริการเป็นครั้งคราว เป็นส่วนหนึ่งที่ใช้ดึงดูดความสนใจของคนทั่วไป ซึ่งส่วนนี้จะสามารถทำรายได้เท่าเทียมกับส่วนที่พัก

1. กิตดาการ (Restaurant) ห้องรับประทานอาหาร (Dining Room) เป็นส่วนบริการอาหารแก่แขกที่มาพักในโรงแรม และผู้ที่มาใช้บริการเป็นครั้งคราว ซึ่งจะเป็นบริการทั้ง 3 เวลา หรืออาจเปิดเฉพาะเวลาเช้าหรือเย็นเท่านั้น

- ห้อง Grill Room (บริการอาหารประเภท ปิ้ง , ช่าง)

เอกสารนี้เป็นเอกสารที่สงวนไว้สำหรับการใช้งานเพื่อการศึกษาเท่านั้น ไม่อนุญาตให้นำไปใช้ประโยชน์ด้านการค้าไม่ว่ากรณีใดๆ ทั้งสิ้น อีกทั้งห้ามมิให้ดัดแปลงเนื้อหา และต้องอ้างอิงถึงเจ้าของเอกสารทุกครั้งที่มีการนำไปใช้

2. ห้องรับประทานอาหารเฉพาะ (Private Dining Room) เป็นห้องอาหารที่แยกออกจากห้องอาหารใหญ่ สำหรับแขกที่ต้องการความเป็นสัดส่วน ไม่ปะปนกับผู้อื่น มีขนาดความจุของห้องขนาด 8-10 คน

3. คี้อฟฟี่ช้อป (Coffee Shop) เป็นส่วนบริการอาหาร และเครื่องดื่มตลอด 24 ชั่วโมง เป็นส่วนบริการสำรองจากกัตตาคาร จะมีบริการปรุงอาหารแยกเฉพาะส่วน (Auxiliary Kitchen) โดยไม่ต้องพึ่งครัวใหญ่ เพราะบริการแต่อาหารที่ทำได้ง่ายๆ และรวดเร็วในราคาปานกลาง ในบางครั้งอาจจะจัดเป็นห้องหรือบริเวณกึ่งกลางแจ้งกับบริเวณริมสระว่ายน้ำก็ได้

8. ส่วนบริการหรือส่วนประกอบพิเศษ (Special Accommodation) คือส่วนประกอบพิเศษ สำหรับให้ความสะดวกสบายใจแก่ผู้มาพักและบุคคลทั่วไป รวมทั้งบางส่วนสำหรับพนักงาน โดยจะมีส่วนประกอบต่างๆ ดังต่อไปนี้

8.1 สระว่ายน้ำ (Swimming Pool) ควรเป็นส่วนตัวไม่ถูกรบกวนจากบุคคลภายนอกบริเวณรอบสระควรจัดให้มีอาหารและเครื่องดื่มไว้คอยบริการแขกในขณะที่พักผ่อนอยู่ในบริเวณนี้ และต้องมีแสงสว่างเพียงพอสำหรับจัดงานกลางคืน

8.2 Corridor ทางเดิน ทางสัญจร ที่เชื่อมระหว่างส่วนหนึ่งไปยังอีกส่วนหนึ่ง

8.3 Terrace & Garden บริเวณพักผ่อนที่อยู่นอกตัวอาคารเพื่อเป็นการเปลี่ยนอิริยาบถ Terrace อาจมีหลายส่วนให้เป็นส่วนบริการอาหาร และเครื่องดื่ม เช่น Restaurant Terrace ส่วน Garden นั้นอาจจัดเป็นสวนหย่อม หรือสนามประดับด้วยพันธุ์ไม้ต่างๆ เพื่อให้แขกได้พักผ่อนหย่อนใจ

9. ส่วนห้องพักแขก (Guest Room Space) ประกอบด้วยส่วนนอกห้องน้ำส่วนเก็บเสื้อผ้าและสัมภาระต่างๆ ถ้าเป็นห้องชุดจะเป็นส่วนสำคัญที่สุดของโรงแรมเพราะจุดประสงค์หลักในการลงทุน ก็คือ หายรายได้จากการเช่าห้องพัก ดังนั้นจึงควรจัดส่วนนี้ให้ดีที่สุด เพื่อผลกำไรของโรงแรม ส่วนห้องพักแขกประกอบด้วยส่วนใหญ่ๆ 2 ส่วน ดังนี้

9.1 ส่วนห้องพัก (Guest Room) ประกอบด้วยส่วนนอน ห้องน้ำ ส่วนเก็บเสื้อผ้าและสัมภาระต่างๆ ถ้าเป็นห้องชุด จะมีที่นั่งเล่นเพิ่มขึ้นอีกส่วนหนึ่ง

9.2 ส่วนบริการห้องพัก (Guest Floor Service) เป็นส่วนบริการของโรงแรมที่ให้กับแขกที่มาพักโดยเฉพาะ

โดยทั้งสองส่วนยังมีรายละเอียดดังต่อไปนี้

9.1 ส่วนห้องพัก (Guest Room) ประเภทของห้องพักแขก (Guest Room Service) แบ่งออกเป็น

- ห้องทั่วไป (Typical Bedroom) ประกอบด้วย

เอกสารนี้เป็นเอกสารที่สงวนไว้สำหรับการใช้งานเพื่อการศึกษาเท่านั้น ไม่อนุญาตให้นำไปใช้ประโยชน์ด้านการค้าไม่ว่ากรณีใดๆ ทั้งสิ้น อีกทั้งห้ามมิให้ดัดแปลงเนื้อหา และต้องอ้างอิงถึงเจ้าของเอกสารทุกครั้งที่มีการนำไปใช้

1. ห้องนอนเตียงเดี่ยว (Single Bedroom)

2. ห้องนอนคู่ (Double Bed Room)

3. ห้องนอนเตียงคู่ (Twin Bed Room)

- ห้องชุด (Suite Bed Room)

- ห้องนอนพิเศษ (Luxliry Bed Room)

- ห้องนอนเตียงเดี่ยว (Single Room) ปัจจุบันนี้ในโรงแรมโดยทั่วไปไม่นิยมทำเตียงนอนคู่เนื่องจากผลประโยชน์ที่ได้รับไม่คุ้มกับการลงทุน และแขกมักไม่เลือกเข้าพัก 1 คน ต่อ 1 เตียง อย่างไรก็ตามโรงแรมในเมืองขนาดเล็กก็มีห้องพักแบบนี้ธุรกิจโรงแรมชั้นหรูจะไม่นิยมทำกัน

- ห้องนอนคู่ (Double Bed Room) ห้องเดี่ยวขนาดใหญ่ เตียงนิยมใช้ในโรงแรมตากอากาศหรือโมเดล

- ห้องนอนเตียงคู่ (Twin Bed Room) นิยมใช้ในโรงแรมทั่วไป เพราะสามารถจัดเป็นห้องนอนคู่ก็ได้ โดยเลื่อนให้ชิดกันและนำโต๊ะหัวเตียงกลางออกใช้โต๊ะหัวเตียงข้างแทน

- ห้องชุด (Suite Bed Room) เป็นห้องสองห้องเปิดต่อเนื่องกันได้ โดยไม่ต้องเปิดประตูหน้าห้อง ห้องแบบนี้จัดเหมือนกับห้องนอนเตียงคู่

- ห้องนอนพิเศษ (Luxury Bed Room) ห้องชนิดนี้ประกอบด้วย ห้องนอนแบบเตียงคู่หรือแบบห้องนอนคู่ ส่วนนั่งเล่นหรือส่วนรับแขก ส่วนเตรียมอาหารหรือส่วนรับประทานอาหาร ส่วนประชุม หรือห้องนอนอีกชุดหนึ่ง

9.2 ส่วนบริการห้องพัก (Guest Floor Service) ประกอบด้วย

- ส่วนบริการอาหาร (Food Service Room) เป็นส่วนบริการอาหารไปยังห้องพักส่วนนี้ประกอบด้วย ส่วนล้างมือ อ่างล้างถ้วยชาม ที่เก็บถ้วยชาม เคา์อุ่นอาหาร ที่ปิ้งขนมปัง อาหารจากครัวใหญ่ที่จัดส่งตามห้องพัก จะต้องผ่านส่วนนี้เพื่อทำการอุ่นอาหารก่อนบางโรงแรมไม่มีส่วนบริการนี้ อาหารจากครัวใหญ่จะถูกนำไปยังห้องพักโดยตรง

- ส่วนผ้า (Linen Room) เป็นส่วนเก็บของประเภทผ้าที่ใช้ในแต่ละชั้นของโรงแรมโดยแยกต่างหากจากห้องผ้าใหญ่ (Main Linen) ในส่วนนี้จะมีที่เก็บผ้าแห้งที่จะส่งไปซักและที่ซักแล้ว

- Valet Room ทำหน้าที่เกี่ยวกับการรับส่งเสื้อผ้าของแขกที่ส่งไปซักและจัดส่งคืนยังห้องพักของแขก

- ห้องพนักงานรับใช้ (Maid's Room) เป็นห้องของพนักงานทำความสะอาด ซึ่งมีหน้าที่ดูแลทำความสะอาดห้องพักในแต่ละชั้น และเป็นທີ່เก็บเครื่องมืออุปกรณ์ทำความสะอาด

2. Back of the House (ส่วนบริการของโรงแรม)

เป็นส่วนที่ไม่ได้หักรายได้ให้แก่โรงแรมโดยตรง แต่เป็นส่วนบริการดำเนินงานและให้บริการส่วนต่างๆ ของโรงแรมเพื่อสนับสนุนกิจการของส่วนผู้มาใช้บริการของโรงแรม (Front of the house) ส่วนนี้สามารถแบ่งส่วนประกอบเป็น 2 ส่วนใหญ่ๆ ดังนี้

2.1 ส่วนบริหาร (ADMINISTRATIVE QUARTER)

2.2 ส่วนบริการ (SERVICE QUARTER)

ทั้งสองส่วนนี้มีรายละเอียดดังนี้

2.1 ส่วนบริหาร (ADMINISTRATIVE QUARTER) ส่วนนี้ถือเป็นหัวใจและมันสมองของการดำเนินงานโรงแรม ทำหน้าที่ควบคุมออกคำสั่งวางนโยบายต่างๆ ให้แผนกต่างๆ รับผิดชอบ ปฏิบัติ ส่วนบริการประกอบด้วย

1. ส่วนผู้จัดการ (MANAGER'S OFFICE)

2. ส่วนบัญชี (ACCOUNTING OFFICE)

3. ส่วนทั่วไป (GENERAL OFFICE)

โดยจะมีรายละเอียดดังนี้

1. ส่วนผู้จัดการ (MANAGER'S OFFICE)

1.1 ผู้จัดการทั่วไป (GENERAL MANAGER) มีหน้าที่ควบคุมดูแลกิจการและแผนกต่างๆ ภายในโรงแรม

1.2 ผู้จัดการฝ่ายโรงแรมและเครื่องดื่ม (FOOD AND BEVERAGE MANAGER) ทำหน้าที่จัดการอาหาร ตรวจสอบและสั่งซื้ออาหาร รวมถึงสั่งงานด้านการครัว โดยแบ่งออกเป็น 3 หน่วยงานคือ

ก. ฝ่ายบริหารมีผู้ควบคุม คือ CATERING MANAGER ประกอบด้วย

- แผนกบริการถึงห้องพัก (ROOM SERVICE)

- แผนกห้องอาหาร ควบคุมโดยผู้จัดการห้องอาหาร (MAITRE 'D HOTEL)

ข. ฝ่ายจัดเลี้ยง (BANQUETING)

ค. ฝ่ายปรุงอาหาร (PREPARATION)

- ผู้จัดการฝ่ายแม่บ้าน (HOUSE FEEPER MANAGER) รับผิดชอบบริการ

แขก ดูแลด้านสถานที่ แบ่งเป็น

เอกสารนี้เป็นเอกสารที่สงวนไว้สำหรับการใช้งานเพื่อการศึกษาเท่านั้น ไม่อนุญาตให้นำไปใช้ประโยชน์ด้านการค้าไม่ว่ากรณีใดๆ ทั้งสิ้น อีกทั้งห้ามมิให้ดัดแปลงเนื้อหา และต้องอ้างอิงถึงเจ้าของเอกสารทุกครั้งที่มีการนำไปใช้

- แม่บ้าน (EXECUTIVE HOUSE KEEPER)
- ผู้ช่วยแม่บ้าน (ASSITANT HOUSE KEEPER)
- หัวหน้าฟลอร์ (FLOOR SUPERVISER)
- พนักงานประจำห้อง (ROOM SUPERVISER)
- หัวหน้าห้องเสื้อผ้า (LINEN ROOM SUPERVISOR)
- พนักงานเย็บปักถักร้อย (SERMSTRESS OR SEWING GIRL)
- พนักงานรับใช้ (HOUSE MAN)
- ผู้จัดการฝ่ายบุคคล (PERSONNEL MANAGER) แผนกบุคคลควบคุมการ

บรรจุและลาออกของพนักงาน ทำทะเบียนประวัติ รวมทั้งฝึกฝนและควบคุมแผนกบุคคล ควบคุมการทำงานของพนักงาน ในบางโรงแรมอาจแยกที่ทำงานของแผนกบุคคลออกไปต่างหาก มักจะอยู่ส่วนใกล้ทางเข้า-ออก เพื่อควบคุมได้อย่างทั่วถึงและรัดกุม ผู้จัดการแต่ละคนอาจมี ผู้ช่วย และเลขาคืออย่างละคนขึ้นไป ทั้งนี้แล้วแต่ขนาดของโรงแรม

2. ส่วนบัญชี (ACCOUNTING OFFICE) เป็นที่ทำงานของเจ้าหน้าที่แผนกบัญชีและการเงินในส่วนนี้จะมีที่เก็บเอกสาร

3. ส่วนทั่วไป (GENERAL OFFICE) เป็นที่ทำงานของส่วนต้อนรับและฝ่ายต่างๆ ซึ่งรับคำสั่งตามลำดับชั้นต่อมาจากผู้จัดการ เช่น ฝ่ายประชาสัมพันธ์ ฝ่ายโฆษณาและฝ่ายขาย ฯลฯ อาจจัดเป็นโถงทำงานใหญ่อยู่รวมกันได้ ควรมีห้องประชุมเพื่อเป็นที่ชุมนุม เจ้าหน้าที่คนงานและผู้ถือหุ้นเพื่อชี้แจงนโยบาย และรายงานความก้าวหน้าของกิจการ

2.2 ส่วนบริการ (SERVICE QUARTER) ประกอบด้วย

1. เนื้อที่บริการ (SERVICE SPACE)
2. เนื้อที่เก็บของ (STORAGE SPACE)
3. เนื้อที่พนักงาน (STAFF SPACE)
4. เนื้อที่ส่วนซักรีดและผ้า (LAUNDRY & LINED ROOM)
5. ครัวใหญ่ (MAIN KITCHEN)
6. ส่วนซ่อมบำรุงและห้องเครื่อง (MAINTENANCE & CHANICAL SHOPS)

1. เนื้อที่บริการ (SERVICE SPACE) เป็นส่วนบริการทั่วไป ต้องอยู่ในบริเวณที่รถเข้าถึงและติดต่อกับส่วนที่เกี่ยวข้องได้สะดวก ประกอบด้วยส่วนย่อยๆ ดังนี้

เอกสารนี้เป็นเอกสารที่สงวนไว้สำหรับการใช้งานเพื่อการศึกษาเท่านั้น ไม่อนุญาตให้นำไปใช้ประโยชน์ด้านการค้าไม่ว่ากรณีใดๆ ทั้งสิ้น อีกทั้งห้ามมิให้ดัดแปลงเนื้อหา และต้องอ้างอิงถึงเจ้าของเอกสารทุกครั้งที่มีการนำไปใช้

- ทางเข้าส่วนบริการ (service entrance) ทางเข้าส่วนบริการต้องไม่ปะปนกับทางเข้าของผู้มาใช้บริการโรงแรม แต่ต้องให้ใกล้กับส่วนร้านค้า และส่วนบริการเพื่อสะดวกในงานขนของ

- ที่จอดรถขนของ (LOADING AREA) ส่วนขนกลางขนถ่ายพัสดุเป็นส่วนที่ติดต่อกันระหว่างที่จอดรถบรรทุก และทางเข้าส่วนบริการ

- ส่วนรับรอง (RECEIVING AREA) เป็นที่สำหรับเช็คพัสดุเข้า-ออก ทุกประเภทบริเวณนี้มีเคาน์เตอร์ทำการของแผนกตรวจพัสดุซึ่งทำหน้าที่เกี่ยวข้องกับแผนกส่วนซื้อและฝ่ายรักษาความปลอดภัย พักที่เข้ามาจะถูกเก็บในส่วนนี้ก่อนจนถึงเวลาที่พนักงานจะนำไปแยกเก็บตามห้องเก็บของต่างๆ

- ห้องเก็บขยะ (GARBAGE ROOM) เป็นที่เก็บขยะซึ่งรวบรวมมาจากบริเวณต่างๆ ของโรงแรมโดยผ่านช่องทิ้งขยะส่วนนี้ ควรอยู่ในบริเวณที่มีคิซิดและต่ำที่สุดสะดวกในการขนย้าย

2. เนื้อที่เก็บของ (STORAGE ROOM) เป็นส่วนเก็บของแบ่งออกได้ดังนี้

- ห้องเก็บของทั่วไป (GENERAL STORAGE) อยู่ใกล้ทางเข้าส่วนบริการและส่วนรับของ

- ห้องเก็บเครื่องเรือน (FURNITURE STORAGE) จะเก็บเครื่องเรือนที่ใช้แล้วชำรุดหรือตำรอง

3. เนื้อที่พนักงาน (STAFF SPACE) เป็นส่วนพนักงานของโรงแรม แบ่งเป็นดังนี้

- ทางเข้าพนักงาน (STAFF ENTRANCE) ทางเข้า-ออก ของพนักงานฝ่ายบริการจะต้องแยกกับทางเข้า-ออก ในส่วนบริการและตรวจสอบเวลาการทำงานของพนักงาน ส่วนนี้เกี่ยวเนื่องกับแผนกบุคคล

- ห้องเก็บของและเปลี่ยนเครื่องแบบพนักงาน (STAFF LOCKER ROOM) ส่วนนี้จะแยกเป็นหญิง-ชาย มีตู้ล็อกเกอร์สำหรับเก็บของและเครื่องแบบของพนักงานแต่ละคน มีห้องน้ำโดยเฉพาะส่วนน้ำจะอยู่ใกล้ทางเข้าส่วนบริการ

- ห้องรับประทานอาหารของพนักงาน (STAFF DINING ROOM) ควรจัดอยู่ในส่วนที่พนักงานใช้ได้สะดวก พนักงานจะผลิตเปลี่ยนเวรกันมารับประทานอาหาร การบริการมักอยู่ในรูป CAFETERIA

4. ส่วนซักรีด (LAUNDRY & LINEN ROOM) แบ่งออกได้ดังนี้

- ห้องซักรีด (LAUNDRY ROOM) การบริการส่วนนี้บางโรงแรมได้ดำเนินการเองมีหน้าที่ทำความสะอาด ซักรีด เครื่องแบบพนักงานและผ้าที่ใช้ในโรงแรม

เอกสารนี้เป็นเอกสารที่สงวนไว้สำหรับการใช้งานเพื่อการศึกษาเท่านั้น ไม่อนุญาตให้นำไปใช้ประโยชน์ด้านการค้าไม่ว่ากรณีใดๆ ทั้งสิ้น อีกทั้งห้ามมิให้ดัดแปลงเนื้อหา และต้องอ้างอิงถึงเจ้าของเอกสารทุกครั้งที่มีการนำไปใช้

- ห้องผ้า (LINEN ROOM) เป็นห้องเก็บเสื้อผ้าทั้งหมด ผ้าที่ใช้แล้วจะถูกส่งไปยังห้องซักผ้าที่ทำความสะอาดแล้วจะส่งให้พนักงาน เพื่อส่งไปส่วนบริการต่างๆ

5. ครั้ว (KITCEHEN) การจัดส่งและระบบการทำอาหารของโรงแรมทำได้ 2 ลักษณะ คือ จัดแบบครั้วใหญ่แล้วแยกเป็นครั้วเล็ก ตามส่วนบริการต่างๆ เช่น COFFEE SHOP มีระบบการแจกจ่ายอาหารไปส่วนต่างๆ โดยผ่านส่วนเตรียม

- ครั้วใหญ่ (MAIN KITCHEN) เป็นที่สำหรับปรุงอาหารที่จะส่งไปยังส่วนต่างๆ ของโรงแรมครั้วใหญ่ ประกอบด้วยส่วนย่อยๆ คือ

ส่วนทำขนมปัง (BAKE SHOP) จัดให้เพียงพอกับปริมาณของงาน

ส่วนเตรียม (PREPARATION AREA) เป็นบริเวณที่เตรียมเครื่องปรุงอาหารก่อนการปรุง

ส่วนปรุงอาหาร (COOKING AREA) จะอยู่ใกล้กับบริเวณจัดเตรียมอาหารก่อนนำไปบริการ

ห้องบริการอาหาร (FOOD SERVICE) จะอยู่ระหว่างครั้วใหญ่กับห้องอาหารมีหน้าที่เตรียมอาหารก่อนนำไปยังส่วนอื่น เป็นที่เก็บเครื่องคัมซึ่งจะบริการไปยังห้องอาหารต่างๆ

- ส่วนทำงานพ่อครั้ว (CHEF OFFICE) เป็นที่ทำงานของหัวหน้าคนครั้วที่ชำนาญ เรื่องอาหารและเครื่องคัมโดยเฉพาะมีหน้าที่ออกรายการอาหารประจำวันในห้องอาหาร

- ห้องเก็บอาหารและเครื่องคัม (STORE ROOM) ควรอยู่ใกล้ครั้วแบ่งออกเป็น 2 ส่วน STEWARE STORE ROOM เป็นห้องเก็บอาหารแห้ง อาหารกระป๋อง ฯลฯ ภายในห้องนี้จะมีชั้นตู้เย็นและห้องเย็นสำหรับเก็บอาหารสด SEVERAGE STORE ROOM ห้องเก็บเครื่องคัม ควรจัดแผนกจากห้องเก็บอาหารทั่วไป

- DISH WASHING AREA ส่วนล้างภาชนะ ภาชนะที่ใช้แล้วจะถูกขนมาโดยรถบรรทุกของหรือสายพานอัตโนมัติ จะมีเครื่องรับภาชนะที่แยกออกเป็นภาชนะชนิดต่างๆ โดยมีคนควบคุม

6. ส่วนซ่อมบำรุงและห้องเครื่อง (MAINTENANCE AND MECHANICAL SHOPS) แบ่งออกเป็นส่วนต่างๆ ดังนี้

- ห้องซ่อมแซม (MANINTENANCE SHOP) มีหน้าที่ซ่อมแซมส่วนบกลพร้อมชำรุดของเครื่องใช้ภายในโรงแรมเป็น 3 ส่วนคือ

PLUMBING & ELECTRICAL SHOP ส่วนซ่อมท่อน้ำและอุปกรณ์ไฟฟ้า

CARPENTRY & UPHOLSTERY SHOP ส่วนซ่อมแซมแก้ไขและทำเครื่อง

เรือนขึ้นใหม่

เอกสารนี้เป็นเอกสารที่สงวนไว้สำหรับการใช้งานเพื่อการศึกษาเท่านั้น ไม่อนุญาตให้นำไปใช้ประโยชน์ด้านการค้าไม่ว่ากรณีใดๆ ทั้งสิ้น อีกทั้งห้ามมิให้ดัดแปลงเนื้อหา และต้องอ้างอิงถึงเจ้าของเอกสารทุกครั้งที่มีการนำไปใช้

PAINTING & VAHISH ROOM ส่วนทาสีและขัดมันทั้งเครื่องมือเครื่องใช้ และสถานที่การทำงานแต่ละประเภทจะแยกห้องทำงานไม่รวมกัน

- ห้องเครื่อง (MACHANICAL SHOP) เป็นส่วนควบคุมดูแลการปฏิบัติงาน ของเครื่องจักรประกอบด้วย

BROILER ROOM เป็นบริเวณที่ตั้งของเครื่องต้มน้ำ สำหรับแจกจ่ายไปยังส่วน ต่างๆ

FUEL STORAGE เป็นส่วนเก็บเชื้อเพลิง เช่น น้ำมันหรือถ่านหิน

TRANSFORMER VAULT ห้องหม้อแปลงไฟฟ้า

AIR CONDITION MACHINE ROOM เป็นบริเวณติดตั้งระบบปรับอากาศ ภายในอาคาร

ENGINEER OFFICE เป็นห้องทำงานของวิศวกร และเจ้าหน้าที่ดูแลเครื่องกล

2.4 พฤติกรรมของมนุษย์กับโรงแรมตากอากาศ

ประคินันท์ อุปชัมย์ (พ.ศ. 2531) ได้กล่าวถึงพฤติกรรมว่าเป็นการกระทำหรือการแสดงออก ของมนุษย์ที่สามารถสังเกตเห็นได้ หรือสัมผัสทั้งห้า ได้แก่ ตา หู จมูก ลิ้นและกาย เช่น การ ร้องไห้ การหัวเราะ การเดิน หน้าซีด เป็นต้น

กาญจนา คำสุวรรณ (พ.ศ. 2531) ได้ความหมายไว้ว่า พฤติกรรมคือ การกระทำที่แสดงออก โดยสามารถสังเกตได้หรือสามารถใช้เครื่องวัดได้ เช่น การยิ้มแย้ม การหัวเราะ เป็นต้น และสามารถบันทึกได้

อรทัย ชื่นมณุษย์ (พ.ศ. 2530) กล่าวไว้ว่าทุกอย่างที่บุคคลกระทำไม่ว่าจะเป็นสิ่งที่มองไม่ เห็นหรือไม่ก็ตาม ไม่ว่าบุคคลจะรู้สึกตัวหรือไม่ก็ตาม และเป็นถึงสามารถบันทึกสังเกต และศึกษา ได้ เช่น การเดิน การยืน การพูด การคิด การกลัว เป็นต้น

ราชบัณฑิตยสถาน ได้ให้ความหมายไว้ว่า “พฤติกรรม” หมายถึง การกระทำหรืออาการที่ แสดงออกทางกายภาพ ความคิด และความรู้สึกเพื่อตอบสนองสิ่งเร้า (ราชบัณฑิตยสถาน 2530 : 580)

(Harris and Stewert. 1986 : 54/ พ.ศ.2529) ได้ให้ความหมายไว้ว่า หมายถึง แนวทางในการ แสดงออกของแต่ละบุคคล ไม่ว่าจะดีหรือเลว ไม่ว่าจะเป็นที่ชื่นชอบก็ตาม

พฤติกรรมของมนุษย์ประกอบด้วยพฤติกรรมภายนอก (Overt Behavior) และพฤติกรรม ภายใน (Covert Behavior) ได้แก่ พฤติกรรมที่ตัวเรารับรู้ เช่น การได้ยินเสียง การเข้าใจ การรู้สึกหิว ซึ่งเป็นพฤติกรรมที่ถือได้ว่าเป็นพฤติกรรมภายในมี 4 ลักษณะคือ

เอกสารนี้เป็นเอกสารที่สงวนไว้สำหรับการใช้งานเพื่อการศึกษาเท่านั้น เมื่อนุญาตให้นำไปใช้ประโยชน์ด้านการค้า ไม่ว่าจะกรณีใดๆ ทั้งสิ้น อีกทั้งห้ามมิให้ดัดแปลงเนื้อหา และต้องอ้างอิงถึงเจ้าของเอกสารทุกครั้งที่มีการนำไปใช้

1. พฤติกรรมที่เป็นความรู้สึกจากการสัมผัส (Sensitive) เช่น การเห็น การได้ยินเสียง การได้กลิ่น การรับรู้ทางรสชาติ การสัมผัส เป็นต้น
2. พฤติกรรมที่เป็นการเข้าใจหรือ การตีความ (Interpreting) เช่นเมื่อเรามองตาเพื่อนก็สามารถสื่อสารเข้าใจเพื่อนได้
3. พฤติกรรมที่เป็นความ (Remembering) เช่น เมื่อมีคนโทรศัพท์เข้ามา เราจะสามารถจำเสียงของเพื่อนได้
4. พฤติกรรมที่เป็นความคิด (Thinking) การคิดมีหลากหลายชนิดอาจเป็นการคิดสร้างสรรค์ หรือ การคิดหาเหตุผล

2.4.1 พฤติกรรมของมนุษย์กับสภาพแวดล้อม

ความสัมพันธ์ระหว่างมนุษย์กับสภาพแวดล้อมทางกายภาพ

สิ่งที่มนุษย์สัมพันธ์ด้วย : วิมลสิทธิ์ หรยางกูร (2541 : 2) “มนุษย์มีความสัมพันธ์กับสภาพแวดล้อมทางกายภาพซึ่งเป็นสิ่งที่เป็นรูปธรรม ได้แก่ สิ่งต่างๆ ที่มนุษย์ทำขึ้น เช่น เครื่องเรือน อาคาร ถนน ชุมชน เมือง สภาพแวดล้อมทางอุณหภูมิ แสงสว่าง ระดับเสียงที่เกิดจากการกระทำของมนุษย์ และในแต่ละสภาพการณ์ของความสัมพันธ์ที่เกิดขึ้นมีมิติทางด้านเวลาเข้ามาเกี่ยวข้องด้วยในชีวิตประจำวัน กิจกรรมต่างๆ มักเกิดขึ้นตามเวลา กิจกรรมเปลี่ยนแปลงไปเพราะว่ามนุษย์มีการจัดสรรเวลาที่ใช้ในการประกอบกิจกรรม พฤติกรรมของมนุษย์จึงผูกพันกับเวลาเสมอ”

วิมลสิทธิ์ หรยางกูร (2541 : 5) คุณสมบัติของสภาพแวดล้อมในฐานะที่เป็นสิ่งเร้ามีผลกระทบต่อความรู้สึก, รับรู้, การจำ, การคิด และพฤติกรรมในสภาพแวดล้อม เป้าหมายของการออกแบบและวางแผนประการหนึ่งได้แก่ การก่อให้เกิดการตอบสนองความต้องการทางหน้าที่ใช้สอย ซึ่งสอดคล้องกับกระบวนการทางพฤติกรรม คือ กระบวนการเกิดพฤติกรรมในสภาพแวดล้อม วิมลสิทธิ์ หรยางกูร (2541 : 27) ให้ความหมายของการออกแบบให้ตอบสนองทางหน้าที่ใช้สอยคือ การจัดสภาพแวดล้อมให้ตอบสนองความต้องการของผู้ใช้ และสอดคล้องสนับสนุนกิจกรรมต่างๆที่เกิดขึ้น

พฤติกรรมมนุษย์ (Human Behaviour) (องค์ประกอบสถาปัตยกรรมพื้นฐาน รศ.เลอสม สถาปัตยานนท์)

การศึกษาพฤติกรรมมนุษย์ เป็นการศึกษาถึงการทำกิจกรรมของมนุษย์ ความต้องการมนุษย์ทั้งทางกาย และทางใจ เพื่อนำมาเป็นข้อมูลในการออกแบบสถาปัตยกรรม เนื่องจากงานสถาปัตยกรรมประเภทต่างๆ จะเกี่ยวข้องกับการใช้งานของมนุษย์ทั้งสิ้น

เอกสารนี้เป็นเอกสารที่สงวนไว้สำหรับการใช้งานเพื่อการศึกษาเท่านั้น ไม่อนุญาตให้นำไปใช้ประโยชน์ด้านการค้าไม่ว่ากรณีใดๆ ทั้งสิ้น อีกทั้งห้ามมิให้ดัดแปลงเนื้อหา และต้องอ้างอิงถึงเจ้าของเอกสารทุกครั้งที่มีการนำไปใช้

ความต้องการของมนุษย์ (Human Needs)(องค์ประกอบสถาปัตยกรรมพื้นฐาน รศ.เลอสม สดาศิตานนท์)

มนุษย์มีความต้องการทั้งทางร่างกายและจิตใจต่างๆ กันตามที่ “อับราฮัม มาสโลว์” (Abraham H. Maslow) ได้จัดพื้นฐานความต้องการของมนุษย์ ตามหลักจิตวิทยาได้ 5 ชั้น จากความต้องการพื้นฐานไปสู่ความต้องการขั้นสูงสุดได้แก่ความสำเร็จในการใช้ศักยภาพของตนเอง

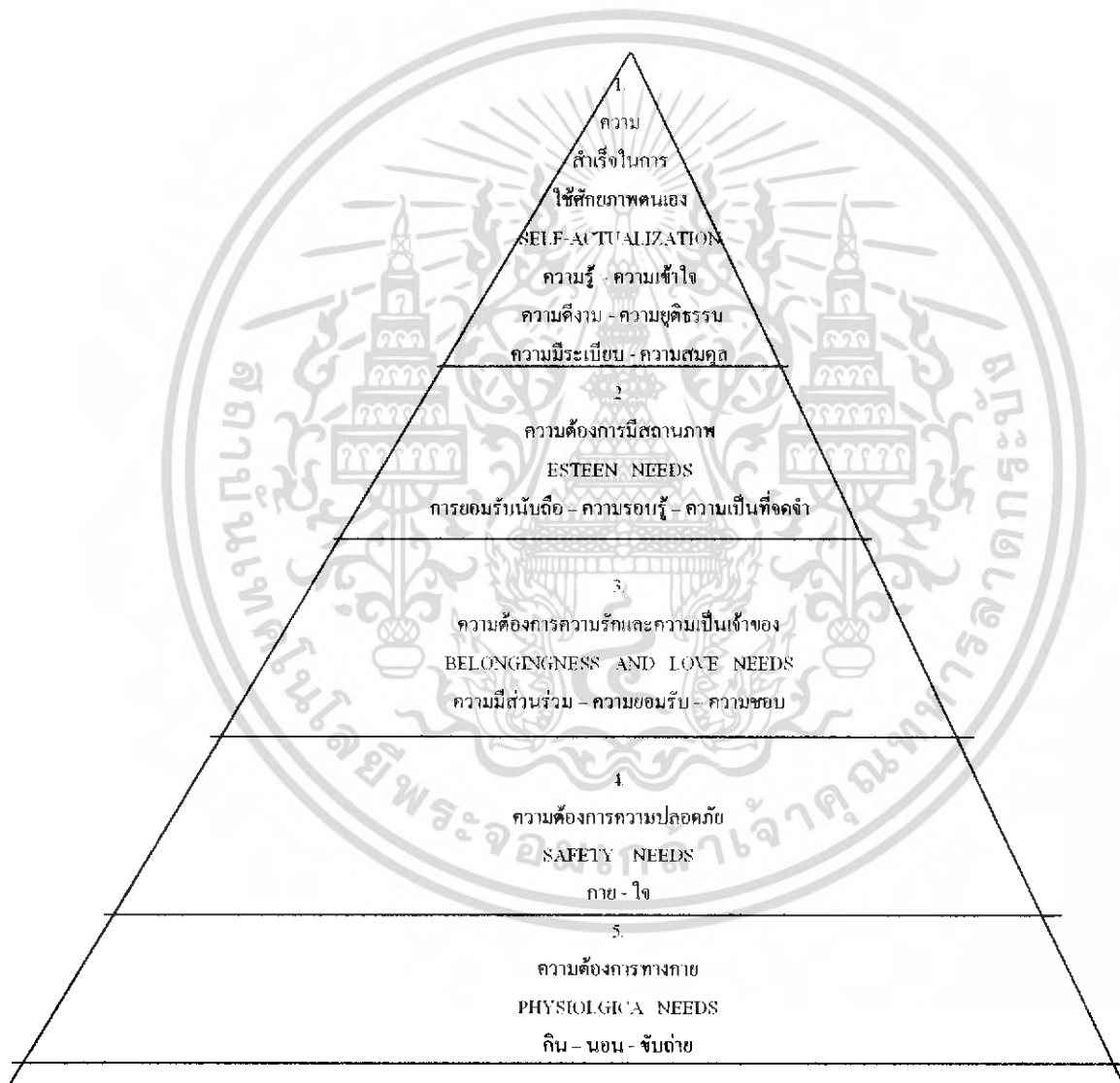

ตาราง 2.4 ทฤษฎีความต้องการ 5 ลำดับชั้น ของมาสโลว์

เอกสารนี้เป็นเอกสารที่สงวนไว้สำหรับการใช้งานเพื่อการศึกษาเท่านั้น ไม่อนุญาตให้นำไปใช้ประโยชน์ด้านการค้าไม่ว่ากรณีใดๆ ทั้งสิ้น อีกทั้งห้ามมิให้ดัดแปลงเนื้อหา และต้องอ้างอิงถึงเจ้าของเอกสารทุกครั้งที่มีการนำไปใช้

มนุษย์ ความต้องการทางกาย	มนุษย์และสังคม ความต้องการทางใจ (ความรู้สึก)
กิน : อาหาร	ความปลอดภัย
ควบคุมสภาวะร่างกาย : เครื่องนุ่งห่ม	ความรักและความเป็นเจ้าของ
กิน นอน ขับถ่าย : ที่อยู่อาศัย	ความมีสถานภาพ
	ความสำเร็จในการใช้ศักยภาพของตนเอง

ตาราง 2.5 ความต้องการทางกายและทางใจของมนุษย์

ความต้องการทางกาย (Physiological Needs) (องค์ประกอบสถาปัตยกรรมพื้นฐาน วัสดุผสม สถาปัตยกรรม)

มนุษย์มีความต้องการทางกายพื้นฐานที่จะดำรงชีวิตให้อยู่รอดในโลกนี้ ได้แก่

กิน : อาหาร

มนุษย์กินอาหารที่ได้จากเนื้อสัตว์และพืชทุกวัน เพื่อนำไปบำรุงเลี้ยงร่างกายทำให้ร่างกายมีสุขภาพแข็งแรงมีพลังงานที่จะทำกิจกรรมต่างๆ หากมนุษย์ขาดอาหารร่างกายจะเจ็บป่วยได้ง่าย ซึ่งจะทำให้ไม่สามารถดำรงชีวิตอยู่ได้

ควบคุมสภาวะร่างกาย : เครื่องนุ่งห่ม

มนุษย์ต้องการควบคุมสภาวะอุณหภูมิของร่างกายให้อยู่ในสภาพแวดล้อมต่างๆ ได้โดยใช้เครื่องนุ่งห่ม ทำหน้าที่ปกคลุมร่างกายจากความร้อนหนาวตามสภาพธรรมชาติ

กิน พักผ่อน ขับถ่าย : ที่อยู่อาศัย

มนุษย์สร้างที่อยู่อาศัยสำหรับพักพิงจากสภาพอากาศตามธรรมชาติซึ่งแปรเปลี่ยนตลอดเวลา เช่น แสงแดด ฝนตก น้ำท่วม หิมะตก หรือ หลีกหนีจากสัตว์ร้ายเพื่อให้เกิดความปลอดภัยของครอบครัว ที่อยู่อาศัยจะเป็นสถานที่ๆ ใช้ประกอบอาหาร พักผ่อน และขับถ่าย

สิ่งที่กล่าวมาทั้งหมดนี้คือปัจจัยสำหรับการดำรงชีวิตตามกลไกของร่างกายมนุษย์ที่จะต้องกิน ถ่าย นั่ง นอน ยืน เดิน วิ่ง อีกทั้งมนุษย์ยังคงต้องหลีกเลี่ยงสภาวะวิกฤติของสภาพแวดล้อมตามธรรมชาติ เพื่อความอยู่รอดเบื้องต้น

ความต้องการทางใจ (Mental Needs)(องค์ประกอบสถาปัตยกรรมพื้นฐาน รศ.เลอสม สถาปิตานนท์)

มนุษย์เป็นสัตว์สังคม มักจะอยู่รวมกันเป็นกลุ่ม หมู่ เหล่า ช่วยกันหาอาหารเลี้ยงชีพเพื่อดำรงชีวิต ช่วยกันป้องกันศัตรู การอยู่รวมกันเป็นสังคมย่อย และรวมกันเป็นสังคมใหญ่ มนุษย์จะมีความผูกพันกับมนุษย์ด้วยกันมนุษย์เป็นสัตว์ที่มีความนึกคิด มีความรู้สึก นอกจากความรู้สึกทางกายแล้ว มนุษย์ยังมีความต้องการทางใจที่จะทำให้ชีวิตมีความสุขด้วย

ความต้องการความปลอดภัย (Safety Needs)(องค์ประกอบสถาปัตยกรรมพื้นฐาน รศ.เลอสม สถาปิตานนท์)

มนุษย์เป็นผู้ที่มีร่างกายอ่อนแอ ไม่มีเขี้ยวเล็บที่จะต่อสู้กับสัตว์ร้ายได้ มนุษย์จึงต้องอาศัยอุปกรณ์ที่ช่วยในการต่อสู้ หรือสถานที่ อาคารที่ใช้หลบภัยอันตรายที่อาจจะมาจากสภาพแวดล้อมตามธรรมชาติ สัตว์ร้าย หรือแม้แต่มนุษย์ด้วยกันเอง มนุษย์ต้องการความปลอดภัย รวมถึงความมั่นคงที่ดำรงชีวิต ความมั่นคงในการหารายได้มาเลี้ยงครอบครัวอย่างสม่ำเสมอ เพื่อให้มีกินมีใช้เพื่อให้สุขภาพแข็งแรง ซึ่งเป็นสิ่งพื้นฐานที่จะทำให้สุขภาพใจดีขึ้นด้วย

ความต้องการความรักและความเป็นเจ้าของ (Belongingness and Love Needs)

(องค์ประกอบสถาปัตยกรรมพื้นฐาน รศ.เลอสม สถาปิตานนท์)

ความรักเกิดขึ้นเมื่อมนุษย์อยู่ในสังคม อาจเกิดขึ้นระหว่างมนุษย์กับสัตว์เลี้ยง หรือมนุษย์กับมนุษย์ด้วยกัน มีความรู้สึกว่าเป็นเจ้าของ เป็นของกันและกันความรักเกิดกับมนุษย์ทุกเพศทุกวัยไม่มีขีดจำกัด เช่น ความรักของพ่อและแม่ พ่อแม่และลูก เพื่อนและเพื่อน ฯลฯ ความรักไม่ได้เกิดเพียงกับสิ่งมีชีวิตด้วยกันเท่านั้น มนุษย์ยังผูกพันกับสิ่งของ สถานที่ที่เป็นที่รักอีกด้วยมนุษย์จะรู้สึกเสียใจที่เสียของรักไป และรู้สึกยินดีที่ได้ของรักมาครอบครอง

ความต้องการการยกย่องของสังคม หรือมีสถานภาพ (Esteem Needs)

(องค์ประกอบสถาปัตยกรรมพื้นฐาน รศ.เลอสม สถาปิตานนท์)

เมื่อมนุษย์ต้องอยู่อาศัยร่วมกันเป็นจำนวนมากในสังคม การยอมรับนับถือของมนุษย์ในสังคมนั้นจะทำให้มนุษย์อยู่ในกลุ่มได้อย่างมั่นคง ซึ่งต้องมาจากพื้นฐานการยอมรับของบุคคลในครอบครัว ซึ่งเป็นสังคมขนาดเล็ก การยอมรับของเพื่อนร่วมงาน หรือการยอมรับของกลุ่มสังคมอื่นที่เกี่ยวข้อง การยกย่องของสังคมอาจจะมาจากการแต่งตั้งจากกลุ่มให้เป็นผู้นำ หรือ การได้รับมอบหมายให้ทำกิจกรรมสำคัญของกลุ่ม การมอบหมายการทำงานในระดับที่ต่างกันนี้จะมีการแบ่งสถานะ(status) ที่แตกต่างกันเป็นลำดับ หากมีสถานะสูงในกลุ่มสังคมขนาดใหญ่ ความ

รับผิดชอบต่อกลุ่มจะสูงตามไปด้วย เช่น ผู้นำระดับประเทศ เป็นต้น

เอกสารนี้เป็นเอกสารที่สงวนไว้สำหรับการใช้งานเพื่อการศึกษาเท่านั้น ไม่อนุญาตให้นำไปใช้ประโยชน์ด้านการค้าไม่ว่ากรณีใดๆ ทั้งสิ้น อีกทั้งห้ามมิให้ดัดแปลงเนื้อหา และต้องอ้างอิงถึงเจ้าของเอกสารทุกครั้งที่มีการนำไปใช้

อื่นที่เกี่ยวข้อง การยกย่องของสังคมอาจจะมาจากการแต่งตั้งจากกลุ่มให้เป็นผู้นำ หรือ การได้รับมอบหมายให้ทำกิจกรรมสำคัญของกลุ่ม การมอบหมายการทำงานในระดับที่ต่างกันนี้จะมีการแบ่งสถานะ(status) ที่แตกต่างกันเป็นลำดับ หากมีสถานะสูงในกลุ่มสังคมขนาดใหญ่ ความรับผิดชอบต่อกลุ่มจะสูงตามไปด้วย เช่น ผู้นำระดับประเทศ เป็นต้น

ความต้องการความสำเร็จในการใช้ศักยภาพของตนเอง (Self-actualization Needs)

(องค์ประกอบสถาปัตยกรรมพื้นฐาน รศ.เลอสม สถาปัตตานนท์)

มนุษย์แต่ละบุคคล มีความต้องการที่จะทำสิ่งหนึ่งสิ่งใดให้ได้รับความสำเร็จตามศักยภาพที่ตนเองมี ซึ่งเป็นความหวังสูงสุดของทุกคน เช่น ความสำเร็จจากการสร้างครอบครัวให้มีความสุข ความสำเร็จที่จะใช้ความรู้ความสามารถในการทำงาน การจัดระบบระเบียบในการทำงาน มีความยุติธรรมและคงความดีงามในการดำเนินชีวิตอย่างมีสมดุล ความสำเร็จจะทำให้เกิดความมั่นคง (secure) ขึ้นในจิตใจ และส่งผลไปถึงการยอมรับของสังคมนั้น

มนุษย์และสังคม (Man and Society)(องค์ประกอบสถาปัตยกรรมพื้นฐาน รศ.เลอสม สถาปัตตานนท์)

เมื่อมนุษย์อยู่ร่วมกับเพื่อนมนุษย์จำนวนมาก มนุษย์จึงกำหนดระยะห่างระหว่างบุคคล ในการทำกิจกรรมต่างๆ อันเนื่องมาจากความต้องการพื้นที่ในการทำกิจกรรมเหล่านั้น ดังที่ “โรเบิร์ต ซอมเมอร์” (Robert Sommers) นักจิตวิทยากล่าวไว้ดังนี้

ความต้องการทางชีวภาพ (Biological Needs)

(องค์ประกอบสถาปัตยกรรมพื้นฐาน รศ.เลอสม สถาปัตตานนท์)

กลไกของร่างกายมนุษย์ที่ทำให้มีชีวิตอยู่ได้ เป็นวัฏจักรที่หมุนเวียนทุกวันจนกว่าจะหมดอายุขัย ได้แก่ การหายใจ กิน ดื่มน้ำ นอน ยืน เดิน เป็นต้น

ความต้องการส่วนบุคคล (Personality Needs)

(องค์ประกอบสถาปัตยกรรมพื้นฐาน รศ.เลอสม สถาปัตตานนท์)

มนุษย์แต่ละคนมีพฤติกรรม (individual behaviour) ที่จะทำกิจกรรมหนึ่งๆ แตกต่างกันไปขึ้นอยู่กับสังคมที่เขาดำรงชีวิตอยู่ร่วมกันมาสังคมเล็กที่สร้างพื้นฐานทางพฤติกรรมมนุษย์ ได้แก่ สังคมครอบครัว ซึ่งประกอบด้วย พ่อแม่ลูก ปู่ย่าตายาย ที่เป็นผู้อบรมบ่มนิสัย เด็กมักจะถ่ายทอดพฤติกรรมจากผู้ใหญ่ที่ใกล้ชิดซึ่งมนุษย์จะมีการสังเกตเรียนรู้ รับรู้ เป็นลำดับ การเรียนรู้พฤติกรรมของบุคคลรอบข้างตั้งแต่เด็ก เด็กจะพัฒนาและถ่ายทอดมาเป็นพฤติกรรมความต้องการส่วนบุคคลของตนเอง จากการมองเห็นรับรู้ซ้ำๆ และฝังลึกในจิตใจเป็นเบื้องต้น

เอกสารนี้เป็นเอกสารที่สงวนไว้สำหรับการใช้งานเพื่อการศึกษาเท่านั้น ไม่อนุญาตให้นำไปใช้ประโยชน์ด้านการค้าไม่ว่ากรณีใดๆ ทั้งสิ้น อีกทั้งห้ามมิให้ดัดแปลงเนื้อหา และต้องอ้างอิงถึงเจ้าของเอกสารทุกครั้งที่มีการนำไปใช้

ความต้องการทางสังคม (Social Needs)

(องค์ประกอบสถาปัตยกรรมพื้นฐาน รศ.เลอสม สถาปิตานนท์)

มนุษย์แต่ละบุคคล มีพฤติกรรมที่แตกต่างกัน พื้นฐานการเลี้ยงดูการศึกษาที่ต่างกัน เมื่อมนุษย์มาอยู่ร่วมกันจำนวนมาก หากไม่มีการจัดระเบียบของกลุ่มแล้ว สังคมนั้นจะมีความขัดแย้ง และต้องหาข้อตกลงอยู่เสมอ การจัดระเบียบสังคม เป็นการกำหนดระเบียบพื้นฐานให้กลุ่มมนุษย์อยู่ร่วมกันอย่างสันติสุข เช่น การจัดลำดับผู้มาก่อนและหลัง เพื่อไม่ให้เกิดการแย่งชิง ทะเลาะวิวาทกันในการซื้อของ เป็นต้น

ความต้องการทางวัฒนธรรม (Cultural Needs)

(องค์ประกอบสถาปัตยกรรมพื้นฐาน รศ.เลอสม สถาปิตานนท์)

วัฒนธรรมของแต่ละเชื้อชาติ พัฒนมาจากความต้องการของกลุ่มสังคมที่อยู่ร่วมกัน มีการถ่ายทอด การเรียนรู้ ที่เป็นประสบการณ์ร่วมกัน การเรียนรู้ทางด้านสิ่งของได้แก่ อาหาร เครื่องนุ่งห่ม ที่อยู่อาศัย และยารักษาโรค การเรียนรู้ทางด้านวัฒนธรรม ได้แก่ ภาษา อากัปกริยา ความเชื่อ ขนบธรรมเนียม ประเพณี กฎหมาย ในแต่ละกลุ่มสังคมจะมีความเป็นตัวของตัวเอง ทำให้แต่ละกลุ่มมีวัฒนธรรมที่แตกต่างกัน

ขอบเขตข้อมูลพฤติกรรมมนุษย์

ข้อมูลพฤติกรรมมนุษย์ จากการศึกษาของนักจิตวิทยา “เออร์วิน อัลท์แมน” (Irwin Altman) ซึ่งนำมาใช้กำหนดพื้นที่ในการออกแบบ ได้มาจากปรากฏการณ์พฤติกรรมมนุษย์ (behaviour phenomena) ข้อมูลพื้นฐานเหล่านี้จะเป็นตัวกำหนดขนาดเฟอร์นิเจอร์ พื้นที่ทำกิจกรรม รวมถึงพื้นที่ในการสัญจรติดต่อระหว่างกิจกรรมต่างๆ พฤติกรรมมนุษย์จะเกิดขึ้นจากการที่มนุษย์แต่ละบุคคลดำรงชีวิตอยู่ในสังคมซึ่งจะต้องเกี่ยวข้องกับมนุษย์ผู้อื่น ดังมีนักจิตวิทยานักมนุษยวิทยาได้ศึกษาหาข้อมูลและสรุปการกำหนดสภาพแวดล้อมทางกายภาพอันเนื่องมาจากข้อมูลทางด้านพฤติกรรมมนุษย์ในด้านต่างๆ ดังนี้

สัดส่วนมนุษย์ (Anthropometrics)

มนุษย์มีลักษณะขนาด และสัดส่วน ของร่างกาย (human scale) ที่แตกต่างกันเป็นกลุ่มๆ รวมถึงพฤติกรรมที่ต่างกันด้วย ซึ่งนำมาถึงการกำหนดระยะ กว้าง ยาว สูง ในการทำกิจกรรมต่าง ๆ ความแตกต่างกันนี้ เป็นผลมาจากเชื้อชาติ เพศ อายุ ของแต่ละบุคคลเป็นสำคัญ ดังนี้

เอกสารนี้เป็นเอกสารที่สงวนไว้สำหรับการใช้งานเพื่อการศึกษาเท่านั้น ไม่อนุญาตให้นำไปใช้ประโยชน์ด้านการค้าไม่ว่ากรณีใดๆ ทั้งสิ้น อีกทั้งห้ามมิให้ดัดแปลงเนื้อหา และต้องอ้างอิงถึงเจ้าของเอกสารทุกครั้งที่มีการนำไปใช้

เชื้อชาติ (Nationality)

(องค์ประกอบสถาปัตยกรรมพื้นฐาน รศ.เลขสม สถาปัตยกรรม)

มนุษย์ที่มีเชื้อชาติต่างกัน มักจะมีลักษณะและสัดส่วนของร่างกายแตกต่างกัน แต่หากยังเป็นคนทวีปเดียวกัน กลุ่มประเทศใกล้เคียงกัน เช่น กลุ่มประเทศบริเวณเอเชียตะวันออกเฉียงใต้ ไทย ลาว เขมร เวียดนาม มาเลเซีย เป็นต้น ถึงแม้คนในประเทศเหล่านี้จะมีเชื้อชาติต่างกัน แต่อาจจะมีสัดส่วนมนุษย์ที่คล้ายคลึงกันได้เนื่องจากประเทศอยู่ใกล้เคียงกัน มีการถ่ายทอดข้ามเชื้อสายกัน ลักษณะร่างกายที่คล้ายคลึงกันได้แก่ ผมหงอก หรือคิ้วแดง รูปร่างสันทนต์ แต่หากเป็นมนุษย์ในเขตทวีปยุโรป ซึ่งมีเชื้อชาติแตกต่าง จากกลุ่มชนในทวีปเอเชีย จะมีรูปร่างสูงใหญ่ ผมหงอกหรือน้ำตาล ผิวนวลอมชมพู คาสีฟ้าหรือน้ำตาล ความแตกต่างทางด้านเชื้อชาตินี้จะปรากฏให้เห็นได้ชัดเจนโดยเฉพาะความสูง สีผิว และสีตา นอกจากความแตกต่างทางด้านสรีระแล้ว ยังมีความแตกต่างทางด้านวัฒนธรรม ซึ่งส่งผลถึงพฤติกรรมมนุษย์ด้วย

เพศ (Sex)

(องค์ประกอบสถาปัตยกรรมพื้นฐาน รศ.เลขสม สถาปัตยกรรม)

เพศชาย โดยเฉลี่ยแล้ว มนุษย์ที่มีเชื้อชาติเดียวกัน เพศชายมักมีร่างกายสูงใหญ่กว่าเพศหญิง และมักจะมี ความแข็งแรงกว่า ความสูงโดยเฉลี่ยของมนุษย์เพศชายในประเทศไทย ประมาณ 160 – 175 เซนติเมตร

เพศหญิง เป็นเพศที่ความแข็งแรง ความสูง และน้ำหนัก น้อยกว่าเพศชาย ความสูงโดยเฉลี่ยของมนุษย์เพศหญิงในประเทศไทยประมาณ 150 – 165 เซนติเมตร

อายุ (Age)

เด็ก ร่างกายของเด็กแรกเกิดจะมีขนาดประมาณ 1 ใน 4 ของผู้ใหญ่ การดำรงชีวิตจะต้องมีผู้ใหญ่เลี้ยงดูอย่างใกล้ชิด เด็กแรกเกิดถึง 6 ขวบ ทั้งเพศชายและหญิงจะมีสัดส่วนความสูงใกล้เคียงกัน ประมาณ 0.50 – 1.00 เมตร รู้จักช่วยตัวเอง ควบคุมดูแลตัวเองได้บ้าง พัฒนาการทางด้านความคิดยังไม่สมบูรณ์ ส่วนเด็กอายุ 6 – 12 ปี ดูแลตัวเองได้มากขึ้น คิดเป็นเหตุเป็นผลได้ รู้จักตนเองมากขึ้น เห็นความสำคัญของเพื่อน

วัยรุ่น อายุ 12 – 20 ปี ร่างกายมีความเจริญเติบโตอย่างรวดเร็วจนใกล้เคียงกับผู้ใหญ่ มีความคิดเห็นกว้างและลึกซึ้งและสามารถตัดสินใจได้ด้วยตนเองในบางเรื่อง พยายามค้นหาตัวเอง

ผู้ใหญ่ตอนต้น อายุ 20 – 40 ปี เป็นผู้ที่มึร่างกายเจริญเติบโตเต็มที่ มีความคิดเห็นของตนเองมากขึ้น จากการที่ร่างกายและสมองได้พัฒนาจนเจริญเติบโตสูงสุดแล้ว ผู้ใหญ่จึงรู้จักตนเองดีกว่าวัยรุ่น มีความคิดและการตัดสินใจที่เป็นของตนเอง สามารถเลี้ยงดูครอบครัวได้

ผู้ใหญ่ตอนกลาง อายุ 40 – 60 ปี ร่างกายจะเสื่อมลง มากกว่าช่วงเป็นผู้ใหญ่ตอนต้น เคลื่อนไหวเชื่องช้า มีความรับผิดชอบสูงขึ้นในการดูแลลูกวัยรุ่นและพ่อแม่ชรา มีความรอบคอบในการคิดแก้ปัญหา

ผู้สูงอายุ อายุ 60 ปีขึ้นไป ร่างกายจะเสื่อมมากขึ้นเห็นอย่างชัดเจนทั้งประชากรรับรู้ การสัมผัส สติปัญญา และความจำ เรียนรู้ถึงความสูญเสียต่างๆ หลังจ่อมลง ต้องการมีผู้ดูแล

สภาพทางกายภาพของมนุษย์			
ร่างกายมนุษย์	ความแตกต่างของร่างกาย	ประสาททั้ง 5	การรับรู้
ความสูง	เชื้อชาติ	ตา	รูป
น้ำหนัก	เพศ	หู	เสียง
สัดส่วน	อายุ	ลิ้น	รส
		จมูก	กลิ่น
		ผิวหนัง	สัมผัส

ตาราง 2.6 สภาพทางกายภาพและการรับรู้ของมนุษย์ระยะ ระหว่างบุคคล (Proximics)

การที่มนุษย์ในสังคม จะทำความรู้จักกันมักจะเป็นไปโดยอัตโนมัติ และหากมีสิ่งใดไม่พอใจหรือรบกวนกันมนุษย์ส่วนมากจะหลีกเลี่ยง ซึ่งลักษณะเช่นนี้ทำให้มนุษย์แตกต่างจากสัตว์ซึ่งถ้าเกิดการขัดแย้งกันจะต่อสู้กันทันที

คอนราด ลอเรนซ์ (Konrad Lorenz) กล่าวว่าไว้ว่า “ความก้าวร้าวหรือรุกราน” นำไปสู่การกำหนดขอบเขตของสัตว์ เมื่อมีประชากรหนาแน่นขึ้นสัตว์จะมีปฏิกริยาต่อกันรุนแรงขึ้นนำไปสู่ความกดดันมากขึ้น แต่มนุษย์นั้นพัฒนาวัฒนธรรมของแต่ละเชื้อชาติต่างกัน ความรู้สึกลึกหนาแน่นหรือ ระยะระหว่างบุคคลที่เหมาะสมของชนชาติหนึ่ง จะไม่เท่ากับของอีกชนชาติหนึ่ง

อาณาเขต (Territorial)

(องค์ประกอบสถาปัตยกรรมพื้นฐาน รศ.เลอสม สถาปิตานนท์)

เป็นแนวความคิดพื้นฐานที่จะศึกษาพฤติกรรมของสัตว์ซึ่งมีต่อที่ว่างเราจะกำหนดกรอบของอาณาเขตขั้นได้ จากการสังเกตการดำเนินชีวิต สถานที่กิน เล่นที่ปลอดภัยสำหรับหลบซ่อน กลุ่มกิจกรรมเหล่านี้รวมเข้าด้วยกันเป็นตัวกำหนดที่ว่างระหว่างสัตว์ มีผู้ค้นคว้าพบว่าถึงมีอาณาเขตที่ใช้ประโยชน์ต่างกันถึง 32 ประเภท การกำหนดระยะห่างระหว่างกันเป็นสิ่งสำคัญในการกำหนดอาณาเขตของลิงแต่ละประเภท

อาณาเขต เกี่ยวข้องกับสถานะ (status) มนุษย์เป็นเช่นเดียวกับสัตว์ เขาพยายามป้องกันพื้นที่ของเขาโดยกั้นขอบเขต ใครที่ถูกล้ำจะถูกกลบโหม จะเห็นได้ถึงความแตกต่างระหว่างสมบัติส่วนตัวซึ่งเป็นอาณาเขตของบุคคลคนเดียว และสมบัติสาธารณะซึ่งเป็นสมบัติของกลุ่ม สิ่งเหล่านี้คือระบบพื้นฐานของพฤติกรรมมนุษย์

ระยะส่วนตัว (Personal Distance)

เป็นระยะปกติ ซึ่งสัตว์ประเภทไม่ชอบสัมผัสจะกำหนดขึ้น ระหว่าง ตัวเองและผู้อื่น การจัดระบบของสังคม คือ องค์ประกอบในการกำหนดระยะส่วนตัวสัตว์ที่มีตำแหน่งสำคัญ คุณจะมีระยะส่วนตัวมากกว่าสัตว์ที่มีตำแหน่งต่ำกว่าระยะเหล่านี้แสดงถึงการกำหนดลำดับความสำคัญในสังคม

ระยะสังคม (Social Distance)

สัตว์ที่มีสังคมการอยู่ร่วมกัน บางครั้งมีความต้องการที่จะสัมผัสซึ่งกันและกัน สัตว์จะรู้สึกกระวนกระวายเมื่ออยู่ห่างเกินระยะนี้ ระยะที่มองกันไม่เห็น ฟังเสียงไม่ได้ยิน หรือไม่ได้กลิ่นเพื่อนในกลุ่ม ซึ่งอาจจะเป็นเพียงระยะไม่ก่่มตรของสัตว์ประเภทหนึ่ง สัตว์บางชนิดใช้เสียงร้องติดต่อกัน เพื่อให้ความรู้สึกว่าอยู่ใกล้กลุ่ม หรือระยะสังคมของมนุษย์ ซึ่งอาจจะเป็นเพียงแค่มือเอื้อม หรือเสียงแม่ร้องเรียก

“ระยะสังคม” ของมนุษย์ ได้ต่อให้มีระยะไกลออกไป โดยเครื่องมือที่ประดิษฐ์ขึ้น เช่น โทรศัพท์ โทรทัศน์ หรือวิทยุ ซึ่งทำให้เรารู้ถึงอกำปกริยาของผู้อื่นที่อยู่ในระยะห่างไกล

ที่ว่าง (Space)

ที่ว่างจากการมองเห็น (Visual Space)

ตาเป็นอวัยวะที่ให้ความรู้สึกพิเศษสุดที่จะพัฒนาได้ในมนุษย์ การมองเห็นเป็นสิ่งสำคัญ เนื่องจากมีประสิทธิภาพในการรับรู้มากกว่าการฟังของหูถึง 100 เท่า สายตาใช้ประโยชน์ได้หลายอย่าง ดังนี้

1. ระบว่วัตถุนั้นเป็นอะไร อาหาร เพื่อน หรือ ศัตรู
2. ตำรวจภูมิประเทศ หลีกเลียงสิ่งกีดขวาง และอันตราย
3. เครื่องมือที่ใช้ดูแลตัวเองและผู้อื่น ใช้สังเกตอารมณ์ผู้อื่นได้

คนสองคนเมื่อดูสิ่งของเดียวกัน จะได้ผลลัพธ์ไม่เหมือนกัน เพราะทุกคนมีความสัมพันธ์กับโลกรอบตัวไม่เหมือนกัน ระยะห่างระหว่างคนสองคนที่มาจากวัฒนธรรมต่างกัน โดยเฉพาะผู้ที่มีประสบการณ์และคุ้นเคยกับของสิ่งหนึ่งจะสังเกตเห็นของสิ่งนั้นได้ง่ายและรวดเร็วกว่าผู้ที่ไม่คุ้นเคย ที่เป็นเช่นนี้เพราะการมองโลกในแง่ที่ต่างกัน เรียนรู้ต่างกัน การใช้พื้นที่จึงต่างกันด้วย

ที่ว่างจากเสียง (Auditory Space)

ระยะทางของการได้ยิน มีขอบเขตจำกัด ดังจะเห็นได้จากชีวิตประจำวัน ระยะ 6.00 เมตร หูจะได้ยินเสียงระดับเสียงปกติชัดเจน ระยะ 30.00 เมตร จะต้องติดต่อกันด้วยการตะโกน แต่ค่อนข้างช้ากว่าการพูดเสียงปกติ ส่วนสายตาจะมองได้ในระยะรัศมี 90.00 เมตร และยังคงมีประสิทธิภาพที่จะมองมนุษย์ได้ในระยะ 1.60 กิโลเมตร

การรับรู้ถึงที่ว่างของคนแต่ละเชื้อชาติ จะต่างกันไปตามวัฒนธรรมที่ถูกปลูกฝังหรือเรียนมาแต่เด็ก ชาวญี่ปุ่นได้ค้นหาวีธีที่จะบังสายตา สิ่งเหมาะสมที่สุดตามสภาพแวดล้อมคือผนังกระดาษบนโครงไม้ ส่วนชาวตะวันตกซึ่งคุ้นเคยกับกำแพงหนาและประตู 2 ชั้นกันเสียง จะรู้สึกถึงอีกประสบการณ์หนึ่ง หากได้มานั่งในบ้านหรือโรงแรมญี่ปุ่นที่ยังรักษาขนบธรรมเนียมประเพณีเดิมอยู่

ที่ว่างจากกลิ่น (Olfactory Space)

กลิ่นจะก่อให้เกิดความทรงจำที่ลึกซึ้งกว่าการใช้สายตาหรือได้ยินเสียงกลิ่นเป็นพื้นฐานในการติดต่อ คนทุกคนจะมีกลิ่นที่แตกต่างกันกลิ่นคือสารเคมีที่เกิดขึ้นในธรรมชาติบอกอารมณ์ในร่างกายได้ หรือแม้กระทั่งสัตว์ที่ใช้กลิ่นป้องกันศัตรู เช่น สกังก์ กลิ่นจะกระจายเร็วในตัวกลางที่

หนาแน่น เช่น น้ำทะเลกลืนทำให้เป็นปลาแหลมอนหาทางกลับจากทะเลเข้าสู่ลำธารเพื่อวางไข่ เป็นระยะแสวนกิโลเมตร

ความรู้สึกในเรื่องกลิ่นของมนุษย์ ชาวอิตาเลียน หรือประเทศในแถบเมดิเตอร์เรเนียน ชอบใต้น้ำหอมกลิ่นรุนแรง ซึ่งชาวต่างชาติอาจจะทนไม่ได้ ส่วนชาวอาหรับให้ความสำคัญกับกลิ่นมาก โดยเฉพาะในพิธีสำคัญ ผู้เข้าพิธีจะต้องทำความสะอาดร่างกายจนกระทั่งมีกลิ่นสะอาด ถ้าไม่สะอาดจริงก็จะบอกกันโดยตรง ซึ่งบางประเทศจะสอนไม่ให้ทำเช่นนั้น

ที่ว่างจากการสัมผัส (Tactile Space)

การสัมผัสสามารถตอบสนองสิ่งเร้าซึ่งเป็นหลักพื้นฐานของชีวิต ดังจะเห็นได้จากสังคมของคนและสัตว์ที่ไม่สนิทสนมกัน คนจะพยายามหลีกเลี่ยงคนอื่นเมื่อโดนเบียดนี้คือความรู้สึกเมื่อได้สัมผัสกันเมื่ออยู่ร่วมกับคนจำนวนมาก ข้อมูลเหล่านี้จะใช้ในการตั้งเกณฑ์สำหรับการออกแบบบริเวณแออัด เช่น สถานีขนส่ง หรือ ลิฟท์

ชาวญี่ปุ่นใช้ผิวสัมผัสช่วยในการกำหนดขอบเขตที่ว่างมาก ปัจจุบันน้อยคนจะใช้ความรู้เรื่องผิวสัมผัสในงานออกแบบ การสัมผัสเป็นประสบการณ์ส่วนตัวที่จะให้ความรู้สึกแตกต่างกันของแต่ละบุคคล

ที่ว่างที่เกิดจากการสัมผัสและใช้สายนั้นมักจะแยกกันไม่ออก เด็กเรียนรู้ที่จะจะต้องจับของใสปาก เป็นการเรียนรู้สัมผัสเบื้องต้นเมื่อมองเห็น

ที่ว่างจากการสัมผัส จะแยกผู้ดูจากวัตถุ ขณะที่การมองจะเป็นการกำหนดระยะที่ว่างจากวัตถุถึงวัตถุ ทักษะนี้ยากเป็นการลวงตา ซึ่งเป็นประสบการณ์หนึ่งในเรื่องที่ว่าง ส่วนการสัมผัสของมนุษย์จะให้ความรู้สึกเป็นเพื่อนมากกว่าดูด้วยสายตา ที่ว่างนั้นจะดูสนิทสนม แต่เต็มไปด้วยสิ่งที่คาดไม่ถึง

ที่ว่างจากอุณหภูมิ (Thermal Space)

ผิวหนังเป็นอวัยวะสำคัญในการสัมผัสและไวต่อความรู้สึกร้อนและเย็นที่ได้รับ ผิวจะเป็นสิ่งป้องกันรังสีของแสงและความร้อน

ข้อมูลที่ได้จากระบบประสาทกำหนดระยะเป็นสำคัญ ผิวหนังเป็นสิ่งที่รับความรู้สึกร้อนในฤดูร้อน และหนาวในฤดูหนาว รับรู้ถึงการสัมผัส และความเจ็บปวดเราจะสังเกตการเปลี่ยนแปลงของอารมณ์มนุษย์ได้จากการเปลี่ยนแปลงอุณหภูมิบนผิวหนัง จากการสังเกตไป

เลี้ยงร่างกาย ทุกคนจะสังเกตผิวหนังของคนผิวขาวเวลาอายุได้ แต่สำหรับคนผิวดำจะสังเกตได้ยาก การเพิ่มความร้อนที่ผิวหนังของร่างกายมนุษย์ เราจะรู้ได้จากการวัดอุณหภูมิ 3 วิธีดังนี้

1. การวัดด้วยเครื่อง เช่น เทอร์โมมิเตอร์
2. การวัดด้วยกลิ่น เช่น เมื่ออุณหภูมิร่างกายสูงกลิ่นน้ำหอมที่ใส่จะรุนแรงขึ้น
3. การวัดด้วยสายตา เช่น การเปลี่ยนสีผิวแดงเข้มขึ้นเมื่อโกรธหรืออาย ซึ่งจะสังเกตได้ ด้วยสายตา



ภาพ 2.1 ภาพที่ว่างจากอุณหภูมิทางร่างกายของมนุษย์

คนที่เข้าแถวเรียงกัน รังสีความร้อนจากร่างกายจะซ้อนกันเมื่อยืนใกล้ และได้กลิ่นคนข้างเคียง บางคนจะไม่ชอบนั่งเก้าอี้ที่มีคนลุกไปทันทีเพราะความร้อนยังคงอยู่ โดยเฉพาะกับคนแปลกหน้า แต่สำหรับคนที่รู้จักแล้วไม่เป็นไรนัก ทำให้เห็นว่าคนจะปฏิเสธความร้อน ที่เกิดจากคนแปลกหน้า

นอกจากประสาทที่รับรู้ถึงความรู้สึกแล้ว ยังมีประสาทอีกชนิดหนึ่งบอกมนุษย์ว่าอะไรเกิดขึ้นเมื่อเขาเคลื่อนไหวกล้ามเนื้อ จะทำให้การเคลื่อนไหวนั้นนุ่มนวลหรือรุนแรง ประสาททั้งสองชนิดทำงานร่วมกันเป็นอันหนึ่งอันเดียว และเป็นกุญแจสำคัญในการรับรู้ที่ว่าง

2.3.2 การรับรู้ (Perception)

ระบบการรับรู้ (Perception System)

มนุษย์พยายามพัฒนางานศิลปะต่างๆ เช่น จิตรกรรม ประติมากรรม ดนตรี วรรณคดี สถาปัตยกรรม โดยเริ่มจากการถ่ายทอดความรู้สึกในการมองเห็นและได้ยิน ที่ขึ้นอยู่กับอวัยวะตาและหู ซึ่งจะเกี่ยวข้องกับวัฒนธรรมที่มีผลต่อการพัฒนาการรับรู้ในเรื่องที่ว่าง และความสัมพันธ์ของมนุษย์กับที่ว่างนั้นเราจะได้ศึกษาถึง ธรรมชาติของระบบการรับรู้ และข้อมูลที่ได้มาจากระบบนี้ที่เปลี่ยนแปลงไปด้วยอิทธิพลของวัฒนธรรม

1. การรับรู้ระยะทาง (distance perception) เกี่ยวข้องกับการทดสอบระยะห่างของวัตถุ ด้วยสายตา หู และจมูก

2. การรับรู้ระยะใกล้ชิด (immediate perception) เกี่ยวข้องกับการทดสอบระยะของการสัมผัส ความรู้สึกที่ได้จากผิวหนังและกล้ามเนื้อ

การรับรู้ระยะ ได้มีผู้ศึกษาและถ่ายทอดว่า ระยะหรือที่ว่างนั้นจะตอบสนองต่อประสาทการรับรู้ทั้งห้า ได้แก่ ตา หู จมูก ลิ้น และผิวหนัง ซึ่งการรับรู้จะแปรเปลี่ยนไปตามอายุ เด็กจะอยู่ระหว่างการเรียนรู้ ผู้ใหญ่จะรับรู้ได้ดีกว่าเด็ก ส่วนคนชราการรับรู้จะเสื่อมถอยลง การรับรู้จากประสาททั้งห้า สามารถรับรู้สิ่งต่างประเภทได้แก่ การรับรู้การมองเห็น การรับรู้การฟังเสียง จมูกรับรู้กลิ่น ลิ้นรับรู้รส และผิวหนังรับรู้การสัมผัส การรับรู้จากประสาททั้งห้านี้เป็นต้นกำเนิดของการกำหนดที่ว่าง นอกจากนั้นสัดส่วนและลักษณะร่างกายมนุษย์จะนำไปกำหนดขนาดและลักษณะของใช้ อุปกรณ์ เฟอร์นิเจอร์ และอาคาร โดยจะต้องพิจารณาจากค่าเฉลี่ยสัดส่วนของมนุษย์ เพื่อนำมาเป็นเกณฑ์พื้นฐานในการออกแบบ เช่น ความสูงและความกว้างของประตูมาจากความสูงและความกว้างของร่างกายมนุษย์ ความกว้างของขั้นบันไดแต่ละขั้นมาจากขนาดความยาวของเท้ามนุษย์ เป็นต้น

(Wortman and Loftus, 1988 : 85 / พศ. 2541) ได้ให้ความหมายของการรับรู้คือ กระบวนการให้ความหมายโดยสมองในสิ่งที่ได้สัมผัส

ชัยพร วิชชาวุธ (2525 : 185) การรับรู้คือ กระบวนการตีความหมายกับสิ่งที่เห็น สิ่งที่ได้ยิน และสิ่งที่รู้สึกด้วยประสาทสัมผัส

สรุปได้ว่า การรับรู้ หมายถึง กระบวนการแปลความหมายในสิ่งที่ได้สัมผัสโดยใช้ระบบทางประสาท และ ระบบทางสมอง

การรับรู้ที่ว่างจากระยะในการทำกิจกรรมของมนุษย์

จากการสังเกตของศิลปิน มัวริช กรอสเซอร์ (Maurice Grosser) ได้รู้ว่าเขา “เห็น” วัตถุอย่างไร และใช้เป็นสิ่งนำไปสู่การรับรู้ในเรื่องที่ว่างอย่างไรบ้าง ดังนั้นในการเขียนรูปคน ระยะระหว่างแบบจิตรกรควรจะเป็น 1.20 – 2.40 เมตร เป็นระยะสำหรับวาดภาพคนที่ดี ระยะนี้ใกล้พอที่ตาจะรับรู้รูปทรง หรือพูดคุย หุ่นจะปรากฏความมีชีวิตจิตใจ ซึ่งเป็นระยะที่เหมาะสมสำหรับการวาดภาพระยะใกล้กว่า 1.00 เมตร เป็นระยะที่ช่างปั้นทำงาน ช่างปั้นยืนใกล้พอที่จะตัดสินใจในการปั้นรูปทรงด้วยการสัมผัส เรียกว่า ระยะที่สัมผัสได้ระยะต่างๆ ที่ กรอสเซอร์ กล่าวถึงเป็นระยะที่มีหลายระดับ ตั้งแต่



ระยะใกล้ชิด (intimate distance)

ระยะส่วนตัว (personal distance)

ระยะสาธารณะ (public distance)

ระยะที่เกิดขึ้นระหว่างมนุษย์ เมื่อทำกิจกรรม

ร่วมกันในสังคม จะมีความสัมพันธ์กับเชื้อชาติ อายุ เพศ วัฒนธรรมและสังคม ดังที่ “เอดเวิร์ด ที ฮอลล์” (Edward T. Hall) กล่าวไว้

ภาพ 2.2 ระยะสำหรับวาดภาพคนที่ดี

ความสัมพันธ์ของมนุษย์	ระยะห่าง (เมตร)	การกำหนดที่ว่างในงานสถาปัตยกรรม
ระยะใกล้ชิด Intimate distance	0.15 – 0.45	ที่ว่างส่วนตัว Private space
ระยะส่วนบุคคล Personal distance	0.45 – 1.20	ที่ว่างกึ่งส่วนตัว Semi-private space
ระยะสังคม Social distance	1.20 – 3.60	ที่ว่างกึ่งสาธารณะ Semi-public space
ระยะสาธารณะ Public distance	3.60 – 6.25 ขึ้นไป	ที่ว่างสาธารณะ Public space

ตาราง 2.7 ความสัมพันธ์ของมนุษย์กับการกำหนดที่ว่างในงานสถาปัตยกรรม

เอกสารนี้เป็นเอกสารที่สงวนไว้สำหรับการใช้งานเพื่อการศึกษาเท่านั้น ไม่อนุญาตให้นำไปใช้ประโยชน์ด้านการค้าไม่ว่ากรณีใดๆ ทั้งสิ้น อีกทั้งห้ามมิให้ดัดแปลงเนื้อหา และต้องอ้างอิงถึงเจ้าของเอกสารทุกครั้งที่มีการนำไปใช้

2.3.3 การศึกษาพฤติกรรมผู้ใช้อาคาร

พฤติกรรมผู้ใช้อาคาร

ผู้ใช้อาคารใน โรงแรมตากอากาศแบ่งออกได้เป็น 2 ประเภทใหญ่คือ

1. ผู้ให้บริการ ได้แก่ เจ้าหน้าที่พนักงานอำนวยความสะดวกต่างๆภายในอาคาร โรงแรมตากอากาศ แบ่งออกเป็น 3 ฝ่าย คือ

1.1 ฝ่ายบริหารและเจ้าหน้าที่ระดับสูง คือ ระดับมัธยสมองของโรงแรมตากอากาศ เช่น ผู้จัดการ , หัวหน้าฝ่าย ,ผู้ช่วยผู้จัดการแผนกต่างๆ

1.2 เจ้าหน้าที่ทั่วไป คือ บุคคลที่ทำงานภายในโรงแรมตากอากาศ แต่มีตำแหน่งหน้าที่ประจำโรงแรม เช่น พนักงานลงทะเบียน พนักงานบัญชี เป็นต้น เจ้าหน้าที่เหล่านี้ทำงานอยู่ใน FRONT OF THE HOUSE ซึ่งต้องพบปะติดต่อกับแขกอยู่เสมอ

1.3 ลูกจ้างทั่วไป คือ เช่น พนักงานเสิร์ฟ พนักงานครัว พนักงานรักษาความปลอดภัย เป็นต้น พนักงานส่วนนี้อยู่ในส่วน BACK OF THE HOUSE

2. ผู้รับบริการ ได้แก่ ผู้ที่เข้ามาในอาคารโรงแรมตากอากาศเพื่อเข้ามาใช้บริการทั้งในด้านการพักอาศัยหรือ มาเที่ยวพักผ่อนหย่อนใจ หรือมาธุรกิจ วัตถุประสงค์หรือมารับประทานอาหารภายในโรงแรมตากอากาศ

สามารถแบ่งออกเป็น 2 ประเภท คือ

1. ผู้มาพักโรงแรมตากอากาศ

2. ผู้มาใช้บริการร่วม

2.1 ผู้มาพักโรงแรม หมายถึงผู้มาใช้บริการห้องพักของโรงแรมอาจเป็นนักท่องเที่ยว นักธุรกิจ หรือผู้มาพักผ่อนเป็นครอบครัว โดยทั่วไปแบ่งแยกต่างประเทศออกเป็น

2.2 F.I.T. (Free Lance Individaul Traveller)เดินทางมาเป็นส่วนตัวมีการจองห้องพักไว้ล่วงหน้า Reservation หรือมาพักโดยเลือกโรงแรมตากอากาศเอง เพื่อท่องเที่ยวในสถานที่ต่างๆ ในจังหวัดหรืออาจเป็นกลุ่มทัวร์ Tour Agency

2.3 Group Tour เป็นประเภทที่มักกันเป็นกลุ่มประมาณ 30-15 คนโดยผ่าน Tour Agency

2.4 G.I.T. (Group Individaul Traveller) เป็นประเภทที่จัดกลุ่มเองประมาณ 15- 7 โดยมากแล้วจะเป็นนักท่องเที่ยว

2.6 ผู้มาใช้บริการอื่นๆ โดยมากจะเป็นลูกค้าภายในจังหวัด ซึ่งปัจจุบันนิยมใช้บริการของโรงแรมตากอากาศในด้านอาหาร และสถานที่มากขึ้นเป็นการเพิ่มรายได้ให้กับโรงแรมได้ ดังนี้

- ผู้มาใช้บริการด้านอาหารและเครื่องดื่มในโรงแรมตากอากาศ หรือผู้ที่ใช้สถานที่โรงแรมตากอากาศเป็นที่นัดพบติดต่อการงาน หรือมาพักผ่อนหย่อนใจ เช่นมานั่งฟังเพลง ซ็องของ

เอกสารนี้เป็นเอกสารที่สงวนไว้สำหรับการใช้งานเพื่อการศึกษาเท่านั้น ไม่อนุญาตให้นำไปใช้ประโยชน์ด้านการค้าไม่ว่ากรณีใดๆ ทั้งสิ้น อีกทั้งห้ามมิให้ดัดแปลงเนื้อหา และต้องอ้างอิงถึงเจ้าของเอกสารทุกครั้งที่มีการนำไปใช้

- บริการส่วนบริการเพื่อสุขภาพ
- ผู้มาติดต่อกับแขกที่มาพักใน โรงแรมตากอากาศ

พฤติกรรมผู้ใช้อาคารแต่ละประเภท

พฤติกรรมต่างๆของผู้ใช้อาคารเป็นตัวกำหนดสิ่งต่อไปนี้

1. องค์ประกอบในการใช้พื้นที่ของอาคาร
2. ความต้องการก่อนหลังขององค์ประกอบของอาคาร
3. กำหนดเฟอร์นิเจอร์ที่ใช้สอยภายในส่วนต่างๆของอาคาร

พฤติกรรมผู้ให้บริการ

พฤติกรรมผู้ให้บริการของ โรงแรมตากอากาศจะแตกต่างกันตามประเภทของบุคคลที่ทำงาน โดยมีรายละเอียด ดังนี้

1. ฝ่ายบริหารและเจ้าหน้าที่ระดับสูง

เวลาทำงาน 8.30- 16.30 น.

เวลาพัก 12.00- 13.00 น.

พฤติกรรม เดินทางมาถึงโรงแรม จอดรถในที่ที่จัดไว้เฉพาะตรงไปสำนักงาน ตอกบัตรเพื่อลงเวลาเข้าทำงาน ตรงไปยังส่วนเจ้าหน้าที่และปฏิบัติหน้าที่และปฏิบัติงานตนเองจนหมดเวลาทำงาน ไปตอกบัตรกลับเพื่อลงเวลากลับ แล้วจึงเดินทางกลับ

2. เจ้าหน้าที่ทั่วไป

เวลาการทำงานเป็นได้ 2 ลักษณะ คือ

-ทำเป็นผลัด เวลา 8.30 – 16.30 น.

16.30 – 24.00 น .

24.00 – 17.00 น.

-ทำงานไม่เป็นผลัด เวลา 8.30 – 17.00 น.

-เวลาพัก ผลัดกัน ไร่พัก

พฤติกรรม เดินทางมาถึงโรงแรมจะต้องไปลงเวลาที่ Time Keeper เครื่องตอกบัตรแล้วไปยังห้องแต่งตัวเพื่อ เปลี่ยนเสื้อผ้าเป็นชุดตามกำหนดของโรงแรม แล้วไปยังส่วนที่ปฏิบัติหน้าที่ทำงานจน

เอกสารนี้เป็นเอกสารที่สงวนไว้สำหรับการใช้งานเพื่อการศึกษาเท่านั้น ไม่อนุญาตให้นำไปใช้ประโยชน์ด้านการค้าไม่ว่ากรณีใดๆ ทั้งสิ้น อีกทั้งห้ามมิให้ดัดแปลงเนื้อหา และต้องอ้างอิงถึงเจ้าของเอกสารทุกครั้งที่มีการนำไปใช้

หมดเวลาทำงาน ไปคอกับรถกลับ เพื่อลงเวลาเลิกงานแล้ว
เดินทางกลับ

3. ลูกจ้างและพนักงานบริการ

เวลาทำงาน แบ่งการทำงานเป็นผลัด และเข้าปฏิบัติงานตามเวลาบริการ
ของส่วนที่รับผิดชอบ
พฤติกรรม เช่นเดียวกับเจ้าหน้าที่ทั่วไป

พฤติกรรมผู้รับบริการ

พฤติกรรมของผู้รับบริการนั้นแตกต่างกันตามประเภท และความประสงค์ของการใช้
อาคาร โดยมีรายละเอียด ดังนี้

1. ผู้มาพักโรงแรม ซึ่งมีประเภทต่างๆ ดังที่กล่าวมาแล้ว คือ

- F.I.T. เป็นแขกที่เดินทางมาเองหรือมาเป็นครอบครัว หรือผู้ที่เดินทางเพื่อทำ
ธุรกิจสัมมนา) นักธุรกิจ(ในบริเวณนั้นๆ

เวลาเข้าใช้ ตลอดวัน ไม่มีเวลากำหนด อาจขึ้นอยู่กับเวลาเครื่องบินหรือพาหนะ
อื่นๆ

การเดินทาง ส่วนตัว รถรับจ้าง รถของโรงแรมที่ไปคอยรับคนจาก
สนามบินเข้าสู่โรงแรมหรือมาทางเรือ

พฤติกรรม เมื่อเดินทางมาถึงโรงแรมจะเข้าสู่บริเวณล็อบบี้สโตร์เพื่อติดต่อ
ห้องพัก ซึ่งจะมีการจองล่วงหน้าไว้ล่วงหน้าจะนั่งพักผ่อน
บริเวณสักครู่ หรือนั่งเล่นคืมเครื่องดื่มล็อบบี้เดาจน์ หลังจากนั้นก็
จะเข้าไปในห้องพัก ต่อจากนั้นก็ออกจากห้องพักมาใช้บริการ
ส่วนต่างๆของโรงแรม เช่น รับประทานอาหาร ฟังเพลงฯลฯ
และพักค้างคืนในห้องพักของ โรงแรม

2. ผู้มาใช้บริการ อาจเป็นคนเดียว หรือเป็นกลุ่มก็ได้ แบ่งออกเป็น

- ผู้ที่ใช้บริการซื้อของ รับประทานอาหาร พักผ่อนหย่อนใจ

เวลาเข้าใช้ ไม่นานอน

เอกสารนี้เป็นเอกสารที่สงวนไว้สำหรับการใช้งานเพื่อการศึกษาเท่านั้น ไม่อนุญาตให้นำไปใช้ประโยชน์ด้านการค้า
ไม่ว่ากรณีใดๆ ทั้งสิ้น อีกทั้งห้ามมิให้ดัดแปลงเนื้อหา และต้องอ้างอิงถึงเจ้าของเอกสารทุกครั้งที่มีการนำไปใช้

-ผู้ที่มาใช้บริการซื้อของ รับประทานอาหาร พักผ่อนหย่อนใจ

- เวลาเข้าใช้ ไม้แน่นอน
- การเดินทาง รถส่วนตัว รถรับจ้าง
- พฤติกรรม เดินทางมาถึงโรงแรมแล้วเข้าสู่บริการต่างๆ ตามความต้องการเช่น ร้านขายของที่ระลึก ภัตตาคาร , Lounge เป็นต้น เมื่อเสร็จภารกิจแล้วก็เดินทางกลับ

-ผู้ที่มาติดต่อแขกที่พักอยู่ในโรงแรม

- เวลาเข้าใช้ ไม้แน่นอนแล้วแต่กรณีนัดหมาย
- การเดินทาง รถส่วนตัว รถรับจ้าง

พฤติกรรม ผู้ที่มาติดต่อกับแขกอาจมีการนัดหมายไว้หรือไม่นัดหมายไว้ เมื่อเดินทางมาถึงแขกก็จะไปตามที่นัดหมายกันเอาไว้เช่น ที่ล็อบบี้ คอฟฟี่ช้อป ฯลฯ ส่วนแขกที่ไม่ได้นัดหมายก็จะมาติดต่อที่เคาน์เตอร์ เพื่อสอบถามถึงห้องพัก หลังจากนั้นพนักงานก็จะแจ้งแก่แขกของโรง โดยส่วนมากอาจจะนั่งในล็อบบี้ คอฟฟี่ช้อปเมื่อติดต่อธุรกิจเสร็จ อาจจะเข้าไปใช้บริการในส่วนอื่นๆของโรงแรมต่อ แล้วเดินทางกลับ

แผนภูมิที่ 2.4 แสดงประเภทของผู้ใช้อาคาร

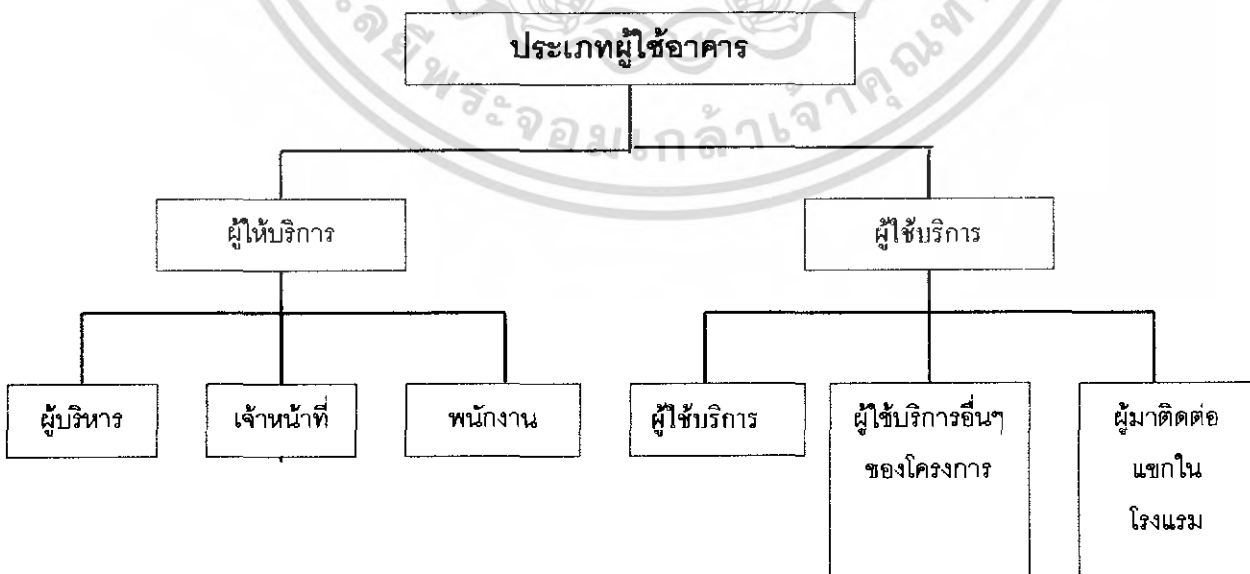

เอกสารนี้เป็นเอกสารที่สงวนไว้สำหรับการใช้งานเพื่อการศึกษาเท่านั้น ไม่อนุญาตให้นำไปใช้ประโยชน์ด้านการค้าไม่ว่ากรณีใดๆ ทั้งสิ้น อีกทั้งห้ามมิให้ดัดแปลงเนื้อหา และต้องอ้างอิงถึงเจ้าของเอกสารทุกครั้งที่มีการนำไปใช้

2.5 หลักการออกแบบโรงแรมตากอากาศ(Margaret Huffadine, 1999; 156-184)

ผู้ใช้บริการและทางสัญจร

แขกส่วนใหญ่จะอยู่ในช่วงลาพักร้อน ซึ่งต้องการเวลาสำหรับการพักผ่อน และทำกิจกรรมที่เกี่ยวกับกีฬากลางแจ้งและกิจกรรมนันทนาการ รวมไปถึงการจัดกิจกรรมพิเศษของทางโรงแรมตากอากาศ และโรงแรมตากอากาศสำหรับการพักผ่อนมีการตั้งเป้าหมายโดยเฉพาะที่จะยืดระยะเวลาการเข้าพักของผู้ใช้บริการ และการลดราคาตามฤดู ซึ่งปัจจัยเหล่านี้ได้เกิดขึ้นพร้อมกับระดับการให้บริการของโรงแรมตากอากาศ ซึ่งการให้บริการของโรงแรมตากอากาศจะทำให้แขกสามารถเข้าถึงได้โดยง่ายมากกว่า การให้บริการแบบโรงแรมทั่วไป

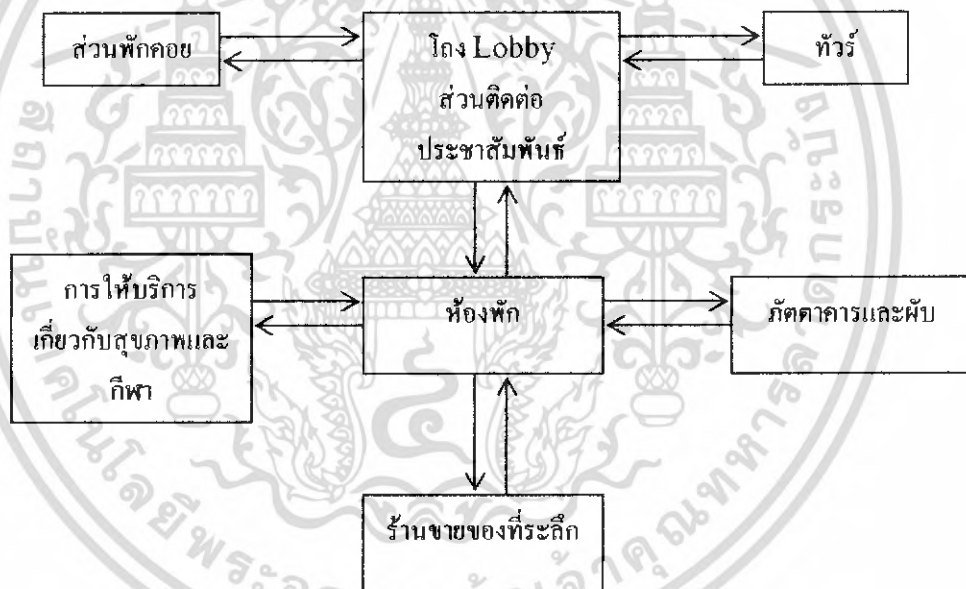

แผนภูมิที่ 2.10 แสดงผังทางสัญจรของผู้ใช้บริการ

การสัญจรของแขกเมื่อมาถึงโรงแรมตากอากาศ จะเริ่มต้นที่โถง Lobby และส่วนติดต่อประชาสัมพันธ์ เมื่อมาถึงแขกจะเช็คอินและเดินทางไปยังห้องพัก ในขณะที่พนักงานขนกระเป๋าจะขนของผ่านทางเส้นทางขนของ (ดังตัวอย่างใน CASITA – TYPE RESORT ใช้การขนส่งกระเป๋าโดยเกวียนติดเครื่องยนต์) หลังจากนั้นแขกมักจะเข้าไปใช้บริการส่วนภัตตาคาร และกิจกรรมนันทนาการต่างๆ หรือพักผ่อนอยู่ภายในห้องพักและใช้บริการภายในห้องพัก

เอกสารนี้เป็นเอกสารที่สงวนไว้สำหรับการใช้งานเพื่อการศึกษาเท่านั้น ไม่อนุญาตให้นำไปใช้ประโยชน์ด้านการค้าไม่ว่ากรณีใดๆ ทั้งสิ้น อีกทั้งห้ามมิให้ดัดแปลงเนื้อหา และต้องอ้างอิงถึงเจ้าของเอกสารทุกครั้งที่มีการนำไปใช้

โถง LOBBY

โถง Lobby เป็นจุดทางเข้าหลักของโรงแรมตากอากาศและเป็นโอกาสแรกที่จะแสดงให้เห็นถึงการออกแบบตกแต่งโดยรวม ซึ่งนั่นจะเป็นตามความคาดหมายตลอดทั้งหมด วิถีจากโถงทางเข้าหลักสู่ชายหาด, สนามกอล์ฟ หรือทิวทัศน์ภูเขา ซึ่งถือเป็นหัวใจหลักที่ผสมผสานกับการออกแบบตกแต่งภายใน

โถง Lobby ของโรงแรมตากอากาศควรออกแบบให้มีความครอบคลุมที่สื่อให้เห็นถึงลักษณะทางกายภาพ ที่มีความสัมพันธ์กับพื้นที่สำหรับการพักผ่อน

ฝ่ายต้อนรับ

พนักงานคอยต้อนรับแขกที่มาถึงและคอยดูแลเอาใจใส่ในสิ่งที่แขกต้องการ (การแนะนำห้องพักให้แขกและเสนอรูปแบบของห้องพักชนิดต่างให้แก่แขก) โดยส่วนมากรายละเอียดเหล่านี้แขกจะมีการศึกษาก่อนที่จะตัดสินใจเข้ามาพัก) ทำให้แขกมีความรู้สึกเป็นกันเอง เช่นใน VACATION RESORT จะให้ความสำคัญกับส่วน Front desk น้อย

การเพิ่มขนาดของ Lobby lounge มากขึ้น และการทำให้รู้สึกสดชื่นกับธรรมชาติรอบๆตัว การออกแบบโดยทั่วไปจะเพิ่มความเป็นส่วนตัวของแขก ในส่วนนี้ทางโรงแรมตากอากาศจะมีการเพิ่มการให้บริการและการดูแลเอาใจใส่ให้แก่แขก

รายละเอียดปลีกย่อย

ส่วนรายละเอียดปลีกย่อยโดยทั่วไปภายในขอบเขตของ Lobby ในอาณาเขตที่ตั้ง การออกแบบรายละเอียดส่วนปลีกย่อยจะต้องกลมกลืนไปกับรูปลักษณ์, ขนาด และประเภทของโรงแรมตากอากาศ และสภาพภูมิอากาศที่มีความสัมพันธ์กับเมืองข้างเคียง

รายละเอียดปลีกย่อยมีดังนี้

1. โต๊ะทัวร์, สายการบิน
2. ร้านขายของที่ระลึก, เครื่องประดับ และของฝาก
3. ที่สำหรับอ่านหนังสือ
4. ร้านขายเสื้อผ้าและชุดราตรี
5. ร้านเสริมสวย โดยส่วนมากตั้งอยู่ใกล้ส่วนสุขภาพและสปา

เอกสารนี้เป็นเอกสารที่สงวนไว้สำหรับการใช้งานเพื่อการศึกษาเท่านั้น ไม่อนุญาตให้นำไปใช้ประโยชน์ด้านการค้าไม่ว่ากรณีใดๆ ทั้งสิ้น อีกทั้งห้ามมิให้ดัดแปลงเนื้อหา และต้องอ้างอิงถึงเจ้าของเอกสารทุกครั้งที่มีการนำไปใช้

ห้องพักแขก

เป็นที่ที่แขกใช้เวลาอยู่มากกว่าส่วนพื้นที่สาธารณะ เมื่อไม่นานการจัดผังในโรงแรมตากอากาศได้เพิ่มความเป็นส่วนตัวให้กับพื้นที่ภายในส่วนห้องพักมากขึ้น การเปลี่ยนรูปแบบพฤติกรรมการใช้บริการของแขก รวมถึงการขยายระยะเวลาในการเข้าพักของแขก และมีอิทธิพลไปถึงกิจกรรมต่างๆภายในโรงแรมตากอากาศ ส่วนเพิ่มเติมที่ทำให้เกิดความเหมาะสมเป็นส่วนสำคัญสำหรับส่วนประกอบภายในโรงแรมตากอากาศ

ระเบียง

แต่ละห้องพักควรจะต้องมีพื้นที่ส่วน Out door ไม่ว่าจะเป็นลานหรือระเบียงที่สามารถมองเห็นวิวทิวทัศน์ที่ช่วยให้เกิดความรู้สึกผ่อนคลายและได้รับแสงแดด ส่วนประกอบเหล่านี้เกิดขึ้นจากการจัดวางผังและการออกแบบส่วนประกอบต่างๆ ดังนี้

- วิวทิวทัศน์ที่ดีของแต่ละห้องพัก
- ความเป็นส่วนตัว
- การควบคุมเสียง
- ความปลอดภัยหรือการป้องกันทางสภาพอากาศ

ระเบียงที่มีการออกแบบให้อยู่ในส่วนด้านหลังอาคาร ด้วยลักษณะของชายคาที่ลาดต่ำ ทำให้เกิดความเป็นส่วนตัวและความปลอดภัย และโดยเฉพาะอย่างยิ่ง มีความเหมาะสมกับพื้นที่ที่มีความลาดเอียง ระเบียงควรจะสามารถดัดแปลง, เปลี่ยนมุมมองและรูปแบบเครื่องเรือนที่เรียบง่าย เครื่องเรือนสำหรับการพักผ่อนที่ใช้สำหรับภายนอกอาคาร

สระว่ายน้ำส่วนตัวหรืออ่างจากุซซี่เป็นส่วนที่ควรมีหรับห้องสูงและ โรงแรมระดับ 5 ดาว

ส่วนนันทนาการ

พื้นที่ที่ออกแบบสำหรับกิจกรรมเพื่อความบันเทิงและการพักผ่อน ควรจะมีความพิเศษและมีส่วนที่เชื่อมต่อกับระเบียง , เครื่องเรือนพื้นฐานที่ควรจะต้องมีได้แก่ Coffee table , เก้าอี้พักผ่อน และ โคมไฟ

ลักษณะของห้องสูงที่มักจะมีการวางผังโดยมีส่วนรับประทานอาหาร และแยกส่วนพักผ่อนต่างหาก เป็นที่น่าสนใจในการออกแบบห้องพักแบบเป็นหลังหรือเป็นกระท่อม ภายในโรงแรมตากอากาศในศตวรรษที่ 19 ในประเทศอินเดีย และอินโดนีเซีย กระท่อมจะสร้างในภูเขาที่มีอากาศหนาว และการออกแบบให้มีห้องนอน 2 ห้อง หรือมากกว่านั้น , ห้องพักที่มีความหรูหรา และห้องนั่งเล่นที่มีเตาผิง สำหรับกิจกรรมนันทนาการต่างๆและการพักผ่อน รวมถึงห้องรับประทานอาหาร

เอกสารนี้เป็นเอกสารที่สงวนไว้สำหรับการใช้งานเพื่อการศึกษาเท่านั้น ไม่อนุญาตให้นำไปใช้ประโยชน์ด้านการค้า ไม่ว่าจะกรณีใดๆ ทั้งสิ้น อีกทั้งห้ามมิให้ดัดแปลงเนื้อหา และต้องอ้างอิงถึงเจ้าของเอกสารทุกครั้งที่มีการนำไปใช้

โตะและพื้นที่ทำงาน

โตะควรมีพื้นที่พอเพียงสำหรับการเขียน การเดินสายไฟและงานระบบสำหรับเด้าเสียบ ซึ่งเป็นสิ่งที่ต้องการสำหรับการทำงานโดยคอมพิวเตอร์ และอุปกรณ์เครื่องใช้ไฟฟ้าชนิดอื่นๆ ความได้รับควรมีความสูงจากพื้น 1.2 เมตรคือระยะความสูงที่พอดี

บนโตะควรมีคู่สายโทรศัพท์อย่างน้อย 5 คู่สาย

2 สายสำหรับติดต่อกับภายนอก

1 สายสำหรับติดต่อกับห้องนอน

1 สายสำหรับต่ออินเทอร์เน็ตหรือการรับส่งอีเมล

1 สายสำหรับเครื่องแฟกซ์ของแม่บ้าน

ส่วนประกอบพื้นฐาน และการให้บริการ

- การให้แสงภายในห้องพักที่ดี (แสงไฟหลักภายในห้องควรจะมาจกหัวเตียง)

- การควบคุมระบบปรับอากาศ

- ทุกส่วนควรเป็นฉนวนป้องกันไฟฟ้าและป้องกันกระแสไฟฟ้ารั่วรวมทั้งการป้องกันเสียงสะท้อน

- ระบบการควบคุมเสียง

ส่วนประกอบพื้นฐานและเครื่องเรือน

- โคมไฟหัวเตียง

- พื้นที่สำหรับการทำงาน

- โตะแต่งตัว

- เก้าอี้พักผ่อน

- ทีวี

ส่วนเก็บของ

ห้องเก็บเสื้อผ้าควรสร้างคันส่วนห้องแต่งตัว โดยการแขวนภาพ หรือทางเดินมีที่เชื่อมต่อกับห้องน้ำและห้องอาบน้ำ โดยทั้งสองส่วนควรมีชั้นสำหรับเก็บกระเป๋าที่สะดวก

ห้องน้ำ

ห้องน้ำคือส่วนสำคัญที่จะทำให้ห้องพักมีความสมบูรณ์ แยกที่พักในโรงแรมตากอากาศในระยะยาวมีความคาดหวังในการออกแบบห้องน้ำไว้สูง ปัจจัยที่มีผลกระทบต่อรูปแบบของการออกแบบในทุกๆด้าน ห้องน้ำมีการเพิ่มขนาดพื้นที่มากขึ้นและประกอบด้วยส่วนใช้สอยที่มากขึ้นตาม ส่วนประกอบต่างๆ เช่นหัวอ่อนถือเป็นวัสดุที่เหมาะสมสำหรับการทำ Top counter ผืนังและพื้น และส่วนประกอบต่างๆของการออกแบบ ควรมีการจัดภูมิทัศน์ถ้าหากสามารถจัดเพิ่มลงในผัง

เอกสารนี้เป็นเอกสารที่สงวนไว้สำหรับการใช้งานเพื่อการศึกษาเท่านั้น ไม่อนุญาตให้นำไปใช้ประโยชน์ด้านการค้าไม่ว่ากรณีใดๆ ทั้งสิ้น อีกทั้งห้ามมิให้ดัดแปลงเนื้อหา และต้องอ้างอิงถึงเจ้าของเอกสารทุกครั้งที่มีการนำไปใช้

ได้ จะช่วยให้ส่วนอาบนั้นมีลักษณะเฉพาะมากขึ้น ควรมีพื้นที่ในการเก็บของ ความสำคัญของการออกแบบในห้องน้ำและห้องพักผ่อนบ่อยครั้งที่ทำให้แขกมีความต้องการที่จะเลือกเข้าพักในห้องแบบเดิม เมื่อเข้ามาใช้บริการในครั้งต่อไป

ส่วนประกอบที่สำคัญและอุปกรณ์ทั่วไปสำหรับห้องน้ำในโรงแรมตากอากาศ

- อ่างน้ำวนที่มีความลึกและที่พับแขน
- ความหรูหราในการออกแบบส่วน Counter
- กระจกติดผนังและกระจกสำหรับแต่งตัว
- การให้แสงสว่างที่ดี
- กระจกสำหรับโกนหนวด
- เครื่องเป่าผมโดยส่วนมากควรเก็บไว้ในลิ้นชัก
- ชั้นวางผ้าขนหนู
- โทรศัพท
- แสงสว่างที่พอเพียง
- การให้แสงสว่างในเวลากลางคืน
- ราวจับ และพื้นกันลื่นสำหรับผู้สูงอายุ
- สายฝักบัว
- ห้องน้ำที่ปิดมิดชิด
- ที่เปิดขวด
- เฟอร์นิเจอร์สำหรับอำนวยความสะดวกต่างๆ
- โถปัสสาวะสำหรับผู้หญิง (ถือเป็นอุปกรณ์พื้นฐานสำหรับโรงแรมสากลในยุโรปและเอเชียตะวันออกเฉียงใต้)

การเพิ่มเติมความหรูหราให้กับห้องสุขา ซึ่งโดยส่วนมากห้องสุขาจะมีการออกแบบที่แตกต่างและระยยะความกว้างของส่วนอาบน้ำและการใช้งาน รวมถึงห้องชาน้ำ และห้องออกกำลังกายกับส่วนนวดตัว

ช่วยเพิ่มเติมและการออกแบบที่แตกต่างของห้องน้ำในห้องสุขา

- อ่างน้ำวนที่สามารถใช้ได้ถึงสองคน
- ที่แขวนผ้าขนหนูอุ่น
- ท่อเสียงเพลงจากห้องนอน
- อ่างอาบน้ำที่มีความลึก
- พื้นที่ส่วนแห้ง

เอกสารนี้เป็นเอกสารที่สงวนไว้สำหรับการใช้งานเพื่อการศึกษาเท่านั้น ไม่อนุญาตให้นำไปใช้ประโยชน์ด้านการค้าไม่ว่ากรณีใดๆ ทั้งสิ้น อีกทั้งห้ามมิให้ดัดแปลงเนื้อหา และต้องอ้างอิงถึงเจ้าของเอกสารทุกครั้งที่มีการนำไปใช้

- ผนังติดกระจกและกระจกแต่งตัวที่ป้องกันการขึ้นฝ้า
- อ่าง SPA และฝักบัว
- ชาวน่า
- ส่วนอาบน้ำที่มีส่วนปิดกั้นจากภายนอก และอุปกรณ์อิเล็กทรอนิกส์สำหรับควบคุมการ
ความแรงในการฉีดของน้ำของฝักบัว พร้อมอ่างแช่เท้า
- ห้องอาบน้ำแบบธรรมชาติและ Body sprays
- แยกส่วนแต่งตัวสำหรับ ชาย-หญิง และจัดส่วนนวดน้ำมัน

ภัตตาคาร

ภัตตาคารในโรงแรมตากอากาศขึ้นอยู่กับระดับของการให้บริการ และชนิดของอาหารที่
ให้บริการ รวมถึงการเลือกรูปแบบภัตตาคารสำหรับการนั่งรับประทานอาหารแบบสบายๆ และ
บรรยากาศที่ให้ความรู้สึกผ่อนคลาย Coffee shop โดยทั่วไปที่ให้บริการแบบสบายๆ รวมถึง
การให้บริการระหว่างส่วนบาร์เช่น การให้บริการเครื่องดื่มที่มีแอลกอฮอล์ และอาหารจานด่วน
ส่วน Self service food bar มีการจัดเตรียมอาหารกินเล่นและเครื่องดื่มชนิดต่างๆ ซึ่งควรอยู่ใกล้สระ
ว่ายน้ำ ผลประโยชน์ที่เกิดขึ้นของพื้นที่ให้บริการในส่วนพื้นที่สาธารณะ ในความแตกต่างของ
อาหารในท้องถิ่น มีส่วนในการสร้างความแตกต่างของภัตตาคารในแต่ละโรงแรมตากอากาศ
แท้จริงแล้วความแตกต่างของโรงแรมตากอากาศในแต่ละประเภทรูปแบบนั้นสามารถเห็นได้จากการ
กลายเป็นสถานที่ที่พิเศษสำหรับนักชิมอาหาร ในเบื้องต้นการตกแต่งส่วนครัวช่วยกระตุ้นแขก
มากกว่าการประกอบอาหาร โดยทั่วไป หรือการใช้เทคนิคที่แขกไม่คุ้นเคย เช่น เคาบพิชซ่าด้วยฟืน
, พื้นที่สำหรับการทำงาน

โดยไม่คำนึงถึงระดับหรือชนิดของโรงแรม ภัตตาคารถือเป็นทางเลือกหนึ่งสำหรับเป็นจุด
ขายในท้องถิ่น และยังเป็นสิ่งจำเป็นถ้าหากโรงแรมตากอากาศ มีระยะห่างจากใจกลางเมืองมาก

อย่างน้อยที่สุด การให้บริการอาหารมือเบาๆ หรือของกินเล่นและเครื่องดื่มที่ให้ความสดชื่น
ควรจะมีตลอด 24 ชั่วโมง โดยเฉพาะโรงแรมตากอากาศที่แยกออกมาจากในเมืองต้องจัดหาตาม
ความต้องการของแขกให้มากที่สุด อย่างไรก็ตามโรงแรมตากอากาศที่อยู่ในเมืองมีการออกแบบ
ภัตตาคารให้หรูหรามีมาตรฐานการให้บริการที่ดี สำหรับดึงดูดลูกค้าที่มีกำลังจ่ายสูงและผู้เข้ามา
ติดต่อธุรกิจ ส่วนบันเทิงและ Cafe ที่ตั้งอยู่ด้านนอกภัตตาคารจะรองรับเกี่ยวกับอาหารจานด่วนและ
ของกินเล่น

อุปกรณ์และส่วนต่างๆ

- กัฏาคารระดับสูง จะมีพื้นที่สำหรับพักคอย
 - Coffee shop , Café , ส่วนให้บริการเครื่องดื่มที่มีแอลกอฮอล์ ต้องมีบริการอาหารเช้า (ประมาณ 80-50 % ต่อวัน) และลดความต้องการอาหารมือเบาะๆอื่นๆระหว่างวัน
 - บุฟเฟ่ต์และสลัดบาร์
 - ความพิเศษของกัฏาคารคือเมนูอาหาร และการให้บริการ
 - Snack bar โดยส่วนมากแล้ว จะให้บริการอาหารจานด่วน จึงควรเตรียมแชนวิสและของกินเล่นที่มีความเย็นไว้ภายในส่วนของ Bar
 - กัฏาคารแบบเปิดโล่ง และบาร์ข้างสระน้ำ (Pool bar)
 - ส่วนอย่าง : การทำอาหารควรอยู่ในส่วนพื้นที่สำหรับรับประทานอาหารเย็น โดยเสิร์ฟจาก Service counter หรือจาก Back bar
 - ห้องพักผ่อนส่วนตัวสำหรับสมาชิก (membership)
- ห้องประชุมและห้องจัดเลี้ยงควรมีพื้นที่ที่สามารถปรับได้ และผังทางสัญจรของแขกและส่วนพักคอย และเครื่องเรือนที่สามารถพับเก็บได้ รวมถึงพื้นที่ที่เหมาะสมสำหรับการขนของไปยังห้องเก็บของ

การวางผัง

การจัดวางผังขึ้นอยู่กับรูปแบบของการให้บริการอาหาร และเครื่องคิมชนิดต่างๆภายในโรงแรมตากอากาศ เพื่อให้เป็นที่ต้องการของตลาด ยกตัวอย่าง ตลาดมีความต้องการอาหารพื้นถิ่นหรืออาหารแบบทั่วไป

โดยทั่วไปแล้วมีปัจจัย 2 อย่างที่มีอิทธิพลต่อการออกแบบกัฏาคาร อย่างแรกคือการเริ่มต้นสำรวจและศึกษาความต้องการของตลาด อย่างเหมาะสม และสร้างประเภทของอาหารที่เหมาะสมกับความต้องการของแขกในโรงแรมตากอากาศ และอย่างที่สองคือ พื้นที่ของกัฏาคารและการนำเสนอการออกแบบ

ทางสัญจร

ผู้ให้บริการและผู้ใช้บริการ เป็นตัวกำหนดทางสัญจรที่แตกต่างกันในส่วนของการและเครื่องคิม

1. ผู้ใช้บริการ การกำหนดทางเข้าของอาคารขึ้นอยู่กับรูปแบบและระดับของการให้บริการ ยกตัวอย่างเช่น ทางเข้าของกัฏาคารระดับสูงจะมีทางเข้าจากทาง Lobby , ระเบียง , บันได หรือในกรณีของส่วนห้องรับประทานอาหาร และส่วนห้องจัดเลี้ยงรวมถึง Lounge และส่วนต้อนรับรวมทั้ง

เอกสารนี้เป็นเอกสารที่สงวนไว้สำหรับการใช้งานเพื่อการศึกษาเท่านั้น ไม่อนุญาตให้นำไปใช้ประโยชน์ด้านการค้าไม่ว่ากรณีใดๆ ทั้งสิ้น อีกทั้งห้ามมิให้ดัดแปลงเนื้อหา และต้องอ้างอิงถึงเจ้าของเอกสารทุกครั้งที่มีการนำไปใช้

Cocktail bar , Coffee shop หรือ Cafe ควรมีทางเข้าจากโถงโรงแรม หรือพื้นที่นอกประสงค์ ห้องนำสำหรับผู้หญิงและผู้ชาย และถึงอำนวยความสะดวกควรอยู่ใกล้กับทางเข้า หรือถ้าหากส่วนนั้นเป็นส่วนต้อนรับหรือพื้นที่ใช้สอยที่อยู่ใกล้ ในส่วนพื้นที่ของผู้ใช้

ผู้ใช้บริการ ควรได้รับการแนะนำโดยพนักงานต้อนรับหรือ หัวหน้าบริกร (ขึ้นอยู่กับรูปแบบของการให้บริการ) ในกรณีใดกรณีหนึ่งที่มีการจัดทางเดินระหว่างที่นั่ง คุณแล้วมีความเหมาะสม มีความกว้างตามความต้องการสำหรับรูปแบบและลดความรู้สึกแออัด

2. ส่วนให้บริการและทางสัญจร การสอดคล้องของรูปแบบอาหารควรจะ เสรีฟจาก Service counter โดยตรง (จุดให้บริการบุฟเฟต์) หรือโดยตรงจากครัว (กรณีที่เสร็จเรียบร้อย) ไปยัง กัฏาคาร การวางผังและการออกแบบส่วนประกอบต่างๆขึ้นอยู่กับปัจจัยต่างๆดังนี้

- การแยกส่วน Service entrance และทางออกของ Lobby และทางสำหรับการขนของ ถือเป็นสิ่งที่จำเป็นสำหรับกัฏาคารที่มีขนาดใหญ่ ที่เต็มไปด้วยกิจกรรมที่หลากหลาย

- ทิศทางของลมที่พัดผ่านจากกัฏาคาร ไปสู่ครัว ช่วยควบคุมความร้อนและกลิ่นจากครัว
- สำหรับการเตรียมการของกัฏาคาร ที่เหมาะสมกับระบบการดูดควันจากครัว
- การทำส่วนบังสายตาระหว่าง Service doors และกัฏาคาร
- ผนังดูดซับเสียงควรใช้กันระหว่างกัฏาคารและห้องครัวรวมทั้งห้องเก็บของ

การวางผัง: พื้นที่ต่อผู้ใช้หนึ่งคนที่ให้ตามรูปแบบของกัฏาคาร ต่อ 1 ตารางเมตร

Coffee shop : 1.4

Grill : 1.7

Banquet/Ballroom : 1.00

Cocktail lounge/bar : 1.4

Reception : 0.7

Nightclub : 1.9

Public bar : 1.5

Minute chef : 1.5

พื้นที่ต่อผู้ใช้หนึ่งคน ที่มีความหลากหลายและสอดคล้องกับประเภทของกัฏาคาร และจำนวนของผู้ให้บริการในชั่วโมงเร่งด่วน ข้อมูลของผู้เข้าพัก และประเภทพื้นที่สอยของกัฏาคาร (การรับประทานอาหารที่ไม่ร้อน หรือ ไม่มีกำหนดการ) และข้อกำหนดของโต๊ะที่ให้บริการ มีอิทธิพลจากพื้นที่ภายในห้อง, ขนาด, สัดส่วน และวิวทิวทัศน์ที่มีอิทธิพลต่อการจัดวางรูปแบบผังของกัฏาคาร ยกตัวอย่างเช่น การออกแบบกัฏาคารที่มีการหาวิธีการยกระดับของผู้ให้บริการด้วย

เอกสารนี้เป็นเอกสารที่สงวนไว้สำหรับการใช้งานเพื่อการศึกษาเท่านั้น ไม่อนุญาตให้นำไปใช้ประโยชน์ด้านการค้า ไม่ว่าจะกรณีใดๆ ทั้งสิ้น อีกทั้งห้ามมิให้ดัดแปลงเนื้อหา และต้องอ้างอิงถึงเจ้าของเอกสารทุกครั้งที่มีการนำไปใช้

เมนูอาหารที่มากกว่าสิ่งที่ลูกค้าคุ้นเคยและ ความมุ่งมั่นที่จะสร้างมากกว่าความเรียบง่ายแบบทั่วไป (สอดคล้องกับพื้นที่สำหรับผู้ให้บริการและขนาดของโต๊ะที่ให้บริการ) ซึ่งมากกว่า Coffee shop ที่จัดให้มีความเรียบร้อย พื้นที่โดยรอบของส่วน Night club ที่จะมีความหนาแน่นของโต๊ะสำหรับรับประทานอาหารค่า ตามด้วยพื้นที่สำหรับ Dance floor โดยเฉลี่ยแล้วขนาดของพื้นที่ส่วน Dance floor จะอยู่ที่ 19 และ 30 ตารางเมตร

โดยส่วนมากพื้นที่ส่วนพักคอยในภัตตาคารจะมีการออกแบบที่สามารถปรับใช้ให้เป็นประโยชน์สูงสุดสำหรับพื้นที่ทุกๆส่วนที่ทำให้ได้พื้นที่สำหรับการให้บริการที่มากขึ้น ส่วนประกอบเหล่านี้มีปัจจัยมาจากกลุ่มสื่อกลางที่จัดหาอาหารเมื่อเบาๆและการเปลี่ยนผ้าคลุมโต๊ะและเครื่องแต่งกายของพนักงาน เป็นจุดที่ทำให้รูปแบบในการนำเสนอให้เห็นถึงบรรยากาศของการรับประทานอาหารค่าที่เรียบง่าย

การจัดทางสัญจรภายในภัตตาคารนั้นมีความหลากหลาย ขึ้นอยู่กับชนิดและประเภทของภัตตาคาร และส่วนประกอบของส่วนพักคอย ดังนั้นพนักงานให้บริการในส่วน Snack bar , ส่วนพักคอย หรือส่วนบุฟเฟต์ ยกตัวอย่างเช่น ทางเดินในส่วนพื้นที่ให้บริการ Coffee shop จะอยู่ที่ 46 เซนติเมตร การวางผังทางสัญจรที่ดีเป็นสิ่งจำเป็นสำหรับภัตตาคารระดับสูง การวางผัง Lay out ของภัตตาคารที่ให้แขกบริการด้วยตนเอง คือ การวางผังรอบๆตามรูปแบบของพื้นที่ และจาก Service counter หรือส่วน บุฟเฟต์บาร์ ขนาดของพื้นที่ที่ดีสำหรับเป็นที่ชุมนุมชนและพื้นที่ในการเลือกคอกอาหาร ควรจะอยู่รอบๆ Bar และส่วนบุฟเฟต์

เครื่องเรือน

การเลือกเครื่องเรือน ควรจะเลือกให้สอดคล้องกับประเภทของอาหารและการให้บริการ แต่ไม่ใช่การรวมเข้าด้วยกันทั้งหมด การออกแบบเครื่องเรือนควรมีประโยชน์ใช้สอยที่สอดคล้องสภาพแวดล้อมและการตกแต่งที่เฉพาะเจาะจงในพื้นที่ ยกตัวอย่างเช่น ส่วน Self service bar และเครื่องเรือนที่ถูกใช้โดยผู้ให้บริการที่มีร่างกายแข็งแรง ควรมีความแข็งแรงและทนทาน โดยเฉพาะทั้งในอาคารและนอกอาคาร

- โต๊ะที่ติดกันด้วยเหล็กกล้าโต๊ะ
- โต๊ะที่สามารถเก็บพับซ้อนกันได้
- โต๊ะประเภท Knock down , Modular ที่มีข้อต่อที่มีความแข็งแรงและมีขนาดพื้นที่ประมาณ 60 เซนติเมตร ต่อผู้ใช้ 1 คน
- เก้าอี้ที่สามารถเก็บกองซ้อนกันได้
- เก้าอี้สำหรับรับประทานอาหารแบบธรรมดาทั่วไป

เอกสารนี้เป็นเอกสารที่สงวนไว้สำหรับการใช้งานเพื่อการศึกษาเท่านั้น ไม่อนุญาตให้นำไปใช้ประโยชน์ด้านการค้าไม่ว่ากรณีใดๆ ทั้งสิ้น อีกทั้งห้ามมิให้ดัดแปลงเนื้อหา และต้องอ้างอิงถึงเจ้าของเอกสารทุกครั้งที่มีการนำไปใช้

- เก้าอี้ที่สามารถหมุนที่นั่งได้ และ สดุด
- โต๊ะสำหรับรับประทานอาหาร, ม้านั่งยาว และ บุธ

อุปกรณ์สำหรับส่วนให้บริการ

- Side board
- โต๊ะ Reception
- รถเข็นสำหรับการให้บริการ 66 x 76 เซนติเมตร (สามารถผ่านได้อย่างสบายจากประตู)
- Counter และ Bar กับพื้นที่ให้บริการและพื้นที่ทำงานบน Top โต๊ะและรถเข็นอาหารที่ให้บริการจาก Counter
- ส่วนที่จำเป็นสำหรับ Service station : อุปกรณ์สำหรับชงกาแฟ , กาน้ำร้อนและอื่นๆซึ่งควรอยู่ใกล้กับเคาน์เตอร์
- ตู้แช่หรือตู้เย็น สำหรับแช่สิ่งต่างๆ

อุปกรณ์ทางเทคนิค

- แสงที่มีความสว่างที่ 40 Lumens ต่อ ฟุต ที่สามารถควบคุมจากจุดให้บริการส่วนอื่น
- สวิตช์ไฟที่สามารถปรับความสว่างของหลอดไฟได้
- ระบบเสียง
- แอร์คอนดิชัน และท่อกระจายลมแอร์
- สปริงเกอร์และอุปกรณ์ป้องกัน ไฟต่างๆ
- ระบบกำจัดน้ำเสียและควันจากห้องครัวของภัตตาคาร
- ตระแกรงระบายลม
- อุปกรณ์สำหรับโต๊ะเช่น ถ้วย-ชาม, แก้วน้ำ, ผ้าคลุมโต๊ะ และเมนูอาหารกับเครื่องแต่งกายของพนักงาน ที่มีการออกแบบโดยเฉพาะสำหรับภัตตาคาร และ โรงแรมตากอากาศ ซึ่งเป็นส่วนประกอบในการนำเสนอรูปลักษณ์ และการตกแต่ง

Self – service และ ปูฟเฟต์

บาร์ที่ให้บริการของกินเล่นหรือเครื่องดื่ม ควรจำกัดวงนอกส่วน Counter service และ Self – service การวางผังควรประกอบด้วยทางสัญจรของผู้ใช้บริการ, เส้นทางสัญจร, และฝ่ายต้อนรับ/แคชเชียร์ ที่มีความเหมาะสมกับทางเข้าจากทั้งสองทาง ตามความสะดวกของผู้ใช้บริการ และพนักงานให้บริการถือเป็นสิ่งจำเป็นสำหรับความหลากหลายของอาหารประเภทร้อนและเย็น รวมทั้งเครื่องดื่ม

- เครื่องแช่เย็นสำหรับเก็บอาหารสด

เอกสารนี้เป็นเอกสารที่สงวนไว้สำหรับการใช้งานเพื่อการศึกษาเท่านั้น ไม่อนุญาตให้นำไปใช้ประโยชน์ด้านการค้าไม่ว่ากรณีใดๆ ทั้งสิ้น อีกทั้งห้ามมิให้ดัดแปลงเนื้อหา และต้องอ้างอิงถึงเจ้าของเอกสารทุกครั้งที่มีการนำไปใช้

- กระจกเครื่องคั้ม
- ตู้โชว์
- เครื่องจ่ายน้ำ , เครื่องบริการเครื่องคั้ม
- ตู้แช่เย็นสำหรับไอศกรีม และอื่นๆ (ควรรีใช้พื้นที่ใต้ส่วน Counter bar ให้เป็นประโยชน์สำหรับจุดประสงค์นี้)
- เครื่องชงกาแฟ/เครื่องทำ Espresso
- เตาอบไมโครเวฟ

โต๊ะและเก้าอี้ ควรมีการจัดวางผังให้เป็นเส้นขนานกับพื้นที่หลัก สำหรับความสะดวกของผู้ใช้บริการ ด้วยม้านั่งยาว หรือบุช ตรงส่วนหัวโต๊ะ

ส่วนเก็บของ

แก้วและขวดควรเก็บไว้ข้างหลังส่วน Counter และควรมีทางเข้าออกที่สะดวกสำหรับส่วนเก็บของ ความต้องการของผู้ใช้บริการ และระยะห่างจากส่วนเก็บเครื่องคั้มพวกแอลกอฮอล์ มีส่วนต่อขนาดของพื้นที่และความจุของที่เก็บของ ในโรงแรมตากอากาศขนาดใหญ่และความต้องการของผู้ใช้บริการระดับสูง ควรมีที่สำหรับขนส่งเบียร์, ไวน์ และ เครื่องคั้มที่มีแอลกอฮอล์จากห้องเก็บของไปยังส่วน Bar

ห้องเก็บของ

ตำแหน่งที่ดีสำหรับ ห้องเก็บของและเครื่องคั้มพวกแอลกอฮอล์ มีอิทธิพลจากทางเข้าออกที่ง่ายสำหรับยานพาหนะที่ใช้ขนส่ง

ความปลอดภัยและการดูแลรักษา

เทคนิคการวางผังสำหรับห้องที่ต้องการการควบคุมอุณหภูมิ เช่น ส่วนเก็บเบียร์ที่ต้องการอุณหภูมิที่ 55 ถึง 58 องศาฟาเรนไฮต์ (13-15 องศาเซลเซียส)

หลักการระบายลมที่ดี

ขนาดของห้องเก็บของควรคำนวณจากพื้นฐานเหล่านี้

- การขนส่ง / รถขนของ
- พื้นที่สวาง
- ปริมาณที่ต้องการให้บริการ
- ความกว้างของชั้นวางของ
- การออกแบบชั้นวางของ

เอกสารนี้เป็นเอกสารที่สงวนไว้สำหรับการใช้งานเพื่อการศึกษาเท่านั้น ไม่อนุญาตให้นำไปใช้ประโยชน์ด้านการค้าไม่ว่ากรณีใดๆ ทั้งสิ้น อีกทั้งห้ามมิให้ดัดแปลงเนื้อหา และต้องอ้างอิงถึงเจ้าของเอกสารทุกครั้งที่มีการนำไปใช้

2.6 วัสดุเทคโนโลยีและการออกแบบสภาพแวดล้อมภายในโรงแรมตากอากาศ

2.6.1 วัสดุ

วัสดุที่หาได้ในท้องถิ่น

หลักการและแนวทางในการออกแบบสถาปัตยกรรมที่ยั่งยืน ได้กล่าวถึงการใช้วัสดุในท้องถิ่นไว้ว่า “สถาปัตยกรรมจะออกแบบ โดยการใช้วัสดุที่หาได้ในท้องถิ่นชนิดที่น่ากลับมาใช้ใหม่ได้อีก (renewable indigenous building materials) ตามความเหมาะสม เพราะจะเป็นการใช้ทรัพยากรในท้องถิ่นอย่างเกิดประโยชน์คุ้มค่า” (Zeiber, 1996:67)

บาหลี่เป็นดินแดนที่มีเสน่ห์และสามารถดึงดูดนักท่องเที่ยวจากทั่วทุกมุมโลกได้ สถาปัตยกรรมมีเอกลักษณ์ และสะท้อนวัฒนธรรมอันเหนียวแน่น สถาปัตยกรรมและวัฒนธรรมของท้องถิ่น (Tan Hock Beng, 1994:41)

ได้กล่าวถึงบาหลี่ไว้ว่า “การใช้วัสดุพื้นถิ่นของบาหลี่ผสมผสานกับเทคโนโลยีท้องถิ่นได้อย่างลงตัว

วัสดุที่มีเอกลักษณ์ของบาหลี่ได้แก่ กล้วยไม้แห้งหรือรอกต้นตาล ซึ่งรอกต้นตาลนี้เมื่อมุงหนาๆ แล้วสามารถมีอายุการใช้งานถึง 30-40 ปีเลยทีเดียว ดังที่ คุณ กฤฎา โรจนกร (2541:34) ได้ให้สัมภาษณ์ถึงแนวคิดในการออกแบบสนามบินเกาะสมุยถึงการใช่วัสดุท้องถิ่นว่า “แผ่นนั้นมีความงามมากกว่าวัสดุอื่นที่ได้จากธรรมชาติ เมื่อมองจากข้างล่างและข้างนอก แต่การใช้วัสดุธรรมชาติจะมีปัญหาอย่างหนึ่งคือ เวลาตั้งมาก ๆ จะมีราคาแพงขึ้น

วิวัฒน์ เติมพันธ์ (2541: 63) ได้กล่าวถึงการใช่วัสดุท้องถิ่นไว้ว่า “การนำปรัชญา หรือการนำเอาเทคโนโลยีระดับกลาง มาใช้กับการออกแบบสภาพแวดล้อมทางกายภาพและวัฒนธรรมท้องถิ่น ฉะนั้นสถาปนิกจึงควรที่หันมาสนใจศึกษาค้นคว้าของสถาปัตยกรรมท้องถิ่นในแต่ละท้องถิ่น เพื่อจะได้เข้าใจวิถีชีวิตและวัฒนธรรมที่สอดคล้องกับการใช้พื้นที่ภายในอาคารตลอดจนทำความเข้าใจเทคนิควิธีการใช้วัสดุพื้นบ้านที่เกี่ยวข้องกับรูปลักษณะของอาคารท้องถิ่นให้ชัดเจน นำความเข้าใจและองค์ประกอบความรู้ที่ได้มาจากการศึกษาค้นคว้านั้นมาแปรเป็นพลังสร้างสรรค์ให้สอดคล้องสัมพันธ์กับหลักการออกแบบที่เป็นวิชาการอันก้าวหน้า เพื่อเป็นการเชื่อมประสานอดีตให้ต่อเนื่องกับปัจจุบันอย่างเหมาะสม



รูปภาพ 2.3 แสดงรูปแบบของสถาปัตยกรรมภายในที่ใช้วัสดุที่หาได้ภายในท้องถิ่นของโครงการ โรงแรม เดอะเซโร เกาะบาหลี ประเทศอินโดนีเซีย (Tan Hock Beng,1996:1111)

เอกสารนี้เป็นเอกสารที่สงวนไว้สำหรับการใช้งานเพื่อการศึกษาเท่านั้น ไม่อนุญาตให้นำไปใช้ประโยชน์ด้านการค้าไม่ว่ากรณีใดๆ ทั้งสิ้น อีกทั้งห้ามมิให้ดัดแปลงเนื้อหา และต้องอ้างอิงถึงเจ้าของเอกสารทุกครั้งที่มีการนำไปใช้

การใช้วัสดุให้เหมาะสมกับสภาพดินฟ้าอากาศ

สถาปนิก อดอง สาคร์พันธ์ ซึ่ง ได้ศึกษาสถาปัตยกรรมทั้งในระดับปริญญาตรีและ ปริญญาโทจากมหาวิทยาลัยในสหรัฐอเมริกา เมื่ออาจารย์ผู้สอนไม่คุ้นเคยกับดินฟ้าอากาศแถวร้อนชื้น และไม่ได้นำมาเป็นข้อตกลงกำหนดในการออกแบบขณะที่ยังศึกษาอยู่ แต่เมื่อกลับมาประวิชาชีพสถาปัตยกรรมในประเทศร้อนชื้นอย่างประเทศไทย สถาปนิกก็ยังคำนึงถึงในเรื่องนี้มาก “เพราะถ้าสร้างไปแล้วอาคารเราเสื่อมโทรมด้วยปัญหาจากแดด ฝนและความชื้น แสดงว่า สถาปนิกไม่มีความรับผิดชอบ เพราะฉะนั้นผมพยายามเกิดเรื่องสภาพดินฟ้าอากาศและผลกระทบต่ออาคารมาก เรื่องแดด ฝนลมในประเทศไทย ผมว่าปัญหาเรื่องนี้มีมากและค่อนข้างเรียนรู้ไปเรื่องฝน ลมและการกันน้ำ ที่คิดว่าเตรียมไว้ให้พอแล้วแต่จริงๆ แล้วมันไม่พอเลย มีปัญหาอยู่เยอะ” นอกจากนั้นการเลือกใช้วัสดุแต่ละส่วนในอาคารสถาปนิกเห็นว่า การเลือกวัสดุที่มีคุณสมบัติในด้านความเหมาะสมกับทิศทางตั้งแต่ในการออกแบบผังพื้นอาคาร ไม่ใช่เป็นวัสดุที่ปิดทับเข้าไปภายหลังหลัง เพื่อออกแบบรูปร่างหน้าตาของอาคาร (มุสดี ทิพทัสม,2539:220)

สถาปนิกและเจ้าของอาคารที่เป็นชาวต่างชาติในประเทศไทยนั้น มองเห็นคุณประโยชน์ของรูปลักษณะอาคารแบบประเพณีไทยและพยายามให้ได้มาซึ่งรูปแบบลักษณะนั้นๆ แต่คนในชาติเองกลับมองข้ามไป เราจะเห็นอาคารที่มีรูปลักษณะประจำชาติอื่นมาตั้งอยู่ในไทยมากมายนอกจากจะนำรูปแบบที่ไม่เหมาะสมมาใช้แล้วเรายังนำวัสดุมาใช้อย่างไม่ถูกต้อง เช่น การใช้ผนังก่ออิฐฉาบปูนอย่างแน่นหนา หรือผนังคอนกรีตเสริมเหล็กที่เก็บสะสมความร้อน การใช้กระจกที่ผนังภายนอกอย่างมากภายในอาคารทั้งหลังหรือเกือบทั้งหลังโดยไม่มีร่มเงาให้กระจก ในขณะที่อากาศในประเทศไทยค่อนข้างร้อนแฉะจัด แต่ยังเปิดไฟฟ้าในเวลากลางวัน ตามริมผนังที่ใช้กระจกด้วย ทั้งนี้เพราะเราใช้กระจกสีเข้มเกินไป ทำให้ต้องใช้พลังงานในอาคารเพิ่มเป็น 2-3 เท่า จากที่ควรจะเป็น คือ ต้องเพิ่มทั้งความเย็นหรือกำลังของเครื่องปรับอากาศแล้วยังต้องใช้แสงไฟฟ้า ในพื้นที่ไม่น่าจะต้องใช้เป็นต้น คือ ต้องเพิ่มทั้งความเย็นหรือกำลังของเครื่องปรับอากาศ แล้วยังต้องใช้ไฟฟ้าในพื้นที่ที่ไม่น่าจะต้องใช้เป็นต้น (ตรีงใจ บรูณสมภพ ,2539:3)

สภาพภูมิอากาศและรูปแบบของวัฒนธรรมเป็นตัวกำหนดในการเลือกใช้วัสดุ สำหรับภายในอาคารและภายนอกอาคาร วัสดุที่ใช้ตามรูปแบบของวัฒนธรรมในท้องถิ่นนั้นๆ มักจะสามารถทนต่อสภาพอากาศได้เป็นอย่างดี ทั้งมีเอกลักษณ์ และสามารถหาได้ทั่วไปในท้องถิ่น เช่น ไม้ไผ่, ไม้, หิน, กระเบื้องและหินอ่อน ฯลฯ ซึ่งในญี่ปุ่นมีวัฒนธรรมในการนิยมใช้กระชายข้าว แทนวัสดุสมัยใหม่ (Margaret Huffadine,1999: 159-160)

ความทนทาน

การใช้วัสดุที่มีความทนทานภายในพื้นที่ส่วนสาธารณะ เช่นการเลือกใช้วัสดุที่ทนทานต่อการขีดข่วนของฝุ่นและทรายที่ติดไปกับรองเท้ากีฬาและเสื้อผ้า วัสดุที่มีความผสมกันระหว่างความทนทานและการดูแลรักษาง่าย

หินอ่อน, กระจกปูพื้น หรือการใช้หินแล้วปูพรมทับหรือการปูพื้นด้วยพรม ก็ล้วนเป็นสิ่งที่เหมาะสมสำหรับการเลือกใช้วัสดุปูพื้น การดูดซับเสียง ควรเลือกวัสดุที่สามารถดูดซับเสียงได้ดี ความทนทานและการดูแลรักษา ที่ถือเป็นหลักของการเลือกวัสดุสำหรับบุเครื่องเรือน ได้แก่

- ความต้านทานของแข็งและการกระแทก เช่นควรใช้พรมอย่างดีในการปูพื้นทางเดิน, พื้นกระเบื้องเหมาะสำหรับพื้นที่ที่มีสภาพอากาศร้อน

- ความทนทานของการขีดข่วนของสี

- การรับประกัน ซึ่งได้รับการยอมรับจากระดับการให้บริการของโรงแรม

- การนำกลับมาใช้ใหม่ โดยการซักล้างและซักแห้งตามกระบวนการ

วัสดุที่นิยมใช้ในการออกแบบตกแต่งภายในโรงแรม ตากอากาศ

ก. วัสดุประเภทไม้

เป็นวัสดุที่เหมาะสมกับการตกแต่งที่ต้องการให้บรรยากาศที่เป็นธรรมชาติ ไม่มีหลายชนิด เช่น ไม้สักเป็น ไม้เนื้อปานกลาง ใช้กับงานประณีตได้ดีมีสีและลวดลายที่สวยงามแข็งแรงคงทน

2. ไม้แอคสัก

เป็นไม้แปรรูปที่ให้แผ่นบาง อัดทับกับแผ่นไม้เนื้อแข็งเพื่อให้ความแข็งแรงตัวไม้บิดงอหรือหักเมื่อใช้กรูเข้ากับเครื่องเรือน ทำให้ผิวหน้าเหมือนกับทำด้วยไม้สักทั้งชิ้น ใช้ผสมกับไม้สักจริง จะได้ผิวหน้าของเครื่องเรือนเป็นไม้สักล้วน มีคุณสมบัติของผิวและสีแบบเดียวกับไม้สักจริงทุกประการ ความคงทนอาจจะดีน้อยกว่าเล็กน้อย แต่ไม่เป็นปัญหาใหญ่แต่อย่างใด หากมีการบำรุงรักษาอย่างดี

3. ไม้แอคยาง

เป็นไม้แอคเช่นเดียวกับ ไม้แอคสัก และใช้กรูทับตรงเครื่องเรือนที่แบบเดียวกัน ความแข็งแรงคงทนพอๆ กับไม้แอคสัก แต่มีสีเนื้อและลายน้อยกว่ากัน จนอาจเรียกได้ว่ามีผิวไม่สวยเลย ดังนั้น จึงนิยมพ่นหรือกรูวัสดุอื่นทับปิดตรงหน้าไม้แอคยางลงไปอีกที เครื่องเรือนชนิดที่พ่นทั้งตัวส่วนใหญ่จะใช้ไม้แอคยางทั้งสิ้น

4. ไม้บีช (Beech)

เป็นไม้นำเข้าจากต่างประเทศ มีลวดลายสวยงาม

5. ไม้ไผ่ (Bamboo) วัสดุพื้นบ้าน

เอกสารนี้เป็นเอกสารที่สงวนไว้สำหรับการใช้งานเพื่อการศึกษาเท่านั้น ไม่อนุญาตให้นำไปใช้ประโยชน์ด้านการค้าไม่ว่ากรณีใดๆ ทั้งสิ้น อีกทั้งห้ามมิให้ดัดแปลงเนื้อหา และต้องอ้างอิงถึงเจ้าของเอกสารทุกครั้งที่มีการนำไปใช้

ไม้ไผ่เป็นไม้ที่หาได้ง่ายและมีอยู่ทั่วไปในทุกภาคของเมืองไทย เป็นวัสดุที่มีราคาไม่แพงจนเกินไป ไม้ไผ่นี้เหมาะสมเป็นอย่างมากสำหรับการตกแต่งบริเวณที่อยู่อาศัย หรือนำมาประกอบในการทำเฟอร์นิเจอร์ คุมไฟ กันผนัง แต่งเพดาน และอื่นๆ

การใช้ไม้ไผ่ปูพื้น

ปัจจุบันมีปาร์เกต์ไม้ไผ่ ซึ่งมีความทนทานและมีพื้นผิวที่สวยงามนำมาปูพื้นเฉพาะช่วงหรือปูตลอดแนวพื้นให้ความรู้สึกเป็นธรรมชาติดีกว่าปูปาร์เกต์ไม้หรือปูพรม

ข. วัสดุประเภทเครื่องเรือนหวาย

1. หวายเป็นสัญลักษณ์อย่างหนึ่งของเมืองร้อน เมื่อนำมาตกแต่งแล้วจะได้บรรยากาศพื้นบ้านมากขึ้น เครื่องเรือนหวายสามารถนำความพอใจและความรู้สึกสดชื่น โดยเฉพาะผู้ที่ต้องการเปลี่ยนบรรยากาศมาพักผ่อนได้เป็นอย่างดี

2. เครื่องเรือนหวายที่ผลิตออกมาจะมีทั้งที่ทำสีธรรมชาติ ย้อมด้วยสีฝุ่น ไม้ ออกเป็นสีเขียวหรือแดง หรืออื่นๆ อีกอย่าง คือ ทำสีพ่น การทำสีพ่นนี้มักจะทำสีทองเป็นส่วนใหญ่ อย่างไรก็ตามการทำสีธรรมชาติจะเหมาะกับเครื่องเรือนหวายมากกว่าสีอื่นๆ เพราะสีของหวายมีความสวยงามตามธรรมชาติอยู่แล้ว

3. หวายมีราคาถูก มีความสวยงามเฉพาะตัว สามารถสานให้เห็นโครงสร้างภายในเป็นการโชว์ได้

หวายมีคุณสมบัติที่แตกต่างจากไม้ สามารถเคลื่อนย้ายได้สะดวก
ข้อเสียของหวาย

1. ไม้ทนทานต่อการกัดของมอดและเชื้อรา ซึ่งเป็นตัวทำลายเนื้อหวาย ซึ่งหวายมีคุณสมบัติคล้ายไม้คือ เนื้อหวายจะมีสารพวกแป้งและเซลลูโลส

2. หวายไม่แข็งแรงเท่าไม้ โดยเฉพาะส่วนประกอบที่เป็นหวายเส้นเล็กๆ อาจขาดง่าย ทำความสะอาดยากมีซอกมุมให้ฝุ่นเกาะได้มาก แต่เลี่ยงด้วยการทำเฟอร์นิเจอร์ด้วยหวายเส้นโต

3. ไม้ทนแดดทนน้ำเป็นเวลานาน ๆ มีอายุไม่เกิน 2 ปี หากไม่ดูแลรักษาดีพอ

ค. วัสดุประเภทหิน (Brick Work)

วัสดุประเภทหินเหมาะที่จะใช้สำหรับผนังและพื้น ทั้งภายในและภายนอกอาคาร ในส่วนที่มีคนพลุกพล่าน เนื่องจากหินทนทานต่อการใช้งาน ทำความสะอาดง่าย ในขณะที่เดียวกันก็มีความคงทน และคุณค่าในตัวเอง เช่น

ก. หินอ่อน (Marble) หินอ่อน มีหลายสีตั้งแต่ สีขาว สีเทา สีเทาขาว สีเทาแดง สีเทาเข้ม จนกระทั่งสีดำ ข้อดีของการใช้หินอ่อนปูพื้น คือ ทำให้ดูหรูหรา มีสีสันสวยงาม จัดวางได้มาก และผิวด้านสัมผัสยังให้ความเย็น นอกจากนี้ยังสามารถรักษาความสะอาดได้ง่าย

ข. หินแกรนิต (Granite) ที่มีใช้ในปัจจุบัน ได้แก่ สีเทา สีเทาม่วง สีฟ้า สีแดง สีชมพูสีเหลือง สีน้ำตาล และอื่นๆ คุณสมบัติของหินแกรนิต คือ มีเนื้อแน่น ชีมน้ำได้น้อยมาก เนื้อหินแกรนิตยังมีลวดลายที่กระจายตัว ทำให้ง่ายต่อการปูพื้น และยังคงทนต่อสภาพอากาศเมืองไทย ซึ่งเป็นสิ่งที่หินแกรนิตได้เปรียบหินอ่อน เพราะหินอ่อนเมื่อโดนฝนที่มีสภาพเป็นกรดอ่อนๆ จะกัดหินอ่อนจนด้าน

คุณสมบัติ เก็บความเย็น ทนต่ออุณหภูมิที่เปลี่ยนแปลงน้อย ทนไฟสัปดาห์หรือกลิ้ง ได้ยากกว่า หินอ่อน ไม่ทนกรด-ด่าง ต้องมีวัสดุช่วยเคลือบผิว มีความแข็งแรงทนทานมีอายุการใช้งานได้นาน

ค. พื้นชนวนหรือหินกาบ (State) เกิดจากการนำหินชนิดนี้มาหะเป็นแผ่นบางๆ เพราะหินชนิดนี้เป็นหินที่มีแผ่นซ้อนกันเป็นชั้นมีราคาแพงอยู่บ้าง แต่ประหยัดค่าดูแลรักษา มีสีต่างๆ ให้เลือก เช่น สีน้ำตาล เทา ดำ สันเหลือง ส้มแดง สีม่วง

การปูหินกาบจะปูบนพื้นที่มี Texture ใช้ปูนทรายเป็นตัวเชื่อมหรือใช้วัสดุที่ใช้เชื่อมรอยต่อ เรียกว่า Mortar ขนาดของหินกาบมีขนาดสำเร็จรูป คือ 0.40x0.40 เซนติเมตร

ง. วัสดุประเภทดินเผา

วัสดุประเภทดินเผา เช่น อิฐ กระเบื้อง และ เซรามิก สามารถกรุพื้นและผนังได้ ราคาถูกกว่า หิน ทนทานต่อดินฟ้าอากาศ

1. อิฐ (Brick) สามารถนำมาใช้โดยสีธรรมชาติของมัน หรือทาสีทับ สีธรรมชาติมีสีแดง สีแสด สีเหลือง หรือสีเทา ราคาถูกกว่าหิน คงทนง่ายต่อการรักษา

2. กระเบื้อง (Tile) เป็นวัสดุที่สามารถนำมาใช้ปูพื้นและผนังได้ ทนต่อผลจากไอน้ำเค็มได้ อดี และยังมีหลายแบบ และหลายสีแบ่งเป็น 2 แบบ คือ

2.1 กระเบื้องที่ผลิตในประเทศ มีคุณภาพทั้งความคงทน และสวยงามใกล้เคียงกับของต่างประเทศ

2.2 กระเบื้องที่ผลิตจากต่างประเทศผลิตด้วยเทคโนโลยีทันสมัย จึงเรียบร้อยสวยงาม คงทน การปูจะต้องทำความสะอาดพื้น เทปูนไว้เรียบร้อย

จ. พรม (Carpet)

พรมที่ใช้ในปัจจุบันมี 5 ประเภท

เอกสารนี้เป็นเอกสารที่สงวนไว้สำหรับการใช้งานเพื่อการศึกษาเท่านั้น ไม่อนุญาตให้นำไปใช้ประโยชน์ด้านการค้า ไม่ว่าจะกรณีใดๆ ทั้งสิ้น อีกทั้งห้ามมิให้ดัดแปลงเนื้อหา และต้องอ้างอิงถึงเจ้าของเอกสารทุกครั้งที่มีการนำไปใช้

1. พรมมาตรฐานทั่วไป เป็นพรมที่ทอจากไหมจริง แบ่งเป็น
 - 1.1 พรมชนิดขนสัตว์แท้
 - 1.2 พรมชนิดผสมหรือใยสังเคราะห์
2. พรมมาตรฐานแยกชั้น เป็นพรมลักษณะเดียวกับแบบแรก แต่มีขนาดย่อย และขายเป็นชั้น
3. พรมกันน้ำ เป็นพรมที่ทำจากใยสังเคราะห์พิเศษ กันน้ำได้ดีกว่าสองแบบแรกแต่ความสวยงามน้อยกว่า
4. พรมที่ใช้วัสดุพิเศษ เป็นพรมที่ผลิตจากวัสดุท้องถิ่น เช่นปอ มีความทนทานสวยงาม ราคาถูกแต่ไม่มีชนิดปูเต็มห้อง เหมาะสำหรับระดับผนังมากกว่าไม่เหมาะกับการรับน้ำหนัก
5. พรมอื่นๆ เช่นพรมน้ำมัน ราคาถูก ข้อดีของพรม เป็นวัสดุที่มีสีสวยงามให้เลือกมาก เก็บเสียงได้ดี แต่มีข้อเสีย รักษาความสะอาดยาก เก็บฝุ่น เหมาะกับห้องที่มีเครื่องปรับอากาศเท่านั้น

ฉ. วัสดุประเภทโลหะ

1. เหล็ก (Metal) เหล็กสามารถดัดแปลงรูปด้วยการหล่อให้เป็นรูปตามที่ต้องการ ได้ ผิวชั้นนอกอาจทำได้หลายอย่างเช่นพ่นสี ชุบโครเมียม
2. สแตนเลส (Stainless) เป็นโลหะที่พิเศษกว่าเหล็กธรรมดาคือไม่เป็นสนิมและแข็งแรง แต่ราคาสูง
3. ทองเหลือง เป็นโลหะผสมที่มีความแข็งแรง ผิวสีทองราคาแพงบำรุงรักษายาก แต่ให้ความสวยงามหรูหรา

ช. วัสดุประเภทกระจก

1. กระจก (Glass) มีความสวยงามในตัวเอง สามารถใช้ร่วมกับวัสดุอื่นได้อย่างดีกระจกมีหลายแบบสามารถเลือกใช้ตามความต้องการ
2. สแตนกลาส (Stained Glass) เป็นกระจกที่ประดับเป็นภาพต่างๆ

ซ. ผ้าปูพรม

ผ้าปูพรมที่นำมาใช้มีหลายชนิด เช่น

- ผ้าไหม เป็นผ้าที่มีคุณค่ามาก หูหรา สวยงาม สง่างาม
- ผ้ากำมะหยี่ ให้ความรู้สึกหรูหราฟุ่มเฟือย นุ่มนวล ราคาแพง
- ผ้าฝ้าย ให้ความรู้สึกอบอุ่น

เอกสารนี้เป็นเอกสารที่สงวนไว้สำหรับการใช้งานเพื่อการศึกษาเท่านั้น ไม่อนุญาตให้นำไปใช้ประโยชน์ด้านการค้าไม่ว่ากรณีใดๆ ทั้งสิ้น อีกทั้งห้ามมิให้ดัดแปลงเนื้อหา และต้องอ้างอิงถึงเจ้าของเอกสารทุกครั้งที่มีการนำไปใช้

- ผ้าป่าน ให้ความรู้สึกเบา โปร่งสบาย
- ผ้าลูกไม้ ให้ความรู้สึกนุ่มนวล โรแมนติก

ประโยชน์ของผ้ามีมากมายหลายอย่าง คือ ช่วยกรองแสงควบคุมความสว่าง ช่วยลดความร้อนจากแสงแดด ทำให้เครื่องปรับอากาศทำงานอย่างมีประสิทธิภาพ รวมทั้งกันเสียงสะท้อน สร้างบรรยากาศในการตกแต่ง

ตาราง 2.9 แสดงคุณสมบัติของวัสดุที่ใช้ในงานตกแต่ง

ประเภท	คุณสมบัติ						ขนาด	การใช้งาน
	ดูดีมีเสียง	ทนทาน	ทำความสะอาดง่าย	ทนความชื้น	กันความร้อน	ทนการขีดข่วน		
วัสดุทั่วไป								
หินเกล็ดขัดมัน	•	•					หนา 5/8 – 3/4 นิ้ว ความกว้างไม่ควรเกิน 3.60 ม.	บันไดภายนอก ทั่วไป, ห้องน้ำ, โถงทางเข้า, งานที่ทนทานมาก
กระเบื้อง	•	•	•	•	•		จัตุรัส 4, 6 x 6, 8 x 8, 9 x 9, 12 x 12 นิ้ว หกเหลี่ยม, แปดเหลี่ยม ความหนา 1 1/4, 1 1/8, 1 1/2, 2 นิ้ว	ใช้งานหนักมาก ๆ อาคารพักอาศัย, ครีว, ห้องน้ำในบริเวณที่ต้องการทนต่อความทนทาน ทนต่อดินฟ้าอากาศ ทนต่อการสึกกร่อน บำรุงรักษาง่าย
กระเบื้องเซรามิกเคลือบมัน	•	•				•	3 x 3, 4 x 4, 4 1/2, 6 x 6, 10 x 10, 12 x 12 นิ้ว หนา 3/8 ม 1/2 ม 3/4 นิ้ว	ใช้ในที่ที่ต้องการรักษาความเหมาะสมต่อสภาพดินฟ้าอากาศ และทนต่อไอน้ำเค็มได้ดี มีหลายแบบ ต้องคำนึงถึงความเหมาะสมในการใช้งาน

เอกสารนี้เป็นเอกสารที่สงวนไว้สำหรับการใช้งานเพื่อการศึกษาเท่านั้น ไม่อนุญาตให้นำไปใช้ประโยชน์ด้านการค้าไม่ว่ากรณีใดๆ ทั้งสิ้น อีกทั้งห้ามมิให้ดัดแปลงเนื้อหา และต้องอ้างอิงถึงเจ้าของเอกสารทุกครั้งที่มีการนำไปใช้

ตาราง 2.10 (ต่อ)

ประเภท	คุณสมบัติ						ขนาด	การใช้งาน
	ดูชัดมีเสียง	ทนทาน	ทำความสะอาดง่าย	ทนความชื้น	กันความร้อน	ทนการขีดข่วน		
กระเบื้องหินอ่อน		•	•				มีขนาดต่าง ๆ ให้เลือกมากมาย ความหนา 1/4 - 1 นิ้ว	เป็นหินที่ทนทานต่อความสกปรกได้ดี ทนต่อสารเคมีได้บ้าง หินอ่อนมีค่าในด้านความงามมากกว่าหินประเภทอื่น มีสีให้เลือกตามความเหมาะสม เช่น ขาว เทา ชมพู เขียว เนื้อน้ำตาล ไม่เก็บเสียง ทรูหรา และมีผิวที่สวยงาม
แผ่นหินธรรมชาติ		•	•			•	มีขนาดต่าง ๆ ให้เลือกมากมาย ความหนา 1/4 - 2 นิ้ว	งานหนัก งานตกแต่ง
กระเบื้องหินเกล็ดขัด	•		•				มีหลายขนาดให้เลือกมากมาย ผิวที่เป็นเกล็ดควรเทหนาอย่างน้อย 1/2 นิ้ว	งานปานกลาง งานหนักการรักษาง่าย ดูเรียบร้อย ใช้เมื่อไม่ต้องการความเงา

เอกสารนี้เป็นเอกสารที่สงวนไว้สำหรับการใช้งานเพื่อการศึกษาเท่านั้น ไม่อนุญาตให้นำไปใช้ประโยชน์ด้านการค้าไม่ว่ากรณีใดๆ ทั้งสิ้น อีกทั้งห้ามมิให้ดัดแปลงเนื้อหา และต้องอ้างอิงถึงเจ้าของเอกสารทุกครั้งที่มีการนำไปใช้

ตาราง 2.11 (ต่อ)

ประเภท	คุณสมบัติ						ขนาด	การใช้งาน
	ดูดีมีเสียง	ทนทาน	ทำความสะอาดง่าย	ทนความชื้น	กันความร้อน	ทนการขีดข่วน		
วัสดุพื้นพวกไม้ คอรัค	•		•				30-70 นิ้ว กว้าง 6 นิ้ว (ชนิดแผ่น 4-12 นิ้ว รูปสี่เหลี่ยมจัตุรัส 36x12 นิ้ว	ใช้งานหนักปาน กลางอาคารทำงาน เล็ก ๆ บ้านพักอาศัย
แผ่นพีวีซี		•	•	•			กว้าง 3, 4, 6 นิ้ว ความหนา $1\frac{1}{6}$ - $1\frac{1}{8}$ นิ้ว	ใช้งานหนักปาน กลาง
แผ่นยางธรรมชาติ	•	•	•	•			กว้าง 3x6 นิ้ว ความ หนา $1\frac{1}{8}$, $3\frac{1}{16}$ นิ้ว, $2\frac{1}{2}$ นิ้ว ชนิดของฟอง รองหนา อีก $\frac{1}{8}$ - $\frac{3}{16}$ นิ้ว	อาคารที่ต้องการ ความเงียบทนทาน
พรม	•						มี 2 ชนิด คือ พรมผืนใหญ่ที่ใช้ปู เต็มห้องหรือพื้นที่ พรมผืนเล็ก ๆ มี ขนาด 9x12, 5x7, 4x6, 2x3 นิ้ว	สถานที่ต้องการ ความหรูหราห้องที่ ต้องการเก็บเสียง ป้องกันเสียงสะท้อน

เอกสารนี้เป็นเอกสารที่สงวนไว้สำหรับการใช้งานเพื่อการศึกษาเท่านั้น ไม่อนุญาตให้นำไปใช้ประโยชน์ด้านการค้า
ไม่ว่ากรณีใดๆ ทั้งสิ้น อีกทั้งห้ามมิให้ดัดแปลงเนื้อหา และต้องอ้างอิงถึงเจ้าของเอกสารทุกครั้งที่มีการนำไปใช้

ตาราง 2.12 (ต่อ)

ประเภท	คุณสมบัติ						ขนาด	การใช้งาน
	ดูดซึมเสียง	ทนทาน	ทำความสะอาดง่าย	ทนความชื้น	กันความร้อน	ทนการขีดข่วน		
กระเบื้องยาง	•		•				6-48 นิ้ว เป็นรูปสี่เหลี่ยมจัตุรัส 9x9 นิ้ว ความหนา $\frac{1}{8}$ นิ้ว,	ใช้งานปานกลาง ต้องการความเรียบ
พื้นไม้		•	•		•		มีหลายขนาด เลือกใช้ตามความเหมาะสมของงาน	ใช้ตามความเหมาะสมของสถานที่
วัสดุที่ใช้ทำผนังหรือกำแพง								
ผนังหรือกำแพงอิฐ		•			•			ใช้ทั้งภายในและภายนอก
ผนังหรือกำแพงก้อนกลวงและอิฐ		•			•		ความหนาของก้อน $3\frac{2}{8}$ นิ้ว และ $5\frac{1}{4}$ นิ้ว $7\frac{1}{4}$ นิ้ว, $11\frac{1}{4}$ นิ้ว	ใช้ได้ทั้งภายนอกและภายในสามารถใช้เป็นช่องแสงเพื่อรับแสงจากภายนอกได้
ผนังกำแพงหิน		•		•		•		ใช้ได้กับบางสถานที่ เพราะมีผลกระทบในหลายด้าน

เอกสารนี้เป็นเอกสารที่สงวนไว้สำหรับการใช้งานเพื่อการศึกษาเท่านั้น ไม่อนุญาตให้นำไปใช้ประโยชน์ด้านการค้าไม่ว่ากรณีใดๆ ทั้งสิ้น อีกทั้งห้ามมิให้ดัดแปลงเนื้อหา และต้องอ้างอิงถึงเจ้าของเอกสารทุกครั้งที่มีการนำไปใช้

ตาราง 2.13 (ต่อ)

ประเภท	คุณสมบัติ					ขนาด	การใช้งาน
	ดูดซับเสียง	ทนทาน	ทำความสะอาดง่าย	ทนความชื้น	กันความร้อน		
ผนังเส้นใย	•				•	12, 18, 24 นิ้ว รูปทรงสี่เหลี่ยม ความหนา $\frac{3}{8}$, $\frac{3}{4}$, $\frac{7}{8}$ นิ้ว ถ้าแผ่นยาว 2x8, 2x6 นิ้ว หนา $\frac{3}{16}$ - $1\frac{1}{4}$ นิ้ว	ใช้ในสถานที่ต้อง การการปรับเปลี่ยน สามารถเคลื่อนย้าย ได้
ผนังซีบอร์ด		•		•		4x8 ฟุต	
ผนังแผ่น อาร์คบอร์ด	•			•	•		ใช้เป็นผนังบุ ทำฝ้า ทำเฟอร์นิเจอร์
แผ่นแอสเบสตอส เมนต์	•		•	•	•	4x8, 4x6 ฟุต พวก เก็บเสียงได้ 12, 16, 18, 24 นิ้ว เป็น สี่เหลี่ยม ความหนา $\frac{3}{16}$, $\frac{1}{4}$, $\frac{3}{8}$ นิ้ว พวก เก็บเสียงได้ $\frac{5}{8}$, $\frac{5}{4}$ - 10 นิ้ว	
กระดานซานอิช	•			•	•	4x8, 4x6, 4x10, 4x12 ฟุต	ส่วนใหญ่ใช้กับห้อง ประชุมหรือห้องที่ ต้องการเก็บเสียง

เอกสารนี้เป็นเอกสารที่สงวนไว้สำหรับการใช้งานเพื่อการศึกษาเท่านั้น ไม่อนุญาตให้นำไปใช้ประโยชน์ด้านการค้า
ไม่ว่ากรณีใดๆ ทั้งสิ้น อีกทั้งห้ามมิให้ดัดแปลงเนื้อหา และต้องอ้างอิงถึงเจ้าของเอกสารทุกครั้งที่มีการนำไปใช้

ตาราง 2.14 (ต่อ)

ประเภท	คุณสมบัติ						ขนาด	การใช้งาน
	ดูดซับเสียง	ทนทาน	ทำความสะอาดง่าย	ทนความชื้น	กันความร้อน	ทนการขีดข่วน		
เชลโลกรีต (ใยไม้อัด)	•				•		1.00x2.00ม. ความหนา ½, ¾, 1 ¼ 2, 3 นิ้ว	ใช้ทำผนัง
เซฟวีนบอร์ด				•	•		4x8 ฟุต	ทาสีต้องรองพื้นด้วยแลคเกอร์เพื่อประหยัดสี
แกสคูสติค- บอร์ด	•				•		0.60x0.60, 0.60x1.20, 0.60x2.40 ม. ความหนา 10 ซม.	ผนังกันห้องดนตรี ประชุม ถัดเสียง โรงภาพยนตร์ โดยติดกับโครงไม้
วัสดุตกแต่งผนังและเพดาน								
วอลเปเปอร์	•		•					ใช้ตามลวดลายเหมาะสมสำหรับสถานที่ที่ต้องการความสวยงาม
กระเบื้องเซรามิก		•	•			•	มีหลายขนาด	ใช้กับผนังทั่วไปที่ไม่ต้องการความหุรรวมานัก
พลาสติก			•				4x8, 4x10, 4x12 ฟุต	ผนังที่ต้องการตกแต่ง
วัสดุพวกโลหะ		•	•			•		ใช้กรุผนัง, เสา

เอกสารนี้เป็นเอกสารที่สงวนไว้สำหรับการใช้งานเพื่อการศึกษาเท่านั้น ไม่อนุญาตให้นำไปใช้ประโยชน์ด้านการค้าไม่ว่ากรณีใดๆ ทั้งสิ้น อีกทั้งห้ามมิให้ดัดแปลงเนื้อหา และต้องอ้างอิงถึงเจ้าของเอกสารทุกครั้งที่มีการนำไปใช้

2.6.2 สี

รูปแบบของสีในวัฒนธรรมประเพณีภายในท้องถิ่น ถือเป็นบ่อเกิดที่ก่อให้เกิดความรู้สึก และเอกลักษณ์ของวัฒนธรรมท้องถิ่น ซึ่งสามารถใช้ทั้งภายในและภายนอกอาคาร สีเหล่านี้สามารถหาต้นแบบสีได้จากสีของอาคารหรือสิ่งก่อสร้างภายในท้องถิ่น และ งานหัตถกรรมต่างๆเช่น ผ้าทอ, รูปวาด และสีของวัสดุธรรมชาติภายในท้องถิ่น ยกตัวอย่างเช่น สีของไม้ไผ่, ไม้, สีครีมจากระคายข้าวหรือกระคายที่ผลิตขึ้นเองภายในท้องถิ่น สีน้ำเงิน, สีน้ำตาลและสีแดงเลือดนก ที่ถือเป็นเอกลักษณ์ของวัฒนธรรมญี่ปุ่นแบบดั้งเดิม สีที่สดใสและสีส้มของทรายกับเครื่องประดับและประติมากรรมที่มีสีสดใส ทำให้เกิด บรรยากาศแบบอินเดีย(Margaret Huffadine ;resort design, 157-158)

อย่างไรก็ตามยังมีปัจจัยจากอิทธิพลต่างๆดังนี้

- สีคือต้นกำเนิดของการตอบสนองอารมณ์ อารมณ์คือปัจจัยที่มีผลต่อการเลือกใช้สีในแต่ละส่วนทั้งในส่วนสาธารณะและส่วนห้องพัก ตัวอย่างเช่น สีแดงสด, สีม่วง, สีน้ำเงิน และสีทอง มีส่วนช่วยกระตุ้นอารมณ์และความตื่นเต้นใน คาสิโน ซึ่งในขณะที่สีเขียวๆ ช่วยสร้างความสงบและความผ่อนคลายในส่วนห้องพัก

- ลักษณะทางประเพณีวัฒนธรรมในท้องถิ่นเป็นตัวกำหนดการจัดเรียงลำดับความเข้ม-อ่อนของสี

- สภาพอากาศตามฤดูกาลมีอิทธิพลในการเลือกรูปแบบของสีในงานสถาปัตยกรรมภายใน สีโทนร้อน เหมาะสำหรับโรงแรมตากอากาศที่ตั้งอยู่ในพื้นที่ที่มีสภาพอากาศหนาว สีทึบหรือสีโทนเย็นเหมาะสมสำหรับโรงแรมตากอากาศที่ตั้งอยู่ในพื้นที่ที่มีสภาพอากาศร้อน

- อิทธิพลสุดท้ายในการเลือกสีในงาน สถาปัตยกรรมภายใน จากความต้องการดูแลอาคาร เช่นสีที่ทนทานต่อรอยขีดข่วนไม่หลุดลอกได้ง่าย และสามารถทำความสะอาดได้ง่ายกว่าสีที่สว่างกว่า สีธรรมชาติอาจจะเป็นตัวเลือกหลักสำหรับการตกแต่งซึ่งมีค่าสีที่คงที่ (Margaret Huffadine ;resort design, 157-158)

ขั้นตอนการวางโครงการสีเป็นเรื่องที่ละเอียดอ่อน และยุ่งยากพอสมควร โครงการสีจึงมีผลด้านจิตวิทยามนุษย์การเลือกสีในการออกแบบตกแต่งจึงต้องคำนึงถึงความสำคัญของโครงการสี

การใช้สีในการออกแบบ

สีกับความรู้สึก สีสามารถให้ความรู้สึกได้แตกต่างกัน การเลือกใช้สีควรจะคำนึงถึงความเหมาะสมสวยงาม

- สีแดง ให้ความรู้สึก รุนแรง ตื่นเต้น แข็งแกร่ง มีพลัง ร้อนระอุ เห็นชัดเจน กระตุ้นประสาทตาและดึงดูดความสนใจให้แก่ผู้พบเห็น บางครั้งแสดงถึงพลังอำนาจเมื่อนำมาใช้ร่วมกับสีทอง
- สีเหลือง ให้ความรู้สึกเบิกบาน สว่างสดใส มั่งคั่งสมบูรณ์ กระตุ้นสายตา ไวต่อการมองเห็นของมนุษย์และเมื่ออยู่ใกล้กับสีอื่นๆ จะเปล่งพลังข่มสีเหล่านั้น
- สีน้ำเงิน ให้ความรู้สึก เรียบร้อย สงบ อ่างว้าง แต่มั่นคง ถ้าใช้ในปริมาณมากทำให้รู้สึกเงียบสงบ วิ่งเวง
- สีเขียว ให้ความรู้สึก ร่มเย็น มีชีวิตชีวา ถ้าใช้ในปริมาณมากทำให้รู้สึกอุดมสมบูรณ์และช่วยให้ประสาทตาและกล้ามเนื้อผ่อนคลายจากความตรึงเครียด
- สีส้ม ให้ความรู้สึก เร่งเร้า แสบตา กระวนกระวาย โดดเด่น อยู่แนวหน้า
- สีม่วง ให้ความรู้สึกสงบ ภาคภูมิใจ ถ้าใช้ในปริมาณมากๆ และผสมให้อ่อนลงจะทำให้รู้สึกซึมเศร้า เหงา ผิดหวัง เว้งว้าง และถึกลับนำกลัว
- สีขาว ให้ความรู้สึกสะอาดตา บริสุทธิ์ แต่ถ้าใช้ในปริมาณที่มากจะทำให้รู้สึกจืดชืด จำเจ และน่าเบื่อ
- สีดำ ให้ความรู้สึก มีคมมืด ถึกลับ เศร้าหมอง นำเกรงกลัว ความตาย เมื่อใช้กับสีอื่นๆ จะส่งผลให้สีอื่นเด่นชัดขึ้น บางครั้งอาจทำให้รู้สึกกว้าง ไร้ขอบเขตเสมือนลอยอยู่กลางอากาศ
- สีเทา ให้ความรู้สึกธรรมดา เรียบร้อย แก่ชรา ถ้าใช้ในปริมาณมากจะทำให้หน้าเบื่อ ไม่มีชีวิตชีวา แต่สามารถเข้ากับทุกสีได้
- สีชมพู ให้ความรู้สึก แสดงความอ่อนหวานนุ่มนวล บอบบาง และเป็นสัญลักษณ์ของความรัก
- สีน้ำตาล ให้ความรู้สึก หนักแน่นมั่นคง ถ้าใช้ในปริมาณมากหรือเป็นส่วนรวมของภาพจะทำให้รู้สึก แห้งแล้ง หงอยเหงา

เอกสารนี้เป็นเอกสารที่สงวนไว้สำหรับการใช้งานเพื่อการศึกษาเท่านั้น ไม่อนุญาตให้นำไปใช้ประโยชน์ด้านการค้าไม่ว่ากรณีใดๆ ทั้งสิ้น อีกทั้งห้ามมิให้ดัดแปลงเนื้อหา และต้องอ้างอิงถึงเจ้าของเอกสารทุกครั้งที่มีการนำไปใช้

1. สัมผัสความรู้สึกเกี่ยวกับขนาด

สีอ่อนมักทำให้รู้สึกกว้างใหญ่ขึ้น ในขณะที่สีเข้มหรือสีมืดจะทำให้ดูแคบหรือเล็กลงแค่นี้ก็น่าหนักมากกว่าสีอ่อน

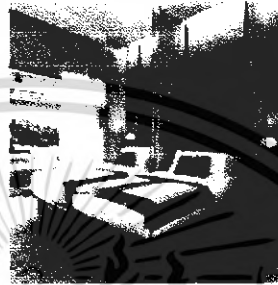
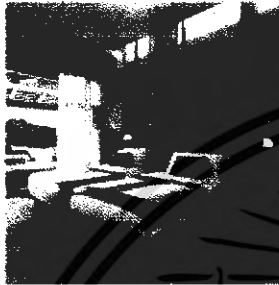

2. สัมผัสความรู้สึกเกี่ยวกับความสะอาด

สีผสมขาวหรือสีนวลๆ จะทำให้รู้สึกสะอาดตา น่าใช้ น่าจับต้อง มากกว่าสีเท้หรือสีเข้มๆ และห้องนอนที่ใช้สีเดียวจะดูสะอาดตากว่าห้องนอนที่ใช้หลายสี

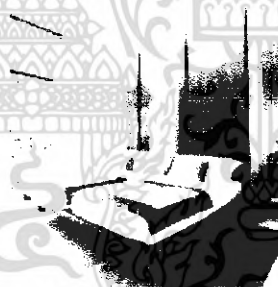

3. สัมผัสความรู้สึกเกี่ยวกับพลัง

สีที่เป็นสีที่ ยังไม่ได้ผสมกับสีอื่นๆ จะให้พลังสติปัญญาแข็งแรงกว่าสีที่ถูกผสมแล้ว เช่น สีแดง จะดูมีพลังมากกว่าสีชมพู (แดงผสมขาว) และสีน้ำตาล (แดงผสมดำ) นอกจากนี้สีที่ให้ความรู้สึกร้อนแรง เช่น สีแดง ส้ม ม่วงแดง จะให้พลังมากกว่าสีที่ให้ความรู้สึกร้อน เช่น สีน้ำเงิน สีเขียว สีม่วงคราม เป็นต้น ส่วนสีที่ผสมสีค่าจะให้ความรู้สึกร่าเริงหรือมีน้ำหนักมากกว่าสีที่ผสมด้วยสีขาว



วรรณะของสี

จากภาพเป็นวงจรสี ซึ่งแบ่งวรรณะออกเป็น 2 วรรณะที่ให้ความรู้สึกต่างกัน วรรณะร้อนจะให้ความรู้สึกอบอุ่น ส่วนวรรณะเย็นจะให้ความรู้สึกเยือกเย็น แต่สีเหลืองและสีม่วง สามารถเป็นได้ทั้งสีวรรณะร้อนและสีวรรณะเย็นการนำมาใช้ควรคำนึงถึงความเหมาะสมด้วยโดยทั่วไปแล้วห้องนอนจะนิยมใช้สีวรรณะเย็น

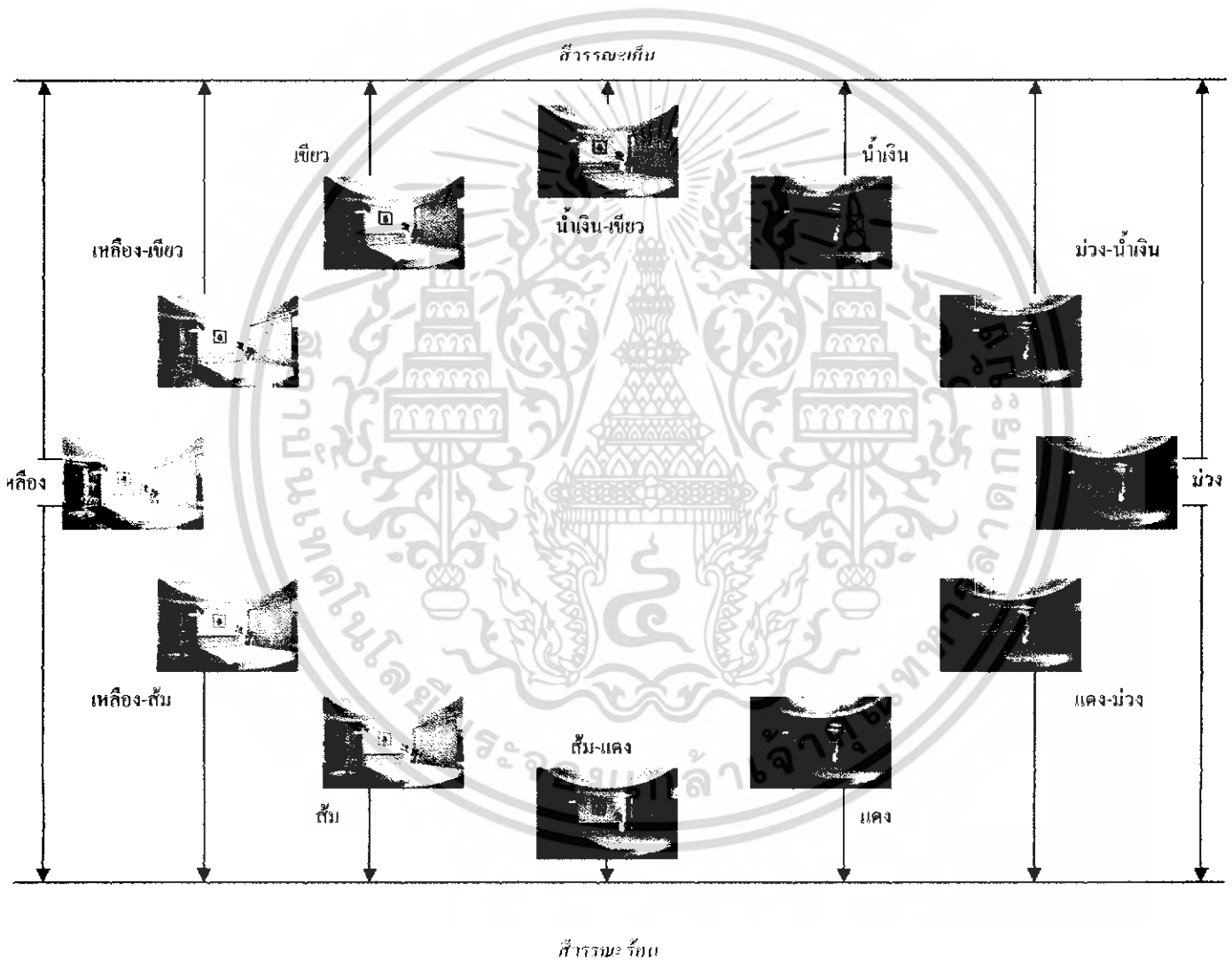

สีเหลืองและม่วงสามารถเป็นได้ทั้งวรรณะร้อนและเย็น

เอกสารนี้เป็นเอกสารที่สงวนไว้สำหรับการใช้งานเพื่อการศึกษาเท่านั้น ไม่อนุญาตให้นำไปใช้ประโยชน์ด้านการค้าไม่ว่ากรณีใดๆ ทั้งสิ้น อีกทั้งห้ามมิให้ดัดแปลงเนื้อหา และต้องอ้างอิงถึงเจ้าของเอกสารทุกครั้งที่มีการนำไปใช้

การใช้สีในตำแหน่งพื้น,ผนังและเพดาน

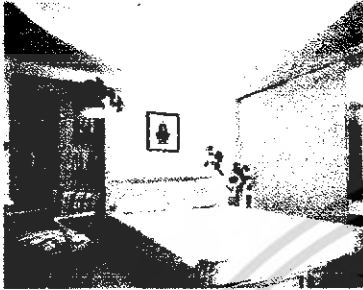

การใช้สีอ่อนจะทำให้ห้องดูกว้างขวางแว้งแว้ง

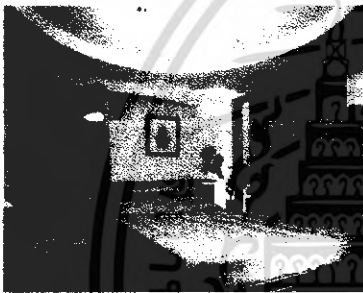

สีน้ำหนักรกลางจะทำให้ห้องดูมีน้ำหนักขึ้นไม่แว้ง
แว้ง ผนังเข้มก็จะทำให้ดูเล็กลงด้วย



สีเข้มจะทำให้ห้องดูเหมือนลอยอยู่กลางอากาศและ
จะทำให้ห้องดูเล็กลงด้วย อืดอืด คับแคบ

เอกสารนี้เป็นเอกสารที่สงวนไว้สำหรับการใช้งานเพื่อการศึกษาเท่านั้น ไม่อนุญาตให้นำไปใช้ประโยชน์ด้านการค้า
ไม่ว่ากรณีใดๆ ทั้งสิ้น อีกทั้งห้ามมิให้ดัดแปลงเนื้อหา และต้องอ้างอิงถึงเจ้าของเอกสารทุกครั้งที่มีการนำไปใช้

สีสำหรับการตกแต่งภายในโรงแรมตากอากาศ

โถงล็อบบี้ (Lobby Hall)

เป็นส่วนที่มีคนใช้เป็นจำนวนมาก รูปแบบ สีจึงเป็นสีที่ให้ความรู้สึกอบอุ่น และสีอ่อน โคร่งสีหลักได้แก่ สีน้ำตาล และขาว สีส่วนใหญ่ได้แก่สีและพื้นผิวของวัสดุเป็นหลัก โดยเฉพาะสีของไม้ ซึ่งจะมีสีเหลืองทอง น้ำตาล

ภัตตาคาร (Restaurant)

เป็นห้องซึ่งใช้เฉพาะเวลารับประทานอาหาร ต้องการบรรยากาศที่สดใสสบายตาสีที่ใช้อาจเป็นสีเหลืองอ่อนหรือสีครีม สำหรับผนังไม่ควรใช้สีมืดทึบหรือสีสว่างมากเกินไป เพราะจะทำให้ผู้รับประทานอาหารเกิดความซึมเศร้า อาจเป็นเหตุให้รับประทานอาหารไม่ลงก็ได้

ห้องนอน

สีสำหรับห้องนอน อาจเป็นสีแตกต่างกันออกไปในแต่ละแบบขึ้นอยู่กับผู้ที่มาใช้โดยทั่วไป และค่าสีไม่ควรเข้มเกินไป การใช้สีในห้องพักในโรงแรม ควรใช้สีกลางมากกว่าสีอ่อน เพราะไม่จำกัดเพศและวัยของผู้เข้ามาใช้ สีที่ใช้ควรก่อให้เกิดการพักผ่อนอย่างเต็มที่

สีที่เป็น Pattern เป็นลวดลายควรใช้ตรงบริเวณหัวเตียง เพราะจะไม่รบกวนสายตาเวลานอน พรมและม่านเพิ่มความรู้สึกของSpaceให้ดูสวยงามแน่นขึ้น ให้ความสว่างนำมาพักผ่อนการให้สีเพดานมีความสำคัญเพราะเวลานอนสีที่เรามองเห็นก็คือเพดาน ดังนั้นจึงควรใช้สีที่ดูแล้วสบายตา เช่น สีขาว สีอ่อนให้ความกลมกลืนกับสีต่างๆในห้อง หลีกเลี้ยงแสงไฟกลางเพดานเพราะจะรบกวนสายตาเวลานอน

ตารางที่ 2.15 การจัดแบ่งสีในกลุ่มโทนสีต่างๆ แยกตามความรู้สึกส่วนใหญ่ที่มีต่อสีนั้น

ประเภทของกลุ่ม โทนสี	สี	การให้ความรู้สึกของสี
กลุ่มสีร้อนและสีเย็น ขึ้นอยู่กับความเข้ม ของสี	- สีเหลือง - สีม่วง	- รู้สึกสดชื่น กระปรี้กระเปร่า มีชีวิตชีวา - ขึ้นอยู่กับความเข้มของสี ให้ความรู้สึกกลับ เซ้า สร้อย เขือกเย็น
กลุ่มโทนสีร้อน	- สีส้ม	- เป็นสีที่สดใสมองเห็นได้แต่ไกล ให้ความรู้สึกคึกคัก

เอกสารนี้เป็นเอกสารที่สงวนไว้สำหรับใช้ภายในเพื่อการศึกษาเท่านั้น ไม่อนุญาตให้เผยแพร่ไปยังเว็บไซต์อื่นในการค้า
ไม่ว่ากรณีใดๆ ทั้งสิ้น อีกทั้งห้ามมิให้ดัดแปลงเนื้อหา และต้องอ้างอิงถึงเจ้าของเอกสารทุกครั้งที่มีการนำไปใช้

	<ul style="list-style-type: none"> - สีแดง - สีชมพู - สีน้ำตาล 	<p>กระตุ้นความสนใจ รองมาจากสีแดง</p> <ul style="list-style-type: none"> - มีอำนาจดึงดูด กระตุ้นความสนใจสูงสุด ให้ความรู้สึก ตื่นเต้น เร้าใจ และร้อนแรงมั่นคงมีอำนาจ - ความเข้มของสีจะให้ความรู้สึกต่างกัน สีชมพู เข้มให้ความรู้สึกร่าเริง สดใส สีชมพูอ่อน ให้ความรู้สึก อ่อนหวานบริสุทธิ์ - ให้ความรู้สึกอบอุ่น ค่อนข้างแห้งแล้ง หรือเศร้าหดหู่
กลุ่มโทนสีเขียว	<ul style="list-style-type: none"> - สีฟ้า - สีน้ำเงิน - สีน้ำเงินเข้ม - สีน้ำเงินอ่อน - สีเขียว 	<ul style="list-style-type: none"> - รู้สึกอิสระ สดใส ไม่มีขอบเขต สีฟ้า น้ำทะเลจะทำให้ เกิดความรู้สึกชุ่มชื้น - รู้สึกสดชื่น สงบนิ่ง เยือกเย็น หนักแน่น มั่นคง สง่า - จะทำให้ความรู้สึกถึงความไม่สิ้นสุด ทำ - ให้เกิดความรู้สึกว่างเปล่า เว้งว้าง หรือความฝัน - รู้สึกชุ่มชื้น สงบนิ่ง ถ้าเป็นสีเขียวเหลือง จะทำให้เกิด ความรู้สึกสดใส รุนแรงขึ้น
โทนสีกลาง	<ul style="list-style-type: none"> - สีเทา - สีขาว - สีดำ 	<ul style="list-style-type: none"> - ให้ความรู้สึกเคร่งขรึม สงบเยือกเย็น เก๋ไก๋ ถ้านำไปใช้ ร่วมกับสีอื่น จะช่วยให้เกิดความกลมกลืน - ให้ความรู้สึกสะอาด บริสุทธิ์ สงบ ว่างเปล่า ถ้าผสมกับ สีโทนเหลืองจะให้ความรู้สึกนุ่มนวล สดชื่น หรือถ้าผสม สีฟ้าหรือเทา จะให้ความรู้สึกเจิดจ้า สดใส - เป็นสีที่ให้ความรู้สึกทึบ หดหู่ ลึกลับ และความตาย แต่ ก็ให้ความรู้สึกที่หนักแน่น มั่นคง

เอกสารนี้เป็นเอกสารที่สงวนไว้สำหรับการใช้งานเพื่อการศึกษาเท่านั้น ไม่อนุญาตให้นำไปใช้ประโยชน์ด้านการค้า ไม่ว่าจะกรณีใดๆ ทั้งสิ้น อีกทั้งห้ามมิให้ดัดแปลงเนื้อหา และต้องอ้างอิงถึงเจ้าของเอกสารทุกครั้งที่มีการนำไปใช้

ตาราง 2.16 แสดงคุณสมบัติของสีชนิดทาและพ่น

ประเภท	คุณสมบัติ	การใช้งาน	สี
สีชนิดทา	สีน้ำชนิดด้าน	สีทาแล้วไม่เป็นเงา	เหมาะสำหรับทาผนังและเพดานภายใน
	สีชนิดน้ำมัน	สีที่ทาแล้วเป็นเงา	ใช้ในที่ถูกจับต้องบ่อย ๆ เช่น ขอบประตู หน้าต่าง
	สีพลาสติกธรรมชาติและสีฝุ่น	ใช้ทาชั่วคราว เฉพาะงานออกร้าน เบื้อง่าย	ใช้ทาชั่วคราว ใช้รองพื้น
สีชนิดพ่น	สีพ่น แชนด์เท็กซ์ หรือ เอ็กซ์ - ไพร์ - เท็กซ์	ช่วยลดเสียงสะท้อน กันความชื้น ทดแดด ทนฝน ไม่หลุดลอก ปัญหาเรื่องรอยแตก	พ่นฝ้า ผนังภายในอาคาร ยังกังเป็นรอยต่อกระเบื้อง แผ่นเรียบ เมื่อพ่นสีแล้ว ทำให้ไม่เห็นรอยต่อ
	สีพ่นอีพ็อกซีเรซิน	มีความคงทนต่อแดด ฝน ป้องกันรา ตะไคร่น้ำ รักษาผิวปูน	มีทั้งชนิดฉาบและถูกล้าง ใช้พ่นได้ทั้งภายในและภายนอก
	สีพ่นลูกนำเท็กซ์ โขสติก เท็กซ์	ประกอบด้วยวัสดุทนไฟ ทนความร้อนเก็บเสียง	เหมาะสมที่จะใช้กับห้องครัวหรือส่วนที่
	สีพ่นดูราเท็กซ์	เป็นสีแฟนซี ทนแดด ทนฝน ไม่ต่อน้ำ	ใช้ได้ทั้งภายในและภายนอก
	สีพ่นมิวรัสเท็กซ์	ประกอบด้วยเคมี วัสดุทนไฟในพลาสติก	ใช้ในส่วนที่มีเตาไฟ โรงงานที่ร้อน
			มีให้เลือกมากมาย

เอกสารนี้เป็นเอกสารที่สงวนไว้สำหรับการใช้งานเพื่อการศึกษาเท่านั้น ไม่อนุญาตให้นำไปใช้ประโยชน์ด้านการค้าไม่ว่ากรณีใดๆ ทั้งสิ้น อีกทั้งห้ามมิให้ดัดแปลงเนื้อหา และต้องอ้างอิงถึงเจ้าของเอกสารทุกครั้งที่มีการนำไปใช้

ระบบเทคโนโลยีภายในอาคารของโรงแรมตากอากาศ

การศึกษาระบบเทคนิคต่างๆ ภายในโรงแรม สิ่งแรกที่ต้องคำนึงถึงประโยชน์ใช้สอย รวมถึงความสะดวกสบาย ความปลอดภัย การเลือกใช้วัสดุต่างๆ ในการตกแต่งภายในอาคารที่ย่อมก่อให้เกิดประสิทธิภาพที่ดีในโครงการนั้นๆ

การศึกษานี้จะขอก้าวถึงข้อมูลเชิงเทคนิคในเฉพาะด้าน ที่ทำการออกแบบ มีอยู่หลายประเภทที่นำเอาเทคโนโลยีมาใช้ประกอบดังนี้

1. ระบบปรับอากาศ
2. ระบบไฟฟ้า
3. ระบบแสงสว่าง
4. ระบบเสียง
5. ระบบป้องกันอัคคีภัย
6. ระบบอุปกรณ์พิเศษ

2.6.3 ระบบปรับอากาศ

ระบบปรับอากาศที่พบทั่วไปมีการใช้เครื่องปรับอากาศในหลายๆ ส่วน ซึ่งแต่ละส่วนจะมีเวลาของการใช้แตกต่างกันออกไป เช่น ในบริเวณห้องพักแขกซึ่งมีเวลาของการใช้เครื่องปรับอากาศคนละเวลา หรือในบางบริเวณ เช่น ห้องอาหาร ห้องจัดเลี้ยง ทำให้ระบบปรับอากาศควบคุมระบบหมุนเวียนของอากาศให้ได้ ซึ่งอากาศที่สบายและเหมาะสมในการประกอบกิจกรรมต่างๆ อย่างมีประสิทธิภาพ

หลักในการทำความสะอาด

วงจรในการทำความเย็นของเครื่องปรับอากาศทุกๆ ระบบคือ

- คอมเพรสเซอร์ (Compressor)
- ส่วนระบายความร้อน (Condensing Unit)
- ถิ่นลดความร้อน (Expensing Walve)
- ส่วนทำความเย็น (Fan Coil or Air Handling Unit)

หลักการทำความเย็นคือ วงจรของน้ำยามีอยู่ 2 ภาค ภาคหนึ่งมีความดันสูง อีกภาคหนึ่งมีความดันต่ำ ส่วนของจุดท่อที่ระบายความร้อนจะอยู่ในภาคที่มีความดันสูง และส่วนที่ทำความเย็นจะอยู่ในภาคที่มีความดันต่ำ โดยเฉพาะคอมเพรสเซอร์ก็อยู่ระหว่างภาคที่มีความดันต่ำไปยังภาคที่มีความดันสูง และถิ่นลดความดันก็ระหว่างภาคที่มีความดันสูงไปยังภาคที่มีความดัน

เอกสารนี้เป็นเอกสารที่สงวนไว้สำหรับการใช้งานเพื่อการศึกษาเท่านั้น ไม่อนุญาตให้นำไปใช้ประโยชน์ด้านการค้าไม่ว่ากรณีใดๆ ทั้งสิ้น อีกทั้งห้ามมิให้ดัดแปลงเนื้อหา และต้องอ้างอิงถึงเจ้าของเอกสารทุกครั้งที่มีการนำไปใช้

ต่ำ ผ่านลิ้นความดันแล้วจะแปรสภาพเป็นฝอยน้ำยา และจะระเหยเป็นไอ ใอน้ำยาจะทำความเย็นแล้วจะถูกคอมเพรสเซอร์ดูดแล้วอัดออกไป กลายเป็นไอน้ำยาที่มีความดันสูงแล้วจะกลั่นตัวเป็นของเหลวอีกครั้งพร้อมคลายความร้อนออก

ตัวกลางที่จะมาทำความเย็นจากส่วนที่ทำความเย็น สำหรับการปรับอากาศคือ ลมและน้ำ สำหรับตัวกลางที่มารับความเย็นของแอร์แบบหน้าต่าง และแอร์ระบบสปริท คือ ลม ในขณะที่ตัวกลางของแอร์ระบบซิลเลอร์ คือ น้ำ

ระบบปรับอากาศให้เย็นลงมีหลายระบบ แต่ระบบที่นิยมใช้โดยทั่วไปมีดังนี้

1. ระบบทำความเย็นโดยตรง (Direct Refrigeration System)

เป็นระยะที่ให้อากาศที่ถูกนำไปใช้ในการทำความเย็น พัดผ่านหน่วยทำความเย็นของเครื่องปรับอากาศโดยตรง โดยมีใช้ตั้งแต่เครื่องปรับอากาศขนาดเล็ก เช่น แบบหน้าต่าง (Window Type) หรือแบ่งแยกส่วน (Split Type) เป็นต้น วิธีเหมาะสมสำหรับพื้นที่ปรับอากาศขนาดเล็กและขนาดกลาง

2. การปรับอากาศทางอ้อม (Indirect Refrigeration System)

เป็นวิธีอาศัยตัวกลางเป็นตัวนำความร้อนจากห้องมา ได้แก่ เครื่องระเหยความร้อน (Condensing Unit) การปรับอากาศวิธีนี้พัฒนาขึ้นมาเพื่อใช้กับสถานที่ที่ต้องการปรับอากาศกว้างมากๆ หรือไม่มีสถานที่ที่จะนำเครื่องปรับอากาศทั้งส่วนมาติดตั้งใกล้ๆ ได้ หรือไม่ต้องการเก็บเสียง ป้องกันการแพร่เสียงตามช่องลม เป็นต้น ตัวกลางที่นิยมใช้ได้แก่ น้ำเกลือ หรือสารละลายอื่นๆ โดยการเดินท่อตัวกลางผ่านเข้าไปข้างในเพื่อทำความเย็นแก่ตัวกลาง จากนั้นส่งผ่านตัวกลางไปตามท่อกลางผ่านเข้าไปใน Cooling Coil เพื่อทำความเย็นแก่ตัวกลาง จากนั้นส่งผ่านตัวกลางไปตามท่อไปสู่ Fan coil ของตัวกลางซึ่งติดตั้งอยู่ในห้องที่ต้องการปรับอากาศ ดังนั้นท่อตัวกลางจึงต้องมีฉนวนหุ้มตลอดทางการปรับอากาศ วิธีมักนิยมใช้กับเครื่องปรับอากาศระบบศูนย์รวม (Central system) หรือ Chiller

ระบบปรับอากาศที่มักใช้ในตลาดของไทยในปัจจุบันนี้มี 3 ระบบคือ

1. ระบบปรับอากาศแบบหน้าต่าง (Window Type)
2. ระบบปรับอากาศแบบแยกส่วน (Split Type)
3. ระบบปรับอากาศแบบศูนย์รวม (Central System)

I. ระบบปรับอากาศแบบหน้าต่าง (Window Type) เป็นเครื่องปรับอากาศขนาดเล็กใช้วิธีปรับอากาศโดยตรง ติดตั้งบนกำแพงซึ่งติดต่อกับอากาศภายนอก ตัวเครื่องมีส่วนปรับความร้อนและคายความร้อนอยู่ในกล่องเดียวกัน โดยความร้อนจากภายในผ่านตัวนำไปทั้งด้านนอกห้อง

เอกสารนี้เป็นเอกสารที่สงวนไว้สำหรับการใช้งานเพื่อการศึกษาเท่านั้น ไม่อนุญาตให้นำไปใช้ประโยชน์ด้านการค้าไม่ว่ากรณีใดๆ ทั้งสิ้น อีกทั้งห้ามมิให้ดัดแปลงเนื้อหา และต้องอ้างอิงถึงเจ้าของเอกสารทุกครั้งที่มีการนำไปใช้

ตำแหน่งที่ติดตั้ง แอร์แบบหน้าต่างส่วนมากจะติดตั้งให้สูงเกินระดับศีรษะเล็กน้อย เพื่อไม่ให้ลมเย็นที่เป่าออกมาปะทะตัวคนโดยตรง ซึ่งจะทำให้รู้สึกไม่สบายได้ จุดที่จะทำการติดตั้งควรเป็นจุดที่เครื่องสามารถเป่าลมเย็นไปได้ทั่วบริเวณห้อง นอกจากนี้ยังต้องคำนึงเรื่องการระบายความร้อนที่ท้ายเครื่องและความสวยงามอีกด้วย

การติดตั้ง แอร์แบบหน้าต่าง จัดได้ว่าติดตั้งง่ายที่สุด งานที่ต้องเตรียมเพียงแต่ท่าของวงกบหน้าต่าง หรือผนังให้ได้ช่องพอเหมาะกับเครื่องแต่ละยี่ห้อเท่านั้น แต่ข้อสำคัญที่ควรคำนึงถึงในการติดตั้งแอร์แบบหน้าต่างก็คือ ไม่ควรให้มีกระจกหน้าต่างอยู่ติดหรือใกล้กับตัวเครื่องเพราะเวลาเริ่มเดินเครื่อง เครื่องจะส่งทำให้กระจกมีเสียงดังได้ ซึ่งอาจจะแก้ไขได้โดยการใส่ยาง หรือฟองน้ำคั่นระหว่างตัวเครื่องกับวงกบเพื่อช่วยลดการสั่นสะเทือนดังกล่าว

ตาราง 2.17 แสดงข้อดีข้อเสียของระบบปรับอากาศแบบ Window Type

ข้อดี	ข้อเสีย
- มีขนาดเล็กติดตั้งง่าย	- มีขีดจำกัดคือใช้ได้กับสถานที่เล็กเท่านั้น
- ราคาถูกเหมาะสมสำหรับสถานที่เล็ก	- ต้องติดตั้งกับห้องที่มีผนังด้านหนึ่งติดกับคาน
- การบำรุงรักษาง่าย	นอกเพื่อระบายความร้อน ทำให้อาคารขาดความสวยงาม
	- มีเสียงดังรบกวน

2. ระบบปรับอากาศแบบแยกส่วน (Split Type) เป็นเครื่องปรับอากาศซึ่งได้รับการพัฒนาขึ้นมาเพื่อแก้ปัญหาในกรณีที่สถานที่ที่ไม่มีผนังติดกับภายนอก หรือไม่สามารถนำเครื่องของเครื่องปรับอากาศมาติดตั้งใกล้สถานที่ปรับอากาศได้ โดยการแยกเอาส่วนระบายความร้อน (Condensing Unit) ไปไว้นอกห้อง เนื่องจากเป็นส่วนที่มีเสียงดัง เครื่องส่งลมเย็นที่อยู่ในห้องจะได้ยินเพียงเสียงลมและน้ำยาฉีดเพียงเล็กน้อยเท่านั้น มักใช้กับห้องที่มีขนาดเล็กจนถึงขนาดใหญ่ เช่น ห้องทำงาน สำนักงาน หอประชุมที่ไม่ใหญ่นัก มีขนาดตั้งแต่ 1.50-60 ตัน มีการส่งลม 3 แบบคือ

- เครื่องส่งลมชนิดตั้งเป่า ใช้ตั้งพื้น

- เครื่องส่งลมชนิดตั้ง มีท่อลมต่อออกไป แบบนี้สามารถใช้ได้กับห้องที่มีขนาดใหญ่ เพราะสามารถใช้ท่อลมจ่ายแอร์ไปตามที่ต่างๆ ได้

- เครื่องส่งลมชนิดนอน (ต่อท่อลม) จะต่อหรือไม่ก็ได้ เครื่องส่งลมเย็นชนิดนี้จะใช้เมื่อไม่มีที่ติดตั้งหรือเมื่อต้องการให้เครื่องอยู่สูง ระดับที่แขวนอยู่ในช่วง 2-3 เมตร สูงมากก็ไม่ดี เพราะลมส่งจะไปเป่าลมร้อนระดับ บนๆ ลงมา แต่ถ้าต่ำเกินไปก็จะเป่าโดนคน

เอกสารนี้เป็นเอกสารที่สงวนไว้สำหรับการใช้งานเพื่อการศึกษาเท่านั้น ไม่อนุญาตให้นำไปใช้ประโยชน์ด้านการค้าไม่ว่ากรณีใดๆ ทั้งสิ้น อีกทั้งห้ามมิให้ดัดแปลงเนื้อหา และต้องอ้างอิงถึงเจ้าของเอกสารทุกครั้งที่มีการนำไปใช้

ตำแหน่งที่ติดตั้ง

เครื่องส่งลมเย็น เครื่องส่งลมเย็นห้องคลาดทั่วๆไป มี 2 แบบ คือ แบบแขวนและแบบตั้งพื้น ในการพิจารณาค่าแหน่งที่ตั้งของเครื่องส่งลมเย็นนั้นจะต้องพิจารณาค่าแหน่งที่ตั้งของเครื่องระบายความร้อนควบคู่กันไปด้วย คือ ควรจะให้ระยะห่างจากเครื่องทั้งสองอยู่ใกล้กัน (โดยเฉลี่ยประมาณ 6 เมตร เป็นอย่างมาก) ท่อน้ำยา ท่อน้ำทิ้ง จะต้องสามารถเดินได้สะดวกและดำเนินไปได้ควรจะต้องอยู่ใกล้กับเครื่องส่งลมเย็น เป็นตำแหน่งที่ลมจะระบายความร้อนเข้าและออกจากเครื่องได้โดยสะดวก

การติดตั้ง เนื่องจากการติดตั้งแอร์แบบแยกส่วนนี้ต้องสัมพันธ์กับตำแหน่งที่ตั้งของเครื่องเป็นอย่างมา ดังนั้น เรื่องการติดตั้งทั่วๆ ไป จึงสามารถสรุปเป็นข้อๆ ได้ดังนี้คือ

1. เครื่องส่งลมเย็น และเครื่องระบายความร้อนอยู่ใกล้กัน (โดยเฉลี่ย 6 เมตร)
2. เครื่องส่งลมเย็น อยู่ในตำแหน่งที่ส่งลมได้ดี ท่อน้ำยา ท่อน้ำทิ้งเดินได้สะดวกและสวยงามสามารถซ่อม-บริการได้ง่าย

ตาราง 2.18 แสดงการเปรียบเทียบข้อดี-ข้อเสียของระบบปรับอากาศแบบแยกส่วน

ข้อดี	ข้อเสีย
- เครื่องเดินเงียบเพราะอุปกรณ์ที่ทำให้เกิดเสียงอยู่ด้านนอกอาคาร	- มีท่อน้ำยาระหว่างหน่วยทำความเย็นกับหน่วยระบายความร้อนทำให้ต้องเจาะผนังอาคาร
- มีหลายขนาดตั้งแต่เล็กถึงใหญ่	- ความร้อนสามารถแทรกซึมตามท่อต่างทำให้ประสิทธิภาพการใช้งานลดลง
- หน่วยทำความเย็นสามารถออกแบบให้สวยงามเป็นอุปกรณ์ตกแต่งภายใน	- การกระจายอากาศไม่ทั่วถึง

3. ระบบปรับอากาศแบบศูนย์รวม (Central System) หรือเรียกว่า “Chiller” หรือ “Chilled Water System” หลักการโดยทั่วไปของระบบนี้คือ เครื่องทำความเย็น เครื่อง Chiller จะทำให้น้ำให้เย็นแล้วปั๊มส่งไปตามท่อ ซึ่งหุ้มฉนวนไปยังส่วนต่างๆ ของอาคารที่ต้องการจะปรับอากาศ โดยมีอุปกรณ์ที่เรียกว่า Fan Coil Unit หรือ Air Handling Unit เปลี่ยนสภาพจากน้ำเย็นเป็นลมเย็น โดยผ่านน้ำเย็นไปในคอยล์เล็กๆ ภายใน Fan Coil Unit นั้น และเป่าลมผ่านคอยล์กลายเป็นลมเย็นออกมา ความร้อนที่เครื่องซิลเลอร์ดึงออกจากน้ำ คือ ความร้อนที่เครื่องระบายออก โดยจะใช้อากาศ หรือ น้ำยาไปก็ได้ ซึ่งระบบปรับอากาศแบบ Chiller นี้ อาจแบ่งออกได้เป็น 2 ประเภท คือ ระบบที่ระบายความร้อนด้วยอากาศ กับระบบที่ระบายความร้อนด้วยน้ำ

แบ่งการทำงานเป็นส่วนต่างๆ ดังนี้ คือ

1. เครื่องชิลเลอร์ (Chilled Water System) คือ เครื่องทำความเย็นประกอบด้วยอุปกรณ์ 4 ส่วนคือ

- คอมเพรสเซอร์ มี 2 แบบ คือ แบบลูกสูบ และแบบหอยโข่ง สำหรับเครื่องขนาด 120 ตันขึ้นไป จะใช้คอมเพรสเซอร์แบบหอยโข่ง ซึ่งราคาแพงกว่า แต่จะช่วยลดการสั่นสะเทือน และสามารถเกิดคอมเพรสเซอร์ไว้นในส่วนทำความเย็น และส่วนระบายความร้อนได้หลายสามารถประหยัดเนื้อที่ได้มาก

- ส่วนระบายความร้อนซึ่งใช้น้ำเป็นตัวกลาง

- ถังลดความดัน

- ส่วนที่ทำความเย็นซึ่งใช้น้ำเป็นตัวกลาง เครื่องต้องตั้งในที่โล่ง หรือที่เครื่องสามารถระบายความร้อนออกได้โดยสะดวก

2. เครื่องเป่าลมเย็น (Air Handling Unit) ขนาดเล็กเรียก Fan Coil Unit ขนาดใหญ่ Air Handling Unit หน้าที่หลักของเครื่องเป่าลมเย็นก็คือดูดลมภายในห้องเข้ามาจากเครื่องเข้าไปในท่อโดยตรง หรือต่อกับทอลม ซึ่งทำหน้าที่เป็นอุโมงค์ลมให้ลมเย็นวิ่งกระจายไปตามห้องอีกที่ก็ได้

3. คูลิ่งทาวเวอร์ (Colling Tower or Condensing Unit) ทำหน้าที่คล้ายหม้อน้ำในรถยนต์คือ ระบายความร้อนจากน้ำที่ออกมาจากเครื่อง เพื่อให้เย็นลงจะได้หมุนเวียนน้ำกลับไปใช้ระบายความร้อนออกจากเครื่องใหม่

4. ถังขยายน้ำ ทำหน้าที่เป็นถังพักให้น้ำที่ขยายตัว เนื่องจากมีอุณหภูมิสูงขึ้นเวลาเครื่องหยุด (เมื่อเราปิดเครื่อง) และเป็นแหล่งเติมน้ำเข้าระบบเพื่อทดแทนน้ำบางส่วนที่รั่วออกไปที่ปั้มน้ำ หรือที่วาล์วบางตัว ปกติถังขยายน้ำจะต้องอยู่ในตำแหน่งที่สูงสุดของระบบโดยควรอยู่ใกล้ด้านที่ติดตัวปั้มน้ำ ทั้งนี้โดยทั่วไปขนาดบรรจุประมาณ 1,000 ลิตร

5. ปั้มน้ำมี 2 ชุด ชุดหนึ่งเป็นปั้มน้ำเย็น ทำหน้าที่หมุนเวียนน้ำเย็นระหว่างส่วนทำความเย็นของ เครื่องชิลเลอร์กับเครื่องเป่าลมเย็น อีกชุดหนึ่งเป็นปั้มน้ำร้อน ทำหน้าที่หมุนเวียนทั้งที่เป็นตัวกลางระบายความร้อนระหว่างส่วนระบายความร้อนของเครื่องกับคูลิ่งทาวเวอร์

6. เครื่องกรองน้ำ ทำหน้าที่ปรับสภาพน้ำก่อนนำไปเติมเข้าในระบบเป็นการช่วยชะลออัตราการเกิดตะไคร่ ตะกรัน และการกัดกร่อน

7. ท่อน้ำ เป็นท่อเหล็กขนวนยาง หรือโฟมหุ้มกันไม่ให้ไอน้ำมาเกาะท่อซึ่งเย็นหรือหยดเลอะเทอะ หากเป็นเมฆขนาดใหญ่ ควรทำรางน้ำไว้จับได้ท่อน้ำรั่ว หรือเวลาซ่อมจะได้ไม่

เกิดปัญหาเรื่องน้ำหยด การเดินท่อจะต้องสามารถทำการบริการดูแลท่อได้โดยสะดวกจนวนที่หุ้มท่อโดยปกติจะมีอายุประมาณ 10 ปี แล้วจะเปลี่ยนใหม่

8. ท่อน้ำทิ้ง ทำหน้าที่นำน้ำจากอากาศที่ถูกดูดกลับเข้าไปในเครื่องเป่าลมเย็น แล้วกลับตัวเป็นหยดน้ำไปทิ้ง อาจเป็นท่อพีวีซี หรือท่อประปา

9. สารเคมี ใช้เติมเข้าระบบทั้งทางด้านน้ำเย็น และน้ำร้อน เพื่อฆ่าราและตะไคร่ไม่ให้ไปเกาะตัวภายในเครื่อง

ตาราง 2.19 แสดงข้อดี-ข้อเสียของระบบปรับอากาศแบบศูนย์รวม (Central System หรือ Chiller)

ข้อดี	ข้อเสีย
<ul style="list-style-type: none"> - เหมาะกับพื้นที่ปรับอากาศขนาดใหญ่ - มีเครื่องรวมที่จุดเดียวทำให้บำรุงรักษาได้ง่าย - ไม่มีเสียงรบกวนบริเวณปรับอากาศ - มีให้เลือกใช้กับงานทุกประเภท - ใช้กับโครงการใหญ่ ๆ จะประหยัดกว่าใช้เครื่องเล็กหลายเครื่อง 	<ul style="list-style-type: none"> - มีต้นทุนสูง - การติดตั้งต้องพิถีพิถัน และมีการเตรียมการเดินท่อ - ค่าใช้จ่ายในการบำรุงรักษาสูง

2. แบ่งระบบปรับอากาศตามระบบจ่ายความเย็น และระบายความร้อน

1. All Air System เป็นระบบจ่าย และระบายความร้อนด้วยอากาศ ถ้าเป็นระบบ Central ความเย็นจะถูกส่งไปตามท่อ (DUCT) และมักใช้กับพื้นที่ที่เป็นห้องโถงใหญ่ มีห้องเดียว ต้องการควบคุมการจ่ายอากาศเย็นทั่วบริเวณ เช่น โรงหนัง ห้องประชุม ห้องจัดเลี้ยง

2. All Water System เป็นระบบจ่ายความเย็นและระบายความร้อนโดยน้ำ โดยมากเป็น Central Unit น้ำเย็นจะถูกส่งไปตามท่อซึ่งเดินเป็นวง จะผ่านห้องต่างๆ ซึ่งแต่ละห้องจะมี Fan coil Unit สำหรับพัดพาความเย็นเข้าไปภายในห้อง ห้องใดที่ไม่ได้ใช้งานก็สามารถปิด Fan Coil ได้เป็นส่วนๆ ลักษณะนี้ทำให้สามารถควบคุมความเย็นได้เป็นห้อง ๆ อีกด้วย ซึ่งเหมาะสมกับการนำไปใช้ในโรงแรม โรงพยาบาล

3. Air Water System ส่วนใหญ่จะเป็นระบบ สามารถแบ่งออกเป็น 2 ลักษณะ คือ

- นำความเย็นด้วยน้ำ และระบายความร้อนด้วยอากาศ
- จ่ายความเย็นด้วยอากาศ ระบายความร้อนด้วยน้ำ

4. Direct Refrigerant System นำความเย็นจากน้ำยาโดยตรง ส่วนใหญ่ใช้ในระบบปรับอากาศขนาดเล็ก เช่น Unit Type, Package Type

เอกสารนี้เป็นเอกสารที่สงวนไว้สำหรับการใช้งานเพื่อการศึกษาเท่านั้น ไม่อนุญาตให้นำไปใช้ประโยชน์ด้านการค้า ไม่ว่าจะกรณีใดๆ ทั้งสิ้น อีกทั้งห้ามมิให้ดัดแปลงเนื้อหา และต้องอ้างอิงถึงเจ้าของเอกสารทุกครั้งที่มีการนำไปใช้

สรุประบบปรับอากาศภายในโรงแรมตากอากาศ

โรงแรมเป็นอาคารที่ประกอบด้วยอาคารปรับอากาศในหลายๆ ระบบ แตกต่างกันไป โดยยึดเอาความเหมาะสมในด้านต่างๆ เช่น ประโยชน์การใช้งาน และความต้องการ ได้แก่ บริเวณห้องโถง ห้องอาหาร ห้องประชุม ห้องพักผ่อน ฯลฯ

2.6.4 ระบบไฟฟ้าและการให้แสงสว่างภายในโรงแรมตากอากาศ

ระบบแสงสว่างภายในโรงแรมตากอากาศ(ณัฐกฤษ จอมคำสิงห์,นฤมล อุทพัฒนาศักดิ์ : รายงานข้อมูลเกี่ยวกับโรงแรมส่วนต่างๆ หลักการออกแบบส่วนต่างๆ ของโรงแรมและระบบเทคโนโลยีของโรงแรม)

ความมุ่งหมายต้องสว่างเพื่อให้เห็นสิ่งของได้ง่าย หรือเห็นเด่นชัด การที่เรามองเห็นวัตถุ นั้นเนื่องจากแสงสะท้อนจากวัตถุเข้าตาเรา การที่จะสะท้อนออกมาได้นั้นจะต้องมีแหล่งกำเนิดแสงสว่างออกไปยังวัตถุ และสะท้อนเข้ามาสู่สายตาเรา การที่จะเห็นชัดจนเพียงใดขึ้นอยู่กับความเหมาะสมของแสงสะท้อนเข้าตา จากการทดลองเมื่อเราค่อยๆ เพิ่มแสงสว่างทีละน้อยต่อเนื่องจะ ได้ความจริงว่า

1. ความต้องการแสงสว่างก่อนมองวัตถุชัด
2. เมื่อเพิ่มแสงสว่างมากขึ้น ตามความสามารถของการเห็นจะเป็นปฏิภาคโดยตรงต่อการเห็น
3. เมื่อเพิ่มต่อไปการเห็นเด่นชัดจะไม่เป็นปฏิภาคกับการส่องสว่าง

แสง(Margaret Huffadine. 1999 :161)

การใช้แสงธรรมชาติและแสงประดิษฐ์สำหรับภายในอาคารและภายนอกอาคาร การให้แสงที่ถูกต้องตามจุดประสงค์ตามหลักการ การถือความปลอดภัยเป็นสำคัญ การให้แสงสว่างสำหรับการทำกิจกรรม, การตกแต่งภายใน และการสร้างบรรยากาศ

- การให้แสงธรรมชาติภายในอาคาร เป็นการนำเอาลักษณะทางสภาพแวดล้อม และ การรับเอาลักษณะของโครงสร้างแบบพื้นถิ่นและศิลปวัฒนธรรม ยกตัวอย่างเช่น การทำสีตรงระเบียบในบ้านพื้นถิ่นในประเทศ ออสเตรเลีย และการนิยมใช้บานเกล็ดซึ่งช่วยในการระบายอากาศในประเทศเขตร้อนชื้น

- แสง, สี หรือธรรมชาติเป็นปัจจัยหลักในการสร้างบรรยากาศ การใช้เทคนิคสมัยใหม่ในการเปลี่ยนสีของแสงไฟซึ่งใช้โปรแกรมคอมพิวเตอร์ในการเปลี่ยนทั้งสี, ความสลัว และความเข้มของแสง

เอกสารนี้เป็นเอกสารที่สงวนไว้สำหรับการใช้งานเพื่อการศึกษาเท่านั้น ไม่อนุญาตให้นำไปใช้ประโยชน์ด้านการค้าไม่ว่ากรณีใดๆ ทั้งสิ้น อีกทั้งห้ามมิให้ดัดแปลงเนื้อหา และต้องอ้างอิงถึงเจ้าของเอกสารทุกครั้งที่มีการนำไปใช้

การให้แสงสว่างสำหรับทางเดินและถนนภายนอกอาคาร สำหรับความปลอดภัย การเน้นการให้แสงควรเน้นในส่วนทางเข้าหลักของโรงแรมตากอากาศ เพื่อให้สร้างความสำคัญและก่อให้เกิดความประทับใจสำหรับโถงโรงแรม อย่างไรก็ตามโดยทั่วไปแล้วจะให้แสงสว่างที่นุ่มนวลด้วยการให้แสงสว่างแบบเป็นจุดๆ สำหรับเป็นต้นกำเนิดกิจกรรมที่ผ่านมา

ตาราง 2.20 ความสัมพันธ์ของความสูงและกำลังไฟ

ความสูงของการติดตั้งห่างจากพื้นเป็นฟุต	ขนาดของดวงไฟเป็นวัตต์
7 - 10	40
8 - 12	60
10 - 14	75
12 - 16	100
17 - 20	160
17 - 27	250
25 - 35	400
30 - 40	500

ตาราง 2.21 แสงสว่างที่จำเป็นสำหรับการใช้งานในสถานที่ต่างๆ กันหน่วย เป็นฟุต / กำลังเทียน

รายการ	ฟุต / กำลังเทียน
โต๊ะเก็บเงิน	50
ห้องครัว	70
ห้องอื่นๆ	30

เอกสารนี้เป็นเอกสารที่สงวนไว้สำหรับการใช้งานเพื่อการศึกษาเท่านั้น ไม่อนุญาตให้นำไปใช้ประโยชน์ด้านการค้าไม่ว่ากรณีใดๆ ทั้งสิ้น อีกทั้งห้ามมิให้ดัดแปลงเนื้อหา และต้องอ้างอิงถึงเจ้าของเอกสารทุกครั้งที่มีการนำไปใช้

ตาราง 2.22 แสดงความสัมพันธ์ระหว่างระยะห่างดวงไฟและความสูงของจุดติดตั้งจากพื้น

ความสูงของเพดาน (ฟุต)	ระยะห่างระหว่างดวง ไฟ (ฟุต)	พื้นที่ที่ติดตั้งต่อดวงไฟ (ฟุต) ²	ระยะห่างจากจุดยอด ดวงโคมถึงเพดาน (นิ้ว)
9	9	81	24
9.5	10	100	26
10	11	121	28
10.5	12	148	30
11	12	144	32
11.5	13	169	34
12	13	169	36
13	13	169	36
14	14	196	36
15	15	225	42
16	16	256	42
18	17	289	42
20	18	324	48

ระบบกระจายแสง มี 5 ลักษณะ(ณัฐฤช จอมคำสิงห์,นฤมล อุทพัฒนาศักดิ์ : รายงานข้อมูลเกี่ยวกับโรงแรมส่วน
ต่างๆ หลักการออกแบบส่วนต่างๆ ของโรงแรมและระบบเทคโนโลยีของโรงแรม)

1. Direct Lighting หมายถึง การส่องแสงด้านล่างมากกว่า 90 % โดยแทบไม่มีแสง
เหลือกระจายขึ้นด้านบนเลย

2. Semi Direct หมายถึง การส่องแสงลงด้านล่าง 60 – 90 % โดยมีแสงกระจาย
ด้านบนบ้าง

3. Direct Indirect Lighting หมายถึง แสงขึ้นและลงเท่ากันโดยประมาณเกือบ 50 %
หรือแสงที่กระจายโดยรอบ

4. Semi – Indirect หมายถึง แสงส่องขึ้น 60 – 90 % โดยส่องแสงข้างข้าง

5. Indirect หมายถึง แสงส่องขึ้นบนมากกว่า 90 % โดยแทบไม่มีแสงส่องลงล่างเลย

เอกสารนี้เป็นเอกสารที่สงวนไว้สำหรับการใช้งานเพื่อการศึกษาเท่านั้น ไม่อนุญาตให้นำไปใช้ประโยชน์ด้านการค้า
ไม่ว่ากรณีใดๆ ทั้งสิ้น อีกทั้งห้ามมิให้ดัดแปลงเนื้อหา และต้องอ้างอิงถึงเจ้าของเอกสารทุกครั้งที่มีการนำไปใช้

แสงและการให้แสง(ณัฐกฤษ จอมคำสิงห์,ณฤมล อุทพัฒนศักดิ์ : รายงานข้อมูลเกี่ยวกับโรงแรมส่วนต่างๆ หลักการออกแบบส่วนต่างๆ ของโรงแรมและระบบเทคโนโลยีของโรงแรม)

การใช้แสงเป็นสิ่งสำคัญอีกอย่างหนึ่งในงานสถาปัตยกรรม และการตกแต่งภายในโรงแรม แสงเป็นส่วนช่วยเน้นให้เห็นลักษณะรูปทรงของอาคาร เป็นส่วนช่วยสร้างบรรยากาศที่เชื้อเชิญ บริเวณทางเข้า และประโยชน์ของการให้แสงจะเป็นส่วนสำคัญเกี่ยวกับความปลอดภัย การรักษาความปลอดภัย และระบบควบคุมต่างๆ

แสงที่ใช้ในอาคารจะเป็นส่วนช่วยเน้นลักษณะของการตกแต่งภายใน เป็นส่วนช่วยเน้นลักษณะของพื้นผิววัสดุ สร้างความรู้สึกให้เกิดความสูง ตึก หรือทำให้เกิดความรู้สึกว่าเล็กถลง สร้างสรรค์ให้รูปแบบและพื้นผิววัสดุรวมทั้งสีให้มีคุณค่า

หลอดแสงชนิดต่างๆ รวมทั้งแสงที่ใช้กับการตกแต่ง(ณัฐกฤษ จอมคำสิงห์,ณฤมล อุทพัฒนศักดิ์ : รายงานข้อมูลเกี่ยวกับโรงแรมส่วนต่างๆ หลักการออกแบบส่วนต่างๆ ของโรงแรมและระบบเทคโนโลยีของโรงแรม)

- หลอดที่มีไส้ Incandescent จะทำให้อุณหภูมิสูงขึ้น และจะให้แสงในโทนร้อนมีแสงค่อนข้างไปในทางแดง-เหลือง เหมาะที่จะใช้กับเส้าจน์ ร้านอาหาร และห้องนอน





- หลอด Fluorescent และหลอดไม่ใช่ไส้อื่นๆ โดยเฉพาะหลอด Fluorescent มีประโยชน์มาก เนื่องจากมีอายุการใช้งานนานกว่า และมีแสงที่นุ่มนวล เหมือนแสงธรรมชาติ โดยมากใช้กับส่วนที่ต้องการทำงาน เช่น โต๊ะทำงาน ทางสัญจร ครัว

- แสง Infra-red Heating ใช้ในส่วนบริการต่างๆ ส่วนที่ต้องการใช้ในส่วนร้านอาหาร และในบางครั้งอาจใช้ในห้องนอนเพื่อสร้างความรู้สึกอบอุ่น

ตาราง 2.23 แสดงลักษณะของหลอดไฟชนิดต่างๆ

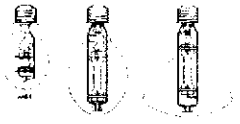
ชนิด	ลักษณะโดยทั่วไป	สถานที่ใช้
 <p>หลอดไส้</p>	ใช้และติดตั้งง่าย จุดติดตั้งที่ ราคาถูก มีให้เลือกทั้งหลอดแก้วใสและหลอดแก้วฝ้า ปรับหรี่แสงได้	เหมาะสำหรับไฟส่องสว่างและ ไฟประดับทั่วไป ไม่เหมาะ กับบริเวณที่ต้องการแสงสว่างมากๆ
 <p>หลอดทั้งสเตนฮา- โลเจน</p>	ติดตั้งง่ายรูปร่างกะทัดรัด ใช้ส่องเน้น มีประสิทธิภาพสูงกว่าหลอดไส้ธรรมดา	เหมาะสำหรับ การส่องวัตถุ นั้นให้ดูโดดเด่น สะดุดตา และ สร้างบรรยากาศให้ดูหรูหรา
 <p>หลอดฟลูออเรสเซนต์</p>	ให้แสงสว่างได้มากมีหลายโทนแสง มีประสิทธิภาพสูง	ใช้ทั้งภายในและภายนอก ให้แสงสว่างสม่ำเสมอ
 <p>หลอดคอมแพคฟลูออเรสเซนต์</p>	สามารถใช้แทนหลอดไส้ธรรมดาได้ มีประสิทธิภาพสูง หรือแสงไม่ได้	ใช้แทนหลอดไส้ธรรมดา ทั้งให้แสงทั่วไปและ SPOT LIGHT
 <p>หลอดอินคัลซัน</p>	ให้แสงคล้ายกับหลอดฟลูออเรสเซนต์แต่อายุการใช้งานมากกว่า	ไฟถนนไฟพื้นที่ที่ดูแปลกๆ

เอกสารนี้เป็นเอกสารที่สงวนไว้สำหรับการใช้งานเพื่อการศึกษาเท่านั้น ไม่อนุญาตให้นำไปใช้ประโยชน์ด้านการค้าไม่ว่ากรณีใดๆ ทั้งสิ้น อีกทั้งห้ามมิให้ดัดแปลงเนื้อหา และต้องอ้างอิงถึงเจ้าของเอกสารทุกครั้งที่มีการนำไปใช้

 <p>หลอดแสงจันทร์</p>	<p>ใช้แทนหลอดไส้ อายุการใช้งานยาวนาน ติดตั้งง่าย</p>	<p>โรงงานเล็ก ไฟถนน ที่จอดรถ สถานีบริการต่างๆ</p>
 <p>หลอดเมทัล - ฮาไลด์</p>	<p>ให้แสงมากกว่าและขาวกว่า หลอดชนิดอื่นมีความถูกต้องของสีมากกว่า อายุการใช้งานยาวนาน</p>	<p>ส่องสว่างตัวอาคาร ไฟถนน สนามกีฬา</p>
 <p>หลอดโซเดียมความดันสูง</p>	<p>ให้แสงสีเหลืองทองอายุใช้งานยาวนานมาก</p>	<p>ไฟถนน ไฟโรงงาน</p>
 <p>หลอดโซเดียมความดันต่ำ</p>	<p>ให้แสงมากกว่าหลอดประเภทอื่น สีวัตถุเพี้ยน อายุใช้งานยาวนานมาก</p>	<p>ไฟถนน ไฟนอกอาคารที่ต้องการเรื่องความประหยัด ไม่คำนึงความถูกต้องของสี</p>

LIGHTING METHOD วิธีการติดตั้งดวงโคม(ณัฐกฤษ จอมคำสิงห์, นฤมล อุทพัฒนาศักดิ์ : รายงานข้อมูลเกี่ยวกับโรงแรมส่วนต่างๆ หลักการออกแบบส่วนต่างๆ ของโรงแรมและระบบเทคโนโลยีของโรงแรม)

1. การใช้ดวงโคมติดเพดาน (Cetling Movted Fitting)
2. การใช้ดวงโคมห้อยลงมา (Suspended of Pendant Fitting)
3. การใช้ดวงโคมติดผนัง (Wall Brackets)
4. การใช้ดวงโคมซ่อน (Eciling Recessed Units)
5. การใช้ดวงโคมตั้งโต๊ะ (Fortable Fitting)

เอกสารนี้เป็นเอกสารที่สงวนไว้สำหรับการใช้งานเพื่อการศึกษาเท่านั้น ไม่อนุญาตให้นำไปใช้ประโยชน์ด้านการค้าไม่ว่ากรณีใดๆ ทั้งสิ้น อีกทั้งห้ามมิให้ดัดแปลงเนื้อหา และต้องอ้างอิงถึงเจ้าของเอกสารทุกครั้งที่มีการนำไปใช้

หลักการให้แสงสว่างในส่วนต่างๆ ของโรงแรมตากอากาศ(เข็ญกฤษ จอมคำติงห์,นฤมล อุทพัฒนาศักดิ์ : รายงาน ข้อมูลเกี่ยวกับโรงแรมส่วนต่างๆ หลักการออกแบบส่วนต่างๆ ของโรงแรมและระบบเทคโนโลยีของโรงแรม)

ในโรงแรมในเมืองใหญ่ จุดประสงค์ใหญ่ของผู้มาพักมักจะกลับถึงโรงแรมในตอนหัวค่ำ แสงควรจะใช้ในการเน้นทางเข้าเพื่อเป็นการชี้หรือนำสู่ภายในโรงแรม และยังเป็นส่วนเสริมความปลอดภัยด้วย การกำหนดความสว่างของดวงไฟภายในโรงแรมตาม Illuminating Engineering Society 1958 and Ies Lighting Handbook 1972 ในหนังสือ Timesaver Standards For Abchitectural Desing Data ได้กำหนดหลักการไว้ดังนี้

1. โถงทางเข้า (Entrance Foyer)

- ควรจะใช้ดวงไฟซึ่งให้ความสว่างสูง ทั้งนี้เพื่อทำให้เกิดความรู้สึกนุ่มนวลขึ้น และไม่ขัดตาระหว่างแสงไฟภายใน และแสงสว่างภายนอกอาคาร

- แสงที่ซ่อนในบริเวณภายในอาคารเหนือทางเข้า และม่านหน้าต่าง

- การซ่อนหลอดไฟใต้ Cannapy หรือบริเวณพนักงานขนสัมภาระ

- โคมไฟข้างถนนตลอดทางเข้าของโรงแรม

เพื่อให้สายตาสามารถปรับตัวได้เข้ากับแสง ความเข้มของแสงความกำหนดให้เป็นระดับตั้งแต่ทางเข้าถึงส่วนห้องโถง ซึ่งความเข้มของแสงบริเวณนี้ควรประมาณ 200 LUX และเน้นส่วนของ Reception Counter ความเข้มแสงประมาณ 400 LUX

สีของแสงทำให้ความรู้สึกโถง กว้างขวาง ในส่วนทางเข้าเป็นส่วนสำคัญ แสงที่ให้มีเหลืองอ่อนให้ความรู้สึกอบอุ่น เป็นกันเอง และเชื่อเชื่อกว้างแสงสีขาวนวลที่เกิดจากหลอดไฟ

2. โถงต้อนรับ (Lobby)

ควรจะใช้ไฟฟ้าที่ให้แสงสว่างพอประมาณโดยอาจให้แสงสว่างพิเศษในบางจุด ซึ่งมีความสำคัญหรือมีความต้องการพิเศษ เช่น ในส่วนโต๊ะทำงาน โทรศัพท์ ที่อ่านหนังสือ บอร์ดประกอบภาพ หรือโฆษณาของโรงแรม ตู้โชว์ ร้านค้า สำหรับหลักการในการให้แสงไฟนั้นใช้ผสมระหว่าง Direct และ Indirect Light ส่วนที่เป็น Indirect Light นั้นเพื่อที่จะให้แสงไฟส่องกระทบฝ้าเพดาน แล้วสะท้อนกลับมา ทำให้เกิดความรู้สึกอบอุ่นและไม่เกิดเงา

3. โถงนั่งเล่น (Lounge)

ควรจะเป็นแสงไฟซึ่งให้ความอบอุ่น ความสว่างของดวงไฟโดยทั่วไปค่อนข้างต่ำและมักจะใช้โคมไฟตั้งสำหรับอ่านหนังสือ

4. ส่วนทางเดิน (Corridor)

แสงไฟในส่วนทางเดินควรเป็นแสงไฟที่ให้ความรู้สึกบรรยากาศน่าประทับใจ และสงบ เย็น แสงสว่างที่กำหนดจะต้องเพียงพอที่จะเห็นเลขห้อง และใส่กุญแจได้ง่าย สำหรับระยะในการติดตั้งดวงไฟที่เหมาะสมให้คิดระยะห่างเป็น 2 เท่าของความสูงระหว่างพื้นถึงเพดานทางเดิน และถ้าหากเป็นไปได้สวิตช์ไฟควรจะอยู่ใกล้กับประตูห้องพักแขก เพื่อที่จะติดตั้งไฟฉุกเฉินประจำทางเดินในแต่ละชั้น

5. ห้องน้ำ (Bath Room)

ความเข้มของแสงต้องมากพอ และมีความสว่างพอในการทำความสะดวกห้องน้ำและติดตั้งหลอดไฟในตำแหน่งเหนืออ่างล้างมือ และกระจกเงาใต้ฝ้าเพดานความเข้มของแสงสว่างควรมากกว่า 200 LUX และในบริเวณทางเข้าซึ่งติดกับทางสัญจร ความเข้มของแสงควรลดลงเล็กน้อย เพื่อให้สายตาสามารถปรับตัวได้

6. ไฟฉุกเฉิน (Emergency Light)

การให้แสงในกรณีฉุกเฉิน มักจะต้องติดตั้งไว้ประมาณ 20% ความเข้มของการส่องสว่างประมาณ 100 LUX ในตอนกลางวัน เพื่อลดความแตกต่างของแสงที่มากเกินไประหว่างนอกอาคารกับภายในอาคาร และจะลดแสงประมาณครึ่งหนึ่งในตอนกลางวัน

7. ห้องพัก (Bed Room)

การให้แสงในด้านหัวเตียงซึ่งเป็นเตียงแฝด ซึ่งอยู่ระหว่างกลางเตียงทั้งสองหรือใช้เป็นโคมไฟตั้งโต๊ะข้างเตียง และควรมีสวิตช์ที่สามารถเอ้าม เปิด-ปิด ได้โดยไม่ต้องลุกจากที่นอน ความเข้มของแสงประมาณ 200 LUX ไฟกลางห้องใช้โดยปกติ ประมาณ 800 LUX โดยมีสวิตช์ที่บริเวณทางเข้าห้อง โต๊ะแต่งตัว มักจะติดตั้งเหนือกระจก

8. กภัตตาคารและคอฟฟี่ช็อป (Restaurant & Coffee Shop)

การใช้แสงสว่างในภัตตาคารเป็นส่วนสำคัญมาก เนื่องจากแสงสามารถสร้างบรรยากาศ โดยปกติในภัตตาคารมักจะใช้แสงจากหลอด Incandescent มากกว่า แสงจากหลอด Fluorescent แต่แสงจากหลอด Fluorescent เหมาะที่จะใช้เป็นแสงพื้นในคอฟฟี่ช็อป แต่โดยมากมักจะใช้แสงที่มักจะมีโทนสีค่อนข้างไปทางแดง โดยเฉพาะในบริเวณเคาน์เตอร์ภายใน ภัตตาคารมักจะใช้แสงหลายชนิดปะปนกันแล้วแต่ลักษณะการออกแบบและประโยชน์ใช้สอย แสง Back Ground ควรติดตั้งกับฝ้าเพดานแสงเฉพาะจุด

การติดตั้งวงจรไฟฟ้าแบบต่างๆ เช่น การติดตั้งระบบไฟฟ้าที่สามารถปรับแสงให้จ้าขึ้น หรืออ่อนลงเป็นสิ่งที่ควรจะได้รับพิจารณา ความสว่างของแสง Background มักจะใช้ ประมาณ 100 LUX และเพิ่มแสงเฉพาะ เช่น เหนือโต๊ะอาหาร เหนือเคาน์เตอร์

การใช้แสงไฟก็ขึ้นอยู่กับรูปลักษณะของการออกแบบว่าเป็นภัตตาคารแบบไหนสไตล์ไหน หรืออาหารจำหน่ายประเภทใด

- ค็อกเทลเลานจ์ (Cocktail Lounge)

หมายถึงสถานที่จำหน่ายเครื่องดื่มอันได้แก่ เหล้า เบียร์ และน้ำผลไม้ หรือน้ำอัดลม พร้อมมีบริการเสียงเพลง มักจะเล่นดนตรีเป็นวงชนิดเครื่องดนตรีน้อยชิ้น เช่น กีตาร์ กลอง เปียโน เบส และไวโอลิน ในช่วงพักเวลาของดนตรีที่จะเปิดเพลงจากเครื่องเสียง ลักษณะของที่นั่งจะเป็นโซฟาและโต๊ะกลาง เพราะลักษณะของการรับประทานจะเป็นการนั่งดื่มเสียส่วนใหญ่

บรรยากาศภายในส่วนใหญ่จะมีดิสโก้ จนมืดมาก แต่แสงไฟจากเวทีก็ให้ความสว่าง สะท้อนมายังบริเวณที่ตั้ง ทำให้ไม่สามารถมืดตลอดทีเดียว

ข้อพึงปฏิบัติสำหรับการใช้แสงไฟในค็อกเทลเลานจ์

1. ไม่ควรใช้ไฟซ่อนห้อยจากเพดาน ในกรณีที่แทนเวทีสูงกว่าระดับพื้นทั่วไป
 2. การเลือกใช้ไฟซ่อน เหมาะสำหรับห้อง V.I.P. หรือห้องส่วนตัว
 3. การเลือกใช้ไฟซ่อน ควรจะใช้ประเภทที่ลำแสงลาดลงมา 80 – 90 % เฉพาะแบบโตะ
 4. มีหลายแห่งที่ใช้ตะเกียงเล็กๆ วางบนโตะ เพื่อให้แสงสว่างเฉพาะบนโตะ
 5. ควรจะมีดวงไฟมากพอที่จะให้ความสว่างแก่ภายในค็อกเทลเลานจ์ทั้งหมด
- ในกรณีปิดกิจการแล้วเพื่อ
- ให้แขกเก็บของ กระเป๋าสิ่งของที่ติดตัวมาได้ง่ายและครบถ้วน ไม่ลืมไว้
 - ให้คนทำความสะอาดได้เห็นบริเวณทั้งหมดได้

เอกสารนี้เป็นเอกสารที่สงวนไว้สำหรับการใช้งานเพื่อการศึกษาเท่านั้น ไม่อนุญาตให้นำไปใช้ประโยชน์ด้านการค้า ไม่ว่ากรณีใดๆ ทั้งสิ้น อีกทั้งห้ามมิให้ดัดแปลงเนื้อหา และต้องอ้างอิงถึงเจ้าของเอกสารทุกครั้งที่มีการนำไปใช้

- ให้ความสว่างในคราวฉุกเฉินหรือจำเป็น

6. สำหรับเวที

- ควรจะให้ไฟส่องหน้าผู้ร้อง นักดนตรี หมายถึงส่องจากหน้าเวทีเข้าไป
- อย่าให้มีแสงไฟส่องย้อนออกมาจากเวทีเข้าสายตาคนอื่น

7. สำหรับบริเวณเคาน์เตอร์ บาร์

- ควรให้แสงไฟสว่างพอที่จะให้บาร์เทนเดอร์ผสมเหล้าได้
- แสงไฟควรจะอยู่หนึ่ง ไม่กระพริบมาก บริเวณเคาน์เตอร์สวยสะอาด
- ชนิดของดวงไฟคือ ไฟห้อยจากเพดานที่ถ้าแสงส่องลง

บทสรุปวิธีการพิจารณาการใช้แสงไฟในภัตตาคาร

1. รูปแบบโดยทั่วไปของภัตตาคารเป็นแบบไหน จึงเลือกรูปร่าง
2. พิจารณาจากแบบแปลนการวางเฟอร์นิเจอร์ภายในที่สมบูรณ์แล้ว ทำให้แสงไฟที่วางไว้ไม่ผิดพลาด ในกรณีที่ภัตตาคารนั้นใหญ่ และหลายระดับอีกทั้งมีเวทีแสดงดนตรี
3. กำหนดความสว่างของแสงไฟ ตามความเหมาะสมของแต่ละแบบ เช่น
 - แบบจีน แสงไฟสว่างจ้ามากๆ ทำให้ผู้มาทานอาหารเกิดความสว่างจนเช็ดหน้าซูดานเป็นจิตวิทย์แบบจีนที่ชอบความโอ้อ่า เอิกเกริก แสงฟลูออเรสเซนต์ใช้ได้บางบริเวณ การส่องสว่างแบบกระจายรอบด้านของโคมห้อย
 - แบบฝรั่งตะวันตกลูกทุ่ง ชอบความสลัวๆ จนพอดีพอสว่าง แต่ไม่นิยมสว่างจ้าสดไส อาจจะสว่างบ้าง มีคบ้างบางตำแหน่ง การส่องสว่างแบบกระจายแผ่ลงด้านล่าง เพดานจึงมีดพอสมควร ไฟกิ่งและโคมไฟตั้งโต๊ะ ไม่นิยมห้ามใช้ฟลูออเรสเซนต์ เพดานกับพื้นห้องอาจไม่สูงนัก ไฟห้อยก็ห้อยลงต่ำมากได้
 - แบบฝรั่งที่หรูหรา ชอบความสว่างไสวด้วยเหตุผลอย่างจีน ชอบเช็ดหน้าซูดาน หูหรา จนกระทั่งพุ่มเพื่อย ยังมีแสงสะท้อนยิ่งมากยิ่งดี แสงโคมไฟมีทั้งส่องลงล่าง และต้องกระจายรอบตัวจนกระทั่งส่องขึ้นเพดาน ไฟโคมที่ใช้มีไฟห้อยโคมระย้า ไฟกิ่ง ไฟได้เพดาน ไม่ให้ใช้ไฟฟลูออเรสเซนต์ แสงไฟสีส้มมากมายก็ไม่ควรใช้ ชอบแสงคมๆ ไม่นิยมวล คือ โดยแก้วใสแก้ว
 - แบบญี่ปุ่น ชอบความสว่างที่พอสมควรที่สุด ความสงบนิ่ง แสงไฟนุ่มนวลอาจจะด้วยตัวแก้ว โคมไฟเป็นแก้วฝ้า หรือเพราะแสงผ่านทะเลดูกระดาษและผ้าบาง ทำให้ความจัดจ้าของแสงไม่มี มีทั้งไฟห้อย ไฟผนัง และโคมตั้งโต๊ะ อาจจะมีสปอตไลท์ (Spotlight) และที่นิยมพอสมควร คือ ไฟฝังหลายๆ ดวง ให้แสงสว่างทั่วถึง

เอกสารนี้เป็นเอกสารที่สงวนไว้สำหรับการใช้งานเพื่อการศึกษาเท่านั้น ไม่อนุญาตให้นำไปใช้ประโยชน์ด้านการค้าไม่ว่ากรณีใดๆ ทั้งสิ้น อีกทั้งห้ามมิให้ดัดแปลงเนื้อหา และต้องอ้างอิงถึงเจ้าของเอกสารทุกครั้งที่มีการนำไปใช้

- แบบไทยเดิม ชอบทั้งแบบสลัว และสว่างจ้า ชอบโคมห้อยและโคมตั้งโต๊ะมากที่สุด อาจจะมีสปอตไลท์ติดผนังชนิดส่อง Point to Point ช่วยสร้างบรรยากาศด้วย ชอบแสงไฟชนิดส่องสาดลงข้างล่าง ไม่สะท้อนเพดาน

- แบบไทยปัจจุบัน ชอบไฟฝังเป็นที่สุด และโคมห้อยแบบเรียบๆ มีทั้งแสงไฟสว่างไสว และมีคสตัว

2.6.5 ระบบเสียง

เสียงเป็นพลังงานไม่สามารถผ่านสุญญากาศได้ ต้องผ่านตัวกลางทั้งอากาศของเหลวและของแข็ง หูของคนโดยทั่วไปจะได้ยินเสียงที่ความถี่ 16 – 2,000 MZ.

หลักการจัดระบบเสียงภายในห้อง

การออกแบบเพื่อให้มีระบบเสียงที่ดี ต้องคำนึงถึงการสะท้อนของเสียง การดูดกลืนเสียง และการกระจายของเสียง ทั้งนี้มีความเกี่ยวข้องกับ

1. การเลือกใช้วัสดุ
2. การออกแบบรูปร่างของห้อง
3. การจัดเครื่องเรือน

การดูดเสียง

พลังงานของเสียงประกอบด้วย Air Pressure ซึ่งเกิดจากการไหวตัวของมีขณิมาในรูป และขนาดที่คลื่นเสียงที่ประสาทหูรับได้

Prefabricated Acoustical Units

แบ่งออกเป็น 4 ประเภทคือ

- 1) เป็นแผ่นสำเร็จรูป มีรูพรุน หรือเป็นผิวขรุขระ แบ่งเป็น
 - 1.1 All Material Unit เป็นเม็ดเล็กๆ และใช้ Portland Cement เป็นตัวยึด
 - 1.2 All Material Unit เป็นเม็ดเล็กๆ และใช้ ยิปซัม หรือ Limes เป็นตัวยึด
 - 1.3 Mineral หรือ ใ้ไม้อ่อนผสมกับ Mineral Binder ซึ่งไม่ติดไฟเช่น แผ่น Soft tons
- 2) เป็นแผ่นสำเร็จรูปที่เจาะรูพรุนด้วยเครื่องจักร และมีรูเป็น Pattern มีระเบียบแบ่งเป็น
 - 2.1 เป็นที่มีผิวหนาแข็ง และแกร่ง เจาะรูพรุน ใช้สำหรับเป็นแผ่นปิดหน้า หรือเป็นตัวยึด ใช้กับวัสดุดูดเสียงที่อ่อนนุ่ม
 - 2.2 เป็นแผ่นวัสดุที่มีผิวหน้าอ่อนนุ่มกว่าแบบแรก และเจาะรูพรุนสามารถที่จะทำได้โดยไม่ทำให้คุณสมบัติดูดเสียงลดลง
 - 2.3 เป็นวัสดุแบบเดียวกับแบบ 2.2 แต่เจาะให้ทะลุเป็นทางบางๆ หรือทำให้เป็นร่อง ซึ่งสามารถดูดเสียงได้ดี

เอกสารนี้เป็นเอกสารที่สงวนไว้สำหรับการใช้งานเพื่อการศึกษาเท่านั้น ไม่อนุญาตให้นำไปใช้ประโยชน์ด้านการค้า ไม่ว่าจะกรณีใดๆ ทั้งสิ้น อีกทั้งห้ามมิให้ดัดแปลงเนื้อหา และต้องอ้างอิงถึงเจ้าของเอกสารทุกครั้งที่มีการนำไปใช้

3) เป็นแผ่นที่ผิวหน้าหยาบ

อาจทำได้จากวัสดุหลายชนิด เช่นพวก Material Unit ที่เป็นเม็ดหรือพวก Cork มีคุณสมบัติดูดเสียง วัสดุชนิดนี้มีผิวหน้าหยาบ เป็นหลุมเป็นบ่อมาก ทาสีได้

4) เป็นผิวหน้าเป็นใย แบ่งเป็น

4.1 เป็นแผ่นทำด้วยใยไม้บางๆ เช่นจับกับผสมกับ Mineral Binder ผิวหน้ามีทั้งเรียบปานกลาง และหยาบ

4.2 ทำด้วยใยไม้ชนิดอ่อน เช่น ใยไม้สน ใยป่าลือ่ง ฯลฯ วัสดุประเภทนี้ติดไฟได้ง่าย แต่มีราคาถูก ดูดเสียงได้ดี มักทำเป็นแผ่นสำเร็จรูป

4.3 ทำด้วยการนำแผ่น Mineral Fibers มาตัด ซึ่งทำเช่นเดียวกับพวก Acoustic Plastic and Sprayed on Material คุณสมบัติขึ้นอยู่กับความหนา

การทาสีแผ่นบนวัสดุดูดเสียง

ควรมีการพิจารณาอย่างรอบคอบ ก่อนการทาสีแผ่นวัสดุดูดเสียงเป็นอย่างมาก เพราะวัสดุบางส่วนเมื่อถูกทาสีคุณสมบัติจะเปลี่ยนไป

1. วัสดุที่เป็นแผ่นบางๆ ดูดเสียงด้วยการสั่นไหวตัว และวัสดุที่มีรูพรุนผิวหน้าเป็นขรุขระถ้าการทาสีไม่ไปอุดผิว ก็อาจใช้สีทุกชนิดทาได้

2. วัสดุจาก Acoustic Plaster หรือ Fiber Board เมื่อทาสีลงไปจะเคลือบผิวทำให้คุณสมบัติดูดเสียง ลดลง และจะลดลงมากถึงมากที่สุด เมื่อใช้วัสดุที่มีความถี่ประมาณ 500 คะนึ่งต่อนาที เสียงรบกวน

คือเสียงที่ดังเกิน 100 เดซิเบล ขึ้นไป เป็นเสียงที่เราไม่ต้องการ เสียงรบกวนทำให้ประสิทธิภาพในการทำงานลดลง ทำให้ประสาทหูเสื่อมลง อาจทำให้เป็นผลเสียทางอารมณ์ ทำให้เป็นโรคทางเดินประสาทได้

2.6.7 ระบบรักษาความปลอดภัยและอัคคีภัย

1. ระบบแจ้งเหตุเพลิงไหม้

ระบบสัญญาณแจ้งเหตุเพลิงไหม้เป็นระบบ Fesignal Non-Code ซึ่งเป็นระบบที่ทำงานโดยอัตโนมัติของอุปกรณ์ระบบสัญญาณแจ้งเหตุเพลิงไหม้ ซึ่งประกอบด้วย

1. แผงควบคุมจะมี Graphic Annunciator เพื่อแสดงตำแหน่งต่างๆในโรงแรมที่สัญญาณแจ้งเหตุเกิดเหตุเพลิงไหม้ทำงาน จะถ่วงเวลาช่วงหนึ่งสำหรับผู้ควบคุมตรวจสอบได้แน่ใจว่าเกิดเหตุเพลิงไหม้จริงหรือไม่ ถ้าเกิดเหตุเพลิงไหม้จริงก็สามารถกดสวิทช์ให้กระดิ่งเตือนภัยทำงานโดยมี 2 จังหวะคือ

- ชั้นแรกกระดิ่งจะดังบริเวณใกล้เคียงที่เสี่ยงต่อการเกิดอันตราย เพื่อมีให้ผู้คนในบริเวณอื่น
แตกตื่น

- ชั้นที่สอง เมื่อเกิดเพลิงไหม้รุนแรงยากแก่การควบคุมแล้ว ก็สามารถให้กระดิ่งดังทั่ว
บริเวณ

2. แผงควบคุมที่ระบบสื่อสาร ติดต่อกับวาระระหว่างผู้ควบคุมในห้องควบคุมกับพนักงาน
ดับเพลิง สามารถพกพาเครื่องโทรศัพท์ติดตัว และนำไปเสียบเข้ากับเด้ารับโทรศัพท์ของระบบ
สัญญาณแจ้งเหตุเพลิงไหม้ และพูดติดต่อกับผู้คุมเพื่อสั่งงานให้ดำเนินการดับเพลิงได้อย่างมี
ประสิทธิภาพ

3. ที่แผงควบคุมจะมีสัญญาณแจ้งข้อขัดข้องของวงจร แจ้งสัญญาณของแต่ละวงจร เช่น
สายบางช่วงของวงจรหลุด หรือชำรุด นอกจากนี้ยังมีไฟสัญญาณแจ้งข้อขัดข้อง เนื่องจากกระแสไฟฟ้า
สลับจากการไฟฟ้าส่วนภูมิภาคหรือไฟฟ้ากระแสตรงจากแบตเตอรี่

4. มีตัวแจ้งสัญญาณแบ่งออกเป็น 2 ชนิดคือ

1) ระบบกดปุ่มแจ้งเหตุ มีสัญญาณเตือน ติดตั้งในบริเวณ โถงทั่วไป

2) ระบบ HEAT & SMOKE DETECTOR จะทำงานโดย อัตโนมัติ เมื่ออุณหภูมิในบริเวณ
นั้นขึ้นสูง หรือเกิดควันในบริเวณนั้น โดยจะติดตั้งในส่วนบริเวณ โถงทั่วไป, โถงทางเดิน, ห้องพัก
และในส่วนที่เป็นต้นเหตุเพลิงไหม้

2. ระบบดับเพลิง

1) ระบบท่อน้ำแรงดัน และสายสูบ จะประกอบด้วยอุปกรณ์ต่างๆดังนี้

- ท่อส่งน้ำดับเพลิงยังจุดต่างๆ ของอาคาร เป็นท่อขนาด 4 นิ้ว ท่อนี้จะใช้เดินต่อจากท่ออื่น

- ท่อดับเพลิง Standard Pipe เป็นท่อน้ำที่จะมีไว้สำหรับดับเพลิงตลอดเวลา

ใช้ในส่วนของ โถงทางเดิน ห้องพัก และบริเวณอื่นๆ โดยทั่วไป

2) ระบบสปริงเกอร์ ใช้ระบบสปริงเกอร์แบบ WET PIPE เป็นท่อน้ำที่มีแรงดันตลอดเวลา
เมื่อเกิดเพลิงไหม้ ความร้อนจะกระตุ้นให้กลไกที่หัวสปริงเกอร์เปิด และน้ำที่มีแรงดันสูงจะพ่น
กระจายลงมา ติดตั้งในส่วนบริเวณหลักของโรงแรม BACK OF THE HOUSE เช่น ครัว, ห้องซักรีด
และบริเวณอื่นที่เสี่ยงต่อการเกิดไฟไหม้

3) ระบบก๊าซ ใช้ระบบก๊าซฮาโลน 1301 ซึ่งมีคุณสมบัติคือ สามารถลดปฏิกิริยาลูกโซ่ของ
ระบบการไหม้จากโมเลกุลหนึ่งภายใน 10 วินาที เป็นก๊าซเหลว ไม่เป็นอันตรายต่อคนและมี
ประสิทธิภาพมาก เหมาะกับห้องที่ไม่สามารถดับไฟได้โดยการใช้น้ำได้ เช่น ในห้องที่มีระบบ
อิเล็กทรอนิกส์, ห้องควบคุมอาหาร, ห้องควบคุมระบบโทรศัพท์

4) ระบบน้ำดับเพลิง ใช้น้ำจากระบบน้ำใช้ โดยมีการสำรองระดับน้ำเอาไว้เพื่อการดับเพลิง นอกจากนี้ยังมีปั้มน้ำฉุกเฉินที่สามารถทำงานได้โดยใช้ไฟฟ้า และน้ำมันดีเซลเพื่อให้สามารถทำงานได้ในกรณีฉุกเฉิน

3. ระบบรักษาความปลอดภัย

ระบบรักษาความปลอดภัยระบบ Closed Circuit โดยเป็นระบบโทรทัศน์วงจรปิด ประกอบด้วยส่วนต่างๆดังนี้

1. กล้องรับภาพ T.V CAMERA
2. จอรับภาพ T.V MONITER
3. SEQUENTIAL SWITCHER อุปกรณ์ควบคุมต่างๆ

นอกจากนี้ยังมีการรักษาความปลอดภัยในระบบ CARD TOUR อีกด้วย คือ เจ้าหน้าที่รักษาความปลอดภัยจะเดินตรวจตราไปทั่วทั้งอาคารในเวลากลางวันและกลางคืน ป้องกันคนที่ไม่มีย่านาหรือสิทธิ เข้ามาภายในโดยไม่ได้รับอนุญาต

2.6.8 ระบบอุปกรณ์พิเศษ

1. ระบบการติดต่อสื่อสารทั้งภายในและภายนอกทางอิเล็กทรอนิกส์

1) ระบบโทรศัพท์ของโครงการ

ระบบโทรศัพท์ของโครงการเลือกใช้แบบ PRIVATE AUTOMATIC BRANCH EXCHANGE (PABX) เพราะเป็นระบบที่ติดต่อระหว่างภายนอกและภายใน หรือภายในกับภายนอก โดยผ่านเครื่องอัตโนมัติหรือพนักงานต่อสาย ซึ่งสามารถติดต่อได้มากกว่า 50 คู่สาย ทำให้เหมาะกับธุรกิจโรงแรมมากกว่าระบบอื่นๆ ซึ่งแบ่งออกเป็นส่วนๆคือ

- ส่วนที่พักแขก
- ส่วนบริหาร
- ส่วนบริการ

และอาจมีการเพิ่มสายโทรศัพท์สายตรงภายใน เพื่อความสะดวกในเหตุการณ์ฉุกเฉิน หรือการซ่อมแซมบำรุงบริเวณดังนี้

- ลิฟต์
- ห้องเครื่องลิฟต์
- ห้องวิศวกรเครื่องกล
- ครีว, ภัตตาคาร, บาร์, ห้องเก็บของ
- ห้องควบคุมระบบวิทยุ

เอกสารนี้เป็นเอกสารที่สงวนไว้สำหรับการใช้งานเพื่อการศึกษาเท่านั้น ไม่อนุญาตให้นำไปใช้ประโยชน์ด้านการค้าไม่ว่ากรณีใดๆ ทั้งสิ้น อีกทั้งห้ามมิให้ดัดแปลงเนื้อหา และต้องอ้างอิงถึงเจ้าของเอกสารทุกครั้งที่มีการนำไปใช้

ส่วนโทรศัพท์สาธารณะจะติดตั้งตามตำแหน่งต่างๆดังต่อไปนี้

- ห้องโถงใหญ่
- ส่วนพักผ่อนที่เป็นที่สาธารณะ
- ห้องพักผ่อนทำงาน

2) ระบบโทรพิมพ์ (TELEX) และอุปกรณ์ติดตั้งอื่นๆ

ระบบโทรพิมพ์เป็นอุปกรณ์การพิมพ์ซึ่งสามารถติดต่อได้โดยตรงจากผู้ส่งถึงผู้รับ เป็นอุปกรณ์การพิมพ์ซึ่งรวมทั้งภาคส่งและภาครับในหน่วยเดียวกัน

โทรศัพท์วงจรปิดเป็นอุปกรณ์ที่ติดตั้งเพื่อใช้ในระบบรักษาความปลอดภัย วนการนำไปใช้อาจมีขีดจำกัดในเรื่องความสว่าง การใช้แสงไม่สามารถทนต่อที่มีอุณหภูมิสูงได้ การให้แสงสว่างจะต้องมีการป้องกัน เช่นแสงที่จะฉายถูกตัวกล้องโดยตรง

2.ระบบทางอิเล็กทรอนิกส์อื่นๆ

1) ระบบการประชาสัมพันธ์และบริการเพลงตามสาย

(Background music & paging system)

ประกอบด้วยตัวกระจายเสียง, เครื่องรับวิทยุ, เครื่องเล่นแผ่นเสียง, เทป-ซีดี, ลำโพง ซึ่งจะติดตั้งตามส่วนต่างๆที่กำหนดขึ้นภายในโรงแรม และระบบนี้ยังมีวงจรของไมโครโฟนติดตั้งอยู่ เพื่อให้การประชาสัมพันธ์ ในการทำงานของระบบประชาสัมพันธ์ แบ่งออกเป็น

- การทำงานโดยทั่วไป กระทำโดยการทำงานครอบคลุมส่วนของแขกผู้เข้าพัก ส่วนของพนักงาน
- การทำงานเฉพาะเขต การทำโดยการเจาะจงส่วนที่ต้องการจะให้มีการประชาสัมพันธ์ เช่น ห้องสัมมนา, ห้องจัดเลี้ยง, ห้องนิทรรศการ และอื่นๆ

ตาราง 2.24 แสดงระบบประชาสัมพันธ์

ระบบ	ส่วนผู้พัก	ส่วนสำนักงาน
ทั่วไป	ห้องโถง, Lobby lounge, Bar, โถงลิฟต์, กัดอาคาร	ห้องพนักงาน, ส่วนบริหาร, ส่วนทำงานอื่นๆ
เฉพาะส่วน	ห้องจัดเลี้ยง, ส่วนพักผ่อน, สระว่ายน้ำ, สปา, Fitness	

เอกสารนี้เป็นเอกสารที่สงวนไว้สำหรับการใช้งานเพื่อการศึกษาเท่านั้น ไม่อนุญาตให้นำไปใช้ประโยชน์ด้านการค้าไม่ว่ากรณีใดๆ ทั้งสิ้น อีกทั้งห้ามมิให้ดัดแปลงเนื้อหา และต้องอ้างอิงถึงเจ้าของเอกสารทุกครั้งที่มีการนำไปใช้

2) ระบบโทรทัศน์

การรับภาพแพร่ภาพขึ้นกับสภาพพื้นที่ การจัด และติดตั้งอุปกรณ์ ซึ่งโดยทั่วไปจะประกอบด้วยระบบสายอากาศหลัก (Television system) เครื่องขยายสัญญาณ และเครื่องกระจายสัญญาณปามเรื่องรับและเรื่อง โทรทัศน์วงจรปิด และเชื่อมต่อเข้ากับเครื่องรับโดยใช้ระบบ VHF

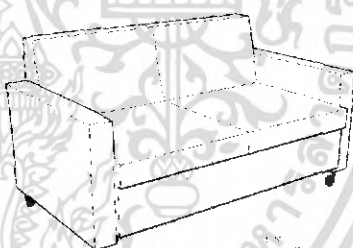
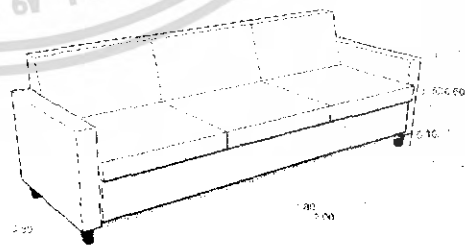

2.7 ครุภัณฑ์โรงแรมตากอากาศ

ตาราง 2.20 ครุภัณฑ์ที่ใช้ภายในโรงแรมตากอากาศบนภูเขา

ลำดับที่	เฟอร์นิเจอร์	ขนาดและสัดส่วน
1	อาร์มแชร์	
2	โซฟา 2 ที่นั่ง	
3	โซฟา 3 ที่นั่ง	



เอกสารนี้เป็นเอกสารที่สงวนไว้สำหรับการใช้งานเพื่อการศึกษาเท่านั้น ไม่อนุญาตให้นำไปใช้ประโยชน์ด้านการค้าไม่ว่ากรณีใดๆ ทั้งสิ้น อีกทั้งห้ามมิให้ดัดแปลงเนื้อหา และต้องอ้างอิงถึงเจ้าของเอกสารทุกครั้งที่มีการนำไปใช้

ตาราง 2.21 ต่อ

ลำดับ ที่	เฟอร์นิเจอร์	ขนาดและสัดส่วน
4	โต๊ะกลาง	
5	Front desk	
6	Service station	

เอกสารนี้เป็นเอกสารที่สงวนไว้สำหรับการใช้งานเพื่อการศึกษาเท่านั้น ไม่อนุญาตให้นำไปใช้ประโยชน์ด้านการค้าไม่ว่ากรณีใดๆ ทั้งสิ้น อีกทั้งห้ามมิให้ดัดแปลงเนื้อหา และต้องอ้างอิงถึงเจ้าของเอกสารทุกครั้งที่มีการนำไปใช้

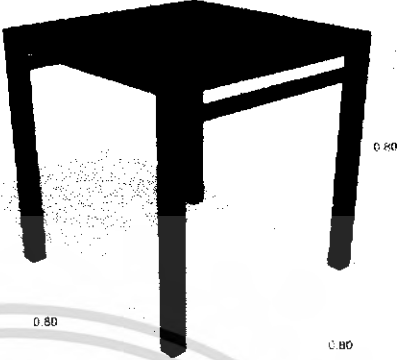
ตาราง 2.22 ต่อ

ลำดับ ที่	เฟอร์นิเจอร์	ขนาดและสัดส่วน
7	โต๊ะรับประทานอาหาร ขนาดกลาง	
8	โต๊ะรับประทานอาหาร ขนาดใหญ่	
9	เก้าอี้รับประทานอาหาร	

เอกสารนี้เป็นเอกสารที่สงวนไว้สำหรับการใช้งานเพื่อการศึกษาเท่านั้น ไม่อนุญาตให้นำไปใช้ประโยชน์ด้านการค้า
ไม่ว่ากรณีใดๆ ทั้งสิ้น อีกทั้งห้ามมิให้ดัดแปลงเนื้อหา และต้องอ้างอิงถึงเจ้าของเอกสารทุกครั้งที่มีการนำไปใช้

ตาราง 2.23 ต่อ

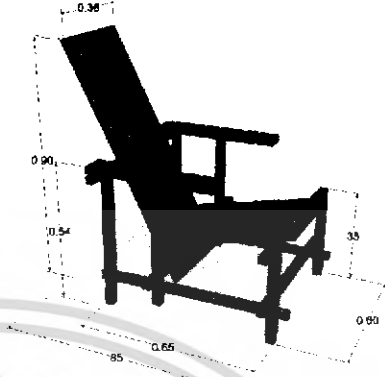
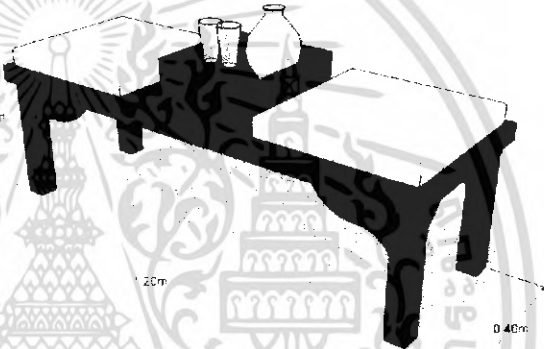
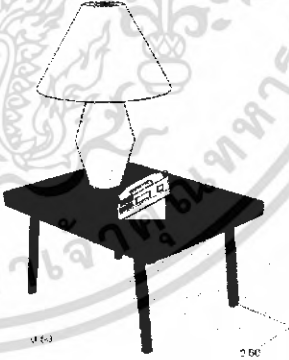
ลำดับ ที่	เฟอร์นิเจอร์	ขนาดและสัดส่วน
10	เก้าอี้นั่งพักผ่อน	
11	ม้านั่งยาวสำหรับพักผ่อน 2 ที่นั่ง	
12	โต๊ะข้างเตียง	

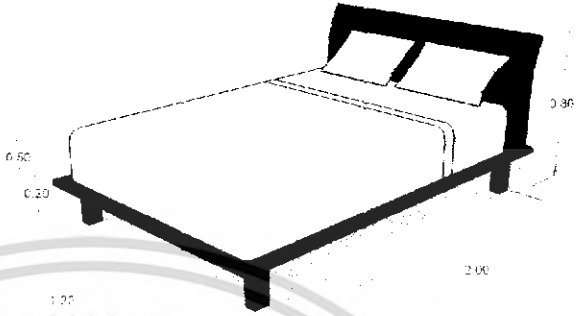
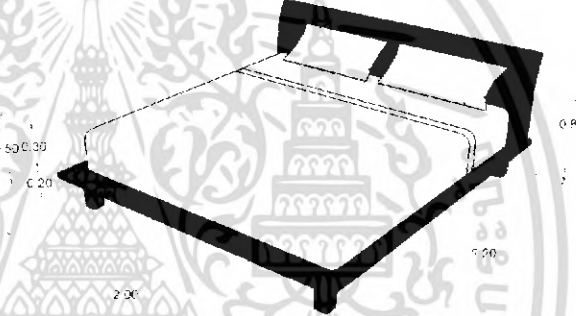
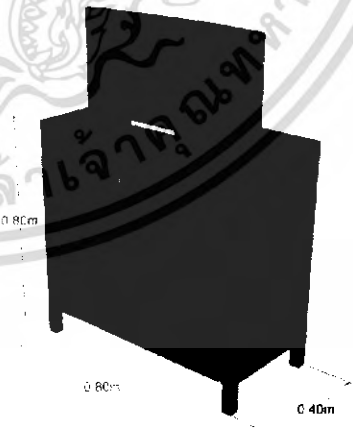

เอกสารนี้เป็นเอกสารที่สงวนไว้สำหรับการใช้งานเพื่อการศึกษาเท่านั้น ไม่อนุญาตให้นำไปใช้ประโยชน์ด้านการค้า
ไม่ว่ากรณีใดๆ ทั้งสิ้น อีกทั้งห้ามมิให้ดัดแปลงเนื้อหา และต้องอ้างอิงถึงเจ้าของเอกสารทุกครั้งที่มีการนำไปใช้

ตาราง 2.24 ต่อ

ลำดับ ที่	เฟอร์นิเจอร์	ขนาดและสัดส่วน
13	เตียง Queen size	
14	เตียง King size	
15	โต๊ะวาง TV	

เอกสารนี้เป็นเอกสารที่สงวนไว้สำหรับการใช้งานเพื่อการศึกษาเท่านั้น ไม่อนุญาตให้นำไปใช้ประโยชน์ด้านการค้า
ไม่ว่ากรณีใดๆ ทั้งสิ้น อีกทั้งห้ามมิให้ดัดแปลงเนื้อหา และต้องอ้างอิงถึงเจ้าของเอกสารทุกครั้งที่มีการนำไปใช้

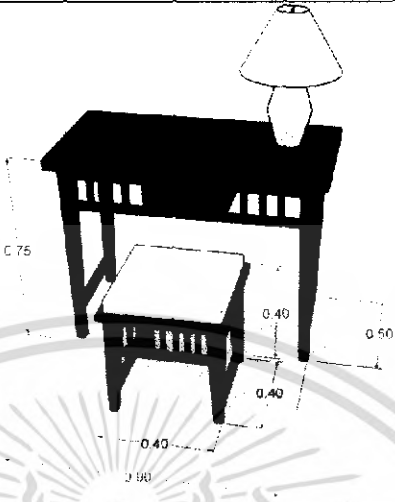
ตาราง 2.25 ต่อ

ลำดับ ที่	เฟอร์นิเจอร์	ขนาดและสัดส่วน
16	โต๊ะทำงาน	
17	ตู้เก็บผ้า	

เอกสารนี้เป็นเอกสารที่สงวนไว้สำหรับการใช้งานเพื่อการศึกษาเท่านั้น ไม่อนุญาตให้นำไปใช้ประโยชน์ด้านการค้า
ไม่ว่ากรณีใดๆ ทั้งสิ้น อีกทั้งห้ามมิให้ดัดแปลงเนื้อหา และต้องอ้างอิงถึงเจ้าของเอกสารทุกครั้งที่มีการนำไปใช้

บทที่ 3

ระเบียบการดำเนินการวิจัย และลักษณะและสภาพแวดล้อมทั่วไปของโรงแรมตากอากาศ บริเวณพื้นที่ภูเขา ในเขตภาคเหนือ ที่ทำการศึกษา

ในการศึกษาโครงการนี้ได้ทำการศึกษาเกี่ยวกับลักษณะและสภาพแวดล้อมทั่วไปของโครงการ ในการเลือกตัวอย่างที่ทำการศึกษานี้ จะต้องเป็นโรงแรมตากอากาศบนภูเขาในเขตภาคเหนือ ที่มีลักษณะดังต่อไปนี้

1. เป็นโรงแรมตากอากาศบนภูเขา ขนาดเล็กที่มีการให้บริการระดับ 4-5 ดาว
2. เป็นโรงแรมตากอากาศบนภูเขา โดยมีห้องพัก ไม่เกิน 35 ห้อง
3. เป็นโรงแรมตากอากาศบนภูเขา ที่ตั้งอยู่ในภาคเหนือ
4. เป็นโรงแรมตากอากาศบนภูเขา สำหรับนักท่องเที่ยวที่ต้องการพักผ่อน โดยมีราคาห้องพักต่อคืนที่ 2,000 – 6,000 บาท
5. ภายในโครงการประกอบด้วยส่วนติดต่อลงทะเบียน ร้านอาหาร และห้องพักอย่างน้อย 2 แบบ

จากคุณสมบัติข้างต้นดังกล่าว จะเป็นเงื่อนไขในการพิจารณาเลือกโรงแรมตากอากาศบนภูเขา ในภาคเหนือและกลุ่มประชากรที่ใช้ในการศึกษาต่อไปนี้

3.1 การเลือกพื้นที่และประชากรตัวอย่างที่ใช้เป็นกรณีศึกษา

พื้นที่การศึกษา

การศึกษานี้พื้นที่ที่อยู่ในกรอบการศึกษาจะอยู่ในเขตภาคเหนือ ของประเทศไทยซึ่งประกอบด้วย

เขตภาคเหนือ : เชียงใหม่ เชียงราย แม่ฮ่องสอน

จากสถิติการท่องเที่ยวในภาคเหนือที่เพิ่มขึ้นในช่วงไตรมาสแรก (2547-2548) เป็น 1.41 เปอร์เซ็นต์ พบว่า ส่วนใหญ่นักท่องเที่ยวต้องการพักผ่อนนันทนาการที่จังหวัดแม่ฮ่องสอนเป็นอันดับสูงสุด คิดเป็น 82.50 เปอร์เซ็นต์ รองลงมาคือจังหวัดเชียงใหม่ คิดเป็น 72.64 เปอร์เซ็นต์ และอันดับสุดท้ายคือเชียงราย คิดเป็น 57.71 เปอร์เซ็นต์ ส่วนใหญ่แล้วนักท่องเที่ยวนิยมเข้าพักในโรงแรมตากอากาศบนภูเขาขนาดเล็ก เป็นอันดับสูงสุดคืออำเภอ ปาย จังหวัดแม่ฮ่องสอน รองลงมาคือ อำเภอ แม่ริม จังหวัดเชียงใหม่ และอันดับสุดท้ายคือ อำเภอ แม่จัน จังหวัดเชียงราย (การท่องเที่ยวแห่งประเทศไทย เขตภาคเหนือ) แต่ไม่ใช่เกณฑ์ตายตัวเสมอไปในการกำหนดขนาดของกลุ่มตัวอย่าง ดังนี้ ถ้าขนาดของประชากรเป็นจำนวนร้อย ควรใช้กลุ่มตัวอย่างอย่างน้อยร้อยละ 20 (บุญเรียง ขจรศิลป์. 2533 : 71-72) ทำให้พบว่าจะต้องใช้จำนวนประชากรตัวอย่าง ไม่น้อยกว่า 20 ตัวอย่าง โดยกลุ่มประชากรที่ใช้เป็นตัวอย่างเป็นกลุ่มประชากรที่ปาย ริเวอร์ คอนเนอร์ รีสอร์ทจำนวน 20 ตัวอย่าง กลุ่มประชากรที่ บ้านกระทิงปาย จำนวน 20 ตัวอย่าง กลุ่มประชากรที่ บ้านกระทิง 20 ตัวอย่าง กลุ่มประชากรที่ สวนทิพย์วนา รีสอร์ท จำนวน 20 ตัวอย่าง และกลุ่มตัวอย่างที่ ภูเขาสิริสอร์ท แอนด์ สปา จำนวน 20 ตัวอย่าง ดังนั้นจึงกำหนดจำนวนตัวอย่างประชากรรวม 100 ตัวอย่าง

สำหรับรายชื่อและสถานที่ตั้งโรงแรมตากอากาศบนภูเขา ในอำเภอ ปาย จังหวัดแม่ฮ่องสอน ,อำเภอ แม่ริม จังหวัดเชียงใหม่ ,อำเภอแม่จัน จังหวัดเชียงราย ทั้งหมดมีรายละเอียดดังต่อไปนี้

ตาราง 3.1 รายชื่อและสถานที่ตั้งโรงแรมตากอากาศบนภูเขา อำเภอ ปาย จังหวัดแม่ฮ่องสอน ทั้งหมดตั้งแต่ปี พ.ศ. 2547 – 2548 (การท่องเที่ยวแห่งประเทศไทย เขตภาคเหนือ)

ชื่อโครงการ	จำนวนห้องพัก	สถานที่ตั้ง
บ้านกระทิง ปาย รีสอร์ท	20	119 ม. 2 ต.เวียงเหนือ
เบล วิลล่า รีสอร์ท		113 ม. 6 ถ. ห้วยปู-เวียงเหนือ ต.เวียงใต้
ปาย สแกนเดิลรีสอร์ท		147 ม. 2 ต. แม่มาติง
พนา รีสอร์ท		52 ม. 3 ต.เวียงเหนือ
เมืองปาย รีสอร์ท		94 ม. 4 บ้านหมอบแปง ต. แม่มาติง
สวนคอบรีสอร์ท		84 ม. 1 ต.แม่ฮี้
ฮัทธิงปาย รีสอร์ท		29/2 ม. 2 ต. แม่มาติง
สิบสองปันนา		60 ม. 5 ต.เวียงเหนือ
ปาย ริเวอร์ คอนเนอร์ รีสอร์ท	14	94 ม. 3 ต.เวียงใต้
ปาย วิลเลจ		63 ม. 5 ต. แม่มาติง

เอกสารนี้เป็นเอกสารที่สงวนไว้สำหรับการใช้ในเพื่อการศึกษาเท่านั้น ไม่อนุญาตให้นำไปใช้ประโยชน์ด้านการค้าไม่ว่ากรณีใดๆ ทั้งสิ้น อีกทั้งห้ามมิให้ดัดแปลงเนื้อหา และต้องอ้างอิงถึงเจ้าของเอกสารทุกครั้งที่มีการนำไปใช้

รีสอร์ท		
ป่าข วักเล็		63 ม. 5 ต. แม่มาติง
ป่าราไค		98 ม. 1 บ้านแม่เย็น ต. แม่ธิ
เดลดอยรีสอร์ท		66/1 ม.3
ท่าป่าสพานอนด์รีสอร์ท		84 ม.2
ป่าการ์เด็นคอร์เนอร์ รีสอร์ท		129 ม.3

ตาราง 3.2 รายชื่อและสถานที่ตั้งโรงแรมตากอากาศบนภูเขา อำเภอ แม่ริม จังหวัดเชียงใหม่ ทั้งหมดตั้งแต่ปี พ.ศ. 2547 – 2548 (การท่องเที่ยวแห่งประเทศไทย เขตภาคเหนือ)

ชื่อโครงการ	จำนวน ห้องพัก	สถานที่ตั้ง
บ้านกระทิง	15	107 หมู่ 7 ตำบลห้วยทราย
รีเจนท์ รีสอร์ท		15/9 หมู่ 8 ตำบลแม่ริ
สุกัณธารา รีสอร์ท		12/2 หมู่ 8 ตำบลแม่ริ
พาราไคส์สปา รีสอร์ท		43/1 หมู่ 6 ตำบลแม่ริม
แม่สา วาเลย์		18/5 หมู่ 9 ตำบลแม่ริ
จีรัง เฮลท์ รีสอร์ท		99 หมู่ 7 ตำบลริมใต้
แม่ริม ลาภู		65/1 หมู่ 6 ถนนแม่ริม-สะเมิง
ทับุญหา รีสอร์ท		164/1 หมู่ 2 ตำบลห้วยทราย

ตาราง 3.3 รายชื่อและสถานที่ตั้งโรงแรมตากอากาศบนภูเขา อำเภอ แม่จัน จังหวัดเชียงราย ทั้งหมดตั้งแต่ปี พ.ศ. 2547 – 2548 (การท่องเที่ยวแห่งประเทศไทย เขตภาคเหนือ)

ชื่อโครงการ	จำนวน ห้องพัก	สถานที่ตั้ง
ภูใจใส รีสอร์ท แอนด์สปา	35	388 ม. 4 ต. บ้านแม่สองโน
สวนทิพย์วนา รีสอร์ท	35	49 ม.10 ต.ท่าก
บัวบาน รีสอร์ท		
คอยคำ รีสอร์ท		
ผึ้งหลวง รีสอร์ท		
ริมจัน รีสอร์ท		
ธารทิพย์ รีสอร์ท		
แม่คำวิลล่า		
แม่จัน รีสอร์ท		

เอกสารนี้เป็นเอกสารที่สงวนไว้สำหรับการใช้งานเพื่อการศึกษาเท่านั้น ไม่อนุญาตให้นำไปใช้ประโยชน์ด้านการค้าไม่ว่ากรณีใดๆ ทั้งสิ้น อีกทั้งห้ามมิให้ดัดแปลงเนื้อหา และต้องอ้างอิงถึงเจ้าของเอกสารทุกครั้งที่มีการนำไปใช้

ตาราง 3.4 รายชื่อและสถานที่ตั้งอาคารบ้านพักอาศัยกรณีศึกษาโรงแรมตากอากาศบนภูเขาในเขตภาคเหนือ ที่ทำการศึกษา

ชื่อโครงการ	จำนวนห้องพัก	สถานที่ตั้ง
บ้านกระทิง ปาย รีสอร์ท	20	119 ม. 2 ต.เวียงเหนือ อ.ปาย จ. แม่ฮ่องสอน
ปายริเวอร์ คอนเนอรั รีสอร์ท	14	94 ม.3 ต. เวียงใต้ อ. ปาย จ.แม่ฮ่องสอน
บ้านกระทิง เชียงดาว	15	107 ม.7 ต. ห้วยทราย อ. แม่ริม จ.เชียงใหม่
สวนทิพย์ วนา รีสอร์ท	35	49 ม.10 ต.ท่ากอ อ. แม่จัน จ.เชียงราย
ภูใจใส รีสอร์ท แอนด์ สปา	35	388 ม.4 ต.บ้านแม่สลองใน อ. แม่จัน จ.เชียงราย

ตาราง 3.5 แสดงเกณฑ์ในการพิจารณาตัวอย่างที่ศึกษา

ราคา	ที่ตั้งอาคาร	ระดับการให้บริการ	จำนวนห้องพัก
 2,000-6,000 บาท ต่อ คืน	 โรงแรมตากอากาศบนภูเขา อำเภอปาย จ.แม่ฮ่องสอน	 4-5 ดาว	 จำนวนห้องพักไม่เกิน 35 ห้อง

เอกสารนี้เป็นเอกสารที่สงวนไว้สำหรับการใช้งานเพื่อการศึกษาเท่านั้น ไม่อนุญาตให้นำไปใช้ประโยชน์ด้านการค้าไม่ว่ากรณีใดๆ ทั้งสิ้น อีกทั้งห้ามมิให้ดัดแปลงเนื้อหา และต้องอ้างอิงถึงเจ้าของเอกสารทุกครั้งที่มีการนำไปใช้

3.2 ขอบเขตการศึกษาพื้นที่ในส่วนให้บริการภายในโรงแรมตากอากาศบนภูเขา

จากการศึกษาข้อมูลเบื้องต้นในโครงการศึกษาสถาปัตยกรรมภายในเพื่อเป็นแนวทางการออกแบบโรงแรมตากอากาศบนภูเขาในเขตภาคเหนือ ได้ศึกษาลักษณะการจัดแบ่งพื้นที่ และการให้บริการของโรงแรมตากอากาศบนภูเขาในเขตภาคเหนือ ซึ่งลักษณะภายในของโครงการจะประกอบด้วยส่วนหลักๆ ดังนี้

1. ส่วนอาคาร LOBBY
2. ส่วนร้านอาหาร
3. ส่วนห้องพักแบบ DELUXE COTTAGE
4. ส่วนห้องพักแบบ JUNIOR SUITE

3.3 วิธีการดำเนินการวิจัย

การวิจัยครั้งนี้การวิจัยเชิงพัฒนา (RESEARCH DEVELOPMENT) เกี่ยวกับการออกแบบโครงการศึกษาสถาปัตยกรรมภายในเพื่อเป็นแนวทางการออกแบบโรงแรมตากอากาศบนภูเขาในเขตภาคเหนือ โดยผู้วิจัยศึกษาการใช้ แบบสำรวจ แบบสังเกต และแบบสัมภาษณ์ เพื่อนำข้อมูลที่ได้ มาใช้เป็นแนวทางในการออกแบบศึกษาสถาปัตยกรรมภายในเพื่อเป็นแนวทางในการออกแบบโรงแรมตากอากาศบนภูเขาในเขตภาคเหนือ ดังนั้นเพื่อให้ตรงตามวัตถุประสงค์ของงานวิจัย ผู้วิจัยได้กำหนดขั้นตอนในการวิจัยไว้ดังนี้

3.3.1 กำหนดประชากร และกลุ่มตัวอย่าง

3.3.2 เครื่องมือที่ใช้ในการวิจัย

3.3.2.1 การสร้างเครื่องมือ

- แบบสอบถาม
- การสัมภาษณ์
- กรณีศึกษา

3.3.2.2 การตรวจสอบเครื่องมือ

3.3.3 การเก็บรวบรวมข้อมูล

3.3.4 การวิเคราะห์ข้อมูล

เอกสารนี้เป็นเอกสารที่สงวนไว้สำหรับการใช้งานเพื่อการศึกษาเท่านั้น ไม่อนุญาตให้นำไปใช้ประโยชน์ด้านการค้า ไม่ว่ากรณีใดๆ ทั้งสิ้น อีกทั้งห้ามมิให้ดัดแปลงเนื้อหา และต้องอ้างอิงถึงเจ้าของเอกสารทุกครั้งที่มีการนำไปใช้

3.3.1 กำหนดประชากร และกลุ่มตัวอย่าง

- ประชากร ได้แก่ ผู้ใช้บริการและผู้ให้บริการในโรงแรมตากอากาศบนภูเขาในภาคเหนือ จังหวัดแม่ฮ่องสอน จังหวัดเชียงราย จังหวัดเชียงใหม่

- กลุ่มตัวอย่าง ได้แก่ ผู้ใช้บริการและผู้ให้บริการในโรงแรมตากอากาศบนภูเขา ปาย ริเวอร์ คอนเนอร์ รีสอร์ทจำนวน 20 ตัวอย่าง กลุ่มประชากรที่ บ้านกระทิงปาย จำนวน 20 ตัวอย่าง กลุ่มประชากรที่ บ้านกระทิง 20 ตัวอย่าง กลุ่มประชากรที่ สวนทิพย์วนา รีสอร์ท จำนวน 20 ตัวอย่าง และกลุ่มตัวอย่างที่ ภูเขาไร่รีสอร์ท แอนด์ สปา จำนวน 20 ตัวอย่าง

ตาราง 3.6 แสดงรายชื่อประชากร และกลุ่มตัวอย่างที่ทำการศึกษาในกรณีเดียวกัน

ประชากร	กลุ่มตัวอย่าง (คน)
ผู้ให้บริการใน ปาย ริเวอร์คอนเนอร์ รีสอร์ท	10
ผู้ให้บริการใน ปาย ริเวอร์คอนเนอร์ รีสอร์ท	10
ผู้ให้บริการใน บ้านกระทิง ปาย	10
ผู้ให้บริการใน บ้านกระทิง ปาย	10
ผู้ให้บริการใน บ้านกระทิงเชียงดาว	10
ผู้ให้บริการใน บ้านกระทิงเชียงดาว	10
ผู้ให้บริการใน ภูเขาไร่ รีสอร์ท แอนด์สปา	10
ผู้ให้บริการใน ภูเขาไร่ รีสอร์ท แอนด์สปา	10
ผู้ให้บริการใน สวนทิพย์วนา รีสอร์ท	10
ผู้ให้บริการใน สวนทิพย์วนา รีสอร์ท	10

3.3.2 เครื่องมือที่ใช้ในการวิจัย

3.3.2.1 การสร้างเครื่องมือเครื่องใช้ในการวิจัย

ในการสร้างเครื่องมือ ผู้ที่ทำการวิจัยยึดหลักในการสร้างเครื่องมือดังนี้

1. ศึกษาขอบเขตเนื้อหาสาระที่เกี่ยวข้องกับพื้นที่ต่างๆ ภายในโครงการ เพื่อนำมาเป็นแนวทางในการออกแบบอย่างเหมาะสม , หลักการจัดผังบริเวณ และการจัดวางรวมทั้งศึกษางานเอกสารนี้เป็นเอกสารที่สงวนไว้สำหรับการใช้งานเพื่อการศึกษาเท่านั้น ไม่อนุญาตให้นำไปใช้ประโยชน์ด้านการค้าไม่ว่ากรณีใดๆ ทั้งสิ้น อีกทั้งห้ามมิให้ดัดแปลงเนื้อหา และต้องอ้างอิงถึงเจ้าของเอกสารทุกครั้งที่มีการนำไปใช้

ที่มีความเกี่ยวข้องกับการศึกษาค้นคว้าเพื่อเป็นรากฐานในการนำมาวิเคราะห์ และนำมาใช้ในการออกแบบที่เหมาะสมสอดคล้องกับวัตถุประสงค์ของงานวิจัย

2. ผู้วิจัยได้สร้างแบบสำรวจ , และแบบสัมภาษณ์ โดยสร้างให้สอดคล้องกับวัตถุประสงค์ และครอบคลุมเนื้อหาสาระในการทำวิจัย ซึ่งรายละเอียดในการทำเครื่องมือดังนี้

แบบสำรวจ ที่ใช้เป็นแบบสำรวจที่ศึกษาถึงสภาพแวดล้อมต่างๆ ภายในโครงการของกลุ่มตัวอย่าง เพื่อต้องการทราบถึงสภาพแวดล้อมถึงในปัจจุบันของโครงการ โดยแบ่งเนื้อหาการสำรวจออกเป็น 5 หมวดดังนี้

1. หมวดเกี่ยวกับข้อมูลพื้นฐาน
2. หมวดการจัดผังบริเวณ
3. หมวดองค์ประกอบหลัก
4. หมวดองค์ประกอบรอง
5. หมวดสิ่งอำนวยความสะดวก

แบบสัมภาษณ์ ที่ใช้สัมภาษณ์แบบมีโครงสร้าง (STRUCTURE INTERVIEW) สำหรับผู้อยู่อาศัยในโครงการ โดยแบ่งเนื้อหาเป็น 5 ส่วน ดังนี้

ส่วนที่ 1 ข้อมูลทั่วไปของผู้ตอบแบบสอบถาม เป็นคำถามแบบปลายเปิด จำนวน 12 ข้อ

ส่วนที่ 2 ข้อมูลประวัติและภูมิหลังที่อยู่อาศัยเดิมและเหตุผลที่เข้าพักในโรงแรมของผู้ตอบแบบสอบถาม เป็นคำถามแบบปลายเปิด จำนวน 4 ข้อ

ส่วนที่ 3 ข้อมูลความพึงพอใจของผู้ใช้บริการที่มีต่อโครงการ เป็นคำถามแบบวัดเจตคติ จำนวน 6 ข้อ

ส่วนที่ 4 ข้อมูลพฤติกรรมและความรู้สึกของผู้ใช้บริการและผู้ให้บริการที่มีต่อโครงการ เป็นคำถามแบบวัดเจตคติ จำนวน 6 ข้อ

ส่วนที่ 5 ข้อมูลความต้องการของผู้เข้าพักในโครงการ เป็นคำถามแบบวัดเจตคติ จำนวน 4 ข้อ

3.3.2.2 การตรวจสอบเครื่องมือ

3.8.2.2.1 เครื่องมือสร้างเสร็จแล้ว (แบบสำรวจ และแบบสัมภาษณ์) ผู้วิจัยได้ให้อาจารย์ผู้ควบคุมปริญญาโท ร่วมตรวจสอบความถูกต้อง ก่อนนำไปให้ผู้ทรงคุณวุฒิตรวจสอบอีกครั้ง

3.3.3 การเก็บรวบรวมข้อมูล

3.3.3.1 ผู้วิจัยนำหนังสือขอความร่วมมือในการเก็บรวบรวมข้อมูลจาก คณะครุศาสตร์ ศึกษาศาสตร์ สถาบันเทคโนโลยีพระจอมเกล้าเจ้าคุณทหารพระนครบึงไปยังสถานที่บริการ 5 แห่ง ซึ่งเป็นกลุ่มตัวอย่างที่ขอความร่วมมือในการเก็บข้อมูล

3.3.3.1 เมื่อเก็บรวบรวมข้อมูลแล้วผู้วิจัยได้ทำการตรวจสอบข้อมูล และนำข้อมูลที่ได้นำไปใช้ในการวิเคราะห์ข้อมูล

3.3.4 การวิเคราะห์ข้อมูล

ผู้วิจัยนำเครื่องมือที่ได้ มาดำเนินการวิเคราะห์ข้อมูลโดยใช้คำร้อยละจำแนกตามสภาพแวดล้อมในปัจจุบัน ความคิดเห็น พฤติกรรมและความต้องการของผู้ใช้สถานที่ทั้งผู้ให้และผู้รับบริการ ตามคำถามในสิ่งต่างๆ ดังนี้

3.3.4.1 แบบสำรวจ เป็นข้อมูลที่เกี่ยวกับสภาพแวดล้อม ทั้งภายในและภายนอก โดยการวิเคราะห์ใช้ค่าความถี่ร้อยละ เสนอเป็นในรูปแบบของตารางประกอบคำบรรยายหรือรูปแบบแปลนและรูปภาพประกอบ

3.3.4.2 แบบสัมภาษณ์ แบ่งออกเป็น

3.3.4.2.1 ข้อมูลทั่วไปของผู้ตอบแบบสัมภาษณ์ วิเคราะห์โดยการหาค่าตารางความถี่ร้อยละ เสนอเป็นตารางประกอบคำบรรยาย

3.3.4.2.2 ข้อมูลประวัติและภูมิหลังที่อยู่อาศัยเดิมของผู้ตอบแบบสัมภาษณ์ วิเคราะห์โดยการหาค่าตารางความถี่ร้อยละ เสนอเป็นตารางประกอบคำบรรยาย

3.3.4.2.3 ความพึงพอใจของผู้ใช้บริการที่มีต่อโครงการ แบบสัมภาษณ์ วิเคราะห์โดยการหาค่าตารางความถี่ร้อยละ เสนอเป็นตารางประกอบคำบรรยาย

3.3.4.2.4 ข้อมูลพฤติกรรมและความรู้สึกของผู้อยู่อาศัยที่มีต่อโรงแรมตากอากาศ แบบสัมภาษณ์ วิเคราะห์โดยการหาค่าตารางความถี่ร้อยละ เสนอเป็นตารางประกอบคำบรรยาย

3.3.4.2.5 ข้อมูลความต้องการของผู้เข้าพักในโครงการ แบบสัมภาษณ์ วิเคราะห์โดยการหาค่าตารางความถี่ร้อยละ เสนอเป็นตารางประกอบคำบรรยาย

เมื่อทำการวิเคราะห์ข้อมูลแล้ว ผลของการวิเคราะห์ข้อมูลที่ได้จะนำไปใช้ประกอบกับหลักทฤษฎีในบทที่ 2 เพื่อกำหนดในเรื่องของแนวความคิดและการออกแบบ โครงการศึกษาสถาปัตยกรรมภายในเพื่อเป็นแนวทางการออกแบบโรงแรมตากอากาศบนภูเขา

3.4 การศึกษาความคิดเห็นของผู้เชี่ยวชาญในการออกแบบ

ในการศึกษาเพื่อหาแนวทางการออกแบบ “โครงการศึกษาสถาปัตยกรรมเพื่อเป็นแนวทางการออกแบบโรงแรมตากอากาศบนภูเขา” ดังนั้นผู้จัดทำจำเป็นต้องศึกษาความคิดเห็นในการออกแบบของผู้เชี่ยวชาญด้วยเช่นกัน เพื่อให้เกิดแนวทางและแนวความคิดในการออกแบบที่สามารถตอบสนองความต้องการในการใช้งานภายใน โรงแรมตากอากาศบนภูเขาได้อย่างแท้จริง ซึ่งได้รวบรวมความคิดเห็นในการออกแบบดังนี้

ชื่อ คุณอภิชาติ สุรศักดิ์ศิลป์
 หน่วยงาน สถาปนิกและมัณฑนากร ใน อำเภอ ปาย จังหวัดแม่ฮ่องสอน

- แนวความคิดในการออกแบบความขึ้นอยู่กับลักษณะของงานศิลปะและสถาปัตยกรรมในพื้นที่นั้น
- ในการออกแบบห้องพักควรมีการทดลอง สร้างห้องตัวอย่างขึ้นมา 1 ห้องแล้วลองจัดผังเครื่องเรือน การใช้สี , วัสดุ การจัดแสงที่จะทำให้เห็นภาพจน์ของห้องพักได้ดีที่สุด และจะทำให้ทราบถึงข้อบกพร่องที่ควรแก้ไขได้ดีที่สุด
- การให้แสงสว่าง ควรให้แสงทางอ้อม (INDIRECT) การเน้น โครงสร้างเช่นเสาให้เด่นด้วยโคมไฟ
- การใช้สวิทช์ไฟแบบปรับได้(DIMMER SWITCH) ไม่เหมาะกับอาคารสาธารณะ
- ขนาดของห้องพักที่เล็กที่สุดมาตรฐานจะอยู่ที่ 4 X 4 เมตร
- การเชื่อมต่อพื้นที่ภายในอาคารและภายนอกอาคารด้วยระเบียง จะช่วยทำให้เกิดบรรยากาศผ่อนคลาย
- ห้องน้ำถือเป็นจุดที่ควรเน้นการออกแบบ
- การเลือกใช้วัสดุตามลักษณะของสภาพอากาศ เช่นผนังไม้จะมีอากาศถ่ายเท แต่จะไม่มีควมมิดชิด ดังนั้นควรมีการทำผนัง2ชั้น จะช่วยหน่วงสภาพอากาศจากภายนอกอาคารเข้าภายในอาคารได้ และห้องที่มีมิดชิดยังช่วยป้องกันปัญหาเรื่องแมลงในตอนกลางคืน

เอกสารนี้เป็นเอกสารที่สงวนไว้สำหรับการใช้งานเพื่อการศึกษาเท่านั้น ไม่อนุญาตให้นำไปใช้ประโยชน์ด้านการค้าไม่ว่ากรณีใดๆ ทั้งสิ้น อีกทั้งห้ามมิให้ดัดแปลงเนื้อหา และต้องอ้างอิงถึงเจ้าของเอกสารทุกครั้งที่มีการนำไปใช้

ชื่อ อาจารย์กาญจน์ นทีวุฒิกุล

หน่วยงาน อาจารย์ประจำสาขาวิชาสถาปัตยกรรมภายใน ภาควิชาสถาปัตยกรรม คณะสถาปัตยกรรม สถาบันเทคโนโลยีราชมงคล วิทยาเขต ภาคพายัพ และมณฑลนคร กรมการสมาคมสถาปนิกล้านนา

- ปัจจัยของการท่องเที่ยว มี2 อย่างคือ
 1. ทูตทางเศรษฐกิจ (ทรัพยากรทางธรรมชาติ เช่น น้ำตก , ภูเขา , ทะเล)
 2. ความรู้ (การสืบทอดความรู้และศิลปวัฒนธรรมในท้องถิ่น เช่น ประเพณี การปลูกฝังด้านความเชื่อต่างๆ
- ที่พักตากอากาศที่ไปเพื่อพักผ่อนหย่อนใจ อยู่ใกล้ธรรมชาติ (สถานที่ที่เป็นตัวดึงดูดนักท่องเที่ยว) เช่น แม่น้ำ ภูเขา และความสัมพันธ์ระหว่างอาคารและสิ่งแวดล้อม การสอดคล้องกับ สถานที่(Place)
- แนวความคิดในการออกแบบ
 - ศิลปวัฒนธรรม(ปอยต่างดง, ปอยหลวง)
 - ชาติพันธุ์ (ม้ง, ไทลื้อ, ไต, ยวน ฯลฯ)
 - สถาปัตยกรรม (บ้าน, ศาลา)
 - หรือการสร้างขึ้นมาเอง (Boutique Hotel) การสมมุติ และควรระมัดระวังในการใช้ความเชื่อที่ไม่เหมาะสม เช่น การสมมุติตัวเองเป็นเทพ และการใช้สถาปัตยกรรมทางศาสนาซึ่งจะมีหลักความเชื่อที่ไม่ควรนำมาใช้ เช่น สานานุสติกดิ์ ในบางประเทศใช้ได้แต่ในประเทศไทยไม่ควรนำมาใช้ ยกตัวอย่างเช่น กรณีโรงแรมคาราเทวี ในจังหวัดเชียงใหม่ มีการนำเอาสถาปัตยกรรมวัดมาใช้ ทำให้เกิดข้อขัดแย้งระหว่าง ชมรมพุทธศาสนาในเชียงใหม่ ทำให้เกิดการประท้วง และการสื่อความหมาย ยกตัวอย่างเช่นการใช้ตุงในภาคเหนือ ควรใช้ตุงชัย ไม่ควรใช้ตุงที่ถวายสำหรับคนตายหรือถวายพระ
 - ความเป็นเอกลักษณ์ของเมืองๆนั้น ที่แตกต่างจากสิ่งๆที่ผู้ใช้บริการเคยประสบมา เช่นการสร้างสถานที่ (Place) ที่สื่อถึงเอกลักษณ์(Identities) ทำให้เกิดการเข้าใจ (Perception) หมายความว่า สถานที่นั้นมี “sense of place” ทำให้ผู้ใช้บริการมีความรู้สึกคล้ายตาม มีอารมณ์มีความรู้สึกของสถานที่นั้นๆ ที่เกิดจากประสาทสัมผัสทั้งห้า รูป, รส, กลิ่น, เสียง
 - Theme คือเรื่องที่เราสร้างขึ้นว่าจะใช้เรื่องราวอะไรในการออกแบบ เช่นการเปลี่ยนแบบลงของธรรมชาติ ฤดูกาลต่างๆ ซึ่งสอดคล้องกับ แนวความคิด (Concept)อดีต , ปัจจุบัน , อนาคตเป็นต้น ขึ้นอยู่กับการออกแบบ ที่สอดคล้องกับ Style เช่น ประเพณีนิยม(Traditional), ทันสมัย(modern)

เอกสารนี้เป็นเอกสารที่สงวนไว้สำหรับการใช้งานเพื่อการศึกษาเท่านั้น ไม่อนุญาตให้นำไปใช้ประโยชน์ด้านการค้า ไม่ว่ากรณีใดๆ ทั้งสิ้น อีกทั้งห้ามมิให้ดัดแปลงเนื้อหา และต้องอ้างอิงถึงเจ้าของเอกสารทุกครั้งที่มีการนำไปใช้

- วัสดุ วัสดุที่สามารถสื่อถึงแนวความคิด (Concept) มีความเหมาะสมกับแนวความคิด (Concept) และสภาพแวดล้อม “ความงามเกิดจากความกลมกลืนกับสภาพแวดล้อม”
 - มีความทนทานต่อ ความชื้น และการดูแลรักษาง่าย
 - การใช้วัสดุในพื้นที่ใน เสมือนการเคารพในสถานที่นั้นๆ เช่นการใช้สีจากจังหวัดบุรีรัมย์ มาใช้ในแม่ฮ่องสอนถือเป็นสิ่งที่ไม่ควร
 - ข้อดีของการใช้วัสดุในท้องถิ่น
 1. มีราคาถูก
 2. มีเทคนิคเฉพาะของช่างในท้องถิ่น
 3. ช่วยให้คนในท้องถิ่นมีงานทำ
- โรงแรมที่กลมกลืนกับสภาพชุมชนและสภาพแวดล้อม (การอิงกับธรรมชาติ)
- การวางผัง ต้องสัมพันธ์กับโครงการและสภาพภูมิประเทศ เช่นการวางอาคาร Slope ไปกับภูเขา
- การสร้าง พื้นที่เปิด (Open space) ในส่วนพื้นที่สาธารณะ (Public space) ใช้การพักผ่อนทางสายตา เช่น โรงแรมรีเจนท์ เชียงใหม่ สร้างทุ่งนา และสาธิตการทำนาให้ผู้ใช้บริการได้ชม (การจำลอง , การสาธิต)
- สถานที่ที่ทำให้โรงแรมตากอากาศ มีความแตกต่าง จากสถานที่อื่น เช่นการใช้ต้นไม้ในโครงการ เพื่อสื่อให้เห็นถึง เรื่องราว (Theme) ของการเปลี่ยนแปลงฤดูกาล
- การออกแบบสถาปัตยกรรมภายในโรงแรมตากอากาศ ไม่เน้นรูปแบบที่เป็นทางการ ต้องมีความลื่นไหล, พักผ่อน, เป็นกันเองๆ ไม่ควรใช้รูปแบบที่เป็นทางการ ควรใช้รูปแบบธรรมชาติ (Organic) สามารถเติบโตได้เพิ่มเติมได้
- โรงแรมตากอากาศที่มีความสัมพันธ์กับชุมชน หรือเป็นองค์ประกอบหนึ่งของชุมชนก็จะถือว่าประสบความสำเร็จ ที่จะทำให้เกิด บรรยากาศ (Element)
- Hip hotel มาจากคำว่า Highly Identities Place เป็นโรงแรมที่มีเอกลักษณ์โดดเด่นไม่เหมือนที่ไหน มีมาตรฐานตามโรงแรมทั่วไป เช่น เอวาซอน หัวหิน
- Boutique Hotel ไม่เกี่ยวกับ Identities เช่น ห้องพักอาจไม่เหมือนกันซักห้อง มีจำนวนห้องพักไม่เยอะ ประมาณ 5 – 40 ห้อง ให้การบริการแบบ B&B (Bed & Breakfast) โดยส่วนใหญ่เจ้าของจะดำเนินการเอง มีความอบอุ่นเป็นกันเอง ไม่ใช่ธุรกิจขนาดใหญ่ เช่น โรงแรม หัวปลี ปรานบุรี, โรงแรม บานาน่า โบน โบน เชียงใหม่

เอกสารนี้เป็นเอกสารที่สงวนไว้สำหรับการใช้งานเพื่อการศึกษาเท่านั้น ไม่อนุญาตให้นำไปใช้ประโยชน์ด้านการค้าไม่ว่ากรณีใดๆ ทั้งสิ้น อีกทั้งห้ามมิให้ดัดแปลงเนื้อหา และต้องอ้างอิงถึงเจ้าของเอกสารทุกครั้งที่มีการนำไปใช้

ชื่อ คุณ สุชามาศ ปัทมวิภาส
 หน่วยงาน INERIOR DESINGNER บริษัท LEO INTERNATIONAL

- ควรมีการสำรวจถึง สภาพแวดล้อมข้างเคียง และรูปแบบของ โรงแรมตากอากาศที่อยู่ภายในบริเวณที่ตั้ง(ในกรณีที่โรงแรมตากอากาศนั้นตั้งอยู่ในแหล่งท่องเที่ยวที่มีโรงแรมตากอากาศในประเภทเดียวกันมากๆ) จะทำให้ทราบถึงแนวทางในการหาจุดขายหรือจุดสนใจสำหรับโครงการได้
- ผู้ออกแบบจะต้องทราบถึงโจทย์ในการออกแบบตามความต้องการของลูกค้าหรือเจ้าของโครงการ ว่า โรงแรมตากอากาศนั้นตั้งอยู่ที่ไหน มีรูปแบบอาคารเป็นอย่างไร เป็นโรงแรมตากอากาศในประเภทไหน
- ต้องคำนึงถึงรูปแบบโดยรวมตามความต้องการของลูกค้า
- การเปิดโล่ง ควรคำนึงถึงปัญหาเกี่ยวกับแมลงและขุง
- โรงแรมตากอากาศบนภูเขาควรมีกิจกรรม ที่สร้างความสนใจให้แก่ผู้เข้าพัก เช่น สนามกอล์ฟ , นำท่องเที่ยว เป็นต้น
- การจัดวางจำนวนที่นั่งส่วนพักผ่อนในLobbyและจำนวนที่นั่งส่วนรับประทานอาหาร นั้นในปัจจุบันไม่ได้ขึ้นอยู่กับจำนวนของห้องพักเพียงอย่างเดียว โดยส่วนใหญ่จะขึ้นอยู่กับรูปแบบการบริหารภายในโรงแรมตากอากาศ และรูปแบบพื้นที่ของอาคาร โรงแรมตากอากาศบางแห่งมีการเชื่อมภายในส่วนห้องพักเลย ดังนั้นส่วน Lobby จึงไม่จำเป็นต้องมีพื้นที่ส่วนพักผ่อนเลย
- ส่วนใหญ่แล้วในโรงแรมตากอากาศในปัจจุบันไม่นิยมให้แขกหรือผู้ให้บริการใช้พื้นที่ส่วน Lobby มากนัก แต่จะเน้นให้แขกใช้พื้นที่ส่วนอื่นๆมากกว่าเช่น ร้านอาหาร , สระว่ายน้ำ เป็นต้น
- การออกแบบโรงแรมตากอากาศบนภูเขาไม่มีเกณฑ์ตายตัว สามารถปรับเปลี่ยนได้
- การจัดแสงภายใน โรงแรมตากอากาศขึ้นอยู่กับรูปแบบแนวความคิดในการออกแบบเป็นหลัก

เอกสารนี้เป็นเอกสารที่สงวนไว้สำหรับการใช้งานเพื่อการศึกษาเท่านั้น ไม่อนุญาตให้นำไปใช้ประโยชน์ด้านการค้าไม่ว่ากรณีใดๆ ทั้งสิ้น อีกทั้งห้ามมิให้ดัดแปลงเนื้อหา และต้องอ้างอิงถึงเจ้าของเอกสารทุกครั้งที่มีการนำไปใช้

3.5 การศึกษาโรงแรมตากอากาศบนภูเขาในเขต ภาคเหนือ จากกรณีศึกษา

บ้านกระทิง ปาย รีสอร์ท (Bann krating Pai Resort)

ชื่อโครงการ : บ้านกระทิง ปาย รีสอร์ท (Bann krating Pai Resort)

ลักษณะโครงการ : โรงแรมตากอากาศบนภูเขา (HILL RESORT)

เจ้าของโครงการ : บ้านกระทิง ปาย รีสอร์ท (Bann krating Pai Resort)

ที่ตั้งโครงการ : 119 หมู่ 2 ตำบล เวียงเหนือ อำเภอ ปาย จังหวัดแม่ฮ่องสอน 58130



บ้านกระทิง ปาย รีสอร์ท เป็นโรงแรมตากอากาศบนภูเขา (Hill Resort) ซึ่งตั้งอยู่ในจังหวัดแม่ฮ่องสอน อาคารเป็นลักษณะแบบสถาปัตยกรรมล้านนาพื้นถิ่น ตัวอาคารมีขนาดเล็กเป็นอาคารแบบแยกเป็นกลุ่ม ภายในโครงการประกอบไปด้วย อาคาร Lobby, Restaurant, guest room, อาคารตั้งอยู่เชิงเขา ภายในโครงการมีการบริหารจัดการทำนาแบบพื้นถิ่น ในอำเภอปาย ให้แขกได้ชม ส่วนอาคาร Lobby จะตั้งอยู่ด้านหน้าสุด และมีทางเดินแยกไปยังส่วน ร้านอาหาร และส่วนแคมป์ไฟ กับห้องพัก ซึ่งพื้นที่ตรงกลางของโครงการ จะมีสระน้ำขนาดเล็กและแม่น้ำสายเล็กๆเลียบบไปตามทางเดิน



เอกสารนี้เป็นเอกสารที่สงวนไว้สำหรับการใช้งานเพื่อการศึกษาเท่านั้น ไม่อนุญาตให้นำไปใช้ประโยชน์ด้านการค้าไม่ว่ากรณีใดๆ ทั้งสิ้น อีกทั้งห้ามมิให้ดัดแปลงเนื้อหา และต้องอ้างอิงถึงเจ้าของเอกสารทุกครั้งที่มีการนำไปใช้

ผังโดยรวม(Lay out) ของโครงการ



รูปที่ 2.5 ผังโดยรวม (Lay out) ของบ้านกระทิง ปาย รีสอร์ท

การวิเคราะห์สภาพที่ตั้งโครงการ

ลักษณะการวางผังอาคารของ บ้านกระทิง ปาย รีสอร์ท เป็นโรงแรมตากอากาศบนภูเขาที่มีการวางอาคารลาดเอียงไปตามเชิงเขา ด้านหน้าอาคารส่วนใหญ่จะหันไปทางตะวันออก ด้านหลังโครงการเป็นแม่น้ำปาย ซึ่งเป็นที่ลุ่ม จึงทำให้ภายในโครงการมีอากาศเย็นสบายตลอดปี โดยมีการจัดวางส่วนอาคารแบบแยกเป็นหลังๆ ด้านหน้าโครงการมีพื้นที่จอดรถสำหรับแขก ส่วนอาคาร Lobby จะอยู่ส่วนด้านหน้าโครงการซึ่งประกอบด้วย (Reception, tour) เป็นอาคารแบบเปิดโล่ง ยกพื้น ส่วนบนหลังคามีการเปิดช่องแสง มีทางเข้า 3 ทาง และสามารถผ่านไปยังส่วนร้านอาหารซึ่งเป็นอาคารแบบเปิดโล่ง เป็นอาคารแบบสองชั้น ชั้นล่างเป็นส่วน คริว เก็บของและห้องน้ำ ส่วนด้านบนเป็นร้านอาหาร มีลักษณะเปิดโล่ง สามารถมองเห็นวิวทิวทัศน์โดยรอบ มีระเบียงยื่นออกไปนอกชายคา ส่วนที่นั่งรับประทานอาหารมีทั้ง 4 ที่นั่ง 2 ที่นั่ง และ 6 ที่นั่ง ส่วนห้องพักแบบ DELUXE ROOM ซึ่งมีการแยกอาคารออกเป็นหลังๆ ตั้งเรียงเป็นระดับไปกับความลาดเอียงของภูเขาซึ่งแต่ละห้องจะมีระเบียงด้านนอกทั้งด้านหน้าและด้านหลังอาคารสำหรับนั่งพักผ่อน ซึ่ง

เอกสารนี้เป็นเอกสารที่สงวนไว้สำหรับการใช้งานเพื่อการศึกษาเท่านั้น ไม่อนุญาตให้นำไปใช้ประโยชน์ด้านการค้าไม่ว่ากรณีใดๆ ทั้งสิ้น อีกทั้งห้ามมิให้ดัดแปลงเนื้อหา และต้องอ้างอิงถึงเจ้าของเอกสารทุกครั้งที่มีการนำไปใช้

สามารถมองเห็นวิวทิวทัศน์โดยรอบ ส่วนห้องพักแบบJUNIOR SUITE นั้นจะตั้งแยกออกมาจากส่วนอื่นเพื่อความเป็นส่วนตัว ซึ่งเป็นอาคารแฝด 2 หลังและมีระเบียงเชื่อมต่อ

ป่าริเวอร์ คอนเนอร์ รีสอร์ท (PAI RIVER CONER RESORT)

ชื่อโครงการ : ป่าริเวอร์ คอนเนอร์ รีสอร์ท (PAI RIVER CONER RESORT)

ลักษณะโครงการ : โรงแรมตากอากาศบนภูเขา (HILL RESORT)

เจ้าของโครงการ : PAI RIVER CONER RESORT

ที่ตั้งโครงการ : ๕๔ ม. ๓ ต.เวียงใต้ อําเภอ ปาย จังหวัดแม่ฮ่องสอน 58130

ป่าริเวอร์ คอนเนอร์ รีสอร์ท เป็น โรงแรมตากอากาศบนภูเขา (Hill Resort) ซึ่งตั้งอยู่ในจังหวัดแม่ฮ่องสอน เป็นโรงแรมตากอากาศระดับ 4 ดาว อาคารเป็นลักษณะทางสถาปัตยกรรมแบบล้านนาพื้นถิ่น ตัวอาคารเป็นอาคารแบบแยกเป็นกลุ่ม ภายในโครงการประกอบไปด้วย อาคาร Lobby (Reception, tour, retuarent,) อาคารห้องพักซึ่งแยกเป็นหลัง หลังละ 2 ห้อง ซึ่งจะเป็นห้องแบบ Deluxe room มีทั้งหมด 3 หลัง และห้องพักแบบ Villa Suite อีก 1 หลัง และ ศาลาสำหรับนั่งพักผ่อน



เอกสารนี้เป็นเอกสารที่สงวนไว้สำหรับการใช้งานเพื่อการศึกษาเท่านั้น ไม่อนุญาตให้นำไปใช้ประโยชน์ด้านการค้าไม่ว่ากรณีใดๆ ทั้งสิ้น อีกทั้งห้ามมิให้ดัดแปลงเนื้อหา และต้องอ้างอิงถึงเจ้าของเอกสารทุกครั้งที่มีการนำไปใช้

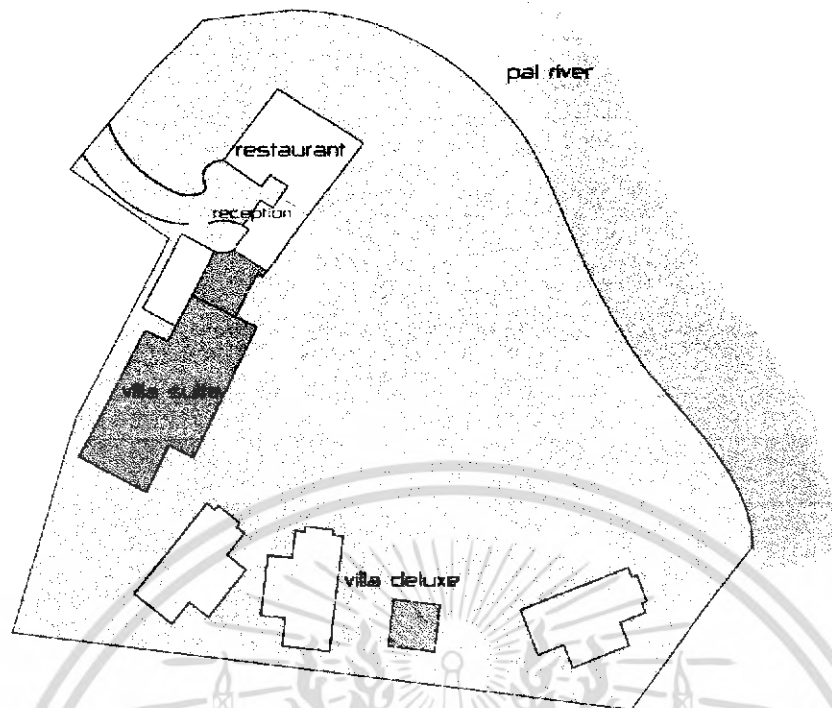

รูปที่ 2.6 ผังโดยรวม(Lay out) ของปายริเวอร์ คอนเนอท์ รีสอร์ท

การวิเคราะห์สภาพที่ตั้งโครงการ

ลักษณะการวางผังอาคารของ ปายริเวอร์ คอนเนอท์ รีสอร์ท เป็นโรงแรมตากอากาศบนภูเขาที่มีการวางอาคารลาดเอียงลดหลั่นกันไปตามระดับของสภาพภูมิประเทศ ด้านข้างโครงการติดกับแม่น้ำปาย มีการจัดวางอาคารส่วน LOBBY และ ร้านอาหาร ไว้ส่วนด้านหน้าโครงการซึ่งประกอบด้วย (Reception, tour, restaurant) เป็นอาคารขนาดเล็กมีลักษณะแบบสถาปัตยกรรมล้านนาพื้นถิ่น โดยส่วนreception มีพื้นที่ขนาดเล็ก ซึ่งเชื่อมต่อกับส่วนร้านอาหาร ซึ่งเป็นอาคารแบบเปิดโล่งทั้ง 4 ด้าน ส่วนห้องพักแบบDELUXE TYPEซึ่งเป็นอาคารสองชั้น เรียงตามแนวพื้นที่โดยหันหน้าออกไปทางแม่น้ำปาย ส่วนอาคาร VILLA SUITE เป็นอาคารขนาดใหญ่ 2 ชั้น ด้านนอกมีระเบียงยื่นออกมาสำหรับนั่งพักผ่อน

บ้านกระทิง เชียงดาว รีสอร์ท (Baan Krating Chaing Dao RESORT)

ชื่อโครงการ : บ้านกระทิง เชียงดาว รีสอร์ท (Baan Krating Chaing Dao RESORT)

ลักษณะโครงการ : โรงแรมตากอากาศบนภูเขา (HILL RESORT)

เจ้าของโครงการ : Baan Krating Chaing Dao RESORT

ที่ตั้งโครงการ : 63/3 หมู่ 10 ตำบลแม่ณะ อำเภอ เชียงดาว จังหวัดเชียงใหม่ 50170

บ้านกระทิง เชียงดาว รีสอร์ท (Baan Krating Chaing Dao RESORT) เป็นโรงแรมตากอากาศบนภูเขาที่ตั้งอยู่ในหุบเขา โดยมีแม่น้ำปิงไหลผ่าน ภายในโครงการประกอบด้วย อาคารส่วน Reception และร้านอาหารกับ Coffee shop อาคารส่วนห้องพักซึ่งมี 2 แบบ คือ Deluxe cottage และ Junior Suite ซึ่งจะตั้งเคียงไปกับแม่น้ำปิง แลพภายในโครงการยังมี ที่สำหรับตั้งแคมป์ไฟ ในตอนกลางคืน



เอกสารนี้เป็นเอกสารที่สงวนไว้สำหรับการใช้งานเพื่อการศึกษาเท่านั้น ไม่อนุญาตให้นำไปใช้ประโยชน์ด้านการค้าไม่ว่ากรณีใดๆ ทั้งสิ้น อีกทั้งห้ามมิให้ดัดแปลงเนื้อหา และต้องอ้างอิงถึงเจ้าของเอกสารทุกครั้งที่มีการนำไปใช้

ผังโดยรวม(Lay out) ของโครงการ

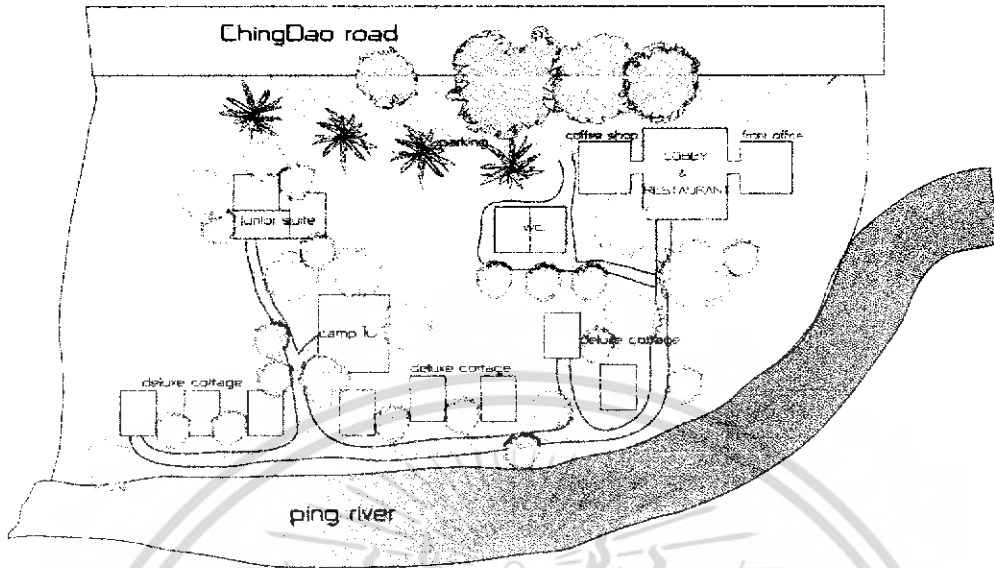

รูปที่ 2.7 ผังโดยรวม(Lay out) ของบ้านกระทิง เชียงดาว รีสอร์ท

การวิเคราะห์สภาพที่ตั้งโครงการ

ลักษณะการวางผังอาคารของ บ้านกระทิง เชียงดาว รีสอร์ท เป็น โรงแรมตากอากาศที่ตั้งอยู่ในหุบเขา ด้านหลังโครงการมีแม่น้ำปิงไหลผ่าน ลักษณะอาคารแบบแยกเป็นกลุ่ม ส่วนด้านหน้าโครงการติดกับถนน เชียงใหม่ - เชียงดาว ระดับพื้นที่ของโครงการมีระดับต่ำกว่าระดับถนน จึงมีการเพิ่มระดับพื้นด้านหน้าโครงการตั้งนั้นอาคารส่วน Reception และ ร้านอาหาร จึงเป็นอาคารสองชั้น ชั้นบนเป็นระดับของพื้นถนนทางเข้าโครงการและที่จอดรถ เป็นส่วนร้านอาหาร และ Reception เป็นอาคารแบบเปิดโล่ง สามารถมองเห็นวิวทิวทัศน์โดยรอบ มีระเบียงสำหรับนั่งรับประทานอาหาร ขึ้นออกมานอกอาคาร ส่วนชั้นล่างเป็น ครัวและที่เก็บของ ส่วนห้องน้ำแยกออกมา ห้องพักตั้งเรียงหันหน้าออกไปทางแม่น้ำปิง และภูเขา ลักษณะอาคารขนาดเล็ก ด้านหน้ามีระเบียงสำหรับนั่งพักผ่อน ส่วนห้องพักแบบ Junior suite เป็นอาคารแฝด มีระเบียงด้านหน้า เชื่อมต่ออาคารทั้งสองหลังเข้าด้วยกัน

เอกสารนี้เป็นเอกสารที่สงวนไว้สำหรับการใช้งานเพื่อการศึกษาเท่านั้น ไม่อนุญาตให้นำไปใช้ประโยชน์ด้านการค้า ไม่ว่าจะกรณีใดๆ ทั้งสิ้น อีกทั้งห้ามมิให้ดัดแปลงเนื้อหา และต้องอ้างอิงถึงเจ้าของเอกสารทุกครั้งที่มีการนำไปใช้

3.5.4 สวนทิพย์วนารีสอร์ท (SUANTHIP VANARSORT)

ชื่อโครงการ : สวนทิพย์วนารีสอร์ท (SUANTHIP VANARSORT)

ลักษณะโครงการ : โรงแรมตากอากาศบนภูเขา (HILL RESORT)

เจ้าของโครงการ : SUANTHIP VANARSORT

ที่ตั้งโครงการ : 49 ถนนเชียงใหม่-เชียงราย ตำบลท่ากอก อำเภอแม่สรวย จังหวัดเชียงราย

57180

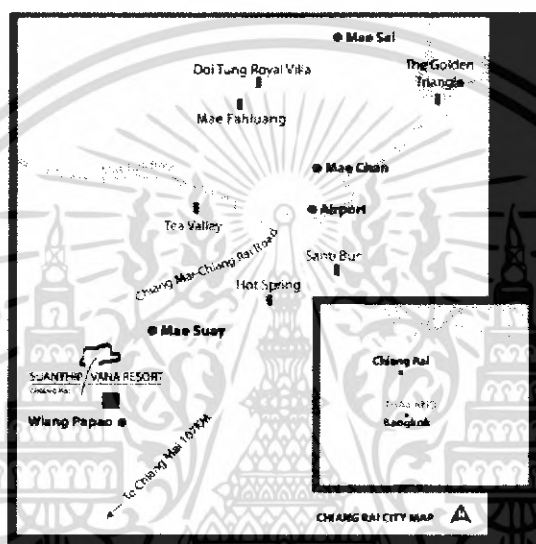

SUANTHIP VANARSORT เป็นโรงแรมตากอากาศบนภูเขา (Hill Resort) ซึ่งตั้งอยู่ในจังหวัดเชียงราย อาคารเป็นลักษณะทางสถาปัตยกรรมแบบล้านนา ตัวอาคารเป็นอาคารแบบแยกเป็นกลุ่ม ภายในโครงการประกอบไปด้วย อาคารLobby (Reception, tour, Toke Kham retuarent, WaWi Bar) , อาคารห้องพักซึ่งแยกเป็นหลัง หลังละ 6 ห้อง ซึ่งจะเป็นห้อง Deluxe room มีทั้งหมด 5 หลัง และห้องพักแบบ Villa (Baan Pkakeryor) อีก 5 หลัง และ สระว่ายน้ำ

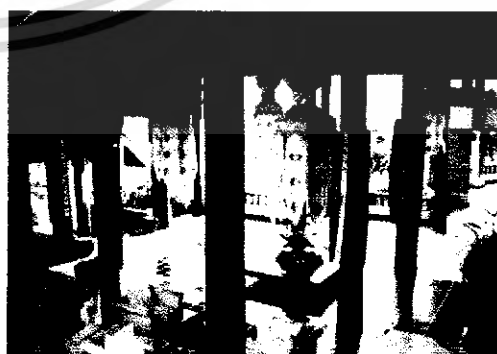

เอกสารนี้เป็นเอกสารที่สงวนไว้สำหรับการใช้งานเพื่อการศึกษาเท่านั้น ไม่อนุญาตให้นำไปใช้ประโยชน์ด้านการค้าไม่ว่ากรณีใดๆ ทั้งสิ้น อีกทั้งห้ามมิให้ดัดแปลงเนื้อหา และต้องอ้างอิงถึงเจ้าของเอกสารทุกครั้งที่มีการนำไปใช้

ผังโดยรวม(Lay out) ของโครงการ

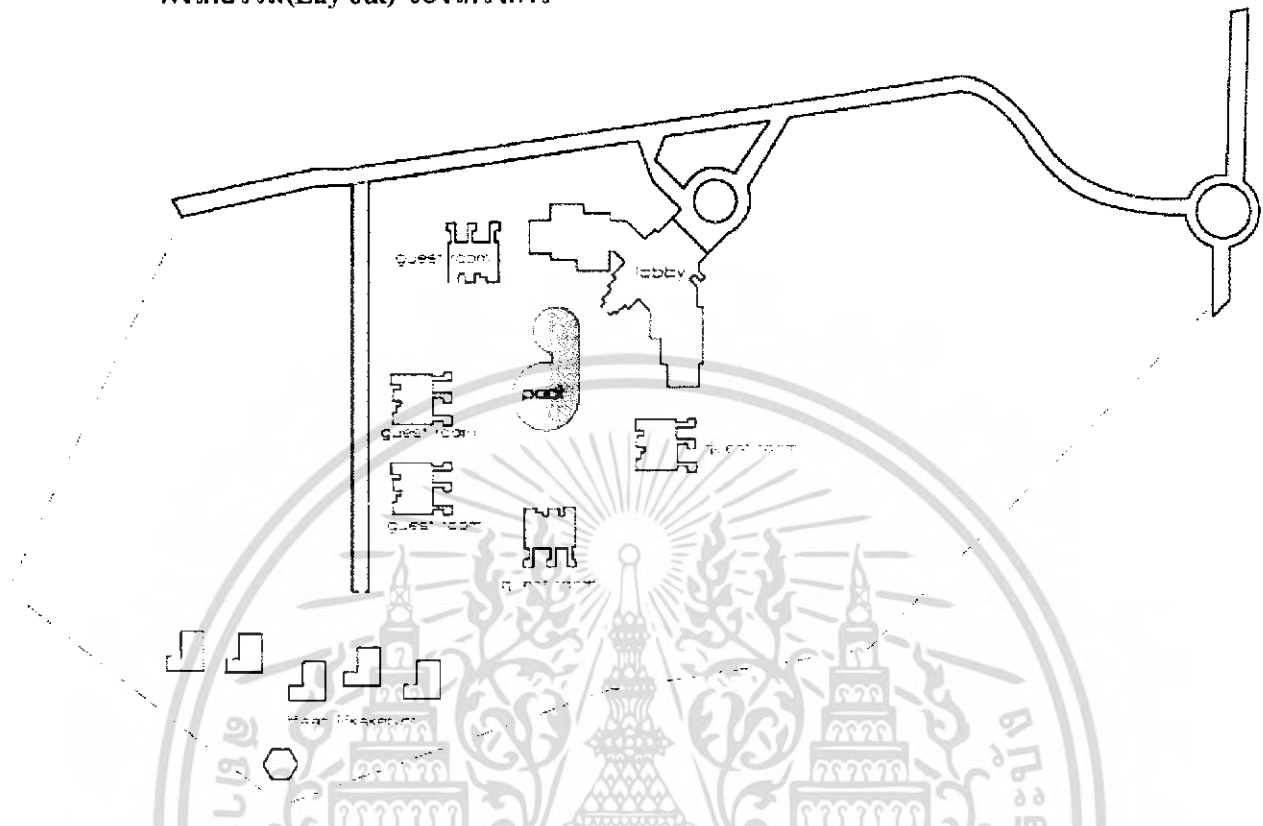

รูปที่ 3.4 ผัง โดยรวม(Lay out) ของสวนทิพย์วนารีสอร์ท

การวิเคราะห์สภาพที่ตั้งโครงการ

ลักษณะการวางผังอาคารของ สวนทิพย์วนารีสอร์ท เป็นโรงแรมตากอากาศบนภูเขาที่มีการวางอาคารลาดเอียงลดหลั่นกันไปตามระดับของสภาพภูมิประเทศที่เป็นภูเขา จึงทำให้อาคารแต่ละหลังสามารถมองเห็นวิวทิวทัศน์โดยรอบโครงการได้ทั้งหมด โดยมีการจัดวางส่วนอาคาร Lobby ไว้ส่วนด้านหน้าโครงการซึ่งประกอบด้วย (Reception, tour, Toke Kham retuarent, WaWi Bar) และผ่านไปยังส่วนห้องพักแบบDELUXE TYPEซึ่งมีการแยกอาคารออกเป็นหลังๆ โอบล้อมสระว่ายน้ำซึ่งเป็นพื้นที่ปิด ส่วนห้องพักแบบ VILLA นั้นจะตั้งแยกออกมาจากส่วนอื่นโดยเพื่อความเป็นส่วนตัว ซึ่งห้องพักแต่ละหลังก็จะหันหน้าออกไปทางแม่น้ำลาว ซึ่งไหลผ่านด้านหลังโครงการ

เอกสารนี้เป็นเอกสารที่สงวนไว้สำหรับการใช้งานเพื่อการศึกษาเท่านั้น ไม่อนุญาตให้นำไปใช้ประโยชน์ด้านการค้าไม่ว่ากรณีใดๆ ทั้งสิ้น อีกทั้งห้ามมิให้ดัดแปลงเนื้อหา และต้องอ้างอิงถึงเจ้าของเอกสารทุกครั้งที่มีการนำไปใช้

3.5.5 ภูใจใสรีสอร์ท แอนด์ สปา (Phu Chaisai Resort & Spa)

ชื่อโครงการ : ภูใจใสรีสอร์ท (Phu Chaisai Resort & Spa)

ลักษณะโครงการ : โรงแรมตากอากาศบนภูเขา (HILL RESORT)

เจ้าของโครงการ : ภูใจใสรีสอร์ท (Phu Chaisai Resort & Spa)

ที่ตั้งโครงการ : 388 หมู่ 4 ตำบล บ้านแม่สองโน ท้ากก อำเภอ แม่จัน จังหวัดเชียงราย 57110

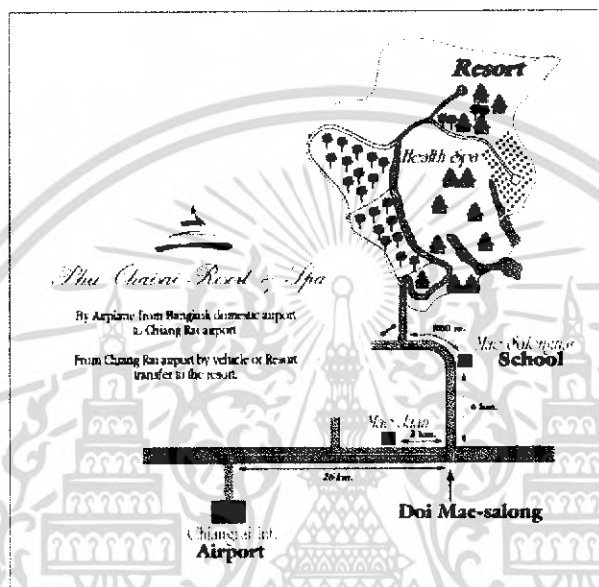

ภูใจใสรีสอร์ท แอนด์ สปา เป็นโรงแรมตากอากาศบนภูเขา (Hill Resort) ซึ่งตั้งอยู่ในจังหวัดเชียงราย อาคารเป็นลักษณะทางสถาปัตยกรรมพื้นถิ่น ตัวอาคารเป็นอาคารขนาดเล็กแบบแยกเป็นกลุ่ม ภายในโครงการประกอบไปด้วย อาคารLobby, Tour, Art & Craft village, Restaurant, Spa, guest room, อาคารห้องพักซึ่งแยกเป็นห้องๆลดหลั่นกันไปตามไหล่เขา และห้องพักแบบ Villa ซึ่งแยกออกมามีความเป็นส่วนตัว อีก 3 หลัง และ สระว่ายน้ำ



เอกสารนี้เป็นเอกสารที่สงวนไว้สำหรับการใช้งานเพื่อการศึกษาเท่านั้น ไม่อนุญาตให้นำไปใช้ประโยชน์ด้านการค้าไม่ว่ากรณีใดๆ ทั้งสิ้น อีกทั้งห้ามมิให้ดัดแปลงเนื้อหา และต้องอ้างอิงถึงเจ้าของเอกสารทุกครั้งที่มีการนำไปใช้

ผังโดยรวม(Lay out) ของโครงการ

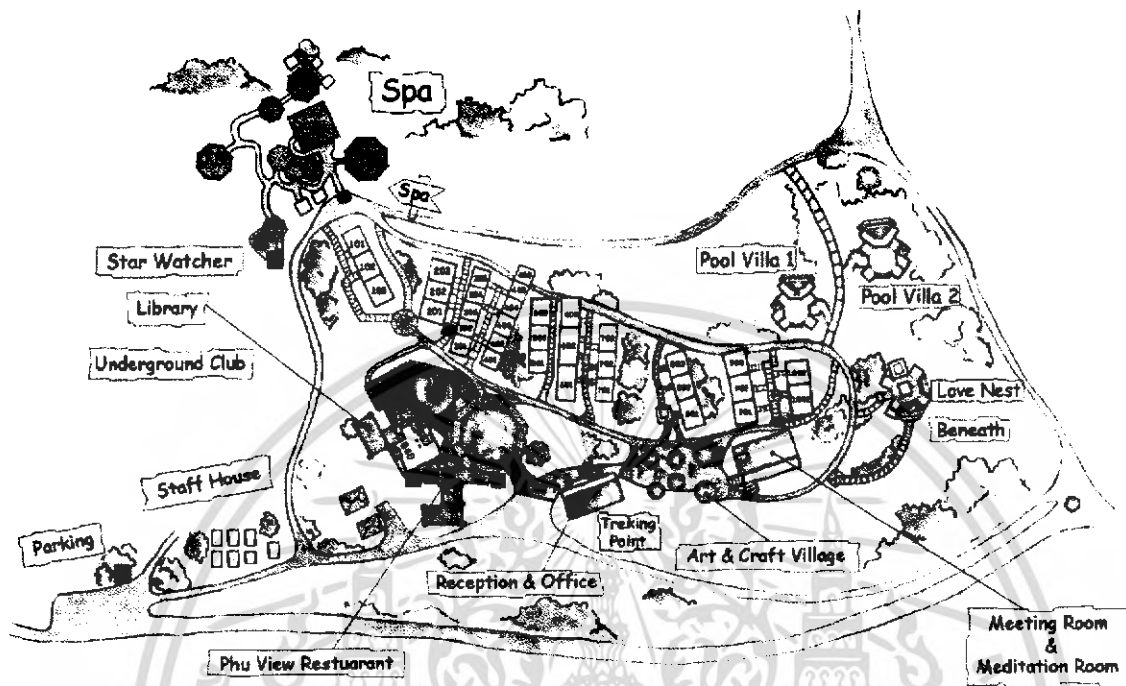

รูปที่ 3.5 ผังโดยรวม (Lay out) ของภูใจใส รีสอร์ท แอนด์ สปา

การวิเคราะห์สภาพที่ตั้งโครงการ

ลักษณะการวางผังอาคารของ ภูใจใส รีสอร์ท แอนด์ สปา เป็นโรงแรมตากอากาศบนภูเขาที่มีการวางอาคารทั้งที่ตั้งอยู่บนภูเขาและลาดเอียงลดหลั่นกันไปตามระดับของสภาพภูมิประเทศที่เป็นภูเขา ซึ่งเนื้อที่ของโครงการจะกินบริเวณภูเขาทั้งหมด จึงทำให้อาคารแต่ละหลังสามารถมองเห็นวิวทิวทัศน์โดยรอบโครงการ ได้ทั้งหมด โดยมีการจัดวางส่วนอาคารแบบแยกเป็นหลังๆ ส่วนอาคาร Lobby จะอยู่ส่วนด้านหน้าโครงการซึ่งประกอบด้วย (Reception, tour, Art & Craft village) และสามารถผ่านไปยังส่วนภัตตาคารซึ่งเป็นอาคารแบบเปิดโล่ง ซึ่งประกอบด้วย (Phu view Restaurant, Library, coffee shop) หรือผ่านไปยังส่วนห้องพักแบบDELUXE TYPEซึ่งมีการแยกอาคารออกเป็นหลังๆ ตั้งเรียงเป็นระดับ ไปด้วยความลาดเอียงของภูเขาซึ่งแต่ละห้องจะมีระเบียงค้ำนอกเป็นของตัวเอง ซึ่งสามารถมองเห็นวิวทิวทัศน์ของภูเขาโดยรอบ ส่วนห้องพักแบบ VILLA นั้นจะตั้งแยกออกมาจากส่วนอื่นโดยเพื่อความเป็นส่วนตัว ซึ่งห้องพักแต่ละหลังก็จะมีบริเวณเป็นส่วนตัว

เอกสารนี้เป็นเอกสารที่สงวนไว้สำหรับการใช้งานเพื่อการศึกษาเท่านั้น ไม่อนุญาตให้นำไปใช้ประโยชน์ด้านการค้าไม่ว่ากรณีใดๆ ทั้งสิ้น อีกทั้งห้ามมิให้ดัดแปลงเนื้อหา และต้องอ้างอิงถึงเจ้าของเอกสารทุกครั้งที่มีการนำไปใช้

บ้านกระทิง ปาย รีสอร์ท

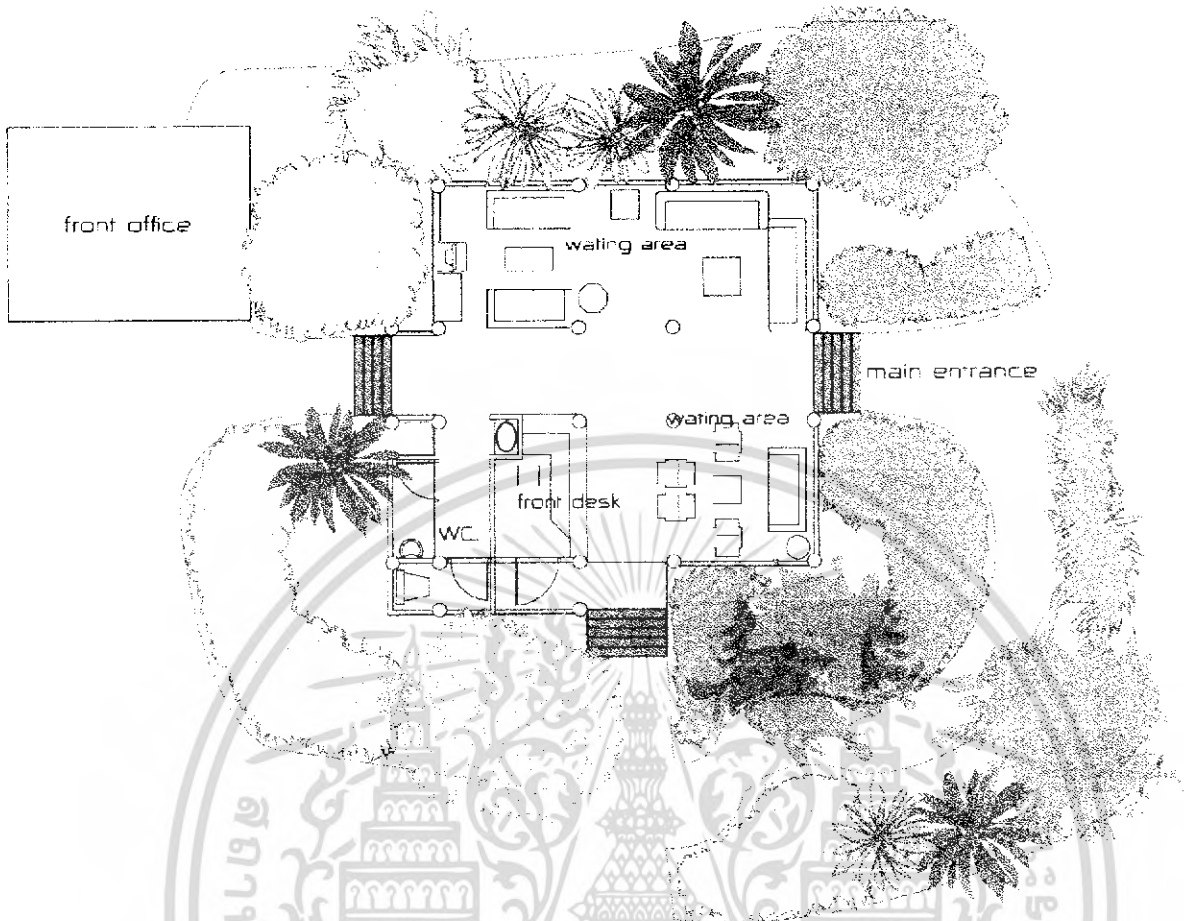

รูปที่ 2.10 การจัดแปลนส่วน อาคาร LOBBY บ้านกระทิง ปาย รีสอร์ท



รูปที่ 2.11 ภายในส่วน อาคาร LOBBY บ้านกระทิง ปาย รีสอร์ท

เอกสารนี้เป็นเอกสารที่สงวนไว้สำหรับการใช้งานเพื่อการศึกษาเท่านั้น ไม่อนุญาตให้นำไปใช้ประโยชน์ด้านการค้าไม่ว่ากรณีใดๆ ทั้งสิ้น อีกทั้งห้ามมิให้ดัดแปลงเนื้อหา และต้องอ้างอิงถึงเจ้าของเอกสารทุกครั้งที่มีการนำไปใช้



รูปที่ 2.12 ภายในส่วนพักผ่อน อาคาร LOBBY บ้านกระทิง ปาย รีสอร์ท



รูปที่ 2.13 ภายในส่วนRECEPTION อาคาร LOBBY บ้านกระทิง ปาย รีสอร์ท

เอกสารนี้เป็นเอกสารที่สงวนไว้สำหรับการใช้งานเพื่อการศึกษาเท่านั้น ไม่อนุญาตให้นำไปใช้ประโยชน์ด้านการค้าไม่ว่ากรณีใดๆ ทั้งสิ้น อีกทั้งห้ามมิให้ดัดแปลงเนื้อหา และต้องอ้างอิงถึงเจ้าของเอกสารทุกครั้งที่มีการนำไปใช้

ปายริเวอร์ คอนเนอร์ รีสอร์ท

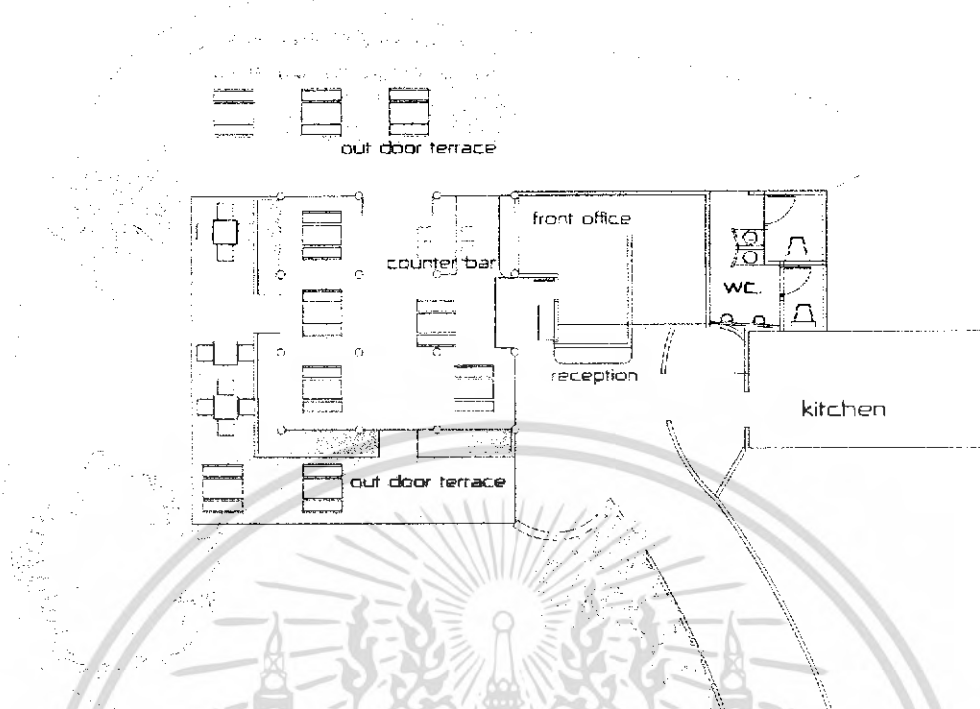

รูปที่ 2.14 การจัดแปลนส่วน อาคาร LOBBY และ ร้านอาหาร ปายริเวอร์ คอนเนอร์ รีสอร์ท



รูปที่ 2.15 ภายในส่วนRECEPTION อาคาร LOBBYและ ร้านอาหาร ปายริเวอร์ คอนเนอร์ รีสอร์ท

เอกสารนี้เป็นเอกสารที่สงวนไว้สำหรับการใช้งานเพื่อการศึกษาเท่านั้น ไม่อนุญาตให้นำไปใช้ประโยชน์ด้านการค้าไม่ว่ากรณีใดๆ ทั้งสิ้น อีกทั้งห้ามมิให้ดัดแปลงเนื้อหา และต้องอ้างอิงถึงเจ้าของเอกสารทุกครั้งที่มีการนำไปใช้



รูปที่ 2.16 ภายในส่วนร้านอาหาร อาคาร LOBBYและ ร้านอาหาร ปายริเวอร์ คอนเนอร์ รีสอร์ท

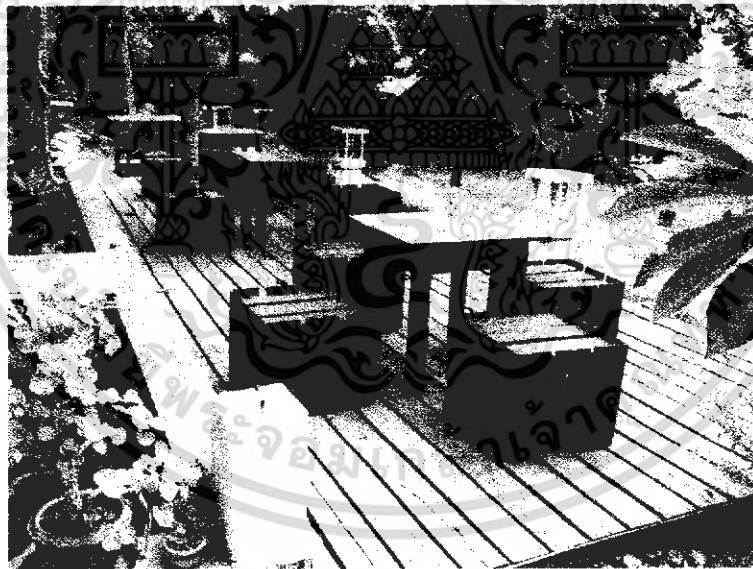

รูปที่ 2.17 ภายในส่วนร้านอาหาร อาคาร LOBBYและ ร้านอาหาร ปายริเวอร์ คอนเนอร์ รีสอร์ท

เอกสารนี้เป็นเอกสารที่สงวนไว้สำหรับการใช้งานเพื่อการศึกษาเท่านั้น ไม่อนุญาตให้นำไปใช้ประโยชน์ด้านการค้าไม่ว่ากรณีใดๆ ทั้งสิ้น อีกทั้งห้ามมิให้ดัดแปลงเนื้อหา และต้องอ้างอิงถึงเจ้าของเอกสารทุกครั้งที่มีการนำไปใช้

บ้านกระทิงเชียงใหม่ รีสอร์ท

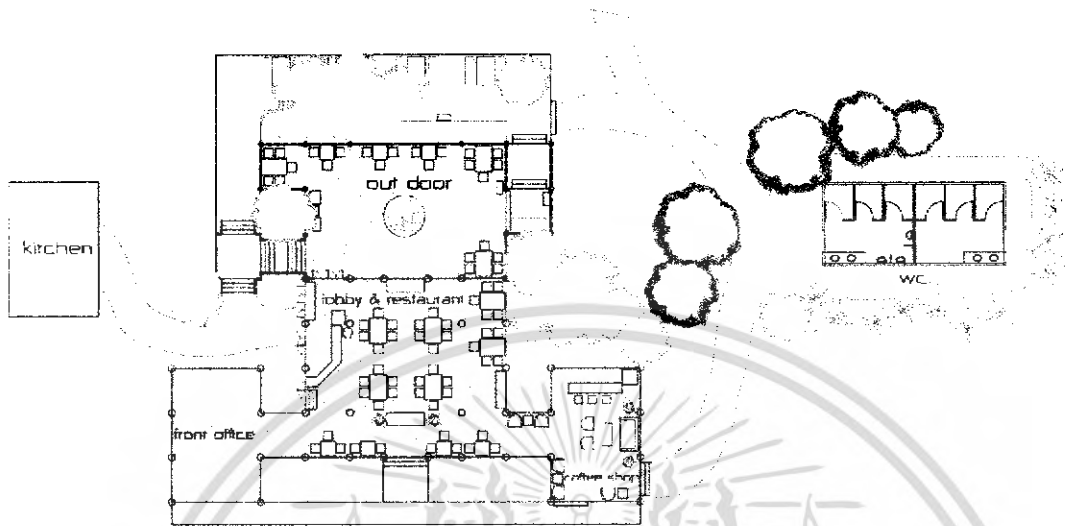

รูปที่ 2.18 การจัดแปลนส่วน อาคาร LOBBYและ ร้านอาหาร บ้านกระทิงเชียงใหม่ รีสอร์ท



รูปที่ 2.19 ภายในส่วนRECEPTION และ COUNTER SERVICE อาคาร LOBBYและ
ร้านอาหาร บ้านกระทิงเชียงใหม่ รีสอร์ท

เอกสารนี้เป็นเอกสารที่สงวนไว้สำหรับการใช้งานเพื่อการศึกษาเท่านั้น ไม่อนุญาตให้นำไปใช้ประโยชน์ด้านการค้า
ไม่ว่ากรณีใดๆ ทั้งสิ้น อีกทั้งห้ามมิให้ดัดแปลงเนื้อหา และต้องอ้างอิงถึงเจ้าของเอกสารทุกครั้งที่มีการนำไปใช้



รูปที่ 2.20 ภายในส่วนร้านอาหาร อาคาร LOBBY และ ร้านอาหาร บ้านกระทิงเชียงใหม่
รีสอร์ท



รูปที่ 2.21 ภายในส่วนCOFFEE SHOP อาคารLOBBYและร้านอาหาร บ้านกระทิงเชียงใหม่
รีสอร์ท

เอกสารนี้เป็นเอกสารที่สงวนไว้สำหรับการใช้งานเพื่อการศึกษาเท่านั้น ไม่อนุญาตให้นำไปใช้ประโยชน์ด้านการค้า
ไม่ว่ากรณีใดๆ ทั้งสิ้น อีกทั้งห้ามมิให้ดัดแปลงเนื้อหา และต้องอ้างอิงถึงเจ้าของเอกสารทุกครั้งที่มีการนำไปใช้

สวนทิพย์วนารีสอร์ท

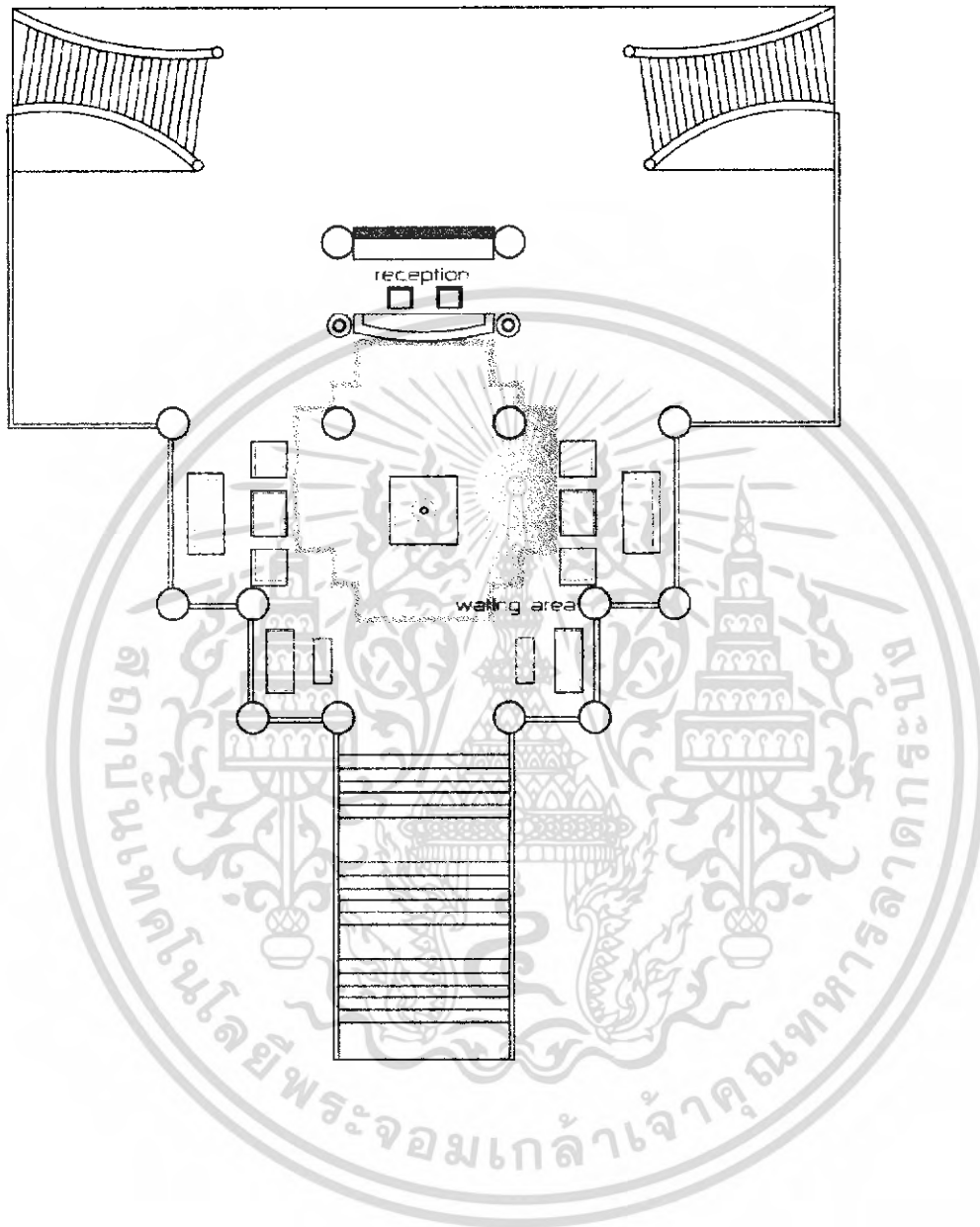

รูปที่ 2.4 การจัดแปลนส่วน อาคาร LOBBY สวนทิพย์วนารีสอร์ท

เอกสารนี้เป็นเอกสารที่สงวนไว้สำหรับการใช้งานเพื่อการศึกษาเท่านั้น ไม่อนุญาตให้นำไปใช้ประโยชน์ด้านการค้าไม่ว่ากรณีใดๆ ทั้งสิ้น อีกทั้งห้ามมิให้ดัดแปลงเนื้อหา และต้องอ้างอิงถึงเจ้าของเอกสารทุกครั้งที่มีการนำไปใช้



รูปที่ 2.5 ภายในส่วน อาคาร LOBBY สวนทิพย์วนารีสอร์ท

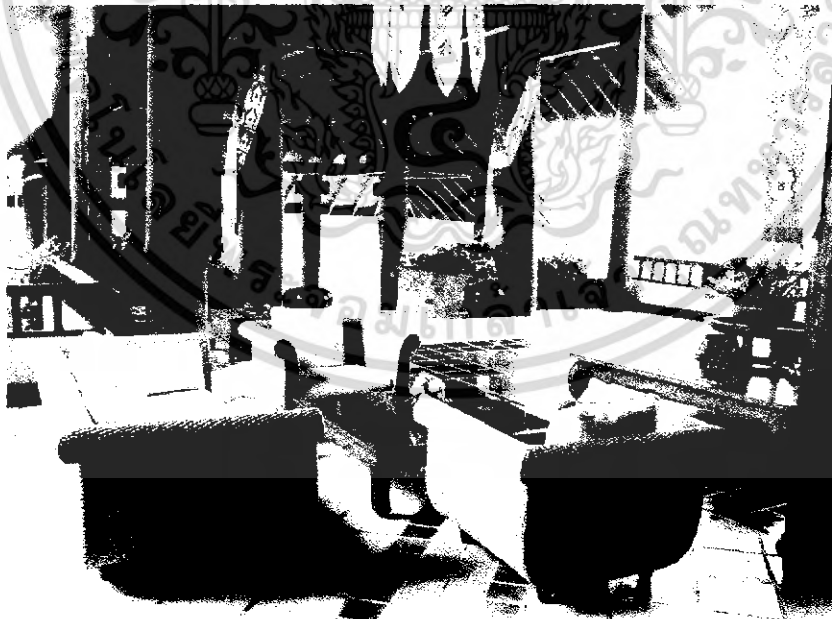

รูปที่ 2.6 ภายในส่วนพักผ่อน อาคาร LOBBY สวนทิพย์วนารีสอร์ท

เอกสารนี้เป็นเอกสารที่สงวนไว้สำหรับการใช้งานเพื่อการศึกษาเท่านั้น ไม่อนุญาตให้นำไปใช้ประโยชน์ด้านการค้า
ไม่ว่ากรณีใดๆ ทั้งสิ้น อีกทั้งห้ามมิให้ดัดแปลงเนื้อหา และต้องอ้างอิงถึงเจ้าของเอกสารทุกครั้งที่มีการนำไปใช้

ภูใจใสรีสอร์ท แอนด์ สปา



รูปที่ 2.8 ผัง LOBBY ของโครงการภูใจใสรีสอร์ท แอนด์ สปา

เอกสารนี้เป็นเอกสารที่สงวนไว้สำหรับการใช้งานเพื่อการศึกษาเท่านั้น ไม่อนุญาตให้นำไปใช้ประโยชน์ด้านการค้าไม่ว่ากรณีใดๆ ทั้งสิ้น อีกทั้งห้ามมิให้ดัดแปลงเนื้อหา และต้องอ้างอิงถึงเจ้าของเอกสารทุกครั้งที่มีการนำไปใช้



รูปที่ 2.8 ภายในส่วน LOBBY ของโครงการภูเก็ต รีสอร์ท แอนด์ สปา

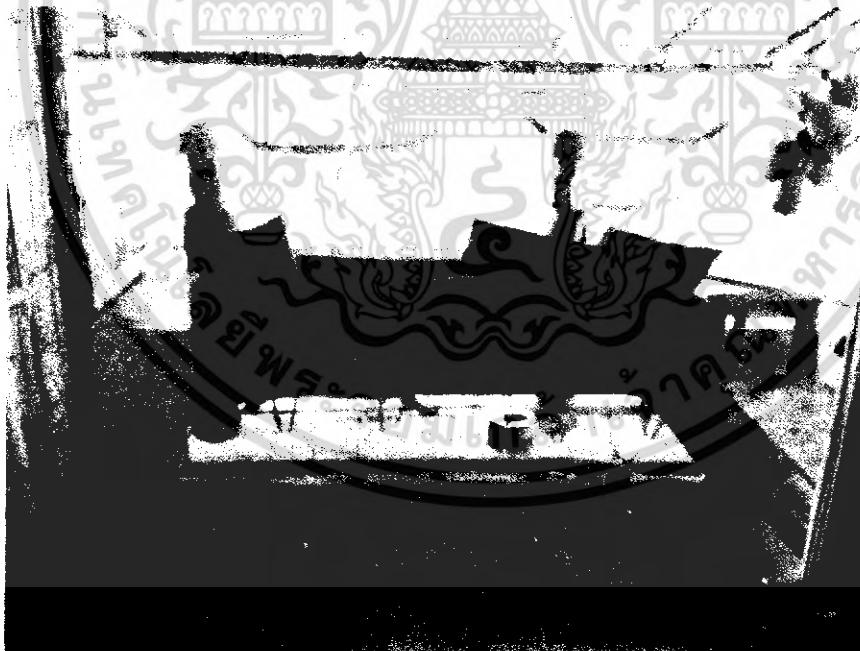

รูปที่ 2.9 ภายในส่วน LOBBY ของโครงการภูเก็ต รีสอร์ท แอนด์ สปา

เอกสารนี้เป็นเอกสารที่สงวนไว้สำหรับการใช้งานเพื่อการศึกษาเท่านั้น ไม่อนุญาตให้นำไปใช้ประโยชน์ด้านการค้าไม่ว่ากรณีใดๆ ทั้งสิ้น อีกทั้งห้ามมิให้ดัดแปลงเนื้อหา และต้องอ้างอิงถึงเจ้าของเอกสารทุกครั้งที่มีการนำไปใช้

การวิเคราะห์ผังแปลน ส่วน LOBBY

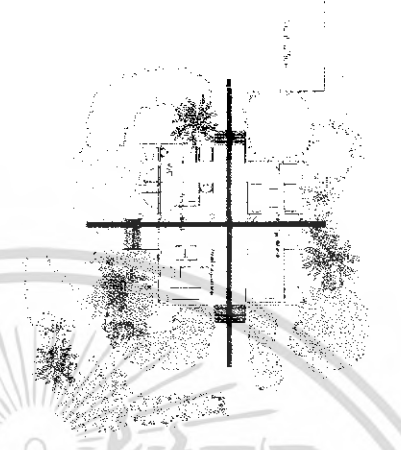
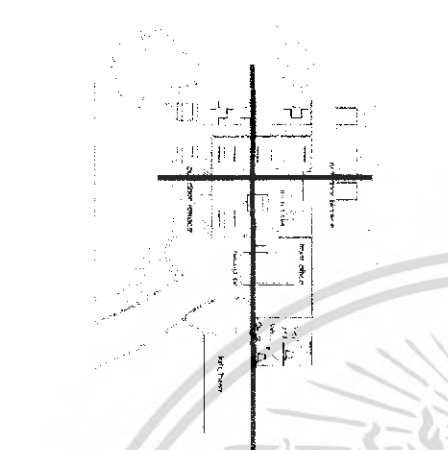
ชื่อโครงการ	รูปแปลน	ลักษณะการใช้พื้นที่	วิธีการจัดวางแปลน
<p>บ้านกระทั่ง ปวยริ ศอรท์</p>		<p>รูปแบบโดยรวมเป็นรูปสี่เหลี่ยมผืนผ้า โดยตั้งนี้</p> <ul style="list-style-type: none"> - ส่วนพักคอย 60% - FRONT DESK 15% - ห้องนำ ชาย/หญิง 15% - ทางสัญจร 10% 	<ul style="list-style-type: none"> - มีแนวแกนแบบสมมาตร โดยใช้ช่วงเสาเป็นตัวแบ่งพื้นที่ - มีเส้นทางสัญจรหลักจะผ่านส่วนพักคอย และไปยังส่วน FRONT DESK และไปยังส่วนห้องนำ - การจัดแบ่งกลุ่มที่นั่งพักคอยมี 3 แบบคือชุดแรกที่เป็นโซฟาชุดใหญ่ 2 ตัว ชุดที่ 2 เป็น โซฟาชุดที่นั่ง 2 ตัว ชุดที่ 3 เป็น โซฟา 2 ที่นั่งและเก้าอี้นั่งสบาย 4 ตัว - การจัดวางผัง โดยจัดส่วนต่างๆ ไปได้ตามมุมของอาคารและเว้นตรงกลางห้องเป็น ทางสัญจร
<p>ปวยริ ศอรท์</p>		<p>รูปแบบโดยรวมเป็นรูปสี่เหลี่ยมผืนผ้า โดย</p> <ul style="list-style-type: none"> - ส่วน Lobby มีพื้นที่ขนาดเล็ก จึงไม่ที่นั่งพักคอย เพราะต้องการให้แขกส่วนใหญ่นั่งพื้นที่ส่วนร้านอาหารในการนั่งพักผ่อน จึงเป็นการใช้พื้นที่ร่วมกับส่วนร้านอาหาร - FRONT DESK 20% - ทางสัญจร 5% - FRONT OFFICE 20% 	<ul style="list-style-type: none"> - การจัดวางส่วน FRONT DESK ไว้ด้านหน้าและเป็นที่เกิดใจ เพราะแขกส่วนใหญ่มองมาที่บริเวณหน้าตึก จึงไม่จำเป็นต้องมีพื้นที่ขนาดใหญ่มากนัก

เอกสารนี้เป็นเอกสารที่สงวนไว้สำหรับการใช้งานเพื่อการศึกษาเท่านั้น ไม่อนุญาตให้นำไปใช้ประโยชน์ด้านการค้า
ไม่ว่ากรณีใดๆ ทั้งสิ้น อีกทั้งห้ามมิให้ดัดแปลงเนื้อหา และต้องอ้างอิงถึงเจ้าของเอกสารทุกครั้งที่มีการนำไปใช้

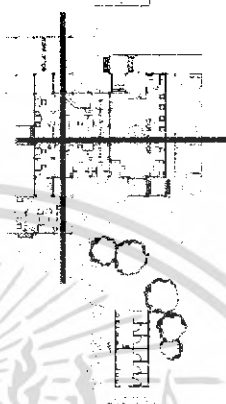
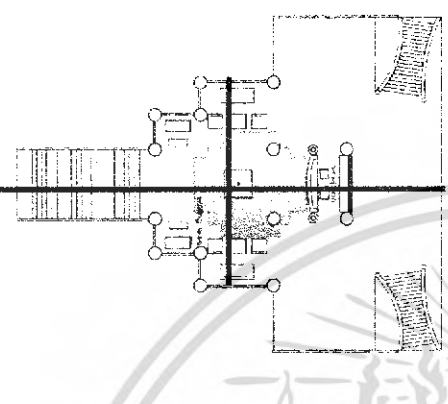
ชื่อโครงการ	รูปแปลน	ลักษณะการใช้พื้นที่	วิธีการจัดวางแปลน
บ้านกระพิง เชียงดาวรีสอร์ท ศาสตร์		ลักษณะการใช้พื้นที่ รูปแปลนโดยรวมเป็นรูปสี่เหลี่ยมผืนผ้า โดยส่วน Living มีพื้นที่ขนาดใหญ่ จึงมีที่นั่งพักผ่อน เพราะต้องการให้แขกส่วนใหญ่ใช้พื้นที่ส่วนร้านอาหาร ในการนั่งพักผ่อน จึงเป็นการใช้พื้นที่ร่วมกับส่วนร้านอาหาร - FRONT DESK 30% - ทางสัญจร 20% - FRONT OFFICE 50%	วิธีการจัดวางแปลน - มีแนวแกนแบบสมมาตร โดยใช้วางเป็นต้นแบบพื้นที่ - มีเส้นทางสัญจรหลักจะเป็นเส้นตรงตามแนวแกน - การจัดวางผัง โดยจัดส่วนต่างๆ ให้ความมั่นคงอาคารและรับพื้นที่ตรงกลาง ทางสัญจร - มีแนวแกนแบบสมมาตร โดยใช้วางเป็นต้นแบบพื้นที่ โดยใช้ระยะกลางใหญ่เป็นจุดตัดของแนวแกน - มีเส้นทางสัญจรหลักจะผ่านส่วนพักผ่อน และไปยังส่วน FRONT DESK และไปยังส่วนซึ่งอยู่ด้านหลัง - การจัดแบ่งกลุ่มที่นั่งพักผ่อนมี 2 แบบคือชุดแรกเป็นโซฟาขนาดใหญ่ 3 ที่นั่งและโซฟาเริ่มשר 2ตัว2ชุด และชุดที่ 2 เป็น ม้านั่งยาว 3 ที่นั่ง 2ชุด - การจัดวางแปลนเป็นแบบสมมาตร เท่ากันทั้งสองด้าน
สวนทิพย์วนารุศาสตร์		รูปแปลนโดยรวมเป็นรูปสี่เหลี่ยมผืนผ้า โดยมีนอกด้านละทำากัน มีการใช้พื้นที่ดังนี้ - ส่วนพักผ่อน 60% - FRONT DESK 20% - TUNDRAS	วิธีการจัดวางแปลน - มีแนวแกนแบบสมมาตร โดยใช้วางเป็นต้นแบบพื้นที่ โดยใช้ระยะกลางใหญ่เป็นจุดตัดของแนวแกน - มีเส้นทางสัญจรหลักจะผ่านส่วนพักผ่อน และไปยังส่วน FRONT DESK และไปยังส่วนซึ่งอยู่ด้านหลัง - การจัดแบ่งกลุ่มที่นั่งพักผ่อนมี 2 แบบคือชุดแรกเป็นโซฟาขนาดใหญ่ 3 ที่นั่งและโซฟาเริ่มשר 2ตัว2ชุด และชุดที่ 2 เป็น ม้านั่งยาว 3 ที่นั่ง 2ชุด - การจัดวางแปลนเป็นแบบสมมาตร เท่ากันทั้งสองด้าน

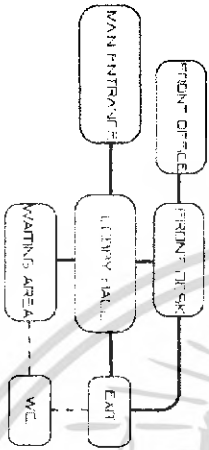
ชื่อโครงการ	รูปเล่ม	ลักษณะการใช้งานพื้นที่	วิธีการจัดวางแปลน
<p>มูลนิธิศรีศรศรท์ มอนต์สถา</p>		<p>รูปแบบแปลนโดยรวมเป็นรูปสี่เหลี่ยมผืนผ้าที่มีการใช้พื้นที่ดังนี้</p> <ul style="list-style-type: none"> - ส่วนพักคอย 20% - FRONT DESK 5% - FRONT OFFICE 15% - ห้องเก็บสัมภาระ 10% - ทางสัญจร 10% - TOLUR 15% - รั้วนำของของที่ระลึก 25% 	<p>- มีแนวแกนเป็นเส้นตรงตามรูปแบบอาคาร</p> <p>- เส้นทางสัญจรหลัก มีอยู่เข้ามาจะเจอส่วน FRONT DESK และแยกฝั่งซ้าย-ขวาสำหรับส่วนพักคอย</p> <p>- การจัดวางเครื่องรับแขก ส่วนพักคอยเป็น 2 ฝั่ง มีการใช้โถงฟ้างขนาด 3 ที่นั่ง จำนวน 3 ตัว และบันไดยาวได้ตัว</p>
<p>สรุป</p>		<p>ลักษณะการใช้งานพื้นที่ดังนี้</p> <ul style="list-style-type: none"> - ส่วนพักคอย 70% - FRONT DESK 25% - ห้องนำ ขา/หญิง 15% 	<p>- มีแนวแกนแบบสมมาตร เป็นเส้นตรงไปตรงมา</p> <p>- เส้นทางสัญจรหลักมีผ่านส่วนพักคอยและFRONT DESK</p> <p>- ส่วน FRONT DESK จะสามารถมองเห็นได้ชัดเจนจากทางเข้า</p> <p>- การจัดแบบกลุ่มที่นั่งพักคอยมี 2 แบบคือกลุ่มโถงอยู่ 3 ที่นั่ง และกลุ่มเล็ก 3 ที่นั่ง</p>

เอกสารนี้เป็นเอกสารที่สงวนไว้สำหรับการใช้งานเพื่อการศึกษาเท่านั้น ไม่อนุญาตให้นำไปใช้ประโยชน์ด้านการค้าไม่ว่ากรณีใดๆ ทั้งสิ้น อีกทั้งห้ามมิให้ดัดแปลงเนื้อหา และต้องอ้างอิงถึงเจ้าของเอกสารทุกครั้งที่มีการนำไปใช้

การศึกษาโครงการเปรียบเทียบส่วน LOBBY

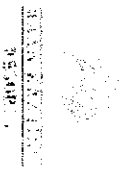
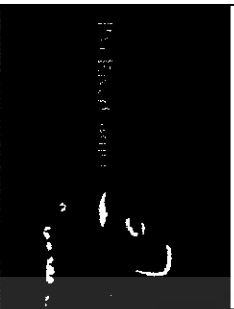
ชื่อโครงการ	รูป LOGO	รูปทัศนียภาพ	CONCEPT THEME STYLE	SPACE	การใช้สี
บ้านกระเบื้อง ปาย รีสอร์ท		ให้ดูรูปที่ 24, 25 และ 26	Concept : ธรรมชาติและวิถีชีวิตใน ท้องถิ่น Theme : การดำรงชีวิตท่ามกลาง ธรรมชาติ Style : สีสันพาสเทล	- เป็นอาคารแบบสถาปัตยกรรม ด้านนาพื้นดิน ในอำเภอปาย เป็นอาคารแบบมรดกโล่ง - ฝาพาดานไม้โค้งโถง โครงสร้างหลังคา - พื้นที่ทำลายในอาคารมีการเปิด โล่งและโปร่งสามารถมองเห็น วิวทัศน์โดยรอบ	ใช้สีธรรมชาติ ของไม้และ วัสดุเป็นหลัก สีขาวครีม และ สีน้ำตาลดำ
ปายริเวอร์ คอนนอร์ รีสอร์ท		ให้ดูรูปที่ 27, 28 และ 29	Concept : หมู่บ้านพื้นดินในอำเภอ ปาย Theme : ครองอาคารขนาดใหญ่ Style : สีสันนาปรายยุค ศตวรรษที่ 20	- อาคารมีขนาดเล็ก ไม้ผืนผนัง คดเย้นตั้งจากคั้งการ ไม้ผืนผนัง พักคอยในส่วนร้านอาหารบน - เป็นพื้นที่เปิดโล่ง โดยมีความที่ เตตระชั้นนอกคกมา ดำหรับติดต่อ สอบถาม	ใช้สีธรรมชาติ ของไม้ สีขาว และสีเทา



เอกสารนี้เป็นเอกสารที่สงวนไว้สำหรับการใช้งานเพื่อการศึกษาเท่านั้น ไม่อนุญาตให้นำไปใช้ประโยชน์ด้านการค้า
ไม่ว่ากรณีใดๆ ทั้งสิ้น อีกทั้งห้ามมิให้ดัดแปลงเนื้อหา และต้องอ้างอิงถึงเจ้าของเอกสารทุกครั้งที่มีการนำไปใช้

ชื่อโครงการ	รูป Logo	รูปทัศนียภาพ	CONCEPT THEME STYLE	SPACE	การใช้สี
บ้านกระต๊อง เชยชวาว รีสอร์ท		ในตู้รูปที่ 24, 25 และ 26	Concept : ธรรมชาติและวิถีชีวิตในท้องถิ่น Theme : การดำรงชีวิตที่งามกลางธรรมชาติ Style : ตำนานนาพันต้น	- เป็นอาคารแบบสถาปัตยกรรมล้านนา มีลักษณะเปิดโล่ง - ไม่มีฝ้าเพดาน ใช้โครงสร้างหลังคา พื้นที่ยกยในอาคาร มีความโล่งและโปร่ง - เป็นลักษณะการรวมทังส่วนติดต่อสอบถามและร้านอาหารเข้าด้วยกัน	สีธรรมชาติของไม้เป็นหลัก สีน้ำตาลดำ สีขาว สีครีม
สวนทิพย์วานารีสอร์ท		ในตู้รูปที่ 27, 28 และ 29	Concept : ล้านนาประยุกต์ Theme : ไม่มีเรื่องราวในการตีความ เรื่องเฉพาะแต่ใช้ Style เป็นตัวนำ คือความเป็นล้านนาแบบประยุกต์และความงามต่างจากพื้นที่ การใช้ศิลปะของล้านนาต่างๆเพิ่ม การใช้โคมไฟและชุดงบบ้านนาในการประดับตกแต่ง Style : ล้านนาประยุกต์	มีความโล่งโปร่ง และสูงเปิดช่วงฝ้าเพดานแสดงถึงโครงสร้างของอาคาร โดยใช้เสาขนาดใหญ่เป็นตัวแบ่งพื้นที่เพื่อจัดกลุ่มและกำหนดขอบเขตของแต่ละโซน เป็นอาคารแบบเปิดโล่งสามารถมองเห็นวิวทิวทัศน์ด้านนอก	ใช้สีโทนอบอุ่น โดยเฉพาะสีธรรมชาติของไม้สักของโครงสร้าง และสีต้นต่างๆ ของตุงประดับและพื้นสีครีม อบอุ่นนั้นส่วนตรงกลางโถงด้วยพื้นสีน้ำตาลแดง โดพ่าน้ำตาลอ่อนแบบระยงนั้งสีขาวครีม

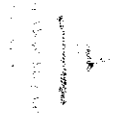

เอกสารนี้เป็นเอกสารที่สงวนไว้สำหรับการใช้งานเพื่อการศึกษาเท่านั้น ไม่อนุญาตให้นำไปใช้ประโยชน์ด้านการค้า
ไม่ว่ากรณีใดๆ ทั้งสิ้น อีกทั้งห้ามมิให้ดัดแปลงเนื้อหา และต้องอ้างอิงถึงเจ้าของเอกสารทุกครั้งที่มีการนำไปใช้

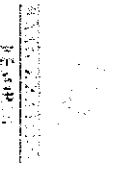
ชื่อโครงการ	รูป (Color)	รูปที่ประกอบภาพ	CONCEPT THEME STYLE	SPACE	การใช้สี
<p>ญาติสตรีสถาปัตย์</p>		<p>ให้ดูรูปที่ 2.4, 2.5 และ 2.6</p>	<p>Concept : ความสัมพันธ์และสถาปัตยกรรมพื้นถิ่น</p> <p>Theme : ลักษณะของหมู่บ้านของชาวชนบทในภาคเหนือโดยมีการแยกอาคารเป็นหลังซึ่งมีขนาดไม่ใหญ่มากนัก</p> <p>Style : ธรรมชาติและศิลปะพื้นถิ่น</p>	<p>อาคารมีขนาดเล็ก ชายคาปกคลุมมีการเปิดผิวอาคารให้โปร่งสร้างให้มีลักษณะวัสดุที่ใช้งานหลากหลายผนังปิดช่องโหว่เพื่อให้เห็นวิวทิวทัศน์ด้านนอก</p>	<p>ใช้สีอบอุ่นเป็นหลัก โดยใช้สีธรรมชาติของไม้ ฟ้า และ วัสดุธรรมชาติอื่น ๆ และ ไม้ใช้กับส่วนหนึ่งของเครื่องเรือน ส่วนผนังใช้สีน้ำตาลอ่อนและพื้นสีน้ำตาลแดง</p>
<p>สรุป</p>			<p>Concept : ความสัมพันธ์กับสภาพแวดล้อมและสถานที่ตั้ง</p> <p>Theme : วิถีชีวิตหรือความเป็นอยู่ของชุมชนในสถานที่ตั้ง</p>	<p>ส่วนใหญ่จะสูงโปร่งและเปิดโล่ง</p>	<p>ใช้สีธรรมชาติของวัสดุเป็นหลัก และสีโทนอบอุ่น</p>

เอกสารนี้เป็นเอกสารที่สงวนไว้สำหรับการใช้งานเพื่อการศึกษาเท่านั้น ไม่อนุญาตให้นำไปใช้ประโยชน์ด้านการค้าไม่ว่ากรณีใดๆ ทั้งสิ้น อีกทั้งห้ามมิให้ตัดแปลงเนื้อหา และต้องอ้างอิงถึงเจ้าของเอกสารทุกครั้งที่มีการนำไปใช้

ชื่อโครงการ บ้านกระเบื้อง ปายรีสตอร์ท	รูป Logo 	รูปที่ตีพิมพ์ ให้ดูรูปที่ 24, 25 และ 26	การชี้แจง - เป็นการชี้แจงจาก ธรรมชาติเข้ามาใช้ภายใน อาคารเป็นหลัก โดยส่วน ยตของหลังคาเป็นช่องแสง หลักที่ช่วยให้ภายในอาคาร มีความสว่าง - การใช้โคมไฟหม้อต้ม และ โคมไฟพ้อยตามจุดต่างๆ	การใช้วัสดุ - เครื่องเรือนส่วนใหญ่เป็น ไม้ ส่วนโซฟาเป็นทั้งไม้และ บุหนัง - พื้นเป็นปูนซีเมนต์ขัดมัน - ตกแต่งผนังด้วยไม้ - ผนังส่วนใหญ่เปิดโล่ง แต่ บางส่วนที่กันเป็นผนังปูน - เพดานเปิดโล่งโชว์ โครงสร้างหลังคาและวัสดุที่ ใช้ปูหลังคา	ลักษณะเครื่องเรือน - ส่วนใหญ่เป็นรูปทรง เก๋ๆ คณิต - ส่วนใหญ่เป็นโซฟาสอง ที่นั่ง และ Essy Chair - COUCHER FRONT DESK รูปตัว L เก๋ๆ เครื่องเรือน แบบติดตาย Top ไม้สัก	อุปกรณ์รายละเอียดอื่นๆ - มี TV และหนังสืออ่าน เล่นให้บริการในส่วนพัก คอย - ส่วน FRONT DESK โทรศัพท์ แพนคชั่นและ คอมพิวเตอร์
ปายรีสตอร์ คอนนอร์ รีสตอร์ท		ให้ดูรูปที่ 27, 28 และ 29	การชี้แจง - เป็นการชี้แจงจาก ธรรมชาติเป็นส่วนใหญ่ - ใช้โคมไฟตามจุดต่างๆ ใน ตอนกลางคืน	การใช้วัสดุ - ไม้เครื่องเรือนไม้ - พื้นเป็นปูนซีเมนต์ขัดมัน - ผนังฉาบปูนทาสี - เพดานเปิดโล่งโชว์ โครงสร้างไม้	ลักษณะเครื่องเรือน - FRONT DESK เป็น COUCHER ปูนติดตายกับ ตัวอาคาร - เก๋ๆ สดุดิบ	อุปกรณ์รายละเอียดอื่นๆ - ไม้บนพื้นที่มีขนาดเล็กลง มีพียงอุปกรณ์ที่จำเป็น เท่านั้น

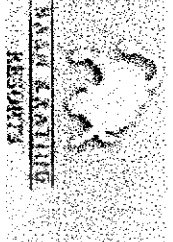
เอกสารนี้เป็นเอกสารที่สแกนไว้สำหรับการใช้งานเพื่อการศึกษาเท่านั้น ไม่อนุญาตให้นำไปใช้ประโยชน์ด้านการค้า
ไม่ว่ากรณีใดๆ ทั้งสิ้น อีกทั้งห้ามมิให้ดัดแปลงเนื้อหา และต้องอ้างอิงถึงเจ้าของเอกสารทุกครั้งที่มีการนำไปใช้

ชื่อโครงการ	รูป Logo	รูปทัศนียภาพ	การนำเสนอ	การใช้วัสดุ	ลักษณะเครื่องเรือน	อุปกรณ์รายละเอียดอื่นๆ
บ้านกระเบื้อง เขียวขาว รีสอร์ท		ให้ดูรูปที่ 24, 25 และ 26	- นำการนำเสนอจาก ธรรมชาติ เข้ามาใช้อยู่ใน อาคารเป็นส่วนใหญ่ - การใช้โคมไฟแบบตั้งบน และโคมไฟหัวเสาและตาม ราวระเบียง ตามจุดต่างๆ	- ใช้เครื่องเรือนที่เป็นเหล็ก และหวาย - ใช้โคมกระดาน ที่มีความ พลีวให้พืดลดความแข็ง ของโครงสร้าง - พื้นปูซีเมนต์ขัดมัน - ผนังไม้ - เพดานโครงสร้างไม้	- เครื่องเรือนแบบตั้งบน ประตู - COUNTER FRONT DESK รูปตัว L กรุไม้สัก Top ไม้ สัก	- มีการประดับโคมไฟ กระดานและรับแบบ ตั้งบน - ส่วนFRONT DESK โทรศัพท์และคอมพิวเตอร์ ร้านอาหาร จึงไม่มีที่พัค คอย
สวนทิพย์วนา รีสอร์ท		ให้ดูรูปที่ 27, 28 และ 29	- นำการใช้แสงจาก ธรรมชาติ ในตอนกลางวัน - ใช้โคมไฟขนาดใหญ่ตรง กลางและโคมไฟหัวเสาใน ตอนกลางคืน	- ใช้เครื่องเรือนไม้ โซฟา และเก้าอี้ไม้หรือไม้สักตาม สวน กระจกฝ้าฝ้า - ใช้สูงเท่ากับโคมกระดาน เพื่อลดความแข็งของเสา - พื้นปูไม้กระดานหรือไม้ สังกะสีและหินแกรนิต - พื้นนั่งตัวนวดหลัง FRONT DESK เป็นหินทรายสีขาว - เพดานเป็น โครงสร้างไม้ และไม้รางลิ้น	- เครื่องเรือนเป็นรูปทรง สี่เหลี่ยมผืนผ้าและ สี่เหลี่ยมจัตุรัส - โซฟาและเก้าอี้เป็น แบบโคโลเนียล ส่วนโต๊ะ กลางเป็นตั้งขาตั้งแบบ ตั้งบน - FRONT DESK กรุไม้สัก สัก Top หินอ่อน	- มีการประดับเสาด้วย และโคมไฟกระดานแบบ ตั้งบน - ส่วนFRONT DESK โทรศัพท์และคอมพิวเตอร์

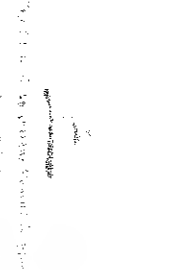
ชื่อโครงการ	รูป LOGO	รูปที่สัมพันธ์ภาพ	การนำเสนอ	การใช้วัสดุ	ลักษณะเครื่องเรือน	อุปกรณ์รายละเอียดอื่นๆ
มูลนิธิศรีศรภัท		รูปที่ 24, 25 และ 26	<ul style="list-style-type: none"> - นำการนำเสนอจากธรรมชาติ ในตอนกลางวัน - ใช้สีชมพูตามจุดต่างๆในคอนกรีต 	<ul style="list-style-type: none"> - ใช้เครื่องเรือนไม้แผ่นและเบาะนั่งเป็นผ้าฝ้ายอ่อนสี - พื้นเป็นปูนตีบนตึกทาสีขัดมัน สีตารางเป็นช่องๆ - ผิงส่วนใหญ่เป็นไม้แผ่นบางส่วนเป็นปูนทาสี - เพดานเป็นไม้โครงสร้างไม้ - ไม้กับฝาไม้แผ่นและใบตอง 	<ul style="list-style-type: none"> - เครื่องเรือนเป็นรูปทรงสี่เหลี่ยมผืนผ้า - ใช้ฝาไม้เป็นโครงสร้าง และใช้เบาะรองนั่งสีน้ำตาลเข้ม - FRONT DESK เป็นโครงสร้างไม้โครงด้วยฝาไม้ 	<ul style="list-style-type: none"> - ส่วน FRONT DESK โครงสร้างใช้คอนกรีต - มีตู้รับ-ส่งจดหมาย - มีส่วนให้บริการรับส่งพัสดุ - ประดับด้วยเครื่องมือเก่าพื้นดิน
ศรูป			<ul style="list-style-type: none"> - นำการนำเสนอจากธรรมชาติ และการใช้โคมไฟให้ความสว่างตามจุด 	<ul style="list-style-type: none"> - นิยมใช้วัสดุธรรมชาติ เช่น ไม้ เป็นหลัก - พื้น โดยทั่วไปเป็นปูนตีบนตึก 	<ul style="list-style-type: none"> - ใช้เครื่องเรือนที่มีรูปทรงเรียบง่าย - TOP COUNTER FRONT DESK ไม้เป็นสีหลัก 	<ul style="list-style-type: none"> - อุปกรณ์โดยส่วนใหญ่จะมีโครงสร้างคอนกรีต - การประดับตกแต่งด้วยศิลปะในท้องถิ่น

บ้านกระทิง ปาย รีสอร์ท

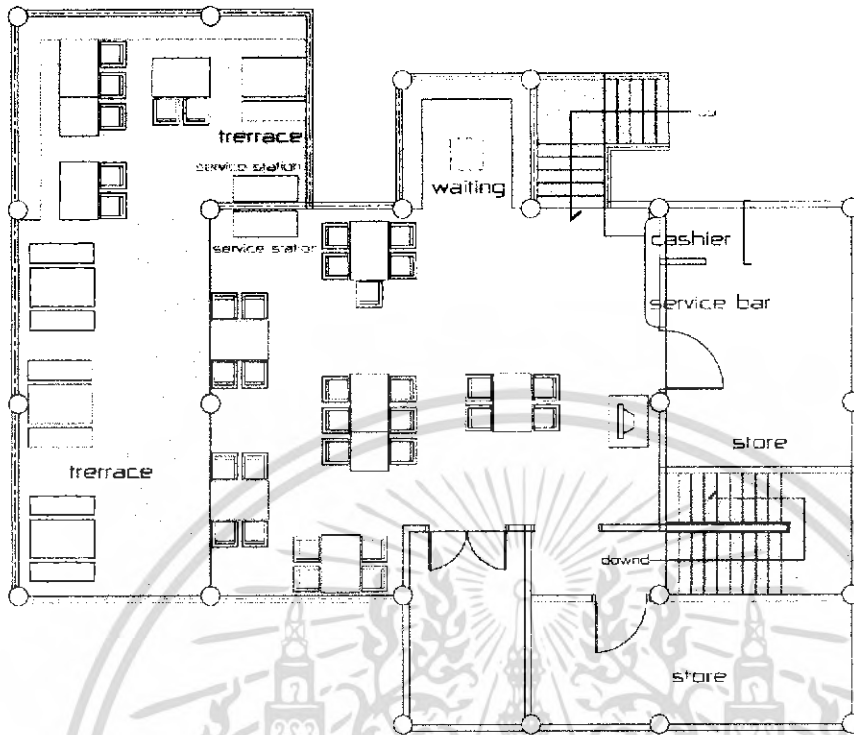

รูปที่ 2.30 ผังส่วนอาคารร้านอาหาร บ้านกระทิง ปาย รีสอร์ท



รูปที่ 2.31 ภายในส่วนร้านอาหาร อาคารร้านอาหาร บ้านกระทิง ปาย รีสอร์ท

เอกสารนี้เป็นเอกสารที่สงวนไว้สำหรับการใช้งานเพื่อการศึกษาเท่านั้น ไม่อนุญาตให้นำไปใช้ประโยชน์ด้านการค้าไม่ว่ากรณีใดๆ ทั้งสิ้น อีกทั้งห้ามมิให้ดัดแปลงเนื้อหา และต้องอ้างอิงถึงเจ้าของเอกสารทุกครั้งที่มีการนำไปใช้

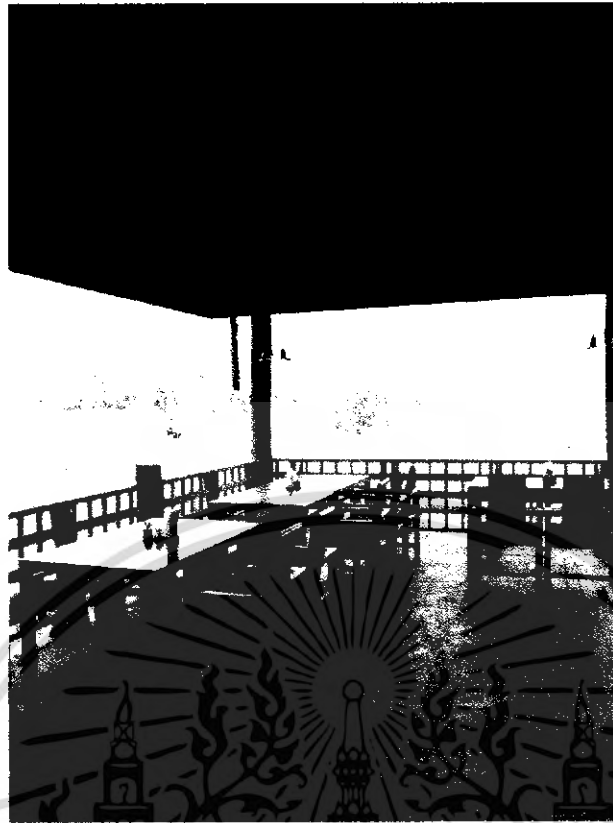

รูปที่ 2.32 ภายในส่วนนั่งรับประทานอาหาร อาคารร้านอาหาร บ้านกระทิง ปาย รีสอร์ท



รูปที่ 2.33 ภายในส่วนพักผ่อน อาคารร้านอาหาร บ้านกระทิง ปาย รีสอร์ท

เอกสารนี้เป็นเอกสารที่สงวนไว้สำหรับการใช้งานเพื่อการศึกษาเท่านั้น ไม่อนุญาตให้นำไปใช้ประโยชน์ด้านการค้าไม่ว่ากรณีใดๆ ทั้งสิ้น อีกทั้งห้ามมิให้ดัดแปลงเนื้อหา และต้องอ้างอิงถึงเจ้าของเอกสารทุกครั้งที่มีการนำไปใช้

สวนทิพย์วนาริสอร์ท

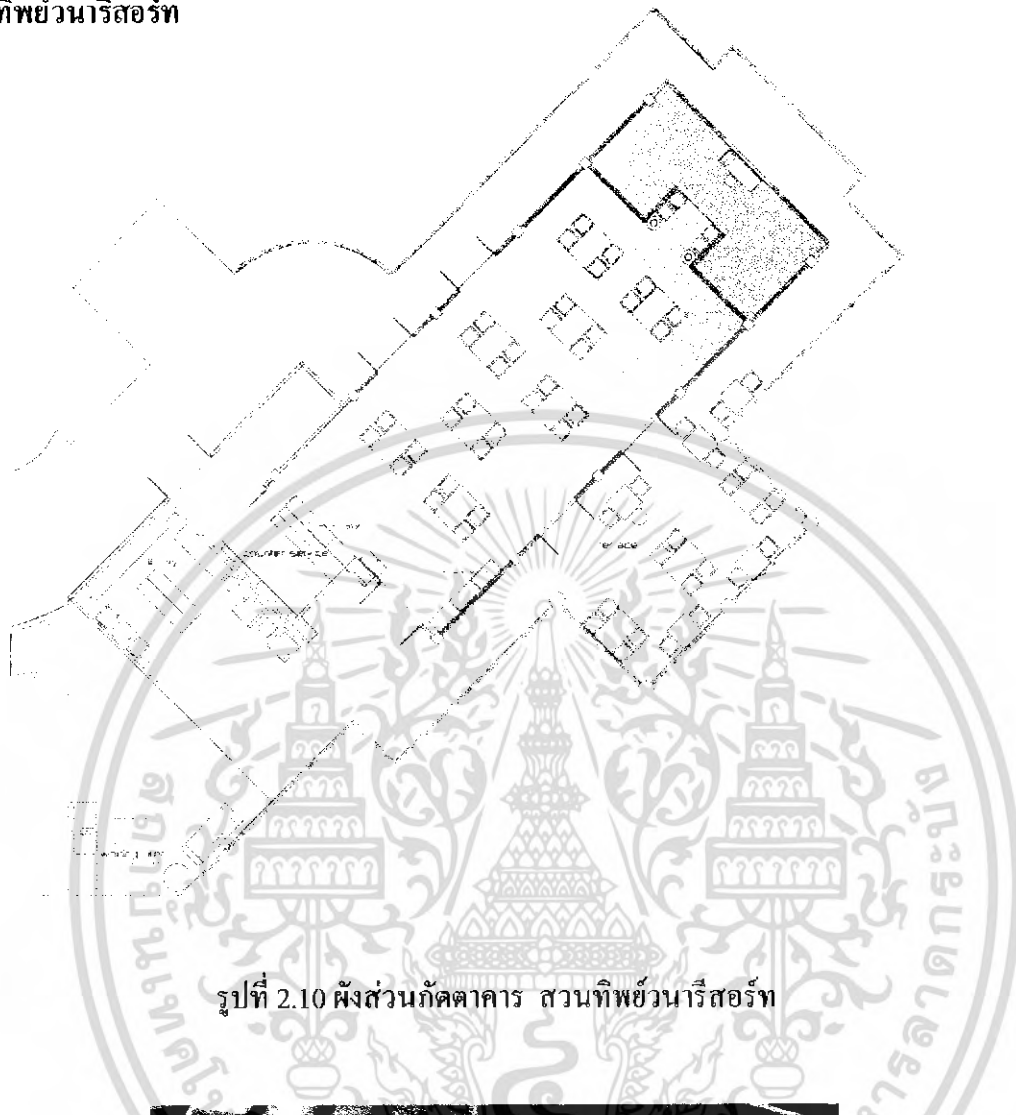

รูปที่ 2.10 ผังส่วนกัศตาการ สวนทิพย์วนาริสอร์ท

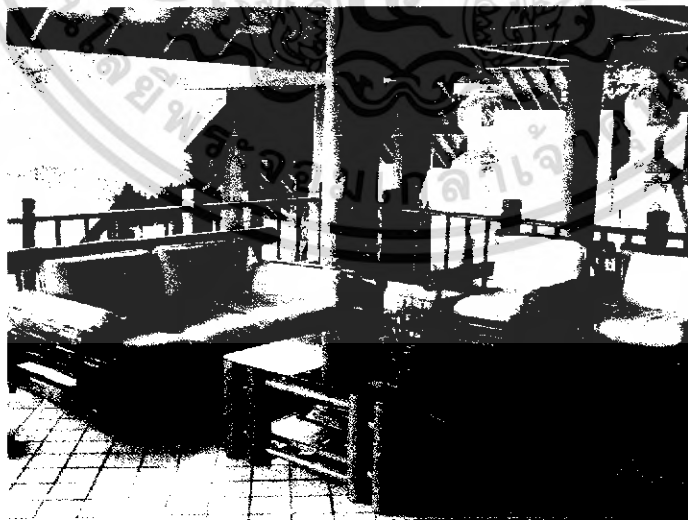

รูปที่ 2.11 ส่วนพักคอย ในกัศตาการสวนทิพย์วนาริสอร์ท

เอกสารนี้เป็นเอกสารที่สงวนไว้สำหรับการใช้งานเพื่อการศึกษาเท่านั้น ไม่อนุญาตให้นำไปใช้ประโยชน์ด้านการค้าไม่ว่ากรณีใดๆ ทั้งสิ้น อีกทั้งห้ามมิให้ดัดแปลงเนื้อหา และต้องอ้างอิงถึงเจ้าของเอกสารทุกครั้งที่มีการนำไปใช้

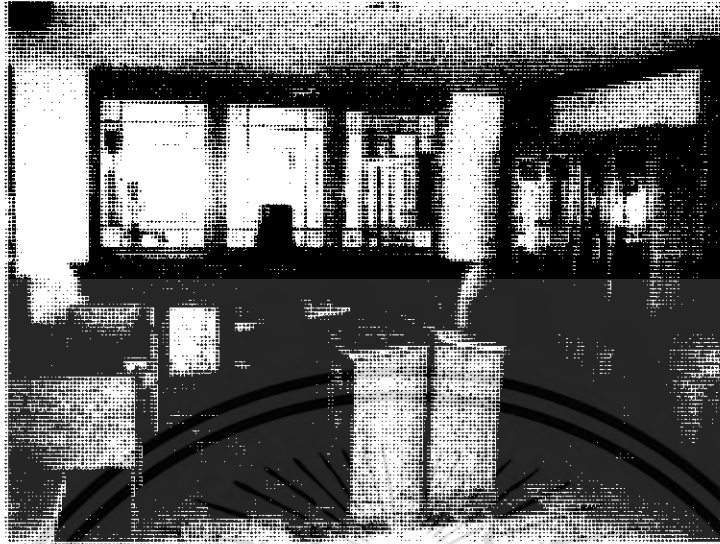

รูปที่ 2.12 ส่วนห้องสมุด ในภัตตาคารสวนทิพย์วนารีสอร์ท



รูปที่ 2.13 ภายในส่วน รับประทานอาหาร ในภัตตาคารสวนทิพย์วนารีสอร์ท

เอกสารนี้เป็นเอกสารที่สงวนไว้สำหรับการใช้งานเพื่อการศึกษาเท่านั้น ไม่อนุญาตให้นำไปใช้ประโยชน์ด้านการค้า
ไม่ว่ากรณีใดๆ ทั้งสิ้น อีกทั้งห้ามมิให้ดัดแปลงเนื้อหา และต้องอ้างอิงถึงเจ้าของเอกสารทุกครั้งที่มีการนำไปใช้

ภูใจใสรีสอร์ท แอนด์ สปา

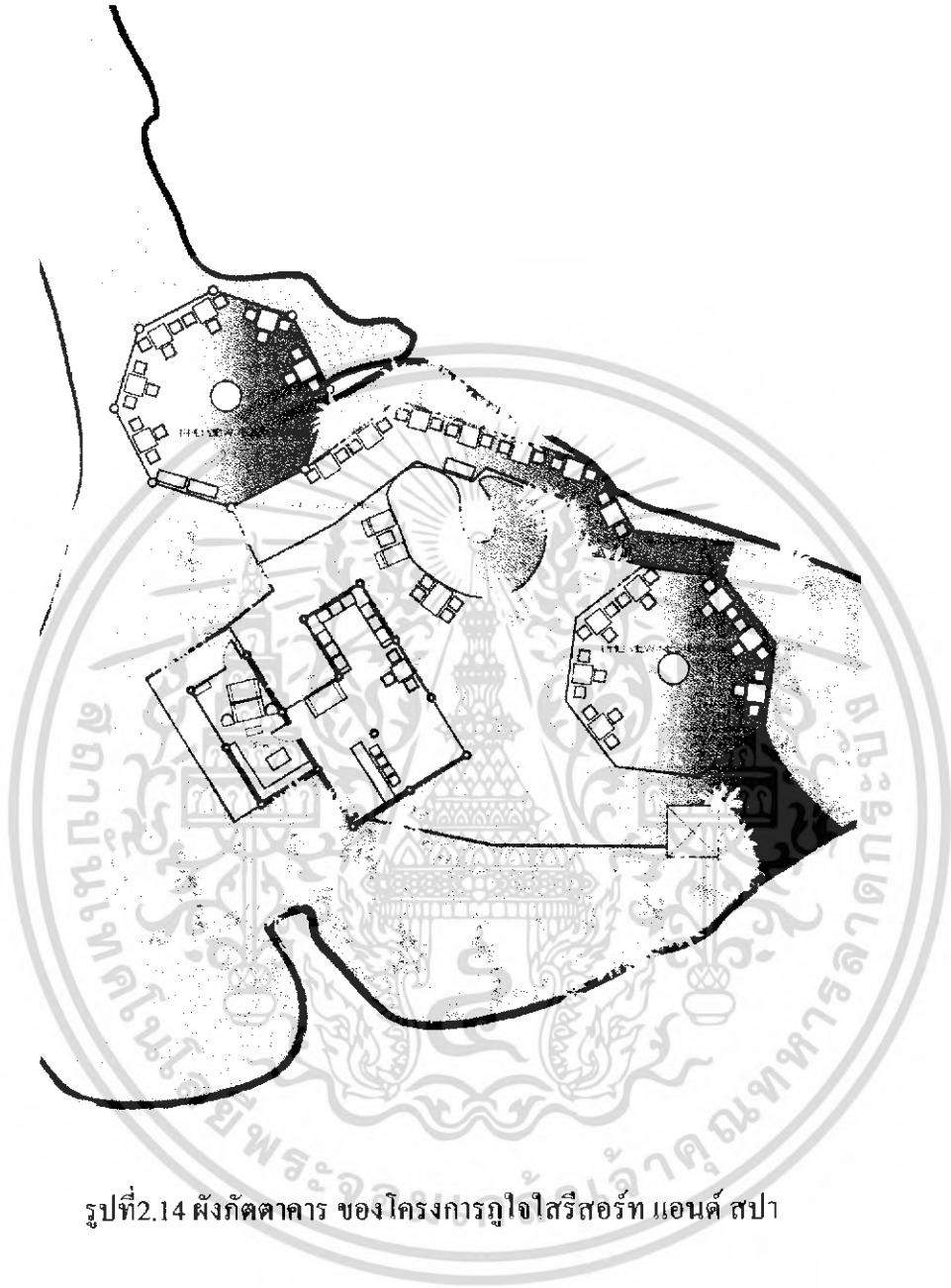

รูปที่ 2.14 ฟังกัฒนาการ ของโครงการภูใจใสรีสอร์ท แอนด์ สปา

เอกสารนี้เป็นเอกสารที่สงวนไว้สำหรับการใช้งานเพื่อการศึกษาเท่านั้น ไม่อนุญาตให้นำไปใช้ประโยชน์ด้านการค้า
ไม่ว่ากรณีใดๆ ทั้งสิ้น อีกทั้งห้ามมิให้ดัดแปลงเนื้อหา และต้องอ้างอิงถึงเจ้าของเอกสารทุกครั้งที่มีการนำไปใช้



รูปที่ 2.15 ส่วนกักตุนของโครงการภูเก็ตแอนิเมชัน



รูปที่ 2.16 ส่วนห้องสมุดของกักตุนโครงการภูเก็ตแอนิเมชัน

เอกสารนี้เป็นเอกสารที่สงวนไว้สำหรับการใช้งานเพื่อการศึกษาเท่านั้น ไม่อนุญาตให้นำไปใช้ประโยชน์ด้านการค้าไม่ว่ากรณีใดๆ ทั้งสิ้น อีกทั้งห้ามมิให้ดัดแปลงเนื้อหา และต้องอ้างอิงถึงเจ้าของเอกสารทุกครั้งที่มีการนำไปใช้



รูปที่ 2.17 ส่วนหน้าของกัศดาการโครงการภูเก็ตไฮสปีดแอร์พอร์ต แอนด์ สปา



รูปที่ 2.18 ส่วนนั่งรับประทานแบบOUT DOORของกัศดาการโครงการภูเก็ตไฮสปีดแอร์พอร์ต แอนด์ สปา

เอกสารนี้เป็นเอกสารที่สงวนไว้สำหรับการใช้งานเพื่อการศึกษาเท่านั้น ไม่อนุญาตให้นำไปใช้ประโยชน์ด้านการค้าไม่ว่ากรณีใดๆ ทั้งสิ้น อีกทั้งห้ามมิให้ดัดแปลงเนื้อหา และต้องอ้างอิงถึงเจ้าของเอกสารทุกครั้งที่มีการนำไปใช้

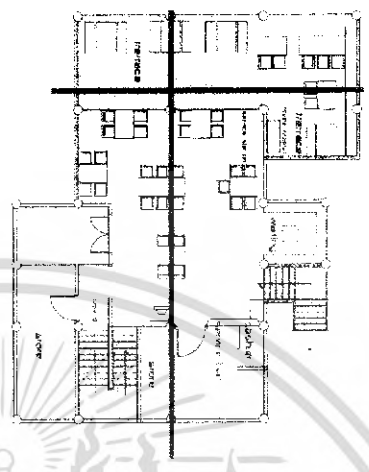
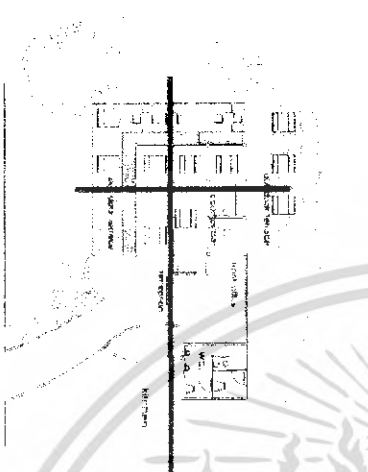
การวิเคราะห์ผังแปลน ส่วนร้านอาหาร (RESTAURANT)			
ชื่อโครงการ	รูปแปลน	ลักษณะการใช้พื้นที่	วิธีการจัดวางแปลน
บ้านกระทั่ง ปายรี ตอรัท		<p>รูปแบบแปลนโดยรวมเป็นรูปสี่เหลี่ยม มีการใช้พื้นที่ดังนี้</p> <ul style="list-style-type: none"> - ส่วนที่พักคอย 10^{๐๐} ๐ - ส่วนรับประทานอาหาร 7^{๐๐} ๐ - ส่วนบริการและทางสัญจร 2^{๐๐} ๐ 	<ul style="list-style-type: none"> - มีแนวแกนเป็นเส้นตรงไปตรงมา - มีที่นั่งพักคอย ที่นั่งรับประทานอาหารส่วนใหญ่จะเป็น 4 ที่นั่ง และ 6 ที่นั่งตามลำดับ - การจัดวางผัง โดยจัดส่วนต่างๆ ได้ตามผนังอาคาร และเว้นพื้นที่ตรงกลางเป็น ทางสัญจร
ปายรีเวอร์ คอนนอร์รีตอรัท		<p>รูปแบบแปลนโดยรวมเป็นรูปสี่เหลี่ยมผืนผ้า มีการใช้พื้นที่ดังนี้</p> <ul style="list-style-type: none"> - ส่วนรับประทานอาหาร 8^{๐๐} ๐ - ส่วนบริการและทางสัญจร 2^{๐๐} ๐ 	<ul style="list-style-type: none"> - มีแนวแกนเป็นเส้นตรงไปตรงมา - มีที่นั่งรับประทานอาหารส่วนใหญ่จะเป็น 4 ที่นั่ง และ 2 ที่นั่งตามลำดับ

เอกสารนี้เป็นเอกสารที่สงวนไว้สำหรับการใช้งานเพื่อการศึกษาเท่านั้น ไม่อนุญาตให้นำไปใช้ประโยชน์ด้านการค้า
ไม่ว่ากรณีใดๆ ทั้งสิ้น อีกทั้งห้ามมิให้ดัดแปลงเนื้อหา และต้องอ้างอิงถึงเจ้าของเอกสารทุกครั้งที่มีการนำไปใช้

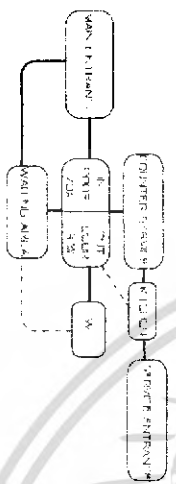

ชื่อโครงการ	รูปเล่ม	ลักษณะการใช้พื้นที่	วิธีการจัดวางแปลน
<p>มูลนิธิศรีสอภรต์ แอนด์ สปปา</p> <p>สรุป</p>		<p>ลักษณะการใช้พื้นที่</p> <p>รูปแปลน โดยรวมเป็นรูปแปดเหลี่ยมและสี่เหลี่ยมผืนผ้า มีการใช้พื้นที่ดังนี้</p> <ul style="list-style-type: none"> - ส่วนห้องสมุด 10% - ส่วนรับประทานอาหาร 70% - ส่วนบริการและทางสัญจร 20% 	<p>วิธีการจัดวางแปลน</p> <ul style="list-style-type: none"> - มีแผนวางแปลนรูปสามเหลี่ยม โดยมี STPA เป็นตัวกำหนดพื้นที่ - มีการแยกอาคารออกเป็นกลุ่มๆตามประโยชน์ใช้สอย - เส้นทางสัญจรหลัก มีต่อข้างจะจอดส่วน นั่งรถรับประทานอาหาร และผ่านไปยังส่วน (CATERING SHOP) - การจัดวางเครื่องเล่น ที่นั่งรับประทานอาหารส่วนใหญ่จะเป็น 3 ที่นั่งและ 2 ที่นั่ง โดยจะจัดวางตามแนวเส้นขอบของอาคาร
	<p>ลักษณะการใช้พื้นที่ดังนี้</p> <ul style="list-style-type: none"> - ส่วนรับประทานอาหาร 80% - ส่วนบริการและทางสัญจร 20% 	<ul style="list-style-type: none"> - มีแผนวางแปลนแบบมาตรฐาน - เส้นทางสัญจรหลักมักเป็นเส้นตรงไปตรงมา - โดยส่วนใหญ่การจัดที่นั่ง 4 ที่นั่งและ 6 ที่นั่ง 	

เอกสารนี้เป็นเอกสารที่สงวนไว้สำหรับการใช้งานเพื่อการศึกษาเท่านั้น ไม่อนุญาตให้นำไปใช้ประโยชน์ด้านการค้าไม่ว่ากรณีใดๆ ทั้งสิ้น อีกทั้งห้ามมิให้ดัดแปลงเนื้อหา และต้องอ้างอิงถึงเจ้าของเอกสารทุกครั้งที่มีการนำไปใช้

การศึกษาโครงการเปรียบเทียบส่วน ร้านอาหาร (RESTAURANT)

ชื่อโครงการ	รูป Logo	รูปทัศนียภาพ	CONCEPT THEME STYLE	SPACE	การใช้สี
บ้านกระเบื้อง พายรีสตอรัท		ให้ดูรูปที่ 2.4, 2.5 และ 2.6	Concept : ธรรมชาติและวิถีชีวิตในท้องถิ่น Theme : การดำรงชีวิตที่สมดุล ธรรมชาติ Style : สีสันนำพาด้าน	- อาคาร 2 ชั้น ชั้นล่างเป็นครัว และห้องน้ำ ชั้นบนเป็นส่วนร้านอาหาร เป็นอาคารแบบเปิดโล่ง - ฝ้าพาด้านเปิดโล่งโชว์โครงสร้างหลังคา - พื้นที่ภายในอาคารมีการเปิดโล่งและโปร่งสามารถมองเห็นทั่วพื้นที่โดยรอบ	ใช้สีธรรมชาติ ของไม้ สีขาวครีม และสีโทนน้ำตาล
พายรีสตอรัท คอนเนอรัท รีสตอรัท		ให้ดูรูปที่ 2.7, 2.8 และ 2.9	Concept : เกษินนา Theme : บรรยากาศสงบถึงชนาในอันอบอุ่น Style : ด้านนาประยุคที่	- อาคารเป็นลักษณะเปิดโล่งทั้ง 4 ด้าน และการเปิดฝ้าพาด้านทำให้พื้นที่ภายใน มีความโปร่งและโล่ง - มีตัวระบียงนั่งรับประทานอาหารด้านนอกอาคาร - มีการเชื่อมต่องานที่ภายในและภายนอกอาคาร	ใช้สีธรรมชาติ ของไม้ สีขาว และสีเทา

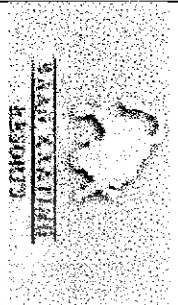
เอกสารนี้เป็นเอกสารที่สงวนไว้สำหรับการใช้งานเพื่อการศึกษาเท่านั้น ไม่อนุญาตให้นำไปใช้ประโยชน์ด้านการค้าไม่ว่ากรณีใดๆ ทั้งสิ้น อีกทั้งห้ามมิให้ดัดแปลงเนื้อหา และต้องอ้างอิงถึงเจ้าของเอกสารทุกครั้งที่มีการนำไปใช้

ชื่อโครงการ	รูป (Logo)	รูปที่ขึ้นยอกภาพ	CONCEPT THEME STYLE	SPACE	การใช้สี
บ้านกระดังงา เชิงดงดาว รีสอร์ท		ให้ดูรูปที่ 24, 25 และ 26	Concept : ธรรมชาติและวิถีชีวิตใน ท้องถิ่น Theme : การดำรงชีวิตท่ามกลาง ธรรมชาติ Style : ถิ่นนาพันต้น	- เป็นอาคารแบบสถาปัตยกรรม ถิ่นนา มีลักษณะเปิดโล่ง - ภูมิสถาปัตย์ใช้วัสดุสร้าง หลังคา ผนังที่ก่อขึ้นในอาคาร มี ความโปร่งและโปร่ง - มีส่วนระบียงนั่งรับประทาน อาหารด้านนอกอาคาร	สีธรรมชาติของไม้เป็นหลัก สี น้ำตาลคี่ สีขาว สีครีม
สวนทิพย์วานา รีสอร์ท		ให้ดูรูปที่ 27, 28 และ 29	Concept : ถิ่นนาประยุกต์ Theme : ภูมิสถาปัตย์ในการดำเนิน เรื่องเกษตรประยุกต์ใช้ Style เป็นถิ่นนา คือ ความเป็นถิ่นนาแบบประยุกต์ Style : ถิ่นนาประยุกต์	มีความโปร่งโปร่ง และสูงเปิดช่วง ฝ้าพาดตามแสดงถึงโครงสร้างของ อาคาร ผนังส่วนใหญ่เป็นกระจก บานโค้งมนที่สามารถมองเห็นวิว ทิวทัศน์ได้ มีส่วนระบียงถิ่นนา นอกซึ่งเป็นอาคารแบบเปิดโล่ง สามารถมองเห็นวิวทิวทัศน์ด้าน นอก	ใช้สีโทนอบอุ่น โดยเฉพาะสี ธรรมชาติของไม้สักของ โครงสร้างสีน้ำตาล สีครีม และสีขาว สีธรรมชาติของ เก้าอี้หวายผสมสีคอกบงขาวสวน ประดับทุ่งสีขาวใกล้ด้วย ถวาลลายสีค้ำและแดง

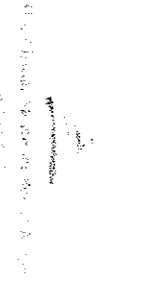

ชื่อโครงการ	รูป (LXN)	วันที่ตีพิมพ์	CONCEPT THEME STYLE	SPACE	การใช้สี
<p>ปฏิวัติสถาปัตย์ แอนดรี ตปา</p>		<p>ให้ดูรูปที่ 2.10, 2.11 และ 2.12</p>	<p>Concept : ความเป็นธรรมชาติและสถาปัตยกรรมพื้นถิ่น Theme : ลักษณะของหมู่บ้านของชาวเขาบนภูเขาในภาคเหนือ โดยมีการแยกอาคารเป็นหลังซึ่งมีขนาดไม่ใหญ่มากนักประกอบด้วยการจัด Landscape และอาคารที่สร้างล้อมสระน้ำ Style : ธรรมชาติและศิลปะพื้นถิ่น</p>	<p>อาคารมีขนาดเล็ก มีการปิดฝาเพดานไว้ โครงสร้างไม้ และวัสดุที่ใช้มีหลายอย่าง เป็นอาคารแบบศาลาเปิดโล่งเพื่อให้เห็นวิวทิวทัศน์ด้านนอก</p>	<p>ใช้สีอบอุ่นเป็นหลัก โดยใช้สีธรรมชาติของไม้ ไม้และวัสดุธรรมชาติอื่นๆ ประกอบไปด้วยสีเขียวของการจัด Landscape พื้นสีน้ำตาลแดง</p>
<p>สรุป</p>			<p>Concept : ควรเกี่ยวข้องกับสภาพแวดล้อมและสถานที่ตั้ง Theme : วิถีชีวิตหรือความเป็นอยู่ของชุมชนในสถานที่ตั้ง</p>	<p>ส่วนใหญ่จะสูงโปร่งและเปิดโล่ง มีการเชื่อมต่อกันระหว่างภายในและภายนอกอาคาร</p>	<p>ใช้สีธรรมชาติของวัสดุเป็นหลัก และสีโทนอบอุ่น</p>

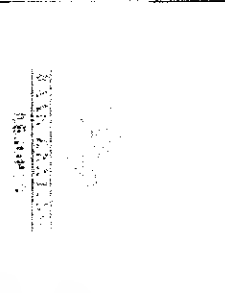
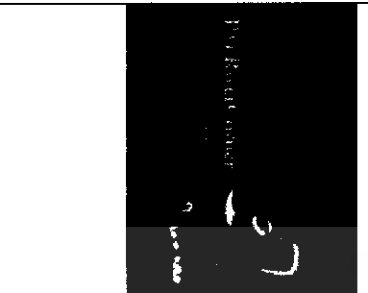
เอกสารนี้เป็นเอกสารที่สงวนไว้สำหรับการใช้งานเพื่อการศึกษาเท่านั้น ไม่อนุญาตให้นำไปใช้ประโยชน์ด้านการค้าไม่ว่ากรณีใดๆ ทั้งสิ้น อีกทั้งห้ามมิให้ดัดแปลงเนื้อหา และต้องอ้างอิงถึงเจ้าของเอกสารทุกครั้งที่มีการนำไปใช้

ชื่อโครงการ	รูป (EXH)	รูปทัศนียภาพ	การได้ผล	การใช้วัสดุ	ลักษณะเครื่องเรือน	อุปกรณ์รายละเอียดอื่นๆ
บ้านกระเบื้อง ปาย รีสอร์ท		ให้ดูรูปที่ 24, 25 และ 26	- เน้นการใช้แสงจากธรรมชาติ เข้ามาใช้ภายในอาคารเป็นหลัก - การใช้โคมไฟหัวเสา และโคมไฟพ้อยตามจุดต่างๆ	- เครื่องเรือนตัวใหญ่เป็นไม้ เกาะนั่งพองไม้ผ่า - พื้นเป็นปูนซีเมนต์ขัดมัน - ส่วนระเบียงไม้ - ผนังส่วนใหญ่เปิดโล่ง - ส่วนที่กั้นเป็นผนังปูน - เพดานเปิดโล่ง โข่ว โครงสร้างหลังคา	- ส่วนใหญ่เป็นรูปทรงเรขาคณิต - เครื่องเรือนแบบसानาประยุกต์ เน้นความเรียบง่าย - ที่นั่งรับประทานอาหาร - ส่วนระเบียง เป็นเก้าอี้ไม้ - SERVIC STATION เป็นตู้ มิลิคซ์ และส่วนวางของ ด้านบน	- มี TV - มีส่วนพักผ่อน - การจัดสวนหย่อมขนาดเล็ก - มี SERVICE STATION 2 แห่ง
ปายริเวอร์ คอนนอร์ รีสอร์ท		ให้ดูรูปที่ 27, 28 และ 29	- เน้นการใช้แสงจากธรรมชาติ เป็นส่วนใหญ่ในตอมกลางวัน - ใช้โคมไฟตามจุดต่างๆ ในตอมกลางคืน	- ใช้เครื่องเรือนไม้ - พื้นเป็นปูนซีเมนต์ขัดมัน - ระเบียงด้านนอกปูไม้ - ผนังฉาบปูนทาสี - เพดานเปิดโล่ง โข่ว โครงสร้างไม้	- กำแพงทำประทุนอาหาร เป็น ผนังขาว - ส่วนระเบียงสำหรับนั่ง รับประทานอาหารด้าน นอกเป็นเครื่องเรือนแบบ กลอง	- ตรงกลางห้องติดพัดลม เพราะเมื่อก่อนเป็นอาคาร แบบเปิดโล่งจึงใช้ เครื่องปรับอากาศไม่ได้

เอกสารนี้เป็นเอกสารที่ สงวนลิขสิทธิ์ไว้สำหรับการใช้งานเพื่อการศึกษาเท่านั้น ไม่อนุญาตให้นำไปใช้ประโยชน์ทางการค้า

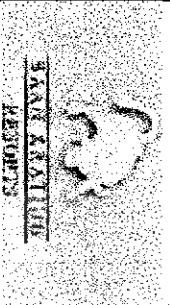
ไม่ว่ากรณีใดๆ ทั้งสิ้น อีกทั้งห้ามมีเหตุดัดแปลงเนื้อหา และต้องอ้างอิงถึงเจ้าของเอกสารทุกครั้งที่มีการนำไปใช้

ชื่อโครงการ	รูป Logo	รูปทัศนียภาพ	การใช้แสง	การใช้วัสดุ	ลักษณะเครื่องเรือน	อุปกรณ์รายละเอียดอื่นๆ
บ้านกระเบื้อง เชิงดาว รีสอร์ท		ให้ดูรูปที่ 24, 25 และ 26	- แสดงโดยรวมของห้องออกมา จากช่องแสงโดยรอบ และ โคมไฟห้องตรงกลางห้อง ตามจุดต่างๆ โคมไฟตั้ง โต๊ะ - การใช้แสงแบบ Indirect	- เครื่องเรือนไม้ - พื้นเป็นปูนซีเมนต์ขัดมัน - ส่วนเพดานห้องนั้นปูไม้ ส่วนเพดานใช้ปูนซีเมนต์ ตกแต่งด้วยหินแม่น้ำ - ผ้าม่านม่านม่านระบายสีเกิด ช่องแสงโดยใช้กระดาษกาว ห้อยน้ำเป็นผนังไม้และปูน พลาสมารูปร่าง หินภูเขาไฟ เพดาน	- เครื่องเรือนแบบล้านนา ประยุกต์รูปแบบที่เรียบง่าย - COFFEE SERVICE เป็น รูปตัว G รูปไม้สัก TOP ไม้ สัก - ส่วน COFFEE SERVICE ใช้ โซฟาพวยกและอาร์มเชอร์	- มีการประดับเสาด้วยตุ๊ก ตุ๊กที่เน้นสีขาวเป็นหลัก - มีสวนโซ่วาวในตู้กระจก - มีสวนห้องงตุ๊ก ให้บริการและสวนพักผ่อน
สวนทิพย์วานา รีสอร์ท		ให้ดูรูปที่ 27, 28 และ 29	- เน้นการใช้แสงจาก ธรรมชาติ ในตอนกลางวัน - ใช้โคมไฟตรงกลางและ โคมไฟผนังส่วนหัวเสา - ส่วน COFFEE SERVICE ใช้ไฟ DOWN LIGHT	- ใช้เครื่องเรือนไม้ ส่วน โซฟาและอาร์มเชอร์เป็น โครงสร้างไม้ ไม้เบญจมาศ ฝ้าย ส่วนที่ถือเป็นหัวของผสม ผักคนชวาตามผนังงูฟ้า - พื้นเป็นกระเบื้องเคลือบสี กำแพงระเบียงโมเสก - ผ้าม่านเป็นกระเบื้องโมเสก ใช้ติดตู้ลิ้นไฟ	- เครื่องเรือนเป็นรูปทรง สี่เหลี่ยมผืนผ้าและ สี่เหลี่ยมจัตุรัส - โซฟาและอาร์มเชอร์ส่วน พักผ่อนเป็นไม้ ไม้ เก้าอี้รับประทานอาหาร เป็นหวาย - COFFEE SERVICE กู รมักติด TOP ไม้จริง - SERVICE STATION เป็นตู้ ไม้จริง ไม้สัก	- มีการประดับเสาด้วยตุ๊ก ตุ๊กที่เน้นสีขาวเป็นหลัก - มีสวนโซ่วาวในตู้กระจก - มีสวนห้องงตุ๊ก ให้บริการและสวนพักผ่อน

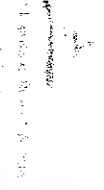
ชื่อโครงการ	รูป (x) (v)	รูปที่สื่อเนื้อหา	การใช้แสง	การใช้สี	ลักษณะเครื่องเรือน	อุปกรณ์รายละเอียดอื่น ๆ
คู่มือโทรทัศน์แอนดรอยด์ สถาปัตยกรรม		ให้ดูรูปที่ 2.10, 2.11 และ 2.12	-เน้นการใช้แสงจากธรรมชาติ ในตอนกลางวัน - ใช้โทนสีฟ้าตามจุดต่างๆ ในตอนกลางคืน - ส่วน ONTIXOR TERACE ใช้สีโทนสีฟ้าถึง	- ใช้สีหรือสีโทนไม่เข้มและ TOP ใช้สีรับบรรยากาศอาหาร เป็นกระแงก - พื้นเป็นหินทรายและไม้ระแนง - เพดานเป็นโครงสร้างไม้ ไม้และโลหะของแข็ง	- เครื่องเรือนเป็นรูปทรงสี่เหลี่ยมจัตุรัสและสี่เหลี่ยมผืนผ้า - เก้าอี้เป็นไม้	- มีส่วน ONTIXOR TERACE สำหรับนั่งรับประทานอาหาร - มีที่นั่งตรงกลางกลุ่มอาคาร - มีส่วน TV และที่นั่งสุดให้บริการแขก - มีส่วนพักผ่อน
สรุป			- เน้นการใช้แสงจากธรรมชาติ และการใช้โทนสีฟ้าให้ความสว่างตามจุด	- นิยมใช้วัสดุธรรมชาติ เช่น ไม้ เป็นหลัก - พื้น โดยส่วนใหญ่เป็นปูนซีเมนต์ขัดมัน	- ใช้เครื่องเรือนที่มีรูปทรงเรียบง่าย - ใช้เครื่องเรือน ไม้เป็นหลัก	- ควรมีส่วนรมยั้งด้านนอกสำหรับนั่งรับประทานอาหาร - ควรมี TV และที่นั่งสี่เหลี่ยมบริการ - ควรมีส่วนพักผ่อน

บ้านกระทิง ปาย รีสอร์ท

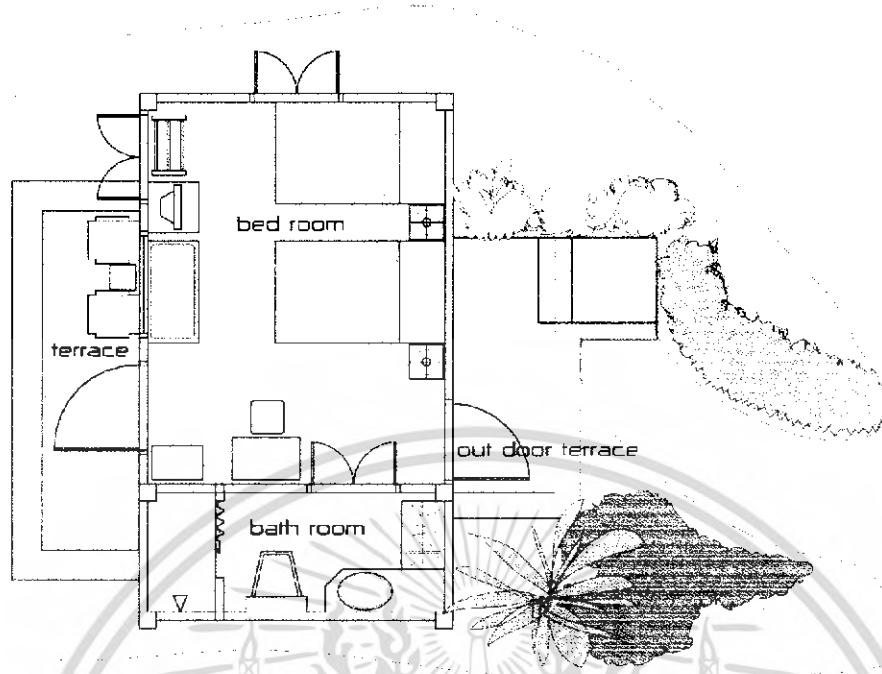

รูปที่ 3.37 ผัง อาคารห้องพักแบบ DELUXE COTTAGE บ้านกระทิง ปาย รีสอร์ท



รูปที่ 3.38 ส่วนภายในห้องนอนแบบเตียงคู่ อาคารห้องพักแบบ DELUXE COTTAGE บ้านกระทิง ปาย รีสอร์ท

เอกสารนี้เป็นเอกสารที่สงวนไว้สำหรับการใช้งานเพื่อการศึกษาเท่านั้น ไม่อนุญาตให้นำไปใช้ประโยชน์ด้านการค้าไม่ว่ากรณีใดๆ ทั้งสิ้น อีกทั้งห้ามมิให้ดัดแปลงเนื้อหา และต้องอ้างอิงถึงเจ้าของเอกสารทุกครั้งที่มีการนำไปใช้

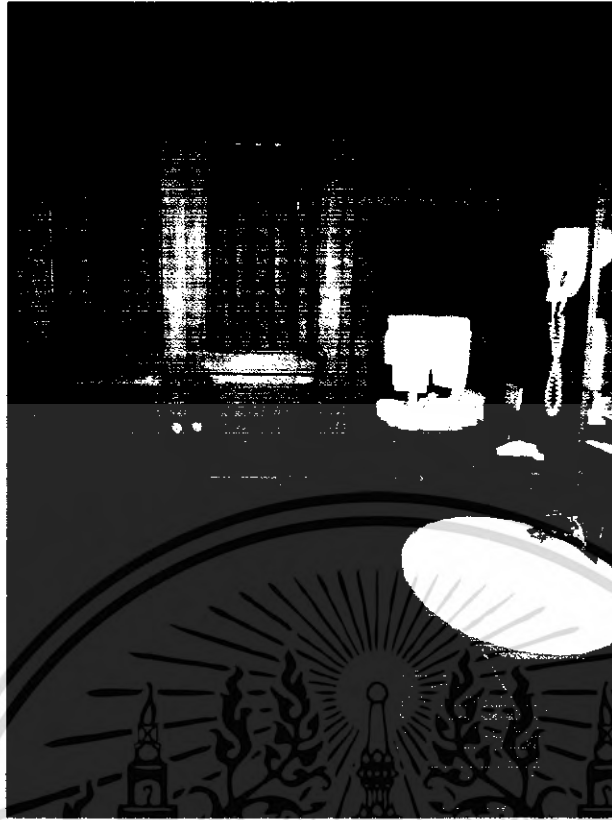

รูปที่ 3.39 ภายในส่วนห้องน้ำ อาคารห้องพักแบบ DELUXE COTTAGE บ้านกระทิง ปาย รีสอร์ท



รูปที่ 3.40 ส่วนระเบียงพักผ่อน อาคารห้องพักแบบ DELUXE COTTAGE บ้านกระทิง ปาย รีสอร์ท

เอกสารนี้เป็นเอกสารที่สงวนไว้สำหรับการใช้งานเพื่อการศึกษาเท่านั้น ไม่อนุญาตให้นำไปใช้ประโยชน์ด้านการค้าไม่ว่ากรณีใดๆ ทั้งสิ้น อีกทั้งห้ามมิให้ดัดแปลงเนื้อหา และต้องอ้างอิงถึงเจ้าของเอกสารทุกครั้งที่มีการนำไปใช้

ปายริเวอร์ คอนเนอร์ รีสอร์ท

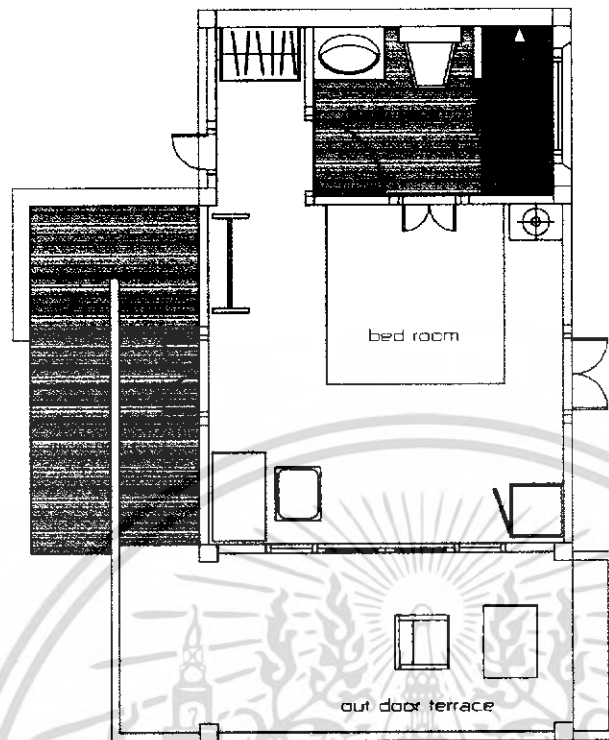

รูปที่ 3.41 ผัง อาคารห้องพักแบบ VILLA DELUXE ปายริเวอร์ คอนเนอร์ รีสอร์ท



รูปที่ 3.42 ภายในส่วนห้องนอนแบบเตียงเดี่ยว อาคารห้องพักแบบ VILLA DELUXE ปายริเวอร์
คอนเนอร์ รีสอร์ท

เอกสารนี้เป็นเอกสารที่สงวนไว้สำหรับการใช้งานเพื่อการศึกษาเท่านั้น ไม่อนุญาตให้นำไปใช้ประโยชน์ด้านการค้า
ไม่ว่ากรณีใดๆ ทั้งสิ้น อีกทั้งห้ามมิให้ตัดแปลงเนื้อหา และต้องอ้างอิงถึงเจ้าของเอกสารทุกครั้งที่มีการนำไปใช้

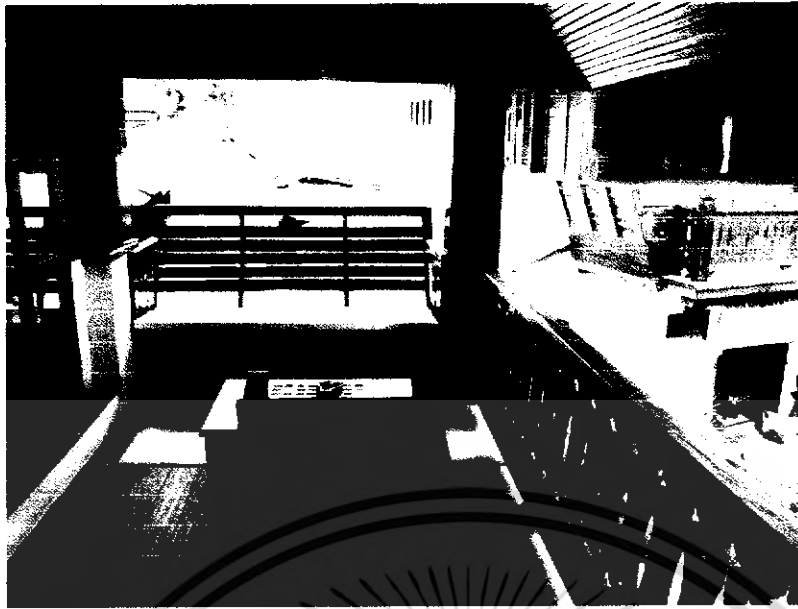

รูปที่ 3.43 ส่วนระเบียงพักผ่อน อาคารห้องพักแบบ VILLA DELUXE ปายริเวอร์ คอนเนอร์ รีสอร์ท



รูปที่ 3.44 ภายในส่วนห้องน้ำ อาคารห้องพักแบบ VILLA DELUXE ปายริเวอร์ คอนเนอร์ รีสอร์ท

เอกสารนี้เป็นเอกสารที่สงวนไว้สำหรับการใช้งานเพื่อการศึกษาเท่านั้น ไม่อนุญาตให้นำไปใช้ประโยชน์ด้านการค้าไม่ว่ากรณีใดๆ ทั้งสิ้น อีกทั้งห้ามมิให้ดัดแปลงเนื้อหา และต้องอ้างอิงถึงเจ้าของเอกสารทุกครั้งที่มีการนำไปใช้

บ้านกระทิงเชียงใหม่

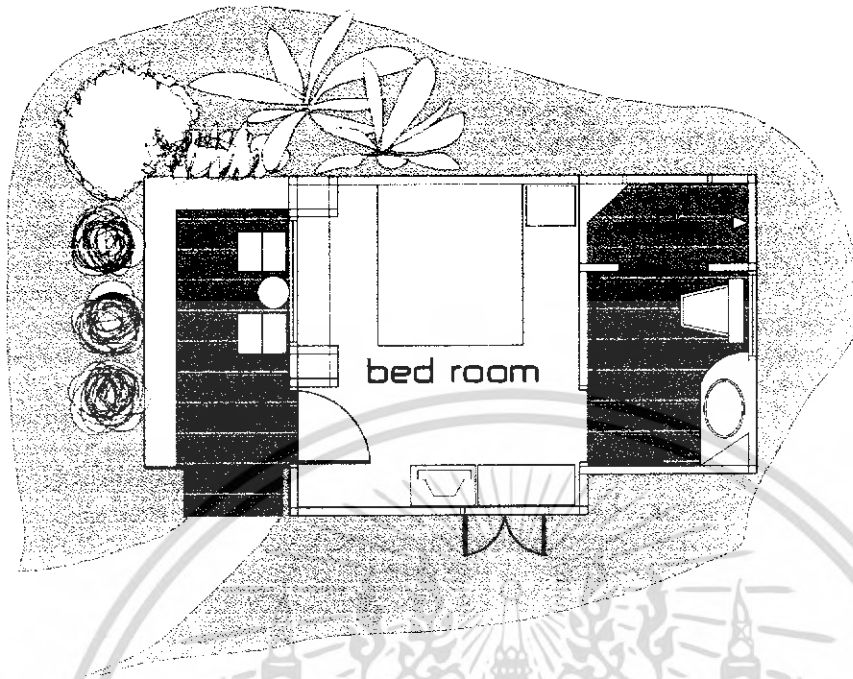

รูปที่ 3.45 ผัง อาคารห้องพักแบบ DELUXE COTTAGE บ้านกระทิง เชียงดาว รีสอร์ท



รูปที่ 3.46 ภายในห้องพักแบบเตียงเดี่ยว อาคารห้องพักแบบ DELUXE COTTAGE บ้านกระทิง เชียงดาว รีสอร์ท

เอกสารนี้เป็นเอกสารที่สงวนไว้สำหรับการใช้งานเพื่อการศึกษาเท่านั้น ไม่อนุญาตให้นำไปใช้ประโยชน์ด้านการค้าไม่ว่ากรณีใดๆ ทั้งสิ้น อีกทั้งห้ามมิให้ดัดแปลงเนื้อหา และต้องอ้างอิงถึงเจ้าของเอกสารทุกครั้งที่มีการนำไปใช้

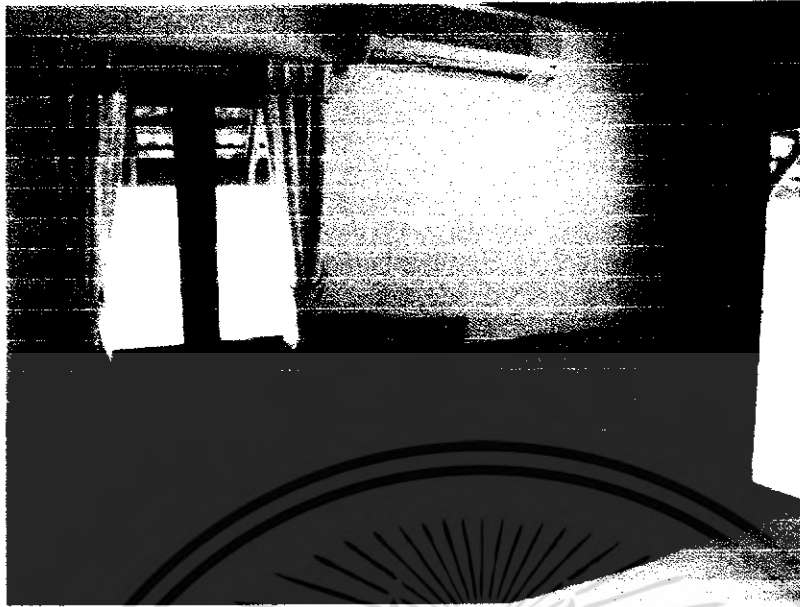

รูปที่ 3.47 ภายในส่วนที่เก็บของ อาคารห้องพักแบบ DELUXE COTTAGE บ้านกระทิง เชียงดาว
รีสอร์ท



รูปที่ 3.48 ภายในส่วนห้องน้ำ อาคารห้องพักแบบ DELUXE COTTAGE บ้านกระทิง เชียงดาว
รีสอร์ท

เอกสารนี้เป็นเอกสารที่สงวนไว้สำหรับการใช้งานเพื่อการศึกษาเท่านั้น ไม่อนุญาตให้นำไปใช้ประโยชน์ด้านการค้า
ไม่ว่ากรณีใดๆ ทั้งสิ้น อีกทั้งห้ามมิให้ดัดแปลงเนื้อหา และต้องอ้างอิงถึงเจ้าของเอกสารทุกครั้งที่มีการนำไปใช้

สวนทิพย์วนารีสอร์ท

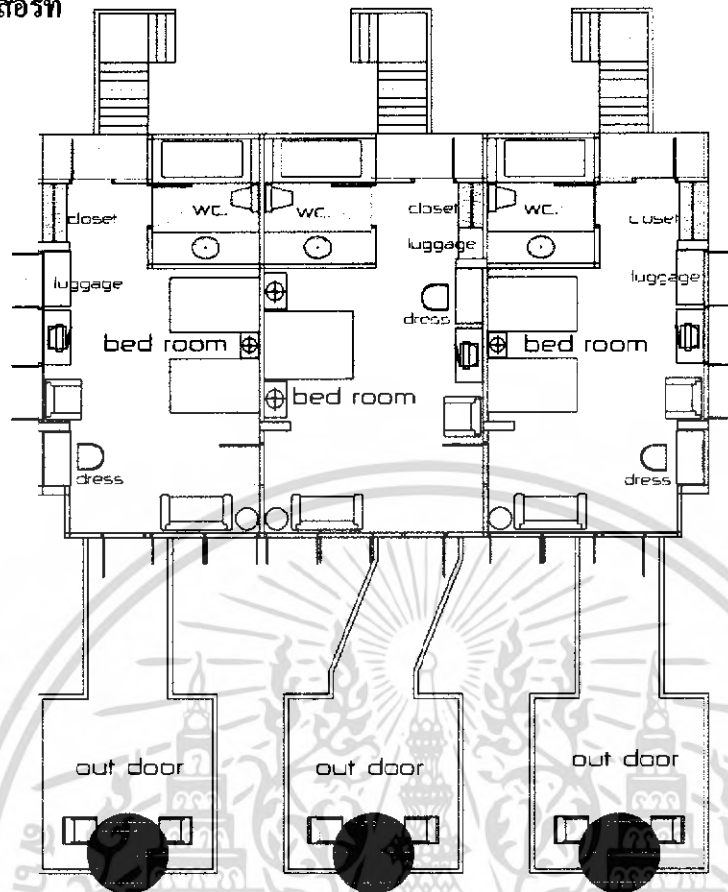

รูปที่ 3.49 ผังส่วนห้องพักแบบDELUXE TYPE สวนทิพย์วนารีสอร์ท



รูปที่ 3.50 ส่วนพักผ่อนและแต่งตัวในห้องพักแบบ DELUXE TYPE สวนทิพย์วนารีสอร์ท

เอกสารนี้เป็นเอกสารที่สงวนไว้สำหรับการใช้งานเพื่อการศึกษาเท่านั้น ไม่อนุญาตให้นำไปใช้ประโยชน์ด้านการค้าไม่ว่ากรณีใดๆ ทั้งสิ้น อีกทั้งห้ามมิให้ตัดแปลงเนื้อหา และต้องอ้างอิงถึงเจ้าของเอกสารทุกครั้งที่มีการนำไปใช้

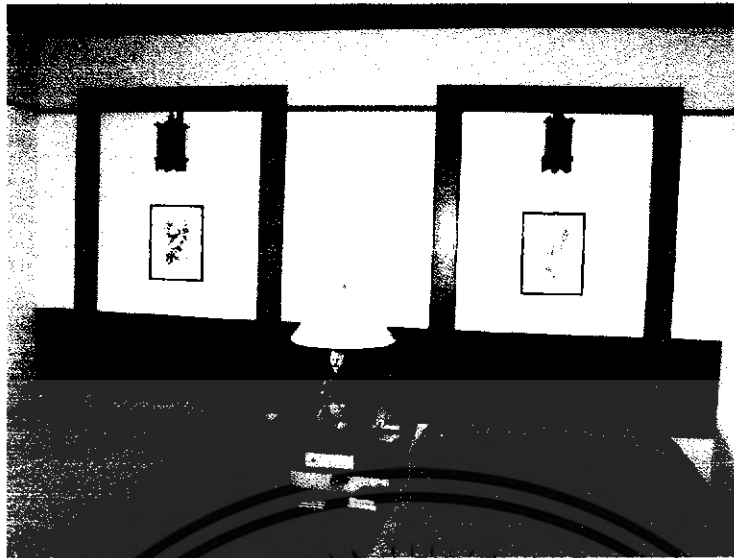

รูปที่ 3.51 ภายในส่วนห้องนอนแบบเตียงคู่ ในห้องพักแบบ DELUXE TYPE สวนทิพย์วนารีสอร์ท



รูปที่ 3.52 ส่วน OUT DOOR TERRACE ในห้องพักแบบ DELUXE TYPE สวนทิพย์วนารีสอร์ท

เอกสารนี้เป็นเอกสารที่สงวนไว้สำหรับการใช้งานเพื่อการศึกษาเท่านั้น ไม่อนุญาตให้นำไปใช้ประโยชน์ด้านการค้าไม่ว่ากรณีใดๆ ทั้งสิ้น อีกทั้งห้ามมิให้ดัดแปลงเนื้อหา และต้องอ้างอิงถึงเจ้าของเอกสารทุกครั้งที่มีการนำไปใช้

ภูเก็ต รีสอร์ท แอนด์ สปา

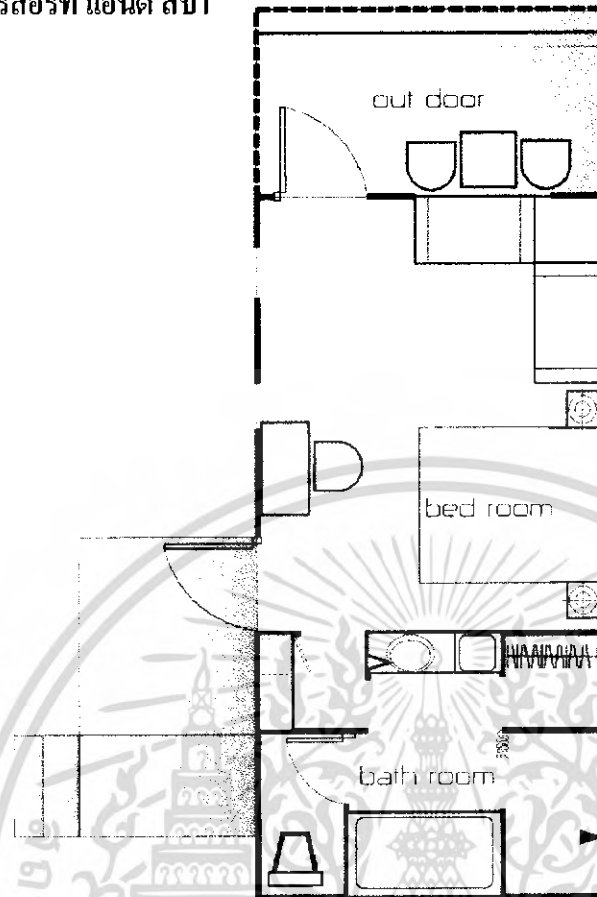

รูปที่ 2.23 ผังห้องพักแบบ DELUXE TYPE ของโครงการภูเก็ต รีสอร์ท แอนด์ สปา



รูปที่ 2.23 ส่วนห้องนอนและพักผ่อน ในห้องพักแบบ DELUXE TYPE ของโครงการภูเก็ต รีสอร์ท แอนด์ สปา

เอกสารนี้เป็นเอกสารที่สงวนไว้สำหรับการใช้งานเพื่อการศึกษาเท่านั้น ไม่อนุญาตให้นำไปใช้ประโยชน์ด้านการค้าไม่ว่ากรณีใดๆ ทั้งสิ้น อีกทั้งห้ามมิให้ดัดแปลงเนื้อหา และต้องอ้างอิงถึงเจ้าของเอกสารทุกครั้งที่มีการนำไปใช้



รูปที่ 2.24 ส่วนอ่างล้างหน้า ในห้องพักแบบ DELUXE TYPE ของโครงการภูเก็ต รีสอร์ท แอนด์ สปา



รูปที่ 2.25 ส่วน OUT DOOR TERRACE ห้องพักแบบ DELUXE TYPE ของโครงการภูเก็ต รีสอร์ท แอนด์ สปา

เอกสารนี้เป็นเอกสารที่สงวนไว้สำหรับการใช้งานเพื่อการศึกษาเท่านั้น ไม่อนุญาตให้นำไปใช้ประโยชน์ด้านการค้า ไม่ว่าจะกรณีใดๆ ทั้งสิ้น อีกทั้งห้ามมิให้ดัดแปลงเนื้อหา และต้องอ้างอิงถึงเจ้าของเอกสารทุกครั้งที่มีการนำไปใช้

การวิเคราะห์ผังแปลน ส่วนห้องนอน แบบ DELUXE TYPE

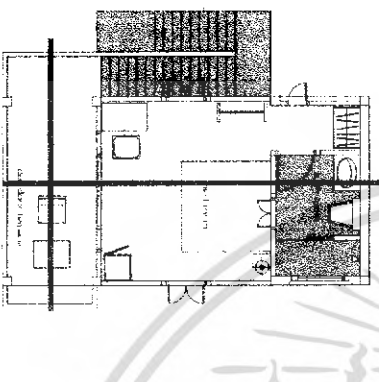
ชื่อโครงการ	รูปแปลน	ลักษณะการใช้พื้นที่	วิธีการจัดวางแปลน
บ้านกระทิง ปาย รีสอร์ท		<p>รูปแปลน โดยรวมเป็นรูปสี่เหลี่ยมผืนผ้า มีการใช้พื้นที่ดังนี้</p> <ul style="list-style-type: none"> - ส่วนพักผ่อน 23⁰⁰๐ - ส่วนนอน 5.5⁰⁰๐ - ส่วนห้องน้ำ 1.5⁰⁰๐ - ทางสัญจร 5⁰⁰๐ 	<ul style="list-style-type: none"> - มีแนวแกนเป็นเส้นตรงไปตรงมา - มีระเบียบสำหรับพักผ่อน - การจัดวางผัง โดยจัดส่วนต่างๆ ไว้ชัดเจนองศาการ แลควงวนพื้นที่ตรงกลางเป็น ทางสัญจร - ห้องนอนจะหันหน้าออกไปยังหน้าต่าง เพื่อให้ได้รับวิวจากภายนอก
ปายริเวอร์คอนเนคท์ รีสอร์ท		<p>รูปแปลน โดยรวมเป็นรูปสี่เหลี่ยมผืนผ้า มีการใช้พื้นที่ดังนี้</p> <ul style="list-style-type: none"> - ส่วนพักผ่อน 21⁰⁰๐ - ส่วนนอน 5.5⁰⁰๐ - ส่วนห้องน้ำ 2.0⁰⁰๐ - ทางสัญจร 5⁰⁰๐ 	<ul style="list-style-type: none"> - มีแนวแกนเป็นเส้นตรงไปตรงมา - มีระเบียบสำหรับพักผ่อน - การจัดวางผัง โดยจัดส่วนต่างๆ ไว้ชัดเจนองศาการ แลควงวนพื้นที่ตรงกลางเป็น ทางสัญจร - ห้องนอนจะหันหน้าออกไปยังหน้าต่าง เพื่อให้ได้รับวิวจากภายนอก

เอกสารนี้เป็นเอกสารที่สงวนไว้สำหรับการใช้งานเพื่อการศึกษาเท่านั้น ไม่อนุญาตให้นำไปใช้ประโยชน์ด้านการค้าไม่ว่ากรณีใดๆ ทั้งสิ้น อีกทั้งห้ามมิให้ดัดแปลงเนื้อหา และต้องอ้างอิงถึงเจ้าของเอกสารทุกครั้งที่มีการนำไปใช้

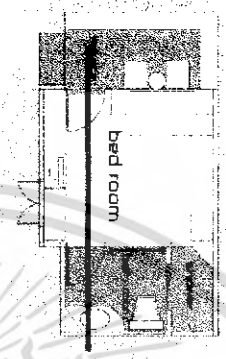
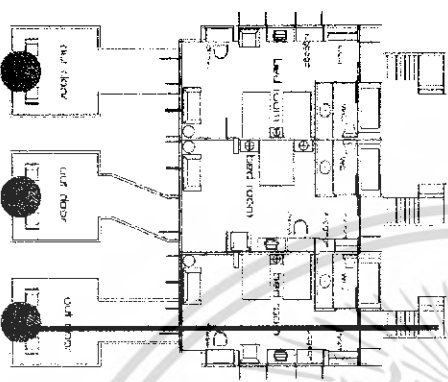
ชื่อโครงการ	รูปแปลน	ลักษณะการใช้พื้นที่	วิธีการวางแผนแปลน
<p>บ้านกระเบื้อง สีทอง ดาว รีสอร์ท</p>		<p>รูปแบบแปลนโดยรวมเป็นรูปสี่เหลี่ยมผืนผ้า มีการใช้พื้นที่ดังนี้</p> <ul style="list-style-type: none"> - ส่วนพักผ่อน 20^{๐๐}๐ - ส่วนนอน 5.5^{๐๐}๐ - ส่วนห้องน้ำ 2.0^{๐๐}๐ - ทางสัญจร 5^{๐๐}๐ 	<p>มีแนวแกนเป็นเส้นตรง</p> <ul style="list-style-type: none"> - มีระเบียบสำหรับพักผ่อน - การจัดวางผัง โดยจัดส่วนต่างๆ ไร้ขีดผนังอาคาร และเว้นพื้นที่ตรงกลางเป็น ทางสัญจร - ห้องนอนจะหันหน้าออกเฉียงหน้าต่าง เพื่อให้ได้รับวิวจากภายนอก
<p>ตาวนทีพืชมานา รีสอร์ท</p>		<p>รูปแบบแปลนโดยรวมเป็นรูปสี่เหลี่ยมผืนผ้าขยายมุมออก มีการใช้พื้นที่ดังนี้</p> <ul style="list-style-type: none"> - ส่วนพักผ่อน 30^{๐๐}๐ - ส่วนนอน 5.0^{๐๐}๐ - ส่วนห้องน้ำ 1.5^{๐๐}๐ - ทางสัญจร 5^{๐๐}๐ 	<ul style="list-style-type: none"> - มีแนวแกนเป็นเส้นตรงตามรูปอาคารสี่เหลี่ยมผืนผ้า - มีเส้นทางสัญจรหลักจะผ่านส่วนเก็บสัมภาระและห้องน้ำ ห้องนอนกับส่วนพักผ่อน และผ่าน ไปยังส่วน OUT EXCIDE DECKE ซึ่งอยู่ด้านในสุด - การจัดวางเครื่องเรือนจะอยู่ทั้งสองฟากของห้อง โดยเน้นพื้นที่ส่วนตรงกลางห้องเป็นสำหรับเป็นทางสัญจร - การจัดวางแบบแบ่งกลุ่มตามประโยชน์ใช้สอยโดย ส่วนห้องนอนจะอยู่ด้านบน

เอกสารนี้เป็นเอกสารที่สงวนไว้สำหรับการใช้งานเพื่อการศึกษาเท่านั้น ไม่อนุญาตให้นำไปใช้ประโยชน์ด้านการค้า
ไม่ว่ากรณีใดๆ ทั้งสิ้น อีกทั้งห้ามมิให้ดัดแปลงเนื้อหา และต้องอ้างอิงถึงเจ้าของเอกสารทุกครั้งที่มีการนำไปใช้

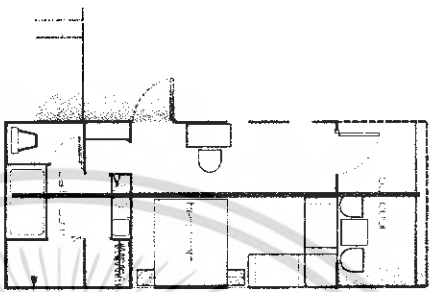
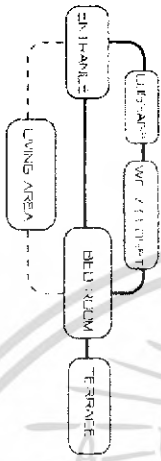

ชื่อโครงการ	รูปแปลน	ลักษณะการใช้พื้นที่	วิธีการจัดวางแปลน
<p>ปฏิภาณศรีศกัรท์ มอนต์ สาขา</p>		<p>รูปแบบแปลนโดยรวมเป็นรูปแปลนคอกเหลี่ยมและสี่เหลี่ยมผืนผ้า มีการใช้พื้นที่ดังนี้</p> <ul style="list-style-type: none"> - ส่วนพื้นที่ผอน 40% - ส่วนนอน 30% - ส่วนห้องน้ำ 25% - ทางสัญจร 5% 	<ul style="list-style-type: none"> - มีแนวแกนเป็นเส้นตรงตามรูปอาคาร - เส้นทางสัญจร เมื่อเข้ามาจะเจอส่วนเก็บสัมภาระและส่วนที่นั่งนอนซึ่งประกอบด้วยส่วนทำงานและพักผ่อน - ผนังออกสู่ส่วน OUTRIGXK TERRACE สำหรับนั่งพักผ่อน - การจัดวางเครื่องเรือน จะจัดวางเรียงไปเก็บต้นขอบฝั่งห้อง โดยวางตรงกลางห้องสำหรับทางสัญจร
<p>สรุป</p>		<p>ลักษณะการใช้พื้นที่ดังนี้</p> <ul style="list-style-type: none"> - ส่วนพื้นที่ผอน 25% - ส่วนนอน 55% - ส่วนห้องน้ำ 15% - ทางสัญจร 5% 	<ul style="list-style-type: none"> - มีแนวแกนเป็นเส้นตรง - ห้องนอนจะหันหน้าออกไปยังหน้าต่าง เพื่อให้ได้รับวิวจากภายนอก - มีระเบียงสำหรับพักผ่อน

เอกสารนี้เป็นเอกสารที่สงวนไว้สำหรับการใช้งานเพื่อการศึกษาเท่านั้น ไม่อนุญาตให้นำไปใช้ประโยชน์ด้านการค้าไม่ว่ากรณีใดๆ ทั้งสิ้น อีกทั้งห้ามมิให้ดัดแปลงเนื้อหา และต้องอ้างอิงถึงเจ้าของเอกสารทุกครั้งที่มีการนำไปใช้

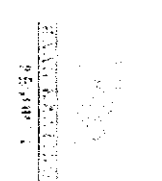
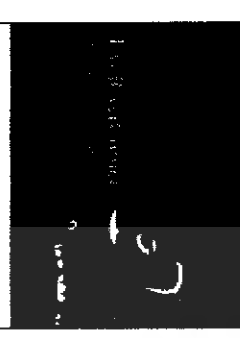
การศึกษาโครงการเปรียบเทียบตัวอย่างห้องพักแบบ DELUXE TYPE

ชื่อโครงการ	รูป LOGO	รูปทัศนียภาพ	CONCEPT THEME STYLE	SPACE	การใช้สี
บ้านกรະທິง ປາຍຮີສອຣ໌ທ		ให้ดูรูปที่ 2.4, 2.5 และ 2.6	Concept : ธรรมชาติและวิถีชีวิตใน ท้องถิ่น Theme : การดำรงชีวิตทางกลาง กรรมชาติ Style : ตำนานพื้นถิ่น	- ลักษณะอาคารเป็นอาคารแบบ VILLA ตำนานและระดับหลังมี ระเบียบสำหรับพักผ่อน - ฝ้าพาดานะมีการระมัดระวังเพื่อ เป็นในส่วนที่ตัดการไหลคั้น - ภายในห้องมีการเปิดช่องแสง ทั้งสามด้าน ทำให้พื้นที่ภายใน ห้องเชื่อมต่อกับภายนอกอาคาร จึงเป็นผลให้ภายในห้องมีความ โล่ง โปร่ง สดชื่น	ใช้สีธรรมชาติ ของไม้ และสี โทนน้ำตาล สีขาวครีม สีเทา
ปายຮີວຣ໌ ຄອນເນອຣ໌ ຮີສອຣ໌ທ		ให้ดูรูปที่ 2.7, 2.8 และ 2.9	Concept : เรียนหลังเล็ก Theme : บรรยากาศของครอบครัว จนาคใหญ่ Style : ตำนานประยุคที่	- เนื่องจากภายในห้องมีพื้นที่ ขนาดเล็กที่จัดไว้ จึงมีการเปิดช่อง แสงโดยรอบ และให้ปลายเตียง หันออกไปทางด้านหน้าห้องซึ่ง มีทิวทัศน์ที่สวยงามและเงา สามารถมองเห็นวิวทิวทัศน์ได้ อย่างเต็มที่ ทำให้ห้องมีความโล่ง - มีส่วนระเบียบของผนังตกแต่ง	ใช้สีโทนมถาคัน คือสีเทา น้ำตาลและสีฟ้าเป็นหลัก และประดับด้วยกระจกสีแบบ โบราณ

เอกสารนี้เป็นเอกสารที่สงวนไว้สำหรับการใช้งานเพื่อการศึกษาเท่านั้น ไม่อนุญาตให้นำไปใช้ประโยชน์ด้านการค้า
ไม่ว่ากรณีใดๆ ทั้งสิ้น อีกทั้งห้ามมิให้ดัดแปลงเนื้อหา และต้องอ้างอิงถึงเจ้าของเอกสารทุกครั้งที่มีการนำไปใช้

ชื่อโครงการ	รูป Logo	รูปทัศนียภาพ	CONCEPT THEME STYLE	SPACE	การใช้สี
งานกระทรวง เชียงดาว รีสอร์ท		ให้ดูรูปที่ 2.4, 2.5 และ 2.6	Concept : ธรรมชาติและวิถีชีวิตใน ท้องถิ่น Theme : การดำรงชีวิตที่แตกต่าง ธรรมชาติ Style : สีสันมาพ่นกัน	<ul style="list-style-type: none"> - ควบคุมขนาดสีกระทัดรัด มี ส่วนระเบียบสำหรับพักผ่อน - ส่วนนอก - ภายในห้องมีการทำอุณหภูมิ เพดาน เพื่อเป็นในส่วนห้องนอน - มุ้งไคยรอบมีช่องแสงขนาด ใหญ่ตระหนักร่างแบบปิด - พื้นภายในอาคารมีความโค้ง เนื่องจากการเกิดช่องแสงช่วยทำ ให้ภายในห้องไม่มืดดัด 	สีธรรมชาติของไม้เป็นหลัก สี โทนน้ำตาล สีขาว สีครีม
สวนทิพย์วานา รีสอร์ท		ให้ดูรูปที่ 2.7, 2.8 และ 2.9	Concept : สีสันมาประยุกต์ Theme : ไม่มีเรื่องราวในการตีความ เรื่องเฉพาะแต่ใช้ Style เป็นตัวเน้น คือ ความเป็นสีสันแบบประยุกต์ Style : สีสันมาประยุกต์	ภายในห้องมีความยาว ผนังส่วน ใหญ่เป็นกระจกบานเลื่อนที่ สามารถมองเห็นวิวทิวทัศน์ได้ มี ส่วนระเบียงด้านนอกซึ่ง สามารถ ใช้เป็นสวนพักผ่อนสามารถ มองเห็นวิวทิวทัศน์ได้โดยรอบ	ใช้สีโทนอบอุ่น โดยเฉพาะสี ธรรมชาติของไม้สัก ไม้ตาล สีครีมและสีเขียว สีธรรมชาติ

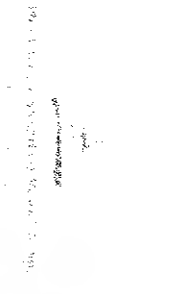
ชื่อโครงการ	รูป LOGO	รูปที่ศรียภาพ	CONCEPT THEME STYLE	SPACE	การใช้สี
มูลนิธิสตรีศรียภาพ แอนต์ สปา		ให้ดูรูปที่ 2.16, 2.17 และ 2.18	Concept : ความสัมพันธ์และ สถาปัตยกรรมที่สัมพันธ์กัน Theme : ลักษณะของสถาปัตยกรรม และศิลปะในสัมพันธ์กัน Style : ธรรมชาติและศิลปะที่สัมพันธ์กัน	อาคารมีขนาดเตี้ย มีการเปิดฝ้า เพดาน โครงสร้างสร้างไม่สูงและ กรุด้วยฝ้ากั้นไม้ มีหน้าต่างขนาด ใหญ่เพื่อให้รับวิวทิวทัศน์ด้าน นอก	ใช้สีอบอุ่นเป็นหลัก โดยใช้สี ธรรมชาติของไม้ไม้และวัสดุ ธรรมชาติอื่นๆ สีขาวสีครีม และมะนาวสีม่วงเข้ม
สรุป			Concept : ความเกี่ยวข้องกัน สถาปัตยกรรมและสถานที่ตั้ง Theme : วิถีชีวิตหรือความเป็นอยู่ของ ชุมชนในสถานที่ตั้ง	ส่วนใหญ่อะกิดช่องแสงเพื่อให้ ภายในห้องเกิดความโปร่ง มีการเชื่อมต่อระหว่างภายในและ ภายนอกอาคาร	ใช้สีธรรมชาติของวัสดุเป็น หลัก และสีโทนอบอุ่น

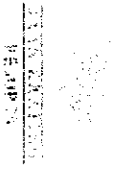
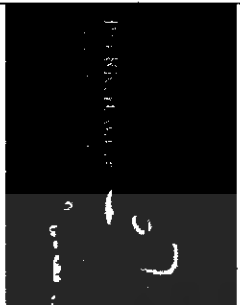
ชื่อโครงการ	รูป EXHA	รูปทัศนียภาพ	การใช้แสง	การใช้วัสดุ	ลักษณะเครื่องเรือน	อุปกรณ์รายละเอียดอื่นๆ
บ้านกระเบื้อง ปาย รีสอร์ท		รูปที่ 24, 25 และ 26	-แสงโดยรวมของห้องจะมาจากช่องแสงโดยรอบ และโคมไฟที่อยู่ตรงกลางห้อง ตามจุดอื่นๆใช้โคมไฟตั้งโต๊ะ - การให้แสงแบบ Ambient	- เครื่องเรือนไม้ - พื้นเป็นปูนซีเมนต์ขัดมัน - ส่วนเบาะในที่นั่งไม้ปูไม้ - ส่วนเบาะใช้ปูนซีเมนต์ - ตกแต่งด้วยหินแม่น้ำ - ผนังปูนฉาบเรียบทาสี เบ็ด - ห้องแสงโดยใช้กระจกใส - ผนังเป็นผนังไม้และปูน - เพดานกรุยิปซัม ทำหลุมฝ้า เพดาน	- ส่วนใหญ่เป็นเครื่องเรือนไม้ - เครื่องเรือนแบบล้านนา - ประตูไม้เป็นความเรียบ ง่าย	- มี TV - มีตู้เสื้อผ้า - ใช้เครื่องปรับอากาศ 1 เครื่อง - มีระเบียบสำหรับพักผ่อน - มีไฟฉาย - ใช้ระบบKEY CARD
ปายริเวอร์ คอนนอร์ รีสอร์ท		รูปที่ 27, 28 และ 29	- คอนกรีตวางวงในการใช้แสงจากธรรมชาติภายในห้อง - ใช้โคมไฟตามจุดต่างๆในการให้แสงแบบ Ambient ทำให้แสงภายในห้องดูนุ่มนวล สบายตา	- ใช้เครื่องเรือนไม้ ตกแต่งด้วยกระเบื้องเคลือบ แบบโบราณ เมาะนึ่งพองน้ำผ้า - ผนังเป็นปูนซีเมนต์ขัดมัน - ระเบียบเตียงนอนปูไม้ - ผนังฉาบปูนแบบไม่เรียบทาสี - เพดานกรุยิปซัมทำหลุม ช่องไฟ	- เครื่องเรือนแบบไทย ประยุกต์ - ใช้เครื่องเรือนไม้เป็นหลักตกแต่งด้วย กระเบื้องโบราณ	- ผนังในส่วนฉนวนน้ำใช้ การพันที่ตายคดกไม้ - มีส่วนสำหรับตู้เสื้อผ้า - ไม้ TV - ใช้เครื่องปรับอากาศ 1 เครื่อง

ชื่อโครงการ	รูป LOGO	รูปทัศนียภาพ	การใช้แสง	การใช้วัสดุ	ลักษณะเครื่องเรือน	อุปกรณ์รับและเสียงที่ติดตั้ง
บ้านกระเบื้อง เชิงเขา รีสอร์ท		ให้ดูรูปที่ 24, 25 และ 26	- เน้นการใช้แสงจากธรรมชาติ เข้ามาใช้ภายในห้อง - แสงโดยธรรมชาติจากห้องและ การใช้ไฟตั้งโต๊ะ	- ใช้เครื่องเรือนไม้เป็นหลัก - พื้นปูไม้ลามิเนตใช้ดูมัน ส่วน ห้องนั่งเล่นและครัวเอง เคลือบ - ผนังปูฉนวนเรียบทาสีและ บอร์ดเดอร์ไม้สีขาว ห้องนั่งเล่นผนังไม้ - เพดานกรุอิฐขัดมัน ตกแต่ง ด้วยไม้ไผ่ตาม	- เครื่องเรือนแบบล้านนา ประยุกต์รูปแบบที่เรียบง่าย	- ใช้ระบบเสียง (SOUND) - ผนังด้านนอกอาคารกรุ ไม้ไผ่สาน - ส่วนห้องนั่งเล่นห้องนั่ง แบบฝาไหล - มีไฟฉาย
สวนทิพย์วานา รีสอร์ท		ให้ดูรูปที่ 27, 28 และ 29	- เน้นการใช้แสงจากธรรมชาติ ในตอนกลางวัน - ใช้โคมไฟตรงส่วนหัวเตียง และโคมไฟติดผนัง - ส่วน OTTOKOR TERRACE ใช้โคมไฟระย้า	- ใช้เครื่องเรือนไม้ ส่วน โซฟาและเก้าอี้เป็นผ้า ลายดอกไม้ - พื้นปูกระเบื้องเคลือบ และพื้นไม้ไผ่ยก - ผนังปูนทาสีตามชนิด วอลคัลเลอร์ - เพดานเป็นอิฐขัดทาสีขาว ติดบัวเพดานไม้ และไม้รางลิ้น	- เครื่องเรือนเป็นรูปทรง สี่เหลี่ยมสี่เหลี่ยมและ สี่เหลี่ยมจัตุรัส - โซฟาและเก้าอี้เป็น ผ้าลายดอกไม้ - COUCHES ต่างสีต่าง เป็นหินแกรนิต - ตู้สี่เหลี่ยมและส่วนเก็บ สิ่งของในตู้	- ตู้เย็นจะอยู่ใต้โถวางทีวี - ส่วนความสูงของโต๊ะที่ หัวเตียง - มีหนังสืออ่านเล่น - ใช้แอร์ 1 ตัว

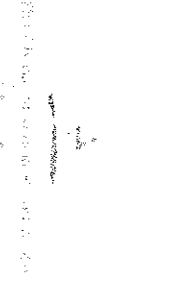
ชื่อโครงการ	รูป INFO	รูปทัศนียภาพ	การใช้เสียง	การใช้วัสดุ	ลักษณะเครื่องเรือน	อุปกรณ์รายละเอียดอื่นๆ
คู่มือวิธีสร้าง มอดูล สถาปัตยกรรม		ให้ดูรูปที่ 2.16, 2.17 และ 2.18	<ul style="list-style-type: none"> - เน้นการใช้แสงจากธรรมชาติ ในตอนกลางวัน - ใช้โคมไฟตรงส่วนหัวเตียงและโคมไฟติดผนัง - ส่วนCURTAIN BOOK TERAPE ใช้โคมไฟระย้าซึ่ง - ห้อยน้ำใช้โคมไฟตามจุดต่างๆ 	<ul style="list-style-type: none"> - ใช้เครื่องเรือนไม้และเก้าอี้หวาย - ผนังเป็นปูนฉาบเรียบตีฉาบตีตารางเป็นช่องๆ - ผนังเป็นฝาไม้และกระเบื้องไม้ - เพดานเป็นโครงสร้างไม้กรุฝ้าไม้ 	<ul style="list-style-type: none"> - เครื่องเรือนเป็นรูปทรงสี่เหลี่ยมจัตุรัสและสี่เหลี่ยมผืนผ้า - เก้าอี้เป็นไม้ - เคียงกันเตียงแบบมีเสา - โครงสร้างไม้ - CURTAIN ต่างตำแหน่งเป็นปูนกรุฝ้า 	<ul style="list-style-type: none"> - มีส่วนCURTAIN BOOK TERAPE สำหรับพักผ่อน - ไม้มีทิว - ผนังส่วนด้านบนมีการรับสายจากใบการตามตัว - ใช้แอร์ 1 ตัว - ไม้สักไฟและสวิตช์มีการทาสีให้กลมกลืนกับผนัง
สรุป			<ul style="list-style-type: none"> - เน้นการใช้แสงจากธรรมชาติ และการใช้โคมไฟให้ความสว่างตามจุด - ควรให้แสงแบบ INDIRECT 	<ul style="list-style-type: none"> - นิยมใช้วัสดุธรรมชาติ เช่น ไม้ เป็นหลัก - ผนังโดยส่วนใหญ่เป็นปูนฉาบเรียบตีฉาบ 	<ul style="list-style-type: none"> - ใช้เครื่องเรือนที่มีรูปทรงเรียบง่าย ที่แบ่งออกถึงเอกลักษณ์ในห้อง - ใช้เครื่องเรือนไม้เป็นหลัก 	<ul style="list-style-type: none"> - ควรมีระเบียบสำหรับนั่งพักผ่อน - ควรมีไฟภายในภายนอก - ภายนอก - ภายในห้องควรมี TV

บ้านกระทิง ปาย รีสอร์ท

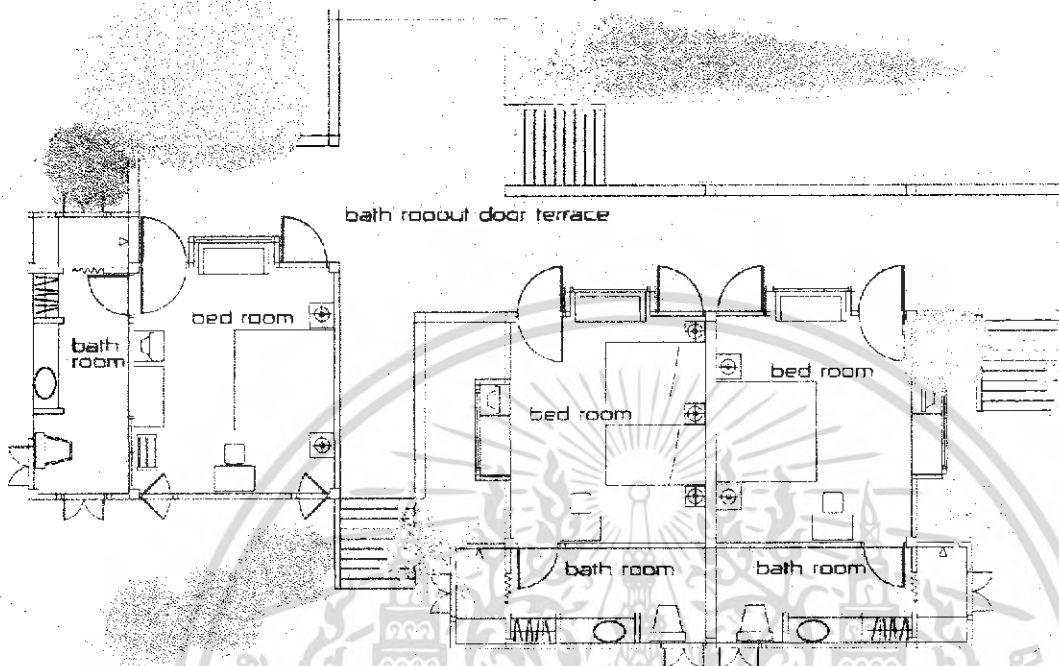

รูปที่ 2.61 ผังห้องพักแบบ JONoir SUITE ของบ้านกระทิง ปาย รีสอร์ท



รูปที่ 2.62 ภายในห้องนอนแบบเตียงคู่ อาคารห้องพักแบบ JONoir SUITE ของบ้านกระทิง ปาย รีสอร์ท

เอกสารนี้เป็นเอกสารที่สงวนไว้สำหรับการใช้งานเพื่อการศึกษาเท่านั้น ไม่อนุญาตให้นำไปใช้ประโยชน์ด้านการค้า ไม่ว่าจะกรณีใดๆ ทั้งสิ้น อีกทั้งห้ามมิให้ดัดแปลงเนื้อหา และต้องอ้างอิงถึงเจ้าของเอกสารทุกครั้งที่มีการนำไปใช้

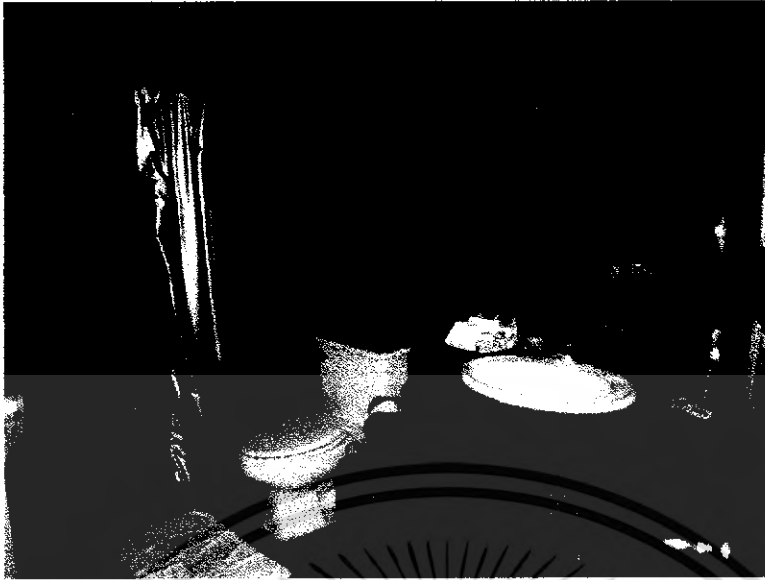

รูปที่ 2.63 ภายในส่วนห้องน้ำ อาคารห้องพักแบบ JONAIR SUITE ของบ้านกระทิง ปาย รีสอร์ท

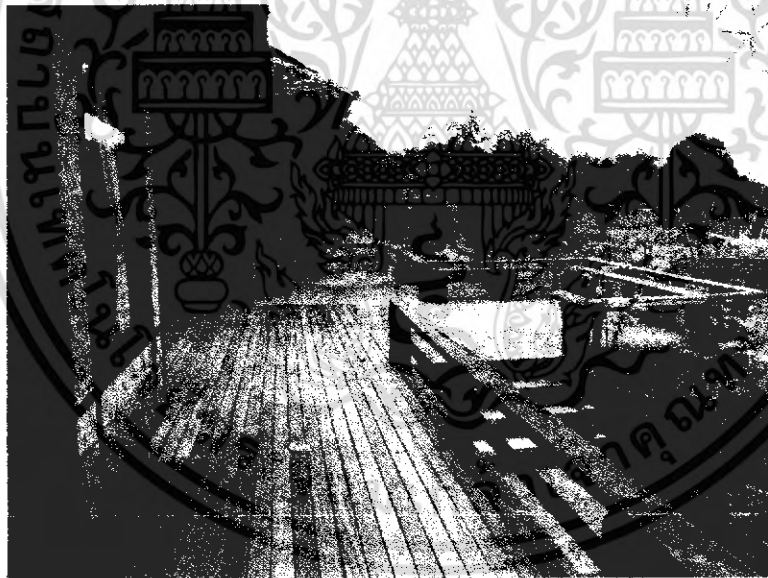

รูปที่ 2.64 ส่วนระเบียงพักผ่อนด้านหน้า อาคารห้องพักแบบ JONAIR SUITE ของบ้านกระทิง ปาย รีสอร์ท

เอกสารนี้เป็นเอกสารที่สงวนไว้สำหรับการใช้งานเพื่อการศึกษาเท่านั้น ไม่อนุญาตให้นำไปใช้ประโยชน์ด้านการค้าไม่ว่ากรณีใดๆ ทั้งสิ้น อีกทั้งห้ามมิให้ดัดแปลงเนื้อหา และต้องอ้างอิงถึงเจ้าของเอกสารทุกครั้งที่มีการนำไปใช้

ปายริเวอร์ คอนเนอร์ รีสอร์ท

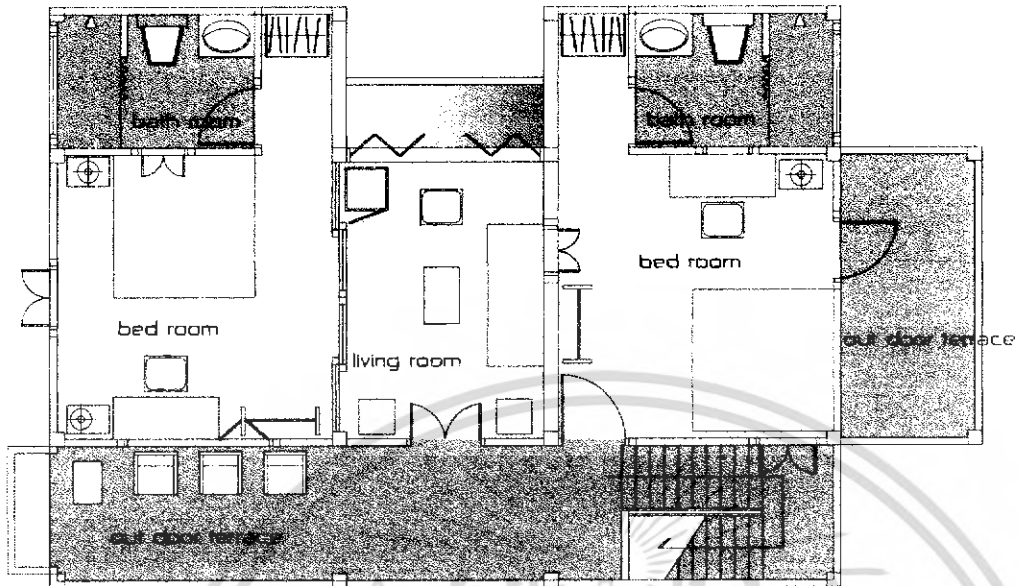

รูปที่ 2.65 ผังห้องพักแบบ VILLA SUITE ของปายริเวอร์ คอนเนอร์ รีสอร์ท



รูปที่ 2.66 ภายในส่วนห้องนอน อาคารห้องพักแบบ VILLA SUITE ของปายริเวอร์ คอนเนอร์
รีสอร์ท

เอกสารนี้เป็นเอกสารที่สงวนไว้สำหรับการใช้งานเพื่อการศึกษาเท่านั้น ไม่อนุญาตให้นำไปใช้ประโยชน์ด้านการค้า
ไม่ว่ากรณีใดๆ ทั้งสิ้น อีกทั้งห้ามมิให้ดัดแปลงเนื้อหา และต้องอ้างอิงถึงเจ้าของเอกสารทุกครั้งที่มีการนำไปใช้

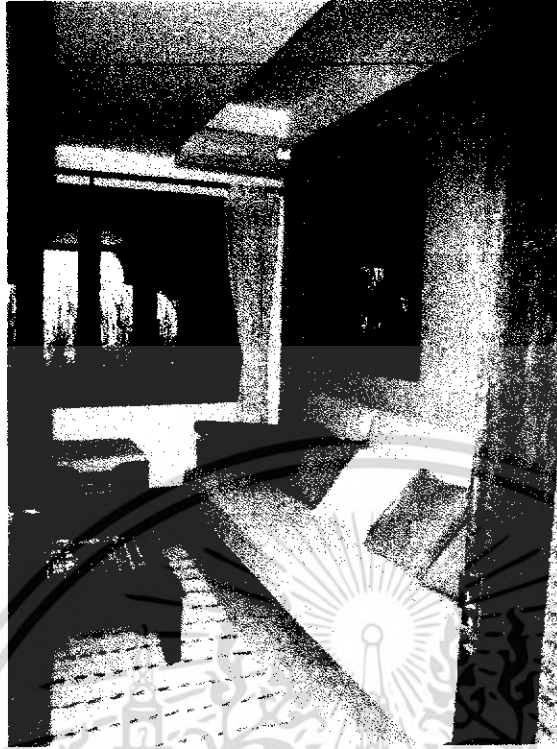

รูปที่ 2.67 ภายในส่วนห้องพักผ่อน อาคารห้องพักแบบ VILLA SUITE ของปารีสเวอ์ คอนเนอ์
รีสอร์ท



รูปที่ 2.68 ภายในส่วนห้องน้ำ อาคารห้องพักแบบ VILLA SUITE ของปารีสเวอ์ คอนเนอ์
รีสอร์ท

เอกสารนี้เป็นเอกสารที่สงวนไว้สำหรับการใช้งานเพื่อการศึกษาเท่านั้น ไม่อนุญาตให้นำไปใช้ประโยชน์ด้านการค้า
ไม่ว่ากรณีใดๆ ทั้งสิ้น อีกทั้งห้ามมิให้ดัดแปลงเนื้อหา และต้องอ้างอิงถึงเจ้าของเอกสารทุกครั้งที่มีการนำไปใช้



รูปที่ 2.69 ส่วนโต๊ะทำงาน อาคารห้องพักแบบ VILLA SUITE ของปารีสเวอริ์ คอนเนอริ์
ริ์สอริ์ท



รูปที่ 2.70 ส่วนระเบียงพักผ่อน อาคารห้องพักแบบ VILLA SUITE ของปารีสเวอริ์ คอนเนอริ์
ริ์สอริ์ท

เอกสารนี้เป็นเอกสารที่สงวนไว้สำหรับการใช้งานเพื่อการศึกษาเท่านั้น ไม่อนุญาตให้นำไปใช้ประโยชน์ด้านการค้า
ไม่ว่ากรณีใดๆ ทั้งสิ้น อีกทั้งห้ามมิให้ดัดแปลงเนื้อหา และต้องอ้างอิงถึงเจ้าของเอกสารทุกครั้งที่มีการนำไปใช้

บ้านกระทิง เชียงดาว รีสอร์ท

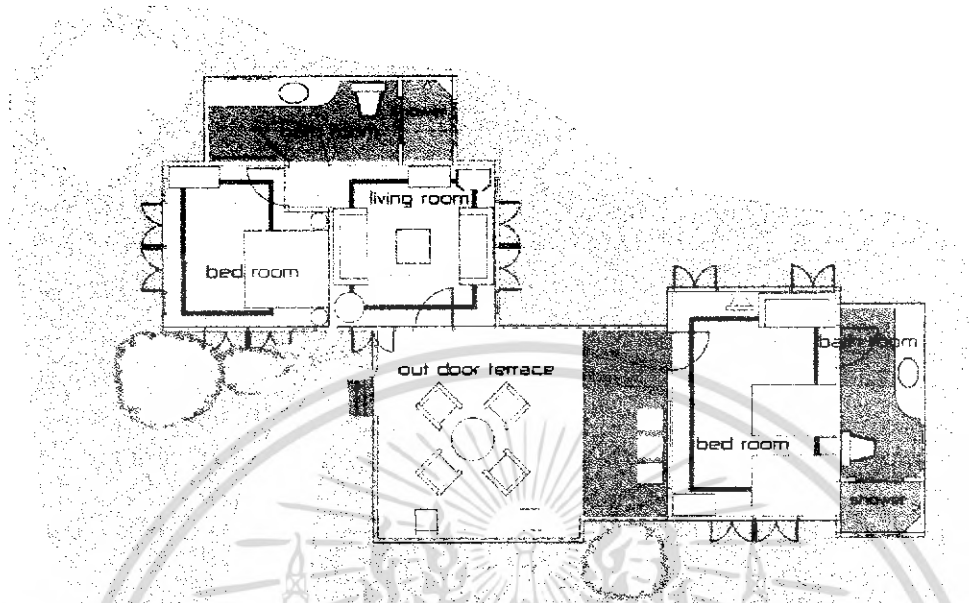

รูปที่ 2.71 ผัง ห้องพักแบบ JUNIOR SUITE ของบ้านกระทิง เชียงดาว รีสอร์ท



รูปที่ 2.72 ภายในส่วนห้องพักแบบเตียงคู่ อาคารห้องพักแบบ JUNIOR SUITE ของบ้านกระทิง เชียงดาว รีสอร์ท

เอกสารนี้เป็นเอกสารที่สงวนไว้สำหรับการใช้งานเพื่อการศึกษาเท่านั้น ไม่อนุญาตให้นำไปใช้ประโยชน์ด้านการค้าไม่ว่ากรณีใดๆ ทั้งสิ้น อีกทั้งห้ามมิให้ดัดแปลงเนื้อหา และต้องอ้างอิงถึงเจ้าของเอกสารทุกครั้งที่มีการนำไปใช้

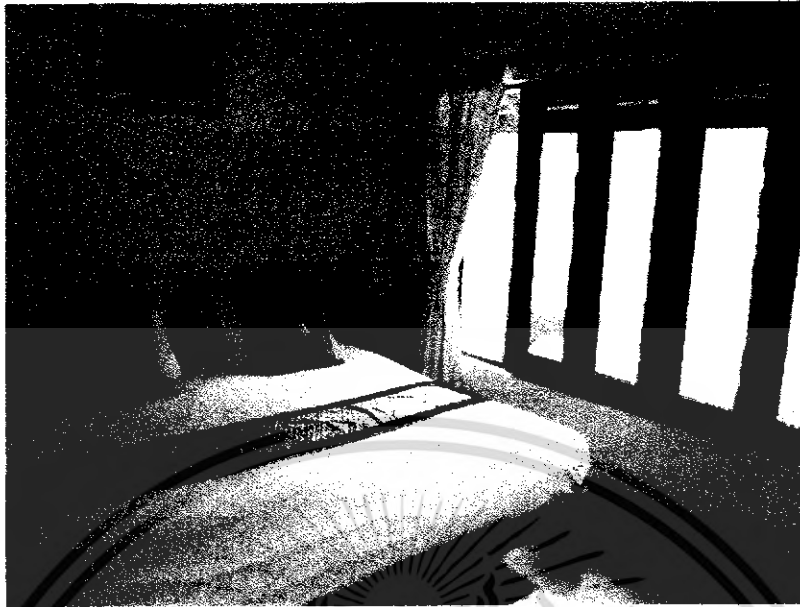

รูปที่ 2.73 ภายในส่วนห้องพักแบบเตียงเดี่ยว อาคารห้องพักแบบ JUNIOR SUITE ของบ้านกระทิง
เชียงใหม่ รีสอร์ท



รูปที่ 2.74 ภายในส่วนห้องนั่งเล่น อาคารห้องพักแบบ JUNIOR SUITE ของบ้านกระทิง เชียงดาว
รีสอร์ท

เอกสารนี้เป็นเอกสารที่สงวนไว้สำหรับการใช้งานเพื่อการศึกษาเท่านั้น ไม่อนุญาตให้นำไปใช้ประโยชน์ด้านการค้า
ไม่ว่ากรณีใดๆ ทั้งสิ้น อีกทั้งห้ามมิให้ดัดแปลงเนื้อหา และต้องอ้างอิงถึงเจ้าของเอกสารทุกครั้งที่มีการนำไปใช้

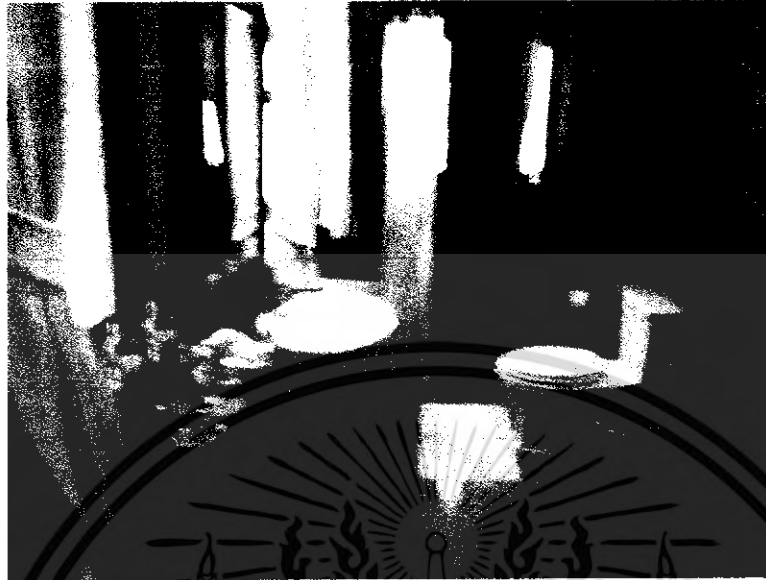

รูปที่ 2.75 ผัง ห้องพักแบบ JUNIOR SUITE ของบ้านกระทิง เชียงดาว รีสอร์ท



รูปที่ 2.76 ส่วนระเบียงด้านนอกที่เชื่อมต่อทั้งสองห้อง อาคารห้องพักแบบ JUNIOR SUITE ของบ้านกระทิง เชียงดาว รีสอร์ท

เอกสารนี้เป็นเอกสารที่สงวนไว้สำหรับการใช้งานเพื่อการศึกษาเท่านั้น ไม่อนุญาตให้นำไปใช้ประโยชน์ด้านการค้าไม่ว่ากรณีใดๆ ทั้งสิ้น อีกทั้งห้ามมิให้ดัดแปลงเนื้อหา และต้องอ้างอิงถึงเจ้าของเอกสารทุกครั้งที่มีการนำไปใช้

สวนทิพย์วนารีสอร์ท

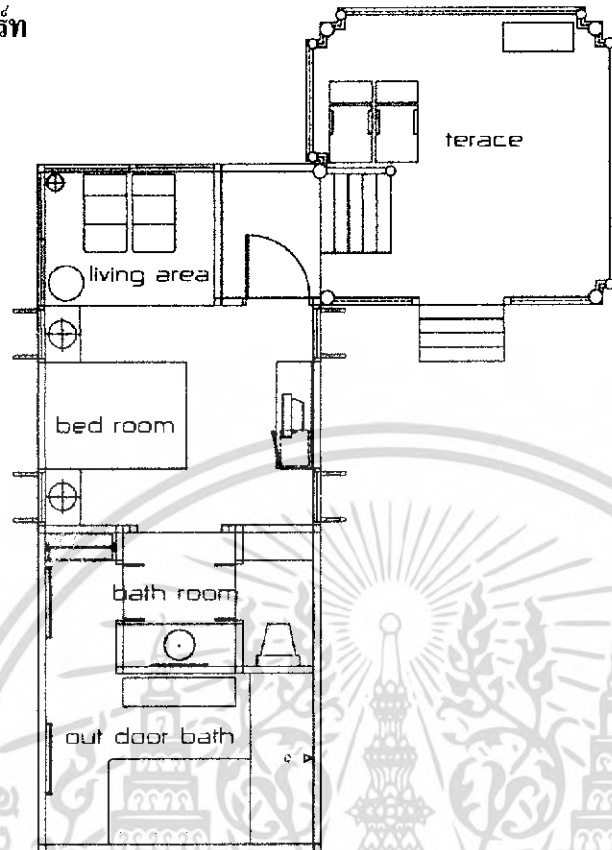

รูปที่ 2.26 ผังห้องพักแบบ VILLA สวนทิพย์วนารีสอร์ท



รูปที่ 2.27 ส่วนระเบียงพักผ่อน ในห้องพักแบบ VILLA สวนทิพย์วนารีสอร์ท

เอกสารนี้เป็นเอกสารที่สงวนไว้สำหรับการใช้งานเพื่อการศึกษาเท่านั้น ไม่อนุญาตให้นำไปใช้ประโยชน์ด้านการค้าไม่ว่ากรณีใดๆ ทั้งสิ้น อีกทั้งห้ามมิให้ดัดแปลงเนื้อหา และต้องอ้างอิงถึงเจ้าของเอกสารทุกครั้งที่มีการนำไปใช้



รูปที่ 2.28 ส่วนห้องนอน ในห้องพักแบบ VILLA สวนทิพย์วนารีสอร์ท

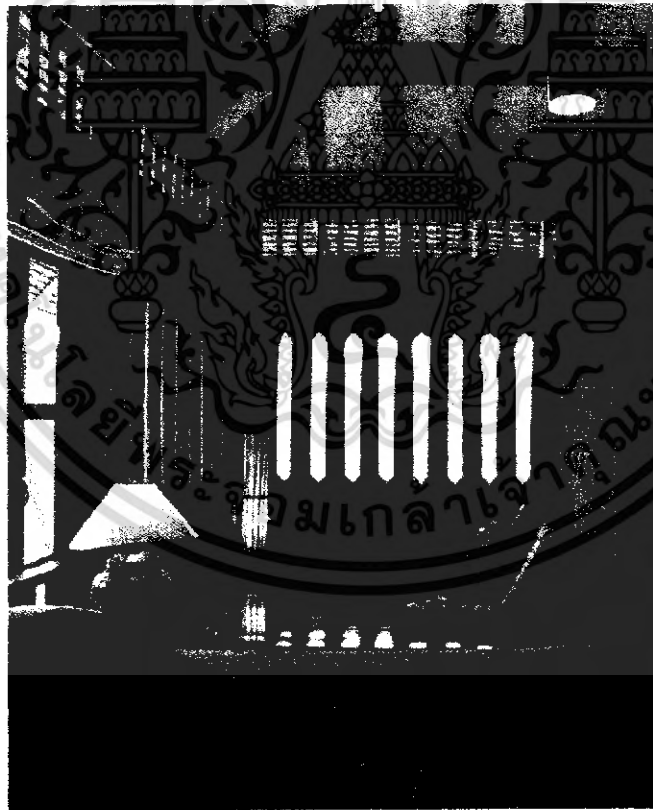

รูปที่ 2.29 ส่วนพักผ่อน ในห้องพักแบบ VILLA สวนทิพย์วนารีสอร์ท

เอกสารนี้เป็นเอกสารที่สงวนไว้สำหรับการใช้งานเพื่อการศึกษาเท่านั้น ไม่อนุญาตให้นำไปใช้ประโยชน์ด้านการค้าไม่ว่ากรณีใดๆ ทั้งสิ้น อีกทั้งห้ามมิให้ดัดแปลงเนื้อหา และต้องอ้างอิงถึงเจ้าของเอกสารทุกครั้งที่มีการนำไปใช้



รูปที่ 2.30 ส่วนอ่างล้างหน้า ในห้องพักแบบ VILLA สวนทิพย์วนารีสอร์ท

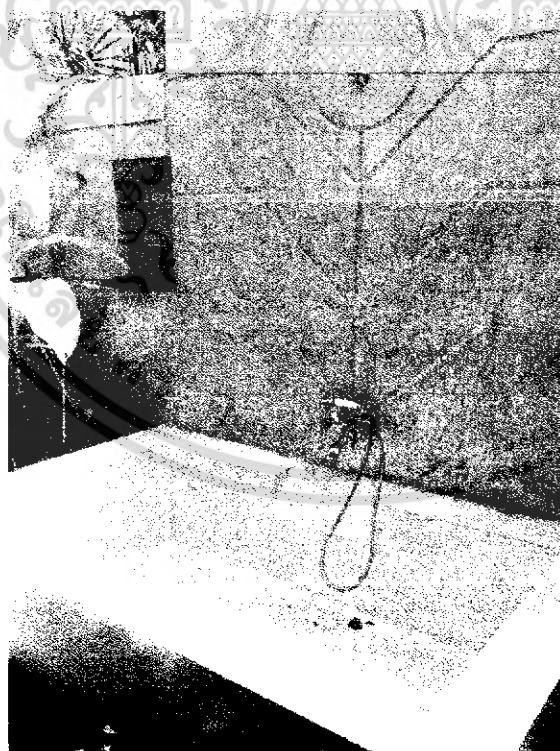

รูปที่ 2.31 ส่วนOUT DOOR SHOWER ในห้องพักแบบ VILLA สวนทิพย์วนารีสอร์ท

เอกสารนี้เป็นเอกสารที่สงวนไว้สำหรับการใช้งานเพื่อการศึกษาเท่านั้น ไม่อนุญาตให้นำไปใช้ประโยชน์ด้านการค้าไม่ว่ากรณีใดๆ ทั้งสิ้น อีกทั้งห้ามมิให้ดัดแปลงเนื้อหา และต้องอ้างอิงถึงเจ้าของเอกสารทุกครั้งที่มีการนำไปใช้

ภูใจใสรีสอร์ท แอนด์ สปา

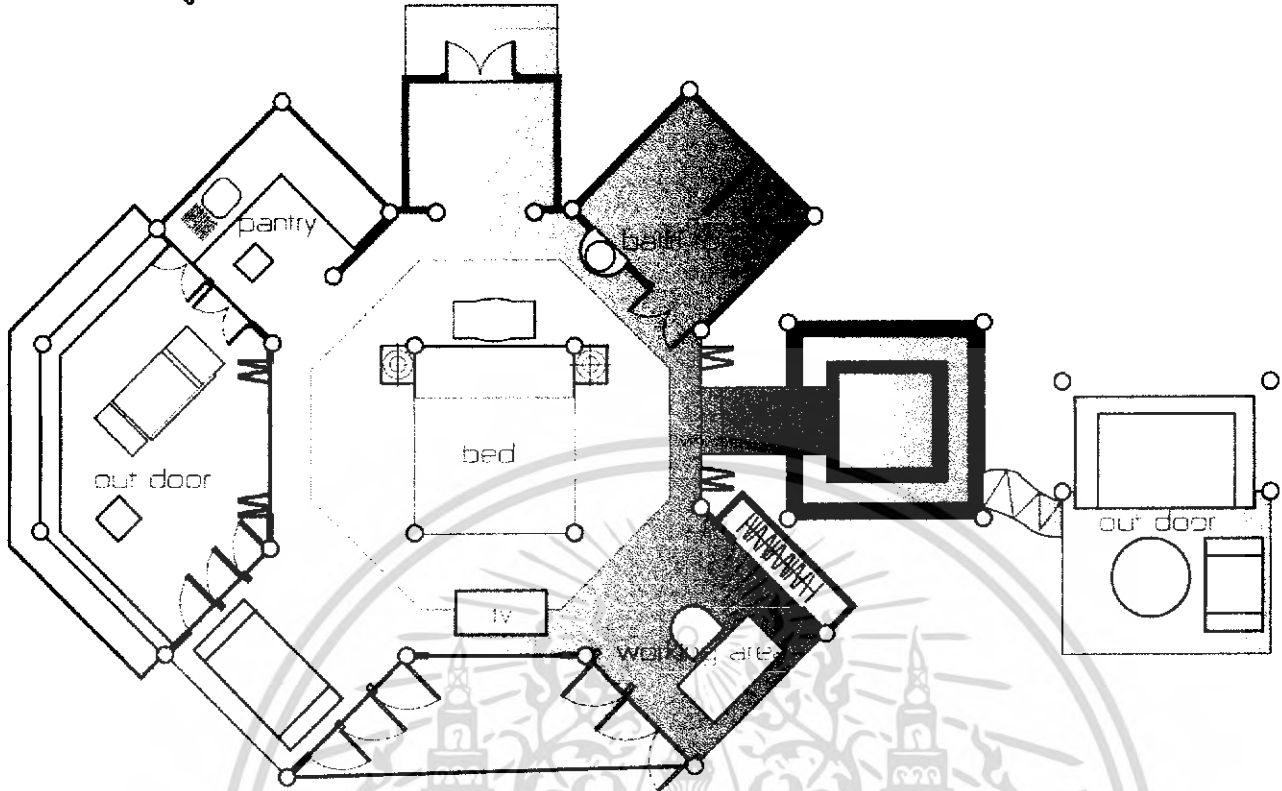

รูปที่ 2.32 ผังห้องพักแบบ VILLA ของโครงการภูใจใสรีสอร์ท แอนด์ สปา



รูปที่ 2.33 ส่วนห้องนอน ในห้องพักแบบ VILLA ของโครงการภูใจใสรีสอร์ท แอนด์ สปา

เอกสารนี้เป็นเอกสารที่สงวนไว้สำหรับการใช้งานเพื่อการศึกษาเท่านั้น ไม่อนุญาตให้นำไปใช้ประโยชน์ด้านการค้าไม่ว่ากรณีใดๆ ทั้งสิ้น อีกทั้งห้ามมิให้ดัดแปลงเนื้อหา และต้องอ้างอิงถึงเจ้าของเอกสารทุกครั้งที่มีการนำไปใช้



รูปที่ 2.34 ส่วนทำงานและตู้เสื้อผ้า ในห้องพักแบบ VILLA ของโครงการภูเก็ตไฮสโอร์ต แอนด์ สปา



รูปที่ 2.35 ส่วนเตรียมอาหาร ในห้องพักแบบ VILLA ของโครงการภูเก็ตไฮสโอร์ต แอนด์ สปา
เอกสารนี้เป็นเอกสารที่สงวนไว้สำหรับการใช้งานเพื่อการศึกษาเท่านั้น ไม่อนุญาตให้นำไปใช้ประโยชน์ด้านการค้า
ไม่ว่ากรณีใดๆ ทั้งสิ้น อีกทั้งห้ามมิให้ดัดแปลงเนื้อหา และต้องอ้างอิงถึงเจ้าของเอกสารทุกครั้งที่มีการนำไปใช้



รูปที่ 2.36 ส่วนอ่างอาบน้ำและส่วนพักผ่อนในสวน ในห้องพักแบบ VILLA ของโครงการภูเก็ตไฮสปีด รีสอร์ท แอนด์ สปา



รูปที่ 2.33 ส่วนอ่างล้างหน้า ในห้องพักแบบ VILLA ของโครงการภูเก็ตไฮสปีด รีสอร์ท แอนด์ สปา

เอกสารนี้เป็นเอกสารที่สงวนไว้สำหรับการใช้งานเพื่อการศึกษาเท่านั้น ไม่อนุญาตให้นำไปใช้ประโยชน์ด้านการค้า ไม่ว่าจะกรณีใดๆ ทั้งสิ้น อีกทั้งห้ามมิให้ดัดแปลงเนื้อหา และต้องอ้างอิงถึงเจ้าของเอกสารทุกครั้งที่มีการนำไปใช้

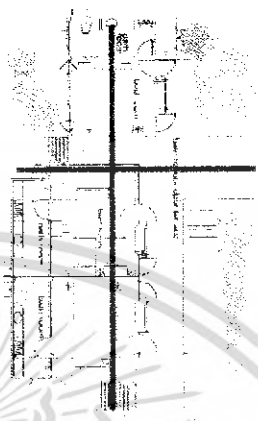
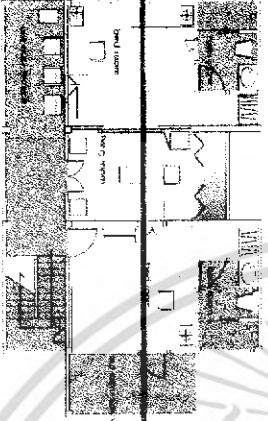
การวิเคราะห์ผังแปลน ส่วนห้องนอน แบบ SUITE TYPE			
ชื่อโครงการ	รูปแปลน	ลักษณะการใช้พื้นที่	วิธีการวางแปลน
ทำนกระหัง ปาย รีสอร์ท		รูปแบบโดยรวมเป็นรูปสี่เหลี่ยมผืนผ้า มีการใช้พื้นที่ดังนี้ - ส่วนพักผ่อน 30% - ส่วนนอน 40% - ส่วนห้องน้ำ 20% - ทางสัญจร 10%	- มีแนวแกนเป็นเส้นตรงไปตรงมา - มีระเบียบขนาดใหญ่สำหรับพักผ่อน - การจัดวางผัง โดยจัดส่วนต่างๆไว้ชัดเจนอาคาร และเว้นพื้นที่ตรงกลางเป็น ทางสัญจร - ห้องนอนจะหันหน้าออกไปยังหน้าต่าง เพื่อให้ได้รับวิวจากภายนอก
ปายริเวอร์ คอนเนคท์ รีสอร์ท		รูปแบบโดยรวมเป็นรูปสี่เหลี่ยมผืนผ้า มีการใช้พื้นที่ดังนี้ - ส่วนพักผ่อน 40% - ส่วนนอน 40% - ส่วนห้องน้ำ 15% - ทางสัญจร 5%	- มีแนวแกนเป็นเส้นตรงไปตรงมา - มีระเบียบขนาดใหญ่สำหรับพักผ่อน และห้องพักผ่อน - การจัดวางผัง โดยจัดส่วนต่างๆไว้ชัดเจนอาคาร และเว้นพื้นที่ตรงกลางเป็น ทางสัญจร - ห้องนอนจะหันหน้าออกไปยังหน้าต่าง เพื่อให้ได้รับวิวจากภายนอก

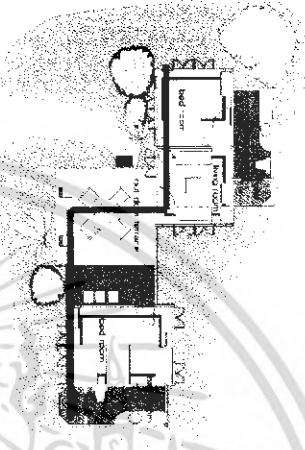
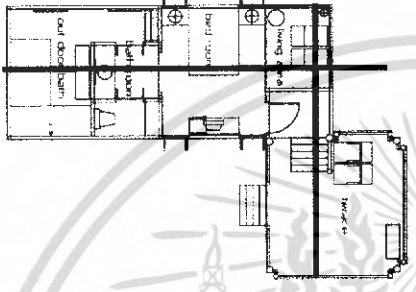

เอกสารนี้เป็นเอกสารที่สงวนไว้สำหรับการใช้งานเพื่อการศึกษาเท่านั้น ไม่อนุญาตให้นำไปใช้ประโยชน์ด้านการค้า
ไม่ว่ากรณีใดๆ ทั้งสิ้น อีกทั้งห้ามมิให้ดัดแปลงเนื้อหา และต้องอ้างอิงถึงเจ้าของเอกสารทุกครั้งที่มีการนำไปใช้

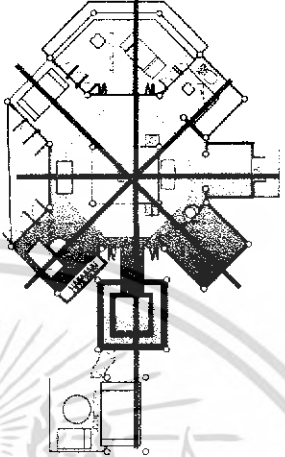
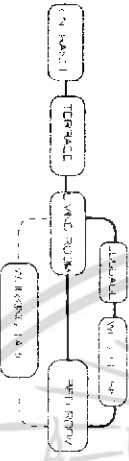

ชื่อโครงการ	รูปแปลน	ลักษณะการใช้พื้นที่	วิธีการจัดวางแปลน
<p>บ้านกระดังงา เชียงดาว รีสอร์ท</p>		<p>รูปแบบแปลนโดยรวมเป็นรูปสี่เหลี่ยมผืนผ้า มีการใช้พื้นที่ดังนี้</p> <ul style="list-style-type: none"> - ส่วนพักผ่อน 40% - ส่วนห้องนอน 15% - ทางสัญจร 5% 	<p>วิธีการจัดวางแปลน</p> <ul style="list-style-type: none"> - มีแกนกลางเป็นเส้นตรง - มีระเบียงขนาดใหญ่อยู่ด้านข้างพักผ่อน และห้องพักผ่อน - การจัดวางผัง โดยจัดส่วนต่างๆไว้บริเวณผนังอาคาร และเว้นพื้นที่ตรงกลางเป็น ทางสัญจร - ห้องนอนจะหันหน้าออกไปยังหน้าต่าง เพื่อให้ได้รับวิวจากภายนอก
<p>สวนทิพย์วนา รีสอร์ท</p>		<p>รูปแบบแปลนโดยรวมเป็นรูปสี่เหลี่ยมผืนผ้า ขยายมุมออก มีการใช้พื้นที่ดังนี้</p> <ul style="list-style-type: none"> - ส่วนพักผ่อน 35% - ส่วนนอน 30% - ส่วนห้องน้ำ 30% - ทางสัญจร 5% 	<p>วิธีการจัดวางแปลน</p> <ul style="list-style-type: none"> - มีแกนกลางเป็นเส้นตรงตามรูปอาคารสี่เหลี่ยมผืนผ้า - มีชั้นทางสัญจรหลักจะคั่นส่วนระเบียงและห้องนอน - ที่ส่วนพักผ่อน คั่น ไปยังส่วนอ่างล้างหน้าและห้องน้ำ - ที่ส่วนเก็บสัมภาระและส่วน (KIT DEXOR SHERWER - การจัดวางเครื่องนอนจะอยู่ตรงสองฟากของห้อง โดยเน้นพื้นที่ส่วนตรงกลางห้องเป็นสำหรับพักผ่อน - การจัดวางแบบแบ่งกลุ่มตามประโยชน์ใช้สอยโดย ส่วนห้องนอนจะเน้น ให้พื้นที่วิวทิวทัศน์กับการพักผ่อนสำหรับส่วนพักผ่อน ส่วนเก็บสัมภาระและห้องน้ำจะอยู่ด้านใน

ชื่อโครงการ	รูปแปลน	ลักษณะการใช้พื้นที่	วิธีการจัดวางแปลน
<p>อุ้งใจสิริศตรห์ แอนด์ สปปา</p>		<p>ลักษณะการใช้พื้นที่</p> <p>รูปแบบโดยรวมเป็นรูปแปดเหลี่ยมและสี่เหลี่ยมผืนผ้า มีการใช้พื้นที่ดังนี้</p> <ul style="list-style-type: none"> - ส่วนพักผ่อน 40% - ส่วนนอน 30% - ส่วนห้องน้ำ 15% - ส่วนเตรียมอาหาร 10% - ทางสัญจร 5% 	<p>วิธีการจัดวางแปลน</p> <ul style="list-style-type: none"> - พื้นทางสัญจร เมื่อเข้ามาจะลดส่วนเก็บส้วมและผ่านตู้ส่วนห้องนอน และแยกส่วนต่างๆตามบุบที่ยื่นออกไปโดยมีห้องนอนเป็นจุดศูนย์กลางของห้อง - การจัดวางเตียงเรียงกัน จะวางเตียงไว้ตรงกลางห้องและแยกส่วนต่างๆ ไปตามมุม ต่างๆ
<p>สรุป</p>		<p>ลักษณะการใช้พื้นที่ดังนี้</p> <ul style="list-style-type: none"> - ส่วนพักผ่อน 40% - ส่วนนอน 40% - ส่วนห้องน้ำ 15% - ทางสัญจร 5% 	<p>วิธีการจัดวางแปลน</p> <ul style="list-style-type: none"> - มีแนวแกนเป็นเส้นตรง - ห้องนอนจะหันหน้าออกไปยังหน้าต่าง เพื่อให้ได้รับวิวจากภายนอก - มีระเบียงขนาดใหญ่สำหรับพักผ่อน และพื้นที่ส่วนพักผ่อน

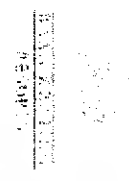
เอกสารนี้เป็นเอกสารที่สงวนไว้สำหรับการใช้งานเพื่อการศึกษาเท่านั้น ไม่อนุญาตให้นำไปใช้ประโยชน์ด้านการค้าไม่ว่ากรณีใดๆ ทั้งสิ้น อีกทั้งห้ามมิให้ดัดแปลงเนื้อหา และต้องอ้างอิงถึงเจ้าของเอกสารทุกครั้งที่มีการนำไปใช้

การศึกษาคู่มือการเปรียบเทียบ ส่วนห้องพักแบบ SUITE TYPE

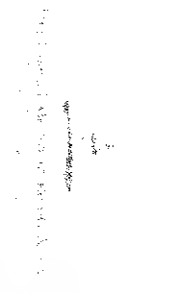

ชื่อโครงการ	รูป LOCKO	รูปทัศนียภาพ	CONCEPT THEME STYLE	SPACE	การใช้สี
บ้านเกระทิง ปาย รีสอร์ท		1 2, 4, 2.5 และ 2.6	Concept : ธรรมชาติและวิถีชีวิตในท้องถิ่น Theme : การดำรงชีวิตท่ามกลางธรรมชาติ Style : สีสันที่อบอุ่น	- ลักษณะอาคารเปิดสองฝั่งมีระเบียงสำหรับพักผ่อนซึ่งมีทั้งสองอาคารเข้าด้วยกัน - ฝาเพดานมีกระเบื้องระดับพื้น - เน้นในส่วนที่ติดการให้ต้นไม้ภายในห้องมีการเปิดช่องแสงทั้งสามด้าน ทำให้พื้นที่ภายในห้องเชื่อมต่อกับภายนอกอาคารซึ่งเป็นผลให้ภายในห้องมีความโล่ง โปร่ง สดชื่น	ใช้สีธรรมชาติ ของ ไม้ และสีโทนน้ำตาล สีขาวครีม สีเทา
ปายริเวอร์ คอมมูนิตี้ รีสอร์ท		1 2, 7, 2.8 และ 2.9	Concept : เรือใหญ่เรือเก่า (บ้าน) Theme : บรรยากาศของครอบครัวขนาดใหญ่ Style : สีสันที่ประชูดสี	- ภายในห้องมีส่วนระเบียงนั่งพักผ่อน - ภายในห้องมีความโล่งเนื่องจาก การเปิดช่องแสง และหน้าต่าง - ส่วนห้องพักผ่อนและห้องนอน มีประตูบานเชื่อมกันเพื่อความ เป็นส่วนตัวของห้องนอน	ใช้สีโทนอบอุ่น สีสีเทา น้ำตาลและสีขาวเป็นหลัก และประดับด้วยกระจกสีแบบโบราณ

ชื่อโครงการ	รูป LOGO	รูปทัศนียภาพ	CONCEPT THEME STYLE	STATE	การใช้สี
บ้านกระเบื้อง เชิงดงดาว รีสอร์ท		1 ห้างรูปที่ 24, 25 และ 26	Concept : ธรรมชาติและวิถีชีวิตใน ท้องถิ่น Theme : การดำรงชีวิตท่ามกลาง ธรรมชาติ Style : เรียบง่ายที่เน้น Sicel : ศึกษานาพื้นถิ่น	- ลักษณะอาคารแสดงหลังมี ระเบียบสำหรับพักผ่อนซึ่งรวมทั้ง ตงอาคารเข้าด้วยกัน - ฝาพาดานมีกระเบื้องระดับเพื่อ เน้นในส่วนที่ต้องการให้เด่น - ภายในห้องมีการนิคช่องแสง ทั้งสามด้าน ทำให้พื้นที่ภายใน ห้องเชื่อมต่อกับภายนอกอาคาร จึงเป็นผลให้ภายในห้องมีความ โล่ง ไม่อึดอัด	สีธรรมชาติของไม้เป็นหลัก สี โทนน้ำตาล สีขาว สีครีม และ สีเทา
สวนทิพย์วานา รีสอร์ท		1 ห้างรูปที่ 27, 28 และ 29	Concept : ถิ่นสวนวานา Theme : รูปแบบของหมู่บ้านสวนวานา ในพื้นที่ Sicel : ศึกษานาประยุกต์ ในพื้นที่	ส่วนระเบียงมีชายคาปกนคคลุม ชายคาคดต่ำ ภายในห้องพักผ่อน ที่มพตาม ไม้ โครงสร้างผนัง ส่วนคั้นบนเปิดช่องแสง ทำให้ ห้องมีความโล่งโปร่ง	ใช้สีโทนอบอุ่น โดยพาสี ธรรมชาติของไม้สัก สีน้ำตาล สีครีมและสีแดง และสีของ วัสดุธรรมชาติที่ใช้ทำผนัง

ชื่อโครงการ	รูป LOGO	รูปทัศนียภาพ	CONCEPT THEME STYLE	SPACE	การใช้สี
<p>คู่มือสำหรับ แอนดรอยด์</p>		<p>ให้ดูรูปที่ 2.22, 2.23 และ 2.24</p>	<p>Concept : ความมีบรรรมชาติและสถาปัตยกรรมพื้นถิ่น Theme : ลักษณะของสถาปัตยกรรมแบบพื้นถิ่น Style : ธรรมชาติและศิลปะพื้นถิ่น</p>	<p>อาคารมีทรงแบบศิลปะ โมเดิร์นและสูง ฝ้าเพดาน โครงสร้าง มีหน้าต่างขนาดใหญ่เพื่อให้พื้นที่วิวทั่วทิศด้านนอก</p>	<p>ใช้สีโทนเย็นเป็นหลัก โดยใช้สีธรรมชาติของไม้ไม่และวัสดุธรรมชาติอื่นๆ สีขาวสีครีม และสีน้ำตาลแดง</p>
<p>สรุป</p>			<p>Concept : การเที่ยวช้อปปิ้ง สถาปัตยกรรมและสถานที่ตั้ง Theme : วิถีชีวิตหรือความเป็นอยู่ของชุมชนในสถานที่ตั้ง</p>	<p>ส่วนใหญ่จะเปิดช่องแสงเพื่อให้ภายในห้องเกิดความรู้สึก มีการเชื่อมต่อระหว่างภายในและภายนอกอาคาร มีพื้นที่ภายนอกอาคารสำหรับพักผ่อน</p>	<p>ใช้สีธรรมชาติของวัสดุที่เป็นหลัก และสีโทนอบอุ่น</p>

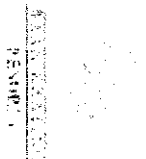
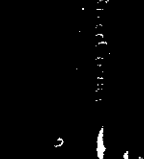
เอกสารนี้เป็นเอกสารที่สงวนไว้สำหรับการใช้งานเพื่อการศึกษาเท่านั้น ไม่อนุญาตให้นำไปใช้ประโยชน์ด้านการค้า
ไม่ว่ากรณีใดๆ ทั้งสิ้น อีกทั้งห้ามมิให้ดัดแปลงเนื้อหา และต้องอ้างอิงถึงเจ้าของเอกสารทุกครั้งที่มีการนำไปใช้

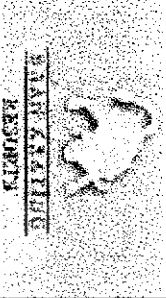
ชื่อโครงการ	รูป EXFO	รูปทัศนียภาพ	การใช้แสง	การใช้วัสดุ	ลักษณะเครื่องเรือน	อุปกรณ์รายละเอียดชิ้นๆ
บ้านกระเบื้อง ปายริสตอร์ท		ใช้รูปที่ 24, 25 และ 26	-แสงโดยรวมของห้องจะมาจากช่องแสงโดยรอบ และโคมไฟที่อยู่ตรงกลางห้องตามจุดต่างๆใช้โคมไฟตั้งโต๊ะ - การใช้แสงแบบ Indirect	- เครื่องเรือนไม้ - ผนังเป็นปูนฉาบมันขัดมัน ส่วนผนังในห้องน้ำปูไม้ - ส่วนเปียกใช้ปูนฉาบมัน - ผนังปูนฉาบเรียบทาสีเบ็ด - ผนังปูนฉาบเรียบทาสีเบ็ด - ผนังปูนฉาบเรียบทาสี - เพดานกรุฝ้า - เพดานกรุฝ้า - เพดาน	- ส่วนใหญ่เป็นเครื่องเรือนไม้ - เครื่องเรือนแบบล้านนา - ประตูไม้ ผนังฉาบเรียบ	- โทรทัศน์ - ตู้เสื้อผ้า - ใช้เครื่องปรับอากาศ 1 เครื่อง - มีระบบยุงสำหรับพัดผ่นขนาดใหญ่ - ฝ้าไฟฉาย - ใช้ระบบKEYCARD
ปายริสตอร์ท คอนนอร์ริสตอร์ท		ใช้รูปที่ 27, 28 และ 29	-คอนกรีตวางชั้นผนังการใช้แสงจากธรรมชาติภายในห้อง - ใช้โคมไฟตามจุดต่างๆ ใน - การให้แสงแบบ Indirect ทำให้แสงภายในห้องดูนุ่มนวล สบายตา	- ใช้เครื่องเรือนไม้ ตกแต่งด้วยกระเบื้องเคลือบแบบโบราณ เมาะผนังปูนฉาบฝ้า - ผนังเป็นปูนฉาบมันขัดมัน - ผนังปูนฉาบมันขัดมัน - ผนังฉาบปูนแบบไม่เรียบทาสี - เพดานกรุฝ้าทาสี - เพดาน	- เครื่องเรือนแบบไทย - ไม้เครื่องเรือนไม้เป็น - ใช้เครื่องเรือนไม้ขัด - ไม้ฉลุลวดลายต่างช่วย - ผนังปูนฉาบเรียบ	- ผนังในส่วนฉาบน้ำใช้ - การพ่นทรายออกไม้ - มีส่วนสำหรับฝ้า - ใช้เครื่องปรับอากาศ 1 เครื่อง

ชื่อโครงการ	รูป (Logo)	รูปทัศนียภาพ	การใช้เสียง	การใช้วัสดุ	ลักษณะเครื่องนอน	อุปกรณ์รายละเอียดอื่นๆ
บ้านกระเบื้อง เชิงดาว รีสอร์ท		ใหญ่รูปที่ 2.4, 2.5 และ 2.6	<ul style="list-style-type: none"> -เน้นการใช้แสงจากธรรมชาติ เข้ามาใช้งานในห้อง -แสงโดยรวมจะมาจากโคมไฟที่ต่อตรงกลางห้อง และ -การใช้โคมไฟตั้งโต๊ะ -การให้แสงแบบ INDIRECT -ใช้ช่องแสงแบบฝ้าไฟหล 	<ul style="list-style-type: none"> - ใช้เครื่องนอน ไม่มีหมอน - ฟันปูเสริมระดับบน ส่วนห้องน้ำปูไม้และกระเบื้องเคลือบ - ผนังปูนฉาบเรียบทาสีห้องน้ำใช้ผนังไม้ - เพดานกรุยิปซัม ตกแต่งด้วยไม้เสาน 	<ul style="list-style-type: none"> - เครื่องนอนแบบก้านนา - กระจุกที่รูปแบบที่เรียบง่าย 	<ul style="list-style-type: none"> - ใช้ระบบKRYCARU - ผนังด้านนอกอาคารกรุผนังไม้สาม - มีไฟฉาย - มีที่สำหรับผึ่งเสื้อผ้า - มีห้องพักผ่อนแยกออกจากส่วนห้องนอน
สวนทิพย์วานา รีสอร์ท		ใหญ่รูปที่ 2.7, 2.8 และ 2.9	<ul style="list-style-type: none"> -เน้นการใช้แสงจากธรรมชาติ ในตอนกลางวัน - ใช้โคมไฟตรงตัวในห้องเตียง - และโคมไฟติดผนัง - ฝ้าเพดานใช้ไฟสตาร์ไลท์ และโคมไฟห้อง - ส่วนOUTDOOR TERRACE ใช้โคมไฟระยียง 	<ul style="list-style-type: none"> - ใช้เครื่องนอนไม้ - ผนังเป็นไม้จริง - ผนังเป็นวัสดุที่ผสมจากดิน - ผนัง+ฝ้าขาวและปูนซึ่งทำให้อายุในห้องมีความชื้น - และเป็นฉนวนกันความร้อน - และช่วยดูดซับเสียง - เพดานเป็นยิปซัมทาสีขาว - ทีวีโครงสร้างไม้ 	<ul style="list-style-type: none"> - เครื่องนอนเป็นรูปทรงสี่เหลี่ยมผืนผ้าและวงกลม - มีหมอนสามเหลี่ยมและเกาะนั่ง - COUCHER อ่างล้างน้ำ - กระจก - ตู้เสื้อผ้าและส่วนเก็บ - ส่วนการจะอยู่ด้านหลังห้องพัก - ส่วนห้องน้ำเป็นเครื่อง 	<ul style="list-style-type: none"> - ตู้เย็นจะอยู่ในตู้กระจกที่ไว้ - ส่วนความเค็มจะอยู่ที่โต๊ะ - หัวเตียง - ฝ้าภายในห้องน้ำมี - ทีวีที่พาดไว้สำหรับ - เหนือการนั่งพักผ่อน - ใช้เฟอร์นิเจอร์ - ฝ้าภายในจะรวมให้บริการ - มีส่วนถาดน้ำล้างจาน

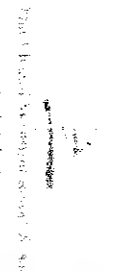
ชื่อโครงการ	รูป (x)พ	รูปทัศนียภาพ	การใช้สิ่ง	การใช้วัสดุ	ลักษณะเครื่องเรือน	อุปกรณ์รายละเอียดชิ้นๆ
มูลนิธิสตรีสงเคราะห์ แอมเนตี้ ศาลา		ให้ดูรูปที่ 2.22, 2.23 และ 2.24	- เน้นการใช้แสงจากธรรมชาติ ในตอนกลางวัน - ใช้โคมไฟตรงส่วนหัวเตียง และโคมไฟติดผนัง - ส่วน OT DRESSER, XE ใช้โคมไฟระย้าแบบต่าง ๆ	- ใช้เครื่องเรือนไม้และเก้าอี้หวาย - พรมเป็นปูนวมสีเข้มกับพื้น - ผ้าม่านไม้ติดตามขวาง และกระชังบังคิณผา - ผ้าม่านเป็นสีฟ้าไม้และกระชกใบ - เพดานเป็นโครงสร้างไม้กรุแผ่นไม้	- เครื่องเรือนเป็นรูปทรงสี่เหลี่ยมจัตุรัสและสี่เหลี่ยมผืนผ้า - เก้าอี้เป็นไม้ - เคียงเป็นเตียงแบบมีเสา - โครงสร้างไม้ - COUCHER อ่างล้างหน้า และ PANTRY เป็นปูนวมไม้	- มีส่วนงาน OT DRESSER, XE สำหรับพักผ่อน - มีส่วนเตรียมอาหารและส่วนทำงาน - ผ้าม่านตามบานไม้กวาดใบ - ผ้าม่านในการคาดำ - ใช้เฟอร์นิเจอร์ 1 ตัว - ปลั๊กไฟและสวิทช์มีการพันสีให้กลมกลืนกับผนัง
สรุป			- เน้นการใช้แสงจากธรรมชาติ และการใช้โคมไฟให้ความสว่างตามจุด - ควรให้แสงแบบ INDIRECT	- นิยมใช้วัสดุธรรมชาติ เช่น ไม้ เป็นหลัก - พื้นโดยส่วนใหญ่เป็นปูนวมสีเข้มกับพื้น	- ใช้เครื่องเรือนที่มีรูปทรงเรียบง่าย ที่งอกเงยออกเล็กน้อยในท้องถิ่น - ใช้เครื่องเรือนไม้เป็นหลัก	- ควรมีส่วนนั่งเล่น - ควรมีระเบียบสำหรับนั่งพักผ่อน - ควรมีไฟฉายให้แขกในยามฉุกเฉิน - ภายในห้องควรมี TV - ภายในห้องมีควรมีโทรศัพท์ สำหรับเหตุฉุกเฉิน

บทที่ 4

การวิเคราะห์ข้อมูล

การศึกษาครั้งนี้เป็นการวิจัยและสำรวจ เพื่อต้องการศึกษาเป็นแนวทางการจัดสภาพแวดล้อมภายในโรงแรมตากอากาศบนภูเขา ในเขตภาคเหนือ โดยการทำแบบสอบถาม พร้อมกับชี้แจงข้อสงสัยในส่วนที่ผู้ตอบแบบสอบถามต้องการทราบ ในโรงแรมตากอากาศบนภูเขา ในเขตภาคเหนือ ซึ่งตั้งอยู่ในอำเภอที่มีแหล่งท่องเที่ยวทางธรรมชาติและมีโรงแรมตากอากาศบนภูเขา หลายๆแห่ง เช่น อำเภอปาย จังหวัดแม่ฮ่องสอน, อำเภอแม่ริม จังหวัดเชียงใหม่, อำเภอแม่จัน จังหวัดเชียงราย เมื่อทราบรายชื่อโครงการแล้วผู้วิจัยได้กำหนด กลุ่มตัวอย่างไว้ประมาณ 100 ตัวอย่าง ดังรายละเอียดที่ได้กล่าวไว้แล้ว ในบทที่ 3 จากนั้นใช้วิธีการสุ่มตัวอย่างแบบง่าย (simple random sampling) โดยการใช้ตารางสุ่มตัวอย่าง(พรณี สถิติพัฒนาะ ระเบียบวิธีวิจัย : 7)

4.1 การเก็บรวบรวมข้อมูล

เนื่องด้วยการศึกษาและวิจัยในครั้งนี้ มีข้อมูลบางส่วนที่เป็นข้อมูลที่ค่อนข้างเป็นส่วนตัว และเป็นความลับขององค์กร ดังนั้น การเก็บรวบรวมข้อมูลมีวิธีที่หลากหลาย แบ่งได้ดังต่อไปนี้

1. การจัดทำแบบสอบถามเกี่ยวกับข้อมูลพื้นฐานความต้องการความสะดวกพึงพอใจของผู้ใช้บริการและให้บริการในโรงแรมตากอากาศบนภูเขา ในเขตภาคเหนือ เพื่อใช้เก็บข้อมูลในการทำวิจัย
2. การสังเกตพฤติกรรม ที่เกิดขึ้นในโรงแรมตากอากาศบนภูเขาในเขตภาคเหนือ ที่ทำการศึกษา
3. การสัมภาษณ์ผู้เชี่ยวชาญในการออกแบบโรงแรมตากอากาศบนภูเขาและ ผู้ให้บริการในโรงแรมตากอากาศบนภูเขาในเขตภาคเหนือ เพื่อให้ทราบถึงแนวทางและปัจจัยที่เกี่ยวข้องในการออกแบบโรงแรมตากอากาศบนภูเขา ในเขตภาคเหนือ

4.2 โครงสร้างของการศึกษาและวิเคราะห์

ผลของการศึกษาและวิเคราะห์ข้อมูลจะแบ่งออกเป็นส่วนต่างๆ 5 ส่วน ดังต่อไปนี้

ส่วนที่ 1 ข้อมูลทั่วไปเกี่ยวกับลักษณะประชากร เศรษฐกิจ-สังคม

ส่วนที่ 2 ข้อมูลประวัติและภูมิลาเนา เหตุผลที่เลือกเข้าพัก

ส่วนที่ 3 ข้อมูลความพึงพอใจของผู้ใช้บริการและผู้ให้บริการที่มีต่อโรงแรม

ส่วนที่ 4 ข้อมูลพฤติกรรมและความรู้สึกของผู้ใช้บริการและผู้ให้บริการที่มีต่อ
โรงแรม

ส่วนที่ 5 ข้อมูลความต้องการของผู้เข้าพักในโรงแรม

จากการศึกษาทั้ง 5 ส่วน ซึ่งสามารถนำผลที่ได้จากการวิเคราะห์มาสรุปได้ดังต่อไปนี้

ส่วนที่ 1 ศึกษาข้อมูลทั่วไปเกี่ยวกับลักษณะประชากร เศรษฐกิจ-สังคม

ศึกษาข้อมูลทั่วไปเกี่ยวกับลักษณะประชากร เศรษฐกิจ-สังคม ซึ่งสรุปได้จากคำตัวอย่าง
ความถี่ร้อยละได้ตามตารางดังนี้

ตาราง 4.1 ศึกษาข้อมูลทั่วไปเกี่ยวกับลักษณะประชากร เศรษฐกิจ-สังคม

ประเภทข้อมูล	ความถี่	ร้อยละ
เพศ		
ชาย	60	60
หญิง	40	40
อายุ		
ต่ำกว่า 25	10	10
25 – 35	60	60
36 – 45	30	30
60 ปีขึ้นไป	-	-
ศาสนา		
พุทธ	80	80
คริสต์	20	20
อิสลาม	-	-

เอกสารนี้เป็นเอกสารที่สงวนไว้สำหรับการใช้งานเพื่อการศึกษาเท่านั้น ไม่อนุญาตให้นำไปใช้ประโยชน์ด้านการค้า
ไม่ว่ากรณีใดๆ ทั้งสิ้น อีกทั้งห้ามมิให้ดัดแปลงเนื้อหา และต้องอ้างอิงถึงเจ้าของเอกสารทุกครั้งที่มีการนำไปใช้

ประเภทข้อมูล	ความถี่	ร้อยละ
อาชีพ		
รับราชการ / รัฐวิสาหกิจ	-	-
เอกชนมีเงินเดือนประจำ	70	70
ค้าขาย / มีธุรกิจส่วนตัว	10	10
อาชีพอิสระ เช่น แพทย์ วิศวกร	-	-
อื่นๆ	20	20
สถานภาพ		
โสด	70	70
สมรส	30	30
ฐานะในครอบครัว		
หัวหน้าครอบครัว	30	30
คู่สมรส	10	10
บุตร	20	20
ผู้อยู่อาศัย	40	40
ระดับการศึกษา		
มัธยมศึกษา	10	10
อาชีวศึกษา / อนุปริญญา	10	10
ปริญญาตรี	80	80
ปริญญาโท	-	-
อื่นๆ	-	-
จำนวนสมาชิกที่เข้าพักในโรงแรม		
1 คน	-	-
2 คน	70	70
3 คน	20	20
4 คน	10	10
ประเภทของห้องในการเข้าพัก		
DELUXE TYPE	30	30
SUITE TYPE	50	50

เอกสารนี้เป็นเอกสารที่สงวนไว้สำหรับการใช้งานเพื่อการศึกษาเท่านั้น ไม่อนุญาตให้นำไปใช้ประโยชน์ด้านการค้าไม่ว่ากรณีใดๆ ทั้งสิ้น อีกทั้งห้ามมิให้ตัดแปลงเนื้อหา และต้องอ้างอิงถึงเจ้าของเอกสารทุกครั้งที่มีการนำไปใช้

สรุปการวิจัยจากกลุ่มประชากรที่ทำการศึกษายพบว่าประชากรที่เข้าพักในโครงการ ส่วนใหญ่เป็นเพศชายคิดเป็นร้อยละ 60 และเป็นหญิงคิดเป็นร้อยละ 40 พบว่าจะมาเป็นคู่คิดเป็นร้อยละ 70 รองลงมา 3 คนคิดเป็นร้อยละ 20 และอันดับสุดท้ายที่นิยมน้อยที่สุดคือมาคนเดียวคิดเป็นร้อยละ 10 ซึ่งส่วนใหญ่มีอายุอยู่ในวัยผู้ใหญ่ตอนต้นที่ต้องการพักผ่อนในวันหยุด หรือวันว่าง และมีการศึกษาในระดับปริญญาตรีขึ้นไป อาชีพกลุ่มใหญ่ที่เข้าพักร้อยละ 70 เป็นเอกชนมีเงินเดือนประจำ

ส่วนที่ 2 ศึกษาประวัติและภูมิถิ่นกำเนิด เหตุผลที่เลือกมาอยู่ในโครงการ

ศึกษาประวัติและภูมิถิ่นกำเนิด เหตุผลที่เลือกเข้าพัก ซึ่งสรุปได้จากค่าตัวอย่างความถี่ร้อยละ ได้ตามตารางดังนี้

ตาราง 4.2 ศึกษาประวัติและภูมิถิ่นกำเนิด เหตุผลที่เลือกเข้าพัก

ประเภทข้อมูล	ความถี่	ร้อยละ
ภูมิถิ่นกำเนิดเดิมเป็นชาวจังหวัด		
คนในจังหวัด	10	10
กรุงเทพมหานครและต่างจังหวัด	80	80
ต่างประเทศ	10	10
เหตุผลที่เข้าพักภายในโรงแรม		
พักผ่อน	100	100
ประชุมสัมมนา	-	-
อื่นๆ	-	-
เหตุผลที่เลือกเข้าพักภายในโรงแรม		
สวยงาม	50	50
การให้บริการ	20	20
ใกล้กับแหล่งท่องเที่ยว	20	20
ราคาถูก	10	10
อื่นๆ	-	-
ระยะเวลาในการเข้าพักในโรงแรม		
1-3 วัน	100	100
4-1 สัปดาห์	-	-
อื่นๆ	-	-

เอกสารนี้เป็นเอกสารที่สงวนไว้สำหรับการใช้งานเพื่อการศึกษาเท่านั้น ไม่อนุญาตให้นำไปใช้ประโยชน์ด้านการค้าไม่ว่ากรณีใดๆ ทั้งสิ้น อีกทั้งห้ามมิให้ดัดแปลงเนื้อหา และต้องอ้างอิงถึงเจ้าของเอกสารทุกครั้งที่มีการนำไปใช้

จากการศึกษาพบว่าปัจจัยในการเข้าพักในโครงการส่วนใหญ่เป็นประชากรที่มาจาก กรุงเทพมหานคร และต่างจังหวัดคิดเป็นร้อยละ 80 รองลงมาเป็นประชากรที่อยู่ในจังหวัดและ ชาวต่างชาติคิดเป็น ร้อยละ 10 ตามลำดับ เหตุผลที่เข้าพักภายในโรงแรมอันดับสูงที่สุดคือ การ พักผ่อนในช่วงเวลา หุคพักผ่อน 1-3 วัน คิดเป็นร้อยละ 100 ซึ่งส่วนใหญ่ที่เลือกเข้าพักใน โครงการคิดเป็นร้อยละ 50 จากความสวยงาม อีกร้อยละ 20 คือการให้บริการและอยู่ใกล้กับ แหล่งท่องเที่ยว

ส่วนที่ 3 ศึกษาความพึงพอใจของผู้ใช้บริการและผู้ให้บริการที่มีต่อโรงแรม

ศึกษาความพึงพอใจของผู้ใช้บริการและผู้ให้บริการที่มีต่อโรงแรม ซึ่งสรุปได้จากค่า ตัวอย่างความถี่ร้อยละได้ตามตารางดังนี้
ตาราง 4.3 ศึกษาความพึงพอใจของผู้ใช้บริการและผู้ให้บริการที่มีต่อโรงแรม

ประเภทข้อมูล	ความถี่	ร้อยละ
ลักษณะการให้บริการของโรงแรม		
ควรปรับปรุง	-	-
พอใช้	10	10
ดี	90	90
ดีมาก	-	-
การออกแบบตกแต่งส่วน Lobby		
ควรปรับปรุง	-	-
พอใช้	-	-
ดี	20	20
ดีมาก	80	80
การออกแบบตกแต่งส่วนร้านอาหาร		
ควรปรับปรุง	-	-
พอใช้	10	10
ดี	90	90

เอกสารนี้เป็นเอกสารที่สงวนไว้สำหรับการใช้งานเพื่อการศึกษาเท่านั้น ไม่อนุญาตให้นำไปใช้ประโยชน์ในการค้า
ไม่ว่ากรณีใดๆ ทั้งสิ้น อีกทั้งห้ามมิให้ดัดแปลงเนื้อหา และต้องอ้างอิงถึงเจ้าของเอกสารทุกครั้งที่มีการนำไปใช้

ดีมาก	-	-
การออกแบบตกแต่งส่วนห้องพัก		
ควรปรับปรุง	-	-
พอใช้	10	10
ดี	60	60
ดีมาก	30	30
ส่วนใดของโรงแรมที่ท่านคิดว่าควรมีเพิ่มเติม		
ส่วน สปา	30	30
สระว่ายน้ำ	45	45
ฟิตเนส	5	5
ผ้า	5	5
นำห้องเที่ยว	15	15
สนามกีฬากลางแจ้ง	5	5
อื่นๆ	-	-

จากการศึกษาความพึงพอใจของผู้ใช้บริการและให้บริการที่มีต่อโครงการ ได้ใช้วิธีการวัดผลแบบ
มาตราส่วนประมาณค่า (RATING SCALE) แบ่งเป็น 5 ระดับ ดังนี้

พอใจมากที่สุด	เท่ากับค่าระดับคะแนน	5	คะแนน
พอใจ	เท่ากับค่าระดับคะแนน	4	คะแนน
ปานกลาง	เท่ากับค่าระดับคะแนน	3	คะแนน
ไม่พอใจ	เท่ากับค่าระดับคะแนน	2	คะแนน
ไม่พอใจมากที่สุด	เท่ากับค่าระดับคะแนน	1	คะแนน

ซึ่งสรุปได้จากค่าตัวอย่างความถี่ร้อยละได้ตามตารางดังนี้

เอกสารนี้เป็นเอกสารที่สงวนไว้สำหรับการใช้งานเพื่อการศึกษาเท่านั้น ไม่อนุญาตให้นำไปใช้ประโยชน์ด้านการค้า
ไม่ว่ากรณีใดๆ ทั้งสิ้น อีกทั้งห้ามมิให้ดัดแปลงเนื้อหา และต้องอ้างอิงถึงเจ้าของเอกสารทุกครั้งที่มีการนำไปใช้

ตาราง 4.4 ศึกษาความพึงพอใจของผู้ใช้บริการและให้บริการที่มีต่อโครงการ

ความรู้ถึงของท่านเกี่ยวกับ	ระดับความพึงพอใจ				
	พอใจมาก	พอใจ	ปานกลาง	ไม่พอใจ	ไม่พอใจมาก
1. ลักษณะหรือเอกลักษณ์โดยรวมของรีสอร์ท	10%	60%	30%		
2. ขนาดพื้นที่โดยรวมของรีสอร์ท	10%	80%	10%		
3. จำนวนห้องพักภายในรีสอร์ท	5%	15%	80%		
4. จำนวนสิ่งอำนวยความสะดวกภายในรีสอร์ท	10%	60%	30%		
5. สภาพแวดล้อมของรีสอร์ท	70%	20%	10%		
6. พื้นที่และจำนวนที่นั่งในส่วนพักผ่อน	5%	50%	40%	5%	
7. พื้นที่ส่วนติดต่อลงทะเบียน(Front desk)	10%	50%	40%		
8. ขนาดพื้นที่ห้องน้ำภายในอาคารต้อนรับ	5%	80%	15%		
9. พื้นที่ส่วนทางสัญจรในอาคารต้อนรับ(Lobby)		20%	80%		
10. จำนวนที่นั่งส่วนรับประทานอาหารในอาคารร้านอาหาร	20%	50%	30%		
11. จำนวนที่นั่งส่วนรับประทานอาหารนอกอาคารร้านอาหาร	30%	40%	25%	5%	
12. ลักษณะการเปิดมุมมอง หรือวิวทิวทัศน์	30%	70%			
13. ขนาดพื้นที่ภายในห้องน้ำส่วนร้านอาหาร	5%	50%	45%		
14. พื้นที่ทางเดินสัญจรในส่วนร้านอาหาร	10%	60%	30%		
15. พื้นที่ภายในห้องพัก	30%	65%	5%		
16. ความเป็นส่วนตัว	20%	70%	10%		
17. สิ่งอำนวยความสะดวกภายในห้องพัก	20%	80%			
18. ระบบแสงสว่างภายในห้องพัก	5%	70%	25%		
19. ขนาดพื้นที่ส่วนพักผ่อน	10%	90%			
20. ขนาดพื้นที่ส่วนห้องน้ำภายในห้องพัก	10%	80%	10%		
21. ขนาดพื้นที่ภายในห้องนอน	10%	80%	10%		
22. ขนาดพื้นที่ส่วนระเบียงพักผ่อน	15%	65%	20%		
23. การเปิดมุมมองหรือวิวทิวทัศน์ภายนอก	25%	60%	15%		
24. ระบบรักษาความปลอดภัยภายในห้องพัก	50%	50%			
25. การไหลของน้ำภายในห้องพัก		90%	10%		
26. ระบบการปรับอากาศ		80%	20%		
27. การป้องกันเสียงรบกวน	5%	90%	5%		
28. ระบบการรักษาความปลอดภัยภายในรีสอร์ท	5%	80%	15%		

เอกสารนี้เป็นเอกสารที่สงวนไว้สำหรับการใช้งานเพื่อการศึกษาเท่านั้น ไม่อนุญาตให้นำไปใช้ประโยชน์ด้านการค้าไม่ว่ากรณีใดๆ ทั้งสิ้น อีกทั้งห้ามมิให้ดัดแปลงเนื้อหา และต้องอ้างอิงถึงเจ้าของเอกสารทุกครั้งที่มีการนำไปใช้

ส่วนที่ 4 ศึกษาพฤติกรรมและความรู้สึกของผู้ใช้บริการและผู้ให้บริการที่มีต่ออาคารในโรงแรม

ศึกษาพฤติกรรมและความรู้สึกของผู้ใช้บริการและผู้ให้บริการที่มีต่ออาคารในโรงแรม ซึ่งสรุปได้จากค่าตัวอย่างความถี่ร้อยละได้ตามตารางดังนี้

ตาราง 4.5 ศึกษาพฤติกรรมและความรู้สึกของผู้ใช้บริการและผู้ให้บริการที่มีต่ออาคารในโรงแรม

ประเภทข้อมูล	ความถี่	ร้อยละ
ทำนใช้เวลาอยู่ภายในห้องพักในช่วงเวลาใด		
18.00 – 08.00 น.	100	100
08.00 – 13.00 น.	-	-
ทำนใช้เวลาอยู่ภายในส่วนร้านอาหารในช่วงเวลาใด		
07.00 – 10.00 น.	50	50
10.00 – 13.00 น.	25	25
18.00 – 22.00 น.	25	25
ลักษณะการรับประทานอาหารเช้า		
มือเช้า		
สั่งรับประทานในห้องพัก	-	-
รับประทานในห้องอาหาร	100	100
อื่นๆ	-	-
มือกลางวัน		
สั่งรับประทานในห้องพัก	-	-
รับประทานในห้องอาหาร	80	80
อื่นๆ	20	20
มือเย็น		
สั่งรับประทานในห้องพัก	-	-
รับประทานในห้องอาหาร	80	80
อื่นๆ	20	20
ข้อเสนอแนะ		
ควรมี ROOM SERVICE บริการ	100	100
ควรมีกิจกรรมบันเทิง (KARAOKE)	100	100

เอกสารนี้เป็นเอกสารที่สงวนไว้สำหรับบริการใช้งานเพื่อการศึกษาเท่านั้น ไม่อนุญาตให้นำไปใช้ประโยชน์ทางการค้าไม่ว่ากรณีใดๆ ทั้งสิ้น อีกทั้งห้ามมิให้ดัดแปลงเนื้อหา และต้องอ้างอิงถึงเจ้าของเอกสารทุกครั้งที่มีการนำไปใช้

จากการศึกษาพบว่าส่วนใหญ่ผู้ที่เข้าพักในโครงการจะใช้เวลาอยู่ภายในห้องในช่วงเวลา 18.00น.-08.00น. คิดเป็นร้อยละ 100 และใช้เวลาในการเข้ารับประทานอาหารในช่วงเวลา 07.00น.-10.00น. คิดเป็นร้อยละ 50 รองลงมาคือเวลา 10.00น.-13.00 น. คิดเป็นร้อยละ 25 และเวลา 18.00น.-22.00น. เป็นอันดับสุดท้าย ซึ่งส่วนใหญ่เมื่อเช้านิยมรับประทานอาหารเช้าในห้องพักคิดเป็นร้อยละ 100 ส่วนมื้อกลางวันกับมื้อเย็นคิดเป็นร้อยละ 80

ส่วนที่ 5 ศึกษาความต้องการของผู้ใช้บริการในโรงแรม

ศึกษาความต้องการของผู้ใช้บริการในโรงแรม ซึ่งสรุปได้จากค่าตัวอย่างความถี่ร้อยละได้ตามตารางดังนี้

ตาราง 4.6 ศึกษาความต้องการของผู้ใช้บริการในโรงแรม

ประเภทข้อมูล	ความถี่	ร้อยละ
ท่านต้องการให้มีการให้บริการส่วนใดในอาคาร Lobby		
ส่วนพักคอย	30	30
ส่วนห้องสมุด	-	-
ส่วนห้องน้ำ	10	10
ส่วนเล่นเกม	-	-
ส่วนฝากสัมภาระ	-	-
ส่วนนำท่องเที่ยว	10	10
โทรทัศน์	-	-
Lobby Lounge	-	-
ส่วนขายของที่ระลึก	-	-
ส่วนติดต่อลงทะเบียน	30	30
ส่วนโทรศัพท์สาธารณะ	10	10
ส่วนให้บริการ อินเทอร์เน็ต	10	10
ท่านต้องการให้มีการให้บริการส่วนใดในอาคารร้านอาหาร		
ส่วนพักคอย	20	20
ส่วนห้องสมุด	-	-
ส่วนสัลดบาร์	-	-

เอกสารนี้เป็นเอกสารที่สงวนไว้สำหรับการใช้งานเพื่อการศึกษาเท่านั้น ไม่อนุญาตให้นำไปใช้ประโยชน์ด้านการค้าไม่ว่ากรณีใดๆ ทั้งสิ้น อีกทั้งห้ามมิให้ดัดแปลงเนื้อหา และต้องอ้างอิงถึงเจ้าของเอกสารทุกครั้งที่มีการนำไปใช้

ส่วนเล่นเกม	-	-
ส่วนห้องน้ำ	10	10
ส่วน Coffee shop	-	-
ส่วน Pub & Karaoke	10	10
ส่วนเวทีการแสดง	-	-
ส่วนนั่งรับประทานอาหารแบบ Out Door	20	20
ส่วนนั่งรับประทานอาหารในอาคาร	20	20
ส่วนนั่งรับประทานอาหารแบบนั่งกับพื้น	20	20
ท่านต้องการให้มีการให้บริการส่วนใดในอาคาร ห้องพัก แบบ Deluxe Type		
ส่วนพักผ่อน	15	15
ส่วนห้องนอน	40	40
ส่วนห้องน้ำ	10	10
ส่วนแต่งตัว	5	5
ส่วนเก็บสัมภาระ	5	5
ส่วนทำงาน	-	-
ส่วนระเบียงพักผ่อน	10	10
ส่วนมินิบาร์	5	5
ท่านต้องการให้มีการให้บริการส่วนใดในอาคาร ห้องพัก แบบ Suite Type		
ส่วนห้องพักผ่อน	20	20
ส่วนห้องนอน	30	30
ส่วนห้องน้ำ	20	20
ส่วนแต่งตัว	5	5
ส่วนเก็บสัมภาระ	5	5
ส่วนทำงาน	5	5
ส่วนระเบียงพักผ่อน	10	10
ส่วนมินิบาร์	5	5
ส่วนเตรียมอาหาร	-	-
ส่วนอ่างน้ำวน	-	-

เอกสารนี้เป็นเอกสารที่สงวนไว้สำหรับการใช้งานเพื่อการศึกษาเท่านั้น ไม่อนุญาตให้นำไปใช้ประโยชน์ด้านการค้าไม่ว่ากรณีใดๆ ทั้งสิ้น อีกทั้งห้ามมิให้ดัดแปลงเนื้อหา และต้องอ้างอิงถึงเจ้าของเอกสารทุกครั้งที่มีการนำไปใช้

ตาราง 4.7 ศึกษาวัสดุและอุปกรณ์เครื่องใช้ไฟฟ้าที่ผู้ให้บริการและให้บริการต้องการส่วนอาคาร
ต้อนรับ(Lobby)

ประเภทข้อมูล	ความถี่	ร้อยละ
1. พื้น		
กระเบื้อง	10	10
ไม้รางลิ้น	10	10
หินอ่อน	-	-
หินกาบ	-	-
หินทราย	-	-
หินแกรนิต	-	-
พรม	-	-
ปูนซีเมนต์ขัดมัน	80	80
2. ผนัง		
ปูนซีเมนต์ฉาบเรียบทาสี	80	80
ไม้	10	10
กระจกใส	-	-
ไม้ไผ่สาน	10	10
3. เพดาน		
ปูนซีเมนต์ฉาบเรียบทาสี	-	-
ไม้ระแนง	10	10
ไม้ไผ่สาน	5	5
เปิดโล่งโชว์โครงสร้างหลังคา	85	85
4. อุปกรณ์อำนวยความสะดวกและเครื่องใช้ไฟฟ้า		
โทรทัศน์	10	10
พัดลม	30	30
โทรศัพท์สาธารณะ	5	5
แผนที่ท่องเที่ยว	5	5
คอมพิวเตอร์	10	10
ไฟฉาย	5	5
เครื่องปรับอากาศ	-	-

เอกสารนี้เป็นเอกสารที่สงวนไว้สำหรับการใช้งานเพื่อการศึกษาเท่านั้น ไม่อนุญาตให้นำไปใช้ประโยชน์ด้านการค้า
ไม่ว่ากรณีใดๆ ทั้งสิ้น อีกทั้งห้ามมิให้ดัดแปลงเนื้อหา และต้องอ้างอิงถึงเจ้าของเอกสารทุกครั้งที่มีการนำไปใช้

แฟกซ์	5	5
เครื่องคิดเงิน	30	30
เครื่องรูดบัตรเครดิต	-	-

ตาราง 4.8 คีลยาวัสดุและอุปกรณ์เครื่องใช้ไฟฟ้าที่ผู้ให้บริการและให้บริการต้องการส่วนอาคารร้านอาหาร(Restaurant)

ประเภทข้อมูล	ความถี่	ร้อยละ
1. พื้น		
กระเบื้อง	10	10
ไม้วางลิ้น	30	30
หินอ่อน	-	-
หินกาบ	-	-
หินทราย	-	-
หินแกรนิต	-	-
พรม	-	-
ปูนซีเมนต์ขัดมัน	70	70
2. ผนัง		
ปูนซีเมนต์ฉาบเรียบทาสี	15	15
ไม้	80	80
กระเบื้อง	-	-
ไม้ไผ่สาน	5	5
3. เพดาน		
ปูนซีเมนต์ฉาบเรียบทาสี	-	-
ไม้ระแนง	10	10
ไม้ไผ่สาน	5	5
เปิดโล่งโชว์โครงสร้างหลังคา	85	85
4. อุปกรณ์อำนวยความสะดวกและเครื่องใช้ไฟฟ้า		
โทรทัศน์	5	5
พัดลม	15	15

เอกสารนี้เป็นเอกสารที่สงวนไว้สำหรับการใช้งานเพื่อการศึกษาเท่านั้น ไม่อนุญาตให้นำไปใช้ประโยชน์ด้านการค้าไม่ว่ากรณีใดๆ ทั้งสิ้น อีกทั้งห้ามมิให้ตัดแปลงเนื้อหา และต้องอ้างอิงถึงเจ้าของเอกสารทุกครั้งที่มีการนำไปใช้

เครื่องเสียง	10	10
ลำโพงกระจายเสียง	20	20
คอมพิวเตอร์	-	-
ไฟฉาย	-	-
เครื่องปรับอากาศ	-	-
แฟกซ์	-	-
เครื่องคิดเงิน	20	20
เครื่องรูดบัตรเครดิต	-	-
ตู้แช่	10	10
เครื่องชงกาแฟ	10	10
เครื่องต้มน้ำร้อน	10	10

ตาราง 4.9 ศึกษาวัสดุและอุปกรณ์เครื่องใช้ไฟฟ้าที่ผู้ให้บริการและให้บริการต้องการในส่วนอาคารห้องพักแบบ Deluxe Type

ประเภทข้อมูล	ความถี่	ร้อยละ
1. พื้น		
กระเบื้อง	5	5
ไม้รางลิ้น	30	30
หินอ่อน	-	-
หินกาบ	-	-
หินทราย	-	-
หินแกรนิต	-	-
พรม	5	5
ปูนซีเมนต์ขัดมัน	60	60
2. ผนัง		
ปูนซีเมนต์ฉาบเรียบทาสี	55	55
ไม้	30	30
กระจกใส	5	5
ไม้ไผ่สาน	5	5

เอกสารนี้เป็นเอกสารที่สงวนไว้สำหรับการใช้งานเพื่อการศึกษาเท่านั้น ไม่อนุญาตให้นำไปใช้ประโยชน์ด้านการค้าไม่ว่ากรณีใดๆ ทั้งสิ้น อีกทั้งห้ามมิให้ดัดแปลงเนื้อหา และต้องอ้างอิงถึงเจ้าของเอกสารทุกครั้งที่มีการนำไปใช้

คิวอลต์เปเปอร์	5	5
3. เพดาน		
ปูนซีเมนต์ฉาบเรียบทาสี	-	-
ไม้ระแนง	30	30
ไม้ไผ่สาน	5	5
ยิปซั่มทาสี	65	65
4. อุปกรณ์อำนวยความสะดวกและเครื่องใช้ไฟฟ้า		
อ่างล้างหน้า	5	5
ที่ล้างผ้า	5	5
โคร์เป่าผม	5	5
เครื่องทำน้ำอุ่น	5	5
ที่แขวนผ้าเช็ดตัว	5	5
โทรศัพท์ภายในห้องน้ำ	5	5
แชมพู	5	5
สบู่	5	5
ผ้าเช็ดหน้า	5	5
ผ้าเช็ดตัว	5	5
กระดาษทิชชูสำหรับเช็ดหน้า	5	5
โคมไฟตั้งโต๊ะ	5	5
โทรทัศน์	5	5
มินิบาร์	5	5
โทรศัพท์	5	5
แก้วน้ำ	3	3
น้ำเปล่า	2	2
ส่วนควบคุมระบบแสงสว่าง	5	5
เครื่องปรับอากาศ	5	5
โคมไฟหัวเตียง	5	5
รีโมทคอนโทรล	2	2
ถังขยะ	3	3
ไฟฉาย	-	-

เอกสารนี้เป็นเอกสารที่สงวนไว้สำหรับการใช้งานเพื่อการศึกษาเท่านั้น ไม่อนุญาตให้นำไปใช้ประโยชน์ด้านการค้า
ไม่ว่ากรณีใดๆ ทั้งสิ้น อีกทั้งห้ามมิให้ตัดแปลงเนื้อหา และต้องอ้างอิงถึงเจ้าของเอกสารทุกครั้งที่มีการนำไปใช้

ตาราง 4.10 ศึกษาวัสดุและอุปกรณ์เครื่องใช้ไฟฟ้าที่ผู้ให้บริการและให้บริการต้องการในส่วน
อาคารห้องพักแบบ Suite Type

ประเภทข้อมูล	ความถี่	ร้อยละ
1. พื้น		
กระเบื้อง	5	5
ไม้ยางลัน	40	40
หินอ่อน	-	-
หินกาบ	-	-
หินทราย	-	-
หินแกรนิต	-	-
พรม	5	5
ปูนซีเมนต์ขัดมัน	50	50
2. ผนัง		
ปูนซีเมนต์ฉาบเรียบทาสี	40	40
ไม้	50	50
กระจกใส	5	5
ไม้ไผ่สาน	5	5
ฉิววอลล์เปเปอร์	-	-
3. เพดาน		
ปูนซีเมนต์ฉาบเรียบทาสี	-	-
ไม้ระแนง	30	30
ไม้ไผ่สาน	5	5
ยิปซัมทาสี	65	65
3. อุปกรณ์อำนวยความสะดวกและเครื่องใช้ไฟฟ้า		
อ่างล้างหน้า	5	5
ที่ล้างผ้า	5	5
ไดร์เป่าผม	5	5
เครื่องทำน้ำอุ่น	5	5
ที่แขวนผ้าเช็ดตัว	5	5

เอกสารนี้เป็นเอกสารที่สงวนไว้สำหรับการใช้งานเพื่อการศึกษาเท่านั้น ไม่อนุญาตให้นำไปใช้ประโยชน์ด้านการค้า
ไม่ว่ากรณีใดๆ ทั้งสิ้น อีกทั้งห้ามมิให้ตัดแปลงเนื้อหา และต้องอ้างอิงถึงเจ้าของเอกสารทุกครั้งที่มีการนำไปใช้

โทรศัพท์ภายในห้องน้ำ	5	5
แชมพู	5	5
สบู่	5	5
ผ้าเช็ดหน้า	5	5
ผ้าเช็ดตัว	5	5
กระดาษทิชชูสำหรับเช็ดหน้า	5	5
โคมไฟตั้งโต๊ะ	5	5
โทรทัศน์	5	5
มินิบาร์	5	5
โทรศัพท์	5	5
แก้วน้ำ	3	3
น้ำเปล่า	2	2
ส่วนควบคุมระบบแสงสว่าง	5	5
เครื่องปรับอากาศ	5	5
โคมไฟหัวเตียง	5	5
รีโมทคอนโทรล	2	2
ถังขยะ	3	3
ส่วนเชื่อมต่ออินเทอร์เน็ต	-	-
โฮมเธียร์เตอร์	-	-
ไฟฉาย	-	-

จากการศึกษาพบว่าผู้เข้าพักในโครงการต้องการให้มีการบริการในอาคาร LOBBY คิดเป็นร้อยละ 30 ในส่วนพักผ่อนและส่วนติดคอลลงทะเลเบียน คิดเป็นร้อยละ 10 ในส่วนนำเที่ยว ส่วนห้องน้ำ ส่วนบริการอินเทอร์เน็ตและส่วนโทรศัพท์สาธารณะ ส่วนบริการในร้านอาหารคิดเป็นร้อยละ 20 ในส่วนพักผ่อนและส่วนรับประทานอาหารในแบบ OUT DOOR ในอาคารและนั่งกับพื้น คิดเป็นร้อยละ 10 ในส่วนห้องน้ำและคาราโอเกะ ส่วนการบริการในอาคารห้องพักแบบ DELUXE TYPE คิดเป็นร้อยละ 40 ในส่วนห้องนอน คิดเป็นร้อยละ 5 ในส่วนแต่งตัว ส่วนเก็บสัมภาระ ห้องพักแบบ SUITE TYPE คิดเป็นร้อยละ 30 ในส่วนห้องนอน คิดเป็นร้อยละ 5 ในส่วนแต่งตัวและเก็บสัมภาระ จากการศึกษเกี่ยวกับวัสดุและอุปกรณ์พบว่าผู้

เอกสารนี้เป็นเอกสารที่สงวนไว้สำหรับการใช้งานเพื่อการศึกษาเท่านั้น ไม่อนุญาตให้นำไปใช้ประโยชน์ด้านการค้าไม่ว่ากรณีใดๆ ทั้งสิ้น อีกทั้งห้ามมิให้ดัดแปลงเนื้อหา และต้องอ้างอิงถึงเจ้าของเอกสารทุกครั้งที่มีการนำไปใช้

ให้บริการและผู้ให้บริการต้องการใช้วัสดุในส่วนอาคารต้อนรับคิดเป็นร้อยละ 80 ปูนซีเมนต์ขัดมันและคิดเป็นร้อยละ 10 ใช้ไม้รางลิ้นและกระเบื้อง ส่วนผนังพบว่าคิดเป็นร้อยละ 80 ใช้ปูนซีเมนต์ฉาบเรียบทาสี และคิดเป็นร้อยละ 10 ใช้ไม้และไม้ไผ่สาน ส่วนเพดานพบว่าร้อยละ 85 เปิดโล่งโชว์โครงสร้าง และร้อยละ 5 ใช้ไม้ไผ่สาน ส่วนอุปกรณ์และเครื่องใช้ไฟฟ้าพบว่าคิดเป็นร้อยละ 30 นิยมพัดลม รองลงมาโทรทัศน์คิดเป็นร้อยละ 10 อันดับสุดท้ายคิดเป็นร้อยละ 5 แฟกซ์ โทรศัพท์สาธารณะ

จากการศึกษาเกี่ยวกับวัสดุและอุปกรณ์พบว่าผู้ให้บริการและผู้ให้บริการต้องการใช้วัสดุในส่วนอาคารอาหารคิดเป็นร้อยละ 70 ปูนซีเมนต์ขัดมันและคิดเป็นร้อยละ 30 ใช้ไม้รางลิ้นและกระเบื้อง ส่วนผนังพบว่าคิดเป็นร้อยละ 80 ใช้ไม้และคิดเป็นร้อยละ 15 ปูนซีเมนต์ฉาบเรียบทาสี และไม้ไผ่สาน ส่วนเพดานพบว่าร้อยละ 85 เปิดโล่งโชว์โครงสร้าง และร้อยละ 5 ใช้ไม้ไผ่สาน ส่วนอุปกรณ์และเครื่องใช้ไฟฟ้าพบว่า คิดเป็นร้อยละ 20 นิยมตู้โพงกระจายเสียง รองลงมาเป็นพัดลมคิดเป็นร้อยละ 15 อันดับสุดท้ายคิดเป็นร้อยละ 5 โทรทัศน์

จากการศึกษาเกี่ยวกับวัสดุและอุปกรณ์พบว่าผู้ให้บริการและผู้ให้บริการต้องการใช้วัสดุในส่วนอาคารห้องพักแบบ DELUXE TYPE คิดเป็นร้อยละ 60 ปูนซีเมนต์ขัดมันและคิดเป็นร้อยละ 30 ใช้ไม้รางลิ้นและกระเบื้อง ส่วนผนังพบว่าคิดเป็นร้อยละ 55 ปูนซีเมนต์ฉาบเรียบทาสี ใช้ไม้คิดเป็นร้อยละ 30 ส่วนเพดานพบว่าร้อยละ 65 ใช้อิฐฉาบทาสี และร้อยละ 5 ใช้ไม้ไผ่สาน ส่วนอุปกรณ์และเครื่องใช้ไฟฟ้าพบว่า คิดเป็นร้อยละ 5 นิยมโทรทัศน์ เครื่องปรับอากาศ ร้อยละ 2 น้ำเปล่า รีโมทคอลลโทร

จากการศึกษาเกี่ยวกับวัสดุและอุปกรณ์พบว่าผู้ให้บริการและผู้ให้บริการต้องการใช้วัสดุในส่วนอาคารห้องพักแบบ SUITE TYPE คิดเป็นร้อยละ 50 ปูนซีเมนต์ขัดมันและคิดเป็นร้อยละ 40 ใช้ไม้รางลิ้นและกระเบื้อง ส่วนผนังพบว่าคิดเป็นร้อยละ 50 ใช้ไม้ ปูนซีเมนต์ฉาบเรียบทาสีคิดเป็นร้อยละ 40 ส่วนเพดานพบว่าร้อยละ 65 ใช้อิฐฉาบทาสี และร้อยละ 5 ใช้ไม้ไผ่สาน ส่วนอุปกรณ์และเครื่องใช้ไฟฟ้าพบว่า คิดเป็นร้อยละ 5 นิยมโทรทัศน์ เครื่องปรับอากาศ ร้อยละ 2 น้ำเปล่า รีโมทคอลลโทร

4.3 การวิเคราะห์จัดแบ่งพื้นที่ และพฤติกรรมการใช้งานที่เหมาะสม

4.3.1 การวิเคราะห์ปริมาณกิจกรรม และวันเวลาในการให้บริการ

เนื่องจากส่วนประกอบสำคัญ โค้ช ๖ ไปของการออกแบบโรงแรมตากอากาศนั้น ถูกกำหนดโดยประเภทของการให้บริการ , สภาพแวดล้อมของสถานที่ตั้งแล้ว ในการออกแบบพื้นที่องค์ประกอบภายในโรงแรมตากอากาศและสิ่งอำนวยความสะดวกในโรงแรมตากอากาศยังถูกกำหนดโดยจำนวนและพฤติกรรมของผู้รับบริการและผู้ให้บริการ ปริมาณของรถและพฤติกรรมของผู้รับบริการและผู้ให้บริการ ซึ่งสามารถแยกเป็นรายละเอียดดังต่อไปนี้

1. สภาพแวดล้อมทั่วไป
2. ความสัมพันธ์ของพื้นที่ภายในโรงแรมตากอากาศ
3. การให้บริการ
4. ปริมาณของห้องพัก
5. จำนวนผู้รับบริการและผู้ให้บริการ
6. พฤติกรรมของผู้รับบริการและผู้ให้บริการ

1. สภาพแวดล้อมทั่วไป





การศึกษาครั้งนี้เป็นการศึกษาโรงแรมตากอากาศบนภูเขาในเขตภาคเหนือ จากการศึกษาโรงแรมตากอากาศบนภูเขาในเขตภาคเหนือ ตัวอย่างทั้ง 5 แห่ง พบว่า สภาพแวดล้อมโดยเฉพาะลักษณะที่ตั้งของโรงแรมตากอากาศและการเข้าถึงตัวอาคารในโรงแรมตากอากาศ นั้นมีผลต่อพฤติกรรมการใช้งาน และขนาดของพื้นที่ ซึ่งสามารถสรุปได้ดังนี้

1.1 ลักษณะที่ตั้งของโรงแรมตากอากาศบนภูเขา

จากการศึกษาพบว่า ลักษณะที่ตั้งของโรงแรมตากอากาศบนภูเขาในเขตภาคเหนือ โดยทั่วไปมีสภาพของโครงการตั้งอยู่ใกล้กับภูเขา โดยสามารถแบ่งออกเป็น ตั้งอยู่บนภูเขา , ตั้งลาดเอียงไปกับภูเขา , ตั้งอยู่ตรงกลางหุบเขา และตั้งอยู่เชิงเขา

1.1.1 ลักษณะที่ตั้งของโรงแรมตากอากาศบนภูเขาในเขตภาคเหนือ

ตาราง 4.11 ลักษณะที่ตั้งของโรงแรมตากอากาศบนภูเขาในเขตภาคเหนือ

โรงแรมตากอากาศบนภูเขา บ้านกระทิง ปาย รีสอร์ท	
โรงแรมตากอากาศบนภูเขา ปายริเวอร์ คอนเนอร์ รีสอร์ท	
โรงแรมตากอากาศบนภูเขา บ้านกระทิง เชียงดาว รีสอร์ท	
โรงแรมตากอากาศบนภูเขา สวนทิพย์ วนา รีสอร์ท	
โรงแรมตากอากาศบนภูเขา ภูใจใส รีสอร์ท แอนด์ สปา	

จากตาราง จึงสามารถสรุปได้ว่าโดยส่วนใหญ่แล้วโรงแรมตากอากาศบนภูเขาในเขตภาคเหนือ จะมีลักษณะที่ตั้งอยู่บนที่ลาดเชิงเขา ซึ่งมีพื้นที่ลาดเอียง และการวางอาคารเป็นระนาบเดียวไปกับเชิงเขา





เอกสารนี้เป็นเอกสารที่สงวนไว้สำหรับการใช้งานเพื่อการศึกษาเท่านั้น ไม่อนุญาตให้นำไปใช้ประโยชน์ด้านการค้าไม่ว่ากรณีใดๆ ทั้งสิ้น อีกทั้งห้ามมิให้ดัดแปลงเนื้อหา และต้องอ้างอิงถึงเจ้าของเอกสารทุกครั้งที่มีการนำไปใช้

1.2 การเข้าถึงตัวอาคาร

เนื่องจากโรงแรมตากอากาศบนภูเขาในเขต ภาคเหนือที่ทำการศึกษามีลักษณะของอาคารแบบเป็นกลุ่ม แบ่งแยกตามประโยชน์ใช้สอย ดังนั้นจึงต้องมีการพิจารณาถึงการเข้าถึงตัวโครงการและตัวอาคารแบบแยกย่อยดังนี้

1.2.1 การเข้าถึงตัวโครงการ

ตาราง 4.12 การเข้าถึงตัวโครงการของโรงแรมตากอากาศบนภูเขาในเขตภาคเหนือ

โรงแรมตากอากาศบนภูเขา บ้านกระทิง ปาย รีสอร์ท	
โรงแรมตากอากาศบนภูเขา ปายริเวอร์ คอนเนอร์ รีสอร์ท	
โรงแรมตากอากาศบนภูเขา บ้านกระทิง เชียงดาว รีสอร์ท	
โรงแรมตากอากาศบนภูเขา สวนทิพย์วนา รีสอร์ท	
โรงแรมตากอากาศบนภูเขา ภูใจใส รีสอร์ท แอนด์ สปา	

จากตารางจึงสามารถสรุปได้ว่า โรงแรมตากอากาศบนภูเขาในเขตภาคเหนือ จะมีลักษณะการเข้าถึงโครงการโดย มีทางเข้าหลักจากทางด้านแคบทางด้านหน้าของโครงการเป็นส่วนใหญ่

1.2.2 การเข้าถึงตัวอาคารต้อนรับ(Lobby)

ตาราง 4.13 การเข้าถึงตัวอาคารต้อนรับ(Lobby)ของ โรงแรมตากอากาศบนภูเขาในเขตภาคเหนือ

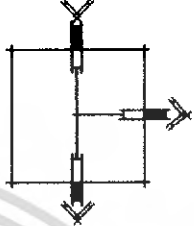
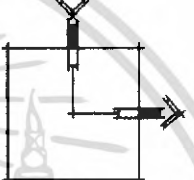
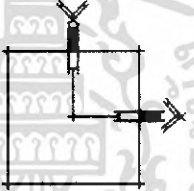
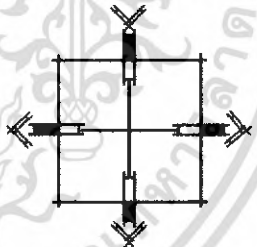
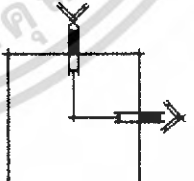
โรงแรมตากอากาศบนภูเขา บ้านกระทิง ปาย รีสอร์ท	
โรงแรมตากอากาศบนภูเขา ปายริเวอร์ คอนเนอร์ รีสอร์ท	
โรงแรมตากอากาศบนภูเขา บ้านกระทิง เชียงดาว รีสอร์ท	
โรงแรมตากอากาศบนภูเขา สวนทิพย์วนา รีสอร์ท	
โรงแรมตากอากาศบนภูเขา ภูเขาใจใส รีสอร์ท แอนด์ สปา	

จากตารางจึงสามารถสรุปได้ว่า การเข้าถึงตัวอาคารต้อนรับ(Lobby) ของ โรงแรมตากอากาศบนภูเขาในเขตภาคเหนือ จะมีลักษณะการเข้าถึงตัวอาคาร โดยมีทางเข้าหลัก จากทางด้านหน้าอาคาร และมีทางออกทางด้านข้างอาคารเป็นส่วนใหญ่

เอกสารนี้เป็นเอกสารที่สงวนไว้สำหรับการใช้งานเพื่อการศึกษาเท่านั้น ไม่อนุญาตให้นำไปใช้ประโยชน์ด้านการค้าไม่ว่ากรณีใดๆ ทั้งสิ้น อีกทั้งห้ามมิให้ดัดแปลงเนื้อหา และต้องอ้างอิงถึงเจ้าของเอกสารทุกครั้งที่มีการนำไปใช้

1.2.3 การเข้าถึงตัวอาคารร้านอาหาร (Restaurant)

ตาราง 4.14 การเข้าถึงตัวอาคารร้านอาหาร (Restaurant) ของโรงแรมตากอากาศบนภูเขาในเขตภาคเหนือ

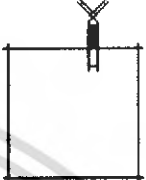
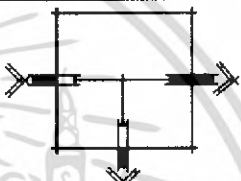
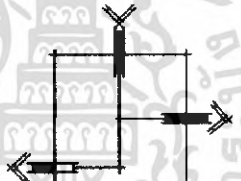
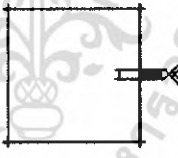
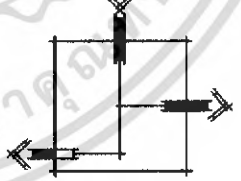



โรงแรมตากอากาศบนภูเขา บ้านกระทิง ปาย รีสอร์ท	
โรงแรมตากอากาศบนภูเขา ปายริเวอร์ คอนเนอร์ รีสอร์ท	
โรงแรมตากอากาศบนภูเขา บ้านกระทิง เชียงดาว รีสอร์ท	
โรงแรมตากอากาศบนภูเขา สวนทิพย์วนา รีสอร์ท	
โรงแรมตากอากาศบนภูเขา ภูเขาใจใส รีสอร์ท แอนด์ สปา	

จากตารางจึงสามารถสรุปได้ว่า การเข้าถึงตัวอาคารร้านอาหาร (Restaurant) ของโรงแรมตากอากาศบนภูเขาในเขตภาคเหนือ จะมีลักษณะการเข้าถึงตัวอาคาร โดยมีทางเข้าหลัก จากทางด้านหน้าอาคารและมีทางออกทางด้านข้างอาคารเป็นส่วนใหญ่

เอกสารนี้เป็นเอกสารที่สงวนไว้สำหรับการใช้งานเพื่อการศึกษาเท่านั้น ไม่อนุญาตให้นำไปใช้ประโยชน์ด้านการค้าไม่ว่ากรณีใดๆ ทั้งสิ้น อีกทั้งห้ามมิให้ดัดแปลงเนื้อหา และต้องอ้างอิงถึงเจ้าของเอกสารทุกครั้งที่มีการนำไปใช้

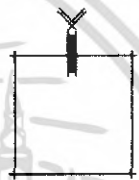
1.2.4 การเข้าถึงตัวอาคารห้องพัก แบบ Deluxe type

ตาราง 4.15 การเข้าถึงตัวอาคารห้องพัก แบบ Deluxe type ของ โรงแรมตากอากาศบนภูเขาในเขตภาคเหนือ

โรงแรมตากอากาศบนภูเขา บ้านกระทิง ปาย รีสอร์ท	
โรงแรมตากอากาศบนภูเขา ปายริเวอร์ คอนเนอร์ รีสอร์ท	
โรงแรมตากอากาศบนภูเขา บ้านกระทิง เชียงดาว รีสอร์ท	
โรงแรมตากอากาศบนภูเขา สวนทิพย์wana รีสอร์ท	
โรงแรมตากอากาศบนภูเขา ภูเขาใจใส รีสอร์ท แอนด์ สปา	

จากตารางจึงสามารถสรุปได้ว่า การเข้าถึงตัวอาคารห้องพัก แบบ Deluxe type ของ โรงแรมตากอากาศบนภูเขาในเขตภาคเหนือ จะมีลักษณะการเข้าถึงตัวอาคาร โดยมีทางเข้า-ออก ทางเดียว โดยจะอยู่ทางด้านหน้าหรือข้างไปทางซ้ายของอาคารเป็นส่วนใหญ่

1.2.4 การเข้าถึงตัวอาคารห้องพัก แบบ Suite type

ตาราง 4.16 การเข้าถึงตัวอาคารเข้าถึงตัวอาคารห้องพัก แบบ Suite type ของโรงแรมตากอากาศบนภูเขาในเขตภาคเหนือ

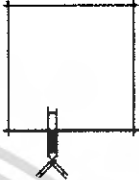
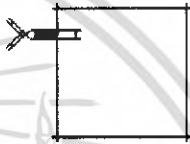
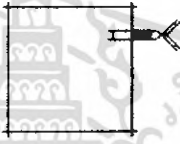
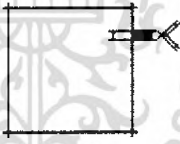
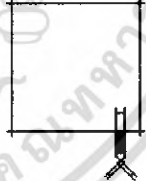
โรงแรมตากอากาศบนภูเขา บ้านกระทิง ปาย รีสอร์ท	
โรงแรมตากอากาศบนภูเขา ปายริเวอร์ คอนเนอร์ รีสอร์ท	
โรงแรมตากอากาศบนภูเขา บ้านกระทิง เชียงดาว รีสอร์ท	
โรงแรมตากอากาศบนภูเขา สวนทิพย์วนา รีสอร์ท	
โรงแรมตากอากาศบนภูเขา ภูเขาใจใส รีสอร์ท แอนด์ สปา	

จากตารางจึงสามารถสรุปได้ว่า การเข้าถึงตัวอาคารห้องพัก แบบ Suite type ของโรงแรมตากอากาศบนภูเขาในเขตภาคเหนือ จะมีลักษณะการเข้าถึงตัวอาคาร โดยมีทางเข้า-ออก เพียงทางเดียว โดยจะอยู่ทางด้านข้างเอียงไปทางซ้ายของอาคารเป็นส่วนใหญ่

2. ความสัมพันธ์ของพื้นที่ภายในโรงแรมตากอากาศ

จากการศึกษาพฤติกรรมของผู้รับบริการและผู้ให้บริการภายในโรงแรมตากอากาศบนภูเขา ในเขตภาคเหนือ ซึ่งสามารถหาค่าความสัมพันธ์ของพื้นที่ภายในโรงแรมตากอากาศ จากโรงแรมตากอากาศบนภูเขาในเขตภาคเหนือ ตัวอย่างทั้ง 5 แห่ง (ตารางที่) แสดงถึงค่าความสัมพันธ์ของพื้นที่ภายในโรงแรมตากอากาศ เนื่องจาก โรงแรมตากอากาศบนภูเขาในเขตภาคเหนือ บ้านกระทิง ปาย ริสอร์ท , ปายริเวอร์ คอนเนอร์ ริสอร์ท , สวนทิพย์wana ริสอร์ท , ภูเขาใจใส ริสอร์ท แอนด์ สปา มีทางเข้าหลักของโครงการอยู่ส่วนด้านแคบของโครงการ ส่วน โรงแรมตากอากาศบนภูเขา บ้านกระทิง เชียงดาว ริสอร์ท มีทางเข้าหลักอยู่ด้านกว้างของโครงการ จากการเปรียบเทียบค่าความสัมพันธ์ สามารถสรุปความสัมพันธ์ได้ ดังนี้

อาคารต้อนรับ

ส่วนนี้จะอยู่ด้านหน้าของโรงแรมตากอากาศ ซึ่งเป็นที่สำหรับติดต่อลงทะเบียนเข้าพัก และเช็คอิน ห้องพัก จะประกอบด้วย ส่วนFront desk , ส่วนพักคอย , ห้องน้ำ , Front office

อาคารร้านอาหาร

ส่วนนี้จะตั้งอยู่ใกล้กับทางเข้าโครงการและส่วนห้องพัก ถือเป็นพื้นที่ให้บริการ ด้านอาหารและเครื่องดื่ม ซึ่งให้บริการสำหรับผู้รับบริการที่พักในโรงแรมตากอากาศและผู้รับบริการที่ไม่ได้เข้าพักในโรงแรมตากอากาศ ซึ่งภายในส่วนนี้จะประกอบด้วย ส่วนรับประทานอาหาร , ส่วน Counter service , Service station , และครัว

อาคารห้องพัก แบบ Deluxe type

ส่วนนี้คือ ส่วนห้องพักสำหรับผู้รับบริการเป็นห้องพักแบบมาตรฐานของโรงแรมตากอากาศ ซึ่งถือเป็นพื้นที่ส่วนตัว โดยส่วนใหญ่แล้วจะประกอบด้วยส่วนต่างๆดังนี้ ส่วนพักผ่อน , ส่วนห้องนอน , ส่วนเก็บสัมภาระ , ห้องน้ำ , มินิบาร์ , ส่วนโต๊ะทำงาน , ส่วนที่ผึ่งผ้า , ตู้เสื้อผ้า , ระเบียง

อาคารห้องพัก แบบ Suite type

ห้องพักส่วนนี้โดยส่วนมากจะตั้งอยู่ด้านในสุดของโรงแรมตากอากาศ หรือมีพื้นที่ที่เป็นส่วนตัวมากกว่าห้องพักแบบมาตรฐาน เป็นส่วนห้องพักสำหรับผู้รับบริการที่มีพื้นที่การใช้สอยหรือสิ่งอำนวยความสะดวกอื่น ๆ รวมทั้งการมีตกแต่งที่มากกว่าห้องพักแบบ Deluxe type และห้องพักจะตั้งอยู่ในส่วนที่มองเห็นวิวทิวทัศน์ที่สวยงามที่สุดของโรงแรมตากอากาศ ซึ่งโดยส่วนใหญ่แล้วอาจจะมีห้องพักที่มากกว่า 2 ห้อง และมีส่วนพักผ่อนที่เชื่อมทั้งห้องทั้งสองส่วนเข้าด้วยกัน ซึ่งจะประกอบด้วยส่วนต่างๆดังนี้ ห้องพักผ่อน , ห้องนอน , ส่วนเก็บสัมภาระ , ห้องน้ำ , มินิบาร์ , ส่วนโต๊ะทำงาน , ส่วนที่ผึ่งผ้า , ตู้เสื้อผ้า , ระเบียงพักผ่อน

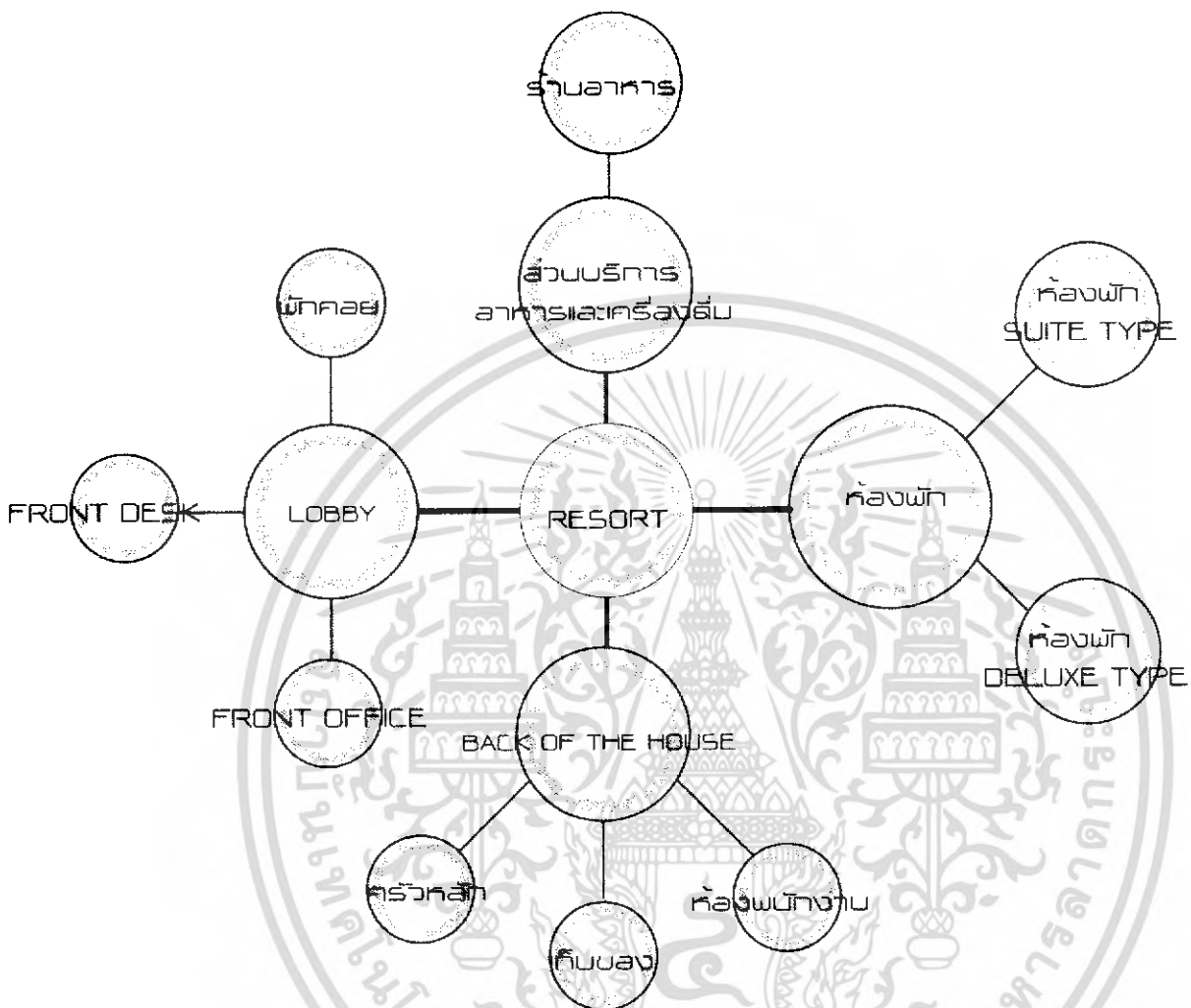

ภาพ 3.5 แสดงความสัมพันธ์ของพื้นที่ภายในโรงแรมตากอากาศ
(Schematic Diagram of a Resort Hotel)

เอกสารนี้เป็นเอกสารที่สงวนไว้สำหรับการใช้งานเพื่อการศึกษาเท่านั้น ไม่อนุญาตให้นำไปใช้ประโยชน์ด้านการค้า
ไม่ว่ากรณีใดๆ ทั้งสิ้น อีกทั้งห้ามมิให้ดัดแปลงเนื้อหา และต้องอ้างอิงถึงเจ้าของเอกสารทุกครั้งที่มีการนำไปใช้

ตาราง 4.17 แสดงค่าความสัมพันธ์ของพื้นที่ภายในโรงแรมตากอากาศบนภูเขาในเขตภาคเหนือ

<p>โรงแรมตากอากาศบนภูเขา บ้านกระทิง ปาย รีสอร์ท</p>	
<p>โรงแรมตากอากาศบนภูเขา ปายริเวอร์ คอนเนอร์ รีสอร์ท</p>	
<p>โรงแรมตากอากาศบนภูเขา บ้าน กระทิง เชียงดาว รีสอร์ท</p>	
<p>โรงแรมตากอากาศบนภูเขา สวนทิพย์วนารีสอร์ท</p>	

เอกสารนี้เป็นเอกสารที่สงวนไว้สำหรับการใช้งานเพื่อการศึกษาเท่านั้น ไม่อนุญาตให้นำไปใช้ประโยชน์ด้านการค้าไม่ว่ากรณีใดๆ ทั้งสิ้น อีกทั้งห้ามมิให้ดัดแปลงเนื้อหา และต้องอ้างอิงถึงเจ้าของเอกสารทุกครั้งที่มีการนำไปใช้

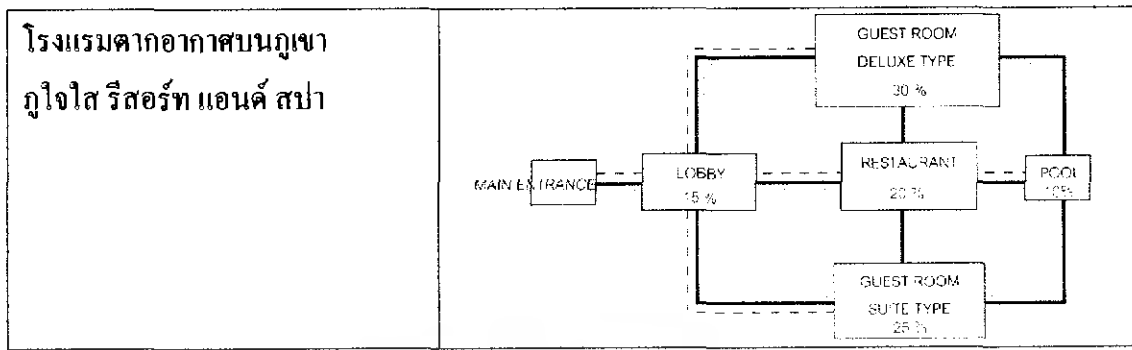

4.2.3.1 ความสัมพันธ์ของพื้นที่ภายในอาคารต้อนรับในโรงแรมตากอากาศ

ตาราง 4.18 แสดงค่าความสัมพันธ์ของพื้นที่ภายในอาคารต้อนรับโรงแรมตากอากาศบนภูเขาในเขตภาคเหนือ

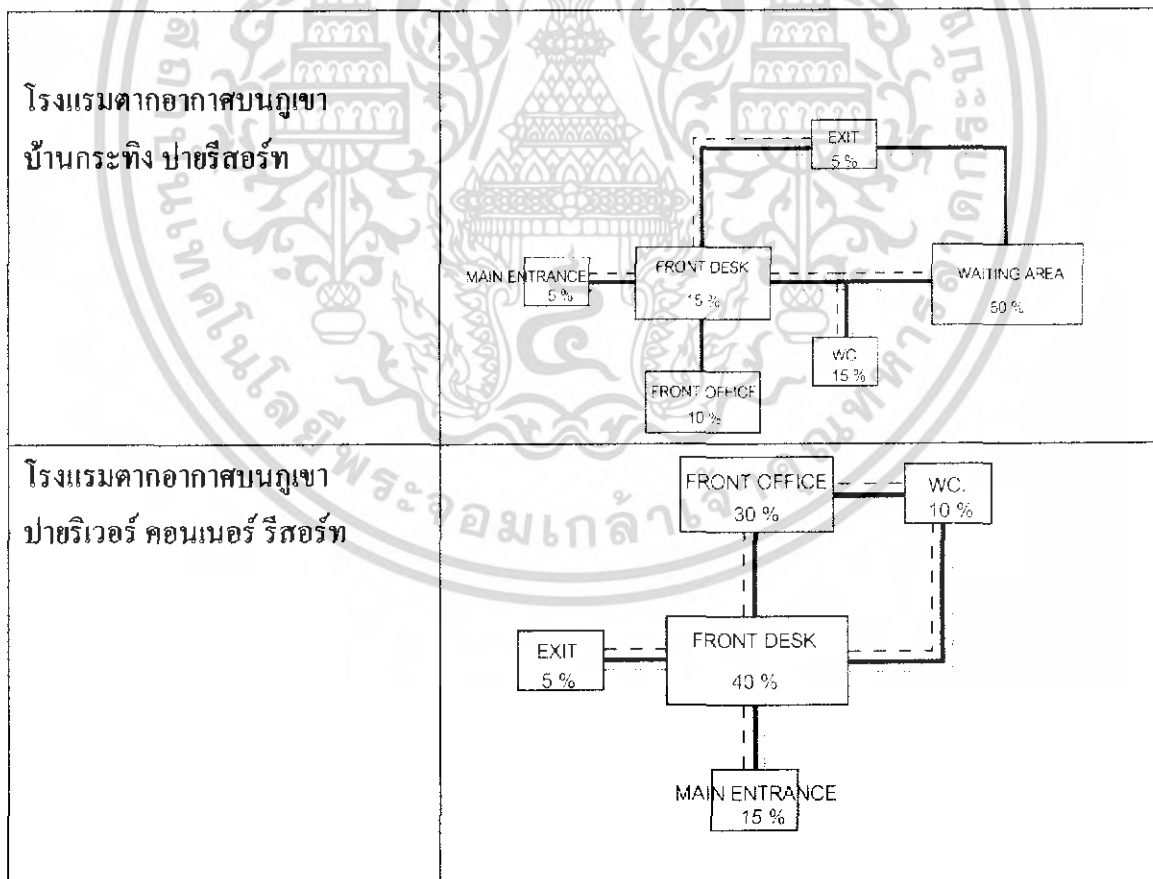

เอกสารนี้เป็นเอกสารที่สงวนไว้สำหรับการใช้งานเพื่อการศึกษาเท่านั้น ไม่อนุญาตให้นำไปใช้ประโยชน์ด้านการค้าไม่ว่ากรณีใดๆ ทั้งสิ้น อีกทั้งห้ามมิให้ดัดแปลงเนื้อหา และต้องอ้างอิงถึงเจ้าของเอกสารทุกครั้งที่มีการนำไปใช้

<p>โรงแรมตากอากาศบนภูเขา บ้านกระทิง เชียงดาว รีสอร์ท</p>	
<p>โรงแรมตากอากาศบนภูเขา สวนทิพย์wana รีสอร์ท</p>	
<p>โรงแรมตากอากาศบนภูเขา ภูใจใส รีสอร์ท แอนด์ สปา</p>	

เอกสารนี้เป็นเอกสารที่สงวนไว้สำหรับการใช้งานเพื่อการศึกษาเท่านั้น ไม่อนุญาตให้นำไปใช้ประโยชน์ด้านการค้า
ไม่ว่ากรณีใดๆ ทั้งสิ้น อีกทั้งห้ามมิให้ดัดแปลงเนื้อหา และต้องอ้างอิงถึงเจ้าของเอกสารทุกครั้งที่มีการนำไปใช้

4.2.3.2 ความสัมพันธ์ของพื้นที่ภายในอาคารร้านอาหารในโรงแรมตากอากาศ

ตาราง 4.19 แสดงค่าความสัมพันธ์ของพื้นที่ภายในอาคารร้านอาหารโรงแรมตากอากาศบนภูเขาในเขตภาคเหนือ

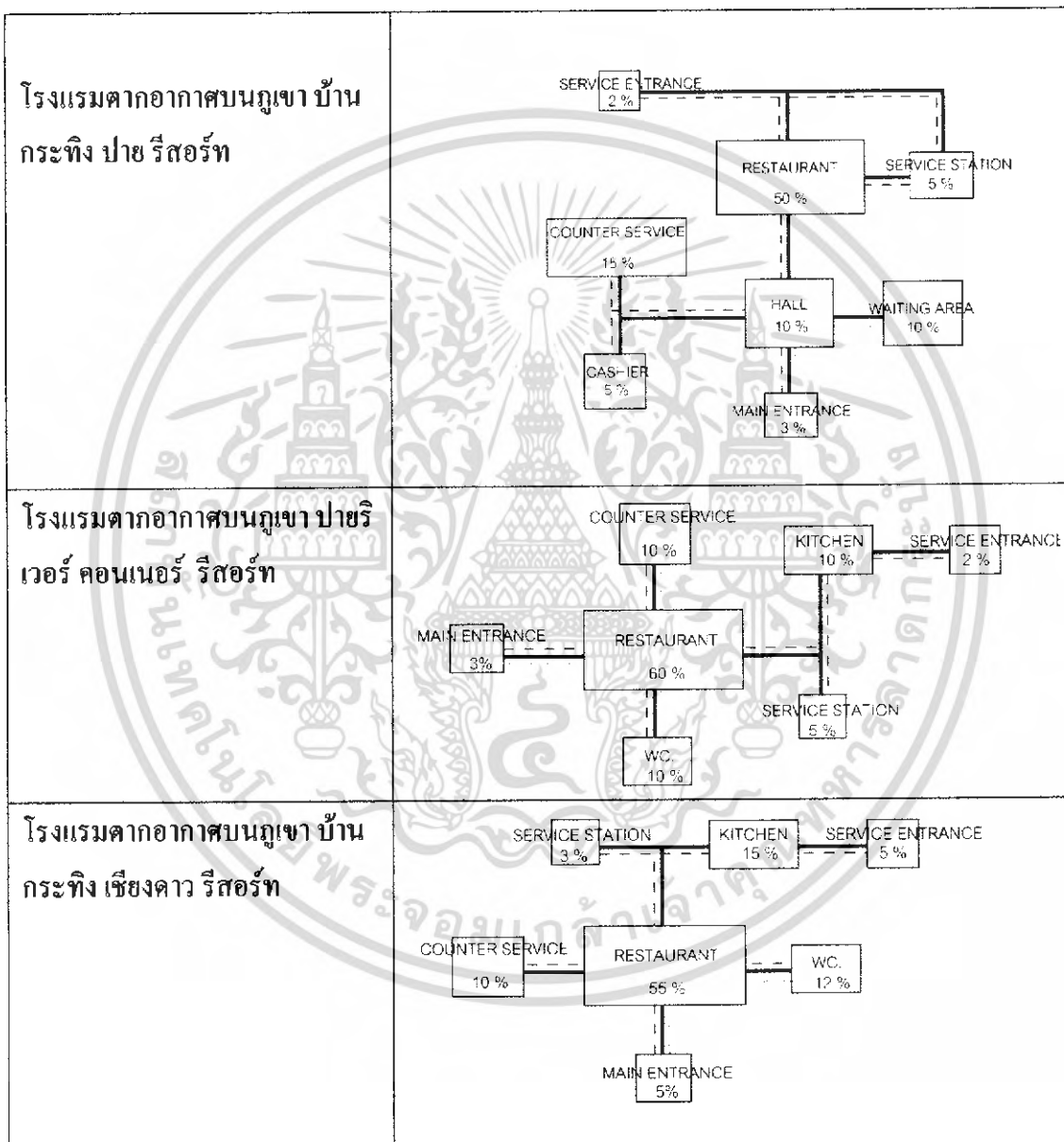

เอกสารนี้เป็นเอกสารที่สงวนไว้สำหรับการใช้งานเพื่อการศึกษาเท่านั้น ไม่อนุญาตให้นำไปใช้ประโยชน์ด้านการค้าไม่ว่ากรณีใดๆ ทั้งสิ้น อีกทั้งห้ามมิให้ดัดแปลงเนื้อหา และต้องอ้างอิงถึงเจ้าของเอกสารทุกครั้งที่มีการนำไปใช้

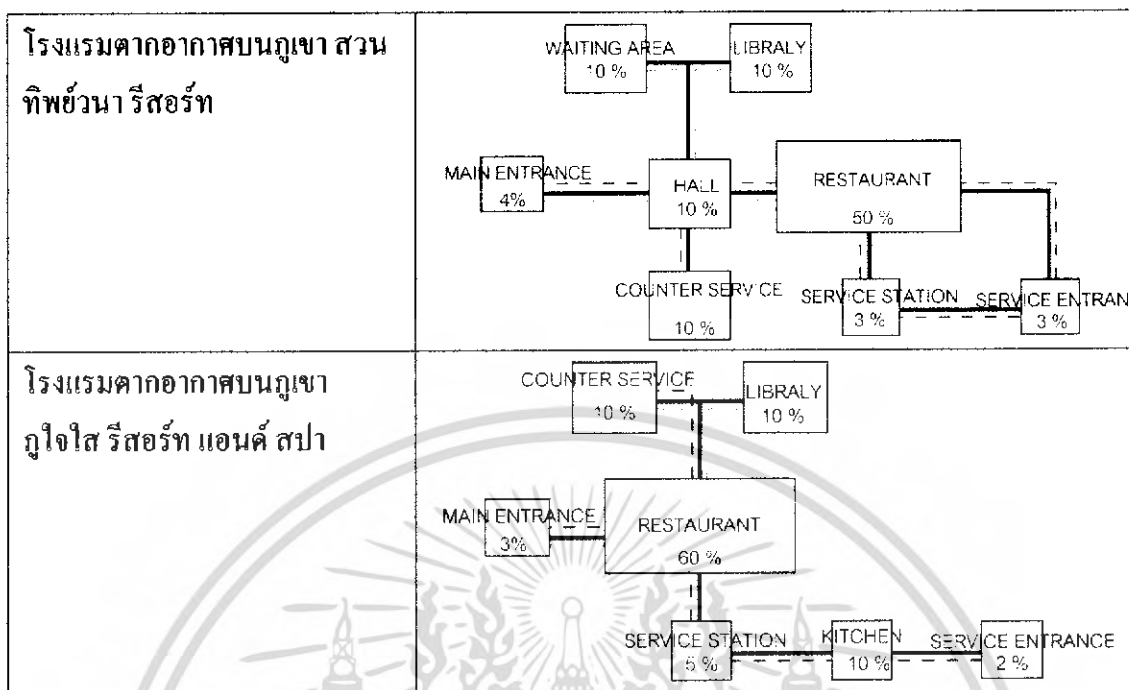

4.2.3.3 ความสัมพันธ์ของพื้นที่ภายในอาคารห้องพัก แบบDeluxe type ในโรงแรมตาก

อากาศ

ตาราง 4.20 แสดงค่าความสัมพันธ์ของพื้นที่ภายในอาคารห้องพัก แบบDeluxe type ใน โรงแรมตากอากาศบนภูเขาในเขตภาคเหนือ

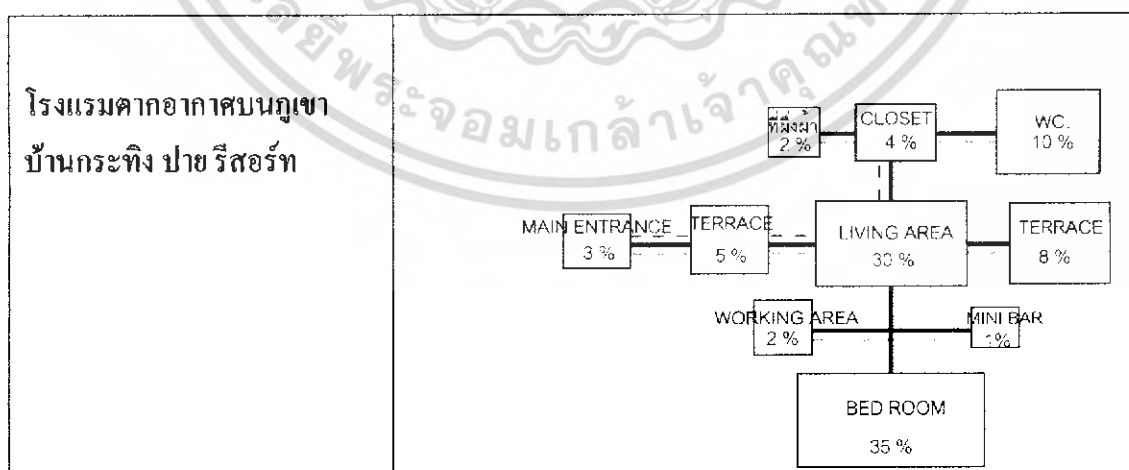

เอกสารนี้เป็นเอกสารที่สงวนไว้สำหรับการใช้งานเพื่อการศึกษาเท่านั้น ไม่อนุญาตให้นำไปใช้ประโยชน์ด้านการค้าไม่ว่ากรณีใดๆ ทั้งสิ้น อีกทั้งห้ามมิให้ดัดแปลงเนื้อหา และต้องอ้างอิงถึงเจ้าของเอกสารทุกครั้งที่มีการนำไปใช้

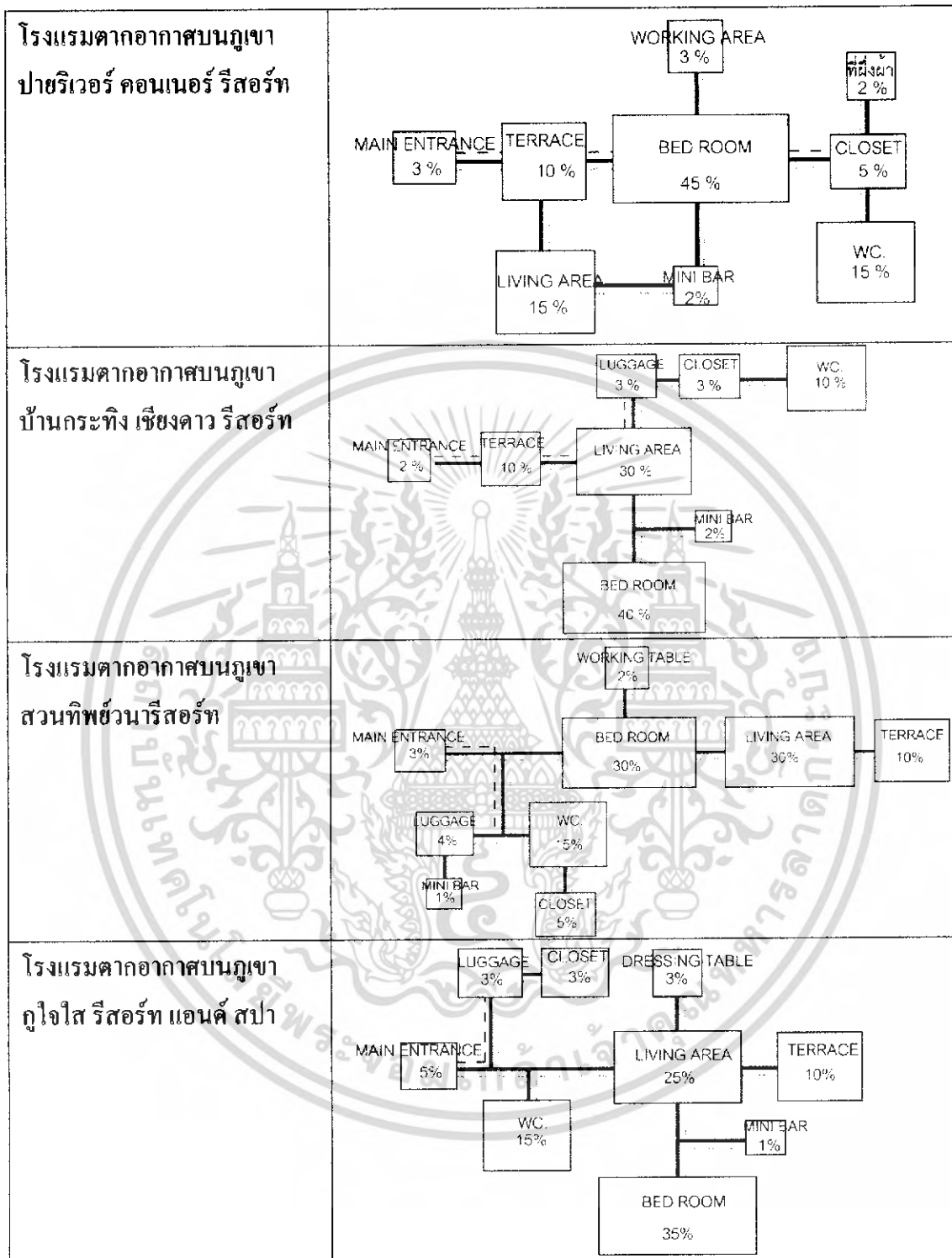

เอกสารนี้เป็นเอกสารที่สงวนไว้สำหรับการใช้งานเพื่อการศึกษาเท่านั้น ไม่อนุญาตให้นำไปใช้ประโยชน์ด้านการค้า
ไม่ว่ากรณีใดๆ ทั้งสิ้น อีกทั้งห้ามมิให้ดัดแปลงเนื้อหา และต้องอ้างอิงถึงเจ้าของเอกสารทุกครั้งที่มีการนำไปใช้

4.2.3.4 ความสัมพันธ์ของพื้นที่ภายในอาคารห้องพัก แบบ Suite type ในโรงแรมตากอากาศ

ตาราง 4.21 แสดงค่าความสัมพันธ์ของพื้นที่ภายในอาคารห้องพัก แบบ Suite type ในโรงแรมตากอากาศบนภูเขาในเขตภาคเหนือ

<p>โรงแรมตากอากาศบนภูเขา บ้านกระทิง ปาย รีสอร์ท</p>	
<p>โรงแรมตากอากาศบนภูเขา ปายริเวอร์ คอนเนอร์ รีสอร์ท</p>	
<p>โรงแรมตากอากาศบนภูเขา บ้านกระทิง เชียงดาว รีสอร์ท</p>	
<p>โรงแรมตากอากาศบนภูเขา สวนทิพย์วนา รีสอร์ท</p>	

เอกสารนี้เป็นเอกสารที่สงวนไว้สำหรับการใช้งานเพื่อการศึกษาเท่านั้น ไม่อนุญาตให้นำไปใช้ประโยชน์ด้านการค้าไม่ว่ากรณีใดๆ ทั้งสิ้น อีกทั้งห้ามมิให้ดัดแปลงเนื้อหา และต้องอ้างอิงถึงเจ้าของเอกสารทุกครั้งที่มีการนำไปใช้

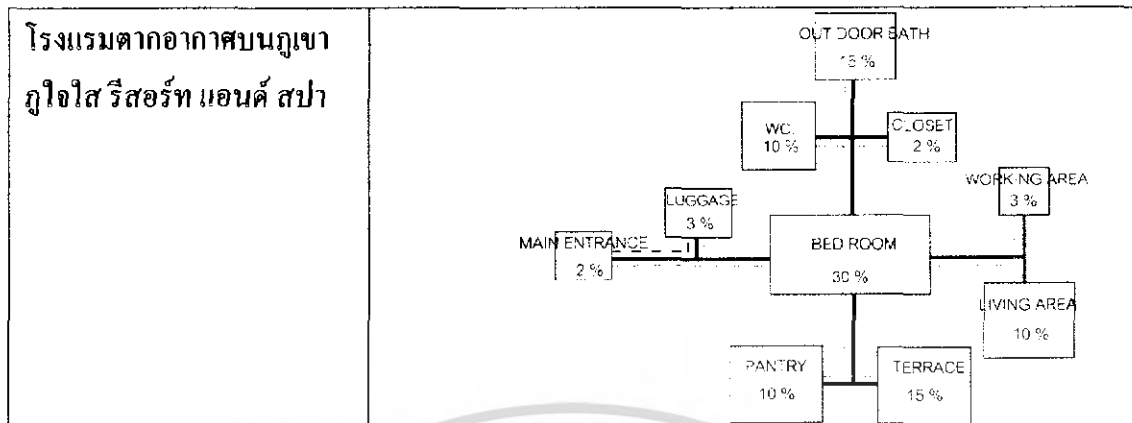

4.2.4 การให้บริการและการใช้บริการ

เนื่องจากการศึกษาในครั้งนี้จะทำการศึกษาโรงแรมตากอากาศบนภูเขาในเขตภาคเหนือ โดยมีบทบาทเพื่อการให้บริการที่พักและสิ่งอำนวยความสะดวกต่างๆแก่นักท่องเที่ยวที่ต้องการพักผ่อนเป็นหลัก โดยจะมีส่วนให้บริการต่างๆภายในโรงแรมตากอากาศบนภูเขาดังนี้

อาคารต้อนรับ ส่วนสำหรับติดต่อลงทะเบียนเข้าพัก ส่วนนี้จะเปิดให้บริการตลอด 24 ชั่วโมง แต่โดยส่วนใหญ่แล้วนักท่องเที่ยวจะใช้บริการในส่วนนี้ ในช่วงเวลา 08.00 – 20.00 น.

อาคารร้านอาหาร ส่วนอาคารสำหรับให้บริการด้านเครื่องดื่มและอาหารเปิดให้บริการในช่วงเวลา 6.00 – 22.00 น. ซึ่งโดยส่วนใหญ่แล้วผู้รับบริการจะใช้บริการในช่วงเวลา 07.00 – 10.00 น. และ 18.00 – 20.00 น. ส่วนมื้อกลางวันแขกมักจะออกไปรับประทานอาหารตามแหล่งท่องเที่ยวต่างๆเป็นส่วนใหญ่

อาคารห้องพัก อาคารส่วนห้องพักแบบ Deluxe type ส่วนนี้โดยส่วนมากแขกจะใช้เวลา อยู่ในห้องพักในช่วง 21.00 07.00 น. ส่วนในคอนกลางวันแขกจะออกไปท่องเที่ยวตามแหล่งท่องเที่ยวต่างๆ และพนักงานส่วนทำความสะอาดหรือแม่บ้านจะเข้ามาทำความสะอาดในช่วงเวลาที่แขกไม่อยู่ในห้องพัก

ตาราง 4.22 แสดงช่วงเวลาในการให้บริการและรับบริการที่เกี่ยวข้องกับอาคารส่วนต่างๆภายในโรงแรมตากอากาศในเขตภาคเหนือ

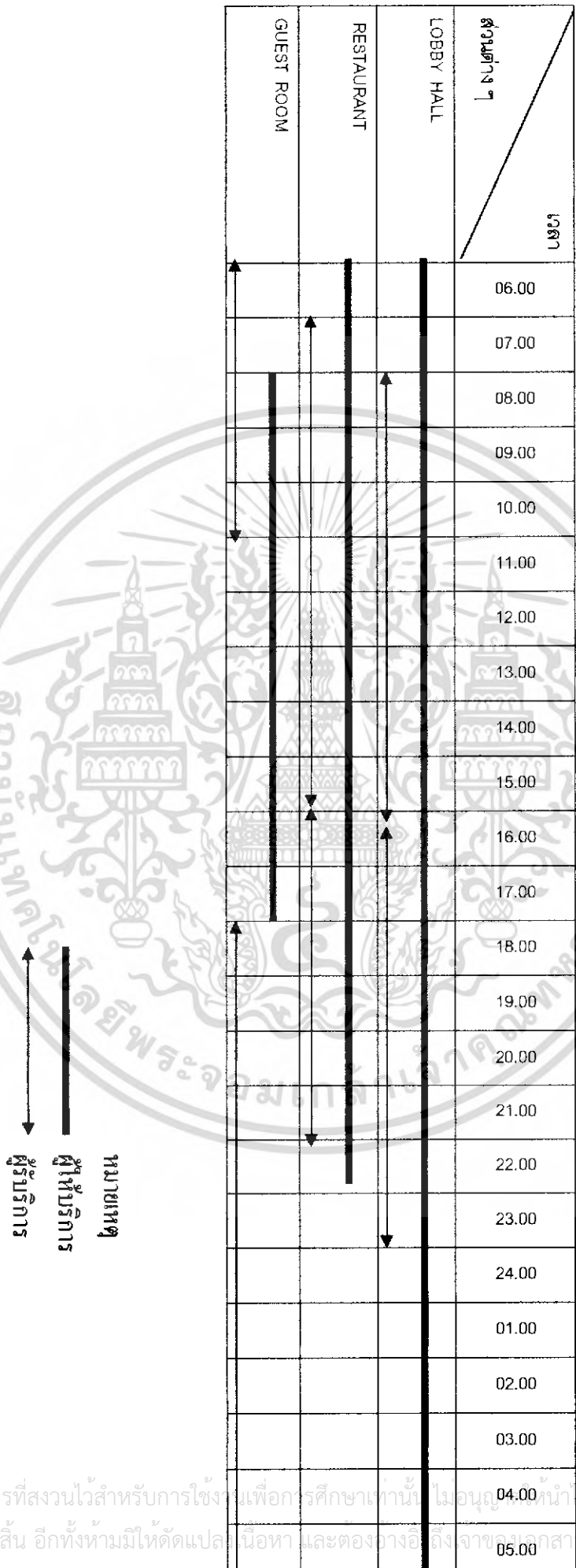

เอกสารนี้เป็นเอกสารที่สงวนไว้สำหรับการใช้งานเพื่อการศึกษาเท่านั้น ไม่อนุญาตให้นำไปใช้ประโยชน์ด้านการค้า
ไม่ว่ากรณีใดๆ ทั้งสิ้น อีกทั้งห้ามมิให้ดัดแปลงเนื้อหา และต้องอ้างอิงถึงเจ้าของเอกสารทุกครั้งที่มีการนำไปใช้

4.2.5 ปริมาณของห้องพัก

จากการศึกษาปริมาณของห้องพักในโรงแรมตากอากาศบนภูเขาในเขตภาคเหนือ ซึ่งในแต่ละแห่งจะมีจำนวนห้องพักแบ่งออกเป็น แบบDeluxe type , Suite type ในจำนวนที่ไม่เท่ากัน ในการศึกษาครั้งนี้จะทำการศึกษาจำนวนห้องพักในโรงแรมตากอากาศในแต่ละแห่งซึ่งมีจำนวนที่ไม่เท่ากัน ดังนี้

ตาราง 4.23 แสดงจำนวนห้องพักภายในโรงแรมตากอากาศในเขตภาคเหนือ ที่ทำการศึกษา

ชื่อโครงการ	จำนวนห้องพักโดยรวม	ห้องพักแบบ Deluxe Type	ห้องพักแบบ Suite Type
บ้านกระทิง ปาย รีสอร์ท	20	10	10
ปาย ริเวอร์ คอนเนอรั รีสอร์ท	14	10	4
บ้านกระทิงเชียงดาว	10	8	2
ภูใจใส รีสอร์ท แอนด์สปา	35	30	5
สวนทิพย์วนารีสอร์ท	35	31	4

4.2.6 จำนวนผู้รับบริการ

เนื่องจากจำนวนผู้รับบริการมีผลต่อการออกแบบพื้นที่การจดองค์ประกอบโรงแรมตากอากาศบนภูเขา ในเขตภาคเหนือ ซึ่งการศึกษาครั้งนี้ จะศึกษาจำนวนผู้รับบริการ ระยะเวลาที่ใช้บริการ จากการสังเกตการณ์และสัมภาษณ์ และข้อมูลสถิติ จากการท่องเที่ยวแห่งประเทศไทยในเขตภาคเหนือ

4.2.6.1 ผู้รับบริการ

สามารถแบ่งกลุ่มของผู้รับบริการเป็น 2 กลุ่ม

1. กลุ่มนักท่องเที่ยวชาวไทย โดยส่วนใหญ่เป็นคนในเขตภาคกลางและตะวันออก โดยส่วนมากจะนิยมมาพักผ่อนในช่วงฤดูร้อนและฤดูหนาว
2. กลุ่มนักท่องเที่ยวชาวต่างชาติโดยส่วนใหญ่เป็นกลุ่มในโซนยุโรป ส่วนใหญ่จะนิยมมาพักผ่อนในช่วงฤดูหนาว

4.2.6.2 กลุ่มผู้รับบริการ สามารถแยกประเภทได้ 2 กลุ่ม

5.2.1 กลุ่ม คนวัยทำงานมาเป็นกลุ่มประมาณ 2-3คน ในช่วงอายุ 25-35 ปี

5.2.2 กลุ่ม ครอบครัว ประมาณ 3-4 คน ผู้ปกครองอายุ 35-40 ปี บุตรอายุ 5-15 ปี

ตาราง 4.24 แสดงจำนวนผู้ใช้บริการภายในโรงแรมตากอากาศในเขตภาคเหนือ ที่ทำการศึกษา ในช่วง เดือน ตุลาคม ถึง เมษายน (High season)

ชื่อโครงการ	จำนวนห้องพัก	จำนวนผู้ใช้บริการ
บ้านกระทิง ปาย รีสอร์ท	20	40
ปาย ริเวอร์ คอนเนอร์ รีสอร์ท	14	28
บ้านกระทิงเชียงดาว	10	20
ภูใจใส รีสอร์ท แอนด์สปา	35	70
สวนทิพย์วนา รีสอร์ท	35	70

จะเห็นได้ว่า ในช่วงเดือน ตุลาคม ถึง เมษายน (High season) เป็นช่วงที่มีผู้ใช้บริการในโรงแรมตากอากาศบนภูเขา เป็นจำนวนมาก เมื่อเทียบจำนวนผู้ใช้บริการ 2 คนต่อห้องพัก 1 ห้อง ในการวิเคราะห์หาพื้นที่รองรับประกอบของโรงแรมตากอากาศบนภูเขาในเขตภาคเหนือ นั้น จำนวนผู้ใช้บริการสัมพันธ์กับพื้นที่รองรับประกอบของโรงแรมตากอากาศบนภูเขาในเขตภาคเหนือ

4.2.7 พฤติกรรมของผู้รับบริการ

เนื่องจากพฤติกรรมของผู้รับบริการ เป็นส่วนหนึ่งในการออกแบบสถาปัตยกรรมภายในโรงแรมตากอากาศบนภูเขาในเขตภาคเหนือ เพื่อให้เกิดความสมดุลและเหมาะสมกับการใช้บริการ ทำให้ต้องศึกษาพฤติกรรมในการเข้าใช้บริการ ซึ่งสามารถจำแนกการให้บริการตามประโยชน์ใช้สอยของอาคารได้เป็น 3 ส่วน

1. พฤติกรรมของผู้ใช้บริการส่วน อาคารต้อนรับ (Lobby)
2. พฤติกรรมของผู้ใช้บริการส่วน อาคารร้านอาหาร (Restaurant)
3. พฤติกรรมของผู้ใช้บริการส่วน อาคารห้องพัก (Guest room)

เอกสารนี้เป็นเอกสารที่สงวนไว้สำหรับการใช้งานเพื่อการศึกษาเท่านั้น ไม่อนุญาตให้นำไปใช้ประโยชน์ด้านการค้าไม่ว่ากรณีใดๆ ทั้งสิ้น อีกทั้งห้ามมิให้ดัดแปลงเนื้อหา และต้องอ้างอิงถึงเจ้าของเอกสารทุกครั้งที่มีการนำไปใช้

แผนภูมิ 4.1 แสดงพฤติกรรมของผู้ใช้บริการและผู้ให้บริการตัวอาคารต้อนรับ(Lobby)

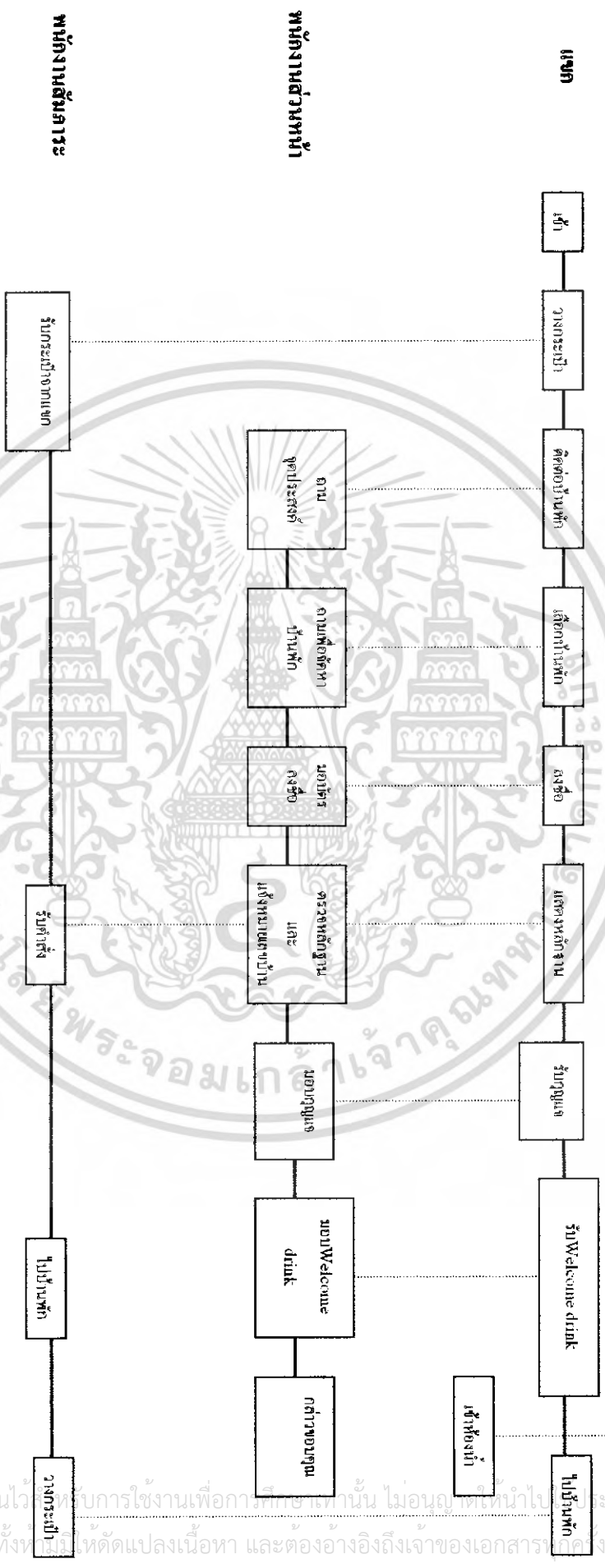

เอกสารนี้เป็นเอกสารที่สงวนไว้เพื่อการใช้งานเพื่อการศึกษาค้นคว้าเท่านั้น ไม่อนุญาตให้นำไปเผยแพร่โดยไม่ได้รับอนุญาตจากเจ้าของเอกสาร หากมีการนำไปใช้โดยไม่ได้รับอนุญาต เจ้าของเอกสารขอสงวนสิทธิ์ในการดำเนินคดีตามกฎหมาย

พฤติกรรมส่วนอาคาร ด็อนรับ(Lobby)

ผู้ให้บริการ โดยส่วนใหญ่แล้วเป็นคนไทยกว่า 80% และชาวต่างชาติ 20% โดยลักษณะการจองห้องพักจากสำนักงานขายที่กรุงเทพมหานครฯ หรือจองทางอินเทอร์เน็ต แล้วจึงเดินทางมาพักผ่อน แต่ในกรณีนักท่องเที่ยวชาวต่างชาติ ในปัจจุบันจะเป็นในลักษณะของ “Self drive” คือจะมีบริษัททัวร์ที่รับอำนวยความสะดวกในการซื้อตั๋วเครื่องบิน และเช่ารถให้ ส่วนนักท่องเที่ยวจะขับรถมายังแหล่งท่องเที่ยวเอง และเลือกโรงแรมที่จะเข้าพักเอง ซึ่งโดยส่วนใหญ่แล้วแขกจะจองห้องพักโดยติดต่อล่วงหน้ามาก่อนเพื่อให้แน่ใจว่ามีห้องว่างแล้วจึงเดินทางมาเข้าพัก เมื่อนักท่องเที่ยวเดินทางมาถึงโรงแรมตากอากาศ จะมีพนักงานถือกระเป๋าและสัมภาระให้แขก และแขกหรือนักท่องเที่ยวก็จะเข้าไปติดต่อที่ฝ่ายลงทะเบียน แจ้งความต้องการและเลือกห้องพัก หรือแสดงหลักฐานในกรณีที่เป็นการจองห้องพักจากสำนักงานขาย หรือจากในอินเทอร์เน็ต โดยพนักงานส่วนลงทะเบียนก็จะกล่าวทักทายแขกและถามความต้องการของแขกและแนะนำห้องพักและเมื่อแขกได้ห้องที่ต้องการแล้วจึงให้แขกลงทะเบียนเข้าพักและมอบกุญแจห้องพักให้แขก โดยแขกก็จะรับมอบกุญแจจากพนักงาน ส่วนพนักงานฝ่ายลงทะเบียนก็จะแจ้งให้พนักงานขนกระเป๋าไปยังห้องพักโดยให้ล่วงหน้าไปก่อนแขก ส่วนแขกก็จะไปนั่งพักผ่อนในส่วนพักผ่อน และพนักงานส่วนต้อนรับก็จะนำ Well come drink มาบริการให้แขก หรือแขกอาจจะเดินทางไปยังห้องพักเลย

ผู้รับบริการ

- นักท่องเที่ยวที่ต้องการติดต่อห้องพัก
- แขกที่พักภายในโรงแรมตากอากาศ

ผู้ให้บริการ

- พนักงานยกกระเป๋า
- พนักงานฝ่ายต้อนรับและลงทะเบียน

แผนภูมิที่ 4.2 แสดงพฤติกรรมส่วนร้านอาหาร

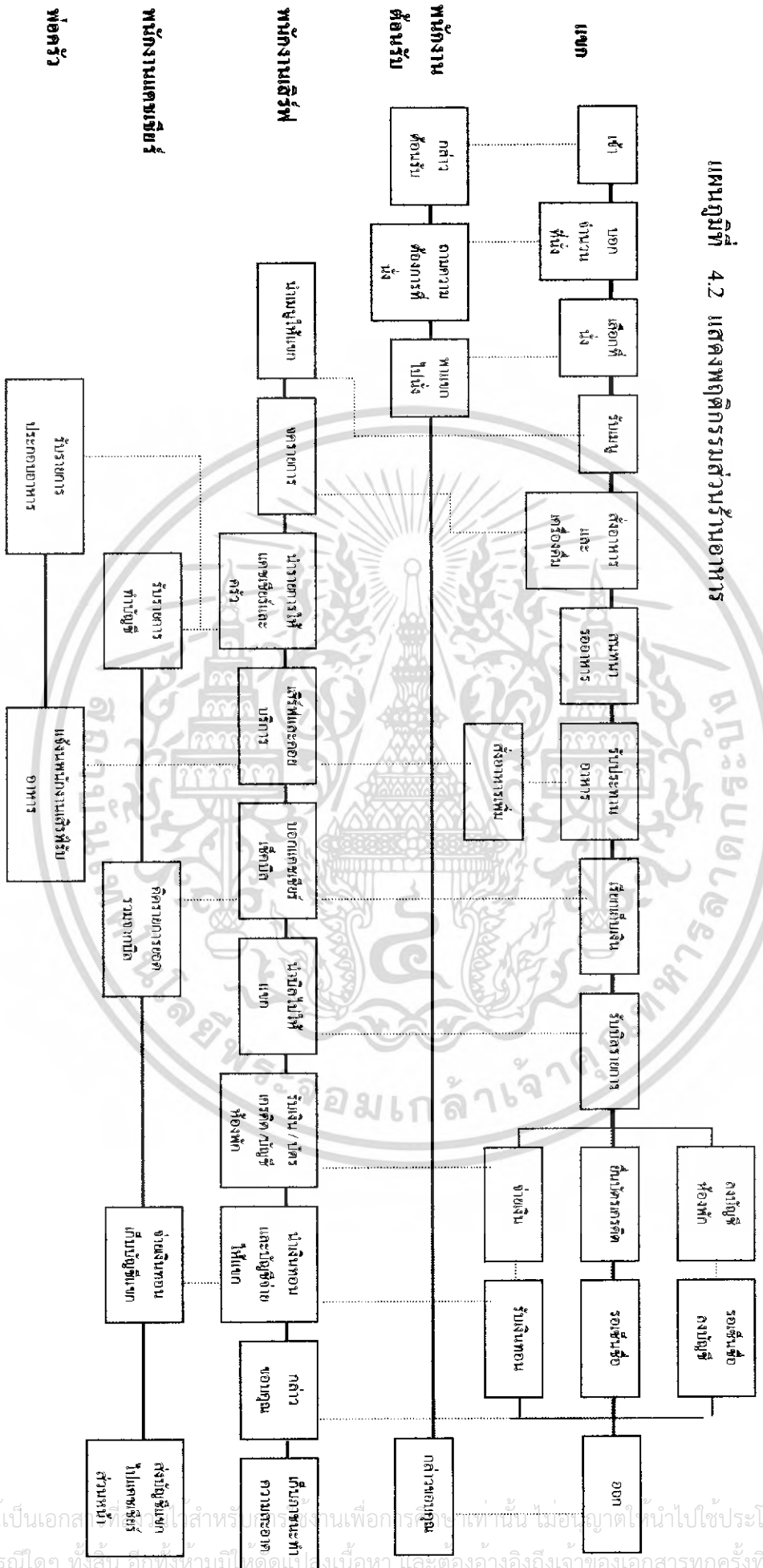

แสดงพฤติกรรมหลัก

แสดงพฤติกรรมที่สัมพันธ์

ส่วนอาคารร้านอาหาร

ในส่วนนี้ผู้ใช้บริการมีทั้งแขกที่พักในโรงแรมตากอากาศอยู่แล้ว และแขกภายนอกที่เข้ามาใช้บริการ ซึ่งส่วนร้านอาหารจะให้บริการในเวลา 6.00 ถึง 22.00 นาฬิกา โดยส่วนมากแขกจะใช้บริการในตอนเช้ามากที่สุด รองลงมาคือตอนกลางวันซึ่งโดยส่วนมากจะเป็นแขกจากภายนอกที่เข้ามารับประทานอาหารเช้า ส่วนตอนกลางคืนก็จะเป็นแขกที่พักในโรงแรมตากอากาศโดยส่วนใหญ่ เมื่อแขกเข้ามาภายในส่วนร้านอาหารจะมีพนักงานฝ่ายต้อนรับกล่าวทักทายแขกและถามความต้องการของแขกและพาแขกไปยังโต๊ะ รับประทานอาหาร ส่วนพนักงานเสิร์ฟก็จะนำเมนูรายการอาหารมาให้แขก และรอคอยการอาหารตามที่แขกต้องการ โดยส่วนใหญ่จะแนะนำอาหารแบบท้องถิ่นให้แขก และนำรายการอาหารที่แขกต้องการไปยังฝ่ายแคชเชียร์เพื่อลงบันทึกรายการและนำไปยังส่วนห้องครัวเพื่อให้พ่อครัวประกอบอาหารตามรายการ โดยขณะที่แขกนั่งรออาหาร พนักงานเสิร์ฟ ก็จะเสิร์ฟ น้ำให้แขกหรือกรณีที่แขกสั่งเครื่องดื่มก็จะนำเครื่องดื่มที่แขกต้องการมาเสิร์ฟ และเมื่อพ่อครัวประกอบอาหารเสร็จพนักงานเสิร์ฟก็จะนำอาหารมาเสิร์ฟ โดยก่อนที่จะเสิร์ฟอาหาร พนักงานเสิร์ฟจะนำจานซอสและล้อมมาวางบนโต๊ะให้แขก แล้วจึงนำอาหารมาเสิร์ฟ และคอยเสิร์ฟน้ำและบริการแขกในกรณีที่แขกสั่งอาหารเพิ่ม เมื่อแขกรับประทานอาหารอิ่มแล้วก็จะเรียกพนักงานเสิร์ฟให้เช็คบิล พนักงานเสิร์ฟก็จะนำบิลจากฝ่ายแคชชีร์มาให้แขกและรอรับเงินหรือบัตรเครดิต แล้วนำไปให้พนักงานฝ่ายแคชชีร์ทอนเงินหรือ ให้แขกเซ็นค้ในกรณีที่เงินบัตรเครดิต หรือแขกอาจจะต้องการให้ลงบัญชีห้องพัก เมื่อได้รับเงินทอนหรือบัญชีพนักงานเสิร์ฟก็จะนำไปให้กับแขก และกล่าวขอบคุณแขก แขกเมื่อได้รับเงินทอนหรือบัญชีจากพนักงานเสิร์ฟก็จะถูกออกจากโต๊ะ ส่วนพนักงานต้อนรับก็จะกล่าวขอบคุณแขกอีกครั้ง เมื่อแขกถูกออกไปจากโต๊ะ พนักงานเสิร์ฟก็จะเก็บจานภาชนะบนโต๊ะ ไปยังส่วนครัวเพื่อทำความสะอาด พนักงานฝ่ายแคชชีร์ก็จะส่งบัญชีของแขกไปยังแคชชีร์ส่วนหน้าในกรณีที่แขกต้องการให้จ่ายโดยลงบัญชีห้องพักไว้

ผู้รับบริการ

- นักท่องเที่ยวหรือบุคคลภายนอกที่ต้องการรับประทานอาหาร
- แขกที่พักภายในโรงแรมตากอากาศ

ผู้ให้บริการ

- พนักงานต้อนรับ
- พนักงานเสิร์ฟ
- พนักงานแคชชีร์
- พ่อครัว

เอกสารนี้เป็นเอกสารที่สงวนไว้สำหรับการใช้งานเพื่อการศึกษาเท่านั้น ไม่อนุญาตให้นำไปใช้ประโยชน์ด้านการค้าไม่ว่ากรณีใดๆ ทั้งสิ้น อีกทั้งห้ามมิให้ดัดแปลงเนื้อหา และต้องอ้างอิงถึงเจ้าของเอกสารทุกครั้งที่มีการนำไปใช้

แผนภูมิที่ 4.3 แสดงพฤติกรรมส่วนท้องถิ่น

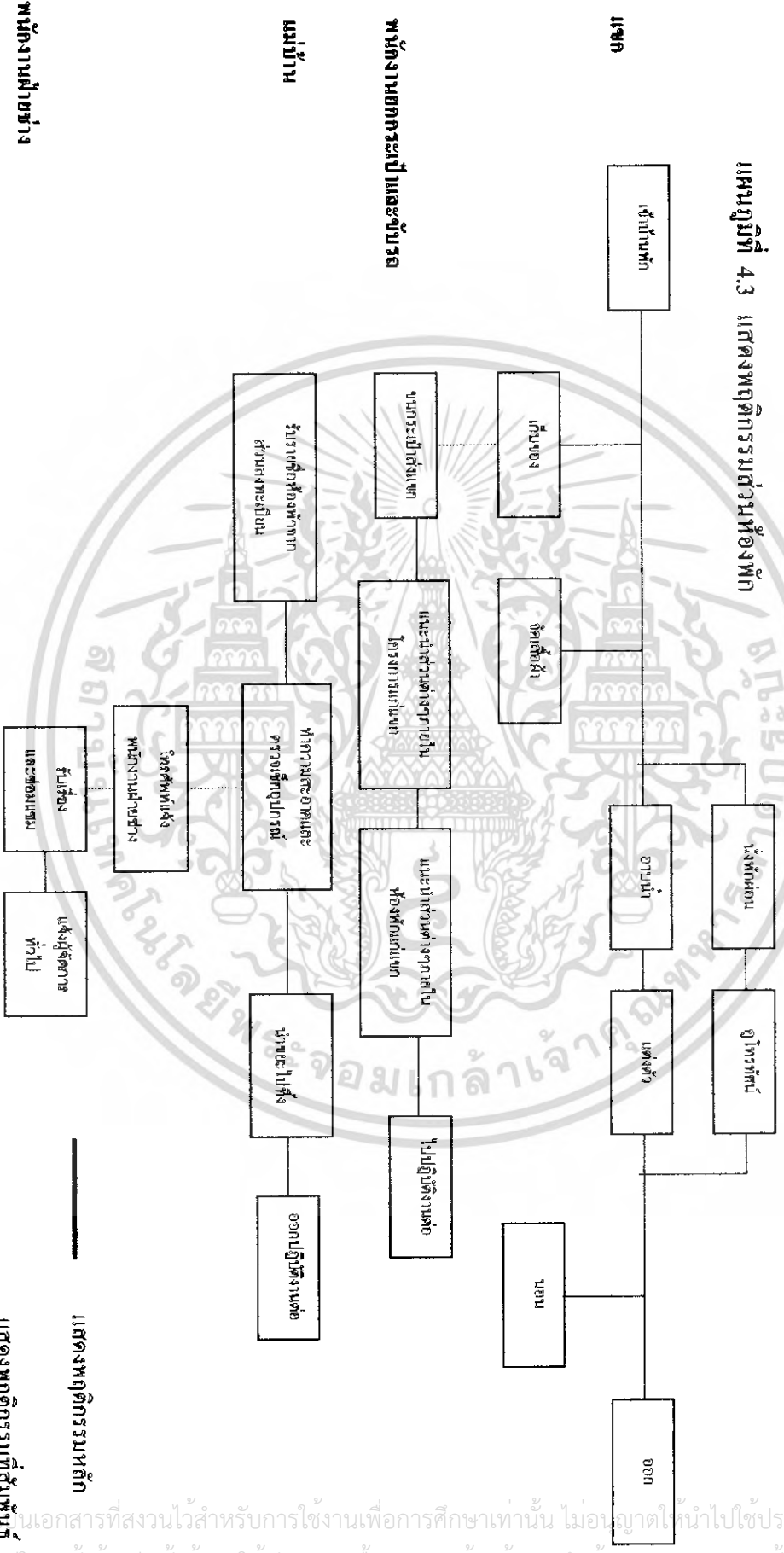

เอกสารนี้เป็นเอกสารที่สงวนไว้สำหรับการใช้งานเพื่อการศึกษาเท่านั้น ไม่อนุญาตให้นำไปใช้ประโยชน์ด้านการค้าไม่ว่ากรณีใดๆ ทั้งสิ้น อีกทั้งห้ามมิให้ดัดแปลงเนื้อหา และต้องอ้างอิงถึงเจ้าของเอกสารทุกครั้งที่มีการนำไปใช้

ส่วนอาคารห้องพัก

ในส่วนห้องพักซึ่งเป็นพื้นที่ส่วนตัว(Private Zone)ของแขกหรือผู้ให้บริการ ซึ่งโดยส่วนใหญ่แล้วแขกจะใช้เวลาในห้องพักในช่วงเย็นถึงเช้า ส่วนตอนกลางวันแขกจะเดินทางท่องเที่ยวตามแหล่งท่องเที่ยวต่างๆที่อยู่ใกล้กับโรงแรมตากอากาศ ซึ่งเมื่อพนักงานขนกระเป๋าไปยังห้องพักก็จะนำกระเป๋าวางในส่วนเก็บสัมภาระ และออกไปปฏิบัติงานต่อ เมื่อแขกเข้ามายังส่วนห้องพักก็จะเข้าไปเก็บของและอาบน้ำเปลี่ยนเสื้อผ้า นั่งพักผ่อนดูโทรทัศน์ หรือนอนพักผ่อน หรืออาจจะออกไปท่องเที่ยวต่อเลขก็ได้ ส่วนแม่บ้านก็จะเข้ามาทำความสะอาดเมื่อแขกออกไปเที่ยว โดยจะรับรายชื่อห้องพักที่มีแขกเข้าพัก และที่เพิ่งเช็คเอาท์ออกไปกับห้องที่แขกกำลังจะเข้าพักในกรณีที่มีแขกจองห้องล่วงหน้า โดยเมื่อทำความสะอาดแม่บ้านจะตรวจเช็คเครื่องมือและอุปกรณ์อำนวยความสะดวก รวมทั้งหลอดไฟภายในห้องพัก ว่ามีส่วนไหนชำรุดหรือไม่ ถ้าหากมีก็จะแจ้งไปยังฝ่ายช่างให้มาทำการซ่อม และแจ้งไปยังฝ่ายผู้จัดการ

ผู้รับบริการ

- แขกที่พักภายในโรงแรมตากอากาศ

ผู้ให้บริการ

- พนักงานขนกระเป๋า
- แม่บ้าน

4.2.8 เปรียบเทียบองค์ประกอบของพื้นที่ โรงแรมตากอากาศทั้ง 5 แห่ง

ตาราง 4.25 แสดงการเปรียบเทียบองค์ประกอบของพื้นที่ภายใน โรงแรมตากอากาศในเขตภาคเหนือ ที่ทำการศึกษารั้ง 5 แห่ง

รายการ	บ้านกระทิง ปาย รีสอร์ท	ปายริเวอร์ คอนเนอร์ รีสอร์ท	บ้านกระทิง เชียงดาว	สวนทิพย์vana รีสอร์ท	ภูใจใสรีสอร์ท แออนด์ สปา
จำนวนห้องพัก	20	14	10	35	35
พื้นที่ส่วน อาคารต้อนรับ	10%	10%	10%	10%	15%
-จำนวนที่นั่งพัก คอย	50% 16ที่นั่ง	-	-	40% 16ที่นั่ง	20% 12ที่นั่ง
-พื้นที่ส่วน Front desk	15%	40%	15%	20%	10%
- ทางเข้า	5%	15%	5%	5%	5%
-ทางออก	5%	5%	5%	5%	5%
-พื้นที่ส่วน ห้องน้ำ	15%	10%	10%	10%	10%
- พื้นที่ส่วน Front office	10%	30%	45%	20%	20%
- ส่วนเก็บ สัมภาระ	-	-	-	-	15%
-ร้านขายของที่ ระลึก	-	-	-	-	15%
-ส่วนTour	-	-	-	-	10%
-ส่วนCoffee shop	-	-	20% 9ที่นั่ง	-	-

เอกสารนี้เป็นเอกสารที่สงวนไว้สำหรับการใช้งานเพื่อการศึกษาเท่านั้น ไม่อนุญาตให้นำไปใช้ประโยชน์ด้านการค้า
ไม่ว่ากรณีใดๆ ทั้งสิ้น อีกทั้งห้ามมิให้ดัดแปลงเนื้อหา และต้องอ้างอิงถึงเจ้าของเอกสารทุกครั้งที่มีการนำไปใช้

รายการ	บ้านกระทิง ปาย รีสอร์ท	ปายริเวอร์ คอนเนอร์ รีสอร์ท	บ้านกระทิง เชียงดาว	สวนทิพย์วัฒนา รีสอร์ท	ภูใจใสรีสอร์ท แอ่ง สป่า
จำนวนห้องพัก	20	14	10	35	35
พื้นที่ส่วน อาคาร ร้านอาหาร	20%	25%	25%	25%	20%
-จำนวนที่นั่ง รับประทานอาหาร	50% 57ที่นั่ง	60% 38ที่นั่ง	60% 84ที่นั่ง	50% 54ที่นั่ง	60% 60ที่นั่ง
- จำนวน Service station	5% 3จุด	5% 2จุด	3% 6จุด	3% 6จุด	5% 4จุด
-พื้นที่ส่วน Counter Service	15%	10%	10%	10%	10%
- ทางเข้า	3%	3%	5%	4%	3%
-พื้นที่ส่วน ห้องน้ำ	-	10%	12%	-	-
- พื้นที่ส่วนครัว	-	10%	15%	-	10%
-Service entrance	2%	2%	5%	3%	2%
- ส่วนโถง	10%	-	-	10%	-
-พื้นที่ส่วนพัก กอดย	10%	-	-	10%	-
-พื้นที่ส่วน ห้องสมุด	-	-	-	10%	10%

เอกสารนี้เป็นเอกสารที่สงวนไว้สำหรับการใช้งานเพื่อการศึกษาเท่านั้น ไม่อนุญาตให้นำไปใช้ประโยชน์ด้านการค้า
ไม่ว่ากรณีใดๆ ทั้งสิ้น อีกทั้งห้ามมิให้ดัดแปลงเนื้อหา และต้องอ้างอิงถึงเจ้าของเอกสารทุกครั้งที่มีการนำไปใช้

รายการ	บ้านกระทิง ปาย รีสอร์ท	ปายริเวอร์ คอนเนอร์ รีสอร์ท	บ้านกระทิง เชียงดาว	สวนทิพย์wana รีสอร์ท	ภูใจใสรีสอร์ท แอนต์ สปา
จำนวนห้องพัก	20	14	10	35	35
พื้นที่ส่วน อาคารห้องพัก แบบ Deluxe type	40%	40%	40%	40%	30%
- ทางเข้า	3%	3%	2%	3%	3%
- ส่วนพักผ่อน	30% 2ที่นั่ง 2จุด	15% 3ที่นั่ง 1จุด	10% 2ที่นั่ง 2จุด	27% 2ที่นั่ง 2จุด	5% 60ที่นั่ง 2จุด
- พื้นที่ส่วนมินิ บาร์	1%	2%	2%	1%	1%
- ส่วนนอน	35%	45%	40%	35%	30%
- พื้นที่ส่วน ห้องน้ำ	10%	15%	10%	15%	15%
- พื้นที่ส่วนตู้ เสื้อผ้า	4%	5%	3%	3%	5%
- พื้นที่ส่วนเก็บ สัมภาระ	-	-	3%	3%	4%
- ส่วนแต่งตัว	-	-	-	3%	-
- พื้นที่ส่วน ทำงาน	2%	3%	-	-	2%
- พื้นที่ส่วน ระเบียง	13%	10%	10%	10%	10%
- ส่วนผิงผ้า	2%	2%	-	-	-

เอกสารนี้เป็นเอกสารที่สงวนไว้สำหรับการใช้งานเพื่อการศึกษาเท่านั้น ไม่อนุญาตให้นำไปใช้ประโยชน์ด้านการค้า
ไม่ว่ากรณีใดๆ ทั้งสิ้น อีกทั้งห้ามมิให้ดัดแปลงเนื้อหา และต้องอ้างอิงถึงเจ้าของเอกสารทุกครั้งที่มีการนำไปใช้

รายการ	บ้านกระทิง ปาย รีสอร์ท	ปายริเวอร์ คอนเนอร์ รีสอร์ท	บ้านกระทิง เชียงดาว	สวนทิพย์vana รีสอร์ท	ภูใจใสรีสอร์ท แอนด์ สปา
จำนวนห้องพัก	20	14	10	35	35
พื้นที่ส่วน อาคารห้องพัก แบบ Suite type	30%	20%	20%	20%	25%
- ทางเข้า	3%	3%	3%	2%	2%
- ส่วนพักผ่อน	25%	20%	18%	15%	10%
	2ที่นั่ง 2จุด	4ที่นั่ง 1จุด	2ที่นั่ง 3จุด	2ที่นั่ง 1จุด	2ที่นั่ง 1จุด
- พื้นที่ส่วนมินิ บาร์	1%	2%	1%	1%	1%
- ส่วนนอน	40%	40%	50%	35%	30%
- พื้นที่ส่วน ห้องน้ำ	10%	15%	10%	30%	10%
- พื้นที่ส่วนตู้ เสื้อผ้า	4%	5%	3%	2%	2%
- พื้นที่ส่วนเก็บ สัมภาระ	3%	-	-	-	4%
- ส่วนแต่งตัว	-	-	-	-	-
- พื้นที่ส่วน ทำงาน	2%	3%	-	-	2%
- พื้นที่ส่วน ระเบียง	10%	10%	15%	10%	10%
	4ที่นั่ง 1จุด	5ที่นั่ง 1จุด	4ที่นั่ง 1จุด	2ที่นั่ง 1จุด	3ที่นั่ง 1จุด
- ส่วนผิงผ้า	2%	2%	-	-	-
- ส่วนเตรียม อาหาร	-	-	-	-	10%

เอกสารนี้เป็นเอกสารที่สงวนไว้สำหรับการใช้งานเพื่อการศึกษาเท่านั้น ไม่อนุญาตให้นำไปใช้ประโยชน์ด้านการค้า
ไม่ว่ากรณีใดๆ ทั้งสิ้น อีกทั้งห้ามมิให้ดัดแปลงเนื้อหา และต้องอ้างอิงถึงเจ้าของเอกสารทุกครั้งที่มีการนำไปใช้

4.2.9 การวิเคราะห์การจัดแบ่งพื้นที่องค์ประกอบ และพฤติกรรมการใช้งาน

จากการศึกษา โรงแรมตากอากาศบนภูเขาในเขตภาคเหนือ ตัวอย่างทั้ง 5 แห่ง บ้านกระทิง ปาย รีสอร์ท , ปายริเวอร์ คอนเนอร์ รีสอร์ท , สวนทิพย์wana รีสอร์ท , ภูเขาใจใส รีสอร์ท แอนด์ สปา , บ้านกระทิง เชียงดาว รีสอร์ท พบว่าการจัดพื้นที่องค์ประกอบในโรงแรมตากอากาศบนภูเขาในเขตภาคเหนือ นั้นขึ้นอยู่กับนโยบายในการบริหารของโรงแรม สภาพแวดล้อม และพฤติกรรมของผู้ใช้บริการและผู้รับบริการ ซึ่งจากการศึกษาตัวอย่างโรงแรมตากอากาศบนภูเขาในเขตภาคเหนือ จากบทที่ 3 พบว่าองค์ประกอบในการจัดพื้นที่ของโรงแรมตากอากาศบนภูเขาในเขตภาคเหนือ มีองค์ประกอบที่คล้ายกัน ซึ่งสามารถสรุปเป็นแนวทางในการจัดพื้นที่ เพื่อให้สอดคล้องกับปริมาณของผู้ใช้บริการ(ห้องพัก) ในแต่ละแห่ง โดยจะศึกษาในช่วง High season ซึ่งมีผู้ให้บริการในจำนวนมากที่สุด มาวิเคราะห์หาพื้นที่องค์ประกอบของโรงแรมตากอากาศบนภูเขาในเขตภาคเหนือ ดังมีรายละเอียดดังนี้

1. อาคารต้อนรับ
2. อาคารร้านอาหาร
3. อาคารห้องพักแบบ Deluxe type
4. อาคารห้องพักแบบ Suite type

1. อาคารต้อนรับ (Lobby)

สรุปรูปแบบองค์ประกอบภายในอาคารต้อนรับ(Lobby) ของโรงแรมตากอากาศบนภูเขาในเขตภาคเหนือที่ทำการศึกษากันทั้ง 5 แห่ง โดยส่วนใหญ่แล้วการจัดรูปแบบองค์ประกอบภายในส่วนอาคารต้อนรับจะขึ้นอยู่กับรูปแบบของอาคาร และรูปแบบการบริหารงานของโรงแรมตากอากาศ ซึ่งจากการศึกษาโรงแรมตากอากาศบนภูเขาทั้ง 5 แห่งสามารถสรุปรูปแบบองค์ประกอบของอาคารต้อนรับออกเป็น 2 กรณีดังนี้

กรณีที่ 1

อาคารต้อนรับและอาคารร้านอาหารอยู่ในหน่วยเดียวกัน ส่วนต้อนรับในกรณีนี้จะไม่มีส่วนพักคอย เพราะต้องการเน้นให้แขกใช้พื้นที่ในส่วนร้านอาหาร ในการนั่งพักคอยเพื่อที่ทางโรงแรมตากอากาศเองจะได้ขายบริการในส่วนอาหารและเครื่องดื่มควบคู่ไปด้วย โรงแรมตากอากาศบนภูเขาในกรณีนี้ได้แก่ ปายริเวอร์คอนเนอร์ รีสอร์ท และ บ้านกระทิง เชียงดาว รีสอร์ท

กรณีที่ 2

อาคารต้อนรับเป็นอาคารแบบแยกเป็นกลุ่มแบ่งตามองค์ประกอบประโยชน์ใช้สอย ส่วนต้อนรับในกรณีนี้จะตั้งอยู่ห่างจากส่วนร้านอาหารและเครื่องเค็มพอสมควร ซึ่งต่างจากกรณีแรก ดังนั้น ส่วนพักคอยจึงจำเป็นจะต้องมีจำนวนที่นั่งที่พอเพียงต่อปริมาณของผู้ใช้บริการ โรงแรมตากอากาศบนภูเขาในกรณีนี้ได้แก่ บ้านกระทิง ปาย รีสอร์ท , สวนทิพย์วนารีสอร์ทและ ภูเขาไร่รีสอร์ท แอนด์ สปา

รูปแบบองค์ประกอบพื้นที่

พฤติกรรม เป็นอาคารสำหรับติดต่อลงทะเบียนเช็คอิน-เช็คเอาท์ห้องพัก และยังเป็นอาคารที่อยู่ใกล้ทางสัญจรหลักเข้าสู่ ภายในโครงการ

ลักษณะพื้นที่ เป็นอาคารแบบเปิดโล่ง โดยรอบหรือปิดเพียงบางส่วน

การคำนวณหาพื้นที่

เนื่องจากรูปแบบของอาคารต้อนรับนั้นมี 2 กรณี ดังที่กล่าวไว้ข้างต้นแล้ว จะเห็นได้ว่า ความถี่ของอาคารต้อนรับในรูปแบบกรณีที่ 1 นั้นมีเพียงแค่ 2 แห่งส่วนความถี่ของอาคารต้อนรับในกรณีที่ 2 นั้นมีถึง 3 แห่งด้วยกันดังนั้นผู้วิจัยจึงเลือกแบบอาคารต้อนรับในกรณีที่ 2 มาใช้ในการคำนวณหาพื้นที่

1. ติดต่อกลงทะเบียน(Front desk)

- จากการศึกษาตัวอย่าง โรงแรมตากอากาศบนภูเขาในเขตภาคเหนือ (ตารางที่4.25) พบว่าการจัดพื้นที่ของส่วนติดต่อกลงทะเบียน คิดเป็น20 เปอร์เซ็นต์ ของพื้นที่ภายในอาคาร

2. พื้นที่นั่งพักคอย

- จากการศึกษาตัวอย่าง โรงแรมตากอากาศบนภูเขาในเขตภาคเหนือ (ตารางที่4.25) พบว่าการจัดพื้นที่ของส่วนพักคอย คิดเป็น40 เปอร์เซ็นต์ ของพื้นที่ภายในอาคาร

3. พื้นที่ทางสัญจร(ทางเข้า-ทางออก)

- จากการศึกษาตัวอย่าง โรงแรมตากอากาศบนภูเขาในเขตภาคเหนือ (ตารางที่4.25) พบว่าการจัดพื้นที่ของส่วนทางสัญจร คิดเป็น10 เปอร์เซ็นต์ ของพื้นที่ภายในอาคาร

4. พื้นที่ส่วนสำนักงานส่วนหน้า (Front office)

เอกสารนี้เป็นเอกสารที่สงวนไว้สำหรับการใช้งานเพื่อการศึกษาเท่านั้น ไม่อนุญาตให้นำไปใช้ประโยชน์ด้านการค้าไม่ว่ากรณีใดๆ ทั้งสิ้น อีกทั้งห้ามมิให้ดัดแปลงเนื้อหา และต้องอ้างอิงถึงเจ้าของเอกสารทุกครั้งที่มีการนำไปใช้

- จากการศึกษาตัวอย่างโรงแรมตากอากาศบนภูเขาในเขตภาคเหนือ (ตารางที่ 4.25) พบว่าการจัดพื้นที่ของส่วนสำนักงานส่วนหน้า คิดเป็น 25 เปอร์เซ็นต์ ของพื้นที่ภายในอาคาร

5. พื้นที่ส่วนห้องน้ำสาธารณะ

- จากการศึกษาตัวอย่าง โรงแรมตากอากาศบนภูเขาในเขตภาคเหนือ (ตารางที่ 4.25) พบว่าการจัดพื้นที่ของส่วนห้องน้ำสาธารณะ คิดเป็น 5 เปอร์เซ็นต์ ของพื้นที่ภายในอาคาร

จากการคำนวณหาพื้นที่ภายในอาคารส่วนต้อนรับ(Lobby)

เนื่องจากตัวอย่าง โรงแรมตากอากาศบนภูเขาในเขตภาคเหนือ ที่ศึกษานั้น ไม่มีรูปแบบที่ตายตัวหรือไม่มีความคล้ายคลึงกันในด้านของปริมาณของพื้นที่ ดังนั้นการสรุปหาพื้นที่จึงต้องคิดเป็นเปอร์เซ็นต์ โดยอ้างอิงจากการศึกษาตัวอย่างโรงแรมตากอากาศบนภูเขาในเขตภาคเหนือ ที่มีรูปแบบอาคารต้อนรับในกรณีที่ 2

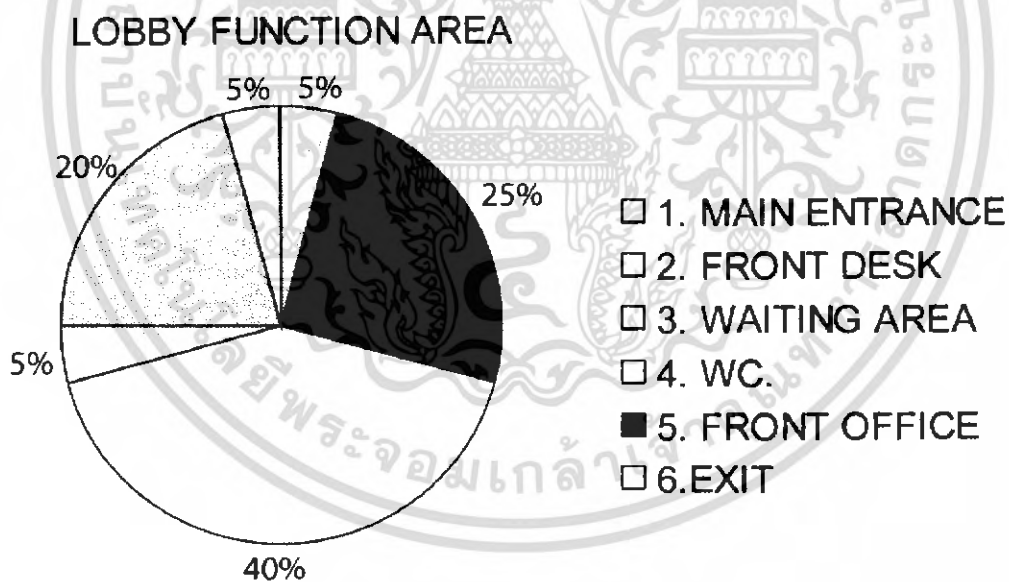

แผนภูมิที่ 4.4 แสดงรูปแบบการจัดพื้นที่ขององค์ประกอบ ภายในอาคารต้อนรับ(Lobby)

เอกสารนี้เป็นเอกสารที่สงวนไว้สำหรับการใช้งานเพื่อการศึกษาเท่านั้น ไม่อนุญาตให้นำไปใช้ประโยชน์ด้านการค้าไม่ว่ากรณีใดๆ ทั้งสิ้น อีกทั้งห้ามมิให้ดัดแปลงเนื้อหา และต้องอ้างอิงถึงเจ้าของเอกสารทุกครั้งที่มีการนำไปใช้

ตาราง 4.26 แสดงการจัดพื้นที่พักคอยภายในส่วนอาคารต้อนรับ ภายในโรงแรมตากอากาศในเขตภาคเหนือ ที่ทำการศึกษาทั้ง 5 แห่ง

	เครื่องเรือน	พื้นที่	ความถี่
<p>1. ชุดพักคอย 3 ที่นั่ง</p> <p>โซฟา 3 ที่นั่ง และโต๊ะกลาง</p>		<p>4.00 ตารางเมตร / 3 คน</p> <p>1.30 ตารางเมตร / คน</p>	<p>//</p>
<p>2. ชุดพักคอย 4 ที่นั่ง</p> <p>โซฟา 2 ที่นั่งจำนวน 2 ตัว และโต๊ะกลาง</p>		<p>8.84 ตารางเมตร / 4 คน</p> <p>2.20 ตารางเมตร / คน</p>	<p>/</p>

เอกสารนี้เป็นเอกสารที่สงวนไว้สำหรับการใช้งานเพื่อการศึกษาเท่านั้น ไม่อนุญาตให้นำไปใช้ประโยชน์ด้านการค้าไม่ว่ากรณีใดๆ ทั้งสิ้น อีกทั้งห้ามมิให้ดัดแปลงเนื้อหา และต้องอ้างอิงถึงเจ้าของเอกสารทุกครั้งที่มีการนำไปใช้

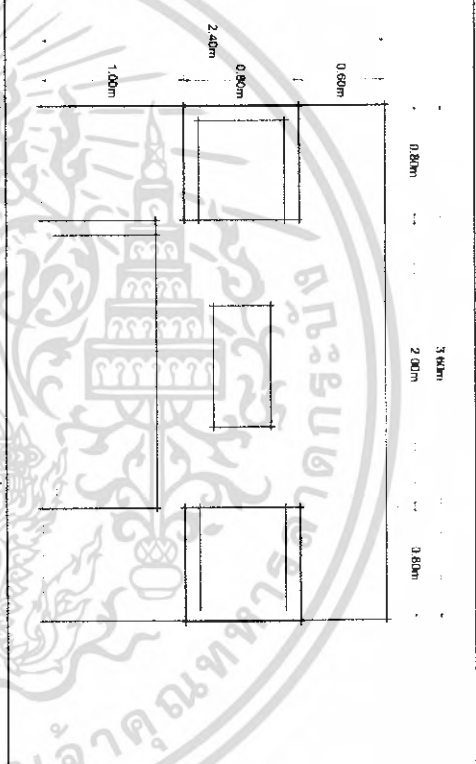
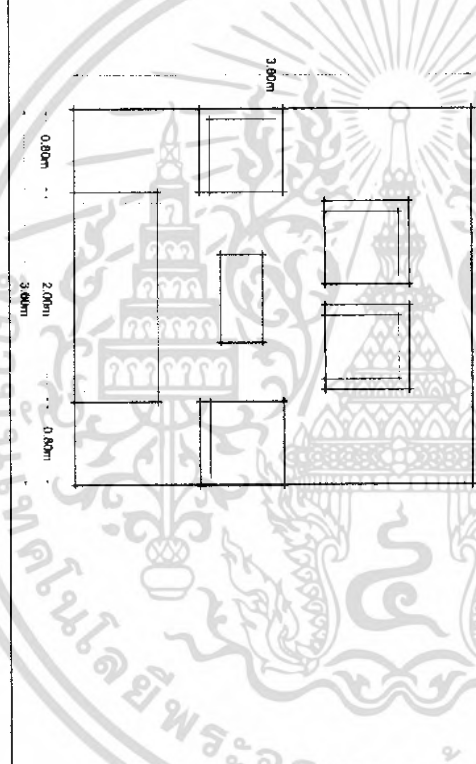
<p>3. โศภพา 3 ที่นั่ง กับ อารัมเบษฐ์ 2 ตัว และ โต๊ะกลาง</p>		<p>8.64 ตารางเมตร / 5 คน 1.70 ตารางเมตร / คน</p>	<p>/</p>
<p>5. ชุดพักคอย 7 ที่นั่ง โศภพา 3 ที่นั่ง กับ อารัมเบษฐ์ 4 ตัว</p>		<p>13.70 ตารางเมตร / 7 คน 2.00 ตารางเมตร / คน</p>	<p>/</p>

เอกสารนี้เป็นเอกสารที่สงวนไว้สำหรับการใช้งานเพื่อการศึกษาเท่านั้น ไม่อนุญาตให้ทำไปใช้ประโยชน์ด้วยมูลค่า
ไม่ว่ากรณีใดๆ ทั้งสิ้น อีกทั้งห้ามมิให้ตัดแปลงเนื้อหา และต้องอ้างอิงถึงเจ้าของเอกสารทุกครั้งที่มีการนำไปใช้

ตาราง 4.27 แสดงการจัดพื้นที่ส่วนติดต่อทะเบียนภายในส่วนอาคารต้อนรับ ภายในโรงแรมตากอากาศในเขตภาคเหนือ ที่ทำการศึกษาทั้ง 5 แห่ง

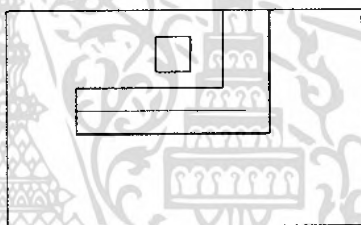
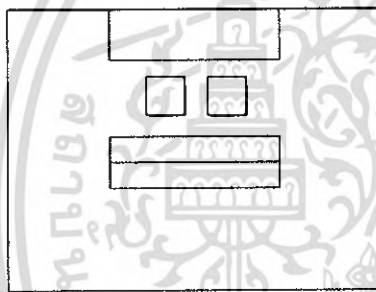
เครื่องเรือน	พื้นที่	ความถี่
<p>1. Counterรูปตัว L</p> 	13.00 ตารางเมตร	///
<p>2. Counterรูปตัว I</p> 	14.50 ตารางเมตร	//

เอกสารนี้เป็นเอกสารที่สงวนไว้สำหรับกรใช้เฉพาะเพื่อการศึกษาเท่านั้น ไม่อนุญาตให้นำไปใช้ประโยชน์ด้านการค้า
ไม่ว่ากรณีใดๆ ทั้งสิ้น อีกทั้งห้ามมิให้ดัดแปลงเนื้อหา และต้องอ้างอิงถึงเจ้าของเอกสารทุกครั้งที่มีการนำไปใช้

สรุปการจัดพื้นที่องค์ประกอบภายในส่วนอาคารต้อนรับ(Lobby)

รูปแบบการจัดที่นั่งส่วนพักผ่อน

เนื่องจากโรงแรมตากอากาศในเขตภาคเหนือ ที่ทำการศึกษาทั้ง 5 แห่ง นั้นมีรูปแบบการจัดกลุ่มที่นั่งพักผ่อนที่ค่อนข้างมีความแตกต่างกันมากขึ้นอยู่กับพื้นที่ของอาคารต้อนรับ และนโยบายของการบริหาร ดังนั้นผู้วิจัยจึงเลือกแบบการจัดกลุ่มที่นั่งพักผ่อนที่มีความถี่(การซ้ำกัน) มากที่สุด และจากการสำรวจแบบสอบถามในตารางที่ 4.1 ทำให้ทราบว่าโดยส่วนใหญ่แล้ว ผู้ใช้บริการที่เข้าพักภายในโรงแรมมีจำนวนประมาณ 2-3 คน ดังนั้นรูปแบบการจัดกลุ่มที่นั่งส่วนพักผ่อนในอาคารต้อนรับคือ การจัดรูปแบบที่ 1

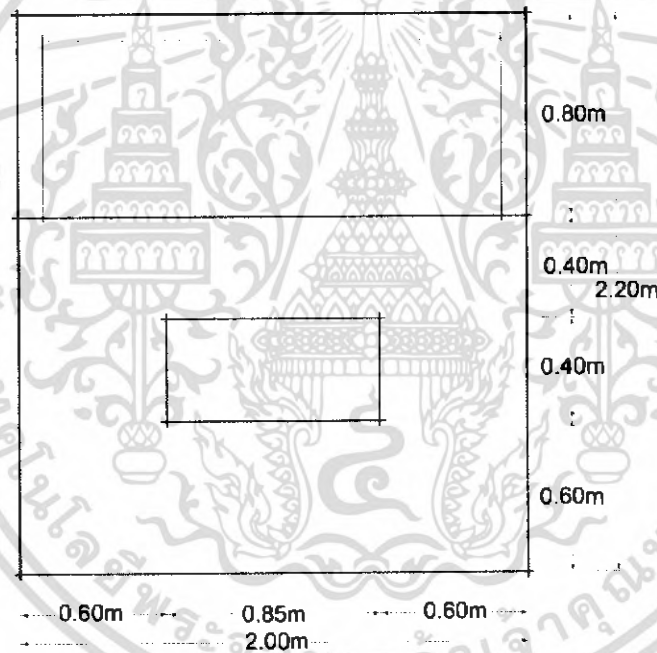

รูปที่ 4.1 รูปแบบการจัดที่นั่งส่วนพักผ่อน ภายในส่วนอาคารต้อนรับ

เอกสารนี้เป็นเอกสารที่สงวนไว้สำหรับการใช้งานเพื่อการศึกษาเท่านั้น ไม่อนุญาตให้นำไปใช้ประโยชน์ด้านการค้าไม่ว่ากรณีใดๆ ทั้งสิ้น อีกทั้งห้ามมิให้ดัดแปลงเนื้อหา และต้องอ้างอิงถึงเจ้าของเอกสารทุกครั้งที่มีการนำไปใช้

รูปแบบการจัดพื้นที่ส่วนต้อนรับและลงทะเบียน

เนื่องจากโรงแรมตากอากาศในเขตภาคเหนือ ที่ทำการศึกษาทั้ง 5 แห่ง นั้นมีรูปแบบการจัดกลุ่มที่นั่งพักคอยที่ค่อนข้างมีความแตกต่างกันมากขึ้นอยู่กับพื้นที่ของอาคารต้อนรับและนโยบายของการบริหาร ดังนั้นผู้วิจัยจึงเลือกแบบการจัดกลุ่มที่นั่งพักคอยที่มีความดี(การซ้ำกัน)มากที่สุด ดังนั้นรูปแบบการพื้นที่ส่วนต้อนรับและลงทะเบียนในอาคารต้อนรับคือ การจัดในรูปแบบที่ 1

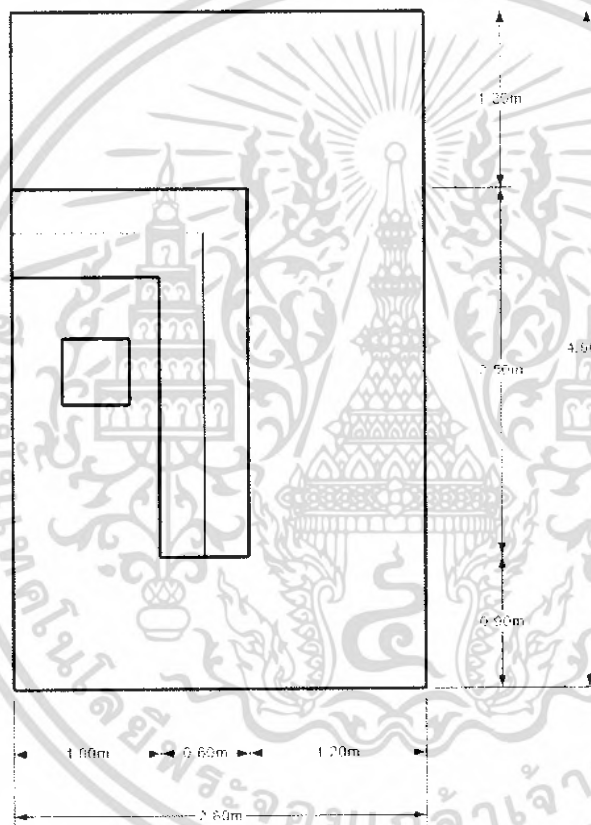

รูปที่ 4.2 รูปแบบการจัดพื้นที่ส่วนต้อนรับและลงทะเบียน ภายในส่วนอาคารต้อนรับ

เอกสารนี้เป็นเอกสารที่สงวนไว้สำหรับการใช้งานเพื่อการศึกษาเท่านั้น ไม่อนุญาตให้นำไปใช้ประโยชน์ด้านการค้าไม่ว่ากรณีใดๆ ทั้งสิ้น อีกทั้งห้ามมิให้ดัดแปลงเนื้อหา และต้องอ้างอิงถึงเจ้าของเอกสารทุกครั้งที่มีการนำไปใช้

2. อาคารร้านอาหาร (Restaurant)

สรุปรูปแบบองค์ประกอบภายในอาคารร้านอาหาร(Restaurant) ของโรงแรมตากอากาศบนภูเขาในเขตภาคเหนือที่ทำการศึกษากลับ 5 แห่ง โดยส่วนใหญ่แล้วการจัดรูปแบบองค์ประกอบภายในส่วนอาคารร้านอาหารจะขึ้นอยู่กับพื้นที่ของอาคาร และรูปแบบนโยบายการบริหารงานของโรงแรมตากอากาศซึ่งจากการศึกษาโรงแรมตากอากาศบนภูเขาทั้ง 5 แห่งสามารถสรุปรูปแบบองค์ประกอบของอาคารต้อนรับออกเป็น 2 กรณีดังนี้

กรณีที่ 1

โรงแรมตากอากาศบนภูเขาที่ตั้งอยู่ใกล้กับเส้นทางคมนาคมสายหลัก หรืออยู่ไม่ไกลจากแหล่งชุมชนมากนัก รูปแบบของอาคารร้านอาหารในกรณีนี้จะเป็นนโยบายทางการบริหารโรงแรมที่ต้องการขายบริการส่วนอาหารและเครื่องดื่มที่ไม่เฉพาะแต่ผู้ที่เข้าพักภายในโรงแรมตากอากาศเท่านั้น ยังเน้นกลุ่มลูกค้าจากผู้ที่เดินทางผ่านไปมาด้วย โรงแรมตากอากาศบนภูเขาในกรณีนี้ได้แก่ บ้านกระทิง ปาย รีสอร์ท , ปาเชอร์คอนเนอร์ รีสอร์ท และ บ้านกระทิง เชียงดาว รีสอร์ท

กรณีที่ 2

โรงแรมตากอากาศบนภูเขาที่ตั้งอยู่ห่างไกลจากเส้นทางคมนาคมสายหลัก หรืออยู่ในพื้นที่เข้าถึงยาก รูปแบบของอาคารร้านอาหารในกรณีนี้จะเป็นรูปแบบการให้บริการส่วนอาหารและเครื่องดื่มเฉพาะแต่ผู้ที่เข้าพักภายในโรงแรมตากอากาศเท่านั้น โรงแรมตากอากาศบนภูเขาในกรณีนี้ได้แก่ สวนทิพย์วนารีสอร์ท และ ภูเขาไร่รีสอร์ท แอนคัสป่า

พฤติกรรม เป็นอาคารสำหรับให้บริการด้านอาหารและเครื่องดื่ม และยังเป็นอาคารที่อยู่ใกล้กับทางสัญจรหลักเข้าสู่ ภายในโครงการ
ลักษณะพื้นที่ เป็นอาคารแบบเปิดโล่ง โดยรอบหรือปิดเพียงบางส่วน
การคำนวณหาพื้นที่

1. ส่วนรับประทานอาหาร

- จากการศึกษาตัวอย่างโรงแรมตากอากาศบนภูเขาในเขตภาคเหนือ (ตารางที่ 4.25) พบว่าการจัดพื้นที่ของส่วนรับประทานอาหาร คิดเป็น 60 เปอร์เซ็นต์ ของพื้นที่ภายในอาคาร

2. ส่วน Service station

- จากการศึกษาตัวอย่างโรงแรมตากอากาศบนภูเขาในเขตภาคเหนือ (ตารางที่ 4.25) พบว่าการจัดพื้นที่ของส่วน Service station คิดเป็น 5 เปอร์เซ็นต์ ของพื้นที่ภายในอาคาร

เอกสารนี้เป็นเอกสารที่สงวนไว้สำหรับการใช้งานเพื่อการศึกษาเท่านั้น ไม่อนุญาตให้นำไปใช้ประโยชน์ด้านการค้าไม่ว่ากรณีใดๆ ทั้งสิ้น อีกทั้งห้ามมิให้ดัดแปลงเนื้อหา และต้องอ้างอิงถึงเจ้าของเอกสารทุกครั้งที่มีการนำไปใช้

3. พื้นที่ทางสัญจร(ทางเข้า-ทางออก)

- จากการศึกษาตัวอย่างโรงแรมตากอากาศบนภูเขาในเขตภาคเหนือ (ตารางที่4.25) พบว่าการจัดพื้นที่ของส่วนทางสัญจร คิดเป็น10เปอร์เซ็นต์ ของพื้นที่ภายในอาคาร

4. พื้นที่ส่วนCounter service

- จากการศึกษาตัวอย่างโรงแรมตากอากาศบนภูเขาในเขตภาคเหนือ (ตารางที่4.25) พบว่าการจัดพื้นที่ของส่วนCounter service คิดเป็น15 เปอร์เซนต์ ของพื้นที่ภายในอาคาร

5. พื้นที่ส่วนห้องน้ำสาธารณะ

- จากการศึกษาตัวอย่างโรงแรมตากอากาศบนภูเขาในเขตภาคเหนือ (ตารางที่4.25) พบว่าการจัดพื้นที่ของส่วนห้องน้ำสาธารณะ คิดเป็น10 เปอร์เซนต์ ของพื้นที่ภายในอาคาร

จากการคำนวณหาพื้นที่ภายในอาคารร้านอาหาร(Restaurant)

เนื่องจากตัวอย่างโรงแรมตากอากาศบนภูเขาในเขตภาคเหนือ ที่ศึกษานั้น ไม่มีรูปแบบที่ตายตัวหรือไม่มีความคล้ายคลึงกันในด้านของปริมาณของพื้นที่ ดังนั้นการสรุปหาพื้นที่จึงต้องคิดเป็นเปอร์เซ็นต์ โดยอ้างอิงจากการศึกษาตัวอย่างโรงแรมตากอากาศบนภูเขาในเขตภาคเหนือ ทั้ง 5 แห่ง

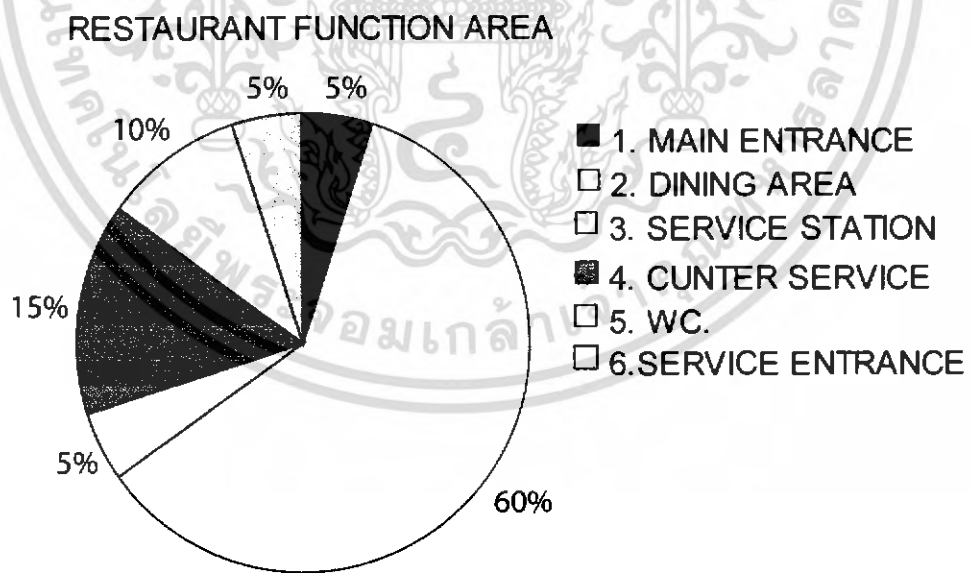

แผนภูมิที่ 4.5 แสดงรูปแบบการจัดพื้นที่ขององค์ประกอบ ภายในอาคารร้านอาหาร

เอกสารนี้เป็นเอกสารที่สงวนไว้สำหรับการใช้งานเพื่อการศึกษาเท่านั้น ไม่อนุญาตให้นำไปใช้ประโยชน์ด้านการค้าไม่ว่ากรณีใดๆ ทั้งสิ้น อีกทั้งห้ามมิให้ดัดแปลงเนื้อหา และต้องอ้างอิงถึงเจ้าของเอกสารทุกครั้งที่มีการนำไปใช้

ตาราง 4.28 แสดงการจัดพื้นที่รับประทานอาหารภายในส่วนอาคารเรียนอาหาร ภายในโรงแรมคณาจารย์ในเขตภาคเหนือ ที่ทำการศึกษารหัส 5 แห่ง

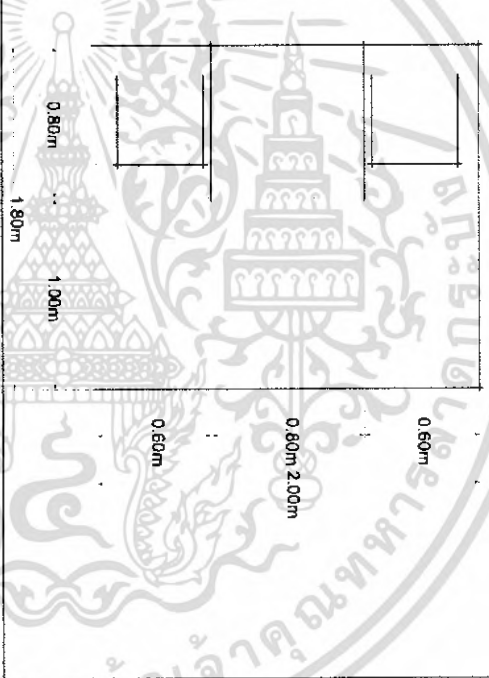
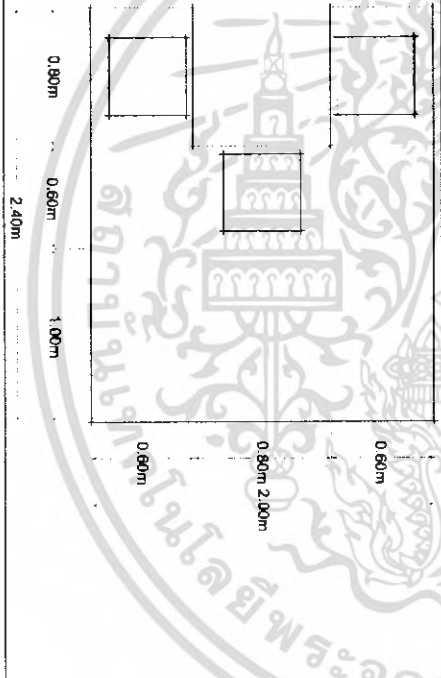
เครื่องเรือน	พื้นที่	ความถี่
<p>1. ชุดรับประทานอาหาร 2 ที่นั่ง</p> 	<p>3.60 ตารางเมตร / 2 คน 1.80 ตารางเมตร / คน</p>	<p>///</p>
<p>2. ชุดรับประทานอาหาร 3 ที่นั่ง</p> 	<p>4.50 ตารางเมตร / 3 คน 1.60 ตารางเมตร / คน</p>	<p>///</p>

เอกสารนี้เป็นเอกสารที่สงวนไว้สำหรับกรใช้วงวนเพื่อการศึกษาเท่านั้น ไม่อนุญาตให้ทำไปใช้ประโยชน์อื่นใด
ไม่ว่ากรณีใดๆ ทั้งสิ้น อีกทั้งห้ามมิให้ดัดแปลงเนื้อหา และต้องอ้างอิงถึงเจ้าของเอกสารทุกครั้งที่มีการนำไปใช้

<p>3. ชุดรับประทานอาหาร 4 ที่นั่ง แบบโต๊ะ 2 ตัวต่อกัน</p>		<p>5.20 ตารางเมตร / 4 คน 1.30 ตารางเมตร / คน</p>	<p>/</p>
<p>4. ชุดรับประทานอาหาร 4 ที่นั่ง แบบโต๊ะสี่เหลี่ยม</p>		<p>6.00 ตารางเมตร / 4 คน 1.5 ตารางเมตร / คน</p>	<p>///</p>

เอกสารนี้เป็นเอกสารที่สงวนไว้สำหรับการใช้งานเพื่อการศึกษาเท่านั้น ไม่อนุญาตให้ทำไปใช้ประโยชน์ด้วยการค้า
ไม่ว่ากรณีใดๆ ทั้งสิ้น อีกทั้งห้ามมิให้ตัดแปลงเนื้อหา และต้องอ้างอิงถึงเจ้าของเอกสารทุกครั้งที่มีการนำไปใช้

	เครื่องเรือน	พื้นที่	ความถี่
5. ชุดรับประทานอาหาร 6 ที่นั่ง แบบโต๊ะ 2 ตัวต่อกัน		8.10 ตารางเมตร / 6 คน 1.35 ตารางเมตร / คน	/
6. ชุดรับประทานอาหาร 6 ที่นั่ง แบบโต๊ะตัวเดี่ยว		8.32 ตารางเมตร / 6 คน 1.40 ตารางเมตร / คน	/

เอกสารนี้เป็นเอกสารที่สงวนไว้สำหรับกรใช้เฉพาะเพื่อการศึกษาเท่านั้น ไม่อนุญาตให้ทำไปใช้ประโยชน์อื่นใด
 ไม่ว่ากรณีใดๆ ทั้งสิ้น อีกทั้งห้ามมิให้ตัดแปลงเนื้อหา และต้องอ้างอิงถึงเจ้าของเอกสารทุกครั้งที่มีการนำไปใช้

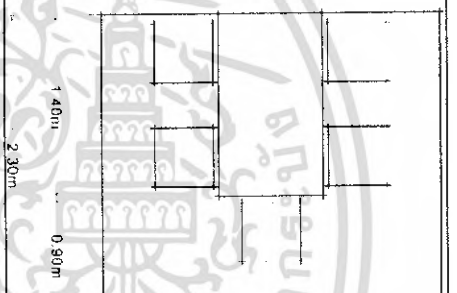
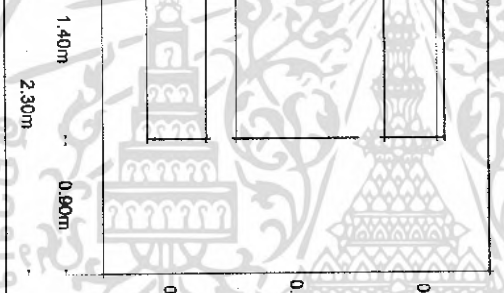
7. ชุดรับประทานอาหาร 5 ที่นั่ง		6.00 ตารางเมตร / 5 คน 1.20 ตารางเมตร / คน	//
8. ชุดรับประทานอาหารนอกอาคาร 4 ที่นั่ง		6.00 ตารางเมตร / 4 คน 1.50 ตารางเมตร / คน	///

เอกสารนี้เป็นเอกสารที่สงวนไว้สำหรับการใช้งานเพื่อการศึกษาเท่านั้น ไม่อนุญาตให้นำไปใช้ประโยชน์ด้านการค้า
ไม่ว่ากรณีใดๆ ทั้งสิ้น อีกทั้งห้ามมิให้ดัดแปลงเนื้อหา และต้องอ้างอิงถึงเจ้าของเอกสารทุกครั้งที่มีการนำไปใช้

		เครื่องเรือน		พื้นที่	ความถี่
1. Counterรูปตัว U				18.00 ตารางเมตร	///
2. Counterรูปตัว I				12.00 ตารางเมตร	///

เอกสารนี้เป็นเอกสารที่สงวนไว้สำหรับการใช้งานเพื่อการศึกษาเท่านั้น ไม่อนุญาตให้นำไปใช้ประโยชน์ด้านการค้า
ไม่ว่ากรณีใดๆ ทั้งสิ้น อีกทั้งห้ามมิให้ดัดแปลงเนื้อหา และต้องอ้างอิงถึงเจ้าของเอกสารทุกครั้งที่มีการนำไปใช้

ตาราง 4.30 แสดงการจัดพื้นที่ส่วน Service station ภายในส่วนอาคารร้านอาหาร ภายในโรงแรมตากอากาศในเขตภาคเหนือ ที่ทำการศึกษาทั้ง 5 แห่ง

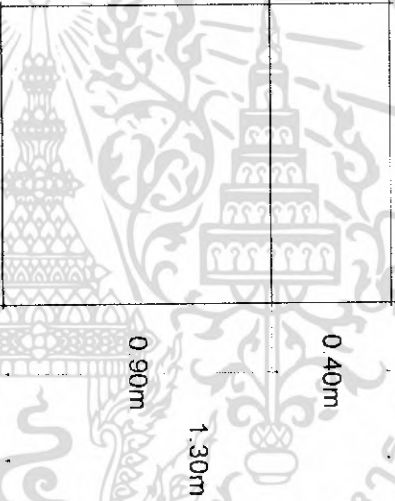
	เครื่องเรือน	พื้นที่
1. Service station		1.30 ตารางเมตร

เอกสารนี้เป็นเอกสารที่สงวนไว้สำหรับการใช้งานเพื่อการศึกษาเท่านั้น ไม่อนุญาตให้นำไปใช้ประโยชน์ด้านการค้าไม่ว่ากรณีใดๆ ทั้งสิ้น อีกทั้งห้ามมิให้ดัดแปลงเนื้อหา และต้องอ้างอิงถึงเจ้าของเอกสารทุกครั้งที่มีการนำไปใช้

สรุปการจัดพื้นที่องค์ประกอบภายในส่วนอาคารร้านอาหาร(Restaurant)

รูปแบบการจัดที่นั่งส่วนรับประทานอาหาร

เนื่องจากโรงแรมตากอากาศในเขตภาคเหนือ ที่ทำการศึกษาทั้ง 5 แห่ง นั้นมีรูปแบบการจัดกลุ่มที่นั่งส่วนรับประทานอาหารที่ค่อนข้างมีความแตกต่างกันมากขึ้นอยู่กับพื้นที่ของอาคาร และนโยบายของการบริหาร ดังนั้นผู้วิจัยจึงเลือกแบบการจัดกลุ่มที่นั่งพักคอยที่มีความถี่(การซ้ำกัน)ตั้งแต่ 2 แห่งขึ้นไปเป็นเกณฑ์ในการพิจารณาแบบในการจัดที่นั่งส่วนรับประทานอาหาร ดังนั้นรูปแบบการจัดกลุ่มที่นั่งส่วนรับประทานอาหารในอาคารร้านอาหารคือ การจัดรูปแบบที่ 1, 2, 4, 7 และ 8

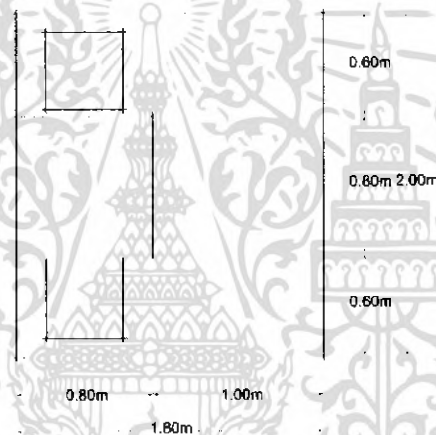

รูปที่ 4.3 รูปแบบการจัดพื้นที่นั่งรับประทานอาหาร ภายในส่วนอาคารร้านอาหาร แบบที่ 1

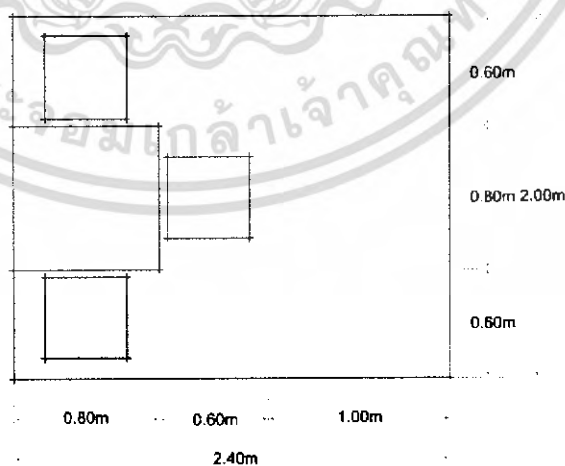

รูปที่ 4.4 รูปแบบการจัดพื้นที่นั่งรับประทานอาหาร ภายในส่วนอาคารร้านอาหาร แบบที่ 2

เอกสารนี้เป็นเอกสารที่สงวนไว้สำหรับการใช้งานเพื่อการศึกษาเท่านั้น ไม่อนุญาตให้นำไปใช้ประโยชน์ด้านการค้าไม่ว่ากรณีใดๆ ทั้งสิ้น อีกทั้งห้ามมิให้ดัดแปลงเนื้อหา และต้องอ้างอิงถึงเจ้าของเอกสารทุกครั้งที่มีการนำไปใช้

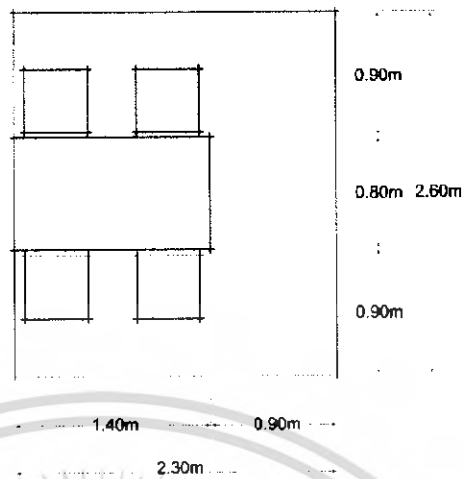

รูปที่ 4.5 รูปแบบการจัดพื้นที่นั่งรับประทานอาหาร ภายในส่วนอาคารร้านอาหาร แบบที่ 4

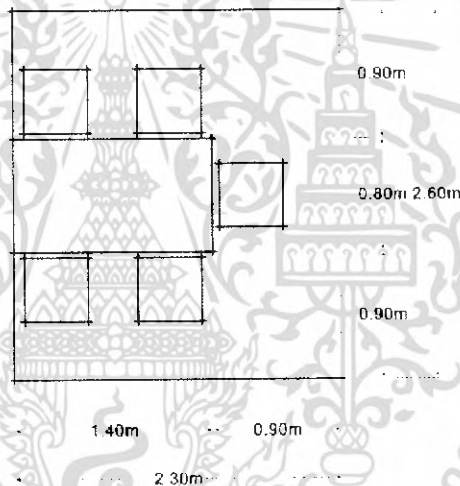

รูปที่ 4.6 รูปแบบการจัดพื้นที่นั่งรับประทานอาหาร ภายในส่วนอาคารร้านอาหาร แบบที่ 7

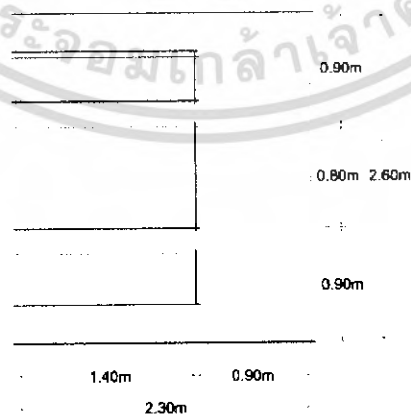

รูปที่ 4.7 รูปแบบการจัดพื้นที่นั่งรับประทานอาหาร ภายนอกอาคารส่วนอาคารร้านอาหาร
แบบที่ 8

เอกสารนี้เป็นเอกสารที่สงวนไว้สำหรับการใช้งานเพื่อการศึกษาเท่านั้น ไม่อนุญาตให้นำไปใช้ประโยชน์ด้านการค้า
ไม่ว่ากรณีใดๆ ทั้งสิ้น อีกทั้งห้ามมิให้ดัดแปลงเนื้อหา และต้องอ้างอิงถึงเจ้าของเอกสารทุกครั้งที่มีการนำไปใช้

รูปแบบการจัดพื้นที่ส่วน Counter service

เนื่องจากโรงแรมตากอากาศในเขตภาคเหนือ ที่ทำการศึกษาทั้ง 5 แห่ง นั้นมีรูปแบบการจัดกลุ่มที่นั่งส่วนรับประทานอาหารที่ค่อนข้างมีความแตกต่างกันมากขึ้นอยู่กับพื้นที่ของอาคาร และนโยบายของการบริหาร ดังนั้นผู้วิจัยจึงเลือกแบบการจัดกลุ่มที่นั่งพักคอยที่มีความถี่(การซ้ำกัน)ตั้งแต่ 2 แห่งขึ้นไปเป็นเกณฑ์ในการพิจารณารูปแบบในการจัดที่นั่งส่วนรับประทานอาหาร ดังนั้นรูปแบบการจัดกลุ่มที่นั่งส่วนรับประทานอาหารในอาคารร้านอาหารคือ การจัดรูปแบบที่ 1

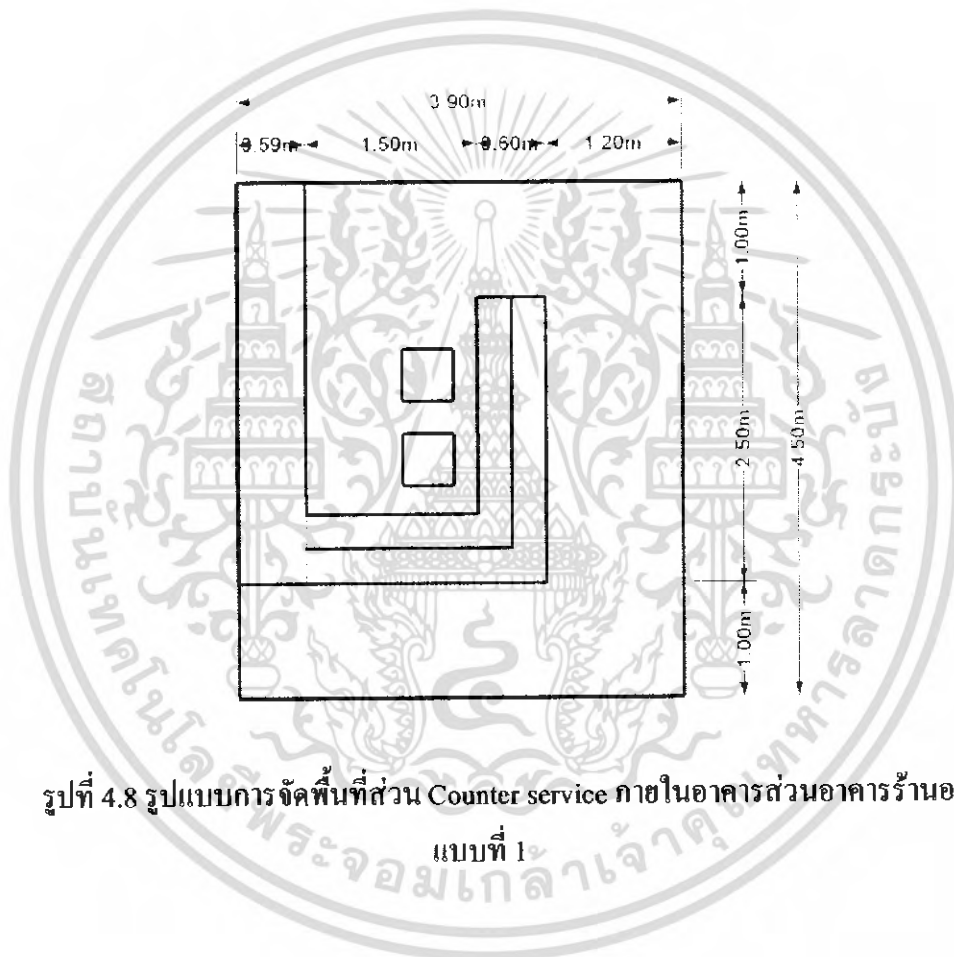

รูปที่ 4.8 รูปแบบการจัดพื้นที่ส่วน Counter service ภายในอาคารส่วนอาคารร้านอาหารแบบที่ 1

เอกสารนี้เป็นเอกสารที่สงวนไว้สำหรับการใช้งานเพื่อการศึกษาเท่านั้น ไม่อนุญาตให้นำไปใช้ประโยชน์ด้านการค้าไม่ว่ากรณีใดๆ ทั้งสิ้น อีกทั้งห้ามมิให้ดัดแปลงเนื้อหา และต้องอ้างอิงถึงเจ้าของเอกสารทุกครั้งที่มีการนำไปใช้

3. อาคารห้องพัก แบบ Deluxe type

พฤติกรรม เป็นอาคารส่วนห้องพักสำหรับผู้ให้บริการ ประกอบไปด้วยสิ่งอำนวยความสะดวกต่างๆ

ลักษณะพื้นที่ เป็นอาคารที่ต้องการความเป็นส่วนตัวและสามารถมองเห็นวิวทิวทัศน์ได้

การคำนวณหาพื้นที่

1. ส่วนพักผ่อน

- จากการศึกษาตัวอย่าง โรงแรมตากอากาศบนภูเขาในเขตภาคเหนือ (ตารางที่4.25) พบว่าการจัดพื้นที่ของส่วนพักผ่อน คิดเป็น30 เปอร์เซ็นต์ ของพื้นที่ภายในอาคาร

2. ส่วน Mini bar

- จากการศึกษาตัวอย่าง โรงแรมตากอากาศบนภูเขาในเขตภาคเหนือ (ตารางที่4.25) พบว่าการจัดพื้นที่ของส่วน Mini bar คิดเป็น1 เปอร์เซ็นต์ ของพื้นที่ภายในอาคาร

3. พื้นที่ทางสัญจร(ทางเข้า-ทางออก)

- จากการศึกษาตัวอย่าง โรงแรมตากอากาศบนภูเขาในเขตภาคเหนือ (ตารางที่4.25) พบว่าการจัดพื้นที่ของส่วนทางสัญจร คิดเป็น3 เปอร์เซ็นต์ ของพื้นที่ภายในอาคาร

4. พื้นที่ส่วนห้องนอน

- จากการศึกษาตัวอย่าง โรงแรมตากอากาศบนภูเขาในเขตภาคเหนือ (ตารางที่4.25) พบว่าการจัดพื้นที่ของส่วนห้องนอนคิดเป็น35 เปอร์เซ็นต์ ของพื้นที่ภายในอาคาร

5. พื้นที่ส่วนห้องน้ำ

- จากการศึกษาตัวอย่าง โรงแรมตากอากาศบนภูเขาในเขตภาคเหนือ (ตารางที่4.25) พบว่าการจัดพื้นที่ของส่วนห้องน้ำ คิดเป็น13 เปอร์เซ็นต์ ของพื้นที่ภายในอาคาร

6. พื้นที่ส่วนเก็บสัมภาระ

- จากการศึกษาตัวอย่าง โรงแรมตากอากาศบนภูเขาในเขตภาคเหนือ (ตารางที่4.25) พบว่าการจัดพื้นที่ของส่วนเก็บสัมภาระ คิดเป็น5 เปอร์เซ็นต์ ของพื้นที่ภายในอาคาร

7. พื้นที่ส่วนทำงาน

- จากการศึกษาตัวอย่าง โรงแรมตากอากาศบนภูเขาในเขตภาคเหนือ (ตารางที่4.25) พบว่าการจัดพื้นที่ของส่วนทำงาน คิดเป็น3 เปอร์เซ็นต์ ของพื้นที่ภายในอาคาร

เอกสารนี้เป็นเอกสารที่สงวนไว้สำหรับการใช้งานเพื่อการศึกษาเท่านั้น ไม่อนุญาตให้นำไปใช้ประโยชน์ด้านการค้า ไม่ว่าจะกรณีใดๆ ทั้งสิ้น อีกทั้งห้ามมิให้ดัดแปลงเนื้อหา และต้องอ้างอิงถึงเจ้าของเอกสารทุกครั้งที่มีการนำไปใช้

8. พื้นที่ส่วนระเบียงพักผ่อน

- จากการศึกษาตัวอย่างโรงแรมตากอากาศบนภูเขาในเขตภาคเหนือ (ตารางที่ 4.25) พบว่าการจัดพื้นที่ของส่วนระเบียงพักผ่อน คิดเป็น 10 เปอร์เซ็นต์ ของพื้นที่ภายในอาคาร

จากการคำนวณหาพื้นที่ภายในอาคารห้องพักแบบ Deluxe type

เนื่องจากตัวอย่างโรงแรมตากอากาศบนภูเขาในเขตภาคเหนือ ที่ศึกษานั้นไม่มีรูปแบบที่ตายตัวหรือไม่มีความคล้ายคลึงกันในด้านของปริมาณของพื้นที่ ดังนั้นการสรุปหาพื้นที่จึงต้องคิดเป็นเปอร์เซ็นต์ โดยอ้างอิงจากการศึกษาตัวอย่างโรงแรมตากอากาศบนภูเขาในเขตภาคเหนือ ทั้ง 5 แห่ง

GUEST DELUXE TYPE FUNCTION AREA

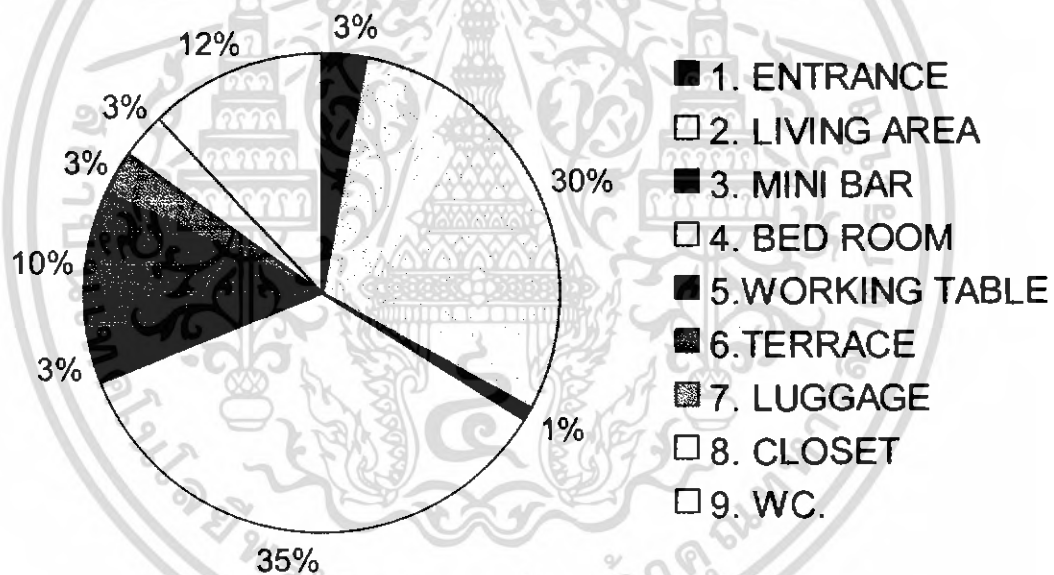

แผนภูมิที่ 4.6 แสดงรูปแบบการจัดพื้นที่ขององค์ประกอบ ภายในอาคารห้องพักแบบ Deluxe type

เอกสารนี้เป็นเอกสารที่สงวนไว้สำหรับการใช้งานเพื่อการศึกษาเท่านั้น ไม่อนุญาตให้นำไปใช้ประโยชน์ด้านการค้าไม่ว่ากรณีใดๆ ทั้งสิ้น อีกทั้งห้ามมิให้ดัดแปลงเนื้อหา และต้องอ้างอิงถึงเจ้าของเอกสารทุกครั้งที่มีการนำไปใช้

ตาราง 4.31 แสดงรูปแบบการจัดพื้นที่ส่วนห้องนอนภายในส่วนห้องพัก แบบ Deluxe type ภายในโรงแรมตากอากาศในเขตภาคเหนือ ที่ทำการศึกษathing 5 แห่ง

	เครื่องเรือน	พื้นที่ พื้นที่	ความถี่
1. เตียงคู่ความแบบซักกัน		<p>8.84 ตารางเมตร / 2 คน</p> <p>4.42 ตารางเมตร / คน</p>	/
2. เตียงคู่ความแบบซักกันทั้ง 2 ชั้น		<p>7.80 ตารางเมตร / 3 คน</p> <p>4.00 ตารางเมตร / คน</p>	///

เอกสารนี้เป็นเอกสารที่สงวนไว้สำหรับการใช้งานเพื่อการศึกษาเท่านั้น ไม่อนุญาตให้ทำซ้ำโดยไม่ขออนุญาต การค้า
ไม่ว่ากรณีใดๆ ทั้งสิ้น อีกทั้งห้ามมิให้ตัดแปลงเนื้อหา และต้องอ้างอิงถึงเจ้าของเอกสารทุกครั้งที่มีการนำไปใช้

3. เคียงเดี่ยวค้ำวางแบบเท่ากัน ทั้ง 2 ด้าน		7.00 ตารางเมตร / 2 คน 3.50 ตารางเมตร / คน	//
4. เคียงเดี่ยวค้ำวางแบบไม่ เท่ากัน		7.00 ตารางเมตร / 2 คน 3.50 ตารางเมตร / คน	///

เอกสารนี้เป็นเอกสารที่สงวนไว้สำหรับการใช้งานเพื่อการศึกษาค้นคว้าเท่านั้น ไม่อนุญาตให้ทำไปใช้ประโยชน์ด้วยวิธี
ไม่ว่ากรณีใดๆ ทั้งสิ้น อีกทั้งห้ามมิให้ดัดแปลงเนื้อหา และต้องอ้างอิงถึงเจ้าของเอกสารทุกครั้งที่มีการนำไปใช้

ตาราง 4.32 แสดงการจัดพื้นที่ส่วนที่นั่งพักผ่อนภายในห้องพักแบบ Deluxe type ภายในโรงแรมตากอากาศในเขตภาคเหนือ ที่ทำการศึกษาทั้ง 5 แห่ง

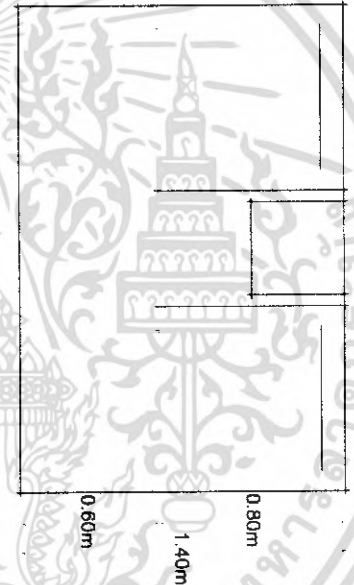
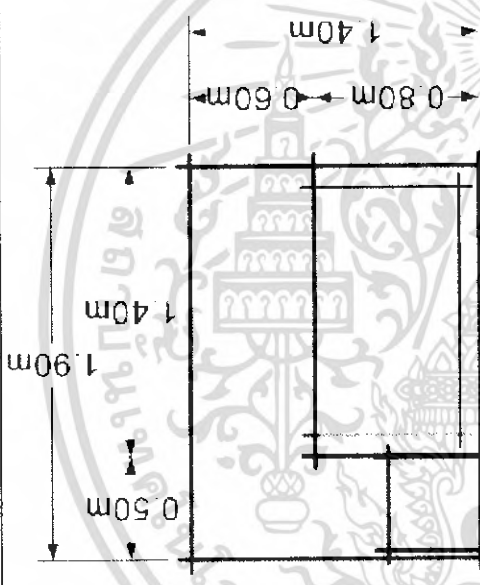
เครื่องเรือน	พื้นที่ พื้นที่	ความถี่
<p>1. ชุดที่นั่งพักผ่อน 2 ที่นั่ง อาร์มแชร์ 2 ตัว และโต๊ะกลาง</p> 	<p>3.00 ตารางเมตร / 2 คน 1.50 ตารางเมตร / คน</p>	<p>///</p>
<p>2. ชุดที่นั่งพักผ่อน 2 ที่นั่ง โซฟา 2 ที่นั่ง 1 ตัว และโต๊ะข้าง</p> 	<p>3.00 ตารางเมตร / 2 คน 1.50 ตารางเมตร / คน</p>	<p>/</p>

<p>3. ชุดที่นั่งพักผ่อน 4 ที่นั่ง โชนฟา 2 ที่นั่ง 2 ตัว และโต๊ะข้าง</p>		<p>6.00 ตารางเมตร / 4 คน 1.20 ตารางเมตร / คน</p>	<p>/</p>
---	--	--	----------

เอกสารนี้เป็นเอกสารที่สงวนไว้สำหรับการใช้งานเพื่อการศึกษาเท่านั้น ไม่อนุญาตให้นำไปใช้ประโยชน์ด้วยวิธีใดๆ
ไม่ว่ากรณีใดๆ ทั้งสิ้น อีกทั้งห้ามมิให้ดัดแปลงเนื้อหา และต้องอ้างอิงถึงเจ้าของเอกสารทุกครั้งที่มีการนำไปใช้

ตาราง 4.33 แสดงการจัดพื้นที่ส่วนพักผ่อนภายในห้องพักแบบ Deluxe type ภายในโรงแรมตากอากาศในเขตภาคเหนือ ที่ทำการศึกษาทั้ง 5 แห่ง

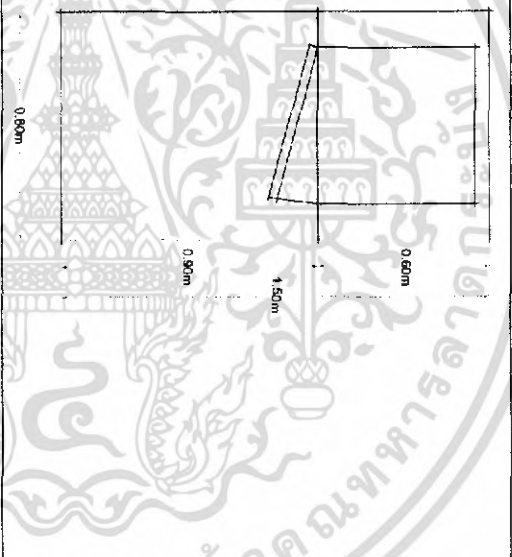
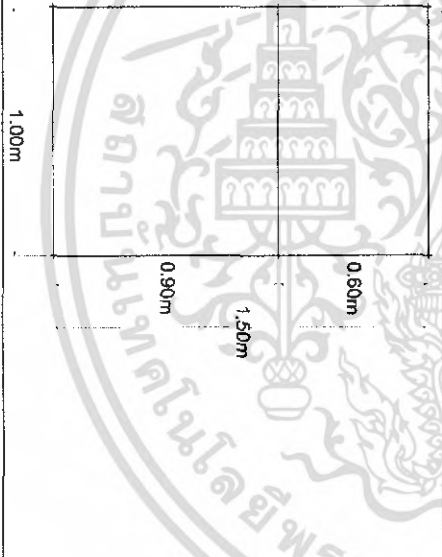
เครื่องเรือน	พื้นที่
<p>1. ส่วนโถ้วาง TV และ เก้าอี้บาร์</p> 	12.00 ตารางเมตร
<p>2. ส่วนเก็บสัมภาระ</p> 	15.00 ตารางเมตร

เอกสารนี้เป็นเอกสารที่สงวนไว้สำหรับการใช้งานเพื่อการศึกษาเท่านั้น ไม่อนุญาตให้นำไปใช้ประโยชน์ด้านการค้าไม่ว่ากรณีใดๆ ทั้งสิ้น อีกทั้งห้ามมิให้ดัดแปลงเนื้อหา และต้องอ้างอิงถึงเจ้าของเอกสารทุกครั้งที่มีการนำไปใช้

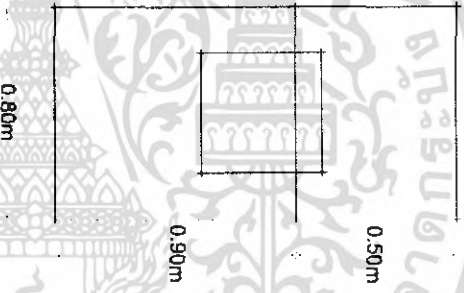
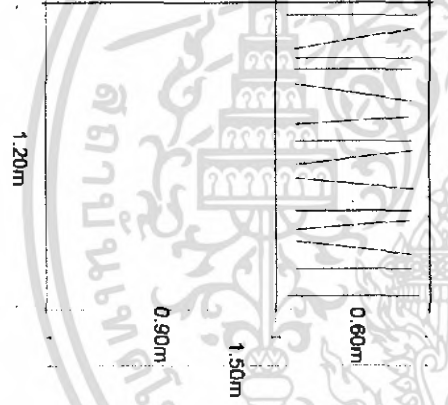
	เครื่องเรือน	พื้นที่
3. ส่วนโต๊ะทำงาน		0.88 ตารางเมตร
4. ส่วนตู้เสื้อผ้า		1.80 ตารางเมตร

เอกสารนี้เป็นเอกสารที่สงวนไว้สำหรับการใช้งานเพื่อการศึกษาเท่านั้น ไม่อนุญาตให้นำไปใช้ประโยชน์ด้านการค้าไม่ว่ากรณีใดๆ ทั้งสิ้น อีกทั้งห้ามมิให้ตัดแปลงเนื้อหา และต้องอ้างอิงถึงเจ้าของเอกสารทุกครั้งที่มีการนำไปใช้

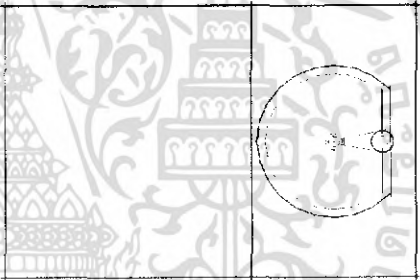
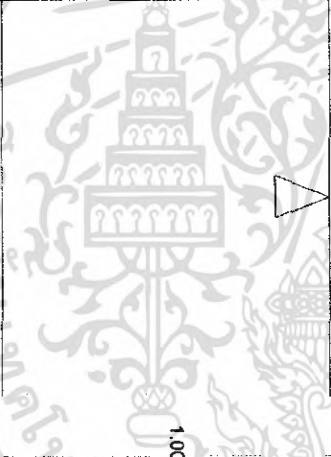
	เครื่องเรือน	พื้นที่
5. ส่วนอ่างล้างหน้า		1.50 ตารางเมตร
6. ส่วนอาบน้ำ		1.20 ตารางเมตร

เอกสารนี้เป็นเอกสารที่สงวนไว้สำหรับการใช้งานเพื่อการศึกษาเท่านั้น ไม่อนุญาตให้นำไปใช้ประโยชน์ด้านการค้าไม่ว่ากรณีใดๆ ทั้งสิ้น อีกทั้งห้ามมิให้ดัดแปลงเนื้อหา และต้องอ้างอิงถึงเจ้าของเอกสารทุกครั้งที่มีการนำไปใช้

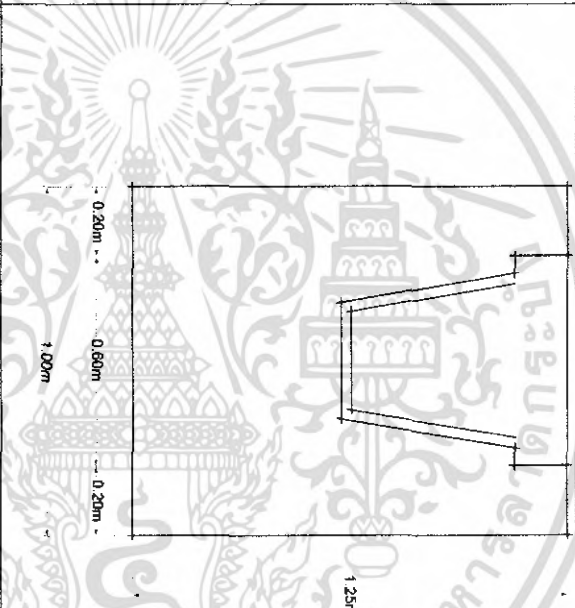
เครื่องเรือน	พื้นที่
<p>7. ส่วนสุขภัณฑ์</p> 	1.25 ตารางเมตร

เอกสารนี้เป็นเอกสารที่สงวนไว้สำหรับการใช้งานเพื่อการศึกษาเท่านั้น ไม่อนุญาตให้นำไปใช้ประโยชน์ด้านการค้าไม่ว่ากรณีใดๆ ทั้งสิ้น อีกทั้งห้ามมิให้ดัดแปลงเนื้อหา และต้องอ้างอิงถึงเจ้าของเอกสารทุกครั้งที่มีการนำไปใช้

สรุปการจัดพื้นที่องค์ประกอบภายในส่วนห้องพักแบบ Deluxe type

รูปแบบการจัดพื้นที่ส่วนห้องนอนภายในห้องพักแบบ Deluxe type

เนื่องจากโรงแรมตากอากาศในเขตภาคเหนือ ที่ทำการศึกษาทั้ง 5 แห่ง นั้นมีรูปแบบการจัดพื้นที่ส่วนห้องนอนที่ค่อนข้างมีความแตกต่างกันมากขึ้นอยู่กับพื้นที่ของอาคาร และนโยบายของการบริหาร ดังนั้นผู้วิจัยจึงเลือกแบบการจัดพื้นที่ส่วนห้องนอนที่มีความถี่(การซ้ำกัน)มากที่สุดเป็นเกณฑ์ในการพิจารณารูปแบบในการจัดพื้นที่ส่วนห้องนอน ดังนั้นรูปแบบการจัดพื้นที่ส่วนห้องนอนในอาคารห้องพักแบบ Deluxe type ซึ่งแบ่งออกเป็น 2 ลักษณะคือ แบบ เตียงคู่ (Twin bed) และแบบเตียงเดี่ยว (Double bed)คือ การจัดรูปแบบที่ 2 และ 4

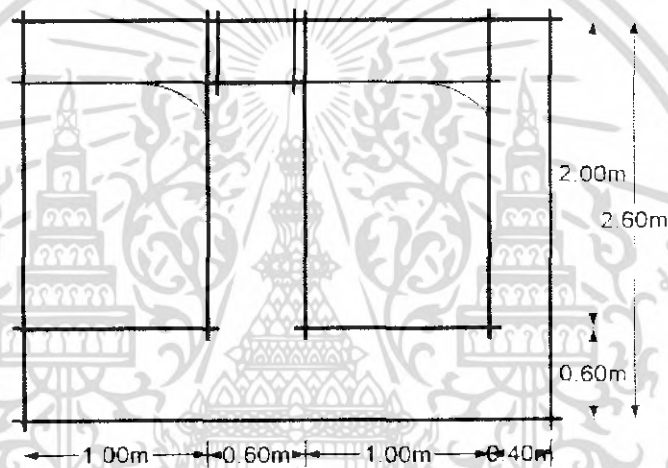

รูปที่ 4.9 รูปแบบการจัดส่วนห้องนอนแบบเตียงคู่ (Twin bed) ภายในส่วนอาคารห้องพักแบบ Deluxe type แบบที่ 2

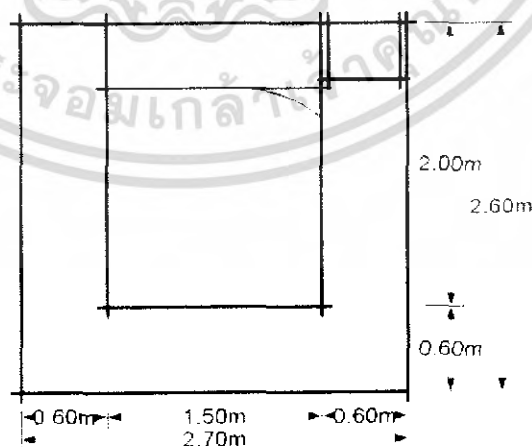

รูปที่ 4.10 รูปแบบการจัดส่วนห้องนอนแบบเตียงเดี่ยว (Double bed) ภายในส่วนอาคารห้องพักแบบ Deluxe type แบบที่ 4

เอกสารนี้เป็นเอกสารที่สงวนไว้สำหรับการใช้งานเพื่อการศึกษาเท่านั้น ไม่อนุญาตให้นำไปใช้ประโยชน์ด้านการค้าไม่ว่ากรณีใดๆ ทั้งสิ้น อีกทั้งห้ามมิให้ดัดแปลงเนื้อหา และต้องอ้างอิงถึงเจ้าของเอกสารทุกครั้งที่มีการนำไปใช้

รูปแบบการจัดที่นั่งส่วน พักผ่อน

เนื่องจาก โรงแรมตากอากาศในเขตภาคเหนือ ที่ทำการศึกษากว่า 5 แห่ง นั้นมีรูปแบบการจัดที่นั่งส่วน พักผ่อนที่ค่อนข้างมีความแตกต่างกันมากขึ้นอยู่กับพื้นที่ของอาคาร และนโยบายของการบริหาร ดังนั้นผู้วิจัยจึงเลือกแบบการจัดที่นั่งส่วน พักผ่อนที่มีความถี่(การซ้ำกัน)มากที่สุดเป็นเกณฑ์ในการพิจารณารูปแบบในการจัดที่นั่งส่วน พักผ่อน ดังนั้นรูปแบบการจัดที่นั่งส่วน พักผ่อน คือ การจัดรูปแบบที่ 1

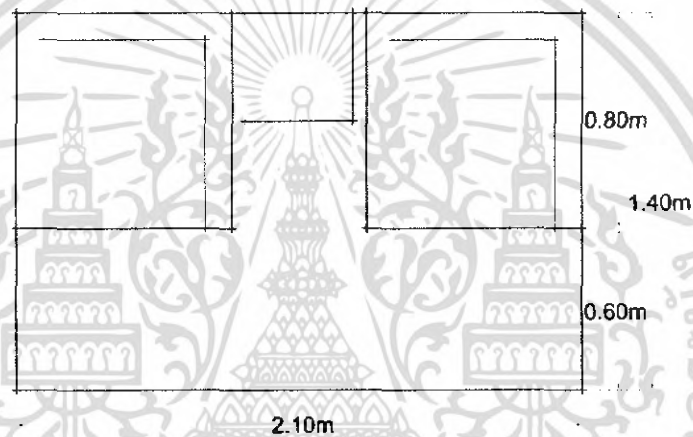

รูปที่ 4.11 รูปแบบการจัดที่นั่งส่วน พักผ่อน ภายในอาคารส่วนอาคารห้องพักแบบ Deluxe type แบบที่ 1

เอกสารนี้เป็นเอกสารที่สงวนไว้สำหรับการใช้งานเพื่อการศึกษาเท่านั้น ไม่อนุญาตให้นำไปใช้ประโยชน์ด้านการค้าไม่ว่ากรณีใดๆ ทั้งสิ้น อีกทั้งห้ามมิให้ดัดแปลงเนื้อหา และต้องอ้างอิงถึงเจ้าของเอกสารทุกครั้งที่มีการนำไปใช้

4. อาคารห้องพัก แบบ Suite type

สรุปรูปแบบองค์ประกอบภายในอาคารห้องพักแบบ Suite type ของโรงแรมตากอากาศบนภูเขาในเขตภาคเหนือที่ทำการศึกษากันทั้ง 5 แห่ง โดยส่วนใหญ่แล้วการจัดรูปแบบองค์ประกอบภายในส่วนอาคารห้องพักแบบ Suite type จะขึ้นอยู่กับรูปแบบของอาคาร และรูปแบบการบริหารงานของโรงแรมตากอากาศซึ่งจากการศึกษาโรงแรมตากอากาศบนภูเขาทั้ง 5 แห่งสามารถสรุปรูปแบบองค์ประกอบของอาคารต้อนรับออกเป็น 2 กรณีดังนี้

กรณีที่ 1

อาคารห้องพักเป็นอาคารขนาดใหญ่หรือเป็นอาคารแบบคฤหาสน์ ซึ่งห้องพักแบบ Suite type ในกรณีนี้จะมีจำนวนห้องนอนมากกว่า 1 ห้อง และมีส่วนห้องพักผ่อนแยกออกจากห้องนอน และส่วนด้านหน้าอาคารจะมีระเบียงขนาดใหญ่ที่เชื่อมทั้ง 2 อาคารเข้าด้วยกัน โรงแรมตากอากาศบนภูเขาในกรณีนี้ได้แก่ บ้านกระทิง ปาย รีสอร์ท , ปายริเวอร์คอนเนอร์ รีสอร์ท และบ้านกระทิง เชียงดาว รีสอร์ท

กรณีที่ 2

อาคารห้องพักแบบ Suite type เป็นอาคารเดี่ยว มีองค์ประกอบรวมอยู่ในอาคารเพียงหน่วยเดียว โรงแรมตากอากาศบนภูเขาในกรณีนี้ได้แก่ สวนทิพย์วนารีสอร์ทและ ภูเขาใจใสรีสอร์ท แอนด์สปา

รูปแบบองค์ประกอบพื้นที่

พฤติกรรม เป็นอาคารส่วนห้องพักสำหรับผู้ให้บริการ ประกอบไปด้วยสิ่งอำนวยความสะดวกต่างๆ เน้นความเป็นส่วนตัวเป็นอย่างมาก

ลักษณะพื้นที่ เป็นอาคารที่ต้องการความเป็นส่วนตัวและสามารถมองเห็นวิวทิวทัศน์ได้

การคำนวณหาพื้นที่

เนื่องจากรูปแบบของอาคารห้องพักแบบ Suite type นั้นมี 2 กรณี ดังที่กล่าวไว้ข้างต้นแล้ว จะเห็นได้ว่าความถี่ของอาคารห้องพักแบบ Suite type ในรูปแบบกรณีที่ 1 นั้นมีตั้งแต่ 3 แห่งส่วนความถี่ของอาคารต้อนรับในกรณีที่ 2 นั้นมีเพียง 2 แห่งด้วยกันดังนั้นผู้วิจัยจึงเลือกแบบอาคารห้องพักแบบ Suite type ในกรณีที่ 1 มาใช้ในการคำนวณหาพื้นที่

1. ส่วนพักผ่อน

เอกสารนี้เป็นเอกสารที่สงวนไว้สำหรับการใช้งานเพื่อการศึกษาเท่านั้น ไม่อนุญาตให้นำไปใช้ประโยชน์ด้านการค้าไม่ว่ากรณีใดๆ ทั้งสิ้น อีกทั้งห้ามมิให้ดัดแปลงเนื้อหา และต้องอ้างอิงถึงเจ้าของเอกสารทุกครั้งที่มีการนำไปใช้

- จากการศึกษาตัวอย่าง โรงแรมตากอากาศบนภูเขาในเขตภาคเหนือ (ตารางที่4.25)
พบว่าการจัดพื้นที่ของส่วนพักผ่อน คิดเป็น20 เปอร์เซ็นต์ ของพื้นที่ภายในอาคาร

2. ส่วน Mini bar

- จากการศึกษาตัวอย่าง โรงแรมตากอากาศบนภูเขาในเขตภาคเหนือ (ตารางที่4.25)
พบว่าการจัดพื้นที่ของส่วน Mini bar คิดเป็น1 เปอร์เซ็นต์ ของพื้นที่ภายในอาคาร

3. พื้นที่ทางสัญจร(ทางเข้า-ทางออก)

- จากการศึกษาตัวอย่าง โรงแรมตากอากาศบนภูเขาในเขตภาคเหนือ (ตารางที่4.25)
พบว่าการจัดพื้นที่ของส่วนทางสัญจร คิดเป็น3 เปอร์เซ็นต์ ของพื้นที่ภายในอาคาร

4. พื้นที่ส่วนห้องนอน

- จากการศึกษาตัวอย่าง โรงแรมตากอากาศบนภูเขาในเขตภาคเหนือ (ตารางที่4.25)
พบว่าการจัดพื้นที่ของส่วนห้องนอนคิดเป็น35 เปอร์เซ็นต์ ของพื้นที่ภายในอาคาร

5. พื้นที่ส่วนห้องน้ำ

- จากการศึกษาตัวอย่าง โรงแรมตากอากาศบนภูเขาในเขตภาคเหนือ (ตารางที่4.25)
พบว่าการจัดพื้นที่ของส่วนห้องน้ำ คิดเป็น12 เปอร์เซ็นต์ ของพื้นที่ภายในอาคาร

6. พื้นที่ส่วนเก็บสัมภาระ

- จากการศึกษาตัวอย่าง โรงแรมตากอากาศบนภูเขาในเขตภาคเหนือ (ตารางที่4.25)
พบว่าการจัดพื้นที่ของส่วนเก็บสัมภาระ คิดเป็น6 เปอร์เซ็นต์ ของพื้นที่ภายใน
อาคาร

7. พื้นที่ส่วนทำงาน

- จากการศึกษาตัวอย่าง โรงแรมตากอากาศบนภูเขาในเขตภาคเหนือ (ตารางที่4.25)
พบว่าการจัดพื้นที่ของส่วนทำงาน คิดเป็น3 เปอร์เซ็นต์ ของพื้นที่ภายในอาคาร

8. พื้นที่ส่วนระเบียงพักผ่อน

- จากการศึกษาตัวอย่าง โรงแรมตากอากาศบนภูเขาในเขตภาคเหนือ (ตารางที่4.25)
พบว่าการจัดพื้นที่ของส่วนระเบียงพักผ่อน คิดเป็น15 เปอร์เซ็นต์ ของพื้นที่ภายใน
อาคาร

จากการคำนวณหาพื้นที่ภายในอาคารห้องพักแบบ Suite type

เนื่องจากตัวอย่าง โรงแรมตากอากาศบนภูเขาในเขตภาคเหนือ ที่ศึกษานั้น ไม่มีรูปแบบที่
ตายตัวหรือไม่มีความคล้ายคลึงกันในด้านของปริมาณของพื้นที่ ดังนั้นการสรุปหาพื้นที่จึงต้องคิด
เป็นเปอร์เซ็นต์ โดยอ้างอิงจากการศึกษาตัวอย่าง โรงแรมตากอากาศบนภูเขาในเขตภาคเหนือ ทั้ง 5
แห่ง

เอกสารนี้เป็นเอกสารที่สงวนไว้สำหรับการใช้งานเพื่อการศึกษาเท่านั้น ไม่อนุญาตให้นำไปใช้ประโยชน์ด้านการค้า
ไม่ว่ากรณีใดๆ ทั้งสิ้น อีกทั้งห้ามมิให้ดัดแปลงเนื้อหา และต้องอ้างอิงถึงเจ้าของเอกสารทุกครั้งที่มีการนำไปใช้

GUEST SUITE TYPE FUNCTION AREA

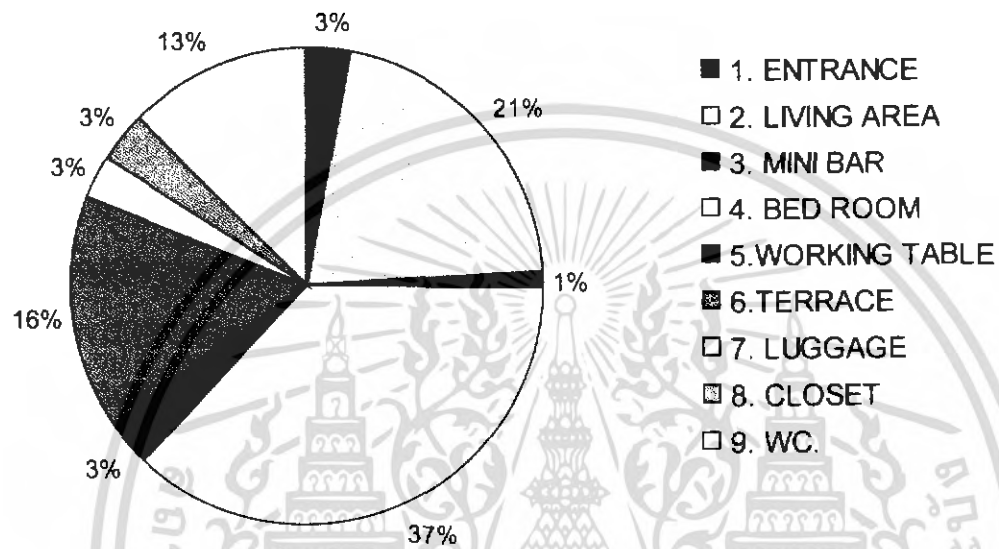

แผนภูมิที่ 4.7 แสดงรูปแบบการจัดพื้นที่องค์ประกอบ ภายในอาคารห้องพักแบบ Suite type

เอกสารนี้เป็นเอกสารที่สงวนไว้สำหรับการใช้งานเพื่อการศึกษาเท่านั้น ไม่อนุญาตให้นำไปใช้ประโยชน์ด้านการค้าไม่ว่ากรณีใดๆ ทั้งสิ้น อีกทั้งห้ามมิให้ดัดแปลงเนื้อหา และต้องอ้างอิงถึงเจ้าของเอกสารทุกครั้งที่มีการนำไปใช้

ตาราง 4.34 แสดงรูปแบบการจัดพื้นที่ส่วนห้องนอนภายในส่วนห้องพัก แบบ Suite type ภายในโรงแรมตากอากาศในเขตภาคเหนือ ที่ทำการศึกษathing 5 แห่ง

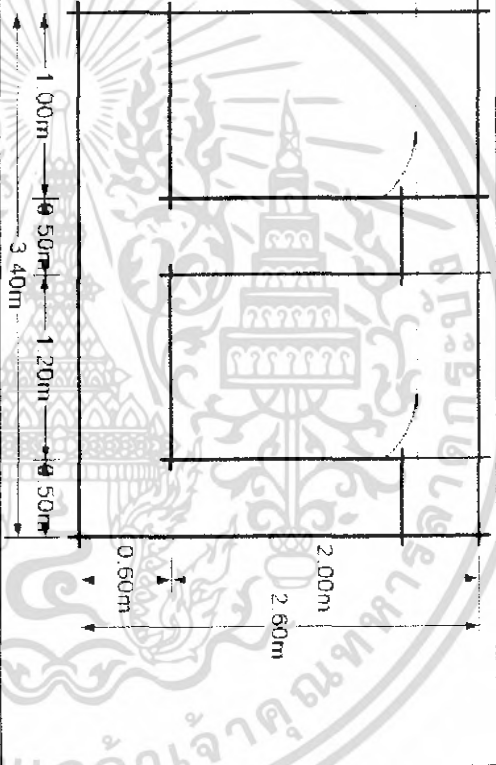
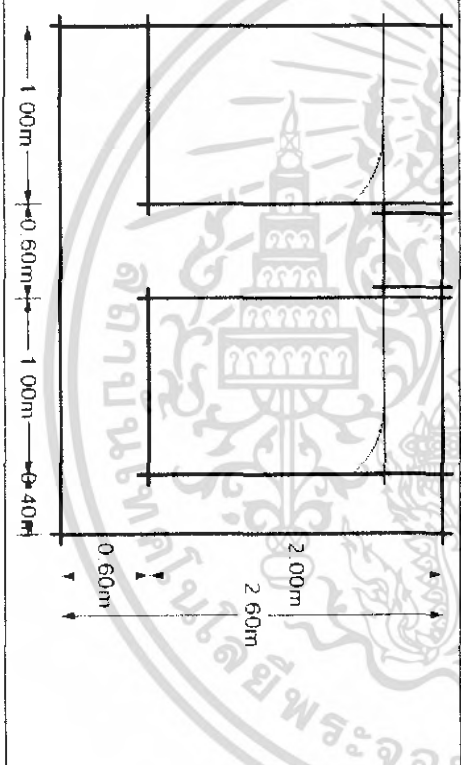
เครื่องเรือน	พื้นที่	ความถี่
<p>1. เตียงคู่จัดวางแบบซีกัน</p> 	<p>8.84 ตารางเมตร / 2 คน 4.42 ตารางเมตร / คน</p>	/
<p>2. เตียงคู่จัดวางแบบซีกันทั้ง 2 ด้าน</p> 	<p>7.80 ตารางเมตร / 2คน 4.00 ตารางเมตร / คน</p>	////

เอกสารนี้เป็นเอกสารที่สงวนไว้สำหรับการใช้งานเพื่อการศึกษาเท่านั้น ไม่อนุญาตให้นำไปใช้ประโยชน์ด้านการค้า
ไม่ว่ากรณีใดๆ ทั้งสิ้น อีกทั้งห้ามมิให้ตัดแปลงเนื้อหา และต้องอ้างอิงถึงเจ้าของเอกสารทุกครั้งที่มีการนำไปใช้

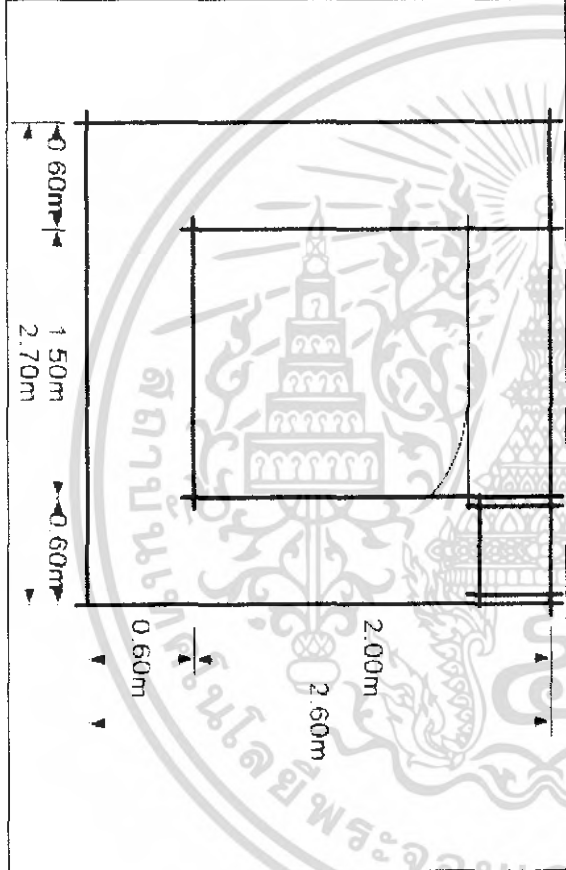
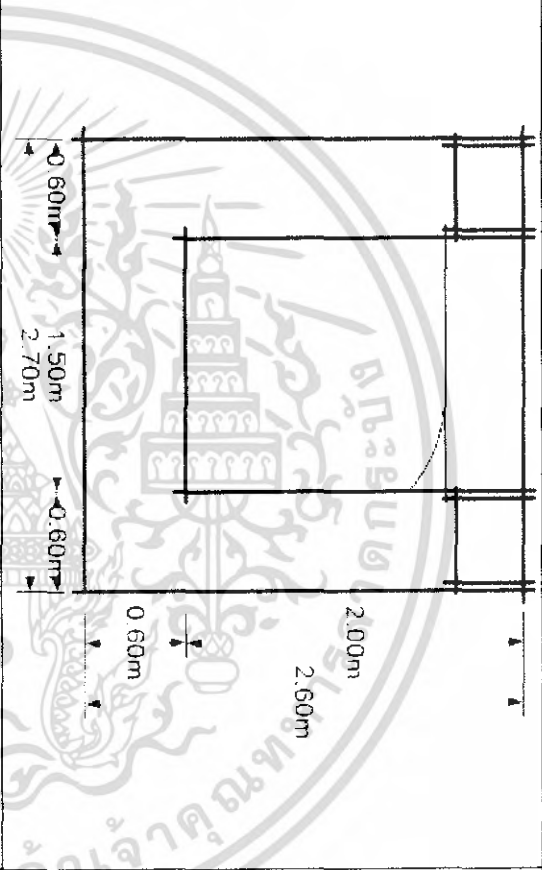
<p>4. เคียงเตียงจัดวางแบบใหม่ เท่ากัน</p>		<p>7.00 ตารางเมตร / 2คน 3.50 ตารางเมตร / คน</p>	<p>/</p>
<p>3. เคียงเตียงจัดวางแบบเท่ากัน ทั้ง 2 ด้าน</p>		<p>7.00 ตารางเมตร / 2 คน 3.50 ตารางเมตร / คน</p>	<p>////</p>

เอกสารนี้เป็นเอกสารที่สงวนไว้สำหรับการใช้งานเพื่อการศึกษาเท่านั้น ไม่อนุญาตให้นำไปใช้ประโยชน์ด้านการค้า
ไม่ว่ากรณีใดๆ ทั้งสิ้น อีกทั้งห้ามมิให้ดัดแปลงเนื้อหา และต้องอ้างอิงถึงเจ้าของเอกสารทุกครั้งที่มีการนำไปใช้

ตาราง 4.3.5 แสดงการจัดพื้นที่ส่วนที่นั่งพักผ่อนภายในห้องพักแบบ Suite type ภายในโรงแรมตากอากาศในเขตภาคเหนือ ที่ทำการศึกษาระดับ 5 แห่ง

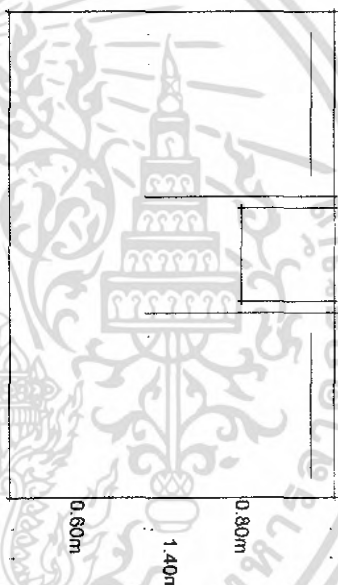
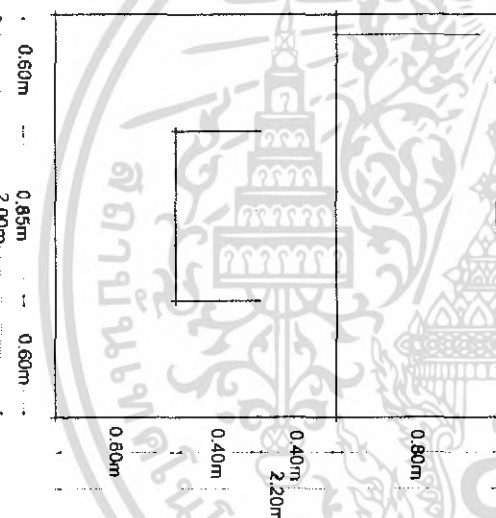
เครื่องเรือน	พื้นที่	ความถี่
<p>1. ชุดที่นั่งพักผ่อน 2 ที่นั่ง</p> <p>อาร์มเบียร์ 2 ตัว และโต๊ะกลาง</p> 	<p>3.00 ตารางเมตร / 2 คน</p> <p>1.50 ตารางเมตร / คน</p>	/
<p>2. ชุดที่นั่งพักผ่อน 3 ที่นั่ง</p> <p>โซฟา 3 ที่นั่ง 1 ตัว และโต๊ะกลาง</p> 	<p>4.40 ตารางเมตร / 3 คน</p> <p>1.50 ตารางเมตร / คน</p>	///

เอกสารนี้เป็นเอกสารที่สงวนไว้สำหรับการใช้งานเพื่อการศึกษาเท่านั้น ไม่อนุญาตให้นำไปใช้ประโยชน์ด้านการค้า
ไม่ว่ากรณีใดๆ ทั้งสิ้น อีกทั้งห้ามมิให้ตัดแปลงเนื้อหา และต้องอ้างอิงถึงเจ้าของเอกสารทุกครั้งที่มีการนำไปใช้

<p>3. ชุดที่นั่งพักผ่อน 4 ที่นั่ง โศฟา 2 ที่นั่ง 2 ตัว และโต๊ะกลาง</p>		<p>6.00 ตารางเมตร / 4 คน 1.20 ตารางเมตร / คน</p>	<p>/</p>
--	--	--	----------

เอกสารนี้เป็นเอกสารที่สงวนไว้สำหรับการใช้งานเพื่อการศึกษาเท่านั้น ไม่อนุญาตให้ทำไปใช้ประโยชน์ด้วยวิธีใดๆ
ไม่ว่ากรณีใดๆ ทั้งสิ้น อีกทั้งห้ามมิให้ดัดแปลงเนื้อหา และต้องอ้างอิงถึงเจ้าของเอกสารทุกครั้งที่มีการนำไปใช้

ตาราง 4.36 แสดงการจัดพื้นที่ของเครื่องปรับอากาศภายในห้องพักแบบ Suite type ภายในโรงแรมคณาจารย์เกษตรศาสตร์นเรศวร

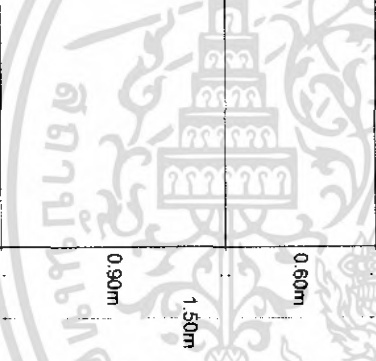
	เครื่องเรือน	พื้นที่
1. ส่วนโตะวาง TV และ มินิบาร์		1.20 ตารางเมตร
2. ส่วนเก็บสัมภาระ		1.50 ตารางเมตร

เอกสารนี้เป็นเอกสารที่สงวนไว้สำหรับการใช้งานเพื่อการศึกษาเท่านั้น ไม่อนุญาตให้นำไปใช้ประโยชน์ด้านการค้าไม่ว่ากรณีใดๆ ทั้งสิ้น อีกทั้งห้ามมิให้ดัดแปลงเนื้อหา และต้องอ้างอิงถึงเจ้าของเอกสารทุกครั้งที่มีการนำไปใช้

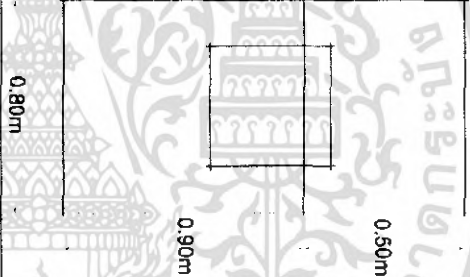
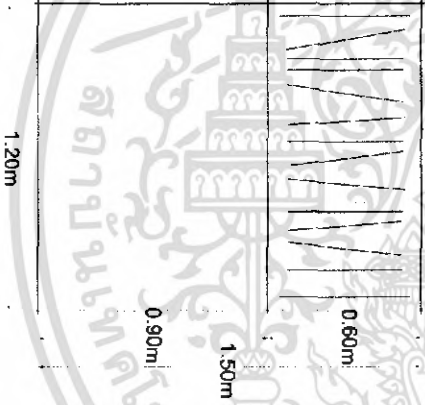
เครื่องเรือน		พื้นที่
3. ส่วนโต๊ะทำงาน		0.88 ตารางเมตร
4. ส่วนตู้เสื้อผ้า		1.80 ตารางเมตร

เอกสารนี้เป็นเอกสารที่สงวนไว้สำหรับการใช้งานเพื่อการศึกษาเท่านั้น ไม่อนุญาตให้นำไปใช้ประโยชน์ด้านการค้าไม่ว่ากรณีใดๆ ทั้งสิ้น อีกทั้งห้ามมิให้ตัดแปลงเนื้อหา และต้องอ้างอิงถึงเจ้าของเอกสารทุกครั้งที่มีการนำไปใช้

เครื่องเรือน		พื้นที่
5. ส่วนโตะมตั้งตัว		0.88 ตารางเมตร
6. ส่วนอ่างล้างหน้า		1.50 ตารางเมตร

เอกสารนี้เป็นเอกสารที่สงวนไว้สำหรับการใช้งานเพื่อการศึกษาเท่านั้น ไม่อนุญาตให้นำไปใช้ประโยชน์ด้านการค้า
ไม่ว่ากรณีใดๆ ทั้งสิ้น อีกทั้งห้ามมิให้ตัดแปลงเนื้อหา และต้องอ้างอิงถึงเจ้าของเอกสารทุกครั้งที่มีการนำไปใช้

เครื่องเรือน		พื้นที่
7. ส่วนตุ๊กกัณฑ์		1.25 ตารางเมตร
6. ส่วนอาบนํ้า		1.20 ตารางเมตร

เอกสารนี้เป็นเอกสารที่สงวนไว้สำหรับการใช้งานเพื่อการศึกษาเท่านั้น ไม่อนุญาตให้นำไปใช้ประโยชน์ด้านการค้าไม่ว่ากรณีใดๆ ทั้งสิ้น อีกทั้งห้ามมิให้ดัดแปลงเนื้อหา และต้องอ้างอิงถึงเจ้าของเอกสารทุกครั้งที่มีการนำไปใช้

สรุปการจัดพื้นที่องค์ประกอบภายในส่วนห้องพักแบบ Suite type

รูปแบบการจัดพื้นที่ส่วนห้องนอนภายในห้องพักแบบ Suite type

เนื่องจากโรงแรมตากอากาศในเขตภาคเหนือ ที่ทำการศึกษาทั้ง 5 แห่ง นั้นมีรูปแบบการจัดพื้นที่ส่วนห้องนอนที่ค่อนข้างมีความแตกต่างกันมากขึ้นอยู่กับพื้นที่ของอาคาร และนโยบายของการบริหาร ดังนั้นผู้วิจัยจึงเลือกแบบการจัดพื้นที่ส่วนห้องนอนที่มีความถี่(การซ้ำกัน)มากที่สุดเป็นเกณฑ์ในการพิจารณารูปแบบในการจัดพื้นที่ส่วนห้องนอน ดังนั้นรูปแบบการจัดพื้นที่ส่วนห้องนอนในอาคารห้องพักแบบ Suite type จึงแบ่งออกเป็น 2 ลักษณะคือ แบบ เตียงคู่ (Twin bed) และแบบเตียงเดี่ยว (Double bed)คือ การจัดรูปแบบที่ 2 และ 3

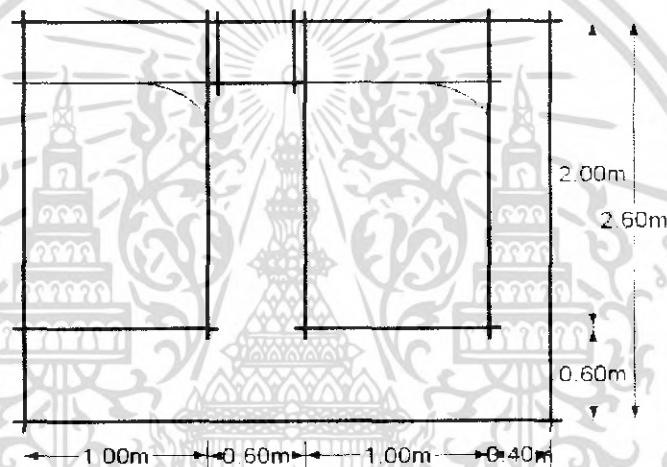

รูปที่ 4.12 รูปแบบการจัดส่วนห้องนอนแบบเตียงคู่ (Twin bed) ภายในส่วนอาคารห้องพักแบบ Suite type แบบที่ 2

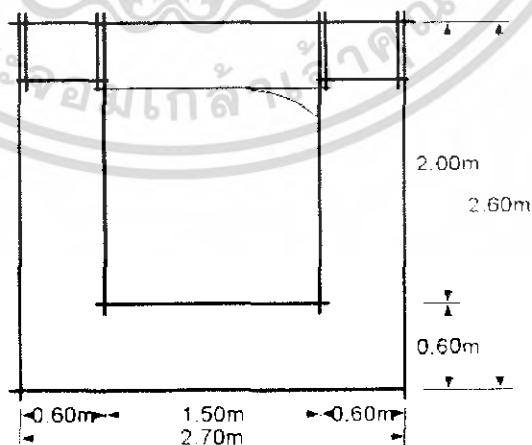

รูปที่ 4.13 รูปแบบการจัดส่วนห้องนอนแบบเตียงเดี่ยว (Double bed) ภายในส่วนอาคารห้องพักแบบ Suite type แบบที่ 3

เอกสารนี้เป็นเอกสารที่สงวนไว้สำหรับการใช้งานเพื่อการศึกษาเท่านั้น ไม่อนุญาตให้นำไปใช้ประโยชน์ด้านการค้าไม่ว่ากรณีใดๆ ทั้งสิ้น อีกทั้งห้ามมิให้ดัดแปลงเนื้อหา และต้องอ้างอิงถึงเจ้าของเอกสารทุกครั้งที่มีการนำไปใช้

รูปแบบการจัดที่นั่งส่วน พักผ่อน

เนื่องจากโรงแรมตากอากาศในเขตภาคเหนือ ที่ทำการศึกษาทั้ง 5 แห่ง นั้นมีรูปแบบการจัดที่นั่งส่วน พักผ่อนที่ค่อนข้างมีความแตกต่างกันมากขึ้นอยู่กับพื้นที่ของอาคาร และนโยบายของการบริหาร ดังนั้นผู้วิจัยจึงเลือกแบบการจัดที่นั่งส่วน พักผ่อนที่มีความถี่(การซ้ำกัน)มากที่สุดเป็นเกณฑ์ในการพิจารณารูปแบบในการจัดที่นั่งส่วน พักผ่อน ดังนั้นรูปแบบการจัดที่นั่งส่วน พักผ่อน คือ การจัดรูปแบบที่ 1

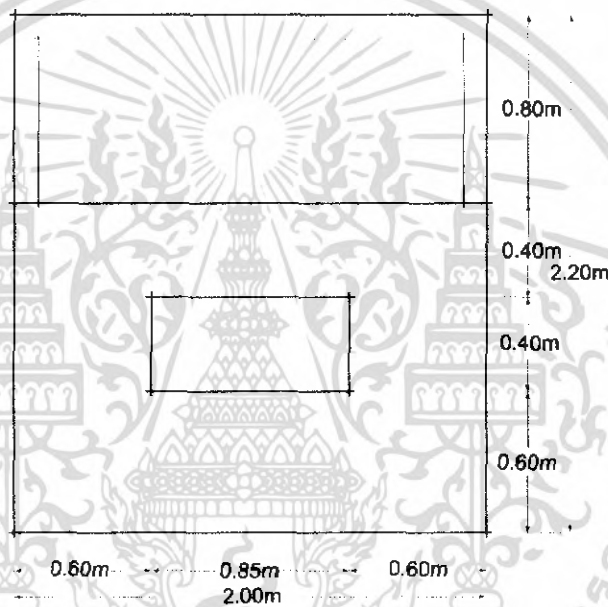

รูปที่ 4.14 รูปแบบการจัดที่นั่งส่วน พักผ่อน ภายในอาคารส่วนอาคารห้องพักแบบ Suite type แบบที่ 1

4.4 ผลจากการศึกษาวิเคราะห์ความคิดเห็นของผู้เชี่ยวชาญในการออกแบบ

ในการศึกษาสถาปัตยกรรมภายในเพื่อเป็นแนวทางการออกแบบโรงแรมตากอากาศบนภูเขากรณีศึกษาโรงแรมตากอากาศบนภูเขาในเชียงใหม่ เชียงราย และแม่ฮ่องสอน ในการศึกษาครั้งนี้ เป็นการศึกษาเพื่อการศึกษาข้อมูลความคิดเห็นของผู้เชี่ยวชาญในการออกแบบ แต่ผู้ที่มีความรู้เกี่ยวกับการออกแบบโรงแรมตากอากาศบนภูเขา เพื่อนำข้อมูลจากการทำแบบสอบถามต่างๆ มาใช้เป็นแนวทางในการออกแบบ โรงแรมตากอากาศบนภูเขาในเชียงใหม่ เชียงราย และแม่ฮ่องสอน

ในการเสนอผลทางการวิเคราะห์ข้อมูลผู้วิจัยใช้เครื่องมือในการเก็บรวบรวมข้อมูลครั้งนี้ คือ

ชุดที่ 1 สำหรับผู้ที่มีความเชี่ยวชาญในการออกแบบ 3 ชุด
ชุดที่ 2 สำหรับผู้ใช้บริการและให้บริการในโรงแรมตากอากาศในเชียงใหม่ เชียงราย และแม่ฮ่องสอน 100 ชุด

โดยแบบสอบถามจะแบ่งเป็น 2 ลักษณะ

ชุดที่ 1 สำหรับผู้ที่มีความเชี่ยวชาญในการออกแบบ จะเป็นการสอบถามแบบสัมภาษณ์ ซึ่งผลการวิเคราะห์รูปแบบการสอบถามแบบสัมภาษณ์ สามารถสรุปตามความคิดเห็นของผู้เชี่ยวชาญได้ดังนี้คือ

1. การสอบถามเรื่องความคิดเห็นในการออกแบบโรงแรมตากอากาศบนภูเขากรณีศึกษาโรงแรมตากอากาศบนภูเขาในเชียงใหม่ เชียงราย และแม่ฮ่องสอน ซึ่งสามารถสรุปตามความคิดเห็นของผู้เชี่ยวชาญได้ดังนี้คือ

1.1 ควรมีการศึกษา ถึงปัจจัยที่มีผลกระทบต่อการท่องเที่ยวซึ่งมีความเกี่ยวข้องโดยตรงกับโรงแรมตากอากาศ

1.2 การศึกษาถึงความหมาย และลักษณะเฉพาะของโรงแรมตากอากาศ

2. การออกแบบตกแต่งภายในโรงแรมตากอากาศบนภูเขากรณีศึกษาโรงแรมตากอากาศบนภูเขาในเชียงใหม่ เชียงราย และแม่ฮ่องสอน หลักในการคิดแนวความคิดในการออกแบบคือ

2.1 ควรตั้งถึงเอกลักษณ์และลักษณะเฉพาะของท้องถิ่นที่โรงแรมตากอากาศนั้นๆ ตั้งอยู่โดยแบ่งออกเป็น

- ศิลปวัฒนธรรม
- ชาติพันธุ์
- สถาปัตยกรรม

เอกสารนี้เป็นเอกสารที่สงวนไว้สำหรับการใช้งานเพื่อการศึกษาเท่านั้น ไม่อนุญาตให้นำไปใช้ประโยชน์ด้านการค้าไม่ว่ากรณีใดๆ ทั้งสิ้น อีกทั้งห้ามมิให้ดัดแปลงเนื้อหา และต้องอ้างอิงถึงเจ้าของเอกสารทุกครั้งที่มีการนำไปใช้

- หรือการสร้างขึ้นเอง(การสมมติ)

2.2 ควรระมัดระวังในการสื่อความหมายที่ไม่เหมาะสม

3. หลักในการเลือกใช้วัสดุภายในโรงแรมตากอากาศบนภูเขา

3.1 ควรวัสดุ ที่สามารถสื่อถึงแนวความคิดและสภาพแวดล้อม

3.2 ควรเลือกใช้วัสดุที่มีความทนทาน ต่อความชื้น และดูแลรักษาง่าย

3.3 ควรใช้วัสดุที่มีอยู่ภายในท้องถิ่น เพราะมีราคาถูก และทำให้คนในท้องถิ่นมีงานทำ

4. หลักในการจัดวางผังโรงแรมตากอากาศบนภูเขา และการจัดพื้นที่ว่าง

4.1 ควรมีการสร้างพื้นที่เปิด ในส่วนพื้นที่สาธารณะเพื่อเป็นการพักผ่อนทางสายตา

4.2 การจัดวางผังในโรงแรมตากอากาศไม่เน้นรูปแบบที่เป็นทางการเน้นความถี่นโหล และสามารถปรับเปลี่ยนได้

4.3 การเชื่อมต่อระหว่างพื้นที่ภายในอาคารและภายนอกอาคารด้วยระเบียงช่วยสร้างบรรยากาศภายในห้องให้รู้สึกผ่อนคลาย

4.4 ในการออกแบบส่วนห้องพักควรมีการสร้างห้องตัวอย่าง จะทำให้ทราบถึงภาพพจน์ของห้องและข้อบกพร่องที่ควรแก้ไขได้ดีที่สุด

5. วัสดุในโรงแรมตากอากาศบนภูเขาที่สำรวจ

เครื่องเรือน - ไม้ ฟองน้ำบุผ้า

วัสดุประเภท ไม้มีน้ำหนักเบาและสื่อถึงความเป็นธรรมชาติได้ดี ส่วนฟองน้ำบุผ้า

ให้ความรู้สึกสบายและผ่อนคลาย

พื้น - ปูนซีเมนต์ขัดมัน ไม้วางถิ่น

เหตุที่ใช้วัสดุประเภทนี้เพราะนอกจากเรื่องของความคงทนแล้ว การดูแลรักษาทำ

ความสะอาดง่าย และราคาถูก

ผนัง - ฉาบปูนทาสีเรียบ ไม้

เหตุที่ใช้วัสดุประเภทนี้เพราะดูแลรักษาง่ายและมีราคาถูก

เพดาน - ยิปซั่มฉาบเรียบทาสี ไม้ ไม้ไผ่สาน ไม้

เหตุที่ใช้วัสดุประเภทนี้เพราะรู้สึกสะอาดตา สื่อถึงความเป็นธรรมชาติ มีราคาถูก

6. เทคโนโลยีในโรงแรมตากอากาศบนภูเขาที่สำรวจ

แสงสว่าง

ในตอนกลางวันเน้นการใช้แสงจากธรรมชาติ

ในตอนกลางคืนเน้นการให้แสงแบบทางอ้อม(Indirect)

เอกสารนี้เป็นเอกสารที่สงวนไว้สำหรับการใช้งานเพื่อการศึกษาเท่านั้น ไม่อนุญาตให้นำไปใช้ประโยชน์ด้านการค้าไม่ว่ากรณีใดๆ ทั้งสิ้น อีกทั้งห้ามมิให้ดัดแปลงเนื้อหา และต้องอ้างอิงถึงเจ้าของเอกสารทุกครั้งที่มีการนำไปใช้

อุปกรณ์ป้องกันอัคคีภัย

ถึงดับเพลิง

ระบบรักษาความปลอดภัย

ระบบลิฟต์

ยามรักษาการณ์

ข้อเสนอแนะ

- ควรมีการจัดแบ่งพื้นที่ที่สามารถประกอบกิจกรรมได้มากกว่าหนึ่งอย่าง
- วัสดุบางอย่างไม่สามารถใช้งานได้นานเท่าที่ควร ดังนั้นจึงควรเลือกวัสดุที่สามารถใช้งานได้นาน 3 – 4 ปี
- ควรมีการจัดแบ่งพื้นที่ที่สามารถสะดวกในการใช้งาน

การวิจัยครั้งนี้เป็นการศึกษาเรื่อง “โครงการศึกษาสถาปัตยกรรมภายในโรงแรมตากอากาศบนภูเขาในเชียงใหม่ เชียงราย และแม่ฮ่องสอน” โดยผู้วิจัยได้ทำการศึกษารูปแบบของโรงแรมตากอากาศบนภูเขาที่เป็นโครงการจริงและในลักษณะที่มีความใกล้เคียงกัน โดยทำการสำรวจเกี่ยวกับ ลักษณะทางการวางตำแหน่งของอาคาร การจัดผังบริเวณ สิ่งอำนวยความสะดวกต่างๆ รวมถึงช่วงระยะเวลา ที่ดำเนินกิจกรรม รวมทั้งสัมภาษณ์ ลักษณะการใช้อาคาร ของผู้ให้บริการและผู้รับบริการ ในโรงแรมตากอากาศบนภูเขา

โดยนำข้อมูลที่ได้จากการสำรวจ สังเกต และสัมภาษณ์ ที่ใช้เป็นเครื่องมือในการวิจัยมารวบรวมวิเคราะห์ข้อมูล และนำผลที่ได้มาใช้เป็นแนวทางในการออกแบบ ประกอบกับหลักทฤษฎีทางสถาปัตยกรรมภายใน เพื่อนำเสนอเป็นแนวทางในการออกแบบ ให้มีความสอดคล้องกับแบบแผนในการดำเนินการออกแบบให้มีเรื่องของขนาดสัดส่วน ที่มีความเหมาะสมและถูกต้องที่สุดในการออกแบบตกแต่งภายในโรงแรมตากอากาศบนภูเขาในปัจจุบัน

ในการนำเสนอผลการวิเคราะห์ข้อมูลของงานวิจัยนี้ ผู้วิจัยได้นำเสนอตามวัตถุประสงค์ของการวิจัยซึ่งมีรายละเอียดดังนี้

แบบสำรวจ เป็นการศึกษาถึงสภาพแวดล้อมของโรงแรมตากอากาศบนภูเขา บ้านกระทิงปาย รีสอร์ท (กลุ่มตัวอย่าง) เพื่อต้องการทราบถึงสภาพในปัจจุบันของโรงแรมตากอากาศบนภูเขาบ้านกระทิงปาย รีสอร์ท เป็นการสำรวจเกี่ยวกับ ลักษณะของพื้นที่ข้างเคียง การเข้าถึงพื้นที่ ลักษณะทางสถาปัตยกรรมของตัวอาคาร ลักษณะโครงสร้างของตัวอาคาร ทิศทางและการวางตำแหน่งของอาคาร รวมไปถึงการจัดวางเครื่องเรือนและสิ่งอำนวยความสะดวก

แบบสังเกต เป็นการศึกษาข้อมูลเกี่ยวกับจำนวนกลุ่มคน ช่วงอายุโดยประมาณ ช่วงเวลาที่ประกอบกิจกรรม ระยะเวลาในการทำกิจกรรม และรวมถึงสถานะของผู้เข้าพัก

แบบสัมภาษณ์ เป็นการศึกษาข้อมูลโดยการทำเป็นรูปแบบของแบบสอบถามสัมภาษณ์ให้แก่ ผู้ใช้บริการและผู้ให้บริการ และผู้ให้บริการและผู้ให้บริการได้ทำแบบทดสอบนี้ โดยสามารถสรุป ข้อมูลที่ได้ทำการสอบถามเป็นรูปแบบตารางแบ่งออกเป็น ดังนี้

ตอนที่ 1 เป็นข้อมูลทั่วไปของผู้ใช้บริการและผู้ให้บริการ

ตอนที่ 2 เป็นข้อมูลด้านความคิดเห็นที่เกี่ยวกับ พฤติกรรมของผู้ใช้บริการ ความพึงพอใจทางด้านสภาพแวดล้อมภายในโรงแรมตากอากาศบนภูเขาและเหตุผลในการเข้าพักภายใน โรงแรมตากอากาศที่ได้ทำการศึกษาและสอบถาม



เอกสารนี้เป็นเอกสารที่สงวนไว้สำหรับการใช้งานเพื่อการศึกษาเท่านั้น ไม่อนุญาตให้นำไปใช้ประโยชน์ด้านการค้า ไม่ว่าจะกรณีใดๆ ทั้งสิ้น อีกทั้งห้ามมิให้ตัดแปลงเนื้อหา และต้องอ้างอิงถึงเจ้าของเอกสารทุกครั้งที่มีการนำไปใช้

บทที่ 5

สรุปผลการวิจัยและข้อเสนอแนะ

โครงการศึกษาสถาปัตยกรรมภายในโรงแรมตากอากาศบนภูเขา ในเขตภาคเหนือ เป็นอาคารแบบสถาปัตยกรรมพื้นถิ่น แยกเป็นกลุ่มตามองค์ประกอบประโยชน์ใช้สอย โครงสร้างไม้ ผสมคอนกรีต ดังนั้นจากการศึกษาวิจัยข้อมูลดังกล่าวที่ได้ทำการเก็บข้อมูลจากเอกสารและบุคคลที่มีความเชี่ยวชาญในการออกแบบแล้วนำข้อมูลทั้งหมดมาวิเคราะห์เพื่อสรุปผลเป็นแนวทางในการออกแบบ โดยข้อมูลทั้งหมดสามารถสรุปได้ดังนี้

1. ลักษณะทางเศรษฐกิจ-สังคม และสภาพทั่วไปของประชากรที่ทำการศึกษา
2. ศึกษาประวัติและภูมิปัญญา เหตุผลที่เลือกเข้าพักภายในโครงการ
3. ศึกษาความพึงพอใจของผู้ใช้บริการและผู้ให้บริการที่มีต่อโครงการ
4. ศึกษาพฤติกรรมและความรู้สึกของผู้ใช้บริการและผู้ให้บริการที่มีต่อโครงการ
5. ศึกษาความต้องการของผู้เข้าพักในโครงการ
6. แนวความคิดเห็นในการออกแบบจากผู้เชี่ยวชาญ

จากนั้นจึงนำข้อสรุปในประเด็นต่างๆ มาประมวลเป็นข้อเสนอแนะเพื่อใช้เป็นแนวทางในการจัดสภาพแวดล้อมภายในอาคาร โรงแรมตากอากาศ บนภูเขา ในเขตภาคเหนือ

5.1 สรุปผลการศึกษาและวิจัย

5.1.1 ลักษณะทางเศรษฐกิจ-สังคม และสภาพทั่วไปของประชากรที่ทำการศึกษา

ในการออกแบบและการจัดสภาพแวดล้อมภายในอาคาร โรงแรมตากอากาศ บนภูเขา ในเขตภาคเหนือ ควรพิจารณาข้อมูลด้านสภาพทางเศรษฐกิจ-สังคม และสภาพทั่วไปของผู้เข้าพัก เพื่อที่จะสามารถกำหนดโครงการออกแบบและวางแผนให้ได้เหมาะสมและตรงตามความต้องการได้ดียิ่งขึ้น

ในการศึกษาและวิจัย พบว่าผู้ที่เข้าพักในโครงการ ส่วนใหญ่เป็นเพศชายคิดเป็นร้อยละ 60 และเป็นหญิงคิดเป็นร้อยละ 40 พบว่าจะมาเป็นคู่คิดเป็นร้อยละ 70 รองลงมา 3 คนคิดเป็นร้อยละ 20 และอันดับสุดท้ายที่นิยมน้อยที่สุดคือมาคนเดียวคิดเป็นร้อยละ 10 ซึ่งส่วนใหญ่มีอายุอยู่ในวัยผู้ใหญ่ตอนต้นที่ต้องการพักผ่อนในวันหยุด หรือวันว่าง และมีการศึกษาในระดับปริญญาตรีขึ้นไป อาชีพกลุ่มใหญ่ที่เข้าพักร้อยละ 70 เป็นเอกชนมีเงินเดือนประจำ

เอกสารนี้เป็นเอกสารที่สงวนไว้สำหรับการใช้งานเพื่อการศึกษาเท่านั้น ไม่อนุญาตให้นำไปใช้ประโยชน์ด้านการค้า ไม่ว่ากรณีใดๆ ทั้งสิ้น อีกทั้งห้ามมิให้ดัดแปลงเนื้อหา และต้องอ้างอิงถึงเจ้าของเอกสารทุกครั้งที่มีการนำไปใช้

ตาราง 5.1 ลักษณะทางเศรษฐกิจ – สังคมและสภาพทั่วไป (n = 100)

ประเภทข้อมูล	ความถี่	ร้อยละ
เพศ		
ชาย	60	60
หญิง	40	40
อายุ		
ต่ำกว่า 25	10	10
25 – 35	60	60
36 – 45	30	30
60 ปีขึ้นไป	-	-
ศาสนา		
พุทธ	80	80
คริสต์	20	20
อิสลาม	-	-
อาชีพ		
รับราชการ / รัฐวิสาหกิจ	-	-
เอกชนมีเงินเดือนประจำ	70	70
ค้าขาย / มีธุรกิจส่วนตัว	10	10
อาชีพอิสระ เช่น แพทย์ วิศวกร	-	-
อื่นๆ	20	20
สถานภาพ		
โสด	70	70
สมรส	30	30
ฐานะในครอบครัว		
หัวหน้าครอบครัว	30	30
คู่สมรส	10	10

เอกสารนี้เป็นเอกสารที่สงวนไว้สำหรับการใช้งานเพื่อการศึกษาเท่านั้น ไม่อนุญาตให้นำไปใช้ประโยชน์ด้านการค้าไม่ว่ากรณีใดๆ ทั้งสิ้น อีกทั้งห้ามมิให้ตัดแปลงเนื้อหา และต้องอ้างอิงถึงเจ้าของเอกสารทุกครั้งที่มีการนำไปใช้

บุตร	20	20
ผู้อยู่อาศัย	40	40
ประเภทข้อมูล	ความถี่	ร้อยละ
ระดับการศึกษา		
มัธยมศึกษา	10	10
อาชีวศึกษา / อนุปริญญา	10	10
ปริญญาตรี	80	80
ปริญญาโท	-	-
อื่นๆ	-	-
รายได้เฉลี่ยต่อเดือน		
ต่ำกว่า 8,000 บาท	5	5
8,000 - 10,000 บาท	20	20
10,000 - 15,000 บาท	70	70
อื่นๆ	5	5
จำนวนสมาชิกที่เข้าพักในโรงแรม		
1 คน	-	-
2 คน	70	70
3 คน	20	20
4 คน	10	10
ประเภทของห้องในการเข้าพัก		
DELUXE TYPE	30	30
SUITE TYPE	50	50

สรุปการวิจัยจากกลุ่มประชากรที่ทำการศึกษาจะพบว่าประชากรที่เข้าพักภายในโครงการส่วนใหญ่จะมีอายุอยู่ในวัยผู้ใหญ่ตอนต้นที่กำลังเริ่มทำงานหรือประกอบอาชีพ ส่วนใหญ่มีระดับการศึกษาในระดับปริญญาตรี มีรายได้/เดือน 10,000 - 15,000 บาท เอกชนมีเงินเดือนประจำคือ

เอกสารนี้เป็นเอกสารที่สงวนไว้สำหรับการใช้งานเพื่อการศึกษาเท่านั้น ไม่อนุญาตให้นำไปใช้ประโยชน์ด้านการค้าไม่ว่ากรณีใดๆ ทั้งสิ้น อีกทั้งห้ามมิให้ดัดแปลงเนื้อหา และต้องอ้างอิงถึงเจ้าของเอกสารทุกครั้งที่มีการนำไปใช้

อาชีพกลุ่มใหญ่ของผู้อยู่อาศัย ส่วนใหญ่จะอยู่ในสถานภาพโสด จำนวนสมาชิกที่เข้าพักภายในโครงการอยู่ระหว่าง 2 – 3 คน /ห้องพัก โดยส่วนใหญ่จะเลือกเข้าพักในห้องพักแบบ SUITE TYPE

5.1.2 ศึกษาประวัติและภูมิฐานะ เหตุผลที่เลือกเข้าพักในโครงการ

จากการศึกษาพบว่าประชากรที่เข้าพักในโครงการส่วนใหญ่เป็นประชากรที่มาจากกรุงเทพมหานครฯ และต่างจังหวัด โดยมีเหตุผลที่เข้าพักภายในโครงการ คือการพักผ่อนในช่วงเวลาหยุดพักผ่อน 1 – 3 วัน ซึ่งปัจจัยในการเลือกเข้าพักภายในโครงการ คือความสวยงามของโครงการ คือความสวยงามของโครงการเป็นหลัก และการให้บริการรวมทั้งทำเลที่ตั้งที่อยู่ใกล้กับสถานที่ท่องเที่ยวทางธรรมชาติ

5.1.3 ศึกษาความพึงพอใจของผู้ใช้บริการและผู้ให้บริการที่มีต่อโครงการ

การศึกษาความพึงพอใจของประชากรผู้เข้าพักที่มีต่อโครงการพบว่าส่วนใหญ่จะมีความพึงพอใจในระดับการให้บริการของโครงการ รวมทั้งการจัดสภาพแวดล้อมทางกายภาพภายในอาคาร ส่วนต่างๆภายในโครงการ ส่วนที่ควรมีเพิ่มเติมภายในโครงการคือ สระว่ายน้ำเป็นอันดับหนึ่งและรองลงมาคือสปาและน้ำพุร้อน เนื่องจากแขกบางส่วนต้องการพื้นที่หรือสถานที่สำหรับทำกิจกรรมภายในโครงการ

5.1.4 ศึกษาพฤติกรรมและความรู้สึกของผู้ใช้บริการและผู้ให้บริการที่มีต่ออาคารในโครงการ

จากการศึกษาพฤติกรรมและความรู้สึกของผู้ใช้บริการและผู้ให้บริการที่มีต่ออาคารส่วนต่างๆในโครงการ พบว่าผู้ให้บริการจะใช้เวลาส่วนใหญ่กับการพักผ่อนในห้องพักในช่วงเย็นถึงกลางคืน โดยพื้นที่ที่ใช้งานมากจะเป็นบริเวณส่วนพักผ่อน ละส่วนนอน ลักษณะกิจกรรมจะเป็นกิจกรรมสำหรับการพักผ่อน เช่นการนั่งพักผ่อนชมวิวทิวทัศน์ การนั่งดูโทรทัศน์ หรือการนอนพักผ่อน

ในช่วงเช้าผู้ให้บริการจะรับประทานอาหารเช้าภายในร้านอาหารในโครงการและออกเดินทางท่องเที่ยวตามสถานที่ท่องเที่ยวต่างๆ หรือทำกิจกรรมนันทนาการต่างๆที่ทางโครงการให้บริการ เช่น การปั่นจักรยานท่องเที่ยว การล่องแพหรือการท่องเที่ยวตามโปรแกรมที่โครงการให้บริการ ส่วนการรับประทานอาหารเช้าก็มักจะนิยมออกไปรับประทานภายนอกโครงการตามแหล่งท่องเที่ยวต่างๆ ส่วนในช่วงบ่ายถึงหัวค่ำแขกจะกลับจากการท่องเที่ยวและเข้ามาพักผ่อนรวมทั้งรับประทานอาหารเช้าภายในโครงการ ในกรณีที่แขกไม่ได้ออกไปท่องเที่ยวที่ไหน แขกก็จะเอกสารนี้เป็นเอกสารที่สงวนไว้สำหรับการใช้งานเพื่อการศึกษาเท่านั้น ไม่อนุญาตให้นำไปใช้ประโยชน์ด้านการค้า ไม่ว่ากรณีใดๆ ทั้งสิ้น อีกทั้งห้ามมิให้ดัดแปลงเนื้อหา และต้องอ้างอิงถึงเจ้าของเอกสารทุกครั้งที่มีการนำไปใช้

พักผ่อนและรับประทานอาหารอยู่ภายในโครงการซึ่งส่วนใหญ่จะนิยมรับประทานอาหารภายในร้านอาหารมากกว่าการสั่งอาหารมารับประทานในห้องพัก ส่วนข้อเสนอแนะที่แจ้งต้องการคือภายในโครงการควรมี Room Service บริการและภายในส่วนร้านอาหารควรมีการให้บริการส่วนกิจกรรมเพื่อความบันเทิงเช่น คาราโอเกะ สรุปลในช่วงเช้าเป็นกิจกรรมสบายๆ ตามอัธยาศัยพักผ่อนดูโทรทัศน์ ทานอาหารเช้า พื้นที่ที่มักใช้คือ บริเวณส่วนพักผ่อน และร้านอาหาร ช่วงบ่ายส่วนใหญ่ออกท่องเที่ยวนอกโครงการ หรือในกรณีที่แขกพักผ่อนอยู่ภายในโครงการบริเวณที่ใช้มักเป็นร้านอาหาร และส่วนพักผ่อนในห้องพัก ช่วงบ่ายและค่ำเป็นกิจกรรมทานอาหาร – พักผ่อน เป็นกิจกรรมร่วมกันบริเวณที่ใช้มักเป็นส่วนพักผ่อน และร้านอาหาร

5.1.5 ศึกษาความต้องการของผู้ใช้บริการในโครงการ

จากการศึกษาพบว่าผู้เข้าพักในโครงการต้องการให้มีการบริการในอาคาร LOBBY คิดเป็นร้อยละ 30 ในส่วนพักคอยและส่วนติดค่อลงทะเลเบียน คิดเป็นร้อยละ 10 ในส่วนนำเที่ยว ส่วนห้องน้ำ ส่วนบริการอินเทอร์เน็ตและส่วนโทรศัพท์สาธารณะ ส่วนบริการในร้านอาหารคิดเป็นร้อยละ 20 ในส่วนพักคอยและส่วนรับประทานอาหารในแบบ OUT DOOR ในอาคารและนั่งกับพื้น คิดเป็นร้อยละ 10 ในส่วนห้องน้ำและคาราโอเกะ ส่วนการบริการในอาคารห้องพักแบบ DELUXE TYPE คิดเป็นร้อยละ 40 ในส่วนห้องนอน คิดเป็นร้อยละ 5 ในส่วนแต่งตัว ส่วนเก็บสัมภาระ ห้องพักแบบ SUITE TYPE คิดเป็นร้อยละ 30 ในส่วนห้องนอน คิดเป็นร้อยละ 5 ในส่วนแต่งตัวและเก็บสัมภาระ จากการศึกษาเกี่ยวกับวัสดุและอุปกรณ์พบว่าผู้ให้บริการและผู้ให้บริการต้องการใช้วัสดุในส่วนอาคารต้อนรับคิดเป็นร้อยละ 80 ปูนซีเมนต์ขัดมันและคิดเป็นร้อยละ 10 ไม้รางลิ้นและกระเบื้อง ส่วนผนังพบว่าคิดเป็นร้อยละ 80 ไม้ปูซีเมนต์ฉาบเรียบทาสี และคิดเป็นร้อยละ 10 ไม้และไม้ไผ่สาน ส่วนเพดานพบว่าร้อยละ 85 เปิดโล่งโชว์โครงสร้าง และร้อยละ 5 ไม้ไผ่สาน ส่วนอุปกรณ์และเครื่องใช้ไฟฟ้าพบว่าคิดเป็นร้อยละ 30 นิยมพัดลม รองลงมาโทรทัศน์คิดเป็นร้อยละ 10 อันดับสุดท้ายคิดเป็นร้อยละ 5 แฟลช โทรศัพท์สาธารณะ

จากการศึกษาเกี่ยวกับวัสดุและอุปกรณ์พบว่าผู้ให้บริการและผู้ให้บริการต้องการใช้วัสดุในส่วนอาคารอาหารคิดเป็นร้อยละ 70 ปูนซีเมนต์ขัดมันและคิดเป็นร้อยละ 30 ไม้รางลิ้นและกระเบื้อง ส่วนผนังพบว่าคิดเป็นร้อยละ 80 ไม้และคิดเป็นร้อยละ 15 ปูนซีเมนต์ฉาบเรียบทาสี และไม้ไผ่สาน ส่วนเพดานพบว่าร้อยละ 85 เปิดโล่งโชว์โครงสร้าง และร้อยละ 5 ไม้

ไผ่สาน ส่วนอุปกรณ์และเครื่องใช้ไฟฟ้าพบว่า คิดเป็นร้อยละ 20 นิยมลำโพงกระจายเสียง รองลงมาเป็นพัดลมคิดเป็นร้อยละ 15 อันดับสุดท้ายคิดเป็นร้อยละ 5 โทรทัศน์

จากการศึกษาเกี่ยวกับวัสดุและอุปกรณ์พบว่าผู้ให้บริการและผู้ใช้บริการต้องการใช้วัสดุในส่วนอาคารห้องพักแบบ DELUXE TYPE คิดเป็นร้อยละ 60 ปูนซีเมนต์ขัดมันและคิดเป็นร้อยละ 30 ไม้รางลิ้นและกระเบื้อง ส่วนผนังพบว่าคิดเป็นร้อยละ 55 ปูนซีเมนต์ฉาบเรียบทาสี ไม้คิดเป็นร้อยละ 30 ส่วนเพดานพบว่าร้อยละ 65 ใช้อุปกรณ์ทาสี และร้อยละ 5 ไม้ไผ่สาน ส่วนอุปกรณ์และเครื่องใช้ไฟฟ้าพบว่า คิดเป็นร้อยละ 5 นิยมโทรทัศน์ เครื่องปรับอากาศ ร้อยละ 2 น้ำเปล่า รีโมทคอตโทร

จากการศึกษาเกี่ยวกับวัสดุและอุปกรณ์พบว่าผู้ให้บริการและผู้ใช้บริการต้องการใช้วัสดุในส่วนอาคารห้องพักแบบ SUITE TYPE คิดเป็นร้อยละ 50 ปูนซีเมนต์ขัดมันและคิดเป็นร้อยละ 40 ไม้รางลิ้นและกระเบื้อง ส่วนผนังพบว่าคิดเป็นร้อยละ 50 ไม้ ปูนซีเมนต์ฉาบเรียบทาสีคิดเป็นร้อยละ 40 ส่วนเพดานพบว่าร้อยละ 65 ใช้อุปกรณ์ทาสี และร้อยละ 5 ไม้ไผ่สาน ส่วนอุปกรณ์และเครื่องใช้ไฟฟ้าพบว่า คิดเป็นร้อยละ 5 นิยมโทรทัศน์ เครื่องปรับอากาศ ร้อยละ 2 น้ำเปล่า รีโมทคอตโทร

5.1.6 สรุปแนวความคิดเห็นในการออกแบบจากผู้เชี่ยวชาญ

โครงการศึกษาสถาปัตยกรรมภายในโรงแรมตากอากาศบนภูเขาในเขตภาคเหนือ ครั้งนี้ศึกษาโดยการเก็บรวบรวมข้อมูลจากผู้เชี่ยวชาญในการออกแบบ ในด้านต่างๆ สามารถสรุปได้ดังนี้

- การออกแบบสถาปัตยกรรมภายในโรงแรมตากอากาศนั้นต้องคำนึงถึงปัจจัยของการท่องเที่ยวที่มีผลกระทบต่อโครงการ

- ควรมีการสำรวจถึง สภาพแวดล้อมข้างเคียง และรูปแบบของโรงแรมตากอากาศอื่นๆที่อยู่ภายในบริเวณที่ตั้ง จะทำให้ทราบถึงแนวทางในการหาจุดขายหรือจุดสนใจสำหรับโครงการได้

- การออกแบบสถาปัตยกรรมภายในโรงแรมตากอากาศ ไม่เน้นรูปแบบที่เป็นทางการ ต้องมีความทันสมัย, พักผ่อน, เป็นกันเองๆ ไม่ควรใช้รูปแบบที่เป็นทางการ ควรใช้รูปแบบ ธรรมชาติ (Organic) ที่สามารถเติบโตได้ เพิ่มเติมได้

- แนวความคิดในการออกแบบโรงแรมตากอากาศบนภูเขา สามารถแบ่งได้ดังนี้

1. ศิลปวัฒนธรรม(ปอยส่างลอง, ปอยหลวง)

เอกสารนี้เป็นเอกสารที่สงวนไว้สำหรับการใช้งานเพื่อการศึกษาเท่านั้น ไม่อนุญาตให้นำไปใช้ประโยชน์ด้านการค้า ไม่ว่าจะกรณีใดๆ ทั้งสิ้น อีกทั้งห้ามมิให้ดัดแปลงเนื้อหา และต้องอ้างอิงถึงเจ้าของเอกสารทุกครั้งที่มีการนำไปใช้

2. ชาติพันธุ์ (ม้ง, ไทลื้อ, ไค, ยวน ฯลฯ)

3. สถาปัตยกรรม (บ้าน, ศาลา)

4. หรือการสร้างขึ้นมาเอง (Boutique Hotel)

- การเลือกใช้วัสดุควรเลือกใช้วัสดุที่สามารถสื่อถึงแนวความคิด(Concept) มีความเหมาะสมกับแนวความคิด(Concept) และสภาพแวดล้อม มีความทนทานต่อ ความชื้น และการดูแลรักษาง่าย

- ควรเลือกใช้วัสดุภายในท้องถิ่น เนื่องจากจะมีราคาถูกแล้วยังช่วยให้คนในท้องถิ่นมีงานทำ รวมทั้งมีเอกลักษณ์เฉพาะของช่างฝีมือในท้องถิ่น

- การเลือกครุภัณฑ์ควรมีการเลือกให้เหมาะสมกับพื้นที่และขนาดสัดส่วน เพราะจากการศึกษาพฤติกรรมพบว่าครุภัณฑ์ที่มีขนาดเหมาะสมกับพื้นที่จะสามารถใช้งานได้มากกว่า

- ส่วนใหญ่แล้วใน โรงแรมตากอากาศในปัจจุบันไม่นิยมให้แขกใช้พื้นที่ส่วน Lobby มากนัก แต่จะเน้นให้แขกใช้พื้นที่ส่วนอื่นๆมากกว่า เช่น ร้านอาหาร , สระว่ายน้ำ เป็นต้น

- การสร้าง พื้นที่เปิด(Open space)ในส่วนพื้นที่สาธารณะ (Public space) ใช้เป็นการพักผ่อนทางสายตา การเชื่อมต่อพื้นที่ภายในอาคารและภายนอกอาคารด้วยระเบียง จะช่วยทำให้เกิดบรรยากาศผ่อนคลาย

- การจัดวางจำนวนที่นั่งส่วนพักผ่อนในLobbyและจำนวนที่นั่งส่วนรับประทานอาหาร นั้นในปัจจุบันไม่ได้ขึ้นอยู่กับจำนวนของห้องพักเพียงอย่างเดียว โดยส่วนใหญ่จะขึ้นอยู่กับรูปแบบการบริหารภายในโรงแรมตากอากาศ และรูปแบบพื้นที่ของอาคาร

- การจัดแสงภายใน โรงแรมตากอากาศขึ้นอยู่กับรูปแบบแนวความคิดในการออกแบบเป็นหลัก การให้แสงสว่าง ควรให้แสงทางอ้อม (INDIRECT)

ลำดับความสำคัญของส่วนต่างๆ ของโรงแรมตากอากาศ บนภูเขา

จากกรณีศึกษา สามารถลำดับความสำคัญของส่วนต่างๆ ของโรงแรมตากอากาศบนภูเขา จะได้ค่าเฉลี่ยเรียงลำดับความสำคัญ ดังนี้

1. ส่วนอาคารต้อนรับ
2. ส่วนอาคารร้านอาหาร
3. ส่วนอาคารห้องพักแบบDeluxe type
4. ส่วนอาคารห้องพักแบบSuite type
5. ส่วน Front office
4. ส่วนBack of the house

เอกสารนี้เป็นเอกสารที่สงวนไว้สำหรับการใช้งานเพื่อการศึกษาเท่านั้น ไม่อนุญาตให้นำไปใช้ประโยชน์ด้านการค้าไม่ว่ากรณีใดๆ ทั้งสิ้น อีกทั้งห้ามมิให้ดัดแปลงเนื้อหา และต้องอ้างอิงถึงเจ้าของเอกสารทุกครั้งที่มีการนำไปใช้

การวางตำแหน่งพื้นที่ต่างๆ ภายในโรงแรมตากอากาศ บนภูเขา

ในการวางผังพื้นที่ต่างๆ ภายในโรงแรมตากอากาศบนภูเขา โดยแยกออกเป็นส่วนๆตามองค์ประกอบของอาคารดังนี้

อาคารต้อนรับ(Lobby)

ส่วนติดต่อลงทะเลเบียน(Front desk) จากกรณีศึกษาและประชากรตัวอย่าง ส่วนติดต่อลงทะเลเบียนควรจะมองเห็นเป็นอันดับแรกหรือสามารถมองเห็นได้ง่าย เมื่อเข้ามาภายในอาคาร มีพื้นที่บริเวณด้านหน้าCounter สำหรับติดต่อลงทะเลเบียน

ส่วนพักคอย(Waiting area) จากกรณีศึกษาและประชากรตัวอย่าง ส่วนพักคอย ควรจะอยู่ใกล้ส่วนติดต่อลงทะเลเบียน และทางเข้ามากที่สุด เพราะเมื่อแขกเข้ามาแล้วสามารถนั่งพักก่อนได้ง่าย

ส่วนห้องน้ำสาธารณะ จากกรณีศึกษาและประชากรตัวอย่าง ส่วนห้องน้ำควรจะอยู่ใกล้ส่วนทางออก เพราะก่อนที่แขกจะเดินออกไปแขกสามารถเข้าไปใช้บริการได้ และไม่อุจาดตาเมื่อแขกเข้ามาภายในอาคาร

ส่วนสำนักงานส่วนหน้า(Front office) จากกรณีศึกษาและประชากรตัวอย่าง ส่วนสำนักงานส่วนหน้าควรอยู่ใกล้กับส่วน ติดต่อลงทะเลเบียน เพราะเป็นส่วนที่จะต้องควบคุมดูแล

อาคารร้านอาหาร(Restaurant)

ส่วนต้อนรับ(Reception) จากกรณีศึกษาและประชากรตัวอย่าง ส่วนต้อนรับควรจะอยู่ใกล้ส่วนทางเข้าที่สุด เพราะเป็นส่วนที่กล่าวต้อนรับแขกและนำแขก ไปยัง โต๊ะรับประทานอาหาร รวมทั้งกล่าวขอบคุณแขก

ส่วนรับประทานอาหาร(Dining area) จากกรณีศึกษาและประชากรตัวอย่าง ส่วนรับประทานอาหารควรจะอยู่ใกล้ส่วนทางเข้าหรือจากส่วนต้อนรับ และสามารถมองเห็นได้ง่ายจากส่วนทางเข้า

ส่วนเคาน์เตอร์ บริการ(Counter service) จากกรณีศึกษาและประชากรตัวอย่าง ส่วนเคาน์เตอร์ บริการ ควรจะอยู่ในบริเวณที่สามารถเชื่อมต่อกับส่วนรับประทานอาหารและส่วนService entrance เพราะพนักงานเสิร์ฟจะสามารถเดินบิลได้สะดวก

ส่วนที่เก็บจานภาชนะ(Service station) จากกรณีศึกษาและประชากรตัวอย่าง ส่วนที่เก็บจานภาชนะควรจะอยู่ใกล้กับส่วนรับประทานอาหาร และสามารถให้บริการได้อย่างทั่วถึง

เอกสารนี้เป็นเอกสารที่สงวนไว้สำหรับการใช้งานเพื่อการศึกษาเท่านั้น ไม่อนุญาตให้นำไปใช้ประโยชน์ด้านการค้าไม่ว่ากรณีใดๆ ทั้งสิ้น อีกทั้งห้ามมิให้ดัดแปลงเนื้อหา และต้องอ้างอิงถึงเจ้าของเอกสารทุกครั้งที่มีการนำไปใช้

ส่วนห้องน้ำสาธารณะ จากกรณีศึกษาและประชากรตัวอย่าง ส่วนห้องน้ำควรอยู่ห่างจากส่วนรับประทานอาหารและทางเข้าพอสสมควร เพราะจะทำให้ไม่ยุ่งจาดตาและไม่มีปัญหาเรื่องกลิ่นรบกวน

ส่วนครัว(Kitchen) จากกรณีศึกษาและประชากรตัวอย่าง ส่วนครัวควรอยู่ใกล้กับส่วน Service entrance เพราะเมื่อเสิร์ฟอาหารจากครัวพนักงานจะต้องผ่านส่วนนี้ แต่ครัวควรอยู่ห่างจากส่วนรับประทานอาหารและทางเข้าพอสสมควร เพราะจะทำให้ไม่มีปัญหาเรื่องกลิ่นรบกวน

ส่วนเก็บของ(Stroe) จากกรณีศึกษาและประชากรตัวอย่าง ส่วนเก็บของควรอยู่ใกล้กับส่วนครัว และส่วนเดินเคอร์รับบริการ เพราะจะสามารถใช้วัตถุคิบต่างๆ ได้ง่าย

อาคารห้องพักแบบDeluxe type

ส่วนเก็บสัมภาระ(Luggage) จากกรณีศึกษาและประชากรตัวอย่าง ส่วนเก็บสัมภาระควรอยู่ใกล้กับทางเข้ามากที่สุดเนื่องจากเมื่อแขกเข้ามาภายในห้องพักจะได้วางสัมภาระและเก็บเสื้อผ้า

ส่วนห้องน้ำ จากกรณีศึกษาและประชากรตัวอย่าง ส่วนห้องน้ำควรอยู่ใกล้กับส่วนเก็บสัมภาระ เนื่องจากสะดวกต่อการแต่งตัวและเปลี่ยนเสื้อผ้าเพราะส่วนแต่งตัวจะรวมภายในส่วนอ่างล้างหน้า

ส่วนนอน จากกรณีศึกษาและประชากรตัวอย่าง ส่วนนอนควรอยู่ถัดจากส่วนเก็บสัมภาระ และอยู่ใกล้กับส่วนพักผ่อนมากที่สุดเพื่อที่จะประกอบกิจกรรมร่วมกัน

ส่วนพักผ่อน(Living area) จากกรณีศึกษาและประชากรตัวอย่าง ส่วนพักผ่อนควรอยู่ใกล้กับส่วนนอน และส่วนตู้เย็นควรอยู่ภายในส่วนพักผ่อน

ส่วนโต๊ะทำงาน(Working table) จากกรณีศึกษาและประชากรตัวอย่าง ส่วนโต๊ะทำงานควรอยู่ใกล้กับส่วนพักผ่อน เพื่อจะได้ผ่อนคลายอิริยาบถในขณะที่ทำงาน

ส่วนระเบียง(Terrace) จากกรณีศึกษาและประชากรตัวอย่าง ส่วนระเบียงควรอยู่ด้านในสุดและอยู่ใกล้กับส่วนพักผ่อนเพื่อจะได้มีพื้นที่เปิดโล่งสำหรับสร้างความผ่อนคลายภายในห้องพัก

อาคารห้องพักแบบSuite type

ส่วนระเบียง(Terrace) จากกรณีศึกษาและประชากรตัวอย่าง ส่วนระเบียงควรอยู่ด้านนอกสุดใกล้กับทางเข้า เพื่อเป็นพื้นที่สำหรับการพักผ่อนและทำกิจกรรมต่างๆ

เอกสารนี้เป็นเอกสารที่สงวนไว้สำหรับการใช้งานเพื่อการศึกษาเท่านั้น ไม่อนุญาตให้นำไปใช้ประโยชน์ด้านการค้าไม่ว่ากรณีใดๆ ทั้งสิ้น อีกทั้งห้ามมิให้ดัดแปลงเนื้อหา และต้องอ้างอิงถึงเจ้าของเอกสารทุกครั้งที่มีการนำไปใช้

ห้องพักผ่อน(Living room) จากกรณีศึกษาและประชากรตัวอย่าง ห้องพักผ่อนควรอยู่ใกล้กับส่วนระเบียงและทางเข้ามากที่สุดเนื่องจาก เป็นส่วนที่ใช้ประกอบกิจกรรมร่วมกับส่วนระเบียง และห้องพักผ่อนควรเป็นส่วนที่เปิดโล่งมากที่สุดหรืออยู่ใกล้กับส่วนเปิดโล่งเพื่อให้เกิดความรู้สึกผ่อนคลาย

ส่วนเก็บสัมภาระ(Luggage) จากกรณีศึกษาและประชากรตัวอย่าง ส่วนเก็บสัมภาระควรอยู่ใกล้กับส่วนทางเข้าถัดจากห้องพักผ่อน และอยู่ใกล้กับส่วนห้องน้ำมากที่สุด

ส่วนห้องน้ำ จากกรณีศึกษาและประชากรตัวอย่าง ส่วนห้องน้ำควรอยู่ใกล้กับส่วนเก็บสัมภาระ เนื่องจากสะดวกต่อการแต่งตัวและเปลี่ยนเสื้อผ้าเพราะส่วนแต่งตัวจะรวมอยู่ในส่วนอ่างล้างหน้า

ส่วนนอน จากกรณีศึกษาและประชากรตัวอย่าง ส่วนนอนควรอยู่ใกล้กับส่วนโต๊ะทำงาน และถัดจากส่วนเก็บสัมภาระเนื่องจากง่ายต่อการเปลี่ยนเสื้อผ้าและแต่งตัว

ส่วน โต๊ะทำงาน(Working table) จากกรณีศึกษาและประชากรตัวอย่าง ส่วน โต๊ะทำงานควรอยู่ใกล้กับส่วนนอน เพื่อจะได้ผ่อนคลายอิริยาบถในขณะที่ทำงาน

การใช้พื้นที่เพื่อทำกิจกรรมร่วมกันหรือทับซ้อนกัน

จากการศึกษาพบว่า การใช้พื้นที่เพื่อทำกิจกรรมร่วมกัน หรือทับซ้อนกันจากกรณีศึกษา และประชากรตัวอย่าง โดยแบ่งออกตามประเภทการใช้งานของอาคาร ดังนี้

1. ส่วนอาคารต้อนรับ กิจกรรมส่วนที่ซ้อนทับกันคือ ส่วนติดต่อลงทะเบียน/ติดต่อทัวร์
2. ส่วนอาคารร้านอาหาร กิจกรรมส่วนที่ซ้อนทับกันคือ ส่วนเคาน์เตอร์บริการ/ ส่วนแคชเชียร์
3. ส่วนอาคารห้องพักแบบ Deluxe type กิจกรรมส่วนที่ซ้อนทับกันคือ ส่วนนอน / ส่วนพักผ่อนและส่วนแต่งตัว/ส่วนห้องน้ำและ ส่วนพักผ่อน/ส่วนระเบียง
3. ส่วนอาคารห้องพักแบบ Suite type กิจกรรมส่วนที่ซ้อนทับกันคือ ส่วนระเบียง / ส่วนพักผ่อนและส่วนแต่งตัว/ส่วนห้องน้ำ

เอกสารนี้เป็นเอกสารที่สงวนไว้สำหรับการใช้งานเพื่อการศึกษาเท่านั้น ไม่อนุญาตให้นำไปใช้ประโยชน์ด้านการค้า ไม่ว่าจะกรณีใดๆ ทั้งสิ้น อีกทั้งห้ามมิให้ดัดแปลงเนื้อหา และต้องอ้างอิงถึงเจ้าของเอกสารทุกครั้งที่มีการนำไปใช้

ตาราง 5.2 สรุปเรื่องการใช้วัสดุสำหรับอาคารต้อนรับในโรงแรมตากอากาศ บนภูเขา ในเขตภาคเหนือ

	พื้น	ผนัง	เพดาน
ส่วนติดต่อลงทะเลเบียน	ไม้ / ปูนซีเมนต์ขัดมัน	ปูนฉาบทาสีเรียบ/กรุไม้ไผ่	เปิดโล่งโชว์โครงสร้าง
ส่วนพักผ่อน	ไม้ / ปูนซีเมนต์ขัดมัน	เปิดโล่ง	เปิดโล่งโชว์โครงสร้าง
ห้องน้ำ สาธารณะ	กระเบื้องดินเผา	ปูนฉาบทาสี	กรุยิปซัมแผ่นเรียบ

ตาราง 5.3 สรุปเรื่องการใช้วัสดุสำหรับอาคารร้านอาหารในโรงแรมตากอากาศ บนภูเขา ในเขตภาคเหนือ

	พื้น	ผนัง	เพดาน
ส่วนรับประทานอาหาร	ไม้ / ปูนซีเมนต์ขัดมัน	ไม้/เปิดโล่ง	เปิดโล่งโชว์โครงสร้าง
ส่วนเคาน์เตอร์บริการ	ไม้ / ปูนซีเมนต์ขัดมัน	ไม้/เปิดโล่ง	เปิดโล่งโชว์โครงสร้าง
ห้องน้ำ สาธารณะ	กระเบื้องดินเผา	ปูนฉาบทาสี	กรุยิปซัมแผ่นเรียบ

ตาราง 5.4 สรุปเรื่องการใช้วัสดุสำหรับอาคารห้องพักแบบ Deluxe type ในโรงแรมตากอากาศ บนภูเขา ในเขตภาคเหนือ

	พื้น	ผนัง	เพดาน
ส่วนพักผ่อน	ไม้ / ปูนซีเมนต์ขัดมัน	ปูนฉาบเรียบทาสี	กรุยิปซัมแผ่นเรียบ
ส่วนนอน	ไม้ / ปูนซีเมนต์ขัดมัน	ปูนฉาบเรียบทาสี	กรุยิปซัมแผ่นเรียบ
ห้องน้ำ	ไม้/ปูนซีเมนต์ขัดมัน ผสมหินแม่น้ำ	ไม้/ปูนฉาบทาสี	เปิดโล่งโชว์โครงสร้าง
ระเบียง	ไม้ระแนง	เปิดโล่ง	เปิดโล่งโชว์โครงสร้าง

เอกสารนี้เป็นเอกสารที่สงวนไว้สำหรับการใช้งานเพื่อการศึกษาเท่านั้น ไม่อนุญาตให้นำไปใช้ประโยชน์ด้านการค้าไม่ว่ากรณีใดๆ ทั้งสิ้น อีกทั้งห้ามมิให้ดัดแปลงเนื้อหา และต้องอ้างอิงถึงเจ้าของเอกสารทุกครั้งที่มีการนำไปใช้

ตาราง 5.5 สรุปเรื่องการใช้วัสดุสำหรับอาคารห้องพักแบบ Suite type ในโรงแรมตากอากาศ บนภูเขา ในเขตภาคเหนือ

	พื้น	ผนัง	เพดาน
ส่วนพักผ่อน	ไม้ / ปูนซีเมนต์ขัดมัน	ปูนฉาบเรียบทาสี/กรุ ผนังไม้หรือไม้ไผ่	กรุยิปซัมแผ่นเรียบ
ส่วนนอน	ไม้ / ปูนซีเมนต์ขัดมัน	ปูนฉาบเรียบทาสี/กรุ ผนังไม้หรือไม้ไผ่	กรุยิปซัมแผ่นเรียบ
ห้องน้ำ	ไม้/กระเบื้องดินเผา	ไม้/ปูนฉาบทาสี	เปิดโล่งโชว์โครงสร้าง
ระเบียง	ไม้ระแนง/ปูนซีเมนต์ ขัดมัน	เปิดโล่ง	เปิดโล่งโชว์โครงสร้าง

ระบบไฟฟ้าส่องสว่างภายในโรงแรมตากอากาศบนภูเขา ในเขตภาคเหนือ

จากกรณีศึกษา ทั้ง 5 แห่งจึงสามารถสรุปการจัดแสงไฟภายในโรงแรมตากอากาศ บนภูเขา ในเขตภาคเหนือ โดยแยกตามประเภทของอาคารดังนี้

1. ส่วนอาคารต้อนรับ ควรใช้แสงไฟหลักจากโคมไฟหัวเสา และควรมีโคมไฟห้อยจากด้านบน ภายในห้องน้ำควรใช้แสงจากหลอดไฟ Fluorescent
2. ส่วนอาคารร้านอาหาร ควรเน้นแสงไฟจากโคมไฟหัวเสาและโคมไฟห้อยตามจุดต่างๆ เนื่องจากส่วนรับประทานอาหารไม่ต้องการแสงสว่างมากนัก แต่ต้องการแสงที่ช่วยสร้างให้เกิดบรรยากาศในการรับประทานอาหารมากกว่า
3. ส่วนอาคารห้องพักแบบ Deluxe type แสงไฟหลักภายในห้องพักควรมาจากส่วนหัวเตียงนอน และควรเน้นการให้แสงแบบทางอ้อม ส่วนโต๊ะทำงานควรมีโคมไฟตั้งโต๊ะสำหรับให้ความสว่างในการอ่านและเขียนหนังสือ ส่วนภายในห้องน้ำควรมีโคมไฟติดผนังเพื่อให้แสงสว่างเหนือกระจกในส่วนอ่างล้างหน้า และส่วนอื่นๆ
4. ส่วนทางเดิน ควรมีเสาโคมไฟให้ความสว่างตามระยะทางเดิน

เอกสารนี้เป็นเอกสารที่สงวนไว้สำหรับการใช้งานเพื่อการศึกษาเท่านั้น ไม่อนุญาตให้นำไปใช้ประโยชน์ด้านการค้าไม่ว่ากรณีใดๆ ทั้งสิ้น อีกทั้งห้ามมิให้ดัดแปลงเนื้อหา และต้องอ้างอิงถึงเจ้าของเอกสารทุกครั้งที่มีการนำไปใช้

5.2 สรุปแนวทางในการออกแบบ และข้อเสนอแนะ

จากผลการศึกษาวิจัยทำให้พบว่า FUNCTION ของโรงแรมตากอากาศบนภูเขา ในเขตภาคเหนือจะประกอบไปด้วยส่วนต่างๆ ดังนี้

1. อาคารต้อนรับ

- ส่วนติดต่อลงทะเบียน
- ส่วนพักคอย
- ส่วนห้องน้ำสาธารณะ
- สำนักงานส่วนหน้า

2. อาคารร้านอาหาร

- ส่วนต้อนรับ
- ส่วนรับประทานอาหาร
- ส่วนเคาน์เตอร์บริการ
- ส่วนService station
- ส่วนห้องน้ำสาธารณะ
- ส่วนครัว

3. ห้องพักแบบDeluxe type

- ส่วนเก็บสัมภาระ
- ส่วนห้องน้ำ
- ส่วนพักผ่อน
- ส่วนนอน
- ส่วนทำงาน
- ส่วนระเบียง

4. ห้องพักแบบSuite type

- ส่วนระเบียง
- ห้องพักผ่อน
- ส่วนเก็บสัมภาระ
- ห้องน้ำ
- ห้องนอน

เอกสารนี้เป็นเอกสารที่สงวนไว้สำหรับการใช้งานเพื่อการศึกษาเท่านั้น ไม่อนุญาตให้นำไปใช้ประโยชน์ด้านการค้าไม่ว่ากรณีใดๆ ทั้งสิ้น อีกทั้งห้ามมิให้ดัดแปลงเนื้อหา และต้องอ้างอิงถึงเจ้าของเอกสารทุกครั้งที่มีการนำไปใช้

- ส่วนทำงาน

ดังนั้นการจัดวางเครื่องเรือนภายในอาคารแต่ละส่วน จำเป็นจะต้องมีการแบ่งตามความเหมาะสมในแต่ละพื้นที่ดังนี้

1. อาคารต้อนรับ(Lobby)

- รูป ส่วนติดต่อลงทะเบียน(Front desk) ควรประกอบด้วย ประโยชน์ใช้สอยดังนี้

เคาน์เตอร์ สำหรับติดต่อลงทะเบียน

โทรศัพท์

ผู้เก็บเอกสาร

คอมพิวเตอร์

แฟกซ์

เครื่องปริ้น

เครื่องรูดบัตรเครดิต

ที่เก็บกุญแจห้องพัก

เครื่องคิดเงิน

เก้าอี้

- รูป ส่วนพักคอย(Waiting area) ควรประกอบด้วย ประโยชน์ใช้สอยดังนี้

โซฟา 3 ที่นั่ง

อาร์มแชร์

โต๊ะกลาง

โต๊ะข้าง

โทรทัศน์

- รูปส่วนห้องน้ำสาธารณะ ควรประกอบด้วย ประโยชน์ใช้สอยดังนี้

อ่างล้างหน้า

กระจก

โลปีสสาวะชาย

ชักโครก

2. อาคารร้านอาหาร(Restaurant)

- รูปส่วนรับประทานอาหาร ควรประกอบด้วย ประโยชน์ใช้สอยดังนี้

เอกสารนี้เป็นเอกสารที่สงวนไว้สำหรับการใช้งานเพื่อการศึกษาเท่านั้น ไม่อนุญาตให้นำไปใช้ประโยชน์ด้านการค้า ไม่ว่ากรณีใดๆ ทั้งสิ้น อีกทั้งห้ามมิให้ดัดแปลงเนื้อหา และต้องอ้างอิงถึงเจ้าของเอกสารทุกครั้งที่มีการนำไปใช้

เก้าอี้รับประทานอาหาร

โต๊ะรับประทานอาหารขนาดเล็ก

โต๊ะรับประทานอาหารขนาดกลาง

- สรุปส่วนเคาน์เตอร์บริการ ควรประกอบด้วย ประโยชน์ใช้สอยดังนี้

เคาน์เตอร์

ตู้เก็บของ

เครื่องคิดเงิน

โทรศัพท์

- สรุปส่วนที่เก็บภาชนะ(Service station)ควรประกอบด้วย ประโยชน์ใช้สอยดังนี้

ตู้เก็บภาชนะ

3. อาคารห้องพักแบบDeluxe type

- สรุปส่วนเก็บสัมภาระ ควรประกอบด้วย ประโยชน์ใช้สอยดังนี้

ตู้เสื้อผ้า

- สรุปส่วนพักผ่อน ควรประกอบด้วย ประโยชน์ใช้สอยดังนี้

ม้านั่งยาว

โต๊ะวางโทรทัศน์

ตู้เย็น

ที่เก็บแก้วน้ำสะอาด

- สรุปส่วนนอน ควรประกอบด้วย ประโยชน์ใช้สอยดังนี้

เตียงนอน

โต๊ะข้างเตียง

โทรศัพท์

ส่วนควบคุมต่าง

- สรุปส่วนทำงาน ควรประกอบด้วย ประโยชน์ใช้สอยดังนี้

โต๊ะทำงาน

สตูลเดี่ยว

- สรุปส่วนห้องน้ำ ควรประกอบด้วย ประโยชน์ใช้สอยดังนี้

อ่างล้างหน้า

เอกสารนี้เป็นเอกสารที่สงวนไว้สำหรับการใช้งานเพื่อการศึกษาเท่านั้น ไม่อนุญาตให้นำไปใช้ประโยชน์ด้านการค้า
ไม่ว่ากรณีใดๆ ทั้งสิ้น อีกทั้งห้ามมิให้ดัดแปลงเนื้อหา และต้องอ้างอิงถึงเจ้าของเอกสารทุกครั้งที่มีการนำไปใช้

กระจก

ที่แขวนผ้าเช็ดหน้า/ผ้าเช็ดตัว/ผ้าเช็ดมือ

โครเป่าผม

ที่เก็บสบู่/แชมพู

กล่องใส่กระดาษทิชชู

ชักโครก

โทรศัพท์

กระดาษชำระ

สายชำระ

ถังขยะ

ฝักบัว

ที่วางสบู่

- วัสดุส่วนระเบียง ควรประกอบด้วย ประโยชน์ใช้สอยดังนี้

เก้าอี้นั่งสบาย

โต๊ะข้าง

3. อาคารห้องพักแบบSuite type

- วัสดุส่วนเก็บสัมภาระ ควรประกอบด้วย ประโยชน์ใช้สอยดังนี้

ตู้เสื้อผ้า

- วัสดุห้องพักผ่อน ควรประกอบด้วย ประโยชน์ใช้สอยดังนี้

โซฟา 2 ที่นั่ง

โต๊ะกลาง

โต๊ะวางโทรทัศน์

ตู้เย็น

ที่เก็บแก้วน้ำสะอาด

- วัสดุห้องนอน ควรประกอบด้วย ประโยชน์ใช้สอยดังนี้

เตียงนอน

โต๊ะข้างเตียง

โทรศัพท์

เอกสารนี้เป็นเอกสารที่สงวนไว้สำหรับการใช้งานเพื่อการศึกษาเท่านั้น ไม่อนุญาตให้นำไปใช้ประโยชน์ด้านการค้าไม่ว่ากรณีใดๆ ทั้งสิ้น อีกทั้งห้ามมิให้ดัดแปลงเนื้อหา และต้องอ้างอิงถึงเจ้าของเอกสารทุกครั้งที่มีการนำไปใช้

ส่วนควบคุมต่าง

ม้านั่งยาว

- สรุปรูปส่วนทำงาน ควรประกอบด้วย ประโยชน์ใช้สอยดังนี้

โต๊ะทำงาน

สตูลเดี่ยว

- สรุปรูปส่วนห้องน้ำ ควรประกอบด้วย ประโยชน์ใช้สอยดังนี้

อ่างล้างหน้า

กระจก

ที่แขวนผ้าเช็ดหน้า/ผ้าเช็ดตัว/ผ้าเช็ดมือ

โครเป่าผม

ที่เก็บสบู่/แชมพู

กล่องใส่กระดาษทิชชู

ชักโครก

โทรศัพท์

กระดาษชำระ

สายชำระ

ถังขยะ

ฝักบัว

ที่วางสบู่

- สรุปรูปส่วนระเบียง ควรประกอบด้วย ประโยชน์ใช้สอยดังนี้

เก้าอี้นั่งสบาย

โต๊ะกลาง

5.3 สรุปรูปแนวทางการออกแบบ

เนื่องจากโรงแรมตากอากาศบนภูเขา คือสถานที่พักผ่อนที่ไปเพื่อพักผ่อนหย่อนใจ อยู่ใกล้ธรรมชาติ โดยมีสถานที่เป็นตัวดึงดูดนักท่องเที่ยว เช่น แม่น้ำ ภูเขา และมีความสัมพันธ์ระหว่างอาคารและสิ่งแวดล้อม เป็นการการสอดคล้องกับ สถานที่(Place) ดังนั้นจึงสามารถสรุปรูปแนวทางในการออกแบบโรงแรมตากอากาศดังนี้

เอกสารนี้เป็นเอกสารที่สงวนไว้สำหรับการใช้งานเพื่อการศึกษาเท่านั้น ไม่อนุญาตให้นำไปใช้ประโยชน์ด้านการค้า ไม่ว่ากรณีใดๆ ทั้งสิ้น อีกทั้งห้ามมิให้ดัดแปลงเนื้อหา และต้องอ้างอิงถึงเจ้าของเอกสารทุกครั้งที่มีการนำไปใช้

1. สถาปัตยกรรมภายในโรงแรมตากอากาศบนภูเขา จะต้องมีความเรียบง่ายไม่เน้นรูปแบบที่เป็นทางการ ต้องมีความทันสมัย, พักผ่อน, เป็นกันเองๆ
2. สถาปัตยกรรมภายในโรงแรมตากอากาศบนภูเขา จะต้องมีความกลมกลืนกับอาคารและสภาพแวดล้อมโดยรอบ มีการเชื่อมต่อระหว่างพื้นที่ภายในอาคารและภายนอกอาคาร
3. สถาปัตยกรรมภายในโรงแรมตากอากาศบนภูเขาจะต้องสื่อถึงเอกลักษณ์ เฉพาะของสถานที่ (Place) หรือมีเอกลักษณ์เฉพาะ

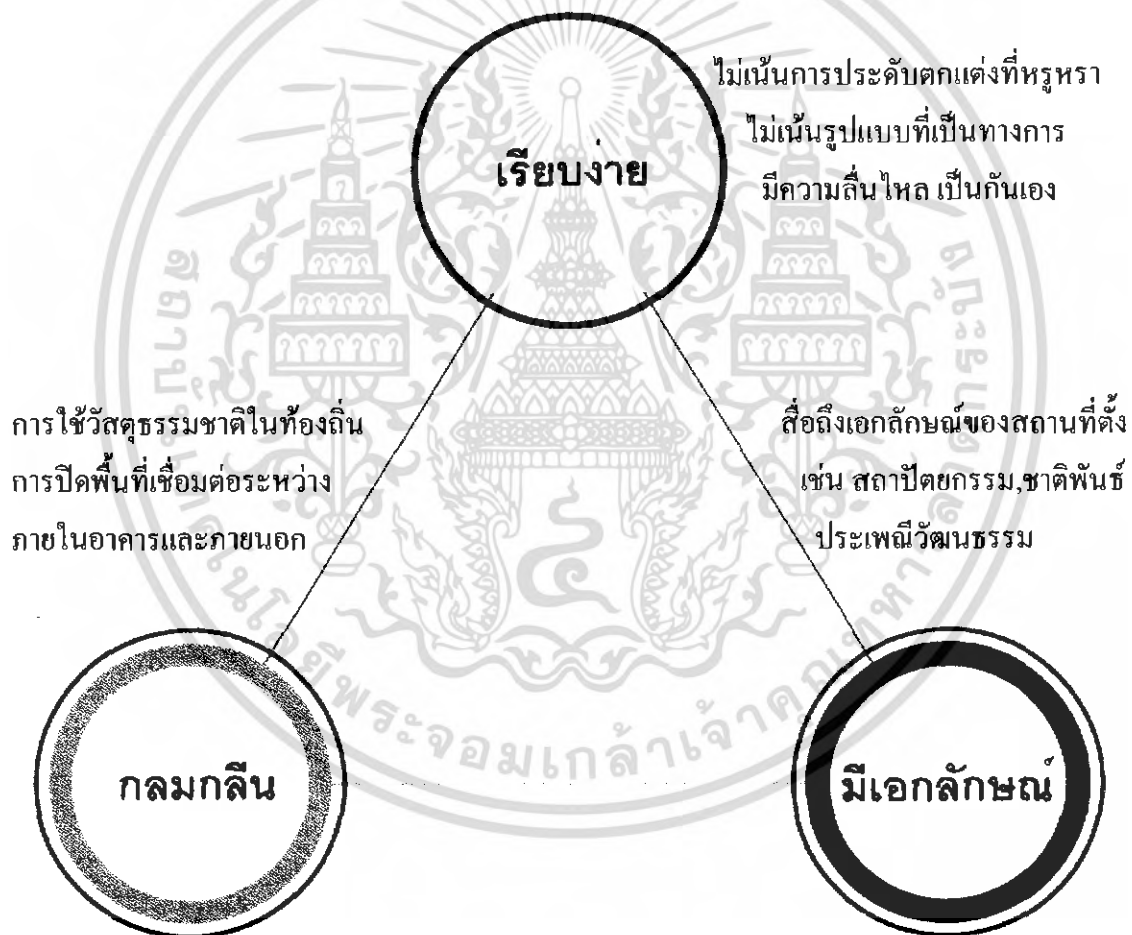

แผนภูมิ 5.1 แสดงแนวความคิดในการออกแบบโครงการ

เอกสารนี้เป็นเอกสารที่สงวนไว้สำหรับการใช้งานเพื่อการศึกษาเท่านั้น ไม่อนุญาตให้นำไปใช้ประโยชน์ด้านการค้าไม่ว่ากรณีใดๆ ทั้งสิ้น อีกทั้งห้ามมิให้ดัดแปลงเนื้อหา และต้องอ้างอิงถึงเจ้าของเอกสารทุกครั้งที่มีการนำไปใช้

5.3.1 แนวความคิดในการออกแบบโรงแรมตากอากาศบนภูเขา ในเขตภาคเหนือ

จากกรณีศึกษาโรงแรมตากอากาศบนภูเขา ในเขตภาคเหนือ ทั้ง 5 แห่งและแนวความคิดในการออกแบบโรงแรมตากอากาศบนภูเขาในเขตภาคเหนือ ทำให้ทราบถึงแนวทางการออกแบบสถาปัตยกรรมภายในโรงแรมตากอากาศบนภูเขาในเขตภาคเหนือโดยแยกออกตามประเภทอาคาร

5.3.1.1 การออกแบบสถาปัตยกรรมภายในโรงแรมตากอากาศบนภูเขา ในเขตภาคเหนือ ส่วนอาคารต้อนรับ(Lobby)

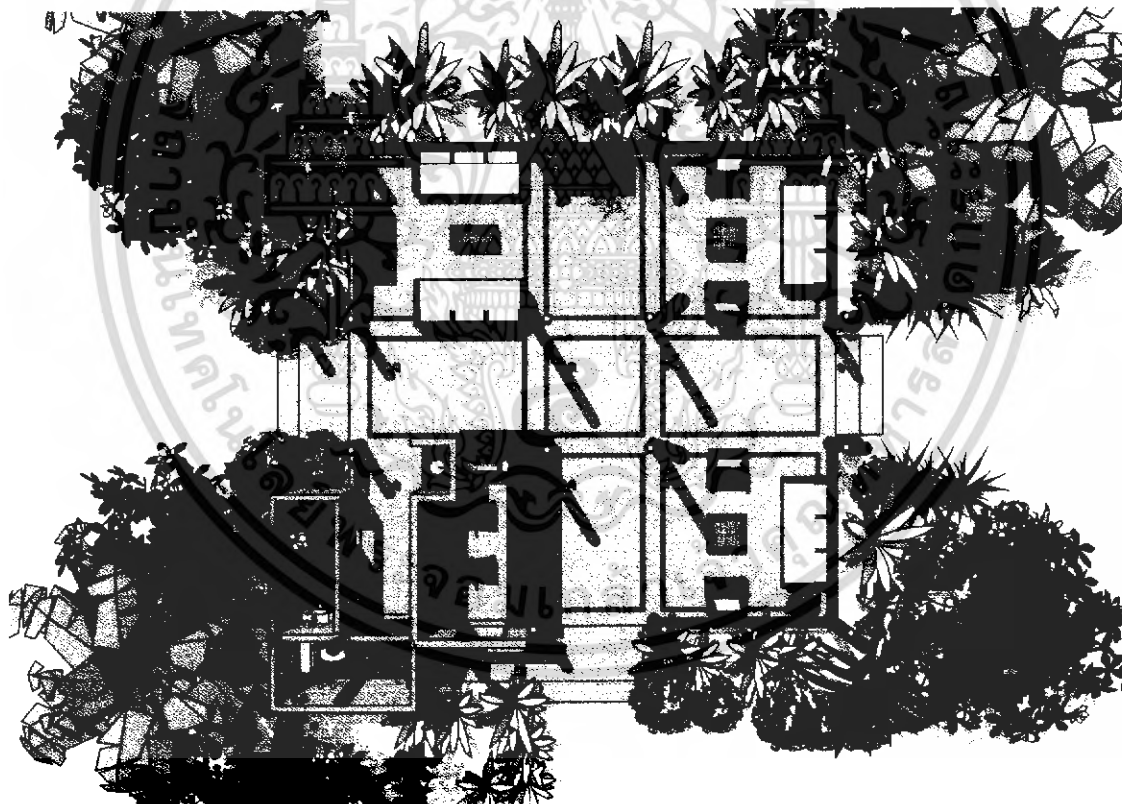

รูปที่ 5.1 ผังแปลน อาคารต้อนรับ(Lobby)

เอกสารนี้เป็นเอกสารที่สงวนไว้สำหรับการใช้งานเพื่อการศึกษาเท่านั้น ไม่อนุญาตให้นำไปใช้ประโยชน์ด้านการค้าไม่ว่ากรณีใดๆ ทั้งสิ้น อีกทั้งห้ามมิให้ตัดแปลงเนื้อหา และต้องอ้างอิงถึงเจ้าของเอกสารทุกครั้งที่มีการนำไปใช้

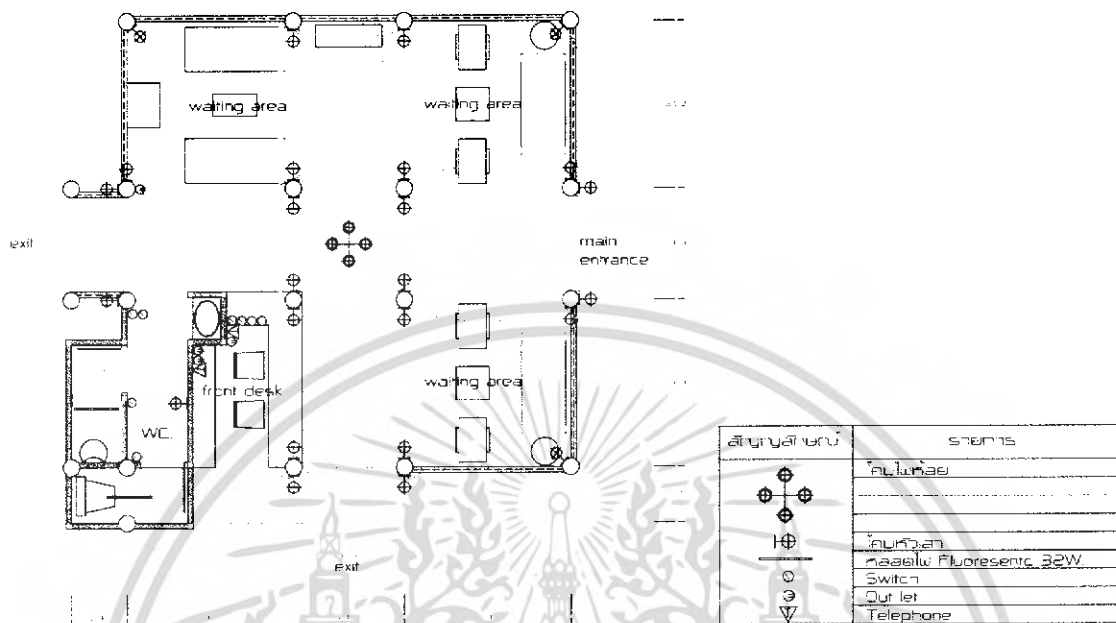

รูปที่ 5.2 แผนผัง Electronic อาคารต้อนรับ(Lobby)



รูปที่ 5.3 รูปตัดA อาคารต้อนรับ(Lobby)

เอกสารนี้เป็นเอกสารที่สงวนไว้สำหรับการใช้งานเพื่อการศึกษาเท่านั้น ไม่อนุญาตให้นำไปใช้ประโยชน์ด้านการค้าไม่ว่ากรณีใดๆ ทั้งสิ้น อีกทั้งห้ามมิให้ดัดแปลงเนื้อหา และต้องอ้างอิงถึงเจ้าของเอกสารทุกครั้งที่มีการนำไปใช้

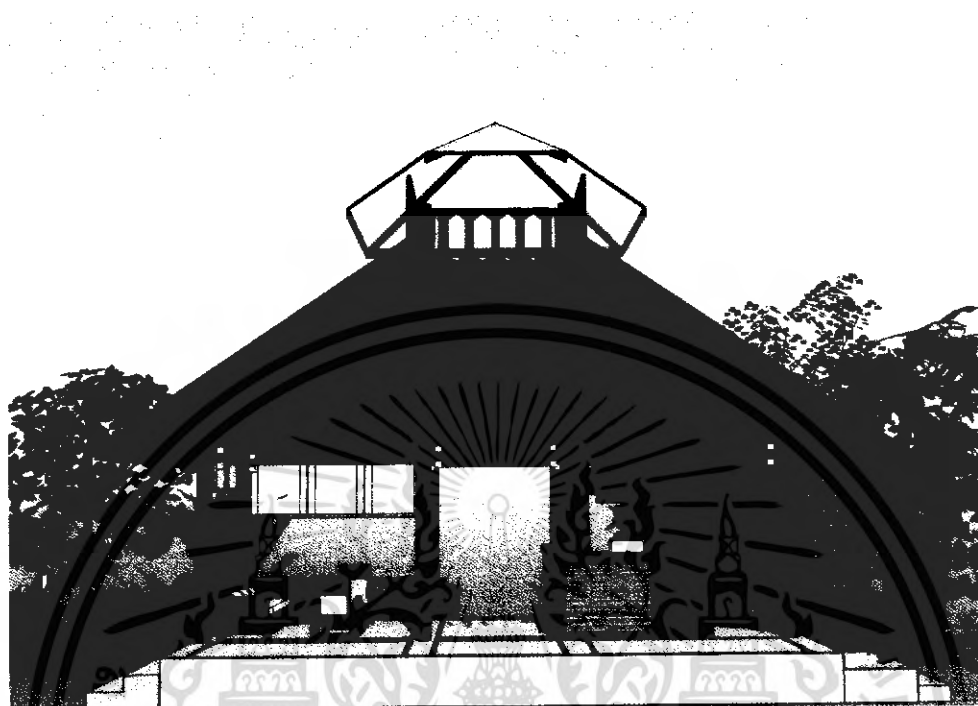

รูปที่ 5.4 รูปตัด B อาคารต้อนรับ (Lobby)



รูปที่ 5.5 รูปตัด C อาคารต้อนรับ (Lobby)

เอกสารนี้เป็นเอกสารที่สงวนไว้สำหรับการใช้งานเพื่อการศึกษาเท่านั้น ไม่อนุญาตให้นำไปใช้ประโยชน์ด้านการค้าไม่ว่ากรณีใดๆ ทั้งสิ้น อีกทั้งห้ามมิให้ดัดแปลงเนื้อหา และต้องอ้างอิงถึงเจ้าของเอกสารทุกครั้งที่มีการนำไปใช้

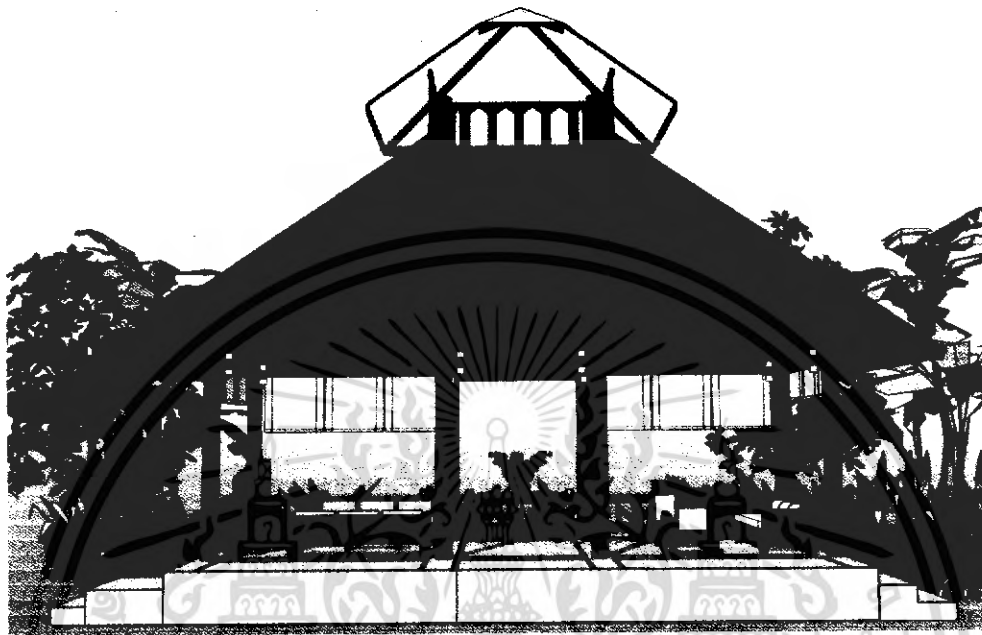

รูปที่ 5.6 รูปตัดD อาคารต้อนรับ(Lobby)



รูปที่ 5.5 ทศนียภาพด้านหน้า อาคารต้อนรับ(Lobby)

เอกสารนี้เป็นเอกสารที่สงวนไว้สำหรับการใช้งานเพื่อการศึกษาเท่านั้น ไม่อนุญาตให้นำไปใช้ประโยชน์ด้านการค้าไม่ว่ากรณีใดๆ ทั้งสิ้น อีกทั้งห้ามมิให้ดัดแปลงเนื้อหา และต้องอ้างอิงถึงเจ้าของเอกสารทุกครั้งที่มีการนำไปใช้

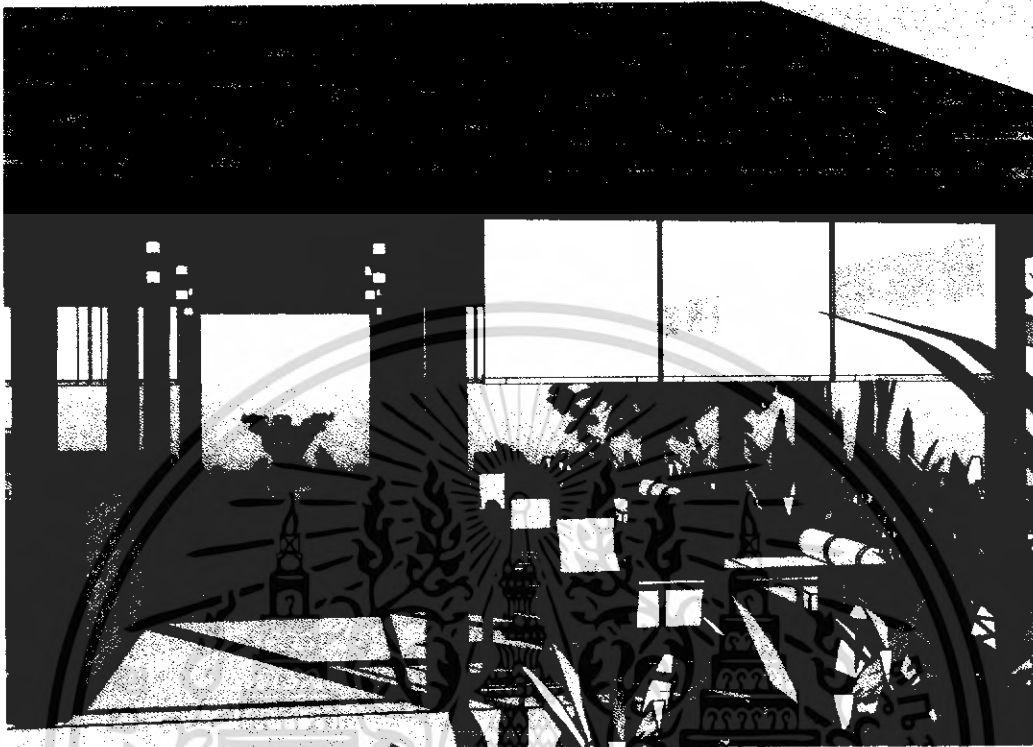

รูปที่ 5.6 ทรรศนียภาพด้านตะวันตก อาคารต้อนรับ(Lobby)



รูปที่ 5.7 ทรรศนียภาพส่วนติดต่อลงทะเบียน(Front desk) อาคารต้อนรับ (Lobby)

เอกสารนี้เป็นเอกสารที่สงวนไว้สำหรับการใช้งานเพื่อการศึกษาเท่านั้น ไม่อนุญาตให้นำไปใช้ประโยชน์ด้านการค้าไม่ว่ากรณีใดๆ ทั้งสิ้น อีกทั้งห้ามมิให้ดัดแปลงเนื้อหา และต้องอ้างอิงถึงเจ้าของเอกสารทุกครั้งที่มีการนำไปใช้



รูปที่ 5.8 ทรรศนียภาพส่วนพักผ่อน ในอาคารต้อนรับ(Lobby)

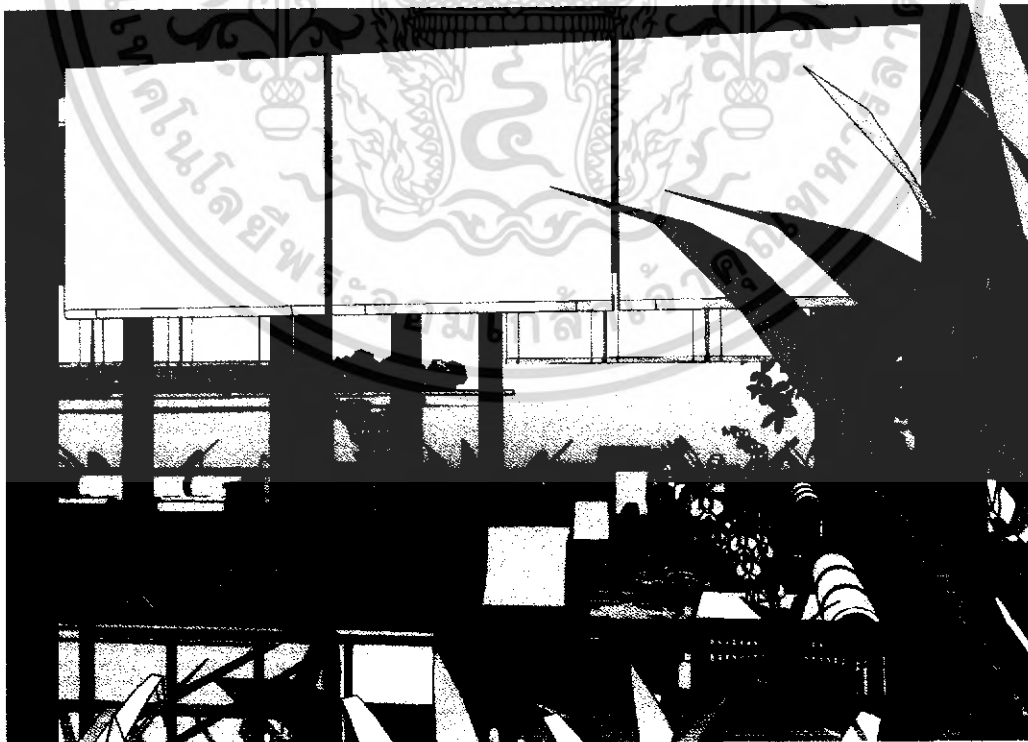

รูปที่ 5.9 ทรรศนียภาพส่วนพักผ่อน ในอาคารต้อนรับ(Lobby)

เอกสารนี้เป็นเอกสารที่สงวนไว้สำหรับการใช้งานเพื่อการศึกษาเท่านั้น ไม่อนุญาตให้นำไปใช้ประโยชน์ด้านการค้าไม่ว่ากรณีใดๆ ทั้งสิ้น อีกทั้งห้ามมิให้ดัดแปลงเนื้อหา และต้องอ้างอิงถึงเจ้าของเอกสารทุกครั้งที่มีการนำไปใช้

สรุปแนวความคิดในการออกแบบ

การออกแบบตกแต่ง	เน้นความเรียบง่าย มีความกลมกลืนกับอาคารและสภาพแวดล้อมโดยรอบ สื่อถึงเอกลักษณ์ของสถานที่ และรูปแบบเฉพาะของโครงการ มีการเชื่อมต่อระหว่างภายในอาคารและภายนอกอาคาร เน้นการเปิดโล่งเพื่อให้สามารถชมวิวทิวทัศน์โดยรอบอาคารได้ มีพื้นที่ทางสัญจรที่สะดวกเพราะเป็นส่วนสาธารณะ
บรรยากาศ	เป็นกันเอง สร้างความประทับใจให้แก่แขก เน้นความโปร่ง สามารถมองเห็นได้โดยรอบ อาคารสามารถถ่ายเทได้สะดวก และรูปแบบของเครื่องเรือนของภาคเหนือ ที่แสดงถึงเอกลักษณ์ของสถานที่
วัสดุที่ใช้ในการตกแต่ง	<ul style="list-style-type: none"> พื้น - พื้นไม้/ ปูนซีเมนต์ขัดมัน/ กระเบื้องดินเผา ผนัง - ปูนฉาบทาสีเรียบ / กรูฟากไม้ไผ่ เพดาน - กล้วยไม้แผ่นเรียบ สี - ขาว ครีม น้ำตาล สีของวัสดุธรรมชาติ ไฟ - โคมไฟห้อย/ โคมไฟหัวเสา/ ฟลูออเรสเซนต์

เอกสารนี้เป็นเอกสารที่สงวนไว้สำหรับการใช้งานเพื่อการศึกษาเท่านั้น ไม่อนุญาตให้นำไปใช้ประโยชน์ด้านการค้าไม่ว่ากรณีใดๆ ทั้งสิ้น อีกทั้งห้ามมิให้ดัดแปลงเนื้อหา และต้องอ้างอิงถึงเจ้าของเอกสารทุกครั้งที่มีการนำไปใช้

5.3.1.2 การออกแบบสถาปัตยกรรมภายในโรงแรมตากอากาศบนภูเขา ในเขตภาคเหนือ ส่วนอาคาร ร้านอาหาร(Restaurant)

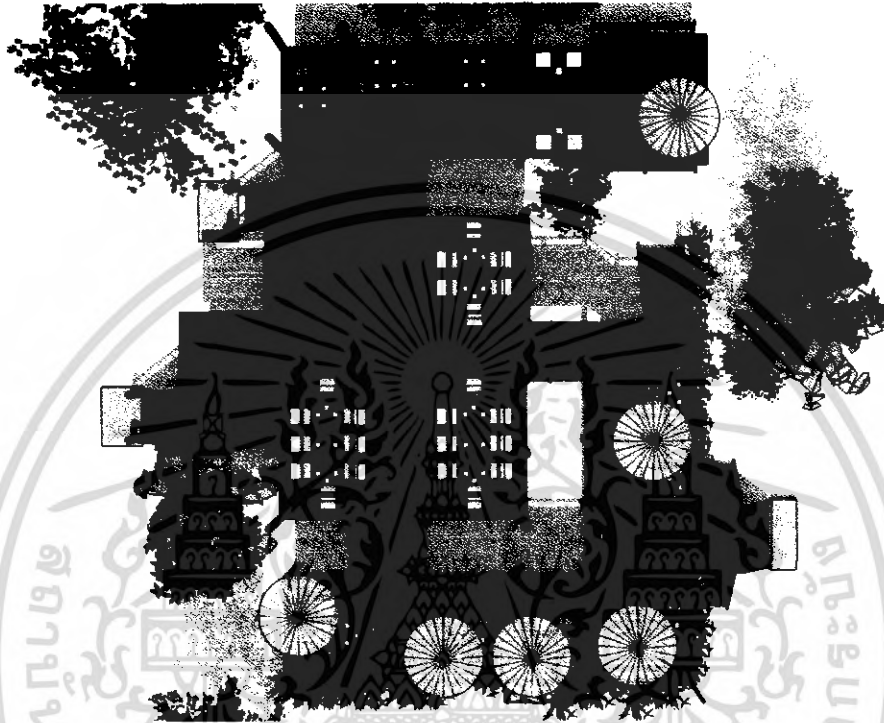

รูปที่ 5.10 ผังแปลน อาคารร้านอาหาร (Restaurant)

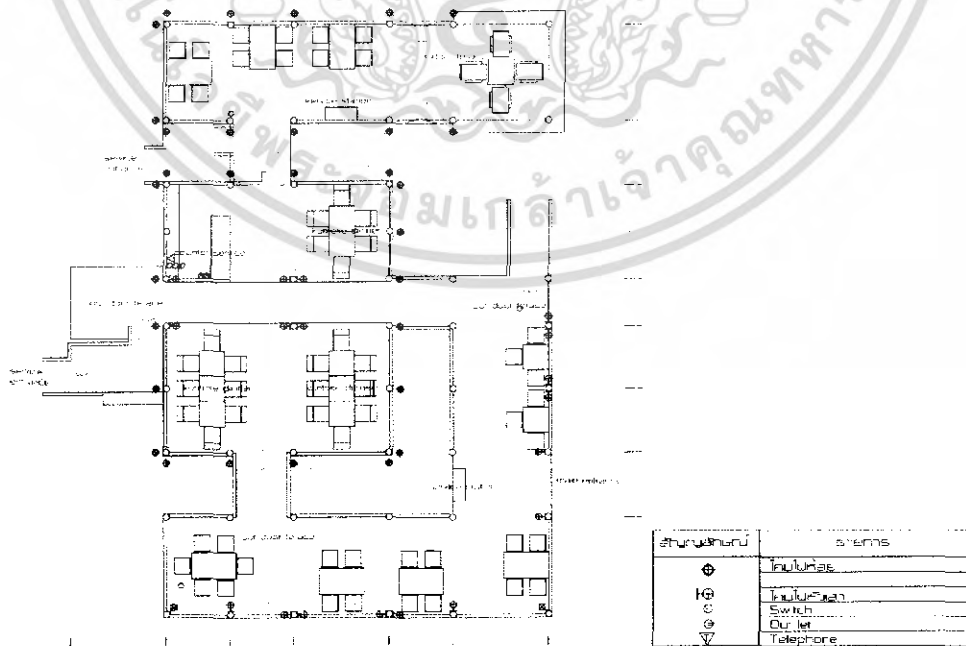

รูปที่ 5.11 ผังแปลน Electronic อาคารร้านอาหาร (Restaurant)

เอกสารนี้เป็นเอกสารที่สงวนไว้สำหรับการใช้งานเพื่อการศึกษาเท่านั้น ไม่อนุญาตให้นำไปใช้ประโยชน์ด้านการค้า
ไม่ว่ากรณีใดๆ ทั้งสิ้น อีกทั้งห้ามมิให้ดัดแปลงเนื้อหา และต้องอ้างอิงถึงเจ้าของเอกสารทุกครั้งที่มีการนำไปใช้

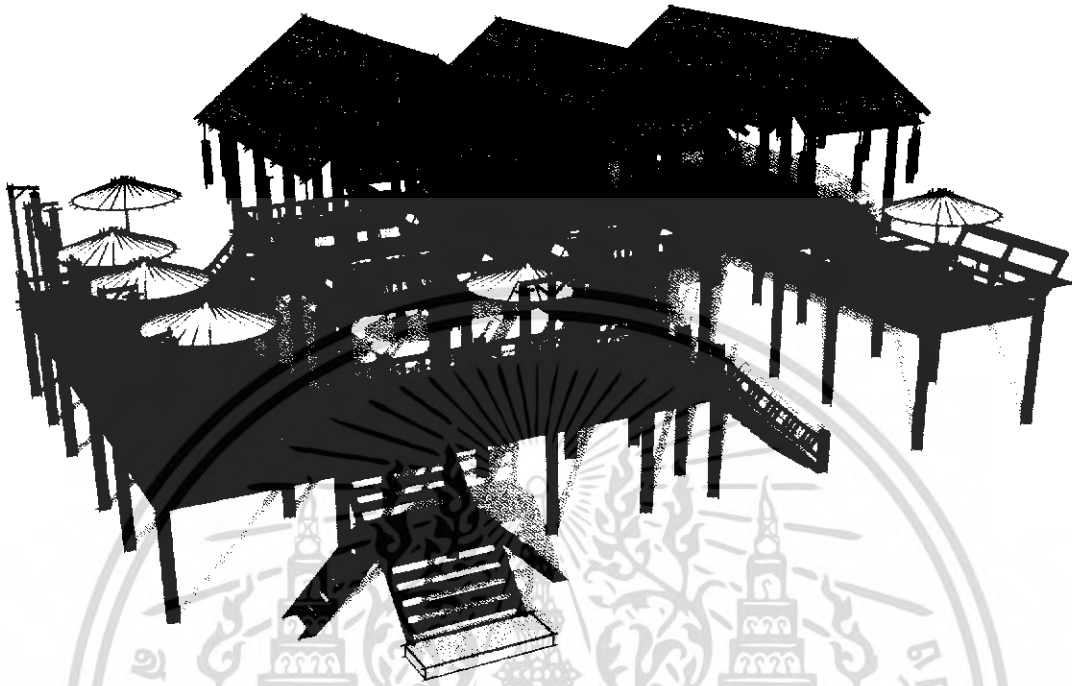

รูปที่ 5.12 ทักษณียภาพแบบค้ำหน้า อาคารร้านอาหาร (Restaurant)



รูปที่ 5.13 รูปตัด A อาคารร้านอาหาร (Restaurant)

เอกสารนี้เป็นเอกสารที่สงวนไว้สำหรับการใช้งานเพื่อการศึกษาเท่านั้น ไม่อนุญาตให้นำไปใช้ประโยชน์ด้านการค้าไม่ว่ากรณีใดๆ ทั้งสิ้น อีกทั้งห้ามมิให้ดัดแปลงเนื้อหา และต้องอ้างอิงถึงเจ้าของเอกสารทุกครั้งที่มีการนำไปใช้

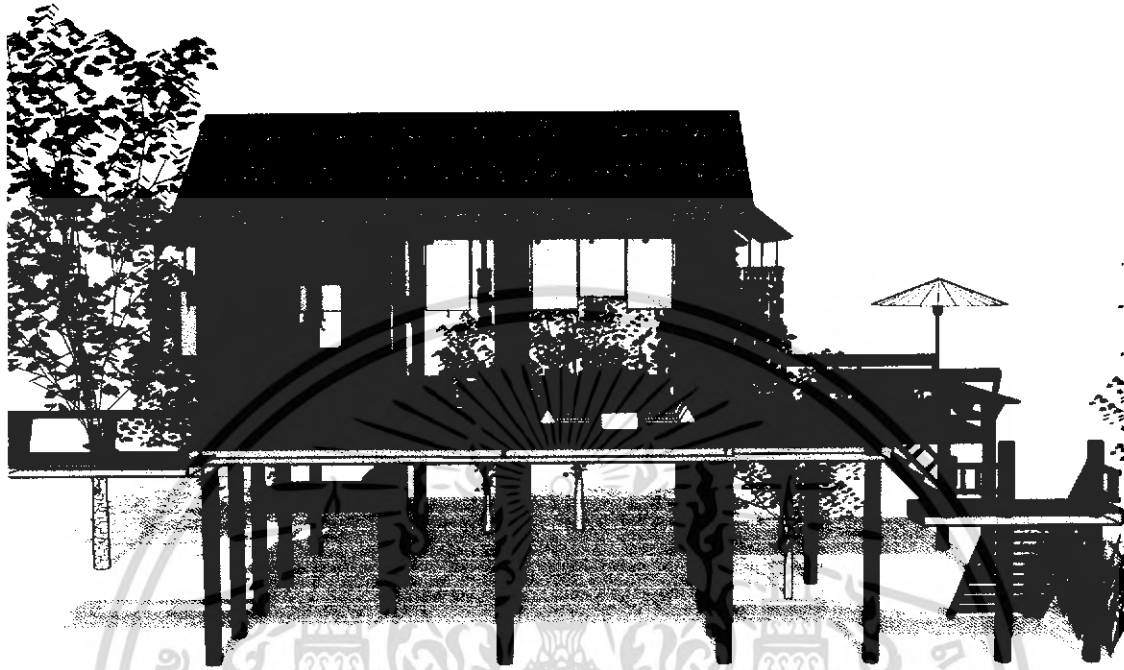

รูปที่ 5.14 รูปตัด B อาคารร้านอาหาร (Restaurant)

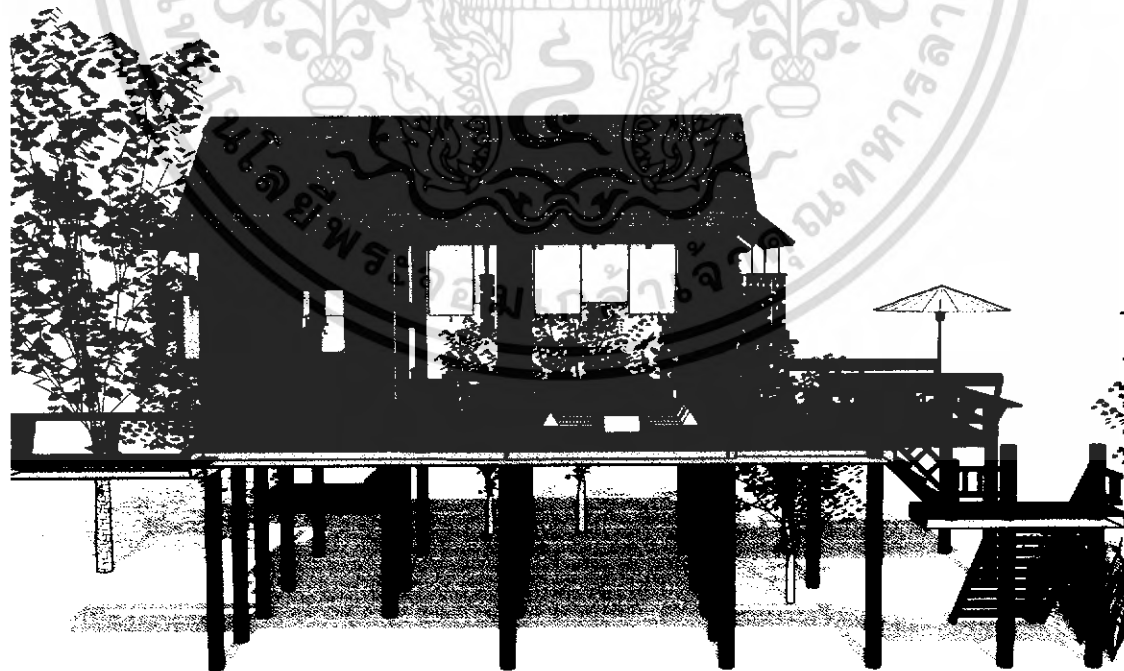

รูปที่ 5.15 รูปตัด C อาคารร้านอาหาร (Restaurant)

เอกสารนี้เป็นเอกสารที่สงวนไว้สำหรับการใช้งานเพื่อการศึกษาเท่านั้น ไม่อนุญาตให้นำไปใช้ประโยชน์ด้านการค้าไม่ว่ากรณีใดๆ ทั้งสิ้น อีกทั้งห้ามมิให้ดัดแปลงเนื้อหา และต้องอ้างอิงถึงเจ้าของเอกสารทุกครั้งที่มีการนำไปใช้

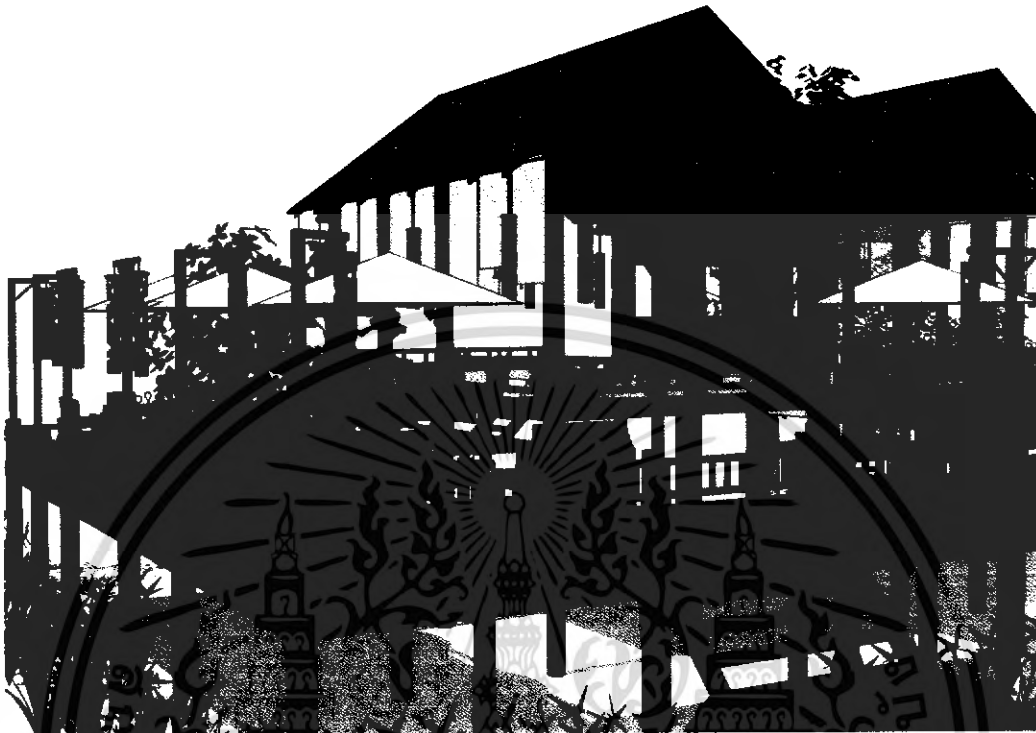

รูปที่ 5.16 ทศนียภาพด้านหน้า อาคารร้านอาหาร (Restaurant)



รูปที่ 5.17 ทศนียภาพส่วนรับประทานอาหารนอกอาคาร อาคารร้านอาหาร (Restaurant)

เอกสารนี้เป็นเอกสารที่สงวนไว้สำหรับการใช้งานเพื่อการศึกษาเท่านั้น ไม่อนุญาตให้นำไปใช้ประโยชน์ด้านการค้าไม่ว่ากรณีใดๆ ทั้งสิ้น อีกทั้งห้ามมิให้ดัดแปลงเนื้อหา และต้องอ้างอิงถึงเจ้าของเอกสารทุกครั้งที่มีการนำไปใช้



รูปที่ 5.18 ทศนียภาพส่วนรับประทานอาหารนอกอาคาร อาคารร้านอาหาร (Restaurant)



รูปที่ 5.19 ทศนียภาพส่วนรับประทานอาหารแบบชั้น โตก ในอาคารร้านอาหาร (Restaurant)

เอกสารนี้เป็นเอกสารที่สงวนไว้สำหรับการใช้งานเพื่อการศึกษาเท่านั้น ไม่อนุญาตให้นำไปใช้ประโยชน์ด้านการค้าไม่ว่ากรณีใดๆ ทั้งสิ้น อีกทั้งห้ามมิให้ดัดแปลงเนื้อหา และต้องอ้างอิงถึงเจ้าของเอกสารทุกครั้งที่มีการนำไปใช้



รูปที่ 5.20 ทศนียภาพส่วนรับประทานอาหารแบบจีนโตก ในอาคารร้านอาหาร (Restaurant)



รูปที่ 5.21 ทศนียภาพส่วนรับประทานอาหารใน อาคารร้านอาหาร (Restaurant)

เอกสารนี้เป็นเอกสารที่สงวนไว้สำหรับการใช้งานเพื่อการศึกษาเท่านั้น ไม่อนุญาตให้นำไปใช้ประโยชน์ด้านการค้าไม่ว่ากรณีใดๆ ทั้งสิ้น อีกทั้งห้ามมิให้ดัดแปลงเนื้อหา และต้องอ้างอิงถึงเจ้าของเอกสารทุกครั้งที่มีการนำไปใช้

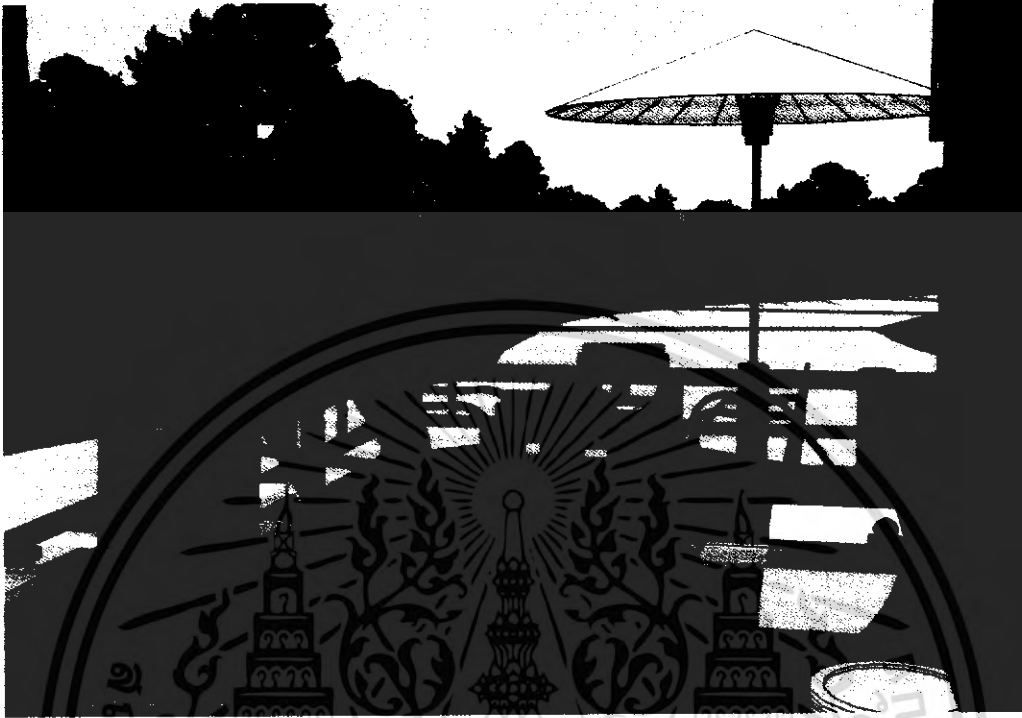

รูปที่ 5.22 ทศนียภาพส่วนระเบียบชมวิวกายนอกอาคาร อาคารร้านอาหาร (Restaurant)

สรุปแนวความคิดในการออกแบบ

การออกแบบตกแต่ง

เน้นความเรียบง่าย มีความกลมกลืนกับอาคารและสภาพแวดล้อมโดยรอบ สื่อถึงเอกลักษณ์ของสถานที่ที่มีการเชื่อมต่อระหว่างภายในและภายนอกอาคาร เน้นการเปิดโล่งเพื่อให้สามารถชมวิวทิวทัศน์โดยรอบอาคารได้ มีเส้นทางสัญจรที่ชัดเจน สามารถเดินได้สะดวก

บรรยากาศ

เป็นกันเอง เน้นความโปร่ง สามารถมองเห็นได้โดยรอบ อากาศสามารถถ่ายเทได้สะดวก

วัสดุที่ใช้ในการตกแต่ง

พื้น	-	พื้นไม้
ผนัง	-	ไม้
เพดาน	-	เปิดโล่ง
สี	-	ขาว ครีม น้ำตาล สีของวัสดุธรรมชาติ
ไฟ	-	โคมไฟห้อย/ โคมไฟหัวเสา

เอกสารนี้เป็นเอกสารที่สงวนไว้สำหรับการใช้งานเพื่อการศึกษาเท่านั้น ไม่อนุญาตให้นำไปใช้ประโยชน์ด้านการค้าไม่ว่ากรณีใดๆ ทั้งสิ้น อีกทั้งห้ามมิให้ดัดแปลงเนื้อหา และต้องอ้างอิงถึงเจ้าของเอกสารทุกครั้งที่มีการนำไปใช้

5.3.1.3 การออกแบบสถาปัตยกรรมภายในโรงแรมตากอากาศบนภูเขา ในเขตภาคเหนือ ส่วนอาคาร ห้องพักแบบDeluxe type (Guest room Deluxe type)

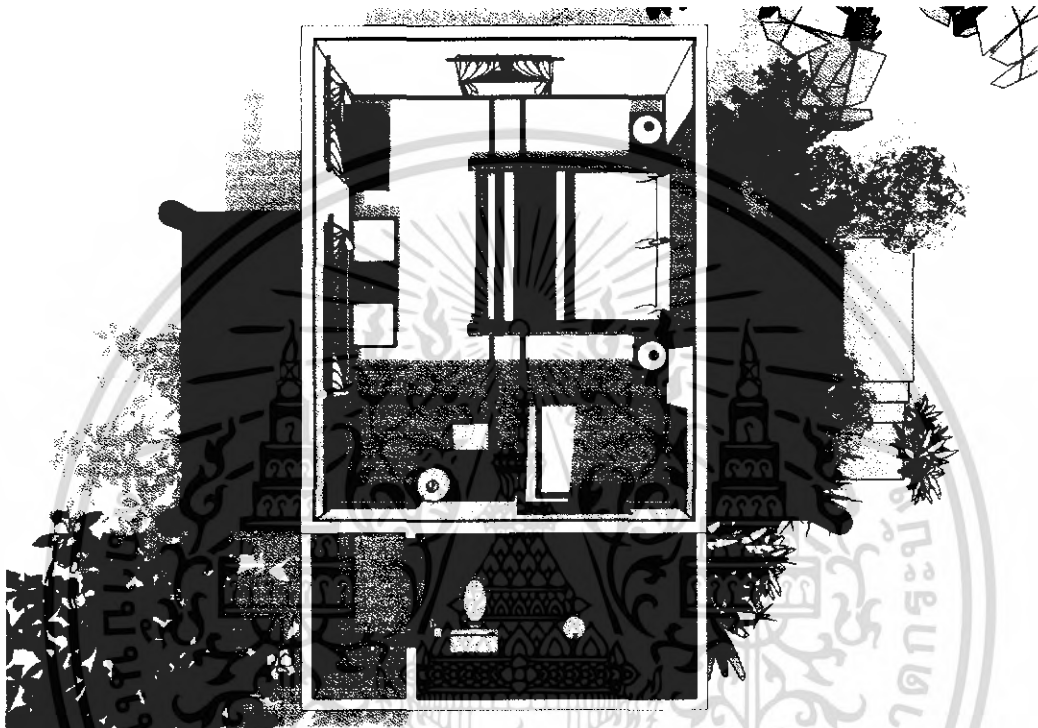

รูปที่ 5.23 ผังแปลน ห้องพักแบบDeluxe type

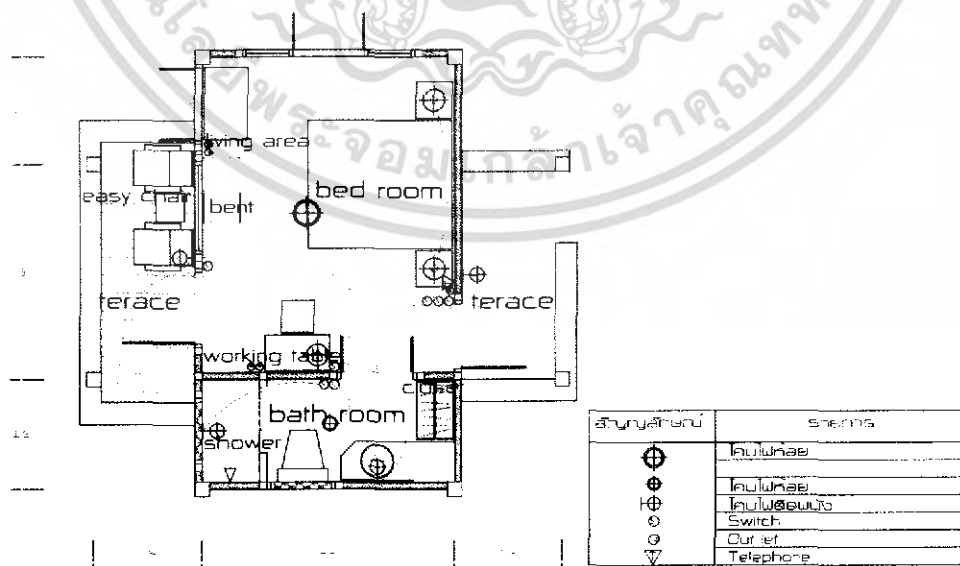

รูปที่ 5.24 ผังแปลนElectronic ห้องพักแบบDeluxe type

เอกสารนี้เป็นเอกสารที่สงวนไว้สำหรับการใช้งานเพื่อการศึกษาเท่านั้น ไม่อนุญาตให้นำไปใช้ประโยชน์ด้านการค้า
ไม่ว่ากรณีใดๆ ทั้งสิ้น อีกทั้งห้ามมิให้ดัดแปลงเนื้อหา และต้องอ้างอิงถึงเจ้าของเอกสารทุกครั้งที่มีการนำไปใช้

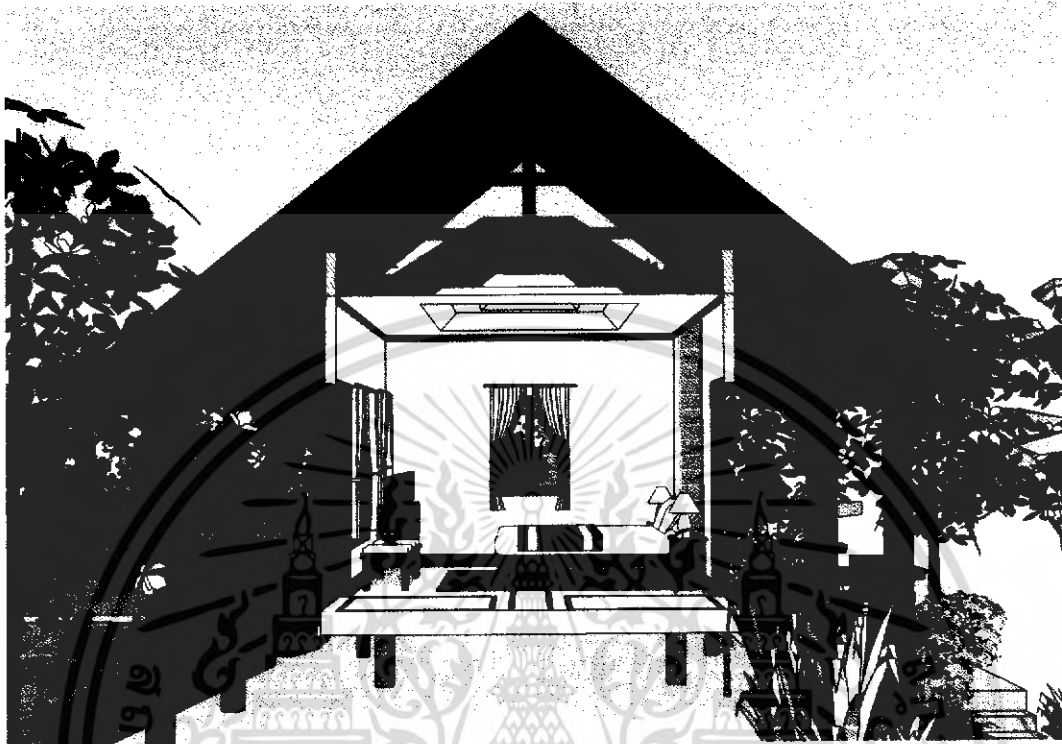

รูปที่ 5.25 รูปตัด A ห้องพักแบบDeluxe type



รูปที่ 5.26 รูปตัด B ห้องพักแบบDeluxe type

เอกสารนี้เป็นเอกสารที่สงวนไว้สำหรับการใช้งานเพื่อการศึกษาเท่านั้น ไม่อนุญาตให้นำไปใช้ประโยชน์ด้านการค้าไม่ว่ากรณีใดๆ ทั้งสิ้น อีกทั้งห้ามมิให้ดัดแปลงเนื้อหา และต้องอ้างอิงถึงเจ้าของเอกสารทุกครั้งที่มีการนำไปใช้

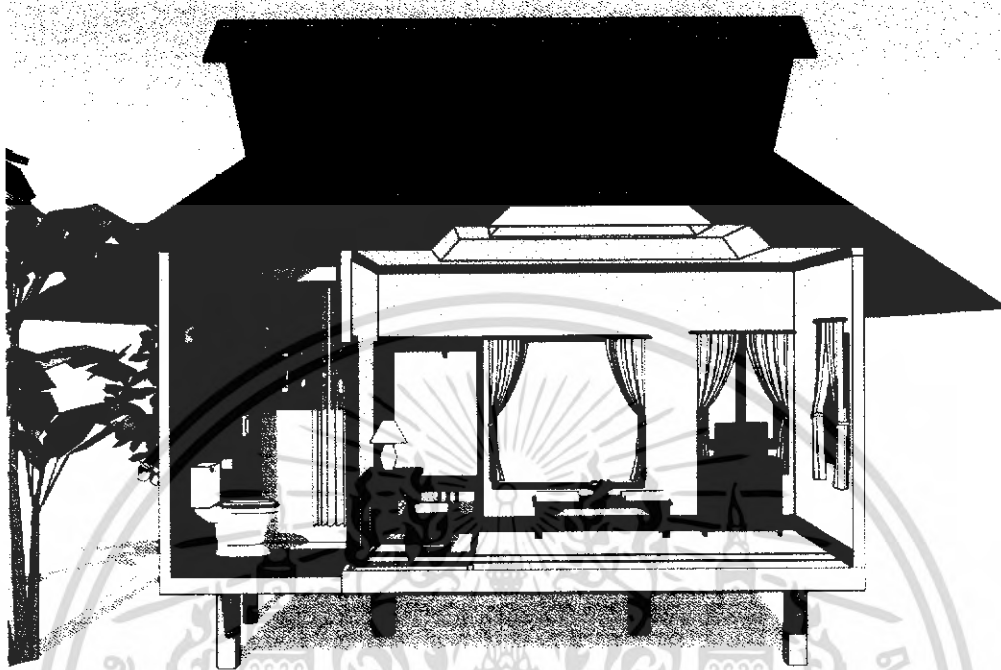

รูปที่ 5.27 รูปตัด C ห้องพักแบบDeluxe type



รูปที่ 5.28 ทรรศนียภาพส่วนทำงานและส่วนพักผ่อน ในห้องพักแบบDeluxe type

เอกสารนี้เป็นเอกสารที่สงวนไว้สำหรับการใช้งานเพื่อการศึกษาเท่านั้น ไม่อนุญาตให้นำไปใช้ประโยชน์ด้านการค้าไม่ว่ากรณีใดๆ ทั้งสิ้น อีกทั้งห้ามมิให้ดัดแปลงเนื้อหา และต้องอ้างอิงถึงเจ้าของเอกสารทุกครั้งที่มีการนำไปใช้



รูปที่ 5.29 ทักษณียภาพส่วนนอนและส่วนพักผ่อน ในห้องพักแบบDeluxe type



รูปที่ 5.30 ทักษณียภาพส่วนทำงานและห้องน้ำ ในห้องพักแบบDeluxe type

เอกสารนี้เป็นเอกสารที่สงวนไว้สำหรับการใช้งานเพื่อการศึกษาเท่านั้น ไม่อนุญาตให้นำไปใช้ประโยชน์ด้านการค้าไม่ว่ากรณีใดๆ ทั้งสิ้น อีกทั้งห้ามมิให้ดัดแปลงเนื้อหา และต้องอ้างอิงถึงเจ้าของเอกสารทุกครั้งที่มีการนำไปใช้

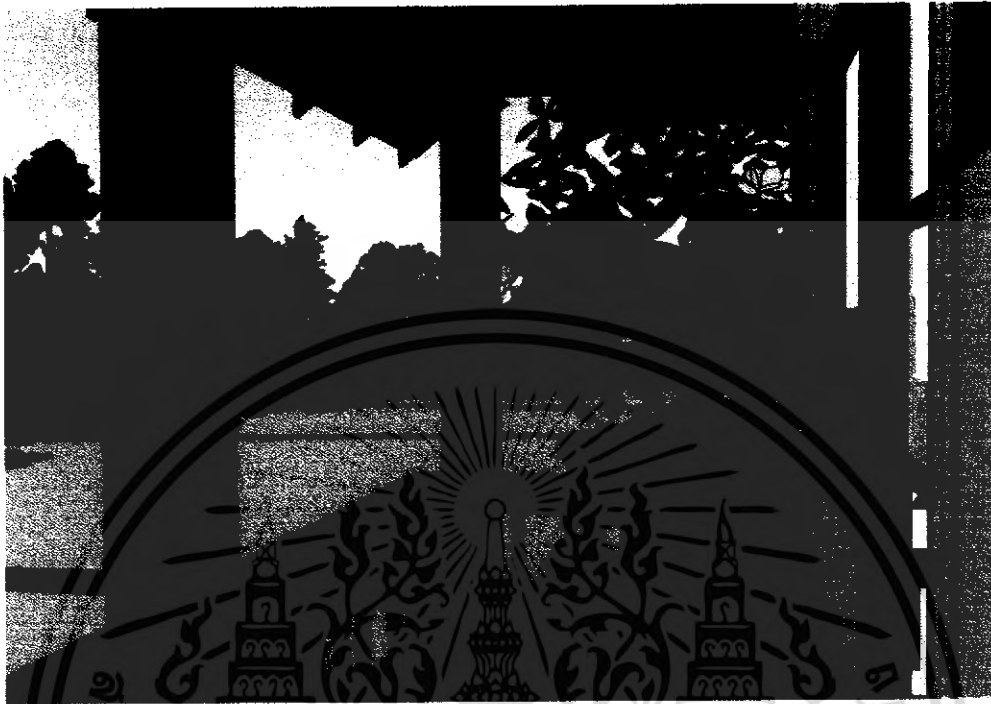

รูปที่ 5.31 ทิวทัศน์ภาพส่วนระเบียงพักผ่อน ในห้องพักแบบDeluxe type

สรุปแนวความคิดในการออกแบบ

การออกแบบตกแต่ง

เน้นความเรียบง่ายสบายตา เป็นส่วนตัว มีความกลมกลืนกับอาคารและสภาพแวดล้อม มีเอกลักษณ์ของสถานที่ มีการเชื่อมต่อภายในกับภายนอกอาคาร เพื่อให้เกิดบรรยากาศผ่อนคลายสำหรับการพักผ่อน

บรรยากาศ

สามารถมองเห็นวิวภายนอกอาคาร มีความเป็นส่วนตัว เครื่องเรือนของภาคเหนือกับวัสดุ ที่แสดงถึงเอกลักษณ์ของสถานที่

วัสดุที่ใช้ในการตกแต่ง

พื้น	-	พื้นไม้/ปูนซีเมนต์ขัดมัน/ปูนซีเมนต์-หินแม่น้ำ
ผนัง	-	ปูนฉาบเรียบทาสี/ไม้
เพดาน	-	กรุยิปซั่มทาสีขาว
สี	-	ขาว ครีม น้ำตาล สีของวัสดุธรรมชาติ
ไฟ	-	โคมไฟห้อย/โคมไฟติดผนัง/โคมไฟตั้งโต๊ะ

เอกสารนี้เป็นเอกสารที่สงวนไว้สำหรับการใช้งานเพื่อการศึกษาเท่านั้น ไม่อนุญาตให้นำไปใช้ประโยชน์ด้านการค้าไม่ว่ากรณีใดๆ ทั้งสิ้น อีกทั้งห้ามมิให้ดัดแปลงเนื้อหา และต้องอ้างอิงถึงเจ้าของเอกสารทุกครั้งที่มีการนำไปใช้

5.3.1.4 การออกแบบสถาปัตยกรรมภายในโรงแรมตากอากาศบนภูเขา ในเขตภาคเหนือ ส่วนอาคาร
ห้องพักแบบSuite type (Guest room Suite type)



รูปที่ 5.32 ผังแปลน ห้องพักแบบSuite type

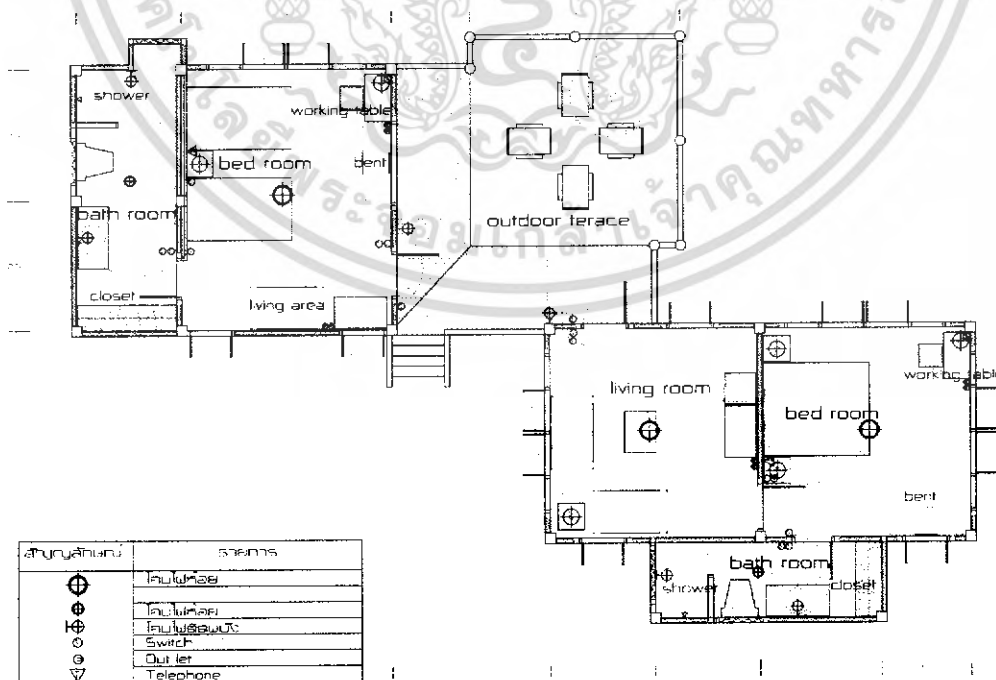

รูปที่ 5.33 ผังแปลนElectronic ห้องพักแบบSuite type

เอกสารนี้เป็นเอกสารที่สงวนไว้สำหรับการใช้งานเพื่อการศึกษาเท่านั้น ไม่อนุญาตให้นำไปใช้ประโยชน์ด้านการค้า
ไม่ว่ากรณีใดๆ ทั้งสิ้น อีกทั้งห้ามมิให้ดัดแปลงเนื้อหา และต้องอ้างอิงถึงเจ้าของเอกสารทุกครั้งที่มีการนำไปใช้



รูปที่ 5.34 รูปตัด A ห้องพักแบบSuite type



รูปที่ 5.35 รูปตัด B ห้องพักแบบSuite type

เอกสารนี้เป็นเอกสารที่สงวนไว้สำหรับการใช้งานเพื่อการศึกษาเท่านั้น ไม่อนุญาตให้นำไปใช้ประโยชน์ด้านการค้าไม่ว่ากรณีใดๆ ทั้งสิ้น อีกทั้งห้ามมิให้ดัดแปลงเนื้อหา และต้องอ้างอิงถึงเจ้าของเอกสารทุกครั้งที่มีการนำไปใช้



รูปที่ 5.36 รูปตัด C ห้องพักแบบSuite type

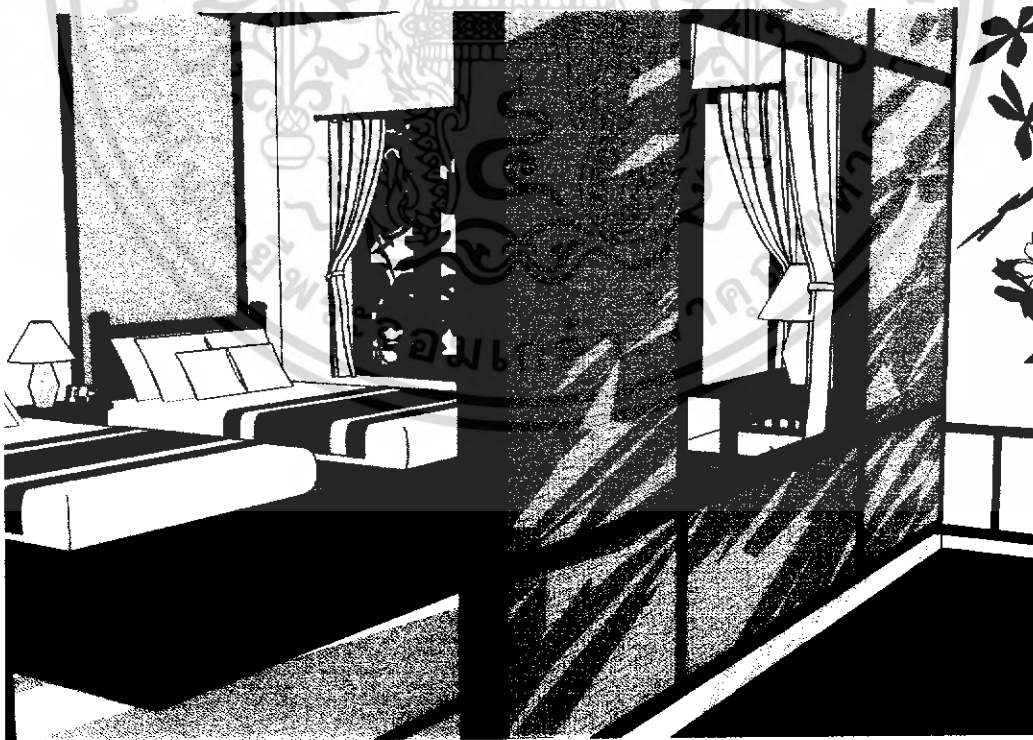

รูปที่ 5.37 ทศนิยมภาพห้องนอนในเรือนหลังเล็ก ในห้องพักแบบSuite type

เอกสารนี้เป็นเอกสารที่สงวนไว้สำหรับการใช้งานเพื่อการศึกษาเท่านั้น ไม่อนุญาตให้นำไปใช้ประโยชน์ด้านการค้าไม่ว่ากรณีใดๆ ทั้งสิ้น อีกทั้งห้ามมิให้ดัดแปลงเนื้อหา และต้องอ้างอิงถึงเจ้าของเอกสารทุกครั้งที่มีการนำไปใช้



รูปที่ 5.38 ทศนียภาพส่วนห้องน้ำ ในห้องพักแบบSuite type



รูปที่ 5.39 ทศนียภาพส่วนพักผ่อนในเรือนหลังเล็ก ในห้องพักแบบSuite type

เอกสารนี้เป็นเอกสารที่สงวนไว้สำหรับการใช้งานเพื่อการศึกษาเท่านั้น ไม่อนุญาตให้นำไปใช้ประโยชน์ด้านการค้า
ไม่ว่ากรณีใดๆ ทั้งสิ้น อีกทั้งห้ามมิให้ดัดแปลงเนื้อหา และต้องอ้างอิงถึงเจ้าของเอกสารทุกครั้งที่มีการนำไปใช้

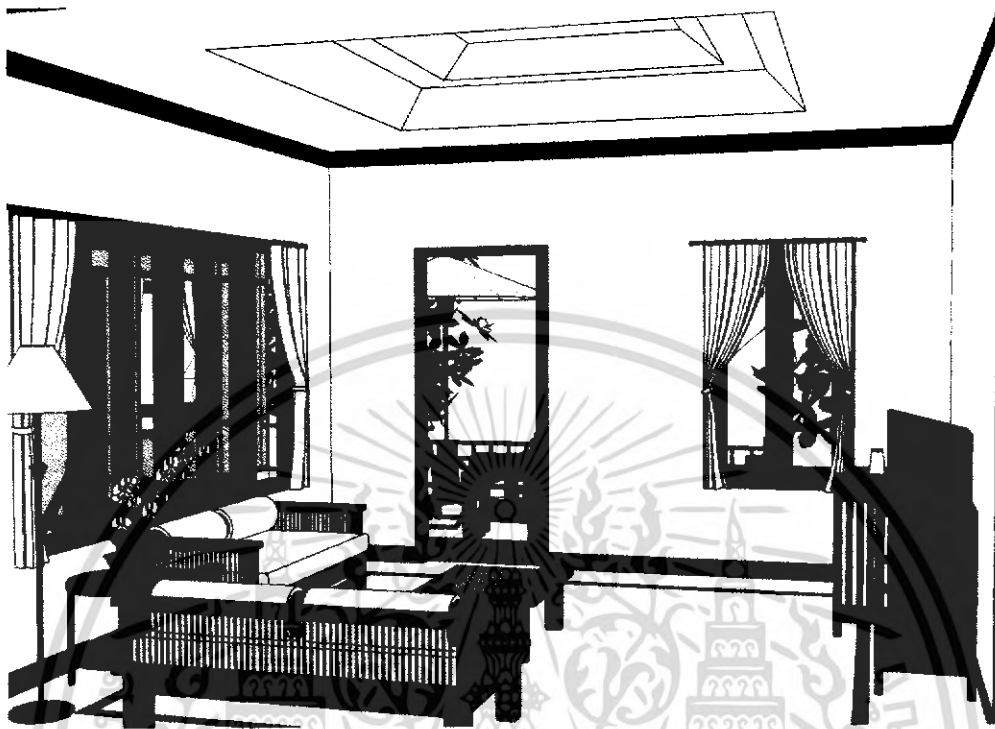

รูปที่ 5.40 ทักษิณภาพห้องพักผ่อนในเรือนหลังใหญ่ ในห้องพักแบบSuite type



รูปที่ 5.41 ทักษิณภาพห้องนอนในเรือนหลังใหญ่ ในห้องพักแบบSuite type

เอกสารนี้เป็นเอกสารที่สงวนไว้สำหรับการใช้งานเพื่อการศึกษาเท่านั้น ไม่อนุญาตให้นำไปใช้ประโยชน์ด้านการค้าไม่ว่ากรณีใดๆ ทั้งสิ้น อีกทั้งห้ามมิให้ดัดแปลงเนื้อหา และต้องอ้างอิงถึงเจ้าของเอกสารทุกครั้งที่มีการนำไปใช้



รูปที่ 5.42 ทักษะภาพส่วนระเบียงพักผ่อน ในห้องพักแบบSuite type

สรุปแนวความคิดในการออกแบบ

การออกแบบตกแต่ง

เรียบง่ายดูสบายตาเน้นความเป็นส่วนตัว และรูปแบบของเครื่องเรือนภาคเหนือ การใช้วัสดุธรรมชาติ ที่แสดงถึงเอกลักษณ์ของสถานที่ เน้นพื้นที่สำหรับการพักผ่อน และการเชื่อมต่อภายในและภายนอกอาคารที่ให้บรรยากาศแบบผ่อนคลาย

บรรยากาศ

เน้นบรรยากาศแบบผ่อนคลายเหมาะสำหรับการพักผ่อน สีสันบรรยากาศของเรือนแบบภาคเหนือ มีความกลมกลืนกับสภาพแวดล้อม

วัสดุที่ใช้ในการตกแต่ง

พื้น	-	พื้นไม้/ปูนซีเมนต์ขัดมัน/กระเบื้องดินเผา
ผนัง	-	ปูนฉาบเรียบทาสี/ไม้
เพดาน	-	กรุยิปซัม
สี	-	ขาว ครีม น้ำตาล สีของวัสดุธรรมชาติ
ไฟ	-	โคมไฟห้อย/ โคมไฟติดผนัง/โคมไฟตั้งโต๊ะ

เอกสารนี้เป็นเอกสารที่สงวนไว้สำหรับการใช้งานเพื่อการศึกษาเท่านั้น ไม่อนุญาตให้นำไปใช้ประโยชน์ด้านการค้า ไม่ว่าจะกรณีใดๆ ทั้งสิ้น อีกทั้งห้ามมิให้ดัดแปลงเนื้อหา และต้องอ้างอิงถึงเจ้าของเอกสารทุกครั้งที่มีการนำไปใช้

บรรณานุกรม

- จันทน์ เพชรานนท์ . การทำรายละเอียดประกอบโครงการออกแบบสถาปัตยกรรมภายใน :
 ภาควิชา สถาปัตยกรรมภายใน คณะสถาปัตยกรรม สถาบันเทคโนโลยี
 พระจอมเกล้าเจ้าคุณทหารลาดกระบัง
- นภาพร สุทธะพินทุ . ปฏิบัติการ ออกแบบตกแต่งภายใน 1 : (T – 9611) ส.ส.ท. , สมาคม
 ส่งเสริมเทคโนโลยีไทยญี่ปุ่น
- เขียนศักดิ์ แสงเกลี้ยง . แนวทางการออกแบบสถาปัตยกรรมเพื่อการพัฒนาการท่องเที่ยวเชิงนิเวศ
 และยั่งยืน : ภาควิชาสถาปัตยกรรมศาสตร์ คณะสถาปัตยกรรมศาสตร์
 จุฬาลงกรณ์มหาวิทยาลัย
- เลอสม สถาปิตานนท์ . องค์ประกอบสถาปัตยกรรมพื้นฐาน : ภาควิชาสถาปัตยกรรมศาสตร์
 คณะสถาปัตยกรรมศาสตร์ จุฬาลงกรณ์มหาวิทยาลัย
- Tan Hock Beng . **Tropical resorts** : Singapore : page one , 1995
- Tan Hock Beng . **Tropical paradise** : Singapore : page one , 2000
- Tan Hock Beng . **Indonesian accents** : Architecture , Interior design , Art .Singapore, 1999
- Tan Hock Beng . **Tropical retreats** : The poetics of place : Singapore, 1996
- Margaret Huffadine . **Resort design** : Planning , Architecture , And Interiors : 1999



ภาคผนวก

เอกสารนี้เป็นเอกสารที่สงวนไว้สำหรับการใช้งานเพื่อการศึกษาเท่านั้น ไม่อนุญาตให้นำไปใช้ประโยชน์ด้านการค้า
ไม่ว่ากรณีใดๆ ทั้งสิ้น อีกทั้งห้ามมิให้ดัดแปลงเนื้อหา และต้องอ้างอิงถึงเจ้าของเอกสารทุกครั้งที่มีการนำไปใช้

สัดส่วนคนและขนาดสัมพันธ์กับการใช้งาน

หลักการที่นำมาใช้กับการกำหนดขนาดสัดส่วนที่ใช้ในการออกแบบคือ WICE RANGE OF DIMENSION ซึ่งสามารถช่วยทำให้การออกแบบมีความเหมาะสมกับผู้ใช้มากที่สุดอาจถึง 80 % หรือ 90 % ของผู้ใช้ทั้งหมดซึ่งขึ้นอยู่กับ PERCENTILE DISTRIBUTION ของมิติที่จะนำไปใช้วิธีนี้เป็นที่ยอมรับกันในปัจจุบันมากกว่าการนำขนาดเฉลี่ย (AVERAGE BODY SIZE) มาใช้ในการออกแบบเนื่องจากขนาดเฉลี่ยคือ ตัวแทนของขนาดของคนกลุ่มใดกลุ่มหนึ่งเท่านั้น ซึ่งผู้ใช้อาจจะขนาดเท่ากับขนาดเฉลี่ยหรือ ไม่มีเลยก็ได้ ดังนั้นการออกแบบโดยนำขนาดเฉลี่ยมาใช้จะสามารถเหมาะสมกับผู้ใช้ได้อย่างมากที่สุดไม่เกิน 50 % ของผู้ใช้ทั้งหมด

ข้อมูลจากสถาบันวิจัยวิทยาศาสตร์และเทคโนโลยีแห่งประเทศไทยพบว่า ความสูงยืนของคน 50 % ของคนไทยทั้งหมดที่มีอายุระหว่าง 20 - 40 ปี จะมีความสูง 155.66 - 165.91 เซนติเมตร 90 % ของคนไทยทั้งหมดที่มีอายุระหว่าง 20 - 40 ปี จะมีความสูง 148.30 - 173.27 เซนติเมตร และความสูงเฉลี่ยของคนไทยเท่ากับ 160.60 เซนติเมตร ดังนั้นจะเห็นได้ว่าถ้า RANGE ยิ่งกว้างก็ยิ่งครอบคลุมความสูงที่ห่าง MEAN ทั้งในทางบวกลบได้มากขึ้น ช่วงนี้เรียกว่า PERCENTILE RANGE ในหลายๆ กรณีการเลือกขนาดของ RANGE เพื่อหาค่า CRITICAL DIMENTION จะต้องใช้ได้และครอบคลุมถึง 90 % RANGE

มิติของส่วนต่างๆ ของร่างกายและการนำไปใช้ในการออกแบบ

มิติของส่วนต่างๆ ของร่างกายเช่น ความสูงยืน ความสูงระดับสายตา ความกว้างของช่วงไหล่ ฯลฯ ถ้าจะให้ได้ค่าตัวเลขที่แน่นอนแล้วต้องใช้วิธีทางสถิติคือ วิธีสำรวจและบันทึกอย่างละเอียดซึ่งเป็นการสำรวจในพื้นที่กว้าง และต้องมีจำนวนตัวอย่างมากพอสมควร ซึ่งเป็นเรื่องที่ยากและสิ้นเปลืองเวลามาก แต่เป็นที่ยอมรับกันว่า มิติของส่วนต่างๆ ของร่างกายที่วัดได้เมื่อมาเปรียบเทียบกับความสูงยืนจะได้อัตราส่วนที่คงตัวหรือใกล้เคียงกันในแต่ละตัวอย่าง ดังนั้นการสำรวจจึงมุ่งสำรวจเฉพาะตัวเลขความสูงและน้ำหนัก และนำมาจัดทำเป็นมาตรฐานสัมพันธ์ของความสูงและน้ำหนักทุกระดับอายุ เพื่อใช้เลือกตัวอย่างมาทำการวัดและบันทึกมิติของส่วนต่างๆ ของร่างกายที่พอจะให้ความถูกต้องและมั่นใจได้

มิติวิกฤต (CRITICAL DIMENSION)

มิติส่วนต่างๆ ของร่างกาย เช่นเดียวกับความสูง คือค่าที่วัดได้จะมีค่าสูงสุด ค่าต่ำสุด และค่าเฉลี่ย การที่จะกำหนดค่าใดเป็นมิติวิกฤตขึ้นอยู่กับการนำไปใช้ซึ่งแต่กรณีจะไม่เหมือนกัน ยกตัวอย่างเช่น การนำมิติความสูงขึ้นไปใช้กำหนดความสูงที่ต่ำสุดสำหรับช่องประตูค่าที่นำไปกำหนดมิติวิกฤตที่เป็นค่าสูงสุด หรือการนำมิติความสูงเอื้อมมือขึ้นบนไปใช้ในการกำหนดความสูงของชั้นวางของ ค่าที่ถูกกำหนดเป็นค่ามิติวิกฤตคือค่าต่ำสุด ซึ่งในทั้ง 2 กรณีนี้ การพิจารณาการเลือกกำหนดมิติวิกฤตคือหลักว่า มิติวิกฤตที่เลือกจะต้องไปช่วยในการออกแบบนำไปใช้ได้ดี สะดวกสบายกับผู้ใช้ทุกขนาดหรือใช้ได้กว้างขวางที่สุด

มิติปรับปรุง (ADJUSTED BODY DIMENSION)

มิติที่วัดได้จากตัวอย่างที่ไม่สวมรองเท้า ความสูงยืนวัดแนบกับศีรษะตอนบนสุดในขั้นการนำเอาตัวเลขไปใช้งาน จะต้องปรับปรุงมิติเพื่อให้ได้ค่าที่มีความสูงถูกต้องยิ่งขึ้น โดยเฉพาะมิติในทางตั้ง สิ่งที่ต้องพิจารณาประกอบกับมิติวิกฤตคือ

1. ความหนาของรองเท้า กำหนดค่าต่างๆ จาก 2.5 – 100 เซนติเมตร
2. ที่ว่างเหนือศีรษะ กำหนดค่าประมาณ 10.0 เซนติเมตร
3. ความหนาของเครื่องแต่งกายเสื้อผ้า กำหนดประมาณ 2.5 เซนติเมตร

ตาราง ตารางแสดงตัวเลขอัตราส่วนระหว่างมิติของส่วนต่างๆ ของร่างกาย

หมายเลข	มิติส่วนต่างๆ ของร่างกาย	อัตราส่วน DIMENSION	ความสูง ยืนต่ำสุด	ความสูง ยืนเฉลี่ย	ความสูง ยืนสูงสุด
1	ความสูงยืน	1.000	148.30	160.60	173.21
2	ความสูงระดับสายตา	0.933	138.36	148.63	161.66
3	ความสูงระดับไหล่	0.827	122.64	132.81	142.29
4	ความสูงระดับมือ	0.437	64.80	70.18	75.71
5	ความสูงระดับมือขึ้นบน	1.255	186.11	201.55	217.45
6	ความสูงนั่ง	0.523	77.56	83.99	90.52

เอกสารนี้เป็นเอกสารที่สงวนไว้สำหรับการใช้งานเพื่อการศึกษาเท่านั้น ไม่อนุญาตให้นำไปใช้ประโยชน์ด้านการค้า ไม่ว่าจะกรณีใดๆ ทั้งสิ้น อีกทั้งห้ามมิให้ดัดแปลงเนื้อหา และต้องอ้างอิงถึงเจ้าของเอกสารทุกครั้งที่มีการนำไปใช้

7	ความสูงระดับสายตา	0.460	68.21	73.87	79.70
8	ความสูงที่นั่ง-ระดับไหล่	0.354	52.49	56.85	81.33
9	ความสูงจากที่นั่ง-ข้อศอก	0.143	21.20	22.96	24.77
10	ความสูงที่นั่ง-ขาอ่อน	0.082	12.16	13.16	14.20
11	ความสูงจากพื้น-เข้า	0.303	44.93	48.66	52.50
12	ความสูงจากพื้น-ขาอ่อน ตอนล่าง	0.218	32.32	35.01	37.77
13	ระยะหน้าท้อง-เข้า	0.223	33.07	35.81	38.63
14	ระยะจากกัน-น่องตอนบน	0.254	37.66	40.79	44.01
15	ระยะจากกัน-เข้า	0.329	48.79	52.83	57.00
16	ระยะของขาเหยียดตรง	0.626	92.83	100.53	108.46
17	ความกว้างของที่นั่ง	0.226	33.51	36.29	39.15
18	ระยะเอื่อมแขน	0.491	72.81	78.85	85.07
19	ความกว้างกางแขน	1.022	151.56	164.13	177.08
20	ความกว้างระหว่างศอก	0.491	72.81	78.85	85.07
21	ความกว้างของไหล่	0.253	37.51	40.63	43.83

เอกสารนี้เป็นเอกสารที่สงวนไว้สำหรับการใช้งานเพื่อการศึกษาเท่านั้น ไม่อนุญาตให้นำไปใช้ประโยชน์ด้านการค้า
ไม่ว่ากรณีใดๆ ทั้งสิ้น อีกทั้งห้ามมิให้ดัดแปลงเนื้อหา และต้องอ้างอิงถึงเจ้าของเอกสารทุกครั้งที่มีการนำไปใช้

3.4 การออกแบบตกแต่งส่วนร้านอาหาร (RESTAURANT)

- () ควรปรับปรุง.....
- () พอใช้ () ดี () ดีมาก

3.5 การออกแบบตกแต่งส่วนห้องพัก (GUEST ROOM)

- () ควรปรับปรุง.....
- () พอใช้ () ดี () ดีมาก

3.6 ส่วนใดของโรงแรม ที่ท่านคิดว่าควรมีเพิ่มเติม (ตอบได้มากกว่า 1 ข้อ)

- () ส่วนSPA () สระว่ายน้ำ () ฟิตเนส
- () PUB () นำท่องเที่ยว () สนามกีฬากลางแจ้ง
- () อื่นๆ

3.7 ตารางต่อไปนี้จะถามถึงความพึงพอใจของท่านที่มีต่อโรงแรมตากอากาศ ที่ท่านใช้บริการในด้านต่างๆ โดยขีดเครื่องหมาย / ในช่องที่ตรงกับระดับความพึงพอใจในของท่าน

ความรู้สึกรู้สึกของท่านเกี่ยวกับ	ระดับความพึงพอใจ				
	พอใจมาก	พอใจ	ปานกลาง	ไม่พอใจ	ไม่พอใจมาก
1. ลักษณะหรือเอกลักษณ์โดยรวมของรีสอร์ท					
2. ขนาดพื้นที่โดยรวมของรีสอร์ท					
3. จำนวนห้องพักภายในรีสอร์ท					
4. จำนวนสิ่งอำนวยความสะดวกภายในรีสอร์ท					
5. สภาพแวดล้อมของรีสอร์ท					
6. พื้นที่และจำนวนที่นั่งในส่วนพักผ่อน					
7. พื้นที่ส่วนติดต่อลงทะเบียน(Front desk)					
8. ขนาดพื้นที่ห้องน้ำภายในอาคารต้อนรับ					
9. พื้นที่ส่วนทางสัญจรในอาคารต้อนรับ(Lobby)					
10. จำนวนที่นั่งส่วนรับประทานอาหารในอาคารร้านอาหาร					
11. จำนวนที่นั่งส่วนรับประทานอาหารนอกอาคารร้านอาหาร					
12. ลักษณะการเปิดมุมมอง หรือวิวทิวทัศน์					
13. ขนาดพื้นที่ภายในห้องน้ำส่วนร้านอาหาร					
14. พื้นที่ทางเดินสัญจรในส่วนร้านอาหาร					

เอกสารนี้เป็นเอกสารที่สงวนไว้สำหรับการใช้งานเพื่อการศึกษาเท่านั้น ไม่อนุญาตให้นำไปใช้ประโยชน์ด้านการค้าไม่ว่ากรณีใดๆ ทั้งสิ้น อีกทั้งห้ามมิให้ดัดแปลงเนื้อหา และต้องอ้างอิงถึงเจ้าของเอกสารทุกครั้งที่มีการนำไปใช้

15. พื้นที่ภายในห้องพัก					
16. ความเป็นส่วนตัว					
17. สิ่งอำนวยความสะดวกภายในห้องพัก					
18. ระบบแสงสว่างภายในห้องพัก					
19. ขนาดพื้นที่ส่วนพักผ่อน					
20. ขนาดพื้นที่ส่วนห้องน้ำภายในห้องพัก					
21. ขนาดพื้นที่ภายในห้องนอน					
22. ขนาดพื้นที่ส่วนระเบียงพักผ่อน					
23. การเปิดมุมมองหรือวิวทิวทัศน์ภายนอก					
24. ระบบรักษาความปลอดภัยภายในห้องพัก					
25. การไหลของน้ำภายในห้องพัก					
26. ระบบการปรับอากาศ					
27. การป้องกันเสียงรบกวน					
28. ระบบการรักษาความปลอดภัยภายในรีสอร์ท					

ชุดที่ 4 พฤติกรรมของผู้เข้าพักในโรงแรม

4.1 ท่านใช้เวลาอยู่ภายในห้องพักช่วงเวลาใด.....

4.2 ท่านใช้เวลาอยู่ภายในส่วนห้องอาหารช่วงเวลาใด.....

4.3 ท่านใช้เวลาอยู่ภายในส่วนสระว่ายน้ำช่วงเวลาใด.....

4.4 ท่านใช้เวลาอยู่ภายในส่วน LOBBY LOUGE ในช่วงเวลาใด.....

4.5 ลักษณะการรับประทานอาหารเช้าในแต่ละมือ

มือเช้า () สั่งรับประทานในห้องพัก () รับประทานในห้องอาหาร

มือกลางวัน () สั่งรับประทานในห้องพัก () รับประทานในห้องอาหาร () อื่นๆ

มือค่ำ () สั่งรับประทานในห้องพัก () รับประทานในห้องอาหาร () อื่นๆ

4.6 ข้อเสนอแนะตามความคิดเห็นของท่าน

.....

.....

.....

.....

เอกสารนี้เป็นเอกสารที่สงวนไว้สำหรับการใช้งานเพื่อการศึกษาเท่านั้น ไม่อนุญาตให้นำไปใช้ประโยชน์ด้านการค้าไม่ว่ากรณีใดๆ ทั้งสิ้น อีกทั้งห้ามมิให้ดัดแปลงเนื้อหา และต้องอ้างอิงถึงเจ้าของเอกสารทุกครั้งที่มีการนำไปใช้

ส่วนที่ 5 ความต้องการของผู้เข้าพักในโรงแรม

5.1 ท่านต้องการให้มีการให้บริการส่วนใดในอาคาร ด้อนรับ(Lobby) (ตอบได้มากกว่าหนึ่งข้อ)

- () ส่วนพักคอย () ส่วนห้องน้ำ () ส่วนเล่นเกม () โทรทัศน์
 () ส่วนฝากสัมภาระ () ส่วนนำท่องเที่ยว () ส่วนอินเตอร์เน็ต () Lobby lounge
 () ส่วนขายของที่ระลึก () ส่วนติดต่อลงทะเบียน () ส่วนโทรศัพท์สาธารณะ

5.2 ท่านต้องการให้มีการให้บริการส่วนใดในอาคาร ร้านอาหาร (ตอบได้มากกว่าหนึ่งข้อ)

- () ส่วนพักคอย () ส่วนห้องสมุด () ส่วนสตั๊ดบาร์-บุฟเฟต์
 () ส่วนห้องน้ำ () ส่วน Coffee shop () ส่วน Pub & karaoke
 () ส่วนเวทีการแสดง () ส่วนนั่งรับประทานอาหารแบบนั่งกับพื้น
 () ส่วนนั่งรับประทานอาหารแบบ Out door () ส่วนนั่งรับประทานอาหารในอาคาร

5.3 ท่านต้องการให้มีการให้บริการส่วนใดในอาคาร ห้องพักแบบ Deluxe Type (ตอบได้มากกว่าหนึ่งข้อ)

- () ส่วนพักผ่อน () ส่วนห้องนอน () ส่วนห้องน้ำ () ส่วนแต่งตัว
 () ส่วนเก็บสัมภาระ () ส่วนทำงาน () ส่วนระเบียง () ส่วนมินิบาร์

5.4 ท่านต้องการให้มีการให้บริการส่วนใดในอาคาร ห้องพักแบบ Suite Type (ตอบได้มากกว่าหนึ่งข้อ)

- () ส่วนห้องพักผ่อน () ส่วนห้องนอน () ส่วนห้องน้ำ () ส่วนแต่งตัว
 () ส่วนเก็บสัมภาระ () ส่วนทำงาน () ส่วนระเบียง () ส่วนมินิบาร์
 () ส่วนเตรียมอาหาร () ส่วนสระอาบน้ำส่วนตัว

5.5 วัสดุที่ท่านคิดว่ามีความเหมาะสม / พอใจ ที่ใช้ในอาคารด้อนรับ(Lobby) ในโรงแรมตากอากาศบนภูเขา

พื้น

- () กระเบื้อง () ไม้ปาร์เก้ () ปูนซีเมนต์ขัดมัน () หินอ่อน
 () หินแกรนิต () หินทราย () หินกาบ () พรม
 () อื่นๆ.....

เอกสารนี้เป็นเอกสารที่สงวนไว้สำหรับการใช้งานเพื่อการศึกษาเท่านั้น ไม่อนุญาตให้นำไปใช้ประโยชน์ด้านการค้าไม่ว่ากรณีใดๆ ทั้งสิ้น อีกทั้งห้ามมิให้ดัดแปลงเนื้อหา และต้องอ้างอิงถึงเจ้าของเอกสารทุกครั้งที่มีการนำไปใช้

ผนัง

- () ปูนซีเมนต์ฉาบเรียบทาสี () ไม้ () กระจกใส () ไม้ไผ่สาน
 () อื่นๆ.....

เพดาน

- () ปูนซีเมนต์ฉาบเรียบทาสี () ไม้ระแนง () ยิปซัม () ไม้ไผ่สาน
 () เปิดโล่งโชว์โครงสร้างหลังคา
 () อื่นๆ.....

5.6 วัสดุที่ท่านคิดว่ามีความเหมาะสม / พอใจ ที่ใช้ในอาคารร้านอาหาร ในโรงแรมตากอากาศบน

ภูเขา

พื้น

- () กระเบื้อง () ไม้ปาร์เก้ () ปูนซีเมนต์ขัดมัน () หินอ่อน
 () หินแกรนิต () หินทราย () หินกาบ () พรม
 () อื่นๆ.....

ผนัง

- () ปูนซีเมนต์ฉาบเรียบทาสี () ไม้ () กระจกใส () ไม้ไผ่สาน
 () อื่นๆ.....

เพดาน

- () ปูนซีเมนต์ฉาบเรียบทาสี () ไม้ระแนง () ยิปซัม () ไม้ไผ่สาน
 () เปิดโล่งโชว์โครงสร้างหลังคา
 () อื่นๆ.....

5.7 วัสดุที่ท่านคิดว่ามีความเหมาะสม / พอใจ ที่ใช้ในอาคารห้องพักแบบ Deluxe Type ใน

โรงแรมตากอากาศบนภูเขา

พื้น

- () กระเบื้อง () ไม้ปาร์เก้ () ปูนซีเมนต์ขัดมัน () หินอ่อน
 () หินแกรนิต () หินทราย () หินกาบ () พรม
 () อื่นๆ.....

เอกสารนี้เป็นเอกสารที่สงวนไว้สำหรับการใช้งานเพื่อการศึกษาเท่านั้น ไม่อนุญาตให้นำไปใช้ประโยชน์ด้านการค้า
 ไม่ว่ากรณีใดๆ ทั้งสิ้น อีกทั้งห้ามมิให้ดัดแปลงเนื้อหา และต้องอ้างอิงถึงเจ้าของเอกสารทุกครั้งที่มีการนำไปใช้

ผนัง

- () ปูนซีเมนต์ฉาบเรียบทาสี () ไม้ () กระจกใส () ไม้ไผ่สาน () ติควอลเปเปอร์
() อื่นๆ.....

เพดาน

- () ปูนซีเมนต์ฉาบเรียบทาสี () ไม้ระแนง () ยิปซัม () ไม้ไผ่สาน
() เปิดโล่งโชว์โครงสร้างหลังคา
() อื่นๆ.....

5.8 วัสดุที่ท่านคิดว่ามีความเหมาะสม / พอใจ ที่ใช้ในอาคารห้องพักแบบ Suite Type ในโรงแรม

ฉากอากาศบนภูเขา

พื้น

- () กระเบื้อง () ไม้ปาร์เก้ () ปูนซีเมนต์ขัดมัน () หินอ่อน
() หินแกรนิต () หินทราย () หินกาบ () พรม
() อื่นๆ.....

ผนัง

- () ปูนซีเมนต์ฉาบเรียบทาสี () ไม้ () กระจกใส () ไม้ไผ่สาน () ติควอลเปเปอร์
() อื่นๆ.....

เพดาน

- () ปูนซีเมนต์ฉาบเรียบทาสี () ไม้ระแนง () ยิปซัม () ไม้ไผ่สาน
() เปิดโล่งโชว์โครงสร้างหลังคา
() อื่นๆ.....

5.9 อุปกรณ์อำนวยความสะดวกและเครื่องใช้ไฟฟ้าที่เหมาะสมภายในอาคารต้อนรับ(Lobby)

โทรทัศน์	
พัดลม	
โทรศัพท์สาธารณะ	
แผนที่ท่องเที่ยว	
คอมพิวเตอร์	
ไฟฉาย	
เครื่องปรับอากาศ	
แฟกซ์	

เอกสารนี้เป็นเอกสารที่สงวนไว้สำหรับการใช้งานเพื่อการศึกษาเท่านั้น ไม่อนุญาตให้นำไปใช้ประโยชน์ด้านการค้า
ไม่ว่ากรณีใดๆ ทั้งสิ้น อีกทั้งห้ามมิให้ดัดแปลงเนื้อหา และต้องอ้างอิงถึงเจ้าของเอกสารทุกครั้งที่มีการนำไปใช้

เครื่องคิดเงิน	
เครื่องรูดบัตรเครดิต	

5.10 อุปกรณ์อำนวยความสะดวกและเครื่องใช้ไฟฟ้าที่เหมาะสมภายในอาคารร้านอาหาร

โทรทัศน์	
ลำโพงกระจายเสียง	
พัดลม	
เครื่องปรับอากาศ	
เครื่องเสียง	
คอมพิวเตอร์	
ไฟฉาย	
แฟลช	
เครื่องคิดเงิน	
โทรศัพท์	
ตู้แช่	
เครื่องชงกาแฟ	
เครื่องต้มน้ำร้อน	
เครื่องรูดบัตรเครดิต	

5.11 อุปกรณ์อำนวยความสะดวกและเครื่องใช้ไฟฟ้าที่เหมาะสมภายในห้องพักแบบ Deluxe Type

อ่างล้างหน้า	
ที่ผึ่งผ้า	
โคร์เป่าผม	
เครื่องทำน้ำอุ่น	
ที่แขวนผ้าเช็ดตัว	
โทรศัพท์ภายในห้องน้ำ	
แชมพู	
สบู่	
ผ้าเช็ดหน้า	
ผ้าเช็ดตัว	

เอกสารนี้เป็นเอกสารที่สงวนไว้สำหรับกรใช้งานเพื่อการศึกษาเท่านั้น ไม่อนุญาตให้นำไปใช้ประโยชน์ด้านการค้า
ไม่ว่ากรณีใดๆ ทั้งสิ้น อีกทั้งห้ามมิให้ตัดแปลงเนื้อหา และต้องอ้างอิงถึงเจ้าของเอกสารทุกครั้งที่มีการนำไปใช้

กระดามทิชชูสำหรับเช็ดหน้า	
โคมไฟตั้งโต๊ะ	
โทรทัศน์	
มินิบาร์	
โทรศัพท์	
แก้วน้ำ	
น้ำเปล่า	
ส่วนควบคุมระบบแสงสว่าง	
เครื่องปรับอากาศ	
โคมไฟหัวเตียง	
รีโมทคอนโทรล	
ถังขยะ	
ไฟฉาย	

5.11 อุปกรณ์อำนวยความสะดวกและเครื่องใช้ไฟฟ้าที่เหมาะสมภายในห้องพักแบบ Suite Type

อ่างล้างหน้า	
ที่ผึ่งผ้า	
ไดร์เป่าผม	
เครื่องทำน้ำอุ่น	
ที่แขวนผ้าเช็ดตัว	
โทรศัพท์ภายในห้องน้ำ	
แชมพู	
สบู่	
ผ้าเช็ดหน้า	
ผ้าเช็ดตัว	
กระดามทิชชูสำหรับเช็ดหน้า	
โคมไฟตั้งโต๊ะ	
โทรทัศน์	
มินิบาร์	
โทรศัพท์	

เอกสารนี้เป็นเอกสารที่สงวนไว้สำหรับการใช้งานเพื่อการศึกษาเท่านั้น ไม่อนุญาตให้นำไปใช้ประโยชน์ด้านการค้า
ไม่ว่ากรณีใดๆ ทั้งสิ้น อีกทั้งห้ามมิให้ดัดแปลงเนื้อหา และต้องอ้างอิงถึงเจ้าของเอกสารทุกครั้งที่มีการนำไปใช้

แก๊วน้ำ	
น้ำเปล่า	
ส่วนควบคุมระบบแสงสว่าง	
เครื่องปรับอากาศ	
โคมไฟหัวเตียง	
รีโมทคอนโทรล	
ถังขยะ	
ส่วนเชื่อมต่ออินเทอร์เน็ต	
โฮมเธียร์เตอร์	
ไฟฉาย	



เอกสารนี้เป็นเอกสารที่สงวนไว้สำหรับการใช้งานเพื่อการศึกษาเท่านั้น ไม่อนุญาตให้นำไปใช้ประโยชน์ด้านการค้า
ไม่ว่ากรณีใดๆ ทั้งสิ้น อีกทั้งห้ามมิให้ดัดแปลงเนื้อหา และต้องอ้างอิงถึงเจ้าของเอกสารทุกครั้งที่มีการนำไปใช้

ประวัติผู้เขียน

ชื่อ-นามสกุล	นายอมรินทร์ สิงคราช
วัน เดือน ปีเกิด	10 ตุลาคม 2525 ที่เชียงใหม่
ที่อยู่	201 หมู่ 10 ตำบล แม่แฝก อำเภอ สันทราย จังหวัดเชียงใหม่ 50290
ประวัติการศึกษา	ระดับมัธยมศึกษา โรงเรียนสันทรายวิทยาคม ระดับประกาศนียบัตรวิชาชีพ สาขาเคหะภัณฑ์ คณะออกแบบ อุตสาหกรรม สถาบันเทคโนโลยีราชมงคลวิทยาเขต ภาควิชาชีพ ระดับประกาศนียบัตรวิชาชีพชั้นสูง สาขาสถาปัตยกรรมภายใน คณะ สถาปัตยกรรมภายใน สถาบันเทคโนโลยีราชมงคล วิทยาเขตภาควิชาชีพ



เอกสารนี้เป็นเอกสารที่สงวนไว้สำหรับการใช้งานเพื่อการศึกษาเท่านั้น ไม่อนุญาตให้นำไปใช้ประโยชน์ด้านการค้า
ไม่ว่ากรณีใดๆ ทั้งสิ้น อีกทั้งห้ามมิให้ตัดแปลงเนื้อหา และต้องอ้างอิงถึงเจ้าของเอกสารทุกครั้งที่มีการนำไปใช้