

สำนักหอสมุดกลาง พระจอมเกล้าลาดกระบัง

ปริญญาโททางสถาปัตยกรรมภายใน

เรื่อง

โครงการออกแบบสถาปัตยกรรมภายใน งานการค้า “ ช่วง สันกำแพง ”

INTERIOR ARCHITECTURE DESIGN PROJECT FOR

LANKANKA “ KWOUNG SANKAMPANG ”



นางสาว นิตยล สุวัฒนา

รหัส 47035112

เลขหมู่.....

เลขทะเบียน..... **75990**

วัน,เดือน,ปี..... **13 พ.ย. 2550**

ปริญญาโทนี้เป็นส่วนหนึ่งของการศึกษาคณะศึกษาศาสตร์อุตสาหกรรมบัณฑิต

สาขาวิชาสถาปัตยกรรมภายใน ภาควิชาครุศาสตร์สถาปัตยกรรม

คณะครุศาสตร์อุตสาหกรรม

สถาบันเทคโนโลยีพระจอมเกล้าเจ้าคุณทหารลาดกระบัง

ปีการศึกษา 2548

b.....	118216A3
i.....	

หัวข้อปริญญานิพนธ์ : โครงการออกแบบสถาปัตยกรรมภายใน งานการค้า “ ช้าง ต้นกำแพง ”
INTERIOR ARCHITECTURE DESIGN PROJECT FOR
LANKANKA “ KWOUNG SANKAMPANG ”

นักศึกษา : นางสาว นิลุบล สุวีพัฒนา
สาขาวิชา : สถาปัตยกรรมภายใน
คณะ : วิศวกรรมศาสตรบัณฑิต
อาจารย์ที่ปรึกษา : อาจารย์ ธรรมสรณ์ งามวรรณ

ปริญญานิพนธ์ฉบับนี้คณะกรรมการตรวจปริญญานิพนธ์ได้ตรวจพิจารณาและเห็นชอบแล้วจึงอนุมัติ
ให้เป็นส่วนหนึ่งของหลักสูตร วิศวกรรมศาสตรบัณฑิต ประจำปีการศึกษา 2548

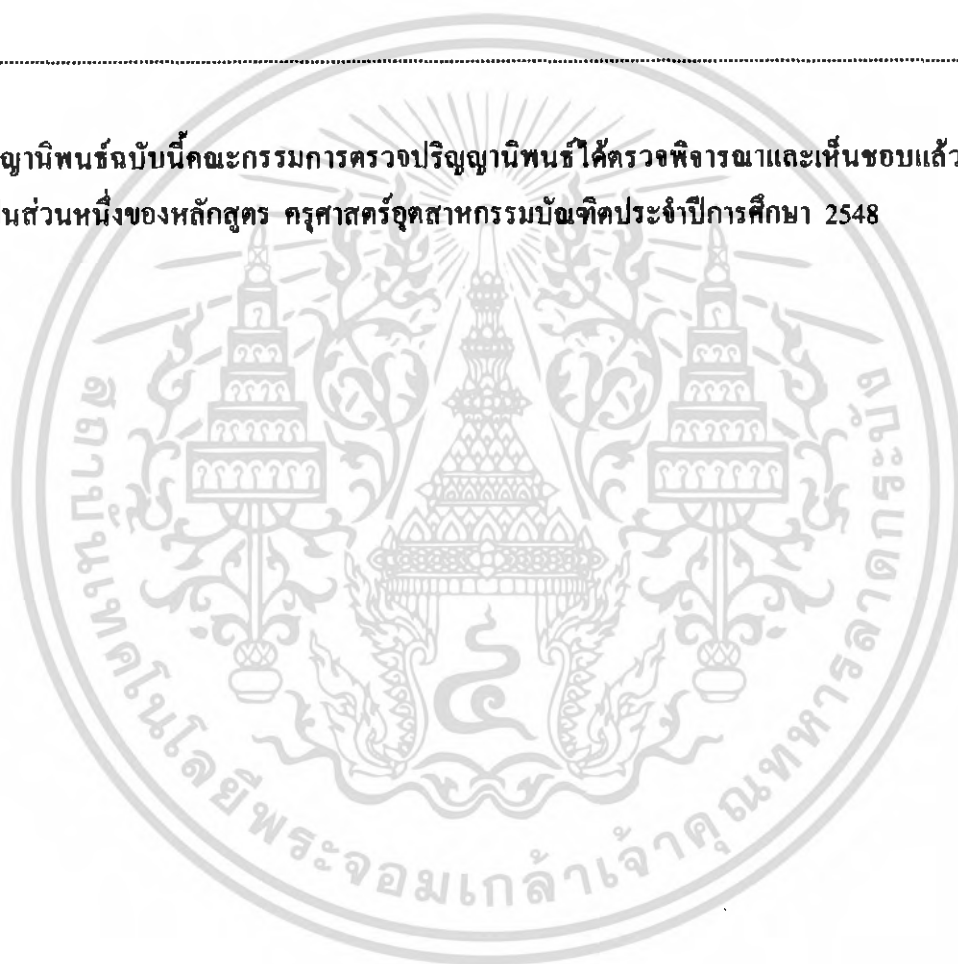

(รศ.ดร. รวีวรรณ ชินะตระกูล)

กณบดี

หัวข้อปริญญานิพนธ์ (ภาษาไทย) : โครงการออกแบบสถาปัตยกรรมภายใน ลานการค้า “ ช่วง สันกำแพง ”

(ภาษาอังกฤษ) : INTERIOR ARCHITECTURE DESIGN PROJECT FOR LANKANKA " KWOUNG SANKAMPANG

ชื่อนักศึกษา : นางสาว นิตุภธ สุวัฒนา
สาขา : สถาปัตยกรรมภายใน
ภาควิชา : ภาควิชาสถาปัตยกรรม
คณะ : คณะสถาปัตยกรรม
อาจารย์ที่ปรึกษา : อาจารย์ ชรรณธรรม งามวรรณ

บทคัดย่อ

การศึกษาโครงการปริญญานิพนธ์เรื่องการออกแบบสถาปัตยกรรมภายในลานการค้า “ ช่วง สันกำแพง ” เพื่อต้องการหาค้นหาแนวทาง และการแก้ปัญหาที่เกิดขึ้นเพื่อต้องการให้ งานศิลปหัตถกรรมสินค้าผลิตภัณฑ์ชุมชน ได้เสริมสร้างรายได้ให้ประชากรระดับชาวบ้านได้มีชีวิตความเป็นอยู่ที่ดีขึ้น และมีชุมชนที่เข้มแข็ง ปริญญานิพนธ์เรื่องนี้ ผู้จัดมีความมุ่งหวังเพียงเพื่อให้มีความรู้สร้างความเข้าใจพื้นฐานเกี่ยวกับการจัดแสดงเพื่อส่งเสริมงานศิลปหัตถกรรม ทั้งในเชิงพาณิชย์ และทางด้านการท่องเที่ยว โครงการ ลานการค้า “ช่วงสันกำแพง” เป็นโครงการหนึ่งในแผนการพัฒนาระยะยาวของอำเภอสันกำแพง ซึ่งมีทั้งหมด 18 โครงการ โดยที่จะให้โครงการในแผนการพัฒนาทั้งหมดเป็นตัวฟื้นฟูอำเภอสันกำแพงให้เป็นที่ที่มีชื่อเสียงโด่งดัง รู้จักไปทั่ว โดยเฉพาะสำหรับนักท่องเที่ยว และชาวต่างชาติ เป็นเมืองท่องเที่ยวของจังหวัดเชียงใหม่ และช่วยเพิ่มศักยภาพของแต่ละชุมชนให้มีการเสริมสร้างรายได้ให้กับตนเอง พร้อมทั้งพัฒนาศิลปวัฒนธรรมที่มีมาแต่เดิมของอำเภอสันกำแพงให้ควบคู่ไปกับการเจริญที่พร้อมรับการเปลี่ยนแปลงในอนาคต

1. การออกแบบสถาปัตยกรรมภายในแบ่งออกเป็น 4 ส่วน ได้แก่ ส่วนอาคารประชาสัมพันธ์ คีออร์บ ส่วนอาคารสำนักงาน ลานการค้า “ช่วง สันกำแพง” ส่วนอาคารพิพิธภัณฑ์สันกำแพง และ ส่วนอาคารศูนย์เผยแพร่ด้านการท่องเที่ยวของอำเภอสันกำแพง

2. การออกแบบสถาปัตยกรรมภายใน ลานการค้า “ช่วง สันกำแพง” มีรูปแบบที่เน้นส่วนหลักๆ ในด้านการให้บริการแก่นักท่องเที่ยว ส่งเสริมและกระตุ้นให้เกิดรายได้จากการค้าขาย มีบรรยากาศที่สะท้อนเอกลักษณ์ของชาวล้านนา ที่มีการวิเคราะห์และคัดเลือกที่เหมาะสมกับพื้นที่ว่างเพื่อให้เกิดความหมายและคุณค่าทางพื้นที่มากขึ้น

กิตติกรรมประกาศ

การทำปฏิญานิพนธ์ฉบับนี้สำเร็จเสร็จสิ้นไปได้ด้วยดี ได้มาจากแรงกายแรงใจจากบุคคลหลายฝ่ายด้วยกัน หากข้าพเจ้าแต่เพียงผู้เดียวปฏิญานิพนธ์ฉบับนี้คงไม่สามารถสำเร็จลุ่่วงตามเป้าหมายได้ บุคคลหลายท่านหาทางออก ชี้แนะแนวทางพร้อมให้คำปรึกษาที่ดีและให้กำลังใจกับข้าพเจ้ามาโดยตลอดจนวินาทีสุดท้าย

ข้าพเจ้าขอขอบคุณเป็นอย่างสูงกับทุกท่านที่ได้ให้ความช่วยเหลือกับข้าพเจ้าเสมอมา

ขอขอบคุณ บุคคลที่สำคัญมากที่สุดในชีวิตของข้าพเจ้า คุณแม่ วาสนา ทองกี แม่ผู้ให้ทุกอย่างแก่ลูกคนนี้ ให้กำลังใจทรัพย์ กำลังใจแก่ข้าพเจ้าในยามท้อแท้ แรงแบบบันดาลใจที่สำคัญที่สุดในปฏิญานิพนธ์ฉบับนี้ คือ ข้าพเจ้าอยากให้ แม่ ดีใจ ที่ลูกสาวเรียนจบ

ขอขอบคุณ อาจารย์ที่ปรึกษา (อาจารย์ กุ้ง) ที่ชี้แนะความถูกต้อง ให้คำปรึกษาในทุกรายละเอียดที่ข้าพเจ้าสงสัยและต้องการคำตอบ ทำให้ปฏิญานิพนธ์ฉบับนี้สมบูรณ์

ขอขอบคุณ อาจารย์ สรรชัย (อาจารย์ ผี) ที่ให้คำปรึกษาเกี่ยวกับศิลปะด้านนาแกข้าพเจ้า

ขอขอบคุณ เพื่อนทุกคนที่ให้กำลังใจแก่ข้าพเจ้า เบียร์ เกด หนก อนุ ทิชา แมงหวี เมย์หญิง เขียว

ขอขอบคุณ รุ่นน้องที่เป็นกำลังสำคัญช่วยเหลือข้าพเจ้า นื่องนม

ขอขอบคุณ เน็ด (สด.) ที่ช่วยข้าพเจ้าทำให้ มี MODEL อักษรพิพิธภณฆ์สันกำแพง

ขอขอบคุณ เพื่อนที่ดีที่สุด จอย (นิสิต ศิลปกรรมศาสตร์ จุฬาลงกรณ์) ที่คอยส่งกำลังใจมาให้เสมอ และช่วยเหลือในวันสุดท้ายในการทำงานแบบ ทำให้มิตรภาพของเพื่อนมีความหมายมากที่สุด

ขอขอบคุณ ญาติพี่น้องที่จังหวัดเชียงใหม่ที่เอื้อเพื่อให้ข้าพเจ้ามี MATERIAL อย่างสมบูรณ์

ขอขอบคุณ อาจารย์ทุกสถาบันที่ข้าพเจ้าได้ร่ำเรียนมาทำให้มีความรู้ ประสบการณ์ สะสมจนข้าพเจ้ามีความรู้ ความสามารถเท่าทุกวันนี้

ท้ายที่สุด ขอขอบคุณ พี่ต้อง (นิสิตปริญญาโท คณะสถาปัตยกรรม จุฬาลงกรณ์มหาวิทยาลัย) บุคคลที่สำคัญมาก อาจบอกว่าขอบคุณอย่างเดียวก็ยังไม่พอ กับทุกอย่างตั้งแต่เริ่มต้น จนถึงขั้นตอนสุดท้าย พี่ต้องคอยให้กำลังใจ ให้คำปรึกษา และให้ความช่วยเหลือกับข้าพเจ้าทุกอย่าง ทุกเรื่อง ไม่มีเรื่องใดที่พี่ต้องจะให้ความช่วยเหลือกับข้าพเจ้าไม่ได้ ขอขอบคุณจริงๆ

นิลบล สุวัฒนา
(ผู้จัดทำปฏิญานิพนธ์)

สารบัญ

เรื่อง	หน้า
บทคัดย่อ	ข
กิตติกรรมประกาศ	ค
สารบัญ	จ
สารบัญรูปภาพ	ฉ
สารบัญตาราง	น
สารบัญแผนภูมิ	ผ
บทที่ 1 บทนำ	
1.1 ความเป็นมาของโครงการ	1
1.2 วัตถุประสงค์ของโครงการ	2
1.3 เหตุผลในการเสนอปฏิญานิพนธ์	2
1.4 วัตถุประสงค์ในการทำปฏิญานิพนธ์	3
1.5 ที่มาของปัญหา	3
1.6 แนวทางในการแก้ไขปัญหา	3
1.7 วิธีการดำเนินการวิจัย	3
1.8 ขอบเขตของการศึกษาข้อมูล	4
1.9 ขอบเขตของโครงการ	4
1.10 ขอบเขตของปฏิญานิพนธ์	8
1.11 ประโยชน์ที่คาดว่าจะได้รับจากการทำปฏิญานิพนธ์	10
บทที่ 2 การศึกษาข้อมูลพื้นฐาน	11
2.1 การศึกษาความเป็นมาของโครงการหนึ่งตำบลหนึ่งผลิตภัณฑ์	12
2.1.1 วัตถุประสงค์ของหนึ่งตำบลหนึ่งผลิตภัณฑ์	12
2.2 ข้อมูลพื้นฐานเกี่ยวกับพิพิธภัณฑ์	12
2.2.1 ความหมายของพิพิธภัณฑ์	12
2.2.2 ประวัติความเป็นมาของพิพิธภัณฑ์	13
2.2.3 ประเภทและหน้าที่ของพิพิธภัณฑ์	14
2.2.4 ความมั่นคงปลอดภัยของพิพิธภัณฑ์	

สารบัญ

	หน้า
2.3 การศึกษาสภาพแวดล้อมภายในที่เหมาะสมกับการจัดนิทรรศการในพิพิธภัณฑ์	16
2.3.1 การจัดนิทรรศการในพิพิธภัณฑ์	18
2.3.2 องค์ประกอบหลักของการจัดนิทรรศการ	21
2.3.3 หลักการจัดแสดงและลักษณะของห้องจัดแสดง	23
2.3.4 เกณฑ์มาตรฐานในการออกแบบห้องจัดแสดง	26
2.3.5 วัสดุและครุภัณฑ์ที่ใช้ในการจัดนิทรรศการ	30
2.3.6 ระบบการสัญจร	45
2.3.7 เทคนิคในการจัดทางสัญจร	48
2.3.8 ขอบเขตการมองเห็น	50
2.4 การศึกษาการออกแบบสำนักงาน	
2.4.1 การวางผังสำนักงาน	53
2.4.2 ประเภทของการจัดสำนักงาน	54
2.4.3 หลักการวางผังในสำนักงาน	57
2.4.4 ครุภัณฑ์และเครื่องใช้สำนักงาน	64
2.4.5 การแบ่งเก้าอี้สำนักงาน	66
2.4.6 การแบ่งประเภทของโต๊ะทำงานในสำนักงาน	68
2.4.7 ชนิดของเครื่องใช้สำนักงาน	70
2.4.8 รูปแบบของการประชุม	72
2.4.9 อุปกรณ์ในห้องประชุมสัมมนา	79
2.4.10 การควบคุมเสียงในสำนักงาน	84
2.5 การศึกษาการท่องเที่ยว	
2.5.1 ความหมายและความสำคัญของการท่องเที่ยว	85
2.5.2 บทบาทของการท่องเที่ยวต่อเศรษฐกิจของประเทศ	86
2.5.3 บทบาทของการท่องเที่ยวต่อสังคม	86
2.5.4 การส่งเสริมการท่องเที่ยวในประเทศไทย	87
2.5.5 ประโยชน์ที่ท้องถิ่นจะได้รับจากการท่องเที่ยว	89
2.5.6 การศึกษาสภาพทางการท่องเที่ยวของจังหวัดเชียงใหม่	90
2.5.6.1 การศึกษาลักษณะกลุ่มเป้าหมาย	91
2.6 การศึกษาโครงการเปรียบเทียบ	94
2.6.1 จีนวัดรไหมไทย	95

สารบัญ		หน้า
2.6.2	OTOP SHOP เชียงใหม่	106
2.6.3	สำนักงานการท่องเที่ยวแห่งประเทศไทยภาคเหนือเขต 1	117
บทที่ 3 การศึกษารายละเอียดของโครงการ		
3.1	รายละเอียดที่ตั้งโครงการ	126
3.1.1	ประวัติและสภาพทั่วไปของจังหวัดเชียงใหม่	126
3.1.2	สภาพที่ตั้ง	127
3.1.3	อาณาเขตติดต่อ	128
3.1.4	ลักษณะภูมิประเทศ	128
3.1.5	ลักษณะภูมิอากาศ	129
3.1.6	สภาพการปกครอง	129
3.1.7	การคมนาคม	131
3.1.8	ประวัติศาสตร์ของอำเภอสันกำแพง	131
3.1.9	สถานที่ท่องเที่ยว	133
3.2	การศึกษาสภาพแวดล้อมโครงการ	140
3.2.1	การเข้าสู่โครงการ	141
3.2.2	ลักษณะที่ตั้งโครงการ	142
3.3	การศึกษาลักษณะทางสถาปัตยกรรม	144
3.4	การศึกษาระบบบริหารงานโครงการ	154
3.4.1	การศึกษาการดำเนินงานโครงการ	156
3.4.2	การดำเนินงาน อัตรากำลังและหน้าที่บุคลากร	158
3.5	การศึกษาประเภทผู้ใช้โครงการ	163
3.6	การศึกษาพฤติกรรมผู้ใช้โครงการ	164
3.6.1	พฤติกรรมของผู้ให้บริการ	164
3.6.2	พฤติกรรมของผู้รับบริการ	165
3.7	ศึกษาเวลาทำการของโครงการ	166
3.8	การศึกษาลักษณะเฉพาะของศิลปหัตถกรรมและหัตถกรรมพื้นบ้าน	169
3.8.1	การศึกษางานศิลปหัตถกรรมและหัตถกรรมพื้นบ้านในอำเภอสันกำแพง	171
3.8.2	การศึกษาข้อมูลผลิตภัณฑ์ในอำเภอสันกำแพง	173
3.8.3	การศึกษาการประกอบการธุรกิจขนาดกลางและขนาดย่อม (SMEs)	176

สารบัญ

	หน้า
บทที่ 4 การวิเคราะห์ข้อมูลเพื่อการออกแบบ	
4.1 การวิเคราะห์อิทธิพลสภาพแวดล้อมของโครงการลานการค้า “ช่วง สันกำแพง”	182
4.1.1 วิเคราะห์สภาพภูมิภาค	182
4.2 วิเคราะห์สถานที่ตั้งของโครงการและสภาพแวดล้อมโครงการ	183
4.3 วิเคราะห์สภาพแวดล้อมโครงการ	186
4.3.1 วิเคราะห์อิทธิพลสภาพภูมิอากาศ	186
4.3.2 การวิเคราะห์สภาพแวดล้อมที่มีผลกระทบต่อตัวอาคารของโครงการ	187
4.3.3 การวิเคราะห์ด้านสถาปัตยกรรม	204
4.3.3.1 ด้านการออกแบบ	204
4.3.3.2 รูปแบบอาคาร	205
4.3.3.3 การจัดพื้นที่ใช้สอยของอาคารของโครงการ แบ่งตามอาคารดังนี้	206
4.3.3.4 การจัดทางสัญจร	207
4.3.4 วิเคราะห์สภาพแวดล้อมภายในโครงการลานการค้า “ช่วง สันกำแพง ”	212
4.4 การวิเคราะห์พฤติกรรมผู้ใช้อาคารภายในโครงการ	224
4.4.1 แสดงวิเคราะห์พฤติกรรมผู้ให้บริการ	251
4.5 การวิเคราะห์ค่าความสัมพันธ์ขององค์ประกอบ	264
4.5.1 หลักในการหาค่าความสัมพันธ์	264
4.5.2 การจัดระเบียบความสัมพันธ์ขององค์ประกอบ	264
4.6 การวิเคราะห์การจัดแบ่งเนื้อที่ใช้สอยโครงการ	280
บทที่ 5 สรุปแนวความคิดในการออกแบบ	
5.1 สรุปเพื่อการออกแบบ	341
5.1.1 ความต้องการด้านประโยชน์ใช้สอย	341
5.1.2 ความต้องการด้านลักษณะที่ตั้งของโครงการ	341
5.1.3 ความต้องการด้านลักษณะอาคาร	341
5.2 แนวความคิดในการออกแบบ	342
5.3 สรุปแนวความคิดในการออกแบบ	342
5.3.1 อาคารประชาสัมพันธ์ คีอริบ	344
5.3.2 อาคารสำนักงานลานการค้า “ช่วง สันกำแพง ”	348
5.3.3 อาคารพิพิธภัณฑ์สันกำแพง	353

สารบัญ

หน้า

5.3.4 อาคารศูนย์เผยแพร่การท่องเที่ยวของอำเภอสันกำแพง	360
COFFEE CORNER	
ประวัติผู้จัดทำปริทัศน์ฉบับนี้	363



สารบัญแผนภาพประกอบ

ภาพที่	หน้า
ภาพที่ 2.1 มุมหนึ่งของการจัดแสดงนิทรรศการถาวรของ พิพิธภัณฑ์สามกษัตริย์	19
ภาพที่ 2.2 นิทรรศการชั่วคราวเกี่ยวกับประวัติความเป็นมา ของเชียงใหม่	20
ภาพที่ 2.3 นิทรรศการหมุนเวียน เกี่ยวกับเครื่องแต่งกายในสมัยต่าง ๆ	20
ภาพที่ 2.4 แสดงแนวความคิดในการจัดนิทรรศการที่ถูกต้อง	22
ภาพที่ 2.5 องค์ประกอบการจัดนิทรรศการระดับที่ 1	22
ภาพที่ 2.6 องค์ประกอบการจัดนิทรรศการระดับที่ 2	22
ภาพที่ 2.7 องค์ประกอบจัดนิทรรศการระดับที่ 3	23
ภาพที่ 2.8 องค์ประกอบจัดนิทรรศการระดับที่ 4	23
ภาพที่ 2.9 การจัดภาพศิลป์ให้สองข้างสมดุล	24
ภาพที่ 2.10 การจัดวางวัตถุให้มีความสมดุลทางสายตา	24
ภาพที่ 2.11 การจัดวางที่เน้นความกลมกลืนในงานประติมากรรม	25
ภาพที่ 2.12 การจัดแสดงที่เน้นด้วยเส้น	26
ภาพที่ 2.13 การจัดแสดงที่เน้นด้วยสี	26
ภาพที่ 2.14 แสดงการจัดแผนผังห้องแบบที่ 1	27
ภาพที่ 2.15 แสดงการจัดแผนผังห้องแบบที่ 2	27
ภาพที่ 2.16 แสดงการจัดแผนผังห้องแบบที่ 3	28
ภาพที่ 2.17 แสดงการจัดแผนผังโดยการมาใช้	28
ภาพที่ 2.18 แสดงลักษณะประตูทางเข้าออกคู่	29
ภาพที่ 2.20 ภาพแสดงการจัดห้องแสดง	29
ภาพที่ 2.21 ตู้แสดงแบบ TABLE SHOWCASE	31
ภาพที่ 2.22 การออกแบบตู้จัดแสดง แบบ EQUIPPED SHOWCASE	31
ภาพที่ 2.23 FREE STANDING SHOWCASE	32
ภาพที่ 2.24 WALL SHOWCASE	32
ภาพที่ 2.25 ตู้จัดแสดงแบบ WALL SHOWCASE	32
ภาพที่ 2.26 ตู้จัดแสดงแบบWALL SHOWCASE	32
ภาพที่ 2.27 ตู้จัดแสดงแบบ INSET SHOWCASE ออกแบบให้มีรูปทรงต่างกัน	33
ภาพที่ 2.28 ตู้จัดแสดงแบบ INSET SHOWCASE สำหรับจัดแสดงวัตถุเฉพาะอย่าง	33
ภาพที่ 2.29 เมื่อตั้งตู้กระจกตรงข้ามหน้าต่างให้เฉียงผิวกระจกทำมุมแหลมกับพื้นห้อง	33
ภาพที่ 2.30 เมื่อตู้อยู่เบื้องหน้า หน้าต่างให้เฉียงกระจกออกจากหน้าต่างเข้าหาผู้ดู	34

ภาพที่	สารบัญแผนภาพประกอบ	หน้า
ภาพที่ 2.31	ตู้ที่หันหน้าเข้าหากันให้เอียงกระจกทำมุมซึ่งกันและกันอย่างวางขนานกัน	34
ภาพที่ 2.32	เมื่อแสงเข้าทางค้ำบนและอยู่เบื้องหลังผู้ดูไม่ต้องเอียงกระจก	34
ภาพที่ 2.33	ตู้โชว์แสดงจุดเปิด – ปิดแบบติดบนบาน	35
ภาพที่ 2.34	แบบเคลื่อนปิด – เปิด	35
ภาพที่ 2.35	ตู้โชว์แสดงการปิด – เปิด	36
ภาพที่ 2.36	การให้แสงสว่างในตู้แบบต่างๆ	36
ภาพที่ 2.37	ตู้จัดแสดงที่ติดตั้งถาวรภายในพิพิธภัณฑ์สามกษัตริย์ เชียงใหม่	37
ภาพที่ 2.38	ตู้จัดแสดงที่เคลื่อนย้ายได้ภายในห้องสมุดใต้ดิน มหาวิทยาลัยธรรมศาสตร์	38
ภาพที่ 2.39	แสดงแปลนการมอง	39
ภาพที่ 2.40	แสดงรูปแบบของการจัดแท่นโชว์ STAND แบบต่างๆคงแปลนการมอง	40
ภาพที่ 2.41	ลักษณะชุดแผงแสดงงานสำเร็จรูปสามารถเปลี่ยนรูปแบบได้	41
ภาพที่ 2.42	ลักษณะแผงแสดงงานแบบถอดประกอบมีตัวยึด	42
ภาพที่ 2.43	แผงแสดงงานแบบที่ขึงจากบนเพดาน	43
ภาพที่ 2.44	แผงแสดงงานแบบสี่แผ่นตรึงติดกัน	43
ภาพที่ 2.45	แผงแสดงงานแบบติดตั้งบนตะแกรงเหล็ก	44
ภาพที่ 2.46	แผงแสดงงานแบบยื่นออกมาจากผนังที่ออกแบบสำหรับห้องนิทรรศการที่มีเนื้อที่กว้างพอสมควร	44
ภาพที่ 2.47	ทางสัญจรในการจัดแสดงที่เป็นแนวยาว	45
ภาพที่ 2.48	การกำหนดเส้นทางที่ถูกกำหนดแน่นอนแบ่งทางเข้าออกแยกจากกันอย่างชัด	46
ภาพที่ 2.49	การกำหนดเส้นทางแน่นอนมีทางเข้าออกทางเดียวกัน	46
ภาพที่ 2.50	การกำหนดเส้นทางที่ถูกกำหนดแน่นอนมีทางเข้าออกชิดกัน	47
ภาพที่ 2.51	แสดงการแบ่งส่วนเพื่อผู้ชมส่วนใหญ่และผู้ชมส่วนน้อย	48
ภาพที่ 2.52	การจัดทางเดินที่ไม่ดี ทำให้เดินไม่ทั่วถึง	48
ภาพที่ 2.53	การจัดทางเดิน ให้ผู้ชมดูได้ ทั่วถึง	48
ภาพที่ 2.54	การจัดทางเดินที่มีระเบียบน่าดู	49
ภาพที่ 2.56	แสดงทางออกอยู่ห่างจากทางเข้า	49
ภาพที่ 2.57	แสดงทางออกชัดเจนทำให้ส่วนที่เหลือของห้องเป็นส่วนสำคัญ	49
ภาพที่ 2.58	แสดงทางออกที่ทำให้ผู้ชมดูได้เกือบหมดห้อง	49
ภาพที่ 2.59	การจัดทางเข้าออก ที่เหมาะสมสำหรับห้องอยู่ 3 ห้อง	49

ภาพที่	สารบัญแผนภาพประกอบ	หน้า
ภาพที่ 2.60	ภาพเปรียบเทียบระหว่างการหันศีรษะและการกลอกตา	50
ภาพที่ 2.61	ขอบเขตของการมองเห็นของคนสายตาสปกติ	51
ภาพที่ 2.62	มุมมองทางด้านตั้งของมนุษย์	51
ภาพที่ 2.63	ขอบเขตการมองเห็นวัตถุในระดับสายตาคนปกติที่ไม่ต้องก้มศีรษะ	51
ภาพที่ 2.64	ระดับสายตาตามมนุษย์ตามขนาดของอายุในแนวตั้ง	52
ภาพที่ 2.65	ระบบของการมองวัตถุในแนวนอนและแนวตั้ง	52
ภาพที่ 2.66	ระบบการมองภาพที่สัมพันธ์กับสายตา	52
ภาพที่ 2.67	แสดงตัวอย่างการจัดผังสำนักงานแบบแยกเป็นห้องเฉพาะ	54
ภาพที่ 2.68	แสดงตัวอย่างการจัดผังสำนักงานแบบเปิด	55
ภาพที่ 2.69	แสดงตัวอย่างการจัดผังสำนักงานแบบ LANDSCAPE OFFICE	56
ภาพที่ 2.70	แสดงการแบ่งส่วนพื้นที่ใช้งานแต่ละบุคคล	60
ภาพที่ 2.71	แสดงการใช้พื้นที่ทำงานของพนักงานทั่วไป	60
ภาพที่ 2.72	แสดงการใช้พื้นที่ทำงานของพนักงานกับผู้มาติดต่อ	61
ภาพที่ 2.73	แสดงระยะพื้นที่การใช้งานของผู้บริหารระดับสูง	61
ภาพที่ 2.74	แสดงลักษณะของโต๊ะทำงานผู้บริหาร	68
ภาพที่ 2.75	แสดงลักษณะของโต๊ะทำงานสำหรับพนักงานทั่วไปและเลขานุการ	69
ภาพที่ 2.76	แสดงลักษณะของโต๊ะคอมพิวเตอร์	69
ภาพที่ 2.77	การจัดห้องประชุมแบบโรงภาพยนตร์	74
ภาพที่ 2.78	การจัดห้องประชุม แบบห้องเรียน	74
ภาพที่ 2.79	การจัดห้องประชุมแบบโต๊ะประชุม อยู่กลาง ลักษณะรูปโค้ง	75
ภาพที่ 2.80	การจัดห้องประชุมแบบห้องเรียน	75
ภาพที่ 2.81	การจัดห้องประชุมแบบกลุ่ม	75
ภาพที่ 2.82	การจัดห้องประชุมแบบ สี่เหลี่ยมและกลุ่มลาดเอียงตั้งได้ฉาก	75
ภาพที่ 2.83	แสดงรูปแบบของโต๊ะประชุมรูปสี่เหลี่ยมผืนผ้า	75
ภาพที่ 2.84	แสดงลักษณะการนำเอาโต๊ะประชุมรูปสี่เหลี่ยมผืนผ้ามาต่อกันเป็นรูปตัว “U”	76
ภาพที่ 2.85	แสดงรูปแบบของโต๊ะประชุมรูปสี่เหลี่ยมจัตุรัส	76
ภาพที่ 2.86	แสดงรูปแบบของโต๊ะประชุมรูปแบบแปลนเรือ	77
ภาพที่ 2.87	แสดงรูปแบบ โต๊ะประชุมแบบ โต๊ะกลม	77
ภาพที่ 2.88	แสดงรูปแบบเก้าอี้ในห้องประชุม	78

ภาพที่	สารบัญแผนภาพประกอบ	หน้า
ภาพที่ 2.89	ระยะการจัดวางเครื่องฉายตั้งพื้น	79
ภาพที่ 2.90	ระยะของเครื่องฉายกับจอภาพรุ่นติดตั้งกับเพดาน	80
ภาพที่ 2.91	แสดงการติดตั้งเครื่องฉายตั้งพื้นฉายด้านหลังภาพ	80
ภาพที่ 2.92	แสดงการติดตั้งเครื่องฉายบนเพดานด้านหลังจอภาพ	80
ภาพที่ 2.93	แสดงรูปแบบของจอภาพคิงซัน – ลง	81
ภาพที่ 2.94	แสดงรูปแบบของจอภาพแบบต่าง	82
ภาพที่ 2.95	แสดงการติดตั้งจอภาพในห้องประชุมสัมมนาลักษณะต่าง ๆ	82
ภาพที่ 2.96	แสดงอุปกรณ์เครื่องฉายในห้องประชุมสัมมนา	83
ภาพที่ 2.97	พระเจ้าบรมวงศ์เธอกรมพระกำแพงเพชรอัครโยธิน ผู้ริเริ่มวางแผนการท่องเที่ยวของประเทศไทย	87
ภาพที่ 2.98	แสดงอาคารไขว้ร่มชินวัตรไหมไทย	95
ภาพที่ 2.99	แสดงลักษณะแปลน ชินวัตรไหมไทย	96
ภาพที่ 2.100	แสดงลักษณะของลานโล่งส่วนทางเข้า	97
ภาพที่ 2.101	แสดงลักษณะของอาคารต้อนรับลูกค้า นักท่องเที่ยวของชินวัตรไหมไทย	97
ภาพที่ 2.102	แสดงลักษณะโถงอาคารต้อนรับลูกค้า นักท่องเที่ยว ของชินวัตรไหมไทย	98
ภาพที่ 2.103	แสดงลักษณะของส่วนติดต่อประชาสัมพันธ์ด้านหน้าของอาคารต้อนรับ	98
ภาพที่ 2.104	แสดงด้านในส่วนติดต่อสอบถาม ภายในมีส่วนสำนักงานต้อนรับ	98
ภาพที่ 2.105	แสดงส่วนพักคอยของอาคารต้อนรับ	99
ภาพที่ 2.106	แสดงส่วนบริการน้ำดื่มสมุนไพรแก่ลูกค้าที่เข้ามาในชินวัตรไหมไทย	99
ภาพที่ 2.107	แสดงส่วนเชื่อมต่อระหว่างอาคารด้วยการจัดภูมิทัศน์	99
ภาพที่ 2.107	แสดงการจัดภูมิทัศน์โดยรอบโครงการ และ ส่วนพักผ่อน	100
ภาพที่ 2.108	อาคารแสดงสินค้า ชินวัตรไหมไทย เป็นอาคารทรงล้านนาประยุกต์ เชื่อมต่อกับอาคารต้อนรับ มีองค์ประกอบคือส่วนพักคอย และ ร้านค้า	100
ภาพที่ 2.109	แสดงส่วนพักคอยของนักท่องเที่ยวบริเวณอาคารแสดงสินค้า ชินวัตรไหมไทย	100
ภาพที่ 2.110	ร้านค้าภายในอาคารแสดงสินค้า ชินวัตรไหมไทย	101
ภาพที่ 2.111	แสดงทางเดินเชื่อมต่อไปยังโรงทอผ้าไหม ผ้าฝ้ายชินวัตรไหมไทย	101
ภาพที่ 2.112	แสดงส่วนโรงทอผ้าไหมของชินวัตรไหมไทย	101
ภาพที่ 2.113	แสดง เสื้อผ้าประดับตกแต่งร่างกาย	102

สารบัญแผนภาพประกอบ	หน้า
ภาพที่ 2.114 แสดง ผ้าไหมเป็นสินค้าสำหรับประดับตกแต่ง	102
แสดง ผลิตภัณฑ์ประเภทกำยาน	
ภาพที่ 2.115 แสดง ผลิตภัณฑ์กระดาษสา	102
ภาพที่ 2.116 แสดง ผลิตภัณฑ์เทียนหอม	102
ภาพที่ 2.117 แสดง เฟอ์ร์นิเจอร์ชิ้นใหญ่บุด้วยผ้าไหมชินวัตร	103
ภาพที่ 2.118 แสดง เฟอ์ร์นิเจอร์และผลิตภัณฑ์ตกแต่งบ้านประดับเป็นมุกตกแต่ง	103
ภาพที่ 2.119 แสดง ผลิตภัณฑ์ไม้แกะสลัก	103
ภาพที่ 2.120 แสดง ผลิตภัณฑ์เซรามิก	103
ภาพที่ 2.121 แสดงภาพด้านหน้าอาคาร	106
ภาพที่ 2.122 แสดงลักษณะแปลนชั้น 1 OTOP SHOP เชียงใหม่	107
ภาพที่ 2.123 แสดงลักษณะแปลนชั้น 2 OTOP SHOP เชียงใหม่	108
ภาพที่ 2.124 แสดงทางเข้าสู่อาคารแสดงสินค้า OTOP SHOP เชียงใหม่	108
ภาพที่ 2.125 แสดงการจัด DISPLAY แบบลอยตัวส่วนประตูทางเข้าก่อนถึง เคาน์เตอร์แนะนำติดต่อสอบถาม	109
ภาพที่ 2.126 แสดงภาพบรรยากาศการจัดแสดงสินค้าบริเวณชั้น 1	109
ภาพที่ 2.127 สินค้าประดับตกแต่ง	109
ภาพที่ 2.128 แจกันเซรามิก	109
ภาพที่ 2.129 เสื้อผ้าบุรุษ - สตรี	110
ภาพที่ 2.130 กระเป๋าถือ	110
ภาพที่ 2.131 ชุดรับประทานอาหาร	110
ภาพที่ 2.132 ชุดรับแขก	110
ภาพที่ 2.133 กลุ่มสินค้าของขวัญ	110
ภาพที่ 2.134 ผลิตภัณฑ์สมุนไพรเพื่อความงาม	111
ภาพที่ 2.135 อาหารและเครื่องดื่มสมุนไพรเพื่อสุขภาพ	111
ภาพที่ 2.136 แสดงภาพอาคารสำนักงานการท่องเที่ยวแห่งประเทศไทยภาคเหนือเขต 1	117
ภาพที่ 2.137 แสดงแผนผังองค์กรสำนักงานการท่องเที่ยวภาคเหนือเขต 1	118
ภาพที่ 2.138 แปลนสำนักงานการท่องเที่ยวชั้น 1	119
ภาพที่ 2.139 แปลนสำนักงานการท่องเที่ยว	119
ภาพที่ 2.140 แปลนสำนักงานการท่องเที่ยวชั้นลอย	119
ภาพที่ 2.141 แสดงสวนสาธิตผักผ่อน	120

ภาพที่	สารบัญแผนภาพประกอบ	หน้า
ภาพที่ 2.142	แสดงส่วนทางขึ้น	120
ภาพที่ 2.143	แสดงส่วนการให้บริการเอกสารแนะนำนักท่องเที่ยว	120
ภาพที่ 2.144	ชุดรับแขกส่วนด้านหน้าประตูทางเข้า	121
ภาพที่ 2.145	ชุดรับแขกด้านในส่วนสำนักงาน	121
ภาพที่ 2.146	เคาน์เตอร์บริการนักท่องเที่ยว	121
ภาพที่ 2.147	ส่วนเก็บเอกสารหลังเคาน์เตอร์	121
ภาพที่ 2.148	ส่วนโต๊ะพนักงานฝ่ายสถิติ	121
ภาพที่ 2.149	แสดงส่วนสำนักงานชั้นลอย	122
ภาพที่ 2.150	แสดงส่วน โต๊ะทำงานผู้ช่วยผู้อำนวยการสำนักงาน	122
ภาพที่ 2.151	แสดงภาพห้องประชุมใหญ่เดิม	122
ภาพที่ 2.152	แสดงบรรยากาศห้องประชุมชั่วคราวชั้น 1	123
ภาพที่ 2.153	แสดงส่วน PANTRY ภายในห้องประชุม	123
ภาพที่ 2.154	บอร์ดติดประกาศภายในสำนักงาน	123
ภาพที่ 2.154	ตู้แนะนำการท่องเที่ยวเดิมปัจจุบันชำรุด	123
ภาพที่ 3.1	หมู่บ้านบ่อสร้าง	133
ภาพที่ 3.2	น้ำพุร้อนสันกำแพง	133
ภาพที่ 3.3	ถ้ำเมืองออน	133
ภาพที่ 3.4	บ้านช้างนัก	134
ภาพที่ 3.5	อุทยานแห่งชาติแม่ตะไคร้	134
ภาพที่ 3.6	น้ำตกแม่ตะไคร้	134
ภาพที่ 3.7	น้ำตกตาดเหมย	135
ภาพที่ 3.8	ภูลังกาหลวง	135
ภาพที่ 3.9	อ่างเก็บน้ำแม่ตะไคร้	135
ภาพที่ 3.10	วัดบวกรภหลวง	136
ภาพที่ 3.11	วัดป่าดิ่ง	136
ภาพที่ 3.12	วัดโรงธรรมสามัคคี	136
ภาพที่ 3.13	ศาสนาพุทธ	137
ภาพที่ 3.14	ประเพณียี่เป็ง	138
ภาพที่ 3.15	ประเพณีปีใหม่เมือง	138

ภาพที่	สารบัญแผนภาพประกอบ	หน้า
ภาพที่ 3.16	ประเพณีเส้าอินทขิล	138
ภาพที่ 3.17	ประเพณีการเลี้ยงขันโตก	139
ภาพที่ 3.18	แผนที่แสดงที่ตั้งอำเภอสันกำแพง	140
ภาพที่ 3.19	แสดงเส้นทางการเข้าถึงโครงการ	141
ภาพที่ 3.20	แสดงการเข้าถึงโครงการโดยถนนสายเชียงใหม่ – สันกำแพง	141
ภาพที่ 3.21	แสดงการเข้าถึงโครงการโดยถนนสายเชียงใหม่ – สันกำแพง	141
ด้านหน้าตรงกันข้ามกับไปรษณีย์สันกำแพง สามารถเข้าสู่โครงการได้		
ภาพที่ 3.22	แสดงทิศเหนือ ติดกับ พื้นที่รกร้างหลังที่ว่าการอำเภอสันกำแพง (เดิม)	142
ภาพที่ 3.23	แสดงทิศใต้ ติดกับ อาคารร้านค้าบนถนนสายวัฒนธรรมของอำเภอสันกำแพง	143
ภาพที่ 3.24	แสดงทิศตะวันออก ติดกับ อาคารร้านค้าชุมชน	143
ภาพที่ 3.25	แสดงทิศตะวันตก ติดกับ อาคารร้านค้าชุมชน	143
ภาพที่ 3.26	แผนผังแสดงตำแหน่งอาคารต่าง ๆ ภายในโครงการ	144
ภาพที่ 3.27	แสดงแปลนชั้น 1 ของอาคารพิพิธภัณฑ์สันกำแพง	145
ภาพที่ 3.28	แสดงแปลนชั้น 2 ของอาคารพิพิธภัณฑ์สันกำแพง	145
ภาพที่ 3.29	แสดงแปลนชั้น 3 ของพิพิธภัณฑ์สันกำแพง	146
ภาพที่ 3.30	แสดงภาพด้านหน้าของพิพิธภัณฑ์สันกำแพง	146
ภาพที่ 3.31	แสดงภาพด้านหลังของพิพิธภัณฑ์สันกำแพง	147
ภาพที่ 3.32	แสดงภาพด้านข้างของพิพิธภัณฑ์สันกำแพง	147
ภาพที่ 3.33	แสดงแปลนชั้น 1 อาคารศูนย์เผยแพร่การท่องเที่ยวของอำเภอสันกำแพง	148
ภาพที่ 3.34	แสดงแปลนชั้น 2 อาคารศูนย์เผยแพร่การท่องเที่ยวของอำเภอสันกำแพง	148
ภาพที่ 3.35	แสดงรูปด้านอาคารศูนย์เผยแพร่การท่องเที่ยวของอำเภอสันกำแพง	149
ภาพที่ 3.36	แสดงรูปด้านอาคารศูนย์เผยแพร่การท่องเที่ยวของอำเภอสันกำแพง	149
ภาพที่ 3.37	แสดงแปลนอาคารประชาสัมพันธ์ต้อนรับและอาคารสำนักงาน ลานการค้า “ ช่วง สันกำแพง ” ชั้น 1	150
ภาพที่ 3.38	แสดงแปลนอาคารประชาสัมพันธ์ต้อนรับและอาคารสำนักงาน ลานการค้า “ ช่วง สันกำแพง ” ชั้น 2	151
ภาพที่ 3.39	แสดงแสดงรูปด้านหน้าส่วนลานกิจกรรม (ช่วง) อาคาร ประชาสัมพันธ์ต้อนรับและอาคารสำนักงานลานการค้า “ ช่วง สันกำแพง ”	152

ภาพที่	สารบัญแผนภาพประกอบ	หน้า
ภาพที่ 3.40	แสดงแสดงรูปด้านหน้าส่วนลานจอดรถ อาคารประชาสัมพันธ์ต้อนรับ และอาคารสำนักงานลานการค้า “ ช่วง สันกำแพง ”	152
ภาพที่ 3.41	แสดงแสดงรูปด้านซ้ายส่วนลานกิจกรรม (ช่วง) อาคารประชาสัมพันธ์ต้อนรับและอาคาร	152
ภาพที่ 3.42	แสดงแสดงรูปด้านขวาส่วนลานกิจกรรม (ช่วง) อาคารประชาสัมพันธ์ต้อนรับและอาคาร	152
ภาพที่ 3.43	แสดงภาพเครื่องเคลือบสังคโลก	171
ภาพที่ 3.44	แสดงภาพเครื่องเงิน	171
ภาพที่ 3.45	แสดงภาพร่มบ่อสร้าง	172
ภาพที่ 4.1	แสดงอาณาเขตติดต่ออำเภอสันกำแพง	182
ภาพที่ 4.2	แสดงอาณาเขตติดต่อกับโครงการ	183
ภาพที่ 4.3	แสดงทิศเหนือ ติดกับ พื้นที่ที่ร้างหลังที่ว่าการอำเภอสันกำแพง (เดิม)	184
ภาพที่ 4.4	แสดงทิศใต้ ติดกับ อาคารร้านค้าบนถนนสายเชียงใหม่ – สันกำแพง	184
ภาพที่ 4.5	แสดงทิศตะวันออก ติดกับ อาคารร้านค้าชุมชน	184
ภาพที่ 4.6	แสดงทิศตะวันตก ติดกับ อาคารร้านค้าชุมชน	185
ภาพที่ 4.7	แสดงผลกระทบต่อโครงการจากสภาพแวดล้อม	186
ภาพที่ 4.8	แสดงการวิเคราะห์สภาพอากาศที่มีผลกระทบต่ออาคาร โครงการ ลานการค้า “ ช่วง สันกำแพง ” ทิศเหนือ	188
ภาพที่ 4.9	แสดงการวิเคราะห์สภาพอากาศที่มีผลกระทบต่ออาคาร โครงการ ลานการค้า “ ช่วง สันกำแพง ” ทิศใต้	188
ภาพที่ 4.10	แสดงการวิเคราะห์สภาพอากาศที่มีผลกระทบต่ออาคาร โครงการ ลานการค้า “ ช่วง สันกำแพง ” ทิศตะวันออก	189
ภาพที่ 4.11	แสดงการวิเคราะห์สภาพอากาศที่มีผลกระทบต่ออาคาร โครงการ ลานการค้า “ ช่วง สันกำแพง ” ทิศตะวันตก	189
ภาพที่ 4.12	แสดงการวิเคราะห์สภาพอากาศที่มีผลกระทบต่ออาคาร พิพิธภัณฑสถานสันกำแพง ทิศเหนือ	192
ภาพที่ 4.13	แสดงการวิเคราะห์สภาพอากาศที่มีผลกระทบต่ออาคาร พิพิธภัณฑสถานสันกำแพง ทิศใต้	192

ภาพที่	สารบัญแผนภาพประกอบ	หน้า
ภาพที่ 4.14	แสดงการวิเคราะห์สภาพอากาศที่มีผลกระทบต่ออาคาร พิพิธภัณฑสถานกำแพง ทิศตะวันออก	193
ภาพที่ 4.15	แสดงการวิเคราะห์สภาพอากาศที่มีผลกระทบต่ออาคาร พิพิธภัณฑสถานกำแพง ทิศตะวันตก	193
ภาพที่ 4.16	แสดงการวิเคราะห์สภาพอากาศที่มีผลกระทบต่ออาคาร ประชาสัมพันธ์ต้อนรับ , อาคารสำนักงาน ด้านทิศเหนือ	196
ภาพที่ 4.17	แสดงการวิเคราะห์สภาพอากาศที่มีผลกระทบต่ออาคาร ประชาสัมพันธ์ต้อนรับ , อาคารสำนักงาน ด้านทิศใต้	196
ภาพที่ 4.9	แสดงการวิเคราะห์สภาพอากาศที่มีผลกระทบต่ออาคาร ประชาสัมพันธ์ต้อนรับ , อาคารสำนักงาน ด้านทิศตะวันออก	197
ภาพที่ 4.18	แสดงการวิเคราะห์สภาพอากาศที่มีผลกระทบต่ออาคาร ประชาสัมพันธ์ต้อนรับ , อาคารสำนักงาน ด้านทิศตะวันตก	197
ภาพที่ 4.19	แสดงการวิเคราะห์สภาพอากาศที่มีผลกระทบต่ออาคาร ศูนย์เผยแพร่การท่องเที่ยวของอำเภอสันกำแพง ด้านทิศเหนือ	200
ภาพที่ 4.20	แสดงการวิเคราะห์สภาพอากาศที่มีผลกระทบต่ออาคาร ศูนย์เผยแพร่การท่องเที่ยวของอำเภอสันกำแพง ด้านทิศใต้	200
ภาพที่ 4.21	แสดงการวิเคราะห์สภาพอากาศที่มีผลกระทบต่ออาคาร ศูนย์เผยแพร่การท่องเที่ยวของอำเภอสันกำแพง ด้านทิศตะวันออก	201
ภาพที่ 4.22	แสดงการวิเคราะห์สภาพอากาศที่มีผลกระทบต่ออาคาร ศูนย์เผยแพร่การท่องเที่ยวของอำเภอสันกำแพง ด้านทิศตะวันตก	201
ภาพที่ 4.23	แสดงลักษณะของกระจก HEAT-STOP	204
ภาพที่ 4.24	แสดงส่วนอาคารประชาสัมพันธ์ต้อนรับที่ใช้กระจก HEAT-STOP	205
ภาพที่ 4.25	แสดงส่วนอาคารพิพิธภัณฑสถานกำแพงที่ใช้กระจก HEAT-STOP	205
ภาพที่ 4.26	แสดงเส้นทางการสัญจรภายในโครงการ	207
ภาพที่ 4.27	แสดงเส้นทางการสัญจรภายในอาคารศูนย์เผยแพร่การท่องเที่ยว ของอำเภอสันกำแพงชั้น 1	208
ภาพที่ 4.28	แสดงเส้นทางการสัญจรภายในอาคารศูนย์เผยแพร่การท่องเที่ยว ของอำเภอสันกำแพงชั้น 2	208

ภาพที่	สารบัญแผนภาพประกอบ	หน้า
ภาพที่ 4.30	แสดงเส้นทางการสัญจรภายในอาคารสำนักงานลานการค้า “ช่วง สันกำแพง” ชั้น 1	210
ภาพที่ 4.31	แสดงเส้นทางการสัญจรภายในอาคารสำนักงานลานการค้า “ช่วง สันกำแพง” ชั้น 2	210
ภาพที่ 4.32	แสดงเส้นทางการสัญจรภายในอาคารพิพิธภัณฑสถานแห่งชาติสันกำแพง ชั้น 1	211
ภาพที่ 4.33	แสดงเส้นทางการสัญจรภายในอาคารพิพิธภัณฑสถานแห่งชาติสันกำแพง ชั้น 2	211
ภาพที่ 4.34	แสดงลักษณะผังพื้นที่และพื้นที่ว่างในอาคาร	212
ภาพที่ 4.35	แสดงพื้นที่ส่วนประกอบโรงประชาสัมพันธน์ต้อนรับ	213
ภาพที่ 4.36	แสดงพื้นที่แสดงลักษณะโรงประชาสัมพันธน์ต้อนรับ	213
ภาพที่ 4.37	แสดงลักษณะผังพื้นที่และพื้นที่ว่างในอาคาร	214
ภาพที่ 4.38	แสดงพื้นที่ส่วนประกอบส่วนสำนักงานชั้นที่ 1	215
ภาพที่ 4.39	แสดงแสดงลักษณะโรงทางเดินเชื่อมต่ออาคาร	215
ภาพที่ 4.40	แสดงแสดงลักษณะส่วนสำนักงานชั้น 2	215
ภาพที่ 4.41	แสดงลักษณะโรงทางเดิน	216
ภาพที่ 4.42	แสดงพื้นที่ส่วนประกอบส่วนสำนักงานชั้นที่ 2	216
ภาพที่ 4.43	แสดงลักษณะสำนักงานชั้น 2	216
ภาพที่ 4.44	แสดงลักษณะผังพื้นที่และพื้นที่ว่างในอาคารศูนย์เผยแพร่การท่องเที่ยว ของอำเภอสันกำแพง ชั้นที่ 1	217
ภาพที่ 4.45	แสดงรายละเอียดของแสงแดดที่มีผลกระทบต่อตัวอาคาร	218
ภาพที่ 4.46	แสดงลักษณะ อาคารศูนย์เผยแพร่การท่องเที่ยวของอำเภอสันกำแพง ชั้นที่ 1	218
ภาพที่ 4.47	แสดงลักษณะผังพื้นที่และพื้นที่ว่าง ในอาคารศูนย์เผยแพร่การท่องเที่ยว ของอำเภอสันกำแพง ชั้นที่ 1	219
ภาพที่ 4.48	แสดงลักษณะ อาคารศูนย์เผยแพร่การท่องเที่ยวของอำเภอสันกำแพง ชั้นที่ 1	219
ภาพที่ 4.49	แสดงลักษณะผังพื้นที่และพื้นที่ว่าง ในส่วนนิทรรศการชั่วคราว	220
ภาพที่ 4.50	แสดงลักษณะผังพื้นที่และพื้นที่ว่าง ในส่วนนิทรรศการถาวร	220
ภาพที่ 4.51	แสดงมุมมองภายใน โถงนิทรรศการชั่วคราว	220
ภาพที่ 4.52	แสดงลักษณะ ภายในส่วนนิทรรศการชั่วคราว	221
ภาพที่ 4.53	แสดงมุมมองภายใน โถงนิทรรศการถาวร	221
ภาพที่ 4.54	แสดงลักษณะ ภายในส่วนนิทรรศการถาวร	222
ภาพที่ 5.1	แสดงแนวความคิดในการออกแบบ	342

ภาพที่	สารบัญแผนภาพประกอบ	หน้า
ภาพที่ 5.2	แสดงสรุปแนวความคิดในการออกแบบ	342
ภาพที่ 5.3	แสดงลักษณะแนวคิดในการออกแบบส่วนอาคารประชาสัมพันธ์ ดือนรับ	344
ภาพที่ 5.4	แสดงลักษณะแนวคิดในการออกแบบส่วนอาคารประชาสัมพันธ์ ดือนรับ	344
ภาพที่ 5.5	แสดงภาพแปลนเฟอร์นิเจอร์และพื้นส่วนอาคารประชาสัมพันธ์ ดือนรับ	345
ภาพที่ 5.6	แสดงภาพแปลนไฟฟ้าส่วนอาคารประชาสัมพันธ์ ดือนรับ	345
ภาพที่ 5.7	แสดงรูปด้านภายในส่วนอาคารประชาสัมพันธ์ ดือนรับ	345
ภาพที่ 5.8	แสดงรูปด้านภายในส่วนอาคารประชาสัมพันธ์ ดือนรับ	346
ภาพที่ 5.9	แสดงรูปด้านภายในส่วนอาคารประชาสัมพันธ์ ดือนรับ	346
ภาพที่ 5.10	แสดงทัศนียภาพภายในส่วนอาคารประชาสัมพันธ์ ดือนรับ	346
ภาพที่ 5.11	แสดงทัศนียภาพส่วนบริการน้ำดื่มสมุนไพร	347
ภาพที่ 5.12	แสดงทัศนียภาพส่วนพักผ่อน	347
ภาพที่ 5.13	แสดงวัสดุที่ใช้ภายในส่วนอาคารประชาสัมพันธ์ ดือนรับ	347
ภาพที่ 5.14	แสดงลักษณะแนวคิดในการออกแบบส่วนอาคารสำนักงาน ลานการค้า “ช่วง สันกำแพง”	348
ภาพที่ 5.15	แสดงแนวคิดในการออกแบบส่วนอาคารสำนักงาน ลานการค้า “ช่วง สันกำแพง”	348
ภาพที่ 5.16	แสดงภาพแปลนเฟอร์นิเจอร์และพื้นส่วนอาคารสำนักงาน ลานการค้า “ช่วง สันกำแพง” ชั้น 1	349
ภาพที่ 5.17	แสดงภาพแปลนเฟอร์นิเจอร์และพื้นส่วนอาคารสำนักงาน ลานการค้า “ช่วง สันกำแพง” ชั้น 2	349
ภาพที่ 5.18	แสดงภาพแปลนไฟฟ้าส่วนอาคารสำนักงาน ลานการค้า “ช่วง สันกำแพง” ชั้น 1	350
ภาพที่ 5.19	แสดงภาพแปลนไฟฟ้าส่วนอาคารสำนักงาน ลานการค้า “ช่วง สันกำแพง” ชั้น 2	350
ภาพที่ 5.20	แสดงรูปตัดส่วนอาคารสำนักงานลานการค้า “ช่วง สันกำแพง”	350
ภาพที่ 5.21	แสดงรูปตัดส่วนอาคารสำนักงานลานการค้า “ช่วง สันกำแพง”	351
ภาพที่ 5.22	แสดงทัศนียภาพส่วนสำนักงานลานการค้า “ช่วง สันกำแพง”	351
ภาพที่ 5.23	แสดงทัศนียภาพส่วนห้องผู้อำนวยการลานการค้า “ช่วง สันกำแพง”	351
ภาพที่ 5.24	แสดงทัศนียภาพส่วนห้องประชุมใหญ่ 20 ที่นั่ง	352
ภาพที่ 5.25	แสดงวัสดุที่ใช้ภายในส่วนอาคารสำนักงานลานการค้า “ช่วง สันกำแพง”	352

ภาพที่	สารบัญแผนภาพประกอบ	หน้า
ภาพที่ 5.26	แสดงลักษณะแนวคิดในการออกแบบส่วนอาคารพิพิธภัณฑ์สันกำแพง	353
ภาพที่ 5.27	แสดงแนวคิดในการออกแบบส่วนอาคารพิพิธภัณฑ์สันกำแพง	353
ภาพที่ 5.28	แสดงผังเฟอร์นิเจอร์และพื้นที่ส่วนนิทรรศการชั่วคราว สินค้า OTOP	354
ภาพที่ 5.29	แสดงผังเฟอร์นิเจอร์และพื้นที่ส่วนนิทรรศการถาวร	354
ภาพที่ 5.30	แสดงผังไฟฟ้าส่วนนิทรรศการชั่วคราว สินค้า OTOP	355
ภาพที่ 5.31	แสดงผังไฟฟ้าพื้นที่ส่วนนิทรรศการถาวร	355
ภาพที่ 5.32	แสดงรูปตัดอาคารพิพิธภัณฑ์สันกำแพง	355
ภาพที่ 5.33	แสดงรูปตัดอาคารพิพิธภัณฑ์สันกำแพง	356
ภาพที่ 5.34	แสดงรูปตัดอาคารพิพิธภัณฑ์สันกำแพง	356
ภาพที่ 5.35	แสดงทัศนียภาพส่วนเคาน์เตอร์ติดต่อสอบถาม ฝากของ	356
ภาพที่ 5.36	แสดงทัศนียภาพส่วนโถงนิทรรศการชั่วคราว สินค้า OTOP	357
ภาพที่ 5.37	แสดงทัศนียภาพส่วนจัดแสดงกลุ่มสินค้าของตกแต่งบ้าน	357
ภาพที่ 5.38	แสดงทัศนียภาพส่วนจัดแสดงกลุ่มสินค้าแฟชั่น	358
ภาพที่ 5.39	แสดงทัศนียภาพส่วนจัดแสดงกลุ่มสินค้าเฟอร์นิเจอร์ตกแต่งบ้าน	358
ภาพที่ 5.40	แสดงทัศนียภาพส่วนจัดแสดงนิทรรศการการผลิตหัตถกรรมร่วม และ กระจกสา	358
ภาพที่ 5.41	แสดงหุ่นจำลองอาคารพิพิธภัณฑ์สันกำแพงชั้น1 สินค้า OTOP	359
ภาพที่ 5.42	แสดงหุ่นจำลองอาคารพิพิธภัณฑ์สันกำแพงชั้น2 นิทรรศการชั่วคราว	359
ภาพที่ 5.43	แสดงวัสดุที่ใช้ภายในอาคารพิพิธภัณฑ์สันกำแพง	359
ภาพที่ 5.44	แสดงแนวคิดในการออกแบบส่วน COFFEE CORNER	360
ภาพที่ 5.45	แสดงผังเฟอร์นิเจอร์และพื้นที่ส่วน อาคารศูนย์เผยแพร่การท่องเที่ยว ของอำเภอสันกำแพง ชั้น1	360
ภาพที่ 5.46	แสดงผังเฟอร์นิเจอร์และพื้นที่ส่วน อาคารศูนย์เผยแพร่การท่องเที่ยว ของอำเภอสันกำแพง ชั้น 2	361
ภาพที่ 5.47	แสดงผังไฟฟ้าส่วน อาคารศูนย์เผยแพร่การท่องเที่ยว ของอำเภอสันกำแพง ชั้น1	361
ภาพที่ 5.48	แสดงผังไฟฟ้าส่วน อาคารศูนย์เผยแพร่การท่องเที่ยว ของอำเภอสันกำแพง ชั้น2	361
ภาพที่ 5.49	แสดงทัศนียภาพส่วน COFFEE CORNER	362
ภาพที่ 5.50	แสดงวัสดุที่ใช้ภายในส่วนอาคารศูนย์เผยแพร่การท่องเที่ยว	362

ตารางที่	สารบัญญัตินำ	หน้า
ตารางที่ 2.1	ตารางเปรียบเทียบลักษณะการจัดวางแปลนแบบเฉพาะ	57
ตารางที่ 2.2	แสดงการเปรียบเทียบลักษณะการใช้งานของเก้าอี้สำนักงาน	66
ตารางที่ 2.3	แสดงขนาดและจำนวนที่นั่งของโต๊ะประชุมแบบต่าง ๆ	73
ตารางที่ 2.4	จำนวนนักท่องเที่ยวที่เดินทางมายังจังหวัดเชียงใหม่	90
ตารางที่ 2.5	แสดงประเภทของกลุ่มเป้าหมาย	91
ตารางที่ 2.6	จำนวนผู้มาเยือน จำแนกตามวัตถุประสงค์	91
ตารางที่ 2.7	จำนวนผู้มาเยือน จำแนกตามถิ่นที่อยู่	91
ตารางที่ 2.8	จำนวนผู้มาเยือน จำแนกตามเพศ	92
ตารางที่ 2.9	จำนวนผู้มาเยือน (จำแนกตามอายุ)	92
ตารางที่ 2.10	จำนวนนักท่องเที่ยวแยกตามสถานที่ท่องเที่ยว	92
ตารางที่ 2.11	การศึกษาโครงการเปรียบเทียบ จินวัครไหมไทย สาขาสันกำแพง	104
ตารางที่ 2.12	การจัดแสดงภายในอาคาร OTOP SHOP เชียงใหม่	111
ตารางที่ 2.13	แสดงการศึกษาโครงการเปรียบเทียบอาคารแสดงสินค้า OTOP SHOP เชียงใหม่	115
ตารางที่ 2.14	แสดงการศึกษาโครงการเปรียบเทียบสำนักงานการท่องเที่ยวภาคเหนือเขต 1	124
ตารางที่ 3.1	แสดงการแบ่งเขตการปกครองของจังหวัดเชียงใหม่	130
ตารางที่ 3.2	แสดงสถานที่ท่องเที่ยวของอำเภอสันกำแพง	133
ตารางที่ 3.3	แสดงวัฒนธรรมประเพณีและศาสนา	137
ตารางที่ 3.4	แสดงอัตรากำลังและหน้าที่ความรับผิดชอบ	158
ตารางที่ 3.5	แสดงอัตรากำลังและหน้าที่ความรับผิดชอบ	159
ตารางที่ 3.6	แสดงอัตรากำลังและหน้าที่ความรับผิดชอบ	160
ตารางที่ 3.7	แสดงอัตรากำลังและหน้าที่ความรับผิดชอบ	160
ตารางที่ 3.8	แสดงอัตรากำลังและหน้าที่ความรับผิดชอบ (ต่อ)	161
ตารางที่ 3.9	แสดงอัตรากำลังและหน้าที่ความรับผิดชอบ	162
ตารางที่ 3.10	แสดงอัตรากำลังและหน้าที่ความรับผิดชอบ	162
ตารางที่ 3.11	แสดงอัตรากำลังและหน้าที่ความรับผิดชอบ (ต่อ)	162
ตารางที่ 3.12	แสดงอัตรากำลังและหน้าที่ความรับผิดชอบ	162
ตารางที่ 3.13	ศึกษาพฤติกรรมผู้ใช้โครงการ	167
ตารางที่ 3.14	ศึกษาพฤติกรรมผู้ใช้โครงการ	167
ตารางที่ 3.15	แสดงข้อมูลผลิตภัณฑ์ในอำเภอสันกำแพง	173

สารบัญตาราง

ตารางที่	หน้า
ตารางที่ 3.16 แสดงธุรกิจขนาดกลางและขนาดย่อม (SMEs) ภายในอำเภอสันกำแพง	176
ตารางที่ 4.1 แสดงการวิเคราะห์ผลกระทบต่อตัวโครงการสถานการณ์ค้า “ช่วง สันกำแพง”	190
ตารางที่ 4.2 แสดงการวิเคราะห์ผลกระทบต่อตัวโครงการสถานการณ์ค้า “ช่วง สันกำแพง”	191
ตารางที่ 4.3 แสดงการวิเคราะห์ผลกระทบต่อตัวอาคารพิพิธภัณฑ์สันกำแพง	194
ตารางที่ 4.4 แสดงการวิเคราะห์ผลกระทบต่อตัวอาคารพิพิธภัณฑ์สันกำแพง	195
ตารางที่ 4.5 แสดงการวิเคราะห์ผลกระทบต่อตัวอาคาร ประชาสัมพันธ์ต้อนรับ , อาคารสำนักงาน	198
ตารางที่ 4.6 แสดงการวิเคราะห์ผลกระทบต่อตัวอาคาร ประชาสัมพันธ์ต้อนรับ , อาคารสำนักงาน	199
ตารางที่ 4.5 แสดงการวิเคราะห์ผลกระทบต่อตัวอาคารศูนย์เผยแพร่การท่องเที่ยว ของอำเภอสันกำแพง	202
ตารางที่ 4.6 แสดงการวิเคราะห์ผลกระทบต่อตัวอาคาร ศูนย์เผยแพร่การท่องเที่ยว ของอำเภอสันกำแพง	203
ตารางที่ 4.7 แสดงวิเคราะห์พฤติกรรมผู้ให้บริการ	251
ตารางที่ 4.8 (ต่อ)	252
ตารางที่ 4.9 (ต่อ)	253
ตารางที่ 4.10 (ต่อ)	254
ตารางที่ 4.11 (ต่อ)	255
ตารางที่ 4.12 (ต่อ)	256
ตารางที่ 4.13 (ต่อ)	257
ตารางที่ 4.14 (ต่อ)	258
ตารางที่ 4.15 (ต่อ)	259
ตารางที่ 4.16 ผู้มาติดต่อผู้บริหารระดับสูง	260
ตารางที่ 4.17 ผู้มาติดต่อส่วนสำนักงาน	260
ตารางที่ 4.18 ผู้มาติดต่อส่วนศูนย์เผยแพร่ท่องเที่ยวของอำเภอสันกำแพง	261
ตารางที่ 4.19 ผู้มาติดต่อส่วนร้านค้าหนึ่งตำบลหนึ่งผลิตภัณฑ์	262
ตารางที่ 4.20 ผู้มาติดต่อส่วนนิทรรศการ	263
ตารางที่ 4.21 แสดงค่าความสัมพันธ์องค์ประกอบภายในโครงการ	268
ตารางที่ 4.22 แสดงค่าความสัมพันธ์ภายในโรงประชาสัมพันธ์ต้อนรับ	270
ตารางที่ 4.23 แสดงค่าความสัมพันธ์ภายในส่วนบริการนักท่องเที่ยว	272

สารบัญตาราง	หน้า
ตารางที่ 4.24 แสดงค่าความสัมพันธ์ภายในส่วนพิพิธภัณฑสถานกำแพง	274
ตารางที่ 4.25 แสดงค่าความสัมพันธ์ภายในส่วนสำนักงาน	276
ตารางที่ 4.26 แสดงค่าความสัมพันธ์ภายในส่วน COFFEE CORNER	278
ตารางที่ 4.27 วิเคราะห์พื้นที่ใช้สอยส่วนโรงประชาสัมพันธ์ คีอริบ	280
ตารางที่ 4.28 แสดงการวิเคราะห์สรุปพื้นที่ส่วนโรงประชาสัมพันธ์ คีอริบ	283
ตารางที่ 4.29 แสดงการวิเคราะห์เพื่อแบ่งพื้นที่ที่ตามสัดส่วนในส่วนโรงคีอริบ	283
ตารางที่ 4.30 วิเคราะห์พื้นที่ใช้สอยส่วนสำนักงานลานการค้า “ช่วง สันกำแพง	284
ตารางที่ 4.31 แสดงการวิเคราะห์ความต้องการพื้นที่ส่วนสำนักงานลานการค้า “ช่วง สันกำแพง”	298
ตารางที่ 4.32 วิเคราะห์ความต้องการพื้นที่ใช้สอยส่วนสำนักงานลานการค้า “ช่วง สันกำแพง”	301
ตารางที่ 4.33 แสดงการวิเคราะห์เพื่อแบ่งพื้นที่ที่ตามสัดส่วนในส่วนสำนักงาน ลานการค้า “ช่วง สันกำแพง	302
ตารางที่ 4.34 วิเคราะห์พื้นที่ใช้สอยส่วนบริการนักท่องเที่ยว	303
ตารางที่ 4.35 แสดงเนื้อหาการจัดแสดงห้องนิทรรศการการท่องเที่ยว	306
ตารางที่ 4.36 แสดงการวิเคราะห์ความต้องการพื้นที่ส่วนศูนย์เผยแพร่ข้อมูล ด้านการท่องเที่ยวของอำเภอสันกำแพง	315
ตารางที่ 4.37 แสดงการวิเคราะห์เพื่อแบ่งพื้นที่ที่ตามสัดส่วนในส่วนศูนย์เผยแพร่ ข้อมูลด้านการท่องเที่ยวของอำเภอสันกำแพง	316

แผนภูมิที่	สารบัญแผนภูมิประกอบ	หน้า
แผนภูมิที่ 3.1	แสดงโครงสร้างสายงานบริหารโครงการ “ ช่วง ” สันกำแพง	156
แผนภูมิที่ 3.2	แสดงโครงสร้างสายงานบริหารโครงการ “ ช่วง ” สันกำแพง	157
แผนภูมิที่ 4.1	ภาพโครงข่ายปฏิสัมพันธ์องค์ประกอบภายในโครงการ	268
แผนภูมิที่ 4.2	ฟองอากาศแสดงความสัมพันธ์ องค์ประกอบภายในโครงการ	269
แผนภูมิที่ 4.3	โครงข่ายความสัมพันธ์องค์ประกอบภายในโครงการ	269
แผนภูมิที่ 4.4	ภาพโครงข่ายปฏิสัมพันธ์องค์ประกอบภายในโรงประชาสัมพันธ์ต้อนรับ	270
แผนภูมิที่ 4.5	ฟองอากาศแสดงความสัมพันธ์ องค์ประกอบภายใน โรงประชาสัมพันธ์ต้อนรับ	271
แผนภูมิที่ 4.6	ภาพโครงข่ายความสัมพันธ์องค์ประกอบภายในโรงประชาสัมพันธ์ต้อนรับ	271
แผนภูมิที่ 4.7	ภาพโครงข่ายปฏิสัมพันธ์องค์ประกอบภายในส่วนบริการนักท่องเที่ยว	272
แผนภูมิที่ 4.8	ฟองอากาศแสดงความสัมพันธ์ องค์ประกอบภายใน ส่วนบริการนักท่องเที่ยว	273
แผนภูมิที่ 4.9	ภาพโครงข่ายความสัมพันธ์องค์ประกอบภายในส่วนบริการนักท่องเที่ยว	273
แผนภูมิที่ 4.10	ภาพโครงข่ายปฏิสัมพันธ์องค์ประกอบภายในพิพิธภัณฑ์สันกำแพง	274
แผนภูมิที่ 4.11	ฟองอากาศแสดงความสัมพันธ์ องค์ประกอบภายในส่วน พิพิธภัณฑ์สันกำแพง	275
แผนภูมิที่ 4.12	ภาพโครงข่ายความสัมพันธ์องค์ประกอบภายในส่วนพิพิธภัณฑ์สันกำแพง	275
แผนภูมิที่ 4.13	ภาพโครงข่ายปฏิสัมพันธ์องค์ประกอบภายในส่วนสำนักงาน	276
แผนภูมิที่ 4.14	ฟองอากาศแสดงความสัมพันธ์ องค์ประกอบภายในส่วนสำนักงาน	277
แผนภูมิที่ 4.15	ภาพโครงข่ายความสัมพันธ์องค์ประกอบภายในส่วนสำนักงาน	277
แผนภูมิที่ 4.16	ภาพโครงข่ายปฏิสัมพันธ์องค์ประกอบภายในส่วน COFFEE CORNER	278
แผนภูมิที่ 4.17	ฟองอากาศแสดงความสัมพันธ์ องค์ประกอบภายในส่วน COFFEE CORNER	279
แผนภูมิที่ 4.18	ภาพโครงข่ายความสัมพันธ์องค์ประกอบภายในส่วนOFFEE CORNER	279

คำนำ

ปัจจุบันนี้ เทคโนโลยีในประเทศไทยเราได้พัฒนาก้าวหน้าไปอย่างรวดเร็ว อาจปฏิเสธได้ยากว่าสิ่งเหล่านี้เข้ามาแทรกอยู่ในชีวิตประจำวันของเราไปแล้ว โดยที่เราอาจลืมเทคโนโลยีระดับพื้นฐานซึ่งเป็นรากฐานในสังคมกสิกรรมอันแข็งแกร่งในสังคมไทย ทางเดียวที่จะอนุรักษ์ รวมถึงรักษาสิ่งเหล่านี้เอาไว้คือพัฒนา งานศิลปหัตถกรรมให้พัฒนาก้าวหน้าควบคู่กันกับเทคโนโลยีสมัยใหม่

โดยมีโครงการเกิดขึ้นเพื่อพัฒนางานหัตถกรรมเหล่านี้ รวมถึงสร้างรายได้ให้สังคมชาวบ้านเข้มแข็งขึ้น คือ โครงการ หนึ่งตำบล หนึ่งผลิตภัณฑ์ เป็นการสร้างโอกาสและเปิดตลาดของงานหัตถกรรมเพื่อก้าวไปสู่ความเป็นสากล ทัดเทียมนานาชาติ รวมถึง การพัฒนาให้จังหวัดเชียงใหม่เป็นเมืองแห่งการท่องเที่ยวอย่างสมบูรณ์

การที่จะทำให้จังหวัดเชียงใหม่ และอำเภอสันกำแพง เป็นที่ยอมรับทางด้านการท่องเที่ยว และเป็นแหล่งรวบรวมศิลป สถาปัตยกรรม และงานหัตถกรรม ต้องได้รับการพัฒนาในทุกทุกด้าน ทั้งทางด้านเศรษฐกิจ สังคม และวัฒนธรรมท้องถิ่น เพื่อ เป็นประตูสู่ภาคเหนือต่อไป

นิรุบล สุวัฒนา
(ผู้จัดทำปริชญานิพนธ์)

บทที่ 1

บทนำ

1.1 ประวัติความเป็นมาของโครงการ

ปัจจุบันความเจริญก้าวหน้าทางเทคโนโลยีของโลก ได้ถูกพัฒนาไปอย่างรวดเร็ว จากศูนย์กลางเมืองแทรกซึมเข้ามาสู่ในท้องถิ่น ส่งผลทำให้เกิดความเปลี่ยนแปลง ทั้งทางด้านสังคม ศิลปะวัฒนธรรม อีกทั้งประเพณีและความเป็นอยู่ของคนในชุมชน อำเภอสันกำแพง จังหวัดเชียงใหม่

ความเปลี่ยนแปลงที่เกิดขึ้นอาจกลายเป็นประวัติศาสตร์ทางด้านวัฒนธรรม ที่นำความเจริญรุ่งเรืองเข้าสู่ชุมชน ทั้งภาคเศรษฐกิจ ความเป็นอยู่ และทางกายภาพ แต่ความเจริญรุ่งเรืองในอดีตของอำเภอสันกำแพง จังหวัดเชียงใหม่ถือว่าเป็นแหล่งอารยธรรมล้านนาและแหล่งภูมิปัญญาที่มีชื่อเสียงในเชิงหัตถกรรมและมรดกวัฒนธรรม ในอดีตอำเภอสันกำแพงมีชื่อเสียงโด่งดังไปทั่ว เป็นที่รู้จักของคนทั่วไป เมื่อมาเชียงใหม่เมื่อใดทุกคนก็มุ่งมาที่สันกำแพง ซึ่งสร้างความภาคภูมิใจของคนในท้องถิ่นมาช้านาน จากความเปลี่ยนแปลงทางด้านคมนาคม ทำให้อเภอสันกำแพงประสบภาวะขบเซาหลง ดังนั้นเพื่อรื้อฟื้นความรุ่งเรืองของอำเภอสันกำแพงให้กลับมาเป็นแหล่งภูมิปัญญาและแหล่งท่องเที่ยวที่สำคัญของจังหวัดเชียงใหม่ ทางคณะรัฐบาลซึ่งนำโดย พ.ต.ท.ดร.ทักษิณ ชินวัตร จึงได้มีนโยบายให้ดำเนินการพัฒนาอำเภอสันกำแพง ให้มีการขยายตัวทางด้านเศรษฐกิจ สังคม และวัฒนธรรม รื้อฟื้นรูปแบบวิถีชีวิตของคนในอดีตให้กลับมาอีกครั้ง

สันกำแพง เป็นแหล่งผลิตศิลปหัตถกรรมมากมาย ได้แก่ เครื่องเงิน เครื่องหนัง รม การผลิตกระดาษสา การทอผ้าไหมและผ้าฝ้าย ซึ่งทำรายได้ให้แก่ประชากรชาวสันกำแพงสูงชันเป็นอย่างมาก นอกจากนี้ความได้เปรียบทางทำเลที่ตั้ง และภูมิปัญญาของคนในชุมชน ส่งผลทำให้มีแหล่งท่องเที่ยวที่ทำชื่อเสียงให้กับจังหวัดเชียงใหม่เป็นอย่างมาก

โดยมีหน่วยงานทั้งภาครัฐและเอกชนร่วมกันดำเนินงานในด้านต่าง ๆ เพื่อเป็นการพลิกฟื้นความเจริญรุ่งเรืองในอดีตของเมืองสันกำแพงให้เป็นที่รู้จักของประชาชนทั่วไป ที่เข้ามาเยือนได้รับรู้ถึงภูมิปัญญา ,ความรุ่งเรืองในอดีต อีกทั้งเป็นการสร้างรายได้ให้แก่ชุมชนอีกด้วย “ช่วงสันกำแพง” จึงมีหน้าที่ในการอนุรักษ์ เผยแพร่ข้อมูล และสร้างรายได้ให้แก่ชุมชน

ประกอบด้วยองค์ประกอบ 4 ส่วน คือ

1. ศูนย์การจำหน่ายสินค้า “ หนึ่งตำบล หนึ่งผลิตภัณฑ์ ”
2. ศูนย์เผยแพร่ข้อมูลด้านการท่องเที่ยว ของอำเภอสันกำแพง
3. สถานที่จัดกิจกรรมสาธารณะประโยชน์ (ช่วง)

4. พิพิธภัณฑสถานกำแพง เพื่อเป็นหลักฐานในการศึกษา ค้นคว้าความเป็นมาและวิวัฒนาการ ตั้งแต่อดีตจนถึงปัจจุบันเป็นศูนย์กลางข้อมูลทางด้านศิลปวัฒนธรรมตลอดจนภูมิปัญญาในระดับท้องถิ่น จนถึงระดับชาติ เผยแพร่ความรู้สู่มวลชนและนานาชาติ เพื่อแนวทางต่อการพัฒนาท้องถิ่นให้มีความเจริญก้าวหน้ายิ่งขึ้นไปในอนาคต

1.2 วัตถุประสงค์ของโครงการ

1. เป็นศูนย์กลางในการรวบรวมการจัดแสดงความเป็นมาทางประวัติศาสตร์ แหล่งมรดกทางวัฒนธรรม และแหล่งภูมิปัญญาของสันกำแพง เผยแพร่ประชาสัมพันธ์ให้กับนักท่องเที่ยวทั้งชาวไทย และชาวต่างประเทศ

2. เป็นศูนย์กลางในการเผยแพร่กรอบแนวคิด โครงการพัฒนาอำเภอสันกำแพง เป็นข้อมูลนำร่อง ในการสร้างกระบวนการมีส่วนร่วมของประชาชนในท้องถิ่น ได้ร่วมแสดงความคิดเห็นและร่วมตัดสินใจในการผลักดันขบวนการพัฒนาอารยธรรมสันกำแพงให้เป็นแหล่งท่องเที่ยวอย่างยั่งยืนต่อไป

3. เป็นศูนย์กลางในการให้บริการด้านศิลปวัฒนธรรม ขนบธรรมเนียมประเพณี ภูมิปัญญาท้องถิ่น เพื่อสนับสนุนและพัฒนาเชื่อมโยงเครือข่ายไปยังแหล่งท่องเที่ยว แหล่งศิลปหัตถกรรมในอำเภอสันกำแพง

4. เพื่อประชาสัมพันธ์แหล่งท่องเที่ยวของอำเภอสันกำแพงเดิมให้กลับคืนมา

1.3 เหตุผลในการเสนอปฏิญญาพันธ

1. เป็นโครงการจริง ซึ่งมีความน่าสนใจทั้งทางด้านสถาปัตยกรรมและองค์ประกอบอื่นๆของโครงการ เหมาะสมให้การศึกษาค้นคว้า วิเคราะห์ปัญหา และแนวทาง การแก้ปัญหาต่างๆตามกระบวนการออกแบบสถาปัตยกรรม ได้อย่างเหมาะสมมีระบบสอดคล้องกับวัตถุประสงค์และสภาพแวดล้อมโครงการ

2. โครงการนี้มีตัวสถาปัตยกรรมที่น่าสนใจอีกทั้งมีทำเลที่ตั้งเหมาะสมกับการอนุรักษ์ เผยแพร่ข้อมูล สร้างรายได้แก่ชุมชน และส่งเสริมการท่องเที่ยวของ อำเภอสันกำแพง

3. ในปัจจุบันการแข่งขันด้านการส่งเสริมประชาสัมพันธ์ด้านการท่องเที่ยวมีมาก การตกแต่งภายในจึงให้บริการด้านความสะดวกสบาย และมีบทบาทสำคัญในการส่งเสริมภาพลักษณ์ที่ดีให้กับจังหวัดเชียงใหม่ และอำเภอสันกำแพงอีกด้วย

4. เพื่อเป็นแนวทางในการทำปฏิญญาพันธและการออกแบบสถาปัตยกรรมภายใน โครงการประเภทเดียวกัน และตลอดจนเป็นประโยชน์ต่อผู้ที่สนใจศึกษาค้นคว้าในเรื่องที่เกี่ยวข้องต่อไป

1.4 วัตถุประสงค์ของการทำวิจัยนิพนธ์

1. เพื่อศึกษาค้นคว้าและหาแนวทางในการออกแบบ สร้างสรรค์สถาปัตยกรรมภายใน การจัดพื้นที่ ให้มีบรรยากาศให้เหมาะสมกับสภาพแวดล้อม ในขณะที่เดียวกัน ก็สามารถตอบสนองความต้องการในด้านประโยชน์ใช้สอย สำหรับผู้ใช้บริการให้ถูกต้องตามกระบวนการออกแบบ
2. เพื่อศึกษารายละเอียดของโครงการ ที่สามารถตอบสนองต่อการส่งเสริมประชาสัมพันธ์การท่องเที่ยว ของหน่วยงานต่างๆภายในโครงการ
3. เพื่อศึกษาข้อมูลที่เกี่ยวข้องกับองค์ประกอบต่างๆ ในการออกแบบสถาปัตยกรรมภายในโครงการ ศูนย์แสดงสินค้า ที่มีพื้นที่ พิพิธภัณฑจัดแสดงทั้งประเภทชั่วคราว และประเภทถาวร อาคารสำนักงานการท่องเที่ยว และส่วนอื่นๆ

1.5 ที่มาของปัญหา

1. เป็นโครงการที่อยู่ระหว่างการดำเนินงาน หรือยังไม่มีกรออกแบบสถาปัตยกรรมภายในให้เกิดความเหมาะสม
2. เป็น โครงการที่ต้องการนำเสนอการออกแบบที่แปลกใหม่ และมีความน่าสนใจ ซึ่งเป็นการเผยแพร่และประชาสัมพันธ์การท่องเที่ยวของอำเภอสันกำแพง เพื่อดึงดูดนักท่องเที่ยวทั้งชาวไทยและชาวต่างชาติ จึงจำเป็นต้องศึกษาถึงการออกแบบสถาปัตยกรรมภายในให้เกิดความเหมาะสม

1.6 แนวทางในการแก้ปัญหา

1. ศึกษารูปแบบสถาปัตยกรรม วิเคราะห์ปัญหาที่เกิดขึ้น และหาแนวทางในการแก้ไขปัญหา เพื่อนำไปสู่การออกแบบสถาปัตยกรรมภายในให้เกิดความเหมาะสม
2. ศึกษาถึงลักษณะของที่ตั้งโครงการ เพื่อนำมาวิเคราะห์ และประยุกต์ใช้ในการออกแบบสถาปัตยกรรมภายใน ให้เหมาะสมกับโครงการ

1.7 วิธีการดำเนินการวิจัย

1. ศึกษาข้อมูลเบื้องต้นตลอดจนรวบรวมข้อมูลที่ได้ทำการศึกษาเกี่ยวกับโครงการจากหน่วยงานที่รับผิดชอบโครงการ หนังสืออ้างอิง เอกสารที่เชื่อถือได้มาประกอบการพิจารณา
2. ศึกษารายละเอียดของโครงการในด้านต่างๆ
 - ประวัติความเป็นมาของโครงการ
 - วัตถุประสงค์ในการจัดตั้งโครงการ
 - สถานที่ตั้งโครงการ

- สภาพแวดล้อมที่มีอิทธิพลต่อโครงการ
 - สายงานบริหาร หน่วยงาน อัตรากำลังเจ้าหน้าที่
3. การศึกษาวิเคราะห์โครงการเปรียบเทียบ เพื่อเป็นแนวทางนำไปสู่แนวทางการออกแบบ
 4. การศึกษาสังเคราะห์ข้อมูลหาบทสรุป เพื่อหาแนวทางนำไปสู่การออกแบบ
 5. นำข้อมูลที่ได้จากการสรุป เพื่อนำไปสู่การออกแบบและการนำเสนอผลงาน

1.8 ขอบเขตของการศึกษาข้อมูล

1. ศึกษาที่มาของโครงการ วัตถุประสงค์โครงการ
2. ศึกษารายละเอียดของโครงการ
3. ศึกษาพฤติกรรมผู้ใช้โครงการ และหน่วยงานความสัมพันธ์ของหน่วยงานต่างๆภายในโครงการ
4. ศึกษาลักษณะโครงการเปรียบเทียบเพื่อนำมาวิเคราะห์ใช้ในการออกแบบตกแต่งภายในโครงการ
5. วิเคราะห์รูปแบบและแนวทางการออกแบบตกแต่งภายในที่เหมาะสมกับโครงการ

1.9 ขอบเขตของโครงการ

“ช่วงสั้นกำแพง” ตั้งอยู่บนถนนสายวัฒนธรรม อ.สั้นกำแพง ที่ตั้งอยู่ที่ว่าการอำเภอสั้นกำแพง (เดิม) จ. เชียงใหม่

ประกอบด้วยองค์ประกอบ 4 ส่วน คือ

1. ศูนย์การจำหน่ายสินค้า “หนึ่งตำบล หนึ่งผลิตภัณฑ์”
2. ศูนย์เผยแพร่ข้อมูลด้านการท่องเที่ยว ของอำเภอสั้นกำแพง
3. สถานที่จัดกิจกรรมสาธารณะประโยชน์
4. พิพิธภัณฑ์สั้นกำแพง

ซึ่งแบ่งตัวอาคารออกเป็น 5 หลัง แยกเป็นส่วนต่างๆได้ดังนี้

อาคารศูนย์เผยแพร่ข้อมูลด้านการท่องเที่ยว ของอำเภอสั้นกำแพง ชั้น 1

- ศูนย์บริการนักท่องเที่ยว
- ระเบียงไม้
- COFFEE CORNER
- ห้องทำงาน

- ห้องเก็บของ
- ห้องน้ำชาย
- ห้องน้ำหญิง

พื้นที่โดยรวมประมาณ 336.90 ตารางเมตร

อาคารศูนย์เผยแพร่ข้อมูลด้านการท่องเที่ยว ของอำเภอสันกำแพง ชั้น 2

- พื้นที่ระเบียงอาคาร
- พื้นที่นันทนาการการท่องเที่ยว
- ห้องประชุมสัมมนา
- พื้นที่พักผ่อน
- พื้นที่พักผ่อนพนักงาน
- ห้องน้ำชาย
- ห้องน้ำหญิง

พื้นที่โดยรวมประมาณ 262.64 ตารางเมตร

อาคารประชาสัมพันธ์ต้อนรับ

- โถงประชาสัมพันธ์ต้อนรับ
- พื้นที่ต้อนรับ
- ห้องรับรอง
- ร้านค้าขายของที่ระลึก
- ห้องพักผ่อน
- ห้องเก็บของ
- ห้องระบบรักษาความปลอดภัย
- ห้องน้ำชาย
- ห้องน้ำหญิง

พื้นที่โดยรวมประมาณ 292.55 ตารางเมตร

อาคารสำนักงานธนาคารค้า “ ช่วง สันกำแพง ” ชั้น 1

- โถงสำนักงานแผนกต้อนรับ
- โถงทางเดิน
- สำนักงานศูนย์ส่งเสริมการท่องเที่ยว
- ห้องประชุม

- ห้องพักผ่อน
- โถงบันได
- ห้องเครื่องปรับอากาศ
- ห้องเครื่องไฟฟ้า
- ห้องควบคุมระบบสื่อสารและตรวจจับความร้อน
- ลิฟท์ขนของ

พื้นที่โดยรวมประมาณ 508.62 ตารางเมตร

อาคารสำนักงานลานการค้า “ช่วง สันกำแพง” ชั้น 2

- ส่วนติดต่อสอบถาม
- พื้นที่พักผ่อน
- สำนักงานธุรการ
- ห้องสมุด
- โถงทางเดิน
- ห้องประชุม
- ห้องผู้อำนวยการ
- ห้องน้ำ
- ห้องเก็บเอกสาร
- ห้องเครื่องปรับอากาศ
- ลิฟท์ขนของ
- ห้องบรรยาย
- ห้องโสต
- ห้องควบคุม
- ห้องเก็บของ

พื้นที่โดยรวมประมาณ 456.86 ตารางเมตร

อาคารพิพิธภัณฑ์สันกำแพง ชั้น 1

- ห้องเก็บสินค้า
- พื้นที่พักผ่อน
- พื้นที่พักผ่อน
- ห้องน้ำ
- ห้องน้ำพนักงาน

- สำนักงานคັศสรผลิภักดิ์
- ห้องน้ำพนักงาน
- ฝ่ายซ่อมแซมผลิภักดิ์
- ทางเดินเชื่อมต้อของอาคาร
- ห้องงานระบบรักษาความปลอดภัยระบบตรวจจับความร้อน
- สำนักงานฝ่ายเทคนิค
- พื้นที่รับประทานอาหาร
- ห้องเก็บของและเก็บภาชนะ
- ห้องน้ำชาย
- ห้องน้ำหญิง

พื้นที่โดยรวมประมาณ 565.14 ตารางเมตร

อาคารพิพิธภักดิ์สันกำแพง ชั้น 2

- พื้นที่จัดแสดงนิทรรศการชั่วคราว
- สำนักงาน
- โถงพิพิธภักดิ์
- โถงบันได
- ห้องเก็บอุปกรณ์เครื่องมือ
- ห้องน้ำชาย
- ห้องน้ำหญิง
- ห้องน้ำ

พื้นที่โดยรวมประมาณ 542.24 ตารางเมตร

อาคารพิพิธภักดิ์สันกำแพง ชั้น 3

- พื้นที่จัดแสดงนิทรรศการถาวร
- สำนักงาน
- ห้องเก็บอุปกรณ์เครื่องมือ
- ห้องน้ำหญิง
- ห้องน้ำชาย

พื้นที่โดยรวมประมาณ 542.24 ตารางเมตร

ศูนย์การจำหน่ายสินค้า “หนึ่งตำบล หนึ่งผลิตภักดิ์”

- พื้นที่เตรียมของ
 - ร้านค้าหนึ่งตำบลหนึ่งผลิตภัณฑ์ทั้งหมด 11 ร้าน
- พื้นที่โดยรวมประมาณ 180 ตารางเมตร

เวทีจัดแสดงกลางแจ้ง

- ส่วนเตรียมการแสดง
- ห้องเตรียมการแสดงชาย
- ห้องเตรียมการแสดงหญิง
- ห้องเก็บของ
- งานระบบโสต
- ห้องน้ำ

พื้นที่โดยรวมประมาณ 139.16 ตารางเมตร

พื้นที่รวมของโครงการโดยประมาณ 3,826.35 ตารางเมตร

1.10 ขอบเขตในการทำปฏิญานិพนธ์

อาคารศูนย์เผยแพร่ข้อมูลด้านการท่องเที่ยว ของอำเภอสันกำแพง ชั้น 1

- ศูนย์บริการนักท่องเที่ยว
- COFFEE CORNER

พื้นที่โดยรวมประมาณ 262.72 ตารางเมตร

อาคารศูนย์เผยแพร่ข้อมูลด้านการท่องเที่ยว ของอำเภอสันกำแพง ชั้น 2

- พื้นที่นิทรรศการการท่องเที่ยว
- พื้นที่พักผ่อน

พื้นที่โดยรวมประมาณ 203.85 ตารางเมตร

อาคารประชาสัมพันธ์ต้อนรับ

- โถงประชาสัมพันธ์ต้อนรับ
- พักคอย
- พื้นที่ต้อนรับ
- ร้านค้าขายของที่ระลึก

พื้นที่โดยรวมประมาณ 174.90 ตารางเมตร

อาคารสำนักงานด้านการค้า “ ช่วง สันกำแพง ” ชั้น 1

- โถงสำนักงานแผนกต้อนรับ

- โถงทางเดิน
 - สำนักงาน
- พื้นที่โดยรวมประมาณ 335.63 ตารางเมตร
- อาคารสำนักงานลานการค้า “ช่วง สันกำแพง” ชั้น 2**

- ส่วนติดต่อสอบถาม
- พื้นที่พักผ่อน
- สำนักงานธุรการ
- โถงทางเดิน
- ห้องประชุม
- ห้องผู้อำนวยการ
- ห้องเก็บเอกสาร
- ห้องบรรยาย

พื้นที่โดยรวมประมาณ 246.80 ตารางเมตร

อาคารพิพิธภัณฑ์สันกำแพง ชั้น 2

- พื้นที่จัดแสดงนิทรรศการชั่วคราว
- สำนักงาน
- โถงพิพิธภัณฑ์
- ห้องเก็บอุปกรณ์เครื่องมือ

พื้นที่โดยรวมประมาณ 413.39 ตารางเมตร

อาคารพิพิธภัณฑ์สันกำแพง ชั้น 3

- พื้นที่จัดแสดงนิทรรศการถาวร
- สำนักงาน
- ห้องเก็บอุปกรณ์เครื่องมือ

พื้นที่โดยรวมประมาณ 449.94 ตารางเมตร

พื้นที่รวมของโครงการโดยประมาณ 2,087.23 ตารางเมตร

1.11 ประโยชน์ที่คาดว่าจะได้รับจากการทำปริญญานิพนธ์

1. ทำให้รู้ถึงกระบวนการ ขั้นตอนของการค้นคว้าหาความรู้ การวิเคราะห์ข้อมูลเพื่อนำไปสู่งาน
ออกแบบ

2. ได้ทราบและเข้าใจรายละเอียดส่วนต่างๆของโครงการ ระบบการทำงาน พฤติกรรมของผู้ใช้อาคาร
3. ได้รู้ถึงระบบการทำงานของส่วนต่างๆ ในการเผยแพร่ประชาสัมพันธ์ต่อนักท่องเที่ยว
4. ได้ทราบถึงปัญหาและการแก้ปัญหา เพื่อนำไปสู่งานออกแบบให้สอดคล้องกับสภาพแวดล้อมได้อย่างเหมาะสม
5. ผู้ทำปริญญานิพนธ์จะได้มีประสบการณ์ในการเรียนรู้ การศึกษาหาข้อมูลตลอดจนการแก้ไขปัญหาในเรื่องของการออกแบบ ซึ่งจะประโยชน์ต่อไป



บทที่ 2

การศึกษาข้อมูลพื้นฐาน

2.1 การศึกษาความเป็นมาของโครงการหนึ่งตำบลหนึ่งผลิตภัณฑ์

ในช่วงเวลาที่ประเทศชาติกำลังเผชิญปัญหาวิกฤติทางเศรษฐกิจ และประชาชนทุกระดับประสบปัญหาต่างๆ ปัญหาหนึ่งที่ประชาชนระดับรากหญ้า ซึ่งเป็นคนกลุ่มใหญ่ของประเทศถูกรุมเร้าคือปัญหาความยากจน รัฐบาลจึงได้ประกาศสงครามกับความยากจน โดยได้แถลงนโยบายต่อรัฐสภาว่า จะจัดให้มีโครงการหนึ่งตำบลหนึ่งผลิตภัณฑ์ เพื่อให้แต่ละชุมชนได้ใช้ภูมิปัญญาท้องถิ่นมาใช้ในการพัฒนาสินค้าโดยรัฐพร้อมที่จะเข้าช่วยเหลือด้านความรู้สมัยใหม่ และการบริหารจัดการเพื่อเชื่อมโยงสินค้าจากชุมชนสู่ตลาด ทั้งในประเทศและต่างประเทศด้วยระบบร้านค้าเครือข่าย และอินเทอร์เน็ต เพื่อส่งเสริมและสนับสนุนกระบวนการพัฒนาท้องถิ่น สร้างชุมชนให้เข้มแข็งของตนเองและได้ให้ประชาชนมีส่วนร่วมในการสร้างรายได้ ด้วยการนำทรัพยากร ภูมิปัญญาในท้องถิ่นมาพัฒนาเป็นผลิตภัณฑ์และบริการที่มีคุณภาพ มีจุดเด่นและมีมูลค่าเพิ่ม เป็นที่ต้องการของตลาด ทั้งในประเทศและต่างประเทศ และได้กำหนดระเบียบสำนักนายกรัฐมนตรีว่าด้วย คณะกรรมการอำนวยการหนึ่งตำบลหนึ่งผลิตภัณฑ์แห่งชาติ พ.ศ. 2544 ประกาศ ณ วันที่ 7 กันยายน 2544 ขึ้นโดย กำหนดให้มีคณะกรรมการอำนวยการหนึ่งตำบลหนึ่งผลิตภัณฑ์แห่งชาติ หรือเรียกโดยย่อว่า กอ.นตผ ซึ่งฯพณฯ นายกรัฐมนตรี ได้มอบหมายให้รองนายกรัฐมนตรี (นายปลอด อดิเรกสาร) เป็นประธานคณะกรรมการ และให้คณะกรรมการ กอ.นตผ มีอำนาจหน้าที่ในการกำหนดนโยบาย ยุทธศาสตร์ และแผนแม่บทการดำเนินงาน “ หนึ่งตำบล หนึ่งผลิตภัณฑ์ ” กำหนดมาตรฐานและหลักเกณฑ์ในการคัดเลือกและขึ้นบัญชีผลิตภัณฑ์ดีเด่นของตำบล รวมทั้งสนับสนุนให้การดำเนินงานเป็นไปตามนโยบาย ยุทธศาสตร์และแผนแม่บทอย่างมีประสิทธิภาพ

“ หนึ่งตำบล หนึ่งผลิตภัณฑ์ ” เป็นแนวทางประการหนึ่ง ที่จะสร้างความเจริญแก่ชุมชน ให้สามารถยกระดับฐานะความเป็นอยู่ของคนในชุมชนให้ดีขึ้น โดยการผลิตหรือจัดการทรัพยากรที่มีอยู่ในท้องถิ่น ให้กลายเป็นสินค้าที่มีคุณภาพ มีจุดเด่นเป็นเอกลักษณ์ของตนเองที่สอดคล้องกับวัฒนธรรมในแต่ละท้องถิ่น สามารถจำหน่ายในตลาดทั้งภายในและต่างประเทศ โดยมีหลักการพื้นฐาน 3 ประการ คือ

- 1) ภูมิปัญญาท้องถิ่นสู่สากล (LOCAL YET GLOBAL)
- 2) พึ่งตนเองและคิดอย่างสร้างสรรค์ (SELF-RELIANCE-CREATIVITY)
- 3) การสร้างทรัพยากรมนุษย์ (HUMAN RESOURCE DEVELOPMENT)

ผลิตภัณฑ์ ไม่ได้หมายถึงตัวสินค้าเพียงอย่างเดียว แต่เป็นกระบวนการทางความคิด รวมถึง การบริการ การดูแลอนุรักษ์ทรัพยากรธรรมชาติและสิ่งแวดล้อม การรักษาภูมิปัญญาไทย การท่องเที่ยว ศิลปวัฒนธรรม ประเพณี การต่อชดภูมิปัญญาท้องถิ่น การแลกเปลี่ยนเรียนรู้เพื่อให้เกิดเป็นผลิตภัณฑ์ที่มีคุณภาพ มีจุดเด่น จุดขายที่รู้จักกันแพร่หลายไปทั่วประเทศและทั่วโลก

2.1.1 วัตถุประสงค์ของหนึ่งตำบล หนึ่งผลิตภัณฑ์

จากนโยบายของรัฐบาลที่แถลงต่อรัฐสภาและตามระเบียบสำนักทะเบียนว่าด้วย คณะกรรมการอำนวยการหนึ่งตำบล หนึ่งผลิตภัณฑ์แห่งชาติ พ.ศ.2544 การดำเนินงานตาม โครงการหนึ่งตำบล หนึ่งผลิตภัณฑ์ มีวัตถุประสงค์เพื่อ

- 1) สร้างงาน สร้างรายได้ แก่ชุมชน
- 2) สร้างความเข้มแข็งแก่ชุมชน ให้สามารถคิดเอง ทำเอง ในการพัฒนาท้องถิ่น
- 3) ส่งเสริมภูมิปัญญาท้องถิ่น
- 4) ส่งเสริมการพัฒนาทรัพยากรมนุษย์

2.2 ข้อมูลพื้นฐานเกี่ยวกับพิพิธภัณฑ์

2.2.1 ความหมายของพิพิธภัณฑ์

ความหมายของพิพิธภัณฑ์ คือ เป็นสถานที่ตั้งขึ้นเพื่อรวบรวม สงวน รักษา และจัด แสดงวัตถุอันมีค่า ทางวิทยาศาสตร์ และวัฒนธรรมเพื่อเป็นประโยชน์ ในการศึกษาค้นคว้า โดย ได้รวมถึง สถานที่ทางประวัติศาสตร์ และสถานที่อื่นๆที่จัดแสดงสิ่งมีชีวิต และไม่มีชีวิตที่ ก่อกำเนิดขึ้นมาบนโลก

พิพิธภัณฑ์สถานในปัจจุบัน ได้พัฒนาอย่างต่อเนื่อง และพัฒนาอย่างกว้างขวาง มีหน้าที่ ต่อสังคม ในการสงวนรักษาหลักฐานเกี่ยวกับมนุษย์ และสิ่งแวดล้อม เพื่อเป็นที่ศึกษาค้นคว้าและ รวบรวมเรื่องราวในอดีต จนถึงปัจจุบัน เพื่อให้ประชาชนได้รับความรู้อย่างพอเพียง

2.2.2 ประวัติความเป็นมาของพิพิธภัณฑ์

พิพิธภัณฑ์สถานในภาษาอังกฤษคือ “ MUSEUM ” มาจากคำกรีก หมายความว่า “ TEMPLE OF THE MUSEUM ” คือ เทวาลัยของเทพธิดาทั้งเก้า ปรากฏครั้งแรกที่เมือง อเล็กซานเดรีย ประเทศอียิปต์ราว 300 ปีก่อน คริสตศักราชเรียก THE MUSEUM OF ALEXANDRIA ตั้งขึ้นโดย PROBLEPHIADELPHUS

พิพิธภัณฑ์สถานมีความสำคัญต่อการศึกษาเรื่องราวต่างๆในด้านประวัติศาสตร์ โบราณคดี วัฒนธรรมและศิลปวัฒนธรรมของมนุษย์มาตั้งแต่อดีต แต่ในความหมายปัจจุบันพิพิธภัณฑ์สถานมี หน้าที่ต่อสังคมในการรวบรวมสงวนรักษาศึกษาวิจัยและจัดแสดงสิ่งที่เป็นหลักฐานที่มี การศึกษา และความเพลิดเพลิน การจัดแสดงนั้นไม่ใช่เป็นเพียงวัตถุ แต่ได้รวมถึงสิ่งมีชีวิตด้วย

2.2.3 ประเภทและหน้าที่ของพิพิธภัณฑ์

พิพิธภัณฑ์สถานที่จัดขึ้นในระยะแรกไม่ได้มีจุดมุ่งหมายในการรวบรวมวัตถุเพื่อวัตถุประสงค์ประการหนึ่งประการใดโดยเฉพาะจนมีการจัดพิพิธภัณฑ์สถานเจริญขึ้นการบริหารและจัดการการศึกษาที่มีจุดมุ่งหมายเป็นเฉพาะวิชา การแบ่งแยกของพิพิธภัณฑ์ก็เริ่มขึ้น โดยสภาการพิพิธภัณฑ์สถานระหว่างชาติได้จำแนกชนิดของพิพิธภัณฑ์ออกเป็นสาขาต่างๆตามหัวข้อการอภิปรายของนักการพิพิธภัณฑ์สถานต่างๆทั่วโลก แบ่งเป็นสาขาดังนี้

1. **พิพิธภัณฑ์สถานทางศิลปะ (MUSEUM OF ART)** เป็นพิพิธภัณฑ์ที่ได้รับความนิยมมากแบบหนึ่ง เป็นสถาบันที่เก็บรวบรวมงานที่แยกออกไปเป็นพิเศษ เพื่อให้ประชาชนได้ชื่นชมกับความงามทางศิลปะ และ ศึกษาวิวัฒนาการทางศิลปะที่เกี่ยวกับวัฒนธรรมปัจจุบันยังคงนิยมดำเนินการเก็บรวบรวมวัตถุในทางประวัติศาสตร์ พิพิธภัณฑ์เหล่านั้นผลิตศิลปะเช่นเดียวกับการพัฒนาประวัติศาสตร์ทั่วไป ยังคงจัดแสดงสกุลช่างประจำชาติแยกไป

2. **พิพิธภัณฑ์สถานศิลปะร่วมสมัย (GALLERY OF CONTEMPORARY ART)** ถ้าพิพิธภัณฑ์ทั้งหลายสะท้อนถึงความรู้สึกชอบของตนเองทางศิลปะแห่งชาติพิพิธภัณฑ์สถานต้องพยายามที่จะนำศิลปะร่วมสมัยให้เข้าไปอยู่ในความเข้าใจระหว่างสังคมปัจจุบันกับงานต่างๆ พิพิธภัณฑ์สถานศิลปะสมัยใหม่ได้ขยายงานของเขาออกไปครอบคลุมในงานวิชาการแขนงต่างๆคือ

1. ศิลปะประยุกต์
2. สถาปัตยกรรม
3. ศิลปะประยุกต์เกี่ยวกับการใช้เครื่องกล
4. ศิลปะสมัยก่อนคลาสสิก

3. **พิพิธภัณฑ์สถานทางธรรมชาติวิทยา (NATURAL HISTORY MUSEUM)** พิพิธภัณฑ์สถานทางธรรมชาติวิทยาได้พัฒนาจากการรวบรวมวัตถุในแบบต่างๆเช่นธรณีวิทยา มนุษย์วิทยา ฯลฯ ซึ่งเราอาจรวมการศึกษาทุกด้าน เช่น ก่อนประวัติศาสตร์โบราณคดี มักจะนำมาจัดแสดงในพิพิธภัณฑ์สถานทางธรรมชาติวิทยา

4. **พิพิธภัณฑ์สถานทางวิทยาศาสตร์และเครื่องจักรกล (MUSEUM OF SCIENCE AND TECHNOLOGY)** เป็นพิพิธภัณฑ์สถานแสดงเรื่องราวการคิดค้นเกี่ยวกับการหาเครื่องผ่อนแรงและการวิเคราะห์เรื่องราวของจักรวาลอันยิ่งใหญ่ ตั้งแต่สมัยโบราณ หรือสมัยปัจจุบันที่มนุษย์นำออกมาใช้เกี่ยวกับการดำรงชีวิตในสังคมปัจจุบัน

วัตถุและการจัดแสดงในพิพิธภัณฑ์สถานชนิดนี้ ไม่ใช่การรวบรวมวัตถุที่เหลือ หรือ เลิกใช้เพียงอย่างเดียวแบบเดียวกับพิพิธภัณฑ์ทางศิลปะ แต่ยังรวบรวมสิ่งของวัตถุเครื่องจักรกลที่ทันสมัย เพื่อแสดงให้เห็นถึงวิวัฒนาการของการคิดค้นทางเครื่องจักร ตั้งแต่สมัยก่อนจนถึงปัจจุบัน

5. พิพิธภัณฑ์สถานทางมานุษยวิทยาและชาติพันธุ์วิทยา (MUSEUM OF ANTHROPOLOGY AND ETHROLOGY) พิพิธภัณฑ์สถานประเภทนี้มีขอบเขตงานที่กว้างขวาง ด้วยวัตถุประสงค์ที่ส่งเสริมให้มนุษย์แต่ละเผ่าพันธุ์ได้เข้าใจในวัฒนธรรมซึ่งกันและกัน แบ่งพิพิธภัณฑ์สถานประเภทนี้ออกเป็น 3 กลุ่ม ลักษณะสำคัญของสองกลุ่มแรกศึกษาเรื่องเผ่าพันธุ์และภูมิประเทศที่ครอบคลุมอยู่ ส่วนกลุ่มที่ 3 แบ่งเป็นออกไปตามลักษณะที่เราเรียกชื่อต่างกันไป เป็น

ก. พิพิธภัณฑ์สถานทางชาติพันธุ์วิทยา (ETHNOROLOGY MUSEUM) ซึ่งเกี่ยวข้องกับความเชื่อถือ และขนบธรรมเนียมประเพณีของชาวบ้านซึ่งจะจัดแสดงแบบ

ข. พิพิธภัณฑ์สถานศิลปะพื้นเมือง (FOLK ARTS MUSEUM)

ค. พิพิธภัณฑ์สถานกลางแจ้ง (OPEN AIR MUSEUM)

6. พิพิธภัณฑ์สถานทางประวัติศาสตร์และโบราณคดี (MUSEUM OF HISTORY AND ARCHAEOLOGY) พิพิธภัณฑ์สถานทางประวัติศาสตร์และ โบราณคดีซึ่งแสดงถึงเรื่องราวตามความเป็นมาของมนุษย์ในอดีตทางสภาพารพิพิธภัณฑ์ระหว่างชาติถือว่าพิพิธภัณฑ์สถานี่สร้างความเข้าใจระหว่างสังคมมนุษย์สำคัญยิ่ง ด้วยเหตุนี้พิพิธภัณฑ์สถานทางโบราณคดีจึงเป็นรากฐานสำคัญของประวัติศาสตร์ จะแยกออกจากกันไม่ได้

7. พิพิธภัณฑ์สถานทางประจำเมืองหรือท้องถิ่น (REGIONAL MUSEUM - CITY MUSEUM) พิพิธภัณฑ์สถานประจำท้องถิ่นที่แสดงเรื่องราวของท้องถิ่นต่างๆพิพิธภัณฑ์สถานจะตั้งอยู่ไกลจากเมืองใหญ่เมืองใดเมืองหนึ่ง พิพิธภัณฑ์สถานประเภทนี้เป็นที่น่าสนใจของนักท่องเที่ยว เพราะสามารถให้ความรู้ได้อย่างกว้างขวางเกี่ยวกับท้องถิ่น

8. พิพิธภัณฑ์สถานแบบพิเศษ (SPECIALIZED MUSEUM) พิพิธภัณฑ์สถานประเภทนี้เกี่ยวข้องกับการศึกษา เช่น ศิลปะประยุกต์ ประวัติศาสตร์ โบราณคดี ชาติพันธุ์วิทยา และการศึกษาด้านสังคมต่างๆ ธรรมชาติวิทยา วิทยาศาสตร์ เทคนิค เหตุผลทางปฏิบัติและมีรากฐานมาจากสาขาวิชาการ เช่น พิพิธภัณฑ์สถานตั้งอยู่บนพื้นที่แบบพิเศษ หรือในบริเวณทางประวัติศาสตร์

9. พิพิธภัณฑ์สถานของทางมหาวิทยาลัยและสถาบันการศึกษา (UNIVERSITY MUSEUM) พิพิธภัณฑ์สถานประเภทนี้ไม่เหมือนกับประเภทอื่นๆ เพราะประเภทนี้ไม่จำกัดถึงการศึกษาพิเศษโดยเฉพาะเรื่องหรือเกี่ยวข้องกับหัวข้อ ที่กว้างขวางมากที่สุด ซึ่งเริ่มจากการศึกษาศิลปะไปสู่วิทยาศาสตร์และเทคโนโลยีต่างๆ ดังนั้นคำว่า UNIVERSIT MUSEUM จึงไม่ใช่การเก็บรวบรวมวัตถุทางการศึกษาเพื่อประโยชน์สำหรับการสอนในวิชาใดวิชาหนึ่ง

2.2.4 ความมั่นคงปลอดภัยของพิพิธภัณฑ์

นอกจากการจัดทำทะเบียนบัญชี ศิลปะโบราณวัตถุ และหลักฐานอื่นๆที่เป็นสมบัติของพิพิธภัณฑ์แล้ว พิพิธภัณฑ์สถานทุกแห่งจะต้องคอยตรวจสอบความมั่นคงของวัตถุทำให้เกิดความหุ

กร่อนตามกรรมวิธีต่างๆ ตามที่กล่าวมาแล้วในเรื่องการสงวนรักษาศิลปะโบราณวัตถุ แต่
อันตรายจากอัคคีภัย ซึ่งจัดเป็นอันตรายที่ร้ายแรงของพิพิธภัณฑ์สถาน

การป้องกันอันตรายจากผู้ชม

ผู้ชมอดไม่ได้ที่จะสัมผัสจับต้องวัตถุ เมื่อมีความสนใจเป็นพิเศษ ในการจัดแสดงจะต้องมีทั้ง
จัดแสดงในตัวและนอกตู้ ของนอกตู้มักถูกจับต้องอยู่เสมอ ซึ่งการสัมผัสแต่ละครั้งนั้นจะทำให้เกิด
ความเสียหายชำรุด แตกหัก หรือ เสื่อมสภาพได้ง่ายการดูแลจะต้องอาศัยพนักงานเฝ้าห้องที่
เข้มแข็งในเรื่องดังกล่าว ขึ้นอยู่กับการแสดง และผู้จัดแสดงจะต้องคำนึงถึงในเรื่องความปลอดภัย
และวางแผนป้องกันพร้อมกันไปกับการออกแบบนิทรรศการ

การป้องกันภัยจากโจรสู้ร้าย

ในสมัยก่อนการป้องกันจากโจรสู้ร้าย อาศัยความมั่นคงแข็งแรงของอาคารและห้องแสดง
รวมทั้งอาศัยความสามารถของเวรยาม เจ้าหน้าที่รักษาการณ์ เมื่อวิทยาการทางวิทยาศาสตร์และ
เทคโนโลยีก้าวหน้าจึงมีระบบป้องกันภัยที่ทันสมัยขึ้น

การป้องกันอัคคีภัย

เป็นสิ่งที่สำคัญมาก เพราะสิ่งของที่อยู่ในพิพิธภัณฑ์มีค่ามาก ต้องมีการกวดขันทั้งเรื่องระบบ
ระเบียบการบริการตลอดจนต้องมีอุปกรณ์และเทคนิคที่ทันสมัยที่สุดในการป้องกันไฟ จะต้อง
ทางเข้าออกฉุกเฉินไว้เป็นอย่างดี

ระบบแจ้งภัย

งานพิพิธภัณฑ์ทุกแห่งควรมีสัญญาณแจ้งภัยเฉพาะแห่งคิออยู่ในที่สำคัญทุกแห่ง อาจทำได้โดย
ใช้เครื่องกด ใช้สวด หรือ เทป ใช้กระแสไฟฟ้าเป็นระบบแจ้งภัยเฉพาะแห่งนี้ มีประโยชน์มาก
ที่สุดเมื่อมีอันตรายเกิดขึ้นในที่นั้นๆ แต่ควรจะให้ต่อไปยังประตู หรือ หน้าต่าง เพื่อเป็นการ
ป้องกันของทั้งหมด อย่างไรก็ตาม ระบบแจ้งภัยชนิด “ ADT ” ซึ่งจะช่วยแจ้งภัยให้เจ้าหน้าที่ผู้
ชำนาญภายนอกเข้าไปช่วยเหลือ ซึ่งนับว่าปลอดภัยที่สุดและควรมีการติดตั้งระบบแจ้งภัยอัตโนมัติ
โดยให้มีสายต่อไปยังกองดับเพลิงโดยตรงอาจให้ยามให้สัญญาณด้วย หรือใช้ระบบอัตโนมัติใน
ห้องจัดแสดงและห้องเก็บของ ควรติดตั้งเครื่องจับควัน (SMOK DETECTOR) ด้วยในอาคาร
สมัยใหม่จะมีเครื่องสังเกตผู้ชม เครื่องมือชนิดนี้คือ โทรทัศน์วงจรปิด โดยติดกล้องถ่ายไว้ตามจุด
ต่างๆ

เจ้าหน้าที่

เจ้าหน้าที่พิพิธภัณฑ์ ทุกคนจะต้องมีความรู้ในเรื่องความปลอดภัย ความสงสัย ความประมาท
หรือการกระทำที่เป็นอันตรายต่างๆ ไม่ว่าจะเกิดขึ้นจากผู้ร้ายหรือจากเจ้าหน้าที่คนอื่นด้วยกัน

หน้าที่ รับผิดชอบของเจ้าหน้าที่ในสำนักงานและภัณฑารักษ์ ดังกล่าว ควรจะรวมไปถึง
เจ้าหน้าที่ผู้รักษาด้วยนอกเหนือจากหน้าที่ประจำแล้ว ผู้ตรวจงาน คนดูแลรักษา คนงาน ภารโรง
เจ้าหน้าที่ ห่อ ส่ง ของควรจะสำนึกในเรื่องความปลอดภัยและต้นตอในเรื่องนี้อยู่เสมอ

กำลังรักษาการ

เวลากลางวันในพิพิธภัณฑ์ ห้องแสดงต่างๆทุกห้องควรมียาม 1 คน ต่อหนึ่งห้องแสดง 3-4 ห้อง ยามแต่ละคนควรจะทำหน้าที่ประสานกันด้วย

2.3 การศึกษาสภาพแวดล้อมภายในที่เหมาะสมกับการจัดนิทรรศการในพิพิธภัณฑ์

พิพิธภัณฑ์ต่างๆ มีหน้าที่เป็นธนาคารแห่งความทรงจำ โดยมีวิวัฒนาการมากมายหลายรูปแบบตามกาลเวลาที่ผ่านไป ถึงแม้เราจะกล่าวได้ว่า หัวใจหลักของความเป็นพิพิธภัณฑ์ อยู่ที่วัตถุต่างๆที่นำมาจัดแสดงแต่ “ คุณค่าที่แท้จริงอยู่กับข้อมูลของวัตถุ และ ความหมายของข้อมูลนั้น ที่มีต่อตัวมันเอง และสังคม ”

ศาสตราจารย์ (FOYLES) แห่งมหาวิทยาลัยโรเคียม (ROCHESTER) ประเทศอังกฤษ ได้ให้ความหมายของพิพิธภัณฑ์ว่า “ เป็นสถาบันที่มีวัตถุประสงค์ที่จะเก็บรักษาวัตถุที่แสดงถึงปรากฏการณ์ ทางธรรมชาติ และ กิจการของมนุษย์ ได้อย่างเป็นระเบียบเรียบร้อยและจะใช้วัตถุเหล่านี้เพื่อความรู้ และ การศึกษาของมนุษย์สืบ ”

ในช่วง 20 ปีที่ผ่านมา พิพิธภัณฑ์ต่างๆได้มีการพัฒนาในด้านการอนุรักษ์วัตถุ เทคนิคการจัดแสดง ระดับความรู้เชิงเทคนิคในทุกๆด้าน ของวิชาการพิพิธภัณฑ์ที่กำลังพอกพูนขึ้นเรื่อยๆ และ ศาสตร์แขนงใหม่ๆที่ได้รับการพัฒนามากขึ้น อาจทำให้พิพิธภัณฑ์ในศตวรรษหน้าแตกต่างจากพิพิธภัณฑ์ในปัจจุบันมากมาย แต่อย่างไรก็ตาม พื้นฐาน และ เอกลักษณ์ ของพิพิธภัณฑ์สถานในอดีต ปัจจุบัน และในอนาคตก็คือการจัดแสดงนิทรรศการสาธารณะหรือ PUBLIC EXHIBITION

เป้าประสงค์การจัดนิทรรศการในพิพิธภัณฑ์ (THE MUSEUM EXHIBITION MISSION)

แม้ว่าจุดประสงค์หลักของพิพิธภัณฑ์นั้นจะไม่ใช่ผลกำไร แต่พิพิธภัณฑ์จำเป็นต้องมีรายได้ควบคู่ไปกับการเปลี่ยนแปลงทัศนคติ ปรับปรุงพฤติกรรม และเพิ่มพูน ระดับความรู้ ข้อแตกต่างระหว่างนิทรรศการในพิพิธภัณฑ์ และ (MUSEUM EXHIBITION) และนิทรรศการเชิงพาณิชย์ (COMMERCIAL EXHIBITION) จุดประสงค์ในการจัดนิทรรศการแบบนี้ ๆ คำว่า นิทรรศการเชิงพาณิชย์มีความหมายชัดเจนอยู่แล้ว กล่าวคือ มีจุดประสงค์ในการประชาสัมพันธ์สินค้า และ องค์กรเพื่อผลทางพาณิชย์ ความหมายของนิทรรศการ THE MUSEUM หรือแหล่งชุมชนของเหล่าเทพวิทยาการต่างๆ (MUSES) เป็นสถานที่สำหรับเรียนรู้ศึกษา และสื่อสะท้อน เพราะฉะนั้น เป้าประสงค์ของนิทรรศการพิพิธภัณฑ์ (MUSEUM EXHIBITION) ก็เพื่อให้มีสถานที่ในการศึกษาวิทยาการแขนงต่างๆและสื่อสะท้อนภาพของสังคม

จุดมุ่งหมายหลักๆในการจัดนิทรรศการในพิพิธภัณฑ์ คือ การหาวัตถุจัดแสดง และ ข้อมูลประกอบเพื่อเกิดการเรียนรู้ การนำเอาวัตถุต่างๆออกมาจัดแสดง เป็นการทำให้ประชาชนมองเห็นหน้าที่การเป็น “ ผู้บำรุงรักษามรดกทางสังคม ” (SOCIAL RECORD) นอกจากนี้ยังมีเป้าประสงค์อื่นๆอีกดังต่อไปนี้

“ เพื่อตอบสนองความต้องการที่หลากหลายในการใช้เวลาว่างของประชาชนเป็นที่ให้เกิดความเพลิดเพลินในการหาความรู้ ”

การจัดนิทรรศการที่ได้รับความนิยม จะสามารถดึงดูดผู้ชมได้มาก อีกทั้งยังมีโอกาสได้รับการสนับสนุนด้านเงินจากบุคคลและองค์กรทางด้านธุรกิจได้มากกว่า การจัดนิทรรศการที่ดี จึงมีผลดีต่อการอยู่รอดของพิพิธภัณฑ์ในทางหนึ่ง และดูแลรักษาอย่างถูกต้อง

“ สำหรับผู้เข้าชมแล้ว บรรยากาศในนิทรรศการคือดังกลางพื้นฐานในการสื่อสารความรู้ ”
นิทรรศการกับมนุษย์

นิทรรศการคือ เครื่องมือสื่อสารที่มีบทบาท ในด้านการศึกษา ธุรกิจวิทยาศาสตร์สังคมการอุตสาหกรรมในเรื่องอื่นๆ ในหน่วยงานในองค์กรต่างๆ ใช้นิทรรศการเป็นเครื่องมือในการสื่อสารที่ให้ประชาชนได้รับข้อมูลข่าวสารของหน่วยงานต่างๆ ที่แสดงออกผ่านสื่อ ต่างๆ เหล่านี้ จัดเป็นนิทรรศการ เทคนิคนิทรรศการสำหรับ การกระตุ้นและการสร้างสิ่งเร้า ในด้านกายภาพ

การเสนอมุมมองและการสื่อความหมายในงานนิทรรศการเป็นกระบวนการสร้างสิ่งเร้าในนิทรรศการ การกระตุ้นความสนใจกับผู้คนในการรับรู้ การโน้มน้าวจิตใจของผู้ชมให้คล้อยตาม เป็นสิ่งที่ผู้จัดแสดงมีจุดมุ่งหมายที่สุดเช่น การจัดแสดงในพิพิธภัณฑ์เป็นต้น สิ่งต่างๆเหล่านี้มีความหมายเช่นเดียวกับการจัดแสดงนิทรรศการ มนุษย์ได้รับข้อมูลข่าวสาร ในรูปแบบที่แตกต่างกัน ของแต่ละบุคคล

นิทรรศการและความหมาย

นิทรรศการ คือ การแสดงการให้การศึกษาอย่างหนึ่ง ด้วยสื่อทั้งทางตรงและทางอ้อมโดยการแสดงงาน ซึ่งบางครั้ง มีผู้บรรยายให้ฟัง การแสดงงานเกิดขึ้นทั้งภายในและภายนอก (กลางแจ้ง) อาคารก็ได้ ซึ่งอาจประกอบไปด้วยของจริง สิ่งจำลอง ภาพถ่าย ที่นำเอาออกมาจัดแสดง แต่ในการจัดแสดงต้องมีการเตรียมการอย่างเป็นระเบียบ ดูแล้วเข้าใจง่าย คำนี้ถึงความแจ่มชัดรวมทั้งก่อให้เกิดองค์ความรู้ ช่วยให้ผู้มีความสนใจข้อมูล (INFORMATION) โดยใช้ข้อความสั้นๆอธิบายประกอบ ซึ่งควรจะมีควมน่าตื่นตาตื่นใจ และกระตุ้นให้เกิดความน่าสนใจ ในทัศนะของผู้ชม นิทรรศการย่อหมายถึง โอกาสของการเห็นการชื่นชม และการเรียนรู้ บางอย่างที่น่าสนใจเกินปกติวิสัย หรือโอกาสที่หายากหรือจะชมได้ในบางครั้งบางคราว นอกจากนิทรรศการเป็นสิ่งที่ให้ความรู้ ซึ่งเป็นการส่งเสริมกระบวนการเรียนรู้ให้กว้างขวางขึ้นและได้ประโยชน์จากการจัดนิทรรศการจากการจัดแสดงจึงขอยกตัวอย่างที่ก่อให้เกิดประโยชน์เช่น

- เพิ่มพูนความสนใจให้แก่ผู้ชม ได้อย่างมีสมาธิบางครั้งผู้ชมได้อย่างมีสมาธิบางครั้งผู้ชมอาจมีความคิดสับสนในใจหลายๆสิ่งพร้อมกันในเวลาเดียวกัน แต่การจัดนิทรรศการช่วยให้ประชาชนเกิดสมาธิ

- สามารถจัดแสดงเค้าโครงเรื่อง อันเป็นพื้นฐานของความคิดได้ เพราะการจัดนิทรรศการช่วยให้มองเห็นภาพและเกิดความเข้าใจได้ง่าย

- รวบรวมความคิดที่เป็นนามธรรมนำไปสู่ความคิดที่เป็นรูปธรรมมากยิ่งขึ้น
- ส่งเสริมการแสดงผลออกและให้ความรู้ความเข้าใจแก่ผู้จัดทำและผู้เข้าชม

2.3.1 การจัดนิทรรศการในพิพิธภัณฑ์

หน้าที่ ประการสำคัญที่สุดของพิพิธภัณฑ์ คือ การให้ความรู้ แก่ประชาชน ในรูปแบบของการชมแทนการฟังหรือการศึกษา ข้อความในเอกสารต่างๆซึ่งมีความยาวมากจนคนทั่วไปอ่านไม่ไหว เพราะฉะนั้นการจัดแสดงต่างๆเป็นสิ่งสำคัญแก่พิพิธภัณฑ์สถานแต่ละแห่งจะขาดเสียไม่ได้ การจัดแสดงก็เป็นส่วนประชาสัมพันธ์ชนิดหนึ่ง ที่มีบทบาทสำคัญในการเผยแพร่ข่าวสาร และเรื่องราวให้ประชาชนทราบเป็นสื่อที่ประชาชนเห็นได้ด้วยตา และสามารถร่วมพิจารณาด้วย เป็นช่องทางสื่อสารที่บรรลุเป้าหมายดีกว่าประเภทอื่นๆหลายอย่าง แต่มีขอบเขตจำนวนผู้รับจำกัด การจัดนิทรรศการจึงเป็นองค์กรที่มีความสำคัญต่อกิจการพิพิธภัณฑ์ในปัจจุบัน นิทรรศการ ต่างๆได้พัฒนาเจริญรุดหน้าขึ้นมีการใช้แสง สี เข้ามาประกอบวัตถุ ทำให้นิทรรศการกลายเป็นสื่อประชาสัมพันธ์ที่มีอิทธิพลสมัยใหม่

รูปแบบและการจัดนิทรรศการ

การจัดนิทรรศการในพิพิธภัณฑ์มีแบบอย่างที่เป็นหลักอยู่ 3 ประการคือ

1. การจัดแสดงถาวร (PERMANENT EXHIBITION) ได้แก่ การจัดห้องแสดงแต่ละห้องเป็นการถาวร หรือเป็นการตั้งแสดงไว้เป็นประจำ โดยพิจารณาถึงประโยชน์ของนักเรียน นักศึกษา และประชาชน โดยทางปฏิบัติพิพิธภัณฑ์สถานจะคัดเลือกวัตถุที่สำคัญมีคุณค่าจัดแสดงเป็นการถาวรสำหรับผู้เข้าชมการจัดแสดงถาวรไม่ได้หมายความว่า จะไม่มีการเปลี่ยนแปลงเลย แต่จะมีการแก้ไขปรับปรุงตกแต่งใหม่ใช้เทคนิคใหม่เป็นครั้งคราว แต่ละห้องจัดแสดงไม่ต่ำกว่า 5 ปี จึงเปลี่ยนแปลงปรับปรุงใหม่ครั้งหนึ่ง

ในการจัดแสดงถาวرنั้นอาจแบ่งได้ดังนี้

- 1.1 การจัดแสดงถาวรในห้องนิทรรศการ โดยการเลือกคัดวัตถุที่มีความสำคัญนำออกจัดแสดง ไม่มากขึ้น ใช้เทคนิคต่าง ๆ ตามประเภทของวัตถุ
- 1.2 การจัดแสดงเพื่อการศึกษาค้นคว้า (STUDY COLLECTION) เป็นการจัดแสดงของเหลือจากการคัดเลือกสำหรับห้องนิทรรศการแล้ว โดยจัดเป็นห้องศึกษาค้นคว้า จำแนกแยกประเภทอย่างมีระบบ พร้อมทั้งมีป้ายบอกหมวดหมู่ มีบัตรค้นอำนวยความสะดวก การจัดแสดงเพื่อการค้นคว้านั้นอาจจะจัดห้องไว้ต่างหาก หรืออาจจัดแบ่งส่วนหนึ่งของห้องนิทรรศการเป็น STUDY COLLECTION ก็นิยมทำกันมากแห่ง

1.3 การจัดแสดงเพื่อการศึกษา (EDUCATIONAL COLLECTION) ของบางประเภทไม่มีค่าในตัวเอง แต่มีคุณค่าในทางการศึกษา ได้แก่รูปจำลองวัตถุ อาจจะเป็นพลาสติกอร์โลหะ หรือวัสดุอื่น ๆ ที่ทำจำลองของจริงเพื่อใช้ในการศึกษา หรืออาจเป็นวัตถุของจริงที่ไม่มี

คุณค่าทางความงาม เช่น กระเบื้องหลังคา ท่อน้ำโบราณ ชิ้นส่วนวัตถุที่แตกหัก เศษหม้อ วัตถุประสงคเพื่อการศึกษาค้นคว้าให้ความรู้แก่ผู้ชมได้

ของบางอย่างไม่อาจนำมาจัดแสดงได้ เช่น ภาพจิตรกรรมฝาผนัง หรือภาพปั้นนูนต่ำของโบราณสถาน แต่อาจจำลองมาจัดแสดงเพื่อการศึกษาได้

หลักสำคัญที่พึงระมัดระวังก็คือ พิพิธภัณฑ์สถานจะต้องไม่จัดแสดงของจริงปนกับของจำลอง ถ้าจะจัดแสดงของจำลองคือแยกไว้เป็นส่วนหนึ่งต่างหาก เป็นหลักการที่ถือปฏิบัติกันทั่วไป



ภาพที่ 2.1 มุมหนึ่งของการจัดแสดงนิทรรศการถาวรของ พิพิธภัณฑ์สามกษัตริย์ จังหวัดเชียงใหม่

2. การจัดแสดงชั่วคราว (TEMPORARY EXHIBITION) หรือการจัดแสดงหมุนเวียน (CHANGING EXHIBITION) เป็นห้องจัดแสดงที่จัดไว้ชั่วคราว แต่ละเรื่องชั่วคราวระยะเวลาสั้น ๆ แล้วเปลี่ยนเรื่องอื่นใหม่หมุนเวียนกันไป เพื่อชักจูงความสนใจแก่ชุมชนโดยทั่วไปพิพิธภัณฑ์สถานจะเลือกเรื่องต่าง ๆ แล้วจัดแสดงชั่วคราวแก่ประชาชน ในกรณีที่พิพิธภัณฑ์สถานได้รวบรวมสิ่งของเข้าใหม่เป็นจำนวนมาก ก็นำออกจัดแสดงชั่วคราวเร้าความสนใจและให้ความรู้ในเรื่องวัตถุที่ได้มาใหม่

การจัดแสดงชั่วคราวต้องการดึงดูดความสนใจ สามารถใช้แสงและสีรุนแรงได้เต็มที่ และไม่ต้องคำนึงถึงความประณีตมากนัก เพราะเป็นการแสดงชั่วคราวในระยะเวลาสั้น ๆ และอาจใช้เทคนิคให้มีทั้งแสงและเสียง หรือทั้งภาพก็ได้ เช่นในประเทศญี่ปุ่นได้นำพระพุทธรูปจากวิหารวัดแห่งหนึ่งซึ่งมีจำนวนมาก ขนาดไร่เรียกกัน นำมาจัดแสดงชั่วคราวโดยสร้างบรรยากาศของห้องให้เหมือนกับวิหารจัดแสดงพระพุทธรูปอยู่ในแสงสลัว ๆ ตา บรรยากาศของวิหารวัด เมื่อเข้าไปจะได้ยินเสียงสวดมนต์แผ่ว ๆ ได้กลิ่นธูปเทียน ทำให้เกิดความประทับใจได้อย่างมาก

หลักการจัดแสดงถาวรและจัดแสดงชั่วคราว จึงอยู่ที่วัตถุประสงคสำคัญคือ การจัดแสดงถาวรจะต้องให้ผู้ชมเข้ามาดูอีกได้หลายครั้งโดยไม่เบื่อ สามารถดูวัตถุได้ชัดเจน ไม่ใช่อยู่ใน

แสงสลัว ๆ ที่ประทับใจ แคมองอะไรเห็นกลางเดือน ส่วนการจัดแสดงชั่วคราวนั้นก็ประสงค์ให้ดูกันเพียงครั้งสองครั้งเท่านั้น เป็นการฉายฉายระยะสั้น

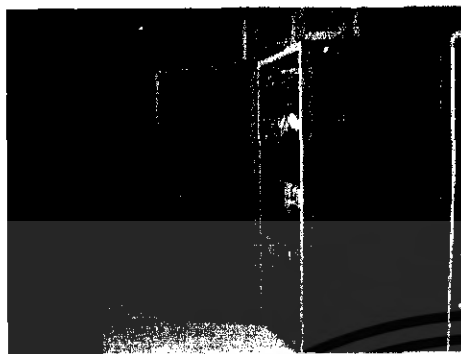

ภาพที่ 2.2 นิทรรศการชั่วคราว เกี่ยวกับประวัติความเป็นมาของเชียงใหม่ ของพิพิธภัณฑสถานแห่งชาติ จังหวัดเชียงใหม่

3. นิทรรศการหมุนเวียน (TRAVELLING EXHIBITION) เป็นนิทรรศการที่จัดทำขึ้นเพื่อแสดงในที่หลายๆแห่งหมุนเวียนกันไป โดยมีมุ่งอำนวยความสะดวกแก่ผู้ชมหรือประชาชน เพราะหากจัดแสดงไว้ในที่แห่งเดียวแล้ว ผู้ชมไม่สามารถเดินทางไปชมได้ทั่วถึงซึ่งกระบวนการจัดทำนิทรรศการประเภทนี้ยุ่งยากและสิ้นเปลืองค่าใช้จ่ายมากเพราะต้องคำนึงถึงความปลอดภัยขณะขนย้าย และค่าขนส่ง ติดตั้งด้วย



ภาพที่ 2.3 นิทรรศการหมุนเวียน เกี่ยวกับเครื่องแต่งกายในสมัยต่าง ๆ ของพิพิธภัณฑสถานแห่งชาติ จังหวัดเชียงใหม่

ประเภทของนิทรรศการ (TYPES OF EXHIBITION)

ก่อนที่จะเข้าสู่หัวข้อของประเภทนิทรรศการ ควรทำความเข้าใจกับความหมายของคำต่างๆ ดังต่อไปนี้

DISPLAY คือ การจัดแสดงวัตถุที่ไม่มีข้อมูลกำกับ

(A PRESENTATION OF OBJECTS FOR PUBLIC VIEW WITHOUT SIGNIFICANT INTERPRETATION ADDED)

EXHIBIT คือ การจัดแสดงวัตถุเดี่ยว หรือเป็นกลุ่มที่มีเรื่องราวเดียวกันโดยมีข้อมูลกำกับ

(THE LOCALIZED GROUPING OF OBJECTS AND INTERPRETIVE MATERIALS THAT FORM A COHESIVE UNIT WITHIN A GALLERY)

EXHIBITION คือ องค์ประกอบรวมทั้งหมด (รวมทั้ง DISPLAY และ EXHIBIT ที่ประกอบขึ้นเป็น นิทรรศการสาธารณะที่รวบรวมวัตถุ และข้อมูลต่างๆ (A COMPREHENSIVE GROUPING OF ALL ELEMENT , INCLUDING EXHIBITS AND DISPLAYS THAT FORM A COMPLETE PUBLIC PRESENTATION OF COLLECTIONS AND INFORMATION FOR THE PUBLIC USE.)

2.3.2 องค์ประกอบหลักของการจัดนิทรรศการ

องค์ประกอบหลักในการจัดนิทรรศการนั้นมีองค์ประกอบอย่างน้อย 3 อย่าง คือ รูปวัตถุ , ผู้ชม , ผู้แนะนำ

น. ผู้แนะนำ คือ ผู้ให้บริการ

ว. รูปวัตถุ คือ วัตถุที่ใช้จัดแสดง

ช. ผู้ชม คือ ผู้ใช้บริการ

การจัดนิทรรศการที่ต้องจัดให้องค์ประกอบทั้ง 3 สัมพันธ์ดังนี้

ผู้แนะนำต้องหารูปวัตถุมาแสดง โดยใช้ข้อมูลจากผู้ชมว่าสนใจเรื่องใดบ้าง จากนั้นก็จัดแสดงถ่ายทอดความคิด โดยมีรูปวัตถุ เป็นตัวเชื่อมผู้ชมก็จะประทับใจ และแนวความคิดจากผู้แนะนำติดตัวไปด้วย และก็จะเกิดปฏิกิริยาตอบสนองของผู้แนะนำซึ่งอาจจะอยู่ในรูปคำติชมหรือแนวความคิดเรื่องการจัดพิพิธภัณฑ์ที่ถูกต้อง

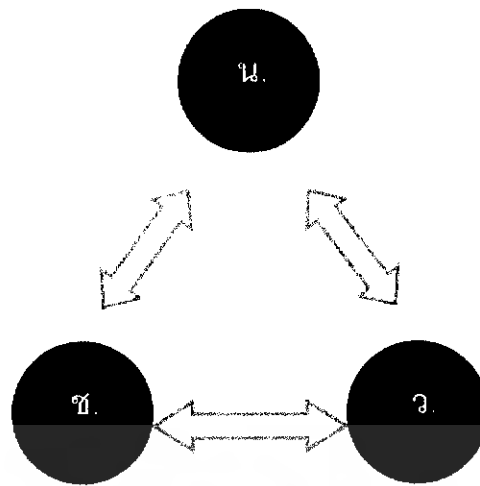

ภาพที่ 2.4 แสดงแนวความคิดในการจัดนิทรรศการที่ถูกต้อง

แนวความคิดในการจัดนิทรรศการที่ถูกต้อง

ระดับที่ 1 มีองค์ประกอบหลักทั้ง 3 ครบถ้วน แต่ไม่มีความสัมพันธ์กัน จึงไม่มีการบริการนิทรรศการ



ภาพที่ 2.5 องค์ประกอบการจัดนิทรรศการระดับที่ 1

ระดับที่ 2 งานนิทรรศการเริ่มขึ้น เมื่อมีผู้แนะนำ นำรูปการจัดวัตถุไปสู่ผู้ชม โดยการจัดแสดง



ภาพที่ 2.6 องค์ประกอบการจัดนิทรรศการระดับที่ 2

ระดับที่ 3 ผู้แนะนำต้องส่งเสริมให้ผู้ชมได้เข้าใจและรับความรู้จากวัตถุแสดงนั้นๆ ด้วย

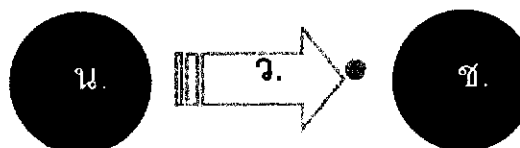

ภาพที่ 2.7 องค์ประกอบจัดนิทรรศการระดับที่ 3

ระดับที่ 4 ผู้ชมตอบสนองการรับรู้และถ่ายทอดแนวความคิดนั้นผ่านทางวัตถุ กลับไปยังผู้แนะนำก็จะเป็นการบริการที่สมบูรณ์แบบที่สุดเพราะผู้แนะนำจะได้รับข้อมูลในการจัดแสดงต่อไป และผู้ชมก็จะได้รับความรู้



ภาพที่ 2.8 องค์ประกอบจัดนิทรรศการระดับที่ 4

2.3.3 หลักการจัดแสดงและลักษณะของห้องจัดแสดง

ในการออกแบบนิทรรศการ ไม่ว่าจะเป็นเรื่องใดก็ตาม สิ่งสำคัญที่จะทำให้นิทรรศการ น่าสนใจในเบื้องต้นก็คือ วิธีการถ่ายทอดสาระของการจัดแสดงซึ่งมีหลักการพื้นฐานที่ผู้จัดต้องคำนึงถึงดังนี้

1. เน้นความสำคัญของวัตถุ โดยให้คำบรรยาย หรือส่วนประกอบอื่น ๆ เป็นเพียงองค์ประกอบที่ช่วยเสริมวัตถุให้เด่นขึ้น การจัดแสดงที่เน้นองค์ประกอบด้านเทคนิคต่าง ๆ จึงเป็นการจัดแสดงที่ผิดหลักการ
2. ให้ความรู้เกี่ยวกับวัตถุที่จัดแสดง โดยใช้คำบรรยายที่สื่อความหมายครอบคลุมความสำคัญของวัตถุและชัดเจนในตัวเอง ซึ่งจะใช้เทคนิคอย่างไรนั้น ขึ้นอยู่กับความเหมาะสมของเรื่องที่จัดแสดง
3. การจัดแสดงวัตถุจะต้องมีความต่อเนื่องสัมพันธ์กันให้ผู้ชมเข้าใจเรื่องราวไปตามลำดับจากจุดหนึ่ง ไปยังอีกจุดหนึ่ง โดยแบ่งเป็นหัวเรื่องใหญ่หัวเรื่องย่อย
4. การจัดแสดงต้องยึดหลักการจัดอย่างง่าย ๆ คือ ไม่จัดแสดงให้ดูซับซ้อนพิสดาร แต่จะต้องออกแบบให้พอเหมาะ
5. การรักษาความปลอดภัยให้แก่วัตถุ เช่น การติดสัญญาณเตือนภัย การป้องกันอัคคีภัย การป้องกันการโจรกรรม และการควบคุมอุณหภูมิและฝุ่นละออง เพื่อมิให้เกิดความเสียหายใด ๆ แก่วัตถุ

หลักในการออกแบบนิทรรศการ

ในการจัดนิทรรศการ ถ้าจะให้ดึงดูดสายตาผู้ชมแล้ว ผู้จัดจะต้องยึดหลักในการออกแบบ เพื่อสร้างความสมดุลของโครงสร้างงานแต่ละส่วนให้มีความหมายสมบูรณ์ในตัวเอง ดังต่อไปนี้

1. ความเด่น อันได้แก่ ความเด่นของเส้น ทิศทาง รูปแบบ รูปร่าง ขนาดและสี เพื่อดึงดูดความสนใจของผู้ชม

2. ความสมดุล โดยเราอาจจัดนิทรรศการให้มีความสมดุลด้วยวิธีการ 2 แบบคือ

ก) การจัดส่วนสองข้างของแบบที่แสดงให้เท่ากัน

ข) การจัดส่วนของแบบที่แสดงให้มีความสมดุลทางด้านสายตาหรือ

ความรู้สึก



ภาพที่ 2.9 การจัดภาพศิลปะให้สองข้างสมดุล

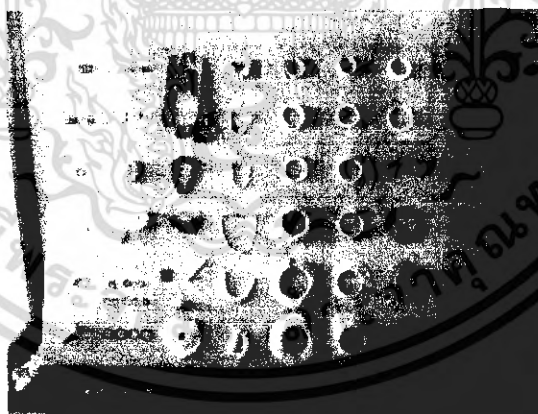

ภาพที่ 2.10 การจัดวางวัตถุให้มีความสมดุลทางสายตา



ภาพที่ 2.11 การจัดวางที่เน้นความกลมกลืนในงานประติมากรรม

3. ความต่อเนื่องกลมกลืนในการจัดแสดง การจัดให้มีความต่อเนื่องกลมกลืนกันจะทำให้ผู้ชมไม่เกิดความรู้สึกเบื่อหน่าย พึงจำไว้ว่าอย่าทิ้งให้ความคิดของผู้ชมกระโดดเป็นห้วง เพราะจะทำให้ความสนใจสับสน เบื่อหน่าย และถ้าต้องการจัดให้มีความงดงามเป็นระเบียบเรียบร้อยอยู่ด้วย ควรพิจารณาในสิ่งต่อไปนี้

- ความกลมกลืนกันในรูปแบบ
- ความกลมกลืนกันในเรื่องของพื้นผิว
- ความกลมกลืนกันในเรื่องของขนาดและทิศทาง

4. สัดส่วน เป็นความสัมพันธ์ของขนาดและจำนวนขององค์ประกอบต่าง ๆ ซึ่งควรระมัดระวังไม่ให้เกิดความทึบขึ้น

5. การเน้น ต้องเน้นตรงจุดสำคัญให้เด่นที่สุด เพื่อให้ผู้ชมเกิดความรู้ ความเข้าใจ และเกิดความคิดรวบยอดขึ้นมา ในการที่จะแสดงจุดเด่นนั้น ผู้ออกแบบต้องตั้งคำถามว่าต้องการเน้นย้ำอะไร ที่ไหน อย่างไร มากน้อยเพียงใด ซึ่งมีวิธีการเน้นจุดเด่น ดังนี้

- เน้นด้วยเส้น ใช้เส้นนำสายตาไปที่จุดที่ต้องการให้เห็น เช่น การโยงเส้นจากวัตถุที่แสดงไปสู่ข้อความที่ต้องการให้ผู้ชมทราบ

- เน้นด้วยสี โดยการใช้วัสดุที่มีสีเด่นสะดุดตาหรือใช้สีเป็นฉากหลัง ซึ่งอาจเลือกใช้สีเรียบสะอาดตา หรือใช้สีกลุ่มเดียวกันแต่ต่างระดับกันช่วย เพื่อให้วัสดุเด่นขึ้นมาหรือใช้สีตัดกัน

- เน้นด้วยการใช้ช่องว่าง โดยนำวัตถุจัดแสดงที่ต้องการเน้น ติดตั้งไว้ในตำแหน่งที่เด่น เช่น การติดภาพไว้บนผนังเพียงภาพเดียว การวางงานประติมากรรมเพียงชิ้นเดียวในห้องที่เปิดโล่ง



ภาพที่ 2.12 การจัดแสดงที่เน้นด้วยเส้น



ภาพที่ 2.13 การจัดแสดงที่เน้นด้วยสี

2.3.4 เกณฑ์มาตรฐานในการออกแบบห้องจัดแสดง

หลักสำคัญของการวางรูปห้องแสดงนั้นไม่จำกัดรูปแบบลักษณะแต่อย่างไร หากแต่อย่างน้อยตามเรื่องราวที่จัดแสดงนั้นแต่จะต้องคำนึงถึง

1. การจัดตู้หรือแผงในห้องแสดงประจำหรือห้องแสดงชั่วคราว ไม่ควรปล่อยให้ห้องโล่งจนมองดูเกิดความอ้างว้าง
2. การวางแผงยกเบื้อง ควรจะเรียงลำดับเรื่องราวที่จัดแสดง ตามลำดับจบจนสุดสิ้นการจัดแสดง
3. ขนาดของแผงงานสีที่ใช้จะมีน้ำหนักเบาอย่างน้อยเพียงไรขึ้นอยู่กับความเหมาะสมของห้องแสดง วรรณะของสีไม่ควรจุดจาดควรเป็นสีที่มองแล้วมีความเย็นตาสบายใจ
4. เนื้อที่ในแผงแต่ละตอนไม่ควรน้อยจนผู้เข้าชมต้องเบียดเสียดชิดเขี่ยกันเดิน ควรมีช่องว่างให้ผู้ชมเคลื่อนไหวไปอย่างสะดวก และเคลื่อนไหวไปได้โดยรูปแบบของแผงโน้มนำคนโดยอัตโนมัติ
5. ผังของห้องแสดงไม่ยึดเอียงมากเกินไปจนทำให้เกิดความรู้สึกว่าหลงทาง

ควรจะให้ผังห้องแสดงแต่ละตอนมีความสัมพันธ์ซึ่งกันและกัน
เคลื่อนไหวตามความต้องการ

โดยที่ผู้ชมมีอิสระในการ

การจัดผังห้องแสดงแบบต่างๆ

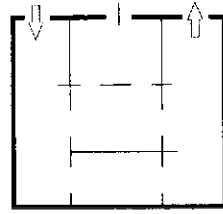

ภาพที่ 2.14 แสดงการจัดแผนผังห้องแบบที่ 1

การออกแบบห้องแสดงสี่เหลี่ยมจัตุรัส ซึ่งมีขนาดกว้างพอสมควรมีประตูทางเข้า 2 ประตู อาจแบ่งซอยห้องใหญ่ออกเป็นห้องเล็กๆ หลายห้อง โดยใช้แผงหรือตู้เข้ามาแทนทำให้มีเนื้อที่ สำหรับจัดแสดงมากขึ้น สามารถตั้งผู้ชมให้เดินให้เดินชมวัตถุและเรื่องราวได้ตามลำดับเหตุการณ์ บริเวณกลางให้สามารถเก็บวัตถุที่เป็นสำริดเพื่อป้องกันความชื้นจากผนัง

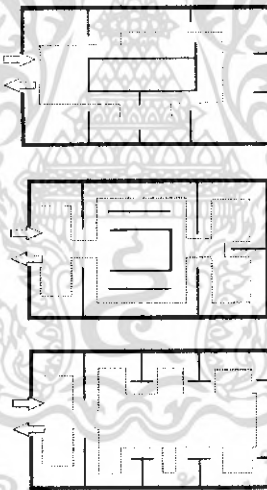

ภาพที่ 2.15 แสดงการจัดแผนผังห้องแบบที่ 2

แสดงให้เห็นการแบ่ง
หลายๆ ห้องที่ติดต่อกัน โดย
ทางเข้าออกเพียงประตูเดียว
สามารถตั้งผู้ชม ไปสู่ทิศทางที่

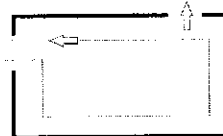
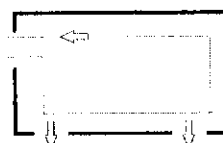

ซอชมังห้องแสดงภายใน
ห้องชนิดนี้จะมีประตู
แต่การออกแบบภายใน
ต้องการได้

ภาพที่ 2.16 แสดงการจัดแผนผังห้องแบบที่ 3

แสดงให้เห็นการแบ่งซอยผังห้องด้วยประตูทางเข้าแบบต่างๆ หลักสำคัญคือ ไม่ควรปล่อยให้ห้องแสดงโล่ง โดยผู้ชมมองเห็นห้องแสดงจากการเข้าไปที่ทางเข้านั้น



ภาพที่ 2.17 แสดงการจัดแผนผังโดยการมาใช้

2. ลักษณะประตูทางเข้าออกคู่ โดยการวางผังเป็นรูปต่างๆ เพื่อหลบผนังรูปสี่เหลี่ยมที่จำเจ

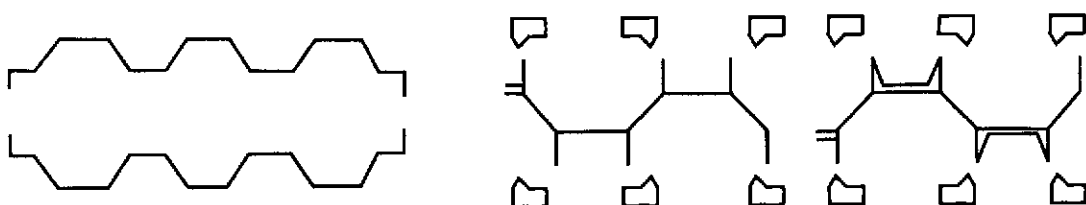

ภาพที่ 2.18 แสดงลักษณะประตูทางเข้าออกคู่

3. การชักเยื้ององค์ประกอบของห้องแสดงแบบต่างๆ ซึ่งเน้นในเรื่องการเคลื่อนไหวของผู้ชม ให้เห็นเรื่องราวเป็นตอน

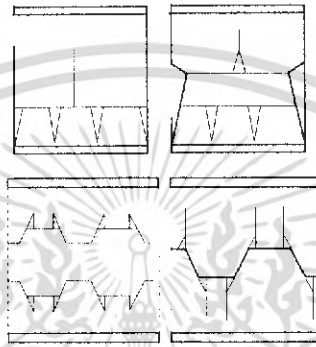

ภาพที่ 2.19 การชักเยื้ององค์ประกอบของห้องแสดงแบบต่างๆ

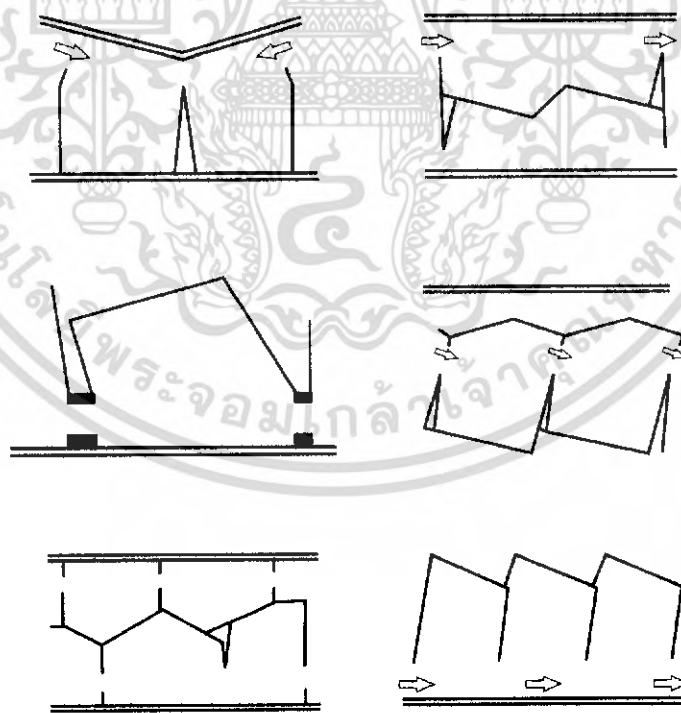

ภาพที่ 2.20 ภาพแสดงการจัดห้องแสดง

การจัดผังห้องแสดงในภาพดังต่อไปนี้ แสดงให้เห็นการวางผังห้องแสดงนั้นไม่จำเป็นต้องเป็นรูปสี่เหลี่ยมเสมอไป สามารถบิดเป็นรูปแบบได้หลายอย่าง ตามความเหมาะสมของเรื่องราว

2.3.5 วัสดุและครุภัณฑ์ที่ใช้ในการจัดนิทรรศการ

อุปกรณ์ในการจัดนิทรรศการทำขึ้นเพื่อใช้ในการจัดนิทรรศการให้เป็นสัดส่วน เป็นระเบียบเรียบร้อย ฉะนั้นอุปกรณ์ที่ใช้จำเป็นต้องประกอบไปด้วยคุณสมบัติเหล่านี้ คือมีความมั่นคงแข็งแรง สะดวกในการเคลื่อนย้าย ป้องกันการโจรกรรม และบางครั้งต้องคำนึงถึงความสามารถในการควบคุมอุณหภูมิ และการติดตั้งในระดับสายตาของผู้ชมด้วย

โดยทั่วไปแล้วการเลือกใช้วัสดุและครุภัณฑ์สำหรับการจัดแสดงแต่ละครั้งจะขึ้นอยู่กับผู้จัดว่าต้องการให้งานออกมาแนวใด ทั้งนี้มีข้อที่ต้องพิจารณา คือวัตถุประสงค์ของนิทรรศการ เนื้อหาที่ต้องการแสดง และห้องหรือสถานที่ที่จะใช้จัดแสดง ซึ่งรูปแบบที่นิยมใช้กันมีดังต่อไปนี้

- จัดแผงบอร์ดต่อกันด้วยข้อต่อให้ติดพื้น
- จัดแผงบอร์ดลอย โดยมีโครงสร้างช่วย
- จัดเป็นชั้นหรือตู้ด้วยแผ่นหรือข้อต่อ
- จัดตั้งลอย ๆ
- ต่อห้อยจากเพดานลงมา
- จัดแขวนค้ำด้านล่างตามผนัง หรือโครงสร้างต่าง ๆ

โต๊ะ

โต๊ะเป็นส่วนหนึ่งของนิทรรศการที่สร้างง่าย สามารถถอดเก็บได้ หรืออาจปรับให้ใช้ร่วมกับสิ่งติดตั้งอื่น ๆ ได้ด้วย โดยอาจใช้วิธีดังต่อไปนี้

ใช้แผ่นไม้อัดหนา $\frac{1}{4}$ หรือ $\frac{1}{2}$ นิ้ว ขนาด 4 x 8 ฟุต เป็นพื้นโต๊ะ และใช้แป๊บโลหะขนาด $\frac{3}{4}$ นิ้ว ประกอบเป็นขาโต๊ะ ซึ่งจะปรับให้สูงหรือต่ำได้ตามต้องการ โต๊ะแบบนี้จะมีลักษณะคล้ายโต๊ะธรรมดา อาจปรับขาโต๊ะให้เอียงเป็นมุมประมาณ 20 องศาก็ได้ เหมาะสำหรับการติดตั้งวัตถุแบบเรียบ หรืองานฝีมือที่ตรงไว้ได้

ตู้จัดแสดง

ตู้จัดแสดงจัดเป็นองค์ประกอบที่สำคัญในการช่วยสร้างความสง่างามและทันสมัยให้กับห้องจัดแสดงขงนิทรรศการได้มีการออกแบบตู้แสดงอย่างสวยงามพิถีพิถัน ก็ย่อมจะช่วยส่งเสริมให้นิทรรศการนั้นน่าชมมากยิ่งขึ้น อย่างไรก็ตามการออกแบบตู้แสดงขนาดต่าง ๆ ด้วยรูปแบบง่าย ๆ ไม่มีการตกแต่งดัดแปลงอะไรให้วิจิตรพิศดาร อาจใช้งานได้ดี ง่ายต่อการบำรุงรักษา และดึงดูดความสนใจได้ ถ้ารู้จักเลือกใช้แผงแสดงอย่างเหมาะสม

ชนิดของผู้จัดแสดง

แบ่งตามขนาดและลักษณะการใช้งาน

1. TABLE SHOWCASE

เป็นแบบที่เหมาะสมสำหรับจัดแสดงวัตถุซึ่งมีขนาดเล็ก เพราะสามารถมองเห็นได้รอบ แม้แต่ด้านบนของวัตถุ



ภาพที่ 2.21 ตู้แสดงแบบ TABLE SHOWCASE

2. EQUIPPED SHOWCASE WITH PANELS AND DRAWERS

ตู้ชนิดนี้มีราคาแพง โดยเฉพาะการประกอบส่วนต่างๆ จะต้องมีการออกแบบเป็นอย่างดี ตู้แบบนี้สามารถใช้ประโยชน์ได้มาก เพราะใช้เนื้อที่สำหรับจัดแสดงน้อย และสามารถที่จะควบคุมแสงได้



ภาพที่ 2.22 การออกแบบตู้จัดแสดง แบบ EQUIPPED SHOWCASE

3. UPRIGHT SHOWCASE

- FREE STANDING SHOWCASE เป็นตู้ขนาดใหญ่ สามารถจัดวางวัตถุแสดงได้หลากหลาย ภายในตู้อาจแบ่งเป็นหลายชั้น ตู้ชนิดนี้สามารถใช้แบ่งห้องแสดงออกเป็นส่วน ๆ ได้ ซึ่งถ้าด้านหลังปิดทึบก็จะใช้เป็นบอร์ดจัดแสดงได้ด้วย

- WALL SHOWCASE แต่เดิมเป็นตู้ที่ออกแบบสำหรับจัดแสดงวัตถุที่มีความสูง โดยเฉพาะ ปัจจุบันได้มีการใช้ตู้ชนิดนี้สำหรับวางวัตถุแสดงทั่วไป โดยอาจออกแบบให้ติดตั้งลอยตัว แขนง หรือฝังอยู่ในผนังก็ได้

- INSET SHOWCASE เป็นลักษณะการจัดวางตู้แสดงเป็นกลุ่ม อาจอยู่ที่ระดับพื้นหรือเหนือระดับพื้นก็ได้ เหมาะสำหรับห้องแสดงที่มีผนังเคียงด้านเดียวสามารถเคลื่อนย้ายได้ ไม่ต้องตกแต่งมากนัก เพียงจัดจังหวะให้ลงตัวก็สามารถดึงดูดความสนใจของผู้ชมได้



ภาพที่ 2.23 FREE STANDING SHOWCASE

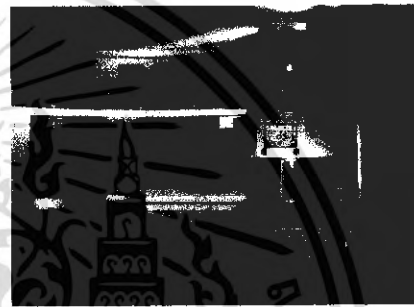

ภาพที่ 2.24 WALL SHOWCASE



ภาพที่ 2.25 ตู้จัดแสดงแบบ WALL SHOWCASE ออกแบบเป็นพิเศษเพื่อให้ภายในตู้เข้ากับบรรยากาศของการจัดแสดง



ภาพที่ 2.26 ตู้จัดแสดงแบบWALL SHOWCASE ออกแบบภายนอกตู้ให้เข้ากับบรรยากาศของการจัดแสดงเครื่องปั้นดินเผา



ภาพที่ 2.27 ผู้จัดแสดงแบบ INSET
SHOWCASE ออกแบบให้มีรูปทรงต่างกัน

ภาพที่ 2.28 ผู้จัดแสดงแบบ INSET
SHOWCASE สำหรับจัดแสดงวัตถุเฉพาะ
อย่าง

แสงสว่างในตัวมีความสำคัญมากสำหรับวัตถุที่นำมาแสดง เพราะแสงเป็นตัวกำหนดสีตามธรรมชาติของวัตถุได้ดีที่สุด แต่ก็เป็นที่จะทำให้ความเสียหายให้แก่วัตถุได้มากเช่นกัน ดังนั้น การติดตั้งแสงนีออนหลอดฟลูออเรสเซนต์ หรือสปอตไลท์ไว้ด้านบน ด้านล่าง หรือด้านข้างของผู้จัดแสดง ก็ควรมีแผ่นกระจกซึ่งมีคุณสมบัติในการลดแสงอุลตราไวโอเลตที่จะไปทำลายเอกสารหรือวัตถุแสดงต่าง ๆ ให้เสื่อมลงด้วย

นอกจากแสงจากหลอดไฟแล้ว แสงจากธรรมชาติก็มีผลกระทบต่อการจัดแสดง ดังนั้น ในการวางผู้จัดแสดงต้องคำนึงถึงเรื่องการสะท้อนของผิวกระจกจากแสงธรรมชาติด้วย

ผู้ผิวกระจกจะเกิดการสะท้อนแสงมากหรือน้อยขึ้นอยู่กับตำแหน่งที่ตั้ง ซึ่งเราสามารถให้ความลาดเอียงลดการสะท้อนแสงจากต้นกำเนิดแสงได้

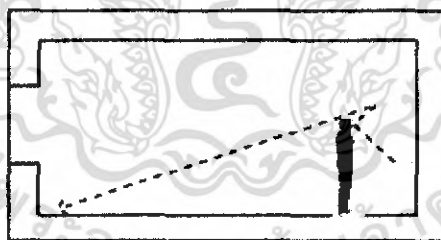

ภาพที่ 2.29 เมื่อตั้งตู้กระจกตรงข้ามหน้าต่างให้เอียงผิวกระจกทำมุมแหลมกับพื้นห้อง

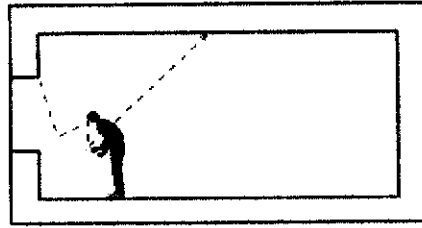

ภาพที่ 2.30 เมื่อผู้อยู่เบื้องหน้า หน้าต่างให้เอียงกระจกออกจากหน้าต่างเข้าหาผู้ดู



ภาพที่ 2.31 ผู้ที่หันหน้าเข้าหากันให้เอียงกระจกทำมุมซึ่งกันและกันอย่างยาวนานกัน

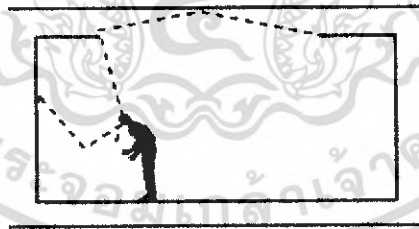

ภาพที่ 2.32 เมื่อแสงเข้าทางด้านบนและอยู่เบื้องหลังผู้ดู ไม่ต้องเอียงกระจก

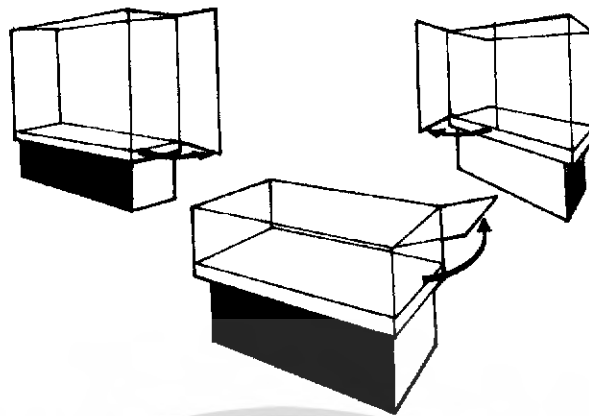

ภาพที่ 2.33 ตู้โชว์แสดงจุดเปิด - ปิดแบบติดบนบาน

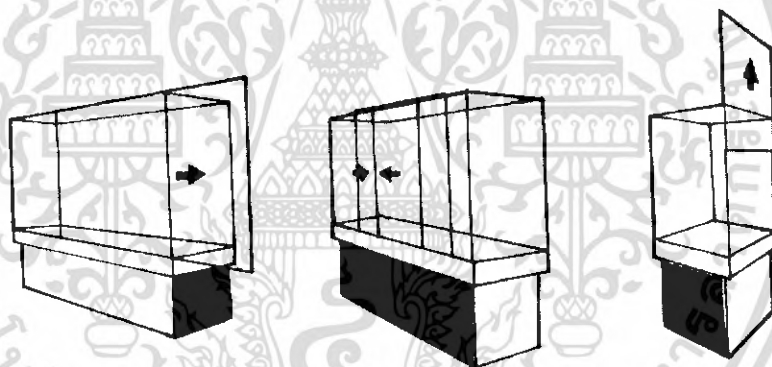

แนวเคลื่อนด้านข้างและตรงกลาง

เคลื่อนขึ้นด้านบน

ภาพที่ 2.34 แบบเคลื่อนปิด - เปิด

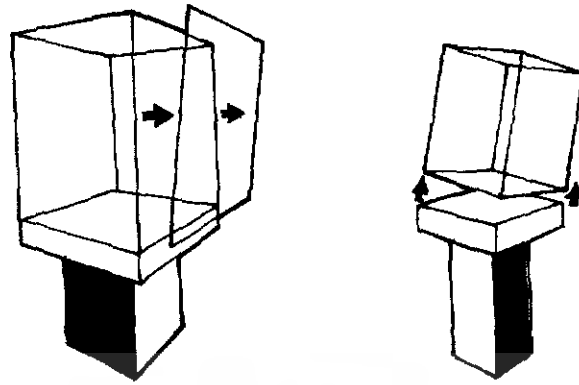

แบบถอดออกได้

แบบถอดฝาครอบ

ภาพที่ 2.35 ตู้โชว์แสดงการปิด - เปิด

การให้แสงสว่างในตู้แบบต่างๆ

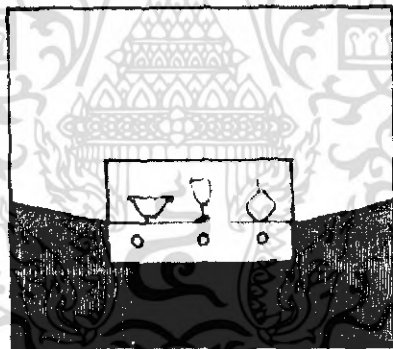

1. แสงติดตั้งไว้ด้านใต้

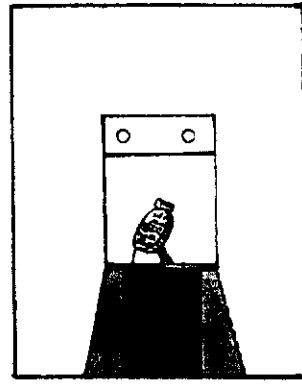
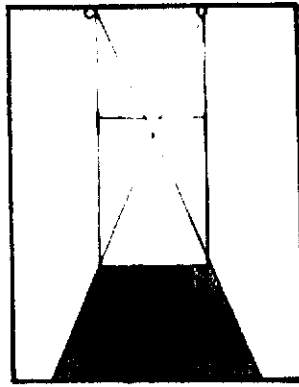

2. แสงสว่างภายนอกติดตั้งในระยะไกล

3. แสงติดตั้งจากด้านบนตู้

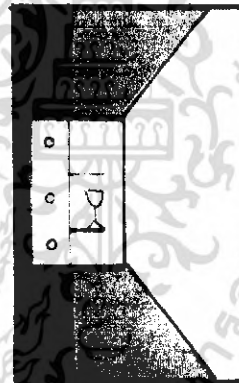

4. แสงติดตั้งจากด้านข้าง

5. แสงติดตั้งจากด้านหลัง

ภาพที่ 2.36 การให้แสงสว่างในตู้แบบต่างๆ

ความสะดวกในการเคลื่อนย้าย

การเคลื่อนย้ายในการจัดแสดง แบ่งได้เป็น 2 ลักษณะ คือ

1. INTERNAL ADAPTABILITY คือการเคลื่อนย้ายเฉพาะของในตู้ เพราะตู้จะติดตั้งอยู่กับที่ ฉะนั้นถ้าตู้ได้รับการออกแบบอย่างเหมาะสมแล้ว ก็จะช่วยอำนวยความสะดวกเร็วในการ

เคลื่อนย้ายให้เป็นไปได้อย่างคล่องแคล่ว ส่วนมากจะได้รับการออกแบบมาเพื่อให้สามารถเปลี่ยนแปลงการจัดตกแต่งภายในได้ตามรูปแบบของสิ่งแสดง และตามความต้องการของผู้จัด

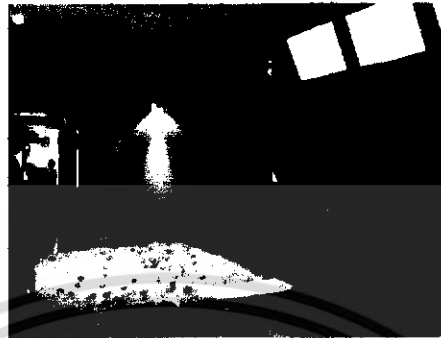

ภาพที่ 2.37 ผู้จัดแสดงที่ติดตั้งถาวรภายในพิพิธภัณฑ์สามกษัตริย์ เชียงใหม่

2. EXTERNAL ADAPTABILITY คือการเคลื่อนย้ายทั้งผู้โดยพิจารณาความเป็นไปได้และความเหมาะสมของตำแหน่งผู้แสดงให้สัมพันธ์กับสถานที่



ภาพที่ 2.38 ผู้จัดแสดงที่เคลื่อนย้ายได้ภายในห้องสมุดใต้ดิน มหาวิทยาลัยธรรมศาสตร์

ความสะดวกสบายในการชมวัตถุแสดง

ความสะดวกสบายในการชมวัตถุ เป็นผลสืบเนื่องมาจากการจัดวางตำแหน่งผู้ให้สัมพันธ์กับสภาพแวดล้อม เพื่อช่วยลดความเบื่อหน่ายของผู้ชม

- ความสะดวกสบายในการชม ได้แก่ การคำนึงถึงระยะห่าง ระยะความสูงที่ผู้เข้าชมสามารถมองเห็นได้ชัดเจน การจัดวางผู้แสดงนั้น ต้องไม่อยู่ในมุมที่แสงสะท้อนกับกระจกเข้าตาผู้ชม

- ความสบายทางกายภาพ เช่น อาจมีราวมือจับ หรืออุปกรณ์อื่น ๆ ซึ่งผู้ชมสามารถยึดจับได้ เมื่อต้องการการขึ้นหรือนั่งในท่ามั่นคงสำหรับการชม

ที่เก็บของ

ตามปกติห้องจัดแสดงนิทรรศการส่วนใหญ่จะมีส่วนเก็บตู้แสดงสำรองที่ยังไม่นำออกมาใช้ โดยจะต้องมีการบำรุงรักษา (MAINTENANCE) เพื่อให้อุปกรณ์ส่วนประกอบต่าง ๆ ของตู้มีความแข็งแรง ทนทาน สามารถหยิบฉวยมาใช้ได้ทันทีในยามที่ต้องการ

แท่นจัดแสดง

แท่นจัดแสดงที่ใช้งานนิทรรศการนั้น อาจเป็นแท่นจัดแสดงที่สามารถมองเห็นวัตถุแสดงได้เพียงด้านเดียวจนถึงชมได้ทั้งสองด้าน ซึ่งการเลือกแท่นจัดแสดงนั้น ต้องคำนึงถึงสิ่งที่จัดแสดงว่ามีลักษณะอย่างไร จะติดตั้งหรือจัดแสดงลักษณะใดจึงจะเหมาะสม

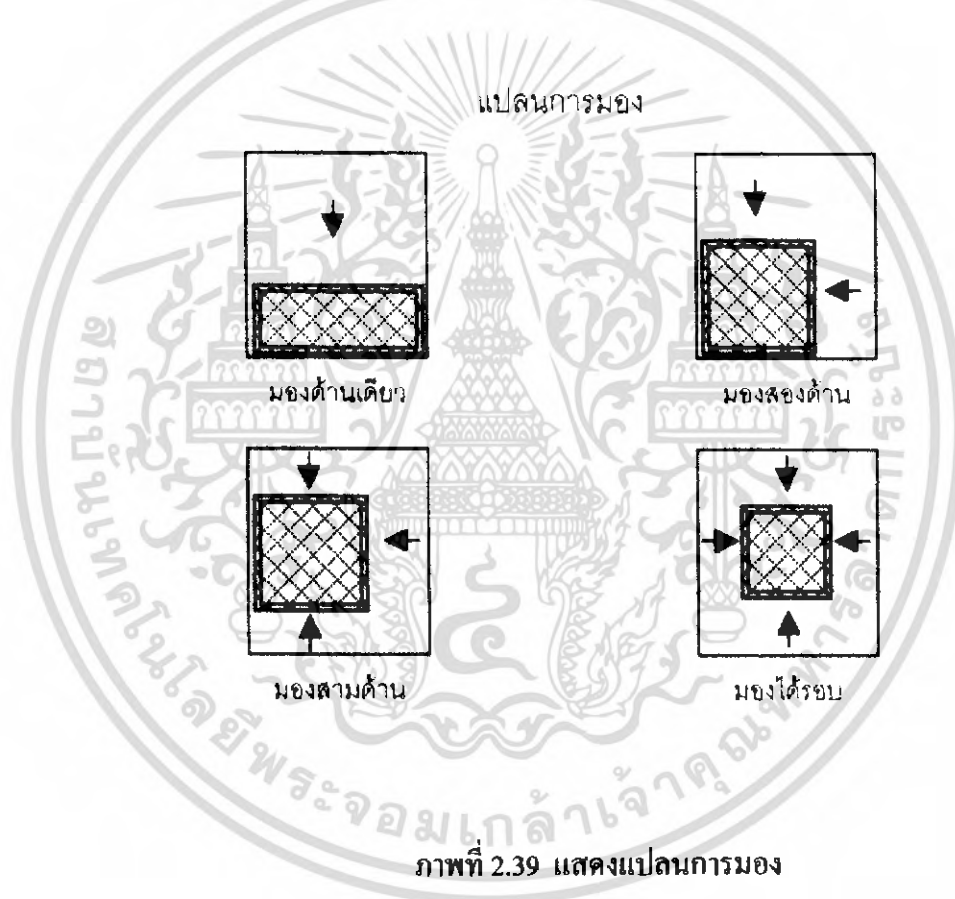

ลักษณะการจัดแท่นจัดแสดงที่นิยมมีด้วยกัน 3 แบบ ดังต่อไปนี้

1. จัดแสดงแบบหันออก (FACING OUT) เป็นลักษณะการจัดแสดงที่ดึงดูดผู้ชมทั่วไปแต่ให้ความสะดวกกับผู้ชมที่สนใจได้ไม่เต็มที่เท่าที่ควร การจัดแสดงแบบนี้เหมาะกับห้องนิทรรศการขนาดเล็ก

2. จัดแสดงแบบหันออกหาผู้ชม (FACING OUTWARD) เป็นการจัดแสดงที่ให้ความสะดวกแก่ผู้ชมที่สนใจได้ดี โดยเฉพาะผู้ชมที่เป็นผู้ใหญ่ เพราะสามารถนำเสนอเรื่อง พร้อมทั้งสามารถจัดเจ้าหน้าที่ให้คำแนะนำได้อย่างใกล้ชิด

3. แบบผู้ชมเดินเข้าหา (FACING INSIDE) ให้ความสะดวกแก่ผู้ชมดี มีผู้ชมที่เป็นเป้าหมายเฉพาะราย โดยจะมีการจัดชวนให้ผู้ชมกล้าเดินเข้ามาถาม และมีการป้องกันสิ่งรบกวนเพื่อให้ผู้ชมมีสมาธิกับการศึกษาวัตถุนั้น

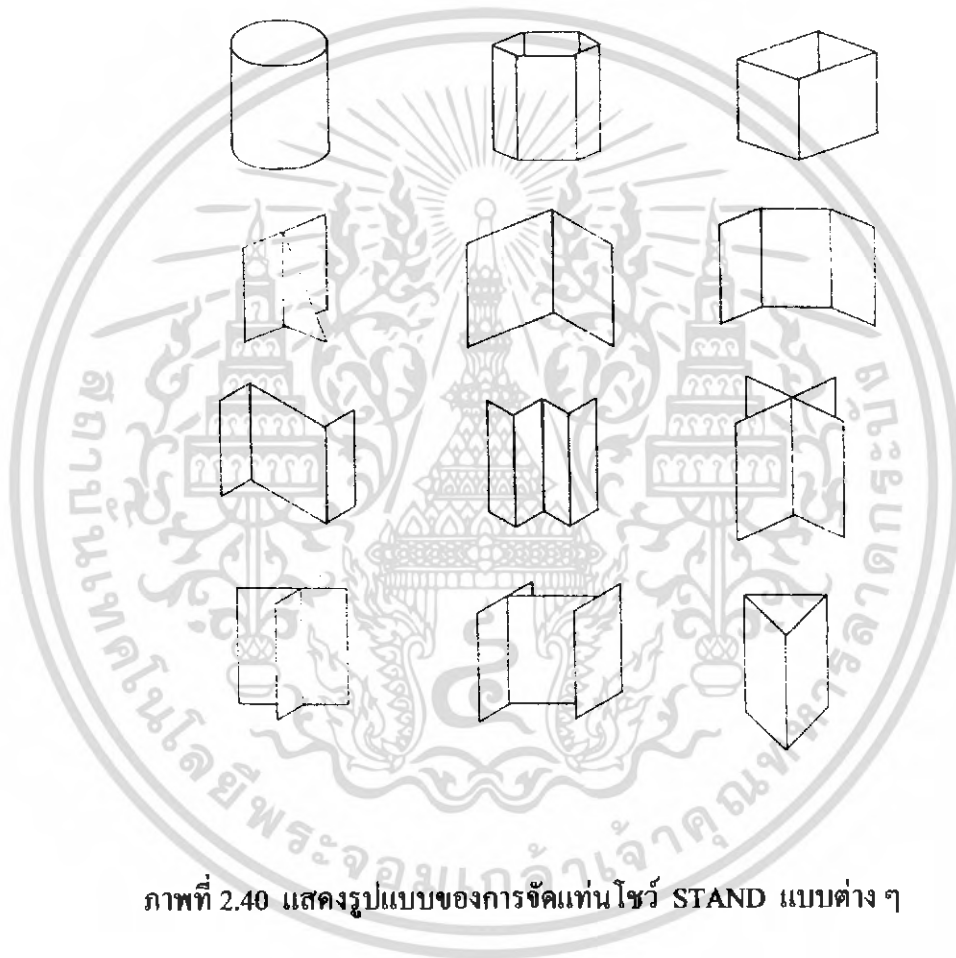

ภาพที่ 2.40 แสดงรูปแบบของการจัดแทนโชว์ STAND แบบต่าง ๆ

แผงกันส่วนและแผงติดงานแสดง

การใช้แผงแสดงงานที่มีระบบติดตั้งและรื้อถอนได้สะดวกเหมาะสมกับนิทรรศการที่ต้องเคลื่อนย้ายไปจัดแสดงที่อื่นบ่อย ๆ และนิทรรศการที่จัดในระยะสั้น ซึ่งแผงติดตั้งงานแสดงที่เหมาะสมกับงาน 2 มิติ สามารถจำแนกออกได้เป็น 2 ระบบ ดังนี้คือ

1. ระบบที่ยังไม่มีตัวยึด เช่น ระบบแสดงงานเป็นท่อเหล็กต่อกันหลายเฟรมตั้งอยู่โดยวางสลับทิศทางการ

2. ระบบที่มีตัวยึด ซึ่งมีอยู่มากมายหลายแบบ เหมาะกับงานนิทรรศการระยะสั้นในเนื้อที่จำกัดที่ไม่มีสิ่งอำนวยความสะดวกในการติดตั้ง แต่ต้องมีการขนย้ายและรื้อถอนบ่อย ฉะนั้นจึงควรออกแบบให้มีน้ำหนักเบา ทนทาน ติดตั้งและรื้อถอนง่าย ซึ่งรูปแบบหนึ่งที่ใช้กันมากในนิทรรศการชั่วคราว คือ แผงขาสลักกรุณญแจ

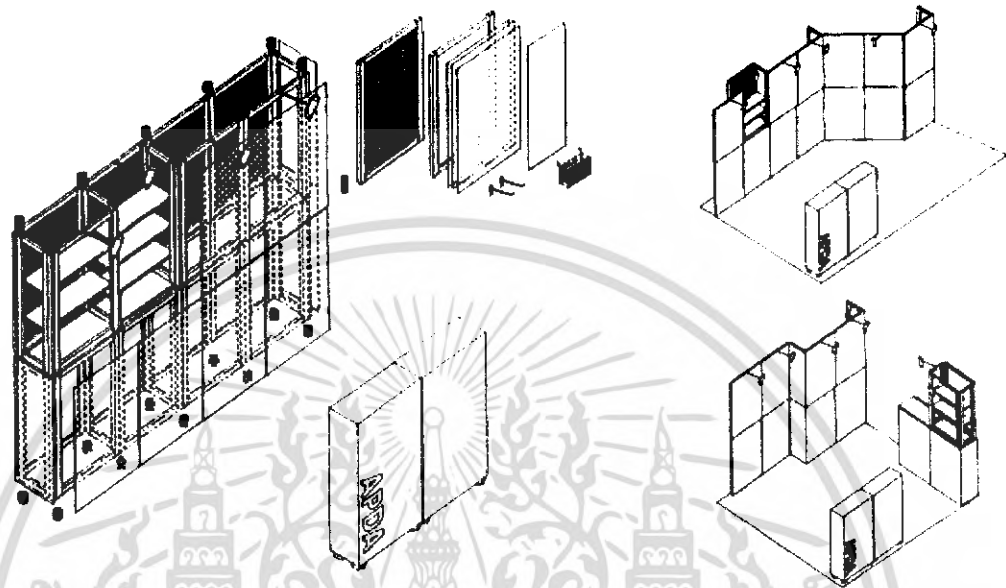

ภาพที่ 2.41 ลักษณะชุดแผงแสดงงานสำเร็จรูปสามารถเปลี่ยนรูปแบบได้

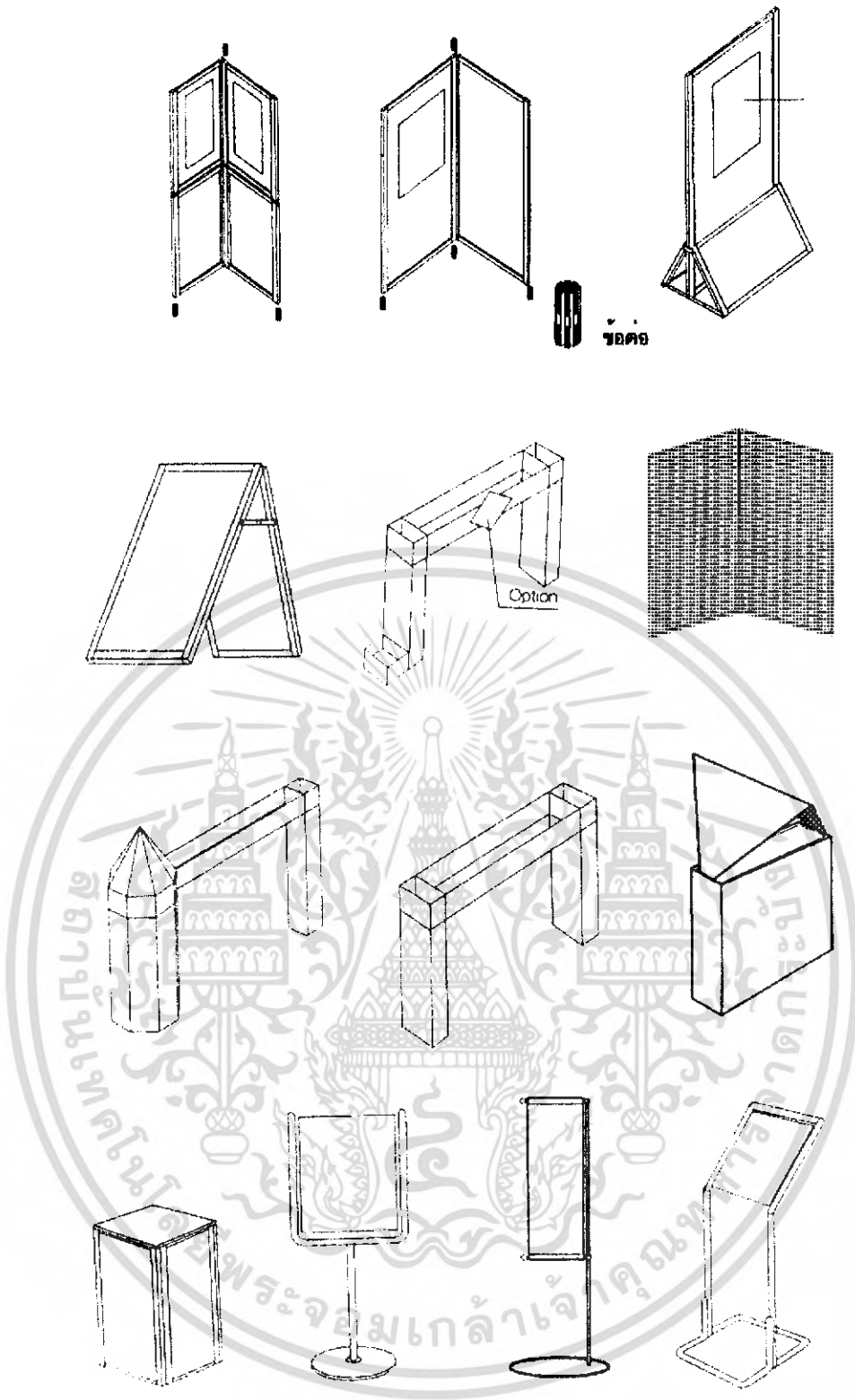

ภาพที่ 2.42 ลักษณะแผงแสดงงานแบบถอดประกอบมีตัวยึด



ภาพที่ 2.43 แฟงแสดงงานแบบที่อิงจากบนเพดาน



ภาพที่ 2.44 แฟงแสดงงานแบบสี่แผ่นตรึงติดกัน



ภาพที่ 2.45 แสดงผลงานแบบติดตั้งบนตะแกรงเหล็ก



ภาพที่ 2.46 แสดงผลงานแบบอื่นออกมาจากผนังที่ออกแบบสำหรับห้องนิทรรศการที่มีเนื้อที่กว้างพอสมควร

2.3.6 ระบบการสัญจร

การสัญจรภายในห้องจัดแสดงเป็นสิ่งที่คุณผู้ออกแบบต้องให้ความสำคัญมากในการออกแบบ เพราะถ้าแผนผังจรดี ผู้ชมก็สนใจ แต่ถ้าผู้ชมต้องขมงานอย่างวกไปวนมา ก็จะทำให้เกิดความเบื่อหน่าย

การติดต่อสัญจรภายในห้องจัดแสดง

มีด้วยกัน 3 กรณี คือ

1. การสัญจรเพื่อวัตถุประสงค์ในการชมการจัดแสดง เป็นการติดต่อโดยตรงจากทางเข้าด้านหน้าซึ่งเป็นทางเข้าใหญ่ สามารถมองเห็นได้ง่าย การจัดให้ผู้ชมมีทางเดินเข้าทางเดียว โดยไม่ให้มีทางเดินสวนกลับจะเป็นผลดีที่ผู้ชมสามารถชมได้อย่างทั่วถึง และไม่เกิดความแออัดในห้องแสดง อีกทั้งเจ้าหน้าที่สามารถควบคุมการเข้าชมได้ง่าย แต่ผลเสียคือจะทำให้ผู้ชมเกิดความเบื่อหน่ายในการที่จะต้องเดินชมโดยตลอดเป็นเวลานาน

2. การสัญจรของส่วนบริการ เป็นการติดต่อสำหรับขนส่งวัสดุสิ่งของไปยังห้องที่สำรองไว้ก่อน การแสดงและการติดต่อเพื่อขอรับบริการของหน่วยงานต่าง ๆ และบุคคลภายนอก การติดต่อสัญจรของส่วนนี้ควรจัดเตรียมไว้ด้านข้างหรือด้านหลังของอาคารเพื่อไม่ให้เกิดความสับสนปะปนกับผู้ชม

3. การสัญจรของเจ้าหน้าที่ โดยรูปแบบแล้วจะมีลักษณะเป็นการภายใน จึงควรออกแบบให้ง่ายต่อการติดต่อสื่อสารระหว่างเจ้าหน้าที่หลังจากด้วยกันเอง หรือหลังจากกับหน้าฉาก โดยต้องคำนึงถึงเรื่องทางสัญจรเฉพาะของเจ้าหน้าที่ที่สำคัญ



ภาพที่ 2.47 ทางสัญจรในการจัดแสดงที่เป็นแนวยาว

การกำหนดเส้นทางนำไปสู่สิ่งแสดง

การกำหนดเส้นทางของผู้เข้าชมการจัดแสดงสามารถแยกออกเป็น 3 แบบใหญ่ ๆ คือ

1. เส้นทางที่ถูกกำหนดแน่นอน โดยมีการจัดลำดับสิ่งที่จะแสดงและแบ่งทางเข้าออกแยกจากกันอย่างชัดเจน

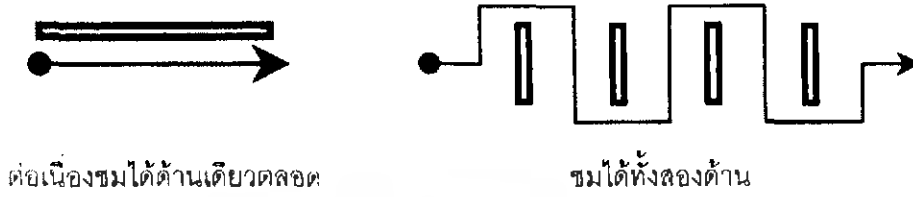

ต่อเนื่องชมได้คนเดียว

ชมได้สองด้าน

ภาพที่ 2.48 การกำหนดเส้นทางที่ถูกกำหนดแน่นอนแบ่งทางเข้าออกแยกจากกันอย่างชัดเจน

2. เส้นทางที่ถูกกำหนดชัดเจนแน่นอนมีทางเข้าออกทางเดียวกัน

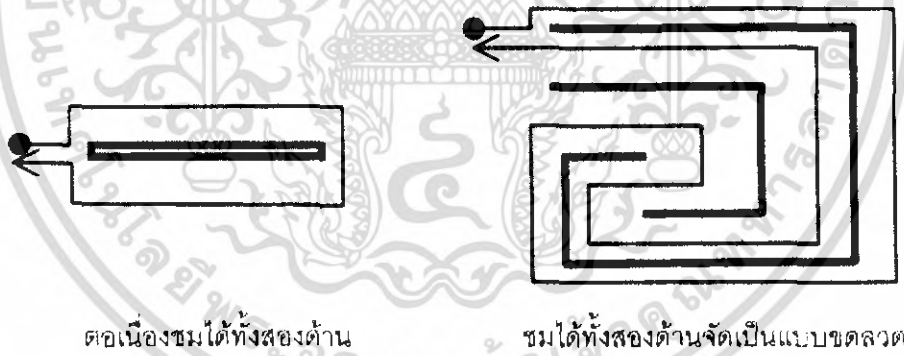

ต่อเนื่องชมได้ทั้งสองด้าน

ชมได้ทั้งสองด้านจัดเป็นแบบขดลวด

ต่อเนื่องชมได้สองด้าน

ชมได้สองด้านจัดเป็นแบบขดลวด

ภาพที่ 2.49 การกำหนดเส้นทางแน่นอนมีทางเข้าออกทางเดียวกัน

3. เส้นทางที่ถูกกำหนดแน่นอนมีทางเข้าออกชิดกัน



เส้นทางตัดกัน เส้นทางตัดกันและแยกออก ที่แยกออก

ภาพที่ 2.50 การกำหนดเส้นทางที่ถูกกำหนดแน่นอนมีทางเข้าออกชัดเจน

นอกจากการกำหนดเส้นทางทั้ง 3 แบบ ข้างต้นแล้ว ยังมีหลักการจัดเส้นทางสัญจรอีกแนวทางหนึ่งที่คำนึงถึงผู้ชมเป็นหลักใหญ่ หมายถึงการจัดเส้นทางแบบไม่กำหนดแน่นอน ซึ่งเมื่อไม่มีการกำหนดเส้นทางแน่นอนแล้ว โอกาสที่ผู้ชมจะชมงานไม่ทั่วถึงจึงมีมาก ฉะนั้นจึงต้องจัดให้มีสื่อที่ดี จะดึงดูดผู้ชมให้เดินชมไปให้ตลอด

ถ้าเป็นห้องที่ไม่มี ORIENTATION SPACE การจัดแสดงเพื่อคนส่วนน้อยก็ควรจัดเอาไว้ทางด้านซ้ายของห้องแสดง กำหนดจากความเคยชินของผู้ชม ดังตัวอย่างของห้องแสดงในแนวทางผังภาพต่อไปนี้

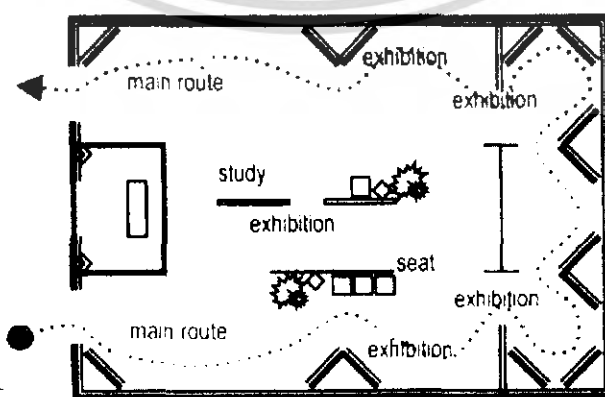

¹ วัณณะ จุฑะวิภาค : ศิลปะการจัดนิทรรศการ

ภาพที่ 2.51 แสดงการแบ่งส่วนเพื่อผู้ชมส่วนใหญ่และผู้ชมส่วนน้อย ซึ่งนอกจากส่วน ORIENTATION SPACE แล้วยังมีส่วน STUDY EXHIBITION รวมทั้งส่วน พัก (SEAT)

2.3.7 เทคนิคในการจัดทางสัญจร

1. ถ้าเป็นห้องที่มี 2 ประตู ประตูทางออกจะเป็นจุดสนใจให้ผู้ชมรู้ว่าควรจะไปทางไหนตำแหน่งของประตูทางเข้าและออกไม่ควรห่างเกินไป
2. ไม่ควรมีประตูมากกว่า 2 ประตู และเมื่อจัดให้มี 2 ประตู ก็ไม่ควรจัดประตูทางออกให้อยู่บริเวณส่วนกลางของห้อง
3. การจัดให้ทางออกอยู่คนละฟากกับทางเข้าจะช่วยสร้างความน่าสนใจให้แก่กำแพงด้านขวามือ และจะยิ่งดึงดูดความสนใจมากขึ้นถ้าจัดให้ทางออกนี้อยู่ทางซ้ายมือ
4. ประตูทางออกควรอยู่ใกล้มุมห้อง โดยห่างจากกลางกำแพงได้มากที่สุดเท่าไรยิ่งดี จากที่กล่าวมาแล้วข้างต้น สรุปได้ว่า
 - ควรมีสองประตู สำหรับเป็นทางเข้าและออก
 - ประตูไม่ควรอยู่บนบริเวณกลางของห้อง
 - ประตูไม่ควรอยู่ในที่ที่ผู้ชมสามารถออกมาก่อนชมนิทรรศการได้หมด

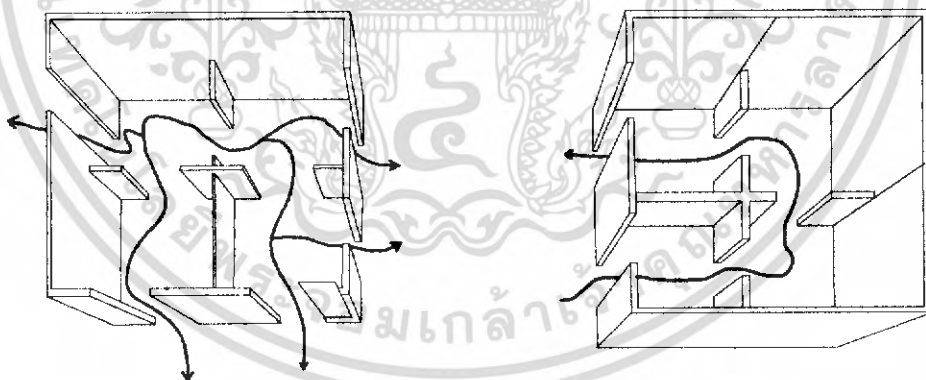

ภาพที่ 2.52 การจัดทางเดินที่ไม่ดี ทำให้เดินไม่ทั่วถึง

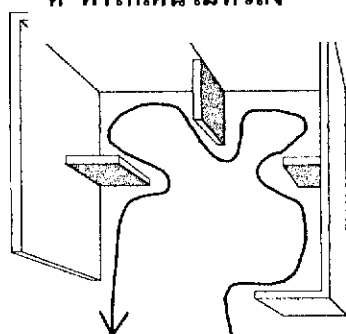

ภาพที่ 2.53 การจัดทางเดินให้ผู้ชมดูได้ทั่วถึง

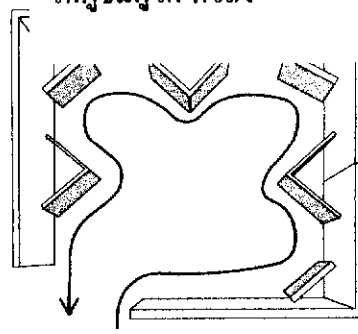

ภาพที่ 2.54 การจัดทางเดินที่มีระเบียบนำดู
เส้นทาง

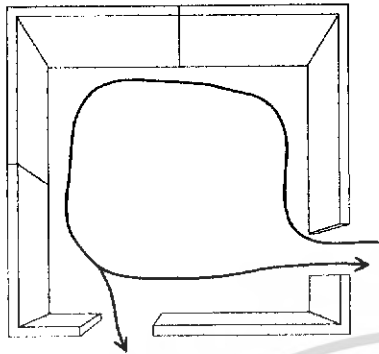

ภาพที่ 2.55 การปรับปรุง
การเดินให้ดีขึ้น

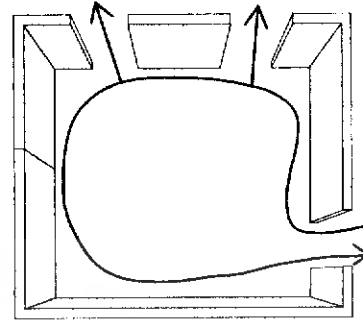

ภาพที่ 2.56 แสดงทางออกอยู่ห่างจากทางเข้า
ทำให้ผู้ชมดูเกือบทั่วห้อง

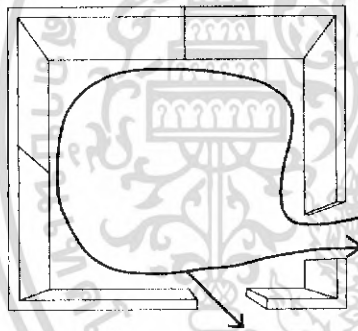

ภาพที่ 2.57 แสดงทางออกชัดเจนทำให้ส่วน
ที่เหลือของห้องเป็นส่วนสำคัญ

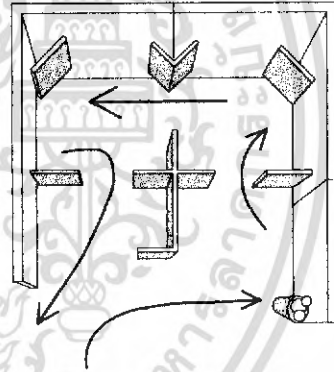

ภาพที่ 2.58 แสดงทางออกที่ดี
ทำให้ผู้ชมดูได้เกือบหมดห้อง



ภาพที่ 2.59 การจัดทางเข้าออก

ที่เหมาะสมสำหรับห้องอยู่ 3 ห้อง

5. จัดเส้นทางสัญจรตามความเคยชิน และจัดผังการแสดงตลอดเส้นทางนั้น
6. เรื่องที่ให้รายละเอียดสำหรับผู้ที่ต้องการศึกษาควรอยู่ทางด้านซ้ายของห้อง
7. มีการแบ่งส่วนของห้องนิทรรศการสำหรับผู้ชมส่วนใหญ่และส่วนน้อยที่

ต้องการศึกษาอย่างละเอียด

ควรมีที่สำหรับพักเหนื่อย พักสายตา เพื่อผ่อนคลายความตึงเครียด หรือถ้าเป็นนิทรรศการขนาดใหญ่ ก็ควรมีสวนจำหน่ายเครื่องดื่ม มีมุมที่ประดับตกแต่งด้วยดอกไม้ การรับรอง เพื่อให้ผู้ชมเกิดความรู้สึกสบายเป็นกันเอง

2.3.8 ขอบเขตการมองเห็น

มนุษย์มีขอบเขตการมองเห็นที่จำกัดแบบไม่ต้องหันศีรษะประมาณ 40 องศา แต่ความจริงแล้วมนุษย์สามารถแลเห็นได้กว้างถึงประมาณ 120 องศา โดยมุมมองทางตั้งจะมากกว่ามุมมองทางนอน ฉะนั้นการพิจารณารูปแบบการจัดวางวัตถุให้สอดคล้องสัมพันธ์กับขอบเขตการมองเห็นหรือลักษณะการหันศีรษะของมนุษย์จึงมีผลต่อการจัดการแสดงด้วยเช่นกัน

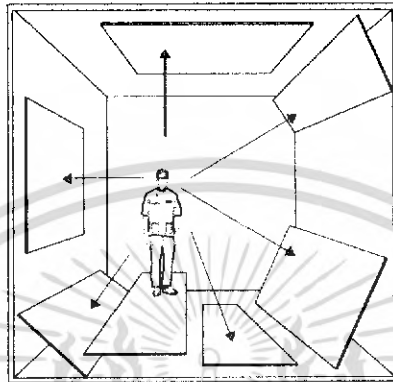

ภาพที่ 2.60 ภาพเปรียบเทียบระหว่างการหันศีรษะและการกอดตา

ภาพเปรียบเทียบระหว่างการหันศีรษะและการกอดตา ซึ่งจะเห็นได้ว่าการหันศีรษะง่ายกว่าการกอดตาพิจารณารูปภาพ ๆ หนึ่ง หรือภาพที่จัดเป็นกลุ่ม อริยาบถในการเคลื่อนที่ที่ง่ายที่สุดคือการหมุนศีรษะ หรือหมุนตัวเพื่อดูภาพอื่น ๆ ต่อไป (ผังอันนี้แสดงโดย HERDER BAYER ในปี 1937 แสดงให้เห็นว่ามนุษย์มองดูภาพได้ทุกทิศ

แสดงขอบเขตของการมองเห็นของคนสายตปกติ ประมาณ 120 องศา แต่มุมมองที่ผู้ดูสามารถมองเห็นได้โดยไม่ต้องหันศีรษะประมาณ 40 องศา หรือ ตั้งบ้านข้าง ล่างและบน)

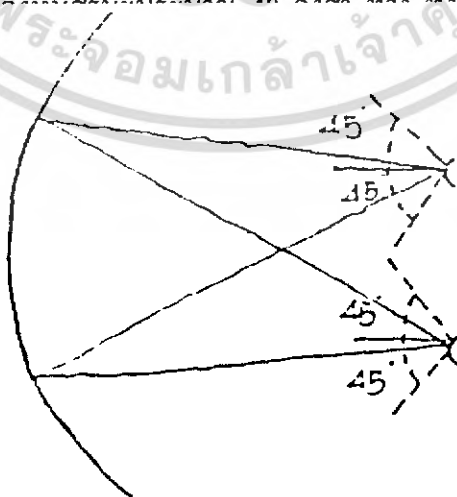

ภาพที่ 2.61 ขอบเขตของการมองเห็นของคนสายตาปกติ

ข้อมูลจาก ARCHITECT DATA กำหนดมุมมองทางด้านตั้งของมนุษย์ไว้ 27 องศาเหนือระดับสายตา และ 27 องศา ใต้ระดับสายตา เพราะเป็นมุมมองที่สะดวกสบายที่สุดโดยไม่ต้องก้มหรือเงยศีรษะ

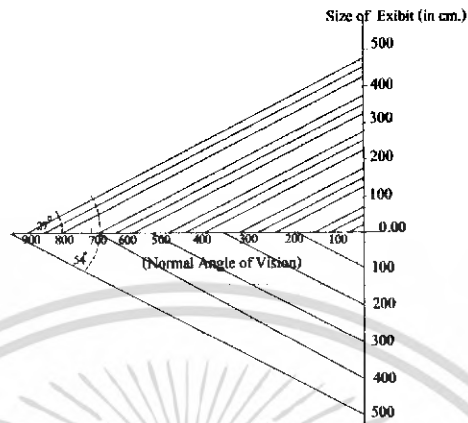

ภาพที่ 2.62 มุมมองทางด้านตั้งของมนุษย์



ภาพที่ 2.63 ขอบเขตการมองเห็นวัตถุในระดับสายตาคนปกติที่ไม่ต้องก้มศีรษะ

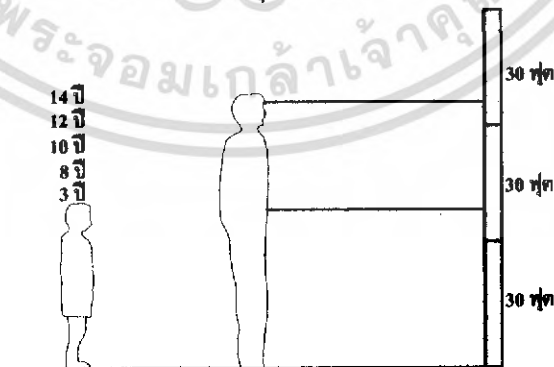

ภาพที่ 2.64 ระดับสายตาตามมนุษย์ตามขนาดของอายุในแนวตั้ง

ภาพที่ 2.65 ระบบของการมองวัตถุในแนวนอนและแนวตั้ง

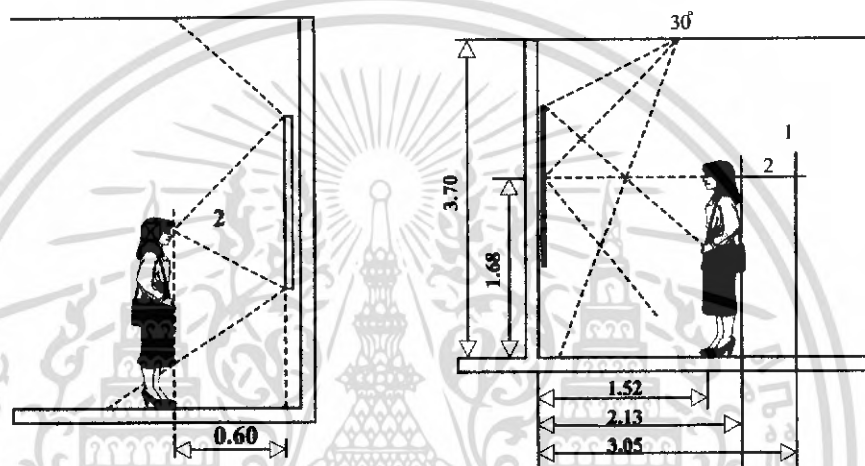

ภาพที่ 2.66 ระบบการมองภาพที่สัมพันธ์กับสายตา

2.4 การศึกษาการออกแบบสำนักงาน

2.4.1 การวางผังสำนักงาน

องค์ประกอบที่สำคัญในการจัดวางผัง โดยละเอียดประกอบด้วย

1. การจัดพื้นที่ใช้สอย (LAY-OUT OF WORK SPACE)

เป็นการจัด SPACE สำหรับส่วนที่ทำงานภายในอาคารสำนักงานทั่วไปโดยเริ่มจากการจัดวางแบบคร่าว ๆ ของกลุ่มหรือหน่วยงาน ให้อยู่ในรูปแบบที่ต้องการโดยพิจารณาถึงพื้นที่ทั้งหมดตามความต้องการตลอดจนทางสัญจร จากนั้นจึงจัด SPACE ย่อย สำหรับส่วนที่ทำงานของแต่ละกลุ่ม

2. ความต้องการพื้นที่ใช้สอยของแต่ละบุคคลในสำนักงาน ความต้องการในการใช้พื้นที่ทำงาน (WORK SPACE) แบ่งออกเป็น 2 ส่วน

- แบ่งตามพื้นที่แต่ละคนที่ต้องการใช้ (OPEN WORK SPACE) การแบ่งแบบนี้โดยมากจะใช้กับห้องทำงานรวมที่กว้างใหญ่ เช่น สำนักงานแบบเปิดโล่ง OPEN – PLAR ซึ่งกำหนดเป็นเนื้อที่ที่แท้จริง (NET SPACE)

- แบ่งพื้นที่เป็นห้อง ๆ ตามความต้องการ (ENCLOS WORK SPACL)

การแบ่งลักษณะนี้เป็นแบบของการจัดสำนักงาน แยกเป็นเฉพาะที่ที่ต้องการสำหรับห้อง ๆ หนึ่ง ขึ้นอยู่กับ

- จำนวนผู้ใช้เฟอร์นิเจอร์ที่มีอยู่ในห้อง ๆ นั้น
- ชนิดของงานที่กระทำในแต่ละห้อง
- ฐานะหรือตำแหน่งของผู้ใช้ห้อง ๆ นั้น

3. การจัดสภาพแวดล้อมและความปลอดภัยภายในสำนักงาน สำนักงานที่ดีต้องมีการจัดสภาพแวดล้อมที่น่าอยู่ ประกอบกับการใช้ในการออกแบบระบบติดต่อภายในสำนักงานมีการกำหนด WORK SPACE อย่างสมบูรณ์เพื่อให้ผู้ใช้เกิดประโยชน์อย่างเต็มที่ตามจุดมุ่งหมายที่ตั้งไว้ ซึ่งจะต้องออกแบบตามความต้องการทางกายภาพในสำนักงานนั้น ๆ สภาพแวดล้อมดังกล่าวประกอบด้วย

- ระบบปรับอากาศและระบบระบายอากาศ
- ระบบไฟฟ้าและการให้แสงสว่าง
- ระบบเสียงและการควบคุมเสียงรบกวน
- การใช้สีภายในสำนักงาน

2.4.2 ประเภทของการจัดภายในสำนักงาน

แบ่งเป็น 2 ระบบ คือ

1. ระบบการจัดสำนักงานแบบยกเป็นห้องเฉพาะ (THE INDIVIDVAL ROOM SYSTEM) มีหลักเกณฑ์ว่าในการเข้าถึงติดต่อต่าง ๆ จะถูกกำหนดโดยการใช้ทางเดินร่วม CORRIDOR เป็นทางเชื่อมระหว่างหน่วยงานต่าง ๆ มีข้อดีอยู่ที่การทำงานมีความเป็นส่วนตัว (PRIVACY) และทำงานได้อย่างสบาย ข้อเสียคือจะต้องเสียค่าใช้จ่ายสูงและสิ้นเปลืองเนื้อที่รวมทั้งต้องมีความระมัดระวัง ในความปลอดภัยเนื่องจากต้องแยกเป็นสัดส่วน การจัดวางแบบนี้ผังเฟอร์นิเจอร์ ส่วนใหญ่จะเรียงเป็นแถวหรือจัดแบบเรขาคณิต (GEOMETRIC)

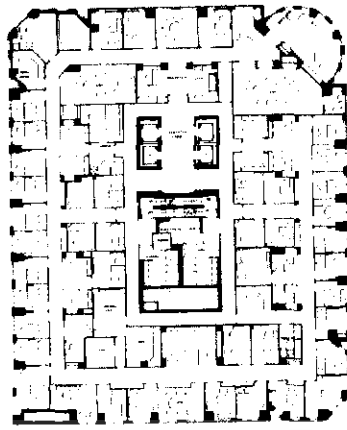

ภาพที่ 2.67 แสดงตัวอย่างการจัดผังสำนักงานแบบแยกเป็นห้องเฉพาะ

2. ระบบการจัดสำนักงานแบบเปิดโล่ง (THE OPEN OAY – OUT)

การจัดแบบนี้จะตัดปัญหาเรื่องการ ใช้การเดินติดต่อภายในระหว่างห้องของแต่ละหน่วยงานออกไปสามารถใช้เนื้อที่ในการทำงานได้มากขึ้นรูปแบบของการวางผัง (LAY-OUT) จะขึ้นอยู่กับสัดส่วนของการแบ่งเนื้อที่ที่กำหนดไว้ (GRID SYSTEM) การจัดระบบนี้จะต้องคำนึงถึงการจัดสภาพแวดล้อมภายใน เช่น ระบบปรับอากาศ ระบบการให้แสงสว่าง ให้มีคุณภาพดีและเพียงพอ

ลักษณะการจัดสำนักงานแบบเปิดโล่ง สามารถแบ่งลักษณะการจัดออกเป็น 2 ประเภท คือ

2.1 การจัดแบบเปิดตลอด (OREN PLAN)

2.2 การจัดแบบแลนด์สเคป (LANDSCAPE OFFICE)

2.1 การจัดแบบเปิดตลอด (OPEN PLAN)

เป็นการวางแผนแบบเปิดโล่งตลอดธรรมชาติ หลักทั่วไปก็เพื่อต้องการให้ได้พื้นที่ใช้สอยอย่างเต็มที่ที่จะเน้นการติดต่อภายในหน่วยงานการจัดเฟอร์นิเจอร์การวางในลักษณะเรขาคณิต เพื่อความเป็นระเบียบ การจัดจะไม่มีผนังกั้นระหว่างส่วนทำงาน ทำให้เกิดความเบื่อน้อยได้ง่ายโดยเฉพาะอย่างยิ่งในสำนักงานที่มีจำนวนคนที่ต้องทำงานอยู่ในที่เดียวกันมาก ๆ

ลักษณะและประโยชน์ใช้สอยโดยทั่วไปของ FURNITURE ในสำนักงานแบบเปิด

2.1 เน้นรูปแบบที่เรียบง่ายสมัยใหม่

2.2 โต๊ะทำงานและเฟอร์นิเจอร์บางชิ้นออกแบบให้มีขนาดมาตรฐานเพื่อปรับเปลี่ยนได้ง่าย

2.3 เฟอร์นิเจอร์ทั่วไปเป็นแบบลอยตัว

2.4 พื้นที่ทำงานจะประกอบด้วยโต๊ะทำงาน, ตู้เก็บเอกสาร, โต๊ะพิมพ์งาน, อยู่ในชุดเดียวกัน

- 2.5 รูปแบบของเฟอร์นิเจอร์ทั่วไปเป็นรูปสี่เหลี่ยมผืนผ้า เพื่อความสะดวกในการจัด และดูแลเป็นระเบียบเรียบร้อย
- 2.6 ใช้ตู้เก็บเอกสารเป็น พนักกับส่วนระหว่างหน่วยงาน
- 2.7 เฟอร์นิเจอร์ที่ใช้ต้องมีคุณสมบัติในการดูดซับเสียงด้วย
- 2.8 อาจใช้การจัดพื้นที่ทำงานในลักษณะ WORK STATION ในส่วนที่ต้องใช้งาน ร่วมกัน เพื่อประสิทธิภาพในการทำงานสูงสุด
- 2.9 คำนึงถึงการเลือกใช้วัสดุ FINISHING ที่คงทนแข็งแรง TOP โต๊ะทำงานต้องไม่ สะท้อนแสงมาก และการเลือก TONE สีอย่างเหมาะสม

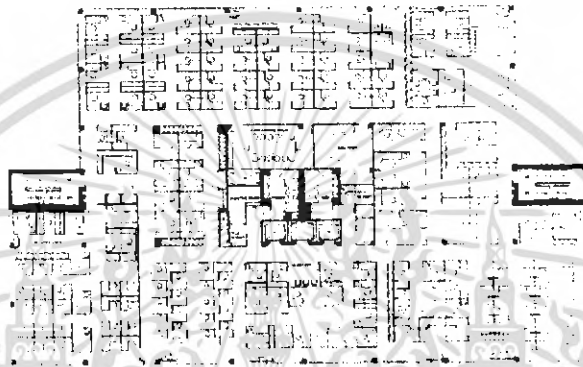

ภาพที่ 2.68 แสดงตัวอย่างการจัดผังสำนักงานแบบเปิด

2.2 การจัดแบบแลนด์สเคป (LANDSCAPE OFFICE)

เป็นการจัดที่เน้นแนวคิดไปในด้านติดต่อ ประสานงานระหว่างพนักงานที่ทำงาน เป็นหลักใหญ่จะเป็นการติดต่อโดยตรง หรือทางโทรศัพท์การจัดจะมีลักษณะการจัดโต๊ะทำงาน แบบรวมกลุ่ม โดยเลือกให้ผู้มาติดต่อมากที่สุดอยู่ในกลุ่มเดียวกัน การจัดกลุ่มโต๊ะจะไม่เป็นแนว ตรงตลอดไม่เป็นมุมฉาก แต่จะโค้งวนไปมาระหว่างหมวดหมู่ของการแยกกลุ่มต่าง ๆ ให้ขาดจาก กัน และจะใช้ผนังเตี้ยซึ่งสามารถแยกย้ายได้มาเป็นส่วนกัน

สรุป ลักษณะของสำนักงานแบบเปิดตลอด (OPEN PLA)

- เน้นเรื่องการใช้พื้นที่และการติดต่อภายใน ทั้งทางตรงและทางโทรศัพท์
- เหมาะกับหน่วยงานที่มีพนักงานเป็นจำนวนมาก ๆ
- ในสำนักงานที่มีจำนวนพนักงานมาก และทำงานอยู่ในชั้นเดียวกันอาจจะทำให้ดู สับสนระหว่างหน่วยงานมาก ไม่มีการกั้นส่วน
- ขาดความเป็นส่วนตัวในการทำงาน (PRIVACY)
- การจัด LAY-OUT ของเฟอร์นิเจอร์เป็นแบบเรขาคณิต

- ส่วนทำงานของผู้บริหาร และหัวหน้าจุดแยกออกไปต่างหาก
- จัดเป็นห้องเฉพาะสำนักงาน
- เน้นเรื่องการยืดหยุ่น (FLEXIBILITY) ตลอดจนระยะเวลาการทำงาน
- สรุปลักษณะของการจัดสำนักงานแบบแลนด์สเคป (LANDSCAPE OFFICE)
- สามารถทำให้เป็น PRIVACY เพื่อเป็นเฉพาะบุคคลโดยใช้ PARTITION ที่เคลื่อนย้ายได้
- การติดต่อสามารถทำได้สะดวกเนื่องจากคำนึงถึงการติดต่อจากภายนอกและภายในเป็นสำคัญ
- สร้างบรรยากาศที่ดีในการทำงาน เพราะคำนึงถึงทางด้านจิตใจและกายภาพ
- การจัดวางเฟอร์นิเจอร์ จะไม่เน้นตามแนวเรขาคณิต



ภาพที่ 2.69 แสดงตัวอย่างการจัดผังสำนักงานแบบ LANDSCAPE OFFICE

ตารางที่ 2.1 ตารางเปรียบเทียบลักษณะการจัดวางแปลนแบบเฉพาะ

แบบห้องเฉพาะ	แบบเปิดโล่งตลอด
1. สูญเสียเนื้อที่ไปในการกั้นผนัง	1. สามารถใช้เนื้อที่ใช้สอยของห้องได้ทั้งหมด
2. ให้ความรู้สึกเป็นส่วนตัว เป็นการแสดงฐานะและตำแหน่ง	2. สร้างความสัมพันธ์ และความใกล้ชิดระหว่างหัวหน้าและพนักงานทั่วไป
3. ขนาดของสำนักงานจะมีขนาดเล็กไปจนถึงขนาดปานกลาง	3. เหมาะกับสำนักงานใหญ่
4. ควบคุมเสียงได้ดีเพราะมีผนัง	4. เกิดเสียงรบกวนจากกลุ่มห้องข้างเคียง
5. ราคาการก่อสร้างสูงเพราะนำไปใช้กัน	5. ประหยัดเพราะใช้เพียงฉากหรือเปิดโล่ง
6. ระบบปรับอากาศ ไฟฟ้า และแสงสว่าง	6. สามารถใช้ร่วมกันได้ตลอดทั้งชั้น แต่

จะต้องแยกเป็นส่วนต่าง ๆ	ระบบต่าง ๆ ต้องมี
7. การป้องกันอัคคีภัยลำบากเพราะต้องแยกห้อง	7. พื้นที่ใช้งานเปิดโล่งตลอด จึงสามารถทราบเหตุและสามารถป้องกันได้สะดวก
8. มีกำหนดการเดินทางอย่างแน่นอน	8. ไม่มีการกำหนด ทางเดินที่แน่นอน
9. ความยืดหยุ่นของการขยายตัวของหน่วยงานเป็นไปได้ยาก	9. สะดวกและเหมาะสมกับการขยายตัวของหน่วยงานในอนาคต
10. ไม่สามารถเปลี่ยนแปลงหรือเคลื่อนย้ายผนังรวมทั้งการวางผัง	10. สามารถเปลี่ยนแปลงการวางผังได้สะดวก เพราะสามารถเคลื่อนย้ายผนังได้
11. การวางผังมีลักษณะรูปทางเรขาคณิต	11. การวางผังไม่ตายตัวอาจเป็นเรขาคณิต

2.4.3 หลักการวางผังภายในสำนักงาน

การวางผังภายในสำนักงานมีเนื้อหารายละเอียดตามหัวข้อต่อไปนี้ คือ

1. ทฤษฎีการวางผังสำนักงาน
2. ขั้นตอนเบื้องต้นการวางผังภายในสำนักงาน
3. การจัดเนื้อที่ใช้สอย
4. การจัดระบบการติดต่อสื่อสารภายในสำนักงาน

ทฤษฎีการวางผังสำนักงาน

ทฤษฎีการวางผังสำนักงาน แบ่งออกเป็น 2 ประเภท (สมฤดี แจ่มแจ้ง, 2538. หน้า

19) คือ

1.1 เน้นการเคลื่อนที่ (MOVEMENT) ได้แก่ การสัญจรภายใน (PEDESTRIAN MOVEMENT) และการติดต่อด้านเอกสาร (PAPER FLOW) ภายในสำนักงาน

1.2 เน้นการติดต่อสื่อสาร (COMMUNICATION) กำหนดโดยความถี่ของการติดต่อสื่อสารภายในด้านต่าง ๆ เช่น ตัวต่อตัว (FACE TO FACE), ทางโทรศัพท์ หรือสื่อกลางใด ๆ ที่ติดต่อถึงกันได้ เป็นต้น

ขั้นตอนเบื้องต้นการจัดวางผังภายในสำนักงาน

ขั้นตอนเบื้องต้นของการจัดวางผังภายใน มีขั้นตอนการดำเนินงาน ดังนี้ คือ

ก. การวางแผนงานและดำเนินการจัดสำนักงานทั่วไป (LAY-OUT IN OFFICE PLANNING) การกำหนดแผนงานการจัดสำนักงานได้มีการศึกษาวิเคราะห์แบ่งทฤษฎีการจัดวางผังสำนักงานได้ 2 แนวทาง คือ

- 1) เน้นการเคลื่อนที่ (MOVEMENT) การสัญจรภายใน, การติดต่อด้านเอกสารภายในสำนักงาน
 - 2) เน้นการติดต่อสื่อสาร (COMMUNICATION) กำหนดโดยความถี่ของการติดต่อสื่อสาร เช่น ตัวต่อตัว, ทางโทรศัพท์ หรือผ่านสื่อกลางใด ๆ ก็ตาม
- ข. วิธีการดำเนินการวางแผนการจัดสำนักงาน (METHOD OF LAY-OUT IN OFFICE PLANNING) มีหลักเบื้องต้นของการจัดสำนักงานซึ่งประกอบด้วย
- 1) การรวบรวมข้อมูล (DATA COLLECTION) ข้อมูลพื้นฐาน (BASIC DATA), ความต้องการ (REQUIREMENT) เป็นสิ่งสำคัญที่นักออกแบบควรทราบ การรวบรวมข้อมูลมีหลายวิธีโดยการใช้การสัมภาษณ์, แบบสอบถาม หรือ วิเคราะห์วิธีหนึ่งเพื่อให้ได้ข้อมูลรายละเอียดที่เกี่ยวข้องกับโครงการมากที่สุด
 - 2) การวิเคราะห์ข้อมูล (Data Analysis) เป็นขั้นตอนหลังจากได้ศึกษารวบรวมข้อมูลเรียบร้อยแล้ว และนำมาวิเคราะห์ ซึ่งสามารถทำได้หลายรูปแบบและอาจบันทึกเป็นการรายงานผลการวิจัย ซึ่งประกอบด้วยความต้องการในด้านต่าง ๆ ความสัมพันธ์ของหน่วยงาน และปัญหาที่เกิดขึ้นตลอดจนแนวทางการแก้ไขปัญหา การวิเคราะห์ข้อมูลที่มีความซับซ้อนอาจมีการใช้เครื่องจักร (คอมพิวเตอร์) มาใช้เพื่อความสะดวกและมีข้อผิดพลาดน้อย
 - 3) เขียนแผนภูมิของความสัมพันธ์ (RELATIONSHIP DIAGRAM) เขียนตารางแสดงความสัมพันธ์ด้านต่าง ๆ ระหว่างหน่วยงาน, บุคคล และกลุ่มพร้อมทั้งแสดงความถี่ของการติดต่อประสานงานกัน ทั้งภายในสำนักงาน และผู้มาติดต่อ เพื่อสามารถนำไปกำหนดที่ตั้งของส่วนต่าง ๆ ได้อย่างถูกต้อง
 - 4) ขั้นตอนวางผังภายในสำนักงาน (LAY-OUT) คือ การกำหนดพื้นที่ใช้สอยต่าง ๆ ตามความเหมาะสม สิ่งที่จะต้องพิจารณาในการจัดวางผังภายในสำนักงาน ได้แก่
 - ลักษณะตัวอาคารโดยคำนึงถึง SPACE ภายใน
 - การจัดวางผังคร่าว ๆ ของพื้นที่ทำงาน (WORK SPACE)
 - เฟอร์นิเจอร์ และอุปกรณ์
 - ตำแหน่งที่ตั้งของส่วนบริการที่มีอยู่แล้วภายในอาคาร
 - การจัดสภาพแวดล้อมภายใน
 -

การจัดเนื้อที่ใช้สอย

เมื่อได้ทำการวางผังคร่าว ๆ ของพื้นที่ทำงานเรียบร้อยแล้ว ขั้นตอนต่อไปเป็นการจัดแบ่งพื้นที่ย่อยสำหรับเป็นพื้นที่ทำงานของกลุ่มบุคคล และพื้นที่สำหรับใช้อำนวยความสะดวกต่าง ๆ ซึ่งต้องอาศัยข้อมูลความต้องการที่ได้จากแหล่งนำมาพิจารณาประกอบ การจัดแบ่งพื้นที่สำนักงานแยกเป็น 2 ส่วน คือ

- ก. การจัดเนื้อที่สำหรับการทำงานแต่ละบุคคล
- ข. การจัดเนื้อที่สำหรับสิ่งอำนวยความสะดวก

ก. การจัดเนื้อที่สำหรับการทำงานแต่ละบุคคล (WORK SPACE FOR INDIVIDUAL)

บุคคลแต่ละคนมีหน้าที่แตกต่างกัน ความต้องการเนื้อที่ใช้สอยก็แตกต่างกันไปด้วย ซึ่งพิจารณาได้จากสิ่งต่อไปนี้ คือ

- ฐานะ ตำแหน่ง และหน้าที่การทำงานของแต่ละคน
- พฤติกรรมในการทำงานของพนักงานแต่ละระดับ
- การใช้พื้นที่ (SPACE) ประโยชน์ใช้สอย (FUNCTION) และการเคลื่อนไหว (MOVEMENT)
- ปริมาณงาน และการติดต่อประสานงาน ณ ที่นั้น
- สิ่งอำนวยความสะดวกต่าง ๆ เช่น อุปกรณ์ต่าง ๆ

ความต้องการพื้นที่ใช้สอยของบุคคลภายในสำนักงาน

คือ การหาเนื้อที่ใช้งานจริง (NET SPACE) ของแต่ละบุคคลพื้นที่ใช้งานมักประกอบด้วยเฟอร์นิเจอร์ ตามค่ามาตรฐาน คิดเป็นเนื้อที่ประมาณ 4.5 – 6.5 ตารางเมตร และหากเพิ่มเนื้อที่เก็บเอกสาร หรือ โต๊ะคอมพิวเตอร์ด้วยจะเพิ่มขึ้นอย่างน้อย 2 ตารางเมตร (ประเสริฐ สุนะนัสชัย, 2540 : หน้า 44)

พื้นที่ทำงาน = พื้นที่จัดวางเฟอร์นิเจอร์ + ทางสัญจรหลัก + พื้นที่ทางเดินเฉพาะส่วน

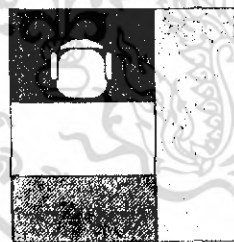

พื้นที่การวางเฟอร์นิเจอร์ปกติ

พื้นที่สำหรับทางสัญจรหลัก

พื้นที่สำหรับทางเดินเฉพาะ

(WORK SPACE) (FURNITURE SPACE) (SPACE OF MAIN AISLE)(INDIVIDUAL-AISLE)

ภาพที่ 2.70 แสดงการแบ่งส่วนพื้นที่ใช้งานแต่ละบุคคล

ตัวอย่างการแสดงขนาดสัดส่วนพื้นที่ใช้งานของแต่ละบุคคล

- พื้นที่การทำงานของพนักงานทั่วไป

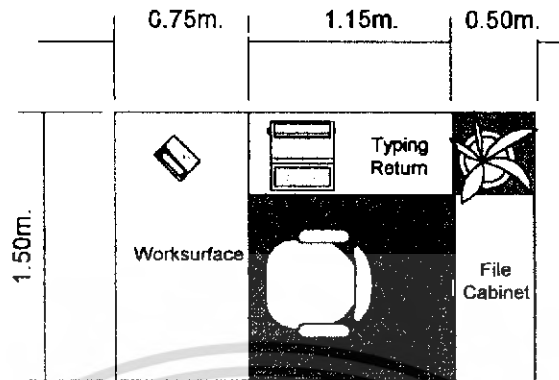

ภาพที่ 2.71 แสดงการใช้พื้นที่ทำงานของพนักงานทั่วไป

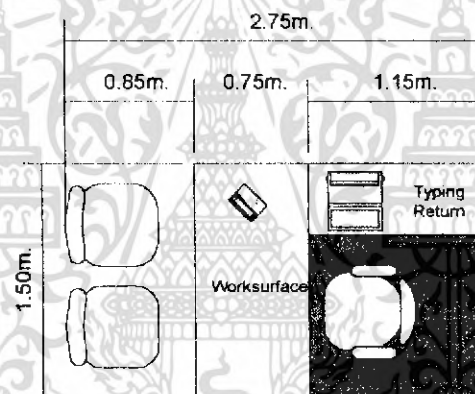

BASIC U SHAPE WORKSTATION FOR GENERAL OFFICE

ภาพที่ 2.72 แสดงการใช้พื้นที่ทำงานของพนักงานกับผู้มาติดต่อ

BASIC WORKSTATION WITH VISITOR SEATING

- พื้นที่การทำงานสำหรับผู้บริหารระดับสูง

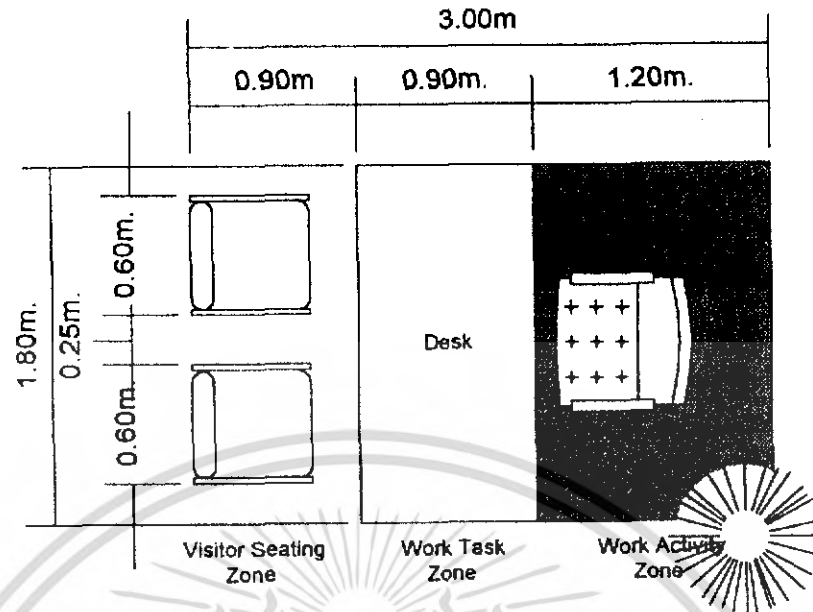

ภาพที่ 2.73 แสดงระยะพื้นที่การใช้งานของผู้บริหารระดับสูง
EXECUTIVE DESK / VISITOR SEATING

ความต้องการพื้นที่ทำงานของบุคคลในสำนักงานนั้นสามารถจำแนกได้ 2 ลักษณะ คือ

- 1) แบ่งตามพื้นที่ของแต่ละบุคคลต้องการใช้ (OPEN WORK SPACE)

แบบนี้จะใช้กับสำนักงานที่มี DEEP SPACE กว้างใหญ่ เช่น สำนักงานแบบเปิดโล่ง (OPEN PLAN) ซึ่งการจัดสรรพื้นที่ต้องใช้ NET SPACE ของแต่ละบุคคลเป็นตัวกำหนด

- 2) แบ่งห้องตามความต้องการใช้ (ENCLOSE WORK SPACE)

เป็นลักษณะของการจัดสำนักงานแบบแยกห้องเฉพาะ

ข. การจัดเนื้อที่สำหรับสิ่งอำนวยความสะดวก

การจัด SPACE ที่เกี่ยวกับสิ่งอำนวยความสะดวกต่าง ๆ นอกเหนือจาก พื้นที่การทำงานนั้นเป็นสิ่งสำคัญ และเป็นส่วนหนึ่งที่จะทำให้การจัดสำนักงานสมบูรณ์ เนื่องจากจะเป็นส่วนเอื้ออำนวยประโยชน์ และเพิ่มความคล่องตัวในการทำงาน ซึ่งประกอบด้วย SPACE ใช้งานดังนี้

1. การจัด SPACE สำหรับทางเดินร่วม (CORRIDOR) มีความสัมพันธ์กับการจัดพื้นที่ทำงานในแต่ละส่วนคิดเป็น 30 % และเป็นตัวเชื่อมโยงหน่วยงานแต่ละหน่วยเข้า

ด้วยกัน ความสะดวกในการเข้าออกขึ้นอยู่กับระยะของความกว้าง และจำนวนของผู้ใช้เส้นทางนั้น ทางเดินร่วมแบ่งได้เป็น

- 1.1 ทางเดินหลัก (MAIN AISLE) เป็น SPACE หลักเพื่อแจกไปสู่ทางเดินรองอีกทีหนึ่ง มีผู้ใช้มาก ระยะความกว้างประมาณ 1.50 – 3.00 เมตร เช่น โถงทางเข้า หรือ ทางเดินติดต่อระหว่างแผนก เป็นต้น
- 1.2 ทางเดินตรง (INTERMEDIATE AISLE) เป็นทางเดินรวมขนาดกลาง เช่น ทางเดินที่แยกจาก CORRIDOR หรือ ทางเดินหลักเพื่อเข้าสู่หน่วยการทำงานแต่ละส่วน มีผู้ใช้ปานกลาง กว้างประมาณ 1.00 – 2.00 เมตร
- 1.3 ทางเดินร่วมในกลุ่ม (SECOND AISLE) เป็นทางเดินร่วมระหว่างโต๊ะทำงานกว้างประมาณ 0.60 – 1.20 เมตร

การจัดทางเดินร่วมดังกล่าว กำหนดโดยระยะห่างระหว่างเฟอร์นิเจอร์ในสำนักงานเพื่อให้เกิดความสะดวกต่อการสัญจรมากที่สุด

2. การจัด SPACE สำหรับการประชุมภายในสำนักงาน (MEETING OR CONFERENCE ROOM) เป็นการจัดพื้นที่สำหรับการพบปะหรือ ขนาดพื้นที่ขึ้นอยู่กับจำนวนผู้เข้าร่วมประชุม และจุดประสงค์ของการประชุม
3. การจัด SPACE สำหรับจัดเก็บเอกสาร (ARCHIVES) เอกสารเป็นสิ่งที่อยู่คู่กับงานสำนักงานจนแยกไม่ออก ดังนั้น สำนักงานจำเป็นต้องใช้พื้นที่สำหรับการจัดเก็บเอกสาร ซึ่งสามารถแบ่งเป็น 2 ลักษณะ คือ
 - 3.1 ที่เก็บเอกสารที่สามารถเคลื่อนย้ายได้ ซึ่งจะอยู่ร่วมกับส่วนทำงานในแต่ละส่วนรวมถึงที่เก็บเอกสารเฉพาะบุคคลด้วย
 - 3.2 ที่เก็บเอกสารถาวร คือ จัดเก็บเป็นห้องเอกสารเฉพาะ อาจอยู่ในแต่ละชั้นของสำนักงาน หรือ แยกตามหน่วยงาน พื้นที่ขึ้นอยู่กับลักษณะงานของบุคคล หรือ หน่วยงานนั้น
4. บริเวณพักผ่อน (REST AREA) เป็นการจัดพื้นที่สำหรับการพักผ่อนในช่วงเวลาหนึ่งของพนักงาน ซึ่งระยะเวลาของการใช้พื้นที่จะมีอยู่ตลอดเวลา แต่จะอยู่ในช่วงสั้น ๆ บริเวณนี้จึงควรจัดให้อยู่ใกล้กับห้องน้ำ, ส่วนเตรียมอาหาร, ห้องเก็บของ และอยู่ในบริเวณที่ไม่มีการสัญจรพลุกพล่าน และเข้าถึงได้ง่าย ในแต่ละชั้นของอาคาร
5. พื้นที่สำหรับป้องกันเสียง ที่ประชุม และบริเวณทำงานบริหาร (MANAGEMENT) ห่วงไปอาจจัดให้อยู่ห่างจากที่ทำงาน หรือบริเวณที่ทำให้เกิดเสียงรบกวน ควรมีระยะห่างประมาณ 4.50 – 9.00 เมตร ทั้งนี้ระยะทางสามารถปรับขึ้น หรือลดลงตามเสียงรบกวนที่เกิดขึ้นได้

6. พื้นที่สำหรับเก็บของ และห้องน้ำ ส่วนใหญ่แล้วจะถูกกำหนดโดยสถาปนิก ตั้งแต่เริ่มวางแผนออกแบบอาคาร และเป็นลักษณะพื้นที่ ๆ ตายตัว ปรับเปลี่ยนได้ยากหรือไม่ได้
7. พื้นที่สำหรับต้อนรับแขก SPACE ส่วนนี้อาจจัดรวมอยู่ในพื้นที่ของส่วนทำงาน เฉพาะบุคคล PRIVATE OFFICE เช่น ระดับผู้บริหาร หรือ อาจเป็นพื้นที่ ๆ รวมอยู่ในส่วนของส่วนต้อนรับ

การจัดระบบการดำเนินการติดต่อสื่อสารภายในสำนักงาน

การทำงานในสำนักงานเป็นกิจกรรมที่ต้องมีความเกี่ยวข้องกับบุคคล ซึ่งจำเป็นต้องอาศัยความร่วมมือ ประสานงาน(COORDINATING) ซึ่งกันและกัน ทั้งจากภายในและภายนอก เพื่อให้งานบรรลุผลตามความต้องการทั้ง 2 ฝ่าย การสื่อสารที่ดีทำให้การประสานงานเป็นไปอย่างราบรื่น ดังนั้น การจัดสำนักงานจึงต้องคำนึงถึงการจัดระบบการติดต่อสื่อสารซึ่งต้องพิจารณาไปพร้อมกันด้วย

ข้อพิจารณาในการจัดระบบดำเนินการติดต่อสื่อสาร

- พิจารณาถึงความสัมพันธ์ระหว่างหน่วยงานภายในสำนักงาน
- พิจารณาจากความถี่ในการติดต่อสื่อสารระหว่างบุคคล และกลุ่มบุคคล
- พิจารณาจากความถี่ของการติดต่อระหว่างบุคคลภายนอกในช่วงเวลาหนึ่ง
- การจัดประเภทของการติดต่อที่มาจากภายนอก เช่น จากสื่อมวลชน, แยกพิเศษ หรือจากหน่วยงานต่าง ๆ เป็นต้น

หลักทั่วไปของการจัดระบบติดต่อสื่อสารภายในสำนักงาน

1. เมื่อมีการติดต่อระหว่างกลุ่มมีความต้องการสูง ควรจะมีข้อกำหนดให้ที่ตั้งของกลุ่มเหล่านั้นอยู่ใกล้กันมากที่สุด และควรอยู่ในชั้นเดียวกันถ้าเป็นไปได้
2. จัดระบบการติดต่อส่งเอกสารภายในสำนักงานตามประเภทของข้อมูลจะทำให้สะดวกในการพิจารณาที่ตั้งของกลุ่มต่าง ๆ
3. ที่เก็บแฟ้ม, ตู้เก็บเอกสาร, และเครื่องมือต่าง ๆ ที่ใช้ร่วมกันควรจัดให้อยู่ระหว่างกลางใกล้กับผู้ใช้ แต่ละกลุ่มมากที่สุด
4. กลุ่มงาน หรือแผนกเดียวกัน ควรจัดรูปแบบให้อยู่ใน FROM เดียวกัน ทั้งสี่และเฟอร์นิเจอร์
5. กลุ่มที่ต้องติดต่อกับบุคคลภายนอกตลอดเวลา ควรอยู่ใกล้ทางเข้าอาคาร(BUILDING ENTRANCE)
6. ทางเดินระหว่างส่วนทำงาน และทางเดินร่วมสำหรับพนักงาน และบุคคลภายนอก
7. การแบ่งกั้นผนัง หรือ PARTITION ระหว่างส่วนทำงาน

8. ป้าย, เครื่องหมาย, สัญลักษณ์ แสดงชื่อหน่วยงานนั้นๆ หรือ ตำแหน่งหน้าที่ บุคคล/พนักงานเพื่อความสะดวกในการติดต่อประสานงาน
- เมื่อมีการเปลี่ยนแปลงการจัดภายในสำนักงานหนึ่งๆ นั้น ระบบติดต่อประสานงาน นับเป็นปัญหาสำคัญยิ่งกว่าการจัดพื้นที่ทำงานเสียอีก เช่น เมื่อมีการเปลี่ยนแปลงฉากั้น PARTITION อย่างน้อยระบบทางสัญจรก็ต้องถูกปรับเปลี่ยนตามพื้นที่ทำงานที่เปลี่ยนแปลงไปและนอกจากนี้ยังมีปัญหาเกี่ยวกับงานระบบ และสภาพแวดล้อม ที่จะตามมาโดยเฉพาะในสำนักงานแบบเปิดโล่ง

2.4.4 ครัวภัณฑ์และเครื่องใช้สำนักงาน

เรื่องที่ 1 หลักการเลือกครัวภัณฑ์

สำนักงานในประเทศไทยส่วนใหญ่ มักนิยมซื้อครัวภัณฑ์หรือเฟอร์นิเจอร์ (โต๊ะ, เก้าอี้, ตู้เอกสาร) แบบสำเร็จรูปมาใช้เพราะมีราคาถูก เน้นประโยชน์ใช้สอยเป็นหลัก และความสวยงามเป็นอันดับรองลงมา ทำให้สำนักงานส่วนใหญ่ดูเรียบง่ายธรรมดา แต่ในสำนักงานสมัยใหม่ที่ต้องการโชว์สำนักงานด้วย จึงมักมีการออกแบบตกแต่งภายในพร้อมกับการออกแบบเลือกใช้เฟอร์นิเจอร์ เพื่อให้มีลักษณะเฉพาะตัวและกลมกลืนกัน มีความสวยงามสะดุดตาแก่ผู้พบเห็น

1. **ลักษณะเฟอร์นิเจอร์สำนักงาน** ควรมีลักษณะตามหลัก 4 ประการดังนี้
 - 1.1 ความแข็งแรง สามารถรับน้ำหนักและแรงที่กระทำต่อเฟอร์นิเจอร์ได้ดี
 - 1.2 ความคงทน ทนต่อสภาพอากาศที่เปลี่ยนแปลงอยู่ตลอดเวลา
 - 1.3 ความสวยงาม รูปแบบและองค์ประกอบที่สวยงามแปลกตา
 - 1.4 ประโยชน์ใช้สอย คือ ความสะดวกในการใช้สอยและใช้ประโยชน์ได้เต็มที่ขึ้นอยู่กับ ขนาดและสัดส่วนที่พอดีด้วยประการนี้สำคัญที่สุด
2. **องค์ประกอบสำคัญในการเลือกแบบเฟอร์นิเจอร์ 4 ประการ**
 - 2.6 เข้ากับสภาพแวดล้อมได้ดี
 - 2.7 มีความยืดหยุ่นสูงและสูญเสียเปลืองเนื้อที่น้อยที่สุด
 - 2.8 มีความสมดุลระหว่างราคา และการบำรุงรักษาภายหลัง
 - 2.9 รูปแบบเป็นที่น่าพึงพอใจ

3. **ข้อพิจารณาทางกายภาพ**

สภาพการทำงานที่ดีของมนุษย์นั้น ต้องให้ความสะดวกสบายทั้งกายและจิตใจ จึงจะให้ผลสุด สิ่งที่เฟอร์นิเจอร์จะให้แก่นมนุษย์ได้ดีก็คือ อำนวยลักษณะการใช้สอยที่ถูกต้อง

เฟอร์นิเจอร์ที่สำคัญในห้องทำงานก็คือ เก้าอี้และโต๊ะทำงาน โดยเฉพาะเก้าอี้เป็นสิ่งที่สำคัญมาก เพราะต้องใช้ทำงานตลอดเวลา 6-7 ชั่วโมง/วัน จึงต้องได้รับการพิจารณาเป็นพิเศษ

การคัดเลือกเฟอร์นิเจอร์ จึงต้องพิถีพิถันในการเลือกให้สอดคล้องกับสภาพและลักษณะการทำงานมากที่สุด เพื่อจะได้ไม่เกิดปัญหาตามมาภายหลัง

ปัจจัยสำคัญอันดับแรกของเฟอร์นิเจอร์สำนักงาน คือ “ขนาด” โดยเฉพาะกับโต๊ะทำงาน และเก้าอี้ ต้องมีขนาดที่สัมพันธ์กันและทั้งสองสิ่งเกี่ยวข้องโดยตรงกับลักษณะท่าทางการทำงาน เพื่อให้เกิดความสบายในขณะเวลานั่งทำงาน ไม่ทำให้ปวดเอวหรือหลัง ปกติแล้วโต๊ะ เก้าอี้ หรือเฟอร์นิเจอร์ทุกชนิดจะถูกออกแบบมาโดยคำนึงถึง ความสัมพันธ์เหล่านี้อยู่แล้ว แต่ถ้าเป็นเพียงค่าประมาณซึ่งไม่อาจสนองความต้องการที่แท้จริงของผู้ใช้ได้เพราะผู้ใช้แต่ละคนมรความต้องการ และมรสัดส่วนไม่เท่ากัน การเลือกต้องพิถีพิถันเป็นพิเศษ

เรื่องที่ 2 ประเภทของเฟอร์นิเจอร์สำนักงาน

1. เก้าอี้สำนักงาน (OFFICE CHAIR)

เมื่อมีการพิจารณาจัดซื้อเก้าอี้สำนักงาน ไม่ควรคำนึงถึงเฉพาะแค่เก้าอี้ที่นั่งสบายแต่เพียงอย่างเดียว แต่ควรพิจารณาทั้งในเรื่องของการใช้วัสดุ รูปร่าง ขนาด สัดส่วนของเก้าอี้ และขีดความสามารถในการปรับระดับต่าง ๆ ของเก้าอี้ให้เหมาะสมกับสภาพงานและร่างกายของมนุษย์ การเลือกจึงต้องมีหลักในการพิจารณาดังนี้

1. สามารถหมุนปรับระดับความสูงของที่นั่งและพนักพิงได้ ตามความเหมาะสมของสรีระ พนักเก้าอี้ต้องสามารถเอนปรับมุมรับส่วนหลังของผู้นั่งได้ดี
2. มีความกว้างและลึกพอเหมาะเพื่อให้ผู้นั่งไม่เคี้ยวหรืออึดอัดเกินไป
3. สามารถรองรับน้ำหนักของร่างกายให้ตกอยู่ในจุดที่ถูกต้องไม่ทำให้เกิดแรงกด ทำให้ต้องเปลี่ยนอิริยาบถบ่อยๆ
4. ควรเป็นเก้าอี้ที่มีล้อเลื่อน เพื่อความคล่องตัวในการเคลื่อนย้าย
5. เบาะนั่งและพนักพิงควรหุ้มด้วยวัสดุที่สามารถระบายอากาศได้ดี เช่น ผ้าฝ้าย หรือ ผ้าใยสังเคราะห์

เก้าอี้สำนักงานมีรูปแบบที่หลากหลายตามระดับของผู้ใช้ เช่น ผู้บริหารและพนักงานทั่วไป ซึ่งจะขึ้นอยู่กับการเลือกใช้วัสดุที่บ่งบอกถึงรสนิยมและความหรูหราที่เท่ากัน โครงสร้างของเก้าอี้สำนักงานควรเป็นโครงสร้างเหล็ก เพื่อความคงทนแข็งแรงมากกว่าโครงสร้างที่ทำด้วยไม้

2.4.5 การแบ่งลักษณะของเก้าอี้สำนักงาน

ตารางที่ 2.2 แสดงการเปรียบเทียบลักษณะการใช้งานของเก้าอี้สำนักงาน

ประเภท	การเลือกใช้ให้เหมาะสม
--------	-----------------------

	รูปแบบ	การใช้งาน
<p>ก. เก้าอี้หมุนได้ (Swivel Chair) เป็นเก้าอี้แบบมีล้อที่ขา หมุนและเคลื่อนที่ได้ สะดวก ปรับระดับความ สูงของเบาะนั่งได้ มีความ คล่องตัวสูง</p>	 <p style="text-align: center;">Swivel Chair</p>	<p>1. เก้าอี้สำหรับพนักงานทั่วไป และเลขานุการ ไม่มีที่เท้าแขน เน้นความสะดวกคล่องตัวในการ ทำงานสูง</p>
	 <p style="text-align: center;">Swivel Arm Chair</p>	<p>2. เก้าอี้พนักงานระดับกลาง เพิ่มที่เท้าแขนและพนักพิงสูง ขึ้น เพื่อความสะดวกในการ ทำงาน</p>

ตารางที่ 2.2 (ต่อ)

ประเภท	การเลือกใช้ให้เหมาะสม	
	รูปแบบ	การใช้งาน
	 <p style="text-align: center;">High back Synel</p>	<p>3. เก้าอี้สำหรับผู้บริหารระดับสูง มีที่เท้าแขนและพนักพิงสูงระดับ ศรีษะ แสดงถึงฐานะ และ ตำแหน่งมีความสะดวกสบายสูง</p>

<p>ข. <u>เก้าอี้แบบหมุนไม่ได้</u> (Rigid Chair) เป็นเก้าอี้นั่งปกติทั่วไป รวมทั้งเก้าอี้นวมโซฟาใช้ รับแขก, หักผ่อนใน สำนักงาน</p>	 <p>Visitor Chair</p>	<p>เป็นเก้าอี้นั่งทั่วไป เหมาะสำหรับการ การทำงานที่ไม่ต้องการหมุนหรือ เคลื่อนตัว ส่วนใหญ่ใช้สำหรับ รับแขก, ผู้มาติดต่อ</p>
---	--	--

2. โต๊ะทำงาน (DESK)

การเลือกโต๊ะทำงานจะต้องมีการพิจารณาเป็นพิเศษ ขึ้นอยู่กับลักษณะการทำงานและความต้องการของแต่ละบุคคล รวมถึงต้องคำนึงถึงสภาพแวดล้อมในที่ทำงานด้วย การเลือกชุดโต๊ะทำงานจากแคตตาล็อกนั้น ไม่ใช่วิธีการที่ถูกต้องสำหรับบางกรณี เช่น ห้องทำงานที่มีพื้นที่น้อย อาจจะต้องทำการออกแบบโต๊ะเป็นพิเศษ เพื่อให้เหมาะสมกับสภาพของห้อง ส่วนเฟอร์นิเจอร์ที่ออกแบบเป็นชุดก็ไม่ควรแยกชิ้น เพราะชุดเฟอร์นิเจอร์จะทำหน้าที่ได้สมบูรณ์ก็ต่อเมื่ออยู่รวมกันเป็นชุดเท่านั้น การเลือกโต๊ะทำงานมีหลักในการพิจารณา ดังนี้

1. ควรมีความสูงระดับ Top โต๊ะไม่สูงหรือต่ำจนเกินไป โต๊ะทำงานโดยทั่วไปจะมีความสูงจากพื้นถึง Top ประมาณ 75 cm.
2. มีความกว้างของหน้าโต๊ะไม่ต่ำกว่า 45 cm.
3. ที่วางใต้โต๊ะควรสูงพอต่อการสอดเท้าเข้าออกได้สบาย ที่วางเหนือที่นั่งใต้โต๊ะประมาณ 23 cm.

นอกจากโต๊ะทำงานมีความสำคัญต่อคุณภาพการทำงานแล้วรูปแบบของโต๊ะยังเป็นเครื่องบ่งบอกถึงรสนิยม และภาพพจน์ของผู้ใช้อีกด้วย ในห้องทำงานโต๊ะทำงานถือเป็นเฟอร์นิเจอร์หลัก การเลือกโทนสีของโต๊ะควรคำนึงถึงความกลมกลืนกับสภาพแวดล้อมภายในห้อง เพื่อสร้างบรรยากาศที่ดีของห้อง ๆ นั้นด้วย

2.4.6 การแบ่งประเภทของโต๊ะทำงานในสำนักงาน

1. โต๊ะทำงานสำหรับผู้บริหาร (EXCLUSIVE DESK)

มีลักษณะเป็น โต๊ะทำงานที่ใหญ่กว่าปกติ บ่งบอกถึงฐานะและรสนิยมของผู้ใช้โต๊ะ มีพื้นที่หน้าโต๊ะกว้างใหญ่สำหรับวางเพิ่มเอกสาร รูปแบบโต๊ะ วัสดุและสีที่ใช้ต้องให้ความรู้สึกที่ดูภูมิฐาน น่าเชื่อถือ ลักษณะของโต๊ะทำงานผู้บริหารแบ่งเป็น 2 ลักษณะ คือ

1.1 โต๊ะฐานเดี่ยว

1.2 โต๊ะฐานคู่

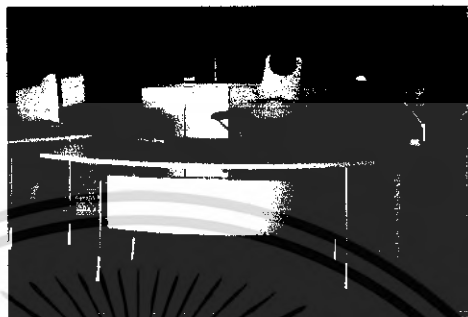

ภาพที่ 2.74 แสดงลักษณะของ โต๊ะทำงานผู้บริหาร

2. โต๊ะทำงานสำหรับพนักงานทั่วไปและเลขานุการ

ความกว้างของหน้าโต๊ะ จะมีขนาดเล็กกว่าโต๊ะผู้บริหาร เพื่อให้เหมาะสมสำหรับงานที่ต้องการความคล่องตัวสูง ควรมีลิ้นชักในตัวเพื่อเก็บอุปกรณ์ต่าง ๆ ที่ใช้เฉพาะบุคคลนั้น



ภาพที่ 2.75 แสดงลักษณะของโต๊ะทำงานสำหรับพนักงานทั่วไปและเลขานุการ

3. โต๊ะคอมพิวเตอร์มีหลายรูปแบบให้เลือกใช้ทั้งแบบมีล้อเคลื่อนย้ายได้ และอยู่กับที่ คุณสมบัติของโต๊ะคอมพิวเตอร์ที่ดีคือ

- ควรมีที่สำหรับเก็บอุปกรณ์การพิมพ์ต่าง ๆ เช่น กระดาษ, หมึกพิมพ์ ฯลฯ
- มีลิ้นชักสำหรับใช้วางเป็นพิมพ์ที่สามารถเลื่อนเข้าออกได้

- มีขนาดหน้าโต๊ะใหญ่พอที่จะใช้วางเครื่องและอุปกรณ์ประกอบอื่น ๆ ได้เช่น
พริ้นเตอร์

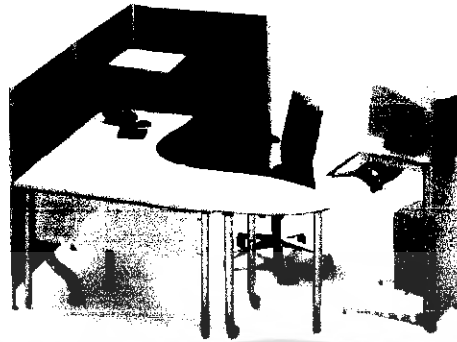

ภาพที่ 2.76 แสดงลักษณะของ โต๊ะคอมพิวเตอร์

เรื่องที่ 3 เครื่องมือเครื่องใช้สำนักงาน (OFFICE EQUIPMENT)

สำนักงานในปัจจุบันมีความจำเป็นอย่างยิ่งที่จะต้องใช้เครื่องมือหรืออุปกรณ์เครื่องใช้สำนักงาน เพื่อการทำงานที่รวดเร็ว เรียบร้อย และถูกต้อง เนื่องจากงานในสำนักงานมีปริมาณมาก การใช้อุปกรณ์ต่าง มีข้อจำกัดของอุปกรณ์มีผู้ใช้ต้องเรียนรู้ ฝึกฝนการใช้งานให้คล่องตัวจึงจะได้ประสิทธิภาพการใช้งานของอุปกรณ์อย่างเต็มที่

- ประโยชน์ของการใช้อุปกรณ์เครื่องใช้สำนักงาน
 1. สะดวกรวดเร็ว ถูกต้องและเป็นระเบียบเรียบร้อย
 2. ประหยัดแรงงาน ลดค่าใช้จ่าย ข้อผิดพลาดน้อย
 3. เครื่องใช้สำนักงาน ลดการทุจริตเพราะสามารถตรวจสอบได้
 4. ลดความเมื่อยล้าอันเกิดจากการทำงานใหม่ได้ง่าย
 5. สามารถปรับเปลี่ยนรูปแบบวิธีการทำงานใหม่ได้ง่าย
- ข้อเสียของอุปกรณ์เครื่องใช้สำนักงาน
 1. การนำเครื่องใช้สำนักงานเข้ามาใช้จะลดบทบาทของพนักงานลง
 2. อาจเกิดมลภาวะทางเสียง สารเคมี ฝุ่นละออง
 3. การทำงานจะต้องฝึกปฏิบัติกับผู้เชี่ยวชาญ และเสียเวลาฝึกฝน
 4. ความไม่ชำนาญอาจเกิดข้อผิดพลาดในงานได้ง่าย

นอกจากการพิจารณาจากข้อดีข้อเสียแล้ว การเลือกใช้เครื่องมือเครื่องใช้ควรศึกษาถึงรูปแบบของอุปกรณ์ที่จะเลือกใช้ว่าเก่าหรือล้าสมัยไปหรือไม่ เนื่องจากพัฒนาการทางเทคโนโลยีในปัจจุบันเป็นไปอย่างรวดเร็ว (ยุคโลกาภิวัตน์) ตลอดจนหากต้องมีการปรับเปลี่ยนอุปกรณ์บางชิ้นจะต้องรำลึกถึงปัจจัยทางด้านราคาและความคุ้มค่าของการใช้งานด้วย

2.4.7 ชนิดของเครื่องใช้สำนักงาน

1. **คอมพิวเตอร์ (COMPUTER)** เป็นเครื่องมืออิเล็กทรอนิกส์ใช้ในการคำนวณตามหลักเกณฑ์ โดยวิธีการทางคณิตศาสตร์ เครื่องคอมพิวเตอร์มีความสามารถในการประมวลผลข้อมูลได้อย่างรวดเร็วและถูกต้อง ด้วยวิธีการป้อนคำสั่งเข้าเครื่องด้วยการพิมพ์ เครื่องจะหาผลลัพธ์ออกมาอย่างอัตโนมัติ แต่การที่จะให้คอมพิวเตอร์สามารถทำงานได้นั้น ผู้ใช้จะต้องเลือกใช้โปรแกรมคอมพิวเตอร์ (SOFTWARE) ให้เหมาะสมกับงานแต่ละประเภท เครื่องจึงจะสามารถตอบสนองได้ตรงตามวัตถุประสงค์ ในปัจจุบัน สำนักงานได้นำคอมพิวเตอร์ไปใช้ในการวิเคราะห์ข้อมูลการวิจัย การทำบัญชี และควบคุมการเงิน ตลอดจนคุณภาพของผลผลิต ฯลฯ

เวิร์ดกรู๊ปโปรเซสซิง (WORD PROCESSING) คือ การใช้งานคอมพิวเตอร์สำหรับการพิมพ์เอกสาร ต่างกับการใช้เครื่องพิมพ์ดีดทั่วไปตรงที่ เครื่องพิมพ์ดีดจะพิมพ์ลงบนกระดาษโดยตรง แต่การใช้ WORD PROCESSING จะทำการพิมพ์ลงบนหน่วยความจำของเครื่องคอมพิวเตอร์โดยใช้ PROGRAM (SOFTWARE) ที่ออกแบบมาสำหรับงานด้านเอกสาร ซึ่งมีข้อดีคือ จะสามารถตรวจเช็คความถูกต้องของเอกสารบนจอแสดงผลให้เรียบร้อยก่อนทำการพิมพ์สำเนาเอกสารออกมาด้วยเครื่อง PRINTER นั่นเอง

2. **ไมโครฟิล์ม (MICRO FILM)** เป็นเครื่องจักรที่ใช้สำหรับการเก็บบันทึกภาพหรือตัวอักษรไว้บนแผ่นฟิล์มเล็ก ๆ โดยวิธีการถ่ายภาพไว้อย่างถูกต้องสมบูรณ์และรวดเร็ว การนำมาใช้จะนำแผ่นฟิล์มมาขยายจอภาพ รายละเอียดทุกอย่างจะครบถ้วนเหมือนของจริง ลักษณะแผ่นฟิล์มจะเป็นม้วนกว้าง 15 mm. ยาว 100 ft. สามารถบรรจุตัวอักษรได้ 7,000 ตัวอักษร ซึ่งขนาดจะเท่ากับ 1 ใน 4 ของขนาดเดิม เครื่องไมโครฟิล์มจึงมีความประหยัด และแผ่นฟิล์มยังสามารถเก็บรักษาไว้ได้นานถึง 200 – 300 ปี

3. **เครื่องทำบัญชี (ACCOUNTING MACHINE)** ใช้ประโยชน์ในด้านการบันทึกบัญชี สามารถพิมพ์ บวก ลบ คูณ หาร ได้โดยอัตโนมัติ ช่วยในการผ่านบัญชีแยกประเภท ลูกหนี้ การบันทึกสถิติ และบันทึกสินค้าคงเหลือ โดยวิธีการทำบัตรรายการเข้าเครื่อง โดยการพิมพ์ข้อความ ตัวเลข เข้าเป็นอักษรพิมพ์ดีด เครื่องจักรจะดำเนินการทั้งทางด้านการพิมพ์และบวกลบได้อย่างถูกต้อง บัตรรายการที่ใส่เข้าไปอาจมีสำเนาใส่เข้าไปด้วย

4. **เครื่องบันทึกเงินสด (CASH REGISTER)** เป็นเครื่องคิดเลขที่มีบัตรแสดงรายการ 2 ส่วน ๆ หนึ่งให้กับลูกค้าเป็นใบเสร็จรับเงิน อีกส่วนหนึ่งจะม้วนเก็บในเครื่องแสดงหลักฐานการรับเงิน เมื่อพนักงานกรอกรายการแต่ละเครื่องจะบันทึกจำนวนเงินทั้งใบส่วนของลูกค้าและที่อยู่ในเครื่อง ในแต่ละวันฝ่ายตรวจสอบจะรวมเงินที่ได้รับจากเครื่องและตรวจนับกับเงินที่ได้รับจริงซึ่งจะต้องตรงกัน ถ้าเงินที่ได้รับต่ำกว่าจำนวนเงินที่รับในเครื่องพนักงานจะต้องรับผิดชอบ

5. **เครื่องพิมพ์ดีด (TYPEWRITER)** ช่วยด้านการพิมพ์ข้อความให้รวดเร็วและเรียบร้อย มีทั้งแบบที่พิมพ์ด้วยแรงคนและไฟฟ้า เครื่องพิมพ์ดีดไฟฟ้ามีคุณสมบัติที่ดีกว่าแบบธรรมดา คือ ใช้แรงน้อย สัมผัสได้เร็วกว่าเพราะช่วงระหว่างตัวอักษรจะแคบ ทำให้พิมพ์ได้ถนัดขึ้นและตัวอักษรคมชัด สวยกว่า

6. **เครื่องคำนวณ (CALCULATOR)** สามารถคิดคำนวณได้อย่างรวดเร็ว ประหยัดเวลาเนื่องจากมีขนาดเล็ก พกพาสะดวก ควรมีไว้ประจำโต๊ะทำงาน เครื่องคำนวณบางชนิดมีกระดาษสำหรับแสดงรายการซึ่งเป็นประโยชน์ในการตรวจสอบ

7. **เครื่องบันทึกเวลา (TIME WATCH)** ใช้สำหรับบันทึกเวลาการเข้า - ออกสำนักงานของพนักงาน

8. **เครื่องคัดสำเนา (DUPLICATING MACHINE)** สำหรับการทำสำเนาเอกสารเป็นจำนวนมาก ใช้ได้ทั้งกับเอกสารที่เป็นแบบข้อความหรือภาพ ซึ่งใช้กระดาษไขเป็นแม่พิมพ์และทำการถ่าย (SCAN) จากต้นฉบับ ปรุลงกระดาษไขในเครื่องปรุกระดาษไข มี 2 แบบคือ แบบอิเล็กทรอนิกส์ และแบบใช้แสง (PHOTO COPIERS) แล้วนำไปใส่กับเครื่องอัดสำเนา จะต้องการจำนวนเท่าใดก็ได้

9. **เครื่องถ่ายเอกสาร (COPYING MACHINE)** เป็นเครื่องถ่ายสำเนาเอกสารที่นิยมใช้กันมาก เนื่องจากมีความสะดวกรวดเร็ว สามารถสำเนาเอกสารได้ทันทีจากต้นฉบับ สามารถถ่ายได้ทั้งสีและขาวดำ

10. **เครื่องติดต่อภายในสำนักงาน (INTER COMMUNICATION)** มีลักษณะคล้ายกับโทรศัพท์ แต่เป็นการติดต่อกันภายในสำนักงาน ไม่สามารถโทรออกได้

11. **โทรศัพท์ (TELEPHONE)** โทรศัพท์ในสำนักงานปัจจุบันได้รับการพัฒนาจนเรียกได้ว่าเป็นระบบโทรศัพท์อิเล็กทรอนิกส์ ควบคุมด้วยไมโครโพรเซสเซอร์ (KEY TELEPHONE) สามารถโอนสาย รอเรียกเสียงภายในได้โดยการกดปุ่มเดียว มีระบบการจัดบันทึกหมายเลขโทรศัพท์ กดปุ่มติดต่อสายนอกได้จนกว่าจะติด อีกทั้งรับสายได้โดยไม่ต้องยกหูโทรศัพท์ (ดูระบบการติดต่อสื่อสาร)

12. **โทรสาร (FACSIMILE)** เป็นเครื่องส่งเอกสารทางโทรศัพท์ โดยเอกสารจะถูกส่งผ่านอุปกรณ์ต้นทาง และจะไปปรากฏบนกระดาษเอกสารยังเครื่องรับ โทรสารปลายทางสามารถส่งได้ทั้งที่เป็นเอกสารข้อความหรือเป็นต้น

2.4.8 รูปแบบของการประชุม

1. การประชุมเฉพาะบุคคลภายในที่ทำงาน เป็นการประชุมเฉพาะบุคคลในสำนักงานที่ทำงานประมาณ 3-4 คน โดยปกติมักใช้เวลาในการประชุมเพียงเล็กน้อย

2. การประชุมกลุ่มบุคคลรวมภายในที่ทำงาน เป็นการประชุมบุคคลเฉพาะในสำนักงานเช่นเดียวกัน แต่สถานที่ประชุมจะไม่ใช่ที่ทำงานภายใน จะใช้ส่วนนอกที่จัดเป็นบริเวณไว้เป็นการประชุมกลุ่มคนและของสำนักงาน ที่อยู่ในอาคารเดียวกันเนื้อที่ใช้ใกล้ชิดและต่อเนื่อง

3. การประชุมกลุ่มสมาชิกที่ทำงานร่วมกัน เป็นการประชุมที่มีขึ้นไม่บ่อยครั้ง ลักษณะห้องเป็นห้องเฉพาะ และสามารถดัดแปลงเพื่อใช้งานอื่นได้

ตารางที่ 2.3 แสดงขนาดและจำนวนที่นั่งของโต๊ะประชุมแบบต่าง ๆ

ลักษณะโต๊ะ	ขนาด (เมตร)				จำนวนที่นั่ง
	∅	กว้าง	ยาว	สูง	
โต๊ะสี่เหลี่ยมผืนผ้า	-	-	1.50	6.00	20-22
	-	-	1.35	4.80	18-20
	-	-	1.35	5.40	16-18
	-	-	1.35	4.20	14-16
	-	-	1.20	3.60	12-14
	-	-	1.20	3.30	10-12
	-	-	1.20	2.70	8-12
	-	-	1.05	2.25	6-8

โต๊ะสี่เหลี่ยมจัตุรัส	-	-	1.50	1.50	8-12
	-	-	1.35	1.35	4-8

ตาราง (ต่อ)

ลักษณะโต๊ะ	ขนาด (เมตร)				จำนวนที่นั่ง
	Ø	กว้าง	ยาว	สูง	
โต๊ะแปดเหลี่ยม	-	1.80	1.20	6.00	20-24
	-	1.65	1.20	5.40	18-20
	-	1.65	1.20	4.80	16-18
	-	1.50	1.05	4.20	14-16
	-	1.35	1.05	3.60	12-14
	-	1.20	0.95	3.30	10-12
	-	1.05	0.90	2.70	8-10
	-	0.90	0.75	1.80	6-8
	โต๊ะกลม	2.40	-	-	-
2.10		-	-	-	8-16
1.80		-	-	-	7-8
1.50		-	-	-	6-7

รูปแบบการจัดโต๊ะประชุม

การจัดรูปแบบโต๊ะประชุมจะปรับเปลี่ยนไปตามวัตถุประสงค์ในการประชุมสัมมนานั้น ๆ และจำนวนคนที่เข้าร่วมประชุมสัมมนา การจัดรูปแบบโต๊ะประชุมมีดังนี้

- 1.การจัดห้องประชุมแบบโรงภาพยนตร์ สำหรับผู้เข้าประชุม 40 คนขึ้นไป
- 2.การจัดห้องประชุมแบบห้องเรียน สำหรับผู้เข้าประชุม 30-40 คน
- 3.การจัดห้องประชุมแบบโต๊ะประชุมอยู่กลาง
- 4.การจัดห้องประชุมแบบกลุ่มสี่เหลี่ยมและกลุ่มลาดเอียง
- 5.การจัดห้องประชุมแบบห้องเรียนลักษณะโค้ง
- 6.การจัดห้องประชุมแบบตั้งได้ฉาก

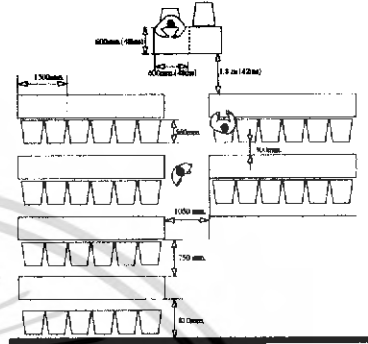
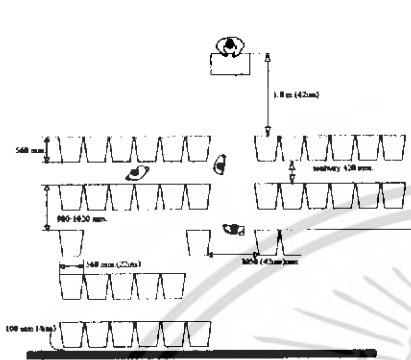

ภาพที่ 2.77 การจัดห้องประชุมแบบโรงภาพยนตร์ ภาพที่ 2.78 การจัดห้องประชุมแบบห้องเรียน

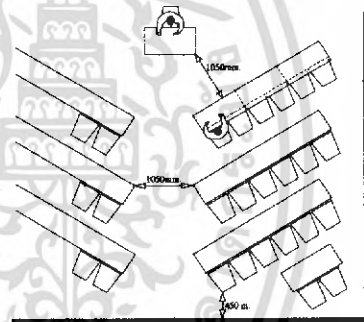
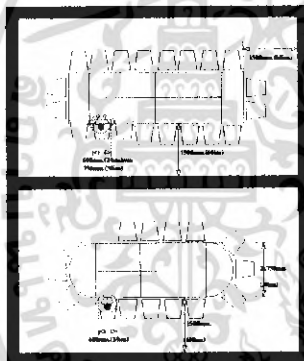

ภาพที่ 2.79 การจัดห้องประชุมแบบโต๊ะประชุมอยู่กลาง ลักษณะรูปโค้ง ภาพที่ 2.80 การจัดห้องประชุมแบบห้องเรียนลักษณะรูปโค้ง

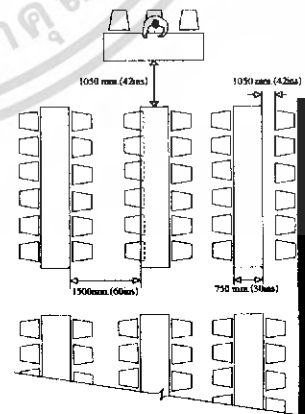
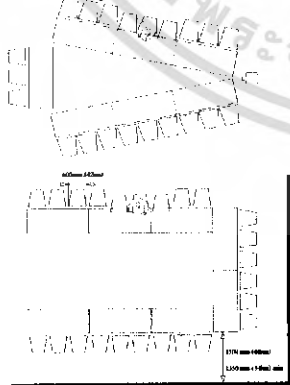

ภาพที่ 2.81 การจัดห้องประชุมแบบกลุ่ม
สี่เหลี่ยมและกลุ่มลาดเอียงตั้งได้ฉาก

ภาพที่ 2.82 การจัดห้องประชุมแบบ

1. โต๊ะประชุม

โต๊ะในห้องประชุมที่นิยมใช้กันโดยทั่ว ๆ ไป มี 4 ชนิด คือ

ก. โต๊ะรูปสี่เหลี่ยมผืนผ้า



ภาพที่ 2.83 แสดงรูปแบบของ โต๊ะประชุมรูปสี่เหลี่ยมผืนผ้า



ภาพที่ 2.84 แสดงลักษณะการนำเอาโต๊ะประชุมรูปสี่เหลี่ยมผืนผ้ามาต่อกันเป็นรูปตัว “U”

ข. โต๊ะรูปสี่เหลี่ยมจัตุรัส

ภาพที่ 2.85 แสดงรูปแบบของโต๊ะประชุมรูปสี่เหลี่ยมจัตุรัส

ค. โต๊ะรูปแปดเหลี่ยม



ภาพที่ 2.86 แสดงรูปแบบของโต๊ะประชุมรูปแบบแปดเหลี่ยม

ง. โต๊ะรูปหกเหลี่ยม แปดเหลี่ยม หรือโต๊ะกลม

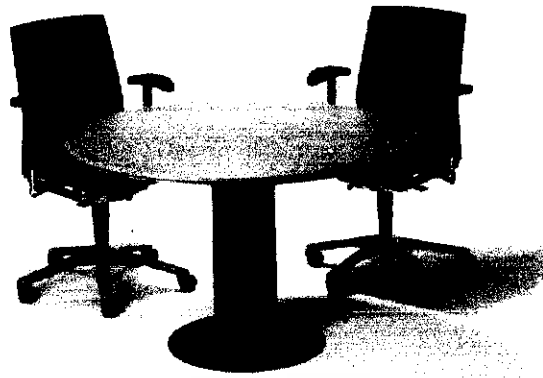

ภาพที่ 2.87 แสดงรูปแบบโต๊ะประชุมแบบโต๊ะกลม

2. เก้าอี้ในห้องประชุม

เก้าอี้ในห้องประชุม หลักในการเลือกใช้ควรคำนึงถึงความสะดวกสบายในการนั่ง เพราะในการประชุมแต่ละครั้งใช้เวลานาน รองลงมาก็คือ วัสดุที่ทำเก้าอี้ ควรเลือกใช้วัสดุที่นุ่มสบายในการนั่ง ดูแลบำรุงรักษาง่าย สุดท้ายคือ รูปแบบและรูปทรงของเก้าอี้ควรเลือกให้เหมาะสมกับรูปแบบรวม ๆ ของห้องประชุมและการใช้งาน



ภาพที่ 2.88 แสดงรูปแบบเก้าอี้ในห้องประชุม

โต๊ะและเก้าอี้ประชุมสัมมนา โต๊ะประชุมสัมมนาโดยทั่วไปมี 4 ชนิด คือ

1. โต๊ะสี่เหลี่ยมผืนผ้า เป็นแบบที่นิยมใช้กันอย่างแพร่หลายมากที่สุดเพราะจัดที่นั่งได้จำนวนมาก โดยมีตั้งแต่ 6 คนขึ้นไป การตัดแปลงการใช้งานสามารถทำได้โดยนำโต๊ะหลาย ๆ ตัว

มาประกอบกัน ในกรณีมีผู้เข้ามาประชุมจำนวนมากกว่า 20 คนขึ้นไป ขนาดห้องที่ใช้ร่วมกัน โຕะประชุมนี้จึงควรเป็นห้องสี่เหลี่ยมผืนผ้า

2. โຕะรูปสี่เหลี่ยมจัตุรัส เหมาะสำหรับห้องประชุมขนาดเล็ก และมีขนาดห้องเป็นรูปสี่เหลี่ยมจัตุรัส จุที่นั่งได้ตั้งแต่ 4 – 12 ที่นั่ง

3. โຕะรูปแปลนเรือ เป็นที่นิยมใช้กันอย่างแพร่หลายมากที่สุดอีกแบบหนึ่งเช่นกัน เพราะมีรูปร่างลักษณะที่สวยงามและสามารถจัดที่นั่งได้เป็นจำนวนมาก โดยจัดได้ตั้งแต่ 6 ที่นั่งขึ้นไป ขนาดของห้องที่ใช้กับโຕะประชุมนี้ควรเป็นห้องสี่เหลี่ยมผืนผ้าเช่นกัน แต่การใช้โຕะแบบนี้ไม่สามารถนำมาต่อหรือดัดแปลงเพื่อการใช้งานในกรณีมีผู้เข้าร่วมประชุมครั้งละมาก ๆ

4. โຕะรูปหกเหลี่ยม แปดเหลี่ยม หรือโຕะประชุมกลม เหมาะสำหรับการประชุมในห้องเล็กและไม่พิถีพิถันมากนัก จัดที่นั่งได้ตั้งแต่ 6 – 12 แต่การใช้โຕะแบบนี้เป็นโຕะที่มีรูปแบบตายตัว ดัดแปลงใช้งานด้านอื่น ๆ ได้ยากและจุปริมาณผู้เข้าประชุมได้น้อย

5. เก้าอี้ในห้องประชุมสัมมนา

- เก้าอี้ในห้องประชุมสัมมนาหรือบุคคลสำคัญ ซึ่งอาจจะใช้เก้าอี้ที่แตกต่างหรือมีลักษณะพิเศษ พนักงานอาจจะเสริมส่วนสำหรับหมอนศีรษะเพิ่มขึ้นให้ไ้ระดับพอดีของผู้ใช้เป็น การเพิ่มความภูมิฐาน และความเหมาะสมของตำแหน่งของประธานในการประชุม

- เก้าอี้ชนิดไม่มีเท้าแขน
- เก้าอี้ชนิดมีเท้าแขน
- เก้าอี้ชนิดมีเท้าแขนปรับหมุนได้

ซึ่งเก้าอี้สามารถใช้ได้หลายแบบแต่ละแบบปรับใช้ให้เหมาะสมกับจำนวนคนเวลาเข้าประชุม เช่น ความสะดวกในการเปลี่ยนท่าทางในขณะที่ประชุมใช้เวลานาน

2.4.9 อุปกรณ์ในห้องประชุมสัมมนา

1 เครื่องฉายสไลด์

อุปกรณ์พิเศษที่ควรมีสำหรับห้องประชุม คือเครื่องฉายสไลด์ นอกจากจะเห็นการให้ตัวอย่างประกอบที่ชัดเจนแล้ว ยังเป็นการแสดงผลงานต่าง ๆ อาจมีคนทำหน้าที่ฉายโดยใช้ห้องเล็ก ๆ ทำการฉายจากหลังจอเพื่อเข้าประชุมจะได้มองเห็นจากหน้าจอ ส่วนลำโพงนั้นควรแยกออกตามจุดที่เหมาะสม ให้ได้ยินอย่างทั่วถึง เครื่องฉายสไลด์มีอยู่หลายชนิดแต่ที่เหมาะสมที่จะนำมาใช้ในห้องประชุมคือ

- เครื่องฉายสไลด์ขนาด 2 x 2
- เครื่องฉายสไลด์ขนาด 16 หรือ 8 มม.

อุปกรณ์ที่ใช้ร่วม

- จอรับภาพ
- เลนส์
- ลำโพง

- พิล์ม - ม้วนหนังสือหรือสไลด์
- ไมโครโฟน - โต๊ะตั้งเครื่องฉาย

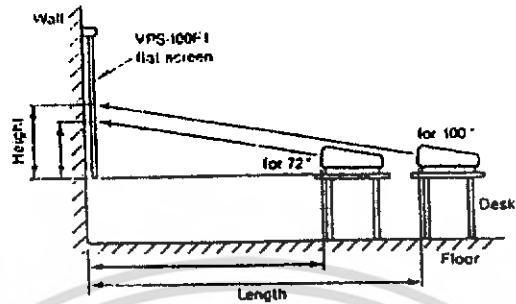

ภาพที่ 2.89 ระยะการจัดวางเครื่องฉายตั้งพื้น

SCREEN SIZE	72 INCHES	100 INCHES	120 INCHES
LENGTH (mm.)	2454 (mm.)	3318 (mm.)	3924 (mm.)
HEIGHT (mm.)	497 (mm.)	703 (mm.)	832 (mm.)

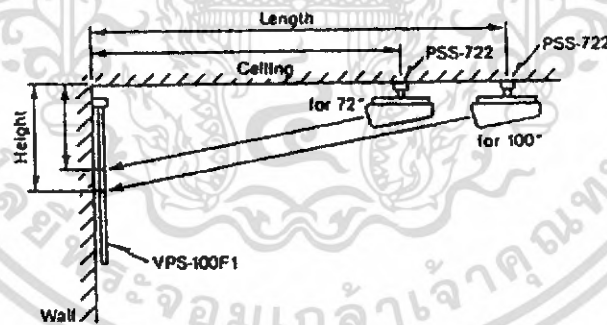

ภาพที่ 2.90 ระยะของเครื่องฉายกับจอภาพรุ่นติดตั้งกับเพดาน

SCREEN SIZE	72 INCHES	100 INCHES	120 INCHES
LENGTH (mm.)	2712 (mm.)	3573 (mm.)	4171 (mm.)
HEIGHT (mm.)	824 (mm.)	1012 (mm.)	1121 (mm.)

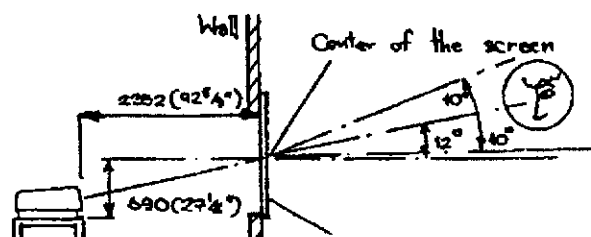

ภาพที่ 2.91 แสดงการติดตั้งเครื่องฉายตั้งพื้นฉายด้านหลังภาพ

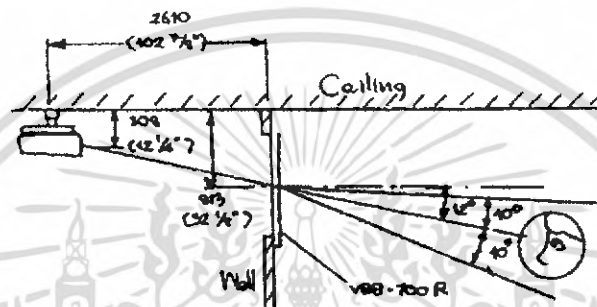

ภาพที่ 2.92 แสดงการติดตั้งเครื่องฉายบนเพดานด้านหลังจอภาพ

- ขนาดจอมี 3 แบบ

1. จอธรรมดา สำหรับห้องประชุม ห้องเรียน ขนาด 100 x 100 ซม. , 120 x 120 ซม. , 175 x 175 ซม.

2. จอธรรมดา สำหรับห้องใหญ่ 2.70 x 3.60 ม. , 3.60 x 3.60 ม.

3. จอขนาดพิเศษ มีทั้งธรรมดาถึงขนาดใหญ่

- ระยะการฉายไปยังจอ

เครื่องฉายควรอยู่ห่างจากจอ 2 – 10 เท่าของความกว้างจอจึงจะทำให้เกิดความสบายในการมอง โดยประมาณให้เครื่องฉายอยู่ใกล้ที่สุดในระยะ 2 เท่าของความกว้างจอและห่างที่สุด 6 – 10 เท่าของความกว้างจอ

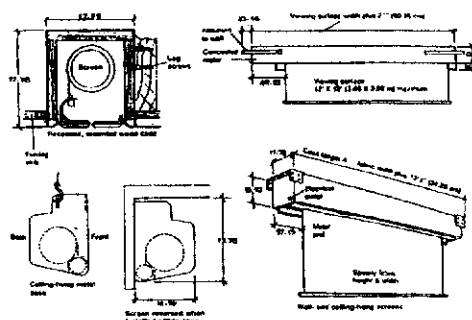

ภาพที่ 2.93 แสดงรูปแบบของจอภาพคิงซึ่น – ลง

2. กระจกานไวท์บอร์ด

มีไว้เพื่อเขียนคำบรรยายวิชาการ ประกอบในที่ประชุม อุปกรณ์ชนิดนี้ในบางกรณีไม่มีความจำเป็นต้องใช้งาน อาจตัดออกเสียก็ได้ ทั้งนี้เพราะในการประชุมในเรื่องที่มีความสำคัญ ๆ จะใช้เครื่องฉายแผ่นใส สไลด์ + ชาร์ต ประกอบการบรรยาย

กระจกานไวท์บอร์ดมี 2 ชนิด คือ

1. ชนิดติดตายกับผนัง
2. ชนิดเลื่อนเข้าออกกับผนังได้

ขนาดที่ใช้กันโดยทั่วไป คือ 1.20 x 2.40 และ 1.20 x 4.80 ม.

3. กระจกานคิดเอกสารประกอบ

ลักษณะและขนาดของกระจกานใช้ขนาดเดียวกับกระจกานคำการคิดตั้งควรสูงจากพื้น 0.90 ม. ผิวหน้าของกระจกานอาจกรุด้วยกระดาษชานอ้อย บุด้วยกำมะหยี่ เพื่อช่วยในการซับเสียง

ภาพที่ 2.94 แสดงรูปแบบของจอภาพแบบต่าง



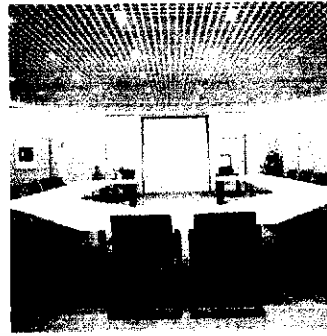

ภาพที่ 2.95 แสดงการติดตั้งจอภาพในห้องประชุมสัมมนาลักษณะต่าง ๆ



เครื่องฉายภาพข้ามศีรษะ (OVER HEAD)

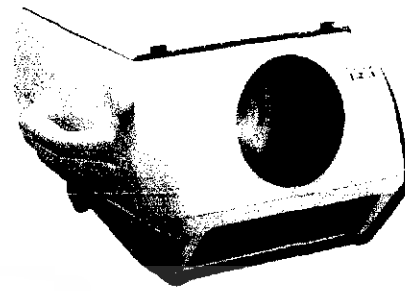
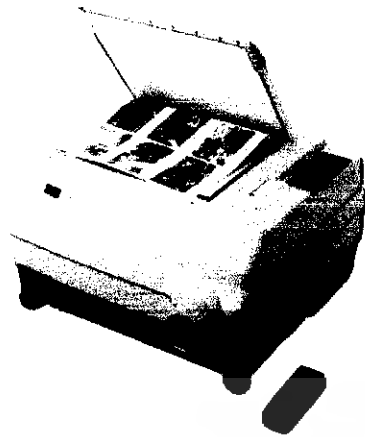

เครื่องฉายภาพเอนกประสงค์มัลติมีเดีย
(MULTIMEDIA PROJECTOR)

เครื่องฉายภาพที่บแสงพิเศษ
(DIRECT PROJECTOR)

ภาพที่ 2.96 แสดงอุปกรณ์เครื่องฉายในห้องประชุมสัมมนา

2.4.10 การควบคุมเสียงในสำนักงาน

เสียงที่ไม่ได้สร้างความพอใจในขณะที่ต้องการใช้เสียงในการทำงาน การสนทนาในการติดต่องาน การประชุม ฯลฯ ซึ่งผลการเกิดเสียงรบกวนในอาคารสำนักงานจะเกิดขึ้น คือ

- ทำให้เกิดความไม่สบาย ก่อความรำคาญ
- ทำให้ขาดสมาธิในการทำงาน
- ทำให้การส่ง หรือรับ โดยการใช้เสียงพูดไม่ได้ผลเท่าที่ควร
- ประสิทธิภาพของการทำงานลดลง

เพราะฉะนั้น เสียงรบกวนจึงเป็นปัญหาในการจัดการอาคารสำนักงานที่จำเป็นจะต้องคำนึงถึงการควบคุมเสียงภายในสำนักงาน มีเนื้อที่ตามหัวข้อต่อไปนี้

1. วิธีดูดซับเสียง
2. การควบคุมเสียงตามส่วยต่าง ๆ ภายในสำนักงาน
3. การแก้ปัญหาเสียงสะท้อนที่กระจก

1. วิธีดูดซับเสียง

การใช้วิธีดูดซับเสียงวิธีนี้ ควรให้สิ่งที่ดูดซับเสียงอยู่ใกล้ที่กำเนิดเสียงมากที่สุด หลักการในการใช้วิธีนี้ก็คือ เสียงที่เกิดจากการกระทบ การอัด สามารถจะเก็บไว้ได้อย่างดีถ้าเสียงเดินทางไปกระทบวัตถุที่มีคุณสมบัติดูดซับเสียง

การดูดซับเสียงจะมีวิธีการอยู่ 3 วิธีด้วยกัน คือ การดูดซับเสียงโดยตรง การดูดซับเสียงโดยการสะท้อน และการดูดซับเสียงโดยการกระจายเสียงออก (พรชัย ตั้งขจร 2539 : หน้า 144)

1.1 การดูดซับเสียงโดยทางตรง ควรจัดวางให้ฉากดูดซับเสียงนั้น อยู่ใกล้ตำแหน่งกำเนิดเสียงมาก ๆ และอยู่โคจรอบ เพื่อดูดซับเสียงให้มากที่สุดก่อนที่จะกระจายออกไป

1.2 การดูดซับเสียงโดยการสะท้อน เป็นการพัฒนามาจากแบบแรกแต่เป็นไปในลักษณะสองขั้นตอน คือ การสะท้อนเสียงที่เกิดขึ้นเข้าสู่ฉากดูดซับเสียง เช่น การใช้ฉากดูดซับเสียงที่มีความสูงเท่ากับประตูจะสามารถสะท้อนเสียงที่มีเข้าสู่ฉากดูดซับเสียงที่เพดานได้ดี

1.3 การดูดซับเสียงโดยการกระจายเสียงออก ก็เป็นการใช้หลักเดียวกันการสะท้อนโดยการกระจายเสียงสะท้อนออกไปรอบ ๆ คำน โดยให้มัน พรหม เฟอร์นิเจอร์ สามารถดูดซับเสียงด้วย



2.5 การศึกษาการท่องเที่ยว

2.5.1 ความหมายและความสำคัญของการท่องเที่ยว

ในปี พ.ศ.2506 (ค.ศ. 1963) องค์การสหประชาชาติได้จัดการประชุมว่าด้วยการเดินทางและท่องเที่ยวระหว่างประเทศขึ้นที่กรุงโรม ประเทศอิตาลี และได้ให้คำจำกัดความของคำว่า “การท่องเที่ยว” ไว้ว่า “การเดินทางเพื่อความรื่นเริงบันเทิงใจ เยี่ยมญาติหรือการไปร่วมประชุม แต่มิใช่เพื่อประกอบอาชีพเป็นหลักฐานหรือไปพำนักอยู่เป็นการถาวร” พร้อมกับให้ประเทศสมาชิกใช้คำว่า “ผู้มาเยือน” (VISITORS) แทนคำว่า “นักท่องเที่ยวที่ค้างคืน” (TOURISTS) คำว่าผู้มาเยือนมีความหมาย 2 ประการคือ

1. นักท่องเที่ยวที่ค้างคืน (TOURISTS) ได้แก่ ผู้เดินทางมาเยือนชั่วคราว ซึ่งพักอยู่ในประเทศที่มาเยือนตั้งแต่ 24 ชั่วโมง ขึ้นไป และเดินทางมาเยือนเพื่อพักผ่อน พักฟื้น ทัศนศึกษา ประกอบศาสนกิจ ร่วมการแข่งขันกีฬา ดิศต้อ ธุรกิจหรือร่วมการประชุมสัมมนา ฯลฯ เป็นต้น
2. นักท่องเที่ยวที่ไม่ค้างคืน (นักทัศนาจร หรือ EXCURSIONISTS) ได้แก่ ผู้เดินทางมาเยือนชั่วคราว และอยู่ในประเทศที่มาเยือนน้อยกว่า 24 ชั่วโมง

ประเทศไทยได้ใช้คำจำกัดความที่ได้กำหนดขึ้นนี้ เป็นหลักในการจดนับสถิติจำนวน “นักท่องเที่ยวระหว่างประเทศ” ซึ่งสรุปแล้ว ก็หมายถึง ชาวต่างประเทศที่เดินทางเข้ามาในประเทศไทยและพำนักอยู่ครั้งหนึ่งๆ ไม่น้อยกว่า 1 คืน หรือ 24 ชั่วโมง และ ไม่มากกว่า 60 วัน โดยมีวัตถุประสงค์ในการเดินทางเข้ามาเพื่อทำกิจกรรม ดังนี้

1. มาท่องเที่ยวพักผ่อน มาเยี่ยมญาติหรือมาพักผ่อน ฯลฯ
2. มาร่วมประชุมหรือเป็นตัวแทนของสมาคม ผู้แทนของศาสนา นักกีฬา นักแสดง ฯลฯ
3. มาติดต่อธุรกิจ แต่ไม่ใช่ทำงานหารายได้
4. มากับเรือเดินสมุทรที่แวะจอด ณ ท่าเรือ แม้ว่าจะแวะน้อยกว่า 1 คืน

พร้อมกันนี้ได้กำหนดคำนิยามของ “นักท่องเที่ยวภายในประเทศที่ค้างคืน” (DOMESTIC TOURIST) ไว้ว่า “คือคนไทยหรือต่างด้าว ที่อยู่ในประเทศไทย เดินทางจากจังหวัดซึ่งเป็นที่อยู่อาศัยปกติของตนไปยังจังหวัดอื่นๆ โดยมีวัตถุประสงค์ในการเดินทางอะไรก็ตามที่มีใจไปทำงานหารายได้และระยะเวลาที่พำนักอยู่ไม่เกิน 60 วัน

2.5.2 บทบาทของการท่องเที่ยวต่อเศรษฐกิจของประเทศ

1. การท่องเที่ยวก่อให้เกิดรายได้เป็นเงินตราต่างประเทศเข้าประเทศเป็นจำนวนมากจะเห็นได้ว่าในปี 2527 การท่องเที่ยวสามารถทำรายได้ในรูปของเงินตราต่างประเทศเข้ามายังประเทศไทยถึง 27,317 ล้านบาท นับเป็นรายได้อันดับ 1 เมื่อเปรียบเทียบกับรายได้จากสินค้าออกอื่นๆ นอกจากนี้ รายรับสุทธิในรูปของเงินตราต่างประเทศจากอุตสาหกรรมการท่องเที่ยวยังมีส่วนช่วยลดการขาดดุลการค้าของประเทศได้ถึงกว่า 30% ของยอดการขาดดุลทั้งหมดอีกด้วย

2. รายได้จากการท่องเที่ยวจะมีผลทบทวีคูณในการสร้างรายได้หมุนเวียนในระบบเศรษฐกิจเพิ่มขึ้นซึ่งทำให้ผลผลิตส่วนรวมของประเทศมีค่าทวีกว่า 2 เท่าตัว

3. การท่องเที่ยวก่อให้เกิดการหมุนเวียนและการกระจายรายได้ไปสู่ภูมิภาค เมื่อเกิดการเดินทางท่องเที่ยวเข้าไปสู่แหล่งท่องเที่ยวในชนบท การพัฒนาความเจริญก็จะไปถึงภูมิกษณัณณ์นั้นๆ ก่อให้เกิดการสร้างสรรคสิ่งใหม่ๆ ในท้องถิ่น เช่น โรงแรม กัศตราการ ร้านค้า สิ่งอำนวยความสะดวกต่างๆ มีผู้ลงทุนในหลายรูปแบบทำให้เกิดการสร้างงานสร้างอาชีพอย่างกว้างขวาง เป็นการสร้างรายได้สู่ประชาชนอย่างแท้จริง

4. การท่องเที่ยวมีบทบาทในการกระตุ้นให้เกิดการผลิตและนำเอาทรัพยากรของประเทศ โดยเฉพาะของท้องถิ่นมาใช้ให้เกิดประโยชน์ในอัตราที่สูง ในรูปของการผลิตสินค้าพื้นเมืองและสินค้าของที่ระลึก ตลอดจนการให้บริการในท้องถิ่นนั้นๆ

5. การท่องเที่ยวเป็นอุตสาหกรรมที่ไม่สิ้นเปลืองวัตถุดิบ ผลผลิตขายได้ตลอดเวลาสุดแต่ความเหมาะสมและความสามารถของผู้ขาย

6. การท่องเที่ยวช่วยกระตุ้นให้เกิดการผลิตหมุนเวียนเป็นวงจรรภายในประเทศ ทำให้เกิดการสร้างงานสร้างอาชีพของประชาชนทั้งทางตรงและทางอ้อม เป็นการลดการว่างงานลง ประชากรมีรายได้เพิ่มขึ้นซึ่งส่งผลให้รัฐบาลได้รับรายได้ในรูปแบบของภาษีอากรประเภทต่างๆ

2.5.3 บทบาทของการท่องเที่ยวต่อสังคม

1. การท่องเที่ยวมีส่วนในการส่งเสริมความสัมพันธ์ของมนุษยชาติ ก่อให้เกิดสันติภาพความเป็นมิตรไมตรี และความเข้าใจอันดีระหว่างเจ้าบ้านและผู้มาเยือน

2. การท่องเที่ยวมีบทบาทในการพัฒนา สรรสร้างสรคความเจริญทางสังคมให้เกิดแก่ท้องถิ่นทำให้มีการก่อสร้างสิ่งใหม่ๆ มีการลงทุนทางด้านการผลิตเพื่อรองรับการบริการแก่ผู้มาเยือนท้องถิ่น ทำให้ประชาชนมีรายได้จากการมีงานทำ จึงทำให้อยู่ดีกินดีมีความสุขโดยทั่วกัน

3. การท่องเที่ยวก่อให้เกิดการอนุรักษ์ฟื้นฟูมรดกทางวัฒนธรรมและสิ่งแวดล้อมก่อให้เกิดความภาคภูมิใจ ความสำนึกและตระหนักในคุณค่าของศิลปวัฒนธรรม ตลอดจนการรักษาเอกลักษณ์ของชาติ ก่อให้เกิดความหวงแหนและรักผืนดินที่อยู่อาศัยของตัวเอง

4. การท่องเที่ยวช่วยขจัดปัญหาความแตกต่างระหว่างเมืองกับชนบท ช่วยขจัดปัญหาการหลังไหลและเคลื่อนย้ายเข้ามาหางานทำหรือเสี่ยงโชคในเมืองของประชาชนในชนบท

5. การท่องเที่ยวช่วยให้ประชาชนในชนบทรู้จักใช้เวลาว่างให้เกิดประโยชน์ รู้จักใช้ทรัพยากรในท้องถิ่นมาผลิตและประดิษฐ์สิ่งของเครื่องใช้ในรูปของสินค้าพื้นเมืองและของที่ระลึกไว้สำหรับขายผู้มาเยือนเป็นการหารายได้มาจุนเจือครอบครัวเพิ่มขึ้น

2.5.4 การส่งเสริมการท่องเที่ยวในประเทศไทย

การส่งเสริมการท่องเที่ยว เกิดขึ้นโดยพระดำริของพระเจ้าบรมวงศ์เธอกรมพระกำแพงเพชร อัครโยธิน ครั้งทรงดำรงตำแหน่งผู้บัญชาการรถไฟ ได้มีการส่งเรื่องราวเกี่ยวกับเมืองไทยไปเผยแพร่ในสหรัฐอเมริกา ใน พ.ศ. 2467 ได้มีการจัดตั้งแผนกโฆษณาของการรถไฟขึ้น ทำหน้าที่รับรอง และ ให้ความสะดวก แก่นักท่องเที่ยวที่จะเดินทางมาประเทศไทย รวมทั้งการโฆษณาเผยแพร่ประเทศไทย ให้เป็นที่รู้จักของชาวต่างประเทศ มีสำนักงานตั้งอยู่ที่กรมรถไฟ เจริญสะพานนพวงศ์ ต่อมาได้ย้ายมาตั้งที่สถานีรถไฟหัวลำโพง เมื่อพระเจ้าบรมวงศ์เธอกรมพระกำแพงเพชรอัครโยธิน ทรงย้ายไปดำรงตำแหน่งเสนาบดีกระทรวงพาณิชย์ และคมนาคม งานด้านส่งเสริมการท่องเที่ยว ได้ย้ายไปอยู่ที่กระทรวงพาณิชย์ และคมนาคมด้วย แต่ยังคงทำงานร่วมกับกรมรถไฟ มีสำนักงานตั้งที่ถนนเจริญกรุง หน้าไปรษณีย์กลาง



ภาพที่ 2.97 พระเจ้าบรมวงศ์เธอกรมพระกำแพงเพชรอัครโยธิน
ผู้ริเริ่มวางแผนการท่องเที่ยวของประเทศไทย

การส่งเสริมการท่องเที่ยวได้เริ่มขึ้นอย่างชัดเจนใน พ.ศ. 2479 เมื่อ กระทรวงเศรษฐการ เสนอโครงการบำรุงอุตสาหกรรมท่องเที่ยวในประเทศสยามต่อคณะรัฐมนตรี โดยเสนอแผนและวัตถุประสงค์ของการอุตสาหกรรมท่องเที่ยว 3 ประการ คือ

1.งานโฆษณาชักชวนนักท่องเที่ยว

2.งานรับรองนักท่องเที่ยว

3. งานบำรุงสถานที่ท่องเที่ยวและที่พัก

ในการเสนอโครงการนี้ กระทรวงเศรษฐกิจได้เสนอให้จัดเป็นรูปของสมาคมการท่องเที่ยว คณะรัฐมนตรีประชุมปรึกษา เมื่อวันที่ 4 พฤศจิกายน 2479 มีมติรับหลักการของการบำรุงอุตสาหกรรมท่องเที่ยว แต่ไม่รับหลักการในการจัดตั้งให้เป็นรูปสมาคม ได้มีมติแต่งตั้งคณะกรรมการขึ้นคณะหนึ่ง ดำเนินงานโดยให้กระทรวงเศรษฐกิจ เป็นเจ้าของเรื่อง กระทรวงเศรษฐกิจได้มอบงานนี้ให้กรมพาณิชย์ เป็นผู้จัดทำเพราะกรมพาณิชย์มีแผนกส่งเสริมพาณิชย์ และท่องเที่ยวอยู่กระทรวงเศรษฐกิจได้ดำเนินการเรื่องนี้ต่อมาจนเมื่อสงครามโลกครั้งที่ 2 เกิดขึ้น และสำนักงานถูกระเบิด จึงเลิกกิจการไปชั่วคราว

เมื่อวันที่ 10 สิงหาคม 2492 คณะรัฐมนตรีได้พิจารณาเห็นควรปรับปรุงหน่วยงานท่องเที่ยวขึ้นใหม่ จึงได้มีมติให้กรมโฆษณา การยกร่างโครงการปรับปรุงหน่วยงานส่งเสริมการท่องเที่ยวเสนอให้ คณะรัฐมนตรี พิจารณา ในการประชุม เมื่อวันที่ 19 ตุลาคม 2492 คณะรัฐมนตรีได้มีมติให้กรมโฆษณาการพิจารณา ส่งเสริมการท่องเที่ยว กรมโฆษณาการได้ทำความตกลงกับกระทรวงเศรษฐกิจ ซึ่งในสมัยนั้นมีชื่อว่า กระทรวงพาณิชย์และคมนาคม ขอโอนกิจการส่งเสริมการท่องเที่ยว จากกระทรวงพาณิชย์และคมนาคมมา อยู่กับกรมโฆษณาการ สำนักนายกรัฐมนตรี และให้เรียกส่วนงานนี้ว่า "สำนักงานส่งเสริมการท่องเที่ยว" ใช้งบประมาณของกรมโฆษณาการเป็นงบประมาณค่าใช้จ่ายของสำนักงานนี้ ต่อมากรมโฆษณาการได้ พิจารณาเห็นว่ากิจการส่งเสริมการท่องเที่ยวกำลังตื่นตัวในประเทศไทยมาก จึงได้จัดตั้งสำนักงานส่งเสริม การท่องเที่ยวให้มีฐานะเทียบเท่ากอง เรียกว่า "สำนักงานท่องเที่ยว" โดยพระราชกฤษฎีกาจัดวางระเบียบ ราชการกรมโฆษณาการในสำนักนายกรัฐมนตรี พ.ศ. 2493

ใน พ.ศ. 2501 เมื่อจอมพลสฤษดิ์ ธนะรัชต์ ไปศึกษาตัวอยู่ ณ โรงพยาบาลวอลเตอร์รีด สหรัฐอเมริกา ได้ศึกษากิจการท่องเที่ยวด้วยความสนใจ และได้ดำริที่จะส่งเสริมอุตสาหกรรมท่องเที่ยวใน ประเทศอย่างจริงจัง ในปีต่อมาเมื่อจอมพลสฤษดิ์ ธนะรัชต์ เป็นนายกรัฐมนตรี ได้มีประกาศพระราช กฤษฎีกาจัดแบ่งส่วนราชการ กรมประชาสัมพันธ์ พ.ศ. 2502 โดยตัด "สำนักงานท่องเที่ยว" ออก แล้วจัด ตั้งขึ้นเป็นองค์การอิสระ เรียกว่า "องค์การส่งเสริมการท่องเที่ยวแห่งประเทศไทย" มีชื่อย่อว่า "อ.ส.ท." โดย พระราชกฤษฎีกาจัดตั้งองค์การส่งเสริมการท่องเที่ยว พ.ศ. 2502

ในระยะแรกสถานที่ทำการขององค์การส่งเสริมการท่องเที่ยวแห่งประเทศไทยได้อาศัย อาคารของกรม ประชาสัมพันธ์เป็นสำนักงาน ต่อมาได้ย้ายมาเปิดดำเนินงาน ณ สำนักงานถนนศรีอยุธยา เมื่อวันที่ 26 กุมภาพันธ์ 2503 ได้ประกอบพิธีเปิด "องค์การส่งเสริมการท่องเที่ยวแห่งประเทศไทย" เมื่อวันที่ 18 มีนาคม 2503

องค์การส่งเสริมการท่องเที่ยว ซึ่งจัดตั้งขึ้นโดยพระราชกฤษฎีกาจัดตั้งองค์การส่งเสริมการท่องเที่ยว พ.ศ. 2502 นั้น มีหน้าที่ส่งเสริมการท่องเที่ยวเป็นส่วนใหญ่ ต่อมาอุตสาหกรรมท่องเที่ยวได้ขยายตัวอย่างกว้างขวางรวดเร็ว จำเป็นต้องปรับปรุงอำนาจหน้าที่ของ อ.ส.ท. ให้มีขอบเขตการปฏิบัติงานกว้างขวางยิ่งขึ้น ทั้งในด้านการพัฒนา อนุรักษ์ทรัพยากรทางการท่องเที่ยว และการส่งเสริมเผยแพร่ จึงได้มีการนำเสนอร่างพระราชบัญญัติ การท่องเที่ยวแห่งประเทศไทย และ ร่างพระราชบัญญัติจัดระเบียบธุรกิจเกี่ยวกับอุตสาหกรรมท่องเที่ยว เพื่อให้ หน่วยงานการท่องเที่ยวของรัฐ มีอำนาจหน้าที่และรับผิดชอบในการพัฒนา ส่งเสริมเผยแพร่ และ ดำเนินกิจการ เพื่อเป็นการริเริ่มให้มีการพัฒนาแหล่งท่องเที่ยว ตลอดจนคุ้มครองให้ความปลอดภัยแก่นักท่องเที่ยวด้วย สภานิติบัญญัติแห่งชาติซึ่งทำหน้าที่รัฐสภาในการประชุมครั้งที่ 41 วันศุกร์ที่ 20 เมษายน 2522 ได้พิจารณาร่างพระราชบัญญัติทั้ง 2 ฉบับ แล้วปรากฏว่า ร่างพระราชบัญญัติจัดระเบียบธุรกิจ เกี่ยวกับอุตสาหกรรมท่องเที่ยวไม่ผ่านการพิจารณา ส่วนพระราชบัญญัติการท่องเที่ยวแห่งประเทศไทยได้ผ่านการพิจารณาประกาศในราชกิจจานุเบกษา ฉบับพิเศษ เล่มที่ 96 ตอนที่ 72 วันที่ 4 พฤษภาคม 2522 จัดตั้ง "การท่องเที่ยวแห่งประเทศไทย" ขึ้น มีชื่อย่อว่า "ททท."

2.5.5 ประโยชน์ที่ท้องถิ่นจะได้รับจากการท่องเที่ยว

การสร้างงานสร้างอาชีพ

อุตสาหกรรมการท่องเที่ยวเป็นอุตสาหกรรมบริการที่ประกอบด้วยธุรกิจมากมายหลายประเภท ทั้งธุรกิจที่เกี่ยวข้องโดยตรงและธุรกิจเกี่ยวเนื่อง อุตสาหกรรมการท่องเที่ยวจึงช่วยบรรเทาปัญหาการว่างงานให้ลดน้อยลงได้ การส่งเสริมและพัฒนาการท่องเที่ยวจะช่วยสนับสนุนให้เศรษฐกิจขยายตัวได้เร็วขึ้น และเนื่องจากแรงงานที่ใช้ในอุตสาหกรรมการท่องเที่ยวส่วนใหญ่จะเป็นแรงงานที่ไม่ต้องใช้เทคนิคระดับสูงและใช้เวลาในการฝึกฝนระยะสั้น การขยายตัวของอุตสาหกรรมการท่องเที่ยวจะมีผลต่อเนื่องในการสร้างงานให้คนในชาติได้อย่างมาก โดยจะสามารถแยกลักษณะงานได้เป็น 2 ลักษณะคือ

1. งานที่เกี่ยวกับการท่องเที่ยวโดยตรง ได้แก่ ธุรกิจโรงแรม บริษัทนำเที่ยว สายการบิน มัคคุเทศก์ ภัตตาคาร ร้านอาหาร สถานเริงรมณ์ การประกอบการขนส่งผู้โดยสาร การลิตสินค้าของที่ระลึกหรือสินค้าพื้นเมือง เช่น การทอผ้า เครื่องจักสาร เครื่องปั้นดินเผา เป็นต้น

2. งานที่เกี่ยวกับการท่องเที่ยวทางอ้อม ได้แก่ งานด้านการก่อสร้าง เช่น อาคารที่พัก ร้านอาหาร ร้านค้า งานด้านกสิกรรม เช่น ปลูกผัก เลี้ยงไก่ เป็นต้น

การกระจายรายได้

การท่องเที่ยวจะช่วยกระจายรายได้ไปสู่ประชาชนในอาชีพต่างๆ โดยเมื่อนักท่องเที่ยวได้ไปเที่ยวตามแหล่งท่องเที่ยวก็จะต้องใช้จ่ายเงิน เงินจำนวนนี้ย่อมจะตกเป็นผลประโยชน์แก่ประชาชนใน

ท้องถิ่นนั้นๆ ทั้งที่เกี่ยวข้องโดยตรงและโดยอ้อมกับธุรกิจการท่องเที่ยว นอกจากนั้น การใช้จ่ายของนักท่องเที่ยวจะก่อให้เกิดการหมุนเวียนของเงินตราในท้องถิ่น

การพัฒนาสาธารณูปโภค

อุตสาหกรรมการท่องเที่ยวนอกจากจะมีบทบาทต่อเศรษฐกิจและสังคมของประเทศในเรื่องที่เป็นแหล่งเงินตราต่างประเทศกว่าการว่าจ้างแรงงานท้องถิ่น การกระจายรายได้แล้ว อุตสาหกรรมการท่องเที่ยวยังมีบทบาทต่อการลงทุนพัฒนาสาธารณูปโภค สาธารณูปการ ซึ่งจะสร้างความเจริญความสะดวกสบายแก่นักท่องเที่ยวและประชาชนในท้องถิ่น

ดังจะเห็นได้ว่า ตามแหล่งท่องเที่ยวต่างๆนอกจากจะต้องมีความสวยงามตามธรรมชาติ มีศิลปวัฒนธรรมที่เป็นเอกลักษณ์แล้ว ยังต้องมีความสะดวกสบายในการเดินทางเข้าถึงแหล่งท่องเที่ยว มีน้ำสะอาดใช้ สามารถใช้เครื่องใช้ไฟฟ้าได้บ้างพอสมควร มีบริการติดต่อสื่อสารได้รวดเร็ว สิ่งเหล่านี้จะเป็นองค์ประกอบหรือปัจจัยสำคัญที่จะช่วยตอบสนองความต้องการของนักท่องเที่ยวควบคู่ไปกับความงามอันล้ำค่าของทรัพยากรการท่องเที่ยว

2.5.6 การศึกษาสภาพทางการท่องเที่ยวของจังหวัดเชียงใหม่

แนวโน้มการเดินทางท่องเที่ยวในปีที่ก่อนข้างขบเขาลึกน้อยโดยเฉพาะการเดินทางของนักท่องเที่ยวระหว่างประเทศในช่วงไตรมาสสองและสาม จากกระแสข่าวโรคSARS ในภูมิภาคเอเชียทำให้นักท่องเที่ยวเกิดความวิตกกังวลคิดเชื่อ จึงชะลอการเดินทางท่องเที่ยวไประยะหนึ่ง จนในไตรมาสสุดท้ายหลังจากที่รัฐบาลได้พยายามกระตุ้นการท่องเที่ยวอย่างต่อเนื่อง ได้ส่งผลให้กระแสการเดินทางกลับมาคึกคักอีกครั้ง รวมทั้งจังหวัดเชียงใหม่เองก็เข้าสู่ฤดูท่องเที่ยวด้วยเช่นกัน ดังนั้นปีนี้จึงเป็น โอกาสของคนไทยที่จะได้เดินทางท่องเที่ยวในระดับราคาที่ถูกลงเนื่องจากบริษัทนำเที่ยวและสถานประกอบการพักรแรมได้ร่วมมือกันลดราคาเพื่อจูงใจให้คนไทยท่องเที่ยวกันมากขึ้นเพื่อทดแทนนักท่องเที่ยวต่างประเทศที่ขาดหายไป ทำให้โดยรวมแล้วปีนี้แนวโน้มการเดินทางของคนไทยมีอัตราการขยายตัวถึงร้อยละ 3.77 ขณะที่ชาวต่างประเทศมีแนวโน้มลดลงร้อยละ 8.14

ตารางที่ 2.4 จำนวนนักท่องเที่ยวที่เดินทางมายังจังหวัดเชียงใหม่

ปี	ชาวไทย	ชาวต่างประเทศ	รวม
2002	938,576	1,384,320	2,322,896
2003	1,062,892	1,308,812	2,371,704

2.5.6.1 การศึกษาลักษณะกลุ่มเป้าหมาย ได้แก่ นักท่องเที่ยวทั้งชาวไทยและชาวต่างชาติ

ประเภทกลุ่มเป้าหมาย

ตารางที่ 2.5 แสดงประเภทของกลุ่มเป้าหมาย

ประเภท	พฤติกรรม ความต้องการ
นักท่องเที่ยว	ท่องเที่ยว พักผ่อน หาความรู้
ประชาชน	ท่องเที่ยว พักผ่อน หาความรู้
นักเรียน	พักผ่อน หาความรู้
ผู้สนใจพิเศษ	ค้นคว้า หาความรู้
เจ้าหน้าที่	บริหารงานให้บรรลุตามเป้าหมาย

ตารางที่ 2.6 จำนวนผู้มาเยือน จำแนกตามวัตถุประสงค์

วัตถุประสงค์	จำนวน (คน)	
	2546	2547
ท่องเที่ยว/พักผ่อน	4,886,378	5,664,104
ธุรกิจ	598,188	668,032
ราชการ	240,962	265,568
ประชุมสัมมนา	395,698	441,924
ทัศนศึกษา	238,958	273,382
อื่นๆ	439,628	484,076
รวม	6,799,803	7,797,086

ตารางที่ 2.7 จำนวนผู้มาเยือน จำแนกตามถิ่นที่อยู่

ถิ่นที่อยู่	จำนวน (คน)	
	2546	2547
อเมริกา	364,326	612,140
ยุโรป	1,387,466	1,625,416
โอเชียเนีย	202,416	290,404
เอเชีย	661,876	751,476
ตะวันออกกลาง	90,146	124,168
แอฟริกา	249,464	191,284

รวม	2,955,694	3,594,888
------------	------------------	------------------

ตารางที่ 2.8 จำนวนผู้มาเยือน จำแนกตามเพศ

เพศ	จำนวน (คน)	
	2546	2547
ชาย	3,698,584	4,250,004
หญิง	3,101,228	5,672,084
รวม	6,799,812	9,922,088

ตารางที่ 2.9 จำนวนผู้มาเยือน (จำแนกตามอายุ)

อายุ (ปี)	จำนวน (คน)	
	2546	2547
15-24	1,591,712	1,829,968
25-34	2,061,258	3,059,940
35-44	1,450,610	1,642,536
45-54	776,308	886,678
55-64	224,910	276,738
65 ขึ้นไป	84,366	101,226
รวม	6,189,164	7,797,086

ตารางที่ 2.10 จำนวนนักท่องเที่ยวแยกตามสถานที่ท่องเที่ยว

สถานที่ท่องเที่ยว	ชาวไทย	ชาวต่างประเทศ	รวม
1. คอยสุเทพ	51.86	50.67	51.31
2. สวนสัตว์เชียงใหม่	40.00	46.85	43.16
3. ไนท์บาซาร์	19.47	4.52	12.57
4. ห้างสรรพสินค้า	15.13	12.04	13.71
5. คอยอินทนนท์	16.27	4.51	10.85
6. ตลาดวโรรส	12.97	29.37	20.53
7. ปางช้าง แม่สา	9.54	11.13	10.27

8. บ่อสร้าง-สันกำแพง	11.71	4.31	8.30
9. คอยปุย	6.77	2.25	4.69



2.6 การศึกษาโครงการเปรียบเทียบ

เหตุผลในการเลือกโครงการเปรียบเทียบเพื่อวิเคราะห์สภาพแวดล้อมของโครงการและองค์ประกอบภายในอาคารแต่ละส่วนของโครงการ เพื่อนำมาสรุปหาแนวทางในการออกแบบ โดยพิจารณาจากโครงการเปรียบเทียบดังนี้

เหตุผลในการเลือกศึกษา

- เป็นลักษณะการจัด LANDSCAPE ที่มีการจัดสรรส่วนต่างๆเพื่อดึงดูดความสนใจจากนักท่องเที่ยวนักท่องเที่ยวที่มีภาพรวมใกล้เคียงกับโครงการมากที่สุด
- เพื่อศึกษาลักษณะสถานประกอบการที่มีลักษณะเหมือนกับอาคารต่างๆภายในโครงการ

วัตถุประสงค์การศึกษาโครงการเปรียบเทียบ

1. เป็นการเปรียบเทียบอาคารนิทรรศการ อาคารศูนย์เผยแพร่การท่องเที่ยว อาคารแสดงสินค้า รวมไปถึงการจัดบริเวณภายในโครงการ
2. วิเคราะห์ถึงข้อดีและปัญหาขององค์ประกอบต่างๆ ของโครงการที่นำมาเปรียบเทียบ
3. นำข้อดีมาใช้เป็นแนวทางในการออกแบบและแก้ปัญหาของโครงการลานการค้า “ช่วง” สันกำแพง ส่วนข้อผิดพลาดและระมัดระวังเพื่อไม่ให้เกิดความผิดพลาด
4. ศึกษาถึงการออกแบบตกแต่งภายในที่สวยงาม และเป็นที่ยอมรับโดยทั่วไป

สิ่งที่ทำการศึกษา

1. การศึกษาลักษณะสถาปัตยกรรม
2. การศึกษาลักษณะการจัดวางผัง
3. การศึกษาลักษณะการตกแต่งภายใน
4. ระบบไฟฟ้าและระบบปรับอากาศ
5. ข้อดี - ปัญหาของโครงการที่ศึกษาเปรียบเทียบ

อาคารและสถานที่ที่มีลักษณะการบริการ องค์ประกอบภายในอาคาร ใกล้เคียงกับโครงการ โดยแยกหัวข้อในการศึกษาที่เกี่ยวกับการตกแต่งภายในมีดังต่อไปนี้

กลุ่มที่ 1 ลักษณะโครงการที่มีการจัดวางอาคารใกล้เคียงกัน

- ชินวัตรไหมไทย

กลุ่มที่ 2 อาคารแสดงสินค้าและอาคารนิทรรศการ

- OTOP SHOP เชียงใหม่

กลุ่มที่ 3 ศูนย์บริการข้อมูลนักท่องเที่ยว

- สำนักงานการท่องเที่ยวภาคเหนือเขต 1

2.6.1 ชินวัตรไหมไทย



ภาพที่ 2.98 แสดงอาคารโชว์รูมชินวัตรไหมไทย

เหตุผลที่เลือกโครงการ

มีลักษณะคล้ายคลึงกัน ในรูปแบบการจัดแบ่งกลุ่มของตัวอาคารแต่ละหลังและแบ่งประเภทการใช้งานแต่ละส่วนอย่างชัดเจน เพื่อต้อนรับลูกค้า นักท่องเที่ยวชาวไทยและชาวต่างประเทศในรูปแบบของสถาปัตยกรรมแบบล้านนาประยุกต์ มีส่วนประกอบของลานโล่งและภูมิทัศน์ที่สวยงาม

สถานที่ตั้ง

โชว์รูมชินวัตรไหมไทย ถนนสายเชียงใหม่ – สันกำแพง ต. ดั่นเป่า อ. สันกำแพง จ. เชียงใหม่

เวลาทำการ

8.00 – 17.30 จันทร์ – อาทิตย์

ลักษณะการจัดอาคาร

การจัดอาคารแบ่งออกเป็น 4 ส่วน

ส่วนที่ 1 อาคารต้อนรับลูกค้า นักท่องเที่ยว

อาคารต้อนรับลูกค้า นักท่องเที่ยว เป็นส่วนแรกจากประตูทางเข้าที่ใช้ต้อนรับแนะนำแก่ลูกค้าและนักท่องเที่ยว มีส่วนพักผ่อนและบริการน้ำดื่มแก่ลูกค้า นักท่องเที่ยวก่อนเข้าชมภายในโชว์รูม

ส่วนที่ 2 อาคารโชว์รูมแสดงสินค้าของชินวัตรไหมไทย

อาคารโชว์รูมแสดงสินค้า เป็นส่วนจัดแสดงสินค้าของชินวัตรไหมไทยทั้งหมด เพื่อให้ลูกค้า นักท่องเที่ยวเลือกชมและซื้อสินค้า ภายในโชว์รูมอาคารโชว์รูมแบ่งออกเป็น 4 ส่วน

- ส่วนพักคอย เป็นโรงพักคอยบริเวณด้านหน้าของโชว์รูม
- ส่วนร้านค้า เป็นร้านค้าขนมขบเคี้ยวและน้ำดื่มผลิตภัณฑ์ชุมชนบริเวณ
โรง พักคอย
- ส่วนแสดงสินค้าชั้น 1 โชว์รูมชั้น 1 จัดแสดงสินค้าประเภทของประดับตกแต่งขนาดเล็กเช่นของฝากเครื่องช่้ายสะตวกมีการแบ่งสัดส่วนตามประเภทของสินค้า
- ส่วนแสดงสินค้าชั้น 2 โชว์รูมชั้น 2 จัดแสดงสินค้าประเภทของประดับตกแต่งบ้านที่มีขนาดใหญ่ จัดบรรยากาศการออกแบบตกแต่งเป็นมุมสินค้านั้นๆ
- ส่วนที่ 3 โรงทอผ้า
เป็นโรงทอผ้าซึ่งภายในสาธิตการทอผ้าไหม ผ้าฝ้ายของจีนวัดตั้งแต่การปั่นฝ้ายจนถึง
การทอผ้า เพื่อการสาธิตแก่ลูกค้าและนักท่องเที่ยว
- ส่วนที่ 4 ส่วนสำนักงาน
เป็นส่วนสำนักงานของสาขาสินค้าแพงประกอบไปด้วยผู้จัดการสาขาและพนักงาน
ซึ่งที่ต้องการศึกษา
ลักษณะการจัดวางผังการตกแต่งภูมิทัศน์และส่วนติดต่อต้อนรับต่างๆภายในโชว์รูม

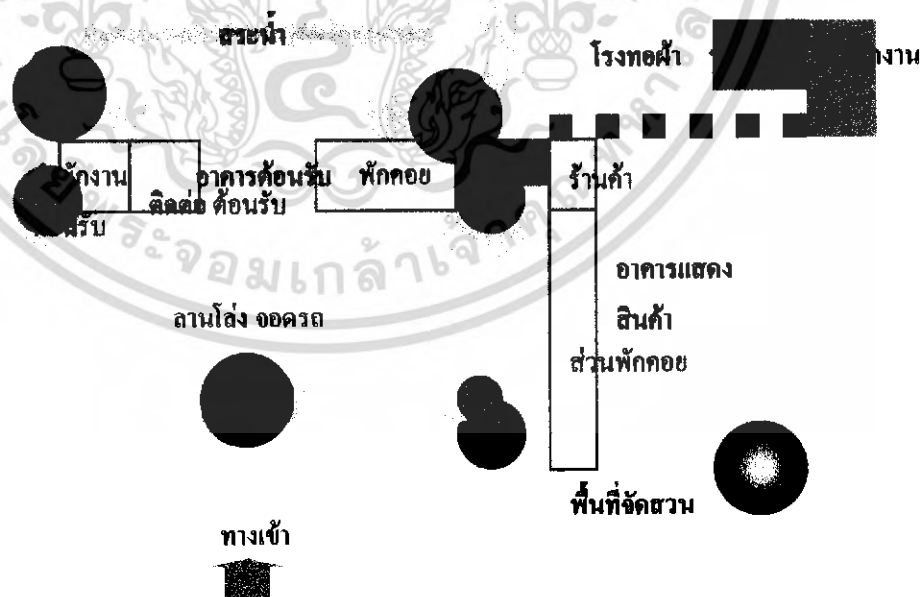

ภาพที่ 2.99 แสดงลักษณะแปลน จีนวัดไร่ไทย

ส่วนต่างๆภายใน ชินวัตรใหม่ไทย

เมื่อเข้ามายังชินวัตรใหม่ไทย นอกจากเป็นร้านค้าของชินวัตรใหม่ไทยแล้ว ยังมีส่วนต่างๆที่ใช้รับรองลูกค้าและนักท่องเที่ยวดังนี้



ภาพที่ 2.100 แสดงลักษณะของลานโล่งส่วนทางเข้า



ภาพที่ 2.101 แสดงลักษณะของอาคารต้อนรับลูกค้า นักท่องเที่ยวของชินวัตรใหม่ไทย

อาคารต้อนรับลูกค้า นักท่องเที่ยวของชินวัตรใหม่ไทย มีลักษณะเป็นอาคารโรงทรงล้านนา ตั้งอยู่ด้านหน้าทางเข้าและลานจอดรถ เป็นอาคารพักคอยใช้สำหรับต้อนรับลูกค้า นักท่องเที่ยว โดยเฉพาะ โดยมีส่วนติดต่อสอบถาม แนะนำ และต้อนรับนักท่องเที่ยวทั้งแบบมาเป็นหมู่คณะและกรุ๊ปทัวร์ มีส่วนเชื่อมต่อกับอาคารแสดงสินค้าและโรงทอผ้าด้านหลัง พร้อมทั้งมีการจัดภูมิทัศน์ที่สวยงาม



ภาพที่ 2.102 แสดงลักษณะโถงอาคารต้อนรับลูกค้า นักท่องเที่ยว ของชินวัตรใหม่ไทย



ภาพที่ 2.103 แสดงลักษณะของส่วนติดต่อประชาสัมพันธ์ด้านหน้าของอาคารต้อนรับ



ภาพที่ 2.104 แสดงด้านในส่วนติดต่อสอบถาม ภายในมีส่วนสำนักงานต้อนรับ



ภาพที่ 2.105 แสดงส่วนพักผ่อนของอาคารต้อนรับ



ภาพที่ 2.106 แสดงส่วนบริการน้ำดื่มสมุนไพรแก่ลูกค้าที่เข้ามาในชินวัตรใหม่ไทย

การเชื่อมต่อของอาคารแต่ละหลังภายในชินวัตรใหม่ไทย ใช้การจัดสวนและการจัดบรรยากาศ โดยรอบสร้างความต่อเนื่องระหว่างอาคาร และมีการสอดแทรกส่วนพักผ่อนไว้ตามจุดต่างๆ



ภาพที่ 2.107 แสดงส่วนเชื่อมต่อระหว่างอาคารด้วยการจัดภูมิทัศน์



ภาพที่ 2.107 แสดงการจัดภูมิทัศน์โดยรอบโครงการ และ ส่วนพักผ่อน



ภาพที่ 2.108 อาคารแสดงสินค้า ชินวัตรใหม่ไทย เป็นอาคารทรงล้านนาประยุกต์ เชื่อมต่อกับอาคารต้อนรับ มีองค์ประกอบคือส่วนพักผ่อน และ ร้านค้า

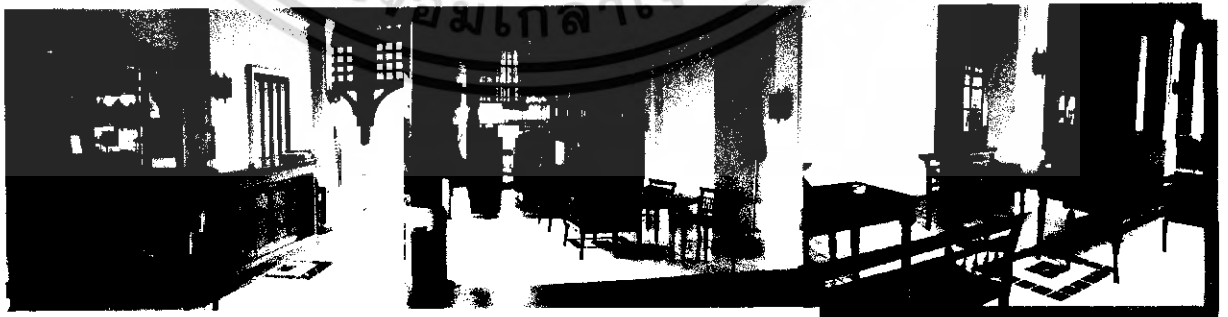

ภาพที่ 2.109 แสดงส่วนพักผ่อนของนักท่องเที่ยวบริเวณอาคารแสดงสินค้า ชินวัตรใหม่ไทย



ภาพที่ 2.110 ร้านค้าภายในอาคารแสดงสินค้า ชินวัตรไหมไทย



ภาพที่ 2.111 แสดงทางเดินเชื่อมต่อไปยังโรงทอผ้าไหม ผ้าฝ้ายชินวัตรไหมไทย

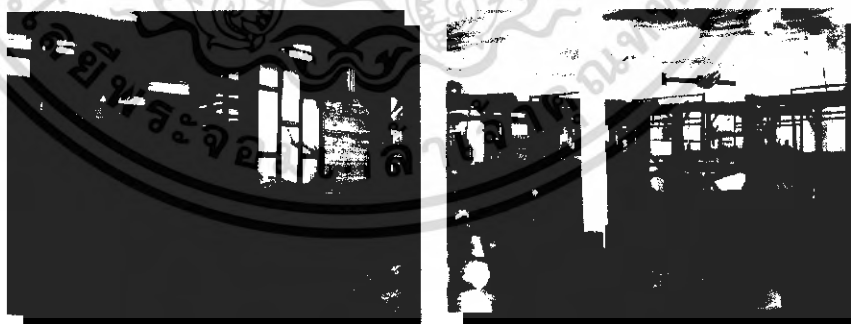

ภาพที่ 2.112 แสดงส่วนโรงทอผ้าไหมของชินวัตรไหมไทยซึ่งเป็นอาคารติดกับอาคารแสดงสินค้า เปิดให้ลูกค้า นักท่องเที่ยวเข้าชมขั้นตอนการทอผ้าไหม ผ้าฝ้ายโดยชาวบ้านในอำเภอสันกำแพง

ส่วนโชว์รูมมีการแบ่งประเภทของสินค้าที่จัดแสดงดังนี้
ส่วนแสดงสินค้าชั้น 1



ภาพที่ 2.113 แสดง เสื้อผ้าประดับตกแต่งร่างกาย แสดง ผลิตภัณฑ์ผ้าไหมชินวัตรประดับตกแต่ง

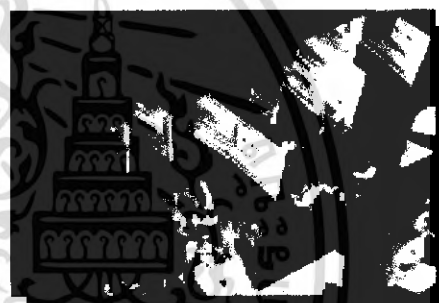

ภาพที่ 2.114 แสดง ผ้าไหมเป็นผืนสำหรับประดับตกแต่ง แสดง ผลิตภัณฑ์ประเภทกำยาน



ภาพที่ 2.115 แสดง ผลิตภัณฑ์กระดาษสา ภาพที่ 2.116 แสดง ผลิตภัณฑ์เทียนหอม

ส่วนแสดงสินค้าชั้น 2

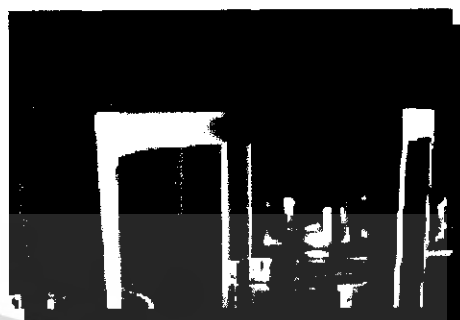

ภาพที่ 2.117 แสดง เฟอร์นิเจอร์จีนใหญ่บุด้วยผ้าไหมซินหวัดร ภาพที่ 2.117 แสดง เฟอร์นิเจอร์ผลิตภัณฑ์ชุมชน



ภาพที่ 2.118 แสดง เฟอร์นิเจอร์และผลิตภัณฑ์ตกแต่งบ้านประดับเป็นมุกตกแต่ง

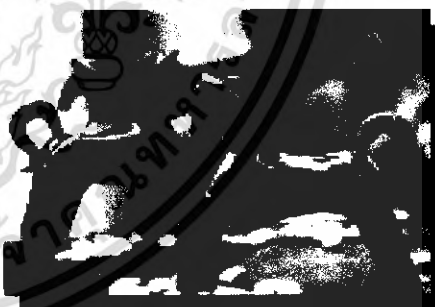
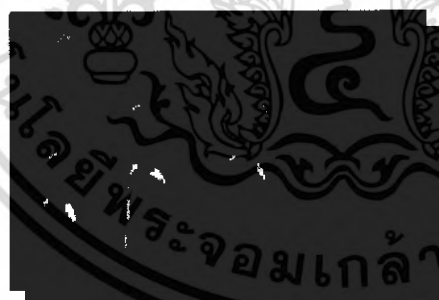

ภาพที่ 2.119 แสดง ผลิตภัณฑ์ไม้แกะสลัก

ภาพที่ 2.120 แสดง ผลิตภัณฑ์เซรามิก

ตารางที่ 2.11 การศึกษาโครงการเปรียบเทียบ ชินวัตรใหม่ไทย สาขาสันกำแพง

ส่วนศึกษา	ชินวัตรใหม่ไทย
1. ศึกษาลักษณะอาคาร	<ul style="list-style-type: none"> - มีที่ว่างเป็นลานโล่งด้านหน้าเพื่อเป็นลานจอดรถและลานต้อนรับลูกค้า นักท่องเที่ยว - เป็นอาคารรูปแบบล้านนาประยุกต์แบ่งแยกออกเป็นหลังตามลักษณะการใช้งานมี 4 ส่วน คือ อาคารต้อนรับ อาคารแสดงสินค้า โรงทอผ้า อาคารสำนักงาน
2. ศึกษาลักษณะการจัดวางผัง	<ul style="list-style-type: none"> - อาคารแต่ละหลังแบ่งแยกออกเป็นสัดส่วนชัดเจนและเชื่อมต่อกันด้วยองค์ประกอบของการจัดภูมิทัศน์ที่เป็นธรรมชาติสวยงามทำให้ตัวสถาปัตยกรรมกลมกลืนกับสภาพแวดล้อม - มีการสอดแทรกสวนพักผ่อนภายในส่วนต่างๆ ของอาคารและมีจุดบริการต่างโดยทั่ว - การจัดสวนหย่อมเป็นส่วนหนึ่งของการตกแต่งบริเวณจุดพักผ่อนและจุดเชื่อมต่อระหว่างอาคารทำให้เกิดบรรยากาศร่มรื่นน่าสบาย
3. การศึกษาลักษณะการตกแต่ง	<ul style="list-style-type: none"> - ปูพื้นอาคาร และโซวีรูม ด้วยกระเบื้องเคลือบดินเผา ปูสลับเป็นลวดลายตามส่วนต่างๆ - ด้วยเป็นอาคารโล่งโล่ง จึงใช้การจัดสวนเป็นส่วนแบ่งแยกหรือจำกัดอาณาเขตของแต่ละส่วน - อาคารโล่ง โซวีโครงสร้างหลังคาแบบสถาปัตยกรรมล้านนามุงกระเบื้องดินขอ - ใช้สีธรรมชาติของวัสดุต่างๆและเคลือบเงา และส่วนใหญ่ใช้สีน้ำตาลอมแดงในการตกแต่ง
- การใช้สีในการตกแต่ง	

ตาราง (ต่อ)

<p>- การใช้แสงสว่างในการตกแต่ง</p> <p>4. การศึกษาวัสดุ</p>	<ul style="list-style-type: none"> - อาคารโถงใช้แสงสว่างตามธรรมชาติในบางจุด แสงสว่างอาจส่องกระทบใช้การจัดสวนปลูกต้นไม้และใช้ม่านทำจากกกรรมบังแสงเวลากลางวัน - กลางคืน มีการตกแต่งโคมลอยแบบล้านนาไว้ตามจุดต่างๆ ให้แสงสว่างในเวลากลางคืน และโคมไฟในบางจุด - เฟอร์นิเจอร์ไม้ธรรมชาติเคลือบเงาไม่ทำสี - ปูกระเบื้องเคลือบดินเผาสลับลาย - บริเวณทางเดินเดินปูกระเบื้องดินเผาสีธรรมชาติ
--	---

สรุป การจัดแบ่งกลุ่มของตัวอาคารภายใน ชินวัตรใหม่ไทยมีการแบ่งการใช้งานเอาไว้ชัดเจน โดยที่แต่ละส่วนไม่แยกออกจากกันและใช้การจัดภูมิทัศน์ที่สวยงามมาเป็นจุดเชื่อมต่อกับแต่ละส่วน ลูกค้า นักท่องเที่ยวสามารถเดินชมได้อย่างต่อเนื่องทั้งโครงการ โดยสอดแทรกธรรมชาติเข้ากับตัวสถาปัตยกรรมและการใช้งานได้อย่างกลมกลืนสวยงาม

2.6.2 OTOP SHOP เชียงใหม่

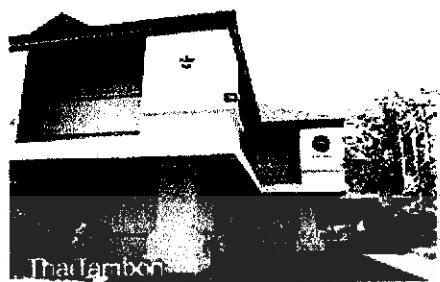

ภาพที่ 2.121 แสดงภาพด้านหน้าอาคาร

เหตุผลที่เลือกโครงการ

มีลักษณะคล้ายคลึงกันในรูปแบบของอาคารแสดงสินค้าหนึ่งตำบลหนึ่งผลิตภัณฑ์ในชุมชน OTOP SHOP เชียงใหม่ เป็นอาคารแสดงสินค้าของกรมส่งเสริมการส่งออก จ.เชียงใหม่ ซึ่งอยู่ในโครงการหนึ่งตำบลหนึ่งผลิตภัณฑ์ที่ดำเนินการคัดสรรผลิตภัณฑ์ที่มีคุณภาพ ประเภทสินค้าประกอบด้วยกลุ่มสินค้าของขวัญ ของตกแต่งบ้าน สินค้าแฟชั่น อาหารและสมุนไพร เพื่อหาช่องทางทางการตลาดทั้งในประเทศและต่างประเทศ

สถานที่ตั้ง

ถนน สิงหาราช อ. เมือง จ. เชียงใหม่ 50200 โทรศัพท์ 053-221174 , 053-437119

เวลาทำการ

8.30 – 17.30 ทุกวัน จันทร์ – อาทิตย์

ลักษณะการจัดการอาคารและโชว์รูม

เป็นอาคาร 2 ชั้น แสดงสินค้าโดยเฉพาะ ตั้งอยู่ข้างอาคารกรมส่งเสริมการส่งออก จ.เชียงใหม่ โชว์รูมแสดงสินค้าแบ่งออกเป็น 5 ส่วน

ส่วนที่ 1 ส่วนโถงทางเข้า

เป็นส่วนแรกก่อนเข้าชมสินค้าภายในโชว์รูม มีการจัด DISPLAY บริเวณประตูทางเข้าทางเข้าเพื่อปรับบรรยากาศเข้าสู่ภายใน

ส่วนที่ 2 ส่วนติดต่อสอบถาม แนะนำลูกค้า

เป็นส่วนที่อยู่ถัดจากประตูทางเข้าเมื่อลูกค้าเข้ามาจะเห็นส่วนนี้ได้อย่างชัดเจนเพื่อติดต่อสอบถามรับคำแนะนำจากเจ้าหน้าที่

ส่วนที่ 3 ส่วนพักผ่อน

เป็นส่วนจุดที่นั่งจิบชา กาแฟ บริเวณนี้มีบริการชา กาแฟ เพื่อบริการลูกค้าหรือผู้มาติดต่อศูนย์

ส่วนที่ 4 ส่วนแสดงสินค้า

มีทั้งหมด 2 ชั้น

ชั้น 1 แสดงสินค้าของตกแต่งบ้าน สินค้าแฟชั่น

ชั้น 2 แสดงสินค้าของขวัญ อาหารและสมุนไพรเพื่อความงาม

ส่วนที่ 5 ส่วนสำนักงานโชว์รูม

เป็นส่วนสำนักงานของโชว์รูม ประกอบไปด้วยผู้จัดการโชว์รูมและพนักงานฝ่ายต่างๆ ในโชว์รูม

สิ่งที่ต้องการศึกษา

การจัดแสดงสินค้าต่างๆภายในโชว์รูมให้เหมาะสมกับประเภทของผลิตภัณฑ์และเทคนิคการจัดแสดง

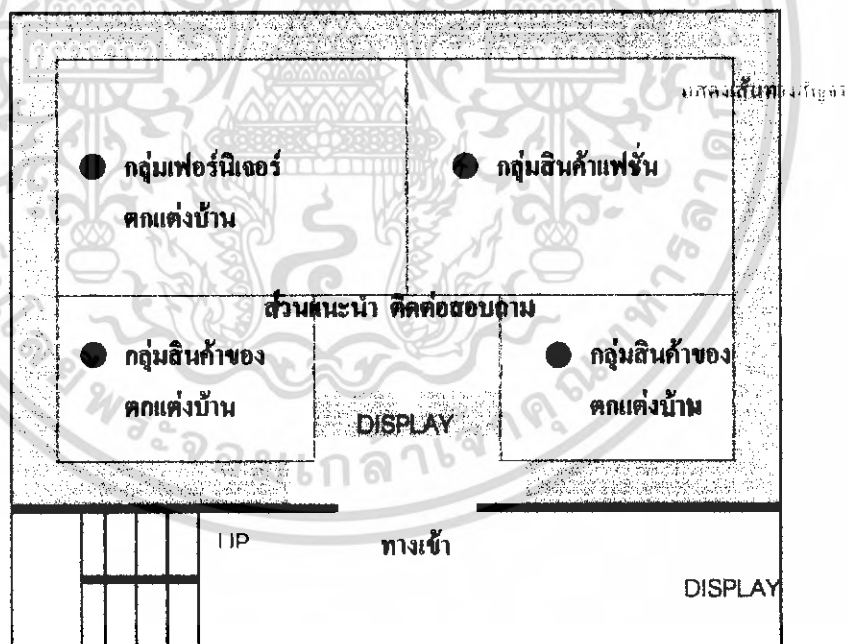

ภาพที่ 2.122 แสดงลักษณะแปลนชั้น 1 OTO SHOP เชียงใหม่

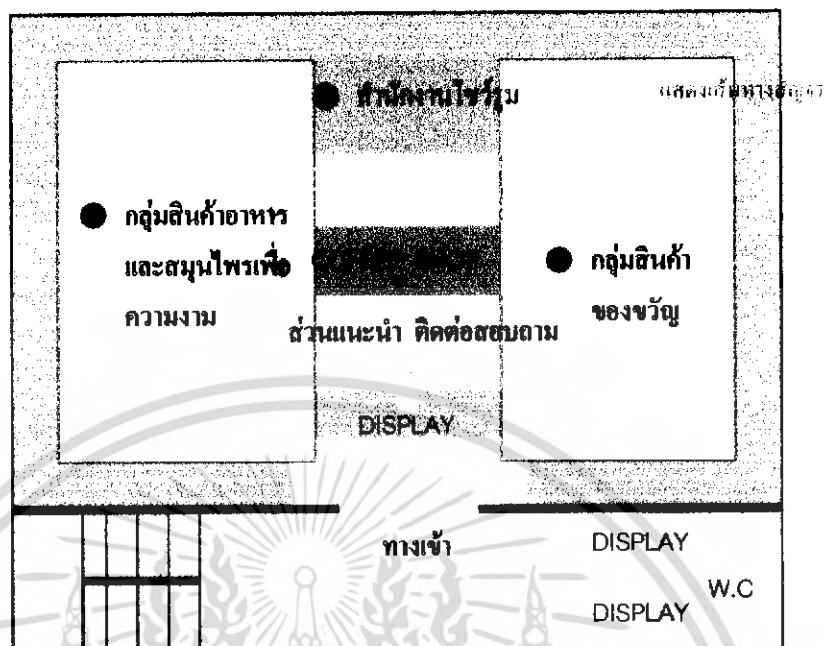

ภาพที่ 2.123 แสดงลักษณะแปลนชั้น 2 OTOPI SHOP เชียงใหม่

ส่วนต่างๆภายใน OTOPI SHOP เชียงใหม่
ภายในอาคารแสดงสินค้า OTOPI มีส่วนแสดงสินค้าและส่วนจัดแสดงต่างๆแบ่งตามประเภท
ของสินค้าและหัตถกรรมดังนี้



ภาพที่ 2.124 แสดงทางเข้าสู่อาคารแสดงสินค้า OTOPI SHOP เชียงใหม่



ภาพที่ 2.125 แสดงการจัด DISPLAY แบบลอยตัวส่วนประตูทางเข้าก่อนถึงเคาน์เตอร์แนะนำ
ติดต่อสอบถาม



ภาพที่ 2.126 แสดงภาพบรรยากาศการจัดแสดงสินค้าบริเวณชั้น 1

อาคารแสดงสินค้าชั้น 1 มีการแบ่งประเภทของสินค้าดังนี้

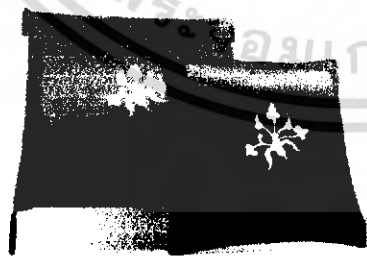

ภาพที่ 2.127 สินค้าประดับตกแต่ง



ภาพที่ 2.128 แจกันเซรามิก

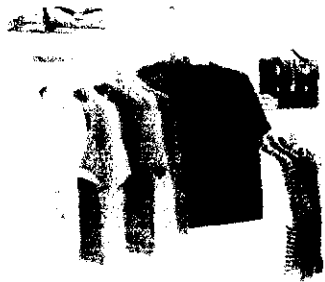

ภาพที่ 2.129 เสื้อผ้าบุรุษ - สตรี



ภาพที่ 2.130 กระเป๋าดู



ภาพที่ 2.131 ชุดรับประทานอาหาร



ภาพที่ 2.132 ชุดรับแขก

อาคารแสดงสินค้าชั้น 2 มีการแบ่งประเภทของสินค้าดังนี้



ภาพที่ 2.133 กลุ่มสินค้าของข้าว

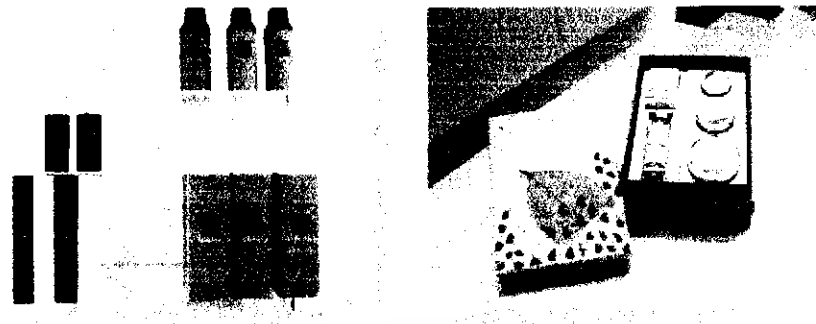

ภาพที่ 2.134 ผลิตภัณฑ์สมุนไพรเพื่อความงาม



ภาพที่ 2.135 อาหารและเครื่องคั้นสมุนไพรเพื่อสุขภาพ

ตารางที่ 2.12 การจัดแสงภายในอาคาร OTO SHOP เชียงใหม่

รูปภาพ	รายละเอียด
	<p>- เป็นการจัดวางสินค้าประเภทของตกแต่งบ้านบนชั้นโหลวทำจากวีว้าบอร์ดทาสีขาว ซ่อนไฟในแต่ละชั้น ชั้นโหลวแบบนี้สามารถเคลื่อนย้ายได้มีความสูง 2.00 ม.จัดชั้นโหลวแบบนี้ในส่วนโถงภายในตามประเภทของสินค้า</p>



ตาราง (ต่อ)

รูปภาพ	รายละเอียด
	<p>- ชั้นโชว์สินค้าประเภทของตกแต่งบ้านชนิดผนังห้องจัดแสดง เป็นชั้นที่ทำจากวีวบอร์ดทาสีขาว ซ่อนไฟส่องวัตถุด้านบน และซ่อนไฟด้านหลัง เพื่อสร้างมิติให้กับส่วนชั้นโชว์สินค้า</p>
	<p>- ชั้นโชว์สินค้าประเภทของแต่งบ้านส่วนทางเข้าทำเป็นตู้จัดแสดงเป็นช่องๆ ตั้งห่างจากผนังเล็กน้อย ซ่อนไฟระหว่างผนังเพื่อสร้างมิติของสินค้าให้น่าสนใจ</p>
	<p>- ส่วนโชว์สินค้าแบบลอยตัว ถือเป็นการจัดแสดง DISPLAY ของสินค้าประเภทของแต่งบ้านที่ผู้เข้าชมสามารถชมได้ทุกด้าน</p>
	<p>- การโชว์สินค้าประเภทเสื้อผ้า ทำตู้จัดแสดงแบบเดียวกันกับแบบชนิดผนังแต่เปลี่ยนแบบในตัวเสื้อผ้าจริง โดยทำราวสแตนเลสติดผนัง</p>

ตาราง (ต่อ)

รูปภาพ	รายละเอียด
	<ul style="list-style-type: none"> - ตู้โชว์สินค้าแฟชั่น ซ่อนไฟด้านหลังเพิ่มความโดดเด่นแก่สินค้า
	<ul style="list-style-type: none"> - ส่วนแสดงสินค้าของขวัญของฝากทำชั้นกระจกใสเพื่อวางสินค้าขนาดเล็ก
	<ul style="list-style-type: none"> - ส่วนสินค้าประเภทเฟอร์นิเจอร์ขนาดใหญ่มีการจัดมุมตกแต่งที่มีบรรยากาศเข้ากับตัวสินค้า
	<ul style="list-style-type: none"> - ส่วนผลิตภัณฑ์เพื่อสุขภาพและความงามจัดวางบนชั้นโชว์แบบเดียวกัน แต่ด้วยเป็นสินค้าที่มีขนาดเล็กและต้องมีการแบ่งชนิดผลิตภัณฑ์ จึงทำกล่องอกลีขขนาดเล็กใหญ่ต่างกันจัดวางสินค้าเป็นเซ็ท

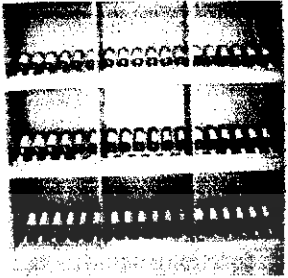
ตาราง (ต่อ)

รูปภาพ	รายละเอียด
	<ul style="list-style-type: none"> - ตู้ไม้วางขวดเครื่องดับสมุนไพรมีให้เหมาะกับการหยิบและดูฉลากของผลิตภัณฑ์
	<ul style="list-style-type: none"> - การแบ่งสัดส่วนการจัดแสดงภายใน ทั้งหมดเป็น โครงสร้างเบาสามารถเคลื่อนย้ายหรือปรับเปลี่ยนรูปแบบการจัดแสดงสินค้าได้ - การแบ่งสัดส่วนและทำตู้โชว์เลียนแบบตู้เสื้อผ้าส่วนแสดงสินค้าแฟชั่น

ตารางที่ 2.13 แสดงการศึกษาโครงการเปรียบเทียบอาคารแสดงสินค้า OTOP SHOP เชียงใหม่

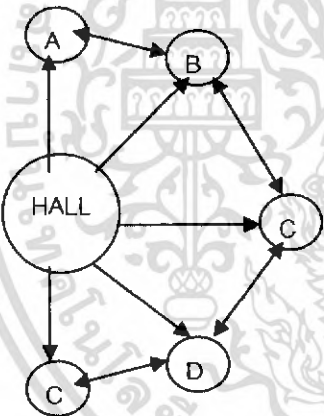
ส่วนศึกษา	OTOP SHOP เชียงใหม่
<p>1. ศึกษาลักษณะอาคาร</p>	<ul style="list-style-type: none"> - เป็นอาคารสองชั้นทาสีขาวมีเพดานสูง 8.00 ม. - ด้วยลักษณะอาคารไม่มีเสภายในอาคารมีลักษณะเป็นห้องโล่งหน้าต่างหรือช่องเปิดอื่นๆ คาดว่าเป็นอาคารใช้สำหรับประชุมสัมมนาของกรมส่งเสริมการส่งออก จ.เชียงใหม่ เดิมมาปรับปรุงเป็นอาคารแสดงสินค้า
<p>2. ศึกษาลักษณะการจัดวางผัง</p>  <pre> graph TD H((HALL)) <--> A((A)) H <--> B((B)) H <--> C((C)) H <--> D((D)) A <--> B B <--> C C <--> D </pre>	<ul style="list-style-type: none"> - ลักษณะการจัดแสดงเป็นแบบ HAVE TO ROOM ARRANGMENT มีทางเดินอยู่ศูนย์กลางสามารถแยกดูการจัดแสดงเป็นส่วนต่างๆและสามารถชมการจัดแสดงได้อย่างต่อเนื่องและทั้งถึง
<p>3. ศึกษาเทคนิคการจัดแสดง</p>	<ul style="list-style-type: none"> - มีการใช้ไฟมาประกอบการจัดแสดงภายในรูปแบบของชั้น โชว์ที่เรียบง่ายทำให้สินค้าดูโดดเด่นและสามารถเพิ่มมูลค่าแก่สินค้า - การใช้โครงสร้างแบบผนังเบาทาสีแบบเรียบง่ายทำให้สามารถปรับเปลี่ยนรูปแบบการจัดแสดงได้ง่าย

ตาราง (ต่อ)

ส่วนศึกษา	OTOP SHOP เชียงใหม่
<p>4. การศึกษาลักษณะการตกแต่งภายใน</p> <ul style="list-style-type: none"> - การใช้สีในการตกแต่ง - การใช้แสงสว่างในการตกแต่ง 	<ul style="list-style-type: none"> - พื้น ปูกระเบื้องสีขาวทั้งอาคารคาดว่าเป็นของอาคารเดิมและมีการเน้นบางส่วนในส่วนการจัดแสดง - เนื่องจากผนังไม่มีช่องเปิดจึงสามารถทำตู้จัดแสดงโครงสร้างเบาทั้งอาคารได้ - เพดานสูงของอาคารเดิมสูง 8.00 ม. การทำส่วนจัดแสดงทั้งหมดสูงไม่เกิน 2.500 ม. - สีของอาคารเดิมเป็นสีขาวการตกแต่งภายในทั้งหมดในการจัดแสดงเป็นสีขาวและทริมนั้นจุดเด่นที่ตัวสินค้า - ใช้ไฟเดิมของอาคารคือแผงไฟฟลูออเรสเซนต์ ตู้จัดแสดง ชั้นโชว์ทั้งหมดซ่อนไฟที่ให้แสงโทนอุ่นสร้างมิติต่อตู้จัดแสดง
<p>5. การศึกษาวัสดุ</p>	<ul style="list-style-type: none"> - การแบ่งส่วนของการแสดงและตู้จัดแสดงภายในใช้โครงสร้างเบากรุด้วยแผ่นวีวับอร์ดทำสีขาวซ่อนไฟ - เน้นการตกแต่งเฉพาะจุดสินค้าด้วยวัสดุประเภทแผ่นไม้ลามิเนต

สรุปกรณีศึกษาตัวอย่าง

- เป็นการปรับปรุงอาคารที่มีอยู่เดิมให้น่าสนใจเหมาะกับการจัดแสดงสินค้าเพื่อการส่งออก
- การจัดทางสัญจรค่อนข้างเป็นระเบียบทำให้การเดินทางชมสินค้าและส่วนผลิตสามารถเดินชมได้อย่างต่อเนื่อง
- มีการใช้แสงสว่างมาเป็นส่วนประกอบหลักในการจัดแสดงทำให้สามารถเพิ่มมูลค่าแก่สินค้า

2.6.3 สำนักงานการท่องเที่ยวแห่งประเทศไทยภาคเหนือเขต 1

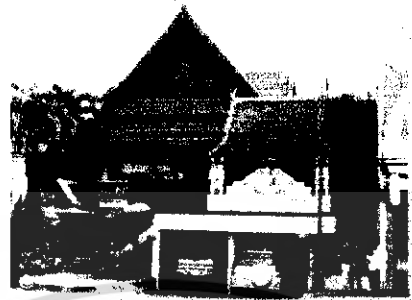

ภาพที่ 2.136 แสดงภาพอาคารสำนักงานการท่องเที่ยวแห่งประเทศไทยภาคเหนือเขต 1

เหตุผลที่เลือกโครงการ

เพื่อศึกษาโครงสร้างองค์กรของสำนักงานการท่องเที่ยวและเป็นอาคารที่มีลักษณะคล้ายคลึงกับโครงการในรูปแบบของสถาปัตยกรรมและรูปแบบสำนักงานการท่องเที่ยว สำนักงานการท่องเที่ยวแห่งประเทศไทยภาคเหนือที่มีหน้าที่เผยแพร่ประชาสัมพันธ์การท่องเที่ยวของภาคเหนือให้บริการแนะนำนักท่องเที่ยวทั้งชาวไทยและชาวต่างประเทศภายในมีสวนสำนักงานผู้อำนวยความสะดวกและห้องประชุม

สถานที่ตั้ง

ถนน เชียงใหม่ – ลำพูน อ.เมือง จ.เชียงใหม่ 50000 โทร 053-248604 , 053-248607

เวลาทำการ

ส่วนสำนักงาน 8.30 – 17.00 จันทร์ – ศุกร์

ส่วนแนะนำนักท่องเที่ยว 8.30 – 17.00 ทุกวัน จันทร์ – อาทิตย์

ลักษณะการจัดอาคารสำนักงาน

เป็นอาคาร 3 ชั้นครึ่ง มีชั้นลอย แบ่งลักษณะการใช้งานตามชั้นได้ดังนี้

ชั้น 1 ส่วนจอดรถ สามารถจอดรถยนต์ส่วนบุคคลได้ 2 คัน และห้องประชุมซึ่งคราว

ชั้น 2 ส่วนให้บริการแนะนำติดต่อสอบถามนักท่องเที่ยวชาวไทยและชาวต่างประเทศ

บริเวณชั้น 2 สามารถแบ่งส่วนการให้บริการย่อยได้ดังนี้

ศาลาพักผ่อนด้านหน้าอาคาร เป็นศาลาโครงสร้างไม้ทรงล้านนาด้านหน้าอาคารใช้

สำหรับพักผ่อนริยาดของนักท่องเที่ยว

ส่วนบริการเอกสารคำแนะนำแก่นักท่องเที่ยว เป็นส่วนวางเอกสาร โบว์ชัวร์สถานที่ท่องเที่ยวรวมถึงสถานบริการต่างๆภายในกลุ่มจังหวัดภาคเหนือ เป็นเอกสารแจกฟรีสำหรับนักท่องเที่ยว

ส่วนพักคอย ประกอบไปด้วยชุดรับแขก 1 ชุด จัดวางไว้ภายใน 2 ส่วน

ส่วนแคน์เตอร์แนะนำติดต่อสอบถาม ประกอบไปด้วยพนักงานให้บริการ 3 คน

ชั้นลอย ส่วนสำนักงานและห้องประชุม ประกอบไปด้วยผู้ช่วยผู้อำนวยการและพนักงานประจำ

ชั้น 3 ห้องผู้อำนวยการ

สิ่งที่ต้องการศึกษา

การจัดผังองค์กรสำนักงานการท่องเที่ยว

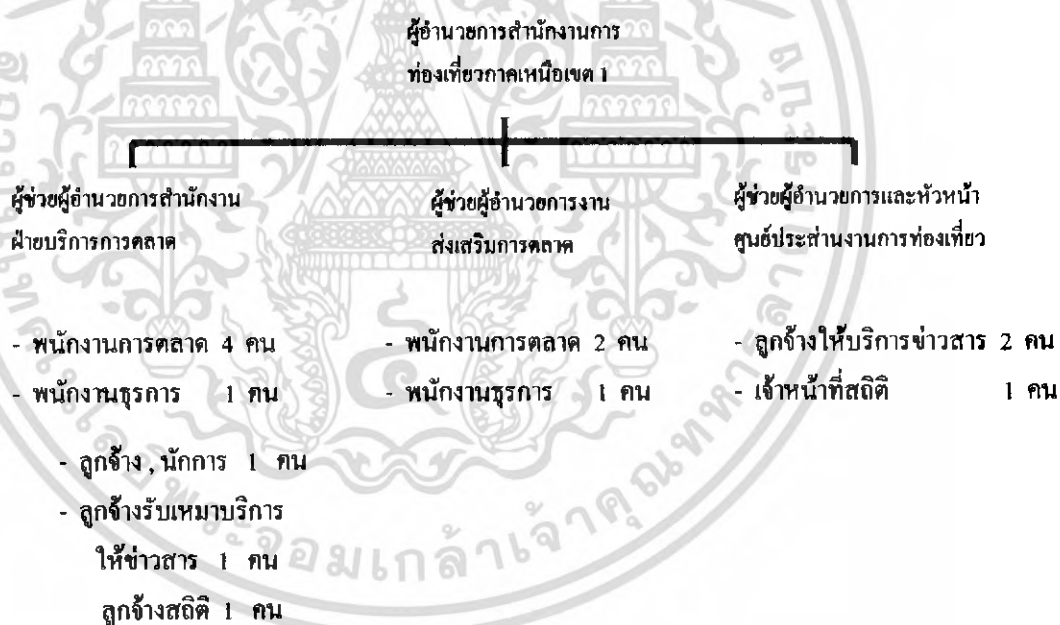

ภาพที่ 2.137 แสดงแผนผังองค์กรสำนักงานการท่องเที่ยวภาคเหนือเขต 1

การจัดสำนักงานส่วนต่างๆภายในการท่องเที่ยวภาคเหนือเขต 1

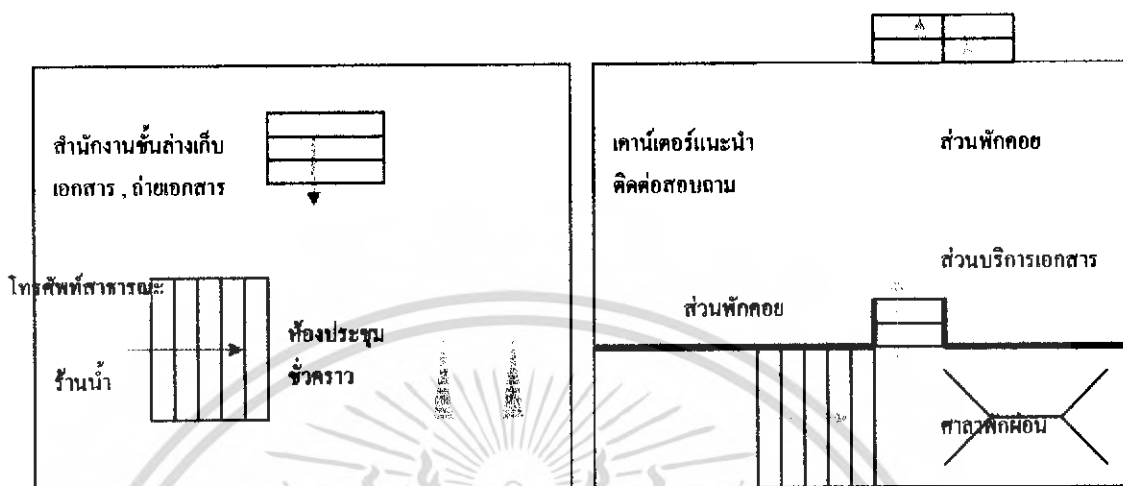

ภาพที่ 2.138 แปลนสำนักงานการท่องเที่ยวชั้น 1 ภาพที่ 2.139 แปลนสำนักงานการท่องเที่ยว

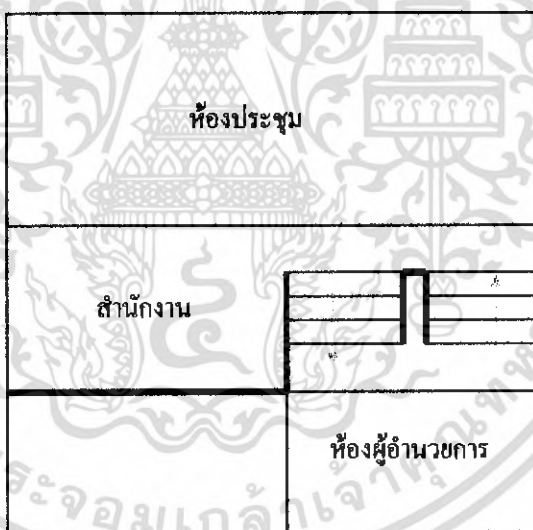

ภาพที่ 2.140 แปลนสำนักงานการท่องเที่ยวชั้นลอย

ส่วนต่างๆภายในสำนักงานการท่องเที่ยวภาคเหนือเขต 1

ภายในสำนักงานการท่องเที่ยวประกอบไปด้วยส่วนต่างๆดังนี้

ส่วนศาลาทักผ่อน

เป็นศาลาไม้พร้อมชุดโต๊ะเก้าอี้แบบง่ายๆประดับตกแต่งด้วยต้นไม้กระถางสามารถมองเห็นริมฝั่งแม่น้ำปิงได้พอดี



ภาพที่ 2.141 แสดงส่วนศาลาทักผ่อน

ภาพที่ 2.142 แสดงส่วนทางขึ้น

ส่วนสำนักงานการท่องเที่ยวชั้น 1

เป็นส่วนให้บริการด้านเอกสารแนะนำการท่องเที่ยวภายในภาคเหนือในรูปแบบของชั้นโชว์และโปสเตอร์นักท่องเที่ยวสามารถหยิบได้ฟรีเห็นได้ชัดเจนจากประตูทางเข้า



ภาพที่ 2.143 แสดงส่วนการให้บริการเอกสารแนะนำนักท่องเที่ยว

ส่วนพักคอย

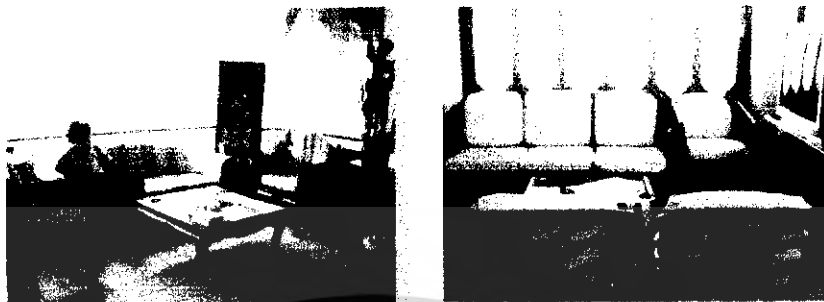

ภาพที่ 2.144 ชุดรับแขกส่วนด้านหน้าประตูทางเข้า ภาพที่ 2.145 ชุดรับแขกด้านในส่วนสำนักงาน

ส่วนเคาน์เตอร์บริการให้คำแนะนำติดต่อสอบถามแก่นักท่องเที่ยว
อยู่บริเวณถัดจากส่วนพักคอยด้านหลังเคาน์เตอร์เป็นชั้นไม้วางเอกสารต่างๆ

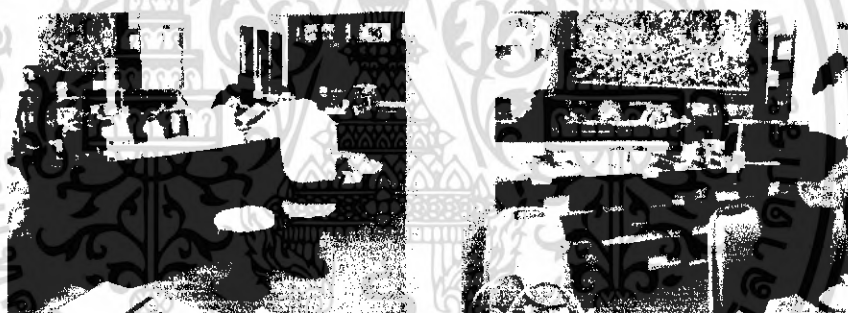

ภาพที่ 2.146 เคาน์เตอร์บริการนักท่องเที่ยว ภาพที่ 2.147 ส่วนเก็บเอกสารหลังเคาน์เตอร์



ภาพที่ 2.148 ส่วนโต๊ะพนักงานฝ่ายสถิติ

ส่วนสำนักงานการท่องเที่ยวชั้นลอย

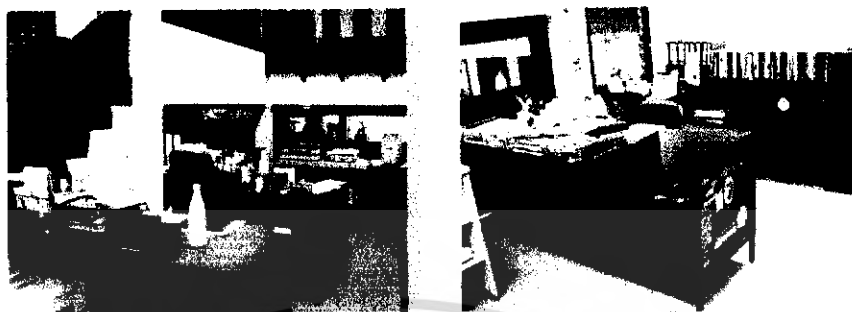

ภาพที่ 2.149 แสดงส่วนสำนักงานชั้นลอย



ภาพที่ 2.150 แสดงส่วนโต๊ะทำงานผู้ช่วยผู้อำนวยการสำนักงาน

ส่วนห้องประชุม

เดิมเป็นห้องประชุมใหญ่แต่เนื่องจากอยู่ระหว่างการปรับปรุงจึงเป็นสำนักงานชั่วคราว



ภาพที่ 2.151 แสดงภาพห้องประชุมใหญ่เดิม



ภาพที่ 2.152 แสดงบรรยากาศห้องประชุมชั่วคราวชั้น 1



ภาพที่ 2.153 แสดงส่วน PANTRY ภายในห้องประชุม

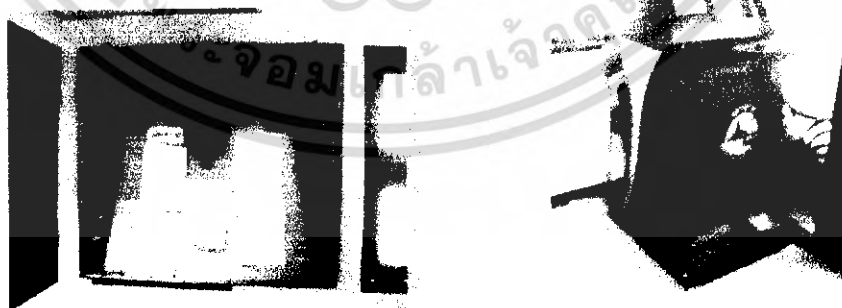

ภาพที่ 2.154 บอร์ดติดประกาศภายในสำนักงาน ภาพที่ 2.154 ผู้แนะนำการท่องเที่ยวเคม
ปัจจุบันชำรุด

ตารางที่ 2.14 แสดงการศึกษาโครงการเปรียบเทียบสำนักงานการท่องเที่ยวภาคเหนือเขต 1

ส่วนศึกษา	สำนักงานการท่องเที่ยวภาคเหนือเขต 1
1. ศึกษาลักษณะอาคาร	- เป็นอาคาร 3 ชั้นขนาดเล็กรูปทรงล้านนา ประยุกต์ตีกรรมฝั่ง น.ปิง มีไม้แกะสลักเป็นส่วนประดับตกแต่งอาคาร
2. ศึกษาลักษณะการจัดวางผัง	- เนื่องจากอาคารมีขนาดเล็ก พื้นที่ภายในแต่ละส่วนค่อนข้างจำกัดไม่สามารถกันห้องเพื่อแบ่งพื้นที่ได้ - ใช้การแบ่งส่วนการใช้งานใหญ่ตามชั้น
3. ศึกษาลักษณะการตกแต่งภายใน - วัสดุ - พื้น - ผนัง - เฟอร์นิเจอร์	- ทาสีขาวประดับตกแต่งด้วยไม้เป็นส่วนมาก - ปูกระเบื้องเคลือบดินเผาสีเทา - ก่ออิฐฉาบปูน กรุไม้ฉลุลายตามคิ้วบัวต่างๆ - ภายในใช้เฟอร์นิเจอร์ไม้, หวาย เป็นส่วนใหญ่ วัสดุฝ้ายธรรมชาติ
4. การใช้แสงสว่างในการตกแต่ง	- ใช้แสงไฟฟลูออเรสเซนต์ทั้งอาคาร - บริเวณโถงติดต่อสอบถามมีการตกแต่งด้วยโคมไฟระย้า
5. การศึกษาวัสดุ	- วัสดุที่ใช้ประดับตกแต่งภายในอาคารใช้ไม้ฉลุตามส่วนต่างๆ

สรุปกรณีศึกษาตัวอย่าง

- เป็นอาคารเก่ามีความทรุดโทรมและอยู่ในระหว่างการปรับปรุงจึงไม่มีความเป็นระเบียบเรียบร้อย

- มีการแบ่งสัดส่วนการทำงานอย่างชัดเจน
- อุปกรณ์การให้บริการด้านการท่องเที่ยวที่ค่อนข้างล้ำสมัยมีเฉพาะสื่อสิ่งพิมพ์เท่านั้น
- เฟอร์นิเจอร์สำนักงานเป็นแบบเก่าไม่เอื้อต่อบรรยากาศการทำงาน
- อุปกรณ์ภายในสำนักงานล้ำสมัย



บทที่ 3

การศึกษารายละเอียดของโครงการ

3.1 รายละเอียดที่ตั้งโครงการ

3.1.1 ประวัติและสภาพทั่วไปของจังหวัดเชียงใหม่

เชียงใหม่เป็นเมืองเก่าแก่และมีประวัติการสร้างอันน่าภาคภูมิใจ กษัตริย์ผู้ทรงสร้างนครเชียงใหม่คือ พญามังราย ทรงเห็นที่ราบอันอุดมสมบูรณ์ริมฝั่งแม่น้ำปิงบริเวณป่าเชิงดอยสุเทพเป็นที่ราบกว้างใหญ่ จึงดำริที่จะสร้างเมืองใหม่ ณ ที่แห่งนั้น โดยสร้างราชมณฑลเศียรของพระองค์ลงตรงที่เป็นชัยภูมิ ตำแหน่งลอมคานันให้เป็นที่ตั้งเมืองหรือศูนย์กลางเมืองแล้วเชิญมิตรแก้วสหายทั้งสองคือ พญาจางเมือง แห่งเมืองพะเยา และพญาร่วงแห่งกรุงสุโขทัย มาร่วมวางผังเมืองเชียงใหม่จึงเกิดชัยมงคลที่ทั้งสามพระองค์ได้เห็นร่วมกันเจ็ดประการ ได้แก่

หนึ่ง มีกวางเผือกสองตัวแม่ลูกมาจากป่าใหญ่ ทางทิศเหนือเข้ามาอาศัยอยู่ที่ลอมคานในชัยภูมิที่ตั้งเมือง นั้นพยากรณ์ว่าจะมีคนเป็นอันมากมาสักการบูชาถือเป็นชัยมงคลข้อหนึ่ง

สอง กวางเผือกทั้งสองตัวมีความกล้าหาญสู้กับฝูงสุนัข สุนัขยังพ่ายหนีไป นี้เป็นชัยมงคลประการที่ 2

สาม ขณะที่กำลังพิจารณาชัยภูมิตั้งเมืองนั้น ทั้งสามพระองค์ทรงเห็น หนูเผือกกับบริวาร 4 ตัวออกมาจาก ลอมคานแล้ววิ่งเข้าไปในไม้ไผ่โครธ (ไทร) นี้เป็นชัยมงคลประการที่ 3 ต่อมาต้นไม้ต้นนั้นถือว่าเป็นต้นไม้เสื่อเมืองทว่าได้ถูกตัดโค่น ไปในสมัยพญาติโลกราช

สี่ จุดที่จะตั้งเมืองนี้ทางทิศตะวันตกเป็นที่สูงแล้วลาดลงไปทางตะวันออกอาจเป็นเพราะพญามังราย เคยสร้างเมืองแล้วมีปัญหาหน้าท่วมจึงเป็นส่วนหนึ่งให้การเลือกตั้งเมืองใหม่ต้องพิจารณาเอาที่สูงไว้นี้เป็นชัยมงคลประการที่ 4

ห้า จากที่ตรงนั้นมองเห็นน้ำตกดอยสุเทพไหลลงมาเป็นแม่น้ำโดยที่ไหลขึ้นไปทางเหนือแล้วอ้อมไปทาง ตะวันออก จากนั้น ก็วกลงใต้ แล้วไหลไปตะวันตกโอบเอาเวียงกุมกาม ถือเป็นคุณแก่เมืองในเรื่องของน้ำกิน น้ำใช้จึงนับเป็นชัยมงคลประการที่ 5

หก มีหนองใหญ่อยู่ทางตะวันออกเฉียงเหนือของชัยภูมิเชื่อว่า ท้าวพระยาจากนานาประเทศจะมาบูชาเป็นอันมากเป็นชัยมงคลประการที่ 6

เจ็ด น้ำแม่ระมิงค์ (แม่น้ำปิง) ไหลมาจากอ่างสรงของพระพุทธเจ้า (อ่างสรงดอยเชียงดาว) ไหลไปทางตะวันออกของเวียงเป็นชัยมงคลประการที่ 7

วันและเวลาที่เริ่มสร้างเมือง(ยึดตามศิลาจารึกวัดเชียงมั่น) ตรงกับวันที่ 12 เมษายน พ.ศ.1839 เวลาประมาณ 04.45 น.ลักษณะการวางผังเมืองสอดคล้องกับชัยภูมิและความเชื่อทางโหราศาสตร์ คือคัมภีร์มหาทักษา ตามทิศของแผนภูมินคร คือ บริวาร เมือง อายุเมือง เศษเมือง ศรีเมือง มูลเมือง อุตสาหะเมือง มนตรีเมือง และกาลกัมभीเมือง เริ่มจากการขุดคูน้ำกว้าง 9 วา เอาดินมาถมเป็นแนวกำแพง โดยขุดจากมุมเมืองด้านตะวันออก คือที่แจ้งศรีภูมิอันเป็นที่สมงคลก่อน แล้วก่ออิฐขนาดทั้งสองข้างข้างบนกำแพงปูลงแล้วทำเสมาไว้บนกำแพงเมืองทั้ง 4 ด้าน ขนาดกว้าง 900 วา ยาว 1,000 วา เป็นรูปสี่เหลี่ยมผืนผ้าพร้อมกับสร้างราชมณเฑียรและตั้งตลาด เป็นเวลาทั้งสิ้น 4 เดือนจึงสร้างเสร็จ จากนั้นมีการเฉลิมฉลองเมืองแล้วพญาทั้งสามทรงขนานนามเมืองนี้ว่า "นพบุรีศรีนครพิงค์เชียงใหม่"

นับจากพญามังรายก่อตั้งเมืองเชียงใหม่ขึ้นราชวงศ์มังรายก็ปกครองต่อมาถึง 262 ปี (พ.ศ.1839 - 2101) ในปี พ.ศ. 2101 ยุคปลายราชวงศ์มังราย พระเจ้าบุเรงนองกษัตริย์ของพม่าได้ยกกองทัพมาโจมตีและยึดเมืองเชียงใหม่ ไปเป็นเมืองขึ้นของพม่านานร่วม 216 ปี จนถึงสมัยพระเจ้าตากสินและพระบาทสมเด็จพระพุทธยอดฟ้าจุฬาโลก ได้ทรงช่วยเหลือล้านนาไทย ภายใต้การนำของพระยาภาวดีและพระยาจำบ้านในการทำสงครามขับไล่พม่าออกไปจากเมืองเชียงใหม่ได้สำเร็จ ทรงสถาปนาพระยาภาวดีเป็นเจ้าเมืองเชียงใหม่ในฐานะเมืองประเทศราชของกรุงเทพ

ต่อมาปี พ.ศ.2476 พระบาทสมเด็จพระปกเกล้าเจ้าอยู่หัวทรงปรับปรุงการปกครองจากมณฑลพายัพเป็นแบบ จังหวัดเชียงใหม่ จึงมีฐานะเป็นจังหวัดจนถึงปัจจุบัน

3.1.2 สภาพที่ตั้ง

เชียงใหม่ ตั้งอยู่ทางทิศเหนือของประเทศไทย สูงจากระดับน้ำทะเล ประมาณ 1,027 ฟุต (310 ม.) ส่วนกว้างจากทิศตะวันตกจรดทิศตะวันออกประมาณ 138 กม. (ยาวมากที่สุดของประเทศ) ห่างจากกรุงเทพมหานคร ประมาณ 750 กม. โดยทางรถไฟ และประมาณ 720 กม. โดยรถยนต์ ตามแนวทางหลวงแผ่นดินสายเหนือ

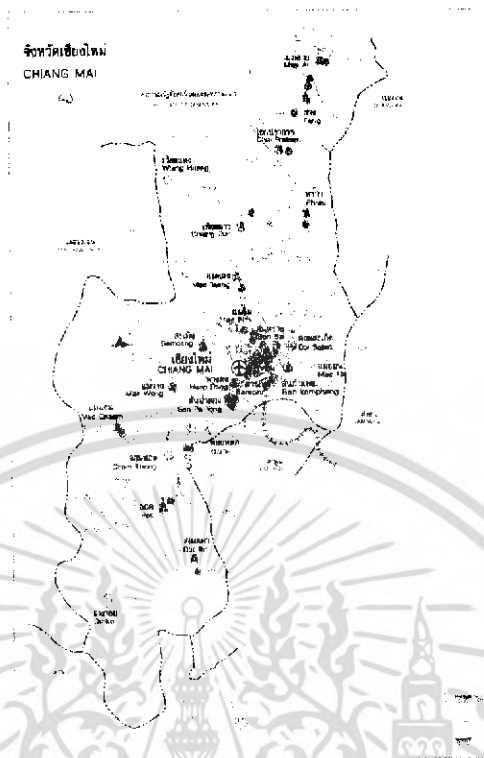

ภาพที่ 3.1 แผนที่จังหวัดเชียงใหม่

3.1.3 อาณาเขตติดต่อ

1. ทิศเหนือ ติดต่อกับ รัฐฉานของสหภาพเมียนมาร์
2. ทิศใต้ ติดต่อกับ อำเภอสามเงา จังหวัดตาก
3. ทิศตะวันออก ติดต่อกับ จังหวัดเชียงราย ลำพูน และลำปาง
4. ทิศตะวันตก ติดต่อกับ อำเภอป่า อำเภอขุนยวม และอำเภอแม่สะเรียง จังหวัด

แม่ฮ่องสอน

3.1.4 ลักษณะภูมิประเทศ

โดยทั่วไปพื้นที่จังหวัดเชียงใหม่เป็นป่าละเมาะและภูเขา มีที่ราบอยู่ตอนกลางตามสองฟากฝั่งแม่น้ำปิง มีภูเขาสูงที่สุดในประเทศไทย คือ "ดอยอินทนนท์" สูงประมาณ 2,565 เมตร อยู่ในเขตอำเภอจอมทอง โดยทั่วไป อาจแบ่งสภาพพื้นที่ออกได้เป็น 2 ลักษณะ คือ

1. พื้นที่ภูเขาที่มีความสูงจากระดับน้ำทะเลเกินกว่า 500 เมตรส่วนใหญ่อยู่ทางทิศเหนือและทิศตะวันตกของจังหวัด คิดเป็นพื้นที่ประมาณ 80% ของพื้นที่ทั้งหมดของจังหวัดเชียงใหม่
2. พื้นที่ราบลุ่มน้ำและที่ราบเชิงเขา ซึ่งกระจายอยู่ทั่วไประหว่างหุบเขามีรูปร่างยาวรี ทอดตัว

ในแนวเหนือ-ใต้ อันได้แก่ ที่ราบลุ่มน้ำปิง ลุ่มน้ำฝาง และลุ่มน้ำแม่จิด ซึ่งนับเป็นพื้นที่ที่มีความอุดมสมบูรณ์เหมาะสมต่อการเกษตร

พื้นที่จังหวัดเชียงใหม่มีพื้นที่ประมาณ 20,566,910 ไร่ โดยจำแนกลักษณะพื้นที่ได้ดังนี้

- พื้นที่ป่าไม้และภูเขา ประมาณ 72%
- พื้นที่ทำการเกษตรประมาณ 10%
- พื้นที่ที่ไม่ได้จำแนก 18%

3.1.5 ลักษณะภูมิอากาศ

เชียงใหม่เป็นจังหวัดที่มีสภาพอากาศค่อนข้างเย็นเกือบตลอดทั้งปีมีอุณหภูมิเฉลี่ยทั้งปี 25.4 องศาเซลเซียส โดยมีค่าอุณหภูมิสูงสุดเฉลี่ย 31.8 องศาเซลเซียส อุณหภูมิต่ำสุดเฉลี่ย 20.1 องศาเซลเซียส ความชื้นสัมพัทธ์เฉลี่ยตลอดปี 72% สภาพภูมิอากาศจังหวัดเชียงใหม่อยู่ภายใต้อิทธิพลลมมรสุม 2 ชนิด คือลมมรสุมตะวันตกเฉียงใต้และลมมรสุมตะวันออกเฉียงเหนือ แบ่งภูมิอากาศออกได้เป็น 3 ฤดู ได้แก่

- ฤดูฝน เริ่มตั้งแต่กลางเดือนพฤษภาคมจนถึงเดือนตุลาคม โดยได้รับอิทธิพลจากลมมรสุมตะวันตกเฉียงใต้
- ฤดูหนาว เริ่มตั้งแต่เดือนพฤศจิกายน ไปจนถึงกลางเดือนกุมภาพันธ์ โดยได้รับอิทธิพลจากลมมรสุมตะวันออกเฉียงเหนือ ซึ่งพัฒนาเอาความหนาวเย็นจากประเทศจีนลงมา
- ฤดูร้อน เริ่มตั้งแต่เดือนกุมภาพันธ์ถึงกลางเดือนพฤษภาคมซึ่งอยู่ภายใต้อิทธิพลของลมมรสุมตะวันตกเฉียงใต้และลมฝ่ายใต้

3.1.6 สภาพการปกครอง

จังหวัดเชียงใหม่แบ่งเขตการปกครองออกเป็น 22 อำเภอ 2 กิ่งอำเภอ มีจำนวนตำบล 204 ตำบล และจำนวนหมู่บ้าน 1,862 หมู่บ้าน

ตารางที่ 3.1 แสดงการดำเนินงานโครงการปลูกข้าวของจังหวัดเชียงใหม่

ที่	ชื่ออำเภอ	จำนวนตำบล	จำนวนหมู่บ้าน	ระหว่างดำเนินการ ถึงร้อยละ(๑๐๐)
1.	เมืองเชียงใหม่	23	68	-
2.	จอมทอง	6	82	59
3.	เชียงดาว	7	74	70
4.	ฝายหลวง	3	21	145
5.	ดอยสะเก็ด	6	41	131
6.	ดอยสะเก็ด	14	107	17
7.	พร้าว	11	100	94
8.	ฝาง	8	92	154
9.	ไชยปราการ	4	39	130
10.	แม่แจ่ม	10	106	156
11.	แม่แตง	13	113	38
12.	แม่ริม	11	84	13
13.	แม่อาว	7	78	170
14.	สะเมิง	5	44	50
15.	สารภี	12	101	10
16.	สันกำแพง	10	94	20
17.	สันทราย	12	109	15
18.	สันป่าตอง	11	116	22
19.	แม่วาจ	5	55	34
20.	หางดง	11	96	11
21.	อมก๋อย	6	90	177
22.	ฮอด	6	58	98
23.	กิ่งอำเภอแม่ออน	6	47	33
24.	กิ่งอำเภอคอกหมอน	4	47	45

การบริหารราชการแผ่นดิน

หน่วยงานบริหารราชการส่วนกลางที่ตั้งอยู่ในจังหวัด	จำนวน.....191.....แห่ง
หน่วยงานบริหารราชการส่วนภูมิภาคที่ตั้งอยู่ในจังหวัด	จำนวน.....34.....แห่ง
หน่วยงานบริหารราชการส่วนท้องถิ่นที่ตั้งอยู่ในจังหวัด	
- เทศบาลตำบล..... แห่ง
- เทศบาลเมือง.....1..... แห่ง
- องค์การบริหารส่วนตำบล.....166..... แห่ง
จำนวนสมาชิกสภาผู้แทนราษฎร.....11.....คน	
จำนวนผู้ใช้สิทธิในการเลือกตั้ง คิดเป็นร้อยละ.....71.02.....	(ในครั้งที่ผ่านมา)

3.1.7 การคมนาคม

ทางรถยนต์ จากกรุงเทพฯ ใช้ทางหลวงหมายเลข 1 (พหลโยธิน) แล้วแยกเข้าทางหลวงหมายเลข 32 (สายเอเชีย) ผ่านอยุธยา อ่างทอง นครสวรรค์ แล้วใช้ทางหลวงหมายเลข 117 ไปยังพิษณุโลก แล้วต่อด้วยทางหลวงหมายเลข 11 ผ่านลำปาง ลำพูน ถึงเชียงใหม่ ระยะทางประมาณ 695 กิโลเมตร อีกทางหนึ่งคือจากนครสวรรค์ ไปตามทางหลวงหมายเลข 1 ผ่านกำแพงเพชร ตาก และลำปาง ถึงเชียงใหม่ ระยะทางประมาณ 696 กิโลเมตร

ทางรถโดยสารประจำทาง ทาง มีรถประจำทางทั้งรถธรรมดาและปรับอากาศ บริการระหว่างกรุงเทพฯ-เชียงใหม่ทุกวัน ใช้เวลาเดินทาง ประมาณ 10 ชั่วโมง

ทางรถไฟ มีรถด่วน และรถเร็ว ออกจากสถานีรถไฟกรุงเทพฯ ทุกวัน สอบถามรายละเอียดกำหนดการเดินทางได้ที่ หน่วยบริการเดินทาง การรถไฟแห่งประเทศไทย

ทางเครื่องบิน บริษัท การบินไทย มีเครื่องบินแอร์บัส และโบอิงบินประจำ ระหว่างกรุงเทพฯ-เชียงใหม่ ทุกวัน ใช้เวลาเดินทาง ประมาณ 1 ชั่วโมง สำรองที่นั่ง

3.1.8 ประวัติศาสตร์ของอำเภอสันกำแพง

ตามหลักฐานศิลาจารึกที่ค้นพบ ณ วัดเชียงแสน ตำบลออนใต้ อำเภอสันกำแพง ทำให้สันนิษฐานว่าชาวอำเภอสันกำแพงอพยพมาจากพืนนากูเลา แขวงเมืองเชียงแสน (ปัจจุบันอยู่ในจังหวัดเชียงราย) มาตั้งอยู่ริมแม่น้ำแม่ปอน เมื่อพระเจ้าศิริทัตมมังกร มหาจักรพรรดิราชาธิราช หรือพระเจ้ายอดเชียงราย ได้เสวยราชเป็นกษัตริย์ครอง นครเชียงใหม่ได้โปรดให้ราชมนตรี นายหนึ่งชื่อ เจ้าอภิชาตญาณ



บรรลือทิว เป็นหมื่นดาบเรือนในปีกอกสัมฤทธิ์ศก (เปลื้องสัน) จุลศักราช 850 เดือน 6 ขึ้น 8 ค่ำ วัน พุศ หมื่นดาบเรือนได้มีจิตศรัทธาชักชวนบรรดาทนาย ทายาททั้งหลายมาประชุมกันเพื่อสร้างวิหารพระ เจดีย์และหอพระไตรปิฎกเมื่อสร้างเสร็จแล้ว ขนานนามวัดที่สร้างขึ้นว่า "ศาลกัญญาณหันตาราม" วัดนี้ ต่อมาชาวบ้านเรียกว่าวัดเชียงแสน ปัจจุบันหลักศิลาตั้งกล่าว ตั้งแสดงอยู่ในวัดป่าตึง ตำบลออน ได้ อำเภอสันกำแพง ระยะเวลาได้รับการยกฐานะขึ้นเป็นอำเภอเรียกว่า แขวงแม่ออนอยู่ในการ ปกครองของนครเชียงใหม่ ถึงพ.ศ.2445 ในรัชสมัยของพระเจ้า ดินทวโรรสครองนครเชียงใหม่เกิดกฎ เงี้ยวขึ้นที่อำเภอเมืองแพร่ ที่แขวงแม่ออนมีชาวเงี้ยว 11 คน มีอาวุธครบได้ทำการบุกปล้น โรงกัณฑ์สุรที่ บ้านป่าไผ่ ตำบลแซ่ข้างแล้วทำการเผาที่ทำการแม่ออนเสียหายทั้งหลัง แล้วได้หนีไปทางอำเภอดอย สะเก็ด ต่อมาในปี พ.ศ.2446 ทางราชการได้ย้ายที่ทำการแขวงแม่ ออนมาปลูกสร้างที่บ้านสันกำแพง จึง ได้ชื่อว่า "อำเภอสันกำแพง" สาเหตุที่ใช้ชื่ออำเภอสันกำแพงเนื่องจากบริเวณที่ตั้งของตัวอำเภอนี้ นอกจากจะเป็นเนินสูงแล้ว ยังมีร่องรอยของแนวกำแพงเมืองเก่าจากวัดสันกำแพงถึงบริเวณที่ว่า **การ อำเภอสันกำแพงด้วย ซึ่งมีความยาวประมาณ 2 กิโลเมตร** สำหรับ คนพื้นเพเดิม ของชาวอำเภอสัน กำแพงประกอบด้วยคนพื้นเมืองเดิมและผู้ที่อยู่พหามาจากแหล่งอื่น คือ จากสิบสองปันนา ได้แก่ พวก ไทยเงิน ไทยลื้อ และไทยใหญ่ (เงี้ยว) ปัจจุบันคนเผ่าไทยลื้ออาศัยอยู่ในหมู่บ้านหลวย ตำบลออน เหนือ กิ่งอำเภอม่อน (แต่เดิมอยู่ในเขตอำเภอสันกำแพง) พวกไทยเงินอยู่ในเขตตำบลทรายมูล ห่าง จากที่ว่าการอำเภอสันกำแพงปัจจุบันประมาณ 2 กิโลเมตร และบริเวณบ้านมอญ ตำบลสันกำแพง ไทย ของอยู่บริเวณตำบลบวกค้าง เป็นกลุ่มคนที่รักษาภาษาพูดและวัฒนธรรมประเพณีไว้อย่างเหนียวแน่น กลุ่มไทยของนั้นบางส่วนอพยพมาจากอำเภอสันกำแพงไปอยู่จังหวัดลำพูน บริเวณที่เรียกว่า "เวียง ของ" จนถึงบ้านป่าขวางส่วนไทยเงี้ยวหรือไทยใหญ่อยู่กระจัดกระจายทั่วไปในเขตตำบลสัน กำแพง ปัจจุบันพวกไทยใหญ่เป็นกลุ่มที่ถูกกลืนชนบทร่วมประเพณีและวัฒนธรรมเป็นอย่างมาก ต่างจากกลุ่มอื่นๆ ชาวอำเภอสันกำแพงที่ประกอบไปด้วยชนหลายเผ่าพันธุ์นี้ โดยรวมแล้วจะมี อุนิสัยรักสงบ รักสัน โดยมีความเมตตากรุณา ใจบุญชอบช่วยเหลือคนไม่ชอบการเอาเปรียบ มี วิถีชีวิตความเป็นอยู่แบบง่ายๆ สบายๆ อำเภอสันกำแพงติดต่อกับจังหวัดเชียงใหม่โดยทางรถยนต์ถนน สายเชียงใหม่-สันกำแพง ระยะทาง 13 กิโลเมตร ปัจจุบันอำเภอสันกำแพงเป็นอำเภอที่มีการขยายตัว ทางเศรษฐกิจเป็น อย่างมากเป็นอำเภอที่อยู่ในแผนเมืองแฝดของเมืองเชียงใหม่ บนเส้นทางสาย เชียงใหม่-สันกำแพง เป็นแหล่งผลิตศิลปหัตถกรรมมากมาย ได้แก่ เครื่องเงิน เครื่องหนัง รม การผลิต กระดาษสา การทอผ้าไหมและผ้าฝ้าย

3.1.9 สถานที่ท่องเที่ยว

ตารางที่ 3.2 แสดงสถานที่ท่องเที่ยวของอำเภอสันกำแพง

ชื่อสถานที่	รายละเอียด
 <p data-bbox="391 992 687 1032">ภาพที่ 3.1 หมู่บ้านบ่อสร้าง</p>	<p data-bbox="837 539 1385 808">หมู่บ้านบ่อสร้าง ซึ่งอยู่ในอ.สันกำแพงห่างจากตัวเมืองเชียงใหม่ตาม ถนนสายเชียงใหม่-สันกำแพง 9 กม.มีทางแยกซ้ายมือเข้าไปอีกประมาณ 500 ม. รมที่ผลิตในหมู่บ้านบ่อสร้างนี้มี 3 ชนิดด้วยกันคือ รมที่ทำด้วยผ้าแพร์ ผ้าฝ้าย และกระดาษสา</p>
 <p data-bbox="379 1469 710 1509">ภาพที่ 3.2 น้ำพุร้อนสันกำแพง</p>	<p data-bbox="837 1072 1385 1451">น้ำพุร้อนสันกำแพงเป็นสวนดอกไม้รมร้อน มีบ่อน้ำแร่ ห้องอาบน้ำและบ้านพัก ได้รับการปรับปรุง โดยความร่วมมือระหว่าง การท่องเที่ยวแห่งประเทศไทย และโครงการหมู่บ้านสหกรณ์สันกำแพงเพื่อให้เป็นสถานที่พักผ่อนแห่งใหม่ในเขตอ.สันกำแพงการเดินทางจากตัวเมืองไปยังบ่อน้ำพุร้อน ซึ่งอยู่ห่างจากตัวเมืองประมาณ 34 กม</p>
 <p data-bbox="422 1899 671 1939">ภาพที่ 3.3 ถ้ำเมืองออน</p>	<p data-bbox="837 1559 1385 1939">ถ้ำเมืองออนนี้เดิมมีชื่อว่า “ถ้ำคอกศิลา” ตั้งอยู่บ้านสหกรณ์ อำเภอแม่ออน จังหวัดเชียงใหม่ ภายในถ้ำเป็นที่เป็นที่บรรจุพระเกศาขององค์พระสัมมาสัมพุทธเจ้าซึ่งบรรจุอยู่ในพระธาตุ เรียกว่า “พระธาตุ” นับว่าเป็นพระธาตุที่แปลกประหลาดและงดงามมาก เป็นของที่ธรรมชาติสร้างขึ้นมิใช่มนุษย์</p>

ตาราง (ต่อ)

ชื่อสถานที่	รายละเอียด
 <p data-bbox="400 658 644 698">ภาพที่ 3.4 บ้านจิ้งน๊ก</p>	<p data-bbox="804 338 1385 663">บ้านจิ้งน๊ก สถานที่นำเสนอผลงานอันหลากหลายของศิลปิน และกลุ่มช่างฝีมือพื้นบ้านแห่งล้านนาไทย โดยได้ถ่ายทอด สร้างสรรค์จากจินตนาการที่งดงาม ลงการแกะสลักไม้รูปช้างในหลากหลายท่วงท่าและอิริยาบถ ตั้งอยู่ที่ ๕๖/๑ หมู่ ๒ ต.บวกก้าง อ.สันกำแพง บ้านจิ้งน๊กติดอยู่กับวัดบวกก้าง</p>
 <p data-bbox="325 1173 724 1214">ภาพที่ 3.5 อุทยานแห่งชาติแม่ตะไคร้</p>	<p data-bbox="804 770 1385 1326">อุทยานแห่งชาติแม่ตะไคร้ มีพื้นที่ครอบคลุมอยู่ในท้องที่อำเภอสันกำแพง อำเภอดอยสะเก็ด กิ่งอำเภอแม่ออน จังหวัดเชียงใหม่ และท้องที่อำเภอบ้านธิ อำเภอเมือง จังหวัดลำพูน ภูมิประเทศเป็นเทือกเขาสูงสลับซับซ้อน เป็นพื้นที่ต้นน้ำของกลุ่มน้ำปิง มีพันธุ์ไม้มีค่าและสัตว์ป่าที่สำคัญหลายชนิดและประกอบ ด้วยจุดเด่นทางธรรมชาติที่สวยงามหลายแห่งเช่น น้ำตกอ่างเก็บน้ำ เขื่อน หน้าผา และยอดเขาที่สูงเด่น เป็นต้น มีเนื้อที่ทั้งหมดประมาณ 696,250 ไร่ หรือ 1,114 ตารางกิโลเมตร</p>
 <p data-bbox="384 1688 676 1729">ภาพที่ 3.6 น้ำตกแม่ตะไคร้</p>	<p data-bbox="804 1366 1385 1697">น้ำตกแม่ตะไคร้ เป็นน้ำตกชั้นเดียวมีความสวยงามแปลกตา การเดินทางเข้าไปชมน้ำตกจะพบกับพันธุ์ไม้ป่ามากมาย เช่น เห็ดป่าสีส้มสวยงาม มะม่วงป่า มะไฟป่า รวมถึงดอกไม้ป่าที่สวยงามและมีกลิ่นหอมชวนหลงใหล อยู่ห่างจากที่ทำการอุทยานแห่งชาติประมาณ 6 กิโลเมตร</p>

ตาราง (ต่อ)

ชื่อสถานที่	รายละเอียด
 <p data-bbox="391 790 678 835">ภาพที่ 3.7 น้ำตกตาดเหมย</p>	<p data-bbox="837 347 1385 734">น้ำตกตาดเหมย เป็นน้ำตกที่มีความสวยงามที่สุดของอุทยานแห่งชาติแม่ตะไคร้ สูงประมาณ 15 เมตร อยู่ห่างจากที่ทำการอุทยานแห่งชาติประมาณ 16 กิโลเมตร ระหว่างทางมีจุดชมทิวทัศน์ซึ่งสามารถมองเห็นทิวเขาในกิ่งอำเภอแม่ฮอนและอำเภอสันทราย ในช่วงฤดูร้อนที่ฟ้าใสจะมองเห็นไกลไปถึงตัวเมืองลำพูน เชียงใหม่ และคอยสุเทพ</p>
 <p data-bbox="406 1279 662 1323">ภาพที่ 3.8 ภูลังกาหลวง</p>	<p data-bbox="837 875 1385 1205">ภูลังกาหลวง มีความสูง 2,031 เมตรจากระดับน้ำทะเล สูงเป็นลำดับที่ 5 ของประเทศไทย อากาศหนาวเย็นตลอดทั้งปี มีทุ่งหญ้าปกคลุมยอดเขาเป็นบริเวณกว้าง ช่วงเดือนกุมภาพันธ์-มีนาคม ดอกหอมบุจะบานสะพรั่งทุ่งหญ้า เดือนเมษายน-พฤษภาคม ดอกกุหลาบพันปีจะบานชูช่อสวยงาม</p>
 <p data-bbox="367 1727 710 1771">ภาพที่ 3.9 อ่างเก็บน้ำแม่ตะไคร้</p>	<p data-bbox="837 1355 1385 1570">อ่างเก็บน้ำแม่ตะไคร้ เป็นที่ตั้งของที่ทำการอุทยานแห่งชาติ เป็นแหล่งอาศัยของสัตว์น้ำจำนวนมาก มีความร่มรื่น ทิวทัศน์สวยงาม และมีเส้นทางเดินศึกษาธรรมชาติรอบอ่างเก็บน้ำ</p>

ชื่อสถานที่	รายละเอียด
 <p data-bbox="379 786 703 824">ภาพที่ 3.10 วัดบวกรกหลวง</p>	<p data-bbox="837 349 1388 786">วัดบวกรกหลวง มีการบูรณปฏิสังขรณ์เมื่อราว พ.ศ.2586 สมัยเจ้าแก้ววรวิชญ์ เจ้าผู้ครองนคร เชียงใหม่องค์สุดท้าย มีความสำคัญ ในแง่ ศิลปกรรมและสถาปัตยกรรม ซึ่งได้แก่ พระวิหาร ที่มีภาพจิตรกรรมฝาผนังที่งดงาม จากลักษณะ ทรวดทรงและประดับลวดลายของพระวิหาร รวมทั้งภาพจิตรกรรม พอดีประมาณได้ว่าคง สร้างในสมัยรัตนโกสินทร์ พ.ศ. 2400 ลงมา</p>
 <p data-bbox="432 1227 651 1265">ภาพที่ 3.11 วัดป่าดิ่ง</p>	<p data-bbox="837 864 1388 1361">วัดป่าดิ่ง ตำบลออนใต้ อำเภอสันกำแพง จังหวัด เชียงใหม่ บริเวณที่ตั้งวัดป่าดิ่ง เดิมทีนั้นเป็นป่า ไม้แน่นอนทางภาคเหนือเรียกว่าไม้ดิ่ง ภาคกลาง เรียกว่าไม้พลวง ไม้ดิ่งมีลำต้นสูงใหญ่ ใบใช้มุง หลังคาและห่อของได้ ป่าดิ่งนั้นเดิมทีเป็นเมืองเก่า ประมาณอายุไม่ได้ เพราะมีซากปรักหักพังของ เจดีย์วัดร้างอยู่ มีเตาเผาเครื่องถ้วยสังคโลก ตามที่ เห็นหน้าที่กรมศิลปากรมาสำรวจมีประมาณ 320 เตา</p>
 <p data-bbox="379 1787 703 1825">ภาพที่ 3.12 วัดโรงธรรมสามัคคี</p>	<p data-bbox="837 1402 1388 1895">วัดโรงธรรมสามัคคี เดิมเป็นอารามเล็กๆ นาย แสง ชินวัตร และคณะได้พร้อมใจกันสละเงินซื้อ ที่ดินยกให้เป็นสถานที่บำเพ็ญธรรม ประกอบด้วย อุโบสถ ศาลาการเปรียญ ศาลาบำเพ็ญกุศล พระ ตำหนักสมเด็จพระ หอระฆัง อาคารเรียนพระปริยัติ ธรรม ปุชนิยวัตถุและ สุสานของตระกูล ชินวัตร และภายใน พระเจดีย์ ยังมีการตั้งศูนย์การเรียนรู้ ชุมชนในวัด ซึ่งประกอบด้วย - ห้องสมุด - พิพิธภัณฑ์ - ศูนย์เทคโนโลยีสารสนเทศ</p>

ตารางที่ 3.3 แสดงวัฒนธรรมประเพณีและศาสนา

วัฒนธรรมประเพณีและศาสนา	รายละเอียด
 <p data-bbox="411 958 671 996">ภาพที่ 3.13 ศาสนาพุทธ</p>	<p data-bbox="837 342 1388 719">นับจากอดีต ชีวิตของชาวล้านนาผูกพันอยู่กับพุทธศาสนา ซึ่งจะเห็นได้จากการดำเนินชีวิต และสถาบันทางศาสนาในชุมชน รวมทั้งระบบหัววัด ซึ่งมีการรวมกลุ่มของวัดต่าง ๆ ไม่ว่าจะใกล้หรือไกลกัน และคนในชุมชนหนึ่งชักชวนคนอีกชุมชนหนึ่งมาทำบุญที่วัดของตน เป็นการเชื่อมความสัมพันธ์กัน</p> <p data-bbox="837 734 1388 1059">ขณะที่พุทธศาสนามีส่วนสัมพันธ์กับชีวิตของคนเมืองอย่างลึกซึ้ง แต่ความเชื่อดั้งเดิมเรื่องผีปู่ย่าและผีเสื้อเมือง ผีเจ้าเมืองก็มีปะปนอยู่ จนแยกกันไม่ออก ชาวล้านนาสามารถนำทั้งสองอย่างมาผสมผสานกันได้อย่างกลมกลืน ในงานพิธีและประเพณีต่าง ๆ ซึ่งจะพบได้ในปัจจุบัน</p>
 <p data-bbox="403 1563 687 1601">ภาพที่ 3.14 ประเพณียี่เป็ง</p>	<p data-bbox="837 1137 1388 1836">ในเดือนยี่ ของทางเหนือ ซึ่งตรงกับเดือนพฤศจิกายน ขึ้น 15 เรียกการลอยกระทงนี้ว่า ลอยโคมหรือลอยไฟ ก่อนจะถึงวันยี่เป็ง 2 - 3 วัน ชาวบ้านจะนำเอาถ่านมะพร้าว ต้นกล้วย อ้อย ดอกไม้ มาทำเป็นขลุ่ยประตู่ ที่หน้าบ้าน ตามประตู่วัด เรียกว่าประตู่ป่า และทำความสะอาดบ้านเรือน เมื่อถึงตอนเช้าวันยี่เป็ง ก็จะมีการทำบุญ และนำข้าวปลาอาหาร ถวายพระสงฆ์เพื่ออุทิศส่วนกุศลให้แก่บรรพบุรุษผู้ล่วงลับไปแล้ว และจะมีการ จุดโคมลอย การจุดโคมลอย นี้ตามตำนานกล่าวว่า ทำเพื่อบูชา พระเกษแก้วจุฬามณี และในช่วงค่ำ ๆ ก็ จะพากัน นำเอากระทง ที่ได้จัดทำไว้ไปลอย ในแม่น้ำ</p>

วัฒนธรรมประเพณีและศาสนา	รายละเอียด
 <p data-bbox="363 757 715 801">ภาพที่ 3.15 ประเพณีปีใหม่เมือง</p>	<p data-bbox="834 389 1385 831">ประเพณีปีใหม่เมืองเป็นงานที่ยิ่งใหญ่ของชาวล้านนา เนื่องจากเป็นช่วงเวลาเปลี่ยนศักราชใหม่ และขอสิ่งศักดิ์สิทธิ์ทั้งหลาย ให้เปิดป่าทุกขั้สกอ ไรศกยให้ลวงไปในปีเก่า พร้อมทั้ง เตรียมร่างกาย และจิตใจให้สดใสรบปีใหม่ โดยจะเริ่มจัดขึ้น ตั้งแต่วันที่ 13 ถึงวันที่ 18 เม.ย. ของทุกปี แต่ชาวล้านนาถือวันที่ 15 เม.ย. เป็นวันเปลี่ยนศักราชใหม่ ต่างจากภาคกลาง</p>
 <p data-bbox="368 1368 719 1413">ภาพที่ 3.16 ประเพณีเส้าอินทขิล</p>	<p data-bbox="834 956 1390 1451">อินทขิล เป็นชื่อของเส้าหลักเมืองของชาวเชียงใหม่ เดิมประดิษฐานอยู่ ณ วัดเจดีย์หลวง โดยการแห่พระพุทธรูปกัณฑ์ธารราชฎร์ (พระเจ้าฝางแสนห้า) รอบเมือง และจะนำมาประดิษฐาน ณ วัดเจดีย์หลวง เพื่อให้ชาวเมืองสร้งน้ำ จากนั้น พระสงฆ์ 9 รูป จะเจริญพระพุทธมนต์บูชาเส้าอินทขิล ซึ่งฝังอยู่ใต้ดิน การประกอบพิธีนี้ เพื่อมุ่งเสริมสร้างขวัญและกำลังใจของชาวเมืองก่อนที่จะเริ่มคันฤดูกาลเพาะปลูก</p>

วัฒนธรรมประเพณีและศาสนา	รายละเอียด
 <p data-bbox="341 831 743 875">ภาพที่ 3.17 ประเพณีการเลี้ยงขันโตก</p>	<p data-bbox="834 421 1390 969">ขันโตก เป็นภาชนะสำหรับใส่อาหารของชาวเหนือ ทำด้วยไม้สัก ทาด้วยหางสีแดง สูง 8-10 นิ้ว มีขาไม้สักกลึงเป็นรูปกลมตั้งบนวงล้อรับอีกอันหนึ่ง ขันโตกจะกว้างประมาณ 10-30 นิ้ว สมัยโบราณคนพื้นเมืองนิยมใช้ขันโตกสำหรับใส่อาหาร รับประทานในครัวเรือน แต่ความนิยมใช้ค่อยเสื่อมลงเมื่อบ้านเมืองเจริญขึ้น และคนหันไปนิยมของใช้จากต่างประเทศแทน ขันโตกจึงใช้เฉพาะเป็นธรรมเนียมในการต้อนรับแขกเมือง และบุคคลสำคัญเท่านั้น</p>

3.2 การศึกษาสภาพแวดล้อมโครงการ



ภาพที่ 3.18 แผนที่แสดงที่ตั้งอำเภอสันกำแพง

สันกำแพง สันกำแพงเป็นอำเภอหนึ่งของจังหวัดเชียงใหม่ มีชื่อเสียงในด้านการทอผ้าไหมและผ้าฝ้าย อยู่ห่างจากตัวเมืองเชียงใหม่ไปทางทิศตะวันออก 13 กิโลเมตร ปัจจุบันอำเภอสันกำแพงเป็นอำเภอที่มีการขยายตัวทางเศรษฐกิจเป็นอย่างมากเป็นอำเภอที่อยู่ในแผนเมืองแฝดของเมืองเชียงใหม่ บนเส้นทางสายเชียงใหม่-สันกำแพง เป็นแหล่งผลิตศิลปหัตถกรรมมากมาย ได้แก่ เครื่องเงิน เครื่องหนัง รม การผลิตกระดาษสา การทอผ้าไหมและผ้าฝ้าย ซึ่งทำให้รายได้ประชากรของชาวสันกำแพงสูงขึ้นอย่างมาก นักท่องเที่ยวที่เดินทางไปเยือนเชียงใหม่ มักจะ ไปเที่ยวที่อำเภอสันกำแพง เพราะผ้าไหมและผ้าฝ้ายซึ่งทอมาจากอำเภอนี้ มีคุณภาพดี ราคาถูก เหมาะสำหรับ เป็นของที่ระลึกแก่ญาติสนิทมิตรสหาย นอกจากนี้ยังมีโรงงานทอผ้าให้นักท่องเที่ยวได้ชมวิธีการทอ รวมทั้ง การเลี้ยงตัวไหมให้ชมด้วย และระหว่างเส้นทางจากอำเภอเมืองถึงอำเภอสันกำแพง (ระยะทาง 13 ก.ม.) ยังมีโรงงานและร้านค้าของที่ระลึกเป็นจำนวนมาก เช่น เครื่องไม้แกะสลัก เครื่องเงิน เครื่องเงิน เครื่องหนัง เครื่องปั้นดินเผา และผ้าฝ้าย ให้นักท่องเที่ยวได้ชมและเลือกซื้ออีกด้วย

3.2.1 การเข้าสู่โครงการ

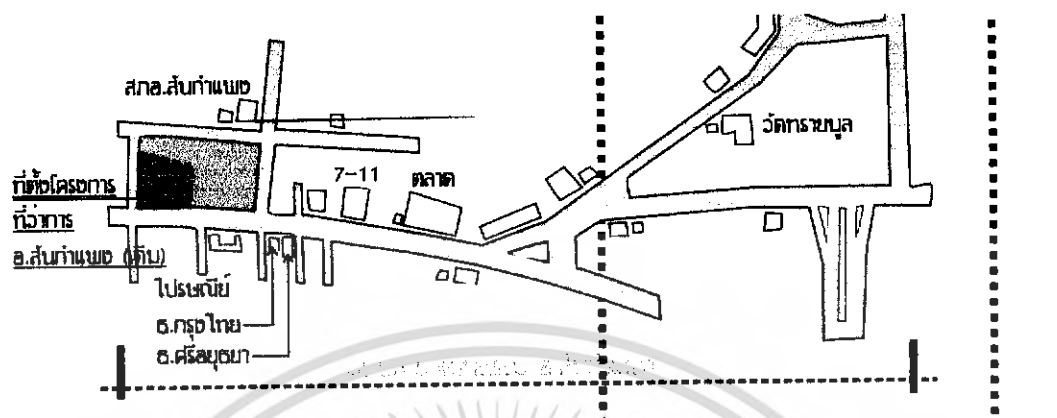

ภาพที่ 3.19 แสดงเส้นทางการเข้าถึงโครงการ

เส้นทางคมนาคม อำเภอสันกำแพงติดต่อกับจังหวัดเชียงใหม่โดยทางรถยนต์ถนนสายเชียงใหม่ - สันกำแพง ระยะทาง 13 กิโลเมตร บนถนนสายวัฒนธรรม อ. สันกำแพง



ภาพที่ 3.20 แสดงการเข้าถึงโครงการ โดยถนนสายเชียงใหม่ - สันกำแพง



ภาพที่ 3.21 แสดงการเข้าถึงโครงการ โดยถนนสายเชียงใหม่ - สันกำแพง ด้านหน้าตรงกันข้ามกับไปรษณีย์สันกำแพง สามารถเข้าสู่โครงการได้

3.2.2 **ลักษณะที่ตั้งนิคมอุตสาหกรรม**

นิคมอุตสาหกรรมภาคเหนือที่ 1 “ช่วง ดันสักกำแพง” นั้นเป็นนิคมอุตสาหกรรมที่ตั้งอยู่บนถนนสายวิบูลนครของ อีสานเขตกำแพงเพชร เขตการดำเนินงานอยู่ในเขตบ้านสักกำแพง นครเขตการซึ่งเป็นจุดยุทธศาสตร์ที่สำคัญของชุมชนบริเวณ ดันสักกำแพงเขตการของบ้านด่านกำแพงเขตนี้

ทิศเหนือ	ทิศใต้	พื้นที่เขตอุตสาหกรรมบ้านด่านกำแพงเขต (เดิม)
ทิศใต้	ทิศใต้	เขตการบ้านสักกำแพงเขตวิบูลนคร - ดันสักกำแพง
ทิศตะวันตก	ทิศใต้	เขตการบ้านสักกำแพงเขต
ทิศตะวันตก	ทิศใต้	เขตการบ้านสักกำแพงเขต



ภาพที่ 3.222 แอควิวทัศน์ทิศใต้ ทิศใต้เขตการบ้านสักกำแพงเขต (เดิม)



ภาพที่ 3.223 แอควิวทัศน์ทิศใต้ ทิศใต้เขตการบ้านสักกำแพงเขตวิบูลนครของบ้านด่านกำแพงเขต

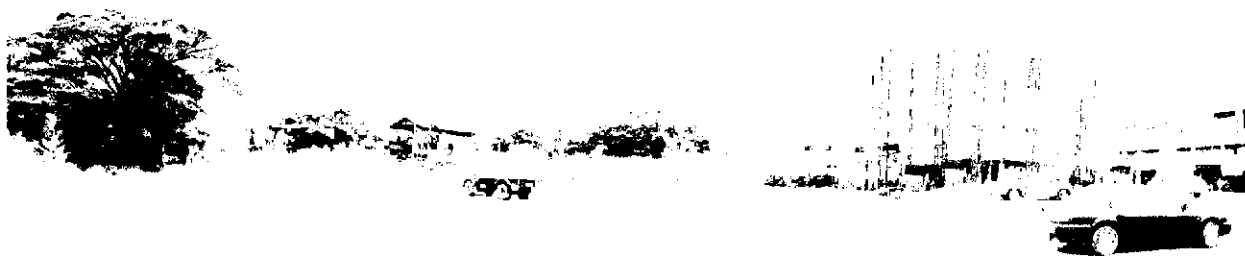

ภาพที่ 3.24 แสดงทิศตะวันออก ติดกับ อาคารร้านค้าชุมชน

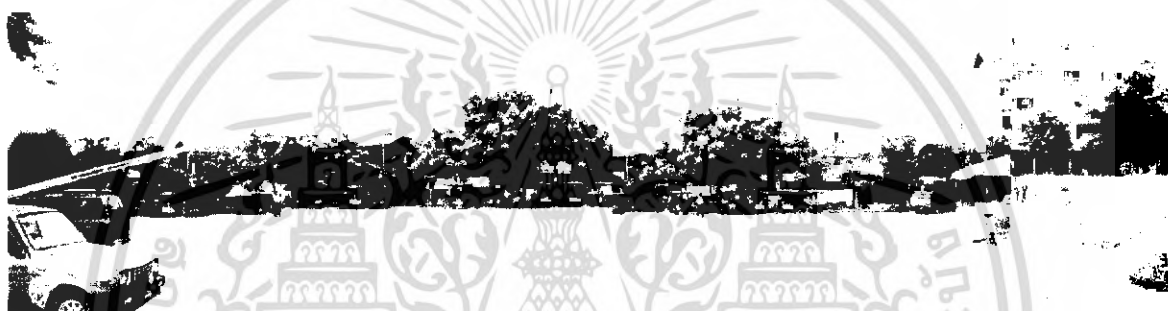

ภาพที่ 3.25 แสดงทิศตะวันตก ติดกับ อาคารร้านค้าชุมชน

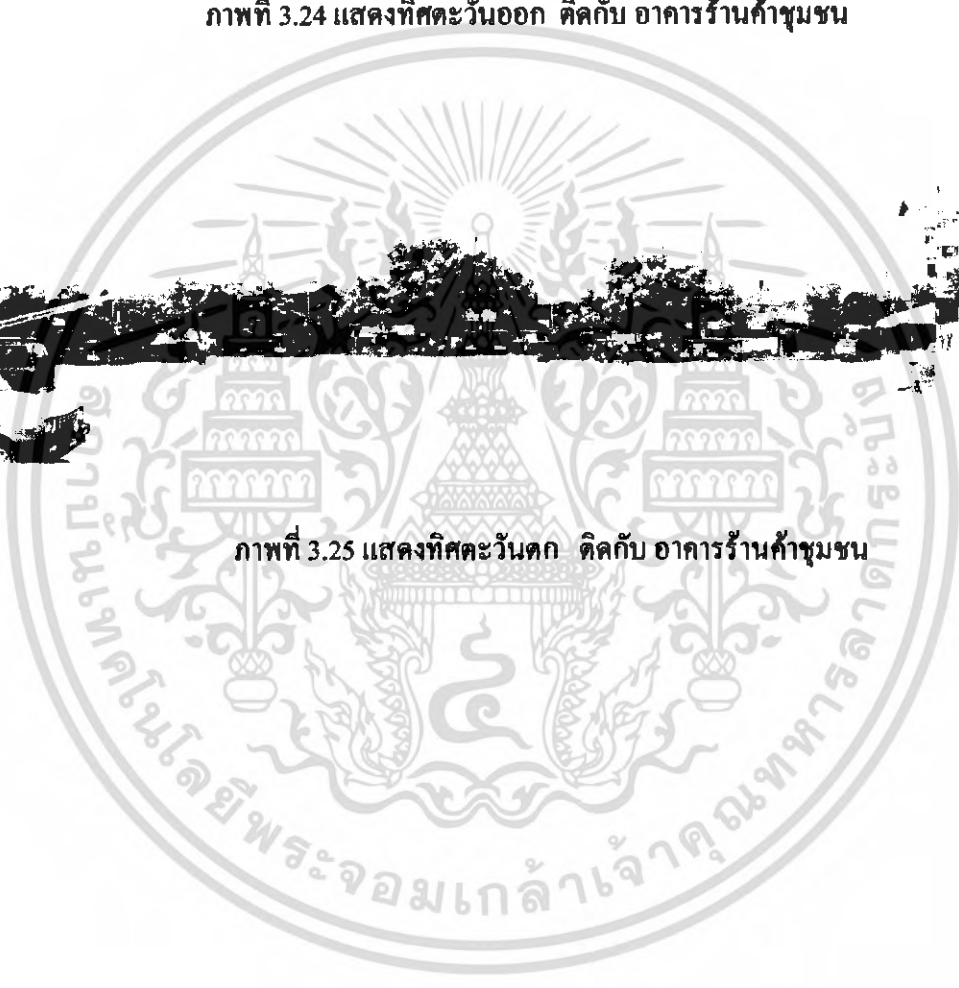

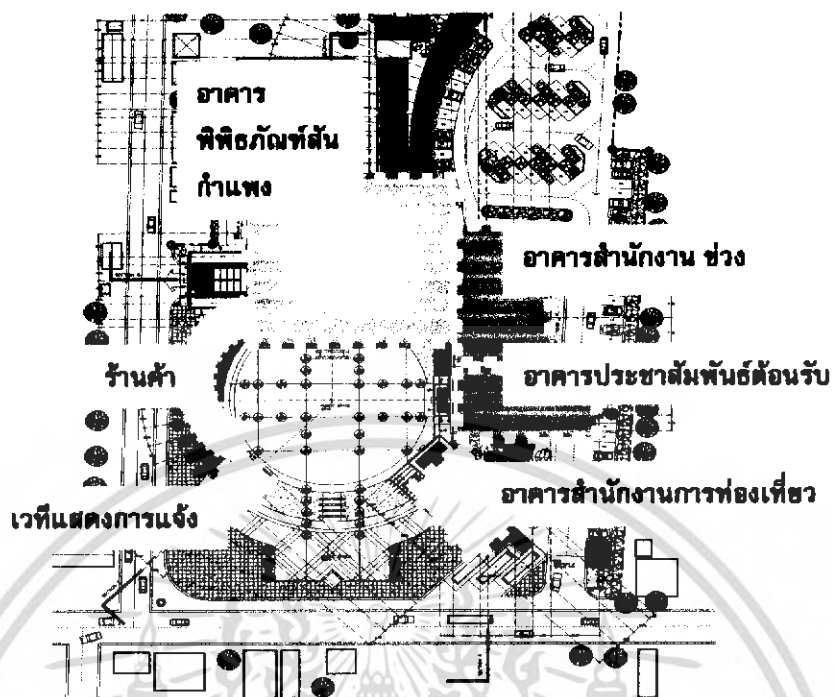

ภาพที่ 3.26 แผนผังแสดงตำแหน่งอาคารต่างๆ ภายในโครงการ

3.3 การศึกษาดัชนีทางสถาปัตยกรรม

รูปแบบทางสถาปัตยกรรม

อาคารภายในโครงการออกแบบให้มีลักษณะของสถาปัตยกรรมพื้นถิ่น และสถาปัตยกรรมภาคเหนือในส่วนรูปแบบของอาคารผสมผสานกับวัสดุสมัยใหม่

1. อาคารพิพิธภัณฑสถานกำแพง

จะใช้แนวความคิดมาจาก “ขี้ผึ้งข้าว” เนื่องจากอาคารพิพิธภัณฑสถาน เป็นที่เก็บผลงานที่หาซื้อได้ยาก ซึ่งถือว่ามีความสำคัญแก่ประชาชนชาวอำเภอสันกำแพง ควรแก่การรักษาให้ลูกหลานได้สืบต่อไป

แปลนชั้น 1 ของอาคารพิพิธภัณฑ์สัตว์น้ำ

ประกอบด้วย

พื้น - คอนกรีต

ผนัง - ก่ออิฐฉาบปูน

เพดาน - ยิปซัมฉาบเรียบ

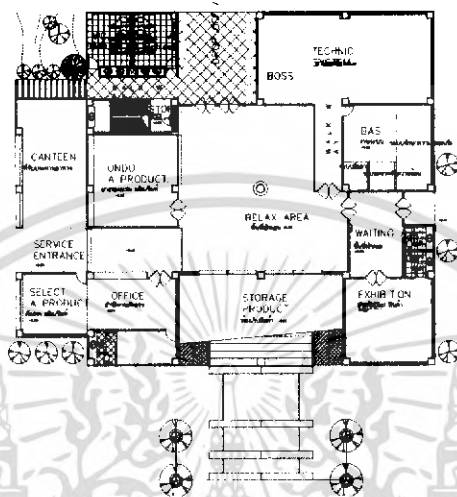

ภาพที่ 3.27 แสดงแปลนชั้น 1 ของอาคารพิพิธภัณฑ์สัตว์น้ำ

แปลนชั้น 2 ของอาคารพิพิธภัณฑ์สัตว์น้ำ

ประกอบด้วย

พื้น - คอนกรีต

ผนัง - ก่ออิฐฉาบปูน , เสาช่องกระจกใส และทางเข้า - ออก

เพดาน - ยิปซัมฉาบเรียบ

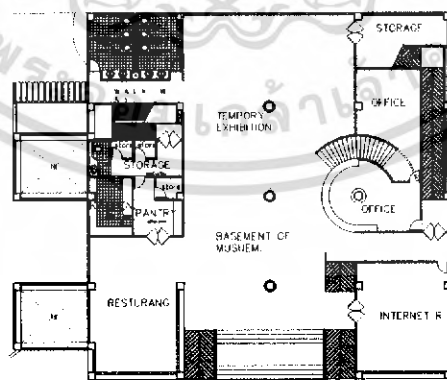

ภาพที่ 3.28 แสดงแปลนชั้น 2 ของอาคารพิพิธภัณฑ์สัตว์น้ำ

แปลนชั้น 3 ของพิพิธภัณฑ์สันกำแพง

ประกอบด้วย

พื้น - คอนกรีต ผนัง - ก่ออิฐฉาบปูน , เจาะช่องกระจกใส

เพดาน - เปิดช่องแสง กระจก HEAT - STOP

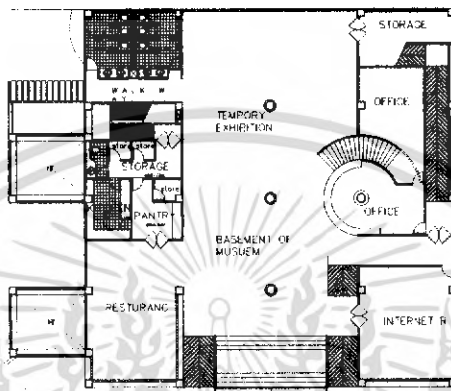

ภาพที่ 3.29 แสดงแปลนชั้น 3 ของพิพิธภัณฑ์สันกำแพง

พิพิธภัณฑ์สันกำแพง

ผนัง - ฉาบปูนเรียบเจาะช่องระบายอากาศและประตู, หน้าต่างบางส่วน

ประตู - กระจก

หน้าต่าง - กระจกกรอบไม้สัก

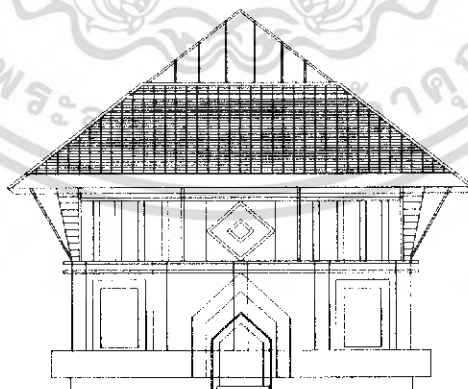

ภาพที่ 3.30 แสดงภาพด้านหน้าของพิพิธภัณฑ์สันกำแพง

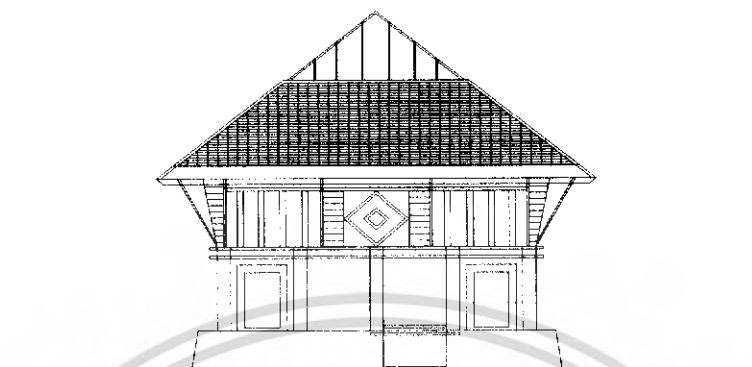

ภาพที่ 3.31 แสดงภาพด้านหลังของพิพิธภัณฑสถานกำแพง



ภาพที่ 3.32 แสดงภาพด้านข้างของพิพิธภัณฑสถานกำแพง

2. อาคารศูนย์เผยแพร่การท่องเที่ยวของอำเภอสันกำแพง

มีรูปแบบสถาปัตยกรรมแบบล้านนาประยุกต์ อาคารคอนกรีตผสมไม้ โชว์โครงสร้างไม้ เพดาน เจาะช่องแสงยาวสูง ประดับตกแต่งอาคารด้วยค้ำยัน อาคารหลังนี้เป็นอาคารต้อนรับนักท่องเที่ยวที่เข้ามาติดต่อศูนย์ จึงมีส่วนที่ใช้รองรับและตอบสนองการให้บริการกับนักท่องเที่ยว

แปลนชั้น 1 อาคารศูนย์เผยแพร่การท่องเที่ยวของอำเภอสันกำแพง

พื้น - คอนกรีต ผนัง - ก่ออิฐฉาบปูน , เจาะช่องกระจกใส และทางเข้า - ออก
เพดาน - ฝ้าฉั้ฉาบเรียบ

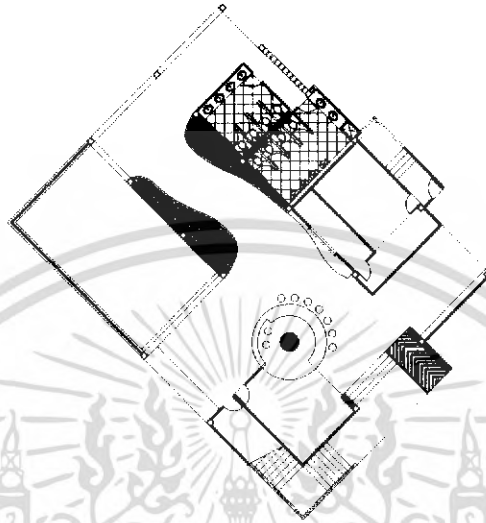

ภาพที่ 3.33 แสดงแปลนชั้น 1 อาคารศูนย์เผยแพร่การท่องเที่ยวของอำเภอสันกำแพง

แปลนชั้น 2 อาคารศูนย์เผยแพร่การท่องเที่ยวของอำเภอสันกำแพง

พื้น - คอนกรีต ผนัง - ก่ออิฐฉาบปูน , เจาะช่องประตูและหน้าต่างบางส่วน
เพดาน - ฝ้าฉั้ฉาบเรียบ

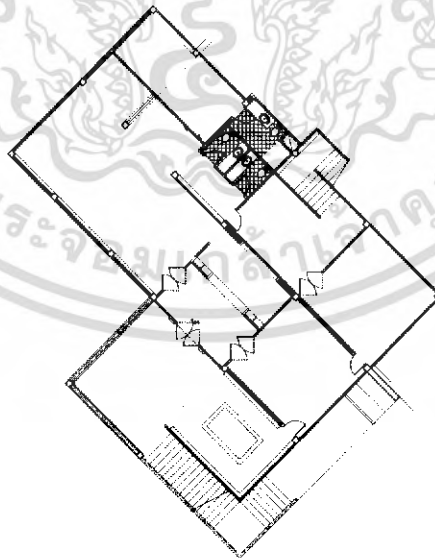

ภาพที่ 3.34 แสดงแปลนชั้น 2 อาคารศูนย์เผยแพร่การท่องเที่ยวของอำเภอสันกำแพง

ศูนย์เผยแพร่การท่องเที่ยวของอำเภอสันกำแพง

- ผนัง - ฉาบปูนเรียบเจาะช่องระบายอากาศและประตู, หน้าต่างบางส่วน
 ประตู - บานกระจก
 หน้าต่าง - ช่องหน้าต่างกระจกยาวสูง

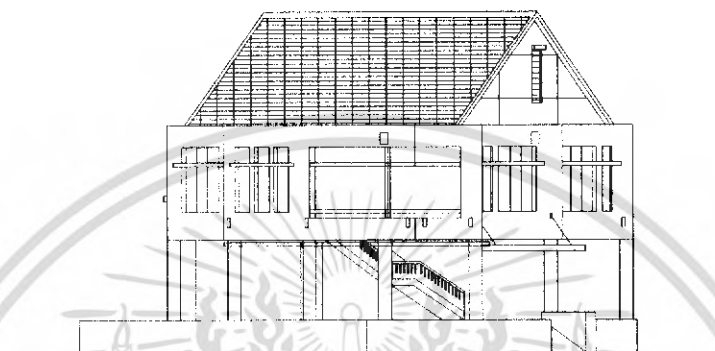

ภาพที่ 3.35 แสดงรูปด้านอาคารศูนย์เผยแพร่การท่องเที่ยวของอำเภอสันกำแพง

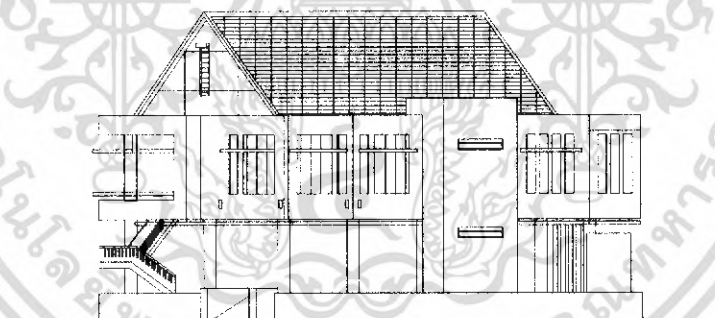

ภาพที่ 3.36 แสดงรูปด้านอาคารศูนย์เผยแพร่การท่องเที่ยวของอำเภอสันกำแพง

3. อาคารประชาสัมพันธ์ต้อนรับและอาคารสำนักงาน ลานการค้า “ช่วง สันกำแพง”

มีรูปแบบสถาปัตยกรรมแบบล้านนาประยุกต์ อาคารคอนกรีตผสมไม้ ไขว้โครงสร้างฝ้าย เพดาน เจาะช่องแสงยาวสูง ประดับตกแต่งอาคารด้วยกำยาน อาคารหลังนี้เป็นอาคารต้อนรับ รับรอง ของนักท่องเที่ยว มีส่วนร้านค้าหนึ่งตำบลหนึ่งผลิตภัณฑ์ภายใน อาคารหลังนี้เชื่อมต่อกับอาคาร สำนักงานลานการค้า “ช่วง สันกำแพง” เป็นอาคาร 2 ชั้นประกอบด้วยส่วนของสำนักงาน

แปลนอาคารประชาสัมพันธ์ต้อนรับและอาคารสำนักงานลานการค้า “ ช่วง สันกำแพง ” ชั้น 1
 พื้น - คอนกรีต ผนัง - ก่ออิฐฉาบปูน , เจาะช่องประตูและหน้าต่างบางส่วน
 เพดาน - ส่วนสำนักงาน ขีปฉั้ฉาบเรียบ , อาคารประชาสัมพันธ์ต้อนรับเปิดช่องแสง กระจก
 HEAT - STOP

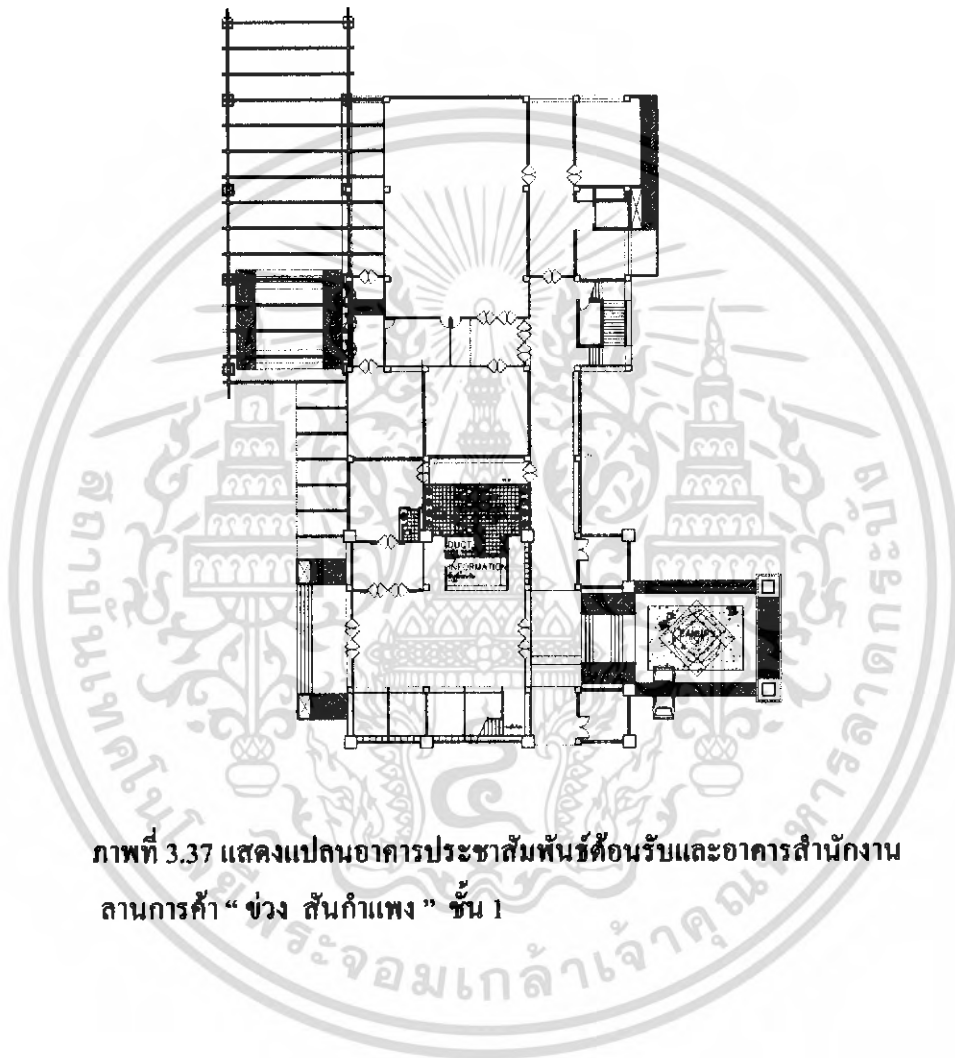

ภาพที่ 3.37 แสดงแปลนอาคารประชาสัมพันธ์ต้อนรับและอาคารสำนักงาน
 ลานการค้า “ ช่วง สันกำแพง ” ชั้น 1

อาคารประชาสัมพันธ์ต้อนรับและอาคารสำนักงานลานการค้า “ช่วง สันกำแพง” ชั้น 2

พื้น - คอนกรีต ผนัง - ก่ออิฐฉาบปูน , เจาะช่องประตูและหน้าต่างบางส่วน

เพดาน - ส่วนสำนักงาน ฝ้าฉั้ฉาบเรียบ , อาคารประชาสัมพันธ์ต้อนรับเปิดช่องแสง กระจก

HEAT - STOP

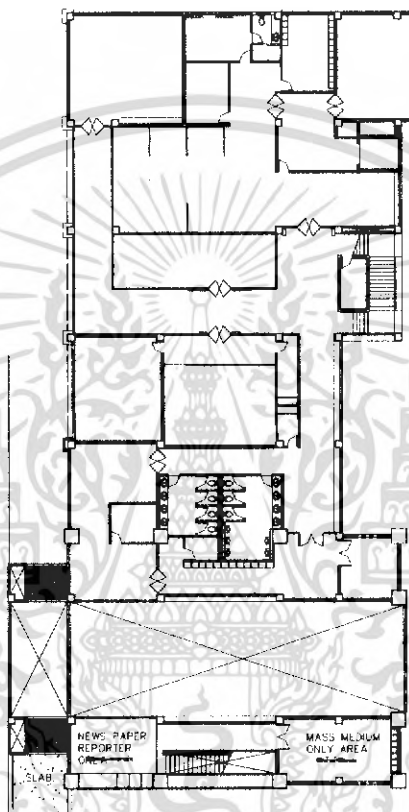

ภาพที่ 3.38 แสดงแปลนอาคารประชาสัมพันธ์ต้อนรับและอาคารสำนักงาน
ลานการค้า “ช่วง สันกำแพง” ชั้น 2

อาคารประชาสัมพันธ์ต้อนรับและอาคารสำนักงานลานการค้า “ช่วง สันกำแพง”

ผนัง - ฉาบปูนเรียบเจาะช่องระบายอากาศและประตู, หน้าต่างบางส่วน

ประตู - กระจก

หน้าต่าง - บานกระงกยาวสูง

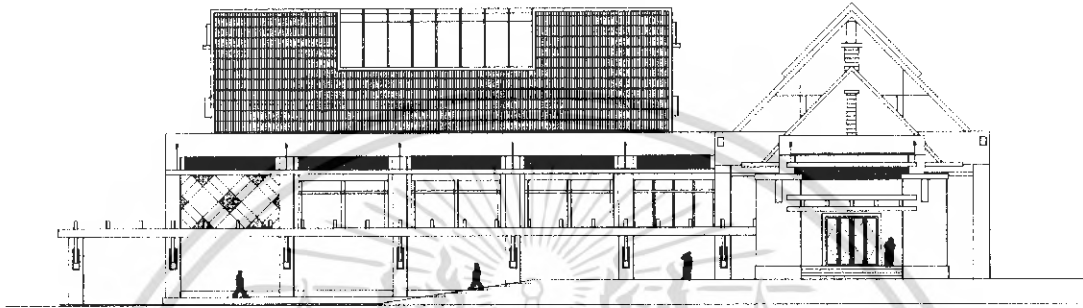

ภาพที่ 3.39 แสดงแสดงรูปด้านหน้าส่วนลานกิจกรรม (ช่วง)อาคารประชาสัมพันธ์ต้อนรับและอาคารสำนักงานลานการค้า “ช่วง สันกำแพง”

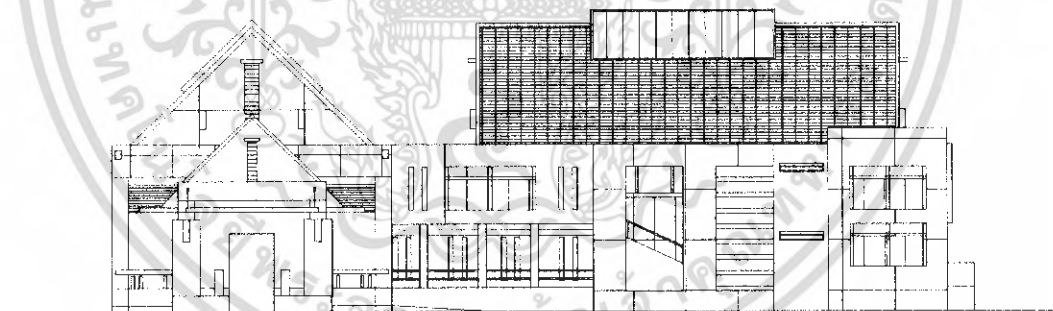

ภาพที่ 3.40 แสดงแสดงรูปด้านหน้าส่วนลานจอดรถ อาคารประชาสัมพันธ์ต้อนรับและอาคารสำนักงานลานการค้า “ช่วง สันกำแพง”

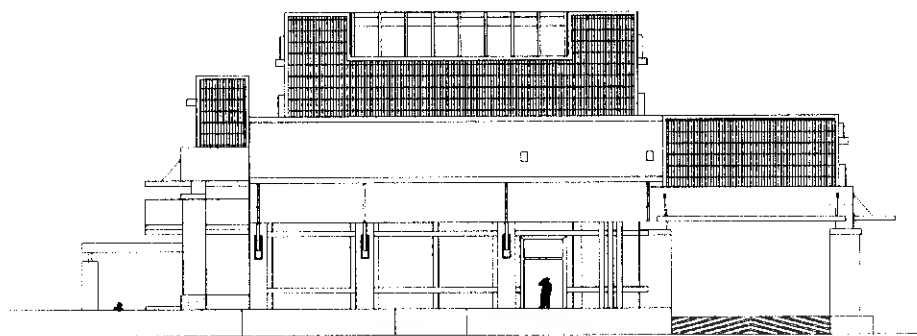

ภาพที่ 3.41 แสดงแสดงรูปด้านซ้ายส่วนลานกิจกรรม (ช่วง) อาคารประชาสัมพันธ์ต้อนรับและอาคาร

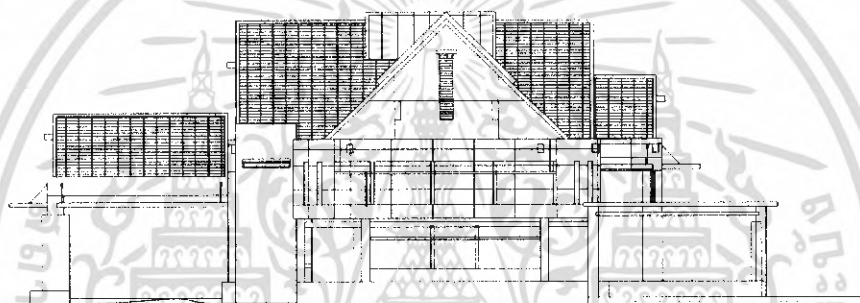

ภาพที่ 3.42 แสดงแสดงรูปด้านขวาส่วนลานกิจกรรม (ช่วง) อาคารประชาสัมพันธ์ต้อนรับและอาคาร

3.4 การศึกษาระบบบริหารงานโครงการ

โครงการ “ ช่วง ” สันกำแพง มีส่วนต่างๆหลายส่วนเพื่อรองรับนักท่องเที่ยว และประชาชนทั่วไปในการบริหารงานและการบริการของผู้บริหารและพนักงานจึงต้องปฏิบัติงานอย่างสม่ำเสมอ

แต่แต่ละส่วนต้องมีผู้รับผิดชอบในหน้าที่ที่แตกต่างกันไปโดยทางเทศบาลอำเภอสันกำแพงมีหน้าที่ดูแลกิจการทั้งหมด และมีพนักงานฝ่ายต่างๆ ดังนี้

งานบริหารโครงการ

1. นายกเทศมนตรีสันกำแพง
2. ปลัดเทศบาลสันกำแพง
3. ผู้อำนวยการ
4. รองผู้อำนวยการ
5. เลขานุการ

งานธุรการ

1. ฝ่ายวางแผนนโยบาย
2. ฝ่ายทะเบียน
3. ฝ่ายการคลัง
4. ฝ่ายบุคคล
5. ฝ่ายธุรการทั่วไป
6. ฝ่ายบัญชีและการเงิน
7. ฝ่ายการตลาด

งานเผยแพร่และจัดแสดง

1. คณะกรรมการ OTOP
2. หนึ่งตำบลหนึ่งผลิตภัณฑ์
3. ฝ่ายนิทรรศการ
 - ลานแสดงกลางแจ้ง
 - ส่วนนิทรรศการ
 - เจ้าหน้าที่จัดแสดง

งานวิชาการ

1. คณะกรรมการศิลปวัฒนธรรม
2. ฝ่ายค้นคว้าวิจัย

3. ฝ่ายพิพิธภัณฑ์

4. ฝ่ายห้องสมุด

5. เจ้าหน้าที่วิชาการ

งานศูนย์ข้อมูลการท่องเที่ยว

1. ฝ่ายสารสนเทศ

งานส่วนบริการ

1. ฝ่ายประชาสัมพันธ์

2. ฝ่ายของที่ระลึก

3. ฝ่ายรักษาความปลอดภัย

4. ฝ่ายยานพาหนะ

5. ฝ่ายสาธารณะ

งานเทคนิค

1. ฝ่ายเทคนิค

2. ฝ่ายอุปกรณ์



3.4.1 การศึกษาการดำเนินงานโครงการ

แผนภูมิโครงสร้างสายงานบริหารโครงการ “ช่วง” สันกำแพง

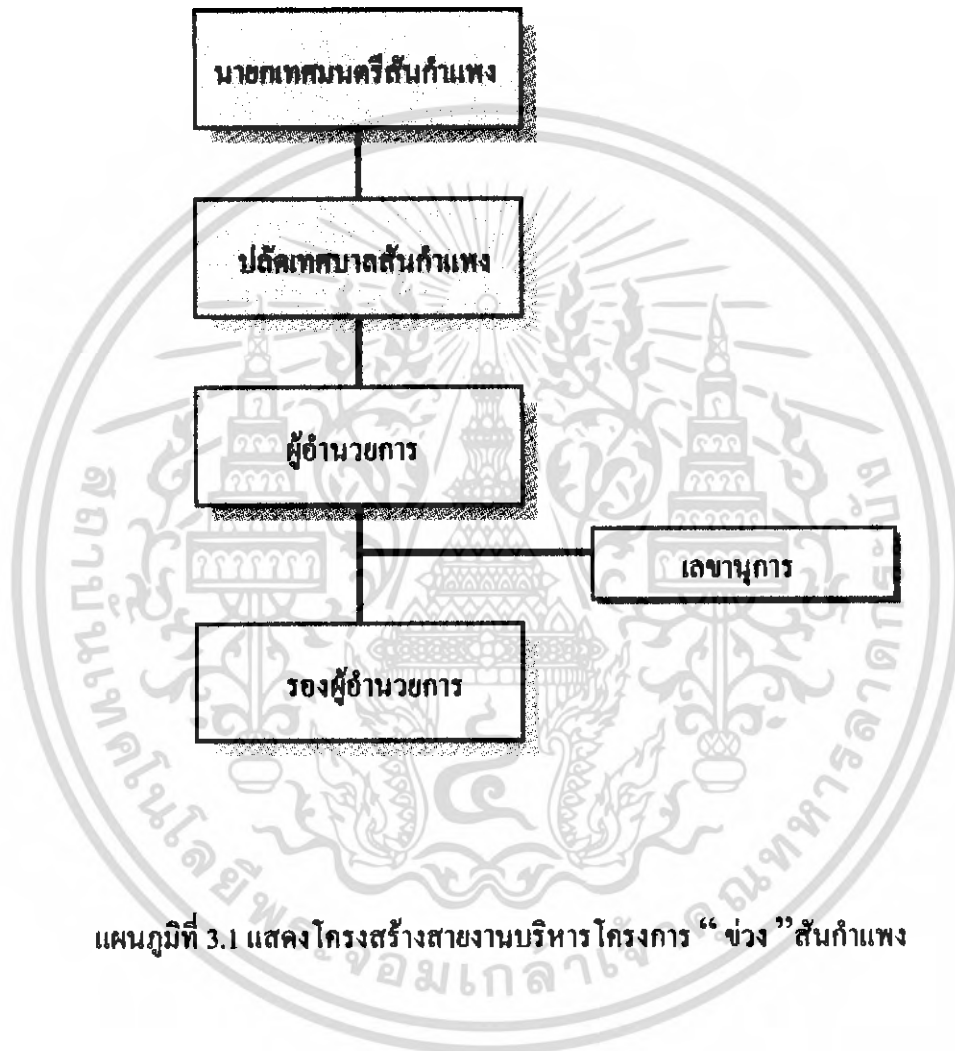

แผนภูมิที่ 3.1 แสดงโครงสร้างสายงานบริหารโครงการ “ช่วง” สันกำแพง

แผนภูมิสายงานภายในโครงการ “ช่วง” สังกัภาพง

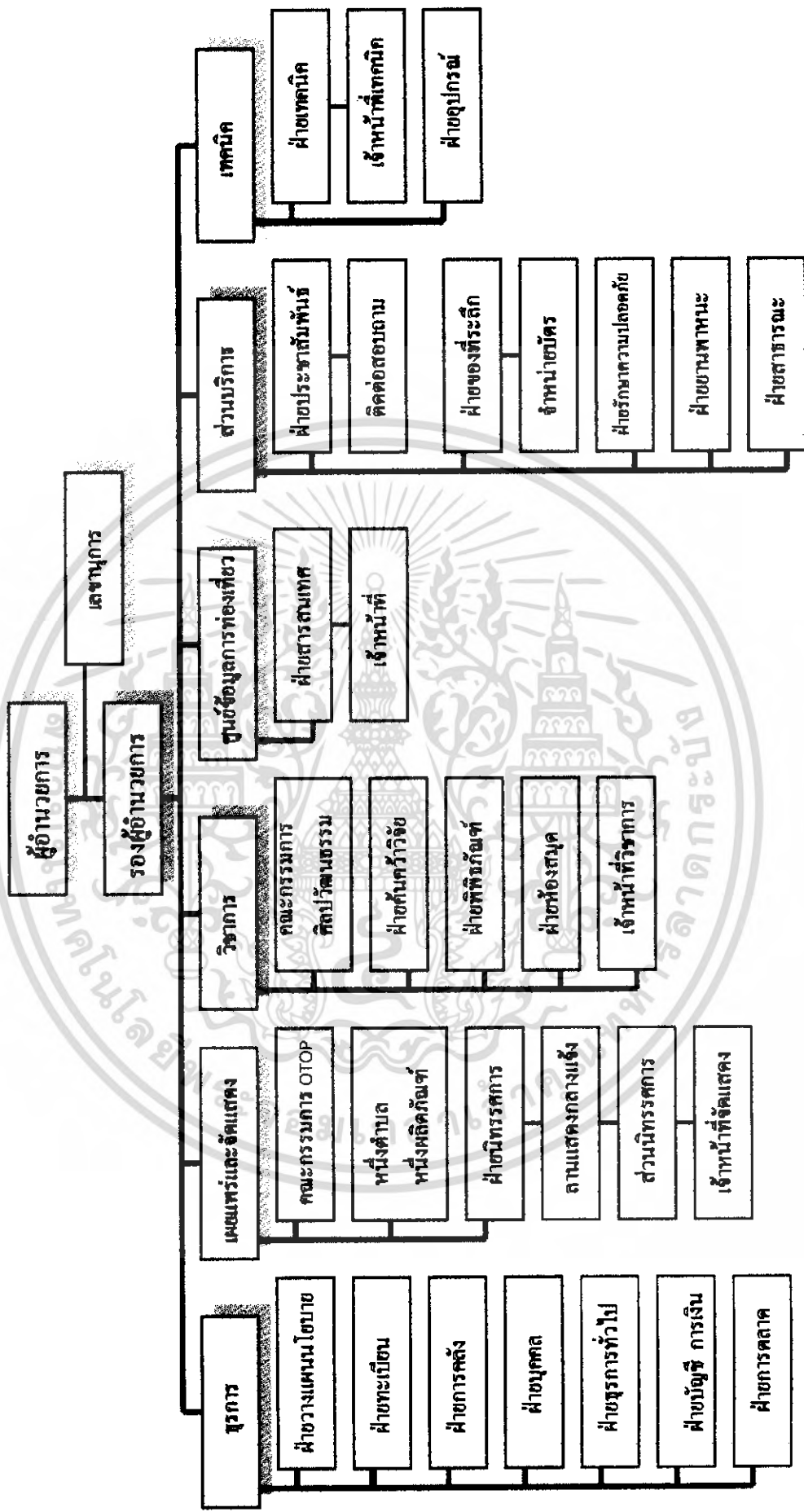

แผนภูมิที่ 3.2 แสดง โครงสร้างสายงานบริหารโครงการ “ช่วง” สังกัภาพง

3.4.2 การดำเนินงาน อัตรากำลังและหน้าที่บุคลากร

งานบริหารโครงการ

ทำหน้าที่ควบคุมกิจการงานต่างๆ จัดวางนโยบายบริหารงานต่างๆภายในโครงการ ประกอบด้วย ผู้อำนวยการ รองผู้อำนวยการ เลขานุการ

ตารางที่ 3.4 แสดงอัตรากำลังและหน้าที่ความรับผิดชอบ

ตำแหน่ง	อัตรากำลัง	หน้าที่
ผู้อำนวยการ	1	<ul style="list-style-type: none"> - ควบคุมการบริหารดำเนินการของฝ่ายต่างๆตามนโยบายที่วางไว้ให้เรียบร้อยและมีประสิทธิภาพ - ควบคุมการบริหารงานด้านการจัดการวิชาการของ “ช่วง” สันกำแพง - ประสานงานราชการกับหน่วยงานราชการและองค์กรเอกชนที่เกี่ยวข้อง - ควบคุมและตรวจสอบการรับ - จ่ายเงินและนำเงินเข้าศูนย์
เลขานุการ	1	<ul style="list-style-type: none"> - ประสานงานกับหน่วยงานอื่นๆ ทั้งนอกและในประเทศทำสถิติ และรวบรวมผลงานต่างๆเพื่อจัดทำรายงาน - จัดระเบียบวารสารเอกสารบันทึกการประชุม
รองผู้อำนวยการ	1	<ul style="list-style-type: none"> - ปฏิบัติงานแทนผู้อำนวยการและปฏิบัติงานตามที่ได้รับมอบหมาย - รับมอบหมายงานจากผู้อำนวยการประสานงานกับส่วนต่างๆของศูนย์

งานธุรการ

ตารางที่ 3.5 แสดงอัตรากำลังและหน้าที่ความรับผิดชอบ

ตำแหน่ง	อัตรากำลัง	หน้าที่
ฝ่ายวางแผนนโยบาย	1	- การจัดวางนโยบาย แผนงานการดำเนินการของ “ ช่วง ” สังก้าแพง
ฝ่ายทะเบียน	2	- รวบรวมงานด้านเอกสารข้อมูลเกี่ยวกับตำบลต่างๆในอำเภอสังก้าแพง - ดูแลงานด้าน หนังสือ และจดหมายต่างๆ
ฝ่ายการคลัง	1	- ดำเนินการด้านการเงินจากส่วนราชการ รับผิดชอบควบคุมดูแลรายรับ-รายจ่าย - ทำแผนการบริหารเงินงบประมาณจากส่วนราชการ - ดูแลการใช้จ่ายเงินให้เป็นระเบียบ
ฝ่ายบุคคล	1	- ควบคุมดูแล รวบรวมจำนวนบุคลากรทั้งหมดใน “ ช่วง ” สังก้าแพง
ฝ่ายธุรการทั่วไป	3	- ประสานงานกับองค์กรอื่นทั้งภายในและภายนอก - รับมอบหมายงานจากผู้อำนวยการและประสานงานกับส่วนต่างๆของ “ ช่วง สังก้าแพง”
บัญชี - การเงิน	1	- ดำเนินการด้านการเงิน รับผิดชอบควบคุมดูแลรายรับรายจ่าย ตรวจสอบยอดการเงิน - จัดทำรายการขออนุมัติการจัดซื้อของ - ดูแลการใช้จ่ายเงินให้เป็นระเบียบ
การตลาด	2	- ดำเนินการวางแผนการขายสินค้าออกสู่ภายนอกตลาด - ประสานงานระหว่าง หน่วยงานในประเทศ - ประสานงานระหว่าง หน่วยงานต่างประเทศ

งานเผยแพร่และจัดแสดง

ตารางที่ 3.6 แสดงอัตรากำลังและหน้าที่ความรับผิดชอบ

ตำแหน่ง	อัตรากำลัง	หน้าที่
คณะกรรมการ OTOP	1	- คัดเลือกผลิตภัณฑ์ เข้ามาจัดแสดงในพิพิธภัณฑ์สินค้าแพง - คัดเลือกผลิตภัณฑ์ สินค้าเข้ามาจำหน่ายภายใน “ ช่วง ” สินค้าแพง
หนึ่งตำบลหนึ่งผลิตภัณฑ์	1	- ร่วมในการจัดวางนโยบาย แผนงานด้านการจัด ดำเนินการโครงการหนึ่งตำบลหนึ่งผลิตภัณฑ์ของอำเภอ สินค้าแพง
ฝ่ายนิทรรศการ	1	- ดูแลรับผิดชอบการจัดแสดงบริเวณลานแสดงกลางแจ้ง - ดูแลรับผิดชอบการจัดแสดงนิทรรศการภายใน พิพิธภัณฑ์สินค้าแพง - จัดแสดงนิทรรศการในพิพิธภัณฑ์สินค้าแพง ทั้ง นิทรรศการชั่วคราว และ นิทรรศการถาวร - จัดแสดงบริเวณลานแสดงกลางแจ้ง

งานวิชาการ

ตารางที่ 3.7 แสดงอัตรากำลังและหน้าที่ความรับผิดชอบ

ตำแหน่ง	อัตรากำลัง	หน้าที่
คณะกรรมการศิลปวัฒนธรรม	1	- ร่วมกันจัดวางนโยบายการส่งเสริมศิลปวัฒนธรรม ด้านนาในการเผยแพร่สู่ประชาชน - ควบคุมดูแลการดำเนินการด้านศิลปวัฒนธรรมด้านนา ภายใน “ ช่วง ” สินค้าแพง
ฝ่ายค้นคว้าวิจัย	1	- ศึกษา ค้นคว้า วิจัย ข้อมูลหนึ่งตำบลหนึ่งผลิตภัณฑ์ ของตำบลต่างๆภายในอำเภอสินค้าแพง เพื่อการพัฒนา คุณภาพผลิตภัณฑ์

ตารางที่ 3.8 แสดงอัตรากำลังและหน้าที่ความรับผิดชอบ (ต่อ)

ตำแหน่ง	อัตรากำลัง	หน้าที่
ฝ่ายพิพิธภัณฑ์	2	- ศึกษา รวบรวมข้อมูล เกี่ยวกับหัตถกรรมพื้นบ้านของ อำเภอสันกำแพง เพื่อการเผยแพร่และจัดแสดง - คัดเลือกผลิตภัณฑ์หัตถกรรม เพื่อการเผยแพร่และจัด แสดง
ฝ่ายห้องสมุด		
- บรรณารักษ์	1	- ดูแลงานด้านด้านวิชาการของห้องสมุด
- เจ้าหน้าที่ห้องสมุด	1	- ควบคุมการสั่งซื้อหนังสือต่างๆภายในห้องสมุด
- เจ้าหน้าที่บริการ	1	- ให้บริการด้านวิชาการแก่ผู้เข้ามาใช้บริการห้องสมุด
เจ้าหน้าที่วิชาการ	1	- ให้บริการด้านวิชาการแก่บุคคลและประชาชนทั่วไป และเผยแพร่ข้อมูลทางด้านวิชาการ

งานศูนย์ข้อมูลการท่องเที่ยว

ตารางที่ 3.9 แสดงอัตรากำลังและหน้าที่ความรับผิดชอบ

ตำแหน่ง	อัตรากำลัง	หน้าที่
ฝ่ายสารสนเทศ	1	- ให้บริการด้านข่าวสาร เอกสารที่เกี่ยวข้องในการ เผยแพร่โครงการแก่บุคคลภายนอก

งานส่วนบริการ

ตารางที่ 3.10 แสดงอัตรากำลังและหน้าที่ความรับผิดชอบ

ตำแหน่ง	อัตรากำลัง	หน้าที่
ฝ่ายประชาสัมพันธ์	2	- รับผิดชอบงานประชาสัมพันธ์ของโครงการ - เป็นวิทยากรนำชม เผยแพร่ ประชาสัมพันธ์กิจกรรม ของโครงการ “ข่วง สันกำแพง” - กำหนดแผนประชาสัมพันธ์ พิมพ์เอกสารต่างๆ รายงานและช่วยงานประชาสัมพันธ์

ตารางที่ 3.11 แสดงอัตราค่าจ้างและหน้าที่ความรับผิดชอบ (ต่อ)

ตำแหน่ง	อัตราค่าจ้าง	หน้าที่
ติดต่อสอบถาม	4	- ให้บริการติดต่อสอบถาม และแจกเอกสารแก่ผู้เข้าชมและผู้สนใจ
ฝ่ายขายของที่ระลึก	1	- จำหน่ายของที่ระลึกแก่ผู้ที่เข้ามาชม “ช่วง” สันกำแพง
จำหน่ายบัตร	1	- จำหน่ายบัตรเข้าชมพิพิธภัณฑ์สันกำแพง
ฝ่ายรักษาความปลอดภัย	5	- ดูแลความปลอดภัยภายในส่วนต่างของ “ช่วง” สันกำแพง - ตรวจสอบความเรียบร้อยภายในส่วนต่างๆภายใน “ช่วง” สันกำแพง
ฝ่ายยานพาหนะ	1	- อำนวยความสะดวกแก่ผู้เข้ามาติดต่อ “ช่วง” สันกำแพง - ดูแลความเรียบร้อยของสถานที่จอดยานพาหนะ
ฝ่ายสาธารณะ	5	- ดูแลความสะอาดเรียบร้อยภายในส่วนต่างๆของ “ช่วง” สันกำแพง

งานเทคนิค

ตารางที่ 3.12 แสดงอัตราค่าจ้างและหน้าที่ความรับผิดชอบ

ตำแหน่ง	อัตราค่าจ้าง	หน้าที่
ฝ่ายเทคนิค	1	- ดูแลงาน SPECIAL EFFECT ทั้งหมด
ฝ่ายอุปกรณ์	1	- ดูแลและจัดเก็บอุปกรณ์ทั้งหมด

สรุปอัตราจ้างเจ้าหน้าที่ในโครงการ

งานบริหาร โครงการ	3	อัตรา
งานธุรการ	11	อัตรา
งานเผยแพร่และจัดแสดง	3	อัตรา
งานวิชาการ	8	อัตรา
งานศูนย์ข้อมูลการท่องเที่ยว	1	อัตรา
งานส่วนบริการ	19	อัตรา
งานเทคนิค	2	อัตรา
รวม	47	อัตรา

3.5 การศึกษาประเภทผู้ใช้โครงการ

การศึกษาประเภทของผู้ใช้โครงการ เป็นส่วนสำคัญส่วนหนึ่งในการกำหนดองค์ประกอบและความสัมพันธ์ขององค์ประกอบตลอดจนพื้นที่ใช้สอย จากการศึกษาข้อมูลด้านการจัดทำรายละเอียดโครงการ “ช่วง” สันกำแพง สามารถแบ่งประเภทผู้ใช้โครงการ แบ่งออกเป็น 2 ประเภท คือ

1. ผู้ให้บริการ
2. ผู้รับบริการ

1. ผู้ให้บริการ (ผู้ใช้ประจำ)

หมายถึง เจ้าหน้าที่และพนักงานภายในโครงการ ซึ่งคอยดูแลและให้บริการแก่ผู้เข้าชม ที่เข้ามาใช้บริการภายในโครงการ ประกอบด้วยส่วนต่างๆดังนี้

1.1 ฝ่ายบริหาร ทำหน้าที่บริหารงานต่างๆ ภายในโครงการให้เดินไปด้วยความเรียบร้อย ตามนโยบายที่รับมอบหมายจากส่วนกลาง ทั้งคอยดูแลและควบคุมการทำงานของเจ้าหน้าที่ให้เดินไปด้วยดีอย่างมีประสิทธิภาพ

1.2 เจ้าหน้าที่ ที่ปฏิบัติงานภายในส่วนพิพิธภัณฑ์สันกำแพง ส่วนศูนย์เผยแพร่ข้อมูลด้านการท่องเที่ยวของอำเภอสันกำแพง และ ร้านค้าหนึ่งตำบลหนึ่งผลิตภัณฑ์ ที่คอยให้บริการแก่ผู้เข้าชม ได้รับความสะดวกสบาย ซึ่งประกอบด้วยข้าราชการและลูกจ้าง

2. ผู้รับบริการ

หมายถึง บุคคลภายนอกที่เข้ามาใช้บริการ ภายในศูนย์ฯ โดยแบ่งได้ดังนี้

2.1 ประชาชนทั่วไป มักนิยมการเข้าชมในวันธรรมดาและหยุดราชการ สุดสัปดาห์เป็นการพักผ่อนหาความสนุกสนาน เพลิดเพลินในการเข้าชมพิพิธภัณฑ์สันกำแพง และมีการเลือกซื้อหาสินค้ากลับไปพัก

2.2 นักท่องเที่ยว มีทั้งชาวไทยและต่างประเทศ ที่เข้ามาติดต่อศูนย์ข้อมูลด้านการท่องเที่ยวของอำเภอสันกำแพง เพื่อรับคำแนะนำด้านการท่องเที่ยวของอำเภอสันกำแพง และซื้อหาสินค้า OTOP ส่วนใหญ่จะเข้ามาใช้บริการในวันหยุดราชการ และ วันหยุดสุดสัปดาห์

2.3 ผู้มาติดต่อ คือผู้เข้ามาจากหน่วยงานราชการ หรือองค์กรเอกชน หรือผู้เชี่ยวชาญ นักวิชาการ

2.4 นักเรียน นักศึกษา มีผู้เข้าชมที่มีจำนวนมาก และเป็นการเข้าชมที่ต้องการศึกษาหาความรู้ในเรื่องต่างๆที่จัดแสดงภายในพิพิธภัณฑ์สันกำแพง

3.6 การศึกษาพฤติกรรมผู้ใช้โครงการ

3.6.1 พฤติกรรมของผู้ให้บริการ

พฤติกรรมของผู้ให้บริการของโครงการศูนย์ส่งเสริมการท่องเที่ยวพระเจดีย์จะแตกต่างกันตามประเภทของบุคคลที่ทำงาน แบ่งออกเป็น 3 ฝ่าย โดยมีรายละเอียด ดังนี้

1.1 ฝ่ายบริหารและเจ้าหน้าที่ระดับสูง

พฤติกรรม

เดินทางมาถึงเข้าไปยังสำนักงานลงเวลาทำงาน ตรงไปยังส่วนเจ้าหน้าที่และปฏิบัติหน้าที่และปฏิบัติงานตนเองจนหมดเวลาทำงาน แล้วเดินทางกลับ

1.2 เจ้าหน้าที่ทั่วไป

พฤติกรรม

เดินทางมาถึงเข้าไปยังสำนักงาน ลงเวลาทำงาน ตรงไปยังส่วนเจ้าหน้าที่และปฏิบัติหน้าที่และปฏิบัติงานตนเองจนหมดเวลาทำงาน แล้วเดินทางกลับ

1.3 ลูกจ้างหรือพนักงานบริการ

พฤติกรรม เดินทางมาถึงเข้าไปยังสำนักงาน ลงเวลาทำงาน ตรงไปยังส่วน
เจ้าหน้าที่และปฏิบัติหน้าที่และปฏิบัติงานตนเองจนหมดเวลาทำงาน แล้วเดินทาง
กลับ

1.4 ยามรักษาความปลอดภัย

พฤติกรรม เดินทางมาถึงลงเวลาทำงานตรงไปยังส่วนปฏิบัติหน้าที่และ
ปฏิบัติงานตนเองจนหมดเวลาทำงาน แล้วเดินทางกลับ

3.6.2 พฤติกรรมของผู้รับบริการ

พฤติกรรมของผู้รับบริการของ โครงการศูนย์ส่งเสริมการท่องเที่ยวพหุเจวงนั้นจะ
แตกต่างกันตามแต่ละประเภท และความประสงค์ของการใช้อาคาร โดยมีรายละเอียดดังนี้

2.1 ผู้มาใช้บริการ แบ่งเป็นประเภทต่างๆ คือ

1. ผู้เข้าชมและใช้บริการของศูนย์ ได้แก่

- นักท่องเที่ยว

- ประชาชนทั่วไป

การเดินทาง

รถส่วนตัว, รถรับจ้าง , กรุ๊ปทัวร์,

พฤติกรรม

เมื่อเดินทางมาถึงโครงการสามารถเข้าใช้

บริการส่วนต่างๆตามอัธยาศัยโดยนักท่องเที่ยว
ทั่วไปจะเลือกใช้บริการศูนย์บริการข้อมูล
นักท่องเที่ยวก่อนแล้วจึงกระจายไปยังส่วนต่างๆ
ของศูนย์ฯ

- นักเรียนนักศึกษา

การเดินทาง

รถส่วนตัว, รถจากสถาบันการศึกษา

พฤติกรรม

ติดต่อของสถานที่ล่วงหน้า

- ประชาชนที่อยู่ใกล้เคียง

การเดินทาง

รถส่วนตัว, รถรับจ้าง

พฤติกรรม

เมื่อเดินทางมาถึงโครงการเข้าใช้

บริการส่วนต่างๆ

- ผู้ติดต่อสำนักงาน ติดต่อกับเจ้าหน้าที่ในส่วนสำนักงาน

การเดินทาง

รถส่วนตัว,รถรับจ้าง

พฤติกรรม

ติดต่อกับเจ้าหน้าที่ของศูนย์ล้งหน้า

2. บุคคลภายนอกทั่วไป ได้แก่

- ผู้มาติดต่อสำนักงาน

การเดินทาง

รถส่วนตัว,รถรับจ้าง,รถขององค์กร

พฤติกรรม

ติดต่อกับเจ้าหน้าที่ของศูนย์ฯเพื่อขอใช้

ส่วนต่างๆของศูนย์ล้งหน้า

3. ผู้ให้บริการ

- ผู้จัดส่งสินค้าหนึ่งตำบลหนึ่งผลิตภัณฑ์

- ผู้จัดส่งพัสดุต่างๆ

- เจ้าหน้าที่ส่วนต่างๆ

- ผู้จัดส่งอาหารอาหารเครื่องคืม

การเดินทาง

รถส่วนตัว, รถขององค์กร

พฤติกรรม

ติดต่อกับเจ้าหน้าที่ของศูนย์ฯล้งหน้า

เพื่อให้บริการกับส่วนต่างๆของศูนย์

3.7 ศึกษาเวลาทำการของโครงการ

ในการเปิดทำการของ “ ช่าง ” สันกำแพง จะแบ่งเวลาทำการได้ดังนี้

ส่วนพิพิธภัณฑ์สันกำแพง เปิดในเวลาทำการให้ผู้เข้าชมได้ชม ในเวลา 08.00 -

17.00 น. ไม่มีวันหยุดราชการ

ส่วนศูนย์ข้อมูลด้านการท่องเที่ยวของอำเภอสันกำแพง เปิดในเวลาทำการให้นักท่องเที่ยวเข้ามาติดต่อ ในเวลา 08.00 - 17.00 น. ไม่มีวันหยุดราชการ

ส่วนสำนักงานการท่องเที่ยวของอำเภอสันกำแพง เปิดในเวลาทำการ ในวัน จันทร์ - ศุกร์ เวลา 08.00 - 17.00 น. หยุดราชการ

ส่วนร้านค้าหนึ่งตำบลหนึ่งผลิตภัณฑ์ เปิดในเวลาทำการให้นักท่องเที่ยวเข้าชมและซื้อสินค้า ในเวลา 08.00 - 17.00 น. ไม่มีวันหยุดราชการ

ตารางที่ 3.13 ศึกษาพฤติกรรมผู้ใช้โครงการ

ประเภทผู้ใช้โครงการ	วัตถุประสงค์ในการใช้โครงการ
1. ผู้ให้บริการ - ผู้บริหารระดับสูงและเจ้าหน้าที่ของ “ ช่าง ” สันกำแพง	- เพื่อปฏิบัติงานตามหน้าที่รับผิดชอบ - เพื่อให้บริการทั่วไปแก่ประชาชน และคอยให้ความสะดวกแก่ผู้มาติดต่อและแขกของโครงการ
2. ผู้ใช้บริการ - ประชาชนทั่วไป - นักเรียน – นักศึกษา	- เข้าชมเพื่อความเพลิดเพลิน - เข้าชมร้านค้า OTOP โดยไม่มีจุดมุ่งหมายในการซื้อสินค้ามากนัก - ต้องการศึกษารื่องราวต่างๆที่เกี่ยวข้องกับหัตถกรรมท้องถิ่น - ต้องการคำบรรยายทางวิชาการ - มีความสนใจในศิลปหัตถกรรมแบบใหม่

ตารางที่ 3.14 ศึกษาพฤติกรรมผู้ใช้โครงการ

ประเภทผู้ใช้โครงการ	วัตถุประสงค์ในการใช้โครงการ
- นักท่องเที่ยว - นักวิชาการ	- เข้าชมเพื่อเลือกซื้อสินค้า - รับคำแนะนำด้านการท่องเที่ยวภายในอำเภอสันกำแพง - มีความสนใจในเรื่องราวการจัดแสดงสินค้าหัตถกรรม - เข้าชมเพื่อการศึกษา - ศึกษารายละเอียดของหัตถกรรม

ตาราง (ต่อ)

ประเภทผู้ใช้โครงการ	วัตถุประสงค์ในการใช้โครงการ
<p>2. ผู้มาติดต่อ</p> <ul style="list-style-type: none"> - ส่วนราชการหรือบุคคลในหน่วยงานและองค์กรเอกชนต่างๆ - แยกทาง “ช่วง” สันกำแพง 	<ul style="list-style-type: none"> - ติดต่องานราชการร่วมค้นคว้าวิจัย <p>ประชุมสัมมนา</p> <ul style="list-style-type: none"> - ติดต่อข้อมูลเอกสารต่างๆ เข้าฟังบรรยายหรือเข้ารับการอบรมพิเศษ - รับเชิญเป็นวิทยากรบรรยาย - รับเชิญเป็นประธานในพิธีต่างๆ



3.8 การศึกษาลักษณะเฉพาะของศิลปหัตถกรรมและหัตถกรรมพื้นบ้าน

งานศิลปหัตถกรรมและหัตถกรรมพื้นบ้าน เป็นวัตถุที่สะท้อนให้เห็นถึงลักษณะความเป็นอยู่ สภาพเศรษฐกิจสังคมของท้องถิ่น ตามกาลเวลาของการสร้างศิลปหัตถกรรมและหัตถกรรมนั้นๆ

จุดประสงค์ของการสร้างงานศิลปหัตถกรรมและหัตถกรรมนั้นมุ่งเน้นไปที่ประโยชน์ใช้สอยเป็นหลัก ความงามที่เกิดขึ้นมักจะประสานกับประโยชน์ใช้สอยอย่างมีเอกภาพ งานศิลปหัตถกรรมและหัตถกรรมพื้นบ้านเป็นงานของสามัญชน ที่ผ่านการใคร่ครวญถึงประโยชน์ในการใช้และความน่าใช้ หมายถึงรูปแบบที่จะใช้สอยได้ดีก็จะมีคามงามนำไปด้วย บางครั้งความงดงามของสิ่งต่างๆ เหล่านี้จะเพิ่มมากขึ้นหรือนำใช้ได้อย่างยิ่งก็ต่อเมื่อ สิ่งนั้นได้ผ่านการใช้สอยมาแล้ว สิ่งเหล่านี้จะเกิดขึ้นเองตามธรรมชาติของช่าง ซึ่งเป็นชาวบ้านหรือคนในท้องถิ่นนั้นๆ มิได้มีการออกแบบที่มุ่งความงามและความสะดวกในการใช้สอยเหมือนศิลปประยุกต์ในปัจจุบัน ซึ่งงานเหล่านี้จะมีการกระทำอย่างมีขั้นตอนอย่างผู้ที่มีการศึกษา และสร้างสรรค์ขึ้นด้วยหลักวิชา ต่างไปจากการสร้างงานศิลปหัตถกรรมพื้นบ้าน ซึ่งเป็นเรื่องธรรมชาติที่มีอยู่ในตัวมนุษย์ มิได้ขึ้นอยู่กับกฎเกณฑ์และหลักวิชาทางศิลปแต่อย่างใด

อย่างไรก็ตามลักษณะเฉพาะของศิลปหัตถกรรมและหัตถกรรมพื้นบ้าน โดยเฉพาะหัตถกรรมพื้นบ้านจะมีลักษณะเฉพาะในการสร้างสรรค์ดังต่อไปนี้

1. สร้างขึ้นเพื่อประโยชน์ในการใช้สอย (PRACTICAL USEFULNESS) การสร้างหัตถกรรมพื้นบ้านจะมีการพัฒนารูปแบบเรื่อยมาจนถึงจุดหนึ่งซึ่งสามารถอำนวยความสะดวกได้อย่างเต็มที่แล้ว จะมีรูปแบบที่สมบูรณ์ และมักจะมีลักษณะเฉพาะถิ่นปรากฏอยู่ด้วย เช่น การทำกระบวยสำหรับคักน้ำคึมของทางภาคเหนือที่เรียกว่า น้ำบวย หรือน้ำโบย ซึ่งทำจากกะลามะพร้าวและไม้เท่านั้น ที่ใช้อยู่ในปัจจุบันถือว่า มีรูปแบบที่เหมาะสม และลงตัวในการใช้สอยที่อำนวยความสะดวกที่สมบูรณ์แล้วคือ มีตัวกระบวยทำด้วยกะลามะพร้าว ขนาดและรูปทรงต่างๆกัน มีด้ามทำด้วยไม้ ซึ่งอาจจะตรงหรือโค้งงอนขึ้นรับกับมือถือ ซึ่งก็ขึ้นอยู่กับความประสงค์ของผู้ใช้ รูปแบบเช่นนี้อาจถือว่า เป็นรูปแบบที่สมบูรณ์แล้วของกระบวย เพราะผ่านการทดสอบด้วยการใช้สอยมาเป็นเวลานานนับร้อยปีแล้ว



ภาพที่ 3.1 แสดงภาพกระบวย

2. สร้างขึ้นเป็นจำนวนมาก (LARGE QUANTITIES) โดยทั่วไปงานหัตถกรรมพื้นบ้านจะผลิตขึ้นเป็นจำนวนมาก เพื่อให้เพียงพอกับความต้องการของผู้คนในท้องถิ่นที่จะใช้ในวิถีประจำวัน ซึ่งอาจจะมีรูปแบบที่ซ้ำๆกัน หรือมีความคล้ายคลึงกันเป็นส่วนใหญ่ เช่น การทำเครื่องจักรสานในแต่ ละท้องถิ่น ก็มักจะทำขึ้นเพื่อใช้สอยหรือซื้อขายแลกเปลี่ยนตามรูปแบบที่นิยมกันในท้องถิ่นและจะ ทำซ้ำๆ กันเป็นจำนวนมากๆ จากการผลิตซ้ำๆ กันเป็นจำนวนมากทำให้ช่างพื้นบ้าน เกิดความชำนาญ และเกิดสุนทรียภาพแทรกซึมลงไปในงานหัตถกรรมนั้นๆ โดยไม่รู้ตัว อันเป็นคุณสมบัติด้านความงาม ประการหนึ่งของศิลปหัตถกรรมพื้นบ้าน การทำงานศิลปหัตถกรรมและหัตถกรรมพื้นบ้าน ส่วนมาก ช่างจะเป็นผู้ทำคนเดียวตั้งแต่เริ่มงานไปจนสำเร็จ แต่ถ้าเป็นงานที่ต้องการคนช่วย เช่นการทอ ย้อม สวมชิกกรอบครัวช่วยกันทำ ซึ่งทำไปตามประเพณีและวิธีการที่สืบทอดกันมาแต่โบราณ

3. จะต้องมีราคาที่เหมาะสมหรือราคาต่ำ (LOW PRICES) งานศิลปหัตถกรรมและหัตถกรรม พื้นบ้าน โดยเฉพาะหัตถกรรมควรจะมีราคาที่เหมาะสม เพราะโดยทั่วไปจะเป็นงานที่ทำขึ้นเป็น จำนวนมาก และเป็นของใช้ในวิถีประจำวันของประชาชนทั่วไป แต่ทั้งนี้อาจขึ้นอยู่กับตัวแปรที่ สำคัญคือพ่อค้าคนกลาง และสภาพทางเศรษฐกิจด้วย แต่โดยทั่วไปแล้ว งานหัตถกรรมพื้นบ้านควรจะมี ราคาถูกและสามารถแลกเปลี่ยนกับสินค้า ซึ่งมาจากต่างถิ่นได้ตามความเหมาะสม

แต่ถ้างานหัตถกรรมนั้น มีคุณภาพดีเป็นงานศิลปหัตถกรรมราคาจะขึ้นอยู่กับความนิยมและคุณค่า ของสิ่งนั้น ในปัจจุบันมีการสะสมงานศิลปหัตถกรรมพื้นบ้านในลักษณะงานศิลปะประเภทหนึ่ง จึงทำ ให้ราคาของงานศิลปหัตถกรรมบางชนิดมีราคาสูงตามความนิยมไปด้วย

4. จะต้องมีลักษณะเฉพาะถิ่น (REGIONALISM) ลักษณะเฉพาะถิ่นเป็นคุณสมบัติสำคัญ ประการหนึ่งของศิลปหัตถกรรมและหัตถกรรมพื้นบ้าน อาจจะเป็นแบบ (TYPES) หรือการใช้วัสดุก็ ตาม ควรจะมีลักษณะเฉพาะถิ่นของแต่ละแห่ง ซึ่งแตกต่างกันไป โดยเฉพาะอย่างยิ่งการใช้วัสดุ ควรเป็น วัสดุธรรมชาติที่หาได้จากท้องถิ่นนั้น

จะเห็นว่าลักษณะเฉพาะถิ่นของศิลปหัตถกรรมและหัตถกรรมพื้นบ้าน จะเกิดรูปแบบที่สืบทอดกัน มาจนเป็นรูปแบบเฉพาะถิ่นและการใช้วัสดุหรือวัตถุดิบที่ได้จากธรรมชาติในท้องถิ่นของตนเป็นหลัก ซึ่งถือว่าเป็นคุณสมบัติดั้งเดิมของงานศิลปหัตถกรรมและหัตถกรรมพื้นบ้าน

5. ช่าง (THE ARTISAN) งานศิลปหัตถกรรมและหัตถกรรมพื้นบ้านเป็นผลผลิตของช่างฝีมือ (CRAFTSMAN) ธรรมดาๆ มิใช่เกิดจากฝีมือของศิลปินชั้นเยี่ยมแต่อย่างใด คุณค่าทางศิลปะและ คุณภาพของงานเกิดจากการทำเป็นจำนวนมากเป็นหลัก เพราะโดยทั่วไปช่างพื้นบ้านจะไม่แสดงออก ถึงลักษณะเฉพาะตนและพลังในการสร้างสรรค์มากเหมือนการสร้างงานศิลปะกรรมของศิลปินทางด้าน วิจิตรศิลป์ ทั้งนี้ไม่ใช่เพราะว่า ช่างพื้นบ้านขาดคุณสมบัติดังกล่าว แต่เป็นคุณสมบัติที่เกิดขึ้นจาก

พื้นฐานที่ต่างกัน ลักษณะการสร้างสรรค์และลักษณะเฉพาะของช่างพื้นบ้านจะปรากฏออกโดยผ่าน ประเพณีที่สืบทอดมาจากบรรพบุรุษ จากชั่วคนหนึ่งไปสู่อีกชั่วคนหนึ่ง เป็นเวลานานนับร้อยปี สิ่งเหล่านี้จะประสานกับความเชื่อที่อยู่ในจิตใจของช่างพื้นบ้านแล้วแสดงออกมาในงานของเขา

3.8.1 การศึกษางานศิลปหัตถกรรมและหัตถกรรมพื้นบ้านในอำเภอฉันทาแพง

1. เครื่องเคลือบดินเผาสังคโลก เครื่องสังคโลกเป็นเครื่องปั้นดินเผาชนิดพิเศษและมีชื่อเสียงมาก มีลักษณะเป็นสีเขียวไข่มุก ปั้นด้วยมือเคลือบน้ำยาแล้วเข้าเตาเผา เป็นวิธีเดียวกันกับที่ทำมาแล้วในสมัยโบราณ สีน้าสำเร็จรูปที่เป็นสังคโลกนิยมกันแพร่หลายทั่วประเทศและทั่วโลก มีกระถางของใช้จนกระทั่งถึงโป๊ะตะเกียง แจกัน จาน ที่เข็ญบุรี ชันและเครื่องถ้วยชามอื่นๆ



ภาพที่ 3.43 แสดงภาพเครื่องเคลือบสังคโลก

2. เครื่องเงิน เป็นสินค้าพื้นเมืองที่ขึ้นหน้าขึ้นตาอย่างหนึ่ง นักท่องเที่ยวนิยมซื้อไปใช้และประดับบ้าน เป็นภาชนะเครื่องใช้ที่สานด้วยไม้ไผ่แล้วเคลือบด้วยรัก เขียนลวดลายประดับตกแต่งด้วย ชาติ ทองคำเปลว หรือเงินเปลว ส่วนมากแล้วในบริเวณตอนเหนือของไทยรอบๆ เชียงใหม่มีการผลิตกันเป็นศูนย์อุตสาหกรรม เครื่องเงินของไทยนั้นมีลักษณะเด่นแตกต่างจากเครื่องเงินประเทศอื่นๆ ในภาคพื้นเอเชีย เช่น จีนและญี่ปุ่น โดยมากมักจะทำเป็นรูปภาชนะเบาๆ เช่น ถ้วย ชัน ถ้องบุรี ถาด แจกัน เป็นต้น



ภาพที่ 3.44 แสดงภาพเครื่องเงิน

3. **รุ่มบ่อสร้าง** เป็นสินค้าพื้นเมืองที่ได้รับความนิยมอย่างมากในหมู่นักท่องเที่ยวทั้งชาวไทยและชาวต่างประเทศ สาเหตุที่เรียกว่ารุ่มบ่อสร้าง เพราะรุ่มนี้ผลิตกันที่บ้านบ่อสร้าง สมัยก่อนชาวบ้านจะทำรุ่มกันใต้ถุนบ้าน แล้วนำออกมาวางเรียงรายเต็มกลางลานบ้านเพื่อผึ่งแดดให้แห้ง สีสันและลวดลายบนรุ่มนั้นสะดุดตาผู้พบเห็น มีทั้งหมด 3 ชนิดด้วยกัน คือรุ่มที่ทำด้วยผ้าแพร ผ้าฝ้ายและกระดาษสา แต่ละชนิดมีวิธีทำอย่างเดียวกัน





ภาพที่ 3.45 แสดงภาพรุ่มบ่อสร้าง

3.8.2 การศึกษาข้อมูลผลิตภัณฑ์ในอำเภอสันกำแพง

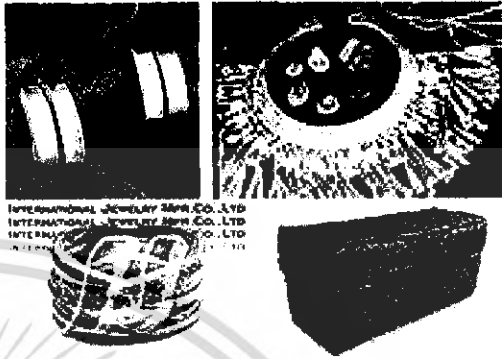

อำเภอสันกำแพงมีร้านจำหน่ายสินค้าศิลปหัตถกรรม และ สินค้าผลิตภัณฑ์ชุมชนมากมาย แบ่งผลิตภัณฑ์ของอำเภอสันกำแพงได้ตามประเภทดังนี้ ตารางที่ 3.15 แสดงข้อมูลผลิตภัณฑ์ในอำเภอสันกำแพง

ประเภท	สินค้า
<p>1. อาหาร</p> <p>อำเภอสันกำแพงมีผลิตภัณฑ์อาหารแปรรูปมากมายจากการรวมตัวของชุมชนและกลุ่มสหกรณ์ต่างๆที่นำเอาวัตถุดิบในท้องถิ่นมาใช้ในขั้นตอนการผลิต ได้แก่ ข้าวเกรียบงา ไข่เค็มสันกำแพง ขนมเปียกปูน 3 มงคล ขนมขบเคี้ยว</p>	
<p>2. ผ้าเครื่องแต่งกาย</p> <p>ผ้าทอมือประเภทผ้าฝ้าย ผ้าไหม เป็นสินค้าส่งออก ผู้คนในท้องถิ่นไม่มีโอกาสเลือกซื้อเมื่อมีศูนย์กลางการขายจึงสะดวกมากขึ้น</p>	

ตาราง (ต่อ)

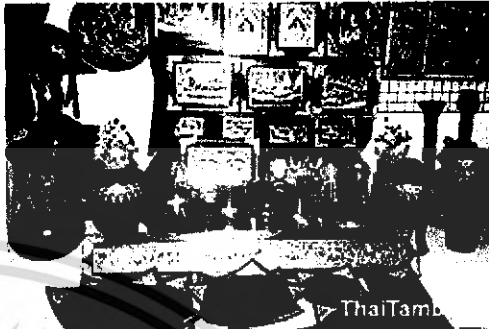

ประเภท	สินค้า
<p>3. เครื่องใช้และเครื่องประดับตกแต่ง</p> <p>งานหัตถกรรม และเครื่องประดับตกแต่งร่างกาย เป็นที่ชื่นชอบของนักท่องเที่ยวทั้งชาวไทยและต่างประเทศส่งผลให้มีการพัฒนาตลาดและรูปแบบของสินค้าให้ดีขึ้นต่อไป</p>	 <p>INTERNATIONAL JEWELRY SHOP CO., LTD INTERNATIONAL JEWELRY SHOP CO., LTD INTERNATIONAL JEWELRY SHOP CO., LTD</p>
<p>4. ศิลปะประดิษฐ์และของที่ระลึก</p> <p>มีหลากหลายรูปแบบสำหรับเป็นของฝากของที่ระลึกสำหรับนักท่องเที่ยวรายได้เข้าสู่ชุมชนเป็นจำนวนมาก</p>	 <p>Handmade Piggy Bank</p> <p>The Tambon</p>
<p>5. หัตถกรรมไม้แกะสลัก</p> <p>อำเภอสันกำแพงมีชุมชนแกะสลักไม้ที่มีชื่อเสียงมากแห่งหนึ่งคือชุมชนสถาปนิจ้านักการ ที่มีศูนย์กลางการเผยแพร่และประชาสัมพันธ์การขายจึงสะดวกมากขึ้น</p>	 <p>The Tambon</p>



ตาราง (ต่อ)

ประเภท	สินค้า
<p>6. หัตถกรรมเครื่องเงิน</p> <p>หัตถกรรมเครื่องเงินเป็นภูมิปัญญาของชาวสันกำแพงมาช้านาน ปัจจุบันได้รับการสืบทอดโดยชาวสันกำแพงรุ่นหลังในการพัฒนาผลิตภัณฑ์ให้มีคุณภาพและเป็นงานศิลปะหัตถกรรมที่สร้างรายได้อย่างมาก</p>	
<p>7. หัตถกรรมร่ม-กระดาษสา</p> <p>อำเภอสันกำแพงมีหมู่บ้านผลิตกระดาษสาและทำร่ม เป็นที่รู้จักและมีชื่อเสียงของอำเภอสันกำแพง มีการนำผลผลิตจากกระดาษสาออกมาเป็นสินค้าต่างๆมากมายและกลายเป็นของฝากอันดับหนึ่งของผู้มาเยือนอำเภอสันกำแพง</p>	

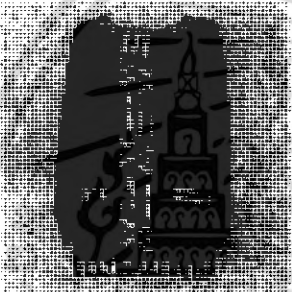

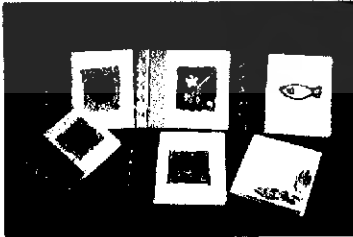
3.8.3 การศึกษาการประกอบการธุรกิจขนาดกลางและขนาดย่อม (SMEs) ของอำเภอสันกำแพง ตามที่รัฐบาลมีนโยบายในการดำเนินงานส่งเสริมสนับสนุนกระบวนการพัฒนาท้องถิ่น สร้างชุมชนที่เข้มแข็ง พึ่งตัวเองได้ ให้ประชาชนมีส่วนร่วมในการสร้างงานสร้างรายได้ โดยพัฒนาและสร้างความเข้มแข็งให้กับวิสาหกิจชุมชน (SMCE) ทั้งในส่วนของ การสร้างรายได้ให้เกิดวิสาหกิจชุมชน (SMCE) ขึ้นใหม่ และการพัฒนาวิสาหกิจชุมชน (SMCE) เดิมให้มีการขยายตัวออกไป ตามนโยบายดังกล่าวจึงเกิดผู้ประกอบการธุรกิจขนาดกลางและขนาดย่อม (SMEs) ภายในอำเภอสันกำแพงขึ้นในรูปแบบของบริษัท และกลุ่มหัตถกรรมต่างๆ

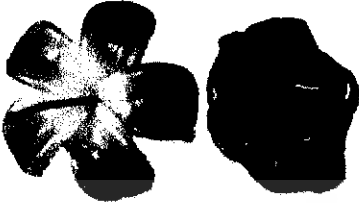
ตารางที่ 3.16 แสดงธุรกิจขนาดกลางและขนาดย่อม (SMEs) ภายในอำเภอสันกำแพง



สินค้า	กลุ่มธุรกิจ
	<p>Chiangmai Fai Ngam Co.,Ltd.(B2B) ธุรกิจ : ผลิตภัณฑ์เสื้อผ้าสตรี ประเภท : ธุรกิจขนาดกลางและขนาดย่อม(SMEs) สถานที่ตั้ง : 138/11 หมู่ 6 ต.สันกำแพง อ.สันกำแพง จ.เชียงใหม่ 50100</p>
	<p>Mai Tree Rung Rueng Co., Ltd.(B2B) ธุรกิจ : ผลิตภัณฑ์จากผ้า ประเภท : ธุรกิจขนาดกลางและขนาดย่อม(SMEs) สถานที่ตั้ง : 65 ถนนเชียงใหม่-สันกำแพง ต.สันกำแพง อ.สันกำแพง จ.เชียงใหม่ 50130</p>
	<p>Mesa U & P Co., Ltd.(B2B) ธุรกิจ : ผลิตภัณฑ์จากกระดาษสา ประเภท : ธุรกิจขนาดกลางและขนาดย่อม(SMEs) สถานที่ตั้ง : 78/3 ต.สันกำแพง อ.สันกำแพง จ.เชียงใหม่ 50130</p>

สินค้า	กลุ่มธุรกิจ
	<p>Promchana Panich Ltd., Part.(B2B) ธุรกิจ : ผลิตภัณฑ์เทียน ประเภท : ธุรกิจขนาดกลางและขนาดย่อม(SMEs) สถานที่ตั้ง : 105/5 หมู่ 4 ถนนราชวิถี ต.สันกำแพง อ.สันกำแพง จ.เชียงใหม่ 50130</p>
	<p>Sankampaeng Kilns Piankusol Ltd., Part.(B2B) ธุรกิจ : ผลิตภัณฑ์เซรามิก ประเภท : ธุรกิจขนาดกลางและขนาดย่อม(SMEs) สถานที่ตั้ง : 60/3 หมู่ 10 ถนนเชียงใหม่-สันกำแพง ต.สันกำแพง อ.สันกำแพง จ.เชียงใหม่ 50130</p>
	<p>Supperm Furniture Limited Partnership(B2B) ธุรกิจ : เครื่องใช้โต๊ะอาหาร ประเภท : ธุรกิจขนาดกลางและขนาดย่อม(SMEs) สถานที่ตั้ง : 90 หมู่ 8 ต.สันกำแพง อ.สันกำแพง จ.เชียงใหม่ 50130</p>
<p>WASANA COLLECTION</p>	<p>Wasana Collection Co., Ltd.(B2B) ธุรกิจ : หัตถกรรมจากไม้ (Wooden Bowl, Photo Frame) ประเภท : ธุรกิจขนาดกลางและขนาดย่อม(SMEs) สถานที่ตั้ง : 69 หมู่ 13 ตำบลสันกำแพง อำเภอสันกำแพง จังหวัดเชียงใหม่ 50130</p>

ตาราง (ต่อ)

สินค้า	กลุ่มธุรกิจ
 <p data-bbox="347 591 708 622">CHIANGMAI SUDALUCK</p>	<p data-bbox="826 376 1305 407">Chiangmai Sudaluck Co., Ltd.(B2B)</p> <p data-bbox="826 434 1070 465">ธุรกิจ : เฟอร์นิเจอร์ไม้</p> <p data-bbox="826 492 1369 524">ประเภท : ธุรกิจขนาดกลางและขนาดย่อม(SMEs)</p> <p data-bbox="826 551 1369 636">สถานที่ตั้ง : 99/9 ถนนเชียงใหม่-สันกำแพง ต.ดั้นเปา อ.สันกำแพง จ.เชียงใหม่ 50130</p>
	<p data-bbox="826 705 1257 736">Come In Crafts Ltd., Part.(B2B)</p> <p data-bbox="826 763 1098 795">ธุรกิจ : ผลิตภัณฑ์จากไม้</p> <p data-bbox="826 822 1369 853">ประเภท : ธุรกิจขนาดกลางและขนาดย่อม(SMEs)</p> <p data-bbox="826 880 1369 965">สถานที่ตั้ง : 71/2 หมู่ 2 ถนนเชียงใหม่-สันกำแพง ต.ดั้นเปา อ.สันกำแพง จ.เชียงใหม่ 50130</p>
	<p data-bbox="826 1081 1155 1113">G-Create Co., Ltd.(B2B)</p> <p data-bbox="826 1140 1129 1171">ธุรกิจ : หัตถกรรมจากเทียน</p> <p data-bbox="826 1198 1369 1229">ประเภท : ธุรกิจขนาดกลางและขนาดย่อม(SMEs)</p> <p data-bbox="826 1256 1369 1341">สถานที่ตั้ง : 230/43 ตำบลดั้นเปา อำเภอสันกำแพง จังหวัดเชียงใหม่ 50130</p>
	<p data-bbox="826 1473 1129 1505">Lalya Ltd., Part.(B2B)</p> <p data-bbox="826 1532 1155 1563">ธุรกิจ : ผลิตภัณฑ์ไม้แกะสลัก</p> <p data-bbox="826 1590 1369 1621">ประเภท : ธุรกิจขนาดกลางและขนาดย่อม(SMEs)</p> <p data-bbox="826 1648 1369 1733">สถานที่ตั้ง : 108 ซอย 6 ตำบลดั้นเปา อำเภอสันกำแพง จังหวัดเชียงใหม่ 50130</p>

ตาราง (ต่อ)

สินค้า	กลุ่มธุรกิจ
	<p>Nida Souvenir Co., Ltd.(B2B) ธุรกิจ : ตุ๊กตาหมี (Teddy Bear) ประเภท : ธุรกิจขนาดกลางและขนาดย่อม(SMEs) สถานที่ตั้ง : 40/2-3 ต.ต้นเปา อ.สันกำแพง จ. เชียงใหม่ 50130</p>
	<p>Pan and Peace Enterprise Co., Ltd.(B2B) ธุรกิจ : ผลิตภัณฑ์เบญจรงค์ ประเภท : ธุรกิจขนาดกลางและขนาดย่อม(SMEs) สถานที่ตั้ง : 169/1-4 หมู่ 2 ต.ต้นเปา อ.สันกำแพง จ.เชียงใหม่ 50130</p>
	<p>Ping Manufacturing Jewellers Co., Ltd.(B2B) ธุรกิจ : เครื่องประดับ ประเภท : ธุรกิจขนาดกลางและขนาดย่อม(SMEs) สถานที่ตั้ง : 39 หมู่ 10 ถนนเชียงใหม่-สันกำแพง ตำบลต้นเปา อำเภอสันกำแพง จังหวัดเชียงใหม่ 50130</p>
	<p>หัตถกรรมเครื่องถ้วยสันกำแพง ธุรกิจ : เครื่องถ้วยสันกำแพง ประเภท : ธุรกิจขนาดกลางและขนาดย่อม(SMEs) สถานที่ตั้ง : 2 หมู่ 5 ต.ทรายมูล อ.สันกำแพง จ. เชียงใหม่ 50130</p>

สินค้า	กลุ่มธุรกิจ
	<p>ร้านทีจัมพร ธุรกิจ : เสื้อบุรุษ-สตรี ประเภท : ธุรกิจขนาดกลางและขนาดย่อม(SMEs) สถานที่ตั้ง : 27 หมู่ 6 ตำบลทรายมูล อำเภอสัน กำแพง จังหวัดเชียงใหม่ 50130</p>
	<p>Asia Eco Touch Co., Ltd.(B2B) ธุรกิจ : ผลิตภัณฑ์เทียน ประเภท : ธุรกิจขนาดกลางและขนาดย่อม(SMEs) สถานที่ตั้ง : 116/11 ตำบลร่องวัวแดง อำเภอสัน กำแพง จังหวัดเชียงใหม่ 50130</p>
	<p>Thai Wooden Games Co., Ltd.(B2B) ธุรกิจ : ของเล่น เกมที่ทำจากไม้ต่างๆ ประเภท : ธุรกิจขนาดกลางและขนาดย่อม(SMEs) สถานที่ตั้ง : 49 หมู่ 1 , ตำบลร่องวัวแดง อำเภอสัน กำแพง จังหวัดเชียงใหม่ 50130</p>
	<p>Wing Group Co., Ltd.(B2B) ธุรกิจ : เสื้อผ้า เครื่องแต่งกาย (Garments) ประเภท : ธุรกิจขนาดกลางและขนาดย่อม(SMEs) สถานที่ตั้ง : 10/1 หมู่ 8 ตำบลร่องวัวแดง อำเภอ สันกำแพง จังหวัดเชียงใหม่ 50130</p>

ตาราง (ต่อ)

สินค้า	กลุ่มธุรกิจ
 <p>INTERNATIONAL JEWELRY MFR. CO., LTD. INTERNATIONAL JEWELRY MFR. CO., LTD. INTERNATIONAL JEWELRY MFR. CO., LTD. INTERNATIONAL JEWELRY MFR. CO., LTD.</p>	<p>International Jewelry MFR., Co., Ltd.(B2B) ธุรกิจ : อัญมณีเพชรพลอย (Gems & Jewelry) ประเภท : ธุรกิจขนาดกลางและขนาดย่อม(SMEs) สถานที่ตั้ง : 118/5 หมู่ 3 ถนนสันกลาง ตำบลสันกลาง อำเภอสันกำแพง จังหวัดเชียงใหม่ 50130</p>
	<p>Saint Thames Group Co., Ltd.(B2B) ธุรกิจ : ตะกร้าไม้ไผ่ ประเภท : ธุรกิจขนาดกลางและขนาดย่อม(SMEs) สถานที่ตั้ง : 31/5 หมู่ 3 ต.สันกลาง อ.สันกำแพง จ.เชียงใหม่ 50130</p>
 <p>Thairam</p>	<p>บริษัท เอสพี.ฟาสฟูคส์ จำกัด ธุรกิจ : ขนมเบี๊ยะไส้ต่างๆ ประเภท : ธุรกิจขนาดกลางและขนาดย่อม(SMEs) สถานที่ตั้ง : 58/3 หมู่ 4 บ้านสันกลาง ถนนเชียงใหม่-สันกำแพง ตำบลสันกลาง อำเภอสันกำแพง จังหวัดเชียงใหม่ 50130</p>
	<p>Baan Celadon Ltd., Part.(B2B) ธุรกิจ : ผลิตภัณฑ์เครื่องใช้ศิลาดล ประเภท : ธุรกิจขนาดกลางและขนาดย่อม(SMEs) สถานที่ตั้ง : 7 หมู่ 3 ถนนเชียงใหม่-สันกำแพง ตำบลสันกลาง อำเภอสันกำแพง จังหวัดเชียงใหม่ 50130</p>

บทที่ 4

การวิเคราะห์ข้อมูลเพื่อการออกแบบ

4.1 การวิเคราะห์อิทธิพลสภาพแวดล้อมของโครงการลานการค้า “ช่วง สันกำแพง”

4.1.1 วิเคราะห์สภาพภูมิภาค

ที่ตั้งจังหวัดเชียงใหม่ บนถนนสาย เชียงใหม่ – สันกำแพง โดยห่างจากตัวเมืองเชียงใหม่ไปทางทิศตะวันออก 13 กิโลเมตร โดยมีอาณาเขตติดต่อดังนี้

ทิศเหนือ	ติดต่อกับ	อำเภอสันทราย และ อำเภอดอยสะเก็ด
ทิศใต้	ติดต่อกับ	จังหวัดลำพูน
ทิศตะวันออก	ติดต่อกับ	จังหวัดลำปาง
ทิศตะวันตก	ติดต่อกับ	อำเภอสารภี

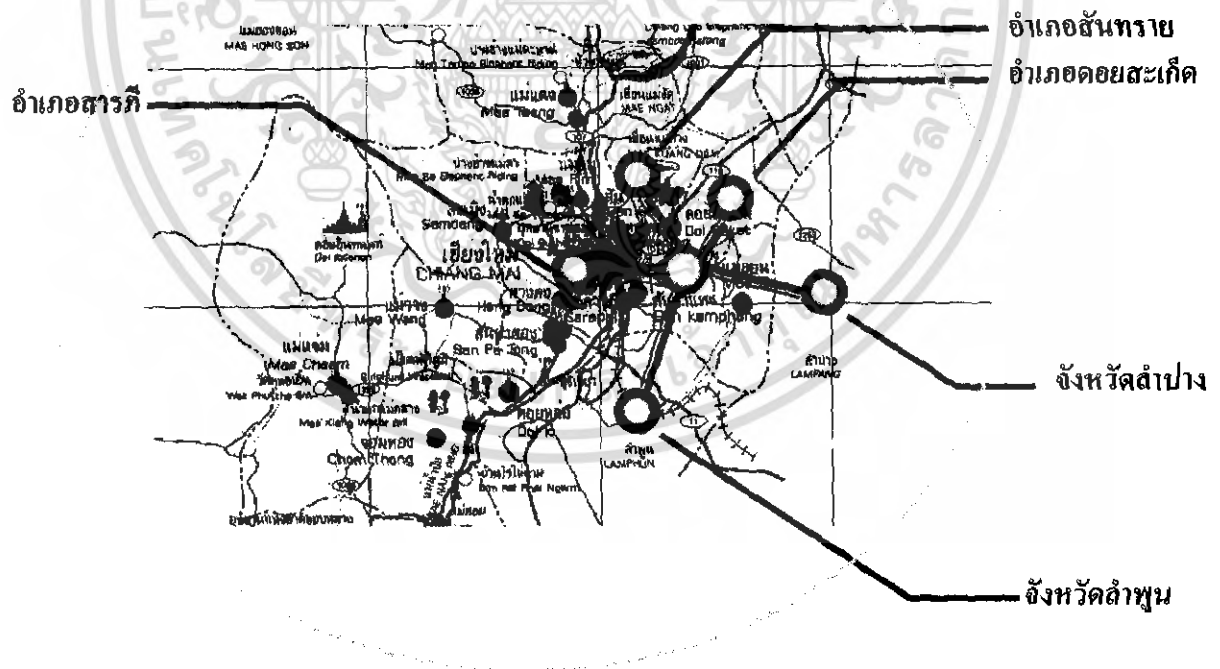

ภาพที่ 4.1 แสดงอาณาเขตติดต่ออำเภอสันกำแพง

4.2 วิเคราะห์สถานที่ตั้งของโครงการและสภาพแวดล้อมโครงการ

โครงการ ลานการค้า “ช่วง” สันกำแพง นั้นได้กำหนดทำเลที่ตั้งไว้ที่อำเภอสันกำแพงเดิม ซึ่งตัวอำเภอได้ถูกย้ายไปตั้งในสถานที่ใหม่ เพราะที่ดินบริเวณนั้น มีความเหมาะสมสำหรับในการก่อสร้างโครงการ ลานการค้า “ช่วง” สันกำแพง เป็นอย่างมาก เทศบาลอำเภอสันกำแพงจึงทำการรับความคิดเห็นของประชาชนในการย้ายศูนย์ราชการหรือ อำเภอเดิมออกไปตั้งในสถานที่ใหม่

เนื่องจากโครงการ ลานการค้า “ช่วงสันกำแพง” เป็นอาคารราชการที่มีความเกี่ยวข้องกับสถานที่ราชการอื่นๆ เช่นสถานีตำรวจ ศูนย์ราชการด้านข้อมูลอำเภอสันกำแพง เพื่ออำนวยความสะดวกต่อที่ตั้งโครงการ โดยลักษณะของโครงการตั้งอยู่บนทำเลที่ตั้ง ที่มีบ้านพักอาศัยระดับปานกลาง เนื่องจากตัวโครงการมีความเกี่ยวข้องกับบทบาท ร้านค้า และตลาดของชุมชนบริเวณนั้นด้วย โดยมีอาณาเขตติดต่อดังนี้

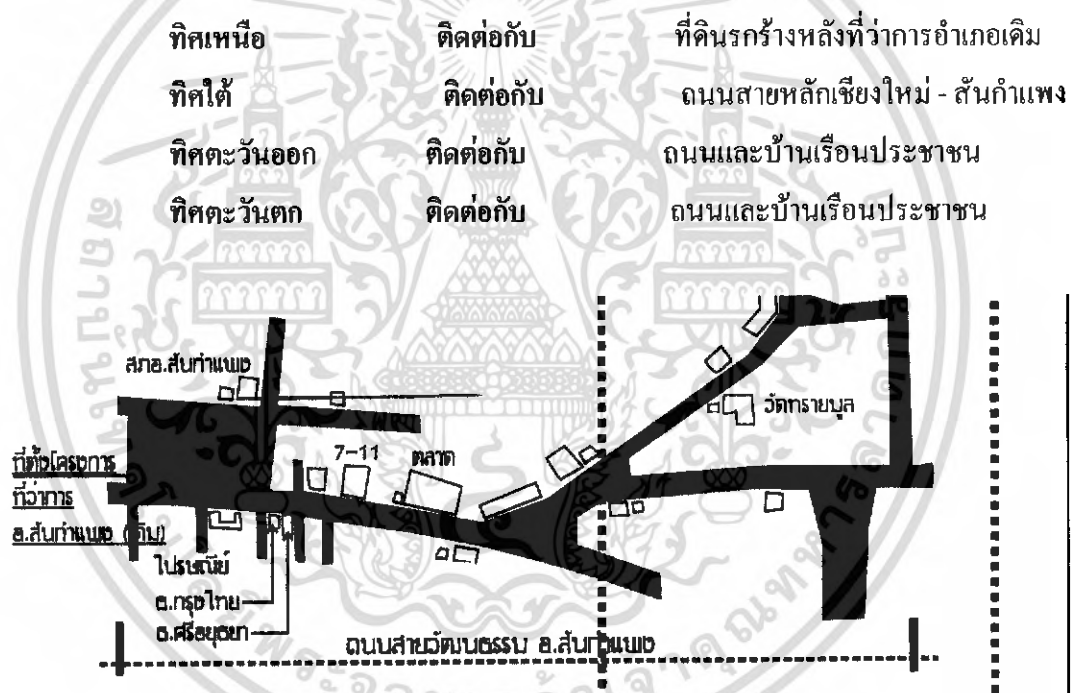

ภาพที่ 4.2 แสดงอาณาเขตติดต่อกับโครงการ



ภาพที่ 4.3 แสดงทิวเหนือ ติดกับ พื้นที่รกร้างหลังที่ว่าการอำเภอสันกำแพง (เดิม)



ภาพที่ 4.4 แสดงทิวใต้ ติดกับ อาคารร้านค้าบนถนนสายเชียงใหม่ - สันกำแพง



ภาพที่ 4.5 แสดงทิวตะวันออก ติดกับ อาคารร้านค้าชุมชน



ภาพที่ 4.6 แสดงทิศตะวันตก ติดกับ อาคารร้านค้าชุมชน

จากการวิเคราะห์พบว่า สถานที่ตั้งโครงการมีความเหมาะสม สภาพแวดล้อมโดยรอบโครงการนั้นไม่ส่งผลกระทบต่อโครงการมากนัก สถานที่ตั้งโครงการตั้งอยู่บนทำเลที่ตั้งอยู่ในบริเวณศูนย์กลางอำเภอ มีความสะดวกในการเข้าถึงของชุมชน เป็นที่รู้จักของคนหมู่มาก เพราะอยู่บริเวณใจกลางเมืองสันกำแพง ติดกับเส้นทางหลัก และเป็นทางผ่านไปสู่สถานที่ท่องเที่ยวต่างๆ สำหรับชาวต่างชาติ และนักท่องเที่ยว

โครงการลานการค้า “ช่วง” สันกำแพงเป็นโครงการที่จะนำไปสู่การพัฒนาอำเภอเมืองสันกำแพง ซึ่งใช้เป็นตัวโฆษณาศักยภาพ และขายผลิตภัณฑ์ระดับ แนวหน้าของอำเภอสันกำแพง รวมไปถึงเป็นสถานที่สำหรับกิจกรรมสาธารณะ อาทิเช่น กิจกรรมประจำปี ประเพณีต่างๆ หรืองานเทศกาล

4.3 วิเคราะห์สภาพแวดล้อมโครงการ

4.3.1 วิเคราะห์อิทธิพลสภาพภูมิอากาศ

แสดงผลกระทบต่อโครงการจากสภาพแวดล้อม

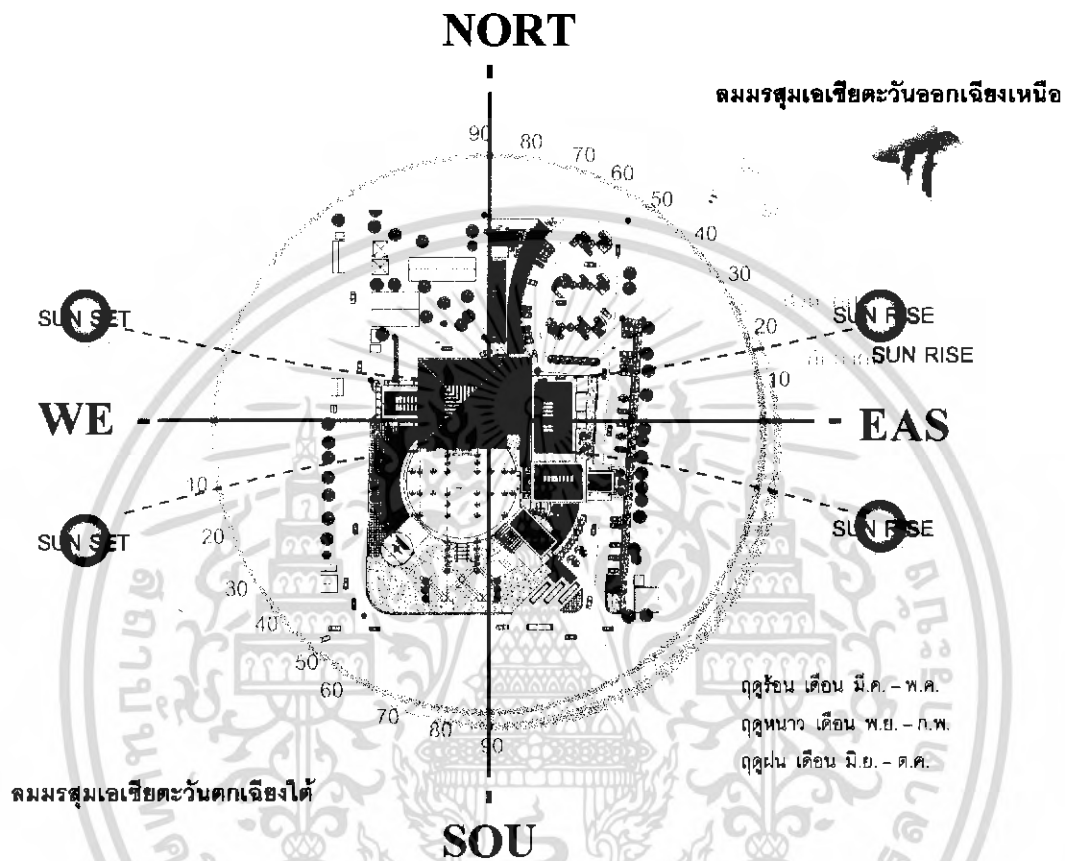

ภาพที่ 4.7 แสดงผลกระทบต่อโครงการจากสภาพแวดล้อม

เสียง

มีผลกระทบพอสมควรจากยานพาหนะบนถนนด้านหน้าของโครงการอาคารที่ใกล้กับถนนมากที่สุด คือ อาคารศูนย์บริการนักท่องเที่ยว ซึ่งจะส่งผลกระทบโดยตรงแต่ไม่มาก การแก้ปัญหาโดยการปลูกต้นไม้เพื่อช่วยป้องกันเสียงรบกวนและฝุ่นละออง ทั้งยังช่วยให้เกิดความร่มรื่นแก่โครงการ

แสงแดด

จังหวัดเชียงใหม่เป็นจังหวัดที่ตั้งอยู่ในภาคเหนือของประเทศไทย ตั้งอยู่ประมาณ ละติจูดเหนือ 17 องศา 46 ลิปดา ละติจูดตะวันออก 98 องศา 59 ลิปดา (พิกัด 47 PNR 264513) สามารถวิเคราะห์ผลกระทบที่มีต่อโครงการดังนี้

แสงแดดจะมีผลกระทบต่อตัวอาคาร ดังนี้

อาคารศูนย์เผยแพร่ด้านการท่องเที่ยวของอำเภอสันกำแพง แสงแดดจะไม่ค่อยมีผลกระทบต่อตัวอาคารมากเท่าใด เพราะลักษณะของการวางผังอาคารจะเอาด้านข้างของอาคารตามแนวชั้น – ลงของดวงอาทิตย์ และอาคารเป็นอาคาร 2 ชั้น เรื่องของแสงแดดก็จะไม่ค่อยมีผลกระทบต่อตัวอาคารดังกล่าวนี้ ส่วนอาคาร พิพิธภัณฑ์สันกำแพง และ อาคารสำนักงาน การจัดวางผังเอาด้านหลังของอาคารตามแนวชั้น – ลงของดวงอาทิตย์ซึ่งจะได้รับผลกระทบโดยตรงการแก้ปัญหาโดยการใช้กระจกกรองแสงและม่านเพื่อช่วยลดปริมาณแสงและความร้อนที่จะเข้าสู่อาคารได้ อาคารที่มีการจัดผังเอาด้านหลังของอาคารตามเหนือ ได้ไม่ค่อยได้รับผลกระทบมากนัก

อุณหภูมิจังหวัดเชียงใหม่ เป็นจังหวัดที่ตั้งอยู่ในพื้นที่อากาศที่ติดคูร์ร้อนค่อนข้างร้อนมากแต่ไม่นานนัก ในฤดูฝนก็มีฝนตกชุกและฤดูหนาวก็หนาวมาก ทั้งนี้เนื่องจากภูมิประเทศส่วนใหญ่เป็นที่ราบสูงมีภูเขาสลับซับซ้อนและมีป่าไม้มากนั่นเอง การแก้ปัญหาเรื่องของอุณหภูมิโดยการปลูกต้นไม้เพื่อสร้างความร่มรื่นให้กับโครงการ ในส่วนของตัวอาคารมีการติดตั้งเครื่องปรับอากาศซึ่งทำให้อุณหภูมิจังหวัดเชียงใหม่ไม่ค่อยมีผลกระทบต่อตัวอาคารได้

ลม ลมที่พัดผ่านโครงการ คือลมมรสุมตะวันออกเฉียงเหนือ (ลมฤดูหนาว) , ลมมรสุมตะวันออกเฉียงใต้ (ลมฤดูร้อน) และลมมรสุมตะวันตกเฉียงใต้ (ลมฤดูฝน) ซึ่งจะส่งผลกระทบต่อโครงการดังนี้ ลมมรสุมตะวันออกเฉียงเหนือจะพัดมาจากด้านหลังของโครงการ ตัวอาคารกลุ่มด้านหลัง จะได้รับผลกระทบไม่มากนักซึ่งบริเวณรอบๆจะเป็นชุมชน ลมมรสุมตะวันออกเฉียงใต้ จะพัดมาเข้าสู่ด้านหน้าของโครงการซึ่งตัวอาคารที่ได้รับผลกระทบคือ อาคารศูนย์เผยแพร่ด้านการท่องเที่ยว

ฝน จังหวัดเชียงใหม่เป็นจังหวัดที่ฝนตกค่อนข้างชุก ช่วงที่ฝนตกมากที่สุดคือ เดือนมิถุนายน - ตุลาคม ซึ่งจะส่งผลกระทบต่อตัวอาคารบ้าง ในส่วนอาคารที่ได้รับผลกระทบคืออาคารสำนักงาน อาคารด้านนี้เป็นผนังเจาะหน้าต่างบางส่วน จึงไม่ค่อยมีผลกระทบ

4.3.2 การวิเคราะห์สภาพแวดล้อมที่มีผลกระทบต่อตัวอาคารของโครงการ

แยกเป็นแต่ละอาคารดังนี้

- อาคารพิพิธภัณฑ์สันกำแพง
- อาคารประชาสัมพันธ์ต้อนรับ- อาคารสำนักงานลานการค้า “ ช่วง สันกำแพง ”
- อาคารศูนย์เผยแพร่การท่องเที่ยวของอำเภอสันกำแพง

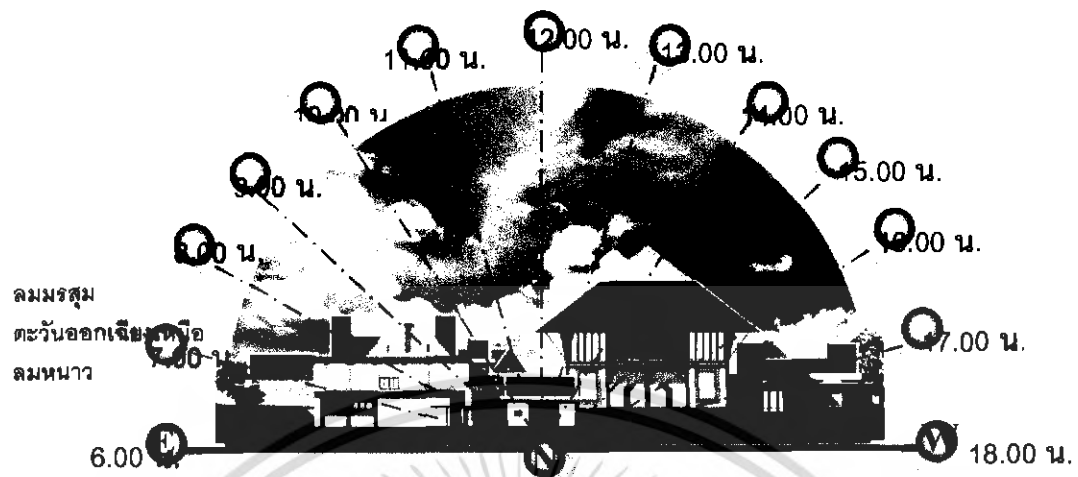

ภาพที่ 4.8 แสดงการวิเคราะห์สภาพอากาศที่มีผลกระทบต่ออาคาร โครงการลานการค้า “ช่วง สันกำแพง” ทิศเหนือ

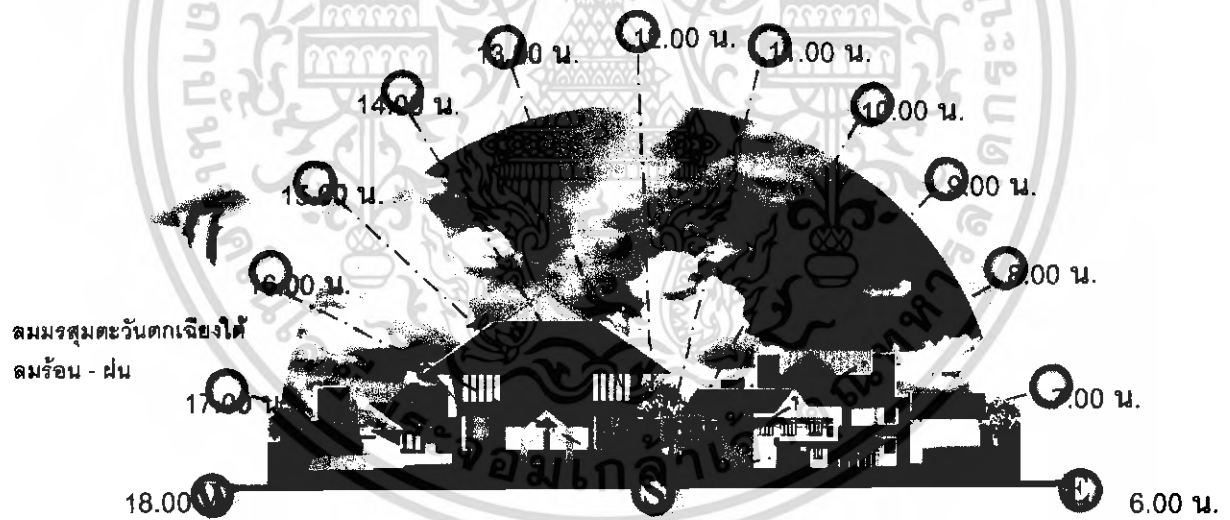

ภาพที่ 4.9 แสดงการวิเคราะห์สภาพอากาศที่มีผลกระทบต่ออาคาร โครงการลานการค้า “ช่วง สันกำแพง” ทิศใต้



ภาพที่ 4.10 แสดงการวิเคราะห์สภาพอากาศที่มีผลกระทบต่ออาคาร โครงการลานการค้า “ช่วง สันกำแพง” ทิศตะวันออก



ภาพที่ 4.11 แสดงการวิเคราะห์สภาพอากาศที่มีผลกระทบต่ออาคาร โครงการลานการค้า “ช่วง สันกำแพง” ทิศตะวันตก

ตารางที่ 4.1 แสดงการวิเคราะห์ผลกระทบต่อตัวโครงการถ่านการค้า “ ช่วง สันกำแพง ”

ด้าน	แสงแดด	ลม	ฝน
ด้านทิศเหนือ	แสงแดดในช่วงเช้าด้านทิศตะวันออกจะมีผลกระทบในส่วนของบริเวณอาคารประชาสัมพันธ์ต้อนรับ แต่เพราะมีชายคาทางด้านหน้าส่วนทางเข้าก่อนจะถึงตัวอาคารทำให้สามารถลดการสะท้อนของแสงเข้าสู่ตัวอาคารในช่วงเวลา 9.00-11.00 น.	ลมที่พัดในด้านนี้คือลมมรสุมตะวันออกเฉียงเหนือ (ลมฤดูหนาว) ไม่มีผลกระทบเพราะลักษณะเป็นอาคารปิด	ไม่ค่อยมีผลกระทบมาก เพราะอาคารมีลักษณะมีชายคาที่ยื่นออกมา
ด้านทิศใต้	แสงแดดในช่วงบ่ายด้านทิศตะวันตกจะมีผลกระทบในส่วนของอาคารพิพิธภัณฑ์สันกำแพง แสงส่องในช่วงเวลา 13.00 – 16.00 น. แต่อาคารมีชายคาทำให้แสงที่ส่องกระทบตัวอาคารมีไม่มาก	ลมที่พัดในด้านนี้คือลมมรสุมตะวันตกเฉียงใต้ (ลมฤดูร้อน) และลมมรสุมตะวันตกเฉียงใต้ (ลมฤดูฝน) ไม่มีผลกระทบ	ไม่ค่อยมีผลกระทบมาก เพราะอาคารมีลักษณะมีชายคาที่ยื่นออกมา

ตารางที่ 4.2 แสดงการวิเคราะห์ผลกระทบต่อตัวโครงการลานการค้า “ ช่วง สันกำแพง ”

ด้าน	แสงแดด	ลม	ฝน
ด้านทิศ ตะวันออก	-แสงแดดในช่วงเดือน ตุลาคม – กุมภาพันธ์จะ อ้อมไปทางทิศใต้ แต่จะ มีผลกระทบเพราะอาคาร ผลกระทบในส่วนของ บริเวณอาคาร ประชาสัมพันธ์ต้อนรับ และอาคารสำนักงานจะ ทำให้มีแสงส่องกระทบ ภายในตัวอาคารใน ช่วงเวลา 9.00 – 10.30 น.	-ไม่มีผลกระทบต่อตัว อาคารเนื่องจากมีช่องเปิด น้อย	-ไม่ค่อยมีผลกระทบ มากเท่าใดเพราะอาคาร เป็นลักษณะอาคารปิด และยังมีชายคาชั้นยาว ผสมกับหลังคาแบบ SLAB ซึ่งมีรางระบาย น้ำฝนโดยรอบ
ด้านทิศตะวันตก	-แสงแดดในช่วงฤดูร้อน (มีนาคม – พฤษภาคม) จะ เอียงไปทางทิศเหนือ เล็กน้อยทำให้ความร้อนที่ เกิดจากการสะท้อนของ แสงในส่วนของลาน กิจกรรมสามารถกระจาย ความร้อนเข้าสู่อาคารได้	-ลมมรสุมตะวันตกเฉียงใต้ ที่จะพัดมาด้านนี้ไม่ค่อยมี ผลกระทบเท่าใด	-ไม่ค่อยมีผลกระทบ มากเพราะอาคารมี ลักษณะมีชายคาที่ยื่น ออกมา

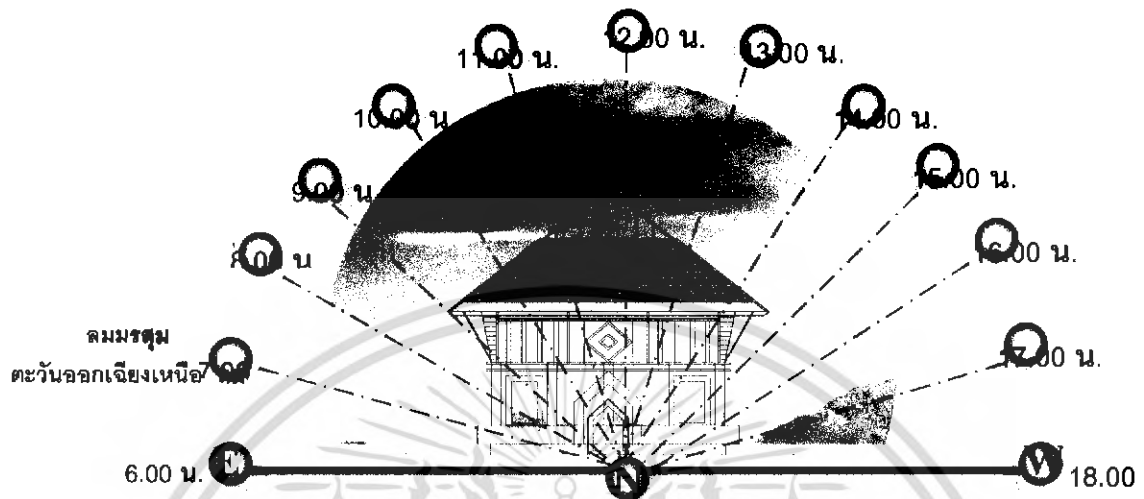

ภาพที่ 4.12 แสดงการวิเคราะห์สภาพอากาศที่มีผลกระทบต่ออาคารพิพิธภัณฑ์สันกำแพง ทิศเหนือ

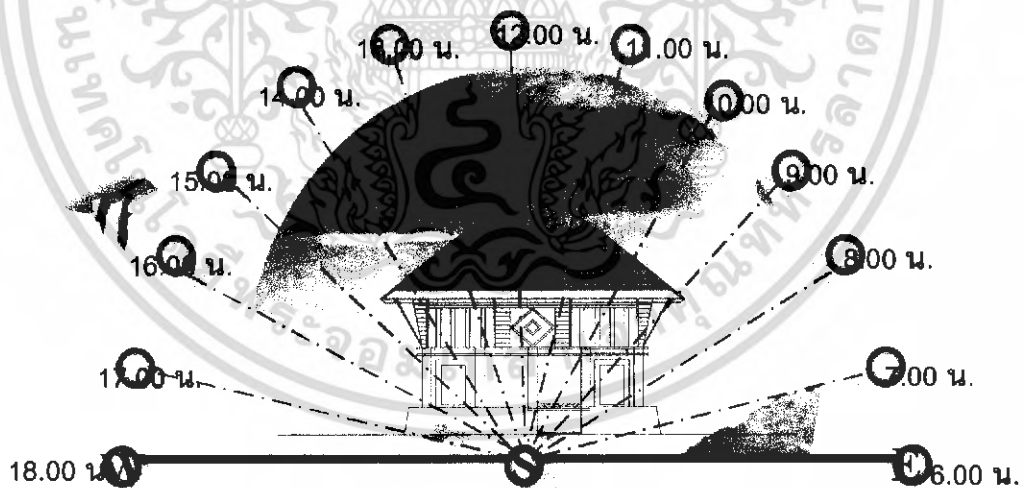

ภาพที่ 4.13 แสดงการวิเคราะห์สภาพอากาศที่มีผลกระทบต่ออาคารพิพิธภัณฑ์สันกำแพง ทิศใต้

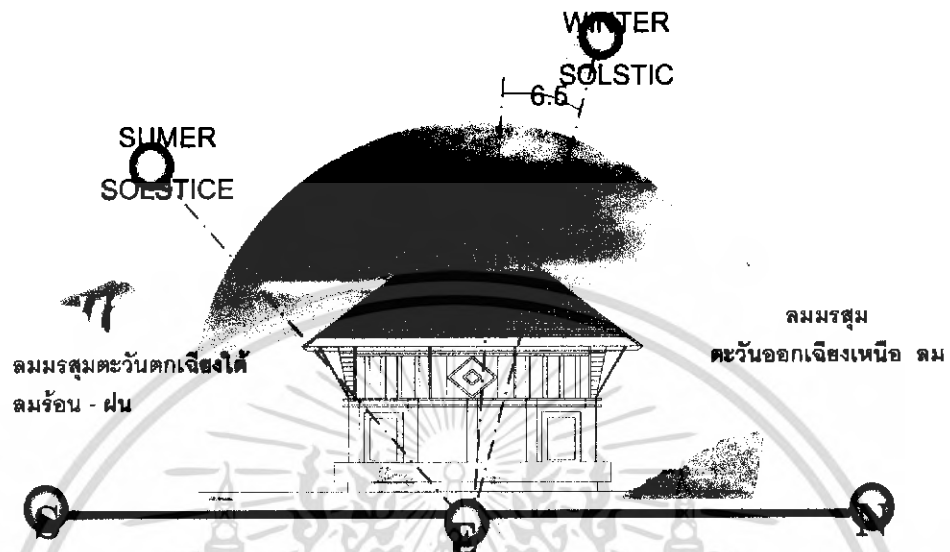

ภาพที่ 4.14 แสดงการวิเคราะห์สภาพอากาศที่มีผลกระทบต่ออาคารพิพิธภัณฑสถานกำแพง ที่ศตวันออก

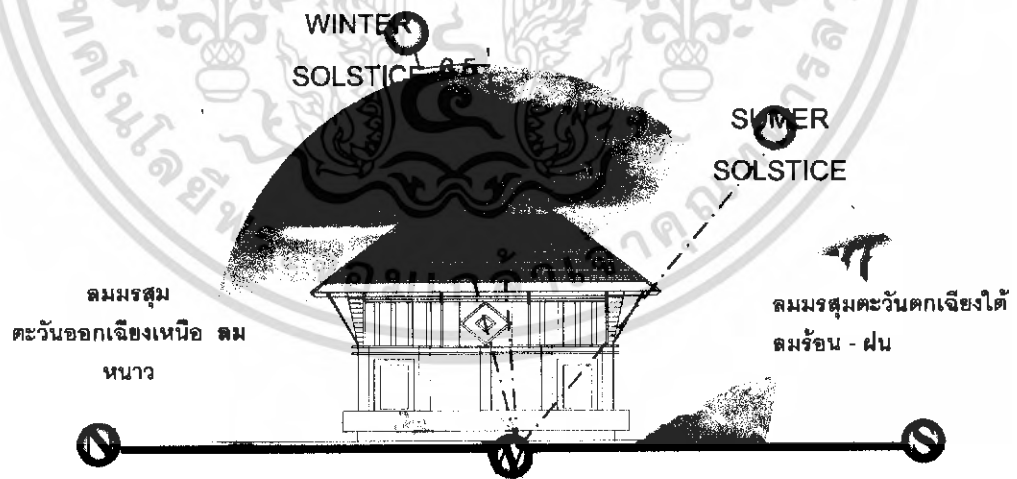

ภาพที่ 4.15 แสดงการวิเคราะห์สภาพอากาศที่มีผลกระทบต่ออาคารพิพิธภัณฑสถานกำแพง ที่ศตวันตก

ตารางที่ 4.3 แสดงการวิเคราะห์ผลกระทบต่อตัวอาคารพิพิธภัณฑสถานกำแพง

ด้าน	แสงแดด	ลม	ฝน
ด้านทิศเหนือ	-แสงแดดในช่วงเช้าด้านทิศตะวันออกมีผลกระทบในส่วนของบริเวณชั้น 2 อาคารพิพิธภัณฑสถานกำแพง ทำให้แสงส่องเข้ามายังในตัวอาคารในช่วงเวลา 9.00 – 10.30 น.	-ลมที่พัดในด้านนี้คือลมมรสุมตะวันออกเฉียงเหนือ (ลมฤดูหนาว) ไม่มีผลกระทบมากเพราะลักษณะเป็นอาคารปิด	-ไม่ค่อยมีผลกระทบมากเพราะอาคารมีลักษณะมีชายคาที่ยื่นออกมาป้องกันฝนสาด
ด้านทิศใต้	-แสงแดดในช่วงบ่ายด้านทิศตะวันตกจะมีผลกระทบในส่วนของบริเวณชั้น 2 อาคารพิพิธภัณฑสถานกำแพง 13.00 – 16.00 น.	-ลมที่พัดในด้านนี้คือลมมรสุมตะวันตกเฉียงใต้ (ลมฤดูร้อน) และลมมรสุมตะวันออกเฉียงใต้ (ลมฤดูฝน) ไม่มีผลกระทบมากเพราะลักษณะเป็นอาคารปิด	-ไม่ค่อยมีผลกระทบมากเท่าใดเพราะอาคารมีลักษณะมีชายคาที่ยื่นออกมาป้องกันฝนสาด

ตารางที่ 4.4 แสดงการวิเคราะห์ผลกระทบต่อตัวอาคารพิพิธภัณฑ์สันกำแพง

ด้าน	แสงแดด	ลม	ฝน
ด้านทิศ ตะวันออก	-แสงแดดในช่วงเดือน ตุลาคม – กุมภาพันธ์จะ อ้อมไปทางทิศใต้เวลา 9.00 – 10.30 น. แต่จะมี ผลกระทบเพราะอาคาร ผลกระทบในส่วนอาคาร ทั้ง 2 ชั้นและมีผลกระทบ พอสมควรในส่วนของชั้น 1 แต่เนื่องจากมีช่องเปิด น้อยจึงไม่มีผลกระทบ เท่าใดนัก	-ไม่ค่อยมีผลกระทบมาก เท่าใดเพราะอาคารมี ลักษณะเป็นอาคารปิด มี ช่องเปิดน้อย	-ไม่ค่อยมีผลกระทบ มากเท่าใดเพราะอาคาร มีลักษณะเป็นอาคาร เปิดมีชายคาที่ยื่น ออกมา
ด้านทิศตะวันตก	-แสงแดดในช่วงฤดูร้อน (มีนาคม – พฤษภาคม) จะ เฉียงไปทางทิศเหนือ เล็กน้อยแต่ไม่มี ผลกระทบต่อตัวอาคาร เนื่องจากบริเวณโดยรอบ มีต้นไม้อยู่โดยรอบจึงลด การสะท้อนของความ ร้อนสู่ตัวอาคารได้	- ลมมรสุมตะวันตกเฉียงใต้ ที่จะพัดมาด้านนี้ไม่ค่อยมี ผลกระทบเท่าใด	-ไม่ค่อยมีผลกระทบ มากเพราะอาคารมี ลักษณะมีชายคาที่ยื่น ออกมา

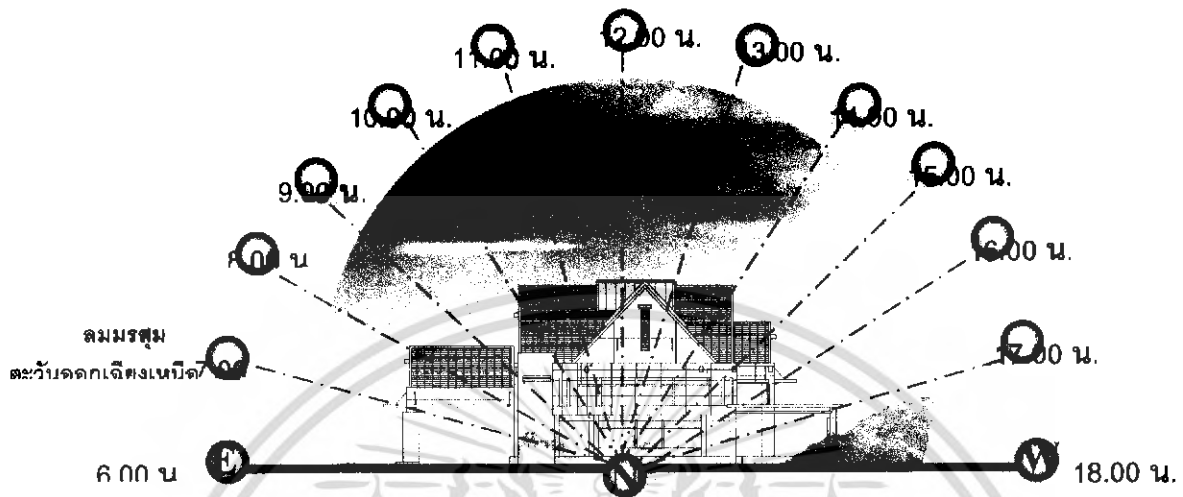

ภาพที่ 4.16 แสดงการวิเคราะห์สภาพอากาศที่มีผลกระทบต่ออาคารประชาสัมพันธ์ต้อนรับ , อาคารสำนักงาน ด้านทิศเหนือ

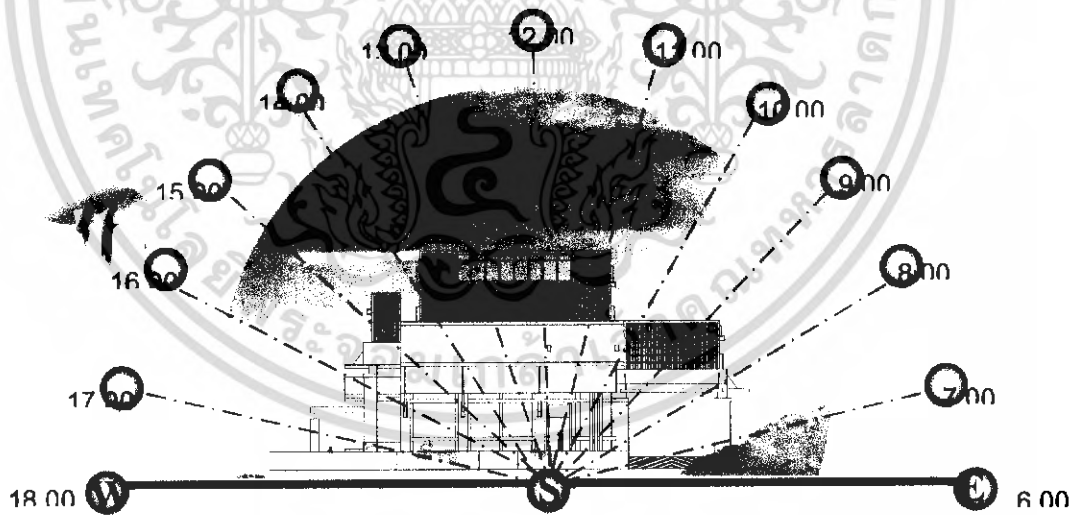

ภาพที่ 4.17 แสดงการวิเคราะห์สภาพอากาศที่มีผลกระทบต่ออาคารประชาสัมพันธ์ต้อนรับ , อาคารสำนักงาน ด้านทิศใต้

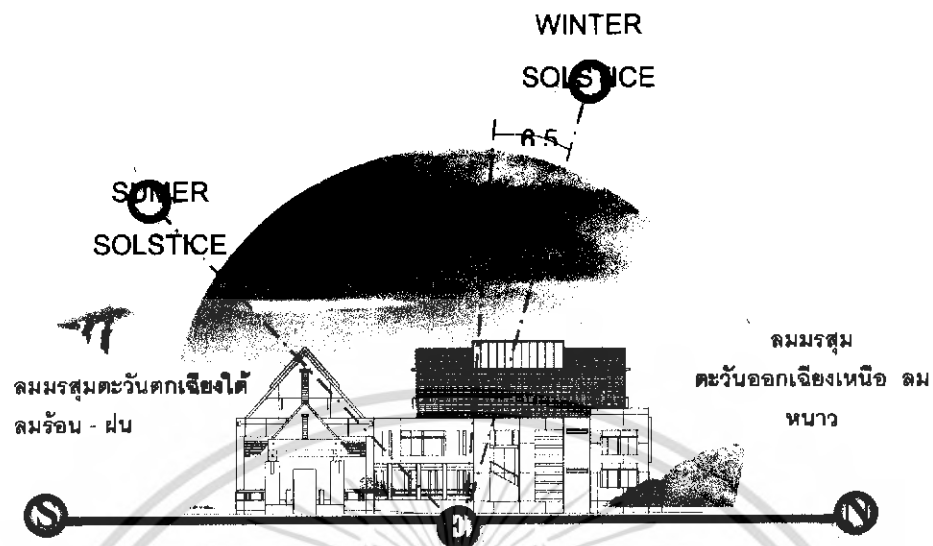

ภาพที่ 4.9 แสดงการวิเคราะห์สภาพอากาศที่มีผลกระทบต่ออาคารประชาสัมพันธ์ต้อนรับ , อาคารสำนักงาน ด้านทิศตะวันออก



ภาพที่ 4.18 แสดงการวิเคราะห์สภาพอากาศที่มีผลกระทบต่ออาคารประชาสัมพันธ์ต้อนรับ , อาคารสำนักงาน ด้านทิศตะวันตก

ตารางที่ 4.5 แสดงการวิเคราะห์ผลกระทบต่อตัวอาคาร ประชาสัมพันธ์ต้อนรับ , อาคารสำนักงาน

ด้าน	แสงแดด	ลม	ฝน
ด้านทิศเหนือ	-แสงแดดในช่วงเช้าด้านทิศตะวันออกมีผลกระทบในส่วนของบริเวณส่วนทางเข้าของอาคาร ในช่วงเวลา 9.00 – 10.30 น.	-ลมที่พัดในด้านนี้คือลมมรสุมตะวันออกเฉียงเหนือ (ลมฤดูหนาว) ไม่มีผลกระทบมากเพราะลักษณะเป็นอาคารมีการปิด	-ไม่ค่อยมีผลกระทบมากเพราะอาคารมีลักษณะมีชายคาที่ยื่นออกมาป้องกันฝนสาด
ด้านทิศใต้	-แสงแดดในช่วงบ่ายด้านทิศตะวันตกจะมีผลกระทบในส่วนของบริเวณทางเข้าติดกับลานกิจกรรม แสงสะท้อนจากลานกิจกรรมกระจายความร้อนสู่อาคารในช่วงเวลา 13.00 – 16.00 น.	-ลมที่พัดในด้านนี้คือลมมรสุมตะวันตกเฉียงใต้ (ลมฤดูร้อน) และลมมรสุมตะวันออกเฉียงใต้ (ลมฤดูฝน) ไม่มีผลกระทบมากเพราะลักษณะเป็นอาคารมีการปิด	-ไม่ค่อยมีผลกระทบมากเท่าใดเพราะอาคารมีลักษณะมีชายคาที่ยื่นออกมาป้องกันฝนสาด

ตารางที่ 4.6 แสดงการวิเคราะห์ผลกระทบต่อตัวอาคาร ประชาสัมพันธ์ต้อนรับ , อาคารสำนักงาน

ด้าน	แสงแดด	ลม	ฝน
ด้านทิศ ตะวันออก	-แสงแดดในช่วงเดือน ตุลาคม – กุมภาพันธ์จะ อ้อมไปทางทิศใต้ แต่จะ มีผลกระทบต่ออาคาร ส่วนสำนักงานใน ช่วงเวลา 9.00 – 10.30 น. เนื่องจากตัวอาคารไม่มี ชายคาคลุม	-ไม่ค่อยมีผลกระทบมาก เท่าใดเพราะอาคารมี ลักษณะเป็นอาคารปิด	-มีผลกระทบต่อตัว อาคารเนื่องจากไม่มี ชายคาคลุมอาคาร
ด้านทิศตะวันตก	-แสงแดดในช่วงฤดูร้อน (มีนาคม – พฤษภาคม) จะ เฉียงไปทางทิศเหนือ เล็กน้อยทำให้ความร้อนที่ เกิดจากการสะท้อนของ ลานจอดรถบ้าง แต่ตัว อาคารมีช่องหน้าต่างเปิด - ปิดได้	- ลมมรสุมตะวันตกเฉียงใต้ ที่จะพัดมาด้านนี้ไม่ค่อยมี ผลกระทบเท่าใดเนื่องจากมี ช่องเปิดน้อย	-ไม่ค่อยมีผลกระทบ มากเพราะอาคารมีช่อง เปิดน้อย

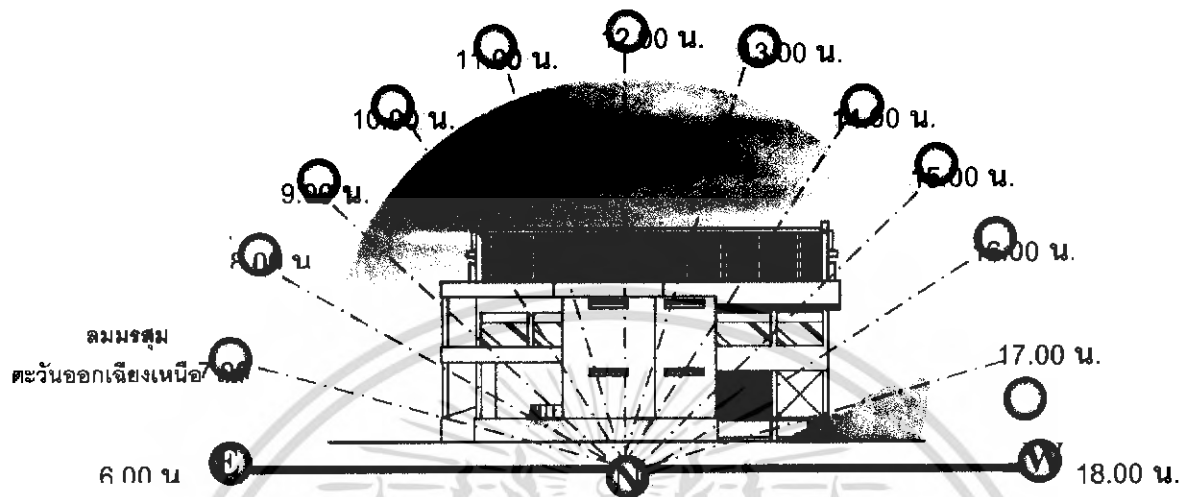

ภาพที่ 4.19 แสดงการวิเคราะห์สภาพอากาศที่มีผลกระทบต่ออาคารศูนย์เผยแพร่การท่องเที่ยวของ
อำเภอสันกำแพง ด้านทิศเหนือ

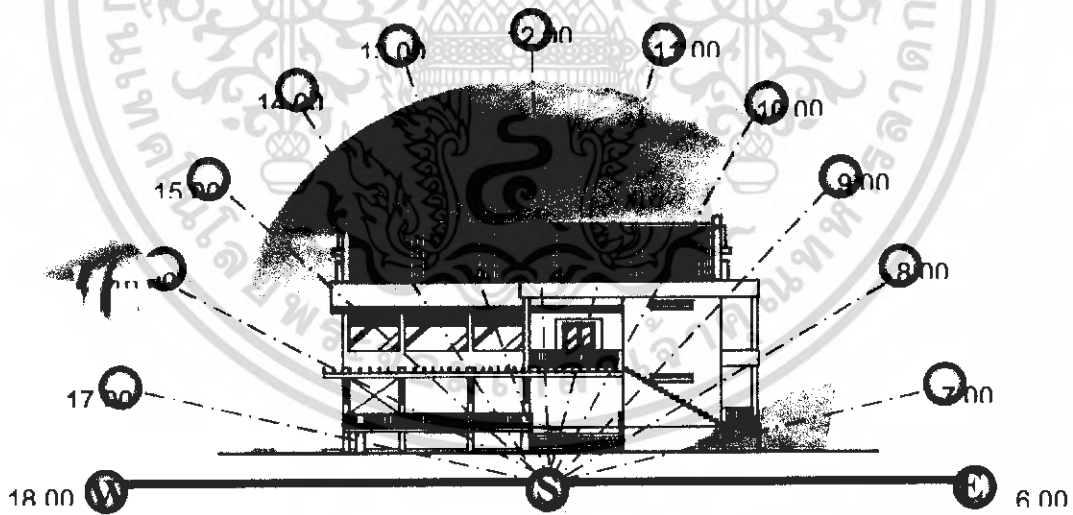

ภาพที่ 4.20 แสดงการวิเคราะห์สภาพอากาศที่มีผลกระทบต่ออาคารศูนย์เผยแพร่การท่องเที่ยวของ
อำเภอสันกำแพง ด้านทิศใต้

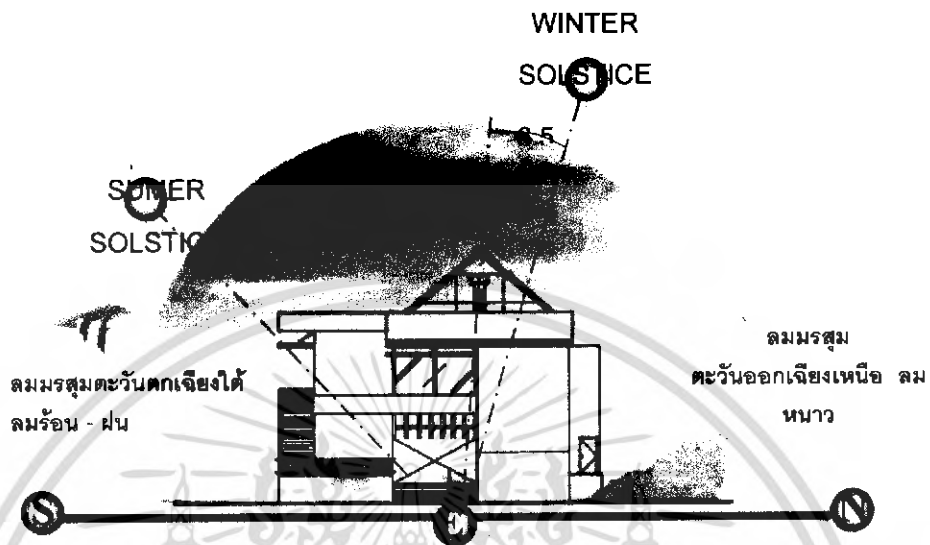

ภาพที่ 4.21 แสดงการวิเคราะห์สภาพอากาศที่มีผลกระทบต่ออาคารศูนย์เผยแพร่การท่องเที่ยวของ
อำเภอสันกำแพง ด้านทิศตะวันออก

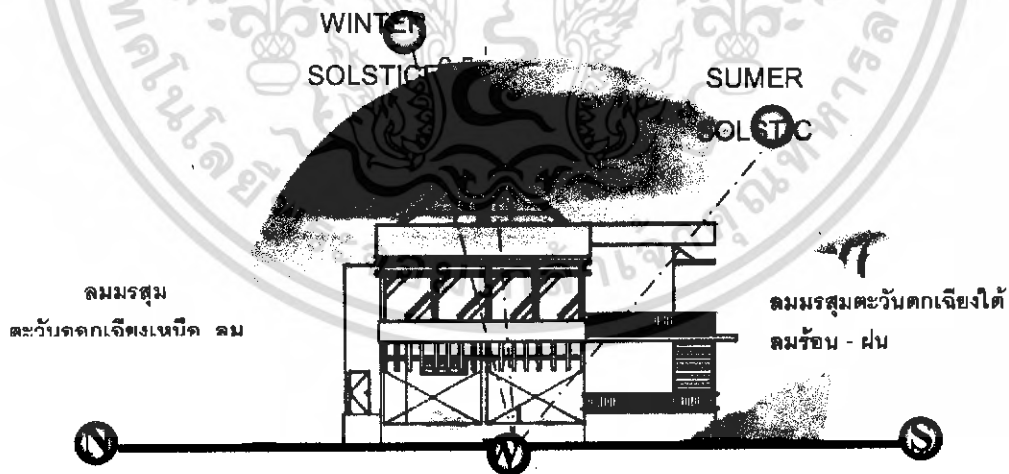

ภาพที่ 4.22 แสดงการวิเคราะห์สภาพอากาศที่มีผลกระทบต่ออาคารศูนย์เผยแพร่การท่องเที่ยวของ
อำเภอสันกำแพง ด้านทิศตะวันตก

ตารางที่ 4.5 แสดงการวิเคราะห์ผลกระทบต่อตัวอาคารศูนย์เผยแพร่การท่องเที่ยวของอำเภอสันกำแพง

ด้าน	แสงแดด	ลม	ฝน
ด้านทิศเหนือ	-แสงแดดในช่วงเช้าด้านทิศตะวันออกมีผลกระทบในส่วนของบริเวณชั้น 2 ของอาคารในช่วงเวลา 9.00 – 10.30 น.แต่เนื่องจากมีกันสาดยื่นออกมาจึงไม่ค่อยมีผลกระทบมาเท่าใด	-ลมที่พัดในด้านนี้คือลมมรสุมตะวันออกเฉียงเหนือ (ลมฤดูหนาว)ไม่มีผลกระทบมากเพราะลักษณะเป็นอาคารมีการปิดเปิดได้	-ไม่ค่อยมีผลกระทบมากเพราะอาคารมีลักษณะมีกันสาดยื่นออกมาป้องกันฝนสาด
ด้านทิศใต้	-แสงแดดในช่วงบ่ายด้านทิศตะวันตกจะมีผลกระทบในส่วนของบริเวณระเบียงไม้ชั้น 1 ของอาคาร ในช่วงเวลา 13.00 – 16.00 น.	-ลมที่พัดในด้านนี้คือลมมรสุมตะวันตกเฉียงใต้ (ลมฤดูร้อน)และลมมรสุมตะวันตกเฉียงใต้ (ลมฤดูฝน)มีผลกระทบมากส่วนชั้น 1 เพราะลักษณะเป็นอาคารเป็นอาคารเปิด แต่ทำให้มีอากาศถ่ายเทได้ดี	-ไม่ค่อยมีผลกระทบมากในส่วนของระเบียงไม้ชั้น 1 เนื่องจากไม่มีชายคาคลุมอาคาร

ตารางที่ 4.6 แสดงการวิเคราะห์ผลกระทบต่อตัวอาคาร ศูนย์เผยแพร่การท่องเที่ยวของอำเภอสันกำแพง

ด้าน	แสงแดด	ลม	ฝน
ด้านทิศตะวันออก	-แสงแดดในช่วงเดือน ตุลาคม – กุมภาพันธ์จะ อ้อมไปทางทิศใต้ แต่จะมีผลกระทบในส่วนของ ชั้น 2 ทำให้แสงส่องเข้ามาซึ่งภายในตัวอาคารในช่วงเวลา 9.00 – 10.30 น.	-ไม่ค่อยมีผลกระทบมากเท่าใดเพราะอาคารมี หน้าต่างสามารถปิด-เปิดได้	-ไม่ค่อยมีผลกระทบมากเท่าใดเพราะมีส่วนของกันสาดที่ยื่นออกมา
ด้านทิศตะวันตก	-แสงแดดในช่วงฤดูร้อน (มีนาคม – พฤษภาคม) จะเอียงไปทางทิศเหนือเล็กน้อยทำให้ความร้อนที่เกิดจากการสะท้อนของแสงในส่วนของลานกิจกรรมบ้าง	-ลมมรสุมตะวันตกเฉียงใต้ที่จะพัดมาด้านนี้มีผลกระทบต่อระเบียบไม้ เนื่องจากเป็นส่วนเปิดไม่มีชายคาคลุม	-มีผลกระทบมากเพราะมีลักษณะเป็นส่วนเปิดไม่มีชายคาคลุม

4.3.3 การวิเคราะห์ด้านสถาปัตยกรรม

รูปแบบสถาปัตยกรรม

4.3.3.1 ด้านการออกแบบ

โครงการลานการค้า “ช่วง สันกำแพง” ตั้งอยู่ในอำเภอสันกำแพง ตัวอาคารมีรูปแบบของอาคารเป็นลักษณะสถาปัตยกรรมล้านนาร่วมสมัย มีการออกแบบกลุ่มอาคารให้เรียงตัวกันล้อมบริเวณลานกิจกรรม (ช่วง) ซึ่งจัดเป็นลานกิจกรรมของชุมชนอำเภอสันกำแพง

อาคารภายในโครงการจะออกแบบให้มีลักษณะของสถาปัตยกรรมล้านนาร่วมสมัย ในบางส่วนของรายละเอียดต่างๆของอาคาร ผสมผสานไปกับรูปแบบและวัสดุสมัยใหม่ อาคารในโครงการลานการค้า “ช่วง สันกำแพง” ได้มีการเลือกใช้กระจกชนิดพิเศษ คือ กระจก HEAT-STOP ซึ่งมีข้อดี คือ มีความสามารถในการลดความร้อนที่ถ่ายเทผ่านกระจกได้อย่างดีเยี่ยมและอุณหภูมิผิวกระจกค่อนข้างต่ำ เมื่อเทียบกับกระจกทั่วไป ดังนั้นกระจกชนิดนี้ จึงสามารถช่วยลดภาระการทำความเย็นให้กับตัวอาคารได้เป็นอย่างมาก



ภาพที่ 4.23 แสดงลักษณะของกระจก HEAT-STOP

นอกจากนี้กระจก HEAT-STOP ยังมีความสามารถในการสกัดกั้นรังสีอัลตราไวโอเลตและอินฟราเรดได้เป็นอย่างดี แสงที่ส่องผ่านกระจกมาจึงมีเพียงแสงสว่างธรรมดาเท่านั้น ซึ่งโครงสร้างของกระจกประกอบด้วย กระจก 2 แผ่น ที่วางห่างกัน และ บรรจุก๊าซเฉื่อยอยู่ภายใน ซึ่งก๊าซเฉื่อยจะทำหน้าที่เป็นฉนวนขวาง สกัดกั้นการแผ่รังสีความร้อน ได้เป็นอย่างดี นอกจากนี้ ภายในยังบรรจุสารดูดความชื้น เพื่อป้องกันการเกิดฝ้าขึ้นภายในช่องอากาศ

โดยที่กระจกที่เลือกใช้มีค่า LIGHT TRANSMISSION (LT) = 0.35 และมีค่า SHADING COEFFICIENT = 0.21 จึงทำให้กระจกชนิดนี้ มีคุณสมบัติในการป้องกันความร้อนอย่างดีเยี่ยม

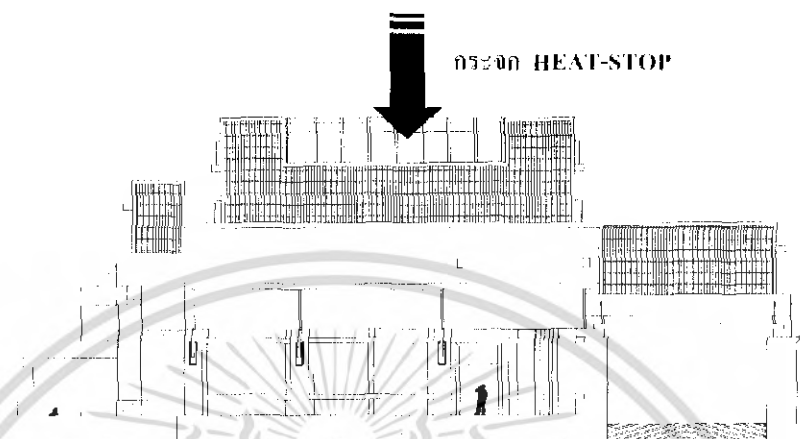

ภาพที่ 4.24 แสดงส่วนอาคารประชาสัมพันธ์ต้อนรับที่ใช้กระจก HEAT-STOP

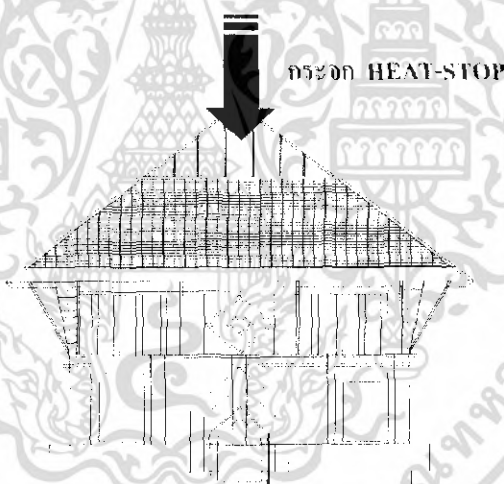

ภาพที่ 4.25 แสดงส่วนอาคารพิพิธภัณฑ์สันกำแพงที่ใช้กระจก HEAT-STOP

4.3.3.2 รูปแบบอาคาร

1. อาคารศูนย์เผยแพร่การท่องเที่ยวของอำเภอสันกำแพง

เป็นอาคารคอนกรีตเสริมเหล็ก เป็นอาคาร 2 ชั้น โดยภายในอาคารมีส่วนให้บริการข้อมูลแก่นักท่องเที่ยว และมีส่วน COFFEE CORNER มีส่วนเชื่อมกับลานกิจกรรมอีกด้วย

2. อาคารประชาสัมพันธ์ต้อนรับ

เป็นอาคารคอนกรีตเสริมเหล็ก ลักษณะของสถาปัตยกรรมล้านนาร่วมสมัย โดยมีรายละเอียดของต่างๆ เช่น ส่วนหน้ามีลักษณะเป็นอาคารโถง โดยภายในอาคารมีส่วนประชาสัมพันธ์ ต้อนรับ และส่วนพักผ่อน มีส่วนเชื่อมต่อกับลานกิจกรรม และอาคารสำนักงานลานการค้า “ช่วง สันกำแพง”

3. อาคารสำนักงานลานการค้า “ช่วง สันกำแพง”

เป็นอาคารคอนกรีตเสริมเหล็ก เป็นอาคาร 2 ชั้น ลักษณะของสถาปัตยกรรมล้านนาร่วมสมัย เชื่อมต่อกับอาคารประชาสัมพันธ์ต้อนรับ และมีทางเดินระหว่างอาคาร WALK WAY เชื่อมต่อถึงกัน

4. อาคารพิพิธภัณฑ์สันกำแพง

อาคารมีลักษณะของสถาปัตยกรรมล้านนาร่วมสมัย โดยมีรูปแบบของรูปร่างของชาวล้านนา โดยจัดวางให้เป็นอาคารหลัก ตามแนวแกนของลานกิจกรรมสาธารณะประโยชน์ (ช่วง) เป็นอาคาร 2 ชั้น และมีส่วนของชั้นใต้ดิน ที่ใช้ขนส่งและถ่ายเทสินค้า

4.3.3.3 การจัดพื้นที่ใช้สอยของอาคารของโครงการ แบ่งตามอาคารดังนี้

1. อาคารศูนย์เผยแพร่การท่องเที่ยวของอำเภอสันกำแพง

- ศูนย์บริการนักท่องเที่ยว
- COFFEE CORNER
- พื้นที่นันทนาการการท่องเที่ยว
- พื้นที่พักผ่อน

2. อาคารประชาสัมพันธ์ต้อนรับ

- โถงประชาสัมพันธ์ต้อนรับ
- พักคอย
- พื้นที่ต้อนรับ
- ร้านค้าขายของที่ระลึก

3. อาคารสำนักงานลานการค้า “ช่วง สันกำแพง”

- โถงสำนักงานแผนกต้อนรับ
- โถงทางเดิน
- สำนักงาน
- ส่วนติดต่อสอบถาม
- พื้นที่พักผ่อน

- สำนักงานธุรการ
 - โถงทางเดิน
 - ห้องประชุม
 - ห้องผู้อำนวยการ
 - ห้องเก็บเอกสาร
4. อาคารพิพิธภัณฑ์สันกำแพง
- พื้นที่จัดแสดงนิทรรศการชั่วคราว
 - โถงพิพิธภัณฑ์
 - พื้นที่จัดแสดงนิทรรศการถาวร
 - ห้องเก็บอุปกรณ์เครื่องมือ

4.3.3.4 การจัดทางสัญจร

การจัดทางสัญจรภายในโครงการมี WOLK WAY เชื่อมต่อทุกอาคารเข้าด้วยกัน และมีส่วนลานกิจกรรม (ช่วง) อยู่ตรงกลาง ซึ่งทุกอาคารสามารถเชื่อมต่อกับส่วนลานกิจกรรม (ช่วง) นี้ได้

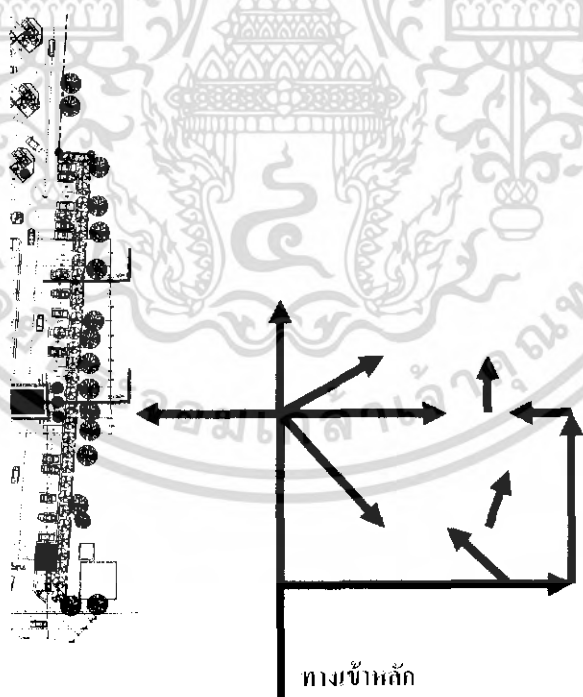

ภาพที่ 4.26 แสดงเส้นทางการสัญจรภายในโครงการ

การจัดทางสัญจรในแต่ละอาคารมีลักษณะดังนี้

1. อาคารศูนย์เผยแพร่การท่องเที่ยวของอำเภอสันกำแพง เมื่อเข้ามาในตัวอาคารใช้บริการในส่วนโถงบริการแล้วสามารถเดินทะลุไป ส่วนลานกิจกรรม (ช่วง) และสามารถใช้ทางเดิน WALK WAY ไปยังอาคารประชาสัมพันธ์ต้อนรับ

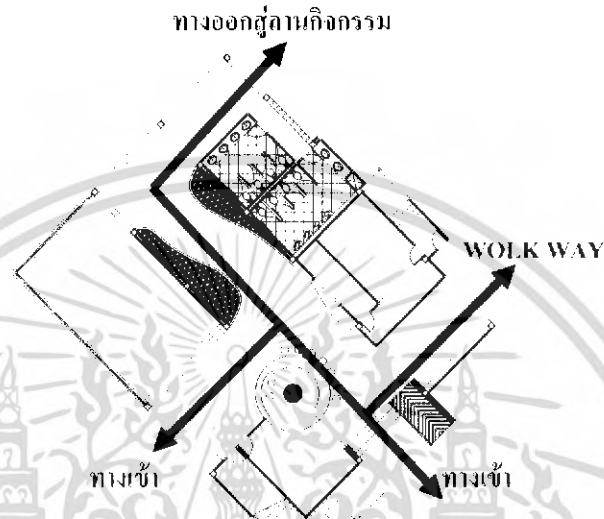

ภาพที่ 4.27 แสดงเส้นทางการสัญจรภายในอาคารศูนย์เผยแพร่การท่องเที่ยวของอำเภอสันกำแพงชั้น 1

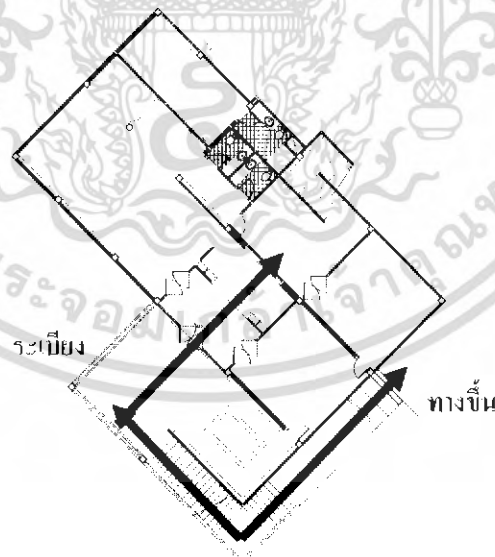

ภาพที่ 4.28 แสดงเส้นทางการสัญจรภายในอาคารศูนย์เผยแพร่การท่องเที่ยวของอำเภอสันกำแพงชั้น 2

2. อาคารประชาสัมพันธ์ต้อนรับ เป็นส่วนแรกในการเข้าสู่โครงการโดยกรู๊ปทัวร์เนื่องจากมีส่วนลานจอดรถหน้าอาคาร เมื่อเข้ามายังอาคารสามารถเชื่อมต่อไปยังลานกิจกรรม (ช่วง) อาคารสำนักงานลานการ “ ช่วง สันกำแพง ” โดย WOLK WAY

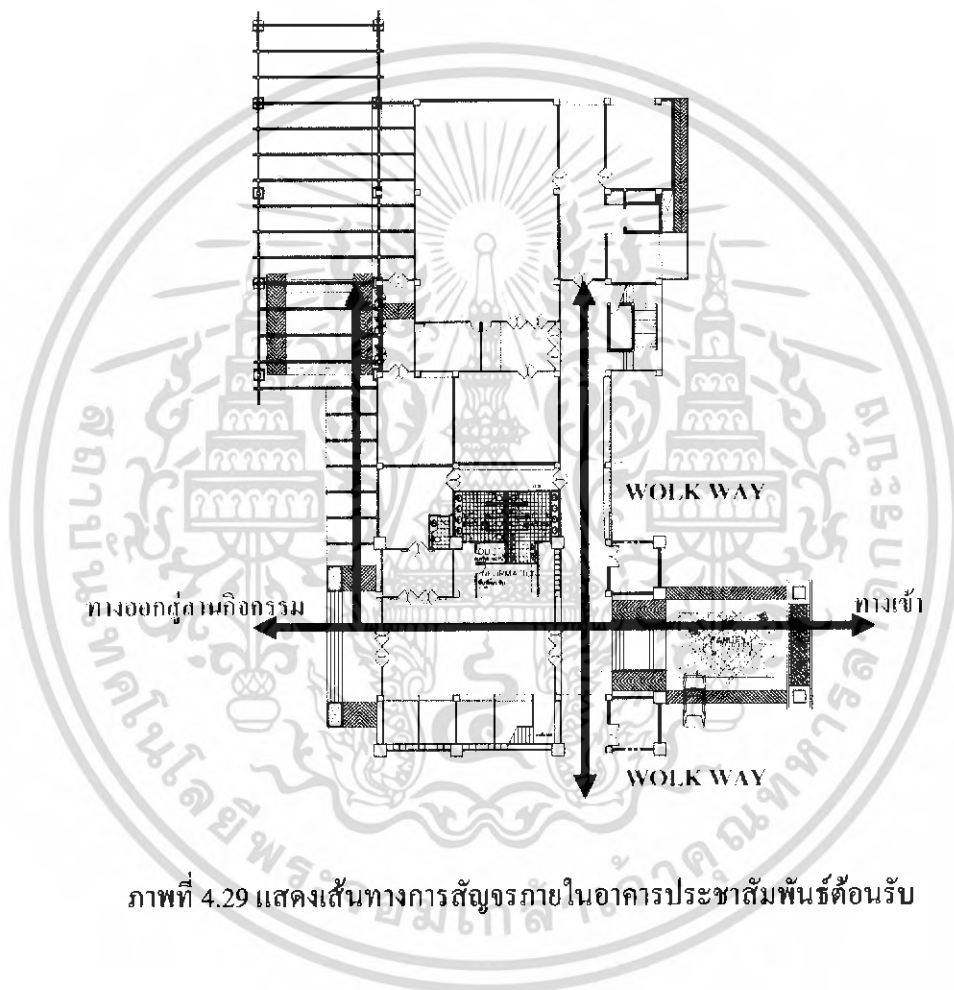

ภาพที่ 4.29 แสดงเส้นทางการสัญจรภายในอาคารประชาสัมพันธ์ต้อนรับ

3. อาคารสำนักงานลานการค้า “ช่วง สันกำแพง” มีทางเดิน WALK WAY เชื่อมต่อกับอาคาร
ประชาสัมพันธ์ ต้อนรับ

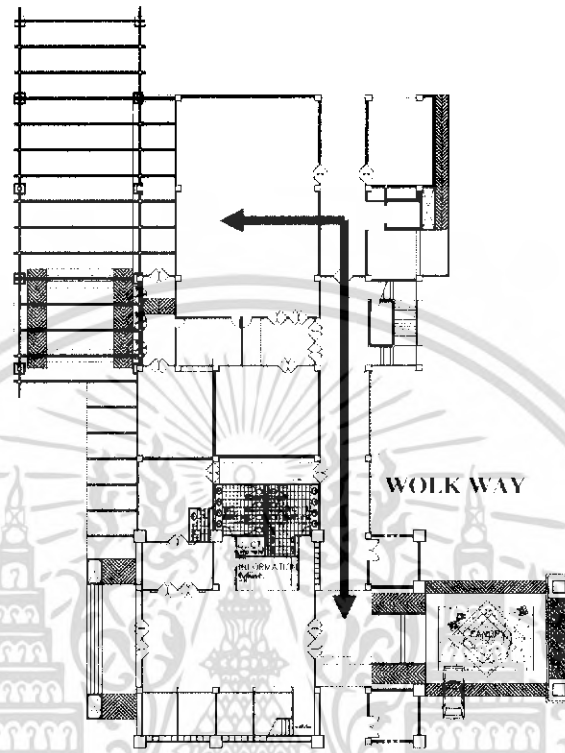

ภาพที่ 4.30 แสดงเส้นทางการสัญจรภายในอาคารสำนักงานลานการค้า “ช่วง สันกำแพง” ชั้น 1

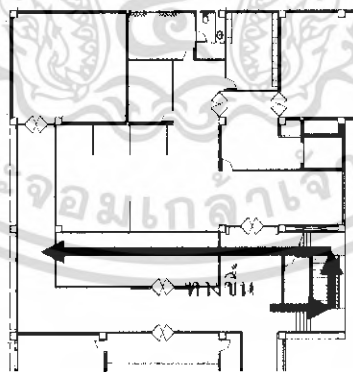

ภาพที่ 4.31 แสดงเส้นทางการสัญจรภายในอาคารสำนักงานลานการค้า “ช่วง สันกำแพง” ชั้น 2

4. อาคารพิพิธภัณฑ์สันกำแพง เป็นอาคารหลักของโครงการ มีส่วนทางเข้าด้านหน้าจากลานกิจกรรม (ช่วง) และมีทางเข้าจากทางเดิน WOLK WAY จากอาคารประชาสัมพันธ์ต้อนรับ และทางเข้าจากส่วน CAR PARK

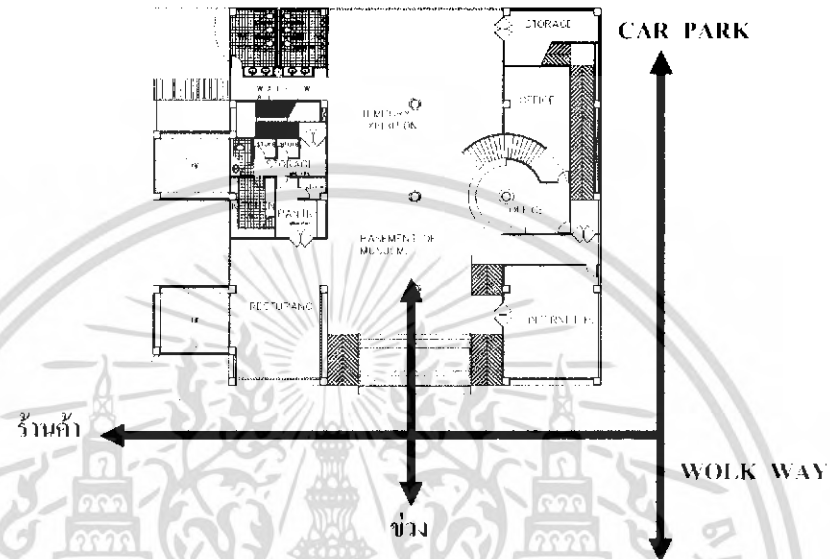

ภาพที่ 4.32 แสดงเส้นทางการสัญจรภายในอาคารพิพิธภัณฑ์สันกำแพงชั้น

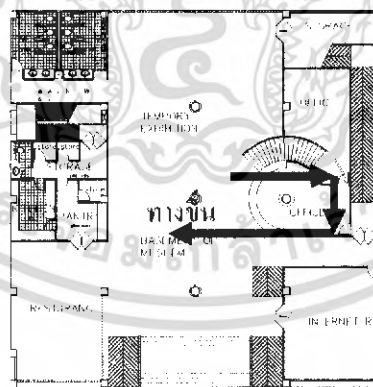

ภาพที่ 4.33 แสดงเส้นทางการสัญจรภายในอาคารพิพิธภัณฑ์สันกำแพงชั้น

4.3.4 วิเคราะห์สภาพแวดล้อมภายในโครงการลานการค้า “ช่วง สันกำแพง”

วิเคราะห์สภาพแวดล้อมและพื้นที่ว่างภายใน (SPACE) วัตถุประสงค์ในการวิเคราะห์เพื่อเป็นแนวทางและขบวนการเพื่อทราบถึงปัญหาต่างๆ ที่เกิดขึ้นจากพื้นที่ภายในเพื่อเป็นข้อมูลและเป็นแนวทางในการออกแบบสถาปัตยกรรมภายในมีส่วนประกอบดังนี้

1. อาคารประชาสัมพันธ์ต้อนรับ
2. อาคารสำนักงานลานการค้า “ช่วง สันกำแพง”
3. อาคารศูนย์เผยแพร่การท่องเที่ยวของอำเภอสันกำแพง
4. อาคารพิพิธภัณฑ์สันกำแพง

อาคารประชาสัมพันธ์ต้อนรับ

ลักษณะของส่วนโถงทางเข้า โถงต้อนรับ



ภาพที่ 4.34 แสดงลักษณะผังพื้นที่ว่างในอาคาร

11.00

10.00

9.00

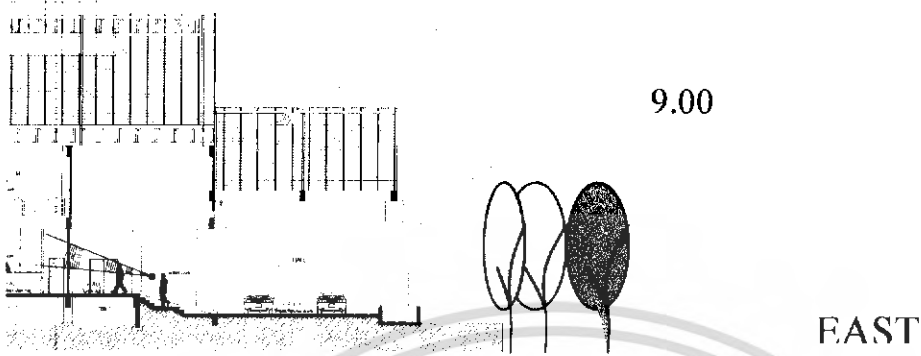

ภาพที่ แสดงผลกระทบที่มีต่อตัวอาคารส่วนโถงทางเข้า

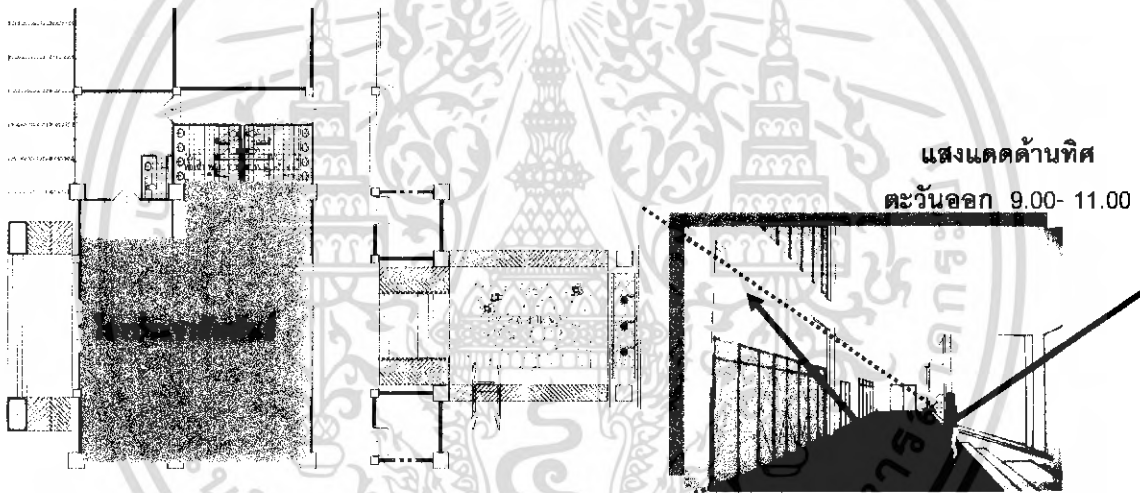

ภาพที่ 4.35 แสดงพื้นที่ส่วนประกอบโถงประชาสัมพันธ์ต้อนรับ

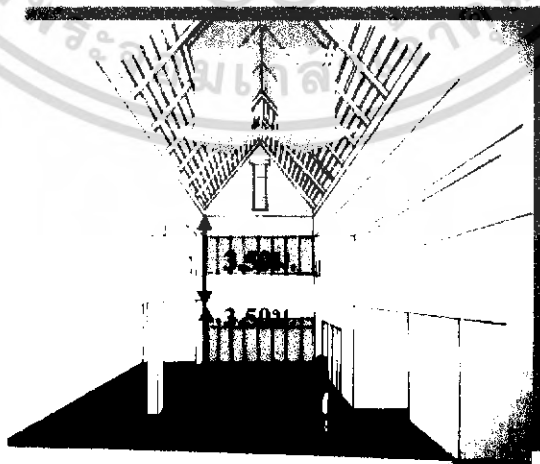

ภาพที่ 4.36 แสดงพื้นที่แสดงลักษณะ โถงประชาสัมพันธ์ต้อนรับ

ลักษณะพื้นที่ว่างส่วนโถงต้องรับ มีลักษณะเป็นโถงโถ่งสูง อาคารหลังนี้มีส่วนเชื่อมต่อกับ อาคารสำนักงานได้รับผลกระทบจากแสงแดดที่มีต่อตัวอาคารในช่วงสาย แต่ไม่มากนักเนื่องจาก ด้านหน้าอาคารมีหลังคาคลุมการสะท้อนของความร้อนและแสงสว่างที่มีต่อตัวอาคารจึงลดลง

ภายในตัวอาคารหลังการระจก HEAT STOP ช่วยกระจายแสงในตัวอาคารแต่ความร้อนผ่าน เข้ามาไม่ได้

วัสดุพื้น ปูกระเบื้อง

วัสดุผนัง ก่ออิฐฉาบปูนเรียบ

วัสดุเพดาน ไขว้โครงสร้างเพดาน เปิดช่องแสงระจก HEAT STOP

อาคารสำนักงานถานการค้า “ ช่วง สันกำแพง ”

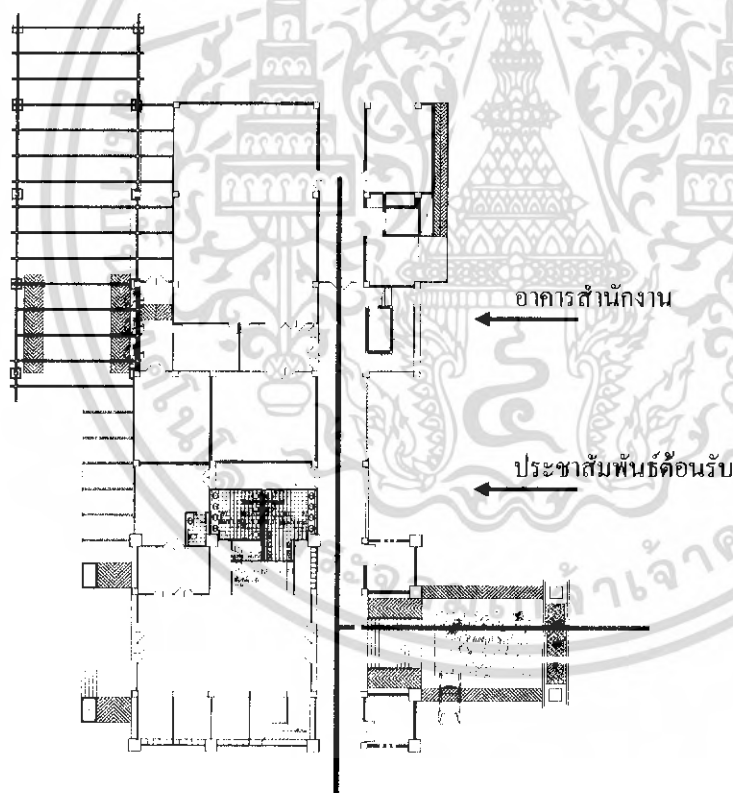

ลักษณะของแผนผังที่มี ความสัมพันธ์โดยมีส่วน เชื่อมต่ออาคาร WORK WAประชาสัมพันธ์ต้อนรับ และอาคารสำนักงานถาน การค้า “ ช่วง สันกำแพง ”

แสดงเส้นทางสัญจรภายใน อาคารสำนักงานชั้น 1

แสดงเส้นทางความสัมพันธ์ อาคารประชาสัมพันธ์ ต้อนรับกับอาคารสำนักงาน

ภาพที่ 4.37 แสดงลักษณะผังพื้นและพื้นที่ว่างใน อาคาร

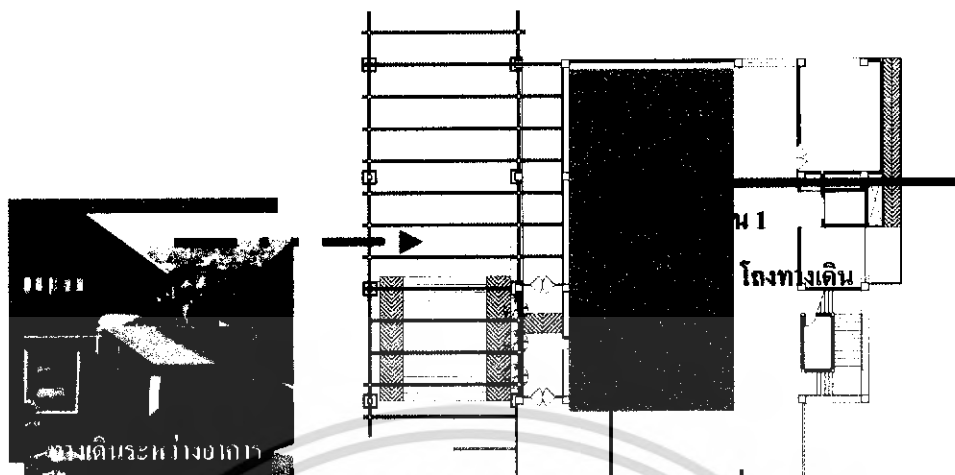

ภาพที่ 4.38 แสดงพื้นที่ส่วนประกอบส่วนสำนักงานชั้นที่ 1



09.30 น.
แสดงแดดด้านทิศ
ตะวันออก 9.00- 11.00

ภาพที่ 4.39 แสดงแสดงลักษณะ โถงทางเดินเชื่อมต่ออาคาร



ภาพที่ 4.40 แสดงแสดงลักษณะส่วนสำนักงานชั้น 2

ผู้ให้บริการ (งานส่วนบริการ)

- ฝ่ายขายของที่ระลึก

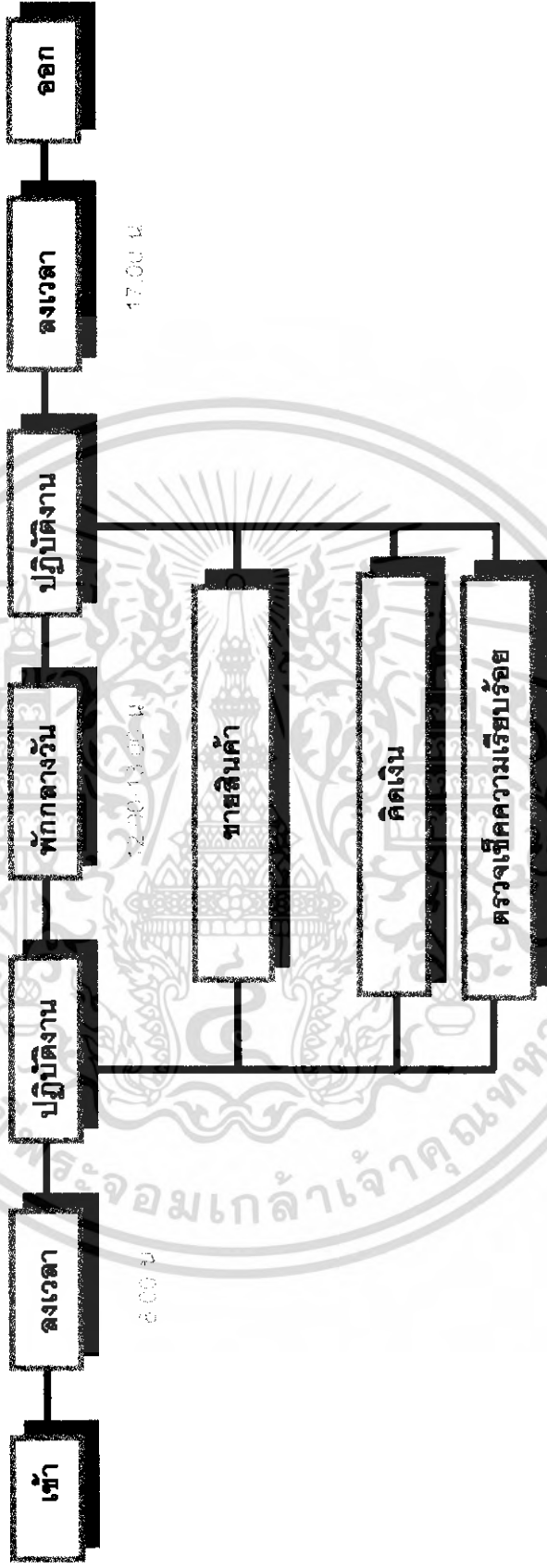

ผู้ให้บริการ (งานส่วนบริการ)

- ฝ่ายประชาสัมพันธ์
- ติดต่อสอบถาม

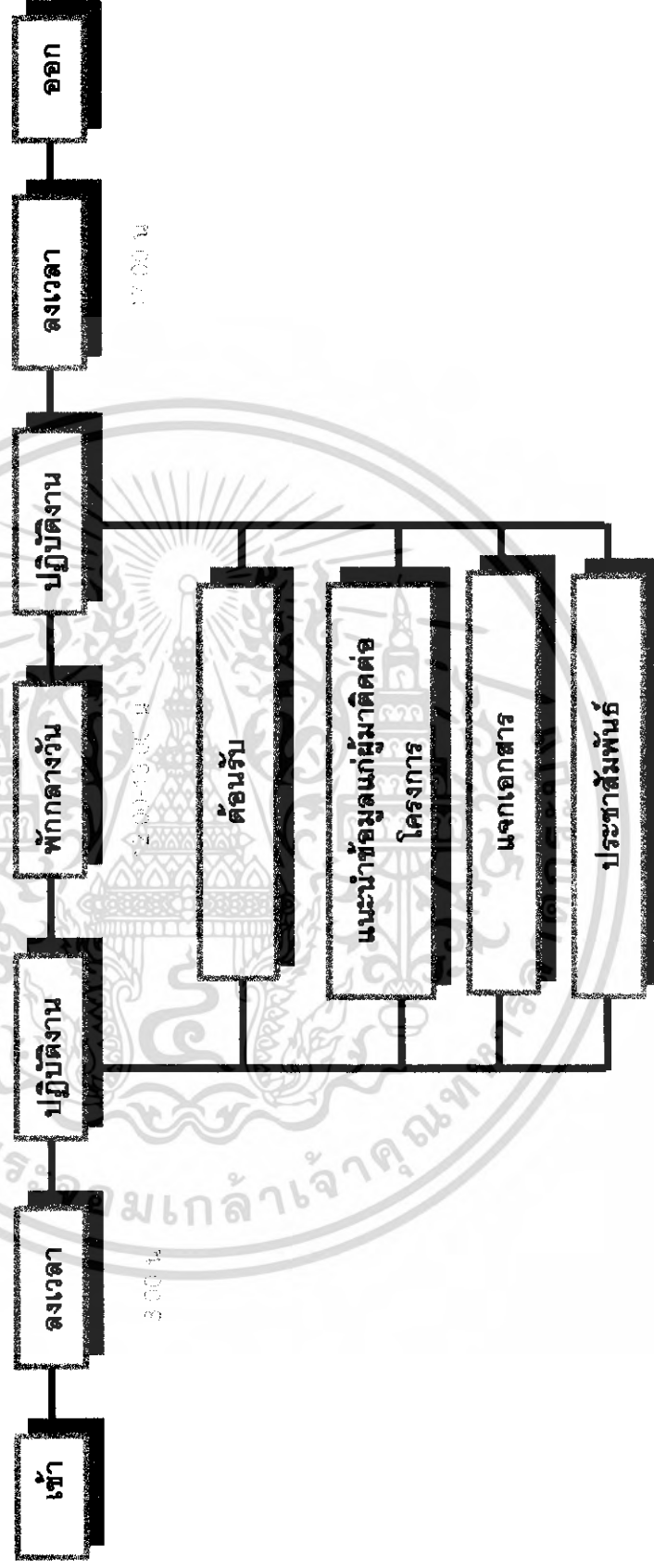

ผู้ให้บริการ (งานศูนย์ข้อมูลการท่องเที่ยว)

- ฝ่ายสารสนเทศ

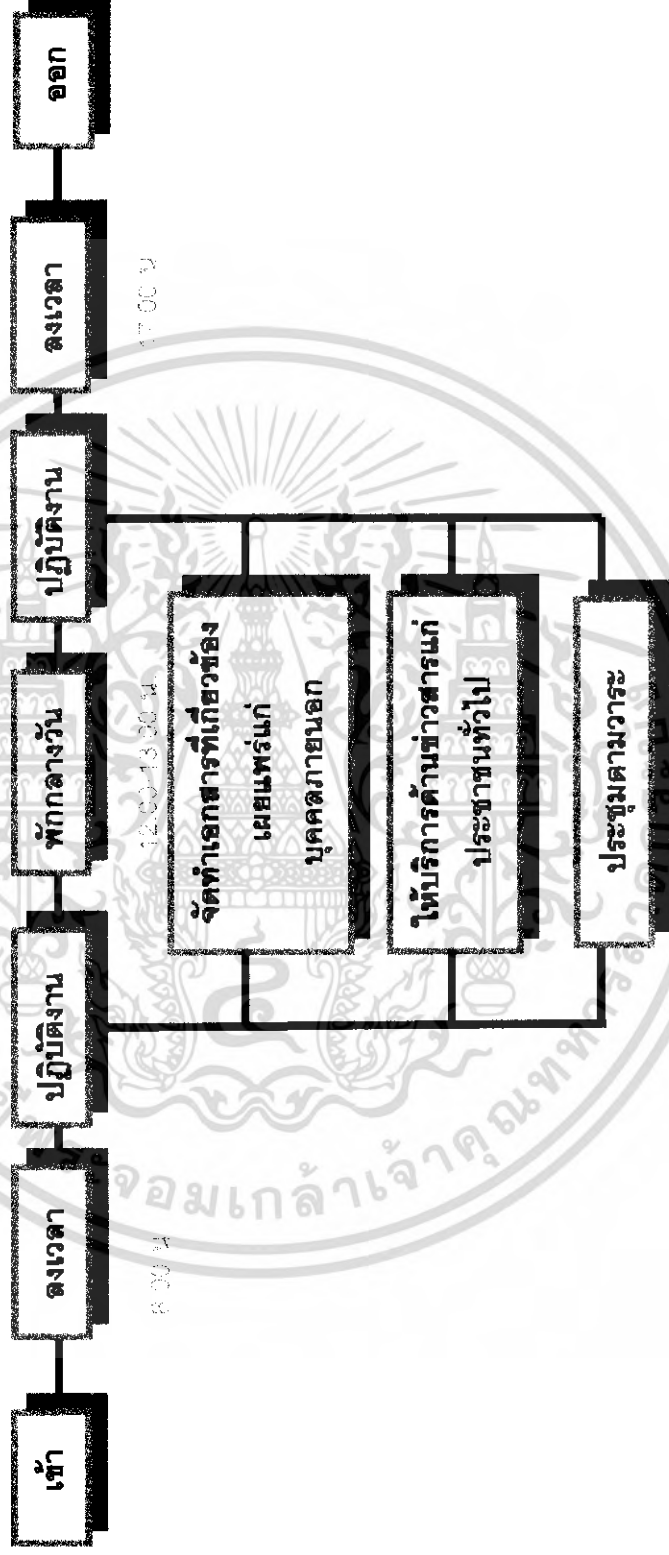

ลักษณะพื้นที่วางส่วนสำนักงานชั้น 1 มีลักษณะเป็นอาคาร 2 ชั้น อาคารหันด้านข้างไปตามแนวแกนทิศตะวันออก และทิศตะวันตก ทำให้ได้รับความร้อนและแสงแดดในช่วงเวลา 9.00 – 11.00 น. แต่ส่วนของสำนักงานไม่ได้รับผลกระทบมากนักเนื่องจากมีส่วนของส่วนโถงทางเดินอยู่ทางทิศตะวันออกทำให้แสงแดดเมื่อสะท้อนเข้าสู่อาคารจึงเกิดมวลอากาศในส่วนทางเดินทำให้ความร้อนเข้าสู่ส่วนสำนักงานลดน้อยลง

วัสดุพื้น ปูกระเบื้อง

วัสดุผนัง ก่ออิฐฉาบปูนเรียบ

วัสดุเพดาน ยิปซัมบอร์ด

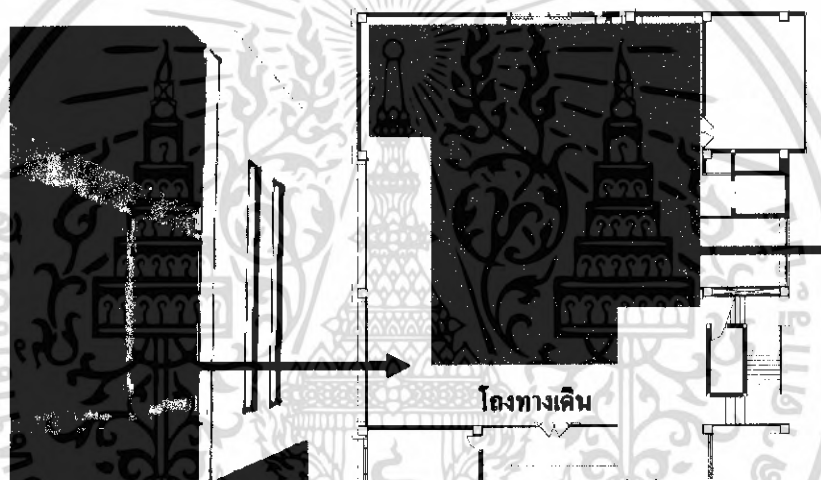

ภาพที่ 4.41 แสดงลักษณะ โถงทางเดิน ภาพที่ 4.42 แสดงพื้นที่ส่วนประกอบส่วนสำนักงานชั้นที่ 2



ภาพที่ 4.43 แสดงลักษณะสำนักงานชั้น 2

ลักษณะพื้นที่วางส่วนสำนักงานชั้น 2 เชื่อมต่อระหว่างชั้นด้วยโถงบันได และมีโถงทางเดิน โดยรอบส่วนของสำนักงาน ด้านทิศตะวันออกเป็นส่วนของ AIR SYSTEM และงานระบบต่างๆ ทำให้ผลกระทบที่มีต่อตัวอาคารในด้านต่างๆไม่ว่าจะเป็น แสงแดด ลม ฝน

วัสดุพื้น ปูกระเบื้อง

วัสดุผนัง ก่ออิฐฉาบปูนเรียบ

วัสดุเพดาน ีปฉั้บบอร์ด

อาคารศูนย์เผยแพร่การท่องเที่ยวของอำเภอสันกำแพง



ภาพที่ 4.44 แสดงลักษณะผังพื้นและพื้นที่วางในอาคารศูนย์เผยแพร่การท่องเที่ยวของอำเภอสันกำแพงชั้นที่ 1



ภาพที่ แสดงลักษณะ อาคารศูนย์เผยแพร่การท่องเที่ยวของอำเภอสันกำแพงชั้นที่ 1



ภาพที่ 4.45 แสดงรายละเอียดของแสงแดดที่มีผลกระทบต่อตัวอาคาร

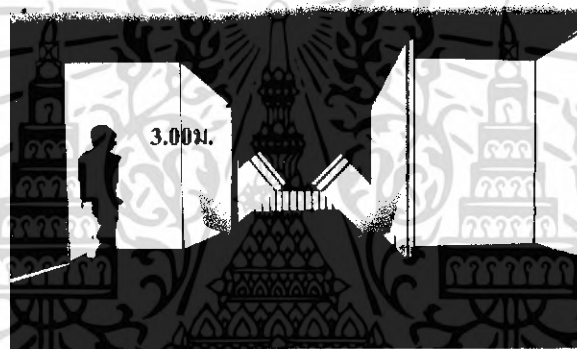

ภาพที่ 4.46 แสดงลักษณะ อาคารศูนย์เผยแพร่การท่องเที่ยวของอำเภอสันกำแพงชั้นที่ 1

ลักษณะพื้นที่ว่างส่วนอาคารศูนย์เผยแพร่การท่องเที่ยวของอำเภอสันกำแพงชั้นที่ 1 เป็นอาคาร 2 ชั้น ชั้น 1 มีลักษณะเปิดโล่ง ทำให้อากาศถ่ายเทสะดวก แต่มีผลกระทบด้านความร้อนที่เข้ามาสู่อาคารด้านทิศตะวันตก เวลา 13.30 - 14.30 น. บริเวณที่ได้รับความร้อนมากได้แก่ส่วนระเบียงไม้ ด้านฝนมีผลกระทบไม่มากเนื่องจากมีแนวกันสาดยื่นยาวและแนวช่องเปิดอาคารไม่อยู่ตามแนวพัดของฝน

- วัสดุพื้น ปูกระเบื้อง
- วัสดุผนัง ก่ออิฐฉาบปูนเรียบ
- วัสดุเพดาน ยิปซัมบอร์ด



ภาพที่ 4.47 แสดงลักษณะผังพื้นและพื้นที่ว่างในอาคารศูนย์เผยแพร่การท่องเที่ยวของอำเภอสันกำแพงชั้นที่ 1



ภาพที่ 4.48 แสดงลักษณะ อาคารศูนย์เผยแพร่การท่องเที่ยวของอำเภอสันกำแพงชั้นที่ 1

ลักษณะพื้นที่ว่างส่วนอาคารศูนย์เผยแพร่การท่องเที่ยวของอำเภอสันกำแพงชั้นที่ 2 มีผลกระทบด้านความร้อนที่เข้ามาสู่อาคารด้านทิศตะวันตก เวลา 13.30 – 14.30 น. ด้านฝนมีผลกระทบไม่มากเนื่องจากมีแนวกันสาดของอาคาร

วัสดุพื้น ปูกระเบื้อง

วัสดุผนัง ก่ออิฐฉาบปูนเรียบ

วัสดุเพดาน ยิปซัมบอร์ด

อาคารพิพิธภัณฑ์สันกำแพง

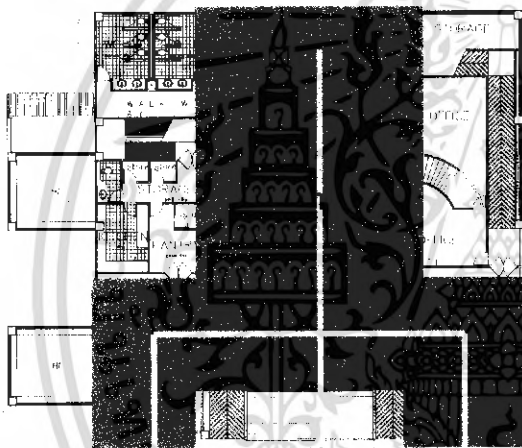

ภาพที่ 4.49 แสดงลักษณะผังพื้นและพื้นที่ว่าง
ในส่วนนิทรรศการชั่วคราว



ภาพที่ 4.50 แสดงลักษณะผังพื้นและพื้นที่ว่าง
ในส่วนนิทรรศการถาวร

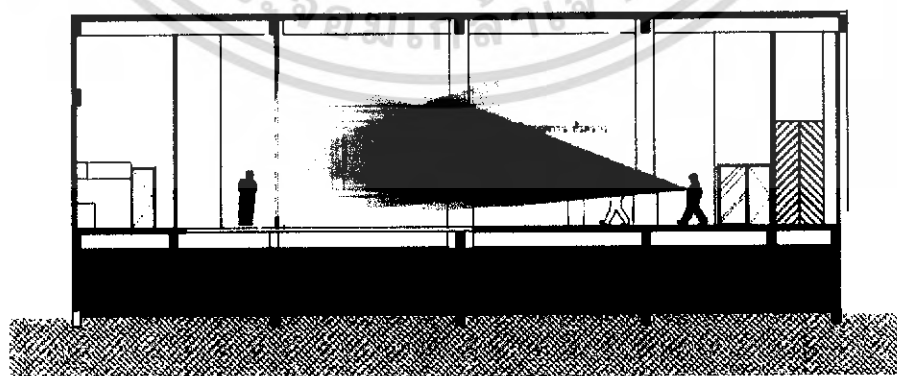

ภาพที่ 4.51 แสดงมุมมองภายในโถงนิทรรศการชั่วคราว



ภาพที่ 4.52 แสดงลักษณะ ภายในส่วนนิทรรศการชั่วคราว

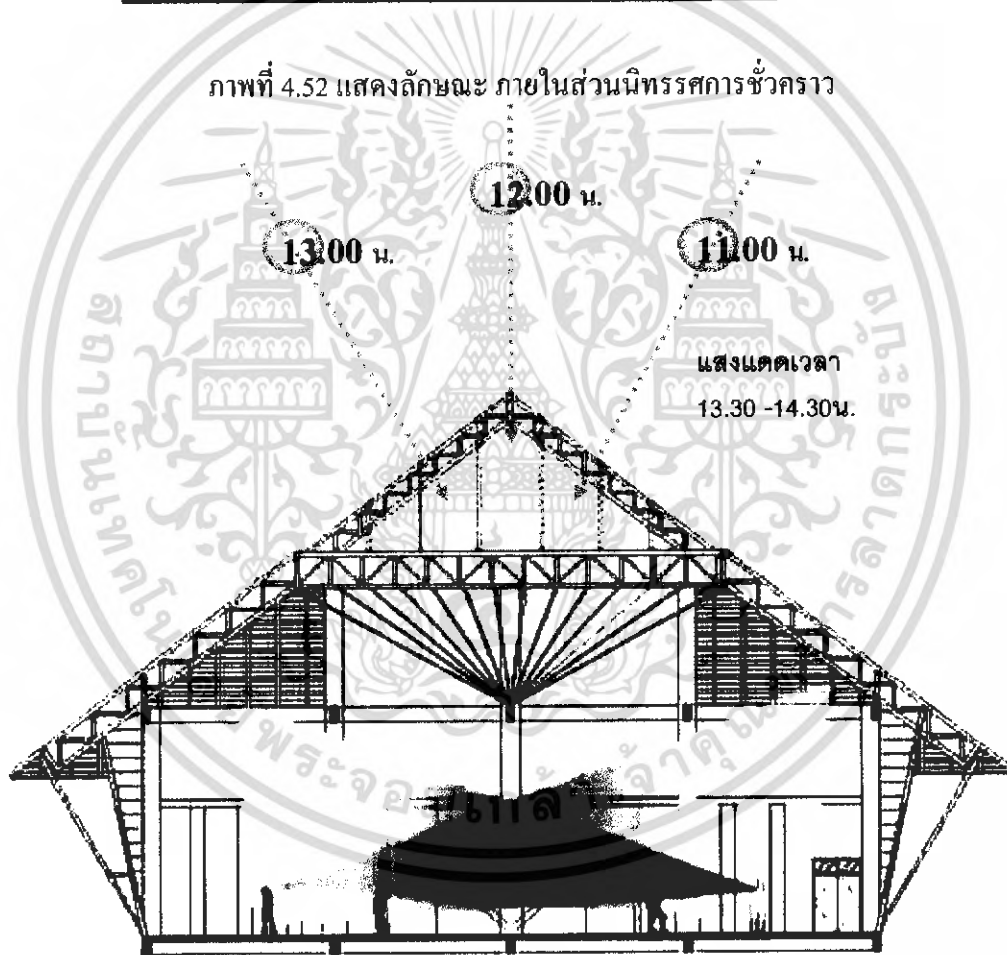

ภาพที่ 4.53 แสดงมุมมองภายใน โถงนิทรรศการถาวร

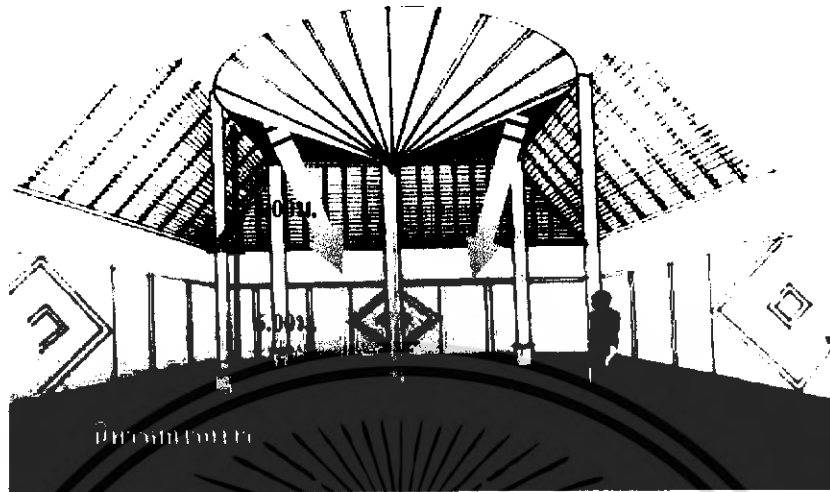

ภาพที่ 4.54 แสดงลักษณะ ภายในส่วนนิทรรศการถาวร

ลักษณะพื้นที่ว่างส่วนพิพิธภัณฑ์สันกำแพง เป็นอาคารสูง 2 ชั้น ลักษณะเป็นโดมโค้ง โฉว์
โครงสร้างหลังคา และใช้วัสดุกระจก HEAT – STOP ทำให้ภายในอาคารมีแสงสว่างจากธรรมชาติ
ช่วยกระจายแสงภายในอาคาร ผลกระทบจากสภาพแวดล้อมด้านอื่นมีไม่มากนัก เนื่องจาก มีหลังคา
คลุมชายคาขาว

วัสดุพื้น ปูกระเบื้อง

วัสดุผนัง ก่ออิฐฉาบปูนเรียบ

วัสดุเพดาน โฉว์โครงสร้างหลังคา ใช้วัสดุกระจก HEAT – STOP

4.4 การวิเคราะห์พฤติกรรมผู้ใช้อาคารภายในโครงการ

ผู้ใช้อาคารในโครงการลานการค้า “ช่วง สันกำแพง” แบ่งออกเป็น 2 ประเภทใหญ่ ๆ คือ

1. ผู้ให้บริการ แบ่งออกเป็น 3 ฝ่าย คือ
 - 1.1 ฝ่ายบริหารและเจ้าหน้าที่ระดับสูง เช่น ผู้อำนวยการศูนย์ฯ
 - 1.2 เจ้าหน้าที่ทั่วไป เช่น พนักงานต้อนรับ พนักงานการเงิน
 - 1.3 ลูกจ้าง เช่น พนักงานบริการ พนักงานรักษาความปลอดภัย
2. ผู้รับบริการคือ บุคคลที่เข้ามาใช้บริการต่าง ๆ โครงการลานการค้า “ช่วง สันกำแพง” ซึ่งแบ่งได้ 3 ประเภทคือ
 1. ผู้เข้าชมและใช้บริการของโครงการ เป็นผู้เข้าชมส่วนต่างๆ ของศูนย์ฯ และใช้บริการส่วนต่างๆ เช่น ส่วนนิทรรศการ ส่วนบริการนักท่องเที่ยว ส่วนร้านอาหาร ส่วนลานแสดง ส่วนสาธิตหัตถกรรม
 - 1.1 นักท่องเที่ยวได้แก่นักท่องเที่ยวที่มาเที่ยวอำเภอสันกำแพง โดยมีจุดประสงค์ที่จะชมและซื้อสินค้าหนึ่งตำบลหนึ่งผลิตภัณฑ์ ขอข้อมูลเกี่ยวกับการท่องเที่ยวในอำเภอสันกำแพง ชมนิทรรศการชมการแสดง มาพักผ่อน สามารถแบ่งได้ 2 กลุ่ม
 - นักท่องเที่ยวชาวต่างชาติ กลุ่มนี้เป็นกลุ่มลูกค้าหลักของโครงการ
 - นักท่องเที่ยวชาวไทย
 - 1.2 ประชาชนทั่วไปนิยมเข้าชมในวันหยุดหรือสุดสัปดาห์ความต้องการเข้าในโครงการ คือ ความต้องการความเพลิดเพลิน พักผ่อน โดยใช้ในส่วน ร้านค้าหนึ่งตำบลหนึ่งผลิตภัณฑ์ ชมการแสดง
 - 1.3 นักเรียนนักศึกษาส่วนใหญ่มีจุดประสงค์เพื่อต้องการความรู้เรื่อง หัตถกรรมที่มีชื่อเสียงของอำเภอสันกำแพง รวมทั้งต้องการคำอธิบายทางวิชาการเพื่อนำไปใช้ประโยชน์ต่อไป มีทั้งผู้เข้าชมส่วนบุคคลและหมู่คณะ
 - 1.4 ประชาชนที่อยู่ใกล้เคียงได้แก่ประชาชนที่อาศัยหรือทำงานอยู่ใกล้กับโครงการ ได้แก่ ชาวบ้าน ข้าราชการ ส่วนใหญ่จะมาใช้บริการส่วน ลานกิจกรรม (ช่วง) และส่วนพักผ่อนในโครงการ
 - 1.5 ผู้ติดต่อสำนักงานติดต่อกับเจ้าหน้าที่ในส่วนสำนักงาน ใช้อาคารส่วนสำนักงาน
 2. บุคคลภายนอกทั่วไป ได้แก่ ผู้ที่มาใช้อาคารโดยไม่มีจุดประสงค์ที่จะมาใช้บริการต่างๆ ของศูนย์ฯ แต่มาเพื่อติดต่อส่วนอื่นๆ เช่น ผู้มาติดต่อสำนักงาน มาติดต่อเจ้าหน้าที่ส่วนต่างๆ ซึ่งจะมาใช้ส่วน ประชาสัมพันธ์ต้อนรับก่อนไปยังส่วนที่มาติดต่อ
3. ผู้ให้บริการ ได้แก่ ผู้จัดส่งวัตถุดิบแสดง ผู้จัดส่งพัสดุต่างๆ เจ้าหน้าที่ส่วนต่างๆ

แผนภูมิที่ 4.11 แสดงพฤติกรรมกรรมการใช้บริการภายในโรงงกา

แผนภูมิแสดงพฤติกรรมผู้ใช้บริการ

- ประชาชน
- นักท่องเที่ยว
- นักเรียน , นักศึกษา

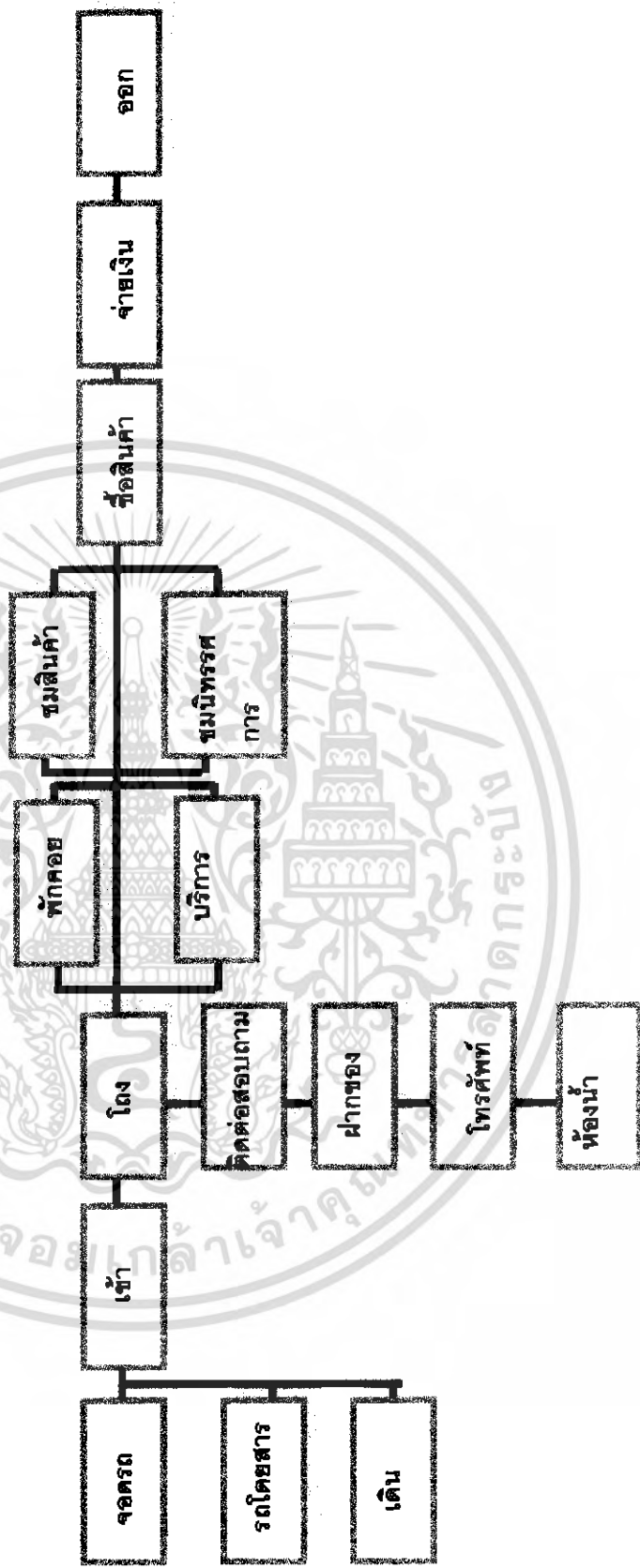

การศึกษาดูงานผู้รับบริการ

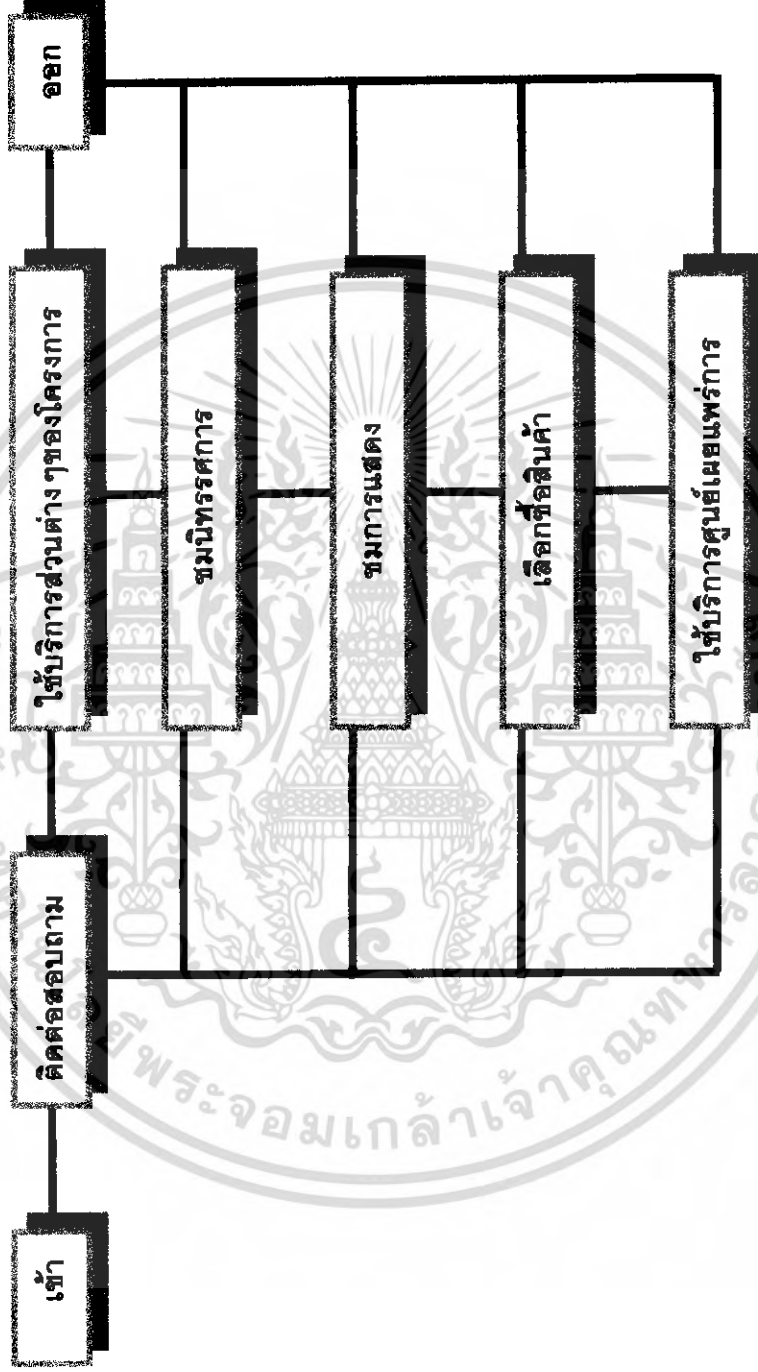

ผู้ให้บริการ (งานเทคนิค)

- ฝ่ายอุปกรณ์



17.00 น

9.00 น

คุณและจัดเก็บอุปกรณ์ทั้งหมด

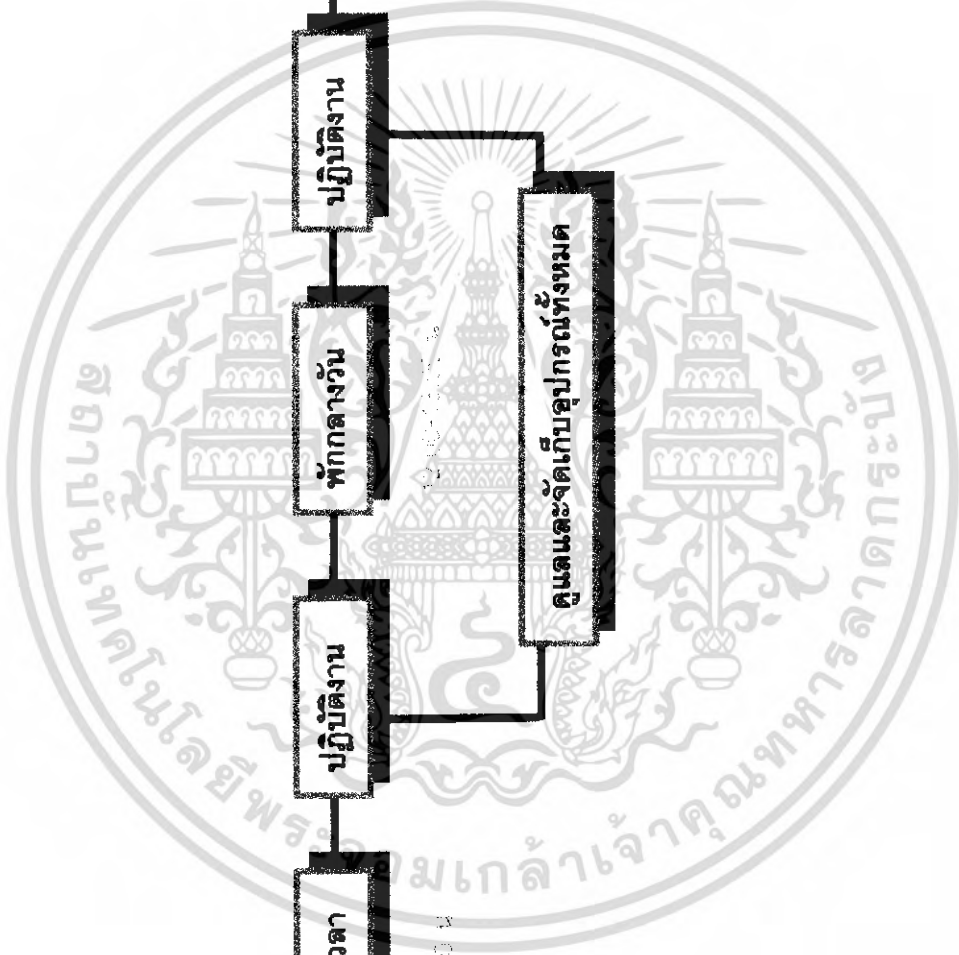

ผู้ให้บริการ (งานเทคนิค)

- ฝ่ายเทคนิค



๑๗.๐๐ น.

๑๒.๐๐ น.

๑๐.๐๐ น.

ผู้ให้บริการ (งานส่วนบริการ)
- ฝ่ายสาธารณณะ



ผู้ให้บริการ (งานส่วนบริการ)

- ฝ่ายรักษาความปลอดภัย



๑๐๐ น

๑๗๐๐ น

รักษาความปลอดภัย

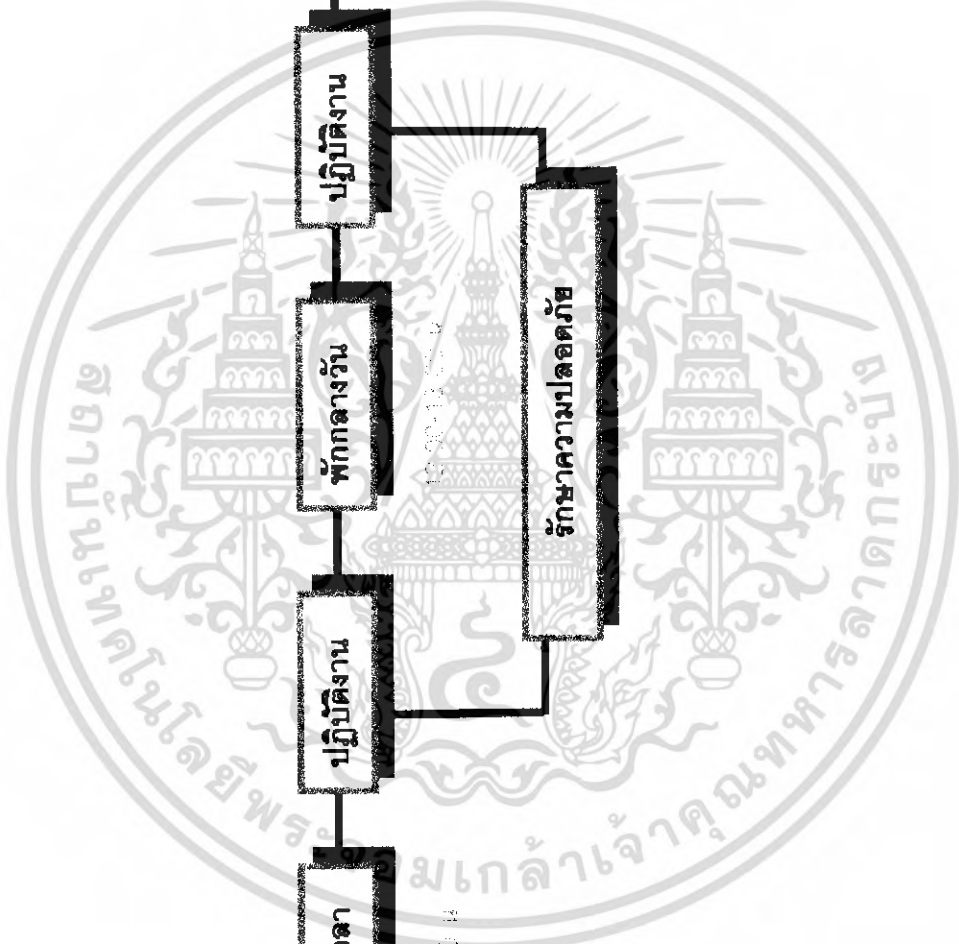

ผู้ให้บริการ (งานเผยแพร่และจัดแสดง)
- เจ้าหน้าที่วิชาการ

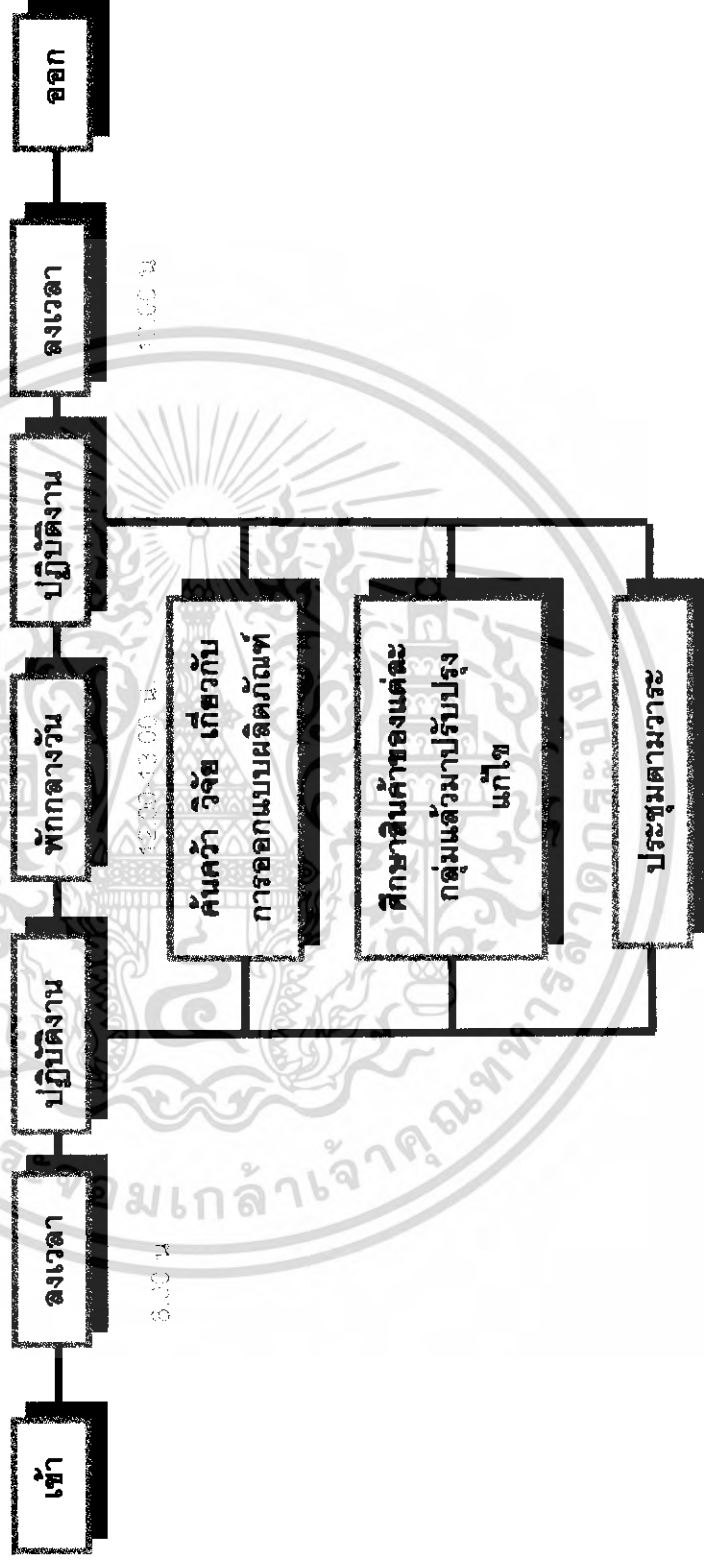

ผู้ให้บริการ (งานเผยแพร่และจัดแสดง)

- ฝ่ายพิพิธภัณฑ์

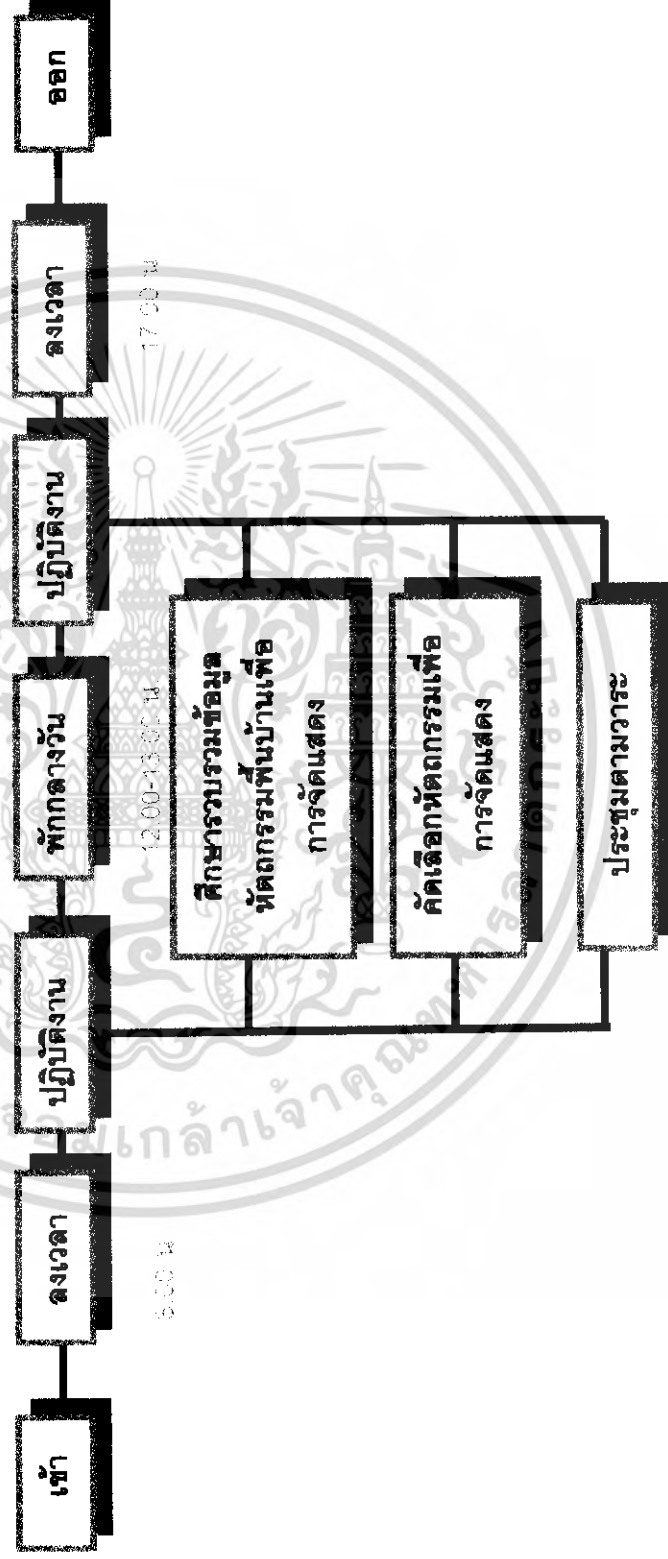

ผู้ให้บริการ (งานเผยแพร่และจัดแสดง)
- ฝ่ายค้นคว้าวิจัย

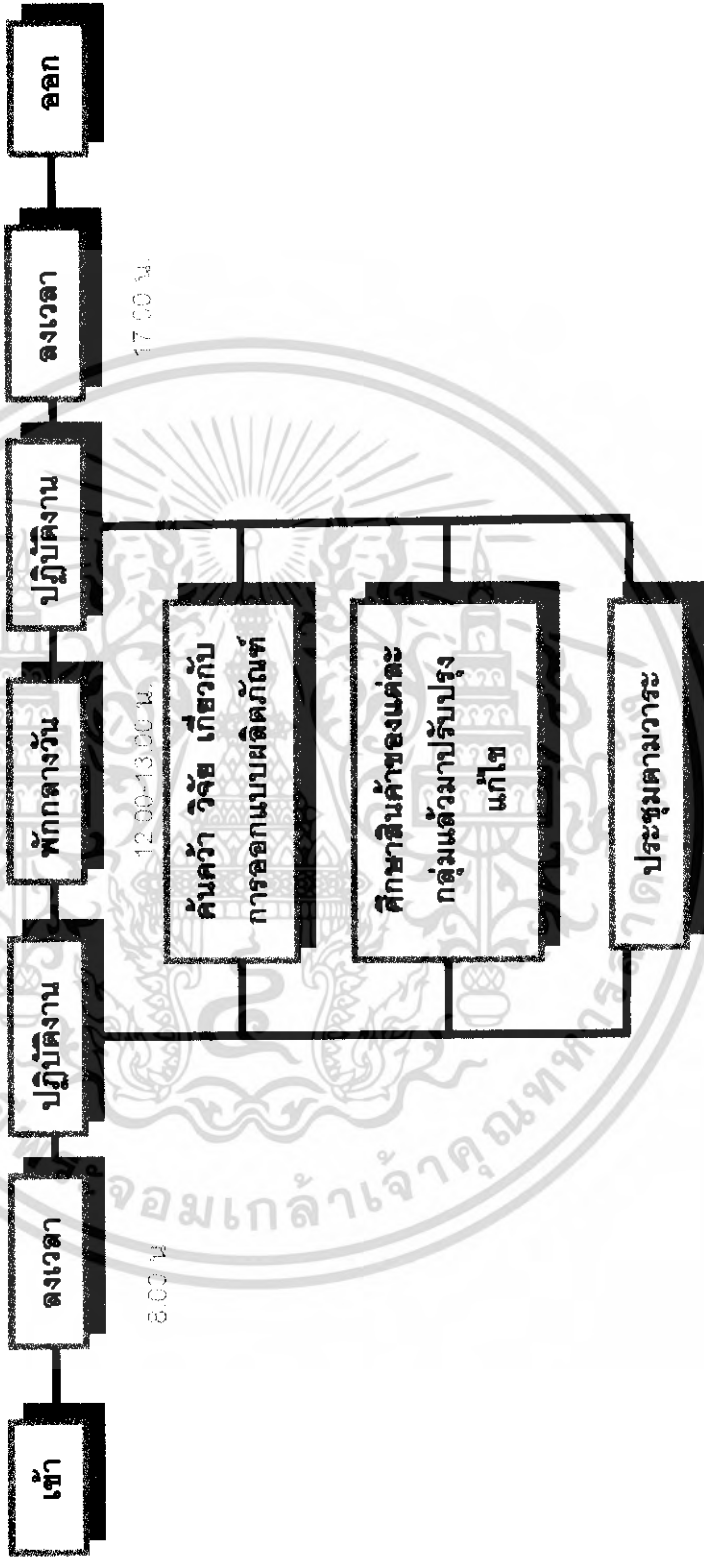

ผู้ให้บริการ (งานเผยแพร่และจัดแสดง)
- คณะกรรมการศิลปวัฒนธรรม

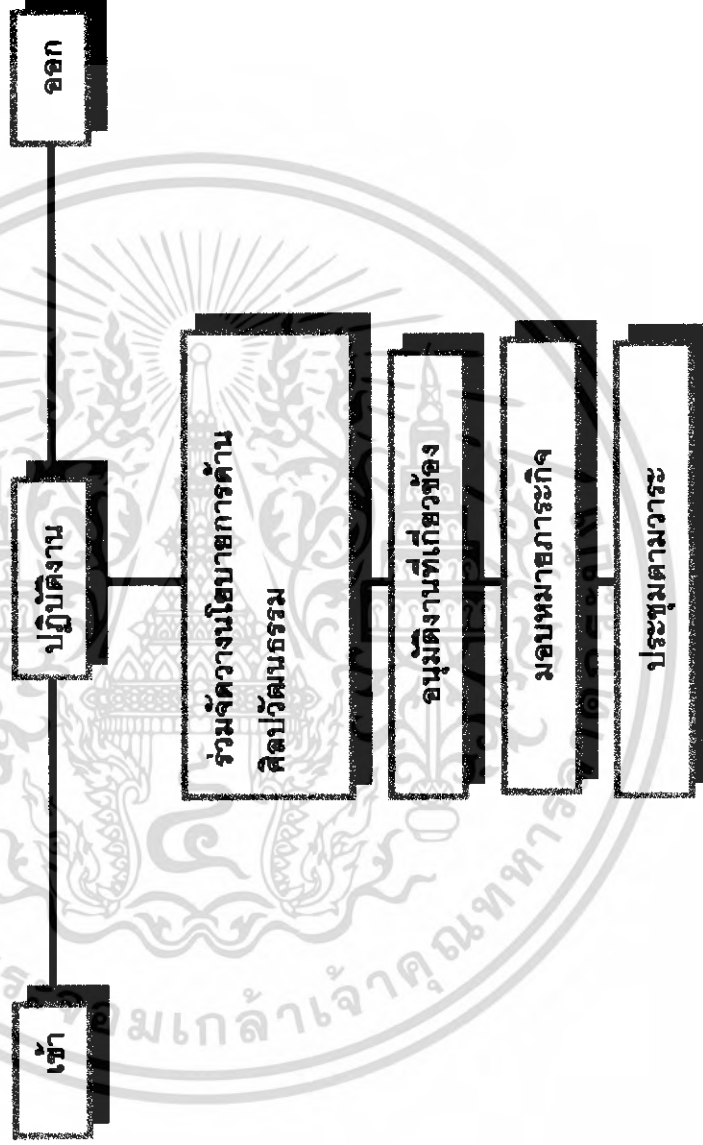

ผู้ให้บริการ (งานเผยแพร่และจัดแสดง)
- ฝ่ายนิทรรศการ

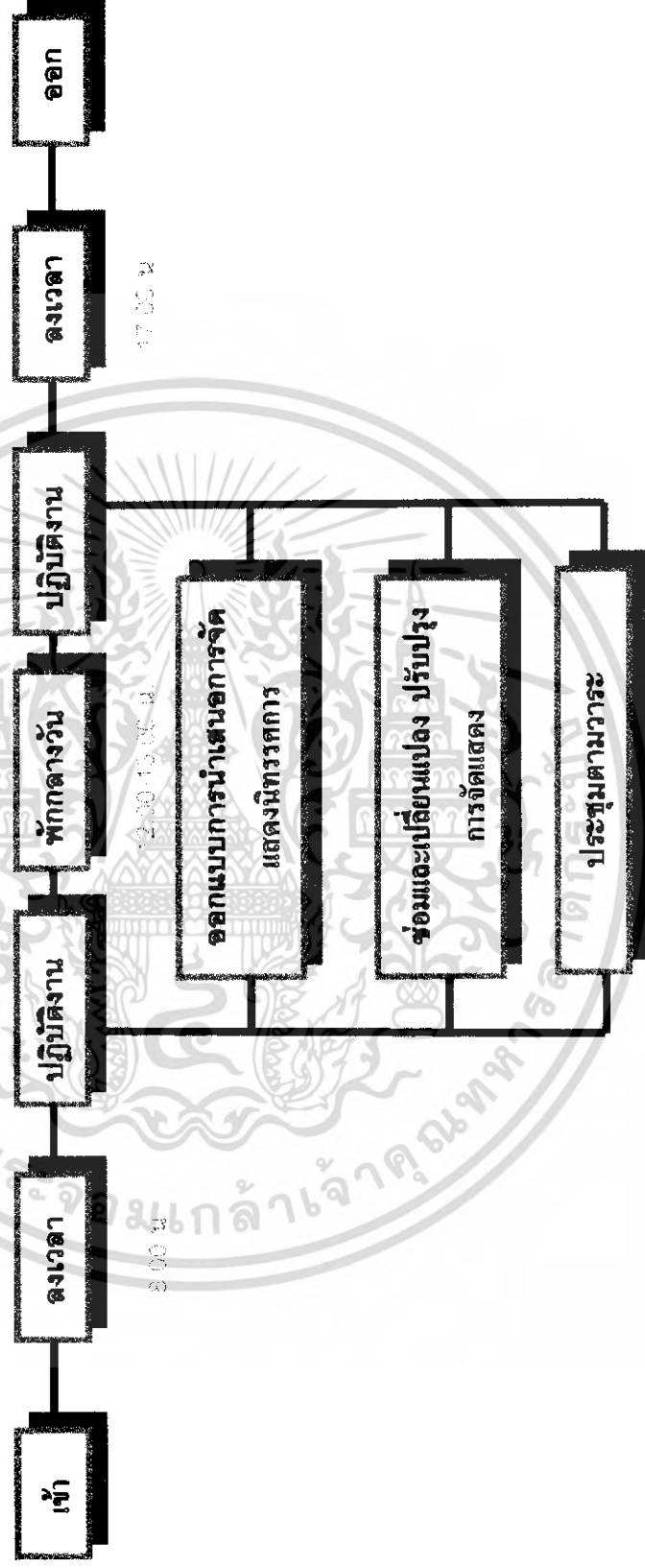

ผู้ให้บริการ (งานเผยแพร่และจัดแสดง)

- หนึ่งตำบลหนึ่งผลิตภัณฑ์

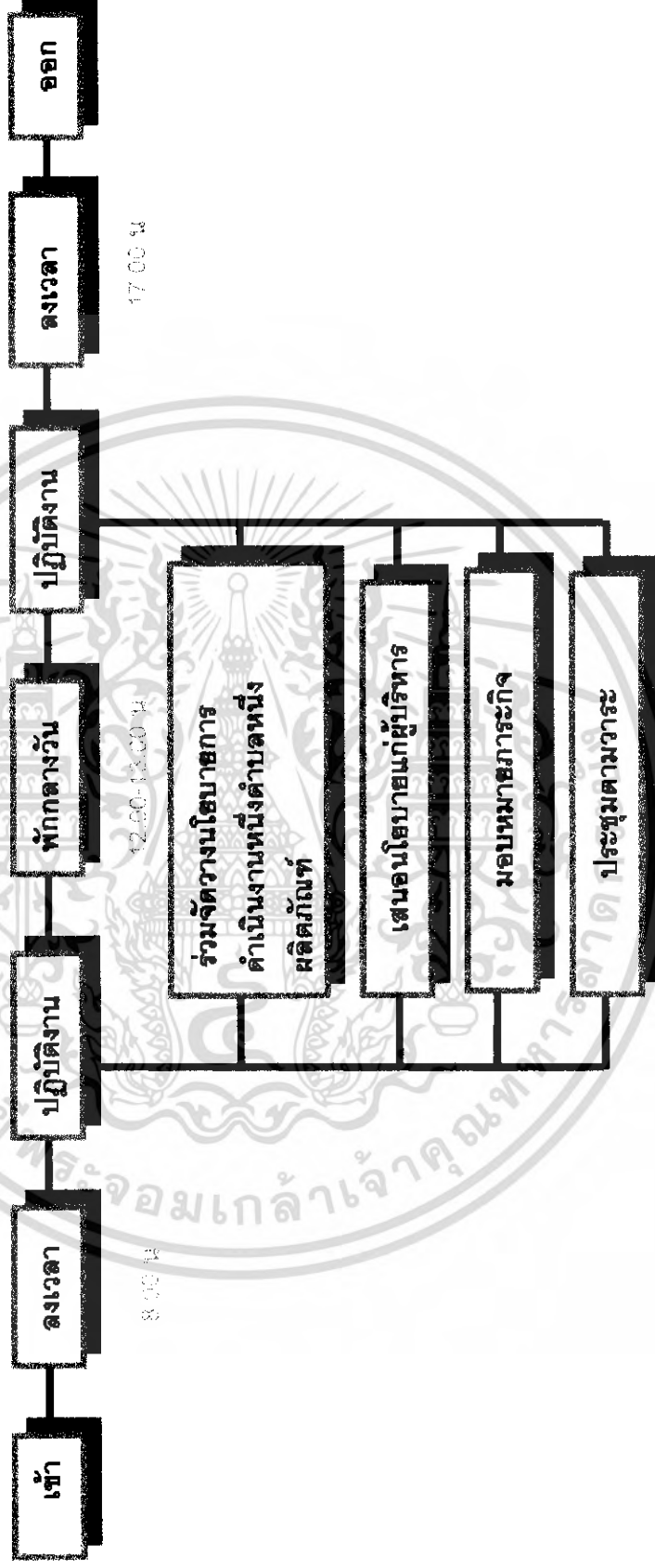

ผู้ให้บริการ (งานเผยแพร่และจัดแสดง)

- คณะกรรมการ OTOP

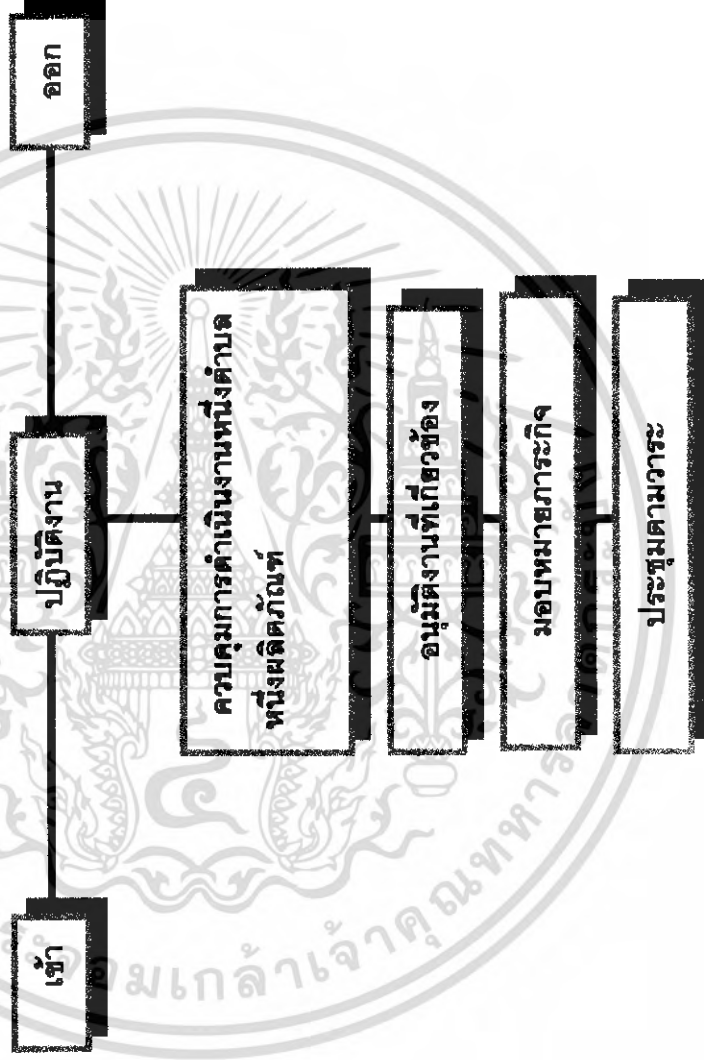

ผู้ให้บริการ (งานธุรการ)

- การตลาด

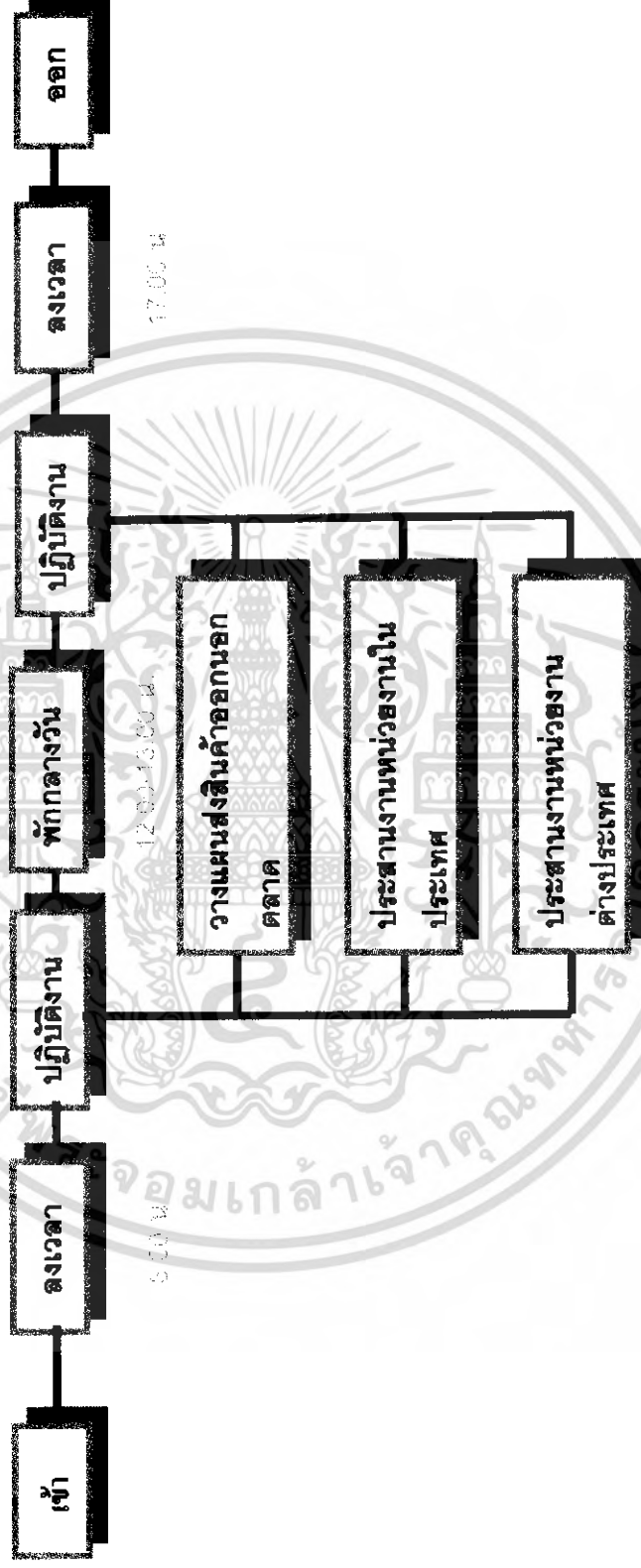

ผู้ให้บริการ (งานธุรการ)
- บัญชี – การเงิน

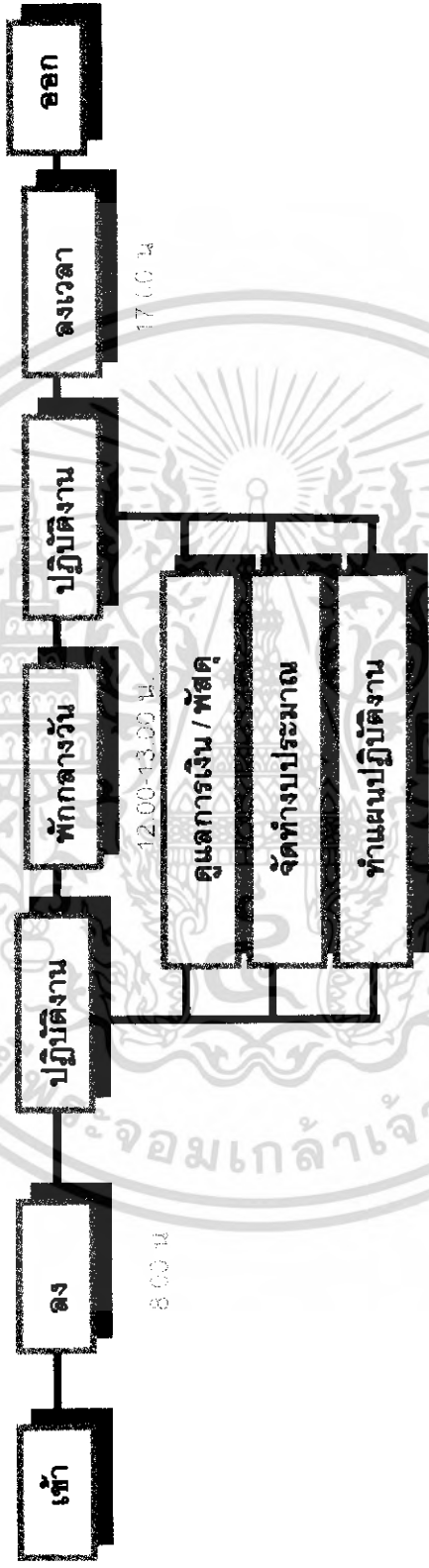

ผู้ให้บริการ (งานธุรการ)
- ฝ่ายธุรการทั่วไป

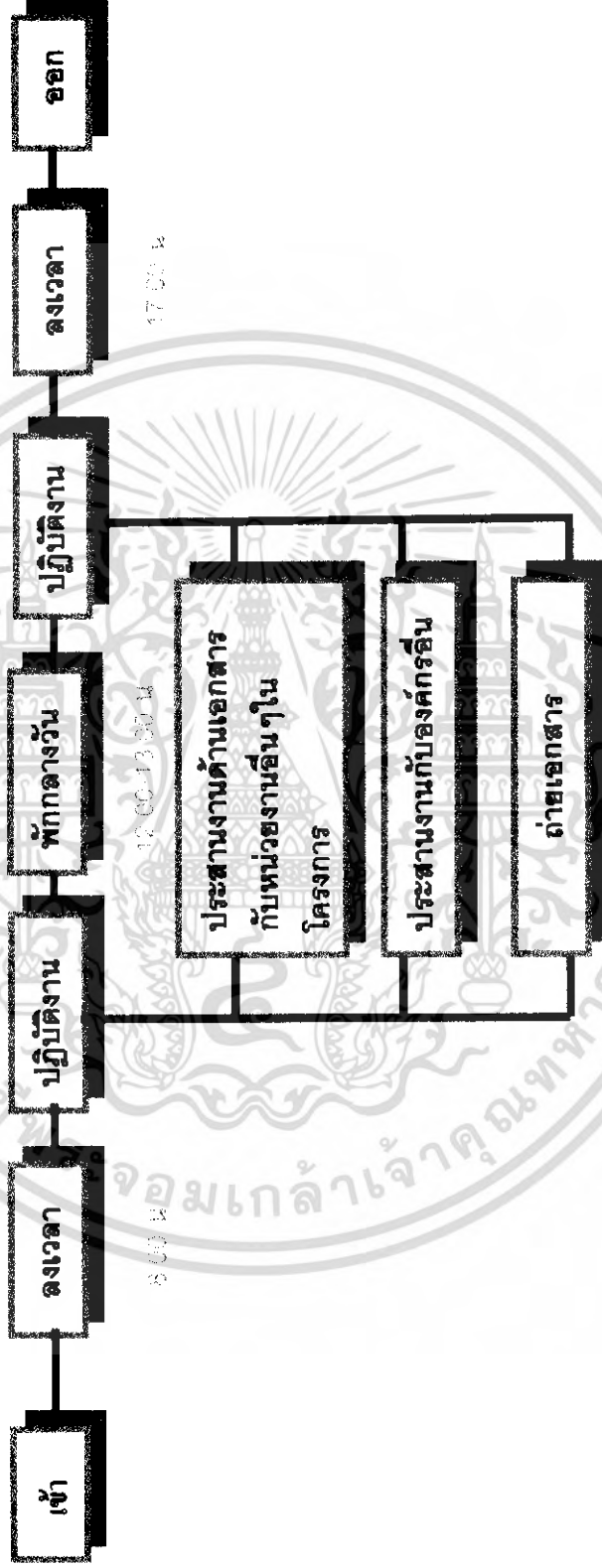

ผู้ให้บริการ (งานธุรการ)

- ฝ่ายบุคคล

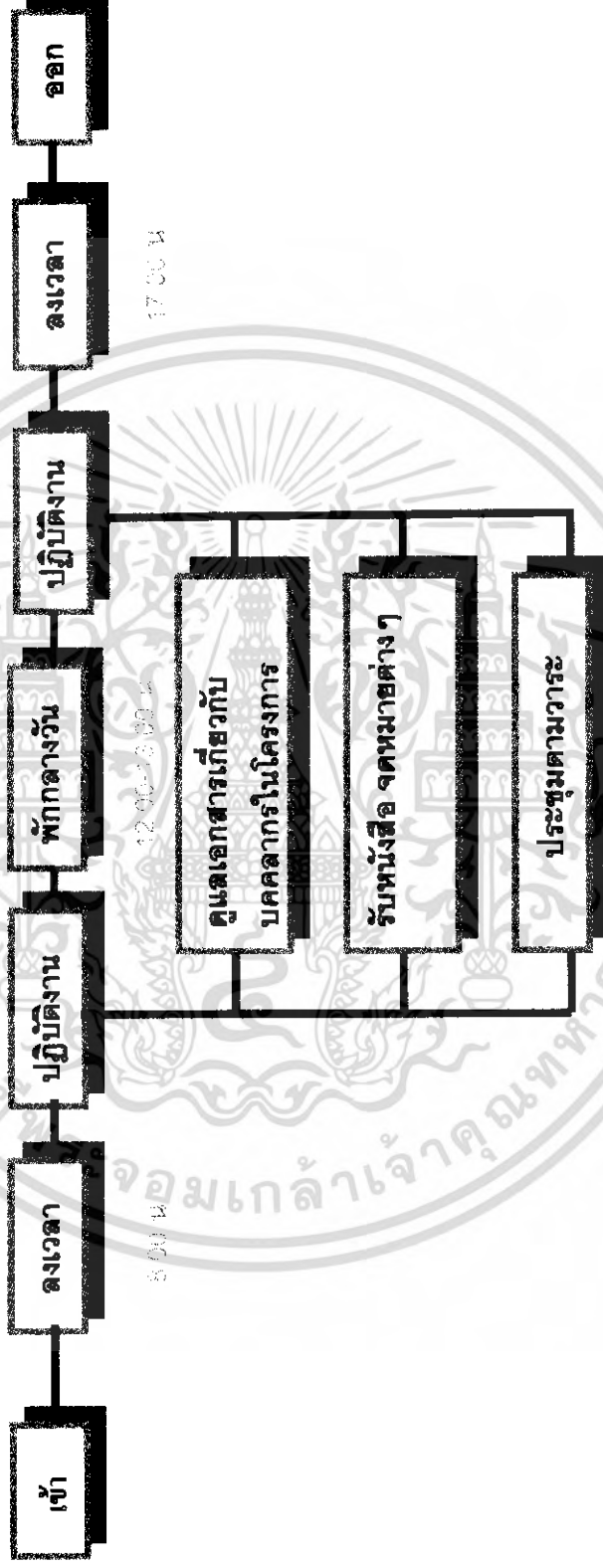

ผู้ให้บริการ (งานธุรการ)
- ฝ่ายการคลัง

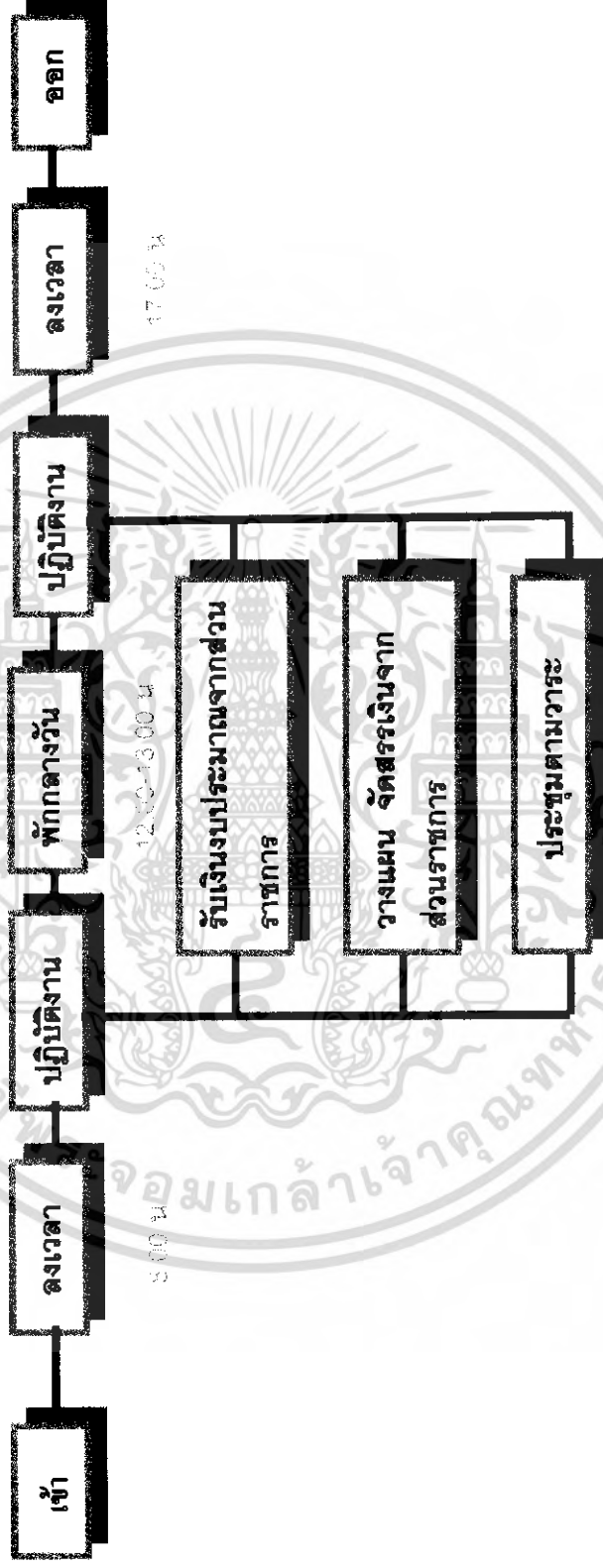

ผู้ให้บริการ (งานธุรการ)

- ฝ่ายทะเบียน

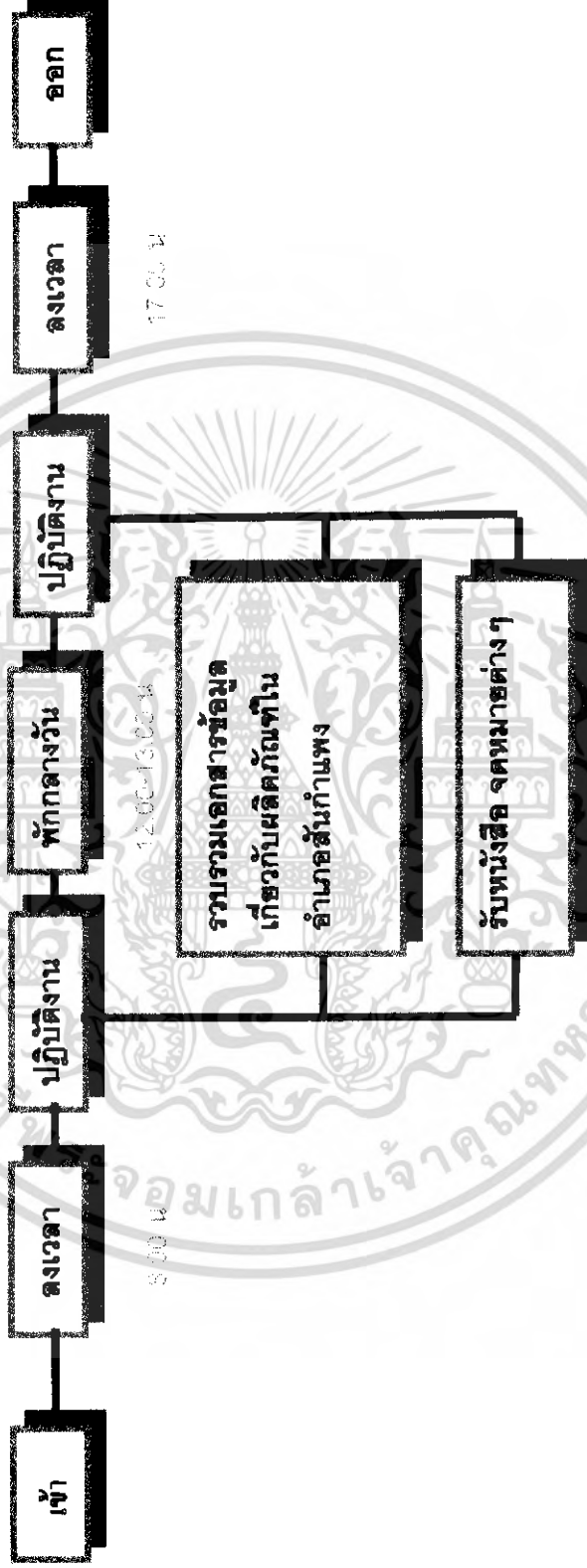

ผู้ให้บริการ (งานธุรการ)
- ฝ่ายวางแผนนโยบาย

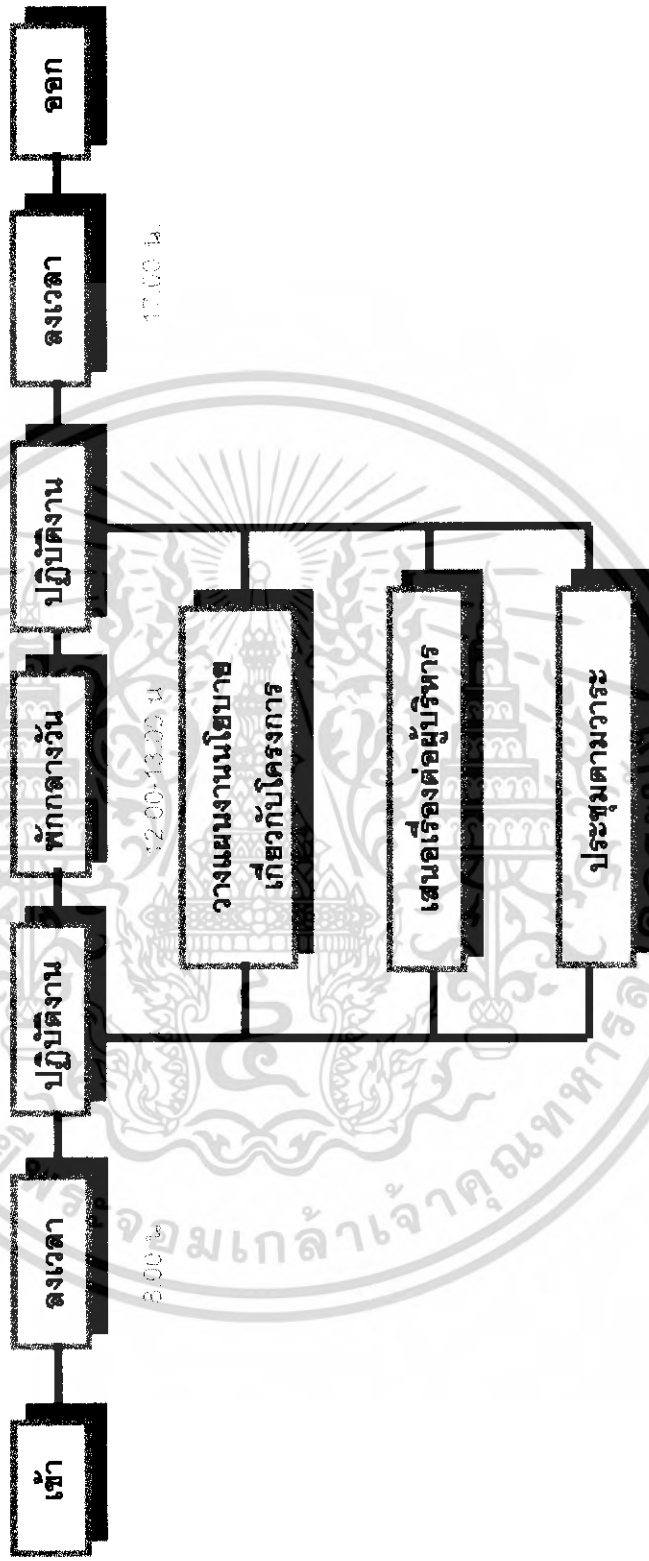

ผู้ให้บริการ (งานบริหารโครงการ)

- เลขานุการ

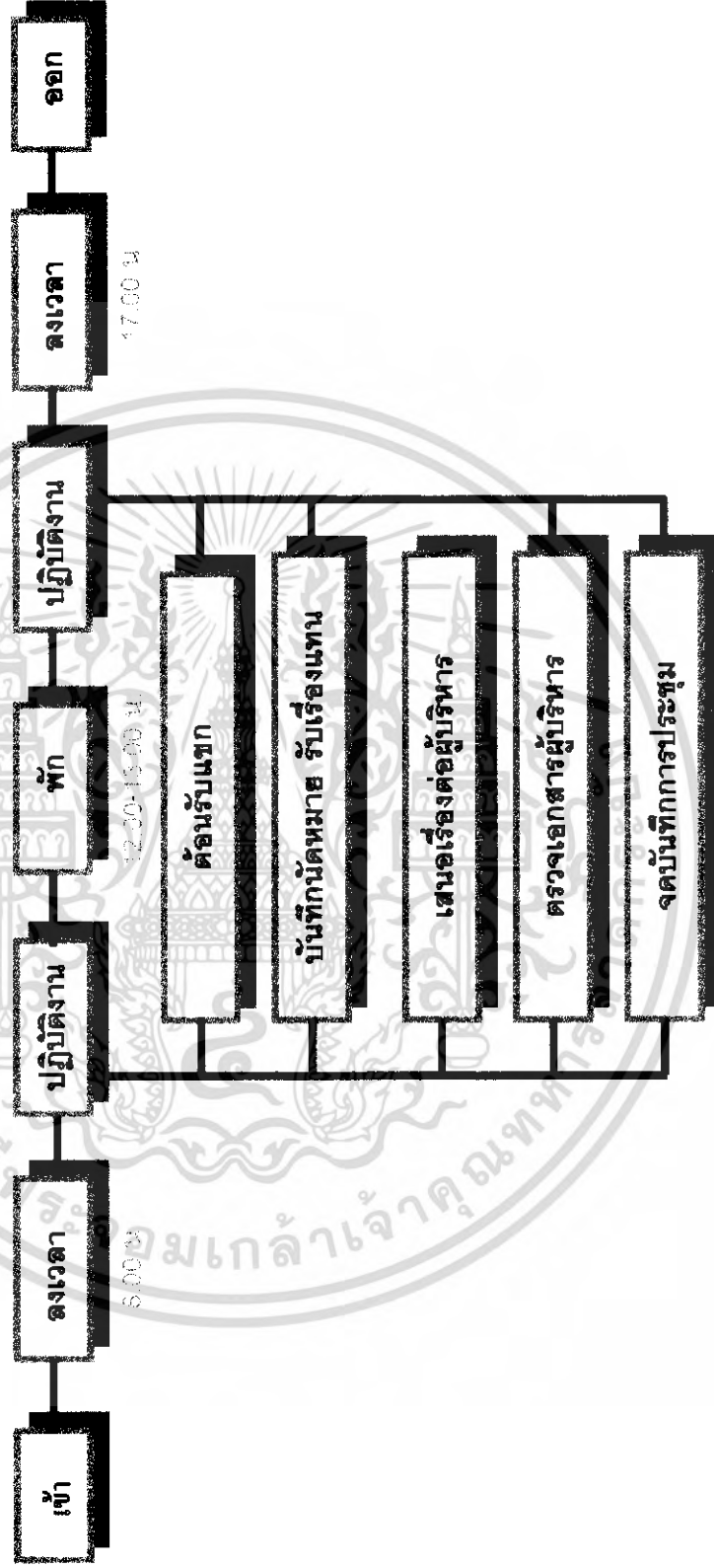

ผู้ให้บริการ (งานบริหารโครงการ)

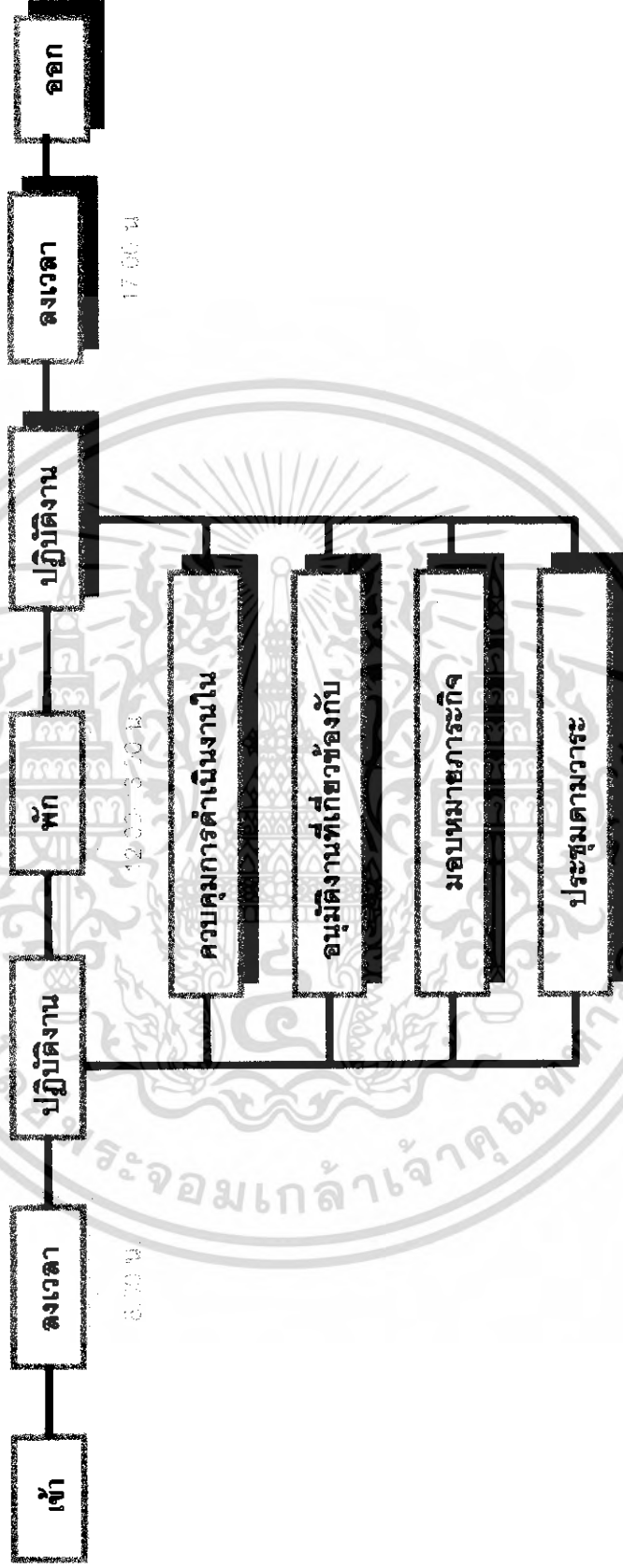

แสดงพฤติกรรมเลขานุการผู้บริหาร

การศึกษาพฤติกรรมผู้ใช้อาคาร

แสดงพฤติกรรมผู้บริหารงาน, พนักงาน ในโครงการ

แผนภูมิแสดงพฤติกรรมผู้ให้บริการ

- ผู้บริหารงาน
- พนักงาน

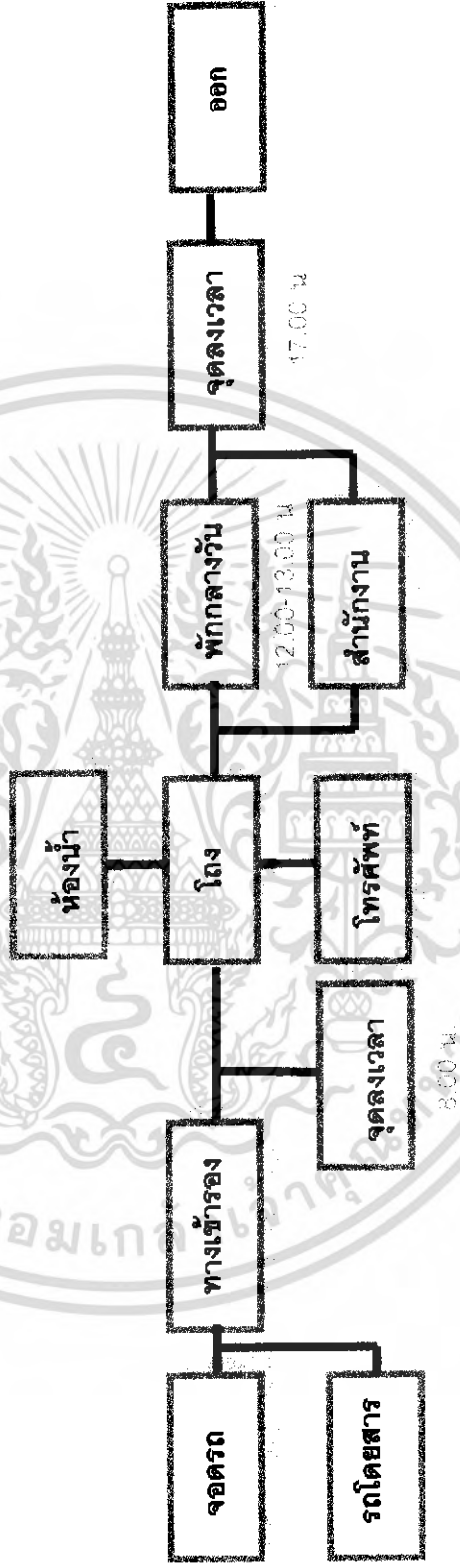

แสดงพฤติกรรมผู้บริหารงานในโครงการ

4.4.1 แสดงวิเคราะห์เหตุการณ์ให้ผู้ให้บริการ

ตารางที่ 4.7 แสดงวิเคราะห์เหตุการณ์ให้ผู้ให้บริการ

ตำแหน่ง	หน้าที่	พฤติกรรม	ความสัมพันธ์ภายใน (หน่วยงาน)	เครื่องใช้ประกอบ
ผู้อำนวยการสำนักงาน	<ul style="list-style-type: none"> - รับผิดชอบต่อการวางแผนนโยบายต่างๆ ของบริษัท - ดูแลการบริหารงาน ทั้งหมด - ประชุมปรึกษาหารือและมอบหมายงาน 	<ul style="list-style-type: none"> - เสนออนุมัติ - เข้าประชุมระดับผู้บริหาร - ต้อนรับผู้มาติดต่อ 	<ul style="list-style-type: none"> - รองผู้อำนวยการ - เลขานุการ - หัวหน้าฝ่ายต่างๆ 	<ul style="list-style-type: none"> - โต๊ะทำงาน - เก้าอี้ทำงาน - เก้าอี้ผู้มาติดต่อ - ตู้โชว์, ตู้เก็บเอกสาร - ชุดรับแขก - โต๊ะคอมพิวเตอร์
รองผู้อำนวยการ	<ul style="list-style-type: none"> - ดูแลการบริหารงานในฝ่าย - ปฏิบัติงานตามที่ได้รับมอบหมาย - ประชุมและรับผิดชอบแทนผู้อำนวยการสำนักงาน ไม่อยู่ 	<ul style="list-style-type: none"> - เสนออนุมัติ - เข้าประชุมผู้บริหาร - ต้อนรับผู้มาติดต่อ 	<ul style="list-style-type: none"> - ผู้อำนวยการศูนย์ - เลขานุการ - หัวหน้าฝ่ายต่างๆ 	<ul style="list-style-type: none"> - โต๊ะทำงาน - เก้าอี้ทำงาน - เก้าอี้ผู้มาทำงาน - เก้าอี้ผู้มาติดต่อ - ตู้โชว์, ตู้เก็บเอกสาร - ชุดรับแขก - โต๊ะคอมพิวเตอร์

ตารางที่ 4.8 (ต่อ)

ตำแหน่ง	หน้าที่	พฤติกรรม	ความสัมพันธ์ภายใน (หน่วยงาน)	เครื่องใช้ประกอบ
เลขานุการ	<ul style="list-style-type: none"> - จัดรวบรวมเอกสารก่อนนำเสนอผู้บริหาร - จัดเก็บสำเนาเอกสารต่างๆ - จัดทำรายงานการประชุม - ต้อนรับผู้มาติดต่อ - ประสานงานกับหน่วยงาน 	<ul style="list-style-type: none"> - ปฏิบัติงาน - จัดทำ, จัดส่งเอกสารให้ผู้บังคับบัญชาเพื่อเซ็นอนุมัติ - จัดทำตารางเวลาแต่ละวัน ให้แก่ผู้บังคับบัญชา 	<ul style="list-style-type: none"> - ผู้อำนวยการสำนักงาน - รองผู้อำนวยการ 	<ul style="list-style-type: none"> - โต๊ะทำงาน - เก้าอี้ทำงาน - ตู้เก็บเอกสาร - โต๊ะคอมพิวเตอร์ - เก้าอี้ผู้มาติดต่อ
ฝ่ายวางแผนนโยบาย	<ul style="list-style-type: none"> - จัดวางนโยบาย แผนงานการค้าเงินงานของโครงการธนาคารค้า “ ช่าง สันกำแพง ” 	<ul style="list-style-type: none"> - ปฏิบัติงาน - ร่วมประชุมระดับผู้บริหาร 	<ul style="list-style-type: none"> - ผู้อำนวยการสำนักงาน - รองผู้อำนวยการ 	<ul style="list-style-type: none"> - โต๊ะทำงาน - เก้าอี้ทำงาน - ตู้เก็บเอกสาร - โต๊ะคอมพิวเตอร์
ฝ่ายทะเบียน	<ul style="list-style-type: none"> - รวบรวมเอกสารข้อมูลเกี่ยวกับตำบลต่างๆในอำเภอสันกำแพง - ดูแลงานด้านหนังสือ และจดหมายต่างๆ 	<ul style="list-style-type: none"> - ปฏิบัติงาน - พิมพ์เอกสารต่างๆ 	<ul style="list-style-type: none"> - คณะกรรมการ OTOP - หนึ่งตำบลหนึ่งผลิตภัณฑ์ - เจ้าหน้าที่ธุรการ 	<ul style="list-style-type: none"> - โต๊ะทำงาน - เก้าอี้ทำงาน - ตู้เก็บเอกสาร - โต๊ะคอมพิวเตอร์ - เครื่องถ่ายเอกสาร - เครื่อง FAX

ตารางที่ 4.9 (ต่อ)

ตำแหน่ง	หน้าที่	พฤติกรรม	ความสัมพันธ์ภายใน (หน่วยงาน)	เครื่องใช้ประกอบ
ฝ่ายการคลัง	<ul style="list-style-type: none"> - ดำเนินการด้านการเงินจากส่วนราชการ รับผิดชอบควบคุมดูแลรายรับ-รายจ่าย - ทำแผนการบริหารเงินงบประมาณจากส่วนราชการ - ดูแลการใช้จ่ายเงินให้เป็นระเบียบ 	<ul style="list-style-type: none"> - ปฏิบัติงาน - จัดทำ, จัดส่งเอกสารให้ผู้บังคับบัญชาเพื่อเซ็นอนุมัติ - ร่วมประชุมระดับผู้บริหาร 	<ul style="list-style-type: none"> - ผู้อำนวยการสำนักงาน - รองผู้อำนวยการ - บัญชี – การเงิน - เจ้าหน้าที่ธุรการ 	<ul style="list-style-type: none"> - โต๊ะทำงาน - เก้าอี้ทำงาน - ตู้เก็บเอกสาร - โต๊ะคอมพิวเตอร์
ฝ่ายบุคคล	<ul style="list-style-type: none"> - ควบคุมดูแล รวบรวมจำนวนบุคลากรทั้งหมดในโครงการตามการค้า “ช่วง” สั้นกำแพง 	<ul style="list-style-type: none"> - ปฏิบัติงาน - พิมพ์เอกสารต่างๆ 	<ul style="list-style-type: none"> - งานธุรการ - งานเผยแพร่และจัดแสดง - งานวิชาการ - งานศูนย์ข้อมูลการท่องเที่ยว 	<ul style="list-style-type: none"> - โต๊ะทำงาน - เก้าอี้ทำงาน - ตู้เก็บเอกสาร - เก้าอี้ผู้มาติดต่อ - โต๊ะคอมพิวเตอร์
ฝ่ายธุรการทั่วไป	<ul style="list-style-type: none"> - ประสานงานกับองค์กรอื่นทั้งภายในและภายนอก - รับผิดชอบต่อหน่วยงานจากผู้อำนวยการและประสานงานกับส่วนต่างๆของ “ช่วง สั้นกำแพง” 	<ul style="list-style-type: none"> - ปฏิบัติงาน - พิมพ์งานเอกสาร - จัดเก็บเอกสาร - ร่วมประชุมภายในฝ่าย 	<ul style="list-style-type: none"> - งานเผยแพร่และจัดแสดง - งานวิชาการ - งานศูนย์ข้อมูลการท่องเที่ยว 	<ul style="list-style-type: none"> - โต๊ะทำงาน - เก้าอี้ทำงาน - ตู้เก็บเอกสาร - โต๊ะคอมพิวเตอร์ - เครื่องถ่ายเอกสาร

ตารางที่ 4.10 (ต่อ)

ตำแหน่ง	หน้าที่	พฤติกรรม	ความสัมพันธ์ภายใน (หน่วยงาน)	เครื่องใช้ประกอบ
บัญชี - การเงิน	<ul style="list-style-type: none"> - ดำเนินการด้านการเงิน รับผิดชอบควบคุมดูแลรายรับรายจ่าย ตรวจสอบยอดการเงิน - จัดทำรายการจอบอณุมัติการจัดซื้อของ - ดูแลการใช้จ่ายเงินให้เป็นระเบียบ 	<ul style="list-style-type: none"> - เก็บเงินรายได้จากส่วนต่างๆ จ่ายเงินแก่พนักงาน - ลงรายรับ รายจ่ายประจำวัน - เก็บเอกสารรับจ่ายเงินสดเช็ค 	<ul style="list-style-type: none"> - ฝ่ายบุคคล - เจ้าหน้าที่ธุรการ 	<ul style="list-style-type: none"> - โต๊ะทำงาน - เกอี้ทำงาน - ตู้เก็บเอกสาร - โต๊ะคอมพิวเตอร์
การตลาด	<ul style="list-style-type: none"> - ดำเนินการวางแผนการขาย สินค้าออกสู่ภายนอกตลาด - ประสานงานระหว่างหน่วยงานในประเทศ - ประสานงานระหว่างหน่วยงานต่างประเทศ 	<ul style="list-style-type: none"> - ปฏิบัติงาน - ติดต่อประสานงานการขายสินค้าต่างๆ 	<ul style="list-style-type: none"> - ฝ่ายทะเบียน - เจ้าหน้าที่ธุรการ 	<ul style="list-style-type: none"> - โต๊ะทำงาน - เกอี้ทำงาน - ตู้เก็บเอกสาร - เกอี้ผู้มาติดต่อ - โต๊ะคอมพิวเตอร์

ตารางที่ 4.11 (ต่อ)

ตำแหน่ง	หน้าที่	พฤติกรรม	ความสัมพันธ์ภายใน (หน่วยงาน)	เครื่องใช้ประกอบ
คณะกรรมการ OTOP	<ul style="list-style-type: none"> - คัดเลือกผลิตภัณฑ์ เข้าร่วมจัดแสดงในพิพิธภัณฑ์สินค้าแพง - คัดเลือกผลิตภัณฑ์ สินค้าเข้ามาจำหน่ายภายใน “ข้าง” สินค้าแพง 	<p>ผู้บริหาร</p> <ul style="list-style-type: none"> - ร่วมประชุมระดับผู้บริหาร 	<ul style="list-style-type: none"> - ผู้บริหาร โครงการ 	<ul style="list-style-type: none"> - โต๊ะทำงาน - เก้าอี้ทำงาน - ตู้เก็บเอกสาร - เก้าอี้ผู้มาติดต่อ - โต๊ะคอมพิวเตอร์
หนึ่งตำบลหนึ่งผลิตภัณฑ์	<ul style="list-style-type: none"> - ร่วมในการจัดวางนโยบายแผนงานด้านการจัดดำเนินการโครงการหนึ่งตำบลหนึ่งผลิตภัณฑ์ของอำเภอสินค้าแพง 	<p>ผู้บริหาร</p> <ul style="list-style-type: none"> - ร่วมประชุมระดับผู้บริหาร 	<ul style="list-style-type: none"> - ผู้บริหาร โครงการ 	<ul style="list-style-type: none"> - โต๊ะทำงาน - เก้าอี้ทำงาน - ตู้เก็บเอกสาร - เก้าอี้ผู้มาติดต่อ - โต๊ะคอมพิวเตอร์

ตารางที่ 4.12 (ต่อ)

ตำแหน่ง	หน้าที่	พฤติกรรม	ความสัมพันธ์ภายใน (หน่วยงาน)	เครื่องใช้ประกอบ
ฝ่ายนิติธรรมการ	<ul style="list-style-type: none"> - ดูแลรับผิดชอบการจัดแสดงบริเวณลานแสดงกลางแจ้ง - ดูแลรับผิดชอบการจัดแสดงนิทรรศการภายในพิพิธภัณฑ์สำนักงาน - จัดแสดงนิทรรศการในพิพิธภัณฑ์สำนักงาน ทั้งนิทรรศการชั่วคราวและนิทรรศการถาวร - จัดแสดงบริเวณลานแสดงกลางแจ้ง 	<ul style="list-style-type: none"> - ออกแบบการจัดแสดง - ติดต่อประสานงานด้านการรับผิดชอบการจัดแสดงภายในโครงการ - รับนโยบายจากผู้บริหาร - ประชุมตามวาระ 	<ul style="list-style-type: none"> - หนึ่งตำบลหนึ่งผลิตภัณฑ์ - ฝ่ายเทคนิค - ฝ่ายอนุรักษ์ - ฝ่ายพิพิธภัณฑ์ 	<ul style="list-style-type: none"> - โต๊ะทำงาน - เกอี้ทำงาน - โต๊ะเขียนแบบ - ตู้เก็บแบบ - ตู้เก็บเอกสาร - โต๊ะคอมพิวเตอร์
คณะกรรมการ ศิลปวัฒนธรรม	<ul style="list-style-type: none"> - ร่วมกันจัดวางนโยบายการส่งเสริมศิลปวัฒนธรรมด้านวิชาการเผยแพร่สู่ประชาชน - ควบคุมดูแลการค้าสินค้าในศิลปวัฒนธรรมด้านภายใน “ช่วง” สำนักงาน 	<ul style="list-style-type: none"> - ร่วมประชุมระดับผู้บริหาร 	<ul style="list-style-type: none"> - ผู้บริหารโครงการ - ฝ่ายนิติธรรมการ - ฝ่ายสารสนเทศ 	<ul style="list-style-type: none"> - โต๊ะทำงาน - เกอี้ทำงาน - ตู้เก็บเอกสาร - เกอี้ผู้มาติดต่อ - โต๊ะคอมพิวเตอร์

ตารางที่ 4.13 (ต่อ)

ตำแหน่ง	หน้าที่	พฤติกรรม	ความสัมพันธ์ภายใน (หน่วยงาน)	เครื่องใช้ประกอบ
ฝ่ายค้นคว้าวิจัย	- ศึกษา ค้นคว้า วิจัย ข้อมูลหนึ่ง ตำบลหนึ่งผลิตภัณฑ์ของตำบล ต่างๆภายในอำเภอสันกำแพง เพื่อการพัฒนาคุณภาพผลิตภัณฑ์	- ปฏิบัติงาน - รวบรวมเอกสารข้อมูล ต่างๆ - ศึกษาข้อมูล - ประชุมตามวาระ	- หนึ่งตำบลหนึ่งผลิตภัณฑ์ - เจ้าหน้าที่ธุรการ	- โต๊ะทำงาน - เกอี้ทำงาน - ตู้เก็บเอกสาร - โต๊ะคอมพิวเตอร์
ฝ่ายพิธีภัณฑ์	- ศึกษา รวบรวมข้อมูล เกี่ยวกับ เหตุการณ์พื้นบ้านของอำเภอสัน กำแพง เพื่อการเผยแพร่และจัด แสดง - คัดเลือกผลิตภัณฑ์หัตถกรรม เพื่อการเผยแพร่และจัดแสดง	- ปฏิบัติงาน - รวบรวมเอกสารข้อมูล ต่างๆ - ศึกษาข้อมูล - ประชุมตามวาระ	- ผู้บริหาร โครงการ - ฝ่ายบริหารการ	- โต๊ะทำงาน - เกอี้ทำงาน - ตู้เก็บเอกสาร - โต๊ะคอมพิวเตอร์
เจ้าหน้าที่วิชาการ	- ให้บริการด้านข่าวสาร เอกสาร ที่เกี่ยวข้องในการเผยแพร่ โครงการแก่บุคคลภายนอก	- ปฏิบัติงาน - ให้ข้อมูลด้านวิชาการ ในการเผยแพร่จัดแสดง - ประชุมตามวาระ	- ฝ่ายสารสนเทศ - ฝ่ายนิทรรศการ	- โต๊ะทำงาน - เกอี้ทำงาน - ตู้เก็บเอกสาร - โต๊ะคอมพิวเตอร์

ตารางที่ 4.14 (ต่อ)

ตำแหน่ง	หน้าที่	พฤติกรรม	ความสัมพันธ์ภายใน (หน่วยงาน)	เครื่องใช้ประกอบ
ฝ่ายประชาสัมพันธ์	<ul style="list-style-type: none"> - รับผิดชอบงานประชาสัมพันธ์ของโครงการ - เป็นวิทยากรนำชมเผยแพร่ประชาสัมพันธ์กิจกรรมของโครงการ “ ช่วง สันก้าแพง ” - กำหนดแผนประชาสัมพันธ์ พิมพ์เอกสารต่างๆ รายงานและช่วยงานประชาสัมพันธ์ 	<ul style="list-style-type: none"> - กำหนดแผนประชาสัมพันธ์ - พิมพ์เอกสารต่างๆ รายงานและช่วยงานประชาสัมพันธ์ - ให้คำแนะนำแก่ผู้ใช้บริการ 	<ul style="list-style-type: none"> - ส่วนต้อนรับ - ฝ่ายต่างๆ 	<ul style="list-style-type: none"> - โต๊ะทำงาน - เกอี้ทำงาน - ตู้เก็บเอกสาร - เกอี้ผู้มาติดต่อ - โต๊ะคอมพิวเตอร์
ฝ่ายติดต่อสอบถาม	<ul style="list-style-type: none"> - ให้บริการติดต่อสอบถาม และแจกเอกสารแก่ผู้เข้าชมและผู้สนใจ 	<ul style="list-style-type: none"> - ให้คำแนะนำแก่ผู้ใช้บริการ 	<ul style="list-style-type: none"> - ฝ่ายประชาสัมพันธ์ 	<ul style="list-style-type: none"> - โต๊ะทำงาน - เกอี้ทำงาน - ตู้เก็บเอกสาร
ฝ่ายขายของที่ระลึก	<ul style="list-style-type: none"> - จำหน่ายของที่ระลึกแก่ผู้ที่เข้ามาเยี่ยมชม “ ช่วง ” สันก้าแพง 	<ul style="list-style-type: none"> - ขายสินค้า - เก็บเงิน - จัดร้านค้า 	<ul style="list-style-type: none"> - ฝ่ายสารสนเทศ - ฝ่ายนิทรรศการ 	<ul style="list-style-type: none"> - โต๊ะทำงาน - เกอี้ทำงาน - ตู้เก็บเอกสาร

ตารางที่ 4.15 (ต่อ)

ตำแหน่ง	หน้าที่	พฤติกรรม	ความสัมพันธ์ภายใน (หน่วยงาน)	เครื่องใช้ประกอบ
ฝ่ายเทคนิค	- ดูแลงาน SPECIAL EFFECT ทั้งหมด	- ดูแลงาน SPECIAL EFFECT	- ฝ่ายนิติบรรณการ	- โต๊ะทำงาน - เก้าอี้ทำงาน - ตู้เก็บเอกสาร - โต๊ะคอมพิวเตอร์
ฝ่ายอุปกรณ์	- ดูแลและจัดเก็บอุปกรณ์ทั้งหมด	- ดูแลบันทึกการเบิก เก็บอุปกรณ์ต่างๆ - ดูแลความเรียบร้อย ของอุปกรณ์	- ฝ่ายนิติบรรณการ	- โต๊ะทำงาน - เก้าอี้ทำงาน - ตู้เก็บเอกสาร

4.3.6 วิเคราะห์พฤติกรรมของผู้รับบริการ

ตารางที่ 4.16 ผู้มาติดต่อผู้บริหารระดับสูง

ตำแหน่ง	หน้าที่	พฤติกรรม	ความสัมพันธ์ภายใน (หน่วยงาน)	เครื่องใช้ประกอบ
ผู้บริหาร	- ติดต่อผู้บริหารระดับสูง	- ติดต่อสอบถาม - แถลงบัตร - ติดต่อเลขานุการ - พบปะผู้บริหาร	- ส่วนประชาสัมพันธ์ - โຕະແລກບັດ - เลขานุการ - ผู้บริหารระดับสูง	- เตาไม้เต๋อ - ประชาสัมพันธ์ - โถงพักคอย - หน่วยงานที่ต้องการติดต่อ

ตารางที่ 4.17 ผู้มาติดต่อส่วนสำนักงาน

ตำแหน่ง	หน้าที่	พฤติกรรม	ความสัมพันธ์ภายใน (หน่วยงาน)	เครื่องใช้ประกอบ
เจ้าหน้าที่จาก หน่วยงานภาครัฐหรือ เอกชน	- ติดต่อหน่วยงาน	- ติดต่อสอบถาม - แถลงบัตร - เข้าติดต่อหน่วยงาน	- ส่วนประชาสัมพันธ์ - โຕະແລກບັດ - หน่วยงานที่ต้องการติดต่อ	- เตาไม้เต๋อ - ประชาสัมพันธ์ - โถงพักคอย - หน่วยงานที่ต้องการติดต่อ

ตารางที่ 4.18 ผู้มาติดต่อส่วนศูนย์เผยแพร่ท้องถิ่นของอำเภอสันกำแพง

ตำแหน่ง	หน้าที่	พฤติกรรม	ความสัมพันธ์ภายใน (หน่วยงาน)	เครื่องใช้ประกอบ
นักท่องเที่ยว/นักศึกษา/ ประชาชนทั่วไป	- ใช้บริการของศูนย์เผยแพร่ ท้องถิ่นของอำเภอสันกำแพง	- ติดต่อสอบถาม ข้อมูล - ใช้บริการ อินเทอร์เน็ต - ใช้บริการไปรษณีย์ - ใช้บริการแลกเปลี่ยน เงินตรา - ใช้บริการฝากของ - ใช้บริการตู้บริการเงิน ค่าน	- ส่วนประชาสัมพันธ์ - โถงบริการ - เคาน์เตอร์บริการสาธารณะ	- เคาน์เตอร์ ประชาสัมพันธ์ - โถงพักคอย - เคาน์เตอร์บริการ - บริการอินเทอร์เน็ต - ตู้บริการเงินค่าน - โทรศัพท์สาธารณะ - โต๊ะบริการทัวร์

ตารางที่ 4.19 ผู้มาติดต่อส่วนร้านค้าบางแห่งซึ่งกำลังผลิตภัณฑ์

ตำแหน่ง	หน้าที่	พฤติกรรม	ความสัมพันธ์ภายใน (หน่วยงาน)	เครื่องใช้ประกอบ
ผู้มาติดต่อ	- ส่งสินค้า ตรวจสอบเช็คสินค้า	- ติดต่อสอบถาม - ตกลงการค้าขาย - นำสินค้ามาส่ง - ตรวจสอบเช็คสินค้า	- ส่วนประชาสัมพันธ์ - ส่วนแคชเชียร์	- เคา์เตอร์ ประชาสัมพันธ์ - เคา์เตอร์แคชเชียร์ - ส่วนเก็บสินค้า
กลุ่มเป้าหมาย	- หาซื้อสินค้า - สั่งออเดอร์สินค้า	- เลือกซื้อสินค้า - จ่ายเงิน - ผ่ากส่งพัสดุ	- ส่วนแคชเชียร์ - ส่วนงานธุรการ	- เคา์เตอร์แคชเชียร์ - ส่วนแสดงสินค้า
ประชาชนทั่วไป	- หาซื้อสินค้า	- เลือกซื้อสินค้า - จ่ายเงิน - ผ่ากส่งพัสดุ	- ส่วนแคชเชียร์	- เคา์เตอร์แคชเชียร์ - ส่วนแสดงสินค้า

ตารางที่ 4.20 ผู้มาติดต่อส่วนนิทรรศการสีภาค

ตำแหน่ง	หน้าที่	พฤติกรรม	ความสัมพันธ์ภายใน (หน่วยงาน)	เครื่องใช้ประกอบ
นักท่องเที่ยว/ ประชาชน/นักเรียน - นักศึกษา	- เลื่อนขมนิทรรศการ	- ติดต่อสอบถาม - ฟังบรรยาย - ชมนิทรรศการ	- ประชาสัมพันธ์ - วิทยากร	- เคาน์เตอร์ ประชาสัมพันธ์ - ส่วนแสดงนิทรรศการ - บอร์ดจัดแสดง



4.5 การวิเคราะห์ค่าความสัมพันธ์ขององค์ประกอบ

4.5.1 หลักในการหาค่าความสัมพันธ์

หลักในการหาค่าความสัมพันธ์มีหลายวิธี ซึ่งจะแตกต่างกันไปตามความเหมาะสมขององค์ประกอบต่างๆ ข้อพิจารณาในการวิเคราะห์ค่าความสัมพันธ์ มีระดับการวิเคราะห์ดังนี้

4.5.1.1 ระดับระหว่างหน้าที่ใช้สอยกับหน้าที่ใช้สอยหลัก โดยพิจารณาความสัมพันธ์ของหน้าที่ใช้สอยรองต่างๆ

4.5.1.2 ระดับระหว่างหน้าที่ใช้สอยรองต่างๆ โดยพิจารณาในการดำเนินงานของกิจกรรมต่างๆ

4.5.1.3 ระดับระหว่างกิจกรรม โดยพิจารณาความสัมพันธ์ของการกระทำต่างๆ

4.5.1.4 ระดับระหว่างการกระทำกับการกระทำ โดยพิจารณาความสัมพันธ์ในการเคลื่อนไหวส่วนต่างๆ ของร่างกายและปัจจัยที่เกี่ยวข้อง

การวิเคราะห์ความสัมพันธ์ขององค์ประกอบที่ระดับใดก็ตามต้องอาศัยองค์ประกอบย่อยขององค์ประกอบในระดับที่วิเคราะห์นั้น

4.5.2 การจัดระเบียบความสัมพันธ์ขององค์ประกอบ

โดยเริ่มจากการเก็บข้อมูล ซึ่งอาจได้รับจากการสัมภาษณ์ สอบถาม สังเกต หรือด้วยวิธีอื่นๆ จำเป็นต้องผ่านการวิเคราะห์ทางสถิติและการจัดระเบียบความสัมพันธ์ขององค์ประกอบที่เกี่ยวข้องเพื่อค้นหาความสัมพันธ์ที่ต้องการ ในกรณีที่ต้องการวิเคราะห์ข้อมูล

สำหรับการวิเคราะห์ความสัมพันธ์ทางหน้าที่ใช้สอยต้องอาศัยเทคนิคเฉพาะในการจัดระเบียบความสัมพันธ์ขององค์ประกอบที่มีความซับซ้อน ทั้งในจำนวนองค์ประกอบและลักษณะความสัมพันธ์ขององค์ประกอบ

เทคนิคในการจัดระเบียบความสัมพันธ์นี้ ยังต้องแสดงความสัมพันธ์ระหว่างองค์ประกอบต่างๆ และแสดงรูปแบบความสัมพันธ์ในลักษณะการสรุปย่อข้อมูลความสัมพันธ์อย่างชัดเจน สำหรับโครงการ สถานการค้า “ช่วง สิ้นกำแพง” สามารถจัดระเบียบความสัมพันธ์ได้ตามลำดับดังนี้

4.5.2.1 การจัดหาค่าความสัมพันธ์หลักของโครงการ

4.5.2.2 การจัดค่าความสัมพันธ์สามารถแจกแจงขั้นตอนการทำงานได้ดังนี้

ก) การทำตารางค่าความสัมพันธ์ขององค์ประกอบ

(RELATIONSHIP MATRIX)

ข) การหาโครงข่ายความสัมพันธ์

(INTERACTION NET DIAGRAM)

ก) การทำแผนภูมิฟองอากาศความสัมพันธ์

(BUBBLE DIAGRAM)

ง) การทำแผนภูมิความสัมพันธ์ทางหน้าที่ใช้สอย

(FUNCTION DIAGRAM)

ก) การทำตารางค่าความสัมพันธ์ขององค์ประกอบ (RELATIONSHIP MATRIX)

จะแสดงความสัมพันธ์ด้านความสัมพันธ์ใกล้ชิดระหว่างพื้นที่ใช้สอยทั้งหมด ทำให้ทราบว่าพื้นที่ใดควรอยู่ใกล้กับพื้นที่ใด และทำให้ทราบถึงรูปแบบของความสัมพันธ์ทั้งหมด เพราะการจัดระเบียบเป็นตารางความสัมพันธ์นี้ทำให้สามารถกำหนดค่าความใกล้ชิดได้ ระหว่างพื้นที่ที่ละคู่จนครบหมด ค่าความสัมพันธ์ใกล้ชิดนี้รวบรวมจากการสัมภาษณ์ การใช้แบบสอบถาม สังเกตหรือเกณฑ์มาตรฐานที่ยอมรับกันทั่วไป ส่วนเกณฑ์การพิจารณาค่าความสัมพันธ์ก็ได้จากการศึกษาพฤติกรรม , กิจกรรมของผู้ใช้โครงการ ความถี่ในการใช้พื้นที่ , การติดต่อสื่อสาร , การบริหารงาน เป็นต้น

เกณฑ์การให้ค่าความสัมพันธ์ สามารถกำหนดได้ดังนี้

- | | |
|-----------|-----------------------|
| 1 เท่ากับ | ความสัมพันธ์น้อย |
| 2 เท่ากับ | ความสัมพันธ์ปานกลาง |
| 3 เท่ากับ | ความสัมพันธ์มาก |
| 4 เท่ากับ | ความสัมพันธ์มากที่สุด |

จากคะแนนความสัมพันธ์นี้ทำให้ทราบถึงว่า หน่วยงานไหนมีความสัมพันธ์กับหน่วยงานใดก็ตาม ถ้าให้คะแนนความสัมพันธ์ออกมาเป็น 4 คะแนน แสดงว่ามีความสัมพันธ์กันมาก จะทำให้ทราบว่าหน่วยงานทั้งสองมีความสัมพันธ์กันมาก ควรจัดอยู่ใกล้กันที่สุด ถ้าระดับของคะแนนมีความสัมพันธ์ออกมามีค่าน้อยกว่า 4 ลงไป ก็จะทำให้ทราบว่าหน่วยงานทั้งสองมีความสัมพันธ์กันน้อย จึงควรจัดมาอยู่ในบริเวณเดียวกัน ถ้าระดับคะแนนมีความสัมพันธ์น้อยลงมา ความใกล้ชิดของหน่วยงานก็ลดหลั่นกันไปด้วย คือ จะห่างกัน

วิธีการให้คะแนนความสัมพันธ์

การให้คะแนนความสัมพันธ์ระหว่างหน่วยงานใดก็ตาม		พิจารณาคะแนนที่ได้ดังนี้
ความสัมพันธ์ทางด้านบริหาร	1	คะแนน
ความสัมพันธ์ทางด้านบริการ	1	คะแนน
ความสัมพันธ์ทางด้านประโยชน์ใช้สอย	1	คะแนน

ความสัมพันธ์ทางด้านติดต่อประสานงาน 1 คะแนน

ค่าคะแนน 4 แทนค่าความสัมพันธ์กันมากที่สุด

หมายถึง หน่วยงานหรือบุคคลที่มีการติดต่อประสานงานกันดี หรือต้องปรึกษาหารือกันตลอด หรือต้องให้บริการหน่วยงานอีกฝ่าย เพื่อเอื้ออำนวยประโยชน์ต่อการบริหารงาน ซึ่งดูได้จากพฤติกรรมที่เกิดขึ้น ซึ่งกรณีสายงานการบริหารที่ให้ค่าระดับคะแนน 3 บางทีอาจไม่จำเป็นต้องอยู่ใกล้ชิดกันก็ได้ บางกรณีอาจจะอยู่ต่างชั้นกัน

ค่าคะแนน 3 แทนค่าความสัมพันธ์กันมาก

หมายถึง หน่วยงานที่มีการติดต่อประสานงานกันตามลักษณะงานที่ต่อเนื่องกัน จากพฤติกรรมที่ต้องติดต่อประสานงานกันตลอด หรือการให้บริการเอื้ออำนวยประโยชน์ให้กัน รองลงมาจากค่าคะแนนระดับ 3 ซึ่งขึ้นอยู่กับลักษณะงาน หน้าที่งานที่จะต้องสัมพันธ์กับหน่วยงานอื่น ซึ่งบางทีตำแหน่งผังอาคารจำเป็นต้องอยู่ใกล้ชิดกัน โดยเป็นไปตามสายงานบริหาร

ค่าคะแนน 2 แทนค่าความสัมพันธ์กันปานกลาง

หมายถึง ความสัมพันธ์กันแต่ละหน่วยงานที่มีการติดต่อประสานงานกันหรือ การบริการ มีความถี่น้อยมาก โดยมีความสัมพันธ์กันตามระบบ โครงสร้างการบริหารเพียงอย่างเดียว โดยดูได้จากพฤติกรรมและลักษณะสายงานการบริหาร การวางตำแหน่งผังอาคาร จึงอยู่ใกล้กันหรือคนละชั้นอาคารสำนักงาน

ค่าคะแนน 1 แทนค่าความสัมพันธ์กันน้อย

หมายถึง ทั้งพฤติกรรม หน้าที่ ความรับผิดชอบของหน่วยงาน ไม่มีการติดต่อประสานงานกันเลย หรืออาจมีการติดต่อกันบ้างในบางครั้ง โดยกรณีลักษณะโครงสร้างการบริหารการจัดวางผัง

ข) การทำแผนภูมิโครงข่ายความสัมพันธ์ (INTERACTION NET DIAGRAM)

เป็นแผนภูมิที่ถ่ายทอดความสัมพันธ์จากตารางแสดงค่าความสัมพันธ์ (RELATION SHIP MATRIX) โดยนำค่า 3 และ 4 (ความสัมพันธ์มากและมากที่สุด) มาโยงเส้นความสัมพันธ์ใกล้ชิดกัน

การทำแผนภูมิแบบโครงข่ายเป็นการทำที่ง่าย เพียงแต่นำค่าความสัมพันธ์มาใช้ แต่การมองความสัมพันธ์ยังยากอยู่ เนื่องจากเส้นยังมากจึงทำให้ดูค่อนข้างสับสน

ค) การทำแผนภูมิรูปฟองอากาศความสัมพันธ์ (BUBBLE DIAGRAM)

เป็นแผนภูมิที่ถ่ายทอดความสัมพันธ์ต่อเนื่องจากแผนภูมิโครงตาข่าย แต่จะปรับตำแหน่งขององค์ประกอบ ให้อยู่ใกล้ชิดกันตามความสัมพันธ์จากเส้น เช่น องค์ประกอบที่มีความสัมพันธ์กันมากที่สุดก็จะอยู่ใกล้กันมากที่สุด องค์ประกอบที่มีค่าน้อยกว่าและพยายามปรับเปลี่ยนให้ค่าความสัมพันธ์มีการติดต่อกันน้อยที่สุด ซึ่งจะเป็นการมองที่ง่ายขึ้น โดยยังคงทำให้เป็นไปตามเดิมไม่มีการเปลี่ยนแปลง

ง) การทำแผนภูมิความสัมพันธ์ทางหน้าที่ใช้สอย (FUNCTION DIAGRAM)

เป็นแผนภูมิที่แสดงถึง ความสัมพันธ์ขององค์ประกอบกับกลุ่มผู้ใช้โครงการแต่ละประเภท ในการโยงเส้น สามารถพิจารณาจากพฤติกรรมและหน้าที่ของผู้ใช้โครงการ

แผนภูมิประเภทนี้จะมีการจัดวางตำแหน่งตามหน้าที่ใช้สอย (FUNCTION DIAGRAM) ต่างกันในเรื่องของเส้นที่โยง หากองค์ประกอบใดมีเส้นที่ผ่านมากก็จะมีผลต่อการเพิ่มเนื้อที่ทางสัญจรในส่วนของกริดพื้นที่วิเคราะห์



องค์ประกอบภายในโครงการ

ตารางที่ 4.21 แสดงค่าความสัมพันธ์ขององค์ประกอบภายในโครงการ

องค์ประกอบ	
1. ทางเข้าหลัก	1
2. ทางเข้ารอง	2
3. ศูนย์การจำหน่ายสินค้า “หนึ่งตำบล หนึ่งผลิตภัณฑ์”	3
4. ศูนย์เผยแพร่ข้อมูลด้านการท่องเที่ยวของอำเภอสันกำแพง	1 2 3
5. สถานที่จัดกิจกรรมสาธารณะประโยชน์	1 3 2 3
6. พิพิธภัณฑ์สันกำแพง	4 3

- 4. ค่าความสัมพันธ์มากที่สุด
- 3. ค่าความสัมพันธ์มาก
- 2. ค่าความสัมพันธ์ปานกลาง
- 1. ค่าความสัมพันธ์น้อย

แผนภูมิที่ 4.1 ภาพโครงข่ายปฏิสัมพันธ์ขององค์ประกอบภายในโครงการ

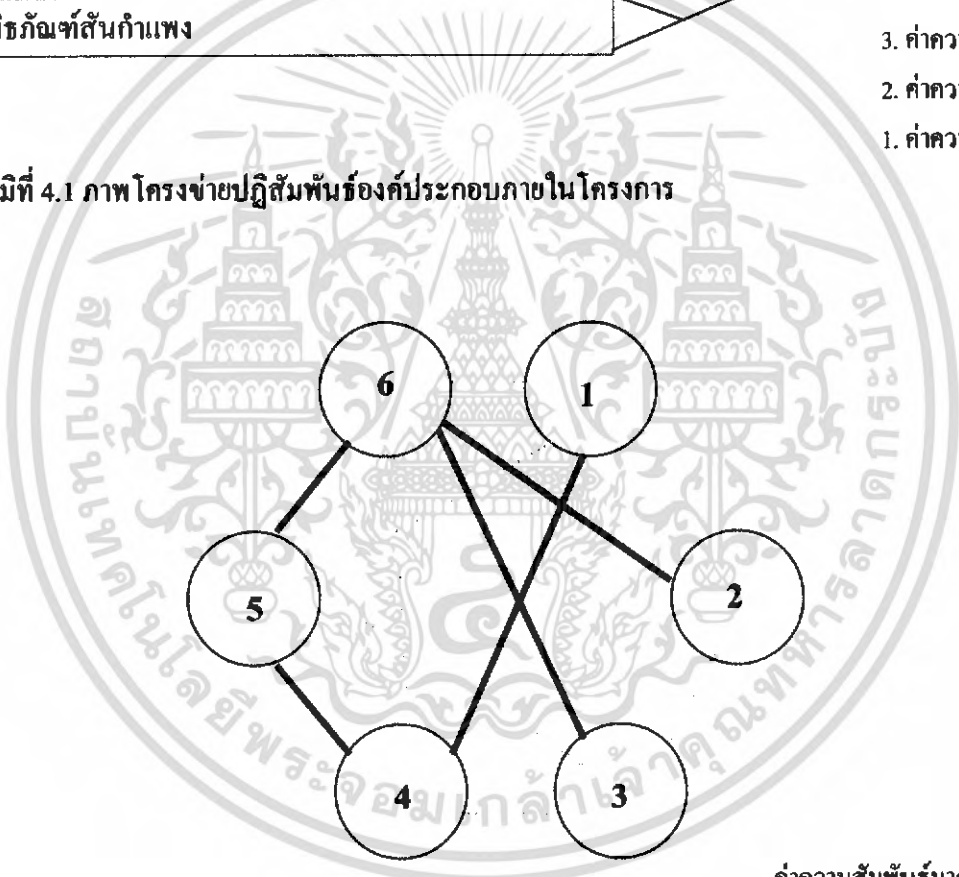

— ค่าความสัมพันธ์มากที่สุด
 — ค่าความสัมพันธ์มาก

แผนภูมิที่ 4.2 ฟองอากาศแสดงความสัมพันธ์ องค์ประกอบภายในโครงการ

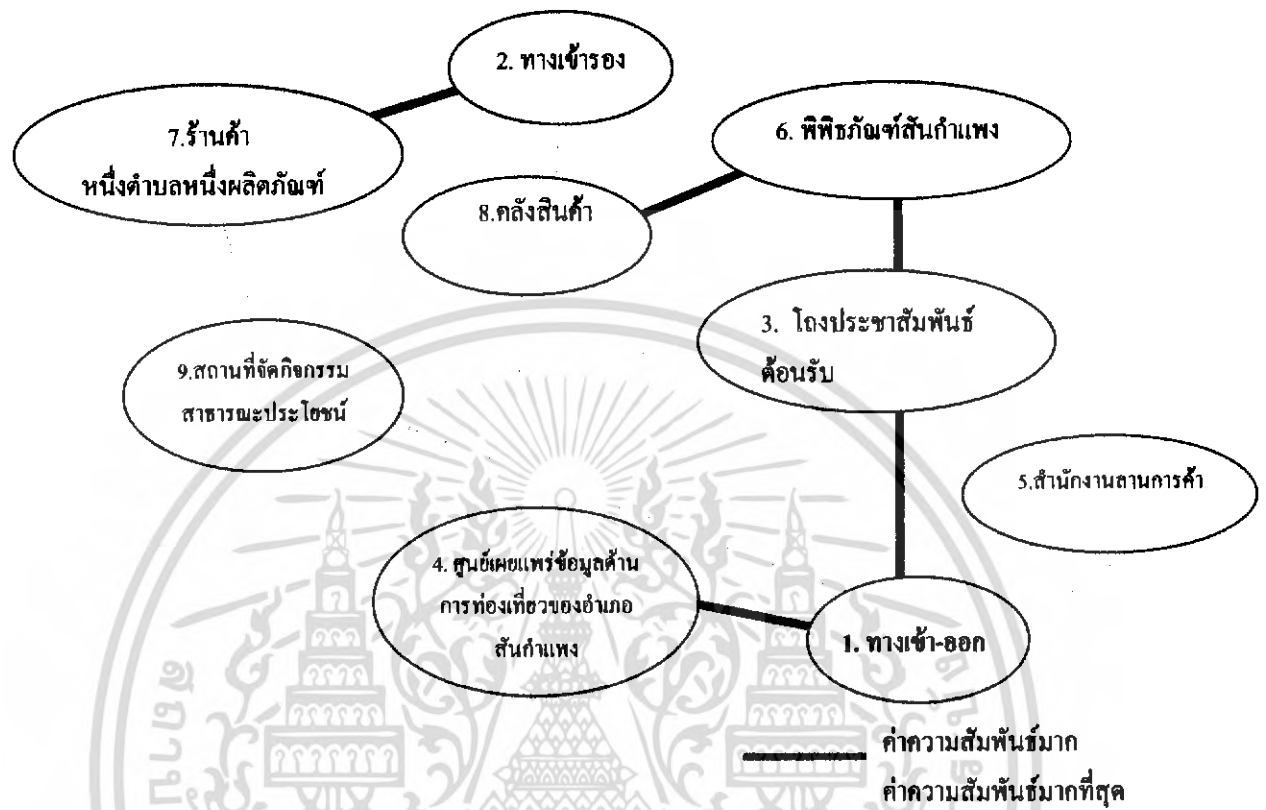

แผนภูมิภาพที่ 4.3 โครงข่ายความสัมพันธ์องค์ประกอบภายใน โครงการ

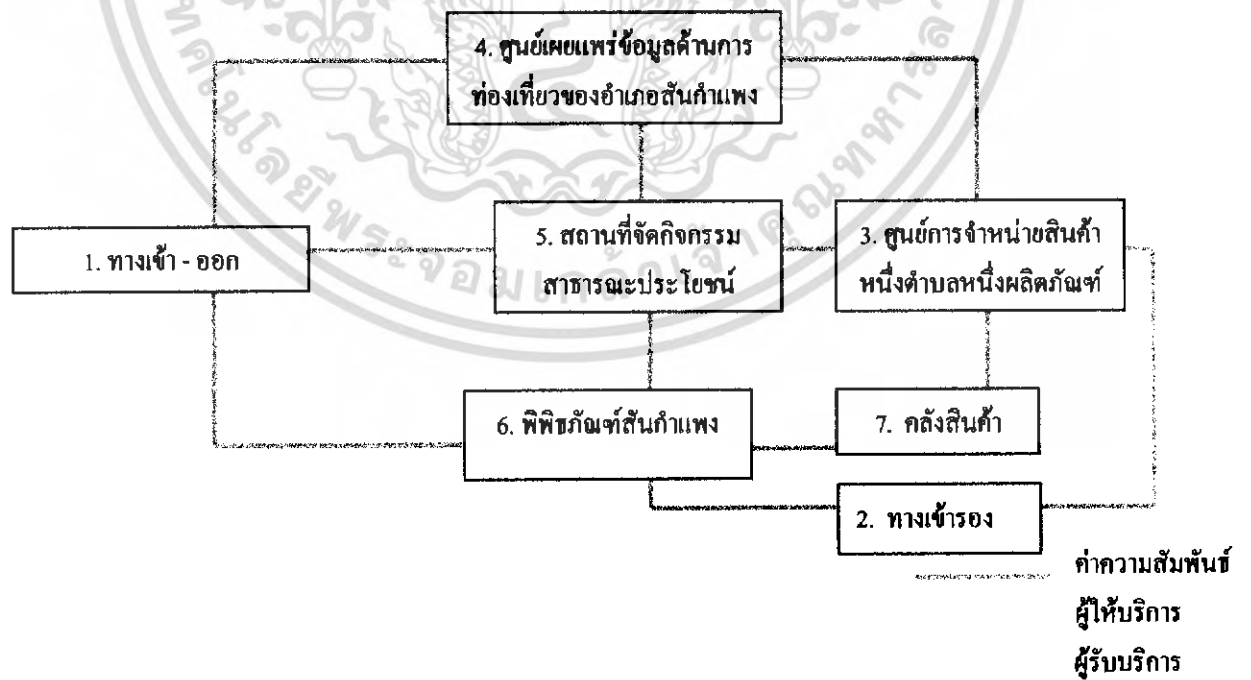

ตารางที่ 4.22 แสดงค่าความสัมพันธ์ภายในโครงการสัมพันธ์ต้อนรับ

องค์ประกอบ					
1. ทางเข้า - ออก	1				
2. ส่วนพักคอย	1	2			
3. เกาน์เตอร์ประชาสัมพันธ์	2	3	1		3
4. ร้านค้าของที่ระลึก	1	1	2	4	
5. ส่วนบริการ	1	1			
6. ป้ายแสดงผังอาคาร	1				

- 4. ค่าความสัมพันธ์มากที่สุด
- 3. ค่าความสัมพันธ์มาก
- 2. ค่าความสัมพันธ์ปานกลาง
- 1. ค่าความสัมพันธ์น้อย

แผนภูมิที่ 4.4 ภาพโครงข่ายปฏิสัมพันธ์องค์ประกอบภายในโครงการสัมพันธ์ต้อนรับ

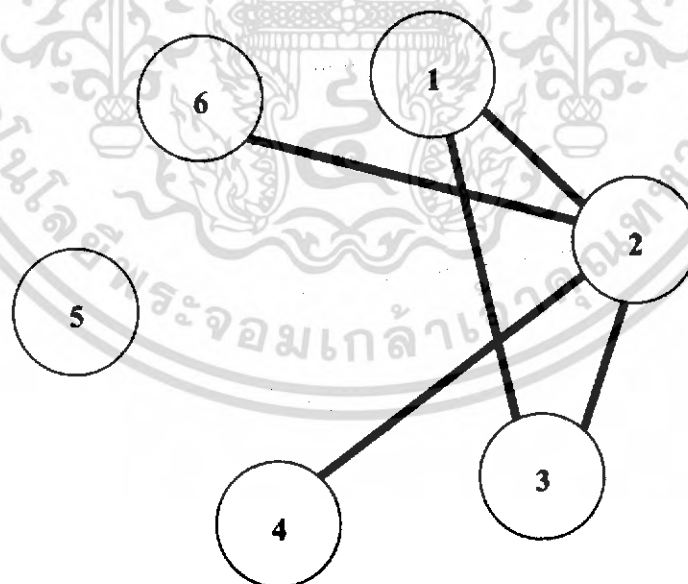

- ค่าความสัมพันธ์มากที่สุด
- ค่าความสัมพันธ์มาก

แผนภูมิที่ 4.5 ฟองอากาศแสดงความสัมพันธ์ องค์ประกอบภายในโรงประชาสัมพันธ์ต้อนรับ

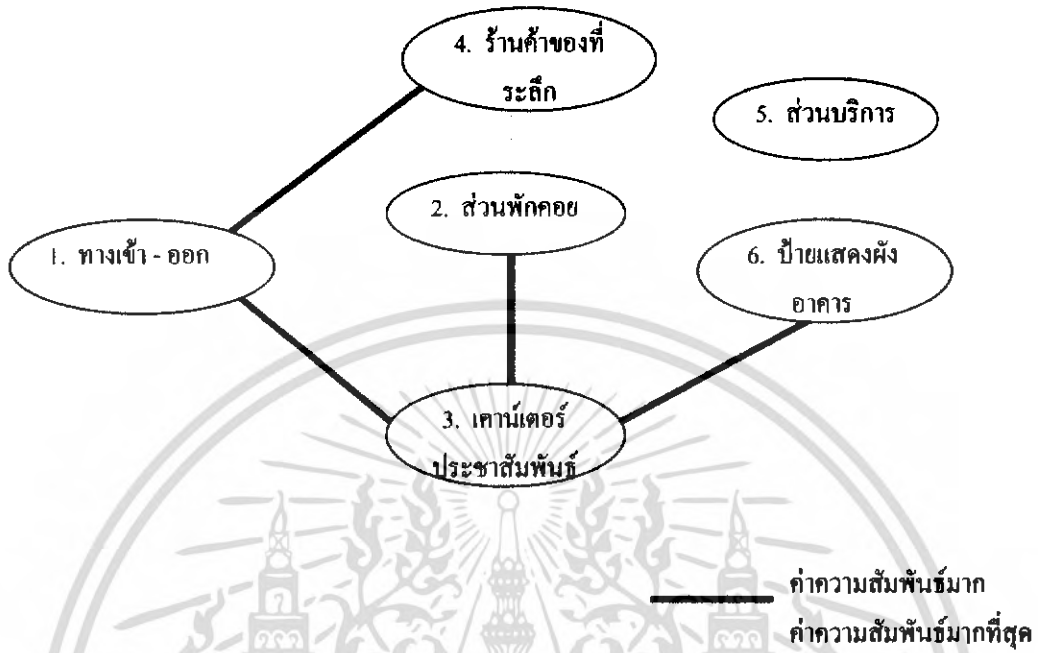

แผนภูมิที่ 4.6 ภาพโครงข่ายความสัมพันธ์องค์ประกอบภายในโรงประชาสัมพันธ์ต้อนรับ

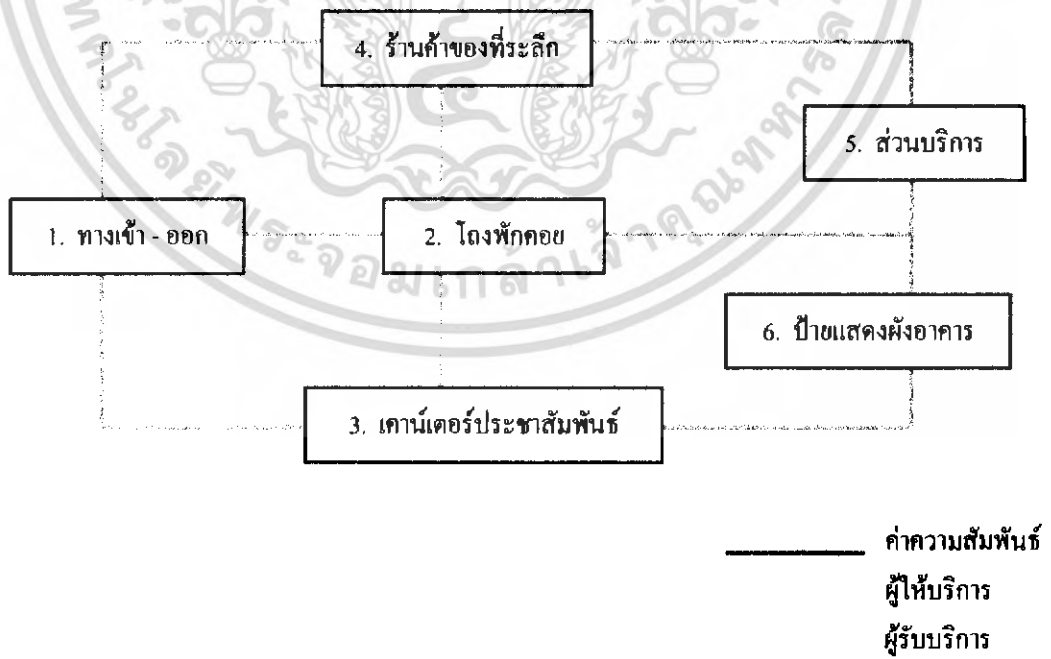

ตารางที่ 4.23 แสดงค่าความสัมพันธ์ภายในส่วนบริการนักท่องเที่ยว

องค์ประกอบ									
1. ทางเข้า - ออก	1								
2. พักคอย	3	1							
3. เคา์นเตอร์ติดต่อสอบถาม	3	3	1						
4. บริการแลกเปลี่ยนเงินตรา	3	3	1	1					
5. บริการอินเทอร์เน็ต	2	1	2	2	1				
6. ห้องนิทรรศการการท่องเที่ยว	1	1	1	1	1				
7. ตู้บริการเงินด่วน	2	3	1	1					
8. COFFEE CORNER	2	3							
9. ส่วนบริการ	2								

แผนภูมิที่ 4.7 ภาพ โครงข่ายปฏิสัมพันธ์องค์ประกอบภายในส่วนบริการนักท่องเที่ยว

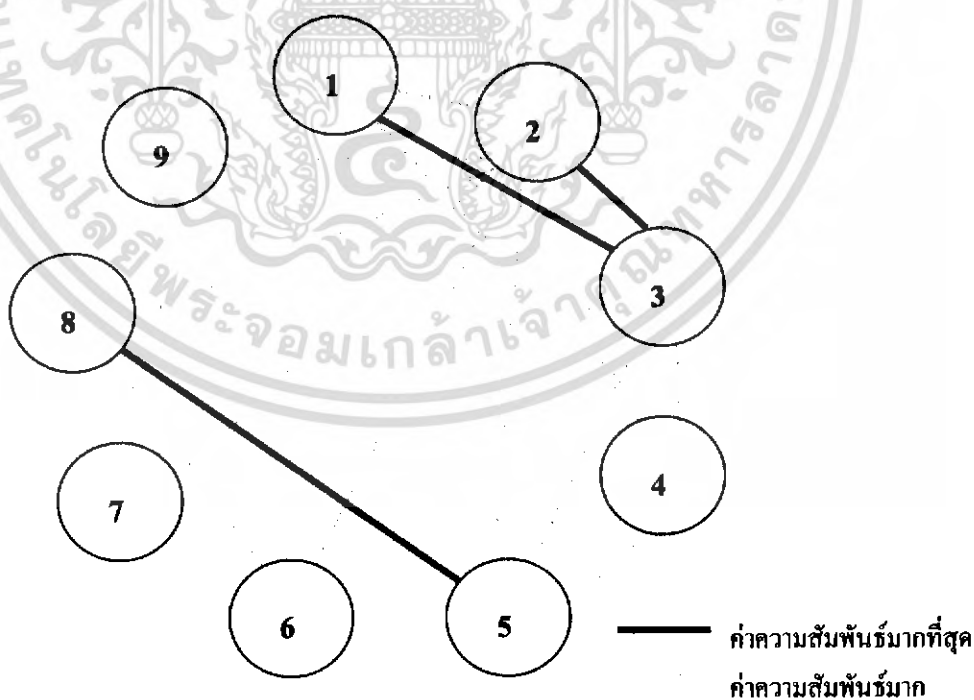

แผนภูมิที่ 4.8 ฟองอากาศแสดงความสัมพันธ์ องค์ประกอบภายในส่วนบริการนักท่องเที่ยว

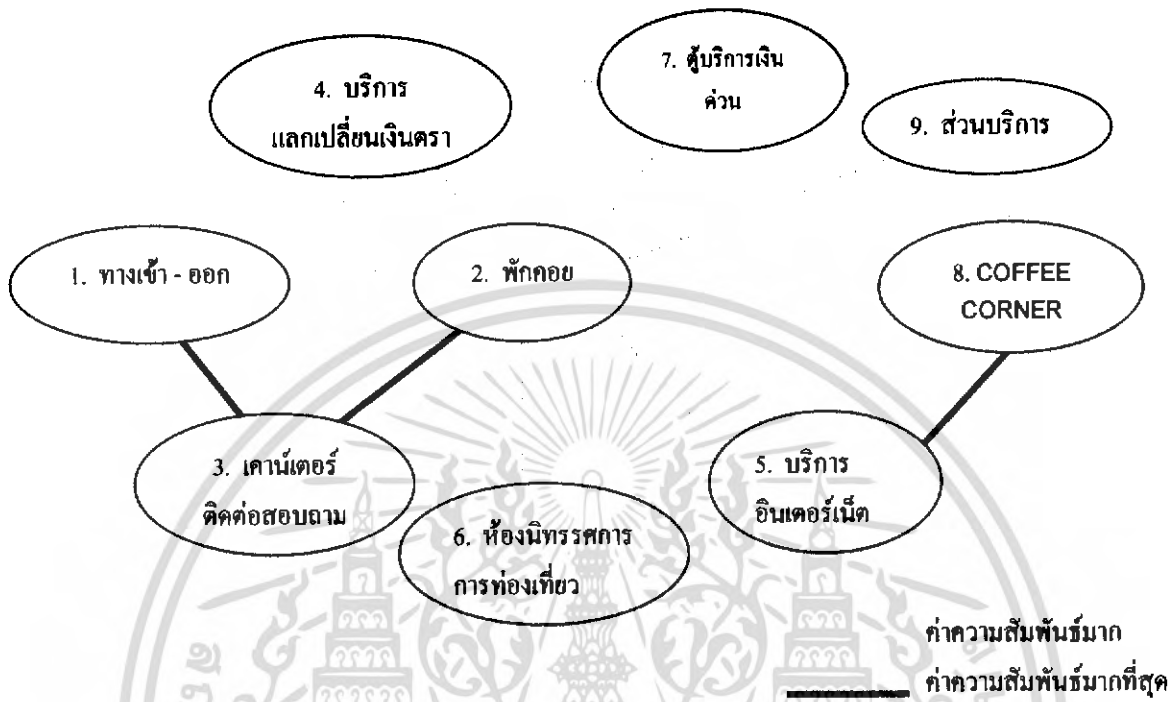

แผนภูมิที่ 4.9 ภาพโครงข่ายความสัมพันธ์องค์ประกอบภายในส่วนบริการนักท่องเที่ยว

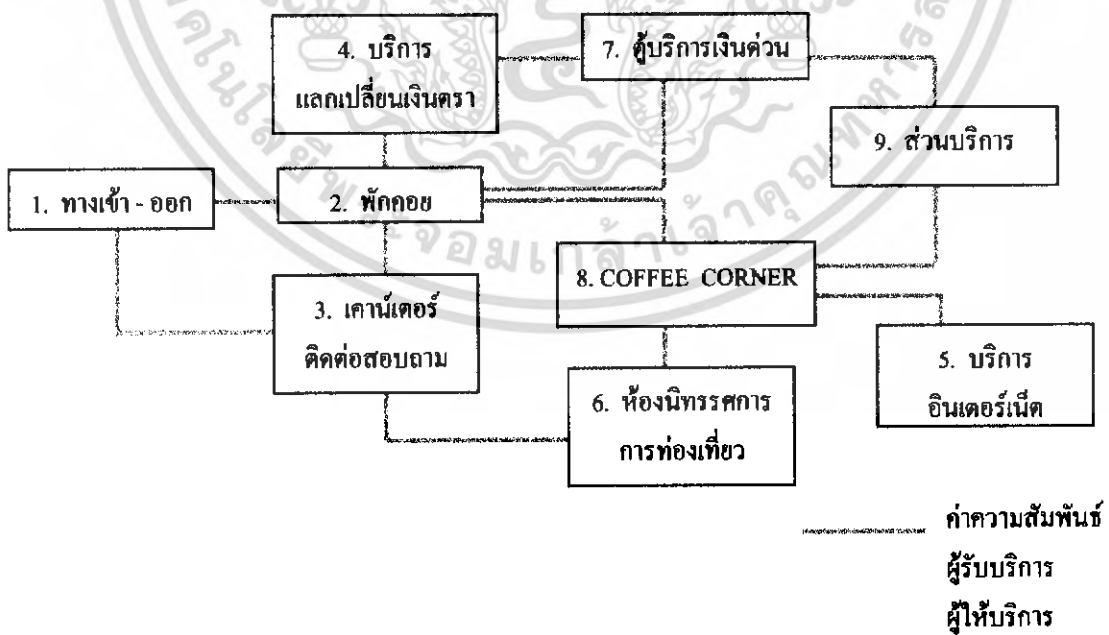

ตารางที่ 4.24 แสดงค่าความสัมพันธ์ภายในส่วนพิธีภัณฑ์สันกำแพง

องค์ประกอบ						
1. ทางเข้า - ออก	3					
2. พักคอย		4				
3. เคา์เตอร์ประชาสัมพันธ์			2			
4. ฝากของ		3		2		
5. นิทรรศการชั่วคราว	1	2	2	3	2	1
6. นิทรรศการถาวร	4	3	1	1	1	
7. ห้องเก็บสินค้า		3				
	2					

แผนภูมิที่ 4.10 ภาพโครงข่ายปฏิสัมพันธ์องค์ประกอบภายในพิธีภัณฑ์สันกำแพง

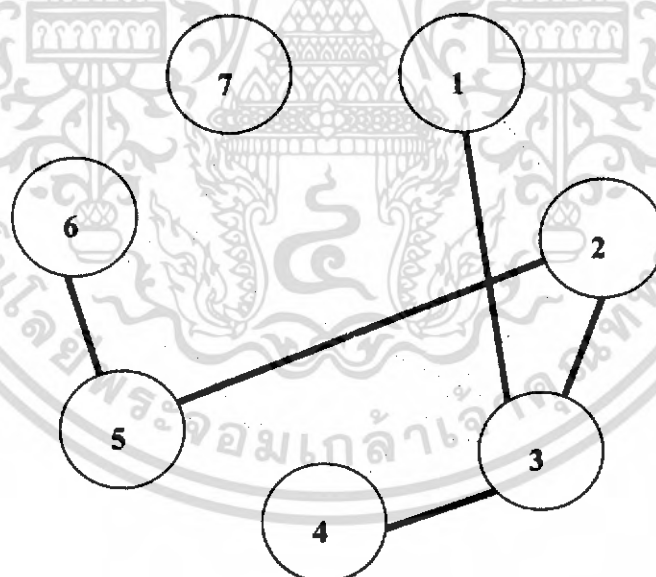

ค่าความสัมพันธ์มาก

ค่าความสัมพันธ์มากที่สุด

แผนภูมิที่ 4.11 ฟองอากาศแสดงความสัมพันธ์ องค์ประกอบภายในส่วนพิพิธภัณฑ์สันกำแพง

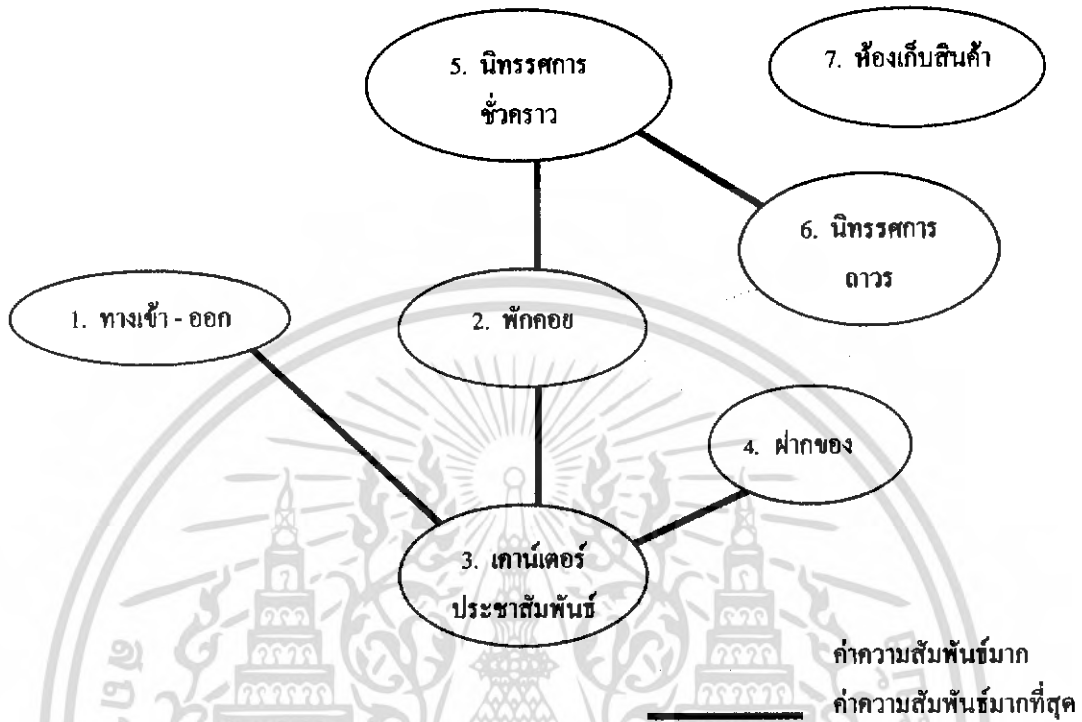

แผนภูมิที่ 4.12 ภาพโครงข่ายความสัมพันธ์องค์ประกอบภายในส่วนพิพิธภัณฑ์สันกำแพง

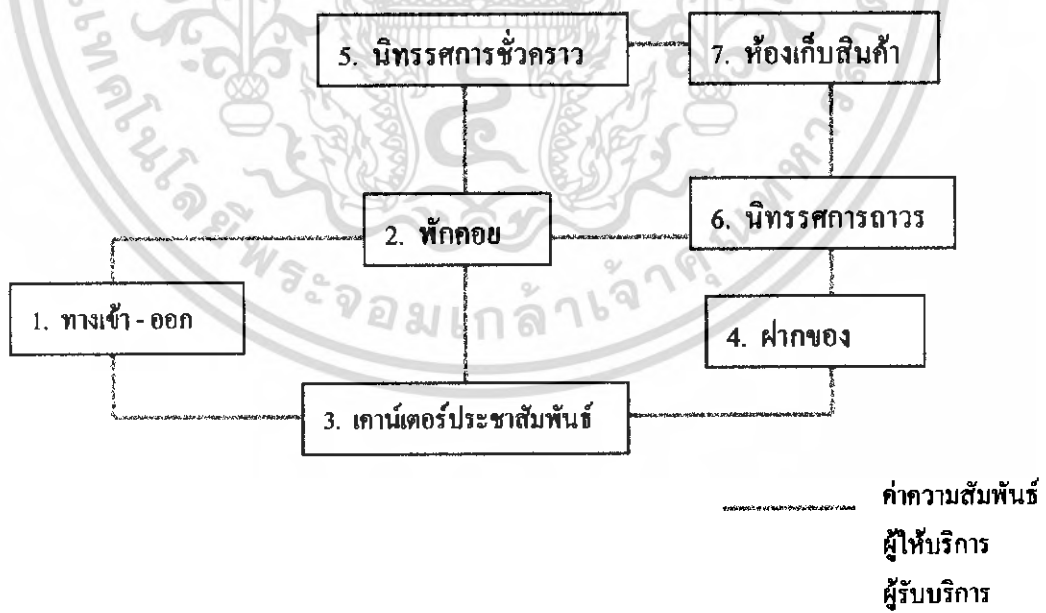

ตารางที่ 4.25 แสดงค่าความสัมพันธ์ภายในส่วนสำนักงาน

องค์ประกอบ										
1. ทางเข้า - ออก										
2. พักคอย		1								
3. ผู้อำนวยการ	1		1							
4. รองผู้อำนวยการ		1	2							
5. เลขานุการ			1	2	1					
6. งานธุรการ		2	2	1	1	3				1
7. งานเผยแพร่และจัดแสดง		3	3	2	1	1				
8. งานวิชาการ			2	3						
9. ห้องประชุม			3							
10. PANTRY	4									

แผนภูมิที่ 4.13 ภาพโครงข่ายปฏิสัมพันธ์องค์ประกอบภายในส่วนสำนักงาน

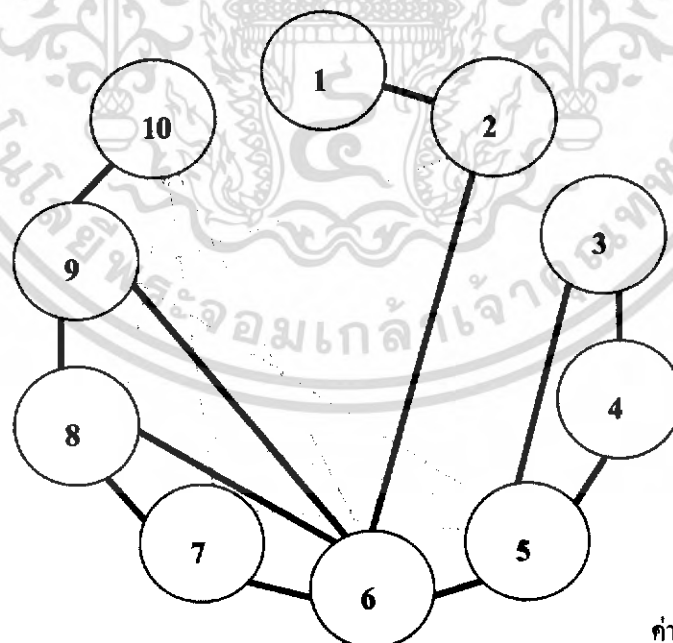

ค่าความสัมพันธ์มาก

ค่าความสัมพันธ์มากที่สุด

แผนภูมิที่ 4.14 ฟองอากาศแสดงความสัมพันธ์ องค์ประกอบภายในส่วนสำนักงาน

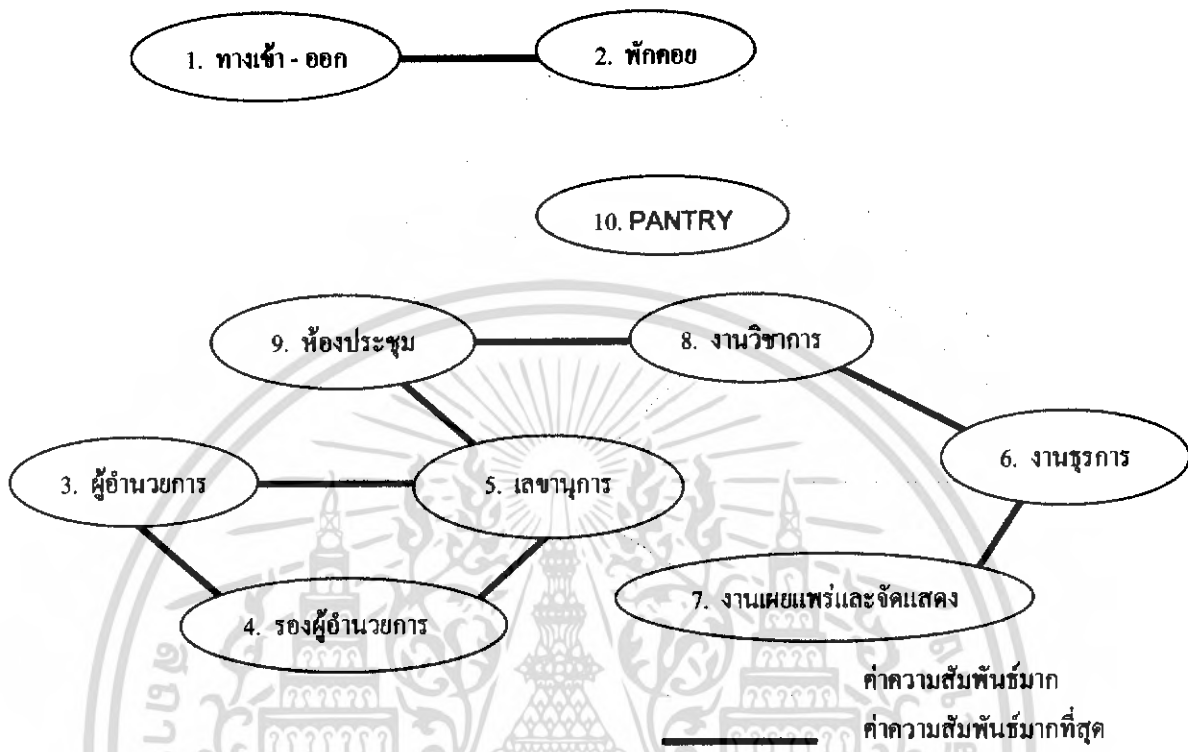

แผนภูมิที่ 4.15 ภาพโครงข่ายความสัมพันธ์องค์ประกอบภายในส่วนสำนักงาน

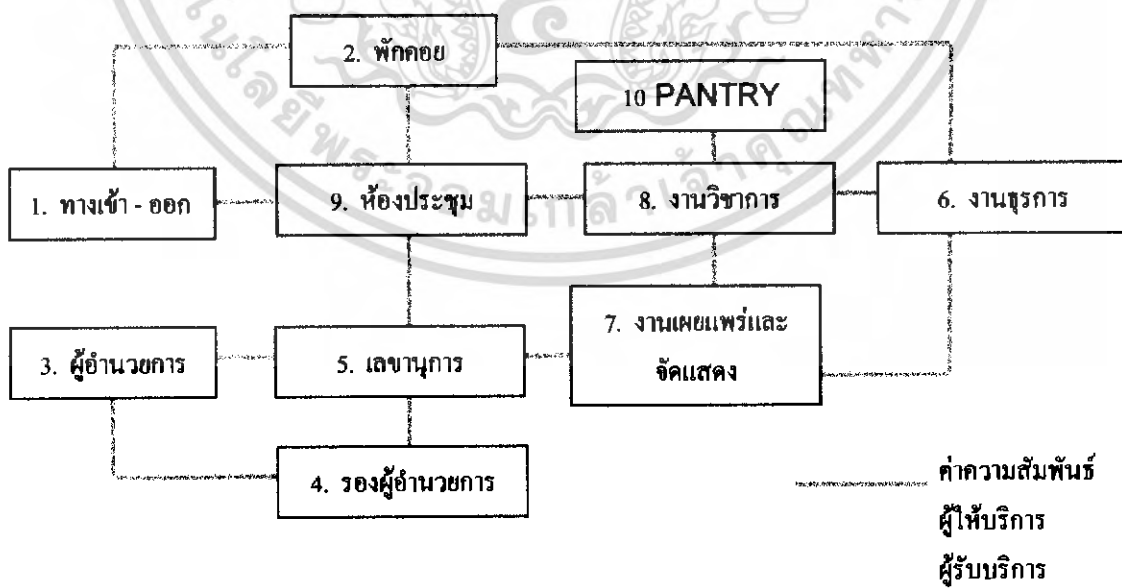

ตารางที่ 4.26 แสดงค่าความสัมพันธ์ภายในส่วน COFFEE CORNER

องค์ประกอบ	
1. ทางเข้า	3
2. เคาน์เตอร์บาร์	2
3. เคาน์เตอร์แคชเชียร์	3 3 2
4. ส่วนนั่งรับประทานอาหารเครื่องดื่ม	2
5. ครัว	1

แผนภูมิที่ 4.16 ภาพโครงข่ายปฏิสัมพันธ์องค์ประกอบภายในส่วน COFFEE CORNER

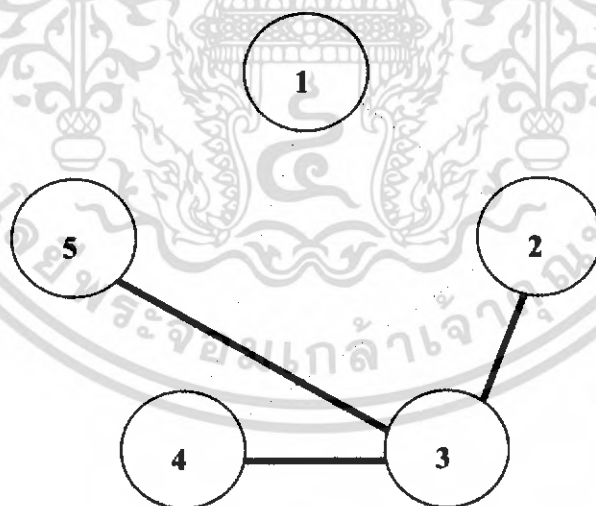

ค่าความสัมพันธ์มาก

ค่าความสัมพันธ์มากที่สุด



แผนภูมิที่ 4.17 ฟองอากาศแสดงความสัมพันธ์ องค์ประกอบภายในส่วนOFFEE CORNER

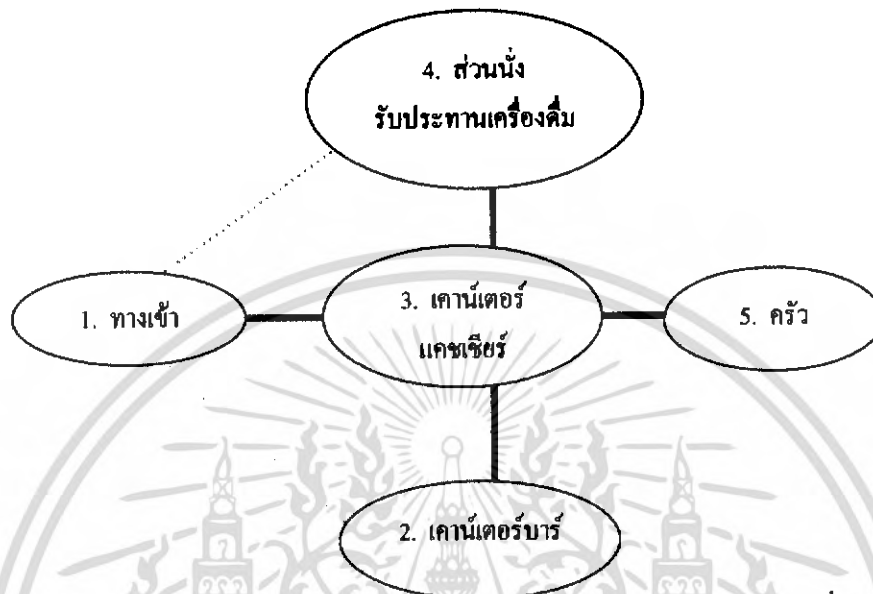

ค่าความสัมพันธ์มาก
ค่าความสัมพันธ์มากที่สุด

แผนภูมิที่ 4.18 ภาพโครงข่ายความสัมพันธ์องค์ประกอบภายในส่วนOFFEE CORNER

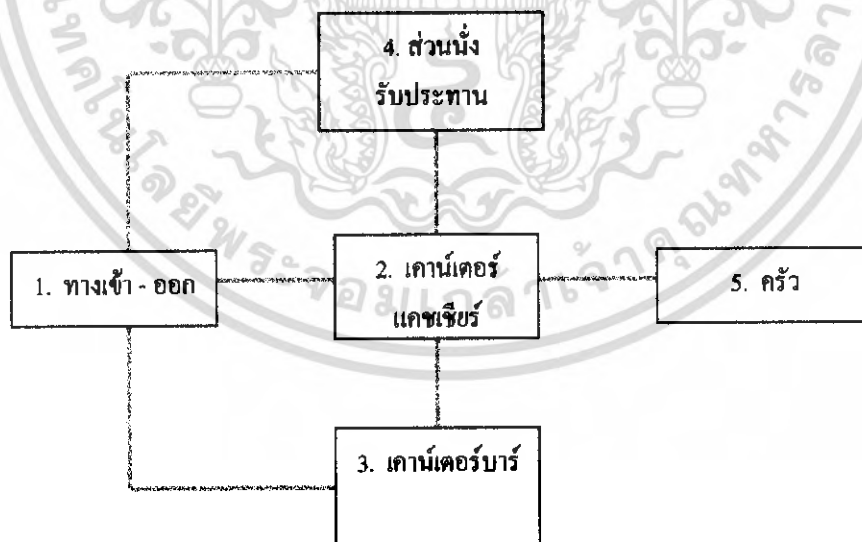

ค่าความสัมพันธ์
ผู้ให้บริการ
ผู้รับบริการ

4.6 การวิเคราะห์การจัดแบ่งเนื้อที่ใช้สอยโครงการ

การวิเคราะห์การจัดแบ่งเนื้อที่ใช้สอย เป็นการคิดพื้นที่องค์ประกอบใช้สอยต่างๆ รวมทั้งพื้นที่ทางสัญจร และศึกษาพฤติกรรมของผู้ใช้พื้นที่นั้นๆ ว่าเนื้อที่ในความต้องการใช้สอยจริง พอเพียงกับพื้นที่จริงหรือไม่ เพื่อเป็นการปรับพื้นที่ในแต่ละส่วนของโครงการให้เหมาะสมกับความต้องการพื้นที่ใช้สอยโดยอาจจะมีการเพิ่มหรือลดพื้นที่ในแต่ละส่วนจากพื้นที่จริง แต่ต้องยังคงองค์ประกอบใช้สอยทั้งหมดไว้ โดยวิเคราะห์พื้นที่ของส่วนต่างๆ ดังนี้

พื้นที่ใช้สอยของโครงการ

- โถงประชาสัมพันธ์ต้อนรับ	198	ตารางเมตร
- ส่วนบริการนักท่องเที่ยว	440	ตารางเมตร
- ส่วนพิพิธภัณฑ์สินค้าแพง	980	ตารางเมตร
- ส่วนสำนักงาน “ ข่วง สินค้าแพง ”	883	ตารางเมตร

โถงประชาสัมพันธ์ ต้อนรับ

ตารางที่ 4.27 วิเคราะห์พื้นที่ใช้สอยส่วนโถงประชาสัมพันธ์ ต้อนรับ

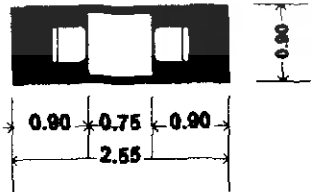
องค์ประกอบ	พื้นที่องค์ประกอบ
<p>1. เคาน์เตอร์ประชาสัมพันธ์</p> 	<p>เคาน์เตอร์ประชาสัมพันธ์</p> <p>ขนาด $0.80 \times 1.80 = 1.44$ ม.</p> <p>- เก้าอี้พนักงาน 2 ตัว 0.45×0.45 ม.</p> <p>พื้นที่ทั้งหมด $1.80 \times 2.70 = 4.86$ ตารางเมตร/หน่วย</p>
<p>2. ช้อนพักคอย</p> 	<p>การจัดชุดที่นั่ง 2 ที่นั่ง</p> <p>- โต๊ะรับประทานอาหาร ขนาด 0.75×0.75 ม.</p> <p>- เก้าอี้ ขนาด 0.45×0.45 ม.</p> <p>พื้นที่ทั้งหมด $2.55 \times 0.90 = 2.29$ ตารางเมตร/หน่วย</p>

ตาราง (ต่อ)

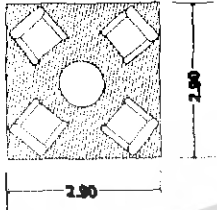
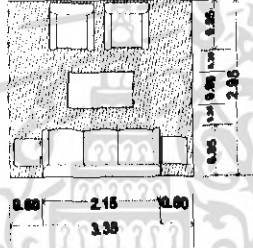
องค์ประกอบ	พื้นที่องค์ประกอบ
	<p>การจัดชุดที่นั่ง 4 ที่นั่ง</p> <ul style="list-style-type: none"> - เก้าอี้นั่งสบาย 4 ตัวขนาด 0.75x0.75 ม. - โต๊ะกลาง 1 ตัวขนาด 0.60x0.60 ม. <p>เฉลี่ยต่อ 1 คน ใช้พื้นที่ 2.10 ตร.ม</p> <p>พื้นที่ทั้งหมด $2.90 * 2.90 = 8.41$ ตารางเมตร/หน่วย</p>
<p>3. ร้านค้าของที่ระลึก</p> 	<p>การจัดชุดที่นั่ง 5 ที่นั่ง</p> <ul style="list-style-type: none"> - โซฟาขนาด 3 ที่นั่งขนาด 0.80x2.00 ม. - โต๊ะข้าง 2 ตัว ขนาด 0.50x0.50 - โต๊ะกลาง 2 ตัวขนาด 0.60x0.90 - เก้าอี้นั่งสบาย 2 ตัวขนาด 0.75x0.75 ม. <p>เฉลี่ยต่อ 1 คน ใช้พื้นที่ 1.97 ตร.ม</p> <p>พื้นที่ทั้งหมด $3.35 * 2.95 = 9.88$ ตารางเมตร/หน่วย</p> <p>ส่วน เคาน์เตอร์เก็บเงิน</p> <ul style="list-style-type: none"> - ขนาด $1.20 * 0.60 = 0.72$ ม. <p>พื้นที่ทั้งหมด $1.20 * 2.60 = 3.12$ ตารางเมตร / หน่วย</p>

ตาราง (ต่อ)

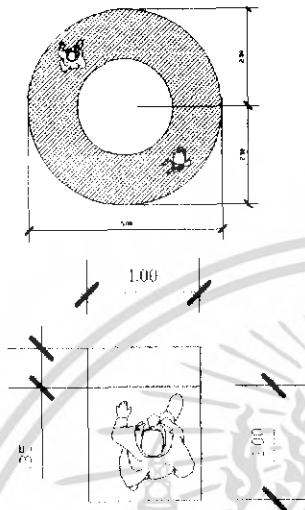
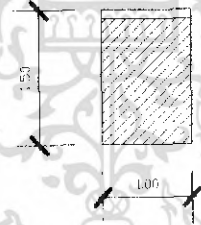
องค์ประกอบ	พื้นที่องค์ประกอบ
	<p>ชั้นวางของแบบวงกลม</p> <ul style="list-style-type: none"> - ขนาดเส้นผ่าศูนย์กลาง 2.50 ม. <p>พื้นที่ทั้งหมดของที่วางทรงกลม $3.41 * (2.5 * 2.5)$ $= 19.62$ ตารางเมตร / หน่วย</p> <p>ชั้นวางของ</p> <ul style="list-style-type: none"> - ขนาด $0.35 * 1.00 = 0.35$ ม. <p>พื้นที่ทั้งหมด $1.00 * 1.35 = 1.35$ ตารางเมตร / หน่วย</p>
<p>4. ป้ายแสดงผังอาคาร</p> 	<p>ป้ายแสดงผังอาคาร</p> <ul style="list-style-type: none"> - พื้นที่ทั้งหมด $1.50 * 1.00 = 1.50$ ตารางเมตร / หน่วย

การวิเคราะห์ความต้องการพื้นที่ใช้สอยผ่านโงงประชาสัมพันธ์ คือนรับ
 ความต้องการพื้นที่ใช้สอย
 พื้นที่ส่วนนี้

- คิดตามจำนวนผู้ใช้ในช่วงเวลาคับคั่ง
- คิดจากจำนวนผู้ใช้สูงสุดของคนมากับกรุปทัวร์ 30 คน : 1 ชั่วโมง
- คิดจากจำนวนผู้ใช้ต่ำสุดของคนทีมากับกรุปทัวร์ 10 คน : 1 ชั่วโมง

จำนวนเฉลี่ยของคนทีมากับกรุปทัวร์ $30 + 10 / 2 = 20$ คน

นอกจากนี้ยังมีแขกทีมา ด้วยตนเองประมาณ 10 คน : 1 ชั่วโมง

ดังนั้นจะต้องมีที่นั่งประมาณ 30 ที่

ตารางที่ 4.28 แสดงการวิเคราะห์สรุปพื้นที่ส่วนใดงประชาสัมพันธ์ ดือนรับ

องค์ประกอบ	จำนวน	พื้นที่ต่อ หน่วย กรม.	พื้นที่ วิเคราะห์	พื้นที่ทาง ัญจร 50%	รวมพื้นที่ที่ ต้องการ
1. ชุดที่นั่งพัก 4 ที่นั่ง	5	8.41	42.05	21	63.05
2. ชุดที่นั่งพัก 5 ที่นั่ง	2	9.88	19.76	9.88	29.64
3. เคาน์เตอร์ประชาสัมพันธ์	2	4.95	9.9	4.95	14.85
4. ร้านค้าของที่ระลึก	1	24.09	24.09	12	36.09
5. ป้ายแสดงผังอาคาร	1	1.50	1.50	0.75	2.25
รวม			97.3	48.58	145.88

พื้นที่จริง	198	ตารางเมตร
พื้นที่วิเคราะห์	145.88	ตารางเมตร
พื้นที่เหลือ	52.12	ตารางเมตร

ตารางที่ 4.29 แสดงการวิเคราะห์เพื่อแบ่งพื้นที่ที่ตามสัดส่วนในส่วนใดงดือนรับ

องค์ประกอบ	พื้นที่ที่ต้องการ (ตร.ม.)	พื้นที่เพิ่ม (ตร.ม.)	พื้นที่สรุป (ตร.ม.)
1. ชุดที่นั่งพัก 4 ที่นั่ง	63.05	22.52	85.57
2. ชุดที่นั่งพัก 5 ที่นั่ง	29.64	10.58	40.22
3. เคาน์เตอร์ประชาสัมพันธ์	14.85	5.3	20.15
4. ร้านค้าของที่ระลึก	36.09	12.89	48.98
5. ป้ายแสดงผังอาคาร	2.25	0.80	3.05
รวม	145.88	52.12	198

ส่วนสำนักงาน งานการค้า “ ช่วง สันกำแพง ”

ตารางที่ 4.30 วิเคราะห์พื้นที่ใช้สอยส่วนสำนักงานงานการค้า “ ช่วง สันกำแพง ”

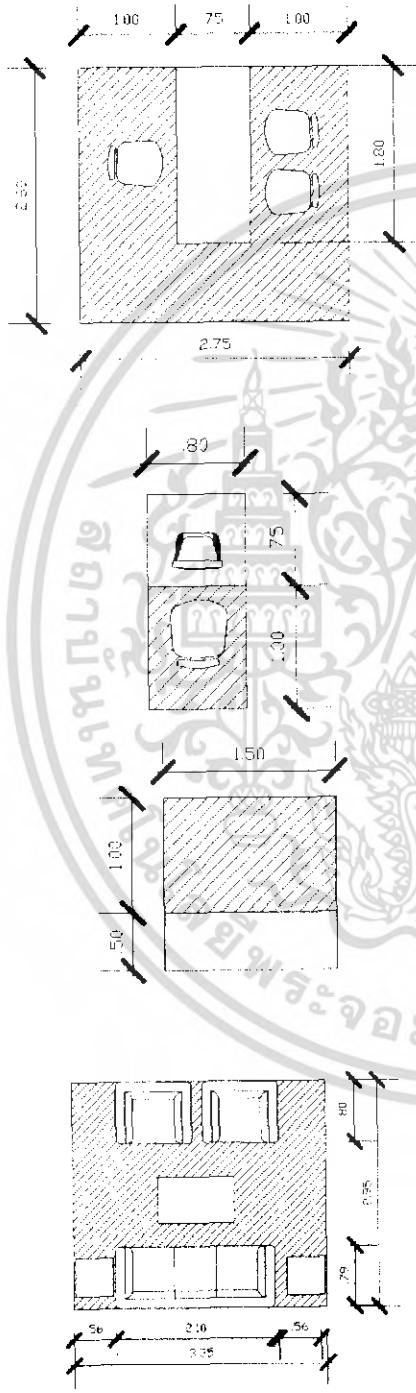
องค์ประกอบ	พื้นที่องค์ประกอบ
<p>1. ผู้อำนวยการ</p> 	<p>- โต๊ะทำงาน ความต้องการใช้พื้นที่ $2.75 \times 2.60 = 7.15$ ตารางเมตร / หน่วย</p> <p>- โต๊ะคอมพิวเตอร์ ความต้องการใช้พื้นที่ $0.80 \times 1.75 = 1.40$ ตารางเมตร / หน่วย</p> <p>- ตู้เก็บเอกสาร ความต้องการใช้พื้นที่ $1.50 \times 1.50 = 2.25$ ตารางเมตร / หน่วย</p> <p>- ส่วนรับแขก</p> <ul style="list-style-type: none"> - โซฟาขนาด 3 ที่นั่ง ขนาด 0.80×2.00 ม. - โต๊ะข้าง 2 ตัว ขนาด 0.50×0.50 - โต๊ะกลาง 2 ตัว ขนาด 0.60×0.90 - เก้าอี้นั่งสบาย 2 ตัว ขนาด 0.75×0.75 ม. <p>เฉลี่ยต่อ 1 คน ใช้พื้นที่ 1.97 ตร.ม</p> <p>พื้นที่ทั้งหมด $3.39 \times 2.95 = 10.00$ ตารางเมตร / หน่วย</p>

ตาราง (ต่อ)

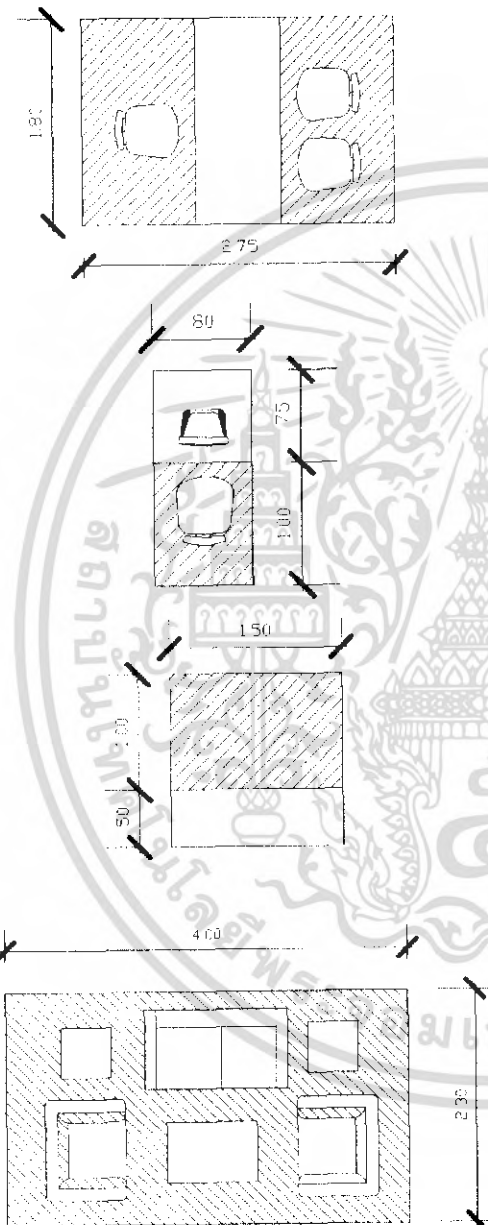
องค์ประกอบ	พื้นที่องค์ประกอบ
<p data-bbox="252 383 470 421">2. รองผู้อำนวยการ</p> 	<p data-bbox="826 495 965 533">- โต๊ะทำงาน</p> <p data-bbox="826 544 1284 582">ความต้องการใช้พื้นที่ $2.75 \times 2.60 = 7.15$</p> <p data-bbox="826 607 1045 645">ตารางเมตร / หน่วย</p> <p data-bbox="826 835 1045 873">- โต๊ะคอมพิวเตอร์</p> <p data-bbox="826 884 1284 922">ความต้องการใช้พื้นที่ $0.80 \times 1.75 = 1.40$</p> <p data-bbox="826 947 1045 985">ตารางเมตร / หน่วย</p> <p data-bbox="826 1176 981 1214">- ตู้เก็บเอกสาร</p> <p data-bbox="826 1225 1284 1263">ความต้องการใช้พื้นที่ $1.50 \times 1.50 = 2.25$</p> <p data-bbox="826 1288 1045 1326">ตารางเมตร / หน่วย</p> <p data-bbox="869 1404 997 1442">ส่วนรับแขก</p> <ul style="list-style-type: none"> <li data-bbox="869 1467 1284 1505">- โซฟาขนาด 1 ตัว ขนาด 0.80×1.50 ม. <li data-bbox="869 1529 1268 1568">- โต๊ะข้าง 2 ตัว ขนาด 0.50×0.50 ม. <li data-bbox="869 1592 1268 1630">- โต๊ะกลาง 2 ตัว ขนาด 0.80×0.80 ม. <li data-bbox="869 1655 1300 1693">- เก้าอี้นั่งสบาย 2 ตัว ขนาด 0.75×0.75 ม. <p data-bbox="869 1718 1268 1756">เฉลี่ยต่อ 1 คน ใช้พื้นที่ 2.01 ตร.ม</p> <p data-bbox="837 1780 1364 1848">พื้นที่ทั้งหมด $4.00 \times 2.30 = 9.2$ ตารางเมตร/หน่วย</p>

ตาราง (ต่อ)

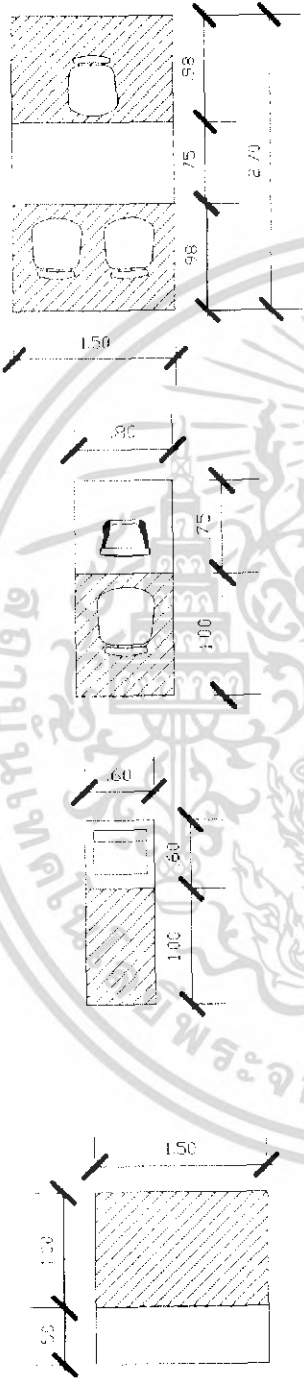
องค์ประกอบ	พื้นที่องค์ประกอบ
<p data-bbox="252 383 405 421">3. เตาขานุกการ</p> 	<p data-bbox="826 427 1043 472">พื้นที่โต๊ะเตาขานุกการ</p> <ul data-bbox="853 488 1292 582" style="list-style-type: none"> - โต๊ะทำงาน 1 ตัว ขนาด 0.80 x 1.50 ม. - เก้าอี้ 3 ตัว ขนาด 0.45 x 0.45 ม. <p data-bbox="826 593 1356 694">พื้นที่ทั้งหมด 2.70 x 1.50 = 4.05 ตารางเมตร/หน่วย</p> <p data-bbox="826 884 1043 929">- โต๊ะคอมพิวเตอร์</p> <p data-bbox="826 940 1284 1041">ความต้องการใช้พื้นที่ 0.80x 1.75 = 1.40 ตารางเมตร / หน่วย</p> <p data-bbox="826 1176 997 1220">- ส่วนส่ง FAX</p> <p data-bbox="826 1232 1292 1332">ความต้องการใช้พื้นที่ 0.60 x 1.60 = 0.96 ตารางเมตร / หน่วย</p> <p data-bbox="826 1579 997 1624">- ตู้เก็บเอกสาร</p> <p data-bbox="826 1635 1300 1736">ความต้องการใช้พื้นที่ 1.50 x 1.50 = 2.25 ตารางเมตร / หน่วย</p>

ตาราง (ต่อ)

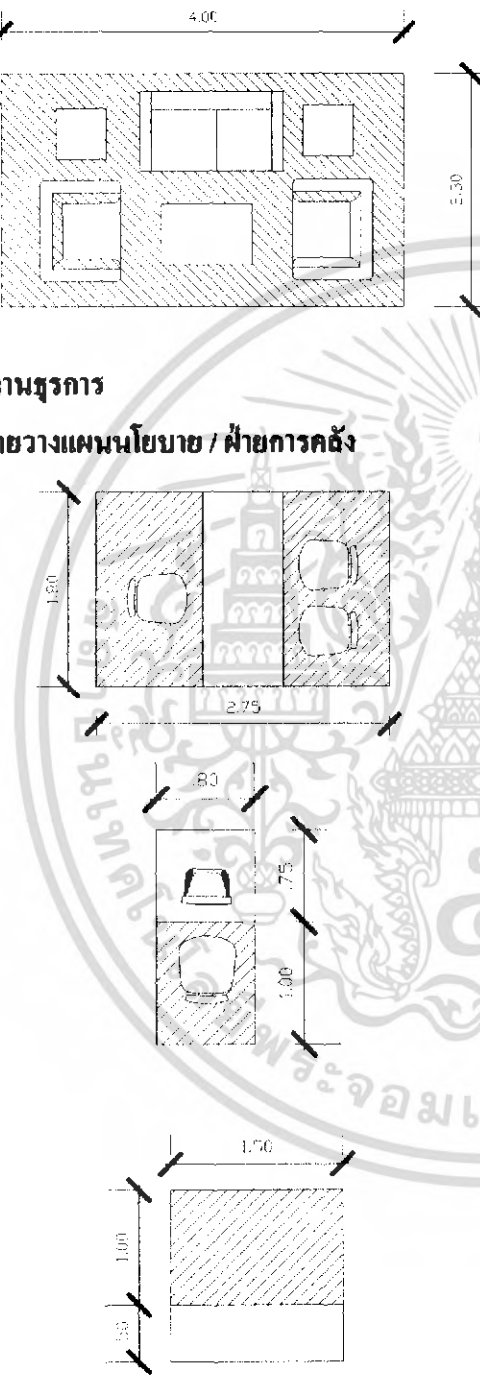
องค์ประกอบ	พื้นที่องค์ประกอบ
<p data-bbox="263 779 414 817">4. งานธุรการ</p> <p data-bbox="263 833 667 871">- ฝ่ายวางแผนนโยบาย / ฝ่ายการคลัง</p> 	<p data-bbox="861 376 997 414">ส่วนรับแขก</p> <ul data-bbox="861 436 1300 638" style="list-style-type: none"> - โซฟาขนาด 1 ตัว ขนาด 0.80x1.50 ม. - โต๊ะข้าง 2 ตัว ขนาด 0.50x0.50 ม. - โต๊ะกลาง 2 ตัว ขนาด 0.80x0.80 ม. - เก้าอี้นั่งสบาย 2 ตัว ขนาด 0.75x0.75 ม. <p data-bbox="861 660 1260 698">เฉลี่ยต่อ 1 คน ใช้พื้นที่ 2.01 ตร.ม</p> <p data-bbox="829 705 1348 806">พื้นที่ทั้งหมด 4.00 x 2.30 = 9.2 ตารางเมตร/ หน่วย</p> <p data-bbox="829 884 965 922">- โต๊ะทำงาน</p> <p data-bbox="829 940 1292 1041">ความต้องการใช้พื้นที่ 2.75 X 2.60 = 7.15 ตารางเมตร / หน่วย</p> <p data-bbox="829 1220 1045 1258">- โต๊ะคอมพิวเตอร์</p> <p data-bbox="829 1276 1284 1377">ความต้องการใช้พื้นที่ 0.80X 1.75 = 1.40 ตารางเมตร / หน่วย</p> <p data-bbox="829 1624 989 1662">- ตู้เก็บเอกสาร</p> <p data-bbox="829 1680 1292 1780">ความต้องการใช้พื้นที่ 1.50 X 1.50 = 2.25 ตารางเมตร / หน่วย</p>

ตาราง (ต่อ)

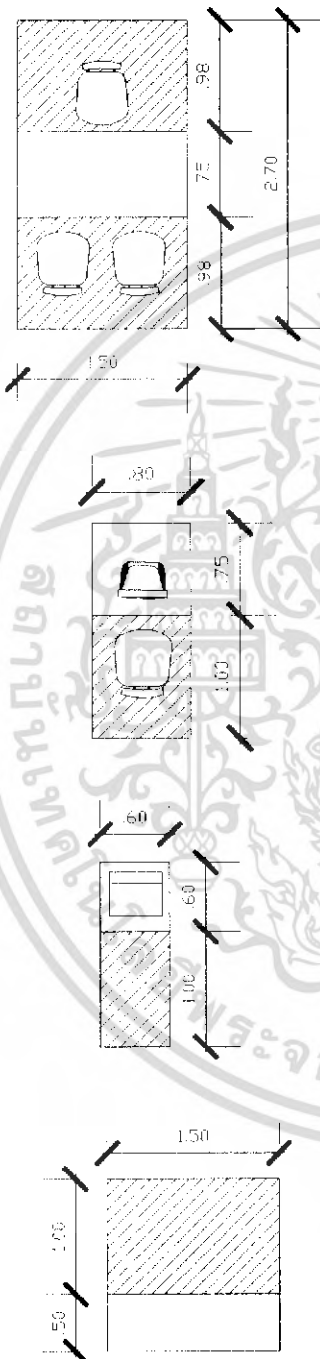
องค์ประกอบ	พื้นที่องค์ประกอบ
<p data-bbox="263 376 422 414">- ฝ่ายทะเบียน</p> 	<p data-bbox="837 481 1077 526">พื้นที่โต๊ะฝ่ายทะเบียน</p> <ul style="list-style-type: none"> - โต๊ะทำงาน 1 ตัว ขนาด 0.80 x 1.50 ม. - เก้าอี้ 3 ตัว ขนาด 0.45 x 0.45 ม. <p data-bbox="837 660 1364 750">พื้นที่ทั้งหมด 2.70 x 1.50 = 4.05 ตารางเมตร / หน่วย</p> <p data-bbox="837 940 1045 985">- โต๊ะคอมพิวเตอร์</p> <p data-bbox="837 996 1284 1086">ความต้องการใช้พื้นที่ 0.80 x 1.75 = 1.40 ตารางเมตร / หน่วย</p> <p data-bbox="837 1288 997 1332">- ส่วนส่ง FAX</p> <p data-bbox="837 1344 1300 1433">ความต้องการใช้พื้นที่ 0.60 x 1.60 = 0.96 ตารางเมตร / หน่วย</p> <p data-bbox="837 1624 997 1668">- ตู้เก็บเอกสาร</p> <p data-bbox="837 1680 1300 1780">ความต้องการใช้พื้นที่ 1.50 x 1.50 = 2.25 ตารางเมตร / หน่วย</p>

ตาราง (ต่อ)

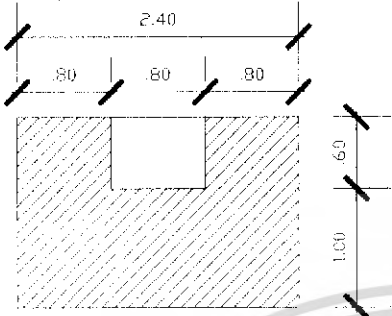
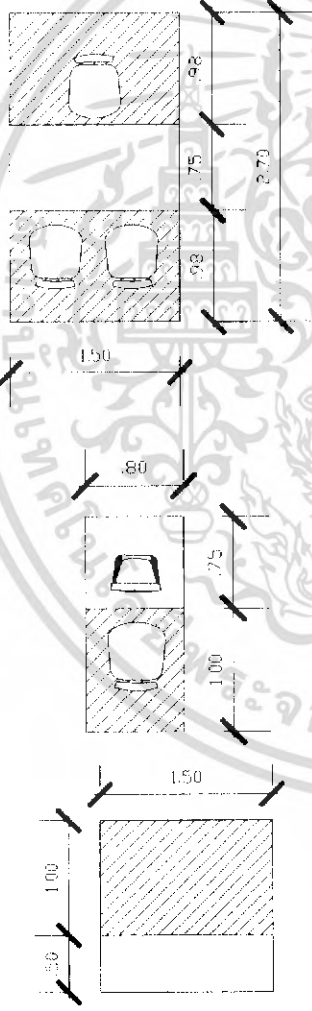
องค์ประกอบ	พื้นที่องค์ประกอบ
	<p>- เครื่องถ่ายเอกสาร ความต้องการใช้พื้นที่ $1.60 \times 2.40 = 3.84$ ตารางเมตร / หน่วย</p>
<p>- ฝ่ายบุคคล</p> 	<p>พื้นที่โต๊ะฝ่ายบุคคล</p> <ul style="list-style-type: none"> - โต๊ะทำงาน 1 ตัว ขนาด 0.80×1.50 ม. - เก้าอี้ 3 ตัว ขนาด 0.45×0.45 ม. <p>พื้นที่ทั้งหมด $2.70 \times 1.50 = 4.05$ ตารางเมตร/ หน่วย</p> <p>- โต๊ะคอมพิวเตอร์ ความต้องการใช้พื้นที่ $0.80 \times 1.75 = 1.40$ ตารางเมตร / หน่วย</p> <p>- ตู้เก็บเอกสาร ความต้องการใช้พื้นที่ $1.50 \times 1.50 = 2.25$ ตารางเมตร / หน่วย</p>

ตาราง (ต่อ)

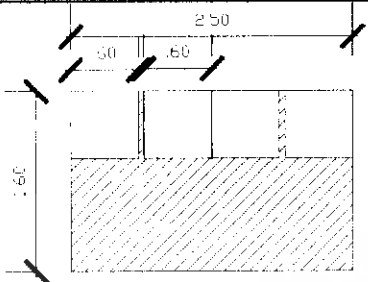
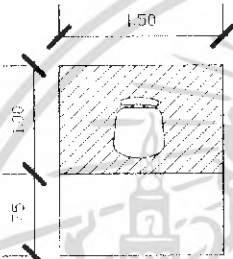
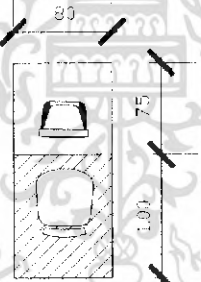
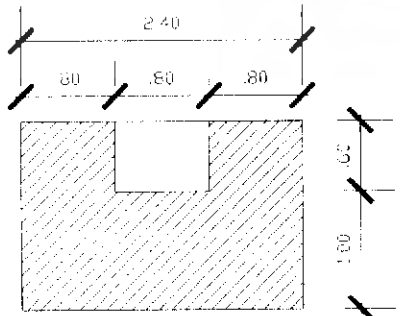
องค์ประกอบ	พื้นที่องค์ประกอบ
	<p>- หักคอก ความต้องการใช้พื้นที่ $2.50 \times 1.60 = 4.00$ ตารางเมตร / หน่วย</p>
<p>- ฝ้ายชุกรการทั่วไป / ฝ้ายบัญชี - การเงิน</p>  	<p>พื้นที่โต๊ะทำงาน</p> <ul style="list-style-type: none"> - โต๊ะทำงาน 1 ตัว ขนาด 0.75×1.50 ม. - เก้าอี้ 1 ตัว ขนาด 0.45×0.45 ม. <p>พื้นที่ทั้งหมด $1.75 \times 1.50 = 2.25$ ตารางเมตร/ หน่วย</p> <p>- โต๊ะคอมพิวเตอร์ ความต้องการใช้พื้นที่ $0.80 \times 1.75 = 1.40$ ตารางเมตร / หน่วย</p>
	<p>- ตู้เก็บเอกสาร ความต้องการใช้พื้นที่ $1.50 \times 1.50 = 2.25$ ตารางเมตร / หน่วย</p> <p>- เครื่องถ่ายเอกสาร ความต้องการใช้พื้นที่ $1.60 \times 2.40 = 3.84$ ตารางเมตร / หน่วย</p>

ตาราง (ต่อ)

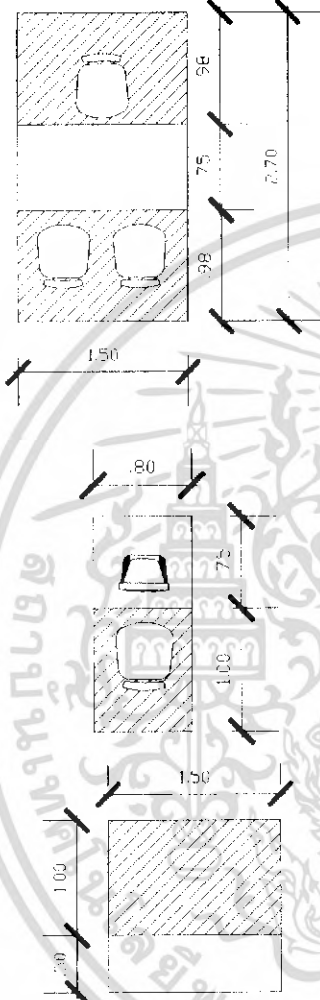
องค์ประกอบ	พื้นที่องค์ประกอบ
<p data-bbox="263 387 391 421">- การตลาด</p> 	<p data-bbox="837 481 1093 526">พื้นที่โต๊ะฝ่ายการตลาด</p> <ul data-bbox="861 548 1300 638" style="list-style-type: none"> - โต๊ะทำงาน 1 ตัว ขนาด 0.80 x 1.50 ม. - เก้าอี้ 3 ตัว ขนาด 0.45 x 0.45 ม. <p data-bbox="837 660 1364 750">พื้นที่ทั้งหมด 2.70 x 1.50 = 4.05 ตารางเมตร / หน่วย</p> <p data-bbox="837 996 1045 1041">- โต๊ะคอมพิวเตอร์</p> <p data-bbox="837 1064 1284 1153">ความต้องการใช้พื้นที่ 0.80 X 1.75 = 1.40 ตารางเมตร / หน่วย</p> <p data-bbox="837 1232 997 1276">- ตู้เก็บเอกสาร</p> <p data-bbox="837 1299 1300 1388">ความต้องการใช้พื้นที่ 1.50 X 1.50 = 2.25 ตารางเมตร / หน่วย</p>
<p data-bbox="263 1489 582 1523">5. งานเผยแพร่และจัดแสดง</p> <p data-bbox="263 1545 470 1579">- ฝ่ายนิทรรศการ</p> 	<p data-bbox="837 1635 965 1680">- โต๊ะทำงาน</p> <p data-bbox="837 1702 1300 1792">ความต้องการใช้พื้นที่ 1.80 X 1.20 = 2.16 ตารางเมตร / หน่วย</p>

ตาราง (ต่อ)

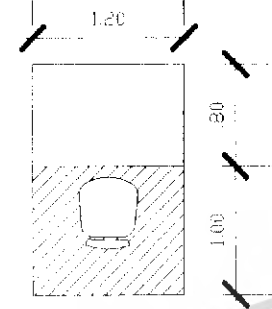
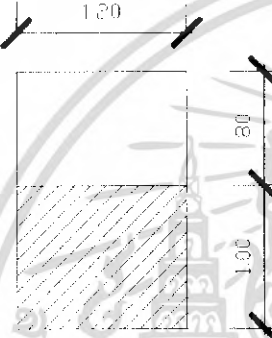
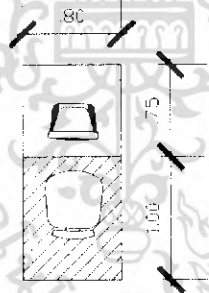
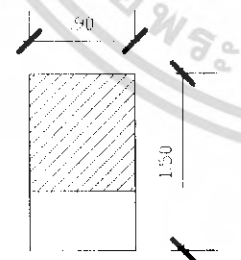
องค์ประกอบ	พื้นที่องค์ประกอบ
	<p>- โตะเขียนแบบ ความต้องการใช้พื้นที่ $1.80 \times 1.20 = 2.16$ ตารางเมตร / หน่วย</p>
	<p>- ตู้เก็บแบบ ความต้องการใช้พื้นที่ $1.50 \times 0.90 = 1.350$ ตาราง เมตร / หน่วย</p>
	<p>- โตะคอมพิวเตอร์ ความต้องการใช้พื้นที่ $0.80 \times 1.75 = 1.40$ ตารางเมตร / หน่วย</p>
	<p>- ตู้เอกสาร ความต้องการใช้พื้นที่ $1.50 \times 0.90 = 1.350$ ตาราง เมตร / หน่วย</p>

ตาราง (ต่อ)

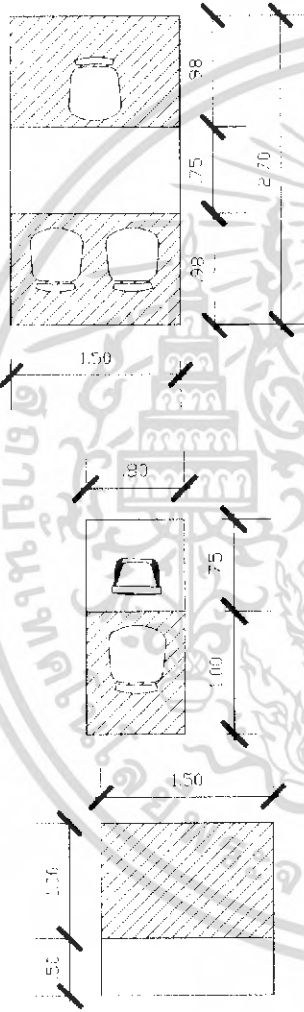
องค์ประกอบ	พื้นที่องค์ประกอบ
<p data-bbox="263 383 427 416">6. งานวิชาการ</p> <ul data-bbox="263 439 475 589" style="list-style-type: none"> - ฝ่ายค้นคว้าวิจัย - ฝ่ายพิพิธภัณฑ์ - เจ้าหน้าที่วิชาการ 	<p data-bbox="837 660 1066 694">พื้นที่โถงงานวิชาการ</p> <ul data-bbox="861 716 1300 817" style="list-style-type: none"> - โถงทำงาน 1 ตัว ขนาด 0.80 x 1.50 ม. - เก้าอี้ 3 ตัว ขนาด 0.45 x 0.45 ม. <p data-bbox="837 828 1356 929">พื้นที่ทั้งหมด 2.70 x 1.50 = 4.05 ตารางเมตร / หน่วย</p> <p data-bbox="837 1120 1045 1153">- โถงคอมพิวเตอร์</p> <p data-bbox="837 1176 1284 1276">ความต้องการใช้พื้นที่ 0.80 x 1.75 = 1.40 ตารางเมตร / หน่วย</p> <p data-bbox="837 1411 989 1444">- ตู้เก็บเอกสาร</p> <p data-bbox="837 1467 1292 1568">ความต้องการใช้พื้นที่ 1.50 x 1.50 = 2.25 ตารางเมตร / หน่วย</p>

ตาราง (ต่อ)

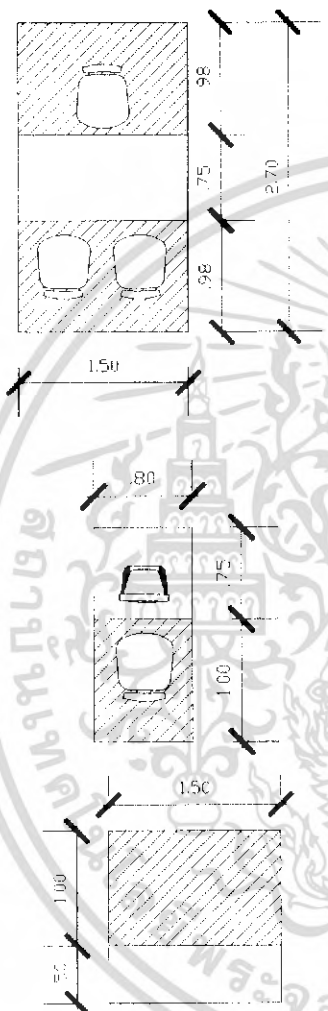
องค์ประกอบ	พื้นที่องค์ประกอบ
<p data-bbox="263 376 606 414">7. งานศูนย์ข้อมูลการท่องเที่ยว</p> <p data-bbox="263 436 454 474">- ฝ่ายสารสนเทศ</p> 	<p data-bbox="837 537 1013 582">พื้นที่โต๊ะทำงาน</p> <ul data-bbox="861 604 1300 705" style="list-style-type: none"> - โต๊ะทำงาน 1 ตัว ขนาด 0.80 x 1.50 ม. - เก้าอี้ 3 ตัว ขนาด 0.45 x 0.45 ม. <p data-bbox="837 716 1364 817">พื้นที่ทั้งหมด 2.70 x 1.50 = 4.05 ตารางเมตร/หน่วย</p> <p data-bbox="837 996 1045 1041">- โต๊ะคอมพิวเตอร์</p> <p data-bbox="837 1064 1284 1164">ความต้องการใช้พื้นที่ 0.80 X 1.75 = 1.40 ตารางเมตร / หน่วย</p> <p data-bbox="837 1344 989 1388">- ตู้เก็บเอกสาร</p> <p data-bbox="837 1411 1300 1512">ความต้องการใช้พื้นที่ 1.50 X 1.50 = 2.25 ตารางเมตร / หน่วย</p>

ตาราง (ต่อ)

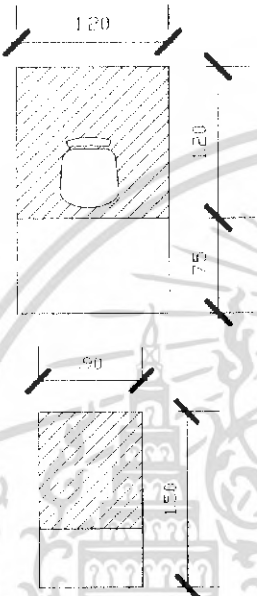
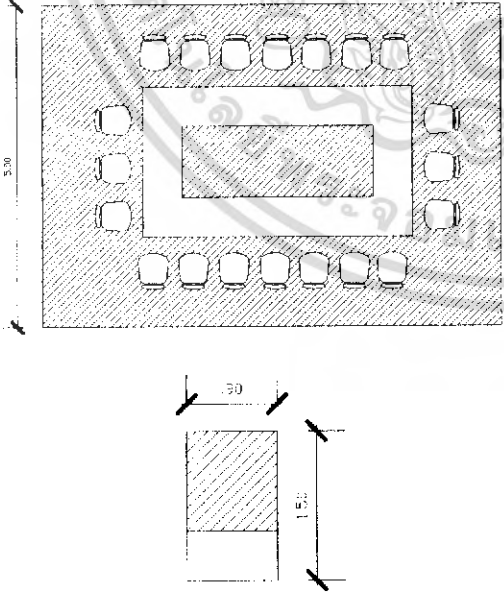
องค์ประกอบ	พื้นที่องค์ประกอบ
<p>8. งานเทคนิค</p> <ul style="list-style-type: none"> - ฝ่ายเทคนิค - ฝ่ายอุปกรณ์ 	<p>-โต๊ะทำงาน ความต้องการใช้พื้นที่ $1.80 \times 1.20 = 2.16$ ตารางเมตร / หน่วย</p> <p>-ตู้เก็บเอกสาร ความต้องการใช้พื้นที่ $1.50 \times 0.90 = 1.35$ ตารางเมตร / หน่วย</p>
<p>9. ส่วนประชุม 20 ที่นั่ง</p> 	<p>- พื้นที่ห้องประชุม ความต้องการใช้พื้นที่ $7.15 \times 5.00 = 35.75$ ตารางเมตร / หน่วย คิดจากจำนวนพนักงานในโครงการ</p> <p>-ตู้เก็บเอกสาร ความต้องการใช้พื้นที่ $1.50 \times 0.90 = 1.35$ ตารางเมตร / หน่วย</p>

ตาราง (ต่อ)

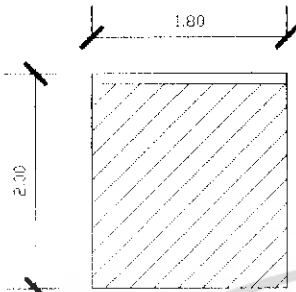
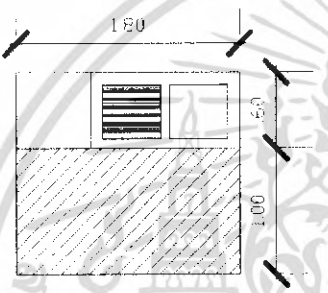
องค์ประกอบ	พื้นที่องค์ประกอบ
 	<p>- บอร์ด / จอโปรเจกเตอร์ ความต้องการใช้พื้นที่ $2.00 \times 1.80 = 3.60$ ตาราง เมตร / หน่วย</p> <p>ส่วนเตรียมอาหาร ความต้องการใช้พื้นที่ $1.60 \times 1.80 = 2.88$ ตาราง เมตร / หน่วย</p>

ส่วนสำนักงาน

จากการวิเคราะห์พื้นที่ใช้สอย ภายในส่วนสำนักงานลานการค้า “ช่วง สันกำแพง” เพื่อให้เหมาะสมกับจำนวนผู้มาใช้สามารถวิเคราะห์พื้นที่ใช้ได้ดังนี้

ตารางที่ 4.31 แสดงการวิเคราะห์ความต้องการพื้นที่ส่วนสำนักงานลานการค้า “ช่วง สันกำแพง”

ส่วนสำนักงานผู้อำนวยการ

องค์ประกอบ	พื้นที่ / หน่วย	จำนวน	พื้นที่วิเคราะห์
1. โต๊ะทำงาน	7.15	1	7.15
2. ส่วนรับแขก	10.00	1	10.00
3. ตู้เก็บเอกสาร	2.25	1	2.25
รวม			19.40

ส่วนรองผู้อำนวยการ

องค์ประกอบ	พื้นที่ / หน่วย	จำนวน	พื้นที่วิเคราะห์
1. โต๊ะทำงาน	7.15	1	7.15
2. ส่วนรับแขก	9.20	1	9.20
3. ตู้เก็บเอกสาร	2.25	1	2.25
รวม			18.60

ส่วนเลขานุการ

องค์ประกอบ	พื้นที่ / หน่วย	จำนวน	พื้นที่วิเคราะห์
1. โต๊ะทำงาน	4.05	1	4.05
2. ส่วนรับแขก	6.04	1	6.04
3. ตู้เก็บเอกสาร	2.25	1	2.25
4. ส่วนส่ง FAX	0.96	1	0.96
รวม			13.30

ตาราง (ต่อ) แสดงการวิเคราะห์ความต้องการพื้นที่ส่วนสำนักงานลานการค้า “ ช่วง สันกำแพง ”

ส่วนงานธุรการ

- ฝ่ายวางแผนนโยบาย

องค์ประกอบ	พื้นที่ / หน่วย	จำนวน	พื้นที่วิเคราะห์
1. โต๊ะทำงาน	7.15	1	7.15
2. ตู้เก็บเอกสาร	2.25	1	2.25
รวม			9.40

- ฝ่ายทะเบียน

องค์ประกอบ	พื้นที่ / หน่วย	จำนวน	พื้นที่วิเคราะห์
1. โต๊ะทำงาน	4.05	2	8.10
2. ส่วนส่ง FAX	0.96	1	0.96
3. ตู้เก็บเอกสาร	2.25	2	4.50
4. เครื่องถ่ายเอกสาร	3.84	1	3.84
รวม			17.40

- ฝ่ายบุคคล

องค์ประกอบ	พื้นที่ / หน่วย	จำนวน	พื้นที่วิเคราะห์
1. โต๊ะทำงาน	4.05	1	4.05
2. ตู้เก็บเอกสาร	2.25	1	2.25
3. พักคอย	2.25	1	9.20
รวม			15.5

- ฝ่ายธุรการทั่วไป / ฝ่ายบัญชี - การเงิน

องค์ประกอบ	พื้นที่ / หน่วย	จำนวน	พื้นที่วิเคราะห์
1. โต๊ะทำงาน	2.25	4	9.00
2. ตู้เก็บเอกสาร	2.25	2	4.50
3. เครื่องถ่ายเอกสาร	3.84	1	3.84
รวม			17.34

ตาราง (ต่อ) แสดงการวิเคราะห์ความต้องการพื้นที่ส่วนสำนักงานถาวรค่า “ช่วง สิ้นกำแพง”

- ฝ่ายการตลาด

องค์ประกอบ	พื้นที่ / หน่วย	จำนวน	พื้นที่วิเคราะห์
1. โต๊ะทำงาน	4.05	2	8.10
2. ตู้เก็บเอกสาร	2.25	2	4.50
รวม			12.60

งานเผยแพร่และจัดแสดง

- ฝ่ายนิทรรศการ

องค์ประกอบ	พื้นที่ / หน่วย	จำนวน	พื้นที่วิเคราะห์
1. โต๊ะทำงาน	2.16	1	2.16
2. โต๊ะเขียนแบบ	2.16	1	2.16
3. ตู้เก็บแบบ	1.35	1	1.35
4. ตู้เอกสาร	1.35	1	1.35
รวม			7.02

งานวิชาการ

- ฝ่ายค้นคว้าวิจัย / ฝ่ายพิพิธภัณฑ์ / เจ้าหน้าที่วิชาการ

องค์ประกอบ	พื้นที่ / หน่วย	จำนวน	พื้นที่วิเคราะห์
1. โต๊ะทำงาน	4.05	4	2.16
2. ตู้เอกสาร	2.25	4	2.16
รวม			7.02

ตาราง (ต่อ) แสดงการวิเคราะห์ความต้องการพื้นที่ส่วนสำนักงานลานการค้า “ ช่วง สันกำแพง ”
งานศูนย์ข้อมูลการท่องเที่ยว

- ฝ่ายสารสนเทศ

องค์ประกอบ	พื้นที่ / หน่วย	จำนวน	พื้นที่วิเคราะห์
1. โต๊ะทำงาน	4.05	1	4.05
2. ตู้เอกสาร	2.25	1	2.25
3. โต๊ะคอมพิวเตอร์	2.88	1	2.88
รวม			9.18

งานเทคนิค

- ฝ่ายเทคนิค / ฝ่ายอุปกรณ์

องค์ประกอบ	พื้นที่ / หน่วย	จำนวน	พื้นที่วิเคราะห์
1. โต๊ะทำงาน	4.05	2	8.10
2. ตู้เอกสาร	1.35	2	2.70
รวม			10.80

ส่วนประชุม 20 ที่นั่งในสำนักงาน

องค์ประกอบ	พื้นที่ / หน่วย	จำนวน	พื้นที่วิเคราะห์
1. ส่วนประชุม 20 ที่นั่ง	35.75	1	35.75
2. บอร์ด / จอโปรเจกเตอร์	3.60	1	3.60
3. ตู้เอกสาร	1.35	4	5.40
รวม			44.75

ส่วนเตรียมอาหาร

องค์ประกอบ	พื้นที่ / หน่วย	จำนวน	พื้นที่วิเคราะห์
1. ส่วนเตรียมอาหาร	2.88	1	2.88
รวม			2.88

ตารางที่ 4.32 วิเคราะห์ความต้องการพื้นที่ใช้สอยส่วนสำนักงานถาวรค่า “ ช่วง สั้นกำแพง ”

องค์ประกอบ	จำนวน	พื้นที่ต่อ หน่วย ตรม.	พื้นที่ วิเคราะห์	พื้นที่ทาง สัญจร 30%	รวมพื้นที่ที่ ต้องการ
1. โถงทางเข้าติดต่อสอบถาม	1	2.60	2.60	0.78	3.38
2. พักคอย	1	9.20	9.20	2.76	11.96
3. ผู้อำนวยการ	1	19.40	19.40	5.82	25.22
4. รองผู้อำนวยการ	1	18.60	18.60	5.58	24.18
5. เลขานุการ	1	13.30	13.30	3.99	17.29
6. ฝ่ายวางแผนนโยบาย	1	9.40	9.40	2.82	12.22
7. ฝ่ายการคลัง	1	9.40	9.40	2.82	12.22
8. ฝ่ายทะเบียน	2	17.19	34.38	10.31	44.69
9. ฝ่ายบุคคล	1	10.30	10.30	3.09	13.39
10. ฝ่ายธุรการทั่วไป	3	8.34	25.02	7.50	32.52
11. ฝ่ายบัญชี - การเงิน	1	8.34	8.34	2.50	10.84
12. ฝ่ายการตลาด	2	6.30	12.60	3.78	16.38
13. ฝ่ายนิติบรรณการ	1	7.02	7.02	2.10	9.12
14. ฝ่ายค้นคว้าวิจัย	1	6.30	6.30	1.89	8.19
15. ฝ่ายพิพิธภัณฑ	2	6.30	12.60	3.78	16.38
16. เจ้าหน้าที่วิชาการ	1	6.30	6.30	1.89	8.19
17. ฝ่ายสารสนเทศ	1	9.18	9.18	2.75	11.93
18. ฝ่ายเทคนิค	1	5.40	5.40	1.62	7.02
19. ฝ่ายอุปกรณ์	1	5.40	5.40	1.62	7.02
20. ส่วนประชุม 20 ที่นั่ง	1	44.75	44.75	13.42	58.17
21. ส่วนเตรียมอาหาร	2	2.88	5.76	1.72	7.48
รวม			275.25	82.54	357.79

พื้นที่จริง	883	ตารางเมตร
พื้นที่วิเคราะห์	275.25	ตารางเมตร
พื้นที่เหลือ	607.75	ตารางเมตร

ตารางที่ 4.33 แสดงการวิเคราะห์เพื่อแบ่งพื้นที่ที่ตามสัดส่วนในส่วนสำนักงานลานการค้า “ช่วง สันกำแพง

องค์ประกอบ	พื้นที่ที่โครงการ (ตร.ม.)	พื้นที่เพิ่ม (ตร.ม.)	พื้นที่สรุป (ตร.ม.)
1. โถงทางเข้าติดต่อสอบถาม	3.38	0.17	3.55
2. พักคอย	11.96	20.31	32.27
3. ผู้อำนวยการ	25.22	42.83	68.05
4. รองผู้อำนวยการ	24.18	41.07	65.25
5. เลขานุการ	17.29	29.36	46.65
6. ฝ่ายวางแผนนโยบาย	12.22	20.75	32.97
7. ฝ่ายการคลัง	12.22	20.75	32.97
8. ฝ่ายทะเบียน	44.69	75.91	120.60
9. ฝ่ายบุคคล	13.39	22.74	36.13
10. ฝ่ายธุรการทั่วไป	32.52	55.23	87.75
11. ฝ่ายบัญชี - การเงิน	10.84	18.41	29.25
12. ฝ่ายการตลาด	16.38	27.82	44.20
13. ฝ่ายนิติกรรมการ	9.12	15.49	24.61
14. ฝ่ายค้นคว้าวิจัย	8.19	13.91	22.10
15. ฝ่ายพิพิธภัณฑ	16.38	27.82	44.20
16. เจ้าหน้าที่วิชาการ	8.19	13.91	22.10
17. ฝ่ายสารสนเทศ	11.93	20.26	32.19
18. ฝ่ายเทคนิค	7.02	11.92	18.94
19. ฝ่ายอุปกรณ์	7.02	11.92	18.94
20. ส่วนประชุม 20 ที่นั่ง	58.17	98.80	156.97
21. ส่วนเตรียมอาหาร	7.48	45.45	52.93

ส่วนศูนย์เผยแพร่ข้อมูลด้านการท่องเที่ยวของอำเภอฮ้าง

ตารางที่ 4.34 วิเคราะห์พื้นที่ใช้สอยส่วนบริการนักท่องเที่ยว

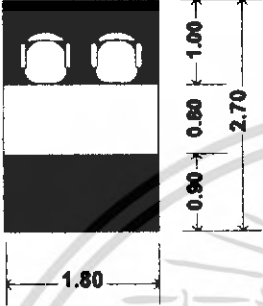
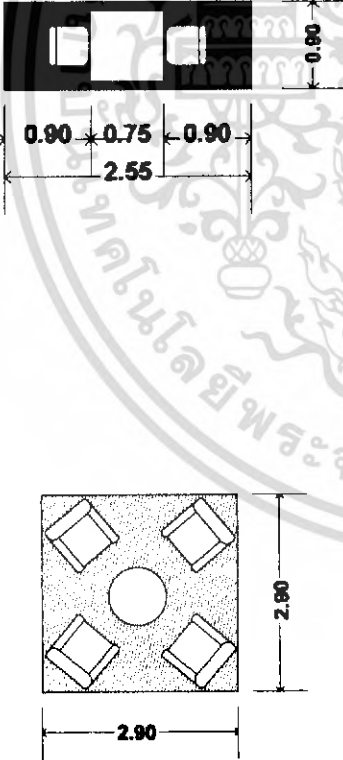
องค์ประกอบ	พื้นที่องค์ประกอบ
<p>1. ส่วนติดต่อสอบถาม</p> 	<p>- เคา์น้เตอร์ต้อนรับ , ติดต่อสอบถาม ขนาด $0.80 \times 1.80 = 1.44$ ม. - เก้าอี้พนักงาน 2 ตัว 0.45×0.45 ม. พื้นที่ทั้งหมด $1.80 \times 2.70 = 4.86$ ตารางเมตร/หน่วย</p>
<p>2. พักคอย</p> 	<p>การจัดชุดที่นั่ง 2 ที่นั่ง - โต๊ะรับประทานอาหาร ขนาด 0.75×0.75 ม. - เก้าอี้ ขนาด 0.45×0.45 ม. พื้นที่ทั้งหมด $2.55 \times 0.90 = 2.29$ ตารางเมตร/หน่วย</p> <p>การจัดชุดที่นั่ง 4 ที่นั่ง - เก้าอี้นั่งสบาย 4 ตัวขนาด 0.75×0.75 ม. - โต๊ะกลาง 1 ตัวขนาด 0.60×0.60 ม. เฉลี่ยต่อ 1 คนใช้พื้นที่ 2.10 ตร.ม พื้นที่ทั้งหมด $2.90 \times 2.90 = 8.41$ ตารางเมตร/หน่วย</p>

ตาราง (ต่อ)

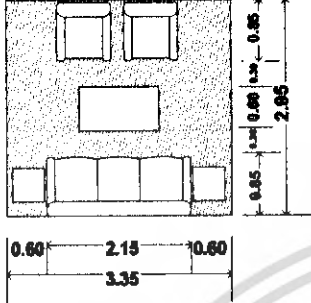
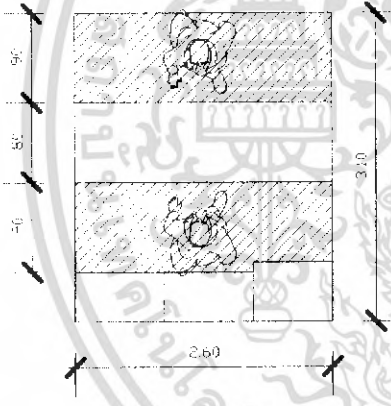
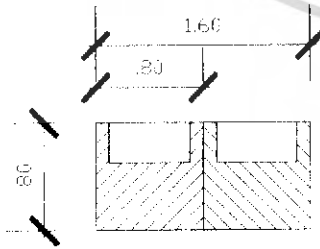
องค์ประกอบ	พื้นที่องค์ประกอบ
	<p>การจัดชุดที่นั่ง 5 ที่นั่ง</p> <ul style="list-style-type: none"> - โซฟาขนาด3ที่นั่งขนาด0.80x2.00ม. - โต๊ะข้าง 2 ตัว ขนาด 0.50x0.50 - โต๊ะกลาง 2 ตัวขนาด 0.60x0.90 - เก้าอี้นั่งสบาย 2ตัวขนาด 075x0.75ม. <p>เฉลี่ยต่อ 1 คน ใช้พื้นที่ 1.97 ตร.ม พื้นที่ทั้งหมด $3.35 * 2.95 = 9.88$ ตารางเมตร/หน่วย</p>
<p>3. บริการแลกเปลี่ยนเงินตรา</p> 	<p>บริการแลกเปลี่ยนเงินตรา</p> <ul style="list-style-type: none"> - เคาน์เตอร์บริการ - เครื่องตรวจสอบ - ตู้നിറภัย - ตู้เอกสาร - เครื่องถ่ายเอกสาร <p>พื้นที่ทั้งหมด $3.10 * 2.60 = 8.06$ ตารางเมตร / หน่วย</p>
<p>4. บริการเงินค้ำ</p> 	<p>ตู้บริการเงินค้ำ</p> <p>ขนาด $0.60 * 0.30 = 0.18$ ม. พื้นที่ทั้งหมด $1.60 * 0.80 = 1.28$ ตารางเมตร / หน่วย</p>

ตาราง (ต่อ)

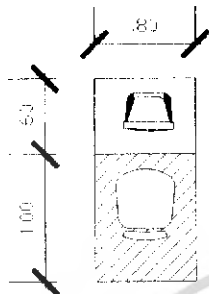
องค์ประกอบ	พื้นที่องค์ประกอบ
<p>5. บริการอินเทอร์เน็ต</p> 	<p>บริการอินเทอร์เน็ต</p> <ul style="list-style-type: none"> - โต๊ะคอมพิวเตอร์ - เก้าอี้ <p>พื้นที่ทั้งหมด $1.60 * 0.80 = 1.28$ ตารางเมตร / หน่วย</p>

การวิเคราะห์ความต้องการพื้นที่ใช้สอยส่วนบุคคลเผยแพร่ข้อมูลด้านการท่องเที่ยวของอำเภอสันกำแพง

ความต้องการพื้นที่ใช้สอย

พื้นที่ส่วนพักผ่อน

- คิดตามจำนวนผู้ใช้บริการติดต่อสอบถาม 20% ของผู้มาใช้บริการ โครงการเปรียบเทียบ สำนักงานการท่องเที่ยวภาคเหนือเขต 1 จังหวัดเชียงใหม่ 80 คน : 1 วัน
 - จำนวนเฉลี่ยของคนที่ใช้บริการ $80 \times 20 / 100 = 16$ คน
- ดังนั้นจะต้องมีที่นั่ง 16 ที่

ส่วนพิธีภัณฑ์ต้นกำแพง

ตารางที่ 4.36 วิเคราะห์พื้นที่ใช้สอยส่วนพิธีภัณฑ์ต้นกำแพง

ส่วนติดต่อสอบถาม

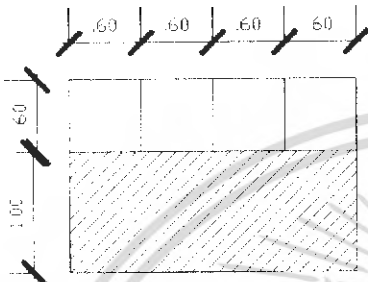
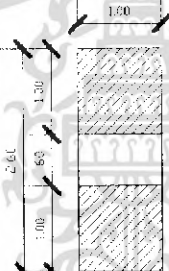
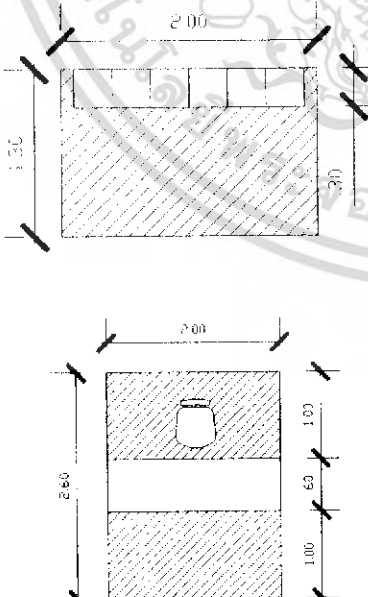
องค์ประกอบ	พื้นที่องค์ประกอบ
<p>1. ส่วนพักคอย</p> 	<p>ที่นั่งพักคอย ความต้องการพื้นที่ใช้สอย 1 ที่นั่ง $0.60 \times 0.60 = 0.96$ ตารางเมตร / หน่วย ใช้พื้นที่นั่ง 35 ที่นั่ง จะได้ 33.60 ตารางเมตร * คิดจากจำนวนผู้เข้าชม 20% ของผู้มาใช้บริการ โครงการเปรียบเทียบ</p>
<p>2. เคาน์เตอร์ติดต่อสอบถาม</p> 	<p>เจ้าหน้าที่ติดต่อสอบถาม ความต้องการพื้นที่ใช้สอย $1.00 \times 2.60 = 2.60$ ตารางเมตร / หน่วย เจ้าหน้าที่ติดต่อสอบถาม 2 คน = 5.20 ตาราง เมตร / หน่วย</p>
<p>3. ส่วนฝากของ</p> 	<p>- ถือเคอร์เก็บของ ความต้องการพื้นที่ใช้สอย 54 ช่อง - ถือเคอร์เก็บของ 1 คู่เท่ากับ 18 ช่องความ ต้องการใช้พื้นที่/3 $2.00 \times 1.30 = 7.80$ ตารางเมตร / หน่วย ใช้ 3 คู่ = 7.80 ตารางเมตร / หน่วย</p> <p>- เคาน์เตอร์ฝากของ $2.00 \times 2.00 = 5.20$ ตารางเมตร / หน่วย * คิดจากจำนวนผู้เข้าชม 20% ของผู้มาใช้บริการ โครงการเปรียบเทียบ</p>

ตารางที่ 4.37 วิเคราะห์ความต้องการพื้นที่ใช้สอยส่วนพิพิธภัณฑ์สันกำแพง
ส่วนติดต่อสอบถาม

องค์ประกอบ	จำนวน	พื้นที่ต่อ หน่วย ตรม.	พื้นที่ วิเคราะห์	พื้นที่ทาง สัญจร 50%	รวมพื้นที่ที่ ต้องการ
1. ที่นั่งพักคอย	35	0.96	33.60	16.80	50.40
2. เคาน์เตอร์ติดต่อสอบถาม	2	2.60	5.20	2.60	7.80
3. ลีอกเกอร์เก็บของ	1	7.80	7.80	3.90	11.70
4. เคาน์เตอร์ฝากของ	1	5.20	5.20	2.60	7.80
รวม					77.70

ส่วนจัดแสดงนิทรรศการชั่วคราว

การแบ่งพื้นที่ใช้สอยภายในส่วนนิทรรศการชั่วคราว เพื่อให้เหมาะสมกับจำนวนผู้มาใช้สอย
วิเคราะห์พื้นที่ใช้ได้ดังนี้

แบ่งประเภทของสินค้าที่จัดแสดงเป็นหมวดหมู่ต่างๆ ทั้งในกลุ่มชุมชน และ กลุ่มธุรกิจขนาดกลาง
และขนาดย่อม SMEs ระดับ 3 – 5 ดาว

1. กลุ่มสินค้าของคกแต่งบ้าน
2. กลุ่มสินค้าแฟชั่น
3. กลุ่มสินค้าของขวัญ
4. กลุ่มสินค้าอาหารและสมุนไพรเพื่อความงาม
5. กลุ่มสินค้าเฟอร์นิเจอร์ตกแต่งบ้าน

แบ่งพื้นที่จัดแสดงเป็นส่วน ๆ เท่ากัน เนื่องจากเป็นนิทรรศการหมุนเวียน จึงมีการเปลี่ยนแปลง
ผลิตภัณฑ์ที่นำมาจัดแสดงอยู่เสมอ



ส่วนจัดแสดงนิทรรศการชั่วคราว อาคารพิพิธภัณฑ์สันกำแพง ชั้น 1 มีพื้นที่ทั้งหมด 542.24 ตร.ม.

พื้นที่ทั้งหมด 542.24 ตร.ม. – พื้นที่ส่วนติดต่อสอบถาม 77.70 ตร.ม. = พื้นที่ส่วนจัดแสดง 464.54 ตร.ม.



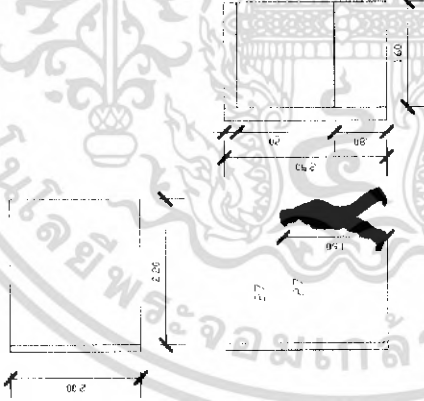

พื้นที่ส่วนจัดแสดง 464.54 ตร.ม. / กลุ่มสินค้า 5 ประเภท = พื้นที่จัดแสดงกลุ่มสินค้าละ 92.90 ตร.ม.

เนื้อหาการจัดแสดง

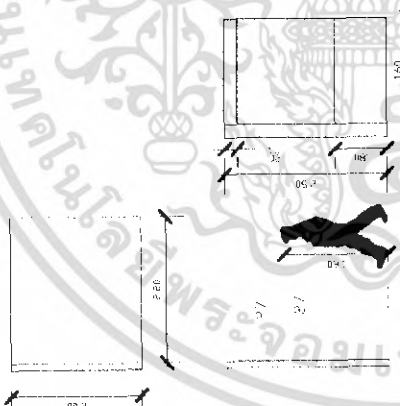

ตารางที่ 4.37 แสดงเนื้อหาการจัดแสดง

เนื้อหาการจัดแสดง	ลักษณะการจัดแสดง / อุปกรณ์	เรื่องราว	หน่วย	พ.ท. / หน่วย	พ.ท. รวม
<p>1. นิทรรศการถาวร</p> <p>1.1 นิทรรศการแสดงประวัติ ตระกูลชินวัตร และ พ.ณ. ท่าน นายก ทักษิณ ชินวัตร ผู้ริเริ่ม นโยบายการก่อตั้งโครงการ ลานการค้า “ช่าง สันกำแพง”</p>	 <p>บอร์ดประกอบคำบรรยาย</p>	<p>ประวัติตระกูลชินวัตร - ทายาทตระกูลชินวัตรทั้ง 3 รุ่น</p>  <p>แสดงฐานงาน เซมทอง โอสถาภัณฑ์</p>  <p>แสดงรูปนายเลิศ ชินวัตร</p>	1	2.20	2.20
			1	2.20	2.20

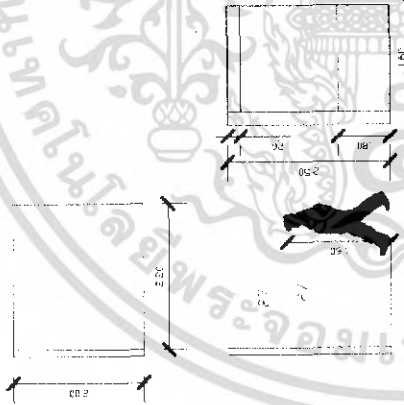

ตาราง(ต่อ)แสดงเนื้อหาการจัดแสดง

เนื้อหาการจัดแสดง	ลักษณะการจัดแสดง / อุปกรณ์	เรื่องราว	หน่วย	พ.ท. / หน่วย	พ.ท. รวม
	 <p>บอร์ดประกอบคำบรรยาย</p>	 <p>แสดงรูปประติมากรรมหุ่นที่ 2</p>  <p>แสดงรูปประติมากรรมหุ่นที่ 3</p>  <p>แสดงรูปทักซิโธ ชินวัตร ในวัยเด็กที่ อำเภอสีกันกำแพง</p>	1	2.20	2.20
			1	2.20	2.20
			1	2.20	2.20

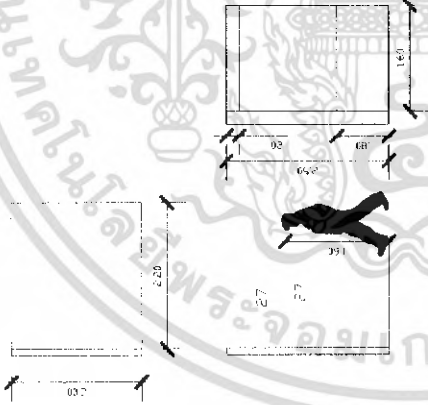

ตาราง(ต่อ)แสดงเนื้อหาการจัดแสดง

เนื้อหาการจัดแสดง	ลักษณะการจัดแสดง / อุปกรณ์	เรื่องราว	หน่วย	พ.ท. / หน่วย	พ.ท. รวม
	 <p>บอร์ดประกอบคำบรรยาย</p>	 <p>แสดงภาพแนวคิด จินวัฒน์ ทายาทรุ่นที่ 3 และ ทัณิณ จินวัฒน์ ทายาทรุ่นที่ 4</p> <p>นายทัณิณ จินวัฒน์ ในพิธีรณรงค์หัว - แขนงภูมิแสดงตระกูลจินวัฒน์ทั้ง 3 รุ่น</p>	1	2.20	2.20
		 <p>แสดงแผนภูมิตระกูลจินวัฒน์ที่ 1</p>	1	2.20	2.20



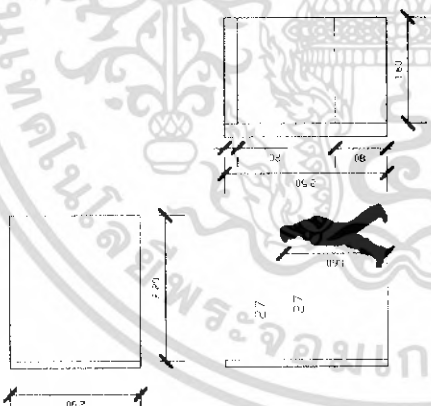

ตาราง(คอ)แสดงเนื้อหาการจัดแสดง

เนื้อหาการจัดแสดง	ลักษณะการจัดแสดง / อุปกรณ์	รายการ	หน่วย	พ.ท. / หน่วย	พ.ท. รวม
	 <p>บอร์ดประกอบกับบรรดา</p>	 <p>แสดงแผนภูมิตระกูลจีน วัฒนธรรมที่ 2</p> <p>แสดงแผนภูมิตระกูลจีน วัฒนธรรมที่ 2</p>	1	2.20	2.20
			1	2.20	2.20



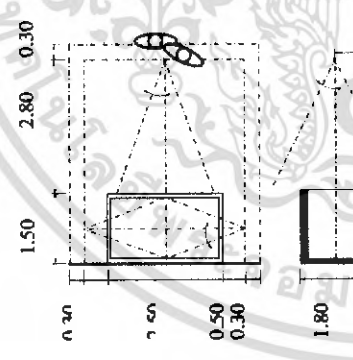

ตาราง(ต่อ)แสดงเนื้อหาการจัดแสดง

เนื้อหาการจัดแสดง	ลักษณะการจัดแสดง / อุปกรณ์	เรื่องราว	หน่วย	พ.ท. / หน่วย	พ.ท. รวม
<p>1.2 นิทรรศการแสดงผลิตภัณฑ์ที่มีชื่อเสียงของอำเภอต้นกัมแพง และกรรมวิธีการผลิต</p>	 <p>บอร์ดประกอบคำบรรยาย</p>	<p>- รมบ่อสร้าง</p>  <p>แสดงรูปภาพประกอบคำบรรยาย กรรมวิธีการทำรมบ่อสร้าง</p>	2	2.20	4.40

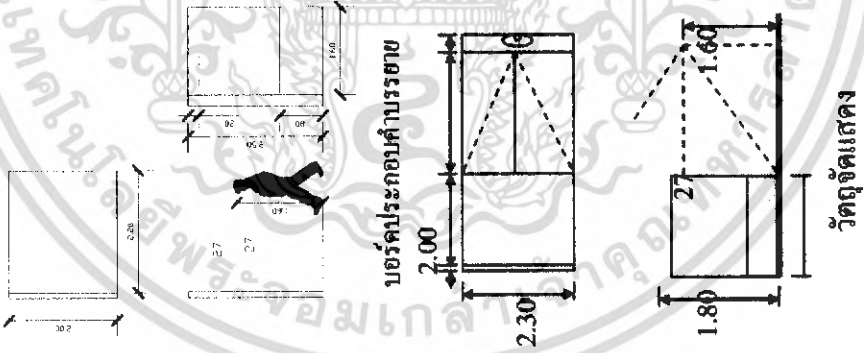

ตาราง(ต่อ)แสดงเนื้อหาการจัดแสดง

เนื้อหาการจัดแสดง	ลักษณะการจัดแสดง / อุปกรณ์	เรื่องราว	หน่วย	พ.ท. / หน่วย	พ.ท. รวม
	 <p>วัตถุจัดแสดง</p> <p>วัตถุจัดแสดง</p>	 <p>แสดงวัตถุจัดแสดงต่างประเภทพร้อมมือสร้าง</p>	2	18.86	37.72
	 <p>วัตถุจัดแสดง</p>	 <p>แสดงวัตถุจัดแสดงพร้อมมือสร้าง</p>	1	5.40	5.40

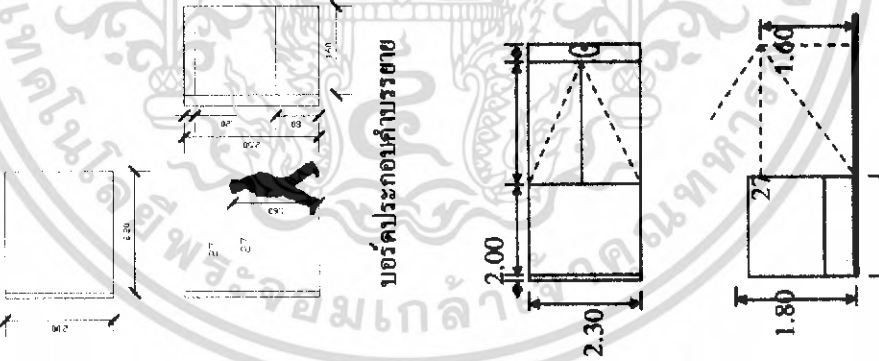

ตาราง(ต่อ)แสดงเนื้อหาการจัดแสดง

เนื้อหาการจัดแสดง	ลักษณะการจัดแสดง / อุปกรณ์	เรื่องราว	หน่วย	พ.ท. / หน่วย	พ.ท. รวม
	 <p>บอร์ดประกอบคำบรรยาย</p> <p>วัตถุจัดแสดง</p>	<p>เครื่องเงิน</p>  <p>แสดงภาพประกอบคำบรรยาย กรรมวิธีการทำเครื่องเงิน</p>  <p>แสดงวัตถุจัดแสดงเครื่องเงิน</p>  <p>แสดงวัตถุจัดแสดงเครื่องเงิน</p>	1	2.20	2.20
			3	2.70	8.10



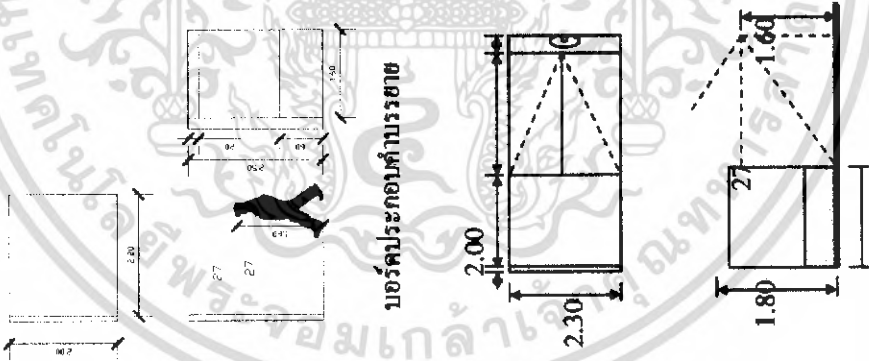

ตาราง(ต่อ)แสดงเนื้อหาการจัดแสดง

เนื้อหาการจัดแสดง	ลักษณะการจัดแสดง / อุปกรณ์	เรื่องราว	หน่วย	พ.ท. / หน่วย	พ.ท. รวม
		<p>- เครื่องเงิน</p> <p>แสดงรูปภาพประกอบเค้บรราช</p> <p>กรรมวิธีการทำเครื่องเงิน</p>  <p>แสดงวัตถุจัดแสดงเครื่องเงิน</p>	1	2.20	2.20
			3	2.70	8.10

ตาราง(ต่อ)แสดงเนื้อหาการจัดแสดง

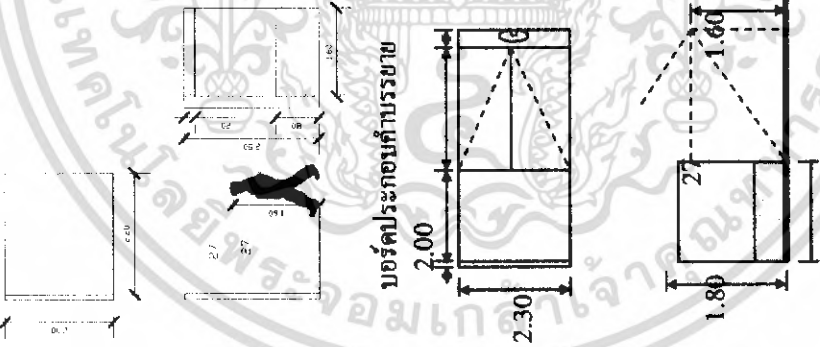
เนื้อหาการจัดแสดง	ลักษณะการจัดแสดง / รูปถ่าย	เรื่องราว	หน่วย	พ.ท. / หน่วย	พ.ท. รวม
	 <p>บอร์ดประกอบคำบรรยาย</p> <p>วัตถุประสงค์แสดง</p>	<p>- กระดาษสี</p>  <p>Thailand</p> <p>Thailand</p> <p>แสดงรูปภาพประกอบคำบรรยาย</p> <p>กรรมวิธีการทำกระดาษสี</p>  <p>วัตถุประสงค์แสดง</p> <p>วัตถุประสงค์แสดง</p>	1	2.20	2.20
			3	2.70	8.10

ตาราง(ต่อ)แสดงเนื้อหาการจัดแสดง

เนื้อหาการจัดแสดง	ลักษณะการจัดแสดง / อุปกรณ์	เรื่องราว	หน่วย	พ.ท. / หน่วย	พ.ท. รวม
		<p>- ฝ่าฝ้ายทอมือ</p>  <p>แสดงรูปภาพประกอบคำบรรยายการทอฝ้าย</p>  <p>แสดงวัตถุจัดแสดงฝ้ายทอมือ</p>  <p>แสดงวัตถุจัดแสดงฝ้ายทอมือ</p>	1	2.20	2.20
รวม					76.72

ตาราง(ต่อ)แสดงเนื้อหาการจัดแสดง

เนื้อหาการจัดแสดง	ลักษณะการจัดแสดง / อุปกรณ์	เรื่องราว	หน่วย	พ.ท. / หน่วย	พ.ท. รวม
<p>2. นิทรรศการชั่วคราว</p> <p>2.1 นิทรรศการแสดงประวัติ ตระกูลชินวัตร และ พ.ฉ. ท่าน นายกทักษิณ ชินวัตร ผู้ริเริ่ม นโยบายการก่อตั้งโครงการ สถานกรทำ “ช่วง สันถัมภ์”</p>					



ส่วนประชาสัมพันธ์ต้อนรับ

เมื่อวิเคราะห์ค่าความสัมพันธ์ภายในส่วนต่างๆ และการวิเคราะห์ความต้องการพื้นที่ใช้สอยของเฟอร์นิเจอร์และการวิเคราะห์พื้นที่ใช้สอยภายในโครงการ การนำการวิเคราะห์ดังกล่าว มาทำการจัดขอบเขตพื้นที่ของโครงและการจัดทางสัญจรภายในเชื่อมไปยังส่วนต่างๆ

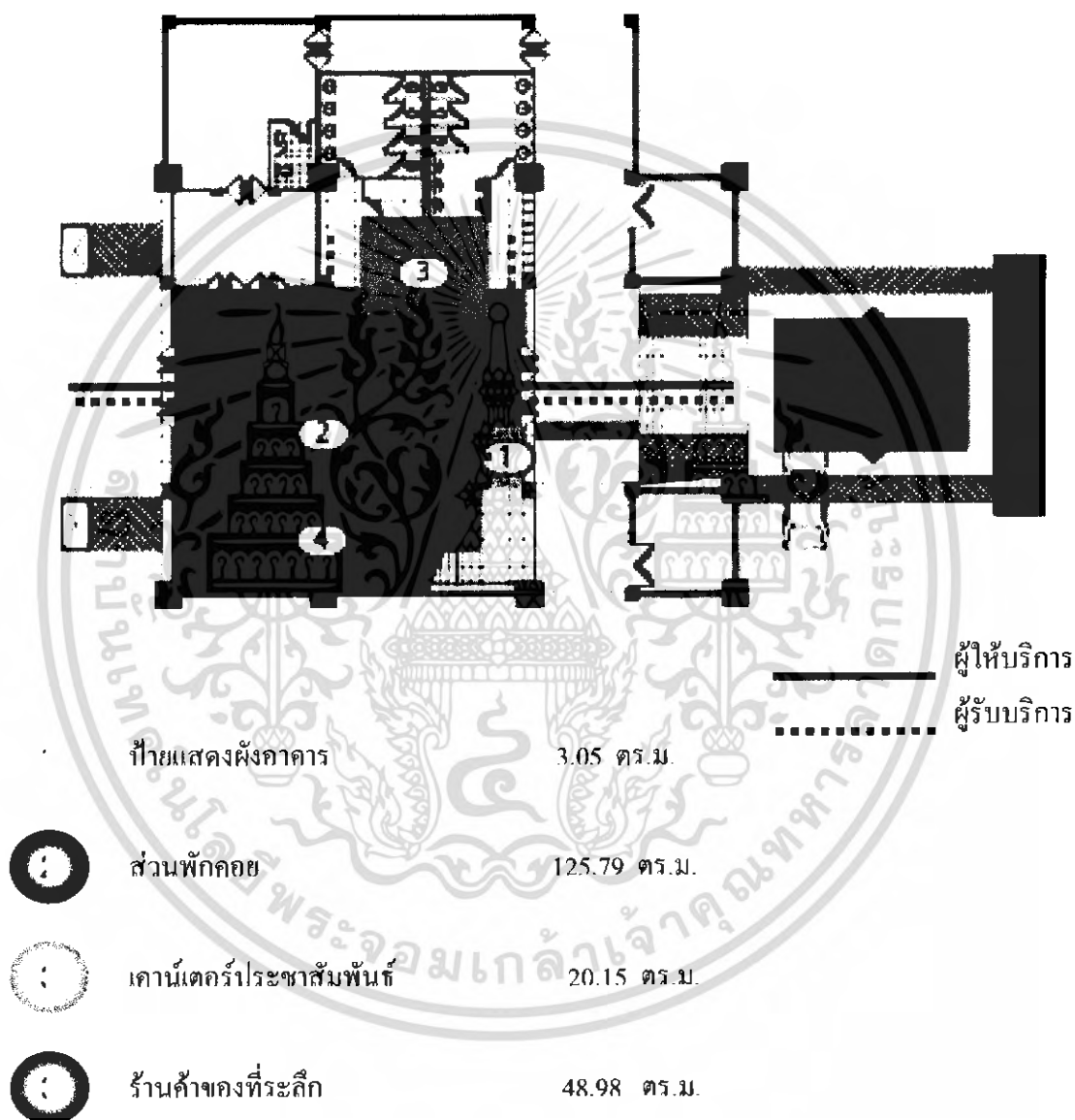

แผนภูมิที่ 4.19 สรุปการวิเคราะห์การหาพื้นที่และทางสัญจรภายในอาคารประชาสัมพันธ์ต้อนรับ

อาคารศูนย์เผยแพร่ข้อมูลด้านการท่องเที่ยว ชั้น 1

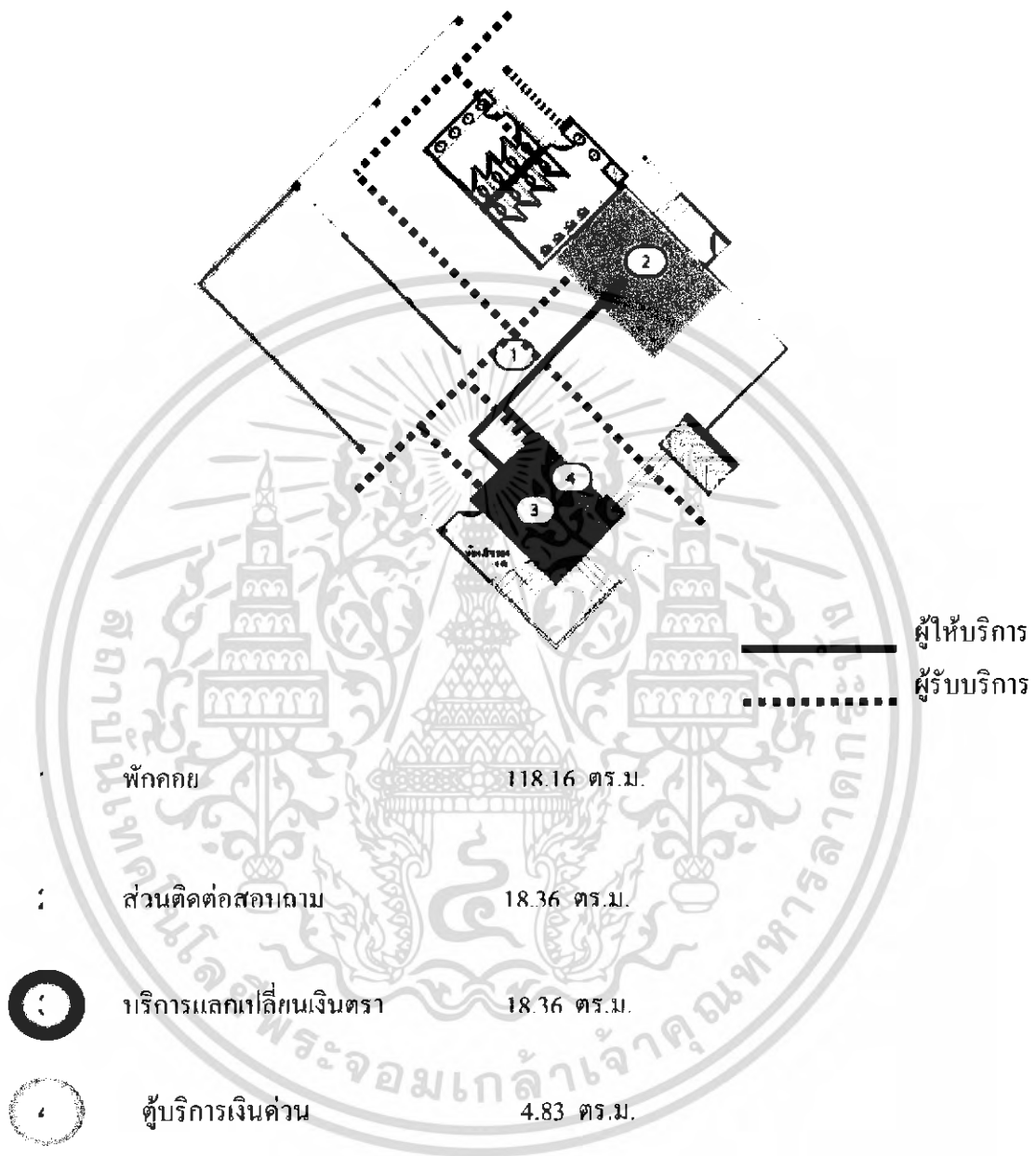

แผนภูมิที่ 4.20 สรุปการวิเคราะห์การหาพื้นที่และทางสัญจรภายในอาคารอาคารศูนย์เผยแพร่ข้อมูลด้านการท่องเที่ยว ชั้น 1

อาคารศูนย์เผยแพร่ข้อมูลด้านการท่องเที่ยว ชั้น 2

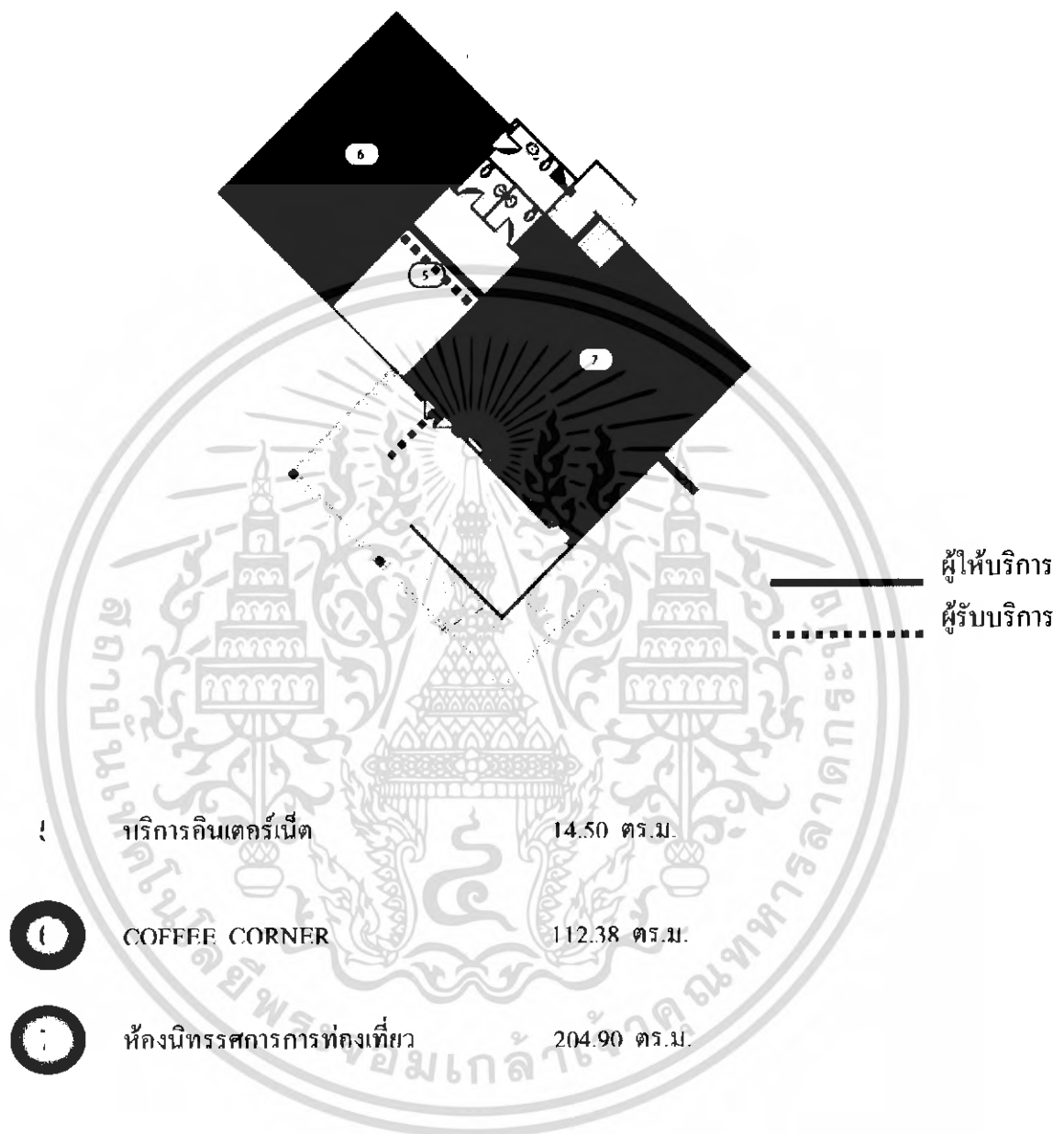

แผนภูมิที่ 4.21 สรุปการวิเคราะห์การหาพื้นที่และทางสัญจรภายในอาคารอาคารศูนย์เผยแพร่ข้อมูลด้านการท่องเที่ยว ชั้น 2

สรุปการวิเคราะห์การหาพื้นที่และทางสัญจรภายในอาคารศูนย์เผยแพร่การท่องเที่ยวของอำเภอสันกำแพง

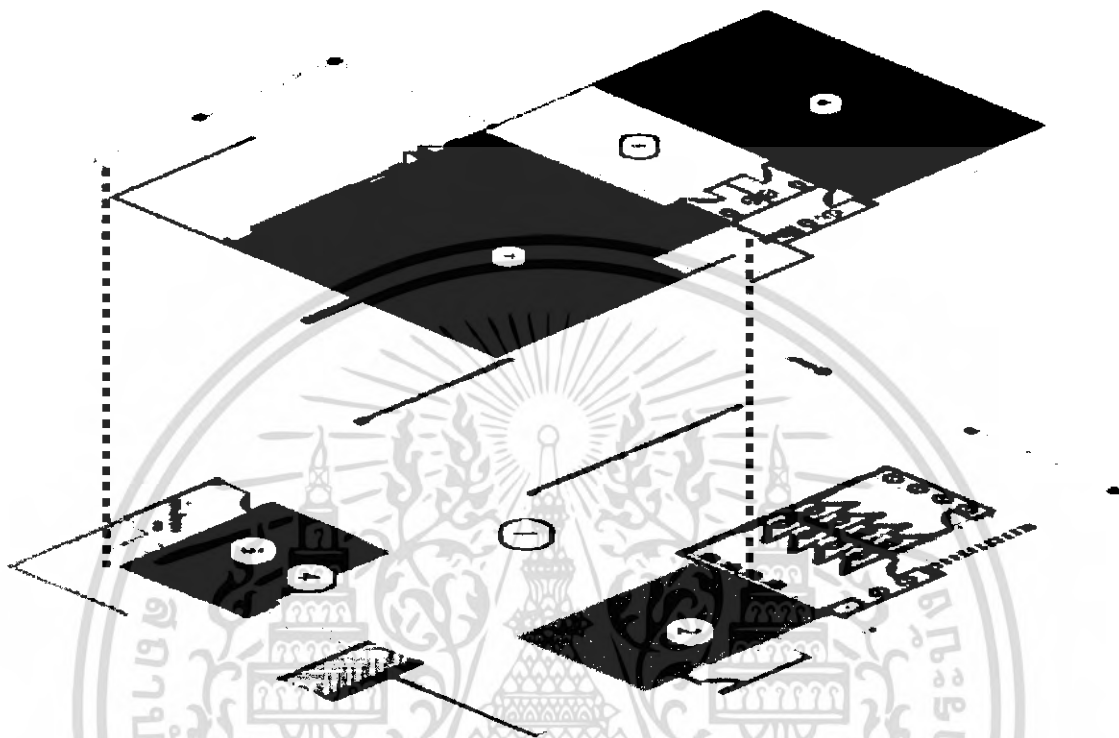

แผนภูมิที่ 4.22 สรุปการวิเคราะห์การหาพื้นที่และทางสัญจรภายในอาคารอาคารศูนย์เผยแพร่ข้อมูลด้านการท่องเที่ยวของอำเภอสันกำแพง

1. พักคอย
2. ส่วนติดต่อสอบถาม
3. บริการแลกเปลี่ยนเงินตรา
4. บริการเงินค้ำวน
5. บริการอินเทอร์เน็ต
6. COFFEE CORNER
7. ห้องนิทรรศการการท่องเที่ยว

อาคารสำนักงานลานการค้า “ช่วง สันกำแพง” ชั้น 1

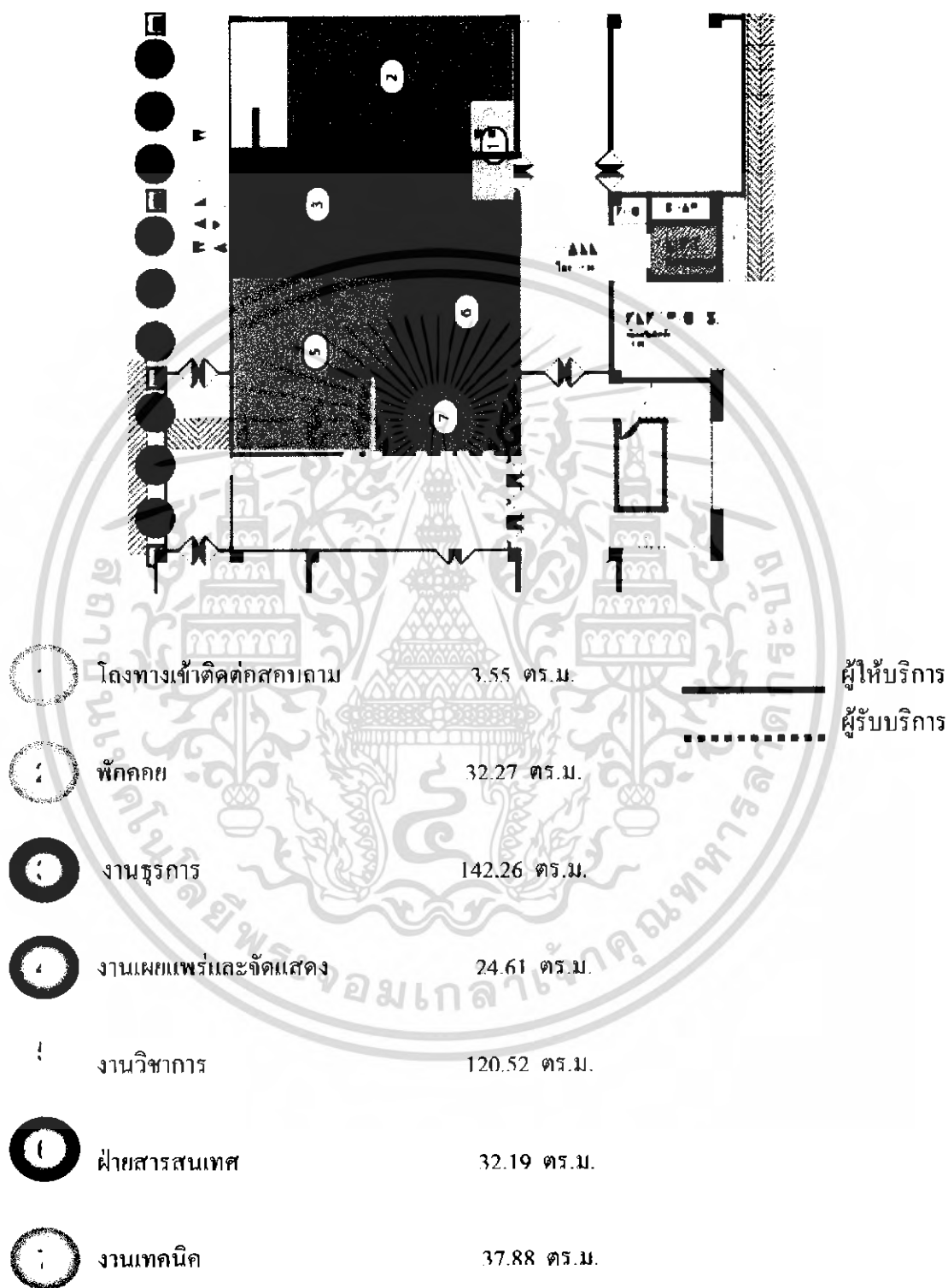

แผนภูมิที่ 4.23 สรุปการวิเคราะห์การหาพื้นที่และทางสัญจรภายในอาคารอาคารสำนักงานลานการค้า “ช่วง สันกำแพง” ชั้น 1

อาคารสำนักงานลานการค้า “ช่วง สันกำแพง” ชั้น 2

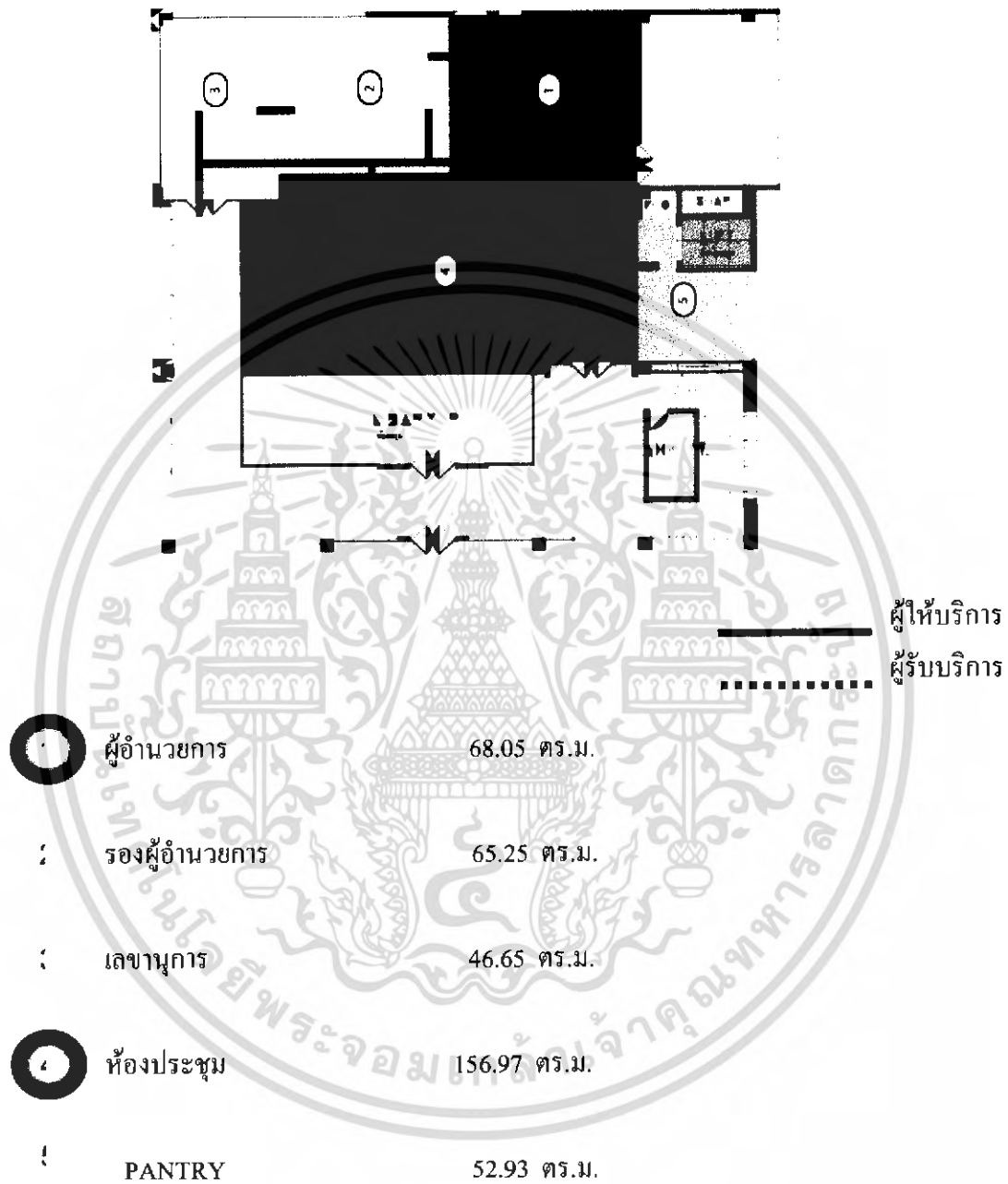

แผนภูมิที่ 4.24 สรุปการวิเคราะห์การหาพื้นที่และทางสัญจรภายในอาคารอาคารสำนักงานลานการค้า “ช่วง สันกำแพง” ชั้น 2

สรุปการวิเคราะห์การหาพื้นที่และทางสัญจรภายในอาคารสำนักงานถาวรค่า “ช่วง สันกำแพง”

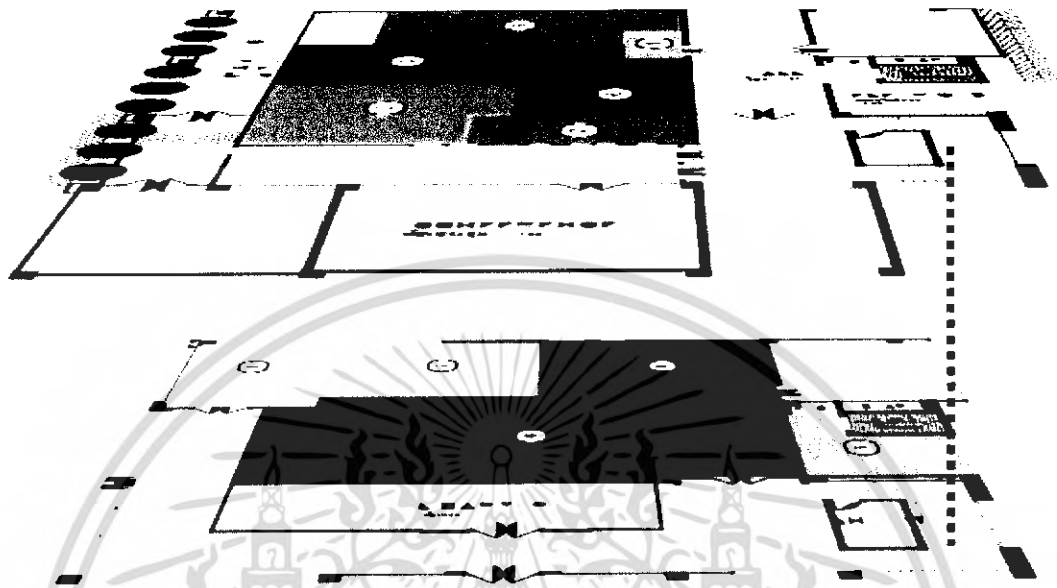

แผนภูมิที่ 4.25 สรุปการวิเคราะห์การหาพื้นที่และทางสัญจรภายในอาคารอาคารสำนักงานถาวรค่า “ช่วง สันกำแพง”

1. โถงทางเข้าติดต่อสอบถาม
2. พักคอย
3. งานธุรการ
4. งานเผยแพร่และจัดแสดง
5. งานวิชาการ
6. ฝ่ายสารสนเทศ
7. งานเทคนิค
8. PANTRY
9. ผู้อำนวยการ
10. รองผู้อำนวยการ
11. เลขานุการ
12. ห้องประชุม
13. PANTRY

อาคารพิพิธภัณฑ์สันกำแพง ชั้น 1 ส่วนนิทรรศการชั่วคราว

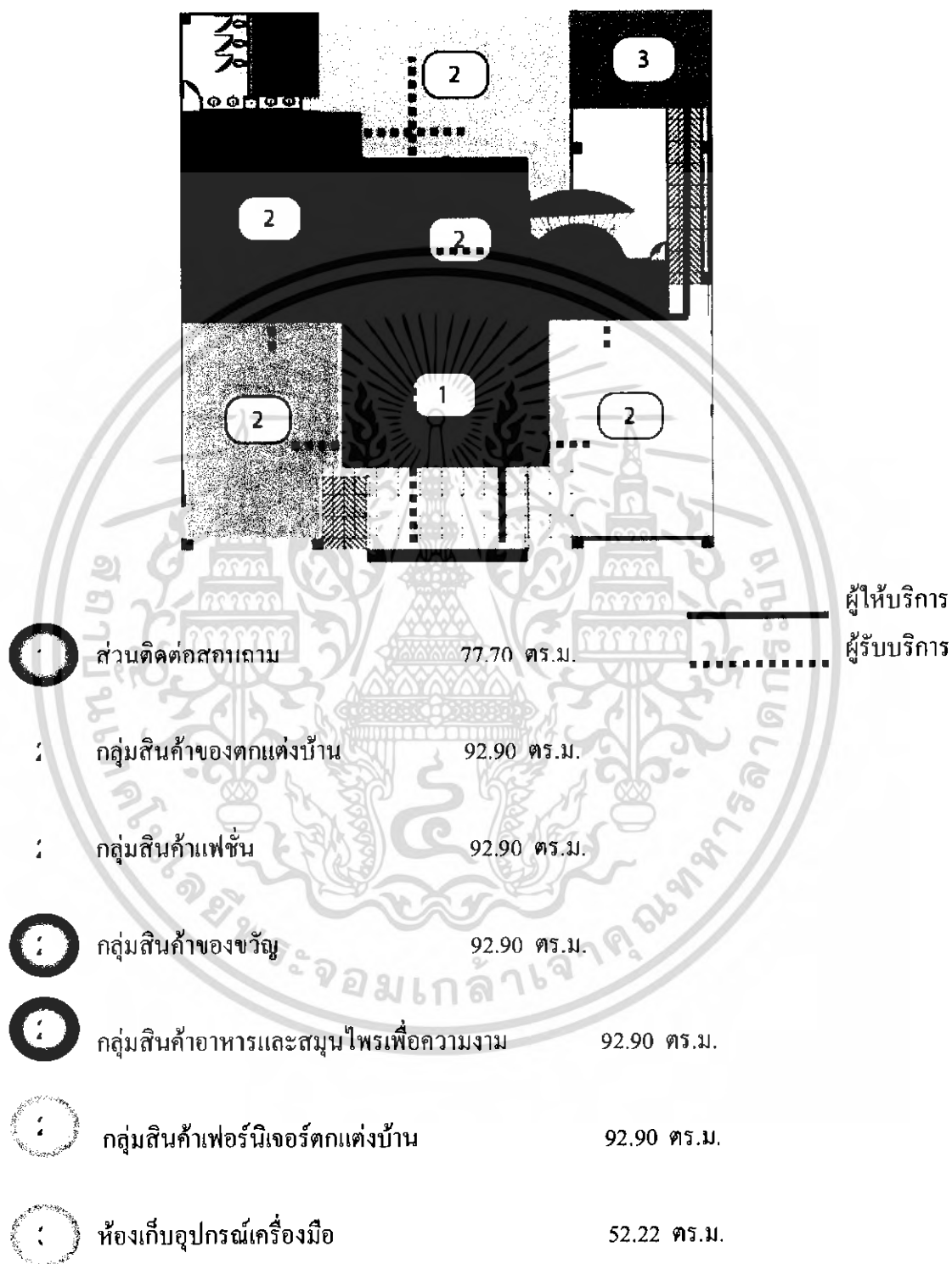

แผนภูมิที่ 4.26 สรุปการวิเคราะห์การหาพื้นที่และทางสัญจรภายในอาคารพิพิธภัณฑ์สันกำแพง ชั้น 1 ส่วนนิทรรศการชั่วคราว

อาคารพิพิธภัณฑ์สันกำแพง ชั้น 2 ส่วนนิทรรศการถาวร



แผนภูมิที่ 4.27 สรุปการวิเคราะห์การหาพื้นที่และทางสัญจรภายในอาคารพิพิธภัณฑ์สันกำแพง ชั้น 2 ส่วนนิทรรศการถาวร

สรุปการวิเคราะห์การหาพื้นที่และทางสัญจรภายในอาคารพิพิธภัณฑ์สันกำแพง

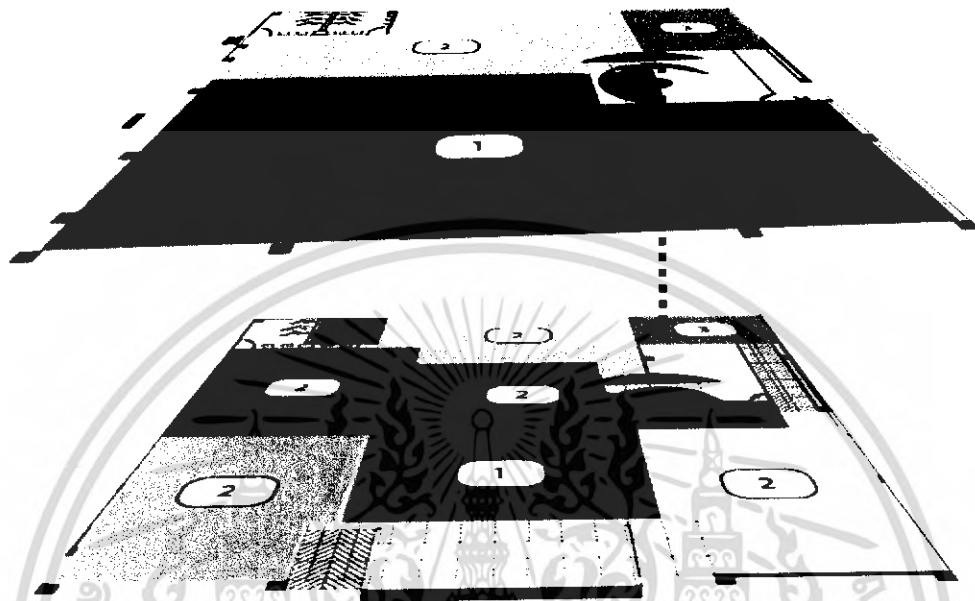

แผนภูมิที่ 4.28 สรุปการวิเคราะห์การหาพื้นที่และทางสัญจรภายในอาคารพิพิธภัณฑ์สันกำแพง

1. ส่วนติดต่อสอบถาม
2. ส่วนจัดแสดงนิทรรศการชั่วคราว
3. ส่วนจัดแสดงนิทรรศการถาวร
4. ห้องเก็บอุปกรณ์เครื่องมือ

บทที่ 5

สรุปแนวความคิดในการออกแบบ

5.1 สรุปเพื่อการออกแบบ

5.1.1 ความต้องการด้านประโยชน์ใช้สอย

เนื่องจาก โครงการ ลานการค้า “ช่วง สันกำแพง” มีวัตถุประสงค์เพื่อเป็นศูนย์กลางการจัดแสดงทางประวัติศาสตร์ วัฒนธรรม ภูมิปัญญาของชาวสันกำแพง และมีจุดเด่นเพื่อการขายสินค้า OTOP ซึ่งเป็นงานหัตถกรรมของชาวอำเภอสันกำแพง

ดังนั้น ภาพลักษณ์ และบรรยากาศ จะนำเสนอเพื่อสื่อถึง วัฒนธรรมท้องถิ่น อันได้แก่เอกลักษณ์ และ วัฒนธรรมท้องถิ่นของชาวล้านนา นักท่องเที่ยวทั้งชาวไทย และชาวต่างประเทศที่เข้ามายัง ลานการค้า “ช่วง สันกำแพง” นั้นจะได้สัมผัสสัมผัสเสน่ห์แห่งความร่วมมือ ของศิลปะสถาปัตยกรรมภายในที่มีกลิ่นอายของความเป็นล้านนา แทรกอยู่ตามส่วนต่างๆ เพื่อเป็นความทรงจำอันดีต่อ ลานการค้า “ช่วง สันกำแพง”

5.1.2 ความต้องการด้านลักษณะที่ตั้งของโครงการ

โครงการ ลานการค้า “ช่วง สันกำแพง” เป็นโครงการที่ตั้งอยู่ตัวอำเภอสันกำแพง มีการคมนาคมที่สะดวกสบาย อยู่ห่างจากตัวเมืองเชียงใหม่โดยขับรถเพียง 13 กม.

สภาพแวดล้อมโดยทั่วไปของถนนสายเชียงใหม่ – สันกำแพง เต็มไปด้วยร้านค้า กลุ่มบริษัทผลิตงานหัตถกรรม ที่มีรูปแบบทางสถาปัตยกรรมแบบล้านนา ตลอดจนข้างทาง จนอาจกล่าวได้ว่าเป็นถนนสายวัฒนธรรมของจังหวัดเชียงใหม่ โครงการ ลานการค้า “ช่วง สันกำแพง” เป็นศูนย์กลางในการจำหน่ายสินค้า OTOP และเผยแพร่ด้านการท่องเที่ยวของอำเภอสันกำแพง จึงสามารถแสดงออกถึงเอกลักษณ์ของศิลปะล้านนาได้เป็นอย่างดี

ดังนั้นภาพลักษณ์ และ บรรยากาศที่จะนำเสนอ จึงสามารถเชื่อมโยงกับสภาพแวดล้อมบนถนนสายเชียงใหม่ – สันกำแพง ได้อย่างเหมาะสม และเหมาะกับจุดประสงค์ของโครงการ

5.1.3 ความต้องการด้านลักษณะอาคาร

โครงการ ลานการค้า “ช่วง สันกำแพง” มีรูปแบบของอาคารเป็นอาคารแบบ ล้านนา ร่วมสมัย Contemporary Lanna Style คือมีลักษณะแบบเอกลักษณ์ สถาปัตยกรรมล้านนา โดยก่อสร้างด้วยวัสดุที่ทันสมัย ปรับเปลี่ยนให้เหมาะสมกับสภาวะในปัจจุบัน แบ่งอาคารออกเป็น 5 อาคารหลักแยกประโยชน์ใช้สอยออกจากกันอย่างชัดเจน

ดังนั้น ภาพลักษณ์ และบรรยากาศที่นำเสนอด้านงานสถาปัตยกรรมภายในจะใช้รูปแบบของ ล้านนา ร่วมสมัย Contemporary Lanna Style เช่นเดียวกับ สถาปัตยกรรมของโครงการ

5.2 แนวความคิดในการออกแบบ

โครงการ ลานการค้า “ ช่วง สันกำแพง ” เป็นศูนย์กลางในการจัดแสดงทางประวัติศาสตร์ วัฒนธรรม และ ภูมิปัญญาของชาวสันกำแพง คือ งานศิลปหัตถกรรมพื้นบ้าน ได้แก่ ร่มและกระดาษสา เครื่องเงิน เครื่องเงิน เซรามิก

เกิดแรงบันดาลใจในการออกแบบสถาปัตยกรรมภายใน จากประเด็นที่ว่าศิลปหัตถกรรม ก่อให้เกิด เอกลักษณ์และวัฒนธรรมท้องถิ่น

เอกลักษณ์ อันได้แก่ งานศิลปะ และ งานสถาปัตยกรรม แบบล้านนาไทย

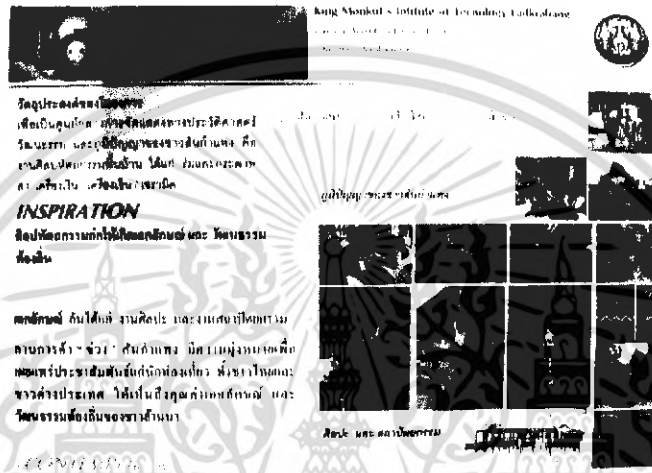

ภาพที่ 5.1 แสดงแนวความคิดในการออกแบบ

5.3 สรุปแนวความคิดในการออกแบบ

จากการศึกษาสถาปัตยกรรมและสภาพแวดล้อม ตลอดจนประโยชน์ใช้สอยของโครงการ และ ความต้องการของผู้ให้บริการและผู้รับบริการ การออกแบบสถาปัตยกรรมภายในจึงต้องคำนึงถึง ประโยชน์ใช้สอยและความเหมาะสมของแต่ละส่วนดังนี้เพื่อก่อให้เกิดการสร้างความประทับใจ ส่งเสริมศิลปหัตถกรรมและการท่องเที่ยวของอำเภอสันกำแพง และสอดคล้องกับสภาพแวดล้อมที่ตั้ง ของโครงการ

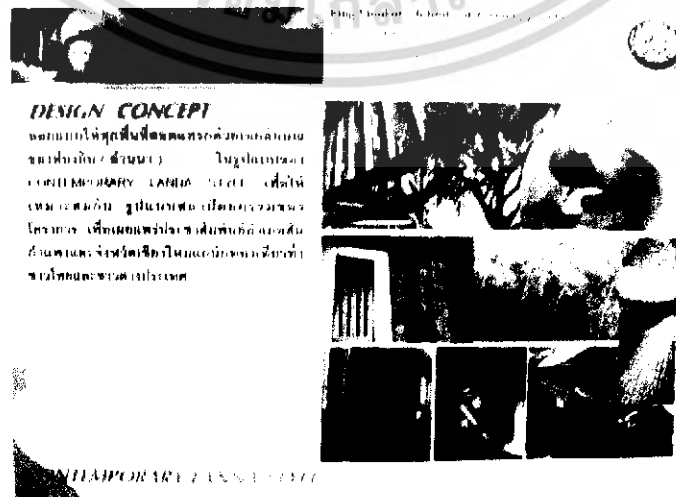

ภาพที่ 5.2 แสดงสรุปแนวความคิดในการออกแบบ

เนื่องจากความต้องการแต่ละส่วนภายในโครงการมีความแตกต่างกันออกไปตามหน้าที่และการใช้งาน แนวความคิดในการออกแบบจึงต้องแบ่งแยกออกไปและเลือกใช้กับสิ่งต่าง ๆ โดยคำนึงประโยชน์ใช้สอยและตำแหน่งหน้าที่เป็นหลัก การนำเสนอ DESIGN CONCEPT ในส่วนต่าง ๆ จึงแตกต่างกัน

ดังนั้นการออกแบบสถาปัตยกรรมภายในโครงการลานการค้า “ช่วง สันกำแพง” CONCEPT ในการออกแบบแต่ละส่วนแตกต่างกันไปดังต่อไปนี้

1. อาคารประชาสัมพันธ์ ต้อนรับ
2. อาคารสำนักงานลานการค้า “ช่วง สันกำแพง”
3. อาคารพิพิธภัณฑ์สันกำแพง
4. อาคารศูนย์เผยแพร่ข้อมูลด้านการท่องเที่ยวของอำเภอสันกำแพง



5.3.1 อาคารประชาสัมพันธ์ ต้อนรับ

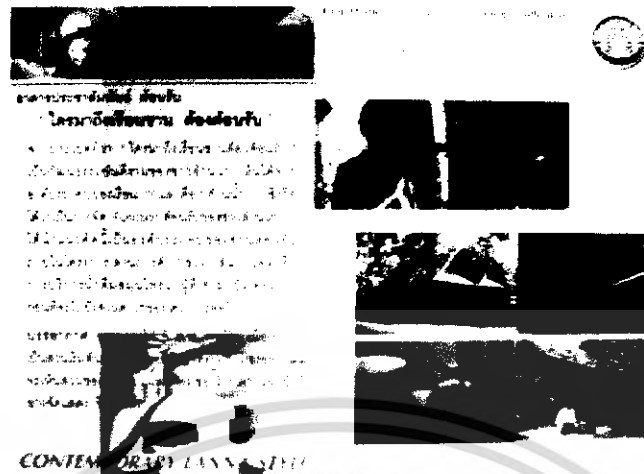

ภาพที่ 5.3 แสดงลักษณะแนวคิดในการออกแบบส่วนอาคารประชาสัมพันธ์ ต้อนรับ

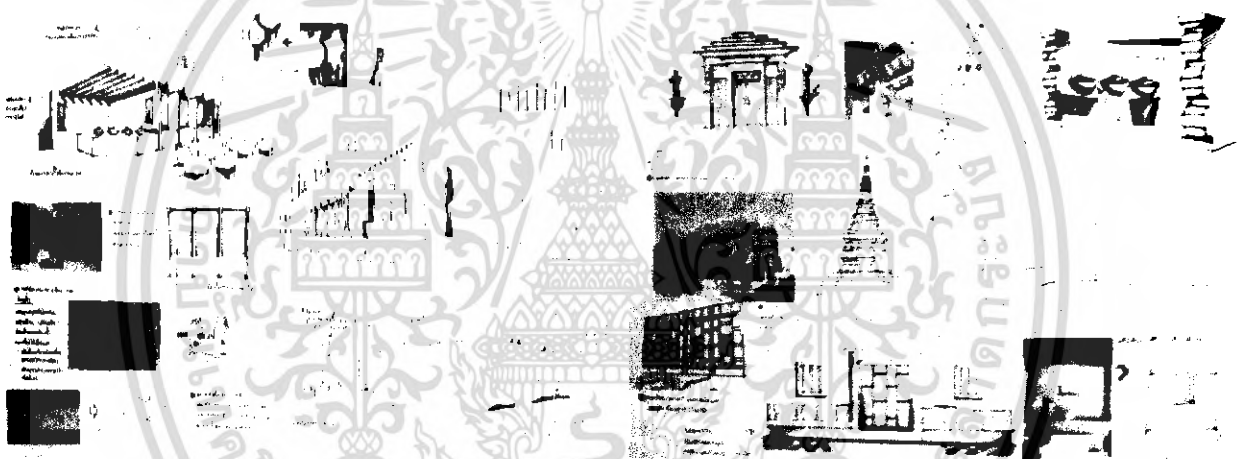

ภาพที่ 5.4 แสดงลักษณะแนวคิดในการออกแบบส่วนอาคารประชาสัมพันธ์ ต้อนรับ

แนวความคิดในการออกแบบส่วนอาคารประชาสัมพันธ์ ต้อนรับ

ความต้องการ ต้องการสื่อถึงความเป็นไทยล้านนาประยุกต์ สร้างความประทับใจแก่ผู้พบเห็น เป็นจุดเริ่มต้นแห่งการต้อนรับแขกผู้มาเยือนและกระจายไปยังจุดต่างๆของ ลานการค้า “ช่วง สัน กำแพง”

แนวความคิดในการออกแบบ จากคำพูดประโยคที่ว่า “ใครมาถึงเรือนชาน ต้องต้อนรับ” ซึ่งเป็นวัฒนธรรมอันดีของชาวล้านนาที่แสดงออกถึงมิตรไมตรี แฝงไว้ใน FUNCTION ประโยชน์ใช้สอย ภายในเรือนกาแล คือ บริเวณร้านน้ำ (ฮ้านน้ำ) นำแนวคิดนี้มาเป็นส่วนหนึ่งในการบริการบริเวณอาคารต้อนรับ โดยใช้การออกแบบทางสถาปัตยกรรมภายในแบบล้านนาประยุกต์

การจัดวางผัง

จะเน้นทางสัญจรและความสะดวกในการติดต่อใช้บริการส่วนต่างๆภายในโครงการเป็นหลัก

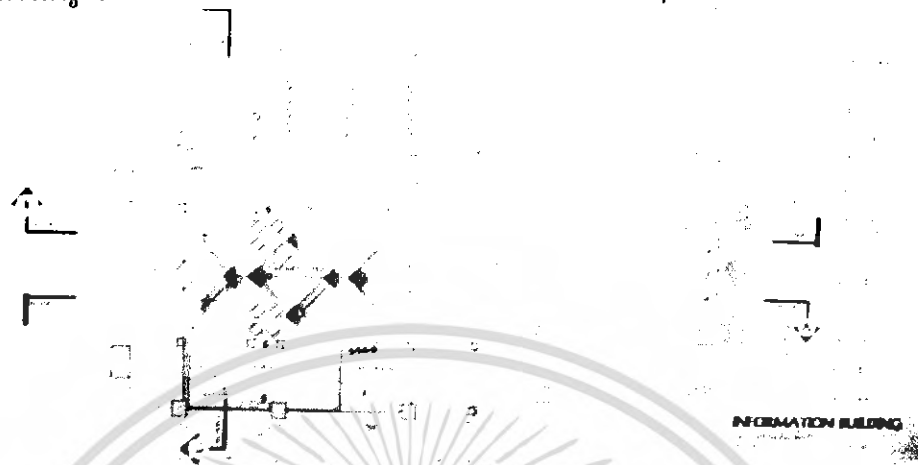

ภาพที่ 5.5 แสดงภาพแปลนเฟอร์นิเจอร์และพื้นส่วนอาคารประชาสัมพันธ์ ต้อนรับ



ภาพที่ 5.6 แสดงภาพแปลนไฟฟ้าส่วนอาคารประชาสัมพันธ์ ต้อนรับ

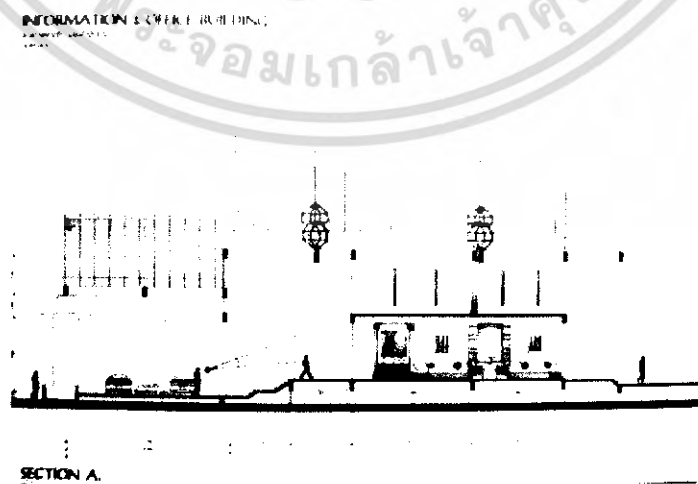

ภาพที่ 5.7 แสดงรูปด้านภายในส่วนอาคารประชาสัมพันธ์ ต้อนรับ

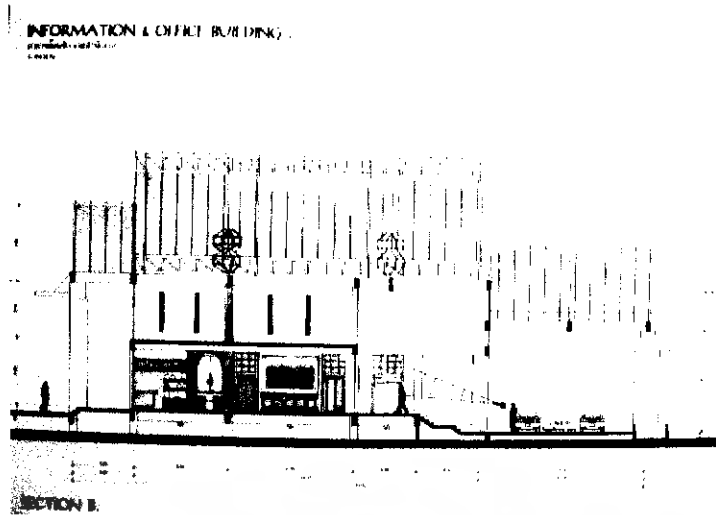

ภาพที่ 5.8 แสดงรูปด้านภายในส่วนอาคารประชาสัมพันธ์ ต้อนรับ

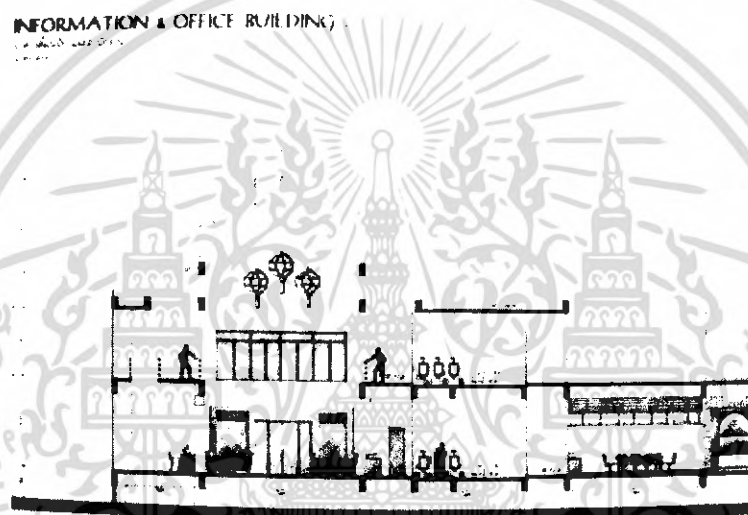

ภาพที่ 5.9 แสดงรูปด้านภายในส่วนอาคารประชาสัมพันธ์ ต้อนรับ



ภาพที่ 5.10 แสดงทัศนียภาพภายในส่วนอาคารประชาสัมพันธ์ ต้อนรับ



ภาพที่ 5.11 แสดงทัศนียภาพส่วนบริการน้ำดื่มสมุนไพร



ภาพที่ 5.12 แสดงทัศนียภาพส่วนพักผ่อน

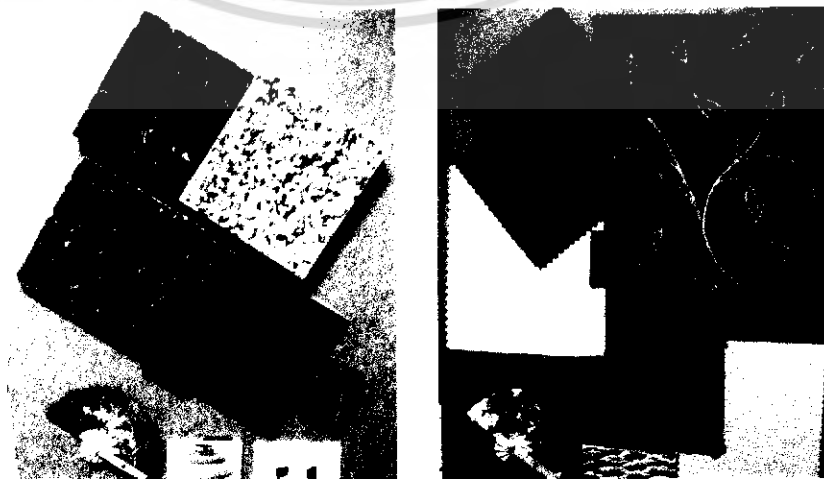

ภาพที่ 5.13 แสดงวัสดุที่ใช้ภายในส่วนอาคารประชาสัมพันธ์ ต้อนรับ

วัสดุในการตกแต่ง

- พื้น หินแกรนิตสลับทึบสี ดำ น้ำตาลแดง สีครีม เน้นส่วนพักคอยด้วยพื้นไม้
- ผนัง ทำสีขาวไข่ไก่ บางส่วนเจาะช่องเลียนแบบสถาปัตยกรรมทางศาสนา ช้อนไฟ UP LIGHT สร้างบรรยากาศ
- ฝ้าเพดาน โซวโครงสร้างของอาคารรับแสงธรรมชาติ มีการใช้ไฟโคม
- เฟอร์นิเจอร์ ใช้เฟอร์นิเจอร์ไม้ เก้าอี้หวายบุผ้าสีขาวครีม ประดับประดาด้วยหมอนอิง

5.3.2 อาคารสำนักงานธนาคารค้า “ช่วง สันกำแพง”



ภาพที่ 5.14 แสดงลักษณะแนวคิดในการออกแบบส่วนอาคารสำนักงานธนาคารค้า “ช่วง สันกำแพง”



ภาพที่ 5.15 แสดงแนวคิดในการออกแบบส่วนอาคารสำนักงานธนาคารค้า “ช่วง สันกำแพง”

แนวความคิดในการออกแบบส่วนอาคารสำนักงานลานการค้า “ช่วง สันกำแพง”

ความต้องการ ต้องการพื้นที่งานที่เหมาะสมกับบุคคลากรภายในโครงการและสะท้อนความเป็นล้านนาร่วมสมัยเข้ากับบรรยากาศของการทำงานที่เกี่ยวกับการค้าขายที่ส่งเสริมงานหัตถกรรมที่บ้านสันกำแพง

แนวความคิดในการออกแบบ จากแรงบันดาลใจด้าน “ สัมพันธ์ไมตรีอันดีแห่งการค้าขาย ” พัฒนาการด้านสถาปัตยกรรมแห่งดินแดนล้านนา มีการเปลี่ยนแปลงในยุคสมัยรัชกาลที่ 5-6 มีจุดเริ่มต้นจากการค้าขายก่อให้เกิดความสัมพันธ์อันดีกับชาวต่างประเทศ เป็นการผสมผสานของสถาปัตยกรรม แบบ TROPICAL ของไทย กับ COLONIAL และ จีน ดังจะเห็นได้จาก ย่านชุมชนวัดเกตุ ย่านถนนท่าแพ และ คู่มเจ้าบุรีรัตน์ ใช้การจัดจังหวะที่เป็นระเบียบแบบแผน ภูมิฐานเหมาะกับการดำเนินงานของบุคคลากรภายในโครงการ ใช้สวดลายฉลุที่เป็นจุดเด่น แทนค่าด้วยวัสดุที่ทันสมัย สร้างสัมพันธ์อันดีระหว่างองค์กรกับผู้ที่มาติดต่อด้านการค้ากับโครงการ

การจัดวางผัง

จะเน้นพื้นที่ทำงานอย่างเป็นสัดส่วนแยกห้องทำงานอย่างชัดเจน และเปิดพื้นที่การทำงานแบบ OPEN PLAN ในฝ่ายที่ต้องทำงานติดต่อกับฝ่ายต่างๆอยู่เสมอ

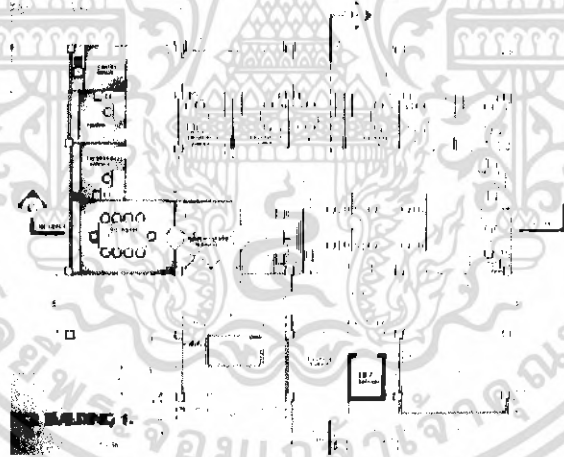

ภาพที่ 5.16 แสดงภาพแปลนเฟอร์นิเจอร์และพื้นที่ส่วนอาคารสำนักงานลานการค้า “ช่วง สันกำแพง” ชั้น 1

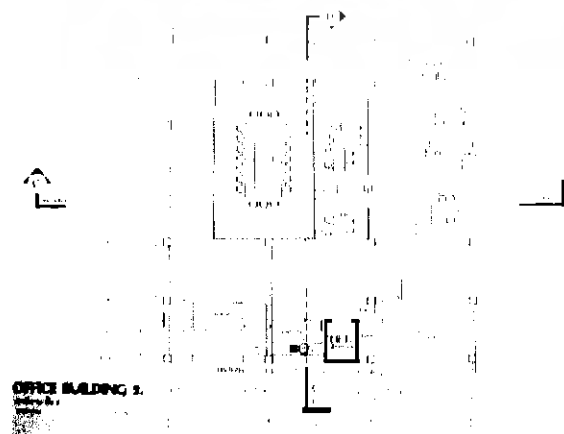

ภาพที่ 5.17 แสดงภาพแปลนเฟอร์นิเจอร์และพื้นที่ส่วนอาคารสำนักงานลานการค้า “ช่วง สันกำแพง” ชั้น 2

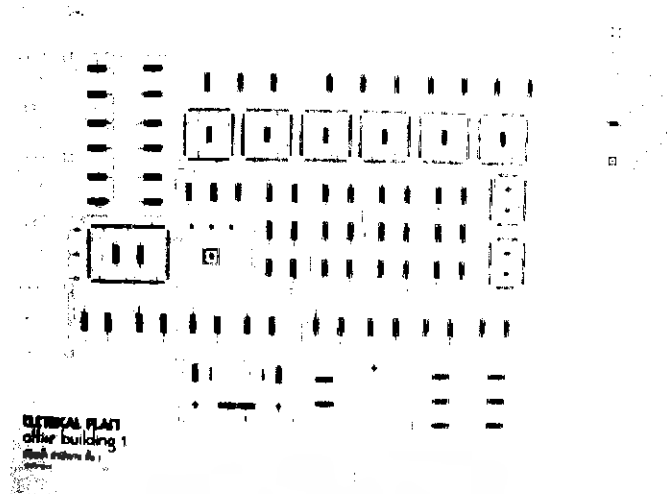

ภาพที่ 5.18 แสดงภาพแปลนไฟฟ้าส่วนอาคารสำนักงานลานการค้า “ช่วง สันกำแพง” ชั้น 1



ภาพที่ 5.19 แสดงภาพแปลนไฟฟ้าส่วนอาคารสำนักงานลานการค้า “ช่วง สันกำแพง” ชั้น 2

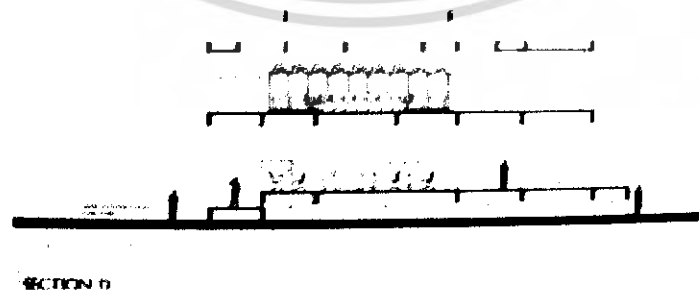

ภาพที่ 5.20 แสดงรูปตัดส่วนอาคารสำนักงานลานการค้า “ช่วง สันกำแพง”

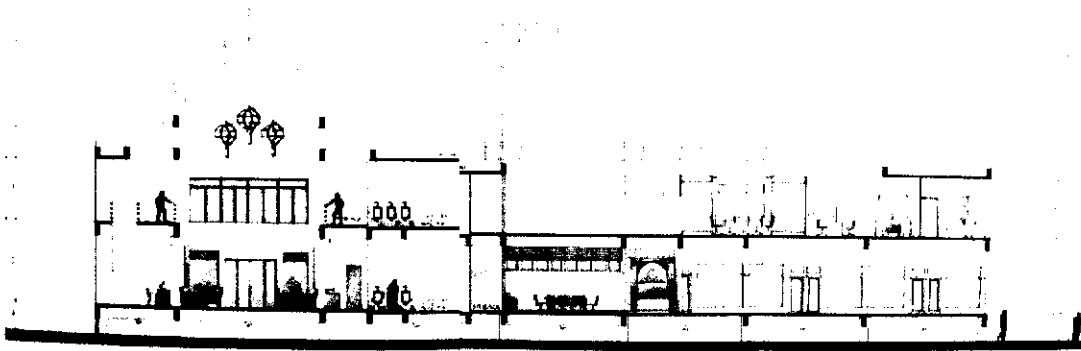

ภาพที่ 5.21 แสดงรูปตัดส่วนอาคารสำนักงานลานการค้า “ช่วง สันกำแพง”



ภาพที่ 5.22 แสดงทัศนียภาพส่วนสำนักงานลานการค้า “ช่วง สันกำแพง”



ภาพที่ 5.23 แสดงทัศนียภาพส่วนห้องผู้ำนวยการลานการค้า “ช่วง สันกำแพง”

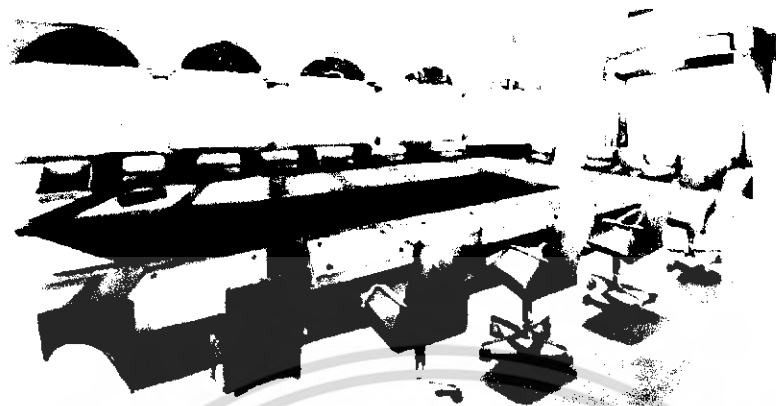

ภาพที่ 5.24 แสดงทัศนียภาพส่วนห้องประชุมใหญ่ 20 ที่นั่ง



ภาพที่ 5.25 แสดงวัสดุที่ใช้ภายในส่วนอาคารสำนักงานถาวรการค้า “ช่วง สันกำแพง

วัสดุในการตกแต่ง

พื้น	หินแกรนิตธรรมชาติสีขาว ปูพรมในส่วนห้องทำงานฝ่ายต่างๆ รวมถึงห้องประชุม
ผนัง	ทำสีขาว กั้นห้องบางส่วนด้วยกระจกฝ้า เพิ่มกระจายแสงสว่างภายในสำนักงาน
ฝ้าเพดาน	ติดตั้งกระจกฝ้าส่วนที่มีการติดตั้งไฟฟลูออเรสเซนต์ เพื่อลดการตกกระทบของแสง โดยตรงต่อผู้ที่ทำงาน
เฟอร์นิเจอร์	ใช้เฟอร์นิเจอร์สำนักงานแบบมาตรฐานโดยทั่วไป บางส่วนที่เป็นส่วนประดับตกแต่ง ใช้นูเฟอร์นิเจอร์ เป็นสีเอิร์ทโทน

5.3.3 อาคารพิพิธภัณฑ์สันกำแพง

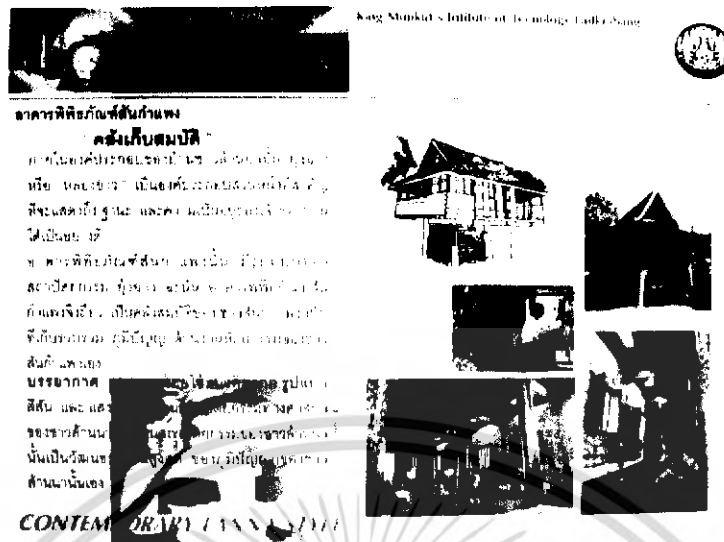

ภาพที่ 5.26 แสดงลักษณะแนวคิดในการออกแบบส่วนอาคารพิพิธภัณฑ์สันกำแพง

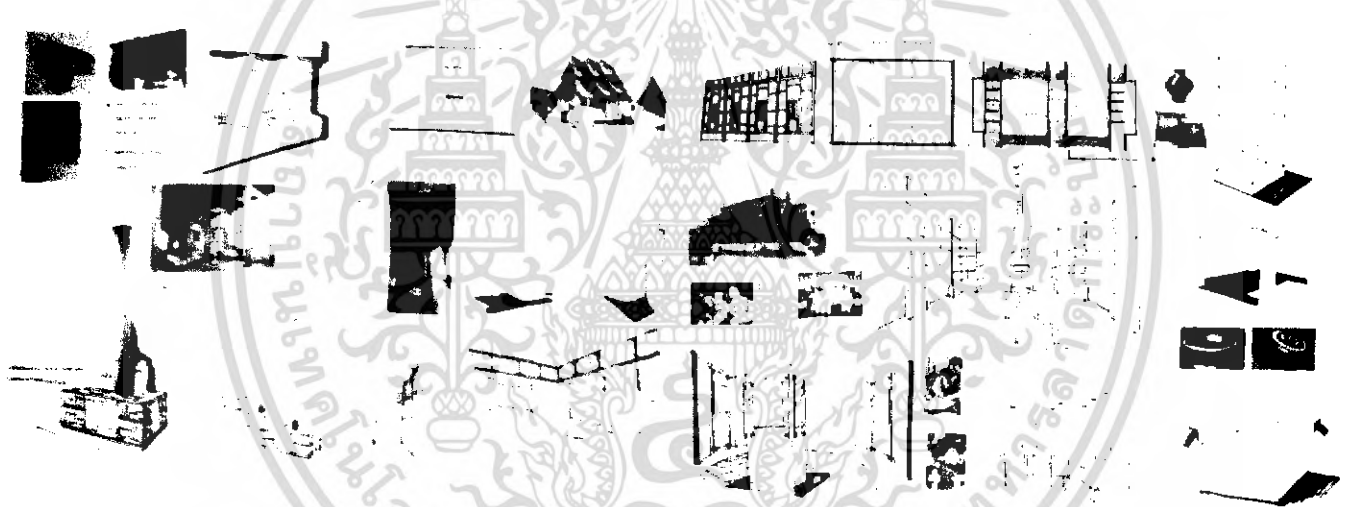

ภาพที่ 5.27 แสดงแนวคิดในการออกแบบส่วนอาคารพิพิธภัณฑ์สันกำแพง

แนวความคิดในการออกแบบส่วนอาคารสำนักงานธนาคารค้า “ช่วง สันกำแพง”

ความต้องการ ต้องการนำเสนอตัวสินค้าให้มีความโดดเด่น สามารถเดินเลือกชมสินค้าได้อย่างเพลิดเพลินอินกับบรรยากาศและกลิ่นอายของความเป็นล้านนา

แนวความคิดในการออกแบบของ “คลังเก็บสมบัติ” ภายในองค์ประกอบของบ้านชาวล้านนานั้น ชู่งฉาง หรือ “ หลองข้าว ” เป็นองค์ประกอบส่วนหนึ่งที่สำคัญที่จะแสดงถึง ฐานะ และความเป็นอยู่ของเจ้าของบ้านได้เป็นอย่างดี อาคารพิพิธภัณฑ์สันกำแพงนั้น มีรูปแบบของสถาปัตยกรรม ชู่งฉาง ฉะนั้น อาคารพิพิธภัณฑ์สันกำแพงจึงถือว่าเป็นคลังสมบัติของ ชาวสันกำแพงเป็นที่เก็บรวบรวม ภูมิปัญญาด้านงานหัตถกรรมของชาวสันกำแพงเอง

บรรยากาศ ออกแบบโดยใช้แนวคิดจาก รูปแบบ สี สัน และ แสงเงาจากงานสถาปัตยกรรมทางศาสนา ของชาวล้านนา ซึ่งงานสถาปัตยกรรมของชาวล้านนานั้นเป็นวัฒนธรรมชั้นสูงสุด ของภูมิปัญญาของ ชาวล้านนานั้นเอง

การจัดวางผัง

เน้นการจัดวางแบบแบ่งพื้นที่การจัดแสดงสินค้าอย่างชัดเจน บริเวณส่วนกลางจะเป็นการติดตั้ง ตู้จัดแสดงแบบลอยตัวเหมาะกับการปรับเปลี่ยน เคลื่อนย้ายโดยสะดวก สามารถเดินชมสินค้าได้อย่าง ทั่วถึงทั้งชั้นบนและชั้นล่าง



ภาพที่ 5.28 แสดงผังเฟอร์นิเจอร์และพื้นที่ส่วนนิทรรศการชั่วคราว สินค้า OTOP

ภาพที่ 5.29 แสดงผังเฟอร์นิเจอร์และพื้นที่ส่วนนิทรรศการถาวร

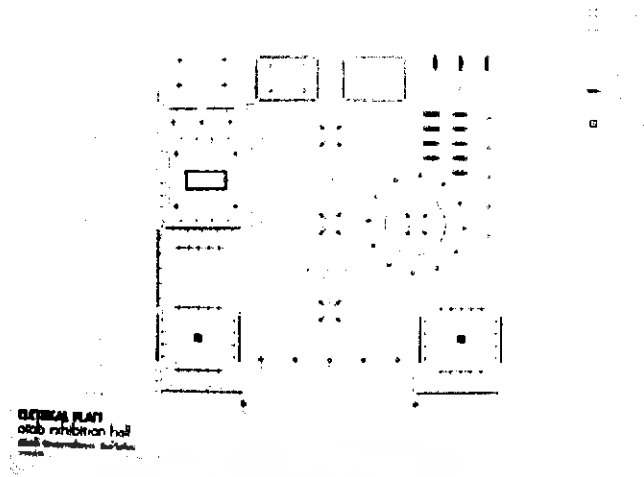

ภาพที่ 5.30 แสดงผังไฟฟ้าส่วนนิทรรศการชั่วคราว สินค้า OTOP



ภาพที่ 5.31 แสดงผังไฟฟ้าพื้นส่วนนิทรรศการถาวร

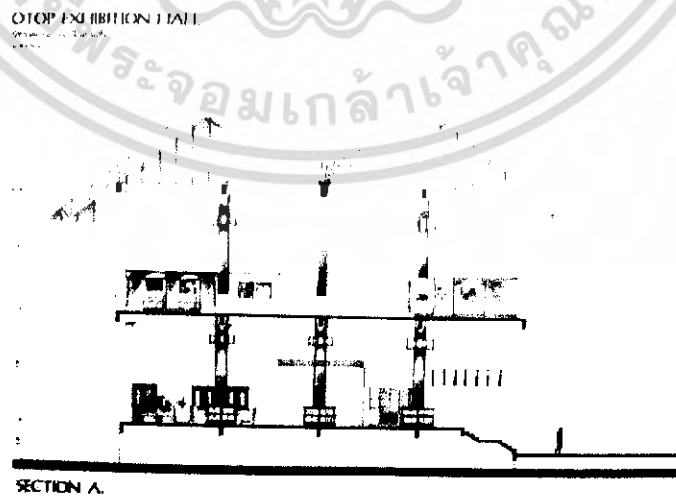

ภาพที่ 5.32 แสดงรูปตัดอาคารพิพิธภัณฑ์สินค้าแพง

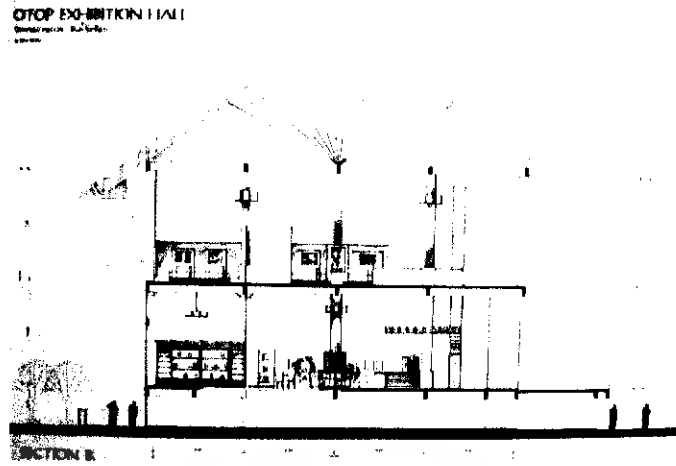

ภาพที่ 5.33 แสดงรูปตัดอาคารพิพิธภัณฑ์สินค้าแพง

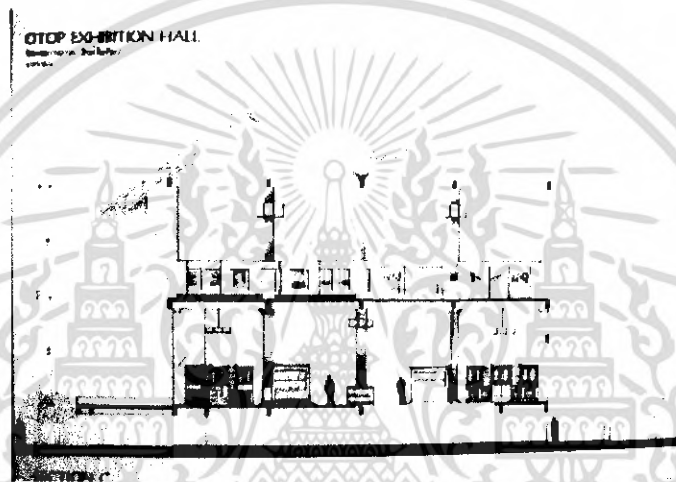

ภาพที่ 5.34 แสดงรูปตัดอาคารพิพิธภัณฑ์สินค้าแพง



ภาพที่ 5.35 แสดงทัศนียภาพส่วนแกลนเตอร์ติดต่อสอบถาม ฝากของ



ภาพที่ 5.36 แสดงทัศนียภาพส่วน โถงนิทรรศการชั่วคราว สินค้า OTOP



ภาพที่ 5.37 แสดงทัศนียภาพส่วนจัดแสดงกลุ่มสินค้าของตกแต่งบ้าน



ภาพที่ 5.38 แสดงทัศนียภาพส่วนจัดแสดงกลุ่มสินค้าแฟชั่น



ภาพที่ 5.39 แสดงทัศนียภาพส่วนจัดแสดงกลุ่มสินค้าเฟอร์นิเจอร์ตกแต่งบ้าน



ภาพที่ 5.40 แสดงทัศนียภาพส่วนจัดแสดงนิทรรศการการผลิตหัตถกรรมร่วม และ กระจาดยสา

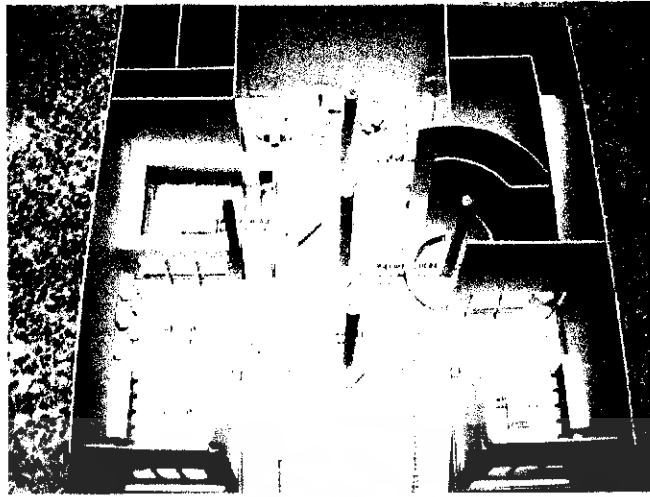

ภาพที่ 5.41 แสดงหุ่นจำลองอาคารพิพิธภัณฑ์สันกำแพงชั้น 1 สินค้า OTOP



ภาพที่ 5.42 แสดงหุ่นจำลองอาคารพิพิธภัณฑ์สันกำแพงชั้น 2 นิทรรศการชั่วคราว

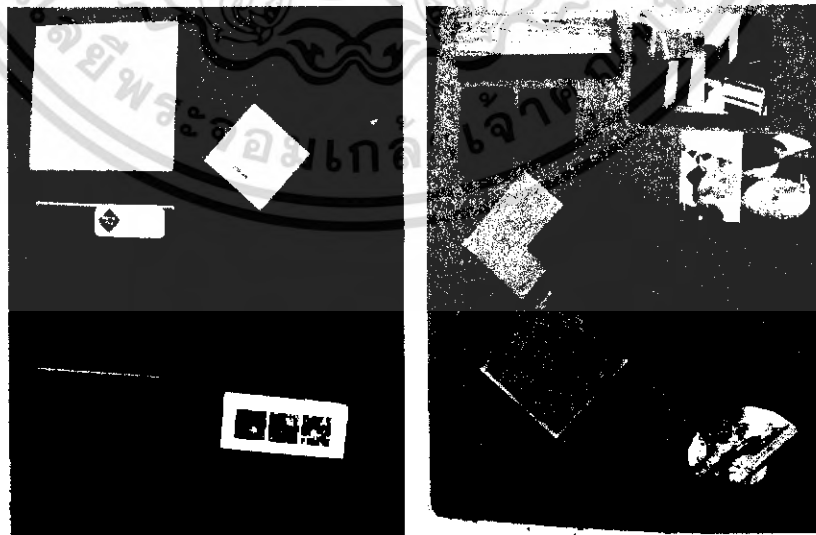

ภาพที่ 5.43 แสดงวัสดุที่ใช้ภายในอาคารพิพิธภัณฑ์สันกำแพง

วัสดุในการตกแต่ง

พื้น	หินอ่อนสลักกับกระเบื้องเคลือบประดับในบางจุดเพื่อเน้นบริเวณ
ผนัง	ทาสีขาวของอาคารเดิมเนื่องจากต้องมีการติดตั้งตู้โชว์ตลอดแนวอยู่แล้ว
ฝ้าเพดาน	โชว์ฝ้าเพดานเดิมแก้ไขปัญหาด้านความสูงของอาคารด้วยการติดตั้งโคมไฟตลอดแนว เสา และติดตั้งโคมไฟระย้า
เฟอร์นิเจอร์	ผู้จัดแสดงแบบติดตั้งโครงคร่าวไม้จริงใช้วัสดุปิดทับด้วยไม้อัดสักข้อมสี และลามิเนต ลายไม้ในบางจุด

5.3.4 อาคารศูนย์เผยแพร่การท่องเที่ยวของอำเภอสันกำแพง

COFFEE CORNER

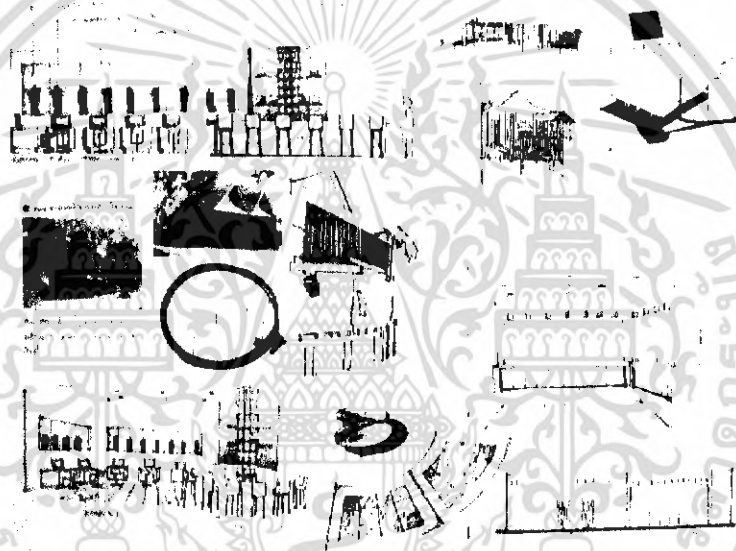

ภาพที่ 5.44 แสดงแนวคิดในการออกแบบส่วน COFFEE CORNER

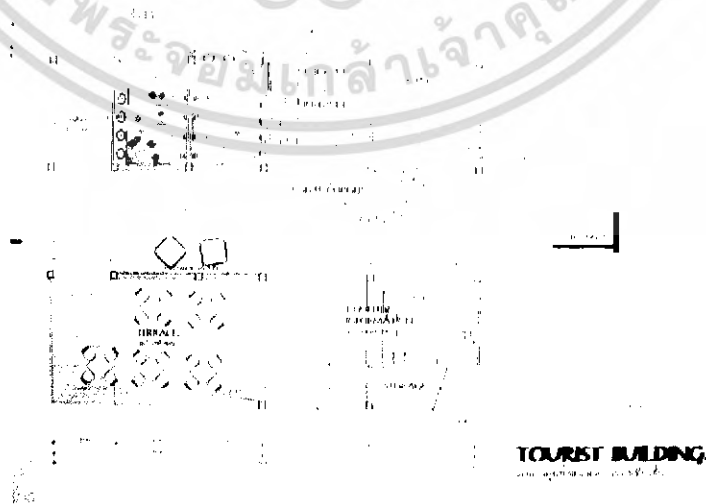

ภาพที่ 5.45 แสดงผังเฟอร์นิเจอร์และพื้นส่วน อาคารศูนย์เผยแพร่การท่องเที่ยวของอำเภอสันกำแพง ชั้น 1

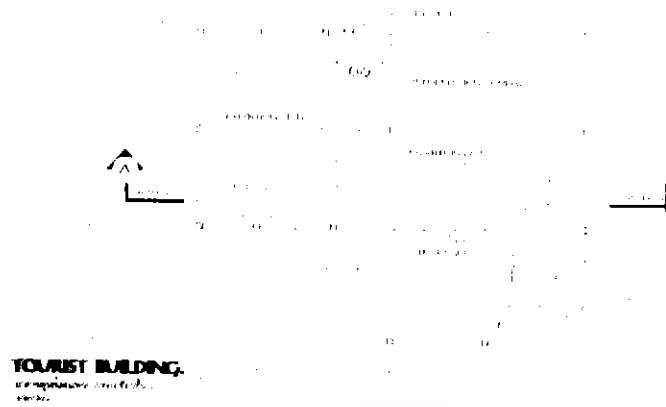

ภาพที่ 5.46 แสดงผังเฟอร์นิเจอร์และพื้นที่ส่วน อาคารศูนย์เผยแพร่การท่องเที่ยวของอำเภอสันกำแพง ชั้น 2



ภาพที่ 5.47 แสดงผังไฟฟ้าส่วน อาคารศูนย์เผยแพร่การท่องเที่ยวของอำเภอสันกำแพง ชั้น 1

ภาพที่ 5.48 แสดงผังไฟฟ้าส่วน อาคารศูนย์เผยแพร่การท่องเที่ยวของอำเภอสันกำแพง ชั้น 2

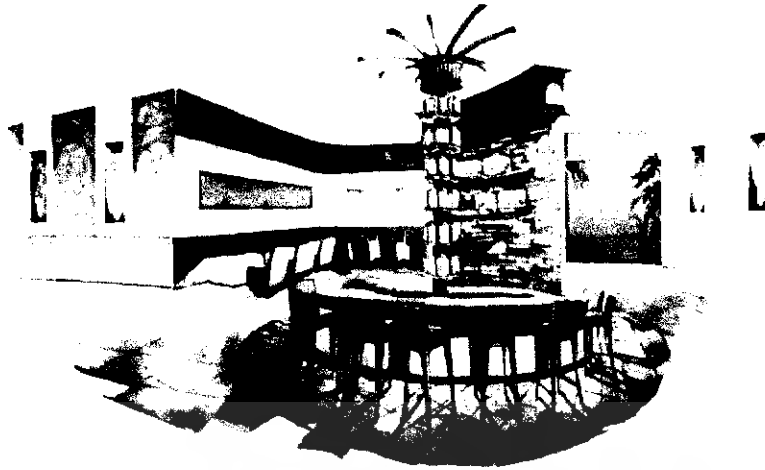

ภาพที่ 5.49 แสดงทัศนียภาพส่วน COFFEE CORNER



ภาพที่ 5.50 แสดงวัสดุที่ใช้ภายในส่วนอาคารศูนย์เผยแพร่การท่องเที่ยวของอำเภอสันกำแพง

วัสดุในการตกแต่ง

พื้น	ปูกระเบื้องเคลือบดินเผาเซียงใหม่สลับกับกระเบื้องลายศิลาดลสีฟ้าน้ำทะเลเน้นเฉพาะส่วน COFFEE CORNER
ผนัง	รูด้วยหินทรายวางสลับเพิ่มลูกเล่นแก่ผนัง ส่องไฟเฉพาะจุดเพื่อสร้างบรรยากาศ
ฝ้าเพดาน	DROP ฝ้าซ่อนไฟแบบรางเฉพาะจุด
เฟอร์นิเจอร์	ใช้เก้าอี้ไม้ และหวายเพื่อความทนทาน และรักษาความสะอาดได้ง่ายเนื่องจากอาคารนี้เป็นอาคารแบบเปิด

บรรณานุกรม

- สรศักดิ์ บริบูรณ์ . โครงการออกแบบสถาปัตยกรรมภายใน อาคารพิพิธภัณฑ์เทคโนโลยีสารสนเทศและ
คมนาคม , ปรินญาณิพนธ์ครุศาสตร์อุตสาหกรรมบัณฑิต สถาบันเทคโนโลยีพระ
จอมเกล้าเจ้าคุณทหารลาดกระบัง , 2545
- ศศิพิมพ์ สรรพกิจ , โครงการออกแบบสถาปัตยกรรมภายในบริษัท อินทรา เอทส์เล็ท จำกัด , ปรินญา
ณิพนธ์ครุศาสตร์อุตสาหกรรมบัณฑิต สถาบันเทคโนโลยีพระจอมเกล้าเจ้าคุณทหาร
ลาดกระบัง , 2547
- นิคม มุสิกามะและคณะ , วิชาการพิพิธภัณฑ์ , กรุงเทพ : สำนักพิมพ์ไทยวัฒนาพานิชย์ พิมพ์ครั้งที่ 2 ,
2521
- สมาคมสถาปนิกสยาม , สรุป เอกถลักษณ์สถาปัตยกรรมไทย , สำนักพิมพ์ไทยวัฒนาพานิชย์ พิมพ์ครั้
งที่ 2 , 2535
- คณะอนุกรรมการเอกลักษณ์ของชาติ , สรุปการสัมมนา คณะอนุกรรมการเอกลักษณ์ของชาติ
สำนักพิมพ์ไทยวัฒนาพานิชย์ พิมพ์ครั้งที่ 2 , 2535
- รัตนา อัดถาวร , สถาปัตยกรรมเชียงใหม่ , คณะสถาปัตยกรรม มหาวิทยาลัยศิลปากร , 2530
- อรศิริ ปาณินท์ , ส่วนประกอบที่เกี่ยวข้องกับงานออกแบบ , คณะสถาปัตยกรรม มหาวิทยาลัย
ศิลปากร , 2530
- สร้สวัสดิ อ่องสกุล , ชุมชนโบราณในแอ่งเวียงใหม่- ลำพูน , คณะสถาปัตยกรรม จุฬาลงกรณ์
มหาวิทยาลัย , 2542
- การท่องเที่ยวแห่งประเทศไทย , หนังสือ อุตสาหกรรมการท่องเที่ยว , สำนักพิมพ์ไทยวัฒนาพานิชย์
พิมพ์ครั้งที่ 10 , 2530
- STEEN EILER RASMUSSEN , EXPERIENCING ARCHITECTURE , The M I T Press 1962
- CULLEN GORDON , TOWNSCAPE , LONDON: THE ARCHITECTURAL PRESS 1968
- ZIEVI BRUNO , ARCHITECTURE AS SPACE , NEW YORK : HORIZON C 1957
- CHRISTIANE CRASEMANN COLLINS AND GEOGE R. COLLINS , FANTASTIC
ARCHITECTUREAL PRESS : LONDON 1963

ประวัติผู้จัดทำปฏิญานิพนธ์



ชื่อ นส. นิลุมล สุวัฒนา (นิก)

เกิดเมื่อ วันที่ 25 กันยายน 2527

บิดา นายครรชิต สุวัฒนา **มารดา** นางวาสนา ทองกี

ภูมิลำเนา บ้านเลขที่ 34/1 ถนน ศรินทร ตำบล ช้างเผือก อำเภอ เมือง จังหวัดเชียงใหม่

ประวัติการศึกษา

อนุบาล โรงเรียนอนุบาลร่มเย็น อำเภอ สันกำแพง จังหวัดเชียงใหม่

ประถมศึกษา – มัธยมศึกษาตอนต้น โรงเรียนพระหฤทัย เชียงใหม่

อาชีวศึกษา วิทยาลัยอาชีวศึกษา เชียงใหม่ คณะศิลปกรรม สาขาวิชา ออกแบบ

ประกาศนียบัตรวิชาชีพชั้นสูง สถาบันเทคโนโลยีราชมงคล วิทยาเขตภาคพายัพ

คณะ สถาปัตยกรรม สาขาวิชา สถาปัตยกรรมภายใน

ปริญญาตรี สถาบันเทคโนโลยีพระจอมเกล้าเจ้าคุณทหารลาดกระบัง คณะ วิศวกรรมศาสตร์

อุตสาหกรรม สาขา สถาปัตยกรรมภายใน

กิจกรรมขณะศึกษา

ร่วมงานแสดงวันเด็กตลอดอนุบาลถึงประถมศึกษาปีที่ 6

อาชีวศึกษา เป็นเชียร์ลีดเดอร์ กีฬาภายในวิทยาลัยในชั้นปีที่ 1

ประกาศนียบัตรวิชาชีพชั้นสูง เป็นเชียร์ลีดเดอร์ของคณะวิชาสถาปัตยกรรม รับรางวัลที่ 1

เกียรติบัตร

อนุบาล เข้าร่วมประกวดการแข่งขันพับกระดาษ รางวัลชมเชย

อาชีวศึกษา เข้าร่วมการประกวดการออกแบบป้ายพระตำหนักภูพิงศ์ราชนิเวศน์

เข้าร่วมการประกวดแบบ COTTO FELL DIFFERENCE

ประกาศนียบัตรวิชาชีพชั้นสูง

ประกวดการออกแบบโปสเตอร์การเลือกตั้งนายกเทศมนตรีครั้งแรกในจังหวัดเชียงใหม่

รับรางวัลที่ 1 (รับรองโดย สถาบันพัฒนาเมืองเชียงใหม่)