

สำนักหอสมุดกลาง พระจอมเกล้าลาดกระบัง

การกำกับภาพยนตร์ขนาดสั้นแนวชีวิต เรื่อง “นักเดินทาง”

DIRECTING OF DRAMATIC SHORT FILM TITLE “THE TRAVELLER”



นางสาวคณิตา รัตนภิรมย์

วิชา
๑๖๓๐
๒๕๔๘

เลขหมู่.....
เลขทะเบียน..... 71399
วัน,เดือน,ปี - 8 พ.ค. 2550

b. 1171390b
i.

ศิลปนิพนธ์ฉบับนี้เป็นส่วนหนึ่งของการศึกษาตามหลักสูตรปริญญาศิลปกรรมศาสตรบัณฑิต
สาขาภาพยนตร์และวิดีโอ ภาควิชานิเทศศิลป์
คณะสถาปัตยกรรมศาสตร์
สถาบันเทคโนโลยีพระจอมเกล้าเจ้าคุณทหารลาดกระบัง
ปีการศึกษา 2548

เอกสารนี้เป็นเอกสารที่สงวนไว้สำหรับการใช้งานเพื่อการศึกษาเท่านั้น ไม่อนุญาตให้นำไปใช้ประโยชน์ด้านการค้า
ไม่ว่ากรณีใดๆ ทั้งสิ้น อีกทั้งห้ามมิให้ตัดแปลงเนื้อหา และต้องอ้างอิงถึงเจ้าของเอกสารทุกครั้งที่มีการนำไปใช้

ใบอนุญาตศิลปนิพนธ์

การกำกับภาพยนตร์ขนาดสั้น เรื่อง “นักเดินทาง”

THE DIRECTING OF SHOT FILM “TRAVELLER”



นางสาวคณิดา รัตนากิรมย์

Miss KANITA RATANAPIROM

ภาควิชา美術ศิลป์ คณะสถาปัตยกรรมศาสตร์ สถาบันเทคโนโลยีพระจอมเกล้าเจ้าคุณทหารลาดกระบัง
อนุมัติให้ศิลปนิพนธ์ฉบับนี้เป็นส่วนหนึ่งของการศึกษาตามหลักสูตรศิลปกรรมศาสตรบัณฑิต
สาขาวิชาภาพยนตร์และวิดีโอ

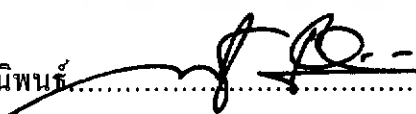
อาจารย์ที่ปรึกษาศิลปนิพนธ์..........วันที่ 26 ~~เม.ย.~~ 2549
(ผู้ช่วยศาสตราจารย์ประภัสสร เลิศอนันต์)

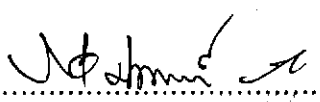
หัวหน้าภาควิชา..........วันที่ 26 ~~เม.ย.~~ 49
(อาจารย์วิศศักดิ์ รุ่งใหม่)

เอกสารนี้เป็นเอกสารที่สงวนไว้สำหรับการใช้งานเพื่อการศึกษาเท่านั้น ไม่อนุญาตให้นำไปใช้ประโยชน์ด้านการค้า
ไม่ว่ากรณีใดๆ ทั้งสิ้น อีกทั้งห้ามมิให้ดัดแปลงเนื้อหา และต้องอ้างอิงถึงเจ้าของเอกสารทุกครั้งที่มีการนำไปใช้

หัวข้อศิลปนิพนธ์ การกำกับภาพยนตร์ขนาดสั้น เรื่อง “นักเดินทาง”
THE DIRECTING OF SHORT FILM “TRAVELLER”

ชื่อ นางสาวกณิศา รัตนาภิรมย์

สาขาวิชา ภาพยนตร์และวีดิโอ

ภาควิชา นิเทศศิลป์

คณะ สถาปัตยกรรมศาสตร์

ปีการศึกษา 2548

อาจารย์ที่ปรึกษา ผู้ช่วยศาสตราจารย์ประภัสสร เกิศอนันต์

บทคัดย่อ

ภาพยนตร์เรื่องนี้มีแรงบันดาลใจมาจากเรื่องสั้น เรื่องนักเดินทาง ของ จักรพันธ์ กังวาท และได้
นำมาดัดแปลงเป็นบทภาพยนตร์ซึ่งมีเรื่องราวเกี่ยวกับสองสามีภรรยา ผู้ประสบเหตุขณะเดินทางไป
ดูที่ดินที่ต่างจังหวัด ระหว่างทางที่ขับรถ พวกเขาได้พบกับร่างผู้บาดเจ็บนอนอยู่กลางถนน ความ
ขัดแย้งระหว่างคนคู่นี้จึงเริ่มขึ้น ฝ่ายสามี มีสำนึกดีในการช่วยเหลือเพื่อนมนุษย์ ฝ่ายภรรยาที่เห็นแก่
ตัว ไม่ขอยุ่งเกี่ยว สามีจึงค้นและตัดสินใจช่วยผู้บาดเจ็บขึ้นรถมา แต่แล้วทั้งคู่ก็มีปากเสียงกัน โดยมี
หนึ่งชีวิตภายในรถฝากชีวิตไว้กับทั้งคู่ ภาพยนตร์เรื่องนี้ต้องการจะสะท้อนให้เห็นถึงความเห็นแก่
ตัวของสังคมปัจจุบัน ที่มักเห็นแก่ตนเองเป็นหลัก มากกว่าการเสียสละเพื่อผู้อื่น และกล่าวถึงสิ่งที่
ควรทำคือสร้างสำนึกดี และการเสียสละส่วนตัวเพื่อช่วยเหลือเพื่อนมนุษย์

กิตติกรรมประกาศ

งานศิลปนิพนธ์ชิ้นนี้คงไม่สามารถสำเร็จลุล่วงไปได้ด้วยดีหากปราศจากบุคคลที่คอยให้ความช่วยเหลือดังต่อไปนี้

ขอขอบคุณ

- สกต รัตนภิรมย์ และครอบครัวรัตนภิรมย์ สำหรับเงินทุน ค่าปรึกษา กำลังใจ ความเข้าใจและความช่วยเหลือในทุกๆด้าน
- สุรณี อัมพากร และ รัตนา กาญจนสมวงศ์ สำหรับเงินทุนในการผลิตภาพยนตร์
- ผู้ช่วยศาสตราจารย์ ประภัสสร เลิศอนันต์ อาจารย์ที่ปรึกษา ที่ให้คำแนะนำที่เป็นประโยชน์ต่อศิลปนิพนธ์ชิ้นนี้ และคณะกรรมการทุกท่าน
- ราศิณี ดันดีสุวรรณ สำหรับความช่วยเหลือ กำลังใจ และความเชื่อมั่นที่มีให้เสมอมา
- นักแสดงทุกท่านที่ทุ่มเท และเหน็ดเหนื่อยจนงานสำเร็จลุล่วง
- ทีมงานและเพื่อนๆ ภาควิชานิเทศศิลป์ 20 สำหรับความช่วยเหลือ

ขอขอบคุณทุกท่านที่เกี่ยวข้องและที่ไม่ได้กล่าว ณ ที่นี้ สำหรับความช่วยเหลือในทุกๆด้าน ที่ทำให้ศิลปนิพนธ์ชิ้นนี้สำเร็จลุล่วงไปได้ด้วยดี

คณิตา รัตนภิรมย์

มีนาคม 2549

สารบัญ

บทคัดย่อ	ก
กิตติกรรมประกาศ	ข
สารบัญ.....	ค
สารบัญภาพประกอบ	ณ
บทที่	
1. บทนำ	
ความเป็นมาและความสำคัญของโครงการ	1
คำจำกัดความโครงการ.....	1
ขอบเขตของโครงการ.....	1
แนวทางการบรรลุเป้าหมาย.....	2
แหล่งข้อมูล	2
ประโยชน์ที่คาดว่าจะได้รับ	2
2. การค้นคว้าและวิเคราะห์รวบรวมข้อมูล	
เรื่องสั้นเรื่อง นักเดินทาง	3
วิเคราะห์เรื่องสั้นเรื่อง นักเดินทาง.....	13
สรุปข้อมูลและการนำไปใช้.....	14
ข้อมูลและวิธีช่วยเหลือผู้ประสบเหตุ.....	15
สรุปข้อมูลและการนำไปใช้.....	18
3. บทภาพยนตร์	
แนวทางของบท.....	19
ประเด็น	20
โครงเรื่อง.....	20
โครงเรื่องขยาย	20
บทภาพยนตร์เรื่องนักเดินทางครั้งที่ 1	21
สรุปปัญหาและการแก้ไขบทภาพยนตร์ครั้งที่ 1	31
บทภาพยนตร์เรื่องนักเดินทางครั้งที่ 2	32
สรุปปัญหาและการแก้ไขบทภาพยนตร์ครั้งที่ 2	39
บทภาพยนตร์เรื่องนักเดินทางครั้งที่ 3	40

ค

เอกสารนี้เป็นเอกสารที่สงวนไว้สำหรับการใช้งานเพื่อการศึกษาเท่านั้น ไม่อนุญาตให้นำไปใช้ประโยชน์ด้านการค้า
ไม่ว่ากรณีใดๆ ทั้งสิ้น อีกทั้งห้ามมิให้ดัดแปลงเนื้อหา และต้องอ้างอิงถึงเจ้าของเอกสารทุกครั้งที่มีการนำไปใช้

สารบัญ (ต่อ)

ลักษณะตัวละคร	49
4. ขั้นตอนก่อนการถ่ายทำภาพยนตร์	
การคัดเลือกนักแสดง	53
นักแสดง	55
การกำกับภาพ	57
บทถ่ายทำ	58
บทภาพ	74
การกำกับศิลป์	85
การสำรวจค้นหาสถานที่ถ่ายทำ	85
เครื่องแต่งกายนักแสดง	90
การวางแผนการถ่ายทำ	91
สรุปรายละเอียดของแต่ละฉาก	92
เอกสารแยกย่อยบท	93
เอกสารกำหนดเวลาการทำงาน	102
5. ขั้นตอนการถ่ายทำภาพยนตร์	
อุปกรณ์ที่ใช้ในการถ่ายทำ	104
ทีมงานในการถ่ายทำภาพยนตร์	105
ปัญหาและข้อเสนอแนะที่ต้องแก้ไขในการถ่ายทำภาพยนตร์(ครั้งที่ 1)	106
สรุปรายละเอียดของแต่ละฉาก(การถ่ายทำครั้งที่ 2)	107
เอกสารแยกย่อยบท(การถ่ายทำครั้งที่ 2)	108
ปัญหาและข้อเสนอแนะที่ต้องแก้ไขในการถ่ายทำภาพยนตร์(ครั้งที่ 2)	110
สรุปรายละเอียดของแต่ละฉาก(การถ่ายทำครั้งที่ 3)	111
เอกสารแยกย่อยบท(การถ่ายทำครั้งที่ 3)	112
การบันทึกความคืบหน้า	114
การจัดการ	135
สถานที่	135
การเดินทางและการนัดหมาย	135
อาหาร	136

สารบัญ (ต่อ)

ภาพเบื้องหลังการถ่ายทำ	137
6. ขั้นตอนหลังการถ่ายทำภาพยนตร์	
การตัดต่อลำดับภาพ	138
การตัดหายาบ.....	139
ปัญหาและการแก้ไขในขั้นตอนการตัดหายาบ.....	146
การตัดต่อละเอียด.....	147
ปัญหาและการแก้ไขในขั้นตอนการตัดละเอียด.....	155
ภาพจากภาพยนตร์เรื่องนักเดินทาง	156
การตัดต่อผสมเสียง	162
งบประมาณในการถ่ายทำ	163
7. บทสรุปและข้อเสนอแนะ	
ขั้นตอนก่อนการถ่ายทำ	166
การคัดเลือกนักแสดง	166
การขออนุญาตนักแสดง.....	167
การวางข้อศ.....	167
ขั้นตอนการถ่ายทำ	168
การถ่ายจากภายใน	168
การถ่ายจากภายนอก.....	169
การกำกับการแสดง	169
ทีมงาน	169
ขั้นตอนหลังการถ่ายทำ	170
สรุปการทำงาน.....	170
บรรณานุกรม	171
ประวัติผู้เขียน.....	172

สารบัญภาพประกอบ

รูปที่		
1. ภาพที่ 4.1	ตัวละคร แทน	55
2. ภาพที่ 4.2	ตัวละคร เหมียว	56
3. ภาพที่ 4.3	ฉากกางแผนที่.....	86
4. ภาพที่ 4.4	ฉากคู่ที่-ไร่สัปะรด	86
5. ภาพที่ 4.5	ฉากจุดเกิดเหตุ.....	87
6. ภาพที่ 4.6	ฉากวนรถกลับ.....	87
7. ภาพที่ 4.7	ฉากทำลายหลักฐาน.....	88
8. ภาพที่ 4.8	ฉากโทรศัพท์ตั้ง.....	88
9. ภาพที่ 4.9	ฉากทะเลาะกัน	89
10. ภาพที่ 4.10	ฉากส่งโรงพยาบาล.....	89
11. ภาพที่ 5.1-5.3	การควบคุมความต่อเนื่องของการแต่งแผลกรชน	134
12. ภาพที่ 5.4-5.8	เบื้องหลังการถ่ายทำ.....	137
13. ภาพที่ 6.1.1- 6.1.15	ภาพตัวอย่างงานตัดต่อหยาบ	139
14. ภาพที่ 6.1.16- 6.1.30	ภาพตัวอย่างงานตัดต่อหยาบ	140
15. ภาพที่ 6.1.31- 6.1.45	ภาพตัวอย่างงานตัดต่อหยาบ	141
16. ภาพที่ 6.1.46- 6.1.60	ภาพตัวอย่างงานตัดต่อหยาบ	142
17. ภาพที่ 6.1.61- 6.1.75	ภาพตัวอย่างงานตัดต่อหยาบ	143
18. ภาพที่ 6.1.76- 6.1.90	ภาพตัวอย่างงานตัดต่อหยาบ	144
19. ภาพที่ 6.1.91- 6.1.96	ภาพตัวอย่างงานตัดต่อหยาบ	145
20. ภาพที่ 6.2.1-6.2.15	ภาพตัวอย่างงานตัดต่อละเอียด	147
21. ภาพที่ 6.2.16-6.2.30	ภาพตัวอย่างงานตัดต่อละเอียด	148
22. ภาพที่ 6.2.31-6.2.45	ภาพตัวอย่างงานตัดต่อละเอียด	149
23. ภาพที่ 6.2.46-6.2.60	ภาพตัวอย่างงานตัดต่อละเอียด	150
24. ภาพที่ 6.2.61-6.2.75	ภาพตัวอย่างงานตัดต่อละเอียด	151
25. ภาพที่ 6.2.76-6.2.90	ภาพตัวอย่างงานตัดต่อละเอียด	152
26. ภาพที่ 6.2.91-6.2.105	ภาพตัวอย่างงานตัดต่อละเอียด	153
27. ภาพที่ 6.2.106-6.2.120	ภาพตัวอย่างงานตัดต่อละเอียด.....	154

ณ

เอกสารนี้เป็นเอกสารที่สงวนไว้สำหรับการใช้งานเพื่อการศึกษาเท่านั้น ไม่อนุญาตให้นำไปใช้ประโยชน์ด้านการค้า
ไม่ว่ากรณีใดๆ ทั้งสิ้น อีกทั้งห้ามมิให้ดัดแปลงเนื้อหา และต้องอ้างอิงถึงเจ้าของเอกสารทุกครั้งที่มีการนำไปใช้

สารบัญภาพประกอบ(ต่อ)

รูปที่

28. ภาพที่ 6.3.1-6.3.15	ภาพจากภาพยนตร์เรื่อง นักเดินทาง.....	156
29. ภาพที่ 6.3.16-6.3.30	ภาพจากภาพยนตร์เรื่อง นักเดินทาง.....	157
30. ภาพที่ 6.3.31-6.3.45	ภาพจากภาพยนตร์เรื่อง นักเดินทาง.....	158
31. ภาพที่ 6.3.46-6.3.60	ภาพจากภาพยนตร์เรื่อง นักเดินทาง.....	159
32. ภาพที่ 6.3.61-6.3.75	ภาพจากภาพยนตร์เรื่อง นักเดินทาง.....	160
33. ภาพที่ 6.3.76-6.3.90	ภาพจากภาพยนตร์เรื่อง นักเดินทาง.....	161



๗

เอกสารนี้เป็นเอกสารที่สงวนไว้สำหรับการใช้งานเพื่อการศึกษาเท่านั้น ไม่อนุญาตให้นำไปใช้ประโยชน์ด้านการค้า
ไม่ว่ากรณีใดๆ ทั้งสิ้น อีกทั้งห้ามมิให้ดัดแปลงเนื้อหา และต้องอ้างอิงถึงเจ้าของเอกสารทุกครั้งที่มีการนำไปใช้

บทที่ 1

บทนำ

ความเป็นมาและความสำคัญของโครงการ

ได้แรงบันดาลใจมาจากการอ่านหนังสือเรื่อง *นักเดินทางผู้ห้อยกระเป๋าของไต้บันได* ของ จักรพันธ์ กังวาฬ ในตอนที่ชื่อว่า *นักเดินทาง* ที่ถ่ายทอดเรื่องราวที่สะท้อนถึงจิตใจของคนที่มีลักษณะแตกต่างกัน ด้านมืดของมนุษย์ที่แสดงธาตุแท้ออกมา อีกทั้งเนื้อเรื่องยังชวนติดตาม น่าสนใจ จึงได้นำมาเป็นแนวทาง เพื่อปรับและตัดแปลงให้สามารถนำมาเป็นภาพยนตร์ขนาดสั้นต่อไป

คำจำกัดความโครงการ

การกำกับภาพยนตร์ขนาดสั้น แนวชีวิต เรื่อง “นักเดินทาง”

ขอบเขตของโครงการ

ภาพยนตร์ขนาดสั้นแนวชีวิต 1 เรื่อง ด้วยระบบวีดีโอ ความยาวประมาณ 12 นาที

วัตถุประสงค์ของโครงการ

เพื่อถ่ายทอดเรื่องราวและให้คนดูได้ติดตามการการแก้ปัญหาของตัวละครในสถานการณ์ที่เกิดขึ้นในภาพยนตร์ พร้อมกับตั้งคำถามไปพร้อมกันว่า “หากเป็นคุณ คุณจะทำอย่างไร” โดยใช้ตัวละครที่มีนิสัยและบุคลิกแตกต่างกันเป็นตัวแทนในการเล่าเรื่อง ภายใต้สถานการณ์ที่เกิดขึ้น ตัวละครคือสามี ภรรยาที่กำลังขับรถไปต่างจังหวัด ในเส้นทางเปลี่ยว ไร้ผู้คน พวกเขาได้พบกับร่างชายบาดเจ็บนอนอยู่กลางถนน โดยไม่รู้ว่าใครเป็นคนทำ ทั้งความกลัวและสำนึกดีในจิตใจเกิดขึ้นระหว่างสองสามีภรรยา และเกิดคำถามว่า *จะช่วยเขาหรือไม่?*

แนวทางการบรรลุเป้าหมาย

1. ศึกษาในเรื่อง โครงสร้างของภาพยนตร์แนวชีวิตเรื่อง Sideways กำกับโดย Alexander Payne เป็นเรื่องราวเกี่ยวกับชายสองคนที่เดินทางไปตามเมืองต่างๆเพื่อชิมไวน์ เป็นภาพยนตร์แนว Road movie เพื่อเป็นแนวทางในการกำกับ และถ่ายทำภาพยนตร์
2. หนังสือเรื่อง นักเดินทางสู่ห้องเก็บของใต้บันได ของ จักรพันธ์ กังวาท ศึกษาตีความต่อนักเดินทาง เป็นเรื่องสั้นในเล่มและที่จะนำมาดัดแปลงเป็นบทภาพยนตร์ต่อไป
3. หนังสือเรื่อง จินตนาการย้อนศร ของ มณฑานี ตันติสุข ที่นำมาเป็นแนวทางและที่มาทางความคิดเพื่อนำไปปรับปรุง ดัดแปลงในการเขียนบทภาพยนตร์
4. การค้นคว้าหาข้อมูลจากกรมทางหลวง ทางเวปไซด์และการสอบถามข้อมูลจริงของการช่วยเหลือผู้ประสบอุบัติเหตุบนท้องถนน ปรับใช้ในการเขียนบทภาพยนตร์เพื่อความสมจริง
5. การเขียนโครงเรื่องและบทสรุป
6. การเตรียมงานก่อนการถ่ายทำ (The Pre-Production)
7. การถ่ายทำภาพยนตร์ (The Production)
8. งานหลังการถ่ายทำ (The Post production)

แหล่งข้อมูล

1. หนังสืออ้างอิง
 - การกำกับภาพยนตร์ , ประภัสสร เลิศอนันต์, 2544
 - คนสร้าง สร้างหนัง หนังสือสั้น , รักสานต์ วิวัฒน์สินอุดม, 2545
2. ข้อมูลจากเวปไซด์
 - <http://www.safetechthailand.com/detail3.asp?id=3>
3. หนังสือ ผู้ช่วยผู้กำกับ ศูนย์กลางของจักรวาล, เชิดพงษ์ เหล่ายณรงค์, 2547
4. หนังสือ Film directing shot by shot visualizing from concept to screen, Steven d. Katz, 1991

ประโยชน์ที่คาดว่าจะได้รับ

1. ผลงานภาพยนตร์สั้นแนวชีวิต เพื่อความบันเทิง 1 เรื่อง
2. การฝึกฝนและเรียนรู้ ขั้นตอนในกระบวนการผลิตภาพยนตร์
3. การเรียนรู้และการแก้ไขปัญหาเฉพาะหน้าที่เกิดขึ้นระหว่างการทำงาน
4. ประสบการณ์ในการกำกับและการแสดง เพื่อนำไปพัฒนาในระดับมืออาชีพต่อไป

เอกสารนี้เป็นเอกสารที่สงวนไว้สำหรับการใช้งานเพื่อการศึกษาเท่านั้น ไม่อนุญาตให้นำไปใช้ประโยชน์ด้านการค้า ไม่ว่าจะกรณีใดๆ ทั้งสิ้น อีกทั้งห้ามมิให้ดัดแปลงเนื้อหา และต้องอ้างอิงถึงเจ้าของเอกสารทุกครั้งที่มีการนำไปใช้

บทที่ 2

การค้นคว้าและวิเคราะห์รวบรวมข้อมูล

การเขียนบทภาพยนตร์เรื่องนี้ มีจุดเริ่มต้นมาจาก การอ่านเรื่องสั้นของ จักรพันธ์ กังวาล หนังสือชื่อ “นักเดินทางตู้ห้องเก็บของใต้บันได” ในตอนที่ชื่อว่า “นักเดินทาง” ซึ่งถือว่าเป็นที่มาและแรงบันดาลใจของภาพยนตร์เรื่องนี้

เรื่องสั้น เรื่อง “นักเดินทาง”

ถนนที่ทอดยาวไปข้างหน้ามืดสนิท มันเป็นถนนเส้นเล็ก ๆ ไม่มีไฟถนน เต็มไปด้วยหลุมบ่อ ขรุขระ ทิวไม้สองข้างทางพอมองเห็นเป็นเงาตะคุ่ม กำลึงโยกไหวจากสายลมแรงราวมือปีศาจแกว่งไกว เลขแนวไม้เป็นทิวโค้งเปลี่ยวร้าง ไร้บ้านเรือน ไร้แสงไฟ บนถนนก็ไม่มีรถสักคันสวนมาหรือวิ่งตาม นอกจากกรวดคันเล็กๆ นูโรทั้ง ที่เขาเป็นคนขับ ภรรยา นั่งข้างๆ และลูกชายตัวน้อยนั่งหลับอยู่ที่เบาะหลัง

“ถนนสายนี้เปลี่ยวจัง ไม่มีไฟถนนเลย” ภรรยาของเขาเอ่ยทำลายความเงียบ

“ตื่นแล้วหรือ” เขาทัก

“เปิดไฟสูงสิ” เธอบอก “ไฟหน้ารถแทบจะมองไม่เห็นอยู่แล้ว”

เขาบิดก้านสวิตช์ไฟสูง แต่มันไม่ติด ลองดูอีกครั้งก็เหมือนเดิม

“ไฟสูงเปิดไม่ได้ สงสัยจะเสีย” เขาบอก

ภรรยาหันมามองหน้าเขา “อะไรนะ อาทิตย์ที่แล้วก็เพิ่งเอารถเข้าอู่”

“นั่นเอาไปซ่อมเครื่องที่มันสตาร์ทไม่ค่อยดี” เขาเพิ่งมองทางข้างหน้า โยกพวงมาลัยบังคับรถหลบหลุมบนถนน

“รถเรายังไม่ค่อยดีอยู่ด้วย” เธอว่า “เกิดเสียกลางทางจะว่าไง กลางก้ำกลางคืนมืดคืดคืดอย่างนี้ ถนนก็เปลี่ยว น่ากลัวจะตาย”

“ไม่เป็นไรหรอกน่า รถเพิ่งซ่อมมา” เขาหันไปปลอบเธอ จึงไม่ทันเห็นหลุมใหญ่ที่คึกอยู่ข้างหน้า
โครม !!

รถตกลงไปในหลุม สะท้อนสะท้อนอย่างรุนแรง ราวกับมีบางชิ้นส่วนแตกหักจากกัน

“ว้าย.....” ภรรยาเขาร้อง

เขาเหลือบมองกระจกมองหลัง เห็นลูกชายจ้วเจีบต้น ชะโงกตัวขึ้นจากเบาะที่เพิ่งอยู่ ขยับแว่นหนา
เคอะให้เข้าที่

“ขับรถไม่ดูทางเลยหรือไง” เธอเริ่มอารมณ์เสีย “ไฟก็ไม่ดี รถก็จะพัง ดึกขนาดนี้ยังกล้าขับกลับ
อีก บอกให้ค้างที่บ้านพ่อเธอก็ไม่เชื่อ

“พ่อ ตีหนึ่งแล้วยังไม่ถึงบ้านอีกหรือ หนูปวดหัว” ลูกชายวัย 10ขวบ ตามเสียงจ้วเจีบมาจากข้าง
หลัง

“ผมไม่ยากลางาน” เขาอธิบายกับภรรยา “พรุ่งนี้ลูกก็ต้องไปโรงเรียนด้วย”

“ก็ใช่นะสิลูกยิ่งตัวร้อนเหมือนจะเป็นไข้ แม่เธอก็ชวนคุยไม่เลิกสักที ฉันบอกแล้วว่ากินข้าวเย็น
เสร็จให้กลับเลยก็ไม่เชื่อ”

“นี่คุณ ตั้งแต่พ่อแม่ผมย้ายมาอยู่ต่างจังหวัด เพิ่งมีโอกาสมาเยี่ยมแก่เป็นครั้งแรก แล้วว่าเราจะไป
ถึงก็บ่ยามากแล้วนะ”

“ก็แล้วทำไมไม่ค้างเล่า” เธอพูดซ้ำ “กว่าจะถึงกรุงเทพฯ ตั้งหลายชั่วโมง แล้วขามาไม่เห็นมาเส้น
นี้เลยนี่ เธอหลงทางหรือเปล่า”

“ผมเลี้ยวเข้ามาตอนคุณหลับ ป้ายข้างทางบอกว่าเป็นทางลัด เห็นว่าคึกแล้วเลขสองเข้ามาดู”

“อะไรนะ ทางลัด จะบ้าหรือไง ดึกขนาดนี้กล้าขับรถเข้าถนนที่ไม่เคยผ่าน หลงขึ้นมาจะทำยังไง”

ภรรยาเริ่มเสียงดังขึ้นเรื่อยๆ

“ก็ป้ายมันบอกว่าไปได้.....”

“ใช้ถนนที่ป้ายบอกแน่หรือ เปลี่ยวออกอย่างนี้ ไม่เห็นรถสักคัน”

“คุณหยุดบ่นได้ไหม คนยังขับรถเหนื่อยๆ”

“ทำไม ไม่หยุดพูดแล้วจะทำอะไร อย่างมาขึ้นเสียงกับฉันนะ”

“นี่คุณ อย่าทำนิสัยแบบนี้ได้ไหม บอกว่าให้หยุดพูด ชักראคาญแล้วนะ” เสียงเขาเริ่มดังบ้าง

“พอกับแม่ทะเลาะกันอีกแล้ว” ลูกเขาแทรกขึ้น “หนูเบื่อ.....”

ภรรยาหันมาทางเขา เธอตะโกนขึ้นอย่างเหลือออก “ไม่หยุด ต้องพูดกันให้รู้เรื่อง ทำอะไรไม่รู้จัก
ใช้สมองคิด ลูกเมียพลอยเดือดร้อนไปด้วย ฉันไม่น่าแต่งงานกับเธอเลย ช่วยตลอดปีตลอดชาติ หา
งานดีๆ ทำก็ได้ เงินเดือนก็น้อย ต้องทนใช้รถซังกะบ๊วย.....แล้วนี่ยังขับรถมั่วๆ ชั่วๆ ถนนใหญ่มีก็
ไม่ไป ทำอะไรนอกถนนนอกทาง เหมือนก่อนแต่งงานไม่มีคิด

รถเบรคหรืออย่างกะทันหัน ภรรยาหวั่นไหวแทบปะทะแผงหน้าปัดรถ ส่วนลูกชายกระเด็นมาปะทะด้านหลังของเบาะนั่งภรรยา

“โอ๊ย!.....” ลูกเขาร้อง

“จะบ้าหรือไง” ภรรยาตะโกนลั่นรถ “อยากจะมีเรื่องกันนักใช่ไหม”

เขาไม่ได้โต้เถียง เอาแต่เพ่งมองไปข้างหน้าเหม็ง ทำให้ภรรยาเขาไม่ตอบ ได้แต่เพ่งมองไปข้างหน้า

ฝูงแมลงตัวเล็กๆ บินตัดลำแสงไฟหน้ารถฉวัดเฉวียน ปลายลำแสงสาดจับร่างชายผู้หนึ่งนอนคว่ำอยู่บนพื้นถนน ยังมีเป็่เดินทางสี่เขี้ยวโฉบโฉบจรจวบกระเสีมีแน่น ตกคว่ำอยู่ที่พื้นไม่ห่างจากเขานัก

“เขาเป็นอะไรนะพ่อ” ลูกเขาโผล่ออกมาอย่างคั้นตระหนก

เขาและภรรยาองหน้ากัน แต่ไม่มีใครพูดอะไรออกมา สักพักเขาเหยียบคลัทช์ เข้าเกียร์ เหยียบคันเร่ง หักพวงมาลัยบังคับรถเคลื่อนอ้อมร่างที่นอนขวางถนน แต่ไปข้างหน้าได้หน่อยเดียว จู่ๆ เขาก็หยุดรถอีกครั้ง

“หยุดรถทำไม” ภรรยาเสียงสั้นอย่างเห็นได้ชัด เธอเขย่าแขนเขา มือของเธอเย็นเฉียบ “รีบๆ ไปเถอะ”

“ไม่รู้โค่นรถชนหรือเปล่า” เขาพูดเสียงแผ่วเหมือนพึมพำ หันหน้าไปมองภรรยา

“แต่ถ้าเป็นพวกโจรแก๊งทำสลบอย่างในหนังสือพิมพ์ล่ะ ลงไปดูเดี๋ยวมันได้จ้ะเธอ” ภรรยาบอก

“พ่อ รีบไปเถอะ หนูก๊ว” ลูกเขย่าไหล่ของเขาโดยแรง หันไปมองข้างหลังอย่างลุกลน

“แต่ถ้าเขาถูกรถชนจริงๆ ละ เราน่าจะพาเขาไปโรงพยาบาล”

“เธออยากจะมีเรื่องหรือไง” เสียงภรรยายังไม่หายสั้น “ถ้าโค่นรถชนป่านนี้ก็ตายไปแล้ว รีบๆ ไปเถอะ”

พลันตัวรอดสะเทือนโยกพร้อมกบลูกชายเขาหวีดร้องสุดเสียง เขาและภรรยาหันกลับไปมองอย่างตระหนก ชายที่เมื่อครู่อนนั่งบนพื้นถนน บัดนี้แนบร่างอยู่กับกระจกด้านหลังรถเห็นเป็นเงาดำ มือข้างหนึ่งทุบกระจกเป็นจังหวะ แต่เสียงแผ่วเบาเหมือนคนไม่มีแรง

เขาสะดุ้งเฮือก ผลอเข้าเกียร์ เหยียบคันเร่งอย่างแรง แต่อารมณ์ตกใจจึงถอนคลัทช์ผิดจังหวะ รถกระตุกพรวดแล้วเครื่องยนต์ดับไปเสียเฉยๆ เขาถูกลีลุกลนบิดกุญแจสตาร์ททรด เสียงเครื่องยนต์สะท้อนเป็นห้วงๆ ผสานกับเสียงร้องระงมของภรรยาและลูก แต่จนแล้วจนรอดก็ยังสตาร์ทไม่ติด เขาบิดกุญแจ กระทั่งคันเร่งรั้งแล้วครั้งเล่าแทบลืมหายใจนาน กระทั่งสติกลับคืนมาเขาจึงหยุดการกระทำที่ไม่บังเกิดผล หันไปดูข้างหลัง ไม่มีร่างชายผู้นั้นที่กระจกแล้ว

ลูกแผ่นมาอยู่เบาะหน้ากับภรรยาเมื่อไหร่ไม่รู้ ทั้งสองกอดกันกลมดิก ตัวสั่นสะท้าน สักครู่ภรรยา
เงยหน้าขึ้นเหลียวมองเขา พลังกวางคมองไปรอบๆ ที่กระจกด้านหลัง กระจกด้านข้าง หันกลับมา
มองที่กระจกหน้า แววดาของเธอคืนตระหนก

“ไปไหนแล้วล่ะ” เธอเอื้อมมือยื่นเฉิบมาบีบแขนเขา ลูกยังชุกโอบหน้าแบบสนิทกับอกของเธอ

“ไม่รู้เหมือนกัน” เขาตอบ กวาดสายตาไปรอบๆ ด้าน

“เธอไม่ได้ล็อกประตูด รีบล็อกเร็ว!” ภรรยาตะโกนขึ้นสุดเสียง

เขาเหลียวมองที่ประตูแล้วรีบกดปุ่มล็อก จากนั้นชะโงกตัวไปข้างหลัง เอื้อมมือไปกดปุ่มล็อก
ประตูหลังทั้งสองข้างที่เปิดค้างไว้เช่นกัน

เขาบิดกัญแจรด เหยียบคันเร่ง แต่ไม่ว่าทำซ้ำกี่ครั้งเครื่องยนต์ก็ยังไม่ติดสักที

“ไม่มีประโยชน์หรอก เคี้ยวน้ำมันท่วม” เขาบอก ใช้หลังมือปาดเหงื่อที่หยอกลงมาจากหน้าผาก
เหลียวมามองลูกชาย เอื้อมมือไปเขย่าไหล่

“เป็นยังไงบ้างลูก”

“หนูก๊ว...คนหรือผีก็ไม่รู้” แล้วลูกเขาก็ปล่อยโฮขึ้นสุดเสียง ร้องให้สะอึกสะอื้นจนตัวโยน
ภรรยาต้องโอบลูกกระชับเข้ากับอกอีกครั้ง เสียงร่ำให้จิ้งค้อยๆ เบาลง เธอหันมามองหน้าเขา สายตา
คาดคั้น แต่เขาไม่ตอบ

ต่อจากนั้นไม่มีใครพูดอะไรกัน มีแต่ความเงียบอันชวนอึดอัด เขาพับหน้าลงกับพวงมาลัย หูได้
ยินเสียงเข็มนาฬิกาข้อมือเดินผ่านไปแต่ละวินาที นานเท่าไรไม่รู้เริ่มได้ยินเสียงลม มันพัดแรงขึ้น
เรื่อยๆ จนกลายเป็นเสียงหวีดหวิว แผ่นฟ้าสว่างวาวขึ้นฉับพลัน ตามด้วยเสียงโครมครืน ทำเขา
สะดุ้งขึ้นจากพวงมาลัย

“นั่นเธอจะไปไหน” ภรรยาร้องถาม เมื่อเห็นเขาเอื้อมมือเปิดประตูรถ

“จะลงไปดูให้รู้ อยู่อย่างนี้ก็ไม่มีความหมาย” เขาตอบ สบสายตาภรรยาแว่หนึ่ง ก่อนหันตัวออก
จากรถ

ลมข้างนอกพัดแรง มันทำให้เขาหนาวเขือก เอื้อมมือไปจับตัวรถไว้ รู้สึกแข็งขาสั่น ชื่นไม่มันคง
แข็งใจกราดไฟฉายในมือไปรอบด้าน แต่ไม่พบอะไร จึงฉายไฟไปทางหลังรถ

เขารู้สึกใจเต้นแรงเหมือนจะดีดออกมานอกอก เมื่อมองเห็นปลายเท้าคู่นั้นในแสงไฟฉาย ต้อง
หยุดนิ่งครู่ใหญ่เพื่อสงบสติอารมณ์ รอจนมือที่ถือไฟฉายหายสั่น จึงเดินเข้าไปหา

กระทันหันมาถึงหลังรถ จึงเห็นร่างที่ทอดอยู่ที่พื้นเต็มตัว เขาผลัดลงไปข้างหลังสองสามก้าว ฝ่าเท้า
ชวนเขมือปึกหลักมันจึงค่อยฉายไฟ ส่องร่างนั้นดูอีกครั้ง

ร่างชายผู้นั้นนอนหงาย กางเกงยีนสีน้ำเงินที่สวมอยู่ที่รอยขาดวินเป็นแนวยาว มองเห็นเนื้อขา
ถลอกเป็นแผลแดง สวมรองเท้าผ้าใบหุ้มข้อ แขนข้างซ้ายโค้งอ่อนเป็นวงเหมือนไม่มีกระดูก ส่วน

แขนข้างขวาสวมกำไลเงินหลายวงยังคงเป็นปกติ เขาฉายไฟคูที่ลำตัว เห็นเสื้อยัดสีขาวเบียดนคราบเลือดเป็นหย่อมใหญ่ ลำแสงไฟกราดขึ้นสู่ด้านบนชายวัยฉกรรจ์ผมยาวสยายกระเซอะกระเซิง ไบหน้าเรียว ตรงขมับขวามีแผลแตก เลือดแดงฉานไหลเยิ้มอาบครึ่งหน้าลงมาสู่ลำคอ

เขาสะดุ้งเมื่อเห็นท่อนขาที่กำลังขยับเขยื้อนและส่วนขาโครงกระดูกเพื่อมขึ้นลง แสดงว่ายังหายใจอยู่ เมื่อแน่ใจว่าเป็นผู้บาดเจ็บจริง เขาจึงเดินเข้าไปนั่งของๆ ลงคุกใกล้ๆ ใต้กลิ่นคาวเลือดและกลิ่นเหล็กระเหยคั่งจากร่าง ขณะใช้ไฟฉายส่องจับที่ไบหน้า จู่ๆ ชายผู้นั้นผงกหัวและยกลำตัวขึ้นกะทันหันโดยใช้แขนขวาค้ำพื้น เขาตกใจถึงกับผงะหงายหลัง ล้มนอนบนพื้น ขาชี้ฟ้า

เมื่อเขาตั้งสติลุกขึ้นมานั่งอีกครั้ง ร่างชายเคราะห์ร้ายลงไปนอนแผ่ตามเดิม

“คุณ...เป็นยังไงบ้าง” เขาเขยิบเข้าไปถามพลางเขย่าตัว แต่หคมือกลับแทบไม่ทัน เพราะสัมผัสเมือกเลือดที่ชุ่มบนเสื้อ

ชายผู้นั้นพยายามผงกหัวขึ้นอีกครั้ง ปรี๊ดคำฟ้าฟางไร้ประกายมองดูเขา ริมฝีปากเผยอต้นกระดูก เขาเอียงหูลงไปใกล้ๆ

“ช่วย...” เสียงแผ่วเบาเสียดสอออกมาได้เพียงเท่านั้น

เขารีบลุกขึ้น เดินไปเปิดประตูรถ เข้านั่งในที่นั่งคนขับ

“เกิดอะไรขึ้น เจอคนเมื่อกี้หรือเปล่า” ภรรยาเขาถามปากคอสนั่น เธอและลูกมองเขาด้วยแววตาหวาดกลัว

“เขายังไม่ตาย นอนอยู่ด้านท้ายรถ สงสัยจะโดนรถชน เลือดยังไหลไม่หยุดเลย ถ้าปล่อยไว้ไม่รอดแน่”

เขาตอบภรรยา พลางเอื้อมมือจะไปบิดกุญแจสตาร์ทรถ แต่ไม่พบกุญแจรถที่ช่องเสียบ เขาตบกระป๋องกาแฟ ก้มมองพื้นรถแล้วหันไปบอกภรรยา

“กุญแจรถไม่อยู่ ไม่รู้หายไปไหน”

“อะไรนะ!” เธอเสียงดังอย่างตกใจ “ตายแล้ว กุญแจหายแล้ว จะไปกันยังไง เมื่อกี้เธอผลอถือลงรถไปด้วยหรือเปล่า ลองออกไปดูใหม่สิเผื่อจะตกอยู่ที่พื้น”

เขาเปิดประตูรถลงไปอีกครั้ง ส่องไฟฉายที่พื้นรอบๆ แต่ไม่พบกุญแจรถ จึงเดินเลยไปดูชายคนที่หลังรถ แล้วเดินกลับมาบอกภรรยาด้วยสีหน้ากังวล

“จะทำไมไงดี ถ้าพ่อไปโรงพยาบาลไม่ทันเขาตายแน่ๆ”

“แล้วจะทำยังไง กุญแจรถก็ไม่มี โรงพยาบาลอยู่ไหนก็ยังไม่รู้เลย”

“พ่อ เมื่อไหร่จะได้กลับบ้าน” ลูกชายทำท่าจะร้องไห้ขึ้นมาอีก

เขาเดินไปที่หลังรถอีก ส่องไฟฉายดู ชายผู้นั้นปิดตาสนิท แต่ทรวงอกยังสะท้อนขึ้นลง เขาเดินวนไปวนมาอย่างลังเลครู่ใหญ่ จึงตัดสินใจกลับไปที่ช่องหน้าต่างรถด้านภรรยา เกาะให้เชลลดกระจกกลง

“ผมจะแบกเขาไป”

“อะไรนะ” ภรรยาเสียงดัง

“ผมจะแบกเขาเดินไป เพื่อเจอบ้านคนที่มิดข้างหน้า จะได้พาเขาไปโรงพยาบาล

“จะบ้าหรือไง” แล้วจะทิ้งให้ฉันทับลูกไว้ที่นั่งสองคนหรือ

“แล้วเราจะทิ้งให้เขาตายต่อหน้าต่อตาหรือไง”

“พ่อ อย่าไปนะ หนูกลัว” ลูกเอื้อมตัวผูกแขนเขาไว้ ตะอินให้

เขาชบหน้านั่งกับกรอบหน้าต่างรถ กระทั่งรู้สึกมีฝนเม็ดเล็กละเอียดยกลงสู่ต้นคอจึงเงยหน้าขึ้นค่อยๆ เกาะมือภรรยาและลูกออกจากแขน เดินอ้อมไปยังหลังรถ นั่งลงใกล้ๆชายผู้นั้น หุคอยู่ชั่วขณะหนึ่งเอื้อมมือไปเขย่าไหล่ ร้องถาม

“คุณ เป็นยังไงบ้าง รู้สึกตัวหรือเปล่า”

ชายผู้นั้นปรือตาขึ้น แต่แววตาเลื่อนลอย เหมือนไม่รับรู้สิ่งใดๆ ริมฝีปากเหมือนจะขมขมบิบ ทว่าไม่มีเสียง เขาวางไฟฉายลงกับพื้นตัดสินใจสอดมือเข้าแขนหลังได้กอดชายผู้นั้น รู้สึกว่าแขนเหนอะเมื่อกลิ้นของเลือด ขงโย่งหยกออกแรงเหนี่ยวตัวเขานั่งจนได้ แล้วจับตัวหันไปพิงกับหลังรถในท่าหนึ่ง

มีเสียงเปิดประตูรถ ภรรยาเขาเดินมาดู เมื่อเธอเห็นร่างชายเคราะห์ร้ายก็หันหน้าหนี เอามือปิดหน้า

“เธอจะพาเขาไปจริงๆ หรือ บ้านคนแถวนี้ไม่มีหอรอก” เธอถามสีหน้ายังสยดสยอง ไม่หาย

“แล้วเราจะปล่อยให้เขาตายที่นี่หรือ” เขาตอบพลางหอบหายใจแรง ยังไม่หายเหนื่อย

“แล้วเธอจะปล่อยให้ฉันทับลูกอยู่ที่นี้ได้ยังไง มันอันตรายนะ มีดด้วย” เธอเสียงเครียดเหมือนจะร้องไห้

“พ่อ อย่าไปนะ หนูกลัว” ลูกเขาร้องออกมาจากในรถ

เขามองหน้าภรรยาอย่างอับจน พุดไม่ออก หันไปดูชายบาดเจ็บที่นั่งพิงหลังรถ หัวเขาเอียงพับมาด้านหนึ่ง หมยวกระเซิงลงมาปิดครึ่งซีกหน้า แต่ยังเห็นเลือดไหลเอิ้มจากแผลแตกตรงขมับขวา ที่เสื่อยึดจรดบริเวณชายโครงด้านซ้ายก็ชุ่มไปด้วยเลือด ส่วนแขนซ้ายที่ตกห้อย อ่อนลู่เป็นวงโค้ง เมื่อสังเกตอย่างละเอียด ก็เห็นปุ่มกระดูกสีขาวทึบทะลุ แผลเหวอะไ้ท้องแขนออกมา ส่วนมือขวากำแน่น

ลมยังคงพัดแรง ฝนเริ่มเม็ดโตขึ้น และตกถี่ยิ่งขึ้นเรื่อยๆ

“หรือคุณกับลูกจะเดินไปด้วยกัน” เขาพูดซ้ำๆ เหมือนตริกตรอง
 “จะบ้าหรือไง” ภรรยาเสียงดังขึ้นมาอีก “มีคอกอย่างนี้ จะให้เดินไปได้ยังไง ลูกก็ตัวเล็กนิดเดียว”

“แล้วจะให้ทำยังไง” เขานิ่งคิด “คุณไปนั่งหลบฝนอยู่ในรถดีกว่า อยู่อย่างนี้เดี๋ยวไม่สบาย”

“แต่ฉันไม่ให้เธอไปนะ”

เขาจับแขนภรรยาพาไปขึ้นรถ ตัวเองอ้อมไปขึ้นฝั่งคนขับ นั่งคิดตริกตรอง ไม่นานเม็ดฝนเริ่มปะทะกระจกหน้าต่างถี่แรงขึ้น เขาหันมองหน้าเธอเหมือนขอความเห็น

“ฉันไม่ให้เธอไปนะ” ภรรยาร้อง แต่เขาแคะมือเธอออก ขณะเปิดประตูลงจากรถ เขาได้ยินเสียงลูกร้องให้สะอึกสะอื้น

ชายเคราะห์ร้ายยังคงนั่งพิงท้ายรถในท่าเดิม แต่ถูกฝนสาดใส่จนตัวเริ่มเปียก เขาเดินไปเดินมาแล้วก็หยุด ลงไปนั่งของๆ หันหลังจับแขนขาชายผู้นั้นพาดคอตัวเอง โนม้ร่างมาข้างหน้าจนวนร่างชายผู้นั้นแนบกับร่างของเขา เกร็งขา รวบรวมกำลัง พยายามจะลุกขึ้นยืน

ภรรยาเขาลงจากรถมาอีกครั้ง ขณะเขาค่อยๆ ลุกขึ้นอย่างยากลำบาก ตัวขา หัวเข่า และน่องปวดแปลบจากน้ำหนักที่กดทับอยู่บนหลัง เอวและสะโพกก็ปวดร้าว บัดนี้หัวชายเคราะห์ร้ายยื่นล้ำมาข้างหน้า ชีกหน้าด้านขวาที่เต็มไปด้วยเมือกเลือดลื่นและจึงแนบกับชีกหน้าด้านซ้ายของเขา

“เธอไปไม่ได้นะ” ภรรยาร้อง น้ำเสียงร่ำรอน

เขาลุกขึ้นยืนจนได้ เข่าและเข่าข้างส้นระริก ร่างขาที่แบกอยู่นักอึ้ง และกำลังจะไถลตกจากแผ่นหลังของเขา เขาจึงพยายามโน้มตัวไปข้างหน้าอีก แต่แล้วก็รู้สึกว่ามีน้ำหนักบนหลัง โดมทับลงมาจนสุดจะทนทาน ทำให้เขาโงะไปข้างหน้าสองสามก้าว ทรงตัวไม่อยู่จึงล้มหน้าทิ่ม ขณะเขาล้มลงกับพื้นยังทันได้ยินเสียงภรรยาหวีดร้องและเสียงหัวของชายเคราะห์ร้ายฟาดกับพื้นถนนดังโครมใหญ่

เขานอนบนพื้นถนนเคียงข้างกับชายเคราะห์ร้าย ฝนเม็ดโตๆ ตกจากฟ้าอย่างหนาแน่นถี่ยิบ ปะทะเนื้อตัวจนเขารู้สึกปวดแปลบลมแรงราวพายุกรร โขกใส่หมู่ไม้ริมทางจนถึงใบสายเสียดส่งเสียงระงม

เขาหันไปมอง เห็นชายเคราะห์ร้ายนอนแน่นิ่ง จึงลุกขึ้นวิ่งไปที่รถ เปิดประตู เห็นภรรยาที่วิ่งกลับเขารถเพื่อหลบฝนตั้งแต่แรกกำลังกอดลูกแน่น

“ผมจะเอาเขาเข้ามาหลบฝนในรถ” เขาตะโกนบอกภรรยาแข่งกับเสียงฝน

ภรรยา มองหน้าเขาด้วยสายตาหวาดหวั่น

“ไม่ได้นะ จะเอาเข้ามาในรถได้ยังไง” เธอกรีดร้อง

ลูกเขยหน้าขึ้นมามองหน้าเขาแล้วชูหน้าลงกับอกแม่ด้วยความหวาดกลัว

เขาไม่สนใจ เอ็มมือไปดึงเปิดปุ่มล็อกประตูหลัง แล้ววิ่งฝ่าฝนไปที่หลังรถ ก้มตัวเอามือสอดไป
ใต้รักแร้สองข้างของชายที่นอนอยู่ข้างเขาขึ้นมา แล้วออกแรงลากมายังประตูหลังฝั่งซ้ายมือของรถ

หยุดพักเหนื่อยครู่หนึ่ง แต่เมื่อเอ็มมือเปิดประตู เขาก็พบว่าประตูข้างนั้นกลับล็อกเสียแล้ว เขา
เอ็มมือไปเปิดประตูหน้าแล้ววิ่งอ้อมรถไปอีกด้านหนึ่ง แต่ไม่สามารถเปิดประตูไหนได้เลย ภรรยา
ของเขาถือกรวยไว้หมดแล้ว ร่างกายของเขาเปียกโชกหนาวสะท้านท่ามกลางลมฝนที่กรูกริว จึงระดม
กำปั้นทุบลงไปทีกระຈกรດด้านที่นั่งของภรรยาและลูกเป็นการใหญ่

“เปิดประตู! บอกให้เปิดประตู! ได้ยินไหม”

เขาตะโกนร้อง แต่แทบไม่ได้ยินเสียงตนเองท่ามกลางเสียงลมฝนอึงออล กำปั้นทุบลงไปบน
กระຈกรດแรงขึ้นๆ จนเริ่มปวดขา มืออีกข้างกระชากเปิดที่เปิดประตูที่ยังคงถูกล็อกไว้

จนสุดทนทาน เขาทรุดลงไปนอนบนพื้นถนน ตัวงอเป็นกุ่ม มือสองข้างกุมขมับเกร็งแน่น
ร่างกายสั่นสะท้านด้วยความหนาวเหน็บจากเม็ดฝนที่ปะทะตัวรุนแรงถึยบ ฟ้าคำรามเป็นระยะ ลม
โหมกรรโชกเหมือนเวลาผ่านไปแสนนาน แต่แล้วก็มีเสียงประตูรถเปิดออก เฝ้าข้างหนึ่งของภรรยา
ย่ำลงมาบนตัวเขา เธอเซลดตาไปแล้วหกล้ม เสื้อผ้าเปียกปอน ลูกขึ้นมาได้ก็เขย่าตัวเขาใหญ่ กรีดร้อง

“คุณ ลูกเป็นอะไรก็ไม่รู้” เธอตะโกน ร้องให้ ควบคุมสติไม่อยู่

เริ่มแรกเขามึนงง แต่เมื่อล้าคืบเรื่องราวได้ก็ลุกขึ้นแทบไม่ทัน

แสงจากกระบอกไฟฉายในมือ ส่องให้เขาเห็นภาพลูกน้ำลายฟูมปาก ตาเหลือกค้าง นิ้วมือจับ
เกร็ง ตัวแข็งค้าง เส้นเลือดตรงลำคอปูดโปน

“ลูกเป็นอะไร” ภรรยาปล่อยโฮ กำปั้นทุบรวบนแผ่นหลังของเขา

“ลูกกำลังชัก” เขาตะโกนบอกเธอ รีบเปิดลิ้นชักเก็บของที่แผงด้านหน้ารถ กวามมือเปะปะลงไป
ในนั้นอย่างสับสน แต่ไม่พบวัตถุอะไรพอจะใช้ได้ จึงรีบใช้ฝ่ามือยัดเข้าไปในปากลูก ไม่ให้กัดลิ้น
ตัวเองฟันบนล่างในปากเล็กๆ นั้นขบลงบนฝ่ามือเขาอย่างฉับพลัน เขาจึงติดอยู่ตรงนั้น ปิดประตูรถ
ก็ไม่ได้ ต้องเอาตัวบังช่องประตูไว้ไม่ให้ฝนสาดโดนลูก อีกมือหนึ่งเอ็มไปเปิดล็อกประตูหลัง

“คุณรีบเข้าไปในรถเร็ว”

ภรรยาเขาก้าวข้ามร่างชายเคราะห์ร้ายขึ้นนั่งเบาะหลัง ตัวสั่นเพราะความหนาว ส่งเสียงร่ำให้
สะอึกสะอื้นคังขึ้นๆ จนกระทั่งแผ่ร้อง

“เพราะคุณนั่นแหละ ทำให้ลูกเป็นอย่างนี้” เธอตะโกนร้องเหมือนคนคลุ้มคลั่ง

ฝ่ามือที่ลูกกัดปวดแปลบ เขาให้มืออีกข้างปลดกระดุมเสื้อและตะขอกางเกงลูกให้คลายอึดอัด
ขณะที่สายฝนยังคงสาดปะทะด้านหลังความหนาวเยือกเล่นพลา่่นไปทั่วตัว เขาเริ่มส่งเสียงไอถี่
กระชั้น

ภรรยาเขาค่อยๆ เงียบลง เหลือแต่เสียงสะอึกสะอื้นเบาๆ ดังเดิม เขาใช้มือข้างที่เหลือลูบหัวลูกเบาๆ กัดฟันทนความหนาว ต่อมารู้สึกว่ามีฟันของลูกเริ่มคลายออก นิ้วและร่างกายที่เกร็งเริ่มผ่อนคลายจึงชักมือออกจากปากลูก เอื้อมมือผ่านร่างลูกไปปลดล็อกประตูด้านคนขับ จากนั้นเดินอ้อมไปขึ้นรถด้านนั้นและปิดประตูลง

“ลูกเป็นยังไงบ้าง” ภรรยาชะโงกหน้าถามปนเสียงสะอื้น

“ค่อยยังชั่วขึ้นแล้ว สงสัยจะหลับอยู่”

เขาหันไปส่องไฟฉายดูลูก เห็นหลับตาพริ้ม หน้าอกสะท้อนขึ้นลงสม่ำเสมอ

“ไม่เป็นไรแน่นะ” ภรรยาถามอีก

“ให้นอนไปอย่างนี้แหละ อย่าเพิ่งปลุกเขาเลย”

เขาตอบ มองฝ่ามือข้างที่ให้ลูกกัด เห็นรอยแนวฟันซี่เล็กกดเป็นหลุมมีรอยแดงอยู่บนผิวหนัง ผันยังคงคดกระหน่ำอย่างหนัก น้ำเม็ดไคปะทะกระจกตรงตึกเกรียวกราวไม่หยุดหย่อน บางครั้งลมพายุกรรโชกแรกจนรถบรรทุกทั้งของเขาโยกไหว ข้างนอกมีแต่ความมืด เขาหันมองไปนอกหน้าต่างรถทางซ้ายมือ

“อะไร จะไปเอาคนเจ็บขึ้นมาบนรถอีกหรือไง” ภรรยาถามเสียงหวาดหวั่น

เขามองเบาะหลังที่เหลืออยู่ที่เคียว สายหน้า “ที่ไม่พอแล้วละ”

เหลียวไปมองลูกที่นอนหลับตาอยู่ด้านข้าง จากนั้นเขาถอดเสื้อเปียกโชกออกจากตัว ในรถปิดกระจกหมดจึงทำให้คลายความหนาวไปได้มาก

ไม่มีใครพูดอะไรกันอีก เขาพับหน้าลงกับพวงมาลัยรถ ได้ยินแต่เสียงเม็ดฝนปะทะตัวรถระคายหู หันไปด้านข้าง ลูกยังพียงเบาะหลังตานิ่ง หันไปมองภรรยาที่เบาะหลัง เห็นเธอเอียงหัวซบกระจกตรงยังไม่หลับ ตาตอเหมือนครุ่นคิดอะไรอยู่ เขาพับหน้ากับพวงมาลัยอีกครั้ง ท่ามกลางเสียงฝนยังได้ยินเสียงนาฬิกาข้อมือที่แนบหูเดินดังตึกๆ เป็นจังหวะ บางขณะระคายคอจนต้องไปเสียงแหบแห้งเป็นพักๆ หันไปดูลูก ดูภรรยาแล้วพับกับพวงมาลัยครั้งแล้วครั้งเล่า ก่อนสติจะเลื่อนไป เขารู้สึกเหมือนเสียงฝนเบาลง

เขาจ้วเงยตื่นเมื่อรู้สึกว่ามีมือเขย่าตัว มองผ่านกระจกหน้ารถขอบฟ้าข้างหน้าสว่างเรือเรือง ผันหยุดคดแล้ว เหลือแต่ชั้นเมฆตีเทาหมัวซัว ปลกคลุมท้องฟ้าบางส่วน

“เรายังไม่ถึงบ้านอีกหรือพ่อ หนูปวดหัว”

เขาหันไปดู ลูกตาแดงก้ำด้วยฝอยเส้นเลือด เอื้อมมือไปอังที่หัวตัวลูกร้อนผ่าว

“กลับบ้านเถอะพ่อ หนูกลัวผีคนตาย” ลูกเขย่าตัวเขาใหญ่ ทำท่าจะร้องให้ขึ้นมาอีก

“ตกลงเราจะทำยังไงดี” เสียงภรรยาจ้วเงยเหมือนเพิ่งตื่น “เธอลงไปหาคุณเจสสิ สว่างแล้วอาจเจอก็ได้”

เขาใส่เสื้อแล้วลงรถฝั่งคนขับ ก็กวาดตามองพื้นรอบๆ ก็มองตลอดได้ห้องรถ ไม่เห็นบุญแจแต่
 อย่างไม่เห็นแต่ร่างนั้นยังนอนอยู่อีกฝั่งของตัวรถ

เขาเดินอ้อมรถไป ชายเคราะห์ร้ายทอดร่างบนพื้นถนนข้างรถในลักษณะลำตัว แขน ขาเหยียด
 แข็งทื่อ ดวงตาเหลือกค้าง ผิวหนังซีดอมเขียวเรื่อ เขาลงนั่งคุกเข่า เอื้อมมือไปจ่อที่จมูกก็ไม่พบว่าม
 ลมหายใจ เขาส่ายหน้า ถ้าลึงจะลุก สายตาเกิดสะดุดกับมือขวาของศพที่กำลังมัดแน่น ก็มองที่เห็น
 ปลายโลหะสีเงินโผล่จากรูกำปั้นตรงนิ้วชี้ที่พับทาบติดนิ้วโป้ง

เขาต้องออกแรงงนหน้าบิดเบี้ยวกว่าจะใช้สองมือง้างนิ้วผู้ตายที่แข็งค้างให้ต่างจากกันได้ แล้วก็
 พบบุญแจรอดอยู่ในมือข้างนั้นเอง

เขารีบขึ้นรถ เติบโตบุญแจบิดศตาร์ทรถ แต่คราวนี้เสียงดังแซะ! แล้วก็เงยไป บิดบุญแจอีกครั้งก็
 เป็นเช่นเดิม เขาหันมองภรรยาที่เบิ่งตาจ้อง

“เดี๋ยวผมลงไปเงินรถให้วังคิดว่าคุณเข้าเกียร์สองเหยียบคลัตช์ไว้ พอรตวิ่งแล้วยกคลัตช์เลยนะ”

เขาบอกภรรยาว่าถ้าเครื่องยนต์ติด ให้เปลี่ยนเป็นเกียร์ว่าง แล้วเหยียบคันเร่งเอาไว้

ภรรยาข้ามจากเบาะหลังมาที่นั่งคนขับโดยไม่วางมือจากกรด เขาออกแรงเงินรถจนค่อยๆ เคลื่อน
 ออกไป รถกระตุกขึ้นครั้งหนึ่งแต่ไม่บังเกิดผล เขาก็หันหน้าออกแรงผลักเพิ่มขึ้นอีก รถเคลื่อนไป
 ข้างหน้าเร็วขึ้น ครั้นแล้วตัวรถกระตุก มีเสียงสะท้อนดังเป็นห่วงตามด้วยเสียงรอบเครื่องยนต์เดิน
 สะดุด

“สตาร์ทติดแล้ว” เขาตะโกนบอกภรรยาเสียงตื่นเต้น “เหยียบคันเร่งเอาไว้ก่อน”

เขารีบขึ้นที่นั่งคนขับแทนภรรยาที่ย้ายไปนั่งเบาะข้างกับลูกเหยียบคันเร่งเร่งเครื่องยนต์ส่งเสียงดัง
 ควันคำพวยพุ่งโถมออกจากท่อไอเสียท้ายรถ

“คนนั้นเป็นยังไงแล้ว” ภรรยาหันมาถามเสียงประหวั่น

“เขาตายแล้วละ”

“งั้นรีบไปเถอะ จะอยู่ทำไม เกิดไครมาเจอเดี๋ยวเราจะช่วย”

เขาเหยียบครัชซ์ เข้าเกียร์ รถบูโรทั้งเคลื่อนออกจากที่ไปสักช่วงหนึ่ง เขาเงยหน้าขึ้นมองกระจก
 หลัง เห็นร่างชายเคราะห์ร้ายบนพื้นถนนค่อยๆ เล็กลงทุกขณะ

วิเคราะห์เรื่องสั้น เรื่อง นักเดินทาง เป็นแนวทางการเขียนบทภาพยนตร์

เรื่องสั้นเรื่องนี้เป็นประเภทเขย่าขวัญ(Thriller) กล่าวคือ มีลักษณะที่ดู ลึกลับ ซับซ้อน ซ่อนเงื่อน ทั้งบรรยากาศและวิธีการดำเนินเรื่องที่สร้างความรู้สึกเขย่าขวัญ อุปสรรคที่มาขัดขวางเริ่มเพิ่มระดับ ความรุนแรงมากขึ้น เช่น เครื่องยนต์ขัดข้อง รถเสีย ภูเขาไฟระเบิด ฝนตก ลูกไม้สลาย ทั้งหมดคือการเพิ่มระดับความรุนแรงที่สร้างความกดดันให้กับตัวละครและทำให้คนดูรู้สึกลุ้นระทึก และตื่นเต้น ลักษณะของการเล่าเรื่อง คือเล่าเรียงตามลำดับตั้งแต่ต้นจนจบ ให้ข้อมูลกับคนในแต่ละขั้นตอนไปพร้อมกับตัวละคร ทำให้คนดูรู้สึกร่วม และติดตาม ลุ้นระทึกไปพร้อมกันกับตัวละคร

ลักษณะของตัวละครในเรื่องนี้ สามมี และภรรยา มีทัศนคติต่างกัน สามมีความสำนึกดี อยากรช่วยเหลือคนอื่น รับผิดชอบกับสิ่งต่างๆรอบตัว ฝ่ายภรรยาพยายามหาคนรับผิดชอบกับสิ่งที่เกิดขึ้นในทุกๆอย่าง รักตนเองมากกว่ารักคนอื่น เมื่อคนทั้งคู่มาพบกับร่างขายนักเดินทางบาดเจ็บ ที่เปรียบเสมือนเป็นอุปสรรคที่ถูกส่งเข้ามาในเรื่อง ด้วยทัศนคติที่แตกต่างส่งผลให้ ความคิด การแสดงออก และการตัดสินใจของตัวละคร ผลักดันให้เรื่องไปในทิศทางต่างๆ แสดงว่า ลักษณะตัวละครมีส่วนสำคัญอย่างยิ่งในการดำเนินเรื่อง ตามด้วยสถานการณ์ต่างๆที่เกิดขึ้นและบรรยากาศรอบด้านต่างๆที่ช่วยเร้าอารมณ์ให้ติดตาม

การให้ข้อมูลต่างๆในเรื่องถูกสร้างขึ้นอย่างมีลำดับ และมีเหตุผลเช่น ในตอนต้นเรื่องตัวละครกล่าวถึงเรื่องของเครื่องยนต์ที่ไม่ค่อยดี ก่อนหน้านี้ได้นำไปซ่อมมาเพราะสตาร์ทไม่ติด เป็นการให้ข้อมูลกับคนดูก่อน เพราะเมื่อดำเนินเรื่องไปถึงช่วงที่รถเสีย สตาร์ทไม่ติดทำให้ทั้งหมดต้องติดอยู่ในที่เกิดเหตุ ทำให้น่าเชื่อถือ เป็นเหตุเป็นผลกับช่วงแรกของเรื่อง ที่คนดูได้รับทราบข้อมูลไปแล้ว

สรุปข้อมูลและการนำไปใช้

ข้อมูลที่น่าสนใจ

- ลักษณะตัวละคร นิสัย บุคลิก ทักษะที่แสดงถึงความขัดแย้งกันระหว่างสามีและภรรยา
- ปัญหาสำคัญที่เกิดขึ้นภายในเรื่องคือ การประจบกับผู้บาดเจ็บ
- ลักษณะการดำเนินเรื่องที่เล่าเรียงตามลำดับตั้งแต่ต้นจนจบ

ข้อมูลที่น่าสนใจที่คิดเปลี่ยนแปลงและปรับปรุง

- กำหนดประเภทของภาพยนตร์เป็นภาพยนตร์แนวชีวิต ว่าด้วยเรื่องความสัมพันธ์ของสองสามีภรรยา ที่แสดงด้านมืดของตนเองออกมา และสำนึกผิดของการช่วยเหลือเพื่อนมนุษย์ ต่างจากเรื่องสั้น ที่เน้นอารมณ์เขย่าขวัญ น่าสะพรึงกลัว
- สาเหตุของการใช้เส้นทางที่เปลี่ยวและไม่มีคน จากสาเหตุที่เลือกใช้เพราะเป็นทางลัดได้เปลี่ยนเป็นการมาเพื่อมาคู่ที่ดิน ที่ต่างจังหวัดจึงไม่คุ้นเคยกับเส้นทาง
- เนื้อหาภายในเรื่อง ที่เน้นไปที่การตัดสินใจ การทำความดีช่วยเหลือเพื่อนมนุษย์

ข้อมูลและวิธีช่วยเหลือผู้ประสบอุบัติเหตุ

การช่วยเหลือผู้ประสบอุบัติเหตุ (Accident Action)

คุณพร้อมที่จะเป็นพลเมืองดีแล้วหรือยัง !!

เมื่อจับชีพจรยานพาหนะไปตามท้องถนนบ่อยครั้งคุณต้องเจอผู้ประสบอุบัติเหตุ หลายครั้งรีบเร่งเครื่องขับผ่านไป ถือว่าธุระไม่ใช่ หรือบังเอิญเป็นพยาน นั่นเองคุณกำลังพลาดที่จะได้เป็นพลเมืองดีของสังคม เพราะเพียงแค่มองจอดรถลงไปและช่วยเหลือเท่าที่จะทำได้ คุณอาจได้ช่วยชีวิตคน ๆ หนึ่งให้มีลมหายใจต่อไปได้อย่างน้อยก็อาจทำให้ความทุกข์ทรมานของเขาผ่อนคลายเป็นชั่วขณะหนึ่ง เป็นการสร้างกุศลครั้งยิ่งใหญ่เลยทีเดียว

แต่ต้องถามตัวเองเสียก่อนว่าคุณพร้อมที่จะลงไปสู่สถานการณ์คับขันนั้นหรือไม่ และคุณรู้วิธีการช่วยชีวิตเขาแล้วหรือยัง ?

จริง ๆ แล้วการช่วยเหลือผู้ประสบอุบัติเหตุจำเป็นต้องพึ่งผู้เชี่ยวชาญหรือผู้ที่ได้รับการอบรมมาเป็นอย่างดี แต่บางครั้งก็เป็นไปไม่ได้เลยที่จะมีแพทย์ขับรถมาแถวนั้น มีแต่คนที่ขับรถผ่านมา คุณอาจไม่มีทางเลือกเพื่อประกอบวีรกรรมครั้งนี้

การช่วยชีวิตผู้เคราะห์ร้ายในช่วงสองสามนาทีแรกหลังประสบเหตุถือเป็น “เวลาแห่งชีวิต” คุณรอช้าอยู่ไม่ได้หากคิดจะลงไปช่วยเขา

จากเอกสารเผยแพร่ของกระทรวงขนส่งออสเตรเลีย “เซฟตี้ไลฟ์” นำมาเรียบเรียงเพื่อเสนอแนะหลักการช่วยชีวิตผู้ประสบอุบัติเหตุ ดังนี้

ขั้นตอนการเข้าไปช่วยเหลือผู้ประสบอุบัติเหตุ

1. ลงไปตรวจสอบว่ามีผู้บาดเจ็บหรือไม่
2. เคลียร์พื้นที่เกิดอุบัติเหตุให้มีความปลอดภัยมากที่สุดเท่าที่จะทำได้
3. ส่งข้อมูลขอความช่วยเหลือ
4. ช่วยเหลือผู้บาดเจ็บ

ตรวจสอบหาผู้บาดเจ็บ

เมื่อลงจากรถเข้าไปในเหตุการณ์สิ่งแรกที่คุณต้องหาผู้บาดเจ็บนับควว่ามีกี่คน บางคนอาจอยู่ในซากรถ บางรายนอนอยู่ริมถนน หรือบางคนเดินโซซัดโซเซอยู่แถวนั้น เป้าหมายของคุณอยู่ที่ “คนหมดสติ” พบแล้วคุณต้องตรวจสอบลมหายใจ เขาหายใจอยู่หรือไม่ หายใจสะดวกหรือติดขัดประการใด จากนั้นก็ต้องมองหาคนที่บาดเจ็บแผลเลือดไหลออกมา

จงจำไว้ว่า ผู้เคราะห์ร้ายส่วนใหญ่ล้วนจะอยู่ในอาการช็อค วิธีการที่ดีที่สุดคือช่วยให้พวกเขาผ่อนคลายลง และจะช่วยได้มากหากว่าคุณไม่รื้อคตามพวกเขาไปด้วย การช่วยเหลือผู้ประสบเหตุจำเป็นอย่างยิ่งต้องใจเย็นและสงบ ไม่ตื่นเต็นไปกับสถานการณ์

เก็ดยร์พื้นที่ให้มีความปลอดภัย

ถ้ามีคนอื่นอยู่บริเวณนั้นควรจัดให้พวกเขาขึ้นรอบ ๆ จุดเกิดเหตุเพื่อให้รถคันอื่นที่กำลังวิ่งตรงมาสังเกตเห็นเป็นการเตือนในตัวว่าข้างหน้ามีอุบัติเหตุ ถ้าเป็นไปได้ให้พวกเขาโบกมือหรือใช้วัตถุสะท้อนแสง

ให้สัญญาณรถที่ผ่านไปมาหากเกิดเหตุตอนกลางคืนอาจใช้ไฟฉายหรือไฟฉุกเฉิน (ถ้ามีติดรถ) ไฟหน้าของคุณเปิดส่องให้บริเวณนั้นสว่างขึ้น

หลีกเลี่ยงการเกิดประกายไฟทุกชนิด หากทำได้ให้เข้าไปปิดเครื่องรถที่เกิดเหตุ แต่ถ้ามีสายไฟฉีกขาดหรือหลุดออกมาอย่าเข้าไปแตะต้อง ให้รีบเคลื่อนย้ายคนเจ็บออกมาโดยเร็วที่สุด เพราะไฟที่เกิดอยู่ตามสายอาจสปาร์กและหากมีน้ำมันรั่วจะเกิดการระเบิดได้ อย่าให้คนสูบบุหรี่ ถึงตอนนี้บอกให้คนที่รุมล้อมหรือยานพาหนะคันอื่น ๆ ให้เคลื่อนตัวออกห่างจากจุดเกิดเหตุ

ขอความช่วยเหลือ

ในขณะที่คุณเข้าช่วยเหลือคนเจ็บอยู่นั้น ถ้ามีคนอื่นอยู่ด้วยบอกให้เขาโทรศัพท์ขอความช่วยเหลือจากหน่วยกู้ภัยหรือตำรวจในท้องถิ่นในบ้านเรา (กด 191 แจ้งเหตุด่วนเหตุร้ายหรือ 1193 แจ้งตำรวจทางหลวง หรือเบอร์โทรศัพท์อื่น ๆ ที่คุณทราบ)

ถ้าบริเวณนั้นไม่มีโทรศัพท์สาธารณะ คุณหรือใคร ๆ ก็ไม่มีมือถือติดมา ให้ใช้วิธีโบกรถแจ้งข่าวให้กับรถคันอื่นที่วิ่งผ่านจุดเกิดเหตุ

การแจ้งข่าวให้กับตำรวจ ควรใช้ข้อมูลที่ตรงความเป็นจริงที่สุดเท่าที่คุณจะทราบได้ เช่น บริเวณที่เกิดเหตุ จำนวนผู้ที่ได้รับบาดเจ็บ จำนวนคนที่คาดว่าติดอยู่ซากรถ ฯลฯ หากประเมินสถานการณ์เห็นว่ามีความเสี่ยงที่จะเกิดการระเบิดหรือไฟไหม้ให้แจ้งตำรวจให้ขอกำลังสนับสนุนอื่น ๆ เช่น หน่วยดับเพลิง รถพยาบาล ช่างไฟฟ้า ฯลฯ

ตรงเข้าช่วยเหลือคนหมดสติ

รีบพลิกตัวเขาให้นอนตะแคงข้าง (ตามวิธีการที่เสนอแนะในข้อเขียนนี้) จับศีรษะผู้หมดสติให้ห่างไปข้างหลังให้มากที่สุดเท่าที่จะทำได้ จากนั้นค่อย ๆ ดันมาข้างหน้าให้ศีรษะก้มลง วิธีการนี้จะทำให้ลิ้นที่อาจจุกติดลำคอตกกระดกลงมาช่วยเปิดทางเดินหายใจให้โล่งขึ้น รวมทั้งเลือดและอาเจียนจะไหลออกมาด้วย

ทำความสะอาดในช่องปากเพื่อเปิดทางหายใจโดยใช้นิ้วลิ้งเข้าไป ผู้หมดสติอาจมีฟันหัก เศษฟันปลอม เลือด หรืออาเจียนติดข้างในช่องปากนั้น

สำนักหอสมุดกลาง พระจอมเกล้าลาดกระบัง

ตรวจสอบลมหายใจ

เมื่อวางตัวผู้หมดสติตะแคงข้างและจัดการเปิดทางเดินลมหายใจแล้ว ขั้นตอนต่อไปให้ตรวจสอบลมหายใจ สังเกตที่บริเวณด้านล่างของหน้าอกและบริเวณท้องขยับขึ้นลง แล้วใช้หูฟังบริเวณเหนือปาก ตรวจสอบการหายใจและสัมผัสลมหายใจที่ออกมาจากช่องปาก อย่าให้หมอนรองศีรษะคนเจ็บ

ห้ามเลือด

ทำความสะอาดแผลหรือเคลียร์บริเวณบาดแผลให้เห็นชัดว่าเลือดออกมาจากจุดใด จากนั้นใช้นิ้วกดปากแผลลงไป หรือบีบให้ปากแผลเข้ามาชิดกัน ใช้ผ้าพันแผลพันรอบ ๆ รััดให้แน่นและมั่นคง (ก่อนพันผ้าถ้าเป็นไปได้หาผ้าแผ่นใหญ่ปิดปากแผลให้มิดเสียก่อน) หากมีแผลบริเวณแขนหรือขาให้ยกส่วนที่แผลนั้นให้สูงขึ้นและไม่ต้องขันชะเนาะ ถ้าผู้ป่วยรู้สึกแน่นหรือเจ็บแผลให้คลายผ้าพันแผล หากเลือดไม่หยุดไหลใช้ผ้าซับและพันแผลอีกชั้นหนึ่ง โดยไม่ต้องถอดผ้าพันแผลอันเดิมออก

หากพบเศษเหล็ก ไม้หรือแก้วอยู่ที่บริเวณแผลให้ใช้ผ้าซับคลุมเศษวัสดุนั้น แล้วใช้ผ้าพันแผลให้รอบอย่าให้เศษวัสดุโผล่พ้นผ้าออกมา วิธีการนี้ใช้ได้กับผู้ป่วยที่กระดูกแตก โผล่พ้นแผลออกมาได้ด้วย

เคลื่อนย้ายผู้บาดเจ็บ

บางครั้งคุณจำเป็นต้องเคลื่อนคนเจ็บ แต่งงจำไว้ว่าการเคลื่อนคนเจ็บอาจทำให้เขาบาดเจ็บมากขึ้น พิจารณาการเคลื่อนย้ายคนเจ็บในกรณีที่น่าเป็นจริง ๆ เท่านั้น เช่น

1. ผู้บาดเจ็บอยู่ในสถานการณ์ที่ต่อแหลมต่ออันตราย เช่น ไฟไหม้ การจราจรหนาแน่น หากไม่เคลื่อนย้ายจะทำให้ได้รับบาดเจ็บมากขึ้น
 2. ผู้บาดเจ็บอยู่ในตำแหน่งที่คุณไม่สามารถทำการช่วยชีวิตหรือปฐมพยาบาลได้อย่างถนัด
- การเคลื่อนผู้บาดเจ็บ ต้องคนช่วย 3 - 4 คน อย่าให้บริเวณคอ หรือ หลัง เกิดการบิดงอ ต้องให้คอยและหลังเป็นเส้นตรงและประคองแขนขาที่ได้รับบาดเจ็บอย่างดีด้วย

สูตรสำเร็จการช่วยชีวิตผู้ได้รับบาดเจ็บ สรุปสั้น ๆ คือ

ตรวจสอบลมหายใจ - ห้ามเลือด - อย่าเคลื่อนย้ายคนเจ็บโดยไม่จำเป็น

เมื่อผู้บาดเจ็บหมดสติและไม่หายใจ คุณมีเวลา 4 นาที ที่จะให้ “ฟื้นคืนชีพ” เพื่อทำการรักษาพยาบาลจากแพทย์ต่อไป นาทีแห่งชีวิตอย่าให้เขา รออย่างไร้ความหวัง ถ้าคุณลงมือช่วยเขาอาจมีสิทธิรอด แต่ถ้าไม่คุณก็แค่แกล้งยื่นคู่มือลมหายใจไปอย่างทุกข์ทรมาน

71399

เอกสารนี้เป็นเอกสารที่สงวนไว้สำหรับการใช้งานเพื่อการศึกษาเท่านั้น ไม่อนุญาตให้นำไปใช้ประโยชน์ด้านการค้าไม่ว่ากรณีใดๆ ทั้งสิ้น อีกทั้งห้ามมิให้ดัดแปลงเนื้อหา และต้องอ้างอิงถึงเจ้าของเอกสารทุกครั้งที่มีการนำไปใช้

สรุปข้อมูลและการนำไปใช้

การค้นคว้าหาข้อมูลเกี่ยวกับวิธีการช่วยเหลือผู้ประสบอุบัติเหตุทางรถยนต์นั้น เพื่อนำไปใช้ประกอบกับการเขียนบทภาพยนตร์ ตัดแปลงและนำไปปรับใช้กับเหตุการณ์ที่จะเกิดขึ้นในภาพยนตร์ การที่เราได้หาข้อมูลถึงวิธีการที่ถูกต้องทำให้เราสามารถนำมาปรับและตัดแปลงให้เหมาะสมกับตัวบท และข้อจำกัดในภาพยนตร์ของเราได้ โดยคำนึงถึงความสมจริง สัจชาติญาณของมนุษย์ ข้อมูลที่คิดมาใช้คือ ขั้นตอนการช่วยเหลือ เริ่มต้นด้วยการตรวจสอบลมหายใจ ซึ่งเป็นธรรมชาติของมนุษย์ที่ต้องตรวจสอบว่า เสียชีวิตหรือไม่ โดยการ สัมผัสจากลมที่ออกมาจากจมูกหรือช่องปาก ต่อมาคือการขอความช่วยเหลือ ที่จะต้องขอความช่วยเหลือจากหน่วยกู้ภัย แต่เนื่องจากข้อจำกัดในบทภาพยนตร์ที่กำหนดไว้ในตอนต้นว่า เขามาในทางเปลี่ยว ไม่มีผู้คนสัญจรไปมา หลงทางและไม่รู้ว่าเป็นที่ไหน ไม่มีคนสัญจรไปมา จึงเป็นข้อจำกัดให้ตัวละครต้องเลือกที่จะเคลื่อนย้ายคนเจ็บและเป็นนำไปส่งโรงพยาบาลให้เร็วที่สุดแทน

เอกสารนี้เป็นเอกสารที่สงวนไว้สำหรับการใช้งานเพื่อการศึกษาเท่านั้น ไม่อนุญาตให้นำไปใช้ประโยชน์ด้านการค้าไม่ว่ากรณีใดๆ ทั้งสิ้น อีกทั้งห้ามมิให้ดัดแปลงเนื้อหา และต้องอ้างอิงถึงเจ้าของเอกสารทุกครั้งที่มีการนำไปใช้

บทที่ 3

บทภาพยนตร์

บทภาพยนตร์ (Screenplay) เปรียบเสมือนแบบร่าง (Sketch design) ของการสร้างภาพยนตร์ บทภาพยนตร์จะมีความคล้ายคลึงกับวรรณกรรมตรงที่ การบอกเล่าเรื่องราวว่า ใครทำอะไร ที่ไหน อย่างไร แต่จะแตกต่างตรงที่บทภาพยนตร์ต้องเสนอออกมาเป็นภาพ โดยใช้ภาพเป็นตัวสื่อความหมาย เพื่อโน้มน้าวจินตนาการของผู้ชม บทภาพยนตร์ถือเป็นสิ่งที่สำคัญมากอย่างหนึ่งในกระบวนการผลิตภาพยนตร์ การเขียนบทภาพยนตร์ออกจึงเป็นสิ่งที่เราอธิบายภาพเหตุการณ์ทั้งหมด ให้กับคนดูได้ชม ได้ยิน โดยสิ่งเหล่านี้จะถูกตีความออกเป็นภาพอีกครั้ง ในกระบวนการผลิตภาพยนตร์ขั้นต่อไป

แนวทางของบท

จากเรื่องสั้น เรื่อง “นักเดินทาง” ของ จักรพันธ์ กังวาล เป็นแนวทางในการพัฒนาเป็นบทภาพยนตร์ที่สมบูรณ์ รวมไปถึงการรวบรวม และวิเคราะห์ข้อมูล และสิ่งที่ต้องการจะเล่าเรื่อง ทำให้กำหนดทิศทางของบทภาพยนตร์ได้ดังนี้

- ตัวละคร คือ สองสามีภรรยาที่ออกเดินทางไปต่างจังหวัดโดยรถยนต์ส่วนตัว ลักษณะตัวละครสองตัวนี้มีความแตกต่างกัน เปรียบเสมือนการเป็นตัวแทนของคนดู ที่จะแบ่งออกเป็นสองฝ่ายคือ สามี ที่เป็นคนจิตใจดี สุขุม ใจเย็น ชอบช่วยเหลือผู้อื่น ส่วนภรรยามีนิสัยเห็นแก่ตัว ไม่ชอบยุ่งเรื่องคนอื่น ขี้หงุดหงิด
- ที่มาของปัญหา คือ เมื่อทั้งสองต้องพบกับร่างผู้บาดเจ็บที่นอนอยู่กลางถนนขณะกำลังขับรถผ่าน จึงเกิดคำถามว่าจะช่วยหรือไม่ ร่างของชายบาดเจ็บจึงเป็นตัวแปร ทำให้ทั้งสองสามีภรรยาผู้นี้ มีความคิดเห็นขัดแย้งกัน ทำให้เราได้เผชิญเหตุแห่งของมันและกันออกมา การช่วยเหลือผู้บาดเจ็บจึงเปรียบเสมือนภารกิจที่ตัวละครต้องแก้ปัญหาให้ดูแล้ว

จากแนวทางดังกล่าวสามารถพัฒนาไปเป็นบทภาพยนตร์ ตามขั้นตอนการเขียนบทภาพยนตร์ต่อไป

ประเด็น (Theme)

การช่วยเหลือเพื่อนมนุษย์คือการเสียสละที่มีค่า

โครงเรื่อง (Plot)

สองสามีภรรยาเดินทางไปคูที่คืน ที่ต่างจังหวัดโดยรถยนต์ พวกเขาได้พบกับร่างชายบาดเจ็บนอนอยู่กลางถนน ความขัดแย้งเริ่มขึ้นเมื่อ ฝ่ายสามีต้องการจะช่วยเหลือ แต่ภรณานั้นไม่ต้องการ

โครงเรื่องขยาย (Treatment)

แทน สามีที่เป็นคนใจเย็น สุขุม และมีนิสัยชอบช่วยเหลือคนอื่น เหมือน ภรรยา เป็นคนใจร้อน ได้เดินทางโดยรถยนต์ไปคูที่คืน ที่ต่างจังหวัด เป็นเส้นทางเปลี่ยวไม่ค่อยมีรถสัญจรไปมา ห่างไกลจากความเจริญ โดยทั้งคู่ขับมาถึงถนนลาดยางเส้นหนึ่ง ได้พบกับ ร่างของชายบาดเจ็บนอนอยู่กลางถนน

แทนต้องการที่จะช่วยชายบาดเจ็บ โดยเขาตัดสินใจจะช่วยโดยการนำชายบาดเจ็บขึ้นรถแล้วรีบพาไปส่งโรงพยาบาล แต่เหมือนภรณานั้นห้ามปรามและไม่พอใจในการกระทำของสามีตน

เมื่อช่วยร่างชายบาดเจ็บขึ้นรถมาแล้วนั้น คนเจ็บได้เสียชีวิตในรถของพวกเขา ทำให้พวกเขาต้องคิดแก้ปัญหาที่จะจัดการกับศพของนักเดินทาง แต่เนื่องจากพวกเขากลัวว่าจะไม่มีใครเชื่อ เพราะไม่มีพยานรู้เห็น ทั้งสองคนจึงตัดสินใจที่จะนำศพลงไปที่วังไ่ว้ที่เดิมเหมือนไม่มีอะไรเกิดขึ้น

ทั้งคู่ได้ช่วยกันนำศพลงไปที่วังไ่ว้ข้างทาง และขับรถออกมา ได้พบกับกิ้งไม้ใหญ่ขวางถนนอยู่ แทนจึงลงไปเพื่อที่จะเลื่อนกิ้งไม้ นั้น แต่ปรากฏว่าเขา และเมียกลับโดนคนเข้าทำร้าย และปล่อยให้นอนอยู่กลางถนนเหมือนคนที่เขาเคยช่วยมา

บทภาพยนตร์ (Screenplay)

บทภาพยนตร์ที่คี่นั้น ไม่ได้เกิดขึ้นจากการเขียนในครั้งแรกครั้งเดียว การขัดเกลา ตรวจสอบ หรือ การพัฒนาบทนั้นมีส่วนสำคัญ จนกว่าบทนั้นจะเป็นบทภาพยนตร์ที่ดีและตรงตามที่ต้องการ การเขียนบทภาพยนตร์สั้นเรื่องนี้มีการเขียนและแก้ไขหลายครั้ง กว่าที่จะออกมาเป็นบทภาพยนตร์ที่สมบูรณ์ในขั้นสุดท้าย และในบางส่วน บทภาพยนตร์ยังถูกแก้ไข หรือปรับเปลี่ยนในช่วงที่ทำการถ่ายทำ เพื่อเพิ่มอารมณ์โดยรวมของภาพยนตร์ให้ดียิ่งขึ้นอีกด้วย

บทภาพยนตร์ที่จะเสนอต่อไปนี้ จะเสนอเป็นลำดับของการเขียนบท ตั้งแต่ ครั้งแรก จนถึงครั้งสุดท้ายที่ทำการแก้ไข เพื่อให้เห็นถึงแนวทาง รวมไปถึงชี้ให้เห็นถึงปัญหาต่างๆระหว่างกรเขียนบทที่เกิดขึ้น

บทภาพยนตร์ เรื่อง นักเดินทาง (ครั้งที่ 1)

1

Scene 1 ทางแผนที่

ภายในรถ/ ทางหลวงสายหลัก/ ตอนเช้า

แทน/เหมียว

ภายในรถยนต์ สภาพกลางเก่ากลางใหม่ กำลังขับแยกออกจากทางสายหลัก มายังถนนลาดยางสองเลน สองข้างทางที่แต่หน้าป่าดิบชื้นเมื่อรถขับผ่าน ด้วยความเร็ว 60 กิโลเมตร เหมียวเปลี่ยนคลื่นวิทยุในรถ สลับกับมองวิวข้างทางอย่างสบายอารมณ์

เหมียว

แทน คุณมาถูกทางรีเปล่าคะ ทำไมคุณมันเปลี่ยนจัง

แทน

ผมว่าถูกแล้วนะครับ เคื่อบอกว่าเลี้ยวเข้ามา หลายกิโลอยู่ เคื่ยวงถึง

เหมียวขว้าแผนที่ ที่อยู่บนตัก นั่งเอามือไล่แผนที่ที่ทางอยู่ตรงหน้า แล้วพลางหูถึงเรื่องเส้นทาง ในขณะที่แทนจับรถต่อไปอย่างเงียบๆ

เหมียว

คุณว่าเค้าจะขายให้คุณสักเท่าไรคะ

แทน

ผมก็ยังไม่แน่ใจ โหน คุณเอาโฉนดมาดูอีกทีสิ เราเลี้ยวมาทางถูกรึยัง

เหมียว นั่งเอามือไล่โฉนดอย่างงงงวย แทนชะโงกหน้าตามาดูเป็นครั้งคราวสลับกับตาที่ยังมองถนน

เหมียว

โ้ย้ แทน ฉันไม่รู้เรื่องหรือคะ คุณดูเองเถอะ เคื่ยวงจะหลงไปกันใหญ่

เหมียวทำหน้าทู่แล้วเลื่อนแผนที่ให้แฟนตนเอง แทนหันไปยิ้มแล้วหัวเราะในลำคอ ที่หันไปเห็นเหมียวหัวเสีย ด้วยความเอ็นดู รถขับเลี้ยวเข้าไปในทางแยกเล็กๆ

Scene 2 สวนยางพารา

ภายนอก ถนนเข้าสวนยางพารา / ตอนสาย แทน/เหมียว
 รถเลี้ยวเข้ามาในถนนลาดยางเล็ก ๆ สองข้างทางเป็นสวนยางพารา ครึ่งทั้งสองข้าง รถเคลื่อนตัว
 ซ้ำๆ ค่อยๆ ลัดเลาะไปตามข้างทาง เหมียวเปิดกระจกกออกมารับลม มองไปยังสวนยาง แทนเปิดไฟ
 กระพริบ และจอดรอแอบอยู่ที่ข้างทาง ดับเครื่องยนต์ แทนลงมาจากรถก่อนพร้อมไบโจนด์ และ
 แฉกที่ในมือ เดินเข้ามาภายในสวนยางพารา เหมียวเปิดประตูเดินตามลง ทำท่าสูดอากาศหายใจเข้า
 ไปเต็มปอด แล้วปิดประตู วิ่งตามมาตรงที่แทนยืนอยู่กลางสวนยางพารา แทนพาลงมองไปยังรอบๆ
 ก้มหน้าสลับกับไบโจนด์ในมือ เหมียวยื่นถ่ายรูปสวนยางอยู่ห่างๆ แล้วก็วิ่งเข้ามาในหา

เหมียว
 (ร้องเรียกตั้งแต่ยังไม่ถึง)

แทน แทน เหมียวปวคณี่

แทน
 (หันมาทลือบมอง)

คุณปวคณากริเปลา รอเคียวได้ไหม

เหมียว
 (เสียงงอน)

ไม่มากหรอก แต่เคียวจะมากแล้ว

แทนหันมายิ้มๆ ให้แล้วเดินตรงกลับไปที่รถทันที เหมียวเดินตามไปคิดๆ และเปิดประตูขึ้นรถ ทั้งคู่
 ออกรถไปจากสวนยางที่ร่มรื่นแห่งนั้น

4

รถแท็บจะจอดนิ่งสนิท แทนมองไปที่ชายคนนั้น ในขณะที่เหมียวยังบอกให้ขับไป แทนลังเล หันไปมาระหว่างร่างชายนักเดินทางกับภรรยาตนเองที่เป็นหน้าหนี จนสุดท้ายเค้าก็เคลื่อนรถออกไป แต่แทนยังมองกระจกหลังคาไม่กระพริบ ไม่มีรถผ่านไปมา ในทางที่เค้ามาเลย ทั้งคู่ขับรถออกไปได้ระยะทางหนึ่ง แทนยังมองกระจกหลังอยู่ตลอดเวลา เหมียวหันหลังกลับไปมอง ทั้งคู่แท็บจะพูดพร้อมกัน

เหมียว

เคี้ยวก็มีคนมาช่วยแหะคุณ

แทน

เรากลับไปช่วยเค้าดีไหม

Scene 4 วนรถกลับ

ภายในรถ/ ถนนเปลี่ยว ทางเชิงเมือง ทางแยก / ตอนบ่ายแก่ แทน/เหมียว/นักเดินทาง
รมาหยุดลงที่ทางแยกพอดี ทั้งสองมองหน้ากัน รถหยุด เบื้องหน้าเป็นทางแยก ซ้ายขวา

เหมียว

(บ่น)

น่ากลัวจะตาย ใครก็ไม่รู้ คุณอย่ายุ่งเลย

โค่นโครชนก็ไม่รู้ โจรรีปล่าก็ไม่รู้

เปลี่ยวจะตาย คุณก็หาเรื่องมาทางนี้.....

เสียงของเหมียวยังบ่นไม่หยุด แต่แทนสาวพวงมาลัยกลับรถไปทางเดิมแล้ว เหมียวหยุดพูดแล้วหันมา ดวาดแทนตนเอง

เหมียว

(ตะคอก)

แทน คุณจะทำอะไร

เอกสารนี้เป็นเอกสารที่สงวนไว้สำหรับการใช้งานเพื่อการศึกษาเท่านั้น ไม่อนุญาตให้นำไปใช้ประโยชน์ด้านการค้าไม่ว่ากรณีใดๆ ทั้งสิ้น อีกทั้งห้ามมิให้ตัดแปลงเนื้อหา และต้องอ้างอิงถึงเจ้าของเอกสารทุกครั้งที่มีการนำไปใช้

แทน
(มองหน้าเหมียว)
คุณ ช่วยเค้าเถอะ คุณเห็นไหม
ว่าเค้าบาดเจ็บ ตั้งแต่เราเข้ามา
ยังไม่มียอดสวนมาตักกัน แล้วใครจะช่วยเค้า

ยังไม่ทันที่เหมียวจะเถียงอะไรขึ้นมาทัน รถก็มาจอดที่เบื้องหน้าร่างของชายผู้นั้น แทนยังหันมาดู
ท่าทีของภรรยาตนเองที่กำลังโกรธจัดอยู่ แต่มีข้างหนึ่งจับที่เปิดประตูรถไว้แล้ว

เหมียว
คุณจะหาเรื่องใส่ตัวทำไม

ยังไม่ทันที่เหมียวจะพูดจบ แทนเปิดประตูลงไปดูร่างชายคนนั้นเรียบร้อย ปล่อยให้เหมียวนั่งโกรธ
อยู่ในรถ

Scene 5 ช่วยขึ้นรถ

ภายนอก/ บนพื้นกลางถนนเปลี่ยว/ ตอนบ่ายแก่ๆ แทน/เหมียว/นักเดินทาง
แทนลงไปดูร่างของชายนักเดินทางคนนั้น เขายังคงนอนแน่นิ่งอยู่ที่พื้นถนน ไม่ไหวติง มีคราบเลือด
ติดอยู่ที่บริเวณศีรษะและซึมออกมาเล็กน้อย เขาสวมกางเกงขาขาว นอนคว่ำหน้าอยู่ท่าเดิมที่แทน
เห็น แทนยังไม่กล้าจับตัวเขา เดินวนไปรอบๆเพื่อความแน่ใจ เขายังลึงเลอยู่ข้างและมองไปยังรอบๆ
ยังคงมีแค่ต้นหญ้าที่เคลื่อนไหวตามลมอยู่รอบตัวเขา ไม่มีรถเลยสักคัน แทนตัดสินใจย่อตัวลงไป
แตะ และลองขยับตัวชายนิรนาม

แทน
คุณครับ คุณ

ไม่มีเสียงและความเคลื่อนไหวใดๆ แทนจึงพยายามจะพลิกตัวเขาให้เห็นองหงาย ด้วยความที่ชายนิ
รนามคนนี้ตัวใหญ่กว่าแทนมาก และแทนเองก็เป็นชายร่างเล็ก เขาจึงพยายามด้วยความเก้ ๆ กังๆ
พลิกร่างชายนักเดินทางให้เห็นองหงาย เขาเอามืออังไปที่จมูก เขาหายใจรวรินเต็มที แทนเดินกลับ

เข้าไปเปิดประตูลือมไปหิบบโทรศัพท์มือถือ พยายามจะเปิดมันอีกครั้ง แต่ไม่สำเร็จ มือถือเสียงเตือนแบตเตอรี่อ่อน และดับลงอีกครั้ง แทนถอนหายใจ และเดินกลับไปเปิดประตูออกเหมียวว่า

แทน

ผมจะพาเค้าขึ้นรถไปส่งโรงพยาบาล

เหมียว

คุณจะทำอะไร

แล้วเกิดว่าเค้าขึ้นมาตาบบนรถเราจะทำยังไง

คุณรู้หรือโรงพยาบาลอยู่ที่ไหน

แทนยังไม่ทันฟังเหมียวได้โวยวายเสร็จ เขาก็ ปิดประตูไล่ แล้วเดินตรงมายังร่างขาบนักเดินทาง พยายามพุ่งขึ้นแต่ก็ไม่ไหว แทนพยายามอยู่นานมากที่จะค่อยๆ เคลื่อนตัวของขาบนักเดินทางที่ ละๆ น้อยๆ ภายได้แสงแดด แทนเหงื่อไหลย่อยเต็มหน้า เขาพยายามลากขาบนคนนั้นจนถึงประตูหลัง รถ เปิดประตูหลังออกมา เหมียวเปิดประตูออกมามองแทนทันที แทนเงยหน้าขึ้นไปมองกรรยา ของคนและยังพยายามจะเอาตัวขาบนักเดินทางขึ้นรถไปให้ได้

เบาะหลังรถของเขานั้นเต็มไปด้วยข้าวของมากมาย ทั้งกระเป๋า รองเท้า แทนเค็มอ้อมและ กวาดเอาของเหล่านี้ออกไปอย่างไม่ระมัดระวังเท่าไรนัก และเดินกลับไปพยายามจะยกตัวขาบนคน นั้นขึ้นมา แต่ไม่สำเร็จ เขาหันไปมองหน้าเหมียว ดูเหมือนต้องการจะขอความช่วยเหลือและขอแรง จากเธอ แต่ยังไม่ทันจะได้ฮ้าปาก เหมียวก็พุดขึ้นมา

เหมียว

นี่คุณ ถ้าเกิดว่าเค้ามาตาบบนรถเราขึ้นมา

ใครจะรับผิดชอบ

เหมียวปิดประตูแล้วกลับเข้าไปนั่งด้วยความโมโห แทนจำเป็นต้องหยุดพักเนื่องจากความเหนื่อยล้า แดดยังคงร้อนอบอ้าว เขามองซ้ายขวาเพื่อสองหาความช่วยเหลือ และตัดสินใจช่วยค่อ ใช้ความ พยายามในการเอาร่างขาบนตัวโตเข้ารถอย่างมาก ต้องฮ้อมไปเปิดประตูอีกด้าน เพื่อยกร่างของขา บนนักเดินทางขึ้นรถ ข้าวของเหมียวถูกกวาดล้มระเกะระกะ เธอหันมาเห็นจึงมองหน้าแทนด้วยความ

โกธ เคนลงมาหิบบของเหล่านั้ไปไว้ท้ายรถด้วยความจนเฉียว ส่วนแทนยกร่างชยคนนั้ขึ้นมจนสำเร็จ เค้าถอนหอยใจด้วความโล้งอกและเหน็ดเหน้อย แล้ววิ่งอ้อมกลับมาค้ำที่นั้คนจับแล้วออกรถไปข้างหน้าอย่างรวคเร็ว

Scene 6 ตายในรถ

ภายในรถ/ถนนเปลี่ยว ทางเลี้ยวเมือง / ตอนบ้ายแก๊ แทน/เหมียว/นักเดินทาง
แทนจับรถออกไปเบื้องหน้าอย่างรวคเร็ว

เหมียว

คุณจะไปไหน คุณรู้หรือโรงพยาบาลอยู่ที่ไหนคะ

แทน

ผมก็ไม่รู้เหมือนกัน

เคียวเราลองถามรถที่ขับผ่านไปมาหรือ

ไม่ก็แวะถามทางชาวบ้านก็ได้

เหมียว

ตั้งแต่จับมามีสักหลังไหมคะ

แทนเริ่มอีกอ๊ก และตอบไม่ถูก ได้แต่นิ่งเฉียบ และไม่แน่ใจในสิ่งที่คนทำ เขามองกระจกหลังที่ชายคนนั้ที่นั่งพิงพนักอยู่ เขายังหอยใจรวจริน เหมียวเริ่มบ่นสามิตนเอง ทันใดนั้ก็เกิดเสียงคัง “พลั๊ก” มาจากยมาหลังรถ สภษชยนักเดินทางที่ตอนแรกนั้พิงพนักอยู่ ก็ร่วงลงไปนอนราบตามความยาวเบาะ ทั้งคู่หันกลับปมองแถบจะพร้อมกัน แทนจจรอดแถบจะในทันที สีหน้าเปลี่ยนไปอย่างซัดเจน เขากั้บกรรยมาองหน้ากันอย่างหวาดคกลัว แทนเอ้อมมือไปอังจจรชยนักเดินทางแล้วนั้ิ่งอั้งไป

เหมียว

คุณ เขาเป็นอะไรไป คยริซัง

Scene 8 โคนปลัดัน

ภายนอก/ ริมทาง ถนนเปลี่ยว / ตอนเย็น โพล์เพล้

แทน/2โจร

หลังจากที่ขับรถออกจากที่ทิ้งศพได้เพียงนิดเดียว สองข้างทางเป็นกอหญ้าสลับกับไร่อ้อยสูงท่วมหัว แทนก็ถูกหยุดลงอีกครั้ง แทนเหยียบเบรกและมองไปข้างหน้า เหมียวเงหน้ามองออกไป แทนมองหน้าเหมียว

แทน

คุณรอนี้ละ ผมจะไปลากออก

เหมียวได้แต่พยักหน้าไม่ยอมตอบ แทนเปิดประตูลงไป กิ่งไม้ขนาดใหญ่พอคกรขวางอยู่กลางถนน ไม่สามารถขับผ่าน หรือหลบได้ด้วยถนนที่แคบอยู่แล้ว แทนเปิดประตูลงไปเขยื้อนไม้ นั้น ไม้ไม่ได้ใหญ่มาก แต่ก็จำเป็นต้องก้มตัวลงไปลากและออกแรงอยู่พอดูร ขณะที่ไม่กำลังถูกเคลื่อนออกไปหลบที่ริมทาง ตัวแทนก็ทรุดลงมาอยู่ที่พื้น ช้างๆ ไม่นั้น พร้อมกับเสียงดังพลັก และเสียงไม้กระทบพื้น ภาพชายฉกรรจ์เหยียงไม้ทิ้งไปที่ข้างทาง แทนนอนแน่นิ่งอยู่ที่พื้น เขาเข้ามาล้วงที่กระเป๋าทางเก่งทั้งสองข้างของแทน และหยิบกระเป๋าเงินออกไป นาฬิกาข้อมือ ส่วนเหมียวถูกชายอีกคนกระชากลงมาจากรถ และปิดปากไว้ แต่เหมียวพยายามจะดิ้นและไปหาแทนให้ได้ เธอพยายามร้องขอความช่วยเหลือ คนร้ายลือคตัวเหมียวไว้ อีกคนหนึ่งก็เพิ่งจะจัดการกับแทนเรียบร้อย เดินเข้ามาทำร้ายเธอด้วยหมัด เข้าไปตรงท้องเธออย่างแรง เพียงครั้งเดียวทำให้เหมียวทรุดลงที่พื้นในทันที ทั้งสองอยู่ห่างกันไม่มากนัก กลางถนนที่ใกล้จะมีคนเดิน คนร้ายทั้งสองคนตรงเข้าไปยังรถ ดอยหลังเพียงนิดเดียวเพื่อหลบให้พื้นร่างของทั้งคู่ ไฟสีเหลืองหน้ารถส่องพาดผ่านร่างทั้งสองที่นอนนิ่งไม่ขยับ รถถูกขับออกไป

Scene 9 นักเดินทางคนใหม่

ภายนอก/ บนพื้น กลางถนนเปลี่ยว/ โพล์เพล้ ใกล้เคียง

แทน/เหมียว/สามีภรรยา

ท่ามกลางถนนเปลี่ยวที่ไม่มีรถผ่าน แทนและเหมียวนอนนิ่งอยู่ริมทาง พระอาทิตย์ใกล้จะลับขอบฟ้าไปเต็มที่ แสงไฟหน้ารถคันหนึ่งสาดมายังร่างไร้สติของทั้งคู่ สามี/ภรรยา(ในรถ)มองไปยังร่างของทั้งคู่ ท่ามกลางความมืดมิดจากด้านนอก ที่มีเพียงแสงไฟหน้ารถสาดไปยังร่างของแทนและเหมียว ฝ่ายสามีหันไปกลลือคประตูรถด้วยสัญชาติญาณ ทั้งคู่มองหน้ากัน

ภรรยา

คุณไปเถอะ โจรรีเปล่าก็ไม่รู้ เคียวจะชวย

และรถคันนั้นก็ขับผ่านร่างของทั้งคู่ไป ในกระจกหลังรถคันนั้น ร่างของทั้งสองยังนอนนิ่งอยู่กลางถนนเปลี่ยวที่กำลังจะมีคสทิตเพิ่มเติมทน ร่างทั้งสองเด้กลงเรื่อยๆ จนลับหายไป

จบ.



เอกสารนี้เป็นเอกสารที่สงวนไว้สำหรับการใช้งานเพื่อการศึกษาเท่านั้น ไม่อนุญาตให้นำไปใช้ประโยชน์ด้านการค้า
ไม่ว่ากรณีใดๆ ทั้งสิ้น อีกทั้งห้ามมิให้ดัดแปลงเนื้อหา และต้องอ้างอิงถึงเจ้าของเอกสารทุกครั้งที่มีการนำไปใช้

สรุปปัญหาและการแก้ไขบทภาพยนตร์ครั้งที่ 1

- บทมีความยาวและเยิ่นเย้อ ส่งผลให้หลงประเด็นและจับทิศทางของเรื่องได้ยาก การกล่าวถึงส่วนที่อยู่นอกเหนือความขัดแย้งในเรื่อง รวมไปถึง ลึมนึกถึงหลักความเป็นจริง และความน่าจะเป็นที่จะเจอเหตุการณ์ดังกล่าว

เช่น ในส่วนท้ายของเรื่อง ที่ตัวละครจะต้องพบกับคนร้ายมาฆโมจรต เป็นส่วนที่นอกเหนือประเด็นที่ต้องการจะเล่ามากเกินไป อีกทั้งความน่าจะเป็นนั้นเป็นไปได้ยากอยู่แล้วไม่น่าเชื่อถือ บทภาพยนตร์ส่วนนั้นจึงถูกตัดไป
- ควรจะเน้นไปที่ประเด็นการช่วยเหลือผู้บาดเจ็บ ว่า จะช่วยหรือไม่ และความสัมพันธ์ระหว่างสามี ภรรยาต่อการตัดสินใจนี้ จึงควรเน้นไปที่การสร้างบทสนทนาที่คมคาย และสถานการณ์ที่แสดงให้เห็นถึงความไม่พอใจในส่วนลึกของภรรยา รวมไปถึงสร้างความกดดันให้กับทั้งคู่ด้วยสถานการณ์บีบบังคับ และกดดันยิ่งขึ้น เพื่อให้เกิดจุดแตกหัก
- บทสนทนาระหว่างสามีภรรยา โดยเฉพาะภรณานัน พังคูนารำคาญจนเกินไป จึงตัดออกในส่วนที่ไม่จำเป็น และไม่มีผลต่อเรื่อง
- การลงไปดูที่ดินที่สวนยางพารานั้นผิดจากหลักความเป็นจริง ที่ต้องมีหลักเขต หรือ จุดสนใจของที่ดิน เช่น คันไม้ใหญ่ และแก้ไขในรายละเอียดทางการแสดงของตัวละคร ที่จะต้องมองหาหลักเขต ไม่ใช่เดินเข้าไปกลางสวนยางเพียงอย่างเดียว

บทภาพยนตร์ในร่างที่สอง จึงได้ถูกปรับและแก้ไขในจุดบกพร่องดังที่กล่าวมา

บทภาพยนตร์เรื่อง นักเดินทาง (ครั้งที่ 2)

I

Scene 1 ทางแผนที่

ภายในรถ/ ถนนเข้าสวนยางพารา/ คอนกรีต

แทน/เหมียว

ภายในรถยนต์ สภาพกลางเก่ากลางใหม่ กำลังขับแยกออกจากทางสายหลัก มาถึงถนนลาดยางสองเลน สองข้างทางที่มีแต่หญ้าปลิวไสวเมื่อรถขับผ่าน ด้วยความเร็ว 60 กิโลเมตรต่อชั่วโมง เหมียวเปลี่ยนคลื่นวิทยุในรถ สลับกับมองวิวข้างทางอย่างสบายอารมณ์

เหมียว

แทน คุณมาถูกทางรีเปล่าละ ทำไมคุณมันเปลี่ยวจัง

แทน

ผมก็ไม่แน่ใจเหมือนกันครับ

เหมียวคิดว่าแผนที่ที่อยู่บนตักนั่งเอามือไล่แผนที่ที่กางอยู่ตรงหน้า แล้วพลงพุดถึงเรื่องเส้นทางไปเรื่อย ในขณะที่แทนจับรถต่อไปอย่างเงียบๆ

แทน

ไหน คุณเอาโฉนดมาดูอีกทีสิ เราเลี้ยวมาทางถูกวิธียัง

เหมียว นั่งเอามือไล่โฉนดอย่างงงงวง แทนชะโงกหน้าตามมาดูเป็นครั้งคราวสลับกับคาที่ขังมองถนน

เหมียว

แทน ฉันไม่รู้เรื่องหรอก คุณคุณเอะ เตียวจะหลงไปกันใหญ่

เหมียวยิ้มแล้วเลื่อนแผนที่ให้แฟนตนเอง แทนหันไปยิ้มแล้วหัวเราะในลำคอด้วยความเอ็นดู รถขับแล่นเลี้ยวเข้าไปในทางแยกเล็กๆ

Scene 2 คู่มือ

ภายนอก ไร่ส้ม / คอนสาย

แทน/เหมียว

รถเลี้ยวเข้ามาในไร่ส้ม / คอนสาย เป็นทิวแถว สุดสายตาเป็นไร่ส้ม รถจอดสนิทลงกลางไร่ แทนลงมาจากรถก่อนพร้อมใบโฉนด และแผนที่ในมือ เดินเข้ามาขังไร่

เหมียวเปิดประตูเดินตามลงมา ทำท่าสูดอากาศหายใจเข้าไปเต็มปอด แล้วปิดประตู วิ่งตามมาตรงที่แทนยืนอยู่ แทนพลาถมองไปยังรอบๆ ก้มหน้าสลับกับใบโฉนดในมือ

แทน
(หันมาเหลือบมอง)
อ้าวคุณ
(รอเหมียวเดินมาถึง)
คุณเห็นต้นไม้ต้นโน้น ถึงต้นโน้น นั่นล่ะ ที่ของเรา
ตามโฉนดเลยคุณเห็นไหม
เป็นไง คุณว่าสวยไหม

เหมียวมองตามที่แทนชี้ไปยังทุ่งกว้าง พร้อมยิ้มรับกับคำพูดของแทน

เหมียว
คะ สวยดีค่ะ

ทั้งคู่ยื่นชื่นชมกับทิวทัศน์อยู่คู่อันหนึ่ง แทนจึงเอ่ยปากขึ้น

แทน
ผมว่าเราลองไปดูที่แปลงอื่น กันต่อดีไหม

แทนหันมาอึ้งๆ ให้แล้วเดินตรงกลับไปที่รถ เหมียวเดินตามไปติตๆ และเปิดประตูขึ้นรถ ทั้งคู่ออกรถไปจากไร่แห่งนั้น

4

รถแท็กซี่จอดนิ่งสนิท แทนมองไปที่ชายคนนั้น ในขณะที่เหมียวยังบอกให้ขับไป แทนลังเล หันไปมาระหว่างร่างขายนักเดินทางกับภรรยาตนเองที่เบือนหน้าหนี จนสุดท้ายเค้าก็เคลื่อนรถออกไป แต่แทนยังมองกระจกหลังตาไม่กระพริบ ไม่มีรถผ่านไปมา ในทางที่เค้ามาเลย ทั้งคู่ขับรถออกไปได้ระยะทางหนึ่ง แทนยังมองกระจกหลังอยู่ตลอดเวลา เหมียวหันหลังกลับไปมอง ทั้งคู่แทบจะพูดพร้อมกัน

เหมียว
เดี๋ยวก็มีคนมาช่วยแหละคุณ

แทนยังพะวงมองกระจกหลังและกระจกข้างเป็นระยะๆ

Scene 4 วนรถอ้อม

ภายในรถ/ ถนนเปลี่ยว ทางเลี้ยวเมือง ทางแยก / ตอนบ่ายแก่ๆ แทน/เหมียว/นักเดินทาง
รถของทั้งคู่มาจอดสนิทอยู่บริเวณทางเข้าสวนยางพาราแคบที่เป็นดินแดง แทนถอยรถเข้าไปในถนนแคบๆ แล้วกลับรถไปทางเดิม ไม่นาน รถก็มาหยุดนิ่งอยู่ที่เบื้องหน้าเขาเป็น ร่างของชาย บาดเจ็บคนเดิม

Scene 5 ช่วยขึ้นรถ

ภายนอก/ บนพื้นกลางถนนเปลี่ยว/ ตอนบ่ายแก่ๆ แทน/เหมียว/นักเดินทาง
แทนลงไปดูร่างของขายนักเดินทางคนนั้น เขายังคงนอนแน่นิ่งอยู่ที่พื้นถนน ไม่ไหวติง มีคราบเลือดติดอยู่ที่บริเวณศีรษะและซึมออกมาเล็กน้อย เขาสวมกางเกงขาสั้น นอนคว่ำหน้าอยู่ท่าเดิมที่แทนเห็น แทนยังไม่กล้าจับตัวเขา เดินวนไปรอบๆเพื่อความแน่ใจ เขายังนั่งเฝ้าอยู่ข้างและมองไปยังรอบๆ ยังคงมีแค่ต้นหญ้าที่เคลื่อนไหวตามลมอยู่รอบตัวเขา ไม่มีรถเลยสักคัน แทนตัดสินใจย่อตัวลงไปแตะ และลองขยับตัวขายนีรนาม

แทน
คุณครับ คุณ

ไม่มีเสียงและความเคลื่อนไหวใดๆ เหมียวเปิดประตูตามลงมาจากรถ

เอกสารนี้เป็นเอกสารที่สงวนไว้สำหรับการใช้งานเพื่อการศึกษาเท่านั้น ไม่อนุญาตให้นำไปใช้ประโยชน์ด้านการค้า
ไม่ว่ากรณีใดๆ ทั้งสิ้น อีกทั้งห้ามมิให้ดัดแปลงเนื้อหา และต้องอ้างอิงถึงเจ้าของเอกสารทุกครั้งที่มีการนำไปใช้

เหมียว
คุณ เจ้าชายรัชังคะ

เขาเอามืออึ้งไปที่จอมก เขาหายใจรวรินเต็มที

แทน
ผมจะพาเจ้าขึ้นรถไปส่งโรงพยาบาล

เหมียว
คุณอย่าไปยุ่งกับเจ้าเลขคะ

แทน
คุณ ถ้าเราไม่ช่วยเค้าแล้วใครจะช่วย

เหมียวตอบสวนกลับมาเกือบจะในทันที

เหมียว
ถ้าช่วยแล้วเขาขึ้นมาตายบนรถเราจะทำยังไงคะ

แทนมองไปที่หน้าของภรรยาแล้วหลบตา มองไปยังชายบาดเจ็บ เขาขบคิคนึกไปถึงคำพูดของภรรยาเมื่อครู่ แล้วหันกลับไปตอบ

แทน
เงินเราต้องรีบช่วยเค้า ก่อนที่เค้าจะตาย

แล้วเดินตรงมายังร่างชายนักเดินทาง พยายามพุงขึ้นแต่ก็ไม่ไหว โดยที่ไม่สนใจเหมียวที่เดินจอนขึ้นรถไป แทนพยายามอยู่นานมากที่จะค่อยๆ เคลื่อนตัวของชายนักเดินทางที่ตะกุกตะกัก ภายได้แสงแดด แทนเงื่อไหลข้อยืดเต็มหน้า เขาพยายามลากขาคนนั้นจนถึงประตูหลังรถ เปิดประตูรถหลังออกมา เหมียวเปิดประตูออกมามองแทนทันที แทนเงยหน้าขึ้นไปมองภรรยาของตนและยังพยายามจะเอาตัวชายนักเดินทางขึ้นรถไปให้ได้

เอกสารนี้เป็นเอกสารที่สงวนไว้สำหรับการใช้งานเพื่อการศึกษาเท่านั้น ไม่อนุญาตให้นำไปใช้ประโยชน์ด้านการค้าไม่ว่ากรณีใดๆ ทั้งสิ้น อีกทั้งห้ามมิให้ดัดแปลงเนื้อหา และต้องอ้างอิงถึงเจ้าของเอกสารทุกครั้งที่มีการนำไปใช้

6

เบาะหลังรถของเขานั้นเต็มไปด้วยข้าวของของเหมียวนั่นเต็มไปด้วยข้าวของมากมายไปหมด ทั้ง กระเป๋า รองเท้า แทนเค็มอ้อมและกวาดเอาของเหล่านี้ออกไปอย่างไม่ระมัดระวังเท่าไรนัก และ เดินกลับไปพยายามจะยกตัวเขานั้นขึ้นมา แต่ไม่สำเร็จ เขาหันไปมองหน้าเหมียว ดูเหมือน ต้องการจะขอความช่วยเหลือและขอแรงจากเธอ เหมียวเป็นหน้าหนีเกือบจะทันที ที่สบตากับแทน แทนต้องอ้อมไปเปิดประตูอีกด้าน เพื่อกร่างของชายนักเดินทางขึ้นรถ ข้าวของเหมียวถูก กวาดล้มระเกะระกะ เธอหันมาเห็นจึงมองหน้าแทนด้วยความโกรธ เดินลงมาหยิบของเหล่านั้นไป ไว้ท้ายรถด้วยความฉุนเฉียว ส่วนแทนกร่างชายคนนั้นขึ้นมาจนสำเร็จ เค้านอนหายใจด้วยความ โล่งอกและเหน็ดเหนื่อย เหลือเพียงส่วนเท้า ที่อยู่อีกฝั่ง ใกล้กับบริเวณที่เหมียวยืนอยู่

แทน
เหมียว คุณช่วยยกเท้าเค้าขึ้นมาหน่อยสิ

เหมียวเหลือบมองไปที่เท้า แล้วมองหน้าแทนอย่างโกรธๆ เธอรีบเดินอ้อมหน้ารถ เพื่อกลับขึ้นรถไป แทนแล้ววิ่งอ้อมกลับมารีบยกขาขึ้นแล้วออกรถไปข้างหน้าอย่างรวดเร็ว

Scene 6 ตายในรถ

ภายในรถ/ถนนเปลี่ยว ทางเลี้ยวเมือง / คอนบ้ายแก่

แทน/เหมียว/นักเดินทาง

แทนขับรถออกไปเบื้องหน้าอย่างรวดเร็ว เขายังพะวงกับชายบาดเจ็บที่ยังนอนอยู่ที่เบาะหลังของเขา ความเจ็บในรถทำให้แทนกระสับกระส่ายมากขึ้น ส่วนเหมียวได้แต่นั่งน่าบึ้ง โคนไม่มีใครพูดอะไร กันเลย เสียงโทรศัพท์ดังขึ้นทำสายความเจ็บ ทำให้คนคู่นี้ต้องหันมามองหน้ากัน เหมียวมองไปที่ แทน แทนก็มองและคลำไปที่กระเป๋าทางเกงตนเอง เสียงโทรศัพท์ยังคงอยู่อย่างต่อเนื่อง

แทนจึงตัดสินใจจอดรถและหันกลับไปมองที่ร่างของชายนักเดินทาง เสียงโทรศัพท์หยุด ไปแล้ว แทนเห็นเลือดไหลและเบาะรถเขา เหมียวหันมามองและทำหน้าที่เหยง คิ้วด้วยความกลัวเลือด และหวาดกลัวกับภาพที่เห็น เหมียวเป็นหน้าหนีในทันที แทนหันไปก็รู้ทันทีว่าภรรยาตนเองนั้น กิดอะไรอยู่ เขาตัดสินใจเอื้อมไปหยิบผ้าเช็ดหน้าที่ตกเหมียวรีบไปเช็ดเลือกอย่างไม่ทันคิด แทนเช็ด เลือดและอะไที่ร่างชายบาดเจ็บนอนนิ่งไม่ขยับ เขาตัดสินใจเอามือไปจับชีพจรแล้วก็หน้าเปลี่ยนสี ในทันที เป็นจังหวะเดียวกับที่เหมียวหันมามองพอดี ทั้งสองคนตกใจอย่างมากเมื่อรู้ว่าเขาเสียชีวิต แล้ว ทั้งคู่มองหน้ากันภายใต้ความนิ่งเงียบ เสียงดัง บิ่ง ดังมาจากทางหน้ารถทำให้เหมียวและแทน หันไปในทันทีด้วยความตกใจอย่างมาก กิ่งไม้ขนาดย่อมหล่นลงมาจากใต้ต้นไม้ที่แทนจอดอยู่

เหมียวหวาดกลัวจนเกือบจะร้องไห้ เธอจึงตัดสินใจเปิดประตูออกมาเพื่อให้หลุดพ้นจากความอึดอัด และนำกล้วยภายในรถออกมา

เหมียวเดินออกมาขึ้นหลบอยู่ที่ใต้ต้นไม้เพื่อสงบสติอารมณ์จากการเพิ่งหยุดร้องไห้เมื่อครู่ แทนจึงเดินตามลงมาจากรถ ตรงไปหาเหมียวที่กำลังร้องไห้ไม่ยอมหยุด แทนเข้าไปจับตัวเหมียวเพื่อให้อินสติ เหมียวพยายามหยุดร้องไห้

เหมียว

แล้วเราจะทำยังไงกันดี

แทนมองไปที่หน้าเหมียว ปล่อยให้เหมียวให้หยุดร้องไห้ ไม่ตอบอะไรแต่พาขึ้นรถ และออกรถไป

Scene 7 ทำลายหลักฐาน

ภายนอก/ริมทาง ถนนเปลี่ยว /ตอนเย็น

แทน/เหมียว/นักเดินทาง

ประตูรถคันเดิมถูกเปิดออก แทนเดิน ไปเปิดประตูหลัง มองซ้ายขวา ไปยังถนนที่ว่าง ยังไม่มีแม้เสียงรถที่แล่นมา มีเพียงเสียงหญ้าที่ถูลมกระทบกันเมื่อลมพัดมา แทนพยายามดึงร่างชายคนนั้นลงมาที่พื้น คราวนี้ไม่ได้ระมัดระวังอะไรเหมือนคราวที่แล้ว ร่างชายคนนี้ก็กลายเป็น ศพของผู้เสียชีวิตคนหนึ่ง แรงที่เหลือน้อยลงของเขาทำให้ดึงศพลงมาจากรถได้อย่างลำบากไม่แพ้ครั้งแรก แล้วมือขาวๆ เล็กที่เขาคุ้นเคยก็มาอยู่ข้างๆเขา แรงของเหมียวอีกคนหนึ่งที่ช่วยดึงลงมาจากรถ ทั้งคู่ไม่มีแม้แค่เสียงพูดคุยระหว่างกัน ช่วยกันลากร่างไร้ลมหายใจไปยังริมทางที่มีต้นไม้ขึ้นอยู่

Scene 8 กลับบ้าน

ภายใน / ถนนลาดยาง / ตอนเย็น พระอาทิตย์กำลังจะตก

แทน/ เหมียว

สองข้างทางเป็นทุ่งโล่งกว้าง ลมพัดเอื่อยๆยามเย็น รถยนต์สีดำคันเดิมขับผ่านทุ่งหญ้า พระอาทิตย์กำลังจะตกดิน แสงแดดอ่อนๆสาดเข้ามาในรถ เหมียวนอนหลับ แทนหันมามองหน้าเหมียว เขาจะส่ายตาจากถนน มองไปที่ภรรยาที่หลับอยู่ แล้วอมยิ้ม เามือไปจับที่หน้า ทำให้เหมียวรู้สึกตัวตื่น ทั้งคู่ยิ้มให้กัน

จบ.

สรุปปัญหาและการแก้ไขบทภาพยนตร์ครั้งที่ 2

- ตอนจบของเรื่องขัดต่อหลักศีลธรรมหรือข้อควรปฏิบัติ ดูรุนแรงเกินไป แสดงให้เห็นถึงมุมมืดในจิตใจมนุษย์มากเกินไป ควรคำนึงถึงการสื่อสารต่อคนดูในฐานะผู้กำกับที่ต้องแสดงความรับผิดชอบต่อสังคม และเสนอแง่มุมที่ควรปฏิบัติ
- ควรแสดงให้เห็นถึงความสัมพันธ์ของสามีภรรยาที่เปลี่ยนแปลงไปจากตอนต้นเรื่อง สร้างความกดดันและนำเอา Character ของตัวละครมาใช้เพื่อให้มีผลต่อเรื่อง เช่น อากาโรน ไกรธ หวาดกลัว ของภรรยาที่เป็นคนมีทิวสูง แต่ก็หวาดกลัวกับสิ่งที่เกิดขึ้น จนส่งผลร้ายต่อเรื่อง
- เปลี่ยนผู้บาดเจ็บจากที่ตายในรถ เป็นไม่ตาย เพื่อให้เกิดการกำหนดระยะเวลาในเรื่องคือภารกิจของสามีภรรยาจะต้องดำเนินต่อไป ต้องหาไปส่งโรงพยาบาลก่อนที่ผู้บาดเจ็บจะตาย มิเช่นนั้น หากผู้บาดเจ็บตาย ก็จะกลายเป็นเพียงศพ ที่ไม่มีความสำคัญ ไม่มีระยะเวลา
- แสดงให้เห็นถึงเวลาที่ผ่านไป ความยึดถือของการทะเลาะกันของคนคู่นี้ โดยมีผู้บาดเจ็บนอนรอความช่วยเหลือกับเวลาที่ผ่านไป
- การเพิ่มตัวละคร หรือบุคคลที่สามเข้าไปในเรื่อง เพื่อเป็นทางออกให้กับสถานการณ์ที่ตัวละครกำลังเผชิญอยู่ เนื่องจากตัวละครหลักมีเพียงสองคน ที่อยู่ในสถานการณ์ที่บีบบังคับด้วยกันมาตลอด จึงหาทางออกให้กับสถานการณ์โดยการเพิ่มตัวละคร คือ คนที่ขับรถผ่านมาเห็นเหตุการณ์ขณะที่ทั้งคู่กำลังทะเลาะกันอยู่ และเพื่อให้เกิดพยาน
- ตอนจบของควรแสดงให้เห็นถึงการแก้ปัญหาและผลลัพธ์ของการกระทำ คือการช่วยเหลือผู้บาดเจ็บให้สำเร็จ โดยการขอความช่วยเหลือจากคนอื่น ตามทาง พาไปส่งโรงพยาบาล
- เพิ่ม เสียง voice over ในช่วงท้ายก่อนจบเรื่อง เป็นเสียงคนคุยกันโทรศัพท์ เพื่อแสดงให้เห็นว่าตัวละครได้ช่วยเหลือผู้บาดเจ็บได้สำเร็จ เป็นการย้ำถึงความดีในสิ่งที่เขาได้ทำ ว่าได้เลือกทำในสิ่งที่ถูกแล้ว และผลที่ได้ก็เป็นประโยชน์กับผู้อื่นด้วย และยังตอบคำถามที่ได้ปูมาในตอนกลางเรื่องอีกด้วยว่า เสียงโทรศัพท์ที่ดังมาตลอดนั้นคืออะไร

บทภาพยนตร์เรื่อง นักเดินทาง (ครั้งที่ 3)

1

Scene 1 กางแผนที่

ภายในรถ/ ถนนเข้าสวนยางพารา/ ตอนเช้า

แทน/เหมียว

ภายในรถยนต์ สภาพกลางเก่ากลางใหม่ กำลังขับแยกออกจากทางสายหลัก มายังถนนลาดยางสองเลน สองข้างทางที่มีแต่หญ้าปลิวไสวเมื่อรถขับผ่าน ด้วยความเร็ว 60 กิโลเมตรต่อชั่วโมง เหมียวเปลี่ยนคลื่นวิทยุในรถ สลับกับมองวิวข้างทางอย่างสบายอารมณ์

เหมียว

แทน คุณมาถูกทางรีเปล่าอะ ทำไมดูมันเปลี่ยวจัง

แทน

ผมก็ไม่แน่ใจเหมือนกันคับ

เหมียวขว้างแผนที่ที่อยู่บนตักนั่งเอามือไล่แผนที่ที่ค้างอยู่ตรงหน้า แล้วพลาจพูดถึงเรื่องเส้นทางไปเรื่อย ในขณะที่แทนขับรถต่อไปอย่างเงียบๆ

แทน

ไหน คุณเอาโฉนดมาดูอีกทีสิ เราเลี้ยวมาทางดูกรีซัง

เหมียว นั่งเอามือไล่โฉนดอย่างงงแง แทนชะโงกหน้าตามมาดูเป็นครั้งคราวสลับกับตาที่ยังมองถนน

เหมียว

แทน ฉันไม่รู้เรื่องหรอก คุณดูเถอะ เคี้ยวจะหลงไปกันใหญ่

เหมียวยิ้มแล้วเลื่อนแผนที่ให้แฟนตนเอง แทนหันไปยิ้มแล้วหัวเราะในลำคอด้วยความเอ็นดู รถขับแล่นเลี้ยวเข้าไปในทางแยกเล็กๆ

เอกสารนี้เป็นเอกสารที่สงวนไว้สำหรับการใช้งานเพื่อการศึกษาเท่านั้น ไม่อนุญาตให้นำไปใช้ประโยชน์ด้านการค้าไม่ว่ากรณีใดๆ ทั้งสิ้น อีกทั้งห้ามมิให้ดัดแปลงเนื้อหา และต้องอ้างอิงถึงเจ้าของเอกสารทุกครั้งที่มีการนำไปใช้

Scene 2 คู่ที่

ภายนอก ไร่สัปะรด / ตอนสาย แทน/เหมียว
 รถเลี้ยวเข้ามาในไร่สัปะรด เป็นทิวแถว สุดสายคาเป็นไร่ฮ้อย รถจอดสนิทลงกลางไร่ แทนลงมา
 จากรถก่อนพร้อมใบโฉนด และแผนที่ในมือ เดินเข้ามายังไร่

เหมียวเปิดประตูเดินตามลงมา ทำท่าสูดอากาศหายใจเข้าไปเต็มปอด แล้วปิดประตู วิ่งตามมาตรงที่
 แทนยืนอยู่ แทนพลาถมองไปยังรอบๆ ก้มหน้าสลับกับใบโฉนดในมือ

แทน
 (หันมาเหลือบมอง)
 อ้าวคุณ
 (รอเหมียวเดินมาถึง)
 คุณเห็นคันไม้คันโน่น ถึงคันโน่น นั่นล่ะ ที่ของเรา
 ตามโฉนดเลขคุณเห็นไหม
 เป็นไง คุณว่าสวยไหม

เหมียวมองตามที่แทนชี้ไปยังทุ่งกว้าง พร้อมยิ้มรับกับคำพูดของแทน

เหมียว
 ค่ะ สวยดีค่ะ

ทั้งคู่ยื่นชื่นชมกับทิวทัศน์อยู่คู่หนึ่ง แทนจึงเอ่ยปากขึ้น

แทน
 สมว่าเราลองไปดูที่แปลงอื่น กันต่อดีไหม

แทนหันมายิ้มๆ ให้แล้วเดินตรงกลับไปที่รถ เหมียวเดินตามไปติดยๆ และเปิดประตูขึ้นรถ ทั้งคู่ออกร
 รถไปจากไร่แห่งนั้น

4

รถแท็บจะจอดนั่งสนิท แทนมองไปที่ชายคนนั้น ในขณะที่เหมียวยังบอกให้ขับไป แทนลังเล หันไปมาระหว่างร่างชายนักเดินทางกับภรรยาตนเองที่เป็นหน้าหนี จนสุดท้ายเค้าก็เคลื่อนรถออกไป แต่แทนยังมองกระจกหลังตาไม่กระพริบ ไม่มีรถผ่านไปมา ในทางที่เค้ามาเลย ทั้งคู่ขับรถออกไปได้ระยะทางหนึ่ง แทนยังมองกระจกหลังอยู่ตลอดเวลา เหมียวหันหลังกลับไปมอง ทั้งคู่แท็บจะพูดพร้อมกัน

เหมียว

เดี๋ยวก็มีคนมาช่วยแหละคุณ

แทนยังพะวงมองกระจกหลังและกระจกข้างเป็นระยะๆ

Scene 4 วนรถกลับ

ภายในรถ/ ถนนเปลี่ยว ทางเลี้ยวเมือง ทางแยก / ตอนบ่ายแก่ๆ แทน/เหมียว/นักเดินทาง รถของทั้งคู่มาจอดสนิทอยู่บริเวณทางเข้าสวนยางพาราแคบที่เป็นดินแดง แทนถอยรถเข้าไปในถนนแคบๆ แล้วกลับรถไปทางเดิม ไม่นาน รถก็มาหยุดนิ่งอยู่ที่เบื้องหน้าเขาเป็น ร่างของชายบาดเจ็บคนเดิม

Scene 5 ช่วยขึ้นรถ

ภายนอก/ บนพื้นกลางถนนเปลี่ยว/ ตอนบ่ายแก่ๆ แทน/เหมียว/นักเดินทาง แทนลงไปดูร่างของชายนักเดินทางคนนั้น เขายังคงนอนแน่นิ่งอยู่ที่พื้นถนน ไม่ไหวติง มีคราบเลือดติดอยู่ที่บริเวณศีรษะและซีกออกมาเล็กน้อย เขาสวมกางเกงขาวว นอนคว่ำหน้าอยู่ท่าเดิมที่แทนเห็น แทนยังไม่กล้าจับตัวเขา เดินวนไปรอบๆเพื่อความแน่ใจ เขายังล้มอยู่ข้างและมองไปยังรอบๆ ยังคงมีแค่ต้นหญ้าที่เคลื่อนไหวตามลมอยู่รอบตัวเขา ไม่มีรถเลยสักคัน แทนตัดสินใจย่อตัวลงไปแตะ และลองขยับตัวชายนิรนาม

แทน

คุณครับ คุณ

ไม่มีเสียงและความเคลื่อนไหวใดๆ เหมียวเปิดประตูตามลงมาจากรถ

เหมียว
คุณ เจ้าตายรียังคะ

เขาเอามืออึ่งไปที่จมูก เขาหายใจรวรินเต็มที

แทน
ผมจะพาเค้าขึ้นรถไปส่งโรงพยาบาล

เหมียว
คุณอย่าไปยุ่งกับเค้าเลยคะ

แทน
คุณ ถ้าเราไม่ช่วยเค้าแล้วใครจะช่วย

เหมียวตอบสวนกลับมาเกือบจะในทันที

เหมียว
ถ้าช่วยแล้วเขาขึ้นมาตายบนรถเราจะทำยังไงคะ

แทนมองไปที่หน้าของภรรยาแล้วหลบตา มองไปยังชายบาดเจ็บ เขาขบคิคนึกไปถึงคำพูดของภรรยาเมื่อครู่ แล้วหันกลับไปตอบ

แทน
เงินเราต้องรีบช่วยเค้า ก่อนที่เค้าจะตาย

แล้วเดินตรงมายังร่างชายนักเดินทาง พยายามพุงขึ้นแต่ก็ไม่ไหว โดยที่ไม่สนใจเหมียวที่เดินงอนขึ้นรถไป แทนพยายามอยู่นานมากที่จะค่อยๆ เคลื่อนตัวของชายนักเดินทางที่ละๆ น้อยๆ ภายได้แสงแดด แทนเหวี่ยงไหล่ขยี้ยเค็มหน้า เขาพยายามลากชายคนนั้นจนถึงประตูหลังรถ เปิดประตูรถหลังออกมา เหมียวเปิดประตูออกมามองแทนทันที แทนเงยหน้าขึ้นไปมองภรรยาของตนและยังพยายามจะเอาตัวชายนักเดินทางขึ้นรถไปให้ได้

เอกสารนี้เป็นเอกสารที่สงวนไว้สำหรับการใช้งานเพื่อการศึกษาเท่านั้น ไม่อนุญาตให้นำไปใช้ประโยชน์ด้านการค้าไม่ว่ากรณีใดๆ ทั้งสิ้น อีกทั้งห้ามมิให้ดัดแปลงเนื้อหา และต้องอ้างอิงถึงเจ้าของเอกสารทุกครั้งที่มีการนำไปใช้

6

เบาะหลังรถของเขานั้นเต็มไปด้วยข้าวของของเหมียวนั่นเต็มไปด้วยข้าวของมากมายไปหมด ทั้ง กระเป๋า รองเท้า แขนงอ้อมและกวาดเอาของเหล่านี้ออกไปอย่างไม่ระมัดระวังเท่าไรนัก และ เดินกลับไปพยายามจะยกตัวชายคนนั้นขึ้นมา แต่ไม่สำเร็จ เขาหันไปมองหน้าเหมียว ดูเหมือน ต้องการจะขอความช่วยเหลือและขอแรงจากเธอ เหมียวเบือนหน้าหนีเกือบจะทันที ที่สบตากับแทน แทนต้องอ้อมไปเปิดประตูอีกด้าน เพื่อขอร่างของชายนักเดินทางขึ้นรถ ข้าวของเหมียวถูก กวาดล้มระเกะระกะ เธอหันมาเห็นจึงมองหน้าแทนด้วยความโกรธ เดินลงมาหีบของเหล่านั้นไป ไว้ท้ายรถด้วยความฉุนเฉียว ส่วนแทนขอร่างชายคนนั้นขึ้นมาจนสำเร็จ เคี้ยวถอนหายใจด้วยความโล่งอกและเหน็ดเหนื่อย เหลือเพียงส่วนเท้า ที่อยู่อีกฝั่ง ใกล้กับบริเวณที่เหมียวยืนอยู่

แทน

เหมียว คุณช่วยยกเท้าเค้าขึ้นมาหน่อยสิ

เหมียวเหลือบมองไปที่เท้า แล้วมองหน้าแทนอย่างโกรธๆ เธอรีบเดินอ้อมหน้ารถ เพื่อกลับขึ้นรถไป แทนแล้ววิ่งอ้อมกลับมารีบยกขาขึ้นแล้วออกรถไปข้างหน้าอย่างรวดเร็ว

Scene 6 โทรศัพท์คั่ง

ภายในรถ/ถนนเปลี่ยว ทางเลี้ยวเมือง / ตอนบ่ายแก่

แทน/เหมียว/นักเดินทาง

แทนขับรถออกไปเบื้องหน้าอย่างรวดเร็ว เขายังพะวงกับชายบาดเจ็บที่ยังนอนอยู่ที่เบาะหลังของเขา ความเจ็บในรถทำให้ทนกระสับกระส่ายมากขึ้น ส่วนเหมียวได้แต่นั่งน่าบึ้งโคนไม่มีใครพูดอะไรกันเลย เสียงโศกสัพท์คั่งขึ้นทำลายความเงียบ ทำให้คนคู่นี้ต้องหันมามองหน้ากัน เหมียวมองไปที่แทน แทนก้มลง ลองมองและคลำไปที่กระเป๋ากางเกงตนเอง เสียงโศกสัพท์ยังคงอยู่อย่างต่อเนื่อง

แทนจึงตัดสินใจจอดรถและหันกลับไปมองที่ร่างของชายนักเดินทาง เสียงโศกสัพท์หยุดไปแล้ว แทนเห็นเลือดไหลเลอะเบาะรถเขา เหมียวหันมามองและทำหน้าที่เหยศ ด้วยความกลัวเลือด และหวาดกลัวกับภาพที่เห็น เหมียวเบือนหน้าหนีในทันที แทนหันไปก็รู้ทันทีว่าภรรยาตนเองนั้น คิอะอะไรอยู่ เขาตัดสินใจเอื้อมไปหีบผ้าเช็ดหน้าที่ติดเหมียวรีบไปเช็ดเลือดอย่างไม่ทันคิด แทนเจ็ดเลือด ทั้งคู่มองหน้ากันภายใต้ความนิ่งเงียบ เสียงคั่ง บึ้ง คังมาจากทางหน้ารถทำให้เหมียวและแทน หันไปในพื้นที่ด้วยความตกใจอย่างมาก กิ่งไม้ขนาดย่อมหล่นลงมาจากใต้ต้นไม้ที่แทนจอดอยู่ เหมียวหวาดกลัวจนเกือบจะร้องไห้เธอจึงตัดสินใจเปิดประตูออกมาเพื่อให้หลุดพ้นจากความอึดอัด และนำกลัวภายในรถออกมา

Scene 7 ทะเถาะกัน

ภายนอกรวด/สวนข้างทาง / ตอนเย็น แทน/เหมียว
 เหมียวเดินออกมาขึ้นหลบอยู่ที่ใต้ต้นไม้เพื่อสงบสติอารมณ์จากการเพิ่งหุขร้องไห้เมื่อครู่ แทนจึง
 เดินตามลงมาจากรด เดินตรงมายังเหมียว เขาต้องชะงักเมื่อได้ยินเสียงโทรศัพท์ดังมาจากในรถอีก
 ครั้ง แต่แทนมองกลับมาทางเหมียวจึงตัดสินใจเดินหน้าต่อมา เมื่อแทนเดินมาจะถึงตัว เหมียวก็เดิน
 หนี แทนจึงอดไม่ได้ที่จะตะโกนร้องเรียก ด้วยความหัวเสีย



แทนนั่งอิงไปช่วงขณะ โบ๊ม่ กิ่งไม้เริ่มขยับเพราะลมที่พัดมารอบๆตัว ทั้งคู่ยืนนิ่งไม่มีใครขยับใคร
 ในเวลานี้ และเสียงเครื่องยนต์จากรถคันหนึ่งก็ดังมาแต่ไกล ฝนรีบวิ่งไปดักหน้ารถคันนั้น

แทน
(ตะ โคนเรียก)
คุณครับคุณ

คนนำทาง
มีไว้รีเปล่าครับ



แทนรีบวิ่งมาที่รถ โยนกิ่งไม้ทิ้ง เขาหันไปมองที่เหมียวยังยืนนิ่งอยู่ที่เดิม แทนรีบเปิดประตูขึ้นรถ
ไม่นาน เหมียวก็วิ่งตามขึ้น

เอกสารนี้เป็นเอกสารที่สงวนไว้สำหรับการใช้งานเพื่อการศึกษาเท่านั้น ไม่อนุญาตให้นำไปใช้ประโยชน์ด้านการค้า
ไม่ว่ากรณีใดๆ ทั้งสิ้น อีกทั้งห้ามมิให้ดัดแปลงเนื้อหา และต้องอ้างอิงถึงเจ้าของเอกสารทุกครั้งที่มีการนำไปใช้

Scene 8 ส่งโรงพยาบาล

ภายนอก/ หน้าโรงพยาบาล /ตอนเย็น แทน/เหมียว
 ระหว่างทางที่ไปโรงพยาบาล ทั้งสองคนนี้ไม่ยอมพูดกัน ได้แต่นั่งบึ้งตึง รถแล่นมาถึงหน้าทางเข้า
 โรงพยาบาล ถูกนำมาด้วยรถคนนำทางที่ขับจอดเลย โบคมือเป็นสัญญาณให้รถของแทนและเหมียว
 แสงไป จนรถค่อยๆ เลี้ยวเข้าโรงพยาบาล ขับเข้าไปจอดตรงทางเข้าฉุกเฉินและอุบัติเหตุ

V.O เสียงสัญญาณโทรศัพท์
 ฮัลโหล ฮัลโหล หนึ่งลูก ได้ยินแม่ไหม

แทน

V.O

เอ่อ ฮัลโหลครับ

แม่ นักเดินทาง

V.O

ฮัลโหล ฮัลโหล หนึ่งลูก ได้ยินแม่ไหม ทำไมไม่รับโทรศัพท์แม่เลยล่ะลูก

แทน

V.O

เอ่อ คือ คุณหนึ่งประสบอุบัติเหตุกะครับ

แต่ตอนนี้อยู่ที่โรงพยาบาลแล้ว

คุณน้ำไม่ต้องเป็นห่วงนะครับ

จบ

เอกสารนี้เป็นเอกสารที่สงวนไว้สำหรับการใช้งานเพื่อการศึกษาเท่านั้น ไม่อนุญาตให้นำไปใช้ประโยชน์ด้านการค้า
 ไม่ว่าจะกรณีใดๆ ทั้งสิ้น อีกทั้งห้ามมิให้ดัดแปลงเนื้อหา และต้องอ้างอิงถึงเจ้าของเอกสารทุกครั้งที่มีการนำไปใช้

ลักษณะตัวละคร

การสร้างตัวละคร¹

ตัวละครเป็นองค์ประกอบหลักของการเล่าเรื่องในภาพยนตร์ บางทีเนื้อเรื่องก็ไม่ได้มีอะไรแปลกใหม่สักเท่าใดแต่มีตัวละครที่มีรายละเอียด มีแง่มุม มีสีสันแห่งชีวิตที่น่าสนใจก็ทำให้ภาพยนตร์เรื่องนั้นน่าชมขึ้นมาได้ การทำให้ตัวละครน่าสนใจทำได้โดยการสร้างความน่าเชื่อถือ สมจริง สามารถเข้าใจได้และมีค่าพอ ซึ่งก็คล้ายกับการทำให้เรื่องราวของบทน่าสนใจ โดยใช้หลักแห่งความเป็นไปได้และสะท้อนข้อเท็จจริงที่เกี่ยวกับธรรมชาติของมนุษย์

การสร้างตัวละครอาจมีหลายวิธี² แต่วิธีที่ปฏิบัติกันส่วนใหญ่มักค้นหาตัวละครว่าเป็นใครมาจากไหน อาชีพอะไร มีความต้องการอะไร ฯลฯ เป็นต้น นอกจากนี้ยังมีปัจจัยอื่นๆ ในการกำหนดตัวละครให้มีมิติมากขึ้นคือ

1. ความต้องการ (Dramatic need)
2. มุมมอง (Point of view)
3. การเปลี่ยนแปลง (Change)
4. นิสัยหรือทัศนคติ (Attitude)

ตัวละครในภาพยนตร์เรื่อง นักเดินทาง แบ่งเป็น 2 ฝ่าย เปรียบเสมือนเป็นตัวแทนคนดู

1. ฝ่ายสามี ต้องการจะช่วยเหลือสังคม รู้จักเสียสละ
2. ฝ่ายภรรยา ไม่ต้องการช่วย ถือว่าไม่ชอบยุ่งเรื่องคนอื่น ไม่ยอมเสียสละ

ลักษณะตัวละครดังกล่าวจะทำให้เกิดความขัดแย้งขึ้นในเรื่อง เพื่อนำไปสู่เหตุการณ์ต่างๆ เราจะต้องสร้างเบื้องหลังตัวละคร รวมไปถึงบุคลิก ลักษณะทั้งภายในภายนอกของตัวละคร เพื่อให้เกิดความน่าเชื่อถือ และสมจริง

¹ ประภัสสร เดชอนันต์. การกำกับภาพยนตร์. กรุงเทพฯ; สถาบันเทคโนโลยีพระจอมเกล้าเจ้าคุณทหารลาดกระบัง, 2544, หน้า 21.

² รักพานต์ วิวัฒน์สินอุดม. นักสร้างสร้างหนัง หนังสือ. กรุงเทพฯ ; จุฬาลงกรณ์มหาวิทยาลัย, 2545, หน้า 164.

ลักษณะภายในของตัวละคร

สามี (แทน)	ภรรยา(เหมียว)
ใจเย็น	ใจร้อน
นิ่ง สุขุม	ขี้หงุดหงิด ขี้บ่น
เสียสละ เอื้อเฟื้อเผื่อแผ่	ไม่เอาเปรียบใครและไม่ยอมให้ใครมาเอาเปรียบ
ชอบช่วยเหลือคน	ไม่ชอบยุ่งเรื่องคนอื่น
คิดถึงคนอื่นก่อนเสมอ	คิดถึงตนเองก่อน รักตนเอง
มีความอดทนสูง	ไม่ค่อยมีความอดทน
ได้รับการอบรมสั่งสอนให้ช่วยเหลือตนเองและผู้อื่น ชอบการให้ และการเสียสละ	ได้รับการดูแลอย่างดี จนไม่ต้องทำอะไรด้วยตนเองเท่าที่ควร ได้รับการตามใจมาโดยตลอด
มีเหตุผล	เป็นคนขี้กลัว
หนุ่มใหญ่วัยทำงานที่ทุ่มเทให้กับการทำงานอย่างจริงจัง	เสียงดัง โวยวายเมื่อไม่พอใจ
	รักสวยรักงาม
	รักความสะอาด
มุมมองความคิด	มุมมองความคิด
ชอบช่วยเหลือคนอื่นเสมอ ยอมอ่อนข้อให้กลับภรรยาตนเอง ประนีประนอม เป็นคนยอมเมื่อมีปากเสียง เป็นคนมุ่งมั่นที่จะทำในสิ่งที่ถูกต้อง	เป็นคนมองการณ์ไกล อาจดูเหมือนเห็นแก่ตัว แต่รักตนเอง และ คิดถึงความเหมาะสมมาก่อน
เถรตรง และเชื่อว่าการทำในสิ่งที่ถูกต้องเสมอ คือสิ่งที่ดีที่สุด	ไม่ยุ่ง ไม่สนใจเรื่องที่ไม่ใช่เรื่องของตนเอง

เอกสารนี้เป็นเอกสารที่สงวนไว้สำหรับการใช้งานเพื่อการศึกษาเท่านั้น ไม่อนุญาตให้นำไปใช้ประโยชน์ด้านการค้าไม่ว่ากรณีใดๆ ทั้งสิ้น อีกทั้งห้ามมิให้ดัดแปลงเนื้อหา และต้องอ้างอิงถึงเจ้าของเอกสารทุกครั้งที่มีการนำไปใช้

ลักษณะภายนอกตัวละคร

บทบาท	แทน	เหมียว
ชื่อเล่น	แทน	เหมียว
เพศ	ชาย	ชาย
อายุ	30 ปี	25 ปี
ส่วนสูง	สูง 173 เซนติเมตร	สูง 163 เซนติเมตร
รูปร่าง	ผอม ขาว	ผอม ตัวเล็ก
ฐานะ	ฐานะดี กำตั้งสร้างครอบครัว มีเงิน	มาจากครอบครัวที่มีฐานะการเงินที่ดี
ศาสนา	เก็บ	ดี
ชนชั้นทางสังคม	พุทธ ชนชั้นกลาง ผสมชั้น ใส่แว่น คูไว้ฝึกภัย ขับรถเป็น พอรู้เส้นทาง ใช้รถเก่ง 4 ประตู กลางเก่ากลางใหม่	พุทธ ชนชั้นกลาง ผสมชาวประปา รวบผม กล่องแก้ว แต่งตัวตามสมัยนิยม ไม่เซย ผิวขาว ดูสะอาดสะอ้าน ขับรถไม่เป็น นั่งอย่างเดียว ไม่รู้ เส้นทาง

เอกสารนี้เป็นเอกสารที่สงวนไว้สำหรับการใช้งานเพื่อการศึกษาเท่านั้น ไม่อนุญาตให้นำไปใช้ประโยชน์ด้านการค้า
ไม่ว่ากรณีใดๆ ทั้งสิ้น อีกทั้งห้ามมิให้ดัดแปลงเนื้อหา และต้องอ้างอิงถึงเจ้าของเอกสารทุกครั้งที่มีการนำไปใช้

Background ความสัมพันธ์ของตัวละคร

- เป็นสามีภรรยา แต่งงานกัน 1 ปี
- ชอบทะเลาะกันเรื่องเล็กน้อยเสมอ เรื่องไม่เป็นเรื่องที่ฝ่ายแฟนสาวมักไม่พอใจ
- ไม่เคยทะเลาะกันรุนแรงถึงขั้นจะเลิกกัน เพราะฝ่ายชายมักเป็นคนใจเย็นและคอยให้อภัยเสมอ

ความต้องการของตัวละคร (Dramatic need)

แทน ต้องการที่จะช่วยเหลือนักเดินทางที่บาดเจ็บ แต่เหมียวไม่ต้องการ แต่สุดท้าย เขาก็ตัดสินใจที่จะช่วยเหลือนักเดินทางคนนั้น

ดังนั้นภารกิจคือการตัดสินใจที่จะช่วยเหลือเพื่อนมนุษย์ ด้วยการมองโลกในแง่ดี

การเปลี่ยนแปลงของตัวละคร (Change)

หลังจากที่เจอเหตุการณ์ดังกล่าว นั้นสอนให้พวกเขาว่าการเลือกทำในสิ่งที่ถูกต้องนั้นเป็นสิ่งที่ควรทำที่สุด แม้ว่าจะต้องแลก หรือเสียสละก็ตาม แม้ว่าความสัมพันธ์ของสามีภรรยาจะแย่งและต้องทะเลาะกัน แต่สิ่งที่พวกเขาแลกมาคือการได้ช่วยชีวิตคน

บทที่ 4

ขั้นตอนก่อนการถ่ายทำภาพยนตร์ (Pre-Production)

ขั้นตอนก่อนการถ่ายทำภาพยนตร์คือ ขั้นตอนก่อนการผลิตที่เป็นการวางแผน การเตรียมงาน สร้าง ความสำคัญของการเตรียมการถ่ายทำภาพยนตร์นั้นทำขึ้นเพื่อเป็นการเตรียมความพร้อมในทุกๆ ด้านก่อนการถ่ายทำ ส่วนสำคัญมากส่วนหนึ่งคือ เงินทุน เพราะหากเรามีการเตรียมตัวและวางแผนที่ดีพอ จะช่วยประหยัดเงินทุนและเพื่อให้การถ่ายทำภาพยนตร์นั้นมีประสิทธิภาพ สะดวก รวดเร็ว ซึ่งประกอบด้วย การคัดเลือกนักแสดง การกำกับภาพ การกำกับศิลป์ การวางแผนการถ่ายทำ สถานที่ถ่ายทำ ในส่วนของภาคเอกสาร ทั้งหมดเพื่อให้ทีมงานได้ทำความเข้าใจร่วมกันโดยทั่วถึงก่อนการถ่ายทำ

การคัดเลือกนักแสดง

นักแสดงเป็นตัวแทนผู้ที่ถ่ายทอดเรื่องราวของภาพยนตร์ ผ่านการควบคุมการแสดง การวางคาแรคเตอร์จากผู้กำกับ การคัดเลือกนักแสดงเป็นการสรรหาบุคคลที่จะมาแสดงและถ่ายทอดเรื่องราวได้อย่างมีประสิทธิภาพและตรงตามที่บทภาพยนตร์วางไว้

สิ่งที่ผู้กำกับควรพิจารณาในการคัดเลือกตัวนักแสดงคือ³

1. ลักษณะของรูปร่าง เช่น หน้าตา ร่างกาย ภาษา การ เคลื่อนไหวร่างกาย สัมผัส บุคลิก
2. มีความสามารถโดยกำเนิด เช่น มีความเชื่อมั่น การเข้าสังคม ความดี การตอบสนองมีจังหวะ มีพลัง
3. มีความเฉลียวฉลาด เช่น มีความอ่อนไหวต่อสิ่งต่างๆรอบตัว มีการรับรู้ และเข้าใจในสภาพแวดล้อม มีรสนิยม

³ รัตนศักดิ์ วิวัฒน์สินอุดม . นักสร้าง สร้างหนัง หนึ่งขั้น .กรุงเทพฯ ; จุฬาลงกรณ์มหาวิทยาลัย , 2545, หน้า 169

4. มีความเข้าใจในเรื่องการแสดง ประสบการณ์ แนวความคิดบทบาทของนักแสดงในการแสดง มีความรู้ทางศิลปะ
5. มีความสามารถในการชี้แนะเช่น การตอบสนองแอ็คชั่นกับคนอื่น ๆ มีความยืดหยุ่นเอาตัวรอดได้ มีเอกลักษณ์เฉพาะของตนเอง
6. มีความรับผิดชอบ หรือการเอาใจใส่ในการหน้าที่ความรับผิดชอบ มีความไว้วางใจและมีใจอยากแสดง

สำหรับนักแสดงที่จะมารับบทเป็น แทน นั้น ชั้นแรกข้าพเจ้าได้รับคัดเลือกมาจากลักษณะภายนอกที่เหมือนกับตัวละครที่วางไว้ในความคิดตอนแรก คือ คุณเป็นคนที่มีบุคลิกนิ่ง สุขุม คุณสะอาด สะอาด ไร้ผิดภัย สำหรับเหมียว ลักษณะภายนอกคือ คุณเป็นคุณหนู เรียบร้อย การแสดงออกคุณเป็นคนน่ารัก พูดจาเพราะ แต่สีหน้าและแววตามีความสุขอ่อนๆ คุณเป็นคนมีทิวสูง ส่วนความสามารถทางการแสดงและลักษณะการพูด หรือจังหวะทางการแสดงต่างๆ ที่จะบอกว่าเหมาะสมกับตัวละครหรือไม่นั้น ข้าพเจ้าวัดจากขั้นตอนการทดสอบบทอีกครั้ง เพื่อให้เห็นภาพที่ชัดเจนกับตัวละครที่วางไว้

โดยข้าพเจ้าได้ทำการทดสอบบทของ แทน จากนักแสดงจำนวน 5 คน และ เหมียว จำนวน 7 คน จึงนำมาเปรียบเทียบและคัดเลือกคนที่เหมาะสมที่สุด

Casting sheet

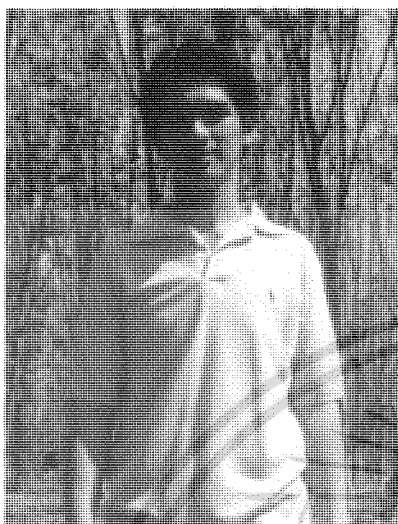

ภาพที่ 4.1 ตัวละคร แทน

บทบาท : แทน			
ชื่อ : กฤตธรรมศ กฤตย์โอภาส			
ที่อยู่ : แสปีปี้แลนด์ ลาดพร้าว			
กทม.			
การศึกษา : ปริญญาตรี นิติศาสตร์			
ม.รามคำแหง			
โทรศัพท์ : 09-6106344			
เพศ	ชาย	อายุ	26
สัญชาติ	ไทย	ค่าแสดง	1,500

สัดส่วน :

ส่วนสูง	180	น้ำหนัก	73
อก		เอว	33
สะโพก		ข้อม	ค้ำ

ขนาดเสื้อผ้า :

เสื้อ		กางเกง	
รองเท้า	43	กระโปรง	
หมวก			

Remarks:

ใช้น้ำเสียงและจังหวะ ในการแสดง ได้ดี รวมไปถึงการใช้สายตาที่มอง หรือการแสดงอารมณ์ออกทางสีหน้าที่ทำให้ภาพรวมทั้งมดดูเป็นธรรมชาติ และทำให้คนดูเชื่อว่าเป็นคนดีได้จริง โดยรวมแล้วทั้งการแสดงและบุคลิกนั้นตรงกับบทบาทของ “แทน” มาก มีความแม่นยำในบทบาท มีสมาธิกับการแสดงมาก สามารถดึงนักแสดงที่แสดงร่วมกันมีอารมณ์ร่วมไปได้ดีพร้อมๆกัน สามารถแสดงได้และรักษาระดับตัวเองได้ตลอดในขณะที่นักแสดงคู่กันผิดพลาดบ่อยครั้ง การแสดงนั้นแสดงให้เห็นถึงความเป็นคนใจเย็น สุขุม

เอกสารนี้เป็นเอกสารที่สงวนไว้สำหรับการใช้งานเพื่อการศึกษาเท่านั้น ไม่อนุญาตให้นำไปใช้ประโยชน์ด้านการค้าไม่ว่ากรณีใดๆ ทั้งสิ้น อีกทั้งห้ามมิให้ดัดแปลงเนื้อหา และต้องอ้างอิงถึงเจ้าของเอกสารทุกครั้งที่มีการนำไปใช้

Casting sheet



บทบาท : เหมียว			
ชื่อ : ชิดาพร วรธงไชย			
ที่อยู่ : บางกะปิ			
กทม.10240			
การศึกษา : ปริญญาตรี			
ม.สยาม			
โทรศัพท์ : 01-4529758			
เพศ	หญิง	อายุ	23
สัญชาติ	ไทย	ค่าแสดง	1,500

สัดส่วน :

ภาพที่ 4.2 ตัวละคร เหมียว

ส่วนสูง	165	น้ำหนัก	47
อก	31	เอว	26
สะโพก	36	ผม	ดำ

ขนาดเสื้อผ้า :

เสื้อ	กางเกง
รองเท้า	กระโปรง
หมวก	

Remarks:

มีความธรรมชาติในการแสดง รวมไปถึงบุคลิกท่าทางที่แสดง เช่น การแสดงออกเล็กน้อย การเกาะแขนแฟน การพูดจามีหางเสียง สามารถจดจำบทได้รวดเร็ว และแสดงออกทางสีหน้าที่สื่ออารมณ์ แม้ว่าโทนเสียงหรือการใช้น้ำเสียงจะดูสูงตลอดเวลา และมากเกินไปในบางครั้งทำให้สับสน แต่ข้าพเจ้าเชื่อว่าสามารถปรับลด และกำกับการแสดงได้ บุคลิกลักษณะของนักแสดงมีความใกล้เคียงกับตัวบทอยู่พอสมควร เชื่อว่าเป็นส่วนหนึ่งที่ตัวละครจะดูสมจริงยิ่งขึ้น

เอกสารนี้เป็นเอกสารที่สงวนไว้สำหรับการใช้งานเพื่อการศึกษาเท่านั้น ไม่อนุญาตให้นำไปใช้ประโยชน์ด้านการค้า ไม่ว่ากรณีใดๆ ทั้งสิ้น อีกทั้งห้ามมิให้ดัดแปลงเนื้อหา และต้องอ้างอิงถึงเจ้าของเอกสารทุกครั้งที่มีการนำไปใช้

การกำกับภาพ

การกำกับภาพเราจะนำข้อความจากบทภาพยนตร์มาตีความหมายให้เป็นภาพ แปลงเป็นมุมกล้อง หรือลักษณะการเคลื่อนกล้อง สำหรับเตรียมการถ่ายทำ ซึ่งลักษณะภาพจะมีความแตกต่างกัน เพื่อให้ในแต่ละภาพสื่อความหมายออกมาให้สมบูรณ์ที่สุด เช่น ฉากที่ต้องการเน้นความรู้สึก กระตุ้นความรู้สึกของคนดู ลักษณะภาพนั้นย่อมมีความแตกต่างจากฉากที่บอกเล่าเรื่องราวธรรมดา

บทถ่ายทำ(Shooting Script)

การเขียนบทถ่ายทำ มีความคล้ายคลึงกับบทภาพยนตร์ บทถ่ายทำจะเปลี่ยนแปลงจากบทภาพยนตร์โดยมีการเพิ่มรายละเอียดทางกล้อง มุมกล้อง ขนาดภาพ การเคลื่อนกล้อง นอกเหนือจากฉาก รายละเอียดของตัวละคร บทพูด Action เวลา สถานที่ ซึ่งมีอยู่ในบทภาพยนตร์

เนื่องจากบทภาพยนตร์นั้นได้ถูกแก้ไขและปรับปรุงถึง 3 ครั้ง ซึ่งในทั้งสามครั้งนี้ มีทั้งที่ปรับเปลี่ยนในขั้นตอนก่อนการถ่ายทำ และเปลี่ยนหลังจากที่ทำการถ่ายทำมาแล้ว เมื่อภาพรวมของหนังยังไม่เป็นไปตามที่ต้องการ บทภาพยนตร์จะถูกปรับเปลี่ยนอีกครั้ง โดยทั้งหมดได้ถูกแก้ไขรวม 3 ครั้ง บทถ่ายที่จะเสนอต่อไปนี้เป็นบทถ่ายของภาพยนตร์ที่ถูกแก้ไขแล้วในร่างสุดท้ายที่จะเสร็จออกเป็นหนังสือที่สมบูรณ์

บทถ่ายทำ ภาพยนตร์เรื่อง “นักเดินทาง” 1

Scene 1 กางแผนที่

ภายในรถ/ ถนนเข้าสวนยางพารา/ ตอนเช้า

แทน/เหมียว

1.กว้าง

รถยนต์สภาพกลางเก่ากลางใหม่ กำลังขับแยกออกจากทางสายหลัก มาถึงถนนลาดยางสองเลน สองข้างทางที่มีแต่หญ้าปลิวไสวเมื่อรถขับผ่าน

2.ปานกลาง

ภายในรถยนต์เห็นภาพถนนผ่านกระจกหน้าต่าง ขับด้วยความเร็ว 60 กิโลเมตรต่อชั่วโมง เหมียวเปลี่ยนคลื่นวิทยุในรถ สลับกับมองวิวข้างทางอย่างสบายอารมณ์

3.ปานกลาง

ด้านข้าง เหมียวกำลังมองออกไปนอกหน้าต่าง และหันกลับมาพูดกับแทน

เหมียว

แทน คุณมาถูกทางรีเปล่าอะ ทำไมคูมันเปลี่ยวจัง

4. ปานกลาง

แทนมองไปยังถนนด้านหน้า

แทน

ผมก็ไม่แน่ใจเหมือนกันครับ

5.ปานกลาง

เหมียวคว้าแผนที่ที่อยู่บนตักนั่งเอามือ ไล่แผนที่ที่กางอยู่ตรงหน้า แล้วพลาจพูดถึงเรื่องเส้นทาง

6.ใกล้

มือเหมียวที่ไล่แผนที่เพื่อตรวจสอบเส้นทาง

7. ปานกลาง

แทนมองมาที่เหมียว สลับกับมองทาง

แทน

ไหน คุณเอาโฉนดมาคู่อีกทีสิ เราเลี้ยวมาทางถูกரியัง

8. ปานกลาง

เหมียว นั่งเอามือใต้โฉนดอย่างงงวย

เหมียว

แทน ฉันไม่รู้เรื่องหรอก คุณดูแลอะ เคียวจะหลงไปกันใหญ่

9. ปานกลาง

ถ้ายากเบาะหลังผ่านออกไป เหมียวยิ้มแล้วเลื่อนแผนที่ให้แฟนตนเอง

10. ปานกลาง

แทนหันไปยิ้มแล้วหัวเราะในลำคอด้วยความเอ็นดู

11. ไกล

มุมต่ำ รถยนต์ขับผ่าน ถนนระหว่างสวนยางพาราสองฝั่ง ใบไม้ปลิวตามแรงลม

Scene 2 คู่ที่

ภายนอก / ไร่สับปะรด / ตอนสาย

แทน/เหมียว

12. ใกล้

แผงหน้าปัดหน้ารถ เปิดไฟเลี้ยวขวา

13. ใกล้

แพนตาม รถยนต์เลี้ยวออกจากถนนลาดยางเข้ามาในไร่

14. ไกล

รถยนต์จอดอยู่กลางไร่ นิ่งสนิท คับเครื่อง แทนเดินลงมาจากรถพร้อมกับถือโหนดลงมา

15. ไกล

มีประศูดเป็นระยะหน้า แทนยืนดูที่เป็นระยะไกล เหมือนเปิดประศูดลงมาจากรถและเดินตรงไปหา
แทน

16. ปานกลาง

แทนยืนมองที่ดินสลับกับก้มลงไปดูโหนด เหมือนเดินเข้าเฟรม

แทน

(หันมาเหลือบมอง)

อ้าวคุณ

(รอเหมือนเดินมาถึง)

คุณเห็นต้นไม้ต้นโน้น ถึงต้นโน้น นั่นล่ะ ที่ของเรา

ตามโหนดเลยคุณเห็นไหม

เป็นไง คุณว่าสวยไหม

17. ปานกลาง

เหมือนมองตามที่แทนชี้ไปยังทุ่งกว้าง พร้อมขมรับกับคำพูดของแทน

เหมือน

ล่ะ สวยดีล่ะ

18. ไกล มุมเดียวกับ 15

ทั้งคู่ยืนชื่นชมกับทิวทัศน์อยู่คู่หนึ่ง แทนจึงเอ่ยปากขึ้น

19. ปานกลาง มุมเดียวกับ 16

แทน

ผมว่าเราลองไปดูที่ดินแปลงอื่น กันต่อดีไหม

เอกสารนี้เป็นเอกสารที่สงวนไว้สำหรับการใช้งานเพื่อการศึกษาเท่านั้น ไม่อนุญาตให้นำไปใช้ประโยชน์ด้านการค้า
ไม่ว่ากรณีใดๆ ทั้งสิ้น อีกทั้งห้ามมิให้ดัดแปลงเนื้อหา และต้องอ้างอิงถึงเจ้าของเอกสารทุกครั้งที่มีการนำไปใช้

20. ปานกลาง

เหมียวกลับมาพุกหน้า

21. โกล มุมเดียวกับ 15

เหมียวเดินตามไปตึกๆ และเปิดประตูขึ้นรถ

Scene 3 จะช่วยหรือไม่

ภายในรถถนนเปลี่ยว/ ทางเลี้ยวเมือง / ตอนบ้ายแก่

แทน/เหมียว/นักเดินทาง

22. โกล

สองข้างทางที่เป็นสถานขางพราตคักกับทุ่งหญ้า รถของแทนและเหมียวขับได้ไม่เร็วเท่าถนนสายหลัก

23. ปานกลาง

เหมียว มองออกไปยังวิวสองข้างทาง

แทน

V.O

คุณเห็นนั่นรึเปล่า

เหมียวไม่คอบแต่มองไปตามแทนที่ชี้ไปยังเบื้องหน้า

24. ปานกลาง

แทนมองไปยังเบื้องหน้าด้วยสีหน้างงวย

25. ปานกลาง

เหมียว มองไปข้างหน้า ด้วยสีหน้าประหลาดใจ

เหมียว

คนรีเปล่าคุณ

เอกสารนี้เป็นเอกสารที่สงวนไว้สำหรับการใช้งานเพื่อการศึกษาเท่านั้น ไม่อนุญาตให้นำไปใช้ประโยชน์ด้านการค้า
ไม่ว่ากรณีใดๆ ทั้งสิ้น อีกทั้งห้ามมิให้ดัดแปลงเนื้อหา และต้องอ้างอิงถึงเจ้าของเอกสารทุกครั้งที่มีการนำไปใช้

26. ปานกลาง

แทนสายตา เหมียว แทนหันมาบอกกับเหมียว แล้วชี้ไปข้างหน้า แทนลึ่งเลหันไปมาระหว่างร่างของชาย กั้นเหมียวที่ดูหวาดกลัว

แทน

เก้าบาทเจ็ดนะ คุณคูตี

27. ปานกลาง

แทนสายตา แทน มอง ไปยังเหมียว ที่บาดอาการหวาดกลัว และยังมีมองไปที่ชายคนนั้นที่พื้นถนน

28. ไกล

มุมต่ำ ร่างชายที่นอนบาดเจ็บเป็นระยะหน้า ด้านหลังเป็นรถ ที่กำลังเบี่ยงหลบร่างของชายคนนั้น และจับผ่านไป

29. ใกล้

ที่กระจกมองหลัง ภาพชายนักเดินทางที่นอนอยู่กลางถนน เริ่มเล็กลงๆ

30. ใกล้

หน้าแทน สายตายังกระสับกระส่าย จับจ้องไปที่กระจกมองหลังบ้างสลับกับ ถนนข้างหน้า ด้วยความกังวล

31. ปานกลาง

ถ่ายมาจากด้านหลัง ด้านหน้าเห็นทางแยก และ เห็นกระจกมองหลังที่สายตาแทนสะท้อนอยู่ในกระจก เหมียวหันไปมองหน้าแทนและหันหลังกลับไปมอง ที่ที่ผ่านไป

Scene 4 วนรถกลับ

ภายในรถ/ ถนนเปลี่ยว ทางเลี้ยวเมือง ทางแยก / คอนบ้ายแก่ แทน/เหมียว/นักเดินทาง

32. ใกล้

คันข้างพาราเป็นระยะหน้า รถยนต์แล่นเข้ามา รถของทั้งคู่มาจอดสนิทอยู่บริเวณทางเข้าสวน ขางพาราแคบที่เป็นดินแดง

33. ไกล

มุมต่ำ รถยนต์ขับเข้ามาหยุดนิ่งตรงหน้า

34. .ใกล้

พวงมาลัยหมุน

35. ไกล มุมเดียวกับ 32

รถถอยรถเข้าไปในถนนแคบๆ แล้วกลับรถไปทางเดิม พื้นเฟรมออกไป

Scene 5 ช่วยขึ้นรถ

ภายนอก/ บนพื้นกลางถนนเปลี่ยว/ ตอนบ่ายแก่

แทน/เหมียว/นักเดินทาง

36. ไกล

แทนสาวเท้าเดินมาหยุดอยู่ตรงค้ำหน้าร่างของชายนักเดินทาง

37. ใกล้

ที่รอยฟกช้ำ และรอยเลือดที่ไหลซึมออกมาเลอะพื้นถนน

38. ปานกลาง

มุมกด ลงไปยังร่างของชายนักเดินทาง

39. ไกล มุมเดียวกับ 36

ภาพแทนค่อยขยับตัวลงไปที่ร่างชายคนนั้น

แทน

คุณครับ คุณ

40. ใกล้

ร่างของชายบาดเจ็บยังนิ่งไม่ไหวติง มือของแทนค่อยขยับตัวชายคนนั้น

เอกสารนี้เป็นเอกสารที่สงวนไว้สำหรับการใช้งานเพื่อการศึกษาเท่านั้น ไม่อนุญาตให้นำไปใช้ประโยชน์ด้านการค้า
ไม่ว่ากรณีใดๆ ทั้งสิ้น อีกทั้งห้ามมิให้ดัดแปลงเนื้อหา และต้องอ้างอิงถึงเจ้าของเอกสารทุกครั้งที่มีการนำไปใช้

41. ปานกลาง

นมตำ เหยขึ้น เห็นพระอาทิตย์ที่ร้อนระอุ แทนนึ่งของๆพยายามพลิกชายคนดังกล่าวให้นอนหงาย
ด้วยความเก๋ๆกั๊งๆ

42. ปานกลาง

แทนเป็นระยะหน้าเอามือไปอังที่จมูกของชายบาดเจ็บ เหมียวเดินเปิดประตูออกมาเดินมาเป็น
ระยะซัด

43. โกล้

มืออังไปที่จมูก เขาหายใจวรินเต็มที

44. ปานกลาง

แทน
ผมจะพาเค้าขึ้นรถไปส่งโรงพยาบาล

45. ปานกลาง นมเดียวกับ 39

เหมียว
คุณอย่าไปยุ่งกับเค้าเลยคะ

46. ปานกลาง นมเดียวกับ 41.

แทน
คุณ ถ้าเราไม่ช่วยเค้าแล้วใครจะช่วย

47. ปานกลางนมเดียวกับ 39

เหมียวตอบสวนกลับมาเกือบจะในทันที

เอกสารนี้เป็นเอกสารที่สงวนไว้สำหรับการใช้งานเพื่อการศึกษาเท่านั้น ไม่อนุญาตให้นำไปใช้ประโยชน์ด้านการค้า
ไม่ว่ากรณีใดๆ ทั้งสิ้น อีกทั้งห้ามมิให้ดัดแปลงเนื้อหา และต้องอ้างอิงถึงเจ้าของเอกสารทุกครั้งที่มีการนำไปใช้

เหมียว

ถ้าช่วยแล้วเขายื่นมาตายบนรถเราจะทำยังไงคะ

48. ป่านกลางมุมเดียวกับ 41

แทนมองไปที่หน้าของภรรยาแล้วหลบตา มองไปยังชายบาดเจ็บ เขาขบคิดนึกไปถึงคำพูดของภรรยาเมื่อครู่ แล้วหันกลับไปตอบ

แทน

เงินเราต้องรีบช่วยเค้า ก่อนที่เค้าจะตาย

49. ป่านกลาง

แทนไปอยู่ทางด้านศีรษะของชายบาดเจ็บ ใช้มือซ้อนไปที่ใต้รักแร้ของชายบาดเจ็บ และเริ่มออกแรงขยับร่าง ไปทางรถของเขาที่จอด ด้วยความยากลำบาก ร่างค่อยๆ ขยับที่ละนิดๆ

50. ป่านกลาง

มุมต่ำ ดิคพื้นถ้ำเสยขึ้น ร่างของชายบาดเจ็บค่อยๆ ขยับที่ละน้อย ด้านบนเป็นแทนที่ก้มโค้งค่อมๆ เขายื้อ ภายใต้วงอาทิตย์ที่ร้อนระอุ

51. ไกล

มุมเสยใบหน้าแทนที่เมื่อดเหงื่อผุดขึ้นเต็มหน้า

52. ไกล

แทนค่อยๆ ขยับร่างนั้นมาถึงประตูรถด้านหลัง เหมียวเปิดประตูออกมากอดคอกมองไปยังร่างนั้น ทั้งความโมโหแฟนตนเองและความกลัว

53. ปานกลาง

เหมียวขึ้นฟังประตูด มงไปยังแทน

เหมียว

นี่คุณ ถ้าเกิดว่าเค้ามาตายบนรถเราขึ้นมา
ใครจะรับผิดชอบ

54. ปานกลาง

แทนเงยหน้าขึ้นจากร่างที่กำลัง ลากมา มงไปยังเหมียว โดยที่ไม่มีเสียงตอบ เอมือปาดเหงื่ออีกครั้ง มงซ้ายมองขวาไปรอบๆเหมือนหาคนช่วย

55. ปานกลาง มุมเดียวกับ 53

เหมียว ปิดประตูด กลับขึ้น ไปนั่งเหมือนเดิม

56. โกล

ภาพทุ่งหญ้าข้างทางที่เริ่มมีลมพัดมา ทำให้หญ้าปลิวไสว

57. ปานกลาง

อีกด้านหนึ่งของประตู ประตูอีกด้านถูกเปิดออก ที่พื้นมีร่างของชายบาดเจ็บนอนอยู่ แทนโผล่เข้ามาในรถ ข้างของของเหมียวมีอยู่ระเกะระกะเต็มไปหมด ที่พื้นรถมีร่องเท้าอยู่หลายคู่ ที่เบาะรถมีกระเป๋าสองสามใบ รวมไปถึงข้างของที่กองระเกะระกะอยู่ แทนเอามือกวาดข้างของ โยนมายังที่นั่งอีกฝั่งหนึ่ง อย่างไม่ได้ใส่ใจเท่าไรนัก รวมไปถึงร่องเท้าที่พื้นรถ เสียงดังกุกัก ทำให้เหมียวหันมามอง เสียงประตูดังขึ้น จากด้านฝั่งเหมียว

58. ปานกลาง

มุมต่ำถ่ายเสยขึ้นไป ร่างชายเป็นระชะหน้า เห็นประตูดที่เปิดอยู่ ทะลุเข้าไปอีกฝั่งเห็นเหมียวเปิดประตูอีกด้านหนึ่งและหุบข้างของ ของตนเองออกไปท้ายรถ ด้วยอารมณ์กระพืดกระพืด และแทนเดินเข้ามาแทนที่ พร้อมกับมุดเข้ามา ยังเบาะหลัง และเอื้อมลงมาดึงร่างชายบาดเจ็บขึ้นไป ด้วยความชุกลำบาก

59. ใกล้เคียง

แทนยกเท้าทั้งสองของชายบาดเจ็บขึ้นมาวางไว้บนพื้นรถ และดึงตัวให้ตั้งอย่างดี ด้านหลังเกาะหลังฝั่งคนนั่ง ด้วยความระมัดระวัง

60. ใกล้เคียง

ประตูด้านนอก ถูกปิดลง แทนเดินอ้อมไปยังหน้ารถ เสียงประตูรถถูกเปิดและปิดลง รถเคลื่อนตัวออกไป

Scene 6 โทรศัพทค์ตั้ง

ภายในรถ/ถนนเปลี่ยว ทางเสียงเมือง / ตอนบ่ายแก่

แทน/เหมียว/นักเดินทาง

61. ใกล้เคียง

มุมต่ำ รถขับผ่านไปท่ามกลางความร้อนระอุ

62. ปานกลาง

แทนยังพะวงกับชายบาดเจ็บที่ยังนอนอยู่ที่เบาะหลังของเขา

63. ปานกลาง

เหมียวได้แต่นั่งนำบั้งโคนไม่มีใครพูดอะไรกันเลย เสียงโทรศัพทค์ตั้งขึ้นทำลายความเงียบ เหมียวสะดุ้งมองหน้าแทน

64. ปานกลาง

แทนหันมามองหน้ากัน แทนก้มลง ลองมองและคลำไปที่กระเป๋าางเกงตนเอง เสียงโทรศัพทค์ยังตั้งอยู่อย่างต่อเนื่อง

65. ใกล้เคียง

นักเดินทาง เสียงโทรศัพทค์ยังตั้งอยู่

66. ใกล้เคียง

รถแล่นมาหยุดนิ่งตรงหน้า

67. ปานกลาง

แทนหันหลังกลับไปมองที่นักเดินทางสลับกับมองหน้าเหมียว

68. ปานกลาง

เหมียวหันมามองและทำหน้าเหยเก ด้วยความกลัวเลือดและหวาดกลัวกับภาพที่เห็น เหมียวเป็นอน
หน้าหนีในทันที

69. โกล้

เลือดไหลออกมาจากปากนักเดินทาง

70. ปานกลาง

จากด้านหลังออกไปเห็นกระจกหน้ารถ แทนหันมองหน้าเหมียว เอ็มไปหยิบผ้าเช็ดหน้าที่ติด
เหมียวรีบไปเช็ดเลือดอย่างไม่ทันคิด

71. โกล้

นักเดินทาง มือแทนเช็ดเลือด

72. ปานกลาง นุ่มเดียวกับ 68.

ทั้งคู่มองหน้ากันภายใต้ความนิ่งเงียบ

73. ปานกลาง

เหมียวหันไปในทันทีด้วยความตกใจอย่างมาก กิ่งไม้ขนาดย่อมหล่นลงมาจากใต้ต้นไม้ที่แทนจอด
รออยู่

74. ปานกลาง

แทนหันไปมองตามด้วยความตกใจ

75. ปานกลาง

นอกรถกิ่งไม้เป็นระยะหน้า มองผ่านกระจกเห็นสายคาเหมียวคืนตระหนก

เอกสารนี้เป็นเอกสารที่สงวนไว้สำหรับการใช้งานเพื่อการศึกษาเท่านั้น ไม่อนุญาตให้นำไปใช้ประโยชน์ด้านการค้า
ไม่ว่ากรณีใดๆ ทั้งสิ้น อีกทั้งห้ามมิให้ดัดแปลงเนื้อหา และต้องอ้างอิงถึงเจ้าของเอกสารทุกครั้งที่มีการนำไปใช้

76. ปานกลาง

นอกรถกิ่งไม้เป็นระยษะหน้า มองผ่านกระเหินสายตาแทนตื่นตระหนก

77. ใกล้

ค้ำข้างเหมียว สายตายังข้องเขม็งไปที่หน้ารถ ด้วยความตกใจ

78. ใกล้

แทนมองไปหน้ารถ เหงื่อไหลย้อยที่ใบหน้า

79. ใกล้

มุมสูง เห็นรอยน้ดจอนิ่งสนิท เหมียวเปิดประตูเดินลงมาด้วยความร้อนรน

Scene 7 ทะเลาะกัน

ภายนอกกรร/สวนข้างทาง / ตอนเย็น

แทน/เหมียว

80. ใกล้

เหมียวเดินออกมาเป็นระยษะหน้ายื่นหลบอยู่ที่ใต้ต้นไม้เพื่อสงบสติอารมณ์จากการเพิ่งหูรื้องให้ แทนจึงเดินตามลงมาจากรถ เดินตรงมายังเหมียว เขาจะงักเมื่อได้ยินเสียงโทรศัพท์ดัง แทนมองกลับมทางเหมียวจึงตัดสินใจเดินหน้าต่อมา

81. ใกล้

เหมียวเดินก้าวเข้ามา ตามด้วยแทนที่ร้องเรียก

แทน

นี่คุณ เราต้องพาเค้าไปส่งโรงพยาบาลนะ

82. ปานกลาง

เหมียวเดินเข้ามาเป็นระยษะชัดแล้วหันกลับมาแทน เป็นระยษะหลัง

83. ปานกลาง

ข้ามไหล่ไหล่แทน เห็นเมีย

เมีย

(หันหลังกลับมา)

คุณจะไปก็ไปเลย ฉันไม่ยอมขึ้นไปอยู่บนรถคันนั้นกับศพรอกนะ

84. ปานกลาง

ข้ามไหล่เมีย

แทน

คุณ เค้ายังไม่ตายนะ แต่ถ้าคุณมีขึ้นอยู่ตรงนี้เค้าตายแน่

85. ปานกลาง มุมเดียวกับ 81

เมีย

คุณก็ทิ้งฉันไว้เลยสิ

86. ปานกลาง มุมเดียวกับ 82

แทน

ไม่เอาว่าคุณอย่าเป็นแบบนี้สิ

87. ปานกลาง มุมเดียวกับ 81

เมีย

แล้วคุณรู้หรือว่า โรงพยาบาลอยู่ไหน

88. ไกล มุมเดียวกับ 79

ทั้งคู่ขึ้นมองหน้ากัน นิ่งเงียบ เสียงรถดังเข้ามา แทนหันหลังไปมอง

89. ไกล

จากกระจกหน้ารถคนนำทาง เห็นแทนวิ่งออกมา ไบคมือเรียก

เอกสารนี้เป็นเอกสารที่สงวนไว้สำหรับการใช้งานเพื่อการศึกษาเท่านั้น ไม่อนุญาตให้นำไปใช้ประโยชน์ด้านการค้า
ไม่ว่ากรณีใดๆ ทั้งสิ้น อีกทั้งห้ามมิให้ดัดแปลงเนื้อหา และต้องอ้างอิงถึงเจ้าของเอกสารทุกครั้งที่มีการนำไปใช้

90. โกล

แทนวิ่งออกไป เหมือนเป็นระยะหน้า

แทน
(ตะ โคนเรียก)
คุณครับคุณ

91. ปานกลาง

ในรด ผ่านกระจกรถคนทาง กระจกรถเปิดออก

คนนำทาง
มีไว้รีเปล่าตรีบ

แทน
เอ้อ คือ ผมช่วยคนเจ็บมาในรดครับ
จะถามว่าโรงพยาบาลไปทางไหน

92. โกล มุมเดียวกับ 86

เห็นทั้งคู่กำลังจะไปข้างหน้า เพื่อบอกทาง

คนนำทาง
อ้อ คุณออกไปปากซอยนี้ นะคับ เลี้ยวขวา
พอเจอสี่แยกเลี้ยวซ้ายอีกทีตรงไป 200 เมตร

93. ปานกลาง มุมเดียวกับ 87

แทน
(รีบพูดตัดบท)
คุณครับ ช่วยขับรถนำทางไปหน่อยได้ไหมครับ

เอกสารนี้เป็นเอกสารที่สงวนไว้สำหรับการใช้งานเพื่อการศึกษาเท่านั้น ไม่อนุญาตให้นำไปใช้ประโยชน์ด้านการค้า
ไม่ว่ากรณีใดๆ ทั้งสิ้น อีกทั้งห้ามมิให้ดัดแปลงเนื้อหา และต้องอ้างอิงถึงเจ้าของเอกสารทุกครั้งที่มีการนำไปใช้

คนนำทาง

ได้ครับ

แทน

รบกวนหน่อยนะครับ

94. ไกล นุ่มเคียวกับ 86

แทนรีบวิ่งมาที่รถ โยนกิ่งไม้ทิ้ง เขาหันไปมองที่เหมียวยังยืนนิ่งอยู่ที่เดิม แทนรีบเปิดประตูขึ้นรถ ไม่นาน เหมียวก็วิ่งตามขึ้น

Scene 8 ส่งโรงพยาบาล

ภายนอก/ หน้าโรงพยาบาล /ตอนเย็น

แทน/เหมียว

95. ไกล

ไหล่ทาง เห็นถนน มีรถคนนำทางวิ่งผ่าน ตามด้วยรถของแทน เปิดไฟเลี้ยว ป้ายโรงพยาบาลเป็นระยะหน้า

96. ไกล

รถของแทนเลี้ยวเข้าไปจอดบริเวณตึกอุบัติเหตุ

V.O เสียงสัญญาณโทรศัพท์

ฮัลโหล ฮัลโหล หนึ่งลูก ได้ยินแม่ไหม

แทน

V.O

เอ่อ ฮัลโหลครับ

แม่ นักเดินทาง

V.O

ฮัลโหล ฮัลโหล หนึ่งลูก ได้ยินแม่ไหม ทำไมไม่รับโทรศัพท์แม่เลยล่ะลูก

เอกสารนี้เป็นเอกสารที่สงวนไว้สำหรับการใช้งานเพื่อการศึกษาเท่านั้น ไม่อนุญาตให้นำไปใช้ประโยชน์ด้านการค้าไม่ว่ากรณีใดๆ ทั้งสิ้น อีกทั้งห้ามมิให้ตัดแปลงเนื้อหา และต้องอ้างอิงถึงเจ้าของเอกสารทุกครั้งที่มีการนำไปใช้

แทน

V.O

เอ่อ คือ คุณหนึ่งประสบอุบัติเหตุจนกระดูก
แต่นอนนี้อยู่ที่โรงพยาบาลแล้ว
คุณน้ำไม่ต้องเป็นห่วงนะครับ

จบ



เอกสารนี้เป็นเอกสารที่สงวนไว้สำหรับการใช้งานเพื่อการศึกษาเท่านั้น ไม่อนุญาตให้นำไปใช้ประโยชน์ด้านการค้า
ไม่ว่ากรณีใดๆ ทั้งสิ้น อีกทั้งห้ามมิให้ดัดแปลงเนื้อหา และต้องอ้างอิงถึงเจ้าของเอกสารทุกครั้งที่มีการนำไปใช้

บทภาพ (Storyboard)⁴

การเขียนบทภาพนี้คล้ายกับการเขียนรูปในหนังสือการ์ตูนให้มีเรื่องราวต่อเนื่องกัน ที่ถ่ายทอดมาจากบทถ่ายทำ (Shooting script) ทั้งเรื่อง ที่แสดงความคิดแนวทางในการถ่ายทำหรือการเชื่อมซีควенส์ที่ต่างกันให้มีความต่อเนื่องกันอย่างราบรื่น ก่อนลงมือถ่าย



⁴ รักसानต์ วิวัฒน์สินอุดม . นักสร้าง สร้างหนัง หนังสือ .กรุงเทพฯ ; จุฬาลงกรณ์มหาวิทยาลัย , 2545, หน้า 148

เอกสารนี้เป็นเอกสารที่สงวนไว้สำหรับการใช้งานเพื่อการศึกษาเท่านั้น ไม่อนุญาตให้นำไปใช้ประโยชน์ด้านการค้าไม่ว่ากรณีใดๆ ทั้งสิ้น อีกทั้งห้ามมิให้ดัดแปลงเนื้อหา และต้องอ้างอิงถึงเจ้าของเอกสารทุกครั้งที่มีการนำไปใช้

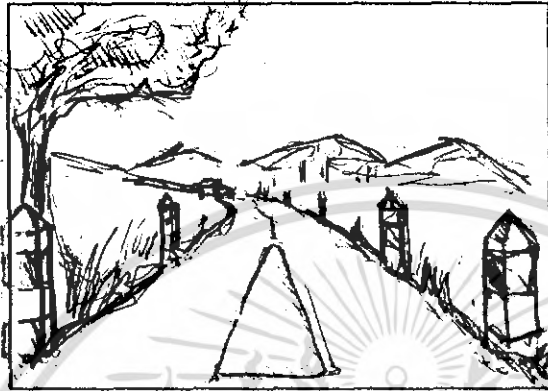
STORY BOARD TITLE : นักเดินทาง**DIRECTOR : คณิศรา รัตนาภิรมย์**

เอกสารนี้เป็นเอกสารที่สงวนไว้สำหรับการใช้งานเพื่อการศึกษาเท่านั้น ไม่อนุญาตให้นำไปใช้ประโยชน์ด้านการค้า
ไม่ว่ากรณีใดๆ ทั้งสิ้น อีกทั้งห้ามมิให้ดัดแปลงเนื้อหา และต้องอ้างอิงถึงเจ้าของเอกสารทุกครั้งที่มีการนำไปใช้

STORY BOARD TITLE : นักเดินทาง

DIRECTOR : ศนิศา รัตนภิรมย์

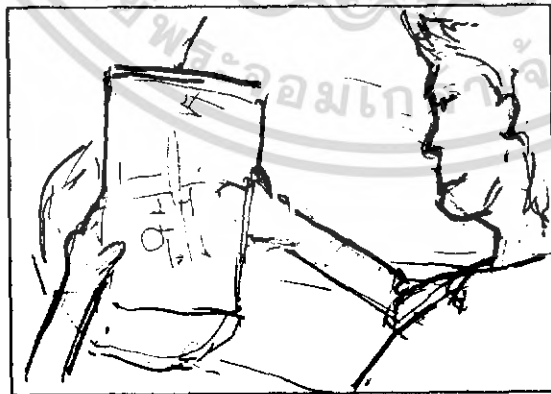
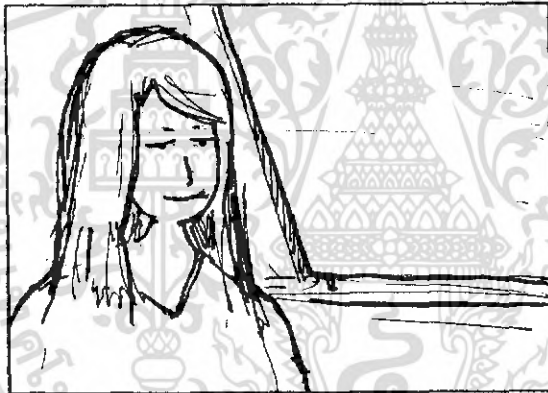

เอกสารนี้เป็นเอกสารที่สงวนไว้สำหรับการใช้งานเพื่อการศึกษาเท่านั้น ไม่อนุญาตให้นำไปใช้ประโยชน์ด้านการค้า
ไม่ว่ากรณีใดๆ ทั้งสิ้น อีกทั้งห้ามมิให้ดัดแปลงเนื้อหา และต้องอ้างอิงถึงเจ้าของเอกสารทุกครั้งที่มีการนำไปใช้

STORY BOARD TITLE : นักเดินทาง

DIRECTOR : ศนิตา รัตนภิรมย์

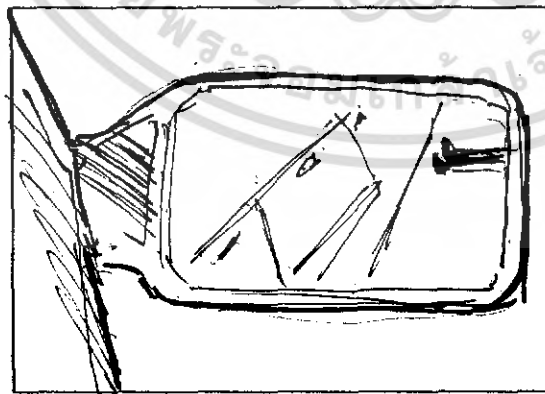
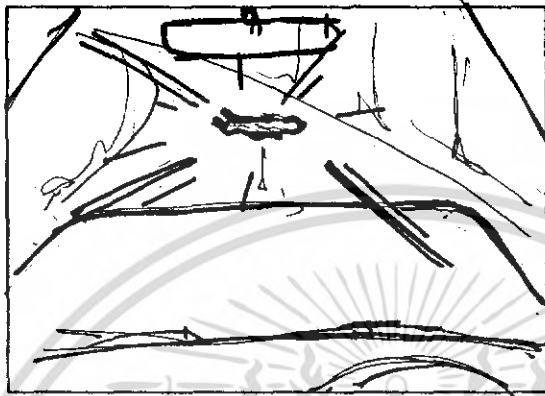

เอกสารนี้เป็นเอกสารที่สงวนไว้สำหรับการใช้งานเพื่อการศึกษาเท่านั้น ไม่อนุญาตให้นำไปใช้ประโยชน์ด้านการค้า
ไม่ว่ากรณีใดๆ ทั้งสิ้น อีกทั้งห้ามมิให้ดัดแปลงเนื้อหา และต้องอ้างอิงถึงเจ้าของเอกสารทุกครั้งที่มีการนำไปใช้

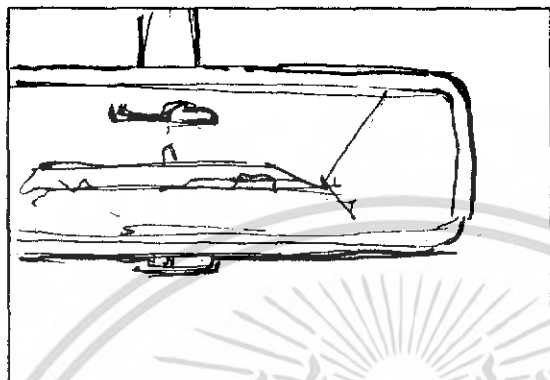
STORY BOARD TITLE : นักเดินทาง
DIRECTOR : คณิดา รัตนภิรมย์

เอกสารนี้เป็นเอกสารที่สงวนไว้สำหรับการใช้งานเพื่อการศึกษาเท่านั้น ไม่อนุญาตให้นำไปใช้ประโยชน์ด้านการค้า
ไม่ว่ากรณีใดๆ ทั้งสิ้น อีกทั้งห้ามมิให้ดัดแปลงเนื้อหา และต้องอ้างอิงถึงเจ้าของเอกสารทุกครั้งที่มีการนำไปใช้

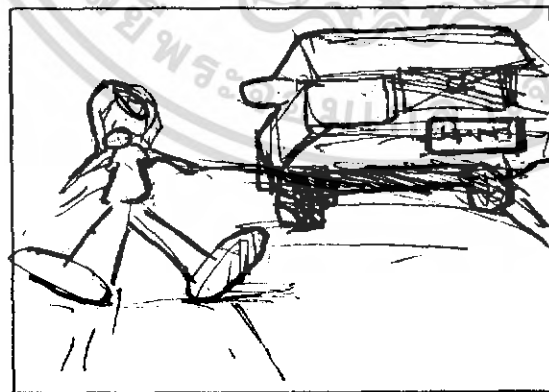
STORY BOARD TITLE : นักเดินทาง**DIRECTOR : กณิศา รัตนภิรมย์**

เอกสารนี้เป็นเอกสารที่สงวนไว้สำหรับการใช้งานเพื่อการศึกษาเท่านั้น ไม่อนุญาตให้นำไปใช้ประโยชน์ด้านการค้า
ไม่ว่ากรณีใดๆ ทั้งสิ้น อีกทั้งห้ามมิให้ดัดแปลงเนื้อหา และต้องอ้างอิงถึงเจ้าของเอกสารทุกครั้งที่มีการนำไปใช้

STORY BOARD TITLE : นักเดินทาง

DIRECTOR : คณิศรา รัตนภิรมย์

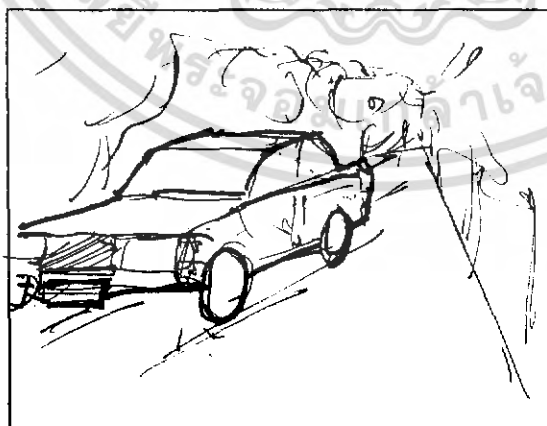
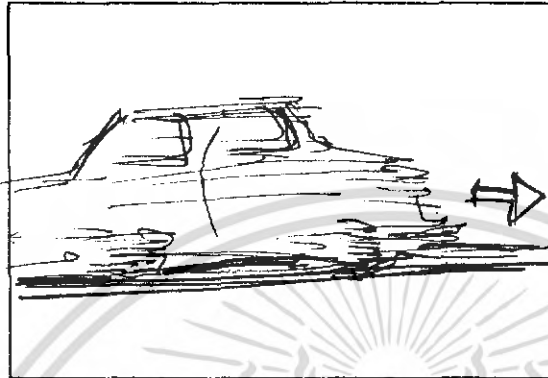

เอกสารนี้เป็นเอกสารที่สงวนไว้สำหรับการใช้งานเพื่อการศึกษาเท่านั้น ไม่อนุญาตให้นำไปใช้ประโยชน์ด้านการค้า
ไม่ว่ากรณีใดๆ ทั้งสิ้น อีกทั้งห้ามมิให้ดัดแปลงเนื้อหา และต้องอ้างอิงถึงเจ้าของเอกสารทุกครั้งที่มีการนำไปใช้

STORY BOARD TITLE : นักเดินทาง

DIRECTOR : กณิศา รัตนภิรมย์

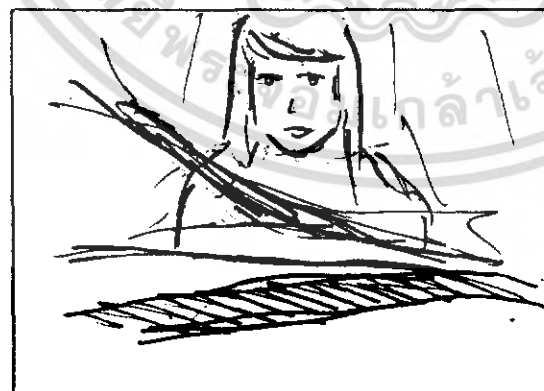

เอกสารนี้เป็นเอกสารที่สงวนไว้สำหรับการใช้งานเพื่อการศึกษาเท่านั้น ไม่อนุญาตให้นำไปใช้ประโยชน์ด้านการค้า
ไม่ว่ากรณีใดๆ ทั้งสิ้น อีกทั้งห้ามมิให้ดัดแปลงเนื้อหา และต้องอ้างอิงถึงเจ้าของเอกสารทุกครั้งที่มีการนำไปใช้

STORY BOARD TITLE: นักเดินทาง

DIRECTOR: คณิศรา รัตนภิรมย์

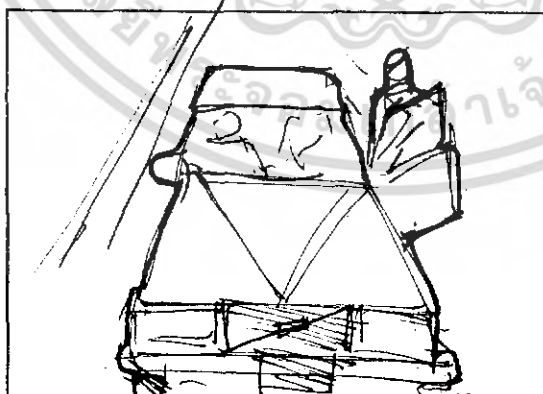
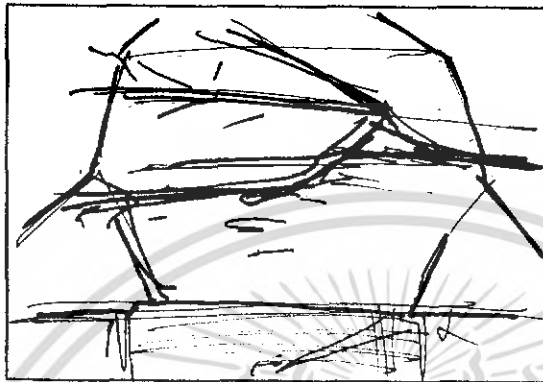

เอกสารนี้เป็นเอกสารที่สงวนไว้สำหรับการใช้งานเพื่อการศึกษาเท่านั้น ไม่อนุญาตให้นำไปใช้ประโยชน์ด้านการค้า
ไม่ว่ากรณีใดๆ ทั้งสิ้น อีกทั้งห้ามมิให้ดัดแปลงเนื้อหา และต้องอ้างอิงถึงเจ้าของเอกสารทุกครั้งที่มีการนำไปใช้

STORY BOARD TITLE : นักเดินทาง

DIRECTOR : คณิดา รัตนาภิรมย์

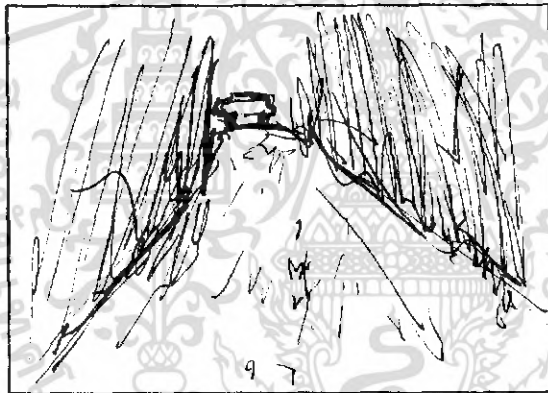
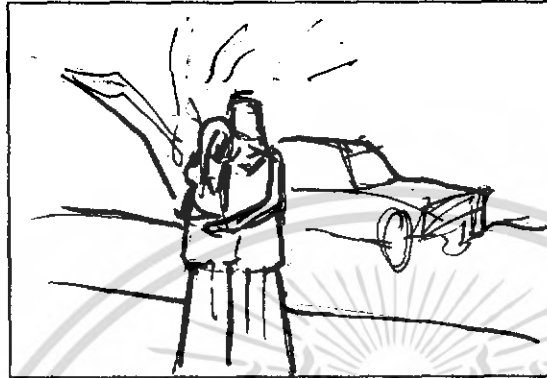

เอกสารนี้เป็นเอกสารที่สงวนไว้สำหรับการใช้งานเพื่อการศึกษาเท่านั้น ไม่อนุญาตให้นำไปใช้ประโยชน์ด้านการค้า
ไม่ว่ากรณีใดๆ ทั้งสิ้น อีกทั้งห้ามมิให้ดัดแปลงเนื้อหา และต้องอ้างอิงถึงเจ้าของเอกสารทุกครั้งที่มีการนำไปใช้

STORY BOARD TITLE : นักเดินทาง

DIRECTOR : ศนิตา รัตนภิรมย์

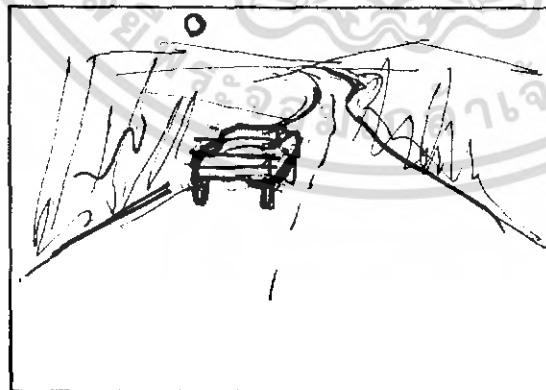
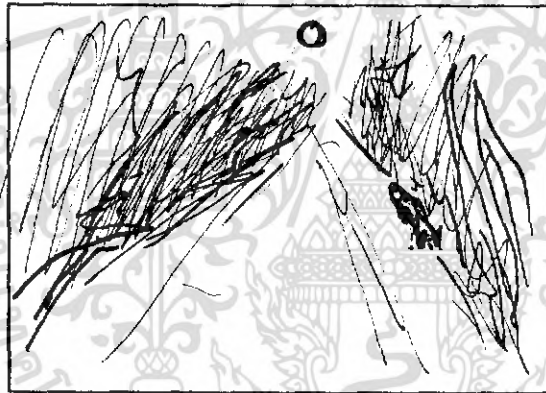
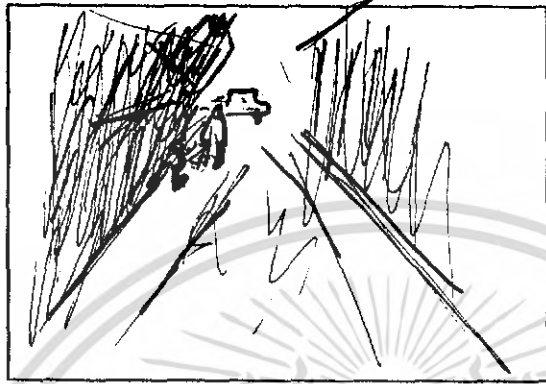

เอกสารนี้เป็นเอกสารที่สงวนไว้สำหรับการใช้งานเพื่อการศึกษาเท่านั้น ไม่อนุญาตให้นำไปใช้ประโยชน์ด้านการค้า
ไม่ว่ากรณีใดๆ ทั้งสิ้น อีกทั้งห้ามมิให้ดัดแปลงเนื้อหา และต้องอ้างอิงถึงเจ้าของเอกสารทุกครั้งที่มีการนำไปใช้

การกำกับศิลป์

ภาพยนตร์เรื่องนี้เป็นภาพยนตร์ที่คล้ายกับการจำลองเหตุการณ์จริง เป็นเหตุการณ์ที่สามารถประสบกับตนเองได้ทั้งสิ้น ดังนั้น การออกแบบหรือค้นหาสถานที่ถ่ายทำต่างๆ รวมไปถึงเสื้อผ้า เครื่องแต่งกายก็จำเป็นต้องให้ใกล้เคียงกับความเป็นจริงมากที่สุด เพื่อความสมจริงในภาพยนตร์

การสำรวจค้นหาสถานที่ถ่ายทำ

การหาสถานที่ในเรื่องนี้เกิดขึ้นพร้อมกับการเขียนบทภาพยนตร์ หลังจากที่ได้เขียนโครงเรื่องคร่าวๆขึ้นมาแล้ว สิ่งที่ต้องคำนึงถึงอันดับแรกคือ สถานที่ เนื่องจากเราต้องคำนึงถึงความเป็นไปได้ในการสถานที่ถ่ายทำให้มากที่สุด จึงต้องทำทั้งสองอย่างควบคู่กัน การหาสถานที่ถ่ายทำ และลองปรับตัวบทให้เข้ากับสถานที่

เนื่องจากข้อจำกัดของบทภาพยนตร์ที่จะต้องเป็นถนนสายเปลี่ยว ไม่ค่อยมีรถผ่านไปมา เป็นพื้นที่ที่อยู่ต่างจังหวัด ต้องการวิวทัศนียภาพที่สวยงามและเป็นธรรมชาติ และข้อคำนึงอีกสิ่งหนึ่งคือ เพื่อสะดวกต่อการถ่ายทำและไม่ควรไกลจากกรุงเทพมหานครนักเพื่อสะดวกในการเดินทางไปถ่ายทำและประหยัดค่าใช้จ่าย การหาสถานที่ถ่ายทำจึงเป็นการทำงานอย่างแรกที่ข้าพเจ้าทำในขั้นตอนนี้ เพราะหากเขียนบทภาพยนตร์จนเสร็จสมบูรณ์ แต่ไม่สามารถหาสถานที่ถ่ายทำตามบทภาพยนตร์ได้ นั้นจะทำให้ภาพยนตร์เรื่องนี้ไม่ได้เป็นไปตามที่ตั้งใจไว้ ข้าพเจ้าจึงเลือกที่จะทำไปควบคู่กัน

สถานที่ถ่ายทำ ภาพยนตร์เรื่อง “นักเดินทาง”

อ. บ่อทอง จ. ชลบุรี ถนนคู่ขนานกับทางหลักใช้เส้นทาง มอเตอร์เวย์ กรุงเทพ-ชลบุรี ใช้เส้นทาง แกรง-ระยองกิโลเมตรที่ 53 เลี้ยวซ้ายเข้า อ. บ่อทอง จุดสังเกต บริเวณสี่แยก ด้านขวามือมีปั้ม Esso ถนนเทศบาล ท.205 ประมาณ 150 กิโลเมตรจากกรุงเทพ

สถานที่ถ่ายทำ ฉากกางแผนที่



ภาพที่ 4.3 ฉากกางแผนที่

สถานที่ถ่ายทำ ฉากดูที่-ไร่สัปะรด



ภาพที่ 4.4 ฉากดูที่- ไร่ สัปะรด

เอกสารนี้เป็นเอกสารที่สงวนไว้สำหรับการใช้งานเพื่อการศึกษาเท่านั้น ไม่อนุญาตให้นำไปใช้ประโยชน์ด้านการค้า ไม่ว่าจะกรณีใดๆ ทั้งสิ้น อีกทั้งห้ามมิให้ดัดแปลงเนื้อหา และต้องอ้างอิงถึงเจ้าของเอกสารทุกครั้งที่มีการนำไปใช้

สถานที่ถ่ายทำ จุดเกิดเหตุ



ภาพที่ 4.5 ฉากช่วยขี้นรถ

สถานที่ถ่ายทำ ฉากวนรถกลับ



ภาพที่ 4.6 ฉากวนรถกลับ

เอกสารนี้เป็นเอกสารที่สงวนไว้สำหรับการใช้งานเพื่อการศึกษาเท่านั้น ไม่อนุญาตให้นำไปใช้ประโยชน์ด้านการค้า
ไม่ว่ากรณีใดๆ ทั้งสิ้น อีกทั้งห้ามมิให้ดัดแปลงเนื้อหา และต้องอ้างอิงถึงเจ้าของเอกสารทุกครั้งที่มีการนำไปใช้

สถานที่ถ่ายทำฉากทำลายหลักฐาน



ภาพที่ 4.7 ฉากทำลาย
หลักฐาน

สถานที่ถ่ายทำฉากโทรศัพท์ตั้ง



ภาพที่ 4.8 ฉากโทรศัพท์ตั้ง

เอกสารนี้เป็นเอกสารที่สงวนไว้สำหรับการใช้งานเพื่อการศึกษาเท่านั้น ไม่อนุญาตให้นำไปใช้ประโยชน์ด้านการค้า
ไม่ว่ากรณีใดๆ ทั้งสิ้น อีกทั้งห้ามมิให้ดัดแปลงเนื้อหา และต้องอ้างอิงถึงเจ้าของเอกสารทุกครั้งที่มีการนำไปใช้

สถานที่ถ่ายทำฉากทะเลาะกัน



ภาพที่ 4.9 ฉากทะเลาะกัน

สถานที่ถ่ายทำฉากส่ง โรงพยาบาล



ภาพที่ 4.10 ฉากส่ง
โรงพยาบาล

เอกสารนี้เป็นเอกสารที่สงวนไว้สำหรับการใช้งานเพื่อการศึกษาเท่านั้น ไม่อนุญาตให้นำไปใช้ประโยชน์ด้านการค้า
ไม่ว่ากรณีใดๆ ทั้งสิ้น อีกทั้งห้ามมิให้ดัดแปลงเนื้อหา และต้องอ้างอิงถึงเจ้าของเอกสารทุกครั้งที่มีการนำไปใช้

เครื่องแต่งกายนักแสดง (Costumes)

เสื้อผ้าเครื่องแต่งกายของตัวละครเป็นส่วนหนึ่งที่จะบ่งบอกถึงรสนิยม บุคลิก ลักษณะสถานการณ์ บทบาท อารมณ์ต่างๆของตัวละคร เพื่อสื่ออารมณ์ไปถึงผู้ชมอีกด้วย

การออกแบบเสื้อผ้าเครื่องแต่งกายของภาพยนตร์เรื่องนี้นั้น ต้องการให้เป็นชุดลำลอง ไม่เป็นทางการ คู่มือฐานะ ทั้งเสื้อผ้า กางเกง และรองเท้า คู่สะอาดสะอ้าน ตัวละครจะสวมใส่เพียงคนละ 1 ชุด ไม่มีการเปลี่ยนแปลง เนื่องจากภาพยนตร์มีความต่อเนื่องของเหตุการณ์ ที่เริ่มต้นและจบลงภายใน 1 วัน แต่จะมีการเปลี่ยนแปลงคือจะต้องสกรปรกและคุมอเนมขึ้นเรื่อยๆ

เครื่องแต่งกาย 3 ชุด

1. แทน กางเกงยีนส์ขาขาว เสื้อคอปก เพื่อแสดงถึงคนที่ดูดีมีฐานะ มากกว่าจะให้ใส่เสื้อยืดคอกลมธรรมดา และยังดูไม่เป็นทางการมากเกินไป รองเท้าสวม
2. เหมียว เสื้อยืดสีขาว กางเกงยีนส์ขา 5 ส่วน รองเท้าแตะ เพื่อจะให้ดูเป็นชุดลำลอง มาเที่ยวต่างจังหวัด
3. นักเดินทาง เสื้อสีขาว กางเกงขาขาว และต้องมีกระเป๋าถือคลุ่อยู่ทีเสื้อ เพื่อต้องการสื่อถึงความเป็นผู้บริสุทธิ์ โดยใช้เสื้อสีขาวแทนความหมาย

การวางแผนการถ่ายทำ

การวางแผนการถ่ายทำนั้นเป็นส่วนสำคัญมากในขั้นตอนการเตรียมการ เป็นงานเอกสารที่บันทึกข้อมูลต่างๆ เพื่อจัดการกับรายละเอียดของการถ่ายทำในแต่ละฉากและสถานที่ เพื่อความเข้าใจของทีมงาน เพื่อเตรียมอุปกรณ์การถ่ายทำได้อย่างไม่บกพร่อง รวมไปถึงการบันทึกและข้อควรคำนึงต่างๆของแต่ละฉากในภาพยนตร์ การบันทึกข้อมูลต่างๆลงบนเอกสารอาจไม่ได้มีส่วนโดยตรงที่ปรากฏในภาพยนตร์ แต่เป็นสิ่งสำคัญในการเตรียมการถ่ายทำ ทำให้เราเห็นภาพรวมของงานทั้งหมด และจัดการเตรียมตัว วางแผนการถ่ายทำ

จึงได้จัดทำเอกสารขึ้นมา คือ

1. สรุปรายละเอียดของแต่ละฉาก
2. เอกสารแยกย่อยบท script breakdown sheet
3. เอกสารกำหนดเวลาการทำงาน call sheet

เอกสารสรุปรายละเอียดของแต่ละฉาก เอกสารแยกย่อยบทและเอกสารกำหนดเวลาการทำงานที่จะเสนอต่อไปนี้นั้น อาจมีบางส่วนที่ไม่ตรงกับบทถ่ายทำที่ได้เสนอไป เนื่องจากเป็นขั้นตอนการเตรียมการก่อนการถ่ายทำภาพยนตร์ในครั้งแรก ซึ่งได้ถูกปรับเปลี่ยนอีกหลังจากนี้

เอกสารนี้เป็นเอกสารที่สงวนไว้สำหรับการใช้งานเพื่อการศึกษาเท่านั้น ไม่อนุญาตให้นำไปใช้ประโยชน์ด้านการค้าไม่ว่ากรณีใดๆ ทั้งสิ้น อีกทั้งห้ามมิให้ตัดแปลงเนื้อหา และต้องอ้างอิงถึงเจ้าของเอกสารทุกครั้งที่มีการนำไปใช้

สรุปรายละเอียดของแต่ละฉาก (การถ่ายทำครั้งที่ 1)

หมายเลขฉาก	ฉาก	เหตุการณ์โดยย่อ	กลางวัน/ กลางคืน	ความยาวของบท หน้า	ตัวละคร
1	กางแผนที่	จับรถตามแผนที่เพื่อไปลูที่คืน	D	1	แทน/เหมียว
2.	สวนยางพารา	งงไปลูที่คืนที่สวนยางพารา	D	1	แทน/เหมียว/นักเดินทาง
3	จะช่วยเหลือหรือไม่	พบร่างคนเจ็บนอนอยู่กลางถนน	D	1 2/8	แทน/เหมียว/นักเดินทาง
4	วนรถกลับ	ไปกลับรถ	D	1	แทน/เหมียว/นักเดินทาง
5	ช่วยเหลือขึ้นรถ	พยายามช่วยเหลือขึ้นรถ ไปส่ง รพ.	D	1 2/8	แทน/เหมียว/นักเดินทาง
6	ตายในรถ	ตายในรถ ศักดิ์สินใจจะเอาศพทิ้ง	D	1 2/8	แทน/เหมียว/นักเดินทาง
7	ทำเจตพลักรฐาน	ช่วยกันตักศพลงไปที่ถัง	D	2/8	แทน/เหมียว/นักเดินทาง
8	โคนปล้น	โคนทำร้ายและปล้นรถ	D	5/8	แทน/เหมียว/โจร2คน
9	นักเดินทางคนใหม่	ทั้งสองคนถูกทิ้งไว้กลางถนน	D	3/8	แทน/เหมียว/ฉานมี-ภรรยา

เอกสารนี้เป็นเอกสารที่สงวนไว้สำหรับการใช้งานเพื่อการศึกษาเท่านั้น ไม่อนุญาตให้นำไปใช้ประโยชน์ด้านการค้า
ไม่ว่ากรณีใดๆ ทั้งสิ้น อีกทั้งห้ามมิให้ดัดแปลงเนื้อหา และต้องอ้างอิงถึงเจ้าของเอกสารทุกครั้งที่มีการนำไปใช้

เอกสารแยกย่อยบท Script breakdown sheet (การถ่ายทำครั้งที่ 1)

SCRIPT

BREAKDOWN SHEET

PRODUCTION :

TITLE : นักเดินทาง

DIRECTOR : คณิตา รัตนาภิรมย์

SCENE : 1. ทางแผนที่

DATE : 10 มกราคม 2548

INT./EXT. DAY/NIGHT

Scene No.	Script Page	Shot	Description	Cast	Extras/Stunts	Wardrobe
1	1	1		แทน		แทน - เสื้อยืดคอปกลีคริม
		2		เหมียว		กางเกงขาขาว
		3				รองเท้าสวม
		4				เหมียว - เสื้อยืดสีขาว
		5				กางเกงยีนส์ขาขาว
		6				รองเท้าแตะ
2	2	7				
		8				
		9				
		10				
		11				
Props แผนที่ทางหลวง โฉนดที่ดิน แทน-ใส่หน้ากากข้อมือ				Special Equipment		Vehicles/Animals รถยนต์ Volvo ใช้เข้าฉาก รถกระบะ ใช้ในการถ่ายทำ
Make-up / Hair ผมหทรงปกติ				Special Effects		Production Notes

เอกสารนี้เป็นเอกสารที่สงวนไว้สำหรับการใช้งานเพื่อการศึกษาเท่านั้น ไม่อนุญาตให้นำไปใช้ประโยชน์ด้านการค้าไม่ว่ากรณีใดๆ ทั้งสิ้น อีกทั้งห้ามมิให้ดัดแปลงเนื้อหา และต้องอ้างอิงถึงเจ้าของเอกสารทุกครั้งที่มีการนำไปใช้

SCRIPT BREAKDOWN SHEET

PRODUCTION : TITLE : นักเดินทาง DIRECTOR : คณิตา รัตนภิรมย์
SCENE : 2. สวนยางพารา DATE : 10 มกราคม 2548 INT./EXT. DAY/NIGHT

Scene No.	Script Page	Shot	Description	Cast	Extras/Stunts	Wardrobe
2	2	12		แทน		แทน - เสื้อยืดคอปกสีครีม
		13		เหมียว		กางเกงขายาว
	3	14				รองเท้าสวม
		15				เหมียว - เสื้อยืดสีขาว
		16				กางเกงยีนส์ขายาว
		17				รองเท้าแตะ
		18				
		19				
	4	20				
		21				
Props โหนดที่ดิน แทน-ใส่หน้ากากข้อมือ				Special Equipment		Vehicles/Animals รถยนต์ Volvo ใช้เข้าฉาก
Make-up / Hair ผมทรงปกติ				Special Effects		Production Notes

เอกสารนี้เป็นเอกสารที่สงวนไว้สำหรับการใช้งานเพื่อการศึกษาเท่านั้น ไม่อนุญาตให้นำไปใช้ประโยชน์ด้านการค้า
ไม่ว่ากรณีใดๆ ทั้งสิ้น อีกทั้งห้ามมิให้ดัดแปลงเนื้อหา และต้องอ้างอิงถึงเจ้าของเอกสารทุกครั้งที่มีการนำไปใช้

**SCRIPT
BREAKDOWN SHEET**

PRODUCTION :

TITLE : นักเดินทาง

DIRECTOR : คณิตา รัตนาภิรมย์

SCENE : 3. จะช่วยหรือไม่

DATE : 10 มกราคม 2548

INT./EXT. DAY/NIGHT

Scene No.	Script Page	Shot	Description	Cast	Extras/Stunts	Wardrobe
3	4	22		แทน		แทน - เสื้อยืดคอปกลีคริม
		23		เหมียว		กางเกงขาสั้น
		24		นักเดินทาง		รองเท้าสวม
		25				เหมียว - เสื้อยืดสีขาว
		26				กางเกงยีนส์ขาสั้น
		27				รองเท้าแตะ
		28				นักเดินทาง - เสื้อสีขาว
		29				กางเกงขาสั้น
		30				รองเท้าผ้าใบ
		31				
Props แทน-ใส่หน้ากากข้อมือ				Special Equipment		Vehicles/Animals รถยนต์ Volvo ใช้เข้าฉาก รถกระบะ ใช้ในการถ่ายทำ
Make-up / Hair ผมทรงปกติ				Special Effects เลือดไหลซึมอยู่ที่พื้น รอยแผลลอกตามตัวและใบหน้า		Production Notes

เอกสารนี้เป็นเอกสารที่สงวนไว้สำหรับการใช้งานเพื่อการศึกษาเท่านั้น ไม่อนุญาตให้นำไปใช้ประโยชน์ด้านการค้า
ไม่ว่ากรณีใดๆ ทั้งสิ้น อีกทั้งห้ามมิให้ตัดแปลงเนื้อหา และต้องอ้างอิงถึงเจ้าของเอกสารทุกครั้งที่มีการนำไปใช้

SCRIPT BREAKDOWN SHEET

PRODUCTION :

TITLE : นักเดินทาง

DIRECTOR : คณิตา รัตนากิรมย์

SCENE : 5. ช่วยขึ้นรถ

DATE : 10 มกราคม 2548

INT. /EXT. DAY/NIGHT

Scene No.	Script Page	Shot	Description	Cast	Extras/Stunts	Wardrobe
5	6	36		แทน		แทน - เสื้อยืดคอปอกสีครีม
		37		เหมียว		กางเกงขาขาว
		38		นักเดินทาง		รองเท้าสวม
		39				เหมียว - เสื้อยืดสีขาว
		40				กางเกงยีนส์ขาขาว
	7	41				รองเท้าแตะ
		42				นักเดินทาง - เสื้อสีขาว
		43				กางเกงขาขาว
		44				รองเท้าผ้าใบ
	8	45				
		46				
Props กระเป๋าเดินทาง รองเท้าผู้หญิง เสื้อผ้า แทน-ใส่สภาพมือ ของใช้ประจำ -สัมภาระของเหมียว				Special Equipment		Vehicles/Animals รถยนต์ Volvo ใช้เข้าฉาก
Make-up / Hair แทน - ทรงผมเริ่มยุ่งเหยิง มีเหงื่อไหลที่ ใบหน้า เปียกซึมตามเสื้อ นักเดินทาง - มีรอยฟกช้ำและรอยเลือดซึม ออกมาจากศีรษะ				Special Effects		Production Notes เนื่องจากถ่ายแยกภายในกับ ภายนอก ต้องควบคุมความ ต่อเนื่องกับซีน 3 เรื่องการ วางตำแหน่งจอตรด และ ตำแหน่งนักเดินทางนอน

เอกสารนี้เป็นเอกสารที่สงวนไว้สำหรับการใช้งานเพื่อการศึกษาเท่านั้น ไม่อนุญาตให้นำไปใช้ประโยชน์ด้านการค้า
ไม่ว่ากรณีใดๆ ทั้งสิ้น อีกทั้งห้ามมิให้ดัดแปลงเนื้อหา และต้องอ้างอิงถึงเจ้าของเอกสารทุกครั้งที่มีการนำไปใช้

SCRIPT BREAKDOWN SHEET

PRODUCTION : TITLE : นักเดินทาง DIRECTOR : คณิตา รัตนาภิรมย์
SCENE : 6. ค่ายในรถ DATE : 10 มกราคม 2548 INT./EXT. DAY/NIGHT

Scene No.	Script Page	Shot	Description	Cast	Extras/Stunts	Wardrobe
6	9	60		แทน		แทน - เสื้อยืดคอกอปัสตีครีม
		61		เหมียว		กางเกงขาสั้น
	10	62		นักเดินทาง		รองเท้าสวม
		63				เหมียว - เสื้อยืดสีขาว
		64				กางเกงยีนส์ขาสั้น
		65				รองเท้าแตะ
		66				นักเดินทาง - เสื้อสีขาว
		67				กางเกงขาสั้น
	11	68				รองเท้าผ้าใบ
		69				
		70				
		71				
		72				
		73				
Props แทน-ใส่หน้ากากข้อมือ				Special Equipment		Vehicles/Animals รถยนต์ Volvo ใช้เข้าฉาก รถกระบะ ใช้ในการถ่ายทำ
Make-up / Hair แทน - ทรงผมเริ่มยุ่งเหยิง มีเหงื่อไหลที่ ใบหน้า เปียกซึมตามเสื้อ นักเดินทาง - มีรอยฟกช้ำและรอยเลือดครีมน ออกมาจากศีรษะ				Special Effects คราบเลือดที่ติดอยู่ที่เบาะรถ ไหล ออกมาจากปากนักเดินทาง		Production Notes

เอกสารนี้เป็นเอกสารที่สงวนไว้สำหรับการใช้งานเพื่อการศึกษาเท่านั้น ไม่อนุญาตให้นำไปใช้ประโยชน์ด้านการค้า
ไม่ว่ากรณีใดๆ ทั้งสิ้น อีกทั้งห้ามมิให้ตัดแปลงเนื้อหา และต้องอ้างอิงถึงเจ้าของเอกสารทุกครั้งที่มีการนำไปใช้

SCRIPT
BREAKDOWN SHEET

PRODUCTION : TITLE : นักเดินทาง DIRECTOR : คณิตา รัตนภิรมย์
SCENE : 7.ท่าลายหลักฐาน DATE : 10 มกราคม 2548 INT. /EXT. DAY/NIGHT

Scene No.	Script Page	Shot	Description	Cast	Extras/Stunts	Wardrobe
7	12	74		แทน		แทน – เสื้อยืดคอปกสีครีม
		75		เหมียว		กางเกงขาสั้น
		76		นักเดินทาง		รองเท้าสวม
		77				เหมียว – เสื้อยืดสีขาว
		78				กางเกงยีนส์ขาสั้น
		79				รองเท้าแตะ
	13	80				นักเดินทาง – เสื้อสีขาว
		81				กางเกงขาสั้น
		82				รองเท้าผ้าใบ
Props แทน- ใต้น้ำฝึกซ้อมมือ				Special Equipment		Vehicles/Animals รถยนต์ Volvo ใช้เข้ามาฉาก รถกระบะ ใช้ในการถ่ายทำ
Make-up / Hair แทน – ทรงผมเริ่มยุ่งเหยิง มีเหงื่อไหลที่ ใบหน้า เปียกซึมตามเสื้อ นักเดินทาง - มีรอยฟกช้ำและรอยเลือดซึม ออกมาจากศีรษะ				Special Effects		Production Notes

เอกสารนี้เป็นเอกสารที่สงวนไว้สำหรับการใช้งานเพื่อการศึกษาเท่านั้น ไม่อนุญาตให้นำไปใช้ประโยชน์ด้านการค้า
ไม่ว่ากรณีใดๆ ทั้งสิ้น อีกทั้งห้ามมิให้ดัดแปลงเนื้อหา และต้องอ้างอิงถึงเจ้าของเอกสารทุกครั้งที่มีการนำไปใช้

SCRIPT

BREAKDOWN SHEET

PRODUCTION :

TITLE : นักเดินทาง

DIRECTOR : คณิศรา รัตนภิรมย์

SCENE : 8. โคนปล้น

DATE : 10 มกราคม 2548

INT. /EXT. DAY/NIGHT

Scene No.	Script Page	Shot	Description	Cast	Extras/Stunts	Wardrobe
8	13	83		แทน	โจร 2 คน	แทน - เสื้อยืดคอปกสีครีม
		84		เหมียว		กางเกงขาสั้น
		85				รองเท้าสวม
		86				เหมียว - เสื้อยืดสีขาว
		87				กางเกงยีนส์ผู้ชาย
	14	88				รองเท้าแตะ
		89				โจร 2 คน - ใส่เสื้อยืดสีดำ
		90				หมวกคลุมหน้า
		91				
		92				
		93				
		94				
Props กระเป๋าเงิน นาฬิกาข้อมือแทน ท่อนไม้ขนาดย่อม-ไม้หน้าสามไว้ตี กิ่งไม้ขนาดใหญ่-ขวางถนน				Special Equipment		Vehicles/Animals รถยนต์ Volvo ใช้เข้าฉาก รถกระบะ ใช้ในการถ่ายทำ
Make-up / Hair แทน - คราบเหงื่อไคล ตามเสื้อ				Special Effects		Production Notes

เอกสารนี้เป็นเอกสารที่สงวนไว้สำหรับการใช้งานเพื่อการศึกษาเท่านั้น ไม่อนุญาตให้นำไปใช้ประโยชน์ด้านการค้า
ไม่ว่ากรณีใดๆ ทั้งสิ้น อีกทั้งห้ามมิให้ตัดแปลงเนื้อหา และต้องอ้างอิงถึงเจ้าของเอกสารทุกครั้งที่มีการนำไปใช้

SCRIPT

BREAKDOWN SHEET

PRODUCTION :

TITLE : นักเดินทาง

DIRECTOR : คณิตา รัตนาภิรมย์

SCENE : 9. นักเดินทางคนใหม่

DATE : 10 มกราคม 2548

INT./EXT. DAY/NIGHT

Scene No.	Script Page	Shot	Description	Cast	Extras/Stunts	Wardrobe
9	15	95		แทน	สามี่- ภรรยา	แทน - เสื้อยืดคอปกสีครีม
		96		เหมียว		กางเกงขาสั้น
		97				รองเท้าสวม
		98				เหมียว - เสื้อยืดสีขาว
		99				กางเกงยีนส์ขาขาว
		100				รองเท้าแตะ
		101				โจร 2 คน - ใส่เสื้อยืดสีดำ
						หมวกคลุมหน้า
Props ท่อนไม้ขนาดย่อม-ไม้หน้าสามไว้ตี กิ่งไม้ขนาดใหญ่-ขวางถนน				Special Equipment		Vehicles/Animals รถยนต์ Volvo ใช้เข้าฉาก รถกระบะ ใช้ในการถ่ายทำ รถยนต์ vios เข้าฉาก
Make-up / Hair เหมียวผมยุ่ง ปิดหน้า				Special Effects แทน- มีเลือดซึมออกมาเลอะพื้น ถนน		Production Notes

เอกสารนี้เป็นเอกสารที่สงวนไว้สำหรับการใช้งานเพื่อการศึกษาเท่านั้น ไม่อนุญาตให้นำไปใช้ประโยชน์ด้านการค้า
ไม่ว่ากรณีใดๆ ทั้งสิ้น อีกทั้งห้ามมิให้ตัดแปลงเนื้อหา และต้องอ้างอิงถึงเจ้าของเอกสารทุกครั้งที่มีการนำไปใช้

เอกสารกำหนดเวลาการทำงาน Call Sheet (การถ่ายทำครั้งที่ 1)

CALL SHEET						
วันที่ 17 มกราคม 2549						
ผู้กำกับฯ คณิศรา รัตนภิรมย์						
เรื่อง นักเดินทาง						
Set#	Set	Scene	นักแสดงนำ	กลางวัน/กลางคืน	บทหน้า	สถานที่ถ่ายทำ
		1,2,3,5	พริศ - แทนจี้ - เหมียว	กลางวัน	1-7	ถนนเทศบาล อ.ป่อทอง ถ่ายทำภายในรถ
นักแสดงสมทบ	แสดงเป็นตัวละคร	เวลาแต่งหน้า	เวลาเข้าฉาก	เวลาขึ้นรถ		
ต้น	นักเดินทาง	09.00	09.30	06.00	ทีมงานนัดที่โรง ถ่ายภาพยนตร์ ภาควิชานิเทศศิลป์ คณะสถาปัตยกรรมศาสตร์ สจล.	
ตัวประกอบ	เวลาเข้าฉาก	ทีมงาน	เวลาเริ่มงาน			
-	-	ชนิดิพงษ์ - ผู้กำกับภาพ วิระศักดิ์ - แต่งหน้า ไพลิน - ควบคุมความต่อเนื่อง รัชต	09.00			
การเปลี่ยนแปลงหมายกำหนดการ		แผนที่				
-						
สภาพอากาศและสภาพภูมิศาสตร์						
สามารถถ่ายทำได้หลังจากที่มีแดดออกเต็มที่ หากมีเมฆมากหรือหมอกกลางจัดในตอนเช้าจำเป็นต้องรอให้ฟ้าใสก่อน						

เอกสารนี้เป็นเอกสารที่สงวนไว้สำหรับการใช้งานเพื่อการศึกษาเท่านั้น ไม่อนุญาตให้นำไปใช้ประโยชน์ด้านการค้าไม่ว่ากรณีใดๆ ทั้งสิ้น อีกทั้งห้ามมิให้ตัดแปลงเนื้อหา และต้องอ้างอิงถึงเจ้าของเอกสารทุกครั้งที่มีการนำไปใช้

CALL SHEET						
วันที่ 20 มกราคม 2549						
ผู้กำกับฯ คณิตา รัตนภิรมย์						
เรื่อง นักเดินทาง						
Set#	Set	Scene	นักแสดงนำ	กลางวัน/ กลางคืน	บทหน้า	สถานที่ถ่ายทำ
		4,6,7,8	พริก - แทน จี - หมิว	กลางวัน	4,5,7,8	ถนนเทศบาล อ.บ่อทอง ถ่ายทำภายในรถ
นักแสดงสมทบ	แสดงเป็นตัวละคร	เวลาแต่งหน้า	เวลาเข้าฉาก	เวลาขึ้นรถ		
คัน	นักเดินทาง	09.00	09.30	06.00	ทีมงานนัดที่โรง ถ่ายภาพยนตร์ ภาควิชาศิลปะศิลป์ คณะสถาปัตย์ฯ สจล.	
ตัวประกอบ	เวลาเข้าฉาก	ทีมงาน	เวลาเริ่มงาน			
ทักษิณ ส่งศักดิ์	โจร 1 โจร 2	ชนิดิพงษ์ - ผู้กำกับภาพ วิระศักดิ์ - แต่งหน้า ไพลิน - ควบคุมความต่อเนื่อง รัชต	09.00			
การเปลี่ยนแปลงหมายกำหนดการ			แผนที่			
สภาพอากาศและสภาพภูมิศาสตร์						

เอกสารนี้เป็นเอกสารที่สงวนไว้สำหรับการใช้งานเพื่อการศึกษาเท่านั้น ไม่อนุญาตให้นำไปใช้ประโยชน์ด้านการค้า
ไม่ว่ากรณีใดๆ ทั้งสิ้น อีกทั้งห้ามมิให้ตัดแปลงเนื้อหา และต้องอ้างอิงถึงเจ้าของเอกสารทุกครั้งที่มีการนำไปใช้

บทที่ 5

ขั้นตอนการถ่ายทำภาพยนตร์ (Production)

ขั้นตอนการถ่ายทำภาพยนตร์นั้นเป็นขั้นตอนหลังจากที่เราเตรียมการถ่ายทำไว้เรียบร้อยแล้ว ในขั้นตอนนี้คือการทำงานตามที่ได้เตรียมการไว้ ยิ่งการเตรียมการดีและพร้อมก็จะทำให้การถ่ายทำราบรื่น แต่ปัญหาต่างๆย่อมเกิดขึ้นได้ตลอดเวลา ขั้นตอนของการถ่ายทำ เราจะต้องแก้ปัญหาเฉพาะหน้าไปพร้อมกัน

การทำงานในกองถ่าย ผู้กำกับจะเป็นผู้ตัดสินใจเพื่อให้การทำงานนั้นสำเร็จลุล่วง คำสั่งของผู้กำกับเป็นกฎที่ทุกคนต้องปฏิบัติตามการเปลี่ยนแปลงใดๆ อาจมีขึ้นได้เพราะถือว่าผู้กำกับเป็นผู้ใช้เวลาในการศึกษา และตีความบทภาพยนตร์มากที่สุด ไม่ว่าจะการตัดสินใจนั้นจะผิดหรือถูกทุกคนต้องยอมรับ นอกจากนี้ผู้กำกับยังเป็นผู้ที่จะปรึกษาหารือกับผู้ใดก็ได้ ส่วนจะรับมาปฏิบัติหรือไม่ก็ได้เช่นกัน⁵

อุปกรณ์ที่ใช้ในการถ่ายทำ

กล้องดิจิทัล Sony handy cam

เทป Mini dv

⁵ รัตนาศ วิวัฒน์สินอุดม , นักสร้าง สร้างหนัง หนังสือ , บทที่ 13 หน้า 232

ทีมงานในการถ่ายทำภาพยนตร์

ผู้กำกับการแสดง

การกำกับการแสดง ข้าพเจ้ารับผิดชอบในส่วนนี้ทั้งหมด เพราะข้าพเจ้าคิดว่า ผู้ที่เข้าใจและอยู่กับบท ได้ทำความเข้าใจบทมากที่สุดคือตัวข้าพเจ้าเอง เราจะต้องรู้จักหนังเราดีที่สุด ข้าพเจ้าเลือกที่จะกำกับเอง แต่ในการทำงานกำกับก็มีปัญหาตามมาอีกมาก ไม่เพียงแต่เราที่จะต้องกำกับการแสดงเท่านั้น การประสานงานระหว่างทีมงาน และนักแสดงก็เป็นหน้าที่ของผู้กำกับ ด้วยเหตุผลแรกคือไม่มีใครเข้าใจตัวงานและแผนงานภาพยนตร์มากกว่าตัวผู้กำกับ และทีมงานนั้นมีจำนวนจำกัด ไม่มีทีมงานหลักที่แน่นอน เป็นแค่การให้ความช่วยเหลือในด้านแรงงาน บางครั้งผู้กำกับแทบจะต้องงานทุกอย่างในกองถ่ายภาพยนตร์ ทำให้เมื่อเริ่มเดินกล้องถ่าย สมารถในการทำงานนั้นไม่ได้ไปจดจ่ออยู่ที่การแสดงของนักแสดงเพียงอย่างเดียว ซึ่งส่งผลกระทบต่อภาพยนตร์ เช่น ข้าพเจ้ายังไม่สามารถกำกับการแสดงให้ตัวละครนั้นดูสมจริงและเป็นไปตามที่บทวางไว้ได้ทั้งหมด การถ่ายทำในครั้งแรกนั้นมีปัญหาเรื่องการกำกับมาก ข้าพเจ้าปล่อยให้นักแสดง แสดงมากเกินไป ไม่ได้เข้าไปควบคุมจังหวะการแสดงมากนัก ผลที่ได้คือ ความเป็นธรรมชาติและความเป็นไหลลื่นของการแสดง แต่ที่บุคลิกลักษณะตัวละครนั้นไม่ตรงกับบทที่วางไว้ นักแสดงเล่นไปตามความคิดที่ตนเองเข้าใจ ดิคภาพละคร บางครั้งเล่นแรงเกินไป ไม่อยู่ในระดับอารมณ์ที่ควรจะเป็น ซึ่งนี่เป็นจุดบกพร่องจุดใหญ่ในงานกำกับภาพยนตร์ สำหรับการถ่ายทำในครั้งแรกของข้าพเจ้า ข้าพเจ้าจึงได้ปรับปรุงและแก้ไขในการถ่ายทำครั้งต่อไป

ผู้กำกับภาพ

คือ ธนพิชญ์ ถึงไชย เป็นหนึ่งในทีมงานที่จะต้องพูดคุยและอธิบายตัวงานให้เข้าใจตรงกันมากที่สุด เพื่อให้ได้ภาพตรงตามที่ต้องการ แม้ว่า ข้าพเจ้าจะคิดในส่วนของบทภาพยนตร์แล้ว เมื่อนำมาอธิบายหรือปรึกษากับผู้กำกับภาพ และเมื่ออยู่ในสถานที่ถ่ายทำจริง อาจถูกปรับเปลี่ยนในบางครั้ง ซึ่งทั้งหมดจะเป็นหน้าที่ของผู้กำกับภาพโดยตรง

ผู้ควบคุมความต่อเนื่อง

ผู้ควบคุมความต่อเนื่องในภาพยนตร์ของข้าพเจ้าคือ ไพลิน ติระณะชัยติกุล เป็นผู้ที่ควบคุมความต่อเนื่องในงานถ่ายทำทั้งหมด โดยการบันทึกและการถ่ายภาพ และเนื่องจากจำนวนทีมงานที่มีไม่มากจึงต้องช่วยงานในหลายๆส่วนคือ เป็นผู้ช่วยประสานงานต่างๆ คอยอำนวยความสะดวกต่างๆ ให้กับกองถ่าย เปรียบเสมือนผู้จัดการกองถ่ายอีกตำแหน่งหนึ่ง เป็นการแบ่งเบาภาระความรับผิดชอบจากผู้กำกับ เพื่อให้ผู้กำกับมีสมาธิกับงานมากขึ้น

ปัญหาและข้อเสนอแนะที่ต้องแก้ไขในการถ่ายทำภาพยนตร์ (ครั้งที่ 1)

- การกำกับการแสดงยังไม่ตรงตามบทที่วางไว้ ควรจะเข้าไปควบคุมการแสดงมากกว่านี้ อธิบายและพยายามทำความเข้าใจคิวบท และความต้องการของผู้กำกับให้นักแสดง เข้าใจมากที่สุด
- มีการวางแผนและอธิบายแผนงานถ่ายทำ รวมไปถึงอธิบายคิวบทให้กับทีมงานเข้าใจ กันโดยทั่วถึงก่อนการถ่ายทำ เพราะในบางครั้งทีมงานไม่เข้าใจในแผนงานถ่ายทำว่าจะ ถ่ายฉากไหนฉากไหนก่อน ทำให้เกิดความสับสนในบางครั้ง การอธิบายงานก่อนการ ถ่ายทำนั้น เพื่อให้ทีมงานทำงาน ได้อย่างมีประสิทธิภาพ โดยไม่เป็นเพียงแค่แรงงาน
- ต้องมีการวางแผนงานและเผื่อเวลาในการทำงานให้มากขึ้น เพราะมีการถ่ายทำไม่ทัน ในบางฉาก เนื่องจากสภาพอากาศที่ไม่เอื้ออำนวย เพราะฉะนั้นการเผื่อเวลา และมีการ วางแผนสำรองหากไม่สามารถถ่ายทำได้ในขณะนั้นควรจะทำอย่างไร และควรคำนวณ เวลาอย่างละเอียดรอบคอบ ถึงการใช้เวลาถ่ายทำในแต่ละฉาก จะได้ไม่เกิดการขาดตก ในบางข้อเนื่องจากความเร่งรีบ ซึ่งถือว่าเป็นความบกพร่องของตัวข้าพเจ้าเองที่ไม่ รัดกุมพอ

หลังจากตรวจสอบงานที่ได้ออกมาจากการถ่ายทำครั้งที่ 1 แล้ว ยังมีส่วนที่ต้องแก้ไขและ เพิ่มเติม ข้าพเจ้าจึงต้องจัดทำเอกสารแยกย่อยบทและเอกสารกำหนดเวลาการทำงาน ขึ้นมาอีก ครั้งเพื่อการถ่ายทำในครั้งที่ 2

สรุปรายละเอียดของแต่ละฉาก(การถ่ายทำครั้งที่ 2)

หมายเลขฉาก	ฉาก	เหตุการณ์โดยย่อ	กลางวัน/กลางคืน	ความยาวของบท/หน้า	ตัวละคร
1	กางแผนที่	จับรถตามแผนที่เพื่อไปดูที่ดิน	D	1	แทน/เหมียว
2.	ดูที่	ลงไปดูที่ดินที่ไร่ป่าประรด	D	1	แทน/เหมียว/นักเดินทาง
3	จะช่วยหรือไม่	พบร่างคนเจ็บนอนอยู่กลางถนน	D	1 2/8	แทน/เหมียว/นักเดินทาง
4	วนรถกลับ	ไปกลับรถ	D	2/8	แทน/เหมียว/นักเดินทาง
5	ช่วยขึ้นรถ	พยายามช่วยเอาขึ้นรถ ไปส่ง วท.	D	1 6/8	แทน/เหมียว/นักเดินทาง
6	ตายในรถ	ตายในรถ ศักดิ์ตื่นใจจะเอาศพทิ้ง	D	7/8	แทน/เหมียว/นักเดินทาง
7	ทำลายหลักฐาน	ช่วยกันฉีกศพลงไปถึง	D	2/8	แทน/เหมียว/นักเดินทาง
8	กลับบ้าน	จับรถกลับบ้าน	D	1/8	แทน/เหมียว

เอกสารนี้เป็นเอกสารที่สงวนไว้สำหรับการใช้งานเพื่อการศึกษาเท่านั้น ไม่อนุญาตให้นำไปใช้ประโยชน์ด้านการค้าไม่ว่ากรณีใดๆ ทั้งสิ้น อีกทั้งห้ามมิให้ดัดแปลงเนื้อหา และต้องอ้างอิงถึงเจ้าของเอกสารทุกครั้งที่มีการนำไปใช้

เอกสารแยกย่อยบท (การถ่ายทำครั้งที่ 2)

SCRIPT

BREAKDOWN SHEET

PRODUCTION :

TITLE : นักเดินทาง

DIRECTOR : คณิศรา รัตนภิรมย์

SCENE : 2. ไร่สับปะรด

DATE : 24 กุมภาพันธ์ 2549

INT. /EXT. DAY/NIGHT

Scene No.	Script Page	Shot	Description	Cast	Extras/Stunts	Wardrobe
2	2	12		แทน		แทน - เสื้อยืดคอปกลีตีม
		13		เหมียว		กางเกงขายาว
	3	14				รองเท้าสวม
		15				เหมียว - เสื้อยืดสีขาว
		16				กางเกงขีนส์ขายาว
		17				รองเท้าแตะ
		18				
		19				
	4	20				
		21				
Props โฉนคที่ดิน แผนที่ทางหลวง				Special Equipment		Vehicles/Animals รถยนต์ Volvo ใช้เข้ามาฉาก
Make-up / Hair หมททรงปกติ				Special Effects		Production Notes แก้ไขสถานที่ถ่ายทำจากครั้งที่ 1 สวนยางพารา เป็น ไร่สับปะรด

เอกสารนี้เป็นเอกสารที่สงวนไว้สำหรับการใช้งานเพื่อการศึกษาเท่านั้น ไม่อนุญาตให้นำไปใช้ประโยชน์ด้านการค้าไม่ว่ากรณีใดๆ ทั้งสิ้น อีกทั้งห้ามมิให้ดัดแปลงเนื้อหา และต้องอ้างอิงถึงเจ้าของเอกสารทุกครั้งที่มีการนำไปใช้

ปัญหาและข้อเสนอแนะที่ต้องแก้ไขในการถ่ายทำภาพยนตร์ (ครั้งที่ 2)

- ต้องแก้ไขและปรับเปลี่ยนคอนจบของเรื่อง ต้องพยายามกำกับการแสดงให้นักแสดงมีระดับ ของอารมณ์เพิ่มขึ้นเรื่อย ๆ เช่น การกลัว กลัวขึ้นเรื่อยจนถึงขั้นร้องไห้ออกมาให้ได้



เอกสารนี้เป็นเอกสารที่สงวนไว้สำหรับการใช้งานเพื่อการศึกษาเท่านั้น ไม่อนุญาตให้นำไปใช้ประโยชน์ด้านการค้า ไม่ว่าจะกรณีใดๆ ทั้งสิ้น อีกทั้งห้ามมิให้ตัดแปลงเนื้อหา และต้องอ้างอิงถึงเจ้าของเอกสารทุกครั้งที่มีการนำไปใช้

สรุปรายละเอียดของแต่ละฉาก (การถ่ายทำครั้งที่ 3)

หมายเลขฉาก	ฉาก	เหตุการณ์โดยย่อ	กลางวัน กลางคืน	ความยาวของบท หน้า	ตัวละคร
1	กางแผนที่	จับรถตามแผนที่เพื่อไปสุทนต์	D	1	แทน/เหมียว
2.	สุทนต์	ลงไปสุทนต์ที่ไร่ลับประด	D	1	แทน/เหมียว/นักเดินทาง
3	จะช่วยหรือไม่	พบว่าคนขับบนรถอยู่กลางถนน	D	1 2/8	แทน/เหมียว/นักเดินทาง
4	วนรถกลับ	ไปกลับรถ	D	2/8	แทน/เหมียว/นักเดินทาง
5	ช่วยขึ้นรถ	พยายามช่วยเขาขึ้นรถ ไปส่ง รพ.	D	1 6/8	แทน/เหมียว/นักเดินทาง
6	โทรศัพท์ดัง	มีเสียงโทรศัพท์ดังขึ้นในรถ	D	7/8	แทน/เหมียว/นักเดินทาง
7	ทะเลาะกัน	ลงมาจากรถมีปากเสียงกัน	D	2	แทน/เหมียว/นักเดินทาง
8	ส่งโรงพยาบาล	นำคนขับในรถพาไปส่งโรงพยาบาล	D	1	แทน/เหมียว

เอกสารนี้เป็นเอกสารที่สงวนไว้สำหรับการใช้งานเพื่อการศึกษาเท่านั้น ไม่อนุญาตให้นำไปใช้ประโยชน์ด้านการค้า
ไม่ว่ากรณีใดๆ ทั้งสิ้น อีกทั้งห้ามมิให้ดัดแปลงเนื้อหา และต้องอ้างอิงถึงเจ้าของเอกสารทุกครั้งที่มีการนำไปใช้

เอกสารแยกย่อยบท (การถ่ายทำครั้งที่ 3)

SCRIPT

BREAKDOWN SHEET

PRODUCTION : TITLE : นักเดินทาง DIRECTOR : กณิศ รัตนาภิรมย์
 SCENE : 7 ทะเลาะกัน DATE : 14 มีนาคม 2549 INT./EXT. DAY/NIGHT

Scene No.	Script Page	Shot	Description	Cast	Extras/Stunts	Wardrobe
7	12	80		แทน		แทน - เสื้อยืดคอปกสีครีม
		81		เหมียว		กางเกงขาสั้น
	13	82		คนนำทาง		รองเท้าสวม
		83				เหมียว - เสื้อยืดสีขาว
		84				กางเกงยีนส์สีขาว
		85				รองเท้าแตะ
		86				คนนำทาง - เสื้อยืด
		87				กางเกงขาสั้น
		88				สวมหมวก
	14	89				
		91				
		92				
	15	93				
		94				
Props ผ้าเช็ดหน้า				Special Equipment		Vehicles/Animals รถยนต์ Volvo ใช้เข้าฉาก รถกระบะ ใช้เข้าฉาก
Make-up / Hair ผมทรงปกติ เหมียวหน้าขีด ตา บวม ร้องไห้				Special Effects		Production Notes

เอกสารนี้เป็นเอกสารที่สงวนไว้สำหรับการใช้งานเพื่อการศึกษาเท่านั้น ไม่อนุญาตให้นำไปใช้ประโยชน์ด้านการค้า
 ไม่ว่ากรณีใดๆ ทั้งสิ้น อีกทั้งห้ามมิให้ดัดแปลงเนื้อหา และต้องอ้างอิงถึงเจ้าของเอกสารทุกครั้งที่มีการนำไปใช้

การบันทึกความต่อเนื่อง

การบันทึกความต่อเนื่อง มีเพื่อ ควบคุมความต่อเนื่องของภาพยนตร์ให้ต่อเนื่องกันทั้งเรื่องตามที่บทภาพยนตร์กำหนดไว้ เพราะการถ่ายทำภาพยนตร์เราอาจจะไม่ได้ถ่ายทำต่อเนื่องกันไปตามบทภาพยนตร์ บางครั้งอาจถ่ายส่วนใดส่วนหนึ่งก่อน เพราะฉะนั้น การบันทึกการต่อเนื่องจึงเป็นส่วนที่ควบคุมให้ทั้งเรื่องมีความต่อเนื่องเมื่อเรานำไปตัดต่อ เพื่อบอกถึงลำดับก่อนหลังของฉากที่ได้ถ่ายทำไปแล้ว และรายละเอียดขณะที่ยถ่ายทำ โดยข้าพเจ้าใช้การบันทึกเป็นเอกสาร และถ่ายภาพนิ่ง

เอกสารรายงานบันทึกความต่อเนื่องต่อไปนี้ ข้าพเจ้าได้แบ่งออกเป็น 3 ส่วนคือ

- การถ่ายทำครั้งที่ 1 (Rough cut)
- การถ่ายทำครั้งที่ 2 (Fine cut)
- การถ่ายทำครั้งที่ 3 (แก้ไขและถ่ายเพิ่ม)



เอกสารนี้เป็นเอกสารที่สงวนไว้สำหรับการใช้งานเพื่อการศึกษาเท่านั้น ไม่อนุญาตให้นำไปใช้ประโยชน์ด้านการค้าไม่ว่ากรณีใดๆ ทั้งสิ้น อีกทั้งห้ามมิให้ดัดแปลงเนื้อหา และต้องอ้างอิงถึงเจ้าของเอกสารทุกครั้งที่มีการนำไปใช้

เอกสารรายงานบันทึกความต่อเนื่อง การถ่ายทำครั้งที่ 1

Continuity				
Title : นักเดินทาง			day	night
Director : คณิศรา รัตนภิรมย์			ext	int
Date : 27 มกราคม 2549			Sheet : 1	
Scene	Shot	Description	Take	Remark
2	6	ไกล	1	จอดรถผิดตำแหน่ง
		รถเลี้ยวเข้ามาในถนนลาดยาง แทนเปิดประตูเดิน เข้าสวนยาง	2	Ok.
	9	ไกล	1	แทนหันหน้าผิดทาง
		แทนเดินเข้าสวนยาง เหมือนวิ่งตามเข้ามา	2	Ok.
	7	ปานกลาง	1	หลุดเฟรม
		แพนกล้องตามแทนเดินเข้าสวนยาง	2	Ok.
	8	ไกล	1	หลุดไฟกัส
		แทนเป็นระยะชัด เหมือนเดินลงมาจากรถ	2	หลุดเฟรม
			3	Ok.
10	ใกล้	1	Ok.	
		หน้าแทนมองสวนยาง		
11	ใกล้	1	Ok.	
		มือถือโหนด		
12	ปานกลาง	1	Ok.	
		รับหน้าเหมือน มีหน้าแทนเป็นระยะหน้า		
13	ปานกลาง	1	Ok.	
		รับหน้าแทนผ่านไหล่ เหมือน		
14	ไกล	1	Stock shot	
		บรรยากาศสวนยางพารา		
15	ไกล		1	Stock shot
		มุมต่ำ รถ แล่นผ่าน ใบไม้ปลิว	2	เพื่อเลือก

เอกสารนี้เป็นเอกสารที่สงวนไว้สำหรับการใช้งานเพื่อการศึกษาเท่านั้น ไม่อนุญาตให้นำไปใช้ประโยชน์ด้านการค้า
ไม่ว่ากรณีใดๆ ทั้งสิ้น อีกทั้งห้ามมิให้ดัดแปลงเนื้อหา และต้องอ้างอิงถึงเจ้าของเอกสารทุกครั้งที่มีการนำไปใช้

Continuity				
Title : นักเดินทาง			day	night
Director : คณิศา รัตนาภิรมย์			ext	int
Date : 27 มกราคม 2549			Sheet : 2	
Scene	Shot	Description	Take	Remark
1	1	ปานกลาง แทนกำลังขับรถ คุยกับเหมียว	1	จับทไม่ได้
			2	ขับรถเข้าไป
			3	Ok.
	3	ปานกลาง เหมียวกำลังขับรถคุยกับแทน	1	Ok.
	2	ใกล้ มือไล่ตามแผนที่	1	Ok.
4	ปานกลาง ผ่านไหล่แทน รับ โจนคจากเหมียว และมองหาที่	1	Ok.	
5	ไกล วิวด้านข้างกระจกรถ	1	insert	

เอกสารนี้เป็นเอกสารที่สงวนไว้สำหรับการใช้งานเพื่อการศึกษาเท่านั้น ไม่อนุญาตให้นำไปใช้ประโยชน์ด้านการค้า
ไม่ว่ากรณีใดๆ ทั้งสิ้น อีกทั้งห้ามมิให้ดัดแปลงเนื้อหา และต้องอ้างอิงถึงเจ้าของเอกสารทุกครั้งที่มีการนำไปใช้

Continuity				
Title : นักเดินทาง			day	night
Director : คณิตา รัตนภิรมย์			ext	int
Date : 27 มกราคม 2549			Sheet : 3	
Scene	Shot	Description	Take	Remark
4	20	ไกล รถเล่นมาจอด ตรงทางแยก เลี้ยวไปกลับรถ	1	Ok.
	23	ปานกลาง แทนทะเลาะกับเหมียวในรถ	1	เบรกแรงไป Ok.
	24	ปานกลาง เหมียวทะเลาะกับแทนในรถ	1	อารมณ์นักแสดงเล่น แรงเกินไป
			2	ระดับสายตาผิด ตำแหน่ง
			3	Ok.
	27	ปานกลาง ผ่านกระจกเข้ามาในรถเห็นสีหน้าเหมียว	1	Ok.
	26	ใกล้ มือแทนเปิดประตูลงไป	1	Ok.
	22	ใกล้ เหยียบคันเร่ง	1	เหยียบเบาเกินไป
			2	Ok.
	21	ใกล้ มือหมุนพวงมาลัย	1	Ok.
	25	ปานกลาง เหมียวตะโกนว่าแทน แทนเปิดประตูใส่หน้า	1	พูดเร็วเกินไป
			2	Ok.

เอกสารนี้เป็นเอกสารที่สงวนไว้สำหรับการใช้งานเพื่อการศึกษาเท่านั้น ไม่อนุญาตให้นำไปใช้ประโยชน์ด้านการค้า
ไม่ว่ากรณีใดๆ ทั้งสิ้น อีกทั้งห้ามมิให้ดัดแปลงเนื้อหา และต้องอ้างอิงถึงเจ้าของเอกสารทุกครั้งที่มีการนำไปใช้

Continuity				
Title : นักเดินทาง			day	night
Director : กณิศรา รัตนกริรมย์			ext	int
Date : 27 มกราคม 2549			Sheet : 4	
Scene	Shot	Description	Take	Remark
3	16	ใกล้	1	หลุดเฟรม
		หน้าเหมียว พุศบทสนทนา	2	Ok.
17	17	ใกล้	1	Ok.
		หน้าแทน พุศบทสนทนา		
18	18	ปานกลาง	1	Ok.
		หน้าแทน พุศบทสนทนา		
19	19	ปานกลาง	1	Ok.
		หน้าแทน พุศบทสนทนา		

เอกสารนี้เป็นเอกสารที่สงวนไว้สำหรับการใช้งานเพื่อการศึกษาเท่านั้น ไม่อนุญาตให้นำไปใช้ประโยชน์ด้านการค้า
ไม่ว่ากรณีใดๆ ทั้งสิ้น อีกทั้งห้ามมิให้ดัดแปลงเนื้อหา และต้องอ้างอิงถึงเจ้าของเอกสารทุกครั้งที่มีการนำไปใช้

Continuity				
Title : นักเดินทาง			day	night
Director : กณิศา รัตนาภิรมย์			ext	int
Date : 2 กุมภาพันธ์ 2548			Sheet : 5	
Scene	Shot	Description	Take	Remark
6		ใกล้ หน้าแทนมองกระจกหลังด้วยความกังวล	1	มือยกขึ้นมาจับ พวงมาลัย บังหน้า
			2	Ok.
60	ใกล้	เหมียว บ่นแทนด้วยความโมโห	1	เห็นทีมงาน
			2	Ok.
61	ปานกลาง	(เปลี่ยนมุม)หน้าแทนมองกระจกหลังด้วยความ กังวล	1	Ok.
			1	อารมณ์แรงเกินไป
62	ปานกลาง	(เปลี่ยนมุม)เหมียว บ่นแทนด้วยความโมโห	2	Ok.
			1	หลุดตำแหน่ง
69	ปานกลาง	แทนลงไปจากรถ	2	Ok.
			1	Ok.
70	ไกล	จากภายนอกรถ แทนเปิดประตูลงมา	1	Ok.
			1	Ok.
71	ใกล้	แทน เหยื่อไหลบนใบหน้า เหมียวเป็นระยะหลัง	1	บังหน้าเหมียว
			2	Ok.
72	ปานกลาง	เหมียวเป็นระยะหน้า แทนหันมามองหน้าเหมียว	1	Ok.
			1	Ok.
64	ปานกลาง	จากด้านหลัง เห็นสองคนมองหน้ากัน	1	Ok.
			1	Ok.
63	ปานกลาง	ร่างชายบาดเจ็บล้มลง	1	ผิดตำแหน่ง
			2	Ok.

เอกสารนี้เป็นเอกสารที่สงวนไว้สำหรับการใช้งานเพื่อการศึกษาเท่านั้น ไม่อนุญาตให้นำไปใช้ประโยชน์ด้านการค้า
ไม่ว่ากรณีใดๆ ทั้งสิ้น อีกทั้งห้ามมิให้ดัดแปลงเนื้อหา และต้องอ้างอิงถึงเจ้าของเอกสารทุกครั้งที่มีการนำไปใช้

Continuity				
Title : นักเดินทาง			day	night
Director : คณิตา รัตนภิรมย์			ext	int
Date : 2 กุมภาพันธ์ 2548			Sheet : 6	
Scene	Shot	Description	Take	Remark
6	65	ใกล้	1	ไม่ค่อยตกใจ
		หน้าแทนตกใจ มองไปที่ศพ	2	Ok.
66	66	ใกล้	1	Ok.
		มือแทนมาอังจมูกนักเดินทาง		
67	67	ใกล้	1	Ok.
		หน้านักเดินทางไม่หายใจ		
68	68	ปานกลาง	1	หลุดเฟรม
		หน้าเหมียว หันมามองอย่างตกใจ	2	หลุดเฟรม
			3	Ok.

เอกสารนี้เป็นเอกสารที่สงวนไว้สำหรับการใช้งานเพื่อการศึกษาเท่านั้น ไม่อนุญาตให้นำไปใช้ประโยชน์ด้านการค้าไม่ว่ากรณีใดๆ ทั้งสิ้น อีกทั้งห้ามมิให้ดัดแปลงเนื้อหา และต้องอ้างอิงถึงเจ้าของเอกสารทุกครั้งที่มีการนำไปใช้

Continuity				
Title : นักเดินทาง			day	night
Director : กณิศรา รัตนาภิรมย์			ext	int
Date : 2 กุมภาพันธ์ 2548			Sheet : 7	
Scene	Shot	Description	Take	Remark
7	73	ไกล รถแทนเข้ามาจอดหน้าไร่อ้อย	1	Ok.
	74	ปานกลาง มุมต่ำ ผ่านใต้ท้องรถ แทนลากศพ	1	ลากเข้าไป
2			เหมียวขึ้นผิดตำแหน่ง	
3			Ok.	
75	ไกล ไร่อ้อย เห็นแทนและเหมียวลากศพเข้ามา วาง และเดินออกไป	1	Ok.	
76	ไกล ศพเป็นระยะหน้า เห็นแทนและเหมียวเดินกลับ ขึ้นรถ รถเคลื่อนออก	1	มีรถผ่าน	
		2	Ok.	
77	ไกล ศพนักเดินทางนอนอยู่กลางไร่อ้อย	1	Ok.	
78	ปานกลาง ศพนักเดินทางนอนอยู่กลางไร่อ้อย	1	เพื่อเลือก	
79	ปานกลาง กล้องเคลื่อนตาม เห็นแทนกำลังลากศพไปตาม แนวต้นอ้อย มีต้นอ้อยเป็นระยะหน้า	1	Ok.	
80	ไกล		1	Insert shot
		ต้นอ้อยปลิวตามลม	2	Insert shot
	ไกล		1	Insert shot
		ท้องฟ้าตอนเย็น		
	ไกล	รถแทนเล่นออกไป ตามถนนลาดยาง สองข้าง เป็นไร่อ้อย	1	Ok.

เอกสารนี้เป็นเอกสารที่สงวนไว้สำหรับการใช้งานเพื่อการศึกษาเท่านั้น ไม่อนุญาตให้นำไปใช้ประโยชน์ด้านการค้า
ไม่ว่ากรณีใดๆ ทั้งสิ้น อีกทั้งห้ามมิให้ดัดแปลงเนื้อหา และต้องอ้างอิงถึงเจ้าของเอกสารทุกครั้งที่มีการนำไปใช้

Continuity				
Title : นักเดินทาง			day	night
Director : คณิศรา รัตนภิรมย์			ext	int
Date : 2 กุมภาพันธ์ 2548			Sheet : 8	
Scene	Shot	Description	Take	Remark
8	81	ไกล รถแทนขับมาจอด มีกิ่งไม้ขวางอยู่	1	Ok.
	82	ปานกลาง กล้องเคลื่อนตามคนร้าย ถือไม้เข้ามา	1	หลุดตำแหน่ง
			2	Ok.
	83	ปานกลาง กล้องเคลื่อนตาม แท้คนร้าย	1	หลุดตำแหน่ง
			2	Ok.
	85	ใกล้ หน้าแทนล้มลง	1	Ok.
	84	ปานกลาง แทนโดนไม้ตีแล้วล้มลง	1	หลุดเฟรม
			2	Ok.
	86	ปานกลาง กล้องเคลื่อนตามคนร้ายเดินเข้ามาหาหมิวแล้ว ตอยล้มลง	1	หมิว โคนบัง
			2	ล้มผิดตำแหน่ง
			3	ล้มซ้ำ
			4	ล้มซ้ำ
5			Ok.	
88	ไกล รถจอดอยู่ คนร้ายวิ่งกลับมาขึ้นรถ ขับออกไป	1	Ok.	
87	ใกล้ มือคนร้ายถอดคานาฬิกา และกระเป๋าสตางค์	1	หาคะเป๋าสตางค์ไม่เจอ	
		2	Ok.	
9	89	ไกล รถขับผ่านมา จอด	1	ปรับภาพสว่างเกินไป
			2	มีรถสวนมา
			3	Ok.
90	ไกล แทนเป็นระยะหน้า รถจอดดูและขับออกไป	1	Ok.	

เอกสารนี้เป็นเอกสารที่สงวนไว้สำหรับการใช้งานเพื่อการศึกษาเท่านั้น ไม่อนุญาตให้นำไปใช้ประโยชน์ด้านการค้า
ไม่ว่ากรณีใดๆ ทั้งสิ้น อีกทั้งห้ามมิให้ดัดแปลงเนื้อหา และต้องอ้างอิงถึงเจ้าของเอกสารทุกครั้งที่มีการนำไปใช้

เอกสารรายงานบันทึกความต่อเนื่อง การถ่ายทำครั้งที่ 2

Continuity					
Title : นักเดินทาง				day	night
Director : กณิศา รัตนภิรมย์				ext	int
Date : 24 กุมภาพันธ์ 2548				Sheet : 1	
Scene	Shot	Description	Take	Remark	
1	9	ปานกลาง จากเบาะหลัง เห็นกระจกหน้า เข็มยวส่งโหนด ให้แทน	1	บทพูดผิด	
			2	ปรับแสงสว่างเกินไป	
			3	ขับรถเข้าไป	
			4	Ok.	
	3	ปานกลาง แทนพูดบทสนทนา ถ่ายจากด้านข้าง	1	ส่งโหนดผิดจังหวะ	
			2	Ok.	
		ปานกลาง เข็มยวพูดบทสนทนา ถ่ายจากด้านข้าง	1	มีแสงสะท้อนมากเกินไป	
			2	Ok.	
		ไกล	1	มือบังแผนที่	
มือเข็มยวไล่ไปที่แผนที่	2	Ok.			
9	ปานกลาง ผ่านไหล่แทน รับ โหนดจากเข็มยว	1	Ok.		
3	24	ปานกลาง แทน จากด้านข้าง เห็นร่างชายบาดเจ็บ	1	มีรถขับผ่าน	
			2	บทผิด	
			3	แสงในกล้องเปลี่ยน เมื่อรถเคลื่อน	
			4	Ok.	
	25	ปานกลาง เข็มยว จากด้านข้าง เห็นร่างชายบาดเจ็บ	1	สายตาคิด	
			2	สายตาคิด	
			3	มองเข้าไป	
			4	Ok.	
	26	ไกล ร่างผู้บาดเจ็บนอน รถขับเข้ามาจอด	1	เลขตำแหน่ง	
			2	Ok.	

เอกสารนี้เป็นเอกสารที่สงวนไว้สำหรับการใช้งานเพื่อการศึกษาเท่านั้น ไม่อนุญาตให้นำไปใช้ประโยชน์ด้านการค้า
ไม่ว่ากรณีใดๆ ทั้งสิ้น อีกทั้งห้ามมิให้ดัดแปลงเนื้อหา และต้องอ้างอิงถึงเจ้าของเอกสารทุกครั้งที่มีการนำไปใช้

Continuity					
Title : นักเดินทาง				day	night
Director : กณิศรา รัตนภิรมย์				ext	int
Date : 24 กุมภาพันธ์ 2548				Sheet : 2	
Scene	Shot	Description	Take	Remark	
3	30	ไกล ร่างคนบาดเจ็บเป็นระยะหน้า รถแทนแล่น ออกไป	1	Ok.	
	27	ปานกลาง รถขับเข้ามา แทนเปิดกระจกมอง ขับออกไป	1	ไม่เห็นเหมียว Ok.	
	28	ปานกลาง ในรถ เปิดกระจกเห็นคนนอนอยู่	1	Ok.	
	29	ใกล้ กระจกมองข้าง เห็นร่างบาดเจ็บนอนอยู่	1	หลุดเฟรม	
			2	หลุดเฟรม	
3			Ok.		
31	ใกล้ กระจกมองหลัง แทนเงหน้ามอง	1	Ok.		

เอกสารนี้เป็นเอกสารที่สงวนไว้สำหรับการใช้งานเพื่อการศึกษาเท่านั้น ไม่อนุญาตให้นำไปใช้ประโยชน์ด้านการค้า
ไม่ว่ากรณีใดๆ ทั้งสิ้น อีกทั้งห้ามมิให้ดัดแปลงเนื้อหา และต้องอ้างอิงถึงเจ้าของเอกสารทุกครั้งที่มีการนำไปใช้

Continuity				
Title : นักเดินทาง			day	night
Director : คณิตา รัตนาภิรมย์			ext	int
Date : 24 กุมภาพันธ์ 2548			Sheet : 3	
Scene	Shot	Description	Take	Remark
4	32	ไกล	1	ข้ามมาเร็วไป
		รถแทนขับเข้ามาในสวนยาง ดอยหลัง กลับรถไปทางเดิม	2	Ok.



เอกสารนี้เป็นเอกสารที่สงวนไว้สำหรับการใช้งานเพื่อการศึกษาเท่านั้น ไม่อนุญาตให้นำไปใช้ประโยชน์ด้านการค้า
ไม่ว่ากรณีใดๆ ทั้งสิ้น อีกทั้งห้ามมิให้ดัดแปลงเนื้อหา และต้องอ้างอิงถึงเจ้าของเอกสารทุกครั้งที่มีการนำไปใช้

Continuity				
Title : นักเดินทาง			day	night
Director : กณิศรา รัตนภิรมย์			ext	int
Date : 24 กุมภาพันธ์ 2548			Sheet : 4	
Scene	Shot	Description	Take	Remark
2	11	ไกล รถแทนขับเปิดไปเลี้ยว เลี้ยวเข้าไร่ กล้องแพนตาม	1	Ok.
	14	ไกล ประตูดรถเป็นระยะหน้า เหมียวเปิดประตูดรถลงมา เดินไปหาแทน เห็นแทนยืนคูที่อยู่	1	Ok.
	15	ปานกลาง กล้องเคลื่อนตาม แทนเปิดประตูดรถมาจากรถ	1 2	ไม่โฟกัส Ok.
	16	ปานกลาง แทนเปิดประตูดรถจากรถ	1	Ok. เพื่อเลือก
	17	ใกล้ มือแทนถือโหนด	1	Ok.
	18	ปานกลาง ผ่านไหล่แทน เหมียวเดินเข้าคอก	1	Ok.
	19	ปานกลาง ถ่ายผ่านไหล่เหมียว เห็นแทน	1 2	นักแสดงจับผม Ok.
	20	ไกล มุมต่ำ ทั้งคู่เดินหันหลังกลับมาที่รถ	1 2 3	หันกลับผิดด้าน ดูนิ่งเกินไป Ok.
	21	ไกล บรรยากาศไร่สัปดาห์	1	insert

เอกสารนี้เป็นเอกสารที่สงวนไว้สำหรับการใช้งานเพื่อการศึกษาเท่านั้น ไม่อนุญาตให้นำไปใช้ประโยชน์ด้านการค้าไม่ว่ากรณีใดๆ ทั้งสิ้น อีกทั้งห้ามมิให้ดัดแปลงเนื้อหา และต้องอ้างอิงถึงเจ้าของเอกสารทุกครั้งที่มีการนำไปใช้

Continuity					
Title : นักเดินทาง				day	night
Director : คณิตา รัตนภิรมย์				ext	int
Date : 25 กุมภาพันธ์ 2548				Sheet : 5	
Scene	Shot	Description	Take	Remark	
5	33	ไกล	1	หลุดเฟรม	
		รถขับมาจอด ลงมาดูนักเดินทาง พยายามช่วย ลากขึ้นรถ	2	Ok.	
	34	ปานกลาง กล้องเคลื่อนตามแทน เปิดประตูลงมา	1	ไม่โฟกัส Ok.	
	35	ใกล้ หน้านักเดินทาง	1	Ok.	
36	ปานกลาง	แทนเป็นระยะหน้า เข็มขัดเดินลงมา	1	หลุดเฟรม	
			2	หลุดเฟรม	
			3	หลุดเฟรม	
			4	Ok.	
37	ใกล้	หน้าเข็มขัด ระวังมากดู พุดกับแทน	1	สีหน้าไม่หวาดกลัว	
			2	พูดทมิฬ	
			3	น้ำเสียงเรียบเกินไป	
39	ปานกลาง	ด้านข้างรถ แทนลากคนเจ็บมาพิง	1	Ok.	
42	ปานกลาง	แทนเปิดประตูเห็นของกองอยู่	1	Ok.	
41	ปานกลาง	เข็มขัดระวังมามองหน้าแทน	1	หน้าดูไป	
			2	Ok.	
38	ปานกลาง	แทนลากคนเจ็บผ่านหน้ารถ	1	Ok.	
40	ใกล้	มือแทนกำลังดีกร่างคนเจ็บ	1	ไม่โฟกัส	
			2	ไม่โฟกัส	
			3	Ok.	

เอกสารนี้เป็นเอกสารที่สงวนไว้สำหรับการใช้งานเพื่อการศึกษาเท่านั้น ไม่อนุญาตให้นำไปใช้ประโยชน์ด้านการค้า
ไม่ว่ากรณีใดๆ ทั้งสิ้น อีกทั้งห้ามมิให้ดัดแปลงเนื้อหา และต้องอ้างอิงถึงเจ้าของเอกสารทุกครั้งที่มีการนำไปใช้

Continuity				
Title : นักเดินทาง			day	night
Director : กณิศรา รัตนภิรมย์			ext	int
Date : 25 กุมภาพันธ์ 2548			Sheet : 6	
Scene	Shot	Description	Take	Remark
5	43	ปานกลาง	1	วางพืดตำแหน่ง
		แทนวางกระเป๋ากองกับพื้น เหมียวเดินลงมาหยิบ	2	วางเบาไป
			3	Ok.
44	ปานกลาง	1	Ok.	
		เหมียวปีดกระโปรงทำขรด		
45	ปานกลาง	1	Ok.	
		แทนลากคนเจ็บขึ้นมาเบาะหลัง		
48	ปานกลาง	1	Ok.	
		เท้าคนเจ็บเป็นระยะหน้า เห็นเหมียวยืนและเดิน		
		ผ่านไป แทนเดินมายกขึ้น		
47	ปานกลาง	หน้าดูเดินไป	1	หน้าดูเดินไป
		เหมียวมองไปที่เท้า	2	Ok.
46	ปานกลาง	1	Ok.	
		เหมียวเป็นระยะหน้า แทนพูดกับเหมียว		
	ปานกลาง	1	ตาดูลอยเกินไป	
		เหมียวนั่งในรถ มองตามแทนลาก	2	มองพืดตำแหน่ง
			3	Ok.

เอกสารนี้เป็นเอกสารที่สงวนไว้สำหรับการใช้งานเพื่อการศึกษาเท่านั้น ไม่อนุญาตให้นำไปใช้ประโยชน์ด้านการค้า
ไม่ว่ากรณีใดๆ ทั้งสิ้น อีกทั้งห้ามมิให้ดัดแปลงเนื้อหา และต้องอ้างอิงถึงเจ้าของเอกสารทุกครั้งที่มีการนำไปใช้

Continuity					
Title : นักเดินทาง			day	night	
Director : คณิตา รัตนาภิรมย์			ext	int	
Date : 25 กุมภาพันธ์ 2548			Sheet : 7		
Scene	Shot	Description	Take	Remark	
6	49	ไกล	1	จอดคิดตำแหน่ง	
		รถเข้ามาจอดหยุดนิ่ง	2	Ok.	
	50	ปานกลาง	1	Ok.	
		ก๊วไม้วางอยู่หน้ารถ เหมียวเปิดประตูลงมา			
	51	ไกล	1	Ok.	
		มุมสูงก๊วไม้วางอยู่หน้ารถ เหมียวเปิดประตูลงมา			เพื่อเลือก
	52	ไกล	1	งอนน้อยเกินไป	
		เหมียวขึ้นอยู่ระยะหน้า แทนเดินลงมาจากรถ	2	Ok.	
	53	ปานกลาง	1	น้ำตาไม่ไหล	
		ผ่านไหล่แทนเห็นเหมียว	2	Ok.	
	54	ปานกลาง	1	Ok.	
		ข้ามไหล่แทน			
	7	55	ไกล	1	จอดคิดตำแหน่ง
			รถขับเข้ามาจอดหน้าไร่อ้อย แทนเดินลงจากรถ	2	Ok.
56		ปานกลาง	1	Ok.	
		มุมต่ำ ผ่านใต้ท้องรถ ลากศพลงมา			
57		ไกล	1	Ok.	
		ทั้งคู่ช่วยกันลากลงมาที่ไร่อ้อย			
58		ปานกลาง	1	Ok.	
		กล้องเคลื่อนตามแนวไร่อ้อย มีต้นอ้อยเป็นระยะ			
59		หน้า ทั้งคู่ลากศพ			
		ไกล	1	Ok.	
60		ศพเป็นระยะหน้า รถแทนเคลื่อนออกไป			
		ไกล	1	Ok.	
61		ศพนอนอยู่กลางไร่อ้อย			

เอกสารนี้เป็นเอกสารที่สงวนไว้สำหรับการใช้งานเพื่อการศึกษาเท่านั้น ไม่อนุญาตให้นำไปใช้ประโยชน์ด้านการค้า
ไม่ว่ากรณีใดๆ ทั้งสิ้น อีกทั้งห้ามมิให้ดัดแปลงเนื้อหา และต้องอ้างอิงถึงเจ้าของเอกสารทุกครั้งที่มีการนำไปใช้

Continuity				
Title : นักเดินทาง			day	night
Director : คณิตา รัตนภิรมย์			ext	int
Date : 25 กุมภาพันธ์ 2548			Sheet : 8	
Scene	Shot	Description	Take	Remark
8	62	ปานกลาง แทนจับรถหันไปมองเหมียว ยิ้ม	1	Ok.
	63	ปานกลาง เหมียวหลับ สะดุ้งตื่น แทนจับหน้า	1	Ok
	64	ปานกลาง ผ่านกระจกเห็นวิวสองข้างทางพระอาทิตย์กำลัง ตก	1	Ok.

เอกสารนี้เป็นเอกสารที่สงวนไว้สำหรับการใช้งานเพื่อการศึกษาเท่านั้น ไม่อนุญาตให้นำไปใช้ประโยชน์ด้านการค้า
ไม่ว่ากรณีใดๆ ทั้งสิ้น อีกทั้งห้ามมิให้ดัดแปลงเนื้อหา และต้องอ้างอิงถึงเจ้าของเอกสารทุกครั้งที่มีการนำไปใช้

เอกสารรายงานบันทึกความต่อเนื่อง การถ่ายทำครั้งที่ 3 (แก้ไขและถ่ายเพิ่ม)

Continuity				
Title : นักเดินทาง			day	night
Director : กณิศรา รัตนภิรมย์			ext	int
Date : 16 มีนาคม 2548			Sheet : 1	
Scene	Shot	Description	Take	Remark
5		ปานกลาง	1	Ok.
		แทนพุดกับเหมียว		
		ปานกลาง	1	พุดผิด
		เหมียวเป็นระยะหน้า แทนพุดกับเหมียว	2	พุดผิด
			3	พุดผิด
			4	Ok.
		ปานกลาง	1	ตาลอยเกินไป
		เหมียวมองตามแทนลากคนเจ็บ	2	แสงเปลี่ยน
			3	แสงเปลี่ยน
			4	Ok.
4		ใกล้	1	Ok.
		เอามืออังจมูก คนเจ็บ		
		ไกล	1	Ok.
		รถแทนขับผ่านทางเข้าสวนยางแล้วกลับรถ		
		ไกล	1	ผิดตำแหน่ง
		มุมต่ำ รถขับมาจอด	2	Ok.
		ใกล้	1	Ok.
		ใส่เกียร์ถอยหลัง		
	ไกล	1	Ok.	
2		หมุนพวงมาลัย		
		ไกล	1	Ok.
		มุมต่ำ รถขับผ่านไป		insert

เอกสารนี้เป็นเอกสารที่สงวนไว้สำหรับการใช้งานเพื่อการศึกษาเท่านั้น ไม่อนุญาตให้นำไปใช้ประโยชน์ด้านการค้าไม่ว่ากรณีใดๆ ทั้งสิ้น อีกทั้งห้ามมิให้ดัดแปลงเนื้อหา และต้องอ้างอิงถึงเจ้าของเอกสารทุกครั้งที่มีการนำไปใช้

Continuity				
Title : นักเดินทาง			day	night
Director : กณิดา รัตนภิรมย์			ext	int
Date : 16 มีนาคม 2548			Sheet : 2	
Scene	Shot	Description	Take	Remark
6		ไกล	1	หลุดเฟรม
		เหมียวยืนอยู่ แทนเดินตามลงมา เหมียวเดินหนี	2	หลุดเฟรม
			3	ขึ้นผิดตำแหน่ง
			4	Ok.
		ปานกลาง	1	Ok.
		เหมียวเป็นระยะหน้า แทนเดินมา ชะงักเสียงโทรศัพท์		
		ไกล	1	หลุดเฟรม
		ด้านข้าง เหมียวเดินเข้าเฟรม แทนเดินตามมา	2	เสียงรถผ่าน
		ร้องเรียก	3	Ok.
		ปานกลาง	1	หันแล้วหลุดเฟรม
		เหมียวระยะหน้า หันหลังกลับเมื่อแทนเรียก	2	Ok.
		ปานกลาง	1	พูดเร่งจังหวะ
		ถ่ายผ่านไหล่แทนเห็นเหมียว		Ok.
		ปานกลาง	1	Ok.
		ถ่ายถ่ายไหล่แทน		
		ไกล	1	มีรถขับผ่าน
		เหมียวระยะหน้า แทนวิ่งไปโบกรถ	2	Ok.
		ไกล	1	Ok.
		ผ่านกระจกรถคนนำทาง เห็นแทนวิ่งมาเรียก		
		ปานกลาง	1	Ok.
	แทนเข้ามาขอความช่วยเหลือ			
	ปานกลาง	1	Ok.	
	รถแทน ผ่านกระจกหน้ารถออกไป เห็นแทนเปิดประตูขึ้นรถ เหมียวตามมา			

เอกสารนี้เป็นเอกสารที่สงวนไว้สำหรับการใช้งานเพื่อการศึกษาเท่านั้น ไม่อนุญาตให้นำไปใช้ประโยชน์ด้านการค้าไม่ว่ากรณีใดๆ ทั้งสิ้น อีกทั้งห้ามมิให้ดัดแปลงเนื้อหา และต้องอ้างอิงถึงเจ้าของเอกสารทุกครั้งที่มีการนำไปใช้

Continuity				
Title : พักเดินทาง			day	night
Director : คณิตา รัตนาภิรมย์			ext	int
Date : 16 มีนาคม 2548			Sheet : 3	
Scene	Shot	Description	Take	Remark
7		ปานกลาง เหมียวมองออกไปนอนกระจก	1	Ok.
		ปานกลาง แทนมองที่ถนน	1	Ok.
		ไกล	1	ไม่มีรถขับนำ
		ป้ายโรงพยาบาลเป็นระยะหน้า รถแทนเลี้ยวเข้า ไป	2	Ok.
		ไกล	1	Ok.
		ทางเข้าที่จอดรถ ห้องฉุกเฉิน รถแทนขับเข้าไป จอด		

เอกสารนี้เป็นเอกสารที่สงวนไว้สำหรับการใช้งานเพื่อการศึกษาเท่านั้น ไม่อนุญาตให้นำไปใช้ประโยชน์ด้านการค้า
ไม่ว่ากรณีใดๆ ทั้งสิ้น อีกทั้งห้ามมิให้ตัดแปลงเนื้อหา และต้องอ้างอิงถึงเจ้าของเอกสารทุกครั้งที่มีการนำไปใช้

รายงานบันทึกความต่อเนื่องด้วยภาพถ่าย

ในบางครั้ง ที่เราไม่สามารถบันทึกความต่อเนื่องได้ด้วยอักษร เพราะอาจเห็นภาพไม่ชัดเจนนัก ข้าพเจ้าจึงเลือกใช้การบันทึกด้วยภาพถ่าย เช่น ฉากที่รถจะต้องข้ามมาจอด แล้วช่วยคนเจ็บขึ้นรถ การถ่ายมิกลอสส่วนทั้งส่วนในรถที่มองออกมา และจากการถ่ายภายนอก ดังนั้น ข้าพเจ้าจึงได้ทำเครื่องหมายไว้ที่พื้นถนน และต้นไม้ด้านข้าง เพื่อเป็นจุดสังเกต เนื่องจากการถ่ายทำนั้นต้องถ่ายติดต่อกันสองวัน และเพื่อป้องกันการหลุดหาย หรือถูกทำลาย การถ่ายภาพด้วยกล้องดิจิทัลเป็นภาพกว้างเพื่อบันทึกตำแหน่งที่จอดรถนั้นก็เป็นส่วนช่วยที่สำคัญ อีกส่วนหนึ่งที่จะต้องควบคุมความต่อเนื่องคือ แผล หรือเอฟเฟคบนตัวของผู้บาดเจ็บ เนื่องจากการถ่ายหลายฉากและไม่ติดต่อกันภายในวันเดียว จึงจำเป็นต้องแต่งใหม่ในวันรุ่งขึ้น การบันทึกด้วยภาพถ่ายจึงเป็นวิธีที่ชัดเจนที่สุด

ตัวอย่าง



ภาพที่ 5.1-5.3 การควบคุมความต่อเนื่องของการแต่งแผลรถชน

เอกสารนี้เป็นเอกสารที่สงวนไว้สำหรับการใช้งานเพื่อการศึกษาเท่านั้น ไม่อนุญาตให้นำไปใช้ประโยชน์ด้านการค้า ไม่ว่ากรณีใดๆ ทั้งสิ้น อีกทั้งห้ามมิให้ดัดแปลงเนื้อหา และต้องอ้างอิงถึงเจ้าของเอกสารทุกครั้งที่มีการนำไปใช้

การจัดการ

การจัดการในขั้นตอนของการถ่ายทำ แบ่งออกเป็นในส่วนของ

- สถานที่ถ่ายทำ
- การเดินทางและการนัดหมาย
- อาหาร

ทั้งหมดนี้เป็นส่วนสำคัญในการจัดการ ระหว่างการถ่ายทำ เพื่อความเรียบร้อย และการถ่ายทำเป็นไปได้อย่างดี

สถานที่

ในส่วนของสถานที่ ตามที่เราได้ตกลงเลือกสถานที่ไว้ในช่วงของการเตรียมการถ่ายเรียบร้อย แล้วนั้น เราจะต้องทำการติดต่อกับเจ้าของสถานที่ หรือผู้ที่เกี่ยวข้อง เพื่อขออนุญาตใช้ หาก พื้นที่นั้นมีเจ้าของ เพื่อความสะดวกเมื่อถึงเวลาถ่ายทำ สำหรับสถานที่ในภาพยนตร์ของข้าพเจ้า ถือเป็นสถานที่สาธารณะ เป็นถนนหลวง ข้าพเจ้าจึงต้องระมัดระวังไม่ให้คนอื่นได้รับความเดือดร้อน เนื่องจากไม่สามารถปิดการจราจร ข้อจำกัดแรกที่ข้าพเจ้าเลือกในการหาสถานที่ถ่ายทำ คือ เลือกถนนเส้นที่ไม่ค่อยมีผู้สัญจร ไปมา จึงช่วยลดปัญหาส่วนนี้ไปได้ แต่จะมีชาวบ้านในละแวกนั้นที่ผ่านไปมา หยุดดู หรือเข้ามาถาม การอธิบายและพูดจาด้วยคำพูดสุภาพจึงเป็นวิธีที่ดีที่สุด เพื่อให้เข้าใจ เพื่อความสะดวกสบายในการทำงานต่อไป ส่วนอื่นๆเช่น การรักษาความสะอาด เราต้องระมัดระวังไม่ทิ้งเศษขยะไว้ตามถนน หลังการถ่ายทำจะต้องเก็บให้เรียบร้อยทุกครั้ง รวมไปถึงการจอดรถของทีมงานที่ต้องเลือกจอดในที่ที่ไม่กีดขวางการจราจรของผู้ที่จะผ่านไปมา เพื่อไม่เป็นการรบกวนคนผู้อื่น

การเดินทางและการนัดหมาย

การกำหนดเวลาการทำงานของทีมงานนั้นมีอยู่ใน ใบนัดหมายการถ่ายทำ หรือเรียกว่า คอลชีท (Call sheet) ซึ่งจะแจกให้กับนักแสดงและทีมงานทุกคน รู้เวลาเริ่มต้นการทำงานของตนเอง เช่น นักแสดงคนใดควรมาก่อนมาหลัง ตามคิวเข้าฉาก ส่วนช่างแต่งหน้าจะมาก่อนเพื่อเตรียมแต่งหน้า นักแสดงที่ต้องใช้เวลา การจัดเวลามีความสำคัญมาก การจัดเวลามีความสำคัญมาก

สำหรับภาพยนตร์เรื่องนี้ฉากทุกฉากในเรื่องเป็นการถ่ายทำต่างจังหวัด เพราะฉะนั้นการนัดนักแสดงและทีมงานจำเป็นต้องนัดพร้อมกัน เพื่อออกเดินทางไปยังสถานที่ถ่ายทำพร้อมกัน ข้าพเจ้าเลือกนัดนักแสดงทุกคนที่เดียวกัน ที่เป็นจุดสำคัญที่ใกล้กับที่พักของนักแสดงทุกคน เพื่อความรวดเร็วและประหยัดเวลาในการเดินทาง และใช้รถยนต์ส่วนตัว โดยจะนัดเจอระหว่างจุดแวะพัก

มอเตอร์เวย์ กับรถทีมงานอีกหนึ่งคัน และเดินทางพร้อมกันไปยังสถานที่ถ่ายทำ การนัดแสดงเรา จำเป็นต้องเผื่อเวลาไว้ด้วย เช่น หากนักแสดงมาช้า ปัญหาการจราจร หรืออุปสรรคต่างๆ หากเราเผื่อเวลาไว้ จะทำให้ไม่ไปกระทบกับเวลาเริ่มทำงานมากนัก โดยเฉพาะอย่างยิ่ง ภาพยนตร์เรื่องนี้ที่ต้องเดินทางไปต่างจังหวัด การนัดคิวนักแสดงและทีมงานจำเป็นต้องนัดแต่เช้าตรู่ เพื่อให้มีเวลาการทำงานมากที่สุด

อาหาร

เนื่องจากสถานที่ในการถ่ายทำนั้น เป็นแหล่งที่อยู่ไกลจากความเจริญและชุมชนพอสมควร การที่จะประกอบอาหารหรือเตรียมอาหารไปก่อนนั้นอาจเกิดความยุ่งยาก และการที่จะย้ายกองถ่ายเพื่อออกไปทานอาหารนั้นจะเสียเวลาเป็นอย่างมาก ข้าพเจ้าจึงแก้ปัญหาโดย เมื่อใกล้เวลาที่จะพักกองถ่าย ทีมงานจะเป็นผู้ออกไปซื้ออาหารมาเตรียมไว้ เมื่อถึงเวลาพัก นักแสดงและทีมงานทุกคนสามารถทานอาหารได้เลย โดยไม่เสียเวลาในการเดินทาง แต่ปัญหาที่พบก็คือ นักแสดงและทีมงาน จำเป็นต้องเข้าห้องน้ำ และจำเป็นต้องหาแหล่งกระแสไฟ เพื่อชาร์ตแบตเตอรี่ของกล้อง เมื่อเกิดปัญหาดังกล่าว ข้าพเจ้าจึงต้องยอมเสียเวลา ย้ายกองถ่ายเพื่อออกไปทานอาหาร เพื่อความสะดวกสบายของทุกคนในกอง และเป็นการแก้ปัญหาทั้งหมดได้ด้วย เพราะสิ่งที่ควรคำนึงถึง นอกเหนือจากเวลา คือการอำนวยความสะดวกให้กับทีมงานและนักแสดง ไม่ให้ต้องลำบากจนเกินไปจนเป็นอุปสรรคต่อการทำงานในภายหลัง

ภาพเบื้องหลังการถ่ายทำ

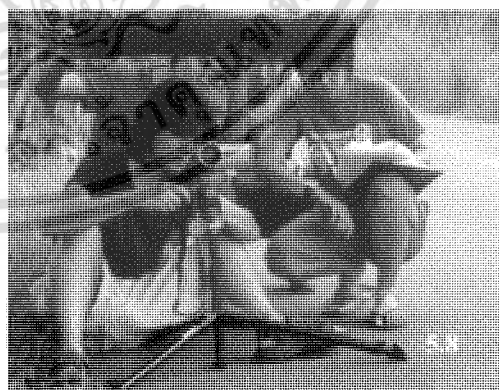
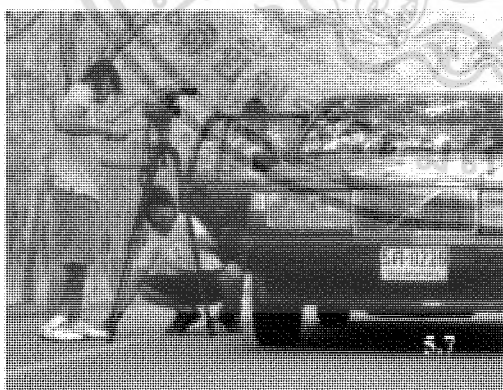

ภาพที่ 5.4- 5.8 เบื้องหลังการถ่ายทำ

เอกสารนี้เป็นเอกสารที่สงวนไว้สำหรับการใช้งานเพื่อการศึกษาเท่านั้น ไม่อนุญาตให้นำไปใช้ประโยชน์ด้านการค้าไม่ว่ากรณีใดๆ ทั้งสิ้น อีกทั้งห้ามมิให้ดัดแปลงเนื้อหา และต้องอ้างอิงถึงเจ้าของเอกสารทุกครั้งที่มีการนำไปใช้

บทที่ 7

บทสรุปและข้อเสนอแนะ

ในการสร้างภาพยนตร์นั้น นอกจากเราจะได้ภาพยนตร์ออกมาหนึ่งเรื่องแล้ว แต่ยังมีสิ่งที่ตามมามากมายพร้อมกับภาพยนตร์เรื่องหนึ่ง ถึงแม้ว่าภาพที่ปรากฏ เนื้อเรื่อง หรือสิ่งต่างๆ อาจไม่ได้เป็นไปตามที่คิดไว้ แต่สิ่งที่ได้มากกว่านั้นคือ ประสบการณ์ ที่เราได้พบเจอตลอดการทำงาน ทั้งปัญหาที่ต้องแก้ไข ความเหน็ดเหนื่อย สิ่งที่ไม่คาดฝัน ดินฟ้าอากาศ ล้วนเป็นสิ่งที่เราต้องผ่านพ้นมันไปให้ได้ เพื่อให้ภาพยนตร์สำเร็จออกมาอย่างสมบูรณ์ที่สุด ดังนั้น แม้ว่าภาพยนตร์เรื่องนี้จะออกมาในรูปแบบที่ข้าพเจ้าไม่ได้วางไว้ตั้งแต่แรกทั้งหมด แต่มันสอนข้าพเจ้าได้ให้ได้เรียนรู้มากกว่าแค่การทำงาน

ปัญหาและการแก้ปัญหาที่เกิดขึ้น

ปัญหาที่เกิดขึ้นในกระบวนการผลิตภาพยนตร์นั้นย่อมต้องเกิดขึ้นอย่างหลีกเลี่ยงไม่ได้ ดังนั้น การเตรียมพร้อมในการถ่ายทำภาพยนตร์นั้นจึงเป็นสิ่งสำคัญ เพราะนั่นหมายถึงจะทำให้การถ่ายทำภาพยนตร์ราบรื่นมากที่สุดเท่าที่จะเป็นไปได้ การวางแผนที่ดียังช่วยประหยัดเวลาและประหยัดงบประมาณ รวมไปถึงทำให้การทำงานมีแบบแผนและเป็นระบบ ไม่เสียเวลา ดังนั้นเราจึงต้องให้ความสำคัญกับขั้นตอนการวางแผนการถ่ายทำให้มาก จะช่วยลดปัญหาต่างๆลงไปส่วนหนึ่ง

ปัญหาที่เกิดขึ้นในการทำงานจะแบ่งออกเป็น 3 ส่วนคือ

- ขั้นตอนก่อนการถ่ายทำ
- ขั้นตอนการถ่ายทำ
- ขั้นตอนหลังการถ่ายทำ

ขั้นตอนก่อนการถ่ายทำ

ในส่วนของขั้นตอนก่อนการถ่ายทำนั้น เริ่มต้นจากบทภาพยนตร์ซึ่งถือเป็นหัวใจในการทำงาน เพราะบทภาพยนตร์เป็นเสมือนพิมพ์เขียว ที่เป็นแบบแปลนในการทำงาน ให้สามารถทำงานในส่วนต่างๆได้ต่อไป สำหรับบทภาพยนตร์ของข้าพเจ้า ถูกแก้ไขหลายครั้ง ซึ่งทำให้การทำงานในส่วนอื่นๆล่าช้าตามไปด้วย รวมถึง การหานักแสดง หาสถานที่ ที่ยังไม่สามารถดำเนินการได้ หากบทภาพยนตร์ยังไม่เสร็จเรียบร้อย และลงตัว สำหรับขั้นตอนนี้ ข้าพเจ้าคิดว่า การปรึกษาอาจารย์ที่ปรึกษาเรื่องบทภาพยนตร์มีความสำคัญมาก เนื่องจากจะทำให้เราได้ตรวจสอบเช็ค และ เราต้องแน่ใจว่าเรากำลังทำตามขั้นตอนอย่างถูกต้อง และเราสามารถสร้างภาพยนตร์เรื่องนี้เป็น ไปอย่างที่เราร้องการได้หรือไม่ ตามกำลังความสามารถของเรา

เมื่อบทภาพยนตร์ของเราลงตัวแล้ว ข้าพเจ้าเริ่มหานักแสดง ซึ่งบุคลิกลักษณะของนักแสดงที่ต้องการนั้นย่อมออกมาจากบทภาพยนตร์

การคัดเลือกนักแสดง

การคัดเลือกนักแสดงนั้นที่ว่าเป็นส่วนที่สำคัญส่วนหนึ่ง เพราะถือว่า เรากำลังทำการเลือกตัวแทนที่จะเป็นสื่อกลางระหว่างสิ่งที่เราจะถ่ายทอด ไปยังคนดู รวมไปถึงความสามารถทางการแสดง บุคลิกลักษณะที่ใกล้เคียงกับบทภาพยนตร์มากที่สุด ข้าพเจ้าคิดว่าเราควรให้ความสำคัญกับขั้นตอนนี้เป็นอย่างมาก เนื่องจากความสามารถทางการกำกับเรามีไม่มากเท่าผู้กำกับมืออาชีพ ที่สามารถเลือกนักแสดงตามที่ตนต้องการมากกว่าเป็นความชอบส่วนตัวเลือกที่ตรงตามบทภาพยนตร์ ซึ่งการเอาความรู้สึกส่วนตัวมาตัดสินอาจทำให้เกิดผลเสียกับงานได้

สำหรับข้าพเจ้าเริ่มแรกข้าพเจ้าเลือกจากลักษณะภายนอกของนักแสดงที่ดูใกล้เคียงกับตัวละครก่อน แล้วจึงมองหาความสามารถทางการแสดง ข้าพเจ้าเริ่มต้นด้วยการมองหาคนที่ต้องการ ที่ตรงกับลักษณะภายนอกที่วางไว้ แต่การที่ข้าพเจ้าไม่ได้รู้จักกับคนเหล่านี้โดยตรง และส่วนใหญ่จะไม่ยอมเสียเวลาให้ ข้าพเจ้าจึงยังไม่ได้คนที่ต้องการ และจากการที่ข้าพเจ้าเคยทำงานในวิชากำกับภาพยนตร์มานั้น หากเจอคนที่มิไรรักทางการแสดง เขาจะทุ่มเทให้กับเราเต็มที่ แต่คนบางพวกที่ข้าพเจ้าไปขอร้องมาให้เล่น แต่เขาไม่ยอมเสียเวลา และไม่สามารถเล่นให้เราได้เต็มที่ ไม่มีเวลาให้ถึงเหล่านี้จึงเป็นปัญหาใหญ่ ในการทำงาน ข้าพเจ้าจึงตัดสินใจ สอนหานักแสดงจาก โมเดลลิง ซึ่งข้าพเจ้าคิดว่า พวกเขาเหล่านี้ น่าที่จะให้ความสำคัญกับตัวงานได้ดี ข้าพเจ้าจึงเข้าไปคัดเลือกนักแสดงจากรูปถ่ายที่ข้าพเจ้าคิดว่าลักษณะภายนอกนั้นใกล้เคียง แล้วเรียกมาทำการแคสติ้ง ซึ่งวิธีนี้ข้าพเจ้าคิดว่าก็เป็นวิธีที่ดีวิธีหนึ่งเนื่องจาก คนเหล่านี้มีความกระตือรือร้นในการทำงานให้ข้าพเจ้า

เป็นอย่างดี และนักแสดงที่ข้าพเจ้าเลือกมานั้น ก็มีความสามารถทางการแสดงอยู่บ้าง มีผลงานทางการแสดง เขาจึงเข้าไปในกระบวนการทำงานได้ดีในระดับหนึ่ง

การซ้อมการแสดง

ถือว่าเป็นการเตรียมตัว และเป็นการอธิบาย และลองซ้อมเพื่อให้การแสดงที่จะออกมานั้นมีความเข้าใจตรงกันระหว่างผู้กำกับและนักแสดงมากที่สุด เนื่องจาก ความสามารถทางการกำกับภาพยนตร์เราอาจมีไม่มาก เราจึงต้องอาศัยการซ้อมการแสดงเพื่อให้งานออกมามีที่จุด

แต่สำหรับปัญหาในการซ้อมของข้าพเจ้าคือ นักแสดงข้าพเจ้านั้นเลือกมาจากโมเดลลิ่ง ทำให้การนัดซ้อมในแต่ละครั้ง ย่อมมีค่าใช้จ่ายตามมาด้วย ข้าพเจ้าจึงใช้วิธีการนัดซ้อมเฉพาะฉากที่สำคัญ ที่มีการแสดงออกทางอารมณ์มาก และเมื่อได้นักแสดงที่ต้องการ ข้าพเจ้าได้ให้บทภาพยนตร์ไว้อ่านและศึกษา โดยข้าพเจ้าได้อธิบายอารมณ์ และการแสดงในแต่ละช่วงก่อนหนึ่งรอบ เพื่อความเข้าใจในเรื่องต้น รวมไปถึง นำฉากเหล่านี้มาเป็นบทที่ใช้ในการคัดเลือกนักแสดง เพื่อชี้ชัดให้เห็นชัดเจนไปเลยว่าใครสามารถทำได้ดีในฉากๆนี้ และเมื่อก่อนการแสดงจริง จึงจะมีการซักซ้อมจริงในสถานที่จริงอีกครั้ง

สิ่งเหล่านี้เป็นปัญหาของการจ้างนักแสดงจากโมเดลลิ่ง เนื่องจาก จะมีค่าใช้จ่ายที่สูงขึ้น เมื่อนัดในแต่ละครั้ง ดังนั้นเราจึงจำเป็นต้องใช้เวลาให้คุ้มค่าที่สุด

การวางซ็อต

นอกเหนือจากบทถ่ายทำที่เราได้เขียนขึ้นก่อนแล้วนั้น ย่อมต้องมีบางส่วนที่ถูกเปลี่ยนแปลงในภายหลัง อาจจะเป็นเนื่องจากสภาพในสถานที่ถ่ายทำจริง ที่ไม่เอื้ออำนวยให้เป็นไปได้อย่างที่เราร้องขอทั้งหมด เราจึงจำเป็นต้องทำการวางซ็อตก่อนการถ่ายทำ กำหนด มุมกล้อง เลือกมุมกล้อง ส่งผลให้เราประหยัดเวลาและได้งานตามที่เราร้องขอแน่นอน

สำหรับข้าพเจ้าแล้วข้าพเจ้าได้ทำการวางซ็อตแต่ละซ็อตที่ต้องการ โดยเข้าไปที่สถานที่จริง และเลือกมุมกล้องตามที่ต้องการก่อนที่จะถ่ายทำจริง โดยได้เดินทางไปสถานที่ถ่ายทำ แล้วสำรวจทุกอย่างอีกครั้งของการถ่าย รวมไปถึงคิดและวางมุมกล้องไว้ ตามตำแหน่งและสถานที่ถ่ายทำจริง เพื่อช่วยให้เกิดความแม่นยำและความรวดเร็วในการจริง เนื่องจากการใช้สถานที่ในที่สาธารณะ ในบางครั้งอาจเกิดปัญหาที่เราไม่สามารถควบคุมได้เช่นรถที่ผ่านไปมา หากเรายังต้องเสียเวลาซ้อมหรือคิดซ็อตในสถานที่ถ่ายจริง ขณะถ่ายทำจะทำให้เสียเวลาและเสี่ยงต่อการผิดพลาดจากความเร่งรีบมาก แต่โดยสรุป การบลิ๊ตซ็อตถือว่าการช่วยให้การทำงานเร็วขึ้น และเป็นไปตามที่เราวางแผนไว้ได้ใกล้เคียงที่สุด

ขั้นตอนการถ่ายทำ

ปัญหาส่วนใหญ่ที่ข้าพเจ้าพบระหว่างขั้นตอนการถ่ายทำ ส่วนใหญ่จะเป็นปัญหาที่เกิดขึ้นเฉพาะหน้า โดยที่เราไม่คาดคิดมาก่อน เราต้องค่อยๆ แก้ปัญหาไปทีละจุดๆ โดยจะแบ่งออกเป็น

- การถ่ายทำจากภายนอก
- การถ่ายทำจากภายใน
- การกำกับการแสดง

การถ่ายทำจากภายนอก

อุปสรรคที่เกิดขึ้นจากการถ่ายทำจากภายนอกคือ สิ่งแวดล้อมรอบข้างที่สถานที่ถ่ายทำ รวมไปถึงสิ่งสำคัญคือลมฟ้าอากาศ ซึ่งถือว่าเป็นสิ่งที่เราไม่สามารถควบคุมได้เลย ในการถ่ายทำจากภายนอกในภาพยนตร์ของข้าพเจ้าเป็นการถ่ายทำเกือบ 80% จากหนังทั้งหมด ดังนั้นเรื่องของลมฟ้าอากาศ เป็นปัญหาที่ต้องเจอมากที่สุด และหากสังเกตจากบทภาพยนตร์นั้น ภาพยนตร์ทั้งเรื่องเป็นการถ่ายทำในตอนกลางวัน ช่วงเวลาดังแต่สายจนถึงเย็น ดังนั้นสิ่งที่สำคัญมากที่สุดที่เป็นแหล่งแสงหลักคือ ดวงอาทิตย์

ในการทำงานของภาพยนตร์ต้องเผชิญกับสภาพอากาศแปรปรวนบ่อยครั้ง เช่น เมฆมาก ฟ้าครึ้ม ฝนตก ทั้งหมดนี้หากเกิดจะทำให้แสงเปลี่ยนในทันที และเนื่องจากบทภาพยนตร์มีความต่อเนื่องกันทั้งเรื่องการเปลี่ยนแปลงของแสงย่อมทำให้ไม่เกิดการต่อเนื่อง และเป็นส่วนที่ทำการป้องกันได้ยากมากที่สุดเนื่องจากเป็นสิ่งที่เกิดขึ้นจากรธรรมชาติ ข้าพเจ้าต้องเผชิญกับเหตุการณ์แบบนี้แทบทุกครั้งที่เราถ่าย เราทำได้เพียงแค่หยุดพักกองและรอให้แสงกลับมาเหมือนเดิม เพราะข้าพเจ้าคำนึงความต่อเนื่องมากกว่า แต่นั่นย่อมมีผลให้การทำงานล่าช้าลงมาก ข้าพเจ้าเลือกที่จะรอเนื่องจากคำนึงภาพที่ดีที่สุดที่จะได้ออกมา นอกเหนือจากสภาพอากาศที่เราไม่สามารถควบคุมได้แล้ว ยังเกิดปัญหาเกี่ยวกับสถานที่ เนื่องจากใช้สถานที่สาธารณะซึ่งเราไม่สามารถห้ามชาวบ้านไม่ให้ใช้ได้ ดังนั้นจะต้องมีรถสัญจร ไปมาอยู่เสมอ เป็นส่วนหนึ่งให้ทำงานล่าช้า ข้าพเจ้าแก้ปัญหาโดยให้ทีมงาน ไปคอยดูแลและส่งสัญญาณบอกหากมี และรอรอว่างเพื่อลงมือถ่ายทำ และจำเป็นต้องกันรถในบางครั้งหากทำการถ่ายทำอยู่ แต่เหตุการณ์เหล่านี้เกิดขึ้นน้อยมาก เนื่องจากเป็นถนนที่ไม่ค่อยมีผู้คนที่สัญจร

การถ่ายทำจากภายใน

การถ่ายทำจากภายใน ในภาพยนตร์เรื่องนี้คือการถ่ายฉากในรถ แต่เราจะต้องอาศัยปัจจัยต่างๆ เช่นเดียวกับถ่ายทำจากภายนอกเนื่องจาก เรายังต้องยึดแสงหลัก คือดวงอาทิตย์ เช่นกัน และยังคงควบคุมแสงให้มีความต่อเนื่องเป็นจริงตามบทภาพยนตร์อีกด้วย

ปัญหาที่พบในการถ่ายทำฉากภายในคือเรื่องแสง ภาพที่ได้ออกมานั้นก็มีความแตกต่างกันมากระหว่างแสงที่มีคัลกับแสงที่สว่าง หรือ เรโซ เช่น ลักษณะแสงที่ตัวละครนั้นพอดี แต่ภาพเบื้องหลังนอกระจกออกไปนั้นสว่างจ้าจนมองไม่เห็นอะไร หรือหากภายนอกนั้นเป็นแสงพอดีภายในที่ตัวละครจะมีคัลมาก ข้าพเจ้าแก้ปัญหาโดยการ ใช้รีเฟลคสะท้อนเพื่อช่วยเพิ่มแสงภายในให้สว่างขึ้นและลดค่าความต่างให้น้อยที่สุด และหลังจากที่ได้ภาพออกมาแล้วนั้น ก็ทำให้ข้าพเจ้ารู้ว่าช่วงเวลาที่ดีที่สุดและทำให้ภาพที่ออกมานั้นก็มีความพอดี คือช่วงเวลาสายและบ่ายแก่ ภาพที่ได้จะพอดีทั้งภายในและภายนอก การถ่ายทำในครั้งต่อไปของข้าพเจ้าจึงเลือกช่วงเวลานั้นใช้ถ่ายภายใน

การกำกับการแสดง

เป็นส่วนหนึ่งที่มีปัญหามาก เนื่องจากในครั้งแรกข้าพเจ้าปล่อยให้นักแสดงเล่นด้วยความเข้าใจของเขาเองมากเกินไป และไม่คอยเข้าไปควบคุมการแสดงมากเท่าที่ควร เนื่องจากด้วยปัจจัยหลายอย่างที่หน้าที่ของผู้กำกับจำเป็นต้องทำและดูแล เนื่องจากทีมงานที่มาช่วยนั้นมีจำนวนจำกัด สมาชิกของผู้กำกับไม่ได้จ้องอยู่ที่การแสดงมากเท่าที่ควร ผลที่ได้คือการแสดงที่ไม่ตรงตามบุคลิกตัวละครและจังหวะทางการแสดงที่ไม่เป็นไปตามที่ต้องการ การแก้ปัญหาคือ ข้าพเจ้าต้องมีสมาธิในการแสดงมากขึ้น และหลังจากที่จบการถ่ายทำในแต่ละวัน ข้าพเจ้าจะทำการชี้แจงสิ่งที่จะถ่ายในวันต่อไปให้นักแสดงได้ทำความเข้าใจร่วมกัน และให้กลับไปทำการบ้านก่อนกลับมาถ่ายวันรุ่งขึ้น เพื่อความแม่นยำและช่วยให้การทำงานรวดเร็วยิ่งขึ้นด้วย

ทีมงาน

ปัญหาที่เกิดขึ้นบ่อยมากก่อนการถ่ายทำและในขณะที่ถ่ายทำคือการนัดทีมงาน เนื่องจากทีมงานเป็นเพื่อนที่มาให้ความช่วยเหลือนั้น ทำให้จำนวนทีมงานบางครั้งไม่พอดังหน้าทีที่ควรได้รับ เนื่องจากแต่ละคนมีงานที่ต้องรับผิดชอบและเนื่องจากตารางการถ่ายทำมีความทับซ้อนกันทำให้ทีมงานนั้นถูกแบ่งออกไปช่วยเหลือคนอื่น ๆ ด้วย ทำให้กองถ่ายนั้นมีทีมงานในแต่ละครั้งไม่เกิน 3 คน ซึ่งบางครั้งนั้นไม่พอดังการทำงาน จึงต้องแก้ปัญหาโดยการ นำตารางการถ่ายทำของแต่ละคนมาตรวจดูและแบ่งวันเพื่อป้องกันการทับซ้อนกัน และสามารถช่วยเหลือกันให้ได้มากที่สุด

อีกส่วนหนึ่งคือการที่ทีมงานไม่เข้าใจในตัวงานดีพอ ทำให้เกิดความผิดพลาดและล่าช้าได้ ข้าพเจ้าจึงพยายามอธิบายการทำงานอย่างละเอียดทุกครั้งเพื่อให้เข้าใจการทำงานร่วมกันมากที่สุด

ขั้นตอนหลังการถ่ายทำ

สำหรับขั้นตอนหลังการถ่ายทำนั้นคือในส่วนของการตัดต่อ งานดีที่อาจจะต้องเสียเพราะการตัดต่อที่ผิดพลาด แต่อาจที่มีปัญหาอาจถูกแก้ไขได้ด้วยการตัดต่อเช่นกัน

สำหรับการตัดต่อของข้าพเจ้านั้นมักมีปัญหาคือ ข้าพเจ้ามักชอบเสียคยาภาพที่ถ่ายมา โดยพยายามจะใส่มันมากเกินไป จนทำให้หนังดูซ้ำ และน่ารำคาญ ข้าพเจ้าจึงต้องตัดชื่อที่ไม่จำเป็นออก ซึ่งเหตุการณ์เหล่านี้เกิดขึ้นซ้ำแล้วซ้ำเล่า และถูกแก้ไขถึงสามครั้ง เป็นเพราะความเขินเขื่อและการดำเนินเรื่องที่ซ้ำมาก โดยข้าพเจ้าจะคำนึงถึงการตัดต่อที่ออกมาแล้วมีความเข้าใจของเนื้อเรื่อง เพื่อให้ภาพยนตร์นั้นสามารถเล่าเรื่องได้อย่างที่ข้าพเจ้าได้เขียนบทภาพยนตร์ไว้ และพยายามสร้างอารมณ์ให้คนดูคล้อยตามมากที่สุด

สรุปการทำงาน

ในการทำงานของข้าพเจ้าที่ต้องเจอข้อผิดพลาดมากมาย รวมถึงปัญหาและอุปสรรคที่เกิดขึ้นนั้น จะทำให้ข้าพเจ้าต้องเหนื่อยมากขึ้น แต่สิ่งเหล่านี้ล้วนเป็นประสบการณ์ที่ดี ที่ทำให้สอนให้เรารู้จักความอดทน และที่สำคัญคือสอนให้รู้จักการแก้ปัญหา ถึงแม้ว่าการเตรียมการถ่ายทำภาพยนตร์นั้นจะเตรียมมาดีมากเช่นไร แต่สิ่งที่ไม่คาดคิดอาจเกิดขึ้นได้เสมอ เราจึงต้องมีสมาธิ และการตัดสินใจที่แน่วแน่ และสุดท้าย ข้าพเจ้าสามารถทำภาพยนตร์ออกมาสำเร็จได้หนึ่งเรื่อง แม้ว่ามันอาจจะไม่ได้เป็นไปตามที่คาดหวังทั้งหมด แต่มันก็เป็นประสบการณ์ชิ้นสำคัญ ที่จะช่วยให้ข้าพเจ้าผลิตผลงานชิ้นต่อไปได้ดียิ่งกว่านี้

บรรณานุกรม

- จักรพันธ์ กังวาล. นักเดินทางสู่ห้องเก็บของใต้บันได. กรุงเทพฯ : สำนักพิมพ์หัวหอม, 2548
- เชิดพงษ์ เหล่ายงตรี. ผู้ช่วยผู้กำกับกำกับศูนย์กลางของจักรวาล. กรุงเทพฯ : สำนักพิมพ์ Bioscope, 2547
- ณัฐ ฤทธารมย์. การกำกับภาพยนตร์ขนาดสั้นแนวชีวิตเรื่อง“ศูนย์”. ปริญญาตรี, สถาบันเทคโนโลยีพระจอมเกล้าเจ้าคุณทหารลาดกระบัง, 2546
- ประภัสสร เลิศอนันต์. การกำกับภาพยนตร์. กรุงเทพฯ : สถาบันเทคโนโลยีพระจอมเกล้าเจ้าคุณทหารลาดกระบัง, 2544
- รักษานต์ วิวัฒน์สินอุดม. นักสร้าง สร้างหนัง หนังสือ. กรุงเทพฯ : จุฬาลงกรณ์มหาวิทยาลัย, 2545
- Sideways. (ภาพยนตร์) USA : กำกับภาพยนตร์ Alexander Payne, Fox searchlight, 2004

เอกสารนี้เป็นเอกสารที่สงวนไว้สำหรับการใช้งานเพื่อการศึกษาเท่านั้น ไม่อนุญาตให้นำไปใช้ประโยชน์ด้านการค้าไม่ว่ากรณีใดๆ ทั้งสิ้น อีกทั้งห้ามมิให้ตัดแปลงเนื้อหา และต้องอ้างอิงถึงเจ้าของเอกสารทุกครั้งที่มีการนำไปใช้

ประวัติผู้เขียน

ชื่อ นางสาวคณิตา รัตนภิรมย์

เกิด 30 มีนาคม 2527

ประวัติการศึกษา

ชั้นมัธยมศึกษา โรงเรียนสตรีศรีสุริโยทัย แผนการเรียน ศิลป์-คำนวณ ปีการศึกษา 2547

ปริญญาตรี หลักสูตรปริญญาศิลปกรรมศาสตรบัณฑิต สาขาภาพยนตร์และวีดิโอ สถาบันเทคโนโลยีพระจอมเกล้าเจ้าคุณทหารลาดกระบัง ปีการศึกษา 2548

ผลงานภาพยนตร์

1. “711”, ตัดต่อ, วิชาการถ่ายทำภาพยนตร์เบื้องต้น, พ.ศ. 2545
2. “เพื่อน”, กำกับ, วิชาการกำกับภาพยนตร์ 1, พ.ศ. 2546
3. “ห้องริม”, กำกับ, วิชาการกำกับภาพยนตร์ 2, พ.ศ. 2547
4. “ตื่นเถิดชาวไทย”, ถ่ายภาพ, วิชาภาพยนตร์สารคดี, พ.ศ.2547
5. “UBC 24 ชม.”, เขียนบท-ตัดต่อ, วิชาภาพยนตร์โฆษณาทางโทรทัศน์, พ.ศ. 2547
6. “Animation C”, วิชาภาพยนตร์การ์ตูนและเทคนิคคอมพิวเตอร์, พ.ศ.2547
7. “คนล่าโชค”, วิชาโครงการพิเศษ, พ.ศ.2548
8. “นักเดินทาง”, วิชาศิลปนิพนธ์, พ.ศ.2549

เอกสารนี้เป็นเอกสารที่สงวนไว้สำหรับการใช้งานเพื่อการศึกษาเท่านั้น ไม่อนุญาตให้นำไปใช้ประโยชน์ด้านการค้า ไม่ว่าจะกรณีใดๆ ทั้งสิ้น อีกทั้งห้ามมิให้ดัดแปลงเนื้อหา และต้องอ้างอิงถึงเจ้าของเอกสารทุกครั้งที่มีการนำไปใช้