

ศึกษาและออกแบบผลิตภัณฑ์ของที่ระลึกจากเอกลักษณ์ผ้าทอชาวเขา
เผ่ากะเหรี่ยง

STUDY AND DESIGN OF THE MEMORIAL WOVEN KAREN TAK



สารนิพนธ์นี้เป็นส่วนหนึ่งของการศึกษาหลักสูตรปริญญาครุศาสตรบัณฑิต
สาขาวิชาเทคโนโลยีการออกแบบผลิตภัณฑ์อุตสาหกรรม
คณะครุศาสตรอุตสาหกรรม
สถาบันเทคโนโลยีพระจอมเกล้าเจ้าคุณทหารลาดกระบัง

พ.ศ. 2559

ศึกษาและออกแบบผลิตภัณฑ์ของที่ระลึกจากเอกลักษณ์ผ้าทอชาวเขา
เผ่ากะเหรี่ยง

STUDY AND DESIGN OF THE MEMORIAL WOVEN KAREN TAK



สารนิพนธ์นี้เป็นส่วนหนึ่งของการศึกษาหลักสูตรปริญญาครุศาสตรบัณฑิต
สาขาวิชาเทคโนโลยีการออกแบบผลิตภัณฑ์อุตสาหกรรม
คณะครุศาสตรอุตสาหกรรม
สถาบันเทคโนโลยีพระจอมเกล้าเจ้าคุณทหารลาดกระบัง

พ.ศ. 2559

เอกสารนี้เป็นเอกสารที่สงวนไว้สำหรับการใช้งานเพื่อการศึกษาเท่านั้น ไม่อนุญาตให้นำไปใช้ประโยชน์ด้านการค้า
ไม่ว่ากรณีใดๆ ทั้งสิ้น อีกทั้งห้ามมิให้ดัดแปลงเนื้อหา และต้องอ้างอิงถึงเจ้าของเอกสารทุกครั้งที่มีการนำไปใช้

STUDY AND DESIGN OF THE MEMORIAL WOVEN KAREN TAK



A THEMATIC PAPER SUBMITTED IN PARTIAL FULFILLMENT
OF THE REQUIREMENTS FOR THE DEGREE OF
MASTER OF SCIENCE IN INDUSTRIAL EDUCATION
IN TECHNOLOGY OF INDUSTRIAL PRODUCT DESIGN
FACULTY OF INDUSTRIAL EDUCATION
KING MONGKUT'S INSTITUTE OF TECHNOLOGY LADKRABANG

2016

เอกสารนี้เป็นเอกสารที่สงวนไว้สำหรับการใช้งานเพื่อการศึกษาเท่านั้น ไม่อนุญาตให้นำไปใช้ประโยชน์ด้านการค้า
ไม่ว่ากรณีใดๆ ทั้งสิ้น อีกทั้งห้ามมิให้ดัดแปลงเนื้อหา และต้องอ้างอิงถึงเจ้าของเอกสารทุกครั้งที่มีการนำไปใช้



COPYRIGHT 2016

FACULTY OF INDUSTRIAL EDUCATION

KING MONGKUT'S INSTITUTE OF TECHNOLOGY LADKRABANG

เอกสารนี้เป็นเอกสารที่สงวนไว้สำหรับการใช้งานเพื่อการศึกษาเท่านั้น ไม่อนุญาตให้นำไปใช้ประโยชน์ด้านการค้า
ไม่ว่ากรณีใดๆ ทั้งสิ้น อีกทั้งห้ามมิให้ดัดแปลงเนื้อหา และต้องอ้างอิงถึงเจ้าของเอกสารทุกครั้งที่มีการนำไปใช้

สถาบันเทคโนโลยีพระจอมเกล้าเจ้าคุณทหารลาดกระบัง
ใบรับรองสารนิพนธ์

หัวข้อสารนิพนธ์

ศึกษาและพัฒนาผลิตภัณฑ์ของที่ระลึกจากเอกลักษณ์ผ้า
ทอชาวเขาเผ่ากะเหรี่ยง

STUDY AND DESIGN OF THE MEMORIAL WOVEN
KAREN TAK.

นักศึกษา

นางสาวปติยา คงทรัพย์

รหัสประจำตัว

54630819

ปริญญา

ครุศาสตร์อุตสาหกรรมมหาบัณฑิต

สาขาวิชา

เทคโนโลยีการออกแบบผลิตภัณฑ์อุตสาหกรรม

อาจารย์ที่ปรึกษาสารนิพนธ์

รองศาสตราจารย์อุดมศักดิ์ สาริบุตร

คณะกรรมการสอบสารนิพนธ์	ลายมือชื่อ
รศ. อุดมศักดิ์ สาริบุตร	
ผศ.ดร. ธเนศ ภริมย์การ	
ดร. สมชาย เซะวิเศษ	

ระดับคะแนนรวมที่เป็นเอกฉันท์จากคณะกรรมการสอบ P (PASS)

วัน/เดือน/ปี ที่สอบ 29 พฤษภาคม 2559 เวลา 09.00 น. เป็นต้นไป

สถานที่สอบ ณ ห้อง ค 4124 คณะครุศาสตร์อุตสาหกรรม

คณะครุศาสตร์อุตสาหกรรมรับรองแล้ว



(รองศาสตราจารย์ ดร. กิติพงศ์ มะโน)

คณบดี คณะครุศาสตร์อุตสาหกรรม

วันที่.....เดือน.....พ.ศ. 2559

เอกสารนี้เป็นเอกสารที่สงวนไว้สำหรับการใช้งานเพื่อการศึกษาเท่านั้น ไม่อนุญาตให้นำไปใช้ประโยชน์ด้านการค้า
ไม่ว่ากรณีใดๆทั้งสิ้น อีกทั้งห้ามมิให้ดัดแปลงเนื้อหา และต้องอ้างอิงถึงเจ้าของเอกสารทุกครั้งที่มีการนำไปใช้

หัวข้อสารนิพนธ์

ศึกษาและพัฒนาผลิตภัณฑ์ของที่ระลึกจากเอกลักษณ์ผ้าทอชาวเขาเผ่ากะเหรี่ยง

ชื่อนักศึกษา

นางสาวปติยา คงทรัพย์

รหัสประจำตัว

54630819

ปริญญา

ครุศาสตรบัณฑิต สาขาบริหารธุรกิจ

สาขาวิชา

เทคโนโลยีการออกแบบผลิตภัณฑ์อุตสาหกรรม

พ.ศ.

2559

อาจารย์ที่ปรึกษาวิทยานิพนธ์

รองศาสตราจารย์อุดมศักดิ์ สาริบุตร

บทคัดย่อ

การศึกษาและพัฒนาผลิตภัณฑ์ของที่ระลึกจากเอกลักษณ์ผ้าทอชาวเขาเผ่ากะเหรี่ยง มีวัตถุประสงค์ของการวิจัยดังนี้ 1.ศึกษาเอกลักษณ์ผ้าทอกะเหรี่ยงจังหวัดตาก 2.ออกแบบผลิตภัณฑ์ของที่ระลึกจากเอกลักษณ์ผ้าทอกะเหรี่ยงจังหวัดตาก 3.ประเมินความพึงพอใจของนักท่องเที่ยวที่มีต่อการตัดสินใจซื้อผลิตภัณฑ์ของที่ระลึกจากเอกลักษณ์ผ้าทอกะเหรี่ยงจังหวัดตาก โดยการเก็บข้อมูลจากกลุ่มชุมชนบ้านป่าไร่เหนือหมู่ที่3ตำบลพระธาตุอำเภอแม่ระมาดจังหวัดตากจำนวน 25 ท่านกลุ่มตัวอย่างเพื่อสอบถามความต้องการผลิตภัณฑ์จากเจ้าหน้าที่สำนักงานพัฒนาชุมชนจังหวัดตากจำนวน 25ท่าน ผู้ทรงคุณวุฒิและผู้เชี่ยวชาญในการประเมินรูปแบบผลิตภัณฑ์จำนวน 3ท่านและกลุ่มตัวอย่างเพื่อประเมินความพึงพอใจที่มีต่อผลิตภัณฑ์ของที่ระลึกที่ได้รับการพัฒนาแล้วจำนวน300ท่าน

เครื่องมือที่ใช้ในการเก็บรวบรวมข้อมูลประกอบด้วยการสัมภาษณ์เจ้าหน้าที่ในหน่วยงานที่เกี่ยวข้องแบบสอบถามความต้องการผลิตภัณฑ์ของที่ระลึกแบบประเมินความคิดเห็นของผู้ทรงคุณวุฒิและผู้เชี่ยวชาญที่มีต่อรูปแบบผลิตภัณฑ์ของที่ระลึกและแบบประเมินความพึงพอใจที่มีต่อผลิตภัณฑ์ของที่ระลึกที่ได้จากเอกลักษณ์ผ้าทอชาวเขาเผ่ากะเหรี่ยงจังหวัดตากที่ได้รับการออกแบบและพัฒนาแล้วนำมาวิเคราะห์ข้อมูลโดยการหาค่าความถี่(Frequency) และร้อยละ (Percentage) หาค่าเฉลี่ย (\bar{X}) และค่าเบี่ยงเบนมาตรฐาน (S.D.)

ผลการวิจัยพบว่าประเพณีที่กลุ่มตัวอย่างจากแบบสอบถามปรากฏว่ากลุ่มตัวอย่างมีความต้องการผลิตภัณฑ์ที่สื่อถึงเอกลักษณ์ผ้าทอกะเหรี่ยงจังหวัดตากด้านผลิตภัณฑ์ที่มีประโยชน์ใช้สอยได้แก่กระเป๋าผ้า, ชุดถ้วยกาแฟ, เสื้อยืดสกรีนลายมีความเหมาะสมมากที่สุด ($\bar{X} = 4.70$, S.D. = 0.46) และจากผลแบบสอบถามการศึกษาจำแนกประเภทตามการใช้งานพบว่าประเภทของผลิตภัณฑ์ที่มีประโยชน์ใช้สอย คือ กระเป๋าผ้า มีระดับความเห็นอยู่ในระดับมากที่สุด ($\bar{X} = 4.58$, S.D. = 0.53) ด้านการออกแบบผลิตภัณฑ์ผู้ทรงคุณวุฒิและผู้เชี่ยวชาญผู้ทรงคุณวุฒิและผู้เชี่ยวชาญมีความเห็นว่ารูปแบบผลิตภัณฑ์ของที่ระลึกแบบที่ 2, รูปแบบผลิตภัณฑ์ของที่ระลึกแบบที่ 5รูปแบบผลิตภัณฑ์ของที่ระลึกแบบที่ 3 รูปแบบผลิตภัณฑ์ของที่ระลึกแบบที่ 4 และรูปแบบผลิตภัณฑ์ของที่ระลึกแบบที่ 1 มีความเหมาะสมที่จะนำมาพัฒนาผลิตภัณฑ์ตามลำดับ

การประเมินความพึงพอใจที่มีต่อผลิตภัณฑ์ของที่ระลึกที่สื่อถึงเอกลักษณ์ผ้าทอกะเหรี่ยงจังหวัดตากที่ได้พัฒนาแล้วรูปแบบผลิตภัณฑ์ที่กลุ่มตัวอย่างพึงพอใจมากที่สุดคือรูปแบบผลิตภัณฑ์ของที่ระลึกแบบที่2และแบบที่ 5อยู่ในระดับความพึงพอใจมากค่าเฉลี่ย($\bar{X} = 4.10$)ส่วนเบี่ยงเบนมาตรฐาน(S.D. =0.56)

คำสำคัญ : ของที่ระลึก, เอกลักษณ์, ผ้าทอกะเหรี่ยงจังหวัดตาก

เอกสารนี้เป็นเอกสารที่สงวนไว้สำหรับการใช้งานเพื่อการศึกษาเท่านั้น ไม่อนุญาตให้นำไปใช้ประโยชน์ด้านการค้า ไม่ว่าจะกรณีใดๆ ทั้งสิ้น อีกทั้งห้ามมิให้ตัดแปลงเนื้อหา และต้องอ้างอิงถึงเจ้าของเอกสารทุกครั้งที่มีการนำไปใช้

Thematic Paper Title	Study and Design of the Memorial Woven Karen Tak
Student	Pitiya Khongsup
Student ID.	54630819
Degree Program	Master of Science in Industrial Education Program Industrial Design Technology
Year	2016
Thematic Paper Advisor	Associate Professor Udomsak Saributr

ABSTRACT

The objectives of the study and the development of souvenir product, Woven Karen Tak. Case Study: Ban Pa Rai North Moo 3, Tambon Phra Mae Ramat district of Tak province are 1.) Education identity Woven Karen Tak. Case Study: Ban Pa Rai North Moo 3, Tambon Phra Mae Ramat district of Tak province. 2.) Souvenir of the unique product design Woven Karen Tak. Case Study: Ban Pa Rai North Moo 3, Tambon Phra Mae Ramat district of Tak province. 3.) The evaluation of the satisfaction and contentment for the souvenir products and artefacts that reflect souvenir product, Woven Karen Tak. Case Study: Ban Pa Rai North Moo 3, Tambon Phra Mae Ramat district of Tak province. By collecting data from Community Ban Pa Rai North Moo 3, Tambon Phra Mae Ramat district of Tak province for 25 example, the demand for products from Community officials Tak for 25 example. Luminaries and experts in assessing product form design of the souvenir products from the specialist and experts, 3. And focus groups to assess their satisfaction with the products of the gift that has been developed for 100 persons.

The tools used to collect data. Includes interviews with officials in the relevant departments. Questionnaires to assess their products souvenir of experts and specialists on the product model of the memorial and satisfaction with the products, souvenirs from the unique fabric Karen Tak has been designed and developed. Data were analyzed by using frequency (Frequency) and percentage (Percentage) average (\bar{X}) and standard deviation (S.D.).

The study demand for souvenirs. The results showed that the samples are traditions that reflect the unique product needs. Karen Tak textile products that are functional, including bags, coffee cups, T-shirt screen is most appropriate ($\bar{X} = 4.70$, S.D. = 0.46). The study classified according to the type of products that are functional, the bag has the level seen at the highest level ($\bar{X} = 4.10$, S.D. = 0.56).

Evaluation form of gift products that represent unique woven Karen Tak by highly qualified and professionals, graphic design and product design to product

เอกสารนี้เป็นเอกสารที่สงวนไว้สำหรับการใช้งานเพื่อการศึกษาเท่านั้น ไม่อนุญาตให้นำไปใช้ประโยชน์ด้านการค้า
 ไม่ว่ากรณีใดๆ ทั้งสิ้น อีกทั้งห้ามมิให้ดัดแปลงเนื้อหา และต้องอ้างอิงถึงเจ้าของเอกสารทุกครั้งที่มีการนำไปใช้

selection of 5 series. The results showed that Highly qualified and professionals Scholars and experts have agreed that. Gift products form a second, a form of memorial products form one and form of gift products that are suitable for four to bring product development, respectively. To assess satisfaction with the products souvenirs that reflects the unique woven Karen Tak. Has developed Product forms were most satisfied is a form of memorial products in the two and five is high levels of satisfaction (\bar{X} =4.10, S.D. =0.56).

Keywords: Souvenirs, unique, woven Karen Tak.



เอกสารนี้เป็นเอกสารที่สงวนไว้สำหรับการใช้งานเพื่อการศึกษาเท่านั้น ไม่อนุญาตให้นำไปใช้ประโยชน์ด้านการค้า
ไม่ว่ากรณีใดๆ ทั้งสิ้น อีกทั้งห้ามมิให้ดัดแปลงเนื้อหา และต้องอ้างอิงถึงเจ้าของเอกสารทุกครั้งที่มีการนำไปใช้

กิตติกรรมประกาศ

การจัดทำสารนิพนธ์เรื่องการศึกษาและพัฒนาผลิตภัณฑ์ของที่ระลึกที่จากเอกลักษณ์ผ้าทอชาวเขาเผ่ากะเหรี่ยงได้รับความกรุณาจากท่านรองศาสตราจารย์อุดมศักดิ์สาริบุตรอาจารย์ที่ปรึกษาสารนิพนธ์ที่ให้ความช่วยเหลือช่วยแนะนำแก้ไขข้อบกพร่องแนะนำแนวทางการศึกษาการทำสารนิพนธ์และให้กำลังใจเป็นอย่างมากช่วยให้งานสารนิพนธ์ฉบับนี้สำเร็จได้ด้วยดี

ขอขอบพระคุณรองศาสตราจารย์ อุดมศักดิ์ สาริบุตร ผู้ช่วยศาสตราจารย์ดร.ธเนศ ภิรมย์การ ดร.สมชาย เซะวิเศษ ผู้เข้าร่วมเป็นคณะกรรมการสอบวิทยานิพนธ์และให้คำแนะนำการแก้ไขข้อบกพร่องในงานสารนิพนธ์ฉบับนี้

ขอขอบพระคุณ ดร.ปกรณ์ ลวกุญญาจารย์ สมชาย บุญพิทักษ์ผู้ช่วยศาสตราจารย์ดร.ทรงวุฒิ เอกวุฒิสภาที่กรุณาตรวจเครื่องมืองานวิจัย (IOC) และช่วยแนะนำแนวทางที่ถูกต้องในงานวิจัยนี้

ขอขอบพระคุณคณาจารย์สาขาเทคโนโลยีการออกแบบผลิตภัณฑ์อุตสาหกรรมคณะครุศาสตร์อุตสาหกรรมสถาบันเทคโนโลยีพระจอมเกล้าเจ้าคุณทหารลาดกระบังที่ได้สั่งสอนวิชาความรู้ทักษะประสบการณ์ที่เป็นประโยชน์อย่างยิ่งในงานวิจัยครั้งนี้

ขอขอบพระคุณเจ้าหน้าที่พัฒนาชุมชนตากและกลุ่มชุมชนผ้าทอชาวเขาเผ่ากะเหรี่ยงบ้านป่าไร่เหนือหมู่ที่๓ตำบลพระธาตุอำเภอแม่ระมาดจังหวัดตากที่กรุณาให้ข้อมูลเกี่ยวกับงานวิจัยฉบับนี้ที่เป็นประโยชน์อย่างยิ่ง

ขอขอบพระคุณผู้ทรงคุณวุฒิและผู้เชี่ยวชาญด้านการออกแบบกราฟิกผู้ทรงคุณวุฒิผู้เชี่ยวชาญด้านการออกแบบผลิตภัณฑ์เจ้าหน้าที่พัฒนาชุมชนตากกลุ่มชุมชนผ้าทอชาวเขาเผ่ากะเหรี่ยงบ้านป่าไร่เหนือหมู่ที่๓ตำบลพระธาตุอำเภอแม่ระมาดจังหวัดตากและบุคคลทั่วไปในจังหวัดตากที่กรุณาตอบแบบสอบถามให้คำแนะนำเสนอแนะแนวทางที่เป็นความรู้เกี่ยวกับงานวิจัยครั้งนี้

ขอขอบพระคุณมารดาที่เป็นผู้ให้ทุนการศึกษาและให้การสนับสนุนทุกคนในครอบครัวรวมทั้งญาติพี่น้องเพื่อนๆที่ให้กำลังใจและให้การสนับสนุนทุกๆด้านด้วยดีเสมอมาจนเกิดแรงผลักดันให้สามารถฝ่าฟันอุปสรรคต่างๆทำให้การศึกษาครั้งนี้สำเร็จลุล่วง

ประโยชน์ใดๆอันพึงเกิดจากงานวิจัยในครั้งนี้ผู้วิจัยขอมอบให้แก่มารดาคณะครูอาจารย์และผู้มีพระคุณทุกท่านด้วยความเคารพยิ่ง

ปิติยา คงทรัพย์

สารบัญ

	หน้า
บทคัดย่อภาษาไทย.....	I
บทคัดย่อภาษาอังกฤษ.....	II
กิตติกรรมประกาศ.....	IV
สารบัญ.....	V
สารบัญตาราง.....	VII
สารบัญภาพ.....	IX
บทที่ 1 บทนำ.....	1
1.1 ความเป็นมาและความสำคัญ.....	1
1.2 วัตถุประสงค์ของการออกแบบ.....	2
1.3 กรอบแนวคิดที่ใช้ในการออกแบบ.....	2
1.4 ขอบเขตการวิจัย.....	4
1.5 นิยามคำศัพท์.....	5
บทที่ 2 เอกสารและงานวิจัยที่เกี่ยวข้อง.....	7
2.1 ประวัติศาสตร์และขนบธรรมเนียมประเพณีชุมชนชาวเขาเผ่ากะเหรี่ยง.....	7
2.2 ข้อมูลบริบทกลุ่มและวัสดุท้องถิ่นชุมชนชาวเขาเผ่ากะเหรี่ยง.....	25
2.3 แนวคิดและทฤษฎีเกี่ยวกับการพัฒนาชุมชนอย่างมีส่วนร่วม.....	57
2.4 แนวคิดและทฤษฎีเกี่ยวกับการออกแบบของที่ระลึก.....	65
2.5 แนวคิดและทฤษฎีเกี่ยวกับกระบวนการออกแบบ.....	75
2.6 แนวคิดและทฤษฎีการพัฒนาผลิตภัณฑ์ใหม่.....	76
2.7 ศึกษาผลิตภัณฑ์ของที่ระลึกที่มีอยู่ในท้องตลาด.....	83
2.8 พฤติกรรมความพึงพอใจ.....	98
2.9 งานวิจัยที่เกี่ยวข้อง.....	99
บทที่ 3 วิธีดำเนินงานวิจัย.....	102
3.1 ประชากรและกลุ่มตัวอย่าง.....	102
3.2 เครื่องมือที่ใช้ในการเก็บรวบรวมข้อมูล.....	103
3.3 การตรวจสอบคุณภาพของเครื่องมือ.....	104
3.4 ขั้นตอนการดำเนินงานวิจัย.....	105
3.5 การวิเคราะห์ข้อมูล.....	105
บทที่ 4 ผลการวิเคราะห์ข้อมูล.....	108
4.1 ผลการวิเคราะห์ข้อมูลการศึกษาภาพลักษณ์ขนบธรรมเนียมประเพณีจังหวัดตาก.....	108

เอกสารนี้เป็นเอกสารที่สงวนไว้สำหรับการใช้งานเพื่อการศึกษาเท่านั้น ไม่อนุญาตให้นำไปใช้ประโยชน์ด้านการค้า
ไม่ว่ากรณีใดๆ ทั้งสิ้น อีกทั้งห้ามมิให้ตัดแปลงเนื้อหา และต้องอ้างอิงถึงเจ้าของเอกสารทุกครั้งที่มีการนำไปใช้

สารบัญ(ต่อ)

	หน้า
4.2 ผลการวิเคราะห์ข้อมูลเพื่อพัฒนาผลิตภัณฑ์ของที่ระลึกที่สื่อถึงเอกลักษณ์ผ้า ทอกระเหรี่ยงจังหวัดตาก.....	111
4.3 ผลการวิเคราะห์ข้อมูลเพื่อประเมินความพึงพอใจที่มีต่อผลิตภัณฑ์ของที่ระลึก ที่สื่อถึงเอกลักษณ์ผ้าทอกระเหรี่ยงจังหวัดตาก.....	130
บทที่ 5 สรุปผลการวิจัยอภิปรายผลและข้อเสนอแนะ.....	137
5.1 สรุปผลการวิจัย.....	137
5.2 อภิปรายผลการวิจัย.....	138
5.3 ข้อเสนอแนะ.....	140
บรรณานุกรม.....	142
ภาคผนวก.....	145
ภาคผนวก ก เครื่องมือที่ใช้ในการวิจัย.....	145
ภาคผนวก ข หนังสือขอความอนุเคราะห์ในการเก็บรวบรวมข้อมูล.....	184
ภาคผนวก ค แนวความคิดในการออกแบบ.....	188
ภาคผนวก ง เขียนแบบเพื่อการผลิต.....	195
ภาคผนวก จ ขั้นตอนการดำเนินงาน.....	198
ประวัติผู้เขียน.....	208

สารบัญตาราง

ตารางที่	หน้า
2.1 แสดงการผสมสีของเส้นฝ้ายด้วยวัตถุบิจาจากธรรมชาติบ้านป่าไร่เหนือ.....	30
2.2 แสดงประเภทผลิตภัณฑ์ของชุมชนกลุ่มทอผ้าปาเก๋อญ้อบ้านป่าไร่เหนือ.....	5
2.3 แสดงประเภทผลิตภัณฑ์ของชุมชนกลุ่มทอผ้าปาเก๋อญ้อบ้านป่าไร่เหนือ (ต่อ).....	5
4.1 แสดงจำนวนและค่าร้อยละข้อมูลจากแบบสอบถามกลุ่มชุมชนบ้านป่าไร่เหนือ หมู่ที่3ตำบลพระธาตุอำเภอแม่ระมาดจังหวัดตาก.....	112
4.2 แสดงจำนวนและค่าร้อยละข้อมูลจากแบบสอบถามเจ้าหน้าที่สำนักงานพัฒนาชุมชน จังหวัดตาก.....	114
4.3 แสดงค่าเฉลี่ยและค่าเบี่ยงเบนมาตรฐานจากแบบสอบถามความต้องการผลิตภัณฑ์ ของที่ระลึกที่สื่อถึงเอกลักษณ์ผ้าทอกะเหรี่ยงจังหวัดตาก.....	116
4.4 แสดงความถี่และค่าร้อยละจากแบบสอบถามความต้องการรูปแบบผลิตภัณฑ์ของที่ ระลึกที่สื่อถึงเอกลักษณ์ผ้าทอกะเหรี่ยงจังหวัดตาก.....	118
4.5 แสดงความถี่และค่าร้อยละจากแบบสอบถามความต้องการรูปแบบผลิตภัณฑ์ของที่ ระลึกที่สื่อถึงเอกลักษณ์ผ้าทอกะเหรี่ยงจังหวัดตาก (แบบกระเป๋าและแบบกราฟิก).....	120
4.6 แสดงค่าเฉลี่ยและค่าเบี่ยงเบนมาตรฐานจากแบบสอบถามความคิดเห็นของผู้ทรง คุญวุฒิด้านการออกแบบผลิตภัณฑ์ของที่ระลึกแบบที่ 1.....	124
4.7 แสดงค่าเฉลี่ยและค่าเบี่ยงเบนมาตรฐานจากแบบสอบถามความคิดเห็นของผู้ทรง คุญวุฒิด้านการออกแบบผลิตภัณฑ์ของที่ระลึกแบบที่ 2.....	125
4.8 แสดงค่าเฉลี่ยและค่าเบี่ยงเบนมาตรฐานจากแบบสอบถามความคิดเห็นของผู้ทรง คุญวุฒิด้านการออกแบบผลิตภัณฑ์ของที่ระลึกแบบที่ 3.....	127
4.9 แสดงค่าเฉลี่ยและค่าเบี่ยงเบนมาตรฐานจากแบบสอบถามความคิดเห็นของผู้ทรง คุญวุฒิด้านการออกแบบผลิตภัณฑ์ของที่ระลึกแบบที่ 4.....	128
4.10 แสดงค่าเฉลี่ยและค่าเบี่ยงเบนมาตรฐานจากแบบสอบถามความคิดเห็นของผู้ทรง คุญวุฒิด้านการออกแบบผลิตภัณฑ์ของที่ระลึกแบบที่ 5.....	129
4.11 แสดงความถี่และค่าร้อยละข้อมูลจากแบบสอบถามนักท่องเที่ยว,เจ้าหน้าที่ พัฒนาชุมชนและความมั่นคงของมนุษย์ และชาวบ้านป่าไร่เหนือหมู่ที่3ตำบล พระธาตุอำเภอแม่ระมาดจังหวัดตาก.....	130
4.12 แสดงค่าเฉลี่ยเบี่ยงเบนมาตรฐานจากแบบประเมินความพึงพอใจที่มีต่อการ ออกแบบผลิตภัณฑ์ของที่ระลึก แบบที่ 1.....	132
4.13 แสดงค่าเฉลี่ยเบี่ยงเบนมาตรฐานจากแบบประเมินความพึงพอใจที่มีต่อการ ออกแบบผลิตภัณฑ์ของที่ระลึก แบบที่ 2.....	133
4.14 แสดงค่าเฉลี่ยเบี่ยงเบนมาตรฐานจากแบบประเมินความพึงพอใจที่มีต่อการ ออกแบบผลิตภัณฑ์ของที่ระลึก แบบที่ 3.....	134

สารบัญตาราง (ต่อ)

ตารางที่	หน้า
4.15 แสดงค่าเฉลี่ยเบี่ยงเบนมาตรฐานจากแบบประเมินความพึงพอใจที่มีต่อการ ออกแบบผลิตภัณฑ์ของที่ระลึก แบบที่ 4.....	135
4.16 แสดงค่าเฉลี่ยเบี่ยงเบนมาตรฐานจากแบบประเมินความพึงพอใจที่มีต่อการ ออกแบบผลิตภัณฑ์ของที่ระลึก แบบที่ 5.....	136



สารบัญภาพ

ภาพที่	หน้า
2.1 แสดงฝ้ายธรรมชาติชนิดสีน้ำตาลตุ่น.....	29
2.2 แสดงฝ้ายธรรมชาติชนิดสีขาว	29
2.3 แสดงฝ้ายธรรมชาติผ่านการย้อมสีสังเคราะห์.....	30
2.4 แสดงที่คาดเอวทำจากหนังสัตว์แก้งวงหรือผ้า.....	31
2.5 แสดงไม้หนีบฝ้าย.....	32
2.6 แสดงไม้กั้นฝ้ายให้ตั้ง (นอแฉะ).....	32
2.7 แสดงไม้ทอ (ทาแปะ).....	33
2.8 แสดงไม้พันฝ้าย (ลิชุย).....	33
2.9 แสดงพืม (แนโบ).....	34
2.10 แสดงไม้กระบองกลม (กรู).....	34
2.11 แสดงไม้ยันเท้าเพื่อให้ผ้าตั้ง.....	35
2.12 แสดงลายเส้นตรง.....	35
2.13 แสดงลายเส้นตรง.....	36
2.14 แสดงลายสี่เหลี่ยม.....	36
2.15 แสดงลายแอก.....	37
2.16 แสดงลายแมงมุมน้ำ.....	37
2.17 แสดงลายซิกแซกตรง.....	38
2.18 แสดงลายเกล็ดเต่า.....	38
2.19 แสดงลายผีเสื้อ.....	39
2.20 แสดงลายไทย.....	39
2.21 แสดงลายแมงมุมน้ำทอต่อกันผสมลายน้ำไหล.....	40
2.22 แสดงลายซิกแซก.....	40
2.23 แสดงลายเล็บมือผสมลายมัดหมี่.....	41
2.24 แสดงลายตานก (นิเพลาะ).....	41
2.25 แสดงลายไม้เลื้อย (ชะลีสู).....	42
2.26 แสดงลายผสมระหว่างลายปีกไก่/นก/ลายตะกร้า (ที่หลู่ซ่า) และลายซิกแซก.....	42
2.27 แสดงลายไทยผสมลายซิกแซกและลายปีกไก่.....	43
2.28 แสดงลายดอกเข็ม (พอโพลี).....	43
2.29 แสดงลายขอบตามีลายเมล็ดฟักอยู่ตรงกลาง.....	44
2.30 แสดงลายดอกเข็มใหญ่.....	44
2.31 แสดงลายลูกอ๊อดเล็ก.....	45
2.32 แสดงลายเมล็ดฟักทอง๙เส้น.....	45
2.33 แสดงลายเมล็ดฟักทอง๑๘เส้น.....	46

สารบัญภาพ(ต่อ)

ภาพที่	หน้า
2.34 แสดงลายเมล็ดพืชทงคู้.....	46
2.35 แสดงลายแมงมุมสลัดดอกไม้.....	47
2.36 แสดงลายแมงมุมน้ำผสมเมล็ดพืชทงคู้กลับด้าน.....	47
2.37 แสดงลายไทย (น้อเคแม่ละ).....	48
2.38 แสดงการเตรียมฝ้ายที่ผ่านกรรมวิธี.....	50
2.39 แสดงการนำฝ้ายมาใส่ใยแมงมุมเพื่อม้วนเป็นก้อน.....	50
2.40 แสดงด้ายที่ถูกม้วนเป็นก้อน.....	51
2.41 แสดงเพื่อเตรียมทอเป็นพื้นผ้า.....	51
2.42 แสดงพันเส้นด้ายกับไม้เพื่อใช้สอดในขั้นตอนการทอ.....	52
2.43 แสดงนำด้ายที่ไว้น (ม้วน) เรียบร้อยแล้วมาใส่กี่เอวโดยขึงและสอดในราวไม้.....	52
2.44 แสดงการทอด้วยกี่เอว.....	53
2.45 แสดงตัวอย่างผลิตภัณฑ์ผ้าทอบ้านป่าไร่เหนือเสือ.....	54
2.46 แสดงผ้าซิ่น (ผ้าถุง).....	55
2.47 แสดงสายประดับคอ.....	55
2.48 แสดงถุงย่าม.....	56
2.49 แสดงผ้าปูโต๊ะ.....	56
2.50 แสดงของที่ระลึกที่ผลิตขึ้นตามแบบประเพณีนิยม.....	87
2.51 แสดงของที่ระลึกที่ผลิตขึ้นตามแบบประเพณีนิยม.....	88
2.52 แสดงของที่ระลึกที่ผลิตขึ้นตามแบบสมัยนิยม.....	88
2.53 แสดงของที่ระลึกที่ผลิตจากวัสดุธรรมชาติ.....	89
2.54 ของที่ระลึกที่ผลิตจากวัสดุสังเคราะห์เครื่องแก้ว.....	89
2.55 ของที่ระลึกที่ผลิตจากวัสดุสังเคราะห์ผลิตภัณฑ์โลหะ.....	90
2.56 ของที่ระลึกที่ผลิตจากวัสดุสังเคราะห์ผลิตภัณฑ์พลาสติก.....	90
2.57 ของที่ระลึกที่ผลิตจากเศษวัสดุธรรมชาติ.....	90
2.58 ของที่ระลึกประเภทของบริโภค.....	91
2.59 ของที่ระลึกประเภทเครื่องใช้ต่างๆ.....	91
2.60 ของที่ระลึกประเภทของตกแต่ง.....	92
2.61 ของที่ระลึกที่ผลิตขึ้นเฉพาะบุคคล.....	92
2.62 ของที่ระลึกผลิตขึ้นเฉพาะงาน.....	93
2.63 ของที่ระลึกที่ผลิตขึ้นเฉพาะเหตุการณ์.....	93
2.64 ของที่ระลึกที่ผลิตขึ้นเฉพาะเหตุการณ์.....	94
2.65 ของที่ระลึกวัสดุและรูปแบบของที่ระลึกในท้องถิ่น.....	94
2.66 ของที่ระลึกวัสดุจากผักตบชวา.....	95

เอกสารนี้เป็นเอกสารที่สงวนไว้สำหรับการใช้งานเพื่อการศึกษาเท่านั้น ไม่อนุญาตให้นำไปใช้ประโยชน์ด้านการค้า
X
ไม่ว่ากรณีใดๆ ทั้งสิ้น อีกทั้งห้ามมิให้ตัดแปลงเนื้อหา และต้องอ้างอิงถึงเจ้าของเอกสารทุกครั้งที่มีการนำไปใช้

สารบัญภาพ(ต่อ)

ภาพที่	หน้า
2.67 ของที่ระลึกวัสดุจากผ้าและเส้นใย.....	95
2.68 ของที่ระลึกวัสดุจากผ้าและเส้นใย.....	96
2.69 ของที่ระลึกวัสดุที่ทำจากดิน.....	96
2.70 ของที่ระลึกวัสดุที่ทำจากดิน.....	97
2.71 ของที่ระลึกวัสดุที่ทำจากต้นปอสา.....	97
3.1 แสดงกระบวนการวิจัย.....	107
4.1 ลายผ้าทอบ้านป่าไร่เหนือ (แบบประยุกต์).....	108
4.2 แสดงผลิตภัณฑ์ที่มีประโยชน์ใช้สอย.....	110
4.3 แสดงผลิตภัณฑ์ที่ไม่มีประโยชน์ใช้สอย.....	110
4.4 แสดงผลิตภัณฑ์ของประดับตกแต่งบ้าน.....	111
4.5 แสดงผลิตภัณฑ์เครื่องประดับ.....	111

บทที่ 1

บทนำ

1.1 ความเป็นมาและความสำคัญ

ในปัจจุบันได้มีการทำวิจัยเก็บหาข้อมูลและหลายกลุ่มได้ให้ความสนใจเกี่ยวกับภูมิปัญญาของชาวบ้านที่เป็นผลิตภัณฑ์ชุมชนและท้องถิ่นกันอย่างมาก เนื่องจากเป็นนโยบายของรัฐบาลที่ให้การสนับสนุนเพื่อต้องการให้ชาวบ้านได้มีรายได้จากการคิดค้นผลิตภัณฑ์จากวัสดุต่างๆ ทั้งในท้องถิ่นและส่วนที่สามารถจัดหาได้ไม่ยากนำมาทำเป็นผลิตภัณฑ์ใหม่หรือพัฒนาผลิตภัณฑ์เดิมที่มีอยู่แล้ว โดยการร่วมมือกันระหว่างหน่วยงานของรัฐและเอกชน สถาบันการศึกษาต่าง ๆ จนทำให้ผลิตภัณฑ์ที่ได้รับการสนับสนุนจากทางตำบล หรืออำเภอมีความนิยมเด่นดังในระดับจังหวัดและระดับประเทศได้อย่างรวดเร็ว ทั้งนี้ขึ้นอยู่กับแรงสนับสนุนจากในระดับจังหวัด แต่ละตำบล จึงทำให้ผลิตภัณฑ์บางหน่วยงานบางอำเภอมีผลิตภัณฑ์ที่ไม่สมบูรณ์ ในเรื่องของคุณภาพและการจัดการ การประสานงานของหน่วยงานที่รับผิดชอบในการส่งเสริมและการพัฒนาขาดการเป็นเอกภาพ ปัญหางบประมาณการสนับสนุนช่วยเหลือ ความสามารถในการตรวจสอบคุณภาพหรือการรวบรวมกลุ่มของชาวบ้านกันเอง ซึ่งยังมีปัญหากันอยู่มากมาย อาชีพที่เกิดจากภูมิปัญญาชาวบ้านยังเป็นอาชีพที่รัฐส่งเสริมให้เป็นอาชีพเสริมเท่านั้น จึงทำให้การผลิตเป็นไปอย่างไม่ต่อเนื่อง จึงทำให้ผลผลิตที่ออกสู่ท้องตลาด ไม่ค่อยต่อเนื่องและไม่คงที่ จึงทำให้มีการช่วยเหลือและสนับสนุนเพื่อให้ภูมิปัญญาของชุมชนและท้องถิ่นคงอยู่ต่อไป โดยสนับสนุนโครงการผลิตภัณฑ์ชุมชนและท้องถิ่น ซึ่งมีเป้าหมายไปสู่การพัฒนาอย่างยั่งยืนพึ่งตนเองได้และพัฒนาคุณภาพชีวิตที่ดีของประชาชนรวมทั้งความรู้ความสามารถ เพื่อให้เกิดศักยภาพการแข่งขันในเวทีโลกและการเป็นอยู่ของประชาชนให้อยู่ดีมีสุขตามหลักการของเศรษฐกิจพอเพียง ซึ่งเป็นเครื่องมือชี้ทิศทางการวิจัยของชาติเพื่อช่วยในการพัฒนาของประเทศได้อย่างจริงจัง (สำนักงานพัฒนาชุมชนจังหวัดตาก. 2557 : Online)

ผ้าทอ นับได้ว่าเป็นสิ่งที่แสดงให้เห็นถึงวัฒนธรรม ประเพณีของชุมชนได้เป็นอย่างดี เนื่องจากผ้าทอมีกระบวนการผลิต การใช้สอย และรูปแบบแตกต่างกันไปในแต่ละชุมชน ขึ้นอยู่กับ ภูมิปัญญา และลักษณะทางกายภาพของแต่ละชุมชนนั้นๆ สำหรับชนเผ่ากะเหรี่ยงมีกระบวนการผลิตที่เป็นเอกลักษณ์และมีลักษณะพิเศษ เพราะต้องใช้ความรู้ ความชำนาญของผู้ผลิตที่สืบทอดกันมาเฉพาะ ทั้งสีเส้นและลวดลายการทอ ในการทอผ้าของชาวกะเหรี่ยงนั้นใช้เครื่องทอแบบง่ายๆ ไม่สลับซับซ้อน แต่แสดงถึงภูมิปัญญาของบรรพบุรุษในการประดิษฐ์ และนำมาใช้ได้อย่างสอดคล้องกับสภาพความเป็นอยู่และวัฒนธรรมของเผ่า (ถุซอร์ แซ่โกย. : 2544)

การทอผ้าของชนเผ่ากะเหรี่ยง หรือที่เรียกตัวเองว่า “ปาเกอะญอ” (อ้างอิงใน สุรียา รัตนกุล และสมทรง บุรุษพัฒน์. : 2538) นับว่าเป็นเอกลักษณ์ด้านศิลปะแขนงหนึ่ง ซึ่งบ่งบอกถึงวัฒนธรรมชนบทธรรมเนียม ประเพณีของชนเผ่ากะเหรี่ยงที่มีมายาวนาน จะเห็นได้จากลักษณะของเครื่องทอที่เรียกว่า กี่เอว หรือที่ทอผ้าแบบคาดหลังรวมทั้งความคิดสร้างสรรค์เกี่ยวกับการตกแต่งรูปแบบและลวดลาย โดยได้รับแรงบันดาลใจมาจากธรรมชาติ ซึ่งมีการเลือกสรรวัตถุดิบจากทรัพยากรธรรมชาติ ที่อยู่รอบตัวมาใช้ประโยชน์ ส่วนผ้าที่ได้จากการทอแบบกี่เอวของชนเผ่ากะเหรี่ยง มีจุดมุ่งหมาย เพื่อใช้

เอกสารนี้เป็นเอกสารที่สงวนไว้สำหรับการใช้งานเพื่อการศึกษาเท่านั้น ไม่อนุญาตให้นำไปใช้ประโยชน์ด้านการค้า ไม่ว่าจะกรณีใดๆ ทั้งสิ้น อีกทั้งห้ามมิให้ตัดแปลงเนื้อหา และต้องอ้างอิงถึงเจ้าของเอกสารทุกครั้งที่มีการนำไปใช้

นุ่งห่มหรือประโยชน์ใช้สอยในชีวิตประจำวัน นอกจากนั้น การทอผ้ายังเกี่ยวข้องกับวัฒนธรรม ประเพณี ความเชื่อและข้อห้ามต่าง ๆ ของชนเผ่ากะเหรี่ยง เช่น การต่างกายด้วยผ้าทอของผู้หญิงเผ่า กะเหรี่ยง จะบอกถึงสถานภาพของสตรี ผู้สวมใส่ ถ้าสตรีที่ยังไม่แต่งงาน จะสวมใส่ชุดทอด้วยมือทอ กระสอบสีขาว ยาวกรอมเท้า ที่ทอจากผ้าฝ้ายพื้นขาว ชุดแบบนี้จะมีลวดลายขวางเหนือเอว และมีด้าน พู่ห้อยตรงจุดปลายคอด้านหน้า ด้านหลัง ส่วนกลุ่มสตรี ที่แต่งงานแล้ว จะสวมเสื้อทอกระสอบ ตัวสั้น เลยเอว คอเป็นรูปตัววี แขนในตัวสั้นเลยไหล่มาพอประมาณ และผ้าซิ่นจะใช้ผ้าฝ้ายพื้นสีเข้ม เช่น สีดำ สีน้ำเงินเข้ม สีแดง มีลวดลายรอบผ้าซิ่น ซึ่งลวดลายของผ้าซิ่น จะแสดงถึงความขยันหมั่นเพียรของผู้ทำ ยิ่งลวดลายมีมากก็ยิ่งแสดงถึงความขยันหมั่นเพียรมากขึ้นเท่านั้น (อ้างถึงใน สุริยา รัตนกุล และ สมทรง บุรุษพัฒน์. 2538 : 10) ทั้งยังเป็นการแสดงถึงภูมิปัญญาที่มีมา แต่โบราณ เป็นงานหัตถกรรมที่มีความประณีตอย่างมาก ต้องใช้เวลาพอสมควรกว่าจะได้ผ้ามาแต่ละชิ้น และส่วนใหญ่คนที่ทอผ้าจะเป็นคนเฒ่าคนแก่ คนรุ่นหลังที่เป็นลูกหลานไม่ค่อยให้ความสนใจในการทอผ้า ทำให้เกิดปัญหาขาดผู้สืบทอดภูมิปัญญาการทอผ้า ซึ่งในอนาคตอาจไม่มีการทอผ้ากะเหรี่ยงให้พบเห็น (นิติพร ลาตปลาละ. 2550 : 2)

จากแนวคิดดังที่ได้รับการสนับสนุนในการพัฒนาผลิตภัณฑ์และบรรจุภัณฑ์นั้น ผู้วิจัยเล็งเห็นถึงความสำคัญดังกล่าวจึงมีแนวคิดในการนำผลิตภัณฑ์อันเป็นภูมิปัญญาของชุมชนและท้องถิ่นในจังหวัดตาก อันหมายถึงผลิตภัณฑ์ของที่ระลึกจาก ผ้าทอกะเหรี่ยงจังหวัดตาก มาพัฒนาเพื่อให้เกิดประโยชน์ด้านการใช้สอยและความสวยงามและเพื่อเพิ่มมูลค่าผลิตภัณฑ์ ให้เป็นของที่ระลึกหรือผลิตภัณฑ์ของชุมชนและท้องถิ่น ที่มีคุณค่าในการสร้างชุมชนให้เข้มแข็งและสามารถพึ่งพาตนเองได้ และเพื่อส่งเสริมผลิตภัณฑ์จากภูมิปัญญาไทยให้มีเอกลักษณ์ประจำท้องถิ่นของความเป็นไทย โดยสื่อถึงศิลปวัฒนธรรมท้องถิ่น ความงาม สร้างคุณค่า รวมทั้งการอนุรักษ์สืบสานงานศิลปวัฒนธรรมของจังหวัดตากให้สืบต่อไป

1.2 วัตถุประสงค์

- 1.2.1 เพื่อศึกษาเอกลักษณ์ผ้าทอกะเหรี่ยงจังหวัดตาก
- 1.2.2 เพื่อออกแบบผลิตภัณฑ์ของที่ระลึกจากเอกลักษณ์ ผ้าทอกะเหรี่ยงจังหวัดตาก
- 1.2.3 เพื่อประเมินความพึงพอใจของนักท่องเที่ยวที่มีต่อการตัดสินใจซื้อผลิตภัณฑ์ของที่ระลึกจากเอกลักษณ์ผ้าทอกะเหรี่ยงจังหวัดตาก

1.3 กรอบแนวคิดที่ใช้ในการวิจัย

การศึกษาและออกแบบผลิตภัณฑ์ของที่ระลึกจากเอกลักษณ์ผ้าทอกะเหรี่ยงจังหวัดตาก ผู้วิจัยได้กำหนดกรอบแนวคิดที่สอดคล้องกับงานวิจัย ไว้ดังนี้

1.3.1 ศึกษาเอกลักษณ์ผ้าทอกะเหรี่ยงจังหวัดตาก ผู้วิจัยได้ประยุกต์ใช้แนวคิดของ (วิบูลย์ ลีสุวรรณ 2553 : 173) ที่กล่าวไว้ว่า ลักษณะเฉพาะถิ่นเกิดจากเหตุและปัจจัยต่างๆ ดังนี้

1.3.1.1 เกิดจากความเชื่อ วัฒนธรรม ขนบธรรมเนียมประเพณี และวิถีชีวิตของชุมชน

1.3.1.2 เกิดจากลักษณะการใช้สอยเฉพาะถิ่น

เอกสารนี้เป็นเอกสารที่สงวนลิขสิทธิ์ไว้เพื่อการศึกษาเท่านั้น ไม่อนุญาตให้นำไปใช้ประโยชน์ด้านการค้า ไม่ว่าจะกรณีใดๆ ทั้งสิ้น อีกทั้งห้ามมิให้ดัดแปลงเนื้อหา และต้องอ้างอิงถึงเจ้าของเอกสารทุกครั้งที่มีการนำไปใช้

1.3.1.3 เกิดจากการใช้วัตถุดิบในท้องถิ่น

1.3.1.4 เกิดจากประเพณีและคตินิยมของชุมชนหรือกลุ่มชน

1.3.2 ออกแบบผลิตภัณฑ์ของที่ระลึกจากเอกลักษณ์ผ้าทอกะเหรี่ยงจังหวัดตาก ผู้วิจัยได้แบ่งกรอบแนวคิดตามขั้นตอนการวิจัยคือ

1.3.2.1 แนวทางในการออกแบบผลิตภัณฑ์ของที่ระลึกจากเอกลักษณ์ผ้าทอกะเหรี่ยงจังหวัดตาก ตามหลักจากแนวทางของ ประเสริฐ ศิลรัตน์ (2531)

1.3.2.1.1 กำหนดประเภทของรูปแบบ

1.3.2.1.2 เก็บรวบรวมข้อมูล

1.3.2.1.3 สำนวจค่านิยม

1.3.2.1.4 การจับประเด็นสำคัญของข้อมูลเพื่อกำหนดรูปแบบ

1.3.2.1.5 กำหนดคุณค่าและการนำไปใช้

1.3.2.1.6 ข้อควรคำนึงในด้านการผลิตและการตลาด

1.3.2.2 การออกแบบผลิตภัณฑ์ จากแนวทางของ วิรุณ ตั้งเจริญ (2526: 111-114)

1.3.2.2.1 การออกแบบที่สัมพันธ์กับคุณภาพของผลิตภัณฑ์

1.3.2.2.2 การออกแบบที่สัมพันธ์กับวัสดุและกระบวนการผลิต

1.3.2.2.3 การออกแบบที่สัมพันธ์กับความต้องการของผู้บริโภค

1.3.2.2.4 การออกแบบที่มีคุณค่าทางความงาม

1.3.2.3 คุณสมบัติของผลิตภัณฑ์ที่ดี จากแนวทางของ ธีระชัย สุขสด (2544 : 88-94)

1.3.2.3.1 ความแปลกใหม่ (Innovative)

1.3.2.3.2 มีที่มา (Story)

1.3.2.3.3 ระยะเวลาเหมาะสม (Timing)

1.3.2.3.4 ราคาพอสมควร (Price)

1.3.2.3.5 มีข้อมูลข่าวสาร (Information)

1.3.2.3.6 เป็นที่ยอมรับ (Regional Acceptance)

1.3.2.3.7 อายุการใช้งานเหมาะสม (Life cycle)

1.4 ขอบเขตของการวิจัย

ในการวิจัยครั้งนี้ผู้วิจัยมุ่งศึกษาและออกแบบผลิตภัณฑ์ของออกแบบผลิตภัณฑ์ของที่ระลึกจากเอกลักษณ์ผ้าทอกะเหรี่ยงจังหวัดตาก โดยทำการกำหนดประชากรและกลุ่มตัวอย่าง ดังนี้

เอกสารนี้เป็นเอกสารที่สงวนไว้สำหรับการใช้งานเพื่อการศึกษาเท่านั้น ไม่อนุญาตให้นำไปใช้ประโยชน์ด้านการค้าไม่ว่ากรณีใดๆ ทั้งสิ้น อีกทั้งห้ามมิให้ตัดแปลงเนื้อหา และต้องอ้างอิงถึงเจ้าของเอกสารทุกครั้งที่มีการนำไปใช้

1.4.1 ประชากรและกลุ่มตัวอย่าง

1.4.1.1 ขั้นตอนการศึกษาเอกลักษณ์ผ้าทอกะเหรี่ยงจังหวัดตาก กรณีศึกษา: บ้านป่าไร่เหนือ หมู่ที่ 3 ตำบลพระธาตุ อำเภอมะละมาต จังหวัดตาก

1.4.1.1.1 เจ้าหน้าที่สำนักงานพัฒนาชุมชนจังหวัดตากจำนวน 25 ท่าน

1.4.1.1.2 กลุ่มชุมชนบ้านป่าไร่เหนือ หมู่ที่ 3 ตำบลพระธาตุ อำเภอมะละมาต จังหวัดตาก จำนวน 25 ท่าน

1.4.1.2 ขั้นตอนการออกแบบผลิตภัณฑ์ของที่ระลึกของที่ระลึกจากเอกลักษณ์ผ้าทอกะเหรี่ยงจังหวัดตาก ผู้วิจัยแบ่งขั้นตอนการดำเนินการเป็น 2 ขั้นตอนคือ

1.4.1.2.1 ขั้นตอนการสอบถามความต้องการผลิตภัณฑ์กับกลุ่มตัวอย่าง

(1) เจ้าหน้าที่สำนักงานพัฒนาชุมชนจังหวัดตาก จำนวน 25 ท่าน

(2) กลุ่มชุมชนบ้านป่าไร่เหนือ หมู่ที่ 3 ตำบลพระธาตุ อำเภอมะละมาต จังหวัดตาก จำนวน 25 ท่าน

(3) นักท่องเที่ยวตามสถานที่ท่องเที่ยวที่สำคัญของจังหวัดตากและสถานที่พักผ่อนหย่อนใจจำนวน 300 ท่าน

1.4.1.3 ขั้นตอนการพัฒนาผลิตภัณฑ์

1.4.1.3.1 กลุ่มผู้ให้ข้อมูล ผู้วิจัยได้แบ่งกลุ่มผู้ให้ข้อมูลเป็น 2 ส่วน คือ

(1) กลุ่มผู้ให้ข้อมูลด้านการออกแบบกราฟิก คือ ผู้ที่มีความเชี่ยวชาญด้านการออกแบบงานกราฟิก จำนวน 50 ท่าน

(2) กลุ่มผู้ให้ข้อมูลด้านการออกแบบผลิตภัณฑ์ คือ ผู้ที่มีความเชี่ยวชาญด้านการออกแบบผลิตภัณฑ์ จำนวน 50 ท่าน

1.4.1.3.2 กลุ่มตัวอย่าง คือ ผู้เชี่ยวชาญด้านกราฟิก จำนวน 3 ท่าน และผู้เชี่ยวชาญด้านการออกแบบผลิตภัณฑ์ จำนวน 3 ท่าน

(1) อาจารย์ราชนัน แพงประเสริฐ อาจารย์สาขาวิชาออกแบบผลิตภัณฑ์อุตสาหกรรมคณะเทคโนโลยีอุตสาหกรรมมหาวิทยาลัยราชภัฏพระนคร

(2) อาจารย์สมชาย บุญพิทักษ์ อาจารย์ประจำคณะสถาปัตยกรรมศาสตร์และศิลปศาสตร์ มหาวิทยาลัยเทคโนโลยีราชมงคลล้านนา ตาก

(3) นายอรรถวิทย์ ศิลาคุปต์ พัฒนาการจังหวัดตาก

1.4.1.4 ขั้นตอนการประเมินความพึงพอใจที่มีต่อผลิตภัณฑ์ของที่ระลึกจากเอกลักษณ์ผ้าทอกะเหรี่ยงจังหวัดตาก

1.4.1.4.1 นักท่องเที่ยวที่เข้ามาท่องเที่ยวจังหวัดตากตามสถานที่ท่องเที่ยวที่สำคัญของจังหวัดตากและสถานที่พักผ่อนหย่อนใจ เช่น น้ำตกลานสาง ตลาดมูเซอ วัดพระบรมธาตุ เขื่อนภูมิพล กาดนึ่งของคล้อยยาม สวนสาธารณะริมน้ำปิงจังหวัดตาก เป็นต้น จำนวน 300 ท่าน

1.4.2 ตัวแปรที่ใช้ศึกษา

1.4.2.1 ตัวแปรต้น คือ ผลิตภัณฑ์ของที่ระลึกจากเอกลักษณ์ผ้าทอกะเหรี่ยงจังหวัดตาก

เอกสารนี้เป็นเอกสารที่สงวนไว้สำหรับการใช้งานเพื่อการศึกษาเท่านั้น ไม่อนุญาตให้นำไปใช้ประโยชน์ด้านการค้า ไม่ว่าจะกรณีใดๆ ทั้งสิ้น อีกทั้งห้ามมิให้ดัดแปลงเนื้อหา และต้องอ้างอิงถึงเจ้าของเอกสารทุกครั้งที่มีการนำไปใช้

1.4.2.2 ตัวแปรตาม คือ ความพึงพอใจที่มีต่อผลิตภัณฑ์ของที่ระลึกจากเอกลักษณ์ผ้าทอ
กะเหรี่ยงจังหวัดตาก

1.5 นิยามศัพท์เฉพาะที่ใช้ในการวิจัย

1.5.1 ผลิตภัณฑ์ของที่ระลึก หมายถึง ผลิตภัณฑ์ที่ผลิตขึ้นโดยมีจุดประสงค์เพื่อการเตือน
ความทรงจำให้ระลึกนึกถึง

1.5.2 เอกลักษณ์ หมายถึง ตามพจนานุกรมฉบับราชบัณฑิตยสถาน พ.ศ. 2542 ว่า ลักษณะ
ที่เหมือนกันหรือมีร่วมกัน เช่น ชุมชนนี้มีเอกลักษณ์อยู่ที่การทอผ้าจาก หมายความว่าคนในชุมชนนี้มี
อาชีพทอผ้าจากเหมือนกันหมด องค์กรใด องค์กรหนึ่งก็ดี คนไทยส่วนใหญ่นิยมใช้คำว่า “เอกลักษณ์” ใน
ความหมายว่าลักษณะอันเป็นเฉพาะ มีหนึ่งเดียวของสิ่งๆ หนึ่งดังที่ผมกล่าวไปแล้วข้างต้น เช่น
ภาษาไทยเป็นเอกลักษณ์ของชาติไทย

1.5.3 ผ้าทอชาวเขา หมายถึง เป็นศิลปะและหัตถกรรมหรืองานฝีมืออย่างหนึ่งที่มีมาตั้งแต่
สมัยโบราณ เป็นกรรมวิธีการผลิตผืนผ้าโดยใช้เส้นด้ายพุ่งและเส้นด้ายยืนมาขัดประสานกันจนได้เป็น
ผืนผ้า ทั้งนี้ต้องมีเครื่องมือในการทอ เรียกว่า ทูก หรือกี่

1.5.4 ชาวเขาเผ่ากะเหรี่ยง หมายถึง กลุ่มชนที่มีวัฒนธรรมประเพณีและภาษาพูดเป็นของ
ตนเอง อาศัยอยู่บนภูเขา มีอาชีพและรายได้จากการเกษตรเป็นหลัก ลักษณะด้านครอบครัว เครือญาติ
และชุมชนระดับหมู่บ้านของแต่ละเผ่ามีเอกลักษณ์ของตน ซึ่งแตกต่างกันทุกเผ่ายังคงนับถือผีที่สืบทอด
มาจากบรรพบุรุษเป็นส่วนมาก และการแต่งงาน ก็ยังนิยมแต่งงานกันกับคนในเผ่าของตนเองมากกว่า
แต่งงานกับคนนอกเผ่า

1.5.5 ผลิตภัณฑ์ลวดลายของผ้า หมายถึง เป็นการสื่อความหมายให้ทราบถึงขนบธรรมเนียม
ประเพณี ศิลปะ วัฒนธรรม ศาสนาของแต่ละท้องถิ่นที่มีความแตกต่างกัน แต่จุดประสงค์หลักของ
หัตถกรรมพื้นบ้านประเภทนี้เพื่อต้องการถ่ายทอดจินตนาการให้ผู้สวมใส่ได้รับรู้แหล่งที่มาของผ้าที่มี
รูปแบบการถักทอแตกต่างกัน

บทที่ 2

เอกสาร และงานวิจัยที่เกี่ยวข้อง

แนวทางการศึกษาและออกแบบผลิตภัณฑ์ของที่ระลึก จากเอกลักษณ์ผ้าทอชาวเขาเผ่ากะเหรี่ยง จังหวัดตาก ครั้งนี้ ผู้วิจัยได้ทำการศึกษาค้นคว้าข้อมูลทั้งที่ใกล้เคียงและที่เกี่ยวข้องจากเอกสารตำรา งานวิจัย รวมถึงจากแหล่งข้อมูลต่างๆ จากห้องสมุด หน่วยงานภาครัฐและเอกชน โดยมีรายละเอียดดังนี้

- 2.1 ประวัติศาสตร์และขนบธรรมเนียมประเพณีชุมชนชาวเขาเผ่ากะเหรี่ยง
- 2.2 ข้อมูลบริบทกลุ่มและวัสดุท้องถิ่นชุมชนชาวเขาเผ่ากะเหรี่ยง
- 2.3 แนวคิดและทฤษฎีเกี่ยวกับชุมชนการพัฒนาอย่างมีส่วนร่วม
- 2.5 แนวคิดและทฤษฎีเกี่ยวกับกระบวนการออกแบบ
- 2.4 แนวคิดและทฤษฎีเกี่ยวกับการออกแบบของที่ระลึก
- 2.6 แนวคิดและทฤษฎีการพัฒนาผลิตภัณฑ์ใหม่
- 2.7 ศึกษาผลิตภัณฑ์ของที่ระลึกที่มีอยู่ในท้องตลาด
- 2.8 พฤติกรรมความพึงพอใจ
- 2.9 งานวิจัยที่เกี่ยวข้อง

2.1 ประวัติศาสตร์และขนบธรรมเนียมประเพณีชุมชนชาวเขาเผ่ากะเหรี่ยง

กะเหรี่ยงเป็นชนเผ่าที่จัดได้ว่ามีหลายเผ่าพันธุ์ หลายภาษา มีการนับถือศาสนาที่ต่างกัน แต่กะเหรี่ยงดั้งเดิมจะนับถือผี เชื่อเรื่องต้นไม้ป่าใหญ่ ภายหลังหันมานับถือพุทธ คริสต์ เป็นต้น กะเหรี่ยงมีถิ่นฐานตั้งอยู่ที่ประเทศพม่า แต่หลังจากถูกรุกรานจากสงคราม จึงมีกะเหรี่ยงที่อพยพเข้ามาอาศัยอยู่ประเทศไทย กะเหรี่ยงที่อาศัยอยู่ในประเทศไทย แบ่งออกได้เป็น 4 ประเภท แบ่งออกเป็นกลุ่มย่อย กะเหรี่ยงสะกอ หรือที่เรียกนามตัวเองว่า ปากะญอ หมายถึงคน หรือมนุษย์นั่นเอง กะเหรี่ยงสะกอเป็นกลุ่มที่มีจำนวนมากที่สุด มีภาษาเขียนเป็นของตนเอง โดยมีมิชชันนารีเป็นผู้คิดค้นดัดแปลงมาจากตัวหนังสือพม่า ผสมภาษาโรมัน กลุ่มนี้หันมานับถือศาสนาคริสต์เป็นส่วนใหญ่ กะเหรี่ยงโปว์ นั้นเป็นกลุ่มที่ค่อนข้างเคร่งครัดในประเพณี พบมากที่ อำเภอก แม่สะเรียง จังหวัดแม่ฮ่องสอน อำเภอก อมก๋อย จังหวัดเชียงใหม่ และแถบตะวันตกของประเทศไทย คือ กะเหรี่ยง บเว พบที่อำเภอยวน แม่ฮ่องสอน ส่วนปะโอ หรือตองสูก็มีอยู่บ้าง แต่พบน้อยมากในประเทศไทย ชนเผ่า "ปากะญอ" เป็นชนเผ่าที่บอกกล่าวถึงประวัติศาสตร์ความเป็นมานับร้อยนับพันเรื่อง เรียงร้อยเก็บไว้ในแนวของนิทาน อาจจะไม่ใช่หลักฐานที่แน่ชัด แต่ก็พยายามที่จะเล่าสืบทอดให้ลูกหลานได้รู้ ถึงความเป็นมาของเผ่าพันธุ์ และวัฒนธรรมของตัวเอง เล่ากันตั้งแต่สมัยที่พระเจ้าสร้างโลก พระองค์ได้สร้างมนุษย์ คู่แรกคือ อตัม กับเอวา ทั้งสองคนได้ใช้ชีวิตอยู่ร่วมกันในสวน (อีเดน) ที่พระองค์ได้สร้างไว้ ทั้งสองได้ทำผิดกฎ ของสวรรค์จึงถูกเนรเทศลงมาใช้กรรมอยู่ในโลกจนกระทั่งมีลูกหลานสืบเชื้อสายมาจนถึงทุกวันนี้

เอกสารนี้เป็นเอกสารที่สงวนไว้สำหรับการใช้งานเพื่อการศึกษาเท่านั้น ไม่อนุญาตให้นำไปใช้ประโยชน์ด้านการค้า ไม่ว่ากรณีใดๆ ทั้งสิ้น อีกทั้งห้ามมิให้ดัดแปลงเนื้อหา และต้องอ้างอิงถึงเจ้าของเอกสารทุกครั้งที่มีการนำไปใช้

กล่าวถึงตำนานที่ตั้งของชนเผ่ากะเหรี่ยง ตั้งอยู่ที่ภูเขา "ทอทีปล่อก่อ" มีผู้เฒ่า "เทาะแมป่า" เป็นหัวหน้า หมู่บ้านสืบเชื้อสายมาจนลูกเต็มบ้านหลานเต็มเมือง เมื่อที่ทำกินไม่พอเทาะแมป่าจึงพา ลูกหลานอพยพย้ายถิ่นฐาน ระหว่างการเดินทางว่ากันว่าเทาะแมป่าเดินเร็วมากลูกหลานพากันหยุดพัก เทาะแมป่าไม่สนใจลูกหลาน พยายามที่จะเดินไปข้างหน้าเรื่อยๆ จนมาหยุดตามที่ต่างๆ แถบแถวลุ่ม น้ำสาละวินบ้างลุ่มน้ำอิระวดีบ้าง กระทั่งสืบเชื้อสายเผ่าพันธุ์ จนมาถึงทุกวันนี้มีกะเหรี่ยง อาศัยอยู่ กระจัดกระจาย ทั่วไปในเขตพม่า ตลอดจนในเขตภาคเหนือ และตะวันออกของประเทศไทย เอกสาร บางชนิดระบุว่าคนกะเหรี่ยงอาศัยอยู่ในตะวันออกเฉียงใต้ของประเทศจีน เมื่อถูกขับไล่หนี ลงมาตั้ง หลักในระหว่างกลางเขตพม่ากับมอญ ตอนหลังถูกพม่าบีบ ต้องอพยพอยู่บนภูเขา เอกสารบางชิ้นระบุว่า คนกะเหรี่ยงที่อพยพเข้ามาอาศัยอยู่ในประเทศไทยล้วนมาจากพม่าทั้งสิ้น เพียงแต่ ไม่มีเอกสารยืนยัน ว่าเข้ามาอยู่เมื่อใด แต่สันนิษฐานว่าเข้ามาตั้งแต่สมัยกรุงศรีอยุธยาตอนปลาย บ้างก็ว่าในดินแดน ล้านนา หรือก่อนโยนกดด้วยซ้ำ นั้นหมายถึงการกำเนิดเมืองเชียงใหม่

2.1.1 ตำนานชนเผ่ากะเหรี่ยง

การกำเนิดกะเหรี่ยง มีตำนานปรัมปราของชนเผ่ากะเหรี่ยงอยู่มากหลายๆ ตำนาน หลากๆ ท่านได้เล่าในลักษณะที่คล้ายๆ กันและแตกต่างกันไปบ้าง ในส่วนของเนื้อหาและหลักการเล่าของแต่ละ ท่านแต่ละบุคคลอาจไม่ต่างกันมาก แตกต่างกันในแง่ความละเอียดด้านวาทีศิลป์หรือลีลาเอกลักษณ์ เฉพาะตัวเท่านั้น โดยสรุปความหมายแล้วตำนานปรัมปราของกะเหรี่ยงมีลักษณะคล้ายๆ กัน แสดงถึง เรื่องราวที่เล่ากันอาจมีส่วนที่เป็นจริงและเป็นแนวปรัชญา การเล่านิทานและตำนานเป็นการบอก กล่าวถึงเผ่าพันธุ์ของตนเอง ให้ระวิงภัยจากชนเผ่ารอบข้าง คือมีหลายนัยด้วยกันเพื่อความเข้าใจ วัตถุประสงค์และเรื่องราวบรรพบุรุษเดียวกัน ในที่สุดของตำนานมักจะทิ้งท้ายด้วยความวาดหวังเสมอ ว่า “สักวันหนึ่งจะมีผู้มากอบกู้ชนเผ่าให้พ้นจากการถูกกดขี่และความยากไร้ยาก เมื่อถึงเวลานั้นแผ่นดิน จะร่มเย็น”

จากตำนานเล่าว่ากะเหรี่ยงเชื่อว่าพระเจ้าสร้างโลก สร้างต้นไม้ สร้างทุกสิ่งทุกอย่าง และ สูดทำยพระเจ้าสร้างมนุษย์ซึ่งมีหลายเผ่าพันธุ์ พระเจ้าได้สร้างกะเหรี่ยง(ปกากะเอย)เป็นลูกคนโต ก่อนที่พระองค์จะจากโลกไปทรงเรียกลูกทั้งหลายมาหา พระองค์ตรัสว่า “ใครจะครองโลก” ปรากฏว่า น้องๆ ทั้งหลายอยากได้และแบ่งกันคนละส่วนๆ กะเหรี่ยงซึ่งเป็นพี่คนโตก็ปล่อยให้แบ่งกันให้ได้ ตั้งใจเสียก่อน แล้วคิดในใจว่าน้องๆ คงเหลือไว้ให้บ้างแต่สุดท้ายน้องๆ แบ่งกันหมดไม่เหลือไว้ให้พี่คน โตแม้แต่ผืนเดียว กะเหรี่ยงจึงต้องมีชีวิตอยู่แบบนี้ แนวคิดชนเผ่ากะเหรี่ยงยอมรับผู้อื่นมาตลอด ไม่ใช่ ยอมรับแบบไม่มีเหตุผล แต่มีเหตุผลเบื้องต้นเป็นความคิดที่จะก่อให้เกิดขบวนการที่จะอยู่ร่วมกันอย่าง สันติรู้จักยอม เพื่อจะให้อีกฝ่ายหนึ่งรู้จักตัวจากจิตสำนึกของตนเอง นิสัยพื้นฐานคือรักสงบไม่ต้องการ ให้เกิดการต่อสู้ แต่ต้องการอยู่ร่วมกันแบบพี่น้อง ตำนานหนึ่งมีอยู่ว่าเมื่อแรกเริ่มนั้นชนเผ่าทั้งปวงเป็น พี่น้องกัน กะเหรี่ยงเป็นพี่ชายใหญ่อยู่ในฐานะอันพึงได้รับการเคารพจากหมู่พี่น้อง ชนเผ่าอื่นๆ เช่น ไทย จีน อินเดีย ญี่ปุ่น เป็นลูกคนกลาง ส่วนฝรั่งผิวขาวเป็นน้องสุดท้อง ครั้นเมื่อพระเจ้าได้มอบแผ่น อักษร พระใหญ่เจ้ากรรมก็บอกว่าไม่มีเวลาไปเอา เพราะกำลังทำงานตายห้ำหั่นอยู่ในไร่ ให้น้องคนสุดท้อง คือฝรั่งรับแทน แต่ฝรั่งใจไม่ซื่อได้แอบนำแผ่นอักษรคือหนังสือกลับมาทำการศึกษาหาความรู้และพัฒนา

เอกสารนี้เป็นเอกสารที่สงวนไว้สำหรับการใช้งานเพื่อการศึกษาเท่านั้น ไม่อนุญาตให้นำไปใช้ประโยชน์ด้านการค้า ไม่ว่ากรณีใดๆ ทั้งสิ้น อีกทั้งห้ามมิให้ตัดแปลงเนื้อหา และต้องอ้างอิงถึงเจ้าของเอกสารทุกครั้งที่มีการนำไปใช้

บ้านเมืองของตนจนเจริญรุ่งเรืองมีชีวิตอย่างสุขสบาย ตรงกันข้ามกับพี่น้องกะเหรี่ยงที่มีชีวิตลำบากตกทุกข์ได้ยากตราบนทุกวันนี้

2.1.2 ลักษณะบุคคลกะเหรี่ยงกลุ่มต่างๆ ในประเทศไทย

กะเหรี่ยงที่พบในประเทศไทยแบ่งออกเป็นกลุ่มย่อยตามลักษณะภาษาและความเป็นอยู่ได้ 4 กลุ่ม ได้แก่

2.1.2.1 กะเหรี่ยงสะกอ (Sgaw Karen) คนไทยในภาคเหนือเรียกกะเหรี่ยงสะกอว่า “ ยางขาว ” นอกจากนี้ ยังมีคำอื่นที่ใช้เรียกกะเหรี่ยงสะกอ ได้แก่ “ ยางกะเลอ ยางป่า ยางเปียง ” กะเหรี่ยงสะกอเรียกตัวเองว่า “ ปากะญอ ” เป็นกะเหรี่ยงที่ใหญ่ที่สุดในประเทศไทย มีจำนวนประชากรประมาณ 500,000 คน อาศัยอยู่ในจังหวัดตาก จังหวัดแม่ฮ่องสอน จังหวัดเชียงใหม่ จังหวัดเชียงราย จังหวัดกาญจนบุรี จังหวัดราชบุรี เป็นต้น (ประวิตร โพธิอาศน์ 2527)

2.1.2.2 กะเหรี่ยงโป (Pwo Karen) คนไทยในภาคเหนือเรียกกะเหรี่ยงโปว่า “ พล่อ “ หรือ “ โพล่ง ” บ้างก็เรียกว่า “ ยางเต้าเต้ ยางบ้าน “ กะเหรี่ยงโปมีจำนวนประชากรเป็นที่สองรองจากกะเหรี่ยงสะกอ คือประมาณ 70,000คน (ศุนย์วิจัยชาวเขา 2526) อาศัยอยู่แถบจังหวัดเชียงราย เชียงใหม่ แม่ฮ่องสอน ลำพูน ลำปาง ลำปาง แพร่ ตาก อุทัยธานี กาญจนบุรี ราชบุรี เพชรบุรี และประจวบคีรีขันธ์ (พจนารถ เสมอมิตร 2526) คนส่วนมากมักเข้าใจว่ากะเหรี่ยงสะกออาศัยอยู่เฉพาะทางภาคเหนือ และกะเหรี่ยงโปอาศัยอยู่เฉพาะทางภาคตะวันตกเท่านั้น แต่แท้ที่จริงแล้วจะพบกะเหรี่ยงทั้งสองกลุ่มอยู่ในจังหวัดเดียวกัน แต่แยกหมู่บ้านไม่ปะปนกัน เช่น ในจังหวัดเชียงใหม่ มีทั้งกะเหรี่ยงสะกอและกะเหรี่ยงโป โดยกะเหรี่ยงสะกอมีมากที่อำเภอแม่แจ่ม และกะเหรี่ยงโปมีมากที่อำเภอมก๋อย นอกจากนี้ในจังหวัดลำพูนซึ่งอยู่ในภาคเหนือกลับมากะเหรี่ยงโปอาศัยอยู่หนาแน่น โดยเฉพาะที่อำเภอลี้ ทางภาคตะวันตกมีกะเหรี่ยงโปอาศัยอยู่หนาแน่นก็จริง แต่ก็พบกะเหรี่ยงสะกอที่จังหวัดกาญจนบุรีเช่นกัน (สุริยา รัตนกุล และคณะ 2529)

2.1.2.3 กะเหรี่ยงคะยา (Kayah Karen), แบริ (Bre) หรือ บเว (Bwe) คนไทยภาคเหนือและไทยใหญ่เรียกเรียกกะเหรี่ยงคะยาว่า “ ยางแดง ” ตามการแต่งกายของหญิงที่แต่งงานแล้วซึ่งนิยมใส่เสื้อและนุ่งซิ่นซึ่งทอแซมด้วยสีแดง (สำนักงานเลขาธิการคณะกรรมการปฏิบัติการทางจิตวิทยาแห่งชาติ 2518) การเรียกชื่อตามสีของเครื่องนุ่งห่มทำให้เกิดความใจผิด และเรียกกะเหรี่ยงโปว่า “ ยางแดง ” เช่นกัน เพราะมีการแต่งกายด้วยสีแดงในทำนองเดียวกัน นอกจากนี้ก็ยังพบคำว่า “ กะเหรี่ยงแดง ” ใช้เรียกกะเหรี่ยงคะยาเช่นกัน กะเหรี่ยงคะยามีจำนวนประชากรประมาณ 1,500 คน (พจนารถ เสมอมิตร 2526) อาศัยอยู่ที่หมู่บ้านห้วยเสือเต่า หมู่บ้านห้วยเตือ และหมู่บ้านขุนห้วยเตือ จังหวัดแม่ฮ่องสอน (สุริยา รัตนกุล 2531)

2.1.2.4 กะเหรี่ยงตองสุ/ตองตู (Taungthu Karen) หรือปาโอ/พะโอ (Pa-O) พม่าและไทยใหญ่เรียกชนกลุ่มนี้ว่า “ ตองสุ ” ซึ่งหมายถึง “ ชาวเขา ” (พจนารถ เสมอมิตร 2526) ผู้หญิงกะเหรี่ยงตองสุใส่ชุดสีดำ จึงมีชื่อเรียกในภาษาอังกฤษว่า “ Black Karen ” หรือ “ กะเหรี่ยงดำ ” กะเหรี่ยงตองสุมีจำนวนประชากรน้อยมากประมาณ 600 คน อาศัยอยู่ในไม่กี่หมู่บ้านในเขตอำเภอเมือง จังหวัดแม่ฮ่องสอน (สุริยา รัตนกุลและคณะ. ปี2529) *หมายเหตุ นอกเหนือจากกะเหรี่ยง 4 กลุ่มที่กล่าวไปแล้วนี้ ยังมีกะเหรี่ยงกลุ่มเล็กๆ ที่เพิ่งเข้ามาอยู่ในประเทศไทย และเป็นที่ยังจกกันดี คือ

เอกสารนี้เป็นเอกสารที่สงวนไว้สำหรับการใช้งานเพื่อการศึกษาเท่านั้น ไม่อนุญาตให้นำไปใช้ประโยชน์ด้านการค้า ไม่ว่ากรณีใดๆ ทั้งสิ้น อีกทั้งห้ามมิให้ตัดแปลงเนื้อหา และต้องอ้างอิงถึงเจ้าของเอกสารทุกครั้งที่มีการนำไปใช้

ปาดอง หรือ กะเหรี่ยงคอยาว และล่าสุดที่ตามหลังปาดองมามีกะยอ หรือ กะเหรี่ยงหุยา ในงานชิ้นนี้ จะกล่าวเฉพาะกะเหรี่ยงสะกอซึ่งเป็นกลุ่มใหญ่ที่สุด

2.1.3 การย้ายถิ่นฐาน

จากคำบอกกล่าวของ "พื่อ มูล บุญเป็ง" คนเฒ่า คนแก่ ได้กล่าว เล่าความเป็นมาของกะเหรี่ยงในประเทศไทย พื้นที่หลักที่กะเหรี่ยง (ปกากะญอ) อาศัยอยู่ครั้งแรก คือ อำเภอสะเมิง จังหวัดเชียงใหม่ โดยยึดอาชีพเกษตรกรรม ในการหาเลี้ยงชีพ ต่อมาในสมัยก่อนสงครามโลกครั้งที่สอง รัฐบาลไทยได้เปิดโอกาสให้บริษัทต่างชาติประมูล โครงการทำป่าสัมปทาน ณ ตำบลแม่ยาว จังหวัดเชียงราย โดยบริษัทที่ชนะการประมูล จะได้กรรมสิทธิ์การทำธุรกิจขนส่งไม้ จากตำบล แม่ยาว ออกไปยังต่างประเทศ ซึ่งในขณะนั้น บริษัทจากประเทศฝรั่งเศส หรือที่ชาวกระเหรี่ยงเรียกกันว่า บริษัท "ห้าง โบ เป้" ได้กรรมสิทธิ์ในการทำธุรกิจสัมปทานในครั้งนั้นไป "พื่อ มูล บุญเป็ง" เล่าต่อว่าหลังจากที่ "ห้าง โบ เป้" เข้ามาทำธุรกิจในเมืองไทย ปัญหาแรกที่พบคือการสื่อสาร และการทำสัมปทานไม้ในสมัยนั้น จำเป็นต้องมี ช่างความช่างในการลากไม้ซุง หลังจากเสร็จสัมปทาน กะเหรี่ยง (ปกากะญอ) ส่วนหนึ่งได้ตั้งหลักปักฐานอยู่บ้านน้ำลาด อำเภอเมือง จังหวัดเชียงราย โดยเห็นว่าเป็นที่เหมาะแก่การทำเกษตร ได้ใช้ชีวิตมาจนกระทั่งสมัยสงครามโลกครั้งที่ 2 ช่วงทำสงครามกะเหรี่ยงได้ร่วมมือกับทหารไทย โดยใช้ช่างเป็นพาหนะ ในการลำเลียง สิ่งของ เสบียง อาหาร ให้กับทหารไทยในการรบครั้งนั้น หลังสงครามมีชนพื้นเมืองย้ายถิ่นฐานกลับมามากขึ้น ทำให้ที่คับแคบแออัดขัดแย้งที่ทำมาหากิน กะเหรี่ยงส่วนหนึ่งจึงตัดสินใจออกเดินทางอีกครั้ง

กะเหรี่ยง เป็นกลุ่มชาติพันธุ์หนึ่ง เดิมอาศัยอยู่แถบบริเวณต้นแม่น้ำสาละวินของพม่า ต่อมาได้อพยพเข้าสู่ประเทศพม่าและไทย มีภาษาพูดเรียกว่าภาษากระเหรี่ยง จัดในตระกูลภาษาจีน-ทิเบต ชาวกระเหรี่ยงมีเอกลักษณ์เฉพาะตัวหลายอย่าง นอกเหนือจากภาษาพูดแล้ว ยังมีการแต่งกาย ศิลปะการแสดง และประเพณีต่างๆ ปัจจุบันมีชาวกระเหรี่ยงในประเทศพม่าประมาณ 7 ล้านคน และในประเทศไทยประมาณ 4 แสนคน กลุ่มชาติพันธุ์ “กะเหรี่ยง” คนล้านนาและคนทางภาคตะวันตกมักเรียกกะเหรี่ยงว่า “ยาง” พม่า เรียกพวกนี้ว่า “กะยิ่น” ฝรั่งเศสเรียกว่า “กะเรน” (บางที่เขียนว่า กะเร็น) ในประเทศไทยมีชาวกระเหรี่ยง 1,993 หมู่บ้าน 69,353 หลังคาเรือน ประชากรทั้งสิ้นประมาณ 352,295 คน คิดเป็นร้อยละ 46.80 ของจำนวนประชากรชาวเขาในประเทศไทย อาศัยอยู่ใน 15 จังหวัด ของภาคเหนือและภาคตะวันตก ได้แก่ กาญจนบุรี, กำแพงเพชร, เชียงราย, เชียงใหม่, ตาก, ประจวบคีรีขันธ์, เพชรบุรี, แพร่, น่าน, แม่ฮ่องสอน, ราชบุรี, ลำปาง, ลำพูน, สุโขทัย, สุพรรณบุรี และอุทัยธานี คำว่า กะเหรี่ยง กะเร็น สันนิษฐานว่า มาจากภาษามอญที่ใช้เรียก ชาวปกากะญอ(ส่วนมากเป็นกะเหรี่ยงพุทธ) โดยออกเสียงว่า เกรียง หรือ เกรียน..แปลว่า เรียบ ซึ่งตรงกับความหมายของคำว่า ปกากะญอ ซึ่งแปลว่า คนที่มีชีวิตเรียบง่ายสมถะ ..ในภาษาไทย ใช้คำว่า เกรียง เป็นชื่อเครื่องมือช่างปูนที่ใช้ในการฉาบผิวให้เรียบ และ เกรียน คือ ลักษณะของการตัดผมอย่างสั้นเรียบง่าย และอาจมีความเชื่อมโยงกับ ชื่อกลุ่มผู้นับถือศาสนาพุทธนิกายมหายานที่มีอยู่ใน ธิเบต เนปาล ที่เรียกว่า กะยูปา ซึ่งมักแต่งกายด้วยชุดสีขาว และมีวิถีชีวิตอย่างเรียบง่ายสมถะ ซึ่งความเชื่อนี้อาจแพร่หลายเข้ามาในดินแดนสุวรรณภูมิเมื่อกว่าพันปีก่อน.. กะเหรี่ยงมีด้วยกันหลายกลุ่มย่อย และมีชื่อเรียกต่างๆ กัน ทั้งยังมีประเพณี ความเชื่อ ความเป็นอยู่ที่แตกต่างกันด้วย กะเหรี่ยงในประเทศไทยมี 4 กลุ่มย่อยคือ

เอกสารนี้เป็นเอกสารที่สงวนไว้สำหรับการใช้งานเพื่อการศึกษาเท่านั้น ไม่อนุญาตให้นำไปใช้ประโยชน์ด้านการค้า ไม่ว่ากรณีใดๆ ทั้งสิ้น อีกทั้งห้ามมิให้ตัดแปลงเนื้อหา และต้องอ้างอิงถึงเจ้าของเอกสารทุกครั้งที่มีการนำไปใช้

- 2.1.3.1 สะกอ หรือยางขาว เรียกตัวเองว่า ปกกะถอย เป็นกลุ่มที่มีประชากรมากที่สุด
- 2.1.3.2 โป เรียกตัวเองว่า โพล่ ส่วนใหญ่อยู่ในเขตจังหวัดกาญจนบุรี แม่ฮ่องสอน เชียงใหม่ และลำพูน
- 2.1.3.3 ปะโอ หรือ ตองสุ อาศัยอยู่ในเขตจังหวัดแม่ฮ่องสอน
- 2.1.3.4 บะเว หรือ คะยา อาศัยอยู่ในเขตจังหวัดแม่ฮ่องสอน

แม้ว่าชาวกะเหรี่ยงจะได้ชื่อว่าเป็นชาวเขา แต่ก็ไม่ได้อาศัยอยู่บนที่สูงเสียทั้งหมด บางส่วนก็ตั้งบ้านเรือนบนที่ราบเช่นเดียวกับชาวพื้นราบทั่วไป ในหมู่บ้านบางแห่งมีทั้งกะเหรี่ยงสะกอและกะเหรี่ยงโป แต่ไม่ได้ใช้ชีวิตอยู่ร่วมกัน ชาวกะเหรี่ยงนิยมตั้งถิ่นฐานเป็นหลักแหล่งถาวร ไม่นิยมย้ายถิ่นบ่อยๆ และมีภูมิปัญญาในการจัดการทรัพยากรดินและแหล่งน้ำเป็นอย่างดี และเป็นที่น่าสังเกตว่า ชาวกะเหรี่ยงส่วนใหญ่จะตั้งถิ่นฐานใกล้แหล่งน้ำหรือต้นน้ำลำธาร บ้านเรือนของชาวกะเหรี่ยงนิยมสร้างเป็นบ้านยกพื้น มีชานบ้าน หรือไม้กั้นเสาสอง แม้วอยู่บนที่สูงก็ตาม ซึ่งแตกต่างจากชาวเขาเผ่าอื่นๆ ที่นิยมสร้างบ้านชั้นเดียว พื้นติดดิน เช่น ชาวม้ง หรือชาวเมี่ยน เป็นต้น

2.1.4 ความเชื่อ

เดิมนั้นชาวกะเหรี่ยงนับถือผีมีการบวงสรวงและเซ่นสังเวยอย่างเคร่งครัด อย่างไรก็ตาม ในภายหลังชาวกะเหรี่ยงในหลายชุมชนหันมานับถือศาสนาพุทธ และศาสนาคริสต์มากขึ้น แต่ก็ยังคงความเชื่อเดิมอยู่ไม่น้อย เช่น ความเชื่อเรื่องขวัญ ชาวกะเหรี่ยงเชื่อว่าคนเรามีขวัญอยู่ทั้งหมด 37 ขวัญ เมื่อคนตายไป ขวัญจะละทิ้งหรือหายไป นอกจากนี้ยังเชื่อว่าขวัญจะหนีไปท่องเที่ยว และอาจถูกผีทำร้ายหรือกักขังไว้ ทำให้เจ้าของขวัญล้มป่วย การรักษาหรือช่วยเหลือผู้เจ็บป่วยก็คือ ต้องล่อและเรียกขวัญให้กลับคืนมา ส่วนค่าใช้จ่ายส่วนมากจะช่วยกันออก แต่ส่วนใหญ่ผู้ชายจะเป็นฝ่ายออกมากกว่า ส่วนความนับถือบรรพบุรุษของเรานับถือศาสนาพุทธมายาวนานไม่ใช่ นับถือผีแต่คนกะเหรี่ยงส่วนใหญ่ไม่รู้ข้อมูลในส่วนนี้โดยเฉพาะกะเหรี่ยงที่อาศัยอยู่ในประเทศไทย คนกะเหรี่ยงในจังหวัดกาญจนบุรี สุพรรณบุรี และอุทัยธานีส่วนใหญ่ไม่รู้ความเป็นมาของบรรพบุรุษบางคนไม่รู้แม้ภาษาเขียนของตนเอง ชาวกะเหรี่ยงพุทธที่อยู่ในประเทศไทยและแนวชายแดน มีความเชื่อและศรัทธาในสมเด็จพระนเรศวรมหาราช โดยการบอกเล่าถึงการร่วมกันต่อสู้ในสงครามกับพม่า โดยเฉพาะอย่างยิ่งชาวไทยเชื้อสายกะเหรี่ยงในเขตจังหวัดราชบุรี กาญจนบุรีในปัจจุบัน ล้วนสืบเชื้อสายมาจากบรรพบุรุษที่เป็นนักรบในกองทัพชาวสยามที่เรียกว่า กองเสือป่าแมวเขา กองอาทมาต และกองอาสา จึงมีความสัมพันธ์อย่างแน่นแฟ้นในฐานะกัลยาณมิตรกับชาวไทยและชาวมอญที่เข้ามาพึ่งบรมโพธิสมภาร มาแต่ครั้งรัชสมัยสมเด็จพระนเรศวรมหาราช ทั้งมีศิลปะการต่อสู้ป้องกันตัวในวิชาดาบ และวิชามวย ใกล้เคียงกันจนอาจกล่าวได้ว่ามีการผสมกลมกลืนสืบทอดกันมานานหลายร้อยปี โดยเฉพาะอย่างยิ่ง คือ ความเชื่อว่าชาวกะเหรี่ยง มีหน้าที่ดูแลรักษาแผ่นดินสยาม ซึ่งเป็นกันชนตามแนวเทือกเขาตะนาวศรี ระหว่างประเทศไทยกับประเทศพม่าในปัจจุบัน หมายเหตุ นับถือ ผี เป็นความเชื่อดั้งเดิมอยู่คู่กับชาติพันธุ์นี้มานานแล้ว ซึ่งเป็นความเชื่อในเหล่าบรรพบุรุษ เจ้าที่เจ้าทาง เจ้าป่าเจ้าเขา เนื่องจากชีวิตของ ปง่า-เกอ-หลุย อยู่กับป่าเขา ผูกพันกับธรรมชาติมาเนิ่นนาน จึงหล่อหลอมความเชื่อกับธรรมชาติเข้าด้วยกัน ในการทำกิจกรรมต่างๆ จะต้องมีการเซ่น เจ้าที่เจ้าทาง และบอกกล่าวบรรพชน ให้ท่านได้มาอุดหนุนค้ำจุน ช่วยให้เกิดกิจการงานนั้นๆ เจริญก้าวหน้า ทำกสิกรรมได้ผลผลิตดี ขอให้ท่านดลบันดาลให้อยู่เย็นเป็นสุข เอกสารนี้เป็นเอกสารที่สงวนไว้สำหรับการใช้งานเพื่อการศึกษาเท่านั้น ไม่นอนุญาตให้นำไปใช้ประโยชน์ด้านการค้า ไม่ว่าจะกรณีใดๆ ทั้งสิ้น อีกทั้งห้ามมิให้ตัดแปลงเนื้อหา และต้องอ้างอิงถึงเจ้าของเอกสารทุกครั้งที่มีการนำไปใช้

สุข ปกป้องคุ้มครองดูแล และยังเป็น การขอขมาต่อท่านเหล่านั้นด้วย ซึ่งเป็นความเชื่อและเป็น ประเพณีที่ดีงาม เป็นการสร้างความรักความสามัคคีในหมู่คณะ และให้เกิดความร่มเย็นเป็นสุขใน ครอบครัว เป็นความเชื่อที่ชาติพันธุ์นี้ให้ความสำคัญอย่างยิ่ง ความเชื่อในลักษณะนี้มีอยู่ในทุกชนชาติ

2.1.5 การเลี้ยงชีพ

ชาวกะเหรี่ยงใช้ชีวิตในชนบท มีชุมชนขนาดเล็ก และทำมาหากินในลักษณะเพื่อการยังชีพ อาชีพส่วนใหญ่จึงเป็นการเกษตรทั้งปลูกพืช ปลูกข้าวไร่ และเลี้ยงสัตว์ เดิมชาวกะเหรี่ยงปลูกฝิ่น เช่นเดียวกับชาวเขาเผ่าอื่นๆ แต่ปัจจุบันได้หันมาปลูกพืชผักที่มีความสำคัญทางเศรษฐกิจ รวมทั้งพืช เมืองหนาว โดยได้รับการสนับสนุนและให้ความรู้จากโครงการพัฒนาชนบทจากหลายๆ หน่วยงาน เช่น โครงการหลวง ทำให้ความเป็นอยู่ของชาวกะเหรี่ยงในหลายชุมชนมีความผาสุก กะเหรี่ยงได้ชื่อว่ารู้จัก การใช้พื้นที่ทำกินแบบ "ไร่หมุนเวียน" นั่นคือ ทำครั้งหนึ่ง แล้วพักไว้ 3-5 ปี จึงกลับไปทำใหม่ วนเวียน ไปโดยตลอด เพื่อป้องกันดินเสื่อมคุณภาพ มิได้ทำไร่เลื่อนลอยอันเป็นการตัดไม้ทำลายป่าอย่างที่ เคยเข้าใจกัน กะเหรี่ยงยังนิยมเลี้ยงสัตว์ เช่น โค กระบือ สุกร ไก่ โดยเฉพาะสุกรและไก่และสุกร ที่เลี้ยงไว้ ใต้ถุนบ้าน หรือใกล้บ้าน เพื่อใช้ในพิธีกรรม และบางชุมชนยังนิยมเลี้ยงช้าง ในอดีตเคยมีการใช้ช้างเพื่อ ทำนา และชักลากไม้ แต่ในปัจจุบันเหลืออยู่น้อยมาก และใช้เพียงเพื่อบริการนักท่องเที่ยว มากกว่าการ ใช้งานแบบอื่น

2.1.6 ประชากร

นับว่าได้ว่ากะเหรี่ยงเป็นชาวเขาเผ่าหนึ่งที่อพยพเข้าในประเทศไทยมานานแล้ว ส่วนหนึ่งมา อยู่หลายศตวรรษตั้งแต่กรุงศรีอยุธยา,กรุงธนบุรี และกรุงรัตนโกสินทร์ตอนต้นตั้งที่กล่าวมาแล้วจาก ประวัติศาสตร์ อีกส่วนหนึ่งอพยพมาได้ไม่กี่ร้อยจนถึงไม่ถึงร้อยปีการอพยพมาของชาวเขาที่มีอยู่ใน ประเทศไทย ในจำนวนเผ่าใหญ่ๆ เหล่านี้ ชาวกะเหรี่ยงมีประชากรมากที่สุด คือคิดเป็นร้อยละ 62.08 (ศูนย์วิจัยชาวเขา 2526) โดยตั้งถิ่นฐานอยู่บริเวณชายแดนด้านตะวันตกของไทยซึ่งติดต่อกับประเทศ พม่า ตั้งแต่ตอนสุดลงมาจนถึงภาคใต้ ในบริเวณ 15 จังหวัด ได้แก่ เชียงราย, เชียงใหม่, แม่ฮ่องสอน, ลำปาง, ลำพูน, ตาก, กาญจนบุรี, สุโขทัย, แพร่, สุพรรณบุรี, อุทัยธานี, กำแพงเพชร, ราชบุรี, เพชรบุรี, ประจวบคีรีขันธ์, และระนอง จำนวนประชากรกะเหรี่ยงทั้ง 4 กลุ่ม จากการสำรวจวิจัยของทั้ง นักวิชาการ กรมประชาสงเคราะห์และศูนย์วิจัยชาวเขา มาตั้งแต่ปี พ.ศ.2517-2531 และปี พ.ศ.2532- 2537 มีจำนวนประชากรทั้งสิ้นประมาณ 572,100 คน ปี พ.ศ.2546 เฉพาะจังหวัดเชียงใหม่ จังหวัด เดียวมีชาวเขาอาศัยอยู่ทั้งหมดประมาณ 238,777 คน โดยมีชาวกะเหรี่ยงจำนวนมากถึง 138,447 คน คิดเป็นร้อยละ 70.09 ในขณะเดียวกัน ปี พ.ศ.2546 จำนวนประชากรของจังหวัดเชียงใหม่มีทั้งหมด 1,603,220 คน โดยแยกจำนวนของเพศ คือชายมี 790,107 คน หญิงมี 813,113 คน ซึ่งหมายความว่าประชากรชาวเขาก็คือเป็นส่วนหนึ่งจำนวนประชากร 1 ล้าน 6 แสนเศษของเชียงใหม่.(จากข้อมูล ศูนย์วิจัยชาวเขาก่อนถูกยุบไปหนึ่งเดือน)

เอกสารนี้เป็นเอกสารที่สงวนไว้สำหรับการใช้งานเพื่อการศึกษาเท่านั้น ไม่อนุญาตให้นำไปใช้ประโยชน์ด้านการค้า ไม่ว่ากรณีใดๆ ทั้งสิ้น อีกทั้งห้ามมิให้ตัดแปลงเนื้อหา และต้องอ้างอิงถึงเจ้าของเอกสารทุกครั้งที่มีการนำไปใช้

2.1.7 ภาษา

ลักษณะเด่นๆ ของภาษากะเหรี่ยงที่แตกต่างจากภาษาไทย ได้แก่ โครงสร้างพยางค์ เสียงพยัญชนะ และเสียงสระ รวมทั้งเสียงวรรณยุกต์ซึ่งในบางถิ่นจะมีลักษณะน้ำเสียงเป็นส่วนประกอบอยู่ด้วย

โครงสร้างพยางค์ ภาษากะเหรี่ยงสะกอไม่มีพยัญชนะสะกด ในบางถิ่นอาจพบว่ามีพยัญชนะสะกดบ้าง แต่ก็เป็นจำนวนน้อยมาก ด้วยเหตุนี้เมื่อคนกะเหรี่ยงเรียนพูดภาษาไทย จะพบว่ามีปัญหาในการออกเสียงและการได้ยินพยัญชนะสะกดของภาษาไทย เช่นคำว่า “กัก กัด กับ” เป็นต้น

เสียงพยัญชนะและเสียงสระบางเสียง เสียงพยัญชนะของภาษากะเหรี่ยงสะกอที่แตกต่างจากภาษาไทยอย่างเด่นชัด คือเสียงกลุ่มเสียดแทรก ได้แก่ เสียงเสียดแทรกกระหว่างฟัน เส้นเสียงไม่สั่น ออกเสียงเหมือนเสียงต้นในภาษาอังกฤษว่า “Think” เสียงเสียดแทรกที่เพดานอ่อน เส้นเสียงไม่สั่น /X/ เสียงเสียดแทรกที่เพดานอ่อน เส้นเสียงสั่น /Y/ เสียงเสียดแทรกที่เพดานแข็ง เส้นเสียงสั่น /J/ (Puttachart 1983) ภาษากะเหรี่ยงในบางที่บางถิ่น พบเสียงเสียดแทรกอื่นๆ ที่ไม่ปรากฏในภาษาไทย ได้แก่ เสียงเสียดแทรก ที่ใช้ปลายลิ้น และปุ่มเหงือก เส้นเสียงสั่น /Z/ และมีเสียงเสียดแทรก ที่ใช้ฟันบนและริมฝีปาก เส้นเสียงสั่น /V/ ภาษากะเหรี่ยงสะกอมีพยัญชนะเสียงควบกล้ำ ที่ภาษาไทยไม่มี ได้แก่ เสียง y/ j/ และเสียงเสียดแทรกที่โคนลิ้น เส้นเสียงสั่น พ /Y/ ในคำว่า แพยะ /phje3/ เรียนเก่ง และ เห /Ye2/ ดีสวยตามลำดับ ลักษณะเด่นของเสียงสระที่แตกต่างจากภาษาไทยคือ ไม่มีความแตกต่างของสระสั้นยาวที่นัยสำคัญทำให้คำมีความหมายเปลี่ยนไป และไม่มีสระประสม (สุริยา รัตนกุล และคณะ 2529) โครงสร้างเสียงวรรณยุกต์ เสียงวรรณยุกต์ในภาษากะเหรี่ยงสะกอบางถิ่น เช่น ที่อำเภอลี่ จังหวัดลำพูน พบว่ามีลักษณะน้ำเสียง 3 ลักษณะ ปรากฏร่วมกับเสียงวรรณยุกต์ คือ เสียงลมแทรก (Breathy) เสียงต่ำลึก (creaky) และเสียงบีบเส้นเสียง (giottalized) ลักษณะน้ำเสียงเหล่านี้เมื่อเกิดร่วมกับระดับเสียงสูงต่ำทำให้เกิดวรรณยุกต์ 6 วรรณยุกต์ ดังต่อไปนี้

- วรรณยุกต์กลางในคำว่า /wa1/ “white”
- วรรณยุกต์สูงมีลมแทรก ในคำว่า /wa2/ “to flap”
- วรรณยุกต์ต่ำมีลมแทรก ในคำว่า /wa3/ “husband”
- วรรณยุกต์ต่ำลึก ในคำว่า /wa4/ “to scratch”
- วรรณยุกต์สูงบีบเส้นเสียง ในคำว่า /wa5/ “bamboo,to pass under”
- วรรณยุกต์ต่ำบีบเส้นเสียง ในคำว่า /wa6/ “round,circle” (puttachart 1983;55)

นอกจากภาษากะเหรี่ยงที่ใช้ในชีวิตประจำวันแล้ว กะเหรี่ยงสะกอส่วนใหญ่จะพูดภาษาไทยเหนือได้ เนื่องจากกะเหรี่ยงสะกอเป็นกลุ่มที่มีการศึกษาสูงกว่าพวกอื่นและรับการพัฒนาได้เร็วกว่าพวกอื่น (สุริยา รัตนกุล และคณะ 2529)

2.1.8 การแต่งกาย

เครื่องแต่งกายกะเหรี่ยง แยกออกเป็น การแต่งกายของผู้ชาย การแต่งกายของผู้หญิงที่แต่งงานแล้ว และการแต่งกายของผู้หญิงโสด การปักและลวดลายประดิษฐ์มีทั้งลวดลายในการถักทอมีความหมายของลวดลายที่ถักทอลงไป ส่วนเครื่องประดับนั้นมี ต่างหู,เคาะกลอง,ไขกลอง,กิ๊ป,ลูกปัด,กำไล

เอกสารนี้เป็นเอกสารที่สงวนไว้สำหรับการใช้งานเพื่อการศึกษาเท่านั้น ไม่อนุญาตให้นำไปใช้ประโยชน์ด้านการค้า ไม่ว่าจะกรณีใดๆ ทั้งสิ้น อีกทั้งห้ามมิให้ตัดแปลงเนื้อหา และต้องอ้างอิงถึงเจ้าของเอกสารทุกครั้งที่มีการนำไปใช้

ข้อมือ เป็นต้น ชาวกะเหรี่ยงในแต่ละกลุ่มจะมีเครื่องแต่งกายที่เป็นเอกลักษณ์และลักษณะเฉพาะตัวในด้านสีสันทัน แต่รูปแบบลักษณะการแต่งกายจะเหมือนกันคือผู้ชายจะนิยมใส่ชุดเสื้อคอสีแดง ใส่กางเกงทรงกระบอก ส่วนผู้หญิงที่เป็นโสดจะใส่ชุดเสื้อทรงกระบอกผ้าสีทอเองด้วยมือ มีทั้งสีขาวและสีแดง ส่วนผู้หญิงที่แต่งงานแล้วจะใส่ชุดเป็น 2 ส่วนคือผ้าชิ้นสีแดงและใส่เสื้อคอสีดำ บนเสื้อจะมีการประดับด้วยลูกเดือยหรือปักด้วยด้ายหลากสีในลวดลายชนิดต่างๆ ซึ่งแต่ละชนิดจะเลียนแบบจากธรรมชาติ ซึ่งมีการเรียกชื่อเฉพาะโดยจะให้ความรู้สึกและอารมณ์ที่แตกต่างกันไป เนื่องด้วยในปัจจุบันผู้ชายกะเหรี่ยงสะกอ นิยมแต่งกายเหมือนคนไทยในท้องถิ่นทั่วไป แต่ส่วนใหญ่ยังคงมีเสื้อสีแดงสำหรับไว้ใส่ในโอกาสสำคัญ เสื้อแดงตัวนี้เป็นสัญลักษณ์ของความเป็นชาย นั่นคือความอดทนแข็งแรง ส่วนเด็กผู้ชายกะเหรี่ยงจะใส่เสื้อแดงตัวเดี่ยวยาวถึงหัวเข่าเสื้อสีแดงของชายกะเหรี่ยงเป็นเสื้อทรงกระบอกคอเสื้อรูปตัววี ตรงชายคอเสื้อจะติดพู่ห้อยลงมา สมัยก่อนเสื้อแดงของชายโสดจะมีพู่ห้อยยาวลงมาเลยชายเสื้อ ส่วนเสื้อแดงของชายที่แต่งงานแล้วจะติดพู่ห้อยลงมาเสมอชายเสื้อ เพราะชายที่แต่งงานแล้วต้องทำงานมากขึ้น การที่ใส่เสื้อที่มีพู่ยาวจะทำให้รุงรัง ไม่สะดวกในการทำงาน ผู้ชายกะเหรี่ยงจะสวมกางเกงแบบคนไทยภาคเหนือหรือบางที่สวมใส่แบบโสร่งพม่า แต่ในปัจจุบันส่วนใหญ่จะสวมกางเกงขายาวตามสมัยนิยมและอาจจะสวมเสื้อแดงทับเสื้อสีขาวข้างในอีกทีหนึ่ง(ชุดสูท) นอกจากนี้แล้ว เสื้อแดงของผู้ชายกะเหรี่ยงจะใช้ผ้าโพกศีรษะซึ่งมีลวดลายปักสีแดง และมีถุงย่ามซึ่งจะออกสีแดงเช่นเดียวกัน เนื่องจากกะเหรี่ยงสะกอนับถือบรรพบุรุษฝ่ายแม่ แม่จะเป็นเจ้าของบ้านและเป็นใหญ่ในบ้าน วันแต่งงานผู้หญิงที่เป็นเจ้าสาวจะต้องเตรียมเสื้อผ้า ผ้าโพกศีรษะ และถุงย่ามไว้ให้เจ้าบ่าว ย่ามนี้จะต้องมีลายที่ปากถุง เพราะเชื่อกันว่าสามารถป้องกันผีไม่ให้ทำร้ายเจ้าบ่าวได้

กะเหรี่ยงสะกอมีความเคร่งครัด ในการเรื่องความสัมพันธ์ระหว่างชายและหญิง มีข้อห้ามการไปไหนต่อไหนด้วยกันตามลำพังและการถูกเนื้อต้องตัวกัน การได้เสียกันก่อนแต่งงานถือว่าเป็นความผิดอย่างแรง ต้องมีการถูกลงโทษปรับสินไหมและต้องทำพิธีขอขมาหัวหน้าหมู่บ้าน รวมทั้งสิ่งศักดิ์สิทธิ์ในหมู่บ้านมีการฆ่าหมู,ไก่,วัว,ควาย เป็นต้น (แล้วแต่หัวหน้าแต่ละหมู่บ้านกำหนดโทษมากน้อยเพียงใด) เป็นการป้องกันหนุ่มสาวเล่นไม่ซื่อและเป็นการสอนหนุ่มสาวไปในตัวว่าทำไปต้องมีการทำโทษเหมือนคูนี่ซึ่งเป็นเรื่องที่น่าละอาย การมีชู้โทษถึงโดนไล่ออกจากหมู่บ้าน กะเหรี่ยงมีการอยู่อย่างผัวเดียวเมียเดียวตราจนาตายไม่ประพฤติดูถูกเมียใคร กะเหรี่ยงสะกอที่เป็นแม่หม้ายน้อยมากที่จะแต่งงานใหม่ ด้วยความเชื่อดังกล่าวข้างต้น จึงมีการแยกความแตกต่างของการแต่งกาย ระหว่างสาวโสดและหญิงที่แต่งงานแล้ว ผู้หญิงกะเหรี่ยงที่ยังไม่แต่งงานจะใส่ชุดทอด้วยมือทรงกระบอกสีขาว (หมายถึงสาวพรหมจรรย์) ยาวกรอมถึงเท้า (ณ.ปัจจุบันแปลกตาขึ้นมีทั้งสีเขียวและสีแดงวิวัฒนาการ) ในสมัยก่อนถ้าสวมใส่กระโปรงมีความยาวแค่เข่า สาวก็จะอายมากจนมีนิทานเล่าว่า ถ้ามีชายมาเห็นเขาอ่อน สาวผู้นั้นก็จะฆ่าตัวตาย (เท่ากับว่าเสียความบริสุทธิ์แล้ว) ชุดขาวนี้จึงเรียกว่า”เซ้วา” ผู้หญิงจะใส่ตั้งแต่เด็กจนถึงวันแต่งงานถึงจะเปลี่ยน การใส่ชุดขาวเพื่อแสดงความบริสุทธิ์ หญิงใดที่ตั้งครรภ์โดยที่ยังไม่ได้เข้าพิธีแต่งงานให้ถูกต้องตามประเพณี ก็ถือว่ามีผลอย่างร้ายแรง จนกระทั่งมีคำดำที่ถือว่าเป็นคำหยาบคายมากในบรรดากะเหรี่ยงสะกอด้วยกัน คืออ้อมท้องทั้งชุดขาว หรือเรียกว่า “เด้อเซ้วา” สาวโสดมีผ้าโพกศีรษะเพื่อกันแดดในหน้าฤดูร้อน ให้ความอบอุ่นในหน้าฤดูหนาวและเพื่อป้องกันไม่ให้ผมสกปรกเร็วจนเกินไป ในวันแต่งงานหญิงสาวกะเหรี่ยงจะมีผู้ใหญ่ช่วยเปลี่ยนชุดขาวเป็นชุดสำหรับหญิงที่แต่งงานแล้ว เจ้าสาวจะต้องมอบชุดขาวนั้นให้คนอื่นทั้งหมดเพราะไม่ต้องใช้แล้ว แต่จะเอกสารนี้เป็นเอกสารที่สงวนไว้สำหรับการใช้งานเพื่อการศึกษาเท่านั้น ไม่อนุญาตให้นำไปใช้ประโยชน์ด้านการค้าไม่ว่ากรณีใดๆ ทั้งสิ้น อีกทั้งห้ามมิให้ตัดแปลงเนื้อหา และต้องอ้างอิงถึงเจ้าของเอกสารทุกครั้งที่มีการนำไปใช้

ให้น้องสาวซึ่งอาศัยอยู่ในบ้านหลังเดียวกันไม่ได้เช่นกัน เพราะเชื่อว่าจะทำให้น้องไม่ได้แต่งงาน ผู้หญิงกะเหรี่ยงสะกอที่แต่งงานแล้ว จะสวมเสื้อประดับประดาด้วยลูกเดือยและฝ้ายสี การประดิษฐ์ลวดลายและการใช้สีเส้นต่างๆ คิดค้นขึ้นมาแทนสิ่งที่เห็นอยู่รอบตัว เช่น นำเม็ดลูกเดือยมาเรียงกัน 2 เม็ด หมายถึงรอยรอยเท้าสุนัข หรือการปักไขว้ด้วยด้ายสีแดงเป็นรัศมี หมายถึงพระอาทิตย์ เป็นต้น เสื้อดังกล่าวเป็นรูปทรงกระสอบ ตัวสั้นเลยเอว คอเสื้อเป็นรูปตัววี แขนในตัวยาว สั้นเลยไหล่มานิดหน่อย เสื้อนี้เรียกว่า “เซ่ ซู” และจะสวมผ้าซิ่น ทั้งเสื้อและผ้าซิ่นเป็นเครื่องหมายแสดงว่ามีเจ้าของแล้ว จะไม่มีชายอื่นมาเกี่ยวข้องกับอีก สาวโสดจะใส่ชุดของหญิงที่แต่งงานแล้วไม่ได้ เพราะเชื่อกันว่าจะทำให้ไม่ได้แต่งงาน หรือมีลูกโดยยังไม่ได้แต่งงาน หรืออาจทำให้เป็นบ้าไปเลยก็ได้ ผู้หญิงที่แต่งงานแล้วก็จะกลับไปสวมใส่ชุดขาวอีกไม่ได้ เพราะเป็นการดูถูกความบริสุทธิ์ของหญิงสาว เสื้อของหญิงที่แต่งงานแล้ว จะต้องมียาลปัก เพราะถ้าไม่มีเชื่อว่าจะทำให้ไม่มีลูก กะเหรี่ยงมีทั้งนับถือผี นับถือศาสนาพุทธ และนับถือศาสนาคริสต์ เสื้อของหญิงที่แต่งงานแล้วจึงต้องมีการปักลูกเดือย เพราะเชื่อกันผีได้ และมักจะทอลายลงไปเลย ใช้วิธีปักด้วยมือดังเช่นนี้เสื้อของกะเหรี่ยงที่นับถือผีจะใส่ผ้าซิ่นที่มีลายก็ ผ้าซิ่นของหญิงที่แต่งงานแล้วลวดลายของผ้าซิ่นแสดงความขยันหมั่นเพียรของผู้ทำ ยิ่งลวดลายมีมากก็ยิ่งแสดงความขยันหมั่นเพียรมากขึ้นเท่านั้น การย้อมสีของผ้ากะเหรี่ยงนั้น จะใช้วัสดุธรรมชาติ วัสดุที่จะนำมาย้อม ได้แก่ เปลือกไม้สัก ไม้แดง ไม้ประดู่ เป็นต้น ผู้ชายจะเป็นผู้หามาให้จากป่า หรือที่ห่างไกลจากที่อยู่อาศัย ส่วนต้นไม้ที่ใช้ย้อมสีเป็นต้นเล็กๆ เช่น ต้นคราม ต้นแสดหรือเงาะป่า เป็นต้น การย้อมสีของลายก็จะต้องไปเอาต้นไม้นั้นมาในป่าซึ่งมีสีอย่างลายของก็ เวลาไปเอาจะต้องไม่บอกใคร เพราะจะทำให้ย้อมไม่ติด ผ้าซิ่นที่ทอเป็นลายก็ เชื่อกันว่าป้องกันอันตรายได้ ผู้ชายที่เป็นทหารหรือนักรบ เวลาออกไปรบจะเอาเศษผ้าถุงของแม่มาติดไว้บนศีรษะ เพื่อป้องกันอันตราย นอกจากนี้ในสมัยก่อน อัตราการตายของหญิงมีครรภ์และของทารกแรกเกิดค่อนข้างสูง จึงเชื่อว่าลายก็จะช่วยป้องกันไม่ให้ทารกตายได้ นอกจากนี้ ขณะที่ผู้หญิงกะเหรี่ยงกำลังอยู่ไฟหลังคลอดลูก จะเอากระบุงใส่ฟืนที่เรียกว่า “เส่ กะ” มาวางไว้ใกล้กับประตูบ้าน แล้วเอาเสื้อที่ติดลายลูกเดือยมาวางบนปากกระบุง เพื่อป้องกันไม่ให้ผีมาทำร้ายเด็ก เพราะเมื่อผีมาถึงจะต้องนับลูกเดือย นับลายเสื้อและลายของกระบุง จนมันงงและตาลายไม่สามารถเข้าถึงตัวเด็กได้ และเนื่องจากความหวาดกลัวการตายในระหว่างตั้งครรภ์ จึงเกิดคำคำที่หายากคายรุนแรงมาก คำว่า “ซี เทาะ เต้อ” ซึ่งแปลว่า “ตายทั้งท้องกลม” เสื้อกะเหรี่ยง ส่วนใหญ่จะทอเองด้วยมือ การทอผ้า นับเป็นวัฒนธรรมที่เก่าแก่ดั้งเดิมอย่างหนึ่งของกะเหรี่ยง ได้ทอผ้าใช้ในครอบครัวมาเป็นเวลานานแล้ว รูปแบบการทอผ้ามีลักษณะคล้ายกับการทอผ้าของชาวเปรูในสมัยโบราณ และเหมือนของชนเผ่าหนึ่งในแถบในประเทศกัวเตมาลา ฟิลิปปินส์ ปัจจุบันการทอผ้าแบบนี้ของกะเหรี่ยงเริ่มเปลี่ยนแปลงไป และมีแนวโน้มว่าจะสูญหายไปในที่สุด การทอผ้าที่ปรากฏเป็นแบบ back strap ทั้งเส้นซึ่งมีลักษณะดังนี้ คือ “ ซิง ด้าย กับ ไม้คาน 2 อัน ใน แนวนอน คานด้านหนึ่งผูกติดกับหลัก ส่วนคานอีกด้านหนึ่งผู้ทอจะใช้สายหนังวัวคล้องหัวท้าย ติดกับตัวเอวของตน ความตึงของด้ายยืน จึงไม่คงที่ ผู้ทอสามารถบังคับให้ด้ายยืน ตึงหรือหย่อนได้ตามความต้องการ ซึ่งทำให้เกิดผลดีคือ เนื้อผ้ามีความเรียบและแน่น สม่่าเสมอ ผู้ทอจะโน้มตัวไปข้างหน้าเมื่อต้องการให้ด้ายยืนหย่อน และเอนตัวมาด้านหลังเมื่อต้องการให้ด้ายตึง เครื่องทอแบบกะเหรี่ยงนี้พบในประเทศจีน ญี่ปุ่น พม่า ธิเบต และหมู่เกาะมลายู ปัจจุบันยังมีใช้อยู่ในประเทศเปรู กัวเตมาลา และเม็กซิโก

เอกสารนี้เป็นเอกสารที่สงวนไว้สำหรับการใช้งานเพื่อการศึกษาเท่านั้น ไม่นิยมนำไปใช้ประโยชน์ด้านการค้า ไม่ว่าจะกรณีใดๆ ทั้งสิ้น อีกทั้งห้ามมิให้ดัดแปลงเนื้อหา และต้องอ้างอิงถึงเจ้าของเอกสารทุกครั้งที่มีการนำไปใช้

ในปัจจุบัน กะเหรี่ยงนิยมซื้อด้ายสำเร็จรูปมาทอ เนื่องจากผลผลิตจากไร่ไม่เพียงพอ และไม่ สามารถหาแหล่งซื้อด้ายได้ ประกอบกับกรรมวิธีการผลิตเส้นด้ายนี้ ต้องใช้เวลามาก ในเรื่อง เกี่ยวกับการทอผ้านี้ มีการแนะนำจากหน่วยงานราชการ ให้ใช้การทอผ้าแบบที่กระตุกเพื่อทำให้เกิด ความรวดเร็ว และได้ปริมาณมากขึ้นสามารถขายเป็นรายได้ให้แก่ครอบครัว แต่การทอผ้าแบบนี้ยังไม่ พอแพร่หลายนัก (สารภี ศิลา และรัชดาภรณ์ กุณามา 2533:18)

2.1.9 พิธีแต่งงาน

หนุ่มและสาวกะเหรี่ยง มักมีโอกาสพบปะสนทนากันในตอนกลางคืน หนุ่มกะเหรี่ยงจะไปหา สาวที่บ้าน และนั่งสนทนากันบนบ้านซึ่งอาจเป็นนอกห้องหรือในห้อง ส่วนใหญ่จะเป็นในห้อง เพราะมี เต้าไฟที่ให้แสงสว่างอยู่กลางห้อง เนื่องจากบ้านของกะเหรี่ยงมีห้องเพียงห้องเดียว ในขณะที่สนทนากัน พ่อแม่ก็จะนอนอยู่ใกล้เต้าไฟนั่นเอง นอกจากที่บ้านของหญิงสาวแล้ว โอกาสที่หนุ่มสาวกะเหรี่ยงจะได้ พบกัน คือ ในงานศพเวลากลางคืนพวกหนุ่มสาว จะเดินรอบๆ ศพ และกอดคอกันร้องเพลงระหว่าง หญิงกับหญิง ชายกับชายนั้นอวยพรให้ผู้ตายไปสู่ที่ชอบ (ห้ามกอดกันเด็ดขาดชายกับหญิง) โอกาสนี้ เป็นโอกาสที่หนุ่มสาวจะได้ใกล้ชิดและสนิทสนมกันมาก การร้องเพลงในงานศพนี้ทั้งฝ่ายหญิงและฝ่าย ชายจะได้ต่อบทเพลงกันและกันอย่างสนุกแบบมีศิลปะ หนุ่มๆ สาวๆ คู่ไหนชอบพอกันฝ่ายชายใดที่มี ลูกคอเสียงดีโชว์ออกมาด้วยเสียงที่ไพเราะมีความหมาย มีความซาบซึ้งให้ฝ่ายหญิงที่ตนจับคู่ได้ฟัง หญิงสาวบางคนมีความซาบซึ้งในบทเพลงที่ฝ่ายชายร้องได้กลับมาถึงน้ำตาซึมร่วงก็มี ฝ่ายผู้หญิงก็ เหมือนกันได้กลับมาด้วยเสียงที่ไพเราะผู้ชายถึงน้ำตาร่วงก็มีเหมือนกัน การร้องเพลงในงานศพ จุดมุ่งหมายก็คือ

2.1.9.1 เพื่อให้เกิดความสามัคคีในงานศพ

2.1.9.2 เพื่อให้ชายหนุ่มหญิงสาวจะได้มีโอกาสเกี่ยวพาราสีกัน

2.1.9.3 เพื่อให้หนุ่มสาวฝึกร้องเพลงให้เป็น

2.1.9.4 เพื่อส่งดวงวิญญาณของผู้ตายไปสู่สุคติ เป็นต้น

หากหนุ่มสาวได้เสียกันก่อนแต่งงาน ก็จะต้องมีการขอขมาต่อผีเจ้าที่ ซึ่งเป็นผีบ้านไม่ใช่ผี เรือนและให้มีการขอขมาต่อผู้เฒ่า รวมทั้งหัวหน้าหมู่บ้านและหมอผีด้วย วันต่อมาจึงจะจัดให้มีการ แต่งงานกัน พิธีการแต่งงานของหนุ่มสาว ที่ได้เสียกันก่อนแต่งงานจะไม่มีงานสนุกสนานรื่นเริงเหมือน งานแต่งที่เป็นหนุ่มสาวบริสุทธิ์ แต่ทำพอเป็นพิธีเท่านั้นกะเหรี่ยงหนุ่มสาวที่บริสุทธิ์ จะไม่ยอมไปร่วมใน พิธีด้วย เพราะเกรงว่าจะเอาตัวอย่างเหล่านี้ซึ่งเป็นสิ่งที่ไม่ดีมาใช้ และถือว่าเป็นการผิดประเพณี กะเหรี่ยงทำให้วงศ์ตระกูลให้เกิดเรื่องน่าละอาย ถ้าหนุ่มสาวคู่ที่ได้เสียกันไม่ใช่หนุ่มสาวหรือสาวโสด ก็ จะต้องถูกปรับเป็นเงินและสัตว์เลี้ยงได้แก่ หมู ไก่ และควาย เป็นต้น

2.1.10 ข้อห้ามระหว่างคนกับชุมชน

ในสังคมกะเหรี่ยงจะมีกฎของชุมชนเพื่อให้คนในหมู่บ้านยึดถือปฏิบัติในทิศทางเดียวกัน เพื่อให้สังคมอยู่ได้อย่างปกติสุข ดังนั้นจึงมีกฎข้อห้ามหลายประการ เช่น ข้อห้ามที่เกี่ยวกับกาลเวลา - ข้อห้ามที่เกี่ยวกับการย้ายเข้า ย้ายออกของคนในชุมชน - ห้ามตั้งหมู่บ้านบนเนินน้ำล้น(เกาะ) - ห้าม เอกสารนี้เป็นเอกสารที่สงวนไว้สำหรับการใช้งานเพื่อการศึกษาเท่านั้น ไม่นิยมนำไปเผยแพร่โดยไม่ได้รับอนุญาต ไม่ว่าการณีใดๆ ทั้งสิ้น อีกทั้งห้ามมิให้ตัดแปลงเนื้อหา และต้องอ้างอิงถึงเจ้าของเอกสารทุกครั้งที่มีการนำไปใช้

เก็บหน่อไม้เกินกอลสามหน่อ - ห้ามตัดไม้ไผ่เกินกอลสามลำ - ห้ามเก็บชะอมกินในฤดูฝน - ห้ามเก็บสมุนไพรเกินขนาด หากเก็บเกินจะไม่เป็นยา ข้อห้ามระหว่างคนกับคน - ห้ามเกี่ยวกับคนที่มีกรรม อย่ำกินเนื้อหมูป่าและสัตว์ที่ถูกเสือกัดตาย - ห้ามเกี่ยวกับการเลือกคู่ครองและการแต่งงาน - ห้ามทะเลาะกันบนชั้นตึก - ห้ามข้ามหัวเหยียบเท้าผู้อาวุโส เรื่องราวของข้อห้ามในชีวิตคนกะเหรี่ยงมีมากมาย ที่บรรพบุรุษยึดถือปฏิบัติกันมายาวนาน เช่น ข้อห้ามเกี่ยวกับการกินอาหารเป็นกุศโลบายสอนเด็กให้เชื่อฟังพ่อแม่ผู้เฒ่าผู้แก่

2.1.11 ศาสนาและพิธีกรรม

ระบบความเชื่อของกะเหรี่ยงมีความสัมพันธ์กับวิถีชีวิตและความเป็นอยู่ เชื่อกเกี่ยวกับความสัมพันธ์ระหว่างมนุษย์กับมนุษย์ มนุษย์กับธรรมชาติและมนุษย์กับสิ่งที่ลึกลับ ความเชื่อถือของกะเหรี่ยงได้แผ่แทรกซึมและมีอิทธิพลมากต่อการประพฤติปฏิบัติในชีวิตประจำวัน ดังนั้นคนกะเหรี่ยงจึงให้ความสำคัญในทางศาสนาากนั้น คือการนับถือผีและพุทธรวมกัน ผีที่นับถือซึ่งมีความสำคัญได้แก่ ผีหน้าที และผีต่าง ๆ (ตำมีซ่า) ที่สิงสถิตอยู่ตามป่า ภูเขา ลำห้วย ไนไร่ ไนนา ในหมู่บ้าน และในเรือนของตนเอง เป็นต้น ผีที่ถือว่าเป็นผีร้ายนั้นเชื่อว่าเป็นผีที่จะทำให้ประสบภัยพิบัติทั้งปวงจึงต้องมีการเอาอกเอาใจด้วยการเซ่นสังเวยด้วยอาหารต่างๆ ซึ่งได้แก่ หมู,ไก่,เหล้า,ข้าว,ขนม เป็นต้น

นอกจากมีความเชื่อในเรื่องผีต่างๆ ซึ่งมีอิทธิพลต่อชีวิตประจำวันต่อพวกเขาแล้ว กะเหรี่ยงยังเชื่อในเรื่องขวัญซึ่งมีประจำตัวของแต่ละคน กะเหรี่ยงยังเชื่อว่าในร่างกายคนเรามีอยู่ทั้งหมด 33 ขวัญ ส่วนใหญ่ไม่สามารถนับได้หมดว่า ขวัญอยู่ในส่วนไหนบ้างขวัญอยู่ที่ศีรษะ ขวัญสองที่ใบหูทั้งสองข้าง ขวัญจะละทิ้งหรือหายไปก็ต่อเมื่อคนๆนั้นได้ตายไป นอกจากนั้นแล้วเชื่อกันว่าขวัญชอบที่จะหนีไปท่องเที่ยวตามความต้องการของมันเอง และก็อาจจะถูกผีร้ายต่างๆ ทำร้ายหรือกักขังไว้ ซึ่งจะทำให้ผู้นั้นล้มป่วย การรักษา พยาบาลหรือวิธีที่จะช่วยเหลือคนเจ็บป่วยได้ ก็คือการล่อและเรียกขวัญให้กลับมาสู่บุคคลที่เจ็บป่วย พร้อมกับทำพิธีผูกข้อมือรับขวัญด้วย ในสังคมของกะเหรี่ยงนั้นถือเป็นปกติธรรมดา เมื่อวันในหมู่บ้านจะทำพิธีเลี้ยงผีและการเรียกขวัญของคนเจ็บป่วยแทนการรักษาด้วยสมัยใหม่ บางครั้งแม่หมอจะมีหมอเข้าไปช่วยรักษาให้ตามแบบทันสมัย แต่ถ้าหากที่บ้านผู้ป่วยนั้นได้รักษาด้วยการเลี้ยงผีแล้วเขาจะปฏิเสธที่จะรักษาทันทีอย่างน้อย 3 วัน คนกะเหรี่ยงนับถือทั้งศาสนาพุทธ คริสต์ และนับถือผี เกือบร้อยละเก้าสิบถือผี ผีมีอยู่ทุกแห่ง ในป่า ไนไร่ นา ในลำธาร ผีและวิญญาณเป็นบ่อเกิดของคุณธรรมและค่านิยมหลายประการ เช่นการอยู่อย่างผัวเดียวเมียเดียว ไม่ประพฤติผิดลูกเมียใคร หรือการเลี้ยงดูพ่อแม่ที่ซรา กับความเชื่อที่ว่าวิญญาณของบรรพบุรุษ คือผีบ้านเรือนที่คอยคุ้มครองดูแลลูกหลานให้อยู่เย็นเป็นสุข เป็นต้น ผีที่นับถือ คือผีบ้านและผีเรือน ผีบ้านเป็นผีเจ้าที่ที่คอยปกป้องดูแลหมู่บ้าน ผีเรือนเป็นผีดวงวิญญาณบรรพบุรุษ ซึ่งคอยปกป้องรักษาบุตรหลานเหลนผู้สืบตระกูลของตนด้วยความห่วงใย นอกนี้ยังมีผีประจำไร่หรือผินา ซึ่งจะช่วยให้ผลผลิตของไร่นาจาเจริญงอกงาม ดังนั้นจึงมีการทำร้านเลี้ยงผีไร่หรือผินาจาก่อนทำการปลูกข้าวหรือพืชไร่ เมื่อเก็บเกี่ยวได้ผล ก็จะมีการเลี้ยงอีกครั้ง เรียกว่าประเพณีงานกินข้าวใหม่ มีการฆ่าไก่ฆ่าหมูเป็นเครื่องเซ่นบูชาดังเช่นประเพณีขึ้นปีใหม่ ชาวกะเหรี่ยงที่นับถือพุทธก็จะนำอาหารหรือเงินมาถวายพระที่วัด คนกะเหรี่ยงมีความเกรงกลัวผีป่า ซึ่งถือว่าเป็นผีร้าย คอยทำร้ายผู้คนมากกว่าจะคุ้มครองป้องกันภัย ผีป่ามี 2 พวกคือ ผีป่าบก และผีป่าน้ำ ผีป่าบกจะรวมไปถึงผีป่า ผีภูเขา ผีเจ้าบ้าน ผีเจ้าเมือง เจ้าที่ ผีหลวง และผีฟ้า ส่วนป่าน้ำ ได้แก่ ผีซึ่งสถิตอยู่ตามลำห้วย ลำธาร บึง หนองน้ำ เป็นต้น กาเสียงทวย เมื่อมีการไม่ว่ากรณิดใดๆ ทั้งสิ้น อีกทั้งห้ามมิให้ตัดแปลงเนื้อหา และต้องอ้างอิงถึงเจ้าของเอกสารทุกครั้งที่มีการนำไปใช้

เจ็บป่วยเกิดขึ้น จะมีการเสียหายถึงสาเหตุ โดยให้หมอผีปิ้งกระดูกไก่หรือจับข้าวสารเสียหายดู เช่น เมื่อเดินป่ากลับบ้านและเกิดอาการเจ็บป่วย จะทำพิธีปิ้งกระดูกไก่และถามดูว่า ไปถูกผีที่ไหนทำร้ายเอา เมื่อกระดูกไก่แจ้งตรงกับตำราว่าไปถูกผีประเภทนั้นประเภทนี้ ก็จะตามไปเลี้ยงผีตรงนั้น ถ้าอาการป่วยยังไม่ทุเลา ก็ปิ้งกระดูกไก่ไต่ถามอีกว่าถูกผีป่าหรือผีน้ำทำร้ายเอา และถามว่าเป็นผีกินไก่ กินหมู กินเป็นคู่หรือเดี่ยว เมื่อกระดูกไก่บอกอย่างไรก็ไปเลี้ยงผีตรงนั้นอีก การเลี้ยงผี การเลี้ยงผีมีหลายพิธี และต่างวาระกัน เช่น การเลี้ยงผีเพื่อฉลองโชคฉลองชัย ในโอกาสย้ายหมู่บ้านไปตั้งอยู่ในที่แห่งใหม่ การเลี้ยงผีเพื่อขอขมาลาโทษต่อเจ้าบ้านเจ้าเมือง ซึ่งเป็นผีป่า ผีหลวง ผีฟ้า และการเลี้ยงผีเพื่อบำบัดโรคภัยไข้เจ็บ เป็นต้น

2.1.12 ระบบเศรษฐกิจ

เศรษฐกิจของกะเหรี่ยงอยู่ในสภาพที่เรียกว่า “เพื่อยังชีพ” ซึ่งหมายถึงการทำมาหากินเพื่อบริโภคเท่านั้น ได้แก่ การปลูกข้าวไร่ ทำนาเป็นหลัก กะเหรี่ยงได้ชื่อว่าเป็นเผ่าที่รู้จักการใช้พื้นที่ทำกินแบบอนุรักษ์โดยวิธีที่เรียกว่า “ไร่หมุนเวียน” คือทำไปแล้วก็พักทิ้งไว้ 3-7 ปี ก็จะกลับมาทำใหม่วนเวียนกันอย่างนี้ตลอดไปเพื่อป้องกันการสูญเสียของหน้าดินอันจะทำให้ดินเสื่อมคุณภาพ จึงนับว่ากะเหรี่ยงเป็นพวกที่อยู่อย่างถาวรไม่เคลื่อนย้ายด้วยเหตุผลดังกล่าว อัตลักษณ์ชีวิตความเป็นอยู่คือข้าว ความตายคือเงิน ปัจจุบันเงินเป็นใหญ่แต่เงินก็ยังแพ้ข้าว(เขาดูตัวอย่างนิทานข้าวกับเงิน) ข้าวถือว่ามีค่ามีประโยชน์ต่อมนุษย์ทุกคนให้ความเคารพต่อข้าวสูงมาก กระบวนการผลิตและพิธีกรรมในการดำรงชีวิต การเกษตรกรรมและหัตถกรรมของชุมชน ไร่หมุนเวียน การทำไร่หมุนเวียน ระบบการทำไร่ของกะเหรี่ยง เป็นระบบการทำไร่ในลักษณะหมุนเวียน โดยมีการหมุนเวียนใช้เวลาประมาณ 3-7 ปี ทำให้ระบบนิเวศที่ถูกทำลายไปเหล่านั้นมีการฟื้นตัวกลับสู่สภาพเดิมมีการปลูกพืช หลายชนิด เช่น พันธุ์ข้าว ประมาณ 2-3 ชนิด ถั่วประมาณ 2-3 ชนิด แตงกวา พักทอง พักเขี้ยว และเครื่องเทศอีกหลายชนิด คนกะเหรี่ยงมีความเชื่อว่า การทำไร่เปรียบเสมือนการเหยียบบนทอนไม้ไผ่ อันหมายถึง ความไม่แน่นอนในด้านผลผลิต ทั้งนี้ขึ้นอยู่กับคุณภาพของดิน สภาพดินฟ้าอากาศของแต่ละปี ในด้านเรื่องราวหรือตำนานที่เกี่ยวกับการทำไร่หมุนเวียนมีหลายเรื่อง เช่น ขั้นตอนการทำไร่หมุนเวียน เลือกที่ทำไร่ ประมาณต้นเดือนกุมภาพันธ์จะเริ่มต้นเลือกหาพื้นที่ที่พื้นไร่ซึ่งหมายความว่าผลผลิตและวงจรชีวิตเริ่มต้นในรอบปีใหม่มาถึงครึ่งหนึ่งหลังจากได้พื้นที่แล้วก็จะมีเครื่องหมายเอาไว้โดยจะทำเครื่องหมายกากบาทไว้ที่ต้นไม้ เพื่อแสดงให้เห็นว่าพื้นที่ ที่ตรงนี้มีเจ้าของแล้วจะไม่ทำเครื่องหมายซ้อนลงไปอีก กระบวนการคัดเลือกพื้นที่ทำไร่มีดังนี้

2.1.12.1 ไม่เป็นพื้นที่ป่าต้องห้ามตามประเพณี

2.1.12.2 ไม่เป็นข้อห้ามตามประเพณีในการเลือกพื้นที่ทำไร่

2.1.12.3 ไม่มีลางบอกเหตุ เป็นต้น

การเตรียมพื้นที่ปลูกข้าว การทำถางไร่ การทำแนวกันไฟ การเผาไร่ การสะสมพันธุ์พืช การปิดกวาดไร่ หลังจากเผารั้วยังมีเศษไม้ใบไม้และทอนไม้ บางส่วนที่ไหม้ไม่หมด ต้องปิดกวาดสิ่งเหล่านี้ให้เกลี้ยงก่อนจะหว่านข้าวลงไป เรียกขั้นตอนของการทำรื่อนี้ว่า “โก่ ซี้” และมีการแลกเปลี่ยนแรงงานกัน การทำนาระบบการผลิตของกะเหรี่ยงน่าถือว่าเป็นสิ่งปรารถนาของทุกคนเพราะนาเป็นพื้นที่ทำกินที่มีความหมายแน่นอนด้านการให้ผลผลิตและถ้าใครมีนาถือได้ว่าบุคคลนั้นมีฐานะที่พอกินพอใช้และเป็นคนมีหน้ามีตาในชุมชน สำหรับลักษณะการทำนาในสังคมกะเหรี่ยงเป็นนาแบบขั้นบันได จะอยู่ตามที่เอกสารนี้เป็นเอกสารที่สงวนไว้สำหรับการใช้งานเพื่อการศึกษาเท่านั้น ไม่อนุญาตให้นำไปใช้ประโยชน์ด้านการค้าไม่ว่ากรณีใดๆ ทั้งสิ้น อีกทั้งห้ามมิให้ตัดแปลงเนื้อหา และต้องอ้างอิงถึงเจ้าของเอกสารทุกครั้งที่มีการนำไปใช้

รามลุ่มหุบเขา ริมน้ำ ลำธาร ที่สามารถผันน้ำเข้าไปในพื้นที่ได้ การเลี้ยงสัตว์ ความสำคัญของการเลี้ยงสัตว์ พิธีกรรมที่เกี่ยวกับการเลี้ยงสัตว์ สัตว์ที่เลี้ยงได้แก่ ช้าง,ควาย,หมู,ไก่ เป็นต้น การหัตถกรรม เช่น ประเพณีของหัตถกรรม การถักทอผ้าและการปักประดิษฐ์ การจักสาน การทำเครื่องเงินและทองเหลือง การตีเหล็ก การแกะสลัก ปัจจุบันเริ่มเปลี่ยนแปลงจากอาชีพแต่ก่อน การเพาะปลูกพืชผักผลไม้เพื่อขาย หรือทำการค้าขายมากขึ้น ผักที่ปลูก เช่น กะล่ำปัส,มะเขือเทศ,มันฝรั่ง และมีปลูกไม้ผล ดอกไม้ เมืองหนาวเป็นต้น เสริมรายได้โดยเฉพะหมู่บ้านที่โครงการหลวงตั้งอยู่ มีการคมนาคมค่อนข้างสะดวก มีน้ำใช้สำหรับทำการเกษตรได้ตลอดฤดูกาลเพาะปลูก การศึกษาช่วยให้คนกะเหรี่ยงมีชีวิตความเป็นอยู่สุภาพอนามัยที่สมบูรณ์ขึ้น แต่ความเสื่อมด้านศีลธรรม,จริยธรรม,และวัฒนธรรมก็มีมากขึ้นเงาตัวเช่นกัน ในเมื่อได้มีโอกาสแลกเปลี่ยนโลกทัศน์กับสังคมภายนอก สรรูปในอดีตคนในชุมชนมีวิถีชีวิตและวัฒนธรรมพื้นบ้านที่หลากหลายเช่นคนล้านนาทั่วไป แต่ในสถานการณ์ปัจจุบันชาวบ้านได้เปลี่ยนวิธีการผลิตโดยเน้นการผลิตเพื่อการค้า (แบบพันธะสัญญา) การเปลี่ยนวิธีการผลิตกระทบกระเทือนต่อคุณค่าของการพึ่งตนเองและการพึ่งพากันเองเป็นอย่างมาก ชาวบ้านเริ่มเปลี่ยนจาก “การทำมาหากิน” มาเป็น “การทำมาหาเงิน” ต้องซื้อสินค้าเช่นพืชผักกับข้าวอาหารเข้าเย้นจากตลาดหรือจากพ่อค้าที่นำไปขายในหมู่บ้าน ชาวบ้านเริ่มไม่มีเวลาที่จะทำอาหารกินเองและพูดคุยปรึกษาหารือกัน ไม่มีเวลาที่จะนึกถึงคนอื่นที่อยู่หมู่บ้านเดียวกันหรือแม้แต่คนที่เป็ญาติพี่น้องกัน การศึกษาในปัจจุบันมีโอกาสศึกษาหนังสือไทยเท่านั้น คนกะเหรี่ยงเริ่มลืมนั่งสือตัวเอง “ลิวา” ส่วนคนที่นับถือศาสนาคริสต์ได้มีฝรั่งพัฒนารูปแบบตัวหนังสือภาษาเขียนจากแบบหนังสือตะวันตก ตัวหนังสือประเภทนี้เรียกว่า “ลิ โร เหม่” แบบโรมันนั่นเอง คนกะเหรี่ยงมีการศึกษามากขึ้นทุกปีเท่าที่ได้ทราบข้อมูล ณ ปัจจุบันมีผู้จบระดับปริญญาตรี,โท,เอก แล้ว โดยเฉพาะปริญญาตรีปีหนึ่งๆ จบกันจำนวนไม่น้อย แต่เมื่อเทียบสัดส่วนอัตราจำนวนประชากรของเผ่า กับประชากรไทยกลุ่มต่างๆถือว่ายังด้อยการศึกษาอยู่มาก คือมีความเหลื่อมล้ำกับคนชนกลุ่มใหญ่อื่นๆทางสังคม เพราะฉะนั้นอาชีพก็หลากหลายขึ้น เช่น ครู,อาจารย์,ตำรวจ,ทหาร,ทนายความ,หมอชนบท,พยาบาล,ธุรกิจส่วนตัว, นักจัดรายการวิทยุ, โก๊ต,นักท่องเที่ยว, กีฬาทีมชาติ, ทำงานบริษัท, ขายประกันชีวิต, นักอาสาสมัคร UN. ในเขตแดนไทย-พม่า, นักการเมืองท้องถิ่นและระดับชาติ คือ ส.จ.,ส.ส. เช่น นายสมบุญ ไพรวัลย์ ส.ส.แม่ฮ่องสอน เขต2 พรรคไทยรักไทย เป็นต้น,หรือเป็นสมณชนักบวชด้านศาสนา ตัวอย่างฝ่ายนับถือพุทธมหายศและสมณะศักดิ์ตั้งแต่ พระมหาเปรียญ,พระครูฐานานา,พระครูสัญญาบัตร และพระราชาคณะ เช่น พระจันทูปมญาณโสภณ, ผู้ช่วยวัดพระอารามหลวงวัดเทพศิรินทราวาส กรุงเทพฯ เหล่านี้เป็นต้น

2.1.13 การปกครอง

อำนาจในการปกครองโดยเฉพะจากทางการราชการที่ตั้งขึ้น เช่น กำนัน ผู้ใหญ่บ้านหรือผู้ช่วยผู้ใหญ่บ้านนั้น ถ้าเป็นหมู่บ้านที่อยู่ห่างไกลและการคมนาคมยากลำบากแล้ว อำนาจต่างๆ ของผู้รับหน้าที่จากทางรัฐจะไม่มากเท่ากับหมตผีประจำหมู่บ้านและกลุ่มอาวุโส เพราะชาวบ้านต่างยอมรับและประพฤติปฏิบัติตามประเพณีมากกว่า เช่น การตัดสินปัญหาที่มีความผิดโดยการลงโทษ ด้วยการขับไล่ลูกบ้านออกจากหมู่บ้านจะเป็นไปตามข้อตัดสินปัญหาที่มีความผิด โดยการลงโทษด้วยการขับไล่ลูกบ้านออกจากหมู่บ้านจะเป็นไปตามข้อตัดสินของกลุ่มผู้อาวุโสเท่านั้น ผู้ใหญ่บ้านหรือผู้ที่ได้รับแต่งตั้งให้มีตำแหน่งหน้าที่ทางราชการก็เป็นเพียงคนหนึ่งในคณะกรรมการของกลุ่มผู้ตัดสินเท่านั้นเอง เพราะเป็นกฎกติกาข้อบังคับของเผ่าตัวเอง กะเหรี่ยงมีวัฒนธรรมของตนเองที่คงามไม่ด้อยไปกว่าชนเผ่าอื่น เอกสารนี้เป็นเอกสารที่สงวนไว้สำหรับการใช้งานเพื่อการศึกษาเท่านั้น ไม่อนุญาตให้นำไปใช้ประโยชน์ด้านการค้าไม่ว่ากรณีใดๆ ทั้งสิ้น อีกทั้งห้ามมิให้ดัดแปลงเนื้อหา และต้องอ้างอิงถึงเจ้าของเอกสารทุกครั้งที่มีการนำไปใช้

สืบต่อกันมาโดยผ่านพิธีกรรมและความจำ ที่บันทึกไว้เป็นเพลง หรือลำนำ (อี้อทา หรือ ธา ในภาษา กะเหรี่ยง) เพื่อบอกเล่าให้ชาวกะเหรี่ยงด้วยกันเองเข้าใจถึงความหมายของชีวิตโลกทัศน์ ตลอดจนวิถีชีวิตที่สงบสุขและสัมพันธ์แนบแน่นอยู่กับธรรมชาติ ชาวกะเหรี่ยงได้รับการเล่าขานกันว่าเป็นกลุ่มชาติพันธุ์กลุ่มหนึ่งที่มีบทบาทโดดเด่นในการอนุรักษ์ธรรมชาติ การที่สังคมกะเหรี่ยงจะสามารถสืบต่ออนาคตของตนเอง ได้โดยอาศัยการเกื้อกูลของธรรมชาตินั้น จำเป็นอย่างยิ่งที่จะต้องธำรงรักษาแบบแผนการปฏิบัติตนที่เคารพต่อธรรมชาติ มีความรู้จักพอ ไม่ละโมภ ตั้งมั่นอยู่ในศีลในธรรม ด้วยวิถีคิดวิถีปฏิบัติ เช่นเดียวกับบรรพบุรุษของชนชาติตน

2.1.14 ประวัติบุคคลสำคัญชนเผ่ากะเหรี่ยงในไทย พระวอ วีรชนคนกะเหรี่ยง แห่งบ้าน ละเมา จ.ตาก

ณ หลักกิโลเมตรที่ 62-63 ถนนสาย แม่สอด-ตาก ซึ่งภูมิประเทศทั้งสองฟากถนนเป็นภูเขาสูง มีศาลตั้งอยู่ริมทางหลวงเส้นนี้ ที่ทุกคนรู้จักกันว่า “ศาลพระวอ” ศาลพระวอเป็นที่ตั้งของอนุสาวรีย์ แต่นักแดนรบ ที่ชื่อว่า “พระวอ” ประวัติเล่ากันมาว่า พระวอเป็นชาวกะเหรี่ยงที่เข้ามาอยู่ในพื้นที่นี้มีหน้าที่เป็นนายด่านแม่ทัพที่แม่ละเมา ครั้งที่พม่ายกทัพเข้ามาทางด่านแม่ละเมา พระวอได้ขึ้นขี่ช้างทำรบศึกกับนายทัพพม่าจนตัวเองต้องจบชีวิต ณ.บริเวณเทือกเขาแห่งนี้ ชาวบ้านเชื่อต่อๆ กันมาว่าวิญญาณอันศักดิ์สิทธิ์ของนักรบกะเหรี่ยงผู้นี้ยังคงสถิตอยู่ ณ.บริเวณนี้จึงได้สร้างศาลขึ้นมา รูปหล่อของ “พระวอ” นั้นมีขนาดเท่าองค์จริง ปรากฏในทำเนียบ มีขอวางถือหอกอันสำคัญที่ดวงตาทำหน้าที่ส่องแวดดาจุดดั่งนักรบผู้กล้า ตามคำเล่าลือที่พอจะเชื่อถือได้แล้วว่า คำนำหน้าของชายชาวกะเหรี่ยงนั้นจะต้องมีคำว่า “พะ” อยู่เสมอ ซึ่งแน่นอนว่า “พระวอ” เป็นกะเหรี่ยง “พะ” ก็คงไม่แผลงเป็น “พระ” แน่ ส่วนคำว่า “วอ” นั้น คำที่ใช้เป็นชื่อตามช้างหลังถ้าแปลงเป็นไทยออกมา ก็หมายถึง “แดง” และถ้าแปลออกมาอย่างสมบูรณ์ “พระวอ” ก็คือ “นายแดง” แบบกะเหรี่ยงนั่นเอง มีเรื่องต่ออีกว่า คราวหนึ่งได้มีการเตรียมศึกของพม่าที่จะเข้ามาตีไทย เหตุการณ์เกิดขึ้นระหว่างปลายอยุธยา-ต้นกรุงรัตนโกสินทร์ พม่าเข้ามาทางด่านแม่ละเมาเช่นเคย พระวอ นายด่านบ้านแม่ละเมาพร้อมกับลูกบ้านได้ออกไปหาข่าว ดั่งเช่นทุกครั้งที่ผ่านมา ทัพหน้าของพม่ายกมาถึงปะทะกับกองลาดตระเวนของชาวกะเหรี่ยงบ้านแม่ละเมา ทั้งสองฝ่ายสู้รบกันดุเดือดล้มตายกันไปทั้งสองฝ่าย ส่วนพระวอขุนศึกกะเหรี่ยงขึ้นนั่งช้างเข้ามาต่อสู้กับพม่า เนื่องจากกองกำลังที่มากกว่าของพม่าและเป็นกองทัพหน้าด้วย ไม่ใช่กองลาดตระเวนดังเช่นทุกๆปีที่ปะทะกันมา ช้างศึกของพระวอเข้าต่อสู้กับแม่ทัพพม่าการต่อสู้ตัวต่อตัวบนหลังช้างเกิดขึ้นท่ามกลางสายตาของนักรบทั้งสองฝ่าย นายทัพพม่าได้จิ้งหะพระวอนายด่านกะเหรี่ยงชะตาขาดพลาดท่า ถูกนายทัพพม่าฆ่าตายบนหลังช้าง ณ บริเวณเทือกเขาแห่งนี้ จบชีวิตนักรบนักสู้ นายด่านบ้านแม่ละเมา และชาวบ้านคนกะเหรี่ยงแม่ละเมาถูกเข่นฆ่าและถูกจับเป็นเชลยจำนวนมาก สำหรับกรณีพระวอนั้น คาดว่าน่าจะเป็นเหตุการณ์ที่เกิดขึ้นระหว่างปลายสมัยอยุธยา สมัยกรุงธนบุรี หรือต้นสมัยกรุงรัตนโกสินทร์ เพราะเรื่องราวต่างๆ ยังเป็นที่เล่าขานกันในหมู่ผู้เฒ่าผู้แก่คนกะเหรี่ยง (โดยบริสุทธิ์ ประสพทรัพย์ ในเอกสาร อ.ส.ท.)

เอกสารนี้เป็นเอกสารที่สงวนไว้สำหรับการใช้งานเพื่อการศึกษาเท่านั้น ไม่อนุญาตให้นำไปใช้ประโยชน์ด้านการค้า ไม่ว่าจะกรณีใดๆ ทั้งสิ้น อีกทั้งห้ามมิให้ตัดแปลงเนื้อหา และต้องอ้างอิงถึงเจ้าของเอกสารทุกครั้งที่มีการนำไปใช้

2.2 ข้อมูลบริบทกลุ่มและวัสดุท้องถิ่นชุมชนชาวเขาเผ่ากะเหรี่ยง

2.2.1 ประวัติความเป็นมาของชุมชน

บ้านป่าไร่เหนือก่อตั้งขึ้น เมื่อปี พ. ศ. 2473 มีนายหม่องท่า เป็นผู้ใหญ่บ้านคนแรก มีจำนวนครัวเรือน 3-4 หลังคาเรือน ตั้งอยู่กระจัดกระจาย ต่อมา มีชาวบ้านจากกลุ่มบนดอยอพยพมาอยู่ประมาณ 10 หลังคาเรือน ในขณะนั้น หมู่ 3 บ้านป่าไร่เหนือรวมกับหมู่ 5 บ้านสันป่าไร่ มีนายแก้วชมพู เป็นผู้ใหญ่บ้าน ต่อมาในปี 2514 ได้แยกหมู่บ้านจากหมู่ 5 บ้านสันป่าไร่ มาเป็น หมู่ 10 บ้านป่าไร่เหนือ มีนายเพชร เป็นผู้ใหญ่บ้าน ปัจจุบันหมู่ 10 บ้านป่าไร่เหนือได้เปลี่ยนเป็นหมู่ 3 โดยมีนายผิวสันโดษพนาไพร เป็นผู้ใหญ่บ้าน มีจำนวนครัวเรือน 60-70 หลังคาเรือน (ตุลาคม 2551 : องค์การบริหารส่วนตำบลพระธาตุ)

2.2.2 อาณาเขตติดต่อ

ทิศเหนือติดต่อกับหมู่ 8 ตำบลพระธาตุ อำเภอแม่ระมาด ทิศใต้ติดต่อกับหมู่ 7 ตำบลแม่กาษา อำเภอแม่สอด ทิศตะวันออกติดต่อกับหมู่ 2 ตำบลพระธาตุอำเภอแม่ระมาด ทิศตะวันตกติดต่อกับหมู่ 5 ตำบลพระธาตุ อำเภอแม่ระมาด ขนาดพื้นที่ของหมู่บ้าน 640 ไร่ ลักษณะภูมิประเทศของหมู่บ้าน มีลักษณะเป็นที่ราบที่มีความอุดมสมบูรณ์ จำนวนประชากร 1,049 คน เป็นชาย 522 คน / หญิง 527 คน จำนวนครัวเรือน 231 หลังคาเรือน การนับถือศาสนา คนในหมู่บ้านส่วนใหญ่นับถือศาสนาคริสต์ มีโบสถ์ จำนวน 3 แห่ง และมีวัด จำนวน 1 แห่ง ภาษา ใช้ภาษากะเหรี่ยงในการสื่อสาร

2.2.3 สาธารณูปโภคและสิ่งอำนวยความสะดวก

2.2.3.1 การคมนาคม บ้านป่าไร่เหนือมีเส้นทางคมนาคมภายในหมู่บ้านส่วนใหญ่เป็นถนนลาดยางและถนนคอนกรีต ห่างจากที่ว่าการอำเภอแม่ระมาดเป็นระยะทาง 18 กิโลเมตร มีเส้นทาง ไปอำเภอแม่สอดที่เชื่อมต่อกับบ้านโกกโก๋ ตำบลแม่กาษาได้อีกเส้นทางหนึ่ง

2.2.3.2 น้ำดื่ม/น้ำใช้ ประชาชนในหมู่บ้านมีน้ำประปาสำหรับอุปโภคและบริโภคเป็นน้ำประปาภูเขา ซึ่งมีถังสำหรับเก็บน้ำหรือพักน้ำ ที่มีความจุ 5,000 ลูกบาศก์เมตร และมีน้ำบ่อทรายจำนวน 4๔ บ่อ

2.2.3.3 ไฟฟ้า ปัจจุบันในหมู่บ้านมีไฟฟ้าใช้ทุกครัวเรือน

2.2.3.4 การโทรคมนาคม ประชาชนมีโทรศัพท์ตู้สาธารณะใช้ จำนวน 2 ตู้ โทรศัพท์บ้านจำนวน 15 เครื่อง และโทรศัพท์มือถือจำนวน 53 เครื่อง

2.2.3.5 โรงเรียน ชุมชนบ้านป่าไร่เหนือมีโรงเรียนจำนวน 1 แห่ง คือโรงเรียนบ้านป่าไร่เหนือ เป็นโรงเรียนระดับประถมศึกษา และมีศูนย์พัฒนาเด็กเล็ก จำนวน 11 แห่ง

2.2.4 ข้อมูลพื้นฐานด้านเศรษฐกิจ

จากจำนวนครัวเรือนทั้งหมด 231 ครัวเรือน อาชีพของราษฎรส่วนใหญ่ในหมู่บ้านประกอบอาชีพเกษตรกรรม

2.2.4.1 จำนวนพื้นที่การเกษตร ทำนา 67 ไร่ ทำไร่ 145 ไร่

เอกสารนี้เป็นเอกสารที่สงวนไว้สำหรับการใช้งานเพื่อการศึกษาเท่านั้น ไม่อนุญาตให้นำไปใช้ประโยชน์ด้านการค้า ไม่ว่าจะกรณีใดๆ ทั้งสิ้น อีกทั้งห้ามมิให้ตัดแปลงเนื้อหา และต้องอ้างอิงถึงเจ้าของเอกสารทุกครั้งที่มีการนำไปใช้

2.2.4.2 แหล่งธุรกิจใหม่บ้าน ดังนี้ ร้านซ่อมรถจักรยานยนต์ 1 แห่ง ร้านค้า 13 แห่ง โรงสีข้าว 3 แห่ง บั๊มน้ำมัน 11 แห่ง จากการพบปะพูดคุยกับชุมชนพบว่า มีบริษัทเมล็ดพันธุ์เครื่องเจริญโภคภัณฑ์ ได้นำเมล็ดพันธุ์ ปุ๋ย และยา นำมาลงทุนและจะมารับซื้อผลผลิตในระยะเก็บเกี่ยว

2.2.4.1 กลุ่มอาชีพ จำนวน 3 กลุ่ม

2.2.4.1.1 กลุ่มเลี้ยงโค

2.2.4.1.2 กลุ่มทอผ้า

2.2.4.1.3 กลุ่มเลี้ยงสุกร

2.2.4.2 ข้อมูลด้านทรัพยากร

2.2.4.2.1 ในหมู่บ้านมีป่าชุมชนจำนวน 1 แห่ง

2.2.4.2.2 มีการอนุรักษ์สิ่งแวดล้อมในหมู่บ้าน จำนวน 22 ครั้ง

2.2.5 ทูทางสังคม

2.2.5.1 ประชาชนชาวบ้าน

2.2.5.2 ทรัพยากรธรรมชาติอุดมสมบูรณ์

2.2.5.3 มีการใช้แรงงานร่วมกัน (ลงแขก)

บ้านป่าไร่เหนือ ประชากรส่วนใหญ่ประกอบอาชีพทำไร่และเป็นชาวไทยภูเขาเผ่ากะเหรี่ยงมีการใช้ภาษากะเหรี่ยงในการพูดสื่อสารซึ่งกันและกัน มีการลงแขกเกี่ยวข้าว มีประเพณีรดน้ำดำหัวผู้สูงอายุเป็นประจำทุกปี วิธีการดำเนินชีวิตแบบเรียบง่าย อยู่อย่างพอเพียง มีความสามัคคี ช่วยเหลือซึ่งกันและกัน ซึ่งเป็นกิจกรรมตามแนวทางเศรษฐกิจพอเพียง หมู่บ้านป่าไร่เหนือจึงมีอัตลักษณ์ เป็นชุมชนเศรษฐกิจพอเพียง กำหนดตำแหน่งการพัฒนาอยู่ที่การส่งเสริมให้ชาวบ้านสามารถพึ่งตนเองได้อย่างยั่งยืนด้วยกิจกรรมเศรษฐกิจพอเพียง ให้มีการลดรายจ่าย เพิ่มรายได้ ประหยัด อนุรักษ์สิ่งแวดล้อมบ้านป่าไร่เหนือมีจุดเด่นอยู่ที่ชาวบ้านมีวิธีการดำเนินชีวิตแบบดั้งเดิม การทำงานไม่ต้องจ้างแรงงานในการปลูกพืชไร่ต่างๆ ใช้วิธีการช่วยเหลือซึ่งกันและกัน ทางเหนือ เรียกว่าเอาแรงกัน ภาษากะเหรี่ยงเรียกว่าเอามือกัน (ลงแขก) ทรัพยากรธรรมชาติมีความอุดมสมบูรณ์ มีประเพณีวัฒนธรรมท้องถิ่น และมีการจัดกิจกรรมเพื่อเชื่อมความสัมพันธ์ของชุมชนอย่างต่อเนื่อง เช่น ประเพณีวันขึ้นปีใหม่ ประเพณีผูกข้อมือกะเหรี่ยง(กิ้อลาขุ) เป็นต้น จุดอ่อนของชาวกะเหรี่ยงคือการไม่รู้ภาษาไทยของประชาชนบางส่วน แต่มีจุดเด่นในเรื่องการยึดถือวัฒนธรรมดั้งเดิม มีภูมิปัญญาชาวบ้านในการทอผ้าด้วยกี่เอว มีการจัดตั้งกลุ่มแต่ขาดการสนับสนุนในเรื่องการตลาดและการบรรจุภัณฑ์ ซึ่งหน่วยงานภาครัฐและเอกชนจะต้องเข้าไปส่งเสริมและให้การสนับสนุนกลุ่มทอผ้า รวมทั้ง ส่งเสริมให้มีการนำภูมิปัญญาด้านวิถีชีวิตความเป็นอยู่แบบดั้งเดิมมาใช้เป็นแนวทาง ในการดำเนินชีวิตตามหลักปรัชญาเศรษฐกิจพอเพียงต่อไป

2.2.6 อาหารพื้นบ้าน

อาหารคาว ได้แก่ แกงกะโป้ ข้าวจ้าว หมู ผัก พริกแกง, อาหารหวาน ได้แก่ หมี่เต๊ะปี ข้าวแดกงา

2.2.7 ประเพณีของชาวกะเหรี่ยงบ้านป่าไร่เหนือ

ประเพณีผูกข้อมือถือศีลลาขุ (กิ้อลาขุ) การผูกข้อมือของชาวกะเหรี่ยงระยะเวลาดำเนินการ : วันขึ้น 15 ค่ำ เดือน 8 (เดือนสิงหาคม) การผูกข้อมือแบบชาวกะเหรี่ยงสะกอ (กะเหรี่ยงดอย)บ้านป่าไร่เหนือ ลูกบ้านต้องเตรียมวัสดุอุปกรณ์ที่จะใช้ในพิธีให้พร้อม จากนั้นก็จะเชิญผู้สูงอายุหรือผู้เฒ่าในหมู่บ้าน

เอกสารนี้เป็นเอกสารที่สงวนไว้สำหรับการใช้งานเพื่อการศึกษาเท่านั้น ไม่อนุญาตให้นำไปใช้ประโยชน์ด้านการค้าไม่ว่ากรณีใดๆ ทั้งสิ้น อีกทั้งห้ามมิให้ตัดแปลงเนื้อหา และต้องอ้างอิงถึงเจ้าของเอกสารทุกครั้งที่มีการนำไปใช้

ชาย 1 คน หญิง 1 คน ไปทำพิธีผูกข้อมือให้ ก่อนทำพิธีเจ้าของบ้านจะต้องนำเสื่อกางเกงของคนในบ้านทุกคนใส่ไว้ในตะกร้าเสื่อผ้าเพื่อทำพิธี เริ่มด้วยการเคาะหัวบันไดบ้าน พร้อมกับการจุดเทียนขี้ผึ้ง ๒ เล่มเสร็จแล้วไปเคาะ ที่หิ้งคา ในชั้นตอนนี้จะต้องแกะข้าวต้มจอก ข้าวเหนียวงา และข้าวสวย ใส่ลงในจานไม้ที่เตรียมไว้ เสร็จแล้วก็จะผูกข้อมือให้ทุกคนในบ้าน เริ่มที่คนอายุน้อยที่สุดไปจนถึงคนอายุมากที่สุด เมื่อผูกข้อมือให้คนสุดท้ายแล้วก็จะนำข้าวเหนียวงา ข้าวต้มจอกและข้าวสวยไปวางไว้บนเตาหุงข้าว แล้วผูกด้วย 7 เส้นที่ขาหิ้ง หลังจากนั้นก็จะเชิญคนในหมู่บ้านที่มาร่วมพิธีรับประทานอาหารและดื่มเหล้าด้วยกัน

การผูกข้อมือนั้นใช้ด้ายสีขาว ซึ่งย้อมสีด้วยรากไม้ธรรมชาติ (ชาวกะเหรี่ยง เรียกว่าลือก่อโค๊ะ) ผู้อาวุโสหรือผู้เฒ่าผู้แก่จะต้องเดินไปผูกข้อมือให้กับลูกหลานจนกว่าจะครบทุกบ้าน ถ้าเป็นหมู่บ้านใหญ่ ผู้อาวุโสจะต้องแบ่งกันหลายจุด เพื่อให้การผูกข้อมือเสร็จภายในวันเดียว การผูกข้อมือในสมัยก่อน ชาวกะเหรี่ยงจะมีการเฉลิมฉลอง ด้วยการดื่มเหล้า ตีกลองเหล็ก ร้องเพลงกะเหรี่ยงทั้งวันทั้งคืนด้วยความสนุกสนานรื่นเริง ช่วยกันทำอาหาร และรับประทานอาหารร่วมกัน ชาวกะเหรี่ยงจึงเกิดความสามัคคี รักใคร่กลมเกลียวกัน และมีการช่วยเหลือซึ่งกันและกันตลอดมา

2.2.8 ประวัติความเป็นมาของการทอผ้าและพัฒนาการของกลุ่ม

ในอดีตชนเผ่าปาเกอญอ (กะเหรี่ยง) ไม่ว่าจะเป็นสะกอหรือโปว์จะมีวัฒนธรรมการแต่งกายด้วยผ้าทอมือ ซึ่งแม่หรือผู้หญิงจะเป็นคนทอ ในสมัยก่อนนั้นชาวกะเหรี่ยงจะปลูกฝ้ายเองและย้อมสีด้วยวัสดุธรรมชาติ วัสดุที่นำมาใช้ ได้แก่ เปลือกไม้แดง ไม้ประดู่ ไม้สน เป็นต้น

กลุ่มทอผ้าปาเกอญอ บ้านป่าไร่เหนือ เป็นกลุ่มสตรีทอผ้าที่สืบทอดภูมิปัญญาของบรรพบุรุษซึ่งทำกันเกือบทุกครัวเรือนในหมู่บ้าน โดยมีการก่อตั้งแบบไม่เป็นทางการตั้งแต่ปี พ.ศ. 2544 แต่เป็นการรวมตัวของกลุ่มสตรีในหมู่บ้าน มีอาชีพทอผ้าเป็นอาชีพเสริม จำนวน 32 คน ดำเนินการของบประมาณเพื่อสนับสนุนกิจกรรมจากส่วนราชการ โดยปราศจากองค์ประกอบของกลุ่มที่ถูกต้องเป็นการรวมตัวที่ต่างคนต่างผลิต จำหน่ายด้วยตนเอง โดยมีนางหล้า ฐานะ เป็นประธาน ในขณะนั้นได้รับการสนับสนุนงบประมาณจากท้องถิ่นแต่ไม่สามารถนำงบประมาณมาดำเนินการได้เนื่องจากไม่มีความรู้ในการบริหารจัดการจึงทำให้สมาชิกยืมเงินที่ได้รับการสนับสนุนไปประกอบกิจกรรมกันเองและจำหน่ายเอง ต่อมาเมื่อปี พ.ศ. 2546 ได้มีการประชุมกลุ่มโดยเจ้าหน้าที่พัฒนาชุมชนเป็นที่ปรึกษา มีการปรับเปลี่ยนคณะกรรมการกลุ่ม เจ้าหน้าที่ให้ความรู้ในเรื่องการบริหารจัดการงบประมาณของกลุ่มจึงมีข้อตกลงร่วมกัน โดยให้สมาชิกลงหุ้นร่วมกันหุ้นละ 100 บาท สมาชิกถือหุ้นอย่างน้อยคนละ 1 หุ้น และจะต้อง ทอผ้าให้กลุ่มอย่างน้อยเดือนละ 2 ชิ้น และให้สถานที่บ้านของนางกลม ปลูกปัญญาดี คณะกรรมการกลุ่มฝ้ายการผลิตเป็นที่ทำการกลุ่ม โดยให้สมาชิกรับเส้นฝ้ายของกลุ่มไปดำเนินการตามความถนัด ของแต่ละคน ไม่จำกัดผลิตภัณฑ์ คณะกรรมการกลุ่มจะเป็นผู้จัดซื้อวัตถุดิบ (ฝ้าย) จากในพื้นที่ที่สมาชิก ผลิตเองบ้าง และซื้อจากจังหวัดเชียงใหม่บ้าง สมาชิกกลุ่มสามารถย้อมสีฝ้ายได้เอง ทั้งสีเคมีและ สีธรรมชาติ ทั้งนี้ การทอผ้าปาเกอญอเป็นการสืบทอดภูมิปัญญาจากบรรพบุรุษซึ่งในอดีตเป็นการผลิต ไว้ใช้เอง ปัจจุบันเป็นผลิตภัณฑ์ที่ได้รับการคัดสรรให้เป็นหนึ่งตำบลหนึ่งผลิตภัณฑ์ ในระดับอำเภอ ปี พ.ศ. 2546 และเป็นกิจกรรมที่เสริมสร้างรายได้ให้กับสมาชิกกลุ่มทอผ้าในเวลาว่างจากการทำเกษตรและสามารถที่จะเสริมสร้างเป็นอาชีพหลักให้กับสมาชิกกลุ่มได้ ถ้ามีการจัดการที่ครบวงจร ทั้งนี้ จะสามารถช่วยลดปัญหาการถางป่าเพื่อปลูกพริก หรือปลูกข้าวไร่ของคนในหมู่บ้าน ซึ่งเป็นปัญหาด้านสิ่งแวดล้อมของชุมชนได้อีกทางหนึ่ง

เอกสารนี้เป็นเอกสารที่สงวนลิขสิทธิ์ไว้เพื่อการศึกษาเท่านั้น ไม่อนุญาตให้นำไปใช้ประโยชน์ด้านการค้า ไม่ว่าจะกรณีใดๆ ทั้งสิ้น อีกทั้งห้ามมิให้ดัดแปลงเนื้อหา และต้องอ้างอิงถึงเจ้าของเอกสารทุกครั้งที่มีการนำไปใช้

2.2.9 บทบาทของกลุ่มท่อผ้าต่อชุมชน

กิจกรรมการทอผ้าของกลุ่ม เป็นการผลิตเพื่อเอาไว้ใช้เองและการจำหน่ายในชุมชนเป็นหลัก ลูกค้าส่วนใหญ่เป็นชาวบ้านในหมู่บ้านและชุมชนใกล้เคียง เป็นสินค้าที่เป็นประโยชน์ต่อชุมชนสามารถหาซื้อได้ง่าย ราคาไม่แพงมาก ผู้ซื้อบางคนจะซื้อไว้ใช้เอง บางคนจะซื้อเป็นของฝาก กลุ่มทอผ้าบ้านป่าไร่เหนือเป็นกลุ่มที่มีการรวมตัวเพื่อเสริมสร้างความเข้มแข็งให้กับหมู่บ้านประกอบกิจกรรมเพื่อเสริมสร้างรายได้ให้กับครอบครัว และยกระดับคุณภาพชีวิตให้กับคนในหมู่บ้านลดปัญหาการทำลายสิ่งแวดล้อมในหมู่บ้าน และยังเป็นที่ยู่งักของคนในพื้นที่ใกล้เคียง (ศูนย์วิจัยเพื่อเพิ่มผลผลิตทางเกษตรและคณะเศรษฐศาสตร์ มหาวิทยาลัยเชียงใหม่ : ๒๕๔๘)

2.2.10 ปัจจัยการผลิตและวัสดุอุปกรณ์

ในระยะแรกของการรวมกลุ่มฯ สมาชิกจะเป็นผู้จัดหาวัตถุดิบในการผลิตเอง ซึ่งวัตถุดิบในการผลิตจะเป็นฝ้ายที่สมาชิกแต่ละคนปลูกขึ้นเอง แต่ต่อมากการปลูกฝ้ายได้ลดน้อยลง เนื่องจากสมาชิกนำพื้นที่ที่ทำการปลูกฝ้ายไปปลูกพริกซึ่งทำรายได้หลักให้ครอบครัวเพิ่มขึ้น ทำให้มีสมาชิกที่เคยปลูกฝ้ายเพื่อทอผ้าลดลงจาก 25 ครัวเรือน เหลือเพียง 3 ครัวเรือนเท่านั้น กอปรกับกรรมวิธีในการปั่นฝ้ายให้เป็นเส้นด้ายเป็นขั้นตอนที่ยากต้องอาศัยประสบการณ์และความชำนาญ ซึ่งสมาชิกกลุ่มไม่สามารถทำได้ทุกคนปัจจุบันกลุ่มทอผ้าจะเป็นผู้จัดซื้อฝ้ายให้แก่สมาชิก โดยส่วนใหญ่ซื้อมาจากจังหวัดเชียงใหม่ ซึ่งสามารถจัดซื้อได้ตลอดทั้งปี

ปัจจัยการผลิต ประกอบด้วย วัตถุดิบหลักและวัตถุดิบรอง วัตถุดิบหลัก ได้แก่ ฝ้ายและด้ายสำเร็จรูป

2.2.10.1 ฝ้าย เป็นวัตถุดิบหลักที่ใช้ในการผลิตผลิตภัณฑ์ ซึ่งผ่านกระบวนการต่างๆ ตามธรรมชาติ หลายขั้นตอนก่อนจะมาเป็นเส้นฝ้าย

2.2.10.2 ด้ายสำเร็จรูป เป็นวัตถุดิบหลักอีกชนิดที่ใช้ในการผลิตผลิตภัณฑ์ซึ่งเป็นด้ายที่ผ่านกระบวนการทางเทคโนโลยี

การปลูกฝ้าย ชุมชนกะเหรี่ยงบ้านพระธาตุ จะเริ่มปลูกต้นฝ้ายประมาณเดือน มกราคม - กุมภาพันธ์ และจะสามารถเก็บเกี่ยวฝ้ายประมาณ เดือนธันวาคม ซึ่งชนิดของต้นฝ้ายจะมี 2 ชนิด คือ ฝ้ายชนิดที่สามารถปลูกและเก็บเกี่ยวได้ปีต่อปี และอีกชนิดหนึ่งจะเป็นต้นฝ้ายที่สามารถ เก็บเกี่ยวดอกฝ้ายได้ติดต่อกันถึง 3 ปี หลังจากนั้นต้องเริ่มปลูกต้นฝ้ายขึ้นมาใหม่



ภาพที่ 2.1 แสดงฝ้ายธรรมชาติชนิดสีน้ำตาลตุ่น
ที่มา : ชุมชนกะเหรี่ยงบ้านพระธาตุ (2557)



ภาพที่ 2.2 แสดงฝ้ายธรรมชาติชนิดสีขาว
ที่มา : ชุมชนกะเหรี่ยงบ้านพระธาตุ (2557)

เอกสารนี้เป็นเอกสารที่สงวนไว้สำหรับการใช้งานเพื่อการศึกษาเท่านั้น ไม่อนุญาตให้นำไปใช้ประโยชน์ด้านการค้า
ไม่ว่ากรณีใดๆ ทั้งสิ้น อีกทั้งห้ามมิให้ดัดแปลงเนื้อหา และต้องอ้างอิงถึงเจ้าของเอกสารทุกครั้งที่มีการนำไปใช้



ภาพที่ 2.3 แสดงฝ้ายธรรมชาติผ่านการ ย้อมสีสังเคราะห์
ที่มา : ชุมชนกะเหรี่ยงบ้านพระธาตุ (2557)

2.2.11 วิธีการย้อมฝ้ายด้วยวัสดุธรรมชาติ

2.2.11.1 นำฝ้ายที่ซีกแล้วบิดหมาด ต้มรวมกับกล้วยดิบเป็นแฉวน

2.2.11.2 นำกล้วยดิบออก นำฝ้ายออกจากหม้อต้ม (พักไว้ก่อน)

2.2.11.3 นำส่วนผสมที่เหลือ (ขึ้นอยู่กับสีที่ต้องการย้อม) ทุกอย่างต้มเดือด ประมาณ 2

ชั่วโมง

2.2.11.4 กรองเอาแต่น้ำ และ นำฝ้ายที่ผ่านขั้นตอนที่ 1-2 ต้มอีก 2 ชั่วโมง

2.2.11.5 นำไปตากบนราวให้แห้ง

2.2.11.6 ต้มน้ำให้เดือดนำแป้งข้าวเจ้าผสมกับน้ำเปล่าคนให้เข้ากัน นำเทลงในหม้อต้ม

โดยมีอัตราส่วน คือ ฝ้าย 6 หัว ใช้แป้ง 1 กิโลกรัม น้ำ 2 ลิตร

ทั้งนี้ นอกจากกล้วยดิบแล้ว ยังมีวัสดุดิบที่นำมาใช้ในการย้อมสีของฝ้ายอีกหลายชนิด โดยมีรายละเอียดตามตาราง ซึ่งเคล็ดลับในการคัดเลือกวัสดุดิบ คือ ต้องเป็นวัสดุที่มียางเป็นสำคัญเพื่อความเหนียวนุ่ม และทนทานของเส้นด้าย

ตารางที่ 2.1 ตารางแสดงการผสมสีของเส้นฝ้ายด้วยวัสดุดิบจากธรรมชาติบ้านป่าไร่เหนือ

สี	ส่วนผสมหลัก	ส่วนผสมตัวแปรตามสี
เขียว	กล้วยดิบ+น้ำปูนใส+เกลือ	เปลือกต้นเพกา+ใบฝรั่ง+ขี้เถ้า
เปลือกมังคุด	กล้วยดิบ+น้ำปูนใส+เกลือ	เปลือกไม้ประดู่
เขียวแก่	กล้วยดิบ+น้ำปูนใส+เกลือ	เปลือกต้นหูขวาง
เหลือง	กล้วยดิบ+น้ำปูนใส+เกลือ	ขมิ้น
เหลืองอ่อน	กล้วยดิบ+น้ำปูนใส+เกลือ	เปลือกต้นมะม่วง

เอกสารนี้เป็นเอกสารที่สงวนไว้สำหรับการใช้งานเพื่อการศึกษาเท่านั้น ไม่อนุญาตให้นำไปใช้ประโยชน์ด้านการค้า
ไม่ว่ากรณีใดๆ ทั้งสิ้น อีกทั้งห้ามมิให้ดัดแปลงเนื้อหา และต้องอ้างอิงถึงเจ้าของเอกสารทุกครั้งที่มีการนำไปใช้

2.2.12 วัตถุติบรอง

ได้แก่ แป้งข้าวเจ้า ใช้ในกระบวนการเตรียมฝ้ายก่อนนำมาทอ โดยจะนำฝ้ายที่ผ่านการต้มประมาณ ๒ ชั่วโมง มาคั้นกับแป้งข้าวเจ้า จากนั้นจึงนำฝ้ายดังกล่าวบิดให้แห้งและนำไปตาก เพื่อให้ได้น้ำย มีความนิ่มและเหนียวสำหรับการทอ

2.2.12.1 ลูกเต๋อย เป็นวัตถุติบที่ใช้เป็นเครื่องประดับเสื้อที่ต้องการประดับให้สวยงาม

2.2.12.2 ถ่าน เป็นวัตถุติบที่ใช้ในกระบวนการเตรียมฝ้าย (ในขั้นตอนต้มฝ้าย)

2.2.12.3 เข็มเย็บผ้า เป็นอุปกรณ์ที่ใช้ในการเย็บผ้าทอให้ต่อกันเพื่อการแปรรูปผลิตภัณฑ์ในรูปแบบต่างๆ เช่น ย่อม/ ผ้าปูโต๊ะ

2.2.12.4 กรรไกร ใช้ตัดเย็บฝ้ายหรือด้ายประดิษฐ์ในการตัดเย็บเสื้อผ้า

2.2.12.5 วัสดุและอุปกรณ์การผลิต

2.2.12.6 กี่เอว เป็นอุปกรณ์หลักในการผลิตผลิตภัณฑ์ผ้าทอของกลุ่มทอผ้า ซึ่งสมาชิกจะจ้างช่าง ในหมู่บ้านเป็นผู้จัดทำขึ้น บางรายสามารถจัดทำขึ้นเอง โดยกี่เอวที่ใช้มีส่วนประกอบ ได้แก่ ที่คาดเอว ไม้ม้วนผ้า ไม้รัดฝ้าย ไม้ผึง(ไม้ชิงหน้าผ้า) วีฟิม (ไม้ทลอบหรือดาบ) ไม้กระบอก ที่ยันเท้า และแกนกี่เอว

2.2.12.7 กุ้งกวาง หรือขาแมงมุม เป็นอุปกรณ์ที่ใช้ในการปั่นฝ้ายให้เป็นก้อนๆ ละ 1 ตอง (ใจ) เพื่อเตรียมสำหรับกระบวนการทอ

2.2.12.8 โว้น เป็นอุปกรณ์เตรียมด้ายเส้นยืนก่อนการทอผ้า ทำจากไม้ไผ่ มีแกนเป็นซี่ ๆ เพื่อแบ่ง เป็นเส้นฝ้ายในการทอ

2.2.12.9 สายวัด ใช้ในการวัดความกว้างและความยาวของผ้าที่ทอ



ภาพที่ 2.4 แสดงที่คาดเอว ทำจากหนังสัตว์ เก้ง กวาง หรือผ้า
ที่มา : ชุมชนกะเหรี่ยงบ้านพระธาตุ (2557)

เอกสารนี้เป็นเอกสารที่สงวนไว้สำหรับการใช้งานเพื่อการศึกษาเท่านั้น ไม่อนุญาตให้นำไปใช้ประโยชน์ด้านการค้าไม่ว่ากรณีใดๆ ทั้งสิ้น อีกทั้งห้ามมิให้ตัดแปลงเนื้อหา และต้องอ้างอิงถึงเจ้าของเอกสารทุกครั้งที่มีการนำไปใช้



ภาพที่ 2.5 แสดงไม้หนีบฝ้าย
ที่มา : ชุมชนกะเหรี่ยงบ้านพระธาตุ (2557)



ภาพที่ 2.6 แสดงไม้กั้นฝ้ายให้ตึง (นอแฉะ)
ที่มา : ชุมชนกะเหรี่ยงบ้านพระธาตุ (2557)

เอกสารนี้เป็นเอกสารที่สงวนไว้สำหรับการใช้งานเพื่อการศึกษาเท่านั้น ไม่อนุญาตให้นำไปใช้ประโยชน์ด้านการค้า
ไม่ว่ากรณีใดๆ ทั้งสิ้น อีกทั้งห้ามมิให้ตัดแปลงเนื้อหา และต้องอ้างอิงถึงเจ้าของเอกสารทุกครั้งที่มีการนำไปใช้



ภาพที่ 2.7 แสดงไม้ทอ (ทาแปะ)
ที่มา : ชุมชนกะเหรี่ยงบ้านพระธาตุ (2557)



ภาพที่ 2.8 แสดงไม้พันฝ้าย (ลิซูย)
ที่มา : ชุมชนกะเหรี่ยงบ้านพระธาตุ (2557)

เอกสารนี้เป็นเอกสารที่สงวนไว้สำหรับการใช้งานเพื่อการศึกษาเท่านั้น ไม่อนุญาตให้นำไปใช้ประโยชน์ด้านการค้า
ไม่ว่ากรณีใดๆ ทั้งสิ้น อีกทั้งห้ามมิให้ดัดแปลงเนื้อหา และต้องอ้างอิงถึงเจ้าของเอกสารทุกครั้งที่มีการนำไปใช้



ภาพที่ 2.9 แสดงทอ (แนโบ)
 ที่มา : ชุมชนกะเหรี่ยงบ้านพระธาตุ (2557)



ภาพที่ 2.10 แสดงไม้กระบองกลม (กรู)
 ที่มา : ชุมชนกะเหรี่ยงบ้านพระธาตุ (2557)

เอกสารนี้เป็นเอกสารที่สงวนไว้สำหรับการใช้งานเพื่อการศึกษาเท่านั้น ไม่อนุญาตให้นำไปใช้ประโยชน์ด้านการค้า ไม่ว่าจะกรณีใดๆ ทั้งสิ้น อีกทั้งห้ามมิให้ดัดแปลงเนื้อหา และต้องอ้างอิงถึงเจ้าของเอกสารทุกครั้งที่มีการนำไปใช้



ภาพที่ 2.11 แสดงไม้ย่นเท้าเพื่อให้ผ้าตึง
ที่มา : ชุมชนกะเหรี่ยงบ้านพระธาตุ (2557)

2.2.13 โครงสร้างลวดลายของผ้าทอกะเหรี่ยงบ้านป่าไร่เหนือ

ผ้าทอของชุมชนบ้านป่าไร่เหนือ จะมีลายผ้าที่ละเอียดสวยงาม ซึ่งคนในอดีตได้คิดค้นลายผ้าขึ้นมาเอง แต่ละลายที่เกิดขึ้นได้จากการสังเกตสิ่งแวดล้อมตามธรรมชาติ และบางลายเกิดจากการบอกเล่าสืบทอดกันมา ผ้าที่มีความสวยงาม ละเอียด เรียบเนียนและประณีต เป็นศิลปะเฉพาะในการทอผ้าของ ชาวกะเหรี่ยง ในบ้านป่าไร่เหนือ อำเภอแม่ระมาด จังหวัดตาก โดยเนื้อของลายจะกลมกลืนเป็นผืนเดียว กับผืนผ้า ซึ่งจะแตกต่างกับที่อื่นที่ลายจะนูนอยู่บนผืนผ้าและผ้าดู ลายผ้าจะอยู่ตรงกลางส่วนหัวท้าย ของผืนผ้าลายผ้าจะเป็นลายขวาง ซึ่งลายของผ้าทอแบบเดิมจะเป็นลายแบบง่าย ๆ ที่ไม่มีความสลับซับซ้อนมากนัก เช่น ลายสี่เหลี่ยม ลายเส้นตรง ลายตานก เป็นต้น แต่ปัจจุบันกลุ่มทอผ้าบ้านป่าไร่เหนือได้มีการพัฒนาและปรับปรุงลายผ้า โดยประยุกต์ขึ้นมาใหม่ด้วยการผสมผสานลายต่าง ๆ ลงบนผืนผ้าให้มี ความแปลกใหม่และสวยงามยิ่งขึ้น เช่น การผสมระหว่างลายขอบตาและลายเมล็ดพิกทอง ลายแมงมุมน้ำผสมเมล็ดพิกทอง เป็นต้น

เอกสารนี้เป็นเอกสารที่สงวนไว้สำหรับการใช้งานเพื่อการศึกษาเท่านั้น ไม่อนุญาตให้นำไปใช้ประโยชน์ด้านการค้าไม่ว่ากรณีใดๆ ทั้งสิ้น อีกทั้งห้ามมิให้ตัดแปลงเนื้อหา และต้องอ้างอิงถึงเจ้าของเอกสารทุกครั้งที่มีการนำไปใช้



ภาพที่ 2.12 แสดงลายเส้นตรง
โดย : ปติยา คงทรัพย์ (2558)



ภาพที่ 2.13 แสดงลายเส้นตรง
โดย : ปติยา คงทรัพย์ (2558)

เอกสารนี้เป็นเอกสารที่สงวนไว้สำหรับการใช้งานเพื่อการศึกษาเท่านั้น ไม่อนุญาตให้นำไปใช้ประโยชน์ด้านการค้า
ไม่ว่ากรณีใดๆ ทั้งสิ้น อีกทั้งห้ามมิให้ดัดแปลงเนื้อหา และต้องอ้างอิงถึงเจ้าของเอกสารทุกครั้งที่มีการนำไปใช้



ภาพที่ 2.14 แสดงลายสีเหลี่ยม
โดย : ปิตติยา คงทรัพย์ (2558)



ภาพที่ 2.15 แสดงลายแอก
โดย : ปิตติยา คงทรัพย์ (2558)

เอกสารนี้เป็นเอกสารที่สงวนไว้สำหรับการใช้งานเพื่อการศึกษาเท่านั้น ไม่อนุญาตให้นำไปใช้ประโยชน์ด้านการค้า
ไม่ว่ากรณีใดๆ ทั้งสิ้น อีกทั้งห้ามมิให้ดัดแปลงเนื้อหา และต้องอ้างอิงถึงเจ้าของเอกสารทุกครั้งที่มีการนำไปใช้



ภาพที่ 2.16 แสดงลายแมงมุมน้ำ

โดย : ปิติยา คงทรัพย์ (2558)



ภาพที่ 2.17 แสดงลายซิกแซกตรง

โดย : ปิติยา คงทรัพย์ (2558)

เอกสารนี้เป็นเอกสารที่สงวนไว้สำหรับการใช้งานเพื่อการศึกษาเท่านั้น ไม่อนุญาตให้นำไปใช้ประโยชน์ด้านการค้า ไม่ว่าจะกรณีใดๆ ทั้งสิ้น อีกทั้งห้ามมิให้ดัดแปลงเนื้อหา และต้องอ้างอิงถึงเจ้าของเอกสารทุกครั้งที่มีการนำไปใช้

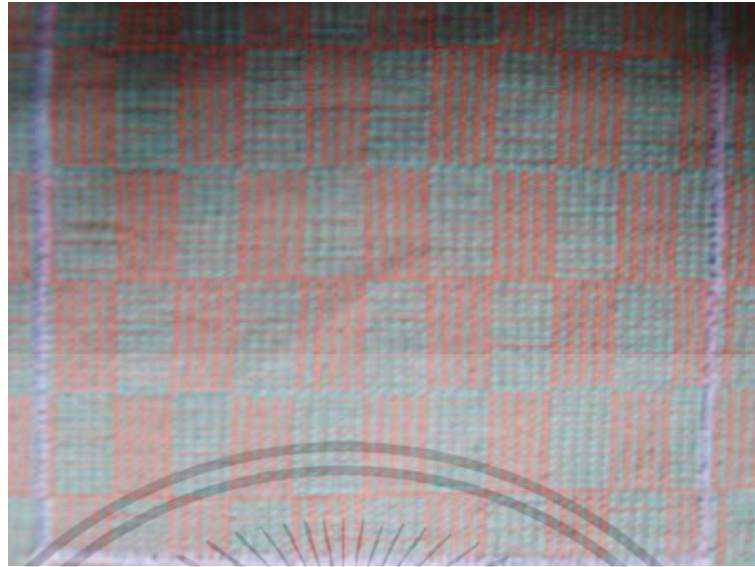

ภาพที่ 2.18 แสดงลายเกล็ดเต่า
โดย : ปิติยา คงทรัพย์ (2558)



ภาพที่ 2.19 แสดงลายผีเสื้อ
โดย : ปิติยา คงทรัพย์ (2558)

เอกสารนี้เป็นเอกสารที่สงวนไว้สำหรับการใช้งานเพื่อการศึกษาเท่านั้น ไม่อนุญาตให้นำไปใช้ประโยชน์ด้านการค้า
ไม่ว่ากรณีใดๆ ทั้งสิ้น อีกทั้งห้ามมิให้ดัดแปลงเนื้อหา และต้องอ้างอิงถึงเจ้าของเอกสารทุกครั้งที่มีการนำไปใช้



ภาพที่ 2.20 แสดงลายไทย
โดย : ปิตติยา คงทรัพย์ (2558)



ภาพที่ 2.21 แสดงลายแมงมุน้ำทอต่อกัน ผสมลายน้ำไหล
โดย : ปิตติยา คงทรัพย์ (2558)

เอกสารนี้เป็นเอกสารที่สงวนไว้สำหรับการใช้งานเพื่อการศึกษาเท่านั้น ไม่อนุญาตให้นำไปใช้ประโยชน์ด้านการค้า
ไม่ว่ากรณีใดๆ ทั้งสิ้น อีกทั้งห้ามมิให้ดัดแปลงเนื้อหา และต้องอ้างอิงถึงเจ้าของเอกสารทุกครั้งที่มีการนำไปใช้



ภาพที่ 2.22 แสดงลายซิกแซก
โดย : ปิติยา คงทรัพย์ (2558)



ภาพที่ 2.23 แสดงลายเล็บมือผสมลายมัดหมี่
โดย : ปิติยา คงทรัพย์ (2558)

เอกสารนี้เป็นเอกสารที่สงวนไว้สำหรับการใช้งานเพื่อการศึกษาเท่านั้น ไม่อนุญาตให้นำไปใช้ประโยชน์ด้านการค้า
ไม่ว่ากรณีใดๆ ทั้งสิ้น อีกทั้งห้ามมิให้ดัดแปลงเนื้อหา และต้องอ้างอิงถึงเจ้าของเอกสารทุกครั้งที่มีการนำไปใช้



ภาพที่ 2.24 แสดงลายตานก (นิเพลาะ)
โดย : ปิติยา คงทรัพย์ (2558)



ภาพที่ 2.25 แสดงลายไม้เลื้อย (ชะลีสู่)
โดย : ปิติยา คงทรัพย์ (2558)

เอกสารนี้เป็นเอกสารที่สงวนไว้สำหรับการใช้งานเพื่อการศึกษาเท่านั้น ไม่อนุญาตให้นำไปใช้ประโยชน์ด้านการค้า
ไม่ว่ากรณีใดๆ ทั้งสิ้น อีกทั้งห้ามมิให้ดัดแปลงเนื้อหา และต้องอ้างอิงถึงเจ้าของเอกสารทุกครั้งที่มีการนำไปใช้

2.2.14 ลายผ้าทอบ้านป่าไร่เหนือ (แบบประยุกต์)



ภาพที่ 2.26 แสดงลายผสมระหว่างลายปีกไก่/นก/ลายตะกร้าและลายซิกแซก
โดย : ปิตติยา คงทรัพย์ (2558)



ภาพที่ 2.27 แสดงลายไทยผสมลายซิกแซกและลายปีกไก่
โดย : ปิตติยา คงทรัพย์ (2558)

เอกสารนี้เป็นเอกสารที่สงวนไว้สำหรับการใช้งานเพื่อการศึกษาเท่านั้น ไม่อนุญาตให้นำไปใช้ประโยชน์ด้านการค้า
ไม่ว่ากรณีใดๆ ทั้งสิ้น อีกทั้งห้ามมิให้ดัดแปลงเนื้อหา และต้องอ้างอิงถึงเจ้าของเอกสารทุกครั้งที่มีการนำไปใช้



ภาพที่ 2.28 แสดงลายดอกเข็ม (พอโพลี)
โดย : ปิติยา คงทรัพย์ (2558)



ภาพที่ 2.29 แสดงลายขอบตามีลายเมล็ดฝัก อยู่ตรงกลาง
โดย : ปิติยา คงทรัพย์ (2558)

เอกสารนี้เป็นเอกสารที่สงวนไว้สำหรับการใช้งานเพื่อการศึกษาเท่านั้น ไม่อนุญาตให้นำไปใช้ประโยชน์ด้านการค้า
ไม่ว่ากรณีใดๆ ทั้งสิ้น อีกทั้งห้ามมิให้ดัดแปลงเนื้อหา และต้องอ้างอิงถึงเจ้าของเอกสารทุกครั้งที่มีการนำไปใช้

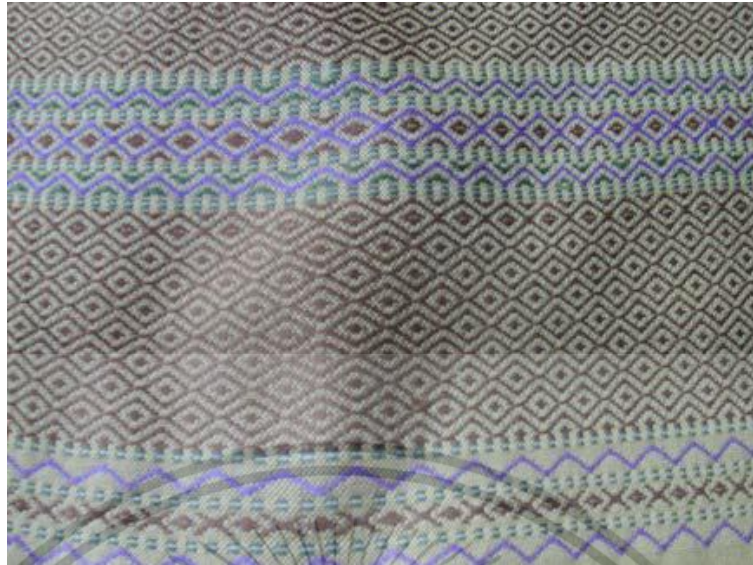

ภาพที่ 2.30 แสดงลายดอกเข็มใหญ่
โดย : ปิทยา คงทรัพย์ (2558)



ภาพที่ 2.31 แสดงลายลูกฮ้อดเล็ก
โดย : ปิทยา คงทรัพย์ (2558)

เอกสารนี้เป็นเอกสารที่สงวนไว้สำหรับการใช้งานเพื่อการศึกษาเท่านั้น ไม่อนุญาตให้นำไปใช้ประโยชน์ด้านการค้า
ไม่ว่ากรณีใดๆ ทั้งสิ้น อีกทั้งห้ามมิให้ดัดแปลงเนื้อหา และต้องอ้างอิงถึงเจ้าของเอกสารทุกครั้งที่มีการนำไปใช้



ภาพที่ 2.32 แสดงลายเมล็ดตฟักทอง ๙ เส้น
โดย : ปติยา คงทรัพย์ (2558)



ภาพที่ 2.33 แสดงลายเมล็ดตฟักทอง ๑๘ เส้น
โดย : ปติยา คงทรัพย์ (2558)

เอกสารนี้เป็นเอกสารที่สงวนไว้สำหรับการใช้งานเพื่อการศึกษาเท่านั้น ไม่อนุญาตให้นำไปใช้ประโยชน์ด้านการค้า
ไม่ว่ากรณีใดๆ ทั้งสิ้น อีกทั้งห้ามมิให้ดัดแปลงเนื้อหา และต้องอ้างอิงถึงเจ้าของเอกสารทุกครั้งที่มีการนำไปใช้



ภาพที่ 2.34 แสดงลายเมล็ดไฟทองคู่
โดย : ปิติยา คงทรัพย์ (2558)

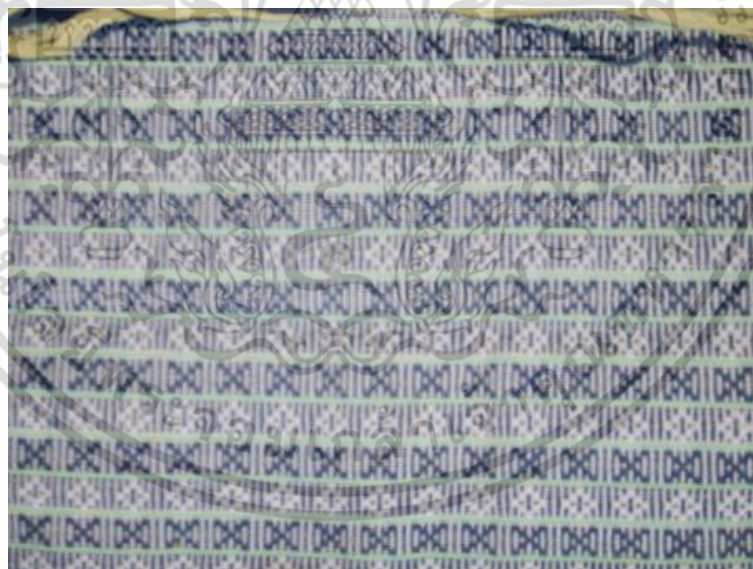

ภาพที่ 2.35 แสดงลายแมงมุมสลัดอกไม้
โดย : ปิติยา คงทรัพย์ (2558)

เอกสารนี้เป็นเอกสารที่สงวนไว้สำหรับการใช้งานเพื่อการศึกษาเท่านั้น ไม่อนุญาตให้นำไปใช้ประโยชน์ด้านการค้า
ไม่ว่ากรณีใดๆ ทั้งสิ้น อีกทั้งห้ามมิให้ดัดแปลงเนื้อหา และต้องอ้างอิงถึงเจ้าของเอกสารทุกครั้งที่มีการนำไปใช้



ภาพที่ 2.36 แสดงลายแมงมุมน้ำผสมเมล็ดฟักทองทอกลับด้าน
โดย : ปิติยา คงทรัพย์ (2558)



ภาพที่ 2.37 แสดงลายไทย (น่อเคแม่ละ)
โดย : ปิติยา คงทรัพย์ (2558)

2.2.15 รูปแบบการทอผ้า มีรูปแบบและวิธีการทอ ดังนี้

2.2.15.1 ทอพื้น เป็นการทอแบบง่ายที่สุด โดยนำด้ายพุ่งสอดเข้าไปขัดกับด้ายยืนสลับไปมา ซึ่งมีการสร้างลวดลายต่างๆ 2 ลักษณะ คือ การทอสลับสีด้ายยืน ทำให้เกิดลวดลายสลับสีในเนื้อผ้า ได้แก่ ลวดลายบนย่าม ลายบนส่วนของตีนซิ่น (ชายผ้าถุง) การทอสลับสีด้ายพุ่ง ทำให้เกิดลวดลายในเนื้อผ้า เช่น ลวดลายบนย่าม ลวดลายบนส่วนของตีนซิ่น (ชายผ้าถุง) การทอสลับสีด้ายพุ่ง ทำให้เกิดลวดลายในเนื้อผ้า

เอกสารนี้เป็นเอกสารลิขสิทธิ์ของโรงเรียนเพื่อการศึกษาเท่านั้น เมื่อผู้ใช้เอกสารฉบับนี้ไปเผยแพร่โดยไม่ได้รับอนุญาตถือว่าผิดกฎหมายทั้งสิ้น อีกทั้งห้ามมิให้ดัดแปลงเนื้อหา และต้องอ้างอิงถึงเจ้าของเอกสารทุกครั้งที่มีการนำไปใช้

แถบสีในเนื้อผ้าเช่นกัน แต่เป็นแถบที่ตัดกับด้ายยืน และสลับสีด้ายยืนด้วยจะทำให้เกิดเป็นลวดลายตาสี่เหลี่ยม ซึ่งนิยมทอเป็นลายบนผ้านุ่งของผู้ชาย

2.2.15.2 ทอจก จัดเป็นเทคนิคการทอที่ยากที่สุดของชนเผ่ากะเหรี่ยง ซึ่งเป็นเส้นพุ่งพิเศษที่สร้างลวดลายควบคุมไปในขณะที่ทอ ด้วยการใช้นิ้วล้วงเข้าไปในด้ายยืน แล้วเอาด้ายสีต่างๆ แทรกเข้าไป ในขณะที่ทอสลับกับการสอดด้ายพุ่ง เมื่อทอเป็นผืนแล้วด้ายที่แทรกเข้าไปนั้นจะปรากฏเป็นลวดลายบนผืนผ้า ซึ่งลวดลายทอนี้มักจะปรากฏบนยามที่ผู้หญิงทอเพื่อให้เป็นของขวัญแก่ผู้ชายที่ตนพึงพอใจ และปรากฏทั่วไปในชุดเครื่องแต่งกายของผู้หญิงทั้งที่เป็นลวดลายบนเสื้อและผ้าซิ่น

2.2.15.3 ทอยกดอก เป็นการทอที่สร้างลวดลายควบคุมกันไปในขณะที่ทอ ลวดลายเกิดจากเส้นพุ่งพิเศษ คล้ายกับการทอจกแต่ทอได้ง่ายกว่า โดยใช้วิธียกตะกอ ซึ่งกำหนดลวดลายไว้ตั้งแต่ตอนขึ้นด้าย ด้วยการนำด้ายตะกอพันสลับกับด้ายยืน เพื่อใช้เป็นส่วนยกสำหรับสอดด้ายเข้าไปในระหว่างทอ เรียกว่า ไม้ เช่น ทอ 1 ไม้ , 2 ไม้ , 3 ไม้ จนถึง 30 ไม้ ให้เกิดเป็นลวดลาย

2.2.15.4 ทอจกผสมยกดอก เป็นการทอที่สร้างลวดลายควบคุมกันไปในขณะที่ทอ โดยใช้วิธีการทอผสมผสานกันระหว่างการทอจกและการทอยกดอก ลวดลายที่เกิดขึ้นจะผสมผสานทั้งการทอยกตะกอ และใช้นิ้วล้วงสอดด้ายเส้นพุ่งพิเศษสีต่างๆ สลับเข้าไปด้วย ซึ่งลายที่ได้จะมีความสวยงาม

2.2.15.5 มัดหมี่หรือตากาด คือ การย้อมด้ายให้เป็นลวดลายติดสีในบางส่วน โดยการทอหุ้มด้ายส่วนที่ไม่ต้องการให้ติดสีด้วยใบไม้หรือพันด้วยเชือก ซึ่งชาวกะเหรี่ยงจะใช้วิธีการมัดหมี่ด้ายยืนก่อนนำไป ขึ้นเครื่องทอ ลายตากาดหรือลายมัดหมี่เส้นยืนนี้มักจะปรากฏเป็นลายขวางบนตัวผ้าซิ่นของผู้หญิงหรือโสร่งของผู้ชายซึ่งเย็บตะเข็บเดียว

2.2.16 ลักษณะและที่มาของลายผ้าทอ

ชนเผ่ากะเหรี่ยงเป็นกลุ่มชาวเขาที่มีวิถีชีวิตผูกพันกับป่าและธรรมชาติ วิถีชีวิตความเป็นอยู่จึงผสมกลมกลืนกับธรรมชาติ และแสดงออกมาเป็นลวดลายที่ทอบนผืนผ้า เช่น ลายที่เกิดจากพืช ผัก ผลไม้ และสัตว์ต่างๆ โดยนำมาสร้างสรรค์ดัดแปลง ให้เกิดเป็นลวดลายต่าง ๆ บนผืนผ้าให้สวยงาม โดยแบ่งได้ 4 ลาย ดังนี้

2.2.16.1 ลายที่เกิดจากการทอจกหรือยกดอก แบ่งออกเป็น ลายที่เลียนแบบจาก พืช ผัก ผลไม้ ได้แก่

2.2.16.1.1 ลายเมล็ดพืช มีลักษณะเป็นรูปรีๆ คล้ายเมล็ดพืชทอง

2.2.16.1.2 ลายต้นไม้มี่ มีลักษณะคล้ายต้นไม้มี่

2.2.16.1.3 ลายดอกทานตะวัน มีลักษณะคล้ายดอกทานตะวัน

2.2.16.2 ลายที่เลียนแบบจากสัตว์ ได้แก่

2.2.16.2.1 ลายแมงมุม มีลักษณะคล้าย การชกโยของแมลงมุม

2.2.16.2.2 ลายผีเสื้อ มีลักษณะเหมือนผีเสื้อที่บินทั่วไปอยู่ในป่า

2.2.16.2.3 ลายปากลูกอ๊อด มีลักษณะคล้ายปากลูกอ๊อด

2.2.16.2.4 ลายเกล็ดเต่า มีลักษณะสี่เหลี่ยมคล้ายเกล็ดเต่า

2.2.16.2.5 ลายปีกนก มีลักษณะเป็นปีกนกกำลังบิน

เอกสารนี้เป็นเอกสารที่สงวนไว้สำหรับการใช้งานเพื่อการศึกษาเท่านั้น ไม่อนุญาตให้นำไปใช้ประโยชน์ด้านการค้า ไม่ว่าจะกรณีใดๆ ทั้งสิ้น อีกทั้งห้ามมิให้ดัดแปลงเนื้อหา และต้องอ้างอิงถึงเจ้าของเอกสารทุกครั้งที่มีการนำไปใช้

2.2.16.3 ลายอื่นๆ ที่เกิดจากการสังเกตสิ่งที่อยู่รอบ ๆ ตัว หรือ การผสมผสานระหว่างลาย ทำให้เกิดลวดลายใหม่ๆ รวมทั้งรูปทรงเรขาคณิต ซึ่งประกอบด้วย

2.2.16.3.1 ลายขอบตา มีลักษณะเป็นวงๆ คล้ายขอบตาขาวของคน

2.2.16.3.2 ลายตะกร้า มีลักษณะเป็นตาสี่เหลี่ยม คล้ายลายสานเป็นตะกร้า

2.2.16.3.3 ลายซิกแซก มีลักษณะคล้ายลายขอบตาที่ทอต่อ ๆ กัน

2.2.16.3.4 ลายตาตะกร้าผสมกับลายเมล็ดฝัก

2.2.16.3.5 ลายขอบตามีลายเมล็ดฝักอยู่ตรงกลางลายผีเสื้อสองตัวหันเข้าหากัน

2.2.16.4 ลายมัดหมี่หรือลายตาคาด ด้ายที่อ้อมด้วยวิธีนี้สามารถนำไปทอเป็นด้ายยืน

ลักษณะลายจะปรากฏคล้ายสายน้ำไหลบนตัวผ้าชิ้นของผู้หญิงหรือโสร่งของผู้ชาย

2.2.17 กระบวนการผลิตผ้าทอปาเก๋อบ้านป่าไร่เหนือ

การทอผ้าของชุมชนบ้านป่าไร่เหนือ เป็นการทอผ้าด้วยมือ โดยใช้เครื่องทอที่ผลิตขึ้นเอง ที่เรียกว่า “ก๊อว” ซึ่งแต่เดิมชุมชนกะเหรี่ยงบ้านป่าไร่เหนือจะปลูกต้นฝ้ายเอง พอถึงฤดูกาลเก็บเกี่ยว ฝ้ายชุมชนก็นำฝ้ายซึ่งเป็นวัตถุดิบมาผ่านกรรมวิธีต่าง ๆ เพื่อปั่นฝ้ายให้เป็นเส้นด้าย หลังจากนั้น จึงนำไป ย้อมสี ซึ่งสีที่ใช้ย้อมเส้นด้ายได้มาจากวัสดุธรรมชาติ ได้แก่ไม้ประดู่ เปลือกไม้แดง และไม้สน เป็นต้น แต่ในปัจจุบันชุมชนหันมาใช้เส้นด้ายประดิษฐ์ ซึ่งเป็นเส้นด้ายสำเร็จรูปที่มีลักษณะเป็นม้วน หรือใจ หลังจากนั้น จึงนำเส้นด้ายมาใส่ใยแมงมุมเพื่อม้วนด้ายให้เป็นก้อนกลม ๆ แล้วนำมาไว้วัน (ม้วน) ให้เป็นแผง อีกส่วนหนึ่งนำมาพันกับไม้เพื่อใช้สำหรับสอดในขั้นตอนของการทอ โดยมีรายละเอียดดังแผนภาพ ข้างท้ายนี้ เตรียมฝ้ายที่ผ่านกรรมวิธีต่าง ๆ ทางธรรมชาติหรือเส้นด้ายที่หาซื้อจาก ท้องตลาด (ด้ายประดิษฐ์)



ภาพที่ 2.38 แสดงการเตรียมฝ้ายที่ผ่านกรรมวิธี

โดย : ปิติยา คงทรัพย์ (2558)

เอกสารนี้เป็นเอกสารที่สงวนไว้สำหรับการใช้งานเพื่อการศึกษาเท่านั้น ไม่อนุญาตให้นำไปใช้ประโยชน์ด้านการค้า ไม่ว่ากรณีใดๆ ทั้งสิ้น อีกทั้งห้ามมิให้ตัดแปลงเนื้อหา และต้องอ้างอิงถึงเจ้าของเอกสารทุกครั้งที่มีการนำไปใช้



ภาพที่ 2.39 แสดงการนำฝ้ายมาใส่ใยแมงมุม เพื่อม้วนเป็นก้อน
โดย : ปติยา คงทรัพย์ (2558)



ภาพที่ 2.40 แสดงด้ายที่ถูกม้วนเป็นก้อน
โดย : ปติยา คงทรัพย์ (2558)

เอกสารนี้เป็นเอกสารที่สงวนไว้สำหรับการใช้งานเพื่อการศึกษาเท่านั้น ไม่อนุญาตให้นำไปใช้ประโยชน์ด้านการค้า
ไม่ว่ากรณีใดๆ ทั้งสิ้น อีกทั้งห้ามมิให้ดัดแปลงเนื้อหา และต้องอ้างอิงถึงเจ้าของเอกสารทุกครั้งที่มีการนำไปใช้

2.2.17.1 นำด้ายเป็นม้วน มาไว้บน (ม้วน) เป็นแผง เพื่อเตรียมทอเป็นพื้นผ้า มาตรฐาน :
เส้น 1 ตัว ใช้ด้ายยืนประมาณ 220 เส้น ผ้าถุง 1 ผืน ใช้ด้ายยืนประมาณ 600 เส้น



ภาพที่ 2.41 แสดงเพื่อเตรียมทอเป็นพื้นผ้า
โดย : ปิติยา คงทรัพย์ (2558)



ภาพที่ 2.42 แสดงพันเส้นด้ายกับไม้เพื่อใช้สอดในขั้นตอนการทอ
โดย : ปิติยา คงทรัพย์ (2558)

เอกสารนี้เป็นเอกสารที่สงวนไว้สำหรับการใช้งานเพื่อการศึกษาเท่านั้น ไม่อนุญาตให้นำไปใช้ประโยชน์ด้านการค้า
ไม่ว่ากรณีใดๆ ทั้งสิ้น อีกทั้งห้ามมิให้ตัดแปลงเนื้อหา และต้องอ้างอิงถึงเจ้าของเอกสารทุกครั้งที่มีการนำไปใช้



ภาพที่ 2.43 แสดงนำด้ายที่ไว้วัน (ม้วน) เรียบร้อยแล้วมาใส่ที่เอว โดยชิงและสอดใน
ราวไม้
โดย : ปิตติยา คงทรัพย์ (2558)

2.2.17.2 เริ่มการทอด้วยกี่เอว เริ่มทอเป็นพื้นและแกะลาย แต่ละลายโดยใส่ฟืม ที่แตกต่างกัน เช่น ฟืม 3,4,6,7,8,9 อัน ลายจะเป็นลาย ข้าวหลาม ตัดใหญ่ (ลายไทย) ฟืม 10,11,14อัน ลายจะเป็นลาย ข้าวหลามตัดใหญ่และมีข้าวหลามตัดเล็ก อยู่ในข้าวหลามตัดใหญ่ 4 อัน (ลายไทย)



ภาพที่ 2.44 แสดงการทอด้วยกี่เอว
โดย : ปิตติยา คงทรัพย์ (2558)

เอกสารนี้เป็นเอกสารที่สงวนไว้สำหรับการใช้งานเพื่อการศึกษาเท่านั้น ไม่อนุญาตให้นำไปใช้ประโยชน์ด้านการค้า
ไม่ว่ากรณีใดๆ ทั้งสิ้น อีกทั้งห้ามมิให้ดัดแปลงเนื้อหา และต้องอ้างอิงถึงเจ้าของเอกสารทุกครั้งที่มีการนำไปใช้

2.2.18 ผลิตภัณฑ์ผ้าทอปาเก๋อบ้านป่าไร่เหนือ

ผลิตภัณฑ์ของกลุ่มทอผ้าปาเก๋อบ้านป่าไร่เหนือ เป็นผลิตภัณฑ์ที่ได้จากการทอมือโดยใช้เครื่องทอที่เรียกว่า “กี่เอว” ความกว้างของหน้าผ้าทอที่ได้ประมาณความกว้างของช่วงเอวหรือช่วงลำตัวของผู้ทอ เมื่อต้องการทำให้เป็นผ้าทอที่มีขนาดความกว้างมากกว่านั้น จะนำผ้าที่ทอแต่ละชิ้นมาเย็บต่อกัน จะได้ผลิตภัณฑ์ที่มีขนาดหน้ากว้างของผ้าที่กว้างขึ้น โดยผลิตภัณฑ์ของกลุ่มสามารถจำแนกออกได้ 2 ประเภทใหญ่ ๆ คือ ผ้าทอเป็นผืนไม่แปรรูป เช่น ผ้าห่ม ผ้าพันคอ เป็นต้น และผลิตภัณฑ์อีกประเภทของกลุ่มฯ ได้แก่ ผลิตภัณฑ์แปรรูปจากผ้าทอ เช่น เสื้อ ย่อม กระเป๋า ซึ่งเป็นผลิตภัณฑ์หลักของกลุ่ม

ตารางที่ 2 ตารางแสดงประเภทผลิตภัณฑ์ของชุมชนกลุ่มทอผ้าปาเก๋อบ้านป่าไร่เหนือ

ประเภทผลิตภัณฑ์	ชนิดผลิตภัณฑ์	หน่วย	ลักษณะเพิ่มเติม	ขนาด	หมายเหตุ
ผ้าพันคอ	ผ้าชิ้น	ผืน	-	๒๒ นิ้ว*๕.๕ม.	
ผ้าห่ม	มีลาย	ผืน	ใช้ผ้าชิ้น ๓ ชิ้น เย็บต่อกันตามแนวตั้ง	๕.๕ นิ้ว*๖๒ นิ้ว	
ผ้าถุง	ด้ายสำเร็จรูป	ผืน	ผ้าฝ้าย	๔๕ นิ้ว*๘๖ นิ้ว	

ตารางที่ 3 ตารางแสดงประเภทผลิตภัณฑ์ของชุมชนกลุ่มทอผ้าปาเก๋อบ้านป่าไร่เหนือ (ต่อ)

ประเภทผลิตภัณฑ์แปรรูป	ชนิดผลิตภัณฑ์	หน่วย	ลักษณะเพิ่มเติม	ขนาด	หมายเหตุ
เสื้อ	ผ้าฝ้ายไม่มีลาย	ผืน	ผ้าฝ้าย		ด้ายสำเร็จรูป ไม่ปักเดือย
ถุงย่อม	ผ้าฝ้ายมีลาย	ใบ	ใช้ผ้าชิ้นหน้ากว้าง ๑๒ นิ้ว เย็บต่อกัน ๒ ชิ้น		แบบดั้งเดิม
กระเป๋าเล็ก		ใบ	ด้ายสำเร็จรูป		

เอกสารนี้เป็นเอกสารที่สงวนไว้สำหรับการใช้งานเพื่อการศึกษาเท่านั้น ไม่อนุญาตให้นำไปใช้ประโยชน์ด้านการค้า ไม่ว่าจะกรณีใดๆ ทั้งสิ้น อีกทั้งห้ามมิให้ดัดแปลงเนื้อหา และต้องอ้างอิงถึงเจ้าของเอกสารทุกครั้งที่มีการนำไปใช้

2.2.19 ตัวอย่างผลิตภัณฑ์ผ้าทอบ้านป่าไร่เหนือผ้าทอเสร็จแล้วนำมาเย็บด้วยมือ แปรรูปเป็นเสื่อ ผ้าถุง และถุงย่าม



ภาพที่ 2.45 แสดงตัวอย่างผลิตภัณฑ์ผ้าทอบ้านป่าไร่เหนือเสื่อ
โดย : ปิติยา คงทรัพย์ (2558)



ภาพที่ 2.46 แสดงผ้าซิ่น (ผ้าถุง)
โดย : ปิติยา คงทรัพย์ (2558)

เอกสารนี้เป็นเอกสารที่สงวนไว้สำหรับการใช้งานเพื่อการศึกษาเท่านั้น ไม่อนุญาตให้นำไปใช้ประโยชน์ด้านการค้า ไม่ว่าจะกรณีใดๆ ทั้งสิ้น อีกทั้งห้ามมิให้ดัดแปลงเนื้อหา และต้องอ้างอิงถึงเจ้าของเอกสารทุกครั้งที่มีการนำไปใช้



ภาพที่ 2.47 แสดงสายประดับคอ
โดย : ปิติยา คงทรัพย์ (2558)



ภาพที่ 2.48 แสดงถุงย่าม
โดย : ปิติยา คงทรัพย์ (2558)

เอกสารนี้เป็นเอกสารที่สงวนไว้สำหรับการใช้งานเพื่อการศึกษาเท่านั้น ไม่อนุญาตให้นำไปใช้ประโยชน์ด้านการค้า
ไม่ว่ากรณีใดๆ ทั้งสิ้น อีกทั้งห้ามมิให้ดัดแปลงเนื้อหา และต้องอ้างอิงถึงเจ้าของเอกสารทุกครั้งที่มีการนำไปใช้



ภาพที่ 2.49 แสดงผ้าปูโต๊ะ
โดย : ปิติยา คงทรัพย์ (2558)

2.3 แนวคิดและทฤษฎีเกี่ยวกับการพัฒนาชุมชนอย่างมีส่วนร่วม

2.3.1 แนวคิดเกี่ยวกับการมีส่วนร่วม

2.3.1.1 William W. Reeder (1974:39) ให้ความหมายของการมีส่วนร่วมของประชาชน หมายถึง การมีส่วนร่วมในการปะทะสังสรรค์ทางสังคม ซึ่งรวมทั้งการมีส่วนร่วมของปัจเจกบุคคลและการมีส่วนร่วมของกลุ่ม

2.3.1.2 Peter Oakley and David Marsden (1991:17-20) กล่าวถึงความหมายของการมีส่วนร่วมของประชาชนไปสัมพันธ์กับเรื่องการสร้างประชาธิปไตยทางการเมือง หรือมีฉะนั้นก็เอาไปเกี่ยวพันกับกระบวนการเปลี่ยนแปลงทางสังคม หรือการเติบโตตามคำว่า “พัฒนา” ขึ้นมา หรือที่ใช้กันบ่อยๆ คือ ในแง่ที่รัฐบาลจะเข้าไปกับสภาพของการ “มีส่วนร่วม” ที่รัฐบาลใช้

2.3.1.3 ยูวัฒน์ วุฒิเมธี (2526:20) กล่าวว่า การมีส่วนร่วม หมายถึง การเปิดโอกาสให้ประชาชน ได้มีส่วนร่วมในการคิดริเริ่ม การพิจารณาตัดสินใจ การร่วมปฏิบัติและร่วมรับผิดชอบในเรื่องต่างๆ อันมีผลกระทบต่อตัวประชาชน

2.3.1.4 นิรันดร์ จงวุฒิเวศย์ (2524:183) กล่าวว่า การมีส่วนร่วม หมายถึง การเกี่ยวข้องทางด้านจิตใจและอารมณ์ (Mental and Emotional involvement) ของบุคคลหนึ่งในสถานการณ์กลุ่ม (Group situation) ซึ่งผลของการเกี่ยวข้องดังกล่าวเป็นเหตุเร้าใจให้กระทำการให้ (Contribution) บรรลุจุดมุ่งหมายของกลุ่มนั้น กับทั้งทำให้เกิดความรู้สึกมีส่วนร่วมรับผิดชอบกับกลุ่มดังกล่าวด้วย

2.3.1.5 ไพรัตน์ เตชะรินทร์ (2527:6) กล่าวว่า การมีส่วนร่วมของประชาชน หมายถึง กระบวนการที่รัฐบาลทาการส่งเสริม ชักนำ สนับสนุน การสร้างโอกาสให้ประชาชนในชุมชนทั้งรูปแบบเอกสารนี้เป็นเอกสารที่สวอนไว้สำหรับการใช้งานเพื่อการศึกษาเท่านั้น ไม่นอญูดให้นำไปใช้ประโยชน์ด้านการค้า ไม่ว่ากรณีใดๆ ทั้งสิ้น อีกทั้งห้ามมิให้ดัดแปลงเนื้อหา และต้องอ้างอิงถึงเจ้าของเอกสารทุกครั้งที่มีการนำไปใช้

ส่วนบุคคล กลุ่มชนสมาคม มูลนิธิ และองค์การอาสาสมัครรูปแบบต่างๆ ให้เข้ามามีส่วนร่วมในการดำเนินงานเรื่องใดเรื่องหนึ่งหรือหลายเรื่องรวมกัน

2.3.1.6 ปรัชญา เวสาร์ซซ์ (2528:5) ให้ความหมายของการมีส่วนร่วมของประชาชนว่า หมายถึง การที่ประชาชนเข้ามาเกี่ยวข้อง โดยการใช้ความพยายามหรือใช้ทรัพยากรบางอย่างส่วนตน ในกิจกรรมซึ่งมุ่งสู่การพัฒนาของชุมชน โดยการมีส่วนร่วมต้องมียุทธศาสตร์ประกอบดังนี้

2.3.1.6.1 ประชาชนเข้ามามีส่วนร่วมในการพัฒนา

2.3.1.6.2 ผู้เข้าร่วมได้ใช้ความพยายามบางอย่างส่วนตัว เช่น การคิด ความรู้ความสามารถ แรงงาน หรือทรัพยากรบางอย่าง เช่น เงิน และวัสดุในการพัฒนา

2.3.1.7 สัญญา สัญญาวิวัฒน์ (2540:288) ให้ความหมายของการมีส่วนร่วมของประชาชนว่าหมายถึง พฤติกรรมอันประกอบด้วยความร่วมมือและสมยอมตามพฤติกรรมที่คาดหวังของกลุ่มทางการและไม่ใช่ทางการ หรือในความหมายก็คือ การที่ประชาชนก่อให้เกิดสิ่งต่างๆ ร่วมกันนั่นเอง

2.3.1.8 พรชัย รัศมีแพทย์ (2541:225-226) ให้ความหมายของการมีส่วนร่วมของประชาชนไว้ ดังนี้ ความหมาย อย่างกว้าง การมีส่วนร่วมของประชาชน หมายถึง การที่ประชาชนเข้าไปมีส่วนร่วมในการกำหนดนโยบายของประเทศ และการบริหารประเทศ โดยผ่านกระบวนการทางการเมือง เช่น การเป็นผู้บริหารพรรคการเมือง การเป็นสมาชิกพรรคการเมือง การเป็นสมาชิกสภาผู้แทนราษฎร การเป็นรัฐมนตรี การเป็นคณะรัฐมนตรี เป็นต้น รวมถึงการเข้าไปมีส่วนร่วมในการบริหารท้องถิ่นและการเป็นสมาชิกสภาท้องถิ่นด้วย

ความหมายอย่างแคบ การมีส่วนร่วมของประชาชน หมายถึง การที่ประชาชนเข้าไปช่วยสนับสนุนงานซึ่งเป็นหน้าที่ของเจ้าหน้าที่ของรัฐโดยกระทำการภายในกรอบของกฎหมายหรือนโยบายของรัฐ

2.3.1.9 วันรักษ์ มิ่งมณีนาคิน (2531: 101) กล่าวถึงความหมายของการมีส่วนร่วม ว่าเป็น การเข้าร่วมอย่างแข็งขันและเต็มที่ของกลุ่มบุคคล ผู้ที่มีส่วนได้ส่วนเสียในทุกขั้นตอนของโครงการหรืองานพัฒนาชนบท โดยเฉพาะอย่างยิ่ง การมีส่วนร่วมในอำนาจการตัดสินใจและหน้าที่ความรับผิดชอบ การมีส่วนร่วมเป็นเครื่องประกันว่า สิ่งที่มีส่วนได้ส่วนเสียต้องการมากที่สุดนั้น จักได้รับการตอบสนอง และทำให้ความเป็นไปได้มากขึ้นกว่าผู้เข้าร่วมทุกคนจะได้รับประโยชน์เสมอกันไป

2.3.1.10 ทวีทอง หงส์วิวัฒน์ (2527: 2) ได้สรุปวาระการประชุมเรื่อง การสรุปมติ ข้อเสนอแนะจากการประชุมว่า การมีส่วนร่วมของประชาชน คือ การที่ประชาชนหรือชุมชนพัฒนาขีดความสามารถของตนเอง ในการจัดการและควบคุมการใช้และกระจายทรัพยากร ปัจจัยการผลิตที่มีอยู่ในสังคมเพื่อประโยชน์ต่อการดำรงชีพทางเศรษฐกิจและสังคม ตามความจำเป็นอย่างสมศักดิ์ศรีในฐานะสมาชิกของสังคม ในการมีส่วนร่วม ประชาชนได้พัฒนาการรับรู้และภูมิปัญญา ซึ่งแสดงออกในรูปแบบการตัดสินใจในการกำหนดชีวิตของตนเองอย่างเป็นตัวของตัวเอง

2.3.1.11 Matthias Stiefel และ Andrew Pearse (อ้างในปรัชญา เวสาร์ซซ์, 2528: 5-6) ได้เสนอมุมมองของการมีส่วนร่วมใน 5 มิติ คือ

2.3.1.11.1 การมีส่วนร่วมเป็นการประจันหน้า (Confrontation) คือ เป็นการสะท้อนการแจกแจงแบ่งสรรอำนาจในการตัดสินใจที่ผิดไปจากเดิม จึงอาจเป็นการประจันหน้าระหว่างกลุ่ม

ผลประโยชน์ กลุ่มสังคมกลุ่มชนชั้นต่าง ๆ กับหน่วยงานที่ตั้งขึ้นอย่างมั่นคงแล้ว และไม่ยอมเปลี่ยนแปลง(Immobilized Establishments) ซึ่งหมายถึงหน่วยงานของทางราชการ

2.3.1.11.2 การมีส่วนร่วมเป็นเรื่องของกลุ่มและขบวนการในการเข้ากลุ่ม (Group and Process) ซึ่งหมายถึงหน่วยงานของทางราชการ

2.3.1.11.3 การมีส่วนร่วมเป็นประสบการณ์เฉพาะบุคคล (Individual) จากคานียามการมีส่วนร่วมเป็นเรื่องของพฤติกรรมกลุ่ม แต่ขณะเดียวกัน การตัดสินใจเข้าร่วมเป็นเรื่องเฉพาะบุคคล

2.3.1.11.4 การมีส่วนร่วมเป็นโครงการ (Project) ในวงราชการหรือองค์การระหว่างประเทศ การมีส่วนร่วมของประชาชนจะมุ่งไปที่โครงการซึ่งถูกกำหนดขึ้น เพื่อส่งเสริมการพัฒนาเฉพาะด้านและมุ่งให้ผู้ได้รับผลประโยชน์มีส่วนร่วมในบางระดับ แต่จะมากหรือน้อยขึ้นอยู่กับลักษณะของโครงการ 5.การมีส่วนร่วมเป็นนโยบาย (Policy Making) ตามความหมายกว้าง เป็นการมองการมีส่วนร่วมเป็นเรื่องเดียวกับการเป็นประชาธิปไตย คือ การยอมรับให้ประชาชนเข้ามามีส่วนร่วมในการกำหนดนโยบาย

2.3.1.12 เดช กาญจนานุกร (2547: 4) ได้ให้ความหมายของการมีส่วนร่วมว่า เป็นการแบ่งงานกันทำตามบทบาทและหน้าที่ของผู้ที่มีส่วนเกี่ยวข้อง ซึ่งจะต้องมีการบูรณาการในด้านความรู้ ความคิดและความเข้าใจให้ถูกต้องตรงกัน เพื่อให้ผู้มีส่วนร่วมปฏิบัติงานหรือกระทำกิจกรรมต่าง ๆ ของโครงการให้ประสานเป็นไปในทิศทางเดียวกันและเป็นจังหวะเดียวกัน จึงจะทำให้การปฏิบัติร่วมกันสัมฤทธิ์ผลอย่างมีประสิทธิภาพ และก่อให้เกิดประสิทธิผลสูงสุดตามที่ผู้มีส่วนร่วมทุกคนปรารถนา

โดยสรุปแล้ว คำว่า “การมีส่วนร่วม” หรือ “Participation” เป็นคำที่หมายถึง การมีส่วนร่วมของประชาชนในระดับล่างของสังคม ซึ่งแต่เดิมไม่เคยมีสิทธิ์มีเสียงในการพัฒนาแต่อย่างใด บัดนี้มีผู้เห็นความสำคัญและปรารถนาจะให้เขาเหล่านั้น เข้ามามีสิทธิ์มีเสียงในการกำหนดชะตาชีวิตของตนเอง มิใช่เป็นผู้ถูกกระทำแต่ฝ่ายเดียว

2.3.2 การพัฒนาแบบมีส่วนร่วม

2.3.2.1 การมีส่วนร่วมของประชาชน (people's participation)

การมีส่วนร่วมของประชาชนเป็นคำที่เริ่มใช้กันเมื่อประมาณ 30 ปีที่ผ่านมา เพื่อแสดงว่าโครงการพัฒนาต่างๆ ที่นำไปให้ชาวบ้านในชุมชนต่างๆนั้น ประชาชนในพื้นที่มีส่วนร่วมบ้าง ก็บอกว่ามีส่วนร่วมในการดำเนินงาน โดยชุมชนมีส่วนร่วมสมทบงบประมาณ 5-10% ถ้าไม่มีเงินก็คิดจากมูลค่าแรงงาน วัสดุสิ่งของหรือวัสดุแรงงาน หรืออะไรก็ได้ที่มาจากชุมชนงบประมาณเกือบทั้งหมด รวมทั้งการคิดและวางแผนมาจากข้างบน (top down) คือมาจากหน่วยงานภายนอกทั้งหน่วยงานราชการหรือองค์กรเอกชนบ้างก็บอกว่ามีส่วนร่วมในทุกขั้นตอน คือ การเก็บข้อมูลวางแผนการปฏิบัติ และประเมินผล และอ้างว่าเป็นกระบวนการที่มาจากข้างล่าง (bottom up) รวมทั้งอ้างว่าได้มีการทำประชาพิจารณ์(public hearing) แล้วซึ่งหมายถึงว่าได้รับการ รับรอง จากชุมชนมีส่วนร่วมในการตัดสินใจ ในการกำหนดนโยบาย การบริหารจัดการทรัพยากร การบริหารจัดการชุมชน คน ทุนของชุมชน จึงต้องมีการแยกแยะเนื้อหาและรูปแบบของ “การมีส่วนร่วมของประชาชน” ให้เหมาะสมกับในแต่ละเรื่องพร้อมกับวิธีการและกระบวนการที่เหมาะสมการมีส่วนร่วมของประชาชนจึงไม่ใช่แต่เพียงเอกสารนี้เป็นเอกสารที่สวอนไว้สำหรับการใช้งานเพื่อการศึกษาเท่านั้น ไม่นอญาดให้เข้าไปใช้ประโยชน์ด้านการค้าไม่ว่ากรณีใดๆ ทั้งสิ้น อีกทั้งห้ามมิให้ตัดแปลงเนื้อหา และต้องอ้างอิงถึงเจ้าของเอกสารทุกครั้งที่มีการนำไปใช้

รูปแบบ เช่นการเลือกตั้งในทุกระดับ แล้วก็ปล่อยให้ผู้ได้รับเลือกตั้งไปดำเนินการทุกอย่างทุกเรื่องการมีส่วนร่วมของประชาชนหมายความว่า หลังการดำเนินงานของผู้ที่ได้รับเลือกตั้งเข้าไปทำหน้าที่แทนประชาชนการมีส่วนร่วมของประชาชนจึงไม่ใช่เพียงไปหา 5-10% มาสมทบโครงการที่องค์กรจากภายนอกนำเข้าไปให้ ไม่ใช่การเข้าไปเก็บข้อมูลให้ข้าราชการที่บอกว่าเอาไปทำโครงการพัฒนาท้องถิ่น ไม่ใช่แค่การไปร่วมประชุมรับฟังการเสนอโครงการแล้วก็มีรับรองแล้วอ้างว่าเป็นประชาพิจารณ์การมีส่วนร่วมของประชาชนคือการแสดงออกถึงสิทธิขั้นพื้นฐานของชุมชนในการจัดการชุมชน จัดการชีวิตของตนเอง การมีส่วนร่วมเกิดจากแนวความคิดในการพัฒนาชุมชน คือ กระบวนการที่ผู้มีส่วนเกี่ยวข้องหรือผู้มีส่วนได้ส่วนเสีย มีโอกาสได้แสดงทัศนะและเข้าร่วมกิจกรรมต่างๆ ที่มีผลต่อชีวิตความเป็นอยู่ของประชาชน รวมทั้งมีการนำความคิดเห็นดังกล่าวไปประกอบการพิจารณา กำหนดนโยบายและการตัดสินใจของรัฐ ประกอบด้วยการให้ข้อมูลข่าวสารต่อผู้มีส่วนเกี่ยวข้อง การเปิดรับความคิดเห็นจากประชาชน (ประชาพิจารณ์) การวางแผนร่วมกัน และการพัฒนาศักยภาพของประชาชนให้สามารถเข้ามามีส่วนร่วมได้โดยมีหลักการดังนี้คือ

2.3.2.1.1 หลักจิตสำนึกและความรับผิดชอบ คือ หลักการที่สำคัญที่องค์การทั้งภาครัฐ ภาคเอกชน และภาคประชาสังคม เปิดโอกาสให้มีการตรวจสอบ ซึ่งจะสะท้อนถึงความรับผิดชอบต่อสาธารณะ และต่อผู้มีส่วนเกี่ยวข้องหรือผู้มีส่วนได้ส่วนเสีย (Stakeholders) เป็นการแสดงถึงความรับผิดชอบ จำเป็นต้องปฏิบัติโดยยึดหลักนิติธรรมและความโปร่งใส

2.3.2.1.2 หลักความคุ้มค่า คือ การคำนึงถึงประโยชน์สูงสุดแก่ส่วนรวม ในการบริหารจัดการและการใช้ทรัพยากรที่มีอยู่อย่างจำกัดให้เกิดประโยชน์สูงสุดและยั่งยืน รวมทั้งมีการป้องกันรักษาสิ่งแวดล้อมและมีความสามารถในการแข่งขันกับภายนอก

2.3.2.1.3 เป้าหมายและวิธีการของการวางแผนแบบมีส่วนร่วม การมีส่วนร่วมอาจเป็นทั้งเป้าหมายและวิธีการ ซึ่งกระบวนการมีส่วนร่วมแบบวิธีการ ต้องอาศัยการรวมกลุ่มที่เข้มแข็งทำให้คนส่วนใหญ่จะมีความรู้สึกความเป็นเจ้าของ เกิดความรับผิดชอบร่วมกันและการเกิดผลประโยชน์ของกลุ่มเนื่องจากความเข้มแข็งของกลุ่มเป็นเป้าหมายที่ได้รับ (นันทิยา หุตานุวัตร และณรงค์ หุตานุวัตร, 2546:34)

ทศพล กฤตยพิสิฐ (2537) กล่าวถึงการมีส่วนร่วมตามขั้นตอนในการพัฒนาออกเป็น 5 ขั้นตอน ดังนี้ ขั้นตอนที่ 1 ขั้นริเริ่มการพัฒนา ประชาชนเข้ามามีส่วนร่วมในการค้นหาปัญหาและสาเหตุของปัญหาภายในชุมชน ตลอดจนมีส่วนร่วมในการตัดสินใจกำหนดความต้องการของชุมชน และมีส่วนร่วมในการจัดลำดับความสำคัญของความต้องการด้วย

ขั้นตอนที่ 2 ขั้นตอนการวางแผนในการพัฒนา ประชาชนมีส่วนร่วมในการกำหนดนโยบายและวัตถุประสงค์ของโครงการ กำหนดวิธีการและแนวทางการดำเนินงานตลอดจนกำหนดทรัพยากรและแหล่งทรัพยากรที่ใช้

ขั้นตอนที่ 3 ประชาชนมีส่วนร่วมในการสร้างประโยชน์โดยการสนับสนุนทรัพยากร วัสดุอุปกรณ์ และแรงงาน หรือเข้าร่วมบริหาร ประสานงาน และดำเนินการขอความช่วยเหลือจากภายนอก

ขั้นตอนที่ 4 ประชาชนมีส่วนร่วมในการรับผลประโยชน์ที่พึงได้รับจากการพัฒนาหรือยอมรับผลประโยชน์อันเกิดจากการพัฒนาทั้งด้านวัตถุและจิตใจ

ขั้นตอนที่ 5 ประชาชนเข้าร่วมประเมินการพัฒนาที่ได้กระทำไปนั้นสำเร็จตามวัตถุประสงค์เพียงใด ซึ่งในการประเมินอาจปรากฏในรูปของการประเมินผลย่อย (Formative Evaluation) เป็น

เอกสารนี้เป็นเอกสารที่สงวนไว้สำหรับการใช้งานเพื่อการศึกษาเท่านั้น ไม่อนุญาตให้นำไปใช้ประโยชน์ด้านการค้า ไม่ว่าจะกรณีใดๆ ทั้งสิ้น อีกทั้งห้ามมิให้ตัดแปลงเนื้อหา และต้องอ้างอิงถึงเจ้าของเอกสารทุกครั้งที่มีการนำไปใช้

การประเมินผลก้าวหน้าเป็นระยะๆ หรือกระทำในรูปของการประเมินผลรวม (Summative Evaluation) ซึ่งเป็นการประเมินผลสรุปยอด

2.3.2.2 ระดับของการมีส่วนร่วม

การวัดระดับของการมีส่วนร่วมในมิติเชิงคุณภาพ แนวคิดของอาร์น สไตน์ ให้ความสำคัญต่ออำนาจในการตัดสินใจ และเห็นว่าการมีส่วนร่วมมีลักษณะเป็นรูปของบันไดการมีส่วนร่วม 8 ขั้นตอน แบ่งชั้นการมีส่วนร่วมจาก

ขั้นต่ำ ระดับ 1-2 คือ การมีส่วนร่วมเทียม ประชาชนส่วนใหญ่ไม่มีอำนาจในการตัดสินใจ แต่มีเพียงคนกลุ่มน้อยเข้ามามีบทบาทหลักในการตัดสินใจ

ขั้นกลาง ระดับ 3-5 คือ การมีส่วนร่วมบางส่วน ความคิดเห็นของประชาชนยังไม่มีหลักประกันว่าจะได้รับการตอบสนองจากผู้มีอำนาจในการตัดสินใจ

ขั้นสูง ระดับ 6-8 คือ การเพิ่มระดับการตัดสินใจในการเจรจา การใช้อำนาจผ่านตัวแทน ควบคุมโดยประชาชนผ่านตัวแทน หรือเป็นผู้ใช้อำนาจตัดสินใจโดยตรง

2.3.3 การพัฒนาชุมชนแบบพึ่งตนเอง (Self - Reliance Community Development)

พระราชบัญญัติกำหนดแผนและขั้นตอนของการกระจายอำนาจ พ.ศ. 2542 มีผลทำให้หน่วยงานของรัฐพยายามปรับตัวเพื่อให้สอดคล้องพระราชบัญญัตินี้ดังกล่าว ประชาชนในชุมชนก็มีความตื่นตัวในการที่จะมีส่วนร่วมในการพัฒนาชุมชนของตนมากขึ้น การกระจายอำนาจลงสู่ชุมชนทำให้การพัฒนาชุมชนขึ้นอยู่กับประชาชนในท้องถิ่นทั้งสิ้นและผู้ที่ทำหน้าที่สนับสนุน ให้คำปรึกษาเกี่ยวกับแนวคิดและโครงการ วิชาการก็คือเจ้าหน้าที่ภาครัฐในชุมชนบพนั้นเอง ดังทงศักดิ์ ได้กล่าวถึงบทบาทของเจ้าหน้าที่ภาครัฐ ว่าต้องกระตุ้นให้ประชาชนได้รู้ ได้เข้าใจ ถึงแนวคิด หลักการวิเคราะห์ปัญหาของชุมชน และให้ประชาชนตระหนักว่าเป็นปัญหาร่วมกันของทุกคนในชุมชน มิใช่ของคนใดคนหนึ่ง (ทงศักดิ์ คุ่มไข่น้ำ และคนอื่น ๆ .2534: 18) การกระทำเช่นนี้จะทำให้ประชาชนมีความรู้สึกที่ตนเองได้เข้ามามีส่วนร่วมในการอภิปราย ถกเถียง พิจารณาปัญหาต่างๆ ในชุมชนของตนเองด้วย จะรู้สึกร่วมรับผิดชอบในการดำเนินโครงการ เหมือนเป็นปัญหาของตนโดยแท้จริงการพัฒนาชุมชนไม่จำเป็นที่จะเป็นการพัฒนาด้วยการจัดกิจกรรมในด้านใดอย่างหนึ่งอยู่บนพื้นฐานการสนับสนุน ให้ประชาชนพึ่งตนเองได้เป็นประการสำคัญ หากสิ่งใดเกินกว่าความสามารถของประชาชนเช่นทางด้านวิชาการและวัสดุที่จำเป็น รัฐบาลยอมเข้าให้การช่วยเหลือเพื่อโครงการ กิจกรรมของราษฎรบรรลุผลด้วยดี ทั้งนี้โดยวิธีการ “ทำงานกับประชาชน (work with people) หมายถึงร่วมคิด ร่วมปรึกษา และร่วมกันทำงาน ไม่ใช่ทำให้ประชาชน (Work for people) แต่ฝ่ายเดียว ” (จิตจำนงค์ กิติกริตติ, 2525 : 54) แนวคิดการพัฒนาชุมชนแบบพึ่งตนเองเป็นแนวคิดที่เหมาะสมที่จะใช้อธิบายปรากฏการณ์ทางสังคมของกลุ่มประเทศทางตะวันตกได้ดี เพราะอาศัยพื้นฐานวัฒนธรรมทางตะวันตกเป็นแนวคิดหลัก และทฤษฎีการพัฒนาชุมชนแบบพึ่งตนเองเป็นทฤษฎีที่เกิดขึ้นจากการได้ประจักษ์ถึงความบกพร่องของการพัฒนาตามกระแสหลัก เช่นทฤษฎีทางพุทธศาสตร์ ทฤษฎีเศรษฐกิจพอเพียง (ทฤษฎีใหม่) ซึ่งอาคม กล่าวว่าการพัฒนาแบบพึ่งตนเองเป็นทางเลือกเพื่อการพัฒนาประเทศอีกแนวทางหนึ่ง ซึ่งถูกกำหนดขึ้นมาเพื่อให้สอดคล้องกับสถานการณ์ของกลุ่มประเทศโลกที่สาม จากนักเศรษฐศาสตร์และนักสังคมศาสตร์หลายๆประเทศ โดยอาศัยรากฐานการสร้างองค์ความรู้ทางประวัติศาสตร์เศรษฐกิจที่ผ่านมาว่า ภายใต้กระบวนการพัฒนาของประเทศต่างๆ ทั้งในเอเชียบาง

เอกสารนี้เป็นเอกสารที่สงวนลิขสิทธิ์ไว้เพื่อใช้ในการศึกษาเท่านั้น ไม่อนุญาตให้เผยแพร่โดยไม่ขออนุญาต
ไม่ว่ากรณีใดๆ ทั้งสิ้น อีกทั้งห้ามมิให้ตัดแปลงเนื้อหา และต้องอ้างอิงถึงเจ้าของเอกสารทุกครั้งที่มีการนำไปใช้

ประเทศและประเทศแถบละตินอเมริกา ได้ส่งผลให้เกิดการพัฒนาแท้จริงหรือไม่แต่ผลปรากฏจากการที่ได้กล่าวถึงไว้แล้วในทฤษฎีความด้อยพัฒนาและการพึ่งพิงนั้นก็พบว่าประเทศในโลกที่สามต้องตกอยู่ในสภาพเสียเปรียบทั้งทางด้านเศรษฐกิจและสังคมตลอดมา การกระจายความเจริญกระจุกอยู่ในเมืองใหญ่ที่เป็นศูนย์กลางการปกครอง ความมั่งคั่งก็ตกอยู่กับผู้นำประเทศเพียงบางกลุ่มเท่านั้น ความยากจนของประชาชนในชนบทก็ยังปรากฏอยู่ทั่วไป ถึงแม้ผู้นำประเทศจะพยายามแสดงให้เห็นถึงความเจริญเติบโตทางเศรษฐกิจที่เพิ่มขึ้นอย่างรวดเร็วด้วยการพิจารณาจากรายได้ประชาชาติ ซึ่งเป็นการมองเพียงภาพรวมระดับประเทศที่มีได้คำนึงถึงความเป็นจริงระดับบุคคลว่า รายได้ประชาชาติที่เพิ่มขึ้นนั้นได้กระจายไปทุกระดับหรือไม่ (อาคม ใจแก้ว, 2534 : 75) แนวคิดการพัฒนาชุมชนแบบพึ่งตนเอง เป็นสิ่งที่นักพัฒนาและเจ้าหน้าที่ภาครัฐในพื้นที่ชุมชนชนบทควรศึกษาเป็นอย่างยิ่ง

2.3.3 การพัฒนายั่งยืน (sustainable development) หมายถึง การพัฒนาที่ตอบสนองความต้องการของปัจจุบันโดยไม่ทำให้ผู้คนในอนาคตเกิดปัญหาในการตอบสนองความต้องการของตนเอง” (นิยามของคณะกรรมการโลกว่าด้วยสิ่งแวดล้อมและการพัฒนา World Commission on Environment and Development ในรายงาน Our Common Future 1987 หรือ Brundtland Report) การพัฒนายั่งยืนรวมความถึง 3 ด้าน คือ เศรษฐกิจ สังคมและสิ่งแวดล้อมซึ่งเชื่อมโยงและสัมพันธ์กัน โครงการพัฒนาใดๆต้องคำนึงถึงองค์ประกอบทั้งสามด้านนี้ การพัฒนายั่งยืนเป็นมากกว่าเพียงการอนุรักษ์สิ่งแวดล้อม เป็นการเปลี่ยนโครงสร้างระบบเศรษฐกิจและสังคมเพื่อลดการบริโภคทรัพยากรและสิ่งแวดล้อมลงไปในระดับที่ยังรักษาความสมดุลที่ดี ทำให้อุณหภูมิร่วมกับธรรมชาติโดยไม่ทำลายล้างอย่างที่ผ่านมาและทำกันอยู่หลายแห่ง ให้อยู่ร่วมกันเป็นชุมชนอยู่ดีกินดีและอยู่เย็นเป็นสุข “การพัฒนายั่งยืน” เป็นคำที่ถูกใช้คู่ไปกับคำว่า “ธรรมาภิบาล” (good governance) ถือว่าเป็นสองคำที่สัมพันธ์กันอย่าแยกจากกันมิได้ โดยโครงการพัฒนาแห่งสหประชาชาติ (UNDP) เห็นว่าการพัฒนาจะยั่งยืนได้ถ้าหากมีธรรมาภิบาลก่อให้เกิดการพัฒนายั่งยืน การพัฒนามนุษย์ (human development) หมายถึงการเปิดทางเลือกมากมายผู้คนในสังคม หมายถึงว่าการให้ถือเอาผู้ชายผู้หญิง โดยเฉพาะคนจนและคนที่อยู่ในภาวะยากลำบากเสี่ยงอันตรายเป็นศูนย์กลางของกระบวนการพัฒนารายงานของ (UNDP) 1996 ได้แสดงให้เห็นว่า การเติบโตทางเศรษฐกิจไม่ได้เป็นหลักประกันการพัฒนายั่งยืนและไม่ได้ขจัดปัญหาความยากจนให้หมดไปเช่น บางประเทศมีรายได้ให้ประชาชาติต่อหัวสูงกลับอยู่ในระดับต่ำของการพัฒนามนุษย์ มีปัญหาความเหลื่อมล้ำแตกต่างระหว่างประเทศร่ำรวยและประเทศยากจนระหว่างคนรวย กับคนจนในประเทศเดียวกัน ช่องว่างที่ถ่างออกไปเรื่อยๆการพัฒนามนุษย์มีอยู่ 5 ลักษณะคือ

2.3.3.1 การสร้างความเข้มแข็ง (empowerment) คือการเพิ่มขีดความสามารถในการเลือกทางและทางเลือกให้ผู้คนได้เป็นอิสระจากความหวาดกลัวจากสิ่งที่พวกเขาขาดแคลน และให้มีส่วนร่วมในการตัดสินใจในเรื่องที่มีผลกระทบต่อชีวิต

2.3.3.2 ความร่วมมือ (co-operation) ผู้คนสัมพันธ์กันช่วยเหลือเกื้อกูลกัน

2.3.3.3 ความเท่าเทียม (equity) คนมีโอกาเข้าถึงทรัพยากรการศึกษาการดูแลสุขภาพการจัดการชีวิต ทรัพยากร ชุมชนของตนเอง

2.3.3.4 ความยั่งยืน (sustainability) การพัฒนาวันนี้ไม่ทำลายทรัพยากรและโอกาสของคนรุ่นต่อไปแต่สร้างหลักประกันให้คนในอนาคตเป็นอิสระจากความยากจนและได้ใช้ความสามารถขั้นพื้นฐานของตัวเอง

เอกสารนี้เป็นเอกสารที่สงวนไว้สำหรับการใช้งานเพื่อการศึกษาเท่านั้น ไม่อนุญาตให้นำไปใช้ประโยชน์ด้านการค้า ไม่ว่ากรณีใดๆ ทั้งสิ้น อีกทั้งห้ามมิให้ตัดแปลงเนื้อหา และต้องอ้างอิงถึงเจ้าของเอกสารทุกครั้งที่มีการนำไปใช้

2.3.3.5 ความมั่นคงปลอดภัยอันตราย (security) ในชีวิตทรัพย์สินการคุกคามจากโรคและภัยอันตราย

การพัฒนาอย่างยั่งยืน คือ การพัฒนาที่สนองตอบความต้องการของชนรุ่นปัจจุบันโดยไม่กระทบกระเทือนชนรุ่นต่อไปในการที่จะสนองตอบความต้องการของตนเอง ซึ่งหมายถึงขีดจำกัดของสิ่งแวดล้อม โดยคำนึงถึงความยุติธรรมในสังคมนระหว่างชนรุ่นเดียวกันกับชนรุ่นต่อไป เมื่อนำแนวความคิดนี้มาพิจารณาเรื่องชุมชนเมือง จึงมีการกำหนดแนวทางของการตั้งถิ่นฐานมนุษย์อย่างยั่งยืน (Sustainable Human Settlements) เพื่อเป็นแนวทางในการแก้ปัญหาความเสื่อมโทรมของเมืองและสิ่งแวดล้อม (Agenda 21 for Sustainable Development) การพัฒนาที่อยู่อาศัยแบบยั่งยืน (Sustainable Housing) มีหลักการโดยสังเขป ดังนี้

2.3.3.6 มิติทางการก่อสร้าง (Construction Perspective)

2.3.3.6.1 ทนทาน (Lifespan)

2.3.3.6.2 ปรับเปลี่ยนได้ (Adaptability)

2.3.3.7 มิติทางสังคมและเศรษฐกิจ (Social and Economic Perspective)

2.3.3.7.1 ค่าใช้จ่ายพอเหมาะ (Affordability) ทั้งสำหรับที่พักอาศัยโดยตรง (Direct Costs) และสำหรับค่าใช้จ่ายทางอ้อม (Indirect Costs) อาทิ ค่าเดินทาง โดยไม่ส่งผลต่อค่าใช้จ่ายที่จำเป็นสำหรับปัจจัยพื้นฐานอื่นๆ

2.3.3.7.2 มีสภาพแวดล้อมที่ดีทั้งสุขภาพกายและจิตใจ

2.3.3.7.3 มีสภาพแวดล้อมที่ดีในเชิงจิตศาสตร์ และสังคมศาสตร์ เปลี่ยนจากที่อยู่อาศัย (a place to live) ให้เป็นบ้าน (home) และสร้างโครงข่ายทางสังคมที่เข้มแข็ง

2.3.3.8 มิติทางสิ่งแวดล้อม (Eco-efficiency Perspective)

2.3.3.8.1 ใช้ทรัพยากรอย่างคุ้มค่า (Rational and Efficient use) ประกอบด้วยพลังงาน (Energy) วัสดุ (Construction) และพื้นที่ Space

2.3.3.8.2 ลดละความสูญสลายและการบริโภค

2.3.3.8.3 การใช้ทรัพยากรอย่างคุ้มค่า

2.3.3.8.4 การรักษาและส่งเสริมต้นทุนทางสิ่งแวดล้อมของท้องถิ่น

2.3.3.8.5 การออกแบบสภาพแวดล้อมทางกายภาพที่ดี

2.3.3.8.6 สภาพที่เอื้อต่อคุณภาพชีวิตที่ดีของผู้อยู่อาศัย

2.3.3.8.7 โอกาสและความเสมอภาคทางสังคม

2.3.3.8.8 การมีส่วนร่วมในการดูแล บริหาร จัดการชุมชนอย่างกว้างขวาง

2.3.3.8.9 พึ่งพาตนเองได้ในเชิงเศรษฐศาสตร์

2.3.3.8.10 บูรณาการรักษาสภาพแวดล้อมเข้ากับการพัฒนาคุณภาพชีวิตได้อย่างเหมาะสม

2.3.4 การพัฒนาบนพื้นฐานแนวคิดเศรษฐกิจพอเพียง

เศรษฐกิจพอเพียง คือ การวางรากฐานอันมั่นคงและยั่งยืนของชีวิตเมื่อวันเฉลิมพระชนมพรรษา ปี 2541 ได้ทรงมีพระมหากรุณาธิคุณอธิบายเพิ่มเติมถึงคำว่า “พอเพียง” หมายถึง “พอมีพอกิน” “...พอมีพอกินก็แปลว่า เศรษฐกิจพอเพียงนั่นเองถ้าแต่ละคนมีพอกินก็ใช้ได้ ยิ่งถ้าทั้งประเทศพอมีพอกินก็ยิ่งดี...” “...ฉะนั้นความพอเพียงนี้ก็แปลว่า ความพอประมาณและความมีเหตุผล เอกสารนี้เป็นเอกสารที่สงวนไว้สำหรับการใช้งานเพื่อการศึกษาเท่านั้น ไม่อนุญาตให้นำไปใช้ประโยชน์ด้านการค้า ไม่ว่ากรณีใดๆ ทั้งสิ้น อีกทั้งห้ามมิให้ตัดแปลงเนื้อหา และต้องอ้างอิงถึงเจ้าของเอกสารทุกครั้งที่มีการนำไปใช้

...”เศรษฐกิจพอเพียง หมายถึง เศรษฐกิจที่สามารถอุ้มชูตัวเอง(Relative Liff - Sufficiency) อยู่ได้ โดยมีต้องเดือดร้อน โดยต้องสร้างพื้นฐานทางเศรษฐกิจของตนเองให้ดีเสียก่อน คือตั้งตัวให้มีความพอ กินพอใช้ไม่มั่งหวังแต่จะทุ่มสร้างความสำเร็จยกเศรษฐกิจให้รวดเร็วแต่เพียงอย่างเดียว เพราะผู้ที่มีอาชีพและฐานะเพียงพอที่จะพึ่งตนเองการพัฒนาเศรษฐกิจพอเพียง สำหรับเกษตรกรนั้นมีการปฏิบัติ ตามขั้นตอน “ทฤษฎีใหม่” ของพระบาทสมเด็จพระเจ้าอยู่หัว ซึ่งประกอบด้วย 3 ชั้น คือ

ชั้นที่ 1 ผลิตเพื่อใช้บริโภคในครัวเรือน ในระดับชีวิตที่ประหยัด ทั้งนี้ต้องมีความสามัคคีในท้องถิ่น

ชั้นที่ 2 รวมกลุ่ม เพื่อการผลิต การตลาด ความเป็นอยู่ สร้างสวัสดิการ การศึกษา สังคมและศาสนา

ชั้นที่ 3 ร่วมมือกับองค์กรภายนอกในการทำธุรกิจและพัฒนาคุณภาพชีวิต

ทั้งนี้ทุกฝ่ายต้องได้รับประโยชน์การพัฒนาชนบทในลักษณะเศรษฐกิจพอเพียง จึงเป็นการใช้ “คน” เป็นเป้าหมายและเน้น “การพัฒนาแบบองค์รวม” หรือ “การพัฒนาแบบบูรณาการ” ทั้งด้าน เศรษฐกิจ จิตใจ สังคม วัฒนธรรมสิ่งแวดล้อม การเมือง ฯลฯ โดยใช้ “พลังทางสังคม” ขับเคลื่อน กระบวนการพัฒนาในรูปแบบของกลุ่ม เครือข่ายหรือประชาสังคม กล่าวคือเป็นการผนึกกำลังทุกฝ่ายใน ลักษณะ “พหุภาคี” ประกอบด้วยภาครัฐ ภาคเอกชน และภาคประชาชน

2.3.5 การพัฒนาชุมชนบนพื้นฐานภูมิปัญญา

ในช่วง 20 กว่าปีมานี้ การวิพากษ์วิจารณ์เกี่ยวกับแนวทางการพัฒนาประเทศ อันเป็นผล จากการปะทะกันระหว่างแนวคิดสองกระแส ได้แก่ กระแสโลกาภิวัตน์ (Globalization) ด้านของ ความเติบโตทางวัตถุที่ก่อให้เกิดการทำลายทรัพยากรธรรมชาติและสิ่งแวดล้อมจำนวนมาก และที่สำคัญคือ ผู้คนได้สูญเสียความเป็นตัวของตัวเอง ไร้ศักดิ์ศรี และรู้สึกโดดเดี่ยวเพราะถูกตัดขาดจากกัน ทางสังคม ทำให้เกิดแนวคิดอีกกระแสหนึ่งขึ้นเรียกว่า กระแสชุมชนท้องถิ่น (Localization) ที่ให้ความสำคัญแก่คนและชุมชนในการกำหนดแนวทางการดำเนินชีวิตที่สอดคล้องกับสังคมวัฒนธรรมของตนเพื่อให้สามารถอยู่ในสังคมได้อย่างมีความหมาย มีค่าและมีศักดิ์ศรีเป็นแนวคิดที่มองทุกสิ่งทุกอย่าง เชื่อมโยงถึงกันแบบองค์รวมได้เกิดขึ้นอย่างกว้างขวางในสังคมไทยการนำเสนอประสบการณ์ของ ชาวบ้านและชุมชนในทุกส่วนที่ประสบความสำเร็จจากการพัฒนาบนพื้นฐานทางสังคมวัฒนธรรมได้ เรียกร้องให้ผู้คนหันกลับมาทบทวนแนวคิดและแนวทางการพัฒนาชุมชน จนกระทั่งแนวคิดใหม่ที่ทำให้ ความสำคัญต่อชุมชนท้องถิ่น ซึ่งเคยเป็นกระแสรองมาก่อนหน้านี้ได้กลายเป็นกระแสหลักของการ พัฒนาประเทศในปัจจุบัน

การนำแนวคิดใหม่มาใช้ในการพัฒนาชุมชน จะเกิดขึ้นไม่ได้ภายใต้การกฏเกณฑ์ และกติกา การพัฒนาประเทศแบบเก่าด้วยเหตุนี้การแก้ไขระเบียบกฎหมายของประเทศเพื่อให้สอดคล้องกับทิศทาง ใหม่จึงเป็นสิ่งจำเป็น เห็นได้จากการประกาศใช้รัฐธรรมนูญเมื่อปี พ.ศ.2540 หากวิเคราะห์ ปรากฏการณ์ที่เกิดขึ้นข้างต้น จะพบว่าสิ่งที่เกิดขึ้นนี้ได้สะท้อนลักษณะที่เป็นสากลและลักษณะเฉพาะ ของการพัฒนาชนบทไทยไปพร้อมกัน ลักษณะที่เป็นสากลก็คือการเปลี่ยนแปลงของสถานการณ์โลกทั้ง ทางด้านเศรษฐกิจ สังคม และการเมืองได้ส่งผลกระทบต่อแนวคิดและทิศทางการพัฒนาของไทยตลอด ช่วง 2 ทศวรรษแรกของการพัฒนา หลังจากนั้นการทำงานได้หันเข้าสู่ลักษณะเฉพาะที่ให้ความสำคัญ ต่อวัฒนธรรมชุมชน การค้นหาประสบการณ์ระดับชุมชน ทำให้เกิดทฤษฎีทางสังคมศาสตร์ที่เกิดจาก สภาพที่เป็นจริงของอดีตและปัจจุบันของสังคมไทยและการแสวงหาความร่วมมือจากทุกฝ่ายทั้งหมดนี้ เอกสารนี้เป็นเอกสารที่สงวนไว้สำหรับการใช้งานเพื่อการศึกษาเท่านั้น ไม่อนุญาตให้นำไปใช้ประโยชน์ด้านการค้า ไม่ว่ากรณีใดๆ ทั้งสิ้น อีกทั้งห้ามมิให้ตัดแปลงเนื้อหา และต้องอ้างอิงถึงเจ้าของเอกสารทุกครั้งที่มีการนำไปใช้

เป็นการพัฒนาอย่างรอบด้านมีรากฐานอยู่ที่ระบบคุณค่าดั้งเดิมและแสวงหารูปแบบใหม่เพื่อสืบทอดจิตวิญญาณแห่งอดีตและการพึ่งตนเองการประยุกต์ภูมิปัญญาเพื่อการพัฒนาชุมชนและสังคมไทย

2.3.5.1 นามธรรมและรูปธรรม ภูมิปัญญาชาวบ้านมีทั้งลักษณะที่เป็นนามธรรม และรูปธรรม โดยเฉพาะสิ่งที่เป็นรูปธรรมสามารถแยกออกได้อีกหลายประเภท ทั้งทางด้านเกษตรกรรม ทัศนกรรม สุขภาพ ภูมิปัญญาชาวบ้านมีรูปแบบที่หลากหลาย แต่ในความหลากหลายนั้นมีจุดร่วมกันอยู่อย่างหนึ่งคือ คุณค่าที่อยู่เบื้องหลังภูมิปัญญานั้นๆ ซึ่งเป็นสิ่งที่เป็นามธรรม โดยเฉพาะโลกทัศน์ และชีวะทัศน์ของผู้คนและชุมชน เช่น คุณภาพของธรรมชาติและที่อยู่ร่วมกันในชุมชน การพึ่งตนเอง และการพึ่งพาอาศัยกัน เป็นต้น

โดยทั่วไป รูปแบบ ซึ่งเป็นเทคนิคหรือวิธีการจัดการจะมีการเปลี่ยนแปลงอยู่ตลอดเวลา ส่วนที่เปลี่ยนแปลงช้าหรือแทบจะไม่เปลี่ยนแปลงคือ คุณค่าของภูมิปัญญานั้น ด้วยเหตุนี้ การประยุกต์ภูมิปัญญาเพื่อการพัฒนาชุมชนจึงมุ่งไปสู่รูปแบบหรือวิธีการจัดการที่สอดคล้องกับยุคสมัยที่เปลี่ยนแปลงไปขณะเดียวกัน ก็พยายามที่จะรักษาหรือคงคุณค่าเดิมไว้ให้มากที่สุด

2.3.5.2 คุณค่าและมูลค่า การประยุกต์ภูมิปัญญาชาวบ้านสามารถนำเอาแนวคิดเรื่องคุณค่าและมูลค่าเข้ามาเป็นแนวทาง โดยเฉพาะอย่างยิ่งสังคมของเราในระยะที่เพิ่งผ่านมานี้จะมีความขัดแย้งกันค่อนข้างรุนแรง ระหว่างแนวคิดสองแนวนี้ ภายหลังจากได้นำแนวคิดการพัฒนาตามแบบอย่างชาติทางตะวันตกมาเป็นแนวทางในการพัฒนาประเทศ ส่งผลให้ประเทศไทยมีความก้าวหน้าทางวัตถุมากขึ้น พร้อมกับนิยมมูลค่าหรือให้ความสำคัญต่อสิ่งต่างในเชิงปริมาณก็เพิ่มมากขึ้นไปด้วย แต่อย่างไรก็ตาม ยังมีผู้คนในสังคมอีกจำนวนหนึ่งที่ยึดถือหรือนิยมคุณค่า ซึ่งเป็นการให้ความสำคัญต่อจิตวิญญาณ และรากเหง้าของตนเอง การนำคุณค่าและมูลค่ามาเป็นแนวทางประยุกต์ภูมิปัญญาชาวบ้านเพื่อการพัฒนาชุมชนและสังคม จะเป็นการแก้จุดอ่อนอย่างหนึ่งในสังคมไทย ให้หันกลับมาสร้างความสมดุลให้กับแนวคิดทั้งสอง เพื่อสร้างคุณภาพแก่ชีวิต ชุมชน และธรรมชาติให้ยั่งยืนสืบไป การประยุกต์ภูมิปัญญาชาวบ้านตามแนวคิดเรื่องคุณค่าและมูลค่านี้ น่าจะมีความเหมาะสมอย่างยิ่งกับสิ่งที่เป็นรูปธรรม เช่น ทัศนกรรม สมุนไพร การนวด และศิลปะต่างๆ รวมไปถึงสถาปัตยกรรมที่มีคุณค่าทางประวัติศาสตร์ เป็นต้น สิ่งเหล่านี้ล้วนมีคุณค่าและพร้อมที่แปรเป็นมูลค่าถ้ามีการจัดการที่เหมาะสม

การนำแนวคิดเรื่องคุณค่าและมูลค่ามาเป็นแนวทางประยุกต์ภูมิปัญญาชาวบ้านในการพัฒนาชุมชนและสังคม น่าจะเป็นประโยชน์อย่างยิ่งในสังคมปัจจุบัน ซึ่งเป็นสังคมยุคหลังสมัยใหม่ ผู้คนรื้อหาจิตวิญญาณและวัฒนธรรมชุมชน

2.4 แนวคิดและทฤษฎีเกี่ยวกับการออกแบบของที่ระลึก

2.4.1 การออกแบบของที่ระลึก

2.4.1.1 ความหมายของ “ของที่ระลึก”

มนุษย์เป็นสัตว์สังคมที่มีการคบหาสมาคมกันในการใดกิจการหนึ่ง ในระยะเวลาหนึ่งจนทำให้เกิดความผูกพันชอบพอรื่นในความรู้สึก และเป็นพื้นฐานทำให้เกิดความอยากจะปะทะสัมพันธ์กันระหว่างมนุษย์กับมนุษย์ หรือเกิดความผูกพันขึ้นระหว่างมนุษย์กับสิ่งต่างๆ ไม่ว่าจะเป็สถานที่ เหตุการณ์ วัตถุ เป็นต้น อันนำไปสู่ความทรงจำและการระลึกถึงในเมื่อกิจกรรมร่วมนั้นได้ล่วงผ่านไป

เอกสารนี้เป็นเอกสารที่สงวนไว้สำหรับการใช้งานเพื่อการศึกษาเท่านั้น ไม่อนุญาตให้นำไปใช้ประโยชน์ด้านการค้า ไม่ว่าจะกรณีใดๆ ทั้งสิ้น อีกทั้งห้ามมิให้ดัดแปลงเนื้อหา และต้องอ้างอิงถึงเจ้าของเอกสารทุกครั้งที่มีการนำไปใช้

ความต้องการที่จะให้การทรงจำในส่วนที่เกี่ยวข้องนี้ ปรากฏขึ้นในความรู้สึกแบบปะติดปะต่อกันแม้เวลาจะล่วงเลยไปแล้วก็ตาม หรือความต้องการที่จะให้มีการปะทะความสัมพันธ์กันอยู่เรื่อยๆ ไป เนื่องจากอยู่ไกลกันทำให้โอกาสที่จะพบปะกันมีได้น้อย ความคุ้นเคยกัน การที่มีรสนิยมและพฤติกรรมร่วมกัน ความจำเป็นที่จะต้องพึ่งพาอาศัยกัน ความมีลักษณะเสริมซึ่งกันและกันของบุคคล ตลอดจนไม่ไปจนกระทั่งการกระทำที่มีลักษณะเป็นการให้รางวัลเป็นการตอบแทน เมื่อเกิดความพึงพอใจหรือถูกใจแก่กัน ตลอดทั้งสาเหตุอื่นอีกนานัปการเหล่านี้ล้วนอาจนับเป็นสาเหตุที่ทำให้เกิดการสร้างสรรค์ของที่ระลึกเพื่อมอบให้แก่กันและกันได้ทั้งสิ้นแต่ที่สำคัญ ขณะที่มนุษย์มีระบบสมองใช้บันทึกเรื่องราว เหตุการณ์ บุคคล ตลอดจนสิ่งต่างๆ ที่ได้สัมผัสรับรู้ในลักษณะของความทรงจำ การทับถมกันของประสบการณ์เหล่านั้น ย่อมก่อให้เกิดความสับสน ยากแก่การลำดับ และเมื่อเวลาผ่านไป ความทรงจำในสิ่งที่ได้ปะทะสัมพันธ์เหล่านั้นอาจเกิดการลืมนั่นไปได้ในที่สุด ดังนั้น มนุษย์จึงพยายามหาวิธีการกระตุ้นความทรงจำในเรื่องราวที่ได้เกี่ยวข้อง โดยการออกแบบสร้างสรรค์สื่อหรือสิ่งใดๆ ขึ้นเพื่อใช้เป็นตัวกระตุ้นจูงใจให้เกิดการระลึกถึงเรื่องราวที่ได้เกี่ยวข้องอยู่เสมอๆ สื่อหรือสิ่งทีสร้างสรรค์ขึ้นเพื่อจุดประสงค์ในการกระตุ้นเตือนหรือเน้นย้ำความทรงจำนี้ เรียกว่า “ของที่ระลึก”

2.4.1.1.1 ราชบัณฑิตยสถาน (2525 : 135 และ 686) การสรุปหาความหมายของคำ “ของที่ระลึก” ขึ้นแรกอาจทำได้โดยแยกหาความหมายของคำที่มาประกอบกันเสียก่อน “ของ” อาจหมายถึงสิ่ง “ที่ระลึก” อาจหมายถึงที่ทำให้นึกถึงหรือคิดถึง ดังนั้น “ของที่ระลึก” อาจหมายถึงสิ่งทำให้เกิดความคิดถึงหรือนึกถึง และจากแนวสรุปความหมายของคำเช่นนี้ อาจใช้คำจำกัดความที่มีแนวความหมายในลักษณะคล้ายคลึงกันออกไปได้อีก เช่น

2.4.1.1.2 ของที่ระลึก อาจหมายถึงสิ่งต่างๆ ที่นำมาใช้เป็นตัวจูงใจ ให้เกิดการคิดถึงหรือนึกถึงเรื่องราวที่ได้เกี่ยวข้อง

2.4.1.1.3 ของที่ระลึก อาจหมายถึงสิ่งที่ใช้เป็นสื่อเพื่อหวังผลทางด้านความทรงจำ ให้สิ่งที่ผ่านมาในอดีตกลับกระจ่างชัดขึ้นในปัจจุบัน

2.4.1.1.3 ของที่ระลึก อาจหมายถึงสัญลักษณ์แทนบุคคล เหตุการณ์ เรื่องราว เป็นต้น ที่ได้รับการออกแบบสร้างสรรค์ขึ้นเพื่อกระตุ้นหรือเน้นย้ำความทรงจำให้คิดถึงหรือนึกถึงอยู่เสมอในบุคคลเหตุการณ์ หรือ เรื่องราวนั้น

ของที่ระลึกเมื่อให้ในโอกาสที่ต่างกันอาจมีชื่อเรียกที่ต่างกันออกไป เช่น หากนำไปให้แก่ผู้รักและผู้ที่มีนับถือ เรียก “ของกำนัล” หากนำสิ่งของให้แก่เจ้าของขวัญเมื่อเสร็จพิธีทำขวัญแล้ว หรือให้กันในเวลาอื่นเป็นการถนอมขวัญหรือเพื่ออวยชัยไมตรี เช่น วันปีใหม่ วันเกิด วันแต่งงาน เรียกว่า “ของขวัญ” และหากให้ตอบแทนผู้มาช่วยงาน เช่น งานแต่งและงานศพ เรียกว่า “ของชำร่วย” และเรียก “ของแถมพก” เมื่อให้เพื่อนเป็นสินน้ำใจ

2.4.1.2 b ประวัติความเป็นมาของของที่ระลึก

ประวัติความเป็นมาของ “ของที่ระลึก” นั้นเป็นสิ่งที่ยากแก่การสืบค้นหาหลักฐาน ทั้งนี้เนื่องจากการให้วัตถุสิ่งของในลักษณะของที่ระลึกจริงๆ นั้น มิได้มีบันทึกหรือหลักฐานใดๆ ที่กล่าวไว้โดยตรง แต่ถ้าจะกำหนดยึดจากพฤติกรรมการประดิษฐ์สร้างสรรค์ของมนุษย์ โดยถือเอาสิ่งที่มนุษย์รู้จักสร้างขึ้นมาเป็น “ของ” และพฤติกรรมทำให้ การเผื่อแผ่แบ่งปัน เป็นสาเหตุที่ทำให้ผู้รับเกิด “การระลึก นึกถึงหรือคิดถึง” ผู้ให้แล้วก็พอที่จะสันนิษฐานสรุปกล่าวได้ว่า “ของที่ระลึกนั้นมีการมอบให้แก่กันมาตั้งแต่มนุษย์พวกแรกที่เกิดขึ้นมาบนโลกแล้ว” และสิ่งหรือวัตถุที่ให้แก่กันย่อมก่อให้เกิดความพึงเอกสารนี้เป็นเอกสารที่สงวนไว้สำหรับการใช้งานเพื่อการศึกษาเท่านั้น ไม่นอนุญาตให้นำไปใช้ประโยชน์ด้านการค้าไม่ว่ากรณีใดๆ ทั้งสิ้น อีกทั้งห้ามมิให้ดัดแปลงเนื้อหา และต้องอ้างอิงถึงเจ้าของเอกสารทุกครั้งที่มีการนำไปใช้

พอใจร่วมกันในระหว่างผู้ให้กับผู้รับ อันอาจนับเป็น “วัตถุแห่งความยินดี” นำไปสู่ความคิดถึงหรือนึกถึงต่อกันหากกำหนดยึดพฤติกรรมมาให้ในสิ่งหรือของแก่กัน โดยถือสิ่งของนั้นเป็นของที่จะนำมาซึ่งการระลึกนึกถึง ก็พอจะกำหนดลำดับรูปแบบของที่ระลึกได้ดังนี้

2.4.1.2.1 สิ่งหรือวัตถุที่ให้แก่กันในช่วงแรกสุด น่าจะเป็นปัจจัยที่สำคัญในการดำรงชีวิตนั้นคือ “อาหาร” อันได้แก่ เนื้อสัตว์ที่ได้มาจากการล่า เพราะมนุษย์ในยุคชุมชนบุพกาลแรกเริ่มสุดมีสภาพความเป็นอยู่คล้ายสัตว์ ดำรงชีวิตในยุคน้ำแข็งซึ่งมีบรรยากาศอันหนาวเย็น อาศัยอยู่ตามถ้ำยังชีพด้วยการล่าสัตว์ การออกล่าสัตว์ร่วมกันและแบ่งปันกันหลังจากที่ล่าได้ในอัตราส่วนที่เพียงพอแก่การบริโภคที่เหลือก็นำไปเผื่อแผ่แก่พวกพ้องหรือผู้ใกล้ชิดก่อให้เกิดความพึงพอใจและสร้างความยินดีแก่ผู้รับ สิ่งนี้ให้อาจจัดอยู่ในลักษณะ “ของขวัญ” หรือ “ของกำนัล” และผลพลอยได้จากการล่าสัตว์เป็นอาหารส่วนต่างๆ ของสัตว์ มนุษย์ได้นำมาประยุกต์ใช้ให้เกิดประโยชน์ โดยหนึ่งทำเครื่องนุ่งห่ม กระดุก เขี้ยว เล็บ งา ฯลฯ นำมาประดิษฐ์สร้างเป็นเครื่องใช้ไม้สอย เครื่องประดับ และอื่นๆ ดังนั้น วัตถุหรือสิ่งที่จะพึงให้แก่กันได้นอกจากอาหารแล้ว ก็น่าจะอยู่ในรูปลักษณะของเครื่องมือเครื่องใช้ เครื่องประดับ และวัตถุทางศิลปะ ที่เกิดขึ้นโดยการนำเอาสิ่งที่ได้จากธรรมชาติมาใช้ เช่น หิน เปลือกหอย กระดุก ไม้ น้ำเต้า ฯลฯ

2.4.1.2.2 ต่อมาเมื่อมนุษย์มีพัฒนาการทางด้านความเป็นอยู่ และวิวัฒนาการทางด้านสังคมมากขึ้น สิ่งทีประดิษฐ์สร้างสรรค์ได้รับการพัฒนาขึ้น รูปแบบเพิ่มมากขึ้น เช่น มีการเพาะปลูก เลี้ยงสัตว์ ทอเครื่องนุ่งห่ม ทำภาชนะดินเผา สร้างสัญลักษณ์และศิลปวัตถุ เหล่านี้คือสิ่งที่กล่าวได้ว่าเป็นการเปลี่ยนแปลงรูปแบบของสิ่งที่จะมอบให้แก่กันอีกระดับหนึ่ง คือแทนที่จะใช้สิ่งธรรมชาติดังตอนต้นๆ มีการสร้างใหม่ขึ้น เช่น เครื่องนุ่งห่มที่เกิดจากการทอ ภาชนะเครื่องปั้นดินเผา เป็นต้น และที่สำคัญมาก คือ มีระบบการแลกเปลี่ยนเกิดขึ้นเป็นการนำเอาผลผลิตของกลุ่มแรงงานที่ต่างกันมาแลกเปลี่ยนซึ่งกันและกัน เช่น พวกเพาะปลูกนำผลผลิตของตนมาแลกเปลี่ยนกับพวกล่าสัตว์ เป็นต้น

2.4.1.2.3 ระบบการและเปลี่ยนเป็นผลสืบเนื่องมาจากการที่ชุมชนขยายมากขึ้น กระทั่งมีการแบ่งกลุ่มแรงงานเพื่อพัฒนาผลผลิตแต่ละประเภทของตน ระบบการแลกเปลี่ยนนอกจากจะกระทำกันภายในชุมชนเดียวกันแล้วยังมีการแลกเปลี่ยนกับสังคมวงนอกทำให้เกิดการพัฒนาเป็นการค้ากันในที่สุด ซึ่งเมื่อเกิดกระบวนการแลกเปลี่ยนและค้าขายแล้ว การรับอิทธิพลทางด้านรูปแบบผลผลิตจากกันและกันก็ทำให้รูปแบบผลผลิตมีการเคลื่อนไหวเปลี่ยนแปลงเรื่อยมา รวมทั้งการพัฒนาค้นพบวัสดุที่นำมาใช้ในการสร้างสิ่งต่างๆ อีกมากมายจนถึงปัจจุบัน

2.4.1.3 การจัดแบ่งประเภทของที่ระลึก

ผลิตภัณฑ์ที่ถูกกำหนดสร้างขึ้นไม่ว่าจะเป็นของบริโภค หรือเครื่องใช้ไม้สอยเครื่องประดับ หรือวัตถุทางศิลปะ ย่อมมีความผูกพันกับวัสดุ ความพร้อมของเครื่องมือ และอิทธิพลของสิ่งต่างๆ ตั้งแต่เริ่มสร้างสืบต่อๆ กันมา เช่น ความผูกพันกับความเชื่อ ศาสนา การเมือง วัฒนธรรม เศรษฐกิจ และสังคม ฯลฯ ทำให้มีรูปแบบที่ผิดแผกแตกต่างกันออกไปอย่างมากมาย ซึ่งจุดประสงค์ในการสร้างก็แตกต่างกันออกไป และถ้ากำหนดแบ่งผลิตภัณฑ์เหล่านั้น เพื่อจัดประเภทในรูปลักษณะของที่ระลึกแล้วอาจสามารถกำหนดแบ่งได้ดังนี้

2.4.1.3.1 การกำหนดแบ่งจากจุดประสงค์ในการสร้างจุดประสงค์ในการสร้างสิ่งต่างๆ ขึ้นเพื่อประโยชน์ใดๆ ก็ตาม ไม่ว่าจะเป็นเพื่อใช้สอยให้สอดคล้องกับความต้องการของร่างกาย เพื่อสนองต่อความเชื่อความศรัทธาหรือความต้องการทางด้านจิตใจ หรือสร้างขึ้นเพื่อจัดจำหน่ายตาม

สภาวะความจำเป็นทางเศรษฐกิจและความเปลี่ยนแปลงทางสังคม ฯลฯ จุดประสงค์ที่แตกต่างกัน เหล่านี้ ย่อมทำให้เห็นผลผลิตมีรูปลักษณะที่แตกต่างกันออกไปตามความมุ่งหมายแห่งการสร้างสรรค์นี้

(1) รูปลักษณะของที่ระลึกที่สร้างขึ้นตามประเพณีนิยม ประเพณีนิยมคือการสืบเนื่องรูปแบบและการจัดทำต่อๆ กันมา ดังนั้นรูปลักษณะของที่ระลึกประเภทนี้ จึงเป็นสิ่งที่สร้างสืบทอดวัฒนธรรมทางรูปแบบแต่ละช่วงอายุคนต่อเนื่องกันมา โดยจุดประสงค์ของคนรุ่นก่อนอาจสร้างสิ่งนั้นเพื่อประโยชน์ใช้สอยเป็นจุดประสงค์หลัก แต่เมื่อสภาวะประกอบหลายอย่างเกิดความเปลี่ยนแปลง จุดประสงค์ของการสร้างของคนรุ่นต่อๆ มาอาจเปลี่ยนเป็นเพื่อสร้างสนองต่อความต้องการของนักท่องเที่ยว ดังเช่น ผลิตภัณฑ์พื้นบ้านบางชนิดในปัจจุบันแต่อย่างไรก็ตาม รูปแบบของผลผลิตหรือเทคนิควิธีในการสร้างก็ยังคงยึดถือแบบอย่างของอดีตอยู่อาจพัฒนาดัดแปลงไปบ้างเพื่อความเหมาะสมกับสภาพกาลแต่รูปลักษณะส่วนใหญ่ยังคงแสดงให้เห็นบุคลิกภาพและลักษณะทางวัฒนธรรมของชาติหรือของท้องถิ่นอย่างชัดเจน

(2) รูปลักษณะของที่ระลึกที่สร้างขึ้นตามสมัยนิยม เป็นรูปแบบซึ่งอาจถูกแปลค่ามาจากเหตุการณ์ปรากฏการณ์ ความนิยมในสิ่งหนึ่งสิ่งใด หรือเรื่องราวใดเรื่องราวหนึ่งออกมาเป็นรูปแบบ หรือสัญลักษณ์ของเหตุการณ์ หรือสิ่งที่ปรากฏในแต่ละช่วงเวลา ซึ่งเป็นที่นิยมในกลุ่มชนหรือกลุ่มหนึ่ง และอาจแพร่ไปยังอีกกลุ่มชนหนึ่งในระยะเวลาหนึ่ง แต่ละช่วงเวลาที่นิยมนี้เรียกว่าเป็น “รูปลักษณะตามสมัยนิยม”

(3) รูปลักษณะของที่ระลึกที่สร้างขึ้นเฉพาะ ของบริโภค เครื่องใช้ไม้สอย เครื่องประดับ หรือวัตถุทางศิลปะที่สร้างขึ้นเฉพาะนี้ จะถูกสร้างขึ้นเพื่อจุดมุ่งหมายให้เป็น “ของที่ระลึก” โดยตรง ซึ่งรูปแบบอาจได้รับการออกแบบสร้างขึ้นเพื่อเฉพาะบุคคล เฉพาะเหตุการณ์ เฉพาะสถานที่ เฉพาะงาน เช่น การสร้างของที่ระลึกประเภทเฉพาะบุคคล อาจเป็น รูป โล่ เหรียญ ถ้วย ฯลฯ ที่ได้รับการออกแบบจัดสร้างขึ้นเพื่อเป็นเกียรติแก่บุคคลใดบุคคลหนึ่ง โดยมอบให้บุคคลนั้นเพื่อเป็นของที่ระลึกเตือนความทรงจำในเหตุผลใดก็ตาม หรือเพื่อจำหน่ายแจกเพื่อเผยแพร่ให้บุคคลอื่น ๆ ได้มีไว้เพื่อเตือนใจให้ระลึกถึงบุคคลคนนั้น

(4) การสร้างของที่ระลึก รูปแบบเฉพาะงาน เป็นการสร้างเฉพาะเพื่อให้ แจก แลก ซื้อขายในงานนั้นๆ โดยตรง เช่น งานแสดงสินค้า งานประกวด งานแต่ง งานศพ งานฉลองครบรอบ งานวันเกิด งานเลี้ยงส่ง เลี้ยงรุ่นสังสรรค์ งานศิษย์เก่า ฯลฯ ซึ่งงานเหล่านี้มักสร้างสิ่งอนุสรณ์ไว้เป็นลักษณะเฉพาะ เพื่อให้ผู้ร่วมกิจกรรมในงานได้ระลึกถึงเมื่อเวลาผ่านไปรูปแบบเฉพาะสถานที่เป็น

รูปแบบเฉพาะท้องถิ่นของแต่ละที่ ที่อาจถูกสร้างขึ้นจากวัสดุที่มีเฉพาะในที่นั้นๆ ด้วยเทคนิคที่สร้างสืบทอดกันมาในท้องถิ่นนับชั่วอายุคนไม่มีในที่อื่นหรือไม่สามารถลอกเลียนเทคนิควิธีในการสร้างได้ หรืออาจจะได้แต่ไม่ดีเท่า ไม่ประณีตสวยงามเท่า และรูปแบบของสิ่งที่สร้างขึ้นก็เป็นรูปแบบเฉพาะของท้องถิ่นนั้น โดยอาจเป็นรูปแบบที่สืบทอดกันมานานจนเป็นที่รู้จักและยอมรับของบุคคลภายนอกทั่วไป อาจเป็นรูปแบบของสิ่งหนึ่งสิ่งใด รูปแบบของบุคคลหนึ่งบุคคลใดหรือของเหตุการณ์หนึ่งเหตุการณ์ใดที่มีเฉพาะในท้องถิ่นนั้นโดยตรง เมื่อนำเอารูปแบบนั้นๆ มาจัดสร้างเป็นผลิตภัณฑ์ ก็รูปแบบเฉพาะท้องถิ่นหรือสถานที่อีกลักษณะหนึ่ง อาจเป็นรูปแบบที่ได้รับการออกแบบสร้างสรรค์ขึ้นใหม่ ใช้สัญลักษณ์สิ่งแทนรูปแบบใดๆ ตามการกำหนด และรูปแบบที่กำหนดนั้นค่อยๆ ซึมซับเข้าไปในความรู้สึกของบุคคลทั่วไป ด้วยระยะเวลา ด้วยการโฆษณาประชาสัมพันธ์ และด้วยวิธีการนานับวิธี กระทั่งเป็นที่ยอมรับและเข้าใจร่วมกันว่ารูปแบบสัญลักษณ์ เช่นนี้ ย่อมหมายถึงท้องถิ่นหรือสถานที่นั้น

เอกสารนี้เป็นเอกสารที่สงวนลิขสิทธิ์ไว้เพื่อใช้ในการเรียนการสอนเท่านั้น เมื่อผู้ใดเห็นว่าเป็นประโยชน์ในการนำ
ไม่ว่ากรณีใดๆ ทั้งสิ้น อีกทั้งห้ามมิให้ดัดแปลงเนื้อหา และต้องอ้างอิงถึงเจ้าของเอกสารทุกครั้งที่มีการนำไปใช้

เช่น ที่หน้าท่าเรือชายฝั่งทะเล ซึ่งรูปเงื่อนน้อยในปัจจุบันกล่าวได้ว่าเป็นสัญลักษณ์แทนสถานที่แห่งนี้
 ทั่วๆ ที่แต่เดิมเงื่อนน้อยแห่งนครโคเปนเฮเกน เป็นเพียงเจ้าหญิงในเทพนิยายที่เขียนขึ้นโดย “ฮันส์ คริส
 เตียน แอเดอร์สัน” ในปี พ.ศ.2380 ซึ่งเทพนิยายเรื่องนี้เป็นที่ฝักใจคนทั่วไปทั้งเด็กและผู้ใหญ่ได้มีการ
 แปลเรื่องนี้เป็นภาษาต่างๆ นอกจากนี้ยังได้มีผู้นำเรื่องนี้มาเรียบเรียงเป็นบทละครบัลเลต์ เรื่องเงือก
 น้อยที่แสดงที่นครโคเปนเฮเกน ในปี พ.ศ.2454 เป็นที่น่าประทับใจผู้ดูเป็นอย่างมากจน “คาร์จาคอบ
 สัน” เศรษฐีผู้หนึ่งถึงกับออกเงินจ้างดาราบัลเลต์หญิงชื่อ “เอเลน ไพรส์ เดอ เพลนส์” ผู้แสดงเป็นเจ้า
 หญิงเงือกน้อยให้เป็นนางแบบสำหรับประติมากรเดนมาร์กปั้นรูปเงือกน้อยขึ้น “เอ็ดเวิร์ด เอรึคสัน”
 ประติมากรได้หล่อรูปปั้นเงือกน้อยขึ้นด้วยทองเหลือง พอถึงเดือนสิงหาคม พ.ศ.2456 ได้มีการนำเอา
 รูปปั้นนี้ ไปประดับไว้ที่ท่าเรือเมืองโคเปนเฮเกน แล้วตั้งแต่นั้นมาเงือกน้อยก็เป็นส่วนหนึ่งของเมืองและ
 เป็นสัญลักษณ์ที่งดงามของเดนมาร์ก และมีการจำลองแบบออกจำหน่ายเป็นของที่ระลึกแก่นัก
 ท่องเที่ยวจนเป็นที่ยอมรับของคนทั่วไป

2.4.1.4 การกำหนดแบ่งจากวัสดุและเทคนิควิธีการสร้าง

การกำหนดแบ่งของออกเป็นที่ระลึกโดยกำหนดยึดความแตกต่างของวัสดุที่นำมาสร้างหรือ
 วัสดุชนิดเดียวกันแต่อาจสร้างเป็นรูปลักษณะขึ้นด้วยเทคนิควิธีการที่แตกต่างกัน อาจกำหนดแบ่งออก
 ได้ดังนี้

2.4.1.4.1 ของที่ระลึกที่สร้างหรือดัดแปลงขึ้นจากวัสดุธรรมชาติ ของที่ระลึกประเภทนี้อาจ
 นำเอาวัสดุในธรรมชาติมาเสริม เติม แต่ง ประกอบต่อ ดัดแปลงเป็นเครื่องใช้ไม้สอย เครื่องประดับหรือ
 วัตถุทางศิลปะซึ่งบางลักษณะของผลิตภัณฑ์ที่สร้างขึ้นจากวัสดุธรรมชาตินี้ยังคงรูปต้นแบบของ
 ธรรมชาติเดิม อาจแต่งต่อเติมบ้างเพียงเล็กน้อย เช่น งานเปลือกหอย งานดอกไม้แห้ง ผลิตภัณฑ์จาก
 น้ำเต้า ผลิตภัณฑ์จากกะลามะพร้าว เป็นต้น

2.4.1.4.2 ของที่ระลึกที่สร้างขึ้นจากวัสดุสังเคราะห์ วัสดุสังเคราะห์ แต่ละชนิดแต่ละ
 ประเภทที่มนุษย์ค้นพบและรู้จักนำมาใช้ในการสร้างผลิตภัณฑ์ ทำให้เกิดรูปแบบผลผลิตผาน
 สอดคล้องกับคุณสมบัติทางกายภาพของวัสดุนั้นๆ อยู่เสมอมา ซึ่งคุณสมบัติทางกายภาพของวัสดุแต่
 ละชนิดนั้นต่างกัน เมื่อนำมาสร้างเป็นผลิตภัณฑ์ก็จะได้รูปลักษณะผลิตภัณฑ์ที่ไม่เหมือนกัน และ
 กรรมวิธีหรือเทคนิคในการสร้างก็ต่างกัน คุณค่าและความนิยมในผลิตภัณฑ์ที่สร้างขึ้นนั้น ขึ้นอยู่กับ
 คุณสมบัติทางความรู้สึกที่วัสดุแต่ละประเภทสามารถแสดงคุณสมบัติให้ปรากฏด้วย เช่น แก้วมีความใส
 เป็นประกาย ทองมีความสุกปลั่ง พลาสติกมีสีสันสดใสสวยงาม ปูนปลาสเตอร์มีความขาว ฯลฯ ผลิตภัณฑ์
 จากวัสดุต่างๆ เมื่อถูกจัดแบ่งและเรียกต่างกันตามวัสดุที่สร้าง เช่น เครื่องแก้ว เครื่องทอง ผลิตภัณฑ์
 พลาสติก ฯลฯ นอกจากนี้ยังอาจแบ่งเรียกตามกรรมวิธีการผลิตหรือเทคนิคการสร้างอีก เช่น เครื่องถม
 เครื่องทองลงหิน เครื่องแก้วเจียรระโน งานหล่อพลาสติก งานปูนปั้น งานหล่อปูน ฯลฯ

2.4.1.4.3 ของที่ระลึกที่สร้างขึ้นจากเศษวัสดุ เศษวัสดุอาจจะเป็นวัสดุจากธรรมชาติหรือ
 วัสดุสังเคราะห์ที่ถูกนำมาใช้งานแล้วเหลือหรือเกิน หรืออาจเป็นวัสดุที่แยกออกมาจากส่วนต่างๆ ของ
 ผลผลิตใดๆ ที่จัดเป็นเศษส่วนนั้นๆ ของที่ระลึกที่ถูกสร้างประกอบหรือประดิษฐ์ขึ้นจากเศษวัสดุ
 โดยทั่วไปมักจะแสดงให้เห็นถึงฝีมือที่ประณีตละเอียดอ่อน ความเป็นช่างหรือนักประดิษฐ์สร้างสรรค์
 ผลงานที่ถูกสร้างขึ้นเหล่านี้ส่วนมากถูกนำไปใช้เป็นของที่ระลึกเพื่อประโยชน์ในทางประดับตกแต่ง
 มากกว่าอย่างอื่น

เอกสารนี้เป็นเอกสารที่สงวนไว้สำหรับการใช้งานเพื่อการศึกษาเท่านั้น ไม่อนุญาตให้นำไปใช้ประโยชน์ด้านการค้า
 ไม่ว่ากรณีใดๆ ทั้งสิ้น อีกทั้งห้ามมิให้ดัดแปลงเนื้อหา และต้องอ้างอิงถึงเจ้าของเอกสารทุกครั้งที่มีการนำไปใช้

การกำหนดประเภทในลักษณะนี้ นอกจากกำหนดจากลักษณะเด่นของวัสดุตั้งที่กล่าวมาแล้ว ยังมีของที่ระลึกที่สร้างขึ้นจากวัสดุผสมอีกประเภทหนึ่ง เป็นการสร้างผลิตภัณฑ์ขึ้นโดยใช้วัสดุธรรมชาติ ประกอบเข้ากับวัสดุสังเคราะห์ เช่น พวงกุญแจหล่อด้วยพลาสติกภายในมีสัตว์เล็กๆ จำพวกปูหรือหอย เขี้ยวหรืองาสัตว์เลื้อยโลหะ เป็นต้น

2.4.1.5 การกำหนดแบ่งตามคุณค่าแห่งการนำไปใช้

การแบ่งประเภทของที่ระลึกในลักษณะนี้ เป็นการจัดแบ่งโดยถือเอาเป้าหมายการนำผลิตภัณฑ์ไปใช้เป็นสำคัญ คือ

2.4.1.5.1 ของที่ระลึกประเภทของบริโภค นั่นคือของที่ระลึกที่อยู่ในรูปแบบของ “อาหาร” ซึ่งอาจกล่าวได้ว่าอาหาร เป็นรูปลักษณะของ “ของ” สิ่งหนึ่งที่มีการให้ปันกันมานานนับตั้งแต่อดีตกาล ทั้งนี้เนื่องจากอาหารเป็นปัจจัยสำคัญต่อการยังชีพ อดีตการให้ปันอาหารอาจอยู่ในลักษณะคงรูปแบบธรรมชาติเดิม คือ ผลไม้ก็อยู่ในรูปแบบผลไม้ เนื้อก็อยู่ในรูปแบบของเนื้อ ฯลฯ ไม่มีการปรุงแต่งเปลี่ยนจากรูปเดิม ครั้นต่อมาเมื่อมนุษย์สามารถเพาะปลูกและเลี้ยงสัตว์ได้ แทนที่จะเอาเวลาออกไปหาอาหาร ก็เอาเวลาส่วนนั้นมาประดิษฐ์สร้างปรุงแต่งอาหารให้มีรูปมีรสที่แลดูน่าบริโภคขึ้นเมื่อมีการแบ่งกลุ่มแรงงานของมนุษย์ในสังคมผู้ที่เกี่ยวข้องกับอาหารโดยตรงก็พยายามพัฒนารูปแบบและรสชาติของอาหารให้สามารถกระตุ้นเร้าความต้องการของผู้คนยิ่งขึ้น เช่น การแกะสลักผักผลไม้การประดิษฐ์สร้างสรรค์อาหารในรูปและรสที่แปลกและใหม่ การใส่ภาชนะหรือบรรจุหีบห่อที่สวยงามดังนี้ เป็นต้น จนในปัจจุบันอาหารเป็นสิ่งที่นอกจากเป็นเครื่องยังชีพที่สำคัญแล้ว ยังถูกนำมามอบให้แก่กัน ซื่อขายแลกเปลี่ยนในรูปแบบของขวัญ ของชำร่วย ของที่ระลึกฯ อีกด้วย เช่น เค้ก กระจ่างผลไม้ ขนมลูกชุบ ขนมเทียนสวย เครื่องกระป๋อง ของหวานที่บรรจุในกล่องกะทัดรัด ขนมปัง ฯลฯ และด้วยเหตุที่เป็นสิ่งหรือของบริโภคที่ไม่สามารถเก็บไว้ในระยะเวลาอันนานๆ อีกทั้งเมื่อได้รับแล้วมีการบริโภคในช่วงระยะเวลาสั้นๆ อาหารยังไม่ค่อยได้รับการยอมรับว่าเป็นของที่ระลึกตั้งสิ่งของเครื่องใช้ที่เป็นถาวรวัตถุอื่นๆ

2.4.1.5.2 ของที่ระลึกประเภทประโยชน์ใช้สอย เครื่องมือเครื่องใช้ก็เป็นปัจจัยสำคัญในการดำรงชีวิตของมนุษย์มานับตั้งแต่อดีตกาล และมีการให้ปันและซื้อขายและเปลี่ยนกันเพื่อการนำไปใช้ แต่เครื่องมือเครื่องใช้บางชนิดที่ถูกประดิษฐ์ขึ้นอย่างเป็นพิเศษต่างจากรูปแบบที่ใช้กันอยู่ทั่วไป ไม่ว่าจะเป็นการตกแต่งด้วยสีสน ลวดลาย การใช้วัสดุที่ทรงคุณค่า ฯลฯ เครื่องมือเครื่องใช้ชิ้นนั้นมักจะถูกนำไปเป็นของที่ระลึกและประดับมากกว่าการนำไปใช้ ยิ่งในปัจจุบันเครื่องจักรกลได้เข้ามามีบทบาทต่อการดำรงชีพ ด้วยการเป็นเครื่องแทนการใช้เครื่องมือเครื่องใช้ รูปลักษณะของสิ่งใช้สอยประเภทเครื่องมือเครื่องใช้เก่าๆ นับวันสูญไปเพราะไม่มีความจำเป็นทางด้านการนำมาใช้ ดังนั้น การผลิตจึงเบนเป้าหมายไปเป็นของที่ระลึก เครื่องมือเครื่องใช้ที่เป็นผลิตภัณฑ์พื้นบ้าน ของใช้ในสมัยอดีตเช่น นาฬิกา โคมไฟ ตะเกียง ที่ปรากฏให้เห็นได้ตามร้านขายของเก่าหรือร้านขายของที่ระลึกแก่ชาวต่างประเทศ และแม้กระทั่งอาวุธที่ใช้ในการศึกษาสงครามไม่ว่าจะเป็นดาบ หอก โล่ และอื่นๆปัจจุบันก็กลายเป็นของที่ระลึกไปแล้ว

2.4.1.5.3 ของที่ระลึกประเภทประโยชน์ตกแต่ง เครื่องมือเครื่องใช้มักถูกสร้างขึ้นเพื่อตอบสนองต่อความต้องการทางด้านร่างกาย แต่สิ่งที่ยังมีประโยชน์ในด้านการตกแต่ง มักจะถูกสร้างขึ้นเพื่อสนองต่อจิตใจเป็นส่วนใหญ่ ซึ่งของที่ระลึกประเภทนี้มีทั้งที่ใช้ในการตกแต่งร่างกายอัน ได้แก่ เครื่องประดับ ตกแต่งอาคาร ตกแต่งสถานที่ พิธีการ

เอกสารนี้เป็นเอกสารที่สงวนไว้สำหรับการใช้งานเพื่อการศึกษาเท่านั้น ไม่อนุญาตให้นำไปใช้ประโยชน์ด้านการค้าไม่ว่ากรณีใดๆ ทั้งสิ้น อีกทั้งห้ามมิให้ตัดแปลงเนื้อหา และต้องอ้างอิงถึงเจ้าของเอกสารทุกครั้งที่มีการนำไปใช้

2.4.1.5.4 ของที่ระลึกประเภทวัตถุทางศิลปะ ของที่ระลึกประเภทนี้ส่วนใหญ่สร้างสรรค์ขึ้นโดยศิลปินออกแบบและสร้างขึ้นโดยคนคนเดียว อาจด้วยวิธีการใดๆ จนสำเร็จเป็นงานศิลปะศิลปวัตถุเหล่านี้แต่เดิมเป็นการถ่ายทอดสร้างสรรค์ของศิลปินเพื่อแสดงออกทางอารมณ์ และความรู้สึก อันเป็นความสวยงามและความพึงพอใจมากกว่าจะมุ่งสร้างเพื่อประโยชน์ทางการซื้อขายแลกเปลี่ยน ภายหลังเมื่อสภาวะทางเศรษฐกิจและสังคมเปลี่ยนแปลงไป ความจำเป็นในเรื่องปัจจัยอื่นๆ ที่สำคัญต่อการครองชีพ ทำให้ศิลปินเริ่มหันมาผลิตสร้างผลงานเพื่อซื้อขายกันมากขึ้น และผลงานประเภทศิลปวัตถุเหล่านี้ส่วนใหญ่จะนำไปใช้ประโยชน์ในการตกแต่งมากกว่าประโยชน์อย่างอื่น

2.4.1.6 กระบวนการออกแบบสินค้าที่ระลึก

ประเสริฐ ศิลรัตน์ (2544 : 66-72) ในปัจจุบันการออกแบบสร้างสรรค์ของที่ระลึก เป็นงานศิลปะในลักษณะประยุกต์หรือที่เรียกว่า “ประยุกต์ศิลป์ หรือ ศิลปะประยุกต์” มิใช่เป็นการสร้างงาน “วิจิตรศิลป์” ทั้งนี้เนื่องจากงานวิจิตรศิลป์ ถือว่าเป็นศิลปะบริสุทธิ์ (Pure Art) เป็นงานสร้างสรรค์ที่มนุษย์แสดงออกมาเพื่อความงาม ความประณีตละเอียดอ่อน อันก่อให้เกิดอารมณ์ความซาบซึ้งสะเทือนใจ และเกิดความประทับใจ มีค่าสูงส่งต่อจิตใจมนุษย์ ซึ่งผู้สร้างสรรค์ผลงานศิลปะในลักษณะนี้ จะถ่ายทอดชีวิตจิตใจลงในผลงาน ปรากฏออกมาเป็นลักษณะพิเศษมีลักษณะเฉพาะตัวของศิลปินแต่ละคนแต่งานประยุกต์ศิลป์หรือศิลปะประยุกต์ เป็นลักษณะที่มนุษย์นำเอาวัสดุและเรื่องราวต่าง ๆ มาผสมผสานกลมกลืน ประูแต่ง ดัดแปลงสร้างสรรค์ขึ้นให้มีคุณค่าทางความงาม ทางการใช้สอย ให้เป็นประโยชน์แก่ชีวิตประจำวัน การสร้างงานทางด้านนี้จะคำนึงถึงความต้องการของผู้บริโภค กาลเวลา สมัยนิยม และองค์ประกอบอื่นๆ อีกหลายประการ

ดังนั้น เรื่องราวของการออกแบบของที่ระลึก จึงเป็นเรื่องราวที่เกี่ยวกับวิธีการ แนวทาง ความนึกคิดการจัด การจัดรวบรวม การลำดับ การเลือก และความริเริ่ม โดยมีวัตถุประสงค์ของรูปแบบที่จะสร้างอยู่ที่ประโยชน์ใช้สอยหรือประโยชน์ในการตกแต่งเป็นสิ่งสำคัญ และให้มีรูปลักษณะของสิ่งที่จะสร้างเป็นสื่อหรือสัญลักษณ์ที่น่าสนใจ เข้าใจง่าย เร้าใจ มีความเหมาะสม กะทัดรัด มีความละเอียดและมีความสวยงามเป็นสิ่งสำคัญ ซึ่งการเป็นนักออกแบบอุตสาหกรรม นายเจมส์ เอฟ วอร์เรน ผู้เชี่ยวชาญการออกแบบและการตลาดได้ให้แนวคิดที่จะช่วยในการดำเนินงานให้เป็นไปได้ด้วยดี โดยแบ่งออกเป็นหัวข้อดังนี้

2.4.1.6.1 การผลิต ก่อนที่โรงงานจะรับแบบเพื่อทำการผลิต จะต้องคำนึงถึงว่าผลิตภัณฑ์นี้จะขายได้จำนวนมากหรือไม่ และจะผลิตสินค้าชนิดนี้ในราคาต่ำพอสมควรได้หรือไม่

2.4.1.6.2 วัตถุดิบ วัตถุดิบชนิดต่างๆ ไม่ว่าจะมาก สด ฟ้า หรือสินแร่ ต่างก็มีคุณภาพแตกต่างกันออกไป เมื่อนำมาใช้ประโยชน์ในการผลิต วัตถุดิบบางชนิด เช่น เหล็กมีความแข็งแรงมาก ดินเปี้ยวมีความอ่อนนุ่มมาก เงินทำเป็นแผ่นบางๆ และแบนได้ ไม้ไผ่เป็นเส้นใยไปตามยาวทางเดียวกัน โลหะบางชนิดมีการยืดและหดตัว ทำให้ติดกันได้โดยความร้อนหรือการบัดกรี วัตถุดิบบางชนิด เช่น เงิน อาจทำให้รูปร่างละเอียดประณีตได้ ดินเหนียวต้องการรูปร่างที่ห่อหุ้มเข้าด้วยกันเพื่อกันการแตกง่าย แล้วมีความสะท้อนแสง ดังนั้น นักออกแบบอุตสาหกรรมทุกคนจะต้องมีความคุ้นเคยกับวัตถุดิบต่างๆ ซึ่งกำลังทำการออกแบบโดยการทดลองทำดูด้วยตนเอง และทำแบบจำลองหรือผลิตภัณฑ์ตัวอย่างด้วยตนเองทุกชิ้น นักออกแบบจึงจะเข้าใจกับปัญหาต่างๆ ของผู้ผลิต

2.4.1.6.3 กรรมวิธีการผลิต ตามปกติโรงงานทุกแห่งไม่ว่าจะเป็นโรงงานเล็กหรือโรงงานใหญ่จะต้องมีเครื่องมือหรือเครื่องผ่อนแรงใช้ในการผลิตอุปกรณ์ต่างๆ เหล่านี้มีความเกี่ยวข้องกันอย่างเอาจริงเอาจังเป็นเอกสารที่สงวนไว้สำหรับการใช้งานเพื่อการศึกษาเท่านั้น ไม่อนุญาตให้นำไปใช้ประโยชน์ด้านการค้า ไม่ว่าจะกรณีใดๆ ทั้งสิ้น อีกทั้งห้ามมิให้ดัดแปลงเนื้อหา และต้องอ้างอิงถึงเจ้าของเอกสารทุกครั้งที่มีการนำไปใช้

ใกล้ชิดกับวัตถุดิบที่จะใช้ในการผลิต เช่น กีฬ้า ผ้า สิวแกะไม้ แป้นหมุนใช้สำหรับเครื่องปั้นดินเผาเหล็กจารใช้สำหรับตกแต่งเครื่องเงิน และเครื่องมืออื่นๆ ที่ใช้สำหรับจับยึดวัตถุดิบหรือเคลื่อนย้ายในขณะที่ทำการผลิต เครื่องมือเหล่านี้ต่างมีหน้าที่จำกัดในการใช้งาน ซึ่งเป็นหน้าที่ของนักออกแบบที่จะต้องเข้าใจและนำมาคิดเมื่อเวลาออกแบบด้วย โรงงานก็มีความจำกัดในการดำเนินงานเช่นเดียวกันอาจไม่มีเครื่องมือหรือเครื่องจักรที่จะทำงานละเอียดได้ นักออกแบบจึงจำเป็นต้องคิดค้นหาทางออกที่แน่นอนว่าจะต้องใช้เครื่องมือหรืออุปกรณ์อะไรบ้าง แบบที่ออกไปจึงจะสำเร็จลงได้ และเมื่อทำการออกแบบในทุกๆ มุมของผลิตภัณฑ์ นักออกแบบก็ควรถามตัวเองเสียก่อนว่า แน่ใจแล้วหรือว่าส่วนนั้นส่วนนี้ของแบบที่จะทำขึ้นได้ หรือส่วนนี้ของแบบจะต่อส่วนกันได้สนิท หรือส่วนนี้จะตกแต่งขั้นสุดท้ายอย่างไร

2.4.1.6.4 งานฝีมือ ในโรงงานทุกแห่ง งานของพวกคนงานเป็นส่วนหนึ่งของการผลิต และหากว่างานนั้นเป็นไปในรูปที่คนงานลงมือผลิตด้วยมือของตนเอง งานเหล่านั้นก็คือการทำแทนมือของนักออกแบบนั่นเอง ดังนั้น นักออกแบบอุตสาหกรรมจำเป็นต้องรู้ถึงฝีมือของคนงานเหล่านั้นว่ามีเพียงใด หรือไม่แล้วออกแบบให้ง่าย ซึ่งทำให้คนงานสามารถทำให้เสร็จในเวลาอันควร และได้งานที่สวยงามด้วย ดังนั้น นักออกแบบทุกคนจึงต้องคำนึงถึงเวลาที่ทำการผลิตงานนั้นๆ ด้วย

2.4.1.6.5 การบรรจุหีบห่อ หากนักออกแบบผลิตภัณฑ์จะเป็นผู้ออกแบบหีบห่อด้วยก็จะเป็นประโยชน์อย่างยิ่ง คือ ช่วยให้นักออกแบบใช้สีหรือวัตถุดิบทำให้ผลิตภัณฑ์นั้น มีความยืดหยุ่นต่อสายตาของผู้ซื้อได้เมื่อต้องการขายผลิตภัณฑ์นั้นที่ร้าน

2.4.1.6.6 การโฆษณา แบบที่ใช้โฆษณาต่าง ๆ นั้น โดยทั่วไปเป็นหน้าที่ของผู้ทำงานด้านนี้ โดยเฉพาะแต่ในบางกรณีนักออกแบบอุตสาหกรรมก็อาจจำเป็นที่จะต้องทำงานประเภทนี้ด้วย ซึ่งสามารถที่จะช่วยในด้านโฆษณาผลิตภัณฑ์ได้อย่างถูกต้องยิ่งขึ้น

2.4.1.6.7 การตกแต่งหน้าร้าน นักออกแบบอุตสาหกรรมต้องมีความสามารถที่จะช่วยในการตกแต่งหน้าร้าน ตู้โชว์สินค้าภายในร้าน หรือในงานแสดงสินค้าต่างๆ เพราะนักออกแบบย่อมมีความรู้ในผลิตภัณฑ์นั้นๆ อย่างใกล้ชิด ย่อมสามารถทำงานด้านนี้ดีกว่าบุคคลอื่น

2.4.1.6.8 การค้นคว้าเกี่ยวกับตลาด ในขณะที่ผลิตภัณฑ์ที่ออกแบบไปแล้วทำการขายอยู่นั้น นักออกแบบอุตสาหกรรมจะต้องทำการศึกษาค้นคว้าต่อไปในด้านความเป็นไปของกิจการในตลาดของผลิตภัณฑ์นั้นๆ โดยสืบถามจากผู้ขายและผู้ซื้อว่าผลิตภัณฑ์ชิ้นนั้นดีหรือไม่เพียงใด เพื่อจะได้นำข้อมูลเหล่านั้นมาพิจารณาออกแบบแก้ไขในครั้งต่อไป

2.4.1.6.9 ลูกค้ำ ปัญหาที่สำคัญของการจำหน่ายผลิตภัณฑ์ปัจจุบัน คือ ผลิตภัณฑ์นั้นๆขายไม่ออกหรือไม่เป็นที่พอใจของลูกค้ำ ดังนั้น นักออกแบบผลิตภัณฑ์จะต้องพยายามออกแบบผลิตภัณฑ์นั้นๆ ให้เหมาะสมกับกาลเทศะและสิ่งแวดล้อม

2.4.1.6.10 ความแข็งแรงของผลิตภัณฑ์ ผลิตภัณฑ์ชิ้นหนึ่งๆ จะต้องมีความแข็งแรงและทนทานให้สมกับราคาที่จะต้องเสียไปเมื่อซื้อหามา นักออกแบบจะต้องคิดอย่างลึกซึ้งถึงการที่จะถูกนำเอาไปใช้สอย วิธีการในการใช้วัตถุดิบและการออกแบบในเรื่องรอยต่อหรือตามมุมต่างๆ ซึ่งก็มีส่วนช่วยให้ผลิตภัณฑ์นั้นคงทนถาวร

2.4.1.6.11 การบำรุงรักษา บางครั้งผลิตภัณฑ์ชิ้นหนึ่งอาจจะมีความสวยงาม และเป็นที่ถูกใจของผู้ใช้ แต่เมื่อใช้ไปในระยะเวลาหนึ่ง สีอาจเริ่มมัวซัว มีลักษณะอันบ่งบอกถึงระยะเวลาบ้างอาจเป็นที่ไม่ถูกใจของผู้ใช้ต่อไป ดังนั้นผลิตภัณฑ์ที่ผลิตขึ้นมา จะต้องได้รับการออกแบบให้สะดวกในการทำความสะอาด ไม่ควรมีซอกมุมอะไรมากนัก ส่วนที่ต้องการเคลื่อนไหว เช่น ฝากล่อง หรือที่เป็นแป้น

เอกสารนี้เป็นเอกสารที่สงวนไว้สำหรับการใช้งานเพื่อการศึกษาเท่านั้น ไม่อนุญาตให้นำไปใช้ประโยชน์ด้านการค้า ไม่ว่าจะกรณีใดๆ ทั้งสิ้น อีกทั้งห้ามมิให้ตัดแปลงเนื้อหา และต้องอ้างอิงถึงเจ้าของเอกสารทุกครั้งที่มีการนำไปใช้

หมุน จะต้องออกแบบให้ใช้ได้โดยสะดวก ไม่สะดุด ไม่ว่าจะเป็นที่สีหมองมัวชั่วคราว หรือความสึกหรอเกิดขึ้น

2.4.1.6.12 ประโยชน์ใช้สอย การออกแบบผลิตภัณฑ์นั้น ผู้ออกแบบจำเป็นต้องคำนึงถึงประโยชน์ที่ใช้ในชีวิตเป็นสำคัญ ผลิตภัณฑ์บางชนิด เช่น เครื่องประดับของสตรี ได้ถูกออกแบบมาเพื่อใช้และทะนุถนอม และผลิตภัณฑ์แต่ละชนิดก็ย่อมถูกออกแบบเพื่อความมุ่งหมายที่จะใช้ประโยชน์ต่างๆ กันออกไป เช่น กาน้ำชาใช้สำหรับใส่น้ำชาและรินออก แก้วก็จะต้องทำให้นั่งสวย แจกันจะต้องใช้ใส่ดอกไม้และน้ำได้โดยไม่รั่วไหลออกมา ถาดใส่ผลไม้จะต้องให้ใส่ผลไม้ไม่ให้เกิดตกลงมาข้างนอกได้ง่ายๆ และที่เขี่ยบุหรี่จะต้องมีที่วางบุหรี่ได้ดี โดยไม่หล่นลงมาใหม่โดยง่าย เป็นต้น ดังนั้น นักออกแบบอุตสาหกรรมจึงจำเป็นต้องทำการทดลองโดยการทำเป็นตัวอย่างขึ้นใช้ประโยชน์อย่างหนัก ลองจับต้องและใช้อย่างจริงจังเพื่อความแน่ใจว่าสามารถนำไปใช้ประโยชน์อย่างจริงจังเสียก่อน

2.4.1.7 ลำดับขั้นตอนของการออกแบบของที่ระลึก

การออกแบบเพื่อกำหนดสร้างของที่ระลึกในแต่ละครั้ง หากได้มีการกำหนดแน่นอนลงไปทั้งรูปแบบประเภท วัสดุ การนำไปใช้ ฯลฯ โดยมีการสำรวจและวางแผนที่มีเป้าหมายชัดเจน ย่อมทำให้ของที่ระลึกที่จะผลิตสร้างขึ้นนั้น มีความหมายมากกว่าการออกแบบสร้างขึ้นอย่างไร้เป้าหมาย ทั้งนี้เนื่องจากของที่ระลึกอาจเปรียบเทียบได้ดังสัญลักษณ์สิ่งที่ใช้แทนบุคคล เหตุการณ์ สถานที่ อันมีความหมายต่อความรู้สึกนึกคิดในทางกระตุ้นเร้าใจ จูงใจให้คิดและระลึกถึง ดังนั้น ลำดับขั้นตอนของการออกแบบควรคำนึงถึงสิ่งต่อไปนี้ คือ

2.4.1.7.1 กำหนดประเภทรูปแบบ การกำหนดประเภทคือกำหนดเป้าหมายเบื้องต้นในเรื่องรูปแบบว่าจะให้มีแนวโน้มไปในลักษณะใด เช่น อาจกำหนดให้มีรูปแบบในลักษณะตามประเพณีนิยมก็อาจออกแบบจำกัดให้ชัดเจนไปได้อีกว่ารูปแบบประเพณีนิยมนั้น จะเป็นประเพณีนิยมแบบสากลทั่วไปหรือเป็นรูปแบบประเพณีนิยมเฉพาะของท้องถิ่น ของภูมิภาค ของหมู่บ้าน เป็นต้น หรืออาจกำหนดสร้างให้มีรูปแบบในลักษณะตามสมัยนิยม ก็อาจออกแบบจำกัดให้ชัดเจนไปได้ว่าจะเป็นรูปแบบที่กำลังนิยมอยู่โดยทั่วไปในปัจจุบัน หรือรูปแบบที่กำลังจะเป็นที่นิยม และรูปแบบที่พยายามจะสร้างให้กลายเป็นความนิยมขึ้นใหม่ในโอกาสต่อไป และถ้าจะกำหนดเป้าหมายในเรื่องรูปแบบให้เป็นลักษณะเฉพาะนั้น เป็นรูปแบบเฉพาะของอะไร ของบุคคล เหตุการณ์ งาน สถานที่ เป็นต้น

2.4.1.7.2 เก็บรวบรวมข้อมูล การออกแบบสร้างสัญลักษณ์สิ่งแทนบุคคล เหตุการณ์ สถานที่ ฯลฯ หรือแทนสิ่งใดๆ ก็ตาม ผู้ออกแบบควรเก็บรวบรวมข้อมูลรายละเอียดเกี่ยวกับสิ่งนั้นๆ เพื่อเป็นแนวทางในการออกแบบให้มีลักษณะสอดคล้องกับความเป็นสิ่งนั้นอย่างแท้จริง ซึ่งข้อมูลดังกล่าวอาจจะเป็นประวัติเรื่องราวรายละเอียด รูปภาพ หลักฐานเอกสารสิ่งตีพิมพ์ ฯลฯ

2.4.1.7.3 สำนวนคำนิยม ในปัจจุบันของที่ระลึกมีส่วนผูกพันกับคำนิยม รสนิยมของบุคคลอยู่มากกว่า “คำนิยม” อาจหมายถึงความสนใจ ความพึงพอใจ ความชอบ ความนิยม หน้าที่พันธกรณี ความปรารถนา ความอยาก ความต้องการ ความแห่งหน้า และความดึงดูด หรือความรู้สึกอื่นที่มนุษย์มีต่อผลผลิต มีต่อการกระทำ สิ่งเหล่านี้มนุษย์ยึดถือไว้สำหรับแนวทางใช้เลือกหรือแนวทางในการจัด การรวบรวมองค์ประกอบของสิ่งต่างๆ เข้าด้วยกัน ด้วยวิธีการที่เหมาะสม จากคำจำกัดความของคำว่า “คำนิยม” คำเดียว บางครั้งก็ให้ความหมายต่อการทำงานของมนุษย์เป็นอย่างมากในการออกแบบ เพราะมีส่วนผูกพันกับคำนิยมทั้งตัวนักออกแบบเอง แล้วรวมไปถึงผู้ใช้ผู้บริโภคด้วย คำนิยม

เอกสารนี้เป็นเอกสารที่สงวนไว้สำหรับการใช้งานเพื่อการศึกษาเท่านั้น ไม่อนุญาตให้นำไปใช้ประโยชน์ด้านการค้าไม่ว่ากรณีใดๆ ทั้งสิ้น อีกทั้งห้ามมิให้ดัดแปลงเนื้อหา และต้องอ้างอิงถึงเจ้าของเอกสารทุกครั้งที่มีการนำไปใช้

จึงเป็นสิ่งที่ส่งผลต่อการออกแบบสร้างของที่ระลึกอย่างกว้างขวาง ผู้ที่สร้างสรรค์ต้องใช้ความสังเกตและรวบรวมข้อมูลเกี่ยวกับค่านิยมของผู้ใช้บริโภคไว้เป็นพื้นฐานประกอบการตัดสินใจในการออกแบบ

2.4.1.7.4 การจับประเด็นสำคัญของข้อมูลเพื่อกำหนดรูปแบบ จากข้อมูลที่เก็บรวบรวมผู้ออกแบบจะต้องนำมาคัดเลือกกลิ่นกรองเอาแต่เฉพาะช่วงที่เป็นประเด็นสำคัญ เพื่อถ่ายทอดสร้างสรรค์เป็นรูปแบบการจับประเด็นสำคัญในข้อมูลนั้นขึ้นอยู่กับผู้ออกแบบต้องการเน้นย้ำในด้านใด ทั้งนี้เนื่องจากข้อมูลทั้งหมดอาจเป็นเรื่องราวของความรัก ความพลัดพราก ความปิติยินดี ความตาย ความกล้าหาญ ความเชื่อความศรัทธา วีรกรรม ฯลฯ ซึ่งเรื่องราวอันก่อให้เกิดอารมณ์สะท้อนใจจากข้อมูลเหล่านี้ ย่อมสามารถกระตุ้นเตือนหรือเน้นย้ำความทรงจำได้ต่างกัน หากเรื่องราวเป็นที่ประทับใจ ความทรงจำก็จะฝังแน่นยาวนานกว่าเรื่องราวที่เป็นปกติธรรมดา ดังนั้น ผู้ออกแบบจึงควรมีความเข้าใจในการแยกแยะข้อมูล และจับประเด็นความรู้สึกอันถูกกระตุ้นเร้าจากข้อมูลที่ได้ผนวกกับ “ค่านิยม” แปลค่าออกมาเป็นสัญลักษณ์สิ่งแทนส่วนคุณค่าอีกประการหนึ่งที่ผู้ออกแบบควรคำนึงควบคู่กันไป ด้วย คือ คุณค่าภายนอกหรือคุณค่าทางกายภาพของวัตถุ คุณค่านี้อาจเกิดจากการนำวัสดุที่มีคุณค่าในตัวเองอยู่บ้างแล้วมาสร้างสรรค์เป็นของที่ระลึก เช่น อัญมณี งา แก้ว ทอง ฯลฯ หรือค่าของงานอยู่ที่ความเก๋ กะทัดรัดแปลกตา น่าทึ่ง สวยงาม มีคุณค่าต่อการมอง สามารถบันดาลให้เกิดความภาคภูมิใจ มีเกียรติมีสง่าราศี ดังนี้ เป็นต้นและคุณค่าอีกลักษณะหนึ่งก็คือ คุณค่าที่เกิดจากการนำไปใช้ ในปัจจุบันของที่ระลึกมักออกมาในรูปของสิ่งของเครื่องใช้ เครื่องประดับ ที่ได้รับการออกแบบให้มีความหมายว่าเป็นของที่ระลึก นับว่าเป็นความคิดที่ดี ผู้รับสามารถใช้ประโยชน์จากของที่ระลึกได้ด้วย ซึ่งดีกว่าตั้งไว้เพื่อคุณค่าทางจิตใจหรือคุณค่าทางความงามเฉยๆ ซึ่งรูปแบบที่ใช้ในการออกแบบอาจดัดแปลงแปรรูปจากสิ่งของเครื่องใช้ เครื่องประดับที่มีปรากฏอยู่แล้วให้เป็นของที่ระลึก เช่น เอาถ้วยชามช้อนส้อมจาน ฯลฯ ย่อขนาดและสัดส่วนลงให้พอเหมาะ แล้วกำหนดสัญลักษณ์ของที่ระลึกลงไปก็เป็นของที่ระลึกได้โดยสมบูรณ์

2.4.1.7.5 ข้อควรคำนึงในด้านการผลิตและการตลาด หากของที่ระลึกที่จะออกแบบนั้นเกี่ยวข้องกับการจัดจำหน่ายโดยผลิตขึ้นเป็นจำนวนมาก ผู้ออกแบบอาจต้องคำนึงถึงสิ่งต่างๆ อีกดังนี้

(1) ลักษณะของสินค้า คุณสมบัติทางกายภาพ ประกอบด้วย ขนาด รูปทรง ปริมาตรส่วนประกอบหรือส่วนผสม ของแข็ง ของเหลว ผู้ออกแบบต้องทราบความเหนียวข้นในกรณีที่ เป็นของเหลว และต้องรู้น้ำหนัก/ปริมาตรหรือความหนาแน่น สำหรับสินค้าที่เป็นของแข็ง ประเภทของสินค้าคุณสมบัติทางเคมี คือ สาเหตุที่ทำให้สินค้าเน่าเสียหรือเสื่อมคุณภาพจนไม่เป็นที่ยอมรับได้ และปฏิกิริยาอื่นๆ ที่อาจจะเกิดขึ้น คุณสมบัติพิเศษอื่นๆ เช่น กลิ่น การแยกตัว เป็นต้น สินค้าที่จำหน่ายมีลักษณะเป็นอย่างไร มีคุณสมบัติทางฟิสิกส์หรือทางเคมีอย่างไร เพื่อจะได้เลือกวัสดุในการทำบรรจุภัณฑ์ที่ป้องกันรักษาได้ดี

(2) ตลาดเป้าหมาย ต้องศึกษาความต้องการของลูกค้าเป้าหมาย เพื่อจะได้เลือกบรรจุภัณฑ์ตรงกับความต้องการของตลาดหรือกลุ่มลูกค้า การพัฒนาบรรจุภัณฑ์ให้สนองกับความต้องการของกลุ่มเป้าหมาย จำเป็นต้องวิเคราะห์จุดยืนของสินค้าและบรรจุภัณฑ์เทียบกับคู่แข่งขั้วที่มีกลุ่มเป้าหมายเดียวกัน เช่น ข้อมูลของปริมาณสินค้าที่จะบรรจุ ขนาด จำนวนบรรจุภัณฑ์ต่อหน่วยขนส่ง อาณาเขตของตลาด

(3) วิธีการจัดจำหน่าย การจำหน่ายโดยตรงจากผู้ผลิตไปสู่ผู้บริโภคเลย ย่อมต้องการบรรจุภัณฑ์ลักษณะหนึ่ง แต่หากจำหน่ายผ่านคนกลาง เป็นคนกลางประเภทใด มีวิธีการซื้อ

เอกสารนี้เป็นเอกสารที่สงวนไว้สำหรับการใช้งานเพื่อการศึกษาเท่านั้น ไม่อนุญาตให้นำไปใช้ประโยชน์ด้านการค้า ไม่ว่ากรณีใดๆ ทั้งสิ้น อีกทั้งห้ามมิให้ดัดแปลงเนื้อหา และต้องอ้างอิงถึงเจ้าของเอกสารทุกครั้งที่มีการนำไปใช้

ของเข้าร้านอย่างไร วางขายสินค้าอย่างไร เพราะพฤติกรรมของร้านค้าย่อมมีอิทธิพลต่อโอกาสขายของผลิตภัณฑ์นั้นๆ รวมทั้งพิจารณาถึงผลิตภัณฑ์ของคู่แข่งชั้นที่จำหน่ายในแหล่งเดียวกันด้วย

(4) การขนส่ง มีหลายวิธีและใช้พาหนะต่างกัน รวมทั้งระยะทางในการขนส่ง ความทนทานและความแข็งแรงของบรรจุภัณฑ์ การคำนึงถึงวิธีที่จะใช้ในการขนส่งก็เพื่อพิจารณาเปรียบเทียบให้เกิดผลเสียน้อยที่สุด รวมถึงความประหยัดและปัจจัยเรื่องสภาพดินฟ้าอากาศด้วย ในปัจจุบันนิยมการขนส่งด้วยระบบตู้บรรทุกสำเร็จรูป

(5) การเก็บรักษา (Storage) การเลือกบรรจุภัณฑ์จะต้องพิจารณาถึงวิธีการเก็บรักษาสภาพของสถานที่เก็บรักษา รวมทั้งวิธีการเคลื่อนย้ายในสถานที่เก็บรักษาด้วย

(6) ลักษณะการนำไปใช้งาน ต้องนำไปใช้งานได้สะดวกเพื่อประหยัดเวลา แรงงานและค่าใช้จ่าย

(7) ต้นทุนของบรรจุภัณฑ์ เป็นปัจจัยที่จะต้องคำนึงถึงเป็นอย่างมาก และจะต้องคำนึงถึงผลกระทบที่มีต่อยอดขายหรือความสูญเสียค่าใช้จ่ายอื่นๆ ด้วย บรรจุภัณฑ์ที่อาจต้องจ่ายสูงแต่แรงดึงดูดความสนใจของผู้ซื้อ ย่อมเป็นสิ่งที่ดีที่ควรเลือกปฏิบัติ รวมถึงผลการชดเชยในกระบวนการผลิต การบรรจุที่สะดวก รวดเร็ว เสียหายน้อย ทำให้ประหยัดและลดต้นทุนการผลิตได้

(8) ปัญหาด้านกฎหมาย บทบัญญัติด้านกฎหมายเกี่ยวกับบรรจุภัณฑ์ที่ปรากฏชัดเจน คือ

(8.1) กฎระเบียบและข้อบังคับเกี่ยวกับฉลากการออกแบบกราฟิกของผลิตภัณฑ์ต้องเป็นไปตามข้อบังคับนอกจากนี้ยังต้องศึกษาการใช้สัญลักษณ์เกี่ยวกับสิ่งแวดล้อม เป็นต้น

(8.2) กฎระเบียบและข้อบังคับเกี่ยวกับมาตรฐานผลิตภัณฑ์

(9) ผลกระทบต่อสังคม ปัญหาที่ยังมิได้รับการแก้ไขอย่างจริงจังคือ ผลกระทบต่อนิเวศวิทยา (Ecology) เกี่ยวกับการทำลายซากของบรรจุภัณฑ์ มูลเหตุที่ต้องมีการพัฒนาบรรจุภัณฑ์

2.5 แนวคิดและทฤษฎีเกี่ยวกับกระบวนการออกแบบ

นวนน้อย บุญวงษ์ (2539 : 135) การเลือกวิธีการแบ่งขั้นตอนลักษณะการออกแบบได้ขึ้นกับวิธีการทำงานตามความถนัดและความเคยชินของนักออกแบบเป็นสำคัญ 7 ด้าน คือ

2.5.1 การแบ่งขั้นตอนการออกแบบ

2.5.1.1 วิธีที่ 1 : แบ่งการทำงานออกเป็น 3 ขั้นตอนหลัก

2.5.1.1.1 การวิเคราะห์ (Analysis)

การนำข้อมูลที่มีผลต่อการออกแบบมาจัดการแยกแยะหาความเกี่ยวข้องสัมพันธ์ระหว่างกัน เพื่อสรุปให้ออกมาเป็นกลุ่มลักษณะที่งานออกแบบนั้นๆ ควรจะเป็นหรือควรทำหน้าที่ตามการใช้งาน (Performance Specification = P-Spec)

2.5.1.1.2 การสังเคราะห์ (Synthesis)

การนำผลการวิเคราะห์มาสร้างสรรค์ด้วยเทคนิควิธีการต่างๆ เพื่อให้ได้วิธีแก้ปัญหาที่มีความหลากหลาย มีปริมาณมากและมีคุณภาพสอดคล้องกับลักษณะที่ควรเป็นตามความต้องการใช้งาน (P-Spec)

เอกสารนี้เป็นเอกสารที่สงวนไว้สำหรับการใช้งานเพื่อการศึกษาเท่านั้น ไม่อนุญาตให้นำไปใช้ประโยชน์ด้านการค้า ไม่ว่ากรณีใดๆ ทั้งสิ้น อีกทั้งห้ามมิให้ตัดแปลงเนื้อหา และต้องอ้างอิงถึงเจ้าของเอกสารทุกครั้งที่มีการนำไปใช้

2.5.1.1.3 การประเมินผล

การนำวิธีการแก้ปัญหาที่สังเคราะห์มาเปรียบเทียบกับหลักเกณฑ์ และเลือกวิธีการที่มีความเป็นไปได้และเหมาะสมสูงสุดสำหรับนำไปพัฒนาเพื่อการผลิตและจำหน่ายต่อไปทั้ง 3 ขั้นตอนหลักนี้ แต่ละขั้นตอนยังประกอบด้วยขั้นตอนย่อยๆ ซึ่งกำหนดให้ปฏิบัติไปตามลำดับเพื่อบังเกิดผลสำเร็จในแต่ละขั้นตอนหลัก เมื่อปฏิบัติตามโดยเรียงจากการวิเคราะห์ การสังเคราะห์และการประเมินแล้ว ถ้าผลงานออกแบบที่ประเมินได้สามารถแก้ปัญหาได้อย่างเหมาะสมเป็นที่พอใจของทุกฝ่าย ก็นับว่าเสร็จสิ้นกระบวนการออกแบบ แต่ถ้าประเมินแล้วผลงานยังไม่ถูกต้องตามความต้องการของผู้เกี่ยวข้องก็จำเป็นต้องย้อนกลับไปตรวจสอบในขั้นตอนการวิเคราะห์และการสังเคราะห์เพื่อหาข้อผิดพลาดและทำการแก้ไขใหม่เรียงไปตามลำดับขั้นตอนอีกครั้งหนึ่ง

2.5.1.2 วิธีที่ 2 : แบ่งการทำงานออกเป็น 7 ขั้นตอน

2.5.1.2.1 เตรียมรับสภาพ (Accept Situation)

เมื่อได้รับปัญหาในการออกแบบนั้นก่อนออกแบบต้องทำความเข้าใจเนื้อหาและธรรมชาติเฉพาะของงานออกแบบนั้นๆ อย่างถ่องแท้ พร้อมกับทำการสำรวจความพร้อมของตนเองที่จะทงานในด้านต่างๆ เช่น เวลาทำงาน, ความรู้-ความชำนาญเฉพาะ, ข้อมูลที่มี, ความถนัดและความสนใจงานลักษณะนั้นเพื่อประกอบการตัดสินใจที่จะเริ่มรับงาน

2.5.1.2.2 วิเคราะห์ (Analysis)

การค้นคว้าหาข้อมูลที่เกี่ยวข้องเพื่อค้นหาความจริงตลอดจนข้อคิดเห็นจากผู้รู้ต่างๆ เกี่ยวกับปัญหาโดยการนำปัญหามาแยกส่วนและหาความสัมพันธ์ระหว่างกัน ช่วยให้มองเห็นข้อเท็จจริงใหม่ๆ ในปัญหานั้น

2.5.1.2.3 กำหนดขอบเขต (Define)

เมื่อได้ศึกษาข้อมูลเกี่ยวกับปัญหาอย่างละเอียดแล้ว จะพบว่ามีเรื่องราวที่เกี่ยวข้องอย่างต่อเนื่องและกว้างขวางกับปัญหานั้นอีกมากมายซึ่งไม่สามารถจัดการได้ทั้งหมด นักออกแบบจึงจำเป็นต้องกำหนดเป้าหมายหลักของการทำงาน วางขอบเขตและจุดมุ่งหมายที่ต้องการให้บรรลุอย่างเหมาะสมตามความจำกัดต่างๆ ที่มีอยู่

2.5.1.2.4 คิดค้นออกแบบ (Ideate)

การใช้ความคิดสร้างสรรค์เพื่อสร้างทางเลือกหรือวิธีการแก้ปัญหาจำนวนมากซึ่งสามารถบรรลุเป้าหมายหลัก

2.5.1.2.5 คัดเลือก (Select)

การพิจารณาวิธีแก้ปัญหาต่างๆ นำมาเปรียบเทียบเพื่อคัดเลือกวิธีการที่ดีที่สุด คือ วิธีที่ง่าย และได้ผลในการใช้งานสูงสุด

2.5.1.2.6 พัฒนาแบบ (Implement)

การนำเอาแบบที่เลือกแล้วว่ามีเหมาะสมมากที่สุดมาปรับปรุงแก้ไขต่อไปจนถึงรายละเอียดเพื่อพัฒนาให้แนวทางที่เลือกนั้นมีความสมบูรณ์เกิดผลลัพธ์สูงสุด

2.6 แนวคิดและทฤษฎีการพัฒนาผลิตภัณฑ์ใหม่

คำว่า “การพัฒนาผลิตภัณฑ์ใหม่ (New Product Development)” ได้มีนักการตลาดให้ความหมายที่แตกต่างกันไป ดังนี้

Armstrong & Kotler (2007) ให้ความหมายคำว่า ผลิตภัณฑ์ใหม่ คือ สินค้า บริการ หรือ ความคิดที่ได้ปรับปรุงจากผลิตภัณฑ์เดิมให้มีคุณสมบัติที่ดีขึ้น

สุดาตวง เรืองรุจิระ (2538) ให้ความหมายคำว่า ผลิตภัณฑ์ใหม่ หมายถึง ผลิตภัณฑ์ใด ๆ ที่กิจการนำเสนอต่อตลาด แล้วทำให้ตลาดมีโอกาสเลือกเพิ่มขึ้น ผลิตภัณฑ์ใหม่อาจเป็นผลิตภัณฑ์ใหม่ที่ยังไม่เคยมีผู้ผลิตมาก่อน เริ่มมีผู้ผลิตรายแรกของโลก จัดเป็นนวัตกรรม (Innovation) หรืออาจเป็นผลิตภัณฑ์ใหม่ของกิจการหนึ่งเพิ่งนำออกจำหน่ายเป็นครั้งแรก หรืออาจดัดแปลงปรับปรุงจากผลิตภัณฑ์ที่เคยจำหน่ายอยู่เดิม

พิบูล ทีปะปาล (2547) ให้ความหมายว่า การนำเสนอผลิตภัณฑ์ใหม่ต่อตลาดใหม่ที่จำเป็นต้องอาศัยความร่วมมือจากทุกฝ่ายเพื่อสร้างความพึงพอใจให้กับลูกค้า และเพื่อผลิตสินค้าให้มีคุณภาพที่สูงขึ้น ราคาต่ำลง เพื่อให้เกิดความได้เปรียบทางการแข่งขัน การพัฒนาผลิตภัณฑ์ใหม่จะประกอบด้วย การค้นหาและประเมินความคิด การเลือกแนวคิด การกำหนดโปรแกรมทางการตลาด การทดสอบผลิตภัณฑ์และนำผลิตภัณฑ์เข้าสู่ตลาด เป็นต้น

1. ผลิตภัณฑ์เดิมที่มีอยู่ แนวคิดผลิตภัณฑ์ใหม่หลายชิ้นจะเกิดมาจากผลิตภัณฑ์เดิมที่มีอยู่แล้ว อาจมีการเปลี่ยนแปลงเพียงเล็กน้อยในผลิตภัณฑ์เก่า ทำให้เกิดการพัฒนาสายผลิตภัณฑ์ใหม่ขึ้นมา

2. เทคโนโลยี แหล่งแนวคิดผลิตภัณฑ์ใหม่ที่ชัดเจนที่สุด คือ การพัฒนาจากแผนกวิจัยและพัฒนาภายในบริษัท ซึ่งได้รับเงินทุนให้วิจัยเทคโนโลยีและพัฒนาแนวคิดผลิตภัณฑ์ใหม่ โดยพยายามให้ระดับเทคโนโลยีของบริษัทมีความทัดเทียมกับเทคโนโลยีภายนอก

3. สิทธิบัตรที่ยังไม่ได้ใช้งานจริง สำหรับบริษัทที่ลงทุนมากในด้านวิจัยและพัฒนาจะพบว่า พัฒนาการของสิทธิบัตรนั้นเป็นสิ่งที่สามารถเกิดขึ้นได้ทุกวัน จากการปฏิบัติต่อเนื่องของห้องปฏิบัติการวิจัยและพัฒนา ซึ่งสิทธิบัตรบางฉบับอาจได้รับการพัฒนาอย่างต่อเนื่องจนกลายเป็นผลิตภัณฑ์ใหม่ได้

4. ผู้บริโภคและร้านค้า การรับข้อวิจารณ์ผลิตภัณฑ์จากลูกค้าหรือร้านค้านับเป็นฐานข้อมูลที่สำคัญและมีประโยชน์มากในการสร้างแนวคิดของการพัฒนาผลิตภัณฑ์ใหม่ การปรับปรุงคุณภาพของผลิตภัณฑ์จะเกิดจากการนำเอาข้อตำหนิของลูกค้าไปแก้ปัญหาและปรับปรุงผลิตภัณฑ์ให้มีประสิทธิภาพสูงขึ้นจนปราศจากข้อบกพร่อง

5. ผู้บริหารระดับสูง ผู้นำหรือผู้บริหารถือเป็นตำแหน่งที่มีบทบาทอย่างมากในการผลักดันให้เกิดการสร้างหรือพัฒนานวัตกรรมที่เหมาะสมขึ้นภายในองค์กร ผู้บริหารที่มีวิสัยทัศน์และมีความกระตือรือร้นในการสร้างสรรค์สิ่งใหม่ ๆ จะทำให้องค์กรสามารถผลิตผลิตภัณฑ์ใหม่ออกสู่ตลาดได้อย่างสม่ำเสมอ

6. การระดมสมอง เป็นการบริหารความคิดสร้างสรรค์ภายในกลุ่มคน โดยมีวัตถุประสงค์เพื่อให้บุคลากรใช้จินตนาการและความคิดสร้างสรรค์เพื่อพัฒนาแนวคิดจากความคิดเห็นของสมาชิกภายในกลุ่ม ซึ่งในการระดมสมองจะมีผู้นำซึ่งทำการกระตุ้นและจดบันทึกเกี่ยวกับประเด็นที่เป็นปัญหา เพื่อหาปัญหาที่แท้จริง แล้วจึงวิเคราะห์หาความขัดแย้งของปัญหา ทดลองใช้แนวคิดแก้ปัญหา วิเคราะห์

เอกสาร (2557) ได้กล่าวถึงแนวคิดการระดมสมองว่า เป็นการนำความคิดเห็นของทุกคนในกลุ่มมาช่วยกันคิดหาแนวทางแก้ไขปัญหานั้นๆ โดยไม่ต้องคำนึงถึงตำแหน่งหน้าที่การงาน หรือระดับชั้นยศฐาบรรดาศักดิ์ของบุคคลผู้ใดผู้หนึ่ง และต้องอ้างอิงถึงเจ้าของเอกสารทุกครั้งที่มีการนำไปใช้

ผลก่อนนำไปใช้แก้ปัญหาลงจริง กระบวนการที่กล่าวมา การระดมสมองจะไม่มีขีดขวาง สามารถแสดงออกได้อย่างอิสระ

7. ปัจเจกบุคคล แนวคิดการพัฒนาผลิตภัณฑ์ไม่จำเป็นต้องเกิดมาจากการทำงานของแผนกวิจัยและพัฒนา หากสามารถเกิดได้จากบุคคลที่ไม่มีความเกี่ยวข้องในกระบวนการพัฒนาผลิตภัณฑ์เลยก็ได้ ทุกคนในองค์กรสามารถมีส่วนร่วมในการเป็นผู้ริเริ่มแนวคิดผลิตภัณฑ์ใหม่ ๆ เนื่องจากทุกคนมีความสามารถในด้านความคิดสร้างสรรค์อยู่ในตัว

2.6.1 ความสำคัญของการพัฒนาผลิตภัณฑ์ใหม่

การพัฒนาผลิตภัณฑ์ใหม่มีเหตุผลและความสำคัญ ดังนี้ (สุดาตวง เรืองรุจิระ, 2538)

2.6.1.1 เพื่อรักษาสถานภาพการแข่งขัน ปัจจุบันสถานการณ์การแข่งขันในตลาดธุรกิจมีความรุนแรงมากขึ้นเรื่อย ๆ จากคู่แข่งที่เพิ่มขึ้นได้ส่งผลิตภัณฑ์ใหม่ ๆ ออกสู่ตลาด ซึ่งส่งผลกระทบต่อส่วนแบ่งทางการตลาดที่ถูกช่วงชิงไป การออกผลิตภัณฑ์ใหม่สู่ตลาดจะช่วยรักษาฐานการแข่งขันและส่วนแบ่งตลาดไว้ได้

2.6.1.2 เพื่อทดแทนผลิตภัณฑ์เดิม วัฏจักรวงจรชีวิตผลิตภัณฑ์โดยทั่วไปจะมีช่วงเวลาที่สั้นเมื่อผลิตภัณฑ์เริ่มเข้าสู่ช่วงท้ายของวงจรชีวิตหมายความว่าผลิตภัณฑ์นั้นไม่ก่อประโยชน์หรือมียอดขายที่ตกลง การออกผลิตภัณฑ์ใหม่ ๆ สู่ตลาดเพื่อทดแทนผลิตภัณฑ์เก่าจะช่วยรักษาชื่อเสียงของบริษัท ทดแทนปริมาณขายกำไรของผลิตภัณฑ์เดิมและสามารถนำทรัพยากรจากผลิตภัณฑ์เดิมมาใช้ให้เกิดประโยชน์ได้

2.6.1.3 เพื่อใช้สมรรถนะส่วนเกินให้เกิดประโยชน์ การพัฒนาผลิตภัณฑ์เพื่อใช้สมรรถนะทางการตลาด การขาย และการผลิตที่เหลือให้เกิดประโยชน์ เหตุผลสำคัญคือ การกระจายต้นทุนคงที่ไปยังจำนวนผลิตภัณฑ์มากขึ้น เพื่อให้ต้นทุนรวมต่อหน่วยทั้งผลิตภัณฑ์เดิมและผลิตภัณฑ์ใหม่ลดลงมากพอที่จะเสนอราคาขายที่ต่ำกว่าคู่แข่ง และมีกำไรที่มากขึ้น

2.6.1.4 เพื่อปรับการเคลื่อนไหวเนื่องจากฤดูกาลให้น้อยลง ฤดูกาลที่แปรผันอาจส่งผลกระทบต่อทรัพยากรต่าง ๆ ของธุรกิจที่อาจไม่เพียงพอหรืออาจเหลือใช้ การเพิ่มผลิตภัณฑ์ใหม่ที่สามารถขายหรือผลิตได้เมื่อพ้นฤดูกาลไปแล้ว ย่อมทำให้การผันแปรต่าง ๆ ลดลงและเป็นการใช้ทรัพยากรของกิจการให้เกิดประโยชน์สูงสุด

2.6.1.5 เพื่อลดความเสี่ยงภัย เช่น ผลิตภัณฑ์ล้าสมัย ลูกค้านิยมความนิยม ปริมาณขายไม่มากพอ กิจการมีผลิตภัณฑ์จำหน่ายในตลาดน้อย เป็นต้น สภาวะการณ์เหล่านี้อาจส่งผลให้เกิดภาวะขาดทุน การเพิ่มผลิตภัณฑ์ที่มีความแปลกใหม่ การเพิ่มปริมาณการขายให้ครอบคลุมตลาด ย่อมช่วยกระจายความเสี่ยงภัยจากความผันผวนในตลาดที่มีความเปลี่ยนแปลงอยู่ตลอดเวลา

2.6.1.6 เพื่อการใช้ผลพลอยได้ให้เกิดประโยชน์ สินค้าใหม่ที่พัฒนาจากผลพลอยได้หรือของทิ้งแล้วในธุรกิจ อาจนำมาซึ่งยอดขายหรือกำไรที่เพิ่มขึ้น

2.6.1.7 เพื่อโอกาสใหม่ จากการที่ธุรกิจเสนอผลิตภัณฑ์ใหม่ออกสู่ตลาดอาจทำให้เกิดความต้องการผลิตภัณฑ์จากผู้บริโภคจนกิจการสามารถผลิตและดำเนินการตลาด และความต้องการเช่นนี้จึงถือเป็นโอกาสอันดีที่ธุรกิจจะเข้าไปตอบสนองความต้องการด้วยผลิตภัณฑ์ของตนเอง นำมาซึ่งกำไรและส่วนครองตลาดที่มากขึ้น

เอกสารนี้เป็นเอกสารที่สงวนไว้สำหรับการใช้งานเพื่อการศึกษาเท่านั้น ไม่อนุญาตให้นำไปใช้ประโยชน์ด้านการค้า ไม่ว่าจะกรณีใดๆ ทั้งสิ้น อีกทั้งห้ามมิให้ตัดแปลงเนื้อหา และต้องอ้างอิงถึงเจ้าของเอกสารทุกครั้งที่มีการนำไปใช้

2.6.2 กระบวนการพัฒนาผลิตภัณฑ์ใหม่ (New Product Development Process)

กระบวนการพัฒนาผลิตภัณฑ์ใหม่ สามารถแบ่งออกเป็น 8 ขั้นตอน (Kotler & Keller, 2009)

2.6.2.1 ขั้นที่ 1 การสร้างแนวความคิดเกี่ยวกับผลิตภัณฑ์ใหม่ (Idea Generation) เป็นการค้นหาความคิดต่าง ๆ ที่เป็นไปได้และมองเห็นช่องทางที่จะขายผลิตภัณฑ์นั้น การคิดค้นผลิตภัณฑ์ใหม่นั้น แบ่งออกเป็น 2 แหล่งด้วยกัน คือ

2.6.2.1.1 แหล่งภายในองค์กร ได้แก่

พนักงานขาย (Salespersons) ถือเป็นบุคคลที่อยู่ใกล้ชิดกับผู้บริโภค และทราบถึงความต้องการของผู้บริโภคมากที่สุด

ฝ่ายวิจัยและพัฒนา (R&D Specialists) เป็นบุคคลที่ใกล้ชิดกับการพัฒนาเทคโนโลยี ใหม่ ๆ
ผู้บริหารระดับสูง (Top Management) เป็นบุคคลที่ทราบถึงจุดอ่อน จุดแข็งของบริษัท จึงเป็นเหมือนผู้กำหนดทิศทางการพัฒนาผลิตภัณฑ์ใหม่

2.6.2.1.2 แหล่งภายนอกองค์กร ได้แก่

ลูกค้า (Customers) ถือเป็นแหล่งข้อมูลที่มีความสำคัญมาก เนื่องจากผลิตภัณฑ์ที่บริษัทจะเสนอขายนั้น จำเป็นอย่างยิ่งที่จะต้องตอบสนองความต้องการของลูกค้าเป็นหลัก

สมาชิกในช่องทางการจัดจำหน่าย (Channel Members) เป็นอีกแหล่งข้อมูลหนึ่งที่ทราบถึงความต้องการของลูกค้า เช่น พ่อค้าส่ง พ่อค้าปลีก ตัวแทนจำหน่าย เป็นต้น

คู่แข่ง (Competitors) การเคลื่อนไหวทางการแข่งขัน รวมถึงกลยุทธ์ของคู่แข่งก็เป็นอีกแหล่งข้อมูลหนึ่งที่ช่วยบริษัทในการคิดค้นผลิตภัณฑ์ใหม่

2.6.2.2 ขั้นที่ 2 การประเมินและคัดเลือกแนวความคิด (Idea Screening) หลังจากได้แนวความคิดเกี่ยวกับผลิตภัณฑ์ใหม่แล้ว ก็จะต้องมีการนำแนวความคิดเหล่านั้นมา ทาการประเมินถึงความเป็นไปได้และคัดเลือกแนวความคิดที่ดีและเหมาะสมที่สุด มาทาการพัฒนาและทดสอบแนวความคิดต่อไป โดยการประเมินและคัดเลือกแนวความคิดจะช่วยลดต้นทุนที่เกิดขึ้นอันเนื่องมาจากความคิดที่เป็นไปไม่ได้ การประเมินและคัดเลือกแนวความคิดมีส่วนประกอบที่สำคัญ 2 ส่วน ดังนี้

1. การประเมินโอกาสด้านตลาด (Evaluating Market Opportunity) เป็นการพิจารณาถึงความเป็นไปได้เกี่ยวกับผลิตภัณฑ์ใหม่ เช่น ตลาดเป้าหมาย ขนาดของตลาด ยอดขาย ภาวะการแข่งขันด้านราคา รายได้ ต้นทุนและกำไร รวมถึงความสามารถบรรลุวัตถุประสงค์ของบริษัทและความสอดคล้องกับทรัพยากรของบริษัท

2. เครื่องมือให้คะแนนความคิดเกี่ยวกับผลิตภัณฑ์ใหม่ (Product Idea Rating Devices) เป็นการกลั่นกรองความคิดเห็นด้วยวิธีการให้คะแนน โดยพิจารณาจากปัจจัยทางด้านต่าง ๆ คือ การเงิน กฎหมาย การผลิต วัตถุดิบ การตลาด เครื่องมือเครื่องใช้ เป็นต้น ทางบริษัทจะแสดงความเห็นเกี่ยวกับผลิตภัณฑ์ใหม่ในรูปแบบมาตรฐาน ผ่านการทดสอบจากกรรมการ

2.6.2.3 ขั้นที่ 3 การพัฒนาและทดสอบแนวความคิด (Concept Development and Testing) เมื่อได้แนวความคิดที่ดีและเหมาะสมที่สุดจากขั้นตอนที่สองแล้ว ขั้นต่อไปเป็นการนำแนวความคิดที่ผ่านการคัดเลือกแล้วนั้นมาพัฒนาให้มีความชัดเจนมากขึ้น และนำไปทดสอบกับกลุ่มผู้บริโภคเป้าหมาย เพื่อวัดความรู้สึกและการยอมรับในผลิตภัณฑ์ตัวใหม่

1. การพัฒนาแนวความคิด (Concept Development) เป็นความพยายามของบริษัทในการสร้างความคิดเกี่ยวกับผลิตภัณฑ์ที่เกิดขึ้นกับผู้บริโภค โดยวิธีการตั้งคำถามให้กับด้านต่าง ๆ ของ

ผลิตภัณฑ์ เช่น ใครเป็นผู้บริโภคผลิตภัณฑ์ คุณค่าของผลิตภัณฑ์คืออะไร โอกาสที่จะใช้ผลิตภัณฑ์ เป็นต้น ซึ่งคำถามเหล่านี้จะทำให้บริษัทสามารถกำหนดทางเลือกเกี่ยวกับแนวคิดผลิตภัณฑ์ได้อย่างเหมาะสม

2. การกำหนดตำแหน่งผลิตภัณฑ์ (Product and Brand Positioning) เป็นการพิจารณาถึงลักษณะสินค้าของบริษัทและคู่แข่งตามความรู้สึกของผู้บริโภค โดยบริษัทต้องเลือกว่าจุดเด่นของผลิตภัณฑ์คืออะไร เพื่อที่จะนามากำหนดตำแหน่งของผลิตภัณฑ์ว่าอยู่ในตำแหน่งใดเมื่อเปรียบเทียบกับคู่แข่ง

3. การทดสอบแนวความคิด (Concept Testing) เป็นการทดสอบผลิตภัณฑ์กับกลุ่มผู้บริโภคที่เป็นเป้าหมาย เพื่อหาแนวคิดที่สามารถจูงใจและเป็นที่ต้องการของกลุ่มผู้บริโภคได้ (Armstrong & Kotler, 2007) หรือเป็นการนำความคิดที่เกี่ยวกับผลิตภัณฑ์ที่พัฒนาแล้วไปทดสอบกับผู้บริโภค เพื่อดูปฏิกิริยาของผู้บริโภคที่มีต่อผลิตภัณฑ์

4. การวิเคราะห์คุณสมบัติต่าง ๆ ร่วมกัน (Conjoint Analysis) เป็นการวัดความพึงพอใจของผู้บริโภคที่มีต่อผลิตภัณฑ์โดยการวิเคราะห์คุณสมบัติต่าง ๆ ร่วมกัน เป็นวิธีการทดสอบความคิดเห็นวิธีหนึ่งโดยผู้วิจัยพัฒนาคุณสมบัติด้านอื่น ๆ ของผลิตภัณฑ์เดิม ซึ่งมีวัตถุประสงค์เพื่อหาลำดับความต้องการของผู้บริโภคแล้วนำมาปรับปรุงคุณสมบัติผลิตภัณฑ์ด้านต่าง ๆ มากหรือน้อยตามลำดับความต้องการของผู้บริโภค วิธีนี้จะวัดความพึงพอใจของผู้บริโภคที่มีต่อผลิตภัณฑ์สำหรับทางเลือกต่าง ๆ ผลลัพธ์ที่ได้จะใช้เพื่อพิจารณาลักษณะผลิตภัณฑ์ที่มีความสามารถจูงใจได้สูงสุด ซึ่งจะสามารถพยากรณ์ยอดขายและส่วนครองตลาดได้

2.6.2.4 ขั้นที่ 4 การพัฒนากลยุทธ์การตลาด (Marketing Strategy Development) เป็นการพัฒนาเครื่องมือทางการตลาด เพื่อใช้ในการแนะนำผลิตภัณฑ์ใหม่เข้าสู่ตลาด ให้สามารถตอบสนองความต้องการของตลาดเป้าหมาย ประกอบด้วย 3 ส่วนคือ

2.6.2.4.1 ส่วนที่ 1 ขนาด โครงสร้าง และพฤติกรรมของตลาดเป้าหมาย (Target Market's Size, Structure, and Behavior) เป็นการวางแผนกำหนดตำแหน่งของผลิตภัณฑ์ ยอดขาย (Sales) ส่วนครองตลาด (Market Share) และเป้าหมายกำไร (Profit) ในระยะ 2-3 ปีแรก

2.6.2.4.2 ส่วนที่ 2 การพัฒนากลยุทธ์การตลาด (Marketing Strategy) ประกอบด้วย

- (1) การกำหนดตำแหน่งผลิตภัณฑ์ (Product Positioning) และกลยุทธ์ด้านผลิตภัณฑ์อื่น (Other Product Strategies)

- (2) กลยุทธ์ด้านราคา (Price Strategies)

- (3) กลยุทธ์ด้านการจัดจำหน่าย (Distribution Strategies)

- (4) กลยุทธ์ด้านการส่งเสริมการตลาด (Promotion Strategies)

2.6.2.4.3 ส่วนที่ 3 ยอดขายและกำไรตามเป้าหมายและกลยุทธ์ทางการตลาดในระยะยาว (Long-run sales and profit goals and marketing mix strategies) เป็นการวางแผนกิจกรรมทางการตลาดในระยะยาว ซึ่งเป็นกิจกรรมในอนาคตที่จะทำให้บริษัทสามารถบรรลุวัตถุประสงค์ตามที่วางแผนไว้

2.6.2.5. ขั้นที่ 5 การวิเคราะห์ทางธุรกิจ (Business Analysis) เป็นการตรวจสอบยอดขาย ต้นทุน และกำไรจากการวางแผนโครงการสำหรับผลิตภัณฑ์ใหม่ เพื่อค้นหาปัจจัยที่สามารถสร้างความพึงพอใจให้ตรงตามวัตถุประสงค์ของบริษัท ซึ่งเป็นการประมาณความต้องการของตลาดหรือยอดขาย เอกสารนี้เป็นเอกสารทงสวนเวลาหรับการเขงานเพื่การศึกษาเท่านั้น ไมอนุญาตให้เนาไปใช้ประโยชน์ด้านการค้า ไม่ว่ากรณีใดๆ ทั้งสิ้น อีกทั้งห้ามมิให้ดัดแปลงเนื้อหา และต้องอ้างอิงถึงเจ้าของเอกสารทุกครั้งที่มีการนำไปใช้

การประมาณต้นทุนหรือกำไรที่จะเกิดขึ้นจากแนวความคิดผลิตภัณฑ์ใหม่ว่าเป็นไปตามเป้าหมายที่วางไว้หรือไม่ หากผลลัพธ์ที่ได้เป็นที่น่าพึงพอใจ ผู้บริหารจะนำผลิตภัณฑ์นั้นเข้าสู่ขั้นตอนการพัฒนาผลิตภัณฑ์ใหม่ต่อไป องค์ประกอบที่ใช้ในการวิเคราะห์ ได้แก่

2.6.2.5.1 การคาดคะเนยอดขายรวม (Estimating Total Sales) เป็นการคาดคะเนยอดขายเพื่อพิจารณาว่าสูงพอที่จะทำให้เกิดกำไรได้หรือไม่

2.6.2.5.2 การคาดคะเนยอดขายที่ซื้อทดแทน (Estimating Replacement) เป็นการประมาณการยอดขายจากการซื้อสินค้าเพื่อทดแทนสินค้าเดิม

2.6.2.5.3 การคาดคะเนยอดขายที่ซื้อซ้ำ (Estimating Repeat Sales) สินค้าที่ผู้ซื้อต้องใช้ประจำสม่ำเสมอและมูลค่าต่อหน่วยต่ำถือว่าต้องมีการซื้อซ้ำเกิดขึ้นถ้าอัตราการซื้อซ้ำสูงแสดงให้เห็นว่าผู้ซื้อเกิดความพึงพอใจในสินค้า

2.6.2.6 ขั้นที่ 6 การพัฒนาผลิตภัณฑ์ (Product Development) เป็นการนำแนวความคิดผลิตภัณฑ์ใหม่ผ่านการวิเคราะห์ทางธุรกิจมาวิจัยและพัฒนา โดยการสร้างสินค้าขึ้นมาจำลองแบบทุกอย่างเหมือนของจริง ในขั้นนี้จะใช้เงินลงทุนมากและจะต้องตอบคำถามเกี่ยวกับผลิตภัณฑ์ว่าสามารถเปลี่ยนแปลงผลิตภัณฑ์โดยใช้เทคนิคต่าง ๆ ได้หรือไม่ และลูกค้าจะยอมรับเพียงใดเพื่อให้ผลิตภัณฑ์สามารถตอบสนองความต้องการของผู้บริโภคได้

2.6.2.7 ขั้นที่ 7 การทดสอบตลาด (Market Testing) เป็นการนำผลิตภัณฑ์ที่พัฒนาแล้วไปทดสอบกับตลาดเป้าหมาย โดยสินค้าที่นำไปทดสอบต้องมีตราสินค้า มีการบรรจุหีบห่อ และกำหนดโปรแกรมการตลาดสำหรับสินค้าดังกล่าวไว้ด้วย วัตถุประสงค์ในการทดสอบตลาดคือ เพื่อจะศึกษาว่าผู้บริโภคและคนกลางมีปฏิกิริยาต่อการใช้สินค้าอย่างไร เป็นการหาข้อบกพร่องต่าง ๆ เพื่อนำมาปรับปรุงแก้ไข ตลอดจนทำให้ทราบถึงขนาดของตลาดถ้าสินค้าเป็นที่ยอมรับในกลุ่มผู้บริโภคที่ทดสอบ และขนาดของตลาดจะมากน้อยเพียงใดขึ้นอยู่กับขนาดของเงินทุน ความเสี่ยง ระยะเวลา และต้นทุนของการทดสอบ สินค้าใดที่มีการลงทุนสูงจำเป็นต้องมีการทดสอบเพื่อลดความเสี่ยง ในทางตรงกันข้ามถ้าต้องรับนำผลิตภัณฑ์ออกสู่ตลาดเนื่องจากมีเวลาจำกัด ธุรกิจอาจต้องยอมเสี่ยงกับการที่ผลิตภัณฑ์จะล้มเหลวแทนการสูญเสียโอกาสทางการตลาด

2.6.2.8 ขั้นที่ 8 การดาเนินธุรกิจ (Commercialization) เป็นการตัดสินใจนำผลิตภัณฑ์ใหม่ออกสู่ตลาดหลังจากทดสอบผลิตภัณฑ์ ซึ่งขั้นนี้บริษัทจะใช้ต้นทุนมากที่สุด เพราะต้องผลิตสินค้าเต็มที่และต้องตัดสินใจเกี่ยวกับจำนวนการผลิตที่เหมาะสม ในขั้นนี้ถือว่าเป็นขั้นแนะนำผลิตภัณฑ์ใหม่ (Introduction Stage)

2.6.3 ประเภทผลิตภัณฑ์ใหม่

การจัดประเภทผลิตภัณฑ์ใหม่ตามลักษณะประกอบด้วย 3 ลักษณะ ดังนี้

2.6.3.1 ผลิตภัณฑ์นวัตกรรม (Innovated Product)

พจนานุกรมฉบับราชบัณฑิตยสถาน พ.ศ. 2542 ให้ความหมายว่า “นวัตกรรม” หมายถึง สิ่งที่ทำขึ้นใหม่ หรือเปลี่ยนแปลงจากเดิมซึ่งอาจเป็นความคิด วิธีการ หรืออุปกรณ์ เป็นต้น

Oxford Dictionary of English (2003) ให้ความหมายของคำกริยา “Innovate” ไว้ว่า ทาการเปลี่ยนแปลงในสิ่งที่มีอยู่แล้ว โดยเฉพาะการใช้วิธีการใหม่ ความคิดใหม่ หรือผลิตภัณฑ์ใหม่ (Make changes in something established, especially by introducing new methods, ideas, or products) ความหมายของ “Innovation” ในความหมายแรกหมายถึง วิธีการ

เอกสารนี้เป็นเอกสารที่จัดทำขึ้นเพื่อใช้ในการเรียนการสอน ไม่สามารถนำออกจำหน่ายหรือทำซ้ำโดยไม่ได้รับอนุญาต หากมีการนำเอกสารนี้ไปใช้โดยไม่ได้รับอนุญาต จะถือว่าผิดกฎหมาย

กระบวนการต่างๆ ของการ Innovating ความหมายที่สอง หมายถึง วิธีการใหม่ หรือความคิดใหม่หรือผลิตภัณฑ์ใหม่ “Innovation” จึงหมายความว่าทั้งการเป็นกระบวนการของการทำสิ่งใหม่และการเป็นสิ่งใหม่ของตัวมันเอง

Hughes (1987) ให้ความหมายของ “Innovation” ว่า เป็นการนำวิธีการใหม่ ๆ มาปฏิบัติ หลังจากได้ผ่านการทดลองหรือได้รับการพัฒนาเป็นขั้น ๆ แล้ว โดยมีขั้นตอนตามลำดับ คือ การคิดค้น การพัฒนา และการนำไปปฏิบัติจริง ซึ่งมีความแตกต่างจากการปฏิบัติเดิมที่เคยปฏิบัติมา

Morton (1971) ให้ความหมายของ “Innovation” ว่า เป็นสิ่งที่เกิดขึ้นใหม่อีกครั้งจากการปรับปรุงสิ่งเก่าและพัฒนาศักยภาพบุคลากร ตลอดจนหน่วยงานหรือองค์กรนั้น ๆ นวัตกรรมจึงไม่ใช่การจัดหรือล้มล้างสิ่งเก่าให้หมดไป แต่เป็นการปรับปรุงและพัฒนาสิ่งที่มีอยู่

Rogers (1995) ได้กล่าวไว้ว่า “นวัตกรรม” หมายถึง ความคิด การปฏิบัติหรือสิ่งของที่คนมองว่าเป็นสิ่งใหม่ โดยรวมแล้วเกือบทุก ๆ นิยามของ “นวัตกรรม” จะเน้นในเรื่อง “ความใหม่” ดังนั้น คากาคัดความของคำว่า “นวัตกรรม” หมายถึง สิ่งที่ไม่เคยมีมาก่อนในตลาด เป็นแนวคิดริเริ่มเป็นครั้งแรกและมีความเป็นเอกลักษณ์ สามารถนำไปใช้ให้เกิดประโยชน์ได้อย่างเป็นรูปธรรม

2.6.4 ประเภทของนวัตกรรม

ประเภทของนวัตกรรมสามารถแบ่งได้ 4 ประเภท ดังนี้

1. นวัตกรรมในลักษณะค่อยเป็นค่อยไป (Incremental Innovation) เป็นการปรับปรุงสิ่งที่มีอยู่แล้วให้มีคุณภาพหรือประสิทธิภาพที่ดีขึ้น โดยการพัฒนาหรือปรับปรุงองค์ประกอบให้ดีขึ้นเรื่อย ๆ เป็นลำดับเมื่อเวลาผ่านไปเท่านั้น ไม่ใช้การเปลี่ยนองค์ประกอบใหม่และไม่มีการเปลี่ยนแปลงระบบการทำงาน

2. นวัตกรรมการเปลี่ยนแปลงองค์ประกอบ (Modular Innovation) เป็นการนำองค์ประกอบใหม่มาใช้ โดยไม่มีการเปลี่ยนแปลงของระบบการทำงานโดยรวมที่ใช้อยู่ แต่ประสิทธิภาพการใช้งานเพิ่มมากขึ้น

3. นวัตกรรมการเปลี่ยนแปลงรูปแบบ (Architectural Innovation) เป็นการปรับปรุงหรือนำระบบการทำงานรูปแบบใหม่เข้ามาโดยอาจจะมีการปรับองค์ประกอบต่าง ๆ ให้ดีขึ้นหรืออาจคงไว้อย่างเดิม คุณลักษณะสำคัญของนวัตกรรมแบบ Architectural Innovation คือ การปรับโครงสร้างของระบบที่มีอยู่เดิมเพื่อเชื่อมโยงองค์ประกอบต่าง ๆ ในรูปแบบใหม่ ในกรณีที่มีการพัฒนาองค์ประกอบให้ดีขึ้นจะเป็นการปรับปรุงเพียงเล็กน้อยเท่านั้น

4. นวัตกรรมใหม่อย่างสิ้นเชิง (Radical Innovation) เป็นการพัฒนาทั้งองค์ประกอบต่าง ๆ และระบบการทำงานใหม่ทั้งหมด กล่าวคือ การใช้องค์ประกอบใหม่ในระบบการทำงานที่ออกแบบขึ้นใหม่ซึ่งแตกต่างจากเดิมอย่างชัดเจน ดังนั้นนวัตกรรมประเภทนี้จึงมีน้อยมาก

2.6.5 กระบวนการพัฒนานวัตกรรม

ผลิตภัณฑ์นวัตกรรมจะเกิดขึ้นได้ต้องอาศัยความคิดที่สร้างสรรค์ และกระบวนการทางความคิด การวางแผนและการดำเนินงานที่รอบคอบ เนื่องจากการทำนวัตกรรมเป็นกิจกรรมที่มีความเสี่ยงสูง ตั้งแต่ระดับของการพัฒนาเทคโนโลยีไปจนถึงระดับของการตลาดกระบวนการ พัฒนานวัตกรรม จึงสามารถแบ่งเป็นขั้นตอนได้ ดังนี้

เอกสารนี้เป็นเอกสารที่สงวนไว้สำหรับการใช้งานเพื่อการศึกษาเท่านั้น ไม่อนุญาตให้นำไปใช้ประโยชน์ด้านการค้า ไม่ว่าจะกรณีใดๆ ทั้งสิ้น อีกทั้งห้ามมิให้ดัดแปลงเนื้อหา และต้องอ้างอิงถึงเจ้าของเอกสารทุกครั้งที่มีการนำไปใช้

1. ความคิดหรือการค้นพบ (Idea or Discovery) ความคิดสร้างสรรค์หรือการค้นพบ ใหม่ ๆ จากการค้นคว้าหรือวิจัย ซึ่งเป็นจุดเริ่มต้นของการสร้างนวัตกรรม ปัจจุบันมีหลาย ๆ องค์กรที่หันมา ลงทุนในด้านการวิจัยและพัฒนาในระดับบริษัท (Corporate R&D) อันเป็นพื้นฐานสำคัญของการ พัฒนานวัตกรรมและจะนำไปสู่การสร้างผลิตภัณฑ์ใหม่หรือพัฒนาผลิตภัณฑ์ที่มีอยู่เดิมเป็นแนวทาง เพื่อความอยู่รอดของธุรกิจ

2. ขั้นตอนการพัฒนา (Development) เน้นไปที่การพัฒนาจากความคิดหรือการค้นพบไปสู่ การสร้างเป็นต้นแบบของสินค้าซึ่งมีคุณสมบัติและประสิทธิภาพเหมาะสมในการใช้งานจริง โดย ต้นแบบของสินค้ายังไม่อยู่ในรูปแบบที่จะสามารถออกสู่ตลาดได้ จึงต้องเข้าสู่กระบวนการ พัฒนา คือ จำเป็นต้องมีการทดสอบและปรับปรุงสินค้าเพื่อให้สินค้ามีศักยภาพมากพอที่จะใช้งานได้จริง ขั้นตอนนี้ จะรวมกิจกรรมการขอรับความคุ้มครองทรัพย์สินทางปัญญาและการตัดสินใจในการผลิตสินค้าเองหรือ ให้อุปกรณ์/ บริษัทอื่นทำการผลิตสินค้าดังกล่าว

3. ขั้นตอนการออกแบบ (Design) มุ่งเน้นด้านการออกแบบรายละเอียดในด้าน รูปร่างของ สินค้า วัสดุที่ใช้ ความทนทานของสินค้าหรือการพัฒนาจากต้นแบบ ไปสู่สินค้าที่จะนำออกขายจริง

4. ขั้นตอนการวางแผนการผลิต (Production Engineering) เป็นการออกแบบและวางแผน การผลิตสินค้าในระดับเชิงพาณิชย์ (Commercial Scale) ซึ่งมีปัจจัยที่ต้องคำนึงคือ ผู้ผลิตสินค้า การจัดหาวัตถุดิบ แรงงาน อุปกรณ์เครื่องมือ และการเลือกกระบวนการผลิตที่เหมาะสม โดยพยายาม ลดต้นทุนการผลิตให้มากที่สุด ในขณะที่คงมาตรฐานคุณภาพของสินค้าไว้ตามที่กำหนด

5. ขั้นตอนการทดสอบสินค้านาร่อง (Pilot Testing) เป็นการทดสอบตัวสินค้าโดยนำ สินค้าออกสู่ตลาดจริงเพื่อให้ผู้บริโภคได้ทดลองใช้ โดยมีวัตถุประสงค์เพื่อทดสอบความปลอดภัยของตัว สินค้าตามการบังคับทางกฎหมายว่าไม่เป็นอันตรายต่อผู้บริโภค

6. การผลิตในระดับเชิงพาณิชย์ (Full-scale Manufacture) ก่อนเริ่มทำการผลิตจริงจำเป็นต้อง มีการทดสอบระบบการผลิตรวมทั้งการพัฒนาและอบรมบุคลากรที่เป็นผู้ควบคุมเครื่องจักรใน ระบบการผลิต โดยการทดสอบระบบจะไม่มี การดำเนินการเต็มกำลังการผลิต เพื่อป้องกันข้อผิดพลาด ที่อาจเกิดขึ้นได้หากดำเนินการเต็มกำลังการผลิต

7. การนำสินค้าออกวางตลาด (Market Launch) ธุรกิจจำเป็นต้องวางแผนการตลาด แผนการโฆษณา ประชาสัมพันธ์ การส่งเสริมการขาย และกำหนดช่องทางการขายสินค้าก่อนนำ สินค้าออกวางตลาดจริง

8. ผลิตภัณฑ์ปรับปรุงใหม่ (Modified Product) หมายถึง ผลิตภัณฑ์ใหม่ที่พัฒนา เปลี่ยนแปลงปรับปรุงมาจากผลิตภัณฑ์เดิมที่ขายอยู่แล้วในตลาดทำให้สามารถตอบสนองความต้องการ และสร้างความพึงพอใจแก่ผู้บริโภคได้มากขึ้นกว่าเดิม

9. ผลิตภัณฑ์ลอกเลียนแบบ (Me-too Product) หมายถึง ผลิตภัณฑ์ใหม่ของธุรกิจซึ่งมี การลอกเลียนแบบผลิตภัณฑ์ของคู่แข่งที่มีอยู่แล้วในตลาด โดยที่กิจการเห็นว่าเป็นผลิตภัณฑ์ที่ได้รับ การยอมรับและเป็นที่ยอมรับของผู้บริโภคทำให้กิจการมีโอกาสทางการสูงจึงเสนอผลิตภัณฑ์เข้าสู่ตลาด เพื่อขอส่วนแบ่งตลาดบ้าง

2.7 ศึกษาผลิตภัณฑ์ของที่ระลึกที่มีอยู่ในท้องถิ่น

2.7.1 ลักษณะรูปแบบของที่ระลึก

สาเหตุที่ทำให้ของที่ระลึกมีลักษณะแตกต่างกันสืบเนื่องมาจากในอดีตเป็นต้นมา ไม่ว่าจะเป็นรูปลักษณะของบริโภค เครื่องใช้ไม้สอย ตลอดจนเครื่องประดับ หรือวัตถุทางศิลปะก็ตามสาเหตุที่ทำให้รูปแบบของสิ่งเหล่านี้แตกต่างกันก็เนื่องจากเงื่อนไขอิทธิพลของ

2.7.1.1 วัสดุที่ใช้ทำ (MATERIAL)

โดยสภาพทางภูมิศาสตร์และสภาพดินฟ้าอากาศอันแตกต่างกันของแต่ละท้องถิ่น ทำให้ทรัพยากรและวัสดุในแต่ละที่ไม่เหมือนกัน บางแห่งเป็นป่าเขา บางแห่งเป็นที่ราบลุ่ม ประกอบด้วยแม่น้ำลำคลอง หนองบึง เป็นต้น จุดเริ่มต้นของรูปแบบของที่ระลึกจึงเริ่มต้นจากการที่มนุษย์นำเอาวัสดุธรรมชาติต่างๆ มาแปรรูปและประกอบเข้าด้วยกันจนกลายเป็นสิ่งใหม่ขึ้นมาแทนที่ของธรรมชาติที่เคยใช้และกลายเป็นสัญลักษณ์ หรือเป็นตัวแทนของธรรมชาติที่ใช้ในชีวิตประจำวันของมนุษย์

การที่วัสดุในแต่ละท้องถิ่นไม่เหมือนกันย่อมทำให้สิ่งที่มนุษย์สร้างขึ้นมานั้นแตกต่างกัน เช่น ในท้องถิ่นที่เป็นป่าดงแลนก็ย่อมได้ใบจากต้นลานมาทำผลิตภัณฑ์ใบลาน ในท้องถิ่นที่มีการปลูกข้าวก็ได้ฟางมาทำเชื้อเพลิงในการทำเครื่องปั้นดินเผา จากไร่จากสวนก็ได้ใบตองมาสร้างสรรค์ศิลปะประดิษฐ์จากป่าไผ่ก็ได้ผลิตภัณฑ์จักสาน ดังนี้ เป็นต้น นั่นคือ ผลที่ได้จากทรัพยากรธรรมชาติในท้องถิ่นที่มีมนุษย์อยู่อาศัยต่างกันส่วนความแตกต่างกันทางรูปแบบอีกประการหนึ่ง แม้ในท้องถิ่นเดียวกันจะนำวัสดุในท้องถิ่นชนิดเดียวกันมาใช้เป็นวัตถุดิบในการสร้างสรรค์ แต่รูปแบบของสิ่งที่สร้างก็อาจแตกต่างกันออกไปได้ เช่น ในท้องถิ่นที่มีต้นไผ่ บ้างก็นำมาจักสานเป็นหมวก บ้างก็นำมาสร้างเป็นตะกร้า บ้างก็ทำเป็นพัด บ้างก็ทำเป็นชะลอม เป็นต้น

2.7.1.2 เทคนิคการทำ (TECHNIQUE)

สิ่งใดก็ตามที่สร้างสรรค์ขึ้นมาจากฝีมือมนุษย์ ย่อมมีการพัฒนาเปลี่ยนแปลงทั้งในด้านรูปแบบและวิธีการสร้าง ทั้งนี้เนื่องจากมนุษย์มีพัฒนาการทางด้านสติปัญญา และวิวัฒนาการทางการผลิตอันเป็นผลมาจากการเรียนรู้ ทักษะและความชำนาญ ซึ่งการพัฒนาการทางด้านสติปัญญา ทำให้รู้จักสร้างสรรค์ดัดแปลง แต่ง ต่อเติม เพิ่ม และลดรูปแบบให้สอดคล้องกับความต้องการทั้งทางด้านการใช้สอยและความงาม

ส่วนวิวัฒนาการทางการผลิตอันเป็นผลมาจากการเรียนรู้ ทักษะ และความชำนาญทำให้รู้จักการดัดแปลงสร้างสรรค์เทคนิคและวิธีใหม่ ๆ ในการผลิต ตลอดจนจินตนาการเครื่องมือเครื่องใช้ที่ มาช่วยให้มีประสิทธิภาพในการผลิตดียิ่ง ขึ้น ซึ่งทั้งเทคนิคในการสร้างและเครื่องมือช่วยในการสร้างสิ่งต่าง ๆ นี้ ได้ส่งผลให้รูปแบบสิ่งของที่ถูกสร้างขึ้นแตกต่างกัน เพราะขีดจำกัดของความสามารถในการผลิตแต่ละเทคนิคการทำนั้นแตกต่างกัน โดยเฉพาะในปัจจุบันจากเทคโนโลยีและความก้าวหน้าในเรื่องเครื่องจักรกล ยิ่งเป็นสิ่งเอื้ออำนวยในการสร้างผลิต สิ่งของ เครื่องใช้ เครื่องประดับ เป็นต้น ทำให้มีรูปลักษณะที่ผิดแผกแตกต่างกันออกไปตามการออกแบบสร้างสรรค์ของมนุษย์ได้อย่างเกินกำหนด และบางครั้งก็เกินความคาดหมาย ซึ่งเทคนิคการทำอันมากมายนี้ทำให้เราสามารถเลือกเอาสิ่งต่าง ๆ ที่เกิดขึ้นจากกรรมวิธีที่ต่างกันได้ ซึ่งอาจเป็นงานฝีมือที่ผลิตสร้างด้วยมือและเครื่องมือที่จำเพาะอันเป็นงานที่แสดงออกถึงความสามารถ ทักษะ และความชำนาญของตัวผู้สร้าง หรืออาจเลือกสิ่งที่สร้างขึ้นโดยอาศัยเทคนิคระหว่างงานฝีมือและเครื่องจักร กับงานที่สร้างขึ้นกับเครื่องจักรกล ซึ่งแต่ละอย่างก็มี

เอกสารนี้เป็นเอกสารที่สงวนไว้สำหรับการใช้งานเพื่อการศึกษาเท่านั้น ไม่อนุญาตให้นำไปใช้ประโยชน์ด้านการค้า ไม่วารณใดๆ ทั้งสิ้น อีกทั้งห้ามมิให้ดัดแปลงเนื้อหา และต้องอ้างอิงถึงเจ้าของเอกสารทุกครั้งที่มีการนำไปใช้

คุณค่าที่แตกต่างกันออกไปตามต้นกำเนิด หากเป็นงานฝีมือคุณค่าของงานก็อาจอยู่ที่ความเพียรพยายาม ความน่าทึ่งในฝีมือและสมองของผู้ทำหาคือเป็นงานผสมระหว่างมนุษย์กับเครื่องจักรกลคุณค่าของงานอาจอยู่ที่ความสามารถในการผลิตที่เป็นจำนวนมากโดยใช้ระยะเวลาอันสั้น อีกทั้งความประณีตทันทานอาจมากขึ้น ส่วนผลงานที่ผลิตสร้างขึ้นจากเครื่องจักรกลโดยตรง คุณค่าที่ปรากฏอาจเป็นไปได้ในทางด้านเศรษฐกิจ คือ มีราคาซื้อขายถูกลงจำนวนมากขึ้น รูปแบบการผลิตอาจอยู่ในขีดขั้นเกินความสามารถของมนุษย์ ดังนี้ เป็นต้น

2.7.1.3 ค่านิยมหรือประเพณีนิยมในท้องถิ่น (TRADITION FASHION)

ในแต่ละท้องถิ่นมีความแตกต่างกันด้วยสภาพภูมิศาสตร์ สภาพดินฟ้าอากาศ ทรัพยากรและวัสดุในแต่ละท้องถิ่นไม่เหมือนกันทำให้รูปแบบและรูปร่างของสิ่งที่สร้างขึ้นต่างกันไปและมีการสืบทอดวัฒนธรรมทางรูปแบบโดยสร้างสมในทางปฏิบัติกัน ชากซ์ คนหนึ่งมายังอีกชัว คนหนึ่งเป็นลำดับ ซึ่งจากการศึกษารูปร่างของเครื่องใช้ผลิตภัณฑ์บางชนิด ทราบได้ว่าเทคนิคการทำนั้นอาจคล้ายคลึงกันแต่ทางรูปร่าง รูปแบบ หรือลวดลาย ย่อมมีความแตกต่างกันออกไปตามความนิยมของท้องถิ่นแต่ละท้องถิ่น

2.7.2 องค์ประกอบของการออกแบบของที่ระลึก

การที่มนุษย์พยายามสร้างสรรค์สิ่งต่างๆ ขึ้นได้นั้นย่อมมีสาเหตุอันเป็นที่มาแห่งแนวความคิดที่จะทำและจุดมุ่งหมายอันเป็นที่ไปแห่งการกระทำ การออกแบบสร้างสรรค์ของที่ระลึกก็เช่นกันย่อมต้องมีสาเหตุและจุดมุ่งหมาย ซึ่งสาเหตุและจุดมุ่งหมายนั้นมีอยู่มากมายเช่น

2.7.2.1 เป็นการออกแบบเพื่อพัฒนาอาชีพและแข่งขันในด้านการผลิต

2.7.2.2 เป็นการออกแบบที่มีผลมาจากการรักในงาน อันเป็นการกระทำด้วยใจรักในการสร้างสรรค์ของงานที่ระลึก

2.7.2.3 เป็นการออกแบบเพื่อการพัฒนาความคิดรวบยอดให้เป็นที่มาตามยุคสมัยที่มีความนิยม

2.7.2.4 เป็นการออกแบบเพื่อสร้างผลงานตอบสนองความเชื่อทางลัทธิประเพณี

2.7.2.5 เป็นการออกแบบเพื่อตอบสนองความต้องการทางร่างกาย ทางจิตใจ และความ ต้องการทางด้านอื่น ๆ ของบุคคลโดยส่วนรวมและส่วนตัว

2.7.2.6 เป็นการออกแบบเพื่อประโยชน์ที่พึงได้รับอามิสสินจ้างรางวัล หรือเพื่อให้เป็นไปตามสัญญาข้อตกลง ข้อผูกมัด อันเป็นการผูกพันระหว่างผู้ออกแบบกับผู้อำจาง

2.7.2.7 เป็นการออกแบบเพื่อทดสอบตามความมุ่งหมาย กฎเกณฑ์ ข้อกำหนด

2.7.2.8 การออกแบบอันเป็นผลเนื่องมาจากความนิยมทางปรัชญาธรรมวัตถุ สิ่งที่เป็นอนุสรณ์

2.7.2.9 เป็นการออกแบบอันมีผลที่ต่อเนื่องจากชาตินิยม เพื่ออนุรักษ์สิ่งที่ดีเด่นและแบบแผนดั้งเดิมไว้ให้ปรากฏต่อไป

2.7.2.10 เป็นการออกแบบตามลัทธินิยมทางศาสนา ความเชื่อ ความศรัทธาที่มีต่อรูปวัตถุ

2.7.2.11 เป็นการออกแบบอันมีผลสืบเนื่องมาจากความรัก ความเกลียดชัง ความสมหวัง ความผิดหวัง ความหวาดกลัว รวมทั้งผลการกระทบทางจิตใจ ทั้งสิ่งที่เป็นจริงและสิ่งที่เหนือความเป็นจริง

เอกสารนี้เป็นเอกสารที่สงวนไว้สำหรับการใช้งานเพื่อการศึกษาเท่านั้น ไม่อนุญาตให้นำไปใช้ประโยชน์ด้านการค้า ไม่ว่าจะกรณีใดๆ ทั้งสิ้น อีกทั้งห้ามมิให้ดัดแปลงเนื้อหา และต้องอ้างอิงถึงเจ้าของเอกสารทุกครั้งที่มีการนำไปใช้

2.7.2.12 เป็นการออกแบบอันสืบเนื่องมาจากความคิดริเริ่ม จินตนาการ และแนวความคิดที่จะสร้างสรรค์ผลงานนั้นๆ ให้มีประสิทธิภาพที่สูงขึ้น

2.7.2.13 เป็นการออกแบบเพื่อตอบสนองความรู้สึกนึกคิดที่เป็นอิสระและเสรี

2.7.2.14 เป็นการออกแบบเพื่อสร้างรสนิยมใหม่เปลี่ยนแนวคิดของบุคคลว่าสิ่งของรูปแบบเช่นนั้นไม่จำเป็นต้องใช้เพื่อประโยชน์เช่นนั้นตลอดไป อาจใช้เพื่อประโยชน์อย่างอื่นอีกก็ได้

2.7.2.15 เป็นการออกแบบเพื่อความเหมาะสมกับวัสดุ เหมาะสมกับเครื่องมือเครื่องจักรเพื่อความประหยัดและมีประโยชน์ใช้สอย มีความคงทนถาวร

2.7.3 วิธีการออกแบบของที่ระลึก

หลักและวิธีการออกแบบของที่ระลึก มีดังนี้

2.7.3.1 เส้น (LINE) คือจุดหลาย ๆ จุดที่เรียงติดต่อกันไป เรามองเห็นภาพธรรมชาติเป็นรูปทรงต่าง ๆ ได้ก็เพราะเส้นรอบนอกของสิ่งนั้นเป็นอันดับแรก เช่น ใบไม้ กิ่งไม้ ต้นไม้ เส้นรอบนอกจะประกอบด้วยเส้นโค้งเป็นส่วนใหญ่ นอกจากเส้นรอบนอกภายในนั้นแล้วยังมีส่วนประกอบเส้นต่าง ๆ อีกมากมาย ดังนั้นอาจจะสรุปได้ว่า เส้นพื้นฐาน (BASIC LINE) ประกอบด้วยเส้นต่าง ๆ ดังนี้

1. เส้นนอน (HORIZONTAL LINE) ถ้าลากในแนวยาวจะให้ความรู้สึกกว้าง สงบ เช่น เส้นนอนของขอบฟ้า เส้นนอนที่ใช้ซ้ำ ๆ กันจะทำให้รูปร่างเตี้ยลง

2. เส้นตั้ง (VERTICAL LINE) ถ้าลากเส้นในแนวตั้งมาก ๆ จะให้ความรู้สึก สูง สง่า ถ้ามีเส้นตั้งขนานกันมาก ๆ จะทำให้รู้สึกแคบลง

3. เส้นเฉียง (DIRECTION LINE) ให้ความรู้สึกในทางเคลื่อนไหวต่อการมอง

4. เส้นโค้ง (CURVED LINE) ให้ความรู้สึกในทางนิ่มนวล อ่อนหวานและเคลื่อนไหว

5. เส้นหยัก (ZIGZAG LINE) ให้ความรู้สึกในทางเคลื่อนไหวอย่างรุนแรง ถ้าใช้มากไปจะทำให้เกิดความสับสน

2.7.3.2 รูปทรง (FORM) รูปทรงในการออกแบบ หมายถึง เส้นที่นำมาประกอบกันเข้าทำให้เกิดเนื้อที่ (AREA) และมีรูปร่างต่าง ๆ เช่น เส้นโค้ง ถ้านำปลายของเส้นมาชนกันก็จะเกิดเป็นรูปทรงกลม แนวคิดของรูปทรงในการออกแบบแบ่งออกเป็น ส่วน ๆ ดังนี้

1. รูปทรงธรรมชาติ (NATURE FORM)

2. รูปทรงเรขาคณิต (GEOMETRICAL FORM)

3. รูปทรงอิสระ (FREE FORM)

2.7.3.3 สี (COLORS) สีมีความสำคัญมากไม่เฉพาะเพียงนักออกแบบเท่านั้น แต่สียังมีบทบาทต่อชีวิตมนุษย์ทุกๆ คนด้วย ในการออกแบบจึงต้องคำนึงเรื่องสีเป็นสิ่งสำคัญเพราะสีจะช่วยเสริมให้งานเด่นชัดขึ้นโดยทั่วๆ ไป แล้วสีแบ่งเป็นประเภทใหญ่ๆ ได้ 3 ประเภท คือ

2.7.3.3.1 สีของนักจิตวิทยา เป็นสีที่มีอิทธิพลด้านจิตใจที่ให้ความรู้สึกต่อการมองเห็นสีจิตวิทยามี

ผลจากการทดลองค้นคว้า ดังนี้

- สีขาว เป็นสีแห่งความบริสุทธิ์สดใส ความใหญ่ ความเป็นอิสระ ปลอดภัย สะอาด
- สีแดง ทำให้เกิดความรู้สึกตื่นเต้น ร้อน รุนแรง อันตรายหรือความประทับใจ
- สีแดงชาติ เป็นสีที่ทำให้เกิดความประณีตงดงาม

เอกสารนี้เป็นเอกสารที่สงวนไว้สำหรับการใช้งานเพื่อการศึกษาเท่านั้น ไม่อนุญาตให้นำไปใช้ประโยชน์ด้านการค้า ไม่ว่าจะกรณีใดๆ ทั้งสิ้น อีกทั้งห้ามมิให้ตัดแปลงเนื้อหา และต้องอ้างอิงถึงเจ้าของเอกสารทุกครั้งที่มีการนำไปใช้

- สีชมพู เป็นสีที่ทำให้เกิดความประณีตงดงาม
- สีเขียว เป็นสีที่ทำให้เกิดความรู้สึกเย็นสบาย
- สีเหลือง เป็นสีที่ทำให้เกิดความรู้สึกสว่าง ให้ความรู้สึกได้ทั้งร้อนและเย็น
- สีน้ำเงิน เป็นสีที่ทำให้เกิดความรู้สึกสงบ เครื่องขริมน้ำมัน คง
- สีดำ เป็นสีที่ทำให้เกิดความรู้สึกกลับหนักแน่น แข็งแรง และเศร้า

2.7.3.3.2 สีของนักวิทยาศาสตร์ หมายถึง สีของแสง เรามองเห็นสีได้จากแสง ซึ่งจากการทดลองพบว่า

- สีแดง มีคลื่นแสงยาวที่สุด
- สีม่วง มีคลื่นแสงสั้นที่สุด

สำหรับแม่สีที่เกิดขึ้นจากแสงซึ่งนักวิทยาศาสตร์ได้คิดประดิษฐ์ขึ้น มีแม่สีอยู่ 3 สี คือ

- สีแสด (VERMILLION)
- สีเขียว (EMERALD GREEN)
- สีม่วง (VIOLET)

2.7.3.3 ผิว (TEXTURE) พื้นผิวเป็นส่วนประกอบของการออกแบบ ในรูปแบบของงานทุกชนิดจะต้องมีพื้นผิวของวัสดุนั้นๆ การออกแบบจึงต้องเลือกลักษณะของผิวให้เหมาะสมกับงาน งานออกแบบพื้นผิวมีลักษณะการใช้งาน แบ่งออกได้ดังนี้

- ผิวเรียบ (SMOOTH TEXTURE)
- ผิวขรุขระ (ROUGH TEXTURE)

2.7.3.4 ช่องว่าง (SPACE) ในทางการออกแบบ หมายถึง บริเวณว่าง ความว่าง ช่องไฟ ซึ่งเป็นบริเวณว่างที่รองรับวัตถุที่มองเห็นเกิดขึ้นระหว่างรูปและพื้น มีความหมายหลายกรณี เช่น

- ช่องว่างเป็นฉากหลัง (BACK GROUND) ถ้าฉากหลังทึบเส้นแสง – เงา ทำให้รูปเด่นมีคุณค่ามากขึ้น
- ช่องว่าง เป็นช่องไฟระหว่างตัวอักษรกับพื้น ทำให้เกิดจังหวะและความกลมกลืน
- ช่องว่าง เป็นบริเวณว่างรอบ ๆ ทำให้มีคุณค่าทางปริมาตร

2.7.3.5 แสง – เงา (LIGHT & SHADE) ในทางการออกแบบ คือ การแสดงคุณค่าของแสง – เงา ภายในรูปทรงแสง สี แสง – เงา เกิดขึ้นหลายกรณี เช่น

- แสง – เงา ที่เกิดจากการเขียน (DRAWING)
- เส้น ที่เกิดจากการเขียนแสดงระยะอ่อนแก่ (VALE) ทำให้เกิดแสง – เงา
- แสง – เงา ที่เกิดจากรูปทรงลอยตัว ซึ่งในงานออกแบบนำไปใช้มาก

2.7.3. 6 มวล (MASS) ในการออกแบบมวล เป็นรูปทรงที่แสดงปริมาตร น้ำหนักลักษณะลอยตัว (ROUND RELIEF) จะเห็นได้จากการออกแบบผลิตภัณฑ์ เช่น แจกกัน โต๊ะ ขวด ปากกา การออกแบบจะต้องทำให้เหมาะสมกับรูปทรงนั้น ๆ และมีความแข็งแรงเหมาะกับการใช้งานพื้นฐานของมวลได้มาจากรูปทรงเรขาคณิต เช่น

- รูปทรงปริซึม (PRISM)
- รูปกรวย (CONE)
- รูปทรงพีระมิด (PYRAMID)
- รูปทรงกลม (DOUBLE CURVED)

เอกสารนี้เป็นเอกสารที่สงวนไว้สำหรับใช้ประกอบการเรียนการสอนเท่านั้น ไม่อนุญาตให้นำไปใช้ประโยชน์ด้านการค้า ไม่ว่าจะกรณีใดๆ ทั้งสิ้น อีกทั้งห้ามมิให้ดัดแปลงเนื้อหา และต้องอ้างอิงถึงเจ้าของเอกสารทุกครั้งที่มีการนำไปใช้

2.7.4 ประเภทของของที่ระลึก

ของที่ระลึกซึ่งทำออกมาในรูปแบบต่างๆ เช่น ของบริโภค ของใช้ เครื่องประดับ ฯลฯ มีความเกี่ยวข้องกับวัสดุ เทคนิควิธีทำ จุดมุ่งหมายในการผลิตและการนำไปใช้ ตลอดจนอิทธิพลอื่นๆ เช่น ความเชื่อ ศาสนา การเมือง วัฒนธรรม เศรษฐกิจและสังคม ทำให้ของที่ระลึกมีรูปแบบที่แตกต่างกันออกไป การจัดประเภทของที่ระลึกสามารถจัดได้โดยยึดหลักต่อไปนี้

2.7.4.1 การจัดประเภทของที่ระลึกสามารถจัดตามรูปแบบที่ปรากฏ 2 แบบ ได้ดังนี้

2.7.4.1.1 ของที่ระลึกที่ผลิตขึ้นตามแบบประเพณีนิยม คือ ของที่ระลึกที่ผลิตขึ้นโดยสืบทอดรูปแบบต่อกันมาจากบรรพบุรุษ โดยในอดีตนั้นสร้างขึ้นเพื่อประโยชน์ใช้สอยเป็นหลัก เมื่อสภาวะความเป็นอยู่เปลี่ยนแปลง จุดมุ่งหมายของการใช้สิ่งนั้น จึงอาจเปลี่ยนแปลงไปเป็นของที่ระลึกแก่นักท่องเที่ยวได้ เช่น ผลิตภัณฑ์พื้นบ้านต่างๆ เป็นต้น



ภาพที่ 2.50 แสดงของที่ระลึกที่ผลิตขึ้นตามแบบประเพณีนิยม
ที่มา : ผลิตภัณฑ์ของที่ระลึก. (2555 : Online)



ภาพที่ 2.51 แสดงของที่ระลึกที่ผลิตขึ้นตามแบบประเพณีนิยม

ที่มา : ผลิตภัณฑ์ของที่ระลึก. (2555 : Online)

2.7.4.1.2 ของที่ระลึกที่ผลิตขึ้นตามแบบสมัยนิยม เป็นของที่ระลึกที่ผลิตขึ้นตามความนิยมในสิ่งใดสิ่งหนึ่งหรือเรื่องราวใดเรื่องราวหนึ่งในชั่วระยะเวลาหนึ่ง จากนั้นก็เสื่อมความนิยมไปพร้อมกับรูปแบบใหม่เข้ามาแทนที่



ภาพที่ 2.52 แสดงของที่ระลึกที่ผลิตขึ้นตามแบบสมัยนิยม

ที่มา : ผลิตภัณฑ์ของที่ระลึก. (2555 : Online)

เอกสารนี้เป็นเอกสารที่สงวนไว้สำหรับการใช้งานเพื่อการศึกษาเท่านั้น ไม่อนุญาตให้นำไปใช้ประโยชน์ด้านการค้า ไม่ว่าจะกรณีใดๆ ทั้งสิ้น อีกทั้งห้ามมิให้ดัดแปลงเนื้อหา และต้องอ้างอิงถึงเจ้าของเอกสารทุกครั้งที่มีการนำไปใช้

2.7.4.1 การจัดประเภทตามวัสดุที่ใช้ผลิต

การจัดแบ่งของที่ระลึกตามวัสดุที่ใช้ผลิตสามารถแบ่งได้ 3 ประเภท ซึ่งอาจจะผลิตโดยใช้วัสดุประเภทใดประเภทหนึ่งหรือใช้ผสมกัน รายละเอียดมีดังนี้

2.7.4.1.1 ของที่ระลึกที่ผลิตจากวัสดุธรรมชาติ เป็นของที่ระลึกที่นำเอาวัสดุธรรมชาติมาเสริม เติม แต่ง ประกอบต่อ ดัดแปลง เป็นเครื่องใช้ไม้สอย เครื่องประดับหรือวัตถุทางศิลปะซึ่งบางอย่างยังคงรูปแบบตามต้นแบบของธรรมชาติเดิมหรือต่อเติมบ้าง เช่น ของที่ระลึกที่ผลิตจากเปลือกหอย ดอกไม้แห้ง น้ำเต้าและกะลามะพร้าว เป็นต้น นอกจากนี้ยังนำเอาวัสดุธรรมชาติมาสร้างสรรค์เป็นของที่ระลึกรูปแบบใหม่ขึ้น



ภาพที่ 2.53 แสดงของที่ระลึกที่ผลิตจากวัสดุธรรมชาติ
ที่มา : ผลิตภัณฑ์ของที่ระลึก. (2555 : Online)

2.7.4.1.2 ของที่ระลึกที่ผลิตจากวัสดุสังเคราะห์ เป็นการนำเอาวัสดุสังเคราะห์มาใช้ในการผลิตของที่ระลึก ซึ่งคุณสมบัติทางกายภาพของวัสดุแต่ละชนิดนั้นมีความแตกต่างกัน เช่น แก้วมีความใสเป็นประกายทงมีความสุกปลั่ง พลาสติกมีสีสันสวยสด เป็นต้น จากคุณสมบัติของวัสดุและกรรมวิธีในการผลิตที่แตกต่างกันจึงทำให้เกิดของที่ระลึกรูปแบบต่างๆ มากมาย เช่น เครื่องแก้ว เครื่องทอง ผลิตภัณฑ์โลหะและผลิตภัณฑ์พลาสติก เป็นต้น



ภาพที่ 2.54 ของที่ระลึกที่ผลิตจากวัสดุสังเคราะห์เครื่องแก้ว
ที่มา : ผลิตภัณฑ์ของที่ระลึก. (2555 : Online)



ภาพที่ 2.55 ของที่ระลึกที่ผลิตจากวัสดุสังเคราะห์ผลิตภัณฑ์โลหะ
ที่มา : ผลิตภัณฑ์ของที่ระลึก. (2555 : Online)

เอกสารนี้เป็นเอกสารที่สงวนไว้สำหรับการใช้งานเพื่อการศึกษาเท่านั้น ไม่อนุญาตให้นำไปใช้ประโยชน์ด้านการค้า
ไม่ว่ากรณีใดๆ ทั้งสิ้น อีกทั้งห้ามมิให้ดัดแปลงเนื้อหา และต้องอ้างอิงถึงเจ้าของเอกสารทุกครั้งที่มีการนำไปใช้



ภาพที่ 2.56 ของที่ระลึกที่ผลิตจากวัสดุสังเคราะห์ผลิตภัณฑ์พลาสติก
ที่มา : ผลิตภัณฑ์ของที่ระลึก. (2555 : Online)

2.7.4.1.3 ของที่ระลึกที่ผลิตจากเศษวัสดุ เป็นการนำวัสดุธรรมชาติหรือวัสดุสังเคราะห์ที่เหลือใช้แล้วมาประดิษฐ์เป็นสิ่งของต่างๆ ซึ่งส่วนมากมักจะใช้เป็นของที่ระลึกเพื่อประโยชน์ในทางประดับตกแต่ง



ภาพที่ 2.57 ของที่ระลึกที่ผลิตจากเศษวัสดุธรรมชาติ
ที่มา : ผลิตภัณฑ์ของที่ระลึก. (2555 : Online)

2.7.5 การจัดประเภทตามประโยชน์ใช้สอย

การจัดแบ่งของที่ระลึกตามประโยชน์ใช้สอยนี้จัดแบ่งตามจุดประสงค์ของการนำไปใช้ว่าใช้ในลักษณะใด แบ่งได้ 3 ประเภท คือ

2.7.5.1 ของที่ระลึกประเภทของบริโภค หมายถึง ของที่ระลึก ประเภทอาหาร แต่เดิมนั้นคงเป็นเพียงการแบ่งปันอาหารกันในลักษณะที่คงเป็นธรรมชาติอยู่เช่น ผลไม้ เนื้อสัตว์ เป็นต้น ปัจจุบันมีการปรุงแต่งอาหารทั้งในด้านรูปแบบและรสชาติ รวมถึงการจัดใส่ภาชนะและหีบห่อที่สวยงามเป็นที่ไม่ว่ากรณีใดๆ ทั้งสิ้น อีกทั้งห้ามมิให้ตัดแปลงเนื้อหา และต้องอ้างอิงถึงเจ้าของเอกสารทุกครั้งที่มีการนำไปใช้

ต้องการของผู้บริโภค ฉะนั้นอาหารไม่เป็นเพียงใช้บริโภคโดยตรง หากยังใช้แลกเปลี่ยนซื้อขายหรือมอบให้แก่กันในโอกาสต่างๆอีกด้วย เช่น ขนมลูกชุบ ขนมเทียนสวย ชิงดอง กระจ่างดอง เป็นต้น ด้วยเหตุที่อาหารเป็นสิ่งที่ไม่สามารถเก็บไว้ได้นาน อาหารจึงมักไม่ค่อยได้รับการยอมรับว่าเป็นของที่ระลึกเหมือนกับวัตถุอย่างอื่น



ภาพที่ 2.58 ของที่ระลึกประเภทของบริโภค
ที่มา : ผลิตภัณฑ์ของที่ระลึก. (2555 : Online)

2.7.5.2 ของที่ระลึกประเภทของอุปโภค ได้แก่ ของที่ระลึกประเภทเครื่องใช้ต่างๆ เป็นสิ่งที่ผลิตขึ้นเพื่อตอบสนองต่อความต้องการทางด้านร่างกายเป็นส่วนใหญ่ ของที่ระลึกประเภทนี้ ได้แก่ ผลิตภัณฑ์พื้นบ้านต่างๆ โคมไฟ เซิงเทียน ตะเกียง เป็นต้น



ภาพที่ 2.59 ของที่ระลึกประเภทเครื่องใช้ต่างๆ
ที่มา : ผลิตภัณฑ์ของที่ระลึก. (2555 : Online)

เอกสารนี้เป็นเอกสารที่สงวนไว้สำหรับการใช้งานเพื่อการศึกษาเท่านั้น ไม่อนุญาตให้นำไปใช้ประโยชน์ด้านการค้าไม่ว่ากรณีใดๆ ทั้งสิ้น อีกทั้งห้ามมิให้ตัดแปลงเนื้อหา และต้องอ้างอิงถึงเจ้าของเอกสารทุกครั้งที่มีการนำไปใช้

2.7.5.3 ของที่ระลึกประเภทของตกแต่ง เป็นของที่ระลึกที่ผลิตขึ้นเพื่อตอบสนองต่อความต้องการทางด้านจิตใจ ได้แก่ เครื่องประดับร่างกายและอาคารสถานที่ต่างๆ เป็นต้น



ภาพที่ 2.60 ของที่ระลึกประเภทของตกแต่ง
ที่มา : ผลิตภัณฑ์ของที่ระลึก. (2555 : Online)

2.7.6 การจัดประเภทตามจุดประสงค์ของผลิต

ของที่ระลึกอาจแบ่งได้ตามจุดประสงค์เฉพาะในการผลิต เช่น ผลิตขึ้นเพื่อระลึกถึงบุคคล งาน เหตุการณ์และสถานที่ต่างๆ ดังนี้

2.7.6.1 ของที่ระลึกที่ผลิตขึ้นเฉพาะบุคคล ได้แก่ ของที่ระลึกที่จัดทำขึ้นเพื่อเป็นเกียรติแก่บุคคลใดบุคคลหนึ่งหรือเพื่อจำหน่ายแจกให้กับบุคคลอื่น ได้แก่ รูป โล่ เหรียญ ถ้วย ชง ฯลฯ



ภาพที่ 2.61 ของที่ระลึกที่ผลิตขึ้นเฉพาะบุคคล

ที่มา : ผลิตภัณฑ์ของที่ระลึก. (2555 : Online)

เอกสารนี้เป็นเอกสารที่สงวนไว้สำหรับใช้ภายในหน่วยงานเท่านั้น เมื่ออนุญาตให้นำไปใช้ประโยชน์ด้านการค้า ไม่ว่าจะกรณีใดๆ ทั้งสิ้น อีกทั้งห้ามมิให้ดัดแปลงเนื้อหา และต้องอ้างอิงถึงเจ้าของเอกสารทุกครั้งที่มีการนำไปใช้

2.7.6.2 ของที่ระลึกผลิตขึ้นเฉพาะงาน เป็นการผลิตขึ้นเพื่อแจก แลก ซื้อขายเฉพาะงานใดงานหนึ่ง เช่น งานแสดงสินค้า งานแต่งงาน งานศพ งานฉลองมงคลสมรส งานศิษย์เก่า ฯลฯ



ภาพที่ 2.62 ของที่ระลึกผลิตขึ้นเฉพาะงาน
ที่มา : ผลิตภัณฑ์ของที่ระลึก. (2555 : Online)

2.7.6.3 ของที่ระลึกที่ผลิตขึ้นเฉพาะเหตุการณ์ หมายถึง ของที่ระลึกที่ผลิตขึ้นเพื่อระลึกถึงเหตุการณ์ต่างๆ อาจเป็นเหตุการณ์ที่ดี ที่ร้ายแรง หรือเป็นเหตุการณ์ในประวัติศาสตร์ของที่ระลึกประเภทนี้อาจผลิตในรูปของวัตถุรูปจำลองสัญลักษณ์แทน ฯลฯ



ภาพที่ 2.63 ของที่ระลึกที่ผลิตขึ้นเฉพาะเหตุการณ์
ที่มา : ผลิตภัณฑ์ของที่ระลึก. (2555 : Online)

เอกสารนี้เป็นเอกสารที่สงวนไว้สำหรับการใช้งานเพื่อการศึกษาเท่านั้น ไม่อนุญาตให้นำไปใช้ประโยชน์ด้านการค้าไม่ว่ากรณีใดๆ ทั้งสิ้น อีกทั้งห้ามมิให้ดัดแปลงเนื้อหา และต้องอ้างอิงถึงเจ้าของเอกสารทุกครั้งที่มีการนำไปใช้

2.7.6.3 ของที่ระลึกที่ผลิตขึ้นเฉพาะที่ หมายถึงของที่ระลึกที่ผลิตขึ้นเพื่อระลึกถึงสถานที่ใดสถานที่หนึ่ง อาจแสดงให้เห็นรูปแบบเฉพาะของท้องถิ่นโดยใช้วัสดุและเทคนิควิธีที่สืบทอดกันมาในท้องถิ่นนั้นหรือนำเอารูปแบบของสิ่งใดสิ่งหนึ่ง รูปแบบของบุคคลหนึ่งหรือเหตุการณ์ใดเหตุการณ์หนึ่งที่มีเฉพาะในท้องถิ่นนั้น เมื่อนำเอารูปแบบนั้นมาผลิตเป็นของที่ระลึกก็จะช่วยให้ระลึกถึงสถานที่แห่งนั้นได้



ภาพที่ 2.64 ของที่ระลึกที่ผลิตขึ้นเฉพาะเหตุการณ์
ที่มา : ผลิตภัณฑ์ของที่ระลึก. (2555 : Online)

2.7.7 วัสดุและรูปแบบของที่ระลึกในท้องถิ่น

วัสดุที่ใช้ในการผลิตของที่ระลึกในท้องถิ่นจากการสำรวจในจังหวัดลำปาง ลำพูน และ เชียงใหม่ พบว่ามีหลายประเภท ที่สำคัญมีดังนี้

2.7.7.1 ไม้ เป็นวัสดุที่ใช้ในการผลิตสินค้าของที่ระลึกที่นิยมแพร่หลาย ไม้ที่นำมาแกะสลักกันได้แก่ ไม้สัก ไม้ชิงชัน ไม้โมกมัน ไม้ฉำฉา ฯลฯ ปัจจุบันใช้ไม้ฉำฉาเป็นส่วนใหญ่เพราะเป็นไม้เนื้ออ่อน ง่ายต่อการแกะสลัก และราคาถูกกว่าแต่ลายไม้ไม่สวยเหมือนไม้ชนิดอื่นงานแกะสลักมีรูปลักษณะต่างๆ มากมาย เช่น เครื่อง เรือน ภาพแกะสลัก กรอบรูป ภาพแกะสลัก รูปคน รูปดอกไม้ ฯลฯ ส่วนไม้ชนิดอื่นนอกเหนือจากไม้ที่ใช้แกะสลักแล้วที่นิยมนำมาประดิษฐ์เป็นของที่ระลึกเช่นกัน ได้แก่ ไม้ไผ่ ซึ่งอาจนำมาใช้ในรูปแบบต่างๆ เช่น การประกอบแขนงไม้ไผ่เป็นอาคารเล็กๆ ไม้บาย การทำเครื่องเงิน ฯลฯ แต่ที่ทำกันแพร่หลายมากคือ เครื่องจักสาน ได้แก่ เป็นรูปเครื่องใช้ในบ้าน เช่น พัด กระบุง กระจาด กระติบ เข่ง ฯลฯ เครื่องมือต่างๆ เช่น ลอบ ไซ ข้อง ส่วนที่เป็นของเบ็ดเตล็ดทั่วไป ได้แก่ กระเป่าถือ หมวก ของเล่น ของประดับ เป็นต้น ส่วนไม้ชนิดอื่นที่นำมาใช้ในการจักสานได้แก่ แห่ หวาย เป็นต้น

เอกสารนี้เป็นเอกสารที่สงวนไว้สำหรับการใช้งานเพื่อการศึกษาเท่านั้น ไม่อนุญาตให้นำไปใช้ประโยชน์ด้านการค้าไม่ว่ากรณีใดๆ ทั้งสิ้น อีกทั้งห้ามมิให้ดัดแปลงเนื้อหา และต้องอ้างอิงถึงเจ้าของเอกสารทุกครั้งที่มีการนำไปใช้



ภาพที่ 2.65 ของที่ระลึกวัสดุและรูปแบบของที่ระลึกในท้องถิ่น
ที่มา : ผลิภัณฑ์ของที่ระลึก. (2555 : Online)

2.7.7.2 ผักตบชวา เป็นพืชน้ำขึ้นอยู่ตามแม่น้ำลำคลองและห้วยหนองคลองบึงทั่วไป เป็นพืชที่มีความเจริญเติบโตและขยายพันธุ์ได้รวดเร็วจนกลายเป็นวัชพืช ทำให้เกิดน้ำเสียและการไหลเวียนของน้ำไม่สะดวก แต่ด้วยคุณสมบัติของผักตบชวาที่มีความเหนียวและทนทาน จึงมีผู้คิดนำเอามาทำประโยชน์โดยนำมาตากแห้งแล้วนำเข้าเครื่องรีด และนำไปถักหรือสานเป็นหมวก กระเป๋า ตะกร้า กระจาด แผ่นรองแก้ว เป็นต้น



ภาพที่ 2.66 ของที่ระลึกวัสดุจากผักตบชวา
ที่มา : ผลิภัณฑ์ของที่ระลึก. (2555 : Online)

เอกสารนี้เป็นเอกสารที่สงวนไว้สำหรับการใช้งานเพื่อการศึกษาเท่านั้น ไม่อนุญาตให้นำไปใช้ประโยชน์ด้านการค้าไม่ว่ากรณีใดๆ ทั้งสิ้น อีกทั้งห้ามมิให้ดัดแปลงเนื้อหา และต้องอ้างอิงถึงเจ้าของเอกสารทุกครั้งที่มีการนำไปใช้

2.7.7.3 ผ้าและเส้นใย เป็นวัสดุที่นิยมผลิตเป็นของที่ระลึกที่แพร่หลายอีกประเภทหนึ่ง เช่น ผ้าไหม ผ้าฝ้าย ในรูปของเครื่องนุ่งห่ม ของใช้ ของประดับต่างๆ มีการตกแต่งสีและลวดลายบนพื้นผ้าแบบต่างๆ เช่น การทอลวดลาย การย้อมบาติก การย้อมม่อฮ่อม การปักลาย การพิมพ์ ซิลค์สกรีน ฯลฯ



ภาพที่ 2.67 ของที่ระลึกวัสดุจากผ้าและเส้นใย
ที่มา : ผลิตภัณฑ์ของที่ระลึก. (2555 : Online)



ภาพที่ 2.68 ของที่ระลึกวัสดุจากผ้าและเส้นใย
ที่มา : ผลิตภัณฑ์ของที่ระลึก. (2555 : Online)

2.7.7.4 ดิน ผลิตภัณฑ์ที่ทำจากดิน ได้แก่ เครื่องปั้นดินเผา มีทั้งเครื่องปั้นดินเผาแบบ Earthen Ware เป็นเครื่องดินเผาที่เผาในอุณหภูมิต่ำ ลักษณะเครื่องปั้นดินเผา มีเนื้อหยาบ มีสีเทา เอกสารนี้เป็นเอกสารที่สงวนไว้สำหรับการใช้งานเพื่อการศึกษาเท่านั้น ไม่อนุญาตให้นำไปใช้ประโยชน์ด้านการค้า ไม่ว่าจะกรณีใดๆ ทั้งสิ้น อีกทั้งห้ามมิให้ดัดแปลงเนื้อหา และต้องอ้างอิงถึงเจ้าของเอกสารทุกครั้งที่มีการนำไปใช้

อ่อน น้ำตาลอ่อน เหลืองอ่อน เคาะมีเสียงทึบไม่กังวาน เช่น ภาชนะ ของประดับ ของใช้ต่างๆ ที่เผา โดยวิธีการเผาแบบกลางแจ้ง เป็นต้น นอกจากนี้ยังมีเครื่องปั้นดินเผาประเภท Ston Ware ซึ่งเผาใน อุณหภูมิสูง (1190°ซ - 1390°ซ) มีเนื้อแน่นหยาบและแข็งแกร่งมาก ส่วนอีกประเภทหนึ่งที่ทำกัน แพร่หลายทั้งในรูปแบบของภาชนะและของประดับต่างๆ คือ เครื่องปั้นดินเผาประเภท Porcelain Ware เป็นเครื่องปั้นดินเผาที่ใช้ดินสีขาวและส่วนผสมอื่นๆ เผาในอุณหภูมิ 1250 ซ ขึ้นไปจะได้ เครื่องปั้นดินเผาที่มีเนื้อละเอียด ลักษณะคล้ายแก้วมีความแข็งแกร่งมาก น้ำและของเหลวไม่สามารถ ซึมได้



ภาพที่ 2.69 ของที่ระลึกวัสดุที่ทำจากดิน
ที่มา : ผลิตภัณฑ์ของที่ระลึก. (2555 : Online)



ภาพที่ 2.70 ของที่ระลึกวัสดุที่ทำจากดิน
ที่มา : ผลิตภัณฑ์ของที่ระลึก. (2555 : Online)

เอกสารนี้เป็นเอกสารที่สงวนไว้สำหรับการใช้งานเพื่อการศึกษาเท่านั้น ไม่อนุญาตให้นำไปใช้ประโยชน์ด้านการค้า ไม่ว่าจะกรณีใดๆ ทั้งสิ้น อีกทั้งห้ามมิให้ตัดแปลงเนื้อหา และต้องอ้างอิงถึงเจ้าของเอกสารทุกครั้งที่มีการนำไปใช้

2.7.7.5 ต้นปอสา ใช้ทำกระดาษโดยใช้เยื่อเปลือกของต้นสามารถทำตามกระบวนการการทำกระดาษ นิยมเอาไปทำร่ม ของใช้และของประดับอื่นๆ เช่น กระเป๋า ถาด ตุ๊กตา กระดาษ ห่อของขวัญ ดอกไม้ประดิษฐ์ ภาพเขียน ฯลฯ ปัจจุบันของที่ระลึกจากกระดาษสาเป็นที่แพร่หลายพอสมควรเพราะสามารถนำมาประดิษฐ์ได้หลายรูปแบบ รวมทั้งสามารถระบาย ย้อมและพิมพ์สี ลวดลายบนเนื้อกระดาษได้



ภาพที่ 2.71 ของที่ระลึกวัสดุที่ทำจากต้นปอสา
ที่มา : ผลิตภัณฑ์ของที่ระลึก. (2555 : Online)

วัสดุเหล่านี้เป็นวัสดุธรรมชาติที่สามารถหาได้ในท้องถิ่นสามารถนำมาสร้างสรรค์ผลงานได้หลายรูปแบบ ตามแต่ผู้ออกแบบจะคิดประดิษฐ์กันขึ้นมา ในการศึกษาเฝ้าวิชาออกแบบของที่ระลึก เน้นถึงการใช้เศษวัสดุมาใช้ประโยชน์ จากวัสดุและรูปแบบของที่ระลึกในท้องถิ่นที่กล่าวมาแล้วนั้น เราสามารถนำเอาวัสดุเหลือใช้มาใช้ประโยชน์ต่อไป เช่น เศษไม้ที่เหลือจากการแกะสลัก เส้นใยจากการทอผ้า เศษดิน เศษกระดาษสา เป็นต้น ซึ่งแนวทางในการออกแบบของที่ระลึกจากเศษวัสดุเหล่านี้จะได้กล่าวในหน่วยที่ 3 ต่อไป

2.8 พฤติกรรมความพึงพอใจ

2.8.1 ความหมายของความพึงพอใจ

ความพึงพอใจหรือความพอใจ หมายถึง สิ่งที่ตอบสนองความต้องการขั้นพื้นฐานของมนุษย์ เป็นการลดความตึงเครียดทางด้านร่างกายและจิตใจ หรือสภาพความรู้สึกของบุคคลที่มีความสุขความชื่นใจ ตลอดจนสามารถสร้างทัศนคติในทางบวกต่อบุคคลต่อสิ่งหนึ่ง ซึ่งจะเปลี่ยนแปลงไปตามความพอใจต่อสิ่งนั้น Silmer (1984 : 230) อ้างถึงใน มณฑิชา ปลั่งกลาง (2554 : 47) ความพึงพอใจ เป็นระดับขั้นความรู้สึกในทางบวกหรือทางลบของคนที่มึลักษณะต่างๆ ของงานทั้งงานที่ได้รับมอบหมาย การจัดระบบงาน และความสัมพันธ์กับเพื่อนร่วมงานจึงสรุปได้ว่าความพึงพอใจ หมายถึง ความรู้สึกที่ดีหรือทัศนคติที่ดีของบุคคลซึ่งมักเกิดจากการได้รับการตอบสนองตามที่ตนต้องการ ก็จะเกิดความรู้สึกที่เอกสารนี้เป็นเอกสารที่สงวนไว้สำหรับการใช้งานเพื่อการศึกษาเท่านั้น ไม่อนุญาตให้นำไปใช้ประโยชน์ด้านการค้าไม่ว่ากรณีใดๆ ทั้งสิ้น อีกทั้งห้ามมิให้ดัดแปลงเนื้อหา และต้องอ้างอิงถึงเจ้าของเอกสารทุกครั้งที่มีการนำไปใช้

ดีในสิ่งนั้น ตรงกันข้ามหากความต้องการไม่ได้รับการตอบสนอง ความไม่พึงพอใจก็จะเกิดขึ้น ความพึงพอใจที่มีต่อการใช้บริการจะเกิดขึ้นหรือไม่นั้น จะต้องพิจารณาถึงลักษณะของการให้บริการขององค์กร ประกอบกับระดับความรู้สึกของผู้มารับบริการในมิติต่างๆ ของแต่ละบุคคล ดังนั้นการวัดความพึงพอใจในการใช้บริการอาจจะกระทำได้หลายวิธี ดังต่อไปนี้

2.8.1.1 การใช้แบบสอบถาม ซึ่งเป็นวิธีการที่นิยมใช้กันแพร่หลายวิธีหนึ่ง โดยการร้องขอหรือขอความร่วมมือ จากกลุ่มบุคคลที่ต้องการวัด แสดงความคิดเห็นลงในแบบฟอร์มที่กำหนดคำตอบไว้ให้เลือกตอบหรือเป็นคำตอบอิสระ โดยคำถามที่ถามอาจจะถามถึงความพึงพอใจในด้านต่างๆ

2.8.1.2 การสัมภาษณ์ เป็นอีกวิธีหนึ่งที่จะทำให้ทราบถึงระดับความพึงพอใจของผู้ใช้บริการ ซึ่งเป็นวิธีการที่ต้องอาศัยเทคนิคและความชำนาญพิเศษของผู้สัมภาษณ์ที่จะตั้งใจให้ผู้ถูกสัมภาษณ์ตอบคำถามให้ตรงกับข้อเท็จจริง การวัดความพึงพอใจโดยวิธีการสัมภาษณ์นับว่าเป็นวิธีที่ประหยัดและมีประสิทธิภาพอีกวิธีหนึ่ง

2.8.1.3 การสังเกต เป็นอีกวิธีหนึ่งที่จะทำให้ทราบถึงระดับความพึงพอใจของผู้ใช้บริการได้ โดยวิธีการสังเกตจากพฤติกรรมทั้งก่อนมารับบริการ ขณะรอรับบริการและหลังจากการได้รับบริการแล้ว เช่น การสังเกตกิริยาท่าทาง การพูด สีหน้า และความถี่ของการมาขอรับบริการ เป็นต้นจะเห็นได้ว่าการวัดความพึงพอใจต่อบริการนั้น สามารถที่จะทำการวัดได้หลายวิธี ทั้งนี้จะต้องขึ้นอยู่กับความสะดวก ความเหมาะสม ตลอดจนจุดมุ่งหมายหรือเป้าหมายของการวัดด้วย จึงจะส่งผลให้การวัดนั้นมีประสิทธิภาพเป็นที่น่าเชื่อถือได้

2.8.2 ข้อตกลงเบื้องต้นในการวัดทัศนคติมีข้อตกลงเบื้องต้น

ข้อตกลงเบื้องต้นในการวัดทัศนคติมีข้อตกลงเบื้องต้น ดังนี้

2.8.2.1 การศึกษาทัศนคติเป็นการศึกษาความคิดเห็น ความรู้สึกของบุคคลที่มีลักษณะ คงเส้นคงวาหรืออย่างน้อย เป็นความคิดเห็นหรือความรู้สึกที่ไม่เปลี่ยนแปลงไปในช่วงเวลาหนึ่ง

2.8.2.2 ทัศนคติไม่สามารถสังเกตหรือวัดได้โดยตรง ดังนั้นการวัดทัศนคติจึงเป็นการวัดทางอ้อมจากแนวโน้มที่บุคคลจะแสดงออกหรือประพฤติปฏิบัติอย่างมีระเบียบแบบแผนคงที่ไม่ใช่พฤติกรรมโดยตรงของมนุษย์

2.8.2.3 การศึกษาทัศนคติของมนุษย์ ไม่ใช่เป็นการศึกษาแต่เฉพาะทิศทางทัศนคติของบุคคลเหล่านั้น แต่ต้องศึกษาถึงระดับความมากน้อยหรือความเข้มของทัศนคติด้วย

2.8.3 การวัดทัศนคติ

มีหลักเบื้องต้น 3 ประการ ดังนี้

2.8.3.1 เนื้อหา การวัดทัศนคติต้องมีสิ่งเร้าไปกระตุ้นให้แสดงกิริยาท่าทีออก สิ่งเร้าโดยทั่วไป ได้แก่ สิ่งที่ต้องการทำ

2.8.3.2 ทิศทาง การวัดทัศนคติโดยทั่วไปกำหนดให้ทัศนคติมีทิศทางเป็น เส้นตรงและต่อเนื่องกันในลักษณะเป็นซ้าย-ขวา และบวก-ลบ

2.8.3.3 ความเข้ม กิริยาท่าทีและความรู้สึกที่แสดงออกต่อสิ่งเร้านั้น มีปริมาณมากหรือน้อยแตกต่างกัน ถ้ามีความเข้มสูงไม่ว่าจะเป็นไปในทิศทางใดก็ตาม จะมีความรู้สึก หรือทำที่รุนแรงมากกว่าที่มีความเข้มปานกลาง

เอกสารนี้เป็นเอกสารที่สงวนไว้สำหรับการใช้งานเพื่อการศึกษาเท่านั้น ไม่อนุญาตให้นำไปใช้ประโยชน์ด้านการค้า ไม่ว่าจะกรณีใดๆ ทั้งสิ้น อีกทั้งห้ามมิให้ดัดแปลงเนื้อหา และต้องอ้างอิงถึงเจ้าของเอกสารทุกครั้งที่มีการนำไปใช้

2.8.4 มาตรฐานทัศนคติ

เครื่องมือที่ใช้วัดทัศนคติ เรียกว่ามาตราส่วนประมาณค่า เครื่องมือวัดทัศนคติที่นิยมใช้และรู้จักกันแพร่หลายมี 4 ชนิด ได้แก่ มาตรฐานแบบเรอร์สโตน, มาตรฐานแบบลิกเคอร์ท, มาตรฐานแบบกัตต์แมน และมาตรฐานของออสกูด ซึ่งแต่ละประเภทมีข้อจำกัด ข้อดี ข้อเสียแตกต่างกัน ดังนั้นการจะเลือกใช้มาตรฐานแบบใดขึ้นอยู่กับสถานการณ์และความจำกัดของการศึกษา (บุญธรรม กิจปรีดา บริสุทธิ. 2546 : 294-306)

2.9 งานวิจัยที่เกี่ยวข้อง

คุณมัญญ บุญเจริญ 2554 วิทยานิพนธ์ศึกษาและพัฒนาผลิตภัณฑ์เพื่อสื่อถึงภาพลักษณ์เขตรักษาพันธุ์สัตว์ป่าห้วยขาแข้ง จังหวัดอุทัยธานี มีวัตถุประสงค์เพื่อ ศึกษาปัจจัยและพัฒนาผลิตภัณฑ์เพื่อสื่อถึงภาพลักษณ์เขตรักษาพันธุ์สัตว์ป่าห้วยขาแข้ง จังหวัดอุทัยธานี และศึกษาความพึงพอใจของนักท่องเที่ยวที่มีต่อสื่อประชาสัมพันธ์และผลิตภัณฑ์เขตรักษาพันธุ์สัตว์ป่าห้วยขาแข้ง จังหวัดอุทัยธานี มีการเก็บรวบรวมข้อมูลจากการสอบถามนักท่องเที่ยวชาวไทยที่เขตรักษาพันธุ์สัตว์ป่าห้วยขาแข้ง จังหวัดอุทัยธานี จำนวน 100 คน ซึ่งได้จากการสุ่มแบบบังเอิญ และเจ้าหน้าที่ภายในเขตรักษาพันธุ์สัตว์ป่าห้วยขาแข้ง ด้วยวิธีการสุ่มแบบเฉพาะเจาะจง (Purposive Sampling) จำนวน 3 คน นำข้อมูลที่ได้มาสรุปและวิเคราะห์ข้อมูล เพื่อสร้างแบบจำลองสื่อประชาสัมพันธ์และผลิตภัณฑ์ให้ผู้เชี่ยวชาญตรวจสอบและประเมินผลการออกแบบ จากนั้นนำข้อเสนอแนะมาพัฒนาสร้างต้นแบบสื่อประชาสัมพันธ์และผลิตภัณฑ์ สำหรับใช้ในการประเมินความพึงพอใจของนักท่องเที่ยวและเจ้าหน้าที่ จำนวน 103 คน โดยนำข้อมูลที่ได้มาวิเคราะห์ข้อมูลด้วยค่าร้อยละ ค่าเฉลี่ยเลขคณิต และส่วนเบี่ยงเบนมาตรฐาน

ผลการวิจัยสรุปว่า 1.ทราบถึงปัจจัยที่สื่อถึงภาพลักษณ์เขตรักษาพันธุ์สัตว์ป่าห้วยขาแข้ง จังหวัดอุทัยธานีและสร้างสื่อประชาสัมพันธ์และผลิตภัณฑ์ จำนวน 3 รูปแบบ ผลการประเมินความคิดเห็นของผู้เชี่ยวชาญ รูปแบบที่ 3 มีความเหมาะสมอยู่ในระดับมากที่สุด ($X = 4.62$) 2.ความพึงพอใจของเจ้าหน้าที่และนักท่องเที่ยวที่มีต่อสื่อประชาสัมพันธ์ อยู่ในระดับมาก ($X = 4.39$) และผลิตภัณฑ์อยู่ในระดับมาก ($X = 4.25$)

มณฑิชา ปลั่งกลาง 2553 วิทยานิพนธ์การศึกษาพัฒนาตราสัญลักษณ์ และสื่อประชาสัมพันธ์มูลนิธิคุณพ่อเรย์ มีวัตถุประสงค์เพื่อพัฒนาตราสัญลักษณ์และสื่อประชาสัมพันธ์ของมูลนิธิคุณพ่อเรย์ ให้เกิดแรงจูงใจในการบริจาค เป็นการกระตุ้นพลังความศรัทธาต่อมูลนิธิ รวมถึงเพื่อประเมินการรับรู้ทางด้านแรงจูงใจและความศรัทธาจากประชากรและกลุ่มตัวอย่าง ที่มีต่อตราสัญลักษณ์และสื่อประชาสัมพันธ์มูลนิธิคุณพ่อเรย์ จากการวิเคราะห์ข้อมูล ผู้วิจัยได้ดำเนินงานตามวัตถุประสงค์ของงานวิจัยที่ได้ตั้งไว้ จนได้ผลงานการออกแบบพัฒนาตราสัญลักษณ์และสื่อประชาสัมพันธ์มูลนิธิคุณพ่อเรย์ ออกแบบโดยใช้บทวิเคราะห์จากการสนทนากลุ่มของผู้เชี่ยวชาญ วัดและประเมินการรับรู้จากกลุ่มตัวอย่าง สามารถสรุปผลได้ว่าตราสัญลักษณ์และสื่อประชาสัมพันธ์

ดารารักษ์ รัตนสุรย์ วิทยานิพนธ์การศึกษาและออกแบบผลิตภัณฑ์สินค้าที่ระลึกเพื่อการเรียนรู้ พิพิธภัณฑสถานจังหวัดกาฬสินธุ์ มีวัตถุประสงค์ดังนี้

1. เพื่อศึกษาอัตลักษณ์ของจังหวัดกาฬสินธุ์ เพื่อเป็นข้อมูลในการออกแบบผลิตภัณฑ์สินค้าที่ระลึกเพื่อการเรียนรู้พิพิธภัณฑสถานจังหวัดกาฬสินธุ์ เท่านั้น ไม่นอญญาตให้นำไปใช้ประโยชน์ด้านการค้า ไม่ว่าจะกรณีใดๆ ทั้งสิ้น อีกทั้งห้ามมิให้ดัดแปลงเนื้อหา และต้องอ้างอิงถึงเจ้าของเอกสารทุกครั้งที่มีการนำไปใช้

2. เพื่อออกแบบผลิตภัณฑ์สินค้าที่ระลึกเพื่อการเรียนรู้พิพิธภัณฑสถานสิรินธร จังหวัดกาฬสินธุ์

3. เพื่อศึกษาความพึงพอใจของนักท่องเที่ยวที่มีต่อผลิตภัณฑ์สินค้าที่ระลึกเพื่อการเรียนรู้พิพิธภัณฑสถานสิรินธร จังหวัดกาฬสินธุ์ ที่ได้รับการปรับปรุงโดยการเก็บข้อมูลกับเจ้าหน้าที่ที่มีส่วนเกี่ยวข้องในการดูแลจำหน่ายผลิตภัณฑ์ของที่ระลึกในพิพิธภัณฑสถานสิรินธร จำนวน 8 คน และกลุ่มนักท่องเที่ยวที่มาเยี่ยมชมพิพิธภัณฑสถานสิรินธร จังหวัดกาฬสินธุ์ จำนวน 200 คน แบ่งเป็น 100 คนแรกหาข้อมูลความต้องการและ 100 คนหลัง เพื่อศึกษาความพึงพอใจ เครื่องมือที่ใช้ในการวิจัยเป็นแบบสอบถามและแบบสัมภาษณ์ความคิดเห็นเกี่ยวกับการออกแบบสินค้าที่ระลึกพิพิธภัณฑสถานสิรินธร จังหวัดกาฬสินธุ์จำนวน 3 ขั้นตอน และวิเคราะห์ข้อมูลด้วยค่าร้อยละ ค่าเฉลี่ยและค่าเบี่ยงเบนมาตรฐาน

การประเมินผลการเรียนรู้ของผลิตภัณฑ์สินค้าที่ระลึกเพื่อการเรียนรู้ พิพิธภัณฑสถานสิรินธร จังหวัดกาฬสินธุ์ พบว่าผลิตภัณฑ์แบบที่ 1 ผลิตภัณฑ์ที่ทำจากเซรามิก จากผลการประเมินผู้ทรงคุณวุฒิมีความเห็นว่า มีความเหมาะสมมากที่สุดในการที่จะนำมาจัดทำเป็นของที่ระลึกในพิพิธภัณฑสถาน

ผลการประเมินความพึงพอใจต่อผลิตภัณฑ์สินค้าที่ระลึกเพื่อการเรียนรู้ พิพิธภัณฑสถานสิรินธร จังหวัดกาฬสินธุ์ ผลการวิเคราะห์ความพึงพอใจที่มีต่อผลิตภัณฑ์สินค้าที่ระลึกเพื่อการเรียนรู้พิพิธภัณฑสถานสิรินธร พบว่า ผู้เยี่ยมชมพิพิธภัณฑสถานจำนวน 100 คน มีระดับความพึงพอใจต่อผลิตภัณฑ์ของที่ระลึกอยู่ในระดับมากที่สุด มีค่าเฉลี่ยเท่ากับ 4.63

ศิริธัญญ์ ศิริพันธ์บุปผา วิทยานิพนธ์การศึกษาและพัฒนารูปแบบผลิตภัณฑ์หัตถกรรมของที่ระลึกจากผ้าทอชาวไทยทรงดำ จังหวัดเพชรบุรี มีวัตถุประสงค์เพื่อ (1) ศึกษาลักษณะเฉพาะงานหัตถกรรมผ้าทอชาวไทยทรงดำ จังหวัดเพชรบุรี (2) ศึกษาความต้องการรูปแบบผลิตภัณฑ์หัตถกรรมของที่ระลึกจากผ้าทอชาวไทยทรงดำ จังหวัดเพชรบุรี (3) เพื่อออกแบบและพัฒนาผลิตภัณฑ์หัตถกรรมของที่ระลึกจากผ้าทอชาวไทยทรงดำ จังหวัดเพชรบุรี (4) เพื่อศึกษาความคิดเห็นของผู้จำหน่ายและผู้สนใจที่มีต่อผลิตภัณฑ์หัตถกรรมของที่ระลึกจากผ้าทอชาวไทยทรงดำ จังหวัดเพชรบุรีที่ออกแบบและพัฒนา

ผู้ให้ข้อมูลที่ใช้ในการวิจัย คือ ช่างทอผ้าชาวไทยทรงดำ จังหวัดเพชรบุรี จำนวน 30 คน ผู้จำหน่ายผลิตภัณฑ์หัตถกรรมของที่ระลึกจากผ้าทอชาวไทยทรงดำ จังหวัดเพชรบุรี จำนวน 10 คนและผู้สนใจผลิตภัณฑ์ จำนวน 200 คน เครื่องมือที่ใช้ในการวิจัยครั้งนี้เป็นแบบสัมภาษณ์และงานวิจัยแบ่งออกเป็น 3 ขั้นตอน คือ แบบบรรยายผล การวิเคราะห์ข้อมูลด้วยค่าร้อยละ ค่าเฉลี่ยและค่าส่วนเบี่ยงเบนมาตรฐาน

ผลการวิจัยสรุปว่า ผู้สนใจและผู้จำหน่ายมีความคิดเห็นผลิตภัณฑ์หัตถกรรมของที่ระลึกจากผ้าทอชาวไทยทรงดำ จังหวัดเพชรบุรี ที่ออกแบบและพัฒนาแล้วในภาพรวมอยู่ในระดับมาก ($x = 3.79$) เมื่อพิจารณารายด้านรวมพบว่า ด้านความสวยงามมีความเห็นอยู่ในระดับมาก ($x = 3.89$) ด้านหน้าที่ประโยชน์ใช้สอยมีความเห็นอยู่ในระดับมาก ($x = 3.68$) ด้านแสดงลักษณะเฉพาะถิ่นมีความคิดเห็นอยู่ในระดับมาก ($x = 3.80$)

บทที่ 3

วิธีดำเนินการวิจัย

การดำเนินการวิจัย การศึกษาและออกแบบผลิตภัณฑ์ของที่ระลึกจากเอกลักษณ์ผ้าทอกะเหรี่ยง จังหวัดตาก ผู้วิจัยได้ศึกษาค้นคว้า และรวบรวมข้อมูลตลอดจนได้ศึกษาแนวทางการออกแบบผลิตภัณฑ์ของที่ระลึก เพื่อนำข้อมูลที่ได้มาทำการวิเคราะห์ก่อนทำการออกแบบของที่ระลึกจากเอกลักษณ์ผ้าทอกะเหรี่ยงจังหวัดตาก ให้สอดคล้องกับวัตถุประสงค์ที่วางไว้ ผู้วิจัยได้กำหนดวิธีดำเนินการวิจัย ดังนี้

3.1 ประชากรและกลุ่มตัวอย่าง

3.1.1 ขั้นตอนการศึกษาข้อมูล

การศึกษาและออกแบบผลิตภัณฑ์ของที่ระลึกจากเอกลักษณ์ผ้าทอกะเหรี่ยง จังหวัดตาก ผู้วิจัยได้ศึกษาเอกสาร ตำรา บทความ และงานวิจัยที่เกี่ยวข้องจากนั้นได้ศึกษาข้อมูลเชิงลึกด้วยการใช้แบบสอบถามเพื่อหาประเภท เพื่อเป็นแนวทางในการออกแบบของที่ระลึกจากกลุ่มตัวอย่าง 2 กลุ่ม คือ

3.1.1.1 เจ้าหน้าที่สำนักงานพัฒนาชุมชนจังหวัดตาก จำนวน 25 ท่าน

3.1.1.2 กลุ่มชุมชนบ้านป่าไร่เหนือ หมู่ที่ 3 ตำบลพระธาตุ อำเภอมะเข่มาต จังหวัดตาก จำนวน 25 ท่าน

3.1.2 ขั้นตอนการออกแบบ

ผู้วิจัยออกแบบร่างผลิตภัณฑ์ของที่ระลึกจากการวิเคราะห์ผลในขั้นตอนการศึกษาข้อมูล จากนั้นนำไปขอคำแนะนำปรึกษาจากผู้เชี่ยวชาญจำนวน 3 ท่าน ดังนี้

3.1.2.1 อาจารย์ราชนัน แฝงประเสริฐ อาจารย์สาขาวิชาออกแบบผลิตภัณฑ์อุตสาหกรรม คณะเทคโนโลยีอุตสาหกรรม มหาวิทยาลัยราชภัฏพระนคร

3.1.2.2 อาจารย์สมชาย บุญพิทักษ์ อาจารย์ประจำคณะสถาปัตยกรรมศาสตร์และศิลปศาสตร์ มหาวิทยาลัยเทคโนโลยีราชมงคลล้านนา ตาก

3.1.2.3 นายอรรถวิทย์ ศิลาคุปต์ พัฒนาการจังหวัดตาก

3.1.3 ขั้นตอนการประเมินความพึงพอใจ

ผู้วิจัยใช้แบบประเมินความพึงพอใจกลุ่มเป้าหมายที่มีต่อผลิตภัณฑ์ของที่ระลึกที่ออกแบบขึ้นมาใหม่ประกอบกับแบบจำลอง(Model) ผลิตภัณฑ์ของที่ระลึกกับกลุ่มตัวอย่าง 2 กลุ่ม ด้วยการสุ่มอย่างง่าย (Simple Random Samling) ดังนี้

3.1.3.1 เจ้าหน้าที่สำนักงานพัฒนาชุมชนจังหวัดตากจำนวน 25 ท่านและกลุ่มชุมชนบ้านป่าไร่เหนือ หมู่ที่ 3 ตำบลพระธาตุ อำเภอมะเข่มาต จังหวัดตาก จำนวน 25 ท่าน รวมทั้งสิ้น 50 ท่าน

เอกสารนี้เป็นเอกสารที่สงวนไว้สำหรับการใช้งานเพื่อการศึกษาเท่านั้น เมื่ออนุญาตให้นำไปใช้ประโยชน์ด้านการค้า ไม่ว่าจะกรณีใดๆ ทั้งสิ้น อีกทั้งห้ามมิให้ดัดแปลงเนื้อหา และต้องอ้างอิงถึงเจ้าของเอกสารทุกครั้งที่มีการนำไปใช้

3.1.3.2 นักท่องเที่ยวที่เข้ามาท่องเที่ยวจังหวัดตากตามสถานที่ท่องเที่ยวที่สำคัญของจังหวัดตากและสถานที่พักผ่อนหย่อนใจ เช่น น้ำตกลานสาง ตลาดมูเซอ วัดพระบรมธาตุ เขื่อนภูมิพล กาดนึ่ง ยองคล้อยยาม สวนสาธารณะริมน้ำปิงจังหวัดตาก เป็นต้น จำนวน 300 ท่าน

3.2 เครื่องมือที่ใช้ในการวิจัย

ผู้วิจัยกำหนดเครื่องมือในการวิจัย เรื่อง การศึกษาและออกแบบผลิตภัณฑ์ของที่ระลึกจากเอกลักษณ์ผ้าทอกะเหรี่ยง จังหวัดตาก ดังนี้

3.2.1 แบบสอบถามเพื่อหาแนวทางในการออกแบบของที่ระลึก

การศึกษาและออกแบบผลิตภัณฑ์ของที่ระลึกจากเอกลักษณ์ผ้าทอกะเหรี่ยง จังหวัดตาก นอกจากผู้วิจัยจะใช้การศึกษาเอกสาร ตำรา บทความ และงานวิจัยที่เกี่ยวข้องแล้วยังศึกษาข้อมูลด้วยการใช้แบบสอบถามเพื่อหาแนวทางในการออกแบบของที่ระลึกจากกลุ่มตัวอย่าง 2 กลุ่ม คือ เจ้าหน้าที่สำนักงานพัฒนาชุมชนจังหวัดตาก 25 ท่านและกลุ่มชุมชนบ้านป่าไร่เหนือ หมู่ที่ 3 ตำบลพระธาตุ อำเภอมะรุมมาต จังหวัดตาก 25 ท่าน

3.2.2 แบบสอบถามเพื่อประเมินผลงานออกแบบของที่ระลึก

ผู้วิจัยออกแบบร่างผลิตภัณฑ์ของที่ระลึกจำนวน 5 แบบและนำไปให้ผู้เชี่ยวชาญด้านการออกแบบผลิตภัณฑ์ และด้านการออกแบบกราฟิกจำนวน 3 ท่าน ประเมินผลด้วยแบบสอบถามเพื่อประเมินผลงานออกแบบของที่ระลึกจากเอกลักษณ์ผ้าทอกะเหรี่ยง เพื่อหารูปแบบผลิตภัณฑ์ของที่ระลึกที่มีความเหมาะสม 1 แบบ และนำไปผลิตเป็นแบบจำลองสินค้า

3.2.3 ประเมินความพึงพอใจกลุ่มเป้าหมายที่มีต่อผลิตภัณฑ์ของที่ระลึก

ผู้วิจัยสรุปรูปแบบผลิตภัณฑ์ของที่ระลึก 1 แบบจากการวิเคราะห์ผลและปรับปรุงตามข้อเสนอแนะของผู้เชี่ยวชาญจากนั้นใช้ประเมินความพึงพอใจประกอบกับแบบจำลองสินค้า (Model) กับกลุ่มตัวอย่าง 2 กลุ่ม เจ้าหน้าที่สำนักงานพัฒนาชุมชนจังหวัดตากจำนวน 25 ท่านและกลุ่มชุมชนบ้านป่าไร่เหนือ หมู่ที่ 3 ตำบลพระธาตุ อำเภอมะรุมมาต จังหวัดตาก จำนวน 25 ท่านนักท่องเที่ยวที่มาท่องเที่ยวในจังหวัดตาก จำนวน 300 ท่าน ด้วยการสุ่มอย่างจากตารางสำเร็จรูปของ Yamane

3.3 การตรวจสอบคุณภาพของเครื่องมือ

การตรวจสอบคุณภาพของเครื่องมือเป็นการนำเครื่องมือที่ใช้ในการวิจัยมาตรวจสอบว่ามีคุณสมบัติเหมาะสมสำหรับเก็บข้อมูลในการวิจัยหรือไม่โดยจะต้องเหมาะสมกับลักษณะตัวแปรและประชากรนอกจากนี้ยังต้องวัดให้ตรงตามวัตถุประสงค์และมีค่าคงที่ของการวัดผู้วิจัยมีวิธีการตรวจสอบคุณภาพเครื่องมือในการวิจัยดังนี้

เอกสารนี้เป็นเอกสารที่สงวนไว้สำหรับการใช้งานเพื่อการศึกษาเท่านั้น ไม่อนุญาตให้นำไปใช้ประโยชน์ด้านการค้า ไม่ว่าจะกรณีใดๆ ทั้งสิ้น อีกทั้งห้ามมิให้ตัดแปลงเนื้อหา และต้องอ้างอิงถึงเจ้าของเอกสารทุกครั้งที่มีการนำไปใช้

3.3.1 การตรวจสอบความเที่ยงตรงของแบบประเมินโดยผู้เชี่ยวชาญ

งานวิจัยจะต้องมีการแต่งตั้งหรือเรียนเชิญผู้ที่มีความรู้ความสามารถเป็นผู้เชี่ยวชาญ (ธานินทร์ศิลป์จารุ 2551 : 92) การตรวจสอบเครื่องมือวิจัยโดยผู้เชี่ยวชาญเพื่อหาความเที่ยงตรงของเครื่องมือด้วยการตรวจสอบความสอดคล้องระหว่างข้อคำถามและสิ่งที่ต้องการวัด (IOC) สอดคล้องกับแนวความคิดในการคัดเลือกผู้เชี่ยวชาญของพิสนุพงศ์ศรี (อ้างถึงในวัลชุกรีย์นาคสนิท. 2557 : 67) กล่าวว่าผู้เชี่ยวชาญที่ตรวจสอบเครื่องมือวิจัยควรมีจำนวน 3 คนขึ้นไปโดยให้ผู้มีคุณวุฒิหรือมีประสบการณ์ทางด้านการศึกษาหรือวิจัยในงานวิจัยครั้งนี้มีผู้เชี่ยวชาญจำนวน 3 ท่านดังนี้

1. อาจารย์ ดร.ปรกรณ์ ลวกุล อาจารย์ประจำคณะสถาปัตยกรรมศาสตร์และศิลปศาสตร์ มหาวิทยาลัยเทคโนโลยีราชมงคลล้านนา ตาก

2. อาจารย์สมชาย บุญพิทักษ์ อาจารย์ประจำคณะสถาปัตยกรรมศาสตร์และศิลปศาสตร์ มหาวิทยาลัยเทคโนโลยีราชมงคลล้านนา ตาก

3. ผู้ช่วยศาสตราจารย์ ดร.ทรงวุฒิ เอกวุฒิวงศา อาจารย์ประจำคณะครุศาสตร์อุตสาหกรรมมหาบัณฑิต มหาวิทยาลัยเทคโนโลยีพระจอมเกล้าเจ้าคุณทหารลาดกระบัง

การหาความเที่ยงเชิงเนื้อหา (Content Validity) วิธีที่ใช้ตรวจสอบคือการหาดัชนีความสอดคล้อง IOC (Index of Item objective Congruence) โดยนำเครื่องมือที่สร้างขึ้นให้ผู้เชี่ยวชาญแต่ละท่านพิจารณาลงความเห็นและให้คะแนนดังนี้

4.51 – 5.00	หมายถึง เมื่อแน่ใจว่าประเด็นคำถามนั้นสอดคล้องมากที่สุด
3.51 – 4.50	หมายถึง เมื่อแน่ใจว่าประเด็นคำถามนั้นสอดคล้องมาก
2.51 – 3.50	หมายถึง เมื่อแน่ใจว่าประเด็นคำถามนั้นสอดคล้องปานกลาง
1.51 – 2.50	หมายถึง เมื่อแน่ใจว่าประเด็นคำถามนั้นสอดคล้องน้อย
1.00 - 1.50	หมายถึง เมื่อแน่ใจว่าประเด็นคำถามนั้นสอดคล้องน้อยที่สุด

ค่า (IOC) ที่คำนวณได้จะต้องมีค่า ≤ 2.51 จึงจะถือว่าประเด็นคำถามนั้นมีความเที่ยงตรงเชิงเนื้อหาซึ่งนำไปหาค่าดัชนีความสอดคล้อง (IOC) ของแบบสอบถามอยู่ระหว่าง 2.51-5.00 ในทุกข้อ (จิราพรนราศรี. 2550 : 138)

3.3.2 การปรับปรุงแก้ไขเครื่องมือ

นำเครื่องมือที่ใช้ในการศึกษาที่ผ่านการประเมินจากผู้ทรงคุณวุฒิมาปรับปรุงแก้ไขตามข้อเสนอแนะทำการตรวจสอบความเหมาะสมและถูกต้องอีกครั้งจากอาจารย์ที่ปรึกษาสาหรณนิพนธ์ ก่อนนำไปใช้ในกระบวนการวิจัย

3.4 ขั้นตอนการดำเนินงานวิจัย

เพื่อให้การดำเนินงานสำเร็จลุล่วงตรงตามวัตถุประสงค์การวิจัยที่วางไว้ ผู้วิจัยแบ่งขั้นตอนการดำเนินงานวิจัย ดังนี้

ขั้นตอนที่ 1 ศึกษา และค้นคว้าข้อมูลเกี่ยวกับเอกลักษณ์ผ้าทอกระเหรี่ยง จังหวัดตาก แนวทางการออกแบบผลิตภัณฑ์ของที่ระลึก และงานวิจัยที่เกี่ยวข้อง สอบถามความคิดเห็นของเจ้าหน้าที่เอกสารนี้เป็นเอกสารที่สงวนไว้สำหรับการใช้งานเพื่อการศึกษาเท่านั้น ไม่อนุญาตให้นำไปใช้ประโยชน์ด้านการค้า ไม่ว่าจะกรณีใดๆ ทั้งสิ้น อีกทั้งห้ามมิให้ดัดแปลงเนื้อหา และต้องอ้างอิงถึงเจ้าของเอกสารทุกครั้งที่มีการนำไปใช้

สำนักงานพัฒนาชุมชนจังหวัดตากและกลุ่มชุมชนบ้านป่าไร่เหนือ หมู่ที่ 3 ตำบลพระธาตุ อำเภอแม่ระมาด จังหวัดตาก และนักท่องเที่ยว ด้วยแบบสัมภาษณ์ข้อมูลเบื้องต้น เป็นแบบสัมภาษณ์คำถามปลายเปิด (Open-ended question) เพื่อเป็นข้อมูลในการออกแบบ

ขั้นตอนที่ 2 ออกแบบผลิตภัณฑ์ของที่ระลึกจากการวิเคราะห์ข้อมูลในขั้นตอนที่ 1 โดยวิธีการทำแบบร่าง (Sketch Design)

ขั้นตอนที่ 3 สอบถามความคิดเห็นจากผู้เชี่ยวชาญด้านการออกแบบผลิตภัณฑ์ และด้านการออกแบบกราฟิก ด้วยแบบสอบถามมาตราส่วนประมาณค่า 5 ระดับ (Rating Scale) เพื่อคัดเลือกรูปแบบของที่ระลึกทั้ง 3 รูปแบบ

ขั้นตอนที่ 4 ปรับปรุงและพัฒนาผลิตภัณฑ์ของที่ระลึก ตามข้อเสนอแนะของผู้เชี่ยวชาญทั้ง 3 ท่าน

ขั้นตอนที่ 5 ผลิตแบบจำลองผลิตภัณฑ์ของที่ระลึกจากเอกลักษณ์ผ้าทอกะเหรี่ยงกรณีศึกษา : บ้านป่าไร่เหนือ หมู่ที่ 3 ตำบลพระธาตุ อำเภอแม่ระมาด จังหวัดตาก

ขั้นตอนที่ 6 ประเมินความพึงพอใจกลุ่มเป้าหมายที่มีต่อผลิตภัณฑ์ของที่ระลึกที่ออกแบบขึ้นมาใหม่ ด้วยแบบสอบถามมาตราส่วนประมาณค่า 5 ระดับ (Rating Scale) ประกอบแบบจำลองซึ่งกลุ่มเป้าหมาย ได้แก่ เจ้าหน้าที่สำนักงานพัฒนาชุมชนจังหวัดตาก นักท่องเที่ยวและผู้เชี่ยวชาญด้านการออกแบบผลิตภัณฑ์ ด้านการออกแบบกราฟิก และด้านการตลาด

ขั้นตอนที่ 7 สรุป และอภิปรายผล

3.5 การวิเคราะห์ข้อมูล

3.5.1 ขั้นตอนศึกษาข้อมูล

ผู้วิจัยศึกษาข้อมูลด้วยการใช้แบบสอบถามเพื่อหาแนวทางในการออกแบบของที่ระลึกวิเคราะห์หาค่าเฉลี่ย (\bar{x}) และส่วนเบี่ยงเบนมาตรฐาน (S.D) พร้อมทั้งแปรผล

3.5.2 ขั้นตอนการออกแบบ

ผู้วิจัยนำข้อมูลจากการสอบถามผู้เชี่ยวชาญด้านการออกแบบผลิตภัณฑ์ ด้านการออกแบบกราฟิก จำนวน 3 ท่าน มาวิเคราะห์หาค่าเฉลี่ย (\bar{x}) และส่วนเบี่ยงเบนมาตรฐาน (S.D) โดยพิจารณาช่วงคะแนน ดังนี้

4.51 – 5.00	หมายถึง	มากที่สุด
3.51 – 4.50	หมายถึง	มาก
2.51 – 3.50	หมายถึง	ปานกลาง
1.51 – 2.50	หมายถึง	น้อย
1.00 - 1.50	หมายถึง	น้อยที่สุด

เอกสารนี้เป็นเอกสารที่สงวนไว้สำหรับการใช้งานเพื่อการศึกษาเท่านั้น ไม่อนุญาตให้นำไปใช้ประโยชน์ด้านการค้า ไม่ว่าจะกรณีใดๆ ทั้งสิ้น อีกทั้งห้ามมิให้ตัดแปลงเนื้อหา และต้องอ้างอิงถึงเจ้าของเอกสารทุกครั้งที่มีการนำไปใช้

3.5.3 ประเมินความพึงพอใจกลุ่มเป้าหมายที่มีต่อผลิตภัณฑ์ของที่ระลึก

ผู้วิจัยรวบรวมข้อมูลจากแบบประเมินความพึงพอใจของกลุ่มเป้าหมายที่มีต่อผลิตภัณฑ์ของที่ระลึกที่ออกแบบขึ้นมาใหม่ มาวิเคราะห์หาค่าเฉลี่ย (\bar{x}) และส่วนเบี่ยงเบนมาตรฐาน (S.D) โดยพิจารณาช่วงคะแนน ดังนี้

4.51 – 5.00	หมายถึง	มากที่สุด
3.51 – 4.50	หมายถึง	มาก
2.51 – 3.50	หมายถึง	ปานกลาง
1.51 – 2.50	หมายถึง	น้อย
1.00 - 1.50	หมายถึง	น้อยที่สุด



เอกสารนี้เป็นเอกสารที่สงวนไว้สำหรับการใช้งานเพื่อการศึกษาเท่านั้น ไม่อนุญาตให้นำไปใช้ประโยชน์ด้านการค้า ไม่ว่าจะกรณีใดๆ ทั้งสิ้น อีกทั้งห้ามมิให้ดัดแปลงเนื้อหา และต้องอ้างอิงถึงเจ้าของเอกสารทุกครั้งที่มีการนำไปใช้

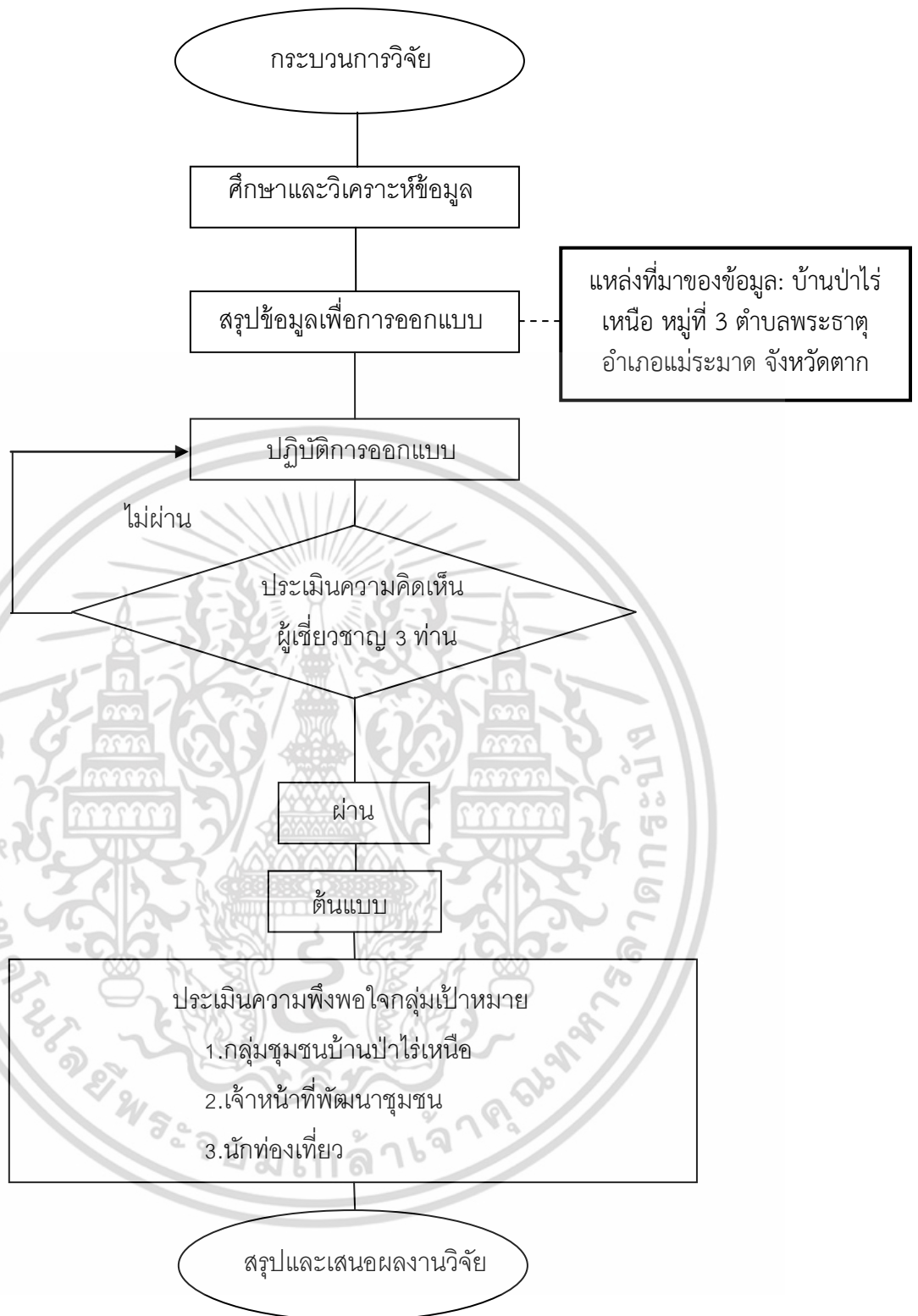

ภาพที่ 3.1 แสดงกระบวนการวิจัย

โดย: ปิติยา คงทรัพย์, พ.ศ. 2558

เอกสารนี้เป็นเอกสารที่สงวนไว้สำหรับการใช้งานเพื่อการศึกษาเท่านั้น ไม่อนุญาตให้นำไปใช้ประโยชน์ด้านการค้า ไม่ว่าจะกรณีใดๆ ทั้งสิ้น อีกทั้งห้ามมิให้ดัดแปลงเนื้อหา และต้องอ้างอิงถึงเจ้าของเอกสารทุกครั้งที่มีการนำไปใช้

บทที่ 4

ผลการวิเคราะห์ข้อมูล

ผลการวิเคราะห์ข้อมูลในการวิจัยเรื่อง การศึกษาและออกแบบผลิตภัณฑ์ของที่ระลึกจากเอกลักษณ์ผ้าทอกะเหรี่ยง จังหวัดตาก ครั้งนี้ ผู้วิจัยมุ่งเน้นรายงานผลการศึกษา การวิเคราะห์ข้อมูล โดยจำแนกการศึกษาข้อมูลและผลการวิเคราะห์ข้อมูลตามวัตถุประสงค์การวิจัย ดังนี้

วัตถุประสงค์ข้อที่ 1 เพื่อศึกษาเอกลักษณ์ผ้าทอกะเหรี่ยงจังหวัดตาก

วัตถุประสงค์ข้อที่ 2 เพื่อออกแบบผลิตภัณฑ์ของที่ระลึกจากเอกลักษณ์ ผ้าทอกะเหรี่ยง จังหวัดตาก

วัตถุประสงค์ข้อที่ 3 เพื่อประเมินความพึงพอใจของนักท่องเที่ยวที่มีต่อการตัดสินใจซื้อผลิตภัณฑ์ของที่ระลึกจากเอกลักษณ์ผ้าทอกะเหรี่ยงจังหวัดตาก

4.1 ผลการวิเคราะห์ข้อมูล เพื่อศึกษาเอกลักษณ์ผ้าทอกะเหรี่ยงจังหวัดตาก

เอกลักษณ์ผ้าทอกะเหรี่ยงจังหวัดตาก ผ้าทอของชุมชนบ้านป่าไร่เหนือ จะมีลายผ้าที่ละเอียดสวยงาม ซึ่งคนในอดีตได้คิดค้นลายผ้าขึ้นมาเอง แต่ละลายที่เกิดขึ้นได้จากการสังเกตสิ่งแวดล้อมตามธรรมชาติ และบางลายเกิดจากการบอกเล่าสืบต่อกันมา ผ้าที่มีความสวยงาม ละเอียด เรียบเนียนและประณีต เป็นศิลปะเฉพาะในการทอผ้าของ ชาวกะเหรี่ยง ในบ้านป่าไร่เหนือ อำเภอแม่ระมาด จังหวัดตาก โดยเนื้อของลายจะกลมกลืนเป็นผืนเดียว กับผืนผ้า ซึ่งจะแตกต่างกับที่อื่นที่ลายจะนูนอยู่บนผืนผ้าและผ้าถุง ลายผ้าจะอยู่ตรงกลาง ส่วนหัวท้าย ของผืนผ้าลายผ้าจะเป็นลายขวาง ซึ่งลายของผ้าทอแบบเดิมจะเป็นลายแบบง่าย ๆ ที่ไม่มีความสลับซับซ้อนมากนัก เช่นลายสี่เหลี่ยม ลายเส้นตรง ลายตา นก เป็นต้น แต่ปัจจุบันกลุ่มทอผ้าบ้านป่าไร่เหนือได้มี การพัฒนาและปรับปรุงลายผ้า โดยประยุกต์ขึ้นมาใหม่ด้วยการผสมผสานลายต่าง ๆ ลงบนผืนผ้าให้มีความแปลกใหม่และสวยงามยิ่งขึ้น เช่น การผสมระหว่างลายขอบตาและลายเมล็ดพืชทอง ลายแมงมุมน้ำผสมเมล็ดพืชทอง เป็นต้น



ภาพที่ 4.1 ลายผ้าทอบ้านป่าไร่เหนือ (แบบประยุกต์)

เอกสารนี้เป็นเอกสารที่สงวนไว้สำหรับการใช้งานเพื่อการศึกษาเท่านั้น ไม่อนุญาตให้นำไปใช้ประโยชน์ด้านการค้า ไม่ว่าจะกรณีใดๆ ทั้งสิ้น อีกทั้งห้ามมิให้ตัดแปลงเนื้อหา และต้องอ้างอิงถึงเจ้าของเอกสารทุกครั้งที่มีการนำไปใช้

4.1.1 ลักษณะและที่มาของลายผ้าทอ

ชนเผ่ากะเหรี่ยงเป็นกลุ่มชาวเขาที่มีวิถีชีวิตผูกพันกับป่าและธรรมชาติ วิถีชีวิตความเป็นอยู่จึงผสมกลมกลืนกับธรรมชาติ และแสดงออกมาเป็นลวดลายที่ทอบนผืนผ้า เช่น ลายที่เกิดจากพืช ผัก ผลไม้ และสัตว์ต่างๆ โดยนำมาสร้างสรรค์ดัดแปลง ให้เกิดเป็นลวดลายต่าง ๆ บนผืนผ้าให้สวยงาม โดยแบ่งได้ 3 ลาย ดังนี้

(1) ลายที่เกิดจากการทอจกหรือยกดอก แบ่งออกเป็น ลายที่เลียนแบบจาก พืช ผัก ผลไม้ ได้แก่ ลายเมล็ดพืช มีลักษณะเป็นรูปรีๆ คล้ายเมล็ดพืชทอง, ลายต้นไม้ มีลักษณะคล้ายต้นไม้, ลายดอกทานตะวัน มีลักษณะคล้ายดอกทานตะวัน

(2) ลายที่เลียนแบบจากสัตว์ ได้แก่ ลายแมงมุม มีลักษณะคล้าย การชักใยของแมงมุม ลายผีเสื้อ มีลักษณะเหมือนผีเสื้อที่บินทั่วไปอยู่ในป่า, ลายปากลูกอ๊อด มีลักษณะคล้ายปากลูกอ๊อด, ลายเกล็ดเต่า มีลักษณะสี่เหลี่ยมคล้ายเกร็ดเต่า, ลายปีกนก มีลักษณะเป็นปีกนกกำลังบิน

(3) ลายอื่นๆ ที่เกิดจากการสังเกตสิ่งที่อยู่รอบ ๆ ตัว หรือ การผสมผสานระหว่างลายทำให้เกิดลวดลายใหม่ๆ รวมทั้งรูปทรงเรขาคณิต ซึ่งประกอบด้วย ลายขอบตา มีลักษณะเป็นวงๆ คล้ายขอบตาขาวของคน , ลายตะกร้า มีลักษณะเป็นตาสี่เหลี่ยม คล้ายลายสานเป็นตะกร้า, ลายซิกแซก มีลักษณะคล้ายลายขอบตาที่ทอต่อ ๆ กัน, ลายตาตะกร้าผสมกับลายเมล็ดพืช, ลายขอบตามีลายเมล็ดพืชอยู่ตรงกลางลายผีเสื้อสองตัวหันเข้าหากัน

(4) ลายมัดหมี่หรือลายตาคาด ด้ายที่อ้อมด้วยวิธีนี้สามารถนำไปทอเป็นด้ายยืน ลักษณะลายจะปรากฏคล้ายสายน้ำไหลบนตัวผ้าชิ้นของผู้หญิงหรือโครงสร้างของผู้ชาย

ผลการวิเคราะห์จากการศึกษาผลิตภัณฑ์เดิมของจังหวัดตาก โดยใช้แบบสัมภาษณ์ความคิดเห็นของเจ้าหน้าที่ที่ดูแลด้านผลิตภัณฑ์จังหวัดตาก สามารถวิเคราะห์และสรุปประเด็นสำคัญได้ ดังนี้ ประเภทของผลิตภัณฑ์สามารถแบ่งออกเป็น 4 ประเภท คือ ผลิตภัณฑ์ที่มีประโยชน์ใช้สอย, ผลิตภัณฑ์ที่ไม่มีประโยชน์ใช้สอย, ผลิตภัณฑ์ของตกแต่งบ้าน, ผลิตภัณฑ์เครื่องประดับ และผลิตภัณฑ์อาหาร ผลิตภัณฑ์ที่ได้รับความนิยมจากผู้บริโภคมากที่สุด คือ ผลิตภัณฑ์ประเภทที่มีประโยชน์ใช้สอย เหตุผลที่ผลิตภัณฑ์ประเภทที่มีประโยชน์ใช้สอยได้รับความนิยมจากผู้บริโภค คือ ผลิตภัณฑ์สามารถนำไปใช้ประโยชน์ได้ ไม่มีการทิ้งให้สูญเปล่า

ผลิตภัณฑ์ของกลุ่มทอผ้าป่าเกอญอบ้านป่าไร่เหนือ เป็นผลิตภัณฑ์ที่ได้จากการทอมือโดยใช้เครื่องทอที่เรียกว่า “กีเอว” ความกว้างของหน้าผ้าทอที่ได้ประมาณความกว้างของช่วงเอวหรือช่วงลำตัวของผูทอ เมื่อต้องการทำให้เป็นผ้าทอที่มีขนาดความกว้างมากกว่านั้น จะนำผ้าที่ทอแต่ละชิ้นมาเย็บต่อกัน จะได้ผลิตภัณฑ์ที่มีขนาดหน้ากว้างของผ้าที่กว้างขึ้น โดยผลิตภัณฑ์ของกลุ่มสามารถจำแนกออกได้ 2 ประเภทใหญ่ ๆ คือ ผ้าทอเป็นผืนไม่แปรรูป เช่น ผ้าห่ม ผ้าพันคอ เป็นต้น และผลิตภัณฑ์อีกประเภทของกลุ่มฯ ได้แก่ ผลิตภัณฑ์แปรรูปจากผ้าทอ เช่น เสื้อ ยาม กระเป๋า ซึ่งเป็นผลิตภัณฑ์หลักของกลุ่ม



ภาพที่ 4.2 แสดงผลิตภัณฑ์ที่มีประโยชน์ใช้สอย
ที่มา : ผลิตภัณฑ์จังหวัดตาก. (2555: Online)



ภาพที่ 4.3 แสดงผลิตภัณฑ์ที่ไม่มีประโยชน์ใช้สอย
ที่มา : ผลิตภัณฑ์จังหวัดตาก. (2555: Online)

เอกสารนี้เป็นเอกสารที่สงวนไว้สำหรับการใช้งานเพื่อการศึกษาเท่านั้น ไม่อนุญาตให้นำไปใช้ประโยชน์ด้านการค้า
ไม่ว่ากรณีใดๆ ทั้งสิ้น อีกทั้งห้ามมิให้ดัดแปลงเนื้อหา และต้องอ้างอิงถึงเจ้าของเอกสารทุกครั้งที่มีการนำไปใช้



ภาพที่ 4.4 แสดงผลิตภัณฑ์ของประดับตกแต่งบ้าน
ที่มา : ผลิตภัณฑ์จังหวัดตาก. (2555: Online)

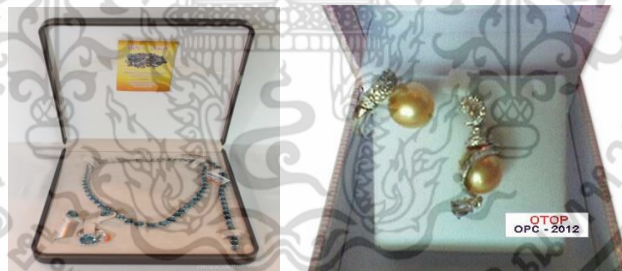

ภาพที่ 4.5 แสดงผลิตภัณฑ์เครื่องประดับ

เอกสารนี้เป็นเอกสารที่สงวนไว้ **ที่มา :** ผลิตภัณฑ์จังหวัดตาก. (2555: Online) ญาติให้นำไปใช้ประโยชน์ด้านการค้า
ไม่ว่ากรณีใดๆ ทั้งสิ้น อีกทั้งห้ามมิให้ดัดแปลงเนื้อหา และต้องอ้างอิงถึงเจ้าของเอกสารทุกครั้งที่มีการนำไปใช้

4.2 ผลการวิเคราะห์ข้อมูล เพื่อพัฒนาผลิตภัณฑ์ของที่ระลึกที่สื่อถึงเอกลักษณ์ ผ้าทอ กะเหรี่ยงจังหวัดตาก

4.2.1 ขั้นตอนการสอบถามความต้องการ

ตารางที่ 4.1 แสดงจำนวนและค่าร้อยละข้อมูลจากแบบสอบถามกลุ่มชุมชน

หัวข้อคำถาม	กลุ่มตัวอย่าง	
	ความถี่ (n=25)	ร้อยละ
เพศ		
-ชาย	10	40
-หญิง	15	60
รวม	25	100
อายุ		
-ต่ำกว่า 20 ปี	2	8
-21-30 ปี	8	32
-31-40 ปี	10	40
-41-50 ปี	4	16
-51 ปีขึ้นไป	1	4
รวม	25	100
วุฒิการศึกษา		
-ป.1 - ป.6	5	20
-ม.1 - ม.6	10	40
-ปวช.1 - ปวส.2	7	28
-ปริญญาตรีขึ้นไป	3	12
รวม	25	100
ปัจจุบันท่านประกอบอาชีพ		
-เกษตรกร	6	24
-ค้าขาย	3	12
-รับจ้างทั่วไป	5	20
-ธุรกิจส่วนตัว	11	44
-อื่นๆ	0	0
รวม	25	100
ท่านเคยไปร่วมงานขนบธรรมเนียม/ประเพณี/พิธีกรรม ไตมากที่สุด		
-ประเพณีขึ้นปีใหม่ (นี้ซอโค)	10	40
-ประเพณีไล่ชิงช้า	10	40
-พิธีแต่งงาน	2	8
-พิธีกรรมขับไล่สิ่งชั่วร้ายออกจากหมู่บ้าน (ถางซีโกงย)	3	12
รวม	25	100

เอกสารนี้เป็นเอกสารที่สงวนไว้สำหรับการใช้งานเพื่อการศึกษาเท่านั้น ไม่อนุญาตให้นำไปใช้ประโยชน์อื่นใด

ไม่ว่ากรณีใดๆ ทั้งสิ้น อีกทั้งห้ามมิให้ตัดแปลงเนื้อหา และต้องอ้างอิงถึงเจ้าของเอกสารทุกครั้งที่มีการนำไปใช้

ตารางที่ 4.1 (ต่อ)

หัวข้อคำถาม	กลุ่มตัวอย่าง	
	ความถี่ (n=25)	ร้อยละ
หากพูดถึงขนบธรรมเนียม/ประเพณี/พิธีกรรมของชาวเขา ท่านนึกถึง ขนบธรรมเนียม/ประเพณี/พิธีกรรมใดเป็นอันดับแรก คือ		
-ประเพณีโล้ชิงช้า	13	52
-พิธีแต่งงาน	0	0
-พิธีกรรมทำขวัญให้ควาย (กัะหน้าจี้)	0	0
-พิธีกรรมขับไล่สิ่งชั่วร้ายออกจากหมู่บ้าน (ถางซี่ไกองย)	0	0
รวม	25	100
ผลิตภัณฑ์ที่เป็นเอกลักษณ์ของท่านที่ได้รับความนิยมจากจากท่องเที่ยว คือ		
-ผ้าทอ	10	40
-เครื่องเงิน	8	32
-เครื่องจักรสาน	3	12
-เครื่องเรือน	0	0
-พืชผักผลไม้แปรรูป	4	16
รวม	25	100
ท่านมีความต้องการให้มีผลิตภัณฑ์ของที่ระลึกที่สื่อถึงเอกลักษณ์ผ้าทอกระ เหรียงจังหวัดตากของท่านเป็นผลิตภัณฑ์ประเภทใด		
-ผลิตภัณฑ์ที่มีประโยชน์ใช้สอย	17	68
-ผลิตภัณฑ์ที่ไม่มีประโยชน์ใช้สอย	0	0
-ผลิตภัณฑ์ของประดับตกแต่งบ้าน	3	12
-ผลิตภัณฑ์เครื่องประดับ	5	20
รวม	25	100

จากตารางที่ 4.1 แสดงผลการวิเคราะห์ความต้องการผลิตภัณฑ์ของที่ระลึกที่สื่อถึงเอกลักษณ์ ผ้าทอกระเหรียงจังหวัดตาก โดยใช้แบบสอบถามความคิดเห็นกลุ่มชุมชนบ้านป่าไร่เหนือ หมู่ที่ 3 ตำบลพระธาตุ อำเภอมะรุมะมาต จังหวัดตากจำนวน 25 คน สามารถวิเคราะห์และสรุปประเด็นสำคัญได้ ดังนี้

ตอนที่ 1 แบบสอบถามข้อมูลทั่วไป กลุ่มตัวอย่างเพศหญิงมากที่สุด คิดเป็นร้อยละ 60 เป็นเพศชายร้อยละ 40 ช่วงอายุของกลุ่มตัวอย่างอยู่ในช่วง 31-40 ปี มากที่สุด คิดเป็นร้อยละ 40 ช่วงอายุ 21-30 ปีคิดเป็นร้อยละ 32 ช่วงอายุ 41-50 ปีคิดเป็นร้อยละ 16 ช่วงอายุต่ำกว่า 20 ปีขึ้นไปคิดเป็นร้อยละ 8 ช่วงอายุมากกว่า 51 ปีขึ้นไปคิดเป็นร้อยละ 4 ระดับการศึกษาของกลุ่มตัวอย่างอยู่ในระดับชั้นมัธยมศึกษาปีที่ 1-6 มากที่สุดคิดเป็นร้อยละ 40 ระดับปริญญาวิชาชีพ 1 – ปริญญาวิชาชีพชั้นสูงชั้นปีที่ 2 คิดเป็นร้อยละ 28 ระดับมัธยมศึกษาชั้นปีที่ 1-6 คิดเป็นร้อยละ 20.0 ระดับปริญญาตรีขึ้นไปคิดเป็นร้อยละ 12 อาชีพของกลุ่มตัวอย่างประกอบอาชีพธุรกิจส่วนตัวมากที่สุดคิดเป็นร้อยละ 44

เอกสารนี้เป็นเอกสารที่สงวนไว้สำหรับการใช้งานเพื่อการศึกษาเท่านั้น ไม่อนุญาตให้นำไปใช้ประโยชน์ด้านการค้า ไม่ว่าจะกรณีใดๆ ทั้งสิ้น อีกทั้งห้ามมิให้ตัดแปลงเนื้อหา และต้องอ้างอิงถึงเจ้าของเอกสารทุกครั้งที่มีการนำไปใช้

อาชีพเกษตรกรคิดเป็นร้อยละ 24 อาชีพรับจ้างทั่วไปคิดเป็นร้อยละ 20 อาชีพค้าขายคิดเป็นร้อยละ 12

ตอนที่ 2 แบบสอบถามแบบสอบถามข้อมูลเกี่ยวกับปัจจัยความต้องการผลิตภัณฑ์ของที่ระลึกที่กลุ่มตัวอย่างนึกถึงเป็นอันดับแรก คือ กลุ่มตัวอย่างเคยได้มีโอกาสไปร่วมงานประเพณีขึ้นปีใหม่ คิดเป็นร้อยละ 40 เคยได้มีโอกาสไปร่วมงานประเพณีโล้ชิงช้าคิดเป็นร้อยละ 40 เคยได้มีโอกาสไปร่วมพิธีกรรมขับไล่สิ่งชั่วร้ายออกจากหมู่บ้านคิดเป็นร้อยละ 12 เคยได้มีโอกาสไปร่วมพิธีกรรมแต่งงานคิดเป็นร้อยละ 8 หากพูดถึงขนบธรรมเนียม/ประเพณี/พิธีกรรมของชาวเขา ท่านนึกถึงขนบธรรมเนียม/ประเพณี/พิธีกรรมใดเป็นอันดับแรก คือ ประเพณีโล้ชิงช้าคิดเป็นร้อยละ 52 ประเพณีขึ้นปีใหม่คิดเป็นร้อยละ 48 หากมีความต้องการให้มีผลิตภัณฑ์ของที่ระลึกที่สื่อเอกลักษณ์ผ้าทอกระหรี่จังหวัดตากของท่าน เป็นผลิตภัณฑ์ประเภทผลิตภัณฑ์ที่มีประโยชน์ใช้สอยคิดเป็นร้อยละ 68 ผลิตภัณฑ์เครื่องประดับคิดเป็นร้อยละ 20 ผลิตภัณฑ์ประเภทของประดับตกแต่งบ้านคิดเป็นร้อยละ 12

ตารางที่ 4.2 แสดงจำนวนและค่าร้อยละข้อมูลจากแบบสอบถามเจ้าหน้าที่สำนักงานพัฒนาชุมชนจังหวัดตาก

หัวข้อคำถาม	กลุ่มตัวอย่าง	
	ความถี่ (n=25)	ร้อยละ
เพศ		
-ชาย	8	32
-หญิง	17	68
รวม	25	100
อายุ		
-ต่ำกว่า 20 ปี	0	0
-21-30 ปี	12	48
-31-40 ปี	8	32
-41-50 ปี	4	16
-51 ปีขึ้นไป	1	4
รวม	25	100
วุฒิการศึกษา		
-ต่ำกว่าปริญญาตรี	2	8
-ปริญญาตรี	18	72
-สูงกว่าปริญญาตรี	5	20
รวม	25	100
ปัจจุบันท่านประกอบอาชีพ		
-พนักงานจ้างราชการ	15	60
-รับราชการ	10	40
รวม	25	100

เอกสารนี้เป็นเอกสารที่สงวนไว้สำหรับการใช้งานเพื่อการศึกษาเท่านั้น ไม่อนุญาตให้นำไปใช้ประโยชน์ด้านการค้าไม่ว่ากรณีใดๆ ทั้งสิ้น อีกทั้งห้ามมิให้ดัดแปลงเนื้อหา และต้องอ้างอิงถึงเจ้าของเอกสารทุกครั้งที่มีการนำไปใช้

ตารางที่ 4.2 (ต่อ)

หัวข้อคำถาม	กลุ่มตัวอย่าง	
	ความถี่ (n=25)	ร้อยละ
หากพูดถึงขนบธรรมเนียม/ประเพณี/พิธีกรรมที่เป็นเอกลักษณ์ของชาวเขา ท่านนึกถึงขนบธรรมเนียม/ประเพณี/พิธีกรรมใดเป็นอันดับแรก คือ		
-ประเพณีขึ้นปีใหม่ (น๊ะซอโค)	6	24
-ประเพณีไล่ชิงช้า	19	76
-พิธีแต่งงาน	0	0
-พิธีกรรมทำขวัญให้ควาย (ก๊ะบะหน้าจี)	0	0
-พิธีกรรมขับไล่สิ่งชั่วร้ายออกจากหมู่บ้าน (ถางซี้ไกองย)	0	0
รวม	25	100
หากมีผลิตภัณฑ์ของที่ระลึกเกี่ยวกับเอกลักษณ์ผ้าทอกระเหรี่ยง จังหวัดตาก ท่านจะเลือกซื้อหรือไม่		
-เลือกซื้อ	23	92
-ไม่เลือกซื้อ	2	8
รวม	25	100
ท่านมีความต้องการให้มีผลิตภัณฑ์ของที่ระลึกเกี่ยวกับเอกลักษณ์ผ้าทอกระ เหรี่ยงจังหวัดตาก เป็นผลิตภัณฑ์ประเภทใด		
-ผลิตภัณฑ์ที่มีประโยชน์ใช้สอย	18	72
-ผลิตภัณฑ์ที่ไม่มีประโยชน์ใช้สอย	0	0
-ผลิตภัณฑ์ของประดับตกแต่งบ้าน	0	0
-ผลิตภัณฑ์เครื่องประดับ	7	28
รวม	25	100
ท่านคิดว่าราคาขายของผลิตภัณฑ์ของที่ระลึกที่เหมาะสมควรอยู่ ในช่วงราคาเท่าไร		
- 99-199 บาท	22	88
- 200-299 บาท	2	8
- 300-499 บาท	1	4
รวม	25	100

จากตารางที่ 4.2 แสดงผลการวิเคราะห์ความต้องการผลิตภัณฑ์ของที่ระลึกที่สื่อถึงเอกลักษณ์ผ้าทอกระเหรี่ยงจังหวัดตาก โดยใช้แบบสอบถามความคิดเห็นเจ้าหน้าที่สำนักงานพัฒนาชุมชนจังหวัดตากจำนวน 25 คน สามารถวิเคราะห์และสรุปประเด็นสำคัญได้ ดังนี้

เอกสารนี้เป็นเอกสารที่สงวนไว้สำหรับการใช้งานเพื่อการศึกษาเท่านั้น ไม่อนุญาตให้นำไปใช้ประโยชน์ด้านการค้าไม่ว่ากรณีใดๆ ทั้งสิ้น อีกทั้งห้ามมิให้ตัดแปลงเนื้อหา และต้องอ้างอิงถึงเจ้าของเอกสารทุกครั้งที่มีการนำไปใช้

ตอนที่ 1 แบบสอบถามข้อมูลทั่วไป กลุ่มตัวอย่างเพศหญิงมากที่สุด คิดเป็นร้อยละ 68 เป็นเพศชายร้อยละ 32 ช่วงอายุของกลุ่มตัวอย่างอยู่ในช่วง 21-30 ปี มากที่สุด คิดเป็นร้อยละ 48 ช่วงอายุ 31-40 ปีคิดเป็นร้อยละ 32 ช่วงอายุ 41-50 ปีคิดเป็นร้อยละ 16 ช่วงอายุ 51 ปีขึ้นไปคิดเป็นร้อยละ 4 ระดับการศึกษาของกลุ่มตัวอย่างอยู่ในระดับปริญญาตรีมากที่สุด คิดเป็นร้อยละ 72 ระดับสูงกว่าปริญญาตรีคิดเป็นร้อยละ 20ระดับต่ำกว่าปริญญาตรีคิดเป็นร้อยละ 8 อาชีพของกลุ่มตัวอย่างประกอบอาชีพพนักงานข้าราชการมากที่สุด คิดเป็นร้อยละ 60 และประกอบอาชีพรับราชการคิดเป็นร้อยละ 40

ตอนที่ 2 แบบสอบถามแบบสอบถามข้อมูลเกี่ยวกับปัจจัยความต้องการผลิตภัณฑ์ของที่ระลึกที่สื่อถึงเอกลักษณ์ผ้าทอกระเหรี่ยงจังหวัดตากของกลุ่มตัวอย่างนึกถึงเป็นอันดับแรก คือ หากพูดถึงขนบธรรมเนียม/ประเพณี/พิธีกรรมของชาวเขา ท่านนึกถึงขนบธรรมเนียม/ประเพณี/พิธีกรรมใดเป็นอันดับแรก คือ ประเพณีไล่ชิงช้าคิดเป็นร้อยละ 76 ประเพณีขึ้นปีใหม่ (นี้ซอโค) คิดเป็นร้อยละ 24 พิธีแต่งงาน พิธีกรรมทำขวัญให้ควาย (เกีปะหน้าจี้) พิธีกรรมขับไล่สิ่งชั่วร้ายออกจากหมู่บ้าน (ถางซี่ไกองย) คิดเป็นร้อยละ 0 หากมีผลิตภัณฑ์ของที่ระลึกเกี่ยวกับเอกลักษณ์ผ้าทอกระเหรี่ยงจังหวัดตาก ท่านจะเลือกซื้อหรือไม่กลุ่มตัวอย่างส่วนใหญ่เลือกซื้อ คิดเป็นร้อยละ 92 ไม่เลือกซื้อคิดเป็นร้อยละ 8 กลุ่มตัวอย่างมีความต้องการให้มีผลิตภัณฑ์ของที่ระลึกเกี่ยวกับเอกลักษณ์ผ้าทอกระเหรี่ยงจังหวัดตากเป็นผลิตภัณฑ์ประเภทมีประโยชน์ใช้สอยมากที่สุดคิดเป็นร้อยละ 72 ผลิตภัณฑ์ประเภทเครื่องประดับคิดเป็นร้อยละ 28 ผลิตภัณฑ์ประเภทที่ไม่มีประโยชน์ใช้สอยและผลิตภัณฑ์ประเภทของประดับตกแต่งบ้านคิดเป็นร้อยละ 0 กลุ่มตัวอย่างคิดว่าราคาขายของผลิตภัณฑ์ของที่ระลึกที่เหมาะสมควรอยู่ในช่วงราคา 99-199 บาท คิดเป็นร้อยละ 88 ช่วงราคา 200-299 บาท คิดเป็นร้อยละ 8 ช่วงราคา 300-499 บาท คิดเป็นร้อยละ 4

ตารางที่ 4.3 แสดงค่าเฉลี่ยและค่าเบี่ยงเบนมาตรฐานจากแบบสอบถามความต้องการผลิตภัณฑ์ของที่ระลึกที่สื่อถึงเอกลักษณ์ผ้าทอกระเหรี่ยงจังหวัดตากจากนักท่องเที่ยว จำนวน 300 คน

รายการที่ประเมิน	ค่าเฉลี่ย		ระดับความคิดเห็น
	N=300		
	\bar{x}	SD.	
1. ประเภทของผลิตภัณฑ์ที่ท่านต้องการสื่อถึงเอกลักษณ์ ผ้าทอกระเหรี่ยงจังหวัดตาก			
1.1 ผลิตภัณฑ์ที่มีประโยชน์ใช้สอย ได้แก่ กระเป๋าผ้า, ชุดถ้วยกาแฟ, เสื้อยืดสกรีนลาย	4.70	0.46	เหมาะสมมากที่สุด
1.2 ผลิตภัณฑ์ของที่ระลึกที่ไม่สามารถใช้สอยได้ ตักตักมาสคอตส์, งานหล่อเรซิน, เปเปอร์มาเช่, งานรูปปั้นแกะสลัก	2.64	0.71	เหมาะสมปานกลาง
1.3 ผลิตภัณฑ์ของประดับตกแต่งบ้าน ได้แก่ โคมไฟ, ภาพตกแต่งผนัง, ประติมากรรมแขวนผนัง	3.28	0.80	เหมาะสมปานกลาง
1.4 ผลิตภัณฑ์เครื่องประดับ ได้แก่ ชุดสร้อยคอ, เข็มขัด, เข็มกลัดติดเสื้อ, หมวก	2.80	0.77	เหมาะสมปานกลาง
2. ประเภทของผลิตภัณฑ์ที่มีประโยชน์ใช้สอย			
1.1 กระเป๋าผ้า	4.58	0.53	เหมาะสมมากที่สุด
1.2 เสื้อยืดสกรีนลาย	4.04	0.66	เหมาะสมมาก
1.3 ชุดถ้วยกาแฟ	2.94	0.68	เหมาะสมปานกลาง

ตารางที่ 4.3(ต่อ)

1.4 สมุดบันทึก	3.80	0.80	เหมาะสมมาก
รายการที่ประเมิน	ค่าเฉลี่ย		รายการที่ประเมิน
	N=300		
	\bar{x}	SD.	
3. ประเภทของผลิตภัณฑ์ของที่ระลึกที่ไม่สามารถใช้ สอย			
1.1 ตึกตามาสคอสท์	2.88	1.01	เหมาะสมปานกลาง
1.2 งานหล่อเรซิน	2.42	0.78	เหมาะสมน้อย
1.3 เปเปอร์มาเช่	2.48	0.75	เหมาะสมน้อย
1.4 งานรูปปั้นแกะสลัก	2.70	0.09	เหมาะสมปานกลาง
4. ประเภทของผลิตภัณฑ์ของประดับตกแต่งบ้าน			
1.1 โคมไฟ	2.92	0.80	เหมาะสมปานกลาง
1.2 ภาพตกแต่งผนัง	3.20	0.85	เหมาะสมปานกลาง
1.3 ประติมากรรมแขวนผนัง	2.70	0.73	เหมาะสมปานกลาง
5. ประเภทผลิตภัณฑ์เครื่องประดับ			
1.1 ชุดสร้อยคอ	2.74	0.74	เหมาะสมปานกลาง
1.2 เข็มขัด	2.48	0.85	เหมาะสมน้อย
1.3 เข็มกลัดติดเสื้อ	3.16	0.78	เหมาะสมปานกลาง
1.4 หมวก	3.02	0.88	เหมาะสมปานกลาง

จากตารางที่ 4.2 ค่าเฉลี่ยและค่าเบี่ยงเบนมาตรฐานจากแบบสอบถามความต้องการผลิตภัณฑ์ของที่ระลึกที่สื่อถึงเอกลักษณ์ ผ้าทอกระเหรียงจังหวัดตาก ผลการศึกษาประเภทของผลิตภัณฑ์ที่ทำต้องการสื่อถึงเอกลักษณ์ ผ้าทอกระเหรียงจังหวัดตาก พบว่าผลิตภัณฑ์ที่มีประโยชน์ใช้สอย ได้แก่ กระเป๋าผ้า ชุดถ้วยกาแฟ, เสื้อยืดสกรีนลาย คือ เหมาะสมมากที่สุด ($\bar{X} = 4.70$, S.D. = 0.46) ผลิตภัณฑ์ของที่ระลึกที่ไม่สามารถใช้สอยได้ ตึกตามาสคอสท์, งานหล่อเรซิน, เปเปอร์มาเช่, งานรูปปั้นแกะสลัก มีความคิดเห็น อยู่ในระดับปานกลาง ($\bar{X} = 2.64$, S.D. = 0.71) ผลิตภัณฑ์ของประดับตกแต่งบ้าน ได้แก่ โคมไฟ, ภาพตกแต่งผนัง, ประติมากรรมแขวนผนัง มีความคิดเห็น อยู่ในระดับปานกลาง ($\bar{X} = 3.28$, S.D. = 0.80) ผลิตภัณฑ์เครื่องประดับ ได้แก่ ชุดสร้อยคอ, เข็มขัด, เข็มกลัดติดเสื้อ, หมวก มีความคิดเห็น อยู่ในระดับปานกลาง ($\bar{X} = 2.80$, S.D. = 0.77) ผลการศึกษาประเภทของผลิตภัณฑ์ที่มีประโยชน์ใช้สอย พบว่า กระเป๋าผ้า มีระดับความเห็นอยู่ในระดับมากที่สุด ($\bar{X} = 4.58$, S.D. = 0.53) เสื้อยืดสกรีนลายมีระดับความเห็นอยู่ในระดับรองลงมา ($\bar{X} = 4.04$, S.D. = 0.66) สมุดบันทึกมีระดับความเห็นอยู่ในระดับปานกลาง ($\bar{X} = 3.28$, S.D. = 0.80) ชุดถ้วยกาแฟมีระดับความเห็นอยู่ในระดับปานกลาง ($\bar{X} = 2.94$, S.D. = 0.68) ผลการศึกษาประเภทของผลิตภัณฑ์ของที่ระลึกที่ไม่สามารถใช้สอย ตึกตามาสคอสท์มีระดับความเห็นอยู่ในระดับปานกลาง ($\bar{X} = 2.88$, S.D. = 1.01) งานรูปปั้นแกะสลักมีระดับความเห็นอยู่ในระดับปานกลาง ($\bar{X} = 2.70$, S.D. = 0.09) งานเปเปอร์มาเช่มีระดับความเห็นอยู่ในระดับน้อย ($\bar{X} = 2.48$, S.D. = 0.75) งานหล่อเรซินมีระดับความเห็นอยู่ในระดับน้อย ($\bar{X} = 2.42$, S.D. = 0.78) ผลการศึกษาประเภทของผลิตภัณฑ์ของประดับเอกสารนี้เป็นเอกสารที่สงวนไว้สำหรับการใช้งานเพื่อการศึกษาเท่านั้น ไม่นิยมนำไปใช้ประโยชน์ด้านการค้า ไม่ว่าจะกรณีใดๆ ทั้งสิ้น อีกทั้งห้ามมิให้ดัดแปลงเนื้อหา และต้องอ้างอิงถึงเจ้าของเอกสารทุกครั้งที่มีการนำไปใช้

ตกแต่งบ้าน ภาพตกแต่งผนังมีระดับความเห็นอยู่ในระดับปานกลาง ($\bar{X} = 3.20$, S.D. = 0.85) โคมไฟมีระดับความเห็นอยู่ในระดับปานกลาง ($\bar{X} = 2.92$, S.D. = 0.80) ประติมากรรมแขวนผนังมีระดับความเห็นอยู่ในระดับปานกลาง ($\bar{X} = 2.70$, S.D. = 0.73) ผลการศึกษาประเภทผลิตภัณฑ์เครื่องประดับ เข็มกลัดติดเสื้อมีระดับความเห็นอยู่ในระดับปานกลาง ($\bar{X} = 3.16$, S.D. = 0.78) หมวกมีระดับความเห็นอยู่ในระดับปานกลาง ($\bar{X} = 3.02$, S.D. = 0.88) ชุดสร้อยคอมีระดับความเห็นอยู่ในระดับปานกลาง ($\bar{X} = 2.74$, S.D. = 0.74) เข็มขัดมีระดับความเห็นอยู่ในระดับน้อย ($\bar{X} = 2.48$, S.D. = 0.85)

สรุปผลการวิเคราะห์รูปแบบที่เหมาะสมต่อการพัฒนาผลิตภัณฑ์ของที่ระลึก พบว่าประเภทของผลิตภัณฑ์ที่ทำต้องการสื่อถึงเอกลักษณ์ ผ้าทอกระเหรี่ยงจังหวัดตากด้านผลิตภัณฑ์ที่มีประโยชน์ใช้สอย ได้แก่ กระเป๋าผ้า, ชุดถ้วยกาแฟ, เสื้อยืดสกรีนลายมีความเหมาะสมมากที่สุด ($\bar{X} = 4.70$, S.D. = 0.46) ผลการศึกษาจำแนกประเภทตามการใช้งานพบว่าประเภทของผลิตภัณฑ์ที่มีประโยชน์ใช้สอย คือ กระเป๋าผ้า มีระดับความเห็นอยู่ในระดับมากที่สุด ($\bar{X} = 4.58$, S.D. = 0.53)

4.2.2 ขั้นตอนการพัฒนาผลิตภัณฑ์





ผู้วิจัยได้ทำการสำรวจความต้องการรูปแบบลวดลายบนผลิตภัณฑ์ จากกลุ่มผู้ให้ข้อมูลจำนวน 100 ท่าน โดยกลุ่มตัวอย่างที่มีความเชี่ยวชาญด้านการออกแบบงานกราฟิก 50 ท่าน และกลุ่มตัวอย่างที่มีความเชี่ยวชาญด้านออกแบบผลิตภัณฑ์ จำนวน 50 ท่าน เพื่อหาแนวทางในการพัฒนารูปแบบผลิตภัณฑ์สามารถวิเคราะห์และสรุปประเด็นสำคัญได้ดังนี้

ตารางที่ 4.4 แสดงความถี่และค่าร้อยละจากแบบสอบถามความต้องการรูปแบบผลิตภัณฑ์ของที่ระลึกที่สื่อถึงเอกลักษณ์ ผ้าทอกระเหรี่ยงจังหวัดตาก (รูปแบบลายผ้าทอกระเหรี่ยง)

รูปแบบ	ความถี่	ร้อยละ
1. รูปแบบลวดลายผ้าทอกระเหรี่ยง		
1.1 	15	15
1.2 	10	10

เอกสารนี้เป็นเอกสาร ทรัพย์สินทางปัญญาที่จัดทำขึ้นเพื่อการศึกษาเท่านั้น ไม่อนุญาตให้เผยแพร่โดยไม่ได้รับอนุญาตจากเจ้าของลิขสิทธิ์ใดๆ ทั้งสิ้น อีกทั้งห้ามมิให้ดัดแปลงเนื้อหา และต้องอ้างอิงถึงเจ้าของเอกสารทุกครั้งที่มีการนำไปใช้



ตารางที่ 4.4 (ต่อ)

รูปแบบ	ความถี่	ร้อยละ
1.3 	8	8
1.4 	12	12
1.5 	20	20
1.6 	20	20

จากตารางที่ 4.4 ผลการวิเคราะห์ข้อมูลลายผ้าทอกะเหรี่ยงจากกลุ่ม แบบที่ 1.5 และ 1.6 ได้รับความนิยมมากที่สุด คิดเป็นร้อยละ 40 เท่ากัน รองลงมาคือแบบที่ 1.1 คิดเป็นร้อยละ 30 รองลงมาคือแบบที่ 1.4 คิดเป็นร้อยละ 24 รองลงมาคือแบบที่ 1.2 คิดเป็นร้อยละ 20 รองลงมาคือแบบที่ 1.3 คิดเป็นร้อยละ 16 ตามลำดับ



เอกสารนี้เป็นเอกสารที่สงวนไว้สำหรับการใช้งานเพื่อการศึกษาเท่านั้น ไม่อนุญาตให้นำไปใช้ประโยชน์ด้านการค้า ไม่ว่ากรณีใดๆ ทั้งสิ้น อีกทั้งห้ามมิให้ดัดแปลงเนื้อหา และต้องอ้างอิงถึงเจ้าของเอกสารทุกครั้งที่มีการนำไปใช้

ตารางที่ 4.5 แสดงความถี่และค่าร้อยละจากแบบสอบถามความต้องการรูปแบบผลิตภัณฑ์ของที่ระลึกที่สื่อถึงเอกลักษณ์ ผ้าทอกะเหรี่ยงจังหวัดตาก (แบบกระเป๋าและแบบกราฟิก)

1.รูปแบบกระเป๋า (IDEA SKETCH)			
1.1		20	20
1.2		40	40
1.3		25	25

เอกสารนี้เป็นเอกสารที่สงวนไว้สำหรับการใช้งานเพื่อการศึกษาเท่านั้น ไม่อนุญาตให้นำไปใช้ประโยชน์ด้านการค้าไม่ว่ากรณีใดๆ ทั้งสิ้น อีกทั้งห้ามมิให้ดัดแปลงเนื้อหา และต้องอ้างอิงถึงเจ้าของเอกสารทุกครั้งที่มีการนำไปใช้

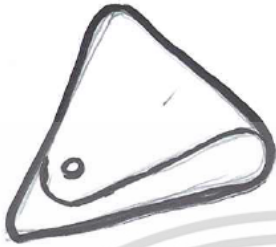
ตารางที่ 4.5 (ต่อ)

รูปแบบ	ความถี่	ร้อยละ
1.4 	35	35
1.5 	40	40
2.แบบกราฟิกกระเป๋า 2.1 	20	20

เอกสารนี้เป็นเอกสารที่สงวนไว้สำหรับการใช้งานเพื่อการศึกษาเท่านั้น ไม่อนุญาตให้นำไปใช้ประโยชน์ด้านการค้า ไม่ว่าจะกรณีใดๆ ทั้งสิ้น อีกทั้งห้ามมิให้ดัดแปลงเนื้อหา และต้องอ้างอิงถึงเจ้าของเอกสารทุกครั้งที่มีการนำไปใช้

ตารางที่ 4.5 (ต่อ)

	รูปแบบ	ความถี่	ร้อยละ
2.2		35	35
2.3		15	15
2.4		30	30
2.5		35	35

เอกสารนี้เป็นเอกสารที่สงวนไว้สำหรับการใช้งานเพื่อการศึกษาเท่านั้น ไม่อนุญาตให้นำไปใช้ประโยชน์ด้านการค้า ไม่ว่าจะกรณีใดๆ ทั้งสิ้น อีกทั้งห้ามมิให้ดัดแปลงเนื้อหา และต้องอ้างอิงถึงเจ้าของเอกสารทุกครั้งที่มีการนำไปใช้

จากตารางที่ 4.5 ความต้องการรูปแบบกระเป๋าพบว่า แบบที่ 1.2 และ แบบที่ 1.5 มีความนิยมสูงสุด คิดเป็นร้อยละ 40 รองลงมาคือ แบบที่ 1.4 คิดเป็นร้อยละ 35 รองลงมาคือแบบที่ 1.3 คิดเป็นร้อยละ 25 รองลงมาคือแบบที่ 1.1 คิดเป็นร้อยละ 20 ตามลำดับ ความต้องการรูปแบบกระเป๋า กลุ่มตัวอย่างมีความต้องการรูปแบบผลิตภัณฑ์ที่เป็นรูปแบบกราฟิกมากที่สุด คือ แบบที่ 2.2 และแบบที่ 2.5 คิดเป็นร้อยละ 35 รองลงมาคือ แบบที่ 2.4 คิดเป็นร้อยละ 20 รองลงมาคือแบบที่ 2.1 คิดเป็นร้อยละ 20 รองลงมาคือแบบที่ 2.3 คิดเป็นร้อยละ 15 ตามลำดับ

เมื่อได้ทำการรวบรวมข้อมูลความต้องการรูปแบบผลิตภัณฑ์แล้ว ผู้วิจัยได้วิเคราะห์ข้อมูลและศึกษาข้อมูลด้านการออกแบบลวดลายกราฟิกแล้วจึงนำไปออกแบบลวดลายกราฟิกใหม่โดยการประยุกต์ให้เป็นลวดลายที่เป็นเอกลักษณ์เฉพาะท้องถิ่น และคงความเป็นลวดลายผ้าทอพื้นบ้านไว้ แล้วนำไปประเมินความคิดเห็นจากผู้ทรงคุณวุฒิและผู้เชี่ยวชาญด้านการออกแบบผลิตภัณฑ์จำนวน 3 ท่าน โดยใช้แบบประเมินความคิดเห็นของผู้ทรงคุณวุฒิ มีผลดังนี้

ผลิตภัณฑ์ของที่ระลึก แบบที่ 1



เอกสารนี้เป็นเอกสารที่สงวนไว้สำหรับการใช้งานเพื่อการศึกษาเท่านั้น ไม่อนุญาตให้นำไปใช้ประโยชน์ด้านการค้าไม่ว่ากรณีใดๆ ทั้งสิ้น อีกทั้งห้ามมิให้ตัดแปลงเนื้อหา และต้องอ้างอิงถึงเจ้าของเอกสารทุกครั้งที่มีการนำไปใช้

ตารางที่ 4.6 แสดงค่าเฉลี่ยและค่าเบี่ยงเบนมาตรฐานจากแบบสอบถามความคิดเห็นของผู้ทรงคุณวุฒิด้านการออกแบบผลิตภัณฑ์ของที่ระลึกที่สื่อถึงเอกลักษณ์ผ้าทอกระเหรี่ยงจังหวัดตากแบบที่ 1

หัวข้อประเมิน	ระดับความคิดเห็น		ระดับความเหมาะสม
	n=3		
	\bar{X}	S.D.	
1.ด้านการใช้สอย			
1.1 มีความเหมาะสมสามารถนำไปใช้งานได้	3.80	0.45	เหมาะสมมาก
1.2 สามารถดูแลรักษาได้ง่าย	3.80	0.45	เหมาะสมมาก
1.3 แสดงให้เห็นถึงวัฒนธรรมท้องถิ่น	4.20	0.84	เหมาะสมมาก
2.ด้านความงาม			
2.1 มีลวดลายที่โดดเด่น เป็นเอกลักษณ์เฉพาะตัว	4.20	0.55	เหมาะสมมาก
2.2 มีลวดลายที่สวยงาม	3.10	0.42	เหมาะสมปานกลาง
2.3 สามารถดึงดูดความสนใจ สร้างความประทับใจเป็นที่จดจำต่อผู้ซื้อผลิตภัณฑ์	3.30	0.41	เหมาะสมปานกลาง
3. ด้านเอกลักษณ์เฉพาะ			
3.1 ผลิตภัณฑ์สามารถบอกได้ว่ามาจากชาวเขาเผ่ากะเหรี่ยง จังหวัดตาก	3.90	0.51	เหมาะสมมาก
3.2 จัดวางองค์ประกอบสอดคล้องกับรูปแบบผลิตภัณฑ์	2.90	0.40	เหมาะสมปานกลาง
3.3 ลวดลายผลิตภัณฑ์มีรูปแบบที่ไม่ซ้ำ และไม่เหมือนใคร	4.20	0.90	เหมาะสมมาก
3.4 ผลิตภัณฑ์แสดงเอกลักษณ์พื้นถิ่นของชาวเขาเผ่ากะเหรี่ยงได้ชัดเจน	3.90	0.30	เหมาะสมมาก
รวม	3.73	0.53	เหมาะสมมาก

จากตารางที่ 4.6 ความคิดเห็นของผู้ทรงคุณวุฒิด้านการออกแบบผลิตภัณฑ์ สรุปผลได้ดังนี้ การออกแบบผลิตภัณฑ์ของที่ระลึกแบบที่ 1 พบว่า ความคิดเห็นส่วนใหญ่จากผู้ทรงคุณวุฒิด้านการออกแบบผลิตภัณฑ์เห็นว่ามีความเหมาะสมอยู่ในระดับมาก ($\bar{X} = 3.73$, S.D. = 0.53)

ข้อเสนอแนะเพิ่มเติม

ควรเพิ่มความทันสมัยให้มากขึ้น เหมาะกับการเคลื่อนที่ที่คล่องตัว ง่ายต่อการเดินทาง

เอกสารนี้เป็นเอกสารที่สงวนไว้สำหรับการใช้งานเพื่อการศึกษาเท่านั้น ไม่อนุญาตให้นำไปใช้ประโยชน์ด้านการค้าไม่ว่ากรณีใดๆ ทั้งสิ้น อีกทั้งห้ามมิให้ดัดแปลงเนื้อหา และต้องอ้างอิงถึงเจ้าของเอกสารทุกครั้งที่มีการนำไปใช้

ผลิตภัณฑ์ของที่ระลึก แบบที่ 2



ตารางที่ 4.7 แสดงค่าเฉลี่ยและค่าเบี่ยงเบนมาตรฐานจากแบบสอบถามความคิดเห็นของผู้ทรงคุณวุฒิ ด้านการออกแบบผลิตภัณฑ์ของที่ระลึกที่สื่อถึงเอกลักษณ์ผ้าทอกระเหรี่ยงจังหวัดตากแบบที่ 2

หัวข้อประเมิน	ระดับความคิดเห็น		ระดับความเหมาะสม
	n=3		
	\bar{X}	S.D.	
1.ด้านการใช้สอย			
1.1 มีความเหมาะสมสามารถนำไปใช้งานได้	4.20	0.65	เหมาะสมมาก
1.2 สามารถดูแลรักษาได้ง่าย	3.80	0.45	เหมาะสมมาก
1.3 แสดงให้เห็นถึงวัฒนธรรมท้องถิ่น	4.70	0.84	เหมาะสมมากที่สุด
2.ด้านความงาม			
2.1 มีลวดลายที่โดดเด่น เป็นเอกลักษณ์เฉพาะตัว	4.20	0.55	เหมาะสมมาก
2.2 มีลวดลายที่สวยงาม	4.10	0.62	เหมาะสมมาก
2.3 สามารถดึงดูดความสนใจ สร้างความประทับใจเป็นที่จดจำต่อผู้ซื้อผลิตภัณฑ์	3.90	0.51	เหมาะสมมาก
3. ด้านเอกลักษณ์เฉพาะ			
3.1 ผลิตภัณฑ์สามารถบอกได้ว่ามาจากชาวเขาเผ่ากระเหรี่ยง จังหวัดตาก	4.90	0.41	เหมาะสมมากที่สุด

เอกสารนี้เป็นเอกสารที่สงวนไว้สำหรับการใช้งานเพื่อการศึกษาเท่านั้น ไม่อนุญาตให้นำไปใช้ประโยชน์ด้านการค้าไม่ว่ากรณีใดๆ ทั้งสิ้น อีกทั้งห้ามมิให้ดัดแปลงเนื้อหา และต้องอ้างอิงถึงเจ้าของเอกสารทุกครั้งที่มีการนำไปใช้

ตารางที่ 4.7 (ต่อ)

หัวข้อประเมิน	ระดับความคิดเห็น		ระดับความเหมาะสม
	n=3		
	\bar{X}	S.D.	
3.2 จัดวางองค์ประกอบสอดคล้องกับรูปแบบผลิตภัณฑ์	3.90	0.70	เหมาะสมมาก
3.3 ลวดลายผลิตภัณฑ์มีรูปแบบที่ไม่ซ้ำ และไม่เหมือนใคร	4.20	0.90	เหมาะสมมาก
3.4 ผลิตภัณฑ์แสดงเอกลักษณ์พื้นถิ่นของชาวเขาเผ่ากะเหรี่ยงได้ชัดเจน	3.90	0.30	เหมาะสมมาก
รวม	4.18	0.59	เหมาะสมมาก

จากตารางที่ 4.7 ความคิดเห็นของผู้ทรงคุณวุฒิด้านการออกแบบผลิตภัณฑ์ สรุปผลได้ดังนี้ การออกแบบผลิตภัณฑ์ของที่ระลึกแบบที่ 2 พบว่า ความคิดเห็นส่วนใหญ่จากผู้ทรงคุณวุฒิด้านการออกแบบผลิตภัณฑ์เห็นว่ามีความเหมาะสมอยู่ในระดับมาก ($\bar{X} = 4.18$, S.D. = 0.59)

ข้อเสนอแนะเพิ่มเติม

ควรปรับให้มีโลโก้ที่ชัดเจนมองเห็นได้ง่าย ส่วนการจัดองค์ประกอบของผลิตภัณฑ์ลงตัวและมีขนาดที่กะทัดรัด ไม่ซ้ำ/ไม่เหมือน ผลิตภัณฑ์ในด้านเดียวกัน

ผลิตภัณฑ์ของที่ระลึก แบบที่ 3

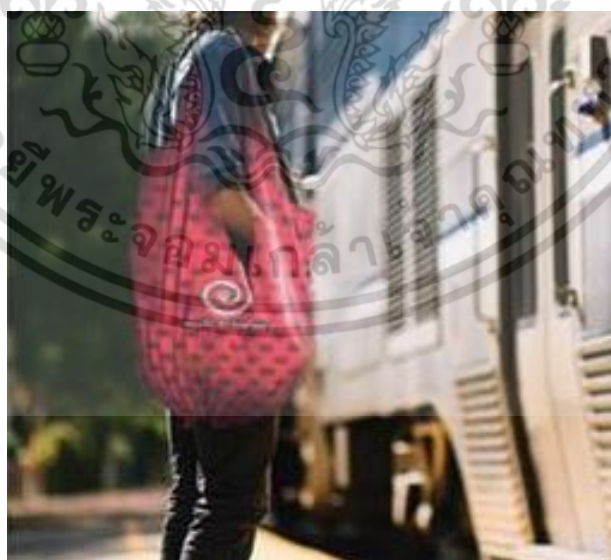

เอกสารนี้เป็นเอกสารที่สงวนไว้สำหรับการใช้งานเพื่อการศึกษาเท่านั้น ไม่อนุญาตให้นำไปใช้ประโยชน์ด้านการค้า ไม่ว่าจะกรณีใดๆ ทั้งสิ้น อีกทั้งห้ามมิให้ดัดแปลงเนื้อหา และต้องอ้างอิงถึงเจ้าของเอกสารทุกครั้งที่มีการนำไปใช้

ตารางที่ 4.8 แสดงค่าเฉลี่ยและค่าเบี่ยงเบนมาตรฐานจากแบบสอบถามความคิดเห็นของผู้ทรงคุณวุฒิด้านการออกแบบผลิตภัณฑ์ของที่ระลึกที่สื่อถึงเอกลักษณ์ผ้าทอกระเหรี่ยงจังหวัดตากแบบที่ 3

หัวข้อประเมิน	ระดับความคิดเห็น		ระดับความเหมาะสม
	n=3		
	\bar{X}	S.D.	
1.ด้านการใช้สอย			
1.1 มีความเหมาะสมสามารถนำไปใช้งานได้	4.10	0.35	เหมาะสมมาก
1.2 สามารถดูแลรักษาได้ง่าย	3.10	0.45	เหมาะสมปานกลาง
1.3 แสดงให้เห็นถึงวัฒนธรรมท้องถิ่น	3.70	0.44	เหมาะสมมาก
2.ด้านความงาม			
2.1 มีลวดลายที่โดดเด่น เป็นเอกลักษณ์เฉพาะตัว	4.20	0.55	เหมาะสมมาก
2.2 มีลวดลายที่สวยงาม	3.10	0.32	เหมาะสมปานกลาง
2.3 สามารถดึงดูดความสนใจ สร้างความประทับใจเป็นที่จดจำต่อผู้ซื้อผลิตภัณฑ์	3.90	0.50	เหมาะสมมาก
3. ด้านเอกลักษณ์เฉพาะ			
3.1 ผลิตภัณฑ์สามารถบอกได้ว่ามาจากชาวเขาเผ่ากระเหรี่ยง จังหวัดตาก	3.90	0.40	เหมาะสมมาก
3.2 จัดวางองค์ประกอบสอดคล้องกับรูปแบบผลิตภัณฑ์	2.90	0.60	เหมาะสมปานกลาง
3.3 ลวดลายผลิตภัณฑ์มีรูปแบบที่ไม่ซ้ำ และไม่เหมือนใคร	2.20	0.30	เหมาะสมน้อย
3.4 ผลิตภัณฑ์แสดงเอกลักษณ์พื้นถิ่นของชาวเขาเผ่ากระเหรี่ยงได้ชัดเจน	2.90	0.50	เหมาะสมมาก
รวม	3.40	0.44	เหมาะสมมาก

จากตารางที่ 4.8 ความคิดเห็นของผู้ทรงคุณวุฒิด้านการออกแบบผลิตภัณฑ์ สรุปผลได้ดังนี้ การออกแบบผลิตภัณฑ์ของที่ระลึกแบบที่ 3 พบว่า ความคิดเห็นส่วนใหญ่จากผู้ทรงคุณวุฒิด้านการออกแบบผลิตภัณฑ์เห็นว่ามีความเหมาะสมอยู่ในระดับมาก ($\bar{X} = 3.40$, S.D. = 0.44)

ข้อเสนอแนะเพิ่มเติม

ขนาดค่อนข้างใหญ่เกินไป และรูปทรงดูไม่สวยงาม การจัดวางองค์ประกอบต่างๆวางได้ลงตัว

เอกสารนี้เป็นเอกสารที่สงวนไว้สำหรับการใช้งานเพื่อการศึกษาเท่านั้น ไม่อนุญาตให้นำไปใช้ประโยชน์ด้านการค้าไม่ว่ากรณีใดๆ ทั้งสิ้น อีกทั้งห้ามมิให้ดัดแปลงเนื้อหา และต้องอ้างอิงถึงเจ้าของเอกสารทุกครั้งที่มีการนำไปใช้

ผลิตภัณฑ์ของที่ระลึก แบบที่ 4



ตารางที่ 4.9 แสดงค่าเฉลี่ยและค่าเบี่ยงเบนมาตรฐานจากแบบสอบถามความคิดเห็นของผู้ทรงคุณวุฒิ ด้านการออกแบบผลิตภัณฑ์ของที่ระลึกที่สื่อถึงเอกลักษณ์ผ้าทอกระเหรียงจังหวัดตากแบบที่ 4

หัวข้อประเมิน	ระดับความคิดเห็น		ระดับความเหมาะสม
	n=3		
	\bar{X}	S.D.	
1.ด้านการใช้สอย			
1.1 มีความเหมาะสมสามารถนำไปใช้งานได้	4.10	0.60	เหมาะสมมาก
1.2 สามารถดูแลรักษาได้ง่าย	3.80	0.45	เหมาะสมมาก
1.3 แสดงให้เห็นถึงวัฒนธรรมท้องถิ่น	4.50	0.70	เหมาะสมมาก
2.ด้านความงาม			
2.1 มีลวดลายที่โดดเด่น เป็นเอกลักษณ์เฉพาะตัว	4.20	0.60	เหมาะสมมาก
2.2 มีลวดลายที่สวยงาม	4.10	0.62	เหมาะสมมาก
2.3 สามารถดึงดูดความสนใจ สร้างความประทับใจเป็นที่จดจำต่อผู้ซื้อผลิตภัณฑ์	3.90	0.51	เหมาะสมมาก
3. ด้านเอกลักษณ์เฉพาะ			
3.1 ผลิตภัณฑ์สามารถบอกได้ว่ามาจากชาวเขาเผ่ากระเหรียง จังหวัดตาก	4.50	0.41	เหมาะสมมาก
3.2 จัดวางองค์ประกอบสอดคล้องกับรูปแบบผลิตภัณฑ์	2.90	0.60	เหมาะสมปานกลาง
3.3 ลวดลายผลิตภัณฑ์มีรูปแบบที่ไม่ซ้ำ และไม่เหมือนใคร	4.10	0.50	เหมาะสมมาก
3.4 ผลิตภัณฑ์แสดงเอกลักษณ์พื้นถิ่นของชาวเขาเผ่ากระเหรียงได้ชัดเจน	3.50	0.30	เหมาะสมมาก
รวม	3.96	0.59	เหมาะสมมาก

เอกสารนี้เป็นเอกสารที่สงวนไว้สำหรับใช้งานเพื่อการศึกษาเท่านั้น ไม่อนุญาตให้นำไปเผยแพร่โดยไม่ผ่านการคัด

ไม่ว่ากรณีใดๆ ทั้งสิ้น อีกทั้งห้ามมิให้ตัดแปลงเนื้อหา และต้องอ้างอิงถึงเจ้าของเอกสารทุกครั้งที่มีการนำไปใช้

จากตารางที่ 4.9 ความคิดเห็นของผู้ทรงคุณวุฒิด้านการออกแบบผลิตภัณฑ์ สรุปผลได้ดังนี้ การออกแบบผลิตภัณฑ์ของที่ระลึกแบบที่ 4 พบว่า ความคิดเห็นส่วนใหญ่จากผู้ทรงคุณวุฒิด้านการออกแบบผลิตภัณฑ์เห็นว่าเป็นความเหมาะสมอยู่ในระดับมาก ($\bar{X} = 3.96$, S.D. = 0.59)

ข้อเสนอแนะเพิ่มเติม

ขนาดกระทัดรัด พกพาสะดวก มีเอกลักษณ์ที่โดดเด่นไม่ซ้ำใคร แต่พื้นที่ใช้เก็บของค่อนข้างมีจำกัด

ผลิตภัณฑ์ของที่ระลึก แบบที่ 5



ตารางที่ 4.10 แสดงค่าเฉลี่ยและค่าเบี่ยงเบนมาตรฐานจากแบบสอบถามความคิดเห็นของผู้ทรงคุณวุฒิด้านการออกแบบผลิตภัณฑ์ของที่ระลึกที่สื่อถึงเอกลักษณ์ผ้าทอกระเหรี่ยงจังหวัดตากแบบที่ 5

หัวข้อประเมิน	ระดับความคิดเห็น		ระดับความเหมาะสม
	n=3		
	\bar{X}	S.D.	
1.ด้านการใช้สอย			
1.1 มีความเหมาะสมสามารถนำไปใช้งานได้	4.20	0.65	เหมาะสมมาก
1.2 สามารถดูแลรักษาได้ง่าย	3.80	0.45	เหมาะสมมาก
1.3 แสดงให้เห็นถึงวัฒนธรรมท้องถิ่น	4.70	0.84	เหมาะสมมากที่สุด
2.ด้านความงาม			
2.1 มีลวดลายที่โดดเด่น เป็นเอกลักษณ์เฉพาะตัว	4.20	0.55	เหมาะสมมาก
2.2 มีลวดลายที่สวยงาม	4.10	0.62	เหมาะสมมาก
2.3 สามารถดึงดูดความสนใจ สร้างความประทับใจเป็นที่จดจำต่อผู้ซื้อผลิตภัณฑ์	3.90	0.51	เหมาะสมมาก
3. ด้านเอกลักษณ์เฉพาะ			
3.1 ผลิตภัณฑ์สามารถบอกได้ว่ามาจากชาวเขาเผ่ากระเหรี่ยง จังหวัดตาก	4.90	0.41	เหมาะสมมากที่สุด

เอกสารนี้เป็นเอกสารที่สงวนไว้สำหรับการใช้งานเพื่อการศึกษาเท่านั้น ไม่อนุญาตให้นำไปใช้ประโยชน์ด้านการค้าไม่ว่ากรณีใดๆ ทั้งสิ้น อีกทั้งห้ามมิให้ตัดแปลงเนื้อหา และต้องอ้างอิงถึงเจ้าของเอกสารทุกครั้งที่มีการนำไปใช้

ตารางที่ 4.10 (ต่อ)

หัวข้อประเมิน	ระดับความคิดเห็น		ระดับความเหมาะสม
	n=3		
	\bar{X}	S.D.	
3.2 จัดวางองค์ประกอบสอดคล้องกับรูปแบบผลิตภัณฑ์	3.90	0.70	เหมาะสมมาก
3.3 ลวดลายผลิตภัณฑ์มีรูปแบบที่ไม่ซ้ำ และไม่เหมือนใคร	4.20	0.90	เหมาะสมมาก
3.4 ผลิตภัณฑ์แสดงเอกลักษณ์พื้นถิ่นของชาวเขาเผ่ากะเหรี่ยงได้ชัดเจน	3.90	0.30	เหมาะสมมาก
รวม	4.18	0.59	เหมาะสมมาก

จากตารางที่ 4.10 ความคิดเห็นของผู้ทรงคุณวุฒิด้านการออกแบบผลิตภัณฑ์ สรุปผลได้ตั้งนี้ การออกแบบผลิตภัณฑ์ของที่ระลึกแบบที่ 5 พบว่า ความคิดเห็นส่วนใหญ่จากผู้ทรงคุณวุฒิด้านการออกแบบผลิตภัณฑ์เห็นว่ามีความเหมาะสมอยู่ในระดับมาก ($\bar{X} = 4.18$, S.D. = 0.59)

ข้อเสนอแนะเพิ่มเติม

มีเอกลักษณ์ที่โดดเด่นไม่ซ้ำใคร ขนาดดูใหญ่ไปสำหรับผู้ซื้อบางกลุ่ม แต่พื้นที่เก็บของก็มากพอในการเก็บของ

4.3 ผลการวิเคราะห์ เพื่อประเมินความพึงพอใจที่มีต่อผลิตภัณฑ์ของที่ระลึก

จากผลการประเมินความพึงพอใจที่มีต่อผลิตภัณฑ์จากนักท่องเที่ยว จำนวน 300 ท่าน ที่มีต่อการออกแบบผลิตภัณฑ์ที่ได้พัฒนาแล้ว มีผลดังนี้

ตารางที่ 4.11 แสดงความถี่และค่าร้อยละข้อมูลจากแบบสอบถามนักท่องเที่ยว

หัวข้อคำถาม	กลุ่มตัวอย่าง	
	ความถี่ (N=300)	ร้อยละ
เพศ		
-ชาย	136	45.33
-หญิง	164	54.77
รวม	300	100
อายุ		
-ต่ำกว่า 20 ปี	56	18.67
-20-30 ปี	94	31.33
-31-40 ปี	66	22.00
-41-50 ปี	44	14.67
-51 ปีขึ้นไป	40	13.33
รวม	300	100

เอกสารนี้เป็นเอกสารที่สงวนไว้สำหรับการใช้งานเพื่อการศึกษาเท่านั้น ไม่อนุญาตให้ทำซ้ำโดยไม่ได้รับอนุญาต

ไม่ว่ากรณีใดๆ ทั้งสิ้น อีกทั้งห้ามมิให้ตัดแปลงเนื้อหา และต้องอ้างอิงถึงเจ้าของเอกสารทุกครั้งที่มีการนำไปใช้

ตารางที่ 4.11 (ต่อ)

หัวข้อคำถาม	กลุ่มตัวอย่าง	
	ความถี่ (N=300)	ร้อยละ
วุฒิการศึกษา		
-ป.1 – ป.6	31	10.33
-ม.1 – ม.6	74	24.67
-ปวช.1 – ปวส.2	85	28.33
-ปริญญาตรี	90	30.00
-สูงกว่าปริญญาตรี	20	6.67
รวม	300	100
ปัจจุบันท่านประกอบอาชีพ		
-นักเรียน/นักศึกษา	74	24.67
-ค้าขาย/รับจ้าง	84	28.00
-พนักงานราชการ/ข้าราชการ	76	25.33
-พนักงานรัฐวิสาหกิจ/พนักงานบริษัท	66	22.00
-อื่นๆ	0	0.0
รวม	300	100
ระดับรายได้ต่อเดือนของท่าน		
-ต่ำกว่า 5,000	24	8.00
-5,000-10,000	60	20.00
-10,001-15,000	105	35.00
-15,001-20,000	55	18.33
-20,001-25,000	31	10.33
-25,001-30,000	25	8.34
-30,001 บาทขึ้นไป	0	0
รวม	300	100

จากตารางที่ 4.11 แสดงผลการวิเคราะห์ข้อมูลทั่วไปของผู้ตอบแบบสอบถามจำนวน 300 คน สามารถวิเคราะห์และสรุปประเด็นได้ดังนี้ กลุ่มตัวอย่างเพศหญิงมีมากที่สุดคิดเป็นร้อยละ 164 เป็นเพศชายคิดเป็นร้อยละ 136 ช่วงอายุกลุ่มตัวอย่างอยู่ในช่วงอายุ 20 – 30 ปี มากที่สุด คิดเป็นร้อยละ 31.33 รองลงมาคือ ช่วงอายุ 31 – 40 ปี คิดเป็นร้อยละ 22.00 รองลงมาอยู่ในช่วงอายุ ต่ำกว่า 20 ปี คิดเป็นร้อยละ 18.67 ช่วงอายุ 41 – 50 ปี คิดเป็นร้อยละ 14.67 ตามลำดับ และในช่วงอายุ 51 ปีขึ้นไป คิดเป็นร้อยละ 13.33 ระดับวุฒิการศึกษาระดับปริญญาเอนมากที่สุด คิดเป็นร้อยละ 30 รองลงมาอยู่ในระดับปริญญาวิชาชีพชั้นปีที่ 1 – ปริญญาวิชาชีพชั้นสูงชั้นปีที่ 2 คิดเป็นร้อยละ 28.33 ระดับมัธยมศึกษาชั้นปีที่ 1- มัธยมศึกษาชั้นปีที่ 6 คิดเป็นร้อยละ 24.67 ระดับประถมศึกษาชั้นปีที่ 1 – ประถมศึกษาชั้นปีที่ 6 คิดเป็นร้อยละ 10.33 และระดับสูงกว่าปริญญาตรี คิดเป็นร้อยละ 6.67 ตามลำดับ อาชีพค้าขาย/รับจ้างมากที่สุดคิดเป็นร้อยละ 28.00 รองลงมาคืออาชีพพนักงานราชการ/ข้าราชการ คิดเป็นร้อยละ 25.33 รองลงมาคืออาชีพนักเรียน/นักศึกษา คิดเป็นร้อยละ 24.67 เอกสารนี้เป็นเอกสารที่สงวนไว้สำหรับการใช้งานเพื่อการศึกษาเท่านั้น ไม่อนุญาตให้นำไปใช้ประโยชน์ด้านการค้า ไม่ว่ากรณีใดๆ ทั้งสิ้น อีกทั้งห้ามมิให้ตัดแปลงเนื้อหา และต้องอ้างอิงถึงเจ้าของเอกสารทุกครั้งที่มีการนำไปใช้

รองลงมาคืออาชีพพนักงานรัฐวิสาหกิจ/พนักงานบริษัท คิดเป็นร้อยละ 22.00 ตามลำดับ ระดับรายได้ ต่อเดือนระดับ 5,000-10,000 ต่อเดือน คิดเป็นร้อยละ 35.00 รองลงมาคือระดับ 10,001-15,000 ต่อเดือน คิดเป็นร้อยละ 20.00 รองลงมาคือระดับ 15,001-20,000 ต่อเดือน คิดเป็นร้อยละ 18.33 รองลงมาคือระดับ 20,001-25,000 ต่อเดือนคิดเป็นร้อยละ 10.33 รองลงมาคือระดับ 25,001-30,000 ต่อเดือนคิดเป็นร้อยละ 8.34 ตามลำดับ ระดับช่วงต่ำกว่า 5,000 ต่อเดือน คิดเป็นร้อยละ 8.00 ตามลำดับ

ตารางที่ 4.12 แสดงค่าเฉลี่ยเบี่ยงเบนมาตรฐานจากแบบประเมินความพึงพอใจที่มีต่อการออกแบบผลิตภัณฑ์ของที่ระลึกที่สื่อถึงเอกลักษณ์ผ้าทอกระเหรี่ยงจังหวัดตาก แบบที่ 1

หัวข้อประเมิน	ระดับความคิดเห็น		ระดับความเหมาะสม
	N=300		
	\bar{X}	S.D.	
1. ด้านการใช้สอย			
1.1 มีความเหมาะสมสามารถนำไปใช้งานได้	4.10	0.60	เหมาะสมมาก
1.2 สามารถดูแลรักษาได้ง่าย	3.20	0.39	เหมาะสมปานกลาง
1.3 แสดงให้เห็นถึงวัฒนธรรมท้องถิ่น	3.00	0.80	เหมาะสมปานกลาง
2. ด้านความงาม			
2.1 มีลวดลายที่โดดเด่น เป็นเอกลักษณ์เฉพาะตัว	4.30	0.50	เหมาะสมมาก
2.2 มีลวดลายที่สวยงาม	3.11	0.22	เหมาะสมปานกลาง
2.3 สามารถดึงดูดความสนใจ สร้างความประทับใจเป็นที่จดจำต่อผู้ซื้อผลิตภัณฑ์	3.10	0.54	เหมาะสมปานกลาง
3. ด้านเอกลักษณ์เฉพาะ			
3.1 ผลิตภัณฑ์สามารถบอกได้ว่ามาจากชาวเขาเผ่ากระเหรี่ยง จังหวัดตาก	3.20	0.70	เหมาะสมปานกลาง
3.2 จัดวางองค์ประกอบสอดคล้องกับรูปแบบผลิตภัณฑ์	2.50	0.60	เหมาะสมน้อย
3.3 ลวดลายผลิตภัณฑ์มีรูปแบบที่ไม่ซ้ำ และไม่เหมือนใคร	4.20	0.80	เหมาะสมมาก
3.4 ผลิตภัณฑ์แสดงเอกลักษณ์พื้นถิ่นของชาวเขาเผ่ากระเหรี่ยงได้ชัดเจน	3.60	0.49	เหมาะสมมาก
รวม	3.43	0.56	เหมาะสมปานกลาง

จากตารางที่ 4.12 ความพึงพอใจของกลุ่มตัวอย่างที่มีต่อผลิตภัณฑ์ของที่ระลึกที่สื่อถึงเอกลักษณ์ผ้าทอกระเหรี่ยงจังหวัดตากแบบที่ 1 สรุปผลได้ดังนี้ การออกแบบผลิตภัณฑ์ของที่ระลึกที่สื่อถึงเอกลักษณ์ผ้าทอกระเหรี่ยงจังหวัดตากแบบที่ 1 พบว่ามีความพึงพอใจอยู่ในระดับปานกลาง ($\bar{X} = 3.43$, S.D. = 0.56)

เอกสารนี้เป็นเอกสารที่สงวนไว้สำหรับการใช้งานเพื่อการศึกษาเท่านั้น ไม่อนุญาตให้นำไปใช้ประโยชน์ด้านการค้า ไม่ว่าจะกรณีใดๆ ทั้งสิ้น อีกทั้งห้ามมิให้ตัดแปลงเนื้อหา และต้องอ้างอิงถึงเจ้าของเอกสารทุกครั้งที่มีการนำไปใช้

ตารางที่ 4.13 แสดงค่าเฉลี่ยเบี่ยงเบนมาตรฐานจากแบบประเมินความพึงพอใจที่มีต่อการออกแบบผลิตภัณฑ์ของที่ระลึกที่สื่อถึงเอกลักษณ์ผ้าทอกระเหรียงจังหวัดตาก แบบที่ 2

หัวข้อประเมิน	ระดับความคิดเห็น		ระดับความเหมาะสม
	N=300		
	\bar{X}	S.D.	
1.ด้านการใช้สอย			
1.1 มีความเหมาะสมสามารถนำไปใช้งานได้	4.40	0.60	เหมาะสมมาก
1.2 สามารถดูแลรักษาได้ง่าย	3.61	0.60	เหมาะสมมาก
1.3 แสดงให้เห็นถึงวัฒนธรรมท้องถิ่น	4.40	0.60	เหมาะสมมาก
2.ด้านความงาม			
2.1 มีลวดลายที่โดดเด่น เป็นเอกลักษณ์เฉพาะตัว	4.40	0.55	เหมาะสมมาก
2.2 มีลวดลายที่สวยงาม	4.62	0.48	เหมาะสมมากที่สุด
2.3 สามารถดึงดูดความสนใจ สร้างความประทับใจเป็นที่จดจำต่อผู้ซื้อผลิตภัณฑ์	3.80	0.54	เหมาะสมมาก
3. ด้านเอกลักษณ์เฉพาะ			
3.1 ผลิตภัณฑ์สามารถบอกได้ว่ามาจากชาวเขาเผ่ากระเหรียง จังหวัดตาก	4.15	0.55	เหมาะสมมาก
3.2 จัดวางองค์ประกอบสอดคล้องกับรูปแบบผลิตภัณฑ์	3.60	0.55	เหมาะสมมาก
3.3 ลวดลายผลิตภัณฑ์มีรูปแบบที่ไม่ซ้ำ และไม่เหมือนใคร	4.50	0.57	เหมาะสมมาก
3.4 ผลิตภัณฑ์แสดงเอกลักษณ์พื้นถิ่นของชาวเขาเผ่ากระเหรียงได้ชัดเจน	3.50	0.50	เหมาะสมปานกลาง
รวม	4.10	0.56	เหมาะสมมาก

จากตารางที่ 4.13 ความพึงพอใจของกลุ่มตัวอย่างที่มีต่อผลิตภัณฑ์ของที่ระลึกที่สื่อถึงเอกลักษณ์ผ้าทอกระเหรียงจังหวัดตากแบบที่ 2 สรุปผลได้ดังนี้ การออกแบบผลิตภัณฑ์ของที่ระลึกที่สื่อถึงเอกลักษณ์ผ้าทอกระเหรียงจังหวัดตากแบบที่ 2 พบว่ามีความพึงพอใจอยู่ในระดับมาก (\bar{X} =4.10, S.D. =0.56)

เอกสารนี้เป็นเอกสารที่สงวนไว้สำหรับการใช้งานเพื่อการศึกษาเท่านั้น ไม่อนุญาตให้นำไปใช้ประโยชน์ด้านการค้าไม่ว่ากรณีใดๆ ทั้งสิ้น อีกทั้งห้ามมิให้ตัดแปลงเนื้อหา และต้องอ้างอิงถึงเจ้าของเอกสารทุกครั้งที่มีการนำไปใช้

ตารางที่ 4.14 แสดงค่าเฉลี่ยเบี่ยงเบนมาตรฐานจากแบบประเมินความพึงพอใจที่มีต่อการออกแบบผลิตภัณฑ์ของที่ระลึกที่สื่อถึงเอกลักษณ์ผ้าทอกระเหรี่ยงจังหวัดตาก แบบที่ 3

หัวข้อประเมิน	ระดับความคิดเห็น		ระดับความเหมาะสม
	N=300		
	\bar{X}	S.D.	
1. ด้านการใช้สอย			
1.1 มีความเหมาะสมสามารถนำไปใช้งานได้	4.10	0.50	เหมาะสมมาก
1.2 สามารถดูแลรักษาได้ง่าย	3.00	0.45	เหมาะสมปานกลาง
1.3 แสดงให้เห็นถึงวัฒนธรรมท้องถิ่น	4.20	0.52	เหมาะสมมาก
2. ด้านความงาม			
2.1 มีลวดลายที่โดดเด่น เป็นเอกลักษณ์เฉพาะตัว	3.10	0.45	เหมาะสมปานกลาง
2.2 มีลวดลายที่สวยงาม	3.20	0.60	เหมาะสมปานกลาง
2.3 สามารถดึงดูดความสนใจ สร้างความประทับใจเป็นที่จดจำต่อผู้ซื้อผลิตภัณฑ์	3.50	0.45	เหมาะสมปานกลาง
3. ด้านเอกลักษณ์เฉพาะ			
3.1 ผลิตภัณฑ์สามารถบอกได้ว่ามาจากชาวเขาเผ่ากระเหรี่ยง จังหวัดตาก	4.10	0.70	เหมาะสมมาก
3.2 จัดวางองค์ประกอบสอดคล้องกับรูปแบบผลิตภัณฑ์	3.60	0.50	เหมาะสมมาก
3.3 ลวดลายผลิตภัณฑ์มีรูปแบบที่ไม่ซ้ำ และไม่เหมือนใคร	4.22	0.50	เหมาะสมมาก
3.4 ผลิตภัณฑ์แสดงเอกลักษณ์พื้นถิ่นของชาวเขาเผ่ากระเหรี่ยงได้ชัดเจน	3.45	0.70	เหมาะสมปานกลาง
รวม	3.65	0.54	เหมาะสมมาก

จากตารางที่ 4.14 ความพึงพอใจของกลุ่มตัวอย่างที่มีต่อผลิตภัณฑ์ของที่ระลึกที่สื่อถึงเอกลักษณ์ผ้าทอกระเหรี่ยงจังหวัดตากแบบที่ 3 สรุปผลได้ดังนี้ การออกแบบผลิตภัณฑ์ของที่ระลึกที่สื่อถึงเอกลักษณ์ผ้าทอกระเหรี่ยงจังหวัดตากแบบที่ 3 พบว่ามีความพึงพอใจอยู่ในระดับมาก ($\bar{X} = 3.65$, S.D. = 0.54)

เอกสารนี้เป็นเอกสารที่สงวนไว้สำหรับการใช้งานเพื่อการศึกษาเท่านั้น ไม่อนุญาตให้นำไปใช้ประโยชน์ด้านการค้าไม่ว่ากรณีใดๆ ทั้งสิ้น อีกทั้งห้ามมิให้ดัดแปลงเนื้อหา และต้องอ้างอิงถึงเจ้าของเอกสารทุกครั้งที่มีการนำไปใช้

ตารางที่ 4.15 แสดงค่าเฉลี่ยเบี่ยงเบนมาตรฐานจากแบบประเมินความพึงพอใจที่มีต่อการออกแบบผลิตภัณฑ์ของที่ระลึกที่สื่อถึงเอกลักษณ์ผ้าทอกระเหรี่ยงจังหวัดตาก แบบที่ 4

หัวข้อประเมิน	ระดับความคิดเห็น		ระดับความเหมาะสม
	N=300		
	\bar{X}	S.D.	
1. ด้านการใช้สอย			
1.1 มีความเหมาะสมสามารถนำไปใช้งานได้	4.00	0.40	เหมาะสมมาก
1.2 สามารถดูแลรักษาได้ง่าย	3.00	0.45	เหมาะสมปานกลาง
1.3 แสดงให้เห็นถึงวัฒนธรรมท้องถิ่น	4.10	0.50	เหมาะสมมาก
2. ด้านความงาม			
2.1 มีลวดลายที่โดดเด่น เป็นเอกลักษณ์เฉพาะตัว	3.10	0.40	เหมาะสมปานกลาง
2.2 มีลวดลายที่สวยงาม	3.30	0.60	เหมาะสมปานกลาง
2.3 สามารถดึงดูดความสนใจ สร้างความประทับใจเป็นที่จดจำต่อผู้ซื้อผลิตภัณฑ์	3.50	0.45	เหมาะสมปานกลาง
3. ด้านเอกลักษณ์เฉพาะ			
3.1 ผลิตภัณฑ์สามารถบอกได้ว่ามาจากชาวเขาเผ่ากระเหรี่ยง จังหวัดตาก	4.10	0.60	เหมาะสมมาก
3.2 จัดวางองค์ประกอบสอดคล้องกับรูปแบบผลิตภัณฑ์	3.40	0.50	เหมาะสมปานกลาง
3.3 ลวดลายผลิตภัณฑ์มีรูปแบบที่ไม่ซ้ำ และไม่เหมือนใคร	4.12	0.50	เหมาะสมมาก
3.4 ผลิตภัณฑ์แสดงเอกลักษณ์พื้นถิ่นของชาวเขาเผ่ากระเหรี่ยงได้ชัดเจน	3.25	0.70	เหมาะสมปานกลาง
รวม	3.56	0.51	เหมาะสมมาก

จากตารางที่ 4.15 ความพึงพอใจของกลุ่มตัวอย่างที่มีต่อผลิตภัณฑ์ของที่ระลึกที่สื่อถึงเอกลักษณ์ผ้าทอกระเหรี่ยงจังหวัดตากแบบที่ 4 สรุปผลได้ดังนี้ การออกแบบผลิตภัณฑ์ของที่ระลึกที่สื่อถึงเอกลักษณ์ผ้าทอกระเหรี่ยงจังหวัดตากแบบที่ 4 พบว่ามีความพึงพอใจอยู่ในระดับมาก ($\bar{X} = 3.56$, S.D. =0.51)

เอกสารนี้เป็นเอกสารที่สงวนไว้สำหรับการใช้งานเพื่อการศึกษาเท่านั้น ไม่อนุญาตให้นำไปใช้ประโยชน์ด้านการค้าไม่ว่ากรณีใดๆ ทั้งสิ้น อีกทั้งห้ามมิให้ดัดแปลงเนื้อหา และต้องอ้างอิงถึงเจ้าของเอกสารทุกครั้งที่มีการนำไปใช้

ตารางที่ 4.16 แสดงค่าเฉลี่ยเบี่ยงเบนมาตรฐานจากแบบประเมินความพึงพอใจที่มีต่อการออกแบบผลิตภัณฑ์ของที่ระลึกที่สื่อถึงเอกลักษณ์ผ้าทอกระเหรี่ยงจังหวัดตาก แบบที่ 5

หัวข้อประเมิน	ระดับความคิดเห็น		ระดับความเหมาะสม
	N=300		
	\bar{X}	S.D.	
1.ด้านการใช้สอย			
1.1 มีความเหมาะสมสามารถนำไปใช้งานได้	4.50	0.70	เหมาะสมมาก
1.2 สามารถดูแลรักษาได้ง่าย	3.61	0.60	เหมาะสมมาก
1.3 แสดงให้เห็นถึงวัฒนธรรมท้องถิ่น	4.30	0.50	เหมาะสมมาก
2.ด้านความงาม			
2.1 มีลวดลายที่โดดเด่น เป็นเอกลักษณ์เฉพาะตัว	4.40	0.55	เหมาะสมมาก
2.2 มีลวดลายที่สวยงาม	4.62	0.48	เหมาะสมมากที่สุด
2.3 สามารถดึงดูดความสนใจ สร้างความประทับใจเป็นที่จดจำต่อผู้ซื้อผลิตภัณฑ์	3.80	0.54	เหมาะสมมาก
3. ด้านเอกลักษณ์เฉพาะ			
3.1 ผลิตภัณฑ์สามารถบอกได้ว่ามาจากชาวเขาเผ่ากระเหรี่ยง จังหวัดตาก	4.15	0.60	เหมาะสมมาก
3.2 จัดวางองค์ประกอบสอดคล้องกับรูปแบบผลิตภัณฑ์	3.60	0.50	เหมาะสมมาก
3.3 ลวดลายผลิตภัณฑ์มีรูปแบบที่ไม่ซ้ำ และไม่เหมือนใคร	4.60	0.57	เหมาะสมมากที่สุด
3.4 ผลิตภัณฑ์แสดงเอกลักษณ์พื้นถิ่นของชาวเขาเผ่ากระเหรี่ยงได้ชัดเจน	3.40	0.50	เหมาะสมปานกลาง
รวม	4.10	0.56	เหมาะสมมาก

จากตารางที่ 4.16 ความพึงพอใจของกลุ่มตัวอย่างที่มีต่อผลิตภัณฑ์ของที่ระลึกที่สื่อถึงเอกลักษณ์ผ้าทอกระเหรี่ยงจังหวัดตากแบบที่ 5 สรุปผลได้ดังนี้ การออกแบบผลิตภัณฑ์ของที่ระลึกที่สื่อถึงเอกลักษณ์ผ้าทอกระเหรี่ยงจังหวัดตากแบบที่ 5 พบว่ามีความพึงพอใจอยู่ในระดับมาก (\bar{X} =4.10, S.D. =0.56)

เอกสารนี้เป็นเอกสารที่สงวนไว้สำหรับการใช้งานเพื่อการศึกษาเท่านั้น ไม่อนุญาตให้นำไปใช้ประโยชน์ด้านการค้าไม่ว่ากรณีใดๆ ทั้งสิ้น อีกทั้งห้ามมิให้ตัดแปลงเนื้อหา และต้องอ้างอิงถึงเจ้าของเอกสารทุกครั้งที่มีการนำไปใช้

บทที่ 5

สรุปผลการวิจัย อภิปรายผล และข้อเสนอแนะ

การวิจัยเรื่อง การศึกษาและพัฒนาผลิตภัณฑ์ของที่ระลึก ผู้วิจัยได้สรุปผลวิจัย อภิปรายผล และข้อเสนอแนะ ไว้ดังนี้

5.1 สรุปผลการวิจัย

5.2 อภิปรายผล

5.3 ข้อเสนอแนะ

5.1 สรุปผลการวิจัย

การวิจัยเรื่อง การศึกษาและพัฒนาผลิตภัณฑ์ของที่ระลึก ได้ทำการศึกษา และสรุปผลการวิจัย ได้ดังนี้

จากวัตถุประสงค์งานวิจัยข้อที่ 1

ผลสรุปที่ได้จากการศึกษาผ้าทอพื้นถิ่นในแต่ละอำเภอของจังหวัดตาก ผ้าทอที่โดดเด่น คือ ผ้าทอกะเหรี่ยง, ผ้าทอมืออำเภอบ้านตาก ที่เป็นเอกลักษณ์สำคัญของจังหวัดตาก ซึ่งมีลวดลายและเป็นผ้าทอที่มีเอกลักษณ์สืบทอดกันมาเป็นเวลาช้านานตั้งแต่ในอดีตจนถึงปัจจุบัน

ผลการวิเคราะห์จากการศึกษาผลิตภัณฑ์เดิมของจังหวัดตาก โดยใช้แบบสัมภาษณ์ความคิดเห็นของเจ้าหน้าที่ดูแลด้านผลิตภัณฑ์จังหวัดตากและกลุ่มชุมชนผ้าทอบ้านป่าไร่เหนือ สามารถวิเคราะห์และสรุปประเด็นสำคัญได้ ดังนี้ประเภทของผลิตภัณฑ์สามารถแบ่งออกเป็น 4 ประเภท คือ ผลิตภัณฑ์ที่มีประโยชน์ใช้สอย, ผลิตภัณฑ์ที่ไม่มีประโยชน์ใช้สอย, ผลิตภัณฑ์ของตกแต่งบ้าน, ผลิตภัณฑ์เครื่องประดับ ผลิตภัณฑ์ที่ได้รับความนิยมจากผู้บริโภคมากที่สุด คือ ผลิตภัณฑ์ประเภทที่มีประโยชน์ใช้สอย เหตุผลที่ผลิตภัณฑ์ประเภทที่มีประโยชน์ใช้สอยได้รับความนิยมจากผู้บริโภค คือ ผลิตภัณฑ์สามารถนำไปใช้ประโยชน์ได้ไม่มีการทิ้งให้สูญเปล่ากลุ่มตัวอย่างมีความต้องการให้พัฒนาผลิตภัณฑ์ของที่ระลึกจากผ้าทอกะเหรี่ยงจังหวัดตาก เนื่องจากลายผ้าทอที่โดดเด่นเป็นเอกลักษณ์แล้ว ยังเป็นผลิตภัณฑ์จะเป็นสื่อประชาสัมพันธ์การท่องเที่ยวเชิงอนุรักษ์ในด้านวิถีชีวิตพื้นถิ่นชาวเขาของจังหวัดตากได้อีกด้วย

จากวัตถุประสงค์งานวิจัยข้อที่ 2 เพื่อออกแบบผลิตภัณฑ์ของที่ระลึกจากเอกลักษณ์ ผ้าทอกะเหรี่ยงจังหวัดตาก กรณีศึกษา: บ้านป่าไร่เหนือ หมู่ที่ 3 ตำบลพระธาตุ อำเภอแม่ระมาด จังหวัดตาก สรุปผลการวิจัย ดังนี้

ขั้นตอนการสอบถามความต้องการพัฒนาผลิตภัณฑ์

ผลสรุปที่ได้จากการสอบถามความต้องการผลิตภัณฑ์ของที่ระลึก ในการออกแบบผลิตภัณฑ์ของที่ระลึก พบว่า กลุ่มตัวอย่างมีความต้องการผลิตภัณฑ์ที่สื่อถึงเอกลักษณ์ ผ้าทอกะเหรี่ยงจังหวัดตากด้านผลิตภัณฑ์ที่มีประโยชน์ใช้สอย ได้แก่ กระเป๋าผ้า, ชุดถ้วยกาแฟ, เสื้อยืดสกรีนลายมีความเหมาะสมมากที่สุด ($\bar{X} = 4.70$, S.D. = 0.46) ผลการศึกษาจำแนกประเภทตามการใช้งานพบว่า

เอกสารนี้เป็นเอกสารที่สงวนไว้สำหรับการใช้งานเพื่อการศึกษาเท่านั้น ไม่อนุญาตให้นำไปใช้ประโยชน์ด้านการค้า ไม่ว่าจะกรณีใดๆ ทั้งสิ้น อีกทั้งห้ามมิให้ตัดแปลงเนื้อหา และต้องอ้างอิงถึงเจ้าของเอกสารทุกครั้งที่มีการนำไปใช้

ประเภทของผลิตภัณฑ์ที่มีประโยชน์ใช้สอย คือ กระเป๋าผ้า มีระดับความเห็นอยู่ในระดับมากที่สุด (\bar{X} =4.58, S.D. = 0.53)

ขั้นตอนการพัฒนาผลิตภัณฑ์

เมื่อได้ผลสรุปความต้องการผลิตภัณฑ์จากกลุ่มตัวอย่างแล้ว ผู้วิจัยจึงทำการออกแบบผลิตภัณฑ์ จากนั้นนำรูปแบบผลิตภัณฑ์ของที่ระลึกที่ได้ออกแบบ โดยประเมินความคิดเห็นของผู้ทรงคุณวุฒิและผู้เชี่ยวชาญด้านการออกแบบกราฟิกและการออกแบบผลิตภัณฑ์ สรุปผลการวิจัยดังนี้

ผลสรุปที่ได้จากการออกแบบผลิตภัณฑ์ของที่ระลึก ที่พัฒนาลวดลายซึ่งสอดคล้องกับภาพลักษณ์แล้ว ผู้วิจัยได้ออกแบบรูปแบบกราฟิกบนผลิตภัณฑ์ของที่ระลึก จำนวน 5 แบบ ผลจากการสอบถามความพึงพอใจจากกลุ่มตัวอย่างด้วยวิธีการถามตอบปากเปล่านั้น เพื่อนำมาประเมินความคิดเห็นจากผู้ทรงคุณวุฒิและผู้เชี่ยวชาญ ผู้ทรงคุณวุฒิและผู้เชี่ยวชาญมีความเห็นว่า รูปแบบผลิตภัณฑ์ของที่ระลึก แบบที่ 2, รูปแบบผลิตภัณฑ์ของที่ระลึกแบบที่ 5 รูปแบบผลิตภัณฑ์ของที่ระลึกแบบที่ 4 รูปแบบผลิตภัณฑ์ของที่ระลึกแบบที่ 1 และรูปแบบผลิตภัณฑ์ของที่ระลึกแบบที่ 3 มีความเหมาะสมที่จะนำมาพัฒนาผลิตภัณฑ์ ตามลำดับ

จากวัตถุประสงค์ข้อที่ 3 เพื่อประเมินความพึงพอใจของนักท่องเที่ยวที่มีต่อการตัดสินใจซื้อผลิตภัณฑ์ของที่ระลึกจากเอกลักษณ์ผ้าทอกะเหรี่ยงจังหวัดตาก กรณีศึกษา: บ้านป่าไร่เหนือ หมู่ที่ 3 ตำบลพระธาตุ อำเภอมะละมาต จังหวัดตากสรุปผลการวิจัย ดังนี้

ผลสรุปที่ได้จากการประเมินความพึงพอใจของกลุ่มตัวอย่าง ที่มีต่อการออกแบบผลิตภัณฑ์ของที่ระลึกผ้าทอกะเหรี่ยง ที่ได้พัฒนาแล้ว รูปแบบผลิตภัณฑ์ที่กลุ่มตัวอย่างพึงพอใจมากที่สุด คือ รูปแบบผลิตภัณฑ์ของที่ระลึกแบบที่ 2 และแบบที่ 5 อยู่ในระดับความพึงพอใจมาก (\bar{X} =4.18, S.D. =0.59)

5.2 อภิปรายผลการวิจัย

การวิจัยเรื่อง การศึกษาและพัฒนาผลิตภัณฑ์ของที่ระลึกผ้าทอกะเหรี่ยงสามารถอภิปรายผลได้ดังนี้

5.2.1 เพื่อศึกษาเอกลักษณ์ผ้าทอกะเหรี่ยงจังหวัดตาก

ผ้าทอ นับได้ว่าเป็นสิ่งที่แสดงให้เห็นถึงวัฒนธรรม ประเพณีของชุมชนได้เป็นอย่างดี เนื่องจากผ้าทอมีกระบวนการผลิต การใช้สอย และรูปแบบแตกต่างกันไปในแต่ละชุมชน ขึ้นอยู่กับ ภูมิปัญญาและลักษณะทางกายภาพของแต่ละชุมชนนั้นๆ สำหรับชนเผ่ากะเหรี่ยงมีกระบวนการผลิต เป็นเอกลักษณ์ที่มีลักษณะพิเศษ เพราะต้องใช้ความรู้ ความชำนาญของผู้ผลิตที่สืบทอดกันมาเฉพาะ ทั้ง สีเส้นและลวดลายการทอ ในการทอผ้าของชาวกะเหรี่ยงนั้นใช้เครื่องทอแบบง่ายๆ ไม่สลับซับซ้อน แต่แสดงถึงภูมิปัญญาของบรรพบุรุษในการประดิษฐ์ และนำมาใช้ได้อย่างสอดคล้องกับสภาพความเป็นอยู่ และวัฒนธรรมของเผ่า (ฤชอร แซ่โกย.: 2544)

การทอผ้าของชนเผ่ากะเหรี่ยง หรือที่เรียกตัวเองว่า “ปกากะญอ” (อ้างถึงใน สุริยา รัตนกุล และสมทรง บุรุษพัฒน์. : 2538) นับว่าเป็นเอกลักษณ์ด้านศิลปะแขนงหนึ่ง ซึ่งบ่งบอกถึงเอกลักษณ์ที่เป็นเอกลักษณ์ที่สงวนไว้สำหรับการใช้งานเพื่อการศึกษาเท่านั้น ไม่นอนุญาตให้นำไปใช้ประโยชน์ด้านการค้า ไม่ว่าจะกรณีใดๆ ทั้งสิ้น อีกทั้งห้ามมิให้ดัดแปลงเนื้อหา และต้องอ้างอิงถึงเจ้าของเอกสารทุกครั้งที่มีการนำไปใช้

วัฒนธรรม ขนบธรรมเนียม ประเพณีของชนเผ่ากะเหรี่ยงที่มีมายาวนาน จะเห็นได้จากลักษณะของเครื่องทอที่เรียกว่า กี่เอว หรือที่ทอผ้าแบบคาดหลังรวมทั้งความคิดสร้างสรรค์เกี่ยวกับการตกแต่งรูปแบบและลวดลาย โดยได้รับแรงบันดาลใจมาจากธรรมชาติ ซึ่งมีการเลือกสรรวัตถุดิบจากทรัพยากรธรรมชาติ ที่อยู่รอบตัวมาใช้ประโยชน์ ส่วนผ้าที่ได้จากการทอแบบกี่เอวของชนเผ่ากะเหรี่ยง มีจุดมุ่งหมาย เพื่อใช้ นุ่งห่มหรือประโยชน์ใช้สอยในชีวิตประจำวัน นอกจากนี้ การทอผ้ายังเกี่ยวข้องกับวัฒนธรรม ประเพณี ความเชื่อและข้อห้ามต่าง ๆ ของ ชนเผ่ากะเหรี่ยง เช่น การแต่งกายด้วยผ้าทอของผู้หญิงเผ่ากะเหรี่ยง จะบอกถึงสถานภาพของสตรี ผู้สวมใส่ ถ้าสตรีที่ยังไม่แต่งงาน จะสวมใส่ชุดทอด้วยมือทรงกระสอบสีขาว ยาวกรอมเท้า ที่ทอจากผ้าฝ้ายพื้นขาว ชุดแบบนี้จะมีลวดลายขวางเหนือเอว และมีด้านฟูห้อยตรงจุดปลายคอด้านหน้า ด้านหลัง ส่วนกลุ่มสตรี ที่แต่งงานแล้ว จะสวมเสื้อทรงกระสอบ ตัวสั้นเลยเอว คอเป็นรูปตัววี แขนในตัวยาวไหล่มาพอประมาณ และผ้าซึ่งจะใช้ผ้าฝ้ายพื้นสีเข้ม เช่น สีดำ สีน้ำเงินเข้ม สีแดง มีลวดลายรอบผ้าซึ่ง ลวดลายของผ้าซึ่ง จะแสดงถึงความขยันหมั่นเพียรของผู้ทำ ยิ่งลวดลายมีมากก็ยิ่งแสดงถึงความขยันหมั่นเพียรมากขึ้นเท่านั้น (อ้างถึงใน สุริยา รัตนกุล และสมทรง บุรุษพัฒน์. 2538 : 10) ทั้งยังเป็นการแสดงถึงภูมิปัญญาที่มีมา แต่โบราณ เป็นงานหัตถกรรมที่มีความประณีตอย่างมาก ต้องใช้เวลาพอสมควรกว่าจะได้ผ้ามาแต่ละชิ้น และส่วนใหญ่คนที่ทอผ้าจะเป็นคนเฒ่าคนแก่ คนรุ่นหลังที่เป็นลูกหลานไม่ค่อยให้ความสนใจในการทอผ้า ทำให้เกิดปัญหาขาดผู้สืบทอดภูมิปัญญาการทอผ้า ซึ่งในอนาคตอาจไม่มีการทอผ้ากะเหรี่ยงให้พบเห็น

5.2.2 เพื่อพัฒนาผลิตภัณฑ์ของที่ระลึกจากเอกลักษณ์ ผ้าทอกะเหรี่ยงจังหวัดตาก

จากการศึกษาความต้องการผลิตภัณฑ์ของที่ระลึกที่สื่อถึงเอกลักษณ์และผลิตภัณฑ์ ประเภทของผลิตภัณฑ์ต้องการให้เป็นที่สื่อในการประชาสัมพันธ์วิถีชีวิตชนเผ่าของชาวเขาจังหวัดตาก ผลิตภัณฑ์ที่กลุ่มตัวอย่างต้องการมากที่สุด คือ ประเภทผลิตภัณฑ์ที่มีประโยชน์ใช้สอย ซึ่งสอดคล้องกับ ประเสริฐ ศีลรัตน (2544) ได้กล่าวไว้ว่า เรื่องราวของการออกแบบของที่ระลึก เป็นเรื่องที่เกี่ยวข้องกับวิถีการ แนวทาง ความนึกคิด การจัดรวบรวม การลำดับ การเลือก และความริเริ่ม โดยมีวัตถุประสงค์ของรูปแบบที่จะสร้างอยู่ที่ประโยชน์ใช้สอยหรือประโยชน์ในการตกแต่งเป็นสิ่งสำคัญ และให้มีรูปลักษณะของสิ่งที่จะสร้างเป็นที่สื่อหรือสัญลักษณ์ที่น่าสนใจ เข้าใจง่าย ใช้งานได้ มีความเหมาะสม กะทัดรัด มีความเป็นระเบียบและมีความสวยงามเป็นสิ่งสำคัญ และความต้องการผลิตภัณฑ์ประเภทที่มีประโยชน์ใช้สอยพบว่าผลิตภัณฑ์ประเภทที่มีประโยชน์ใช้สอยที่กลุ่มตัวอย่างเห็นว่าเหมาะสมที่สุด คือ กระเป๋าที่มีลวดลาย ซึ่งมีเอกลักษณ์ของผ้าทอกะเหรี่ยงจังหวัดตาก

จากกรอบแนวคิดดังกล่าวสอดคล้องกับข้อมูลที่วิจัยได้ทำการเก็บข้อมูลมา และนำมาประยุกต์ใช้เพื่อเป็นแนวทางในการพัฒนาผลิตภัณฑ์ของที่ระลึกที่สื่อถึงเอกลักษณ์ผ้าทอกะเหรี่ยงจังหวัดตากให้สอดคล้องกับความต้องการของกลุ่มตัวอย่าง ซึ่งสอดคล้องกับวิรัตน์ พิชญไพบูลย์ อ่างใน ดาราภัช รัตนสุรย์ (2554) ได้กล่าวไว้ว่า การออกแบบที่สัมพันธ์กับความต้องการของผู้บริโภค อาจพิจารณาได้สองแง่ คือ ความต้องการที่ตรงกับชีวิตความเป็นอยู่ และความต้องการที่สอดคล้องกับสภาพเศรษฐกิจ ความต้องการที่ตรงกับชีวิตความเป็นอยู่เป็นความต้องการที่เหมาะสมกับสภาพวัฒนธรรม รสนิยม และการใช้ผลิตภัณฑ์นั้นๆ นอกจากนี้ ความต้องการของผู้บริโภคยังเกี่ยวข้องกับสภาพเศรษฐกิจโดยตรงอีกด้วย ถ้าสภาพสังคมที่มีกำลังเศรษฐกิจต่ำ การออกแบบผลิตภัณฑ์ที่มีคุณภาพสูง ราคาสูง สินค้าฟุ่มเฟือย หรือนั่นความงามทางการออกแบบมากจนผลิตภัณฑ์นั้นราคาสูง การออกแบบเช่นนี้ อาจจะไม่สอดคล้องกับความต้องการของผู้บริโภคก็ได้

เอกสารนี้เป็นลิขสิทธิ์ของมหาวิทยาลัยราชภัฏวชิรเวศน์บุรีรัมย์ การนำเนื้อหาไปใช้ประโยชน์โดยไม่ผ่านการอนุญาตถือว่าผิดกฎหมาย

ไม่ว่ากรณีใดๆ ทั้งสิ้น อีกทั้งห้ามมิให้ตัดแปลงเนื้อหา และต้องอ้างอิงถึงเจ้าของเอกสารทุกครั้งที่มีการนำไปใช้

จากผลข้างต้นพบว่า แนวทางในการพัฒนาผลิตภัณฑ์ของที่ระลึก ควรพัฒนาไปในรูปแบบของผลิตภัณฑ์ที่มีประโยชน์ใช้สอยประเภทกระเป๋าที่มีลวดลาย ซึ่งมีเอกลักษณ์ของผ้าทอกะเหรี่ยงจังหวัดตากอย่างชัดเจน เพื่อเป็นสื่อในการประชาสัมพันธ์วิถีชีวิตชนเผ่าของชาวเขาให้เป็นที่รู้จักและเป็นที่น่าจดจำของนักท่องเที่ยวอย่างชัดเจน

5.2.3 เพื่อประเมินความพึงพอใจของนักท่องเที่ยวที่มีต่อการตัดสินใจซื้อผลิตภัณฑ์ของที่ระลึกจากเอกลักษณ์ผ้าทอกะเหรี่ยงจังหวัดตาก

ความพึงพอใจของกลุ่มตัวอย่างที่มีต่อผลิตภัณฑ์ของที่ระลึกที่สื่อถึงเอกลักษณ์ผ้าทอกะเหรี่ยงจังหวัดตาก ที่ได้รับการออกแบบและพัฒนาลวดลายโดยการประยุกต์ให้เป็นลวดลายใหม่ที่เป็นเอกลักษณ์เฉพาะ ซึ่งเป็นการนำองค์ประกอบที่สำคัญของวิถีชีวิตพื้นถิ่นผสมผสานกับลายเส้นและตัวอักษร ผลจากการประเมินรูปแบบผลิตภัณฑ์ของที่ระลึกที่สื่อถึงเอกลักษณ์ผ้าทอกะเหรี่ยงจังหวัดตาก กลุ่มตัวอย่างมีความพึงพอใจรูปแบบผลิตภัณฑ์ของที่ระลึกแบบที่ 2 อยู่ในระดับมากที่สุด ซึ่งหมายถึงกลุ่มตัวอย่างเห็นว่ารูปแบบที่ 2 เป็นรูปแบบที่มีองค์ประกอบครบถ้วนรูปแบบสวยงามมีความดึงดูดใจ สื่อความหมายได้สอดคล้องกับเอกลักษณ์ผ้าทอกะเหรี่ยงจังหวัดตาก ซึ่งสอดคล้องกับงานวิจัยของ วิรุณ ตั้งเจริญ และ ธีระชัย สุขสด ที่ผลิตภัณฑ์มีความดึงดูดความสนใจต่อนักท่องเที่ยว สื่อความหมายได้สอดคล้องกับปัจจัยที่สื่อถึงเอกลักษณ์นักท่องเที่ยวเกิดความประทับใจและจดจำภาพลักษณ์ได้ ผลิตภัณฑ์สามารถนำไปใช้สอยได้อย่างมีประสิทธิภาพและผลิตภัณฑ์ยังเป็นสื่อในการประชาสัมพันธ์การท่องเที่ยวได้เป็นอย่างดี

จากผลข้างต้นพบว่า กลุ่มตัวอย่างพึงพอใจในรูปแบบผลิตภัณฑ์ของที่ระลึกที่ผู้วิจัยได้ทำการออกแบบและพัฒนา เนื่องจากมีรูปแบบลวดลายที่บ่งบอกถึงเอกลักษณ์ของผ้าทอกะเหรี่ยงจังหวัดตาก

5.3 ข้อเสนอแนะ

5.3.1 ข้อเสนอแนะเพื่อนำผลการวิจัยไปใช้

การศึกษาและพัฒนาผลิตภัณฑ์ของที่ระลึกที่สื่อถึงเอกลักษณ์ผ้าทอกะเหรี่ยงจังหวัดตาก มีข้อเสนอแนะในการนำผลวิจัยไปใช้ ดังนี้

5.3.1.1 การพัฒนาผลิตภัณฑ์ของที่ระลึกเพื่อสื่อถึงเอกลักษณ์ผ้าทอกะเหรี่ยงจังหวัดตากครั้งนี้ เพื่อเป็นกรณีศึกษาในการประยุกต์ใช้กับงานผลิตภัณฑ์อื่นๆ เพื่อให้เกิดผลิตภัณฑ์ใหม่ โดยการนำเอาเอกลักษณ์ท้องถิ่น มาออกแบบโดยคำนึงถึงกระบวนการผลิต และอาจมีการนำเอาวัสดุที่มีในท้องถิ่นมาประยุกต์ใช้เพื่อให้เกิดมูลค่าของผลิตภัณฑ์ และออกแบบให้สอดคล้องกับความต้องการของผู้บริโภค

5.3.1.2 เป็นแนวทางในการนำไปพัฒนาเป็นผลิตภัณฑ์ประเภทอื่น โดยคำนึงถึงขั้นตอนกรรมวิธีการผลิต การออกแบบ และการรักษาไว้ซึ่งความเป็นเอกลักษณ์เฉพาะถิ่น

5.3.1.3 ควรมีการนำรูปแบบที่ได้จากการวิจัยครั้งนี้ไปพัฒนาผลงานผลิตภัณฑ์อื่นๆ เพื่อเพิ่มทางเลือกให้กับผู้บริโภค และเพื่อให้ผู้บริโภคเกิดความพึงพอใจมากยิ่งขึ้น

5.3.1.4 ผู้วิจัยได้ทำการศึกษาแนวคิดและทฤษฎีเกี่ยวกับสื่อประชาสัมพันธ์ ควรนำมาปรับใช้กับงานวิจัยโดยการผลิตควบคู่ไปกับผลิตภัณฑ์ที่ได้ทำการพัฒนา เช่น ทำ Tag ติดกระเป๋า เพื่อบรรยายข้อมูลเกี่ยวกับวิถีชีวิตพื้นถิ่นของชาวเขา เป็นการให้ความรู้แก่นักท่องเที่ยวหรือผู้ซื้อผลิตภัณฑ์

5.3.1.5 พัฒนาผลิตภัณฑ์โดยการผลิตกระเป๋าในรูปแบบต่างๆ เป็นสีลวดลายต่างๆ และแต่ละสีมี Tag ข้อมูลเกี่ยวกับแหล่งท่องเที่ยวสำคัญของจังหวัดตาก เช่น ถ้าผู้บริโภคซื้อกระเป๋า ลวดลายนี้ จะได้ข้อมูลเกี่ยวกับชาวเขาเผ่าปกาเกอญอ เป็นต้น

5.3.2 ข้อเสนอแนะในการทำวิจัยครั้งต่อไป

การศึกษาและพัฒนาผลิตภัณฑ์ของที่ระลึกที่สื่อถึงเอกลักษณ์ผ้าทอกะเหรี่ยงจังหวัดตาก มีข้อเสนอแนะในการทำวิจัยครั้งต่อไป ดังนี้

5.3.2.1 การวิจัยครั้งต่อไปควรมีการศึกษาขั้นตอนการผลิตในระบบอุตสาหกรรม เนื่องจากต้องผลิตจำนวนมาก ลวดลายที่ออกแบบและพัฒนาขึ้นมาใหม่ จะต้องใช้ได้ในการผลิตจริง ต้องคำนึงถึงความเป็นไปได้ในขบวนการผลิต ไม่ว่าจะเป็นในขั้นตอนการออกแบบลวดลาย ขั้นตอนการสกรีน ให้สามารถผลิตได้ในระบบอุตสาหกรรม เพื่อลดขั้นตอนการผลิต และลดต้นทุนการผลิต

5.3.2.2 ในการทำวิจัยครั้งต่อไป ในขั้นตอนการสอบถามความต้องการผลิตภัณฑ์ ควรมีการศึกษาเกี่ยวกับหลักการเลือกกลุ่มประชากรและกลุ่มตัวอย่างที่เหมาะสม และครอบคลุมกับประชากรที่เป็นนักท่องเที่ยวที่แท้จริง จะทำให้ได้ข้อมูลที่เป็นกลาง ไม่เอนเอียงไปทางด้านใดด้านหนึ่ง

5.3.2.3 ในการทำวิจัยครั้งต่อไป ผู้วิจัยควรศึกษาคำว่าภาพลักษณ์ อัตลักษณ์ และสัญลักษณ์อย่างลึกซึ้ง ว่ามีความหมายอย่างไร มีความแตกต่างกันอย่างไร แล้วนำไปปรับใช้กับกระบวนการวิจัยให้ได้ จะทำให้ตอบโจทย์การวิจัยได้เป็นอย่างดี

บรรณานุกรม

- คุณามัญ บุญเจริญ. 2554. “ศึกษาและพัฒนาผลิตภัณฑ์เพื่อสื่อถึงภาพลักษณ์เขตรักษาพันธุ์สัตว์ป่า ห้วยขาแข้งจังหวัดอุทัยธานี.” คุรุศาสตร์อุตสาหกรรมมหาบัณฑิต สาขาเทคโนโลยี การออกแบบผลิตภัณฑ์อุตสาหกรรม. คณะคุรุศาสตร์อุตสาหกรรม, สถาบัน เทคโนโลยีพระจอมเกล้าเจ้าคุณทหารลาดกระบัง.
- จารุพรรณ ทรัพย์ปรง. 2543. **การออกแบบเครื่องแต่งกาย. กรุงเทพฯ:** โอ เอส พรีนติ้ง เฮ้าส์.
- ดารารักษ์ รัตนสุรย์. 2554. “การศึกษาและออกแบบผลิตภัณฑ์สินค้าที่ระลึกเพื่อการเรียนรู้พิพิธภัณฑ์ ตติยาพร จารุมนิรัตน์ และศิริชัย ศิลปะอาษา. 2548. “การศึกษาเปรียบเทียบภาพลักษณ์ของ ผลิตภัณฑ์ทางการท่องเที่ยวของจังหวัดภูเก็ต พังงาและกระบี่ จากมุมมองของ นักท่องเที่ยวและเจ้าบ้าน.” สำนักประสานงานการพัฒนาและจัดการการท่องเที่ยว เชียงพื้นที่อย่างยั่งยืน. สำนักงานกองทุนสนับสนุนการวิจัย.
- ธีรชัย สุขสด. 2554. **หลักการออกแบบผลิตภัณฑ์อุตสาหกรรม. กรุงเทพฯ :** โอ เอส พรีนติ้งเฮ้าส์. สำนักงานเทศบาลเมืองตาก. 2557. **นโยบายการบริหาร.** [Online]. Available: http://www.tessabantak.go.th/ab_policy.php
- นิติพร ลาดปลาชะ. อาชีพการทอผ้า กรณีศึกษากลุ่มทอผ้ากะเหรี่ยงสะกอ หมู่บ้านพระมอหลอ อำเภอแม่ สะเรียงจังหวัดแม่ฮ่องสอน. เชียงใหม่ : บัณฑิตวิทยาลัยมหาวิทยาลัยเชียงใหม่, 2550
- นิรันดร์ จงวุฒิเวศย์. (2527). กลวิธีแนวทางการส่งเสริมการมีส่วนร่วมของประชาชนในงาน พัฒนาชุมชน. ใน ทวีทอง หงส์วิวัฒน์ (บรรณาธิการ), การมีส่วนร่วมของประชาชนในการ พัฒนา. (หน้า 19). กรุงเทพฯ: ศักดิ์โสภณาการพิมพ์.
- นวนน้อย บุญวงษ์. 2539. **หลักการออกแบบ. กรุงเทพฯ :** จุฬาลงกรณ์มหาวิทยาลัย
- บุญธรรม กิจปรีดาบริสุทธิ์. 2546. **เทคนิคการสร้างเครื่องมือรวบรวมข้อมูลสำหรับการวิจัย.** พิมพ์ครั้งที่ 6 กรุงเทพฯ : จามจุรีโปรดักท์.
- ประวิตร โพธิ์อาศน์. (2547). กระเหรี่ยงกะสอ, ชาวเขา:ความเข้าใจกับชนเผ่าต่างวัฒนธรรม, เอกสาร วิชาการลำดับที่ สวช. 00-41-08 สถาบันวิจัยชาวเขา กรมประชาสงเคราะห์ กระทรวงแรงงานและสวัสดิการสังคม, เชียงใหม่: นันทกานต์ กราฟฟิค การพิมพ์.
- ประเสริฐ ศิลรัตน์. 2544. **ของที่ระลึก.** พิมพ์ครั้งที่ 2. กรุงเทพฯ : โอ เอส พรีนติ้ง เฮ้าส์.
- พจนารถ เสมอมิตร. เสี่ยงและระบบเวียงในภาษาไพล่ อำเภอศรีสวัสดิ; จังหวัดกาญจนบุรี. วิทยานิพนธ์ อ.ม. กรุงเทพฯ : จุฬาลงกรณ์ราชวิทยาลัย, 2526.
- ไพรัตน์ เตชะรินทร์. (2527). นโยบายและกลวิธีการมีส่วนร่วมของชุมชนในยุทธศาสตร์ การพัฒนาปัจจุบันของประเทศไทย ในการมีส่วนร่วมของประชาชนในการพัฒนา. กรุงเทพฯ: ศักดิ์โสภณาการพิมพ์.
- ยุวัฒน์ วุฒิเมธี. (2526). หลักการพัฒนาชุมชนและการพัฒนาชนบท. กรุงเทพฯ: ไทยอนุเคราะห์ไทย.
- วิชัย พย์คมโส. 2552. **วัฒนธรรม พัฒนาการทางประวัติศาสตร์ เอกลักษณ์และภูมิปัญญา จังหวัด วิบูลย์ ลี้สุวรรณ. 2553. ศิลปหัตถกรรมพื้นบ้าน เอกลักษณ์เฉพาะถิ่น. วารสารมหาวิทยาลัยศิลปากร. ปีที่ 30.**

เอกสารนี้เป็นเอกสารที่สงวนไว้สำหรับการใช้งานเพื่อการศึกษาเท่านั้น ไม่อนุญาตให้นำไปใช้ประโยชน์ด้านการค้า ไม่ว่ากรณีใดๆ ทั้งสิ้น อีกทั้งห้ามมิให้ตัดแปลงเนื้อหา และต้องอ้างอิงถึงเจ้าของเอกสารทุกครั้งที่มีการนำไปใช้

- วิบูลย์ ลี้สุวรรณ. ศิลปะหัตถกรรมพื้นบ้าน. กรุงเทพฯ : ต้นอ้อ แกรมมี่, 2538. พิมพ์ครั้งที่ 4.
- วรพงศ์ วรชาติอุดมพงษ์. 2538. **บทความรู้ทางการออกแบบพาณิชย์ศิลป์: ออกแบบกราฟฟิก.** ศรีสมร เทพสุวรรณ. สิรินครจังหวัดกาฬสินธุ์.” ครุศาสตร์อุตสาหกรรมมหาบัณฑิต สาขาเทคโนโลยีการออกแบบผลิตภัณฑ์อุตสาหกรรม. คณะครุศาสตร์อุตสาหกรรม, สถาบันเทคโนโลยีพระจอมเกล้าเจ้าคุณทหารลาดกระบัง. **ตาก.** กรุงเทพฯ : ครุสภาลาดพร้าว. กรุงเทพฯ : ศิลปาบรรณาการ.
- สารณี ศิลลา. “ปะหล่อง : ชนกลุ่มน้อยจากพม่าที่นับวันจะเพิ่มจำนวนมากขึ้นในประเทศไทย” **ข่าวสารสถาบันวิจัยชาวเขา.** ปีที่ ๑๗ ฉบับที่ ๓-๔ (กรกฎาคม-ธันวาคม ๒๕๓๖) : ๒๖-๓๙.
- สุริยา รัตนกุล, สมทรง บุรุษพัฒน์. **สารานุกรมกลุ่มชาติพันธุ์กะเหรี่ยงสะกอ.** สถาบันวิจัยภาษาและวัฒนธรรมเพื่อพัฒนาชนบท มหาวิทยาลัยมหิดล. กรุงเทพฯ : สหธรรมิก, 2538
- สำนักงานวัฒนธรรมจังหวัดตาก. 2556. **ข้อมูลปฏิทินกิจกรรมทางวัฒนธรรม จังหวัดตาก.** [Online]. Available: <http://www.pandascreen.com/main/>
- สมทรง บุรุษพัฒน์. **สารานุกรมกลุ่มชาติพันธุ์ : ไทยโซ่ง** ,สถาบันวิจัยภาษาและวัฒนธรรมเพื่อพัฒนาชนบทมหาวิทยาลัยมหิดล, 2540.
- ฤชอร แซ่โกย . (2544). อาชีพการทอผ้ากี่เอวของชนเผ่ากะเหรี่ยง บ้านพระบาทห้วยต้ม อำเภอลี้ จังหวัดลำพูน / ฤชอร แซ่โกย. เชียงใหม่ : มหาวิทยาลัยเชียงใหม่ ศูนย์บริหารงานวิจัย.
- William W. Reeder. (1974). Some Aspects of the Informal Social Participation of Farm Families in New York State. Cornell University. (Unpublished Ph.D.Dissertation).

เอกสารนี้เป็นเอกสารที่สงวนไว้สำหรับการใช้งานเพื่อการศึกษาเท่านั้น ไม่อนุญาตให้นำไปใช้ประโยชน์ด้านการค้า ไม่ว่าจะกรณีใดๆ ทั้งสิ้น อีกทั้งห้ามมิให้ตัดแปลงเนื้อหา และต้องอ้างอิงถึงเจ้าของเอกสารทุกครั้งที่มีการนำไปใช้



ภาคผนวก

ภาคผนวก ก เครื่องมือที่ใช้ในการวิจัย

ภาคผนวก ข หนังสือขอความอนุเคราะห์ในการเก็บรวบรวมข้อมูล

ภาคผนวก ค แนวคิดในการออกแบบ

ภาคผนวก ง การออกแบบเพื่อการผลิต

ภาคผนวก จ ขั้นตอนการดำเนินงาน

เอกสารนี้เป็นเอกสารที่สงวนไว้สำหรับการใช้งานเพื่อการศึกษาเท่านั้น ไม่อนุญาตให้นำไปใช้ประโยชน์ด้านการค้า
ไม่ว่ากรณีใดๆ ทั้งสิ้น อีกทั้งห้ามมิให้ดัดแปลงเนื้อหา และต้องอ้างอิงถึงเจ้าของเอกสารทุกครั้งที่มีการนำไปใช้



ภาคผนวก ก
เครื่องมือที่ใช้ในการวิจัย

เอกสารนี้เป็นเอกสารที่สงวนไว้สำหรับการใช้งานเพื่อการศึกษาเท่านั้น ไม่อนุญาตให้นำไปใช้ประโยชน์ด้านการค้า
ไม่ว่ากรณีใดๆ ทั้งสิ้น อีกทั้งห้ามมิให้ดัดแปลงเนื้อหา และต้องอ้างอิงถึงเจ้าของเอกสารทุกครั้งที่มีการนำไปใช้



**แบบสอบถามปัจจัยและความต้องการสื่อประชาสัมพันธ์ผลิตภัณฑ์
หัวข้อสารนิพนธ์
เรื่อง ศึกษาและพัฒนาผลิตภัณฑ์ของที่ระลึกที่สื่อถึงเอกลักษณ์ผ้าทอกะเหรี่ยง
จังหวัดตาก**

โดย นางสาว ปิติยา คงทรัพย์
อาจารย์ที่ปรึกษาวิทยานิพนธ์ รองศาสตราจารย์ อุดมศักดิ์ สาริบุตร
หลักสูตรครุศาสตร์อุตสาหกรรมมหาบัณฑิต
สาขาวิชา เทคโนโลยีการออกแบบผลิตภัณฑ์อุตสาหกรรม
สถาบันเทคโนโลยีพระจอมเกล้าเจ้าคุณทหารลาดกระบัง

1. วัตถุประสงค์ของการวิจัย

- 1.1 เพื่อศึกษาเอกลักษณ์ผ้าทอกะเหรี่ยงจังหวัด
- 1.2 เพื่อออกแบบผลิตภัณฑ์ของที่ระลึกจากเอกลักษณ์ ผ้าทอกะเหรี่ยงจังหวัดตาก
- 1.3 เพื่อประเมินความพึงพอใจของนักท่องเที่ยวที่มีต่อการตัดสินใจซื้อผลิตภัณฑ์ของที่ระลึก

จากเอกลักษณ์ผ้าทอกะเหรี่ยงจังหวัดตาก

คำชี้แจง

1. แบบสอบถามนี้จัดทำขึ้นเพื่อสอบถามข้อมูลความต้องการเพื่อหาแนวทางในการพัฒนาผลิตภัณฑ์ เรื่อง ศึกษาและพัฒนาผลิตภัณฑ์ของที่ระลึกที่สื่อถึงเอกลักษณ์ผ้าทอกะเหรี่ยงจังหวัดตาก
2. แบบสอบถามนี้แบ่งเป็น 3 ตอน ประกอบด้วย
 - ตอนที่ 1 แบบสอบถามเกี่ยวกับข้อมูลทั่วไป
 - ตอนที่ 2 แบบสอบถามข้อมูลเกี่ยวกับปัจจัยความต้องการผลิตภัณฑ์ของที่ระลึกที่สื่อถึงเอกลักษณ์ผ้าทอกะเหรี่ยงจังหวัดตาก
 - ตอนที่ 3 แบบสอบถามข้อมูลเกี่ยวกับระดับความต้องการผลิตภัณฑ์ของที่ระลึกที่สื่อถึงเอกลักษณ์ผ้าทอกะเหรี่ยงจังหวัดตาก

เอกสารนี้เป็นเอกสารที่สงวนไว้สำหรับการใช้งานเพื่อการศึกษาเท่านั้น ไม่อนุญาตให้นำไปใช้ประโยชน์ด้านการค้า
ไม่ว่ากรณีใดๆ ทั้งสิ้น อีกทั้งห้ามมิให้ตัดแปลงเนื้อหา และต้องอ้างอิงถึงเจ้าของเอกสารทุกครั้งที่มีการนำไปใช้

ตอนที่ 1. แบบสอบถามทั่วไป

1. เพศ

ชาย หญิง

2. อายุ.....ปี

3. วุฒิการศึกษา.....

4. ปัจจุบันท่านประกอบอาชีพ.....

ตอนที่ 2 แบบสอบถามนี้จัดทำขึ้นเพื่อสอบถามข้อมูลเกี่ยวกับปัจจัยความต้องการผลิตภัณฑ์ของที่ระลึกที่สื่อถึงเอกลักษณ์ผ้าทอกระเหรียงจังหวัดตาก

คำชี้แจง : โปรดพิจารณาข้อความและทำเครื่องหมาย ✓ ลงในช่องคะแนนตามความคิดเห็น

5. ท่านเคยไปร่วมงานขนบธรรมเนียม/ประเพณี/พิธีกรรม ไตมากที่สุด

- ประเพณีขึ้นปีใหม่ (นีซอโค่)
 ประเพณีไล่ชิงช้า
 พิธีแต่งงาน
 พิธีกรรมทำขวัญให้ควาย (ก๊ะะหน้าจี)
 พิธีกรรมขับไล่สิ่งชั่วร้ายออกจากหมู่บ้าน (ถางซี่โกงย)

6. หากพูดถึงขนบธรรมเนียม/ประเพณี/พิธีกรรมของชาวเขา ท่านนึกถึงขนบธรรมเนียม/ประเพณี/พิธีกรรมใดเป็นอันดับแรก คือ

- ประเพณีขึ้นปีใหม่ (นีซอโค่)
 ประเพณีไล่ชิงช้า
 พิธีแต่งงาน
 พิธีกรรมทำขวัญให้ควาย (ก๊ะะหน้าจี)
 พิธีกรรมขับไล่สิ่งชั่วร้ายออกจากหมู่บ้าน (ถางซี่โกงย)

7. ผลิตภัณฑ์ที่เป็นเอกลักษณ์ของท่านที่ได้รับความนิยมจากจากท่องเที่ยว คือ

- ผ้าทอ
 เครื่องเงิน
 เครื่องจักรสาน
 เครื่องเรือน
 พืชผักผลไม้แปรรูป

8. ท่านมีความต้องการให้มีผลิตภัณฑ์ของที่ระลึกที่สื่อถึงเอกลักษณ์ผ้าทอกระเหรียงจังหวัดตากของท่านเป็นผลิตภัณฑ์ประเภทใด

- ผลิตภัณฑ์ที่มีประโยชน์ใช้สอย
 ผลิตภัณฑ์ที่ไม่มีประโยชน์ใช้สอย
 ผลิตภัณฑ์ของประดับตกแต่งบ้าน
 ผลิตภัณฑ์เครื่องประดับ

เอกสารนี้เป็นเอกสารที่สงวนไว้สำหรับการใช้งานเพื่อการศึกษาเท่านั้น ไม่อนุญาตให้นำไปใช้ประโยชน์ด้านการค้า ไม่ว่าจะกรณีใดๆ ทั้งสิ้น อีกทั้งห้ามมิให้ตัดแปลงเนื้อหา และต้องอ้างอิงถึงเจ้าของเอกสารทุกครั้งที่มีการนำไปใช้

ตอนที่ 3 แบบสอบถามข้อมูลเกี่ยวกับระดับความต้องการผลิตภัณฑ์ของที่ระลึกที่สื่อถึงเอกลักษณ์ผ้าทอกะเหรี่ยงจังหวัดตาก

คำชี้แจง : โปรดพิจารณาข้อความและทำเครื่องหมาย ✓ ลงในช่องคะแนนตามความคิดเห็น

5 หมายถึง มีความเหมาะสมมากที่สุด

4 หมายถึง มีความเหมาะสมมาก

3 หมายถึง มีความเหมาะสมปานกลาง

2 หมายถึง มีความเหมาะสมน้อย

1 หมายถึง มีความเหมาะสมน้อยที่สุด

ความต้องการเกี่ยวกับของที่ระลึก	ระดับความต้องการ				
	5	4	3	2	1
1. ประเภทของผลิตภัณฑ์ที่ทานต้องการสื่อถึงเอกลักษณ์ ผ้าทอกะเหรี่ยงจังหวัดตาก					
1.1 ผลิตภัณฑ์ที่มีประโยชน์ใช้สอย ได้แก่ กระเป๋าผ้า ชุดถ้วยกาแฟ, เสื้อยืดสกรีนลาย					
1.2 ผลิตภัณฑ์ของที่ระลึกที่ไม่สามารถใช้สอยได้ ตุ๊กตามาสคอสท์, งานหล่อเรซิน, เปเปอร์มาเช่, งานรูปปั้นแกะสลัก					
1.3 ผลิตภัณฑ์ของประดับตกแต่งบ้าน ได้แก่ โคมไฟ, ภาพตกแต่งผนัง, ประติมากรรมแขวนผนัง					
1.4 ผลิตภัณฑ์เครื่องประดับ ได้แก่ ชุดสร้อยคอ, เข็มขัด, เข็มกลัดติดเสื้อ, หมวก					
2. ประเภทของผลิตภัณฑ์ที่มีประโยชน์ใช้สอย					
1.1 กระเป๋าผ้า					
1.2 เสื้อยืดสกรีนลาย					
1.3 ชุดถ้วยกาแฟ					
1.4 สมุดบันทึก					
3. ประเภทของผลิตภัณฑ์ของที่ระลึกที่ไม่สามารถใช้สอย					
1.1 ตุ๊กตามาสคอสท์					
1.2 งานหล่อเรซิน					

เอกสารนี้เป็นเอกสารที่สงวนไว้สำหรับการใช้งานเพื่อการศึกษาเท่านั้น ไม่อนุญาตให้นำไปใช้ประโยชน์ด้านการค้าไม่ว่ากรณีใดๆ ทั้งสิ้น อีกทั้งห้ามมิให้ดัดแปลงเนื้อหา และต้องอ้างอิงถึงเจ้าของเอกสารทุกครั้งที่มีการนำไปใช้

ความต้องการเกี่ยวกับของที่ระลึก	ระดับความต้องการ				
	5	4	3	2	1
1.3 เปเปอร์มาเช่					
1.4 งานรูปปั้นแกะสลัก					
4. ประเภทของผลิตภัณฑ์ของประดับตกแต่งบ้าน					
1.1 โคมไฟ					
1.2 ภาพตกแต่งผนัง					
1.3 ประติมากรรมแขวนผนัง					
5. ประเภทผลิตภัณฑ์เครื่องประดับ					
1.1 ชุดสร้อยคอ					
1.2 เข็มขัด					
1.3 เข็มกลัดติดเสื้อ					
1.4 หมวก					

ผู้วิจัยขอขอบคุณ ในความร่วมมือของท่าน

นางสาวปิทยา คงทรัพย์

นักศึกษาระดับบัณฑิตศึกษา สาขาเทคโนโลยีการออกแบบผลิตภัณฑ์อุตสาหกรรม

คณะครุศาสตร์อุตสาหกรรม สถาบันเทคโนโลยีพระจอมเกล้าเจ้าคุณทหารลาดกระบัง

เอกสารนี้เป็นเอกสารที่สงวนไว้สำหรับการใช้งานเพื่อการศึกษาเท่านั้น ไม่อนุญาตให้นำไปใช้ประโยชน์ด้านการค้า
ไม่ว่ากรณีใดๆ ทั้งสิ้น อีกทั้งห้ามมิให้ดัดแปลงเนื้อหา และต้องอ้างอิงถึงเจ้าของเอกสารทุกครั้งที่มีการนำไปใช้



**แบบสอบถามปัจจัยและความต้องการสื่อประชาสัมพันธ์ผลิตภัณฑ์
หัวข้อสารนิพนธ์
เรื่อง ศึกษาและพัฒนาผลิตภัณฑ์ของที่ระลึกที่สื่อถึงเอกลักษณ์ผ้าทอกะเหรี่ยง
จังหวัดตาก**

โดย นางสาว ปิติยา คงทรัพย์
อาจารย์ที่ปรึกษาวิทยานิพนธ์ รองศาสตราจารย์ อุดมศักดิ์ สาริบุตร
หลักสูตรครุศาสตร์อุตสาหกรรมมหาบัณฑิต
สาขาวิชา เทคโนโลยีการออกแบบผลิตภัณฑ์อุตสาหกรรม
สถาบันเทคโนโลยีพระจอมเกล้าเจ้าคุณทหารลาดกระบัง

1. วัตถุประสงค์ของการวิจัย

- 1.1 เพื่อศึกษาเอกลักษณ์ผ้าทอกะเหรี่ยงจังหวัดตาก
- 1.2 เพื่อออกแบบผลิตภัณฑ์ของที่ระลึกจากเอกลักษณ์ผ้าทอกะเหรี่ยงจังหวัด
- 1.3 เพื่อประเมินความพึงพอใจของนักท่องเที่ยวที่มีต่อการตัดสินใจซื้อผลิตภัณฑ์ของที่ระลึกจากเอกลักษณ์ผ้าทอกะเหรี่ยงจังหวัด

คำชี้แจง

1. แบบสอบถามนี้จัดทำขึ้นเพื่อสอบถามข้อมูลความต้องการเพื่อหาแนวทางในการพัฒนาผลิตภัณฑ์ เรื่อง ศึกษาและพัฒนาผลิตภัณฑ์ของที่ระลึกผ้าทอกะเหรี่ยงจังหวัดตาก
2. แบบสอบถามนี้แบ่งเป็น 3 ตอน ประกอบด้วย
 - ตอนที่ 1 แบบสอบถามเกี่ยวกับข้อมูลทั่วไป
 - ตอนที่ 2 แบบสอบถามข้อมูลเกี่ยวกับปัจจัยความต้องการผลิตภัณฑ์ของที่ระลึกที่สื่อถึงเอกลักษณ์ผ้าทอกะเหรี่ยงจังหวัดตาก
 - ตอนที่ 3 แบบสอบถามข้อมูลเกี่ยวกับระดับความต้องการผลิตภัณฑ์ของที่ระลึกที่สื่อถึงเอกลักษณ์ผ้าทอกะเหรี่ยงจังหวัดตาก

เอกสารนี้เป็นเอกสารที่สงวนไว้สำหรับการใช้งานเพื่อการศึกษาเท่านั้น ไม่อนุญาตให้นำไปใช้ประโยชน์ด้านการค้า ไม่ว่าจะกรณีใดๆ ทั้งสิ้น อีกทั้งห้ามมิให้ดัดแปลงเนื้อหา และต้องอ้างอิงถึงเจ้าของเอกสารทุกครั้งที่มีการนำไปใช้

ตอนที่ 1. แบบสอบถามทั่วไป

1. เพศ

ชาย หญิง

2. อายุ.....ปี

3. วุฒิการศึกษา.....

4. ปัจจุบันท่านประกอบอาชีพ.....

ตอนที่ 2 แบบสอบถามนี้จัดทำขึ้นเพื่อสอบถามข้อมูลเกี่ยวกับปัจจัยความต้องการผลิตภัณฑ์ของที่ระลึกที่สื่อถึงเอกลักษณ์ผ้าทอกระเหรียงจังหวัดตาก

คำชี้แจง : โปรดพิจารณาข้อความและทำเครื่องหมาย ✓ ลงในช่องคะแนนตามความคิดเห็น

5. หากพูดถึงขนบธรรมเนียม/ประเพณี/พิธีกรรมที่เป็นเอกลักษณ์ของชาวเขา ท่านนึกถึง

ขนบธรรมเนียม/ประเพณี/พิธีกรรมใดเป็นอันดับแรก คือ

- ประเพณีขึ้นปีใหม่ (นีซอโค)
- ประเพณีโล้ชิงช้า
- พิธีแต่งงาน
- พิธีกรรมทำขวัญให้ควาย (กีบะหน้าจี้)
- พิธีกรรมขับไล่สิ่งชั่วร้ายออกจากหมู่บ้าน (ถางซี้โกงย)

6. หากมีผลิตภัณฑ์ของที่ระลึกเกี่ยวกับเอกลักษณ์ผ้าทอกระเหรียงจังหวัดตาก ท่านจะเลือกซื้อหรือไม่

เลือกซื้อ เพราะ

.....

ไม่เลือกซื้อ เพราะ

.....

7. ท่านมีความต้องการให้มีผลิตภัณฑ์ของที่ระลึกเกี่ยวกับเอกลักษณ์ผ้าทอกระเหรียงจังหวัดตาก เป็นผลิตภัณฑ์ประเภทใด

- ผลิตภัณฑ์ที่มีประโยชน์ใช้สอย
- ผลิตภัณฑ์ที่ไม่มีประโยชน์ใช้สอย
- ผลิตภัณฑ์ของประดับตกแต่งบ้าน
- ผลิตภัณฑ์เครื่องประดับ

7. ท่านคิดว่าราคาขายของผลิตภัณฑ์ของที่ระลึกที่เหมาะสมควรอยู่ในช่วงราคาเท่าไร

- 99-199 บาท
- 200-299 บาท
- 300-499 บาท

ตอนที่ 3 แบบสอบถามข้อมูลเกี่ยวกับระดับความต้องการผลิตภัณฑ์ของที่ระลึกที่สื่อถึงเอกลักษณ์ผ้าทอกระเหรียงจังหวัดตาก

คำชี้แจง : โปรดพิจารณาข้อความและทำเครื่องหมาย ✓ ลงในช่องคะแนนตามความคิดเห็น

5 หมายถึง มีความเหมาะสมมากที่สุด

4 หมายถึง มีความเหมาะสมมาก

3 หมายถึง มีความเหมาะสมปานกลาง

2 หมายถึง มีความเหมาะสมน้อย

1 หมายถึง มีความเหมาะสมน้อยที่สุด

ความต้องการเกี่ยวกับของที่ระลึก	ระดับความต้องการ				
	5	4	3	2	1
1. ประเภทของผลิตภัณฑ์ที่ทานต้องการสื่อถึงเอกลักษณ์ ผ้าทอกระเหรียงจังหวัดตาก					
1.1 ผลิตภัณฑ์ที่มีประโยชน์ใช้สอย ได้แก่ กระเป๋าผ้า ชุดถ้วยกาแฟ, เสื้อยืดสกรีนลาย					
1.2 ผลิตภัณฑ์ของที่ระลึกที่ไม่สามารถใช้สอยได้ ตุ๊กตามาสคอสท์, งานหล่อเรซิน, เปเปอร์มาเช่, งานรูปปั้นแกะสลัก					
1.3 ผลิตภัณฑ์ของประดับตกแต่งบ้าน ได้แก่ โคมไฟ, ภาพตกแต่งผนัง, ประติมากรรมแขวนผนัง					
1.4 ผลิตภัณฑ์เครื่องประดับ ได้แก่ ชุดสร้อยคอ, เข็มขัด, เข็มกลัดติดเสื้อ, หมวก					
2. ประเภทของผลิตภัณฑ์ที่มีประโยชน์ใช้สอย					
2.1 กระเป๋าผ้า					
2.2 เสื้อยืดสกรีนลาย					
2.3 ชุดถ้วยกาแฟ					
2.4 สมุดบันทึก					
3. ประเภทของผลิตภัณฑ์ของที่ระลึกที่ไม่สามารถใช้สอย					
3.1 ตุ๊กตามาสคอสท์					
3.2 งานหล่อเรซิน					

เอกสารนี้เป็นเอกสารที่สงวนไว้สำหรับการใช้งานเพื่อการศึกษาเท่านั้น ไม่อนุญาตให้นำไปใช้ประโยชน์ด้านการค้าไม่ว่ากรณีใดๆ ทั้งสิ้น อีกทั้งห้ามมิให้ดัดแปลงเนื้อหา และต้องอ้างอิงถึงเจ้าของเอกสารทุกครั้งที่มีการนำไปใช้

ความต้องการเกี่ยวกับของที่ระลึก	ระดับความต้องการ				
	5	4	3	2	1
1.3 เปเปอร์มาเช่					
1.4 งานรูปปั้นแกะสลัก					
4. ประเภทของผลิตภัณฑ์ของประดับตกแต่งบ้าน					
1.1 โคมไฟ					
1.2 ภาพตกแต่งผนัง					
1.3 ประติมากรรมแขวนผนัง					
5. ประเภทผลิตภัณฑ์เครื่องประดับ					
1.1 ชุดสร้อยคอ					
1.2 เข็มขัด					
1.3 เข็มกลัดติดเสื้อ					
1.4 หมวก					

ผู้วิจัยขอขอบคุณ ในความร่วมมือของท่าน





นางสาวปิทยา คงทรัพย์

นักศึกษาระดับบัณฑิตศึกษา สาขาเทคโนโลยีการออกแบบผลิตภัณฑ์อุตสาหกรรม



คณะครุศาสตร์อุตสาหกรรม สถาบันเทคโนโลยีพระจอมเกล้าเจ้าคุณทหารลาดกระบัง

เอกสารนี้เป็นเอกสารที่สงวนไว้สำหรับการใช้งานเพื่อการศึกษาเท่านั้น ไม่อนุญาตให้นำไปใช้ประโยชน์ด้านการค้า
ไม่ว่ากรณีใดๆ ทั้งสิ้น อีกทั้งห้ามมิให้ดัดแปลงเนื้อหา และต้องอ้างอิงถึงเจ้าของเอกสารทุกครั้งที่มีการนำไปใช้

แบบสอบถามความต้องการรูปแบบผลิตภัณฑ์ของที่ระลึกที่สื่อถึงเอกลักษณ์ ผ้าทอกะเหรี่ยงจังหวัดตาก



รูปแบบ	ความเห็น
<p>1.รูปแบบลวดลายผ้าทอกะเหรี่ยง</p> <p>1.1</p> 	
<p>1.2</p> 	
<p>1.3</p> 	
<p>1.4</p> 	

เอกสารนี้เป็นเอกสารที่สงวนลิขสิทธิ์สำหรับการใช้งานเพื่อการศึกษาเท่านั้น ไม่อนุญาตให้นำไปใช้ประโยชน์ด้านการค้า
ไม่ว่ากรณีใดๆ ทั้งสิ้น อีกทั้งห้ามมิให้ดัดแปลงเนื้อหา และต้องอ้างอิงถึงเจ้าของเอกสารทุกครั้งที่มีการนำไปใช้



รูปแบบ	ความเห็น
1.5 	
1.6 	

เอกสารนี้เป็นเอกสารที่สงวนไว้สำหรับการใช้งานเพื่อการศึกษาเท่านั้น ไม่อนุญาตให้นำไปใช้ประโยชน์ด้านการค้า ไม่ว่าจะกรณีใดๆ ทั้งสิ้น อีกทั้งห้ามมิให้ดัดแปลงเนื้อหา และต้องอ้างอิงถึงเจ้าของเอกสารทุกครั้งที่มีการนำไปใช้



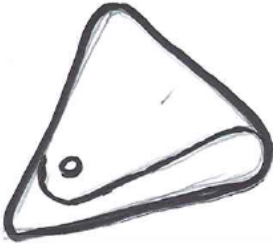

แบบสอบถามความต้องการรูปแบบผลิตภัณฑ์ของที่ระลึกที่สื่อถึงเอกลักษณ์ ผ้าทอกะเหรี่ยง
จังหวัดตาก

รูปแบบ	ความเห็น
<p>1.รูปแบบ IDEA SKETCH</p> <p>1.1</p> 	
<p>1.2</p> 	
<p>1.3</p> 	

เอกสารนี้เป็นเอกสารที่สงวนไว้สำหรับการใช้งานเพื่อการศึกษาเท่านั้น ไม่อนุญาตให้นำไปใช้ประโยชน์ด้านการค้า
ไม่ว่ากรณีใดๆ ทั้งสิ้น อีกทั้งห้ามมิให้ดัดแปลงเนื้อหา และต้องอ้างอิงถึงเจ้าของเอกสารทุกครั้งที่มีการนำไปใช้

1.4 	
1.5 	

เอกสารนี้เป็นเอกสารที่สงวนไว้สำหรับการใช้งานเพื่อการศึกษาเท่านั้น ไม่อนุญาตให้นำไปใช้ประโยชน์ด้านการค้า
ไม่ว่ากรณีใดๆ ทั้งสิ้น อีกทั้งห้ามมิให้ดัดแปลงเนื้อหา และต้องอ้างอิงถึงเจ้าของเอกสารทุกครั้งที่มีการนำไปใช้

รูปแบบ	ความเห็น
<p>2.แบบกราฟิกกระเป๋า</p> <p>2.1</p> 	
<p>2.2</p> 	
<p>2.3</p> 	
<p>2.4</p> 	

เอกสารนี้เป็นเอกสารที่สงวนลิขสิทธิ์ไว้กับโรงเรียนเพื่อการศึกษาเท่านั้น ไม่อนุญาตให้เผยแพร่โดยไม่ได้รับอนุญาต
ไม่ว่ากรณีใดๆ ทั้งสิ้น อีกทั้งห้ามมิให้ตัดแปลงเนื้อหา และต้องอ้างอิงถึงเจ้าของเอกสารทุกครั้งที่มีการนำไปใช้

รูปแบบ	ความเห็น
2.5 	



ผู้วิจัยขอขอบคุณ ในความร่วมมือของท่าน

นางสาวปติยา คงทรัพย์

นักศึกษาระดับบัณฑิตศึกษา สาขาเทคโนโลยี ผลิตภัณ์ซ์อุตสาหกรรม

คณะครุศาสตร์อุตสาหกรรม สถาบันเทคโนโลยีพระจอมเกล้าเจ้าคุณทหารลาดกระบัง

เอกสารนี้เป็นเอกสารที่สงวนไว้สำหรับการใช้งานเพื่อการศึกษาเท่านั้น ไม่อนุญาตให้นำไปใช้ประโยชน์ด้านการค้า
ไม่ว่ากรณีใดๆ ทั้งสิ้น อีกทั้งห้ามมิให้ดัดแปลงเนื้อหา และต้องอ้างอิงถึงเจ้าของเอกสารทุกครั้งที่มีการนำไปใช้



**แบบประเมินความคิดเห็นของผู้ทรงคุณวุฒิและผู้เชี่ยวชาญด้านการออกแบบ
ผลิตภัณฑ์หิ้วข้อสาระนิพนธ์
เรื่อง ศึกษาและพัฒนาผลิตภัณฑ์ของที่ระลึกที่สื่อถึงเอกลักษณ์ผ้าทอกระเหรียง
จังหวัดตาก**

โดย นางสาว ปิติยา คงทรัพย์

อาจารย์ที่ปรึกษาวิทยานิพนธ์ รองศาสตราจารย์ อุดมศักดิ์ สาริบุตร

หลักสูตรครุศาสตร์อุตสาหกรรมมหาบัณฑิต

สาขาวิชา เทคโนโลยีการออกแบบผลิตภัณฑ์อุตสาหกรรม

สถาบันเทคโนโลยีพระจอมเกล้าเจ้าคุณทหารลาดกระบัง

- 1.1 เพื่อศึกษาเอกลักษณ์ผ้าทอกระเหรียงจังหวัดตาก
- 1.2 เพื่อออกแบบผลิตภัณฑ์ของที่ระลึกจากเอกลักษณ์ผ้าทอกระเหรียงจังหวัดตาก
- 1.3 เพื่อประเมินความพึงพอใจของนักท่องเที่ยวที่มีต่อการตัดสินใจซื้อผลิตภัณฑ์ของที่ระลึก

จากเอกลักษณ์ผ้าทอกระเหรียงจังหวัด

คำชี้แจงในการตอบแบบประเมิน

1. แบบสอบถามนี้เป็นแบบประเมินความคิดเห็นของท่านเกี่ยวกับการออกแบบผลิตภัณฑ์ของที่ระลึก เพื่อประเมินถึงความเหมาะสมของผลิตภัณฑ์ของที่ระลึกที่สื่อถึงเอกลักษณ์ผ้าทอกระเหรียงจังหวัดตาก ที่ผู้วิจัยได้ทำการออกแบบและพัฒนาแล้ว
2. กรุณาตอบแบบประเมินทุกข้อตามความจริง ด้วยตัวของท่านเอง
3. ข้อมูลที่ได้จากแบบประเมินนี้ ใช้สำหรับการศึกษาค้นคว้าเท่านั้น และนำเสนอข้อมูลในภาพรวมเท่านั้น

แบบสอบถามแบ่งออกเป็น 3 ตอน

ตอนที่ 1 ข้อมูลทั่วไปของผู้ตอบแบบประเมิน

ตอนที่ 2 ความคิดเห็นที่มีต่อผลิตภัณฑ์ของที่ระลึกที่สื่อถึงเอกลักษณ์ผ้าทอกระเหรียงจังหวัดตาก

ตอนที่ 3 ข้อเสนอแนะเพิ่มเติม

หัวข้อในการสอบถาม

1. ด้านการใช้สอย หมายถึง การมีคุณสมบัติตามหน้าที่และวัตถุประสงค์ (Utility) สามารถให้ประโยชน์ในเรื่องของการใช้งาน และให้ความรู้แก่ผู้ใช้
2. ด้านความงาม หมายถึง ความสวยงามมีคุณค่าทางสุนทรียศาสตร์ (Appearance) รูปทรงเส้น สีสัน และสี ครวมมีลักษณะที่ผสมผสานกันอย่างเหมาะสมก่อให้เกิดความพึงพอใจแก่ผู้ใช้

เอกสารนี้เป็นเอกสารที่สงวนไว้สำหรับการใช้งานเพื่อการศึกษาเท่านั้น ไม่อนุญาตให้นำไปใช้ประโยชน์ด้านการค้า ไม่ว่าจะกรณีใดๆ ทั้งสิ้น อีกทั้งห้ามมิให้ดัดแปลงเนื้อหา และต้องอ้างอิงถึงเจ้าของเอกสารทุกครั้งที่มีการนำไปใช้

3. มีรูปแบบที่ทันสมัย หมายถึง ผลิตภัณฑ์ถูกออกแบบมาโดยมีรูปทรงที่มีความทันสมัย เข้ากันได้กับความต้องการหรือค่านิยมของลูกค้าในปัจจุบัน รวมถึงการดูแลและบำรุงรักษาผลิตภัณฑ์ที่ง่าย

4. มีเอกลักษณ์เฉพาะตัว สอดคล้องกับวัฒนธรรมของท้องถิ่น หมายถึง การออกแบบควรสื่อสารและสอดคล้องกับปรัชญาวิถีของคุณลักษณะทางการมอง มีความเป็นเอกลักษณ์เฉพาะตัวแสดงให้เห็นถึงที่มาของแหล่งผลิตได้ชัดเจน

คำชี้แจง : จงเติมเครื่องหมาย ✓ ลงในช่องที่ตรงกับความคิดเห็นของท่านมากที่สุดเพียงข้อเดียว โดยมี

ความหมายของระดับค่าความคิดเห็น ดังนี้

5 หมายถึง มีความเหมาะสมมากที่สุด

4 หมายถึง มีความเหมาะสมมาก

3 หมายถึง มีความเหมาะสมปานกลาง

2 หมายถึง มีความเหมาะสมน้อย

1 หมายถึง มีความเหมาะสมน้อยที่สุด



ผู้วิจัยขอขอบคุณ ในความร่วมมือของท่าน

นางสาวปิทยา คงทรัพย์

นักศึกษาระดับบัณฑิตศึกษา สาขาเทคโนโลยีการออกแบบผลิตภัณฑ์อุตสาหกรรม

คณะครุศาสตร์อุตสาหกรรม สถาบันเทคโนโลยีพระจอมเกล้าเจ้าคุณทหารลาดกระบัง

เอกสารนี้เป็นเอกสารที่สงวนไว้สำหรับใช้เพื่อการเรียนการสอนเท่านั้น เมื่ออนุญาตให้เผยแพร่ขึ้นต้นการคำนวณค่า
ไม่ว่ากรณีใดๆ ทั้งสิ้น อีกทั้งห้ามมิให้ดัดแปลงเนื้อหา และต้องอ้างอิงถึงเจ้าของเอกสารทุกครั้งที่มีการนำไปใช้

ตอนที่ 1. ข้อมูลทั่วไปของผู้ตอบแบบสอบถาม

ชื่อ.....นามสกุล.....

ตำแหน่ง.....

ตอนที่ 2 แบบประเมินความคิดเห็นของผู้เชี่ยวชาญและผู้ทรงคุณวุฒิด้านการออกแบบผลิตภัณฑ์ของที่ระลึกที่สื่อถึงเอกลักษณ์ผ้าทอกะเหรี่ยงจังหวัดตาก ที่ได้รับการออกแบบพัฒนาแล้ว

ผลิตภัณฑ์ของที่ระลึก แบบที่ 1



เอกสารนี้เป็นเอกสารที่สงวนไว้สำหรับการใช้งานเพื่อการศึกษาเท่านั้น ไม่อนุญาตให้นำไปใช้ประโยชน์ด้านการค้า ไม่ว่าจะกรณีใดๆ ทั้งสิ้น อีกทั้งห้ามมิให้ดัดแปลงเนื้อหา และต้องอ้างอิงถึงเจ้าของเอกสารทุกครั้งที่มีการนำไปใช้

ความต้องการเกี่ยวกับของที่ระลึก	ระดับความต้องการ				
	5	4	3	2	1
1.ด้านการใช้สอย 1.1 มีความเหมาะสมสามารถนำไปใช้งานได้					
1.2 สามารถดูแลรักษาได้ง่าย					
1.3 แสดงให้เห็นถึงวัฒนธรรมท้องถิ่น					
2.ด้านความงาม 2.1 มีลวดลายที่โดดเด่น เป็นเอกลักษณ์เฉพาะตัว					
2.2 มีลวดลายที่สวยงาม					
2.3 สามารถดึงดูดความสนใจ สร้างความประทับใจเป็นที่จดจำต่อผู้ซื้อผลิตภัณฑ์					
3. ด้านเอกลักษณ์เฉพาะ 3.1 ผลิตภัณฑ์สามารถบอกได้ว่ามาจากชาวเขาเผ่ากะเหรี่ยง จังหวัดตาก					
3.2 จัดวางองค์ประกอบสอดคล้องกับรูปแบบผลิตภัณฑ์					
3.3 ลวดลายผลิตภัณฑ์มีรูปแบบที่ไม่ซ้ำ และไม่เหมือนใคร					
3.4 ผลิตภัณฑ์แสดงเอกลักษณ์พื้นถิ่นของชาวเขาเผ่ากะเหรี่ยงได้ชัดเจน					

ตอนที่ 3 ข้อเสนอแนะเพิ่มเติม

1. ด้านการใช้สอย

.....

.....

2. ด้านความงาม

.....

.....

เอกสารนี้เป็นเอกสารที่สงวนไว้สำหรับการใช้งานเพื่อการศึกษาเท่านั้น ไม่อนุญาตให้นำไปใช้ประโยชน์ด้านการค้าไม่ว่ากรณีใดๆ ทั้งสิ้น อีกทั้งห้ามมิให้ดัดแปลงเนื้อหา และต้องอ้างอิงถึงเจ้าของเอกสารทุกครั้งที่มีการนำไปใช้

3. ด้านคุณภาพ/ราคา

.....

.....

4. ด้านเอกลักษณ์เฉพาะ

.....

.....



ผู้วิจัยขอขอบคุณ ในความร่วมมือของท่าน

นางสาวปิตยา คงทรัพย์

นักศึกษาระดับบัณฑิตศึกษา สาขาเทคโนโลยีการออกแบบผลิตภัณฑ์อุตสาหกรรม

คณะครุศาสตร์อุตสาหกรรม สถาบันเทคโนโลยีพระจอมเกล้าเจ้าคุณทหารลาดกระบัง

เอกสารนี้เป็นเอกสารที่สงวนไว้สำหรับกรใช้งานเพื่อการรศึกษเท่านั้น เมื่อผู้นุญได้เห็นว่าเบ้เซบประยชนทานการคว
ไม่ว่ากรณีใดๆ ทั้งสิ้น อีกทั้งห้ามมิให้ดัดแปลงเนื้อหา และต้องอ้างอิงถึงเจ้าของเอกสารทุกครั้งที่มีการนำไปใช้

ผลิตภัณฑ์ของที่ระลึก แบบที่ 2



ความต้องการเกี่ยวกับของที่ระลึก	ระดับความต้องการ				
	5	4	3	2	1
1.ด้านการใช้สอย 1.1 มีความเหมาะสมสามารถนำไปใช้งานได้					
1.2 สามารถดูแลรักษาได้ง่าย					
1.3 แสดงให้เห็นถึงวัฒนธรรมท้องถิ่น					
2.ด้านความงาม 2.1 มีลวดลายที่โดดเด่น เป็นเอกลักษณ์เฉพาะตัว					
2.2 มีลวดลายที่สวยงาม					
2.3 สามารถดึงดูดความสนใจ สร้างความประทับใจเป็นที่จดจำต่อผู้ซื้อผลิตภัณฑ์					

เอกสารนี้เป็นเอกสารที่สงวนไว้สำหรับการใช้งานเพื่อการศึกษาเท่านั้น ไม่อนุญาตให้นำไปใช้ประโยชน์ด้านการค้า ไม่ว่าจะกรณีใดๆ ทั้งสิ้น อีกทั้งห้ามมิให้ดัดแปลงเนื้อหา และต้องอ้างอิงถึงเจ้าของเอกสารทุกครั้งที่มีการนำไปใช้

ความต้องการเกี่ยวกับของที่ระลึก	ระดับความต้องการ				
	5	4	3	2	1
3. ด้านเอกลักษณ์เฉพาะ 3.1 ผลิตภัณฑ์สามารถบอกได้ว่ามาจากชาวเขาเผ่ากะเหรี่ยง จังหวัดตาก					
3.2 จัดวางองค์ประกอบสอดคล้องกับรูปแบบผลิตภัณฑ์					
3.3 ลวดลายผลิตภัณฑ์มีรูปแบบที่ไม่ซ้ำ และไม่เหมือนใคร					
3.4 ผลิตภัณฑ์แสดงเอกลักษณ์พื้นถิ่นของชาวเขาเผ่ากะเหรี่ยงได้ชัดเจน					

ตอนที่ 3 ข้อเสนอแนะเพิ่มเติม

1. ด้านการใช้สอย

.....

.....

2. ด้านความงาม

.....

.....

3. ด้านคุณภาพ/ราคา

.....

.....

4. ด้านเอกลักษณ์เฉพาะ

.....

.....

ผู้วิจัยขอขอบคุณ ในความร่วมมือของท่าน

นางสาวปิทยา คงทรัพย์

นักศึกษาระดับบัณฑิตศึกษา สาขาเทคโนโลยีการออกแบบผลิตภัณฑ์อุตสาหกรรม

คณะครุศาสตร์อุตสาหกรรม สถาบันเทคโนโลยีพระจอมเกล้าเจ้าคุณทหารลาดกระบัง

เอกสารนี้เป็นเอกสารที่สงวนไว้สำหรับการใช้งานเพื่อการศึกษาเท่านั้น ไม่อนุญาตให้นำไปใช้ประโยชน์ด้านการค้า

ไม่ว่ากรณีใดๆ ทั้งสิ้น อีกทั้งห้ามมิให้ดัดแปลงเนื้อหา และต้องอ้างอิงถึงเจ้าของเอกสารทุกครั้งที่มีการนำไปใช้

ผลิตภัณฑ์ของที่ระลึก แบบที่ 3



ความต้องการเกี่ยวกับของที่ระลึก	ระดับความต้องการ				
	5	4	3	2	1
1.ด้านการใช้สอย					
1.1 มีความเหมาะสมสามารถนำไปใช้งานได้					
1.2 สามารถดูแลรักษาได้ง่าย					
1.3 แสดงให้เห็นถึงวัฒนธรรมท้องถิ่น					
2.ด้านความงาม					
2.1 มีลวดลายที่โดดเด่น เป็นเอกลักษณ์เฉพาะตัว					
2.2 มีลวดลายที่สวยงาม					
2.3 สามารถดึงดูดความสนใจ สร้างความประทับใจเป็นที่จดจำต่อผู้ซื้อผลิตภัณฑ์					

เอกสารนี้เป็นเอกสารที่สงวนไว้สำหรับการใช้งานเพื่อการศึกษาเท่านั้น ไม่อนุญาตให้นำไปใช้ประโยชน์ด้านการค้า ไม่ว่าจะกรณีใดๆ ทั้งสิ้น อีกทั้งห้ามมิให้ดัดแปลงเนื้อหา และต้องอ้างอิงถึงเจ้าของเอกสารทุกครั้งที่มีการนำไปใช้

ความต้องการเกี่ยวกับของที่ระลึก	ระดับความต้องการ				
	5	4	3	2	1
3. ด้านเอกลักษณ์เฉพาะ					
3.1 ผลิตภัณฑ์สามารถบอกได้ว่ามาจากชาวเขาเผ่ากะเหรี่ยง จังหวัดตาก					
3.2 จัดวางองค์ประกอบสอดคล้องกับรูปแบบผลิตภัณฑ์					
3.3 ลวดลายผลิตภัณฑ์มีรูปแบบที่ไม่ซ้ำ และไม่เหมือนใคร					
3.4 ผลิตภัณฑ์แสดงเอกลักษณ์พื้นถิ่นของชาวเขาเผ่ากะเหรี่ยงได้ชัดเจน					

ตอนที่ 3 ข้อเสนอแนะเพิ่มเติม

1. ด้านการใช้สอย

.....

.....

2. ด้านความงาม

.....

.....

3. ด้านคุณภาพ/ราคา

.....

.....

4. ด้านเอกลักษณ์เฉพาะ

.....

.....

ผู้วิจัยขอขอบคุณ ในความร่วมมือของท่าน

นางสาวปิติยา คงทรัพย์

นักศึกษาระดับบัณฑิตศึกษา สาขาเทคโนโลยีการออกแบบผลิตภัณฑ์อุตสาหกรรม

คณะครุศาสตร์อุตสาหกรรม สถาบันเทคโนโลยีพระจอมเกล้าเจ้าคุณทหารลาดกระบัง

เอกสารนี้เป็นเอกสารที่สงวนไว้สำหรับใช้เฉพาะในการศึกษาเท่านั้น มิใช่เพื่อเผยแพร่ในเชิงพาณิชย์ การนำเอกสารนี้ไปใช้ไม่ว่ากรณีใดๆ ทั้งสิ้น อีกทั้งห้ามมิให้ดัดแปลงเนื้อหา และต้องอ้างอิงถึงเจ้าของเอกสารทุกครั้งที่มีการนำไปใช้

ผลิตภัณฑ์ของที่ระลึก แบบที่ 4



ความต้องการเกี่ยวกับของที่ระลึก	ระดับความต้องการ				
	5	4	3	2	1
1.ด้านการใช้สอย 1.1 มีความเหมาะสมสามารถนำไปใช้งานได้					
1.2 สามารถดูแลรักษาได้ง่าย					
1.3 แสดงให้เห็นถึงวัฒนธรรมท้องถิ่น					
2.ด้านความงาม 2.1 มีลวดลายที่โดดเด่น เป็นเอกลักษณ์เฉพาะตัว					
2.2 มีลวดลายที่สวยงาม					
2.3 สามารถดึงดูดความสนใจ สร้างความประทับใจเป็นที่จดจำต่อผู้ซื้อผลิตภัณฑ์					

เอกสารนี้เป็นเอกสารที่สงวนไว้สำหรับการใช้งานเพื่อการศึกษาเท่านั้น ไม่อนุญาตให้นำไปใช้ประโยชน์ด้านการค้า ไม่ว่าจะกรณีใดๆ ทั้งสิ้น อีกทั้งห้ามมิให้ดัดแปลงเนื้อหา และต้องอ้างอิงถึงเจ้าของเอกสารทุกครั้งที่มีการนำไปใช้

ความต้องการเกี่ยวกับของที่ระลึก	ระดับความต้องการ				
	5	4	3	2	1
3. ด้านเอกลักษณ์เฉพาะ					
3.1 ผลิตภัณฑ์สามารถบอกได้ว่ามาจากชาวเขาเผ่ากะเหรี่ยง จังหวัดตาก					
3.2 จัดวางองค์ประกอบสอดคล้องกับรูปแบบผลิตภัณฑ์					
3.3 ลวดลายผลิตภัณฑ์มีรูปแบบที่ไม่ซ้ำ และไม่เหมือนใคร					
3.4 ผลิตภัณฑ์แสดงเอกลักษณ์พื้นถิ่นของชาวเขาเผ่ากะเหรี่ยงได้ชัดเจน					

ตอนที่ 3 ข้อเสนอแนะเพิ่มเติม

1. ด้านการใช้สอย

.....

.....

2. ด้านความงาม

.....

.....

3. ด้านคุณภาพ/ราคา

.....

.....

4. ด้านเอกลักษณ์เฉพาะ

.....

.....

ผู้วิจัยขอขอบคุณ ในความร่วมมือของท่าน

นางสาวปิติยา คงทรัพย์

นักศึกษาระดับบัณฑิตศึกษา สาขาเทคโนโลยีการออกแบบผลิตภัณฑ์อุตสาหกรรม

คณะครุศาสตร์อุตสาหกรรม สถาบันเทคโนโลยีพระจอมเกล้าเจ้าคุณทหารลาดกระบัง

เอกสารนี้เป็นเอกสารที่สงวนไว้สำหรับการใช้งานเพื่อการศึกษาเท่านั้น ไม่อนุญาตให้นำไปใช้ประโยชน์ด้านการค้า
ไม่ว่ากรณีใดๆ ทั้งสิ้น อีกทั้งห้ามมิให้ดัดแปลงเนื้อหา และต้องอ้างอิงถึงเจ้าของเอกสารทุกครั้งที่มีการนำไปใช้

ผลิตภัณฑ์ของที่ระลึก แบบที่ 5



ความต้องการเกี่ยวกับของที่ระลึก	ระดับความต้องการ				
	5	4	3	2	1
1.ด้านการใช้สอย					
1.1 มีความเหมาะสมสามารถนำไปใช้งานได้					
1.2 สามารถดูแลรักษาได้ง่าย					
1.3 แสดงให้เห็นถึงวัฒนธรรมท้องถิ่น					
2.ด้านความงาม					
2.1 มีลวดลายที่โดดเด่น เป็นเอกลักษณ์เฉพาะตัว					
2.2 มีลวดลายที่สวยงาม					
2.3 สามารถดึงดูดความสนใจ สร้างความประทับใจเป็นที่จดจำต่อผู้ซื้อผลิตภัณฑ์					

เอกสารนี้เป็นเอกสารที่สงวนไว้สำหรับการใช้งานเพื่อการศึกษาเท่านั้น ไม่อนุญาตให้นำไปใช้ประโยชน์ด้านการค้า ไม่ว่าจะกรณีใดๆ ทั้งสิ้น อีกทั้งห้ามมิให้ดัดแปลงเนื้อหา และต้องอ้างอิงถึงเจ้าของเอกสารทุกครั้งที่มีการนำไปใช้

ความต้องการเกี่ยวกับของที่ระลึก	ระดับความต้องการ				
	5	4	3	2	1
3. ด้านเอกลักษณ์เฉพาะ 3.1 ผลิตภัณฑ์สามารถบอกได้ว่ามาจากชาวเขาเผ่ากะเหรี่ยง จังหวัดตาก					
3.2 จัดวางองค์ประกอบสอดคล้องกับรูปแบบผลิตภัณฑ์					
3.3 ลวดลายผลิตภัณฑ์มีรูปแบบที่ไม่ซ้ำ และไม่เหมือนใคร					
3.4 ผลิตภัณฑ์แสดงเอกลักษณ์พื้นถิ่นของชาวเขาเผ่ากะเหรี่ยงได้ชัดเจน					

ตอนที่ 3 ข้อเสนอแนะเพิ่มเติม

1. ด้านการใช้สอย

.....

.....

2. ด้านความงาม

.....

.....

3. ด้านคุณภาพ/ราคา

.....

.....

4. ด้านเอกลักษณ์เฉพาะ

.....

.....

ผู้วิจัยขอขอบคุณ ในความร่วมมือของท่าน

นางสาวปิตยา คงทรัพย์
นักศึกษาระดับบัณฑิตศึกษา สาขาเทคโนโลยีการออกแบบผลิตภัณฑ์อุตสาหกรรม
คณะครุศาสตร์อุตสาหกรรม สถาบันเทคโนโลยีพระจอมเกล้าเจ้าคุณทหารลาดกระบัง

เอกสารนี้เป็นเอกสารที่สงวนไว้สำหรับการใช้งานเพื่อการศึกษาเท่านั้น ไม่อนุญาตให้นำไปใช้ประโยชน์ด้านการค้า
ไม่ว่ากรณีใดๆ ทั้งสิ้น อีกทั้งห้ามมิให้ดัดแปลงเนื้อหา และต้องอ้างอิงถึงเจ้าของเอกสารทุกครั้งที่มีการนำไปใช้



แบบประเมินความพึงพอใจที่มีต่อผลิตภัณฑ์ของที่ระลึกที่ได้พัฒนาแล้ว
หัวข้อวิทยานิพนธ์
เรื่อง ศึกษาและพัฒนาผลิตภัณฑ์ของที่ระลึกที่สื่อถึงเอกลักษณ์ผ้าทอกระเหรียง
จังหวัดตาก

โดย นางสาว ปิติยา คงทรัพย์

อาจารย์ที่ปรึกษาวิทยานิพนธ์ รองศาสตราจารย์ อุดมศักดิ์ สาริบุตร

หลักสูตรครุศาสตรบัณฑิต สาขาวิชา

เทคโนโลยีการออกแบบผลิตภัณฑ์อุตสาหกรรม

สถาบันเทคโนโลยีพระจอมเกล้าเจ้าคุณทหารลาดกระบัง

1. วัตถุประสงค์ของการวิจัย

1.1 เพื่อศึกษาเอกลักษณ์ผ้าทอกระเหรียงจังหวัดตาก กรณีศึกษา: บ้านป่าไร่เหนือ หมู่ที่ 3 ตำบลพระธาตุ อำเภอมะเระมาต จังหวัดตาก

1.2 เพื่อออกแบบผลิตภัณฑ์ของที่ระลึกจากเอกลักษณ์ ผ้าทอกระเหรียงจังหวัดตาก กรณีศึกษา: บ้านป่าไร่เหนือ หมู่ที่ 3 ตำบลพระธาตุ อำเภอมะเระมาต จังหวัดตาก

1.3 เพื่อประเมินความพึงพอใจของนักท่องเที่ยวที่มีต่อการตัดสินใจซื้อผลิตภัณฑ์ของที่ระลึกจากเอกลักษณ์ผ้าทอกระเหรียงจังหวัดตาก กรณีศึกษา: บ้านป่าไร่เหนือ หมู่ที่ 3 ตำบลพระธาตุ อำเภอมะเระมาต จังหวัดตาก

คำชี้แจงในการตอบแบบประเมิน

1. แบบสอบถามนี้เป็นแบบประเมินความพึงพอใจของท่านเกี่ยวกับการออกแบบผลิตภัณฑ์ของที่ระลึก เพื่อประเมินถึงความเหมาะสมของผลิตภัณฑ์ของที่ระลึกที่สื่อถึงเอกลักษณ์ผ้าทอกระเหรียงจังหวัดตาก ที่ผู้วิจัยได้ทำการออกแบบและพัฒนาแล้ว

2. กรุณาตอบแบบประเมินทุกข้อตามความจริง ด้วยตัวของท่านเอง

3. ข้อมูลที่ได้จากแบบประเมินนี้ ใช้สำหรับการศึกษาค้นคว้าเท่านั้น และนำเสนอข้อมูลในภาพรวมเท่านั้น

แบบสอบถามแบ่งออกเป็น 3 ตอน

ตอนที่ 1 ข้อมูลทั่วไปของผู้ตอบแบบประเมิน

ตอนที่ 2 ความพึงพอใจที่มีต่อผลิตภัณฑ์ของที่ระลึกที่สื่อถึงเอกลักษณ์ผ้าทอกระเหรียงจังหวัดตาก ตอนที่ 3 ข้อเสนอแนะเพิ่มเติม

เอกสารนี้เป็นเอกสารที่สงวนไว้สำหรับการใช้งานเพื่อการศึกษาเท่านั้น ไม่อนุญาตให้นำไปใช้ประโยชน์ด้านการค้า ไม่ว่าจะกรณีใดๆ ทั้งสิ้น อีกทั้งห้ามมิให้ตัดแปลงเนื้อหา และต้องอ้างอิงถึงเจ้าของเอกสารทุกครั้งที่มีการนำไปใช้

คำชี้แจง : จงเติมเครื่องหมาย ✓ ลงในช่องที่ตรงกับความคิดเห็นของท่านมากที่สุดเพียงข้อเดียว โดยมีความหมายของระดับค่าความคิดเห็น ดังนี้

- 5 หมายถึง มีความเหมาะสมมากที่สุด
 4 หมายถึง มีความเหมาะสมมาก
 3 หมายถึง มีความเหมาะสมปานกลาง
 2 หมายถึง มีความเหมาะสมน้อย
 1 หมายถึง มีความเหมาะสมน้อยที่สุด

ตอนที่ 1. ข้อมูลทั่วไปของผู้ตอบแบบสอบถาม

1. เพศ
 ชาย หญิง
2. อายุ
 ต่ำกว่า 20 ปี 20 -30 ปี 31 - 40 ปี 41-50 ปีขึ้นไป 51 ปีขึ้นไป
3. สถานภาพสมรส
 โสด สมรส หย่าร้าง/หม้าย
4. ระดับการศึกษา
 ป.1 - ป.6 ม.1 - ม.6 ปวช.1 - ปวส.2 ปริญญาตรี สูงกว่าปริญญาตรี
5. อาชีพ
 นักเรียน/นักศึกษา ค่าขาย/รับจ้าง
 พนักงานราชการ/ข้าราชการ พนักงานรัฐวิสาหกิจ/พนักงานบริษัท
 อื่นๆ โปรดระบุ.....
6. ระดับรายได้ต่อเดือนของท่าน
 ต่ำกว่า 5,000 5,000-10,000
 10,001- 15,000 15,001-20,000
 20,001-25,000 25,001-30,000
 30,001 บาทขึ้นไป

เอกสารนี้เป็นเอกสารที่สงวนไว้สำหรับการใช้งานเพื่อการศึกษาเท่านั้น ไม่อนุญาตให้นำไปใช้ประโยชน์ด้านการค้า ไม่ว่าจะกรณีใดๆ ทั้งสิ้น อีกทั้งห้ามมิให้ดัดแปลงเนื้อหา และต้องอ้างอิงถึงเจ้าของเอกสารทุกครั้งที่มีการนำไปใช้

ตอนที่ 2 แบบประเมินความพึงพอใจที่มีต่อการออกแบบผลิตภัณฑ์ของที่ระลึกที่สื่อถึงเอกลักษณ์ผ้าทอกะเหรี่ยงจังหวัดตาก ที่ได้รับการออกแบบพัฒนาแล้ว

ผลิตภัณฑ์ของที่ระลึก แบบที่ 1



หัวข้อประเมิน	ระดับความต้องการ				
	5	4	3	2	1
1.ด้านการใช้สอย					
1.1 มีความเหมาะสมสามารถนำไปใช้งานได้					
1.2 สามารถดูแลรักษาได้ง่าย					
1.3 แสดงให้เห็นถึงวัฒนธรรมท้องถิ่น					

เอกสารนี้เป็นเอกสารที่สงวนไว้สำหรับการใช้งานเพื่อการศึกษาเท่านั้น ไม่อนุญาตให้นำไปใช้ประโยชน์ด้านการค้า ไม่ว่าจะกรณีใดๆ ทั้งสิ้น อีกทั้งห้ามมิให้ดัดแปลงเนื้อหา และต้องอ้างอิงถึงเจ้าของเอกสารทุกครั้งที่มีการนำไปใช้

หัวข้อประเมิน	ระดับความต้องการ				
	5	4	3	2	1
2.ด้านความงาม					
2.1 มีลวดลายที่โดดเด่น เป็นเอกลักษณ์เฉพาะตัว					
2.2 มีลวดลายที่สวยงาม					
2.3 สามารถดึงดูดความสนใจ สร้างความประทับใจเป็นที่จดจำต่อผู้ซื้อผลิตภัณฑ์					
3. ด้านเอกลักษณ์เฉพาะ					
3.1 ผลิตภัณฑ์สามารถบอกได้ว่ามาจากชาวเขาเผ่ากะเหรี่ยง จังหวัดตาก					
3.2 จัดวางองค์ประกอบสอดคล้องกับรูปแบบผลิตภัณฑ์					
3.3 ลวดลายผลิตภัณฑ์มีรูปแบบที่ไม่ซ้ำ และไม่เหมือนใคร					
3.4 ผลิตภัณฑ์แสดงเอกลักษณ์พื้นถิ่นของชาวเขาเผ่ากะเหรี่ยงได้ชัดเจน					

ตอนที่ 3 ข้อเสนอแนะเพิ่มเติม

.....

.....

.....

.....

ผู้วิจัยขอขอบคุณ ในความร่วมมือของท่าน

นางสาวปิตยา คงทรัพย์

นักศึกษาระดับบัณฑิตศึกษา สาขาเทคโนโลยีการออกแบบผลิตภัณฑ์อุตสาหกรรม

คณะครุศาสตร์อุตสาหกรรม สถาบันเทคโนโลยีพระจอมเกล้าเจ้าคุณทหารลาดกระบัง

เอกสารนี้เป็นเอกสารที่สงวนไว้สำหรับการใช้งานเพื่อการศึกษาเท่านั้น ไม่อนุญาตให้นำไปใช้ประโยชน์ด้านการค้าไม่ว่ากรณีใดๆ ทั้งสิ้น อีกทั้งห้ามมิให้ดัดแปลงเนื้อหา และต้องอ้างอิงถึงเจ้าของเอกสารทุกครั้งที่มีการนำไปใช้

ผลิตภัณฑ์ของที่ระลึก แบบที่ 2



ความต้องการเกี่ยวกับของที่ระลึก	ระดับความต้องการ				
	5	4	3	2	1
1.ด้านการใช้สอย					
1.1 มีความเหมาะสมสามารถนำไปใช้งานได้					
1.2 สามารถดูแลรักษาได้ง่าย					
1.3 แสดงให้เห็นถึงวัฒนธรรมท้องถิ่น					
2.ด้านความงาม					
2.1 มีลวดลายที่โดดเด่น เป็นเอกลักษณ์เฉพาะตัว					
2.2 มีลวดลายที่สวยงาม					
2.3 สามารถดึงดูดความสนใจ สร้างความประทับใจเป็นที่จดจำต่อผู้ซื้อผลิตภัณฑ์					

เอกสารนี้เป็นเอกสารที่สงวนไว้สำหรับการใช้งานเพื่อการศึกษาเท่านั้น ไม่อนุญาตให้นำไปใช้ประโยชน์ด้านการค้าไม่ว่ากรณีใดๆ ทั้งสิ้น อีกทั้งห้ามมิให้ดัดแปลงเนื้อหา และต้องอ้างอิงถึงเจ้าของเอกสารทุกครั้งที่มีการนำไปใช้

ความต้องการเกี่ยวกับของที่ระลึก	ระดับความต้องการ				
	5	4	3	2	1
3. ด้านเอกลักษณ์เฉพาะ 3.1 ผลิตภัณฑ์สามารถบอกได้ว่ามาจากชาวเขาเผ่ากะเหรี่ยง จังหวัดตาก					
3.2 จัดวางองค์ประกอบสอดคล้องกับรูปแบบผลิตภัณฑ์					
3.3 ลวดลายผลิตภัณฑ์มีรูปแบบที่ไม่ซ้ำ และไม่เหมือนใคร					
3.4 ผลิตภัณฑ์แสดงเอกลักษณ์พื้นถิ่นของชาวเขาเผ่ากะเหรี่ยงได้ชัดเจน					

ตอนที่ 3 ข้อเสนอแนะเพิ่มเติม

.....

.....

.....

.....

ผู้วิจัยขอขอบคุณ ในความร่วมมือของท่าน

นางสาวปติยา คงทรัพย์

นักศึกษาระดับบัณฑิตศึกษา สาขาเทคโนโลยีการออกแบบผลิตภัณฑ์อุตสาหกรรม
คณะครุศาสตร์อุตสาหกรรม สถาบันเทคโนโลยีพระจอมเกล้าเจ้าคุณทหารลาดกระบัง

เอกสารนี้เป็นเอกสารที่สงวนไว้สำหรับการใช้งานเพื่อการศึกษาเท่านั้น ไม่อนุญาตให้นำไปใช้ประโยชน์ด้านการค้า
ไม่ว่ากรณีใดๆ ทั้งสิ้น อีกทั้งห้ามมิให้ดัดแปลงเนื้อหา และต้องอ้างอิงถึงเจ้าของเอกสารทุกครั้งที่มีการนำไปใช้

ผลิตภัณฑ์ของที่ระลึก แบบที่ 3



ความต้องการเกี่ยวกับของที่ระลึก	ระดับความต้องการ				
	5	4	3	2	1
1.ด้านการใช้สอย 1.1 มีความเหมาะสมสามารถนำไปใช้งานได้					
1.2 สามารถดูแลรักษาได้ง่าย					
1.3 แสดงให้เห็นถึงวัฒนธรรมท้องถิ่น					
2.ด้านความงาม 2.1 มีลวดลายที่โดดเด่น เป็นเอกลักษณ์เฉพาะตัว					
2.2 มีลวดลายที่สวยงาม					
2.3 สามารถดึงดูดความสนใจ สร้างความประทับใจเป็นที่จดจำต่อผู้ซื้อผลิตภัณฑ์					

เอกสารนี้เป็นเอกสารที่สงวนไว้สำหรับการใช้งานเพื่อการศึกษาเท่านั้น ไม่อนุญาตให้นำไปใช้ประโยชน์ด้านการค้า ไม่ว่าจะกรณีใดๆ ทั้งสิ้น อีกทั้งห้ามมิให้ดัดแปลงเนื้อหา และต้องอ้างอิงถึงเจ้าของเอกสารทุกครั้งที่มีการนำไปใช้

ความต้องการเกี่ยวกับของที่ระลึก	ระดับความต้องการ				
	5	4	3	2	1
3. ด้านเอกลักษณ์เฉพาะ 3.1 ผลิตภัณฑ์สามารถบอกได้ว่ามาจากชาวเขาเผ่ากะเหรี่ยง จังหวัดตาก					
3.2 จัดวางองค์ประกอบสอดคล้องกับรูปแบบผลิตภัณฑ์					
3.3 ลวดลายผลิตภัณฑ์มีรูปแบบที่ไม่ซ้ำ และไม่เหมือนใคร					
3.4 ผลิตภัณฑ์แสดงเอกลักษณ์พื้นถิ่นของชาวเขาเผ่ากะเหรี่ยงได้ชัดเจน					

ตอนที่ 3 ข้อเสนอแนะเพิ่มเติม

.....

.....

.....

.....

ผู้วิจัยขอขอบคุณ ในความร่วมมือของท่าน

นางสาวปิทยา คงทรัพย์
 นักศึกษาระดับบัณฑิตศึกษา สาขาเทคโนโลยีการออกแบบผลิตภัณฑ์อุตสาหกรรม
 คณะครุศาสตร์อุตสาหกรรม สถาบันเทคโนโลยีพระจอมเกล้าเจ้าคุณทหารลาดกระบัง

เอกสารนี้เป็นเอกสารที่สงวนไว้สำหรับการใช้งานเพื่อการศึกษาเท่านั้น ไม่อนุญาตให้นำไปใช้ประโยชน์ด้านการค้า
 ไม่ว่ากรณีใดๆ ทั้งสิ้น อีกทั้งห้ามมิให้ตัดแปลงเนื้อหา และต้องอ้างอิงถึงเจ้าของเอกสารทุกครั้งที่มีการนำไปใช้

ผลิตภัณฑ์ของที่ระลึก แบบที่ 4



ความต้องการเกี่ยวกับของที่ระลึก	ระดับความต้องการ				
	5	4	3	2	1
1.ด้านการใช้สอย					
1.1 มีความเหมาะสมสามารถนำไปใช้งานได้					
1.2 สามารถดูแลรักษาได้ง่าย					
1.3 แสดงให้เห็นถึงวัฒนธรรมท้องถิ่น					
2.ด้านความงาม					
2.1 มีลวดลายที่โดดเด่น เป็นเอกลักษณ์เฉพาะตัว					
2.2 มีลวดลายที่สวยงาม					
2.3 สามารถดึงดูดความสนใจ สร้างความประทับใจเป็นที่จดจำต่อผู้ซื้อผลิตภัณฑ์					

เอกสารนี้เป็นเอกสารที่สงวนไว้สำหรับการใช้งานเพื่อการศึกษาเท่านั้น ไม่อนุญาตให้นำไปใช้ประโยชน์ด้านการค้า ไม่ว่ากรณีใดๆ ทั้งสิ้น อีกทั้งห้ามมิให้ดัดแปลงเนื้อหา และต้องอ้างอิงถึงเจ้าของเอกสารทุกครั้งที่มีการนำไปใช้

ความต้องการเกี่ยวกับของที่ระลึก	ระดับความต้องการ				
	5	4	3	2	1
3. ด้านเอกลักษณ์เฉพาะ					
3.1 ผลิตภัณฑ์สามารถบอกได้ว่ามาจากชาวเขาเผ่ากะเหรี่ยง จังหวัดตาก					
3.2 จัดวางองค์ประกอบสอดคล้องกับรูปแบบผลิตภัณฑ์					
3.3 ลวดลายผลิตภัณฑ์มีรูปแบบที่ไม่ซ้ำ และไม่เหมือนใคร					
3.4 ผลิตภัณฑ์แสดงเอกลักษณ์พื้นถิ่นของชาวเขาเผ่ากะเหรี่ยงได้ชัดเจน					

ตอนที่ 3 ข้อเสนอแนะเพิ่มเติม

.....

.....

.....

.....

ผู้วิจัยขอขอบคุณ ในความร่วมมือของท่าน

นางสาวปิติยา คงทรัพย์
 นักศึกษาระดับบัณฑิตศึกษา สาขาเทคโนโลยีการออกแบบผลิตภัณฑ์อุตสาหกรรม
 คณะครุศาสตร์อุตสาหกรรม สถาบันเทคโนโลยีพระจอมเกล้าเจ้าคุณทหารลาดกระบัง

เอกสารนี้เป็นเอกสารที่สงวนไว้สำหรับการใช้งานเพื่อการศึกษาเท่านั้น ไม่อนุญาตให้นำไปใช้ประโยชน์ด้านการค้า
 ไม่ว่ากรณีใดๆ ทั้งสิ้น อีกทั้งห้ามมิให้ดัดแปลงเนื้อหา และต้องอ้างอิงถึงเจ้าของเอกสารทุกครั้งที่มีการนำไปใช้

ผลิตภัณฑ์ของที่ระลึก แบบที่ 5



ความต้องการเกี่ยวกับของที่ระลึก	ระดับความต้องการ				
	5	4	3	2	1
1.ด้านการใช้สอย					
1.1 มีความเหมาะสมสามารถนำไปใช้งานได้					
1.2 สามารถดูแลรักษาได้ง่าย					
1.3 แสดงให้เห็นถึงวัฒนธรรมท้องถิ่น					
2.ด้านความงาม					
2.1 มีลวดลายที่โดดเด่น เป็นเอกลักษณ์เฉพาะตัว					
2.2 มีลวดลายที่สวยงาม					
2.3 สามารถดึงดูดความสนใจ สร้างความประทับใจเป็นที่จดจำต่อผู้ซื้อผลิตภัณฑ์					

เอกสารนี้เป็นเอกสารที่สงวนไว้สำหรับการใช้งานเพื่อการศึกษาเท่านั้น ไม่อนุญาตให้นำไปใช้ประโยชน์ด้านการค้า ไม่ว่าจะกรณีใดๆ ทั้งสิ้น อีกทั้งห้ามมิให้ดัดแปลงเนื้อหา และต้องอ้างอิงถึงเจ้าของเอกสารทุกครั้งที่มีการนำไปใช้

ความต้องการเกี่ยวกับของที่ระลึก	ระดับความต้องการ				
	5	4	3	2	1
3. ด้านเอกลักษณ์เฉพาะ 3.1 ผลิตภัณฑ์สามารถบอกได้ว่ามาจากชาวเขาเผ่ากะเหรี่ยง จังหวัดตาก					
3.2 จัดวางองค์ประกอบสอดคล้องกับรูปแบบผลิตภัณฑ์					
3.3 ลวดลายผลิตภัณฑ์มีรูปแบบที่ไม่ซ้ำ และไม่เหมือนใคร					
3.4 ผลิตภัณฑ์แสดงเอกลักษณ์พื้นถิ่นของชาวเขาเผ่ากะเหรี่ยงได้ชัดเจน					

ตอนที่ 3 ข้อเสนอแนะเพิ่มเติม

.....

.....

.....

.....

ผู้วิจัยขอขอบคุณ ในความร่วมมือของท่าน

นางสาวปิติยา คงทรัพย์
 นักศึกษาระดับบัณฑิตศึกษา สาขาเทคโนโลยีการออกแบบผลิตภัณฑ์อุตสาหกรรม
 คณะครุศาสตร์อุตสาหกรรม สถาบันเทคโนโลยีพระจอมเกล้าเจ้าคุณทหารลาดกระบัง

เอกสารนี้เป็นเอกสารที่สงวนไว้สำหรับการใช้งานเพื่อการศึกษาเท่านั้น ไม่อนุญาตให้นำไปใช้ประโยชน์ด้านการค้า
 ไม่ว่ากรณีใดๆ ทั้งสิ้น อีกทั้งห้ามมิให้ตัดแปลงเนื้อหา และต้องอ้างอิงถึงเจ้าของเอกสารทุกครั้งที่มีการนำไปใช้



เอกสารนี้เป็นเอกสารที่สงวนไว้สำหรับการใช้งานเพื่อการศึกษาเท่านั้น ไม่อนุญาตให้นำไปใช้ประโยชน์ด้านการค้า
ไม่ว่ากรณีใดๆ ทั้งสิ้น อีกทั้งห้ามมิให้ดัดแปลงเนื้อหา และต้องอ้างอิงถึงเจ้าของเอกสารทุกครั้งที่มีการนำไปใช้



ที่ ศธ ๐๕๒๔.๐๔/ 0787

คณะครุศาสตร์อุตสาหกรรม
สถาบันเทคโนโลยีพระจอมเกล้า
เจ้าคุณทหารลาดกระบัง
ถนนฉลองกรุง เขตลาดกระบัง
กรุงเทพฯ ๑๐๕๒๐

๒๓ กุมภาพันธ์ ๒๕๕๙

เรื่อง ขอเชิญเป็นผู้ทรงคุณวุฒิตรวจแบบสอบถาม

เรียน อาจารย์สมชาย บุญพิทักษ์

ด้วย นางสาวปติยา คงทรัพย์ นักศึกษาระดับปริญญาโท หลักสูตรครุศาสตร์อุตสาหกรรมมหาบัณฑิต สาขาวิชาเทคโนโลยีการออกแบบผลิตภัณฑ์อุตสาหกรรม สถาบันเทคโนโลยีพระจอมเกล้าเจ้าคุณทหารลาดกระบัง กำลังทำสารนิพนธ์ เรื่อง “ศึกษาและออกแบบผลิตภัณฑ์ของที่ระลึกจากเอกลักษณ์ผ้าทอชาวเขาเผ่ากะเหรี่ยง กรณีศึกษา : บ้านป่าไร่เหนือ หมู่ที่ ๓ ตำบลพระธาตุ อำเภอมะเข่ จังหวัดตาก” โดยมี รศ.อุดมศักดิ์ สาริบุตร เป็นอาจารย์ที่ปรึกษาสารนิพนธ์

คณะครุศาสตร์อุตสาหกรรม พิจารณาแล้วเห็นว่าท่านเป็นผู้มีความรู้ความสามารถเกี่ยวกับเรื่องดังกล่าวเป็นอย่างดี จึงขอเชิญท่านเป็นผู้ทรงคุณวุฒิตรวจแบบสอบถามนี้ว่ามีเนื้อหาถูกต้องและเหมาะสมมากน้อยเพียงใด ซึ่งผลการตรวจของท่านจะช่วยให้งานวิจัย ของ นางสาวปติยา คงทรัพย์ มีความสมบูรณ์ยิ่งขึ้น

จึงเรียนมาเพื่อโปรดพิจารณาและหวังว่าจะได้รับความอนุเคราะห์จากท่านด้วยดีและขอขอบคุณเป็นอย่างยิ่งมา ณ โอกาสนี้ด้วย

ขอแสดงความนับถือ

(ดร.ราตรี ศิริพันธ์)

รองคณบดี กำกับดูแลงานด้านวิชาการและบัณฑิตศึกษา
ปฏิบัติการแทนคณบดี

ส่วนสนับสนุนวิชาการ

โทร. ๐๒-๓๒๕-๘๐๐๐ ต่อ ๓๖๙๒

โทรสาร. ๐๒- ๓๒๕-๘๔๓๖

ติดต่อนักศึกษา โทร.๐๘๘-๑๕๑-๖๙๓๖

เอกสารนี้เป็นเอกสารที่สงวนไว้สำหรับการใช้งานเพื่อการศึกษาเท่านั้น ไม่อนุญาตให้นำไปใช้ประโยชน์ด้านการค้า
ไม่ว่ากรณีใดๆ ทั้งสิ้น อีกทั้งห้ามมิให้ตัดแปลงเนื้อหา และต้องอ้างอิงถึงเจ้าของเอกสารทุกครั้งที่มีกรนำไปใช้



บันทึกข้อความ

หน่วยงาน คณะครุศาสตร์อุตสาหกรรม สจล. ส่วนสนับสนุนวิชาการ โทร.๓๖๙๒
ที่ ศธ ๐๕๒๔.๐๔ / ๐787 วันที่ ๒๓ กุมภาพันธ์ ๒๕๕๙

เรื่อง ขอเชิญเป็นผู้ทรงคุณวุฒิตรวจแบบสอบถาม

เรียน ผศ.ดร.ทรงวุฒิ เอกวุฒิงศา

ด้วย นางสาวปิตยา คงทรัพย์ นักศึกษาระดับปริญญาโท หลักสูตรครุศาสตร์อุตสาหกรรมมหาบัณฑิต สาขาวิชาเทคโนโลยีการออกแบบผลิตภัณฑ์อุตสาหกรรม สถาบันเทคโนโลยีพระจอมเกล้าเจ้าคุณทหารลาดกระบัง กำลังทำสารนิพนธ์ เรื่อง “ศึกษาและออกแบบผลิตภัณฑ์ของที่ระลึกจากเอกลักษณ์ผ้าทอชาวเขาเผ่ากะเหรี่ยง กรณีศึกษา : บ้านป่าไร่เหนือ หมู่ที่ ๓ ตำบลพระธาตุ อำเภอแม่ระมาด จังหวัดตาก” โดยมี รศ.อุดมศักดิ์ สาริบุตร เป็นอาจารย์ที่ปรึกษาสารนิพนธ์ คณะครุศาสตร์อุตสาหกรรม พิจารณาแล้วเห็นว่าท่านเป็นผู้มีความรู้ความสามารถเกี่ยวกับเรื่องดังกล่าวเป็นอย่างดี จึงขอเชิญท่านเป็นผู้ทรงคุณวุฒิตรวจแบบสอบถามนี้ว่ามีเนื้อหาถูกต้องและเหมาะสมมากน้อยเพียงใด ซึ่งผลการตรวจของท่านจะช่วยให้งานวิจัยของ นางสาวปิตยา คงทรัพย์ มีความสมบูรณ์ยิ่งขึ้น

จึงเรียนมาเพื่อโปรดพิจารณาและหวังว่าจะได้รับความอนุเคราะห์จากท่านด้วยดีและขอขอบคุณเป็นอย่างยิ่งมา ณ โอกาสนี้ด้วย

Smsr nk

(ดร.ราตรี ศิริพันธ์)

รองคณบดี กำกับดูแลงานด้านวิชาการและบัณฑิตศึกษา
ปฏิบัติการแทนคณบดี

เอกสารนี้เป็นเอกสารที่สงวนไว้สำหรับการใช้งานเพื่อการศึกษาเท่านั้น ไม่อนุญาตให้นำไปใช้ประโยชน์ด้านการค้า
ไม่ว่ากรณีใดๆ ทั้งสิ้น อีกทั้งห้ามมิให้ตัดแปลงเนื้อหา และต้องอ้างอิงถึงเจ้าของเอกสารทุกครั้งที่มีการนำไปใช้



ที่ ศธ ๐๕๒๔.๐๔/ 0787

คณะครุศาสตร์อุตสาหกรรม
สถาบันเทคโนโลยีพระจอมเกล้า
เจ้าคุณทหารลาดกระบัง
ถนนฉลองกรุง เขตลาดกระบัง
กรุงเทพฯ ๑๐๕๒๐

๒๗ กุมภาพันธ์ ๒๕๕๙

เรื่อง ขอเชิญเป็นผู้ทรงคุณวุฒิตรวจแบบสอบถาม

เรียน ดร.ปกรณ์ ลวกุล

ด้วย นางสาวปติยา คงทรัพย์ นักศึกษาระดับปริญญาโท หลักสูตรครุศาสตร์อุตสาหกรรมมหาบัณฑิต สาขาวิชาเทคโนโลยีการออกแบบผลิตภัณฑ์อุตสาหกรรม สถาบันเทคโนโลยีพระจอมเกล้าเจ้าคุณทหารลาดกระบัง กำลังทำสารนิพนธ์ เรื่อง “ศึกษาและออกแบบผลิตภัณฑ์ของที่ระลึกจากเอกลักษณ์ผ้าทอชาวเขาเผ่ากะเหรี่ยง กรณีศึกษา : บ้านป่าไร่เหนือ หมู่ที่ ๓ ตำบลพระธาตุ อำเภอแม่ระมาด จังหวัดตาก” โดยมี รศ. อุดมศักดิ์ สาริบุตร เป็นอาจารย์ที่ปรึกษาสารนิพนธ์

คณะครุศาสตร์อุตสาหกรรม พิจารณาแล้วเห็นว่าท่านเป็นผู้มีความรู้ความสามารถเกี่ยวกับเรื่องดังกล่าวเป็นอย่างดี จึงขอเชิญท่านเป็นผู้ทรงคุณวุฒิตรวจแบบสอบถามนี้ว่ามีเนื้อหาถูกต้องและเหมาะสมมากน้อยเพียงใด ซึ่งผลการตรวจของท่านจะช่วยให้งานวิจัย ของ นางสาวปติยา คงทรัพย์ มีความสมบูรณ์ยิ่งขึ้น

จึงเรียนมาเพื่อโปรดพิจารณาและหวังว่าจะได้รับความอนุเคราะห์จากท่านด้วยดีและขอขอบคุณเป็นอย่างยิ่งมา ณ โอกาสนี้ด้วย

ขอแสดงความนับถือ

(ดร.ราตรี ศิริพันธุ์)

รองคณบดี กำกับดูแลงานด้านวิชาการและบัณฑิตศึกษา
ปฏิบัติการแทนคณบดี

ส่วนสนับสนุนวิชาการ

โทร. ๐๒-๓๒๙-๘๐๐๐ ต่อ ๓๖๙๒

โทรสาร. ๐๒- ๓๒๙-๘๔๓๖

ติดต่อนักศึกษา โทร.๐๘๘-๑๕๑-๖๙๓๖

เอกสารนี้เป็นเอกสารที่สงวนไว้สำหรับการใช้งานเพื่อการศึกษาเท่านั้น ไม่อนุญาตให้นำไปใช้ประโยชน์ด้านการค้า
ไม่ว่ากรณีใดๆ ทั้งสิ้น อีกทั้งห้ามมิให้ตัดแปลงเนื้อหา และต้องอ้างอิงถึงเจ้าของเอกสารทุกครั้งที่มีการนำไปใช้



ภาคผนวก ค
แนวคิดในการออกแบบ

เอกสารนี้เป็นเอกสารที่สงวนไว้สำหรับการใช้งานเพื่อการศึกษาเท่านั้น ไม่อนุญาตให้นำไปใช้ประโยชน์ด้านการค้า
ไม่ว่ากรณีใดๆ ทั้งสิ้น อีกทั้งห้ามมิให้ดัดแปลงเนื้อหา และต้องอ้างอิงถึงเจ้าของเอกสารทุกครั้งที่มีการนำไปใช้

แนวความคิด



ผ้าทอ นับได้ว่าเป็นสิ่งที่แสดงให้เห็นถึงวัฒนธรรม ประเพณีของชุมชนได้เป็นอย่างดี เนื่องจากผ้าทอมีกระบวนการผลิต การใช้สอย และรูปแบบแตกต่างกันไปในแต่ละชุมชน ขึ้นอยู่กับ ภูมิปัญญาและลักษณะทางกายภาพของแต่ละชุมชนนั้นๆ สำหรับชนเผ่ากะเหรี่ยง มีกระบวนการผลิต เป็นเอกลักษณ์ที่มีลักษณะพิเศษ เพราะต้องใช้ความรู้ ความชำนาญของผู้ผลิตที่สืบทอดกันมาเฉพาะ ทั้งสีสันทันและลวดลายการทอ ในการทอผ้าของชาวกะเหรี่ยงนั้น ใช้เครื่องทอแบบง่ายๆ ไม่สลับซับซ้อน แต่แสดงถึงภูมิปัญญาของบรรพบุรุษในการประดิษฐ์ และนำมาใช้ได้อย่างสอดคล้องกับสภาพความเป็นอยู่ และวัฒนธรรมของเผ่า

จากแนวคิดดังที่ได้รับการสนับสนุนในการพัฒนาผลิตภัณฑ์และบรรจุภัณฑ์นั้น ผู้วิจัย เล็งเห็นถึงความสำคัญดังกล่าวจึงมีแนวคิดในการนำผลิตภัณฑ์อันเป็นภูมิปัญญาของชุมชน และท้องถิ่นในจังหวัดตาก อันหมายถึงผลิตภัณฑ์ของที่ระลึกจาก ผ้าทอกะเหรี่ยงจังหวัดตาก มาพัฒนาเพื่อให้เกิดประโยชน์ด้านการใช้สอยและความสวยงามและเพื่อเพิ่มมูลค่าผลิตภัณฑ์ ให้เป็นของที่ระลึกหรือผลิตภัณฑ์ของชุมชนและท้องถิ่น ที่มีคุณค่าในการสร้างชุมชนให้ เข้มแข็งและสามารถพึ่งพาตนเองได้และเพื่อส่งเสริมผลิตภัณฑ์จากภูมิปัญญาไทยให้มี เอกลักษณ์ประจำท้องถิ่นของความเป็นไทย โดยสื่อถึงศิลปวัฒนธรรมท้องถิ่น ความงาม สร้างคุณค่า รวมทั้งการอนุรักษ์สืบสานงานศิลปวัฒนธรรมของจังหวัดตากให้สืบต่อไป

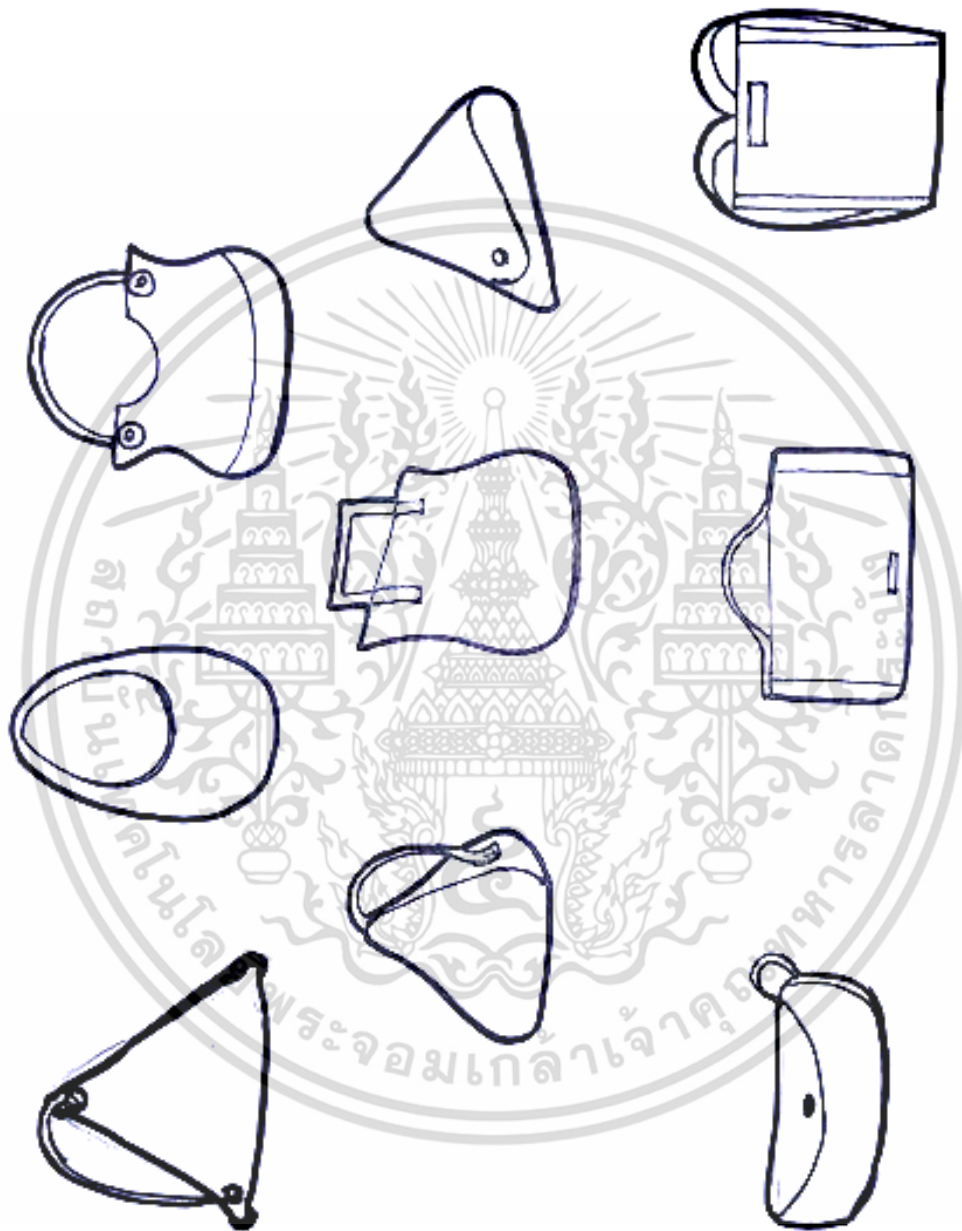

ภาพที่ ค2 แสดงแบบร่างชุดที่ 1
ที่มา : ปิตียา คงทรัพย์ (2558)

เอกสารนี้เป็นเอกสารที่สงวนไว้สำหรับการใช้งานเพื่อการศึกษาเท่านั้น ไม่อนุญาตให้นำไปใช้ประโยชน์ด้านการค้า ไม่ว่าจะกรณีใดๆ ทั้งสิ้น อีกทั้งห้ามมิให้ดัดแปลงเนื้อหา และต้องอ้างอิงถึงเจ้าของเอกสารทุกครั้งที่มีการนำไปใช้

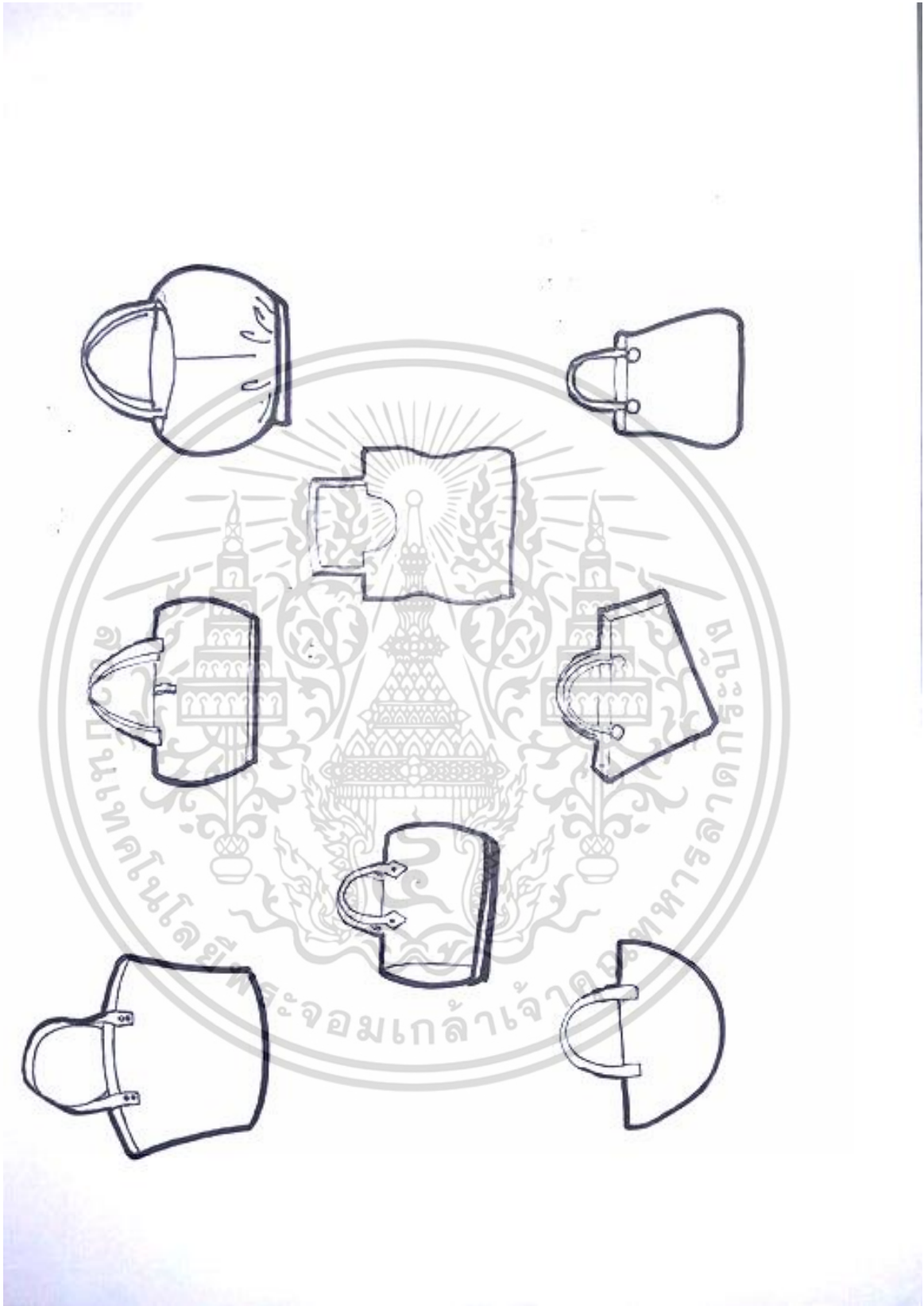

ภาพที่ ค3 แสดงแบบร่างชุดที่ 2
ที่มา : ปติยา คงทรัพย์ (2558)

เอกสารนี้เป็นเอกสารที่สงวนไว้สำหรับการใช้งานเพื่อการศึกษาเท่านั้น ไม่อนุญาตให้นำไปใช้ประโยชน์ด้านการค้า ไม่ว่าจะกรณีใดๆ ทั้งสิ้น อีกทั้งห้ามมิให้ดัดแปลงเนื้อหา และต้องอ้างอิงถึงเจ้าของเอกสารทุกครั้งที่มีการนำไปใช้

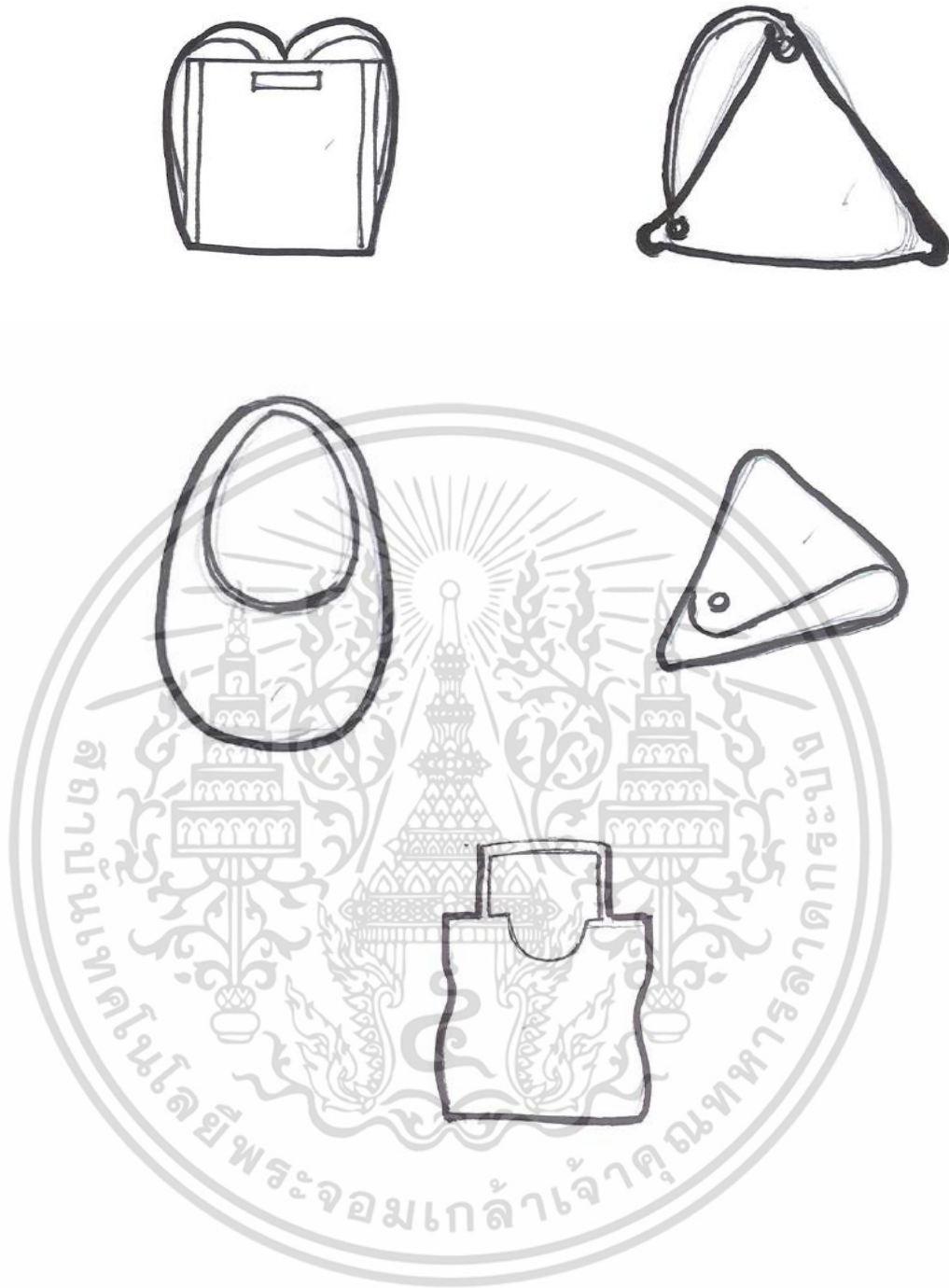

ภาพที่ ค4 แสดงแบบร่างที่ได้รับการคัดเลือก 5 แบบ
ที่มา : ปติยา คงทรัพย์ (2558)

เอกสารนี้เป็นเอกสารที่สงวนไว้สำหรับการใช้งานเพื่อการศึกษาเท่านั้น ไม่อนุญาตให้นำไปใช้ประโยชน์ด้านการค้า
ไม่ว่ากรณีใดๆ ทั้งสิ้น อีกทั้งห้ามมิให้ดัดแปลงเนื้อหา และต้องอ้างอิงถึงเจ้าของเอกสารทุกครั้งที่มีการนำไปใช้



ภาพที่ ค5 แสดงแบบกราฟฟิคผลิตภัณฑ์ที่ได้รับการพัฒนา
ที่มา : ปติยา คงทรัพย์ (2558)

เอกสารนี้เป็นเอกสารที่สงวนไว้สำหรับการใช้งานเพื่อการศึกษาเท่านั้น ไม่อนุญาตให้นำไปใช้ประโยชน์ด้านการค้า
ไม่ว่ากรณีใดๆ ทั้งสิ้น อีกทั้งห้ามมิให้ดัดแปลงเนื้อหา และต้องอ้างอิงถึงเจ้าของเอกสารทุกครั้งที่มีการนำไปใช้



ภาพที่ ค6 แสดงแบบร่างที่สรุปจากการประเมินความคิดเห็นของผู้เชี่ยวชาญ
ที่มา : ปติยา คงทรัพย์ (2558)

เอกสารนี้เป็นเอกสารที่สงวนไว้สำหรับการใช้งานเพื่อการศึกษาเท่านั้น ไม่อนุญาตให้นำไปใช้ประโยชน์ด้านการค้า
ไม่ว่ากรณีใดๆ ทั้งสิ้น อีกทั้งห้ามมิให้ดัดแปลงเนื้อหา และต้องอ้างอิงถึงเจ้าของเอกสารทุกครั้งที่มีการนำไปใช้



ภาคผนวก ง
การออกแบบเพื่อการผลิต

เอกสารนี้เป็นเอกสารที่สงวนไว้สำหรับการใช้งานเพื่อการศึกษาเท่านั้น ไม่อนุญาตให้นำไปใช้ประโยชน์ด้านการค้า
ไม่ว่ากรณีใดๆ ทั้งสิ้น อีกทั้งห้ามมิให้ดัดแปลงเนื้อหา และต้องอ้างอิงถึงเจ้าของเอกสารทุกครั้งที่มีการนำไปใช้



รูปแบบการพัฒนาผลิตภัณฑ์ของทีละชิ้นที่สื่อถึงเอกลักษณ์ผ้าทอกระเหรี่ยงจังหวัดตาก
ใช้ประกอบการพิจารณาค่าในรูปแบบผลิตภัณฑ์ โดยผู้ทรงคุณวุฒิด้านการออกแบบผลิตภัณฑ์

รูปแบบที่ 2



TOP VIEW



PERSPECTIVE 1

Concept

ใช้แนวคิดในการออกแบบโดยมีการ
ผสมผสานแนวคิดลายผ้าทอกระเหรี่ยง
กับการออกแบบให้เข้ากับชุดสมัย



SIDE VIEW

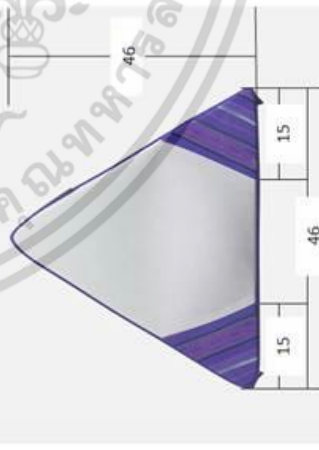

FRONT VIEW

นางสาวบีญา คงทรัพย์ รหัส 54630819 ปริญญาโท
รุ่นที่ 17 แผนก จ.

สาขาเทคโนโลยีการออกแบบผลิตภัณฑ์อุตสาหกรรม

คณะอุตสาหกรรมศึกษารวม สจลส.

เอกสารนี้เป็นเอกสารที่สงวนไว้สำหรับการใช้งานเพื่อการศึกษาเท่านั้น ไม่อนุญาตให้นำไปใช้ประโยชน์ด้านการค้า
ไม่ว่ากรณีใดๆ ทั้งสิ้น อีกทั้งห้ามมิให้ดัดแปลงเนื้อหา และต้องอ้างอิงถึงเจ้าของเอกสารทุกครั้งที่มีการนำไปใช้

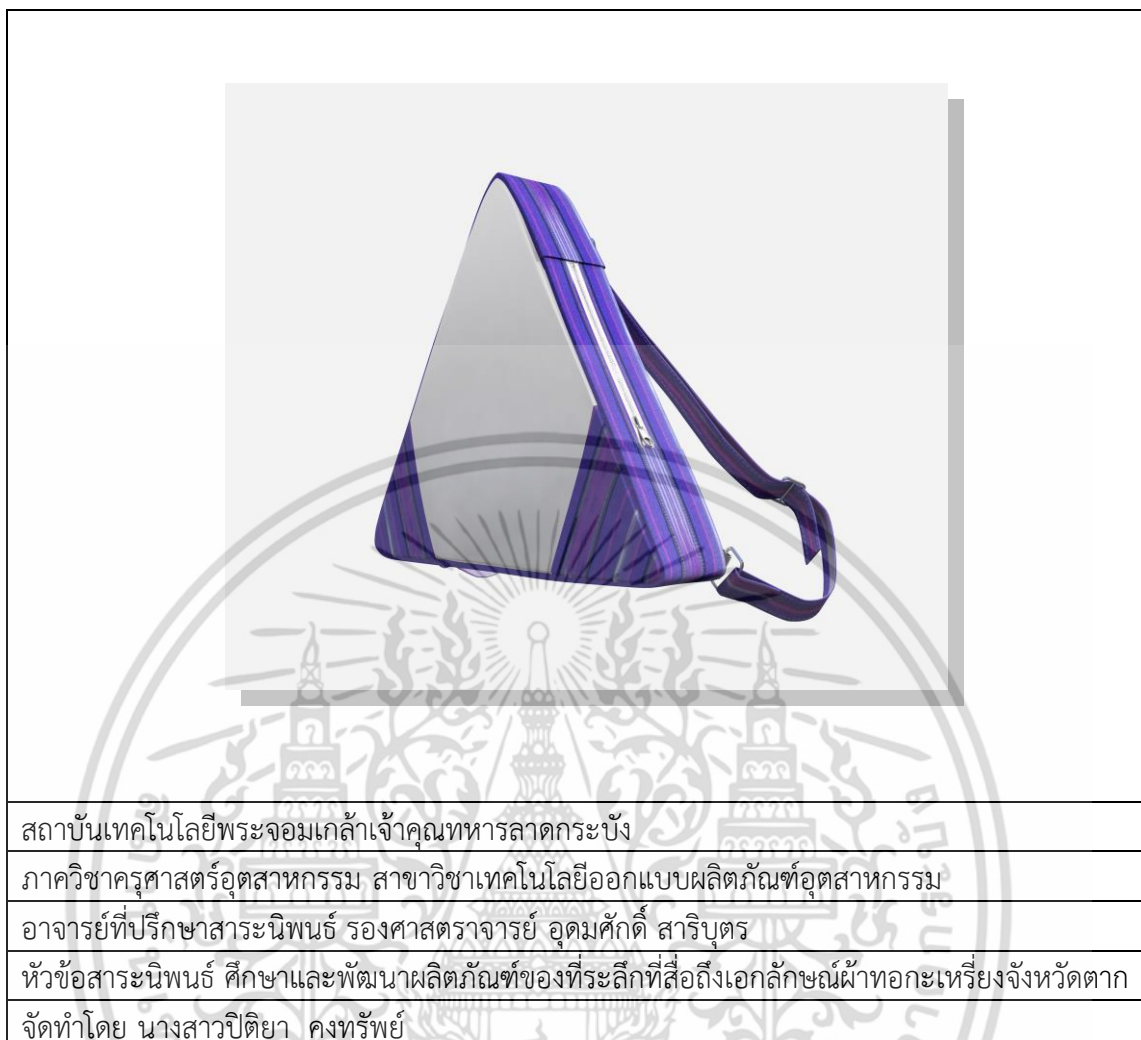

เอกสารนี้เป็นเอกสารที่สงวนไว้สำหรับการใช้งานเพื่อการศึกษาเท่านั้น ไม่อนุญาตให้นำไปใช้ประโยชน์ด้านการค้า
ไม่ว่ากรณีใดๆ ทั้งสิ้น อีกทั้งห้ามมิให้ดัดแปลงเนื้อหา และต้องอ้างอิงถึงเจ้าของเอกสารทุกครั้งที่มีการนำไปใช้



ภาคผนวก จ
ขั้นตอนการดำเนินงานภาคผนวก

เอกสารนี้เป็นเอกสารที่สงวนไว้สำหรับการใช้งานเพื่อการศึกษาเท่านั้น ไม่อนุญาตให้นำไปใช้ประโยชน์ด้านการค้า
ไม่ว่ากรณีใดๆ ทั้งสิ้น อีกทั้งห้ามมิให้ดัดแปลงเนื้อหา และต้องอ้างอิงถึงเจ้าของเอกสารทุกครั้งที่มีการนำไปใช้



ภาพที่ จ1 การสอบถามความต้องการผลิตภัณฑ์
ที่มา : ปติยา คงทรัพย์ (2558)



ภาพที่ จ2 การสอบถามความต้องการผลิตภัณฑ์จากชุมชนทอผ้า
ที่มา : ปติยา คงทรัพย์ (2558)

เอกสารนี้เป็นเอกสารที่สงวนไว้สำหรับการใช้งานเพื่อการศึกษาเท่านั้น ไม่อนุญาตให้นำไปใช้ประโยชน์ด้านการค้า
ไม่ว่ากรณีใดๆ ทั้งสิ้น อีกทั้งห้ามมิให้ดัดแปลงเนื้อหา และต้องอ้างอิงถึงเจ้าของเอกสารทุกครั้งที่มีการนำไปใช้



ภาพที่ จ3 การสอบถามความต้องการผลิตภัณฑ์
ที่มา : ปิตยา คงทรัพย์ (2558)



ภาพที่ จ4 การสอบถามความต้องการผลิตภัณฑ์

ที่มา : ปิตยา คงทรัพย์ (2558)

เอกสารนี้เป็นเอกสารที่สงวนไว้สำหรับการใช้งานเพื่อการศึกษาเท่านั้น ไม่อนุญาตให้นำไปใช้ประโยชน์ด้านการค้า ไม่ว่าจะกรณีใดๆ ทั้งสิ้น อีกทั้งห้ามมิให้ตัดแปลงเนื้อหา และต้องอ้างอิงถึงเจ้าของเอกสารทุกครั้งที่มีการนำไปใช้



ภาพที่ จ5 การประเมินแบบผลิตภัณฑ์ และเสนอแนะ โดยผู้เชี่ยวชาญ
ที่มา : ปิติตยา คงทรัพย์ (2558)



ภาพที่ จ6 การประเมินแบบผลิตภัณฑ์ และเสนอแนะ โดยผู้เชี่ยวชาญ
ที่มา : ปิติตยา คงทรัพย์ (2558)

เอกสารนี้เป็นเอกสารที่สงวนไว้สำหรับการใช้งานเพื่อการศึกษาเท่านั้น ไม่อนุญาตให้นำไปใช้ประโยชน์ด้านการค้า
ไม่ว่ากรณีใดๆ ทั้งสิ้น อีกทั้งห้ามมิให้ดัดแปลงเนื้อหา และต้องอ้างอิงถึงเจ้าของเอกสารทุกครั้งที่มีการนำไปใช้



ภาพที่ จ7 การประเมินแบบผลิตภัณฑ์ และเสนอแนะ โดยผู้เชี่ยวชาญ
ที่มา : ปิติยา คงทรัพย์ (2558)



ภาพที่ จ7 การประเมินแบบผลิตภัณฑ์ และเสนอแนะ
ที่มา : ปิติยา คงทรัพย์ (2558)

เอกสารนี้เป็นเอกสารที่สงวนไว้สำหรับการใช้งานเพื่อการศึกษาเท่านั้น ไม่อนุญาตให้นำไปใช้ประโยชน์ด้านการค้า
ไม่ว่ากรณีใดๆ ทั้งสิ้น อีกทั้งห้ามมิให้ดัดแปลงเนื้อหา และต้องอ้างอิงถึงเจ้าของเอกสารทุกครั้งที่มีการนำไปใช้

ขั้นตอนการผลิต

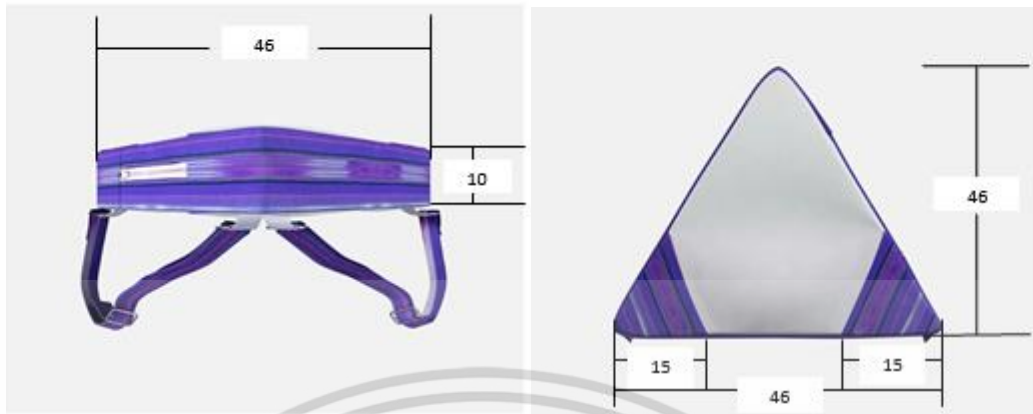

ภาพที่ จ7 ร่างแบบกระเป่าในการผลิตตามสัดส่วนที่กำหนด
ที่มา : ปติยา คงทรัพย์ (2558)



ภาพที่ จ8 กำหนดสัดส่วนชิ้นงานลงบนวัสดุที่เตรียมขึ้นรูป
ที่มา : ปติยา คงทรัพย์ (2558)

เอกสารนี้เป็นเอกสารที่สงวนไว้สำหรับการใช้งานเพื่อการศึกษาเท่านั้น ไม่อนุญาตให้นำไปใช้ประโยชน์ด้านการค้า
ไม่ว่ากรณีใดๆ ทั้งสิ้น อีกทั้งห้ามมิให้ดัดแปลงเนื้อหา และต้องอ้างอิงถึงเจ้าของเอกสารทุกครั้งที่มีการนำไปใช้



ภาพที่ จ9 ตัดชิ้นส่วนตามแบบ
ที่มา : ปิตยา คงทรัพย์ (2558)



ภาพที่ จ10 ขึ้นรูปและเย็บประกอบชิ้นส่วนต่างๆตามแบบที่กำหนด
ที่มา : ปิตยา คงทรัพย์ (2558)

เอกสารนี้เป็นเอกสารที่สงวนไว้สำหรับการใช้งานเพื่อการศึกษาเท่านั้น ไม่อนุญาตให้นำไปใช้ประโยชน์ด้านการค้า
ไม่ว่ากรณีใดๆ ทั้งสิ้น อีกทั้งห้ามมิให้ดัดแปลงเนื้อหา และต้องอ้างอิงถึงเจ้าของเอกสารทุกครั้งที่มีการนำไปใช้



ภาพที่ จ11 รูปแบบกระเป๋าแบบที่ 2 หลังจากประกอบเสร็จเรียบร้อยแล้ว
ที่มา : ปติยา คงทรัพย์ (2558)



ภาพที่ จ12 รูปแบบกระเป๋าแบบที่ 5 หลังจากประกอบเสร็จเรียบร้อยแล้ว
ที่มา : ปติยา คงทรัพย์ (2558)

เอกสารนี้เป็นเอกสารที่สงวนไว้สำหรับการใช้งานเพื่อการศึกษาเท่านั้น ไม่อนุญาตให้นำไปใช้ประโยชน์ด้านการค้า
ไม่ว่ากรณีใดๆ ทั้งสิ้น อีกทั้งห้ามมิให้ดัดแปลงเนื้อหา และต้องอ้างอิงถึงเจ้าของเอกสารทุกครั้งที่มีการนำไปใช้



ภาพที่ จ12 รูปแบบกระเป๋าแบบที่ 4 หลังจากประกอบเสร็จเรียบร้อยแล้ว
ที่มา : ปิติยา คงทรัพย์ (2558)

การประเมินความพึงพอใจผลิตภัณฑ์หลังจากกระบวนการผลิตเสร็จสิ้น



ภาพที่ จ13 การประเมินความพึงพอใจที่มีต่อผลิตภัณฑ์
ที่มา : ปิติยา คงทรัพย์ (2558)

เอกสารนี้เป็นเอกสารที่สงวนไว้สำหรับการใช้งานเพื่อการศึกษาเท่านั้น ไม่อนุญาตให้นำไปใช้ประโยชน์ด้านการค้า ไม่ว่าจะกรณีใดๆ ทั้งสิ้น อีกทั้งห้ามมิให้ตัดแปลงเนื้อหา และต้องอ้างอิงถึงเจ้าของเอกสารทุกครั้งที่มีการนำไปใช้



ภาพที่ จ14 การประเมินความพึงพอใจที่มีต่อผลิตภัณฑ์
ที่มา : ปิติยา คงทรัพย์ (2558)



ภาพที่ จ15 การประเมินความพึงพอใจที่มีต่อผลิตภัณฑ์

ที่มา : ปิติยา คงทรัพย์ (2558)

เอกสารนี้เป็นเอกสารที่สงวนไว้สำหรับใช้ภายในเท่านั้น ไม่อนุญาตให้นำไปใช้ประโยชน์ด้านการค้า
ไม่ว่ากรณีใดๆ ทั้งสิ้น อีกทั้งห้ามมิให้ดัดแปลงเนื้อหา และต้องอ้างอิงถึงเจ้าของเอกสารทุกครั้งที่มีการนำไปใช้

ประวัติผู้เขียน

ชื่อ-สกุล	ปติยา คงทรัพย์
วัน เดือน ปีเกิด	วันที่ 4 เดือนธันวาคม พ.ศ.2530
สถานที่เกิด	โรงพยาบาลสมเด็จพระเจ้าตากสินมหาราช อำเภอเมืองตาก จังหวัดตาก
สถานที่อยู่ปัจจุบัน	14 หมู่ 1 ตำบลสมอโคน อำเภอบ้านตาก จังหวัดตาก 63000
ประวัติการศึกษา	ประถมศึกษา โรงเรียนตากสินราชานุสรณ์ จังหวัดตาก มัธยมศึกษาตอนต้น โรงเรียนผดุงปัญญา จังหวัดตาก มัธยมศึกษาตอนปลาย โรงเรียนผดุงปัญญา จังหวัดตาก ปริญญาตรี มหาวิทยาลัยเทคโนโลยีราชมงคลธัญบุรี กรุงเทพมหานคร ปริญญาโท สาขาวิชาเทคโนโลยีการออกแบบ ผลิตภัณฑ์อุตสาหกรรม คณะครุศาสตร์อุตสาหกรรม สถาบันเทคโนโลยีพระจอมเกล้าเจ้าคุณทหารลาดกระบัง
ประวัติการทำงาน	บริษัท มาสด้า จังหวัดตาก

เอกสารนี้เป็นเอกสารที่สงวนไว้สำหรับการใช้งานเพื่อการศึกษาเท่านั้น ไม่อนุญาตให้นำไปใช้ประโยชน์ด้านการค้า ไม่ว่าจะกรณีใดๆ ทั้งสิ้น อีกทั้งห้ามมิให้ดัดแปลงเนื้อหา และต้องอ้างอิงถึงเจ้าของเอกสารทุกครั้งที่มีการนำไปใช้