

การศึกษาองค์ประกอบภาพถ่ายเพื่อการออกแบบนิตยสารตกแต่งบ้าน

PHOTO ELEMENTS EXPLORATION: A DESIGN KNOWLEDGE BASE FOR  
HOME DECORATING MAGAZINE



วิทยานิพนธ์นี้เป็นส่วนหนึ่งของการศึกษาคณะหลักสูตรปริญญาตรีศึกษาศาสตร์อุตสาหกรรมมหาบัณฑิต

สาขาวิชาเทคโนโลยีการออกแบบผลิตภัณฑ์อุตสาหกรรม

คณะครุศาสตร์อุตสาหกรรม

สถาบันเทคโนโลยีพระจอมเกล้าเจ้าคุณทหารลาดกระบัง

พ.ศ. 2558

KMITL-2015-ED-M-222-135

การศึกษาองค์ประกอบภาพถ่ายเพื่อการออกแบบนิตยสารตกแต่งบ้าน

PHOTO ELEMENTS EXPLORATION: A DESIGN KNOWLEDGE BASE FOR  
HOME DECORATING MAGAZINE



วิทยานิพนธ์นี้เป็นส่วนหนึ่งของการศึกษาตามหลักสูตรปริญญาครุศาสตรบัณฑิต

สาขาวิชาเทคโนโลยีการออกแบบผลิตภัณฑ์อุตสาหกรรม

คณะครุศาสตร์อุตสาหกรรม

สถาบันเทคโนโลยีพระจอมเกล้าเจ้าคุณทหารลาดกระบัง

พ.ศ. 2558

KMITL-2015-ED-M-222-135

เอกสารนี้เป็นเอกสารที่สงวนไว้สำหรับการใช้งานเพื่อการศึกษาเท่านั้น ไม่อนุญาตให้นำไปใช้ประโยชน์ด้านการค้า  
ไม่ว่ากรณีใดๆ ทั้งสิ้น อีกทั้งห้ามมิให้ดัดแปลงเนื้อหา และต้องอ้างอิงถึงเจ้าของเอกสารทุกครั้งที่มีการนำไปใช้

PHOTO ELEMENTS EXPLORATION: A DESIGN KNOWLEDGE BASE FOR  
HOME DECORATING MAGAZINE



A THESIS SUBMITTED IN PARTIAL FULFILLMENT OF  
THE REQUIREMENTS FOR THE DEGREE OF MASTER OF  
INDUSTRIAL EDUCATION IN TECHNOLOGY OF INDUSTRIAL PRODUCT DESIGN  
FACULTY OF INDUSTRIAL EDUCATION  
KING MONGKUT'S INSTITUTE OF TECHNOLOGY LADKRABANG  
2015

KMITL-2015-ED-M-222-135

เอกสารนี้เป็นเอกสารที่สงวนไว้สำหรับการใช้งานเพื่อการศึกษาเท่านั้น ไม่อนุญาตให้นำไปใช้ประโยชน์ด้านการค้า  
ไม่ว่ากรณีใดๆ ทั้งสิ้น อีกทั้งห้ามมิให้ดัดแปลงเนื้อหา และต้องอ้างอิงถึงเจ้าของเอกสารทุกครั้งที่มีการนำไปใช้



COPYRIGHT 2015

FACULTY OF INDUSTRIAL EDUCATION

KING MONGKUT'S INSTITUTE OF TECHNOLOGY LADKRABANG

เอกสารนี้เป็นเอกสารที่สงวนไว้สำหรับการใช้งานเพื่อการศึกษาเท่านั้น ไม่อนุญาตให้นำไปใช้ประโยชน์ด้านการค้า  
ไม่ว่ากรณีใดๆ ทั้งสิ้น อีกทั้งห้ามมิให้ดัดแปลงเนื้อหา และต้องอ้างอิงถึงเจ้าของเอกสารทุกครั้งที่มีการนำไปใช้

**คณะครุศาสตร์อุตสาหกรรม**  
**สถาบันเทคโนโลยีพระจอมเกล้าเจ้าคุณทหารลาดกระบัง**  
**ใบรับรองวิทยานิพนธ์**

หัวข้อวิทยานิพนธ์

การศึกษาองค์ประกอบภาพถ่ายเพื่อการออกแบบนิตยสาร  
 ตกแต่งบ้าน  
 Photo Elements Exploration: a Design Knowledge Base  
 for Home Decorating Magazine

นักศึกษา

นางสาวรติมา อมันตกุล

รหัสประจำตัว

53630713

ปริญญา

ครุศาสตร์อุตสาหกรรมมหาบัณฑิต

สาขาวิชา



เทคโนโลยีการออกแบบผลิตภัณฑ์อุตสาหกรรม

อาจารย์ที่ปรึกษาวิทยานิพนธ์

รองศาสตราจารย์ อุดมศักดิ์ สาริบุตร

อาจารย์ที่ปรึกษาวิทยานิพนธ์ร่วม

ผู้ช่วยศาสตราจารย์ ดร.อภิศักดิ์ สินธูภัก

คณะกรรมการสอบวิทยานิพนธ์		ลายมือชื่อ
ผศ.ดร.จตุรงค์	เลาหะเพ็ญแสง	
รศ.อุดมศักดิ์	สาริบุตร	
ผศ.ดร.อภิศักดิ์	สินธูภัก	
ผศ.ดร.ทรงวุฒิ	เอกวุฒิวงศา	
รศ.นพคุณ	นิศามณี	

วัน / เดือน/ ปี ที่สอบ  
 สถานที่สอบ

15 กรกฎาคม 2558 เวลา 09.00 น. เป็นต้นไป  
 ณ ห้อง ค. 417 คณะครุศาสตร์อุตสาหกรรม

คณะครุศาสตร์อุตสาหกรรมรับรองแล้ว



(รองศาสตราจารย์ ดร.พีระวุฒิ สุวรรณจันทร์)

คณบดี คณะครุศาสตร์อุตสาหกรรม

วันที่ 29 เดือน กรกฎาคม พ.ศ. 2558

เอกสารนี้เป็นเอกสารที่สงวนไว้สำหรับการใช้งานเพื่อการศึกษาเท่านั้น ไม่อนุญาตให้นำไปใช้ประโยชน์ด้านการค้า  
 ไม่ว่ากรณีใดๆ ทั้งสิ้น อีกทั้งห้ามมิให้ตัดแปลงเนื้อหา และต้องอ้างอิงถึงเจ้าของเอกสารทุกครั้งที่มีการนำไปใช้

หัวข้อวิทยานิพนธ์	การศึกษาองค์ประกอบภาพถ่ายเพื่อการออกแบบ นิตยสารตกแต่งบ้าน
ชื่อนักศึกษา	รติมา อมันตกุล
รหัสประจำตัว	53630713
ปริญญา	ครุศาสตรบัณฑิต สาขาการออกแบบ
สาขาวิชา	เทคโนโลยีการออกแบบผลิตภัณฑ์อุตสาหกรรม
พ.ศ.	2558
อาจารย์ที่ปรึกษาวิทยานิพนธ์	รองศาสตราจารย์อุดมศักดิ์ สาริบุตร
อาจารย์ที่ปรึกษาวิทยานิพนธ์ร่วม	ผู้ช่วยศาสตราจารย์ ดร.อภิสิทธิ์ สิ้นสุภัก

### บทคัดย่อ

การศึกษาองค์ประกอบภาพถ่ายเพื่อการออกแบบนิตยสารตกแต่งบ้าน ครั้งนี้มีวัตถุประสงค์ เพื่อ 1) ศึกษาองค์ประกอบภาพถ่ายเพื่อการออกแบบนิตยสารตกแต่งบ้าน 2) เพื่อออกแบบนิตยสารตกแต่งบ้าน 3) เพื่อประเมินความคิดเห็นของกลุ่มเป้าหมาย

ผู้ให้ข้อมูลที่ใช้ในการวิจัย คือ นักออกแบบนิตยสาร จำนวน 10 คน นักวิชาการด้านนิเทศศาสตร์และนักวิชาชีพด้านออกแบบกราฟิก จำนวนอย่างละ 5 คน และผู้สนใจอ่านนิตยสารตกแต่งบ้าน จำนวน 100 คน เครื่องมือที่ใช้ในการวิจัยเป็นแบบบันทึกการสังเกต แบบสัมภาษณ์ และแบบสอบถามการศึกษาองค์ประกอบภาพถ่ายเพื่อการออกแบบนิตยสารตกแต่งบ้านจำนวน 3 ขั้นตอนและวิเคราะห์ด้วยสถิติค่าร้อยละ ค่าเฉลี่ยและค่าเบี่ยงเบนมาตรฐาน

ผลการวิจัยสรุปว่า องค์ประกอบนิตยสารตกแต่งบ้าน ประกอบด้วยชื่อหัวหนังสือที่เป็นภาษาอังกฤษ โดยใช้ตัวอักษรแบบไม่เป็นทางการและเป็นตัวพิมพ์เล็ก มีคติพจน์ (slogan) เป็นภาษาอังกฤษ ตำแหน่งการวางวันที่ออกนิตยสารวางบนหน้าปก และสันปก เป็นภาษาอังกฤษ ภาพหน้าปก ใช้ภาพแบบตัดตก เรื่องเด่นประจำฉบับใช้ตัวอักษรไม่เป็นทางการจัดวางแบบผสมผสาน มีรหัสแท่ง หน้าสารบัญแบบขีดขวาและแบบไขว้ ภาพประกอบในสารบัญเป็นการจัดวางแบบผสมผสาน หน้าบรรณาธิการ มีบทหน้าที่ระบุตำแหน่งบรรณาธิการ วางลายมือชื่อและมีภาพบรรณาธิการ มีการจัดวางแบบเต็มหน้า หน้าเปิดเรื่อง ชื่อเรื่องจัดวางแบบผสมผสาน ชื่อหรือสัญลักษณ์ประจำคอลัมน์จัดวางบนหัวกระดาษ ขีดซ้าย ขีดขวา ชื่อผู้เขียนมักอยู่ใต้ชื่อเรื่อง เนื้อเรื่องในหน้าเปิดเรื่องจัดวางแบบผสมผสาน ภาพในหน้าเปิดเรื่องจัดวางหน้าซ้ายเนื้อเรื่องในหน้าเนื้อเรื่องจัดวางบนพื้นขาว ภาพประกอบในหน้าเนื้อเรื่องจัดวางแบบผสมผสาน

ผู้เชี่ยวชาญด้านการออกแบบกราฟิกมีความคิดเห็นเกี่ยวกับนิตยสารที่ออกแบบแล้วในด้านรูปแบบนิตยสาร มีขนาดที่สะดวกพกพาง่ายมีความคิดเห็นว่ามีเหมาะสมมากที่สุด

แสดงความสำคัญของ องค์ประกอบทางการออกแบบสิ่งพิมพ์ มีความคิดเห็นว่ามีเหมาะสมมากที่สุด เอกสารนี้เป็นเอกสารที่สงวนไว้สำหรับการใช้งานเพื่อการศึกษาเท่านั้น ไม่อนุญาตให้นำไปใช้ประโยชน์ด้านการค้า ไม่ว่าจะกรณีใดๆ ทั้งสิ้น อีกทั้งห้ามมิให้ตัดแปลงเนื้อหา และต้องอ้างอิงถึงเจ้าของเอกสารทุกครั้งที่มีการนำไปใช้

นิตยสารมีองค์ประกอบทางการออกแบบสิ่งพิมพ์แต่ละส่วนได้ง่ายขึ้น มีความคิดเห็นว่ามี ความเหมาะสมมาก นิตยสารมีองค์ประกอบทางการออกแบบสิ่งพิมพ์ดูมีความสม่ำเสมอตลอดทั้งหน้ามี ความคิดเห็นว่ามีเหมาะสมมาก ในด้านองค์ประกอบภาพถ่ายมีการวางตำแหน่งจุดเด่นของภาพ มีความคิดเห็นว่ามีเหมาะสมมากที่สุด เส้นนำสายตาที่ช่วยโยงไปยังจุดน่าสนใจของภาพมีความ คิดเห็นว่ามีเหมาะสมมากที่สุด ด้านมุมมองของภาพ มีความคิดเห็นว่ามีเหมาะสมมากที่สุด ด้าน การเว้นที่ว่างของภาพมีความคิดเห็นว่ามีเหมาะสมมากที่สุด ด้านลักษณะสำคัญของนิตยสาร ตกแต่งบ้าน เป็นสื่อที่รวบรวมภาพถ่ายเกี่ยวกับการตกแต่งบ้าน มีความคิดเห็นว่ามีเหมาะสม มาก ด้านสามารถถ่ายทอดเรื่องราวเกี่ยวกับการตกแต่งบ้านมีความคิดเห็นว่ามีเหมาะสมมากที่สุด ด้านเป็นสื่อกลางหรือเวทีในการแสดงความคิดเห็นในการตกแต่งบ้านมีความคิดเห็นว่ามี ความเหมาะสมมาก เป็นนิตยสารที่ให้ความรู้เกี่ยวกับการตกแต่งบ้านมีความคิดเห็นว่ามีเหมาะสม มากที่สุด

ผู้ที่สนใจอ่านนิตยสารตกแต่งบ้านมีความคิดเห็น ต่อนิตยสารตกแต่งบ้านที่ได้รับการ ออกแบบและพัฒนาแล้ว ในภาพรวมมีความเหมาะสมในระดับมาก ( $\bar{X} = 4.27, S.D. = .79$ )

เอกสารนี้เป็นเอกสารที่สงวนไว้สำหรับการใช้งานเพื่อการศึกษาเท่านั้น ไม่อนุญาตให้นำไปใช้ประโยชน์ด้านการค้า ไม่ว่ากรณีใดๆ ทั้งสิ้น อีกทั้งห้ามมิให้ดัดแปลงเนื้อหา และต่อมอ้าวจึงถึงเจ้าของเอกสารทุกครั้งที่มีการนำไปใช้

<b>Thesis Title</b>	Photo Elements Exploration: a Design Knowledge Base for Home Decorating Magazine.
<b>Student</b>	Ratima Amantakul
<b>Student ID.</b>	53630713
<b>Degree</b>	Master of Industrial Education
<b>Program</b>	Technology of Industrial Product Design
<b>Year</b>	2015
<b>Thesis Advisor</b>	Associate Professor Udomsak Saributr
<b>Thesis Co - Advisor</b>	Assistant.Professor.Dr.Apisak Sindhuphak

## ABSTRACT

Photo Elements Exploration: a Design Knowledge Base for Home Decorating Magazine, this is intended to 1) examine the photos for decorating magazine design, 2) design magazine to decorate the house, and 3) to evaluate the target group.

The data used in this research is the design magazine from 10 academic courses and professional graphic designers. At least 5 persons and those interested in home decorating , 100 samples was used in the research to utilize by observation, 3 stages of interview and questionnaire studies using photos for magazine design house and data analysis percentage with the mean and standard deviation.

The study concluded that 13<sup>th</sup> volumes home decorating magazine have English alphabet and no formal lowercase slogan in the English position. Emphasis on the magazine elements: the cover and contents are in English, using the cover image bleed. Highlights of the lettering is not the design solution. Orientation combination with bar codes, tables of contents and a right justification, which showed and illustrated in the table of contents layout combination. Editorial with an introduction that identifies the Editor, the signature and picture editor, and a full-page layout. Front opening Title to integrate within the layout. The name or symbol placed on a column header left the author's name is usually on the right belowed the title, featuring in the

เอกสารนี้เป็นเอกสารที่สงวนไว้สำหรับการใช้งานเพื่อการศึกษาเท่านั้น ไม่อนุญาตให้นำไปใช้ประโยชน์ด้านการค้า  
ไม่ว่ากรณีใดๆ ทั้งสิ้น อีกทั้งห้ามมิให้ดัดแปลงเนื้อหา และด้อยค่าอ้างอิงถึงเจ้าของเอกสารทุกครั้งที่มีการนำไปใช้

opening layout combined. Opening the image in a page layout featured left in front of the passage, arranged on a white background, as page layout, illustration, and featuring a blend.

Graphic design expert opinion about the design of the magazine and in the magazine format has been evaluated. The size of the magazine is a portable proportion that the most appropriate selection show its importance. The official publication suggested that element of design magazines are accessible as printed section, suitable for magazine. Official publication design elements are consistent throughout the page that is very appropriate as the photos in home decorating magazines, designed to position the focal point of the image. Lines that lead the eye point to interesting images that there is a very reasonable view that become most appropriate factor. The space are appropriate when the main characteristics of the magazine regard to overall design for housing magazine. Lasty media photo collection about home décor, retain opinions that are more suitable and most appropriate.

## กิตติกรรมประกาศ

วิทยานิพนธ์นี้สำเร็จได้ด้วยความช่วยเหลือจาก รองศาสตราจารย์อุดมศักดิ์ สาริบุตร อาจารย์ที่ปรึกษาวิทยานิพนธ์ ผู้ช่วยศาสตราจารย์ ดร.อภิศักดิ์ สินธุ์คณาจารย์ที่ปรึกษาวิทยานิพนธ์ ร่วม ที่ได้กรุณาให้คำแนะนำ ให้ความช่วยเหลือ ให้กำลังใจ และช่วยตรวจสอบ ตลอดจนการปรับปรุงข้อบกพร่องต่างๆ กระทั่งวิทยานิพนธ์นี้สำเร็จได้อย่างสมบูรณ์ ผู้วิจัยรู้สึกซาบซึ้งในความกรุณา และขอกราบพระคุณอย่างสูง

ขอกราบขอบพระคุณ ผู้ช่วยศาสตราจารย์รณภพ เตชะวงศ์ , อาจารย์ ดร.สุธาสินี บุรี คำพันธ์และอาจารย์ ดร.วิชนาถ ทิวะสิงห์ ที่ช่วยในการตรวจสอบเครื่องมือที่ใช้ในการวิจัยและให้คำแนะนำในการแก้ไขข้อบกพร่อง เพื่อให้วิทยานิพนธ์สมบูรณ์ยิ่งขึ้น

ขอกราบขอบพระคุณอาจารย์ทุกท่าน ที่ได้ประสิทธิประสาทความรู้ตลอดจนข้อคิดต่างๆ อันก่อให้เกิดประโยชน์ในการศึกษาค้นคว้า และเป็นแนวทางในการจัดทำวิทยานิพนธ์จนประสบความสำเร็จ

ขอกราบขอบพระคุณ คุณพ่อ คุณแม่ ผู้ที่เป็นเคารพรักอย่างยิ่ง พี่น้องทุกท่านที่ได้ให้ความรักให้กำลังใจ ให้การสนับสนุน และช่วยเหลือทุกด้านตลอดมา

ขอขอบคุณเพื่อนๆและบุคคลที่ผู้วิจัยไม่ได้กล่าวไว้ ณ ที่นี้ ที่ให้การสนับสนุน ตลอดจนให้ความช่วยเหลือในด้านต่างๆและเป็นกำลังใจให้แก่ผู้วิจัยมาโดยตลอด

คุณค่าและประโยชน์ใดๆ ที่เป็นผลจากวิทยานิพนธ์นี้ ผู้วิจัยขอมอบแต่ บิดามารดา และครูอาจารย์ทุกท่าน ด้วยความเคารพอย่างสูง

รติมา อมันตกุล

เอกสารนี้เป็นเอกสารที่สงวนไว้สำหรับการใช้งานเพื่อการศึกษาเท่านั้น ไม่อนุญาตให้นำไปใช้ประโยชน์ด้านการค้า ไม่ว่ากรณีใดๆ ทั้งสิ้น อีกทั้งห้ามมิให้ตัดแปลงเนื้อหา และต่อVอ้างอิงถึงเจ้าของเอกสารทุกครั้งที่มีการนำไปใช้

# สารบัญ

	หน้า
บทคัดย่อภาษาไทย.....	I
บทคัดย่อภาษาอังกฤษ.....	III
กิตติกรรมประกาศ.....	V
สารบัญ.....	VI
สารบัญตาราง.....	VIII
สารบัญภาพ.....	IX
บทที่ 1 บทนำ.....	1
1.1 ที่มาและความสำคัญ.....	1
1.2 วัตถุประสงค์การวิจัย.....	3
1.3 ขอบเขตของการวิจัย.....	3
1.4 กรอบแนวคิดที่ใช้การวิจัย.....	3
1.5 ประโยชน์ที่ได้รับ.....	4
1.6 นิยามศัพท์เฉพาะการวิจัย.....	4
บทที่ 2 เอกสารและงานวิจัยที่เกี่ยวข้อง.....	6
2.1 การจัดองค์ประกอบภาพถ่าย.....	6
2.2 เทคนิคและศิลปะการถ่ายภาพ.....	34
2.3 นิตยสารและวารสาร.....	44
2.4 นิตยสารตกแต่งบ้าน.....	53
2.5 การออกแบบงานกราฟิก.....	61
2.6 สถาปัตยกรรมภายใน.....	92
2.7 ทฤษฎีการรับรู้.....	95
2.8 งานวิจัยที่เกี่ยวข้อง.....	104

## สารบัญ (ต่อ)

	หน้า
บทที่ 3 วิธีดำเนินการงานวิจัย.....	107
3.1 ขั้นตอนที่ 1 ศึกษาองค์ประกอบภาพถ่ายเพื่อการออกแบบ นิตยสารตกแต่งบ้าน.....	107
3.2 ขั้นตอนที่ 2 เพื่อการออกแบบนิตยสารตกแต่งบ้าน.....	108
3.3 ขั้นตอนที่ 3 เพื่อประเมินความคิดเห็นของกลุ่มเป้าหมาย.....	110
บทที่ 4 ผลการวิเคราะห์ข้อมูล.....	115
4.1 ขั้นตอนที่ 1 ผลการวิเคราะห์ขั้นตอนการศึกษาองค์ประกอบภาพถ่าย เพื่อการออกแบบนิตยสารตกแต่งบ้าน .....	116
4.2 ขั้นตอนที่ 2 ผลการวิเคราะห์ขั้นตอนการออกแบบนิตยสารตกแต่งบ้าน.....	143
4.3 ขั้นตอนที่ 3 ผลการวิเคราะห์ขั้นตอนศึกษาความคิดเห็น ที่มีต่อรูปแบบนิตยสารตกแต่งบ้านที่ได้รับการปรับปรุงแล้ว ของผู้ที่สนใจอ่านนิตยสารตกแต่งบ้าน.....	149
บทที่ 5 สรุปผลการวิจัย อภิปรายผลและข้อเสนอแนะ.....	152
5.1 วัตถุประสงค์ของการวิจัย.....	152
5.2 ผู้ให้ข้อมูล.....	152
5.3 เครื่องมือที่ใช้ในการวิจัย.....	152
5.4 การเก็บรวบรวมข้อมูล.....	153
5.5 การวิเคราะห์ข้อมูล.....	154
5.6 สรุปผลการวิจัย.....	154
5.7 อภิปรายผลการวิจัย.....	158
5.8 ข้อเสนอแนะ.....	161

## สารบัญ(ต่อ)

	หน้า
บรรณานุกรม.....	162
ภาคผนวก.....	164
ภาคผนวก ก. หนังสือราชการ.....	164
ภาคผนวก ข. เครื่องมือที่ใช้ในการวิจัย.....	179
ภาคผนวก ค. ผลงานการออกแบบ.....	201
ประวัติผู้เขียน.....	210



# สารบัญตาราง

ตารางที่	หน้า
2.1 แสดงการเพิ่มรูดรับแสงเมื่อใช้ฟิลเตอร์ลดแสง.....	40
2.2 แสดงการใช้งานฟิลเตอร์สีน้ำเงิน .....	42
2.3 แสดงการใช้ฟิลเตอร์แก้สี.....	43
2.4 แสดงการใช้ฟิลเตอร์ในการถ่ายภาพสี.....	44
2.5 แสดงการตัดกระดาษขนาดต่างๆ.....	72
2.6 แสดงเครื่องหมายที่ใช้ในการพิสูจน์อักษร.....	80
4.1 แสดงองค์ประกอบภาพถ่ายในนิตยสารตกแต่งบ้าน.....	122
4.2 แสดงองค์ประกอบนิตยสารตกแต่งบ้าน 13 เล่ม.....	128
4.3 แสดงความถี่และคำร้อยละจำแนกตามปัจจัยส่วนบุคคลของผู้เชี่ยวชาญ 10 ท่าน.....	141
4.4 แสดงพฤติกรรมการอ่านนิตยสาร.....	144
4.5 แสดงความคิดเห็นเกี่ยวกับองค์ประกอบภาพถ่าย.....	146
4.6 แสดงจำนวนและคำร้อยละของความคิดเห็นเกี่ยวกับ นิตยสารตกแต่งบ้านที่ทำการออกแบบแล้ว.....	153
4.7 แสดงค่าเฉลี่ย ค่าเบี่ยงเบนมาตรฐานและระดับความเหมาะสม ของรูปแบบนิตยสารตกแต่งบ้านที่ได้รับการปรับปรุงแล้ว ของผู้ที่สนใจอ่านนิตยสารตกแต่งบ้าน.....	155
4.8 แสดงค่าเฉลี่ย ค่าเบี่ยงเบนมาตรฐานและระดับความเหมาะสม ของรูปแบบนิตยสารตกแต่งบ้านที่ได้รับการปรับปรุงแล้ว ของผู้ที่สนใจอ่านนิตยสารตกแต่งบ้าน (ต่อ).....	156
4.9 แสดงค่าเฉลี่ย ค่าเบี่ยงเบนมาตรฐานและระดับความเหมาะสม ของรูปแบบนิตยสารตกแต่งบ้านที่ได้รับการปรับปรุงแล้ว ของผู้ที่สนใจอ่านนิตยสารตกแต่งบ้าน (ต่อ).....	157

# สารบัญภาพ

ภาพที่	หน้า
1.1 แสดงกรอบการวิจัย.....	3
1.1 แสดงกรอบการวิจัย (ต่อ) .....	3
2.1 แสดงองค์ประกอบภาพที่ต้องมีหลายองค์ประกอบ.....	7
2.2 แสดงเฟรมที่มนุษย์สร้าง.....	8
2.3 แสดงเฟรมที่มนุษย์สร้าง.....	8
2.4 แสดงเฟรมที่ธรรมชาติสร้าง.....	8
2.5 แสดงเฟรมที่ธรรมชาติสร้าง.....	8
2.6 แสดงองค์ประกอบภาพตัวแบบหลักและตัวแบบรอง.....	9
2.7 แสดงองค์ประกอบภาพตัวแบบหลักและตัวแบบรอง.....	9
2.8 แสดงองค์ประกอบภาพตัวแบบหลักและตัวแบบรอง.....	9
2.9 แสดงองค์ประกอบภาพตัวแบบหลักและตัวแบบรอง.....	9
2.10 แสดงจุดโฟกัส.....	10
2.11 แสดงจุดโฟกัส.....	10
2.12 แสดงการจัดองค์ประกอบหลักรูปสามเหลี่ยม.....	11
2.13 แสดงการจัดองค์ประกอบหลักรูปสามเหลี่ยม.....	11
2.14 แสดงการจัดองค์ประกอบหลักรูปสามเหลี่ยมหัวกลับ.....	12
2.15 แสดงการจัดองค์ประกอบหลักรูปสามเหลี่ยม.....	12
2.16 แสดงองค์ประกอบที่มีความสมมาตรและสมดุล.....	13
2.17 แสดงองค์ประกอบที่มีความสมมาตรและสมดุล.....	13
2.18 แสดงความสมมาตร.....	13
2.19 แสดงความสมมาตร.....	13
2.20 แสดงความสมมาตร.....	14
2.21 แสดงความสมมาตร.....	14

## สารบัญภาพ (ต่อ)

ภาพที่	หน้า
2.22 แสดงองค์ประกอบที่มีความสมดุล.....	14
2.23 แสดงความสมดุลและมีจุดเด่น.....	14
2.24 แสดงความสมดุล.....	15
2.25 แสดงความความสัมพันธ์ของภาพ.....	15
2.26 แสดงจัดองค์ประกอบแบบกึ่งกลาง.....	15
2.27 แสดงการจัดองค์ประกอบแบบกึ่งกลาง.....	16
2.28 แสดงการดึงดูดความสนใจด้วยการวางเส้นทแยงมุมตัดกัน.....	17
2.29 แสดงการจัดองค์ประกอบภาพตามกฎสามส่วน.....	18
2.30 แสดงการจัดองค์ประกอบภาพตามกฎสามส่วน.....	18
2.31 แสดงสีสว่างขาว (High Key).....	19
2.32 แสดงสีส่วนใหญ่มืดเข้ม (Low Key).....	20
2.33 แสดงตัดองค์ประกอบส่วนเกินเพื่อเน้นตัวแบบหลัก.....	20
2.34 แสดงตัดองค์ประกอบส่วนเกินเพื่อเน้นตัวแบบหลัก.....	21
2.35 แสดงการสร้างจังหวะการจัดวางองค์ประกอบภาพ.....	22
2.36 แสดงการสร้างจังหวะการจัดวางองค์ประกอบภาพ.....	22
2.37 แสดงพื้นผิว (Texture).....	23
2.38 แสดงการใช้เส้นนำสายตา.....	24
2.39 แสดงการใช้เส้นนำสายตา.....	24
2.40 แสดงการใช้เส้นนำสายตาโค้งรูปตัว s.....	25
2.41 แสดงสร้างองค์ประกอบภาพตามเส้นทแยงมุม.....	26
2.42 แสดงการสร้างเส้นนำสายตาตามเส้นทแยงมุม.....	26
2.43 แสดงการดึงดูดความสนใจด้วยการวางเส้นทแยงมุมตัดกัน.....	27
2.44 แสดงองค์ประกอบที่ดูไม่มั่นคง.....	27
2.45 แสดงองค์ประกอบที่ดูมั่นคง.....	27
2.46 แสดงที่เอียงจะสร้างความรู้สึกที่ไม่มั่นคง.....	28

## สารบัญภาพ (ต่อ)

ภาพที่	หน้า
2.47 แสดงแสดงภาพเมื่อจัดระดับแวนอนของภาพ ให้ถูกต้องแล้ว.....	28
2.48 แสดงมุมมองภาพที่มีมุมเดียวกับระดับสายตา.....	29
2.49 แสดงมุมมองภาพที่มีมุมเดียวกับระดับสายตา.....	29
2.50 แสดงมุมมองภาพที่มองมาจากมุมสูงกว่าระดับสายตา.....	30
2.51 แสดงมุมมองภาพที่มองมาจากมุมสูงกว่าระดับสายตา.....	30
2.52 แสดงมุมมองภาพที่มองมาจากระดับที่ต่ำกว่าระดับสายตา.....	31
2.53 แสดงมุมมองภาพที่มองมาจากระดับที่ต่ำกว่าระดับสายตา.....	31
2.54 แสดงบรรยากาศของภาพแบบ daylight.....	32
2.55 แสดงบรรยากาศของภาพแบบ twilight.....	32
2.56 แสดงรูปร่างขององค์ประกอบภาพถ่าย.....	33
2.57 แสดงรูปทรงของภาพถ่าย.....	33
2.58 แสดงภาพแสดงพื้นที่ว่าง.....	34
2.59 แสดงภาพแสดงพื้นที่ว่าง.....	34
2.60 แสดงกล้องลำจพอร์แมท Large Format Camera.....	38
2.61 แสดงฟิลเตอร์ลดทอนแสง.....	40
2.62 แสดงฟิลเตอร์โพลาไรส์.....	41
2.63 แสดงนิตยสารผู้หญิง.....	47
2.64 แสดงนิตยสารข่าว.....	47
2.65 แสดงนิตยสารผู้หญิง.....	48
2.66 แสดงนิตยสารผู้ชาย.....	49
2.67 แสดงนิตยสารการเงิน.....	49
2.68 แสดงนิตยสารเฉพาะด้านหรือเฉพาะกลุ่ม.....	50
2.69 แสดงการวางข้อความบนปก.....	52
2.70 แสดงการวางสารบัญ.....	52
2.71 แสดงนิตยสาร ELLE DECORATION.....	56
2.72 แสดงนิตยสาร my home.....	57
2.73 แสดงนิตยสาร Livingetc.....	58

## สารบัญภาพ (ต่อ)

ภาพที่	หน้า
2.74 แสดงนิตยสาร the TERRaCE.....	58
2.75 แสดงนิตยสาร BE-1 MAGAZINE.....	59
2.76 แสดงนิตยสาร daybeds.....	59
2.77 แสดงนิตยสาร HOME & RESORT THAILAND.....	60
2.78 แสดงนิตยสาร home & décor.....	60
2.79 แสดงนิตยสาร บ้านและสวน.....	61
2.80 แสดงนิตยสาร Life and HOME.....	61
2.81 แสดงนิตยสาร @Kitchen.....	62
2.82 แสดงนิตยสาร room.....	62
2.83 แสดงนิตยสาร me style home & living.....	63
2.84 แสดงเส้นลักษณะต่างๆ.....	64
2.85 แสดงรูปร่างลักษณะต่างๆ.....	64
2.86 แสดงรูปทรงลักษณะต่างๆ.....	65
2.87 แสดงแสงและเงา.....	65
2.88 แสดงลักษณะพื้นผิว.....	66
2.89 แสดงระยะของภาพ.....	67
2.90 แสดงรูปเล่มหนังสือแนวตั้ง.....	68
2.91 แสดงรูปเล่มหนังสือแนวนอน.....	68
2.92 แสดงรูปร่างของสิ่งพิมพ์ในลักษณะรูปภายนอกของสัตว์ สิ่งของ.....	69
2.93 แสดงตำแหน่งความสนใจของผู้ดูต่อหน้าหนังสือ.....	69
2.94 แสดงการกำหนดพื้นที่สำหรับสิ่งพิมพ์สองหน้า.....	70
2.95 แสดงตำแหน่งจุดรวมสายตา.....	70
2.96 แสดงตำแหน่งเส้นโกลเด้น พรอบพรอซัน (golden proportion).....	71
2.97 แสดงการกำหนดพื้นที่สำหรับสิ่งพิมพ์หน้าเดียว.....	71
2.98 แสดงการพับกระดาษขนาด 8 หน้ายก.....	72
2.99 แสดงการวางตำแหน่งของหน้าหนังสือใน 1 ยก.....	73
2.100 แสดงการตัดแบ่งกระดาษขนาดมาตรฐานชุด A.....	73

### VIII

เอกสารนี้เป็นเอกสารที่สงวนไว้สำหรับการใช้งานเพื่อการศึกษาเท่านั้น ไม่อนุญาตให้นำไปใช้ประโยชน์ด้านการค้า  
ไม่ว่ากรณีใดๆ ทั้งสิ้น อีกทั้งห้ามมิให้ดัดแปลงเนื้อหา และต้องอ้างอิงถึงเจ้าของเอกสารทุกครั้งที่มีการนำไปใช้

## สารบัญภาพ (ต่อ)

ภาพที่	หน้า
2.109 แสดงตัวอักษรบนพื้นสกรีน.....	81
2.110 แสดงที่เกิดจากการถ่ายภาพด้วยเลนส์ตาปลา.....	83
2.111 แสดงที่เกิดจากการใช้เครื่องโครมาคอม.....	83
2.112 แสดงการตัดภาพต้นฉบับบางส่วน.....	84
2.113 แสดงการใช้ตารางกริด หรือ เทคนิคมอนเดรียน.....	84
2.114 แสดงตำแหน่งจุดแห่งความสนใจในหน้าสิ่งพิมพ์.....	85
2.115 แสดงการวางอยู่ด้านบน หรือด้านล่างของตัวอักษร.....	85
2.116 แสดงการวางอยู่ด้านซ้าย หรือด้านขวาของตัวอักษร.....	86
2.117 แสดงการวางภาพแทรกระหว่างตัวอักษร.....	86
2.118 แสดงการวางตัวอักษรทับภาพ.....	86
2.119 แสดงการวางภาพและตัวอักษรอยู่คนละหน้า.....	87
2.120 แสดงการวางภาพและตัวอักษรเชื่อมระหว่างสองหน้า.....	87
2.121 แสดงเครื่องหมายแสดงมุม.....	88
2.122 แสดงเครื่องกำหนดตำแหน่งพิมพ์สี.....	88
2.123 แสดงเครื่องหมายกำหนดแนวพับกระดาษ.....	89
2.124 แสดงการส่งย่อ-ขยายภาพเป็นเปอร์เซ็นต์.....	89
2.125 แสดงตัวอักษรแบบมีเชิง.....	91
2.126 แสดงตัวอักษรแบบไม่มีเชิง.....	91
2.127 แสดงตัวอักษรแบบตัวเขียน.....	92
2.128 แสดงตัวอักษรแบบตัวอักษร.....	92
2.129 แสดงตัวอักษรแบบประดิษฐ์.....	93
2.130 แสดงตัวอักษรแบบสมัยใหม่.....	93
2.131 แสดงรูปแบบตัวอักษร.....	94
2.132 แสดง balance ในแบบต่างๆ.....	97
2.133 แสดงกระบวนการรับรู้ของ Wagner and Hollenbeck.....	100
2.134 แสดงกระบวนการรับรู้ของ กันยา สุวรรณแสง.....	101

## สารบัญภาพ (ต่อ)

ภาพที่	หน้า
2.101 แสดงลักษณะการจัดทำเลย์เอาต์.....	75
2.102 แสดงการจัดหน้าของหนังสือแบบคลาสสิก.....	75
2.103 แสดงลักษณะตัวอักษรจากการเรียงพิมพ์ด้วยแสงโดยเครื่องคอมพิวเตอร์กราฟิก.....	77
2.104 แสดงลักษณะตัวอักษรจากการเรียงพิมพ์ด้วยเครื่องพิมพ์ดีดไฟฟ้า.....	78
2.105 แสดงลักษณะตัวอักษรจากการเรียงพิมพ์ด้วยเครื่องคอมพิวเตอร์.....	78
2.106 แสดงลักษณะตัวอักษรลอก.....	79
2.107 แสดงการเปรียบเทียบขนาดของไวกากับนิ้ว.....	79
2.108 แสดง ตัวอักษรลักษณะเนกาทีฟ.....	80
2.135 แสดงกฎแห่งความแน่นอนหรือชัดเจน.....	104
2.136 แสดงกฎแห่งความคล้ายคลึง.....	104
2.137 แสดงกฎแห่งความใกล้ชิด.....	105
2.138 แสดงกฎแห่งการสิ้นสุด.....	105
3.1 แสดงขั้นตอนการศึกษาองค์ประกอบภาพถ่าย เพื่อการออกแบบนิตยสารตกแต่งบ้าน.....	119
4.1 แสดงรูปแบบนิตยสารที่ได้รับการออกแบบแล้ว แบบที่ 1.....	151
4.2 แสดงรูปแบบนิตยสารที่ได้รับการออกแบบแล้ว แบบที่ 2.....	152
4.3 แสดงรูปแบบนิตยสารที่ได้รับการปรับปรุงแล้ว ขั้นตอนการศึกษาความคิดเห็นที่มีต่อรูปแบบนิตยสาร.....	154

# บทที่ 1

## บทนำ

### 1.1 ความเป็นมาและความสำคัญ

การสื่อสาร คือ กระบวนการในการส่งผ่านหรือสื่อความหมายระหว่างบุคคล สังคม มนุษย์ เป็นสังคมที่สมาชิกสามารถใช้ความสามารถของตนสื่อความหมายให้ผู้อื่นเข้าใจ ได้โดยแสดงออกในรูป ของความต้องการ ความปรารถนา ความรู้สึกนึกคิด ความรู้และประสบการณ์ต่างๆ จากบุคคลหนึ่ง ไปสู่อีกบุคคลหนึ่ง การสื่อสารจึงมีความสำคัญยิ่ง ดังนั้นจึงอาจให้คำนิยามการสื่อสารอย่างง่าย ๆ ว่า หมายถึง ศิลปะแห่งการถ่ายทอดข่าวสาร ความรู้สึกนึกคิดและทัศนคติจากบุคคลหนึ่งไปสู่อีกบุคคล หนึ่ง” (วิรัช ลภีรัตนกุล, 2527) ในวิทยาดำรงเกียรติศักดิ์, 2537: 19)

สุมน อยู่สิน (2554) กล่าวว่า การสื่อสาร คือ กระบวนการแลกเปลี่ยนข้อมูล ข่าวสาร ระหว่างบุคคลต่อบุคคลหรือบุคคลต่อกลุ่ม โดยใช้สัญลักษณ์ สัญญาณ หรือพฤติกรรมที่เข้าใจกัน โดยมี องค์ประกอบดังนี้ 1) ผู้ส่งสาร คือ ผู้ที่ทำหน้าที่ส่งข้อมูล สารไปยังผู้รับสารโดยผ่านช่องทางที่เรียกว่า สื่อ ถ้าหากเป็นการสื่อสารทางเดียวผู้ส่งจะทำหน้าที่ส่งเพียงประการเดียวแต่ถ้าเป็นการสื่อสาร 2 ทาง ผู้ส่งสารจะเป็นผู้รับในบางครั้งด้วย ผู้ส่งสารจะต้องมีทักษะในการสื่อสาร มีเจตคติต่อตนเอง ต่อเรื่องที่จะส่ง ต้องมีความรู้ในเนื้อหาที่จะส่งและอยู่ในระบบสังคมเดียวกับผู้รับก็จะทำให้การสื่อสารมีประสิทธิภาพ 2) ข่าวสาร ในการะบวนการติดต่อสื่อสารก็มีความสำคัญ ข่าวสารที่ดีต้องแปลเป็นรหัส เพื่อสะดวกในการส่งการรับและตีความ เนื้อหาสารของสารและการจัดสารก็จะต้องทำให้การสื่อ ความหมายง่ายขึ้น 3) สื่อหรือช่องทางในการรับสาร คือ ประสาทสัมผัสทั้งห้า คือ ตา หู จมูก ลิ้น และ กายสัมผัส และตัวกลางที่มนุษย์สร้างขึ้นมา เช่น สิ่งพิมพ์ กราฟิก สื่ออิเล็กทรอนิกส์ 4) ผู้รับสาร คือ ผู้ ที่เป็นเป้าหมายของผู้ส่งสาร การสื่อสารจะมีประสิทธิภาพ ผู้รับสารจะต้องมีประสิทธิภาพในการรับรู้ มีเจตคติที่ดีต่อข้อมูลข่าวสาร ต่อผู้ส่งสารและต่อตนเอง

วิธีการในการใช้สื่อ 1) การสื่อสารแบบรายบุคคล เช่น การพบปะพูดคุยหรือการสอนแบบ ตัวต่อตัว 2) การสื่อสารแบบกลุ่ม มีการใช้สื่อในรูปแบบต่าง ๆ เช่น การสาธิต, การประชุม, การ บรรยาย เป็นต้น 3) การสื่อสารแบบมวลชน ใช้สื่อในรูปแบบของเอกสารสิ่งพิมพ์, หนังสือพิมพ์, วิทยุ, โทรทัศน์รวมถึงแผ่นโฆษณาด้วย

ถ้าสังเกตจะพบว่าภาพถ่ายได้ถูกจัดว่าเป็นวัสดุที่ใช้เป็นพื้นฐานในการผลิตสื่ออาจเป็น เพราะว่าเป็นสื่อแทบทุกชนิดที่น่าสนใจ มักจะมีภาพถ่ายประกอบอยู่ด้วยเสมอเคยมีผู้กล่าวว่า “ภาพ 1 เอกสารนี้เป็นเอกสาร วิถีสงวนลิขสิทธิ์ในการใช้ในเพื่อการศึกษาเท่านั้น เมื่อผู้ยูได้เห็นใบเขียวจะยื่นด้านการศึกษา ไม่ว่าการณีใดๆ ทั้งสิ้น อีกทั้งห้ามมิให้ดัดแปลงเนื้อหา และต้องอ้างอิงถึงเจ้าของเอกสารทุกครั้งที่มีการนำไปใช้

ภาพ มีความหมายมากกว่าคำพันคำ (“One picture speaks louder than thousand words”)” การถ่ายภาพเพื่อนำไปใช้ในการผลิตสื่อรูปแบบต่าง ๆ นั้น จึงเป็นสิ่งจำเป็นที่ต้องเรียนรู้และศึกษาโดยการเรียนรู้การใช้อุปกรณ์ที่เป็นพื้นฐาน จากนั้นจึงศึกษาถึงการจัดองค์ประกอบภาพการสร้างจุดสนใจของภาพเรียนรู้ทฤษฎีต่างๆ เพื่อนำไปประยุกต์ใช้งาน ในการสื่อสารรูปแบบต่างๆ ไม่ว่าจะเป็นการสื่อสารรายบุคคล รายกลุ่ม หรือ มวลชน (ณรงค์ สมพงษ์ ,2535: 33)

การถ่ายภาพได้กลายเป็นสิ่งจำเป็นสำหรับนักสื่อสารและนักนิเทศศาสตร์ หรือผู้ที่เกี่ยวข้องกับการผลิตสื่อโดยตรง เพื่องานส่งเสริมและเผยแพร่ การนำภาพนิ่งที่ได้จากการถ่ายภาพมานำเสนอ จัดพิมพ์เป็นเอกสาร ใช้อธิบายความหมาย เช่น การผลิตแผนโฆษณาประชาสัมพันธ์ประกอบข่าว, นิตยสาร, ตำรา ฯลฯ หรือจัดทำเป็นภาพนิ่ง ใช้จัดนิทรรศการ ย่อมน่าสนใจกว่าสื่ออื่นที่ไม่ใช่ภาพประกอบแน่นอน

นิตยสารเป็นสื่อมวลชนประเภทหนึ่งที่มีธรรมชาติไม่แตกต่างไปจากสื่อมวลชนอื่นเท่าใดนัก ใน อดีตการผลิตนิตยสารมีจุดมุ่งหมายเพื่อการประชาสัมพันธ์เผยแพร่กิจการของสำนัก ให้ความรู้แก่ผู้เป็นสมาชิกด้านบทความและสารคดี และเพื่อธุรกิจในการเป็นตัวแทนของสำนักพิมพ์และเป็นแหล่งของอาชีพ ซึ่งต่อมาได้มีการกำหนดนโยบายขึ้นมาใหม่ คือ มีหน้าที่ในการบอกข่าวสารให้ความรู้ อีกทั้งยังมีอิทธิพลต่อผู้อ่าน และมีหน้าที่ในการให้ความบันเทิงด้วย เช่น การนำเสนอ บันเทิงคดี สารคดี จนในปัจจุบันนิตยสารมีหน้าที่ต่อสังคมแตกต่างไปจากสื่อสิ่งพิมพ์อื่นๆ โดยจะเน้นในเรื่องการอธิบาย วิเคราะห์ วิจัย เรื่องราวข่าวสารพร้อมทั้งชี้แนะกระแสของสังคมได้อย่างชัดเจนขึ้น อย่างไรก็ตาม นิตยสารอาจมีการนำเสนอข้อมูลที่ผิดพลาดได้เช่นกันหากไม่ได้รับการกลั่นกรองที่สมบูรณ์ จึงกล่าวได้ว่านิตยสารเป็นสื่อมวลชนที่เรียกได้ว่า เป็นเสมือนดาบสองคมเช่นเดียวกับสื่อมวลชนประเภทอื่นๆ (วิชญ์ สุวรรณเพิ่ม, 2531: 66)

ซึ่งการถ่ายภาพประกอบเป็นองค์ประกอบอย่างหนึ่งของนิตยสาร ที่ควรสื่อถึงความเป็นสภาพแวดล้อมที่เป็นจริง อย่างเช่น ภาพในนิตยสารด้านสถาปัตยกรรมและด้านงานออกแบบภายใน ได้อธิบายถึงสิ่งที่นักออกแบบตั้งใจจะสื่อออกมา ผู้วิจัยจึงได้ทำการศึกษางค์ประกอบภาพถ่ายในนิตยสารตกแต่งบ้าน เพื่อให้ได้แนวทางในการถ่ายภาพประกอบในนิตยสารตกแต่งบ้านว่ามีองค์ประกอบภาพถ่ายหลักที่สำคัญอะไรบ้าง และนำไปใช้เป็นเกณฑ์ในการออกแบบนิตยสารตกแต่งบ้านที่ตรงตามความคิดเห็นของกลุ่มเป้าหมาย โดยใช้กรณีศึกษาเป็นนิตยสารตกแต่งบ้าน

เอกสารนี้เป็นเอกสารที่สงวนไว้สำหรับการใช้งานเพื่อการศึกษาเท่านั้น ไม่อนุญาตให้นำไปใช้ประโยชน์ด้านการค้า ไม่ว่าจะกรณีใดๆ ทั้งสิ้น อีกทั้งห้ามมิให้ตัดแปลงเนื้อหา และต้องอ้างอิงถึงเจ้าของเอกสารทุกครั้งที่มีการนำไปใช้

## 1.2 วัตถุประสงค์ของการวิจัย

- 1.2.1 ศึกษาองค์ประกอบภาพถ่ายเพื่อการออกแบบนิตยสารตกแต่งบ้าน
- 1.2.2 เพื่อออกแบบนิตยสารตกแต่งบ้าน
- 1.2.3 เพื่อประเมินความคิดเห็นของกลุ่มเป้าหมาย

## 1.3 ขอบเขตของการวิจัย

- 1.3.1 งานวิจัยนี้จะเก็บข้อมูลจากกลุ่มตัวอย่างได้แก่ นักวิชาการด้านนิเทศศาสตร์, นักวิชาชีพด้านการออกแบบกราฟิก และกลุ่มผู้สนใจอ่านนิตยสารตกแต่งบ้าน
- 1.3.2 ตัวแปรต้น คือ รูปแบบของนิตยสารตกแต่งบ้าน  
ตัวแปรตาม คือ การรับรู้ของกลุ่มเป้าหมาย

## 1.4 กรอบการวิจัย

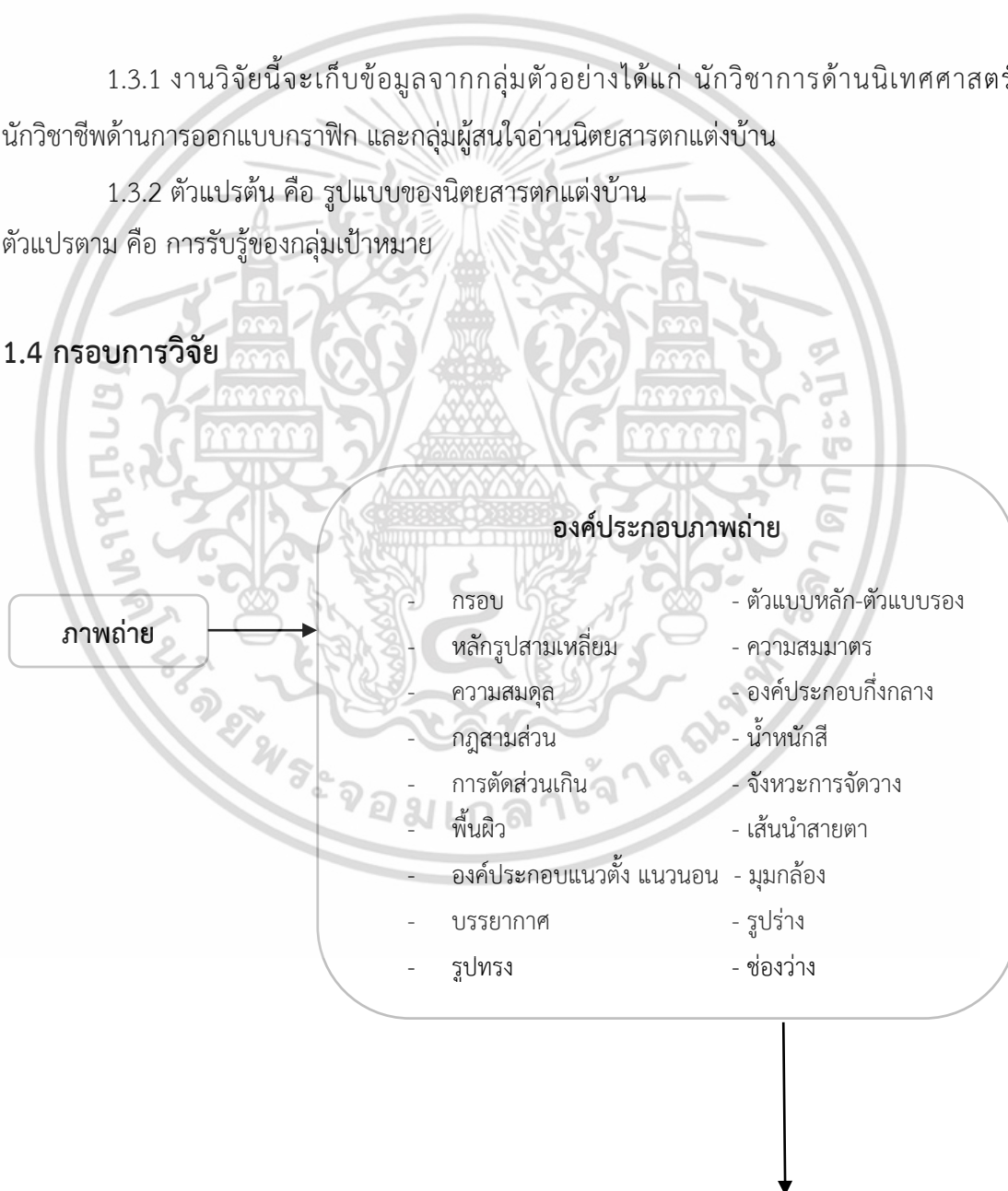

**ภาพที่ 1.1** แสดงกรอบการวิจัย

เอกสารนี้เป็นเอกสารที่สงวนไว้สำหรับการใช้งานเพื่อการศึกษาเท่านั้น ไม่อนุญาตให้นำไปใช้ประโยชน์ด้านการค้า ไม่ว่าจะกรณีใดๆ ทั้งสิ้น อีกทั้งห้ามมิให้ดัดแปลงเนื้อหา และต้องอ้างอิงถึงเจ้าของเอกสารทุกครั้งที่มีการนำไปใช้

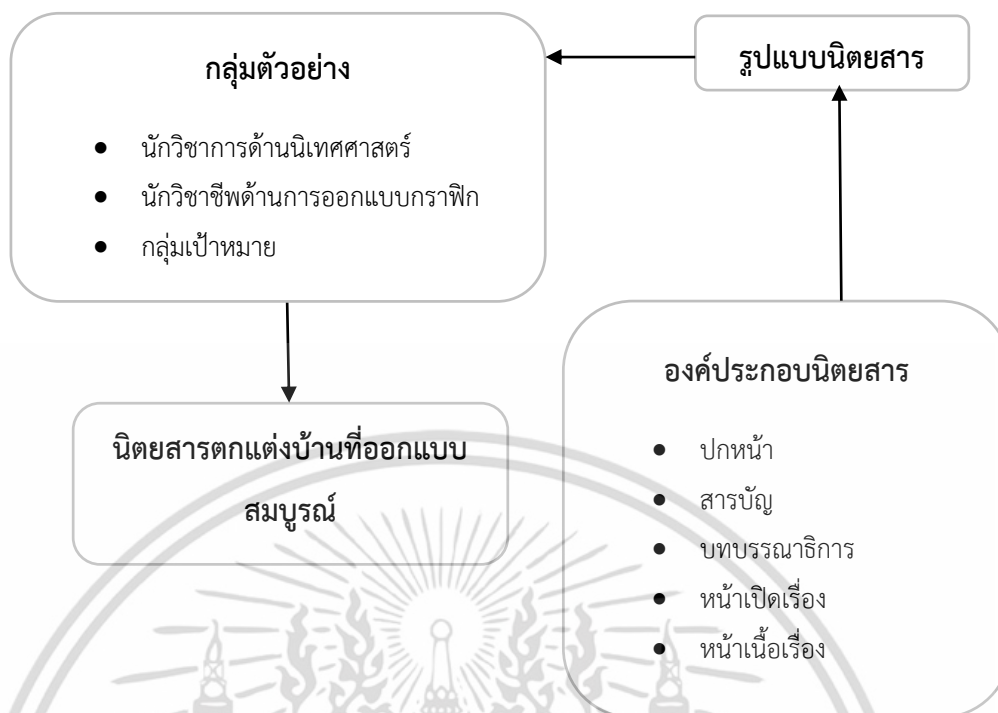

ภาพที่ 1.1 แสดงกรอบการวิจัย (ต่อ)

## 1.5 ประโยชน์ที่ได้รับ

- 1.5.1 สามารถนำผลการวิจัยไปเป็นแนวทางในการเลือกใช้ภาพถ่ายเพื่อประกอบนิตยสารตกแต่งบ้านเล่มอื่นๆ ได้
- 1.5.2 สามารถใช้เป็นเกณฑ์ในการออกแบบนิตยสารตกแต่งบ้านหรือนำไปประยุกต์ใช้กับนิตยสารประเภทอื่นได้

## 1.6 นิยามศัพท์เฉพาะ

1.6.1 นิตยสารตกแต่งบ้าน หมายถึง สื่อสิ่งพิมพ์ที่เสนอเนื้อหาที่เน้นให้ความรู้ในการออกแบบตกแต่งบ้านรวมถึงการแนะนำสถาปนิก มัณฑนากร และดีไซเนอร์ การเลือกซื้อเลือกใช้ออกแบบ ตกแต่งบ้าน ตลอดจนไอเดียการจัดแต่งสวนภายในบ้าน

1.6.3 องค์ประกอบภาพถ่าย หมายถึงการจัดวางสิ่งของต่างๆหรือสิ่งที่ต้องการปรากฏ

ภายในกรอบหรือ ช่องมองภาพให้อยู่ในตำแหน่งที่ต้องการ เอกสารนี้เป็นเอกสารที่สงวนไว้สำหรับการใช้งานเพื่อการศึกษาเท่านั้น ไม่อนุญาตให้นำไปใช้ประโยชน์ด้านการค้า ไม่ว่าจะกรณีใดๆ ทั้งสิ้น อีกทั้งห้ามมิให้ดัดแปลงเนื้อหา และต้องอ้างอิงถึงเจ้าของเอกสารทุกครั้งที่มีการนำไปใช้

1.6.4 การสื่อสาร หมายถึง กระบวนการถ่ายทอดข่าวสาร ข้อมูล ความรู้ ประสบการณ์ ความรู้สึก ความคิดเห็น ความต้องการจากผู้ส่งสารผ่านภาพถ่ายที่ใช้ประกอบนิตยสารตกแต่งบ้าน

1.6.5 ภาพประกอบ หมายถึง ภาพที่ทำหน้าที่ที่มีความสำคัญเทียบเท่ากับตัวอักษรโดยเรียกความสนใจจากผู้อ่านและทำให้เกิดความชัดเจนยิ่งขึ้น

1.6.6 นักวิชาการ หมายถึง ผู้มีความรู้ในด้านนิเทศศาสตร์ อาจารย์สอนวิชาการกราฟิก

1.6.7 นักวิชาชีพ หมายถึง ผู้มีความสามารถในการออกแบบกราฟิก

1.6.8 กลุ่มเป้าหมาย หมายถึง กลุ่มผู้บริโภคที่สนใจในนิตยสารตกแต่งบ้าน



เอกสารนี้เป็นเอกสารที่สงวนไว้สำหรับการใช้งานเพื่อการศึกษาเท่านั้น ไม่อนุญาตให้นำไปใช้ประโยชน์ด้านการค้า ไม่ว่าจะกรณีใดๆ ทั้งสิ้น อีกทั้งห้ามมิให้ดัดแปลงเนื้อหา และต้องอ้างอิงถึงเจ้าของเอกสารทุกครั้งที่มีการนำไปใช้

## บทที่ 2

### เอกสารและงานวิจัยที่เกี่ยวข้อง

ในการศึกษาองค์ประกอบภาพถ่ายเพื่อการออกแบบนิตยสารตกแต่งบ้าน ผู้วิจัยได้ศึกษาค้นคว้า และทบทวนวรรณกรรมที่สอดคล้องกับวัตถุประสงค์ ซึ่งจะกล่าวถึงทฤษฎีแนวคิด และงานวิจัยที่เกี่ยวข้องกับองค์ประกอบภาพถ่ายและการออกแบบนิตยสาร โดยมีรายละเอียดดังนี้

- 2.1 การจัดองค์ประกอบภาพถ่าย
- 2.2 เทคนิคและศิลปะการถ่ายภาพ
- 2.3 นิตยสารและวารสาร
- 2.4 นิตยสารตกแต่งบ้าน
- 2.5 การออกแบบงานกราฟิก
- 2.6 สถาปัตยกรรมภายใน
- 2.7 ทฤษฎีการรับรู้
- 2.8 งานวิจัยที่เกี่ยวข้อง

#### 2.1 การจัดองค์ประกอบของภาพถ่าย

การจัดองค์ประกอบภาพ คือ กระบวนการในการจัดวางองค์ประกอบต่าง ๆ ในภาพภาพหนึ่ง หากรู้สึกว่ามีบางอย่างขาดหายไป หรือภาพที่ออกมาไม่เป็นไปอย่างที่ตั้งใจ ปัญหาอาจอยู่ที่การจัดองค์ประกอบในภาพ การจัดองค์ประกอบภาพที่ถูกต่อนั้นไม่มีค่านิยมแบบเฉพาะเจาะจง ภาพที่ถ่ายจากตัวแบบเดียวกันอาจให้ความรู้สึกที่ต่างกันอย่างสิ้นเชิง ขึ้นอยู่กับหลายปัจจัย เช่น มีพื้นที่ว่างในภาพแค่ไหน รวมถึงวัตถุนั้นถูกถ่ายในแนวตั้ง แนวนอน หรือจากมุมใดมุมหนึ่ง หากไม่มีเป้าหมายในการถ่ายที่ชัดเจนแล้วละก็ ภาพที่ช่างภาพถ่ายออกมาอาจกลายเป็นภาพธรรมดา ๆ ดูไม่น่าสนใจ ในทางกลับกัน คุณภาพของภาพที่ถ่ายได้อาจเพิ่มขึ้นอย่างมาก หากช่างภาพเลือกจัดองค์ประกอบภาพให้สะท้อนถึงวัตถุประสงค์ในการถ่ายภาพของช่างภาพ การจะทำเช่นนั้นได้ จำเป็นที่จะต้องมีความเข้าใจพื้นฐานสำหรับการจัดองค์ประกอบ และใช้องค์ประกอบแบบต่าง ๆ ให้สอดคล้องกับจุดมุ่งหมายของการถ่ายภาพหรือตามตัวแบบที่ถ่าย (Tatsuya Tanaka 2014)

การถ่ายภาพประกอบไปด้วยปัจจัยหลาย ๆ อย่างเพื่อเติมเต็มภาพถ่ายต่าง ๆ ของเราให้ออกมาสวยงามและสมบูรณ์ แต่เมื่อพูดถึงปัจจัยพื้นฐานเหล่านั้นซึ่งเราเรียกว่า “พื้นฐานของการถ่ายภาพ” คนส่วนใหญ่มักจะนึกถึงเรื่องของพื้นฐานการวัดแสงเป็นส่วนใหญ่ ซึ่งอีกสิ่งหนึ่งที่มี

เอกสารนี้เป็นเอกสารที่สงวนไว้สำหรับการใช้งานเพื่อการศึกษาเท่านั้น ไม่อนุญาตให้นำไปใช้ประโยชน์ด้านการค้าไม่ว่ากรณีใดๆ ทั้งสิ้น อีกทั้งห้ามมิให้ดัดแปลงเนื้อหา และต้องอ้างอิงถึงเจ้าของเอกสารทุกครั้งที่มีการนำไปใช้

ความสำคัญไม่แพ้กันนั่นก็คือ ศิลปะของการถ่ายภาพ (Art of Photography) สิ่งนี้เป็นสิ่งที่ช่วยเติมเต็มภาพถ่ายของเราให้สมบูรณ์มากขึ้น

เมื่อพูดถึงศิลปะการถ่ายภาพนั้นก็สามารถจะแบ่งออกมาได้เป็นหลาย ๆ ส่วนแต่ในงานวิจัยนี้จะพูดถึงส่วนที่ถือว่าเป็นพื้นฐานที่สุดและมีความสำคัญ ที่สุดเช่นเดียวกันคือ การจัดองค์ประกอบของภาพ (Composition)

องค์ประกอบ (Element) ภาพถ่ายทุกภาพนั้นจะต้องประกอบไปด้วย องค์ประกอบต่าง ๆ ซึ่งอยู่รวมกันจนกลายเป็นภาพ ๆ หนึ่ง อาจจะมีหนึ่ง สอง หรือ หลาย ๆ องค์ประกอบอยู่ในภาพ ๆ หนึ่งก็ได้



ภาพที่ 2.1 แสดงองค์ประกอบภาพที่ต้องมีหลายองค์ประกอบ

ที่มา: <http://camerartmagazine.com/index.php/phototechniques/52phototechniques/212-basic-composition-part-1>

ภาพที่ (2.1) ประกอบไปด้วย พระจันทร์ เป็นองค์ประกอบที่หนึ่ง ส่วนองค์ประกอบที่สองนั่นก็คือก้อนเมฆ เป็นต้น ดังนั้นแล้วจะเห็นได้ว่าภาพทุกภาพนั้นจะต้องประกอบไปด้วยสิ่งต่าง ๆ เหล่านี้ถึงจะออกมาเป็นภาพ ๆ หนึ่งได้ ในเรื่องขององค์ประกอบนั้นยังประกอบไปด้วย 4 ส่วนใหญ่ ๆ นั่นก็คือ ความสมมาตร (Symmetry), ความไม่สมมาตร (Asymmetry), ความสมดุล (Balance) และ พื้นที่ (Space)

### 2.1.1 กรอบ (Frame)

แม้ว่าภาพถ่ายจะสามารถนำมาประดับ ตกแต่งด้วยกรอบภาพอยู่แล้ว แต่การจัดให้ฉากหน้า หรือส่วนประกอบอื่นล้อมกรอบจุดเด่น เพื่อลดพื้นที่ว่าง หรือทำให้สายตาทุ่งสู่จุดสนใจนั้นจะทำให้ภาพกระชับ น่าสนใจขึ้น เช่น ช่องประตู หน้าต่าง รั้ว กิ่งไม้ ฯลฯ และควร ให้กรอบภาพเหล่านี้มีน้ำหนัก ความเข้มของภาพให้มากกว่า ภาพเรื่องราวที่อยู่ภายใน

## การจัดเฟรมโดยมนุษย์สร้างขึ้น



ภาพที่ 2.2 แสดงภาพเฟรมที่มนุษย์สร้าง

ภาพที่ 2.3 แสดงภาพเฟรมที่มนุษย์สร้างเฟรมที่  
เกิดขึ้นโดยธรรมชาติ

ที่มา: <https://www.gotoknow.org/posts/97002> และ

[http://www.bpsthai.org/BPS\\_Links/PhotoTechnic\\_L/PhotoTip\\_L/Sec09.html](http://www.bpsthai.org/BPS_Links/PhotoTechnic_L/PhotoTip_L/Sec09.html)

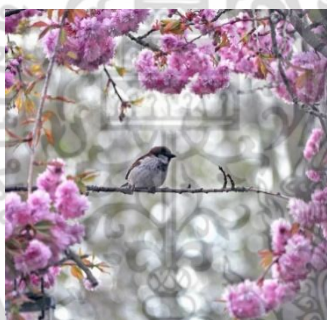

ภาพที่ 2.4 แสดงภาพเฟรมที่ธรรมชาติสร้าง

ภาพที่ 2.5 แสดงภาพเฟรมที่ธรรมชาติสร้าง

ที่มา: [http://www.rayabeading.com/article\\_detail.php?id=106&ln=th](http://www.rayabeading.com/article_detail.php?id=106&ln=th)

เอกสารนี้เป็นเอกสารที่สงวนไว้สำหรับการใช้งานเพื่อการศึกษาเท่านั้น ไม่อนุญาตให้นำไปใช้ประโยชน์ด้านการค้า  
ไม่ว่ากรณีใดๆ ทั้งสิ้น อีกทั้งห้ามมิให้ดัดแปลงเนื้อหา และต้องอ้างอิงถึงเจ้าของเอกสารทุกครั้งที่มีการนำไปใช้

### 2.1.2 องค์ประกอบภาพ "ตัวแบบหลักและตัวแบบรอง"



สีแดง: ตัวแบบหลัก สีฟ้า: ตัวแบบรอง

ภาพที่ 2.6 ภาพแสดงองค์ประกอบภาพตัวแบบหลักและตัวแบบรอง

ภาพที่ 2.7 ภาพแสดงองค์ประกอบภาพตัวแบบหลักและตัวแบบรอง

ที่มา: <http://www.canon-asia.com/snapshot/th/composition-beginners-141/>

แม้ว่าตัวแบบทั้งสองจะมีสีหรือขนาดที่ต่างกัน แต่จะไม่สามารถแยกแยะตัวแบบหลักกับตัวแบบรองได้อย่างชัดเจนหากมีขนาดในภาพเท่ากัน ในภาพนี้ ผู้ชมบางท่านอาจมองเห็นตัวแบบรองในระยะโฟร์กราวด์ซึ่งมีสีอ่อนกว่าว่ามีความเด่นชัดมากกว่าตัวแบบหลักก็เป็นได้



สีแดง: ตัวแบบหลัก สีฟ้า: ตัวแบบรอง

ภาพที่ 2.8 ภาพแสดงองค์ประกอบภาพตัวแบบหลักและตัวแบบรอง

ภาพที่ 2.9 ภาพแสดงองค์ประกอบภาพตัวแบบหลักและตัวแบบรอง

ที่มา: <http://www.canon-asia.com/snapshot/th/composition-beginners-141/>

เอกสารนี้เป็นเอกสารที่สงวนไว้สำหรับการใช้งานเพื่อการศึกษาเท่านั้น ไม่อนุญาตให้นำไปใช้ประโยชน์ด้านการค้าไม่ว่ากรณีใดๆ ทั้งสิ้น อีกทั้งห้ามมิให้ดัดแปลงเนื้อหา และต้องอ้างอิงถึงเจ้าของเอกสารทุกครั้งที่มีการนำไปใช้

ในภาพนี้ ปรับแก้ตำแหน่งของตัวแบบหลักและขนาดที่จะปรากฏในภาพถ่าย การทำเช่นนี้ทำให้สังเกตเห็นได้อย่างง่ายดายว่าตัวแบบหลักคือ รถแทรกเตอร์สีแดง

### การเปลี่ยนแปลงของตัวแบบหลักตามจุดโฟกัส

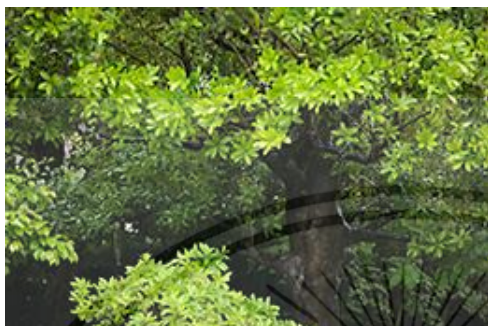

**ภาพที่ 2.10** ภาพแสดงจุดโฟกัสในวันฝนตกการ  
สร้างโฟกัสที่ต้นไม้จะทำให้สายฝนกลายเป็นแบ็ค  
กราวด์และทำให้สายฝนเป็นตัวแบบหลัก

**ภาพที่ 2.11** ภาพแสดงจุดโฟกัสขณะที่เมื่อคุณ  
กำหนดโฟกัสไปที่สายฝน ต้นไม้จะเบลอลและ  
ต้นไม้กลายเป็นส่วนหนึ่งของตัวแบบหลัก

ที่มา: <http://www.canon-asia.com/snapshot/th/composition-beginners-141/>

ตัวแบบหลักและตัวแบบรองในองค์ประกอบภาพเทียบได้กับบทบาทตัวแสดงนำและตัวแสดงหนุนในละครเวที ความล้มเหลวในการรักษาสมดุลที่ดีระหว่างตัวแบบหลักและตัวแบบรองจะส่งผลให้ภาพถ่ายไม่สามารถสื่อความหมายตามที่ช่างภาพตั้งใจไว้ได้ ดังนั้น อาจต้องคิดหาวิธีต่าง ๆ ที่จะทำให้ตัวแบบหลักดูดึงดูดสายตามากที่สุด โดยพิจารณาปัจจัยต่าง ๆ อย่างถี่ถ้วน เช่น ตำแหน่งที่วางตัวแบบหลัก มุมการถ่ายภาพ และพื้นที่ว่างในองค์ประกอบภาพ ข้อพิจารณาสำคัญอีกอย่างหนึ่งก็คือ ตำแหน่งที่โฟกัส ไม่ว่าในวัตถุนั้นจะมีขนาดใหญ่แค่ไหนในภาพ ก็อาจจะมองไม่ออกกว่าเป็นตัวแบบหลักหากไม่อยู่ในโฟกัส ตัวอย่างด้านล่างนี้ทำให้เห็นว่าตัวแบบหลักดูแตกต่างไปตามจุดโฟกัสอย่างไร ขณะที่กำลังถ่ายภาพอย่าลืมที่จะกำหนดบทบาทให้กับตัวแบบหลักและตัวแบบรอง

### 2.1.3 การจัดองค์ประกอบหลักรูปสามเหลี่ยมเพื่อสร้างความรู้สึกมั่นคง

องค์ประกอบภาพรูปสามเหลี่ยมเป็นเทคนิคหนึ่งในการจัดองค์ประกอบภาพถ่ายโดยการกำหนดรูปสามเหลี่ยมขึ้นภายในภาพ คุณสามารถใช้เทคนิคนี้ในการถ่ายภาพวัตถุที่มีทรงสามเหลี่ยม เช่น ต้นสน ให้เป็นตัวแบบหลักของภาพ หรือสร้างรูปสามเหลี่ยมขึ้นจากจุดสามจุด โดยให้สองจุดอยู่ที่ริมแม่น้ำทั้งสองฝั่งและหนึ่งจุดที่ต้นน้ำ เมื่อชมวิวแม่น้ำจากบนสะพาน รูปสามเหลี่ยมฐานกว้าง เช่น รูปทรงของพีระมิด สามารถสร้างความรู้สึกมั่นคงมีเสถียรภาพให้กับองค์ประกอบภาพได้

เอกสารนี้เป็นเอกสารที่สงวนไว้สำหรับการใช้งานเพื่อการศึกษาเท่านั้น ไม่อนุญาตให้นำไปใช้ประโยชน์ด้านการค้า ไม่ว่าจะกรณีใดๆ ทั้งสิ้น อีกทั้งห้ามมิให้ดัดแปลงเนื้อหา และต้องอ้างอิงถึงเจ้าของเอกสารทุกครั้งที่มีการนำไปใช้

นอกจากนี้ คุณยังสามารถใช้รูปสามเหลี่ยมแบบอื่น ๆ เพื่อสร้างองค์ประกอบภาพได้ รวมถึงรูปสามเหลี่ยมแบบหัวกลับ แม้องค์ประกอบภาพรูปสามเหลี่ยมอาจเป็นเทคนิคที่ง่ายและนิยมใช้กันอย่างกว้างขวาง แต่ก็มีข้อควรระมัดระวังด้วยเช่นกัน เช่น ควรหลีกเลี่ยงการเน้นรูปสามเหลี่ยมมากเกินไป เพราะอาจดึงความสนใจของคุณไปที่กึ่งกลางภาพเพียงอย่างเดียว ทำให้มองข้ามวัตถุอื่น ๆ ที่อยู่บริเวณรอบ ๆ ในภาพไป



ภาพที่ 2.12 แสดงภาพการจัดองค์ประกอบหลักรูปสามเหลี่ยม

ที่มา: <http://www.canon-asia.com/snapshot/th/composition-beginners-141/2/>

ภาพมุมเงยของอาคารซึ่งมีหลังคาทรงสามเหลี่ยม เราสามารถใช้องค์ประกอบภาพรูปสามเหลี่ยมโดยให้ตัวแบบหลักครอบคลุมพื้นที่ในเฟรมภาพทั้งหมดได้ รูปทรงของโครงสร้างทางสถาปัตยกรรมตรงส่วนฐานจะกว้าง และค่อย ๆ เรียวบางลงจนยอดหลังคาอยู่ตรงกลางภาพ รูปสามเหลี่ยมขนาดใหญ่จึงเกิดขึ้นจากแนวโครงสร้างของตัวอาคาร

องค์ประกอบภาพรูปสามเหลี่ยมโดยใช้ต้นไม้และร่มเงา



ภาพที่ 2.13 แสดงภาพองค์ประกอบภาพรูปสามเหลี่ยม

ที่มา: <http://www.canon-asia.com/snapshot/th/composition-beginners-141/2/>

เอกสารนี้เป็นเอกสารที่สงวนไว้สำหรับการใช้งานเพื่อการศึกษาเท่านั้น ไม่อนุญาตให้นำไปใช้ประโยชน์ด้านการค้าไม่ว่ากรณีใดๆ ทั้งสิ้น อีกทั้งห้ามมิให้ดัดแปลงเนื้อหา และต้องอ้างอิงถึงเจ้าของเอกสารทุกครั้งที่มีการนำไปใช้

องค์ประกอบภาพง่าย ๆ ที่ถ่ายภาพต้นไม้ในสนามหิมะพร้อมกับส่วนร่มเงาของต้นไม้ไว้ในภาพ เพียงแค่ตัวต้นไม้ก็สามารถสร้างรูปสามเหลี่ยมได้ แต่การเพิ่มร่มเงาของต้นไม้เข้าไปก็ทำให้คุณมีรูปสามเหลี่ยมที่ใหญ่ขึ้นอีก

การถ่ายภาพปล่องภูเขาไฟขนาดใหญ่ด้วยองค์ประกอบภาพรูปสามเหลี่ยมหัวกลับ

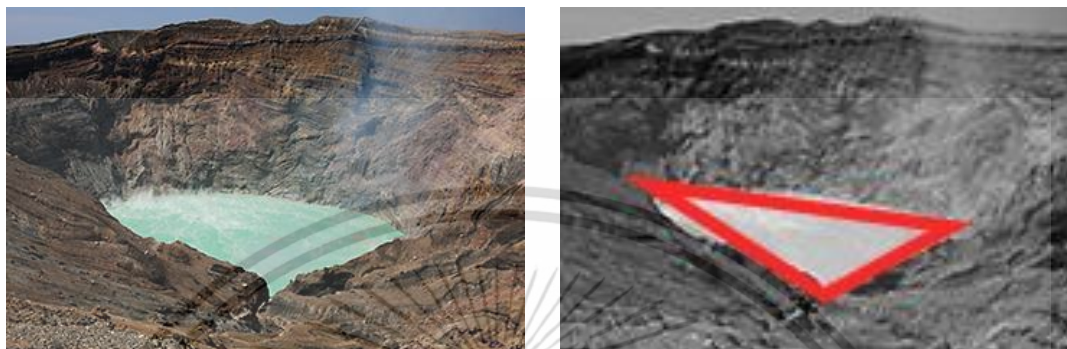

ภาพที่ 2.14 แสดงภาพองค์ประกอบภาพรูปสามเหลี่ยมหัวกลับ

ที่มา: <http://www.canon-asia.com/snapshot/th/composition-beginners-141/2/>

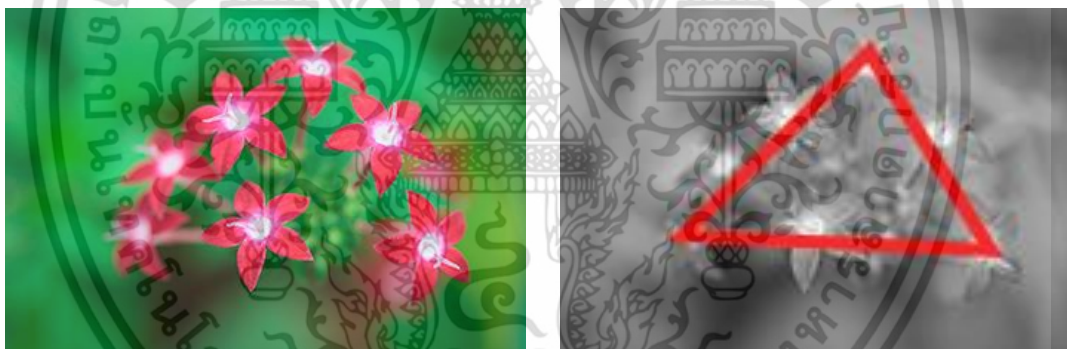

ภาพที่ 2.15 แสดงภาพองค์ประกอบภาพรูปสามเหลี่ยม

ที่มา: <http://www.canon-asia.com/snapshot/th/composition-beginners-141/2/>

ในภาพนี้ ดอกไม้เล็ก ๆ ที่รวมตัวกันอย่างใกล้ชิดก่อตัวเป็นช่อรูปสามเหลี่ยมด้านเท่า ช่วยสร้างความสมดุลในองค์ประกอบภาพได้ดี

#### 2.1.4 ความสมมาตร (Symmetry)

ความสมมาตรหรือ Symmetry หมายถึงการมีสัดส่วนที่เท่ากันทั้งสองด้านเช่นใบหน้าของคนเรานั้น ภาพประกอบที่ (2.16) ซึ่งถือว่าเป็นความสมมาตรอย่างหนึ่ง เมื่อขีดเส้นตรงกลางหน้า ภาพที่ (2.17) จะเห็นได้ว่าองค์ประกอบของทั้งสองข้างของใบหน้ามีความสมมาตรและสมดุลกันโดยอัตโนมัติ

เอกสารนี้เป็นเอกสารที่สงวนไว้สำหรับการใช้งานเพื่อการศึกษาเท่านั้น ไม่อนุญาตให้นำไปใช้ประโยชน์ด้านการค้าไม่ว่ากรณีใดๆ ทั้งสิ้น อีกทั้งห้ามมิให้ตัดแปลงเนื้อหา และต้องอ้างอิงถึงเจ้าของเอกสารทุกครั้งที่มีการนำไปใช้

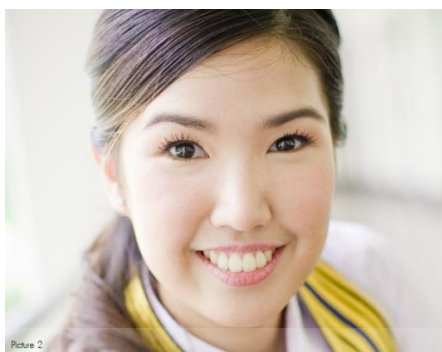

ภาพที่ 2.16 ภาพแสดงองค์ประกอบที่มีความ  
สมมาตรและสมดุล

ภาพที่ 2.17 ภาพแสดงองค์ประกอบที่มีความ  
สมมาตรและสมดุล

ที่มา: <http://camerartmagazine.com/index.php/photo-techniques/52-photo-techniques/212-basic-composition-part-1>

ซึ่งทฤษฎีเรื่องของ Symmetry มักนิยมใช้กับการถ่ายภาพแนวสถาปัตยกรรม เพราะว่าการสถาปัตยกรรมส่วนใหญ่ต้องใช้ความสมมาตรในการออกแบบและก่อสร้าง เพื่อให้ได้งานสถาปัตยกรรมที่สมบูรณ์และแข็งแรงตั้งนั้นแล้วเมื่อเราถ่ายภาพ งานสถาปัตยกรรมเหล่านี้ลงบนภาพถ่ายก็จะต้องใช้ทฤษฎีที่ช่วยส่งเสริมให้ภาพ เหล่านี้ออกมาดูสมบูรณ์แบบที่สุด

ซึ่งโดยหลักของความสมมาตร (Symmetry) นั้นจะช่วยนำเสนอเรื่องของความสมบูรณ์แบบ , ความแข็งแรงมั่นคง และความสมดุล ตั้งนั้นจึงทำให้หลักของ ความสมมาตร (Symmetry) จึงถูกนำมาประยุกต์ใช้ในการถ่ายภาพงานสถาปัตยกรรม ดังเช่นภาพตัวอย่าง ภาพที่ (2.18) และภาพที่ (2.19) จะเห็นได้ว่าส่วนของ A และ B มีความสมมาตรกัน เช่นเดียวกับภาพที่ (2.20) ภาพที่ (2.21)

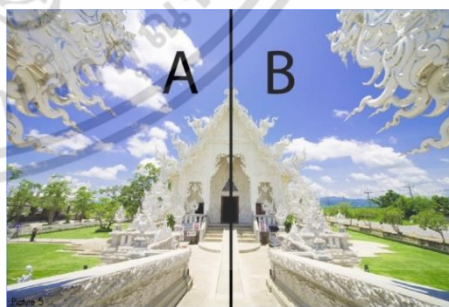

ภาพที่ 2.18 ภาพแสดงความสมมาตร

ภาพที่ 2.19 ภาพแสดงความสมมาตร

ที่มา: <http://camerartmagazine.com/index.php/photo-techniques/52-photo-techniques/212-basic-composition-part-1>

เอกสารนี้เป็นเอกสารที่สงวนไว้สำหรับการใช้งานเพื่อการศึกษาเท่านั้น ไม่อนุญาตให้นำไปใช้ประโยชน์ด้านการค้าไม่ว่ากรณีใดๆ ทั้งสิ้น อีกทั้งห้ามมิให้ดัดแปลงเนื้อหา และต้องอ้างอิงถึงเจ้าของเอกสารทุกครั้งที่มีการนำไปใช้

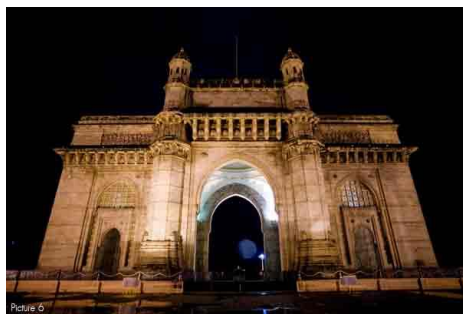

ภาพที่ 2.20 ภาพแสดงความสมมาตร



ภาพที่ 2.21 ภาพแสดงความสมมาตร

ที่มา: <http://camerartmagazine.com/index.php/photo-techniques/52-photo-techniques/212-basic-composition-part-1>

### 2.1.5 ความสมดุล (Balance)

Balance หมายถึง ความสมดุลโดยการวางองค์ประกอบของภาพให้เกิดความเหมาะสมและเกิดภาพที่สวยงาม ในเรื่องของน้ำหนักและองค์ประกอบไม่ว่าจะเป็นมุมไหนของภาพก็ได้ โดยไม่จำเป็นต้องสมดุลเสมอไป

ในทฤษฎีนี้จะไม่เหมือนกับทฤษฎีของสมมาตร เพราะถ้าถ่ายด้วยทฤษฎีของสมมาตรแล้วจะทำให้เกิดทฤษฎีสมดุลตามมาโดยอัตโนมัติ แต่ทฤษฎีของสมดุลไม่จำเป็นต้องเกิดทฤษฎีของสมมาตรเสมอไป ยกตัวอย่างเช่น ภาพที่ (2.22) และภาพที่ (2.23) ซึ่งมีการวางองค์ประกอบของภาพให้เกิดความสมดุลโดยวาง A กับ B ไว้เป็นฐานของภาพและถ่วงความสมดุลระหว่างซ้ายกับขวา และวาง C ซึ่งเป็นจุดเด่นของภาพไว้ตรงกลางของภาพทำให้ภาพนี้เกิดความสมดุลและมีจุดเด่นอยู่ตรงกลางภาพ

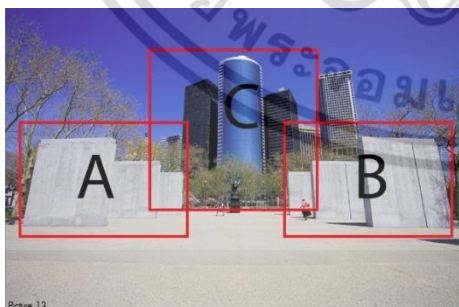

ภาพที่ 2.22 ภาพแสดงองค์ประกอบที่มีสมดุล

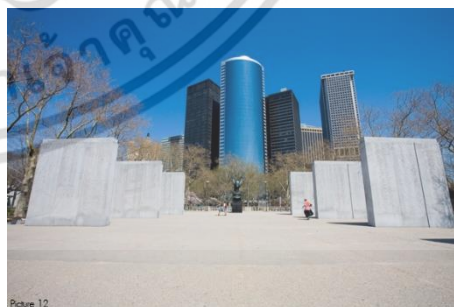

ภาพที่ 2.23 ภาพแสดงความสมดุลและมีความจุดเด่น

ที่มา: <http://camerartmagazine.com/index.php/photo-techniques/52-photo-techniques/212-basic-composition-part-1>

เอกสารนี้เป็นเอกสารที่สงวนไว้สำหรับการใช้งานเพื่อการศึกษาเท่านั้น ไม่อนุญาตให้นำไปใช้ประโยชน์ด้านการค้า ไม่ว่าจะกรณีใดๆ ทั้งสิ้น อีกทั้งห้ามมิให้ตัดแปลงเนื้อหา และต้องอ้างอิงถึงเจ้าของเอกสารทุกครั้งที่มีการนำไปใช้

อีกสักตัวอย่างหนึ่ง ภาพที่ (2.24) และภาพที่ (2.25) ภาพนี้เมื่อดูแล้วมีการวางสมดุลของภาพระหว่างทางซ้ายกับทางขวา แต่ยังมีอีกส่วนหนึ่งที่เพิ่มขึ้นมาในภาพนี้นั้นก็คือการสร้างความสัมพันธ์ ระหว่างองค์ประกอบทางซ้ายและทางขวาเข้าด้วยกันด้วยการใช้เส้นมาสร้างความสัมพันธ์ซึ่งในรูปแบบนี้ใช้เส้นที่เกิดจากการถ่ายความไวชัตเตอร์ต่ำเพื่อให้เกิดเส้นจาก แสงไฟของรถยนต์ จึงทำให้องค์ประกอบทางด้านซ้ายและทางด้านขวามีความสัมพันธ์กันมากขึ้น



ภาพที่ 2.24 ภาพแสดงความสมดุล

ภาพที่ 2.25 ภาพแสดงความสัมพันธ์ของ

ภาพ

ที่มา: <http://camerartmagazine.com/index.php/photo-techniques/52-photo-techniques/212-basic-composition-part-1>

### 2.1.6 การจัดองค์ประกอบภาพแบบกึ่งกลาง

การจัดองค์ประกอบภาพประเภทนี้จะมีผลต่อการดึงความสนใจของผู้ชมภาพอย่างหนักแน่นดึงความสนใจมาอย่างตัวแบบ



ภาพที่ 2.26 แสดงการจัดองค์ประกอบแบบกึ่งกลาง

ที่มา: <http://www.canon-asia.com/snapshot/th/composition-beginners-162/>

เอกสารนี้เป็นเอกสารที่สงวนไว้สำหรับการใช้งานเพื่อการศึกษาเท่านั้น ไม่อนุญาตให้นำไปใช้ประโยชน์ด้านการค้าไม่ว่ากรณีใดๆ ทั้งสิ้น อีกทั้งห้ามมิให้ตัดแปลงเนื้อหา และต้องอ้างอิงถึงเจ้าของเอกสารทุกครั้งที่มีการนำไปใช้

ในภาพตัวอย่างของการจัดองค์ประกอบนี้ ดอกไม้ซึ่งกินพื้นที่ส่วนใหญ่ของภาพถ่ายถูกวางตำแหน่งไว้ตรงกลาง เอฟเฟกต์โบเก้ที่เริ่มฟุ้งกระจายจากกึ่งกลางภาพนั้นก่อให้เกิดความรู้สึกอ่อนโยนของดอกไม้ “การจัดองค์ประกอบภาพแบบกึ่งกลาง” ดูแลความสมดุลโดยรวมของภาพตามชื่อเรียก ใน “การจัดองค์ประกอบภาพแบบกึ่งกลาง” นั้นตัวแบบหลักจะถูกจัดวางที่กึ่งกลางภาพเทคนิคนี้มักพบในภาพถ่ายของผู้ที่เริ่มถ่ายภาพ เพราะการจับโฟกัสที่กลางภาพมักจะทำให้ภาพนั้นเป็นการจัดองค์ประกอบภาพแบบกึ่งกลาง เมื่อตัวแบบหลักอยู่ที่กึ่งกลางภาพ องค์ประกอบภาพจึงดูมั่นคง และบ่งบอกถึงเป้าหมายของช่างภาพได้อย่างชัดเจน การจัดองค์ประกอบแบบกึ่งกลางเป็นประโยชน์อย่างยิ่งกับการถ่ายภาพโคลอสส์สัตว์และดอกไม้ อย่างไรก็ตาม จุดดึงดูดความสนใจควรจะมีสมดุลที่ทั่วถึงทั้งภาพด้วย วิธีการหนึ่งที่ได้ก็คือ การสร้างพื้นที่ว่างรอบ ๆ ตัวแบบหลักพอ ประมาณแทนที่จะถ่ายภาพอย่างไร้จุดหมาย น่าจะมีเป้าหมายที่ชัดเจนในใจขณะที่ถ่ายภาพด้วยวิธีนี้เหมาะสำหรับการขบขันตัวแบบหลัก การทำให้แบ็คกราวด์เบลอช่วยขบขันให้นักดูตัวนี้ดูโดดเด่นขึ้น

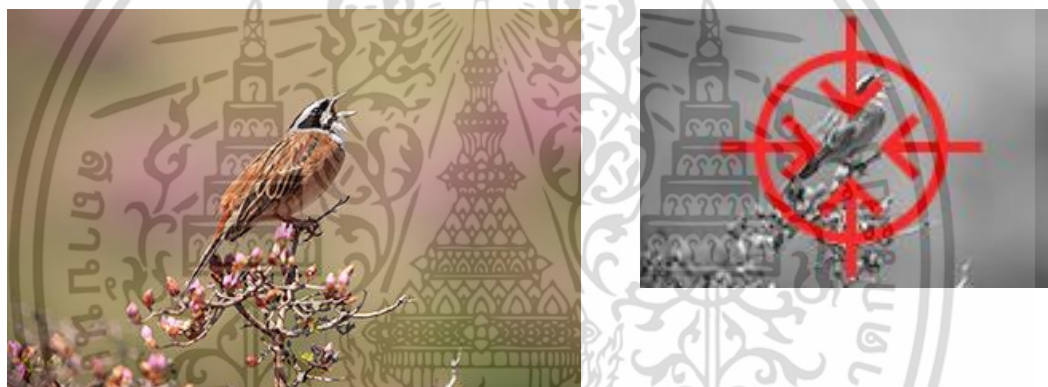

ภาพที่ 2.27 ภาพแสดงการจัดองค์ประกอบแบบกึ่งกลาง

ที่มา: <http://www.canon-asia.com/snapshot/th/composition-beginners-162/>

ภาพนกป่าตัวเล็กกำลังเปล่งเสียงร้องถูกจับภาพโดยใช้เลนส์เทเลโฟโต้ การจัดองค์ประกอบภาพแบบกึ่งกลางมีประโยชน์อย่างยิ่งในกรณีที่คุณต้องการดึงความสนใจไปที่ตัวแบบหลักในภาพ แต่ควรทำให้ฉากหลังดูเรียบง่ายเพื่อใช้การจัดองค์ประกอบภาพแบบกึ่งกลางให้เกิดประโยชน์ หลีกเลี่ยงแนวโน้มภาพถ่ายที่ไร้จุดเด่น



ภาพที่ 2.28 แสดงการจัดองค์ประกอบแบบกึ่งกลาง

ที่มา: <http://www.canon-asia.com/snapshot/th/composition-beginners-162/>

สิ่งสำคัญคือ จะต้องให้ความสำคัญกับพื้นที่แวดล้อมเพื่อจะสร้างความโดดเด่นให้ตัวแบบหลัก และสร้างแบ็คกราวด์ภาพที่เรียบง่าย

### 2.1.7 การจัดองค์ประกอบภาพตามกฎสามส่วน (Rule of Thirds)

การจัดองค์ประกอบภาพตามกฎสามส่วนเป็นหนึ่งในเทคนิคที่ใช้บ่อยที่สุด แบ่งหน้าจออกเป็น 9 ส่วนด้วยเส้นแนวนอนและเส้นแนวตั้งอย่างละสองเส้น จากนั้น วางตัวแบบหลักใกล้กับจุดตัดจุดใดจุดหนึ่ง

นอกจากนี้ การจัดองค์ประกอบภาพตามกฎสามส่วนมักจะใช้ควบคู่กับองค์ประกอบภาพแบบใช้คู่สี่ตรงข้าม เทคนิคนี้จะแบ่งหน้าจออกเป็นสองส่วนไม่ว่าจะในแนวนอนหรือแนวตั้ง และยังใช้กับภาพหลาย ๆ ประเภท เช่น การถ่ายภาพวิวทัศน์ การแบ่งหน้าจอตตามแนวตั้งหรือแนวนอนช่วยให้เกิดความรู้สึกมั่นคงในภาพได้ง่ายขึ้น อย่างไรก็ตาม ต้องระวังว่าตัวแบบอาจส่งผลให้ภาพดูเรียบง่ายหรือน่าเบื่อเกินไปได้

เอกสารนี้เป็นเอกสารที่สงวนไว้สำหรับการใช้งานเพื่อการศึกษาเท่านั้น ไม่อนุญาตให้นำไปใช้ประโยชน์ด้านการค้า ไม่ว่าจะกรณีใดๆ ทั้งสิ้น อีกทั้งห้ามมิให้ดัดแปลงเนื้อหา และต้องอ้างอิงถึงเจ้าของเอกสารทุกครั้งที่มีการนำไปใช้

## วางดอกไม้สองดอกบนจุดตัดสองจุด



วงกลมสีแดง: จุดตัด

ภาพที่ 2.29 แสดงภาพการจัดองค์ประกอบภาพตามกฎสามส่วน

ที่มา: <http://www.canon-asia.com/snapshot/th/composition-beginners-199/2/>

ในภาพนี้ ดอกชบาสองดอกที่อยู่ข้าง ๆ กันบนจุดตัดสองจุดที่ครึ่งล่างของภาพในการจัดองค์ประกอบแบบสามส่วน ขณะเดียวกันก็มีดอกไม้ดอกที่อยู่ด้านหลังในร่มเงาของใบไม้เพื่อขับเน้นมิติความลึก ตามภาพตัวอย่างนี้ จะเห็นได้ว่า กฎสามส่วนนำมาใช้เป็นประโยชน์ได้กับฉากหลากหลายประเภท

การจัดองค์ประกอบภาพตามกฎสามส่วนช่วยกระจายความโดดเด่นได้เป็นอย่างดี



วงกลมสีแดง: จุดตัด

ภาพที่ 2.30 แสดงภาพการจัดองค์ประกอบภาพตามกฎสามส่วน

ที่มา: <http://www.canon-asia.com/snapshot/th/composition-beginners-199/2/>

ฝูงวัวที่กระจายกระจายในทุ่งหญ้ากำลังเพลิดเพลินอยู่กับการเล็มหญ้าในท้องทุ่ง เลือกเอาวัวสามตัวที่สะดุดตาที่สุด และวางตำแหน่งที่จุดตัดตามกฎสามส่วน เพื่อให้ได้ภาพที่มีสมดุลดีเยี่ยม

เอกสารนี้เป็นเอกสารที่สงวนไว้สำหรับการใช้งานเพื่อการศึกษาเท่านั้น ไม่อนุญาตให้นำไปใช้ประโยชน์ด้านการค้าไม่ว่ากรณีใดๆ ทั้งสิ้น อีกทั้งห้ามมิให้ตัดแปลงเนื้อหา และต้องอ้างอิงถึงเจ้าของเอกสารทุกครั้งที่มีการนำไปใช้

**2.1.8 น้ำหนักสี (Tone)** คือ น้ำหนักความกลมกลืนของสีที่ปรากฏในภาพมีค่าแตกต่างกัน เพราะมีสีอ่อนและสีเข้มต่างกัน น้ำหนักของภาพถ่ายขาว-ดำก็คือ ระดับความอ่อนแก่ของสีที่มีมากที่สุด คือ สีดำและน้อย ๆ สว่างขึ้นจนสว่างที่สุด คือสีขาวและระหว่างสีดำกับสีขาวก็มีสีเทานั้นเอง ดังนั้นในการจัดองค์ประกอบเกี่ยวกับน้ำหนักสีนั้นต้องให้ความมึดกั้นและกลมกลืนกันในระดับต่าง ๆ ที่พอเหมาะภาพถ่ายที่ดีควรจัดให้วัตถุมีค่าน้ำหนักแตกต่างจากฉากหลัง เพื่อเน้นวัตถุให้เด่นออกมา โดยทั่วไปการถ่ายภาพที่เกี่ยวข้องกับค่าของน้ำหนักนิยมนำภาพถ่าย 2 ลักษณะคือ

ภาพสีสว่างขาว (High Key) คือภาพถ่ายที่มีลักษณะค่าน้ำหนักของสีสว่าง หรือสีขาวมาก ลักษณะนี้ให้ความรู้สึกสดใส มีชีวิตชีวา สนุกสนานร่าเริง บอบบาง อ่อนหวาน



ภาพที่ 2.31 ภาพแสดงสีสว่างขาว (High Key)

ที่มา: [http://www.baanjomyut.com/library\\_2/extension4/general\\_knowledge\\_about\\_the\\_shooting/40.html](http://www.baanjomyut.com/library_2/extension4/general_knowledge_about_the_shooting/40.html)

ภาพสีส่วนใหญ่มีมืดเข้ม (Low Key) คือภาพถ่ายที่มีลักษณะค่าน้ำหนักของสีมืดมากหรือสีดำมาก ให้ความรู้ที่โศกเศร้าเสียใจ ลึกลับน่ากลัวเคร่งขรึม บางภาพอาจมีค่าน้ำหนักสีส่วนที่สว่างขาวตัดกับสีมืดมาก ๆ ก็ได้ ลักษณะนี้ให้ความรู้สึที่น่าตื่นเต้นสะดุดสายตา ส่วนภาพที่มีน้ำหนักสีที่กลมกลืนต่อเนื่องกัน จากสีที่เข้มในระยะฉากหน้าและจางลงไปถึงฉากหลัง หรือตรงกันข้าม คือฉากหน้าจางต่อไปถึงเข้มมากในฉากหลัง ภาพลักษณะนี้จะให้ความรู้สึกลึกลับได้



ภาพที่ 2.32 ภาพแสดงสีส่วนใหญ่มีมืดเข้ม (Low Key)

ที่มา: [http://www.baanjomyut.com/library\\_2/extension-4/general\\_knowledge\\_about\\_the\\_shooting/40.html](http://www.baanjomyut.com/library_2/extension-4/general_knowledge_about_the_shooting/40.html)

### 2.1.9 ตัดองค์ประกอบส่วนเกินเพื่อเน้นตัวแบบหลัก

เมื่อไหร่ก็ตามที่ถ่ายภาพด้วยความรีบร้อน หรือไม่ทันได้ใช้องค์ประกอบภาพผ่านช่องมองภาพ บ่อยครั้งสิ่งที่ไม่ต้องการมักจะปรากฏอยู่ในภาพด้วย โดยเฉพาะอย่างยิ่งบริเวณขอบภาพ และในกรณีที่ช่องมองภาพของกล้องครอบคลุมไม่ถึง 100% “การตัดส่วนเกิน” เป็นเทคนิคในการเอาส่วนประกอบที่ไม่ต้องการออกจากองค์ประกอบภาพ เริ่มจากการตรวจสอบภาพหลังถ่ายบนจอ LCD ด้านหลัง จากนั้น ตัดองค์ประกอบต่าง ๆ ออกจากองค์ประกอบภาพให้เป็นไปตามภาพที่ตั้งใจ

ขับเน้นตัวแบบหลักด้วยการจัดองค์ประกอบภาพแบบเรียบง่าย



ภาพที่ 2.33 แสดงภาพตัดองค์ประกอบส่วนเกินเพื่อเน้นตัวแบบหลัก

ที่มา: <http://www.canon-asia.com/snapshot/th/composition-beginners-251/2/>

ภาพถ่ายริมทะเลสาบที่ห้อมล้อมด้วยต้นไม้เขียวชอุ่ม ภาพทางซ้ายถ่ายทอดรายละเอียดของบรรยากาศแวดล้อมในบริเวณนั้นได้อย่างชัดเจน ขณะที่ในภาพทางขวา องค์ประกอบที่ไม่ต้องการถูกเอกสารนี้เป็นเอกสารที่สงวนไว้สำหรับการใช้งานเพื่อการศึกษาเท่านั้น ไม่อนุญาตให้นำไปใช้ประโยชน์ด้านการค้าไม่ว่ากรณีใดๆ ทั้งสิ้น อีกทั้งห้ามมิให้ตัดแปลงเนื้อหา และต้องอ้างอิงถึงเจ้าของเอกสารทุกครั้งที่มีการนำไปใช้

กำจัดออกไป ทำให้ได้องค์ประกอบภาพที่เน้นความสำคัญของต้นไม้ซึ่งเป็นตัวแบบหลักได้อย่างมีประสิทธิภาพ



ภาพที่ 2.34 แสดงภาพตัดองค์ประกอบส่วนเกินเพื่อเน้นตัวแบบหลัก

ที่มา: <http://www.canon-asia.com/snapshot/th/composition-beginners-251/2/>

ตัวอย่างทางซ้ายเป็นการจัดองค์ประกอบภาพแบบ “รักพี่เสียดายน้อง” คือ พยายามที่จะเก็บทุกอย่างที่มองเห็นจากจุดที่ถ่ายภาพ แต่การทำอย่างนั้นทำให้จุดประสงค์ของการถ่ายภาพคลุมเครือไม่ชัดเจน ในทางตรงกันข้าม เราจะมองเห็นความมุ่งหมายได้ชัดเจนในภาพทางขวาเมื่อตัดส่วนพื้นที่แบ็คกราวด์บางส่วนออกไป

### 2.1.10 การสร้างจังหวะการจัดวางองค์ประกอบภาพที่งดงาม (Pattern)

การนำเรื่องของจังหวะมาใช้ในภาพถ่ายได้ โดยจัดให้ส่วนประกอบที่ซ้ำ ๆ กันวางเรียงอยู่ในภาพ ตัวอย่างบางส่วนเป็นแพทเทิร์นของทางเดินหินและกำแพงอิฐ สวนดอกไม้ที่ปลูกและจัดแต่งไว้เป็นที่ที่เหมาะสมสำหรับการถ่ายภาพสวย ๆ หากมองไปรอบตัวจะพบแพทเทิร์นหลากหลายรูปแบบทั้งเป็นเส้นสาย รูปทรง หรือกระทั่งสีสันท่าง ๆ ลองให้ความสนใจกับโครงสร้างและรูปแบบที่เหมือนกันเหล่านี้ขณะที่จัดองค์ประกอบภาพ เทคนิคนี้ไม่ใช่เรื่องซับซ้อนแต่อย่างใด

การวางแบบการจัดกระจาย

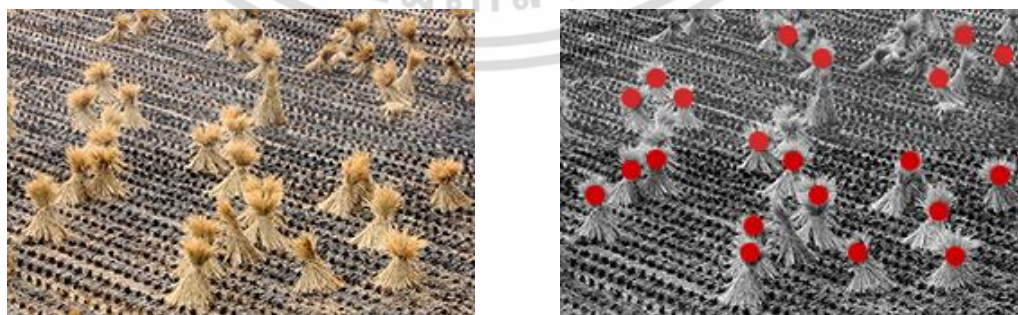

ภาพที่ 2.35 แสดงภาพการสร้างจังหวะการจัดวางองค์ประกอบภาพ

ที่มา: <http://www.canon-asia.com/snapshot/th/composition-beginners-317/>

เอกสารนี้เป็นเอกสารที่สงวนไว้สำหรับการใช้งานเพื่อการศึกษาเท่านั้น ไม่อนุญาตให้นำไปใช้ประโยชน์ด้านการค้า ไม่ว่าจะกรณีใดๆ ทั้งสิ้น อีกทั้งห้ามมิให้ตัดแปลงเนื้อหา และต้องอ้างอิงถึงเจ้าของเอกสารทุกครั้งที่มีการนำไปใช้

ในภาพด้านบนนี้ กองฟางวางอยู่กระจัดกระจายอยู่ในทุ่งนา แต่ยังคงมีความสม่ำเสมอที่ก่อให้เกิดจังหวะในภาพอยู่บ้าง

การวางแบบสม่ำเสมอ

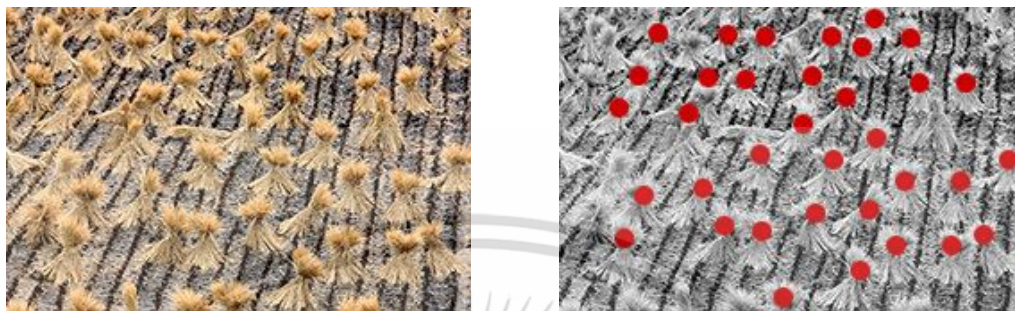

ภาพที่ 2.36 แสดงภาพการสร้างจังหวะการจัดวางองค์ประกอบภาพ

ที่มา: <http://www.canon-asia.com/snapshot/th/composition-beginners-317/>

ในภาพนี้ กองฟางเดียวกันถูกจัดเรียงใหม่อย่างเป็นระเบียบ สร้างความรู้สึกที่แตกต่างอย่างสิ้นเชิงให้กับผู้ถ่ายภาพและภาพทั้งภาพ เป็นจังหวะการจัดวางที่แตกต่างออกไป

นี่เป็นตัวอย่างแพทเทิร์นที่อาจพบได้ในการจัดองค์ประกอบภาพ หากสามารถหาองค์ประกอบเหล่านี้ได้ก่อนที่จะถ่ายภาพ ก็จะสามารถสรรค์สร้างแพทเทิร์นสวย ๆ ลงในภาพถ่ายได้

**2.1.11 พื้นผิว (Texture)** พื้นผิวจะเพิ่มความรู้สึกที่เป็นจริงขึ้นมา (Realism) บอกให้ทราบว่าสิ่งนั้น ๆ มีผิวสัมผัสเช่นไร องค์ประกอบแต่ละอย่างจะมีผิวเรียบมันหรือหยาบและมีลวดลายสีเส้นแตกต่างกันออกไป เช่น ผิวของกระจกจะเรียบมัน ผิวของหินจะขรุขระ ผิวของคนขราจะเป็นริ้วรอยเหี่ยวย่น เป็นต้น การเลือกใช้พื้นผิวต่างกันมาประกอบกันทำให้ภาพดูเด่นและน่าสนใจยิ่งขึ้น เช่น ไข่ที่มีผิวเรียบวางเด่นอยู่บนผิวขรุขระ สร้างความรู้สึกที่ขัดแย้งให้เกิดขึ้นและสะดุดตามากด้วย อย่างไรก็ตามพื้นผิวจะแสดงเด่นชัดเพียงใดนั้นขึ้นอยู่กับคุณภาพ และทิศทางของแสงเป็นสำคัญ



ภาพที่ 2.37 แสดงภาพพื้นผิว (Texture)

ที่มา: [http://watkadarin.com/E-\(new\)1/02studio2classrm/unit2/ chapt2.4texture/](http://watkadarin.com/E-(new)1/02studio2classrm/unit2/ chapt2.4texture/)  
เอกสารนี้เป็นเอกสารที่สงวนลิขสิทธิ์ไว้เพื่อการเรียนเพื่อการศึกษาเท่านั้น เมื่ออนุญาตให้นำไปใช้ประโยชน์ด้านการค้าไม่ว่ากรณีใดๆ ทั้งสิ้น อีกทั้งห้ามมิให้ตัดแปลงเนื้อหา และต้องอ้างอิงถึงเจ้าของเอกสารทุกครั้งที่มีการนำไปใช้

### 2.1.12 การใช้เส้นนำสายตา

องค์ประกอบตามเส้นแนวทแยงมุมใช้เพื่อจัดองค์ประกอบในภาพถ่ายโดยยึดตามแนวเส้นทแยงมุม ตัวอย่างเช่น คุณอาจใช้เส้นทแยงมุมที่เกิดจากแนวลาดเอียงของภูเขา แม่น้ำลำธาร หรือขอบถนน เพื่อเน้นมุมเปอร์สเปกทีฟของภาพ ซึ่งจะช่วยให้รู้สึกถึงความเคลื่อนไหว รวมถึงมิติความรู้สึกของภาพที่เด่นชัดขึ้น วิธีง่าย ๆ ในการสร้างองค์ประกอบภาพตามแนวเส้นทแยงมุมคือ การถ่ายภาพน้ำตกหรือบันไดจากด้านข้าง เพื่อให้ส่วนที่ลดหลั่นลงมานั้นเห็นได้ชัดเจนขึ้น อีกเทคนิคหนึ่งคือ การใช้เส้นทแยงมุมตัดกันสองเส้นทำให้เกิดแนวรูปตัว “X” เพื่อรวมความสนใจของภาพไปที่จุดตัด อย่างไรก็ตาม พึงระลึกว่า การใช้เส้นทแยงมุมแบบจงใจเกินไปก็อาจทำให้องค์ประกอบภาพดูไร้มิติได้ กลายเป็นการแบ่งภาพให้เป็นสองส่วนเท่านั้น

การใช้ทางรถไฟเพื่อดึงความสนใจของคนดูไปที่รถไฟ



ภาพที่ 2.38 แสดงภาพการใช้เส้นนำสายตา

ที่มา: <http://www.canon-asia.com/snapshot/th/composition-beginners-251/>

การจัดองค์ประกอบภาพเช่นนี้ให้ความสำคัญไปที่รถไฟซึ่งออกมาจากอุโมงค์ ในภาพตัวอย่างทางซ้าย อุโมงค์อยู่ในตำแหน่งที่ค่อนข้างต่ำจากส่วนบนของภาพ ทำให้ดึงดูดสนใจไปที่พุ่มไม้ที่ผลัดใบบนภูเขาเหนืออุโมงค์ ในทางกลับกัน เมื่อวางตำแหน่งอุโมงค์ไว้ที่ส่วนบนอย่างในภาพทางขวา ทางรถไฟที่ทอดยาวสามารถดึงสายตาของคนดูไปที่อุโมงค์อย่างได้ผล

เลือกทางโค้งของถนนในไร่เพื่อดึงความสนใจของคนดูไปที่บ้านหลังน้อย



ภาพที่ 2.39 แสดงภาพการใช้เส้นนำสายตา

ที่มา: <http://www.canon-asia.com/snapshot/th/composition-beginners-251/>

องค์ประกอบภาพในที่นี้มีบ้านหลังคามุงจากซึ่งตั้งอยู่หลังทุ่งนาเป็นจุดสนใจ ภาพทางซ้ายเป็นองค์ประกอบที่มีความเปรียบเทียบแบบเดิม ๆ โดยมีบ้านหลังน้อยอยู่ที่ปลายนา แต่ในภาพทางขวา เป็นการถ่ายภาพถนนในไร่ซึ่งทำหน้าที่สื่อความมุ่งหมายของช่างภาพ โดยใช้ทางโค้งนำสายตาของคนดูจากถนนผ่านทุ่งนาไปยังบ้าน



ภาพที่ 2.40 แสดงภาพการใช้เส้นนำสายตาโค้งรูปตัว s

ที่มา: <http://www.canon-asia.com/snapshot/th/composition-beginners-317/2/>

เอกสารนี้เป็นเอกสารที่สงวนไว้สำหรับการใช้งานเพื่อการศึกษาเท่านั้น ไม่อนุญาตให้นำไปใช้ประโยชน์ด้านการค้าไม่ว่ากรณีใดๆ ทั้งสิ้น อีกทั้งห้ามมิให้ดัดแปลงเนื้อหา และต้องอ้างอิงถึงเจ้าของเอกสารทุกครั้งที่มีการนำไปใช้

ภาพด้านบนแสดงการจัดองค์ประกอบภาพแบบเส้นนำสายตาโค้งรูปตัว S ในภาพแรก ทางด้านซ้ายมือ เส้นโค้งจะน้อยเกินไป ในภาพที่สองทางขวามือ ให้ตำแหน่งการถ่ายสูงขึ้นและเลือกมุมที่ทำให้มองเห็นเส้นโค้งของทางเดินเด่นชัดขึ้น ให้ภาพดูมีมิติความลึก

เส้นนำสายตาตามเส้นแนวทแยงมุมใช้เพื่อจัดองค์ประกอบในภาพถ่ายโดยใช้เส้นทแยงมุมเป็นแกนหลัก ตัวอย่างเช่น คุณอาจใช้เส้นทแยงมุมที่เกิดจากแนวลาดเอียงของภูเขา แม่น้ำลำธาร หรือขอบถนน เพื่อเน้นมุมเปอร์สเป็คทีฟของภาพ ซึ่งจะช่วยให้รู้สึกถึงการเคลื่อนไหว รวมถึงมิติความลึกของภาพที่เด่นชัดยิ่งขึ้น วิธีง่าย ๆ ในการสร้างเส้นนำสายตาตามแนวเส้นทแยงมุมคือ การถ่ายภาพน้ำตกหรือบันไดจากด้านข้าง เพื่อให้ส่วนที่ลดหลั่นลงมานั้นเห็นได้ชัดเจนขึ้น อีกเทคนิคหนึ่ง คือ การใช้เส้นทแยงมุมตัดกันสองเส้นจากรูป “X” เพื่อรวมความสนใจของภาพไปที่จุดตัด อย่างไรก็ตาม พึงระลึกว่า การใช้เส้นทแยงมุมแบบจงใจเกินไปก็อาจทำให้องค์ประกอบภาพดูไร้มิติได้เช่นกัน กลายเป็นการแบ่งภาพให้เป็นสองส่วนเท่านั้น

สร้างองค์ประกอบภาพตามเส้นทแยงมุมโดยให้ต้นไม้ในโพร์กราวด์เป็นจุดเด่น



เส้นสีแดง: เส้นแนวทแยงมุม

ภาพที่ 2.41 แสดงภาพสร้างองค์ประกอบภาพตามเส้นทแยงมุม

ที่มา: <http://www.canon-asia.com/snapshot/th/composition-beginners-199/>

ในตัวอย่างนี้ ภาพต้นเฟิร์นที่ขึ้นตามทางลาดเอียงโดยมีน้ำตกเป็นแบ็คกราวด์ เมื่อนำเส้นของทางลาดเอียงในภาพนี้มาใช้เพื่อสร้างเส้นนำสายตาแบบทแยงมุม จุดสำคัญ คือ การวางตำแหน่งต้นเฟิร์นให้อยู่กลางเส้นแนวทแยงมุม

## การใช้เส้นสายกับพื้นผิวของภูเขา

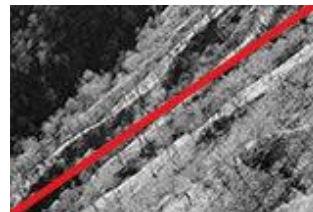

เส้นสีแดง: เส้นทแยงมุม

ภาพที่ 2.42 แสดงภาพการสร้างเส้นนำสายตาตามเส้นทแยงมุม

ที่มา: <http://www.canon-asia.com/snapshot/th/composition-beginners-199/>

ในภาพนี้ จัดให้มีเส้นหลายเส้นบนพื้นผิวของภูเขาเรียงตัวแบบเส้นทแยงมุม และปรับองค์ประกอบเพื่อที่พื้นผิวของภูเขาครอบคลุมพื้นที่ในภาพกว้างกว่าส่วนแบ็คกราวด์ ดึงดูดความสนใจด้วยการวางเส้นทแยงมุมตัดกัน



เส้นสีแดง: เส้นทแยงมุม

ภาพที่ 2.43 แสดงภาพการดึงดูดความสนใจด้วยการวางเส้นทแยงมุมตัดกัน

ที่มา: <http://www.canon-asia.com/snapshot/th/composition-beginners-199/>

การวางเส้นทแยงมุมสองเส้นตัดกันช่วยดึงดูดความสนใจของผู้ชมภาพได้เป็นอย่างดี ขณะเดียวกันก็สามารถเน้นองค์ประกอบโดยเลียนแบบที่ที่ต้องการวางเป็นเส้นทแยงมุมให้สูงขึ้น ต่ำลง หรือไปทางซ้ายหรือขวาได้ ในตัวอย่างนี้ รูป "X" ซึ่งเกิดขึ้นจากลำและปีกของเครื่องบินถูกจัดวางอยู่ที่ส่วนบนของภาพ

เอกสารนี้เป็นเอกสารที่สงวนไว้สำหรับการใช้งานเพื่อการศึกษาเท่านั้น ไม่อนุญาตให้นำไปใช้ประโยชน์ด้านการค้า ไม่ว่าจะกรณีใดๆ ทั้งสิ้น อีกทั้งห้ามมิให้ดัดแปลงเนื้อหา และต้องอ้างอิงถึงเจ้าของเอกสารทุกครั้งที่มีการนำไปใช้

### 2.1.13 องค์ประกอบแนวตั้งและแนวนอน

การจัดองค์ประกอบแนวตั้งและแนวนอนของภาพช่วยสร้างความรู้สึกถึงความมั่นคง



ภาพที่ 2.44 แสดงภาพองค์ประกอบที่ดูไม่มั่นคงหากปล่อยให้ในการปรับแนวตั้งและแนวนอนที่เหมาะสม

ภาพที่ 2.45 แสดงภาพองค์ประกอบที่ดูมั่นคงเมื่อสามารถรักษาแนวตั้งและแนวนอนของภาพไว้ได้ดี

ที่มา: <http://www.canon-asia.com/snapshot/th/composition-beginners-317/>

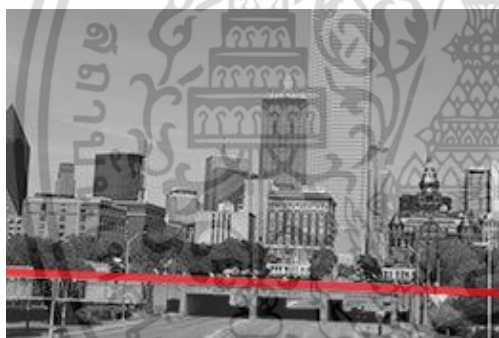

ภาพที่ 2.46 แสดงภาพที่เอียงจะสร้างความรู้สึกที่ไม่มั่นคงลักษณะเช่นนี้ มักจะเกิดขึ้นกับภาพที่ถ่ายแบบถือภาพ ให้ถูกต้องแล้ว

ภาพที่ 2.47 แสดงภาพเมื่อจัดระดับแนวนอนของแนวตั้งก็จะอยู่ในลักษณะที่ กล้องด้วยมือเป็นส่วนใหญ่เหมาะสมเองโดยธรรมชาติ คุณจึงสามารถจดจำกับการสร้างภาพถ่ายที่มีคุณภาพได้

ที่มา: <http://www.canon-asia.com/snapshot/th/composition-beginners-317/>

ข้อพิจารณาอย่างหนึ่งที่สำคัญมากเมื่อถ่ายภาพคือ การตรวจสอบให้แน่ใจว่าองค์ประกอบภาพไม่ดูผิดธรรมชาติ แท้จริงแล้วแนวคิดเรื่องนี้เป็นเรื่องปกติธรรมดาตามาก ๆ เพียงแค่ปรับแก้ความเอียงในกล้องเพื่อให้ตรวจสอบระดับแนวตั้งและแนวนอนของภาพที่คุณต้องการถ่าย ให้องค์ประกอบวางอยู่ในแนวตั้งหรือแนวนอน ในภาพถ่ายทิวทัศน์ที่มีเส้นขอบฟ้ารวมอยู่ในภาพ ความรู้สึกมั่นคงในองค์ประกอบภาพอาจลดลงไปหากถ่ายภาพเอียงจากแนวขนานตามปกติ ในลักษณะเดียวกัน สำหรับภาพที่มีทิวทัศน์เมืองหรือตึกอาคารจะต้องใช้ความเอาใจใส่ในการถ่าย เพราะเส้นสายทั้งแนวตั้งและเอียงนี้เป็นเอกสารที่สงวนไว้สำหรับการใช้งานเพื่อการศึกษาเท่านั้น ไม่อนุญาตให้นำไปใช้ประโยชน์ด้านการค้าไม่ว่ากรณีใดๆ ทั้งสิ้น อีกทั้งห้ามมิให้ดัดแปลงเนื้อหา และต้องอ้างอิงถึงเจ้าของเอกสารทุกครั้งที่มีการนำไปใช้

แนวอนในภาพมีผลต่อการดึงความสนใจของผู้ชม ในตัวอย่างข้างต้นแนวอนของภาพด้านขวามือคองที่ทำให้ดูน่ามองมากกว่าภาพทางด้านซ้าย

### 2.1.14 มุมกล้อง (Camera angle)

โดยทั่วไปแล้วเราสามารถจะแบ่งออกมาได้เป็น 3 ส่วน นั่นคือ Bird Eye View, Normal Eye View และ Worm Eye View หรือที่บางคนเรียกว่า Ant Eye View

มุมภาพที่มีมุมเดียวกับระดับสายตา หรือ Normal Eye View คือ ซึ่งภาพมุมนี้จะก่อให้เกิดภาพที่มี Perspective ที่ไม่ผิดเพี้ยน หรือผิดเพี้ยนน้อย ซึ่งหมายถึงองค์ประกอบต่าง ๆ ในภาพนั้น ไม่เกิดความบิดเบี้ยวไปตามลักษณะของมุมภาพ



ภาพที่ 2.48 แสดงมุมภาพที่มีมุมเดียวกับระดับสายตา

ที่มา: <http://camerartmagazine.com/index.php/photo-techniques/52-photo-techniques/212-basic-composition-part-2>

เอกสารนี้เป็นเอกสารที่สงวนไว้สำหรับการใช้งานเพื่อการศึกษาเท่านั้น ไม่อนุญาตให้นำไปใช้ประโยชน์ด้านการค้าไม่ว่ากรณีใดๆ ทั้งสิ้น อีกทั้งห้ามมิให้ดัดแปลงเนื้อหา และต้องอ้างอิงถึงเจ้าของเอกสารทุกครั้งที่มีการนำไปใช้



ภาพที่ 2.49 แสดงมุมมองที่มีมุมมองเดียวกับระดับสายตา

ที่มา: <http://camerartmagazine.com/index.php/photo-techniques/52-photo-techniques/212-basic-composition-part-2>

มุมมองที่มองมาจากมุมสูงกว่าระดับสายตา หรือ Bird Eye View คือ ภาพแบบมุมมองที่มองลงมานั่นเอง ซึ่งภาพในมุมมองนี้จะก่อให้เกิดภาพที่มีความผิดเพี้ยนในเรื่องของ Perspective ซึ่ง Perspective ที่จะได้จากการถ่ายภาพมุมมองนี้จะเป็นในลักษณะลู่ลง โดยจะเห็นพื้นที่ของพื้นผิวด้านบนที่ปะทะสายตามากที่สุด ดังภาพที่... จะเห็นได้ว่าภาพที่เราเห็นนั้นจะเห็นพื้นที่พื้นผิวที่ปะทะสายตามาก ในรูปนี้ ก็คือแม่น้ำ ซึ่งหากว่าเราอยู่ในระดับ Normal Eye View รูปนี้เราจะไม่เห็นพื้นผิวน้ำมากนักขนาดนี้

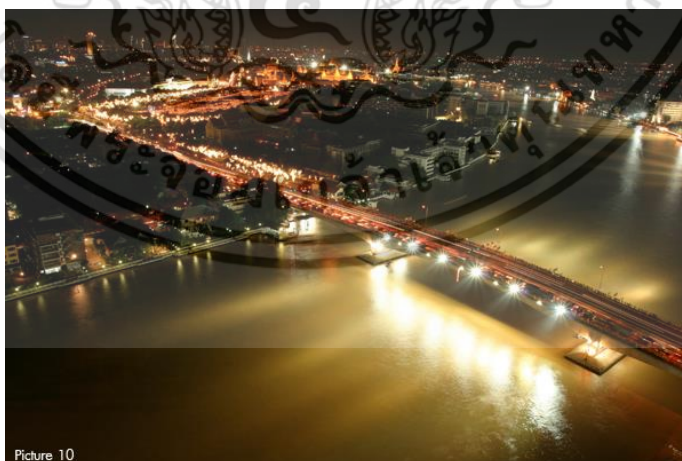

ภาพที่ 2.50 แสดงมุมมองที่มองมาจากมุมสูงกว่าระดับสายตา

ที่มา: <http://camerartmagazine.com/index.php/photo-techniques/52-photo-techniques/212-basic-composition-part-2>

เอกสารนี้เป็นเอกสารที่สงวนไว้สำหรับการใช้งานเพื่อการศึกษาเท่านั้น ไม่อนุญาตให้นำไปใช้ประโยชน์ด้านการค้า ไม่ว่าจะกรณีใดๆ ทั้งสิ้น อีกทั้งห้ามมิให้ดัดแปลงเนื้อหา และต้องอ้างอิงถึงเจ้าของเอกสารทุกครั้งที่มีการนำไปใช้



Picture 11

### ภาพที่ 2.51 มุมภาพที่มองมาจากมุมสูงกว่าระดับสายตา

ที่มา: <http://camerartmagazine.com/index.php/photo-techniques/52-photo-techniques/212-basic-composition-part-2>

ส่วนแบบสุดท้ายคือ มุมภาพที่มองมาจากระดับที่ต่ำกว่าระดับสายตา หรือ Worm Eye View หรือ Ant Eye View ก็คือ มุมภาพที่มุดมองขึ้นมานั่นเอง ซึ่งภาพในมุมมองนี้จะก่อให้เกิดความผิดเพี้ยนของ Perspective เช่นเดียวกับ Bird Eye View แต่อาจจะแตกต่างตรงที่ว่า Perspective ที่ได้จากการถ่ายแบบ Worm Eye View นั้นจะมีลักษณะลู่อื่น โดยจะเห็นพื้นที่ด้านล่างที่ปะทะสายตามากที่สุด ดังภาพที่... จะเห็นได้ว่าจากในภาพนั้นส่วนที่เราเห็นมากที่สุดคือพื้นที่ด้านล่างของตึกและเกิด Perspective ที่ลู่อื่นอย่างชัดเจน



Picture 12

### ภาพที่ 2.52 มุมภาพที่มองมาจากระดับที่ต่ำกว่าระดับสายตา

ที่มา: <http://camerartmagazine.com/index.php/photo-techniques/52-photo-techniques/212-basic-composition-part-2>

เอกสารนี้เป็นเอกสารที่สงวนไว้สำหรับการใช้งานเพื่อการศึกษาเท่านั้น ไม่อนุญาตให้นำไปใช้ประโยชน์ด้านการค้าไม่ว่ากรณีใดๆ ทั้งสิ้น อีกทั้งห้ามมิให้ดัดแปลงเนื้อหา และต้องอ้างอิงถึงเจ้าของเอกสารทุกครั้งที่มีการนำไปใช้



ภาพที่ 2.53 มุมภาพที่มองมาจากระดับที่ต่ำกว่าระดับสายตา

ที่มา: <http://camerartmagazine.com/index.php/photo-techniques/52-photo-techniques/212-basic-composition-part-2>

**2.1.15 บรรยากาศ (Atmosphere)** สภาพแวดล้อมจะช่วยแสดงบรรยากาศของภาพ อารมณ์ในภาพมีหลายลักษณะ เช่น ความสดชื่น ร่าเริง แจ่มใส สนุกสนาน หรือความเศร้าสร้อย หดหู่ และอื่น ๆ ส่วนบรรยากาศจะให้ความรู้สึกร้อน หนาว ปลอดภัย ว่างเปล่า อึดอัด หรือกดดัน



ภาพที่ 2.54 ภาพแสดงบรรยากาศของภาพแบบ daylight

ที่มา: <http://www.iroomstyle.com/category>

เอกสารนี้เป็นเอกสารที่สงวนไว้สำหรับการใช้งานเพื่อการศึกษาเท่านั้น ไม่อนุญาตให้นำไปใช้ประโยชน์ด้านการค้า ไม่ว่าจะกรณีใดๆ ทั้งสิ้น อีกทั้งห้ามมิให้ดัดแปลงเนื้อหา และต้องอ้างอิงถึงเจ้าของเอกสารทุกครั้งที่มีการนำไปใช้

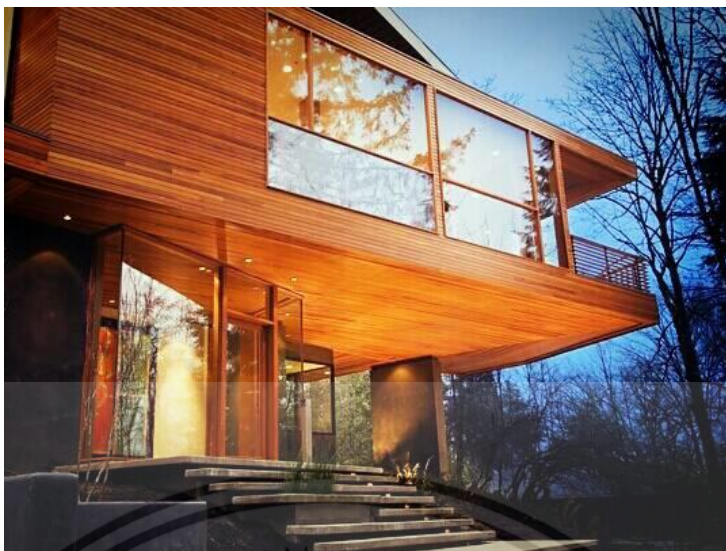

ภาพที่ 2.55 ภาพแสดงบรรยากาศของภาพแบบ twilight

ที่มา: <http://www.fullhousemag.net/hokes-residence-twilight/>

**2.1.16 รูปร่าง (Shape)** ภาพที่เน้นเฉพาะรูปร่างขององค์ประกอบ ไม่ได้แสดงรายละเอียด เช่น ภาพถ่ายย้อนแสง ให้มองเห็นรูปร่าง ลักษณะของวัตถุเป็นภาพเงาดำ (Silhouette) เช่น แนวไม้ต้นตาล เกวียน คน ลวดลายต่าง ๆ เป็นต้น



ภาพที่ 2.56 ภาพแสดงรูปร่างขององค์ประกอบภาพถ่าย

ที่มา: Tom Lingxiao <http://fotofaka.com/art-of-compisition-and-examples/>

**2.1.17 รูปทรง (Form)** ภาพที่ให้อารมณ์จะมีมิติคือ กว้าง ยาว ลึก ได้แก่ ทรงสี่เหลี่ยม ทรงสามเหลี่ยม ทรงกลม ทรงกระบอก ซึ่งจะประกอบด้วยรูปทรงที่เด่นชัด มีมิติ จำเป็นต้องจัดทิศทางของแสง เลือกมุมในการถ่ายภาพให้เหมาะสม เพื่อให้ได้ภาพที่สวยงาม มีแสงเงา มีมิติ

เอกสารนี้เป็นเอกสารที่สงวนไว้สำหรับการใช้งานเพื่อการศึกษาเท่านั้น ไม่อนุญาตให้นำไปใช้ประโยชน์ด้านการค้า ไม่ว่าจะกรณีใดๆ ทั้งสิ้น อีกทั้งห้ามมิให้ดัดแปลงเนื้อหา และต้องอ้างอิงถึงเจ้าของเอกสารทุกครั้งที่มีการนำไปใช้

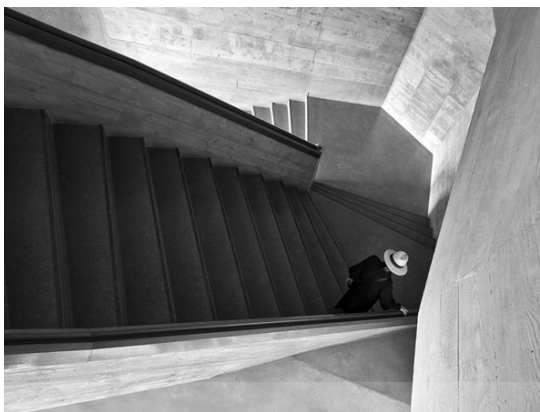

ภาพที่ 2.57 ภาพแสดงรูปทรงของภาพถ่าย

ที่มา: Harry Lieber <http://fotofaka.com/art-of-compisition-and-examples/>

### 2.1.18 พื้นที่ว่าง (Space)

Space หมายถึง การสร้างพื้นที่ว่างให้กับภาพถ่าย เพื่อเป็นการเน้นองค์ประกอบใดองค์ประกอบหนึ่งหรือเป็นการสร้างพื้นที่ว่าง เพื่อให้ภาพไม่เกิดความอึดอัดจนเกินไป รูปที่ (2.58) และรูปที่ (2.59) จะเห็นได้ว่าภาพนี้มีพื้นที่ว่างทางด้านซ้ายและด้านบน องค์ประกอบหลัก ๆ ของภาพอยู่ทางด้านขวาล่างจึงทำให้ภาพนี้มีน้ำหนักอยู่ทางด้านขวาล่าง แต่เมื่อเกิดที่ว่างมาก ๆ บางครั้งอาจจะทำให้ดูโล่งจนเกินไปดังนั้นแล้วเราสามารถที่จะใช้องค์ประกอบอื่น ๆ มาเพิ่มเติมในภาพให้ภาพนั้นดูไม่โล่งจนเกินไปได้ แต่องค์ประกอบต่าง ๆ ที่จะมาเพิ่มเติมเหล่านั้นจะต้องมีน้ำหนักที่ไม่มากจนเกินไปจนมารบกวน



Picture 16

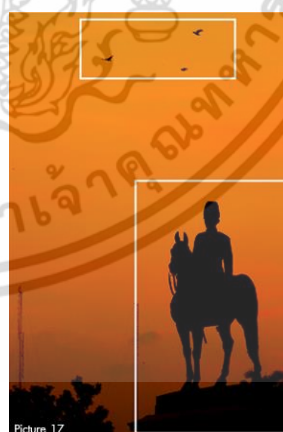

Picture 17

ภาพที่ 2.58 ภาพแสดงพื้นที่ว่าง

ภาพที่ 2.59 ภาพแสดงพื้นที่ว่าง

ที่มา: <http://camerartmagazine.com/index.php/photo-techniques/52-photo-techniques/212-basic-composition-part-1>

เอกสารนี้เป็นเอกสารที่สงวนไว้สำหรับการใช้งานเพื่อการศึกษาเท่านั้น ไม่อนุญาตให้นำไปใช้ประโยชน์ด้านการค้าไม่ว่ากรณีใดๆ ทั้งสิ้น อีกทั้งห้ามมิให้ดัดแปลงเนื้อหา และต้องอ้างอิงถึงเจ้าของเอกสารทุกครั้งที่มีการนำไปใช้

องค์ประกอบหลักของภาพ เช่นในภาพตัวอย่างนี้มีการวางองค์ประกอบของนกเพื่อลดพื้นที่ทางด้านบนที่มี มากจนเกินไปให้น้อยลง (oat-chaiyasith. 2554)

## 2.2 เทคนิคและศิลปะการถ่ายภาพ

ในงานวิจัยนี้ได้ศึกษาหลักในการถ่ายภาพสถาปัตยกรรมและสถาปัตยกรรมภายในซึ่งในการถ่ายภาพสถาปัตยกรรมภายใน (Interior) วัตถุประสงค์หลักๆนั้นก็คือ ต้องสามารถสื่อออกมาให้เห็นถึงแนวคิดของสถาปนิกผู้ออกแบบ สิ่งที่สำคัญในการถ่ายภาพสถาปัตยกรรมภายในมีดังนี้

### 2.2.1 ทิศทางแสง

สิ่งสำคัญที่สุดสำหรับการถ่ายภาพสถาปัตยกรรม จะว่าไปแล้วทิศทางแสง ถือเป็นสิ่งสำคัญสำหรับการถ่ายภาพแทบจะทุกประเภทก็ว่าได้ แต่กับงานถ่ายภาพสถาปัตยกรรม ถือว่ามีความสำคัญมาก เพราะเราไม่สามารถเคลื่อนย้ายสิ่งก่อสร้างใด ๆ ให้อยู่ในจุดที่ต้องการได้ นักถ่ายภาพสามารถทำได้เพียงค้นหามุมที่ต้องการจะถ่ายภาพและรอถ่ายภาพนั้นในช่วงเวลาซึ่งมีทิศทางแสงที่เหมาะสม ซึ่งก็คือแสงเฉียงเข้าจากทางด้านหน้าของจุดที่จะถ่ายภาพ

คุณสมบัติที่สำคัญของแสงเฉียงเข้าจากทางด้านหน้าวัตถุก็คือ มันเป็นแสงที่ให้มิติและรูปทรงของวัตถุได้ดีมาก สามารถลบจุดอ่อนของภาพถ่ายซึ่งเป็นสื่อสองมิติที่มีเพียงด้านกว้างและด้านยาว ให้มองเห็นถึงมิติที่สามคือความลึกได้ชัดเจนกว่าทิศทางแสงอื่น ๆ แม้จะต้องแลกด้วยรายละเอียดในส่วนที่เป็นเงามืดไปบ้างแต่ต้องถือว่าเป็นการแลกเปลี่ยนที่คุ้มค่า และเราสามารถลดความแตกต่างของแสงลงเพื่อให้เห็นรายละเอียดในส่วนที่อยู่ในเงามืดได้บ้าง ด้วยการเลือกถ่ายภาพในช่วงเวลาที่แสงมีความเข้มข้น ก็คือโมงยามที่พระอาทิตย์เพิ่งจะพ้นขอบฟ้า หรือก่อนจะลาลับไป รวมไปถึงเวลาที่มีเมฆบาง ๆ มาบดบังดวงอาทิตย์ไว้ และถ้าหากเป็นการถ่ายแบบตัดส่วนในมุมเล็ก ๆ ก็อาจใช้แสงจากแฟลช จากแผ่นรีเฟล็กซ์ หรือจากหลอดไฟประเภทต่าง ๆ เปิดรายละเอียดให้เพิ่มขึ้นได้เช่นกัน อุณหภูมิแสงที่เหมาะสมกับการถ่ายภาพสำหรับเมืองไทยแล้วละก็คงเป็นช่วงเดือน พ.ย. , ธ.ค. , ม.ค. , ก.พ. , มี.ค. และ เม.ย. ดังนั้น ช่วงเวลาที่ดีที่สุดสำหรับการถ่ายภาพสถาปัตยกรรมจึงเริ่มตั้งแต่พระอาทิตย์ขึ้นจนถึงเก้าโมงเช้า และหลังบ่ายสามจนถึงพระอาทิตย์ตก โดยเฉพาะงานสถาปัตยกรรมประเภทวัด เจดีย์ และโบราณสถานต่าง ๆ ถ้าได้แสงสีทอง ๆ ของช่วงเช้าหรือเย็นมาอาบไล้บนพื้นผิว ก็จะช่วยทำให้สถาปัตยกรรมนั้นดูโดดเด่นมากยิ่งขึ้นกับโบราณสถานบางแห่งหรือตึกบางหลังที่มีการยิงแสง สปอตไลท์เสริมส่องในยามค่ำคืน นั่นถือเป็นโบนัสพิเศษของนักถ่ายภาพ การใช้ช่วงเวลาก่อนฟ้าจะมีตสนิทเล็กน้อยถ่ายภาพเก็บไว้ แม้ว่าวันนั้นอาจจะจะเป็นวันที่มีตครึ้มฟ้าขาวชืดตลอดทั้งวัน แต่มันจะมีช่วงเวลาสั้น ๆ ราวสิบนาที่หลังพระอาทิตย์ตก ที่ฟ้าจะเปลี่ยนเป็นสีน้ำเงินเข้มก่อนจะกลายเป็นสีดำสนิทของยามรัตติกาล แม้มันเป็นคู่สีตรงกันข้ามแต่ก็เข้า

กันได้ไปกันดีกับสีเหลืองจากไฟสปอตไลท์

เอกสารนี้เป็นเอกสารที่สงวนลิขสิทธิ์ไว้สำหรับการใช้งานเพื่อการศึกษาเท่านั้น ไม่อนุญาตให้นำไปใช้ประโยชน์ด้านการค้า ไม่ว่าจะกรณีใดๆ ทั้งสิ้น อีกทั้งห้ามมิให้ตัดแปลงเนื้อหา และต้องอ้างอิงถึงเจ้าของเอกสารทุกครั้งที่มีการนำไปใช้

### 2.2.2 เลนส์

หากมองในแง่เทคนิคของการถ่ายภาพแล้ว เลนส์ที่เหมาะสมสำหรับการถ่ายภาพสถาปัตยกรรมควรจะเป็นเลนส์นอร์มอลหรือเลนส์ 50 มม. นั่นเอง เพราะเป็นทางยาวโฟกัสที่ทำให้สัดส่วนและระยะของภาพถูกต้องสมจริง ไม่มีความบิดเบือนของภาพเกิดขึ้นจนทำให้สถาปัตยกรรมนั้น ๆ ดูบิดเบี้ยวผิดรูปทรงที่แท้จริงไป แต่หากมองในแง่ของความงดงามทางศิลป์ การที่สัดส่วนผิดเพี้ยนไปอาจไม่ใช่เรื่องสำคัญหรืออาจมองเป็นเรื่องดีได้ด้วยซ้ำ ในข้อที่ทำให้ได้ภาพดูแปลกตาออกไป ซึ่งเป็นผลอันเกิดจากการใช้เลนส์มุมกว้าง ปัญหานี้จะเกิดขึ้นและเห็นผลได้ชัดกับเลนส์มุมกว้างมาก ๆ ตั้งแต่ทางยาวโฟกัส 24 มม. ลงไป โดยเฉพาะอย่างยิ่งหากถ่ายภาพในระยะใกล้และถ่ายภาพในมุมแหงน ก็จะทำให้ส่วนยอดของสถาปัตยกรรมนั้น ๆ เอียงลู่เข้าสู่บริเวณกลางภาพโดยชัดเจน ซึ่งสามารถแก้ไขได้ง่าย ๆ ด้วยการวางกล้องให้ได้ระนาบและวางกล้องไว้ในระดับกลาง ๆ ของความสูงของสถาปัตยกรรมนั้น ๆ และสำหรับเลนส์เทเลโฟโต้แม้ว่าจะไม่ทำให้สัดส่วนของภาพบิดเพี้ยนไป แต่ปัญหาที่คือมักจะไม่มีการให้ช่างภาพได้ลือไปไกล ๆ เพื่อเก็บตัวสถาปัตยกรรมนั้น ๆ ได้หมดเต็มเฟรม

ส่วนกล้องระดับ DSLR 35 มม. จะมีเลนส์มุมกว้างพิเศษบางตัวที่สามารถแก้ความบิดเพี้ยนบริเวณขอบภาพได้ ด้วยการขยับจุดเลนส์ในแบบที่เรียกว่า "ทิลท์และชิฟท์" (Tilt&Shift) เพื่อให้จุดเลนส์ได้ระนาบกับสิ่งที่ถ่ายแม้ว่าจะตั้งกล้องเป็นมุมแหงนก็ตาม ซึ่งเป็นหลักการเดียวกับการใช้กล้องขนาดใหญ่หรือกล้องลาร์จฟอร์แมต (Large Format) ซึ่งมีเบลโลว (Bellow) ในตัว ตัวอย่างเช่น เลนส์ TS-E 24 mm. f/3.5L ของ Canon หรือเลนส์ PC-E NIKKOR 24 mm. f/3.5 D ED ของ Nikon

แต่เลนส์พิเศษประเภทนี้เป็นเลนส์ที่มีราคาสูงกว่าเลนส์ทางยาวโฟกัสเดียวกันค่อนข้างมาก และด้วยการออกแบบที่ต้องเผื่อพื้นที่ภายในเลนส์ให้ขยับได้ จึงไม่สามารถออกแบบให้มีช่องรับแสงกว้างมากได้ อีกทั้งยังไม่สามารถใช้ระบบโฟกัสอัตโนมัติได้อีกด้วย ผู้ใช้ต้องโฟกัสภาพด้วยมือเองทุกครั้ง มันจึงจัดอยู่ในเลนส์เฉพาะกิจที่ไม่ค่อยจะคุ้มค่าการลงทุนสำหรับนักถ่ายภาพโดยทั่วไป ที่ไม่ได้รับงานถ่ายทางด้านนี้โดยตรง และในความเป็นจริงช่างภาพมืออาชีพหลายคน que เลือกใช้เลนส์ตัวนี้ ไม่ได้ใช้มันเพื่อแก้ความบิดเพี้ยนให้ตรงแต่อย่างใด ส่วนใหญ่จะใช้เพื่อบิดระนาบโฟกัสให้เบี่ยงเบนไปจากความเป็นจริง เพื่อให้ได้ภาพที่ดูแปลกตาออกไป ประกอบกับในยุคปัจจุบันที่ซอฟต์แวร์ทางการตกแต่งภาพหลายตัวสามารถตัดแก้ความบิดเพี้ยนของภาพได้ในระดับหนึ่งอยู่แล้ว

หากไม่ต้องการให้ภาพมีความบิดเบือนมากเกินไป ก็เพียงแคหาที่ลือให้ไกลที่สุดเท่าที่จะเป็นไปได้ หลีกเลี่ยงการใช้เลนส์ในช่วงทางยาวโฟกัสกว้างสุด ไม่แหงนกล้องมากเกินไป พยายามหาจุดถ่ายภาพที่สูงขึ้นกว่าพื้นสักเล็กน้อย ก็สามารถแก้ไขหรือลดปัญหาดังกล่าวได้ (จิรัชนม ฉ่ำแสง, 2552 : online)

### 2.2.3 มุมกล้อง

การถ่ายภาพสิ่งก่อสร้างสูง ๆ โดยทั่วไปมักถ่ายจากพื้นดินแหงนกล้องขึ้นให้สามารถเก็บภาพตึก หรืออาคารได้ทั้งหมด จึงทำให้เกิดการผิดเพี้ยน (Distortion) คือเห็นเส้นของตึกเอนลู่เข้าหากันจากฐานตึกไปหายอดตึก ในกรณีนี้อาจแก้ไขได้ โดยหามุมถ่ายในมุมที่สูงขึ้นหรือถ่ายภาพด้วยกล้อง View Camera ที่สามารถปรับระนาบของเลนส์และฟิล์มเพื่อแก้ความผิดเพี้ยนของเลนส์ได้ ภาพก่อสร้างไม่ควรปรากฏอยู่โดดเดี่ยว ควรมีวัตถุที่เป็นส่วนประกอบในภาพ ซึ่งสามารถเปรียบเทียบขนาดที่แท้จริงของสิ่งก่อสร้างได้ เช่น ต้นไม้ คนเดินถนน ก็อาจประกอบเป็นฉากหน้าหรือฉากหลัง ตัวอย่างเช่น เพิ่มส่วนประกอบของเฟรมเข้าไปเพื่อผลของ Perspective ความรู้สึกถึง ระยะทางและสภาพที่ตั้งของสิ่งก่อสร้างหรือสถาปัตยกรรมนั้นๆ

### 2.2.4 การแก้ความบิดเบือนในการถ่ายภาพ (Distortion)

กล้องวิว หรือ กล้องขนาดใหญ่ (View Camera หรือ Large Format Camera) หลายท่านเรียกกล้องชนิดนี้ทับศัพท์ไปว่า “กล้องล้างฟอร์แมท”( สงคราม โพธิ์วิล) กล่าวว่า “กล้องชนิดนี้เป็นกล้องขนาดใหญ่ ใช้ฟิล์มแผ่นตั้งแต่ 4x5 นิ้ว, 5x7 นิ้วและ 8x10 นิ้ว ตัวกล้องส่วนกลางจะเป็นผ้า หรือหนังสีดำพับเป็นจีบเรียกว่า ส่วนพับยึดหรือเบลโลว (Bellow) สามารถยืดเข้าออกได้ ส่วนหน้าเป็นแผงติดเลนส์ ส่วนหลังจะเป็นแผงกระจกรับภาพและช่องใส่ฟิล์มทั้งแผงหน้าและแผงหลังของกล้องตั้งยึดกับฐานรองรับสามารถปรับเลื่อนเพื่อหาระยะชัดของภาพได้ กล้องวิวแบ่งออกเป็น 2 ประเภท คือ ประเภทกะทัดรัด สำหรับใช้ในงานกลางแจ้ง และประเภทขนาดใหญ่สำหรับใช้ในงานสตูดิโอ คุณสมบัติเด่นของกล้องวิวนอกเหนือจากการใช้ฟิล์มขนาดใหญ่ คือ สามารถปรับแก้เปอร์สเปคทีฟ (Perspective) และสัดส่วนของภาพได้ เช่น การปรับแผงเลนส์ หรือแผงฟิล์ม ก้ม-เงย สวิง ซ้าย-ขวา เลื่อน ขึ้น-ลง เหมาะสำหรับงานถ่ายภาพพิเศษบางอย่างเช่น สถาปัตยกรรม หรือการเพิ่มระยะชัดลึกให้กับภาพโดยไม่ต้องหรี่รูรับแสงให้เล็กลงกว่าเดิม เป็นต้น กล้องวิวมีข้อด้อยคือ มีน้ำหนักมากไม่สะดวกต่อการเคลื่อนย้ายไปถ่ายภาพตามสถานที่ต่าง ๆ แต่กล้องวิวที่มีลักษณะเป็นกล้องพับจะให้ความสะดวกในการถ่ายภาพนอกสถานที่มากกว่า แม้ว่าจะมีข้อจำกัดอยู่บ้างในการปรับควบคุมกล้อง”



ภาพที่ 2.60 แสดงภาพกล้องล้างฟอร์แมท Large Format Camera

ที่มา: <http://www.vintagephoto.tv/busch4by5.shtml>

ในอดีตการถ่ายภาพสถาปัตยกรรมมักจะใช้กล้องขนาดใหญ่ที่มีการออกแบบให้มีการเคลื่อนที่แผงเลนส์และส่วนหลังของกล้องเพื่อการโฟกัสภาพ เพื่อควบคุมตำแหน่งของภาพให้อยู่ใจกลาง อีกทั้งยังช่วยควบคุมขนาดและสัดส่วนของภาพที่ปรากฏแก่ตาหรือเปอร์สเปคตีฟ นอกจากนี้ การเคลื่อนที่ทั้งแผงเลนส์และส่วนหลังของกล้อง ยังสามารถควบคุมความคมชัดทั่วทุกบริเวณของภาพอีกด้วย การเคลื่อนที่ส่วนสำคัญของกล้องดังกล่าวนี้ จะให้ผลถูกต้องและมีประสิทธิภาพสูง จำเป็นที่จะต้องใช้ฉากกระจกฝ้ารับภาพที่มีขนาดใหญ่ อีกทั้งยังต้องอาศัยเครื่องมือที่ช่วยในการดูภาพ เช่น เบลโลว์หน้ากาก และแว่นขยายสำหรับดูด้วยตาอีกด้วย วิธีการถ่ายรูปโดยใช้กล้องขนาดใหญ่จึงจำเป็นต้องทราบถึงหลักการเคลื่อนที่ของกล้องซึ่งมี 3 แบบ ดังนี้ (ศักดา ศิริพันธ์, 2523: 71-74)

1. การปรับโฟกัส (The focusing adjustment) เป็นการเคลื่อนที่ฐานเลนส์ (หรือแผงเลนส์) และฐานภาพ (หรือส่วนหลังของกล้อง) ไปตามรางเพื่อปรับระยะจากวัตถุถึงเลนส์ หรือปรับระยะจากเลนส์ถึงภาพในอันที่จะโฟกัสให้ได้ภาพชัดสุดบนฟิล์ม

2. การเคลื่อนที่แผงเลนส์และส่วนหลังของกล้องในแนวขนานกัน (The parallel displacement) อาจแบ่งได้สองวิธีด้วยกัน

ก. การเคลื่อนที่แผงเลนส์ขึ้นลงในแนวตั้งหรือเคลื่อนที่ไปซ้ายขวา โดยระนาบของแผงเลนส์และด้านหลังของกล้องจะต้องขนานกันตลอดเวลา และทั้งแผงเลนส์และส่วนหลังของกล้องต้องตั้งฉากกับแนวระดับ วิธีนี้วางซึ่งเป็นฐานตั้งกล้องอยู่ในแนวระดับ

ข. การเคลื่อนที่แผงเลนส์และด้านหลังของกล้องเหมือนข้อแรก ต่างกันตรงที่วางซึ่งเป็นฐานตั้งกล้องไม่อยู่ในแนวระดับ

3. การหันและเอียงแผงเลนส์และส่วนหลังของกล้อง (Swinging and tilting camera back) การเคลื่อนที่ส่วนหลังของกล้องอาจทำได้โดยหันส่วนหลังของกล้องจากด้านหนึ่งไปอีกด้านหนึ่ง

เอกสารนี้เป็นเอกสารที่สงวนไว้สำหรับการใช้งานเพื่อการศึกษาเท่านั้น ไม่อนุญาตให้นำไปใช้ประโยชน์ด้านการค้าไม่ว่ากรณีใดๆ ทั้งสิ้น อีกทั้งห้ามมิให้ตัดแปลงเนื้อหา และต้องอ้างอิงถึงเจ้าของเอกสารทุกครั้งที่มีการนำไปใช้

รอบแกนตั้ง การหันแบบนี้เรียกว่า “Swing back” ส่วนการเอียงส่วนหลังของกล้องไปทางหน้าหรือหลังรอบแกนนอนเรียกว่า “Tilting back” การหันและเอียงส่วนหลังของกล้องมีจุดมุ่งหมายคือ

ก. เพื่อควบคุมรูปร่าง (แนวขนาน) ของภาพ (ระนาบวัตถุตั้งขนานกับระนาบฟิล์มเสมอ)

ข. เพื่อควบคุมความคมชัดในแนวลึกตลอดพื้นที่ของภาพใน negative แต่ในปัจจุบันภาพถ่ายที่เป็นไฟล์ดิจิทัลสามารถปรับแก้ความบิดเบี้ยว (Distortion) ได้จากโปรแกรมคอมพิวเตอร์ เช่น โปรแกรม Photoshop , Photo Explorer เป็นต้น

### 2.2.5 การใช้ฟิลเตอร์แก้ว

ชนิดของฟิลเตอร์ หากแบ่งชนิดของฟิลเตอร์ตามจุดมุ่งหมายที่ใช้ และสัมพันธ์กับฟิล์มแล้ว แบ่ง ได้ ดังนี้

(1) ฟิลเตอร์ที่ใช้ได้ทั้งกับฟิล์มสี และฟิล์มขาวดำ

(2) ฟิลเตอร์ที่ใช้กับฟิล์มสี

(3) ฟิลเตอร์เพื่อผลสร้างสรรค์

(1) ฟิลเตอร์ที่ใช้ได้ทั้งฟิล์มสีและฟิล์มขาวดำ มีดังนี้ คือ

**ฟิลเตอร์ลดแสงหรือทอนแสง (Neutral Density Filters)** มีเนื้อแก้วเป็นสีเทา ที่คุณสมบัติในการลดแสงสว่างที่จะผ่านเข้าเลนส์ไปยังฟิล์ม เนื่องจากไม่ทำให้สี และระดับความเข้มของสีในภาพเปลี่ยน แว่นนี้จึงเหมาะที่จะนำมาใช้ กับทั้งฟิล์มขาวดำและฟิล์มสี นอกจากนั้นสามารถดูดกลืนแสงอุลตราไวโอเลตได้โดยไม่ต้องใช้ฟิลเตอร์ ยูวีหรือ ฟิลเตอร์ตัดหมอกควัน ในขณะที่ใช้ฟิลเตอร์ชนิดนี้ การใช้ฟิลเตอร์ลดแสง (ND) นี้ต้องมีการเปิดรูรับแสงเพิ่ม ตามความเข้มของฟิลเตอร์ที่บอกออกมาเป็นตัวเลข (ดังตาราง) ที่นิยมใช้มีหมายเลข 0.30, 0.60 และ 0.90 การใช้ฟิลเตอร์ชนิดนี้ หลาย ๆ ตัวซ้อนกันก็ย่อมทำได้เราสามารถใส่ฟิลเตอร์ชนิดนี้แทน ฟิลเตอร์โพลารไรส์ได้เพราะมีค่าเท่ากับหมายเลข 0.40



ภาพที่ 2.61 แสดงภาพฟิลเตอร์ลดทอนแสง

ที่มา: <http://f.ptcdn.info/545/006/000/1372070116-04-o.jpg>

เอกสารนี้เป็นเอกสารที่สงวนไว้สำหรับการใช้งานเพื่อการศึกษาเท่านั้น ไม่อนุญาตให้นำไปใช้ประโยชน์ด้านการค้า ไม่ว่าจะกรณีใดๆ ทั้งสิ้น อีกทั้งห้ามมิให้ดัดแปลงเนื้อหา และต้องอ้างอิงถึงเจ้าของเอกสารทุกครั้งที่มีการนำไปใช้

ตารางที่ 2.1 การเพิ่มรูรับแสงเมื่อใช้ฟิลเตอร์ลดแสง

ความทึบแสง	จำนวนเอฟสต็อปที่ลดแสงหรือจำนวนเอฟสต็อปที่ต้องเพิ่ม
0.10	1/3
0.20	2/3
0.30	1
0.40	1 1/3
0.50	1 2/3
0.60	2
0.70	2 1/3
0.80	2 2/3
0.90	3
1.00	3 1/3

**ฟิลเตอร์โพลาไรส์ (Polarizing Filters)** มีลักษณะเป็นกระจกสีเทาเข้มสองแผ่นซ้อนกัน มีคุณสมบัติในการดุดกลืนแสง ตัดเงาหรือแสงสะท้อนที่เป็นแสงโพลาไรส์ออกไปได้ เมื่อหมุนปรับมุมของกระจกฟิลเตอร์ได้ถูกต้องทำให้ได้ภาพที่สวยงามและยังช่วยให้ภาพท้องฟ้ามีสีเข้มสดใสขึ้น

แสงโพลาไรส์ คือคลื่นแสงที่สะท้อนจากสิ่งที่มีผิวหน้าเรียบมัน เช่นกระจกผิวน้ำแต่ไม่ใช่โลหะที่มีลักษณะมันวาว ซึ่งคลื่นนี้เป็นคลื่นแสงทิศทางเดียวที่สะท้อนจากวัตถุดังกล่าว ในความเป็นจริงแล้ว แสงมีลักษณะเป็นเส้นตรง และมีคลื่นสั้นสะท้อน ขวางเป็นมุมฉากรอบทิศทาง แต่จะถูกดุดกลืนจากวัตถุเมื่อไปกระทบวัตถุให้เหลือเพียงทิศทางเดียว เรียกว่า แสงโพลาไรส์ (Polarized Light) ฟิลเตอร์ชนิดนี้ส่วนมากมีหมายเลข ในการเปิดรูรับแสงเพิ่ม (Factor) เท่ากับ 2.5 นั้นหมายความว่าต้องเปิดรูรับแสงเพิ่มให้อีก 1 1/3 เอฟสต็อป



ภาพที่ 2.62 แสดงภาพฟิลเตอร์โพลารไรส์

ที่มา: <http://f.ptcdn.info/545/006/000/1372070116-04-o.jpg>

**ฟิลเตอร์สีตัดกัน** (Contrast Filters) หรือเรียกว่า ฟิลเตอร์เพิ่มค่าโทนสีให้ตัดกัน เป็นฟิลเตอร์ใช้เพื่อให้ภาพถ่าย มีสีตัดกันหรือแตกต่างกัน นั่นคือมีสีเข้มและสีอ่อน เพราะในบางครั้งเราต้องการผลภาพเป็นพิเศษ เช่น ถ้าต้องการภาพดอกไม้สีแดงในพุ่มไม้สีเขียว มีความเข้มแตกต่างกัน ควรใช้ฟิลเตอร์สีแดงจะได้ภาพดอกไม้มีสีแดงสว่างขาวขึ้นตัดกับใบไม้จะมีสีเทาเข้ม หรือถ้าสวมฟิลเตอร์สีเขียวดอกไม้จะมีสีเทาเข้ม แต่ใบไม้จะมีสีสว่างขาวขึ้นถ้าไม่ใส่ฟิลเตอร์ ภาพที่ได้จะมีสีเทาเดียว ไม่สามารถแยกออกว่าตรงไหนเป็นดอกตรงไหนเป็นใบ ในการถ่ายภาพทิวทัศน์ก็เช่นเดียวกัน ถ้าต้องการให้สีของท้องฟ้าเข้มเมฆมีสีขาวเด่น ๆ ควรใส่ฟิลเตอร์สีเหลือง จะทำให้สีท้องฟ้าเข้มขึ้น เมฆขาวเด่นขึ้นมาเป็นต้น ฟิลเตอร์ สีตัดกันที่ควรนำมาใช้กับฟิล์ม ขาว-ดำ มีดังนี้ คือ

(1) ฟิลเตอร์สีเหลือง เหมาะสำหรับในการถ่ายภาพวิว ทิวทัศน์เพื่อบันทึกภาพให้เมฆเด่น สีน้ำทะเลเข้มขึ้น มีทั้งสีเหลืองอ่อนและเหลืองแก่

(2) ฟิลเตอร์สีส้มเหมาะสำหรับถ่ายภาพพระยงไกล ภาพภูเขาหรือถ่ายจากเครื่องบิน ช่วยตัดหมอก หรือไอน้ำ ในอากาศได้มากและช่วยเพิ่มสีตัดกันของวัตถุให้สูงขึ้นเหมาะแก่การถ่ายภาพเมฆให้พื้นท้องฟ้าสีน้ำเงินมีสีคล้ำมืด ถ้าใช้สีส้มร่วมกับฟิล์มอินฟราเรด (Infrared) ช่วยให้ภาพวิวกลางแจ้งเวลากลางวันเหมือนภาพกลางคืนเวลาเดือนหงายได้

(3) ฟิลเตอร์สีเขียวเหลือง ใช้ถ่ายภาพสุภาพสตรีกลางแจ้งโดยทำให้แก้มกับริมฝีปากที่แดงระเรื่อมีสีคล้ำเข้มขึ้น ถ้าถ่ายภาพวิวทิวทัศน์ ทำให้ท้องฟ้าสีน้ำเงินมีสีคล้ำ มองเห็นเมฆขาวเด่นยิ่งขึ้น เพิ่มสีตัดกันสูงขึ้น

(4) ฟิลเตอร์สีเขียว เหมาะสำหรับถ่ายภาพบุคคลกลางแจ้ง และภาพทิวแสงดวงอาทิตย์ ทำให้ภาพดูเป็นธรรมชาติยิ่งขึ้น

(5) ฟิลเตอร์สีแดง เหมาะสำหรับใช้กับฟิล์มแพนโครเมติกและฟิล์มอินฟราเรดเท่านั้น ใช้กับฟิล์มออร์โธโครเมติกไม่ได้ใช้กับการถ่ายภาพวิวไกล ๆ ถ่ายจากเครื่องบินสูง ๆ ถ่ายภาพสิ่งก่อสร้างให้มีสีกระจ่างขึ้น ภาพตัวหนังสือและลวดลายของเนื้อไม้และยังเหมาะในการถ่ายภาพโลหะที่เป็นมันวาวด้วย

(6) ฟิลเตอร์สีน้ำเงินใช้กับฟิล์มขาวดำ จะเปลี่ยนเชื้อไวแสงให้ฟิล์มบอดสี เหมาะสำหรับ ก๊อบภาพด้วยแสงไฟฟ้า เพื่อแยกสีเหลืองกับสีแดงออกจากกันถ้าถ่ายภาพด้วยแสงแดดจะมองเห็น หมอกหรือไอน้ำในอากาศ ปรากฏในการถ่ายภาพมากขึ้น อย่างไรก็ตาม พอสรุปลผลของการเพิ่มค่า โทนสีตัดกันของฟิเตอร์ที่มีต่อฟิล์มแพนโครเมติก ดังนี้

ตารางที่ 2.2 แสดงการใช้งานฟิเตอร์สีน้ำเงิน

ฟิเตอร์	การผลิตค่าโทนสีที่ปรากฏในภาพ
แดงเข้ม	ดำมาก ค่า ขาว ขาวมาก
เขียวเข้ม	ดำ ขาวมาก ขาว ดำมาก
น้ำเงินเข้ม	ขาวมาก ค่า ค่า ดำมาก
ฟ้าเข้ม	ขาว ขาว ค่า ดำมาก
ม่วงแดงเข้ม	ขาว ดำมาก ขาว ขาว
เหลืองเข้ม	ดำมาก ขาว ขาวมาก ขาว

(2) ฟิเตอร์ที่ใช้กับฟิล์มสี มีดังนี้ คือ

ฟิเตอร์สำหรับแก้สีฟิล์มให้ถูกต้อง (Conversion Filters) โดยทั่วไปฟิล์มสีมีความสมดุลกับอุณหภูมิสีของแสงเฉพาะของฟิล์มแต่ละชนิด เช่นสมดุลกับแสงแดดที่มีอุณหภูมิประมาณ 5500 องศาเคลวิน เรียกว่า ฟิล์มถ่ายกลางวัน (Daylight Film) สมดุลย์กับแสงประดิษฐ์ เช่น หลอดไฟลัดของมืออาชีพที่ถ่ายตามร้านถ่ายภาพมีอุณหภูมิ 3200 องศาเคลวิน เรียกว่า ฟิล์มทังสแตน(Tungsten Type A) และไฟลัดของมือสมัครเล่นมีอุณหภูมิ 3400 องศาเคลวิน เรียกว่าฟิล์มทังสแตน (Tungsten Type B) เป็นต้น การใช้ฟิล์มต้องคำนึงถึงอุณหภูมิสีของแสงดังกล่าวถ้าไม่สมดุลกันจะเกิดการผิดเพี้ยนของสี ดังนั้นจึงมีฟิเตอร์ หรือแว่นกรองแสงเข้าช่วยแก้สีฟิล์มให้ถูกต้องกับแสงดังกล่าวแล้ว ฟิเตอร์ชนิดนี้มีทั้งหมดประมาณ 18 ชุด

หมายเลข 80 (ฟ้าแก่) และ 85 (ส้มแก่)สำหรับแก้ความผิดของอุณหภูมิมาก ๆ และชุดหมายเลข 82 (ฟ้าอ่อน) กับ 81 (เหลืองจาง) สำหรับแก้ความผิดของอุณหภูมิน้อย ๆ แต่โดยปกติที่นิยมใช้มาก คือ หมายเลข 85 บี และ 80 เอ เท่านั้น

ฟิเตอร์ชดเชยสี (Color Compensating Filters) หรือเรียก CC ใช้ เพื่อเพิ่มสีของภาพให้ถูกต้อง ใช้มากสำหรับการอัดรูปสีในการถ่ายภาพก็นำมาใช้เพื่อแก้สีของแหล่งแสงให้ถูกต้อง เช่น แสงจากหลอดฟลูออเรสเซนต์ เป็นต้น ฟิเตอร์ชนิดนี้จะบอกเป็นสัญลักษณ์และตัวเลข เช่น CC 20R

หมายถึงฟิเตอร์ชดเชยสี (Color Compensating) มีความหนาแน่นร้อยละ 30 นั่นคือสามารถกันแสง เอกสารนี้เป็นเอกสารทรัพย์สินทางปัญญาหรือสิทธิบัตรของมหาวิทยาลัยเทคโนโลยีพระจอมเกล้าธนบุรี เมื่อผู้ใดเห็นแจ้งใช้ประโยชน์ด้านการศึกษา ไม่ว่าจะกรณีใดๆ ทั้งสิ้น อีกทั้งห้ามมิให้ตัดแปลงเนื้อหา และต้องอ้างอิงถึงเจ้าของเอกสารทุกครั้งที่มีการนำไปใช้

อื่น ๆ ได้ ในที่มีฟิลเตอร์สีแดง (Red) จะกั้นแสงสีน้ำเงินและเขียวได้ร้อยละ 30 ฟิลเตอร์ชนิดเขยสีนั้นมีคุณสมบัติในการกั้นสีอื่น ๆ นอกเหนือจากสีของฟิลเตอร์เอง ไม่ว่าจะ เป็นสีแบบสีพื้นฐาน (Primary Color) หรือสีรอง (Secondary Color) ก็ตาม อย่างไรก็ตามสามารถจัดจำได้ง่าย ๆ ดังนี้ คือ

ฟิลเตอร์สีแดง กั้น สีน้ำเงินและสีเขียว

ฟิลเตอร์สีม่วง กั้น สีเขียว

ฟิลเตอร์สีน้ำเงิน กั้น สีแดงและสีเขียว

ฟิลเตอร์สีฟ้า กั้น สีแดง

ฟิลเตอร์สีเขียว กั้น สีแดงและสีน้ำเงิน

และฟิลเตอร์เหลือง กั้น สีน้ำเงิน

การใช้ฟิลเตอร์ชนิดแก้ว และแสงสำหรับหลอดฟลูออเรสเซนต์ แสดงได้ดังข้างล่างนี้

ตารางที่ 2.3 แสดงการใช้ฟิลเตอร์ชนิดแก้ว

ฟลูออเรสเซนต์	ฟิล์มสีแดง	ฟิล์มหงส์แดง
แสงแดด	40M + 30Y + 1 สติอป	85B + 30M + 10 + 1 2/3 สติอป
ขาว	20C + 30M + 1 สติอป	40M + 40Y + 1 สติอป
ขาวอุ่น	40C + 40M + 1 1/3 สติอป	30M + 20Y + 1 สติอป
ขาวอุ่นพิเศษ	60C + 30M + 1 2/3 สติอป	10Y + 1 สติอป
ขาวเย็น	30M + 2/3 สติอป	50M + 60 + 1 1/3 สติอป
ขาวเย็นพิเศษ	30C + 20M + 1 สติอป	10M + 30Y + 2/3 สติอป

เอกสารนี้เป็นเอกสารที่สงวนไว้สำหรับการใช้งานเพื่อการศึกษาเท่านั้น ไม่อนุญาตให้นำไปใช้ประโยชน์ด้านการค้า ไม่ว่าจะกรณีใดๆ ทั้งสิ้น อีกทั้งห้ามมิให้ดัดแปลงเนื้อหา และต้องอ้างอิงถึงเจ้าของเอกสารทุกครั้งที่มีการนำไปใช้

ตารางที่ 2.4 แสดงการใช้ฟิลเตอร์ในการถ่ายภาพสี

วัตถุหรือแสง	ฟิล์มที่ใช้	ผลที่เกิดความบกพร่อง	ฟิลเตอร์ที่ใช้เพื่อแก้
น้ำหิมะ ภูเขา	ฟิล์มแสงแดด เกินไปจากรังสีอัลตราไวโอเลต	เกิดสีน้ำเงินมาก	สีฟ้าอ่อน หรือ UV
วิวที่อยู่ไกลและมีหมอกแดด	ฟิล์มแสงแดด	เกิดสีน้ำเงิน	สีฟ้าอ่อน
วิวที่มีดคลุ้มด้วยเมฆฝน	ฟิล์มแสงแดด	เกิดสีน้ำเงินสีเขียว	สีฟ้าอ่อน
วัตถุที่มีเงาใต้ท้องฟ้าสีน้ำเงิน	ฟิล์มแสงแดด	เกิดสีน้ำเงินเข้มที่เงา	สีเหลืองเข้ม
แสงอาทิตย์ตอนเช้าและบ่ายมาก	ฟิล์มแสงแดด	เกิดสีเหลือง	สีน้ำเงิน
แสงปกติตอนกลางวัน	ฟิล์มทั้งสแตน Type A และ B	เกิดสีน้ำเงินเข้ม	สีเหลือง(85A, 85B)
แฟลชหลอดสีน้ำเงินหรือแฟลชอิเล็กทรอนิกส์	ฟิล์มกลางวัน	ถูกต้อง	ไม่ใช้ฟิลเตอร์
แฟลชหลอดแบบใส	ฟิล์มแสงแดด ทั้งสแตน Type A, B	เกิดสีเหลือง	สีน้ำเงิน
แสงจากโคมไฟสแตน (3400 K)	- ฟิล์มแสงแดด ทั้งสแตน - Type A - Type B	- เกิดสีเหลือง - ถูกต้อง - เกิดสีน้ำเงินอ่อน	- ไม่แนะนำให้ใช้ - ไม่ใช้ฟิลเตอร์ - สีเหลืองอ่อน
แสงไฟทั้งสแตน (2900 K)	- ทั้งสแตน Type A - ฟิล์มแสงแดด	- เกิดสีเหลืองอ่อน - เกิดสีส้มเข้ม	- สีชมพูอ่อน - ไม่มีฟิลเตอร์แก้

### สรุป การใช้ฟิลเตอร์ในการถ่ายภาพสี

(3) ฟิลเตอร์เพื่อการถ่ายภาพสร้างสรรค์ตามจุดมุ่งหมาย (Creative Effects) ใช้ฟิลเตอร์ชนิดนี้เพื่อให้ได้ภาพที่มีผลพิเศษ มีบรรยากาศที่เหมาะสมปรุงแต่งให้ภาพมีความสวยงามแปลกตาไปจากธรรมชาติ หรือบิดเบือนความจริงได้ที่นิยมใช้มีดังนี้ คือ

**ฟิลเตอร์ตัดแสงท้องฟ้า (Skylight Filters)** เป็นฟิลเตอร์ชนิดแรกที่ถูกเริ่มถ่ายภาพรู้จักและน่าจะมีความจำเป็น เพื่อครอบหน้าเลนส์ป้องกันฝุ่นละอองหรือการเปราะเปื้อนต่าง ๆ และยังป้องกันไม่ให้เกิดการขีดข่วนที่ผิวหน้าเลนส์ได้ ในความเป็นจริงแล้วฟิลเตอร์ตัดแสงท้องฟ้าสามารถใช้กับฟิล์มสีและขาวดำได้และยังตัดหมอกแดดลดแสงน้ำเงินในอากาศได้ทำให้ภาพสีอ่อนขึ้น ได้ภาพที่สดใสสวยงามเป็นธรรมชาติ ฟิลเตอร์ชนิดนี้มีความเข้มของสีซึ่งเป็นสีชมพูอ่อน เบอร์ 1A และ 1B ให้เลือกใช้ตามต้องการ

**ฟิลเตอร์ตัดรังสีเหนือม่วง (UV Filters)** ใช้ตัดรังสีเหนือม่วง(Ultraviolet) ซึ่งมีการทำงานคล้ายกับฟิลเตอร์ตัดแสงท้องฟ้า ดังนั้นจึงนิยมใช้ครอบหน้าเลนส์เพื่อป้องกันเลนส์เช่นเดียวกัน เอกสารนี้เป็นเอกสารที่สงวนไว้สำหรับการใช้งานเพื่อการศึกษาเท่านั้น ไม่อนุญาตให้นำไปใช้ประโยชน์ด้านการค้า ไม่ว่าจะกรณีใดๆ ทั้งสิ้น อีกทั้งห้ามมิให้ดัดแปลงเนื้อหา และต้องอ้างอิงถึงเจ้าของเอกสารทุกครั้งที่มีการนำไปใช้

สามารถใช้กับฟิล์มสี และขาวดำได้เมื่อใช้ฟิลเตอร์ชนิดนี้ไม่จำเป็นต้องเปลี่ยนรูรับแสงเพิ่มขึ้นแต่อย่างใด

**ฟิลเตอร์สีเน้นภาพ(Color Circle, Color Spot Filters)** เป็นฟิลเตอร์หลายสีเจาะช่องกลมไว้ตรงกลาง ช่วยให้บริเวณขอบข้างของภาพเป็นสีตามต้องการส่วนตรงกลางจะเป็นสีธรรมชาติ ลอยเด่นขึ้นเป็นวิธีการเน้นภาพ โดยมีสิ่งแวดล้อมที่มีสีสันตามต้องการ

**ฟิลเตอร์แสงฟุ้ง (Duto)** ช่วยให้ภาพฟุ้งพร่านุ่มนวลเป็นจินตนาการ และยังช่วยลดความกระด้าง และสีตัดกันในภาพให้น้อยลง

**ฟิลเตอร์แบบชัดกลาง (Soft Spot) หรือ (Vignetting)** ช่วยเน้นภาพให้ชัดเจนเฉพาะจุดกลาง แต่จะทำให้บริเวณข้างเกิดความพร่ามัวคล้ายภาพลอยอยู่ในอากาศ

**ฟิลเตอร์แสงพว้า (Diffuser)** เป็นฟิลเตอร์ที่ช่วยให้แสงในภาพเกิดความพว้ากระจาย โดยเฉพาะแสงสีขาว นอกจากนั้นยังช่วยลดความคมชัดของภาพให้ลดน้อยลงได้

## 2.3 นิตยสารและวารสาร

นิตยสารและวารสาร หมายถึง สื่อสิ่งพิมพ์ที่เจาะกลุ่มเป้าหมายเพื่อตอบสนองความต้องการ เฉพาะกลุ่มประชากร หรือกลุ่มผู้บริโภคได้ดีกว่าหนังสือพิมพ์ และมีความสำคัญในด้านการให้ข้อมูลข่าวสารเชิงลึกและสาระบันเทิงที่หลากหลายเป็นสื่อสิ่งพิมพ์รายฉบับออกเป็นประจำสัปดาห์ รายเดือนหรือรายอื่น ๆ ส่วนมากเย็บเล่ม ดังที่กล่าวมาแล้วว่า นิตยสารและวารสารมีลักษณะใกล้เคียงกันมาก และมีการจัดพิมพ์ ที่ไม่แตกต่างกันเท่าไรนัก นอกจากเนื้อหาที่เน้นจุดสนใจต่างกันดังกล่าวมาแล้ว คือ เนื้อหา ของวารสารมีวัตถุประสงค์ที่ผู้อ่านเฉพาะกลุ่ม ซึ่งอาจจัดเป็นนิตยสารเฉพาะกลุ่มประเภทหนึ่งก็ได้ (พีระ จิรโสภณ, 2547, หน้า 72-76) อธิบายความรู้เรื่อง ลักษณะและประเภทของนิตยสาร ไว้สรุปได้ดังนี้

แนวโน้มของนิตยสารในปัจจุบันมุ่งดึงดูดผู้อ่านเฉพาะกลุ่มเพิ่มขึ้น เนื้อหาของนิตยสารจึงค่อนข้างจะเน้นเฉพาะ ด้านมากขึ้น แต่อย่างไรก็ดี ลักษณะความหลากหลายของข้อเขียน หรือคอลัมน์ในนิตยสาร ยังแสดงให้เห็นความแตกต่าง ของนิตยสารจาก ลักษณะหนังสือทั่วไปที่จะมีเนื้อหาเป็นเรื่อง เดียวกันทั้งเล่มได้ ลักษณะเด่นของนิตยสารที่แตกต่างไปจากหนังสือทั่วไป คือ

1. นิตยสารจะเน้นในการเสนอบทความสารคดี และข้อเขียนต่าง ๆ ที่ให้ความรู้และความบันเทิง กับผู้อ่านได้มากกว่า และละเอียดกว่า
2. นิตยสารมีโฆษณาที่สวยงามมากกว่า
3. นิตยสารมีการจัดหน้าที่สวยงามและพิถีพิถันมากกว่า
4. นิตยสารมีรูปเล่มกะทัดรัดหยิบถือได้สะดวกกว่า

เอกสารนี้เป็นเอกสารที่สงวนไว้สำหรับการใช้งานเพื่อการศึกษาเท่านั้น ไม่อนุญาตให้นำไปใช้ประโยชน์ด้านการค้า ไม่ว่าจะกรณีใดๆ ทั้งสิ้น อีกทั้งห้ามมิให้ดัดแปลงเนื้อหา และต้องอ้างอิงถึงเจ้าของเอกสารทุกครั้งที่มีการนำไปใช้

5. ปกนิตยสารจะมีขนาดประมาณ 8 1/2 คูณ 11 1/2 นิ้ว หรือขนาด A4 หรือ 8 หน้ายก บางฉบับก็มีขนาดใหญ่เท่ากับ หนังสือพิมพ์ขนาดเล็ก (tabloid) แต่บางเล่มก็เล็กเกือบเท่ากับหนังสือ ฟ็อกเก็ตบุ๊ก

6. นิตยสารส่วนใหญ่จะมีปกที่พิมพ์ด้วยกระดาษหนากว่าหน้าข้างใน ปกจะมีสีสัน และ รูปภาพสวยงามสะดุดตาเย็บรวมกับเนื้อใน ส่วนความหนาหรือจำนวนหน้าของนิตยสารนั้น ไม่แน่นอน

7. นิตยสารหลายฉบับจะเสนอเนื้อหาข่าวในเล่มด้วยแต่ส่วนมากจะเป็นการสรุปข่าวหรือ วิจารณ์ข่าว

### 2.3.1 ประเภทของนิตยสาร

การแบ่งประเภทนิตยสารนั้นส่วนใหญ่จะยึดถือเนื้อหาหรือกลุ่มผู้อ่านเป็นหลัก ดังนี้

**2.3.1.1. นิตยสารทั่วไป (general magazines)** หมายถึง นิตยสารที่มีเนื้อหาสำหรับผู้่าน ทั่วไป นิตยสารประเภทนี้บางคนเรียกว่า นิตยสารที่คนทั่วไปสนใจ หรือนิตยสารสำหรับผู้ซื้อทั่วไป (general consumer magazines) บางคนก็จัดนิตยสารประเภทนี้เป็นพวกนิตยสารสำหรับมวลชน ทั่วไป (magazines for the masses) ในเมืองไทยนิตยสารที่จัดว่าเป็นนิตยสารทั่วไป โดยวัดจาก จำนวนจำหน่ายนั้นคงไม่มีแต่ถ้าจะดูจากเนื้อหาทั่วไปแล้วก็มีอยู่บ้างเหมือนกัน เช่นนิตยสารฟ้า เมืองไทย ที่หยุดพิมพ์ไปแล้ว นิตยสารสารคดี และนิตยสารอื่น ๆ ที่มีเนื้อหากว้าง ๆ ทั่วไปในทำนอง เดียวกัน ซึ่งอาจรวมทั้งนิตยสารข่าวทั่วไปที่นิตยสารสำหรับครอบครัว เช่น นิตยสารผู้หญิง เป็นต้น



ภาพที่ 2.63 แสดงภาพนิตยสารผู้หญิง

ที่มา: <http://www.ipesp.ac.th/learning/thai/chapter8-8.html>

เอกสารนี้เป็นเอกสารที่สงวนไว้สำหรับการใช้งานเพื่อการศึกษาเท่านั้น ไม่อนุญาตให้นำไปใช้ประโยชน์ด้านการค้า ไม่ว่ากรณีใดๆ ทั้งสิ้น อีกทั้งห้ามมิให้ดัดแปลงเนื้อหา และต้องอ้างอิงถึงเจ้าของเอกสารทุกครั้งที่มีการนำไปใช้

### 2.3.1.2 นิตยสารเฉพาะกลุ่มผู้บริโภคหรือเฉพาะด้าน (specialized magazines)

นิตยสารประเภทนี้มีอยู่มากมายหลายชนิด มีการจัดกลุ่มแตกต่างกันออกไป โดยทั่วไปแล้ว มักจะจัดตาม ลักษณะ ของกลุ่มผู้บริโภคตามหลักการของการตลาด ในที่นี้ขอแบ่งเป็นกลุ่มใหญ่ ๆ ดังนี้

(1) นิตยสารข่าว เน้นในเรื่องข่าว เบื้องหลังข่าว วิเคราะห์และวิจารณ์ข่าว พร้อมทั้งบทความและสารคดีอื่น ๆ เช่น นิตยสารสยามรัฐสัปดาห์วิจารณ์ และมติชนสุดสัปดาห์ เนชั่น-สุดสัปดาห์ นิตยสารประเภทนี้บางที่ก็จัดเป็นนิตยสารทั่วไปได้ เพราะเป็นเรื่องที่ทุกคนสนใจ

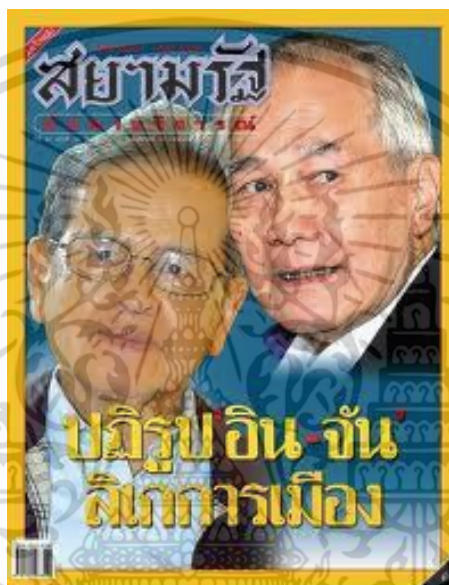

ภาพที่ 2.64 แสดงภาพนิตยสารข่าว

ที่มา: <http://www.ipesp.ac.th/learning/thai/chapter8-8.html>

(2) นิตยสารผู้หญิง เป็นนิตยสารที่เน้นในเรื่องที่เป็นความสนใจของผู้หญิงทั่วไป เนื่องจากผู้หญิง เป็นกลุ่มผู้บริโภคที่สำคัญ นิตยสารที่เกี่ยวกับผู้หญิงจึงมี มากมายดาษดื่น นิตยสารประเภทนี้สามารถจะหาโฆษณาได้ไม่ยากนักเพราะ มีสินค้าและผลิตภัณฑ์ หลายอย่างที่มีมุ่งเจาะตลาดผู้หญิงโดยเฉพาะ ตัวอย่างนิตยสารผู้หญิงในเมืองไทยมี ให้เห็นกันเกล็ดกลืนทั่วไป เช่น สกุลไทย ขวัญเรือน ดิฉัน เปรี๊ยะ แพรว

เอกสารนี้เป็นเอกสารที่สงวนไว้สำหรับการใช้งานเพื่อการศึกษาเท่านั้น ไม่อนุญาตให้นำไปใช้ประโยชน์ด้านการค้า ไม่ว่าจะกรณีใดๆ ทั้งสิ้น อีกทั้งห้ามมิให้ดัดแปลงเนื้อหา และต้องอ้างอิงถึงเจ้าของเอกสารทุกครั้งที่มีการนำไปใช้



ภาพที่ 2.65 แสดงภาพนิตยสารผู้หญิง

ที่มา: <http://www.ipesp.ac.th/learning/thai/chapter8-8.html>

(3) นิตยสารผู้ชาย นิตยสารพวกนี้ส่วนมากจะเน้นในเรื่องเพศเป็นสำคัญ มีภาพโป๊เปลือยของผู้หญิงสาวเป็นเรื่องล่อใจผู้ซื้อ แต่บางฉบับก็มีบทความดี ๆ แทรกอยู่เช่นกัน ตัวอย่างเช่น นิตยสาร BOSS ผู้นำเพลย์บอย ของสหรัฐอเมริกา เพนเฮาส์ ที่เป็นคู่แข่งของนิตยสารเพลย์บอยในสหรัฐอเมริกาที่มีพิมพ์ในเมืองไทย



ภาพที่ 2.66 แสดงภาพนิตยสารผู้ชาย

ที่มา: <http://www.ipesp.ac.th/learning/thai/chapter8-8.html>

(4) นิตยสารธุรกิจ เป็นนิตยสารอีกประเภทหนึ่งที่มีจำหน่ายแพร่หลายในท้องตลาด เน้นในเรื่องธุรกิจการค้า อุตสาหกรรม การเงินการธนาคาร การบริหารและการจัดการ เป็นต้น กลุ่มผู้อ่านได้แก่ ผู้บริหารและผู้อยู่ในวงการธุรกิจ ทั่วไป นิตยสารในแนวนี้นี้มีหลายประเภท เช่น การเงินการธนาคาร ดอกเบี้ย ผู้จัดการ อีคอนมิวส์ เป็นต้น

เอกสารนี้เป็นเอกสารที่สงวนไว้สำหรับการใช้งานเพื่อการศึกษาเท่านั้น ไม่อนุญาตให้นำไปใช้ประโยชน์ด้านการค้า ไม่ว่าจะกรณีใดๆ ทั้งสิ้น อีกทั้งห้ามมิให้ตัดแปลงเนื้อหา และต้องอ้างอิงถึงเจ้าของเอกสารทุกครั้งที่มีการนำไปใช้



ภาพที่ 2.67 แสดงภาพนิตยสารการเงิน

ที่มา: <http://www.ipesp.ac.th/learning/thai/chapter8-8.html>

(5) นิตยสารด้านอื่น ๆ นอกเหนือจากนิตยสารเฉพาะด้านหรือเฉพาะกลุ่มดังที่ได้กล่าวมาแล้ว 4 กลุ่ม ใหญ่ ๆ ก็ยังมีนิตยสารเฉพาะด้านต่าง ๆ อีกมากมายหลายประเภท เช่น นิตยสารเด็ก นิตยสารวัยรุ่น นิตยสาร



ภาพที่ 2.68 แสดงภาพนิตยสารเฉพาะด้านหรือเฉพาะกลุ่ม

ที่มา: <http://www.ipesp.ac.th/learning/thai/chapter8-8.html>

ครอบครัว นิตยสารดารานักร้อง นิตยสารภาพยนตร์ ดนตรี นิตยสารกีฬาต่าง ๆ นิตยสารความคิดเห็น นิตยสารเฉพาะชุมชน นิตยสารวิทยาศาสตร์ นิตยสารเครื่องเสียง นิตยสารคอมพิวเตอร์ นิตยสารวิถีทัศน์ ทีวี นิตยสารรถยนต์ นิตยสารบ้านและการตกแต่ง นิตยสารการเกษตรต่าง ๆ นิตยสารท่องเที่ยว นิตยสารสุขภาพ นิตยสารการออกกำลังกายและการใช้เวลาว่าง นิตยสารถ่ายภาพ

นิตยสารศิลปวัฒนธรรม นิตยสารศาสนา นิตยสารพระเครื่อง  
เอกสารนี้เป็นเอกสารที่สงวนไว้สำหรับการใช้งานเพื่อการศึกษาเท่านั้น ไม่อนุญาตให้นำไปใช้ประโยชน์ด้านการค้า  
ไม่ว่ากรณีใดๆ ทั้งสิ้น อีกทั้งห้ามมิให้ตัดแปลงเนื้อหา และต้องอ้างอิงถึงเจ้าของเอกสารทุกครั้งที่มีการนำไปใช้

### (6) นิตยสารและวารสารสมาคม (association magazines)

นิตยสารสมาคม เป็นนิตยสารที่ออกในนามสมาคมต่าง ๆ เช่น สมาคมผู้คุ้มครองผู้บริโภค สมาคมโฆษณาธุรกิจฯ สมาคมคหกรรมศาสตร์ สมาคมธรรมศาสตร์ ฯลฯ นิตยสารที่ออกโดยสมาคมเหล่านี้บางครั้งอาจ จัดเข้าเป็นนิตยสารเฉพาะด้าน หรือเฉพาะกลุ่ม ผู้บริโภคประเภทใดประเภทหนึ่งได้เช่นกัน

### (7) นิตยสารและวารสารวิชาชีพ (professional magazines)

นิตยสารวิชาชีพ เป็นนิตยสารคล้าย ๆ กับนิตยสารสมาคมแต่เน้นในเรื่องวิชาชีพเฉพาะ เช่น วิชาชีพหนังสือพิมพ์ วิชาชีพทนายความ วิชาชีพแพทย์ วิชาชีพครู เป็นต้น วารสารวิชาการ (journals) ทั้งหลายอาจจะจัดรวมอยู่ในกลุ่มนี้ได้ เพราะวารสารเชิงวิชาการต่าง ๆ มักจะเน้นในวิทยาการด้านนั้น ๆ เป็นหลัก เช่น วารสารวิชาการด้านการแพทย์ ด้านวิทยาศาสตร์ ด้านสังคมศาสตร์ ด้านนิเทศศาสตร์ ด้านบรรณารักษศาสตร์ เป็นต้น แต่บางที่วารสารวิชาการก็อาจจะจัดอยู่ในนิตยสารสมาคม ได้เช่นกันถ้าหากเรามอง ในแง่ผู้จัดพิมพ์ที่เป็นสมาคมวิชาการหรือวิชาชีพต่าง ๆ

### (8) นิตยสารและวารสารการประชาสัมพันธ์ (public relation magazines)

นิตยสารการประชาสัมพันธ์ เป็นนิตยสารที่ออกโดยบริษัทหรือหน่วยงานต่าง ๆ เพื่อเผยแพร่แก่สาธารณชนโดยมีจุดประสงค์ในการประชาสัมพันธ์หน่วยงานหรือบริษัทนั้น ๆ บริษัทใหญ่ ๆ เช่น เซลล์ เอสโซ่ การบินไทย ธนาคารกรุงเทพ ฯลฯ ต่างก็มีนิตยสารเพื่อการประชาสัมพันธ์ของตนเองออกเป็นประจำสม่ำเสมอ นอกจากนี้ยังอาจจะมีเพื่อการประชาสัมพันธ์เผยแพร่ภายในระหว่างลูกจ้างพนักงานหรือระหว่างบริษัทกับลูกค้า นิตยสารประเภทนี้บางที่ก็เรียกว่า วารสารหน่วยงาน (house journals) หรือนิตยสารบริษัท (company magazines)

### (9) นิตยสารฉบับแทรกหนังสือพิมพ์ (newspaper's magazines หรือ sunday supplement magazines)

นิตยสารประเภทนี้ หมายถึง นิตยสารที่ออกเป็นอภิวันทนาการหรือเป็นฉบับแถมของหนังสือพิมพ์ ในวันพิเศษ หรือวันอาทิตย์ในต่างประเทศ เช่น สหรัฐอเมริกา นิยมมีนิตยสารประเภทนี้อภิวันทนาการ แก่ผู้อ่านในวันอาทิตย์ นิตยสารเหล่านี้ เช่น แฟมิลี่ วิคลี่ (family Weekly) มีจำนวนพิมพ์มากกว่า 10 ล้านฉบับ เพราะหนังสือพิมพ์ต่าง ๆ รับผิดชอบต่ออภิวันทนาการแก่ผู้อ่านในวันอาทิตย์ทุกสัปดาห์

## 2.3.2 ส่วนประกอบของนิตยสาร

**2.3.2.1. ปกหน้า** เป็นหน้าที่สำคัญที่สุดของนิตยสาร เนื่องจากจะต้องทำหน้าที่ถึง 2 ประการคือ ทั้งดึงดูดความสนใจของผู้ที่พบเห็น และนำเสนอภาพลักษณ์อันเป็น เอกลักษณ์ของนิตยสาร ให้ผู้ที่พบเห็นรับรู้ได้อย่างรวดเร็ว ซึ่งส่วนต่าง ๆ ในปกหน้าที่นํากออกแบบจะต้องให้ความสนใจ มีดังนี้

(1) **หัวนิตยสาร (name plate)** และรายละเอียดของฉบับ โดยหัวนิตยสาร หรือ “หัวหนังสือ” นี้จะเป็นตราสัญลักษณ์ที่ประกอบขึ้นจากตัวอักษรที่เป็นชื่อหนังสือ ส่วนรายละเอียดของฉบับก็จะบ่งบอกฉบับที่ ปีที่

(2) **ภาพประกอบปกหน้า** มักจะเป็นภาพของเนื้อเรื่องภายในฉบับ ส่วนมากจะนิยมใช้ภาพจากเรื่องที่เด่นที่สุด และมักจะนิยมใช้ภาพใหญ่เพียงภาพเดียวมากกว่า จะเป็นภาพเล็ก ๆ หลาย ๆ ภาพ

(3) **ข้อความบนปก** เป็นข้อความที่เป็นตัวอักษรขนาดใหญ่เพื่อให้ข้อมูลว่าในฉบับมีเรื่องราวที่น่าสนใจอะไรบ้าง ตัวอักษรเหล่านี้อาจจะวางทับอยู่บนภาพเล็กน้อยก็ได้



ภาพที่ 2.69 แสดงภาพการวางข้อความบนปก

ที่มา: <http://www.ipesp.ac.th/learning/thai/chapter8-8.html>

**2.3.2.2. หน้าสารบัญ** เป็นหน้าที่บ่งบอกตำแหน่งของเนื้อหาที่อยู่ในนิตยสารว่าเรื่องใดอยู่ที่หน้าไหน ซึ่งหน้านี้จะป็นหน้าที่ผู้พบเห็นนิตยสารซึ่งไม่ใช่ลูกค้าประจำเปิดดูว่ามีเรื่องอะไรคุ้มค่าแก่การซื้อหรือไม่ ดังนั้นหน้าสารบัญ จะต้องพบเห็นได้ง่าย ส่วนใหญ่มักจะวางไว้หน้า 3 หรือ 5 ซึ่งเป็นหน้าที่ผู้ไม่ค่อยคุ้นเคย กับนิตยสารมักจะมองหาหน้าสารบัญ

เอกสารนี้เป็นเอกสารที่สงวนไว้สำหรับการใช้งานเพื่อการศึกษาเท่านั้น ไม่อนุญาตให้นำไปใช้ประโยชน์ด้านการค้าไม่ว่ากรณีใดๆ ทั้งสิ้น อีกทั้งห้ามมิให้ดัดแปลงเนื้อหา และต้องอ้างอิงถึงเจ้าของเอกสารทุกครั้งที่มีการนำไปใช้

## สารบัญ

	หน้า
บทคัดย่อภาษาไทย	ก
บทคัดย่อภาษาอังกฤษ	ข
คำนำ	ค
กิตติกรรมประกาศ	ง
สารบัญ	จ
สารบัญตาราง	ช
สารบัญภาพ	ซ
บทที่ 1 บทนำ	1
1 ความเป็นมรดกทางวัฒนธรรมของปัญหา	1
2 วัตถุประสงค์ของงานวิจัย	2
3 ขอบเขตงานวิจัย	2
4 ผลที่คาดว่าจะได้รับ	2
5 ประโยชน์ที่คาดว่าจะได้รับ	2

## ภาพที่ 2.70 แสดงภาพการวางสารบัญ

ที่มา: <http://www.ipesp.ac.th/learning/thai/chapter8-8.html>

2.3.2.3. หน้าบรรณาธิการ เป็นหน้าที่บรรณาธิการเขียนเพื่อแนะนำเรื่องหรือนักเขียนภายในฉบับ หรือบอกเล่าเรื่องที่เกี่ยวข้องกับนิตยสารนั้น สิ่งที่จะปรากฏอยู่ในหน้านี้ ที่สำคัญคือตัวเนื้อหาที่เป็นข้อความเอง และชื่อของบรรณาธิการซึ่งอาจจะมีลายมือชื่อประกอบด้วยก็เป็นที่ยอมรับกัน นอกจากนี้อาจจะมีพาดหัวสั้น ๆ หรือภาพถ่ายของบรรณาธิการ หรือภาพการ์ตูน ขนาดเล็กประกอบด้วยก็ได้ ส่วนหน้าบรรณาธิการ นี้จะอยู่ที่หน้าใด ของนิตยสารก็ได้มีข้อจำกัดตายตัว ส่วนใหญ่จะนิยมไว้เป็น หน้าต่อจากหน้าสารบัญ อย่างไรก็ตามสิ่งที่สำคัญจะต้องวางหน้า บรรณาธิการไว้ที่หน้าเดิมทุกฉบับ ไม่เปลี่ยนแปลงไปมา

2.3.2.4. หน้าเปิดเรื่อง เป็นหน้าแรกของเรื่องนั้น ๆ ซึ่งปกติแล้วในนิตยสารจะมีเรื่องอยู่หลายเรื่อง แล้วหน้าเปิดเรื่องมักจะเป็นหน้าขวาของนิตยสาร แต่ก็ไม่จำเป็นเสมอไป สิ่งที่จะปรากฏอยู่ในหน้านี้ ที่สำคัญก็คือ ชื่อเรื่อง ชื่อผู้เขียน และส่วนที่เป็นตอนต้นของเนื้อเรื่อง นอกจากนี้อาจจะมีภาพประกอบด้วยก็ได้ ซึ่งหากมีภาพประกอบ ก็อาจจะมีเนื้อหาสั้น ๆ เกี่ยวกับภาพประกอบนั้นวางอยู่ติดกับภาพด้วย เนื้อหานี้เรียกว่า คำบรรยายภาพ (caption)

2.3.2.5. หน้าเนื้อเรื่อง เป็นหน้าที่บรรจุเนื้อเรื่องต่าง ๆ ของนิตยสาร ในขณะที่ปกหน้า หน้าสารบัญ หน้าบรรณาธิการจะมีเพียงอย่างละ 1 หน้าต่อฉบับและหน้าเปิดเรื่องก็จะมีเท่ากับจำนวนเรื่องในฉบับ แต่หน้าเนื้อเรื่องซึ่งอยู่ต่อจากหน้าเปิดเรื่องจะมีปริมาณมากที่สุด สิ่งที่จะปรากฏอยู่ในหน้านี้ก็คือเนื้อเรื่องทั้งหมด รวมทั้งภาพประกอบและคำบรรยายภาพ

### 2.3.3 การใช้ภาษาในนิตยสาร

(จินทนา ทองประยูร และมนวิภา วรจุริระ 2550: 148-160) อธิบายเรื่องการใช้ภาษา  
ข่าว การใช้ภาษาบทความและการใช้ภาษาสารคดีในนิตยสาร สรุปได้ดังนี้

#### 2.3.3.1. ลักษณะภาษาข่าวในนิตยสาร มีดังนี้

(1) การพาดหัวข่าว ข่าวในนิตยสารไม่มีข้อจำกัดในเรื่องความยาวของคอลัมน์หรือพื้นที่มากเท่ากับข่าวหนังสือพิมพ์ โดยเฉพาะอย่างยิ่งพื้นที่พาดหัวข่าว การเขียนพาดหัวข่าว

เอกสารนี้เป็นเอกสารที่สงวนไว้สำหรับการใช้งานเพื่อการศึกษาเท่านั้น ไม่อนุญาตให้นำไปใช้ประโยชน์ด้านการค้า  
ไม่ว่ากรณีใดๆ ทั้งสิ้น อีกทั้งห้ามมิให้ดัดแปลงเนื้อหา และต้องอ้างอิงถึงเจ้าของเอกสารทุกครั้งที่มีการนำไปใช้

นิตยสารมักเขียนโดยผู้สื่อข่าวหรือผู้ที่รับผิดชอบรายงานข่าวขึ้นดังกล่าว ในรูปวลีสั้น ๆ หรือประโยคสั้น ๆ เพียงหนึ่งบรรทัด และใช้ภาษาแบบเป็นทางการหรือกึ่งทางการ

(2) **รูปแบบประโยค** ภาษาข่าวนิตยสารนิยมเขียนประโยคที่สมบูรณ์มากกว่า ภาษาข่าวหนังสือพิมพ์ ที่มีกละประธานหรือตัดทอนคำเชื่อมบางส่วนออกเพื่อประหยัดพื้นที่ ใช้ประโยคสั้น กระชับ ชัดเจน ได้ใจความ ไม่ยืดเยื้อหรือวกวน และนิยมใช้ประโยคเดี่ยวมากกว่าประโยคซ้อน

(3) **ระดับภาษา** ภาษาข่าวนิตยสารโดยทั่วไปเป็นภาษาถึงแบบแผน และใช้ลีลาการเขียนแบบให้ข้อเท็จจริง (fact story) แต่อาจใช้ภาษาสนทนาปะปนในข่าวได้โดยเฉพาะคอลัมน์ข่าวที่ต้องการเสนอข่าวคราวกิจกรรมของคนในสังคมเฉพาะที่ผู้อ่านสนใจ ด้วยลีลาการเขียนแบบหยิกแกมหยอก

(4) **การใช้คำแสลง หรือคำเฉพาะสมัย** ภาษาข่าวในนิตยสารไม่นิยมใช้คำแสลง คำเฉพาะสมัย หรือคำแสดงภาพลักษณ์เกินจริง เหมือนภาษาข่าวหนังสือพิมพ์ เพราะข่าวนิตยสารมักมุ่งเน้นการแจ้งความเคลื่อนไหวของเหตุการณ์หรือสถานการณ์ในสังคมหรือกิจกรรมเฉพาะกลุ่มที่สนใจ

(5) **การใช้ฉายาหรือชื่อเล่นของบุคคล** ข่าวนิตยสารอาจใช้ฉายาหรือชื่อเล่นของบุคคล ในข่าว โดยเฉพาะในส่วนพาดหัวข่าวบ้าง แต่จะไม่พบในเนื้อความข่าว ยกเว้นข่าวที่ปรากฏในคอลัมน์ที่ผู้เขียนมีจุดประสงค์เสนอ ข่าวคราวความเคลื่อนไหว ของแวดวงสังคมเฉพาะกลุ่ม และต้องการให้ผู้อ่านเกิดความเพลิดเพลินด้วยลีลากระเซ้าเย้าแหย่บุคคลที่เป็นข่าวจริง ใช้ฉายาหรือชื่อเล่นของบุคคล ในข่าวมาประกอบการเขียน

(6) **การใช้ภาษาเชิงวิพากษ์** ความแตกต่างของงานเขียนข่าวในนิตยสารกับหนังสือพิมพ์ คือ ความชัดเจนในการแสดงจุดยืนหรือข้อคิดเห็น นักศึกษาด้านวารสารศาสตร์มักได้รับคำสั่งสอนว่าไม่ให้ใส่ ความคิดเห็นลงไป ในข่าวหนังสือพิมพ์ แต่สำหรับนิตยสารผู้เขียนอาจมีแนวคิดต่อข่าวที่เกิดขึ้นและอาจแสดงจุดยืนชัดเจน บางกรณีเราจึงพบคอลัมน์ข่าวในนิตยสารมีความเป็นกลางน้อยกว่าข่าวในหน้าหนังสือพิมพ์ด้วยการ ใช้ภาษาเชิงวิพากษ์ ยกเว้นกรณีข่าวสั้น หรือการสรุปข่าวรอบสัปดาห์ หรือรอบเดือนที่รายงานข้อเท็จจริงล้วน ๆ ซึ่งผู้เขียนจะไม่ใช้ภาษาเชิงวิพากษ์

### 2.3.4 การใช้ภาษาบทความในนิตยสาร

#### 2.3.4.1. บทบรรณาธิการ

(1) **ผู้เขียน** ผู้เขียนบทบรรณาธิการโดยทั่วไปก็คือบรรณาธิการของหนังสือพิมพ์หรือนิตยสารฉบับนั้น ๆ นิตยสารมีบรรณาธิการเป็นผู้เขียนบทบรรณาธิการเพียงผู้เดียว

(2) **เนื้อหา** บทบรรณาธิการในนิตยสารมีเนื้อหาที่ไม่เกี่ยวข้องกับเหตุการณ์หรือข่าวที่เกิดขึ้นอย่างปัจจุบันทันด่วนเหมือนบทบรรณาธิการหนังสือพิมพ์ แต่เป็นการแสดงความคิดเห็น

เอกสารนี้เป็นเอกสารที่สงวนไว้สำหรับการใช้งานเพื่อการศึกษาเท่านั้น ไม่อนุญาตให้นำไปใช้ประโยชน์ด้านการค้าไม่ว่ากรณีใดๆ ทั้งสิ้น อีกทั้งห้ามมิให้ดัดแปลงเนื้อหา และต้องอ้างอิงถึงเจ้าของเอกสารทุกครั้งที่มีการนำไปใช้

ในเรื่องทั่วไป เรื่องที่อยู่ในกระแสนิยมหรือเป็นการมองการณ์ไกลถึงอนาคต หรือสะท้อนนโยบาย หรือจุดยืนของนิตยสารในเรื่องใดเรื่องหนึ่งก็ได้

**(3) การใช้ภาษา** การใช้ภาษาในบทบรรณาธิการนิตยสารบางฉบับอาจมีความเป็นทางการ หรือความขึงขัง จริงจัง น้อยกว่าบทบรรณาธิการหนังสือพิมพ์ บางครั้งจะพบว่า บรรณาธิการใช้ภาษากึ่งทางการหรือภาษาสนทนาที่เป็นกันเองกับผู้อ่าน เช่น การแทนตัวผู้เขียนว่า “ผม” หรือ “ดิฉัน” เป็นต้น นอกจากนี้บทบรรณาธิการนิตยสารจะลงชื่อหรืออาจมีลายเซ็นของ บรรณาธิการนิตยสารซึ่งเป็นผู้เขียนในส่วนท้ายของบทความ ซึ่งแตกต่างจากบทบรรณาธิการ หนังสือพิมพ์ ที่จะไม่ระบุชื่อผู้เขียน

#### 2.3.4.2. บทวิเคราะห์และบทวิจารณ์

ลีลาการใช้ภาษาในบทวิเคราะห์และบทวิจารณ์ในนิตยสารจำแนกออกได้ 3 ลักษณะ คือ

**(1) แบบจริงจัง** ตรงไปตรงมา เป็นการวิเคราะห์หรือวิจารณ์ปรากฏการณ์ หรือ สถานการณ์ที่เกิดขึ้นโดยมุ่งเน้นการตีความหรือแจกแจงประเด็นของเรื่อง ใช้เหตุและผลตามหลักการ หรือวิชาการ และชี้แนะแนวทางแก้ไขปัญหาย่างตรงไปตรงมา มักใช้สำนวนโวหารเชิงบรรยาย อธิบายความ แจกแจงมากกว่าจะใช้สำนวนโวหารแบบพรรณนาความเปรียบ ให้เห็นภาพพจน์ (figure of speech)

**(2) แบบประชดประชันเสียดสี** คือการใช้ภาษาแบบกระแทกกระเทียบเปรียบเปรยหรือในลักษณะเสียดสีประชดประชัน โดยไม่วิเคราะห์วิจารณ์หรือกล่าวตำหนิโดยตรง แต่มุ่งใช้ สำนวนโวหารเชิงพรรณนาความเปรียบหรือเขียนวิจารณ์เชิงแดกดันเพื่อแสดงความหมายนัยประหวัด มากกว่านัยตรง จนบางครั้งผู้อ่านไม่เห็นสิ่งที่เสียดสีไว้ก็มี

**(3) แบบสนุกสนาน** คือการเขียนโดยนำประเด็นที่ต้องการวิเคราะห์วิจารณ์มา กล่าวถึงโดยเป็นการพูดถึงเชิงที่เล่นที่จริง ไม่รุนแรง เป็นลักษณะหยิกแกมหยอก และใช้ภาษากึ่งตลก ขบขัน ทั้งภาษาพูดและภาษาสแลงผสมผสานกันไป หรือใช้โวหารสร้างภาพพจน์จูงใจให้ผู้อ่านรู้สึก เพลิดเพลิน ลีลาการใช้ภาษาในบทวิเคราะห์วิจารณ์ของผู้เขียนแต่ละคนแต่จะไม่เหมือนกัน แต่สิ่งที่ ควรจะมีเหมือนกันก็คือการใช้ภาษาที่อ่านเข้าใจง่าย เพราะหนังสือพิมพ์และนิตยสารมีผู้อ่านทุก กระดับทำให้ต้องสื่อความหมายกับคนทุกกลุ่ม การใช้ภาษาที่ถูกต้องตามหลักไวยากรณ์แม้จะเป็นเรื่อง สำคัญ

## 2.4 นิตยสารตกแต่งบ้าน

ผู้วิจัย พบว่าในปัจจุบันมีนิตยสารตกแต่งบ้านที่วางจำหน่ายเป็นรายเดือน ทั้งหมด 13 เล่ม คือ 1) ELLE DECORATION , 2) my home , 3) Livingetc , 4) the TERRaCE , 5) BE-1 MAGAZINE , 6)

เอกสารนี้เป็นเอกสารที่สงวนไว้สำหรับการใช้งานเพื่อการศึกษาเท่านั้น ไม่อนุญาตให้นำไปใช้ประโยชน์ด้านการค้า ไม่ว่ากรณีใดๆ ทั้งสิ้น อีกทั้งห้ามมิให้ตัดแปลงเนื้อหา และต้องอ้างอิงถึงเจ้าของเอกสารทุกครั้งที่มีการนำไปใช้

daybeds , 7) HOME & RESORT THAILAND , 8) home & décor , 9) บ้านและสวน , 10) Life and HOME , 11) @Kitchen , 12) room , 13) me style home & living มีรายละเอียดดังนี้

#### 2.4.1 นิตยสาร ELLE DECORATION

Elle Decoration ฉบับภาษาไทย เป็นนิตยสารตกแต่งบ้านและไลฟ์สไตล์ เพื่อการใช้ชีวิตอย่างรื่นรมย์ร่วมสมัย และเปี่ยมสไตล์ โดยมีต้นกำเนิดจากประเทศฝรั่งเศสและอยู่ในเครือข่าย Elle Decoration ซึ่งมีฉบับภาษาต่าง ๆ รวม 27 ประเทศทั่วโลก สำหรับฉบับภาษาไทยวางจำหน่ายมาแล้วกว่า 17 ปี โดยปัจจุบันแบ่งเนื้อหาภายในเล่มออกเป็นส่วนต่าง ๆ ประกอบด้วย

- (1) NOW! อัปเดตเทรนด์ล่าสุดของการตกแต่งบ้านและดีไซน์
- (2) Deco Focus บทความให้ความรู้เกี่ยวกับสไตล์ การออกแบบ การตกแต่ง และการก่อสร้าง ซึ่งสามารถนำไปปรับประยุกต์ใช้ได้จริง
- (3) Homes ชมบ้านสวยเปี่ยมสไตล์และไอเดียจากทั่วโลก
- (4) Style For Less ไอเดียและข้อแนะนำสำหรับการออกแบบและการตกแต่งอย่างประหยัดงบประมาณ
- (5) Lifestyle อัปเดตเทรนด์ล่าสุดและเรื่องราวที่น่าสนใจ เกี่ยวกับอาหาร การเดินทาง การรักษาสุขภาพ นิทรรศการศิลปะ และธุรกิจอสังหาริมทรัพย์



ภาพที่ 2.71 แสดงภาพนิตยสาร ELLE DECORATION

ที่มา: <http://www.elledecorationthailand.com/homes/>

#### 2.4.2 นิตยสาร my home

นิตยสารที่นำเสนอไอเดียเกี่ยวกับการออกแบบตกแต่งบ้านและสวน โดดเด่นด้วยการนำเสนอ เปรียบเทียบ วัสดุและสินค้าหลากหลายราคา นานาแหล่งซื้อ มั่นใจด้วยคำแนะนำจากผู้เชี่ยวชาญ ประกอบกับข้อมูลจากเจ้าของบ้านผู้มีประสบการณ์จริง เพื่อให้คุณเลือกสรรสิ่งที่ดี

เอกสารนี้เป็นเอกสารที่สงวนไว้สำหรับการใช้งานเพื่อการศึกษาเท่านั้น ไม่อนุญาตให้นำไปใช้ประโยชน์ด้านการค้า ไม่ว่าจะกรณีใดๆ ทั้งสิ้น อีกทั้งห้ามมิให้ดัดแปลงเนื้อหา และต้องอ้างอิงถึงเจ้าของเอกสารทุกครั้งที่มีการนำไปใช้

และเหมาะที่สุดในการตกแต่งบ้านให้สวยงาม มีสไตล์ และไม่เปลืองสตางค์ในกระเป๋า ตอบสนองคนส่วนใหญ่ของประเทศ



ภาพที่ 2.72 แสดงภาพนิตยสาร my home

ที่มา: <http://www.coolswop.com/item/detail/205053>

#### 2.4.3 นิตยสาร Livingetc

Livingetc Thailand นิตยสารตกแต่งบ้านแนวโมเดิร์นมีสไตล์ ชวนคุณสัมผัสรูปแบบใหม่ในฉบับดิจิทัล พบหลากบ้านสวยทันสมัยที่อบอุ่นน่าอยู่ นำเสนอไอเดียเฉียบแหลมสร้างสรรค์ เชื่อมโลกของการแต่งบ้านเข้ากับโลกของแฟชั่น และยังทำให้บ้านดูมีความเป็นบ้านที่แท้จริงพร้อมด้วยข้อแนะนำอันชาญฉลาด ตลอดจนข้อมูลของผลิตภัณฑ์ใหม่ ๆ ที่น่าสนใจ เรื่องราวความคิดของนักออกแบบทั้งในและต่างประเทศ งานศิลปะ อาหาร และสถานที่น่าชมที่น่าทึ่งซึ่งมีเสน่ห์โดดเด่น 'สวยงาม' และ 'มีประโยชน์' คือหัวใจสำคัญในทุกสิ่ง Livingetc THAILAND นำเสนอ

เอกสารนี้เป็นเอกสารที่สงวนไว้สำหรับการใช้งานเพื่อการศึกษาเท่านั้น ไม่อนุญาตให้นำไปใช้ประโยชน์ด้านการค้า ไม่ว่าจะกรณีใดๆ ทั้งสิ้น อีกทั้งห้ามมิให้ตัดแปลงเนื้อหา และต้องอ้างอิงถึงเจ้าของเอกสารทุกครั้งที่มีการนำไปใช้



ภาพที่ 2.73 แสดงภาพนิตยสาร Livingetc

ที่มา: <http://www.ookbee.com/Shop/Magazine/LIVINGETC>

#### 2.4.4 นิตยสาร the TERRaCE

นิตยสารเพื่อสร้างแรงบันดาลใจให้การตกแต่งให้เป็นเรื่องง่ายสำหรับคนรักบ้าน ที่ครบถ้วนด้วยเนื้อหาเรื่องการตกแต่ง ทั้งงานดีไซน์แบบบ้านและสไตล์การตกแต่ง พร้อมแหล่งช้อปปิ้งอินเทอร์เน็ตในการสรรหา รวมไปถึงไลฟ์สไตล์การใช้ชีวิตในบ้าน



ภาพที่ 2.74 แสดงภาพนิตยสาร the TERRaCE

ที่มา : <https://www.facebook.com/791988854215152/photos/pb.791988854215152.-2207520000.1437414060./813039378776766/?type=3&theater>

เอกสารนี้เป็นเอกสารที่สงวนไว้สำหรับการใช้งานเพื่อการศึกษาเท่านั้น ไม่อนุญาตให้นำไปใช้ประโยชน์ด้านการค้า ไม่ว่าจะกรณีใดๆ ทั้งสิ้น อีกทั้งห้ามมิให้ตัดแปลงเนื้อหา และต้องอ้างอิงถึงเจ้าของเอกสารทุกครั้งที่มีการนำไปใช้

### 2.4.5 นิตยสาร BE-1 MAGAZINE

BE THE BEST : Architecture - Interior - Design - Inspiration - Urban Lifestyle



ภาพที่ 2.75 แสดงภาพนิตยสาร BE-1 MAGAZINE

ที่มา: <http://www.magazinedee.com/main/imagepreview.php?id=41536554248591904>

### 2.4.6 นิตยสาร daybeds

นิตยสารรายเดือนเกี่ยวกับการตกแต่งบ้านและดีไซน์ จัดทำโดยกลุ่มคนรุ่นใหม่ที่พร้อมนำเสนอเรื่องราวของการออกแบบ ตกแต่ง ดีไซน์และไลฟ์สไตล์การใช้ชีวิตที่มีสีสัน ทันสมัย ในคอนเซ็ปต์ For better lifestyle



ภาพที่ 2.76 แสดงภาพนิตยสาร daybeds

ที่มา: <https://www.facebook.com/daybedsmagazine/timeline>

เอกสารนี้เป็นเอกสารที่สงวนไว้สำหรับการใช้งานเพื่อการศึกษาเท่านั้น ไม่อนุญาตให้นำไปใช้ประโยชน์ด้านการค้า ไม่ว่าจะกรณีใดๆ ทั้งสิ้น อีกทั้งห้ามมิให้ตัดแปลงเนื้อหา และต้องอ้างอิงถึงเจ้าของเอกสารทุกครั้งที่มีการนำไปใช้

#### 2.4.7 นิตยสาร HOME & RESORT THAILAND

นิตยสารที่จะมอบแรงบันดาลใจให้กับคนที่รักบ้าน สถาปัตยกรรม การออกแบบ และการเดินทาง



ภาพที่ 2.77 แสดงภาพนิตยสาร HOME & RESORT THAILAND

ที่มา: <https://www.facebook.com/HomeandResortThailand/timeline>

#### 2.4.8 นิตยสาร home & décor

นิตยสารรายเดือนที่นำเสนอเรื่องราวเกี่ยวกับการออกแบบตกแต่งบ้านสำหรับคนมีรสนิยม โดยเฉพาะสไตล์โมเดิร์น รวมถึงการแนะนำสถาปนิก มัณฑนากร และดีไซเนอร์ซึ่งมีผลงานที่น่าสนใจ ประกอบกับไลฟ์สไตล์การเลือกซื้อเลือกใช้อุปกรณ์ตกแต่งบ้านของบุคคลในแวดวง ตลอดจนไอเดียการจัดแต่งสวนภายในบ้าน เพื่อเติมมุมมองธรรมชาติให้รื่นรมย์



ภาพที่ 2.78 แสดงภาพนิตยสาร home & décor

ที่มา: [https://www.facebook.com/HomeDecorMagazine/photos\\_stream](https://www.facebook.com/HomeDecorMagazine/photos_stream)

เอกสารนี้เป็นเอกสารที่สงวนไว้สำหรับการใช้งานเพื่อการศึกษาเท่านั้น ไม่อนุญาตให้นำไปใช้ประโยชน์ด้านการค้า ไม่ว่าจะกรณีใดๆ ทั้งสิ้น อีกทั้งห้ามมิให้ตัดแปลงเนื้อหา และต้องอ้างอิงถึงเจ้าของเอกสารทุกครั้งที่มีการนำไปใช้

#### 2.4.9 นิตยสาร บ้านและสวน

ศูนย์กลางข้อมูลเกี่ยวกับบ้านและ สวนครบวงจร ที่ครบถ้วนและน่าเชื่อถือที่สุดในประเทศไทย



ภาพที่ 2.79 แสดงภาพนิตยสาร บ้านและสวน

ที่มา: <http://www.baanlaesuan.com/magazine.aspx>

#### 2.4.10 นิตยสาร Life and HOME

Life & Home เป็นนิตยสารเกี่ยวกับบ้านและการตกแต่งรายเดือนสองภาษา (ไทย/อังกฤษ) ที่ได้รับความนิยมจากผู้อ่านทั่วประเทศมายาวนานถึง 20 ปี เน้นการนำเสนอเนื้อหาสาระด้านบ้าน และการตกแต่งตั้งแต่การหาบ้านใหม่ การสร้างบ้านเอง การตกแต่งต่อเติม ตลอดจนชีวิตรสนิยมของเจ้าของบ้าน ในแนวไลฟ์สไตล์ การพักผ่อน ท่องเที่ยว อาหาร และสุขภาพ เพื่อคุณภาพและความสุขของทุกคนในครอบครัว



ภาพที่ 2.80 แสดงภาพนิตยสาร Life and HOME

ที่มา: <https://www.facebook.com/pages/Life-home/>

เอกสารนี้เป็นเอกสารที่สงวนไว้สำหรับการใช้งานเพื่อการศึกษาเท่านั้น ไม่อนุญาตให้นำไปใช้ประโยชน์ด้านการค้า ไม่ว่าจะกรณีใดๆ ทั้งสิ้น อีกทั้งห้ามมิให้ตัดแปลงเนื้อหา และต้องอ้างอิงถึงเจ้าของเอกสารทุกครั้งที่มีการนำไปใช้

#### 2.4.11 นิตยสาร @Kitchen

ผู้ช่วยจุดประกายไอเดียในการออกแบบตกแต่งห้องครัว และนำเสนอไลฟ์สไตล์ของคนรักครัวในมิติใหม่ ด้วยการมองครัวเป็น "หัวใจของบ้าน" ที่เปี่ยมไปด้วยความหมาย มากกว่าเพียงแค่ห้องที่ใช้ปรุงอาหาร



ภาพที่ 2.81 แสดงภาพนิตยสาร @Kitchen

ที่มา: [https://www.facebook.com/AtKitchenMagazine/photos\\_stream](https://www.facebook.com/AtKitchenMagazine/photos_stream)

#### 2.4.12 นิตยสาร room

นิตยสารตกแต่งบ้านออนไลน์สำหรับคนยุคใหม่ ที่รวบรวมไอเดียการตกแต่งบ้านหลากหลายสไตล์ที่สามารถนำมาใช้งานได้ในชีวิตจริง นำเสนอเรื่องราวของการเลือกซื้อของแต่งบ้าน สไตล์เก๋ ไอเดียการแต่งบ้านที่ทันสมัย สำหรับคนมีสไตล์ เพื่อให้ผู้อ่านกล้า มั่นใจ เกิดแรงบันดาลใจในการแต่งบ้านและมีความสุขกับชีวิตในบ้านอย่างมีรสนิยม



ภาพที่ 2.82 แสดงภาพนิตยสาร room

ที่มา: <http://square.megazy.com/store/room>

เอกสารนี้เป็นเอกสารที่สงวนไว้สำหรับการใช้งานเพื่อการศึกษาเท่านั้น ไม่อนุญาตให้นำไปใช้ประโยชน์ด้านการค้า ไม่ว่าจะกรณีใดๆ ทั้งสิ้น อีกทั้งห้ามมิให้ตัดแปลงเนื้อหา และต้องอ้างอิงถึงเจ้าของเอกสารทุกครั้งที่มีการนำไปใช้

### 2.4.13 นิตยสาร me style home & living

Me style home and living Magazine คือ นิตยสารเพื่อการค้นหา และถ่ายทอดแรงบันดาลใจในการออกแบบชีวิตและการออกแบบบ้านอย่าง “มีสไตล์” โดดเด่นที่จะช่วยให้คุณรู้จักใช้ “ตัวตน” เป็นเครื่องนำทาง เปลี่ยนคำว่า “ที่อยู่อาศัย” ที่คุ้นชินให้กลายเป็น “บ้าน” ที่เต็มไปด้วยความทรงจำอย่างแท้จริงอยู่ดี... มีสไตล์อีกทางเลือกสำหรับคนรักบ้านและรักครอบครัว



ภาพที่ 2.83 แสดงภาพนิตยสาร me style home & living

ที่มา: [https://www.facebook.com/MHLMagazine/photos\\_stream](https://www.facebook.com/MHLMagazine/photos_stream)

## 2.5 การออกแบบงานกราฟิก

งานกราฟิกเป็นส่วนสำคัญที่มีบทบาทอย่างยิ่งต่อการออกแบบและกระบวนการผลิตสื่อ โดยเฉพาะสื่อที่ต้องการการสัมผัสรับรู้ด้วยตา (Visual Communication Design) ได้แก่ หนังสือ นิตยสาร วารสาร แผ่นป้ายโฆษณา บรรจุภัณฑ์ แผ่นพับ แผ่นปลิว โทรททัศน์ ภาพยนตร์ ฯลฯ นักออกแบบจะใช้วิธีการทางศิลปะและหลักการทางการออกแบบร่วมกันสร้างสรรค์รูปแบบสื่อ เพื่อให้เกิดศักยภาพสูงสุดในการที่จะเป็นตัวกลางในการสื่อความหมายระหว่างผู้ส่งสารและผู้รับสาร

วิธีการออกแบบและวิธีการแก้ปัญหาการออกแบบ โดยการนำเอารูปภาพประกอบ (Illustration) ภาพถ่าย (Photography) สัญลักษณ์ (Symbol) รูปแบบและขนาดตัวอักษร (Typography) มาจัดวางเพื่อเกิดการนำเสนอข้อมูลอย่างชัดเจน เกิดผลดีต่อกระบวนการสื่อความหมายและแสดงคุณค่าทางการออกแบบ

### 2.5.1 ส่วนประกอบของการออกแบบ

องค์ประกอบของการออกแบบหรือส่วนประกอบในการสร้างภาพ (Element of Design) ถ้าพิจารณาให้ลึกซึ้งแล้วจะเห็นว่าจะประกอบไปด้วย

เอกสารนี้เป็นเอกสารที่สงวนไว้สำหรับการใช้งานเพื่อการศึกษาเท่านั้น ไม่อนุญาตให้นำไปใช้ประโยชน์ด้านการค้า ไม่ว่าจะกรณีใดๆ ทั้งสิ้น อีกทั้งห้ามมิให้ดัดแปลงเนื้อหา และต้องอ้างอิงถึงเจ้าของเอกสารทุกครั้งที่มีการนำไปใช้

2.5.1.1. จุด (Point, Dot) เป็นส่วนประกอบที่เล็กที่สุด เป็นพื้นฐานเบื้องต้นของส่วนประกอบต่างๆโดยอาจเรียงเป็นเส้น หรือรวมเป็นภาพ

2.5.1.2. เส้น (Line) เป็นประกอบของจุดหลายๆจุด จุดต่อเนื่องกันจนกลายเป็นเส้น อาจเป็นเส้นตรง เส้นโค้งก็ได้ รวมถึงสิ่งอื่นๆที่มีลักษณะเป็นแนวเส้น

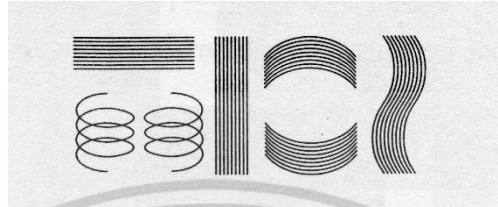

ภาพที่ 2.84 แสดงภาพเส้นลักษณะต่างๆ

ที่มา: พงศ์ศักดิ์ ไชยทิพย์. 2544: 25

2.5.1.3. รูปร่าง (Shape) เมื่อนำเส้นมาบรรจบกันจะเป็นภาพรูปร่างที่มีลักษณะเป็น 2 มิติ คือ กว้างและยาว ซึ่งมีหลายลักษณะ เช่นรูปสี่เหลี่ยม รูปสามเหลี่ยม รูปกลม รูปหลายเหลี่ยม รูปอิสระ ไม่แน่นอน



ภาพที่ 2.85 แสดงภาพรูปร่างลักษณะต่างๆ

ที่มา: พงศ์ศักดิ์ ไชยทิพย์. 2544: 25

2.5.1.4. รูปทรง (Form) เป็นลักษณะของรูปสามมิติ ซึ่งนอกจากจะมีความกว้างความยาวแล้ว ยังเพิ่มความหนาขึ้นอีกด้วย ทำให้เราทราบถึงรูปร่างสัดส่วนของวัตถุต่างๆได้

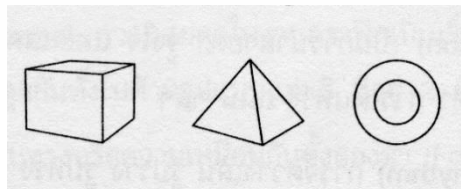

ภาพที่ 2.86 แสดงภาพรูปทรงลักษณะต่างๆ

ที่มา: พงศ์ศักดิ์ ไชยทิพย์. 2544: 25

เอกสารนี้เป็นเอกสารที่สงวนไว้สำหรับการใช้งานเพื่อการศึกษาเท่านั้น ไม่อนุญาตให้นำไปใช้ประโยชน์ด้านการค้า ไม่ว่ากรณีใดๆ ทั้งสิ้น อีกทั้งห้ามมิให้ดัดแปลงเนื้อหา และต้องอ้างอิงถึงเจ้าของเอกสารทุกครั้งที่มีการนำไปใช้

**2.5.1.5. แสงและเงา (Light and Shade)** เราสามารถเห็นวัตถุต่างๆได้ก็ต่อเมื่อมีแสงไปกระทบวัตถุนั้น แล้วแสงจากวัตถุนั้นสะท้อนเข้าตาเรา จึงทำให้เราเห็นภาพขึ้น ส่วนเงานั้นจะทำให้เราเห็นภาพนั้นเด่นขึ้น หรือเห็นรายละเอียดชัดเจนขึ้นว่าวัตถุนั้นมีรูปร่างเป็นอย่างไร

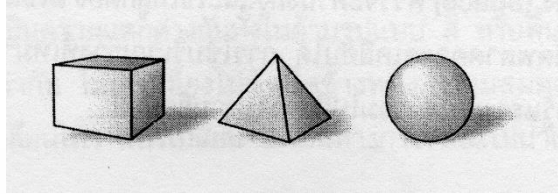

ภาพที่ 2.87 แสดงภาพแสงและเงา

ที่มา: พงศ์ศักดิ์ ไชยทิพย์. 2544: 25

**2.5.1.6. สี (Color)** สีมียุทธิตะพลงอย่างมกต่อมนุษย์เรอ สีที่ปรกฏนั้นอจเกิดมอจกการมองเห็นของสยตอ จกการที่แสงส่องมกกระทบวัตถุ เกิดจกสีที่มีอยู่ในตัวของวัตถุเอง เรออจแยกสีออกได้เป็น 2 ประเภท คือ

สีที่เกิดจกธรรมชาติ เช่น สีของใบไม้ ดอกไม้ ท้องฟ้า สีผิว และอื่นๆอีกมกมย

สีที่เกิดจกการผลิตขึ้นมโดยมนุษย์ อจให้สีเหมือนธรรมชาติหรือสร้างขึ้นมาใหม่ก็ได้

**2.5.1.7. ลักษณะพื้นผิว (Texture)** ในการออกแบบกราฟิก พื้นผิวมี 2 ลักษณะ คือ

พื้นผิวที่สามารถสัมผัสได้ อจเรียบ หรือขรุขระ

พื้นผิวที่สีออกมาด้วยลายเส้น หรือวิธีการใดๆทางกราฟิก

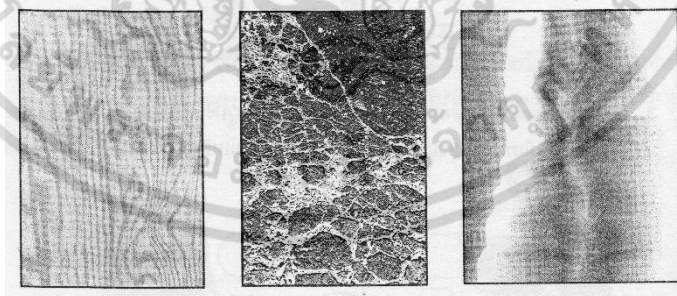

ภาพที่ 2.88 แสดงภาพลักษณะพื้นผิว

ที่มา: พงศ์ศักดิ์ ไชยทิพย์. 2544: 26

**2.5.1.8. สัดส่วน (Proportion)** สัดส่วนทั้งในส่วนองวัตถุและความเหมาะสม ระหว่างวัตถุและบริเวณภาพ ซึ่งเรื่องนี้อยู่ข้องกับขนาด ปริมาณ และบริเวณว่าง จะต้องพิจารณาให้ละเอียด ไม่ควรละเลย ซึ่งจะมีผลต่อการสื่อสาร

เอกสารนี้เป็นเอกสารที่สงวนไว้สำหรับการใช้งานเพื่อการศึกษาเท่านั้น ไม่อนุญาตให้นำไปใช้ประโยชน์ด้านการค้า ไม่ว่ากรณีใดๆ ทั้งสิ้น อีกทั้งห้ามมิให้ดัดแปลงเนื้อหา และต้องอ้างอิงถึงเจ้าของเอกสารทุกครั้งที่มีการนำไปใช้

**2.5.1.9. ทิศทาง (Direction)** เป็นการนำสายตา จูงใจ แลแสดงความเคลื่อนไหว อาจแสดงด้วยเส้น ลูกศร สายตา การเดินทาง ถนน ฯลฯ

**2.5.1.10. จังหวะ ลีลา (Rhythm)** การจัดวางเส้น รูปร่าง รูปทรง ที่มีความต่อเนื่อง มีลีลาที่เคลื่อนไหวที่ แสดงความถี่หรือใกล้ชิด ความห่างหรือไกลกันและอาจมีความพอเหมาะพอดีที่เรียกว่า “ลงตัว”

**2.5.1.11. บริเวณว่าง (Space)** ควรจะคำนึงถึงและใช้ให้ถูกต้อง มิเช่นนั้นแล้วจะมีผลต่อการสื่อความหมายให้ผิดพลาดคลาดเคลื่อนได้ การใช้บริเวณว่างที่เหมาะสมจะทำให้ภาพชัดเจน ง่ายต่อการรับรู้และเข้าใจ รวมไปถึงความงามอีกด้วย

**2.5.1.12. ระยะของภาพ (Perspective)** สายตาของมนุษย์เราจะมองเห็นภาพที่อยู่ใกล้ชัดเจนที่สุด และมองเห็นภาพที่อยู่ไกลเลือนราง ให้รายละเอียดไม่ชัดเจน การรับรู้ของสายตาและการถ่ายทอดเพื่อสื่อความหมายในเรื่องระยะของภาพนี้ ทำให้เกิดความถูกต้อง สมจริง บอกได้ถึงขนาด สัดส่วน ระยะทาง ความลึก ฯลฯ (พงษ์ศักดิ์ ไชยทิพย์, 2544: 25-27)

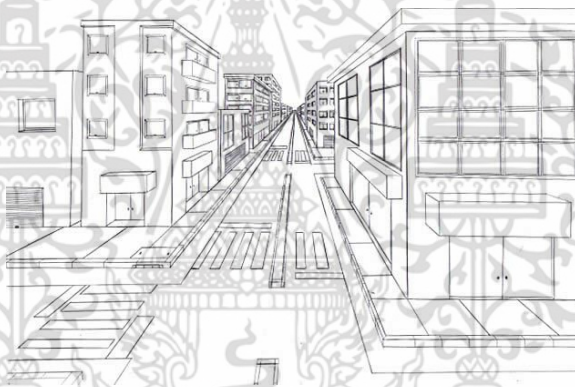

ภาพที่ 2.89 แสดงภาพระยะของภาพ

ที่มา: <http://www.studentartguide.com/articles/one-point-perspective-drawing>

## 2.5.2 วิธีการออกแบบงานกราฟิก

หลักการและขั้นตอนการออกแบบ

ในการออกแบบนอกจากจะต้องมีความชัดเจน ยังต้องตอบสนองจุดประสงค์อันเกี่ยวข้องกับ ความสวยงาม อันที่จะสร้างความอยากเห็น อยากรู้ ความรู้สึกตื่นเต้น ตลกขบขันหรือสร้างความพิศวง

หลักการออกแบบควรจะต้องคำนึงถึง

- ความมีเอกภาพ (Unity)
- ความกลมกลืน (Harmony)
- ความมีสัดส่วนที่สวยงาม (Proportion)
- ความมีสมดุล (Balance)

เอกสารนี้เป็นเอกสารที่สงวนไว้สำหรับการใช้งานเพื่อการศึกษาเท่านั้น ไม่อนุญาตให้นำไปใช้ประโยชน์ด้านการค้า ไม่ว่ากรณีใดๆ ทั้งสิ้น อีกทั้งห้ามมิให้ดัดแปลงเนื้อหา และต้องอ้างอิงถึงเจ้าของเอกสารทุกครั้งที่มีการนำไปใช้

- ความมีจุดเด่น (Emphasis)

### 2.5.3 หลักในการพิจารณาออกแบบสิ่งพิมพ์

ก่อนที่ผู้ออกแบบจะตัดสินใจผลิตสิ่งพิมพ์ ผู้ออกแบบจำเป็นต้องพิจารณาองค์ประกอบของการพิมพ์เป็นข้อมูลที่สำคัญต่อการออกแบบ องค์ประกอบในการพิมพ์ได้แก่

- 1) วัตถุประสงค์ของงานพิมพ์
- 2) รูปร่างของงานพิมพ์
- 3) ตำแหน่งจุดแห่งความสนใจในงานพิมพ์
- 4) ขนาดของกระดาษและสิ่งพิมพ์
- 5) ศักยภาพของระบบการพิมพ์

### 2.5.4 วัตถุประสงค์ของงานพิมพ์

เป็นการกำหนดเป้าหมายของสิ่งพิมพ์ว่า เป็นสิ่งพิมพ์สำหรับบุคคลวัยใด เช่น เป็นหนังสือสำหรับเด็กหรือผู้ใหญ่ เพศใด เช่น สำหรับผู้หญิงหรือผู้ชาย การศึกษาระดับใด เช่น สำหรับผู้อ่านที่มีการศึกษาในระดับใด ลักษณะของสิ่งพิมพ์ เช่น เป็นหนังสือทางวิชาการ เรียงร้อย สารคดี ร้อยแก้ว หรือร้อยกรอง เป็นต้น ปัจจัยเหล่านี้เป็นเครื่องกำหนด การผลิตสิ่งพิมพ์เป็นอย่างมาก ตัวอย่างเช่น หนังสือทางวิชาการย่อมมีการเก็บรักษาเป็นเวลานาน ดังนั้น กระดาษที่ใช้ในการพิมพ์จึงควรเป็นชนิดที่ดีกว่าหนังสือเรียงร้อยซึ่งมีระยะเวลาในการอ่านสั้นกว่า เป็นต้น นอกจากนี้ระดับวัย เพศ การศึกษาของกลุ่มเป้าหมาย ย่อมมีผลต่อการออกแบบสิ่งพิมพ์เป็นอย่างยิ่ง

### 2.5.6 รูปร่างของงานพิมพ์

รูปร่างของสิ่งพิมพ์ตามปกติมักมีรูปร่างมาตรฐานเป็นสี่เหลี่ยมผืนผ้าตามลักษณะของกระดาษขนาดมาตรฐาน ดังนั้นการกำหนดสิ่งพิมพ์ให้มีรูปร่างสี่เหลี่ยมผืนผ้าจึงไม่ทำให้กระดาษเสียเศษซึ่งมีทั้งสี่เหลี่ยมผืนผ้าแนวตั้ง (up long) และสี่เหลี่ยมผืนผ้าแนวนอน (oblong)

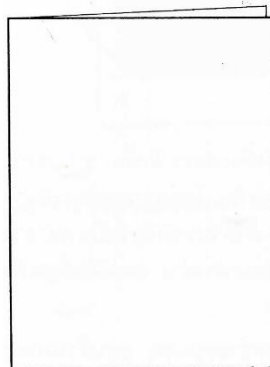
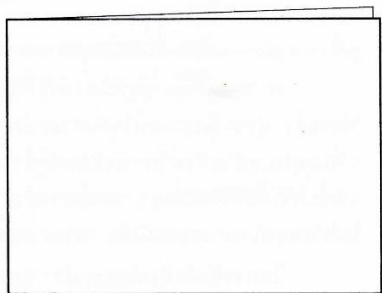

ภาพที่ 2.90 แสดงภาพรูปเล่มหนังสือแนวตั้ง  
ที่มา: ศิริพงศ์ พะยอมรัมย์. 2537: 221

ภาพที่ 2.91 แสดงภาพรูปเล่มหนังสือแนวนอน

ในกรณีที่ผู้ออกแบบต้องการหลีกเลี่ยงความน่าเบื่อหน่าย อาจออกแบบให้มีลักษณะเป็นรูปสี่เหลี่ยมจัตุรัสหรือเป็นรูปร่างภายนอก (out line) ของภาพสัตว์ สิ่งของ เช่น รูปร่างของหนังสืออ่านสำหรับเด็กแต่วิธีนี้จะต้องเสียเศษของกระดาษ

### 2.5.7 ตำแหน่งจุดแห่งความสนใจในการพิมพ์

โดยปกติผู้ออกแบบสิ่งพิมพ์มักให้ความสำคัญแก่ปกหน้าเป็นพิเศษกว่าส่วนอื่น ทั้งนี้เพราะเป็นจุดดึงดูดสายตา และสามารถสร้างความน่าสนใจแก่ผู้ดูในกรณีที่มีการแข่งขันกับสิ่งพิมพ์อื่นๆ สำหรับการจัดหน้าภายในหนังสือ นั้น สมัยก่อนมักให้ความสำคัญแก่หน้าขวามือหรือหน้าคี่ ได้แก่ หน้า 1 3 5 7 ไปตามลำดับ แต่ในปัจจุบันจากผลการวิจัยพบว่าผู้อ่านให้ความสำคัญแก่หน้าหนังสือทางซ้ายมือเท่ากับหน้าขวามือ ดังนั้นในการจัดหน้าจึงควรออกแบบตกแต่งให้มีความประณีตน่าสนใจเท่าๆกัน ในบางครั้งอาจออกแบบให้รูปภาพคาบเกี่ยวทั้งหน้าซ้ายมือและหน้าขวามือ เช่น ในการทำจุลสาร หรือ การทำหนังสืออ่านสำหรับเด็ก เป็นต้น

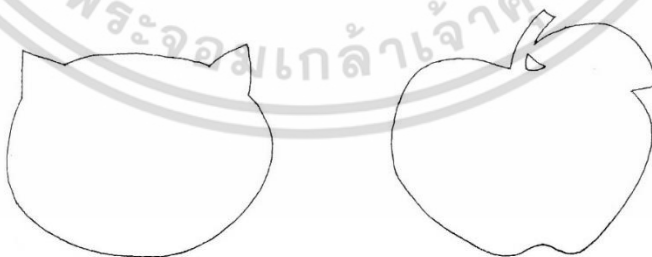

ภาพที่ 2.92 แสดงภาพรูปร่างของสิ่งพิมพ์ในลักษณะรูปภายนอกของสัตว์ สิ่งของ

ที่มา: ศิริพงศ์ พะยอมรัมย์. 2537: 222

ความสนใจของผู้ดูที่มีต่อตำแหน่งต่าง ๆ ในหน้าหนังสือแต่ละหน้านั้น จากผลการวิจัยพบว่าผู้ดูจะมีความสนใจต่อตำแหน่งต่างๆของหน้าไม่เท่ากัน โดยความสนใจจะมีมากบริเวณมุมบนซ้าย เอกสารนี้เป็นเอกสารที่สงวนไว้สำหรับการใช้งานเพื่อการศึกษาเท่านั้น ไม่อนุญาตให้นำไปใช้ประโยชน์ด้านการค้าไม่ว่ากรณีใดๆ ทั้งสิ้น อีกทั้งห้ามมิให้ดัดแปลงเนื้อหา และต้องอ้างอิงถึงเจ้าของเอกสารทุกครั้งที่มีการนำไปใช้

สำหรับหน้าซ้าย และมุมบนขวาสำหรับหนังสือที่หน้าขวาจากนั้นความสนใจจะค่อยๆลดลงตามลำดับเมื่อสายตาเลื่อนลงมาข้างล่าง และน้อยที่สุดเมื่อใกล้บริเวณพับกลางของหนังสือ (กำธร สติรกุล 2515 : 143)

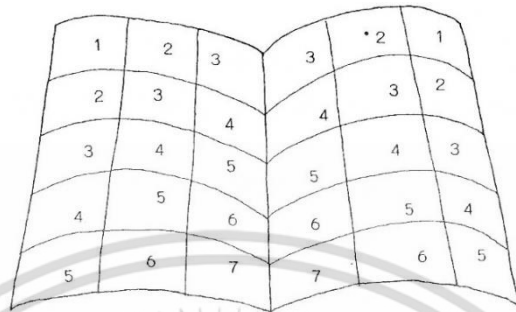

หน้าซ้าย                      หน้าขวา

ภาพที่ 2.93 แสดงภาพตำแหน่งความสนใจของผู้ดูต่อหน้าหนังสือ

ที่มา: ศิริพงษ์ พะยอมแย้ม. 2537: 223

หมายเลข 1 จะเป็นบริเวณความน่าสนใจสูงสุด หมายเลข 7 เป็นบริเวณความน่าสนใจต่ำสุด

ในการจัดสิ่งพิมพ์สองหน้า นิยมจัดให้ขอบในแคบกว่าขอบนอก ขอบด้านบนจะกว้างกว่าขอบด้านข้างเล็กน้อย และขอบด้านล่างจะมีความกว้างมากที่สุด

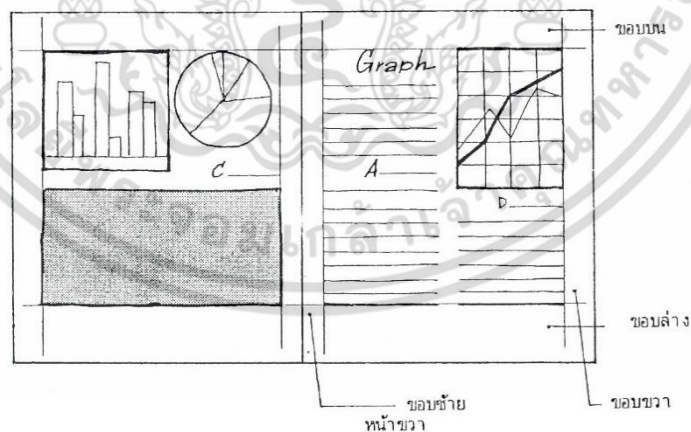

ภาพที่ 2.94 แสดงภาพการกำหนดพื้นที่สำหรับสิ่งพิมพ์สองหน้า

ที่มา: ศิริพงษ์ พะยอมแย้ม. 2537: 223

เอกสารนี้เป็นเอกสารที่สงวนไว้สำหรับการใช้งานเพื่อการศึกษาเท่านั้น ไม่อนุญาตให้นำไปใช้ประโยชน์ด้านการค้า ไม่ว่าจะกรณีใดๆ ทั้งสิ้น อีกทั้งห้ามมิให้ดัดแปลงเนื้อหา และต้องอ้างอิงถึงเจ้าของเอกสารทุกครั้งที่มีการนำไปใช้

สำหรับการออกแบบสิ่งพิมพ์หน้าเดียว พบว่าผู้ดูจะมีความสนใจต่อสิ่งที่อยู่ด้านบนมากกว่าสิ่งที่อยู่ด้านล่างเสมอ ตัวอย่างเช่น ในการดูการแต่งกายของมนุษย์ ผู้ดูส่วนใหญ่จะสนใจต่อส่วนบน

ของร่างกาย เช่น ใบหน้า หรือ เส้น มากกว่าส่วนล่างของร่างกาย เช่น กางเกง หรือ รองเท้า เป็นต้น จุดที่น่าสนใจที่สุดอยู่ที่แนวแกนกลางเหนือเส้นกลางหน้าแนวนอนครึ่งหนึ่ง เรียกว่าจุดรวมสายตา (optical center)

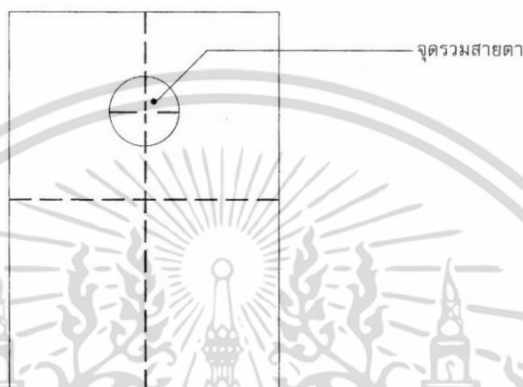

ภาพที่ 2.95 แสดงภาพตำแหน่งจุดรวมสายตา

ที่มา: ศิริพงษ์ พะยอมแย้ม. 2537: 223

ในการวางตำแหน่งของข้อความที่ต้องการเน้น ควรอยู่บนเส้นโกลเดน พรอบพรอชั่น (golden proportion) จะสามารถสร้างความสนใจของผู้ดูได้ดีที่สุด (วารินทร์ รัศมีพรหม 2524: 21)



ภาพที่ 2.96 แสดงภาพตำแหน่งเส้นโกลเดน พรอบพรอชั่น (golden proportion)

ที่มา: ศิริพงษ์ พะยอมแย้ม. 2537: 224

เอกสารนี้เป็นเอกสารที่สงวนไว้สำหรับการใช้งานเพื่อการศึกษาเท่านั้น ไม่อนุญาตให้นำไปใช้ประโยชน์ด้านการค้า ไม่ว่าจะกรณีใดๆ ทั้งสิ้น อีกทั้งห้ามมิให้ดัดแปลงเนื้อหา และต้องอ้างอิงถึงเจ้าของเอกสารทุกครั้งที่มีการนำไปใช้

การจัดพื้นที่สำหรับการพิมพ์หน้าเดียว นิยมจัดเว้นขอบด้านซ้ายและขวาให้แคบและให้ขอบด้านบนกว้างกว่าขอบด้านข้างเล็กน้อย โดยให้ขอบล่างมีความกว้างมากที่สุด

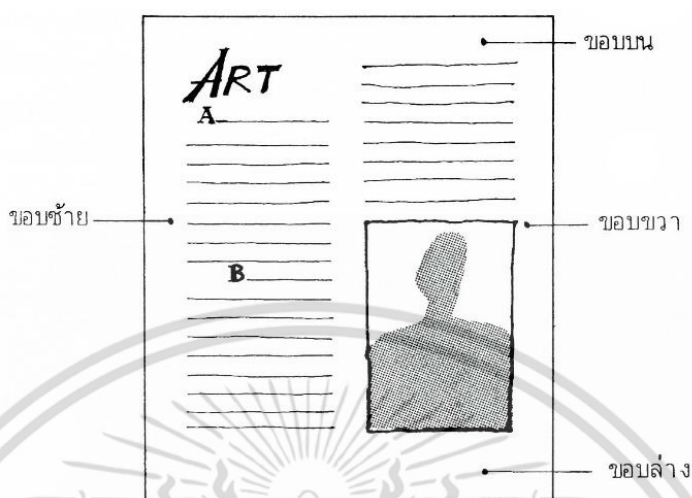

ภาพที่ 2.97 แสดงภาพการกำหนดพื้นที่สำหรับสิ่งพิมพ์หน้าเดียว  
ที่มา: ศิริพงษ์ พะยอมแย้ม. 2537: 224

### 2.5.9 ขนาดของกระดาษและสิ่งพิมพ์

ขนาดของสิ่งพิมพ์ย่อมขึ้นกับขนาดของกระดาษเป็นสำคัญ ดังจะเห็นได้ว่า หนังสือขนาด 8 หน้ายกที่พิมพ์ในปัจจุบันมีขนาดรูปเล่มที่แท้จริงไม่เท่ากันทั้งนี้เนื่องมาจากขนาดของกระดาษที่ใช้พิมพ์ไม่เท่ากัน ได้แก่กระดาษขนาด 31x43 นิ้ว และกระดาษขนาด 24x35 นิ้ว สำหรับประเทศไทยนิยมใช้ขนาดกระดาษ 31x43 นิ้วเป็นส่วนใหญ่ เมื่อนำมาพับและตัดให้เล็กลงครึ่งหนึ่งจะเป็นขนาดกระดาษตัด 2 สำหรับใช้พิมพ์ภาพโฆษณา ในการพิมพ์หนังสือเล่มนิยมใช้ขนาดกระดาษตัด 4 หรือขนาด 25x21 นิ้ว โดยเรียกว่าเป็นกระดาษ 1 ยก (ศิริพงษ์ พะยอมแย้ม 2530: 65)

ตารางที่ 2.5 การตัดกระดาษขนาดต่างๆ

ขนาดโดยประมาณ	ชื่อขนาด
31 × 43 นิ้ว	ตัด 1
21 × 31 นิ้ว	ตัด 2
25 × 21 นิ้ว	ตัด 4

เอกสารนี้เป็นเอกสารที่สงวนไว้สำหรับการใช้งานเพื่อการศึกษาเท่านั้น ไม่อนุญาตให้นำไปใช้ประโยชน์ด้านการค้า ไม่ว่าจะกรณีใดๆ ทั้งสิ้น อีกทั้งห้ามมิให้ดัดแปลงเนื้อหา และต้องอ้างอิงถึงเจ้าของเอกสารทุกครั้งที่มีการนำไปใช้

เมื่อนำกระดาษ 1 ยก มาพับตั้งฉาก 2 ครั้งจะคงเหลือพื้นที่กระดาษประมาณ  $7\frac{1}{2} \times 10\frac{1}{2}$  นิ้ว จำนวน 8 หน้า ซึ่งเรียกว่าเป็นขนาด 8 หน้ายก

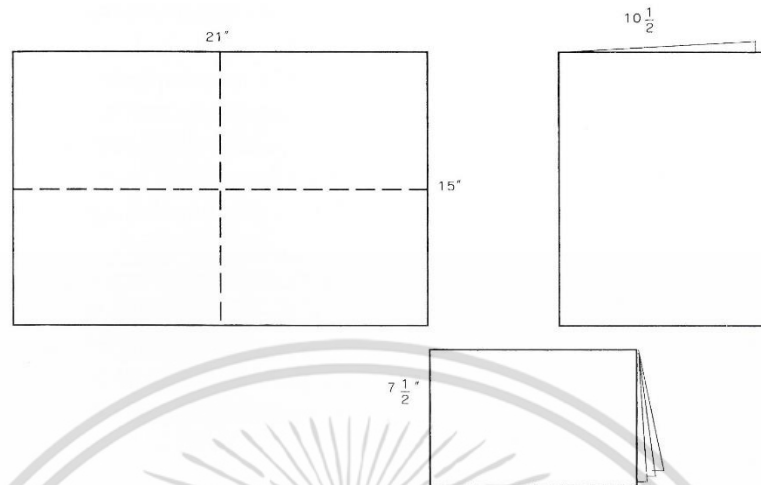

ภาพที่ 2.98 แสดงภาพการพับกระดาษขนาด 8 หน้ายก

ที่มา: ศิริพงษ์ พะยอมแย้ม. 2537: 225

การวางตำแหน่งของหน้าหนังสือใน 1 ยกจะเป็นดังนี้

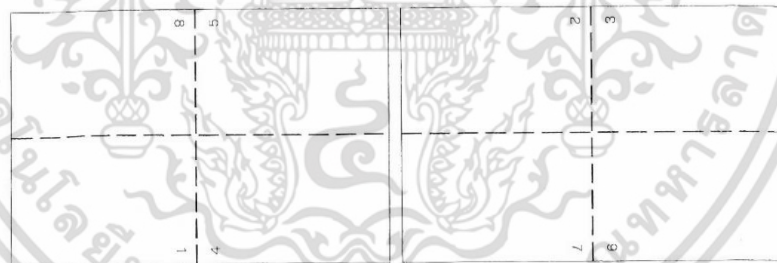

ภาพที่ 2.99 แสดงภาพการวางตำแหน่งของหน้าหนังสือใน 1 ยก

ที่มา: ศิริพงษ์ พะยอมแย้ม. 2537: 226

ในปัจจุบันองค์การมาตรฐานระหว่างประเทศ (International Standard Organization) หรือ ISO ได้กำหนดขนาดมาตรฐานผลิตภัณฑ์อุตสาหกรรมโดยกำหนดให้กระดาษขนาด 1 รีม มีสัดส่วนความกว้างเท่ากับ 1 และความยาวเท่ากับ 1.414 และเมื่อตัดแบ่งครึ่งก็จะยังคงรักษาสัดส่วนนี้ไปตลอดทุกครั้ง กระดาษขนาดมาตรฐานนี้เรียกว่า กระดาษชุด A จะเริ่มต้นด้วย A0 มีขนาดความกว้าง x ความยาว เท่ากับ 1 ตารางเมตร เพื่อสะดวกต่อการคติน้ำหนักเป็นกรัมต่อตารางเมตร

ในประเทศไทยโดยมติของคณะรัฐมนตรีจะได้ให้หน่วยราชการต่าง ๆ ใช้กระดาษขนาดมาตรฐานในการพิมพ์ เมื่อวันที่ 6 พฤศจิกายน พ.ศ. 2516 แต่ในทางปฏิบัติความนิยมในการใช้เอกสารนี้เป็นเอกสารที่สงวนไว้สำหรับการใช้งานเพื่อการศึกษาเท่านั้น ไม่นิยมนำไปใช้ประโยชน์ด้านการค้าไม่ว่ากรณีใดๆ ทั้งสิ้น อีกทั้งห้ามมิให้ดัดแปลงเนื้อหา และต้องอ้างอิงถึงเจ้าของเอกสารทุกครั้งที่มีการนำไปใช้

กระดาษขนาดมาตรฐานยังไม่แพร่หลายนัก ทั้งนี้เนื่องจากความเคยชินในการตัดกระดาษขนาด 31x43 นิ้วมาก่อน ซึ่งไม่ตรงกับขนาดมาตรฐาน เมื่อผู้พิมพ์จะนำมาพิมพ์ด้วยขนาดชุด A ก็จะต้องตัดกระดาษเศษเหลืออยู่นั่นเอง (ธนิต ผิวนิม 2525: 83)

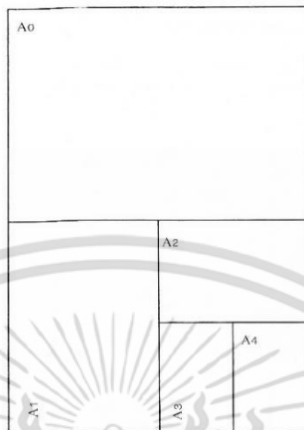

ภาพที่ 2.100 แสดงภาพการตัดแบ่งกระดาษขนาดมาตรฐานชุด A

ที่มา: ศิริพงษ์ พะยอมแย้ม. 2537: 226

### 2.5.10 ขั้นตอนการออกแบบสิ่งพิมพ์

ในการออกแบบต้นฉบับสิ่งพิมพ์ก่อนที่จะสิ่งเข้าสู่โรงพิมพ์เพื่อถ่ายภาพและทำแม่พิมพ์ ตลอดจนดำเนินการพิมพ์ต่อไปนั้น ผู้ออกแบบควรกระทำดังต่อไปนี้

- (1) การทำต้นแบบร่าง
- (2) การกำหนดตำแหน่งพื้นที่ของต้นฉบับ
- (3) การทำต้นฉบับที่สมบูรณ์

### 2.5.11 การทำต้นแบบร่าง (dummy)

นิยมเรียกว่า “การทำดัมมี่” นั้นเป็นการได้คำนวณและคำกริยา หมายถึง การจัดหน้าของหนังสือพิมพ์ นิตยสาร วารสาร ทั้งฉบับ มีลักษณะเหมือนแผนผังหรือแผนที่ในการกำหนดจำนวนหน้าในสิ่งพิมพ์นั้น ๆ (Arnold 1976: 132) ในทางปฏิบัติเมื่อออกแบบสิ่งพิมพ์ได้รับเนื้อหาต้นฉบับมาครบเรียบร้อยแล้วก็จะคำนวณว่าเนื้อหาต้นฉบับทั้งหมด เมื่อนำมาพิมพ์เป็นหนังสือทั้งเล่มจะได้จำนวนหน้าทั้งสิ้นกี่หน้า โดยทดลองเรียงพิมพ์หนึ่งหน้าแล้วเปรียบเทียบกับจำนวนหน้า และจำนวนบรรทัดของต้นฉบับจากผู้เขียนก็จะทำให้ทราบได้ว่าจะเป็นหนังสือกี่หน้า ซึ่งจะทำให้ผู้ออกแบบทราบต่อไปว่า จะต้องกระดาษจำนวนกี่ยกต่อเล่ม และสามารถกำหนดส่วนต่างๆของหนังสือได้อย่างเหมาะสมลงตัว จากนั้นนำกระดาษรูปเปล่ามาตัดให้เท่ากับขนาดของหนังสือที่จะใช้พิมพ์จริง โดยมีจำนวนหน้าเท่ากับที่ได้คำนวณไว้เรียบร้อยแล้วเป็นรูปเล่มสำหรับกำหนดโครงสร้างของหนังสือ ในกรณีสิ่งพิมพ์ที่มีแผนเดียว

เช่น แผ่นพับ ใบปลิวภาพโฆษณา นั้นไม่จำเป็นต้องมีขั้นตอนการทำดัมมี่ เอกสารนี้เป็นเอกสารที่ส่งมอบให้เพื่อใช้ในการพิมพ์เท่านั้น เมื่อผู้พิมพ์ได้นำไปใช้ประโยชน์ด้านการค้า ไม่ว่าจะกรณีใดๆ ทั้งสิ้น อีกทั้งห้ามมิให้ดัดแปลงเนื้อหา และต้องอ้างอิงถึงเจ้าของเอกสารทุกครั้งที่มีการนำไปใช้

### 2.5.12 การกำหนดตำแหน่งพื้นที่ของต้นฉบับ (lay out)

นิยมเรียกกันโดยทั่วไปว่า “เลย์เอาท์” หมายถึงการกำหนดพื้นที่ของสิ่งพิมพ์ในแต่ละหน้าว่าจะประกอบไปด้วยอะไรบ้าง โดยอาจเป็นตัวอักษร ภาพประกอบ ว่าควรจะอยู่ตำแหน่งบริเวณใดจะเกิดความเหมาะสมงดงาม ตามหลักองค์ประกอบศิลป์ และสามารถสร้างความสนใจจากผู้ดูในทางปฏิบัติหลังจากที่ผู้ออกแบบได้ทำต้นฉบับร่าง หรือตมมีเสร็จแล้ว จะนำตมมีนั้นมาจัดทำเลย์เอาท์ที่ละหน้าในลักษณะภาพร่างเท่ากับต้นฉบับจริง

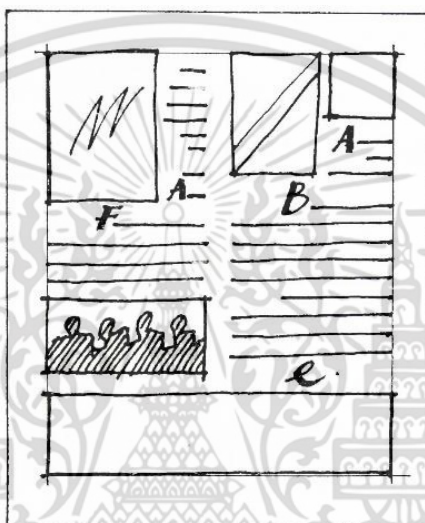

ภาพที่ 2.101 แสดงภาพลักษณะกรจัดทำเลย์เอาท์

ที่มา: ศิริพงษ์ พะยอมแย้ม. 2537: 237

ในการจัดหน้าหนังสือจะต้องคำนึงถึงขนาดพื้นที่ของงานพิมพ์ ขนาดของคอลัมน์และพื้นที่ว่าง โดยเน้นความสวยงามและความประหยัด และพิจารณาถึงหนังสือพร้อม ๆ กันทั้งสองหน้าเพื่อให้ผู้ดูเกิดความรู้สึกที่เป็นเอกภาพไม่แตกแยกกัน โดยควรยึดหลักการจัดการพื้นที่หนังสือแบบคลาสสิก (classic proportion) ซึ่งได้มีการค้นพบและใช้กันมาเป็นเวลานานสำหรับหนังสือที่มีสัดส่วน 2 . 3 การทำเลย์เอาท์ในปัจจุบันนิยมใช้ตารางกริดเข้าช่วยในการกำหนดพื้นที่ของตัวอักษรและภาพประกอบ ซึ่งช่วยให้การจัดหน้าเป็นระเบียบละลงตัวยิ่งขึ้น

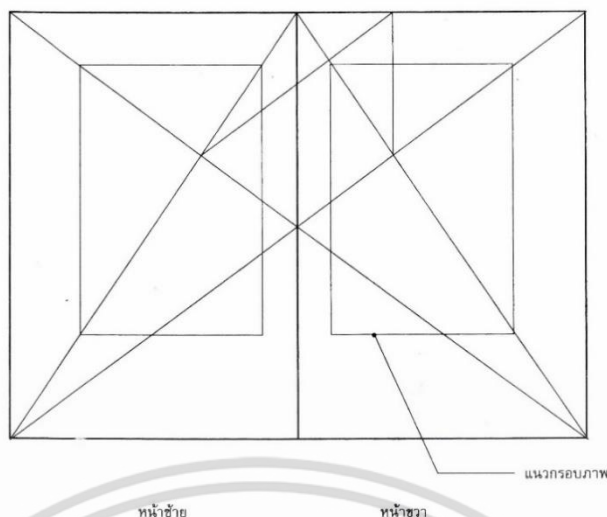

ภาพ 2.102 แสดงภาพการจัดหน้าของหนังสือแบบคลาสสิก

ที่มา: ศิริพงศ์ พะยอมแย้ม. 2537: 238

ความสำคัญของการจัดทำเลย์เอาต์นั้นถือได้ว่าเป็นหัวใจของการออกแบบสิ่งพิมพ์เพราะเป็นการใช้ความคิดสร้างสรรค์ในการกำหนดพื้นที่ที่เหมาะสมก่อนที่จะลงมือสร้างต้นฉบับที่สมบูรณ์ต่อไป ทั้งจะช่วยให้กระบวนการสร้างภาพต้นฉบับเกิดความรวดเร็วแน่นอน ไม่ต้องเสียเวลาลองผิดลองถูกเป็นการประหยัดวัสดุในการทำงานอีกด้วย

### 2.5.13 การใช้ตัวอักษร

การทำต้นฉบับที่สมบูรณ์ (art work) หรือที่เรียกกันทั่วไปว่า “อาร์ตเวิร์ก” นับได้ว่าเป็นขั้นตอนสุดท้ายของการออกแบบสิ่งพิมพ์ โดยการใช้วัสดุจริงจากรูปแบบที่ได้กำหนดไว้ในขั้นตอนการทำเลย์เอาต์ลงบนกระดาษต้นฉบับ ซึ่งนิยมใช้กระดาษกราฟสีเขียวขนาดเท่ากับชิ้นงานที่จะพิมพ์จริง เหตุผลที่นักออกแบบนิยมใช้กระดาษชนิดนี้เนื่องจากเส้นกราฟจะช่วยให้สะดวกต่อการปะติดตัวอักษรและภาพประกอบ ให้ได้ระดับและเป็นมุมฉาก เมื่อนำต้นฉบับไปถ่ายฟิล์มเส้นกราฟนี้จะไม่ติดบนแผ่นฟิล์มด้วย องค์ประกอบที่สำคัญสำหรับการทำต้นฉบับได้แก่

1. ตัวเรียงพิมพ์ เป็นตัวอักษรซึ่งใช้ประกอบเป็นข้อความในสิ่งพิมพ์ผู้ออกแบบจะต้องศึกษาขั้นตอนในการสร้างตัวเรียงพิมพ์ดังต่อไปนี้

ก. ชนิดของการเรียงพิมพ์ตัวอักษร แบ่งออกได้เป็นหลายลักษณะ ได้แก่

(1) การเรียงพิมพ์โดยใช้มือ เป็นการเรียงตัวอักษรจากตัวพิมพ์ในระบบเลตเตอร์ เพอร์สมาจัดให้เป็นคำ เป็นประโยค เป็นบรรทัด และหน้าแล้วนำไปพิมพ์บนกระดาษต้นฉบับ การเรียงพิมพ์ลักษณะนี้จะมีข้อเสียคือเป็นการเสียเวลามาก โดยต้นฉบับขนาด 8 หน้ายก หนึ่งหน้าจะใช้เวลาเรียงพิมพ์ประมาณ 1 ½ ชั่วโมง และตัวอักษรที่ได้อาจมีรอยหักbinไม่ชัดเจนได้

เอกสารนี้เป็นเอกสารที่สงวนไว้สำหรับการใช้งานเพื่อการศึกษาเท่านั้น ไม่อนุญาตให้นำไปใช้ประโยชน์ด้านการค้าไม่ว่ากรณีใดๆ ทั้งสิ้น อีกทั้งห้ามมิให้ดัดแปลงเนื้อหา และต้องอ้างอิงถึงเจ้าของเอกสารทุกครั้งที่มีการนำไปใช้

(2) การเรียงพิมพ์ด้วยแสงจากเครื่องคอมพิวเตอร์กราฟิก วิธีนี้เป็นวิธีที่นิยมใช้กันมากที่สุดสำหรับการสร้างต้นฉบับในการพิมพ์ระบบออฟเซต เนื่องจากสามารถเรียงพิมพ์ได้รวดเร็ว เช่น ต้นฉบับขนาด 8 หน้ายก หนึ่งหน้าจะใช้เวลาเพียง 15 – 20 นาที และตัวอักษรที่ได้จะมีความประณีตชัดเจนมาก ทั้งยังมีแบบของตัวอักษรให้

### แบบตัวพิมพ์ กลางย่อ 24 ปอยท์

การหล่อประณีต เส้นบรรทัดตรง เส้นอักษรไม่ขาด พิมพ์ติดง่าย

ชัดเจน ช่องไฟอักษรสม่ำเสมอ ซึ่งใช้ระดับความสูงของ

สากลโลก ใช้ตะกั่วหล่อที่ผสมแร่ธาตุพิเศษ จึงมีคุณภาพดี

ภาพที่ 2.78 แสดงภาพลักษณะตัวอักษรจากการเรียงพิมพ์ด้วยมือเลือกได้หลายรูปแบบและหลายขนาดตามต้องการ

ที่มา: ศิริพงษ์ พะยอมแย้ม. 2537: 239

เลือกได้หลายรูปแบบและหลายขนาดตามต้องการ

B1

6 กรุงเทพมหานครและจังหวัดอื่น กรุงเทพมหานครและจังหวัดอื่น

10 กรุงเทพมหานครและจังหวัดอื่น กรุงเทพมหานครและจังหวัดอื่น

12 กรุงเทพมหานครและจังหวัดอื่น กรุงเทพมหานครและจังหวัดอื่น

14 กรุงเทพมหานครและจังหวัดอื่น กรุงเทพมหานครและจังหวัดอื่น

16 กรุงเทพมหานครและจังหวัดอื่น กรุงเทพมหานครและจังหวัดอื่น

18 กรุงเทพมหานครและจังหวัดอื่น กรุงเทพมหานครและจังหวัดอื่น

24 กรุงเทพมหานครและจังหวัดอื่น กรุงเทพมหานครและจังหวัดอื่น

30 กรุงเทพมหานครและจังหวัดอื่น กรุงเทพมหานครและจังหวัดอื่น

36 กรุงเทพมหานครและจังหวัดอื่น กรุงเทพมหานครและจังหวัดอื่น

48 กรุงเทพมหานครและจังหวัดอื่น กรุงเทพมหานครและจังหวัดอื่น

60 กรุงเทพมหานครและจังหวัดอื่น กรุงเทพมหานครและจังหวัดอื่น

ภาพที่ 2.103 แสดงภาพลักษณะตัวอักษรจากการเรียงพิมพ์ด้วยแสงโดยเครื่องคอมพิวเตอร์กราฟิก

ที่มา: ศิริพงษ์ พะยอมแย้ม. 2537: 24

เอกสารนี้เป็นเอกสารที่สงวนไว้สำหรับการใช้งานเพื่อการศึกษาเท่านั้น ไม่อนุญาตให้นำไปใช้ประโยชน์ด้านการค้าไม่ว่ากรณีใดๆ ทั้งสิ้น อีกทั้งห้ามมิให้ดัดแปลงเนื้อหา และต้องอ้างอิงถึงเจ้าของเอกสารทุกครั้งที่มีการนำไปใช้

(3) การเรียงพิมพ์ด้วยเครื่องพิมพ์ดีดไฟฟ้า ในปัจจุบันเครื่องพิมพ์ดีดไฟฟ้าได้พัฒนา แลบริบบอนเพื่อให้ได้ตัวอักษรที่มีความคมชัดจนสามารถนำมาใช้เป็นต้นฉบับได้ แต่เครื่องพิมพ์ดีด ไฟฟ้าจะมีข้อจำกัดในการเปลี่ยนแบบและขนาดของตัวอักษร ตลอดจนความไม่สะดวกในการกั้นหลัง คอลัมน์ แต่การเรียงพิมพ์ด้วยวิธีนี้จะเป็นการประหยัดมากกว่าวิธีอื่นๆ

การอบรมเชิงปฏิบัติการเรื่องการใช้เทคนิค  
ทางชีววิทยาเชิงโมเลกุลเพื่อการวินิจฉัย

คณะวิทยาศาสตร์ ร่วมกับ International Development  
Program of Australia Universities and College (IDP) ออสเตรเลีย  
กำหนดจัดการอบรมเชิงปฏิบัติการเรื่องการใช้เทคนิคทางชีววิทยาเชิง  
โมเลกุลเพื่อการวินิจฉัย ระหว่างวันที่ 28 มกราคม -  
8 กุมภาพันธ์ 2534 ณ คณะวิทยาศาสตร์ มหาวิทยาลัย  
ศิลปากร วิทยาเขตพระราชวังสนามจันทร์

ภาพที่ 2.104 แสดงภาพลักษณะตัวอักษรจากการเรียงพิมพ์ด้วยเครื่องพิมพ์ดีดไฟฟ้า

(4) การเรียงพิมพ์จากเครื่องคอมพิวเตอร์ เป็นการสร้างตัวอักษรจากเครื่องพิมพ์  
ตัวอักษร (printer) ซึ่งจะมีลักษณะเป็นจุดเรียงต่อกัน การเรียงพิมพ์ตัวอักษรด้วยวิธีนี้สามารถเก็บ  
ต้นฉบับไว้ในแผ่นบันทึกความจำของคอมพิวเตอร์ทำให้สะดวกต่อการแก้ไขต้นฉบับและการนำมาสั่ง  
พิมพ์ใหม่

ที่มา: ศิริพงษ์ พะยอมแย้ม. 2537: 241

ตัวอักษรแบบขอนแก่น

ตัวอักษรแบบเชียงใหม่

ตัวอักษรแบบลำพูน

ตัวอักษรแบบพัทธยา

ตัวอักษรแบบเพชรบุรีเล็ก

ตัวอักษรแบบลพบุรี

ตัวอักษรแบบนนทบุรีเล็ก

ตัวอักษรแบบชลบุรี

ตัวอักษรแบบราชบุรี

ตัวอักษรแบบบุรีรัมย์

ตัวอักษรแบบเพชรบุรี

ตัวอักษรแบบนนทบุรี

ตัวอักษรแบบลพบุรีเล็ก

ตัวอักษรแบบสุโขทัย

ภาพที่ 2.105 แสดงภาพลักษณะตัวอักษรจากการเรียงพิมพ์ด้วยเครื่องคอมพิวเตอร์

ที่มา: ศิริพงษ์ พะยอมแย้ม. 2537: 241

เอกสารนี้เป็นเอกสารที่สงวนไว้สำหรับการใช้งานเพื่อการศึกษาเท่านั้น ไม่อนุญาตให้นำไปใช้ประโยชน์ด้านการค้า  
ไม่ว่ากรณีใดๆ ทั้งสิ้น อีกทั้งห้ามมิให้ตัดแปลงเนื้อหา และต้องอ้างอิงถึงเจ้าของเอกสารทุกครั้งที่มีการนำไปใช้

(5) การเรียงพิมพ์จากอักษรลอก เป็นตัวพิมพ์บนกระดาษไข เมื่อต้องการอักษรตัวโตสามารถเลือกวางทาบต้นฉบับแล้วฝนให้ตัวอักษรหลุดลงมาติดบนต้นฉบับ วิธีนี้จะเสียเวลาในการทำงานมาก จึงเหมาะสำหรับกรณีที่ต้องการใช้ตัวอักษรเป็นพิเศษ เช่น หัวเรื่องในปริมาณที่ไม่มากนัก

## ภาควิชาเทคโนโลยีการศึกษา



มานพ 5/5 มม.

## คณะศึกษาศาสตร์



มานพ 12/5 มม.

ภาพที่ 2.106 แสดงภาพลักษณะตัวอักษรลอก

ที่มา: ศิริพงษ์ พะยอมแย้ม. 2537: 242

ข. การจัดและการตรวจแก้ไขการเรียงพิมพ์ตัวอักษร ในการกำหนดความกว้างเท่ากันโดยตลอด ขนาดของแถวบรรทัด หรือคอลัมน์ (column) จะต้องมีความกว้างเท่ากันโดยตลอด ขนาดของคอลัมน์นิยมเรียกเป็นไพกา (pica) โดย 1 นิ้ว จะเท่ากับ 6 ไพกา หนังสือขนาด 8 หน้ายกจะมีความกว้างของคอลัมน์ประมาณ 32 – 34 ไพกา (วันชัย ศิริชนะ 2529: 484) การเรียงพิมพ์อาจทำเป็นคอลัมน์เดียว หรือ 2 – 3 คอลัมน์ก็ได้ ขนาดของตัวเรียงพิมพ์ที่เป็นเนื่อหานิยมใช้ขนาด 14 -18 พอยท์ ในกรณีที่เป็นคำที่ต้องการเน้นอาจใช้ตัวหนา หรือตัวเอนพิเศษ

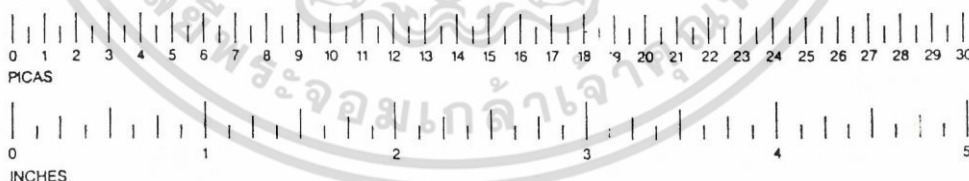

ภาพที่ 2.107 แสดงภาพการเปรียบเทียบขนาดของไพกากับนิ้ว

ที่มา: ศิริพงษ์ พะยอมแย้ม. 2537: 242

การตรวจแก้การเรียงพิมพ์ เมื่อช่างเรียงพิมพ์ได้เรียงพิมพ์ตัวอักษรมาเรียบร้อยแล้วอาจมีการผิดพลาดเกิดขึ้นได้ ผู้จัดพิมพ์จะต้องพิสูจน์ตัวอักษรหรือแก้ไขให้มีความถูกต้องทั้งด้านภาษาและวรรคตอน ดังตารางที่ 2.6

เอกสารนี้เป็นเอกสารที่สงวนไว้สำหรับการใช้งานเพื่อการศึกษาเท่านั้น ไม่อนุญาตให้นำไปใช้ประโยชน์ด้านการค้าไม่ว่ากรณีใดๆ ทั้งสิ้น อีกทั้งห้ามมิให้ดัดแปลงเนื้อหา และต้องอ้างอิงถึงเจ้าของเอกสารทุกครั้งที่มีการนำไปใช้

ตารางที่ 2.6 เครื่องหมายที่ใช้ในการพิสูจน์อักษร (ที่มา: ศิริพงษ์ พะยอมแย้ม. 2537: 243)

เครื่องหมาย	ตัวอย่าง	ความหมาย
Ⓟ	Ⓟ การออกแบบกราฟิก	ย่อหน้า
✕	✕ การออกพจนานุกรมกราฟิก	เอาออก
□ □	□ □ การออกแบบกราฟิก	เลื่อนให้ชิดกัน
⊥ ⊥	⊥ ⊥ การออกแบบกราฟิกถ่ายภาพ	แทรก 1 เอ็ม เว้นวรรค
←	← การออกแบบกราฟิก	เลื่อนไปทางซ้าย
→	→ การออกแบบกราฟิก	เลื่อนไปทางขวา
○	○ การออกแบบกราฟิก	ไม่ขัดเปลี่ยนตัวใหม่
แบบ	แบบ การออกกราฟิก	ตกข้อความให้เต็ม
□	□ การออกแบบกราฟิก	สับที่กัน
⊥	⊥ การออกแบบกราฟิก	ผิดให้แก้ตามที่กำกับไว้
ผิดจุด 1	⊥ การออกแบบกราฟิก	ผิดจุด เปลี่ยนตัวใหม่

ก. การเน้นตัวอักษรให้มีความน่าสนใจ ผู้ออกแบบสิ่งพิมพ์ควรใช้เทคนิคในการสร้างความน่าสนใจต่อผู้ดู โดยให้ความรู้สึกที่แตกต่างจากการใช้ตัวอักษรสีดาบนพื้นขาวปกติในลักษณะต่อไปนี้

(1) การกลับค่าน้ำหนักตัวอักษร ได้แก่ การถ่ายฟิล์มให้ตัวอักษรมีลักษณะเป็นเนกาทิว โดยตัวอักษรจะมีสีขาวบนพื้นดำ ซึ่งจะสร้างความรู้สึกละเอียดใหม่แก่ผู้ดูได้มาก

## สำหรับงานพิมพ์ ที่ต้องการความก้าวหน้า

ภาพที่ 2.108 แสดงภาพตัวอักษรลักษณะเนกาทิว

ที่มา: ศิริพงษ์ พะยอมแย้ม. 2537: 243

เอกสารนี้เป็นเอกสารที่สงวนไว้สำหรับการใช้งานเพื่อการศึกษาเท่านั้น ไม่อนุญาตให้นำไปใช้ประโยชน์ด้านการค้า ไม่ว่าจะกรณีใดๆ ทั้งสิ้น อีกทั้งห้ามมิให้ดัดแปลงเนื้อหา และต้องอ้างอิงถึงเจ้าของเอกสารทุกครั้งที่มีการนำไปใช้

(2) การใช้สกรีนหรือน้ำหนักเทารองรับตัวอักษรที่ต้องการเน้นเป็นพิเศษ เช่น หัวข้อเรื่อง จะช่วยให้ข้อความนั้นแปลกและเร้าความสนใจจากผู้ดูได้มากกว่าบริเวณอื่น น้ำหนักของพื้นสกรีนที่ใช้รองรับตัวอักษร ควรใช้สกรีนขนาด 20 – 30%

## พิธีไหว้ครูช่าง

ภาพที่ 2.109 แสดงภาพตัวอักษรบนพื้นสกรีน

ที่มา: ศิริพงษ์ พะยอมแย้ม. 2537: 244

2. ภาพประกอบ ในการออกแบบสิ่งพิมพ์ผู้ออกแบบจำเป็นต้องคำนึงถึงการใช้องค์ประกอบในหน้าสิ่งพิมพ์ ซึ่งอาจเป็น ภาพวาด ภาพถ่าย สถิติ แผนภูมิ ฯลฯ ในลักษณะต่อไปนี้

ก. คุณค่าของภาพประกอบต่อสิ่งพิมพ์ ได้แก่

- (1) ผู้ดูยอมให้ความสนใจและพอใจต่อการดูรูปภาพมากกว่าสิ่งพิมพ์ที่มีแต่ตัวอักษรล้วน
- (2) ภาพประกอบจะช่วยให้ผู้ดูเกิดการรับรู้และเข้าใจต่อเรื่องราวในสิ่งพิมพ์ได้รวดเร็ว

กว่า

- (3) ภาพประกอบจะทำหน้าที่เป็นบริเวณพักสายตาจากตัวอักษร

ข. ชนิดของภาพประกอบ ภาพประกอบที่ใช้ในการออกแบบสิ่งพิมพ์สามารถจำแนกได้ 3 ประเภท ได้แก่

(1) ภาพลายเส้น เป็นภาพที่ประกอบด้วย เส้น จุด มีลักษณะดำจัดขาวจัด ไม่มีน้ำหนักกลาง การสร้างภาพต้นฉบับลายเส้นกระทำได้โดยเทคนิคต่อไปนี้

- (1.1) ภาพลายเส้นด้วยปากกา
- (1.2) ภาพลายเส้นด้วยฟู่กัน
- (1.3) ภาพลายเส้นโปสเตอร์โรซิง
- (1.4) ภาพชุดขีด หรือ สะแครตบอร์ด
- (1.5) ภาพลายเส้นเพิ่มแสงเงา
- (1.6) ภาพจุด

(2) ภาพสกรีน เป็นการสร้างภาพให้มีน้ำหนักเป็นภาพโทนต่อเนื่องโดยมีน้ำหนักอ่อนแก่เช่นเดียวกับภาพถ่าย

- (3) ภาพพิมพ์สี หมายถึง การพิมพ์ตั้งแต่ 2 สีขึ้นไป แบ่งออกเป็น 2 ลักษณะ ได้แก่

- (3.1) การพิมพ์แยกสี ซึ่งมีลักษณะการพิมพ์แยกสีที่สัมพันธ์และไม่สัมพันธ์กัน

เอกสารนี้เป็นเอกสารที่สงวนไว้สำหรับการใช้งานเพื่อการศึกษาเท่านั้น ไม่อนุญาตให้นำไปใช้ประโยชน์ด้านการค้าไม่ว่ากรณีใดๆ ทั้งสิ้น อีกทั้งห้ามมิให้ดัดแปลงเนื้อหา และต้องอ้างอิงถึงเจ้าของเอกสารทุกครั้งที่มีการนำไปใช้

(3.2) การพิมพ์สอดสี เป็นการพิมพ์ที่ต้องการให้มีธรรมชาติเหมือนภาพต้นฉบับ ในกรณีนี้จำเป็นต้องใช้การพิมพ์ 4 สี จากต้นฉบับเดียวกัน ได้แก่ สีเหลือง สีแดงอมม่วง หรือสีมาเจนตา สีฟ้าหรือสีไซแอน และสีดำ ในการสร้างแม่พิมพ์แต่ละสีนั้นจะต้องนำภาพต้นฉบับ ซึ่งนิยมใช้ภาพสไลด์ มาทำการแยกสีด้วยเครื่องสแกนเนอร์ (scanner) พบว่าในต้นฉบับซึ่งมีสีเขียวของใบไม้ย่อมมีสีเหลือง และสีฟ้าผสมกัน ดังนั้นในบริเวณที่เป็นสีเขียวจึงปรากฏอยู่ในแม่พิมพ์ทั้งสีเหลืองและสีฟ้า ในการถ่ายฟิล์มจะต้องตั้งองศากรีนให้แตกต่างกัน เมื่อเวลาพิมพ์จะทำให้เม็ดสีฟ้าละสีเหลืองวางเหลื่อมกัน และเกิดการผสมสีทางสายตาเป็นสีเขียวได้

ค. หลักในการใช้ภาพประกอบ กรนำภาพประกอบมาใช้ในงานออกแบบเพื่อให้เกิดความน่าสนใจแก่ผู้ดู ควรใช้หลักการดังนี้

- (1) ลักษณะของภาพจะต้องสื่อความหมายได้ตรงกับเนื้อหาที่ต้องการให้ผู้ดูเข้าใจ
- (2) ถ้าต้นฉบับที่ได้มามีคุณภาพต่ำควรใช้สกรีนบังความบกพร่องนั้น
- (3) อาจใช้เลนส์ชนิดพิเศษ เช่น ตาปลา (fish's eye lens) ถ่ายภาพเพื่อให้ได้ภาพที่ผิดเพี้ยนจากความเป็นจริงทำให้ภาพน่าสนใจยิ่งขึ้น

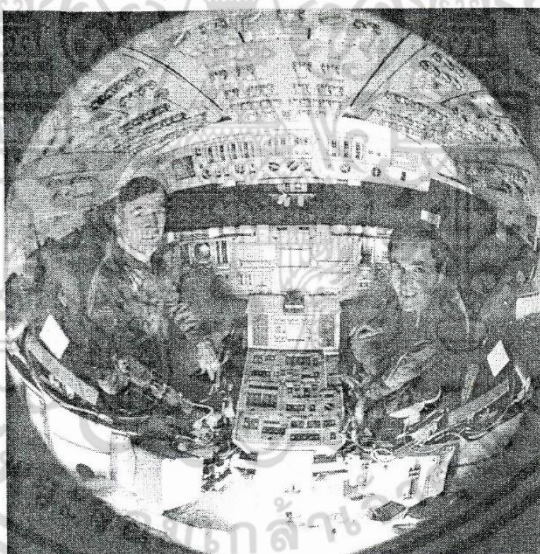

ภาพที่ 2.110 แสดงภาพที่เกิดจากการถ่ายภาพด้วยเลนส์ตาปลา

ที่มา: ศิริพงศ์ พะยอมแย้ม. 2537: 246

- (4) อาจใช้เทคนิคการตัดต่อผสมภาพ ให้มีลักษณะแปลกตาว่าที่ผู้ดูคาดคิดและเกิดความน่าสนใจ ในปัจจุบันได้มีการใช้เครื่องโครมาคอมสำหรับใช้ผสมภาพอย่างมีประสิทธิภาพ

เอกสารนี้เป็นเอกสารที่สงวนไว้สำหรับการใช้งานเพื่อการศึกษาเท่านั้น ไม่อนุญาตให้นำไปใช้ประโยชน์ด้านการค้า ไม่ว่าจะกรณีใดๆ ทั้งสิ้น อีกทั้งห้ามมิให้ดัดแปลงเนื้อหา และต้องอ้างอิงถึงเจ้าของเอกสารทุกครั้งที่มีการนำไปใช้

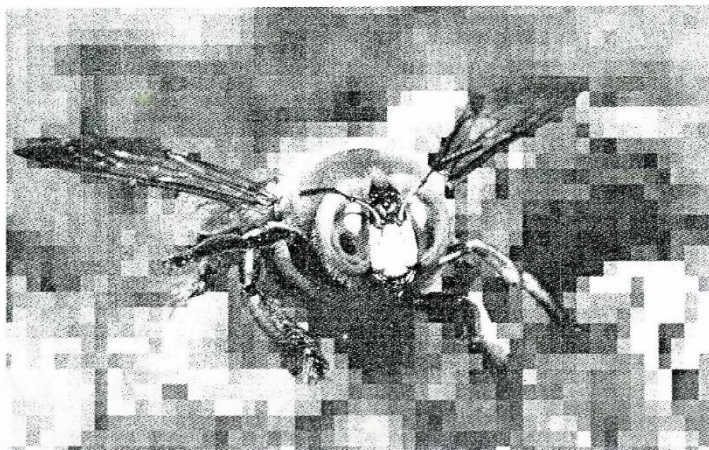

ภาพที่ 2.111 แสดงภาพที่เกิดจากการใช้เครื่องโครมาคอม

ที่มา: ศิริพงษ์ พะยอมรัมย์. 2537: 246

(5) ใช้เทคนิคการตัดภาพต้นฉบับบางส่วน (cropping) ในกรณีที่ภาพเต็มมีส่วนที่ไม่น่าสนใจ เพื่อให้ภาพที่เหลือน่าสนใจยิ่งขึ้น



ภาพที่ 2.112 แสดงภาพการตัดภาพต้นฉบับบางส่วน

ที่มา: ศิริพงษ์ พะยอมรัมย์. 2537: 247

(6) การใช้ตารางกริด หรือ เทคนิคมอนเดรียน เพื่อช่วยให้การจัดภาพมีความเป็นระเบียบแบบแผน

เอกสารนี้เป็นเอกสารที่สงวนไว้สำหรับการใช้งานเพื่อการศึกษาเท่านั้น ไม่อนุญาตให้นำไปใช้ประโยชน์ด้านการค้า ไม่ว่าจะกรณีใดๆ ทั้งสิ้น อีกทั้งห้ามมิให้ดัดแปลงเนื้อหา และต้องอ้างอิงถึงเจ้าของเอกสารทุกครั้งที่มีการนำไปใช้

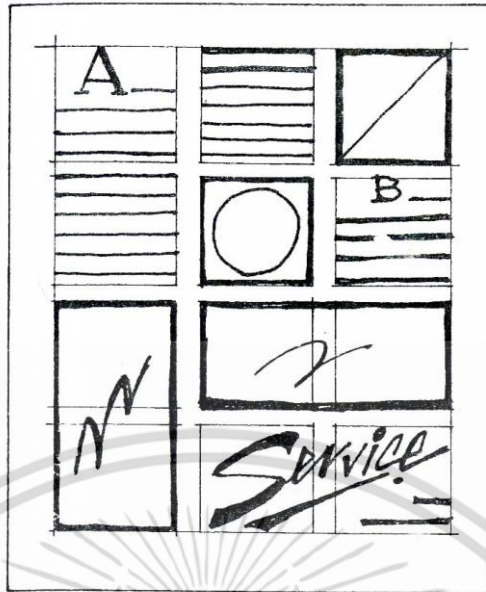

ภาพที่ 2.113 แสดงภาพการใช้ตารางกริด หรือ เทคนิคมอนเตรียน

ที่มา: ศิริพงษ์ พะยอมรัมย์. 2537: 247

(7) คำนึงถึงตำแหน่งที่ผู้ดูสนใจ เนื่องจากบริเวณพื้นที่ของสิ่งพิมพ์ทั้งหมดมีความสามารถในการจูงใจ ต่อผู้ดูได้เท่ากัน ผู้ออกแบบจึงควรจัดความสำคัญของภาพเพื่อวางในตำแหน่งที่มีความเหมาะสมตามลำดับ

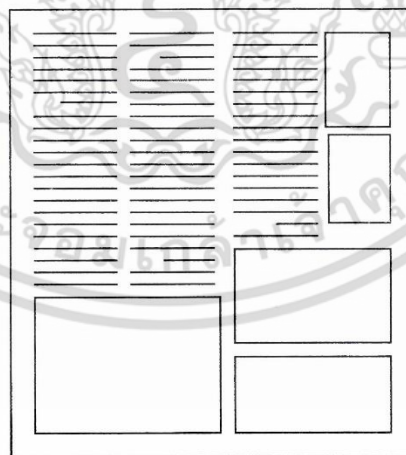

ภาพที่ 2.114 แสดงภาพตำแหน่งจุดแห่งความสนใจในหน้าสิ่งพิมพ์

ที่มา: ศิริพงษ์ พะยอมรัมย์. 2537: 247

(8) เทคนิคการจัดภาพและตัวอักษรในหน้าเดียวกัน

(8.1) จัดภาพให้อยู่ด้านล่าง หรือด้านบนของตัวอักษร สำหรับรูปเล่มแนวดิ่ง เอกสารนี้เป็นเอกสารที่สงวนไว้สำหรับใช้ในห้องเรียนเพื่อการศึกษาเท่านั้น เมื่อผู้ดูแลเห็นแจ้งขอปรับแก้ไขหน้าการคำ ไม่ว่ากรณีใดๆ ทั้งสิ้น อีกทั้งห้ามมิให้ตัดแปลงเนื้อหา และต้องอ้างอิงถึงเจ้าของเอกสารทุกครั้งที่มีการนำไปใช้

(8.2) จัดภาพให้อยู่ด้านซ้าย หรือด้านขวาของตัวอักษร สำหรับรูปเล่มแนวนอน

(8.3) จัดวางภาพแทรกระหว่างตัวอักษร สำหรับรูปเล่มแบบใดก็ได้ โดยคำนึงถึงหลัก

ความสมดุล

(8.4) จัดวางตัวอักษรทับภาพ จำเป็นจะต้องคำนึงถึงความสมดุล ช่องว่าง และการตัดกันระหว่างพื้นภาพกับตัวอักษร

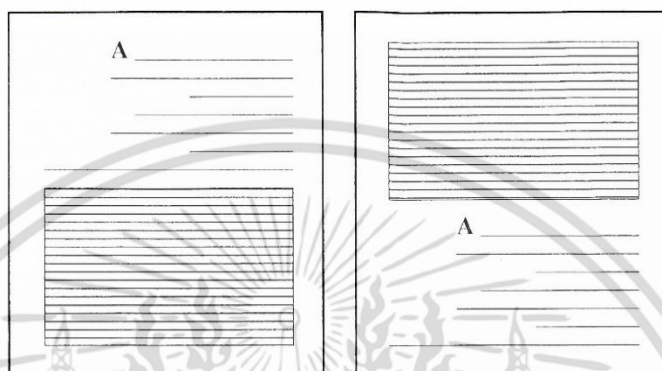

ภาพที่ 2.115 แสดงภาพการวางอยู่ด้านบน หรือด้านล่างของตัวอักษร

ที่มา: ศิริพงษ์ พะยอมแย้ม. 2537: 248



ภาพที่ 2.116 แสดงภาพการวางอยู่ด้านซ้าย หรือด้านขวาของตัวอักษร

ที่มา: ศิริพงษ์ พะยอมแย้ม. 2537: 248

เอกสารนี้เป็นเอกสารที่สงวนไว้สำหรับการใช้งานเพื่อการศึกษาเท่านั้น ไม่อนุญาตให้นำไปใช้ประโยชน์ด้านการค้า ไม่ว่าจะกรณีใดๆ ทั้งสิ้น อีกทั้งห้ามมิให้ดัดแปลงเนื้อหา และต้องอ้างอิงถึงเจ้าของเอกสารทุกครั้งที่มีการนำไปใช้

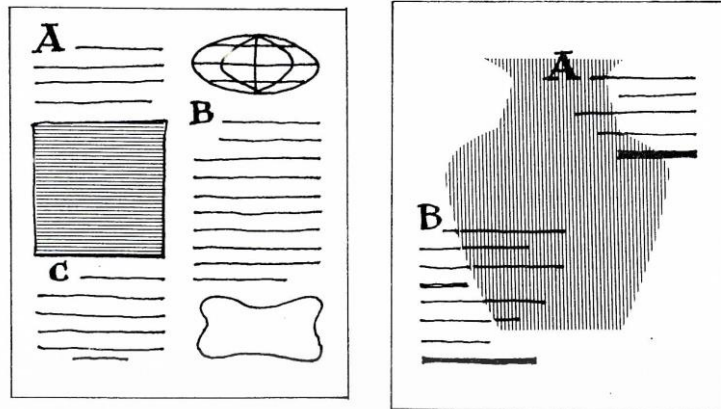

ภาพที่ 2.117 แสดงภาพการวางภาพแทรกระหว่างตัวอักษร

ที่มา: ศิริพงษ์ พะยอมแย้ม. 2537: 248

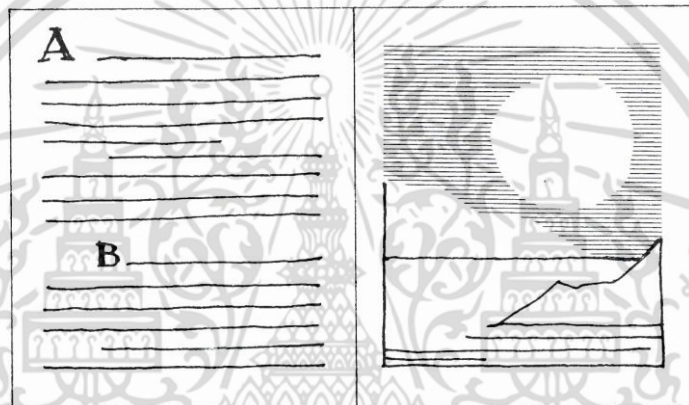

ภาพที่ 2.118 แสดงภาพการวางตัวอักษรทับภาพ

ที่มา: ศิริพงษ์ พะยอมแย้ม. 2537: 249

(9) การวางภาพและตัวอักษรอยู่คนละหน้า การจัดลักษณะนี้ไม่สู้มีปัญหาในการออกแบบ แต่ต้องคำนึงถึงความสมดุลระหว่างหน้า เช่น น้ำหนักของภาพและตัวอักษรจะต้องใกล้เคียงกัน เพื่อให้เกิดเอกภาพและความสมดุล

เอกสารนี้เป็นเอกสารที่สงวนไว้สำหรับการใช้งานเพื่อการศึกษาเท่านั้น ไม่อนุญาตให้นำไปใช้ประโยชน์ด้านการค้า ไม่ว่ากรณีใดๆ ทั้งสิ้น อีกทั้งห้ามมิให้ดัดแปลงเนื้อหา และต้องอ้างอิงถึงเจ้าของเอกสารทุกครั้งที่มีการนำไปใช้

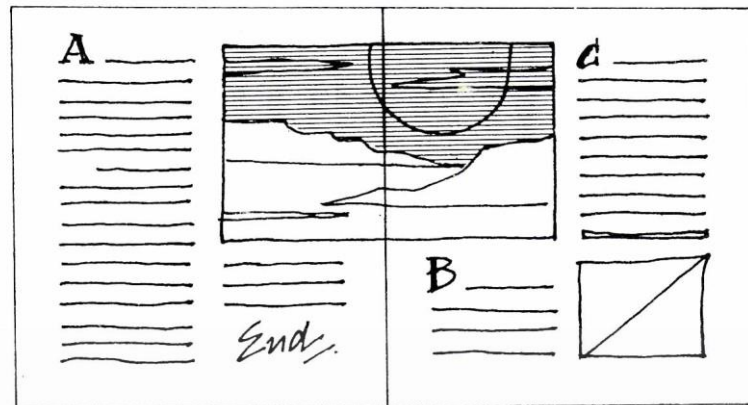

ภาพที่ 2.119 แสดงภาพการวางภาพและตัวอักษรอยู่คนละหน้า

ที่มา: ศิริพงษ์ พะยอมแย้ม. 2537: 249

(10) การวางภาพและตัวอักษรเชื่อมต่อเนืองระหว่างสองหน้า โดยมีทั้งภาพที่เน้นกรอบและภาพที่เน้นกรอบ การจัดในลักษณะนี้จะให้ความรู้สึกที่ต่อเนื่องแก่ผู้ดู เป็นการจัดหน้าที่มีเอกภาพ นิยมใช้ในการจัดหน้าหนังสือสำหรับเด็กและจุลสารต่างๆ

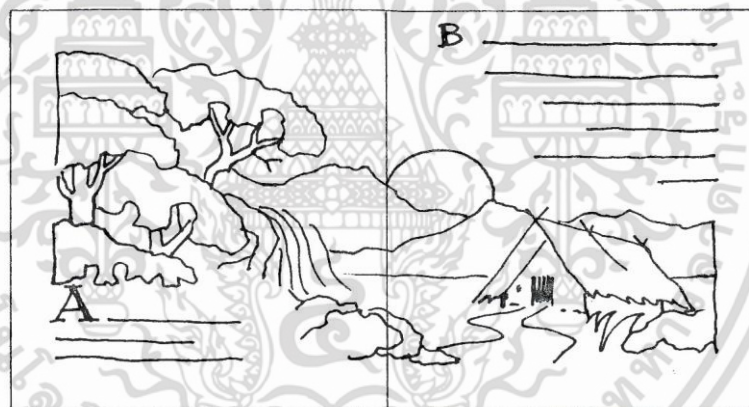

ภาพที่ 2.120 แสดงภาพการวางภาพและตัวอักษรเชื่อมระหว่างสองหน้า

ที่มา: ศิริพงษ์ พะยอมแย้ม. 2537: 250

2. การทำเครื่องหมายสำหรับช่างพิมพ์ ในการออกแบบต้นฉบับสิ่งพิมพ์ ผู้ออกแบบจำเป็นต้องกำหนดเครื่องหมายลงในภาพต้นฉบับ เพื่อสื่อความต้องการให้ช่างพิมพ์ปฏิบัติได้ตรงตามความต้องการของผู้ออกแบบ ได้แก่ การใช้เครื่องหมายต่าง ๆ ดังนี้

ก. เครื่องหมายแสดงมุม (corner marks) สำหรับการบอกแนวการตัดเจียนกระดาษทั้ง 4 ด้าน เพื่อให้เหลือขนาดของชิ้นงานตามต้องการ

เอกสารนี้เป็นเอกสารที่สงวนไว้สำหรับการใช้งานเพื่อการศึกษาเท่านั้น ไม่อนุญาตให้นำไปใช้ประโยชน์ด้านการค้าไม่ว่ากรณีใดๆ ทั้งสิ้น อีกทั้งห้ามมิให้ดัดแปลงเนื้อหา และต้องอ้างอิงถึงเจ้าของเอกสารทุกครั้งที่มีการนำไปใช้

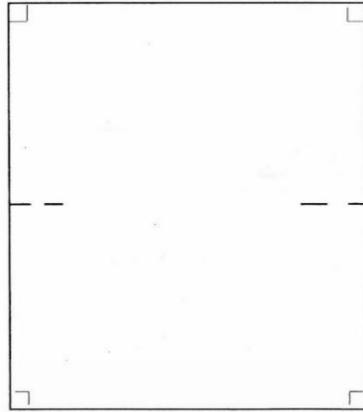

ภาพที่ 2.121 แสดงภาพเครื่องหมายแสดงมุม

ที่มา: ศิริพงษ์ พะยอมรัมย์. 2537: 250

ข. เครื่องหมายกำหนดตำแหน่งพิมพ์สี (registration marks) สำหรับแสดงตำแหน่งการพิมพ์ในแต่ละสีให้ได้ตรงกันทุกครั้ง โดยจะแสดงไว้รอบบริเวณขึ้นงาน หรือกรอบภาพ

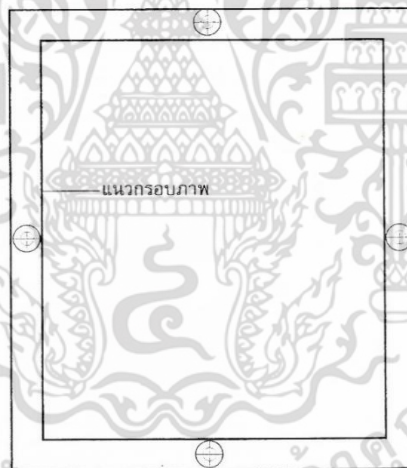

ภาพที่ 2.122 แสดงภาพเครื่องหมายกำหนดตำแหน่งพิมพ์สี

ที่มา: ศิริพงษ์ พะยอมรัมย์. 2537: 250

ค. เครื่องหมายกำหนดแนวพับกระดาษ (fold marks) สำหรับเป็นแนวให้ช่างพับกระดาษพับเมื่อพิมพ์เสร็จแล้ว เช่น ในการออกแบบแผ่นพับจุลสาร โดยแสดงไว้รอบบริเวณขึ้นงาน

เอกสารนี้เป็นเอกสารที่สงวนไว้สำหรับการใช้งานเพื่อการศึกษาเท่านั้น ไม่อนุญาตให้นำไปใช้ประโยชน์ด้านการค้า ไม่ว่าจะกรณีใดๆ ทั้งสิ้น อีกทั้งห้ามมิให้ดัดแปลงเนื้อหา และต้องอ้างอิงถึงเจ้าของเอกสารทุกครั้งที่มีการนำไปใช้

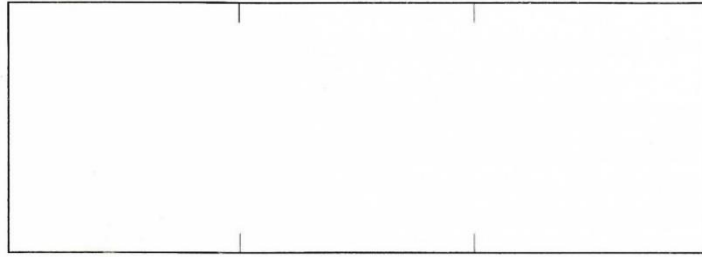

### ภาพที่ 2.123 แสดงภาพเครื่องหมายกำหนดแนวพับกระดาษ

ที่มา: ศิริพงษ์ พะยอมแยม. 2537: 251

ง. การสั่งย่อ หรือขยายภาพ เมื่อผู้ออกแบบต้องการให้ช่างพิมพ์ย่อหรือขยายภาพประกอบที่มีอยู่ ควรใช้กระดาษไขหรือกระดาษลอกลายปิดทับบนภาพต้นฉบับแล้วเขียนคำสั่งต่าง ๆ เช่น ขยายให้เป็นภาพขนาด 3 นิ้ว หรือ สั่งย่อ-ขยายให้เป็นขนาดที่ต้องการ โดยคิดเป็นเปอร์เซ็นต์ จากสูตรการคำนวณดังต่อไปนี้ (Buchan 1986: 58)

ขนาดของภาพที่ต้องการ/ขนาดของภาพต้นฉบับ $\times 100$  = เปอร์เซ็นต์ ตัวอย่างเช่น ภาพต้นฉบับมีขนาดกว้าง 2 นิ้ว แต่ต้องการสั่งขยายภาพที่จะพิมพ์เป็นขนาด 3 นิ้ว สามารถคำนวณได้เท่ากับ 150% จึงใช้คำสั่งในภาพต้นฉบับว่าขยาย 150% ก็ได้



### ภาพที่ 2.124 แสดงภาพการสั่งย่อ-ขยายภาพเป็นเปอร์เซ็นต์

ที่มา: ศิริพงษ์ พะยอมแยม. 2537: 251

จ. การสั่งพิมพ์สี หรือพิมพ์สกรีน เมื่อผู้ออกแบบต้องการสั่งให้ช่างพิมพ์ภาพให้เป็นสีที่ต้องการโดยที่ภาพต้นฉบับไม่ได้เป็นภาพสี ผู้ออกแบบสามารถกำหนดได้ด้วยข้อความ เช่น Y แทนสีเหลือง M แทนสีแดง C แทนสีฟ้า B แทนสีดำ และสามารถกำหนดน้ำหนักอ่อนแก่ของสีที่ต้องการ โดยกำหนดจำเปอร์เซ็นต์ของเม็ดสกรีน เช่น 10% 20% 40% หรือ 100% เป็นต้น นอกจากนี้ยังใช้เอกสารนี้เป็นเอกสารที่สงวนไว้สำหรับการใช้งานเพื่อการศึกษาเท่านั้น ไม่อนุญาตให้นำไปใช้ประโยชน์ด้านการค้าไม่ว่ากรณีใดๆ ทั้งสิ้น อีกทั้งห้ามมิให้ดัดแปลงเนื้อหา และต้องอ้างอิงถึงเจ้าของเอกสารทุกครั้งที่มีการนำไปใช้

คำสั่งในการผสมสีให้เกิดเป็นสีต่าง ๆ ได้ตามต้องการ โดยพิจารณาจากตารางเทียบค่าสี ตัวอย่างเช่น Y 100% + C 80% หมายถึง ใช้สีเหลือง 100% ผสมกับสีฟ้า 80% ซึ่งจะได้เป็นสีเขียว เป็นต้น

### 2.5.14 องค์ประกอบในการออกแบบงานกราฟิก

ส่วนประกอบที่สำคัญที่จะสร้างสรรค์ความสุนทรีย์บนงานออกแบบมี 2 ส่วนที่สำคัญ คือ

#### (1) ตัวอักษรและตัวพิมพ์

ตัวอักษรจะทำหน้าที่แจกแจงรายละเอียดของข้อมูลสาระที่ต้องการนำเสนอ ด้วยรูปแบบและการจัดวางตำแหน่งอย่างสวยงาม มีความชัดเจน การออกแบบ การเลือกแบบ ตลอดจนการกำหนดรูปแบบของตัวอักษรที่จะนำมาใช้ ต้องมีลักษณะเด่น อ่านง่าย สวยงาม น่าสนใจ ลักษณะที่แตกต่างกันของตัวอักษรจึงถูกกำหนดตามสภาวะการนำไปใช้ โดยแบ่งเป็น 2 ส่วน ได้แก่

ส่วนที่ 1 เป็นหัวเรื่องหรือชื่อสินค้า ชื่อหัวข้อหรือข้อความพาดหัว หรือข้อความที่ต้องการเน้นเป็นพิเศษ ส่วนนี้จะเน้นความโดดเด่นของรูปแบบมากที่สุด เราเรียกรูปแบบอักษรกลุ่มนี้ว่า เป็นแบบ Display Face

ส่วนที่ 2 คือ ส่วนข้อความที่แสดงเนื้อหารายละเอียดต่าง ๆ นิยมใช้ตัวอักษรที่เรียกว่า แบบ Book Face หรือเป็นแบบตัว Text ซึ่งมีรูปแบบที่เรียบง่าย สะดวกในการอ่านมากที่สุด

ในการเลือกใช้ตัวอักษรแบบใดเกี่ยวกับงานที่ออกแบบ ผู้ออกแบบควรได้พิจารณาสิ่งต่อไปนี้

#### 1. รูปแบบตัวอักษร (Type Style)

การเลือกตัวอักษรที่เหมาะสมจะช่วยให้การออกแบบสามารถสื่อความหมายได้อย่างเต็มที่ ซึ่งปัจจุบันก็มีตัวอักษรให้เราได้เลือกใช้อย่างมากมาย ดังจะยกตัวอย่างตัวอักษรเพื่อการพิจารณาดังนี้ อักษรตัวพิมพ์ คือ อักษรสำเร็จที่ได้รับการออกแบบและผลิตเป็นแม่แบบไว้สำหรับเลือกใช้ในงานพิมพ์ต่าง ๆ อักษรตัวพิมพ์มีความสำคัญต่อการออกแบบกราฟิกมาก บางครั้งก็นำมาเป็นสิ่งดึงดูดใจในสื่ออื่น ด้วยการเลือกใช้ตัวอักษรที่มีรูปแบบแปลก น่าสนใจ หรือการขยายให้มีขนาดใหญ่เป็นพิเศษและการใช้สีสันทันเข้าช่วย ตัวอักษรตัวพิมพ์ใช้เสนอเนื้อหาสาระข้อมูลที่ต้องการนำเสนอ โดยจะเลือกใช้ตัวอักษรที่มีรูปแบบเรียบง่าย ชัดเจน อ่านง่าย รูปแบบอักษรตัวพิมพ์อาจแบ่งได้ดังนี้

**ตัวอักษรแบบมีเชิง (Serif)** เป็นแบบตัวอักษรที่มีเส้นยื่นของฐานและปลายตัวอักษรในทางราบที่เรียกว่า Serif ลักษณะของตัวอักษรจะมีเส้นตัวอักษรเป็นแบบหนาบางไม่เท่ากัน เหมือนการเขียนประดิษฐ์ด้วยขนนกหรือปากกาปากแบน มีหลายรูปแบบและตั้งชื่อรูปแบบแตกต่างกันออกไป ตัวอักษรแบบนี้บรรณาจารย์หลายชนิดจะใช้ ตัวอักษรแบบนี้เป็นหลัก เช่น Times New Roman, Garamond, Georgia และ New Century Schoolbook ตัวอักษรประเภทนี้เหมาะจะใช้เป็นรายละเอียดเนื้อหา แต่ตัวอักษรประเภทนี้ไม่ค่อยเหมาะจะใช้กับตัวหนา (bold)

A B C D E F G  
 H I J K L M N  
 O P Q R S T U  
 V W X Y Z  
 abcdefghijklmnopqrstuvwxyz

ภาพที่ 2.125 แสดงภาพตัวอักษรแบบมีเชิง

ที่มา: พงษ์ศักดิ์ ไชยทิพย์. 2537: 52

ตัวอักษรแบบไม่มีเชิง (Sans Serif) เป็นลักษณะของตัวอักษรอีกแบบหนึ่งที่รูปแบบเรียบง่าย ดูเป็นทางการ ต่างจากแบบแรก คือ ไม่มีเชิง หมายถึง ไม่มีเส้นยื่นออกมาจากฐานและปลายของตัวอักษรในทางราบ นิยมใช้ในงานพิมพ์ทั่วไปและงานประชาสัมพันธ์ ได้แก่ Arial, Helvetica, Verdana, Geneva และ Universe ตัวอักษรประเภทนี้เหมาะที่จะใช้กับหัวข้อหรือ ตัวอักษรขนาดใหญ่ แต่ไม่เหมาะสมกับลักษณะเอียง

A B C D E F G  
 H I J K L M N  
 O P Q R S T U  
 V W X Y Z  
 abcdefghijklmnopqrstuvwxyz

ภาพที่ 2.126 แสดงภาพตัวอักษรแบบไม่มีเชิง

ที่มา: พงษ์ศักดิ์ ไชยทิพย์. 2537: 52

ตัวอักษรแบบตัวเขียน (Script) ตัวอักษรแบบนี้เป็นแบบที่แตกต่างไป การออกแบบจะเน้นให้ตัวอักษรมีลักษณะคล้ายกับการเขียนด้วยลายมือ ซึ่งมีหางโยงต่อเนื่องกันระหว่างตัวอักษร มีขนาดเส้นอักษรหนาบางต่างกัน นิยมทำให้เอียงเล็กน้อย

A B C D E F G  
 H I J K L M N  
 O P Q R S T U  
 V W X Y Z  
 abcdefghijklmnopqrstuvwxyz

ภาพที่ 2.127 แสดงภาพตัวอักษรแบบตัวเขียน

ที่มา: พงษ์ศักดิ์ ไยทิพย์. 2537: 53

ตัวอักษรแบบตัวอาลักษณ์ (Text Letter) เป็นตัวอักษรแบบโรมันแบบตัวเขียนอีกลักษณะหนึ่ง มีลักษณะเป็นแบบประดิษฐ์มีเส้นตั้งค้ำหนา ภายในตัวอักษรมีเส้นหนาบางคล้ายกับการเขียนด้วยพู่กัน หรือปากกาปลายตัด นิยมใช้ในการจารึกในเอกสารตำราสมัยโบราณ

๙ ๑ ๒ ๓ ๔ ๕ ๖  
 ๗ ๘ ๙ ๑ ๒ ๓ ๔  
 ๕ ๖ ๗ ๘ ๙ ๑ ๒  
 ๓ ๔ ๕ ๖ ๗ ๘  
 abcdefghijklmnopqrstuvwxyz

ภาพที่ 2.128 แสดงภาพตัวอักษรแบบตัวอาลักษณ์

ที่มา: พงษ์ศักดิ์ ไยทิพย์. 2537: 53

ตัวอักษรแบบประดิษฐ์ (Display Type) หรือตัวอักษรตัวพิมพ์ขนาดใหญ่ มีลักษณะเด่น คือ การออกแบบตกแต่งตัวอักษรให้สวยงามเพื่อดึงดูดสายตา มีขนาดความหนาของเส้นอักษรหนากว่าแบบอื่น ๆ จึงนิยมใช้เป็นหัวเรื่อง ประกาศนียบัตร ฯลฯ

เอกสารนี้เป็นเอกสารที่สงวนไว้สำหรับการใช้งานเพื่อการศึกษาเท่านั้น ไม่อนุญาตให้นำไปใช้ประโยชน์ด้านการค้า ไม่ว่าจะกรณีใดๆ ทั้งสิ้น อีกทั้งห้ามมิให้ดัดแปลงเนื้อหา และต้องอ้างอิงถึงเจ้าของเอกสารทุกครั้งที่มีการนำไปใช้



ภาพที่ 2.129 แสดงภาพตัวอักษรแบบประติษฐ์

ที่มา: พงษ์ศักดิ์ โยทิพย์. 2537: 53

ตัวอักษรแบบสมัยใหม่ (Modern Type) เป็นตัวอักษรที่ประติษฐ์ขึ้น มีลักษณะเรียบง่าย ใช้ในงานประชาสัมพันธ์

## 2. ขนาดของตัวอักษร (Type Size)



ภาพที่ 2.130 แสดงภาพตัวอักษรแบบสมัยใหม่

ที่มา: พงษ์ศักดิ์ โยทิพย์. 2537: 54

ขนาดของตัวอักษรเป็นการกำหนดขนาดที่เป็นสัดส่วนความกว้างและสูงและรูปร่างของตัวอักษร โดยเอาความสูงเป็นหลักในการจัดขนาดเรียกว่า พอยต์ (Point) ขนาดตัวอักษรหัวเรื่องมักใช้ขนาดตั้งแต่ 16 พอยต์ขึ้นไป ส่วนขนาดของเนื้อหาจะใช้ขนาดประมาณ 6 พอยต์ถึง 16 พอยต์ แล้วแต่ลักษณะของงานนั้น ๆ

12 พอยต์ = 1 ไพก้า

6 ไพก้า = 1 นิ้ว (2.5 ซม.)

75 พอยต์ = 1 นิ้ว

ขนาดทางราบหรือทางกว้างของตัวอักษร เมื่อเรียงกันไปเป็นคำหรือความยาวใน 1 บรรทัด หรือเรียกว่าเป็น "ความยาวคอลัมน์" จะกำหนดเป็นไพก้า (Pica)

## 3. รูปร่างลักษณะของตัวอักษร (Type Character)

จากรูปแบบตัวอักษรที่หลากหลาย การสร้างแบบอักษรก็ยังคงมีความแตกต่างที่หลายรูปแบบ ทำให้มีลักษณะเฉพาะของตัวอักษรเปลี่ยนแปลงไป เช่น

เอกสารนี้เป็นเอกสารที่สงวนไว้สำหรับการใช้งานเพื่อการศึกษาเท่านั้น ไม่อนุญาตให้นำไปใช้ประโยชน์ด้านการค้า ไม่ว่าจะกรณีใดๆ ทั้งสิ้น อีกทั้งห้ามมิให้ดัดแปลงเนื้อหา และต้องอ้างอิงถึงเจ้าของเอกสารทุกครั้งที่มีการนำไปใช้

- ตัวเอน (Italic)
- ตัวธรรมดา (Normal)
- ตัวบางพิเศษ (Extra Light)
- ตัวแคบ (Condensed)
- ตัวบาง (Light)
- ตัวหนา (Bold)
- ตัวเส้นขอบ (Outline)
- ตัวหนาพิเศษ (Extra Bold)
- ตัวดำ (Black)

ตัวอย่างลักษณะตัวอักษรดังนี้



ภาพที่ 2.131 แสดงภาพรูปแบบตัวอักษร

ที่มา: พงษ์ศักดิ์ ไยทิพย์. 2537: 54

## (2) ภาพและส่วนประกอบตกแต่งภาพ

ภาพและส่วนประกอบตกแต่งภาพที่ต้องการเน้นให้เกิดคุณค่าทางความงาม จะทำหน้าที่ในการถ่ายทอดจินตนาการออกมาเป็นรูปแบบ เพื่อวางแนวทางในการนำเสนอแนวคิดให้เป็นรูปธรรมตามความคิด พร้อมกับการออกแบบจัดงานเพื่อต้องการให้เกิดประสิทธิผลในการสื่อสารมากที่สุด วัตถุประสงค์ของการนำเอาภาพมาใช้ประกอบในงานกราฟิกมีดังนี้

1. เพื่อเป็นแนวทางในการสร้างบุคลิกของงาน ทำให้ผู้ดูหรือผู้อ่านได้รับรู้ และยอมรับในรูปแบบ ลักษณะเด่นเฉพาะและส่วนประกอบต่าง ๆ ในงานนั้นๆ
2. เพื่อสร้างความสวยงามทางศิลปะของงาน ความคิดสร้างสรรค์ในการออกแบบและการนำเสนอภาพ มุ่งที่จะใช้ภาพเพื่อการเสนอเนื้อหาและเน้นการสร้างคุณค่าด้านความสวยงามและเป็นการพัฒนาความคิด ความรู้สึก ตลอดจนก่อให้เกิดความมอกงามทางจิตใจ

เอกสารนี้เป็นเอกสารที่สงวนไว้สำหรับการใช้งานเพื่อการศึกษาเท่านั้น ไม่อนุญาตให้นำไปใช้ประโยชน์ด้านการค้า ไม่ว่าจะกรณีใดๆ ทั้งสิ้น อีกทั้งห้ามมิให้ดัดแปลงเนื้อหา และต้องอ้างอิงถึงเจ้าของเอกสารทุกครั้งที่มีการนำไปใช้

3. เพื่อดึงดูดความสนใจแก่ผู้พบเห็นและกลุ่มเป้าหมายโดยตรง ไม่ว่าจะป็นรูปภาพ การจัดวาง เนื้อหาภายในภาพ ตลอดจนสีสรรที่ปรากฏ

4. เพื่อให้การนำเสนอข้อมูลเกิดความง่ายในการจดจำ รูปภาพและแนวทางการออกแบบนั้นจะทำให้เกิดความชัดเจนของเนื้อหาสาระมากยิ่งขึ้น ภาพจะทำให้ผู้อ่านเข้าใจง่ายขึ้น บุคลิกของการออกแบบจะช่วยเน้นความทรงจำได้ดียิ่งขึ้น

5. เพื่อปิดบังความด้อยของผลงาน อาจจะเป็นเหตุผลของความจำกัดในด้านงบประมาณ หรือความจำกัดของวัสดุที่มีอยู่ จะเป็นเหตุผลให้งานนั้นด้อยลงไปบ้าง รูปภาพและการออกแบบที่ดีจะช่วยดึงดูดความสนใจและลดความสนใจในจุดบกพร่องได้

6. เพื่อเพิ่มประสิทธิภาพในการสื่อความหมาย การออกแบบและการใช้ภาพที่เหมาะสมจะช่วยให้การสื่อความหมายได้ตรงตามวัตถุประสงค์และเข้าใจง่าย ใช้เวลาน้อยและเพิ่มความชัดเจนของสาระได้มากยิ่งขึ้น

## 2.6 สถาปัตยกรรมภายใน (Interior architecture)

สถาปัตยกรรมภายใน เป็นสาขาหนึ่งใน 4 ประเภทของงานสถาปัตยกรรม ซึ่งได้แก่ สถาปัตยกรรมหลัก สถาปัตยกรรมภายใน ผังเมือง และภูมิสถาปัตยกรรม (อรศิริ ปาณินท์ 2528: 136)

เล่าจื้อ (Lao Tzu) นักปรัชญาเต๋ากล่าวถึงความสัมพันธ์ของสถาปัตยกรรมและสถาปัตยกรรมภายในว่า “ แจกั้นที่ดีมิใช่เพียงเนื้อดินดีเท่านั้น หากแต่จะอยู่ที่รูปทรงและที่ว่างภายในนั้นด้วย ” ซึ่งตีความได้ว่า สถาปัตยกรรมที่ดีมิใช่การเลือกใช้วัสดุที่มีความแข็งแรงและทนทานเท่านั้น หากแต่จะต้องมีรูปทรงที่งดงามและมีที่ว่างภายใน (Interior space) ที่สามารถอำนวยความสะดวกเป็นอย่างดี

ริตา มารี ชไนเดอร์ (Rita Marie Schneider) ได้เขียนหนังสือชื่อ “Interior design careers” (Schneider 1977: 3) กล่าวถึงอาชีพการออกแบบตกแต่งภายในไว้ดังนี้

การตกแต่งภายใน (Interior decoration) เป็นศิลปะของการจัดวางเฟอร์นิเจอร์และการเลือกใช้สี วัสดุ ในที่ว่างภายในรวมไปถึงรสนิยมโดยเฉพาะเจาะจง งานในแนวนี้เป็นเพียงแต่การตกแต่งบนผิวหน้าหรือพื้นผิวเท่านั้น ดังนั้นใครๆก็ทำกันได้โดยไม่ต้องเรียนรู้ฝึกฝนมาอย่างเป็นทางการ ซึ่งไม่เป็นที่ยอมรับของนักออกแบบอาชีพ

การออกแบบภายใน (Interior design) ไม่ใช่แต่เพียงศิลปะตกแต่งพื้นผิว นักออกแบบภายใน (Interior designer) ต้องมีความชำนาญในการดัดแปลง แก้ไขที่ว่างและขนาด ควบคู่กับความสามารในการตกแต่ง สามารถใช้ระบบแสงได้อย่างมีประสิทธิภาพและสามารถประยุกต์หลักการของสถาปัตยกรรมภายใน ดังนั้น การได้รับการฝึกฝนมาอย่างถูกต้องนอกเหนือจากเอกสารนี้เป็นเอกสารที่สวอนไว้สำหรับการใช้งานเพื่อการศึกษาเท่านั้น ไม่นอนุญาตให้นำไปใช้ประโยชน์ด้านการค้า ไม่ว่าจะกรณีใดๆ ทั้งสิ้น อีกทั้งห้ามมิให้ดัดแปลงเนื้อหา และต้องอ้างอิงถึงเจ้าของเอกสารทุกครั้งที่มีการนำไปใช้

ความสามารถตกแต่งแค่พื้นผิวแล้ว ก็สามารถวางแผน เขียนแปลนกันส่วนหรือแบ่งส่วนพื้นที่ใช้สอยต่าง ๆ ภายในอาคาร

สถาปัตยกรรมภายใน (Interior architecture) ผู้ทำงานนี้เรียกว่า สถาปนิกภายใน (Interior architect) มีความรู้ระบบกลไกของอาคาร เช่นระบบไฟฟ้า การปรับอากาศ ระบบท่อต่าง ๆ มากกว่าการออกแบบภายใน เช่น สถาปนิกภายในสามารถรู้ได้ว่าโครงสร้างแบบนี้จะรับผนังกระจกบานใหญ่ที่ออกแบบลงบนผนังนั้นได้หรือไม่ หรือการกันห้องป้องกันเสียงเป็นต้น กล่าวคือ เบื้องหลังเปลือกหุ้มที่เป็นรูปทรงของสถาปัตยกรรมแล้ว คือ สิ่งที่สถาปนิกภายในเชี่ยวชาญครอบคลุมทั้งการออกแบบและตกแต่งภายใน

หลักการออกแบบสถาปัตยกรรมภายใน (Principle of design)

ความสมดุล (Balance) สำหรับความสมดุลในงานสถาปัตยกรรมทั้งภายในและภายนอก รวมถึงเครื่องประดับตกแต่งภายใน จะกล่าวถึงความสมดุลที่มีการถ่วงน้ำหนักด้วยสายตา หรือการมอง (Visual weights) อันเป็นผลทางจิตวิทยา ยกตัวอย่าง เช่น จุดเล็ก ๆ ที่มีสีสว่างสดใส สามารถสมดุลกับพื้นที่ที่มีสีมืด ๆ มีว้ๆขนาดใหญ่ได้

Balance แบ่งออกเป็น symmetrical, asymmetrical หรือ occult balance, radial balance

**Symmetrical balance หรือ Formal หรือ Passive balance** เป็นความสมดุลแบบสองข้างเท่ากัน ลักษณะความสมดุลแบบนี้ควรนำไปใช้เมื่อ

- ต้องการให้ผลที่ออกมาในลักษณะเป็นทางการหยุดนิ่ง
- นักออกแบบต้องการที่จะเน้นจุดสนใจบนความสำคัญของบางสิ่งบางอย่าง
- การเสนอแนะที่จะใช้รูปแบบนี้
- เป็นส่วนประกอบที่ต้องการให้ขัดกับสภาพแวดล้อมตามธรรมชาติ

**Asymmetrical balance หรือ Informal หรือ Active หรือ Occult balance** สมดุลแบบสองข้างไม่เท่ากันแต่สมดุลโดย visual weight ลักษณะของความสมดุลแบบนี้มักพบในอาคารหรือสวน ซึ่งออกแบบให้กลมกลืนกับสภาพแวดล้อมและเพื่อการใช้เนื้อที่อย่างมีประสิทธิภาพหรืออย่างการจัดแปลนเฟอร์นิเจอร์ เพื่อความสะดวกตามการใช้สอย เช่น ในห้องพักผ่อน

ลักษณะความสมดุลนี้ควรนำไปใช้เมื่อ

- ต้องการลักษณะที่เป็นทางการ ยืดหยุ่นได้
- นักออกแบบมีความประสงค์เช่นนี้ โดยให้ effect ของความกว้างขวาง
- การแนะนำหรือชี้แนะที่จะใช้รูปแบบนี้
- จุดประสงค์เพื่อความกลมกลืนกับสภาพแวดล้อม

เอกสารนี้เป็นเอกสารที่สงวนไว้สำหรับการใช้งานเพื่อการศึกษาเท่านั้น ไม่อนุญาตให้นำไปใช้ประโยชน์ด้านการค้าไม่ว่ากรณีใดๆ ทั้งสิ้น อีกทั้งห้ามมิให้ดัดแปลงเนื้อหา และต้องอ้างอิงถึงเจ้าของเอกสารทุกครั้งที่มีการนำไปใช้

**Radial balance** ความสมดุลแบบที่เกิดจากการซ้ำ โดยเริ่มจากจุดศูนย์กลาง สมดุลแบบนี้ที่ปรากฏในธรรมชาติ เช่น การบานของดอกบัว ดอกทานตะวัน หรือถ้าเป็นงานออกแบบจะเห็นได้จากการออกแบบน้ำพุกลม ๆ การจัดแปลนอนุสาวรีย์บางสถานที่ การออกแบบหรือทำร่ม เป็นต้น

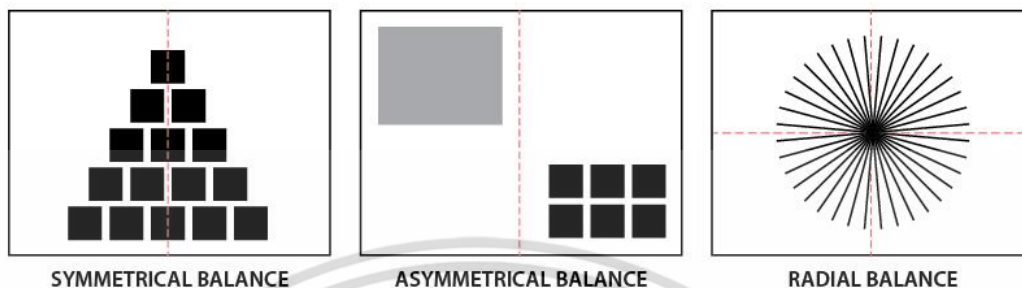

ภาพที่ 2.132 แสดงภาพ balance ในแบบต่างๆ

ที่มา: <http://operationwritehome.org/all-things-being-equal-balance-in-design/>

#### Rhythm การจัดวางจังหวะที่ดี ประกอบด้วย

- Repetition หมายถึง การซ้ำกัน อาจจะเป็นการซ้ำกันของเส้นตรง เส้นโค้ง สี พื้นผิว หรือการวางสลับรูปร่าง
- Gradation หมายถึง การแบ่งระดับ ชั้นในการออกแบบ หรือ การเคลื่อนคล้อย เช่น ความสูง-ต่ำของโต๊ะหมู่บูชาที่มีความสูงแบบลดหลั่นกันอย่างเป็นระเบียบ
- Opposition หมายถึง การวางกลับข้าง ตรงข้าม
- Transition หมายถึง การเชื่อมต่อ เช่น ผืนผ้าต่อกับผ้าแพดาน
- Radiation หมายถึง การจัดวางแบบการแผ่กระจายจากแกนกลางแบบรัศมีของวงกลม เช่น ดอกทานตะวัน เเบญจมาศ คล้ายดั่งลักษณะของ radial balance

**Emphasis** หมายถึงการเน้นซึ่งทำให้เกิดความเด่นในงานสถาปัตยกรรมภายใน มีวิธีการเน้นได้ดังนี้

- การเน้นด้วยสี เช่น สีที่สดใสอยู่ท่ามกลางสีที่มีดมัว
- การเน้นด้วยเฟอร์นิเจอร์ เช่น ห้องสีขาวทั้งห้อง ลักษณะสีเอกรงค์ โดยพื้นมีสีขาว เทา ผืนผ้า และผ้าแพดานขาว มีกลุ่มเฟอร์นิเจอร์สีเขียวอยู่กลุ่มหนึ่งที่มุมห้อง
- การเน้นด้วยแสง อาจจะเน้นด้วยแสงธรรมชาติหรือแสงประดิษฐ์
  - ก. แสงธรรมชาติ เช่น แสงแดด แสงจันทร์
  - ข. แสงประดิษฐ์ เช่น ดวงไฟชนิดต่างๆ
- การเน้นด้วยส่วนเพิ่มเติม หรือของประดับตกแต่ง เช่น พรม กระจาดขิดผืน ม่าน

#### Harmony, Variety and Unity

เอกสารนี้เป็นเอกสารที่สงวนไว้สำหรับใช้ในงานเพื่อการศึกษาเท่านั้น ไม่อนุญาตให้นำไปใช้ประโยชน์ด้านการค้า ไม่ว่ากรณีใดๆ ทั้งสิ้น อีกทั้งห้ามมิให้ดัดแปลงเนื้อหา และต้องอ้างอิงถึงเจ้าของเอกสารทุกครั้งที่มีการนำไปใช้

- **Harmony** คือ ความกลมกลืน
- **Variety** คือ ความแตกต่าง หรือ ความผันแปร
- **Unity** คือ ความมีเอกภาพ

ทั้งสามมักจะใช้ร่วมกันเสมอในงานออกแบบ โดยให้ความสำคัญกับ Harmony เป็นสิ่งที่คิดก่อนแล้ว นำเอา Variety และ Unity มาผนวกกัน

## 2.7 ทฤษฎีเรื่องการรับรู้

### 2.7.1 ความหมายของการรับรู้

คำว่า “การรับรู้” (Perception) มีผู้ให้นิยามไว้ต่าง ๆ กันมากมาย ดังนี้ โมเวน และไมเนอร์ (Mowen and Minor. 1998:63) ได้ให้ความหมายไว้ว่า “การรับรู้หมายถึง กระบวนการที่บุคคลเปิดรับต่อข้อมูลข่าวสาร ตั้งใจรับข้อมูลนั้นและทำความเข้าใจความหมาย” และได้อธิบายเพิ่มเติมว่า ในขั้นเปิดรับ (exposure stage) ผู้บริโภคจะรับข้อมูลโดยผ่านทางประสาทสัมผัสในขั้นตั้งใจรับ (attention stage) ผู้บริโภคจะแบ่งปันความสนใจมาสู่สิ่งเร้านั้น และขั้นสุดท้ายคือ ขั้นเข้าใจความหมาย (comprehension stage)

แอสแซล (assael. 1998:84) ได้ให้ความหมายไว้ว่า “การรับรู้ หมายถึง กระบวนการซึ่งผู้บริโภคเลือกรับ จัดองค์ประกอบ และแปลความหมายสิ่งเร้าต่าง ๆ ออกมาเพื่อให้มีความหมายเข้าใจได้” และได้อธิบายเพิ่มเติมว่า สิ่งเร้าจะมีความเป็นไปได้ที่จะได้รับการรับรู้มากขึ้นหากสิ่งเร้าเหล่านั้นมีลักษณะดังนี้ คือ

1. สอดคล้องกับประสบการณ์ที่ผ่านมาของผู้บริโภค
2. สอดคล้องกับความเชื่อในปัจจุบันของผู้บริโภคต่อตราสินค้า
3. ไม่มีความสลับซับซ้อนมากเกินไป
4. เชื่อถือได้
5. มีความสัมพันธ์กับความจำเป็นหรือความต้องการในปัจจุบัน
6. ไม่ก่อให้เกิดความกลัวและความกังวลใจมากเกินไป

แอสแซล กล่าวเสริมว่า ผู้บริโภคเลือกเปิดรับต่อสิ่งเร้า และเลือกการรับรู้ โฆษณาที่สอดคล้องสนับสนุนกับความเชื่อและประสบการณ์เดิมของผู้บริโภค จะได้รับความสนใจและจดจำมากเป็นพิเศษและมีแนวโน้มค่อนข้างมากที่จะไม่ให้ความสนใจต่อโฆษณาที่ขัดแย้งกับประสบการณ์และความเชื่อเดิมของเขามีอยู่กับผลิตภัณฑ์ตราสินค้านั้น และเหตุผลสำคัญที่ผู้บริโภคเลือกรับรู้สิ่งเร้าไม่รับรู้สิ่งเร้าที่เข้ามากระทบทุกอย่าง ก็เพราะว่าผู้บริโภคพยายามที่จะรักษา “สภาวะสมดุลทางจิตวิทยา” (Psychological equilibrium) ของเขาให้เป็นปกตินั่นเอง นั่นคือสภาวะที่ไม่ต้องรับ

เอกสารนี้เป็นเอกสารที่สงวนไว้สำหรับการใช้งานเพื่อการศึกษาเท่านั้น ไม่อนุญาตให้นำไปใช้ประโยชน์ด้านการค้า ไม่ว่าจะกรณีใดๆ ทั้งสิ้น อีกทั้งห้ามมิให้ตัดแปลงเนื้อหา และต้องอ้างอิงถึงเจ้าของเอกสารทุกครั้งที่มีการนำไปใช้

ข้อมูลที่มีความขัดแย้ง (Conflict information) และจะหลีกเลี่ยงข้อมูลที่ตรงกันข้ามกับความคิดของตน (Assael, 1998:84 -85)

Robbins (2003: 124) กล่าวว่า การรับรู้ (perceptions) หมายถึง กระบวนการที่ปัจเจกบุคคลจัดระบบหรือตีความสิ่งที่ประสาทสัมผัสได้ เพื่อให้ความหมายให้กับสภาพแวดล้อมของสิ่งนั้น ๆ

Wagner and Hollenbeck (2005: 72) กล่าวว่า การรับรู้ คือ กระบวนการที่ปัจเจกบุคคลเลือก (select) จัดการ (organize) เก็บ (store) และรับ (retrieve) ข้อมูล ซึ่งมีกระบวนการสำคัญ ดังแสดงในรูปภาพที่ 109



ภาพที่ 2.133 กระบวนการรับรู้ของ Wagner and Hollenbeck

ที่มา: Organizational Behavior Securing: Competitive Advantage (5<sup>th</sup> ed.,p.73),

By J.A. Wagner & J.R. Hollenbeck, 2005,Cincinnati,OH: South-Western

โดยส่วนใหญ่แล้ว คนเรามักจะมีความเชื่อมั่นในประสาทสัมผัสของตนเองในบางครั้งอาจทำให้เกิดความเชื่อว่าเป็นสิ่งที่สัมผัสหรือรับรู้ คือ ความเป็นจริง (reality)ความเชื่อในลักษณะดังกล่าว อาจก่อให้เกิดปัญหาได้ โดยเฉพาะกรณีที่มีการที่สิ่งรับรู้และความเป็นจริงของวัตถุมีความแตกต่างกันมาก ซึ่งจะนำไปสู่โอกาสที่จะเกิดความเข้าใจผิดความสับสนและความขัดแย้งภายในองค์กร (Wagner & Hollenbeck, 2005, p. 73) ในขั้นตอนแรกของการรับรู้คือความสนใจเอาใจใส่ (attention) เป็นขั้นตอนที่ข้อมูลทั้งหมดถูกรอง ดังนั้น จะมีบางส่วนผ่านเข้ามาในระบบ ขั้นตอนนี้จึงเป็นขั้นตอนที่สำคัญมาก เพราะเนื่องจากข้อมูลใดที่ไม่ได้ผ่านการกรอง ก็จะได้ถูกนำเข้ามาสู่การตัดสินใจ แม้ว่าข้อมูลที่ผ่านการกรองในขั้นตอนแรกแล้ว แต่ข้อมูลที่ยังมีจำนวนมาก ดังนั้น ขั้นตอนของการจัดการ (organization) จะทำหน้าที่จัดการกับข้อมูลจำนวนมากและสลับซับซ้อนให้มีความง่ายขึ้น ภายหลังจากที่ข้อมูลต่าง ๆ ถูกจัดการให้ง่ายขึ้นข้อมูลดังกล่าวก็จะถูกจัดเก็บและดึงข้อมูลออกมาใช้ ซึ่งในบางครั้งข้อมูลบางส่วนอาจมีการสูญหายไปบ้างในกระบวนการจัดเก็บและการดึงข้อมูล

เอกสารนี้เป็นเอกสารที่สงวนไว้สำหรับการใช้งานเพื่อการศึกษาเท่านั้น ไม่อนุญาตให้นำไปใช้ประโยชน์ด้านการค้าไม่ว่ากรณีใดๆ ทั้งสิ้น อีกทั้งห้ามมิให้ดัดแปลงเนื้อหา และต้องอ้างอิงถึงเจ้าของเอกสารทุกครั้งที่มีการนำไปใช้

กันยา สุวรรณแสง (2540: 129) เสนอว่า กระบวนการรับรู้ ประกอบด้วย 3 กระบวนการหลักคือ (1) กระบวนการภายนอกหรือสิ่งเร้า (2) กระบวนการภายในหรือการรับรู้ และ (3) กระบวนการแสดงออกหรือปฏิกิริยาตอบสนอง ดังแสดงในภาพที่ 110

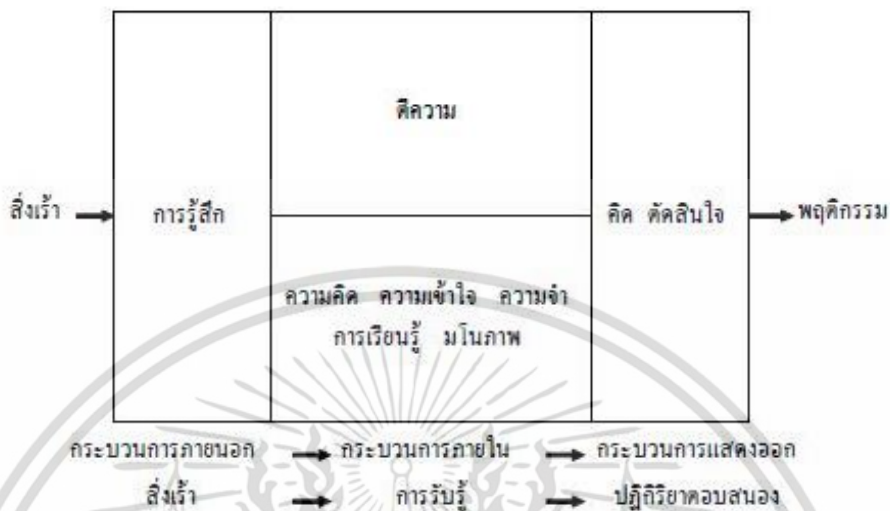

ภาพที่ 2.134 แสดงกระบวนการรับรู้ของ กันยา สุวรรณแสง

ที่มา: กันยา สุวรรณแสง, 2540 : หน้า 129 2540

จากภาพ การสัมผัสเป็นบันไดขั้นแรกของการรับรู้ เมื่อร่างกายรับรู้ผ่านทางประสาทสัมผัสทั้ง 5 ก็จะเกิดการตีความ โดยอาศัยความคิด ความเข้าใจ ความจำ การเรียนรู้และมโนภาพ หลังจากนั้น ก็ทำการตัดสินใจและแสดงปฏิกิริยาตอบสนองโดยแสดงพฤติกรรมใดพฤติกรรมหนึ่งออกมา ซึ่งปัจจัยสำคัญที่มีผลกระทบต่อการรับรู้ของปัจเจกบุคคลประกอบด้วยปัจจัยสำคัญ 3 ประการ คือ (1) ปัจจัยด้านสถานการณ์ (factors in the situation) ได้แก่ เวลา สภาพแวดล้อมในการทำงาน และสภาพแวดล้อมทางสังคม(2) ปัจจัยด้านตัวผู้รับรู้ (factors in the perceiver) ได้แก่ ทักษะ (attitudes) แรงขับ (motive)ความสนใจ (interests) ประสบการณ์ (experience) และความคาดหวัง (expectation) และ(3) ปัจจัยด้านเป้าหมาย (factors in the target) ได้แก่ ความใหม่ (novelty) การเคลื่อนที่(motion) เสียง (sound) ขนาด (size) สภาพด้านหลัง (background) ความใกล้ไกล (proximity) และความเหมือน (similarity) (Robbins, 2003, p. 124)

### 2.7.2 ทฤษฎีเกสตัลท์ (Gestalt Theory)

แนวความคิดเกี่ยวกับการเรียนรู้ของทฤษฎีนี้ คือ การเรียนรู้เป็นกระบวนการทางความคิด ซึ่งเป็นกระบวนการภายในตัวมนุษย์ บุคคลจะเรียนรู้จากสิ่งเร้าที่เป็นส่วนรวมได้ดีกว่าส่วนย่อย หลักการจัดการเรียนการสอนตามทฤษฎีนี้จะเน้นกระบวนการคิด การสอนโดยเสนอภาพรวมก่อน การเสนอส่วนย่อย ส่งเสริมให้ผู้เรียนมีประสบการณ์มากและหลากหลายซึ่งจะช่วยให้ผู้เรียนสามารถคิดแก้ปัญหา คิดริเริ่มและเกิดการเรียนรู้แบบหยั่งเห็นได้

เอกสารนี้เป็นเอกสารที่สงวนไว้สำหรับการใช้งานเพื่อการศึกษาเท่านั้น ไม่นิยมนำไปใช้ประโยชน์ด้านการค้า ไม่ว่ากรณีใดๆ ทั้งสิ้น อีกทั้งห้ามมิให้ตัดแปลงเนื้อหา และต้องอ้างอิงถึงเจ้าของเอกสารทุกครั้งที่มีการนำไปใช้

กลุ่มเกสตัลท์ (Gestalt Psychology) แนวคิดของนักจิตวิทยาในกลุ่มเกสตัลท์ เกิดขึ้นใน ระยะใกล้เคียงกับกลุ่มพฤติกรรมนิยม ผู้นำกลุ่มได้แก่ แมกซ์ เวิร์ ไฮเมอร์ (Max Wertheimer) และ ผู้ร่วมกลุ่มอีก 3 คน คือ เคอร์ท เลอวิน (Kurt Lewin) , เคอร์ท คอฟฟ์กา (Kurt Koffka) และวอลฟ์แกง โคเลอร์ (Wolfgang Kohler) ซึ่งเป็นชาวเยอรมัน คำว่า เกสตัลท์ (Gestalt) เป็นภาษาเยอรมันซึ่ง วงการจิตวิทยาได้แปลความหมายไว้เดิมแปลว่า แบบหรือรูปร่าง (Gestalt = form or Pattern) ต่อมาปัจจุบันแปล เกสตัลท์ว่า เป็นส่วนรวมหรือส่วนประกอบทั้งหมด (Gestalt =The wholeness) กลุ่มนี้มีแนวคิดว่าการเรียนรู้เกิดได้จากการจัดสิ่งเร้าต่าง ๆ มารวมกันเริ่มต้นด้วยการ รับรู้โดย ส่วนรวมก่อนแล้ว จึงจะสามารถวิเคราะห์เรื่องการเรียนรู้ส่วนย่อยทีละส่วนต่อไป

ปัจจุบันได้มีผู้นำเอาวิธีการเรียนรู้ของกลุ่มเกสตัลท์มาใช้อย่างกว้างขวางโดยเหตุที่เขา เชื่อ ในผลการศึกษาค้นคว้าที่ พบว่า ถ้าให้เยาวชนได้เรียนรู้โดยหลักของเกสตัลท์แล้ว เขาเหล่านั้นจะมี สติปัญญา และความคิดสร้างสรรค์และความรวดเร็วในการเรียนรู้เพิ่มขึ้น

### 2.7.2.1 หลักการเรียนรู้ของกลุ่มเกสตัลท์

กลุ่มเกสตัลท์ เชื่อว่าการเรียนรู้ที่เห็นส่วนรวมมากกว่าส่วนย่อยนั้นจะต้องเกิด จาก ประสบการณ์เดิม และการเรียนรู้ย่อมเกิดขึ้น 2 ลักษณะคือ

(1) การรับรู้ (Perception) การรับรู้หมายถึงการแปลความหมายหรือการตีความ ต่อสิ่งเร้าของ อวัยวะรับสัมผัสส่วน ใดส่วนหนึ่งหรือทั้งห้าส่วน ได้แก่ หู ตา จมูก ลิ้น และผิวหนัง และ การตีความนี้ มักอาศัย ประสบการณ์เดิมตั้งนั้น แต่ละคน อาจรับรู้ในสิ่งเร้าเดียวกันแตกต่างกันได้ แล้วแต่ประสบการณ์ เช่น นางสาว ก. เห็นสีแดง แล้วนึกถึงเลือดแต่นางสาว ข. เห็นสีแดงอาจนึกถึง ดอกกุหลาบสีแดงก็ได้

(2) การหยั่งเห็น (Insight) หมายถึงการเรียนรู้ด้วยตนเอง โดยจะเกิดแนวความคิด ในการ เรียนรู้หรือการแก้ปัญหา ขึ้นอย่างฉับพลันทันทีทันใด (เกิดความคิดแวบขึ้นมาในสมองทันที) มองเห็นแนวทาง การแก้ปัญหาตั้งแต่จุดเริ่มต้นเป็น ขั้นตอนจนถึงจุดสุดท้ายที่สามารถจะแก้ปัญหาได้ เช่น การร้องออกมาว่า ยูเรก้า ของอาร์คิมิดีส เพราะเกิดการหยั่งเห็น (Insight) ในการแก้ปัญหาค้นหา ปริมาตรของมงกุฎทองคำด้วย วิธีการแทนที่น้ำว่าปริมาตรของมงกุฎที่จมอยู่ในน้ำ จะ เท่ากับปริมาตรของน้ำที่ล้นออกมา ดังที่เราเคยเรียนกันมาแล้ว แล้วใช้วิธีการนี้หาปริมาตรของวัตถุที่มีรูปทรงไม่ เป็น เรขาคณิตมาจนถึงบัดนี้

การเรียนรู้ของกลุ่มเกสตัลท์ ที่เน้น “การรับรู้เป็นส่วนรวมมากกว่าส่วนย่อย” นั้น ได้สรุป เป็นกฎการเรียนรู้ของ ทั้งกลุ่ม ออกเป็น 4 กฎ เรียกว่ากฎการจัดระเบียบเข้าด้วยกัน (The Laws of Organization) ดังนี้

1. กฎแห่งความแน่นอนหรือชัดเจน (Law of Proximity)
2. กฎแห่งความคล้ายคลึง (Law of Similarity)
3. กฎแห่งความใกล้ชิด (Law of Proximity)

เอกสารนี้เป็นเอกสารที่สงวนไว้สำหรับการใช้งานเพื่อการศึกษาเท่านั้น ไม่อนุญาตให้นำไปใช้ประโยชน์ด้านการค้า ไม่ว่ากรณีใดๆ ทั้งสิ้น อีกทั้งห้ามมิให้ตัดแปลงเนื้อหา และต้องอ้างอิงถึงเจ้าของเอกสารทุกครั้งที่มีการนำไปใช้

#### 4. กฎแห่งการสิ้นสุด(Law of Closure)

แต่ในที่นี้จะกล่าวถึง กฎแห่งความแน่นอนหรือชัดเจน (Law of Pragnanz) ก่อน

**1. กฎแห่งความแน่นอนหรือชัดเจน (Law of Pragnanz)** ซึ่งกล่าวว่ามีเมื่อต้องการให้มนุษย์เกิดการรับรู้ในสิ่งเดียวกัน ต้องกำหนดองค์ประกอบขึ้น 2 ส่วน คือ

ก. ภาพหรือข้อมูลที่ต้องการให้สนใจ เพื่อเกิดการเรียนรู้ในขณะนั้น (Figure)

ข. ส่วนประกอบหรือพื้นฐานของการรับรู้ (Background or Ground) เป็นสิ่งแวดล้อมที่ประกอบอยู่ในการเรียนรู้ นั้น ๆ แต่ผู้สอนยังมีต้องการให้ผู้เรียนสนใจในขณะนั้น ปรากฏว่า วิธีการแก้ปัญหา โดยกำหนด Figure และ Background ของเกสตัลที่ได้ผลเป็นที่น่าพอใจ เพราะสามารถทำให้มนุษย์เกิดการเรียนรู้ด้วยการรับรู้ได้อย่างเดียวกันได้

บางครั้ง Figure อาจเปลี่ยนเป็น Ground และ Ground อาจเปลี่ยนเป็น Figure ก็ได้ ถ้าผู้สอนหรือผู้นำเสนอ เปลี่ยนสิ่งที่ต้องการให้ผู้เรียน หรือกลุ่มเป้าหมายเบนความสนใจไปตามที่ตนต้องการ ดังภาพที่ 135



ภาพที่ 2.135 แสดงกฎแห่งความแน่นอนหรือชัดเจน

จากภาพที่ 2.135 นี้ จะเห็นว่าเป็น “นางฟ้า” หรือว่า “ปีศาจ” ถ้ามองสีดำเป็นภาพสีขาว เป็นพื้นจะเห็นเป็นรูปปีศาจ แต่ถ้ามองสีสีขาวเป็นภาพสีดำเป็นพื้น จะเห็นเป็นรูปนางฟ้า

**2. กฎแห่งความคล้ายคลึง (Law of Similarity)** กฎนี้เป็นกฎที่ Max Wertheimer ตั้งขึ้นในปี ค.ศ. 1923 โดยใช้เป็นหลักการในการวางรูปกลุ่มของการรับรู้ เช่น กลุ่มของเส้น หรือสี ที่คล้ายคลึงกัน หมายถึงสิ่งเร้าใด ๆ ก็ตาม ที่มีรูปร่าง ขนาด หรือสี ที่คล้ายกัน คนเราจะรับรู้ว่าเป็นสิ่งเดียวกัน หรือพวกเดียวกัน

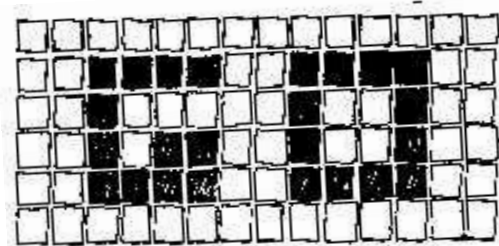

ภาพที่ 2.136 แสดงกฎแห่งความคล้ายคลึง

จากภาพที่ 2.136 นี้ เราจะเห็นว่า รูปสี่เหลี่ยมเล็ก ๆ แต่ละรูป ที่มีสีเข้ม เป็นพวกเดียวกัน

**3. กฎแห่งความใกล้ชิด (Law of Proximity)** สาระสำคัญของกฎนี้ มีอยู่ว่า ถ้า สิ่งใด หรือสถานการณ์ใดที่เกิดขึ้นในเวลาต่อเนื่องกัน หรือในเวลาเดียวกัน อินทรีย์จะเรียนรู้ ว่า เป็น เหตุและผลกัน หรือ สิ่งเร้าใด ๆ ที่อยู่ใกล้ชิดกัน มนุษย์มีแนวโน้มที่จะรับรู้ สิ่งต่าง ๆ ที่อยู่ใกล้ชิดกัน เป็นพวกเดียวกัน หมวดยุ่เดียวกัน

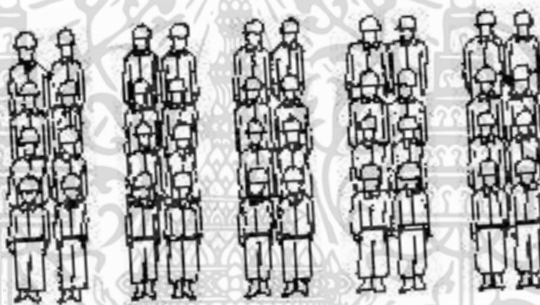

ภาพที่ 2.137 แสดงกฎแห่งความใกล้ชิด

จากภาพที่ 137 นี้ เราจะเห็นว่า มีทหารเป็น 5 Columns (Proximity : These forty soldiers are seen as five columns because of spacing)

**4. กฎแห่งการสิ้นสุด (Law of Closure)** สาระสำคัญของกฎนี้มีอยู่ว่า “แม้ว่า สถานการณ์หรือปัญหายังไม่สมบูรณ์ อินทรีย์ก็จะเกิดการเรียนรู้ ได้จากประสบการณ์เดิมต่อ สถานการณ์นั้น”

เอกสารนี้เป็นเอกสารที่สงวนไว้สำหรับการใช้งานเพื่อการศึกษาเท่านั้น ไม่อนุญาตให้นำไปใช้ประโยชน์ด้านการค้า ไม่ว่ากรณีใดๆ ทั้งสิ้น อีกทั้งห้ามมิให้ดัดแปลงเนื้อหา และต้องอ้างอิงถึงเจ้าของเอกสารทุกครั้งที่มีการนำไปใช้

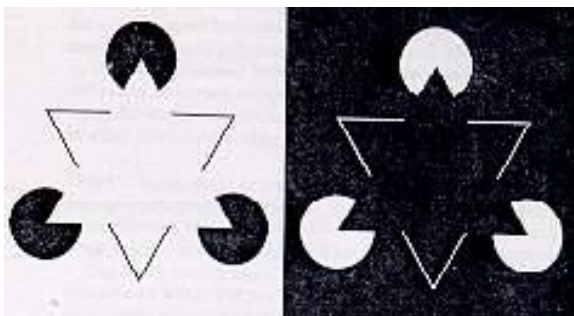

ภาพที่ 2.138 แสดงกฎแห่งการสิ้นสุด

จากภาพเมื่อพิจารณาจะรู้ว่า ถึงแม้เส้นต่าง ๆ ไม่จำเป็นต้องลากไปจนสุด หรือบรรจบกัน สายตามองก็พอจะเดาได้ว่าน่าจะเป็นรูปอะไร

### 2.7.3 ศึกษาทฤษฎีเรื่องการรับรู้ภาพของมนุษย์

การรับรู้ภาพของมนุษย์เรา (Visual Preception) ส่วนใหญ่จะเกิดขึ้นจากการที่เราพยายามทำความเข้าใจในรูปร่างและรูปทรงที่เราเห็น โดยการส่งภาพที่ได้รับไปเทียบเคียงกับข้อมูลต้นฉบับในสมองส่วนความจำเพื่อยืนยันจากสมองว่าภาพที่ปรากฏนั้นเป็นภาพใหม่หรือภาพที่คุ้นเคยและมีความหมายเชื่อมโยงกับภาพนั้นอย่างไร หลังจากที่เรารับรู้ภาพแล้วเรายังไม่สามารถเข้าใจในความหมายของภาพนั้นได้ เราอาจจะต้องพิจารณาการเป็นตัวแทนของภาพในเชิงนามธรรมที่เชื่อมโยงกับภาพเหล่านั้น ดังนั้นการตีความหมายภาพจึงจำเป็นที่จะต้องอาศัยความรู้และความเข้าใจในความหมายของภาพ ดังนั้นสังคม วัฒนธรรม เชื่อชาติ การศึกษาและประสบการณ์เดิมของผู้อ่านภาพมีความจำเป็นอย่างยิ่งต่อการตีความหมายของภาพ ถ้าผู้อ่านภาพไม่เคยเห็นภาพหรือไม่เคยมีประสบการณ์ในการรับรู้ภาพนั้นมาก่อน การสื่อความหมายด้วยภาพย่อมมีอุปสรรค

#### 2.7.3.1 ความหมายของภาพ

การศึกษาลักษณะบ่งเฉพาะและความหมายของภาพมีความสำคัญอย่างมากต่อนักออกแบบเนื่องจากนักออกแบบกราฟิกจำเป็นต้องมีทักษะในการอ่านและตีความหมายภาพได้อย่างถูกต้อง และสามารถเลือกใช้ภาพเพื่อการสื่อความหมายได้อย่างถูกต้องเหมาะสม การศึกษาเกี่ยวกับความหมายของภาพไม่ได้สมบูรณ์ครบถ้วนด้วยหนังสือเพียงเล่มเดียว นักออกแบบควรศึกษาเพิ่มเติมอย่างรอบคอบก่อนตัดสินใจเลือกใช้ภาพให้สอดคล้องกับความคิด และความเชื่อของกลุ่มเป้าหมายเป็นหลัก (ศิริพรรณ ปีเตอร์, 2550:59)

#### 2.7.3.2 ประเภทของภาพประกอบ

ภาพประกอบในงานออกแบบกราฟิกประกอบไปด้วย 2 ประเภทหลัก ๆ คือ ภาพถ่าย (Photograph) และภาพวาดประกอบ (Illustration)

(1) ภาพถ่าย (Photograph) คือ ภาพที่ถูกสร้างขึ้นจากการบันทึกภาพของสิ่ง

ต่างๆที่ปรากฏอยู่รอบตัวเราด้วยกล้องถ่ายภาพ และอุปกรณ์ถ่ายภาพ ดังนั้นการถ่ายภาพจึงเป็นที่เอกสารนี้เป็นเอกสารที่ส่งวนไว้สำหรับการใช้งานเพื่อการศึกษาเท่านั้น ไม่นิยามให้นำไปใช้ประโยชน์ด้านการค้า ไม่ว่าจะกรณีใดๆ ทั้งสิ้น อีกทั้งห้ามมิให้ตัดแปลงเนื้อหา และต้องอ้างอิงถึงเจ้าของเอกสารทุกครั้งที่มีการนำไปใช้

ยอมรับว่าสามารถเป็นหลักฐานสำคัญได้ แต่เนื่องจากปัจจุบันนี้เทคโนโลยีทางด้านคอมพิวเตอร์และโปรแกรมคอมพิวเตอร์ได้ก้าวหน้ามากและช่วยเอื้อให้นักออกแบบกราฟิกสามารถสร้างสรรค์และดัดแปลงภาพถ่ายให้มีความเหมือนจริงได้ หรือบิดเบือนจากความเป็นจริงได้อย่างง่ายดาย จนเป็นเหตุทำให้ภาพถ่ายได้รับการยอมรับทางด้านหลักฐานสำคัญอ้างอิงน้อยลงมากในปัจจุบัน ภาพถ่ายยังมีความสำคัญต่อการบันทึกเหตุการณ์สำคัญของชีวิตเพื่อช่วยเตือนความทรงจำอันดีในอดีตได้เป็นอย่างดี และยังสามารถบันทึกบรรยากาศในช่วงระยะเวลาที่สำคัญและบันทึกกิจกรรมหรือเหตุการณ์ที่เกิดขึ้นอย่างรวดเร็วได้ นอกจากนี้ภาพถ่ายยังมีความสำคัญอย่างยิ่งต่อการศึกษา เนื่องจากภาพถ่ายสามารถถ่ายทอดกระบวนการสร้างหรือการผลิตสิ่งใดสิ่งหนึ่งที่ชัดเจนและง่ายต่อการปฏิบัติตามทุกขั้นตอน

**(2) ภาพวาดประกอบ (Illustration)** คือภาพที่ถูกสร้างขึ้นจากจินตนาการของนักออกแบบโดยได้รับแรงบันดาลใจในการออกแบบจากสิ่งที่ปรากฏอยู่รอบตัวเรา ภาพประกอบสามารถแบ่งได้หลายประเภท ได้แก่ ภาพวาดเหมือนจริง ภาพนามธรรม ภาพเหมือนจริง หรือภาพเซอร์เรียล ภาพการ์ตูน ภาพล้อเลียน ในปัจจุบันภาพวาดประกอบก็มีบทบาทสำคัญไม่ยิ่งหย่อนไปกว่าภาพถ่าย ภาพวาดประกอบสามารถนำเสนอภาพจากสถานที่ที่ไม่อนุญาตให้นำกล้องถ่ายรูปเข้าไปได้ เช่น ศาล ในประเทศสหรัฐอเมริกา เป็นต้น ดังนั้นภาพวาดประกอบจึงมีบทบาทสำคัญยิ่งในกรณีการรายงานข่าวภายในห้องศาลพิพากษาให้มวลชนได้รับทราบโดยทั่วกัน

นอกจากนั้นภาพวาดประกอบยังสามารถนำเสนอภาพของสิ่งต่างๆซึ่งอาจจะไม่มีตัวตนให้เห็นอีกแล้วในปัจจุบัน เช่น ภาพวาดไดโนเสาร์ จากประวัติศาสตร์ เป็นต้น

ภาพวาดประกอบสามารถนำเสนอภาพเหมือนจริงได้เช่นเดียวกับภาพถ่าย แต่กลับให้ความรู้สึกที่แตกต่างไปจากภาพถ่าย ภาพวาดประกอบเหมือนจริงส่วนใหญ่จะให้ความรู้สึกอบอุ่น ประณีตและน่าประทับใจมากกว่าภาพถ่าย (ศิริพรณ์ ปีเตอร์, 2550:73-81)

### 2.7.3.3 หลักการเลือกใช้ภาพประกอบ

นักออกแบบกราฟิกบางครั้งก็ไม่ได้เป็นช่างถ่ายภาพหรือนักวาดภาพประกอบ แต่เป็นผู้กำหนดแนวทางการสร้างสรรค์ภาพถ่าย หรือภาพวาดประกอบให้สอดคล้องกับแนวความคิดในการออกแบบและถ่ายทอดข้อมูลได้อย่างชัดเจน สิ่งนี้นักออกแบบควรพิจารณาร่วมกับการเลือกใช้ภาพประกอบให้เหมาะสมกับการใช้งาน ประกอบไปด้วย 7 ข้อ ดังนี้ (ศิริพรณ์ ปีเตอร์, 2550:82-83)

**(1) ความคิดสร้างสรรค์ของนักออกแบบ** นักออกแบบที่มีจินตนาการสามารถถ่ายทอดความคิดสร้างสรรค์ให้ผู้อื่นรับรู้และเข้าใจได้โดยการเลือกใช้ภาพเพื่อการสื่อความหมาย นักออกแบบจำเป็นที่จะต้องศึกษาข้อมูลก่อนที่จะสรุปเลือกแนวคิดในการออกแบบ บางครั้งแรงบันดาลใจในการออกแบบสามารถเกิดขึ้นก่อนทำการศึกษาและรวบรวมข้อมูล

(2) **ต้นทุนในการผลิต** มีอิทธิพลในการออกแบบและกำหนดรายละเอียดในการออกแบบ เช่น ต้นทุนกำหนดจำนวนสีในการผลิต ต้นทุนมีผลต่อการกำหนดวัสดุกราฟิกและเทคนิคการตกแต่งหลังพิมพ์ เป็นต้น

(3) **กฎหมายทรัพย์สินทางปัญญา** ในบางครั้งก็ต้องสร้างภาพขึ้นมาใหม่ บางครั้งก็กำหนดแนวความคิดในการออกแบบไว้อย่างชัดเจน จากนั้นคัดสรรภาพประกอบจากแหล่งภาพต่างๆ เพื่อนำมาประกอบการออกแบบ ถ้านักออกแบบไม่ได้สร้างสรรค์ภาพขึ้นมาเอง นักออกแบบต้องตระหนักถึงลิขสิทธิ์และอ้างอิงแหล่งที่มาของภาพที่เลือกใช้อย่างชัดเจน ถ้าไม่ได้รับอนุญาตให้ใช้เป็นลายลักษณ์อักษร งานออกแบบกราฟิกนั้นจะถือว่าละเมิดลิขสิทธิ์ของผู้อื่นทันที

(4) **เทคโนโลยีในการผลิต** สิ่งที่ต้องพิจารณาควบคู่ไปกับการออกแบบ คือขีดความสามารถของเทคโนโลยีในปัจจุบันและเทคโนโลยีที่มีอยู่ให้เลือกใช้ในปัจจุบันและต้นทุนการผลิต การกำหนดเทคโนโลยีในการผลิตก่อนที่จะปฏิบัติการออกแบบจะเป็นผลดีต่อการออกแบบอย่างยิ่ง เนื่องจากนักออกแบบจะรู้จำนวนสีที่ใช้ในการพิมพ์และเทคโนโลยีในการตกแต่งหลักการพิมพ์ตลอดจนต้นทุนในการผลิต การที่ไม่รู้เทคโนโลยีในการผลิตจะทำให้ นักออกแบบกำหนดต้นฉบับในการผลิตผิดพลาดได้ ถ้ามีการปรับเปลี่ยนงานออกแบบภายหลังเพื่อให้สอดคล้องกับเทคโนโลยีหรือเปลี่ยนวัสดุกราฟิกในการผลิตภายหลัง จะทำให้ผลงานออกแบบไม่ตรงตามที่คาดหวังไว้

(5) **ประสบการณ์เดิมของกลุ่มเป้าหมาย** ถ้านักออกแบบรู้ถึงความสามารถในการรับรู้ของกลุ่ม เป้าหมายจะช่วยให้ นักออกแบบกำหนดประเภทของภาพได้อย่างเหมาะสมกับความสามารถในการรับรู้และประสบการณ์เดิมของกลุ่มเป้าหมาย นอกจากนั้นเพศ วัยและอายุของกลุ่มเป้าหมายล้วนมีอิทธิพลต่อการคัดเลือกภาพเพื่อสื่อความหมาย

(6) **เชื้อชาติของกลุ่มเป้าหมาย** มีอิทธิพลอย่างยิ่งต่อการตีความหมายของภาพ เนื่องจากแต่ละเชื้อชาติมีภาษาในการสื่อสารแตกต่างกัน นักออกแบบควรตระหนักถึงการออกเสียงและภาพให้สอดคล้องกับวัตถุประสงค์ของการออกแบบก่อนตัดสินใจเลือกใช้ภาพนั้นๆ เพื่อสื่อความหมาย

(7) **สังคมและวัฒนธรรมของกลุ่มเป้าหมาย** ล้วนมีอิทธิพลต่อการตีความหมายของภาพทั้งสิ้น เนื่องจากทุกสังคมมีความเชื่อและวิถีชีวิตในแต่ละสังคมแตกต่างกัน บางสิ่งเป็นภาพต้องห้ามหรือไม่เป็นที่ยอมรับของคนในสังคมนั้นหรือแม้กระทั่งผิดกฎหมายของสังคมนั้น ๆ ดังนั้นนักออกแบบจำเป็นต้องพิจารณาข้อนี้อย่างละเอียดถี่ถ้วนก่อนจะตัดสินใจเลือกใช้ภาพเพื่อสื่อความหมาย

## 2.8 งานวิจัยที่เกี่ยวข้อง

ผู้วิจัยได้ศึกษาค้นคว้าบทความ วารสารวิชาการ ที่เกี่ยวข้องกับวัตถุประสงค์ของงานวิจัย ในด้านการจัดองค์ประกอบภาพถ่าย การออกแบบนิตยสาร ปัจจัยการรับรู้ในการเลือกซื้อนิตยสารซึ่งยกตัวอย่างบทความนำมาวิเคราะห์ ได้ดังนี้

ศรินยา จังธวานนท์. 2550 ได้ศึกษาแนวทางการใช้องค์ประกอบแบบเรขาคณิตเพื่อการสื่อสารบุคลิกภาพของ E-Magazine ได้ชัดเจนและมีประสิทธิภาพเพื่อนำเสนอแนวทางการออกแบบ E-Magazine ที่สามารถสื่อบุคลิกภาพ โดยใช้วิธีรวบรวมกรณีตัวอย่าง E-Magazine แล้วสร้างเครื่องมือเพื่อเก็บข้อมูลจากการสัมภาษณ์ ผู้เชี่ยวชาญเรื่องการสื่อบุคลิกภาพของ E-Magazine การวิเคราะห์ข้อมูล 1) ใช้ตาราง Matrix Analysis เพื่อแยกส่วนประกอบของ E-Magazine เพื่อการวิเคราะห์องค์ประกอบด้านการออกแบบ 2) ใช้ทฤษฎี Color Image Scale ของ Kobayashi เพื่อแยกประเภทกลุ่มบุคลิกภาพของ E-Magazine โดยผู้เชี่ยวชาญเป็นผู้จัดกลุ่ม และระบุระดับความชัดเจนของแต่ละกลุ่มบุคลิกภาพ โดยผลการวิจัยพบว่า

1. กลุ่มบุคลิกภาพ Casual เป็นกลุ่มที่ได้รับความนิยมที่สุดจากการวิจัยครั้งนี้ รองลงมา คือ Modern, Chic, Dandy, Classic และ Natural ตามลำดับ
2. User Interface ส่วนใหญ่โดยรวมใช้ปุ่มแบบ 3 มิติ โทนสีของภาพพื้นหลังนิยมใช้เป็น โทนสีในกลุ่ม Dark
3. ส่วนปกหนังสือ รูปแบบของตัวอักษรของหัวหนังสือโดยรวมแล้วเป็น San Serif ตำแหน่งการจัดวางจะวางไว้ในตำแหน่งชัดเจน ลักษณะของภาพประกอบที่ใช้ นิยมใช้ภาพถ่ายมากกว่า ภาพที่ทำด้วยโปรแกรมคอมพิวเตอร์ (Graphic)
4. ส่วนของเนื้อหาภายในเล่ม การจัดวางองค์ประกอบจะใช้การจัดวางแบบมีคอลัมน์ทั้งหมด สำหรับรูปแบบตัวอักษร หากเป็น E-Magazine ภาษาอังกฤษนิยมใช้รูปแบบตัวอักษร San Serif แต่หากเป็น E-Magazine ภาษาไทยจะนิยมใช้ Serif มากกว่า

วชิรพันธ์ จิตดี. 2553 โครงการนฤมิตศิลป์ฉบับนี้มีความมุ่งหมายเพื่อการศึกษาออกแบบนิตยสารอิเล็กทรอนิกส์ เพื่อส่งเสริมการท่องเที่ยวในท้องถิ่น (ฉบับการท่องเที่ยวตัวเมืองขอนแก่น) เพื่อเป็นสื่อทางเลือกในการเข้าถึงแหล่งข้อมูลด้านการท่องเที่ยวศิลปะและงานออกแบบในท้องถิ่น โดยเจาะกลุ่มเป้าหมายไปที่กลุ่มคนรุ่นใหม่ que เข้าถึงทางด้านเทคโนโลยีผ่านทางระบบเครือข่ายอินเทอร์เน็ต ทั้งนี้ สื่ออิเล็กทรอนิกส์ สื่อมัลติมีเดีย จึงตอบโจทย์รูปแบบการดำเนินชีวิตของกลุ่มคนรุ่นใหม่ ที่มีความทันสมัย มีวิถีทางการดำเนินชีวิตที่มักจะเข้าถึงแหล่งข้อมูลที่เน้นความสะดวกรวดเร็ว ตรงกับรูปแบบการดำเนินชีวิต (Life style) ของกลุ่มคนรุ่นใหม่

เอกสารนี้เป็นเอกสารที่สงวนไว้สำหรับการใช้งานเพื่อการศึกษาเท่านั้น ไม่อนุญาตให้นำไปใช้ประโยชน์ด้านการค้าไม่ว่ากรณีใดๆ ทั้งสิ้น อีกทั้งห้ามมิให้ดัดแปลงเนื้อหา และต้องอ้างอิงถึงเจ้าของเอกสารทุกครั้งที่มีการนำไปใช้

จึงเกิดแนวคิดโครงการออกแบบนิตยสารอิเล็กทรอนิกส์ด้านการท่องเที่ยว ชื่อ นิตยสาร Let's break เป็นนิตยสารที่ต้องการให้กลุ่มคนรุ่นใหม่ที่อยู่ในสังคมเมืองได้ออกไปท่องเที่ยวยังท้องถิ่นต่าง ๆ ซึ่งจะนำไปสู่การพัฒนาแหล่งท่องเที่ยวและท้องถิ่นนั้น ๆ นิตยสาร Let's break มีเนื้อหาเกี่ยวกับด้านการเดินทางคือ คอลัมน์ Traveling , Navigator ด้านการท่องเที่ยวคือ คอลัมน์ Pai chill (ไปชิว) ด้านภาพถ่ายคือ คอลัมน์ Photo release ด้านคอลัมน์ Next trip , Next issue จะเป็นการกล่าววาทิตยสาร Let's break ในฉบับต่อไป ส่วนในฉบับแรกนี้จะเป็นการท่องเที่ยวภายในตัวเมืองขอนแก่น

โดยด้านการออกแบบเริ่มต้นจากการศึกษาหาข้อมูลจากกระบวนการผลิตนิตยสารอิเล็กทรอนิกส์เบื้องต้น ศึกษากลุ่มเป้าหมายที่เป็นกลุ่มคนรุ่นใหม่ว่าชื่นชอบหรือสนใจในกิจกรรมใดบ้าง รวมไปถึงรูปแบบการดำเนินชีวิต (Life style) ของกลุ่มคนรุ่นใหม่ ศึกษาการใช้สีในงานกราฟิก การจัดวางเลย์เอาต์ (Layout) ภาพประกอบและภาพเคลื่อนไหวเพื่อให้มีความเหมาะสมกับกลุ่มเป้าหมาย จากนั้นจึงลำดับขั้นตอนในการออกแบบ

เพ็ญประภา คັນสนะพิทยากร. 2550 ในช่วงยุค 60-80 (พ.ศ.2503-2533) หรือที่เราเรียกกันว่ายุคเรโทรนั้น เป็นยุคที่แฟชั่น ดนตรี ทรงผม เพ็ญประภา พัฒนาและชัดเจนมากที่สุด อีกทั้งยังเป็นที่มาของเทรนด์การแต่งตัวสไตล์ต่าง ๆ อย่างในปัจจุบัน หรือในเพลงสมัยใหม่บางเพลงที่นำเอาจังหวะของดนตรีในยุคนั้นมาเป็นการนำองค์ประกอบมาแต่จะมีการดัดแปลงให้เข้ากับสมัยใหม่ แต่เมื่อฟังแล้วก็จะทราบได้ทันทีว่า เป็นดนตรีจังหวะใด ความที่ยุคเรโทรมีความเฉพาะที่เด่นชัดขนาดนี้ การที่จะแบ่งยุคแต่ละยุคออกมาเพื่อนำเสนอในรูปแบบของหนังสือ จะต้องสามารถแสดงออกถึงลักษณะเฉพาะของแต่ละยุคนั้น ๆ ได้ จึงนำสีที่มีเอกลักษณ์แตกต่างกันในแต่ละยุค เช่น ในยุค 70 จะมีสีส้มของยามราตรีจะเป็นโทนสีม่วง อีกทั้งภาพประกอบก็มีส่วนในการแบ่งยุคสมัยด้วยคาแรคเตอร์การแต่งกายที่ต่างกัน ทำให้สามารถแยกออกได้ชัดเจน

การทำโครงการนี้ทำให้เกิดความเข้าใจในภาพรวมของการออกแบบหนังสือมากขึ้น เช่นเดียวกับ การแบ่งเวลาตารางทำงาน การติดต่อประสานงาน และการแก้ไขปัญหาเฉพาะหน้าต่างๆ

กนกวรรณ มีอุตร. 2550 เนื่องจากในยุคปัจจุบัน ผู้คนต่างพากันให้ความสำคัญและหันมาให้ความสนใจเกี่ยวกับเรื่องปัญหาโลกร้อนที่เกิดขึ้นและกำลังส่งผลกระทบต่อมนุษยชาติไปทั่วทุกแห่งถึงแม้ว่าบุคคลทั่วไปจะไม่สามารถร่วมคิดค้นวิธีการแก้โลกร้อนในระดับวิทยาศาสตร์หรือเทคโนโลยีได้ และคนส่วนมากก็มักคิดว่า การแก้ปัญหาเรื่องนี้เป็นเรื่องที่ยากที่จะทำ เพราะการนำเสนอที่เน้นความเป็นวิชาการมากไปตามหนังสือที่พบเห็นได้ในท้องตลาด แต่ความจริงก็มีอีกหลายวิธีช่วยภาวะโลกร้อนนี้ โดยเป็นวิธีที่ง่ายและทำได้ในชีวิตประจำวัน

ด้วยเหตุนี้ ข้าพเจ้าจึงเริ่มแนวคิด โครงการออกแบบหนังสือรณรงค์ให้ใช้สินค้ามือสอง ชื่อว่า 2 มือกับมือสอง “Save Your World With Second Hand Stuff” โดยเน้นกลุ่มเป้าหมายที่เป็นวัยรุ่น เพื่อปรับทัศนคติมุมมองใหม่ของการใช้สินค้ามือสองและให้ความรู้เกี่ยวกับเรื่องโลกร้อน ใน

เอกสารนี้เป็นเอกสารที่สงวนไว้สำหรับการใช้งานเพื่อการศึกษาเท่านั้น ไม่อนุญาตให้นำไปใช้ประโยชน์ด้านการค้าไม่ว่ากรณีใดๆ ทั้งสิ้น อีกทั้งห้ามมิให้ดัดแปลงเนื้อหา และต้องอ้างอิงถึงเจ้าของเอกสารทุกครั้งที่มีการนำไปใช้

รูปแบบง่าย ๆ เพื่อเข้าถึงกลุ่มเป้าหมาย โดยทำเป็นหนังสือแนบไปกับนิตยสาร ซึ่งรูปแบบหนังสือจะกล่าวว่ ทำไมของมือสองช่วยโลกร้อนได้ แนะนำแหล่งการซื้อของมือสอง เสนอการประยุกต์ใช้สิ่งของต่าง ๆ ที่เริ่มชินตาให้เป็นของใหม่โดยไม่ต้องซื้อ เป็นต้น

วิลาสินี จินดาทองประภา. 2550 ด้วยสภาพสังคมที่มีการแข่งขันสูงทำให้ทุกคนเกิดความเครียดจนเกินพอดี นักศึกษามหาวิทยาลัยก็เช่นกัน ทั้งเรื่องการเรียนรู้ซึ่งเป็นหน้าที่รับผิดชอบและเรื่องอื่น ๆ จึงทำให้เกิดความวิตกกังวลในเรื่องต่าง ๆ ทั้งที่บางอย่างก็ไม่ใช่อะไรใหญ่ที่ต้องคิดมาก เป็นสาเหตุไปสู่ความเครียดและเป็นผลร้ายต่อ เนื่องจากวัยรุ่นในปัจจุบันใช้เวลาอยู่กับคอมพิวเตอร์และอินเทอร์เน็ตมากขึ้น การจัดทำสื่อที่เป็นหนังสืออิเล็กทรอนิกส์จะทำให้เข้าถึงกลุ่มเป้าหมายได้ง่าย และยังมีลูกเล่นที่มากกว่าทั้งภาพเคลื่อนไหวและเสียงประกอบ นอกจากนี้ยังเผยแพร่ได้ง่ายและรวดเร็ว หนังสืออิเล็กทรอนิกส์เล่มนี้จัดทำขึ้นเพื่อลดความกังวลที่เกินพอดีและทัศนคติที่ไม่ดี บางครั้งแค่ปรับเปลี่ยนมุมมองก็ทำให้สบายใจและมีความสุขมาก

การออกแบบหนังสืออิเล็กทรอนิกส์นั้นแตกต่างจากการออกแบบหนังสือทั่วไป จึงจำเป็นต้องศึกษาข้อมูลและคำนึงถึงข้อจำกัดและข้อแตกต่างที่ดีกว่าของหนังสืออิเล็กทรอนิกส์ มาช่วยในการออกแบบให้น่าสนใจยิ่งขึ้น

ปัญหาหลักของการออกแบบหนังสืออิเล็กทรอนิกส์ คือ การออกแบบอินเตอร์เฟซให้ผู้อ่านสามารถเข้าใจได้ง่าย ไม่สับสน ต้องคำนึงถึงการแสดงผลบนหน้าจอเป็นสำคัญ ไม่ว่าจะป็นขนาดของหน้าจอ ถ้าทำขนาดใหญ่เกินไปก็อาจจะต้องใช้ scroll bar ซึ่งไม่สะดวกต่อการอ่านและถ้าเล็กเกินไปก็จะทำให้อ่านลำบาก ขนาดของไฟล์งาน ซึ่งถ้าใหญ่เกินไปจะทำให้คอมพิวเตอร์บางเครื่องเล่นได้ไม่สมบูรณ์, ชนิดของไฟล์งานที่จะสามารถตอบสนอง browser ที่แตกต่างกันของผู้อ่าน ดังนั้นเพื่อให้ได้งานออกแบบที่ดีจำเป็นจะต้องมีการทดสอบกับคอมพิวเตอร์หลายเครื่องและลองให้กลุ่มเป้าหมายทดลองอ่าน แล้วนำมาปรับปรุงแก้ไข เพื่อให้ได้หนังสืออิเล็กทรอนิกส์ที่ดี

## บทที่ 3

# วิธีดำเนินการวิจัย

ในการดำเนินการวิจัย เรื่องการศึกษาองค์ประกอบภาพถ่ายเพื่อการออกแบบ  
นิตยสารตกแต่งบ้าน ผู้วิจัยได้กำหนดขั้นตอนในการดำเนินการวิจัยเป็น 3 ขั้นตอนมีรายละเอียดดังนี้

### 3.1 ขั้นตอนที่ 1 ศึกษาองค์ประกอบภาพถ่ายเพื่อการออกแบบนิตยสารตกแต่งบ้าน

#### 3.1.1. แหล่งที่มาของข้อมูล

หัวนิตยสารตกแต่งบ้านจำนวน 13 เล่ม 1) ELLE DECORATION, 2) my home, 3) Livingetc, 4) the TERRaCE, 5) BE-1 MAGAZINE, 6) daybeds, 7) HOME & RESORT THAILAND, 8) home & décor, 9) บ้านและสวน, 10) Life and HOME, 11) @Kitchen, 12) room, 13) me style home & living

#### 3.1.2. เครื่องมือที่ใช้ในการวิจัย

1. แบบวิเคราะห์การสังเกต ผู้วิจัยใช้แบบวิเคราะห์การสังเกตเป็นเครื่องมือในการเก็บรวบรวมข้อมูล โดยการกำหนดประเด็นด้านวัตถุประสงค์ในการศึกษาองค์ประกอบภาพถ่ายเพื่อใช้เป็นข้อมูลในการออกแบบนิตยสารตกแต่งบ้าน มีองค์ประกอบภาพถ่ายดังนี้ 1) กรอบ (Frame) 2) องค์ประกอบภาพ ตัวแบบหลักและตัวแบบรอง 3) การจัดองค์ประกอบหลักรูปสามเหลี่ยมเพื่อสร้างความรู้สึกมั่นคง 4) ความสมมาตร (Symmetry) 5) ความสมดุล (Balance) 6) องค์ประกอบกึ่งกลาง 7) การจัดองค์ประกอบภาพตามกฎสามส่วน (Rule of Thirds) 8) น้ำหนักสี (Tone) 9) การตัดส่วนเกิน (Crop) 10) การสร้างจังหวะการจัดวางองค์ประกอบภาพที่งดงาม (Pattern) 11) พื้นผิว (Texture) 12) การใช้เส้นนำสายตา 13) องค์ประกอบแนวตั้งและแนวนอน 14) มุมมองภาพ (Camera angle) 15)บรรยากาศ (atmosphere) 16) รูปร่าง (Shape) 17) รูปทรง (Form) 18) พื้นที่ว่าง (Space)

2. แบบวิเคราะห์ องค์ประกอบนิตยสารเพื่อกำหนดแนวทางการออกแบบนิตยสารตกแต่งบ้านมีดังนี้ 1) ปกหน้า 2) สารบัญ 3) บทบรรณาธิการ 4) หน้าเปิดเรื่อง 5) หน้าเนื้อเรื่อง

#### 3.1.3. การสร้างเครื่องมือที่ใช้ในการวิจัย

การสร้างเครื่องมือที่ใช้ในการวิจัย ผู้วิจัยได้ดำเนินการตามขั้นตอนต่อไปนี้

1. ศึกษาทฤษฎี เอกสาร ตำรา และงานวิจัยที่เกี่ยวกับการออกแบบนิตยสารตกแต่งบ้าน

2. ศึกษาวิธีการสร้างเครื่องมือที่ใช้ในการวิจัย

เอกสารนี้เป็นเอกสารที่สงวนลิขสิทธิ์ไว้เพื่อใช้ในการศึกษาเท่านั้น ไม่อนุญาตให้นำไปใช้ประโยชน์ด้านการค้า  
ไม่ว่ากรณีใดๆ ทั้งสิ้น อีกทั้งห้ามมิให้ตัดแปลงเนื้อหา และต้องอ้างอิงถึงเจ้าของเอกสารทุกครั้งที่มีการนำไปใช้

3. กำหนดประเด็นและจำนวนข้อของเครื่องมือที่ใช้ในการวิจัย
4. ดำเนินการสร้างแบบวิเคราะห์ ตามตัวแปรที่ทำการศึกษา
5. นำแบบสัมภาษณ์และแบบบันทึกการสังเกต

เสนออาจารย์ผู้ควบคุมวิทยานิพนธ์และอาจารย์ผู้ควบคุมวิทยานิพนธ์ร่วม เพื่อตรวจสอบและรับฟังคำแนะนำจากนั้นนำมาปรับปรุงแก้ไขให้สอดคล้องกับงานวิจัย

6. นำแบบวิเคราะห์ ที่ปรับปรุงแก้ไขแล้วให้ผู้เชี่ยวชาญจำนวน 3 ท่าน ดังรายชื่อ เพื่อทำการตรวจสอบความตรงเชิงเนื้อหา (Content Validity) และความถูกต้องของภาษา

1. ผู้ช่วยศาสตราจารย์รณภพ เตชะวงศ์

รองคณบดีฝ่ายวิชาการและวิจัย คณะศิลปกรรมศาสตร์ มหาวิทยาลัยขอนแก่น

2. อาจารย์ดร.สุธาสินี บุรีคำพันธ์

อาจารย์ประจำสาขาวิชาครุศาสตร์สถาปัตยกรรมและการออกแบบ

คณะครุศาสตร์อุตสาหกรรมสถาบันเทคโนโลยีพระจอมเกล้าเจ้าคุณทหารลาดกระบัง

3. อาจารย์ดร.วิชนาด ทิวะสิงห์

อาจารย์ประจำภาควิชาดนตรีศิลป์ คณะสถาปัตยกรรมศาสตร์ มหาวิทยาลัยมหาสารคาม

7. ทำการแก้ไขปรับปรุงแบบวิเคราะห์และแบบบันทึกการสังเกต ตามข้อเสนอแนะจากผู้เชี่ยวชาญเพื่อนำไปใช้ต่อไป

#### 3.1.4. การเก็บรวบรวมข้อมูล

1. ทำการวิเคราะห์ข้อมูลเกี่ยวกับองค์ประกอบภาพถ่าย จากหลักการออกแบบทั้ง 18 ข้อ ดังนี้ 1) กรอบ 2) ตัวแบบหลัก-ตัวแบบรอง 3) หลักรูปสามเหลี่ยม 4) ความสมมาตร 5) ความสมดุล 6) กฎสามเหลี่ยม 7) น้ำหนักสี 8) การตัดส่วนเกิน 9) จังหวะการจัดวาง 10) พื้นผิว 11) เส้นนำสายตา 12) มุมกล้อง 13) บรรยากาศ 14) ฉากหน้าฉากหลัง 15) บรรยากาศ 16) รูปร่าง 17) รูปทรง 18) พื้นที่ว่าง

2. ทำการวิเคราะห์ แบบวิเคราะห์การสังเกต องค์ประกอบนิตยสารทั้ง 5 ข้อ ดังนี้

- 1) ปกหน้า 2) หน้าสารบัญ 3) หน้าบรรณาธิการ 4) หน้าเปิดเรื่อง 5) หน้าเนื้อเรื่อง

#### 3.1.5. การวิเคราะห์ข้อมูล

แบบวิเคราะห์การสังเกต ผู้วิจัยนำข้อมูลที่ได้จากการสังเกต วิเคราะห์และสังเคราะห์บันทึกไว้ในลักษณะการบรรยายเพื่อนำมาสรุปหาแนวทางในการออกแบบนิตยสารตกแต่งบ้าน

### 3.2 ขั้นตอนที่ 2 เพื่อออกแบบนิตยสารตกแต่งบ้าน

#### 3.2.1 แหล่งที่มาของข้อมูลและผู้ให้ข้อมูล

1. ผลการวิเคราะห์องค์ประกอบภาพถ่ายจากนิตยสารตกแต่งบ้านจำนวน 13 เล่ม

2. ผู้ให้ข้อมูลได้แก่ นักออกแบบนิตยสารตกแต่งบ้านจำนวน 10 คน ดังนี้

เอกสารนี้เป็นเอกสารที่สงวนลิขสิทธิ์เพื่อใช้ในการศึกษาเท่านั้น เมื่อผู้ใดเห็นประโยชน์ด้านการค้าไม่ว่ากรณีใดๆ ทั้งสิ้น อีกทั้งห้ามมิให้ดัดแปลงเนื้อหา และต้องอ้างอิงถึงเจ้าของเอกสารทุกครั้งที่มีการนำไปใช้

1) ธัญญ	ชิตชูสกุล	กราฟิกดีไซน์เนอร์นิตยสาร room
2) สิริวิชัย	เดชชนาพรสิทธิ์	กราฟิกดีไซน์เนอร์นิตยสาร room
3) พรไพลิน	นธิทิพย์	ศิลปกรรมนิตยสาร room
4) คณิน	แดงเกตุ	กราฟิกดีไซน์เนอร์นิตยสาร my home
5) ศิริภัสสร	ศิริไล	กราฟิกดีไซน์เนอร์นิตยสาร my home
6) ต้องจิต	สมิตินันท์	กราฟิกดีไซน์เนอร์นิตยสาร Instyle
7) วิภาวรรณ	จันทร์โกศล	Art Director นิตยสาร Instyle
8) ระวีวรรณ	ชัชช่วงโชติ	บรรณาธิการ นิตยสาร lemonade
9) ปราง	วันชัย	กราฟิกดีไซน์เนอร์นิตยสาร lemonade
10) บุษสิริ	มันเชตวิทย์	กราฟิกดีไซน์เนอร์นิตยสาร lemonade

### 3.2.2 เครื่องมือที่ใช้ในการวิจัย

แบบสัมภาษณ์ ผู้วิจัยได้ใช้แบบสัมภาษณ์เป็นเครื่องมือในการเก็บรวบรวมข้อมูล โดยการกำหนดประเด็นในด้านวัตถุประสงค์ในด้านองค์ประกอบภาพถ่ายเพื่อนำไปใช้เป็นข้อมูลการออกแบบนิตยสารตกแต่งบ้าน

### 3.2.3 การสร้างเครื่องมือที่ใช้ในการวิจัย

การสร้างเครื่องมือที่ใช้ในการวิจัย ผู้วิจัยได้ดำเนินการตามขั้นตอนต่อไปนี้

1. ศึกษาทฤษฎี เอกสาร ตำรา และงานวิจัยที่เกี่ยวกับการออกแบบนิตยสารตกแต่งบ้าน
2. ศึกษาวิธีการสร้างเครื่องมือที่ใช้ในการวิจัย
3. กำหนดประเด็นและจำนวนข้อของเครื่องมือที่ใช้ในการวิจัย
4. ดำเนินการสร้างแบบสอบถาม แบบมีโครงสร้างตามตัวแปรที่ทำการศึกษา
5. นำแบบสอบถามที่ปรับปรุงแก้ไขแล้วให้ผู้เชี่ยวชาญจำนวน 3 ท่าน

เพื่อทำการตรวจสอบความตรงเชิงเนื้อหา (Content Validity) และความถูกต้องของภาษา

1. ผู้ช่วยศาสตราจารย์รณภพ เตชะวงศ์

รองคณบดีฝ่ายวิชาการและวิจัย คณะศิลปกรรมศาสตร์ มหาวิทยาลัยขอนแก่น

2. อาจารย์ดร.สุธาสินี บุรีคำพันธ์

อาจารย์ประจำ สาขาวิชาครุศาสตร์สถาปัตยกรรมและการออกแบบ

คณะครุศาสตร์อุตสาหกรรมสถาบันเทคโนโลยีพระจอมเกล้าเจ้าคุณทหารลาดกระบัง

- 3 อาจารย์ดร.วิชนาด ทิวะสิงห์

อาจารย์ประจำภาควิชาานฤมิตรศิลป์ คณะสถาปัตยกรรมศาสตร์ มหาวิทยาลัยมหาสารคาม

6. ทำการแก้ไขปรับปรุงแบบสอบถามตามข้อเสนอแนะจากผู้เชี่ยวชาญเพื่อนำไปใช้ต่อไป

เอกสารนี้เป็นเอกสารที่สงวนไว้สำหรับการใช้งานเพื่อการศึกษาเท่านั้น ไม่อนุญาตให้นำไปใช้ประโยชน์ด้านการค้า ไม่ว่าจะกรณีใดๆ ทั้งสิ้น อีกทั้งห้ามมิให้ดัดแปลงเนื้อหา และต้องอ้างอิงถึงเจ้าของเอกสารทุกครั้งที่มีการนำไปใช้

### 3.2.4 การพัฒนาและออกแบบนิตยสาร

1. ทำการวิเคราะห์นำแบบสัมภาษณ์มาทำการวิเคราะห์หาค่าความคิดเห็นเกี่ยวกับองค์ประกอบภาพถ่ายและองค์ประกอบนิตยสารเพื่อนำไปออกแบบนิตยสารตกแต่งบ้าน
2. นำข้อมูลที่ได้มาจากแบบสอบถามแบบกำหนดรูปซึ่งจะถูกนำมาบันทึกในลักษณะบรรยายเพื่อนำมาวิเคราะห์ในองค์ประกอบภาพถ่ายเพื่อการออกแบบนิตยสารตกแต่งบ้าน

### 3.2.5 การเก็บรวบรวมข้อมูล

1. ขอหนังสือจากงานบัณฑิตศึกษา คณะครุศาสตร์อุตสาหกรรม สถาบันเทคโนโลยีพระจอมเกล้าเจ้าคุณทหารลาดกระบัง ถึงกลุ่มนักออกแบบนิตยสารตกแต่งบ้าน เพื่อขอทำการเก็บข้อมูลที่เป็นกลุ่มตัวอย่าง
2. ติดต่อประสานงานกับกลุ่มนักออกแบบนิตยสารตกแต่งบ้าน เพื่อขอให้ตอบแบบสอบถามความคิดเห็นจากตัวแทนกลุ่ม จำนวน 10 คน จากบริษัทอมรินทร์พริ้นติ้ง แอนด์พับลิชชิ่ง จำกัด(มหาชน)

### 3.2.6 การวิเคราะห์ข้อมูล

ข้อมูลที่ได้มาจากแบบสัมภาษณ์ ถูกนำมาบันทึกในลักษณะข้อมูลเพื่อนำมาวิเคราะห์ในการออกแบบนิตยสารตกแต่งบ้าน

## 3.3 ขั้นตอนที่ 3 เพื่อประเมินความคิดเห็นของกลุ่มเป้าหมาย

### 3.3.1 แหล่งที่มาของข้อมูลและผู้ให้ข้อมูล

1. นักวิชาการด้านนิเทศศาสตร์ จำนวน 5 คน
2. นักวิชาชีพด้านการออกแบบกราฟิกจำนวน 5 คน
3. ผู้สนใจอ่านนิตยสารตกแต่งบ้านจำนวน 100 คน ในช่วงระหว่างเดือนมกราคมถึงเดือนพฤษภาคม พ.ศ. 2558

### 3.3.2 เครื่องมือที่ใช้ในการวิจัย

1. แบบสอบถามผู้วิจัยได้ใช้แบบสอบถามโดยสร้างเป็นมาตราประมาณค่า (Rating Scale) (อนันต์ ศรีโสภา. 2521 :213) เพื่อเป็นแนวทางให้ได้ข้อมูลในด้าน องค์ประกอบภาพถ่ายของนิตยสารตกแต่งบ้านในด้านความคิดเห็นตามแนวทางและประเด็นครบถ้วนตรงตามที่ต้องการศึกษาซึ่งมีค่าการวัดดังนี้

5 หมายถึง มีความเหมาะสมมากที่สุด

4 หมายถึง มีความเหมาะสมมาก

3 หมายถึง มีความเหมาะสมปานกลาง

เอกสารนี้เป็นเอกสารที่สงวนไว้สำหรับการใช้งานเพื่อการศึกษาเท่านั้น ไม่อนุญาตให้นำไปใช้ประโยชน์ด้านการค้าไม่ว่ากรณีใดๆ ทั้งสิ้น อีกทั้งห้ามมิให้ดัดแปลงเนื้อหา และต้องอ้างอิงถึงเจ้าของเอกสารทุกครั้งที่มีการนำไปใช้

2 หมายถึง มีความเหมาะสมน้อย

1 หมายถึง มีความเหมาะสมน้อยที่สุด

2. แบบประเมินการออกแบบนิตยสารตกแต่งบ้านจากนักวิชาการ และ นักวิชาชีพด้านการออกแบบกราฟิก

### 3.3.3 การสร้างเครื่องมือที่ใช้ในการวิจัย

การสร้างเครื่องมือที่ใช้ในการวิจัย ผู้วิจัยได้ดำเนินการตามขั้นตอนต่อไปนี้

1. ศึกษาทฤษฎี เอกสาร ตำรา และงานวิจัยที่เกี่ยวกับการออกแบบนิตยสารตกแต่งบ้าน
2. ศึกษาวิธีการสร้างเครื่องมือที่ใช้ในการวิจัย
3. กำหนดประเด็นและจำนวนข้อของเครื่องมือที่ใช้ในการวิจัย
4. ดำเนินการสร้างแบบประเมินและแบบสอบถามแบบมีโครงสร้างตามตัวแปรที่ทำ

การศึกษา

5. นำแบบประเมินและแบบสอบถามแบบมีโครงสร้างที่ปรับปรุงแก้ไขแล้วให้ผู้เชี่ยวชาญจำนวน 3 ท่าน เพื่อทำการตรวจสอบความตรงเชิงเนื้อหา (Content Validity) และ ความถูกต้องของภาษา

1. ผู้ช่วยศาสตราจารย์รณภพ เตชะวงศ์  
รองคณบดีฝ่ายวิชาการและวิจัย คณะศิลปกรรมศาสตร์ มหาวิทยาลัยขอนแก่น
2. อาจารย์ดร.สุธาสินธุ์ บุรีคำพันธ์  
อาจารย์ประจำสาขาวิชาครุศาสตร์สถาปัตยกรรมและการออกแบบ  
คณะครุศาสตร์อุตสาหกรรมสถาบันเทคโนโลยีพระจอมเกล้าเจ้าคุณทหารลาดกระบัง
3. อาจารย์ดร.วิชนาถ ทิวะสิงห์  
อาจารย์ประจำภาควิชาอนุกรมศิลป์ คณะสถาปัตยกรรมศาสตร์ มหาวิทยาลัยมหาสารคาม

6. ทำการแก้ไขปรับปรุงแบบสัมภาษณ์และแบบบันทึกการสังเกตตามข้อเสนอแนะจากผู้เชี่ยวชาญเพื่อนำไปใช้ต่อไป

### 3.3.4 การเก็บรวบรวมข้อมูล

1. ขอนหนังสือจากงานบัณฑิตศึกษา คณะครุศาสตร์อุตสาหกรรม สถาบันเทคโนโลยีพระจอมเกล้าเจ้าคุณทหารลาดกระบังถึงกลุ่มตัวอย่างเพื่อขอทำการเก็บข้อมูลที่เป็นกลุ่มตัวอย่าง

2. ติดต่อประสานงานกับกลุ่ม

นักวิชาการด้านนิเทศศาสตร์ จำนวน 5 คน ได้แก่

1. อาจารย์พยุงศิลป์ เปศรี

หัวหน้าสายวิชาออกแบบนิเทศศิลป์ คณะศิลปกรรมศาสตร์ มหาวิทยาลัยขอนแก่น

2. ผู้ช่วยศาสตราจารย์ปฎิภาภักษ์ ปุ่นอุดม

เอกสารนี้เป็นเอกสารที่สงวนไว้สำหรับการใช้งานเพื่อการศึกษาเท่านั้น ไม่อนุญาตให้นำไปใช้ประโยชน์ด้านการค้าไม่ว่ากรณีใดๆ ทั้งสิ้น อีกทั้งห้ามมิให้ดัดแปลงเนื้อหา และต้องอ้างอิงถึงเจ้าของเอกสารทุกครั้งที่มีการนำไปใช้

หัวหน้าภาควิชาเทคโนโลยีทางการพิมพ์ มหาวิทยาลัยเทคโนโลยีราชมงคลกรุงเทพ  
วิทยาเขตเทคนิคกรุงเทพ

3. นายสุทักษ์ ศิริหนูช

อดีตช่างภาพนิตยสาร Casaviva และเจ้าของ 9to9studio

4. นายเกริกศักดิ์ วรภูมิ

บรรณาธิการนิตยสาร O – Magazine

5. อาณัฐ ศิริพิชญ์ตระกูล

อาจารย์สาขาวิชาการออกแบบผลิตภัณฑ์อุตสาหกรรมและรองคณบดีฝ่ายวางแผน

คณะสถาปัตยกรรมศาสตร์และการออกแบบ มหาวิทยาลัยเทคโนโลยีราชมงคลพระนคร

นักวิชาชีพด้านการออกแบบกราฟิกจำนวน 5 คน ได้แก่

1. นายพัฒนา ธรรมนิยาม

กรรมการผู้จัดการ บริษัท มาร์ค ออฟ จำกัด

2. นายศักดิ์ภัทร ชุงสุวรรณ

กรรมการผู้จัดการ หจก รมเย็นเป็นสุข มีเดีย

3.นางสาวปรารค์ วันชัย

กราฟิกดีไซน์เนอร์ นิตยสาร lemonade บริษัทอมรินทร์ปรีนท์ดีแอนด์พลัสบลิสซิ่งจำกัด

4.นายณัฐวุฒิ เพ็งคำภู

ช่างภาพนิตยสาร My Home จาก บริษัทอมรินทร์พริ้นติ้ง

5. นางสาวเพ็ญชรัตน์ เพโร

กราฟิกดีไซน์เนอร์

ได้นำนิตยสารที่ทำการปรับปรุงการออกแบบมาจัดทำแบบสอบถามออนไลน์ (Google plus) เพื่อสอบถามประเด็นองค์ประกอบภาพถ่ายเพื่อการออกแบบนิตยสารตกแต่งบ้าน จำนวน 100 คน

3. ทำการแจกแบบสอบถาม โดยใช้ระยะเวลาเก็บข้อมูลประมาณ 20 วัน แล้วรับแบบสอบถามกลับคืน โดยตรวจความสมบูรณ์ของแบบสอบถามแล้วนำข้อมูลที่ได้ไปวิเคราะห์ค่าทางสถิติต่อไป

4. ข้อมูลที่ได้จากการตอบแบบสอบถามภาพประกอบนิตยสารตกแต่งบ้านมาวิเคราะห์แล้วหาค่าเฉลี่ยความคิดเห็นในประเด็นต่างๆ

### 3.3.5 การวิเคราะห์ข้อมูล

แบบสอบถาม

- นำข้อมูลที่ได้จากการตอบแบบสอบถาม มาวิเคราะห์แล้วหาค่าเฉลี่ยความคิดเห็นใน

ประเด็นต่างๆ

เอกสารนี้เป็นเอกสารที่สงวนไว้สำหรับการใช้งานเพื่อการศึกษาเท่านั้น ไม่อนุญาตให้นำไปใช้ประโยชน์ด้านการค้าไม่ว่ากรณีใดๆ ทั้งสิ้น อีกทั้งห้ามมิให้ตัดแปลงเนื้อหา และต้องอ้างอิงถึงเจ้าของเอกสารทุกครั้งที่มีการนำไปใช้

- วิเคราะห์ข้อมูลดังนี้

ตอนที่ 1 ข้อมูลเกี่ยวกับสถานภาพทั่วไปของผู้ตอบแบบสอบถามตามข้อมูลโดยใช้ความถี่ ( Frequency ) และร้อยละ ( Percentage )

ตอนที่ 2 แบบสอบถามความคิดเห็นในรูปแบบ วิเคราะห์ข้อมูลดังนี้

1. หาค่าเฉลี่ย ( Mean ) และค่าเบี่ยงเบนมาตรฐาน ( Standard Deviation ) ของระดับความเหมาะสมขององค์ประกอบภาพถ่ายเพื่อการออกแบบนิตยสารตกแต่งบ้าน นำเสนอในรูปแบบตารางและคำบรรยายประกอบ โดยแบ่งเกณฑ์ดังนี้

4.50-5.00 หมายถึง มีความเหมาะสมในระดับมากที่สุด

3.50-4.49 หมายถึง มีความเหมาะสมในระดับมาก

2.50-3.49 หมายถึง มีความเหมาะสมในระดับปานกลาง

1.50-2.49 หมายถึง มีความเหมาะสมในระดับน้อย

1.00-1.49 หมายถึง มีความเหมาะสมในระดับน้อยที่สุด

2. ทำการแก้ไขปรับปรุงแบบสัมภาษณ์ , แบบสอบถามและแบบบันทึกการสังเกตตามข้อเสนอแนะจากอาจารย์ผู้ปรึกษาวิทยานิพนธ์และอาจารย์ผู้ปรึกษาวิทยานิพนธ์ร่วม

ผู้วิจัยได้ดำเนินการศึกษาองค์ประกอบภาพถ่ายเพื่อการออกแบบนิตยสารตกแต่งบ้าน ดังนี้

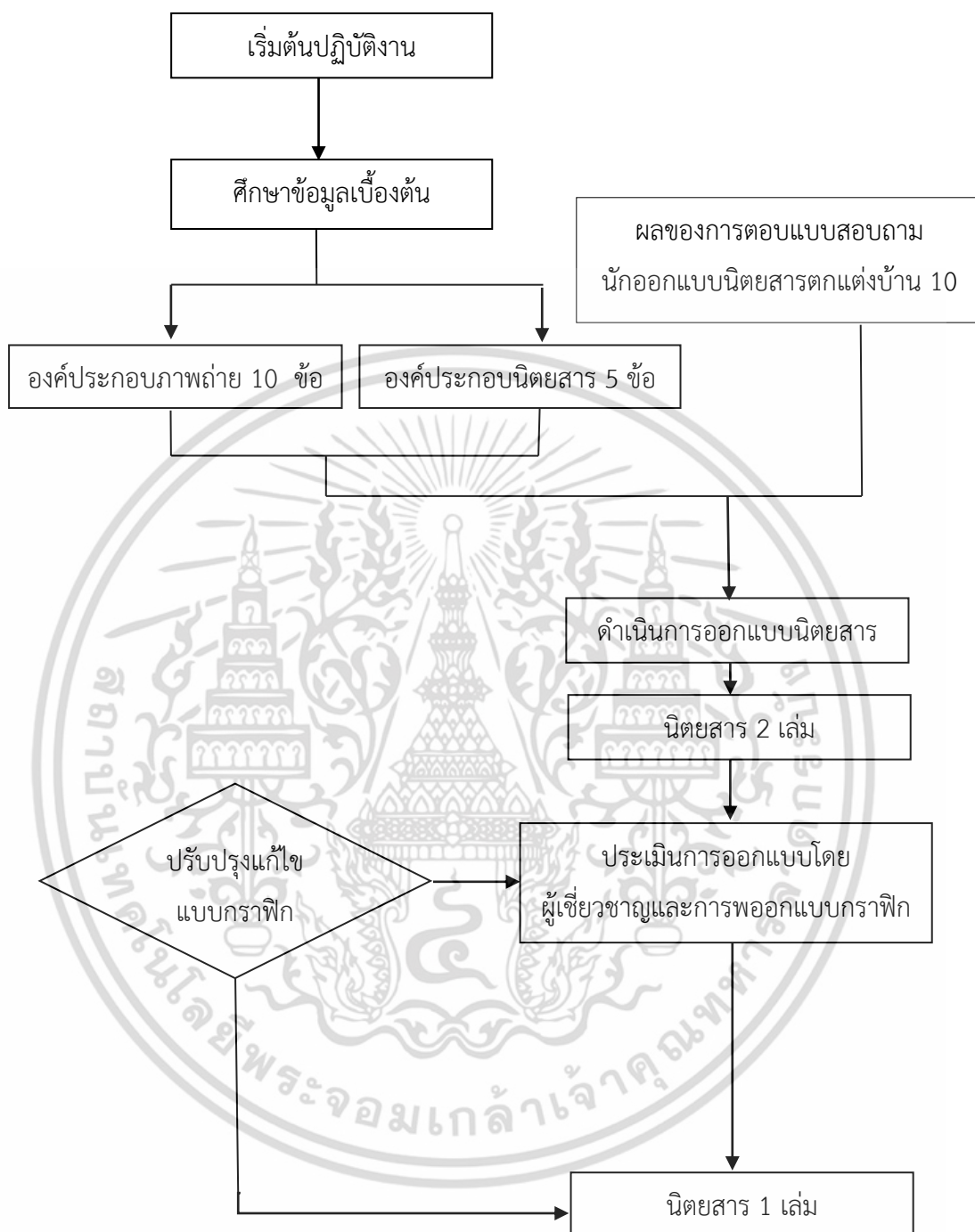

ภาพที่ 3.1 ขั้นตอนการศึกษาองค์ประกอบภาพถ่ายเพื่อการออกแบบนิตยสารตกแต่งบ้าน

เอกสารนี้เป็นเอกสารที่สงวนไว้สำหรับการใช้งานเพื่อการศึกษาเท่านั้น ไม่อนุญาตให้นำไปใช้ประโยชน์ด้านการค้า ไม่ว่าจะกรณีใดๆ ทั้งสิ้น อีกทั้งห้ามมิให้ดัดแปลงเนื้อหา และต้องอ้างอิงถึงเจ้าของเอกสารทุกครั้งที่มีการนำไปใช้

## บทที่ 4

### ผลการวิเคราะห์ข้อมูล

จากการดำเนินการวิจัยเรื่อง "การศึกษาขององค์ประกอบภาพถ่ายเพื่อการออกแบบนิตยสาร ตกแต่งบ้าน" ผู้วิจัยได้นำข้อมูลที่ได้จากการสังเกต การสัมภาษณ์และการตอบคำถามของผู้เชี่ยวชาญ ด้านการออกแบบกราฟิก มาวิเคราะห์แล้วนำเสนอในรูปแบบของตารางและเรียงเรียงโดยแบ่ง ออกเป็น 3 ขั้นตอน ตามวัตถุประสงค์ของการวิจัย ดังนี้

**4.1 ขั้นตอนที่ 1** ผลการวิเคราะห์การศึกษาขององค์ประกอบภาพถ่ายและองค์ประกอบ นิตยสารตกแต่งบ้าน จากการสังเกตและการสัมภาษณ์ แบ่งออกเป็น 2 ตอน ดังนี้

4.1.1. ผลการวิเคราะห์องค์ประกอบภาพถ่ายจากการสังเกตในนิตยสารตกแต่งบ้าน ทั้ง 13 ฉบับ (ตารางที่ 4.1)

4.1.2. ผลการวิเคราะห์องค์ประกอบนิตยสารตกแต่งบ้าน 13 ฉบับ (ตารางที่ 4.2)

4.1.3. ผลการวิเคราะห์ความคิดเห็นผู้เชี่ยวชาญด้านการออกแบบกราฟิก (ตารางที่ 4.3)

**4.2 ขั้นตอนที่ 2** ผลการวิเคราะห์ขั้นตอนการออกแบบนิตยสารตกแต่งบ้าน

4.2.1. ผลการวิเคราะห์ด้านรูปแบบของนิตยสารตกแต่งบ้านที่ได้ข้อมูลจากผู้เชี่ยวชาญด้าน การออกแบบนิตยสาร ซึ่งได้แก่ นักวิชาการด้านนิเทศศาสตร์ จำนวน 5 คน และนักวิชาชีพด้านการ ออกแบบกราฟิก จำนวน 5 คน โดยหาค่าความถี่ (mean) และค่าร้อยละ (percentage) ประกอบด้วย หัวข้อต่างๆดังนี้

4.2.1.1 ขนาดของนิตยสารที่สะดวก พกพาง่าย

4.2.1.2 แสดงความสำคัญขององค์ประกอบทางการออกแบบสิ่งพิมพ์

4.2.1.3 นิตยสารแสดงให้เห็นองค์ประกอบทางการออกแบบสิ่งพิมพ์แต่ละส่วนได้ง่ายขึ้น

4.2.1.4 นิตยสารมีองค์ประกอบทางการออกแบบสิ่งพิมพ์ มีความสม่ำเสมอตลอดทั้งหน้า

4.2.2 ผลการวิเคราะห์ด้านองค์ประกอบภาพถ่ายในการออกแบบนิตยสารตกแต่งบ้าน จาก ผู้เชี่ยวชาญด้านการออกแบบนิตยสาร ซึ่งได้แก่ นักวิชาการด้านนิเทศศาสตร์ และนักวิชาชีพด้านการ ออกแบบกราฟิก โดยหาค่าความถี่และค่าร้อยละ ดังนี้

4.2.2.1 การวางตำแหน่งจุดเด่นของภาพ

4.2.2.2 เส้นนำสายตาที่ช่วยโยงไปยังจุดน่าสนใจของภาพ

4.2.2.3 มุมมองของภาพ

4.2.2.4 การเว้นที่ว่างของภาพ

เอกสารนี้เป็นเอกสารที่สงวนไว้สำหรับการใช้งานเพื่อการศึกษาเท่านั้น ไม่อนุญาตให้นำไปใช้ประโยชน์ด้านการค้า ไม่ว่ากรณีใดๆ ทั้งสิ้น อีกทั้งห้ามมิให้ตัดแปลงเนื้อหา และต้องอ้างอิงถึงเจ้าของเอกสารทุกครั้งที่มีการนำไปใช้

4.2.3 ผลการวิเคราะห์ด้านลักษณะสำคัญของนิตยสารตกแต่งบ้าน จากผู้เชี่ยวชาญด้านการออกแบบนิตยสาร ซึ่งได้แก่ นักวิชาการด้านนิเทศศาสตร์ และนักวิชาชีพด้านการออกแบบกราฟิก โดยหาค่าความถี่และค่าร้อยละ ดังนี้

4.2.3.1 เป็นสื่อที่รวบรวมภาพถ่ายเกี่ยวกับตกแต่งบ้าน

4.2.3.2 สามารถถ่ายทอดเรื่องราวเกี่ยวกับการตกแต่งบ้าน

4.2.3.3 เป็นสื่อกลาง หรือเวทีในการแสดงความคิดเห็นในการตกแต่งบ้าน

4.2.3.4 เป็นนิตยสารที่มีการให้ความรู้เกี่ยวกับการตกแต่งบ้าน

4.3 **ขั้นตอนที่ 3** ผลการศึกษาความคิดเห็นของกลุ่มเป้าหมาย

#### 4.1 **ขั้นตอนที่ 1** ผลการวิเคราะห์การศึกษาองค์ประกอบภาพถ่ายและองค์ประกอบ

##### 4.1.1 ผลการสังเกต สังเคราะห์ และวิเคราะห์การศึกษาองค์ประกอบภาพถ่าย

ผลการศึกษาองค์ประกอบภาพถ่ายในนิตยสารตกแต่งบ้าน ผู้วิจัยได้หาความหมายและองค์ประกอบจากข้อมูลทฤษฎีและปฐมภูมิ ข้อมูลทฤษฎีได้ศึกษาจากการทบทวนวรรณกรรม และปฐมภูมิได้จากการสังเกตการณ์และการสัมภาษณ์ผู้เชี่ยวชาญ ที่มีประสบการณ์เกี่ยวกับงานออกแบบกราฟิกในนิตยสารตกแต่งบ้าน โดยได้ผลดังตาราง ดังต่อไปนี้

ตารางที่ 4.1 จะเห็นว่าภาพถ่ายในนิตยสารตกแต่งบ้านทั้ง 13 เล่ม มีองค์ประกอบภาพถ่ายด้วยกัน 18 ข้อ ประกอบด้วย

ตารางที่ 4.1 องค์ประกอบภาพถ่ายในนิตยสารตกแต่งบ้าน 13 เล่ม

ชื่อ นิตยสาร องค์ประกอบภาพถ่าย	ELLE DECORATION	MY HOME	LIVING ETC	THE TERRACE	B-1 MAGAZINE	DAYBEDS	HOME & RESORT THAILAND	HOME & DECORE	บ้านและ สวน	LIFE & HOME	@KITCHEN	ROOM	ME STYLE HOME & LIVING
1. กรอบ (Framing)	√	√	√	√	√	√	√	√	√	√	√		
2. ตัวแบบหลัก-ตัวแบบรอง	√	√	√	√	√	√	√	√	√	√	√	√	√
3. หลักรูปสามเหลี่ยม	√	√	√	√	√	√	√	√	√	√		√	√
4. ความสมมาตร (Symmetry)	√				√		√					√	
5. ความสมดุล (Balance)				√	√			√	√	√		√	√
6. องค์ประกอบกึ่งกลาง													
7. กฎ 3 ส่วน (Rule of Thirds)	√	√	√	√	√	√	√	√	√	√	√	√	√
8. น้ำหนักสี (Tone)													
• High key	√	√	√	√	√	√	√	√	√	√	√	√	√
• Low key		√			√	√						√	

ตารางที่ 4.1 องค์ประกอบภาพถ่ายในนิตยสารตกแต่งบ้าน 13 เล่ม (ต่อ)

ชื่อ นิตยสาร องค์ประกอบภาพถ่าย	ELLE DECORATION	MY HOME	LIVING ETC	THE TERRACE	B-1 MAGAZINE	DAYBEDS	HOME & RESORT THAILAND	HOME & DECORE	บ้านและ สวน	LIFE & HOME	@KITCHEN	ROOM	ME STYLE HOME & LIVING
9. การตัดส่วนเกิน (crop)	√	√	√	√	√	√	√	√	√	√	√	√	√
10. จังหวะการจัดวาง (Pattern)	√	√		√	√		√		√	√			
11. พื้นผิว (Texture)									√	√	√		√
12. เส้นนำสายตา (Line)													
• เส้นโค้ง							√						√
• เส้นตัว S													
• เส้นแนวทแยง	√	√	√	√	√	√			√	√	√	√	√
13. องค์ประกอบแนวนอนและแนวตั้ง	√	√	√	√	√	√	√	√	√	√	√	√	√

ตารางที่ 4.1 องค์ประกอบภาพถ่ายในนิตยสารตกแต่งบ้าน 13 เล่ม (ต่อ)

ชื่อ นิตยสาร องค์ประกอบภาพถ่าย	ELLE DECORATION	MY HOME	LIVING ETC	THE TERRACE	B-1 MAGAZINE	DAYBEDS	HOME & RESORT THAILAND	HOME & DECORE	บ้านและสวน	LIFE & HOME	@KITCHEN	ROOM	ME STYLE HOME & LIVING
14. มุมกล้อง (Camera angle)													
• ระดับตา (Eye-level Angle)	✓	✓	✓	✓	✓	✓	✓	✓	✓	✓	✓	✓	✓
• มุมสูง (High Angle)	✓	✓			✓	✓	✓		✓			✓	
• มุมต่ำ (Low Angle)	✓					✓			✓	✓		✓	✓
• twilight					✓	✓	✓						✓
16. รูปร่าง (Shape)					✓								
17. รูปทรง (Form)	✓	✓	✓	✓	✓	✓	✓	✓	✓	✓	✓	✓	✓
18. ช่องว่าง (Space)	✓	✓	✓	✓	✓	✓	✓	✓	✓	✓	✓	✓	✓

#### 4.1.1.1 นิตยสาร Elle Decoration มืองค์ประกอบภาพถ่ายในนิตยสารตกแต่งบ้าน ดังนี้

1) กรอบ 2) ตัวแบบหลัก-ตัวแบบรอง 3) หลักรูปสามเหลี่ยม 4) ความสมมาตร 5) กฎ 3 ส่วน 6) น้ำหนักสี High key 7) การตัดส่วนเกิน 8) จังหวะการจัดวาง 9) เส้นนำสายตา เส้นแนวทแยง 10) องค์ประกอบแนวนอน แนวตั้ง 11) มุมกล้อง ระดับตา /ระดับสูง /ระดับต่ำ 12) บรรยากาศ daylight 13) รูปทรง 14) ช่องว่าง

#### 4.1.1.2 นิตยสาร My Home มืองค์ประกอบภาพถ่ายในนิตยสารตกแต่งบ้าน ดังนี้ 1)

กรอบ 2) ตัวแบบหลัก-ตัวแบบรอง 3) หลักรูปสามเหลี่ยม 4) กฎ 3 ส่วน 5) น้ำหนักสี High key/ Low key 6) การตัดส่วนเกิน 7) จังหวะการจัดวาง 8) เส้นนำสายตา เส้นแนวทแยง 9) องค์ประกอบแนวนอน แนวตั้ง 10) มุมกล้อง ระดับตา /ระดับสูง 11) บรรยากาศ daylight 12) รูปทรง 13) ช่องว่าง

#### 4.1.1.3 นิตยสาร Livingetc มืองค์ประกอบภาพถ่ายในนิตยสารตกแต่งบ้าน ดังนี้ 1) ตัว

แบบหลัก-ตัวแบบรอง 2) หลักรูปสามเหลี่ยม 3) กฎ 3 ส่วน 4) น้ำหนัก High key 5) การตัดส่วนเกิน 6) เส้นนำสายตา เส้นแนวทแยง 7) องค์ประกอบแนวนอน แนวตั้ง 8) มุมกล้อง (Camera Angle) ระดับตา 9) บรรยากาศ daylight 10) รูปทรง 11) ช่องว่าง

#### 4.1.1.4 นิตยสาร The Terrace มืองค์ประกอบภาพถ่ายในนิตยสารตกแต่งบ้าน ดังนี้ 1)

กรอบ 2) ตัวแบบหลัก-ตัวแบบรอง 3) หลักรูปสามเหลี่ยม 4) ความสมดุล 5) กฎ 3 ส่วน 6) น้ำหนักสี High key/ Low key 7) การตัดส่วนเกิน 8) จังหวะการจัดวาง 9) เส้นนำสายตา เส้นแนวทแยง 10) องค์ประกอบแนวนอน แนวตั้ง 11) มุมกล้อง (ระดับตา 12) บรรยากาศ daylight 13) รูปทรง 14) ช่องว่าง

#### 4.1.1.5 นิตยสาร B-1 Magazine มืองค์ประกอบภาพถ่ายในนิตยสารตกแต่งบ้าน ดังนี้ 1)

กรอบ 2) ตัวแบบหลัก-ตัวแบบรอง 3) หลักรูปสามเหลี่ยม 4) ความสมมาตร 5) ความสมดุล 6) กฎ 3 ส่วน 7) น้ำหนักสี High key/Low key 8) การตัดส่วนเกิน 9) จังหวะการจัดวาง 10) เส้นนำสายตา เส้นแนวทแยง 11) องค์ประกอบแนวนอน แนวตั้ง 12) มุมกล้อง ระดับตา /ระดับสูง 13) บรรยากาศ Daylight/Twilight 14) รูปร่าง 15) รูปทรง 16) ช่องว่าง

#### 4.1.1.6 นิตยสาร Daybeds มืองค์ประกอบภาพถ่ายในนิตยสารตกแต่งบ้าน ดังนี้ 1)

กรอบ 2) ตัวแบบหลัก-ตัวแบบรอง 3) หลักรูปสามเหลี่ยม 4) กฎ 3 ส่วน 5) น้ำหนักสี High key/Low key 6) การตัดส่วนเกิน 7) เส้นนำสายตา เส้นแนวทแยง 8) องค์ประกอบแนวนอน แนวตั้ง 9) มุมกล้อง ระดับตา /ระดับสูง/ ระดับต่ำ 10) บรรยากาศ Daylight/Twilight 11) ช่องว่าง

#### 4.1.1.7 นิตยสาร Home & Resort Thailand มืองค์ประกอบภาพถ่ายในนิตยสาร

ตกแต่งบ้าน ดังนี้ 1) ตัวแบบหลัก-ตัวแบบรอง 2) หลักรูปสามเหลี่ยม 3) ความสมมาตร 4) กฎ 3 ส่วน

5) น้ำหนักสี High key 6) การตัดส่วนเกิน 7) จังหวะการจัดวาง 8) เส้นนำสายตา เส้นโค้ง 9)

เอกสารนี้เป็นเอกสารที่สงวนไว้สำหรับการใช้งานเพื่อการศึกษาเท่านั้น ไม่อนุญาตให้นำไปใช้ประโยชน์ด้านการค้า ไม่ว่าจะกรณีใดๆ ทั้งสิ้น อีกทั้งห้ามมิให้ดัดแปลงเนื้อหา และต้องอ้างอิงถึงเจ้าของเอกสารทุกครั้งที่มีการนำไปใช้

องค์ประกอบแนวนอน แนวตั้ง 10) มุมกล้อง ระดับตา /ระดับสูง 11) บรรยากาศ Daylight/Twilight  
12) รูปทรง 13) ช่องว่าง

#### 4.1.1.8 นิตยสาร Home & Decor มืองค์ประกอบภาพถ่ายในนิตยสารตกแต่งบ้าน ดังนี้

1) กรอบ 2) ตัวแบบหลัก-ตัวแบบรอง 3) 4) กฎ 3 ส่วน 5) น้ำหนักสี High key 6) การตัดส่วนเกิน 7) องค์ประกอบแนวนอน แนวตั้ง 8) มุมกล้อง ระดับตา 9) บรรยากาศ daylight 10) รูปทรง 11) ช่องว่าง

#### 4.1.1.9 นิตยสาร บ้านและสวน มืองค์ประกอบภาพถ่ายในนิตยสารตกแต่งบ้าน ดังนี้ 1)

กรอบ 2) ตัวแบบหลัก-ตัวแบบรอง 3) หลักรูปสามเหลี่ยม 4) ความสมดุล 5) กฎ 3 ส่วน 6) น้ำหนักสี High key 7) การตัดส่วนเกิน 8) จังหวะการจัดวาง 9) พื้นผิว 10) เส้นนำสายตา เส้นแนวทแยง 11) องค์ประกอบแนวนอน แนวตั้ง 12) มุมกล้อง ระดับตา /ระดับสูง /ระดับต่ำ 13) บรรยากาศ daylight 14) รูปทรง 15) ช่องว่าง

#### 4.1.1.10 นิตยสาร Life and Home มืองค์ประกอบภาพถ่ายในนิตยสารตกแต่งบ้าน ดังนี้

1) กรอบ 2) ตัวแบบหลัก-ตัวแบบรอง 3) หลักรูปสามเหลี่ยม 4) ความสมดุล 5) กฎ 3 ส่วน 6) น้ำหนักสี High key 7) การตัดส่วนเกิน 8) จังหวะการจัดวาง 9) พื้นผิว 10) เส้นนำสายตา เส้นแนวทแยง 11) องค์ประกอบแนวนอน แนวตั้ง 12) มุมกล้อง ระดับตา/ ระดับต่ำ 13) บรรยากาศ daylight 14) รูปทรง 15) ช่องว่าง

#### 4.1.1.11 นิตยสาร @Kitchen มืองค์ประกอบภาพถ่ายในนิตยสารตกแต่งบ้าน ดังนี้ 1)

กรอบ 2) ตัวแบบหลัก-ตัวแบบรอง 3) กฎ 3 ส่วน 4) น้ำหนักสี High key 5) การตัดส่วนเกิน 6) พื้นผิว 7) เส้นนำสายตา เส้นแนวทแยง 8) องค์ประกอบแนวนอน แนวตั้ง 9) มุมกล้อง ระดับตา 10) บรรยากาศ daylight 11) รูปทรง 12) ช่องว่าง

#### 4.1.1.12 นิตยสาร Room มืองค์ประกอบภาพถ่ายในนิตยสารตกแต่งบ้าน ดังนี้ 1) ตัว

แบบหลัก-ตัวแบบรอง 2) หลักรูปสามเหลี่ยม 3) ความสมมาตร 4) ความสมดุล 5) กฎ 3 ส่วน 6) น้ำหนักสี High key/Low key 7) การตัดส่วนเกิน 8) เส้นนำสายตา เส้นแนวทแยง 9) องค์ประกอบแนวนอน แนวตั้ง 10) มุมกล้อง ระดับตา/ ระดับสูง/ ระดับต่ำ 11) บรรยากาศ daylight 12) รูปทรง 13) ช่องว่าง

#### 4.1.1.13 นิตยสาร Me style home & Living มืองค์ประกอบภาพถ่ายในนิตยสาร

ตกแต่งบ้าน ดังนี้ 1) ตัวแบบหลัก-ตัวแบบรอง 2) หลักรูปสามเหลี่ยม 3) ความสมดุล 4) กฎ 3 ส่วน 5) น้ำหนักสี High key 6) การตัดส่วนเกิน 7) พื้นผิว 8) เส้นนำสายตา เส้นโค้ง/ เส้นแนวทแยง 9) องค์ประกอบแนวนอน แนวตั้ง 9) มุมกล้อง ระดับตา/ ระดับต่ำ 10) บรรยากาศ Daylight/ Twilight 11) รูปทรง 12) ช่องว่าง

จากข้อมูลข้างต้นจะสรุปได้ว่าการออกแบบนิตยสารตกแต่งบ้านควรใช้ ภาพถ่ายที่มี

องค์ประกอบหลักที่สำคัญ 10 ประการ ดังนี้ 1) ตัวแบบหลัก-ตัวแบบรอง 2) กฎ 3 ส่วน (Rule of เอกสารนี้เป็นเอกสารที่สงวนไว้สำหรับการใช้งานเพื่อการศึกษาเท่านั้น ไม่อนุญาตให้นำไปใช้ประโยชน์ด้านการค้า ไม่ว่าจะกรณีใดๆ ทั้งสิ้น อีกทั้งห้ามมิให้ดัดแปลงเนื้อหา และต้องอ้างอิงถึงเจ้าของเอกสารทุกครั้งที่มีการนำไปใช้

Thirds) 3) น้ำหนักสี (Tone) High Key 4) การตัดส่วนเกิน (Crop) 5) องค์ประกอบแนวนอน แนวตั้ง  
 6) มุมกล้องระดับตา 7) บรรยากาศ Day light 8) รูปทรง (Form) 9) ช่องว่าง (Space) ทั้งนี้ได้มาจาก  
 นิตยสารฉบับที่แต่ละเล่มมีองค์ประกอบครบในทุกองค์ประกอบ



เอกสารนี้เป็นเอกสารที่สงวนไว้สำหรับการใช้งานเพื่อการศึกษาเท่านั้น ไม่อนุญาตให้นำไปใช้ประโยชน์ด้านการค้า  
 ไม่ว่ากรณีใดๆ ทั้งสิ้น อีกทั้งห้ามมิให้ดัดแปลงเนื้อหา และต้องอ้างอิงถึงเจ้าของเอกสารทุกครั้งที่มีการนำไปใช้

ตารางที่ 4.2 ตารางแสดงองค์ประกอบนิตยสารตกแต่งบ้าน 13 เล่ม

ชื่อนิตยสาร องค์ประกอบนิตยสาร	ELLE DECORATION	MY HOME	LIVING ETC	THE TERRACE	B-1 MAGAZINE	DAYBEDS	HOME & RESORT THAILAND	HOME & DECORE	บ้านและ สวน	LIFE & HOME	@KITCHEN	ROOM	ME STYLE HOME & LIVING
1.ปกหน้า													
1.1หัวหนังสือ													
ภาษา													
• ภาษาไทย									✓				
• ภาษาอังกฤษ	✓	✓	✓	✓	✓	✓	✓	✓		✓	✓	✓	✓
แบบตัวอักษร													
• เป็นทางการ	✓			✓			✓		✓				
• ไม่เป็นทางการ	✓	✓	✓		✓	✓	✓	✓		✓	✓	✓	✓
• อักษรตัวพิมพ์เล็ก		✓	✓			✓		✓	-	✓	✓	✓	✓

ตารางที่ 4.2 ตารางแสดงองค์ประกอบนิตยสารตกแต่งบ้าน 13 เล่ม (ต่อ)

ชื่อนิตยสาร องค์ประกอบนิตยสาร	ELLE DECORATION	MY HOME	LIVING ETC	THE TERRACE	B-1 MAGAZINE	DAYBEDS	HOME & RESORT THAILAND	HOME & DECORE	บ้านและ สวน	LIFE & HOME	@KITCHEN	ROOM	ME STYLE HOME & LIVING
• อักษรตัวพิมพ์ใหญ่	√			√	√		√		-	√	√		
1.2สไลแกน													
• ภาษาไทย		√							-				
• ภาษาอังกฤษ	√		√	√	√	√	√	√	-	√	√	√	√
• ใต้ชื่อ		√	√	√			√	√	-		√	√	√
• บนชื่อ									-	√			
• ข้างชื่อ	√				√	√			-				

ตารางที่ 4.2 ตารางแสดงองค์ประกอบนิตยสารตกแต่งบ้าน 13 เล่ม (ต่อ)

ชื่อนิตยสาร องค์ประกอบนิตยสาร	ELLE DECORATION	MY HOME	LIVING ETC	THE TERRACE	B-1 MAGAZINE	DAYBEDS	HOME & RESORT THAILAND	HOME & DECORE	บ้านและ สวน	LIFE & HOME	@KITCHEN	ROOM	ME STYLE HOME & LIVING
1.3 วันออกของนิตยสาร													
• หน้าปก+สันปก	√	√	√	√	√	√	√	√	√	√	√	√	√
• ภาษาไทย	√								√	√			
• ภาษาอังกฤษ		√	√	√	√	√	√	√		√	√	√	√
1.4 ภาพ													
• แบบตัดตก	√		√	√		√	√	√				√	√
• แบบกรอบภาพ		√			√				√	√	√		
1.5 เรื่องเด่นประจำฉบับ													
ตัวอักษร													
• ไม่เป็นทางการ			√	√		√	√	√	√			√	√

ตารางที่ 4.2 ตารางแสดงองค์ประกอบนิตยสารตกแต่งบ้าน 13 เล่ม (ต่อ)

ชื่อ นิตยสาร องค์ประกอบนิตยสาร	ELLE DECORATION	MY HOME	LIVING ETC	THE TERRACE	B-1 MAGAZINE	DAYBEDS	HOME & RESORT THAILAND	HOME & DECORE	บ้านและ สวน	LIFE & HOME	@KITCHEN	ROOM	ME STYLE HOME & LIVING
<ul style="list-style-type: none"> <li>ผสมผสาน</li> </ul>	√	√			√					√	√		
การจัดวาง <ul style="list-style-type: none"> <li>จัดวางแบบชิดซ้าย</li> </ul>				√									
<ul style="list-style-type: none"> <li>จัดวางแบบชิดขวา</li> </ul>			√			√		√	√				
<ul style="list-style-type: none"> <li>ผสมผสาน</li> </ul>	√	√			√		√			√	√	√	√
1.รหัสแท่ง (bar code)	√	√	√	√	√	√	√	√	√	√	√	√	√
2.หน้าสารบัญ													
2.1ส่วนสารบัญ													
การจัดวาง <ul style="list-style-type: none"> <li>ชิดซ้าย</li> </ul>				√									

ตารางที่ 4.2 ตารางแสดงองค์ประกอบนิตยสารตกแต่งบ้าน 13 เล่ม (ต่อ)

ชื่อ นิตยสาร องค์ประกอบนิตยสาร	ELLE DECORATION	MY HOME	LIVING ETC	THE TERRACE	B-1 MAGAZINE	DAYBEDS	HOME & RESORT THAILAND	HOME & DECORE	บ้านและ สวน	LIFE & HOME	@KITCHEN	ROOM	ME STYLE HOME & LIVING
• ชิดขวา		✓						✓	✓			✓	
• ครึ่งล่าง							✓					✓	
• ผสมผสาน	✓												✓
• คอลัมน์					✓								
• ไขว้			✓			✓				✓	✓		
ภาพประกอบ													
• ชิดซ้าย		✓						✓	✓				
• คอลัมน์					✓								
• ไขว้			✓			✓				✓	✓		

ตารางที่ 4.2 ตารางแสดงองค์ประกอบนิตยสารตกแต่งบ้าน 13 เล่ม (ต่อ)

ชื่อนิตยสาร องค์ประกอบนิตยสาร	ELLE DECORATION	MY HOME	LIVING ETC	THE TERRACE	B-1 MAGAZINE	DAYBEDS	HOME & RESORT THAILAND	HOME & DECORE	บ้านและ สวน	LIFE & HOME	@KITCHEN	ROOM	ME STYLE HOME & LIVING
3.หน้าบทบรรณาธิการ													
3.1บทนำหรือบทบรรณาธิการ	√	√	√	√	√	√	√	√	√	√	√	√	√
3.2 ชื่อหรือลายมือชื่อ													
• ระบุตำแหน่งก.	√		√	√		√		√	√	√	√	√	√
• วางลายมือชื่อ	√	√	√	√	√	√	√	√		√			√
3.3ภาพบรรณาธิการ	√	√	√			√		√		√	√		√
3.4การจัดวาง													
• เต็มหน้า	√	√	√	√	√	√	√	√	√	√			
• ครึ่งหน้าซ้าย											√		√

ตารางที่ 4.2 ตารางแสดงองค์ประกอบนิตยสารตกแต่งบ้าน 13 เล่ม (ต่อ)

ชื่อ นิตยสาร องค์ประกอบนิตยสาร	ELLE DECORATION	MY HOME	LIVING ETC	THE TERRACE	B-1 MAGAZINE	DAYBEDS	HOME & RESORT THAILAND	HOME & DECORE	บ้านและ สวน	LIFE & HOME	@KITCHEN	ROOM	ME STYLE HOME & LIVING
• ครึ่งหน้าขวา												√	
4.1 ชื่อหรือตราสัญลักษณ์ประจำ คอลัมน์ จัดวางหัวกระดาษ ตรงกลาง					√	√	√					√	
จัดวางหัวกระดาษ ซิดซ้าย ซิดขวา	√	√	√	√				√	√	√	√		√
4.2 ชื่อผู้เขียน													
• หัวกระดาษ		√				√		√					
• ได้ชื่อเรื่อง	√		√	√	√		√			√	√	√	√
• ท้ายกระดาษ									√				
•													

ตารางที่ 4.2 ตารางแสดงองค์ประกอบนิตยสารตกแต่งบ้าน 13 เล่ม (ต่อ)

ชื่อนิตยสาร องค์ประกอบนิตยสาร	ELLE DECORATION	MY HOME	LIVING ETC	THE TERRACE	B-1 MAGAZINE	DAYBEDS	HOME & RESORT THAILAND	HOME & DECORE	บ้านและ สวน	LIFE & HOME	@KITCHEN	ROOM	ME STYLE HOME & LIVING
• ผสมผสาน			√	√		√	√	√	√		√		√
4.3 ภาพในหน้าเปิดเรื่อง													
• วางหน้าซ้าย	√	√	√		√		√			√	√	√	
• ผสมผสาน				√		√		√	√				√
5. หน้าเนื้อเรื่อง													
5.1 เนื้อเรื่อง													
• วางบนพื้นขาว	√				√	√	√	√	√	√	√	√	√
• ผสมผสาน		√	√	√									

จากตารางที่ 4.2 จะเห็นได้ว่าองค์ประกอบของนิตยสารตกแต่งบ้านทั้ง 13 เล่ม มีองค์ประกอบ ด้วยกันดังนี้

**4.1.2.1 นิตยสาร Elle Decoration** มืองค์ประกอบนิตยสาร ดังนี้ 1) ชื่อหัวหนังสือเป็นภาษาอังกฤษ ใช้ตัวอักษรแบบเป็นทางการและไม่เป็นทางการและเป็นตัวพิมพ์ใหญ่ 2) มีสโลแกนเป็นภาษาอังกฤษ วางข้างชื่อหัวหนังสือ 3) วันที่บนนิตยสารวางอยู่ที่หน้าปกและสันปก เป็นภาษาไทย 4) ภาพบนปกเป็นแบบตัดตก 5) เรื่องเด่นประจำฉบับ ใช้ตัวอักษรทั้งเป็นทางการและไม่เป็นทางการ การจัดวางเป็นแบบผสมผสาน 6) มีรหัสแท่ง (Bar Code) 7) สารบัญ เป็นการจัดวางเป็นแบบผสมผสาน ภาพประกอบ เป็นการจัดวางแบบผสมผสาน 8) บทบรรณาธิการ มีการระบุตำแหน่ง วางลายมือชื่อ และมีภาพปก. มีการจัดวางเต็มหน้ากระดาษ 9) หน้าเปิดเรื่อง จัดวางหน้าซ้าย ชื่อหรือสัญลักษณ์ประจำคอลัมน์ จัดวางบนหัวกระดาษชิดซ้าย ขวา 10) ชื่อผู้เขียน วางใต้ชื่อเรื่อง 11) เนื้อเรื่องในหน้าเปิดเรื่อง จัดวางหน้าขวา 12) ภาพในหน้าเปิดเรื่อง จัดวางหน้าซ้าย 13) เนื้อเรื่องวางบนพื้นขาว ภาพประกอบ จัดวางแบบผสมผสาน

**4.1.2.2 นิตยสาร My Home** มืองค์ประกอบนิตยสาร ดังนี้ 1) ชื่อหัวหนังสือเป็นภาษาอังกฤษ ใช้ตัวอักษรแบบไม่เป็นทางการและเป็นตัวพิมพ์เล็ก 2) มีสโลแกนเป็นภาษาไทย วางใต้ชื่อหัวหนังสือ 3) วันที่บนนิตยสารวางอยู่ที่หน้าปกและสันปก เป็นภาษาอังกฤษ 4) ภาพบนปกเป็นแบบมีกรอบ 5) เรื่องเด่นประจำฉบับ ใช้ตัวอักษรทั้งเป็นทางการและไม่เป็นทางการ การจัดวางเป็นแบบผสมผสาน 6) มีรหัสแท่ง (Bar Code) 7) สารบัญ เป็นการจัดวางเป็นแบบชิดขวา ภาพประกอบ เป็นการจัดวางชิดซ้าย 8) บทบรรณาธิการ มีการวางลายมือชื่อและมีภาพปก. มีการจัดวางเต็มหน้ากระดาษ 9) หน้าเปิดเรื่อง จัดวางหน้าซ้าย ชื่อหรือสัญลักษณ์ประจำคอลัมน์ จัดวางบนหัวกระดาษชิดซ้าย ขวา 10) ชื่อผู้เขียน วางบนหัวกระดาษ 11) เนื้อเรื่องในหน้าเปิดเรื่อง จัดวางหน้าขวา 12) ภาพในหน้าเปิดเรื่อง จัดวางหน้าซ้าย 13) เนื้อเรื่องจัดวางแบบผสมผสาน ภาพประกอบ จัดวางแบบผสมผสาน

**4.1.2.3 นิตยสาร Living Etc** มืองค์ประกอบนิตยสาร ดังนี้ 1) ชื่อหัวหนังสือเป็นภาษาอังกฤษ ใช้ตัวอักษรแบบไม่เป็นทางการและเป็นตัวพิมพ์เล็ก 2) มีสโลแกนเป็นภาษาอังกฤษ วางใต้ชื่อหัวหนังสือ 3) วันที่บนนิตยสารวางอยู่ที่หน้าปกและสันปก เป็นภาษาอังกฤษ 4) ภาพบนปกเป็นแบบตัดตก 5) เรื่องเด่นประจำฉบับ ใช้ตัวอักษรไม่เป็นทางการ การจัดวางเป็นแบบชิดขวา 6) มีรหัสแท่ง (Bar Code) 7) สารบัญ เป็นการจัดวางเป็นแบบไขว้ ภาพประกอบ เป็นการจัดวางแบบไขว้ 8) บทบรรณาธิการ มีการระบุตำแหน่ง วางลายมือชื่อและมีภาพปก. มีการจัดวางเต็มหน้ากระดาษ 9) หน้าเปิดเรื่อง จัดวางแบบผสมผสาน ชื่อหรือสัญลักษณ์ประจำคอลัมน์ จัดวางบนหัวกระดาษชิดซ้าย ขวา 10) ชื่อผู้เขียน วางใต้ชื่อเรื่อง 11) เนื้อเรื่องในหน้าเปิดเรื่อง จัดวางแบบผสมผสาน 12) ภาพในหน้าเปิดเรื่อง จัดวางหน้าซ้าย 13) เนื้อเรื่องจัดวางแบบผสมผสาน ภาพประกอบ จัดวางแบบผสมผสาน

เอกสารนี้เป็นเอกสารที่สงวนไว้สำหรับการใช้งานเพื่อการศึกษาเท่านั้น ไม่อนุญาตให้นำไปใช้ประโยชน์ด้านการค้า ไม่ว่าจะกรณีใดๆ ทั้งสิ้น อีกทั้งห้ามมิให้ดัดแปลงเนื้อหา และต้องอ้างอิงถึงเจ้าของเอกสารทุกครั้งที่มีการนำไปใช้

**4.1.2.4 นิตยสาร The Terrace** มืองค์ประกอบนิตยสาร ดังนี้ 1) ชื่อหัวหนังสือเป็นภาษาอังกฤษ ใช้ตัวอักษรแบบเป็นทางการและเป็นตัวพิมพ์ใหญ่ 2) มีสโลแกนเป็นภาษาอังกฤษ วางใต้ชื่อหัวหนังสือ 3) วันที่บนนิตยสารวางอยู่ที่หน้าปกและสันปก เป็นภาษาอังกฤษ 4) ภาพบนปกเป็นแบบตัดตก 5) เรื่องเด่นประจำฉบับ ใช้ตัวอักษรทั้งเป็นไม่เป็นการ การจัดวางเป็นแบบชิดซ้าย 6) มีรหัสแท่ง (Bar Code) 7) สารบัญ เป็นการจัดวางเป็นแบบชิดซ้าย ภาพประกอบ เป็นการจัดวางแบบผสมผสาน 8) บทบรรณาธิการ มีการระบุตำแหน่ง วางลายมือชื่อ มีการจัดวางเต็มหน้ากระดาษ 9) หน้าเปิดเรื่อง จัดวางหน้าซ้าย ชื่อหรือสัญลักษณ์ประจำคอลัมน์ จัดวางบนหัวกระดาษชิดซ้าย ขวา 10) ชื่อผู้เขียน วางใต้ชื่อเรื่อง 11) เนื้อเรื่องในหน้าเปิดเรื่อง จัดวางแบบผสมผสาน 12) ภาพในหน้าเปิดเรื่อง จัดวางแบบผสมผสาน 13) เนื้อเรื่องจัดวางแบบผสมผสาน ภาพประกอบ จัดวางแบบผสมผสาน

**4.1.2.5 นิตยสาร B-1 Magazine** มืองค์ประกอบนิตยสาร ดังนี้ 1) ชื่อหัวหนังสือเป็นภาษาอังกฤษ ใช้ตัวอักษรแบบไม่เป็นการและเป็นตัวพิมพ์ใหญ่ 2) มีสโลแกนเป็นภาษาอังกฤษ วางข้างชื่อหัวหนังสือ 3) วันที่บนนิตยสารวางอยู่ที่หน้าปกและสันปก เป็นภาษาอังกฤษ 4) ภาพบนปกเป็นแบบมีกรอบ 5) เรื่องเด่นประจำฉบับ ใช้ตัวอักษรทั้งเป็นการและไม่เป็นการ การจัดวางเป็นแบบผสมผสาน 6) มีรหัสแท่ง (Bar Code) 7) สารบัญ เป็นการจัดวางเป็นแบบคอลัมน์ ภาพประกอบ เป็นการจัดวางแบบคอลัมน์ 8) บทบรรณาธิการ มีการวางลายมือชื่อ มีการจัดวางเต็มหน้ากระดาษ 9) หน้าเปิดเรื่อง จัดวางแบบผสมผสาน ชื่อหรือสัญลักษณ์ประจำคอลัมน์ จัดวางบนหัวกระดาษตรงกลาง 10) ชื่อผู้เขียน วางใต้ชื่อเรื่อง 11) เนื้อเรื่องในหน้าเปิดเรื่อง จัดวางหน้าขวา 12) ภาพในหน้าเปิดเรื่อง จัดวางหน้าซ้าย 13) เนื้อเรื่องจัดวางแบบบนพื้นขาว ภาพประกอบ จัดวางแบบผสมผสาน

**4.1.2.6 นิตยสาร Daybeds** มืองค์ประกอบนิตยสาร ดังนี้ 1) ชื่อหัวหนังสือเป็นภาษาอังกฤษ ใช้ตัวอักษรแบบไม่เป็นการและเป็นตัวพิมพ์เล็ก 2) มีสโลแกนเป็นภาษาอังกฤษ วางข้างชื่อหัวหนังสือ 3) วันที่บนนิตยสารวางอยู่ที่หน้าปกและสันปก เป็นภาษาอังกฤษ 4) ภาพบนปกเป็นแบบตัดตก 5) เรื่องเด่นประจำฉบับ ใช้ตัวอักษรไม่เป็นการ การจัดวางเป็นแบบชิดขวา 6) มีรหัสแท่ง (Bar Code) 7) สารบัญ เป็นการจัดวางเป็นแบบไขว้ ภาพประกอบ เป็นการจัดวางแบบไขว้ 8) บทบรรณาธิการ มีการระบุตำแหน่ง วางลายมือชื่อและมีภาพปก มีการจัดวางเต็มหน้ากระดาษ 9) หน้าเปิดเรื่อง จัดวางแบบผสมผสาน ชื่อหรือสัญลักษณ์ประจำคอลัมน์ จัดวางบนหัวกระดาษตรงกลาง 10) ชื่อผู้เขียน วางบนหัวกระดาษ 11) เนื้อเรื่องในหน้าเปิดเรื่อง จัดวางแบบผสมผสาน 12) ภาพในหน้าเปิดเรื่อง จัดวางแบบผสมผสาน 13) เนื้อเรื่องจัดวางแบบบนพื้นขาว ภาพประกอบ จัดวางแบบผสมผสาน

**4.1.2.7 นิตยสาร Home & Resort Thailand** มืองค์ประกอบนิตยสาร ดังนี้ 1) ชื่อหัวหนังสือเป็นภาษาอังกฤษ ใช้ตัวอักษรแบบเป็นทางการและเป็นตัวพิมพ์ใหญ่ 2) มีสโลแกนเป็น

เอกสารนี้เป็นเอกสารที่สงวนไว้สำหรับการใช้งานเพื่อการศึกษาเท่านั้น ไม่อนุญาตให้นำไปใช้ประโยชน์ด้านการค้า ไม่ว่าจะกรณีใดๆ ทั้งสิ้น อีกทั้งห้ามมิให้ตัดแปลงเนื้อหา และต้องอ้างอิงถึงเจ้าของเอกสารทุกครั้งที่มีการนำไปใช้

ภาษาอังกฤษ วางใต้ชื่อหัวหนังสือ 3) วันที่บนนิตยสารวางอยู่ที่สันปก เป็นภาษาอังกฤษ 4) ภาพบนปกเป็นแบบตัดตก 5) เรื่องเด่นประจำฉบับ ใช้ตัวอักษรไม่เป็นทางการ การจัดวางเป็นแบบผสมผสาน 6) มีรหัสแท่ง (Bar Code) 7) สารบัญ เป็นการจัดวางเป็นแบบครึ่งล่าง ภาพประกอบ เป็นการจัดวางแบบผสมผสาน 8) บทบรรณาธิการ มีการวางลายมือชื่อ มีการจัดวางเต็มหน้ากระดาษ 9) หน้าเปิดเรื่อง จัดวางแบบผสมผสาน ชื่อหรือสัญลักษณ์ประจำคอลัมน์ จัดวางบนหัวกระดาษตรงกลาง 10) ชื่อผู้เขียน วางใต้ชื่อเรื่อง 11) เนื้อเรื่องในหน้าเปิดเรื่อง จัดวางแบบผสมผสาน 12) ภาพในหน้าเปิดเรื่อง จัดวางหน้าซ้าย 13) เนื้อเรื่องจัดวางแบบบนพื้นขาว ภาพประกอบ จัดวางแบบผสมผสาน

**4.1.2.8 นิตยสาร Home & Decor** มืองค์ประกอบนิตยสาร ดังนี้ 1) ชื่อหัวหนังสือเป็นภาษาอังกฤษ ใช้ตัวอักษรแบบไม่เป็นทางการและเป็นตัวพิมพ์เล็ก 2) มีสโลแกนเป็นภาษาอังกฤษ วางใต้ชื่อหัวหนังสือ 3) วันที่บนนิตยสารวางอยู่ที่สันปก เป็นภาษาอังกฤษ 4) ภาพบนปกเป็นแบบตัดตก 5) เรื่องเด่นประจำฉบับ ใช้ตัวอักษรไม่เป็นทางการ การจัดวางเป็นแบบชิดขวา 6) มีรหัสแท่ง (Bar Code) 7) สารบัญ เป็นการจัดวางเป็นแบบชิดขวา ภาพประกอบ เป็นการจัดวางชิดซ้าย 8) บทบรรณาธิการ มีการระบุตำแหน่งและมีภาพปก มีการจัดวางเต็มหน้ากระดาษ 9) หน้าเปิดเรื่อง จัดวางแบบผสมผสาน ชื่อหรือสัญลักษณ์ประจำคอลัมน์ จัดวางบนหัวกระดาษชิดซ้าย ชิดขวา 10) ชื่อผู้เขียน วางหัวกระดาษ 11) เนื้อเรื่องในหน้าเปิดเรื่อง จัดวางแบบผสมผสาน 12) ภาพในหน้าเปิดเรื่อง จัดวางแบบผสมผสาน 13) เนื้อเรื่องจัดวางแบบบนพื้นขาว ภาพประกอบ จัดวางแบบผสมผสาน

**4.1.2.9 นิตยสาร บ้านและสวน** มืองค์ประกอบนิตยสาร ดังนี้ 1) ชื่อหัวหนังสือเป็นภาษาไทย ใช้ตัวอักษรแบบเป็นทางการ 2) วันที่บนนิตยสารวางอยู่ที่หน้าปกและสันปก เป็นภาษาไทย 3) ภาพบนปกเป็นแบบมีกรอบ 4) เรื่องเด่นประจำฉบับ ใช้ตัวอักษรไม่เป็นทางการ การจัดวางเป็นแบบชิดขวา 6) มีรหัสแท่ง (Bar Code) 7) สารบัญ เป็นการจัดวางเป็นแบบชิดขวา ภาพประกอบ เป็นการจัดวางชิดซ้าย 8) บทบรรณาธิการ มีการระบุตำแหน่ง มีการจัดวางเต็มหน้ากระดาษ 9) หน้าเปิดเรื่อง จัดวางแบบผสมผสาน ชื่อหรือสัญลักษณ์ประจำคอลัมน์ จัดวางบนหัวกระดาษชิดซ้าย ชิดขวา 10) ชื่อผู้เขียน วางท้ายกระดาษ 11) เนื้อเรื่องในหน้าเปิดเรื่อง จัดวางแบบผสมผสาน 12) ภาพในหน้าเปิดเรื่อง จัดวางแบบผสมผสาน 13) เนื้อเรื่องจัดวางแบบบนพื้นขาว ภาพประกอบ จัดวางแบบผสมผสาน

**4.1.2.10 นิตยสาร Life and Home** มืองค์ประกอบนิตยสาร ดังนี้ 1) ชื่อหัวหนังสือเป็นภาษาอังกฤษ ใช้ตัวอักษรแบบไม่เป็นทางการและเป็นตัวพิมพ์เล็กและพิมพ์ใหญ่ 2) มีสโลแกนเป็นภาษาอังกฤษ วางบนชื่อหัวหนังสือ 3) วันที่บนนิตยสารวางอยู่ที่หน้าปกและสันปก มีทั้งภาษาไทยและภาษาอังกฤษ 4) ภาพบนปกเป็นแบบมีกรอบ 5) เรื่องเด่นประจำฉบับ ใช้ตัวอักษรเป็นทางการและไม่เป็นทางการ การจัดวางเป็นแบบผสมผสาน 6) มีรหัสแท่ง (Bar Code) 7) สารบัญ เป็นการจัดวางเป็นแบบไขว้ ภาพประกอบ เป็นการจัดวางแบบไขว้ 8) บทบรรณาธิการ มีการระบุตำแหน่ง วางลายมือชื่อ และมีภาพปก มีการจัดวางเต็มหน้ากระดาษ 9) หน้าเปิดเรื่อง จัดวางแบบผสมผสาน ชื่อหรือ

เอกสารนี้เป็นเอกสารที่สงวนไว้สำหรับการใช้งานเพื่อการศึกษาเท่านั้น ไม่อนุญาตให้นำไปใช้ประโยชน์ด้านการค้า ไม่ว่าจะกรณีใดๆ ทั้งสิ้น อีกทั้งห้ามมิให้ดัดแปลงเนื้อหา และต้องอ้างอิงถึงเจ้าของเอกสารทุกครั้งที่มีการนำไปใช้

สัญลักษณ์ประจำคอลัมน์ จัดวางบนหัวกระดาษชิดซ้าย ชิดขวา 10) ชื่อผู้เขียน วางใต้ชื่อเรื่อง 11) เนื้อเรื่องในหน้าเปิดเรื่อง จัดวางแบบหน้าขวา 12) ภาพในหน้าเปิดเรื่อง จัดวางหน้าซ้าย 13) เนื้อเรื่อง จัดวางบนพื้นขาว ภาพประกอบ จัดวางแบบผสมผสาน

**4.1.2.11 นิตยสาร @Kitchen** มืองค์ประกอบนิตยสาร ดังนี้ 1) ชื่อหัวหนังสือเป็นภาษาอังกฤษ ใช้ตัวอักษรแบบไม่เป็นทางการและเป็นตัวพิมพ์เล็กและพิมพ์ใหญ่ 2) มีสโลแกนเป็นภาษาอังกฤษ วางใต้ชื่อหัวหนังสือ 3) วันที่บนนิตยสารวางอยู่ที่หน้าปกและสันปก เป็นภาษาอังกฤษ 4) ภาพบนปกเป็นแบบมีกรอบ 5) เรื่องเด่นประจำฉบับ ใช้ตัวอักษรเป็นทางการและไม่ใช่ทางการ การจัดวางเป็นแบบชิดขวา 6) มีรหัสแท่ง (Bar Code) 7) สารบัญ เป็นการจัดวางเป็นแบบไขว้ ภาพประกอบ เป็นการจัดวางแบบไขว้ 8) บทบรรณาธิการ มีการระบุตำแหน่ง และมีภาพปก. มีการจัดวางครึ่งซ้ายหน้ากระดาษ 9) หน้าเปิดเรื่อง จัดวางแบบผสมผสาน ชื่อหรือสัญลักษณ์ประจำคอลัมน์ จัดวางบนหัวกระดาษชิดซ้าย ชิดขวา 10) ชื่อผู้เขียน วางใต้ชื่อเรื่อง 11) เนื้อเรื่องในหน้าเปิดเรื่อง จัดวางแบบผสมผสาน 12) ภาพในหน้าเปิดเรื่อง จัดวางหน้าซ้าย 13) เนื้อเรื่องจัดวางบนพื้นขาว ภาพประกอบ จัดวางแบบผสมผสาน

**4.1.2.12 นิตยสาร Room** มืองค์ประกอบนิตยสาร ดังนี้ 1) ชื่อหัวหนังสือเป็นภาษาอังกฤษ ใช้ตัวอักษรแบบไม่เป็นทางการและเป็นตัวพิมพ์เล็ก 2) มีสโลแกนเป็นภาษาอังกฤษ วางใต้ชื่อหัวหนังสือ 3) วันที่บนนิตยสารวางอยู่ที่หน้าปกและสันปก เป็นภาษาอังกฤษ 4) ภาพบนปกเป็นแบบตัดตก 5) เรื่องเด่นประจำฉบับ ใช้ตัวอักษรไม่ใช่ทางการ การจัดวางเป็นแบบผสมผสาน 6) มีรหัสแท่ง (Bar Code) 7) สารบัญ เป็นการจัดวางเป็นแบบชิดขวา ครึ่งล่าง ภาพประกอบ เป็นการจัดวางแบบผสมผสาน 8) บทบรรณาธิการ มีการระบุตำแหน่ง มีการจัดวางครึ่งขวาหน้ากระดาษ 9) หน้าเปิดเรื่อง จัดวางแบบหน้าซ้าย ชื่อหรือสัญลักษณ์ประจำคอลัมน์ จัดวางบนหัวกระดาษตรงกลาง 10) ชื่อผู้เขียน วางใต้ชื่อเรื่อง 11) เนื้อเรื่องในหน้าเปิดเรื่อง จัดวางแบบหน้าขวา 12) ภาพในหน้าเปิดเรื่อง จัดวางหน้าซ้าย 13) เนื้อเรื่องจัดวางบนพื้นขาว ภาพประกอบ จัดวางแบบผสมผสาน

**4.1.2.13 นิตยสาร Me style home & Living** มืองค์ประกอบนิตยสาร ดังนี้ 1) ชื่อหัวหนังสือเป็นภาษาอังกฤษ ใช้ตัวอักษรแบบไม่เป็นทางการและเป็นตัวพิมพ์เล็ก 2) มีสโลแกนเป็นภาษาอังกฤษ วางใต้ชื่อหัวหนังสือ 3) วันที่บนนิตยสารวางอยู่ที่หน้าปกและสันปก เป็นภาษาอังกฤษ 4) ภาพบนปกเป็นแบบตัดตก 5) เรื่องเด่นประจำฉบับ ใช้ตัวอักษรไม่ใช่ทางการ การจัดวางเป็นแบบผสมผสาน 6) มีรหัสแท่ง (Bar Code) 7) สารบัญ เป็นการจัดวางเป็นแบบผสมผสาน ภาพประกอบ เป็นการจัดวางแบบผสมผสาน 8) บทบรรณาธิการ มีการระบุตำแหน่ง วางลายมือชื่อและมีภาพปก. มีการจัดวางครึ่งซ้ายหน้ากระดาษ 9) หน้าเปิดเรื่อง จัดวางแบบหน้าซ้าย ชื่อหรือสัญลักษณ์ประจำคอลัมน์ จัดวางบนหัวกระดาษชิดซ้าย ชิดขวา 10) ชื่อผู้เขียน วางใต้ชื่อเรื่อง 11) เนื้อเรื่องในหน้าเปิดเรื่อง จัดวางแบบผสมผสาน 12) ภาพในหน้าเปิดเรื่อง จัดวางแบบผสมผสาน 13) เนื้อเรื่องจัดวางบนพื้นขาว ภาพประกอบ จัดวางแบบผสมผสาน

เอกสารนี้เป็นเอกสารที่สงวนไว้สำหรับการใช้งานเพื่อการศึกษาเท่านั้น ไม่อนุญาตให้นำไปใช้ประโยชน์ด้านการค้า ไม่ว่าจะกรณีใดๆ ทั้งสิ้น อีกทั้งห้ามมิให้ดัดแปลงเนื้อหา และต้องอ้างอิงถึงเจ้าของเอกสารทุกครั้งที่มีการนำไปใช้

จากข้อมูลข้างต้นจึงสรุปได้ว่าองค์ประกอบนิตยสารตกแต่งบ้าน ประกอบด้วย

1) ชื่อหัวหนังสือที่เป็นภาษาอังกฤษ โดยใช้ตัวอักษรแบบไม่เป็นทางการและเป็นตัวพิมพ์เล็ก มีสโลแกนเป็นภาษาอังกฤษ ตำแหน่งการวางวันที่ออกนิตยสารวางบนปกหน้าและสันปก เป็นภาษาอังกฤษ ภาพหน้าปกใช้ภาพแบบตัดตก เรื่องเด่นประจำฉบับใช้ตัวอักษรไม่เป็นทางการ จัดวางแบบผสมผสาน มีรหัสแท่ง (Bar Code) 2) สารบัญแบบขีดขวาและแบบไขว้ ภาพประกอบในสารบัญเป็นการจัดวางแบบผสมผสาน 3) บทบรรณาธิการ มีบทหน้าที่ระบุตำแหน่งบรรณาธิการ วางลายมือชื่อ และมีภาพบรรณาธิการ มีการจัดวางแบบเต็มหน้า 4) หน้าเปิดเรื่อง ชื่อเรื่องจัดวางแบบผสมผสาน ชื่อหรือสัญลักษณ์ประจำคอลัมน์จัดวางบนหัวกระดาษ ขีดซ้าย ขีดขวา ชื่อผู้เขียนมักอยู่ใต้ชื่อเรื่อง 5) เนื้อเรื่องในหน้าเปิดเรื่องจัดวางแบบผสมผสาน ภาพในหน้าเปิดเรื่องจัดวางหน้าซ้าย เนื้อเรื่องในหน้าเนื้อเรื่องมักจัดวางบนพื้นขาว ภาพประกอบในหน้าเนื้อเรื่องจัดวางแบบผสมผสาน

#### 4.1.3 ผลการวิเคราะห์ความคิดเห็นของผู้เชี่ยวชาญด้านการออกแบบกราฟิก

ส่วนที่ 1 ข้อมูลทั่วไปส่วนบุคคลของผู้ตอบแบบสอบถาม

ตารางที่ 4.3 ความถี่และค่าร้อยละจำแนกตามปัจจัยส่วนบุคคลของผู้เชี่ยวชาญ 10 ท่าน

ปัจจัยส่วนบุคคล	จำนวน (คน)	ร้อยละ
ส่วนที่ 1 ข้อมูลทั่วไป		
1. เพศ		
ชาย	3	30.00
หญิง	7	70.00
รวม	10	100.00

เอกสารนี้เป็นเอกสารที่สงวนไว้สำหรับการใช้งานเพื่อการศึกษาเท่านั้น ไม่อนุญาตให้นำไปใช้ประโยชน์ด้านการค้า ไม่ว่าจะกรณีใดๆ ทั้งสิ้น อีกทั้งห้ามมิให้ดัดแปลงเนื้อหา และต้องอ้างอิงถึงเจ้าของเอกสารทุกครั้งที่มีการนำไปใช้

ตารางที่ 4.3 ความถี่และค่าร้อยละจำแนกตามปัจจัยส่วนบุคคลของผู้เชี่ยวชาญ 10 ท่าน (ต่อ)

ปัจจัยส่วนบุคคล	จำนวน (คน)	ร้อยละ
<b>2. อายุ</b>		
อายุ 18 – 25	1	10.00
อายุ 26 – 30	5	50.00
อายุ 31 – 35	4	40.00
รวม	10	100.00
<b>3. ระดับการศึกษา</b>		
ปริญญาตรี	9	90.00
ปริญญาโท	1	10.00
รวม	10	100.00
<b>4. รูปแบบที่พักอาศัย</b>		
บ้านเดี่ยว	3	30.00
ทาวน์เฮ้าส์/ทาวน์โฮม	3	30.00
ตึกแถว	1	10.00
คอนโดมิเนียม	2	20.00
หอ	1	10.00

เอกสารนี้เป็นเอกสารที่สงวนไว้สำหรับการใช้งานเพื่อการศึกษาเท่านั้น ไม่อนุญาตให้นำไปใช้ประโยชน์ด้านการค้า ไม่ว่าจะกรณีใดๆ ทั้งสิ้น อีกทั้งห้ามมิให้ดัดแปลงเนื้อหา และต้องอ้างอิงถึงเจ้าของเอกสารทุกครั้งที่มีการนำไปใช้

ตารางที่ 4.3 ความถี่และค่าร้อยละจำแนกตามปัจจัยส่วนบุคคลของผู้เชี่ยวชาญ 10 ท่าน (ต่อ)

ปัจจัยส่วนบุคคล	จำนวน (คน)	ร้อยละ
<b>3. ระดับการศึกษา</b>		
ปริญญาตรี	9	90.00
ปริญญาโท	1	10.00
รวม	10	100.00
<b>4. รูปแบบที่พักอาศัย</b>		
บ้านเดี่ยว	3	30.00
ทาวน์เฮ้าส์/ทาวน์โฮม	3	30.00
ตึกแถว	1	10.00
คอนโดมิเนียม	2	20.00
หอ	1	10.00
รวม	10	100.00
<b>5. รายได้ต่อเดือน</b>		
รายได้ 10,001 – 20,000 บาท	4	40.00
รายได้ 20,001 – 30,000 บาท	2	20.00
รายได้ 30,001 – 40,000 บาท	3	30.00
รายได้ 40,001 – 50,000 บาท	1	10.00
รวม	10	100.00

เอกสารนี้เป็นเอกสารที่สงวนไว้สำหรับการใช้งานเพื่อการศึกษาเท่านั้น ไม่อนุญาตให้นำไปใช้ประโยชน์ด้านการค้า ไม่ว่าจะกรณีใดๆ ทั้งสิ้น อีกทั้งห้ามมิให้ดัดแปลงเนื้อหา และต้องอ้างอิงถึงเจ้าของเอกสารทุกครั้งที่มีการนำไปใช้

จากตารางที่ 4.3 พบว่าผู้เชี่ยวชาญด้านการออกแบบกราฟิกจำนวน 10 คน ส่วนใหญ่เป็นเพศหญิง 7 คน คิดเป็นร้อยละ 70.00 และเพศชาย 3 คน คิดเป็นร้อยละ 30.00 อยู่ในช่วงอายุ 26 – 30 ปี 5 คน คิดเป็นร้อยละ 50.00 อายุ 31 – 35 ปี 4 คน คิดเป็นร้อยละ 40.00 และ อายุ 18 – 25 ปี จำนวน 1 คน คิดเป็นร้อยละ 10.00 มีการศึกษาระดับปริญญาตรี จำนวน 9 คน คิดเป็นร้อยละ 90.00 และระดับปริญญาโท 1 คน คิดเป็นร้อยละ 10.00 ที่พักอาศัยอยู่เป็นบ้านเดี่ยว จำนวน 3 คน คิดเป็นร้อยละ 30.00 ทาวน์เฮ้าส์/ทาวน์โฮม จำนวน 3 คน คิดเป็นร้อยละ 30.00 คอนโดมิเนียม จำนวน 2 คน คิดเป็นร้อยละ 20.00 ตึกแถว จำนวน 1 คน คิดเป็นร้อยละ 10.00 และหอพัก จำนวน 1 คน คิดเป็นร้อยละ 10.00 รายได้เฉลี่ยต่อเดือนอยู่ช่วง 10,001 – 20,000 บาท จำนวน 4 คน คิดเป็นร้อยละ 40.00 รายได้ 30,001 – 40,000 บาท จำนวน 3 คน คิดเป็นร้อยละ 30.00 รายได้ 20,001 – 30,000 บาท จำนวน 2 คน 20.00 และ รายได้ 40,001 – 50,000 บาท จำนวน 1 คน คิดเป็นร้อยละ 10.00

ตารางที่ 4.4 พฤติกรรมการอ่านนิตยสาร

ปัจจัยส่วนบุคคล	จำนวน (คน)	ร้อยละ
<b>ส่วนที่ 2 พฤติกรรมการอ่านนิตยสาร</b>		
<b>6. ท่านนิยมอ่านนิตยสารตกแต่งบ้านเล่มใดบ้าง</b>		
Elle decoration	6	60.00
My home	6	60.00
Living etc	3	30.00
The terrace	1	10.00
Daybeds	1	10.00
บ้านและสวน	5	50.00
Room	9	90.00

เอกสารนี้เป็นเอกสารที่สงวนไว้สำหรับการใช้งานเพื่อการศึกษาเท่านั้น ไม่อนุญาตให้นำไปใช้ประโยชน์ด้านการค้า ไม่ว่าจะกรณีใดๆ ทั้งสิ้น อีกทั้งห้ามมิให้ตัดแปลงเนื้อหา และต้องอ้างอิงถึงเจ้าของเอกสารทุกครั้งที่มีการนำไปใช้

**ตารางที่ 4.4** พฤติกรรมการอ่านนิตยสาร (ต่อ)

ปัจจัยส่วนบุคคล	จำนวน (คน)	ร้อยละ
<b>7. รูปแบบการตกแต่งบ้านที่ท่านชอบ</b>		
รูปแบบคลาสสิก (Classic Style)	1	10.00
รูปแบบร่วมสมัย (Contemporary Style)	1	10.00
รูปแบบสมัยใหม่ (Modern Style)	4	40.00
รูปแบบอิงธรรมชาติ (Tropical Style)	1	10.00
รูปแบบเรียบง่าย (Minimal Style)	3	30.00
<b>8. เหตุผลที่อ่านนิตยสารตกแต่งบ้าน</b>		
เพื่อความเพลิดเพลิน	1	10.00
เพื่อเป็นแนวทางในการตกแต่งบ้าน	5	50.00
เพื่อนำไปปรับใช้จริง	2	20.00
เพื่อหาผู้ออกแบบและตกแต่งบ้าน	1	10.00
อื่นๆ	1	10.00
<b>9. คอลัมน์ที่นิยมอ่าน</b>		
แนะนำการอัปเดตข้อมูลและเทรนด์ในการแต่งบ้าน (Now & News)	6	60.00
แนะนำรูปแบบการดำเนินชีวิตในแบบต่างๆ (Life Style)	3	30.00
แนะนำแหล่งซื้อของตกแต่งบ้าน (Shopping)	5	50.00
แนะนำเจ้าของบ้านและรูปแบบการตกแต่งบ้าน (Homes)	8	80.00
แนะนำการตกแต่งสวน (Garden)	2	20.00

เอกสารนี้เป็นเอกสารที่สงวนไว้สำหรับการใช้งานเพื่อการศึกษาเท่านั้น ไม่อนุญาตให้นำไปใช้ประโยชน์ด้านการค้า ไม่ว่าจะกรณีใดๆ ทั้งสิ้น อีกทั้งห้ามมิให้ตัดแปลงเนื้อหา และต้องอ้างอิงถึงเจ้าของเอกสารทุกครั้งที่มีการนำไปใช้

**ตารางที่ 4.4** พฤติกรรมการอ่านนิตยสาร (ต่อ)

ปัจจัยส่วนบุคคล	จำนวน (คน)	ร้อยละ
<b>10. เหตุผลในการเลือกซื้อนิตยสารตกแต่งบ้าน</b>		
ราคา	1	10.00
เนื้อหาที่น่าสนใจ	7	70.00
ภาพสวย	6	60.00
ซื้อหนังสือ	1	10.00
อื่นๆ	1	10.00

จากตารางที่ 4.4 พบว่าผู้เชี่ยวชาญด้านการออกแบบกราฟิกจำนวน 10 คน นิยมอ่านนิตยสาร Room จำนวน 9 คน นิตยสาร Elle decoration จำนวน 6 คน นิตยสาร My home จำนวน 6 คน นิตยสาร บ้านและสวน จำนวน 5 คน นิตยสาร Living etc จำนวน 3 คน นิตยสาร The terrace จำนวน 1 คน และ นิตยสาร Daybeds จำนวน 1 คน ชอบรูปแบบการตกแต่งบ้านแบบสมัยใหม่ (Modern Style) จำนวน 4 คน แบบเรียบง่าย (Minimal Style) จำนวน 3 คน แบบคลาสสิก (Classic Style) จำนวน 1 คน แบบร่วมสมัย (Contemporary Style) จำนวน 1 คน และรูปแบบอิงธรรมชาติ (Tropical Style) จำนวน 1 คน เหตุผลที่อ่านนิตยสารตกแต่งบ้าน เพื่อเป็นแนวทางในการตกแต่งบ้าน จำนวน 5 คน เพื่อนำไปปรับใช้จริง จำนวน 2 คน เพื่อความเพลิดเพลิน จำนวน 1 คน และเพื่อหาผู้ออกแบบตกแต่งบ้าน จำนวน 1 คน มีคอลัมน์ที่นิยมอ่าน คือ คอลัมน์แนะนำเจ้าของบ้านและรูปแบบการตกแต่งบ้าน (Homes) จำนวน 8 คน คอลัมน์แนะนำการอัปเดตข้อมูลและเทรนด์ในการแต่งบ้าน (Now & News) จำนวน 6 คน คอลัมน์แนะนำแหล่งซื้อของตกแต่งบ้าน (Shopping) 5 คน คอลัมน์แนะนำรูปแบบการดำเนินชีวิตในแบบต่างๆ (Life Style) จำนวน 3 คน และคอลัมน์แนะนำการตกแต่งสวน (Garden) จำนวน 2 คน เหตุผลในการเลือกซื้อนิตยสารตกแต่งบ้าน เพราะเนื้อหาที่น่าสนใจ จำนวน 7 คน เพราะภาพสวย จำนวน 6 คน เพราะราคา จำนวน 1 คน เพราะซื้อหนังสือ จำนวน 1 คน

เอกสารนี้เป็นเอกสารที่สงวนไว้สำหรับการใช้งานเพื่อการศึกษาเท่านั้น ไม่อนุญาตให้นำไปใช้ประโยชน์ด้านการค้าไม่ว่ากรณีใดๆ ทั้งสิ้น อีกทั้งห้ามมิให้ตัดแปลงเนื้อหา และต้องอ้างอิงถึงเจ้าของเอกสารทุกครั้งที่มีการนำไปใช้

**ตารางที่ 4.5** ความคิดเห็นเกี่ยวกับองค์ประกอบภาพถ่าย

ปัจจัยส่วนบุคคล	จำนวน (คน)	ร้อยละ
<b>ส่วนที่ 3 ความคิดเห็นเกี่ยวกับองค์ประกอบภาพถ่าย</b>		
<b>11. การวางตำแหน่งจุดเด่นภาพ (Impact)</b>		
วางบนจุดตัด 9 ช่อง	8	80.00
วางบนจุดกลางของภาพ	3	30.00
<b>12. มุมมองภาพ (View Point)</b>		
ระดับสูง	1	10.00
ระดับตา	9	90.00
<b>13. การวางตำแหน่งระยะชัดของภาพ (Background – Foreground)</b>		
ชัดตื้น	8	80.00
ชัดลึก	3	30.00
<b>14. การเว้นที่ว่างของภาพ</b>		
ที่ว่างเชิงบวก	9	90.00
ที่ว่างเชิงลบ	2	20.00

จากตารางที่ 4.5 พบว่าผู้เชี่ยวชาญด้านการออกแบบกราฟิกจำนวน 10 คน มีความคิดเห็นเกี่ยวกับองค์ประกอบภาพถ่ายเพื่อการออกแบบนิตยสารตกแต่งบ้านว่า การวางตำแหน่งจุดเด่นภาพ ควรวางอยู่บนจุดตัด 9 ช่อง จำนวน 9 คน และเห็นว่าควรวางอยู่ตรงกลาง จำนวน 2 คน มุมมองภาพ ควรอยู่ที่ระดับตา จำนวน 9 คน และระดับสูง จำนวน 1 คน การวางตำแหน่งระยะชัดของภาพ เห็นว่าควรใช้ระยะชัดตื้น จำนวน 8 คน และเห็นว่าควรใช้ระยะชัดลึก จำนวน 3 คน การเว้นที่ว่างของภาพ ควรใช้การเว้นที่ว่างเชิงบวก จำนวน 9 คน และควรใช้ที่ว่างเชิงลบ 2 คน

เอกสารนี้เป็นเอกสารที่สงวนไว้สำหรับการใช้งานเพื่อการศึกษาเท่านั้น ไม่อนุญาตให้นำไปใช้ประโยชน์ด้านการค้า ไม่ว่าจะกรณีใดๆ ทั้งสิ้น อีกทั้งห้ามมิให้ดัดแปลงเนื้อหา และต้องอ้างอิงถึงเจ้าของเอกสารทุกครั้งที่มีการนำไปใช้

#### ส่วนที่ 4 ความคิดเห็นเกี่ยวกับองค์ประกอบของนิตยสารตกแต่งบ้าน

##### ข้อที่ 15 ภาพปกแบบ "ตัดตก" กับภาพปกแบบ "มีกรอบ" มีวิธีการเลือกใช้อย่างไร

ต้องดูภาพรวมของแนวคิด (Concept) ,แก่นของเรื่อง (Theme) ,อารมณ์ (Mood & Tone) ของเล่มเป็นหลัก องค์ประกอบและจังหวะของภาพที่มีส่วนประกอบของความสวยงามและดึงดูดสายตา ทิศทางและกลุ่มเป้าหมายของนิตยสาร และความเหมาะสมโดยรวม

ภาพปกแบบตัดตก ควรเป็นภาพที่มีพื้นรอบด้านไว้เพื่อตัดตกต้องให้เห็นมุมโดยกว้าง โช่วอาณาบริเวณภูมิประเทศ (Landscape) ไม่ทำให้รู้สึกอึดอัด รู้สึกถึงพลัง มีรายละเอียดของฉากหลัง ทำให้ภาพดูสวย

ภาพปกแบบมีกรอบ ควรเป็นภาพที่พอดีกับกรอบหรือมีมุมภาพที่อยู่ในกรอบแล้วดึงดูดสายตาต้องการเน้นวัตถุหรือแบบส่วนต่างๆ เพื่อเจาะ ขยายรายละเอียด

##### ข้อที่ 16 ภาพถ่ายที่ใช้จัดวางในหน้านิตยสารตกแต่งบ้าน มีวิธีการเลือกอย่างไร

ความสวยงามและองค์ประกอบภาพต้องมาอันดับแรก ภาพที่มีจุดโฟกัสของภาพที่ดี สวยชัด มี perspective เพื่อความน่าสนใจและดึงดูดสายตาผู้อ่าน ให้เกิดความรู้สึกอยากอ่านต่อเรื่อยๆ เป็นภาพที่เล่าเรื่อง สื่อถึงบุคลิกของหนังสือ สื่อถึงความเป็นตัวเองของเจ้าของบ้าน มีความเกี่ยวเนื่องสอดคล้องกับเนื้อหา สอดคล้องกับสิ่งที่บรรณาธิการต้องการนำเสนอ จัดลำดับทิศทาง แพลนของบ้าน เพื่อให้ผู้อ่านเห็นภาพตามได้ง่ายที่สุด

##### ข้อที่ 17. การจัดวางหน้า (Layout) ของนิตยสารตกแต่งบ้าน มีหลักการอย่างไร

อย่างแรกต้องดูรูปแบบหรือประเภทของนิตยสารที่เราจัดทำอยู่ก่อนว่าเป็นไปในแนวทางใด กลุ่มเป้าหมายที่เราต้องการสื่อสารคือใคร เช่น นิตยสารแฟชั่น การจัดวางหน้า (Layout) ก็จะต้องมีความทันสมัยและดูสนุกสนาน ไม่เชย หรือ นิตยสารประเภทเน้นประดิษฐ์หรือ DIY ก็จะต้องจัดวางหน้า (Layout) ที่เป็นขั้นเป็นตอนให้ผู้อ่าน อ่านแล้วเข้าใจง่าย ทำตามได้ แต่หากเป็นนิตยสารประเภทบ้าน ก็อาจจะต้องวางภาพหรือ การจัดวางหน้า (Layout) ที่เน้นภาพมุมกว้าง โช่วสถาปัตยกรรม นำเสนอด้านนอกสู่ด้านในของบ้าน ควรให้เห็นอารมณ์ (Mood) ของบ้านนั้นๆ มีภาพใหญ่เพื่อบ่งบอกถึงใจความหลักของเรื่อง เห็นรายละเอียดของการตกแต่งบ้านได้ชัดเจน มีภาพรองเพื่อเล่าความสำคัญรองลงมา แล้วจึงกำหนดรูปแบบการจัดวางหน้า เน้นอ่านง่าย สบายตา ข้อความไม่เยอะ กราฟิกไม่กวนกับรูป มีภาพเป็นหลัก และมีข้อความบรรยายตามสมควร เป็นแบบเรียบง่าย

##### ข้อที่ 18. การกำหนด แก่นของเรื่อง (Theme) ในแต่ละเล่ม มีวิธีคิดอย่างไร

อิงจากฤดูกาลนั้นๆ กระแสหลักของการตกแต่งที่กำลังเป็นที่นิยม (Trends) กระแสใน

วงการ กระแสสังคมในปัจจุบัน ตามความน่าสนใจของเจ้าของคอลัมน์ หรือความสนใจของเอกสารนี้เป็นเอกสารที่สงวนไว้สำหรับการใช้งานเพื่อการศึกษาเท่านั้น ไม่นิยมนำไปใช้ประโยชน์ด้านการค้า ไม่ว่าจะกรณีใดๆ ทั้งสิ้น อีกทั้งห้ามมิให้ตัดแปลงเนื้อหา และต้องอ้างอิงถึงเจ้าของเอกสารทุกครั้งที่มีการนำไปใช้

บรรณาธิการ และให้กองบรรณาธิการและฝ่ายศิลป์บางส่วน เข้าประชุมเพื่อหาแนวทางร่วมกันและ แยกแยะคอลัมน์ที่เป็น Theme หลักของเล่ม และพูดคุยหารือกันว่า จะให้ความสำคัญในแต่ละคอลัมน์ นั้นๆอย่างไร ต้องเริ่มจากเนื้อหาที่ต้องการนำเสนอ แล้วจึงกำหนดแนวคิด (Concept) ในแต่ละเล่ม เพื่อเลือกอารมณ์ (Mood & tone) และ ลูกเล่น (Gimmick) ต่างๆ ที่จะใช้ในแต่ละแนวคิด (Concept) วางแผนหัวข้อ (Content) ในแต่ละเดือน โดยให้เหมาะสมกับเดือนนั้นๆ ส่วนกราฟิกและอาร์ตได้ก็จะ สามารถใช้สี ลูกเล่น (Gimmick) Grid ให้เหมาะสมกับแก่นของเรื่อง (Theme) คอลัมน์ควรนำเสนอ ไปในทิศทางเดียวกันในแต่ละเล่ม แต่แยกนำเสนอ Theme หลักจากหลายมุม เพื่อความครบถ้วนของ เนื้อหา (ถ้าในเล่มไม่ไปในทางเดียวกัน เกรงว่าจะลดความสำคัญของแก่นของเรื่อง (Theme) หลักจน ไม่เป็นจุดเด่น)

**ข้อเสนอแนะ** ควรมีเอกลักษณ์นิตยสารตกแต่งบ้านเป็นของตนเอง เช่น สำนักการเขียน แกนหลักของสีที่ใช้ รูปแบบตัวอักษร ขนาดที่สามารถจดจำและพกพาง่าย รวมถึงราคาของนิตยสารที่ พอเหมาะกับการเลือกซื้อ ซึ่งสิ่งเหล่านี้เป็นการสร้างเอกลักษณ์ของนิตยสารที่จะทำให้ผู้สนใจหรือ ผู้บริโภคนั้นจดจำนิตยสารได้

## 4.2 ขั้นตอนที่ 2 ผลการวิเคราะห์ขั้นตอนการออกแบบนิตยสารตกแต่งบ้าน ดังนี้

4.2.1 ผลการวิเคราะห์ด้านรูปแบบของนิตยสารตกแต่งบ้านที่ทำการออกแบบแล้วจาก ผู้เชี่ยวชาญด้านการออกแบบนิตยสาร ซึ่งได้แก่ นักวิชาการด้านนิเทศศาสตร์ และนักวิชาชีพด้านการ ออกแบบกราฟิก โดยหาค่าความถี่และค่าร้อยละ จากองค์ประกอบหลัก 4 ประการ ดังนี้

4.2.1.1 ขนาดของนิตยสารที่สะดวก พกพาง่าย

4.2.1.2 แสดงความสำคัญขององค์ประกอบทางการออกแบบสิ่งพิมพ์

4.2.1.3 นิตยสารแสดงเห็นองค์ประกอบทางการออกแบบสิ่งพิมพ์แต่ละส่วนได้ง่ายขึ้น

4.2.1.4 นิตยสารมีองค์ประกอบทางการออกแบบสิ่งพิมพ์ ภูมิความสม่ำเสมอตลอดทั้งหน้า

4.2.2 ผลการวิเคราะห์ด้านองค์ประกอบภาพถ่ายในการออกแบบนิตยสารตกแต่งบ้าน จาก ผู้เชี่ยวชาญด้านการออกแบบนิตยสาร ซึ่งได้แก่ นักวิชาการด้านนิเทศศาสตร์ และนักวิชาชีพด้านการ ออกแบบกราฟิก โดยหาค่าความถี่และค่าร้อยละ ดังนี้

4.2.2.1 การวางตำแหน่งจุดเด่นของภาพ

4.2.2.2 เส้นนำสายตาที่ช่วยโยงไปยังจุดน่าสนใจของภาพ

4.2.2.3 มุมมองของภาพ

4.2.2.4 การเว้นที่ว่างของภาพ

เอกสารนี้เป็นเอกสารที่สงวนไว้สำหรับการใช้งานเพื่อการศึกษาเท่านั้น ไม่อนุญาตให้นำไปใช้ประโยชน์ด้านการค้า ไม่ว่ากรณีใดๆ ทั้งสิ้น อีกทั้งห้ามมิให้ตัดแปลงเนื้อหา และต้องอ้างอิงถึงเจ้าของเอกสารทุกครั้งที่มีการนำไปใช้

4.2.3 ผลการวิเคราะห์ด้านลักษณะสำคัญของนิตยสารตกแต่งบ้าน จากผู้เชี่ยวชาญด้านการออกแบบนิตยสาร ซึ่งได้แก่ นักวิชาการด้านนิเทศศาสตร์ และนักวิชาชีพด้านการออกแบบกราฟิก โดยหาค่าความถี่และค่าร้อยละ ดังนี้

- 4.2.3.1 เป็นสื่อที่รวบรวมภาพถ่ายเกี่ยวกับตกแต่งบ้าน
- 4.2.3.2 สามารถถ่ายทอดเรื่องราวเกี่ยวกับการตกแต่งบ้าน
- 4.2.3.3 เป็นสื่อกลาง หรือเวทีในการแสดงความคิดเห็นในการตกแต่งบ้าน
- 4.2.3.4 เป็นนิตยสารที่มีการให้ความรู้เกี่ยวกับการตกแต่งบ้าน



เอกสารนี้เป็นเอกสารที่สงวนไว้สำหรับการใช้งานเพื่อการศึกษาเท่านั้น ไม่อนุญาตให้นำไปใช้ประโยชน์ด้านการค้า ไม่ว่าจะกรณีใดๆ ทั้งสิ้น อีกทั้งห้ามมิให้ดัดแปลงเนื้อหา และต้องอ้างอิงถึงเจ้าของเอกสารทุกครั้งที่มีการนำไปใช้

## รูปแบบนิตยสารตกแต่งบ้านที่ทำการออกแบบแล้ว

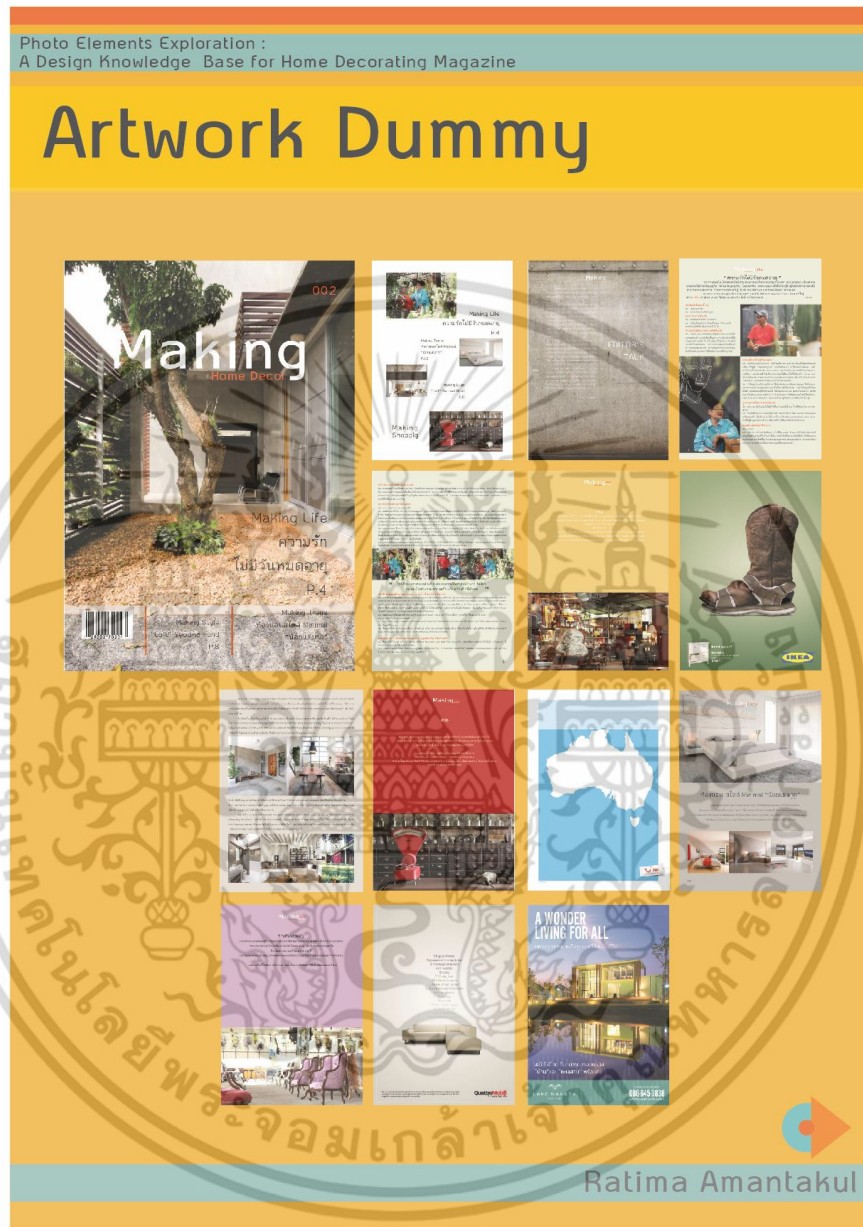

ภาพที่ 4.1 รูปแบบนิตยสารที่ได้รับการออกแบบแล้ว ขั้นตอนก่อนการศึกษาความคิดเห็นที่มีต่อนิตยสารตกแต่งบ้านที่ได้รับการปรับปรุงแล้วของกลุ่มเป้าหมายแบบที่ 1



เอกสารนี้เป็นเอกสารที่สงวนไว้สำหรับการใช้งานเพื่อการศึกษาเท่านั้น ไม่อนุญาตให้นำไปใช้ประโยชน์ด้านการค้าไม่ว่ากรณีใดๆ ทั้งสิ้น อีกทั้งห้ามมิให้ตัดแปลงเนื้อหา และต้องอ้างอิงถึงเจ้าของเอกสารทุกครั้งที่มีการนำไปใช้



ภาพที่ 4.2 รูปแบบนิตยสารที่ได้รับการออกแบบแล้ว ขั้นตอนก่อนการศึกษาความคิดเห็นที่มีต่อ นิตยสารตกแต่งบ้านที่ได้รับการปรับปรุงแล้วของกลุ่มเป้าหมายแบบที่ 2

เอกสารนี้เป็นเอกสารที่สงวนไว้สำหรับการใช้งานเพื่อการศึกษาเท่านั้น ไม่อนุญาตให้นำไปใช้ประโยชน์ด้านการค้า ไม่ว่าจะกรณีใดๆ ทั้งสิ้น อีกทั้งห้ามมิให้ดัดแปลงเนื้อหา และต้องอ้างอิงถึงเจ้าของเอกสารทุกครั้งที่มีการนำไปใช้

ตารางที่ 4.6 แสดงจำนวนและค่าร้อยละของความคิดเห็นเกี่ยวกับนิตยสารตกแต่งบ้านที่ทำการ  
ออกแบบแล้ว ของผู้เชี่ยวชาญทางด้านนิเทศศาสตร์และผู้เชี่ยวชาญทางการ  
ออกแบบกราฟิก

รายการ	ผู้เชี่ยวชาญทาง ด้านนิเทศศาสตร์		ผู้เชี่ยวชาญทางการ ออกแบบกราฟิก		รวม	
	จำนวน (คน)	ร้อยละ	จำนวน (คน)	ร้อยละ	จำนวน (คน)	ร้อยละ
<p>รูปแบบที่ 1</p> 	3	30.00	4	40.00	7	70.00
<p>รูปแบบที่ 2</p> 	2	20.00	1	10.00	3	30.00
รวม	5	50.00	5	50.00	10	100.00

จากตารางที่ 4.6 พบว่าผู้เชี่ยวชาญทางด้านนิเทศศาสตร์มีความคิดเห็นว่านิตยสารตกแต่งบ้านรูปแบบที่ 1 มีความเหมาะสม 3 คน คิดเป็นร้อยละ 30.00 และผู้เชี่ยวชาญทางการออกแบบกราฟิก มีความคิดเห็นว่านิตยสารตกแต่งบ้านรูปแบบที่ 1 มีความเหมาะสม 4 คน คิดเป็นร้อยละ 40.00 รวมเป็น 7 คน คิดเป็นร้อยละ 70.00

เอกสารนี้เป็นเอกสารที่สงวนไว้สำหรับการใช้งานเพื่อการศึกษาเท่านั้น ไม่อนุญาตให้นำไปใช้ประโยชน์ด้านการค้าไม่ว่ากรณีใดๆ ทั้งสิ้น อีกทั้งห้ามมิให้ดัดแปลงเนื้อหา และต้องอ้างอิงถึงเจ้าของเอกสารทุกครั้งที่มีการนำไปใช้



ภาพที่ 4.3 รูปแบบนิตยสารตกแต่งบ้านที่ได้รับการออกแบบแล้ว ขั้นตอนการศึกษาความคิดเห็นที่มีต่อรูปแบบนิตยสารตกแต่งบ้านที่ได้รับการปรับปรุงแล้วของผู้ที่สนใจอ่านนิตยสารตกแต่งบ้าน

เอกสารนี้เป็นเอกสารที่สงวนไว้สำหรับการใช้งานเพื่อการศึกษาเท่านั้น ไม่อนุญาตให้นำไปใช้ประโยชน์ด้านการค้าไม่ว่ากรณีใดๆ ทั้งสิ้น อีกทั้งห้ามมิให้ดัดแปลงเนื้อหา และต้องอ้างอิงถึงเจ้าของเอกสารทุกครั้งที่มีการนำไปใช้

### 4.3 ขั้นตอนที่ 3 ผลการวิเคราะห์ขั้นตอนศึกษาความคิดเห็นที่มีต่อรูปแบบนิตยสาร ตกแต่งบ้านที่ได้รับการปรับปรุงแล้วของผู้ที่สนใจอ่านนิตยสารตกแต่งบ้าน

ตารางที่ 4.7 ค่าเฉลี่ย ค่าเบี่ยงเบนมาตรฐาน และระดับความเหมาะสมของรูปแบบนิตยสารตกแต่งบ้านที่ได้รับการปรับปรุงแล้วของผู้ที่สนใจอ่านนิตยสารตกแต่งบ้าน

รายการ	ผู้สนใจอ่านนิตยสารตกแต่งบ้าน		ระดับความคิดเห็น
	n = 100		
	$\bar{X}$	S.D.	
1. ด้านรูปแบบนิตยสาร			
1.1 ขนาดของนิตยสารที่สะดวก พกพาง่าย	4.31	.81	มาก
1.2 แสดงความสำคัญขององค์ประกอบทางการออกแบบสิ่งพิมพ์	4.34	.74	มาก
1.3 นิตยสารแสดงให้เห็นองค์ประกอบทางการออกแบบสิ่งพิมพ์แต่ละส่วนได้ง่ายขึ้น	4.19	.83	มาก
1.4 นิตยสารมีองค์ประกอบทางการออกแบบสิ่งพิมพ์ดูมีความสม่ำเสมอตลอดทั้งหน้า	4.31	.81	มาก
รวม	4.28	.79	มาก

เอกสารนี้เป็นเอกสารที่สงวนไว้สำหรับการใช้งานเพื่อการศึกษาเท่านั้น ไม่อนุญาตให้นำไปใช้ประโยชน์ด้านการค้าไม่ว่ากรณีใดๆ ทั้งสิ้น อีกทั้งห้ามมิให้ดัดแปลงเนื้อหา และต้องอ้างอิงถึงเจ้าของเอกสารทุกครั้งที่มีการนำไปใช้

ตารางที่ 4.8 ค่าเฉลี่ย ค่าเบี่ยงเบนมาตรฐาน และระดับความเหมาะสมของรูปแบบนิตยสารตกแต่งบ้านที่ได้รับการปรับปรุงแล้วของผู้ที่สนใจอ่านนิตยสารตกแต่งบ้าน (ต่อ)

รายการ	ผู้สนใจอ่านนิตยสารตกแต่งบ้าน		
	n = 100		ระดับความคิดเห็น
	$\bar{X}$	S.D.	
2. ด้านองค์ประกอบภาพถ่ายในการออกแบบนิตยสารตกแต่งบ้าน			
2.1 การวางตำแหน่งจุดเด่นของภาพ	4.40	.72	มาก
2.2 เส้นนำสายตาที่ช่วยโยงไปยังจุดน่าสนใจของภาพ	3.39	.58	มาก
2.3 มุมมองของภาพ	4.16	.79	มาก
2.4 การเว้นที่ว่างของภาพ	4.40	.72	มาก
รวม	4.32	.71	มาก

เอกสารนี้เป็นเอกสารที่สงวนไว้สำหรับการใช้งานเพื่อการศึกษาเท่านั้น ไม่อนุญาตให้นำไปใช้ประโยชน์ด้านการค้าไม่ว่ากรณีใดๆ ทั้งสิ้น อีกทั้งห้ามมิให้ดัดแปลงเนื้อหา และต้องอ้างอิงถึงเจ้าของเอกสารทุกครั้งที่มีการนำไปใช้

ตารางที่ 4.9 แสดงค่าเฉลี่ย ค่าเบี่ยงเบนมาตรฐาน และระดับความเหมาะสมของรูปแบบนิตยสาร ตกแต่งบ้านที่ได้รับการปรับปรุงแล้วของผู้ที่สนใจอ่านนิตยสารตกแต่งบ้าน (ต่อ)

รายการ	ผู้สนใจอ่านนิตยสารตกแต่งบ้าน		
	n = 100		ระดับความคิดเห็น
	$\bar{X}$	S.D.	
3. ด้านลักษณะสำคัญของนิตยสารตกแต่งบ้าน			
3.1 เป็นสื่อที่รวบรวมภาพถ่ายเกี่ยวกับตกแต่งบ้าน	4.28	.96	มาก
3.2 สามารถถ่ายทอดเรื่องราวเกี่ยวกับการตกแต่งบ้าน	4.21	.86	มาก
3.3 เป็นสื่อกลาง หรือเวทีในการแสดงความคิดเห็นในการตกแต่งบ้าน	4.18	.77	มาก
3.4 เป็นนิตยสารที่มีการให้ความรู้เกี่ยวกับการตกแต่งบ้าน	4.28	.96	มาก
รวม	4.22	.85	มาก
รวม 3 ด้าน	4.27	.79	มาก

จากตารางที่ 4.9 พบว่า ผู้สนใจอ่านนิตยสารตกแต่งบ้าน มีความคิดเห็นต่อนิตยสารตกแต่งบ้านที่ได้รับการปรับปรุงแล้ว ในภาพรวมมีความคิดเห็นในระดับมาก ( $\bar{X} = 4.27, S.D. = .79$ ) และเมื่อพิจารณารายด้านในภาพรวมพบว่า ด้านรูปแบบนิตยสารมีความคิดเห็นอยู่ในระดับมาก ( $\bar{X} = 4.28, S.D. = .79$ ) ด้านองค์ประกอบภาพถ่ายในการออกแบบนิตยสารตกแต่งบ้านมีความคิดเห็นอยู่ในระดับมาก ( $\bar{X} = 4.32, S.D. = .71$ ) ด้านลักษณะสำคัญของนิตยสารตกแต่งบ้านมีความคิดเห็นอยู่ในระดับมาก ( $\bar{X} = 4.22, S.D. = .85$ )

เอกสารนี้เป็นเอกสารที่สงวนไว้สำหรับการใช้งานเพื่อการศึกษาเท่านั้น ไม่อนุญาตให้นำไปใช้ประโยชน์ด้านการค้าไม่ว่ากรณีใดๆ ทั้งสิ้น อีกทั้งห้ามมิให้ดัดแปลงเนื้อหา และต้องอ้างอิงถึงเจ้าของเอกสารทุกครั้งที่มีการนำไปใช้

## บทที่ 5

# สรุปผลการวิจัย อภิปรายผล และข้อเสนอแนะ

### 5.1 วัตถุประสงค์ของการวิจัย

การศึกษาองค์ประกอบภาพถ่ายเพื่อการออกแบบนิตยสารตกแต่งบ้าน วัตถุประสงค์ของการวิจัย ดังนี้

- 1.2.1 ศึกษาองค์ประกอบภาพถ่ายเพื่อนำไปใช้ในการออกแบบนิตยสารตกแต่งบ้าน
- 1.2.2 เพื่อออกแบบนิตยสารตกแต่งบ้าน
- 1.2.3 เพื่อประเมินความคิดเห็นของกลุ่มเป้าหมาย

### 5.2 ผู้ให้ข้อมูล

ผู้ให้ข้อมูลในการวิจัยประกอบด้วย

1. นิตยสารตกแต่งบ้านจำนวน 13 เล่ม ได้ข้อมูลจากการสังเกต สังเคราะห์ วิเคราะห์ และสรุปผล
2. ผู้ให้ข้อมูลด้านการการออกแบบกราฟิก คือ นักออกแบบกราฟิกนิตยสาร จำนวน 10 คน
3. ผู้ประเมินการออกแบบนิตยสารตกแต่งบ้าน ที่ทำการออกแบบแล้ว คือนักวิชาการด้านนิเทศศาสตร์จำนวน 5 คน และนักวิชาชีพด้านการออกแบบกราฟิกจำนวน 5 คน
4. กลุ่มเป้าหมายที่ประเมินความคิดเห็นเกี่ยวกับนิตยสารตกแต่งบ้านที่ปรับปรุงแล้ว คือกลุ่มคนที่สนใจอ่านนิตยสารตกแต่งบ้าน จำนวน 100 คน

### 5.3 เครื่องมือที่ใช้ในการวิจัย

เครื่องมือที่ใช้ในการวิจัยเพื่อเก็บรวบรวมข้อมูลในขั้นตอนการดำเนินงานตามวัตถุประสงค์ของการวิจัยครั้งนี้ ได้แก่

**ขั้นตอนที่ 1** ศึกษาองค์ประกอบภาพถ่ายเพื่อการออกแบบนิตยสารตกแต่งบ้าน  
เครื่องมือที่ใช้ในการวิจัยได้แก่

เอกสารนี้เป็นเอกสารที่สงวนไว้สำหรับการใช้งานเพื่อการศึกษาเท่านั้น ไม่อนุญาตให้นำไปใช้ประโยชน์ด้านการค้าไม่ว่ากรณีใดๆ ทั้งสิ้น อีกทั้งห้ามมิให้ตัดแปลงเนื้อหา และต้องอ้างอิงถึงเจ้าของเอกสารทุกครั้งที่มีการนำไปใช้

**1. แบบบันทึกการสังเกต** ผู้วิจัยได้ใช้แบบบันทึกการสังเกตเป็นเครื่องมือในการเก็บรวบรวมข้อมูล โดยการกำหนดประเด็นในด้านวัตถุประสงค์การสังเกตในเรื่ององค์ประกอบภาพถ่ายเพื่อการออกแบบนิตยสารตกแต่งบ้าน

**1. แบบวิเคราะห์** ผู้วิจัยได้ใช้แบบวิเคราะห์เป็นเครื่องมือในการเก็บรวบรวมข้อมูลโดยการกำหนดประเด็นในด้านวัตถุประสงค์ในการศึกษาองค์ประกอบภาพถ่ายเพื่อการออกแบบนิตยสารตกแต่งบ้าน เพื่อทราบถึงองค์ประกอบภาพถ่ายเพื่อการออกแบบนิตยสารตกแต่งบ้าน

#### **ขั้นตอนที่ 2** ออกแบบนิตยสารตกแต่งบ้าน

**แบบสัมภาษณ์** ผู้วิจัยได้ใช้แบบสัมภาษณ์เป็นเครื่องมือในการเก็บรวบรวมข้อมูล โดยการกำหนดประเด็นในด้านวัตถุประสงค์ในด้านองค์ประกอบภาพถ่ายเพื่อการออกแบบนิตยสารตกแต่งบ้าน

**ขั้นตอนที่ 3** เพื่อประเมินความคิดเห็นในรูปแบบนิตยสารที่ทำการออกแบบ ปรับปรุงแล้วของผู้เชี่ยวชาญทางด้านนิเทศศาสตร์ ผู้เชี่ยวชาญด้านการออกแบบกราฟิก และกลุ่มเป้าหมาย

**แบบประเมินความคิดเห็น** ผู้วิจัยได้ใช้แบบประเมินโดยสร้างเป็นมาตรประเมินค่า (Rating Scale) (อนันต์ ศรีโสภณ.2521 : 213) เพื่อเป็นแนวทางให้ได้ข้อมูลในด้านองค์ประกอบภาพถ่ายของนิตยสารตกแต่งบ้านในด้านความคิดเห็นตามแนวทางและประเด็นครบถ้วนตรงตามที่ต้องการศึกษา ซึ่งแบ่งเป็น 3 ด้านดังนี้

1. ด้านรูปแบบนิตยสาร
2. ด้านองค์ประกอบภาพถ่ายในการออกแบบนิตยสารตกแต่งบ้าน
3. ด้านลักษณะสำคัญของนิตยสารตกแต่งบ้าน

#### **5.4 การเก็บรวบรวมข้อมูล**

การเก็บรวบรวมข้อมูลที่ใช้ในการวิจัยครั้งนี้ ผู้วิจัยได้ขอหนังสือจากงานบัณฑิตศึกษา คณะครุศาสตร์อุตสาหกรรม สถาบันเทคโนโลยีพระจอมเกล้าเจ้าคุณทหารลาดกระบัง ถึงกลุ่มนักออกแบบนิตยสารตกแต่งบ้าน เพื่อขอทำการเก็บข้อมูลการออกแบบนิตยสารตกแต่งบ้านกลุ่มนักวิชาการด้านนิเทศศาสตร์จำนวน 5 คน นักวิชาการด้านการออกแบบกราฟิกจำนวน 5 คนเพื่อให้แสดงความคิดเห็นรูปแบบนิตยสารที่ทำการออกแบบ และจัดทำแบบสอบถามออนไลน์ (Google plus) เพื่อประเมินความคิดเห็นเกี่ยวกับรูปแบบนิตยสารตกแต่งบ้านที่ทำการออกแบบ ปรับปรุงแล้ว จำนวน 100 คน

## 5.5 การวิเคราะห์ข้อมูล

1. ข้อมูลเกี่ยวกับข้อมูลทั่วไปของผู้ตอบแบบสอบถาม วิเคราะห์ด้วยวิธีหาค่าความถี่และค่าร้อยละ เสนอเป็นตารางประกอบคำบรรยาย
2. ข้อมูลเกี่ยวกับการออกแบบนิตยสาร วิเคราะห์ข้อมูลโดยหาค่าเฉลี่ย (และค่าเบี่ยงเบนมาตรฐาน (S.D.) เสนอเป็นตารางประกอบคำบรรยาย

## 5.6 สรุปผลการวิจัย

การวิจัยเรื่อง การศึกษาองค์ประกอบภาพถ่ายเพื่อการออกแบบนิตยสารตกแต่งบ้าน ครั้งนี้ ผู้วิจัยขอสรุปผลการวิจัยเป็น 3 ข้อตามวัตถุประสงค์ดังนี้

### วัตถุประสงค์ข้อที่ 1. เพื่อศึกษาองค์ประกอบภาพถ่ายเพื่อการออกแบบนิตยสารตกแต่งบ้าน

- 1.1 ผู้วิจัยได้ทำการศึกษาองค์ประกอบภาพถ่ายในนิตยสารตกแต่งบ้าน 13 เล่ม คือ
- 1) ELLE DECORATION , 2) my home , 3) Livingetc , 4) the TERRaCe , 5) BE-1 MAGAZINE , 6) daybeds , 7) HOME & RESORT THAILAND , 8) home & décor , 9) บ้านและสวน , 10) Life and HOME , 11) @Kitchen , 12) room , 13) me style home & living

พบว่า ภาพถ่ายที่ใช้ประกอบนิตยสารนั้นมีองค์ประกอบหลักที่สำคัญ 9 ประการ ดังนี้

- 1) องค์ประกอบภาพ ตัวแบบหลักและตัวแบบรอง 2) กฎ 3 ส่วน 3) น้ำหนักสี High Key 4) การตัดส่วนเกิน 5) องค์ประกอบแนวนอนแนวตั้ง 6) มุมกล้องระดับตา 7) บรรยากาศ Day light 8) รูปทรง 9) ช่องว่าง

1.2 ผู้วิจัยได้ทำการศึกษาองค์ประกอบของนิตยสารในนิตยสารตกแต่งบ้าน 13 เล่ม ข้างต้น

พบว่า องค์ประกอบนิตยสารตกแต่งบ้าน ทั้ง 13 เล่ม ประกอบไปด้วย ชื่อหัวหนังสือที่เป็นภาษาอังกฤษ โดยใช้ตัวอักษรแบบไม่เป็นทางการและเป็นตัวพิมพ์เล็ก มีสโลแกนเป็นภาษาอังกฤษ ตำแหน่งการวางวันที่ออกนิตยสารวางบนหน้าปกและสันปก เป็นภาษาอังกฤษ ภาพหน้าปกใช้ภาพแบบตัดตก เรื่องเด่นประจำฉบับใช้ตัวอักษรไม่เป็นทางการ จัดวางแบบผสมผสาน มีรหัสแท่ง (Bar Code) หน้าสารบัญแบบขีดขวาและแบบไขว้ ภาพประกอบในสารบัญเป็นการจัดวางแบบผสมผสาน หน้าบรรณาธิการ มีบทนำที่ระบุตำแหน่งบรรณาธิการ วางลายมือชื่อและมีภาพบรรณาธิการ มีการจัดวางแบบเต็มหน้า หน้าเปิดเรื่อง ชื่อเรื่องจัดวางแบบผสมผสาน ชื่อหรือสัญลักษณ์ประจำคอลัมน์จัดวางบนหัวกระดาษ ขีดซ้าย ขีดขวา ชื่อผู้เขียนมักอยู่ใต้ชื่อเรื่อง เนื้อเรื่องในหน้าเปิดเรื่องจัดวางแบบผสมผสาน ภาพในหน้าเปิดเรื่องจัดวางหน้าซ้าย เนื้อเรื่องในหน้าเนื้อเรื่องมักจัดวางบนพื้นขาว ภาพประกอบในหน้าเนื้อเรื่องจัดวางแบบผสมผสาน

เอกสารนี้เป็นเอกสารที่สงวนไว้สำหรับการใช้งานเพื่อการศึกษาเท่านั้น ไม่อนุญาตให้นำไปใช้ประโยชน์ด้านการค้า ไม่ว่าจะกรณีใดๆ ทั้งสิ้น อีกทั้งห้ามมิให้ตัดแปลงเนื้อหา และต้องอ้างอิงถึงเจ้าของเอกสารทุกครั้งที่มีการนำไปใช้

1.3 ผู้วิจัยได้สอบถามความคิดเห็นของผู้ออ้อผู้เชี่ยวชาญด้านการออกแบบกราฟิกจากการสัมภาษณ์ เรื่องการศึกษาองค์ประกอบภาพถ่ายเพื่อการออกแบบนิตยสารตกแต่งบ้าน จากผู้เชี่ยวชาญด้านการออกแบบกราฟิกจำนวน 10 คน ปรากฏผลว่า ผู้เชี่ยวชาญด้านการออกแบบกราฟิกจำนวน 10 คน แบ่งเป็นเพศหญิง 7 คน เพศชาย 3 คน อยู่ในช่วงอายุ 26 – 30 ปี 5 คน อายุ 31 – 35 ปี 4 คน และ อายุ 18 – 25 ปี จำนวน 1 คน มีการศึกษาระดับปริญญาตรี จำนวน 9 คน และระดับปริญญาโท 1 คน ที่พักอาศัยอยู่เป็นบ้านเดี่ยว จำนวน 3 คน ทาวน์เฮ้าส์/ทาวน์โฮม จำนวน 3 คน คอนโดมิเนียม จำนวน 2 คน ตึกแถว จำนวน 1 คน หอพัก จำนวน 1 คน รายได้เฉลี่ยต่อเดือนอยู่ช่วง 10,001 – 20,000 บาท จำนวน 4 คน รายได้ 30,001 – 40,000 บาท จำนวน 3 คน รายได้ 20,001 – 30,000 บาท จำนวน 2 คน และ รายได้ 40,001 – 50,000 บาท จำนวน 1 คน

นิยมอ่านนิตยสาร Room จำนวน 9 คน นิตยสาร Elle decoration จำนวน 6 คน นิตยสาร My home จำนวน 6 คน นิตยสาร บ้านและสวน จำนวน 5 คน นิตยสาร Living etc จำนวน 3 คน นิตยสาร The terrace จำนวน 1 คน และ นิตยสาร Daybeds จำนวน 1 คน ชอบรูปแบบการตกแต่งบ้านแบบสมัยใหม่ (Modern Style) จำนวน 4 คน แบบเรียบง่าย (Minimal Style) จำนวน 3 คน แบบคลาสสิก (Classic Style) จำนวน 1 คน แบบร่วมสมัย (Contemporary Style) จำนวน 1 คน และ รูปแบบอิงธรรมชาติ (Tropical Style) จำนวน 1 คน เหตุผลที่อ่านนิตยสารตกแต่งบ้าน เพื่อเป็นแนวทางในการตกแต่งบ้าน จำนวน 5 คน เพื่อนำไปปรับใช้จริง จำนวน 2 คน เพื่อความเพลิดเพลิน จำนวน 1 คน และเพื่อหาผู้ออกแบบตกแต่งบ้าน จำนวน 1 คน มีคอลัมน์ที่นิยมอ่าน คือ คอลัมน์แนะนำเจ้าของบ้านและรูปแบบการตกแต่งบ้าน (Homes) จำนวน 8 คน คอลัมน์แนะนำการอัปเดตข้อมูลและเทรนด์ในการแต่งบ้าน (Now & News) จำนวน 6 คน คอลัมน์แนะนำแหล่งซื้อของตกแต่งบ้าน (Shopping) 5 คน คอลัมน์แนะนำรูปแบบการดำเนินชีวิตในแบบต่างๆ (Life Style) จำนวน 3 คน และคอลัมน์แนะนำการตกแต่งสวน (Garden) จำนวน 2 คน เหตุผลในการเลือกซื้อนิตยสารตกแต่งบ้าน เพราะเนื้อหาที่น่าสนใจ จำนวน 7 คน เพราะภาพสวย จำนวน 6 คน เพราะราคา จำนวน 1 คน เพราะชื่อหนังสือ จำนวน 1 คน

มีความคิดเห็นเกี่ยวกับองค์ประกอบภาพถ่ายเพื่อการออกแบบนิตยสารตกแต่งบ้านว่า การวางตำแหน่งจุดเด่นภาพ (Impact) ควรวางอยู่บนจุดตัด 9 ช่อง จำนวน 9 คน และเห็นว่าควรวางอยู่ตรงกลาง จำนวน 2 คน มุมมองภาพ (View Point) ควรอยู่ที่ระดับตา จำนวน 9 คน และระดับสูง จำนวน 1 คน การวางตำแหน่งระยะชัดของภาพ (Background – Foreground) เห็นว่าควรใช้ระยะชัดตื้น จำนวน 8 คน และเห็นว่าควรใช้ระยะชัดลึก จำนวน 3 คน การเว้นที่ว่างของภาพ (Space) ควรใช้การเว้นที่ว่างเชิงบวก จำนวน 9 คน และควรใช้ที่ว่างเชิงลบ 2 คน

มีความคิดเห็นที่ภาพถ่ายที่ใช้จัดวางในหน้านิตยสารตกแต่งบ้านมีวิธีการเลือกจากความสวยงาม และองค์ประกอบภาพต้องมาอันดับแรก ภาพที่มีจุดโฟกัสของภาพที่ดี สวย ชัด มี perspective เพื่อความน่าสนใจและดึงดูดสายตาผู้อ่าน ให้เกิดความรู้สึกอยากอ่านต่อเรื่อยๆ เป็น

เอกสารนี้เป็นเอกสารที่สงวนไว้สำหรับการใช้งานเพื่อการศึกษาเท่านั้น ไม่อนุญาตให้นำไปใช้ประโยชน์ด้านการค้า ไม่ว่าจะกรณีใดๆ ทั้งสิ้น อีกทั้งห้ามมิให้ตัดแปลงเนื้อหา และต้องอ้างอิงถึงเจ้าของเอกสารทุกครั้งที่มีการนำไปใช้

ภาพที่เล่าเรื่อง สื่อถึงบุคลิกของหนังสือ สื่อถึงความเป็นตัวเองของเจ้าของบ้าน มีความเกี่ยวเนื่อง สอดคล้องกับเนื้อหา สอดคล้องกับสิ่งที่บรรณาธิการต้องการนำเสนอ จัดลำดับทิศทาง แพลนของบ้าน เพื่อให้ผู้อ่านเห็นภาพตามได้ง่ายที่สุด

มีความคิดเห็นว่าการจัดวาง Lay out ของนิตยสารตกแต่งบ้าน มีหลักการอย่างแรกคือ ต้องดูรูปแบบหรือประเภทของนิตยสารที่เราจัดทำอยู่ก่อนว่าเป็นไปในแนวทางใด กลุ่มเป้าหมายที่เราต้องการสื่อสารคือใคร เช่น นิตยสารแฟชั่น การจัดวาง Lay out ก็จะต้องมีความทันสมัยและดูสนุกสนาน ไม่เชย หรือ นิตยสารประเภทเน้นประดิษฐ์หรือ DIY ก็จะต้องจัดวาง Lay out ที่เป็นขั้นเป็นตอนให้ผู้อ่าน อ่านแล้วเข้าใจง่าย ทำตามได้ แต่หากเป็นนิตยสารประเภทบ้าน ก็อาจจะต้องวางภาพ หรือ Lay out ที่เน้นภาพมุมกว้าง โชว์สถาปัตยกรรม นำเสนอด้านนอกสู่ด้านในของบ้าน ควรให้เห็น Mood ของบ้านนั้นๆ มีภาพใหญ่เพื่อบ่งบอกถึงใจความหลักของเรื่อง เห็นรายละเอียดของการตกแต่งบ้านได้ชัดเจน มีภาพรองเพื่อเล่าความสำคัญรองลงมา แล้วจึงกำหนด Grid system และรูปแบบการจัดวาง เน้นอ่านง่าย สบายตา ข้อความไม่เยอะ กราฟิกไม่กวนกับรูป มีภาพเป็นหลัก และมีข้อความบรรยายตามสมควร เป็นแบบเรียบๆ

มีความเห็นว่าการกำหนด Them ในแต่ละเล่มควรอ้างอิงจากฤดูกาลนั้นๆ กระแสหลักของการตกแต่งที่กำลังเป็นที่นิยม (Trends) กระแสในวงการ กระแสสังคมในปัจจุบัน ตามความน่าสนใจของเจ้าของคอลัมน์ หรือความสนใจของบรรณาธิการ และให้กองบรรณาธิการและฝ่ายศิลป์บางส่วนเข้าประชุม เพื่อหาแนวทางร่วมกันและแยกแยะคอลัมน์ที่เป็น Theme หลักของเล่ม และพูดคุยหารือกันว่าจะให้ความสำคัญในแต่ละคอลัมน์นั้นๆอย่างไร ต้องเริ่มจากเนื้อหาที่ต้องการนำเสนอ แล้วจึงกำหนด Concept ในแต่ละเล่ม เพื่อเลือก Mood & tone และ Gimmick ต่างๆ ที่จะใช้ในแต่ละ Concept วางแผน Content ในแต่ละเดือน โดยให้เหมาะสมกับเดือนนั้นๆ ส่วนกราฟิกและอาร์ตได้ก็จะสามารถใช้สี Gimmick Grid ให้เหมาะสมกับ Theme คอลัมน์ควรนำเสนอไปในทิศทางเดียวกันในแต่ละเล่ม แต่แยกนำเสนอ Theme หลักจากหลายมุม เพื่อความครบถ้วนของเนื้อหา (ถ้าในเล่มไม่ไปใน Theme เดียวกัน เกรงว่าจะลดความสำคัญของ Theme หลัก จนไม่เป็นจุดเด่น)

## วัตถุประสงค์ข้อที่ 2 เพื่อการออกแบบนิตยสารตกแต่งบ้าน

ผู้วิจัยได้สอบถามความคิดเห็นเกี่ยวกับรูปแบบนิตยสารที่ทำการออกแบบแล้วจากผู้เชี่ยวชาญด้านนิเทศศาสตร์และผู้เชี่ยวชาญด้านนิเทศศิลป์ จำนวน 10 คน ปรากฏผลว่า

1. นักวิชาการด้านนิเทศศาสตร์มีความคิดเห็นเกี่ยวกับนิตยสารที่ทำการออกแบบแล้ว

ในด้านของรูปแบบนิตยสาร ที่มีขนาดของนิตยสารที่สะดวก พกพาง่าย มีความคิดเห็นว่ามี ความเหมาะสมมากที่สุด แสดงความสำคัญขององค์ประกอบทางการออกแบบสิ่งพิมพ์ มีความคิดเห็น ว่ามีความเหมาะสมมากนิตยสาร มีองค์ประกอบทางการออกแบบสิ่งพิมพ์แต่ละส่วนได้ง่ายขึ้น มีความคิดเห็นว่ามี ความเหมาะสมมากที่สุดนิตยสาร มีองค์ประกอบทางการออกแบบสิ่งพิมพ์ดูมีความ สม่่าเสมอตลอดทั้งหน้า มีความคิดเห็นว่ามี ความเหมาะสมมากที่สุด

เอกสารนี้เป็นเอกสารที่สงวนไว้สำหรับการใช้งานเพื่อการศึกษาเท่านั้น ไม่อนุญาตให้นำไปใช้ประโยชน์ด้านการค้า ไม่ว่ากรณีใดๆ ทั้งสิ้น อีกทั้งห้ามมิให้ตัดแปลงเนื้อหา และต้องอ้างอิงถึงเจ้าของเอกสารทุกครั้งที่มีการนำไปใช้

ในด้านองค์ประกอบภาพถ่ายในการออกแบบนิตยสารตกแต่งบ้าน มีการวางตำแหน่งจุดเด่นของภาพ มีความคิดเห็นว่ามีเหมาะสมมากที่สุด เส้นนำสายตาที่ช่วยโยงไปยังจุดน่าสนใจของภาพ มีความคิดเห็นว่ามีเหมาะสมมากที่สุด มุมมองของภาพ มีความคิดเห็นว่ามีเหมาะสมมาก การเว้นที่ว่างของภาพ มีความคิดเห็นว่ามีเหมาะสมมาก

ในด้านลักษณะสำคัญของนิตยสารตกแต่งบ้าน เป็นสื่อที่รวบรวมภาพถ่ายเกี่ยวกับการตกแต่งบ้าน มีความคิดเห็นว่ามีเหมาะสมมากที่สุดสามารถถ่ายทอดเรื่องราวเกี่ยวกับการตกแต่งบ้าน มีความคิดเห็นว่ามีเหมาะสมมากที่สุดเป็นสื่อกลางหรือเวทีในการแสดงความคิดเห็นในการตกแต่งบ้าน มีความคิดเห็นว่ามีเหมาะสมมากที่สุด เป็นนิตยสารที่มีการให้ความรู้เกี่ยวกับการตกแต่งบ้าน มีความคิดเห็นว่ามีเหมาะสมมากที่สุด

2. นักวิชาการด้านการออกแบบกราฟิกมีความคิดเห็นเกี่ยวกับนิตยสารที่ทำการออกแบบแล้ว ในด้านของรูปแบบนิตยสาร ที่มีขนาดของนิตยสารที่สะดวก พกพาง่าย มีความคิดเห็นว่ามีเหมาะสมมากที่สุด แสดงความสำคัญขององค์ประกอบทางการออกแบบสิ่งพิมพ์ มีความคิดเห็นว่ามีเหมาะสมมากนิตยสาร มีองค์ประกอบทางการออกแบบสิ่งพิมพ์แต่ละส่วนได้ง่ายขึ้น มีความคิดเห็นว่ามีเหมาะสมมากนิตยสาร มีองค์ประกอบทางการออกแบบสิ่งพิมพ์ดูมีความสม่ำเสมอตลอดทั้งหน้ามีความคิดเห็นว่ามีเหมาะสมมากในด้านองค์ประกอบภาพถ่ายในการออกแบบนิตยสารตกแต่งบ้าน มีการวางตำแหน่งจุดเด่นของภาพ มีความคิดเห็นว่ามีเหมาะสมมากที่สุด เส้นนำสายตาที่ช่วยโยงไปยังจุดน่าสนใจของภาพ มีความคิดเห็นว่ามีเหมาะสมมากที่สุด มุมมองของภาพ มีความคิดเห็นว่ามีเหมาะสมมากที่สุด การเว้นที่ว่างของภาพมีความคิดเห็นว่ามีเหมาะสมมากที่สุด ในด้านลักษณะสำคัญของนิตยสารตกแต่งบ้านเป็นสื่อที่รวบรวมภาพถ่ายเกี่ยวกับการตกแต่งบ้าน มีความคิดเห็นว่ามีเหมาะสมมาก สามารถถ่ายทอดเรื่องราวเกี่ยวกับการตกแต่งบ้าน มีความคิดเห็นว่ามีเหมาะสมมากที่สุดเป็นสื่อกลางหรือเวทีในการแสดงความคิดเห็นในการตกแต่งบ้านมีความคิดเห็นว่ามีเหมาะสมมากเป็นนิตยสารที่มีการให้ความรู้เกี่ยวกับการตกแต่งบ้านมีความคิดเห็นว่ามีเหมาะสมมากที่สุด

### วัตถุประสงค์ข้อที่ 3 เพื่อประเมินความพึงพอใจของกลุ่มเป้าหมาย

ผู้วิจัยได้สอบถามความคิดเห็นเกี่ยวกับรูปแบบนิตยสารตกแต่งบ้านที่ได้รับการปรับปรุงแล้วของผู้ที่สนใจอ่านนิตยสารตกแต่งบ้าน จำนวน 100 คน

ผู้ที่สนใจอ่านนิตยสารตกแต่งบ้านมีความคิดเห็น เกี่ยวกับนิตยสารที่ทำการออกแบบแล้วในด้านของรูปแบบนิตยสาร ที่มีขนาดของนิตยสารที่สะดวก พกพาง่ายมีความคิดเห็นว่ามีเหมาะสมมากแสดงความสำคัญขององค์ประกอบทางการออกแบบสิ่งพิมพ์มีความคิดเห็นว่ามีเหมาะสมมากนิตยสารมีองค์ประกอบทางการออกแบบสิ่งพิมพ์แต่ละส่วนได้ง่ายขึ้นมีความคิดเห็นว่ามีเหมาะสมปานกลาง นิตยสารมีองค์ประกอบทางการออกแบบสิ่งพิมพ์ดูมีความสม่ำเสมอตลอดทั้งหน้า มีความคิดเห็นว่ามีเหมาะสมมากในด้านองค์ประกอบภาพถ่ายในการออกแบบนิตยสาร

เอกสารนี้เป็นเอกสารที่สงวนไว้สำหรับการใช้งานเพื่อการศึกษาเท่านั้น ไม่อนุญาตให้นำไปใช้ประโยชน์ด้านการค้า ไม่ว่าจะกรณีใดๆ ทั้งสิ้น อีกทั้งห้ามมิให้ดัดแปลงเนื้อหา และต้องอ้างอิงถึงเจ้าของเอกสารทุกครั้งที่มีการนำไปใช้

ตกแต่งบ้าน มีการวางตำแหน่งจุดเด่นของภาพมีความคิดเห็นว่ามีเหมาะสมมาก เส้นนำสายตาที่ช่วยโยงไปยังจุดน่าสนใจของภาพ มีความคิดเห็นว่ามีเหมาะสมมาก มุมมองของภาพ มีความคิดเห็นว่ามีเหมาะสมมากที่สุด การเว้นที่ว่างของภาพ มีความคิดเห็นว่ามีเหมาะสมมาก ในด้านลักษณะสำคัญของนิตยสารตกแต่งบ้านเป็นสื่อที่รวบรวมภาพถ่ายเกี่ยวกับการตกแต่งบ้าน มีความคิดเห็นว่ามีเหมาะสมมากสามารถถ่ายทอดเรื่องราวเกี่ยวกับการตกแต่งบ้าน มีความคิดเห็นว่ามีเหมาะสมมากเป็นสื่อกลางหรือเวทีในการแสดงความคิดเห็นในการตกแต่งบ้าน มีความคิดเห็นว่ามีเหมาะสมปานกลางเป็นนิตยสารที่มีการให้ความรู้เกี่ยวกับการตกแต่งบ้าน มีความคิดเห็นว่ามีเหมาะสมมาก

## 5.7 อภิปรายผลการวิจัย

จากผลการวิเคราะห์ข้อมูล ผู้วิจัยได้นำมาอภิปราย ได้ดังนี้

**ตอนที่ 1** ศึกษาองค์ประกอบภาพถ่ายในนิตยสารตกแต่งบ้าน

ภาพถ่ายที่ใช้ประกอบนิตยสารนั้นมียุคองค์ประกอบหลักที่สำคัญ ดังนี้

1) กฎ 3 ส่วน (Rule of Thirds) 2) น้ำหนักสี (Tone) High Key 3) การตัดส่วนเกิน (Crop) 4) องค์ประกอบแนวนอน 5) องค์ประกอบแนวตั้ง 6) มุมกล้องระดับตา 7) บรรยากาศ Day light 8) ฉากหน้า - ฉากหลัง (Background - Foreground) 9) รูปทรง (Form) 10) ช่องว่าง (Space) ซึ่งสอดคล้องกับแนวคิดของ Tatsuya Tanaka (2014: online) การจัดองค์ประกอบภาพคือกระบวนการในการจัดวางองค์ประกอบต่างๆ ในภาพภาพหนึ่งหากรู้สึกว่ามีบางอย่างขาดหายไปหรือภาพที่ออกมาไม่เป็นไปอย่างที่ตั้งใจปัญหาอาจอยู่ที่การจัดองค์ประกอบในภาพการจัดองค์ประกอบภาพที่ถูกต้องนั้นไม่มีค่านิยมแบบเฉพาะเจาะจง ภาพที่ถ่ายจากตัวแบบเดียวกันอาจให้ความรู้สึกที่ต่างกันอย่างสิ้นเชิง ขึ้นอยู่กับหลายปัจจัย เช่น มีพื้นที่ว่างในภาพแค่ไหน รวมถึงวัตถุนั้นถูกถ่ายในแนวตั้ง แนวนอน หรือจากมุมใดมุมหนึ่ง หากไม่มีเป้าหมายในการถ่ายที่ชัดเจนแล้วละก็ ภาพที่ช่างภาพถ่ายออกมาอาจกลายเป็นภาพธรรมดาๆ ดูไม่น่าสนใจ ในทางกลับกัน คุณภาพของภาพที่ถ่ายได้อาจเพิ่มขึ้นอย่างมาก หากช่างภาพเลือกจัดองค์ประกอบภาพให้สะท้อนถึงวัตถุประสงค์ในการถ่ายภาพของช่างภาพ การจะทำ เช่นนั้นได้ จำเป็นที่จะต้องมีความเข้าใจพื้นฐานสำหรับการจัดองค์ประกอบ และใช้องค์ประกอบแบบต่างๆ ให้สอดคล้องกับจุดมุ่งหมายของการถ่ายภาพหรือตามวัตถุประสงค์ที่ถ่าย

องค์ประกอบนิตยสารตกแต่งบ้าน ทั้ง 13 เล่ม ประกอบไปด้วย ชื่อหัวหนังสือที่เป็นภาษาอังกฤษ โดยใช้ตัวอักษรแบบไม่เป็นทางการและเป็นตัวพิมพ์เล็ก มีสโลแกนเป็นภาษาอังกฤษ ตำแหน่งการวางวันที่ออกนิตยสารวางบนหน้าปกและสันปก เป็นภาษาอังกฤษหน้าปกใช้ภาพแบบตัดตก เรื่องเด่นประจำฉบับใช้ตัวอักษรไม่เป็นทางการ จัดวางแบบผสมผสาน มีรหัสแท่ง (Barcode) เป็นเอกสารที่สแกนไว้สำหรับการใช้งานเพื่อการศึกษาเท่านั้น ไม่อนุญาตให้นำไปใช้ประโยชน์ด้านการค้า ไม่ว่าจะกรณีใดๆ ทั้งสิ้น อีกทั้งห้ามมิให้ตัดแปลงเนื้อหา และต้องอ้างอิงถึงเจ้าของเอกสารทุกครั้งที่มีการนำไปใช้

Code) หน้าสารบัญแบบขีดขวาและแบบไขว้ ภาพประกอบในสารบัญเป็นการจัดวางแบบผสมผสาน หน้าบรรณาธิการ มีหน้าที่ระบุตำแหน่งบรรณาธิการ วางลายมือชื่อและมีภาพบรรณาธิการมีการจัดวางแบบเต็มหน้า หน้าเปิดเรื่อง ชื่อเรื่องจัดวางแบบผสมผสาน ชื่อหรือสัญลักษณ์ประจำคอลัมน์จัดวางบนหัวกระดาษขีดซ้าย ขีดขวา ชื่อผู้เขียนมักอยู่ใต้ชื่อเรื่อง เนื้อเรื่องในหน้าเปิดเรื่องจัดวางแบบผสมผสาน ภาพในหน้าเปิดเรื่องจัดวางหน้าซ้าย เนื้อเรื่องในหน้าเนื้อเรื่องมักจัดวางบนพื้นขาว ภาพประกอบในหน้าเนื้อเรื่องจัดวางแบบผสมผสาน ซึ่งสอดคล้องการแนวคิดของ พิระ จิระโสภณ (2547 :72-76) สื่อสิ่งพิมพ์ที่เจาะกลุ่มเป้าหมาย เพื่อตอบสนองความต้องการ เฉพาะกลุ่มประชากร หรือกลุ่มผู้บริโภคได้ดีกว่าหนังสือพิมพ์และมีความสำคัญในด้านการให้ข้อมูลข่าวสารเชิงลึกและสาระบันเทิงที่หลากหลายเป็นสื่อสิ่งพิมพ์รายคบอกเป็นประจำสัปดาห์ รายเดือนหรือรายอื่น ๆ ส่วนมากเย็บเล่มดังที่กล่าวมาแล้วว่านิตยสารและวารสารมีลักษณะใกล้เคียงกันมาก และมีการจัดพิมพ์ ที่ไม่แตกต่างกันเท่าไรนักนอกจากเนื้อหาที่เน้นจุดสนใจต่างกันดังกล่าวมาแล้ว คือ เนื้อหาของวารสารมีวัตถุประสงค์ที่ผู้อ่านเฉพาะกลุ่ม ซึ่งอาจจัดเป็นนิตยสารเฉพาะกลุ่มประเภทหนึ่งก็ได้

**ตอนที่ 2** เพื่อการออกแบบนิตยสารตกแต่งบ้าน

ในด้านของรูปแบบนิตยสาร ที่มีขนาดของนิตยสารที่สะดวก พกพาง่าย มีความคิดเห็นว่ามี ความเหมาะสมมากที่สุด แสดงความสำคัญขององค์ประกอบทางการออกแบบสิ่งพิมพ์ มีความคิดเห็น ว่ามีความเหมาะสมมากที่สุด นิตยสาร มีองค์ประกอบทางการออกแบบสิ่งพิมพ์แต่ละส่วนได้ง่ายขึ้น มี ความคิดเห็นว่ามี ความเหมาะสมมากที่สุด นิตยสาร มีองค์ประกอบทางการออกแบบสิ่งพิมพ์ดูมีความ สม่่าเสมอตลอดทั้งหน้า มีความคิดเห็นว่ามี ความเหมาะสมมากที่สุด

ในด้านองค์ประกอบภาพถ่ายในการออกแบบนิตยสารตกแต่งบ้าน มีการวางตำแหน่งจุดเด่น ของภาพ มีความคิดเห็นว่ามี ความเหมาะสมมากที่สุด เส้นนำสายตาที่ช่วยโยงไปยังจุดน่าสนใจของ ภาพ มีความคิดเห็นว่ามี ความเหมาะสมมากที่สุด มุมมองของภาพ มีความคิดเห็นว่ามี ความเหมาะสม มาก การเว้นที่ว่างของภาพ มีความคิดเห็นว่ามี ความเหมาะสมมาก

ในด้านลักษณะสำคัญของนิตยสารตกแต่งบ้าน เป็นสื่อที่รวบรวมภาพถ่ายเกี่ยวกับการ ตกแต่งบ้าน มีความคิดเห็นว่ามี ความเหมาะสมมากที่สุดสามารถถ่ายทอดเรื่องราวเกี่ยวกับการตกแต่ง บ้าน มีความคิดเห็นว่ามี ความเหมาะสมมากที่สุดเป็นสื่อกลางหรือเวทีในการแสดงความคิดเห็นในการ ตกแต่งบ้าน มีความคิดเห็นว่ามี ความเหมาะสมมากที่สุด เป็นนิตยสารที่มีการให้ความรู้เกี่ยวกับการ ตกแต่งบ้าน มีความคิดเห็นว่ามี ความเหมาะสมมากที่สุด

ด้านการออกแบบกราฟิกมีความคิดเห็นเกี่ยวกับนิตยสารที่ทำการออกแบบแล้วในด้านของ รูปแบบนิตยสาร ที่มีขนาดของนิตยสารที่สะดวก พกพาง่าย มีความคิดเห็นว่ามี ความเหมาะสม มากที่สุด แสดงความสำคัญขององค์ประกอบทางการออกแบบสิ่งพิมพ์ มีความคิดเห็นว่ามี ความเหมาะสม มาก นิตยสาร มีองค์ประกอบทางการออกแบบสิ่งพิมพ์ แต่ละส่วนได้ง่ายขึ้น มีความคิดเห็นว่ามี ความเหมาะสมมากที่สุด นิตยสาร มีองค์ประกอบทางการออกแบบสิ่งพิมพ์ดูมีความ สม่่าเสมอตลอดทั้งหน้ามี

เอกสารนี้เป็นเอกสารที่สงวนไว้สำหรับการใช้งานเพื่อการศึกษาเท่านั้น ไม่อนุญาตให้นำไปใช้ประโยชน์ด้านการค้า ไม่ว่าจะกรณีใดๆ ทั้งสิ้น อีกทั้งห้ามมิให้ดัดแปลงเนื้อหา และต้องอ้างอิงถึงเจ้าของเอกสารทุกครั้งที่มีการนำไปใช้

ความคิดเห็นว่ามีความเหมาะสมมากในด้านองค์ประกอบภาพถ่ายในการออกแบบนิตยสารตกแต่งบ้าน มีการวางตำแหน่งจุดเด่นของภาพ มีความคิดเห็นว่ามีเหมาะสมมากที่สุด เส้นนำสายตาที่ช่วยโยงไปยังจุดน่าสนใจของภาพ มีความคิดเห็นว่ามีเหมาะสมมาก มุมมองของภาพ มีความคิดเห็นว่ามีเหมาะสมมากที่สุด การเว้นที่ว่างของภาพมีความคิดเห็นว่ามีเหมาะสมมากที่สุด ในด้านลักษณะสำคัญของนิตยสารตกแต่งบ้านเป็นสื่อที่รวบรวมภาพถ่ายเกี่ยวกับการตกแต่งบ้าน มีความคิดเห็นว่ามีเหมาะสมมาก สามารถถ่ายทอดเรื่องราวเกี่ยวกับการตกแต่งบ้าน มีความคิดเห็นว่ามีเหมาะสมมากที่สุดเป็นสื่อกลางหรือเวทีในการแสดงความคิดเห็นในการตกแต่งบ้านมีความคิดเห็นว่ามีเหมาะสมมากเป็นนิตยสารที่มีการให้ความรู้เกี่ยวกับการตกแต่งบ้านมีความคิดเห็นว่ามีเหมาะสมมากที่สุด ซึ่งสอดคล้องกับแนวคิดของ กำธร สติกรกุล (2515 : 143) ที่ว่าเป็นการกำหนดเป้าหมายของสิ่งพิมพ์ว่า เป็นสิ่งพิมพ์สำหรับบุคคลวัยใด เช่น เป็นหนังสือสำหรับเด็กหรือผู้ใหญ่ เพศใด เช่น สำหรับผู้หญิงหรือผู้ชาย การศึกษาระดับใด เช่น สำหรับผู้อ่านที่มีการศึกษาในระดับใด ลักษณะของสิ่งพิมพ์ เช่น เป็นหนังสือทางวิชาการ วิศวกรรม สารคดี ร้อยแก้ว หรือ ร้อยกรอง เป็นต้น ปัจจัยเหล่านี้เป็นเครื่องกำหนด การผลิตสิ่งพิมพ์เป็นอย่างมาก ตัวอย่างเช่น หนังสือทางวิชาการย่อมมีการเก็บรักษาเป็นเวลานาน ดังนั้นกระดาษที่ใช้ในการพิมพ์จึงควรเป็นชนิดที่ตีความหนังสือวิศวกรรมซึ่งมีระยะเวลาในการอ่านสั้นกว่า เป็นต้น นอกจากนี้ระดับวัย เพศ การศึกษาของกลุ่มเป้าหมาย ย่อมมีผลต่อการออกแบบสิ่งพิมพ์เป็นอย่างยิ่ง

### ตอนที่ 3 เพื่อประเมินความพึงพอใจของกลุ่มเป้าหมาย

ผู้ที่สนใจอ่านนิตยสารตกแต่งบ้านมีความคิดเห็น เกี่ยวกับนิตยสารที่ทำการออกแบบแล้ว ในด้านของรูปแบบนิตยสารที่มีขนาดของนิตยสารที่สะดวก พกพาง่าย มีความคิดเห็นว่ามีเหมาะสมมากแสดงความสำคัญขององค์ประกอบทางการออกแบบสิ่งพิมพ์มีความคิดเห็นว่ามีเหมาะสมมากนิตยสารมีองค์ประกอบทางการออกแบบสิ่งพิมพ์แต่ละส่วนได้ง่ายขึ้นมีความคิดเห็นว่ามีเหมาะสมปานกลาง นิตยสารมีองค์ประกอบทางการออกแบบสิ่งพิมพ์ดูมีความสม่ำเสมอตลอดทั้งหน้ามีความคิดเห็นว่ามีเหมาะสมมาก ในด้านองค์ประกอบภาพถ่ายในการออกแบบนิตยสารตกแต่งบ้านมีการวางตำแหน่งจุดเด่นของภาพมีความคิดเห็นว่ามีเหมาะสมมาก เส้นนำสายตาที่ช่วยโยงไปยังจุดน่าสนใจของภาพ มีความคิดเห็นว่ามีเหมาะสมมาก มุมมองของภาพ มีความคิดเห็นว่ามีเหมาะสมมากที่สุด การเว้นที่ว่างของภาพ มีความคิดเห็นว่ามีเหมาะสมมาก ในด้านลักษณะสำคัญของนิตยสารตกแต่งบ้านเป็นสื่อที่รวบรวมภาพถ่ายเกี่ยวกับการตกแต่งบ้าน มีความคิดเห็นว่ามีเหมาะสมมากสามารถถ่ายทอดเรื่องราวเกี่ยวกับการตกแต่งบ้าน มีความคิดเห็นว่ามีเหมาะสมมากเป็นสื่อกลางหรือเวทีในการแสดงความคิดเห็นในการตกแต่งบ้านมีความคิดเห็นว่ามีเหมาะสมปานกลางเป็นนิตยสารที่มีการให้ความรู้เกี่ยวกับการตกแต่งบ้าน มีความคิดเห็นว่ามีเหมาะสมมาก ซึ่งสอดคล้องกับแนวคิดของ ศิริพร ปีเตอร์ (2550:59) การศึกษาลักษณะบ่งเฉพาะและความหมายของภาพมีความสำคัญอย่างมากต่อนักออกแบบเนื่องจากนัก

เอกสารนี้เป็นเอกสารที่สงวนไว้สำหรับการใช้งานเพื่อการศึกษาเท่านั้น ไม่อนุญาตให้นำไปใช้ประโยชน์ด้านการค้า ไม่ว่าจะกรณีใดๆ ทั้งสิ้น อีกทั้งห้ามมิให้ดัดแปลงเนื้อหา และต้องอ้างอิงถึงเจ้าของเอกสารทุกครั้งที่มีการนำไปใช้

ออกแบบกราฟิกจำเป็นต้องมีทักษะในการอ่านและตีความหมายภาพได้อย่างถูกต้อง และสามารถเลือกใช้ภาพเพื่อการสื่อความหมายได้อย่างถูกต้องเหมาะสมการศึกษาเกี่ยวกับความหมายของภาพไม่ได้สมบูรณ์ครบถ้วนด้วยหนังสือเพียงเล่มเดียว นักออกแบบควรศึกษาเพิ่มเติมอย่างรอบคอบก่อนตัดสินใจเลือกใช้ภาพให้สอดคล้องกับความคิด และความเชื่อของกลุ่มเป้าหมายเป็นหลัก

## 5.8 ข้อเสนอแนะ

### 1. ข้อเสนอแนะเพื่อการนำผลการวิจัยไปใช้

ข้อเสนอแนะจากการศึกษาองค์ประกอบภาพถ่ายเพื่อการออกแบบนิตยสารผู้วิจัยนำเสนอ ดังต่อไปนี้

1.1 สามารถนำผลการวิจัยไปเป็นแนวทางในการเลือกใช้ภาพถ่ายเพื่อประกอบนิตยสาร ตกแต่งบ้านเล่มอื่นๆ ได้

1.2 สามารถใช้เป็นเกณฑ์ในการออกแบบนิตยสารตกแต่งบ้านหรือนำไปประยุกต์ใช้กับ นิตยสารประเภทอื่นได้

### 2. ข้อเสนอแนะเพื่อการทำวิจัยต่อไป

2.1 ควรมีการศึกษาแนวทางการออกแบบนิตยสารประเภทต่างๆ เช่น นิตยสารเพื่อสุขภาพ นิตยสารการออกกำลังกาย เพื่อให้ได้เกณฑ์ในการออกแบบนิตยสารประเภทอื่นๆ

2.2 ควรมีการศึกษาแนวทางการพัฒนาขนาดของนิตยสาร ให้มีขนาด สัดส่วน น้ำหนัก ความหนาของหนังสือให้มีความเหมาะสม

2.3 ควรมีการศึกษาแนวทางการตลาดในกลุ่มนิตยสารตกแต่งบ้าน เพื่อเพิ่มยอดขายของ หนังสือ

## บรรณานุกรม

- จันทนา ทองประยูร และมนวิภา วงจุจิริระ. 2556. ภาษาเพื่อการสื่อสาร (Language for Communication) (เล่ม1 พิมพ์ครั้งที่ 18). นนทบุรี: มหาวิทยาลัย สุโขทัยธรรมธิราช
- จิรชนม์ ฉำแสง. 2553. การถ่ายภาพสถาปัตยกรรม ARCHITECTURE (FOTOINFO). [Online]. Available: [http://www.arc.cmu.ac.th/facmu\\_news/doc/1186.doc](http://www.arc.cmu.ac.th/facmu_news/doc/1186.doc)
- ชัยสิทธิ์ จุนเจือดี. 2554. การจัดองค์ประกอบของภาพถ่าย (BASIC COMPOSITION). [Online]. Available: <http://camerartmagazine.com/index.php/photo-techniques/52-photo-techniques/212-basic-composition-part-1>
- ณรงค์ สมพงษ์. 2535. สื่อเพื่องานส่งเสริมและเผยแพร่. กรุงเทพฯ: โอเดียนสโตร์
- พงษ์ศักดิ์ ไชยทิพย์. 2544. เทคนิคการออกแบบงานกราฟิก. กรุงเทพฯ: ซีเอ็ดดูเคชั่น
- พีระ จิระโสภณและอื่น ๆ. 2547. เอกสารการสอนชุดวิชา 15232 ทฤษฎีและพฤติกรรมการศึกษาสื่อสาร. นนทบุรี : สุโขทัยธรรมธิราช, มหาวิทยาลัย.
- วิรัช ลภีรัตนกุล. 2527. การประชาสัมพันธ์ฉบับสมบูรณ์. กรุงเทพฯ: จุฬาลงกรณ์มหาวิทยาลัย
- วิชญ์ สุวรรณเพิ่ม. 2531. นิตยสาร = Magazines (พิมพ์ครั้งที่ 7). กรุงเทพฯ: ฝ่ายตำราและอุปกรณ์การศึกษา มหาวิทยาลัยรามคำแหง
- ศักดิ์ดา ศิริพันธ์. 2523. เทคนิคและศิลปะการถ่ายภาพ (ฉบับปรับปรุงใหม่) (พิมพ์ครั้งที่ 2). กรุงเทพฯ: ไทยวัฒนาพานิช
- ศิริพงศ์ พะยอมแย้ม. 2537. เทคนิคงานกราฟิก. กรุงเทพฯ: โอ.เอส.พรินต์ติ้งเฮาส์
- ศิริพรรณ ปีเตอร์. 2550. ออกแบบกราฟิก. กรุงเทพฯ: โอเดียนสโตร์
- สุมน อยู่สิน และคณะ. 2554. การบูรณาการวิชาชีพเพื่อประยุกต์ใช้ในงานนิเทศศาสตร์ (พิมพ์ครั้งที่ 1). นนทบุรี: มหาวิทยาลัยสุโขทัยธรรมธิราช

เอกสารนี้เป็นเอกสารที่สงวนไว้สำหรับการใช้งานเพื่อการศึกษาเท่านั้น ไม่อนุญาตให้นำไปใช้ประโยชน์ด้านการค้าไม่ว่ากรณีใดๆ ทั้งสิ้น อีกทั้งห้ามมิให้ตัดแปลงเนื้อหา และต้องอ้างอิงถึงเจ้าของเอกสารทุกครั้งที่มีการนำไปใช้

อรรถพร เพชรานนท์. 2539. **การออกแบบสถาปัตยกรรมภายใน**. จัดพิมพ์เนื่องในวาระงาน  
นิทรรศการ “พระจอมเกล้าลาดกระบังเฉลิมพระเกียรติ: เทคโนโลยีเพื่อปวงชน”.  
กรุงเทพฯ: คณะสถาปัตยกรรมศาสตร์

อารยะ ศรีภักษานบุตร. 2547. **การออกแบบสิ่งพิมพ์ (พิมพ์ครั้งที่ 1)**. กรุงเทพฯ: วิสคอมเซ็นเตอร์

Mowen, John C., Minor, Michael.1998 **Consumer Behavior**.5th ed. New Jersey

Robbins, S.P. 2003. **Organizational behavior**. 10th ed. Englewood Cliffs, NJ: Prentice-  
Hall.

Tatsuya Tanaka. 2014. **พื้นฐานการจัดองค์ประกอบภาพ**. [Online]. Available:

<http://www.canon-asia.com/snapshot/th/composition-beginners-449/2/>

J.A. Wagner & J.R. Hollenbeck. 2005. **Organization Behavior Securing: Comprtitive  
Advantage**. Cincinnati,OH: South-Western

Vorapa H. 2013. **Chief of Computer Arts TH magazine**. [Online]. Available:

<https://pieces0fpaper.wordpress.com/2013/11/07/anatomy-of-a-magazine-cover/>

**การจัดประเภทนิตยสาร**. 2558. [Online]. Available:

<http://www.magazinedee.com/main/magcatelist.php?id=H&page=1>

**การจัดองค์ประกอบภาพและการใช้มุมกล้อง**. 2558. [Online]. Available:

[http://www.teacher.ssu.ac.th/somsak\\_kl/file.php/1/FCA1103/media/w13\\_composition\\_and\\_camera\\_angle.pdf](http://www.teacher.ssu.ac.th/somsak_kl/file.php/1/FCA1103/media/w13_composition_and_camera_angle.pdf)

**องค์ประกอบในการถ่ายภาพ (Composition)**. 2558. [Online]. Available:

<http://www.kmitl.ac.th/agritech/nutthakorn/04091202/photo/com.html>

**ภาษาไทยเพื่อการสื่อสาร Thai for Communication**. 2558. [Online]. Available:

<http://www.ipesp.ac.th/learning/thai/chapter8-8.html>

เอกสารนี้เป็นเอกสารที่สงวนไว้สำหรับการใช้งานเพื่อการศึกษาเท่านั้น ไม่อนุญาตให้นำไปใช้ประโยชน์ด้านการค้า  
ไม่ว่ากรณีใดๆ ทั้งสิ้น อีกทั้งห้ามมิให้ตัดแปลงเนื้อหา และต้องอ้างอิงถึงเจ้าของเอกสารทุกครั้งที่มีการนำไปใช้



ภาคผนวก  
ภาคผนวก ก หนังสือราชการ

เอกสารนี้เป็นเอกสารที่สงวนไว้สำหรับการใช้งานเพื่อการศึกษาเท่านั้น ไม่อนุญาตให้นำไปใช้ประโยชน์ด้านการค้า  
ไม่ว่ากรณีใดๆ ทั้งสิ้น อีกทั้งห้ามมิให้ดัดแปลงเนื้อหา และต้องอ้างอิงถึงเจ้าของเอกสารทุกครั้งที่มีการนำไปใช้

ที่ ศธ ๐๕๒๔.๐๔/ 1922



คณะกรรมการอำนวยการ  
สถาบันเทคโนโลยีพระจอมเกล้า  
เจ้าคุณทหารลาดกระบัง  
ถนนฉลองกรุง เขตลาดกระบัง  
กรุงเทพฯ ๑๐๕๒๐

พฤษภาคม ๒๕๕๘

เรื่อง ขอเชิญเป็นผู้ทรงคุณวุฒิตรวจและประเมินแบบสอบถามเพื่อการวิจัย

เรียน ผศ.รณภพ เตชะวงศ์

สิ่งที่ส่งมาด้วย แบบสอบถามเพื่อการวิจัย

ด้วย นางสาวรติมา อมันตกุล นักศึกษาระดับปริญญาโท หลักสูตรครุศาสตรบัณฑิต สาขาวิชาเทคโนโลยีการออกแบบผลิตภัณฑ์อุตสาหกรรม สถาบันเทคโนโลยีพระจอมเกล้าเจ้าคุณทหารลาดกระบัง กำลังทำวิทยานิพนธ์ เรื่อง “ศึกษาองค์ประกอบภาพถ่ายเพื่อการออกแบบนิตยสารตกแต่งบ้าน” โดยมี รศ.อุดมศักดิ์ สาริบุตร เป็นอาจารย์ที่ปรึกษาวิทยานิพนธ์และ ผศ.ดร.อภิสิทธิ์ สันจุกต์ เป็นอาจารย์ที่ปรึกษาวิทยานิพนธ์ร่วม

คณะกรรมการอำนวยการ พิจารณาแล้วเห็นว่าท่านเป็นผู้มีความรู้ความสามารถเกี่ยวกับเรื่องดังกล่าวเป็นอย่างดี จึงขอเชิญท่านเป็นผู้ทรงคุณวุฒิตรวจและประเมินแบบสอบถามนี้ว่ามีเนื้อหาถูกต้องและเหมาะสมมากน้อยเพียงใด ซึ่งผลการตรวจของท่านจะช่วยให้งานวิจัย ของ นางสาวรติมา อมันตกุล มีความสมบูรณ์ยิ่งขึ้น

จึงเรียนมาเพื่อโปรดพิจารณาและหวังว่าจะได้รับความอนุเคราะห์จากท่านด้วยดีและขอขอบคุณเป็นอย่างยิ่งมา ณ โอกาสนี้ด้วย

ขอแสดงความนับถือ

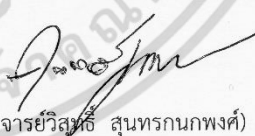
  
(รองศาสตราจารย์วิสุทธิ สุนทรกนกพงศ์)

รองคณบดีกำกับดูแลงานด้านวิชาการและบัณฑิตศึกษา  
ปฏิบัติกรแทนคณบดี

ส่วนสนับสนุนวิชาการ

โทร. ๐๒-๓๒๔-๘๐๐๐ ต่อ ๓๖๙๒

โทรสาร. ๐๒- ๓๒๔-๘๔๓๖

ติดต่อนักศึกษา โทร.๐๘๙-๗๕๒-๕๔๓๒

เอกสารนี้เป็นเอกสารที่สงวนไว้สำหรับการใช้งานเพื่อการศึกษาเท่านั้น ไม่อนุญาตให้นำไปใช้ประโยชน์ด้านการค้า  
ไม่ว่ากรณีใดๆ ทั้งสิ้น อีกทั้งห้ามมิให้ตัดแปลงเนื้อหา และต้องอ้างอิงถึงเจ้าของเอกสารทุกครั้งที่มีการนำไปใช้

ที่ ศธ ๐๕๒๔.๐๔/ 1922



คณะครุศาสตร์อุตสาหกรรม  
สถาบันเทคโนโลยีพระจอมเกล้า  
เจ้าคุณทหารลาดกระบัง  
ถนนฉลองกรุง เขตลาดกระบัง  
กรุงเทพฯ ๑๐๕๒๐

พฤษภาคม ๒๕๕๘

เรื่อง ขอเชิญเป็นผู้ทรงคุณวุฒิตรวจและประเมินแบบสอบถามเพื่อการวิจัย

เรียน ดร.วิชนาถ ทิวะสิงห์

สิ่งที่ส่งมาด้วย แบบสอบถามเพื่อการวิจัย

ด้วย นางสาวรติมา อมันตกุล นักศึกษาระดับปริญญาโท หลักสูตรครุศาสตร์อุตสาหกรรม  
มหาบัณฑิต สาขาวิชาเทคโนโลยีการออกแบบผลิตภัณฑ์อุตสาหกรรม สถาบันเทคโนโลยีพระจอม  
เกล้าเจ้าคุณทหารลาดกระบัง กำลังทำวิทยานิพนธ์ เรื่อง “ศึกษาองค์ประกอบภาพถ่ายเพื่อการ  
ออกแบบนิตยสารตกแต่งบ้าน” โดยมี รศ.อุดมศักดิ์ สาริบุตร เป็นอาจารย์ที่ปรึกษาวิทยานิพนธ์และ  
ผศ.ดร.อภิสิทธิ์ สิ้นธุภักดิ์ เป็นอาจารย์ที่ปรึกษาวิทยานิพนธ์ร่วม

คณะครุศาสตร์อุตสาหกรรม พิจารณาแล้วเห็นว่าท่านเป็นผู้มีความรู้ความสามารถเกี่ยวกับ  
เรื่องดังกล่าวเป็นอย่างดี จึงขอเชิญท่านเป็นผู้ทรงคุณวุฒิตรวจและประเมินแบบสอบถามนี้ว่ามี  
เนื้อหาถูกต้องและเหมาะสมมากน้อยเพียงใด ซึ่งผลการตรวจของท่านจะช่วยให้งานวิจัย ของ นางสาว  
รติมา อมันตกุล มีความสมบูรณ์ยิ่งขึ้น

จึงเรียนมาเพื่อโปรดพิจารณาและหวังว่าจะได้รับความอนุเคราะห์จากท่านด้วยดีและ  
ขอขอบคุณเป็นอย่างยิ่งมา ณ โอกาสนี้ด้วย

ขอแสดงความนับถือ

(รองศาสตราจารย์วิสุทธิ์ สุนทรกนกพงศ์)

รองคณบดีกำกับดูแลงานด้านวิชาการและบัณฑิตศึกษา  
ปฏิบัติการแทนคณบดี

ส่วนสนับสนุนวิชาการ

โทร. ๐๒-๓๒๔-๘๐๐๐ ต่อ ๓๖๕๒

โทรสาร. ๐๒- ๓๒๔-๘๔๓๖

ติดต่อนักศึกษา โทร.๐๘๙-๗๕๒-๕๔๓๒

เอกสารนี้เป็นเอกสารที่สงวนไว้สำหรับการใช้งานเพื่อการศึกษาเท่านั้น ไม่อนุญาตให้นำไปใช้ประโยชน์ด้านการค้า  
ไม่ว่ากรณีใดๆ ทั้งสิ้น อีกทั้งห้ามมิให้ตัดแปลงเนื้อหา และต้องอ้างอิงถึงเจ้าของเอกสารทุกครั้งที่มีการนำไปใช้



## บันทึกข้อความ

หน่วยงาน คณะครุศาสตร์อุตสาหกรรม สจล. ส่วนสนับสนุนวิชาการ โทร.๓๖๙๒  
ที่ ศธ ๐๕๒๔.๐๔ / 1922 วันที่ ๖ พฤษภาคม ๒๕๕๘

เรื่อง ขอเชิญเป็นผู้ทรงคุณวุฒิตรวจและประเมินแบบสอบถามเพื่อการวิจัย

เรียน ดร.สุธาสินันท์ บุรีคำพันธ์

ด้วย นางสาวติมา อมันตกุล นักศึกษาระดับปริญญาโท หลักสูตรครุศาสตร์อุตสาหกรรมมหาบัณฑิต สาขาวิชาเทคโนโลยีการออกแบบผลิตภัณฑ์อุตสาหกรรม สถาบันเทคโนโลยีพระจอมเกล้าเจ้าคุณทหารลาดกระบัง กำลังทำวิทยานิพนธ์ เรื่อง “ศึกษารูปประกอบภาพถ่ายเพื่อการออกแบบนิตยสารตกแต่งบ้าน” โดยมี รศ.อุดมศักดิ์ สาริบุตร เป็นอาจารย์ที่ปรึกษาวิทยานิพนธ์และ ผศ.ดร.อภิสิทธิ์ สีนิจภูัก เป็นอาจารย์ที่ปรึกษาวิทยานิพนธ์ร่วม คณะครุศาสตร์อุตสาหกรรมพิจารณาแล้วเห็นว่าท่านเป็นผู้มีความรู้ความสามารถเกี่ยวกับเรื่องดังกล่าวเป็นอย่างดี จึงขอเชิญท่านเป็นผู้ทรงคุณวุฒิตรวจและประเมินแบบสอบถามนี้ว่ามีเนื้อหาถูกต้องและเหมาะสมมากน้อยเพียงใด ซึ่งผลการตรวจของท่านจะช่วยให้งานวิจัย ของ นางสาวติมา อมันตกุล มีความสมบูรณ์ยิ่งขึ้น พร้อมกันนี้ได้แนบแบบสอบถามเพื่อการวิจัยมาด้วย

จึงเรียนมาเพื่อโปรดพิจารณาและหวังว่าจะได้รับความอนุเคราะห์จากท่านด้วยดีและขอขอบคุณเป็นอย่างยิ่งมา ณ โอกาสนี้ด้วย

(รองศาสตราจารย์วิสุทธิ์ สุนทรกนกพงศ์)  
รองคณบดีกำกับดูแลงานด้านวิชาการและบัณฑิตศึกษา  
ปฏิบัติการแทนคณบดี

เอกสารนี้เป็นเอกสารที่สงวนไว้สำหรับการใช้งานเพื่อการศึกษาเท่านั้น ไม่อนุญาตให้นำไปใช้ประโยชน์ด้านการค้า  
ไม่ว่ากรณีใดๆ ทั้งสิ้น อีกทั้งห้ามมิให้ตัดแปลงเนื้อหา และต้องอ้างอิงถึงเจ้าของเอกสารทุกครั้งที่มีการนำไปใช้



ที่ ศธ ๐๕๒๔.๐๔/2115

คณะครุศาสตร์อุตสาหกรรม  
สถาบันเทคโนโลยีพระจอมเกล้า  
เจ้าคุณทหารลาดกระบัง  
ถนนฉลองกรุง เขตลาดกระบัง  
กรุงเทพฯ ๑๐๕๒๐

ณ มิถุนายน ๒๕๕๘

เรื่อง ขอเชิญเป็นผู้เชี่ยวชาญด้านการออกแบบกราฟิก

เรียน นางสาวปรังค์ วันชัย

ด้วย นางสาวติมา อมันตกุล นักศึกษาระดับปริญญาโท หลักสูตรครุศาสตร์อุตสาหกรรม  
มหาบัณฑิต สาขาวิชาเทคโนโลยีการออกแบบผลิตภัณฑ์อุตสาหกรรม สถาบันเทคโนโลยีพระจอมเกล้า  
เจ้าคุณทหารลาดกระบัง กำลังทำวิทยานิพนธ์ เรื่อง “ศึกษาองค์ประกอบภาพถ่ายเพื่อการออกแบบ  
นิตยสารตกแต่งบ้าน” โดยมี รศ.อุดมศักดิ์ สาริบุตร เป็นอาจารย์ที่ปรึกษาวิทยานิพนธ์และ ผศ.ดร.  
อภิศักดิ์ สินธุ์ศักดิ์ เป็นอาจารย์ที่ปรึกษาวิทยานิพนธ์ร่วม

คณะครุศาสตร์อุตสาหกรรม พิจารณาแล้วเห็นว่าท่านเป็นผู้มีความรู้ความสามารถในเรื่อง  
ดังกล่าวเป็นอย่างดี จึงขอเชิญท่านเป็นผู้เชี่ยวชาญทางด้านการออกแบบกราฟิก ของ นางสาวติมา  
อมันตกุล

จึงเรียนมาเพื่อโปรดพิจารณาและหวังว่าจะได้รับความอนุเคราะห์จากท่านด้วยดีและ  
ขอขอบคุณเป็นอย่างยิ่งมา ณ โอกาสนี้ด้วย

ขอแสดงความนับถือ

(รองศาสตราจารย์วิสุทธิ สุนทรกนกพงศ์)

รองคณบดีกำกับดูแลงานด้านวิชาการและบัณฑิตศึกษา  
ปฏิบัติกรแทนคณบดี

ส่วนสนับสนุนวิชาการ

โทร. ๐๒-๓๒๙-๘๐๐๐ ต่อ ๓๖๙๒

โทรสาร. ๐๒- ๓๒๙-๘๔๓๖

ติดต่อนักศึกษา โทร.๐๘๙-๗๕๒-๕๔๓๒

เอกสารนี้เป็นเอกสารที่สงวนไว้สำหรับการใช้งานเพื่อการศึกษาเท่านั้น ไม่อนุญาตให้นำไปใช้ประโยชน์ด้านการค้า  
ไม่ว่ากรณีใดๆ ทั้งสิ้น อีกทั้งห้ามมิให้ตัดแปลงเนื้อหา และต้องอ้างอิงถึงเจ้าของเอกสารทุกครั้งที่มีการนำไปใช้

ที่ ศธ ๐๕๒๔.๐๔/ 2115



คณะครุศาสตร์อุตสาหกรรม  
สถาบันเทคโนโลยีพระจอมเกล้า  
เจ้าคุณทหารลาดกระบัง  
ถนนฉลองกรุง เขตลาดกระบัง  
กรุงเทพฯ ๑๐๕๒๐

๕ มิถุนายน ๒๕๕๘

เรื่อง ขอเชิญเป็นผู้เชี่ยวชาญด้านการออกแบบกราฟิก

เรียน นายพัฒนา ธรรมนิยาม

ด้วย นางสาวติมา อมันตกุล นักศึกษาระดับปริญญาโท หลักสูตรครุศาสตร์อุตสาหกรรม  
มหาบัณฑิต สาขาวิชาเทคโนโลยีการออกแบบผลิตภัณฑ์อุตสาหกรรม สถาบันเทคโนโลยีพระจอมเกล้า  
เจ้าคุณทหารลาดกระบัง กำลังทำวิทยานิพนธ์ เรื่อง “ศึกษาองค์ประกอบภาพถ่ายเพื่อการออกแบบ  
นิตยสารตกแต่งบ้าน” โดยมี รศ.อุดมศักดิ์ สารินุตร เป็นอาจารย์ที่ปรึกษาวิทยานิพนธ์และ ผศ.ดร.  
อภิศักดิ์ สินธุภัก เป็นอาจารย์ที่ปรึกษาวิทยานิพนธ์ร่วม

คณะครุศาสตร์อุตสาหกรรม พิจารณาแล้วเห็นว่าท่านเป็นผู้มีความรู้ความสามารถในเรื่อง  
ดังกล่าวเป็นอย่างดี จึงขอเชิญท่านเป็นผู้เชี่ยวชาญทางด้านการออกแบบกราฟิก ของ นางสาวติมา  
อมันตกุล

จึงเรียนมาเพื่อโปรดพิจารณาและหวังว่าจะได้รับความอนุเคราะห์จากท่านด้วยดีและ  
ขอขอบคุณเป็นอย่างยิ่งมา ณ โอกาสนี้ด้วย

ขอแสดงความนับถือ

(รองศาสตราจารย์วิสุทธิ์ สุนทรกนกพงศ์)

รองคณบดีกำกับดูแลงานด้านวิชาการและบัณฑิตศึกษา  
ปฏิบัติการแทนคณบดี

ส่วนสนับสนุนวิชาการ

โทร. ๐๒-๓๒๙-๘๐๐๐ ต่อ ๓๖๙๒

โทรสาร. ๐๒- ๓๒๙-๘๔๓๖

ติดต่อนักศึกษา โทร.๐๘๙-๗๕๒-๕๔๓๒

เอกสารนี้เป็นเอกสารที่สงวนไว้สำหรับการใช้งานเพื่อการศึกษาเท่านั้น ไม่อนุญาตให้นำไปใช้ประโยชน์ด้านการค้า  
ไม่ว่ากรณีใดๆ ทั้งสิ้น อีกทั้งห้ามมิให้ตัดแปลงเนื้อหา และต้องอ้างอิงถึงเจ้าของเอกสารทุกครั้งที่มีการนำไปใช้



ที่ ศธ ๐๕๒๔.๐๔/ 2115

คณะครุศาสตร์อุตสาหกรรม  
สถาบันเทคโนโลยีพระจอมเกล้า  
เจ้าคุณทหารลาดกระบัง  
ถนนฉลองกรุง เขตลาดกระบัง  
กรุงเทพฯ ๑๐๕๒๐

๒ มิถุนายน ๒๕๕๘

เรื่อง ขอเชิญเป็นผู้เชี่ยวชาญด้านการออกแบบกราฟิก

เรียน อาจารย์อานัญ ศรีพิชญ์ตระกูล

ด้วย นางสาวติมา อมันตกุล นักศึกษาระดับปริญญาโท หลักสูตรครุศาสตร์อุตสาหกรรม  
มหาบัณฑิต สาขาวิชาเทคโนโลยีการออกแบบผลิตภัณฑ์อุตสาหกรรม สถาบันเทคโนโลยีพระจอมเกล้า  
เจ้าคุณทหารลาดกระบัง กำลังทำวิทยานิพนธ์ เรื่อง “ศึกษาองค์ประกอบภาพถ่ายเพื่อการออกแบบ  
นิตยสารตกแต่งบ้าน” โดยมี รศ.อุดมศักดิ์ สาริบุตร เป็นอาจารย์ที่ปรึกษาวิทยานิพนธ์และ ผศ.ดร.  
อภิสิทธิ์ สินธุ์ศักดิ์ เป็นอาจารย์ที่ปรึกษาวิทยานิพนธ์ร่วม

คณะครุศาสตร์อุตสาหกรรม พิจารณาแล้วเห็นว่าท่านเป็นผู้มีความรู้ความสามารถในเรื่อง  
ดังกล่าวเป็นอย่างดี จึงขอเชิญท่านเป็นผู้เชี่ยวชาญทางด้านการออกแบบกราฟิก ของ นางสาวติมา  
อมันตกุล

จึงเรียนมาเพื่อโปรดพิจารณาและหวังว่าจะได้รับความอนุเคราะห์จากท่านด้วยดีและ  
ขอขอบคุณเป็นอย่างยิ่งมา ณ โอกาสนี้ด้วย

ขอแสดงความนับถือ

(รองศาสตราจารย์วิสุทธิ สุนทรกนกพงศ์)

รองคณบดีกำกับดูแลงานด้านวิชาการและบัณฑิตศึกษา  
ปฏิบัติการแทนคณบดี

ส่วนสนับสนุนวิชาการ

โทร. ๐๒-๓๒๙-๘๐๐๐ ต่อ ๓๖๙๒

โทรสาร. ๐๒- ๓๒๙-๘๔๓๖

ติดต่อนักศึกษา โทร.๐๘๙-๗๕๒-๕๔๓๒

เอกสารนี้เป็นเอกสารที่สงวนไว้สำหรับการใช้งานเพื่อการศึกษาเท่านั้น ไม่อนุญาตให้นำไปใช้ประโยชน์ด้านการค้า  
ไม่ว่ากรณีใดๆ ทั้งสิ้น อีกทั้งห้ามมิให้ตัดแปลงเนื้อหา และต้องอ้างอิงถึงเจ้าของเอกสารทุกครั้งที่มีการนำไปใช้



ที่ ศธ ๐๕๒๔.๐๔/ 2115

คณะครุศาสตร์อุตสาหกรรม  
สถาบันเทคโนโลยีพระจอมเกล้า  
เจ้าคุณทหารลาดกระบัง  
ถนนฉลองกรุง เขตลาดกระบัง  
กรุงเทพฯ ๑๐๕๒๐

๘ มิถุนายน ๒๕๕๘

เรื่อง ขอเชิญเป็นผู้เชี่ยวชาญด้านการออกแบบกราฟิก

เรียน นางสาวเพ็ญชรัต์ เพ็โร

ด้วย นางสาวติมา อมันตกุล นักศึกษาระดับปริญญาโท หลักสูตรครุศาสตร์อุตสาหกรรม  
มหาบัณฑิต สาขาวิชาเทคโนโลยีการออกแบบผลิตภัณฑ์อุตสาหกรรม สถาบันเทคโนโลยีพระจอมเกล้า  
เจ้าคุณทหารลาดกระบัง กำลังทำวิทยานิพนธ์ เรื่อง “ศึกษาองค์ประกอบภาพถ่ายเพื่อการออกแบบ  
นิตยสารตกแต่งบ้าน” โดยมี รศ.อุดมศักดิ์ สารินทร เป็นอาจารย์ที่ปรึกษาวิทยานิพนธ์และ ผศ.ดร.  
อภิศักดิ์ สีนธุกัก เป็นอาจารย์ที่ปรึกษาวิทยานิพนธ์ร่วม

คณะครุศาสตร์อุตสาหกรรม พิจารณาแล้วเห็นว่าท่านเป็นผู้มีความรู้ความสามารถในเรื่อง  
ดังกล่าวเป็นอย่างดี จึงขอเชิญท่านเป็นผู้เชี่ยวชาญทางด้านการออกแบบกราฟิก ของ นางสาวติมา  
อมันตกุล

จึงเรียนมาเพื่อโปรดพิจารณาและหวังว่าจะได้รับความอนุเคราะห์จากท่านด้วยดีและ  
ขอขอบคุณเป็นอย่างยิ่งมา ณ โอกาสนี้ด้วย

ขอแสดงความนับถือ

(รองศาสตราจารย์วิสุทธิ สุนทรกนกพงศ์)

รองคณบดีกำกับดูแลงานด้านวิชาการและบัณฑิตศึกษา  
ปฏิบัติการแทนคณบดี

ส่วนสนับสนุนวิชาการ

โทร. ๐๒-๓๒๙-๘๐๐๐ ต่อ ๓๖๙๒

โทรสาร. ๐๒- ๓๒๙-๘๔๓๖

ติดต่อนักศึกษา โทร.๐๘๙-๗๕๒-๕๔๓๒

เอกสารนี้เป็นเอกสารที่สงวนไว้สำหรับการใช้งานเพื่อการศึกษาเท่านั้น ไม่อนุญาตให้นำไปใช้ประโยชน์ด้านการค้า  
ไม่ว่ากรณีใดๆ ทั้งสิ้น อีกทั้งห้ามมิให้ตัดแปลงเนื้อหา และต้องอ้างอิงถึงเจ้าของเอกสารทุกครั้งที่มีการนำไปใช้



ที่ ศธ ๐๕๒๔.๐๔/2115

คณะครุศาสตร์อุตสาหกรรม  
สถาบันเทคโนโลยีพระจอมเกล้า  
เจ้าคุณทหารลาดกระบัง  
ถนนฉลองกรุง เขตลาดกระบัง  
กรุงเทพฯ ๑๐๕๒๐

มิถุนายน ๒๕๕๘

เรื่อง ขอเชิญเป็นผู้เชี่ยวชาญด้านนิเทศศาสตร์

เรียน นายสุทัศน์ ศิริหนู

ด้วย นางสาวติมา อมันตกุล นักศึกษาระดับปริญญาโท หลักสูตรครุศาสตร์อุตสาหกรรม  
มหาบัณฑิต สาขาวิชาเทคโนโลยีการออกแบบผลิตภัณฑ์อุตสาหกรรม สถาบันเทคโนโลยีพระจอมเกล้า  
เจ้าคุณทหารลาดกระบัง กำลังทำวิทยานิพนธ์ เรื่อง “ศึกษาองค์ประกอบภาพถ่ายเพื่อการออกแบบ  
นิตยสารตกแต่งบ้าน” โดยมี รศ.อุดมศักดิ์ สาริบุตร เป็นอาจารย์ที่ปรึกษาวิทยานิพนธ์และ ผศ.ดร.  
อภิสิทธิ์ สิ้นสุภักดิ์ เป็นอาจารย์ที่ปรึกษาวิทยานิพนธ์ร่วม

คณะครุศาสตร์อุตสาหกรรม พิจารณาแล้วเห็นว่าท่านเป็นผู้มีความรู้ความสามารถในเรื่อง  
ดังกล่าวเป็นอย่างดี จึงขอเชิญท่านเป็นผู้เชี่ยวชาญทางด้านนิเทศศาสตร์ ของ นางสาวติมา อมันตกุล

จึงเรียนมาเพื่อโปรดพิจารณาและหวังว่าจะได้รับความอนุเคราะห์จากท่านด้วยดีและ  
ขอขอบคุณเป็นอย่างยิ่งมา ณ โอกาสนี้ด้วย

ขอแสดงความนับถือ

(รองศาสตราจารย์วิสุทธิ์ สุนทรกนกพงศ์)

รองคณบดีกำกับดูแลงานด้านวิชาการและบัณฑิตศึกษา  
ปฏิบัติกรแทนคณบดี

ส่วนสนับสนุนวิชาการ

โทร. ๐๒-๓๒๙-๘๐๐๐ ต่อ ๓๖๙๒

โทรสาร. ๐๒- ๓๒๙-๘๔๓๖

ติดต่อนักศึกษา โทร.๐๘๙-๗๕๒-๕๔๓๒

เอกสารนี้เป็นเอกสารที่สงวนไว้สำหรับการใช้งานเพื่อการศึกษาเท่านั้น ไม่อนุญาตให้นำไปใช้ประโยชน์ด้านการค้า  
ไม่ว่ากรณีใดๆ ทั้งสิ้น อีกทั้งห้ามมิให้ตัดแปลงเนื้อหา และต้องอ้างอิงถึงเจ้าของเอกสารทุกครั้งที่มีการนำไปใช้

ที่ ศธ ๐๕๒๔.๐๔/2115



คณะครุศาสตร์อุตสาหกรรม  
สถาบันเทคโนโลยีพระจอมเกล้า  
เจ้าคุณทหารลาดกระบัง  
ถนนฉลองกรุง เขตลาดกระบัง  
กรุงเทพฯ ๑๐๕๒๐

มิถุนายน ๒๕๕๘

เรื่อง ขอเชิญเป็นผู้เชี่ยวชาญด้านนิเทศศาสตร์

เรียน นายเกริกศักดิ์ วรรณภูมิ

ด้วย นางสาวติมา อมันตกุล นักศึกษาระดับปริญญาโท หลักสูตรครุศาสตร์อุตสาหกรรม  
มหาบัณฑิต สาขาวิชาเทคโนโลยีการออกแบบผลิตภัณฑ์อุตสาหกรรม สถาบันเทคโนโลยีพระจอมเกล้า  
เจ้าคุณทหารลาดกระบัง กำลังทำวิทยานิพนธ์ เรื่อง “ศึกษาองค์ประกอบภาพถ่ายเพื่อการออกแบบ  
นิตยสารตกแต่งบ้าน” โดยมี รศ.อุดมศักดิ์ สาริบุตร เป็นอาจารย์ที่ปรึกษาวิทยานิพนธ์และ ผศ.ดร.  
อภิสิทธิ์ สีนฤภาค เป็นอาจารย์ที่ปรึกษาวิทยานิพนธ์ร่วม

คณะครุศาสตร์อุตสาหกรรม พิจารณาแล้วเห็นว่าท่านเป็นผู้มีความรู้ความสามารถในเรื่อง  
ดังกล่าวเป็นอย่างดี จึงขอเชิญท่านเป็นผู้เชี่ยวชาญทางด้านนิเทศศาสตร์ ของ นางสาวติมา อมันตกุล

จึงเรียนมาเพื่อโปรดพิจารณาและหวังว่าจะได้รับความอนุเคราะห์จากท่านด้วยดีและ  
ขอขอบคุณเป็นอย่างยิ่งมา ณ โอกาสนี้ด้วย

ขอแสดงความนับถือ

(รองศาสตราจารย์วิสุทธิ์ สุนทรกนกพงศ์)

รองคณบดีกำกับดูแลงานด้านวิชาการและบัณฑิตศึกษา  
ปฏิบัติกรแทนคณบดี

ส่วนสนับสนุนวิชาการ

โทร. ๐๒-๓๒๕-๘๐๐๐ ต่อ ๓๖๕๒

โทรสาร. ๐๒-๓๒๕-๘๔๓๖

ติดต่อนักศึกษา โทร.๐๘๙-๗๕๒-๕๕๓๒

เอกสารนี้เป็นเอกสารที่สงวนไว้สำหรับการใช้งานเพื่อการศึกษาเท่านั้น ไม่อนุญาตให้นำไปใช้ประโยชน์ด้านการค้า  
ไม่ว่ากรณีใดๆ ทั้งสิ้น อีกทั้งห้ามมิให้ตัดแปลงเนื้อหา และต้องอ้างอิงถึงเจ้าของเอกสารทุกครั้งที่มีการนำไปใช้

ที่ ศธ ๐๕๒๔.๐๔/ 2115



คณะครุศาสตร์อุตสาหกรรม  
สถาบันเทคโนโลยีพระจอมเกล้า  
เจ้าคุณทหารลาดกระบัง  
ถนนฉลองกรุง เขตลาดกระบัง  
กรุงเทพฯ ๑๐๕๒๐

มิถุนายน ๒๕๕๘

เรื่อง ขอเชิญเป็นผู้เชี่ยวชาญด้านนิเทศศาสตร์

เรียน นายณัฐภูมิ เฟ็งคำภู

ด้วย นางสาวรติมา อมันตกุล นักศึกษาระดับปริญญาโท หลักสูตรครุศาสตร์อุตสาหกรรม  
มหาบัณฑิต สาขาวิชาเทคโนโลยีการออกแบบผลิตภัณฑ์อุตสาหกรรม สถาบันเทคโนโลยีพระจอมเกล้า  
เจ้าคุณทหารลาดกระบัง กำลังทำวิทยานิพนธ์ เรื่อง “ศึกษาองค์ประกอบภาพถ่ายเพื่อการออกแบบ  
นิตยสารตกแต่งบ้าน” โดยมี รศ.อุดมศักดิ์ สาริบุตร เป็นอาจารย์ที่ปรึกษาวิทยานิพนธ์และ ผศ.ดร.  
อภิสิทธิ์ สินธุกัด เป็นอาจารย์ที่ปรึกษาวิทยานิพนธ์ร่วม

คณะครุศาสตร์อุตสาหกรรม พิจารณาแล้วเห็นว่าท่านเป็นผู้มีความรู้ความสามารถในเรื่อง  
ดังกล่าวเป็นอย่างดี จึงขอเชิญท่านเป็นผู้เชี่ยวชาญทางด้านนิเทศศาสตร์ ของ นางสาวรติมา อมันตกุล

จึงเรียนมาเพื่อโปรดพิจารณาและหวังว่าจะได้รับความอนุเคราะห์จากท่านด้วยดีและ  
ขอขอบคุณเป็นอย่างยิ่งมา ณ โอกาสนี้ด้วย

ขอแสดงความนับถือ

(รองศาสตราจารย์วิสุทธิ์ สุนทรกนกพงศ์)

รองคณบดีกำกับดูแลงานด้านวิชาการและบัณฑิตศึกษา  
ปฏิบัติการแทนคณบดี

ส่วนสนับสนุนวิชาการ

โทร. ๐๒-๓๒๙-๘๐๐๐ ต่อ ๓๖๙๒

โทรสาร. ๐๒-๓๒๙-๘๔๓๖

ติดต่อนักศึกษา โทร.๐๘๙-๗๕๒-๕๔๓๒

เอกสารนี้เป็นเอกสารที่สงวนไว้สำหรับการใช้งานเพื่อการศึกษาเท่านั้น ไม่อนุญาตให้นำไปใช้ประโยชน์ด้านการค้า  
ไม่ว่ากรณีใดๆ ทั้งสิ้น อีกทั้งห้ามมิให้ตัดแปลงเนื้อหา และต้องอ้างอิงถึงเจ้าของเอกสารทุกครั้งที่มีการนำไปใช้

ที่ ศธ ๐๕๒๔.๐๔/ 2115



คณะครุศาสตร์อุตสาหกรรม  
สถาบันเทคโนโลยีพระจอมเกล้า  
เจ้าคุณทหารลาดกระบัง  
ถนนฉลองกรุง เขตลาดกระบัง  
กรุงเทพฯ ๑๐๕๒๐

๒ มิถุนายน ๒๕๕๘

เรื่อง ขอเชิญเป็นผู้เชี่ยวชาญด้านนิเทศศาสตร์

เรียน อาจารย์พยุงคลี เปตรี

ด้วย นางสาวติมา อมันตกุล นักศึกษาระดับปริญญาโท หลักสูตรครุศาสตร์อุตสาหกรรม  
มหาบัณฑิต สาขาวิชาเทคโนโลยีการออกแบบผลิตภัณฑ์อุตสาหกรรม สถาบันเทคโนโลยีพระจอมเกล้า  
เจ้าคุณทหารลาดกระบัง กำลังทำวิทยานิพนธ์ เรื่อง “ศึกษาองค์ประกอบภาพถ่ายเพื่อการออกแบบ  
นิตยสารตกแต่งบ้าน” โดยมี รศ.อุดมศักดิ์ สาริบุตร เป็นอาจารย์ที่ปรึกษาวิทยานิพนธ์และ ผศ.ดร.  
อภิศักดิ์ สินธุ์ภาค เป็นอาจารย์ที่ปรึกษาวิทยานิพนธ์ร่วม

คณะครุศาสตร์อุตสาหกรรม พิจารณาแล้วเห็นว่าท่านเป็นผู้มีความรู้ความสามารถในเรื่อง  
ดังกล่าวเป็นอย่างดี จึงขอเชิญท่านเป็นผู้เชี่ยวชาญทางด้านนิเทศศาสตร์ ของ นางสาวติมา อมันตกุล

จึงเรียนมาเพื่อโปรดพิจารณาและหวังว่าจะได้รับความอนุเคราะห์จากท่านด้วยดีและ  
ขอขอบคุณเป็นอย่างยิ่งมา ณ โอกาสนี้ด้วย

ขอแสดงความนับถือ

(รองศาสตราจารย์วิสุทธิ์ สุนทรกนกพงศ์)  
รองคณบดีกำกับดูแลงานด้านวิชาการและบัณฑิตศึกษา  
ปฏิบัติกรแทนคณบดี

ส่วนสนับสนุนวิชาการ

โทร. ๐๒-๓๒๙-๘๐๐๐ ต่อ ๓๖๙๒

โทรสาร. ๐๒- ๓๒๙-๘๔๓๖

ติดต่อนักศึกษา โทร.๐๘๙-๗๕๒-๕๔๓๒

เอกสารนี้เป็นเอกสารที่สงวนไว้สำหรับการใช้งานเพื่อการศึกษาเท่านั้น ไม่อนุญาตให้นำไปใช้ประโยชน์ด้านการค้า  
ไม่ว่ากรณีใดๆ ทั้งสิ้น อีกทั้งห้ามมิให้ตัดแปลงเนื้อหา และต้องอ้างอิงถึงเจ้าของเอกสารทุกครั้งที่มีการนำไปใช้

ที่ ศธ ๐๕๒๔.๐๔/2115



คณะครุศาสตร์อุตสาหกรรม  
สถาบันเทคโนโลยีพระจอมเกล้า  
เจ้าคุณทหารลาดกระบัง  
ถนนฉลองกรุง เขตลาดกระบัง  
กรุงเทพฯ ๑๐๕๒๐

๒ มิถุนายน ๒๕๕๘

เรื่อง ขอเชิญเป็นผู้เชี่ยวชาญด้านนิเทศศาสตร์

เรียน ผศ.ปฏิภาณ ปูนอดม

ด้วย นางสาวติมา อมันทกุล นักศึกษาระดับปริญญาโท หลักสูตรครุศาสตร์อุตสาหกรรม  
มหาบัณฑิต สาขาวิชาเทคโนโลยีการออกแบบผลิตภัณฑ์อุตสาหกรรม สถาบันเทคโนโลยีพระจอมเกล้า  
เจ้าคุณทหารลาดกระบัง กำลังทำวิทยานิพนธ์ เรื่อง “ศึกษาองค์ประกอบภาพถ่ายเพื่อการออกแบบ  
นิตยสารตกแต่งบ้าน” โดยมี รศ.อุดมศักดิ์ สาริบุตร เป็นอาจารย์ที่ปรึกษาวิทยานิพนธ์และ ผศ.ดร.  
อภิสิทธิ์ สีนุรักษ์ เป็นอาจารย์ที่ปรึกษาวิทยานิพนธ์ร่วม

คณะครุศาสตร์อุตสาหกรรม พิจารณาแล้วเห็นว่าท่านเป็นผู้มีความรู้ความสามารถในเรื่อง  
ดังกล่าวเป็นอย่างดี จึงขอเชิญท่านเป็นผู้เชี่ยวชาญทางด้านนิเทศศาสตร์ ของ นางสาวติมา อมันทกุล

จึงเรียนมาเพื่อโปรดพิจารณาและหวังว่าจะได้รับความอนุเคราะห์จากท่านด้วยดีและ  
ขอขอบคุณเป็นอย่างยิ่งมา ณ โอกาสนี้ด้วย

ขอแสดงความนับถือ

(รองศาสตราจารย์วิสุทธิ์ สุนทรกนกพงศ์)

รองคณบดีกำกับดูแลงานด้านวิชาการและบัณฑิตศึกษา  
ปฏิบัติการแทนคณบดี

ส่วนสนับสนุนวิชาการ

โทร. ๐๒-๓๒๕-๘๐๐๐ ต่อ ๓๖๙๒

โทรสาร. ๐๒-๓๒๕-๘๔๓๖

ติดต่อนักศึกษา โทร.๐๘๙-๗๕๒-๕๔๓๒

เอกสารนี้เป็นเอกสารที่สงวนไว้สำหรับการใช้งานเพื่อการศึกษาเท่านั้น ไม่อนุญาตให้นำไปใช้ประโยชน์ด้านการค้า  
ไม่ว่ากรณีใดๆ ทั้งสิ้น อีกทั้งห้ามมิให้ตัดแปลงเนื้อหา และต้องอ้างอิงถึงเจ้าของเอกสารทุกครั้งที่มีการนำไปใช้



ที่ ศธ ๐๕๒๔.๐๔/ 2115

คณะครุศาสตร์อุตสาหกรรม  
สถาบันเทคโนโลยีพระจอมเกล้า  
เจ้าคุณทหารลาดกระบัง  
ถนนฉลองกรุง เขตลาดกระบัง  
กรุงเทพฯ ๑๐๕๒๐

๕ มิถุนายน ๒๕๕๘

เรื่อง ขอเชิญเป็นผู้เชี่ยวชาญด้านการออกแบบกราฟิก

เรียน นายศักดิ์ภัทร ชุงสุวรรณ

ด้วย นางสาวติมา อมันตกุล นักศึกษาระดับปริญญาโท หลักสูตรครุศาสตร์อุตสาหกรรม  
มหาบัณฑิต สาขาวิชาเทคโนโลยีการออกแบบผลิตภัณฑ์อุตสาหกรรม สถาบันเทคโนโลยีพระจอมเกล้า  
เจ้าคุณทหารลาดกระบัง กำลังทำวิทยานิพนธ์ เรื่อง “ศึกษาองค์ประกอบภาพถ่ายเพื่อการออกแบบ  
นิตยสารตกแต่งบ้าน” โดยมี รศ.อุดมศักดิ์ สารินุตร เป็นอาจารย์ที่ปรึกษาวิทยานิพนธ์และ ผศ.ดร.  
อภิศักดิ์ สินธุ์ศักดิ์ เป็นอาจารย์ที่ปรึกษาวิทยานิพนธ์ร่วม

คณะครุศาสตร์อุตสาหกรรม พิจารณาแล้วเห็นว่าท่านเป็นผู้มีความรู้ความสามารถในเรื่อง  
ดังกล่าวเป็นอย่างดี จึงขอเชิญท่านเป็นผู้เชี่ยวชาญทางด้านการออกแบบกราฟิก ของ นางสาวติมา  
อมันตกุล

จึงเรียนมาเพื่อโปรดพิจารณาและหวังว่าจะได้รับความอนุเคราะห์จากท่านด้วยดีและ  
ขอขอบคุณเป็นอย่างยิ่งมา ณ โอกาสนี้ด้วย

ขอแสดงความนับถือ

(รองศาสตราจารย์วิสุทธิ์ สุนทรกนกพงศ์)

รองคณบดีกำกับดูแลงานด้านวิชาการและบัณฑิตศึกษา  
ปฏิบัติกรแทนคณบดี

ส่วนสนับสนุนวิชาการ

โทร. ๐๒-๓๒๙-๘๐๐๐ ต่อ ๓๖๙๒

โทรสาร. ๐๒- ๓๒๙-๘๔๓๖

ติดต่อนักศึกษา โทร.๐๘๙-๗๕๒-๕๔๓๒

เอกสารนี้เป็นเอกสารที่สงวนไว้สำหรับการใช้งานเพื่อการศึกษาเท่านั้น ไม่อนุญาตให้นำไปใช้ประโยชน์ด้านการค้า  
ไม่ว่ากรณีใดๆ ทั้งสิ้น อีกทั้งห้ามมิให้ตัดแปลงเนื้อหา และต้องอ้างอิงถึงเจ้าของเอกสารทุกครั้งที่มีการนำไปใช้



ที่ ศธ 0514.24 / 1๐๖๘

คณะศิลปกรรมศาสตร์  
มหาวิทยาลัยขอนแก่น  
อ.เมือง จ.ขอนแก่น 40002

๙ กรกฎาคม 2558

เรื่อง การตอบรับบทความเพื่อตีพิมพ์ในวารสารศิลปกรรมศาสตร์ มหาวิทยาลัยขอนแก่น

เรียน นางสาวติมา อมันตกุล

ตามที่ท่านได้เสนอบทความเรื่อง การศึกษาองค์ประกอบภาพถ่ายเพื่อการออกแบบ  
นิตยสารตกแต่งบ้าน และได้ปรับปรุงแก้ไขตามข้อเสนอแนะของผู้ทรงคุณวุฒิเรียบร้อยแล้วนั้น  
กองบรรณาธิการฯ ได้พิจารณาแล้วเห็นควรให้ตีพิมพ์เผยแพร่ในวารสารศิลปกรรมศาสตร์  
มหาวิทยาลัยขอนแก่น ปีที่ 9 ฉบับที่ 1 เดือนมกราคม - มิถุนายน พ.ศ.2560

จึงเรียนมาเพื่อโปรดทราบ

ขอแสดงความนับถือ

  
(รองศาสตราจารย์ ดร.เฉลิมศักดิ์ พิทักษ์ศรี)  
คณบดีคณะศิลปกรรมศาสตร์  
บรรณาธิการ

สำนักงานคณบดี  
โทรศัพท์/โทรสาร 0-4320-2396

เอกสารนี้เป็นเอกสารที่สงวนไว้สำหรับการใช้งานเพื่อการศึกษาเท่านั้น ไม่อนุญาตให้นำไปใช้ประโยชน์ด้านการค้า  
ไม่ว่ากรณีใดๆ ทั้งสิ้น อีกทั้งห้ามมิให้ตัดแปลงเนื้อหา และต้องอ้างอิงถึงเจ้าของเอกสารทุกครั้งที่มีการนำไปใช้



## ภาคผนวก ข เครื่องมือที่ใช้ในการวิจัย

เอกสารนี้เป็นเอกสารที่สงวนไว้สำหรับการใช้งานเพื่อการศึกษาเท่านั้น ไม่อนุญาตให้นำไปใช้ประโยชน์ด้านการค้า ไม่ว่าจะกรณีใดๆ ทั้งสิ้น อีกทั้งห้ามมิให้ดัดแปลงเนื้อหา และต้องอ้างอิงถึงเจ้าของเอกสารทุกครั้งที่มีการนำไปใช้















## แบบสอบถามการศึกษาองค์ประกอบภาพถ่ายเพื่อการ ออกแบบนิตยสารตกแต่งงาน

แบบสอบถามนี้เป็นส่วนหนึ่งของวิทยานิพนธ์ หลักสูตร ครุศาสตรศาสตรบัณฑิต สาขา เทคโนโลยีการออกแบบผลิตภัณฑ์อุตสาหกรรม

คณะครุศาสตรอุตสาหกรรม

สถาบันเทคโนโลยีพระจอมเกล้าเจ้าคุณทหารลาดกระบัง

โดย นางสาวติมา อมน์ตกุล

มีความประสงค์เพื่อรวบรวมแนวความคิดและเพื่อเป็นแนวทางในการออกแบบนิตยสารตกแต่งงานให้ตรงกับกลุ่มเป้าหมาย

ส่วนที่ 1 ข้อมูลทั่วไปของผู้ตอบแบบสอบถาม

### 1. ข้อที่ 1 เพศ

ทำเครื่องหมายเพียงหนึ่งช่อง

- ชาย  
 หญิง

### 2. ข้อที่ 2 อายุ

ทำเครื่องหมายเพียงหนึ่งช่อง

- อายุ 18-25  
 อายุ 26-30  
 อายุ 31-35  
 อายุ 36-40  
 อายุ 41-45  
 มากกว่า 45

### 3. ข้อที่ 3 ระดับการศึกษา

ทำเครื่องหมายเพียงหนึ่งช่อง

- ต่ำกว่าปริญญาตรี  
 ปริญญาตรี  
 ปริญญาโท  
 สูงกว่าปริญญาโท

เอกสารนี้เป็นเอกสารที่สงวนไว้สำหรับการใช้งานเพื่อการศึกษาเท่านั้น ไม่อนุญาตให้นำไปใช้ประโยชน์ด้านการค้า  
ไม่ว่ากรณีใดๆ ทั้งสิ้น อีกทั้งห้ามมิให้ดัดแปลงเนื้อหา และต้องอ้างอิงถึงเจ้าของเอกสารทุกครั้งที่มีการนำไปใช้

4. ข้อที่ 4 รูปแบบของที่พักอาศัยในปัจจุบัน

ทำเครื่องหมายเพียงหนึ่งช่อง

- บ้านเดี่ยว
- ทาวเฮ้าส์ / ทาวโฮม
- ตึกแถว
- Condominium
- อื่นๆ: .....

5. ข้อที่ 5 รายได้เฉลี่ยต่อเดือน

ทำเครื่องหมายเพียงหนึ่งช่อง

- รายได้น้อยกว่า 10,000 บาท
- รายได้ 10,001 - 20,000 บาท
- รายได้ 20,001 - 30,000 บาท
- รายได้ 30,001 - 40,000 บาท
- รายได้ 40,001 - 50,000 บาท
- รายได้มากกว่า 50,000 บาท

6. ส่วนที่ 2 พฤติกรรมการอ่านนิตยสาร

7. ข้อที่ 6 ท่านนิยมอ่านนิตยสารตกแต่งบ้านเล่มใดบ้าง

(เลือกได้มากกว่าหนึ่งช่อง)

- Elle decoration
- my home
- Living etc
- The terrace
- B-1 magazine
- daybeds
- home & resort Thailand
- Home & Decor
- บ้านและสวน
- life and home
- @Kitchen
- room
- me style home & living

เอกสารนี้เป็นเอกสารที่สงวนไว้สำหรับการใช้งานเพื่อการศึกษาเท่านั้น ไม่อนุญาตให้นำไปใช้ประโยชน์ด้านการค้า  
ไม่ว่ากรณีใดๆ ทั้งสิ้น อีกทั้งห้ามมิให้ดัดแปลงเนื้อหา และต้องอ้างอิงถึงเจ้าของเอกสารทุกครั้งที่มีการนำไปใช้

## 8. ข้อที่ 7 สไตล์การตกแต่งบ้านที่ท่านชอบ

(เลือกได้มากกว่าหนึ่งข้อ)

- บ้านแบบคลาสสิก (Classic Style)
- บ้านแบบโอเรียนทอล (Oriental Style)
- บ้านแบบไทยประยุกต์ (Thai Style)
- บ้านแบบร่วมสมัย (Contemporary Style)
- บ้านแบบสมัยใหม่ (Modern Style)
- บ้านแบบอิงธรรมชาติ (Tropical Style)
- บ้านแบบย้อนยุค (Vintage Style)
- บ้านแบบเรียบง่าย (Minimal Style)
- อื่นๆ: .....

## 9. ข้อที่ 8 ทำไมท่านถึงอ่านนิตยสารตกแต่งบ้าน

ทำเครื่องหมายเพียงหนึ่งข้อ

- เพื่อความเพลิดเพลิน
- เพื่อเป็นแนวทาง ในการตกแต่งบ้าน
- เพื่อนำไปปรับใช้จริง
- เพื่อหาผู้ออกแบบและตกแต่งบ้าน
- เพื่อชิงรางวัล
- อื่นๆ: .....

## 10. ข้อที่ 9 คอลัมน์ใดที่ท่านนิยมอ่าน (ตอบได้มากกว่า 1 ข้อ)

ทำเครื่องหมายเพียงหนึ่งข้อ

- แนะนำการอัปเดตข้อมูลและเทรนด์ ในการแต่งบ้าน (now&news)
- แนะนำรูปแบบการดำเนินชีวิตในแบบต่างๆ (life style)
- แนะนำแหล่งซื้อของตกแต่งบ้าน (shopping)
- แนะนำเจ้าของบ้านและรูปแบบการตกแต่งบ้าน (homes)
- แนะนำการออกแบบตกแต่งสวน (garden)
- อื่นๆ: .....

## 11. ข้อที่ 10 เหตุผลในการเลือกชื่อนิตยสารตกแต่งบ้าน

ทำเครื่องหมายเพียงหนึ่งข้อ

- ราคา
- เนื้อหาน่าสนใจ
- ภาพสวย
- ชื่อหนังสือ
- อื่นๆ: .....

เอกสารนี้เป็นเอกสารที่สงวนไว้สำหรับการใช้งานเพื่อการศึกษาเท่านั้น ไม่อนุญาตให้นำไปใช้ประโยชน์ด้านการค้า  
ไม่ว่ากรณีใดๆ ทั้งสิ้น อีกทั้งห้ามมิให้ดัดแปลงเนื้อหา และต้องอ้างอิงถึงเจ้าของเอกสารทุกครั้งที่มีการนำไปใช้

12. ส่วนที่ 3 ความคิดเห็นเกี่ยวกับองค์ประกอบของ  
ภาพถ่ายเพื่อออกแบบนิตยสารตกแต่งบ้าน

13. ข้อที่ 11 การวางตำแหน่งจุดเด่นภาพ (Impact)  
(เลือกได้มากกว่าหนึ่งข้อ)

- วางบนจุดตัด 9 ช่อง  
 วางกลางภาพ

### วางบนจุดตัด 9 ช่อง



### วางจุดกลางของภาพ



เอกสารนี้เป็นเอกสารที่สงวนไว้สำหรับการใช้งานเพื่อการศึกษาเท่านั้น ไม่อนุญาตให้นำไปใช้ประโยชน์ด้านการค้า  
ไม่ว่ากรณีใดๆ ทั้งสิ้น อีกทั้งห้ามมิให้ดัดแปลงเนื้อหา และต้องอ้างอิงถึงเจ้าของเอกสารทุกครั้งที่มีการนำไปใช้

## 14. ข้อที่ 12 มุมมองภาพ (Viewpoint)

(เลือกได้มากกว่าหนึ่งข้อ)

- ระดับสูง
- ระดับตา
- ระดับต่ำ

## มุมมองภาพระดับตา



## มุมมองภาพระดับสูง

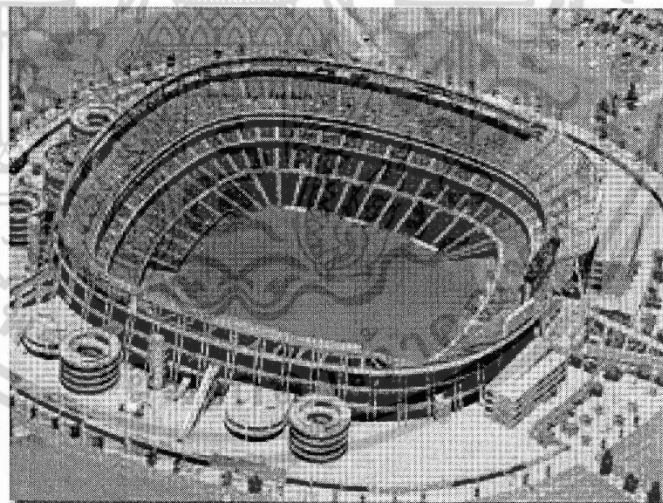

## มุมมองภาพระดับล่าง

เอกสารนี้เป็นเอกสารที่สงวนไว้สำหรับการใช้งานเพื่อการศึกษาเท่านั้น ไม่อนุญาตให้นำไปใช้ประโยชน์ด้านการค้า  
ไม่ว่ากรณีใดๆ ทั้งสิ้น อีกทั้งห้ามมิให้ตัดแปลงเนื้อหา และต้องอ้างอิงถึงเจ้าของเอกสารทุกครั้งที่มีการนำไปใช้



15. ข้อที่ 13 การวางตำแหน่งระยะชัดของภาพ (Background-Foreground)  
(เลือกได้มากกว่าหนึ่งข้อ)

- ชัดตื้น
- ชัดลึก

**ชัดตื้น**



เอกสารนี้เป็นเอกสารที่สงวนไว้สำหรับการใช้งานเพื่อการศึกษาเท่านั้น ไม่อนุญาตให้นำไปใช้ประโยชน์ด้านการค้า  
ไม่ว่ากรณีใดๆ ทั้งสิ้น อีกทั้งห้ามมิให้ดัดแปลงเนื้อหา และต้องอ้างอิงถึงเจ้าของเอกสารทุกครั้งที่มีการนำไปใช้

## ชัตลิก

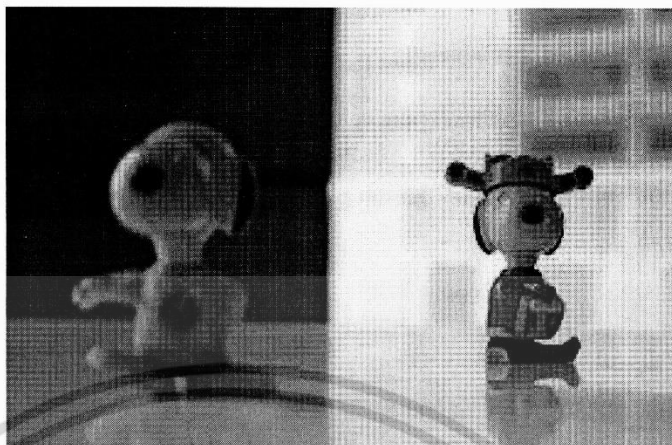

16. ข้อที่ 14 การเว้นที่ว่างของภาพ (Space)  
(เลือกได้มากกว่าหนึ่งข้อ)

- ที่ว่างเชิงบวก  
 ที่ว่างเชิงลบ

ที่ว่างเชิงบวก



เอกสารนี้เป็นเอกสารที่สงวนไว้สำหรับการใช้งานเพื่อการศึกษาเท่านั้น ไม่อนุญาตให้นำไปใช้ประโยชน์ด้านการค้า  
ไม่ว่ากรณีใดๆ ทั้งสิ้น อีกทั้งห้ามมิให้ดัดแปลงเนื้อหา และต้องอ้างอิงถึงเจ้าของเอกสารทุกครั้งที่มีการนำไปใช้

## ที่ว่างเชิงลบ



17. ส่วนที่ 4 ความคิดเห็นเกี่ยวกับองค์ประกอบของการ  
ออกแบบนิตยสารตกแต่งงาน

.....

18. ข้อที่ 15 ภาพปกแบบ "ตัดตก" กับ ภาพปกแบบ "มีกรอบ" มีวิธีการเลือกใช้อย่างไร

.....

.....

19. ข้อที่ 16 ภาพถ่ายที่ใช้จัดวางในหน้านิตยสารตกแต่งงาน มีวิธีการเลือกอย่างไร

.....

.....

.....

.....

เอกสารนี้เป็นเอกสารที่สงวนไว้สำหรับการใช้งานเพื่อการศึกษาเท่านั้น ไม่อนุญาตให้นำไปใช้ประโยชน์ด้านการค้า  
ไม่ว่ากรณีใดๆ ทั้งสิ้น อีกทั้งห้ามมิให้ดัดแปลงเนื้อหา และต้องอ้างอิงถึงเจ้าของเอกสารทุกครั้งที่มีการนำไปใช้

20. ข้อที่ 17 การจัดวาง Lay out ของนิตยสารตกแต่งบ้าน มีหลักการอย่างไร

.....

.....

.....

.....

.....

21. ข้อที่ 18 การกำหนด Theme ในแต่ละเล่ม มีวิธีคิดอย่างไร

.....

.....

.....

.....



เอกสารนี้เป็นเอกสารที่สงวนไว้สำหรับการใช้งานเพื่อการศึกษาเท่านั้น ไม่อนุญาตให้นำไปใช้ประโยชน์ด้านการค้า  
ไม่ว่ากรณีใดๆ ทั้งสิ้น อีกทั้งห้ามมิให้ดัดแปลงเนื้อหา และต้องอ้างอิงถึงเจ้าของเอกสารทุกครั้งที่มีการนำไปใช้



สถาบันเทคโนโลยีพระจอมเกล้าเจ้าคุณทหารลาดกระบัง  
คณะครุศาสตร์อุตสาหกรรม  
สาขาเทคโนโลยีการออกแบบผลิตภัณฑ์อุตสาหกรรม

แบบสอบถามความคิดเห็นของผู้สนใจอ่านนิตยสารตกแต่งบ้าน  
เรื่อง  
การศึกษาองค์ประกอบภาพถ่ายเพื่อการออกแบบนิตยสารตกแต่งบ้าน

ขั้นตอนการประเมินความคิดเห็นของกลุ่มเป้าหมาย

วัน/เดือน/ปี ที่สัมภาษณ์

ผู้สัมภาษณ์

นางสาวรติมา อมันตกุล

ผู้ให้สัมภาษณ์

นักวิชาการด้านนิเทศศาสตร์, นักวิชาชีพด้านการ

ออกแบบกราฟิก

หัวข้อในการสัมภาษณ์

รูปแบบของนิตยสารตกแต่งบ้านที่ได้รับการออกแบบแล้ว

1. ด้านรูปแบบของนิตยสาร
2. ด้านองค์ประกอบภาพถ่ายในการออกแบบนิตยสารตกแต่งบ้าน
3. ด้านลักษณะสำคัญของนิตยสารตกแต่งบ้าน

นางสาวรติมา อมันตกุล

นักศึกษาระดับบัณฑิตศึกษาศาखाเทคโนโลยีการออกแบบ  
ผลิตภัณฑ์อุตสาหกรรม

คณะครุศาสตร์อุตสาหกรรม สถาบันเทคโนโลยีพระจอมเกล้าเจ้าคุณทหารลาดกระบัง

เอกสารนี้เป็นเอกสารที่สงวนไว้สำหรับการใช้งานเพื่อการศึกษาเท่านั้น ไม่อนุญาตให้นำไปใช้ประโยชน์ด้านการค้า  
ไม่ว่ากรณีใดๆ ทั้งสิ้น อีกทั้งห้ามมิให้ดัดแปลงเนื้อหา และต้องอ้างอิงถึงเจ้าของเอกสารทุกครั้งที่มีการนำไปใช้



สถาบันเทคโนโลยีพระจอมเกล้าเจ้าคุณทหารลาดกระบัง  
คณะครุศาสตร์อุตสาหกรรม สาขาเทคโนโลยีการออกแบบผลิตภัณฑ์อุตสาหกรรม

แบบประเมินการออกแบบนิตยสารตกแต่งบ้าน

เรื่อง

การศึกษาองค์ประกอบภาพถ่ายเพื่อการออกแบบนิตยสารตกแต่งบ้าน

ขั้นตอนการประเมินความคิดเห็นของกลุ่มเป้าหมาย

คำชี้แจงในการตอบแบบสอบถาม

1. แบบสอบถามนี้จัดทำขึ้นเพื่อศึกษาองค์ประกอบภาพถ่ายเพื่อการออกแบบนิตยสารตกแต่งบ้าน โดยมีวัตถุประสงค์ ประเมินความคิดเห็นของกลุ่มเป้าหมาย
2. โปรดตอบแบบสอบถามทุกข้อตามความจริง ด้วยตัวของท่านเอง
3. ข้อมูลที่ได้จากแบบสอบถามนี้ ใช้สำหรับการศึกษาครั้งนี้นี้เท่านั้น และนำเสนอ

ข้อมูลในภาพรวมเท่านั้น

คำชี้แจง : ให้เขียนเครื่องหมาย / ลงในช่องที่ตรงกับความคิดเห็นของท่านมากที่สุดเพียงช่องเดียว

โดยมีความหมายของระดับค่าความคิดเห็นดังนี้

5	หมายถึง	มีความเหมาะสมมากที่สุด
4	หมายถึง	มีความเหมาะสมมาก
3	หมายถึง	มีความเหมาะสมปานกลาง
2	หมายถึง	มีความเหมาะสมน้อย
1	หมายถึง	มีความเหมาะสมน้อยที่สุด

ผู้วิจัยขอขอบคุณในความร่วมมือของท่าน

นางสาวรติมา อมันตกุล

นักศึกษาระดับบัณฑิตศึกษา สาขาเทคโนโลยีการออกแบบผลิตภัณฑ์อุตสาหกรรม

คณะครุศาสตร์อุตสาหกรรม สถาบันเทคโนโลยีพระจอมเกล้าเจ้าคุณทหารลาดกระบัง

เอกสารนี้เป็นเอกสารที่สงวนไว้สำหรับการใช้งานเพื่อการศึกษาเท่านั้น ไม่อนุญาตให้นำไปใช้ประโยชน์ด้านการค้าไม่ว่ากรณีใดๆ ทั้งสิ้น อีกทั้งห้ามมิให้ตัดแปลงเนื้อหา และต้องอ้างอิงถึงเจ้าของเอกสารทุกครั้งที่มีการนำไปใช้

### นิตยสารที่ได้รับการออกแบบแล้ว

ข้อที่	รายละเอียด	ระดับความคิดเห็น				
		5	4	3	2	1
1.	<b>ด้านรูปแบบของนิตยสาร</b> 1.1 ขนาดของนิตยสารที่สะดวกพกพา 1.2 แสดงความสำคัญขององค์ประกอบทางการออกแบบสิ่งพิมพ์ 1.3 นิตยสารแสดงให้เห็นองค์ประกอบทางการออกแบบสิ่งพิมพ์แต่ละส่วนได้ง่ายขึ้น 1.4 นิตยสารมีองค์ประกอบทางการออกแบบสิ่งพิมพ์ที่มีความสม่ำเสมอตลอดทั้งหน้า	.....	.....	.....	.....	.....
2.	<b>ด้านองค์ประกอบภาพถ่ายในการออกแบบนิตยสารตกแต่งบ้าน</b> 2.1 การวางตำแหน่งจุดเด่นของภาพ 2.2 เส้นนำสายตาที่ช่วยโยงไปยังจุดน่าสนใจของภาพ 2.3 มุมมองของภาพ 2.4 การเว้นที่ว่างของภาพ	.....	.....	.....	.....	.....
3.	<b>ด้านลักษณะสำคัญของนิตยสารตกแต่งบ้าน</b> 3.1 เป็นสื่อที่รวบรวมภาพถ่ายเกี่ยวกับการตกแต่งบ้าน 3.2 สามารถถ่ายทอดเรื่องราวเกี่ยวกับการตกแต่งบ้าน 3.3 เป็นสื่อกลาง หรือเวทีในการแสดงความคิดเห็นในการตกแต่งบ้าน 3.4 เป็นนิตยสารที่มีการให้ความรู้เกี่ยวกับการตกแต่งบ้าน	.....	.....	.....	.....	.....

แบบสอบถามความคิดเห็นเกี่ยวกับนิตยสารที่ทำการออกแบบแล้ว

ของผู้สนใจอ่านนิตยสารตกแต่งบ้าน

ผู้วิจัยขอขอบคุณในความร่วมมือนการตอบแบบสอบถามของท่าน

เอกสารนี้เป็นเอกสารที่สงวนไว้สำหรับการใช้งานเพื่อการศึกษาเท่านั้น ไม่อนุญาตให้นำไปใช้ประโยชน์ด้านการค้า  
ไม่ว่ากรณีใดๆ ทั้งสิ้น อีกทั้งห้ามมิให้ดัดแปลงเนื้อหา และต้องอ้างอิงถึงเจ้าของเอกสารทุกครั้งที่มีการนำไปใช้

## แบบประเมินการออกแบบนิตยสารตกแต่งบ้าน

แบบสอบถามนี้เป็นส่วนหนึ่งของวิทยานิพนธ์ หลักสูตร ครุศาสตรบัณฑิต สาขา เทคโนโลยีการออกแบบผลิตภัณฑ์อุตสาหกรรม

คณะครุศาสตร์อุตสาหกรรม สถาบันเทคโนโลยีพระจอมเกล้าเจ้าคุณทหารลาดกระบัง โดย นางสาวติมา อมันตกุล

มีความประสงค์เพื่อสอบถามความคิดเห็นเกี่ยวกับการออกแบบนิตยสารตกแต่งบ้านที่ทำการออกแบบแล้วของผู้สนใจอ่านนิตยสารตกแต่งบ้าน

- |   |         |                         |
|---|---------|-------------------------|
| 5 | หมายถึง | มีความเหมาะสมมากที่สุด  |
| 4 | หมายถึง | มีความเหมาะสมมาก        |
| 3 | หมายถึง | มีความเหมาะสมปานกลาง    |
| 2 | หมายถึง | มีความเหมาะสมน้อย       |
| 1 | หมายถึง | มีความเหมาะสมน้อยที่สุด |

\*จำเป็น

### 1. ส่วนที่ 1 ด้านรูปแบบของนิตยสาร \*

ทำเครื่องหมายแกละหนึ่งช่องเท่านั้น

	5	4	3	2	1
1. ขนาดของนิตยสารที่สะดวกพกพา ง่าย	<input type="radio"/>	<input type="radio"/>	<input type="radio"/>	<input type="radio"/>	<input type="radio"/>
2. แสดงความสำคัญขององค์ประกอบ ทางการออกแบบสิ่งพิมพ์	<input type="radio"/>	<input type="radio"/>	<input type="radio"/>	<input type="radio"/>	<input type="radio"/>
3. นิตยสารแสดงให้เห็นองค์ประกอบ ทางการออกแบบสิ่งพิมพ์แต่ละส่วนได้ ง่ายขึ้น	<input type="radio"/>	<input type="radio"/>	<input type="radio"/>	<input type="radio"/>	<input type="radio"/>
4. นิตยสารมีองค์ประกอบทางการ ออกแบบสิ่งพิมพ์ดูมีความสม่ำเสมอ ตลอดทั้งหน้า	<input type="radio"/>	<input type="radio"/>	<input type="radio"/>	<input type="radio"/>	<input type="radio"/>

### 2. ส่วนที่ 2 ด้านองค์ประกอบภาพถ่ายในการออกแบบนิตยสารตกแต่งบ้าน

ทำเครื่องหมายแกละหนึ่งช่องเท่านั้น

	5	4	3	2	1
1. การวางตำแหน่งจุดเด่นของภาพ	<input type="radio"/>	<input type="radio"/>	<input type="radio"/>	<input type="radio"/>	<input type="radio"/>
2. เส้นนำสายตาที่ช่วยโยนไปยังจุดนำ สนใจของภาพ	<input type="radio"/>	<input type="radio"/>	<input type="radio"/>	<input type="radio"/>	<input type="radio"/>
3. มุมมองของภาพ	<input type="radio"/>	<input type="radio"/>	<input type="radio"/>	<input type="radio"/>	<input type="radio"/>
4. การเว้นที่ว่างของภาพ	<input type="radio"/>	<input type="radio"/>	<input type="radio"/>	<input type="radio"/>	<input type="radio"/>

เอกสารนี้เป็นเอกสารที่สงวนไว้สำหรับการใช้งานเพื่อการศึกษาเท่านั้น ไม่อนุญาตให้นำไปใช้ประโยชน์ด้านการค้า  
ไม่ว่ากรณีใดๆ ทั้งสิ้น อีกทั้งห้ามมิให้ตัดแปลงเนื้อหา และต้องอ้างอิงถึงเจ้าของเอกสารทุกครั้งที่มีการนำไปใช้

3. ส่วนที่ 3 ด้านลักษณะสำคัญของนิตยสารตกแต่งบ้าน

ทำเครื่องหมายแฉะหนึ่งช่องเท่านั้น

	5	4	3	2	1
1. เป็นสื่อที่รวบรวมภาพถ่ายเกี่ยวกับการตกแต่งบ้าน	<input type="radio"/>	<input type="radio"/>	<input type="radio"/>	<input type="radio"/>	<input type="radio"/>
2. สามารถถ่ายทอดเรื่องราวเกี่ยวกับการตกแต่งบ้าน	<input type="radio"/>	<input type="radio"/>	<input type="radio"/>	<input type="radio"/>	<input type="radio"/>
3. เป็นสื่อกลาง หรือเวทีในการแสดงความคิดเห็นในการตกแต่งบ้าน	<input type="radio"/>	<input type="radio"/>	<input type="radio"/>	<input type="radio"/>	<input type="radio"/>
4. เป็นนิตยสารที่มีการให้ความรู้เกี่ยวกับการตกแต่งบ้าน	<input type="radio"/>	<input type="radio"/>	<input type="radio"/>	<input type="radio"/>	<input type="radio"/>

ขับเคลื่อนโดย  
Google Forms



เอกสารนี้เป็นเอกสารที่สงวนไว้สำหรับการใช้งานเพื่อการศึกษาเท่านั้น ไม่อนุญาตให้นำไปใช้ประโยชน์ด้านการค้า ไม่ว่าจะกรณีใดๆ ทั้งสิ้น อีกทั้งห้ามมิให้ดัดแปลงเนื้อหา และต้องอ้างอิงถึงเจ้าของเอกสารทุกครั้งที่มีการนำไปใช้



## ภาคผนวก ค ผลงานการออกแบบ

เอกสารนี้เป็นเอกสารที่สงวนไว้สำหรับการใช้งานเพื่อการศึกษาเท่านั้น ไม่อนุญาตให้นำไปใช้ประโยชน์ด้านการค้า  
ไม่ว่ากรณีใดๆ ทั้งสิ้น อีกทั้งห้ามมิให้ดัดแปลงเนื้อหา และต้องอ้างอิงถึงเจ้าของเอกสารทุกครั้งที่มีการนำไปใช้



**CSA**  
CS APPLICATOR  
WWW.CSA.CO.TH

บริการ ตัด เจาะ คอนกรีต  
ด้วยเครื่อง Coring - Wall Saw - Wire Saw  
รวดเร็วคอนกรีตตัด เจาะ สว่างงานรวดเร็ว  
ปลอดภัย ไร้ฝุ่น

บริษัท ซีเอสแอปพลิเคชัน จำกัด  
86/5 ถนนแจ้งวัฒนะ ต.ในเมือง อ.เมือง  
จ.ขอนแก่น 40000  
Email : kasi@csa.co.th  
Website : www.csa.co.th  
**โทร. 081-662-9009**



**ISSUE 001**  
APRIL 2015

# Making

Home Decor

**Making Life**  
สะสมจักรยาน  
P.4

Making Style  
My Favorite things  
P.8

Making Trane  
ห้องนั่งเล่นสวย เรียบ เก๋  
P.12

100.-Baht

เอกสารนี้เป็นเอกสารที่สงวนไว้สำหรับการใช้งานเพื่อการศึกษาเท่านั้น ไม่อนุญาตให้นำไปใช้ประโยชน์ด้านการค้า ไม่ว่าจะกรณีใดๆ ทั้งสิ้น อีกทั้งห้ามมิให้ดัดแปลงเนื้อหา และต้องอ้างอิงถึงเจ้าของเอกสารทุกครั้งที่มีการนำไปใช้

# Making

ตกแต่งห้องสไตล์โมเดิร์น สำหรับคนรัก  
 ของความเรียบง่าย การตกแต่งบ้านสไตล์โมเดิร์น  
 จะเน้นความเรียบง่ายแต่ดูดีมีสไตล์ โดยจะมีการ  
 ตกแต่งด้วยของมีดีไซน์น้อยชิ้น ทำให้บ้านมีพื้นที่  
 กว้าง ดูโปร่งโล่งสบาย

หลักการออกแบบภายในของสไตล์โมเดิร์น  
 คือ ง่ายต่อการมองเห็นของประติมากรรมได้  
 ดีที่สุด บ้านโมเดิร์นมี ลักษณะเด่นในการใช้ทรง  
 เรขาคณิต เช่น เส้นตรงหรือเส้นโค้งที่ดูง่ายของ  
 วงกลม สำหรับวัสดุที่ใช้ตกแต่งบ้านแบบโมเดิร์น  
 จะใช้วัสดุที่ทนทานและดูดีมีสไตล์ โดยมีการ  
 ใช้ไม้จริงเป็นหลัก กระจกใส และ วัสดุที่สามารถ  
 ประกอบเข้ากันได้กับไม้ได้ หรือฉาบปูนสีดูหรูทรง  
 ลอยๆจากปูนเคลือบสีและเคลือบเงา ไม่มีการ  
 ประดับตกแต่งที่มากเกินไป เฟอร์นิเจอร์ที่เลือกใช้  
 จะใช้วัสดุที่ทนทานและดูดีมีสไตล์ ไม่ประณีต  
 สวยหรู กระจก หรือไม้ โดยต้องเป็นความเงา  
 สันติบ้าง หรือการเลือกใช้ของตกแต่งอย่างอื่น  
 โมเดิร์นบ้านประกอบด้วย คือ ความสะอาดแบบเน้น  
 การดูง่าย เป็นที่โปรดปรานของทุกคน การออก  
 แบบบ้านโมเดิร์นที่ดูดีมีสไตล์นั้น โดยทั่วไปแล้ว  
 เป็นลักษณะของบ้านแบบโมเดิร์นแต่ใช้พื้นที่  
 สั้นๆหรือใช้พื้นที่ว่างทางประตูและหน้าต่าง ดังนั้น  
 หลักของการออกแบบบ้านโมเดิร์น คือ การหาพื้นที่  
 รูปทรงเรขาคณิตของวัสดุ ไม่มีการตกแต่งผนังให้  
 สีสันห้องและสิ่งของที่ดูดีมีสไตล์

Making Deco จะเป็นที่รู้จักว่าเป็น  
 แง่มุมที่ได้รับความนิยมสูงที่สุดของงานแบบ  
 Modern ที่ถูกมองว่าเป็นรูปแบบที่ง่ายที่สุด  
 แต่คุณต้องมองถึงองค์ประกอบที่สำคัญ  
 โมเดิร์นคือสิ่งที่ ไม่เน้นว่าคุณจะต้องเป็น  
 Modern ที่ 1 สักแบบที่คุณทำได้อย่างดีเยี่ยม

จ.สินท อมรินทร์

# EDITOR'S TALK

## Making Life สะสมจักรยาน

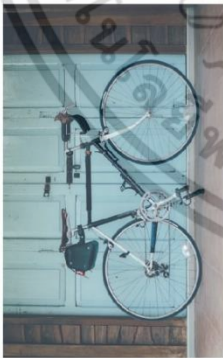

Making Style  
My Favorite things  
P.8

## P.4

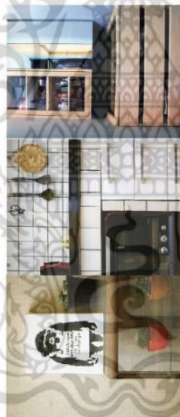

## Making Trane ห้องโมเดิร์น สวย เรียบ น่ารัก



P.12

## Making Shoppig

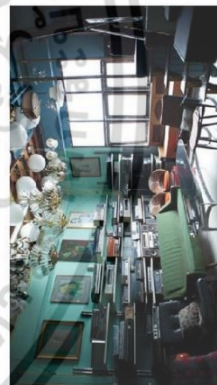

เอกสารนี้เป็นเอกสารที่สงวนไว้สำหรับการใช้งานเพื่อการศึกษาเท่านั้น ไม่อนุญาตให้นำไปใช้ประโยชน์ด้านการค้า  
 ไม่ว่าจะกรณีใดๆ ทั้งสิ้น อีกทั้งห้ามมิให้ดัดแปลงเนื้อหา และต้องอ้างอิงถึงเจ้าของเอกสารทุกครั้งที่มีการนำไปใช้



**Making** how to play

**เอเชียทีค เดอะ ริเวอร์ ฟรอนท์ เจริญกรุง**

สถานที่ไว้ว่า รัชกาลที่ ๕ ทรงสร้างไว้เพื่อเป็นที่พักแรมของพระบาทสมเด็จพระจุลจอมเกล้าเจ้าอยู่หัว และเป็นที่ประทับของพระบรมราชินีนาถ พระราชโอรส และพระธิดาในรัชกาลที่ ๕

นอกจากจะสวยงามแล้วยังมีร้านอาหารและเครื่องดื่มให้บริการด้วย เพราะที่นี่มีวิวทิวทัศน์ที่สวยงาม บรรยากาศดี เหมาะสำหรับการพักผ่อนหย่อนใจ และที่สำคัญ

เปิดบริการวันละ ๒๔ ชม. = 24.00 น.







เอกสารนี้เป็นเอกสารที่สงวนไว้สำหรับการใช้งานเพื่อการศึกษาเท่านั้น ไม่อนุญาตให้นำไปใช้ประโยชน์ด้านการค้าไม่ว่ากรณีใดๆ ทั้งสิ้น อีกทั้งห้ามมิให้ดัดแปลงเนื้อหา และต้องอ้างอิงถึงเจ้าของเอกสารทุกครั้งที่มีการนำไปใช้



**Making Smooping**

**PAPAYA**

ที่สุดของงานฟอร์นิเจอร์ที่ไม่สามารถนับได้ว่าทั้งหมดมันมีถิ่น  
 ฐานตั้งอยู่ทางตอนบนของบ้าน "ซูบงอโรโมส" หรือ "PAPAYA" เพราะที่รวบรวมองค์ประกอบที่มีชื่อเสียง  
 ของโบราณ ที่มีศิลปะไว้สองด้านเป็นจำนวนเท่ากันคือต้องมีการแต่งบ้านอยู่ในเขตรื่น และแบ่งไว้จะ 4 ฝั่งตาม  
 ตัวที่นี้ทั้งหมดถึง 3 ฝั่ง ไปวัดตรงกลาง สอดคล้องกับเจ้าพ่อไม้ใช้จริงได้แค่ 1 ฝั่ง เพื่อรองรับโครง  
 เครื่องมือ เครื่องพิมพ์ดีด ม้าศึก พิณโบราณ เครื่องเป่าขลุ่ย เครื่องตีฆ้อง ที่ได้คิดไว้ในระบบยุคสมัยใหม่  
 ซักเขียน ตัวควบคุมระบบที่มองเข้ามาต้องเงี้ยวต้องดีเยี่ยม จึงกับระบบเฟอร์นิเจอร์ไม้ที่กลายเป็น  
 เรือรบ เพื่อรับเครื่องเล่นจากยุโรป และอีกส่วนเป็นของเก่าเก็บของดีๆ ในเมืองไทย ตัวควบคุมที่  
 สิ้นค้าจึงงานและมากับกลิ่น ไม้สนคำนี้ไม้แห้งหรือตากแดดจนแห้ง ตาย ยักษ์สลับกับไม้ไว้ป้องกันของโบราณ  
 นะปะ

รู้หรือไม่เอกร้านที่ตีขึ้นเป็นเจ้าเข้ากับ "ศิลปะ" และรักที่โอบอ้อมเข้าอกกับ "ยุคสมัย" ไม้ต้องไปโตใจ  
 ไปกับเดินไปมาหลายหนุมย์ แล้วรู้สึกคุ้นเคยกับมันจนทั้งใจทั้งใจ เขาจึงว่าดีคุณกำลังมองหาของดีจาก  
 แต่บ้านของศิลปะ สองพระอาทิตย์สีแดง- รัชชระจะดูที่ศิลปะ รัชชระจะดูที่งานไปอย่างนั่นเอง



EVERY YEAR WE PRODUCE 3.3 BILLION TONS OF CO<sub>2</sub>.  
 THAT'S WHY WE NEED THE RAINFOREST MORE THAN EVER.



เอกสารนี้เป็นเอกสารที่สงวนไว้สำหรับการใช้งานเพื่อการศึกษาเท่านั้น ไม่อนุญาตให้นำไปใช้ประโยชน์ด้านการค้า  
 ไม่ว่าจะกรณีใดๆ ทั้งสิ้น อีกทั้งห้ามมิให้ดัดแปลงเนื้อหา และต้องอ้างอิงถึงเจ้าของเอกสารทุกครั้งที่มีการนำไปใช้



**ห้องน้ำไมเคิร์น สวยเรียบ เก๋**

เริ่มการเป็นแนวทางการตกแต่งบ้านที่ไม่รีบร้อนๆ สักครึ่งแคว ไมเคิร์นซึ่งอยู่ปัจจุบันมีมุมมองไปสู่ออมกาศการนัด ไปง่าย ๆ และที่คุ้นเคยเป็นกลิ่นที่คุ้นเคยกับไมเคิร์นและที่สิ่งของตามแบบห้องน้ำไมเคิร์นที่เข้ากับดีกับสไตล์ของ บ้านคุณ ไม่ต้องมองหาคู่ไหนไกลเลยนะ เพราะวันนี้กระเป๋าคอมพิวเตอร์มีสื่อห้องน้ำไมเคิร์นสวย ๆ มากฝากไว้ให้เป็น ไอเดียกับแบบใจ

ซึ่งการตกแต่งห้องน้ำไมเคิร์นนี้ ส่วนใหญ่เน้นการจำลองสถานที่ในฝัน แต่ดีศรีสวยในแต่ ๆ วัสดุคุณภาพดี เช่น สุขภัณฑ์ดีเยี่ยม น้ำไม่รั่วซึม สวยงาม เป็นต้น ลองไปดูกันละ

เอกสารนี้เป็นเอกสารที่สงวนไว้สำหรับการใช้งานเพื่อการศึกษาเท่านั้น ไม่อนุญาตให้นำไปใช้ประโยชน์ด้านการค้า ไม่ว่าจะกรณีใดๆ ทั้งสิ้น อีกทั้งห้ามมิให้ดัดแปลงเนื้อหา และต้องอ้างอิงถึงเจ้าของเอกสารทุกครั้งที่มีการนำไปใช้



### Making Shopping

#### MOD X

อยู่ในโลกออนไลน์ไปเรื่อยสมัยนี้ คู่แข่งของร้าน MOD X ร้านเฟอร์นิเจอร์ที่ร้านขายเฟอร์นิเจอร์  
หลายแบบหลายสไตล์คือ ไลน์, เฟอร์, สแตนดีน, ไลน์, ออกจากฝั่งยุโรปหรือจีนๆ โดนใจใครๆก็ช่วย  
การบริการของที่นี่ของร้านผลิตแล้วผู้ซื้อจะชม นกให้รักด้วย ด้วยความประทับใจต้องจรรยาและจูน  
หลายสได้สั่งมีลูกค้าและเพื่อนบ้านเยี่ยมในหลาย

ถ้าใครต้องการทำร้านนี้ หรือเฟอร์นิเจอร์ รมย หรือโมที่ร้าน MOD X คู่แข่งของคู่แข่งทุกแบบๆ

เอกสารนี้เป็นเอกสารที่สงวนไว้สำหรับการใช้งานเพื่อการศึกษาเท่านั้น ไม่อนุญาตให้นำไปใช้ประโยชน์ด้านการค้า  
ไม่ว่ากรณีใดๆ ทั้งสิ้น อีกทั้งห้ามมิให้ดัดแปลงเนื้อหา และต้องอ้างอิงถึงเจ้าของเอกสารทุกครั้งที่มีการนำไปใช้

## ประวัติผู้เขียน

ชื่อ - สกุล	นางสาวรติมา อมันตกุล
วัน เดือน ปีเกิด	19 กันยายน 2527
สถานที่เกิด	กรุงเทพมหานคร
ที่อยู่	290/1 ซอยสาธุประดิษฐ์ 22 ถนนสาธุประดิษฐ์ แขวงบางโพงพาง เขตยานนาวา กรุงเทพมหานคร 10120
ประวัติการศึกษา	ปี 2541 สำเร็จการศึกษา ระดับประถมศึกษา โรงเรียนทุ่งมหาเมฆ ปี 2546 สำเร็จการศึกษา ระดับมัธยม โรงเรียนสตรีศรีสุริโยทัย ปี 2549 สำเร็จการศึกษา ปริญญาศิลปกรรมศาสตรบัณฑิต สาขาวิชาการถ่ายภาพ ภาควิชาศิลปะศิลป์ สถาบันเทคโนโลยีพระจอมเกล้าเจ้าคุณทหารลาดกระบัง ปี 2558 สำเร็จการศึกษา ครุศาสตรบัณฑิต สาขาเทคโนโลยีการออกแบบผลิตภัณฑ์อุตสาหกรรม คณะครุศาสตร์อุตสาหกรรม สถาบันเทคโนโลยีพระจอมเกล้าเจ้าคุณทหาร ลาดกระบัง

เอกสารนี้เป็นเอกสารที่สงวนไว้สำหรับการใช้งานเพื่อการศึกษาเท่านั้น ไม่อนุญาตให้นำไปใช้ประโยชน์ด้านการค้า  
ไม่ว่ากรณีใดๆ ทั้งสิ้น อีกทั้งห้ามมิให้ดัดแปลงเนื้อหา และต้องอ้างอิงถึงเจ้าของเอกสารทุกครั้งที่มีการนำไปใช้