

โครงการออกแบบและพัฒนาเครื่องประดับที่สะท้อนอัตลักษณ์น่าน
ภายใต้ตราสินค้าย่อยของ ศูนย์เครื่องเงินชมพูภูคา

THE DESIGN AND DEVELOPMENT OF JEWELRY THAT REFLECTS THE NAN
IDENTITY FOR SUB-BRAND PHUKHA SILVER

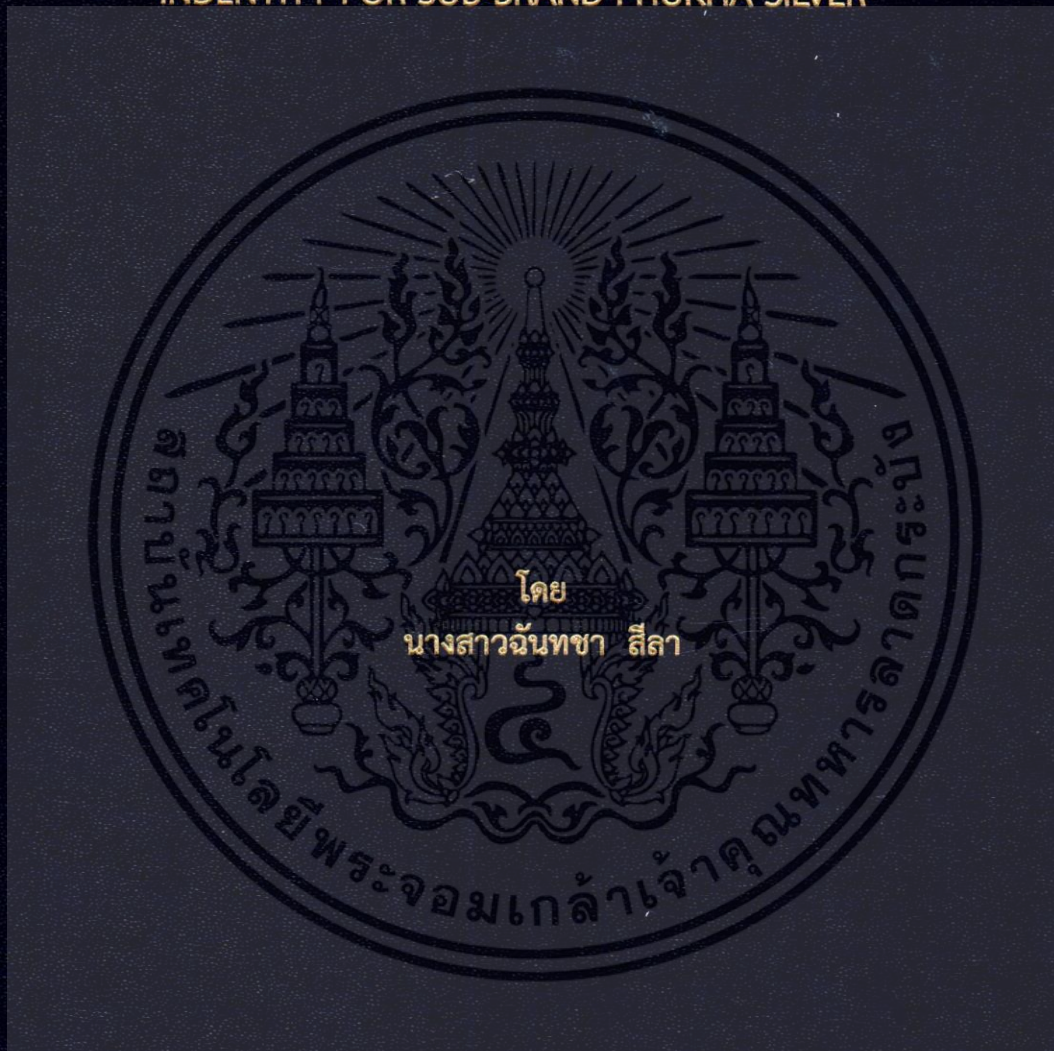

วิทยานิพนธ์ฉบับนี้เป็นส่วนหนึ่งของการศึกษาตามหลักสูตรปริญญาสถาปัตยกรรมศาสตรบัณฑิต
ภาควิชาศิลปอุตสาหกรรม คณะสถาปัตยกรรมศาสตร์
สถาบันเทคโนโลยีพระจอมเกล้าเจ้าคุณทหารลาดกระบัง
ปีการศึกษา 2558

โครงการออกแบบและพัฒนาเครื่องประดับที่สะท้อนอัตลักษณ์น่าน
ภายใต้ตราสินค้าย่อยของ ศูนย์เครื่องเงินชมพูภูคา
THE DESIGN AND DEVELOPMENT OF JEWELRY THAT REFLECTS THE NAN
IDENTITY FOR SUB-BRAND PHUKHA SILVER



วิทยานิพนธ์ฉบับนี้เป็นส่วนหนึ่งของการศึกษาตามหลักสูตร
สถาปัตยกรรมศาสตรบัณฑิต สาขาวิชาศิลปอุตสาหกรรม
คณะสถาปัตยกรรมศาสตร์ สถาบันเทคโนโลยีพระจอมเกล้าเจ้าคุณทหารลาดกระบัง
ปีการศึกษา 2558

เอกสารนี้เป็นเอกสารที่สงวนไว้สำหรับการใช้งานเพื่อการศึกษาเท่านั้น ไม่อนุญาตให้นำไปใช้ประโยชน์ด้านการค้า
ไม่ว่ากรณีใดๆ ทั้งสิ้น อีกทั้งห้ามมิให้ดัดแปลงเนื้อหา และต้องอ้างอิงถึงเจ้าของเอกสารทุกครั้งที่มีการนำไปใช้

ใบอนุญาตผลิต

คณะสถาปัตยกรรมศาสตร์ สถาบันเทคโนโลยีพระจอมเกล้าเจ้าคุณทหารลาดกระบัง
อนุมัติให้วิทยานิพนธ์ฉบับนี้เป็นส่วนหนึ่งของการศึกษาตามหลักสูตร
ปริญญาสถาปัตยกรรมศาสตรบัณฑิต

.....
ผู้ช่วยศาสตราจารย์พิเชฐ โสวิทยสกุล
คณบดีคณะสถาปัตยกรรมศาสตร์

คณะกรรมการตรวจวิทยานิพนธ์

..... ประธานคณะกรรมการ

(อาจารย์ว่าที่ ร.ต.ดร.ชัยรักษ์ ตีปัญญา)

..... กรรมการ

(ผู้ช่วยศาสตราจารย์สมประสงค์ รุ่งเรือง)

..... กรรมการ

(อาจารย์ปัญญาพล กุลปังก)

..... กรรมการ

(อาจารย์ฐิติรัตน์ คัชมาตย์)

..... กรรมการและเลขานุการ

(อาจารย์นภกมล ชนะ)

.....
ผู้ช่วยศาสตราจารย์สมประสงค์ รุ่งเรือง
อาจารย์ที่ปรึกษา

เอกสารนี้เป็นเอกสารที่สงวนไว้สำหรับการใช้งานเพื่อการศึกษานั้น ไม่อนุญาตให้นำไปใช้ประโยชน์ด้านการค้า
ไม่ว่ากรณีใดๆ ทั้งสิ้น อีกทั้งห้ามมิให้ตัดแปลงเนื้อหา และต้องอ้างอิงถึงเจ้าของเอกสารทุกครั้งที่มีการนำไปใช้

หัวข้อวิทยานิพนธ์

โครงการออกแบบและพัฒนาเครื่องประดับที่สะท้อนอัตลักษณ์
น่านภายใต้ ตราสินค้าย่อยของ ศูนย์เครื่องเงินชมพูภูคา
THE DESIGN AND DEVELOPMENT OF JEWELRY THAT
REFLECTS THE NAN INDENTITY FOR SUB-BRAND
PHUKHA SILVER

นักศึกษา

นางสาวฉันทชา สีลา

รหัสประจำตัว

55020193

ปริญญา

สถาปัตยกรรมศาสตรบัณฑิต

สาขาวิชา

ศิลปอุตสาหกรรม

ปีการศึกษา

2558

อาจารย์ที่ปรึกษา

ผู้ช่วยศาสตราจารย์สมประสงค์ รุ่งเรือง

บทคัดย่อ

วิทยานิพนธ์นี้มีวัตถุประสงค์ในการศึกษาและพัฒนาเครื่องประดับ เพื่อการถ่ายทอดเรื่องราวเกี่ยวกับอัตลักษณ์น่านในรูปแบบที่เหมาะสมสอดคล้องกับการแต่งกายตามสมัยนิยม และวิถีชีวิตของคนในปัจจุบัน ควบคู่กับการถ่ายทอดอัตลักษณ์ตัวตนที่แท้จริงของจังหวัดน่าน เพื่อให้ตอบสนองต่อกลุ่มเป้าหมายที่เป็นนักท่องเที่ยว โดยมีเครื่องประดับเป็นตัวกระตุ้นแสดงให้เห็นคุณค่าที่แท้จริงที่บ่งบอกได้ว่ามีความเฉพาะที่แตกต่างจากจังหวัดอื่น หรือหาซื้อไม่ได้ที่ไหนต้องมานที่น่านเท่านั้น หากมองในแง่ของฝากของที่ระลึกผู้รับสามารถสัมผัสได้ถึงความตั้งใจที่ใส่ใจหา ผู้รับยินดีผู้ให้ชื่นใจ เพราะนอกจากเครื่องประดับจะเป็นของขวัญของฝากเพื่อสวมใส่ให้เกิดความสวยงามแล้วยังเป็นเครื่องบ่งบอกคุณค่าทางจิตใจ อันนำไปสู่การอนุรักษ์ สืบสาน และเผยแพร่อย่างถูกต้องเหมาะสม ให้ความสำคัญเป็นอัตลักษณ์ของน่านคงอยู่และนำความเจริญงอกงามแก่สังคมรุ่นหลังต่อไป

คำนำ

น่าน เป็นจังหวัดเล็กๆของภาคเหนืออยู่ทางตะวันออกสุด ในอดีตที่ผ่านมาน่านทำหน้าที่เป็นพื้นที่ประดิษฐ์และแลกเปลี่ยนทางวัฒนธรรม เนื่องจากตั้งอยู่ระหว่าง 3 อาณาจักร (ล้านนา/ล้านช้าง/สุโขทัย) จึงไม่อาจจะต้านกระแสความหลังไหลทางวัฒนธรรมในยามศึกสงคราม การปกครอง น่านจึงกลายเป็นเมืองเก่าที่มีชีวิตในปัจจุบัน นอกจากนี้น่านยังคงมีอัตลักษณ์ที่น่าค้นหาและน่าสนใจ สามารถดึงดูดนักท่องเที่ยวได้เป็นอย่างดี ถือเป็นปรากฏการณ์ทางสังคม แต่อย่างไรก็ตาม ความเจริญทางการท่องเที่ยวและเศรษฐกิจมักจะมีทั้งผลดี และผลเสียตามมาด้วยกัน

วิทยานิพนธ์นี้จึงมีวัตถุประสงค์ เพื่อถ่ายทอดเรื่องราวเกี่ยวกับอัตลักษณ์น่านในรูปแบบที่เหมาะสมสอดคล้องกับการแต่งกายตามสมัยนิยมและวิถีชีวิตของคนในปัจจุบัน ควบคู่กับการถ่ายทอดอัตลักษณ์ ตัวตนที่แท้จริงของจังหวัดน่าน เพื่อให้ตอบสนองต่อกลุ่มเป้าหมายที่เป็นนักท่องเที่ยว โดยมีเครื่องประดับเป็นตัวกระตุ้นแสดงให้เห็นคุณค่าที่แท้จริง ที่บ่งบอกได้ว่ามีความเฉพาะที่แตกต่างจากจังหวัดอื่น หรือหาซื้อไม่ได้ที่ไหนต้องมาที่น่านเท่านั้น เพราะนอกจากเครื่องประดับจะเป็นของขวัญของฝากเพื่อสวมใส่ให้เกิดความสวยงามแล้วยังเป็นเครื่องบ่งบอกคุณค่าทางจิตใจ อันนำไปสู่การอนุรักษ์ สืบสาน และเผยแพร่อย่างถูกต้องเหมาะสม ให้ความเป็นอัตลักษณ์ของน่านคงอยู่และนำความเจริญของงามแก่สังคมรุ่น

ขอขอบคุณ
นางสาวฉันทชา สีลา

กิตติกรรมประกาศ

โครงการออกแบบและพัฒนาเครื่องประดับที่สะท้อนอัตลักษณ์ผ่านภายใต้ตราสินค้าย่อยของ ศูนย์เครื่องเงินชมพูกาเกิดขึ้นได้จากความตั้งใจของผู้จัดทำซึ่งเก็บรวบรวมข้อมูล ทำการศึกษา วิเคราะห์สรุปผล เพื่อนำไปใช้ในการออกแบบชุดเครื่องประดับเพื่อสืบสานอัตลักษณ์สู่คนรุ่นหลัง โดยแต่ละขั้นตอนนั้น ได้พบเจอเจอทั้งอุปสรรคปัญหาต่างๆมากมาย ซึ่งวิทยานิพนธ์ฉบับนี้จะไม่สามารรถ สำเร็จลุล่วงไปได้ด้วยดีหากขาดแรงสนับสนุน กำลังใจ คำปรึกษา ตลอดจนความช่วยเหลือจากบุคคล หน่วยงานหลายฝ่าย จึงขอขอบพระคุณทุกท่านที่คอยให้ความช่วยเหลือไว้ ณ ที่นี้

- ขอขอบพระคุณ คุณครอบครัว สีลา ที่คอยสนับสนุนและดูแลเป็นอย่างดี ให้โอกาส สำหรับการเรียนรู้เรื่องต่างๆ มีคำแนะนำให้ข้าพเจ้าเสมอมา
- ขอขอบพระคุณ ครูบาอาจารย์ ที่อบรมสั่งสอนตั้งแต่ข้าพเจ้ายังเด็กจนถึงปัจจุบัน ที่ให้ความรู้ อบรมสั่งสอนบ่มนิสัยให้ข้าพเจ้าเป็นคนดี มีวินัย
- ขอขอบพระคุณ ผู้ช่วยศาสตราจารย์สมประสงค์ รุ่งเรือง ผู้ซึ่งเป็นอาจารย์ที่ปรึกษาที่ยอดเยี่ยม คอยแนะนำ ผลักดัน ดูแลให้ คำปรึกษาข้าพเจ้าเป็นอย่างดี โครงการ ออกแบบนี้จะไม่สมบูรณ์ ได้อย่างทุกวันนี้ ขอขอบคุณมากคะ
- ขอขอบพระคุณ อาจารย์นภกมลชนก ชะนะ ผู้ซึ่งให้คำปรึกษาที่ยอดเยี่ยม คอยแนะนำ ผลักดันในทุกๆเรื่องตั้งแต่ช่วงแรกที่หาข้อมูล จนกระทั่งการออกแบบ ชิ้นงาน ขอขอบคุณเป็นอย่างสูงคะ
- ขอขอบพระคุณ อาจารย์ภาควิชาศิลปอุตสาหกรรมทุกท่านที่คอย อบรมสั่งสอน ชี้แนะ ตั้งแต่ปี 1 จนถึงสุดท้าย ขอขอบคุณทุกคำสั่งสอนและคำติเตือน
- ขอขอบพระคุณ ศูนย์เครื่องเงินชมพูกา ที่คอยให้การสนับสนุนโครงการ ดูแลให้คำ ปรึกษา ข้าพเจ้าเป็นอย่างดี
- ขอขอบพระคุณ เจ้าหน้าที่โรงปฏิบัติงานทุกๆโรงในคณะสถาปัตยกรรมศาสตร์ ที่คอยให้ คำแนะนำ ช่วยเหลือ อำนวยความสะดวก ตั้งแต่เข้ามาศึกษาจนทำ วิทยานิพนธ์ให้ออกมาสำเร็จลุล่วงไปด้วยดี
- ขอขอบพระคุณ นางสาวจินดาวรรณ ช่องท้วม (พีวีว) ผู้ซึ่งให้คำปรึกษาในกระบวนการทำ ชิ้นงาน การดำเนินงาน ติดต่อประสานงานกับช่าง จนกระทั่งการแก้ไขปัญหา ต่างๆที่ประสบพบเจอในช่วงการทำชิ้นงาน อีกทั้งให้กำลังใจตลอดการ ทำงาน ขอขอบคุณเป็นอย่างสูง
- ขอขอบคุณ ศศิโรม นวลประเสริฐ (บุง) , ปัทมฉญา วงศ์เจริญ (ข้าว) , นิชนันท์ มอไธสง (เตียร) และเพื่อนๆสมาชิกในกลุ่มเอฟซีนางฟ้าผมทอง ที่ช่วยให้คำปรึกษา เป็นที่ระบายน ในหลายๆเรื่อง คอยสนับสนุนแรงกายแรงใจตลอดมา

เอกสารนี้เป็นเอกสารที่สงวนไว้สำหรับการใช้งานเพื่อการศึกษาเท่านั้น ไม่อนุญาตให้นำไปใช้ประโยชน์ด้านการค้า ไม่ว่ากรณีใดๆ ทั้งสิ้น อีกทั้งห้ามมิให้ดัดแปลงเนื้อหา และด้วย IV ว่างอิงถึงเจ้าของเอกสารทุกครั้งที่มีการนำไปใช้

ขอบคุณ ปฏิภาณ จันทรแก้ว (แก้ว) ที่คอยช่วยเหลือในเรื่องต่างๆคอยอยู่ข้างๆในตอน
ที่เจอปัญหา คอยสนับสนุนแรงเงินแรงกายแรงใจ

ขอบคุณ เพื่อนๆในที่ปรึกษา ที่คอยให้คำแนะนำช่วยเหลือซึ่งกันและกันมากมาย

ขอบคุณ “เพื่อนๆเด็กเมททอล” ที่อยู่เคียงข้างกันมาตลอด 4 ปีจนสุดท้ายนี้สำหรับ
คำแนะนำและคำปลอบใจ ขอขอบคุณสำหรับการเตือนให้ส่งงานและคอยดูแล
กันมาตลอด

ขอบคุณ พี่ๆน้องๆในสายรหัสที่ไม่เคยทอดทิ้งกัน ให้ความห่วงใย กำลังใจ ให้ความช่วยเหลือ
ตลอดมา

สุดท้ายนี้ขอขอบคุณสิ่งศักดิ์สิทธิ์ทั้งหลายในสากลโลก ที่ปกป้องรักษาคุ้มครองข้าพเจ้าให้รอดปลอดภัย
ทำให้ข้าพเจ้าทำวิทยานิพนธ์จนสำเร็จไปด้วยดี ขอให้สิ่งศักดิ์สิทธิ์ทั้งหลายจงดลบันดาลให้ทุกท่านมี
ความสุขความเจริญยิ่งขึ้นไป เทอญ



ขอพระคุณเป็นอย่างสูง
นางสาวฉันทชา สีลา

เอกสารนี้เป็นเอกสารที่สงวนไว้สำหรับการใช้งานเพื่อการศึกษาเท่านั้น ไม่อนุญาตให้นำไปใช้ประโยชน์ด้านการค้า
ไม่ว่ากรณีใดๆ ทั้งสิ้น อีกทั้งห้ามมิให้ดัดแปลงเนื้อหา และด้วยอ้างอิงถึงเจ้าของเอกสารทุกครั้งที่มีการนำไปใช้

สารบัญ

เรื่อง	หน้า
ปกใน	I
ใบอนุญาต	II
คำนำ	III
กิตติกรรมประกาศ	V
สารบัญ	VI
สารบัญตาราง	XI
สารบัญรูปภาพ	XII
บทคัดย่อ	XIX
บทที่ 1 บทนำ	
1.1 ความเป็นมาและความสำคัญของปัญหา	1
1.2 วัตถุประสงค์โครงการ	6
1.3 ปัญหาและแนวทางการแก้ปัญหา	6
1.4 ความเป็นไปได้ของโครงการ	7
1.5 ขอบเขตของโครงการ	7
1.6 แนวทางการศึกษาวิจัย	7
1.7 ประโยชน์ที่คาดว่าจะได้รับ	8
1.8 นิยามศัพท์เฉพาะ	8
บทที่ 2 การศึกษาค้นคว้าและสรุปผลข้อมูล	
2.1 ข้อมูลจังหวัดน่าน	10
2.1.1 สภาพทั่วไปจังหวัดน่าน	10
2.1.2 ประวัติศาสตร์จังหวัดน่าน	13
2.2 ข้อมูลด้านอัตลักษณ์จังหวัดน่าน	18
2.2.1 ความหมายของอัตลักษณ์น่าน	18
2.2.2 อัตลักษณ์ที่สำคัญจังหวัดน่าน	18
2.3 ข้อมูลเกี่ยวกับการท่องเที่ยวเชิงวัฒนธรรมอย่างยั่งยืน	36
2.3.1 ความหมายของการท่องเที่ยวเชิงวัฒนธรรม	37
2.3.2 แนวคิดการจัดการมรดกทางวัฒนธรรมและการท่องเที่ยวเชิงมรดกวัฒนธรรม	37
2.4 ข้อมูลกลุ่มเป้าหมาย	37
2.4.1 ข้อมูลทั่วไปกลุ่มเป้าหมาย	38

เอกสารนี้เป็นเอกสารที่สงวนไว้สำหรับการใช้งานเพื่อการศึกษาเท่านั้น ไม่อนุญาตให้นำไปใช้ประโยชน์ด้านการค้า
ไม่ว่ากรณีใดๆ ทั้งสิ้น อีกทั้งห้ามมิให้ดัดแปลงเนื้อหา และต้องอ้างอิงถึงเจ้าของเอกสารทุกครั้งที่มีการนำไปใช้

สารบัญ(ต่อ)

เรื่อง	หน้า
2.4.2 วิเคราะห์ความสนใจในจังหวัดน่านของกลุ่มเป้าหมาย	38
2.4.3 ค่านิยมของกลุ่มเป้าหมายเกี่ยวกับสินค้าที่เป็นของฝาก	39
2.4.5 ค่านิยมการแต่งกายของกลุ่มเป้าหมาย	39
2.4.5 สรุปข้อมูลเกี่ยวกับกลุ่มเป้าหมาย	39
2.5 วิเคราะห์และสรุปผลเป็นแนวทางในการออกแบบ	39
2.5.1 เครื่องมือในงานวิจัย	39
2.5.1.1 การสัมภาษณ์และการลงสำรวจในพื้นที่	39
2.5.1.2 แบบสอบถาม	40
2.5.2 สรุปผลเพื่อเป็นแนวทางในการออกแบบ	45
2.5.2.1 ข้อมูลเกี่ยวกับผู้บริโภค	45
2.5.2.2 ข้อมูลเกี่ยวกับเครื่องประดับ	45
2.5.2.3 ข้อมูลเกี่ยวกับจังหวัดน่าน	46
2.6 ข้อมูลเครื่องประดับ	47
2.6.1 ประวัติความเป็นมาของเครื่องประดับ	47
2.6.2 เครื่องประดับกับเครื่องแต่งกาย	49
2.6.3 ความหมายเครื่องประดับไทย	50
2.6.4 ประเภทเครื่องประดับ	51
2.6.4.1 เครื่องประดับแบ่งตามคุณค่า	51
2.6.4.2 เครื่องประดับแบ่งตามตำแหน่งการสวมใส่	53
2.6.5 แนวคิด ทฤษฎี ในการออกแบบเครื่องประดับ	56
2.7 ข้อมูลทางการผลิตเครื่องประดับ	65
2.7.1 เครื่องมือในงานเครื่องประดับ	65
2.7.2 พื้นฐานการผลิตเครื่องประดับเบื้องต้น	68
2.7.2.1 การขึ้นรูปโลหะ	68
2.7.2.2 การทำผิวโลหะ	71
2.7.2.3 การต่อประกอบ	73
2.7.3 การผลิตเครื่องประดับในระบบอุตสาหกรรม	75
2.7.3.1 การขึ้นรูปโลหะ	75
2.7.3.2 การประกอบชิ้นงานโลหะ	86
2.7.3.3 ข้อมูลการทำพื้นผิวบนโลหะ	93

เอกสารนี้เป็นเอกสารที่สงวนไว้สำหรับการใช้งานเพื่อการศึกษาเท่านั้น ไม่อนุญาตให้นำไปใช้ประโยชน์ด้านการค้า
ไม่ว่ากรณีใดๆ ทั้งสิ้น อีกทั้งห้ามมิให้ดัดแปลงเนื้อหา และตั้ง VII อ้างอิงถึงเจ้าของเอกสารทุกครั้งที่มีการนำไปใช้

สารบัญ(ต่อ)

เรื่อง	หน้า
2.7.3.4 ข้อมูลการทำสีโลหะ	94
2.8 ข้อมูลทางการตลาด	99
2.8.1 ความเป็นไปได้ทางการตลาด	99
2.8.2 โอกาสทางเศรษฐกิจจากการพัฒนาเส้นทางน่าน-หลวงพระบาง	100
2.8.3 การเป็นตราสินค้าย่อยในนามบริษัทชมพูกา	103
บทที่ 3 การออกแบบ	
3.1 วิเคราะห์และสรุปผลข้อมูลเพื่อนำมาใช้ในการออกแบบ	114
3.1.1 วิเคราะห์แนวคิดในการออกแบบเพื่อหาแนวคิดหลัก	114
3.1.2 หน้าที่เครื่องประดับ	115
3.1.2.1 แนวทางการออกแบบโดยการใช้สัญลักษณ์	115
3.1.2.2 แนวทางการออกแบบโดยการใช้เรื่องราว	117
3.1.2.3 แนวทางการออกแบบโดยใช้รูปร่างทรง	118
3.2 การระดมความคิดในการออกแบบและแบบร่าง	121
3.2.1 สร้อยคอผู้หญิง	121
3.2.2 สร้อยข้อมือผู้หญิง	123
3.2.3 ต่างหูสำหรับผู้หญิง	125
3.2.4 แหวนสำหรับชายและหญิง	127
3.2.5 กำไลสำหรับผู้หญิง	129
3.2.6 เข็มกลัด	131
สรุปภาพรวมแบบร่างทั้งโครงการ	132
3.3 การพัฒนาแบบร่าง	133
3.3.1 สร้อยคอ	133
3.3.2 สร้อยข้อมือ	134
3.3.3 ต่างหู	135
3.3.4 กำไล	136
3.3.5 แหวน	137
3.3.6 เข็มกลัด	138
3.4 การออกแบบบรรจุภัณฑ์	139
3.5 ส่วนจัดแสดง	140

เอกสารนี้เป็นเอกสารที่สงวนไว้สำหรับการใช้งานเพื่อการศึกษาเท่านั้น ไม่อนุญาตให้นำไปใช้ประโยชน์ด้านการค้า
ไม่ว่ากรณีใดๆ ทั้งสิ้น อีกทั้งห้ามมิให้ดัดแปลงเนื้อหา และตั้ง VIII อ้างอิงถึงเจ้าของเอกสารทุกครั้งที่มีการนำไปใช้

สารบัญ(ต่อ)

เรื่อง	หน้า
บทที่ 4 การนำเสนอผลการดำเนินงาน	
4.1 ขั้นตอนการผลิตชิ้นงานต้นแบบ	143
4.1.1 สร้อยคอ	143
4.1.2 สร้อยข้อมือ	144
4.1.3 ต่างหู	146
4.1.4 กำไล	147
4.1.5 แหวน	149
4.1.6 เข็มกลัด	150
4.2 ผลงานการออกแบบชิ้นสุดท้าย	
4.2.1 สร้อยคอ	152
4.2.2 สร้อยข้อมือ	153
4.2.3 ต่างหู	154
4.2.4 กำไล	155
4.2.5 แหวน	156
4.2.6 เข็มกลัด	157
4.3 การนำเสนอ	158
บทที่ 5 สรุปผลการออกแบบ	
5.1 สรุปผลงานออกแบบในโครงการ	186
5.2 ข้อเสนอแนะของอาจารย์ที่ปรึกษาและกรรมการ	186
5.2.1 ภาพรวม	186
5.2.2 กำไล	186
5.2.3 เข็มกลัด	186
5.2.4 พู่	186
5.2.5 บรรจุภัณฑ์	187
5.3 ข้อเสนอแนะของนักศึกษา	187
5.4 แก้ไขปรับปรุงจากข้อเสนอแนะของกรรมการ	187
บรรณานุกรม	191
ภาคผนวก	193

เอกสารนี้เป็นเอกสารที่สงวนไว้สำหรับการใช้งานเพื่อการศึกษาเท่านั้น ไม่อนุญาตให้นำไปใช้ประโยชน์ด้านการค้า
ไม่ว่ากรณีใดๆ ทั้งสิ้น อีกทั้งห้ามมิให้ดัดแปลงเนื้อหา และดัดแปลงอ้างอิงถึงเจ้าของเอกสารทุกครั้งที่มีการนำไปใช้

สารบัญ(ต่อ)

เรื่อง	หน้า
ภาคผนวก ก แบบผลิตชิ้นงาน	194
ภาคผนวก ข ตัวอย่างแบบสอบถาม	195
ภาคผนวก ค ใบขออนุญาตศูนย์เครื่องเงินชมพูกาในการดำเนินการทำวิทยานิพนธ์	196
ภาคผนวก ง ประวัติผู้เขียน	197



เอกสารนี้เป็นเอกสารที่สงวนไว้สำหรับการใช้งานเพื่อการศึกษาเท่านั้น ไม่อนุญาตให้นำไปใช้ประโยชน์ด้านการค้า
ไม่ว่ากรณีใดๆ ทั้งสิ้น อีกทั้งห้ามมิให้ดัดแปลงเนื้อหา และต้องอ้างอิงถึงเจ้าของเอกสารทุกครั้งที่มีการนำไปใช้

สารบัญตาราง

ตารางที่	หน้า
ตารางที่ 1.1 ปัญหาและแนวทางการแก้ไขด้านต่างๆของโครงการ	6
ตารางที่ 2.1 การวิเคราะห์ อดีต+ปัจจุบัน	35
ตารางที่ 2.2 การวิเคราะห์อัตลักษณ์ อดีต+ปัจจุบัน	35
ตารางที่ 3.1 เปรียบเทียบอดีต ปัจจุบัน อนาคต ของอัตลักษณ์น่า	115
ตารางที่ 3.2 สรุปลักษณะการออกแบบ	119
ตารางที่ 3.3 แสดงหน้าที่เครื่องประดับ/ของที่ระลึก	120



เอกสารนี้เป็นเอกสารที่สงวนไว้สำหรับการใช้งานเพื่อการศึกษาเท่านั้น ไม่อนุญาตให้นำไปใช้ประโยชน์ด้านการค้า
ไม่ว่ากรณีใดๆ ทั้งสิ้น อีกทั้งห้ามมิให้ดัดแปลงเนื้อหา และตัดxiอ้างอิงถึงเจ้าของเอกสารทุกครั้งที่มีการนำไปใช้

สารบัญภาพ

ภาพที่	หน้า
บทที่ 1 บทนำ	
ภาพที่ 1.1 ภูมิประเทศ อ.ปัวจังหวัดน่าน	1
ภาพที่ 1.2 ตึกรังสี	2
ภาพที่ 1.3 แสดงที่มาของโครงการ	5
บทที่ 2 การศึกษาค้นคว้าและสรุปผลข้อมูล	
ภาพที่ 2.1 แผนที่จังหวัดน่าน	11
ภาพที่ 2.2 ตราประจำจังหวัด	11
ภาพที่ 2.3 ดอกเสี้ยวขาว	12
ภาพที่ 2.4 ต้นกำลังเสือโคร่ง	12
ภาพที่ 2.5 การแบ่งยุคสมัยตามการโยกย้ายศูนย์กลางการปกครอง	14
ภาพที่ 2.6 สรุปประวัติศาสตร์น่าน	17
ภาพที่ 2.7 แสดงที่กษัตริย์เมืองน่าน	19
ภาพที่ 2.8 อาคารที่อยู่อาศัย	21
ภาพที่ 2.9 กระชิบรัก หรือ สูปแต้ม ปู่มาน – ย่ามาน	23
ภาพที่ 2.10 ทอผ้าลายน้ำไหลของชาวน่าน	25
ภาพที่ 2.11 สรุปแบบสอบถามตอนที่ 1-1	40
ภาพที่ 2.12 สรุปแบบสอบถามตอนที่ 1-2	41
ภาพที่ 2.13 สรุปแบบสอบถามตอนที่ 2-1	41
ภาพที่ 2.14 สรุปแบบสอบถามตอนที่ 2-2	42
ภาพที่ 2.15 สรุปแบบสอบถามตอนที่ 2-3	43
ภาพที่ 2.16 สรุปแบบสอบถามตอนที่ 3-1	44
ภาพที่ 2.17 สรุปแบบสอบถามตอนที่ 3-2	45
ภาพที่ 2.18 สรุปความเป็นไปได้ของโครงการ	47
ภาพที่ 2.19 เครื่องประดับเพื่อการสื่อสาร	51
ภาพที่ 2.20 เครื่องประดับที่มีภาพลักษณ์ทางเพศ	51
ภาพที่ 2.21 เครื่องประดับที่แสดงออกถึงความงาม	52
ภาพที่ 2.22 เครื่องประดับที่แสดงออกถึงการเป็นสมาชิกองค์กรต่างๆ	52
ภาพที่ 2.23 เครื่องประดับทางศาสนา	53
ภาพที่ 2.24 เครื่องประดับในการแต่งงาน	53
ภาพที่ 2.25 ขนาดของแหวน	54

เอกสารนี้เป็นเอกสารที่สงวนไว้สำหรับการใช้งานเพื่อการศึกษาเท่านั้น ไม่อนุญาตให้นำไปใช้ประโยชน์ด้านการค้า
ไม่ว่ากรณีใดๆ ทั้งสิ้น อีกทั้งห้ามมิให้ดัดแปลงเนื้อหา และดัด XIII อ้างอิงถึงเจ้าของเอกสารทุกครั้งที่มีการนำไปใช้

สารบัญภาพ (ต่อ)

ภาพที่	หน้า
ภาพที่ 2.26 เปรียบเทียบความยาวของสร้อยคอ หญิงและชาย	56
ภาพที่ 2.27 เครื่องมือที่ใช้ในงานเครื่องประดับ	65
ภาพที่ 2.28 เครื่องมือที่ใช้ในงานเครื่องประดับ (ต่อ)	66
ภาพที่ 2.29 เครื่องมือที่ใช้ในงานเครื่องประดับ (ต่อ)	67
ภาพที่ 2.30 เครื่องมือที่ใช้ในการอบอ่อน(Annealing)และการเชื่อม(Soldering)	67
ภาพที่ 2.31 ตัวอย่างงานหล่อที่ใช้การหล่อแบบไลซ์ฝั่ง	76
ภาพที่ 2.32 เครื่องประดับที่ใช้การหล่อแบบไลซ์ฝั่ง	77
ภาพที่ 2.33 การหล่อโลหะแบบซี่ฝั่งหา (หล่อประณีต งานหล่อเครื่องประดับ)	78
ภาพที่ 2.34 การหล่อ (Horizontal centrifugal)	79
ภาพที่ 2.35 Horizontal centrifugal casting machine	79
ภาพที่ 2.36 การหล่อเหวียงและตัวอย่างชิ้นงานที่ได้	79
ภาพที่ 2.37 ภาพตัดขวางของแบบหล่อทราย	80
ภาพที่ 2.38 เครื่องจักรที่ใช้ในการหล่อ	81
ภาพที่ 2.39 เครื่องหลอมโลหะระบบ Induction	81
ภาพที่ 2.40 ผสมปูนพร้อมคูตอากาศ 4 เบ้า	82
ภาพที่ 2.41 เครื่องกดเอียง (Inclined Press)	83
ภาพที่ 2.42 เครื่องกดแบบข้อต่อร่วม	83
ภาพที่ 2.43 ผลิตภัณฑ์ที่ใช้การกดขึ้นรูป	83
ภาพที่ 2.44 ผลิตภัณฑ์ที่ใช้การตีขึ้นรูป	84
ภาพที่ 2.45 เครื่องมือที่ใช้ในการขึ้นรูปแบบ Anitclastic และ วิธีการขึ้นรูปแบบ Anitclastic	84
ภาพที่ 2.46 เครื่องประดับที่ใช้การขึ้นรูปแบบ Anitclastic	85
ภาพที่ 2.47 ประเภทของเปลวไฟ (รูปกลางเหมาะสมกับการเชื่อม)	87
ภาพที่ 2.48 ประเภทของเปลวไฟ	87
ภาพที่ 2.49 การเชื่อมด้วยก๊าซ	88
ภาพที่ 2.50 การเชื่อมด้วยเลเซอร์	88
ภาพที่ 2.51 การเรียงต่อกันโดยใช้ห่วงเชื่อม	89
ภาพที่ 2.52 การเรียงต่อกันโดยใช้เดือยเป็นแกนกลาง	89
ภาพที่ 2.53 การใช้เส้นหลักเป็นแกนกลาง	89
ภาพที่ 2.54 การเรียงต่อกันโดยการพับเม้ม	90
ภาพที่ 2.55 การประกอบแบบการย้ำหมุด	90

เอกสารนี้เป็นเอกสารที่สงวนไว้สำหรับการใช้งานเพื่อการศึกษาเท่านั้น ไม่อนุญาตให้นำไปใช้ประโยชน์ด้านการค้า
ไม่ว่ากรณีใดๆ ทั้งสิ้น อีกทั้งห้ามมิให้ตัดแปลงเนื้อหา และดัดแปลงอ้างอิงถึงเจ้าของเอกสารทุกครั้งที่มีการนำไปใช้

สารบัญภาพ (ต่อ)

ภาพที่	หน้า
ภาพที่ 2.56 การประกอบแบบขดลวดด้วย	91
ภาพที่ 2.57 การประกอบแบบบานพับ	91
ภาพที่ 2.58 การประกอบแบบเส้นตรง	91
ภาพที่ 2.59 การประกอบแบบลูกเหล็กและท่อนโลหะ	92
ภาพที่ 2.60 การประกอบแบบห่วงและแป้น	92
ภาพที่ 2.61 การประกอบแบบตุ้มและกระเปาะ	92
ภาพที่ 2.62 การประกอบแบบ Double arm slide	93
ภาพที่ 2.63 การขัดเงาที่ใช้เครื่องจักร	93
ภาพที่ 2.64 เครื่องขัดเงาที่ใช้ลูกผ้า	93
ภาพที่ 2.65 ชิ้นงานที่ทำผิวด้วยการขัดเงา	93
ภาพที่ 2.66 ขั้นตอนการกัดกรด	94
ภาพที่ 2.67 ชิ้นงานที่ทำผิวด้วยการกัดกรด	94
ภาพที่ 2.68 ชิ้นงานที่ทำผิวด้วยการชุบ	94
ภาพที่ 2.69 ขั้นตอนการทำ Anodizing	95
ภาพที่ 2.70 ชิ้นงานที่ทำผิวด้วยวิธีการ Anodizing	95
ภาพที่ 2.71 เตาอบที่ใช้ในการอบยาสี	96
ภาพที่ 2.72 ผง Enamel สีต่างๆที่ใช้ในการลงยา	96
ภาพที่ 2.73 ชิ้นงานที่ทำผิวด้วยวิธี Champleve	96
ภาพที่ 2.74 ขั้นตอนการทำผิวด้วย Basse-Taille	97
ภาพที่ 2.75 ชิ้นงานที่ทำผิวด้วย Basse-Taille	97
ภาพที่ 2.76 ชิ้นงานที่ทำผิวด้วย Cloisonne	98
ภาพที่ 2.77 ชิ้นงานที่ทำผิวด้วย Painting	98
ภาพที่ 2.78 ชิ้นงานที่ทำผิวด้วย Plique-A-Jour	99
ภาพที่ 2.79 แผนผังความเป็นไปได้ทางการตลาด	100
ภาพที่ 2.80 การพัฒนาเส้นทางเชื่อม จ.น่าน - แขวงหลวงพระบาง สปป.ลาว	101
ภาพที่ 2.81 ซ้ายมือคือตราสัญลักษณ์ (LOGO) ของศูนย์เครื่องเงินชมพุกา ขวามือคือ ครอบครัวคุณประณีต พัฒนศิษฏางกูร (คนกลาง) เป็นผู้สืบทอดการดูแลต่อจาก คุณแม่	103
ภาพที่ 2.82 ขั้นตอนการติดชั้นเงิน	104
ภาพที่ 2.83 ขั้นตอนการการร่างแบบ	104

เอกสารนี้เป็นเอกสารที่สงวนไว้สำหรับการใช้งานเพื่อการศึกษาเท่านั้น ไม่อนุญาตให้นำไปใช้ประโยชน์ด้านการค้า
ไม่ว่ากรณีใดๆ ทั้งสิ้น อีกทั้งห้ามมิให้ดัดแปลงเนื้อหา และตีxiv ไปถึงเจ้าของเอกสารทุกครั้งที่มีการนำไปใช้

สารบัญภาพ (ต่อ)

ภาพที่	หน้า
ภาพที่ 2.84 ขั้นตอนการตอกลาย	104
ภาพที่ 2.85 ขั้นตอนประกอบ	105
ภาพที่ 2.86 ชิ้นงานสำเร็จ	105
ภาพที่ 2.87 ขั้นตอนการถักสร้อย	106
ภาพที่ 2.88 ขั้นตอนการสานสร้อย	106
ภาพที่ 2.89 ผลิตภัณฑ์ของศูนย์เครื่องเงินชมพุกา	107
ภาพที่ 2.90 การทำเครื่องประดับในศูนย์เครื่องเงินชมพุกา	107
ภาพที่ 2.91 การวิเคราะห์SWOT ของ ศูนย์เครื่องเงินชมพุกา	108
ภาพที่ 2.92 การวิเคราะห์SWOT ของ เสมอดาว ตราสินค้าย่อยศูนย์เครื่องเงินชมพุกา	108
ภาพที่ 2.93 รายการ OTOP ไทย 365 วัน	109
ภาพที่ 2.94 รายการศาสตร์ศึกษา	109
ภาพที่ 2.95 รายการอิงลิชออนทัวร์	109
ภาพที่ 2.96 หนังสือพิมพ์คมชัดลึกออนไลน์	110
ภาพที่ 2.97 ดีพิมพ์นิตยสารNokJibJib และ ลงนิตยสาร OTOPPremiumcollection2015	110
ภาพที่ 2.98 ช่องทางการจำหน่ายออนไลน์	111
ภาพที่ 2.99 ศูนย์เครื่องเงินชมพุกาและพิพิธภัณฑ์เครื่องเงินชาวเขา	111
ภาพที่ 2.100 การเปรียบเทียบตำแหน่งในตลาด	112
ภาพที่ 2.101 ตัวอย่างร้านสล่าเงิน	112
ภาพที่ 2.102 ร้านบุญช่วยเครื่องเงินโบราณ เน้นการทำของใช้มากกว่าเครื่องประดับ	113
ภาพที่ 2.103 ศูนย์เครื่องเงินชมพุกา	113
บทที่ 3 การออกแบบ	
ภาพที่ 3.1 แนวคิดหลักของโครงการ	114
ภาพที่ 3.2 แนวทางการออกแบบที่1 การใช้สัญลักษณ์	116
ภาพที่ 3.3 แบบร่างแนวทางที่ 1	116
ภาพที่ 3.4 แนวทางการออกแบบที่ 2 บอกเล่าเรื่องราว	117
ภาพที่ 3.5 แบบร่างแนวทางที่ 2	117
ภาพที่ 3.6 แนวทางการออกแบบที่ 3 รูปร่าง	118
ภาพที่ 3.7 แบบร่างแนวทางที่3	118
ภาพที่ 3.8 แสดงหน้าที่เครื่องประดับ/ของที่ระลึก ในกิจกรรมของโครงการ	120

สารบัญภาพ (ต่อ)

ภาพที่	หน้า
ภาพที่ 3.9 แบบร่างสร้อยคอ	121
ภาพที่ 3.10 สรุบบแบบสร้อยคอ	122
ภาพที่ 3.11 แบบร่างสร้อยข้อมือ	123
ภาพที่ 3.12 สรุบบแบบแหวน	124
ภาพที่ 3.13 แบบร่างต่างหู	125
ภาพที่ 3.14 สรุบบแบบต่างหู	126
ภาพที่ 3.15 แบบร่างแหวน	127
ภาพที่ 3.16 สรุบบแบบแหวน	128
ภาพที่ 3.17 แบบร่างกำไล	129
ภาพที่ 3.18 สรุบบแบบกำไล	130
ภาพที่ 3.19 แบบร่างและสรุบบแบบ	131
ภาพที่ 3.20 สรุบบแบบเข็มกลัด	132
ภาพที่ 3.21 แบบจำลองสร้อยคอจากแบบร่างที่ยังไม่พัฒนา	133
ภาพที่ 3.22 แบบสร้อยคอที่พัฒนาแล้ว	133
ภาพที่ 3.23 แบบจำลองสร้อยข้อมือจากแบบร่างที่ยังไม่พัฒนา	134
ภาพที่ 3.24 แบบสร้อยข้อมือที่พัฒนาแล้ว	134
ภาพที่ 3.25 แบบจำลองจากแบบร่างที่ยังไม่พัฒนา	135
ภาพที่ 3.26 แบบต่างหูที่พัฒนาแล้ว	135
ภาพที่ 3.27 แบบจำลองจากแบบร่างก่อนการพัฒนา	136
ภาพที่ 3.28 แบบกำไลที่พัฒนาแล้ว	136
ภาพที่ 3.29 แบบจำลองจากแบบร่างที่ยังไม่พัฒนา	137
ภาพที่ 3.30 แบบแหวนที่พัฒนาแล้ว	137
ภาพที่ 3.31 แบบจำลองจากแบบร่างที่ยังไม่พัฒนา	138
ภาพที่ 3.32 แบบเข็มกลัดที่พัฒนาแล้ว	138
ภาพที่ 3.33 กล่องบรรจุภัณฑ์	139
ภาพที่ 3.34 การติดตั้งส่วนจัดแสดง	140
ภาพที่ 3.35 การติดตั้งส่วนจัดแสดงผลิตภัณฑ์	140
ภาพที่ 3.36 ส่วนจัดแสดงเครื่องประดับ	141
ภาพที่ 3.37 ส่วนจัดแสดงเข็มกลัดและหนังสือภาพ	141

เอกสารนี้เป็นเอกสารที่สงวนไว้สำหรับการใช้งานเพื่อการศึกษาเท่านั้น ไม่อนุญาตให้นำไปใช้ประโยชน์ด้านการค้า
ไม่ว่ากรณีใดๆ ทั้งสิ้น อีกทั้งห้ามมิให้ดัดแปลงเนื้อหา และตี **xvi** ้างอิงถึงเจ้าของเอกสารทุกครั้งที่มีการนำไปใช้

สารบัญภาพ (ต่อ)

ภาพที่	หน้า
ภาพที่ 3.38 ส่วนจัดแสดงงาน	142
ภาพที่ 3.39 ส่วนจัดแสดงโดยรวม	142
บทที่ 4 การนำเสนอผลการดำเนินงาน	
ภาพที่ 4.1 การแกะเทียนในส่วนของจี้สร้อยคอ	143
ภาพที่ 4.2 จี้ที่ถูกหล่อจากทองเหลืองก่อนนำไปชุบ	143
ภาพที่ 4.3 จี้ที่ถูกชุบด้วย silver plated	144
ภาพที่ 4.4 การประกอบสร้อย	144
ภาพที่ 4.5 ชิ้นงานแกะเทียนในส่วนของสร้อยข้อมือ	145
ภาพที่ 4.6 ชิ้นส่วนของสร้อยข้อมือที่หล่อด้วยเงิน	145
ภาพที่ 4.7 สร้อยข้อมือที่ประกอบขึ้นส่วนสมบูรณ์	145
ภาพที่ 4.8 ชิ้นส่วนต่างหูที่แกะด้วยเทียน	146
ภาพที่ 4.9 ชิ้นต่างหูที่ถูกหล่อด้วยเงิน	146
ภาพที่ 4.10 ต่างหูที่ประกอบสมบูรณ์	147
ภาพที่ 4.11 แสดงภาพคลี่ของกำไลก่อนนำไปกัดกรด	147
ภาพที่ 4.12 กำไลที่ถูกเจาะรูและประกอบสรปริงแล้ว	148
ภาพที่ 4.13 กำไลที่ชุบสีเรียบร้อย	148
ภาพที่ 4.14 การปิกกำไล	148
ภาพที่ 4.15 แหวนที่ขึ้นรูปจากการแกะเทียน	149
ภาพที่ 4.16 แหวนที่หล่อด้วยเงิน	149
ภาพที่ 4.17 แหวนที่ลงยาและรมดำเรียบร้อย	149
ภาพที่ 4.18 แหวนเสร็จเรียบร้อย	150
ภาพที่ 4.19 การฉลุลูกและปั้มนูนเข็มกลัด	150
ภาพที่ 4.20 การเชื่อมก้านด้วยความร้อน	150
ภาพที่ 4.21 เข็มกลัดที่ชุบแล้ว	151
ภาพที่ 4.22 เข็มกลัดที่เสร็จเรียบร้อย	151

สารบัญภาพ (ต่อ)

ภาพที่	หน้า
ภาพที่ 4.23 สร้อยคอ	152
ภาพที่ 4.24 การสวมใส่สร้อยคอ	152
ภาพที่ 4.25 สร้อยข้อมือ	153
ภาพที่ 4.26 การสวมใส่สร้อยข้อมือ	153
ภาพที่ 4.27 ต่างหู	154
ภาพที่ 4.28 การสวมใส่ต่างหู	154
ภาพที่ 4.29 กำไล	155
ภาพที่ 4.30 การสวมใส่กำไล	155
ภาพที่ 4.31 แหวน	156
ภาพที่ 4.32 การสวมใส่แหวน	156
ภาพที่ 4.33 เข็มกลัด	157
ภาพที่ 4.34 การสวมใส่เข็มกลัด	157
บทที่ 5 สรุปผลการทดลอง	
ภาพที่ 5.1 กำไลชิ้นเดิมเดิม	187
ภาพที่ 5.2 กำไลที่มีการปรับขนาดและเพิ่มลวดลาย	187
ภาพที่ 5.3 เข็มกลัดแบบเดิม	188
ภาพที่ 5.4 เข็มกลัดที่ได้ดำเนินการปรับเปลี่ยนเตยเรียบร้อย	188
ภาพที่ 5.5 พู่แบบเดิม	189
ภาพที่ 5.6 พู่ที่ได้ดำเนินการเปลี่ยนใหม่	189
ภาพที่ 5.7 บรรจุภัณฑ์แบบเดิม	190
ภาพที่ 5.8 บรรจุภัณฑ์ที่ดำเนินการปรับใหม่	190

บทที่ 1

บทนำ

1.1 ความเป็นมาและความสำคัญของปัญหา

ดินแดนล้านนาเป็นอาณาบริเวณที่ประกอบด้วยกลุ่มเมืองที่มีความสัมพันธ์กันทางเครือญาติ ตั้งอยู่ทางภาคเหนือของประเทศไทย ประกอบด้วยเมืองน้อยใหญ่แบ่งตามสภาพภูมิศาสตร์และประวัติศาสตร์เป็นสองกลุ่มคือ ล้านนาตะวันตก และล้านนาตะวันออก ในปัจจุบันล้านนาตะวันตกมีความหลังไหลวัฒนธรรมรูปแบบใหม่หรือเรียกว่าความเป็นสากลมากขึ้น รวมถึงความเจริญในทางการทำธุรกิจ การท่องเที่ยว เนื่องจากได้รับความนิยมนักท่องเที่ยว จึงทำให้วิถีชีวิตความเป็นอยู่ตลอดจนวัฒนธรรมเดิมถูกทำลายและหลงลืมไป ต่างจากล้านนาตะวันออก ที่ยังคงกลิ่นอาย อนุรักษ์ วัฒนธรรม วิถีชีวิต ความเป็นอยู่ที่ดั้งเดิมไว้ได้ จนกลายเป็นเสน่ห์ของล้านนาตะวันออก แต่ขณะนี้นักท่องเที่ยวเองก็เริ่มสนใจการท่องเที่ยวหรือวัฒนธรรมในล้านนาตะวันออกเพิ่มขึ้น จึงทำให้บางจังหวัดเริ่มปิดเพื่อนไป เช่น จังหวัดเชียงราย เป็นต้น แต่ในขณะเดียวกันยังคงมีอีกหนึ่งจังหวัดที่มีการอนุรักษ์ยึดถือความเป็นอยู่ วิถีชีวิต วัฒนธรรมดั้งเดิมนั้นคือ จังหวัดน่าน



ภาพที่ 1.1 ภูมิประเทศอ.ปัวจังหวัดน่าน

(<http://pantip.com/topic/34088978> เข้าถึงเมื่อ15 ก.ย.58)

เอกสารนี้เป็นเอกสารที่สงวนไว้สำหรับการใช้งานเพื่อการศึกษาเท่านั้น ไม่อนุญาตให้นำไปใช้ประโยชน์ด้านการค้า ไม่ว่าจะกรณีใดๆ ทั้งสิ้น อีกทั้งห้ามมิให้ตัดแปลงเนื้อหา และต้องอ้างอิงถึงเจ้าของเอกสารทุกครั้งที่มีการนำไปใช้

จังหวัดน่านเป็นจังหวัดเล็กๆของภาคเหนืออยู่ทางทิศตะวันออกสุด ด้วยความที่จังหวัดน่านไม่ใช่เมืองผ่าน จึงทำให้ไม่ค่อยมีนักท่องเที่ยวเดินทางเข้าไปมากนัก เป็นที่ทราบกันว่าจังหวัดน่านนั้นเป็นเมืองเก่าที่ยังคงอนุรักษ์รูปแบบของตัวอาคารสถาปัตยกรรมโบราณ รวมทั้งวิถีชีวิตของผู้คนที่นี่เอาไว้ได้อย่างเหนียวแน่น จนกระทั่งหลายปีที่ผ่านมาทางจังหวัดได้ออกกฎหมายไม่ให้มีการปลูกสร้างอาคารบ้านเรือนในเขตเทศบาลเมืองน่านไม่เกิน 3 ชั้น รวมถึงมีการรณรงค์ให้เป็นเขตปลอดสถานบริการกลางคืน เพื่ออนุรักษ์ให้เป็นเมืองแห่งมรดก¹ ทำให้เห็นถึงความรักความสามัคคีและหวงแหนของคนในจังหวัด จนเกิดเป็นดินแดนมรดกทางวัฒนธรรมที่มีอัตลักษณ์เฉพาะตัว



ภาพที่ 1.2 ตึกรังษี

(<http://pantip.com/topic/33539844/page2> เข้าถึงเมื่อวันที่ 15ก.ย. 58)

จังหวัดน่านในอดีตทำหน้าที่เป็นพื้นที่ประดิษฐ์และแลกเปลี่ยนวัฒนธรรม เนื่องจากมีที่ตั้งอยู่ระหว่าง อาณาจักรล้านนา อาณาจักรล้านช้าง(หลวงพระบาง) และอาณาจักรสุโขทัย จึงไม่อาจต้านกระแสการหลั่งไหลของศิลปวัฒนธรรมที่ผ่านมาในยามศึกสงคราม การปกครอง และศาสนา ถือว่ามีความแตกต่างจากนครน้อยใหญ่ในช่วงเวลาเดียวกัน ความเจริญทางวัฒนธรรมมีการเคลื่อนตัวจากเหนือสู่ใต้ตามสายน้ำน่าน ตามการย้ายเมืองจึงพบอัตลักษณ์ที่สำคัญได้แก่ 1.สถาปัตยกรรมคือสิ่งก่อสร้างต่างๆที่มนุษย์สร้างขึ้น ในแต่ละท้องถิ่นจะมีลักษณะแตกต่างกันไปตามสภาพแวดล้อม เป็นสิ่งที่สะท้อนให้เห็นถึงสภาพพื้นที่และเรื่องราวประวัติศาสตร์ที่เกิดขึ้น โดยในจังหวัดน่าน

¹ (<http://muslimchiangmai.net/index.php?topic=4918.0%3Bwap2> เข้าถึงเมื่อ 14 กันยายน 2558)
เอกสารนี้เป็นเอกสารที่สงวนลิขสิทธิ์ไว้เพื่อการศึกษาเท่านั้น ไม่อนุญาตให้นำไปเผยแพร่โดยไม่ได้รับอนุญาต
ไม่ว่ากรณีใดๆ ทั้งสิ้น อีกทั้งห้ามมิให้ตัดแปลงเนื้อหา และต้องอ้างอิงถึงเจ้าของเอกสารทุกครั้งที่มีการนำไปใช้

สถาปัตยกรรมส่วนหนึ่งจะได้อิทธิพลจากสุโขทัยเป็นผลจากการติดต่อแบบบ้านที่เมืองน่าน เช่น พระธาตุแช่แห้ง เจดีย์ทรงช้างล้อมที่วัดพระธาตุช้างค้ำ เจดีย์ทรงพุ่มข้าวบิณฑ์ที่วัดสวนตาล เป็นต้น นอกจากนี้ยังมีวัดวาอารามที่เอกลักษณ์การร่วมสมัยเช่น วัดมิ่งเมือง วัดหัวขวง เป็นต้น และสถานที่อื่นๆที่ได้รับอิทธิพลจากกระแสทธิจักรวรรดินิยม เช่น คุ้มเจ้าหลวงเจ้านายบุตรหลานต่างๆ ตึกกรังซี เป็นต้น ในช่วงแรกวัดวาอารามยังไม่มีภาพจิตรกรรมฝาผนัง แต่จะมีการเขียนขึ้นภายหลังช่วงระหว่าง พ.ศ. 2410 – 2449 โดยหนานบัวผัน 2. ศิลปะ จิตรกรรม ปรากฏตามวัดวาอาราม พระพุทธรูป เป็นมรดกทางวัฒนธรรมที่สะท้อนคุณค่าหลายด้าน ทั้งในคำเรื่องราวที่บ่งบอกถึงคติความเชื่อของชาวน่าน ตลอดจนรูปแบบและเทคนิคที่แสดงให้เห็นถึงระดับพัฒนาการทางการช่าง สิ่งที่เป็นความภาคภูมิใจที่สุดของชาวน่านคือ ภาพจิตรกรรมฝาผนังวัดภูมินทร์และวัดหนองบัว เป็นศิลปะไทยลือที่สะท้อนชีวิตความเป็นอยู่คนน่านในอดีต ทั้งการแต่งกาย บ้านเรือน การติดต่อค้าขายกับต่างชาติ 3. การแต่งกาย สืบเนื่องมาจากศิลปะ จิตรกรรมที่เขียนภาพสะท้อนให้เห็น ผู้หญิงนุ่งผ้าชิ้นลายน้ำไหล ซึ่งเป็นเอกลักษณ์ของจังหวัดน่านและสวมเครื่องประดับเงิน ส่วนผู้ชายจะนิยมสักตั้งแต่ต้นขาไปจนถึงเข่า แสดงให้เห็นถึงความแข็งแรงและอดทนและจะนุ่งผ้าต้อยผืนเดียว การแต่งกายนั้นสามารถบ่งบอกได้ อีกอย่างหนึ่งคือเป็นการแสดงออกถึงความเป็นตัวตนของชาวน่านนั่นเอง 4. วิถีชีวิต คือการใช้ชีวิตที่ทำให้เกิดสังคมขึ้นมาเช่น การติดต่อค้าขาย การอพยพย้ายถิ่นฐาน การทำสงครามตลอดจนการไปมาหาสู่กับเมืองรอบๆ สิ่งเหล่านี้จึงทำให้จังหวัดน่านเกิดความผสมผสานของชาติพันธุ์ที่หลากหลาย แม้เวลาจะผ่านไปนานเท่าไรแต่ชาวน่านยังคงความดั้งเดิม คือการใช้ชีวิตแบบเรียบง่าย สบายๆ มีจุดยืนเป็นของตนเองไม่หลงไหลตามกระแส ยึดเหนี่ยวอย่างมีอุดมการณ์ในการรักษาวิถีชีวิต ทำให้เป็นจุดขายกับนักท่องเที่ยวในปัจจุบัน

น่านคือเมืองเก่าที่มีชีวิต เป็นปรากฏการณ์ทางสังคมที่เกิดขึ้น สามารถตอบสนองนักท่องเที่ยวในรูปแบบการท่องเที่ยวเชิงวัฒนธรรมได้เป็นอย่างดี ซึ่งนักท่องเที่ยวส่วนใหญ่นิยมไปท่องเที่ยวตามแหล่งประวัติศาสตร์และศาสนาถึงร้อยละ 84.9 (สำนักสถิติจังหวัดน่าน. 2554 : 14) สถิตินี้กล่าวได้ถือว่าจังหวัดน่านก้าวเข้าไปสู่บริบทการท่องเที่ยวอย่างชัดเจน ในหลายปีที่ผ่านมาอุตสาหกรรมการท่องเที่ยวโลกมีแนวโน้มนักท่องเที่ยวเพิ่มขึ้นอย่างต่อเนื่อง ทำให้มีการเติบโตอย่างรวดเร็วของตลาดการท่องเที่ยวในอาเซียน จึงเป็นโอกาสของประเทศกลุ่มสมาชิกในการเร่งสร้างส่วนแบ่งทางการตลาดก่อให้เกิดการร่วมมือในโครงการพัฒนาความร่วมมือทางเศรษฐกิจในอนุภาครุ่มแม่น้ำโขง หรือเรียกว่าความร่วมมือหกเหลี่ยมเศรษฐกิจ ประกอบไปด้วย 6 ประเทศ คือ จีนตอนใต้(มณฑลยูนนาน) พม่า ไทย ลาว กัมพูชา และเวียดนาม เพื่อกระตุ้นเศรษฐกิจของประเทศในภูมิภาคโดยรวมและพัฒนาการท่องเที่ยว น่านก็เป็นจังหวัดที่มีอาณาเขตไม่ไกลจากแม่น้ำโขง อาจจะได้รับผลกระทบด้วยเช่นกัน แต่อย่างไรก็ตามการเติบโตอย่างรวดเร็วของการท่องเที่ยวจะส่งผลกระทบต่อเชิงบวกทางด้านเศรษฐกิจ ขณะเดียวกันก็ส่งผลกระทบต่อเชิงลบในด้านสังคมและวัฒนธรรมเช่นกัน ด้วยเหตุนี้ทุกประเทศทั่วโลกจึงแสวงหาทางเลือกใหม่ของการท่องเที่ยวโดยมุ่งเน้นประเด็นไปที่การพัฒนาการท่องเที่ยวอย่างยั่งยืน ซึ่งการท่องเที่ยวเชิงวัฒนธรรมเป็นทางเลือกหนึ่งที่เน้นความเข้าใจวัฒนธรรม การมีส่วนร่วมในเอกสารนี้เป็นเอกสารที่สงวนไว้สำหรับการใช้งานเพื่อการศึกษาเท่านั้น ไม่อนุญาตให้นำไปใช้ประโยชน์ด้านการค้า ไม่ว่าจะกรณีใดๆ ทั้งสิ้น อีกทั้งห้ามมิให้ตัดแปลงเนื้อหา และต้องอ้างอิงถึงเจ้าของเอกสารทุกครั้งที่มีการนำไปใช้

ประสบการณ์ทางวัฒนธรรมทั้งทางด้านภูมิปัญญา ความงาม จิตวิทยา ความรู้สึก เกิดการเรียนรู้และสร้างความประทับใจ พร้อมกับสร้างส่วนร่วมของชุมชนเพื่อเป็นแรงผลักดันให้เกิดการอนุรักษ์ สืบทอดและถ่ายทอดศิลปวัฒนธรรม ซึ่งจะเป็นการคงไว้ซึ่งอัตลักษณ์ของจังหวัด การท่องเที่ยวเชิงวัฒนธรรมจะกลายเป็นเครื่องมือสำคัญในการพัฒนาจังหวัดอย่างเป็นองค์รวมต่อไป สอดคล้องกับแผนพัฒนาเศรษฐกิจและสังคมแห่งชาติฉบับที่ 11 พ.ศ. 2555-2559 ของประเทศไทย เมื่อเกิดการท่องเที่ยวในรูปแบบนี้ จังหวัดน่านเป็นหนึ่งในตัวอย่างที่ทางจังหวัดและรัฐบาลพยายามส่งเสริม อนุรักษ์ความเป็นอัตลักษณ์น่านคงเดิมไว้ ดังนั้นสิ่งที่ตามมากับการท่องเที่ยวคือความต้องการในการซื้อสินค้าของที่ระลึกของนักท่องเที่ยว สินค้าประเภทเครื่องประดับของที่ระลึกจึงตอบสนองกับความต้องการเพราะสามารถบ่งบอกความเป็นอัตลักษณ์ของจังหวัดน่านและเป็นสิ่งที่แสดงออกทางด้านจิตใจให้กับผู้บริโภค ซึ่งคำว่าอัตลักษณ์ (อ่านว่า อัด-ตะ-ลัก) ประกอบด้วยคำว่า อัด (อัด-ตะ) ซึ่งหมายถึง ตนหรือ ตัวเอง กับ ลักษณ์ ซึ่งหมายถึง สมบัติเฉพาะตัว คำว่า อัตลักษณ์ ตรงกับคำภาษาอังกฤษว่า identity (อ่านว่า ไอ-เด็น-ตี-ตี) หมายถึง ผลรวมของลักษณะเฉพาะของสิ่งใดสิ่งหนึ่งซึ่งทำให้สิ่งนั้นเป็นที่รู้จักหรือ จำได้² และคำว่าและความสำคัญของเครื่องประดับคือ เครื่องประดับของไทยที่ปรากฏอยู่ในปัจจุบันนั้น มีต้นกำเนิดและพัฒนาการที่ยาวนาน ตั้งแต่สมัยสุโขทัยจนถึงรัตนโกสินทร์ และได้รับการสร้างสรรค์ขึ้นมา มิใช่เพียงเพื่อเป็นเครื่องหรือวัตถุที่ใช้ตกแต่งร่างกาย หรือเพื่อแสดงทักษะทางฝีมืออันประณีตเท่านั้น แต่ใช้ในการแสดงออกทางด้านจิตใจ ความเชื่อ และการเป็นส่วนหนึ่งของสังคมที่ตนอยู่อาศัยอีกด้วย (สารานุกรมสำหรับเยาวชน, 2558)

ในการแสดงอัตลักษณ์ที่ได้ความรู้สึกที่แท้จริง จึงต้องถูกถ่ายทอดจากช่างที่เป็นชาวพื้นเมืองของน่าน "ศูนย์เครื่องเงินชมพูกาและหัตถกรรมเมืองน่าน" เป็นหน่วยงานหนึ่งที่ได้เข้ามาพัฒนาต่อยอดในเรื่องการผลิตเครื่องเงินเมืองน่านให้มีคุณภาพ โดยที่โรงงานเครื่องเงินจะเป็นฝีมือของชาวเขา ซึ่งเชี่ยวชาญงานเครื่องเงินมาแต่ยุคโบราณ ปลายเงินที่สลักลงลายมีความเป็นเฉพาะตัว ซึ่งเมื่อครั้ง สมเด็จพระบรมราชินีนาถ เสด็จเยือนเชียงใหม่และทอดพระเนตรเครื่องเงินได้ทรงสนพระทัยและเรียกให้ช่างเงินเข้าไปฝึกสอนช่างในศูนย์ศิลปอาชีพในสวนจิตรลดา จนงานฝีมือได้รับการพัฒนาและสืบทอดมาจนถึงวันนี้ ทางศูนย์ทำหน้าที่ผลิตและจำหน่าย โดยเป็นศูนย์ให้ความรู้ฝึกอาชีพให้กับคนในชุมชน กว่า 200 ครอบครัวโดยทางศูนย์ได้รับรางวัลสินค้า OTOP ระดับ 5 ดาว (สูงสุดของรางวัล OTOP) ผู้ออกแบบจึงสังเกตเห็นศูนย์เครื่องเงินชมพูกา มีการผลิตเครื่องเงินที่มีชื่อเสียงให้กับจังหวัดน่าน ได้รับรางวัลสินค้า OTOP 5 ดาว และมีแนวความคิดเป็นไปในทางเดียวกับโครงการออกแบบและพัฒนาเครื่องประดับของที่ระลึกที่สะท้อนอัตลักษณ์น่าน ผู้ออกแบบจึงเสนอแนะแนวความคิดการทำแบรนด์ย่อยเพื่อให้มีสินค้าที่หลากหลายแนวคิดเพิ่มขึ้นและตอบสนองความต้องการของผู้บริโภคอีกกลุ่มด้วย และเจาะตลาดเพื่อแข่งขันในตลาดอาเซียนกับประเทศเพื่อนบ้านต่อไป

² (https://www.gotoknow.org/posts/450615,2558 เข้าถึงเมื่อ 16 กันยายน 2558)
เอกสารนี้เป็นเอกสารที่สงวนลิขสิทธิ์ไว้เพื่อการศึกษาเท่านั้น เมื่อผู้จัดทำนำไปใช้ประโยชน์ด้านการค้าไม่ว่ากรณีใดๆ ทั้งสิ้น อีกทั้งห้ามมิให้ตัดแปลงเนื้อหา และต้องอ้างอิงถึงเจ้าของเอกสารทุกครั้งที่มีการนำไปใช้

หากของที่ระลึกที่นักท่องเที่ยวหรือผู้บริโภคมองหา คือสิ่งที่ควรจะบ่งบอกหรือสะท้อนความเป็นท้องถิ่นที่ไปเยือน เพื่อสร้างคุณค่าทางจิตใจในเชิงความประทับใจหรือประสบการณ์ที่ให้ความจดจำนั้น เครื่องประดับจึงเหมาะสมที่จะสอดคล้องกับความต้องการ และถ่ายทอดควบคู่ไปกับสุนทรีย์ในรูปแบบต่างๆของจังหวัดน่าน จากบทความดังกล่าว จึงเกิดมีแนวคิดและแนวทางในการออกแบบเครื่องประดับเพื่อถ่ายทอดเรื่องราวเกี่ยวกับอัตลักษณ์น่านในรูปแบบที่เหมาะสมสอดคล้องกับการแต่งกายตามสมัยนิยมและวิถีชีวิตของคนในปัจจุบัน ควบคู่กับการถ่ายทอดอัตลักษณ์ ตัวตนที่แท้จริงของจังหวัดน่าน เพื่อให้ตอบสนองต่อกลุ่มเป้าหมายที่เป็นนักท่องเที่ยว โดยมีเครื่องประดับเป็นตัวกระตุ้นแสดงให้เห็นคุณค่าที่แท้จริงที่บ่งบอกได้ว่ามีความเฉพาะที่แตกต่างจากจังหวัดอื่น หรือหาซื้อไม่ได้ที่ไหนต้องมาที่น่านเท่านั้น หากมองในแง่ของฝากของที่ระลึกผู้รับสามารถสัมผัสได้ถึงความตั้งใจที่เสาะหา ผู้รับยินดีผู้ให้ชื่นใจ เพราะนอกจากเครื่องประดับจะเป็นของขวัญของฝากเพื่อสวมใส่ให้เกิดความสวยงามแล้วยังเป็นเครื่องบ่งบอกคุณค่าทางจิตใจ อันนำไปสู่การอนุรักษ์ สืบสาน และเผยแพร่อย่างถูกต้องเหมาะสม ให้ความเป็นอัตลักษณ์ของน่านคงอยู่และนำความเจริญองกงามแก่สังคมรุ่นหลังต่อไป

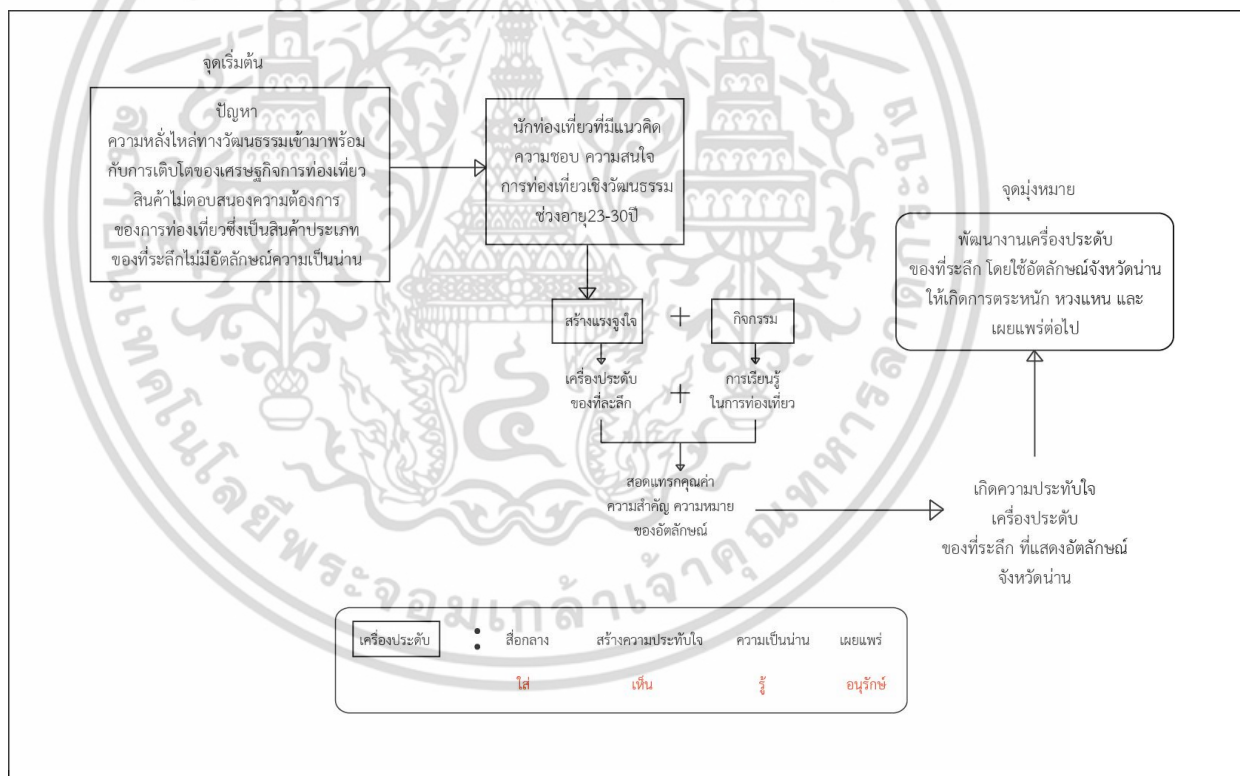

ภาพที่ 1.3 แสดงที่มาของโครงการ (ฉันทชา. 58)

เอกสารนี้เป็นเอกสารที่สงวนไว้สำหรับการใช้งานเพื่อการศึกษาเท่านั้น ไม่อนุญาตให้นำไปใช้ประโยชน์ด้านการค้า ไม่ว่าจะกรณีใดๆ ทั้งสิ้น อีกทั้งห้ามมิให้ดัดแปลงเนื้อหา และต้องอ้างอิงถึงเจ้าของเอกสารทุกครั้งที่มีการนำไปใช้

1.2 วัตถุประสงค์โครงการ

1.2.1 วิเคราะห์หาอัตลักษณ์จังหวัดน่านจากประวัติศาสตร์จังหวัด ตั้งแต่อดีตจนถึงปัจจุบันเพื่อนำมาใช้ในการออกแบบ

1.2.2 วิเคราะห์แนวทางในการจัดกิจกรรมเพื่อส่งเสริมให้เกิดการเรียนรู้ ตลอดจนให้เกิดการสืบสานและเผยแพร่ต่อไป

1.2.3 วิเคราะห์ความต้องการตลอดจนพฤติกรรมของผู้บริโภคเพื่อออกแบบและพัฒนาเครื่องประดับที่สะท้อนอัตลักษณ์จังหวัดน่าน

1.3 ปัญหาและแนวทางการแก้ปัญหา

ตารางที่ 1.1 ปัญหาและแนวทางการแก้ไขด้านต่างๆของโครงการ

ปัญหา	แนวทางการแก้ไข
1. ปัญหาด้านสังคมและวัฒนธรรม อุตสาหกรรมการท่องเที่ยวเริ่มเติบโตขึ้นมีผลกระทบด้านเศรษฐกิจดีขึ้น แต่อาจส่งผลในแง่ลบด้านวัฒนธรรม ทำให้ความเป็นอัตลักษณ์ ศิลปวัฒนธรรม วิถีชีวิต ความเป็นอยู่ สถาปัตยกรรมที่แท้จริงจะหายไป	ศึกษาประวัติศาสตร์จังหวัดน่านเพื่อหาอัตลักษณ์ความเป็นตัวตนมาใช้ในการออกแบบและพัฒนาผ่านวัสดุ รูปทรง เพื่อถ่ายทอดความเป็นน่านที่แท้จริง เพื่อเพิ่มมูลค่าให้กับศิลปวัฒนธรรม ภูมิปัญญาท้องถิ่น อีกทั้งตอบสนองความต้องการของผู้บริโภค อันนำไปสู่ส่วนหนึ่งในการอนุรักษ์
2. ปัญหาด้านความงามและคุณค่าทางจิตใจ ผู้บริโภคมีต้องการสินค้าของที่ระลึกที่แสดงออกถึงความทรงจำ ประสบการณ์ ความประทับใจในการมาเยือนจังหวัดน่าน	ออกแบบเครื่องประดับร่วมสมัยที่แสดงความเป็นตัวตนของน่านเพื่อตอบสนองความต้องการของผู้บริโภคและตอบสนองความหมายของคำว่าของฝากของที่ระลึกที่ต้องเป็นสิ่งแสดงความเป็นตัวตนเฉพาะของท้องถิ่นที่ไปเยือน เพื่อสร้างคุณค่าทางจิตใจในเชิงความประทับใจหรือประสบการณ์ที่ให้จดจำ

เอกสารนี้เป็นเอกสารที่สงวนไว้สำหรับการใช้งานเพื่อการศึกษาเท่านั้น ไม่อนุญาตให้นำไปใช้ประโยชน์ด้านการค้าไม่ว่ากรณีใดๆ ทั้งสิ้น อีกทั้งห้ามมิให้ตัดแปลงเนื้อหา และต้องอ้างอิงถึงเจ้าของเอกสารทุกครั้งที่มีการนำไปใช้

1.4 ความเป็นไปได้ของโครงการ

โครงการออกแบบและพัฒนาเครื่องประดับของที่ระลึกที่สะท้อนอัตลักษณ์น่านเป็นโครงการที่จะส่งเสริมอัตลักษณ์ของจังหวัดน่าน ตลอดจนเกิดการเรียนรู้ การอนุรักษ์ศิลปวัฒนธรรมโดยผ่านรูปแบบเครื่องประดับร่วมสมัย นอกจากนี้จะมีรูปแบบที่สวยงามสวมใส่ได้จริงเหมาะกับรสนิยมของผู้บริโภคในปัจจุบันแล้ว ยังเป็นตัวบอกเล่าเรื่องราวประวัติศาสตร์ ผ่านรูปแบบ รูปทรงและวิธีการในการผลิตในแง่ของอัตลักษณ์ของจังหวัดน่าน อันนำไปสู่ความภาคภูมิใจ สร้างคุณค่าทางจิตใจในเชิงความประทับใจหรือประสบการณ์ที่ทำให้น่าจดจำ

1.5 ขอบเขตของโครงการ

1.5.1 ออกแบบเครื่องประดับเพื่อถ่ายทอดอัตลักษณ์จังหวัดน่านในรูปแบบการสะท้อนให้เห็นอัตลักษณ์ เพื่อตอบสนองความต้องการของผู้บริโภคและสวมใส่ได้จริงในชีวิตประจำวัน

1.5.2 เกิดเครื่องประดับที่เป็นสื่อประชาสัมพันธ์ให้แก่จังหวัดน่าน ดำรงไว้ซึ่งอัตลักษณ์ความภาคภูมิใจ ให้เป็นที่รู้จักและแพร่หลาย

1.5.3 กลุ่มผู้บริโภคหรือกลุ่มเป้าหมายคือ กลุ่มผู้บริโภคหรือกลุ่มเป้าหมายคือ นักท่องเที่ยวในรูปแบบเชิงวัฒนธรรม ที่มีความเฉพาะกว่าที่อื่นๆคือ จะมีการใช้ชีวิตที่นอกกรอบ เป็นนักอุดมการณ์ เช่นการแสดงตนว่าเป็นนักอนุรักษ์ รักสุขภาพ กินคลีน เป็นพวกหัวก้าวหน้า ชื่นชมศิลปะ อายุระหว่าง 23-30ปี เป็นวัยที่เริ่มทำงานระยะหนึ่ง มีความต้องการในการท่องเที่ยวพักผ่อน มีกำลังในการซื้อค่อนข้างสูง และในปัจจุบันกระแสการท่องเที่ยวเชิงวัฒนธรรมกำลังเป็นกระแสในโลกสังคมออนไลน์ เห็นได้จากกระแสรีวิวการท่องเที่ยวในเว็บไซต์ชื่อดังต่างๆและเริ่มมีการส่งเสริมจากกระทรวงการท่องเที่ยว จึงทำให้ผู้ออกแบบเล็งเห็นกลุ่มเป้าหมายกลุ่มนี้เป็นตัวสำคัญในการวิจัย

1.5.4 จัดทำตราสินค้าย่อยในนามบริษัทชมพูกา หรือ ศูนย์เครื่องเงินชมพูกา

1.6 แนวทางการศึกษาวิจัย

1.6.1 ศึกษาข้อมูลเกี่ยวกับจังหวัดน่านตั้งแต่อดีตจนถึงปัจจุบัน เช่นข้อมูลทั่วไปของจังหวัดน่าน ประวัติศาสตร์ สังคม ขนบธรรมเนียม ประเพณี วัฒนธรรม ความเชื่อ การแต่งกาย ศิลปะ งานหัตถกรรม และความภูมิใจของคนในอดีต รวมถึงวิถีชีวิต สังคม การเป็นอยู่ของคนในปัจจุบัน

1.6.2 ศึกษาข้อมูลพื้นฐานของเครื่องประดับ เช่น ความสำคัญของเครื่องประดับ ความเป็นมา ความรู้พื้นฐานเกี่ยวกับการผลิต เป็นต้น

1.6.3 ศึกษาความหมายของคำว่าอัตลักษณ์

1.6.4 ศึกษาข้อมูลการท่องเที่ยวรูปแบบเชิงวัฒนธรรมอย่างยั่งยืน

1.6.5 ศึกษาข้อมูลกลุ่มผู้บริโภค เช่น พฤติกรรม ลักษณะทั่วไป การเลือกซื้อและการสวมใส่เครื่องประดับ ความสนใจการท่องเที่ยวในจังหวัดน่าน เป็นต้น

เอกสารนี้เป็นเอกสารที่สงวนไว้สำหรับการใช้งานเพื่อการศึกษาเท่านั้น ไม่อนุญาตให้นำไปใช้ประโยชน์ด้านการค้า ไม่ว่าจะกรณีใดๆ ทั้งสิ้น อีกทั้งห้ามมิให้ดัดแปลงเนื้อหา และต้องอ้างอิงถึงเจ้าของเอกสารทุกครั้งที่มีการนำไปใช้

1.6.6 ศึกษาข้อมูลทางการตลาด เช่น รูปแบบผลิตภัณฑ์เครื่องประดับในท้องตลาดในปัจจุบัน เศรษฐกิจในในอนุภูมิภาคแม่น้ำโขง ข้อมูลทางการตลาดของบริษัทชมพูกา เป็นต้น

1.6.7 วิเคราะห์ข้อมูลต่างๆที่ได้มาและสรุปผลเพื่อหาแนวทางการออกแบบและพัฒนาแนวคิดต่อไป

1.6.8 ดำเนินการออกแบบตามกรณีศึกษา

1.6.9 วิเคราะห์และทำการสรุปผลงานสุดท้ายที่เหมาะสม

1.6.10 จัดทำผลงานจริงและนำเสนอในรูปแบบเอกสารและการนำเสนอ

1.7 ประโยชน์ที่คาดว่าจะได้รับ

1.7.1 ได้เครื่องประดับซึ่งเป็นของที่ระลึกจากอัตลักษณ์จังหวัดน่านที่น่าสนใจตอบสนองความต้องการกลุ่มผู้บริโภค ตลอดจนมีคุณค่าทางจิตใจในเชิงความประทับใจความทรงจำ

1.7.2 สร้างความตระหนักในถึงความสำคัญและความเข้าใจในคุณค่าอัตลักษณ์จังหวัดน่านอย่างถูกต้อง

1.7.3 เกิดกระบวนการเรียนรู้ ตลอดจนเกิดการอนุรักษ์ศิลปวัฒนธรรมอันดีงามให้อยู่คู่จังหวัดน่านต่อไป

1.8 นิยามศัพท์เฉพาะ

1.8.1 อัตลักษณ์ (อ่านว่า อัด-ตะ-ลัก) ประกอบด้วยคำว่า อัด (อัด-ตะ) ซึ่งหมายถึง ตน หรือ ตัวเอง กับ ลักษณะ ซึ่งหมายถึง สมบัติเฉพาะตัว คำว่า อัตลักษณ์ ตรงกับคำภาษาอังกฤษว่า identity (อ่านว่า ไอ-เด็น-ตี-ตี้) หมายถึง ผลรวมของลักษณะเฉพาะของสิ่งใดสิ่งหนึ่งซึ่งทำให้สิ่งนั้นเป็นที่รู้จักหรือ จำได้

1.8.2 เครื่องประดับ คือ เครื่องประดับของไทยที่ปรากฏอยู่ในปัจจุบันนั้น มีต้นกำเนิดและพัฒนาการที่ยาวนาน ตั้งแต่สมัยสุโขทัยจนถึงรัตนโกสินทร์ และได้รับการสร้างสรรค์ขึ้นมา มิใช่เพียงเพื่อเป็นเครื่องหรือวัตถุที่ใช้ตกแต่งร่างกาย หรือเพื่อแสดงทักษะทางฝีมืออันประณีตเท่านั้น แต่ใช้ในการแสดงออกทางด้านจิตใจ ความเชื่อ และการเป็นส่วนหนึ่งของสังคมที่ตนอยู่อาศัยอีกด้วย

1.8.3 ของที่ระลึก (Souvenir) หมายถึง สิ่งต่างๆที่เก็บรักษาไว้หรือใช้เป็นเครื่องเตือนความจำเกี่ยวกับเรื่องราวหรือเหตุการณ์ต่างๆ

1.8.4 การท่องเที่ยวเชิงวัฒนธรรม หมายถึง การท่องเที่ยวเพื่อการมีส่วนร่วมในประสบการณ์ทางวัฒนธรรมทั้งทางด้านภูมิปัญญา ความงาม จิตวิทยา ความรู้สึก เกิดการเรียนรู้และสร้างความประทับใจ พร้อมกับสร้างส่วนร่วมของชุมชนเพื่อเป็นแรงผลักดันให้เกิดการอนุรักษ์ สืบทอดและถ่ายทอดศิลปวัฒนธรรม ซึ่งจะเป็นการคงไว้ซึ่งอัตลักษณ์ของจังหวัด

เอกสารนี้เป็นเอกสารที่สงวนไว้สำหรับการใช้งานเพื่อการศึกษาเท่านั้น ไม่อนุญาตให้นำไปใช้ประโยชน์ด้านการค้า ไม่ว่าจะกรณีใดๆ ทั้งสิ้น อีกทั้งห้ามมิให้ดัดแปลงเนื้อหา และต้องอ้างอิงถึงเจ้าของเอกสารทุกครั้งที่มีการนำไปใช้

1.8.5 ล้านนาตะวันออก หมายถึง 4 จังหวัดอันประกอบด้วย เชียงราย พะเยา แพร่ และ น่าน ทั้ง 4 จังหวัดนี้เนื่องจากว่าเป็นจังหวัดที่มีลักษณะวัฒนธรรมประเพณีท้องถิ่นที่ใกล้เคียงกัน มีความสัมพันธ์กันมาตั้งแต่ในอดีตจนถึงปัจจุบัน

1.8.6 โครงการพัฒนาความร่วมมือทางเศรษฐกิจในอนุภาคลุ่มแม่น้ำโขง หรือ ความร่วมมือหกเหลี่ยมเศรษฐกิจประกอบไปด้วย 6 ประเทศ คือ จีนตอนใต้(มณฑลยูนนาน) พม่า ไทย ลาว กัมพูชา และเวียดนาม เพื่อกระตุ้นเศรษฐกิจของประเทศในภูมิภาคโดยรวมและพัฒนาการท่องเที่ยว



เอกสารนี้เป็นเอกสารที่สงวนไว้สำหรับการใช้งานเพื่อการศึกษาเท่านั้น ไม่อนุญาตให้นำไปใช้ประโยชน์ด้านการค้า ไม่ว่าจะกรณีใดๆ ทั้งสิ้น อีกทั้งห้ามมิให้ดัดแปลงเนื้อหา และต้องอ้างอิงถึงเจ้าของเอกสารทุกครั้งที่มีการนำไปใช้

บทที่ 2

การค้นคว้าและการสรุปข้อมูล

2.1 ข้อมูลจังหวัดน่าน

2.1.1 สภาพทั่วไปจังหวัดน่าน

น่าน ดินแดนในอ้อมกอดของขุนเขาด้านตะวันออกของภาคเหนือ อุดมด้วยธรรมชาติผืนป่า สายน้ำ ทะเลหมอก หล่อหลอมรวมกับวิถีวัฒนธรรมของผู้คนชาวไทยลื้อ ทำให้เสน่ห์ของน่านไม่ได้มีเพียงธรรมชาติอันพิสุทธิ์ แต่ยังมีศิลปวัฒนธรรม ประเพณี ที่แฝงด้วยแรงศรัทธาในพุทธศาสนา และภูมิปัญญาท้องถิ่นที่เป็นเอกลักษณ์เฉพาะตัว มีแม่น้ำน่านซึ่งนับว่าเป็นเส้นเลือดใหญ่ของเมืองไหลหลังจากเทือกเขาหลวงพระบางและเทือกเขาผีปันน้ำ จนไปรวมกับแม่น้ำปิง วัง ยม เป็นแม่น้ำเจ้าพระยา เส้นเลือดหลักของประเทศ

สภาพทางภูมิศาสตร์จังหวัดน่านติดกับชายแดนทางด้านทิศตะวันออกทางภาคเหนือตอนบน ติดกับสาธารณรัฐประชาธิปไตยประชาชนลาว (สปป.ลาว) ห่างจากกรุงเทพมหานครโดยรถยนต์ ประมาณ 668 กิโลเมตร บริเวณเส้นรุ้งที่ 18 องศา 46 ลิปดา 30 พิลิปดาเหนือ เส้นแวงที่ 102 องศา 46 ลิปดา 44 พิลิปดาตะวันออก ระดับความสูงของพื้นที่อยู่ที่สูง 2,112 เมตร จากระดับน้ำทะเลปานกลาง มีพื้นที่ 11,472 ตารางกิโลเมตร หรือประมาณ 7,170,045 ไร่ จังหวัดน่านมี 3 ฤดู คือ ฤดูร้อน ช่วงเดือนกุมภาพันธ์ – เมษายน ฤดูฝนช่วงเดือนพฤษภาคม – กันยายน ฤดูหนาวช่วงเดือนตุลาคม – กันยายน อาณาเขตโดยรอบจังหวัดน่านมีดังนี้

ทิศเหนือ ติดกับ อำเภอยะนิงกลาง อำเภอปัว มีอำเภอรุ่งช้าง อำเภอเฉลิมพระเกียรติ อำเภอบ่อเกลือ ที่มีพื้นที่ติดต่อกับเขตเศรษฐกิจพิเศษ เชียงฮ่อน - หงสา (สปป.ลาว)

ทิศตะวันออก ติดกับ อำเภอภูเพียง อำเภอสันติสุข โดยมีอำเภอแม่จริม อำเภอเวียงสา มีพื้นที่ติดต่อกับแขวงไชยบุรี (สปป.ลาว)

ทิศใต้ ติดกับ อำเภอนาน้อย อำเภอนาหมื่น มีพื้นที่ติดต่อกับจังหวัดอุตรดิตถ์ อำเภอนาน้อย มีพื้นที่ติดต่อกับจังหวัดแพร่ อำเภอเวียงสา มีพื้นที่ติดต่อกับจังหวัดแพร่

ทิศตะวันตก ติดกับ อำเภอบ้านหลวง มีพื้นที่ติดต่อกับอำเภอเชียงม่วนจังหวัดพะเยา อำเภอท่าวังผา มีพื้นที่ติดกับอำเภอบง จังหวัดพะเยา อำเภอสองแคว มีพื้นที่ติดต่อกับอำเภอเชียงคำ จังหวัดพะเยา

ทิศเหนือและทิศตะวันออก มีอาณาเขตติดต่อกับสาธารณรัฐประชาธิปไตยประชาชนลาว (สปป.ลาว) เป็นระยะทางยาวประมาณ 227 กิโลเมตร (คณะทำงานเอกลักษณ์น่าน. 49)

เอกสารนี้เป็นเอกสารที่สงวนไว้สำหรับการใช้งานเพื่อการศึกษาเท่านั้น ไม่อนุญาตให้นำไปใช้ประโยชน์ด้านการค้า ไม่ว่าจะกรณีใดๆ ทั้งสิ้น อีกทั้งห้ามมิให้ตัดแปลงเนื้อหา และต้องอ้างอิงถึงเจ้าของเอกสารทุกครั้งที่มีการนำไปใช้

คำขวัญจังหวัดน่าน

“แข่งเรือลือเลื่อง เมืองงาช้างดำ จิตรกรรมวัดภูมินทร์ แดนดินส้มสีทอง เรืองรองพระธาตุแช่แห้ง”

ดอกไม้ประจำจังหวัดน่านคือ “ดอกเสี้ยวขาว”

ต้นไม้ประจำจังหวัดน่านคือ “ต้นก้ำลั้งเสื่อโคร่ง”



ภาพที่ 2.3 ดอกเสี้ยวขาว

(<http://khueng.blogspot.com> เข้าถึงเมื่อ 21 ตุลาคม 2558)

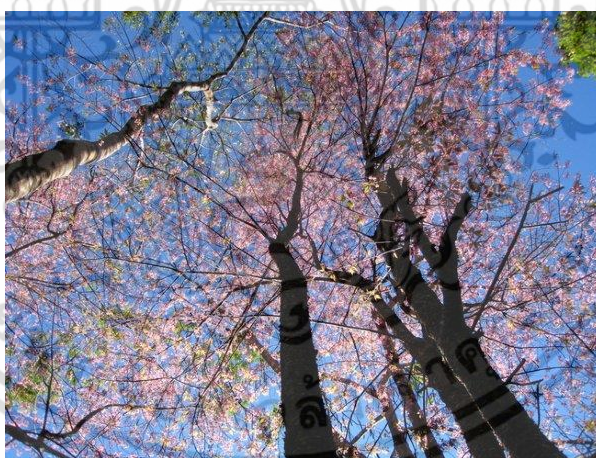

ภาพที่ 2.4 ต้นก้ำลั้งเสื่อโคร่ง

(<http://www.thainaturalproducts.com> เข้าถึงเมื่อ 21 ตุลาคม 2558)

การคมนาคมภายในจังหวัดน่านสามารถติดต่อโดยถนนลาดยางเชื่อมต่อกันทุกอำเภอ การคมนาคมระหว่างจังหวัดสามารถติดต่อกับจังหวัดแพร่ จังหวัดอุตรดิตถ์ จังหวัดพะเยา โดยทางบก ทางอากาศมี 2 เส้นทางคือ น่าน-แพร่-กรุงเทพฯมีทุกวัน และเส้นทาง กรุงเทพฯ-น่าน-เชียงใหม่-พิษณุโลก มีเฉพาะ วันจันทร์ พุธ และศุกร์ จังหวัดน่านมีชายแดนติดต่อกับสาธารณรัฐประชาธิปไตยประชาชนลาว เอกสารนี้เป็นเอกสารที่สงวนไว้สำหรับการใช้งานเพื่อการศึกษาเท่านั้น ไม่นอนุญาตให้นำไปใช้ประโยชน์ด้านการค้า ไม่ว่าจะกรณีใดๆ ทั้งสิ้น อีกทั้งห้ามมิให้ดัดแปลงเนื้อหา และต้องอ้างอิงถึงเจ้าของเอกสารทุกครั้งที่มีการนำไปใช้

เป็นระยะทาง 277 กิโลเมตร สามารถเดินทางไปประเทศจีนทางตอนใต้ พม่า โดยจังหวัดน่านได้เป็นจุดผ่านชายแดน ไทย – ลาว 3 จุด คือ จุดผ่อนปรนที่บ้านใหม่ชนแดน ต.ชนแดน อ.สองแคว และห้วยสะแตง ต.งอบ อ.ทุ่งช้าง และจุดผ่อนปรนถาวรบ้านห้วยโก๋น อ.เฉลิมพระเกียรติ (คณะทำงานเอกลักษณ์น่าน. 49)

สรุปสภาพทั่วไปจังหวัดน่าน เป็นจังหวัดที่มีความอุดมสมบูรณ์ไปด้วยผืนป่า มีแม่น้ำน่านที่ก่อกำเนิดจากเทือกเขาหลวงพระบางเป็นแม่น้ำสายหลักที่หล่อเลี้ยงสรรพชีวิตให้อุดมสมบูรณ์ ทำให้เกิดการหลอมรวมความหลากหลายทางชาติพันธุ์ให้เป็นหนึ่งเดียวบนแผ่นดินจังหวัดน่าน จนทำให้หน้ากลายเป็นเมืองที่มีความงดงามในหลายมิติ

2.1.2 ประวัติศาสตร์จังหวัดน่าน

จังหวัดน่านมีการพัฒนาการทางประวัติศาสตร์ที่ยาวนานจังหวัดหนึ่ง มีพื้นที่บริเวณหลายอำเภอของจังหวัดน่านปรากฏร่องรอยของการตั้งชุมชนแหล่งที่อยู่อาศัยของมนุษย์ในยุคก่อนประวัติศาสตร์ ซึ่งได้รับการพัฒนาเป็นบ้านเมืองถึงจะถูกอาณาจักรหลายอาณาจักรผลัดเปลี่ยนหมุนเวียนกันมาปกครองในแถบนี้ แต่น่านก็ยังรักษาสถานะความเป็นเมืองมาได้จนถึงปัจจุบัน

น่านในยุคสมัยก่อนประวัติศาสตร์ ด้วยสภาพภูมิศาสตร์ของดินแดนแห่งนี้ที่เป็นพื้นที่ราบขนานกับแม่น้ำน่านและมีลำน้ำสาขาของแม่น้ำน่านไหลผ่าน ทำให้เป็นปัจจัยทางภูมิศาสตร์ที่เอื้อต่อการตั้งถิ่นฐานของมนุษย์ พบหลักฐานทางโบราณคดีเกี่ยวกับการตั้งถิ่นฐานของมนุษย์ในพื้นที่จังหวัดน่านในปัจจุบัน สันนิษฐานว่ามีมาตั้งแต่สมัยก่อนประวัติศาสตร์ ประมาณ 35,000-25,000 ปี ในเขตลุ่มน้ำแห่ง อ.น่าน้อยและลุ่มน้ำน่าน-สา อ.เมือง-อ.เวียงสา ซึ่งมนุษย์กลุ่มแรกที่อาศัยอยู่ในพื้นที่นี้น่าจะดำรงชีพด้วยการล่าสัตว์ พบหลักฐาน เครื่องมือเครื่องใช้ยุคก่อนประวัติศาสตร์ที่ทำจากหินกรวดและสำริดที่ ทำจากหินกรวดแม่น้ำในรูปแบบของเครื่องมือสับตัด (Chopper-Chopping Tool) ผังตัวอยู่ในชั้นหินแลง อายุน่าจะมากกว่า 10,000-20,000 ปี ที่แหล่งโบราณคดีเสาดิน บ้านน้ำหก ต.เชียงของ อ.น่าน้อย และมีหลายแห่งไม่สามารถกำหนดอายุวัฒนธรรมยุคก่อนประวัติศาสตร์ที่พบได้ ยกเว้นที่แหล่งโบราณคดีภูซาง อ.เมือง กำหนดอายุอยู่ในช่วงพุทธศตวรรษที่ 18-22 ซึ่งกำหนดอายุจากค่าวิทยาศาสตร์ของภาชนะดินเผาที่พบในเตาเผาบ่อสวก (ชลลดา สังวร .2553.1519) จากการค้นพบหลักฐานดังกล่าวทำให้สันนิษฐานว่า การตั้งถิ่นฐานของมนุษย์ในพื้นที่นี้ มีการขยายกระจายกว้างไปตามเขต อ.เมืองน่าน อ.เวียงสา อ.เชียงกลาง อ.ปัว อ.แม่จริมและ อ.บ่อเกลือ และมนุษย์ยุคนี้ น่าจะอาศัยอยู่ตามที่ลาดไหล่เขา ถ้าและที่ราบใกล้ลำน้ำมากกว่าแต่ก่อน รู้จักการเพาะปลูกและอยู่กันเป็นชุมชนขนาดใหญ่ เพราะพบเครื่องมือเครื่องใช้ที่มีอายุราว 5,000-1,500 ปี ตามที่ลาดไหล่เขา ถ้าและที่ราบใกล้ลำน้ำ มีลักษณะเครื่องมือมีการกะเทาะที่ประณีตขึ้นส่วนมากเป็นขวานหิน มีทั้งขัดมันและไม่ขัดมัน นอกจากนี้ ยังมีการค้นพบหลักฐานทางโบราณคดีชิ้นสำคัญ เมื่อ พ.ศ. 2539 นับว่าเป็นการพบเครื่องมือสำริดแบบก่อนประวัติศาสตร์ครั้งแรกในพื้นที่ จ.น่าน ที่บ้านบ่อหลวง หมู่ที่ 1 ต.บ่อเกลือใต้ อ.

บ่อเกลือ พบกลองมโหระทึก จำนวน 2 ใบ (ภาษาถิ่นเรียกว่า “ฆ้องกบ” อายุราว 2,500-2,000 ปี) มีเอกสารนี้เป็นเอกสารที่สงวนไว้สำหรับการใช้งานเพื่อการศึกษาเท่านั้น ไม่อนุญาตให้นำไปใช้ประโยชน์ด้านการค้า ไม่ว่ากรณีใดๆ ทั้งสิ้น อีกทั้งห้ามมิให้ตัดแปลงเนื้อหา และต้องอ้างอิงถึงเจ้าของเอกสารทุกครั้งที่มีการนำไปใช้

การพบแหวนทอง-แหวนสารถและพบแผ่นทองแบบโบราณวัตถุสมัยก่อนประวัติศาสตร์ อยู่ในกลองมโหระทึกดังกล่าวด้วย (ภาณุรังสี เดือนไฮ้ง. 58)

น่านยุคประวัติศาสตร์ นครน่านหรือ นันทบุรี ก่อตั้งราวกลางพุทธศตวรรษที่18 เรื่องราวประวัติศาสตร์ของนครน่านตามที่ปรากฏในหลักฐานเอกสารและศิลาจารึกนั้น อาจแบ่งลำดับเหตุการณ์และเรื่องราวความเป็นมาได้เป็นสองลักษณะคือ การแบ่งตามยุคสมัยการปกครอง และแบ่งตามยุคสมัยการโยกย้ายศูนย์กลางการปกครองไปยังพื้นที่ต่างๆ ซึ่งทั้งสองลักษณะนี้ซ้อนทับกันอยู่ตลอดช่วงเวลาการพัฒนา พัฒนาการความเป็นนครรัฐน่านแบ่งออกได้เป็น 5 ยุค ตามการโยกย้ายถิ่นฐานบ้านเมืองและศูนย์กลางการปกครองตามลำดับดังนี้



ภาพที่ 2.5 การแบ่งยุคสมัยตามการโยกย้ายศูนย์กลางการปกครอง
(ฉันทชา. 58)

เมืองน่าน ในอดีตเป็นนครรัฐเล็ก ๆ ก่อตัวขึ้นราวกลางพุทธศตวรรษที่ 18 บริเวณที่ราบลุ่มแม่น้ำน่าน และแม่น้ำสาขา ในหุบเขา ทางตะวันออกของภาคเหนือ

ประวัติศาสตร์เมืองน่าน เริ่มปรากฏขึ้นราว พ.ศ. 1825 ภายใต้การนำของพญาภูคา ศูนย์การปกครองอยู่ที่เมืองย่าง (เชื่อกันว่าเป็นบริเวณริมฝั่งด้านใต้ ของแม่น้ำย่าง ใกล้เทือกเขาตอยภูคาในเขตบ้านเสี้ยว ตำบลยม อำเภอท่าวังผา) เพราะปรากฏร่องรอย ชุมชนในสภาพที่เป็นคูน้ำ คันดิน กำแพง

เอกสารนี้เป็นเอกสารที่สงวนไว้สำหรับการใช้งานเพื่อการศึกษาเท่านั้น ไม่อนุญาตให้นำไปใช้ประโยชน์ด้านการค้า ไม่ว่าจะกรณีใดๆ ทั้งสิ้น อีกทั้งห้ามมิให้ตัดแปลงเนื้อหา และต้องอ้างอิงถึงเจ้าของเอกสารทุกครั้งที่มีการนำไปใช้

เมืองซ้อนกันอยู่ ต่อมาพระยาภูคา ได้ขยายอาณาเขตปกครองของตนออกไปให้กว้างขวางยิ่งขึ้น โดยส่งราชบุตรบุญธรรม 2 คน ไปสร้างเมืองใหม่ โดย ขุนนุ่น ผู้พี่ไปสร้างเมืองจันทบุรี (เมืองพระบาง) และขุนฟองผู้น้องสร้างเมืองวรรณครหรือเมืองบัว ภายหลังขุนฟองถึงแก่พิราลัย เจ้าแก้วเถื่อนราชบุตรจึงได้ขึ้นครองเมืองบัวแทน ด้านพญาภูคา ครองเมืองอย่างมานานและมีอายุมากขึ้น มีความประสงค์จะให้เจ้าแก้วเถื่อนผู้หลานมาครองเมืองอย่างแทน จึงให้เสนาอำมาตย์ไปเชิญ เจ้าแก้วเถื่อนเกรงใจปู่จึงยอมไปอยู่เมืองย่างและมอบให้ชายา คือนางพญาแม่ท้าวคำปิ่น ดูแลรักษาเมืองบัวแทน เมื่อพญาภูคาถึงแก่พิราลัย เจ้าแก้วเถื่อนจึงครองเมืองอย่างแทน ในช่วงที่เมืองบัวว่างจากผู้นำ เนื่องจากเจ้าแก้วเถื่อนไปครองเมืองอย่างแทนปู่คือพญาภูคา พญาจ่าเมืองเจ้าผู้ ครองเมืองพะเยา จึงได้ขยายอิทธิพล เข้าครอบครองบ้านเมืองในเขตเมืองน่านทั้งหมด นางพญาแม่ท้าวคำปิ่น พร้อมด้วยบุตรในครรภ์ ได้หลบหนี ไปอยู่บ้านห้วยแร้ง จนคลอดได้บุตรชายชื่อว่าเจ้าขุนใส เต็บใหญ่ได้เป็นขุนนาง รัชใช้พญาคำเมืองจนเป็นที่โปรดปราน พญาจ่าเมืองจึงสถาปนาให้เป็น เจ้าขุนใสศ ครองเมืองปราดภายหลังมีกำลังพลมากขึ้นจึงยกทัพ มาต่อสู้ จนหลุดพ้นจากอำนาจเมืองพะเยา และได้รับการสถาปนาเป็นพญาผานอง ขึ้นครองเมือง บัวอย่างอิสระระหว่างปี 1865 – 1894 รวม 30 ปี จึงพิราลัย

ในสมัยของพญาการเมือง (กรานเมือง) โอรสของพญาผานอง เมืองบัว ได้มีการขยายตัวมากขึ้น ตลอดจน มีความสัมพันธ์ กับเมืองสุโขทัยอย่างใกล้ชิด พงศาวดารเมืองน่านกล่าวถึงพญาการเมืองว่า ได้รับเชิญจากเจ้าเมืองสุโขทัย (พระมหาธรรมราชาลิไท) ไปร่วมสร้างวัดหลวงอภัย (วัดอัมพนาราม) ขากลับเจ้าเมืองสุโขทัย ได้พระราชทานพระธาตุ 7 องค์ พระพิมพ์ทองคำ 20 องค์ พระพิมพ์เงิน 20 องค์ ให้กับพญาการเมือง มาบูชา ณ เมืองบัวด้วย พญาการเมือง ได้ปรึกษาพระมหาเถรธรรมบาล จึงได้ก่อสร้างพระธาตุแช่แห้งขึ้นที่บนภูเพียงแช่แห้ง พร้อมทั้งได้อพยพผู้คนจากเมืองบัว ลงมาสร้างเมืองใหม่ที่บริเวณพระธาตุแช่แห้ง เรียกว่า ภูเพียงแช่แห้งในปี พ.ศ. 1902 โดยมีพระธาตุแช่แห้งเป็นศูนย์กลางเมือง

หลังจากพญาการเมืองถึงแก่พิราลัย โอรสคือ พญาผากองขึ้นครองแทนอยู่มาเกิดปัญหาความแห้งแล้ง จึงย้ายเมืองมาสร้างใหม่ที่ริมแม่น้ำน่านด้านตะวันตกบริเวณบ้านห้วยไค้ คือบริเวณที่ตั้งของจังหวัดน่านในปัจจุบัน เมื่อปี พ.ศ. 1911 ในสมัยเจ้าปู่แข่งครองเมืองระหว่างปี พ.ศ. 1950 – 1960 ได้สร้างวัดพระธาตุช้างค้ำ วรวิหาร วัดพระธาตุเขาน้อย วัดพญาภู แต่สร้างไม่ทันเสร็จก็ถึงแก่พิราลัยเสียก่อน พญาจ้าวหารผาสุมผู้เป็นหลาน ได้สร้างต่อจนแล้วเสร็จและได้สร้าง พระพุทธรูปทองคำปางลีลา ปัจจุบันคือ พระพุทธรูปนันทบุรีศรีศากยมุนี ประดิษฐานอยู่ในวิหารวัดพระธาตุช้างค้ำวรวิหาร

ในปี พ.ศ. 1993 พระเจ้าติโลกราชกษัตริย์นครเชียงใหม่ มีความประสงค์จะครอบครองเมืองน่าน และแหล่งเกลือ บ่อมาง (ต.บ่อเกลือใต้ อ.บ่อเกลือ) ที่มีอย่างอุดมสมบูรณ์และหาได้ยากทางภาคเหนือ จึงได้จัดกองทัพ เข้ายึด เมืองน่าน พญาอินตะแก่นท้าว ไม่อาจต้านทาน ได้จึงอพยพหนีไปอาศัยอยู่ที่เมืองเซียง (ศรีสขนาลัย) เมืองน่านจึงถูกผนวกเข้าไว้ในอาณาจักรล้านนาตั้งแต่นั้นมา

ตลอดระยะเวลาเกือบ 100 ปี ที่เมืองน่านอยู่ในครอบครองของ อาณาจักรล้านนา ได้ค่อย ๆ

ซึมซับเอาศิลปวัฒนธรรมของล้านนา มาไว้ในวิถีชีวิต โดยเฉพาะการรับเอาศิลปกรรมทางด้านศาสนา เอกสารนี้เป็นเอกสารที่สงวนไว้สำหรับการใช้งานเพื่อการศึกษาเท่านั้น ไม่อนุญาตให้นำไปใช้ประโยชน์ด้านการค้า ไม่ว่าจะกรณีใดๆ ทั้งสิ้น อีกทั้งห้ามมิให้ตัดแปลงเนื้อหา และต้องอ้างอิงถึงเจ้าของเอกสารทุกครั้งที่มีการนำไปใช้

ปรากฏศิลปกรรมแบบล้านนาเข้ามาแทนที่ศิลปกรรมแบบสุโขทัย อย่างชัดเจน ดังเช่น เจดีย์วัดพระธาตุแช่แห้ง เจดีย์วัดสวนตาล เจดีย์วัดพระธาตุช้างค้ำ แม้จะเหลือส่วนฐานที่มีช้างล้อมรอบ ซึ่งเป็นลักษณะศิลปะแบบสุโขทัยอยู่ แต่ส่วนองค์เจดีย์ขึ้นไปถึงส่วนยอด เปลี่ยนเป็นศิลปกรรมแบบล้านนาไปจนหมดสิ้น

ในระหว่างปี พ.ศ. 2103 – 2328 เมืองน่านได้ตกเป็นเมืองขึ้นของพม่า อยู่หลายครั้งและต้องเป็นเมืองร้าง ไร้ผู้คนถึง 2 ครา คือ ครั้งแรก ปี พ.ศ.2247 – 2249 ครั้งที่ 2 ปี พ.ศ.2321 – 2344

ปี พ.ศ. 2331 เจ้าอัครวรปัญญา ได้ลงมาเข้าเฝ้าพระบาทสมเด็จพระพุทธยอดฟ้าจุฬาโลกมหาราช รัชกาลที่ 1 เพื่อขอเป็น ข้าขอบขัณฑสีมา เจ้าอัครวรปัญญา หลังจากขึ้นครองเมืองน่านยังมีได้เข้าไปอยู่เมืองน่านเสียทีเดียว เนื่องจากเมืองน่าน ยังรกร้างอยู่ ได้ย้ายไปอาศัยอยู่ตามที่ต่างๆ คือ บ้านตีตบภูเรือ เมืองงิ้ว (บริเวณอำเภอน่าน้อย) เมืองพ้อ (บริเวณอำเภอเวียงสา) หลังจากได้บูรณะซ่อมแซมเมืองน่านแล้ว พร้อมทั้งได้ขอพระบรมราชานุญาตกลับเข้ามาอยู่ในเมืองน่าน ในปี พ.ศ. 2344 ในยุคสมัยกรุงรัตนโกสินทร์เมืองน่านมีฐานะเป็นหัวเมืองประเทศราช เจ้าผู้ครองนครน่านในชั้นหลังทุกองค์ ต่างปฏิบัติหน้าที่ราชการ ด้วยความเที่ยงธรรม มีความซื่อสัตย์ จงรักภักดีต่อพระมหากษัตริย์ราชวงศ์จักรี ได้ช่วยราชการบ้านเมืองสำคัญหลายครั้งหลายคราด้วยกัน นอกจากนี้เจ้าผู้ครองนครน่านต่างได้ทำนุบำรุง กิจการพุทธศาสนาในเมืองน่าน และอุทิศกฐินพระพุทธรูปเป็นสำคัญ ได้สร้างธรรมนิทานชาดก การจารพระไตรปิฎกลงในคัมภีร์ใบลาน นับเป็นคัมภีร์ได้ 335 คัมภีร์ นับเป็นผูกได้ 2,606 ผูก ได้นำไปมอบให้ เมืองต่างๆ มีเมืองลำปาง เมืองลำพูน เมืองเชียงใหม่ เมืองเชียงราย และเมืองหลวงพระบาง

ในปี พ.ศ. 2446 พระบาทสมเด็จพระจุลจอมเกล้าเจ้าอยู่หัว ได้ทรงมีพระกรุณาโปรดเกล้าฯ สถาปนาให้ เจ้าสุริยพงษ์ผริตเดชฯ เลื่อนยศฐานันดรศักดิ์ขึ้นเป็น “พระเจ้านครน่าน” มีพระนามปรากฏตามสุพรรณบัฏว่า “พระเจ้าสุริยพงษ์ผริตเดช กุลเชษฐมหันต์ ไชยนันทบุรมหาราชวงศาธิบดินทร์จรัสสิริราชานุภวารักษ์ วิบูลยศักดิ์กิติไพศาล ภูบาลบพิตรสถิตย์ ณันทรราชวงษ์” เป็นพระเจ้านครน่านองค์แรก และองค์เดียวในประวัติศาสตร์น่าน ภายหลังได้รับการสถาปนาเป็นพระเจ้าน่าน พระเจ้าสุริยพงษ์ผริตเดชฯ จึงได้สร้าง หอคำ (คุ่มหลวง) ขึ้นแทนหลังเดิมซึ่งสร้างในสมัยของ เจ้านันทวรฤทธิเดชฯ และด้านหน้าหอคำ มีข่วงไว้ทำหน้าที่คล้ายสนามหลวง สำหรับจัดงานพิธีต่างๆ ตลอดจนเป็นที่จัดขบวนทัพออกสู้ศึก จัดขบวนนำเสด็จหรือขบวนรักแขกเมืองสำคัญ และในปี พ.ศ. 2474 เจ้ามหาพรหมสุรธาดา เจ้าผู้ครองนครน่าน ถึงแก่พิราลัย ตำแหน่งเจ้าผู้ครองนครก็ถูกยุบเลิกตั้งแต่นั้นมา ส่วนหอคำได้ใช้เป็น ศาลากลางจังหวัดน่าน จนปี พ.ศ. 2511 จังหวัดน่าน ได้มอบหอคำให้กรมศิลปากร ใช้เป็นสถานที่จัดตั้ง พิพิธภัณฑสถานแห่งชาติน่าน จนกระทั่งปัจจุบัน

(<http://www.nansilvers.com> เข้าถึงเมื่อ 21 ตุลาคม 2558)

เอกสารนี้เป็นเอกสารที่สงวนไว้สำหรับการใช้งานเพื่อการศึกษาเท่านั้น ไม่อนุญาตให้นำไปใช้ประโยชน์ด้านการค้า ไม่ว่าจะกรณีใดๆ ทั้งสิ้น อีกทั้งห้ามมิให้ตัดแปลงเนื้อหา และต้องอ้างอิงถึงเจ้าของเอกสารทุกครั้งที่มีการนำไปใช้

แผนผังผู้ปกครองและเมืองศูนย์กลาง

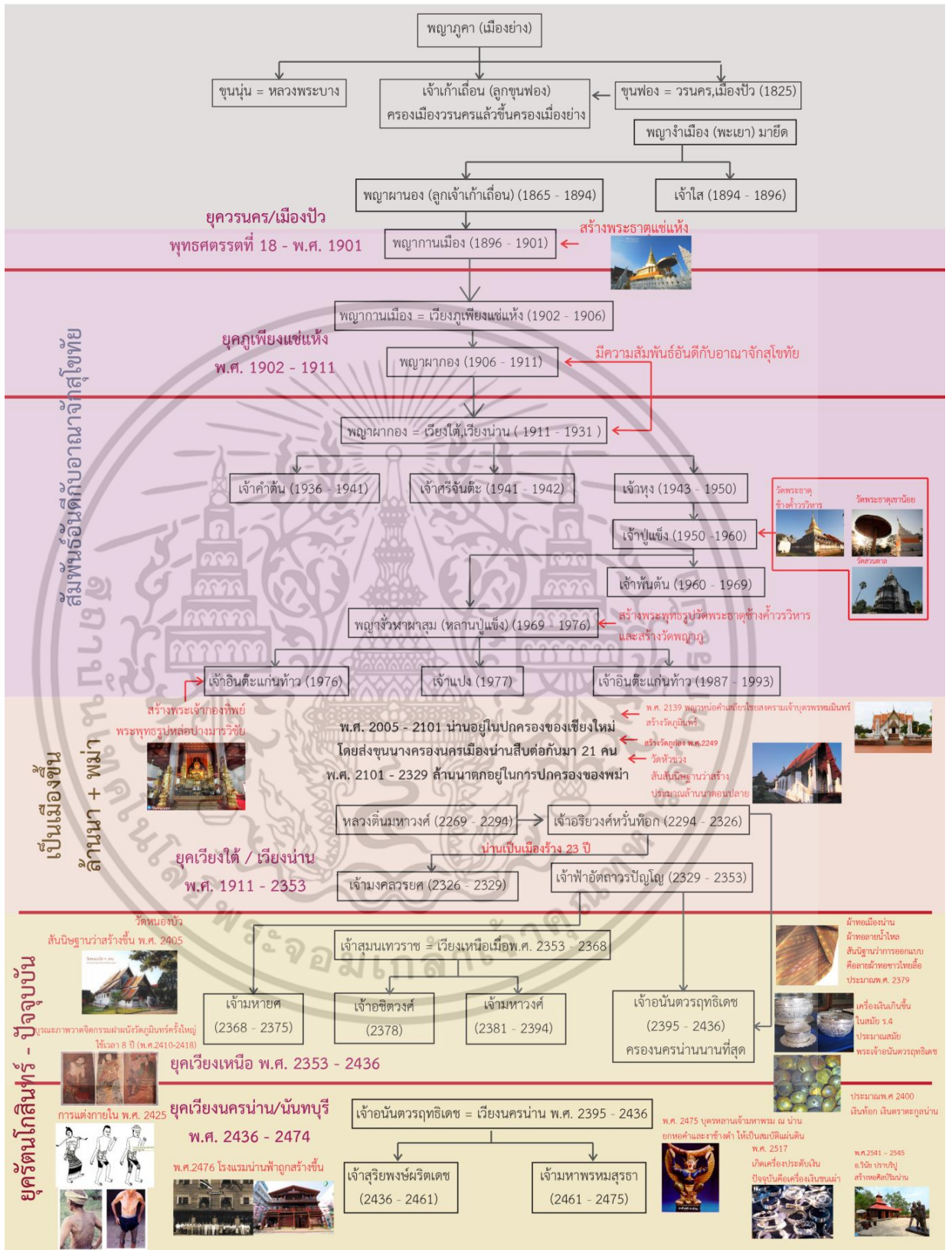

ภาพที่ 2.6 สรุปประวัติศาสตร์น่าน (ฉันทชา. 58)

เอกสารนี้เป็นเอกสารที่สวอนไว้สำหรับการใช้งานเพื่อการศึกษาเท่านั้น ไม่อนุญาตให้นำไปใช้ประโยชน์ด้านการค้า ไม่ว่ากรณีใดๆ ทั้งสิ้น อีกทั้งห้ามมิให้ตัดแปลงเนื้อหา และต้องอ้างอิงถึงเจ้าของเอกสารทุกครั้งที่มีการนำไปใช้

2.2 ข้อมูลด้านอัตลักษณ์จังหวัดน่าน

2.2.1 ความหมายของอัตลักษณ์

อัตลักษณ์ คือ ความเป็นตัวตน ตัวตนที่สะท้อนจากชีวิตประจำวัน หรือวิถีชีวิต ซึ่งหมายถึง การใช้ชีวิตปกติ ดังนั้น “ทุกสิ่งทุกอย่างที่อยู่รอบตัวเรา” คือ อัตลักษณ์ คำว่าอัตลักษณ์ (อ่านว่า อัด-ตะ-ลัก) ประกอบด้วยคำว่า อัด (อัด-ตะ) ซึ่งหมายถึง ตน หรือ ตัวเอง กับ ลักษณะ ซึ่งหมายถึง สมบัติ เฉพาะตัว คำว่า อัตลักษณ์ ตรงกับคำภาษาอังกฤษว่า identity (อ่านว่า ไอ-เด็น-ตี-ตี) หมายถึง ผลรวมของลักษณะเฉพาะของสิ่งใดสิ่งหนึ่งซึ่งทำให้สิ่งนั้นเป็นที่รู้จักหรือจำได้ (สรินทร์ ยิงนิค, 2554)

2.2.2 อัตลักษณ์ที่สำคัญของจังหวัดน่าน

จากประวัติศาสตร์ที่ยาวนาน ทำให้จังหวัดน่านทำหน้าที่เป็นพื้นที่ประดิษฐ์และแลกเปลี่ยน วัฒนธรรม เนื่องจากตั้งอยู่ระหว่าง 3 อาณาจักร คือ ล้านนา ล้านช้าง (ลาว) และสุโขทัย จึงไม่อาจต้าน กระแสการหลั่งไหลของวัฒนธรรมที่ผ่านเข้ามาทั้งในยามศึกสงคราม การอพยพ การเปลี่ยนที่ตั้งหัว เมือง ถือว่ามีความแตกต่างจากเมืองน้อยใหญ่ในช่วงเวลาเดียวกัน ความเจริญทางวัฒนธรรมเคลื่อนตัว จากเหนือสู่ใต้ตามการไหลของแม่น้ำน่านที่หล่อเลี้ยงคนในจังหวัด จึงสามารถสรุปอัตลักษณ์ที่สำคัญได้ ดังนี้

1) สถาปัตยกรรม คือ สิ่งก่อสร้างต่างๆที่มนุษย์สร้างขึ้น ในแต่ละท้องถิ่นจะมีลักษณะ แตกต่างกันไปตามสภาพแวดล้อม เป็นสิ่งที่สะท้อนให้เห็นถึงสภาพพื้นที่และเรื่องราวประวัติศาสตร์ที่ เกิดขึ้น

การสร้างบ้านเมืองตามคติโบราณล้านนาได้กำหนดตำแหน่งองค์ประกอบหลังของเมือง คือ กำแพงเมือง ประตูเมือง วังหรือคุ้ม ขวงเมืองหรือลานโถงขนาดใหญ่ของเมืองและวัด ให้สอดคล้องกับ ตำแหน่งการตั้งบ้านเรือนตามหลักโหราศาสตร์เพื่อเป็นมงคลต่อบ้านเมือง เจ้านครและราษฎร ใน ปัจจุบันน่านเป็นเมืองเดียวที่ยังคงเหลือองค์ประกอบหลักของเมืองตามทฤษฎีเมืองที่สมบูรณ์ที่สุด

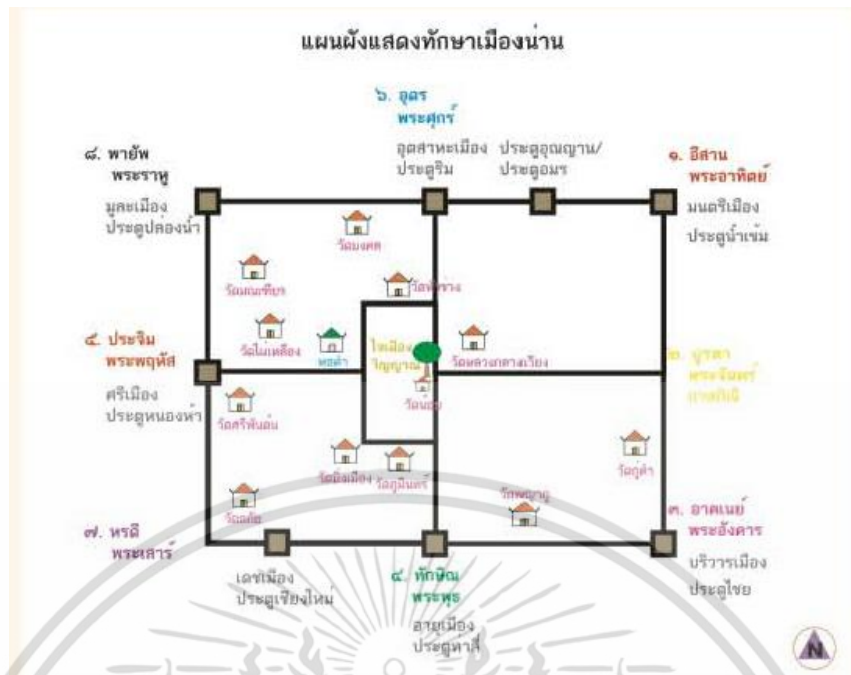

ภาพที่ 2.7 แสดงทักขานเมืองน่าน
(พิพิธภัณฑชวีตวิธาน่าน,2554)

กำแพงและประตูเมือง กำแพงด้านตะวันออกมี 2 ประตู คือ ประตูชัยสำหรับเจ้านายชั้นสูงเสด็จทางชลมารค ประตูน้ำเขมสำหรับค้าขายทางน้ำของชาวเมืองทั่วไป กำแพงด้านเหนือมี 2 ประตู คือ ประตูมรสำหรับเดินทางสู่ตอนเหนือของเมืองน่าน ประตูมรสร้างเมื่อ พ.ศ. 2450 เพื่อทำถนนมหายศไปสู่วัดสวนตาล กำแพงด้านตะวันตกมี 2 ประตู คือ ประตูปล่องน้ำสำหรับชาวเมืองเข้า-ออก ประตูหนองห่า สำหรับชาวเมืองเข้า - ออกไปทำไร่นา กำแพงเมืองด้านใต้มี 2 ประตู คือ ประตูเชียงใหม่สำหรับทางออกไปต่างเมือง ประตูท่าลี่ สำหรับนำศพออกไปเผานอกเมือง กำแพงเมืองทุกด้านมีคูอยู่ภายนอก ยกเว้นด้านตะวันออกซึ่งมีแม่น้ำน่านเป็นปราการธรรมชาติอยู่แล้ว

วังหรือคุ้ม คุ้มหมายถึงที่อยู่ของเจ้าผู้ครองนครหรือเจ้าเมือง เรียกว่าคุ้มหลวง หรือ หอคำ ใช้เป็นที่อยู่อาศัยและที่ว่าการ ทอนรับแขกบ้านแขกเมือง ปัจจุบันในจังหวัดน่านเหลืออาคารเพียงแห่งเดียวที่ตั้งอยู่ในคุ้มหลวง คือ หอคำ (อาคารพิพิธภัณฑสถานแห่งชาติน่าน) คุ้ม ยังอาจหมายถึงที่ประทับของเจ้านายในแง่นี้คำว่าคุ้ม คำเดียว และอาจหมายถึง วัง ส่วนหอคำ เป็นคำของคนไทลวกกลุ่มใช้เรียกที่อยู่ของเจ้าผู้ครองเมืองหรือเรียกในภาษาสันสกฤตว่ากษัตริย์ คำว่าหอคำ ก็คือพระราชวังที่คนไทยรู้จักกันดี กลุ่มคนไทยที่เรียกพระราชวังว่าหอคำได้แก่ ไทใหญ่ ไทเขิน ไทลื้อ ไทยอง ไทยอหม และไทยวน หอคำเดิมเป็นอาคารไม้สักผสมไม้ตะเคียนหลังคาเป็นทรงจั่ว มุงกระเบื้องไม้เป็นเกล็ดประดับช่อฟ้าใบระกาและหางหงส์ ตามศิลปะพื้นบ้านเมืองน่าน หน้าบันเป็นรูปตราโคสุภราช ซึ่งเป็นตราประจำเมืองน่านที่ใช้กันมาตั้งแต่สมัยพระเจ้าสุริยพงษ์ผริตเดช มีบันไดขึ้นสองด้าน มีกำแพงอิฐทั้งสี่ด้าน ปัจจุบันหอคำสร้างขึ้นใหม่บริเวณหอคำเดิม เป็นรูปแบบผสมผสานระหว่างศิลปะไทยและศิลปะเขกสารนี้เป็นเอกสารที่สงวนไว้สำหรับการใช้งานเพื่อการศึกษาเท่านั้น ไม่อนุญาตให้นำไปใช้ประโยชน์ด้านการค้าไม่ว่ากรณีใดๆ ทั้งสิ้น อีกทั้งห้ามมิให้ดัดแปลงเนื้อหา และต้องอ้างอิงถึงเจ้าของเอกสารทุกครั้งที่มีการนำไปใช้

ตะวันตก ตัวอาคารก่ออิฐถือปูนสองชั้น แบบตรีมุข มุขด้านหน้าหันไปทางทิศตะวันออกตรงกับด้านแม่น้ำ่าน ส่วนโครงสร้างภายในยังคงเป็นไม้ ซึ่งพระเจ้าสุริยพงษ์ผริตเดชโปรดให้เจ้าราชดน้อย พระโอรสเป็นผู้ออกแบบเพื่อปรับสร้างขึ้นแทนที่หอคำเดิมเมื่อปี พ.ศ. 2446 ต่อมาเมื่อเจ้ามหาพรหม สรธาดา ผู้ครองน่านองค์สุดท้ายถึงแก่พิราลัยเจ้านายซึ่งเป็นบุตรหลานได้มอบหอคำพร้อมที่ดินให้กับรัฐบาลเพื่อใช้เป็นที่ตั้งศาลากลางจังหวัดน่าน เมื่อปีพ.ศ. 2476 - 2517 รัฐบาลได้มอบอาคารให้กรมศิลปากรเพื่อจัดตั้งพิพิธภัณฑสถานแห่งชาติน่าน

ช่วง หรือ ลานโล่ง ช่วงเมืองจึงหมายถึงลานโลกขนาดใหญ่ใจกลางเมืองตั้งอยู่บริเวณระหว่างคุ้มหลวงและวัดหลวง มีวัดหัวช่วงอยู่ทางทิศเหนือและวัดภูมิตร์อยู่ทางทิศใต้ช่วงหลวงใช้เป็นที่ประกอบพระราชพิธีรัฐพิธี งานประเพณีต่างๆ เช่น ตั้งศพเจ้านายก่อนนำไปปลง แทคร้วทาน สวนสนาม ฯลฯ ตลอดจนเป็นตลาดนัดและที่พักผ่อนหย่อนใจของชาวเมือง (คล้ายกับสนามหลวงในกรุงเทพมหานคร)

วัดหลวง คือวัดสำคัญที่เจ้าครองนครน่านเป็นผู้สร้างและทำนุบำรุงต่อเนื่องกันมาทุกรัชกาล วัดหลวงกลางเวียงในเมืองน่านที่สำคัญมี 2 วัด คือ 1.วัดพระธาตุแช่แห้งซึ่งพญากานหรือครานเมืองแห่งราชวงศ์ภูคาได้สร้างขึ้นเมื่อพ.ศ. 1902 และได้สถาปนาเป็นวัดหลวงประจำเมืองเจ้าผู้ครองนครน่าน ต่อมาได้บำรุงและปฏิสังขรณ์อย่างต่อเนื่อง 2.วัดพระธาตุช้างค้ำวรวิหาร เป็นวัดกลางเวียงของเมืองน่าน สันนิษฐานว่าสร้างขึ้นในช่วงเวลาของการก่อสร้างเมือง และมีนักวิชาการหลายคนสันนิษฐานอีกว่าวัดพระธาตุช้างค้ำวรวิหารสร้างขึ้นในสมัยพญาภู่ง นับเป็นวัดคู่บ้านคูเมืองน่านมาตลอดจนปัจจุบัน

คุ้มหรือโฮง คุ้มเป็นที่พำนักของผู้ที่มีเชื้อสายเจ้าผู้ครองนคร โสงหมายถึง โรงเรียน ที่อยู่เจ้านายและบุตรหลาน หรือเจ้าของขุนมูลนายทางภาคเหนือสมัยโบราณ ซึ่งมักจะมีขนาดเล็กกว่า คุ้มซึ่งในปัจจุบันส่วนหนึ่งเป็นที่พำนักของทายาทรุ่นหลังๆสืบต่อกันมา และบางส่วนก็ขายให้แก่ราชการใช้เป็นที่ทำการต่างๆจึงแยกเป็น 2 ส่วนดังนี้ 1. คุ้มที่ปัจจุบันเป็นที่อยู่อาศัยของทายาทผู้สืบสายสกุล ได้แก่ คุ้มเจ้าราชบุตร คุ้มเจ้าเทพมาลา คุ้มเจ้าเมฆวัตติ คุ้มเจ้าบัวเขียว คุ้มเจ้ายอดมโนรา คุ้มเจ้าบัวแวน คุ้มเจ้าสุริยวงศ์ โสงเจ้าฟองคำ 2. คุ้มที่ทายาทขายให้แก่ส่วนราชการ ได้แก่ คุ้มเจ้าจันทร์ทองดี คุ้มเจ้าบุตรรัตน์ คุ้มเจ้าเกียงคำ

อาคารพาณิชย์ ย่านการค้าของน่านอยู่บริเวณสองฟากถนนสุมนเทวราช ตั้งแต่อดีตจนถึงปัจจุบัน แม้ในพ.ศ. 2521 จะเกิดไฟไหม้ครั้งใหญ่ แต่ได้มีการสร้างอาคารขึ้นใหม่ ลักษณะในอดีตเป็นห้องแถวอาคารไม้สองชั้น ในปัจจุบันยังคงเหลืออาคารพาณิชย์แบบเก่าให้เห็นอยู่บ้าง โดยเฉพาะบริเวณบ้านหัวเวียงใต้ เช่น โรงแรมน่านฟ้า อาคารหัวมุมสี่แยกประตูน้ำเขม

อาคารที่อยู่อาศัย แบ่งเป็น 3 ประเภท คือ 1.เรือนไม้ฮวก หรือเรือนเครื่องผูก เป็นเรือนชั่วคราวสร้างด้วยไม้บั่ว(ไม้ไผ่) หลังคาใบตองตึงแฝก ขนาดเล็ก ใช้งานได้ 3-5 ปี ปลุกเองได้โดยไม่ต้องใช้ช่างฝีมือ 2.เรือนไม้จริง หรือเรือนเครื่องสับ เป็นเรือนถาวรสร้างด้วยไม้จริงเกือบทั้งหลัง (อาจมีไม้ไผ่แซมบ้าง) หลังคาไม้แป้นเกล็ด กระเบื้องดินขอ กระเบื้องว่าว หรือกระเบื้องลอนคู่ แข็งแรงทนทาน ต้องเอกสารนี้เป็นเอกสารที่สงวนไว้สำหรับการใช้งานเพื่อการศึกษาเท่านั้น ไม่นิยมนำไปเผยแพร่โดยไม่ได้รับอนุญาต ไม่ว่ากรณีใดๆ ทั้งสิ้น อีกทั้งห้ามมิให้ตัดแปลงเนื้อหา และต้องอ้างอิงถึงเจ้าของเอกสารทุกครั้งที่มีการนำไปใช้

อาศัยช่างฝีมือในการปลูก หลังคาแบ่งได้ 3 แบบคือ หลังคาจั่ว หลังคาปั้นหยา หลังคามนิลา 3.ที่พัก กิ่งร้านค้า มักพบในเมือง เป็นเรือนใช้ประโยชน์สองอย่างคือ ชั้นบนเป็นที่อยู่อาศัยชั้นล่างใช้ขายของ ชั้นบนนิยมมีระเปียงด้านหน้าประดับด้วยไม้ฉลุลายสวยงามไว้พักผ่อน และใช้กันแดดกันฝนให้หน้า ร้านด้านล่าง ปัจจุบันเหลืออยู่ไม่มาก



ภาพที่ 2.8 อาคารที่อยู่อาศัย (พิพิธภัณฑสถานชาติวิถีชาวน่าน,2554)

องค์ประกอบของบ้าน คือ 1.ตัวเรือน 2.ห้องนอน 3.เจาะหรือเต็น พื้นที่โล่งใช้สำหรับพักผ่อน 4.ชาน 5.ครัวไฟหรือเรือนน้อย 6.ร้านน้ำมักตั้งอยู่ใกล้บันไดบ้าน 7.บันได 8.ใต้ถุนบ้าน 9.ตอมน้ำ (ห้อง อาบน้ำ) 10.เล้า (ยุ้ง) 11.ชვნบ้าน (ลานบ้าน) 12.รั้วบ้าน

สรุปอัตลักษณ์ด้านสถาปัตยกรรม สถาปัตยกรรมของจังหวัดน่านนั้นเป็นสิ่งที่สะท้อน ประวัติศาสตร์ของจังหวัด การตั้งถิ่นฐานตลอดจนการได้รับอิทธิพลจากเมืองต่างารอบตัวเมืองน่านใน ช่วงเวลาที่ผ่านมา ในปัจจุบันชาวน่านมีความรักและหวงแหนในบ้านเมือง มีการออกกฎหมายของ เทศบาลเมืองน่านให้อนุรักษ์อาคาร บ้านเรือนต่างๆยังคงอยู่จนถึงทุกวันนี้

2) ศิลปะ จิตรกรรม จากประวัติศาสตร์ที่มีการทำสงครามแย่งชิงกำลังพล เพื่อนำไปทำเชลยศึกใช้กำลังคนในการทำเกษตรกรรมตลอดจนงานช่างฝีมือต่างๆ ในการสร้างบ้านแปงเมืองให้มีความ มั่นคง มั่งคั่ง จิตรกรรมฝาผนังจึงเป็นมรดกทางวัฒนธรรมที่สามารถสะท้อนคุณค่าหลายด้าน ทั้งด้าน เรื่องราวสามารถบ่งบอกคติความเชื่อของชุมชน รูปแบบเทคนิคก็แสดงให้เห็นถึงระดับพัฒนาการ ทางการช่าง ส่วนการแสดงออกทางศิลปะนั้นก็แฝงไว้ด้วย อารมณ์ พลัง ความคิดและภูมิปัญญา นอกจากนี้จิตรกรรมฝาผนังยังบ่งบอกเรื่องราวประวัติศาสตร์และโบราณคดีด้วยคุณค่าที่แสดงออก ถึงอัตลักษณ์เฉพาะตัว ในจังหวัดน่านมีภาพจิตรกรรมที่เป็นเอกลักษณ์และคล้ายกันอยู่สองแห่งคือ วัด ภูมินทร์และวัดหนองบัว เชื่อกันว่าเป็นศิลปินคนเดียวกันในการสร้างนั่นคือ หนานบัวผัน ชาวไทลื้อ

จิตรกรรมฝาผนังวัดภูมินทร์เขียนบนผนังทุกด้าน ตั้งแต่ส่วนบนของผนังจนถึงระดับเสมอ ขอบหน้าต่างล่าง เขียนภาพบุคคลขนาดใหญ่อยู่ส่วนบนของผนังทุกด้าน และเขียนเป็นภาพเล่าเรื่อง ขนาดเล็กอยู่ด้านล่าง เนื้อเรื่องของภาพจิตรกรรมเป็นเรื่องคันทนกุมาร สาเหตุที่จิตรกรรมฝาผนังที่วัด ภูมินทร์มีชื่อเสียงได้รับการกล่าวถึงเนื่องจากรูปแบบศิลปกรรมมีเอกลักษณ์เฉพาะตัวแตกต่างไปจาก

รูปแบบของจิตรกรรมฝาผนังทั่วไปที่มักจะเขียนภาพสัดส่วนของคน สัตว์ สิ่งของขนาดเล็กตามความ เอกสารนี้เป็นเอกสารที่สงวนลิขสิทธิ์เพื่อการศึกษาเท่านั้น เมื่ออนุญาตให้เผยแพร่ใช้ประโยชน์ในการศึกษา ไม่ว่าจะกรณีใดๆ ทั้งสิ้น อีกทั้งห้ามมิให้ดัดแปลงเนื้อหา และต้องอ้างอิงถึงเจ้าของเอกสารทุกครั้งที่มีการนำไปใช้

จำกัดของพื้นที่ แต่ด้วยรูปแบบการเขียนภาพที่แสดงถึงรสนิยมเฉพาะตัวของศิลปินที่แตกต่าง ด้วยภาพบุคคลที่มีขนาดเท่ากับสัดส่วนจริงของคน วิธีการเขียนรูปหน้า กายวิภาค การแต่งกายที่ถ่ายทอดอารมณ์และความรู้สึกตลอดจนรายละเอียดต่างๆออกมาได้อย่างมีชีวิตชีวา จากลักษณะที่เป็นธรรมชาติแสดงให้เห็นถึงวัฒนธรรมประเพณีท้องถิ่นของคนพื้นเมืองที่ผสมผสานกันกับวัฒนธรรมความหลากหลายของแต่ละชาติพันธุ์ รวมถึงภาพสัตว์ที่ศิลปินมักจะสอดแทรกอยู่ทั่วไป ผลงานที่สำคัญและกลายเป็นสัญลักษณ์ของวัดภูมินทร์ก็คือ ภาพกระซิบรัก หรือ ภาพปูม่าน-ยาม่าน

ภาพจิตรกรรมวัดหนองบัว เป็นภาพจิตรกรรมที่แสดงเรื่องราวทางพระพุทธศาสนาของทางล้านนา ความพิเศษของภาพอยู่ที่กระบวนการสร้างสรรค์งาน มักจะเป็นในรูปของกลุ่มช่างกลุ่มเล็กๆ หรือเฉพาะบุคคลในพื้นที่นั้นมากกว่าจะเป็นงานของช่างกลุ่มใหญ่หรือที่เรียกว่า สกุลช่าง กล่าวคือล้านนาในช่วงนั้นยังไม่มีสกุลช่างจิตรกรรมที่มีรูปแบบของตนเองและกระบวนการสร้างงานที่เป็นมาตรฐานสำหรับใช้ทั่วไป อีกทั้งยังไม่มีการเรียนรู้สืบทอดแบบอย่างวิชาช่างอย่างเป็นทางการตามแบบอย่างสกุลช่างของภาคกลาง ทำจิตรกรรมฝาผนังที่วัดภูมินทร์และวัดหนองบัวมีความคล้ายกันทั้งด้านรูปแบบศิลปะ แนวคิดในการจัดภาพ และคติเรื่องราวที่เป็นเนื้อหาในภาพ ที่มีรูปแบบศิลปะที่เป็นรูปแบบแผนเฉพาะตัวของศิลปินล้านนาพื้นถิ่นที่ชัดเจนลงตัวจนกลายเป็นเอกลักษณ์และลักษณะแสดงให้เห็นความเป็นปัจเจกบุคคลค่อนข้างสูงที่พบไม่มากในงานจิตรกรรมฝาผนังพื้นบ้านล้านนาที่เป็นเรื่องราวหลักนั้นเป็นภาพเล่าเรื่องชาดกพื้นบ้านของล้านนา ที่เรียกว่าปัญญาสชาดก หรือชาวล้านนาเรียกว่า คำธรรม แล้วยังมีการเขียนภาพอีกกลุ่มหนึ่งนอกเหนือไปจากภาพเรื่องราวหลัก ซึ่งเป็นการนำภาพเรื่องราวที่พบเห็นได้ในชีวิตประจำวันมาถ่ายทอดเป็นภาพเขียน โดยสอดแทรกเข้าไปในภาพเรื่องราวหลัก ภาพชีวิตประจำวันในหมู่ช่างไทยภาคกลางมักเรียกกันว่า ภาพกาก ซึ่งนิยมเขียนสอดแทรกอยู่ตามส่วนล่างของผนัง แต่ในขณะที่จิตรกรรมน่านกลับพบว่ามีการนำภาพในชีวิตประจำวันหรือภาพกากอยู่มากกว่า แม้จะเป็นเพียงภาพประกอบแต่ศิลปินก็สามารถทำให้ภาพทั้งหมดกลมกลืนอยู่รวมกันได้อย่างเหมาะสมและแยบยล ด้วยการผสมผสานขนาดของรูปทรงของภาพที่มีขนาดเล็กใหญ่ต่างกัมนับตั้งแต่เรื่องการวางตำแหน่งของแต่ละภาพ การสร้างพื้นที่ให้ต่อเนื่องกันด้วยฉากของธรรมชาติโดยโครงสร้างหลักคือ แดงและน้ำเงินที่เป็นพื้นหลังเพื่อให้เกิดภาพเชื่อมโยงกันของภาพทั้งหมดจนเป็นเอกภาพหนึ่งเดียว กล่าวได้ว่าสิ่งเหล่านี้คือคุณค่าที่โดดเด่นประการหนึ่ง นอกจากลักษณะที่กล่าวมานั้น มีอีกลักษณะที่สำคัญคือ เพื่อให้ผู้ชมเข้าใจเรื่องราวของภาพในจิตรกรรมศิลปินได้เขียนอักษรฝักขาม เล่าเรื่องราวติดไว้ข้างภาพเป็นตอนๆ (ฉัตรสุรางค์ แก้วเป็นทอง, 2556)

สรุปอัตลักษณ์ด้านศิลปะ จิตรกรรมของจังหวัดน่าน ศิลปะ จิตรกรรมพระพุทธรูปเป็นมรดกทางวัฒนธรรมที่สะท้อนคุณค่าหลายด้าน ทั้งในตัวของเรื่องราวที่บ่งบอกถึงคติความเชื่อของชาวน่าน ตลอดจนรูปแบบและเทคนิคที่แสดงให้เห็นถึงระดับพัฒนาการทางการช่าง การแสดงออกทางศิลปะนั้นก็แฝงด้วยพลัง อารมณ์ ความคิดและภูมิปัญญา ที่ทำให้ชาวน่านภูมิใจมากที่สุด เพราะทำชื่อเสียงโด่งดังไปทั่วโลก

เอกสารนี้เป็นเอกสารที่สงวนไว้สำหรับการใช้งานเพื่อการศึกษาเท่านั้น ไม่อนุญาตให้นำไปใช้ประโยชน์ด้านการค้าไม่ว่ากรณีใดๆ ทั้งสิ้น อีกทั้งห้ามมิให้ดัดแปลงเนื้อหา และต้องอ้างอิงถึงเจ้าของเอกสารทุกครั้งที่มีการนำไปใช้



ภาพที่ 2.9 กระชิบรัก หรือ ฮูปแต้ม ปู่มาน – ย่ามาน

3) การแต่งกาย สืบเนื่องจากศิลปะ จิตรกรรมที่เขียนภาพสะท้อนให้เห็นการแต่งกาย วิเคราะห์ได้ดังนี้คือ ผู้หญิงสวมเสื้อปิดมีสายหน้าเฉียงมาผูกติดกัน หรือใช้กระดุม เงินขนาดใหญ่ เรียกว่า เสื้อปิด มีสีดำหรือคราม ตัวเสื้อรัดรูปเอวลอย ชายเสื้อยกลอยขึ้นสองข้าง สาบเสื้อ ขลิบด้วย แถบผ้าสีต่าง ๆ ประดับด้วย กระดุมเงิน นุ่งผ้าชิ้นลายขวาง มีลวดลายสีต่าง ๆ ต่อเชิงด้วยผ้าสีดำนิยม โปกศีระชะด้วยผ้าสีขาวหรือชมพูหญิงนิยมเกล้าผมมวยตรงยอดมวยมีการม้วนผมเป็นวงกลมเรียก “มวยว่อง” นิยมเจาะหูใส่ลานเงิน สวม กำไลเงิน ผู้ชายมักใส่ชุดม่อฮ่อม หรือทั้งการนุ่งผ้าต้อยผืนเดียว เพื่อให้เห็นลาย สักแบบไทยวนสมัยก่อน และชุดเต็มยศ คือ สวมเตี่ยวสะดอสีดำ หรือสีคราม สวมเสื้อ เอวลอยสีดำขลิบด้วยแถบผ้าสีต่าง ๆ แต่รูปทรงเสื้อต่าง จากหญิง นิยมโปกศีระชะด้วยผ้าขาว ชาวไทลื้อ นิยมสักหมึก คือสักลาย ผู้หญิงนิยมสักรูปดอกไม้ตรงข้อมือทั้งสองข้าง (<http://student.nu.ac.th/phongsiri/GoNan/shops.html> เข้าถึงเมื่อ 18 พ.ย. 58)

ลายผ้าทอมือเมืองน่านได้รับอิทธิพลจากเมืองรอบด้าน จึงทำให้ตัวลายผ้าได้รับอิทธิพลอื่น เข้ามาด้วย เช่น ผ้าตีนจกจากเมืองพิชัย ชินม่าน ชินเชียงแสนจากเชียงตุง ผ้าลายลือจากเมืองเงิน เมือง คง เมืองฮุน เมืองลำ และสิบสองปันนา ผ้าไหมชิ้นได้จากลาวเมืองหลวงพระบางและเวียงจันทร์ ชิ้น ก่านคอกวายและชิ้นตามะนาวจากแพร่ ชิ้นลายขวางจากเชียงใหม่ เป็นต้น แต่ผ้าพื้นเมืองน่านดั้งเดิม เป็นผ้าทอจากฝ้ายที่มีในท้องถิ่น ใช้กรรมวิธีย้อมสีธรรมชาติ เช่นสีดำจากผลมะเกลือ สีแดงจากครั่ง สี เหลืองจากขมิ้น แก่นขนุนและสีน้ำตาลจากเปลือกต้นสุ่น เป็นต้น แบ่งตามการใช้สอยได้แก่ ผ้าขาวม้า ถูย่าม(ลายขาวดำ) ผ้าห่ม(ผ้าตาแสง หรือ ผ้าตาโค้ง) ผ้าลายก่านคาดแบบน่าน ผ้าหลบหรือผ้าห่ม เอกลักษณะด้านลวดลายผ้าที่มี 5 ประเภทด้วยกันคือ 1.ลายเกาะลายลัว่ง เกิดจากการใช้นิ้วมือจับด้ายสี เอกสารนี้เป็นเอกสารที่สงวนไว้สำหรับการใช้งานเพื่อการศึกษาเท่านั้น ไม่นอนุญาตให้นำไปใช้ประโยชน์ด้านการค้า ไม่ว่ากรณีใดๆ ทั้งสิ้น อีกทั้งห้ามมิให้ตัดแปลงเนื้อหา และต้องอ้างอิงถึงเจ้าของเอกสารทุกครั้งที่มีการนำไปใช้

ต่างๆสอดลงไปในด้ายเส้นยืนจนเกิดเป็นลวดลายที่ช่างต้องการ เกิดการสร้างลายด้วยวิธีนี้มีลักษณะเป็นทางยาวและเป็นหยักคลื่นยาวๆตามแนวอนึ่งเปรียบได้กับธรรมชาติของสายน้ำที่ไหลริน จึงตั้งชื่อลายนี้อีกว่า “ลายน้ำไหล” นิยมมากในหมู่ชาวไทลื้อ 2.ลายเก็บมุก มีวิธีที่ซับซ้อนขึ้นเหมือนการทอผ้าลายซิด จะเกิดลวดลายที่มีชื่อเรียกต่าง ๆ กัน เช่น ลายดอกจันทร์ ดอกแก้ว ดอกเปา บัวลอย เครือวัลย์ แผลวปิ่น ลายขอ ลายโคม ลายปราสาท ลายช้าง ลายม้า ลายนาค ลายนก ลายลือ เป็นต้น ตามความชำนาญของช่างทอผ้า 3.ลายคาค่า เป็นการทำที่ใช้สร้างลายแบบการมัดหมี่ของภาคอีสาน คือมัดเส้นด้ายให้เป็นตามลายที่ต้องการแล้วนำไปย้อมสีต่างๆ ที่นิยมเช่น ม่วงเข้ม น้ำเงิน แดง ชมพู เขียวสด ลายคาค่าหากมองผิวเผินจะคล้ายกับลายน้ำไหล ถ้าคนไม่รู้จะไม่เข้าใจว่าลายผ้าคาค่าคือลายน้ำไหล 4. ลายสอง คือการทำทอผ้าด้วยเขาคอก 4 เข่า ส่วนใหญ่ผู้ที่ชำนาญในการทำและถักเขาคอกประเภทนี้มักจะเป็นผู้สูงอายุ ลายสองลักษณะลวดลายเป็นดอกข้าวหลามตัดเล็กๆทั่วผืน เป็นลายผ้าประเภทหนึ่งที่ควรอนุรักษ์ไว้ 5.ลายสาม คือการทำทอโดยเหยียบไม้ 4 เล่มเหมือนลายสองแต่ต่างตรงการเหยียบไม้ ผ้าที่ได้ออกมาจะหนาว่าลายสอง แต่จะไม่เห็นลายชัดเจน ส่วนมากนิยมทอผ้าห่ม หรือเรียกกันว่า “ผ้าห่มตาไก่”

ขึ้นเมืองน่าน เป็นมรดกทางวัฒนธรรมจากอดีตที่เป็นศิลปหัตถกรรมพื้นบ้านเปี่ยมด้วยคุณค่า ทั้งรูปแบบที่งดงาม การทอที่ละเอียดประณีต ซับซ้อน สะท้อนถึงความเป็นตัวตนเป็นมาของกลุ่มชนเผ่าผู้ผลิตและผู้ใช้ผ้านั้นๆ เนื่องจากน่านเป็นจังหวัดที่ประกอบด้วยกลุ่มชนหลายกลุ่ม ผ้าขึ้นเมืองน่านจึงถูกแบ่งเป็นหลายชนิดตามโครงสร้างและลวดลายที่ปรากฏ ดังต่อไปนี้

3.1) ขึ้นม่าน เป็นขึ้นที่ใช้ทั่วไป มีลายขวางสลักริ้วสีพื้นไม่เกิน 3 สี คือ ดำ แดง ชมพู หรือม่วง มีลักษณะเด่นคือ มีบ้าน การจัดช่องขนาดของลายไม่เท่ากัน ดินขึ้นจะต้องมีสีแดงและบ้านใหญ่ที่ต่อจากจีนขึ้นขึ้นไปจะใช้สีน้ำเงินเข้มหรือม่วงเพียงสีเดียวและค้นด้วยริ้วไหมเงินไหมทองสลักริ้วผืน

3.2) ขึ้นป่อง เป็นขึ้นทอด้วยเทคนิคซิด ลายขวางสลักริ้ว สีพื้นมีช่วงขนาดเท่ากันตลอด ลักษณะเด่นคือ ทอเป็นริ้วเล็ก ทอสลักกับลายมุกค้นด้วยริ้วไหมเงินหรือไหมทองสีสลับนั้นเป็นสีเดียวกันทั้งผืน

3.3) ขึ้นก่าน เป็นขึ้นของชาวไทลื้อเมืองน่านที่ทอด้วยลวดลายมัดหมี่ ในภาษาถิ่นเรียกว่า “มัดก่าน” หรือ “คาค่าก่าน” ขึ้นก่านนี้มีทั้งที่ทอในลักษณะโครงสร้างของขึ้นป่องและขึ้นม่าน

3.4) ขึ้นเชียงแสน เป็นขึ้นที่มีลักษณะเป็นผืนผ้าสีแดงมีริ้วสีเข้ม เช่น ดำ หรือ คราม เป็นลายขวางทอด้วยเทคนิคซิดสานธรรมดาทั้งผืน ชื่อของขึ้นแสดงให้เห็นถึงแหล่งกำเนิดว่า เป็นเอกลักษณ์ของชาวไทวนเชียงแสนเมื่ออพยพเข้ามาจนกลายเป็นชาวพื้นถิ่น

3.5) ขึ้นคำเคิบ ทอโดยชาวไทวนที่อพยพมาจากเชียงแสน เป็นขึ้นมีใช้เฉพาะในราชสำนักเจ้าครองน่านเท่านั้น มีราคาสูง ใช้ความประณีตด้วยศิลปะการทอที่ใช้เส้นทองหรือเส้นเงินเป็นเส้นพุ่งในการทอ ประกอบกับลวดลายละเอียด ขึ้นเคิบมี 2 ประเภทคือ เคิบไหมคำ และเคิบไหมเงิน

เอกสารนี้เป็นเอกสารที่สงวนไว้สำหรับการใช้งานเพื่อการศึกษาเท่านั้น ไม่อนุญาตให้นำไปใช้ประโยชน์ด้านการค้า ไม่ว่ากรณีใดๆ ทั้งสิ้น อีกทั้งห้ามมิให้ดัดแปลงเนื้อหา และต้องอ้างอิงถึงเจ้าของเอกสารทุกครั้งที่มีการนำไปใช้

3.6) ชินวิเศษหรือชินหลายน่าน มีความงามอยู่ทั่วผืนผ้า ทุกส่วนของผืนผ้าชินจะถูกเย็บ 3 ตะเข็บ และใช้เทคนิคหลากหลาย ทั้งจาก การแกะล่อง ชิด และแซมด้วยมัดหมี่ อันเป็นที่มาของชื่อชินวิเศษเมืองน่าน มีเพียง 20 ผืน ไม่ปรากฏร่องรอยการใช้ เพราะเก็บรักษาไว้เฉพาะเมื่อมีพิธีกรรมจึงนำออกมาใช้

3.7) ชินลุนตยา เป็นผ้าในราชสำนักพม่า ได้เทคนิคการทอจากเมืองมณีปุระในพุทธศตวรรษที่ 23 นิยมนุ่งทั้งชายและหญิง พบในตำหนักเจ้าของเมืองน่าน เฉพาะชินของผู้หญิงเป็นที่นิยมในตำหนักของเข้านายในเมืองเชียงใหม่ด้วยเช่นกัน

สรุปอัตลักษณ์การแต่งกายของชาวน่าน การแต่งกายเปรียบเสมือนการแสดงออกถึงความเป็นตัวตน การมีรสนิยมของผู้สวมใส่ ซึ่งก็เปรียบคือ การแต่งกายคืออัตลักษณ์เฉพาะบุคคลเป็นที่โดดเด่น ในปัจจุบันผู้ว่าราชการจังหวัดน่านได้มีนโยบายให้มีการส่งเสริมการสวมใส่การแต่งกายด้วยชุดพื้นเมืองน่าน ซึ่งรวมถึงเผ่าพันธุ์ต่างๆด้วย เพื่อเป็นการอนุรักษ์และสืบทอดอัตลักษณ์นี้ต่อโดยทุกๆ 1 วันต่อสัปดาห์ในโรงเรียน หรือสถานศึกษาในจังหวัด ก็มีการให้นักเรียนสวมใส่ผ้าพื้นเมือง จึงกลายเป็นเสน่ห์ต่อนักท่องเที่ยว ผู้คนต่างถิ่นที่ได้มาสัมผัสหรือพบเห็น

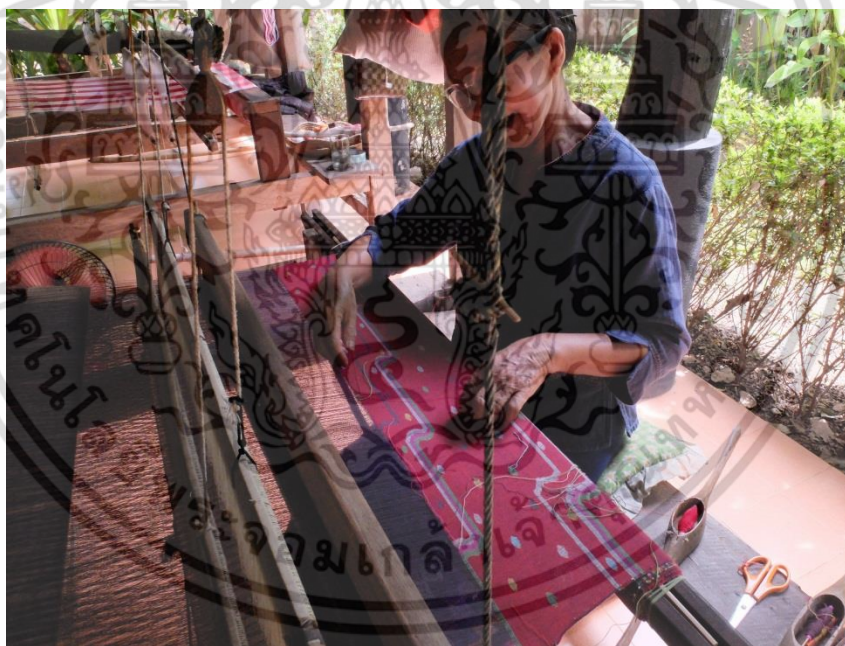

ภาพที่ 2.10 การทอผ้าลายน้ำไหลของชาวน่าน (ฉันทชา,2558)

4) วิถีชีวิต คือวิถีการดำเนินชีวิตของบุคคล โดยที่ลักษณะของพฤติกรรมต่างๆจะเป็นตัวบ่งบอกถึงรูปแบบการดำเนินชีวิต แต่ละแบบพฤติกรรมในการเข้าสังคม ในการบริโภค ในการหาความบันเทิง การพักผ่อนหย่อนใจใช้เวลาว่าง และการแต่งตัว ล้วนเป็นส่วนประกอบของรูปแบบการดำเนิน

เอกสารนี้เป็นเอกสารที่สงวนไว้สำหรับการใช้งานเพื่อการศึกษาเท่านั้น ไม่อนุญาตให้นำไปใช้ประโยชน์ด้านการค้าไม่ว่ากรณีใดๆ ทั้งสิ้น อีกทั้งห้ามมิให้ตัดแปลงเนื้อหา และต้องอ้างอิงถึงเจ้าของเอกสารทุกครั้งที่มีการนำไปใช้

ชีวิต รูปแบบการดำเนินชีวิตจะถูกดำเนินเป็น อุปนิสัย เป็นวิธีประจำที่กระทำสิ่งต่างๆ จนทำให้เกิดสังคมขึ้นมา (วิกิพีเดีย,2558)

คนน่านเป็นคนรักสงบ มีจิตใจกล้าหาญ รักความซื่อสัตย์ ทำมาหากินสุจริต บรรพบุรุษชาวน่านส่วนหนึ่งเป็นไทยที่อพยพมาจากดินแดนล้านช้างทางฝั่งซ้ายของแม่น้ำโขง เข้ามาตั้งถิ่นฐานอยู่ทางชายแดนตอนเหนือของแม่น้ำน่านบริเวณติดกับชายแดนประเทศสาธารณรัฐประชาธิปไตยประชาชนลาว (ปัจจุบัน) นอกจากนี้ประกอบด้วยคนเมืองหรือไทยวนเป็นหมู่ที่ถูกเรียกว่า “ลาวพุงดำ” เนื่องจากผู้ซางจะสีกลดตายด้วยหมึกสีดำตั้งแต่ท้องโคนขา และในเขตตัวเมืองเองมีพวกขมุ เยี้ยว (ไทใหญ่) พม่า หรือลาวเป็นชนกลุ่มใหญ่ ส่วนเขตรอบๆมีชนเผ่าต่างๆหลากหลาย เช่นไทยลื้อ ม้ง เมี่ยน ถิ่นหรือลัวะ ขมุ และตองเหลือง ฯลฯ บรรดาคนเมืองและกลุ่มชนเผ่าเหล่านี้ต่างมีสภาพชีวิตความเป็นอยู่และความเชื่อของตนเองซึ่งบางอย่างอาจจะต่างและบางอย่างอาจจะคล้ายกัน จังหวัดน่านจึงได้ชื่อว่าเป็นจังหวัดที่มีความหลากหลายทางชาติพันธุ์ ซึ่งหากจะแบ่งตามกลุ่มวัฒนธรรมและภาษาสามารถจำแนกได้เป็น 4 กลุ่มใหญ่ๆคือ

4.1) กลุ่มกลุ่มตระกูลภาษาไทย: ไทยวน ไทลื้อ ไทพวน ไทเขิน

จากประวัติศาสตร์อันยาวนานของน่าน ซึ่งมีการย้ายถิ่นฐานกวาดต้อนผู้คนจากสงครามบ้าง จากการค้าขายติดต่อสัมพันธ์กันบ้าง ทำให้กลุ่มตระกูลไทมีการกระจายอยู่ทั่วไป และเป็นประชากรส่วนใหญ่ของน่าน กลุ่มนี้มีลักษณะทางวัฒนธรรมที่ใกล้เคียงกัน เช่น นับถือพุทธ บูชาผี ปลูกเรือนใต้ถุนสูง เน้นการเกษตรและเลี้ยงสัตว์ตั้งถิ่นฐานบริเวณที่ราบลุ่มใกล้แหล่งน้ำมีวัฒนธรรมในการทอผ้าเป็นเอกลักษณ์กลุ่ม

ไทยวนหรือไทโยนก มีประชากรอยู่ในน่านประมาณ 315,382 คน (ข้อมูลปี 2550) เป็นประชากรส่วนใหญ่ที่อาศัยในแถบภาคเหนือตอนบน โดยอาศัยกระจายอยู่ในพื้นที่ต่าง ๆ ของจังหวัด เชียงราย เชียงใหม่ ลำปาง ลำพูน แพร่ น่าน และพะเยา มักเรียกตัวเองว่าคนเมือง ในช่วงปี พ.ศ. ๒๓๔๗ ซึ่งตรงกับสมัย ร.1 แห่งกรุงรัตนโกสินทร์ มีการกวาดต้อนผู้คนจากเชียงแสนไปตั้งถิ่นฐานอยู่ตามเมืองต่าง ๆ ได้แก่ 1. กรุงเทพฯ ซึ่งต่อมาส่งต่อไปที่ราชบุรี และสระบุรี 2. น่าน 3. เชียงใหม่ 4. ลำปาง 5. เวียงจันทน์ ในช่วงนั้นมักเรียกกันว่า ลาวพุงดำ เพราะชายมักสีกหมึกดำตั้งแต่ท้องถึงโคนขา พูดภาษาเมืองที่เรียกว่า อู๋คำเมือง นับถือศาสนาพุทธและผีบรรพบุรุษ ทำมาหากินตามที่ราบลุ่มติดแม่น้ำ มีเอกลักษณ์ในการแต่งกายโดยเฉพาะ ศาสนาและความเชื่อ ชาวไทยวนให้ความสำคัญกับการสร้างเรือนมากนับตั้งแต่หาฤกษ์ตัดไม้ ขุดหลุม ยกเสา ช่มนางไม้ ผูกเสา และยกเสามงคล ทั้งนี้เพราะเสาเรือนเป็นสัญลักษณ์แสดงถึงความมั่นคงแข็งแรง ชาวไทยวนมีความเชื่อเกี่ยวกับผีบรรพบุรุษ เรือนจึงต้องแบ่งพื้นที่เป็น 2 ส่วน ส่วนเดินเป็นพื้นที่โล่งต่อจากชานบันไดและชานครัวไว้ต้อนรับบุคคลภายนอกพื้นที่ส่วนในเป็นส่วนหวงห้ามได้แก่ ห้องนอนเหนือประตูทางเข้าจะมีห้ายนต์ (แผ่นไม้ศักดิ์สิทธิ์ที่เชื่อว่าป้องกันสิ่งชั่วร้ายได้) ภายในห้องจะมีหิ้งผีปู่ย่า และผีเรือนเพื่อบูชา ประเพณี ชาวไทยวนเป็นช่างสลักไม้ งานปูนปั้นเป็นเลิศ เป็นแบบอย่างของศิลปะล้านนามีประเพณีของกลุ่มชนมากมาย

อาทิ บวชนาค แต่งงาน สงกรานต์ (ปีใหม่) ลอยกระทงเดือนยี่เป็ง เข้าพรรษา ตั้งธรรมหลวง (เทศน์เอกสารนี้เป็นเอกสารที่สงวนไว้สำหรับการใช้งานเพื่อการศึกษาเท่านั้น ไม่นอนุญาตให้นำไปใช้ประโยชน์ด้านการค้าไม่ว่ากรณีใดๆ ทั้งสิ้น อีกทั้งห้ามมิให้ตัดแปลงเนื้อหา และต้องอ้างอิงถึงเจ้าของเอกสารทุกครั้งที่มีการนำไปใช้

มหาชาติ) ทานสลากภัต สวดเคราะห์ สงเคราะห์ สืบชะตา สู่ขวัญ เลี้ยงผี และประเพณีที่มีเฉพาะที่จังหวัดน่าน คือ ประเพณีไหว้พระธาตุแช่แห้ง ประเพณีหกเป็ง และประเพณีแข่งเรือเมืองน่าน

เครื่องแต่งกายหญิงสวมเสื้อแขนยาว คอกลมผ่าหน้า นุ่งซิ่นคาดเข็มขัดเงิน ไว้ผมยาวเพื่อเกล้ามวยเสียบปิ่น หากไปงานจะโปกศีระชะ เหน็บผ้าเช็ดปาก เนื่องจากในอดีตกินหมากอมเมี่ยงและสูบบุหรี่ ย้ายมาลายชาวคำ ชาย หากอยู่บ้านจะนุ่งโจงกระเบน คาดผ้าขาวม้า ใส่เสื้อแขนยาวคอกลมผ่าหน้าผูกเชือก มีผ้าขาวม้าพาดไหล่ หากออกนอกบ้านจะเปลี่ยนมานุ่งกางเกง ถ้ายามลายชาวคำ ผ้าทอไทยวน นับเป็นอีกหนึ่งความโดดเด่น โดยเฉพาะเทคนิคการจัก ซึ่งผ้าซิ่นของชาววนจะมีหลายชนิดใช้ตามโอกาสที่ต่างกันไปได้แก่ 1.ซิ่นตีนจก ใช้สำหรับผู้เฒ่าและหญิงสาวนุ่งไปงานบุญ งานพิธีพิเศษ ตัวซิ่นจะเป็นซิ่นตาหรือซิ่นซิ่นต่อตีนจกด้วยผ้าจก 2.ซิ่นตา หญิงสาวใช้นุ่งไปพิธีทั่วไป 3.ซิ่นซิว หญิงสาวใช้นุ่งอยู่กับบ้าน 4.ซิ่นแล ผู้เฒ่าใช้นุ่งอยู่กับบ้าน

ไทลื้อ มีประชากรอยู่ในจังหวัดน่านประมาณ 54,400 คน (ข้อมูลปี 2550) เป็นกลุ่มที่มีถิ่นฐานเดิมอยู่ในสิบสองปันนา มณฑลยูนนาน ประเทศจีน ถูกกวาดต้อนจากการทำสงคราม และสมัครใจอพยพเข้ามาเมืองน่านก็มี ตามหลักฐานที่ปรากฏการกวาดต้อนจากสงครามมีอยู่ 3 ช่วง คือ

- สมัยเจ้าฟ้าอัตถวรปัญโญ ตีเชียงรุ่ง เชียงตุง สิบสองปันนา และบางส่วนในประเทศลาว เมืองเงิน เมืองหงษา เมืองเชียงฮ่อน เมืองเชียงลม และเมืองเชียงทอง
- สมัยเจ้าสุมนทวาราช กวาดต้อนจากเมืองลำ เมืองพง เมืองเชียงแข็ง และเมืองหลวงภูคา
- สมัยพระเจ้าสุริยพงษ์ผริตเดช กวาดต้อนจากสิบสองปันนา มาตั้งถิ่นฐานที่เมืองเชียงม่วน และเชียงคำ ซึ่งในอดีตเป็นเขตการปกครองของเมืองน่าน (รวมไปถึงเมืองเงินประเทศลาวด้วย)

จังหวัดน่านประกอบด้วย 15 อำเภอ และมีชาวไทลื้ออาศัยกระจัดกระจายอยู่ในตำบลต่างๆ ของพื้นที่ 7 อำเภอ ได้แก่ อำเภอท่าวังผา อำเภอสองแคว อำเภอปัว อำเภอเชียงกลาง อำเภอทุ่งช้าง อำเภอเฉลิมพระเกียรติ และอำเภอสันติสุข ไทลื้อที่อาศัยอำเภอทุ่งช้าง บ้านงอบ บ้านปอน ห้วยโก๋น และส่วนที่อพยพเข้ามาใหม่ ซึ่งจะอยู่ปะปนกับคนเมืองแถบชายแดนเป็นจำนวนมาก ซึ่งได้อพยพมาจากแขวงไซยะบุรี เมืองเงิน เมืองห่าน และสิบสองปันนา ซึ่งต่างจากไทลื้อที่อาศัยบริเวณอื่นของเมืองน่านจะอพยพมาจากประเทศพม่าและสิบสองปันนา จึงทำให้มีวัฒนธรรมที่แตกต่างกันบางอย่าง

ศาสนาและความเชื่อ ชาวไทลื้อเป็นสังคมเกษตรกรรมจึงอาศัยอยู่ในที่ราบใกล้แหล่งน้ำ นับถือศาสนาพุทธ มีค่านิยมของฝ่ายชายที่สักหมึกดำที่พุ่งไปจนถึงโคนขา เช่นเดียวกับคนเมือง (ไทยวน) และมีความเชื่อ ประเพณี พิธีกรรมใกล้เคียงกับคนเมือง เชื่อในเรื่องผีเช่นกัน แต่แบ่งเป็นผีพ่อ ผีแม่ ผีเรือน และมีพิธีกรรมที่ต่างไปจากกลุ่มชาติพันธุ์อื่นในน่าน คือ พิธีเข้ากรรม อันเป็นเอกลักษณ์ของชาวไทลื้อ พิธีเข้ากรรม หรือพิธีสามปีสรวงข้าว โดยจะจัด 3 ปีต่อครั้ง คือ 3 ปีทำนาได้ 4 ครั้ง พิธีนี้จะจัด 3 วัน ที่ศาลเจ้าหลวงเมืองลำประจำหมู่บ้าน เพื่อให้เจ้าหลวงเมืองลำ (นับระบบบุรุษของชาวลื้อ) ปกปักษ์รักษาและสร้างขวัญกำลังใจให้กลุ่มชน หรือแก้ปัญหาด้วยการเสียดายทำนาย นอกจากนี้ยังมี ความเชื่อเรื่อง "บ้าน" คือ เสาหลักที่ปักกลางหมู่บ้านและทุกปีจะมีพิธีกรรมเช่นผีหลักบ้าน

เอกสารนี้เป็นเอกสารที่สงวนไว้สำหรับการใช้งานเพื่อการศึกษาเท่านั้น ไม่อนุญาตให้นำไปใช้ประโยชน์ด้านการค้า ไม่ว่าจะกรณีใดๆ ทั้งสิ้น อีกทั้งห้ามมิให้ตัดแปลงเนื้อหา และต้องอ้างอิงถึงเจ้าของเอกสารทุกครั้งที่มีการนำไปใช้

การแต่งกาย หญิง นิยมสวมด้วยเสื้อป้ายข้างตัว หรือที่เรียกกันว่า "เสื้อปัด" มีลักษณะผ่าหน้า มีสายเฉียงผูกติดตัวเสื้อด้วยด้ายหรือลวดกระดุมเม็ดใหญ่ ตัวเสื้อสั้นแขนยาว สีดำหรือสีคราม ขลิบสาบเสื้อและปลายแขนด้วยผ้าสีต่างๆ หรือผ้าลาย นุ่งซิ่นลายขวางแบบซิ่นก่านและซิ่นปล้อง ผมเกล้ามวยต่อมวยขึ้นไปอีกชั้นด้วยการขดปลายเป็นรูปวงกลม เรียกว่า "จว๊องผม" หญิงที่แต่งงานแล้วจะโปกศีรษะด้วยผ้าสีขาวหรือชมพูและถือถุงย่าม ชาย สวมเสื้อแขนยาว ผ่าหน้า กระดุมทำด้วยไม้หรือเงิน ตามแต่ฐานะของผู้สวมใส่ คอเสื้อตั้งแบบคอจีน ประดับด้วยแถบลาย ผ้านุ่งนิยมนุ่งผ้าคล้ายโจงกระเบน ในโอกาสที่ต้องการความเรียบร้อย จะมีผ้าพาด หรือผ้าเช็ดพกติดตัวด้วย นิยมสวมหมวกที่ตัดเย็บจากผ้าฝ้ายบุด้วยนุ่น เมื่อมีอากาศเย็น ถ้าไปวัดจะถือย่ามแดงและมีผ้าเช็ดพาดป่า

ไทพวน มีประชากรในจังหวัดน่านประมาณ 2,296 คน (ข้อมูลปี2550) มีถิ่นฐานเดิมอยู่ที่เมืองพวน แขวงเชียงของ ประเทศลาว มีการอพยพเข้ามาในไทยหลายคราว แต่ปรากฏหลักฐานการอพยพสำคัญ 3 ครั้งได้แก่

- สมัยพระเจ้ากรุงธนบุรี พ.ศ. 2322 โปรดฯให้เจ้าพระยามหากษัตริย์ศึกและเจ้าพระยาสุรสีห์ ยกทัพไปตีลาวและหัวเมืองต่างๆที่ขึ้นต่อลาว
- สมัยพระเจ้านั่งนทเสน ราชบุตรเจ้าสิริบุญสารเจ้าเมืองเวียงจันทน์ได้ส่งชาวพวนและชาวโง่งมาเป็นบรรณาการ ในพ.ศ.2335
- สมัยพระบาทสมเด็จพระนั่งเกล้าเจ้าอยู่หัว โปรดฯให้กรมพระราชวังบวรสถานมงคล ยกทัพไปตีเมืองต่างๆที่ญวนครอบครองและได้กวาดต้อนชาวพวนมาที่กรุงเทพฯในช่วง พ.ศ. 2376 - 2378

นักประวัติศาสตร์สันนิษฐานว่าในครั้งที่ 3 นี้เองที่ชาวพวนอพยพเคลื่อนไหวมายังตั้งถิ่นฐานอยู่ในจังหวัดน่าน โดยเป็นกลุ่มชาวพวนจากเมืองเชียงขวางของลาว ทั้งนี้เนื่องจากในช่วงปี 2377 เจ้าอชิตวงศ์ ผู้ครองนครน่านได้ส่งกองทัพไปร่วมรบในครั้งนั้นด้วย จึงให้อพยพชาวพวนกลุ่มหนึ่งมาตั้งถิ่นฐานที่น่าน เพราะมีความชำนาญด้านช่างฝีมือ โดยเฉพาะการตีเหล็กและการก่อสร้าง

พื้นที่ที่ชาวพวนตั้งถิ่นฐานในจังหวัดน่าน ได้แก่

- บ้านฝายมูล ตำบลปากคา อำเภอน้ำฝาง
- บ้านหลับมื่นพวน ตำบลจอมจันทร์ อำเภอยางนา

ศาสนาและความเชื่อ ชาวพวนเชื่อในเรื่องผี โดยแบ่งเป็นผีบรรพบุรุษ, ผีเรือน โดยเฉพาะชาวพวนที่บ้านฝายมูล อำเภอน้ำฝาง จะนับถือผีบรรพบุรุษมาก ซึ่งหมายถึง เจ้าหลวงเหมยฟ้า ซึ่งเป็นเจ้าเมืองพวนในที่มีตำนานกล่าวว่าเคยถูกเจ้าครองเวียงจันทน์ประหารเพราะไม่ยอมสวามิภักดิ์ แต่ขณะที่จะประหารเกิดฟ้าผ่าลงมาที่ด้ามอาวุธ เจ้าครองเวียงจันทน์จึงปล่อยให้กลับไปครองเมืองพวนดังเดิม โดยประเพณีที่โดดเด่นและต้องกระทำเป็นประจำทุกปี คือ ประเพณีกำฟ้าเชื่อกันว่าหากไม่กระทำเวลาออกไปทำไร่นาจะถูกฟ้าผ่า ประเพณีกำฟ้า เป็นประเพณีที่พบได้ในกลุ่มชาวพวนทั้งที่ภาคกลาง ภาคเหนือ และภาคตะวันออกเฉียงเหนือของไทย โดยเฉพาะในจังหวัดน่าน จัดว่าเป็นประเพณีที่โดดเด่น

เอกสารนี้เป็นเอกสารที่สงวนไว้สำหรับการใช้งานเพื่อการศึกษาเท่านั้น ไม่อนุญาตให้นำไปใช้ประโยชน์ด้านการค้า ไม่ว่ากรณีใดๆ ทั้งสิ้น อีกทั้งห้ามมิให้ตัดแปลงเนื้อหา และต้องอ้างอิงถึงเจ้าของเอกสารทุกครั้งที่มีการนำไปใช้

เด่นของชาวพวน ประเพณีกำฟ้า เป็นการประกอบพิธีบุญในเดือนสาม โดยทั่วไป จะกระทำกัน ๓ วัน ในเดือน ๓ ดังนี้

วันแรก ขึ้น ๓ ค่ำ ชาวพวนจะหยุดทำงานทั้งหมดอยู่กับบ้าน (ถือเป็นวันพักผ่อน)

วันที่สอง ขึ้น ๙ ค่ำ ที่เช่กันคือ หยุดอยู่กับบ้าน

วันที่สาม ขึ้น ๑๕ ค่ำ เป็นวันประกอบอาหารเพื่อทำบุญ ในวันรุ่งขึ้นซึ่งเป็นวันพระ ขึ้น ๑๕ ค่ำ เดือน ๓ ที่สำคัญในวันที่สามเมื่อหุงต้มเสร็จ จะต้องเอาดุ้นฟืนออกจากเตา และใช้น้ำราด ฟืนจนดับ พร้อมกับกล่าวคำบนบานให้เคราะห์ร้ายที่เกิดขึ้นหมดสิ้นไปพร้อมกับไฟที่ดับ วันรุ่งขึ้น (ขึ้น ๑๕ ค่ำ) เมื่อทำบุญเสร็จ ชาวพวนจึงเริ่มทำนา และเชื่อถือกันว่าจะปลอดภัยจากการถูกฟ้าผ่า นอกจากนี้ ชาวไทพวนยังมีประเพณีอีกมากมายที่เกี่ยวข้องกับชีวิตเกษตรกรรม

เครื่องแต่งกาย หญิง ชาวพวนจะพันรอบอกแทนสวมเสื้อ นุ่งซิ่นตีนจก หรือผ้าพื้นแทรกลาย ขวาง บางท้องถิ่นก็นุ่งซิ่นมัดหมี่ ไ่ว้ผมยาวเกล้ามวยไว้ด้านหลัง ผู้หญิงชาวไทพวนนับเป็นชนอีกกลุ่ม หนึ่งที่มีความชำนาญด้านการทอผ้าด้วยวิธีจกและมัดหมี่ ชาย นุ่งกางเกงขาก๊วยสีดำ สวมเสื้อผ่าอก สะพายถุงย่าม

ไทเขิน มีประชากรอยู่ในจังหวัดน่านประมาณ ๘๐๗ คน (ข้อมูลปี ๒๕๕๐) นักวิชาการ สันนิษฐานว่า เป็นกลุ่มชาติพันธุ์ที่มีถิ่นกำเนิดอยู่ในสิบสองปันนา เช่นเดียวกับชาวไทลื้อและไทยวน โดยมีถิ่นฐานอยู่ที่เชียงตุง ในรัฐฉานของประเทศพม่า ถูกกวาดต้อนมาอยู่ที่เมืองน่านในสมัยเจ้า ฟ้าอัครวรปัญญา ผู้ครองนครน่านซึ่งได้ยกทัพไปตีสิบสองปันนาและเชียงตุง บริเวณที่อยู่ของชาวไท เขินในจังหวัดน่าน ได้แก่ บ้านสบหนอง และบ้านน้ำปาก ตำบลตาลชุม อำเภอท่าวังผา

ศาสนาและความเชื่อชาวไทเขินนับถือศาสนาพุทธในขณะเดียวกันก็มีความเชื่อเรื่องผี อัน เป็นวิถีชีวิตดั้งเดิมของกลุ่มชาติพันธุ์ที่อยู่ในตระกูลไท อย่างไรก็ตามอัตลักษณ์ที่ชัดเจนของไทเขิน ก็คือ พระสงฆ์จะเทศน์ในธรรมาสน์สูงที่ชาวไทเขินเรียกว่า "หอคำ" ซึ่งยังมีปรากฏอยู่ในบางวัดของ ภาคเหนือ สำหรับประเพณีทั่วไปจะมีความใกล้เคียงกับชาวไทลื้อและไทยวน

ลักษณะเรือนตัวเรือนทรงสี่เหลี่ยมผืนผ้า ยกใต้ถุนสูงมีชานเรือนตัวเรือนเป็นไม้มุงหลังคา ด้วยไม้เกล็ด ถ้าตัวเรือนเป็นไม้ไผ่จะมุงหลังคาด้วยหญ้าคาหรือแฝก รอบเรือนเป็นคอกสัตว์ นิยมตั้ง บ้านเรือน อยู่ในพื้นที่ราบใกล้แหล่งน้ำ เพราะทำการเกษตรกรรมเป็นอาชีพหลัก

การแต่งกาย หญิง จะใส่เสื้อแขนยาว ผ่าหน้า นุ่งซิ่น เกล้ามวย โปกศีระชะด้วยผ้าสีชมพูหรือ เขียว, เหลือง ซึ่งเป็นสีสัญลักษณ์ของกลุ่มชาติพันธุ์ (สีของนกยูง) เจาะหูเพื่อเสียบดอกไม้แทนการใส่ ต่างหู ชาย นุ่งกางเกงขากว้างสีดำ หากสูงอายุจะสวมเสื้อคอกลมแขนยาวสีเทากระดุมผ้า สวมทับด้วย เสื้อมีปกแขนยาวสีขาว โปกศีระชะด้วยผ้าสีขาวปล่อยชายไว้ทางซ้าย สะพายย่าม

4.2) กลุ่มตระกูลภาษามอญ เขมร : ขมุ ลัวะ มลาปรี (ตองเหลือง)

ขมุ แปลว่า คน เป็นชื่อที่ชาวขมุใช้เรียกตัวเอง ถิ่นเดิมคือประเทศลาว แต่ลาวเรียกขมุว่า ลาว เทิง ตามตำนานของชาวขมุ กล่าวว่าบรรพบุรุษของเขาเป็นผู้สร้างเมืองเชียงใหม่ ชาวลาวตะวันออกถือ

ว่า ขมุเป็นต้นตระกูลของตนและมีบทบาทสำคัญในการประกอบพิธีกรรมบางอย่างในราชสำนักหลวงพระบาง และในราชสำนักของนครน่านในอดีตด้วย

ชาวขมุเข้ามาตั้งถิ่นฐานในประเทศไทยบริเวณชายแดนเมืองน่านราว ๑๕๐ ปี มาแล้ว โดยกระจายอยู่ในอำเภอต่าง ๆ รวมจำนวนประชากรประมาณ ๗,๗๐๐ คน ข้อมูลปี (๒๕๕๐) ดังนี้

- อำเภอเมืองน่าน บ้านวังหม้อ ตำบลท่าบ่อ, บ้านห้วยปุก ตำบลสะเนียน, บ้านหาดปลาแห้ง ตำบลป่อ

- อำเภอภูเพียง บ้านห้วยไฮ บ้านห้วยคำ ตำบลฝายแก้ว

- อำเภอท่าวังผา บ้านปางสา ตำบลผาทอง, บ้านน้ำโขง ตำบลผาตอ, บ้านห้วยโป่ง บ้านวังผา ตำบลตาลชุม

- อำเภอเชียงกลาง บ้านวังผาง บ้านปางสา บ้านน้ำโม่ ตำบลผาตอย, บ้านวังเสา บ้านน้ำป่าน บ้านห้วยม้อย บ้านห้วยเลา บ้านห้วยแกลบ บ้านสบปาง บ้านน้ำหลู บ้านน้ำหลูใหม่ ตำบลชนแดน

- อำเภอทุ่งช้าง บ้านน้ำสออด ตำบลละแะ, บ้านห้วยสะแตง บ้านภูคำ บ้านน้ำลาด ตำบลงอบ, บ้านไชยธงรัตน์ บ้านสบปาง ตำบลปอน

- อำเภอเวียงสา บ้านป่าแพะ

ศาสนาและความเชื่อชาวขมุเชื่อเรื่องผีและเทวดา เป็นอำนาจเหนือธรรมชาติ จึงมีการเซ่นไหว้และประกอบพิธีกรรมประจำปีอย่างเคร่งครัด อาทิ ผีเรือน ผีป่า ผีหมู่บ้าน ผีน้ำ ผีเตา ตัวอย่างเช่น ผีเรือน ทุกบ้านจะมีผีเรือนซึ่งเชื่อว่าสิงสถิตอยู่ที่เตาหุงข้าว จึงมีพิธีเลี้ยงผีเป็นประจำทุกปี เพื่อป้องกันเหตุร้าย และความเจ็บป่วยล้มตาย พิธีกรรมอันเกี่ยวเนื่องกับการเกษตร เช่น สู้ขวัญควาย หลังการเก็บเกี่ยวมีพิธีสู้ขวัญเล่าข้าว นอกจากการเกษตร ชาวขมยังประกอบอาชีพตีเหล็กสำหรับใช้เป็นเครื่องมือเครื่องใช้ในชีวิตประจำวัน จึงมีพิธีเลี้ยงผีเตาที่โรงตีเหล็กเป็นประจำทุกปี เพื่อแสดงความกตัญญูต่อสิ่งที่มีบุญคุณต่อชีวิต ชาวขมุเน้นผีฝ่ายชายเป็นหลัก ถ้าแต่งงานหญิงขมุต้องย้ายไปอยู่เรือนสามีประกอบพิธีตามแบบเรือนของสามี และในสังคมชาวขมุให้ความสำคัญต่อชาย ผู้ชายจะเป็นผู้ประกอบพิธี เป็นผู้ปกครองและเป็นผู้ตัดสินใจในเรื่องต่าง ๆ ปัจจุบันมีศาสนาพุทธและคริสต์ เข้ามาเผยแพร่ในชุมชนขมุ จึงเกิดการผสมผสานทางความเชื่อกับศาสนาที่ปฏิบัติ แต่ความเชื่อในเรื่องเหนือธรรมชาติก็ยังคงมีอยู่

เครื่องแต่งกายชาวขมุไม่มีวัฒนธรรมการทอผ้าใช้เอง จึงแต่งกายตามชนกลุ่มใกล้เคียงเช่นไทลื้อ ส่วนใหญ่ชาวขมุจะใส่เสื้อผ้าสีดำหรือสีเข้ม หญิง สวมเสื้อผ้าสีน้ำเงินเข้ม แต่งด้วยด้ายสีและเหรียญเงิน นุ่งซิ่นลายขวางแบบลื้อ ใส่กำไลคอ กำไลข้อมือ โปกศีระชะด้วยผ้าสีขาวหรือแดง ชาย แต่งกายคล้ายไทลื้อ ปัจจุบันแต่งแบบคนเมือง ตามแขนและร่างกายชายสูงอายุจะพบการสัก ซึ่งมีความเชื่อว่าเป็นคุ้มครองภัยอันตราย และแสดงถึงความเป็นชาย

ลัวะ หรือชาวถิ่น ตามหลักฐานทางประวัติศาสตร์ชาวลัวะมีถิ่นฐานเดิมบริเวณเขตรอยต่อชายแดนไทย-ลาว นักวิชาการสันนิษฐานว่า ลัวะในเมืองน่านเป็นกลุ่มที่อพยพมาจากแขวงไชยะบุรีของลาว เมื่อครั้งเกิดการจลาจลในลาว ประมาณปี พ.ศ. ๒๔๑๙ โดยเข้ามาอยู่ตามต้นน้ำของสาขาแม่น้ำเอกสารนี้เป็นเอกสารที่สงวนไว้สำหรับการใช้งานเพื่อการศึกษาเท่านั้น ไม่นอนุญาตให้นำไปใช้ประโยชน์ด้านการค้าไม่ว่ากรณีใดๆ ทั้งสิ้น อีกทั้งห้ามมิให้ตัดแปลงเนื้อหา และต้องอ้างอิงถึงเจ้าของเอกสารทุกครั้งที่มีการนำไปใช้

น่าน เช่น น้ำว่า น้ำบัว น้ำและ น้ำมาง ซึ่งอยู่ในเขตอำเภอทุ่งช้าง เชียงกลาง และบัว นอกจากนี้มีเข้ามาอีกครั้งในปี 2517-2518 เพื่อหนีภัยคุกคามของลัทธิคอมมิวนิสต์ในลาว ชาวลัวะในน่าน มี 2กลุ่ม ตามลักษณะการใช้ภาษา คือ กลุ่มลัวะมัล กับลัวะไปร มีการกระจายอยู่ในหลายอำเภอ ได้แก่ อำเภอเมือง บัว เชียงกลาง บ่อเกลือ เฉลิมพระเกียรติ ทุ่งช้าง สันติสุข แม่จริม เวียงสา สองแคว และภูเพียง รวมจำนวนประชากรลัวะในน่าน 34,600 คน (ข้อมูลปี 2550) มากที่สุดในกลุ่มชนเผ่า รองลงมาจากคนพื้นถิ่นเหนือ (ไทยวน)

ศาสนาและความเชื่อชาวลัวะ ทำพิธีไร่ พิษสวน หาของป่า ล่าสัตว์ เลี้ยงสัตว์ไว้กิน ใช้งาน และใช้ในพิธีกรรม วิถีชีวิตจึงเกี่ยวข้องกับป่าและธรรมชาติเป็นหลัก ความเชื่ออันมีมาแต่เดิมจึงหนีไม่พ้นผีและอำนาจเหนือธรรมชาติ ชาวลัวะเชื่อว่าผีสามารถบันดาลคุณและโทษได้ ผีแต่ละประเภทจึงมีข้อห้าม ข้อปฏิบัติและการเซ่นไหว้บวงสรวงแตกต่างกัน จึงมีพิธีกรรมและประเพณีหลายอย่างที่เกี่ยวกับการบอกกล่าวและเซ่นไหว้ผี ตั้งแต่เกิด แต่งงาน ป่วย ตาย ด้านการอาชีพก็มีตั้งแต่เลือกพื้นที่ถางป่า ปลูก ไปจนถึงเก็บเกี่ยว ล้วนต้องมีการบอกกล่าวเซ่นไหว้ผีเสมอ ชาวลัวะเชื่อว่าผีสถิตอยู่ในสถานที่ต่าง ๆ เช่น ผีหมู่บ้าน คือ ผีบรรพบุรุษประจำหมู่บ้าน ให้คุณให้โทษคนทั้งหมู่บ้านได้ ผีเรือนคือ ผีบรรพบุรุษของแต่ละหลังคาเรือน ผีไร่ คือผีที่ให้คุณให้โทษเกี่ยวกับผลผลิตในไร่ ผีต้นน้ำ คือ ผีที่เฝ้าต้นน้ำ เพื่อให้มีน้ำกินน้ำใช้ตลอดปี เป็นต้น

ประเพณีในรอบ 1 ปี จะมีประเพณีและพิธีต่าง ๆ ในการดำเนินชีวิตและการเกษตรมากมาย ขอกล่าวเฉพาะประเพณีสำคัญ ๆ ดังนี้

1. พิธีสร้างตูป เชิญผีเข้าอยู่ในเรือน ช่วงเดือนธันวาคม
2. พิธีฉลองปีใหม่ ขับไล่สิ่งชั่วร้ายก่อนปลูกข้าว ช่วงเดือนเมษายน
3. พิธีเลี้ยงผีไร่ และพิธีเลี้ยงผีจารีตทั้งหมู่บ้าน ช่วงเดือนมิถุนายน
4. พิธีกินสไลด์ ตีพิ กินดอกแดง หรือทำขวัญข้าว ช่วงเดือนสิงหาคม
5. พิธีเซ่นในลานนวดข้าว และเชิญผีเฝ้าไร่ ช่วงเดือนตุลาคม

เครื่องแต่งกาย ชาวลัวะไม่มีวัฒนธรรมในการทอผ้าใช้เอง แต่จะแลกหรือซื้อจากกลุ่มอื่น แต่เดิมหญิงลัวะจะใส่เสื้อทรงกระบอกสีดำ หรือสีอ่อนนุ่งซิ่นดำคาดแดงหรือนุ่งซิ่นแบบลื้อ โทกศีรษะด้วยผ้าขาวม้าแดง ปล่อยชายผ้าที่ตกแต่งด้วยวัสดุในท้องถิ่นทั้งสองข้างลงมา ส่วนชายจะนุ่งโจงกระเบนสวมเสื้อดำหรือสีอ่อน โทกศีรษะด้วยผ้าขาวม้าขมวดปมไว้ด้านหลัง มีของใช้คู่กายคือ หน้าไม้พร้อมลูกดอก และตัลยาสำหรับฆ่าทาบกและแมลงต่างๆทั้งหญิงและชายลัวะจะนิยมเจาะหูแต่เด็ก และใช้ไม้เสียบรูหูโดยเพิ่มขนาดไม้ขึ้นเรื่อยๆ เพื่อให้รูที่เจาะใหญ่ขึ้น เพราะถือว่าเป็นความงามของชาวลัวะ ปัจจุบันการแต่งกายของลัวะเปลี่ยนแปลงเป็นแบบชนทั่วไปแล้ว

มลาบรี หรือชนเผ่าตองเหลือง ชนเผ่าตองเหลืองเรียกตนเองว่า มลาบรี แปลว่า คนป่า เดิมดำรงชีวิตแบบเร่ร่อน หาของป่า ล่าสัตว์ โดยสร้างเพิงอยู่ด้วยใบตอง ในพื้นที่ใกล้หมู่บ้านหรือแหล่งที่มีอาหารให้หาเลี้ยงชีพได้ พอแหล่งอาหารหมดหรือไม่เพียงพอก็จะย้ายไปที่อื่น (หรือหากมีชาวบ้านมาพบ ชาวมลาบรีก็ย้ายหนีทันทีเพราะไม่ไว้ใจ) ประกอบกับมีความเชื่อว่า หากอยู่เป็นที่ฝ้ายจะส่งเสียมารยาทเป็นเอกสารที่สวมนิวสำหรับการใช้งานเพื่อการศึกษาเท่านั้น ไม่อนุญาตให้นำไปใช้ประโยชน์ด้านการค้า ไม่ว่าจะกรณีใดๆ ทั้งสิ้น อีกทั้งห้ามมิให้ตัดแปลงเนื้อหา และต้องอ้างอิงถึงเจ้าของเอกสารทุกครั้งที่มีการนำไปใช้

ทำร้าย จากที่กลุ่มชนมลาบรีสร้างเพิงอยู่ด้วยใบตอง และอยู่ไม่นานก็จะย้ายไป จึงมีชาวบ้านสังเกตว่า เมื่อใบตองเริ่มมีสีเหลือง มลาบรีก็จะย้ายหนีไป ชาวบ้านจึงเรียกว่า "ผีตองเหลือง" กลุ่มชนมลาบรีในจังหวัดน่าน มีที่บ้านห้วยหยวก ต.แม่ชะนิง อ.เวียงสา จำนวน 159 คน (ข้อมูลปี 2552)

ศาสนาและความเชื่อชาวมลาบรีนับถืออำนาจเหนือธรรมชาติ ซึ่งดูแลรักษาป่า เขา แม่น้ำ อันเป็นแหล่งอาหารสำคัญ เช่น ผีฟ้า ผีป่า ผีหลวง ผีเรือน ผีบรรพบุรุษ จึงมีประเพณีสำคัญ คือ พิธีกรรมเช่นสรวงวิญญาณบรรพบุรุษและผีหลวง และหากคนในกลุ่มเกิดเจ็บป่วยหนัก ก็จะมีพิธีใช้แปงหนาว เพื่อรักษาและเมื่อเสร็จพิธีก็จะย้ายที่อยู่ใหม่ทันที เพราะเชื่อว่าที่เดิมนั้นมีวิญญาณร้ายแอบแฝงอยู่ ปัจจุบันเริ่มมีการติดต่อกับกลุ่มชนอื่น จึงรับศาสนาพุทธและคริสต์เข้ามาผสมผสานกับความเชื่อเดิม และมีการตั้งรกรากถิ่นทำกิน ณ บ้านห้วยหยวก ตำบลแม่ชะนิง อำเภอเวียงสา

เครื่องแต่งกาย เดิมชาวมลาบรีใช้วัสดุจากธรรมชาติ คือ เปลือกไม้มาทอเป็นแผ่นพันร่างกาย เรียกว่า ผ้าตะแหยึด ต่อมามีการติดต่อกับกลุ่มชนอื่นจึงมีการใช้ผ้า โดยฝ่ายชายจะนุ่งหยักครึ่ง ไม่สวมเสื้อ ส่วนหญิงจะนุ่งผ้าถุง สวมเสื้อ เหมือนคนทั่วไป

4.3) กลุ่มตระกูลภาษาจีน อีเบต : มั่ง(แม้ว) เมียน(เย้า)

มั่ง เป็นชื่อเรียกตนเอง ส่วนชาวเมืองมักเรียกเขาว่า "แม้ว" ชนมั่งมีถิ่นฐานเดิมอยู่แถบที่ราบสูงทิเบต และมองโกเลีย จากนั้นก็อพยพมาอยู่แถบกลุ่มแม่น้ำเหลือง (แม่น้ำฮวงโหหรือหวงเหย) แต่ถูกจีนจำกัดสิทธิอย่างหนักในปี พ.ศ. 2383 จึงมีการอพยพของกลุ่มชาวมั่งเป็นจำนวนมาก เข้ามาทางแถบเขาสูงของหลวงพระบาง และราวปี พ.ศ. 2439 กลุ่มชาวมั่งก็ได้เข้ามาในไทย และกระจายอยู่ในหลายจังหวัดของภาคเหนือ กลุ่มชาวมั่งที่เข้ามาในน่านมี 2 พวก คือ มั่งขาวหรือมั่งเต๋อ กับมั่งดำหรือมั่งตัว มีการกระจายอยู่ในหลายพื้นที่ในหลายอำเภอ ได้แก่ อำเภอเมือง พงษ์ช้าง ปัว ท่าวังผา แม่จริม บ่อเกลือ เวียงสา และน่าน้อย ประชากรมั่งโดยรวมประมาณ 22,037 คน (ข้อมูลปี 2552)

ศาสนาและความเชื่อ มั่งเชื่อเรื่องผีโดยแบ่งผีออกเป็น 2 กลุ่มใหญ่ ๆ คือ

- กลุ่มผีเห้าย่าผีเรือนได้แก่ ผีบรรพบุรุษ ผีเสาเอก ผีเตาไฟ ผีเตาข้าวหมู ผีประตู ผีที่นอน

- กลุ่มผีนอกบ้านได้แก่ ผีป่า ผีเจ้าที่ ซึ่งเจ้าที่นี้ มั่งเชื่อว่าสถิตอยู่ในทุกที่ชาวมั่งจึงนิยมทำศาลไว้ที่ต้นไม้ใหญ่ในป่าเหนือหมู่บ้าน ช่วงปีใหม่ผู้อาวุโสในหมู่บ้านจะต้องทำพิธีเซ่นไหว้เพื่อให้คุ้มครองหมู่บ้าน ในเทศกาลปีใหม่นี้เช่นกันที่ชาวมั่งจะมีพิธีเซ่นไหว้บวงสรวงบรรพบุรุษ จึงถือเป็นเทศกาลที่เป็นประเพณีที่สำคัญของชาวมั่ง เรียกว่า "ปีใหม่มั่ง" มี 3 วัน โดยเริ่มวันขึ้น 1 ค่ำ เดือนธันวาคม

ประเพณี มั่งมีประเพณีที่เกี่ยวข้องกับการดำรงชีวิต ตั้งแต่การเกิด การเลือกคู่ การแต่งงาน การตาย การฝังศพ ล้วนมีความสำคัญ และมีรายละเอียดมากมาย แต่ละประเพณีใช้ระยะเวลาประมาณ 3 วัน ในเรื่องครอบครัว ฝ่ายชายจะเป็นใหญ่ หญิงออกเรือนมาอยู่บ้านชาย การปกครองและตัดสินใจต่าง ๆ เป็นสิทธิขาดของฝ่ายชาย การสืบตระกูลก็จะยึดสายข้างบิดา

เครื่องแต่งกาย มั่งขาว (มั่งเต๋อ) และมั่งดำ (มั่งตัว) จะมีเครื่องแต่งกายที่แตกต่างกัน แต่มีการถ่ายทอดการปกคลุมคล้ายต่าง ๆ ให้ลูกหลานสืบต่อกันเป็นธรรมเนียมปฏิบัติต่อมาจนทุกวันนี้

มังขาว หญิง จะสวมกางเกงขาบานสีดำ หรือน้ำเงินยาวถึงข้อเท้า มีผ้าปกตักแต่งต่อเป็นช่วง ๆ ห้อยอยู่ทั้งด้านหน้าและด้านหลัง สวมเสื้อแขนยาวสีดำปกน้ำเงินมีแถบสีดำด้านหลังคล้ายปกทหารเรือ ปักดอกและลวดลายต่าง ๆ ในเทศกาลปีใหม่จะนุ่งกระโปรงสีขาว โปกศีระชะด้วยผ้าดำที่ปักลายและ ตกแต่งด้วยไหมพรมสีแดง ชาย จะสวมกางเกงเป๋ยาว สีดำหรือน้ำเงิน ผ้าแดงคาดเอว เสื้อสีดำตัวสั้น แขนยาว ปักลวดลายที่ปลายแขนและคอเสื้อ แต่งแถบผ้าปักเฉียงจากอกซ้ายลงไปขวาประดับด้วยเม็ดเงิน

มังดำ หญิง จะสวมกระโปรงจีบ พื้นสีน้ำเงินเข้ม มีลวดลายที่เกิดจากการย้อมเทียน ชายกระโปรงปักลวดลายต่าง ๆ มีผ้าห้อยด้านหน้า สวมเสื้อสีดำแต่งแถบ ๒ แถบด้านหน้า (สาบเสื้อทั้ง 2 ด้าน) คอเสื้อด้านหลังเป็นแบบปกทหารเรือ มีผ้าแดงคาดเอวปักลวดลายไว้ด้านหลัง เก้ามวยไม่นิยมโปกศีระชาย จะสวมกางเกงเป๋ยาวสีดำ ใช้ผ้าคาดเอวสีแดง ปักชายทั้งสองข้างด้วยลวดลายสวยงาม สวมเสื้อดำตัวยาวกว่ามังขาว ปักปลายแขน มีแถบผ้าแต่งดอกเย็บติดเฉียงจากขวาลงมาทางซ้าย ประดับด้วยเม็ดเงิน

เมี่ยน มีถิ่นฐานเดิมอยู่ในจีน บริเวณทะเลสาบตงถึงในลุ่มแม่น้ำแยงซี ชื่อเมี่ยน เป็นชื่อที่ทางส่วนราชการตั้งให้ ชนเมี่ยนอพยพจากจีนมาในราวพุทธศตวรรษที่ 15-16 โดยเข้ามาตั้งถิ่นฐานใน เวียดนาม ลาวตอนเหนือ แถบเชียงตุงของพม่า และบริเวณภาคเหนือของไทย กลุ่มชนเมี่ยนในน่าน มีกระจายอยู่ในอำเภอเมือง ท่าวังผา สองแคว ปัว เวียงสา และบ่อเกลือ รวมประชากรเมี่ยนในน่าน ประมาณ 11,415 คน (ข้อมูลปี 2550)

ศาสนาและความเชื่อ ชาวเมี่ยนมีการผสมผสานความเชื่อ ๒ ลัทธิ ได้แก่ ลัทธิบูชาผีและ วิญญาณกับการบูชาเทพดาในลัทธิเต๋าในขณะเดียวกันก็มีศาสนาพุทธและคริสต์เข้ามาเกี่ยวข้องอยู่ ด้วย ผีต่าง ๆ ของชาวเมี่ยน ได้แก่ ผีพ่อ ผีแม่ ผีเรือน ผีบ้าน (หมู่บ้าน) ผีน้ำ ผีป่า ชาวเมี่ยนจึงมีประเพณี และพิธีกรรมที่เกี่ยวข้องกับการดำรงชีวิต ที่ซับซ้อนมาก ตั้งแต่การเกิด เรียกขวัญเมื่อเจ็บป่วย การ เลือกลูกและการแต่งงาน การตายและปลงศพด้วยการเผาแล้วเก็บอัฐิไปฝัง ประเพณีขึ้นปีใหม่ พิธีกรรม ที่สำคัญเช่น พิธีกวาดตางหรือแขวนประทีป จัด 1 วัน เป็นการถวายเป็นเด็กหนุ่มที่อายุครบ 20 ปี แก่เทพเจ้าลัทธิเต๋า เพื่อทำให้เป็นชาวเมี่ยนโดยสมบูรณ์ พิธีโต้วไซ เป็นพิธีใหญ่กำหนดงาน 7 วัน มีพระชั้นผู้ใหญ่ (ในลัทธิเต๋า) หลายรูปเป็นผู้นำ ผู้ร่วมพิธีต้องถือพรหมจรรย์และกินเจ และพิธีกรรมอื่น ๆ อีกมากมาย

เครื่องแต่งกาย หญิงเมี่ยนเป็นผู้มีฝีมือในการปักผ้าและนิยมใช้ไหมพรมสีแดงในการตกแต่งเสื้อ ฝ่ายชายก็มีฝีมือในการทำเครื่องประดับเงิน เมี่ยนจึงมีชุดประจำชนเผ่าที่ชัดเจน

หญิง จะสวมกางเกงขา กว้างสีดำ ปักลวดลายด้านหน้า สวมเสื้อแขนยาวสีดำ ตัวเสื้อยาวคลุมเข้าผ้าข้างจากสะโพก รวบชายเสื้อที่ผ่ามามัดไว้ด้านหลัง แล้วใช้ผ้าอีกผืนหนึ่งพันเป็นเข็มขัดทับชายเสื้อและ กางเกงอีกรอบหนึ่ง ทิ้งชายผ้าที่ปักลวดลายไว้ด้านหลัง คอเสื้อประดับด้วยไหมพรมสีแดงหรือบานเย็น ตลอดจนถึงเอว ส่วนศีระชะจะพันขึ้นไปด้วยผ้าสีแดง ขึ้นนอกใช้ผ้าสีดำปักลายที่ชายผ้าพันทับ โดยโหว

ชายผ้าที่ปักทั้งสองด้านให้ไหลขึ้นมาคล้ายหูกวาง ชาย สวมเสื้อพื้นดำ คอกลมผ่าป้ายไปข้างลำตัวปัก เอกสารนี้เป็นเอกสารที่สงวนไว้สำหรับการใช้งานเพื่อการศึกษาเท่านั้น ไม่อนุญาตให้นำไปใช้ประโยชน์ด้านการค้า ไม่ว่าจะกรณีใดๆ ทั้งสิ้น อีกทั้งห้ามมิให้ตัดแปลงเนื้อหา และต้องอ้างอิงถึงเจ้าของเอกสารทุกครั้งที่มีการนำไปใช้

ตามแนวผ้าติดกระดุมเม็ดเงิน นุ่งกางเกงขา ก้วยสีดำ ถ้าอยู่ในงานประเพณีจะพันศีรษะแบบเดียวกับหญิง มีเครื่องเงินประดับตกแต่ง

4.4) กลุ่มตระกูลภาษาทิเบต พม่า : ล่าหู่ (มุเซอ)

ล่าหู่หรือมุเซอ ซึ่งมีถิ่นฐานเดิมอยู่ทางตะวันตกเฉียงใต้ของจีน เมื่อจีนเปลี่ยนแปลงการปกครองส่งผลกระทบต่อโครงสร้างทางวัฒนธรรมของชาวล่าหู่อย่างมาก จึงก่อการกบฏและถูกจีนปราบปรามอย่างรุนแรง เป็นเหตุให้เกิดการอพยพลงมาทางตอนใต้และเข้ามาในเขตพม่า และภาคเหนือของไทยในราว พ.ศ. 2423 ในจังหวัดน่าน ชาวล่าหู่เคลื่อนย้ายจากเชียงรายเข้ามาอยู่ที่บ้านห้วยระพี อำเภอมือง มีจำนวนประมาณ 40 กว่าคน (ข้อมูลปี 2543) ซึ่งน้อยที่สุดในกลุ่มชนเผ่าต่าง ๆ ยึดอาชีพเกษตรกรรมและเลี้ยงสัตว์ ไม่ค่อยมีการหลือมล้ำทางเพศ ต่างจากม้งและเมี่ยน

ศาสนาและความเชื่อ ชาวล่าหู่เชื่อในเรื่องผี ในขณะที่เดียวกันก็มีการผสมผสานศาสนาพุทธและคริสต์ โดยเชื่อเรื่องบุญกรรมตามศาสนาพุทธศาสนา และเชื่อในพระเจ้าของคริสต์ศาสนา นอกจากนี้ยังมีความเชื่อเรื่อง หมอยา หรือคนทรงซึ่งสามารถติดต่อกับพระเจ้าได้ มีเซผาหรือพระประจำหมู่บ้านที่ช่วยแก้คุณไสย ซึ่งต้องเป็นผู้ประพาดอยู่ในที่ที่ถูกที่ควร มีความสัตย์ ไม่เสพสิ่งเสพติด เทพดาจึงจะให้อำนาจ หากผิดด้วยสิ่งใด อำนาจที่เคยมีก็จะเสื่อมไป

ประเพณีที่สำคัญยิ่งของล่าหู่ หรือ มุเซอ ก็คือ เทศกาลปีใหม่ซึ่งมิได้กำหนดวันชัดเจน ขึ้นอยู่กับปีย่างตายจะเป็นผู้กำหนดวันประเพณีนี้ทุกคนจะแต่งกายด้วยเสื้อผ้าใหม่ที่สวยงาม ซึ่งฝ่ายหญิงจะต้องจัดหาเตรียมไว้ให้สมาชิกทุกคนในครอบครัว รวมทั้งเครื่องประดับด้วย

เครื่องแต่งกาย ล่าหู่มีกลุ่มย่อยหลายกลุ่ม การแต่งกายก็แตกต่างกันไปในรายละเอียดโดยรวมแล้วหญิงล่าหู่จะใส่เสื้อแขนยาว ผ่าหน้า มีทั้งตัวสั้น ตัวยาวถึงเข่า และตัวยาวถึงข้อเท้า แต่งริมเสื้อและชายแขนด้วยแถบลวดลายจากเศษผ้าชิ้นเล็ก ๆ รูปร่างทรงเลขาสีสันต่าง ๆ มีการประดับเสื้อด้วยเม็ดเงิน นุ่งผ้าซิ่น พวกเสื้อยาว ไม่นุ่งซิ่นจะใส่สนับแข้ง มีผ้าดำโพกศีรษะ นิยมเจาะหูใส่ต่างหูเงิน และเครื่องประดับเงิน

ผู้ชายมักสวมเสื้อแขนยาว ผ่าหน้าหรือผ่าเฉียง กางเกงหลวม ๆ ขายาวหรือถ้าขาระดับเข่าก็จะมีผ้ารัดน่อง มีผ้าคาดเอวปักแต่งสวยงาม โพกศีรษะด้วยผ้าสีดำเป็นส่วนใหญ่ ใส่เครื่องประดับเงิน

สิ่งที่หญิงและชายชาวล่าหู่ต้องมีเป็นของตัวเองคือ ย่าม มีทั้งที่เป็นชายครุยที่กันย่าม และที่ประดับเหรียญหรือกระดุมเงิน

สรุปอัตลักษณ์วิถีชีวิตน่าน วิถีชีวิตชาวน่านมีจุดเด่นคือความรวมตัวของความหลากหลายชาติพันธุ์ ที่ใช้ชีวิต จนเกิดเป็นกลุ่มสังคมขึ้นมา เป็นสังคมที่น่ายรัก มีความเป็นตัวตน มีความรักความห่วงใยในสิ่งที่บรรพบุรุษของพวกเขาสร้างไว้ให้ จนกลายเป็นจุดเด่นที่แตกต่างที่ทำให้คนภายนอกเริ่มสนใจ และอยากจะเข้าไปสัมผัสความรู้สึกตรงนั้น จึงเกิดเป็นคำว่า สโลว์ไลฟ์สไตล์น่าน นั่นเอง

ตารางที่ 2.1 การวิเคราะห์ อดีต+ปัจจุบัน

ตารางวิเคราะห์ อัตลักษณ์ อดีต+ปัจจุบัน

อัตลักษณ์ (วัฒนธรรม)	อดีต	ปัจจุบัน	วิเคราะห์ตำแหน่งเครื่องประดับ
สถาปัตยกรรม			<p>keyword : อดีต+ปัจจุบัน+อนาคต</p> <p>ศึกษาประวัติศาสตร์เพื่อค้นอดีต ให้เข้าใจสังคมในปัจจุบันเพื่อนำมาสร้างสรรค์ ถ่ายทอดเรื่องราวในมาออกแบบ และคาดเดาความเป็นไป การสืบสานให้ถึงอนาคต</p> <p>ความรัก อุดมการณ์ น่านสไตล์</p> <p>น่านสไตล์ คือ การใช้ชีวิตแบบสโลไลฟ์ เรียบง่าย สบายๆ มีจุดยืนเป็นของตัวเอง นั่นคือ การมีอุดมการณ์ของชาวน่าน ในการอนุรักษ์ความคงเดิมไว้ เป็นเมืองนอกกรอบ ไม่ตามกระแสทุนนิยม จึงทำให้เป็นเสน่ห์ และเป็นสไตล์บ้านน่านที่สามารถนำมาใช้ในการออกแบบ</p>
ศิลปวัฒนธรรม			
การแต่งกาย			
วิถีชีวิต			

ตารางที่ 2.2 การวิเคราะห์อัตลักษณ์ อดีต+ปัจจุบัน

อัตลักษณ์	ช่วงเวลา	ลวดลาย	รูปร่างรูปทรง	วัสดุ	สี
การแต่งกาย	อดีต			<p>ผ้าทอมือแบบเป็นผ้าขาวดิ้นสี ชาวภาคนี้สืบเชื้อสายมาจากคนเผ่าคือ ลีละจาด ครัง สีเหลืองจากขมิ้นแก่เขยิบ และสีน้ำเงินได้จากเปลือกต้นตุน เป็นเส้นการเส้นทอทาง วัฒนธรรมบวักผู้ที่มียศ กษัตริย์ส่วนใหญ่ สืบเชื้อสายมาจากชาวไทเขี้ยวโบราณ ผ้าที่นิยมนุ่งของจังหวัดน่าน</p> <p>1.ผ้าทอสามน้ำไหล 2.ผ้าทอสานสี่ 3.ผ้าขี้ผึ้ง 4.ผ้าปักชาวเขา เป็นผ้าที่พิเศษคือของชาวไทเขี้ยวเข้า เขี้ยวเขี้ยว และนึ่ง</p>	
	ปัจจุบัน				
วิถีชีวิต	อดีต			<p>น่านสไตล์ คือ การใช้ชีวิตแบบสโลไลฟ์ เรียบง่าย สบายๆ มีจุดยืนเป็นของตัวเอง นั่นคือ การมีอุดมการณ์ของชาวน่าน ในการอนุรักษ์ความคงเดิมไว้ เป็นเมืองนอกกรอบ ไม่ตามกระแสทุนนิยม จึงทำให้เป็นเสน่ห์ และเป็นสไตล์บ้านน่านที่สามารถนำมาใช้ในการออกแบบ</p>	
	ปัจจุบัน				

เอกสารนี้เป็นเอกสารที่สงวนไว้สำหรับการใช้งานเพื่อการศึกษาเท่านั้น ไม่อนุญาตให้นำไปใช้ประโยชน์ด้านการค้า ไม่ว่าจะกรณีใดๆ ทั้งสิ้น อีกทั้งห้ามมิให้ดัดแปลงเนื้อหา และต้องอ้างอิงถึงเจ้าของเอกสารทุกครั้งที่มีการนำไปใช้

วัฒนธรรมในประเทศไทยโดยคำนึงถึงการอนุรักษ์ศิลปวัฒนธรรมและขนบธรรมเนียมประเพณีเพื่อให้เกิดการท่องเที่ยวที่ยั่งยืน

2.3.1 ความหมายของการท่องเที่ยวเชิงวัฒนธรรม

หมายถึงแหล่งท่องเที่ยวที่มีคุณค่าทาง ศิลปะและขนบธรรมเนียมประเพณีที่บรรพบุรุษได้สร้างสมและถ่ายทอดเป็นมรดกสืบทอดกันมาแหล่งท่องเที่ยวประเภทนี้ประกอบด้วย งานประเพณี วิถีชีวิตความเป็นอยู่ของผู้คน การแสดงศิลปวัฒนธรรม สินค้าพื้นเมือง การแต่งกาย ภาษา ชนเผ่า เป็นต้น ตัวอย่างของแหล่งท่องเที่ยวที่สำคัญของประเทศไทย

2.3.2 แนวคิดการจัดการมรดกทางวัฒนธรรมและการท่องเที่ยวเชิงมรดกวัฒนธรรม

การท่องเที่ยวเชิงมรดกวัฒนธรรมและการจัดการมรดกทางวัฒนธรรมเป็นสิ่งที่ต้องพิจารณาควบคู่กันซึ่งการรักษา มรดกวัฒนธรรมเป็นประโยชน์ด้านองค์ความรู้และการให้คุณค่าแก่สังคม ในขณะที่การพัฒนาการท่องเที่ยวนำไปสู่การเติบโตทางเศรษฐกิจและรายได้ของชุมชน การจัดหาแนวทางการจัดการท่องเที่ยวเชิงมรดกวัฒนธรรมจึงเป็นเรื่องสำคัญ ทั้งนี้แนวคิดหลักเพื่อใช้ในการจัดการมรดกทางวัฒนธรรมประกอบด้วยแนวคิดการพัฒนาการท่องเที่ยวอย่างยั่งยืนและแนวคิดเศรษฐกิจและการท่องเที่ยวเชิงสร้างสรรค์ซึ่งแต่ละแนวคิดจะประกอบด้วยกลยุทธ์และแนวทางสนับสนุนที่จะนำไปสู่การจัดการมรดกวัฒนธรรมและการท่องเที่ยวเชิงมรดกวัฒนธรรมเป็นไปอย่างเหมาะสม (mai18phatthra.wordpress.com/ท่องเที่ยวเชิงวัฒนธรรม เข้าถึงเมื่อ 21 ตุลาคม 2558)

สรุปการท่องเที่ยวเชิงวัฒนธรรมในจังหวัดน่าน เป็นการเน้นความเข้าใจวัฒนธรรม การมีส่วนร่วมในประสบการณ์ทางวัฒนธรรมทั้งทางด้านภูมิปัญญา ความงาม จิตวิทยา ความรู้สึก เกิดการเรียนรู้และสร้างความประทับใจ พร้อมกับสร้างส่วนร่วมของชุมชนเพื่อเป็นแรงผลักดันให้เกิดการอนุรักษ์ สืบทอดและถ่ายทอดศิลปวัฒนธรรม ซึ่งจะเป็นการคงไว้ซึ่งลักษณะของจังหวัดน่าน

2.4 ข้อมูลเกี่ยวกับกลุ่มเป้าหมาย

จากแนวความคิดเกี่ยวกับการพัฒนาวัฒนธรรมชุมชน ได้อธิบายถึงความซับซ้อนในการเข้าถึงวัฒนธรรมดั้งเดิมของชุมชน ที่แตกต่างกันระหว่างคนในชุมชนและบุคคลภายนอก จากประสบการณ์ที่แตกต่างกันทำให้การรับรู้หรือเข้าใจในบางสิ่งบางอย่างแตกต่างกัน ดังนั้นการอำมรงค์ไว้ซึ่งอัตลักษณ์ทางวัฒนธรรมน่าจึงควรกระตุ้นปลูกจิตสำนึกให้ตระหนักถึงคุณค่าอัตลักษณ์ทางวัฒนธรรมล้านนาจากคนล้านนาเอง บนพื้นฐานความเข้าใจต่อวัฒนธรรมอย่างถ่องแท้

โดยไม่ใช้การกลับไปสู่สังคมเก่าในอดีต แต่เป็นการกลับสู่คุณค่าดั้งเดิม เพราะนั่นถือเป็นพื้นฐานแห่งการดำเนินชีวิตของชาวล้านนา นำมาปรับประยุกต์ใช้ให้เข้ากับสภาพการณ์ในปัจจุบัน นอกจากนั้นยังหมายรวมถึง การสร้างระบบวิถีชีวิตอย่างใหม่ขึ้นมาด้วย

เอกสารนี้เป็นเอกสารที่สงวนไว้สำหรับการใช้งานเพื่อการศึกษาเท่านั้น ไม่อนุญาตให้นำไปใช้ประโยชน์ด้านการค้าไม่ว่ากรณีใดๆ ทั้งสิ้น อีกทั้งห้ามมิให้ตัดแปลงเนื้อหา และต้องอ้างอิงถึงเจ้าของเอกสารทุกครั้งที่มีการนำไปใช้

2.4.1 ข้อมูลทั่วไปของกลุ่มเป้าหมาย

หากจะเข้าถึงให้ลึกซึ่งคุณค่าในอัตลักษณ์จังหวัดน่านนั้น ต้องเป็นกลุ่มคนที่มีการใช้ชีวิตค่อนข้างนอกรอบ มีอุดมการณ์แสวงงานศิลป์มีการแสดงตนมีจุดยืนหรือพูดง่าย ๆ คือกลุ่มคนที่เป็นฮิปสเตอร์ (HIPSTER) ฮิปสเตอร์คือเหล่าผู้คนที่ชื่นชอบเสื้อผ้า ดนตรี อาหาร และกิจกรรมต่างๆ ที่นอกเหนือไปจากค่านิยมของสังคมกระแสหลัก หากคุณต้องการจะเปิดรับวิถีชีวิตที่เต็มไปด้วยค่ายเพลงอินดี้ เสื้อผ้าวินเทจ และกาแฟ ฮิปสเตอร์ส่วนใหญ่อยู่ในกลุ่มอายุเดียวกัน. พวกเขาพักอยู่ในช่วงวัยรุ่นไปจนถึงช่วงวัย 30 กว่าๆ ซึ่งอาจเรียกอีกอย่างได้ว่า วัยรุ่นต่อระยะ (Extended Adolescent) อันเป็นคำเรียกใหม่ที่เพิ่งเกิดขึ้นในยุคนี้เอง คนในกลุ่มนี้รวมไปถึงเหล่านักอัตถิภาวนิยมอารมณ์ร้อนผู้ค้นหาจุดมุ่งหมายในชีวิตรวมถึงคุณค่าของตัวเอง และเฝ้าถามหาความหมายของทุกสิ่งทุกอย่าง (<http://th.wikihow.com/เป็นฮิปสเตอร์#>. เข้าถึงเมื่อ 19 พ.ย. 58)

ดังนั้นผู้ออกแบบจึงสรุปกลุ่มเป้าหมายของโครงการนี้ได้ว่า ให้กลุ่มเป้าหมายเป็นนักท่องเที่ยวเชิงวัฒนธรรมอยู่ในช่วงอายุ 23 – 30 ปีเป็นกลุ่มคนที่มีปัจจัยต่างๆที่เหมาะสม เนื่องจากเป็นช่วงวัยที่จะเริ่มสานต่อกิจการต่างๆ มีความสนใจสิ่งต่างๆตลอดจนการเรียนรู้สิ่งใหม่ และชื่นชอบการท่องเที่ยวมากกว่าช่วงอายุอื่น ทั้งยังมีกำลังทรัพย์เพียงพอสำหรับการใช้จ่ายเพื่อพัฒนาภาพลักษณ์ตัวเอง มีความใส่ใจในคนรอบข้างมาก ให้ความสำคัญกับความคิดและเป็นวัยที่เปิดกว้างสามารถต่อยอดและสร้างสรรค์แนวคิดต่างๆได้เป็นอย่างดี ซึ่งการใช้ชีวิตไลฟ์สไตล์ได้ตรงกับกลุ่ม ฮิปสเตอร์นั่นเอง

2.4.2 วิเคราะห์ความสนใจในจังหวัดน่านของกลุ่มเป้าหมาย

มีความสนใจที่อยากจะไปท่องเที่ยวในจังหวัดน่าน มีความสนใจที่อยากจะไปท่องเที่ยวในจังหวัดน่าน โดยฟังจากการเล่าถึงประสบการณ์ของเพื่อนๆ ญาติพี่น้องตลอดจนคนรู้จักที่เคยไปมา หรือไม่ว่าจะเป็นการที่ชอบเสพข่าวสารผ่านช่องทางต่าง ๆ ที่หลากหลาย เช่น เว็บไซต์ กระจุกวีดิโอการท่องเที่ยวตามบล็อกต่างๆ เป็นต้น มีอิสระในความคิด อยากรู้อยากเห็นซุกซนๆ แต่ด้วยเหตุปัจจัยหลายๆอย่างอาจจะทำให้ยังไม่มีโอกาสได้ไป ส่วนหนึ่งของการตัดสินใจที่ทำให้อยากเดินทางไปจังหวัดน่านเพราะบรรยากาศเมืองเก่า วิถีชีวิตสบายๆของคนเมืองแบบน่านๆเนิบๆ การเดินทางของกลุ่มเป้าหมายนิยมการเดินทางทางบกโดยการเดินทางด้วยรถยนต์ส่วนตัว นิยมท่องเที่ยวแบบเป็นกลุ่ม

2.4.3 ค่านิยมของกลุ่มเป้าหมายกับสินค้าที่เป็นของฝาก

กลุ่มเป้าหมายนิยมเลือกซื้อของฝากประเภทเครื่องประดับเพื่อที่จะนำไปฝากคนสำคัญที่สุด นั่นคือ ครอบครัว เพื่อน และญาติพี่น้อง

2.4.4 ค่านิยมการแต่งกายของกลุ่มเป้าหมาย

มีรสนิยมในการแต่งกายแบบสบายๆ เพื่อสะดวกต่อการเคลื่อนไหว

2.4.5 สรุปข้อมูลเกี่ยวกับกลุ่มเป้าหมาย

กลุ่มเป้าหมายในโครงการนี้คือ กลุ่มผู้บริโภคหรือกลุ่มเป้าหมายคือ นักท่องเที่ยวในรูปแบบเชิงวัฒนธรรม ที่มีความเฉพาะกว่าที่อื่นๆคือ จะมีการใช้ชีวิตที่นอกกรอบ เป็นนักอุดมการณ์ เช่นการ แสดงตนว่าเป็นนักอนุรักษ์ รักสุขภาพ กินคลีน เป็นพวกหัวก้าวหน้า ชื่นชมศิลปะ อายุระหว่าง26-35ปี เป็นวัยที่เริ่มทำงานมาระยะหนึ่ง มีความต้องการในการท่องเที่ยวพักผ่อน มีกำลังในการซื้อค่อนข้างสูง และในปัจจุบันกระแสการท่องเที่ยวเชิงวัฒนธรรมกำลังเป็นกระแสในโลกสังคมออนไลน์เห็นได้จาก กระจุกตัวของนักท่องเที่ยวในเว็บไซต์ชื่อดังต่างๆและเริ่มมีการส่งเสริมจากกระทรวงการท่องเที่ยว จึงทำให้ผู้ออกแบบเล็งเห็นกลุ่มเป้าหมายกลุ่มนี้เป็นตัวสำคัญในการวิจัย

2.5 วิเคราะห์และสรุปผลเพื่อเป็นแนวทางในการออกแบบ

2.5.1 เครื่องมือในการวิจัย

2.5.1.1 การสัมภาษณ์และการลงสำรวจในพื้นที่

1) เก็บข้อมูลโดยการลงพื้นที่ในจังหวัดน่าน เก็บภาพต่างๆจากสถานที่สำคัญ จดบันทึกเรื่องราวข้อมูลต่างๆ สังเกตพฤติกรรมผู้คนพื้นเมือง และนักท่องเที่ยว สัมภาษณ์ทั้งนักท่องเที่ยวและคนเมือง เก็บแบบสอบถามชุดแรก จำนวน10ชุด

2) สัมภาษณ์ผู้ประกอบการทั้งสามร้านที่ทำชื่อเสียงให้กับจังหวัดน่าน คือ ร้านบุญช่วย เครื่องเงินโบราณ ร้านสล่าเงิน และศูนย์เครื่องเงินชมพุกุคา และนำมาวิเคราะห์หารูปแบบความเป็นไปได้กับตัวโครงการ แล้วจึงนำเสนอโครงการต่อศูนย์เครื่องเงินชมพุกุคา เพราะมีแนวทางที่ชัดเจนตรงกับโครงการ มีวัตถุประสงค์ที่ต้องการจะสืบสานและถ่ายทอด และสามารถอำนวยความสะดวกให้กับโครงการได้

2.5.1.2 แบบสอบถาม

เก็บข้อมูลโดยใช้แบบสอบถาม 2 รูปแบบคือ รูปแบบที่ 1 นักท่องเที่ยวในจังหวัดน่าน 10 ชุด และ รูปแบบที่ 2 แบบสอบถามออนไลน์ จำนวน 97 ชุด โดยการแชร์และฝากกับแฟนเพจที่เกี่ยวข้องกับการท่องเที่ยวจังหวัดน่าน เช่น เพจเฟซบุ๊กช่องน่าน ห้องสมุดบ้านๆน่านๆ เป็นต้น สามารถสรุปข้อมูลต่างๆได้ดังนี้

ตอนที่ 1 ข้อมูลทั่วไปของผู้ตอบแบบสอบถาม

เพศ

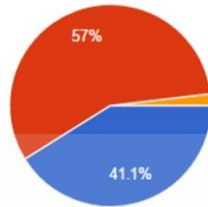

ชาย	44	41.1%
หญิง	61	57%
อื่นๆ	2	1.9%

อายุ



ระดับการศึกษา

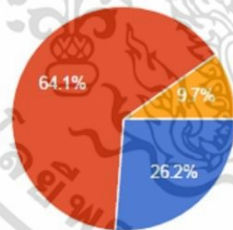

ต่ำกว่าปริญญาตรี	27	26.2%
ปริญญาตรีหรือเทียบเท่า	66	64.1%
ปริญญาโท	10	9.7%
อื่นๆ	0	0%

ภาพที่ 2.11 สรุปแบบสอบถามตอนที่ 1-1

เอกสารนี้เป็นเอกสารที่สงวนไว้สำหรับการใช้งานเพื่อการศึกษาเท่านั้น ไม่อนุญาตให้นำไปใช้ประโยชน์ด้านการค้า ไม่ว่าจะกรณีใดๆ ทั้งสิ้น อีกทั้งห้ามมิให้ดัดแปลงเนื้อหา และต้องอ้างอิงถึงเจ้าของเอกสารทุกครั้งที่มีการนำไปใช้

อาชีพ

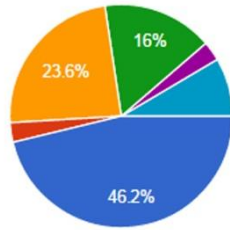

นักเรียน	49	46.2%
ข้าราชการ	3	2.8%
พนักงานบริษัท	25	23.6%
ธุรกิจส่วนตัว	17	16%
freelance	3	2.8%
อื่นๆ	9	8.5%

รายได้

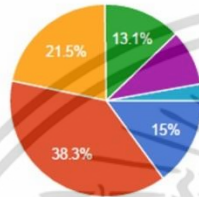

ต่ำกว่า 5,000 บาท	16	15%
5,001-10,000 บาท	41	38.3%
10,001-20,000 บาท	23	21.5%
20,001-30,000 บาท	14	13.1%
30,001-40,000 บาท	10	9.3%
อื่นๆ	3	2.8%

ภูมิลำเนา

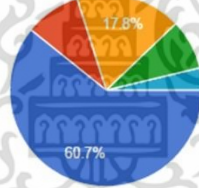

ภาคกลาง	65	60.7%
ภาคเหนือ	10	9.3%
ภาคตะวันออกเฉียงเหนือ	19	17.8%
ภาคตะวันออก	9	8.4%
ภาคตะวันตก	0	0%
ภาคใต้	4	3.7%

ภาพที่ 2.12 สรุปแบบสอบถามตอนที่ 1 – 2

ตอนที่ 2 ข้อมูลเกี่ยวกับความพึงพอใจ ความประทับใจในจังหวัดน่าน

1.คุณสนใจหรือเคยไปเที่ยวจังหวัดน่านไหม

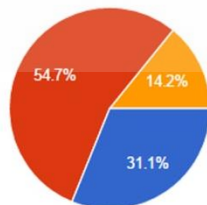

เคย	33	31.1%
ไม่เคยไปแต่สนใจที่จะไป	58	54.7%
ไม่เคยไปและไม่สนใจที่จะไป (ข้ามไปข้อ8)	15	14.2%

ภาพที่ 2.13 สรุปแบบสอบถามตอนที่ 2 - 1

เอกสารนี้เป็นเอกสารที่สงวนไว้สำหรับการใช้งานเพื่อการศึกษาเท่านั้น ไม่อนุญาตให้นำไปใช้ประโยชน์ด้านการค้า ไม่ว่าจะกรณีใดๆ ทั้งสิ้น อีกทั้งห้ามมิให้ดัดแปลงเนื้อหา และต้องอ้างอิงถึงเจ้าของเอกสารทุกครั้งที่มีการนำไปใช้

2.คุณทราบข้อมูลจังหวัดน่านจากแหล่งใด

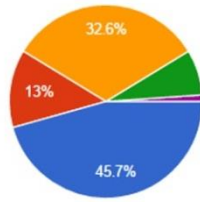

เพื่อน /ญาติ / คนรู้จัก	42	45.7%
หนังสือท่องเที่ยว	12	13%
เว็บไซต์ / กระจูรีวิวต่างๆ	30	32.6%
การแชร์ข้อมูลจากเฟสบุค	7	7.6%
นิตยสาร / วรสารการท่องเที่ยว	1	1.1%
อื่นๆ	0	0%

3.เหตุผลที่คุณสนใจหรือเคยมาท่องเที่ยวในจังหวัดน่านคืออะไร (เลือกได้มากกว่า1ข้อ)

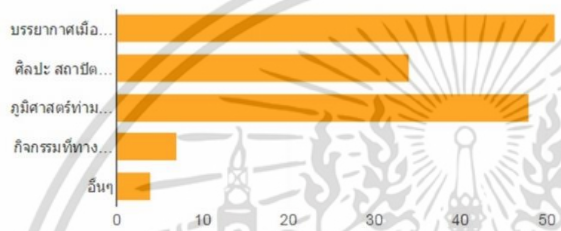

บรรยากาศเมืองเก่าวิถีชีวิตสบายๆสไตลันานๆเนิบนา	51	56%
ศิลปะ สถาปัตยกรรม วัดนธรรมที่ทรงคดเค้า	34	37.4%
ภูมิศาสตร์ทามกลางภูเขาธรรมชาติ อากาศเย็นสบายที่บรีสทิส	48	52.7%
กิจกรรมที่ทางจังหวัดจัด ประเพณีที่เกิดขึ้นทุกฤดูกาลคอยต้อนรับนักท่องเที่ยว	7	7.7%
อื่นๆ	4	4.4%

4.การเดินทางของคุณเข้าสู่จังหวัดน่านเป็นลักษณะแบบใด

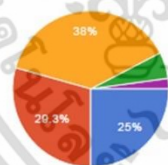

เครื่องบินโดยสาร	23	25%
รถทัวร์	27	29.3%
รถยนต์ส่วนตัว	35	38%
รถไปจากสถานีที่จังหวัดแพร่แล้วต่อรถสาธารณะ	5	5.4%
อื่นๆ	2	2.2%

5.ลักษณะของผู้ร่วมเดินทางของคุณเป็นแบบใด

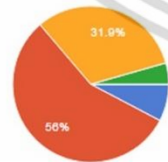

คนเดียว backpack	7	7.7%
เพื่อน หรือ คนรัก หรือ คนร่วมงาน	51	56%
ครอบครัว	29	31.9%
หมู่คณะ หรือ ทัวร์	4	4.4%
อื่นๆ	0	0%

6.ระยะเวลาในการมาพัก กี่วัน

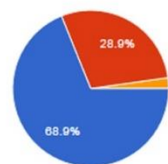

2-3 วัน	62	68.9%
5-7 วัน	26	28.9%
มากกว่า 7 วัน	2	2.2%
1 เดือนขึ้นไป	0	0%

ภาพที่ 2.14 สรุปแบบสอบถามตอนที่ 2 - 2

เอกสารนี้เป็นเอกสารที่สงวนไว้สำหรับการใช้งานเพื่อการศึกษาเท่านั้น ไม่อนุญาตให้นำไปใช้ประโยชน์ด้านการค้า ไม่ว่าจะกรณีใดๆ ทั้งสิ้น อีกทั้งห้ามมิให้ดัดแปลงเนื้อหา และต้องอ้างอิงถึงเจ้าของเอกสารทุกครั้งที่มีการนำไปใช้

7. รูปแบบการท่องเที่ยวในจังหวัดน่านที่คุณสนใจ คือแบบใด (เลือกได้3ข้อ)

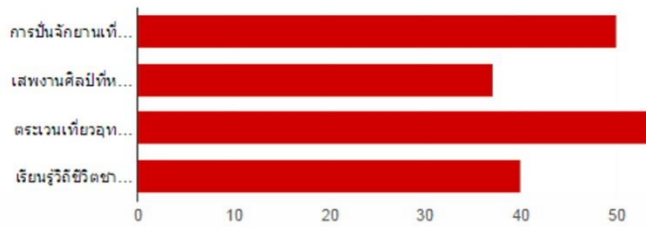

การปั่นจักรยานเที่ยววัดวาอาราม โยงต่างๆ และการเดินทอดน่องยามเย็นบนถนนคนเดิน ในเขตตัวเมืองน่าน	50	54.9%
เสพงานศิลป์ที่หอศิลป์ริมน่าน หอศิลป์พิงพฤษ์ จัดกรรมฝาผนังกระชับรักบรลือโลก	37	40.7%
ตระเวนเที่ยวอุทยานแห่งชาติต่างเ ช็นชมดอกไม้ ธรรมชาติบริสุทธิ์	54	59.3%
เรียนรู้วิถีชีวิตชาวไทยลื้อ บ่อเกลือสินเธาว์ การทอผ้า และเครื่องเงินน่าน	40	44%

8.ปกติเวลาไปท่องเที่ยวคุณจะเลือกซื้อของฝากหรือไม่

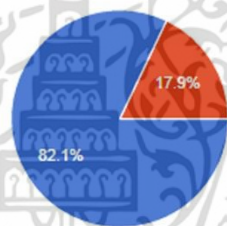

ซื้อ	87	82.1%
ไม่ซื้อ (ข้ามไปทำตอนที่3)	19	17.9%

9.หากคุณซื้อ จะซื้อไปฝากใคร

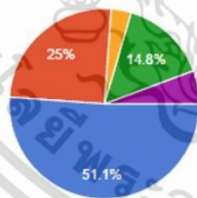

ครอบครัว	45	51.1%
เพื่อน	22	25%
ผู้ร่วมงาน / เจ้านาย	3	3.4%
ญาติพี่น้อง	13	14.8%
คนรัก	5	5.7%
อื่นๆ	0	0%

10.ของฝากที่คุณสนใจคือประเภทไหน

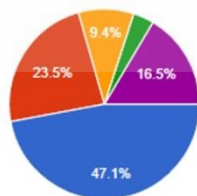

เครื่องประดับ	40	47.1%
เสื้อผ้า	20	23.5%
จักรสาน	8	9.4%
ของแต่งบ้าน	3	3.5%
อื่นๆ	14	16.5%

ภาพที่ 2.15 สรุปแบบสอบถามตอนที่ 2 - 3

เอกสารนี้เป็นเอกสารที่สงวนไว้สำหรับการใช้งานเพื่อการศึกษาเท่านั้น ไม่อนุญาตให้นำไปใช้ประโยชน์ด้านการค้า ไม่ว่าจะกรณีใดๆ ทั้งสิ้น อีกทั้งห้ามมิให้ดัดแปลงเนื้อหา และต้องอ้างอิงถึงเจ้าของเอกสารทุกครั้งที่มีการนำไปใช้

ตอนที่ 3 ข้อมูลเกี่ยวกับความสนใจเรื่องการแต่งกายในชีวิตประจำวัน



1. สไตล์การแต่งตัวของคุณเป็นแบบใด (ดูภาพด้านบนประกอบ)



2. ตำแหน่งที่คุณนิยมสวมใส่เครื่องประดับคือที่ใด



3. โอกาสที่คุณจะได้สวมใส่เครื่องประดับคือตอนไหน



4. ความสำคัญของเครื่องประดับในการสวมใส่ของคุณคืออะไร

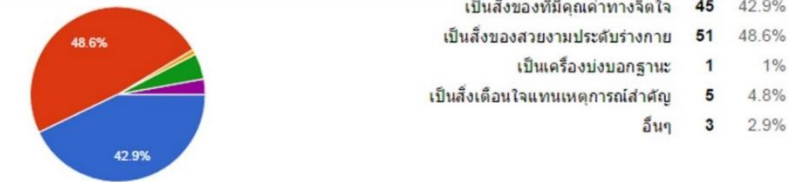

ภาพที่ 2.16 สรุปแบบสอบถามตอนที่ 3 - 1

เอกสารนี้เป็นเอกสารที่สงวนไว้สำหรับการใช้งานเพื่อการศึกษาเท่านั้น ไม่อนุญาตให้นำไปใช้ประโยชน์ด้านการค้า ไม่ว่าจะกรณีใดๆ ทั้งสิ้น อีกทั้งห้ามมิให้ตัดแปลงเนื้อหา และต้องอ้างอิงถึงเจ้าของเอกสารทุกครั้งที่มีการนำไปใช้

5.ประเภทเครื่องประดับ "โลหะ" ที่คุณจะเลือกซื้อคือประเภทใด

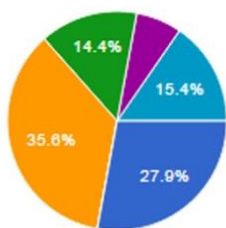

ทอง	29	27.9%
ทองคำขาว	0	0%
เงิน	37	35.6%
สแตนเลส	15	14.4%
ทองเหลือง	7	6.7%
อื่นๆ	16	15.4%

6.ประเภทเครื่องประดับ "อโลหะ" ที่คุณจะเลือกซื้อคือประเภทใด

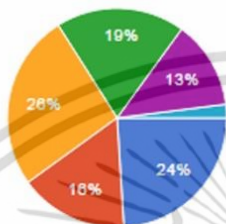

หินสี	24	24%
เซรามิค	16	16%
ไม้	26	26%
ผ้า	19	19%
หยก	13	13%
อื่นๆ	2	2%

7.ราคาที่คุณคิดว่าเหมาะสมที่สามารถจ่าย หรือ ซื้อ ราคาประมาณเท่าไร

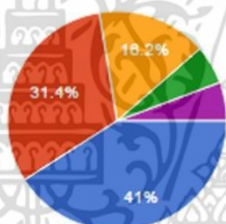

100 - 300 บาท	43	41%
301 - 500 บาท	33	31.4%
501 - 800 บาท	17	16.2%
801 - 1000 บาท	6	5.7%
มากกว่า 1000 บาท	6	5.7%

ภาพที่ 2.17 สรุปแบบสอบถามตอนที่ 3 - 2

2.5.2 สรุปข้อมูลเพื่อเป็นแนวทางในการออกแบบ

2.5.2.1 ข้อมูลเกี่ยวกับกลุ่มผู้บริโภค

กลุ่มเป้าหมายในโครงการนี้คือ กลุ่มผู้บริโภคหรือกลุ่มเป้าหมายคือ นักท่องเที่ยวในรูปแบบเชิงวัฒนธรรม ที่มีความเฉพาะกว่าที่อื่นๆคือ จะมีการใช้ชีวิตที่นอกกรอบ เป็นนักอุดมการณ์ เช่นการแสดงตนว่าเป็นนักอนุรักษ์ รักสุขภาพ กินคลีน เป็นพวกหัวก้าวหน้า ชื่นชมศิลปะ อายุระหว่าง23-30 ปี เป็นวัยที่เริ่มทำงานระยะหนึ่ง มีความต้องการในการท่องเที่ยวพักผ่อน มีกำลังในการซื้อค่อนข้างสูง และในปัจจุบันกระแสการท่องเที่ยวเชิงวัฒนธรรมกำลังเป็นกระแสในโลกสังคมออนไลน์เห็นได้จากกระทู้รีวิวการท่องเที่ยวในเว็บไซต์ชื่อดังต่างๆและเริ่มมีการส่งเสริมจากกระทรวงการท่องเที่ยว เอกสารนี้เป็นเอกสารที่สวอนไว้สำหรับการใช้งานเพื่อการศึกษาเท่านั้น ไม่นอนุญาตให้นำไปใช้ประโยชน์ด้านการค้าไม่ว่ากรณีใดๆ ทั้งสิ้น อีกทั้งห้ามมิให้ตัดแปลงเนื้อหา และต้องอ้างอิงถึงเจ้าของเอกสารทุกครั้งที่มีการนำไปใช้

2.5.2.2 ข้อมูลเกี่ยวกับเครื่องประดับ

ความนิยมเลือกสวมเครื่องประดับจากแบบสอบถาม ตำแหน่งที่ได้รับความนิยมเรียงตามลำดับจากมากไปน้อย คือ 1.ข้อมือหรือแขน 2.มือหรือนิ้วมือ 3.หู 4.คอหรือไหล่ 5.ศีรษะหรือผมสรุป ตำแหน่งที่1 คือกำไลหรือสร้อยข้อมือ ตำแหน่งที่2 คือแหวน ตำแหน่งที่3 คือต่างหูหรือตุ้มหู ตำแหน่งที่4 คือ สร้อยคอ และตำแหน่งที่5 คือ ปิ่นปักผม กลุ่มเป้าหมายนิยมสวมใส่ในชีวิตประจำวัน เพราะเป็นสิ่งของสวยงามประดับร่างกาย หรือเป็นเครื่องที่แสดงออกถึงตัวตนของผู้สวมใส่ หรือ อัตลักษณ์นั่นเอง ความสนใจเครื่องประดับโลหะที่ได้รับความนิยมมากที่สุดคือ เงิน และความชอบเครื่องประดับโลหะมากที่สุดคือคือไม้ ราคาจะอยู่ที่ประมาณ 100 – 300 บาทต่อชิ้น ที่กลุ่มเป้าหมายสามารถมีกำลังจ่ายได้

2.5.2.3 ข้อมูลเกี่ยวกับจังหวัดน่าน

จากการเก็บแบบสอบถามออนไลน์ 107 คน พบว่า มีผู้ที่เคยไปจังหวัดน่านร้อยละ 31.1 ผู้ไม่เคยไปแต่สนใจที่จะไปร้อยละ 54.7 และไม่สนใจเลยร้อยละ 14.2 เหตุผลที่ทำให้ผู้ทำแบบสอบถามหรือกลุ่มเป้าหมายอยากไปมากที่สุดคือ ร้อยละ56 อยากไปเพราะบรรยากาศวิถีชีวิต สดชื่นน่าๆเนียบๆ ร้อยละ48 สนใจธรรมชาติภูเขา ดอยเสมอดาว ความงามที่เป็นธรรมชาติ ร้อยละ37.4 สนใจศิลปะสถาปัตยกรรม จิตรกรรม วัฒนธรรม และร้อยละ7.7 สนใจกิจกรรมภายในจังหวัดจัดขึ้น และรูปแบบการท่องเที่ยวที่ผู้ทำแบบสอบถามสนใจ สรุปได้ดังนี้ 1.วิถีชีวิต ร้อยละ59.3 2.สถาปัตยกรรมร้อยละ 54.9 3.การแต่งการร้อยละ 44 และ4.ศิลปะจิตรกรรมร้อยละ 40.7

โครงการออกแบบและพัฒนา เครื่องประดับที่สะท้อนอัตลักษณ์ล้านนา



ภาพที่ 2.18 สรุปความเป็นไปได้ของโครงการ (ฉันทชา,2558)

2.6 ข้อมูลเครื่องประดับ

2.6.1 ประวัติความเป็นมาของเครื่องประดับ

เครื่องประดับเป็นสิ่งหนึ่งในกระแสวัฒนธรรมที่ใช้ควบคู่มากับเสื้อผ้าเครื่องแต่งกายอื่นๆ ในสมัยโบราณการตกแต่งร่างกาย ใช้วิธีสักร่างกาย หรือใช้สีเขียนบนผิวหนัง การเขียนสีบนผิวหนังพบครั้งแรกในสมัยอียิปต์ เมื่อประมาณ 2000 ปี ก่อนคริสต์ศักราช คำว่า " สัก " ในภาษาไทย ตรงกับภาษาอังกฤษว่า Tattoo และคำว่า Tattoo มาจากภาษาโหดิวว่า Tatau ซึ่งมีความหมายเกี่ยวกับการทำเครื่องหมาย

การสักผิวหนัง เริ่มต้นในประเทศญี่ปุ่นก่อน ประมาณศตวรรษที่ 6 ก่อนคริสต์ศักราช และได้เผยแพร่จากเอเชียเข้าไปใน เกาะทะเลใต้ สื่อดลใจในการสักร่างกาย ส่วนใหญ่จะสัมพันธ์กับความเชื่อทางอภินิหาร และศาสนา และพวกนิยมสักผิวหนัง ก็มักจะ เป็นพวกนักรบ ต่อมาการสักผิว และการเขียนสีบนร่างกาย ก็กลายมาเป็นการตกแต่งเพื่อความงาม โดยเฉพาะนักเดินทางเรือชาวยุโรป หลังคริสต์ศตวรรษที่ 15 นิยมที่จะสักบนร่างกายเป็นเรื่องราวของสถานที่ที่เขาได้เดินทางไปถึง เพื่อเก็บไว้เป็นที่ระลึกว่า เขาได้เคย เดินทางไปยังที่ใดบ้าง ระหว่างคริสต์ศตวรรษที่ 19 พวกอเมริกันอินเดียนได้ระบายสีร่างกายก่อนที่จะออกสู้รบ และได้กลายเป็น ศิลปะที่อยู่ในความนิยม จนกระทั่งถึงประมาณ

สงครามโลกครั้งที่สอง

เอกสารนี้เป็นเอกสารที่สงวนไว้สำหรับการใช้งานเพื่อการศึกษาเท่านั้น ไม่อนุญาตให้นำไปใช้ประโยชน์ด้านการค้า ไม่ว่าจะกรณีใดๆ ทั้งสิ้น อีกทั้งห้ามมิให้ดัดแปลงเนื้อหา และต้องอ้างอิงถึงเจ้าของเอกสารทุกครั้งที่มีการนำไปใช้

ส่วนการแต่งกายด้วยวัตถุ มีการตกแต่งด้วยทองคำ พบหลักฐานการใช้ทองคำมาทำเป็นเครื่องประดับ ในสมัยอียิปต์และกรีก โบราณ เครื่องประดับเป็นสิ่งหนึ่งที่สามารถบอกประวัติความเป็นไปในสมัยประวัติศาสตร์ได้ เป็นสื่อสัญลักษณ์ที่บอกถึงวัฒนธรรม ขนบธรรมเนียม นิสัยใจคอของผู้ใช้ได้เป็นอย่างดี ดังนั้น การศึกษาทางประวัติศาสตร์ศิลป์ จึงนิยมที่จะศึกษาเรื่องราวของเครื่องประดับร่วมไปด้วย เพราะเครื่องประดับนอกจากจะใช้ประดับร่างกายเพื่อความสวยงามแล้ว ยังบอกตำแหน่ง ฐานะ ยศศักดิ์ได้ อเมริกันอินเดียที่อยู่ตามเผ่าต่างๆ จะใช้สีหรือขนนกประดับประดาร่างกาย และสี หรือขนนกจะบอกตำแหน่งของผู้ใช้ ในขณะเดียวกันเครื่องประดับยังบอกฐานะทางเศรษฐกิจของเจ้าของได้อีกด้วย

แต่แรกเริ่ม งานเครื่องประดับเริ่มจากฝีมือช่างจากฝีมือช่างไปสู่ชนชั้นสูง งานเครื่องประดับสนองความต้องการของชนชั้นสูง มากกว่าชนชั้นต่ำ ทั้งนี้เนื่องจากอำนาจ และสภาพทางเศรษฐกิจนั่นเอง สาเหตุที่งานเครื่องประดับเกี่ยวข้องกับเศรษฐกิจ เพราะ ลักษณะงานเครื่องประดับในยุคนี้ทำจากวัสดุที่มีราคาแพง เช่น ทองคำ เพชร พลอย เป็นต้น และจนถึงปัจจุบันนี้งานเครื่องประดับ ก็ยังเป็นลักษณะงานที่ทำจากวัสดุที่มีราคาแพงอยู่ แม้จะเปลี่ยนวัสดุมาใช้สิ่งของราคาถูกบ้างก็ตาม

ทางตะวันตก ประมาณคริสต์ศตวรรษที่ 16 การตกแต่งร่างกายอย่างเสมอภาคได้เริ่มขึ้น เครื่องประดับมีบทบาทต่อชนชั้นกลาง และจากผลงานที่ทำด้วยมือเริ่มเปลี่ยนเป็นใช้เครื่องจักร และเริ่มเป็นอุตสาหกรรม ในคริสต์ศตวรรษที่ 19 ศิลปะเครื่องประดับ ในสมัยที่รับใช้ชนชั้นสูง ผู้มีอำนาจจะมีลักษณะเป็นงานฝีมือ เน้นความวิจิตรพิสดารเป็นหลัก มีรูปแบบประเพณีสืบต่อกันมา ถึงสมัยอุตสาหกรรม รูปแบบเครื่องประดับก็ถูกผลิตเหมือนกันเป็นงานตลาด ขาดความเด่นชัด และสร้างสรรค์เฉพาะขึ้นเฉพาะอัน พอถึงศตวรรษนี้ เมื่อศิลปะรอบตัวเน้นความคิดสร้างสรรค์ และบุคลิกเฉพาะของศิลปินแต่ละคน เครื่องประดับก็พัฒนาไปอีกก้าวหนึ่ง เริ่มหันมาเน้นการออกแบบเฉพาะขึ้น เน้นความคิดสร้างสรรค์ของรูปแบบโดยมีรูปแบบเป็นเอกลักษณ์ของศิลปินแต่ละคน

เครื่องประดับในปัจจุบัน ถือกันว่าเป็นงานวิจิตรศิลป์ เป็นลักษณะงานที่เกี่ยวข้องกับสุนทรียภาพ มีความงามสมบูรณ์ อยู่ในตัวของมันเอง และในขณะเดียวกัน ก็เป็นสื่อสัญลักษณ์ของการแต่งงาน เป็นสัญลักษณ์ของการเกิด และชัยชนะในบางครั้ง ในขณะเดียวกันก็เป็นสัญลักษณ์ของความมั่นคงด้วย แม้จะได้มีการวิเคราะห์กันแล้ว ว่าประโยชน์ของเครื่องประดับ จะมีอยู่น้อยมาก ก็ตาม แต่ตราบดีที่คนมีสุนทรียภาพอยู่ในจิตใจ ศิลปะเครื่องประดับก็จะยังคงมีอยู่ตลอดไป งานเครื่องประดับเป็นงานที่เกี่ยวข้องกับ ความคิดสร้างสรรค์อันทรงคุณค่าของนักออกแบบ การออกแบบจึงเป็นหัวใจสำคัญยิ่งของการทำเครื่องประดับ ใครพอที่จะออกแบบ ได้ และขยันที่จะนำสิ่งต่างๆ มาปะติดปะต่อเข้าด้วยกัน ก็สามารถที่จะสร้างสรรค์เครื่องประดับสำหรับตนเองขึ้นได้ ตามวิถีทางเศรษฐกิจ และวิถีทางแฟชั่นปัจจุบันผลักดันให้เครื่องประดับประดับร่างกายที่ราคาแพงเช่น เพชรนิลจินดาเริ่มลดความสำคัญลง จะยังหลงเหลืออยู่ในสังคมที่เท่อเทิม ฟุ้งเฟ้ออวดความมั่งมีต่อกัน การได้ออกแบบเอง ได้สร้างสิ่งของขึ้นใช้เอง เป็นความภาคภูมิใจ ประหยัด และงดงามอย่างมีเอกลักษณ์

เอกสารนี้เป็นเอกสารที่สงวนไว้สำหรับการใช้งานเพื่อการศึกษาเท่านั้น ไม่อนุญาตให้นำไปใช้ประโยชน์ด้านการค้า ไม่ว่าจะกรณีใดๆ ทั้งสิ้น อีกทั้งห้ามมิให้ตัดแปลงเนื้อหา และต้องอ้างอิงถึงเจ้าของเอกสารทุกครั้งที่มีการนำไปใช้

สรุปความประวัติศาสตร์เครื่องประดับ เครื่องประดับเป็นกระแสวัฒนธรรมที่สวมใส่คู่กับเสื้อผ้า เป็นสิ่งที่แสดงออกถึงตัวตนของบุคคล แรกเริ่มคือการสัก ต่อมาพัฒนาการมาเรื่อยๆตามวิวัฒนาการของมนุษย์คือ เครื่องประดับโลหะ งานเครื่องประดับไม่ได้เป็นแค่สิ่งของตกแต่งร่างกายเพียงเท่านั้นในปัจจุบันถือว่าเป็นงานวิจิตรศิลป์เป็นลักษณะที่มีสุนทรียภาพมีความงดงามสมบูรณ์อยู่ในตัวเครื่องประดับเอง

2.6.2 เครื่องประดับกับเครื่องแต่งกาย

คุณประโยชน์ของเครื่องประดับที่ใช้อย่างจริงจังนั้น คุณจะมีอยู่น้อยมาก ถ้าจะเปรียบคุณประโยชน์กับสิ่งของอื่นๆ ที่ใช้อยู่ในชีวิตประจำวัน แต่เครื่องประดับก็มีความสวยงามเป็นจุดประทับใจ ส่วนประโยชน์ใช้สอยเป็นผลพลอยได้ ดังนั้น การออกแบบ เครื่องประดับจึงเน้นจุดสนใจด้านความสวยงามก่อนเป็นสำคัญ ซึ่งรวมไปถึงความละเอียดประณีตด้วย ประโยชน์ใช้สอยเป็นสิ่งรองลงไป ในขณะที่เดียวกันเครื่องประดับมักจะเป็นเรื่องของผู้หญิงมากกว่าผู้ชาย

ผู้ใช้เครื่องประดับควรรู้จักเลือกเสื้อผ้า ให้มีความเหมาะสมไปกันได้กับเครื่องประดับที่ใช้ด้วย หากผู้ใช้เครื่องประดับไม่มีรสนิยม ในการเลือกซื้อเลือกใช้ เครื่องประดับที่มีราคาแพงจะดูอวดราคาเหมือนของราคาสูง ไม่มีคุณค่าแก่ผู้พบเห็น ทำอย่างไรจึงจะใช้ เครื่องประดับเป็น การเลือกซื้อและการใช้เครื่องประดับนั้น อยู่ที่ความชอบ และไม่ชอบ อันเป็นรสนิยมที่มีต่อเครื่องประดับ และเครื่องแต่งกายนั่นเอง

พื้นฐานที่ทำให้รสนิยมของผู้ใช้เครื่องประดับแตกต่างกัน ขึ้นอยู่กับสาเหตุ 3 ประการ คือ

1. พื้นฐานที่แตกต่างกันทางด้านเศรษฐกิจ คนที่มีเศรษฐกิจดี ย่อมมีโอกาสเลือกซื้อ และใช้ของดีมีคุณค่า มากกว่าคนที่มี เศรษฐกิจไม่ดี
2. พื้นฐานที่แตกต่างกันทางด้านสิ่งแวดล้อม สิ่งแวดล้อมที่ทำให้เกิดความคุ้นเคย เป็นเสมือนอิทธิพลที่ทำให้เกิดการคล้อยตามกัน และเมื่อเปลี่ยนสิ่งแวดล้อมใหม่ บางคน อาจจะปรับตัวให้เข้ากับสิ่งแวดล้อมใหม่ได้เร็ว บางคนอาจปรับตัวได้ช้า หรือไม่สามารปรับตัว ให้กับสิ่งแวดล้อมได้เลยเป็นต้น
3. พื้นฐานที่แตกต่างกันทางด้านวัฒนธรรม วัฒนธรรมและขนบธรรมเนียมประเพณี เป็นจุดสำคัญที่ทำให้ชีวิตความเป็นอยู่ ตลอดจนเสื้อผ้า เครื่องประดับ แตกต่างกันได้มาก

2.6.3 ความหมายของเครื่องประดับไทย

เครื่องประดับในความหมายของไทยนั้น แต่เดิมมีคำศัพท์ที่อธิบายความหมายอยู่ ๒ คำ คือ คำว่า ศิราภรณ์ หมายถึง เครื่องประดับศีรษะ และ ถนิมพิมพาภรณ์ หมายถึง เครื่องประดับกาย แต่ปัจจุบันมักเรียกรวมๆ ว่า "เครื่องประดับ" อันหมายถึง เครื่องหรือวัตถุที่ผลิตจากวัสดุมีค่า เช่น ทองคำ อัญมณี มีความงดงาม ใช้ในการประดับตกแต่งบนร่างกายมนุษย์ เครื่องประดับของไทยที่ปรากฏอยู่ในปัจจุบันนั้น มีต้นกำเนิดและพัฒนาการที่ยาวนาน ตั้งแต่สมัยสุโขทัยจนถึงรัตนโกสินทร์ และได้รับการสร้างสรรค์ขึ้นมา มิใช่เพียงเพื่อเป็นเครื่องหรือวัตถุที่ใช้ตกแต่งร่างกาย หรือเพื่อแสดงทักษะทางฝีมืออันประณีตเท่านั้น แต่ใช้ในการแสดงออกทางด้านจิตใจ ความเชื่อ และการเป็นส่วนหนึ่งของสังคมที่ตนอยู่อาศัยอีกด้วย

เครื่องประดับไทยมีความสำคัญต่อสังคมไทยในหลายๆ ด้าน อาจกล่าวโดยสรุปได้ดังนี้

1) เพื่อตกแต่งร่างกายให้มีความสวยงาม เป็นธรรมชาติของมนุษย์ที่ต้องการตกแต่งร่างกายให้สวยงาม ซึ่งนอกจากใช้เสื้อผ้าเครื่องนุ่งห่มตามสมัยนิยมแล้ว ยังมีการใช้เครื่องประดับต่างๆ ตกแต่งเพื่อให้ดูสวยงามยิ่งขึ้น เช่น การใช้สร้อยคอ สร้อยข้อมือ กำไลแขน กำไลข้อมือ กำไลข้อเท้า แหวน ต่างหู เข็มขัด เข็มกลัด ปิ่นปักผม เครื่องประดับเหล่านี้มีการออกแบบ ตลอดจนการใช้วัสดุที่แตกต่างกันไปตามกาลสมัย บางอย่างก็เลิกใช้ไปแล้ว เช่น ในสมัยก่อน บิดามารดามักนิยมให้เด็กผู้หญิงใส่ "จับปิ้ง" ที่ทำด้วยเงิน ทอง หรือนาก ปิดของลับไว้ ปัจจุบันไม่ค่อยมีให้เห็นแล้ว เช่นเดียวกับการใช้เข็มขัดทอง และเข็มขัดนาก ซึ่งไม่ค่อยมีปรากฏให้เห็นในสังคมไทยปัจจุบัน

2) เพื่อแสดงฐานะทางเศรษฐกิจของผู้สวมใส่ การใช้เครื่องประดับเป็นการบ่งบอกถึงฐานะทางเศรษฐกิจของผู้สวมใส่ด้วย หากใช้เครื่องประดับที่มีราคาแพง เช่น ทำจากวัสดุที่มีค่าและราคาแพงมาก ก็แสดงว่าผู้สวมใส่มีฐานะดี แต่ถ้าทำจากวัสดุที่มีราคาไม่แพงนัก หรือไม่ใช้เครื่องประดับใดๆ ก็แสดงว่า บุคคลนั้นอาจมีฐานะยากจน

3) เพื่อแสดงสถานภาพทางสังคมของผู้สวมใส่ การใช้เครื่องประดับบางอย่างเป็นการแสดงถึงสถานภาพทางสังคมของผู้สวมใส่ เช่น เป็นกษัตริย์หรือพระราชวงศ์ เป็นขุนนางชั้นสูง และเป็นพรหมณ์หรือผู้ประกอบพิธีทางศาสนาในราชสำนัก เครื่องประดับดังกล่าวนี้ มักมีการกำหนดไว้ในกฎหมายจารีตประเพณี หรือตามโบราณราชประเพณี บุคคลสามัญไม่สามารถตกแต่งด้วยเครื่องประดับเช่นนั้นได้ เครื่องประดับของพระราชวงศ์ชั้นสูง - สมเด็จพระศรีพัชรินทราบรมราชินีนาถเครื่องประดับที่แสดงถึงสถานภาพทางสังคมของผู้สวมใส่นี้ ยังปรากฏให้เห็นจาก เครื่องแต่งกายของผู้แสดงละครและนาฏศิลป์ โดยผู้ที่เป็นตัวพระหรือตัวนาง อาจใช้เครื่องประดับบางอย่าง เพื่อบอกให้ผู้ชมรู้ว่า มีสถานภาพใดในการแสดง เช่น เป็นกษัตริย์ เจ้านาย ขุนนาง รวมทั้งในการสร้างพระพุทธรูปทรงเครื่อง ซึ่งเป็นพระพุทธรูปที่มีเครื่องประดับของพระจักรพรรดิราช ก็แสดงให้เห็นถึงสถานภาพ ของพระพุทธรูปองค์ ที่ทรงมีเชื้อสายของกษัตริย์มาก่อน ถือเป็น การแสดงความยกย่อง และเพื่อให้พระพุทธรูปมีความสง่างามมากยิ่งขึ้น

เอกสารนี้เป็นเอกสารที่สงวนไว้สำหรับการใช้งานเพื่อการศึกษาเท่านั้น ไม่อนุญาตให้นำไปใช้ประโยชน์ด้านการค้า ไม่ว่าจะกรณีใดๆ ทั้งสิ้น อีกทั้งห้ามมิให้ดัดแปลงเนื้อหา และต้องอ้างอิงถึงเจ้าของเอกสารทุกครั้งที่มีการนำไปใช้

4) เพื่อแสดงออกถึงความเชื่อในศาสนา และสิ่งเคารพบูชา พุทธศาสนิกชนไทยส่วนมากนิยมสวมใส่พระเครื่องไว้ที่คอ รวมทั้งเครื่องรางของขลังต่างๆ เช่น ตะกรุด ผ้ายันต์ นอกจากจะเป็นการแสดงออกถึงความศรัทธาในพระพุทธศาสนาแล้ว ยังถือว่า เครื่องประดับเหล่านั้น สามารถคุ้มครองป้องกันภัยอันตรายต่างๆ ได้ด้วย

2.6.4 ประเภทของเครื่องประดับ

2.6.4.1 เครื่องประดับแบ่งตามคุณค่าเป็นประเภทต่างๆ ได้ดังนี้

1) เครื่องประดับที่เป็นสัญลักษณ์แสดงตัวตน

เป็นเครื่องประดับที่ผู้สวมใส่ต้องการใช้เป็นสัญลักษณ์แสดงตัวตน รวมทั้งเพื่อสร้างความมั่นใจ และความพึงพอใจให้แก่ตนเอง

2) เครื่องประดับเพื่อการสื่อสาร

เป็นเครื่องประดับที่ผู้สวมใส่ต้องการจะสื่อสารให้ผู้อื่นรู้ว่า ตนเองมีความสนใจในเรื่องใด หรือมีบุคลิกภาพอย่างไร เช่น ถ้าใส่เครื่องประดับที่มีรูปลักษณะธรรมชาติๆ ไม่โดดเด่น ก็เป็นการบอกนัยต่อผู้อื่นว่า เป็นผู้ที่มีได้มีความต้องการที่จะเป็นจุดสนใจ ของสังคม

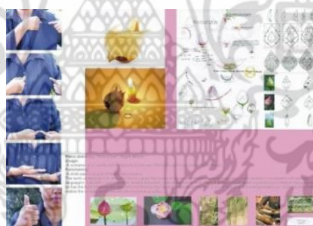

ภาพที่ 2.19 เครื่องประดับเพื่อการสื่อสาร คือ เด็กที่มีความบกพร่องทางการได้ยิน สำหรับให้เด็กใช้เป็นเครื่องมือร่วมกับการนั่งสมาธิ (สารานุกรมไทยสำหรับเยาวชน ,2558)

3) เครื่องประดับที่มีภาพลักษณ์ทางเพศ

เป็นเครื่องประดับที่แสดงถึงจิตใต้สำนึกในการตกแต่งร่างกายเพื่อให้ดึงดูดใจเพศตรงข้าม



ภาพที่ 2.20 เครื่องประดับที่มีภาพลักษณ์ทางเพศ(สารานุกรมไทยสำหรับเยาวชน ,2558)
เอกสารนี้เป็นเอกสารที่สงวนไว้สำหรับการใช้งานเพื่อการศึกษาเท่านั้น ไม่อนุญาตให้นำไปเผยแพร่ขึ้นด้านการค้าไม่ว่ากรณีใดๆ ทั้งสิ้น อีกทั้งห้ามมิให้ดัดแปลงเนื้อหา และต้องอ้างอิงถึงเจ้าของเอกสารทุกครั้งที่มีการนำไปใช้

4) เครื่องประดับที่แสดงออกถึงความงาม

มีรูปแบบของเครื่องประดับจำนวนมากที่สร้างสรรค์ขึ้นมาเพื่อวัตถุประสงค์นี้ เพราะการเลือกซื้อเลือกใช้เครื่องประดับนั้น เกิดจากรูปแบบที่สวยงามถูกใจ พบมากในเครื่องประดับประเภทงานสร้างสรรค์



ภาพที่ 2.21 เครื่องประดับที่แสดงออกถึงความงาม
(สารานุกรมไทยสำหรับเยาวชน ,2558)

5) เครื่องประดับที่แสดงออกถึงการเป็นสมาชิกภาพในองค์กรหรือกลุ่มในสังคมใดสังคมหนึ่ง เป็นเครื่องประดับที่แสดงถึงความภาคภูมิใจที่ได้เป็นสมาชิกภาพให้ผู้อื่นได้ทราบ



ภาพที่ 2.22 เครื่องประดับที่แสดงออกถึงการเป็นสมาชิกองค์กรต่างๆ เช่น เข็มกาชาด เข็มโรงเรียน เข็มสโมสรไลออนส์ (สารานุกรมไทยสำหรับเยาวชน ,2558)

6) เครื่องประดับที่แสดงออกถึงเกียรติยศของผู้สวมใส่

เป็นเครื่องประดับที่เสริมบารมีให้แก่ผู้สวมใส่ แสดงสถานภาพว่า เป็นผู้ที่มีเกียรติยศ เป็นที่ยอมรับกันในหมู่คนหรือประชาคมนั้น

7) เครื่องประดับทางศาสนา

เป็นเครื่องประดับที่แสดงออกถึงความเชื่อในจิตใจ ซึ่งมนุษย์ใช้ยึดเหนี่ยวยามเกิดความรู้สึกไม่มั่นคงในชีวิต ทั้งนี้ เครื่องประดับทางศาสนามีความสัมพันธ์กับความเชื่อความศรัทธาในแต่ละชน

เอกสารนี้เป็นเอกสารที่สงวนไว้สำหรับการใช้งานเพื่อการศึกษาเท่านั้น ไม่อนุญาตให้นำไปใช้ประโยชน์ด้านการค้า ไม่ว่าจะกรณีใดๆ ทั้งสิ้น อีกทั้งห้ามมิให้ตัดแปลงเนื้อหา และต้องอ้างอิงถึงเจ้าของเอกสารทุกครั้งที่มีการนำไปใช้

ชาติ เช่น จี้ไม้กางเขน เป็นการแสดงออกให้สังคมได้รับรู้ถึงความศรัทธาของผู้สวมใส่ต่อศาสนาคริสต์ หรือสร้อยคอที่แขวนพระเครื่อง ก็บ่งบอกได้ว่า ผู้สวมใส่นั้นนับถือพระพุทธศาสนา



ภาพที่ 2.23 เครื่องประดับทางศาสนา เช่น พระเครื่องในพระพุทธศาสนา และจี้ไม้กางเขนในศาสนาคริสต์ (สารานุกรมสำหรับเยาวชน ,2558)

8) เครื่องประดับในการแต่งงาน

เป็นเครื่องประดับที่เกี่ยวข้องกับวัฒนธรรมและประเพณีของแต่ละชนชาติ เช่น ประเพณีของศาสนาคริสต์ถือว่า แหวนแต่งงานที่ผ่านพิธีการแต่งงานในโบสถ์อันศักดิ์สิทธิ์ และการสาบานต่อหน้าพระผู้เป็นเจ้า เป็นเครื่องประดับที่เป็นสัญลักษณ์ ของการให้คำสัตย์ต่อพระผู้เป็นเจ้าในการครองคู่กันตลอดไป



ภาพที่ 2.24 เครื่องประดับในการแต่งงาน เป็นสัญลักษณ์ในการครองคู่ มีความแตกต่างกัน ตามวัฒนธรรมและประเพณี ของแต่ละชนชาติ (สารานุกรมสำหรับเยาวชน ,2558)

2.6.4.2 การแยกประเภทตามตำแหน่งการสวมใส่ ได้ดังนี้

1) แหวน เป็นเครื่องประดับที่ใช้กับส่วนที่เป็นนิ้วมือ ซึ่งนางแบบ หรือพวกที่ชอบทำสิ่งแปลกใหม่ อาจจะประยุกต์ ไปใช้กับนิ้วเท้าก็ได้ การออกแบบแหวน ผู้ออกแบบจะต้องนึกถึงผู้ใส่ก่อนว่าจะทำแหวนนี้ให้กับ ผู้ชาย ผู้หญิง หรือเด็ก ลักษณะแหวนนั้นจะใช้กับนิ้วอะไร ใช้ในงานอะไร งานพิธีสำคัญๆ หรือเพื่อสวมใส่ติดนิ้วไว้ในชีวิตประจำวัน การพิจารณาเรื่อง ประโยชน์เป็นจุดสำคัญที่ทำให้เลือกวัสดุได้ถูกต้อง และนำหลักเกณฑ์ความงาม อันเป็นพื้นฐานทางศิลปะ มาใช้ในการออกแบบแหวน ลักษณะการออกแบบจะต้องมีคุณค่าความงาม มีจุดเด่นประทับใจแก่ผู้พบเห็น และสามารถสวมใส่ได้อย่างเอกละเอียดเป็นเอกสารที่สงวนไว้สำหรับการใช้งานเพื่อการศึกษาเท่านั้น ไม่อนุญาตให้นำไปใช้ประโยชน์ด้านการค้าไม่ว่ากรณีใดๆ ทั้งสิ้น อีกทั้งห้ามมิให้ดัดแปลงเนื้อหา และต้องอ้างอิงถึงเจ้าของเอกสารทุกครั้งที่มีการนำไปใช้

สบาย มีความ สัมพันธ์ระหว่างโครงสร้างทั้งหมด ความเรียบง่ายของรูปทรงจะทำให้ใช้ได้หลายโอกาส
 อย่างไรก็ตาม แบบ วัสดุ และประโยชน์ ความสวยงามต้องสัมพันธ์กัน และแยกแบบแหวนที่เป็นของ
 ผู้ชาย กับแหวนที่เป็นของผู้หญิง ให้มีความแตกต่างกัน โดยยึดหลักธรรมชาติของผู้ใช้เป็นสิ่ง
 ประกอบการออกแบบ เพื่อให้ได้แบบตามจุดมุ่งหมายที่ได้วางไว้

เส้นผ่าศูนย์กลาง (mm)	เส้นรอบวง (mm)	ไซส์แหวน
15.0	47.1	47
15.3	48.0	48
15.6	49.0	49
16.0	50.2	50
16.3	51.2	51
16.5	51.8	52
17.0	53.4	53
17.2	54.0	54
17.5	55.0	55
17.8	55.9	56
18.0	56.5	57
18.5	58.1	58
18.8	59.0	59
19.0	59.7	60
20.0	62.8	63
21.0	65.9	66
21.5	67.5	68



ภาพที่ 2.25 ตารางขนาดของแหวน

2) ต่างหู เป็นเครื่องประดับที่เน้นให้ใบหน้าสวยงามหรือไม่สวยงามก็ได้ และดูจะเป็น
 เครื่องประดับอย่างเดียว ที่อยู่ใกล้ชิดกับ ใบหน้ามากที่สุด ดังนั้น นักออกแบบจำเป็นต้องพิถีพิถันเป็น
 พิเศษ และผู้เลือกใช้ ก็ต้องดูความเหมาะสม กับลักษณะของใบหน้า ประกอบด้วยรูปแบบที่นิยมใช้ใน
 การทำต่างหู มีทั้งแบบ รูปทรงเรขาคณิต แบบรูปทรงธรรมชาติ และแบบรูปทรงอิสระ วัสดุที่นำมาใช้
 เช่น หิน หรือโลหะ ควรมีน้ำหนักน้อย ที่ว่าน้ำหนักน้อย หมายความว่าควรใช้โลหะบาง หรือกลวงข้าง
 ใน เพื่อให้มีน้ำหนักน้อย เมื่อเวลาใส่ไม่ถ่วงหูให้ยาวลงมา ส่วนวิธีที่ใช้ในการเครื่องประดับประเภทต่าง
 หูนี้ มีทั้งแบบฉลุโปร่ง แบบหล่อ แบบบัดกรีต่อประกอบแบบร้อยเรียงต่อกัน ซึ่งแต่ละวิธีจะต้องดูการ
 เอกสารนี้เป็นเอกสารที่สงวนไว้สำหรับการใช้งานเพื่อการศึกษาเท่านั้น ไม่นิยมนำไปใช้ประโยชน์ด้านการค้า
 ไม่ว่าจะกรณีใดๆ ทั้งสิ้น อีกทั้งห้ามมิให้ดัดแปลงเนื้อหา และต้องอ้างอิงถึงเจ้าของเอกสารทุกครั้งที่มีการนำไปใช้

ออกแบบเสียก่อนจึงจะรู้ว่าควรใช้วิธีใดผลิตได้ การนำต่างหูไปใช้ประกอบในการแต่งกาย จำเป็นต้องดูลักษณะของเครื่องแบบแต่งกายประกอบด้วย เพราะหากใช้ไม่เข้าชุดกัน หรือไปด้วยกันไม่ได้ กับสภาพส่วนรวมของเสื้อผ้าแล้ว จะทำให้มองดูเป็นตัวตลก แทนที่เครื่องประดับจะช่วยเสริมให้ดีขึ้น การออกแบบเครื่องประดับต่างหู ส่วนใหญ่นักออกแบบนิยมที่จะออกเป็นชุดเข้าคู่กับเครื่องประดับชนิดอื่นๆ เช่น สร้อยคอ เข็มกลัด แหวน เป็นต้น แต่ถ้าจะออกแบบเป็นต่างหูอย่างเดียว ควรมีลักษณะเฉพาะตัวเหมือนกันคือ มีความสมดุล มีความเหมือนกัน ในรูปร่าง แต่ในวงการออกแบบเครื่องประดับในปัจจุบัน อาจจะออกแบบเครื่องประดับต่างหูให้มีรูปร่างไม่เหมือนกัน ให้ดูมีแรงถ่วงไม่เท่ากัน แต่ใช้การแต่งผมแต่งหน้าเข้าช่วยให้สภาพส่วนรวมทั้งหมดกลมกลืนกัน การออกแบบต่างหูในเชิงสร้างสรรค์ ไม่จำเป็นต้องเน้นเรื่องการใช้ที่หูเพียงอย่างเดียว อาจจะทำออกมาในรูปของการใช้ประโยชน์ ร่วมกับอย่างอื่นได้ เช่น ใส่ต่างหู แต่อาจจะโยงมาเป็นสร้อยคอได้ด้วย หรือเป็นที่ติดผมได้ด้วย อย่างไรก็ตามจะต้องนึกถึง ความสะดวกของการนำไปใช้ร่วมด้วยเสมอ

3) สร้อยคอ เส้นอิสระมักจะเป็นเส้นที่ใช้ในการออกแบบได้ดี สำหรับเป็นแบบในการทำเครื่องประดับโดยเฉพาะอย่างยิ่ง ในงานเครื่องประดับที่เป็นงานสมัยใหม่สำหรับการออกแบบสร้อยคownikออกแบบมักคำนึงถึงความสัมพันธ์ของสร้อยคอ และจี้ที่ห้อยแขวนลงมา ความสวยงามเป็นจุดเน้นอันดับแรก และการใช้สายเป็นอันดับรองลงมา คือคำนึงถึง ความสะดวกสบาย เวลาสวมใส่เป็นสิ่งสำคัญ ส่วนใหญ่การออกแบบสร้อยคอ มักจะมีลักษณะเรียบง่าย ใช้ได้กับจี้ห้อยคอหลายรูปแบบ และไม่ควรมีน้ำหนักมากเพื่อสบายเวลาใช้ การออกแบบสร้อยคอ ถ้าใช้ในชีวิตประจำวันควรมีลักษณะเรียบง่าย แต่ถ้าใช้เพื่อแขวนพระ หรือเครื่องรางของขลัง ควรให้มี ความมั่นคงระหว่างข้อต่อแต่ละข้อ ไม่ควรมีลักษณะหยาบๆ การออกแบบอาจเน้นจุดสนใจเฉพาะด้านหน้า หรือตลอดทั้งเส้นก็ได้ แต่ถ้าใช้เป็นสร้อยคอที่ใช้สำหรับงานกลางคืนจะต่างออกไป ทั้งความหรูหราและการใช้วัสดุประกอบ แต่อย่างไรก็ตาม แบบเรียบง่าย ยังเป็นที่ใช้ได้หลายโอกาส และเหมาะที่จะใช้เป็นเครื่องประดับในปัจจุบัน การออกแบบสร้อยคอจะให้สั้น หรือยาวขึ้นอยู่กับ การนำไปใช้เป็นสำคัญ ซึ่งการนำไปใช้นั้นต้องให้ไปกันได้กับเสื้อผ้าเครื่องแต่งกายด้วย วิธีทำสร้อยคอ ส่วนใหญ่นิยมที่จะใช้เป็นข้อต่อ นำมาร้อยเรียงต่อกัน หรือทำในลักษณะเป็นเส้นยาว โดยใช้วัสดุที่มีรูปร่างเป็นเส้น วิธีต่อสร้อยคอทำได้หลายวิธี แต่ละวิธีจะต้องสัมพันธ์กับแบบส่วนรวมทั้งหมดด้วย

การต่อสร้อยคอแบบต่างๆ

1. เรียงต่อโดยใช้ห่วงเกี่ยวก้อยกันตลอด
2. เรียงต่อๆ กันโดยวิธีถัก
3. เรียงต่อกันด้วยวิธีใช้สลักสอด
4. เรียงต่อกันด้วยเนื้อวัตถุโดยใช้วิธีตัดหรือฉลุ
5. เรียงต่อกันด้วยวิธีบัดกรี

เอกสารนี้เป็นเอกสารที่สงวนไว้สำหรับการใช้งานเพื่อการศึกษาเท่านั้น ไม่อนุญาตให้นำไปใช้ประโยชน์ด้านการค้า ไม่ว่าจะกรณีใดๆ ทั้งสิ้น อีกทั้งห้ามมิให้ดัดแปลงเนื้อหา และต้องอ้างอิงถึงเจ้าของเอกสารทุกครั้งที่มีการนำไปใช้

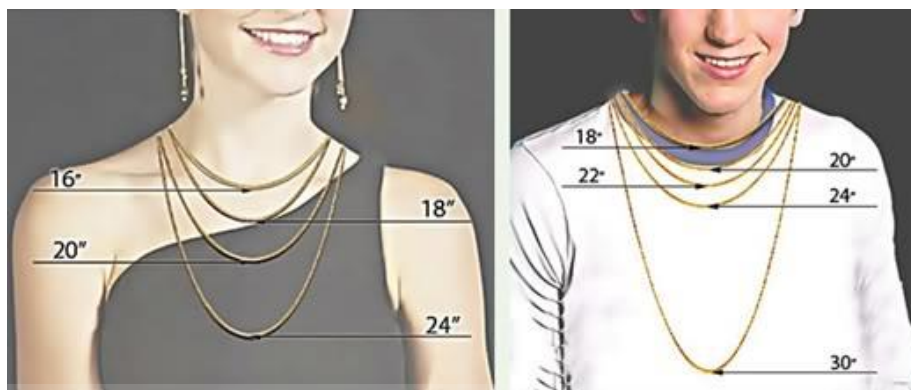

ภาพที่ 2.26 เปรียบเทียบความยาวของสร้อยคอ หญิงและชาย

(<https://www.facebook.com/BOONADA> เข้าถึงเมื่อ 19 พ.ย. 58)

4) สร้อยข้อมือและกำไลมือ มีความหมายใกล้เคียงกันมาก แม้แต่ด้านประโยชน์ใช้สอยก็เหมือนกัน คือใช้กับการตกแต่งข้อมือเช่นเดียวกัน แต่รูปร่างเครื่องประดับไม่เหมือนกัน คือสร้อยข้อมือจะมีความอ่อนไหวทั้งตัวเช่นเดียวกับสร้อยคอ ส่วนกำไลข้อมือจะมีลักษณะแข็งไม่ทั้งตัว เวลาใส่จะสวมเข้าไปอาจมีทั้งที่เปิดปิดซึ่งเป็นตะขอ และไม่มีตะขอ วิธีที่ใช้ในการทำกำไลมีทั้งวิธีหล่อ วิธีตีหุ้ม และวิธีฉลุ ส่วนสร้อยข้อมือคงใช้วิธีทำเช่นเดียวกับสร้อยคอ แต่จะเส้นสั้นกว่า ความสวยงามขึ้นอยู่กับ การออกแบบ และการเลือกวัสดุมาใช้ การออกแบบกำไลมักจะเป็นแบบเรียบ มีความสวยงามเฉพาะตัว มีความสมดุลของลวดลายต่างๆ ถ้าจะใช้เป็นโลหะล้วนๆ แต่ถ้าใช้หินประกอบเป็นหัวมักจะเน้นความสวยงามด้านหน้าให้เด่นชัดกว่าส่วนอื่น ซึ่งการออกแบบสร้อยข้อมือก็คงใช้วิธีเดียวกันนี้ด้วย

ขนาดของสร้อยข้อมือ หรือกำไลที่เหมาะสมกับผู้ชาย และผู้หญิง สร้อยข้อมือ หรือกำไลมี 2 ขนาด คือ คนข้อมือปกติทั่วไป กับคนข้อมือใหญ่

7" ขนาดมาตรฐานสำหรับผู้หญิงทั่วไป

8" ขนาดมาตรฐานของผู้ชายทั่วไป และผู้หญิงข้อมือใหญ่

9" สำหรับผู้ชายข้อมือใหญ่

2.6.5 แนวคิด ทฤษฎี ในการออกแบบเครื่องประดับ

การที่จะสรุปคำว่า “ออกแบบ” คืออะไรอย่างแน่นอนนั้นนับเป็นเรื่องยุ่งยากพอสมควร เพราะข้อสรุป อาจจะขึ้นอยู่กับลักษณะงานแต่ละอย่าง แต่ก็ได้คลุุมความหมายโดยส่วนรวมก็ได้ เช่น สถาปนิก อาจจะเน้นถึง การจัดบริเวณว่างเพื่อการอยู่อาศัย นักออกแบบเครื่องแต่งกาย อาจจะเน้นถึง การออกแบบที่สัมพันธ์กับบุคลิกของผู้สวมใส่แต่ละคน หรือนักออกแบบเครื่องประดับ จะเน้นถึงวัสดุที่จะนำมาใช้ให้มีความสวยงาม และสวมใส่ได้อย่างสบาย เป็นต้น

เอกสารนี้เป็นเอกสารที่สงวนไว้สำหรับการใช้งานเพื่อการศึกษาเท่านั้น ไม่อนุญาตให้นำไปใช้ประโยชน์ด้านการค้า ไม่ว่าจะกรณีใดๆ ทั้งสิ้น อีกทั้งห้ามมิให้ตัดแปลงเนื้อหา และต้องอ้างอิงถึงเจ้าของเอกสารทุกครั้งที่มีการนำไปใช้

อย่างไรก็ตาม พอสรุปความหมายของการออกแบบได้กว้างๆ ดังนี้ การออกแบบ คือการวางแผนสร้างสรรค์รูปแบบ ให้เกิดประโยชน์สัมพันธ์ กับความสวยงาม โดยเลือกวัสดุที่เหมาะสมกับรูปแบบนั้นๆ ด้วย งานออกแบบแยกพิจารณาเป็นประเภทต่างๆ ได้กว้างๆ ดังนี้

- การออกแบบตกแต่ง
- การออกแบบผลิตภัณฑ์
- การออกแบบสื่อสาร
- การออกแบบสิ่งพิมพ์
- การออกแบบหัตถกรรม
- การออกแบบหีบห่อ
- การออกแบบเครื่องเรือน
- การออกแบบเครื่องแต่งกาย
- การออกแบบเครื่องประดับ
- การออกแบบทัศนศิลป์

แนวคิดที่ควรคำนึงถึงในการออกแบบเครื่องประดับขั้นพื้นฐาน

- พื้นฐานความงามทางศิลปะด้านการออกแบบ
- ความเรียบง่ายของรูปทรงและมีความสมบูรณ์ในตัวเอง
- ความคิดสร้างสรรค์ทั้งด้านการออกแบบและวัสดุ
- เทคนิคทางการผลิตที่ไม่ซ้ำของเดิม
- รักษาคุณสมบัติของโลหะ หิน และวัสดุอื่นๆ

ออกแบบเครื่องประดับอย่างไรจึงจะได้งานที่มีคุณค่า

รูธ นิโวล่า (Ruth Nivola) ได้กล่าวถึงการออกแบบเครื่องประดับไว้ว่า “การออกแบบเครื่องประดับ เป็นการทำให้สวยงามด้วยตนเอง แม้จะทำจากวัสดุที่ไม่มีราคา ยิ่งดีกว่าเพชรที่ออกแบบอย่างมีรสนิยมต่ำ”

ก่อนอื่นนักออกแบบจะต้องคำนึงถึงความสัมพันธ์โดยส่วนร่วม เมื่อมองส่วนรวมทั้งหมด งานจะมีลักษณะเป็นเอกภาพ แม้จะใช้วัสดุต่างชนิดกันก็ตาม ไม่รู้สึกแบ่งแยก หรือกระจัดกระจาย มีความกลมกลืนกันระหว่างความงามและประโยชน์ใช้สอย

ก่อนอื่นเมื่อพบสิ่งใดที่มีความประทับใจ ให้ถามตัวเองก่อนว่า ทำไมจึงชอบ อะไรคือจุดดลใจ ประทับใจให้เกิดความชอบใจในสิ่งที่มองเห็นนั้น เป็นรูปทรง พื้นผิว หรือเส้นรอบนอก หรือความเรียบง่ายในรูปทรง ความหรูหรา สีสน หรือความมีค่าของวัสดุที่ทำให้เวลาสำหรับตัวเองที่จะศึกษาสิ่งที่ชอบนั้น และเริ่มหัดที่จะขีดเขียนสเกตภาพเกี่ยวกับเครื่องประดับ โดยยึดแนวทางที่เคยเห็น และชอบก่อน และค่อยๆ ดัดแปลง แก้ไข ไปเรื่อยๆ โดยใช้หลักเกณฑ์ความงามทางด้านการออกแบบเป็นแนวทาง ประสบการณ์จากการได้ดูมาก ค้นคว้ามาก จะช่วยให้ เข้าใจง่ายขึ้น อย่าฝืนความรู้สึก เมื่อรู้ตัวว่าเบื่อ

หน่วยงานที่ทำโดยปราศจากใจรักไม่อาจถึงจุดมุ่งหมายที่ดีได้

เอกสารนี้เป็นเอกสารที่สงวนไว้สำหรับการใช้งานเพื่อการศึกษาเท่านั้น ไม่อนุญาตให้นำไปใช้ประโยชน์ด้านการค้า ไม่ว่าจะกรณีใดๆ ทั้งสิ้น อีกทั้งห้ามมิให้ดัดแปลงเนื้อหา และต้องอ้างอิงถึงเจ้าของเอกสารทุกครั้งที่มีการนำไปใช้

นักออกแบบที่ดีต้องเป็นผู้มีความคิดสร้างสรรค์ มีความฉับไวทางความคิด และทันต่อการเปลี่ยนแปลงในสังคม รู้จักนำหลักพื้นฐานความงามทางศิลปะมาช่วยสร้างแบบ รู้จักแก้ไขตัดแปลงผลงาน รักษาคุณค่าที่ทดลองอยู่เสมอ

ความแตกต่างของการออกแบบเครื่องประดับในปัจจุบันและเครื่องประดับในอดีต จะมีความแตกต่างที่เห็นได้ชัดในเรื่องรูปทรง วัสดุที่นำมาใช้ เครื่องประดับในอดีตการออกแบบจะมีความหรูหรา โครงสร้างซับซ้อน วัสดุที่ใช้ส่วนใหญ่ เป็นวัสดุที่มีราคาแพง มีความประณีต และละเอียดอ่อนอย่างชัดเจน เป็นงานที่ต้องใช้ความประณีตอย่างจริงจัง ส่วนงานเครื่องประดับ ในปัจจุบันรูปทรงเรียบง่าย รูปแบบสัมพันธ์กับวัสดุและโครงสร้าง มีความสำคัญมากกว่าลวดลายปลีกย่อย

ส่วนประกอบสำหรับการออกแบบเครื่องประดับ มีรายละเอียดดังนี้

เส้น (Line) เส้นในการออกแบบเครื่องประดับ หมายถึง เส้นที่มีความยาว ความกว้าง ความหนา ซึ่งมองเห็นด้วยตาเปล่า และมีเนื้อที่ เส้นมีหลายลักษณะ เช่น

เส้นตรง ซึ่งมีความกว้าง ความยาว และความราบเรียบ ให้ความเสมอต้นเสมอปลาย ไม่มีสูงต่ำ

เส้นคลื่น เป็นเส้นที่ให้ความรู้สึกเคลื่อนไหว ให้ความสนใจ เส้นโค้งให้ความรู้สึกเคลื่อนไหว อ่อนโยน ไม่รู้จบสิ้น เส้นประ ให้ความรู้สึกขาดเป็นช่วง หยุตชะงัก ไม่คงที่ เส้นมุมแหลม ให้ความรู้สึกแตกหัก เจ็บปวดรุนแรง

เส้นมีหลายลักษณะ แต่ละลักษณะจะให้อิทธิพลด้านความรู้สึกที่แตกต่างกัน เส้นที่ใช้เครื่องมือ เช่น ไม้บรรทัด จะให้ความรู้สึกตายตัว แข็งกระด้าง มั่นคง ไม่มีความรู้สึกอ่อนไหว จะต่างกับเส้นตรงที่เกิดขึ้นโดยใช้มือขีดอย่างอิสระ หรือเส้นตรงที่เกิดจากการใช้พู่กันเขียน มีน้ำหนักเข้ม เบา ไม่เหมือนกัน จะให้ความรู้สึกอ่อนไหว มีความรู้สึกมากกว่า การนำเส้นต่างๆ มาใช้ในการออกแบบเครื่องประดับ ต้องพิจารณาถึงโครงสร้างของส่วนรวมทั้งหมด และผู้ออกแบบจะต้องระบุให้ชัดเจนว่าจะใช้วัสดุอะไร เทคนิคของการผลิตสามารถช่วยให้เส้นมีการเคลื่อนไหว ได้แก่ เส้นลวด เส้นโลหะอื่นๆ ที่มีลักษณะเป็นเส้น หรือจะใช้วิธีการหล่อเข้าช่วยก็ได้ ก่อนนำเส้นมาใช้ จะต้องมีการออกแบบให้ชัดเจน อาจมีการทดลองออกแบบเส้นชนิดต่างๆ ไว้ก่อน และเลือกเส้นที่มีความเหมาะสมกับแบบใส่ลงไป เส้นเรขาคณิต เป็นเส้นที่ได้รับความนิยมนำมาใช้ในการออกแบบในปัจจุบันมาก เพราะให้ลักษณะรูปทรงที่เรียบง่าย แข็งแรง เส้นเรขาคณิต ได้แก่ เส้นโค้ง เส้นตรง ที่มาบรรจบกันเป็นรูปร่างสามเหลี่ยม สี่เหลี่ยม วงกลม เป็นต้น

รูปร่าง รูปทรง และปริมาตร (Shape, Form, and Space) รูปทรง และรูปร่าง เมื่อนำมาใช้ในการออกแบบเครื่องประดับ มีความหมายใกล้เคียงกันมาก ความหมายของรูปทรงคือ ส่วนรวมทั้งหมดของงานมีทั้ง ความกว้าง ยาว และสูง ส่วนปริมาตร หมายถึง พื้นที่ว่างซึ่งสัมพันธ์อยู่กับรูปร่าง และรูปทรง รูปทรงที่ใช้ในงานออกแบบเครื่องประดับ มีทั้งรูปทรงที่เลียนแบบธรรมชาติ และรูปทรงเรขาคณิต รูปทรงที่นักออกแบบสร้างสรรค์ขึ้นเอง รูปทรงเลียนแบบธรรมชาติ เช่น รูปทรงคน รูปทรงสัตว์ รูปทรงพืช รูปทรงที่ได้จากการส่องกล้องจุลทรรศน์ รูปทรงเรขาคณิต เช่น รูปทรงกลม สี่เหลี่ยม สามเหลี่ยม และรูปทรงสร้างสรรค์ ส่วนใหญ่จะเป็นรูปทรงนามธรรม (Abstract Form)

เอกสารนี้เป็นเอกสารที่สงวนไว้สำหรับการใช้งานเพื่อการศึกษาเท่านั้น เมื่อนุญาตให้นำไปใช้ประโยชน์ด้านการค้า ไม่ว่าจะกรณีใดๆ ทั้งสิ้น อีกทั้งห้ามมิให้ตัดแปลงเนื้อหา และต้องอ้างอิงถึงเจ้าของเอกสารทุกครั้งที่มีการนำไปใช้

การออกแบบเครื่องประดับรูปทรงธรรมชาติสิ่งแวดล้อม เน้นการเลียนแบบหรือลดตัดทอนให้ง่ายขึ้น เพื่อนำมาใช้ในการออกแบบ โดยคำนึงถึงวัสดุที่จะนำมาใช้ ให้มีความสัมพันธ์กับการออกแบบให้มากที่สุด ดังนั้น การออกแบบจะต้องเน้นเรื่อง สี วัสดุ การผลิต อาจจะทำแบบทำเป็นหุ่นจำลองก่อนก็ได้ ขนาดของหุ่นจำลองควรมีลักษณะเท่าของจริง

การออกแบบเครื่องประดับที่เป็นรูปทรงเรขาคณิตและรูปทรงเสรี จะเน้นความคิดสร้างสรรค์เกี่ยวกับรูปทรงใหม่ๆ ขึ้นมา ในวงการประดิษฐ์เครื่องประดับในปัจจุบันที่เป็นงานศิลปะเครื่องประดับ ไม่ใช่งานช่างหรือมวลผลิตเพื่อการค้า นิยมการออกแบบรูปทรงเสรี และออกแบบเฉพาะผลงานแต่ละชิ้น เพราะทำให้ได้ผลงานแปลกใหม่ไม่ซ้ำกับรูปแบบเดิมที่มีอยู่

ผู้ออกแบบเครื่องประดับในแต่ละรูปทรง จะต้องคำนึงถึงความงดงามน่าสนใจในตัวของมันเอง รูปทรงจะต้องมีความสัมพันธ์กับส่วนรวมทั้งหมด และควรคำนึงถึงความสัมพันธ์กับบริเวณข้างอีกด้วย

สี (Color) โดยทั่วไปแล้วสีจะสร้างความประทับใจต่อผู้พบเห็นได้มากพอๆ กับการสร้างแบบ การเลือกวัสดุ ตลอดจนความประณีต ในการทำงาน แต่สีเป็นสิ่งที่เรารู้สึกได้มากที่สุดที่ใช้ในเครื่องประดับ จะเป็นสีจากหิน เพชร พลอย โลหะ และวัสดุประเภทต่างๆ อย่างไรก็ตามหินที่เกิดขึ้นเองจากธรรมชาติย่อมมีค่ากว่าหิน หรือพลอยที่เกิดจากการสร้างขึ้น ทางวิทยาศาสตร์ การใช้สีในการทำเครื่องประดับจึงต่างกับการใช้สีทางการเขียนภาพ เพราะสีของงานเครื่องประดับเป็นสีจากวัสดุซึ่งผสมผสานกันเองตามธรรมชาติ เป็นการตกผลึกที่ยาวนาน อย่างไรก็ตาม ผู้ออกแบบควรจะต้องรู้เกี่ยวกับเรื่องของสีไว้บ้าง เพื่อเป็นแนวทางในการปฏิบัติเกี่ยวกับการออกแบบต่อไป

ค่าของสี

- สีแท้ (Hue) คือสีสดใสที่ยังไม่ได้ผ่านการผสมให้ความเข้มของสีเปลี่ยนไป เช่น สีเขียว สีแดง สีน้ำเงิน สีเหลือง สีส้ม

- สีค่าอ่อน (Tint) คือสีที่ถูกผสมด้วยสีขาวหรือมีตัวละลายที่ทำให้สีอ่อนลง

- ค่าสีแก่ (Shade) คือสีที่ถูกผสมด้วยสีดำและทำให้เข้มและแก่ขึ้น

- สีค่าคล้ำ (Tone) คือสีที่ผสมด้วยสีเทาให้ค่าของสีคล้ำลง

การใช้สีให้กลมกลืนและตัดกัน

สีกลมกลืนกัน (Harmony) ได้แก่ การใช้สีที่คล้ายๆ กันมารวมกลุ่มๆ ไว้ด้วยกันให้เหมาะสมกลมกลืน แต่ก็ต้องไม่รู้สึกจืดชืด ไม่น่าสนใจ

สีตัดกัน (Contrast) ได้แก่การใช้สีให้รู้สึกตัดกันสดใส การใช้รวมกันควรคำนึงความเหมาะสมกลมกลืนกันที่จะไปกันได้ ไม่รู้สึกตัดกันรุนแรงจนดูน่าเกลียด

ความรู้สึกที่มีต่อสี

สีแดง (Red) ให้ความรู้สึกตื่นเต้น แสดงจุดเด่นอันน่าสนใจ สะดุดตา มีลักษณะเร้าความสนใจตลอดเวลาที่พบเห็น แต่ถ้าใช้สีแดงมากเกินไป ความรู้สึกจะเปลี่ยนเป็นฉูดฉาด สีแดงเข้ากับสีม่วง

สีน้ำตาล สีดำ สีทอง สีเขียวเข้ม แต่อย่างไรก็ตาม ย่อมขึ้นอยู่กับปริมาณการใช้สีให้เหมาะสมด้วย เอกสารนี้เป็นเอกสารที่สงวนไว้สำหรับการใช้งานเพื่อการศึกษาเท่านั้น ไม่อนุญาตให้นำไปใช้ประโยชน์ด้านการค้า ไม่ว่าจะกรณีใดๆ ทั้งสิ้น อีกทั้งห้ามมิให้ตัดแปลงเนื้อหา และต้องอ้างอิงถึงเจ้าของเอกสารทุกครั้งที่มีการนำไปใช้

สำหรับเครื่องประดับแล้ว สีแดงจะได้แก่ ทับทิม พลอยสีแดง สีที่เข้ากันได้แก่ สีเงิน สีทอง สีดำ สีเขียว สีน้ำเงินเข้ม แต่ทั้งนี้ต้องขึ้นอยู่กับรูปแบบเป็นสำคัญด้วย

สีดำ (Black) มีลักษณะสงบเงียบ อับทึบ น่ากลัว สง่า ถ้าอยู่ในบริเวณกว้างๆ จะให้ความรู้สึกอ้างว้าง เจ็บสงบ มากกว่า อยู่ในบริเวณแคบๆ สำหรับเครื่องประดับที่เป็นสีดำ ได้แก่ นิล หินประเภทข้าวตอกพระร่วง หรือหินอุกกาบาต เป็นต้น สีที่จะใช้ให้เข้ากับสีดำเมื่อเป็นเครื่องประดับ ได้แก่ สีเงิน สีทอง เป็นต้น

สีเขียว (Green) มีลักษณะเป็นสีให้ความรู้สึกเย็น ให้ความรู้สึกเป็นกลาง สบายตา สดชื่น เป็นสีที่เข้ากับสีเทา สีน้ำตาล เป็นสีที่ตรงกันข้ามกับสีแดง เครื่องประดับที่เป็นสีเขียว ได้แก่ หินสีเขียวที่เรียก เขียวส่อง พลอยสีเขียว มรกต สีที่เข้ากับสีเขียวได้ดีเมื่อเป็นเครื่องประดับ ได้แก่ สีขาว สีเงิน สีดำ

สีน้ำเงิน (Blue) เป็นสีเย็น เมื่อมีความเข้มจัดจะให้ความรู้สึกเยือกเย็น สีสงบ เข้ากับสีเขียว สีเหลือง สีน้ำตาล และกลมกลืนกับสีดำ เป็นสีที่อยู่ตรงข้ามกับสีส้ม เครื่องประดับที่เป็นสีน้ำเงิน ได้แก่ หินสีน้ำเงิน พลอยหินสีน้ำเงินที่เรียกว่า ไพลิน นับว่าเป็นหินที่มีราคาแพง ชาวยุโรปใช้เป็นแหวนหมั้น ราคาแพงมาก ถ้าได้รับการเจียรระโนอย่างดี

ความสมดุล (Balance) หมายถึง การจัดองค์ประกอบให้สัมพันธ์กัน มีน้ำหนัก หรือความสมดุลกลมกลืนไปด้วยกัน ความสมดุลทำให้เกิดความกลมกลืนสวยงาม ความสมดุลพิจารณาได้เป็น 2 ลักษณะคือ สมดุลซ้ายขวาเท่ากัน (Symmetry) และสมดุลซ้ายขวาไม่เท่ากัน (Asymmetry) ความสมดุลซ้ายขวาเท่ากัน เป็นการสมดุลด้วยขนาด หรือรูปร่างที่คล้ายกัน หรือการใช้สีที่มีความกลมกลืนกัน ส่วนลักษณะสมดุลซ้ายขวาไม่เท่ากัน เป็นการสมดุลที่แตกต่างกันด้านรูปทรง เนื้อที่ สี แต่ดูแล้วรู้สึกกลมกลืนสมดุลกัน

การออกแบบ 3 มิติเช่นเครื่องประดับ ถ้าออกแบบไม่สมดุลจะเห็นสีน้ำหนักเอียงไปข้างใดข้างหนึ่งได้อย่างชัดเจน วิธีแก้ปัญหาเรื่องความสมดุลในเครื่องประดับอาจจะแก้ปัญหาได้ดังนี้

- สมดุลด้วยรูปทรง แก้ปัญหาให้ขนาดรูปทรงเท่ากัน
- สมดุลด้วยสี แก้ปัญหาด้วยการใช้สีให้กลมกลืนกัน
- สมดุลด้วยลักษณะผิว ทำให้เกิดลักษณะผิวที่แตกต่างกันเล็กน้อย

การเลือกลักษณะผิว(Texture) คือส่วนที่มองเห็นได้รอบๆ รูปทรงหรือรูปร่างนั้นๆ ซึ่งอาจจะเป็นลักษณะขรุขระ มัน หยาบ ด้าน โปร่งใส ฯลฯ ลักษณะผิวให้ความรู้สึกต่อการพบเห็นอย่างยิ่ง ทำให้เกิดความรู้สึกอยากจับต้อง ลูบคลำ ลักษณะผิว จะให้ความรู้สึกตอบสนองต่างกัน ตามแต่ความรู้สึกของแต่ละบุคคลว่าจะตอบสนองไปในด้านใด อย่างไรก็ตาม ลักษณะผิวจึงมีความสำคัญต่อรูปทรงมาก ในด้านการสัมผัสลักษณะผิวมีส่วนช่วยในการออกแบบรูปทรงเป็นอย่างยิ่ง สิ่งของเครื่องใช้ตามบริเวณที่เป็นด้าม หรือที่จับถือ มักจะออกแบบให้ผิวขรุขระ จับถือกระชับมือ และถ้าสิ่งของนั้นเป็นเครื่องประดับ ลักษณะผิวจะต้องมีความกลมกลืนกับส่วนรวมทั้งหมดของรูปทรง ผิวจะเรียบ หรือ

ขรุขระมักจะขึ้นกับแบบ และการไปกันได้หรือไม่กับวัสดุโดยส่วนรวม ตลอดจนสี และการนำไปใช้เป็นสำคัญด้วย

การออกแบบเครื่องประดับให้ลักษณะผิวสะดุดตานั่น ไซ้จะเน้นที่ลักษณะผิวอย่างเดียว แต่จะต้องคำนึงถึง แบบ และวัสดุที่จะนำมาใช้ด้วย ถ้าผู้ออกแบบต้องการจะเน้นผิวของโลหะ ที่จะนำมาใช้ทำเป็นเครื่องประดับอย่างเดียว จะต้องให้สัมพันธ์กับรูปทรง ไม่ควรมีหินสีหรือสิ่งอื่นๆ มาร่วมในแบบนี้สัก เพราะจะทำให้เครื่องประดับ มีจุดสนใจ หรือจุดเร้าสับสน แต่ในขณะที่เดียวกัน หากจะให้ผิวเรียบ และขรุขระต่างกัน ไม่ควรให้ปริมาณเนื้อที่ที่จะใช้เท่ากัน

การทำเครื่องประดับ อาจทำได้โดยใช้เศษโลหะต่างชนิดมาเชื่อมติดกัน และขัดให้เกิดความสวยงาม หรือจะใช้วิธีชุบรีดให้เกิดเป็นรอยขึ้น หรือจะใช้วิธีฝังหินขนาดเล็กใหญ่แตกต่างกัน ให้เกิดการขรุขระก็ได้ อย่างไรก็ตาม ต้องออกแบบเป็นภาพร่างให้ได้ลักษณะตายตัวที่ต้องการเสียก่อน จาก

การเลือกวัสดุมาใช้ทำเครื่องประดับ

ถ้าคิดในด้านประโยชน์อย่างจริงจังแล้ว เครื่องประดับจะให้ประโยชน์น้อย แต่มีประโยชน์โดยตรงด้านความสวยงาม และความสบายใจให้แก่ผู้เป็นเจ้าของ ดังนั้น วัสดุที่นำมาใช้ส่วนใหญ่ มักจะใช้สิ่งของที่มีความสวยงาม หรือมีราคาแพง แต่สิ่งของที่สวยงามบางครั้งราคาไม่แพง หรืออายุไม่คงทน สิ่งของที่มีราคาแพงเป็นสิ่งของที่มีอายุการใช้งานยาวนาน ดังนั้น จะเห็นได้ว่าการเลือกวัสดุ ช่างทำเครื่องประดับจะเลือกหิน หรือโลหะที่มีราคาแพง ไม่เปลี่ยนสภาพได้ง่าย เช่น หินที่มีอายุ การตกผลึกนาน ได้แก่ เพชร บุษราคัม โกเมน ทับทิม มรกต พลอยสีต่างๆ เป็นต้น

ในบรรดาหินทั้งหลาย เพชรจะมีราคาแพงที่สุด ทั้งนี้ เมื่อทำการเจียรระไนแล้ว มีความสวยงาม เมื่อกระทบกับแสงไฟหรือแสงสว่างจะเกิดเป็นประกายแสงวูบวาบชวนมอง นอกจากหินดังกล่าวแล้ว ยังใช้โลหะมาผสมทำเป็นเครื่องประดับได้อีกด้วย โลหะที่นิยมและราคาแพงมาก ได้แก่ ทองคำ นาก เงิน โลหะที่เกิดจากการผสมทางวิทยาศาสตร์ และจัดว่าเป็นโลหะที่มีราคาสูงมากเช่นกัน ได้แก่ ทองคำขาว ส่วนโลหะที่นำมาใช้เป็นส่วนผสมทำเทียมโลหะอื่นๆ และมีราคาไม่สูง ได้แก่ ทองเหลือง อะลูมิเนียม นิเกิล เป็นต้น

การเลือกโลหะมาใช้ทำเครื่องประดับ นักออกแบบจะพิจารณาโลหะที่เกิดขึ้นตามธรรมชาติ ก่อน และให้ราคาสูงกว่าโลหะอื่น ๆ และถ้าโลหะที่ทำเทียมชนิดใดมีส่วนผสมของทองคำ นาก หรือเงินแล้ว จะมีราคาสูงขึ้นอีก

ในปัจจุบันนี้ ค่านิยมในการเลือกวัสดุมาใช้ทำเครื่องประดับเปลี่ยนไปมาก ประกอบกับนักวิทยาศาสตร์เจริญก้าวหน้า มีการสังเคราะห์วัสดุต่าง ๆ ขึ้นใช้ บางครั้งเลียนแบบของจริงจนใกล้เคียง เกือบจะดูไม่ออก ต้องใช้เครื่องมือกล้องขยาย และความชำนาญพิเศษในการพิจารณาจึงจะรู้ได้ เช่น เพชรรัสเซีย ทับทิมอัด มรกตอัด และหินอัด ชนิดอื่น ๆ อีกมาก แต่เครื่องประดับที่ทำปลอมเหล่านี้ จะมีราคาถูกกว่าของจริงมาก และมีอายุการใช้งานไม่นานเท่าของจริง ด้วยเหตุนี้ จึงเป็นสาเหตุหนึ่งที่ทำให้เครื่องประดับแพร่หลายไปสู่ชนชั้นกลาง และสามัญชนมากขึ้น และในขณะที่เดียวกัน นัก

ออกแบบก็มุ่ง มาสู่วัสดุที่ไม่มีราคาแพงขึ้น เช่น การทำเครื่องประดับจากกระดูกสัตว์ จากผิวไม้ เปลือกเอกสารนี้เป็นเอกสารที่สงวนไว้สำหรับการใช้งานเพื่อการศึกษาเท่านั้น ไม่อนุญาตให้นำไปใช้ประโยชน์ด้านการค้า ไม่ว่าจะกรณีใดๆ ทั้งสิ้น อีกทั้งห้ามมิให้ตัดแปลงเนื้อหา และต้องอ้างอิงถึงเจ้าของเอกสารทุกครั้งที่มีการนำไปใช้

ไม้ จากขนสัตว์ จากพลาสติก จากเมล็ดพืช ฯลฯ ทั้งนี้ เนื่องจากสภาวะความเปลี่ยนแปลงทางเศรษฐกิจ และค่านิยม หรือรสนิยมที่เปลี่ยนไป การใช้วัสดุราคาถูก ทำให้ต้นทุนการผลิตถูก

การออกแบบให้สัมพันธ์กับวัสดุ

การเลือกวัสดุมาใช้ให้สัมพันธ์กับการออกแบบ เป็นปัญหาสำคัญมากสำหรับผู้ที่ยังไม่เคยมีประสบการณ์ในการออกแบบ และการทำเครื่องประดับมาก่อน ดังนั้น จึงขอให้พิจารณาจากข้อเสนอนี้ต่อไป

- พิจารณาจากวัสดุที่มีอยู่ก่อนเป็นสำคัญ เช่น จากหินสีอะไร รูปทรงแบบใด โลหะชนิด และสีอะไร เป็นต้น

- ออกแบบให้สัมพันธ์กับวัสดุที่มีอยู่ การออกแบบควรเริ่มจากสเกตง่าย ๆ ก่อน และเมื่อได้แบบที่ดีแล้วจึงเขียนแบบจริง

- พิจารณาถึงกระบวนการผลิตเป็นอันดับสุดท้าย ว่าจะมีขั้นตอนการผลิตอย่างไร ถ้าออกแบบไว้ก่อน แล้วหาวัสดุที่จะนำมาใช้ให้เหมาะสมกับแบบก็ได้ แต่ที่ไม่นิยมเพราะการหาวัสดุให้ตรงกับแบบ เป็นเรื่อง ยุ่งยาก และเสียเวลากว่าหาวัสดุได้เหมือนกับแบบ การเตรียมวัสดุ เช่น หิน โลหะ หรือวัสดุอื่นๆ ไว้ก่อน แล้วจึงออกแบบ ให้สัมพันธ์กับวัสดุ จึงเป็นวิธีที่นิยมและสะดวกกว่า

การเลือกโลหะและหิน วิธีเลือกโลหะ ควรเลือกโลหะชนิดที่มีความแข็ง และทรงตัวได้ดี ไม่เปลี่ยนสีเมื่อสัมผัสกับเหงื่อหรือผิว เวลาขีดโลหะเป็นแผ่นบาง ควรคำนึงถึงการนำไปใช้ประโยชน์ด้วย ไม่ควรให้บางมากเกินไป เพราะถ้าขีดโลหะให้บาง จะทำให้แผ่นโลหะไม่อยู่ตัว โลหะที่เหมาะสมจะนำมาใช้ทำเครื่องประดับ ได้แก่ ทองคำ นาก เงิน ทองแดง ทองเหลือง ทองเค ทองขาว ทองคำขาว เป็นต้น ราคาของโลหะจะขึ้นอยู่กับความนิยม และสภาวะทางเศรษฐกิจในยุคนั้น ๆ วัสดุที่หายาก ที่ไม่แพร่หลาย จะเป็นวัสดุที่มีราคาแพง เช่นเดียวกับวัสดุที่นิยมแพร่หลาย หินที่มีราคาเป็นที่นิยมใช้ในการทำเครื่องประดับ ได้แก่ เพชร พลอย หินสี ราคาของเพชรขึ้นอยู่กับขนาดและการเจียรระโน ส่วนราคาของหินขึ้นอยู่กับความนิยม วัสดุอื่นๆ ก็นำมาใช้ในการทำเครื่องประดับได้ เช่น เปลือกไม้ ฝักไม้ แผ่นไม้ กระจุกสัตว์ งาช้าง เมล็ดพืช พลาสติก เป็นต้น

วัยรุ่นเป็นวัยที่เหมาะสมกับเครื่องประดับที่ทำจากวัสดุราคาถูก ดังนั้น เครื่องประดับที่ทำจากวัสดุราคาถูกจึงมีรูปแบบใหม่ๆ เปลี่ยนแปลงไปตามรสนิยม และแบบเครื่องประดับ จะเป็นแบบใช้ในเวลากลางวัน ใช้ได้ทั้งเครื่องแต่งกายแบบกางเกง หรือ กระโปรง การออกแบบที่ดีจะช่วยให้เครื่องประดับนั้นมีราคา มีคุณค่าเพิ่มขึ้น

การเลือกวัสดุให้สัมพันธ์กับแบบ

วัสดุที่ใช้ในการทำเครื่องประดับ แบ่งออกเป็น 2 ประเภทคือ ประเภทถาวร และประเภทไม่ถาวร วัสดุประเภทถาวร ได้แก่ โลหะทุกชนิด เช่น ทองคำ ทองคำขาว เงิน ทองแดง ทองเหลือง อะลูมิเนียม หินต่างๆ เช่น เพชร มรกต ทับทิม โกเมน และพลอยต่างๆ ตลอดจนวัสดุที่หายาก เช่น งาช้าง วัสดุประเภทไม่ถาวร ได้แก่ วัสดุประเภทไม้ เมล็ดพืช พลาสติก และวัสดุอื่นๆ ที่แตกหัก ชำรุดเสียหายได้ง่าย

เอกสารนี้เป็นเอกสารที่สงวนไว้สำหรับการใช้งานเพื่อการศึกษาเท่านั้น ไม่อนุญาตให้นำไปใช้ประโยชน์ด้านการค้า ไม่ว่าจะกรณีใดๆ ทั้งสิ้น อีกทั้งห้ามมิให้ดัดแปลงเนื้อหา และต้องอ้างอิงถึงเจ้าของเอกสารทุกครั้งที่มีการนำไปใช้

การเลือกวัสดุมาใช้ทำเครื่องประดับต้องพิจารณา คือ

- การออกแบบ เหมาะสมกลมกลืนกันโดยสภาพส่วนรวมทั้งหมด
- ประโยชน์ใช้สอย โดยเน้นว่าเครื่องประดับนั้นจะใช้ในเวลาใด เช่น เวลากลางคืน

ควรเลือกหิน หรือโลหะที่มีแสงเป็นประกาย รับแสงไฟ

- กระบวนการผลิตที่สัมพันธ์กับการออกแบบและประโยชน์ใช้สอย การบำรุงรักษา สะดวกง่าย และรวดเร็ว ไม่ยุ่งยากเกินความจำเป็น

พื้นฐานของนักออกแบบเครื่องประดับ

นักออกแบบจะต้องเรียนกฎเกณฑ์ ทฤษฎีของการออกแบบก่อน เพื่อจะนำไปใช้ให้เกิดความสวยงาม ความกลมกลืน ฯลฯ สำหรับรูปแบบที่จะเป็นโครงสร้างของเครื่องประดับชิ้นนั้นๆ นักออกแบบเครื่องประดับจะต้องรู้ว่า เครื่องประดับชิ้นนั้น ใช้วัสดุอะไรทำ และมีกระบวนการทำอย่างไร การออกแบบใช้จะเพียงเขียนภาพระบายสีสวยงาม เพราะแบบบางแบบ ออกแบบได้สวยงามแต่ไม่อาจทำอะไรได้ตามแบบ เพราะนักออกแบบออกแบบได้แต่ไม่รู้กระบวนการทำนั้นเอง เช่นเดียวกับนักออกแบบเสื้อผ้า ที่เขียนรูปเสื้อผ้าสวยๆ ได้ ออกแบบตามที่ตนจินตนาการ แต่ไม่รู้โครงสร้างของเสื้อผ้า แบบที่ออกไป จึงไม่สามารถนำไปใช้ได้ในชีวิตจริง เป็นเพียงภาพประกอบเท่านั้น ซึ่งคุณค่าของงานก็แตกต่างกันด้วย

การศึกษาด้วยการดูหลายๆ พิจารณาการออกแบบจากของจริงจากหนังสือการออกแบบเครื่องประดับ มีส่วนช่วยให้เห็นข้อดีข้อเสียจากการออกแบบเครื่องประดับได้อย่างมาก

พื้นฐานของนักออกแบบเครื่องประดับ มีดังนี้

1. มีความคิดสร้างสรรค์แปลกใหม่เสมอ เพื่อให้ได้ผลงานแปลกตา ความคิดสร้างสรรค์จึงเป็นกุญแจสำคัญในการออกแบบ
2. พิจารณาความสัมพันธ์ของแบบ เทคนิคในการทำ เปรียบเทียบงานเครื่องประดับในลักษณะเดียวกัน เพื่อหาข้อดีข้อเสีย เพื่อปรับปรุงแก้ไข ทุกครั้งที่พบเห็นงานเครื่องประดับให้ถามตนเองว่าชอบหรือไม่ชอบ เพราะอะไร และโน้ตเก็บไว้ในสมุด เพื่อเป็นแนวทางในการสร้างงานครั้งต่อไป
3. สังเกตแบบให้มาก สังเกตขนาดเล็กๆ การสังเกตแบบหลายๆ ทำให้ได้ความคิดแปลกออกไป ยิ่งสังเกตมาก ก็จะได้รูปแปลกใหม่เพิ่มขึ้น และเลือกแบบที่ดีที่สุดจากงานหลายชิ้นนั้นมาเขียนรายละเอียด ลงสี
4. หลังจากสังเกตแบบเสร็จแล้ว จำเป็นต้องทดลองทำหุ่นตามแบบด้วยกระดาษ การทำหุ่นด้วยกระดาษ จะทำให้นักออกแบบสามารถแก้ปัญหารูปทรงสามมิติจริงได้ และรู้ความสัมพันธ์ของโครงสร้างของส่วนรวมและส่วนปลีกย่อยอื่นๆ เมื่อมีปัญหาก็สามารถตัดทอนในแบบได้
5. รู้กระบวนการในการสร้างงานเครื่องประดับ การทำเครื่องประดับแบ่งได้ 2 ชั้นใหญ่ๆ คือ

- ชั้นพื้นฐาน การทำเครื่องประดับชั้นพื้นฐานนี้ได้แก่วิธีฉลุ (sawing) วิธีปั๊ม

(dapple) วิธีพับ (folding) วิธีแขวน (hanging) วิธีทุบเคาะ (repousse) วิธีเชื่อมต่อหรือถักเชื่อม

เอกสารนี้เป็นเอกสารที่สงวนไว้สำหรับการใช้งานเพื่อการศึกษาเท่านั้น ไม่อนุญาตให้นำไปใช้ประโยชน์ด้านการค้า ไม่ว่าจะกรณีใดๆ ทั้งสิ้น อีกทั้งห้ามมิให้ดัดแปลงเนื้อหา และต้องอ้างอิงถึงเจ้าของเอกสารทุกครั้งที่มีการนำไปใช้

(reticulation) วิธีบัดกรี (solder) ซึ่งวิธีการทำดังกล่าวถ้าออกแบบแปลก จะได้งานเครื่องประดับที่มีความสวยงาม ใช้เครื่องมือทำงานง่าย ๆ แต่รูปแบบ แสดงออกถึงความคิดสร้างสรรค์ และทำให้งานมีคุณค่ามากยิ่งขึ้น วัสดุที่ใช้มักจะเป็นโลหะแผ่น โลหะที่รีดเป็นเส้นเหมือนเส้นลวด

- ชั้นประยุกต์ การทำเครื่องประดับในขั้นนี้ ได้แก่ วิธีหล่อ (casting) วิธีหลอมละลาย (fusing) วิธีเคลือบ (enameling) และวิธีฝังหินแบบตะเข็บ (bezel) ชั้นประยุกต์นี้ นักออกแบบสามารถนำวิธีในขั้นพื้นฐานมาใช้ร่วมได้ พลิกแพลงรูปแบบการสร้างสรรค์ได้มากยิ่งขึ้น อย่างไรก็ตาม การออกแบบเครื่องประดับที่จะทำให้นักออกแบบเครื่องประดับประสบผลสำเร็จได้นั้น มักจะเป็นการออกแบบเครื่องประดับที่เป็นงานศิลปะ มากกว่าเครื่องประดับที่เป็นงานช่าง นักออกแบบเครื่องประดับที่มีความสามารถมาก สามารถสร้างวัสดุราคาถูกให้กลายเป็นสิ่งมีคุณค่าราคาสูงได้ด้วยการออกแบบ จำเป็นจะต้องศึกษาเฉพาะรูปแบบ เช่น การออกแบบแหวน การออกแบบสร้อยคอ การออกแบบเข็มกลัดติดเสื้อ การออกแบบกำไลข้อมือ ฯลฯ สิ่งต่างๆ เหล่านี้จะมี ความแตกต่างอยู่ในหน้าที่ของมัน นักออกแบบจำเป็นต้องศึกษาในรายละเอียดของสิ่งต่างๆ

การออกแบบเครื่องประดับในปัจจุบัน จะเน้นเรื่องความเรียบง่ายของรูปทรง ลักษณะงานออกแบบที่เรียบง่ายคือ งานออกแบบไม่ควรมีความซับซ้อน ไม่ต้องใช้ลวดลายมาก เหตุผลที่งานออกแบบเครื่องประดับในปัจจุบันเน้นเรื่องความง่าย ขึ้นอยู่กับสาเหตุหลายอย่าง คือ

1. งานที่เกี่ยวข้องกับการผลิตใช้เครื่องมืออุปกรณ์มากขึ้น และบางชนิดผลิตด้วยเครื่องจักร
2. การออกแบบให้สัมพันธ์กับสภาพของสังคมที่เปลี่ยนไป นำเอาวัสดุราคาถูกมาใช้มากขึ้น
3. รสนิยมในการออกแบบเกี่ยวกับเครื่องประดับที่เปลี่ยนไป จากความยุ่งยากมาสู่ความเรียบง่าย
4. เสรีภาพทางความคิดสร้างสรรค์มีมากขึ้นและเพื่อให้สัมพันธ์กับการเปลี่ยนแปลงอันรวดเร็ว

2.7 ข้อมูลทางการผลิตเครื่องประดับ

2.7.1 เครื่องมือในงานเครื่องประดับ



ภาพที่ 2.27 เครื่องมือที่ใช้ในงานเครื่องประดับ

- | | |
|-------------------------------------|--|
| 1 ตะไบ (Riffler files) | 2 ไม้ตอกขึ้นรูปโดม (โอ) (Wooden punches) |
| 3 ที่วัดขนาดแหวน (Ring sizers) | 4 พิมพ์ตอกขึ้นรูปโดม (Doming block) |
| 5 ทังตีเหล็ก (Anvil of flatplate) | 6 หินลับมีด (Arkansas stone) |
| 7 ตะไบ (Large files) | 8 แผ่นโลหะสำหรับชักลวด (Drawplates) |
| 9 คีมตัด (Top cutters/side cutters) | 10a คีมปากนกแก้ว (Half-round pliers) |
| 10b Parallel pliers | 10c คีมฟันเลื่อย (Serrated pliers) |
| 11 เ้าหลอม (Crucible) | 12 เหล็กขีดบนโลหะ (Scriber of scribe) |
| 13a ดอกสว่าน (Drill bits) | 13b คันสว่าน (Bow drill) |

เอกสารนี้เป็นเอกสารที่สงวนไว้สำหรับการใช้งานเพื่อการศึกษาเท่านั้น ไม่อนุญาตให้นำไปใช้ประโยชน์ด้านการค้า ไม่ว่าจะกรณีใดๆ ทั้งสิ้น อีกทั้งห้ามมิให้ดัดแปลงเนื้อหา และต้องอ้างอิงถึงเจ้าของเอกสารทุกครั้งที่มีการนำไปใช้

- 13c มือจับดอกสว่าน (Hand vice or drill) 14 เหล็กตอกขึ้นรูปหรือเหล็กโอบ (Metal punches)
- 15 ไม้ขัดกระดาษทราย (Swage block) 16 ที่ขัดเงา (Burnishers)
- 17 ไม้ขัดกระดาษทราย (Suede stick and emery sticks) 18 ถุงทราย (Sandbag)
- 19 ปากกาจับชิ้นงานและปากกาจับแหวน (Hand vice and ring holder) 20 Jointing tool



ภาพที่ 2.28 เครื่องมือที่ใช้ในงานเครื่องประดับ

- 21 ค้อนเก็บผิวโลหะ (Planishing hammer) 21a ค้อนแต่งรูป (Raising hammer)
- 21b ค้อนช่างทอง (Jeweller's hammer) 21c ค้อนตุน (Chasing hammer)
- 22 เครื่องมือตุน (Punches and chasing tools)

เอกสารนี้เป็นเอกสารที่สงวนไว้สำหรับการใช้งานเพื่อการศึกษาเท่านั้น ไม่อนุญาตให้นำไปใช้ประโยชน์ด้านการค้า ไม่ว่าจะกรณีใดๆ ทั้งสิ้น อีกทั้งห้ามมิให้ดัดแปลงเนื้อหา และต้องอ้างอิงถึงเจ้าของเอกสารทุกครั้งที่มีการนำไปใช้



ภาพที่ 2.29 เครื่องมือที่ใช้ในงานเครื่องประดับ

- | | |
|---------------------------------------|--------------------------------|
| 1 เลื่อยฉลุ (Piercing saw and blades) | 2 คีมปากแบน (Flat-nose pliers) |
| 3 คีมปากนกแก้ว (Round-nose pliers) | 4 ตะไบ (Needle files) |
| 5 แท่นจับงาน (Small vice) | 6 ค้อน (Hammer) |
| 7 ค้อนไม้ (Wooden mallet) | 8 แท่งขึ้นรูป (Steel triblet) |

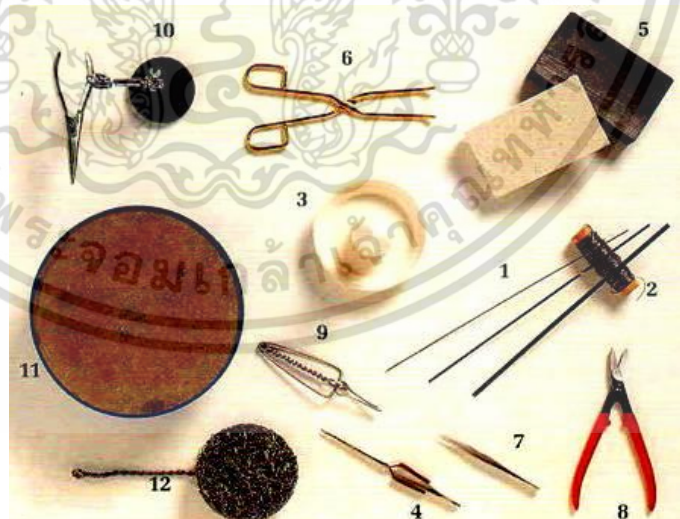

ภาพที่ 2.30 เครื่องมือที่ใช้ในการอบอ่อน(Annealing)และการเชื่อม(Soldering)

- | | |
|---|-------------------------------|
| 1 สวดเชื่อม (Hard, medium and easy solders) | 2 สวดมัด (Binding wire) |
| 3 น้ำประสานทอง (Flux or borax) | 4 ปากคีบ (Insulated tweezers) |

เอกสารนี้เป็นเอกสารที่สงวนไว้สำหรับการใช้งานเพื่อการศึกษาเท่านั้น ไม่อนุญาตให้นำไปใช้ประโยชน์ด้านการค้า ไม่ว่าจะกรณีใดๆ ทั้งสิ้น อีกทั้งห้ามมิให้ดัดแปลงเนื้อหา และต้องอ้างอิงถึงเจ้าของเอกสารทุกครั้งที่มีการนำไปใช้

- | | |
|---|------------------------------|
| 5 ถ่านหรือแผ่นรองเชื่อม (Charcoal block or soldering block) | 6 คีมทองเหลือง (Brass tongs) |
| 7 ปากคีมเหล็กกล้า (Stainless steel tweezers) | 8 คีมตัด (Snips) |
| 9 ปากคีมสปริง (Spring tweezers) | 10 คีมจับงาน (Third hand) |
| 11 ถาดเชื่อมหมุน (Revolving soldering tray) | 12 แปรงขัด (Jeweller's wig) |

2.7.2 พื้นฐานการผลิตเครื่องประดับเบื้องต้น

2.7.2.1 การขึ้นรูปโลหะ

1) วิธีการหล่อเครื่องประดับ

คุณสมบัติสำหรับการหล่อโลหะ

วิธีหล่อ (Casting) เป็นวิธีที่ใช้กันแพร่หลายอีกวิธีหนึ่ง โดยเฉพาะเครื่องประดับที่ต้องการผลงานเหมือนกันหลายๆ ชิ้น และที่นิยมมาก คือการหล่อแหวน เหตุที่วิธีหล่อเป็นที่นิยม เนื่องจากสามารถเก็บรายละเอียดต่างๆ ของผลงานได้ทั้งหมด และยังได้ ผลงานเหมือน ๆ กัน โดยไม่ต้องเสียเวลามาก การหล่อเครื่องประดับจะต้องมีการใช้แม่พิมพ์ มีการทำหุ่น ที่จะเป็นแม่พิมพ์ไว้ก่อน แม่พิมพ์ที่นิยมทั้งชนิดถาวร และชั่วคราว แม่พิมพ์ถาวรเป็นที่นิยมในวงการอุตสาหกรรม เนื่องจากการทำหุ่นสำหรับสร้างแม่พิมพ์ ทำได้จากวัสดุหลายอย่าง เช่น การทำแม่พิมพ์จากหิน การทำแม่พิมพ์จากกระดูก การทำแม่พิมพ์จากปูนพลาสเตอร์ การทำแม่พิมพ์จากถ่าน

คุณสมบัติทั่วไปสำหรับการหล่อด้วยวิธีต่างๆ

- สามารถผลิตได้ทั้งประเภทรูปร่างธรรมดาและรูปร่างซับซ้อน
- การผลิตงานด้วยวิธีการต่างๆ สามารถใช้วิธีหล่อเข้ามาแทนได้
- สามารถหล่องานออกมาได้ตามขนาด
- สามารถเลือกโลหะผสมชนิดต่างๆ ได้
- สามารถลดเศษเสียจากการตัดแต่งด้วยเครื่องจักรได้มาก

การออกแบบควรคำนึงถึงหัวข้อต่อไปนี้

- รูปร่างของงานควรให้เหมาะสมกับการผลิตโดยวิธีหล่อ
- พิจารณาเลือกกรรมวิธีในการหล่อให้เหมาะสมกับลักษณะของงาน

การเลือกวิธีหล่อเพื่อให้เหมาะสมกับงาน

- รูปร่างสลักซับซ้อนเพียงใด
- ปริมาณของงานที่ทำการผลิต
- ความประณีตของผิวงาน ความแข็งแรงทนทานของงาน

เอกสารนี้เป็นเอกสารที่สงวนไว้สำหรับการใช้งานเพื่อการศึกษาเท่านั้น ไม่อนุญาตให้นำไปใช้ประโยชน์ด้านการค้า ไม่ว่าจะกรณีใดๆ ทั้งสิ้น อีกทั้งห้ามมิให้ตัดแปลงเนื้อหา และต้องอ้างอิงถึงเจ้าของเอกสารทุกครั้งที่มีการนำไปใช้

วิธีทำแหวนด้วยหุ่นขี้ผึ้งและแม่พิมพ์ปูนพลาสเตอร์หรือการหล่อสูญขี้ผึ้ง (Lost wax Casting)

ออกแบบรูปทรงของแหวนที่จะทำลงบนกระดาษ ให้ขนาดเท่ากับของจริง

- เลือกขี้ผึ้งที่มีความแข็งมาก ๆ และมีความหนาประมาณ 1/2 นิ้ว เจาะวงในช่องตรงกลาง ให้ขนาดวงกลม เท่ากับนิ้วมือ ที่จะสวม

- เผาให้ความร้อนระมัดแหวน ให้ร้อน แล้วนำมาสวมกับขี้ผึ้งที่ทำวงกลมไว้

- ฉลุด้วยเครื่องฉลุให้โค้งเป็นรูปวงแหวน และใช้ตะไบถูให้เรียบ จะใช้เครื่องขัดไฟฟ้าชนิดที่ใช้มือจับช่วยขัดในบางทีก็ได้ ถ้าไม่มีเครื่องขัดไฟฟ้าให้ขัดด้วยกระดาษทราย หรือตะไบ

- การทำแม่พิมพ์ หลังจากได้วงแหวนจากขี้ผึ้งสมบูรณ์แล้ว นำไปชั่งน้ำหนักของขี้ผึ้ง เพื่อเทียบว่าจะใช้โลหะน้ำหนักเท่าไร และจดน้ำหนักไว้ นำวงแหวนขี้ผึ้งมาติดกับแผ่นยาง แผ่นยางนี้จะสวมปิดเป็นฝากระป๋องสำหรับเผาในเตาเผาให้ปูนสุกได้เลย

- ทำก้านแหวนด้วยขี้ผึ้ง ถ้าต้องการจะตัด หรือต่อขี้ผึ้ง จะต้องลนไฟให้ความร้อนทุกครั้ง และนำมาติดกับแผ่นยาง โดยใช้ ดินน้ำมันติด และใช้ฟู่กันจุ่มแอลกอฮอล์ทำให้ทั่ววงแหวนขี้ผึ้ง

- ครอบกระบอกเหล็กปิดให้พอดีกับฝายาง ผสมปูนพลาสเตอร์กับน้ำเทลงไปในกระบอกเหล็ก และใช้ของแข็ง เคาะข้างกระป๋อง ให้ฟองอากาศขึ้นหมด เทปูนพลาสเตอร์ให้สูงจากหุ่นประมาณ 1 นิ้ว ทิ้งไว้ประมาณหนึ่งคืน ให้ปูนแห้ง และให้เอาเข้าเตาอบในวันรุ่งขึ้น ก่อนใส่เตาอบเอาฝายางที่ครอบไว้กับกระบอกออก เปิดไฟให้ความร้อนประมาณ 800 องศาฟาเรนไฮด์ ประมาณเวลาว่าปูนสุก และขี้ผึ้งละลาย สำหรับหุ่นเล็กประมาณ 30 นาที ถ้าหุ่นใหญ่ขี้ผึ้งหนา ประมาณ 45 นาที

- หลอมละลายโลหะ ผู้หลอมต้องใช้หน้ากาก หรือแว่นตากรองแสง สวมไว้ทุกครั้ง เปิดหัวเชื่อมแก๊ส ให้ความร้อนสูง หลอมละลายโลหะในเบ้า ใส่ผงฟุ้งแซ ช่วยให้การหลอมละลายเร็ว ความร้อนโดยเฉลี่ยประมาณ 1750 - 1775 องศาฟาเรนไฮด์ เทลงไปในช่อง ของกระบอกเหล็กที่เปิดอยู่ และใช้ปากคีบจับกระบอกมาแช่ในน้ำ ปูนพลาสเตอร์จะหลุดออกหมด เหลือแต่โลหะ ซึ่งเป็นวงแหวนไว้ นำวงแหวนไปขัดตกแต่งด้วยตะไบ หรือเครื่องขัดให้สวยงามต่อไป

สิ่งที่ควรจำในการหล่อแหวน

1. การทำแหวนของผู้หญิง หรือทำเครื่องประดับชิ้นเล็กๆ ควรใช้ความร้อน 1000 - 1100 องศาฟาเรนไฮด์ ส่วนแหวนของ ผู้ชาย หรือเครื่องประดับที่มีน้ำหนักมากใช้ความร้อน 700 - 900 องศาฟาเรนไฮด์
2. ชั่งน้ำหนักของขี้ผึ้งที่ทำเป็นหุ่น และนำน้ำหนักมาหาคำนวณน้ำหนักของโลหะ เพื่อให้ได้จำนวนโลหะ หล่อหลอมพอดี

การหล่อโลหะด้วยแม่พิมพ์ถ่าน

การทำแม่พิมพ์จากถ่าน เป็นการทำแม่พิมพ์ที่สะดวกกว่า การทำแม่พิมพ์จากปูนพลาสเตอร์ เพราะเมื่อทำแม่พิมพ์แล้ว สามารถหล่อได้เลย

เครื่องมือและอุปกรณ์ในการหล่อด้วยแม่พิมพ์ถ่าน

- ถ่านชนิดแห้งสีเหลี่ยม อย่างแข็ง

เอกสารนี้เป็นเอกสารที่สงวนไว้สำหรับการใช้งานเพื่อการศึกษาเท่านั้น ไม่อนุญาตให้นำไปใช้ประโยชน์ด้านการค้า ไม่ว่ากรณีใดๆ ทั้งสิ้น อีกทั้งห้ามมิให้ตัดแปลงเนื้อหา และต้องอ้างอิงถึงเจ้าของเอกสารทุกครั้งที่มีการนำไปใช้

- เครื่องมือแกะสลักไม้
- เครื่องมือหล่อ ได้แก่ หัวเป่า เบ้าหลอม
- กระดาษทรายน้ำ
- ถัง หรืออ่างใส่น้ำ

วิธีการหล่อโลหะด้วยแม่พิมพ์ถ่าน

- ออกแบบรูปทรงสิ่งของที่จะทำลงบนกระดาษ
- ใช้เครื่องมือแกะสลักให้เป็นร่องลึกตามแบบที่ต้องการบนแม่พิมพ์ ถ่าน วิธีแกะ จะแกะให้เป็นร่องลึกเพียงด้านเดียว หรือทั้งสอง ด้านก็ได้ การแกะให้ร่องลึกด้านเดียว ผลงานที่ออกมาจะนูนเพียงด้านเดียว ถ้าแกะให้เป็นร่องลึกทั้งสองด้าน แล้วนำมาประกบกัน ตอนหล่อจะได้ผลงานที่เห็นลวดลายทั้งสองด้าน คือเป็นแบบลอยตัว (Round relief)
- ใช้กระดาษทรายขัดบริเวณที่แกะ หรือขูดให้เรียบไม่เป็นขุย
- ใช้หัวเป่าเล่นชนิดใช้แก๊ส เป่าให้ความร้อนโลหะในเบ้าหลอมละลาย ใส่ผงฟุ้งแซช่วยหลอมละลายลงไปด้วย
- เทโลหะซึ่งละลายตัวเป็นของเหลว ลงในแม่พิมพ์
- เมื่อโลหะแข็งตัวแล้ว แกะออกจากแม่พิมพ์ นำไปแช่ในถังใส่น้ำให้โลหะเย็น แล้วจึงนำไปขัดล้างให้สะอาด
- นำไปประกอบ หรือขัดให้ขึ้นเงาด้วยเครื่องขัดหัวสีกหลายต่อไป

2) การตีโลหะ

การตีเป็นวิธีการยึดหรือทำให้โลหะแบน รวมถึงทำให้โลหะโค้งและเป็นรูปร่างด้วยการใช้ค้อนรูปแบบพิเศษ ทบจากด้านบนขณะวางแผ่นโลหะไว้บนทั่งไม้หรือทั่งเหล็ก เช่นเดียวกับรูปแบบอื่นๆของการทำเครื่องประดับ การตีคือการเปลี่ยนความแกร่งของโลหะที่ต้องการใช้การควบคุม ความประณีต และความแม่นยำในระดับพื้นฐาน กระบวนการตีโลหะจะมีประโยชน์เป็นพิเศษสำหรับการสร้างรูปแบบลงบนแผ่นโลหะหรือเส้นลวด โดยการคุมแต่งเพียงเล็กน้อย

3) วิธีตัดและเคาะโลหะขึ้นรูป

การทำโลหะให้เป็นรูปด้วยวิธีเคาะหรือวิธีตัดนี้ จะใช้ในกรณีดัดแปลงรูปทรงให้โค้ง งอ นูน หรือเป็นผิวที่แตกต่างกัน โลหะที่จะนำมาตัด หรือทุบจะต้องหลอมด้วยความร้อนให้อ่อนตัวก่อน เครื่องมือและอุปกรณ์ตัดและเคาะทุบโลหะ

- ค้อนเล็กขนาดต่างๆ
- ทั่งเหล็ก
- แม่พิมพ์เบ้าเหล็กชนิดเป็นหลุมขนาดต่างๆ
- เครื่องบดกรีให้ความร้อน

การทำโลหะด้วยวิธีตัดที่นิยมแพร่หลาย ได้แก่

เอกสารนี้เป็นเอกสารที่สงวนไว้สำหรับการใช้งานเพื่อการศึกษาเท่านั้น ไม่อนุญาตให้นำไปใช้ประโยชน์ด้านการค้า ไม่ว่าจะกรณีใดๆ ทั้งสิ้น อีกทั้งห้ามมิให้ดัดแปลงเนื้อหา และต้องอ้างอิงถึงเจ้าของเอกสารทุกครั้งที่มีการนำไปใช้

- ตัดโดยใช้ความร้อนเผาโลหะ แล้วนำมาตัดด้วยเครื่องมือ เช่น คีมตัด ให้โค้งงอตามรูปร่างที่ต้องการ

- ตัดโดยใช้ความร้อนเผาโลหะ แล้วนำไปวางบนแผ่นเบ้าพิมพ์ใช้ค้อนค่อยๆ ตอกทีละน้อยจนได้รูปที่ต้องการ

สเก็ทซ์ภาพเครื่องประดับไว้ก่อน ให้ขนาดภาพสเก็ทซ์เท่ากับของจริง และนำโลหะที่จะนำมาตัดฉลุให้เท่ากับของจริง ตามแบบ นำโลหะมาตัดโดยใช้ค้อนทุบเคาะให้โค้งตามแบบหุ่น หุ่นที่วางโลหะจะเป็นทั้งเหล็ก ช่วยในการเคาะขึ้นรูปได้ นำไปเผาด้วยความร้อนให้โลหะอ่อนตัว ก่อนที่จะนำไปทุบตัดโค้งมาก ๆ หลังจากเผาให้ความร้อนแล้ว นำไปแช่ในน้ำเย็น ให้โลหะที่เผาเย็นลงก่อนที่จะทำขั้นต่อไป

การทำเครื่องประดับด้วยการตัด หรือเคาะให้ได้รูปทรงจะต้องออกแบบสองลักษณะ คือ ออกแบบทั้งที่เมื่อตัดได้รูปทรงแล้ว และออกแบบเป็นภาพคลื่นลักษณะที่ยังไม่ได้ตัด และควรใช้กระดาษลองตัดตามแบบที่ได้ออกแบบไว้จริง ๆ เพื่อจะได้รู้ปัญหา ที่แท้จริงของแบบที่กำหนดไว้

การทุบเคาะโลหะให้เกิดเป็นรอย แสดงให้เห็นความแตกต่างกันระหว่างผิวเรียบและผิวขรุขระได้อย่างชัดเจน เครื่องประดับที่เกิดจากการทุบเคาะ มักจะมีความหนาแน่น มีความแข็งแรงกว่าเครื่องประดับต่อประกอบแบบร้อยเรียงกัน

4) วิธีทำห่วงและซักเส้นโลหะ

ห่วงใช้มากในการทำเครื่องประดับเป็นที่ใส่ตะขอ เป็นส่วนประกอบให้แบบสมบูรณ์ขึ้น ขนาดของห่วง ขึ้นอยู่กับ ความจำเป็น ด้านใช้สอยของเครื่องประดับนั้น ๆ วิธีทำห่วงทำได้ดังนี้

ใส่เส้นลวดเงินหรือโลหะอื่น ๆ ที่ซักเป็นเส้นแล้ว พันรอบสิ่งที่เป็นแท่งวงกลม ใช้คีมช่วยจับพันขอแต่ละข้อที่เรียงต่อ ๆ กันให้แน่น ใช้ใบเลื่อย เลื่อยวงกลมที่พันเป็นวงกลมขดติด ๆ กัน ให้ขาดออกจากกัน จะได้ห่วงตามต้องการ ถ้าไม่มีโลหะ ที่เป็นเส้นลวดสำเร็จรูปอยู่แล้ว จะทำเส้นลวดโลหะขึ้นใช้เองก็ได้ วิธีทำง่าย ๆ คือ สอดโลหะใส่เข้าไปในรูของแผ่นซักเส้นลวด ใช้คีมจับดึงเส้นโลหะนั้นออกมา ถ้ายังไม่ได้ขนาดที่ต้องการ ก็ใส่โลหะเข้าไปที่เดิมอีก ทำเช่นเดียวกันนี้ จนได้ขนาดของเส้นลวดตามที่ต้องการ

2.7.2.2 การทำผิวโลหะ

1) วิธีการฉลุ

วิธีที่ใช้ในการทำเครื่องประดับมีหลายวิธี วิธีที่ใช้กันแพร่หลายและสามารถทำได้ไม่ยุ่งยากนัก ได้แก่ วิธีฉลุ วิธีบัดกรี วิธีหล่อโดยใช้แม่พิมพ์จากปูนพลาสเตอร์และจากถ่าน เป็นต้น

วิธีฉลุเป็นขั้นเริ่มต้นของการทำเครื่องประดับโดยใช้วัสดุที่เป็นโลหะ วิธีนี้อาจเรียกได้ว่าเป็นขั้นเริ่มต้น ของการทำ เครื่องประดับอย่างง่าย ๆ การออกแบบเครื่องประดับแบบฉลุนี้ ควรเลือกเอาลวดลายที่โปร่ง เห็นความเด่นชัดของรูป และพื้นลาย ระหว่างลวดลาย และพื้นต้องมีความสัมพันธ์กัน

การออกแบบ ผู้ออกแบบต้องตั้งจุดหมายไว้ก่อนว่าจะให้เครื่องประดับนั้น เป็นอะไร ใช้สำหรับประดับ ส่วนไหนของร่างกาย หลังจากกำหนดได้แล้วจึงเริ่มออกแบบ

วิธีทำเครื่องประดับ ด้วยวิธีฉลุ

- กำหนดลักษณะงานที่ออกแบบว่าจะทำเป็นเครื่องประดับอย่างไร เช่น เข็มกลัด จี้ห้อยคอ หรือ สร้อยข้อมือ

- ออกแบบลวดลายให้โปร่ง คำนึงถึงความสัมพันธ์ของรูปทรงและลวดลายทั้งหมด ควรลงสี น้ำหนักแตกต่างกันระหว่างรูป และลวดลายอย่างชัดเจน ถ้าจะฉลุเฉพาะโครงสร้างรอบนอก ไม่เน้น ลวดลายภายใน ควรให้รูปทรงมีความสัมพันธ์ กับพื้นที่ว่างให้มาก

- ลอกลายทั้งหมดด้วยกระดาษลอกลาย ใส่น้ำหนักดำขาวระหว่างรูปและพื้นที่ให้ชัดเจน

- นำแผ่นกระดาษลอกลาย ปะติดบนแผ่นโลหะ ใช้กาวยางน้ำทาปะติด จะใช้กาวชนิดอื่นก็ได้ แต่ กาวยางน้ำจะลอกออกง่าย กว่ากาวชนิดอื่น

- เจาะรูลวดลายด้วยสว่านมือ และใส่ใบเลื่อยในรูที่เจาะ ฉลุลวดลายภายในให้เสร็จก่อน แล้วจึง จะเลื่อยฉลุโครงรอบนอก

- ขัดผิวโลหะด้วยกระดาษทรายน้ำ ตามลำดับจากหยาบไปหาละเอียด และขัดด้วยกระดาษขัด เงานา หลังจากขัดด้วยกระดาษ ขัดเงาแล้ว ให้ขัดซ้ำด้วยยาดีนเหลืองและยาดีนแดง ใช้เครื่องขัดไฟฟ้า และหัวขัดสักหลาดขัดจนผิวโลหะขึ้นเงา

- ขัดขอบโลหะด้วยตะไบและกระดาษทรายน้ำจนกว่าจะเรียบ

ใช้เครื่องมือต่างๆ ตามที่บอกไว้ในหัวข้อการใช้เครื่องมือฉลุ สำหรับวิธีขัด ให้ดูรายละเอียดการ ขัด ตามขั้นตอนของ ขบวนการขัดโลหะ หลังจากขัดเสร็จแล้ว ถ้าทำเป็นเข็มกลัดติดเสื้อ จะต้องนำไป บัดกรีติดกับเข็มกลัด หลังจากบัดกรีแล้ว ล้างให้สะอาดด้วยน้ำส้มมะขาม หรือน้ำยาล้างโลหะ ถ้าใช้ น้ำส้มมะขามล้าง ก่อนจะบัดกรี ให้ทาบรสิโซเคลือบก่อน หลังจาก ทำความสะอาดแล้ว นำไปขัดด้วย เครื่องขัดอีกครั้งหนึ่ง

สิ่งที่ควรระวังในการฉลุโลหะ

- ลวดลายที่ฉลุต้องชัดเจนไม่ลบเลือนได้ง่าย

- ดัดลวดลายกระดาษกับแผ่นโลหะให้แน่นสนิท ก่อนที่จะนำมาฉลุต้องรอให้กาวแห้งสนิทจะได้ ไม่หลุดง่าย การที่ลายหลุด จะทำให้ได้ลายที่ไม่ชัดเจน เป็นผลให้รอยฉลุไม่ตรงกับลาย

- ใช้สว่านเจาะนำก่อนใส่ใบเลื่อยทุกครั้ง อย่าใช้ตะปูตอกนำ ขณะเปลี่ยนใบเลื่อย เลื่อนแผ่น โลหะไว้ด้านบนสุด ตั้งแนว คั่นเลื่อยในท่านอน

- ถ้าใบเลื่อยฝืด ใช้ขี้ผึ้งทา จะช่วยให้ใบเลื่อยลื่นได้

2) วิธีขัดแผ่นโลหะ

แผ่นโลหะที่ฉลุเป็นลวดลายเตรียมที่จะทำเป็นเครื่องประดับนั้น จะต้องขัดให้ขึ้นเงา ให้ผิวโลหะ แวววาวเรียบสนิทอย่างที่สุดก่อน จึงจะนำไปบัดกรีหรือทำประกอบอย่างอื่นได้ ในขณะที่ผิวโลหะยัง ลายอยู่นั้น ควรจะขัดด้วยกระดาษทรายน้ำเบอร์หยาบ โดยจะใช้กับ โลหะที่มีความแข็งมากเช่น เอกสารนี้เป็นเอกสารที่สงวนไว้สำหรับการใช้งานเพื่อการศึกษาเท่านั้น ไม่อนุญาตให้นำไปใช้ประโยชน์ด้านการค้า ไม่ว่ากรณีใดๆ ทั้งสิ้น อีกทั้งห้ามมิให้ตัดแปลงเนื้อหา และต้องอ้างอิงถึงเจ้าของเอกสารทุกครั้งที่มีการนำไปใช้

ทองเหลือง ทองแดง ทองขาว เป็นต้น ส่วนโลหะที่ราคาแพง เช่น ทองคำ นาก หรือเงิน เราจะใช้แผ่นกระดาษทรายน้ำเบอร์ละเอียดมากๆ ขัดอย่างเบามือ

วิธีขัดให้ถูกระดาษทรายน้ำไปด้านเดียวตลอดก่อน หากจะวางแผ่นโลหะด้านใดด้านหนึ่งให้วางบนผ้านุ่มๆ และวางลงบนโต๊ะที่มี ผิวราบเสมอกัน หลังจากขัดไปด้านเดียวตลอด จนได้ผิวที่เรียบขึ้นเงาพอสมควรแล้ว ใช้ขัดกระดาษทรายน้ำเบอร์ละเอียดรองลงมา สลับไปสลับมา ยิ่งขัดกระดาษทรายน้ำเบอร์ละเอียดนานเท่าไร จะทำให้ผิวโลหะราบเรียบเป็นเงายิ่งขึ้น หลังจากขัดกระดาษทรายน้ำ เบอร์ละเอียด จนไม่มีรอยขีดเล็กๆ แล้ว ให้ขัดด้วยกระดาษขัดเงา วิธีขัดคงขัดเช่นเดียวกับการขัดกระดาษทรายน้ำ แล้วจึงนำไปขัดเงา ด้วยเครื่องขัดหัวสั๊กหลอดในขั้นสุดท้าย

ก่อนที่จะนำไปขัดด้วยเครื่องขัด ให้ขัดด้านขอบโลหะด้วยตะไบ ถ้าบริเวณที่เป็นส่วนโค้งด้านข้าง ให้ใช้ตะไบทองปลิง หรือตะไบกลม ขัดส่วนที่เป็นด้านตรงใช้ตะไบตรงขัด และตกแต่งด้วยกระดาษทรายเบอร์ละเอียด การขัดด้วยตะไบให้ถูไปด้านเดียว การขัดโลหะที่ขัดด้วยกระดาษทรายจนเรียบแล้ว และจะนำมาขัดกับเครื่องขัดหัวสั๊กหลอด ให้ทายาตินเหลืองขัดไปครั้งหนึ่งก่อน แล้วจึงขัดด้วยยาตินแดง หัวสั๊กหลอดที่ทายาตินเหลืองแล้วไม่ควรทายาตินแดงซ้ำ ให้เปลี่ยนหัวสั๊กหลอดก่อนที่จะทายาตินอีกสีหนึ่ง วิธีใช้เครื่องขัดไฟฟ้า ให้เสียบปลั๊กไฟก่อน และเปิดสวิตซ์ให้เครื่องเดิน แนบข้อศอกให้ชิดกับลำตัว มือทั้งสองจับแผ่นโลหะถูขึ้นเบาๆ ไม่ต้องออกแรงกดมาก เพราะถ้ากดแรงๆ ผิวโลหะจะเป็นคลื่นไม่เป็นเงาและเรียบ

2.7.2.3 การต่อประกอบ

1) การต่อประกอบโดยไม่ใช้ความร้อน

วิธีต่อประกอบโดยไม่ใช้ความร้อน เป็นที่นิยมมากสำหรับงานเครื่องประดับประเภทสร้อยคอ และสร้อยข้อมือ วิธีนี้ไม่ต้องใช้เครื่องมือมาก การต่อประกอบ มีอยู่หลายวิธี แต่ละวิธีขึ้นอยู่กับแบบของเครื่องประดับเป็นสำคัญ

1. วิธีเรียงต่อกันโดยใช้ห่วงเป็นตัวเชื่อม การใช้ห่วงเชื่อมมีหลายแบบ เช่น ห่วงที่มีขนาดเท่าๆ กัน มาร้อยเรียงต่อกัน หรือใช้โลหะในตัวเองพับเป็นห่วงเกี่ยวต่อกัน
2. วิธีเรียงต่อกันโดยใช้เดือยเป็นแกนกลาง วิธีนี้การยึดหยุ่นตัวของเดือยน้อยกว่าการใช้ห่วงต่อประกอบ แต่มีความมั่นคง แข็งแรง มากกว่า มีทั้งทำเป็นสลักเปิดปิดได้ และทำเป็นสลักปิดตาย สำหรับสลักปิดตาย นิยมใช้โลหะเป็นหมุดสอด ใส่รูที่เจาะไว้ใส่หมุด ลงไป และตอกให้ปลายหมุดบานปิดหัวท้าย ไม่ให้หมุดเลื่อนขึ้นลงได้
3. วิธีใช้เส้นหลักเป็นแกนกลาง วิธีนี้ใช้กันมาก เป็นวิธีที่ง่ายและใช้กันแพร่หลาย เช่น การร้อยลูกปัด หรือการร้อยไข่มุก เป็นต้น สิ่งของที่จะนำมาร้อยจะต้องเจาะรูกลางเสียก่อน
4. วิธีเรียงต่อกัน โดยใช้วิธีพับเม้ม วิธีนี้เป็นวิธีตัดโลหะ หรือเจาะโลหะทั้งสองชิ้น ให้มีความแตกต่างกัน แล้วนำมาเกี่ยวต่อ ประกอบกัน ให้ยึดเหนี่ยวกัน และกันโดยใช้ค้อนหรือคีมตัดให้คง

- นำแผ่นโลหะที่จะเชื่อมน้ำประสาณ มาวางซ้อนกันใส่ผงลวดเชื่อมน้ำประสาณ ทองคำนากทองขาว หรือเงินที่ต้องการให้เชื่อมน้ำประสาณติดกัน โดยดูว่า โลหะที่จะเชื่อมน้ำประสาณ นั้นเป็นอะไร ใส่ผงลวดเชื่อมน้ำประสาณ ตรงบริเวณที่ต้องการจะเชื่อมน้ำประสาณ เป่าความร้อนด้วยหัวเป่าแล่น หรือหัวเป่าซึ่งให้ ความร้อนจากแก๊ส พิจารณาดูผงลวดเชื่อมน้ำประสาณ ละลาย และแผ่นโลหะแดง จึงหยุดการให้ความร้อน

- คีบแผ่นโลหะที่กำลังร้อนแดงมาใส่ในถังน้ำเย็น ทิ้งไว้สักครู่จึงนำขึ้นมาดูว่าติดสนิทดีหรือไม่

- นำไปขัดมัน ด้วยเครื่องขัดหัวสั๊กหลายครั้งหนึ่ง ในกรณีที่โลหะไม่สะอาดให้ล้างขัดถูด้วยแปรงไนลอนนุ่ม และน้ำยา ทำความสะอาดให้สิ่งสกปรกออกให้หมดแล้วจึงนำไปขัดด้วยเครื่องขัดสั๊กหลายครั้งสุดท้าย

- ในกรณีที่ต้องติดเข็มกลัดด้านหลัง ให้นำเข็มกลัดมาเชื่อมน้ำประสาณ ในตอนหลัง

วิธีเชื่อมน้ำประสาณ โลหะ

- วางแผ่นโลหะที่จะเชื่อมน้ำประสาณ บนตะแกรงเหล็ก เพื่อให้สามารถเป่าความร้อนได้ทั้งข้างบนและข้างล่าง

- ใส่ น้ำประสาณตามชนิดของโลหะ เช่น เชื่อมน้ำประสาณ เงินจะใช้กับแผ่นโลหะที่เป็นเงิน ใส่ผงประสาณเพียงเล็กน้อย

- เป่าด้วยไฟ ถ้าเป็นเครื่องเป่าแล่นให้ลดความแรงที่หัวจุดก่อน ใช้เท้าเหยียบให้ลมขึ้นแล้วใช้ไม้ขีดจุดที่หัว ถ้าเป็นหัวเป่าไฟ ชนิดแก๊ส ปรับหัวแก๊สแล้วจุดไฟได้เลย

- ถ้าแผ่นโลหะหนามาก ให้ความร้อนทั้งด้านบนและด้านล่าง

2.7.3 การผลิตเครื่องประดับในระบบอุตสาหกรรม

การทำเครื่องประดับในระบบอุตสาหกรรมนั้น ประกอบด้วยหลายขั้นตอน โดยเริ่มตั้งแต่กระบวนการออกแบบเครื่องประดับ แล้วพิจารณารูปร่างของเครื่องประดับว่ามีความเหมาะสมกับกระบวนการผลิตในลักษณะใด

2.7.3.1 การขึ้นรูปโลหะ

การขึ้นรูปโลหะในระบบอุตสาหกรรมสามารถทำได้หลากหลายวิธีขึ้นอยู่กับความเหมาะสมของรูปร่างและวัสดุที่ใช้ในการทำเครื่องประดับ ซึ่งได้แก่

1. การหล่อโลหะ (Casting)
2. การกด
3. การตีโลหะ (Forging)
4. การขึ้นรูปแบบ Anitclastic
5. การถักและการทอ
6. การขึ้นรูปสปินนิ่ง(Spinning)

เอกสารนี้เป็นเอกสารที่สงวนไว้สำหรับการใช้งานเพื่อการศึกษาเท่านั้น ไม่อนุญาตให้นำไปใช้ประโยชน์ด้านการค้าไม่ว่ากรณีใดๆ ทั้งสิ้น อีกทั้งห้ามมิให้ดัดแปลงเนื้อหา และต้องอ้างอิงถึงเจ้าของเอกสารทุกครั้งที่มีการนำไปใช้

7. การขึ้นรูปด้วยกระแสไฟฟ้า(Electroforming)

1) การหล่อโลหะ (Casting)

การหล่อโลหะเป็นการขึ้นรูปโลหะให้มีรูปร่างตามความต้องการโดยการเทโลหะเหลวลงในแบบหล่อปล่อยให้เย็นและแข็งตัว แบ่งออกเป็น การหล่อแบบไล้ขี้ผึ้ง (Lost Wax Casting) และการหล่อตรง (Direct Casting)

การหล่อแบบไล้ขี้ผึ้ง (Lost Wax Casting)

การหล่อแบบไล้ขี้ผึ้ง (Lost Wax Casting) หรือ การหล่อแบบสวมที่ (Investment Casting) และแบบหล่อโฟมหาย (Lost-Foam Casting หรือ Evaporative-Pattern Casting) เป็นแบบหล่อที่พบได้บ่อยสำหรับแบบหล่อใช้ครั้งเดียวกระสวยใช้ครั้งเดียว แบบหล่อแบบไล้ขี้ผึ้งทำจากกระสวยที่ทำจากขี้ผึ้ง (Wax) โดยก่อนการเทแบบ แบบหล่อจะถูกนำไปใส่สารอกซี้ผึ้ง ซึ่งก็คือการอบเพื่อหลอมละลายกระสวยขี้ผึ้งให้สารออกออกจากโพรงในแบบหล่อ ซึ่งเตรียมไว้สำหรับรับน้ำโลหะ ส่วนแบบหล่อโฟมหายทำจากกระสวยที่ทำจากโพลีสไตรีน (Polystyrene) ซึ่งจะระเหยตัวเมื่อสัมผัสกับน้ำโลหะ ในขณะที่แบบการหล่อแบบไล้ขี้ผึ้ง เป็นวิธีที่ได้ชิ้นงานหล่อที่มีความประณีตสูง มีความเที่ยงของขนาดในเกณฑ์สูง สามารถทำพิคัดความเผื่ออยู่ในช่วง ± 0.05 มิลลิเมตรต่อความยาวขนาดกำหนด 10 มิลลิเมตร ชิ้นงานสำเร็จที่ได้จะมีความละเอียดเรียบสวย และสะอาดมาก ไม่มีตะเข็บ หล่อชิ้นงานที่สลักซับซ้อนได้ สามารถหล่อโลหะได้ทุกชนิด

ตัวอย่างงานหล่อที่ใช้การหล่อแบบไล้ขี้ผึ้ง เช่น งานหล่อชิ้นส่วนของเครื่องยนต์สำหรับเครื่องบิน ชิ้นงานส่วนต่างๆ ที่ใช้ในอุตสาหกรรม เช่น วาล์ว ชิ้นส่วนคอมพิวเตอร์ เครื่องมือแพทย์ เครื่องประดับอัญมณี การหล่อพระพุทธรูป



ภาพที่ 2.31 ตัวอย่างงานหล่อที่ใช้การหล่อแบบไล้ขี้ผึ้ง

เอกสารนี้เป็นเอกสารที่สงวนไว้สำหรับการใช้งานเพื่อการศึกษาเท่านั้น ไม่อนุญาตให้นำไปใช้ประโยชน์ด้านการค้า ไม่ว่าจะกรณีใดๆ ทั้งสิ้น อีกทั้งห้ามมิให้ดัดแปลงเนื้อหา และต้องอ้างอิงถึงเจ้าของเอกสารทุกครั้งที่มีการนำไปใช้



ภาพที่ 2.32 เครื่องประดับที่ใช้การหล่อแบบไล้ขี้ผึ้ง

ขั้นตอนการหล่อแบบไล้ขี้ผึ้ง

1. ทำต้นแบบหล่อขี้ผึ้งจากแม่พิมพ์โลหะหรือแม่พิมพ์ยาง
2. หล่อขี้ผึ้งตามแบบพิมพ์ ซึ่งขี้ผึ้งที่ใช้จะเป็นขี้ผึ้งธรรมชาติและเทียนผสมด้วยสารแอตติซันจะสามารถหลอมละลายระหว่าง 65-90 องศาเซลเซียส ที่อุณหภูมิห้อง จะแข็งแรงและไม่เปราะ
3. นำขี้ผึ้งที่ได้มาประกอบเข้ากับระบบจ่ายน้ำโลหะ มีลักษณะเหมือนต้นไม้เรียกว่า “ต้นเทียน”
4. นำต้นเทียนไปจุ่มหรือพ่นเคลือบผิวโดยรอบ เทลงบนหีบหล่อด้วยเซรามิกเหลวหรือปูนเฉพาะงานที่ทนไฟ
5. นำเอาแบบหล่อที่ได้ไปอบ หรือเผาที่อุณหภูมิ 100-110 องศาเซลเซียส เพื่อไล้ขี้ผึ้งออก จะได้โพรง
6. นำแบบหล่อไปเผา ที่อุณหภูมิสูงขึ้นไปจนกระทั่งร้อนแดงจนอุณหภูมิใกล้เคียงกับอุณหภูมิ ของโลหะที่จะใช้หล่อนี้
7. เทน้ำโลหะลงในแบบหล่อในขณะที่อุณหภูมิของแบบหล่อยังสูงอยู่ อาจจะใช้การเทหล่อหมุนเหวี่ยงหรือน้ำโลหะโดยตั้งแบบไว้ก็ได้ในกรณีที่รูปทรงของชิ้นงานเป็นรูปง่าย
8. เมื่อโลหะแข็งตัว ทำการเจาะเอาเปลือกเซรามิกออกและทำการตกแต่งชิ้นงานเป็นขั้นสุดท้าย

เอกสารนี้เป็นเอกสารที่สงวนไว้สำหรับการใช้งานเพื่อการศึกษาเท่านั้น ไม่อนุญาตให้นำไปใช้ประโยชน์ด้านการค้า ไม่ว่าจะกรณีใดๆ ทั้งสิ้น อีกทั้งห้ามมิให้ดัดแปลงเนื้อหา และต้องอ้างอิงถึงเจ้าของเอกสารทุกครั้งที่มีการนำไปใช้

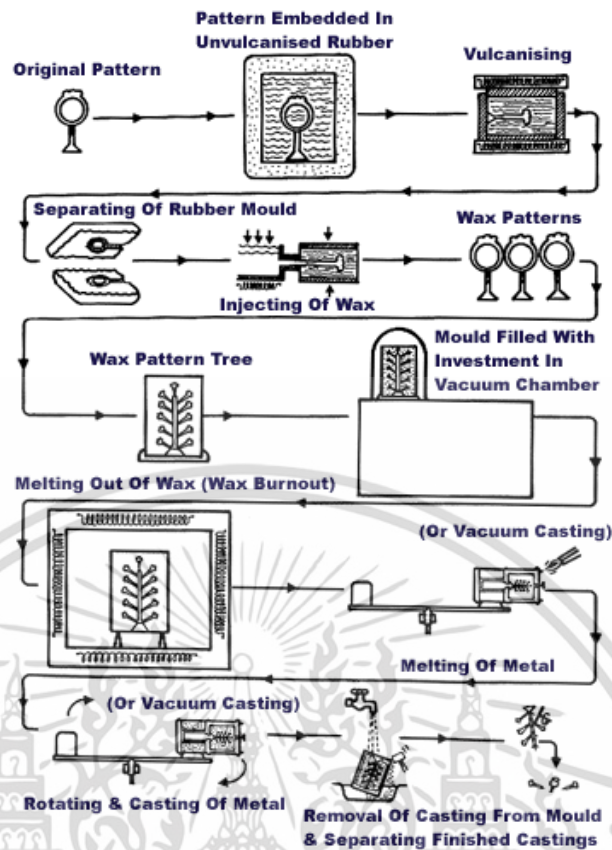

ภาพที่ 2.33 การหล่อโลหะแบบซีฟิ่งหา (หล่อประณีต งานหล่อเครื่องประดับ)
การหล่อเหวี่ยง (Centrifugal Casting)

การหล่อเหวี่ยงเป็นวิธีการหล่อโดยเทน้ำหล่อโลหะเข้าไปในแบบหล่อที่กำลังหมุน เครื่องหล่อใช้ระบบมอเตอร์ไฟฟ้า เพื่อใช้แกนเหวี่ยงตาแกน น้ำโลหะจะเกิดแรงหนีศูนย์กลาง แม่แบบที่ใช้ทำขึ้นจากการหล่อแบบ Lost wax วิธีการหล่อเหวี่ยงถูกนำมาใช้อย่างกว้างขวาง ก็เพราะมีประสิทธิภาพในการผลิตสูง กินเนื้อที่น้อยสามารถหล่อชิ้นงานโลหะชิ้นเล็กที่มีรายละเอียดมาก และสามารถผลิตงานหล่อได้ครั้งละจำนวนมากๆ โดยจะได้ชิ้นงานหล่อที่มีความเที่ยงตรงและคุณภาพสูง ราคาถูก โดยวิธีการหล่อเหวี่ยงแบ่งตามลักษณะการเหวี่ยงได้ 3 แบบ คือ

1. การหล่อเหวี่ยงแบบเต็มรูป (true centrifugal casting)
2. การหล่อกึ่งเหวี่ยง (semi centrifugal casting)
3. การหล่อเหวี่ยงจากศูนย์กลาง (centrifugal casting)

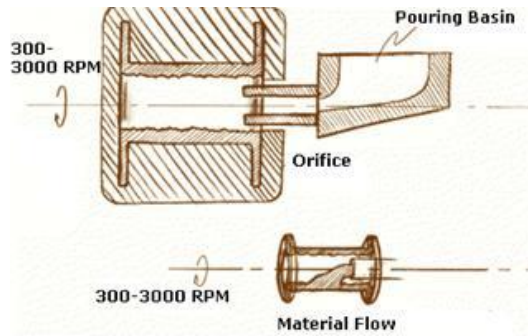

ภาพที่ 2.34 การหล่อ (Horizontal centrifugal)

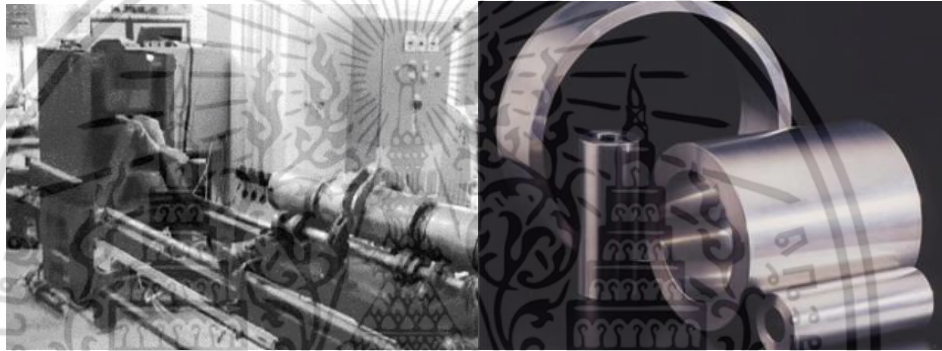

ภาพที่ 2.35 Horizontal centrifugal casting machine



ภาพที่ 2.36 การหล่อเหวี่ยงและตัวอย่างชิ้นงานที่ได้

การหล่อโลหะโดยใช้สุญญากาศ (Vacuum Casting)

เป็นการพัฒนามาจากวิธีการหล่อโลหะแบบดั้งเดิมที่อาศัยแรงดึงดูดของโลก แต่เนื่องจากวิธีการหล่อแบบดั้งเดิมนั้นไม่ให้ผลผลิตที่ดีนักในแบบเครื่องประดับที่มีความซับซ้อน และมีรายละเอียดมาก ดังนั้นเพื่อให้การหล่อโลหะมีประสิทธิภาพมากยิ่งขึ้นจึงได้มีการคิดค้นหาวิธีการที่จะเพิ่มศักยภาพในการหล่อโลหะ และวิธีที่ได้ผลดีคือการหล่อโลหะโดยใช้สุญญากาศ ซึ่งคล้ายกับหล่อโลหะแบบดั้งเดิม

เอกสารนี้เป็นเอกสารที่สงวนไว้สำหรับการใช้งานเพื่อการศึกษาเท่านั้น ไม่อนุญาตให้นำไปใช้ประโยชน์ด้านการค้า ไม่ว่าจะกรณีใดๆ ทั้งสิ้น อีกทั้งห้ามมิให้ดัดแปลงเนื้อหา และต้องอ้างอิงถึงเจ้าของเอกสารทุกครั้งที่มีการนำไปใช้

ต่างกันเพียงแต่ในการหล่อโลหะแบบใหม่นี้จะมีการดูดเอาอากาศออกจากโพรงแบบปูนหล่อให้หมดเสียก่อนที่จะเทน้ำโลหะลงไปแบบ

การหล่อตรง (Direct casting)

การหล่อตรง (Direct casting) คือ โลหะหลอมเหลวจะถูกเทลงในแม่พิมพ์ทำให้บริเวณผิวซึ่งสัมผัสกับแม่พิมพ์เกิดการแข็งตัวและหลังจากนั้น ชิ้นงานจะเคลื่อนที่ออกจากแม่พิมพ์และถูกทำให้แข็งตัวโดยการสัมผัสกับตัวนำความร้อนโดยตรง(ส่วนใหญ่จะเป็นน้ำ) ซึ่งในอะลูมิเนียมจะใช้ผลิตภัณฑ์ (Billet) ซึ่งใช้สำหรับเป็นวัตถุดิบตั้งต้นของกระบวนการ Extrusion

การหล่อทราย (Sand casting)

แบบหล่อทรายทำจากทรายประสานกันโดยใช้ดินเหนียวหรือเคมีประสาน แบบหล่อทรายขึ้น (Green Sand) ใช้ดินเหนียวและน้ำเป็นตัวประสาน การสร้างแบบหล่อทรายขึ้นเริ่มจาก การนำส่วนผสมของทราย ดินเหนียว และน้ำอัดลงบนกระสวน เพื่อสร้างโพรงที่มีรูปร่างเหมือนกับชิ้นงาน พร้อมทั้งทำช่องเพื่อให้ น้ำโลหะวิ่งเข้าสู่โพรงดังกล่าวซึ่งประกอบไปด้วยรูเท ทางวิ่ง และ รูล้น ดินเหนียวและน้ำจะเป็นตัวยึดทรายเข้าด้วยกันให้แบบอยู่ตัวพร้อมสำหรับเทน้ำโลหะ สำหรับแบบหล่อทรายที่ใช้เคมีประสานเพื่อให้แบบหล่อมีความแข็งแรงยิ่งขึ้นจะต้องมีขั้นตอนบ่มแบบ (Curing) เพื่อให้แบบแข็งตัว

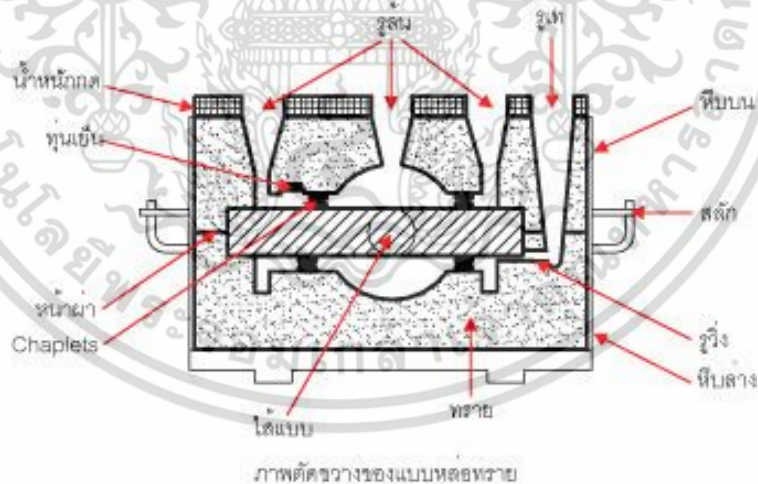

ภาพที่ 2.37 ภาพตัดขวางของแบบหล่อทราย

ตัวอย่างเครื่องจักรที่ใช้ในการหล่อ

เครื่องหล่อไฟฟ้าระบบ Induction (Induction vacuum casting machine) สำหรับกระบอกมีรี และมีปีกมีระบบสูญญากาศเพื่อป้องกันการเกิดตามดบนผิวชิ้นงาน ขนาดระบบดูดอากาศ 60 ลิตร

สามารถตั้งอุณหภูมิ ที่ใช้ในการหล่อได้ มีระบบปล่อยก๊าซเฉื่อย (ไนโตรเจน และอาร์กอน) เพื่อทำเอกสารนี้เป็นเอกสารที่สงวนไว้สำหรับการใช้งานเพื่อการศึกษาเท่านั้น ไม่นิยมนำไปใช้ประโยชน์ด้านการค้า ไม่ว่าจะกรณีใดๆ ทั้งสิ้น อีกทั้งห้ามมิให้ดัดแปลงเนื้อหา และต้องอ้างอิงถึงเจ้าของเอกสารทุกครั้งที่มีการนำไปใช้

ความสะอาดหน้าโลหะขณะหลอมละลาย ใช้ระบบระบายความร้อนด้วยน้ำทำให้สามารถหล่องานได้นานขึ้น สามารถใช้กับกระบอกที่มีขนาดตั้งแต่ 3" x 8" ถึง 4" x 8.5" ได้ (ต้องเป็นกระบอกมีรูมีปีกเท่านั้น) ขนาดเบ้าหลอม 1.2 Kg เงิน 2.4 Kg ทอง 18K



ภาพที่ 2.38 เครื่องจักรที่ใช้ในการหล่อ

เครื่องหลอมโลหะระบบ Induction รุ่น 4 กิโลกรัม (Induction Melting Machine 4 kilograms) สามารถตั้งอุณหภูมิที่ใช้ในการหลอมได้ มีแขนโยกเพื่อให้ง่ายต่อการเทเนื้อโลหะลงรางเท ใช้ระบบระบายความร้อนด้วยน้ำทำให้สามารถหล่องานได้ต่อเนื่อง สามารถหลอมละลายโลหะ จำนวน 4 กิโลกรัม ภายใน 7 นาที ขนาดเบ้าหลอม 4 Kg ขนาดเครื่อง 24" x 31" x 55" น้ำหนักเครื่อง 85 กิโลกรัม



ภาพที่ 2.39 เครื่องหลอมโลหะระบบ Induction

เครื่องผสมปูนพร้อมดูดอากาศ 4 เบ้า (Vacuum Investment Mixing Machine 4 Flasks) ตัวเครื่องใช้งานง่าย มีระบบดูดอากาศออกจากถังผสมและถังเท เพื่อลดการเกิดตามดบนผิวชิ้นงานมีตัวตั้งเวลาในเอกสารนี้เป็นเอกสารที่สงวนไว้สำหรับการใช้งานเพื่อการศึกษาเท่านั้น ไม่อนุญาตให้นำไปใช้ประโยชน์ด้านการค้าไม่ว่ากรณีใดๆ ทั้งสิ้น อีกทั้งห้ามมิให้ดัดแปลงเนื้อหา และต้องอ้างอิงถึงเจ้าของเอกสารทุกครั้งที่มีการนำไปใช้

การผสมและเท มีเสียงออกเตือนเมื่อหมดเวลา และตัวเครื่องจะหยุดทำงานทันที ป้อนอากาศจะทำงานทันทีเมื่อทำการกดปุ่ม Start และหยุดอัตโนมัติเมื่อจบขั้นตอนทำงานในแต่ละครั้ง มีหัวฉีดน้ำ เพื่อทำความสะอาดถังผสม ขนาดป้อนอากาศ 350 ลิตร/นาที ขนาดเครื่อง 40”x 26” x 67” น้ำหนักเครื่อง 178 กิโลกรัม (รวมแวกคัม)



ภาพที่ 2.40 ผสมปูนพร้อมดูดอากาศ 4 เบ้า

2) การกด

การกดมีความสามารถในการผลิตชิ้นงานได้อย่างรวดเร็ว ดังนั้นจะทำให้ต้นทุนการผลิตต่ำ กรรมวิธีนี้ใช้กับงานประกอบจากโลหะแผ่นบาง ไม่ต้องการความแม่นยำของขนาดสูงมากและต้องการประหยัด วิธีนี้ยังปรับให้มีการใช้ได้กับการผลิตแบบปริมาณมวลประยุกต์ใช้ในอุตสาหกรรม การผลิตรถยนต์ชิ้นส่วนเครื่องปั้น อุปกรณ์พิเศษ ของเล่น และเครื่องใช้ในครัวเรือน เป็นต้นเครื่องมือทั่วไปที่ใช้กับงานกด ได้แก่ แม่แบบ (Die) และตัวตอก (Punch) นำมาประกอบขึ้น เพื่อใช้ในการกดขึ้นรูป (Forming) การตัดเจาะ (Punching) และการตัดเฉือน (Shearing) ซึ่งสามารถทำงานกดได้โดยใช้แม่แบบและตัวตอกที่เป็นมาตรฐาน ทำให้สามารถผลิตงานในรูปแบบต่างๆ มากมาย ซึ่งผลิตได้ครั้งละจำนวนมากๆ หรือจะผลิตในช่วงสั้นๆ ก็ได้

ตัวอย่างเครื่องจักรที่ใช้ในงานกดเครื่องกดเอียง (Inclined Press)

เครื่องกดเอียงเป็นเครื่องที่ทำงานทางเดียว และมีเพลาค้อนเหวี่ยงเดียว เครื่องกดแบบนี้จะสามารถปรับความเอียงตามมุมต่างๆ ได้ เครื่องกดเอียงเหมาะสำหรับผลิตชิ้นงานขนาดเล็ก ในการตัดพับ การตอก การปั๊มรู

เอกสารนี้เป็นเอกสารที่สงวนไว้สำหรับการใช้งานเพื่อการศึกษาเท่านั้น ไม่อนุญาตให้นำไปใช้ประโยชน์ด้านการค้า ไม่ว่าจะกรณีใดๆ ทั้งสิ้น อีกทั้งห้ามมิให้ดัดแปลงเนื้อหา และต้องอ้างอิงถึงเจ้าของเอกสารทุกครั้งที่มีการนำไปใช้

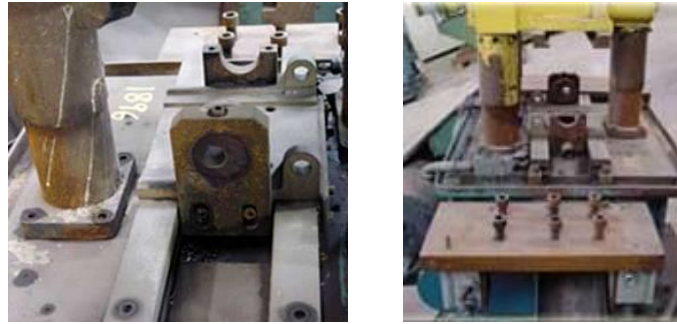

ภาพที่ 2.41 เครื่องกดเอียง (Inclined Press)

เครื่องกดแบบข้อต่อร่วม (Knuckle-Joint Press) เครื่องกดออกแบบมาสำหรับงานปั๊มเหรียญ งานปรับขนาดและงานปั๊มรูอย่างหนักเครื่องกดชนิดนี้จะใช้สำหรับขึ้นรูปเหรียญ กุญแจ สัญลักษณ์รถยนต์ แผ่นป้าย ตัวเรือนนาฬิกา และเครื่องเงิน



ภาพที่ 2.42 เครื่องกดแบบข้อต่อร่วม



ภาพที่ 2.43 ผลิตภัณฑ์ที่ใช้การกดขึ้นรูป

เอกสารนี้เป็นเอกสารที่สงวนไว้สำหรับการใช้งานเพื่อการศึกษาเท่านั้น ไม่อนุญาตให้นำไปใช้ประโยชน์ด้านการค้า ไม่ว่าจะกรณีใดๆ ทั้งสิ้น อีกทั้งห้ามมิให้ดัดแปลงเนื้อหา และต้องอ้างอิงถึงเจ้าของเอกสารทุกครั้งที่มีการนำไปใช้

3) การตีโลหะ (Forging)

การตีเป็นวิธีการยืดหรือเปลี่ยนรูปร่างทรงของโลหะ รวมถึงทำโลหะให้โค้ง และเป็นรูปร่างด้วยการใช้ค้อนรูปแบบพิเศษ ทุบจากด้านบนขณะวางแผ่นโลหะ ไว้บนทั่งไม้หรือหรือทั่งเหล็ก การตีก็คือ การเปลี่ยนความแกร่งของโลหะที่ต้องใช้การควบคุม ความประณีตและความแม่นยำ กระบวนการตีโลหะจะมีประโยชน์เป็นพิเศษ สำหรับการสร้างรูปแบบลงบนแผ่นโลหะหรือเส้นลวด โดยการคุมแต่งเพียงเล็กน้อย

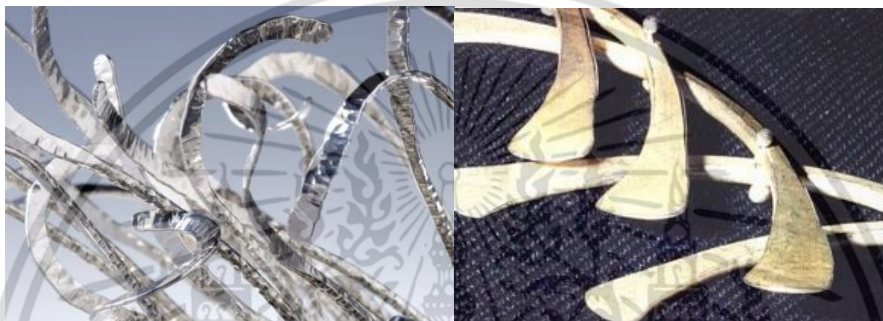

ภาพที่ 2.44 ผลิตภัณฑ์ที่ใช้การตีขึ้นรูป

4) การขึ้นรูปแบบ Anitclastic

การขึ้นรูปแบบ Anitclastic จะทำให้เกิดส่วนโค้ง ส่วนเว้า หรือเกิดรูปทรงกลวงที่เหมือนกับท่อ รวมไปถึงแบบที่เป็นคลื่นหรือลอนขึ้นได้ ค้อนที่มีรูปร่างเหมือนลิ้ม ถูกนำมาใช้เพื่อสร้างรูปแบบโลหะเป็นรูปทรงกลวงที่มีส่วนโค้งเว้าขึ้น

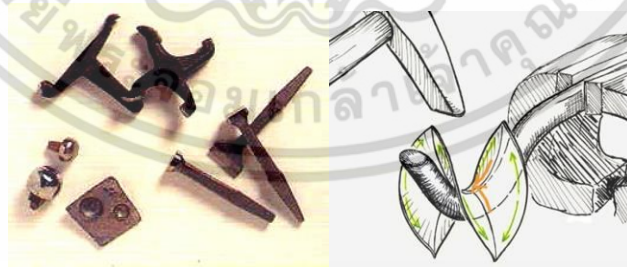

ภาพที่ 2.45 เครื่องมือที่ใช้ในการขึ้นรูปแบบ Anitclastic และ วิธีการขึ้นรูปแบบ Anitclastic

เอกสารนี้เป็นเอกสารที่สงวนไว้สำหรับการใช้งานเพื่อการศึกษาเท่านั้น ไม่อนุญาตให้นำไปใช้ประโยชน์ด้านการค้า ไม่ว่าจะกรณีใดๆ ทั้งสิ้น อีกทั้งห้ามมิให้ตัดแปลงเนื้อหา และต้องอ้างอิงถึงเจ้าของเอกสารทุกครั้งที่มีการนำไปใช้



ภาพที่ 2.46 เครื่องประดับที่ใช้การขึ้นรูปแบบ Anitclastic

5) การถักและการทอ

ลวดโลหะอย่างดีเช่น ลวดเคลือบสีสามารถนำมาใช้แทนเส้นด้ายเพื่อใช้สำหรับทอและ ถักได้ การที่จะให้ได้สีต่างๆกัน ซึ่งจะทำให้ดูดีขึ้นได้ด้วยการขัดเงา การทอ การถักแบบฝรั่งเศส การถักโครเชต์และการถักแบบอื่นๆที่เหมาะสมกับการใช้ด้ายสามารถนำมาใช้เพื่อทำให้เกิดวัตถุที่เป็น แผ่นบางๆหรือเป็นรูปทรงกระบอก รวมไปถึงรูปทรงอื่นๆและรูปทรงสามมิติได้

6) การขึ้นรูปสปินนิง(Spinning)

การกลึงเป็นเทคนิคที่ค่อนข้างอันตราย และต้องใช้ทักษะที่ละเอียดอ่อนมาก โดยจะต้องทำ บนแท่นกลึงโลหะ ที่ใช้น้ำหนักตัวในการพลิก เครื่องมือขนาดใหญ่ที่ใช้มือจับสำหรับแบบที่มี น้ำหนักเบาและเป็นรูปทรงกลมสามารถใช้วิธีการกลึงได้ และวิธีนี้ยังสามารถนำไปใช้ทำรูปทรงที่มี ความกลวงที่ถูกออกแบบมาเพื่อให้สามารถนำมาประกบกันได้ด้วยเครื่องกลึงเป็นเครื่องจักรขนาดใหญ่ที่ใช้จับและหมุนแบบด้วยความเร็วสูง เครื่องกลึงสามารถใช้สร้างงานที่มีความละเอียดอย่าง มาก ได้ภายใต้รูปแบบที่กำหนด สำหรับเครื่องกลึงขนาดเล็ก จะใช้สำหรับงานตกแต่งหรือขัดเกลางานชิ้นเล็กๆ รวมไปถึงงานที่ขัดเกลาด้วยซี่ผึ้ง เกลียวตะปูควง การเจาะและการทำห่วง ส่วน เครื่องกลึงขนาดใหญ่ โดยทั่วไปจำเป็นต้องอาศัยคำแนะนำจากมืออาชีพและประสบการณ์เพื่อให้ ใช้ทำงานได้อย่างปลอดภัยและถูกต้อง

7) การขึ้นรูปด้วยกระแสไฟฟ้า(Electroforming)

การขึ้นรูปโลหะรูปแบบอิเล็กทรอนิกส์ (Electroforming Technque) คือ การขึ้นรูปวัตถุแบบ 3 มิติ โดยใช้เทคนิคการชุบเคลือบผิวโลหะลงบนชิ้นงานที่ไม่นำไฟฟ้า (non-conductive materials) เช่น ชิ้นงานที่เป็นซี่ผึ้ง จากนั้นให้ความร้อนแก่ชิ้นงานเพื่อให้ซี่ผึ้งหลอมละลายและไหล ออกจากชิ้นงาน แม่แบบและคงเหลือไว้เพียงผิวเคลือบโลหะที่มีรูปร่าง 3 มิติ ตามแม่แบบเดิม ข้อดีของเทคนิคนี้คือ สามารถสร้างวัตถุรูปพรรณได้ละเอียดอ่อนกว่างานหล่อเพราะสามารถเก็บ

เอกสารนี้เป็นเอกสารที่สงวนไว้สำหรับการใช้งานเพื่อการศึกษาเท่านั้น ไม่อนุญาตให้นำไปใช้ประโยชน์ด้านการค้า ไม่ว่ากรณีใดๆ ทั้งสิ้น อีกทั้งห้ามมิให้ตัดแปลงเนื้อหา และต้องอ้างอิงถึงเจ้าของเอกสารทุกครั้งที่มีการนำไปใช้

ราย ละเอียดได้ทุกขอกมมของงานต้นแบบ และที่สำคัญ คือ จะทำให้ชิ้นงานมีน้ำหนักเบา ประหยัดเนื้อโลหะได้มากกว่า วิธีการหล่อหลายเท่าตัว

2.7.3.2 การประกอบชิ้นงานโลหะ

การประกอบโดยใช้ความร้อนหรือ การเชื่อม น้ำประสาน(Soldering)

1) การเชื่อมด้วยก๊าซแอลพีจี

การเชื่อมคือ การยึดวัสดุโลหะเข้าด้วยกันโดยอาศัยความร้อน ข้อได้เปรียบของการเชื่อมคือ สามารถยึดวัสดุโลหะที่ต่างชนิดกันตั้งแต่ 2 ชั้นหรือมากกว่าได้อย่างถาวร และสามารถที่จะเชื่อมต่อหรือยึดโครงสร้างที่ซับซ้อน ได้อย่างดีโดยอาศัยการเชื่อมมากกว่า 1 ตำแหน่ง ซึ่งจะสะดวกมากขึ้น หากใช้ตัวประสานเงินที่มีอุณหภูมิหลอมละลายต่างกัน สามารถแบ่งชนิดของตัวประสานเงินได้คร่าว ๆ ดังนี้

1.1) ลวดเชื่อมที่มีจุดหลอมละลายสูง (Hard Silver Solder) หลอมละลายที่อุณหภูมิสูง ประมาณ 1450 องศาฟาเรนไฮด์

1.2) ลวดเชื่อมที่มีจุดหลอมละลายปานกลาง (Medium Silver Solder) หลอมละลายที่อุณหภูมิ ปานกลางประมาณ 1390 องศาฟาเรนไฮด์

1.3) ลวดเชื่อมที่มีจุดหลอมละลายต่ำ (Easy Silver Solder) หลอมละลายที่อุณหภูมิต่ำลงมา ประมาณ 1325 องศาฟาเรนไฮด์

1.4) ลวดเชื่อมที่มีจุดหลอมละลายต่ำสุด (Easy – Flow Silver Solder) หลอมละลายที่อุณหภูมิต่ำสุดประมาณ 1175 องศาฟาเรนไฮด์

ปัจจัยที่ทำให้ตัวประสานเงินมีอุณหภูมิหลอมละลายที่ต่างกันนั้นขึ้นอยู่กับส่วนผสมระหว่างเนื้อเงินแท้กับทองแดง แคลเซียม และสังกะสี หากใน 1 ชิ้นงานมีความจำเป็นต้องเชื่อม 3 ตำแหน่ง ควรเริ่มเชื่อมตำแหน่งแรกด้วย Hard Silver Solder เชื่อมตำแหน่งที่ 2 ด้วย Medium Silver Solder เชื่อมตำแหน่งที่ 3 ด้วย Easy Silver Solder การทำเป็นลำดับขั้นจะช่วยให้ตัวประสานในตำแหน่งแรกไม่หลอมละลายไปก่อนที่ตัวประสานในตำแหน่งสุดท้ายจะหลอมละลายเปลวไฟในการเชื่อมของตัวให้ความร้อนมี 3 ประเภท คือ



ภาพที่ 2.47 ประเภทของเปลวไฟ (รูปกลางเหมาะสมกับการเชื่อม)

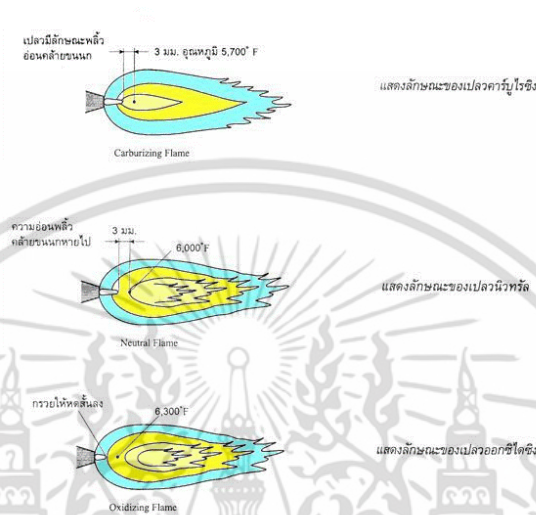

ภาพที่ 2.48 ประเภทของเปลวไฟ

ตัวประสานเงินใช้สำหรับเชื่อมโลหะเงิน (Silver) ซึ่งเมื่อทำการเชื่อมแล้วก็จะยากแก่การมองเห็นรอยต่อ นอกจากนี้ตัวประสานเงิน ก็ยังสามารถใช้เชื่อมโลหะอื่นได้อีกด้วย เช่น ทองแดง (Copper) ทองเหลือง (Brass) และทองสัมฤทธิ์ (Bronze) แต่จะพอมองเห็นรอยต่อเนื่องจากสีของโลหะที่ไม่กลมกลืนกัน

น้ำประสาน (Flux) คือสารเคมีที่ส่งเสริมการไหลของตัวประสานให้เป็นไปทิศทางที่กำหนด และยังช่วยป้องกันการก่อตัวของออกไซด์ในบริเวณนั้นขณะทำการเชื่อมด้วยส่วนใหญ่จะผสมน้ำจึงสามารถใช้พ่นหรือทาได้ วิธีการคือทาน้ำประสานลงบนวัสดุที่ต้องการเชื่อม เมื่อน้ำประสานถูกความร้อนจะกลายเป็นแก๊สสีขาวเคลือบอยู่บนผิวโลหะ การเคลือบนี้จะช่วยป้องกันออกซิเจนไม่ให้เกิดปฏิกิริยากับโลหะ อันเป็นผลทำให้เกิดออกไซด์ได้

การเชื่อมน้ำประสานจุดที่เชื่อมกันของตัวชิ้นงาน จะต้องประกอบเข้ากันพอดี โดยที่จุดเชื่อมจะต้องสะอาดและแข็งแรง ไม่ให้มีช่องว่างเกิดขึ้นระหว่างรอยต่อ ถ้ามีให้ใช้ตะไบแต่งรอยต่อให้สนิทและทำความสะอาดชิ้นงานให้เรียบร้อยก่อนนำไปเชื่อม

การให้ความร้อนต้องให้ความร้อนกับโลหะเท่ากันทุกชิ้น ถ้าชิ้นงานมีขนาดต่างกัน ต้องให้เอกสารนี้เป็นเอกสารที่สงวนไว้สำหรับการใช้งานเพื่อการศึกษาเท่านั้น ไม่อนุญาตให้นำไปใช้ประโยชน์ด้านการค้าไม่ว่ากรณีใดๆ ทั้งสิ้น อีกทั้งห้ามมิให้ตัดแปลงเนื้อหา และต้องอ้างอิงถึงเจ้าของเอกสารทุกครั้งที่มีการนำไปใช้

ความร้อนกับชิ้นงานที่มีขนาดใหญ่มากกว่าขนาดเล็ก เพื่อให้ทั้งสองชิ้นมีอุณหภูมิเท่ากัน และสำหรับการเชื่อมชิ้นงานที่มีลักษณะกลวงและปิด จะต้องมีย่อระบายอากาศให้กับตัวชิ้นงาน

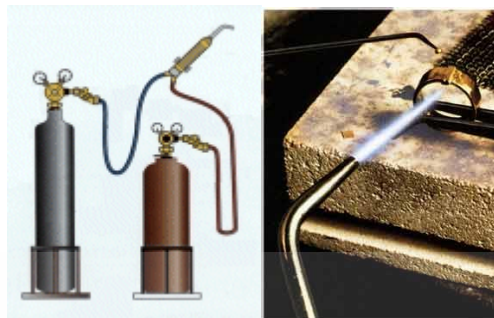

ภาพที่ 2.49 การเชื่อมด้วยก๊าซ

2) การเชื่อมด้วยเลเซอร์

เหมาะสมกับงาน Findings และงานซ่อมแซมตกแต่งชิ้นงาน ให้ผลงานที่ดี ทุกพื้นผิวและรูปร่างของชิ้นงาน



ภาพที่ 2.50 การเชื่อมด้วยเลเซอร์

3) การยึดติดโดยไม่ใช้ความร้อน (Cold connection)

3.1) วิธีการเรียงต่อกันโดยใช้ห่วงเป็นตัวเชื่อม

การใช้ห่วงเชื่อมมีหลายแบบ เช่น ห่วงเชื่อมมีหลายแบบ เช่น ห่วงที่มีขนาดเท่าๆ กันมา ร้อยเรียงต่อกัน หรือใช้โลหะในตัวเองพับเป็นห่วงเกี่ยวต่อกัน

เอกสารนี้เป็นเอกสารที่สงวนไว้สำหรับการใช้งานเพื่อการศึกษาเท่านั้น ไม่อนุญาตให้นำไปใช้ประโยชน์ด้านการค้า ไม่ว่าจะกรณีใดๆ ทั้งสิ้น อีกทั้งห้ามมิให้ดัดแปลงเนื้อหา และต้องอ้างอิงถึงเจ้าของเอกสารทุกครั้งที่มีการนำไปใช้



ภาพที่ 2.51 การเรียงต่อกันโดยใช้ห่วงเชื่อม

3.2) วิธีการเรียงต่อกันโดยใช้เดือยเป็นแกนกลาง

วิธีนี้การยืดหยุ่นที่ตัวมีน้อยกว่าการใช้ห่วงต่อประกอบ แต่มีความมั่นคงแข็งแรงมากกว่า มีทั้งทำเป็นสลักเปิด ปิดได้ และทำเป็นสลักปิดตาย สำหรับสลักปิดตายนิยมใช้โลหะสอดเป็นหลอดลงไป และตอกให้ปลายหลอดบานปิดหัวท้าย ไม่ให้หลอดเคลื่อนขึ้นลงได้



ภาพที่ 2.52 การเรียงต่อกันโดยใช้เดือยเป็นแกนกลาง

3.3) วิธีใช้เส้นหลักเป็นแกนกลาง

วิธีนี้ใช้กันมาก เป็นวิธีที่ง่าย เช่น การร้อยลูกปัด หรือร้อยไข่มุก เป็นต้น สิ่งของที่เจ้านำมาร้อยจะต้องเจาะรูกลางเสียก่อน



ภาพที่ 2.53 การใช้เส้นหลักเป็นแกนกลาง

เอกสารนี้เป็นเอกสารที่สงวนไว้สำหรับการใช้งานเพื่อการศึกษาเท่านั้น ไม่อนุญาตให้นำไปใช้ประโยชน์ด้านการค้า ไม่ว่าจะกรณีใดๆ ทั้งสิ้น อีกทั้งห้ามมิให้ดัดแปลงเนื้อหา และต้องอ้างอิงถึงเจ้าของเอกสารทุกครั้งที่มีการนำไปใช้

3.4) วิธีการเรียงต่อกันโดยการพับม้วน

เป็นวิธีตัดโลหะหรือเจาะโลหะทั้งสองชิ้นให้มีความแตกต่างกันแล้วนำมาเกี่ยวต่อประกอบกัน ให้ยึดเหนี่ยวกันและกันโดยใช้ค้อนหรือคีมตัดให้พับงอ



ภาพที่ 2.54 การเรียงต่อกันโดยการพับม้วน

3.5) วิธีต่อประกอบด้วยการใช้หมุดตริง หรือการย้ำหมุด (Rivet)

เป็นการใช้หมุดเป็นตัวยึดวัสดุ 2 ชิ้น หรือมากกว่าเข้าด้วยกัน โดยไม่ต้องใช้การเชื่อมหรือบัดกรี แต่วิธีนี้ก็มีข้อจำกัด เพราะต้องเสียเนื้อที่ในการเชื่อมต่อ เทคนิคนี้สามารถใช้กับวัสดุหลากหลายชนิด นอกเหนือไปจากวัสดุโลหะแล้วยังมี ไม้ พลาสติก หนัง ฯลฯ วัสดุหลายชนิดที่นำมาใช้เป็นหมุดได้ เช่น ทองแดง เงิน เหล็ก ฯลฯ แต่ถ้าต้องการหมุดที่มีความแข็งแรงควรใช้ทองเหลืองหรือนิกเกิล การย้ำหมุด ควรย้ำอย่างน้อย 2 ตำแหน่งเพื่อวัสดุจะไม่สามารถหลุดได้ นอกจากเป็นการยึดวัสดุเข้าด้วยกันแล้ว ยังอาจใช้การย้ำหมุดในการตกแต่งชิ้นงานอีกด้วย



ภาพที่ 2.55 การประกอบแบบการย้ำหมุด

3.6) วิธีต่อประกอบแบบขดลวดตัวยู (U-Wire)

วิธีนี้จำกัดการเคลื่อนไหว ให้มีการโค้งงอได้ ในลักษณะแนวนอน และเหมาะสำหรับการต่อารฝังอัญมณีที่มีรูปแบบต่างๆ กัน



ภาพที่ 2.56 การประกอบแบบขดลวดตัวยู

3.7) วิธีต่อประกอบแบบบานพับ (Hinge)

วิธีนี้จะจำกัดการเคลื่อนไหว ให้อยู่ในลักษณะแนวราบเพียงอย่างเดียว โดยเหมาะกับการทำสร้อยข้อมือ กำไลหรือจี้ แต่ไม่เหมาะกับการทำสร้อยคอมากนัก



ภาพที่ 2.57 การประกอบแบบบานพับ

3.8) วิธีต่อประกอบแบบเส้นตรง (Line)

การเคลื่อนไหวจะถูกจำกัด เพื่อให้ตัวเรือน หรือแบบเป็นเส้นตรง โดยส่วนที่เชื่อมกันจะต้องมีความแข็งแรง และช่องต่างๆ จะต้องยึดติดแน่นพอดี



ภาพที่ 2.58 การประกอบแบบเส้นตรง

3.9) วิธีต่อประกอบแบบลูกเหล็กและท่อนโลหะ (Ball & Bar)

การเชื่อมต่อด้วยวิธีนี้ ลูกเหล็กแต่ละลูก จะถูกคล้องด้วยห่วง ซึ่งทั้ง 2 ส่วนนี้ จะยึดท่อนโลหะให้เข้าที่ โดยจะทำให้เคลื่อนไหวเป็นไปได้อย่างอิสระแบบวงแหวน และท่อนโลหะ (Ball

เอกสารนี้เป็นเอกสารที่สงวนไว้สำหรับการใช้งานเพื่อการศึกษาเท่านั้น ไม่อนุญาตให้นำไปใช้ประโยชน์ด้านการค้าไม่ว่ากรณีใดๆ ทั้งสิ้น อีกทั้งห้ามมิให้ดัดแปลงเนื้อหา และต้องอ้างอิงถึงเจ้าของเอกสารทุกครั้งที่มีการนำไปใช้

& Bar) วิธีนี้ ช่วยให้เกิดความคล่องตัว ในแนวขวางและแนวตั้ง โดยไม่จำเป็นต้องเชื่อมติดกันตราบเท่าที่ลวด ซึ่งเป็นตัวเชื่อมมีความแข็งแรง

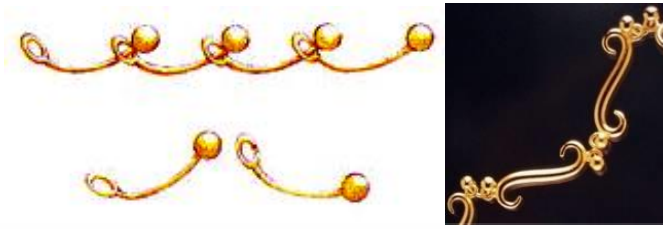

ภาพที่ 2.59 การประกอบแบบลูกเหล็กและท่อนโลหะ

3.10) วิธีต่อประกอบแบบห่วงและแป้น (Ring and Bar)

เป็นระบบที่ไม่เหมาะกับการตัดโค้งในแนวตั้ง(สามารถตัดได้พอประมาณหนึ่ง) แต่เหมาะสมกับการตัดโค้งในแนวระนาบและสามารถตัดโค้งได้หลายลักษณะ เนื่องจากการใช้ตัวเชื่อมโลหะ (ห่วงและแป้น) นี้เป็นการเชื่อมที่แข็งแรงการเชื่อมต่อลักษณะนี้จึงไม่ต้องการการเชื่อมหรือบัดกรีเพื่อยึดชิ้นงานเข้าด้วยกัน



ภาพที่ 2.60 การประกอบแบบห่วงและแป้น

3.11) วิธีต่อประกอบแบบตุ้มและกระเปาะ (Ball and Socket)

ระบบนี้ใช้หลักการของข้อต่อเอนกประสงค์กล่าวคือ การเชื่อมต่อลักษณะนี้สามารถสร้างรูปแบบการตัดโค้งได้หลายทิศทาง

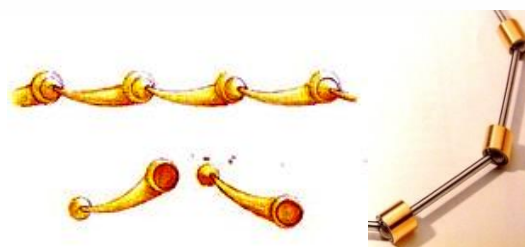

ภาพที่ 2.61 การประกอบแบบตุ้มและกระเปาะ

เอกสารนี้เป็นเอกสารที่สงวนไว้สำหรับการใช้งานเพื่อการศึกษาเท่านั้น ไม่อนุญาตให้นำไปใช้ประโยชน์ด้านการค้าไม่ว่ากรณีใดๆ ทั้งสิ้น อีกทั้งห้ามมิให้ดัดแปลงเนื้อหา และต้องอ้างอิงถึงเจ้าของเอกสารทุกครั้งที่มีการนำไปใช้

3.12) วิธีต่อประกอบแบบ Double arm slide

มีความยืดหยุ่นสูงติดตั้งได้ง่าย ใช้หลักการคล้ายๆการเชื่อมต่อในรูปแบบของตุ้มและห่วง ใช้รูปทรงในการทำเป็นสายสร้อยหรือเชื่อมต่องานไม่มากส่วนใหญ่สองแบบ

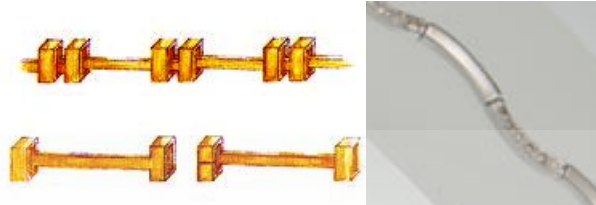

ภาพที่ 2.62 การประกอบแบบ Double arm slide

2.7.3.3 ข้อมูลการทำพื้นผิวบนโลหะ

1) การขัดเงา (Polishing)

หลังจากขั้นตอนการขัดกระดาษทราย ที่ใช้กระดาษทรายขัดเก็บผิวของชิ้นงาน ที่เกิดจากการผลิต การขึ้นรูปที่เป็นขั้นตอนแรกของงานด้านพื้นผิว ต่อมาก็คือการขัดเงา ก็คือการนำเอารอยต่างๆ รวมทั้งตำหนิต่างๆ ที่อยู่บนพื้นผิวออกไปด้วยการใช้สาร สำหรับขัดถู หลังจากนั้นพื้นผิวของโลหะ ก็จะถูกขัดต่อไปด้วยสารขัดถู ที่มีความละเอียดขึ้น ซึ่งจะช่วยให้ชิ้นงาน ได้ด้วยการใช้มือและเครื่องขัด แต่เป็นวิธีที่เสียเวลาทั้ง 2 วิธี

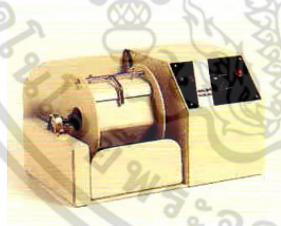

ภาพที่ 2.63 การขัดเงาที่ใช้เครื่องจักร

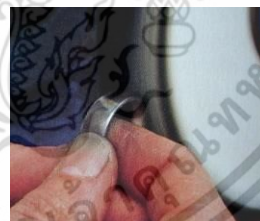

ภาพที่ 2.64 เครื่องขัดเงาที่ใช้ลูกผ้า



ภาพที่ 2.65 ชิ้นงานที่ทำผิวด้วยการขัดเงา

เอกสารนี้เป็นเอกสารที่สงวนไว้สำหรับการใช้งานเพื่อการศึกษาเท่านั้น ไม่อนุญาตให้นำไปใช้ประโยชน์ด้านการค้า ไม่ว่าจะกรณีใดๆ ทั้งสิ้น อีกทั้งห้ามมิให้ดัดแปลงเนื้อหา และต้องอ้างอิงถึงเจ้าของเอกสารทุกครั้งที่มีการนำไปใช้

2) การกัดกรด (Etching)

การกัดกรดเป็นการใช้กรดกัดบนผิวโลหะ เพื่อให้ผิวหน้าเกิดเป็นลวดลายต่างๆ คล้ายกับการลงยา (Enameling) ทั้งยังเป็นการป้องกันผิวของโลหะด้วย ซึ่งโลหะแต่ละประเภทก็ต้องใช้ชนิดของกรดที่แตกต่างกัน โดยเว้นการกันบริเวณลวดลาย เพื่อที่กรดจะกัดผิวหน้าของลวดลายที่ต้องการโดยลวดลายที่ต้องการจะมีลักษณะเป็นร่องลึกลงไป



ภาพที่ 2.66 ขั้นตอนการกัดกรด



ภาพที่ 2.67 ชิ้นงานที่ทำผิวด้วยการกัดกรด

2.7.3.4 ข้อมูลการทำสีโลหะ

1) การชุบ (Plating)

การชุบเป็นการปิดเนื้อโลหะ ด้วยวิธีใช้กระแสไฟฟ้า การชุบจะไม่ทำให้ลายละเอียดเปราะอ่อน หรือทำให้เกิดรอยต่าง ฉะนั้นสิ่งที่จะนำไปชุบ จะต้องเก็บงานให้เรียบร้อยก่อน ซึ่งวัตถุที่จะนำไปชุบ ไม่จำเป็นจะต้องชุบทั้งชิ้นก็ได้ เพราะสามารถกันบางส่วนเอาไว้ได้ แต่การชุบจะเกิดรอยถลอกได้ง่าย



ภาพที่ 2.68 ชิ้นงานที่ทำผิวด้วยการชุบ

เอกสารนี้เป็นเอกสารที่สงวนไว้สำหรับการใช้งานเพื่อการศึกษาเท่านั้น ไม่อนุญาตให้นำไปใช้ประโยชน์ด้านการค้า ไม่ว่าจะกรณีใดๆ ทั้งสิ้น อีกทั้งห้ามมิให้ตัดแปลงเนื้อหา และต้องอ้างอิงถึงเจ้าของเอกสารทุกครั้งที่มีการนำไปใช้

2) การทำสีบนผิวโลหะโดยใช้ไฟฟ้า (Anodizing)

กระบวนการนี้ จะใช้เพื่อให้โลหะเฉพาะบางชนิดเกิดสี เช่น อะลูมิเนียมและไททาเนียม เป็นโลหะที่มีการนำมาทำเครื่องประดับมากที่สุด โลหะจำพวกนี้มี ไนโอเบียม และ ไททาเนียม (Tantalum) เซอร์โคเนียม (Zirconium) ซึ่งโลหะแต่ละชนิดจะมีการให้สีที่แตกต่างกัน การเตรียมการและกระบวนการในการทำสี สำหรับโลหะ ทั้ง 2 ชนิดนี้ จะมีความแตกต่างกัน เช่นเดียวกับความเข้มข้นของสี โดยอะลูมิเนียม จะให้สีที่สดใสกว่าไททาเนียม แม้ว่าโลหะทั้ง 2 จะสามารถรับสเปกตรัมของแสงได้มากก็ตาม



ภาพที่ 2.69 ขั้นตอนการทำ Anodizing



ภาพที่ 2.70 ชิ้นงานที่ทำผิวด้วยวิธีการ Anodizing

3) การลงยาสี (Enameling)

สารสีคล้ายแก้วธรรมชาติ ที่โดยปกติประกอบด้วยผงโปแตสเซียม และซิลิกาผสมกับน้ำมัน ทำให้เกิดสี ด้วยการใส่เมทาเลอิกออกไซด์ และนำไปใช้กับกระเบื้องเคลือบ ทอง เงิน ทองแดง แก้ว และอื่นๆ ขณะที่ตกแต่งพื้นผิวด้วยการเผาอุณหภูมิต่ำ การลงยาโดยปกติจะผสมกับสารละลาย เพื่อให้เกิดการหลอมเหลวง่ายขึ้น ในอุณหภูมิที่ต่ำ ซึ่งจะจมลึกเข้าไปในสีเคลือบของกระเบื้องเคลือบที่ประดิษฐ์ขึ้น แต่จะไม่ถูกดูดซึมเข้าไปในเนื้อแร่ของสีเคลือบของกระเบื้องเคลือบแท้หรือในพื้นผิวของทอง เงิน ทองแดงหรือแก้ว ดังนั้นยาที่ลงไว้ จึงยังคงเกาะอยู่บนพื้นผิว ซึ่งสัมผัสได้จากปลายนิ้ว

เอกสารนี้เป็นเอกสารที่สงวนไว้สำหรับการใช้งานเพื่อการศึกษาเท่านั้น ไม่อนุญาตให้นำไปใช้ประโยชน์ด้านการค้า ไม่ว่าจะกรณีใดๆ ทั้งสิ้น อีกทั้งห้ามมิให้ดัดแปลงเนื้อหา และต้องอ้างอิงถึงเจ้าของเอกสารทุกครั้งที่มีการนำไปใช้

3.1) การลงยาสี (Enameling)

เป็นเทคนิคการตกแต่งวัสดุหลากหลายชนิด (อย่างเช่น ทอง เงิน ทองแดง กระเบื้องเคลือบ กระจก แต่สำหรับเครื่องประดับอัญมณีแล้ว โดยปกติจะใช้วัสดุ 3 ชนิดแรก) การใช้การลงยา หรือ การเคลือบบนพื้นผิว เพื่อวาดฉาก รูปร่าง หรือการจารึก หรือการทำร่องหรือการทำให้เกิดรอยเว้าเข้าไปในโลหะด้วยการถอดเฉพาะพื้นที่ การลงยาทำให้เกิดความสวยงามและยังสามารถป้องกันสนิมได้ด้วย



ภาพที่ 2.71 เตาอบที่ใช้ในการอบยาสี
ใช้ในการลงยา

ภาพที่ 2.72 ผง Enamel สีต่างๆที่

3.2) Champleve

เป็นชื่อมาจากภาษาฝรั่งเศส หมายถึง “การทำลายปูน” หรือการยกให้สูงขึ้น โดยในกระบวนการพื้นผิวของโลหะจะถูกทำเป็นช่อง ด้วยวิธีการแกะ (Engraving) การกัดกรด (Acid Etching) การแกะสลักด้วยแสง การบัด การฉลุ (Sweat solder) หลังจากนั้นจึงทำการลงยา โดยพื้นของช่องจะทำให้เกิดพื้นผิวขึ้นได้และยาที่ลงไว้ก็จะทำให้เกิดระดับต่างๆ ขึ้นโดยบริเวณที่โลหะตัดกัน จะเป็นตัวกำหนดให้เกิดช่องขึ้น ซึ่งจะเป็นตัวทำให้เกิดลวดลายต่างๆ เป็นเทคนิค ของการตกแต่งด้วยการลงยา ในแบบที่สร้างชั้นด้วยเส้น และช่องต่างๆ ที่ตัดเข้าไปในเนื้อโลหะ และอุดด้วยผลเคลือบของสีต่างๆ หลังจากนั้นจึงเผาให้ยาที่ลงไว้หลอมละลาย หลังการเผาจะทำให้พื้นผิวราบเรียบ ด้วยสารบางชนิดและการขัดเงา เพื่อให้ปรับระดับพื้นผิวทั้งหมด การตกแต่งด้วยวิธีนี้ ส่วนใหญ่จะทำกับทองเหลืองและทองแดง แต่บางครั้งก็นำไปใช้กับทอง



ภาพที่ 2.73 ชิ้นงานที่ทำผิวด้วยวิธี Champleve

เอกสารนี้เป็นเอกสารที่สงวนไว้สำหรับการใช้งานเพื่อการศึกษาเท่านั้น ไม่อนุญาตให้นำไปใช้ประโยชน์ด้านการค้า ไม่ว่าจะกรณีใดๆ ทั้งสิ้น อีกทั้งห้ามมิให้ดัดแปลงเนื้อหา และต้องอ้างอิงถึงเจ้าของเอกสารทุกครั้งที่มีการนำไปใช้

3.3) Basse-Taille

มาจากคำในภาษาฝรั่งเศสว่า Basse-Taille หมายถึง low-cut ตามกระบวนการนี้ พื้นผิวของโลหะที่จะถูกลงยา จะมีการออกแบบลายนูนต่ำ ซึ่งจะทำให้พื้นผิวที่ได้รับการตกแต่ง สามารถมองเห็นได้จากยาที่ลงไว้อย่างโปร่งแสงและโปร่งใส พื้นผิวด้านหน้าจะสะท้อนแสงและความลึกของรอยตัด จะทำให้เห็นความลึกของสีที่ลงยาไว้ด้วย เป็นเทคนิคการตกแต่งด้วยการลงยา บนพื้นผิวของโลหะ ซึ่งมีการออกแบบ ที่เล่นระดับต่างๆ กันเอาไว้แล้ว ทั้งด้วยการดุนลาย แกะ สลัก หรือทุบ ต่อจากนั้นพื้นผิวก็จะถูกปกคลุมด้วยสีเคลือบที่โปร่งแสงและโปร่งใส (แต่ไม่มีส่วนกันเพื่อแยกสีออกจากกัน) จากนั้นจึงจะหลอมละลายด้วยไฟ ความลึกระดับต่างๆ กันของแบบ จะสะท้อนให้เห็นสีเคลือบระดับต่างๆ กัน ซึ่งจะส่งผลให้เกิดรอยนูนต่างๆ ขึ้นด้วย การตกแต่งด้วยการลงยา หลังจากมีการเผาและขัดเงา จะเกิดความเนียนเรียบ ติดกับพื้นผิวหน้าของโลหะ โดยปกติพื้นผิวของโลหะ จะเป็นทองหรือเงิน การลงยาบางครั้งจะใช้สีต่างๆ กัน แต่จะให้ผลดีที่สุดเมื่อใช้เพียงสีเดียว (โดยปกติใช้น้ำเงิน หรือเขียว) เทคนิคนี้ว่ากันว่า มีต้นกำเนิดในอิตาลี ช่วงปลายศตวรรษที่13-14 และหลังจากนั้น มีการนำไปใช้ในที่ต่างๆ ในทวีปเดียวกันโดยเฉพาะในไรน์แลนด์ ฝรั่งเศส และในอังกฤษ บางครั้งเรียกว่า “การลงยาแบบโปร่งแสง”



ภาพที่ 2.74 ขั้นตอนการทำผิวด้วย Basse-Taille



ภาพที่ 2.75 ชิ้นงานที่ทำผิวด้วย Basse-Taille

เอกสารนี้เป็นเอกสารที่สงวนไว้สำหรับการใช้งานเพื่อการศึกษาเท่านั้น ไม่อนุญาตให้นำไปใช้ประโยชน์ด้านการค้า ไม่ว่าจะกรณีใดๆ ทั้งสิ้น อีกทั้งห้ามมิให้ดัดแปลงเนื้อหา และต้องอ้างอิงถึงเจ้าของเอกสารทุกครั้งที่มีการนำไปใช้

3.4) Cloisonne

มาจากภาษาฝรั่งเศสว่า “Cloison” ที่หมายถึงช่อง ซึ่งตามเทคนิคนี้ ช่องเล็กๆที่จะใช้ลงยา จะถูกปิดกั้นด้วยลวดโลหะเส้นบางๆ ที่เรียกว่า “Cloisonne wire” โดยลวดเส้นบางๆ นี้ จะถูกจัดให้เป็นรูปร่างต่างๆ ก่อนหลังจากนั้นจึงจะติดเข้าพื้นผิว โดยใช้ของเหลวหรือด้วยการเชื่อม ต่อจากนั้น จึงจะทำการถมผงแก้วลงบริเวณที่ถูกกำหนดเอาไว้ด้วย Cloisonne wire แล้วจึงนำเข้าเตาหลอม



ภาพที่ 2.76 ชิ้นงานที่ทำผิวด้วย Cloisonne

3.5) Painting

วิธีการนี้ สีลงยาอย่างดี จะถูกนำมาทาเป็นพื้น เพื่อเป็นการสร้างภาพให้เกิดขึ้น โดยส่วนมาก มักนำมาใช้บนพื้นลงยาสีขาว ทึบแสง คุณภาพของภาพวาด จากสีลงยา ทำให้มีความเหมาะสมเป็นพิเศษ สำหรับภาพถ่าย แบบสามารถดูกวาด ลงบนพื้นสีขาวได้โดยตรง หรือไม่ก็อาจจะมีการร่างภาพขึ้นก่อน แล้วค่อยย้ายไปลงบนพื้นที่ ที่ต้องการได้ในภายหลัง



ภาพที่ 2.77 ชิ้นงานที่ทำผิวด้วย Painting

3.6) Plique-A-Jour

มาจากภาษาฝรั่งเศส หมายถึง การถักทอในแสงแดด การลงยาวิธีนี้ จะไม่มีด้านหลัง สามารถมองเห็นลูกบิดด้านได้ เพราะต้องการให้เห็นทั้ง 2 ด้าน ช่องต่างๆ จะถูกตัดออกจากแผ่นโลหะก่อน หลังจากนั้นจึงจะทำการลงยา โดยยาที่ลงไว้จะไปหุ้มปิดช่องต่างๆ ซึ่งเกิดจากการดึงดูกันและกันของตัวยาที่ลงไว้ แต่การลงยาวิธีนี้ ไม่ค่อยมีความคงทนนัก หากโลหะเกิดการออก ก็จะทำให้วัสดุที่ลงเอกสารนี้เป็นเอกสารที่สกรวนไว้สำหรับการใช้งานเพื่อการศึกษาเท่านั้น ไม่นิยมนำไปใช้ประโยชน์ด้านการค้า ไม่ว่าจะกรณีใดๆ ทั้งสิ้น อีกทั้งห้ามมิให้ดัดแปลงเนื้อหา และต้องอ้างอิงถึงเจ้าของเอกสารทุกครั้งที่มีการนำไปใช้

ยาไว้ เกิดรอยแตกขึ้น เป็นเทคนิคการประดับตกแต่ง ในการลงยาโดยการออกแบบ จะกำหนดแบบ ร้างลงในโลหะ และเติมด้วยสีลงยาโปร่งใสสีต่างๆ แต่จะไม่มีแผ่นโลหะ หนุนด้านหลังการลงยา เพื่อ ต้องการให้ผลลัพธ์ออกมามีความคล้ายคลึงกับหน้าต่างที่ประดับด้วยกระจกสี (Stain glass) วิธีการหนึ่งก็คือ การผสมสารละลายเข้าไปในการลงยา เพื่อให้เกิดความเหนียวไม่ไหลทิ้ง แต่ บ่อยครั้งที่งานโลหะที่เป็นลายโปร่ง มักจะติดกับแผ่นทองแดงที่บางมากๆ หลังจากนั้นจะลงยา เพื่อให้ทนทานมากขึ้น หลังจากเป็นลายโปร่งจะลงยา เพื่อให้ทนทานมากขึ้น หลังจากนั้น จึงทำการ หลอมทองแดง ออกมาด้วยการนำไปจุ่มกับกรด ซึ่งก็จะเหลือเพียงยาที่ลงไว้ สำหรับงานประเภท เครื่องประดับ อัญมณีมักจะใช้เทคนิคนี้กับการทำตัวเรือนที่เป็นทองคำ



ภาพที่ 2.78 ชิ้นงานที่ทำผิวด้วย Plique-A-Jour

2.8 ข้อมูลทางการตลาด

2.8.1 ความเป็นไปได้ทางการตลาด

เนื่องจากมีการเปิดโครงการพัฒนาความร่วมมือทางเศรษฐกิจในกลุ่มแม่น้ำโขง มีการเปิด เส้นทางสาย ห้วยโก๋น – ปากแบ่ง โดยเส้นทางสายนี้จะเชื่อมต่อ 3 ประเทศ คือ ไทย (น่าน) จีน (ผ่าน ไปทางไซบุรี – บ่อเต็น) และ สาธารณรัฐประชาธิปไตยประชาชนลาว (หลวงพระบาง) ทำให้เกิดผลดี ทางเศรษฐกิจและการท่องเที่ยวในจังหวัดน่าน โดยเครื่องประดับที่สะท้อนอัตลักษณ์ วัฒนธรรมน่าน จัดเป็นเครื่องประดับที่เจาะกลุ่มตลาดเฉพาะที่เจาะจงไปยังกลุ่มเป้าหมายของโครงการโดยตรง ปัจจุบันในจังหวัดยังไม่มีเครื่องประดับที่สะท้อนให้ผู้สวมใส่ตระหนักถึงความสำคัญของอัตลักษณ์ วัฒนธรรมน่าน อันจะนำไปสู่ความประทับใจตลอดจนการตระหนักต่อไป

โครงการได้มีการวางตำแหน่งของกลุ่มเป้าหมายหรือกลุ่มผู้บริโภคไว้ในตำแหน่งระดับกลาง จนถึงระดับบน จึงมีแนวคิดที่จะเปิดแบรนด์ใหม่ เปิดเป็นร้านขายเครื่องประดับ รูปแบบอัตลักษณ์น่าน ร่วมสมัย ย่าน ถ.มหาวิทยาลัย อ.เมือง จ.น่าน ใกล้กับศูนย์ขายสินค้าที่ระลึก OTOP ที่อยู่ในละแวก สถานที่ ท่องเที่ยวที่สำคัญ และเป็นบริเวณใจกลางตัวเมืองน่านอีกด้วยช่องทางจัดจำหน่าย

เอกสารนี้เป็นเอกสารที่สงวนไว้สำหรับการใช้งานเพื่อการศึกษาเท่านั้น ไม่อนุญาตให้นำไปใช้ประโยชน์ด้านการค้า ไม่ว่าจะกรณีใดๆ ทั้งสิ้น อีกทั้งห้ามมิให้ตัดแปลงเนื้อหา และต้องอ้างอิงถึงเจ้าของเอกสารทุกครั้งที่มีการนำไปใช้

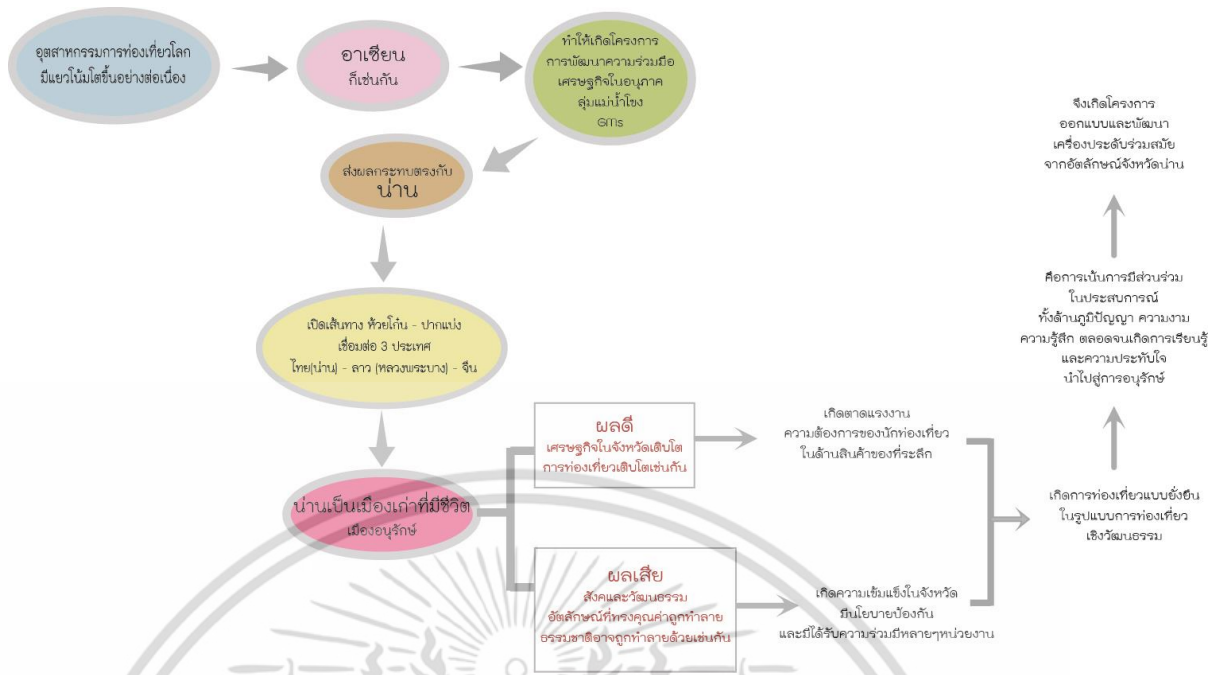

ภาพที่ 2.79 ความเป็นไปได้ทางการตลาด (ฉันทชา,2558)

2.8.2 โอกาสทางเศรษฐกิจจากการพัฒนาเส้นทางน่าน - หลวงพระบาง ข้อมูลชายแดนจังหวัดน่าน

จังหวัดน่านอยู่ทางตอนเหนือของประเทศไทยมีพรมแดนทางทิศเหนือและทิศตะวันออกติดกับประเทศสาธารณรัฐประชาธิปไตยประชาชนลาว (สปป.ลาว) เป็นระยะทาง 277 กิโลเมตร โดยได้สถาปนาความสัมพันธ์เป็นเมืองคู่แฝดกับเมืองหลวงพระบาง สปป.ลาว และเมืองเชียงรุ่ง สาธารณรัฐประชาชนจีน ช่องทางการค้าชายแดนระหว่างไทยและ สปป.ลาว บริเวณจังหวัดน่านมีจุดผ่านแดนถาวร 1 จุด และเป็นจุดผ่อนปรน 2 จุด คือ 1) จุดผ่านแดนถาวรบ้านห้วยโก้น ต.ห้วยโก้น อ.เฉลิมพระเกียรติ ตรงกับเมืองเงิน แขวงไชยะบุรี 2) จุดผ่อนปรนบ้านใหม่ชายแดน ต.ชนแดน อ.สองแคว ตรงกับช่องทางบ้านเตสอง เมืองเชียงฮ่อน แขวงไชยะบุรี 3) จุดผ่อนปรนบ้านห้วยสะแดง ต.งอบ อ.ทุ่งช้าง ตรงกับช่องทางบ้านป่าหว่าน เมืองเชียงฮ่อน แขวงไชยะบุรี ทำให้น่านเป็นจังหวัดที่มีโอกาสและศักยภาพในด้านการค้าที่จะพัฒนาเป็นแหล่งการค้าที่สำคัญของภูมิภาค โดยเฉพาะการค้าการลงทุนกับหลวงพระบางซึ่งเป็นเมืองที่มีศักยภาพด้านการท่องเที่ยว แต่การเดินทางระหว่างแขวงต่างๆ ของ สปป.ลาวกับจังหวัดน่าน ยังไม่สะดวกเนื่องจากเส้นทางคมนาคมยังไม่ได้รับการพัฒนาเท่าที่ควร

เอกสารนี้เป็นเอกสารที่สงวนไว้สำหรับการใช้งานเพื่อการศึกษาเท่านั้น ไม่อนุญาตให้นำไปใช้ประโยชน์ด้านการค้าไม่ว่ากรณีใดๆ ทั้งสิ้น อีกทั้งห้ามมิให้ตัดแปลงเนื้อหา และต้องอ้างอิงถึงเจ้าของเอกสารทุกครั้งที่มีการนำไปใช้

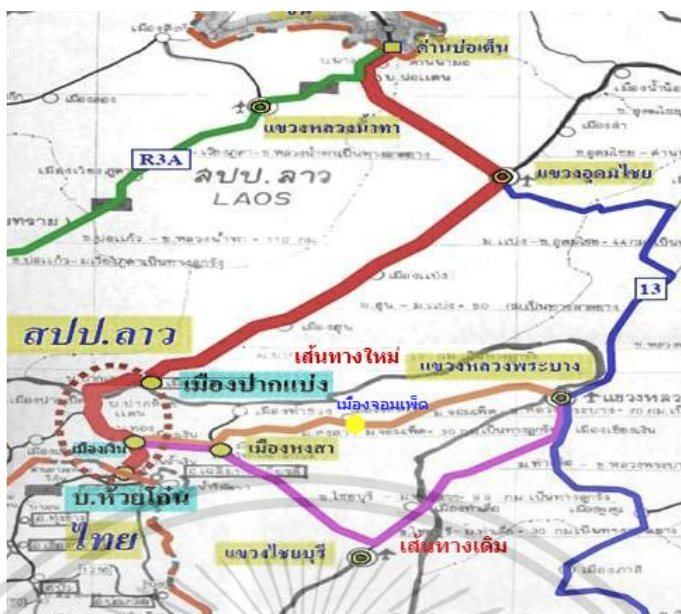

ภาพที่ 2.80 การพัฒนาเส้นทางเชื่อม จ.น่าน – แขวงหลวงพระบาง สปป.ลาว

การพัฒนาเส้นทางเชื่อมระหว่างประเทศไทยกับ สปป.ลาว (จ.น่าน – แขวงหลวงพระบาง) เป็นโครงการในกรอบยุทธศาสตร์ความร่วมมือทางเศรษฐกิจอิระวดี – เจ้าพระยา - แม่น้ำโขง (Ayeyawady-Chao Phraya-Mekong Economic Cooperation Strategy: ACMECS) และเป็นการพัฒนาที่ส่งผลให้จังหวัดน่าน รวมทั้งแขวงต่างๆ ทางตอนเหนือของ สปป.ลาว มีการคมนาคมติดต่อที่สะดวกมากขึ้น และสามารถเชื่อมต่อไปยังจีนตอนใต้และเวียดนามการเดินทางจากจังหวัดน่านไปยังหลวงพระบางในปัจจุบันใช้เส้นทางถนนจากด่านห้วยไก้ผ่านเมืองเงินและเมืองหงสาและอ้อมไปทางเมืองไชยะบุรีตรงไปหลวงพระบาง ระยะทางจากด่านห้วยไก้ จังหวัดน่าน ประมาณ 232 กิโลเมตร ใช้เวลาเดินทางประมาณ 7-8 ชั่วโมง เป็นถนนสองช่องการจราจร ช่วงหงสา – ไชยะบุรี เป็นถนนลาดยางผิวทาง การจราจรดีมีช่วงขรุขระลาดชันและคดเคี้ยวบ้าง ส่วนช่วงไชยะบุรี – หลวงพระบาง เป็นถนนลูกรังไม่ลาดชันแต่พอเข้า ถนน AH13 ซึ่งเป็นสายหลักของ สปป.ลาว จะเป็นถนนลาดยาง ซึ่งการพัฒนาเส้นทางใหม่เริ่มจากเมืองหงสาไปเมืองจอมเพ็ดและเข้าสู่หลวงพระบาง ระยะทางจากด่านห้วยไก้ จังหวัดน่าน ประมาณ 172 กิโลเมตร ใช้เวลาเดินทางประมาณ 4 – 5 ชั่วโมง ตัดผ่านแม่น้ำโขงที่ท่าเชียงแมนเมืองจอมเพ็ด สภาพเส้นทางปัจจุบันยังเป็นลูกรังและยังต้องข้ามห้วยน้ำประมาณ 8 ห้วย ทำให้ไม่สะดวกในการเดินทาง ดังนั้นจึงจำเป็นต้องมีการพัฒนาเส้นทางสายนี้เพื่อเพิ่มความสะดวกในการคมนาคมขนส่งและช่วยลดระยะเวลาในการเดินทางจากน่านไปหลวงพระบาง

โอกาสที่สำคัญทางเศรษฐกิจบนเส้นทางใหม่น่าน – หลวงพระบาง

1. ด้านการเกษตรและเกษตรแปรรูป การพัฒนาเส้นทางดังกล่าวเป็นการเชื่อมโยงเส้นทางตามแนววงกลมเศรษฐกิจล้านนาตะวันออก - ล้านช้าง และสามารถเชื่อมโยงต่อไปถึงพื้นที่บางส่วนของแขวงหลวงน้ำทาและแขวงอุดมไชย สปป.ลาว ซึ่งถือได้ว่าเป็นแหล่งอยู่อาศัยของลาวตอนเหนือ เอกสารนี้เป็นเอกสารที่สงวนไว้สำหรับการใช้งานเพื่อการศึกษาเท่านั้น ไม่อนุญาตให้นำไปใช้ประโยชน์ด้านการค้า ไม่ว่ากรณีใดๆ ทั้งสิ้น อีกทั้งห้ามมิให้ดัดแปลงเนื้อหา และต้องอ้างอิงถึงเจ้าของเอกสารทุกครั้งที่มีการนำไปใช้

เนื่องจากมีเขตพื้นที่ราบขนาดใหญ่ที่สามารถเพาะปลูกพืชเศรษฐกิจได้ ประกอบกับการพัฒนาด้านการเก็บรักษาผลผลิตทางการเกษตรและภาคการเกษตรแปรรูปของ สปป.ลาว ยังมีศักยภาพน้อยจึงเป็นอีกโอกาสหนึ่งของไทยในแง่ของการเป็นแหล่งวัตถุดิบทั้งจาก สปป.ลาว จีนตอนใต้ และเวียดนาม รวมถึงภาคการผลิต แต่ สปป.ลาว ยังมีข้อจำกัดในด้านแรงงาน ระบบโครงสร้างพื้นฐาน และสาธารณูปโภคที่จำเป็นสำหรับอุตสาหกรรม ซึ่งอาจจะเกิดความไม่สะดวกในการเข้าไปลงทุนสร้างโรงงานผลิตสินค้าเกษตรแปรรูปที่ต้องใช้แรงงานคนจำนวนมาก

2. ด้านอุตสาหกรรม ทั้งในอุตสาหกรรมวัสดุก่อสร้าง อุตสาหกรรมไม้ ไม้แปรรูปและผลิตภัณฑ์จากไม้ซึ่ง สปป.ลาว มีการลงทุนในโครงการขนาดใหญ่และการขยายตัวเมืองของหลายๆ แขวง เช่น นครหลวงเวียงจันทน์แขวงสะหวันนะเขต แขวงจำปาสัก และแขวงหลวงพระบาง เป็นต้น ส่งผลให้มีความต้องการใช้วัสดุอุปกรณ์ก่อสร้างเพิ่มขึ้น จึงมีความต้องการนำเข้าสินค้าประเภทนี้จากไทยซึ่งมีศักยภาพและเป็นที่ยอมรับในด้านคุณภาพจาก สปป.ลาว อยู่แล้ว แต่ในการพัฒนาอุตสาหกรรมอื่นๆ หรือตั้งโรงงานอุตสาหกรรมภายในจังหวัดน่านหรือเมืองต่างๆของ สปป.ลาว ยังข้อจำกัดทั้งทางด้านพื้นที่ซึ่งส่วนใหญ่เป็นภูเขาและพื้นที่ราบมีไม่มากนัก และโครงสร้างพื้นฐานที่สนับสนุนการทำอุตสาหกรรม และด้านแรงงาน

3. ด้านการท่องเที่ยวและบริการ จังหวัดน่านเป็นจังหวัดที่มีแหล่งท่องเที่ยวทั้งทางประวัติศาสตร์และธรรมชาติที่สวยงาม การพัฒนาเส้นทางดังกล่าวทำให้การเดินทางคมนาคมสะดวกมากขึ้นและใช้ระยะเวลาสั้นลงส่งผลให้การท่องเที่ยวจังหวัดน่านมีความน่าสนใจมากขึ้น เนื่องจากมีเส้นทางท่องเที่ยวต่อไปยังหลวงพระบาง หรือสามารถรองรับนักท่องเที่ยวจากหลวงพระบางได้ จังหวัดน่านจึงควรมีการพัฒนาของธุรกิจบริการประเภทต่างๆเช่น โรงแรม ร้านอาหาร สปา รวมถึงธุรกิจที่เกี่ยวข้องกับการท่องเที่ยวให้มีมาตรฐานของการบริการและเพียงพอต่อความต้องการของนักท่องเที่ยว อีกทั้งความร่วมมือระหว่างชุมชนท้องถิ่นกับหน่วยงานที่เกี่ยวข้องในการรักษาอัตลักษณ์และวัฒนธรรมท้องถิ่นอันเป็นจุดเด่นของการท่องเที่ยวของจังหวัดน่านไว้ นอกจากนี้ยังเป็นโอกาสให้นักลงทุนไทยเข้าไปลงทุนในธุรกิจโรงแรมและบริการใน สปป.ลาว เนื่องจากประเทศไทยมีศักยภาพในด้านธุรกิจโรงแรมและการท่องเที่ยวอยู่แล้ว

4. ด้านการขนส่งและโลจิสติกส์ ด้านห้วยโกนเป็นเส้นทางขนส่งที่สำคัญไปยังตอนเหนือของ สปป.ลาวโดยเฉพาะการขนส่งสินค้าวัสดุก่อสร้างไปเมืองหงสาเพื่อใช้ในการก่อสร้างโครงการโรงงานไฟฟ้าหงสาพาวเวอร์และการขนส่งสินค้าอุปโภคบริโภคไปยังแขวงไซยะบุรี แขวงอุดมไชย แขวงหลวงพระบาง ของ สปป.ลาวนอกจากนี้ยังเป็นช่องทางในการขนส่งสินค้าผ่านจังหวัดน่านไปยังเวียดนามและจีนตอนใต้ ถือว่าเป็นโอกาสที่สำคัญในการยกระดับความสำคัญของจังหวัดน่านในการเป็นประตูหน้าด่านของไทยสู่ประเทศเพื่อนบ้าน

ดังนั้น การพัฒนาเส้นทางน่าน - หลวงพระบาง จะส่งผลดีต่อการพัฒนาภูมิภาคทางด้านเศรษฐกิจทั้งของไทยและ สปป.ลาว แต่ยังคงต้องพิจารณาถึงข้อดีและผลกระทบอื่นๆ ทั้งทางด้านสังคม

วัฒนธรรมและสิ่งแวดล้อมเพื่อให้เกิดการพัฒนาที่สมบูรณ์ครบทุกด้าน

เอกสารนี้เป็นเอกสารที่สงวนไว้สำหรับการใช้งานเพื่อการศึกษาเท่านั้น ไม่อนุญาตให้นำไปใช้ประโยชน์ด้านการค้าไม่ว่ากรณีใดๆ ทั้งสิ้น อีกทั้งห้ามมิให้ตัดแปลงเนื้อหา และต้องอ้างอิงถึงเจ้าของเอกสารทุกครั้งที่มีการนำไปใช้

2.8.3 การเป็นตราสินค้าย่อยในนามบริษัทชมพูกา

ศูนย์เครื่องเงินชมพูกาจัดเป็นของฝากที่ขึ้นชื่อของ จ. น่าน โดยมีมือชาวเขาเผ่าเมี่ยน(เย้า) และม้ง(แม้ว) ส่วนมากทำเป็นเครื่องประดับ เช่น กำไล สร้อยคอ สร้อยข้อมือ ตุ้มหู แหวน ฯลฯ ซึ่งได้ริเริ่มทำเป็นอาชีพตั้งแต่ พ.ศ.2515 แต่เนื่องจากขาดความรู้และประสบการณ์ ในด้านการค้า จึงถูกเอารัดเอาเปรียบจากพ่อค้าคนกลางมาโดยตลอด ในปี พ.ศ.2536 กลุ่มผู้ประกอบการเครื่องเงินและช่างทำเงินชาวเขาในจังหวัดน่าน ได้รวมตัวกันก่อตั้ง “ศูนย์เครื่องเงินชมพูกาและหัตถกรรมเมืองน่าน” เพื่อแก้ไขปัญหาพ่อค้าคนกลางและการตัดราคาตัวเองของช่างเงิน โดยให้ศูนย์แห่งนี้เป็นศูนย์กลางรับซื้อและจัดจำหน่ายสินค้าเครื่องประดับเงินที่ผลิตจากฝีมือของชาวเขาทั่วทุกพื้นที่ใน จ.น่าน



ภาพที่ 2.81 ซ้ายมือคือตราสัญลักษณ์ (LOGO) ของศูนย์เครื่องเงินชมพูกา ขวามือคือ ครอบครัวคุณประณีต พัฒนศิษฏางกูร (คนกลาง) เป็นผู้สืบทอดการดูแลต่อจากคุณแม่ (แพนเพจเพสบุ๊คศูนย์เครื่องเงินชมพูกา,58)

เป็นเวลา 22 ปีแล้วที่ ศูนย์แห่งนี้อยู่คู่จังหวัดน่าน ปัจจุบันได้สร้างพิพิธภัณฑ์เครื่องเงินชาวเขาขึ้นมา เพื่อให้เป็นแหล่งเรียนรู้กระบวนการทำเครื่องเงิน สืบสานและเผยแพร่ศิลปะการทำเครื่องเงินชาวเขา ให้กับนักเรียน นักท่องเที่ยวและผู้ที่สนใจจากทั่วประเทศไทย จวบจนปัจจุบันทางศูนย์ได้พัฒนารูปแบบสินค้าให้มีความทันสมัยมากขึ้น โดยเป็นการออกแบบให้อยู่บนพื้นฐานของความเป็น “เครื่องเงินทำมือของชาวเขา (Hill tribe Handmade” ภายใต้วิสัยทัศน์ขององค์กรที่ว่า “เราจะร่วมกันสืบสาน สร้างสรรค์ ศิลปะการทำเครื่องเงินชาวเขา ให้คงอยู่ ชั่วลูกชั่วหลานสืบไป...”

กลุ่มเป้าหมายหรือกลุ่มลูกค้าของทางร้านคือ กลุ่มลูกค้านักท่องเที่ยว อายุ 30 ปีขึ้นไป มีกำลังซื้อค่อนข้างสูง เป็นกลุ่มอนุรักษ์นิยม แบ่งเป็นสัดส่วน ชายร้อยละ 20 หญิงร้อยละ 80 ซึ่งเอกลักษณ์ของร้านจะมี 3 สิ่งที่ไม่เหมือนใคร คือ ศิลปะการตอกลาย ศิลปะการสาน และศิลปะการถักสร้อย ซึ่งเอกลักษณ์แต่ละอย่างนี้ก็มีเคล็ดลับกรรมวิธีการในการทำแตกต่างกันไปตามประเภทชิ้นงานการสร้างสรรค์ผลงานด้วยมือ (Handmade)) ศิลปะการตอกลาย การถักสร้อย และการสานเงินที่ไม่เหมือนใคร ถือเป็นเสน่ห์ของเครื่องเงินชาวเขาเผ่าม้ง (แม้ว) และเมี่ยน ของศูนย์เครื่องเงินชมพูกา

ศิลปะการตอกลาย เป็นศิลปะที่สืบทอดจากบรรพบุรุษของชาวเขา โดยปกติชาวเขาเผ่าม้ง (แม้ว) จะมีความเชี่ยวชาญเฉพาะด้านการตอกลาย แม้ได้รับการส่งเสริมให้เรียนรู้ในการถักสร้อย และ

เอกสารนี้เป็นเอกสารที่สงวนไว้สำหรับการใช้งานเพื่อการศึกษาเท่านั้น ไม่อนุญาตให้นำไปใช้ประโยชน์ด้านการค้า ไม่ว่าจะกรณีใดๆ ทั้งสิ้น อีกทั้งห้ามมิให้ตัดแปลงเนื้อหา และต้องอ้างอิงถึงเจ้าของเอกสารทุกครั้งที่มีการนำไปใช้

ประกอบงานประเภทอื่นๆ อย่างไรก็ตามช่างตอกลายฝีมือที่ได้รับการยอมรับจากทุกคนเผ่ามั่งในการทำงานตอกลายหากเกิดความผิดพลาดจะไม่สามารถแก้ไขงานได้ ต้องขึ้นลายและทำชิ้นงานใหม่ขึ้นมาเท่านั้น



ภาพที่ 2.82 ขั้นตอนการติดชั้นเงิน (ศูนย์เครื่องเงินชมพูกา,58)

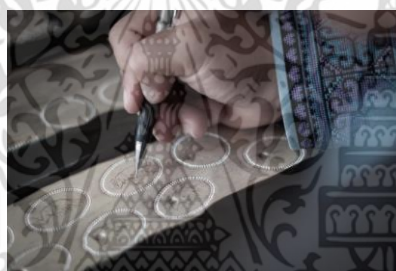

ภาพที่ 2.83 ขั้นตอนการการร่างแบบ (ศูนย์เครื่องเงินชมพูกา,58)

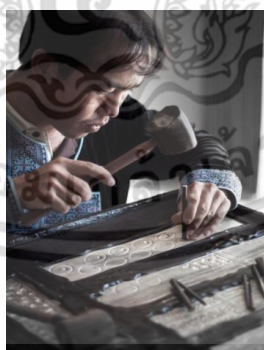

ภาพที่ 2.84 ขั้นตอนการตอกลาย(ศูนย์เครื่องเงินชมพูกา,58)

เอกสารนี้เป็นเอกสารที่สงวนไว้สำหรับการใช้งานเพื่อการศึกษาเท่านั้น ไม่อนุญาตให้นำไปใช้ประโยชน์ด้านการค้าไม่ว่ากรณีใดๆ ทั้งสิ้น อีกทั้งห้ามมิให้ดัดแปลงเนื้อหา และต้องอ้างอิงถึงเจ้าของเอกสารทุกครั้งที่มีการนำไปใช้



ภาพที่ 2.85 ขั้นตอนประกอบ (ศูนย์เครื่องเงินชมพูกา,58)



ภาพที่ 2.86 ชิ้นงานสำเร็จ (ศูนย์เครื่องเงินชมพูกา,58)

ศิลปะการถักสร้อย ถือเป็นเสน่ห์ของการทำเครื่องเงินชาวเขาอีกแบบหนึ่งที่หายากต่อการลอกเลียนแบบและเพื่อให้ชิ้นงานออกมาดี เรียบเท่ากันหมด ช่างถักสร้อยต้องใช้ความละเอียด พิถีพิถัน ความพยายาม และความอดทนสูงกว่างานประเภทอื่นๆ แม้ปัจจุบันบางโรงงานสามารถใช้เครื่องจักรผลิตสร้อยถัก บางประเภทได้แล้ว (เช่น สร้อยสี่เหลี่ยม สร้อยผ่าหยาวย และสร้อยบาทลี) แต่เป็นที่ยอมรับโดยทั่วกันว่า สร้อยที่ถักด้วยมือมีความเหนียวและแข็งแรงกว่ามาก

เอกสารนี้เป็นเอกสารที่สงวนไว้สำหรับการใช้งานเพื่อการศึกษาเท่านั้น ไม่อนุญาตให้นำไปใช้ประโยชน์ด้านการค้า ไม่ว่าจะกรณีใดๆ ทั้งสิ้น อีกทั้งห้ามมิให้ดัดแปลงเนื้อหา และต้องอ้างอิงถึงเจ้าของเอกสารทุกครั้งที่มีการนำไปใช้



ภาพที่ 2.87 ขั้นตอนการถักสร้อย (ศูนย์เครื่องเงินชมพูกา,58)

ศิลปะการสานเงิน ของชาวเขามีสลักษณะเหมือนกับการสานสื้อ และการสานตอกของคนพื้นราบ วัสดุเงินที่ใช้ มีความหมาย เช่น ลวดมัน ลวดเกลียว ลวดแบน และลวดผสม การสานกำไรเงินที่ใช้ลวดใหญ่ จำเป็นต้องใช้คีมช่วยในการสานประกอบการใช้มือ อย่างไรก็ตามเครื่องประดับเงินสานทุกประเภทที่เห็นขายตามท้องตลาด 100% เป็นงานที่ทำด้วยมือ เพราะยังไม่มีเทคโนโลยีหรือเครื่องจักรใดๆ ที่หล่อ หรือทำงานสานออกมาได้

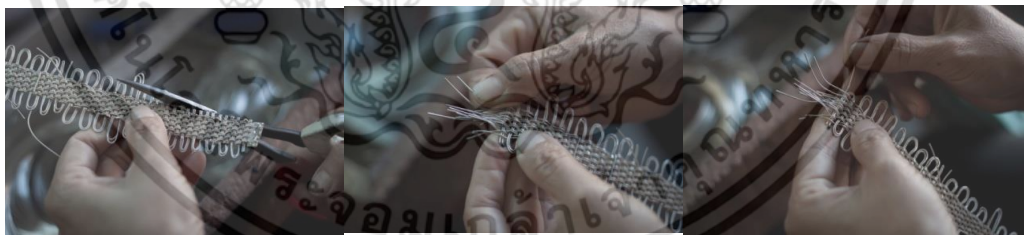

ภาพที่ 2.88 ขั้นตอนการสานสร้อย (ศูนย์เครื่องเงินชมพูกา,58)

เอกสารนี้เป็นเอกสารที่สงวนไว้สำหรับการใช้งานเพื่อการศึกษาเท่านั้น ไม่อนุญาตให้นำไปใช้ประโยชน์ด้านการค้าไม่ว่ากรณีใดๆ ทั้งสิ้น อีกทั้งห้ามมิให้ดัดแปลงเนื้อหา และต้องอ้างอิงถึงเจ้าของเอกสารทุกครั้งที่มีการนำไปใช้



ภาพที่ 2.89 ผลิตภัณฑ์ของศูนย์เครื่องเงินชมพูกา (ฉันทชา,58)

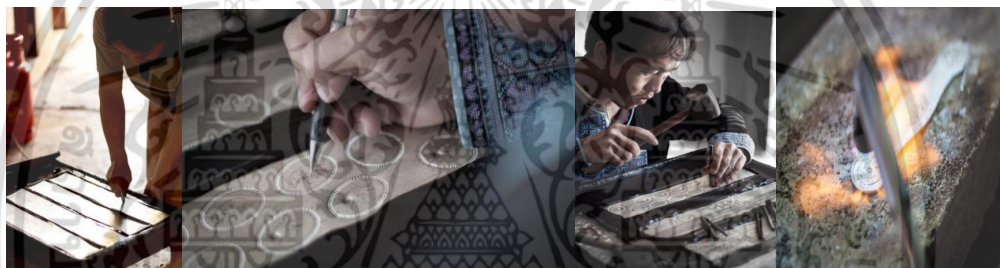

ภาพที่ 2.90 การทำเครื่องประดับในศูนย์เครื่องเงินชมพูกา (ชมพูกา,58)

การออกแบบผลิตภัณฑ์ที่สนองความต้องการด้านการตลาด ศูนย์เครื่องเงินชมพูกา ให้ความสำคัญในด้านการออกแบบเป็นอย่างยิ่ง ทางศูนย์ได้พัฒนารูปแบบผลิตภัณฑ์ผ่านนักออกแบบและผ่านทางช่างฝีมือ จวบจนปัจจุบันสินค้ามีการเปลี่ยนแปลงรูปแบบให้มีความทันสมัยมากขึ้น ในอดีต เครื่องประดับเงินมีไว้ใส่ให้เข้าชุดกับเสื้อขนเฒ่าและเสื้อผ้าชุดพื้นเมืองเท่านั้น แต่ปัจจุบันเครื่องเงินสามารถประยุกต์ให้ใส่เข้ากับเสื้อผ้าได้ทุกรูปแบบ ทุกเพศ ทุกวัย และทุกช่วงอายุ

ดังนั้นเพื่อเพิ่มความหลากหลายของสินค้าให้มากขึ้นและเจาะกลุ่มตลาดลูกค้าใหม่เพื่อเพิ่มรายได้ให้กับกลุ่มช่างฝีมือ และให้คนรุ่นหลังได้รู้จักกับอัตลักษณ์นานตามเจตนารมณ์ของร้านผู้ออกแบบจึงเสนอแนะการเปิดตราสินค้าย่อยหรือแบรนด์ย่อย (Sub brand) ให้กับทางศูนย์เครื่องเงินชมพูกา เพื่อเป็นแนวทางในการเรียนรู้ใหม่ของผู้สนใจ และเป็นการเพิ่มผลิตภัณฑ์ใหม่เพื่อโอกาสในการขยายตัวอีกด้วย

เอกสารนี้เป็นเอกสารที่สงวนไว้สำหรับการใช้งานเพื่อการศึกษาเท่านั้น ไม่อนุญาตให้นำไปใช้ประโยชน์ด้านการค้าไม่ว่ากรณีใดๆ ทั้งสิ้น อีกทั้งห้ามมิให้ดัดแปลงเนื้อหา และต้องอ้างอิงถึงเจ้าของเอกสารทุกครั้งที่มีการนำไปใช้



ก่อตั้ง พ.ศ. 2536
วิสัยทัศน์ (วิสัยธรรม)
 "เราจะร่วมกันสืบสาน สร้างสรรค์ ศิลปะการทำเครื่องเงินชาวเขา ให้คงอยู่ชั่วลูกชั่วหลานไป..."
เอกลักษณ์ คือ เทคนิคการตอก การสาน และการถัก
กลุ่มเป้าหมาย อายุ 30 ปีขึ้นไป มีกำลังในการซื้อสูง
 โดยแบ่งเป็นชายร้อยละ 20 หญิงร้อยละ 80
ประการกรมการคือ คุณโลโก้ วารณวิภูษิต
รางวัล OTOP 5 ดาว
ราคา 400 บาท - หลักแสนบาท
รูปแบบผลิตภัณฑ์ เป็นชาวเขาประยุกต์
 คือ ออกแบบให้ร่วมสมัยมากขึ้น เน้นลวดลายธรรมชาติ
 เช่น ดอกไม้ พญานาค ผีเสื้อ และสีสองราตรี เป็นต้น
ช่องทางจำหน่าย หน้าร้านในจังหวัดน่าน + พิธีกรรมที่ facebook / web การออกบูธตามงานต่างๆ

จุดแข็ง Strengths - ทุกชิ้นเป็นงานทำมือ ลวดลายจึงปราณีตยากที่จะทำเลียนแบบ - วัตถุดิบในการผลิต มีส่วนผสมโลหะเงิน 94% - 98% - บุคลากรเป็นช่างฝีมือในท้องถิ่น มีความชำนาญ เป็นที่ยอมรับเป็นการถ่ายทอดจากรุ่นสู่รุ่น - มีเอกลักษณ์เฉพาะในการทำประจำร้าน คือ ตอก ถัก สาน - ได้รับรางวัลโอท็อป 5 ดาว - ผู้บริหาร หรือ ประธานกลุ่มเป็นคนท้องถิ่น ทำให้เข้าใจถ่ายทอด และบริหารงานดี ปลูกฝังให้คนในกลุ่มมีแนวคิดอนุรักษ์และสืบสานศิลปการทำเครื่องเงินชาวเขา - มีพิธีกรรมที่ให้ได้เรียนรู้ - แหล่งรับซื้อ จำหน่าย และผลิตเครื่องเงินมากกว่า 22 ปี	จุดอ่อน Weak nesses - มีกำลังในการผลิตน้อย งานแต่ละชิ้นใช้เวลา เพราะเป็นงานช่างฝีมือซึ่งปราณีต ทำให้การผลิตไม่ทันต่อความต้องการของผู้บริโภค - ขาดแคลนช่างฝีมือรุ่นใหม่ - ต้นทุนสูง ราคาสินค้าจึงสูงตาม - รูปแบบผลิตภัณฑ์ยังไม่หลากหลายพอที่จะเข้าถึงกลุ่มคนรุ่นใหม่ๆ - ขาดช่องทางจำหน่ายหน้าร้านมีเพียงที่เดียว
โอกาส Opportunities - ภาพลักษณ์ของรางวัลโอท็อป 5 ดาว ช่วยส่งเสริมความน่าเชื่อถือ และสร้างมูลค่าให้สินค้า - น่านเป็นจังหวัดที่ตะวันออกสุดทางเหนือ ดึงดูดคนแปลกถิ่นมา มีโอกาสทางการตลาดในอาเซียนสูง - การแสวงหาช่องทางในรูปแบบเชิงวัฒนธรรมกำลังได้รับความนิยมสูง เป็นโอกาสที่ดีในการส่งเสริมให้ศูนย์เครื่องเงินชุมชนภูคาเติบโตและเป็นที่รู้จัก - มีการออกโฆษณาสื่อประชาสัมพันธ์ เช่น หนังสือพิมพ์ออนไลน์ นิตยสาร เป็นต้น	อุปสรรค Threat - โลหะเงินมีความผันผวนสูง มีแนวโน้มสูงขึ้น - การผลิตซ้ำ - การแข่งขันในตลาดเครื่องเงินรุนแรง เริ่มมีผู้ผลิตรายใหม่มากขึ้น ทั้งในจังหวัดตลอดจนระดับประเทศ - ความยากของลวดลายในชิ้นงานสูง ต้องอาศัยเวลา

SWOT

ภาพที่ 2.91 การวิเคราะห์SWOT ของ ศูนย์เครื่องเงินชมพูกา

จุดแข็ง Strengths - ออกแบบเพื่อตอบสนองความต้องการของกลุ่มผู้บริโภคกลุ่มใหม่ คือ กลุ่มคนรุ่นใหม่ อายุ 23 - 30 ปี - ถ่ายทอดอัตลักษณ์ความเป็นน่าน (สถาปัตยกรรม ศิลปวัฒนธรรม วิถีชีวิต การแต่งกาย) ผ่านงานเครื่องประดับและของที่ระลึก - ราคาไม่สูงเท่าแบรนด์หลัก - ผลผลิตลวดลายที่หลากหลายมากขึ้น เพื่อลดต้นทุนตรงโลหะเงิน กล่าวคือ เพิ่มส่วนที่เป็นโลหะ 30% โลหะ 70%
จุดอ่อน Weak nesses - แหล่งการจัดจำหน่ายยังไม่แน่นอน - การทำตลาดสินค้าที่ย่อย หากไม่มีการประชาสัมพันธ์ที่ดี อาจจะทำให้ช่วงแรกๆเติบโตเป็นที่รู้จักน้อย
โอกาส Opportunities - เป็นการเปิดตัวตลาดใหม่ หรือเพิ่มกลุ่มเป้าหมายใหม่ เพื่อขยายโอกาสทางการขาย - เพิ่มสินค้าใหม่ มีตัวหลักที่หลากหลายให้กลุ่มผู้บริโภค - มีภาพลักษณ์ที่นำเชื่อกิจจากแบรนด์หลัก - สินค้ากำลังเป็นที่ต้องการ หรือ นิยมในกลุ่มเป้าหมายกลุ่มนี้
อุปสรรค Threat - ผู้บริโภคยังติดภาพลักษณ์แบรนด์เดิม - ต้องใช้เวลาในการประชาสัมพันธ์ให้เป็นที่รู้จักกับผู้บริโภคในช่วงแรก



concept brand
 ค้นอดีตเพื่อศึกษาประวัติศาสตร์
 เข้าใจสังคม วัฒนธรรมในปัจจุบัน
 สืบสาน ส่งต่อ ให้ถึงอนาคต
 เอกลักษณ์



ถ่ายทอดความเป็นน่าน (อัตลักษณ์)
 ผลผลิตเทคนิคและวัสดุ
 กลุ่มเป้าหมาย อายุ 23 -30 ปี ใช้งานระยะแรก
 มีความต้องการในหารท่องเที่ยว มีกำลังซื้อเพียงพอเพื่อพัฒนา
 ภาพลักษณ์ตัวเอง มีความสนใจคนรอบข้าง ให้มีความสำคัญกับ
 ความคิด เป็นวัยที่เปิดกว้าง สามารถต่อยอดสร้างสรรค์
 แนวคิดต่างๆได้ดี
 ราคา 500บาท - หลักพันบาท
 รูปแบบผลิตภัณฑ์ กระชับขั้นตอนการผลิต
 แสดงอัตลักษณ์ผ่านเทคนิคการทำของเขา

ภาพที่ 2.92 การวิเคราะห์SWOT ของ เสมอดาว ตราสินค้าย่อยศูนย์เครื่องเงินชมพูกา

เอกสารนี้เป็นเอกสารที่สงวนไว้สำหรับการใช้งานเพื่อการศึกษาเท่านั้น ไม่อนุญาตให้นำไปใช้ประโยชน์ด้านการค้า ไม่ว่ากรณีใดๆ ทั้งสิ้น อีกทั้งห้ามมิให้ตัดแปลงเนื้อหา และต้องอ้างอิงถึงเจ้าของเอกสารทุกครั้งที่มีการนำไปใช้

ช่องทางทางการตลาดของศูนย์เครื่องเงินชมพูกา จ.น่าน
 ศูนย์เครื่องเงินชมพูกามีการประชาสัมพันธ์และช่องทางทางการตลาดอยู่หลายแนวทางดังนี้
 1. ช่องทางประชาสัมพันธ์ผ่านสื่อโทรทัศน์

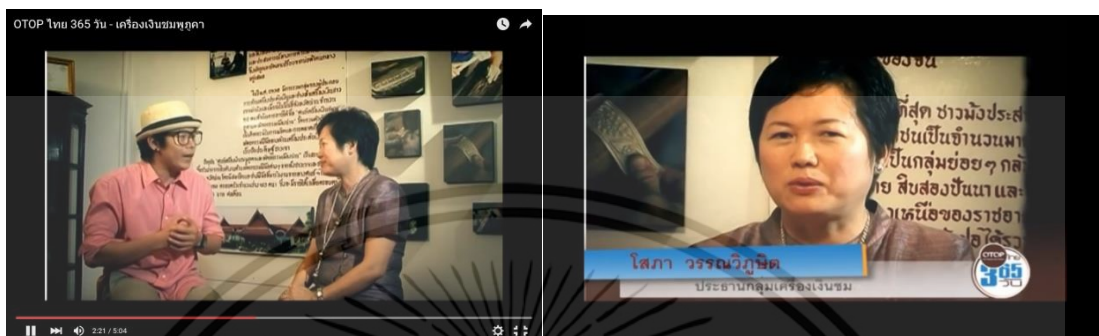

ภาพที่ 2.93 รายการ OTOP ไทย 365 วัน (ชมพูกา,58)

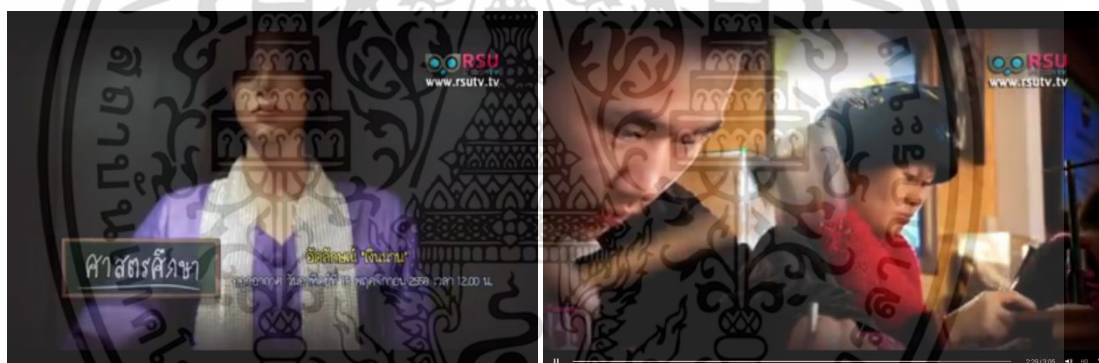

ภาพที่ 2.94 รายการศาสตร์ศึกษา (ชมพูกา,58)

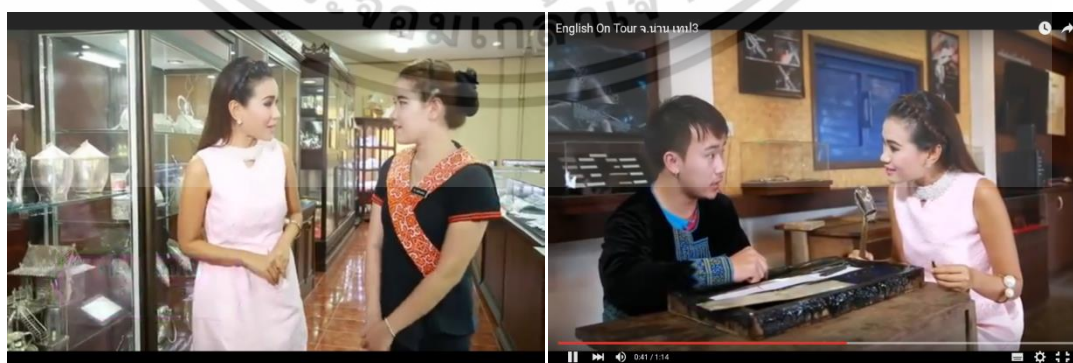

ภาพที่ 2.95 รายการอิงลิชออนทัวร์ (ชมพูกา,58)

เอกสารนี้เป็นเอกสารที่สงวนไว้สำหรับการใช้งานเพื่อการศึกษาเท่านั้น ไม่อนุญาตให้นำไปใช้ประโยชน์ด้านการค้า
 ไม่ว่าจะกรณีใดๆ ทั้งสิ้น อีกทั้งห้ามมิให้ดัดแปลงเนื้อหา และต้องอ้างอิงถึงเจ้าของเอกสารทุกครั้งที่มีการนำไปใช้

2. ช่องทางประชาสัมพันธ์ผ่านสื่อหนังสือพิมพ์



ภาพที่ 2.96 หนังสือพิมพ์คมชัดลึกออนไลน์ (ชมพุกุฎา,58)

3. ช่องทางประชาสัมพันธ์ผ่านสื่อนิตยสาร



ภาพที่ 2.97 นิตยสาร Nok Jib Jib และ นิตยสาร OTOP Premium collection 2015

เอกสารนี้เป็นเอกสารที่สงวนไว้สำหรับการใช้งานเพื่อการศึกษาเท่านั้น ไม่อนุญาตให้นำไปใช้ประโยชน์ด้านการค้า ไม่ว่าจะกรณีใดๆ ทั้งสิ้น อีกทั้งห้ามมิให้ดัดแปลงเนื้อหา และต้องอ้างอิงถึงเจ้าของเอกสารทุกครั้งที่มีการนำไปใช้

4. ช่องทางการตลาดผ่านทาง E- Commerce ของศูนย์เครื่องเงินชมพูกา จ.น่าน ช่องทางทาง Face book และ Website www.phukhasilvers.com



ภาพที่ 2.98 ช่องทางการจำหน่ายออนไลน์ (ชมพูกา,58)

5. ช่องทางการจำหน่ายหน้าร้าน ตั้งอยู่ที่ เลขที่254 หมู่ 4 ต.ไชยสถาน อ.เมือง จ.น่าน



ภาพที่ 2.99 ศูนย์เครื่องเงินชมพูกาและพิพิธภัณฑ์เครื่องเงินชาวเขา

เอกสารนี้เป็นเอกสารที่สงวนไว้สำหรับการใช้งานเพื่อการศึกษาเท่านั้น ไม่อนุญาตให้นำไปใช้ประโยชน์ด้านการค้า ไม่ว่าจะกรณีใดๆ ทั้งสิ้น อีกทั้งห้ามมิให้ดัดแปลงเนื้อหา และต้องอ้างอิงถึงเจ้าของเอกสารทุกครั้งที่มีการนำไปใช้

ตลาดเครื่องเงินในจังหวัดน่านมีหลากหลายแบรนด์ที่ผลิตสินค้าเครื่องเงินเครื่องประดับออกมาให้
ผู้บริโภคได้เลือกหลากหลายรูปแบบ แต่ความเป็นไปได้ในทางการตลาดของการเป็นตราสินค้าย่อย
หรือแบรนด์ย่อยของชมพูกาศาสามารถวิเคราะห์ตำแหน่งในการตลาดเครื่องเงินในน่านได้ดังนี้

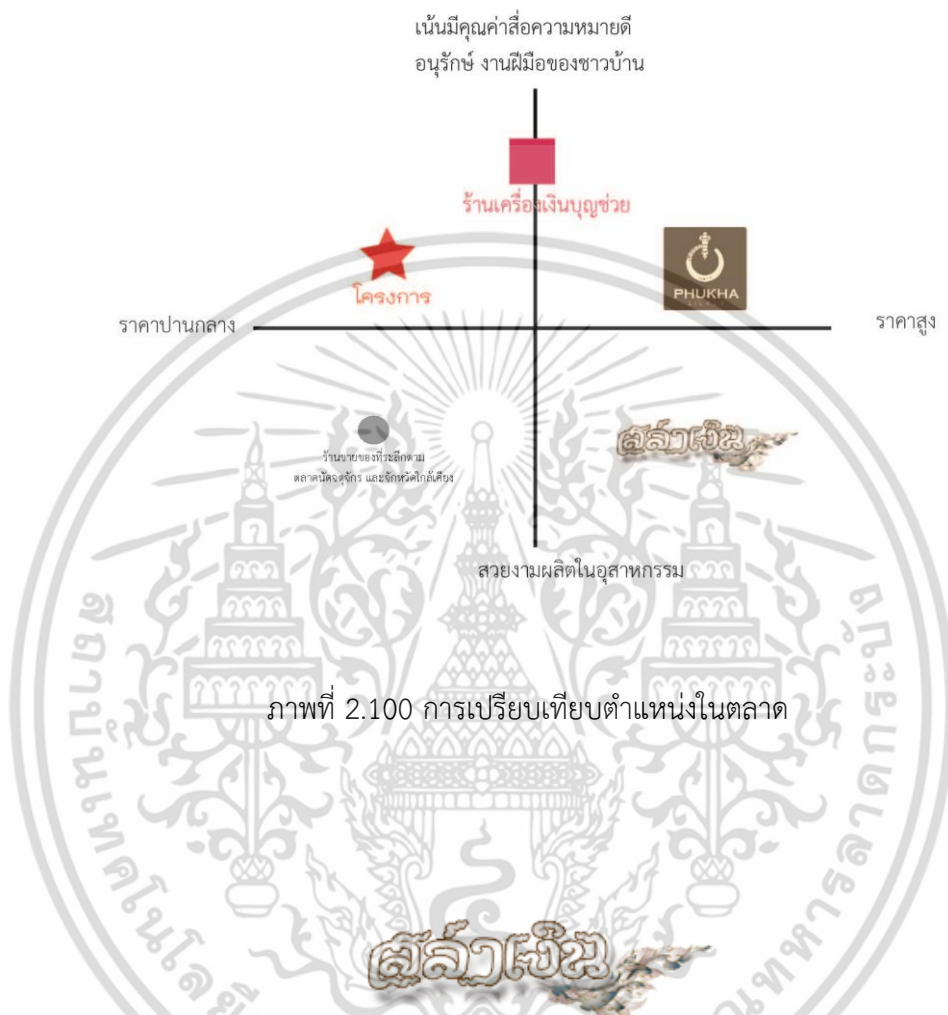

ภาพที่ 2.100 การเปรียบเทียบตำแหน่งในตลาด



อัลบั้มภาพ



ภาพที่ 2.101 ตัวอย่างร้านสล่าเงิน (สล่าเงิน,58)

เอกสารนี้เป็นเอกสารที่สงวนไว้สำหรับใช้เพื่อการเรียนเพื่อการศึกษาเท่านั้น ไม่อนุญาตให้นำไปใช้ประโยชน์ด้านการค้า
ไม่ว่ากรณีใดๆ ทั้งสิ้น อีกทั้งห้ามมิให้ดัดแปลงเนื้อหา และต้องอ้างอิงถึงเจ้าของเอกสารทุกครั้งที่มีการนำไปใช้



ภาพที่ 2.102 ร้านบุญช่วยเครื่องเงินโบราณ เน้นการทำของใช้มากกว่าเครื่องประดับ
(พื้นที่พ,58)

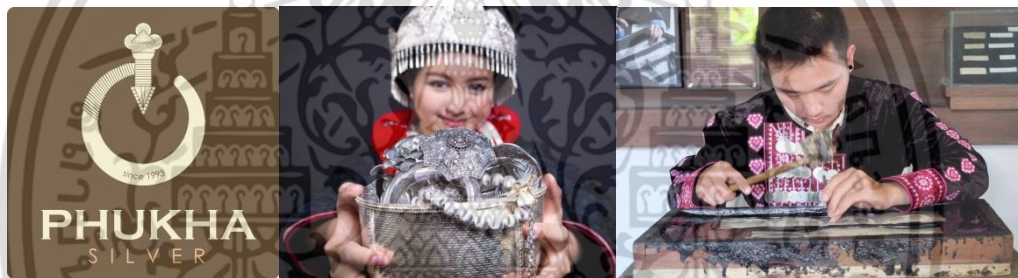

ภาพที่ 2.103 ศูนย์เครื่องเงินชมพูกา (ชมพูกา,58)

เอกสารนี้เป็นเอกสารที่สงวนไว้สำหรับการใช้งานเพื่อการศึกษาเท่านั้น ไม่อนุญาตให้นำไปใช้ประโยชน์ด้านการค้า
ไม่ว่ากรณีใดๆ ทั้งสิ้น อีกทั้งห้ามมิให้ตัดแปลงเนื้อหา และต้องอ้างอิงถึงเจ้าของเอกสารทุกครั้งที่มีการนำไปใช้

บทที่ 3

การออกแบบ

3.1 วิเคราะห์และสรุปผลข้อมูลเพื่อนำมาใช้ในการออกแบบ

3.1.1 วิเคราะห์แนวคิดในการออกแบบเพื่อหาแนวคิดหลัก

แนวคิดหลักของการออกแบบเครื่องประดับในโครงการนี้คือ เครื่องประดับจะทำหน้าที่เป็นสื่อกลางสร้างความประทับใจ สะท้อนอัตลักษณ์จังหวัดน่าน ด้วยการศึกษาเรื่องราวในอดีตจนถึงปัจจุบัน ถ่ายทอดในงานเครื่องประดับเพื่อบอกเล่าเรื่องราวความเป็นอัตลักษณ์น่านให้คนรุ่นถัดไปได้รับรู้ ตลอดจนเกิดการอนุรักษ์ ศิลปวัฒนธรรมอันดีงามที่เป็นอัตลักษณ์น่านนั้น ให้อยู่คู่จังหวัดน่านต่อไป

จากแนวคิดที่มาจากจุดประสงค์ข้างต้น ทำให้เกิดแนวคิดหลักของโครงการมุ่งเน้นการออกแบบไปที่ “อดีต ปัจจุบัน อนาคต” ดังนั้นแนวความคิดหลักของโครงการออกแบบเครื่องประดับที่สะท้อนอัตลักษณ์น่านจึงมีแนวทางที่ต้องการสื่อให้ผู้บริโภคเกิดกระบวนการเรียนรู้ และการอนุรักษ์สืบสานต่อไป

แนวความคิดในการออกแบบ



ภาพที่ 3.1 แนวคิดหลักของโครงการ

เอกสารนี้เป็นเอกสารที่สงวนไว้สำหรับการใช้งานเพื่อการศึกษาเท่านั้น ไม่อนุญาตให้นำไปใช้ประโยชน์ด้านการค้า ไม่ว่าจะกรณีใดๆ ทั้งสิ้น อีกทั้งห้ามมิให้ดัดแปลงเนื้อหา และต้องอ้างอิงถึงเจ้าของเอกสารทุกครั้งที่มีการนำไปใช้

ตารางที่ 3.1 เปรียบเทียบอดีต ปัจจุบัน อนาคต ของอัตลักษณ์น่าน

อัตลักษณ์	อดีต	ปัจจุบัน	อนาคต
สถาปัตยกรรม (ประวัติศาสตร์)	การผสมผสานรูป 3 อาณาจักร ล้านนา ล้านช้าง สุโขทัย	รูปแบบ รูปทรง ลักษณะที่ยังคงรักษาไว้	<p>อนาคต คือ สิ่งที่จะส่งต่อ บอกเล่าเรื่องราวความเป็นอัตลักษณ์น่าน ให้คนในรุ่นถัดไปได้รับรู้ ตลอดจนเกิดการอนุรักษ์อัตลักษณ์อันดีงาม ให้อยู่คู่จังหวัดน่านต่อไป</p> <p>ดังนั้นสิ่งที่ส่งต่อจากอดีต + ปัจจุบัน นั่นคือ</p> <p>สิ่งสำคัญของอัตลักษณ์แต่ละอย่าง ที่ผสมผสานในสิ่งที่ส่งผ่าน การออกแบบ</p> <p>สิ่งเหล่านี้จะถูกสะท้อนผ่าน เครื่องประดับ และกิจกรรม ที่จะเกิดขึ้นในอนาคตต่อไป</p>
ศิลปวัฒนธรรม (ความเชื่อ/ การเล่าต่อ)	ผสมผสาน เรื่องราวความ การเล่าเรื่องเป็นภาพ โทนสี	โทนสี และ เรื่องราวความรักจากภาพ	
การแต่งกาย (ตัวตน)	วิธีการ เทคนิคการทำ เช่น การทอ(ลายน้ำไหล) ผ้าเขียนเทียน ลายสัก	รูปแบบการประยุกต์ให้เข้ากับยุคสมัย กาลเวลา	
วิถีชีวิต (สังคม)	ชีวิตที่เรียบง่าย สามัคคี ภาษาเขียน	แบ่งปัน มีน้ำใจ เนิบๆ	

เครื่องประดับโครงการนี้ มีกลุ่มเป้าหมายหลักคือ นักท่องเที่ยวที่มีอุดมการณ์ในการท่องเที่ยวรูปแบบเชิงวัฒนธรรม อายุ 23 – 30 ปี เป็นวัยทำงานระยะแรก มีความต้องการในการท่องเที่ยว มีกำลังในการซื้อปานกลาง แต่การตัดสินใจซื้อค่อนข้างง่าย

3.1.2 หน้าที่เครื่องประดับ

เครื่องประดับประเภทสำหรับกลุ่มเป้าหมายใช้เองจะมุ่งเน้นที่การตอบสนองความต้องการของกลุ่มเป้าหมายหลัก ที่สวมใส่ได้จริงในชีวิตประจำวัน โดยจะแบ่งเป็นเครื่องประดับหญิงประกอบไปด้วย แหวน กำไล สร้อยคอ ต่างหู สร้อยข้อมือ และเครื่องประดับชายคือ แหวน และเครื่องประดับพิเศษที่กลุ่มเป้าหมายจะต้องลงมือทำเองนั่นคือ เข็มกลัด โดยมีแนวคิดหลักที่ต้องการให้เครื่องประดับเป็นสื่อกลางสร้างความประทับใจสะท้อนอัตลักษณ์จังหวัดน่านให้เข้าใจอย่างถูกต้องและสืบสานต่อไป

ซึ่งแบ่งแนวทางการออกแบบได้ 3 แนวทางดังนี้

3.1.2.1 แนวทางการออกแบบโดยการใช้สัญลักษณ์ โดยจะถอดความสำคัญจากนามธรรมให้อยู่ในรูปธรรม เล่าเรื่องราวต่างๆผ่านเครื่องประดับ

เอกสารนี้เป็นเอกสารที่สงวนไว้สำหรับการใช้งานเพื่อการศึกษาเท่านั้น ไม่อนุญาตให้นำไปใช้ประโยชน์ด้านการค้า ไม่ว่าจะกรณีใดๆ ทั้งสิ้น อีกทั้งห้ามมิให้ดัดแปลงเนื้อหา และต้องอ้างอิงถึงเจ้าของเอกสารทุกครั้งที่มีการนำไปใช้



ภาพที่ 3.2 แนวทางการออกแบบที่1 การใช้สัญลักษณ์ (ฉันทชา,58 ล่องน่าน,58)



ภาพที่ 3.3 แบบร่างแนวทางที่ 1

เอกสารนี้เป็นเอกสารที่สงวนไว้สำหรับการใช้งานเพื่อการศึกษาเท่านั้น ไม่อนุญาตให้นำไปใช้ประโยชน์ด้านการค้า ไม่ว่าจะกรณีใดๆ ทั้งสิ้น อีกทั้งห้ามมิให้ดัดแปลงเนื้อหา และต้องอ้างอิงถึงเจ้าของเอกสารทุกครั้งที่มีการนำไปใช้

3.1.2.2 แนวทางการออกแบบโดยการใช้บอกเล่าเรื่องราว โดยจะออกแบบด้วยการเล่าเรื่องอย่างตรงไปตรงมา ถ่ายทอดความเป็นน่านแบบตรงๆผ่านเครื่องประดับ



ภาพที่ 3.4 แนวทางการออกแบบที่ 2 บอกเล่าเรื่องราว (www.facebook.com/LongNanProject,58)



ภาพที่ 3.5 แบบร่างแนวทางที่ 2

เอกสารนี้เป็นเอกสารที่สงวนไว้สำหรับการใช้งานเพื่อการศึกษาเท่านั้น ไม่อนุญาตให้นำไปใช้ประโยชน์ด้านการค้า ไม่ว่าจะกรณีใดๆ ทั้งสิ้น อีกทั้งห้ามมิให้ดัดแปลงเนื้อหา และต้องอ้างอิงถึงเจ้าของเอกสารทุกครั้งที่มีการนำไปใช้

3.1.2.3 แนวทางการออกแบบโดยใช้รูปร่าง โดยจะออกแบบด้วยการนำรูปร่างรูปทรงอัตลักษณ์ต่างๆผสมผสานกับเทคนิคการปักผ้าแบบชาวเขาถ่ายทอดผ่านเครื่องประดับ



ภาพที่ 3.6 แนวทางการออกแบบที่ 3 รูปร่าง



ภาพที่ 3.7 ภาพแบบร่างแนวทางที่3

เอกสารนี้เป็นเอกสารที่สงวนไว้สำหรับการใช้งานเพื่อการศึกษาเท่านั้น ไม่อนุญาตให้นำไปใช้ประโยชน์ด้านการค้าไม่ว่ากรณีใดๆ ทั้งสิ้น อีกทั้งห้ามมิให้ดัดแปลงเนื้อหา และต้องอ้างอิงถึงเจ้าของเอกสารทุกครั้งที่มีการนำไปใช้

หลังจากได้แนวทาง 3 แนวทาง จากนั้นจึงนำมาเลือกแนวทางที่ดีที่สุดโดยวัดจาก ความเหมาะสมด้านต่างๆ โดยมีเกณฑ์การพิจารณาดังต่อไปนี้

ตารางที่ 3.2 สรุปแนวทางการออกแบบ

เงื่อนไข	ค่าน้ำหนัก W	แนวทางที่ 1 สัญลักษณ์	แนวทางที่ 2 บอกล่าเรื่องราว	แนวทางที่ 3 รูปร่าง
1. ชี้ให้เห็นคุณค่าอัตลักษณ์ นานได้ชัดเจน	30	2	3	1
2. สื่อความหมายอัตลักษณ์ นานได้ดี	20	2	3	1
3. เหมาะสมกับกลุ่มเป้าหมาย	15	3	1	2
4. โอกาสในการพัฒนาต่อ	10	3	2	1
5. มีความแปลกใหม่ ดึงดูดความสนใจผู้บริโภค	10	3	1	2
	100	240(40%)	230(38.3%)	130(21.6%)

*เกณฑ์การให้คะแนน ดีมาก = 3 พอใช้ = 2 น้อย = 1

หลังจากพิจารณาหาความเหมาะสมตามเกณฑ์ที่ตั้งไว้พบว่า แนวทางที่ 1 คือสัญลักษณ์เป็น แนวทางที่เหมาะสมในการออกแบบต่อไป

เมื่อได้แนวทางการออกแบบและแนวคิดของเครื่องประดับหลักแล้ว จึงนำข้อมูลจาก การศึกษาเรื่องราวต่างๆของการเกิดอัตลักษณ์นำมาช่วยในการหารูปลักษณ์ที่เหมาะสม เพื่อสร้างความเชื่อมโยงให้เห็นถึงคุณค่าของอัตลักษณ์นำนดังตารางต่อไปนี้

เอกสารนี้เป็นเอกสารที่สงวนไว้สำหรับการใช้งานเพื่อการศึกษาเท่านั้น ไม่อนุญาตให้นำไปใช้ประโยชน์ด้านการค้า ไม่ว่ากรณีใดๆ ทั้งสิ้น อีกทั้งห้ามมิให้ดัดแปลงเนื้อหา และต้องอ้างอิงถึงเจ้าของเอกสารทุกครั้งที่มีการนำไปใช้

ตารางที่3.3 แสดงหน้าที่เครื่องประดับ/ของที่ระลึก

เครื่องประดับ			
ผู้ใช้	ชนิด	ประเด็น	สื่อถึง
หญิง	สร้อยคอ <small>เกิดอาณาจักร</small>	หลอมรวม	การผสมผสานวัฒนธรรม3อาณาจักร (ล้านนา ล้านช้าง สุโขทัย) จนกลายเป็นวัฒนธรรมล้านนาขึ้นมา
หญิง	สร้อยข้อมือ <small>ย้ายหัวเมืองหาที่ตั้งที่ดี</small>	สามัคคี	ชาวน่านในอดีตที่ช่วยกันหาที่ตั้งเมืองที่เหมาะสม ด้วยการล้อมเมืองตามแม่น้ำน่านที่ใช้เวลานาน จึงคิดสร้างสรรค์ประเพณีและการแสดง คือ การแข่งเรือและการพ้อนร่อนน่าน
หญิง	ต่างหู <small>เกิดการสื่อสาร</small>	วาทา	ความนุ่มนวลของเสียงคำเมือง ฟังแล้วสบายหู
หญิง	กำไล <small>เกิดเครื่องแต่งกาย</small>	ความพยายาม	วิธีการสร้างสรรค์ เครื่องแต่งกายของคนน่าน การทอผ้า และบอดี้แพน
ชายหญิง	แหวน <small>เกิดความสัมพันธ์</small>	การจดจำ การรับฟัง	การเล่าเรื่องราวความรักชีวิตของคนในอดีต ผ่านตำนานและภาพ
กิจกรรม	เข็มกลัด <small>เกิดการเรียนรู้ตัวตนของน่าน</small>	พวกพ้อง	การลงมือทำและเรียนรู้ ความเป็นตัวตนน่าน

—เกิดอาณาจักร
↓
—ย้ายหัวเมืองหาที่ตั้งที่ดี
↓
—เกิดการสื่อสาร
↓
—เกิดเครื่องแต่งกาย
↓
—เกิดความสัมพันธ์
↓
—เกิดการเรียนรู้ตัวตนของน่าน

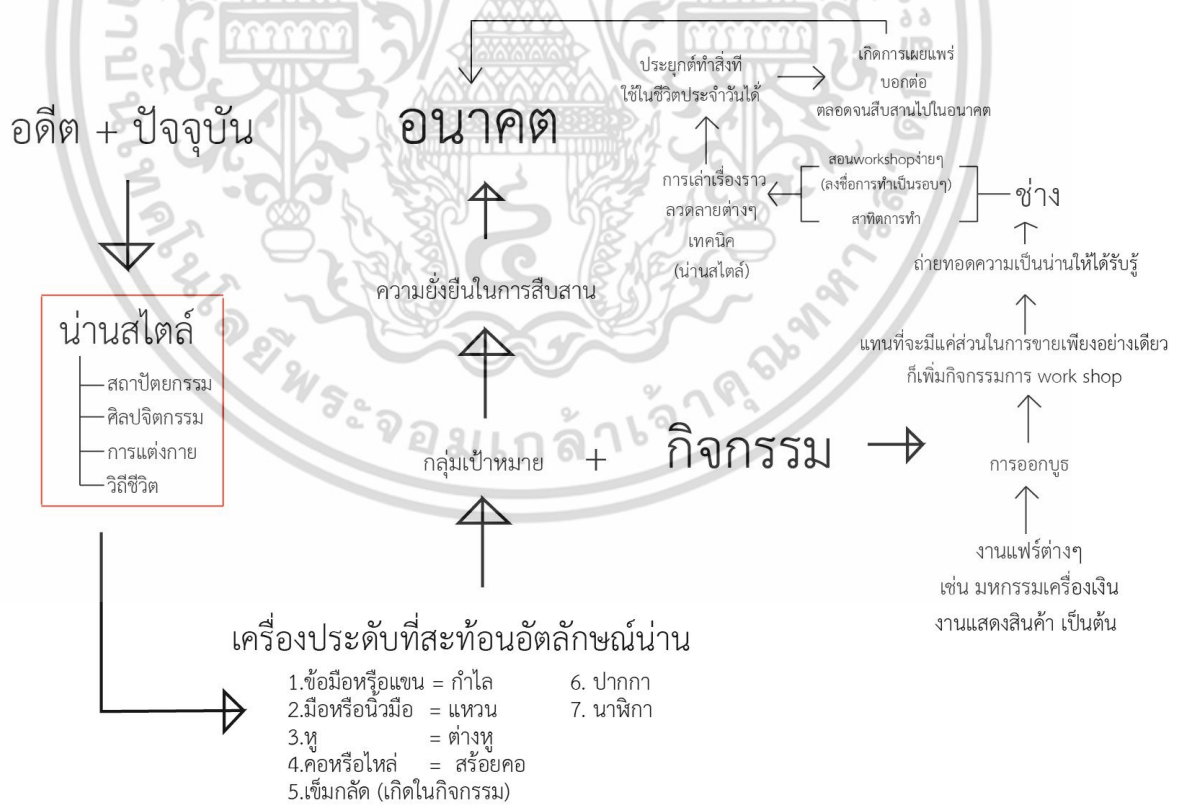

ภาพที่ 3.8 แสดงหน้าที่เครื่องประดับ/ของที่ระลึก ในกิจกรรมของโครงการ

เอกสารนี้เป็นเอกสารที่สงวนไว้สำหรับการใช้งานเพื่อการศึกษาเท่านั้น ไม่อนุญาตให้นำไปใช้ประโยชน์ด้านการค้า ไม่ว่าจะกรณีใดๆ ทั้งสิ้น อีกทั้งห้ามมิให้ตัดแปลงเนื้อหา และต้องอ้างอิงถึงเจ้าของเอกสารทุกครั้งที่มีการนำไปใช้

3.2 การระดมความคิดในการออกแบบและแบบร่าง

3.2.1 สร้อยคอสำหรับผู้หญิง จับประเด็นการหลอมรวม การผสมผสานวัฒนธรรมสามอ
 ราจักร (ล้านนา, ล้านช้าง (สปป.ลาว), สุโขทัย) จนกลายเป็นวัฒนธรรมน่านขึ้น

ดังนั้นในการออกแบบจึงใช้วัสดุโลหะเงิน ใหม่ โดยสื่อถึงการหลอมรวมและมีรูปร่างที่
 สามารถตีความสื่อถึงการหลอมรวมของสามวัฒนธรรมได้



ภาพที่ 3.9 แบบร่างสร้อยคอ

เอกสารนี้เป็นเอกสารที่สงวนไว้สำหรับการใช้งานเพื่อการศึกษาเท่านั้น ไม่อนุญาตให้นำไปใช้ประโยชน์ด้านการค้า
 ไม่ว่าจะกรณีใดๆ ทั้งสิ้น อีกทั้งห้ามมิให้ดัดแปลงเนื้อหา และต้องอ้างอิงถึงเจ้าของเอกสารทุกครั้งที่มีการนำไปใช้

สรูปแบบที่เลือกมาพัฒนา คือ แบบสร้อยคอที่มีลักษณะรวมปลายสร้อยสายปลายไว้ตรงกลาง สื่อถึงการหลอมรวมของวัฒนธรรมสามอาณาจักร(สุโขทัย, ล้านนา, ล้านช้าง) จนเกิดเป็นวัฒนธรรมร่วมในจังหวัดน่าน สายสร้อยที่ห้อยจี้ลักษณะคล้ายกับสถาปัตยกรรมน่านนั้น เปรียบเหมือนสายน้ำน่านที่ไหลจากเหนือสู่ใต้ หล่อเลี้ยงชาวน่านจนถึงปัจจุบัน ลวดลายคือลายน้ำไหล ซึ่งเป็นภูมิปัญญาการทอผ้าที่มีชื่อในจังหวัด ใช้เทคนิคการปักผ้าแบบชาวเขาแทนการทอ

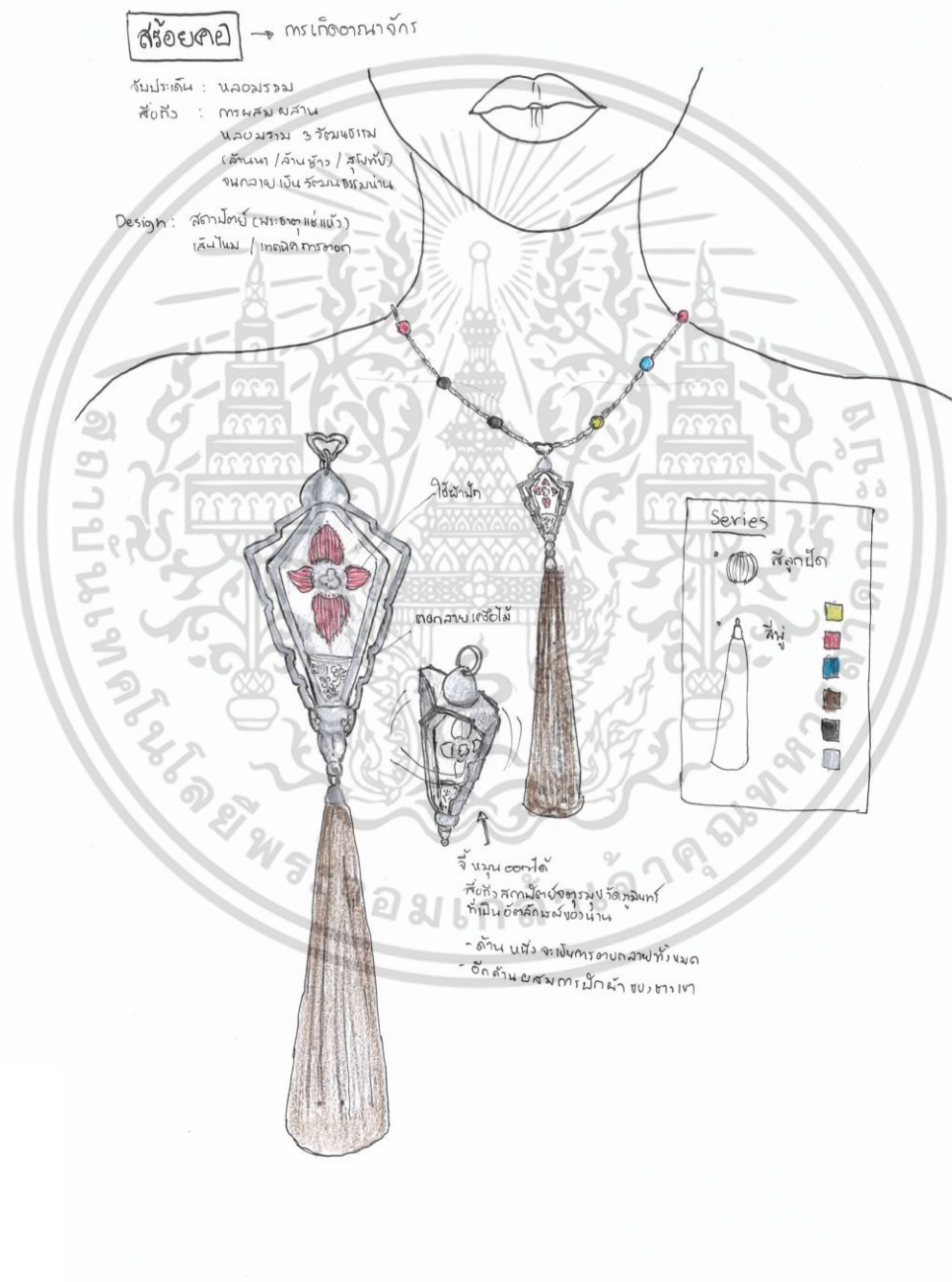

ภาพที่ 3.10 สรูปแบบสร้อยคอ

เอกสารนี้เป็นเอกสารที่สงวนไว้สำหรับการใช้งานเพื่อการศึกษาเท่านั้น ไม่อนุญาตให้นำไปใช้ประโยชน์ด้านการค้า ไม่ว่าจะกรณีใดๆ ทั้งสิ้น อีกทั้งห้ามมิให้ดัดแปลงเนื้อหา และต้องอ้างอิงถึงเจ้าของเอกสารทุกครั้งที่มีการนำไปใช้

3.2.2 สร้อยข้อมือ จับประเด็นความสำคัญของขานานในอดีต ที่ช่วยกันหาที่ตั้งเมืองที่เหมาะสมด้วยการล่องเรือตามแม่น้ำนานที่ใช้เวลานานจึงเกิดความคิดสร้างสรรค์ประเพณีและการแสดงคือ การแข่งเรือพาย และการพ่อนล่องนาน



ภาพที่ 3.11 แบบร่างสร้อยข้อมือ

สรุปแบบร่างสร้อยข้อมือ คือ สร้อยข้อมือที่มีลักษณะเป็นลูกปัด หรือ จี้ ทั้งหมด 5 แบบ โดยแต่ละแบบจะแทนสัญลักษณ์ที่เป็นตัวแทนในแต่ละยุค ตามช่วงการย้ายหัวเมืองทั้งหมด 5 แห่ง แต่ละชิ้นจะถูกเชื่อมด้วยไหมหลากสี แทนด้วย ความหลากหลายทางชาติพันธุ์ของนานที่อยู่ด้วยกันอย่างสงบสุข ตัวลวดมีลักษณะเหมือนเรือและวัด ที่คล้องทุกอย่างรวมกัน

เอกสารนี้เป็นเอกสารที่สงวนไว้สำหรับการใช้งานเพื่อการศึกษาเท่านั้น ไม่อนุญาตให้นำไปใช้ประโยชน์ด้านการค้า ไม่ว่าจะกรณีใดๆ ทั้งสิ้น อีกทั้งห้ามมิให้ตัดแปลงเนื้อหา และต้องอ้างอิงถึงเจ้าของเอกสารทุกครั้งที่มีการนำไปใช้

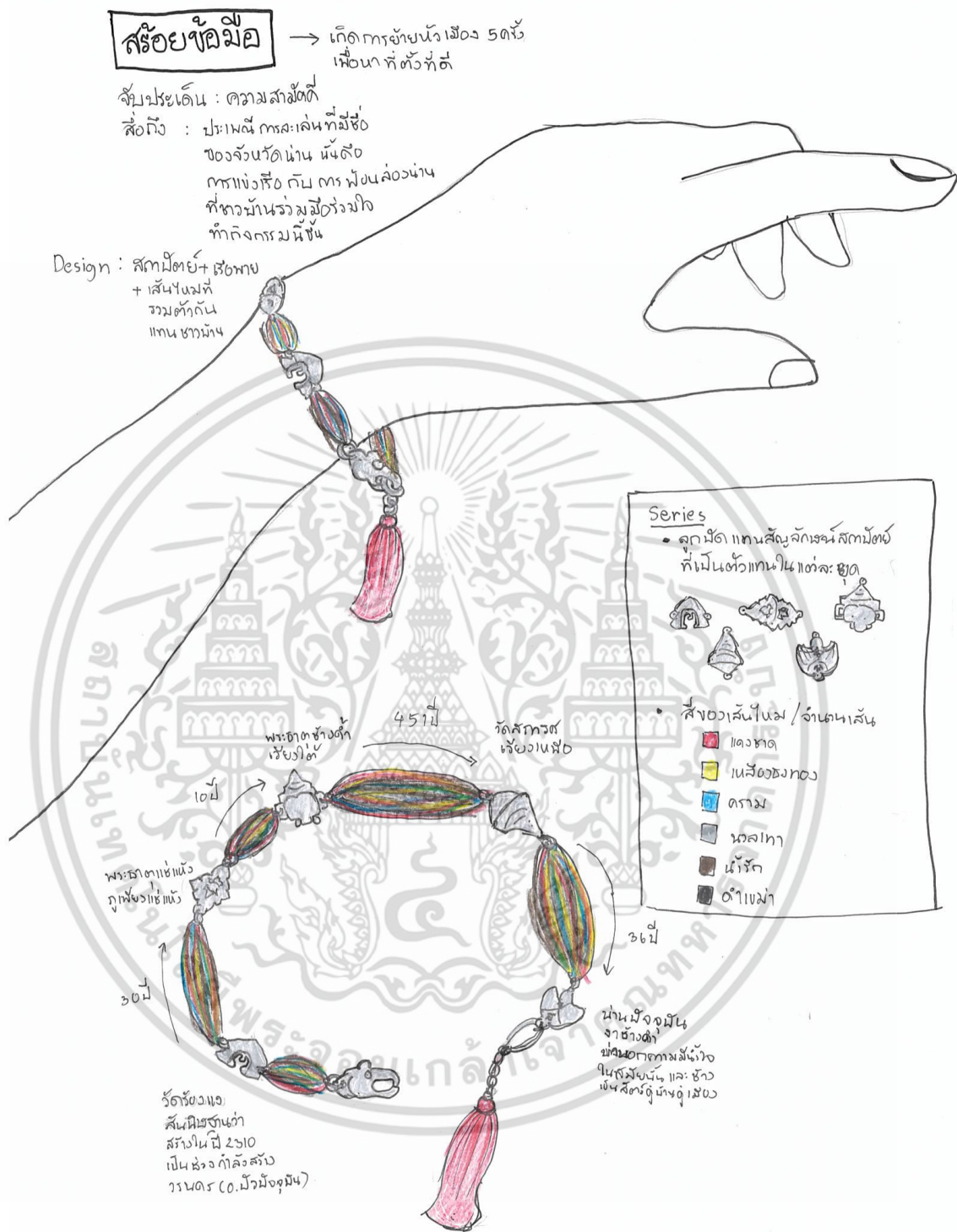

ภาพที่ 3.12 สรุบบแบบแหวน

เอกสารนี้เป็นเอกสารที่สงวนไว้สำหรับการใช้งานเพื่อการศึกษาเท่านั้น ไม่อนุญาตให้นำไปใช้ประโยชน์ด้านการค้า ไม่ว่าจะกรณีใดๆ ทั้งสิ้น อีกทั้งห้ามมิให้ตัดแปลงเนื้อหา และต้องอ้างอิงถึงเจ้าของเอกสารทุกครั้งที่มีการนำไปใช้

3.2.3 ต่างหูสำหรับหญิง จับประเด็น ภาษา สื่อถึงความนุ่มนวลของเสียง การพูดซ้ำๆ เน้นๆ มีคำเฉพาะต่างจากภาคเหนือตะวันตก

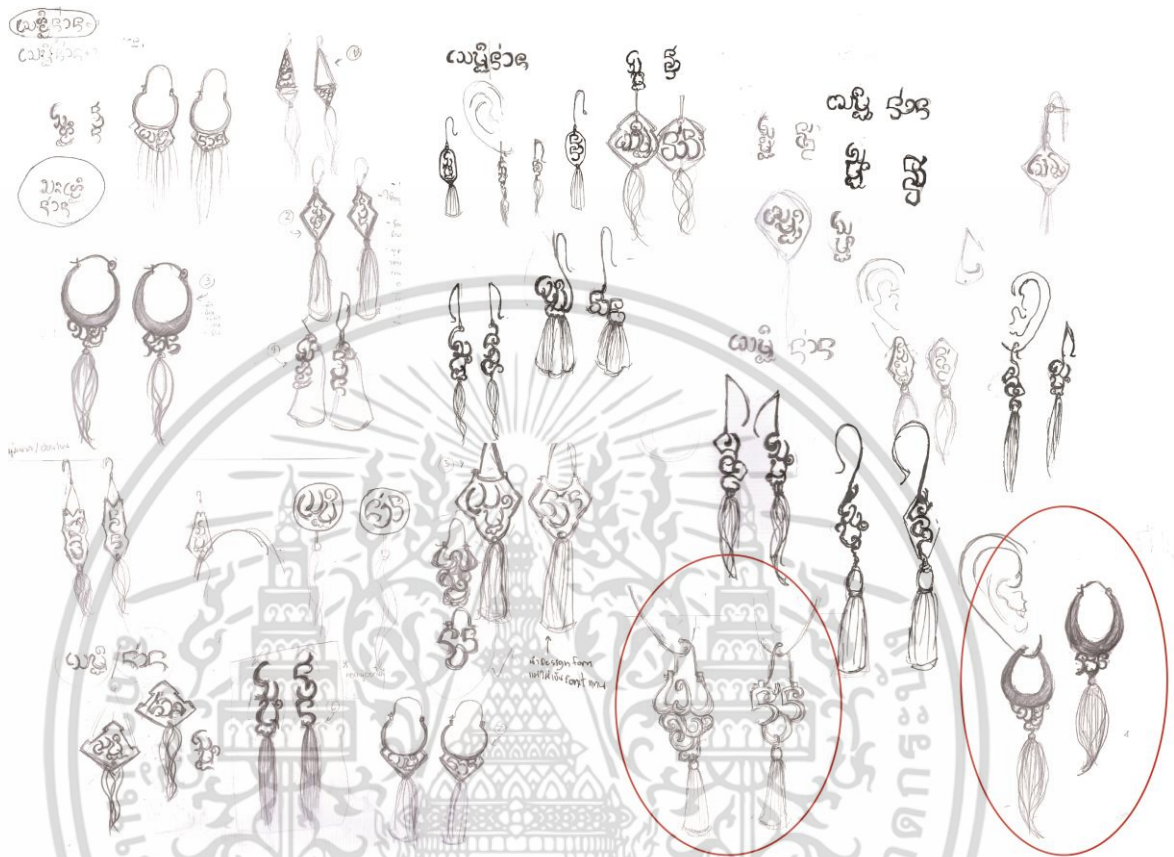

ภาพที่ 3.13 แบบร่างต่างหู

สรุปแบบร่างต่างหู คือ ต่างหูที่มีลักษณะเป็นตัวอักษรล้านนาโบราณที่ร้อยเรียงกัน เป็นคำ ว่า เสมอน่าน ซึ่งเสมอน่านมาจากชื่อตราสินค้า ได้นำมาออกแบบเรียงตัวอักษรให้ลงตัว มีความหมาย ว่า ให้ความเป็นน่านอยู่กับติดกับหู และอยู่คู่คุณน่านเสมอไป

เอกสารนี้เป็นเอกสารที่สงวนไว้สำหรับการใช้งานเพื่อการศึกษาเท่านั้น ไม่อนุญาตให้นำไปใช้ประโยชน์ด้านการค้า ไม่ว่าจะกรณีใดๆ ทั้งสิ้น อีกทั้งห้ามมิให้ดัดแปลงเนื้อหา และต้องอ้างอิงถึงเจ้าของเอกสารทุกครั้งที่มีการนำไปใช้

คำขวัญ

→ เกิดการสื่อสาร

จิมประเด็น : ภาษาจากา

สื่อถึง : ความนุ่มนวล
ของคำเมื่อ
พ้องแล้วสวยงาม

Design : out form → สกนมีตรี
+
font → อักษรคันนา

Series

- สามารถใส่หูฟังที่จะน้อยได้
- ขนาด S / L
- สี

$C = \text{ส่ม} + \text{สร}$
 $S = \text{สร}$

ส่มน่าน คือ สร้อยแบนต์
 งดงามโดยส่มอลงอุทขาน
 แขนงนัรสีได้โปรดตามนิลมาภิจักร์รัตนาน
 เป็นที่ใกล้อง มอเนนศกรสายมาก
 จิวน้ำมาแปลงดีำ เป็นชื่อร้าน
 แต่ออยู่ต่อนุ เพื่อจะได้ฮุ้กฮักตามเมื่อน่าน
 ำด้อยู่ตม่น่านส่มอไป

ภาพที่ 3.14 สรุบบนแบบต่างหู

เอกสารนี้เป็นเอกสารที่สงวนไว้สำหรับการใช้งานเพื่อการศึกษาเท่านั้น ไม่อนุญาตให้นำไปใช้ประโยชน์ด้านการค้า ไม่ว่าจะกรณีใดๆ ทั้งสิ้น อีกทั้งห้ามมิให้ดัดแปลงเนื้อหา และต้องอ้างอิงถึงเจ้าของเอกสารทุกครั้งที่มีการนำไปใช้

3.2.4 แหวนสำหรับชายและหญิง จับประเด็นการจัดจ่อและรับฟัง การเล่นเรื่องราว
ความรักของวิถีชีวิตของคนในอดีตผ่านตัวอักษรและภาพ



ภาพที่ 3.15 แบบร่างแหวน

เอกสารนี้เป็นเอกสารที่สงวนไว้สำหรับการใช้งานเพื่อการศึกษาเท่านั้น ไม่อนุญาตให้นำไปใช้ประโยชน์ด้านการค้า
ไม่ว่ากรณีใดๆ ทั้งสิ้น อีกทั้งห้ามมิให้ดัดแปลงเนื้อหา และต้องอ้างอิงถึงเจ้าของเอกสารทุกครั้งที่มีการนำไปใช้

สรุบบรร่าง คือ แหวนสำหรับชาย และหญิง ที่สามารถใส่คู่หรือแยกได้ แต่เมื่อนำสองวงมาซ้อนกันจะได้ลักษณะคล้ายกับ ภาพกระชิบรัก ในวัดภูมินทร์ สื่อถึงการจัดจ่อและการรับฟังได้ดี ใช้เทคนิคการหล่อและการปักผ้า

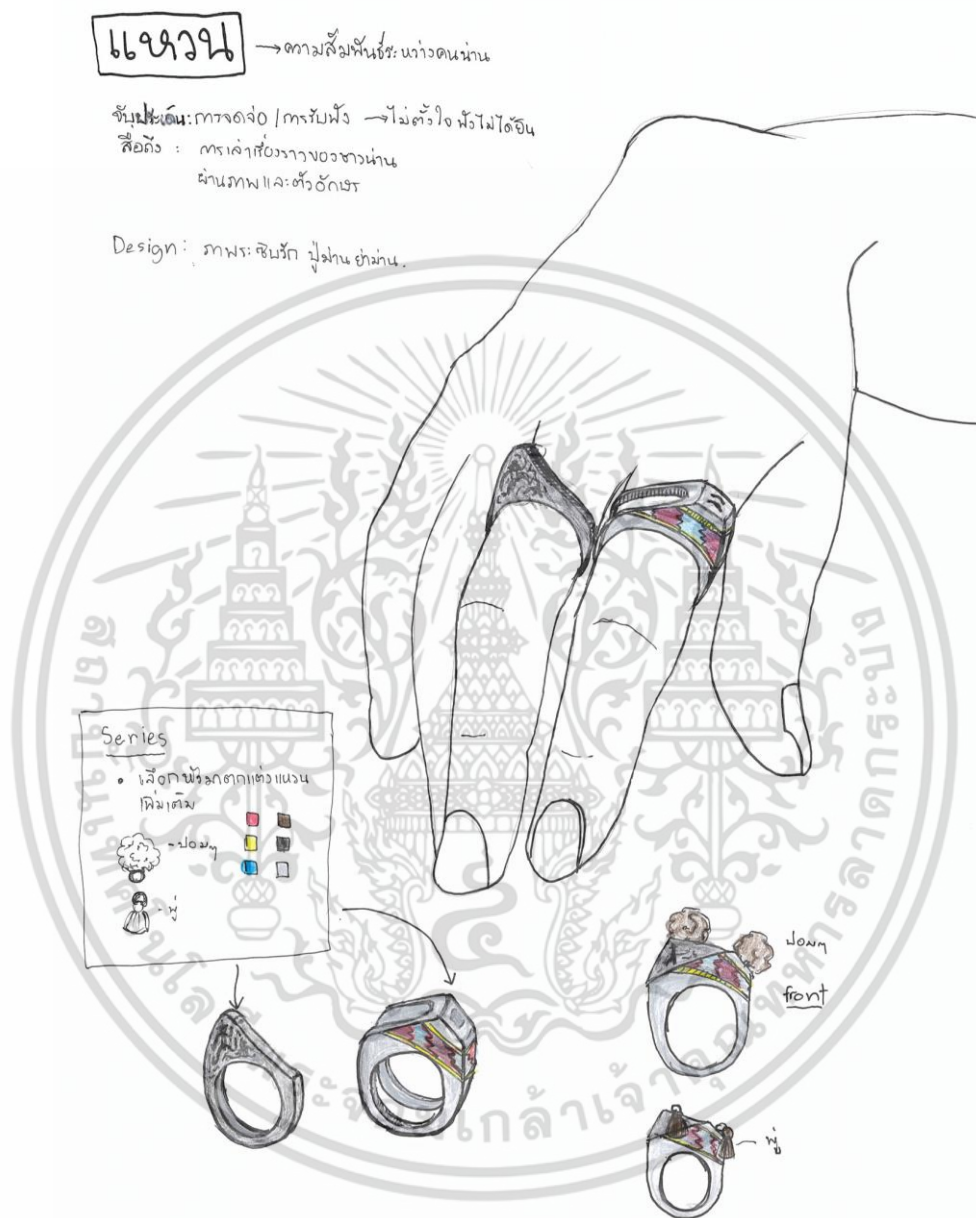

ภาพที่ 3.16 สรุบบรร่างแหวน

เอกสารนี้เป็นเอกสารที่สงวนไว้สำหรับการใช้งานเพื่อการศึกษาเท่านั้น ไม่อนุญาตให้นำไปใช้ประโยชน์ด้านการค้า ไม่ว่าจะกรณีใดๆ ทั้งสิ้น อีกทั้งห้ามมิให้ดัดแปลงเนื้อหา และต้องอ้างอิงถึงเจ้าของเอกสารทุกครั้งที่มีการนำไปใช้

3.2.5 กำไลสำหรับผู้หญิง จับประเด็นความพยายาม ใช้วัสดุโลหะเงินกับไหม ใช้เทคนิควิธีการปักผ้าแบบชาวเขา สื่อให้เห็นถึงความพยายามในการสร้างสรรค์เครื่องแต่งกายของชาวจังหวัดน่าน ที่มีความปราณี



ภาพที่ 3.17 แบบร่างกำไล

สรุปแบบร่าง คือ กำไลที่มีลักษณะการใช้คล้ายๆกับการสวมใส่ผ้าถุงของสตรีในสมัยโบราณ ที่จะเป็นการนุ่งแบบปาด แสดงให้เห็นภูมิปัญญาของคนสมัยก่อน

เอกสารนี้เป็นเอกสารที่สงวนไว้สำหรับการใช้งานเพื่อการศึกษาเท่านั้น ไม่อนุญาตให้นำไปใช้ประโยชน์ด้านการค้า ไม่ว่าจะกรณีใดๆ ทั้งสิ้น อีกทั้งห้ามมิให้ตัดแปลงเนื้อหา และต้องอ้างอิงถึงเจ้าของเอกสารทุกครั้งที่มีการนำไปใช้

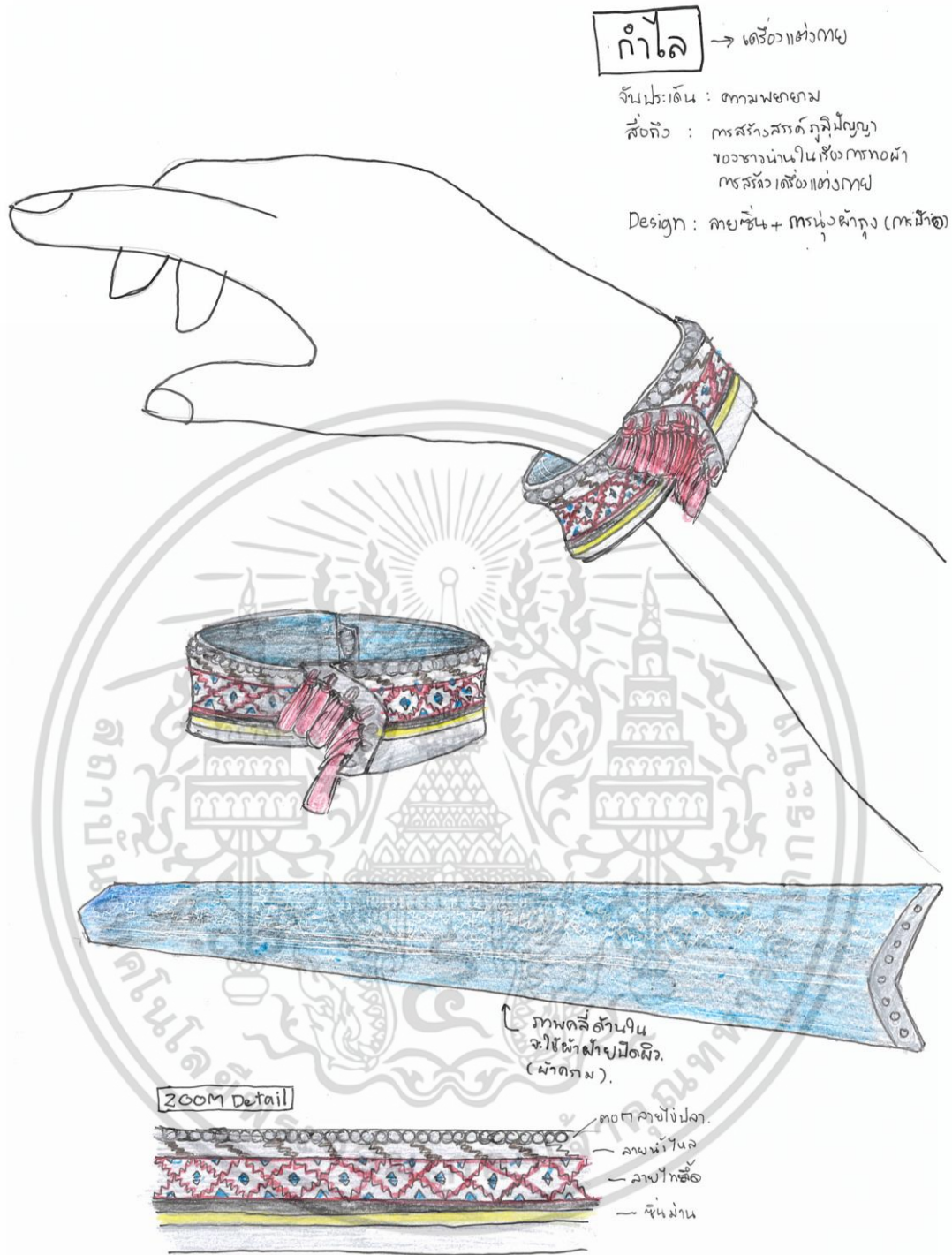

ภาพที่ 3.18 สรุบบนกำไล

เอกสารนี้เป็นเอกสารที่สงวนไว้สำหรับการใช้งานเพื่อการศึกษาเท่านั้น ไม่อนุญาตให้นำไปใช้ประโยชน์ด้านการค้า ไม่ว่าจะกรณีใดๆ ทั้งสิ้น อีกทั้งห้ามมิให้ดัดแปลงเนื้อหา และต้องอ้างอิงถึงเจ้าของเอกสารทุกครั้งที่มีการนำไปใช้

3.2.6 เชื่อมกลัด สื่อถึงการเป็นพวกพ้อง การลงมือทำและเรียนรู้ตัวตนนาน จึงเป็นเครื่องประดับสำหรับกิจกรรมในการออกบูธเพื่อประชาสัมพันธ์ให้คนได้ตระหนักถึงกระบวนการทำ และได้มีส่วนในการสร้างสรรค์ชิ้นงาน โดยจะใช้วัสดุโลหะเงินกับไหมในการทำ ใช้วิธีการง่ายๆเพื่อสะดวกและกระชับต่อเวลาในการทำ



ภาพที่ 3.19 แบบร่างและสรุปแบบ

สรุปแบบร่าง คือ การนำเอารูปร่างจากจินตนาการร่างของสร้อย มาใช้ในการทำเชื่อมกลัด เพราะเชื่อมกลัดเป็นชิ้นที่สำหรับทำกิจกรรม ผู้ร่วมทำสามารถทำได้ง่ายและใช้เวลาไม่นาน ประกอบง่าย

เอกสารนี้เป็นเอกสารที่สงวนไว้สำหรับการใช้งานเพื่อการศึกษาเท่านั้น ไม่อนุญาตให้นำไปใช้ประโยชน์ด้านการค้า ไม่ว่าจะกรณีใดๆ ทั้งสิ้น อีกทั้งห้ามมิให้ดัดแปลงเนื้อหา และต้องอ้างอิงถึงเจ้าของเอกสารทุกครั้งที่มีการนำไปใช้

3.3 การพัฒนาแบบร่าง

3.3.1 สร้อยคอ มีการปรับขนาดให้ของจี้ให้ดูเล็กลง ให้เหมาะกับการสวมใส่ เข้ากับการแต่งกายในชีวิตประจำวันมากขึ้น และกระชับขั้นตอนการผลิตมากขึ้น



ภาพที่ 3.21 แบบจำลองสร้อยคอจากแบบร่างที่ยังไม่พัฒนา



ภาพที่ 3.22 แบบสร้อยคอที่พัฒนาแล้ว

เอกสารนี้เป็นเอกสารที่สงวนไว้สำหรับการใช้งานเพื่อการศึกษาเท่านั้น ไม่อนุญาตให้นำไปใช้ประโยชน์ด้านการค้า ไม่ว่าจะกรณีใดๆ ทั้งสิ้น อีกทั้งห้ามมิให้ดัดแปลงเนื้อหา และต้องอ้างอิงถึงเจ้าของเอกสารทุกครั้งที่มีการนำไปใช้

3.3.2 สร้อยข้อมือ มีการปรับในส่วนของตัวล๊อค จากการทำในรูปแบบกำมปู เปลี่ยนเป็น ก้านกับห่วง เพื่อให้งานในขั้นตอนการผลิต และในส่วนของไหมได้เพิ่มความหนาให้คล้ายกับแบบร่าง



ภาพที่ 3.23 แบบจำลองสร้อยข้อมือจากแบบร่างที่ยังไม่พัฒนา



ภาพที่ 3.24 แบบสร้อยข้อมือที่พัฒนาแล้ว

เอกสารนี้เป็นเอกสารที่สงวนไว้สำหรับการใช้งานเพื่อการศึกษาเท่านั้น เมื่ออนุญาตให้นำไปใช้ประโยชน์ด้านการค้า ไม่ว่าจะกรณีใดๆ ทั้งสิ้น อีกทั้งห้ามมิให้ดัดแปลงเนื้อหา และต้องอ้างอิงถึงเจ้าของเอกสารทุกครั้งที่มีการนำไปใช้

3.3.3 ต่างหู มีการปรับสัดส่วนและขนาดให้เหมาะแก่การสวมใส่ มีการปรับความหนา เพื่อให้น้ำหนักเหมาะสม



ภาพที่ 3.25 แบบจำลองจากแบบร่างที่ยังไม่พัฒนา



ภาพที่ 3.26 แบบต่างหูที่พัฒนาแล้ว

เอกสารนี้เป็นเอกสารที่สงวนไว้สำหรับการใช้งานเพื่อการศึกษาเท่านั้น ไม่อนุญาตให้นำไปใช้ประโยชน์ด้านการค้า ไม่ว่าจะกรณีใดๆ ทั้งสิ้น อีกทั้งห้ามมิให้ดัดแปลงเนื้อหา และต้องอ้างอิงถึงเจ้าของเอกสารทุกครั้งที่มีการนำไปใช้

3.3.4 กำไล มีการปรับให้เหมาะสมเข้ากับการใช้งานปรับขนาดและความหนาให้เข้ากับ

วัสดุ



ภาพที่ 3.27 แบบจำลองจากแบบร่างก่อนการพัฒนา



ภาพที่ 3.28 แบบกำไลที่พัฒนาแล้ว

เอกสารนี้เป็นเอกสารที่สงวนไว้สำหรับการใช้งานเพื่อการศึกษาเท่านั้น ไม่อนุญาตให้นำไปใช้ประโยชน์ด้านการค้า ไม่ว่าจะกรณีใดๆ ทั้งสิ้น อีกทั้งห้ามมิให้ดัดแปลงเนื้อหา และต้องอ้างอิงถึงเจ้าของเอกสารทุกครั้งที่มีการนำไปใช้

3.3.5 แหวน มีการปรับขนาดให้เป็นกลางๆใส่ได้ทั้งนิ้วเพศชายและเพศหญิง และเพิ่ม ลวดลายให้สวยงามลงตัว



ภาพที่ 3.29 แบบจำลองจากแบบร่างที่ยังไม่พัฒนา



ภาพที่ 3.30 แบบแหวนที่พัฒนาแล้ว

เอกสารนี้เป็นเอกสารที่สงวนไว้สำหรับการใช้งานเพื่อการศึกษาเท่านั้น ไม่อนุญาตให้นำไปใช้ประโยชน์ด้านการค้า ไม่ว่าจะกรณีใดๆ ทั้งสิ้น อีกทั้งห้ามมิให้ดัดแปลงเนื้อหา และต้องอ้างอิงถึงเจ้าของเอกสารทุกครั้งที่มีการนำไปใช้

3.3.6 เข็มกลัด เพิ่มแบบร่าง 2 แบบ เพื่อเป็นทางเลือกให้กับผู้บริโภค และเปลี่ยนวิธีการใช้ทางด้านหลังเป็นแบบพินจากแบบกลัด



ภาพที่ 3.31 แบบจำลองจากแบบร่างที่ยังไม่พัฒนา



ภาพที่ 3.32 แบบเข็มกลัดที่พัฒนาแล้ว

เอกสารนี้เป็นเอกสารที่สงวนไว้สำหรับการใช้งานเพื่อการศึกษาเท่านั้น ไม่อนุญาตให้นำไปใช้ประโยชน์ด้านการค้า ไม่ว่าจะกรณีใดๆ ทั้งสิ้น อีกทั้งห้ามมิให้ดัดแปลงเนื้อหา และต้องอ้างอิงถึงเจ้าของเอกสารทุกครั้งที่มีการนำไปใช้

3.4 การออกแบบบรรจุภัณฑ์

บรรจุภัณฑ์ใช้กล่องกระดาษสากรีนลายกราฟฟิคที่ออกแบบมาจากดอกประจํายาน เป็นลักษณะกล่องที่สามารถหิ้วได้ เพื่อลดการใช้ถุงและลดต้นทุน ลักษณะกล่องจะเป็นทรงพีระมิดเพื่อสื่อถึงพระธาตุหรือเจดีย์ในวัดวาอาราม ที่จังหวัดน่านนั้นถือได้ว่าเป็นจังหวัดที่มีวัดเยอะแห่งหนึ่งในประเทศไทย



ภาพที่ 3.33 กล่องบรรจุภัณฑ์

เอกสารนี้เป็นเอกสารที่สงวนไว้สำหรับการใช้งานเพื่อการศึกษาเท่านั้น ไม่อนุญาตให้นำไปใช้ประโยชน์ด้านการค้า ไม่ว่าจะกรณีใดๆ ทั้งสิ้น อีกทั้งห้ามมิให้ดัดแปลงเนื้อหา และต้องอ้างอิงถึงเจ้าของเอกสารทุกครั้งที่มีการนำไปใช้

3.5 ส่วนจัดแสดง

ใช้การออกแบบที่เน้นบรรยากาศ สื่อถึงความเป็นน่าน นำรูปแบบของสถาปัตยกรรมที่สำคัญ มาใช้ในการออกแบบ และเน้นสีดำเพื่อเพิ่มบรรยากาศให้ขลัง และทำให้ชิ้นงานเด่นสะดุดตา



ภาพที่ 3.34 การติดตั้งส่วนจัดแสดง

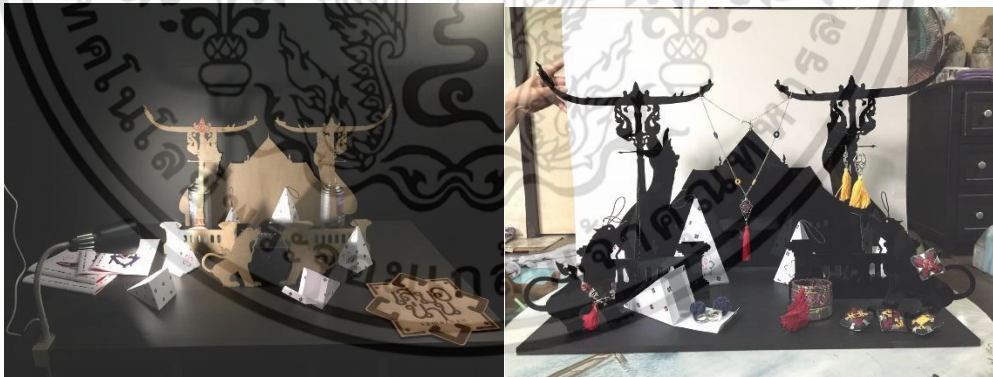

ภาพที่ 3.35 การติดตั้งส่วนจัดแสดงผลิตภัณฑ์

เอกสารนี้เป็นเอกสารที่สงวนไว้สำหรับการใช้งานเพื่อการศึกษาเท่านั้น ไม่อนุญาตให้นำไปใช้ประโยชน์ด้านการค้า ไม่ว่าจะกรณีใดๆ ทั้งสิ้น อีกทั้งห้ามมิให้ดัดแปลงเนื้อหา และต้องอ้างอิงถึงเจ้าของเอกสารทุกครั้งที่มีการนำไปใช้



ภาพที่ 3.36 ส่วนจัดแสดงเครื่องประดับ

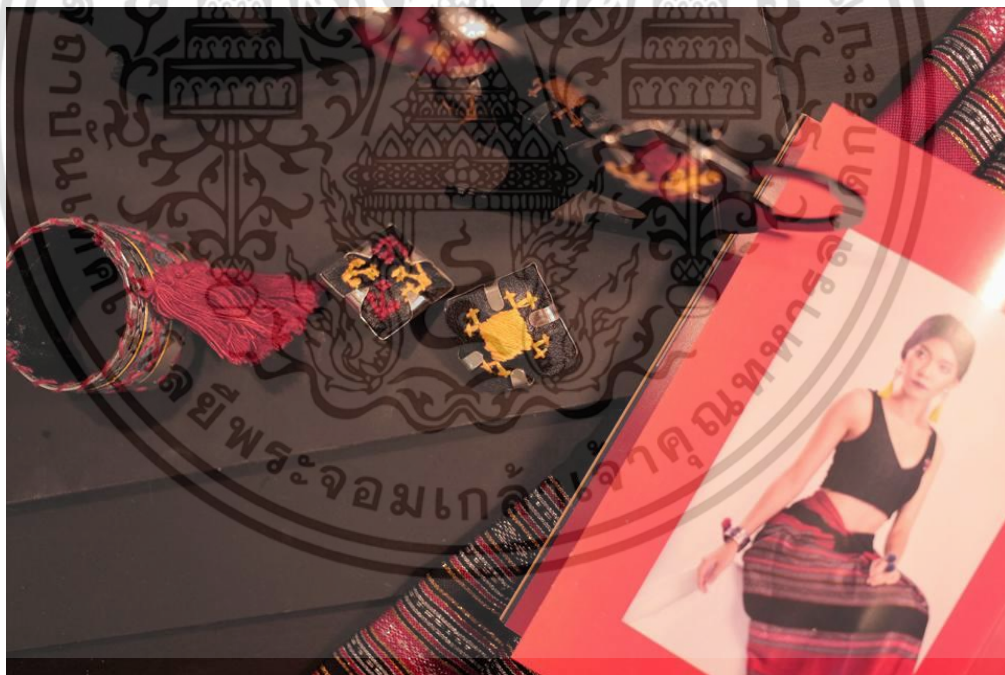

ภาพที่ 3.37 ส่วนจัดแสดงเข็มกลัดและหนังสือภาพ

เอกสารนี้เป็นเอกสารที่สงวนไว้สำหรับการใช้งานเพื่อการศึกษาเท่านั้น ไม่อนุญาตให้นำไปใช้ประโยชน์ด้านการค้า ไม่ว่าจะกรณีใดๆ ทั้งสิ้น อีกทั้งห้ามมิให้ดัดแปลงเนื้อหา และต้องอ้างอิงถึงเจ้าของเอกสารทุกครั้งที่มีการนำไปใช้

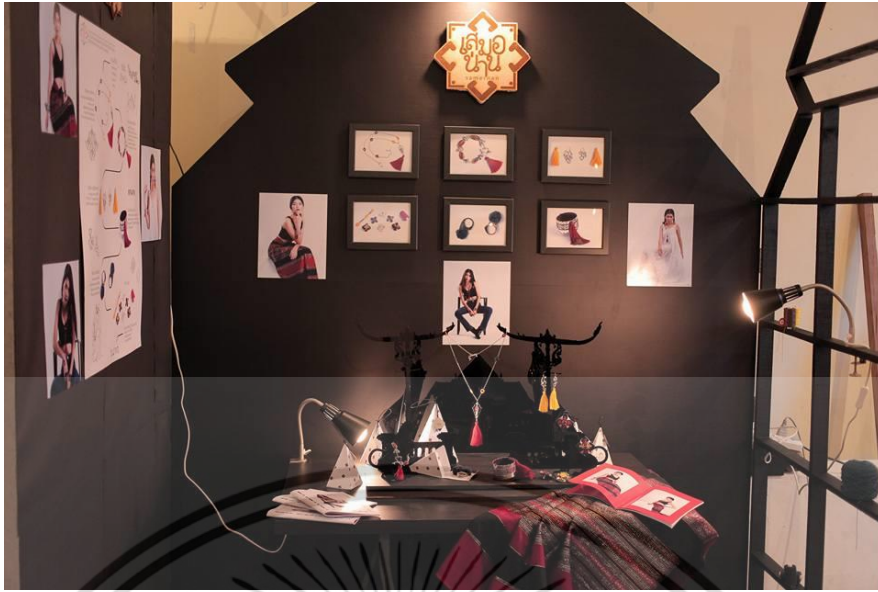

ภาพที่ 3.38 ส่วนจัดแสดงงาน



ภาพที่ 3.39 ส่วนจัดแสดงโดยรวม

เอกสารนี้เป็นเอกสารที่สงวนไว้สำหรับการใช้งานเพื่อการศึกษาเท่านั้น ไม่อนุญาตให้นำไปใช้ประโยชน์ด้านการค้า ไม่ว่าจะกรณีใดๆ ทั้งสิ้น อีกทั้งห้ามมิให้ดัดแปลงเนื้อหา และต้องอ้างอิงถึงเจ้าของเอกสารทุกครั้งที่มีการนำไปใช้

บทที่ 4

การนำเสนอผลการดำเนินงาน

4.1 ขั้นตอนการผลิตชิ้นงานต้นแบบ

4.1.1 สร้อยคอ

ขั้นตอนที่1 แกะเทียน (wax) ตามแบบ

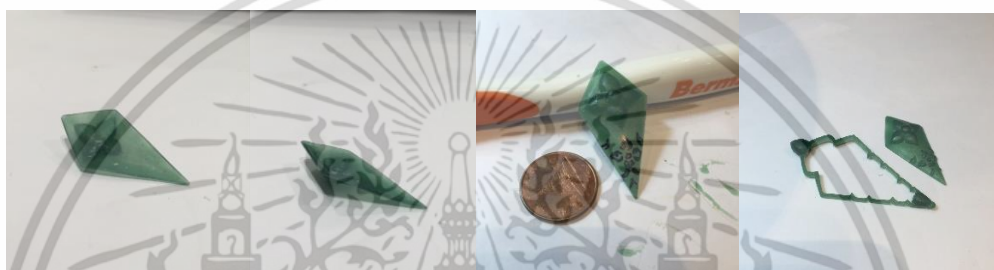

ภาพที่ 4.1 การแกะเทียน (wax) ในส่วนของจี้สร้อยคอ

ขั้นตอนที่ 2 นำไปหล่อขั้ตตคแต่ง



ภาพที่4.2 จี้ที่ถูกหล่อจากทองเหลืองก่อนนำไปชุบ

เอกสารนี้เป็นเอกสารที่สงวนไว้สำหรับการใช้งานเพื่อการศึกษาเท่านั้น ไม่อนุญาตให้นำไปใช้ประโยชน์ด้านการค้า ไม่ว่าจะกรณีใดๆ ทั้งสิ้น อีกทั้งห้ามมิให้ดัดแปลงเนื้อหา และต้องอ้างอิงถึงเจ้าของเอกสารทุกครั้งที่มีการนำไปใช้

ขั้นตอนที่ 3 นำไปชุบ



ภาพที่ 4.3 จี้ที่ถูกชุบด้วย silver plated

ขั้นตอนที่ 5 นำมาประกอบกับชิ้นส่วนต่างๆ



ภาพที่ 4.4 การประกอบสร้อย

4.1.2 สร้อยข้อมือ

ขั้นตอนที่ 1 แกะเทียน(wax) ตามแบบ ทั้ง 5 ชิ้น



ภาพที่ 4.5 ชิ้นงานแกะเทียน(wax) ในส่วนของสร้อยข้อมือ
เอกสารนี้เป็นเอกสารที่สงวนไว้สำหรับการใช้งานเพื่อการศึกษาเท่านั้น เมื่ออนุญาตให้เผยแพร่ไปใช้ประโยชน์ด้านการค้า
ไม่ว่ากรณีใดๆ ทั้งสิ้น อีกทั้งห้ามมิให้ตัดแปลงเนื้อหา และต้องอ้างอิงถึงเจ้าของเอกสารทุกครั้งที่มีการนำไปใช้

ขั้นตอนที่ 2 นำไปหล่อเงินและขัดตกแต่ง



ภาพที่ 4.6 ชิ้นส่วนของสร้อยข้อมือที่หล่อด้วยเงิน

ขั้นตอนที่ 3 รมดำและนำมาประกอบกับชิ้นส่วนต่างๆ



ภาพที่ 4.7 สร้อยข้อมือที่ประกอบชิ้นส่วนสมบูรณ์

เอกสารนี้เป็นเอกสารที่สงวนไว้สำหรับการใช้งานเพื่อการศึกษาเท่านั้น ไม่อนุญาตให้นำไปใช้ประโยชน์ด้านการค้า ไม่ว่าจะกรณีใดๆ ทั้งสิ้น อีกทั้งห้ามมิให้ดัดแปลงเนื้อหา และต้องอ้างอิงถึงเจ้าของเอกสารทุกครั้งที่มีการนำไปใช้

4.1.3 ต่างหู

ขั้นตอนที่ 1 แกะเทียน(wax) ตามแบบ



ภาพที่ 4.8 ชิ้นส่วนต่างหูที่แกะด้วยเทียน (wax)

ขั้นตอนที่ 2 นำไปหล่อเงินและขัดตกแต่ง



ภาพที่ 4.9 ชิ้นต่างหูที่ถูกหล่อด้วยเงิน

ขั้นตอนที่ 3 ขัดเงาและรมดำ

เอกสารนี้เป็นเอกสารที่สงวนไว้สำหรับการใช้งานเพื่อการศึกษาเท่านั้น ไม่อนุญาตให้นำไปใช้ประโยชน์ด้านการค้า ไม่ว่าจะกรณีใดๆ ทั้งสิ้น อีกทั้งห้ามมิให้ดัดแปลงเนื้อหา และต้องอ้างอิงถึงเจ้าของเอกสารทุกครั้งที่มีการนำไปใช้

ขั้นตอนที่ 4 ประกอบต่างหูกับพู่



ภาพที่ 4.10 ต่างหูที่ประกอบสมบูรณ์

4.1.4 กำไล

ขั้นตอนที่ 1 นำแบบไปกัดกรด

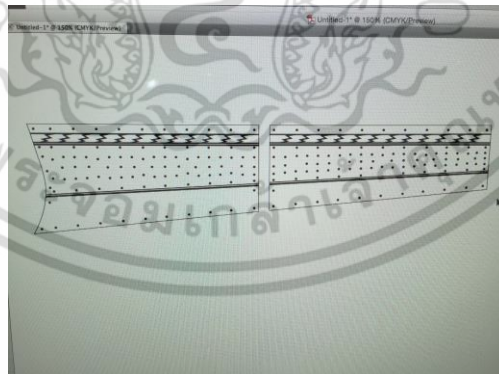

ภาพที่ 4.11 แสดงภาพคลี่ของกำไลก่อนนำไปกัดกรด

เอกสารนี้เป็นเอกสารที่สงวนไว้สำหรับการใช้งานเพื่อการศึกษาเท่านั้น ไม่อนุญาตให้นำไปใช้ประโยชน์ด้านการค้า ไม่ว่าจะกรณีใดๆ ทั้งสิ้น อีกทั้งห้ามมิให้ดัดแปลงเนื้อหา และต้องอ้างอิงถึงเจ้าของเอกสารทุกครั้งที่มีการนำไปใช้

ขั้นตอนที่ 2 เจาะรู ประกอบสปริง



ภาพที่ 4.12 กำไลที่ถูกเจาะรูและประกอบสปริงแล้ว

ขั้นตอนที่ 3 นำไปชุบ silver plated



ภาพที่ 4.13 กำไลที่ชุบสีเรียบร้อย

ขั้นตอนที่ 4 ปักผ้าและประกอบชิ้นส่วน pvc กับพู่



ภาพที่ 4.14 การปักกำไล

เอกสารนี้เป็นเอกสารที่สงวนไว้สำหรับการใช้งานเพื่อการศึกษาเท่านั้น เมื่อนุญาตให้นำไปใช้ประโยชน์ด้านการค้าไม่ว่ากรณีใดๆ ทั้งสิ้น อีกทั้งห้ามมิให้ดัดแปลงเนื้อหา และต้องอ้างอิงถึงเจ้าของเอกสารทุกครั้งที่มีการนำไปใช้

4.1.5 แหวน

ขั้นตอนที่ 1 แกะเทียน(wax) ตามแบบ



ภาพที่ 4.15 แหวนที่ขึ้นรูปจากการแกะเทียน(wax)

ขั้นตอนที่ 2 นำไปหล่อและขัดเก็บ



ภาพที่ 4.16 แหวนที่หล่อด้วยเงิน

ขั้นตอนที่ 3 นำไปขัดเงา ลงยาสี และรมดำ

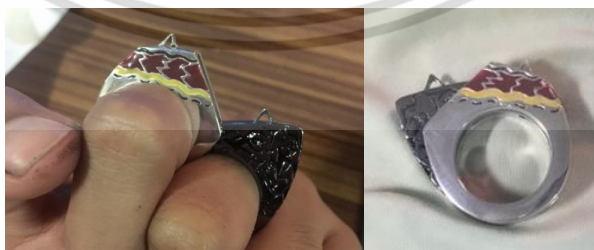

ภาพที่ 4.17 แหวนที่ลงยาและรมดำเรียบร้อยแล้ว

ขั้นตอนที่ 4 ประกอบปอมปอมเข้ากับตัวแหวน

เอกสารนี้เป็นเอกสารที่สงวนไว้สำหรับการใช้งานเพื่อการศึกษาเท่านั้น ไม่อนุญาตให้นำไปใช้ประโยชน์ด้านการค้า ไม่ว่าจะกรณีใดๆ ทั้งสิ้น อีกทั้งห้ามมิให้ดัดแปลงเนื้อหา และต้องอ้างอิงถึงเจ้าของเอกสารทุกครั้งที่มีการนำไปใช้



ภาพที่ 4.18 แหวนเสร็จเรียบร้อย

4.1.6 เชื่อมกลัด

ขั้นตอนที่ 1 ทำบล็อกไปเข้าเครื่องปั๊มูน และฉลุแบบ



ภาพที่ 4.19 การฉลุและปั๊มูนเชื่อมกลัด

ขั้นตอนที่ 2 เชื่อมก้าน



ภาพที่ 4.20 การเชื่อมก้านด้วยความร้อน

เอกสารนี้เป็นเอกสารที่สงวนไว้สำหรับการใช้งานเพื่อการศึกษาเท่านั้น ไม่อนุญาตให้นำไปใช้ประโยชน์ด้านการค้า ไม่ว่าจะกรณีใดๆ ทั้งสิ้น อีกทั้งห้ามมิให้ดัดแปลงเนื้อหา และต้องอ้างอิงถึงเจ้าของเอกสารทุกครั้งที่มีการนำไปใช้

ขั้นตอนที่ 3 นำไปชุบ



ภาพที่ 4.21 เชื่อมกลัดที่ชุบแล้ว

ขั้นตอนที่ 4 นำมาประกอบกับชิ้น pvc ที่ปักลายไว้แล้ว



ภาพที่ 4.22 เชื่อมกลัดที่เสร็จเรียบร้อยแล้ว

เอกสารนี้เป็นเอกสารที่สงวนไว้สำหรับการใช้งานเพื่อการศึกษาเท่านั้น ไม่อนุญาตให้นำไปใช้ประโยชน์ด้านการค้า ไม่ว่าจะกรณีใดๆ ทั้งสิ้น อีกทั้งห้ามมิให้ดัดแปลงเนื้อหา และต้องอ้างอิงถึงเจ้าของเอกสารทุกครั้งที่มีการนำไปใช้

4.2 ผลงานการออกแบบชิ้นสุดท้าย

4.2.1 สร้อยคอ การเกิดอาณาจักรน่าน



ภาพที่ 4.23 สร้อยคอ



ภาพที่ 4.24 การสวมใส่สร้อยคอ

เอกสารนี้เป็นเอกสารที่สงวนไว้สำหรับการใช้งานเพื่อการศึกษาเท่านั้น ไม่อนุญาตให้นำไปใช้ประโยชน์ด้านการค้า ไม่ว่าจะกรณีใดๆ ทั้งสิ้น อีกทั้งห้ามมิให้ดัดแปลงเนื้อหา และต้องอ้างอิงถึงเจ้าของเอกสารทุกครั้งที่มีการนำไปใช้

4.2.2 สร้อยข้อมือ การย้ายหัวเมือง



ภาพที่ 4.25 สร้อยข้อมือ



ภาพที่ 4.26 การสวมใส่สร้อยข้อมือ

เอกสารนี้เป็นเอกสารที่สงวนไว้สำหรับการใช้งานเพื่อการศึกษาเท่านั้น ไม่อนุญาตให้นำไปใช้ประโยชน์ด้านการค้า ไม่ว่าจะกรณีใดๆ ทั้งสิ้น อีกทั้งห้ามมิให้ดัดแปลงเนื้อหา และต้องอ้างอิงถึงเจ้าของเอกสารทุกครั้งที่มีการนำไปใช้

4.2.3 ต่างหู เกิดการสื่อสาร



ภาพที่ 4.27 ต่างหู



ภาพที่ 4.28 การสวมใส่ต่างหู

เอกสารนี้เป็นเอกสารที่สงวนไว้สำหรับการใช้งานเพื่อการศึกษาเท่านั้น ไม่อนุญาตให้นำไปใช้ประโยชน์ด้านการค้า ไม่ว่าจะกรณีใดๆ ทั้งสิ้น อีกทั้งห้ามมิให้ดัดแปลงเนื้อหา และต้องอ้างอิงถึงเจ้าของเอกสารทุกครั้งที่มีการนำไปใช้

4.2.4 กำไล เกิดเครื่องแต่งกาย



ภาพที่ 4.29 กำไล



ภาพที่ 4.30 การสวมใส่กำไล

เอกสารนี้เป็นเอกสารที่สงวนไว้สำหรับการใช้งานเพื่อการศึกษาเท่านั้น ไม่อนุญาตให้นำไปใช้ประโยชน์ด้านการค้า ไม่ว่าจะกรณีใดๆ ทั้งสิ้น อีกทั้งห้ามมิให้ดัดแปลงเนื้อหา และต้องอ้างอิงถึงเจ้าของเอกสารทุกครั้งที่มีการนำไปใช้

4.2.5 แหวน เกิดความสัมพันธ์



ภาพที่ 4.31 แหวน

ภาพที่ 4.32 การสวมใส่แหวน

เอกสารนี้เป็นเอกสารที่สงวนไว้สำหรับการใช้งานเพื่อการศึกษาเท่านั้น ไม่อนุญาตให้นำไปใช้ประโยชน์ด้านการค้า ไม่ว่าจะกรณีใดๆ ทั้งสิ้น อีกทั้งห้ามมิให้ดัดแปลงเนื้อหา และต้องอ้างอิงถึงเจ้าของเอกสารทุกครั้งที่มีการนำไปใช้

4.2.6 เข็มกลัด การเรียนรู้ตัวตนของน่าน (กิจกรรม)



ภาพที่ 4.33 เข็มกลัด

ภาพที่ 4.34 การสวมใส่เข็มกลัด

เอกสารนี้เป็นเอกสารที่สงวนไว้สำหรับการใช้งานเพื่อการศึกษาเท่านั้น ไม่อนุญาตให้นำไปใช้ประโยชน์ด้านการค้า ไม่ว่าจะกรณีใดๆ ทั้งสิ้น อีกทั้งห้ามมิให้ดัดแปลงเนื้อหา และต้องอ้างอิงถึงเจ้าของเอกสารทุกครั้งที่มีการนำไปใช้

4.3 การนำเสนอ



THE DESIGN AND DEVELOPMENT OF JEWELRY THAT REFLECTS THE NAN IDENTITY FOR SUB-BRAND PHUKHA SILVER

โครงการออกแบบและพัฒนาเครื่องประดับที่สะท้อนอัตลักษณ์น่าน
ภายใต้ ตราสินค้าย่อยของ ศูนย์เครื่องเงินชมพูภูคา

THE DESIGN AND DEVELOPMENT OF JEWELRY THAT REFLECTS THE NAN IDENTITY FOR SUB-BRAND PHUKHA SILVER
โครงการออกแบบและพัฒนาเครื่องประดับที่สะท้อนอัตลักษณ์น่าน ภายใต้ ตราสินค้าย่อยของ ศูนย์เครื่องเงินชมพูภูคา
โดย นพพรนันทน์ ธิลา 55020793 ศึกษาศาสตร์ สาขาการออกแบบผลิตภัณฑ์ (ส.ป.ด.)

1	
55	



น่าน เป็นจังหวัดเล็กของภาคเหนือ อยู่ทางตะวันออกสุด
ในอดีตทำหน้าที่เป็นพื้นที่ประตูและแลกเปลี่ยนทางวัฒนธรรม
เนื่องจากตั้งอยู่ระหว่าง 3 อาณาจักร คือ สุโขทัย ล้านนา ล้านช้าง
ในปัจจุบันหลายปีที่ผ่านมา ทางจังหวัดได้ออกกฎไม่ให้มีการปลูกสร้าง
อาคารบ้านเรือนในเขตเทศบาลเมืองน่านไม่เกิน 3 ชั้น รวมถึงมีการ
รณรงค์ให้มีสถาปัตยกรรมกลางคืนเพื่ออนุรักษ์ให้เป็นเมืองแห่งมรดก
ทางวัฒนธรรม ด้วยเหตุนี้ทำให้คืนถึงความรัก ความหวงแหน
และความสามัคคีของคนน่าน
จนเกิดเป็นดินแดนมรดกแห่งวัฒนธรรมเฉพาะตัว

THE DESIGN AND DEVELOPMENT OF JEWELRY THAT REFLECTS THE NAN IDENTITY FOR SUB-BRAND PHUKHA SILVER
โครงการออกแบบและพัฒนาเครื่องประดับที่สะท้อนอัตลักษณ์น่าน ภายใต้ ตราสินค้าย่อยของ ศูนย์เครื่องเงินชมพูภูคา
โดย นพพรนันทน์ ธิลา 55020793 ศึกษาศาสตร์ สาขาการออกแบบผลิตภัณฑ์ (ส.ป.ด.)

2	
55	

เอกสารนี้เป็นเอกสารที่สงวนไว้สำหรับการใช้งานเพื่อการศึกษาเท่านั้น ไม่อนุญาตให้นำไปใช้ประโยชน์ด้านการค้า
ไม่ว่ากรณีใดๆ ทั้งสิ้น อีกทั้งห้ามมิให้ดัดแปลงเนื้อหา และต้องอ้างอิงถึงเจ้าของเอกสารทุกครั้งที่มีการนำไปใช้



อัตลักษณ์มาได้อย่างไร

ความหลังไหลของศิลปวัฒนธรรมที่ผ่านเข้ามาในประวัติศาสตร์ที่ยาวนาน
 ยามศึกสงคราม การปกครอง และความเจริญทางวัฒนธรรมมีการเคลื่อนตัว
 จากเหนือสู่ใต้ตามสายน้ำผ่านตามการย้ายเมืองจึงพบอัตลักษณ์ที่สำคัญดังกล่าว

THE DESIGN AND DEVELOPMENT OF JEWELRY THAT REFLECTS THE MAIN IDENTITY FOR SUB-BRAND PHUMPA SILVER
 โครงการออกแบบและพัฒนาดังต่อไปนี้คือชื่อของผลิตภัณฑ์ภายใต้แบรนด์ Phumpha Silver
 โดย มหาวิทยาลัยศิลปากร 55220193 สังกัดภาควิชาการออกแบบนิเทศศิลป์ (5525)

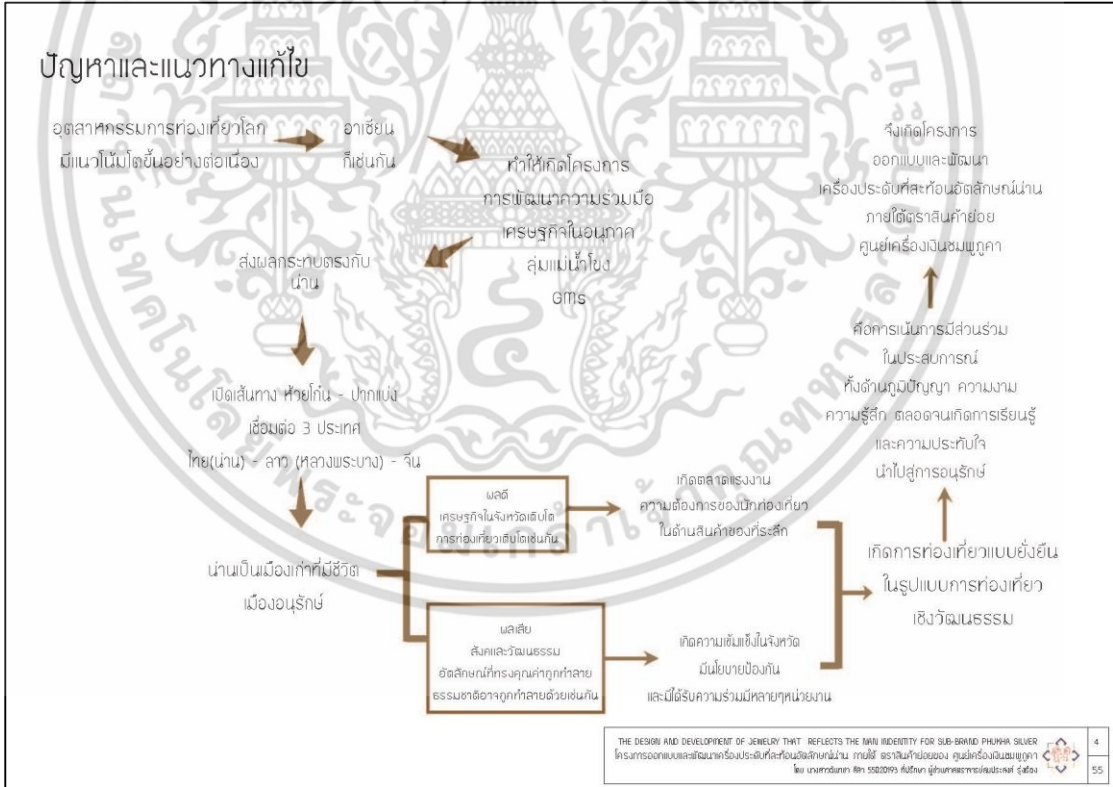

THE DESIGN AND DEVELOPMENT OF JEWELRY THAT REFLECTS THE MAIN IDENTITY FOR SUB-BRAND PHUMPA SILVER
 โครงการออกแบบและพัฒนาดังต่อไปนี้คือชื่อของผลิตภัณฑ์ภายใต้แบรนด์ Phumpha Silver
 โดย มหาวิทยาลัยศิลปากร 55220193 สังกัดภาควิชาการออกแบบนิเทศศิลป์ (5525)

เอกสารนี้เป็นเอกสารที่สงวนไว้สำหรับการใช้งานเพื่อการศึกษาเท่านั้น ไม่อนุญาตให้นำไปใช้ประโยชน์ด้านการค้า
 ไม่ว่าจะกรณีใดๆ ทั้งสิ้น อีกทั้งห้ามมิให้ดัดแปลงเนื้อหา และต้องอ้างอิงถึงเจ้าของเอกสารทุกครั้งที่มีการนำไปใช้

ความเป็นไปได้ทางการตลาด

ในการแสดงอัตลักษณ์ให้รู้สึกที่แท้จริง

จึงต้องถูกถ่ายทอดจากช่างที่เป็นชาวพื้นเมืองของน่าน

ศูนย์เครื่องเงินชมพูกาและหัตถกรรมเมืองน่าน เป็นแบรนด์ที่น่าสนใจ

เพราะเป็นการจัดตั้งจากกลุ่มช่างเงินชาวเขาขึ้นมา และมีแนวความคิดที่ว่า

"เราจะร่วมสืบสาน สร้างสรรค์ ศิลปะการทำเครื่องเงิน

ให้คงอยู่ชั่วลูกหลานสืบไป..."

ซึ่งตรงกับแนวความคิดโครงการ จึงนำเสนอการเป็นตราสินค้าย่อย

เพื่อให้เข้าถึงกลุ่มเป้าหมาย และเพิ่มกลุ่มทางการตลาด

(ข้อมูลจากกรมราชทัณฑ์ พัฒนาศึกษาทุ่งสูง)



THE DESIGN AND DEVELOPMENT OF JEWELRY THAT REFLECTS THE NMI IDENTITY FOR SUB-BRAND PHUKHA SILVER
โครงการออกแบบและพัฒนารองรับอัตลักษณ์เมืองน่าน ภายใต้ ตราสินค้าย่อยของ ศูนย์เครื่องเงินชมพูกา
โดย นางสาวณิชาภา นิล 5520193 ผู้บริหารศูนย์หัตถกรรมเมืองน่าน (ผู้จัด)

<p>จุดแข็ง Strengths</p> <ul style="list-style-type: none"> - ออกแบบเพื่อตอบสนองความต้องการของกลุ่มผู้บริโภคกลุ่มใหม่ คือ กลุ่มคนรุ่นใหม่ อายุ 23 - 30 ปี - ถ่ายทอดอัตลักษณ์ความเป็นน่าน (สถาปัตยกรรม ศิลปกรรม วิถีชีวิต การแต่งกาย) ผ่านงานเครื่องประดับของทีระลัก - ราคาไม่สูงเท่าแบรนด์หลัก - ผลมผลล้นวัสดุที่หลากหลายมากขึ้น เพื่อลดต้นทุนต่อชิ้นลงครึ่งนึง - กล้าทำคือ เพิ่มส่วนที่เนื้อโลหะ 30% โลหะ70%
<p>จุดอ่อน Weak nesses</p> <ul style="list-style-type: none"> - แหล่งการผลิตจำหน่ายยังไม่แน่นอน - การทำตราสินค้าย่อย หากไม่มีการประชาสัมพันธ์ที่ดี อาจจะทำให้ช่วงแรกๆเติบโตเป็นที่รู้จักน้อย
<p>โอกาส Opportunities</p> <ul style="list-style-type: none"> - เป็นการเปิดตลาดใหม่ หรือเพิ่มกลุ่มเป้าหมายใหม่ เพื่อขยายโอกาสทางการขาย - เพิ่มสินค้าใหม่ มีตัวเอกลักษณ์ที่หลากหลายให้กลุ่มผู้บริโภค - มีภาพลักษณ์ที่น่าเชื่อถือจากแบรนด์หลัก - สินค้ากำลังเป็นที่ต้องการ หรือ นิยมในกลุ่มเป้าหมายกลุ่มนี้
<p>อุปสรรค Threat</p> <ul style="list-style-type: none"> - ผู้บริโภคยังคงติดภาพลักษณ์แบรนด์เดิม - ต้องใช้เวลาในการประชาสัมพันธ์ให้เป็นที่รู้จักกับผู้บริโภคในช่วงแรก



concept brand

ค้นอดัดเพื่อศึกษาประวัติศาสตร์

เข้าใจสังคม วัฒนธรรมในปัจจุบัน

สืบสาน ลงต่อ ให้ถึงอนาคต

เอกลักษณ์

ถ่ายทอดความเป็นน่าน (อัตลักษณ์)

ผสมผสานเทคนิคและวัสดุ

กลุ่มเป้าหมาย อายุ 23 - 30 ปี ทำงานระยะแรก

มีความต้องการในศรท่งเกี่ยวข้อง มีกำลังซื้อเพียงพอเพื่อพัฒนา

ภาพลักษณ์ตัวเอง มีความสนใจคนรอบข้าง ให้ความสำคัญกับ

ความคิด เป็นวัยที่เปิดกว้าง สามารถต่อยอดสร้างสรรค์

แนวคิดต่างๆได้

ราคา 500บาท - หลักพันบาท

รูปแบบผลิตภัณฑ์ กระชับขั้นตอนการผลิต

แสดงอัตลักษณ์น่านผ่านเทคนิคการทำชาวเขา

เป็นเพียงคำจำกัดความของอัตลักษณ์
ศูนย์หัตถกรรมเมืองน่าน

จังหวัดน่าน

ราชบุรี

ราชบุรี

กรมศิลปากร

กรมส่งเสริมการค้าระหว่างประเทศ

กรมส่งเสริมการค้าระหว่างประเทศ

กรมส่งเสริมการค้าระหว่างประเทศ

กรมส่งเสริมการค้าระหว่างประเทศ

กรมส่งเสริมการค้าระหว่างประเทศ

กรมส่งเสริมการค้าระหว่างประเทศ

กรมส่งเสริมการค้าระหว่างประเทศ

กรมส่งเสริมการค้าระหว่างประเทศ

กรมส่งเสริมการค้าระหว่างประเทศ

กรมส่งเสริมการค้าระหว่างประเทศ

กรมส่งเสริมการค้าระหว่างประเทศ

กรมส่งเสริมการค้าระหว่างประเทศ

กรมส่งเสริมการค้าระหว่างประเทศ

กรมส่งเสริมการค้าระหว่างประเทศ

กรมส่งเสริมการค้าระหว่างประเทศ

กรมส่งเสริมการค้าระหว่างประเทศ

กรมส่งเสริมการค้าระหว่างประเทศ

THE DESIGN AND DEVELOPMENT OF JEWELRY THAT REFLECTS THE NMI IDENTITY FOR SUB-BRAND PHUKHA SILVER
โครงการออกแบบและพัฒนารองรับอัตลักษณ์เมืองน่าน ภายใต้ ตราสินค้าย่อยของ ศูนย์เครื่องเงินชมพูกา
โดย นางสาวณิชาภา นิล 5520193 ผู้บริหารศูนย์หัตถกรรมเมืองน่าน (ผู้จัด)

เอกสารนี้เป็นเอกสารที่สวอนไว้สำหรับการใช้งานเพื่อการศึกษาเท่านั้น ไม่อนุญาตให้นำไปใช้ประโยชน์ด้านการค้า
ไม่ว่ากรณีใดๆ ทั้งสิ้น อีกทั้งห้ามมิให้ตัดแปลงเนื้อหา และต้องอ้างอิงถึงเจ้าของเอกสารทุกครั้งที่มีการนำไปใช้

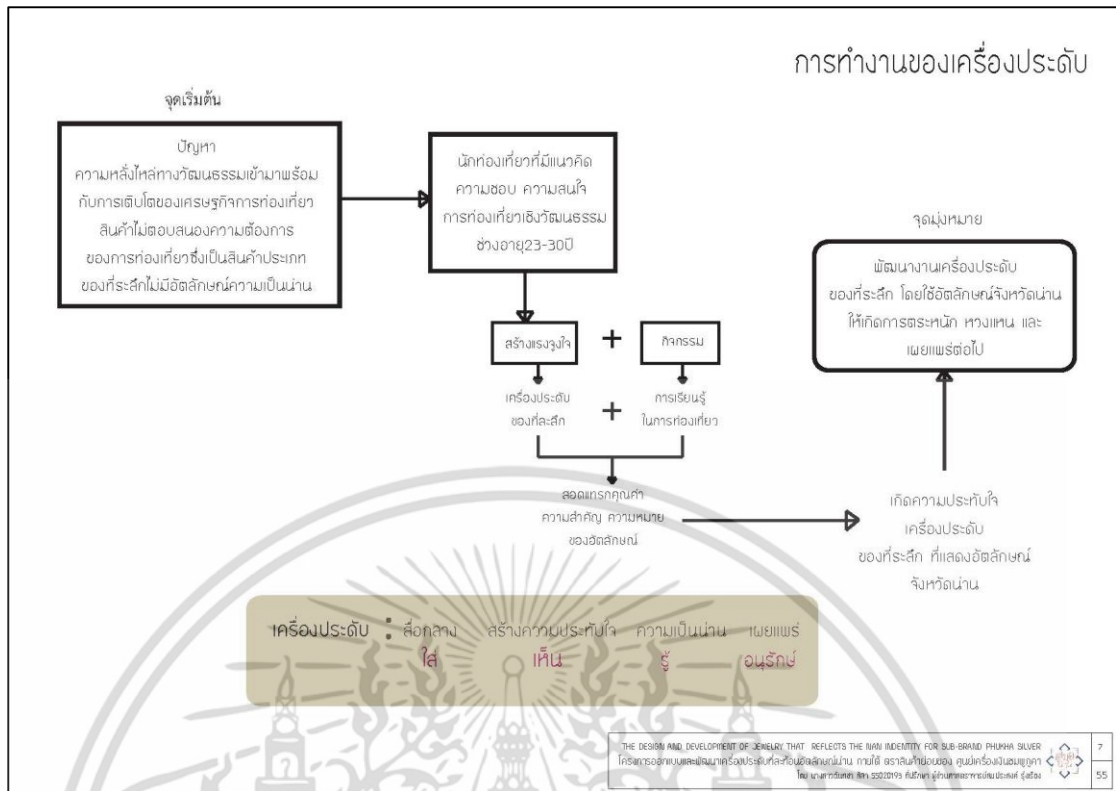

THE DESIGN AND DEVELOPMENT OF JEWELRY THAT REFLECTS THE MAIN IDENTITY FOR SUB-BRAND PHUKHA SILVER
โครงการออกแบบและพัฒนาเครื่องประดับที่สะท้อนอัตลักษณ์น่าน ภายใต้ ธรรมชาติของของ ศูนย์เครื่องเงินชมพูภา
โดย นวนฤมลภา ศิริยา 55220193 ศิลปิน ผู้แทนสหกรณ์เครื่องเงินชมพูภา (สสช)

เอกสารนี้เป็นเอกสารที่สงวนไว้สำหรับการใช้งานเพื่อการศึกษาเท่านั้น ไม่อนุญาตให้นำไปใช้ประโยชน์ด้านการค้า ไม่ว่าจะกรณีใดๆ ทั้งสิ้น อีกทั้งห้ามมิให้ตัดแปลงเนื้อหา และต้องอ้างอิงถึงเจ้าของเอกสารทุกครั้งที่มีการนำไปใช้

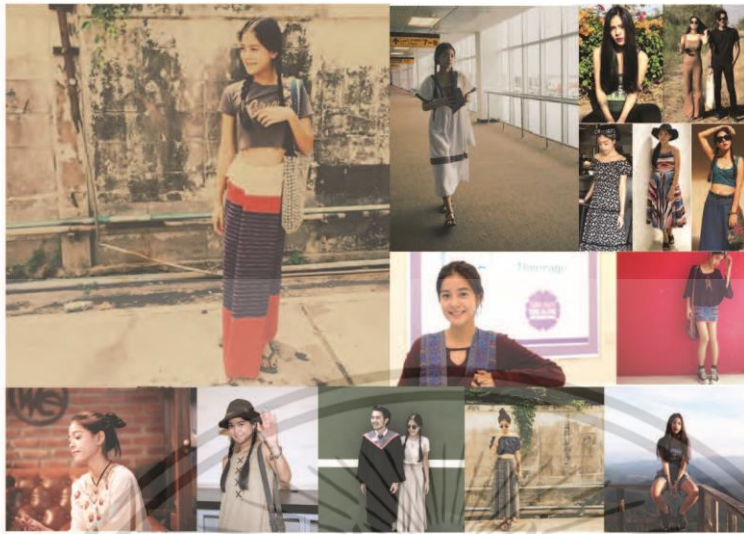

อายุ 23 - 30 ปี
 วิทยาลัยแรก
 ทำสิ่งอื่นเพื่อพัฒนา
 ภาพลักษณ์ตัวเอง
 ชอบท่องเที่ยวเชิงวัฒนธรรม
 ให้ความสำคัญกับความคิด
 เป็นวัยที่เปิดกว้างสามารถต่อยอด
 สร้างสรรค์แนวคิดต่างๆได้อย่างดี

THE DESIGN AND DEVELOPMENT OF JEWELRY THAT REFLECTS THE HANI IDENTITY FOR SUB-BRAND PHUKHA SILVER
 โครงการออกแบบและพัฒนารองประดับที่สะท้อนอัตลักษณ์ฮานี
 กานต์ อารามใจเมืองทอง ศูนย์เครื่องเงินเมืองสุโขทัย
 ปี ๒๕๖๓-๒๕๖๔ สาขาวิชาออกแบบเครื่องประดับ (ผู้ช่วย)

แนวความคิดในการออกแบบ



ค้นอดีต เพื่อศึกษาประวัติศาสตร์
 ให้เข้าใจปัจจุบัน สังคม วัฒนธรรม และนำมาใช้ในการออกแบบ
 คาดเดาความเป็นไป เพื่อให้การสืบสานไปถึงอนาคต

THE DESIGN AND DEVELOPMENT OF JEWELRY THAT REFLECTS THE HANI IDENTITY FOR SUB-BRAND PHUKHA SILVER
 โครงการออกแบบและพัฒนารองประดับที่สะท้อนอัตลักษณ์ฮานี
 กานต์ อารามใจเมืองทอง ศูนย์เครื่องเงินเมืองสุโขทัย
 ปี ๒๕๖๓-๒๕๖๔ สาขาวิชาออกแบบเครื่องประดับ (ผู้ช่วย)

เอกสารนี้เป็นเอกสารที่สงวนไว้สำหรับการใช้งานเพื่อการศึกษาเท่านั้น ไม่อนุญาตให้นำไปใช้ประโยชน์ด้านการค้า
 ไม่ว่าจะกรณีใดๆ ทั้งสิ้น อีกทั้งห้ามมิให้ดัดแปลงเนื้อหา และต้องอ้างอิงถึงเจ้าของเอกสารทุกครั้งที่มีการนำไปใช้

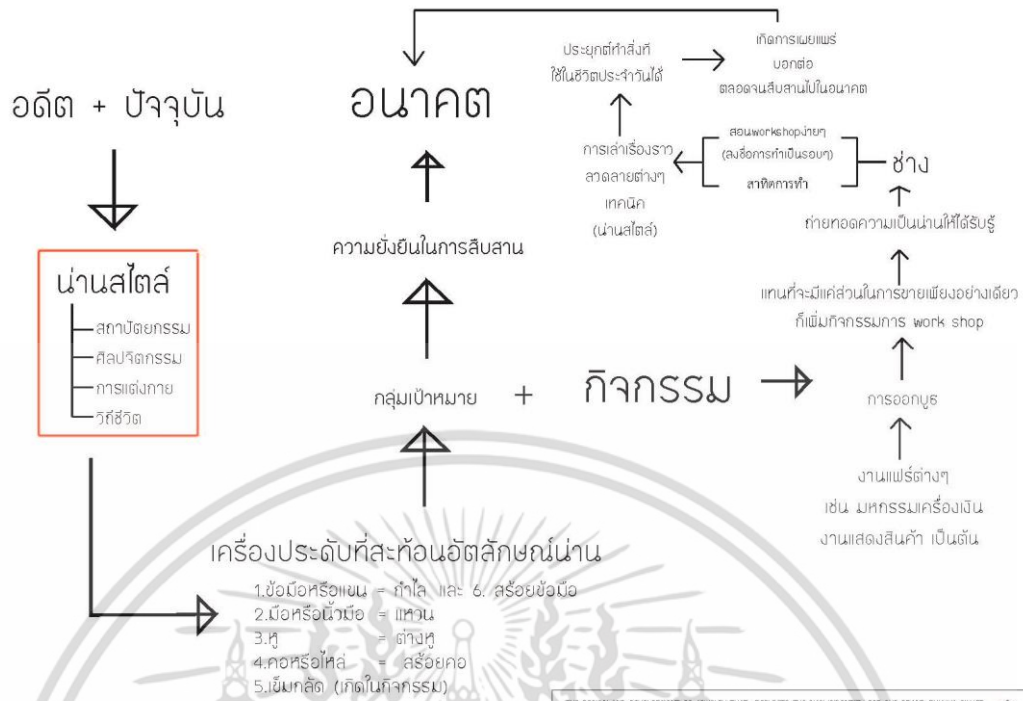

THE DESIGN AND DEVELOPMENT OF JEWELRY THAT REFLECTS THE NAN IDENTITY FOR SUB-BRAND PHUKHA SUVER
โครงการออกแบบและผลิตเครื่องประดับที่สะท้อนอัตลักษณ์น่าน ภายใต้ ธีระวัฒน์ชัยอมร คุณมีศรีวัฒนเมษกุล
โดย นางศุภมาสภา สิตา 55522013 ฟ้าโบริก ผู้บริหารโครงการศิลปะและสังคม 5555

ตารางวิเคราะห์ อัตลักษณ์ อดีต+ปัจจุบัน			
อัตลักษณ์ (วัฒนธรรม)	อดีต	ปัจจุบัน	วิเคราะห์ตำแหน่งเครื่องประดับ
สถาปัตยกรรม			keyword : อดีต+ปัจจุบัน+อนาคต ศึกษาระดับชาติทางศิลปวัฒนธรรม ให้ชีวิตวิถีชีวิตในปัจจุบันเพื่อเป็นแหล่งสร้างสรรค์ ถ่ายทอดเรื่องราวในมานุษยวิทยา และภาคอุตสาหกรรมเป็นไป การสืบสานให้ถึงอนาคต ความรัก อุดมการณ์ น่านสไตล์ น่านสไตล์ คือ การใช้ชีวิตแบบสโลว์ไลฟ์ เรียบง่าย สบายๆ มีจุดยืนของตัวเอง นั่นคือ การมีอุดมการณ์ของชาวบ้าน ในการอนุรักษ์ความงามดั้งเดิมไว้ เป็นเมืองนอกกรอบ ไม่ตามกระแส กวนอ้อม จึงทำให้ปีนเล่นนี้ และเป็น สไตล์บ้านน่านที่สหายบ้านน่านใช้ในการ การออกแบบ
ศิลปวัฒนธรรม			
การแต่งกาย			
วิถีชีวิต			

THE DESIGN AND DEVELOPMENT OF JEWELRY THAT REFLECTS THE NAN IDENTITY FOR SUB-BRAND PHUKHA SUVER
โครงการออกแบบและผลิตเครื่องประดับที่สะท้อนอัตลักษณ์น่าน ภายใต้ ธีระวัฒน์ชัยอมร คุณมีศรีวัฒนเมษกุล
โดย นางศุภมาสภา สิตา 55522013 ฟ้าโบริก ผู้บริหารโครงการศิลปะและสังคม 5555

เอกสารนี้เป็นเอกสารที่สงวนไว้สำหรับการใช้งานเพื่อการศึกษาเท่านั้น ไม่อนุญาตให้นำไปใช้ประโยชน์ด้านการค้า ไม่ว่าจะกรณีใดๆ ทั้งสิ้น อีกทั้งห้ามมิให้ดัดแปลงเนื้อหา และต้องอ้างอิงถึงเจ้าของเอกสารทุกครั้งที่มีการนำไปใช้

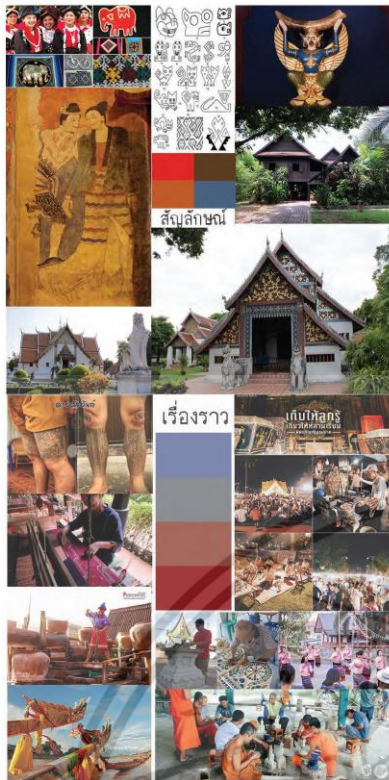

นำแนวคิดในงานออกแบบสรุปเป็น Alternative แนวความคิด

จากครั้งที่แล้วสรุปได้ว่า
ใช้แนวทางการออกแบบโดยใช้สัญลักษณ์และเรื่องราว
ในการออกแบบถ่ายทอดผ่านงานเครื่องประดับ

เงื่อนไข	กติกาค่าเฉลี่ย	การกระจาย		
		จำนวนที่ 1 สัญลักษณ์	จำนวนที่ 2 บอกเล่าเรื่องราว	จำนวนที่ 3 รูปธรรม
1. ใช้ที่หันมาค่าเฉลี่ยเป็นสัญลักษณ์	30	2	3	1
2. สอดคล้องกับข้อมูลที่เป็นไปได้	20	2	3	1
3. เหมาะสมกับกลุ่มเป้าหมาย	15	3	1	2
4. ใกล้เคียงกับพัฒนาต่อ	10	3	2	1
5. มีความแปลกใหม่ในองค์ประกอบของผลิตภัณฑ์	10	3	1	2
	100	240 (40%)	230 (38.3%)	130 (21.6%)

จากกรณีการให้คะแนน ดีมาก = 3 พอใช้ = 2 น้อย = 1

THE DESIGN AND DEVELOPMENT OF JEWELRY THAT REFLECTS THE NEW IDENTITY FOR SUB-BRAND PHUKHA SILVER
โครงการออกแบบและพัฒนารองรับที่ระลึกของสถาบันฯ ภายใต้ ฐานการทำงานร่วมกันของ ภูมิปัญญาวัฒนธรรมของภาค
ใต้ มหาวิทยาลัย ศิลปวัฒนธรรม ภูเก็ต ใช้ในการออกแบบเครื่องประดับ สลึง



THE DESIGN AND DEVELOPMENT OF JEWELRY THAT REFLECTS THE NEW IDENTITY FOR SUB-BRAND PHUKHA SILVER
โครงการออกแบบและพัฒนารองรับที่ระลึกของสถาบันฯ ภายใต้ ฐานการทำงานร่วมกันของ ภูมิปัญญาวัฒนธรรมของภาค
ใต้ มหาวิทยาลัย ศิลปวัฒนธรรม ภูเก็ต ใช้ในการออกแบบเครื่องประดับ สลึง

เอกสารนี้เป็นเอกสารที่สงวนไว้สำหรับการใช้งานเพื่อการศึกษาเท่านั้น ไม่อนุญาตให้นำไปใช้ประโยชน์ด้านการค้า
ไม่ว่ากรณีใดๆ ทั้งสิ้น อีกทั้งห้ามมิให้ตัดแปลงเนื้อหา และต้องอ้างอิงถึงเจ้าของเอกสารทุกครั้งที่มีการนำไปใช้

เครื่องประดับ			
ผู้ใช้	ชนิด	ประเด็น	สื่อถึง
หญิง	สร้อยคอ <i>สร้อยมาทริส</i>	หลอมรวม	การผสมผสานวัฒนธรรมมาทริส (ล้านนา ล้านช้าง สุโขทัย) จนกลายเป็นวัฒนธรรมล้านนาขึ้นมา
หญิง	สร้อยข้อมือ <i>ข้อมือเมืองหาคี</i>	สามัคคี	ตำนานในขอมที่ช่วยกันหาที่ตั้งเมืองที่เหมาะสม ด้วยการส่งเรือเข้ามาแม่น้ำน่านที่เรียกกันว่า สันติสร้างสรรคืประเพณีและการแสดง คือ การแข่งเรือและการร่อนธนู
หญิง	ต่างหู <i>ต่างหูดอก</i>	วาทา	ความนุ่มนวลของเส้นลวดเมือง พิถีพิถันสายชู
หญิง	กำไล <i>กำไลเมืองน่าน</i>	ความ พยายาม	วิธีการสร้างสรรค์ เครื่องแต่งกายของคนน่าน การทอผ้า และย้อมผ้า
ชาย หญิง	แหวน <i>แหวนเมืองน่าน</i>	การจดจำ การรับฟัง	การเล่าเรื่องราวความรัก วิถีชีวิตของคนในอดีต ผ่านตัวเขียนน่าน
กิจกรรม	เข็มกลัด <i>เข็มกลัดเมืองน่าน</i>	พวกพ้อง	การลงมือทำและเรียนรู้ ความเป็นล้านนา



THE DESIGN AND DEVELOPMENT OF JEWELRY THAT REFLECTS THE NAN IDENTITY FOR SUB-BRAND PHUKHA SILVER
โครงการออกแบบและพัฒนาเครื่องประดับที่สะท้อนอัตลักษณ์น่าน ภายใต้ ฐานวิจัยของ ศูนย์เครื่องเงินเมืองน่าน
โดย นางพรสุดา ภา 55220793 ผู้ฝึกงานศูนย์เครื่องเงินเมืองน่าน (ผู้ส่ง)

งาช้างดำ						
วัดสวนตาล						
ชมภูเขา						
วัดหนองบัว						
วัดพญาภู						

THE DESIGN AND DEVELOPMENT OF JEWELRY THAT REFLECTS THE NAN IDENTITY FOR SUB-BRAND PHUKHA SILVER
โครงการออกแบบและพัฒนาเครื่องประดับที่สะท้อนอัตลักษณ์น่าน ภายใต้ ฐานวิจัยของ ศูนย์เครื่องเงินเมืองน่าน
โดย นางพรสุดา ภา 55220793 ผู้ฝึกงานศูนย์เครื่องเงินเมืองน่าน (ผู้ส่ง)

เอกสารนี้เป็นเอกสารที่สงวนไว้สำหรับการใช้งานเพื่อการศึกษาเท่านั้น ไม่อนุญาตให้นำไปใช้ประโยชน์ด้านการค้า ไม่ว่าจะกรณีใดๆ ทั้งสิ้น อีกทั้งห้ามมิให้ตัดแปลงเนื้อหา และต้องอ้างอิงถึงเจ้าของเอกสารทุกครั้งที่มีการนำไปใช้

MATEIX

วัด พระธาตุ ช้างค้ำ						
พระธาตุ เจ้ายอด ธงชัย						
ลายดอก จากหน้าบัน วัดหนองบัว						
วิหาร พระธาตุ แช่มแห้ง						
พระธาตุ แช่มแห้ง						

THE DESIGN AND DEVELOPMENT OF JEWELRY THAT REFLECTS THE NEW IDENTITY FOR SUB-BRAND PHUKHA SILVER
โครงการออกแบบและพัฒนาเครื่องประดับที่สะท้อนอัตลักษณ์ใหม่ ภายใต้ ตราสินค้าของแบรนด์ กุญแจเครื่องเงินเชียงใหม่
โดย นวรัตน์ชาติ ศิลปินแห่งชาติ ผู้ขับเคลื่อนการพัฒนารัฐสุโขทัย

17
55



สร้อยคอ

การเกิดอาณาจักร

จับประเด็น : คลอรวม
สื่อถึง : การผสมผสานคลอรวม
3 อาณาจักร
(สุโขทัย/ล้านนา/ล้านช้าง)
จนกลายเป็นวัฒนธรรม
ที่เป็นเอกลักษณ์ของน่าน

สร้อยคอ

หลอมรวม
ผสมผสานวัฒนธรรม
อาณาจักร (สุโขทัย /
ล้านนา / ล้านช้าง)
ได้กลายเป็นเอกลักษณ์

THE DESIGN AND DEVELOPMENT OF JEWELRY THAT REFLECTS THE NEW IDENTITY FOR SUB-BRAND PHUKHA SILVER
โครงการออกแบบและพัฒนาเครื่องประดับที่สะท้อนอัตลักษณ์ใหม่ ภายใต้ ตราสินค้าของแบรนด์ กุญแจเครื่องเงินเชียงใหม่
โดย นวรัตน์ชาติ ศิลปินแห่งชาติ ผู้ขับเคลื่อนการพัฒนารัฐสุโขทัย

18
55

เอกสารนี้เป็นเอกสารที่สงวนไว้สำหรับการใช้งานเพื่อการศึกษาเท่านั้น ไม่อนุญาตให้นำไปใช้ประโยชน์ด้านการค้า
ไม่ว่ากรณีใดๆ ทั้งสิ้น อีกทั้งห้ามมิให้ตัดแปลงเนื้อหา และต้องอ้างอิงถึงเจ้าของเอกสารทุกครั้งที่มีการนำไปใช้

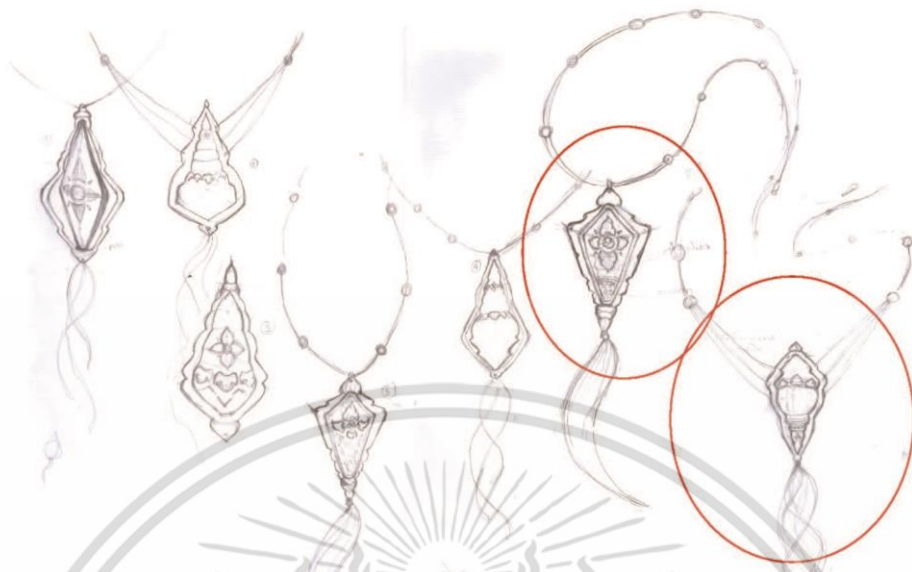

THE DESIGN AND DEVELOPMENT OF JEWELRY THAT REFLECTS THE NEW IDENTITY FOR SUB-BRAND PHUKHA SILVER
 โครงการออกแบบและพัฒนาเครื่องประดับที่สะท้อนอัตลักษณ์แบรนด์ ภายใต้ มาตรฐานที่ยั่งยืนของ ศูนย์เครื่องเงินและเงินตรา
 ไทย ธนาคารพาณิชย์ จำกัด (มหาชน) ปี 2562-2563 สาขา สาขาอุตสาหกรรมและศิลปกรรมศาสตร์ (455)

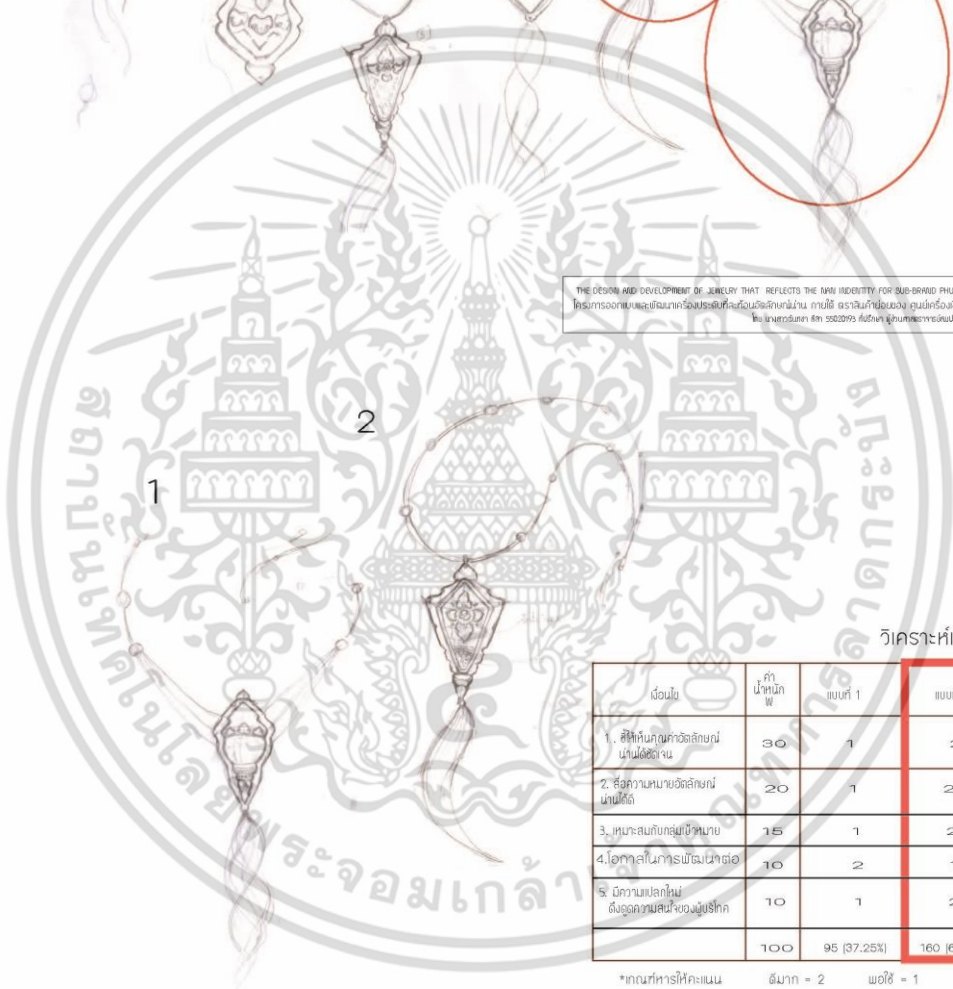

วิเคราะห์แบบร่าง

เงื่อนไข	ค่าน้ำหนัก พ.	แบบที่ 1	แบบที่ 2
1. สีสันคุณภาพดีลักษณะ น้ำหนักดี	30	1	2
2. สีสันความคมชัดลักษณะ น้ำหนักดี	20	1	2
3. เนื้อสัมผัสกับคุณภาพดี	15	1	2
4. โอกาสในการพัฒนาต่อ	10	2	1
5. มีความโดดเด่น สิ่งของทันสมัยของประเทศไทย	10	1	2
	100	95 (37.25%)	160 (62.74%)

*เกณฑ์การให้คะแนน ดีมาก = 2 พอใช้ = 1

THE DESIGN AND DEVELOPMENT OF JEWELRY THAT REFLECTS THE NEW IDENTITY FOR SUB-BRAND PHUKHA SILVER
 โครงการออกแบบและพัฒนาเครื่องประดับที่สะท้อนอัตลักษณ์แบรนด์ ภายใต้ มาตรฐานที่ยั่งยืนของ ศูนย์เครื่องเงินและเงินตรา
 ไทย ธนาคารพาณิชย์ จำกัด (มหาชน) ปี 2562-2563 สาขา สาขาอุตสาหกรรมและศิลปกรรมศาสตร์ (455)

เอกสารนี้เป็นเอกสารที่สงวนไว้สำหรับการใช้งานเพื่อการศึกษาเท่านั้น ไม่อนุญาตให้นำไปใช้ประโยชน์ด้านการค้า
 ไม่ว่าจะกรณีใดๆ ทั้งสิ้น อีกทั้งห้ามมิให้ดัดแปลงเนื้อหา และต้องอ้างอิงถึงเจ้าของเอกสารทุกครั้งที่มีการนำไปใช้



THE DESIGN AND DEVELOPMENT OF JEWELRY THAT REFLECTS THE NEW IDENTITY FOR SUB-BRAND PHUKHA SILVER
 โครงการออกแบบและพัฒนาเครื่องประดับที่สะท้อนอัตลักษณ์แบรนด์ใหม่ ภายใต้ ธรรมชาติของแบรนด์ที่เชื่อมโยงกับลูกค้า
 โดย นพรัตน์ภา สิริ 5522193 สิริวิภา ผู้บริหารสายงานผลิตภัณฑ์เครื่องประดับ



วิเคราะห์แบบร่าง

เงื่อนไข	ค่า น้ำหนัก พ.	แบบที่ 1	แบบที่ 2
1. ยี่สิบปีมูลค่าต่อผลิตภัณฑ์ น้ำหนักได้	30	2	1
2. สี่ห้าปีมูลค่าต่อผลิตภัณฑ์ น้ำหนักได้	20	2	1
3. คณะกรรมการกลุ่มเป้าหมาย	15	1	2
4. โอกาสในการพัฒนาต่อ	10	2	1
5. มีความแปลกใหม่ ดึงดูดความสนใจของผู้บริโภค	10	2	1
	100	155 (60.78%)	100 (39.21%)

*เกณฑ์การให้คะแนน สีมาก = 2 น้อย = 1

THE DESIGN AND DEVELOPMENT OF JEWELRY THAT REFLECTS THE NEW IDENTITY FOR SUB-BRAND PHUKHA SILVER
 โครงการออกแบบและพัฒนาเครื่องประดับที่สะท้อนอัตลักษณ์แบรนด์ใหม่ ภายใต้ ธรรมชาติของแบรนด์ที่เชื่อมโยงกับลูกค้า
 โดย นพรัตน์ภา สิริ 5522193 สิริวิภา ผู้บริหารสายงานผลิตภัณฑ์เครื่องประดับ

เอกสารนี้เป็นเอกสารที่สงวนไว้สำหรับการใช้งานเพื่อการศึกษาเท่านั้น ไม่อนุญาตให้นำไปใช้ประโยชน์ด้านการค้า
 ไม่ว่าจะกรณีใดๆ ทั้งสิ้น อีกทั้งห้ามมิให้ดัดแปลงเนื้อหา และต้องอ้างอิงถึงเจ้าของเอกสารทุกครั้งที่มีการนำไปใช้

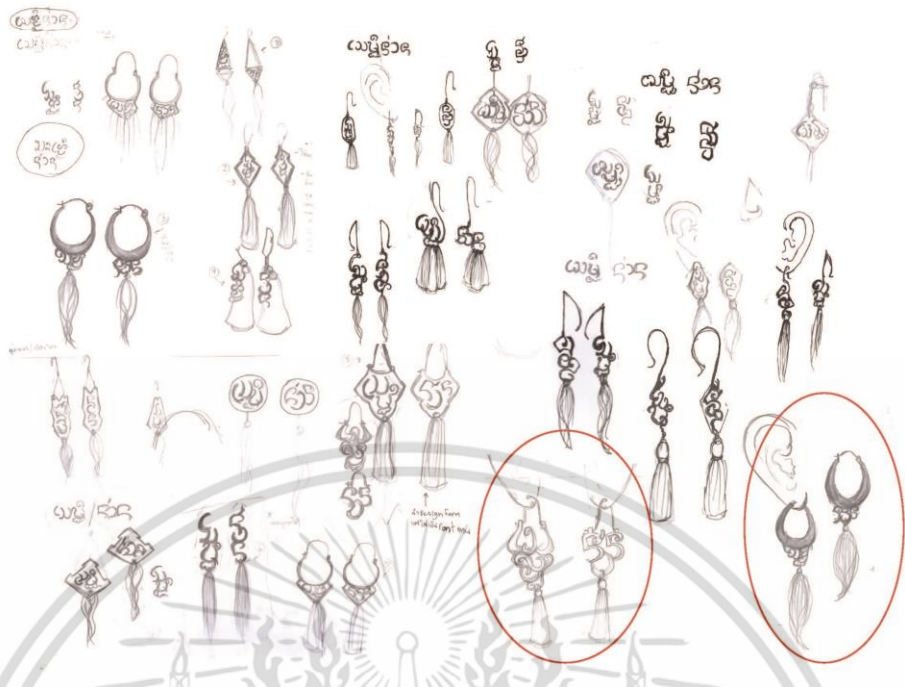

THE DESIGN AND DEVELOPMENT OF JEWELRY THAT REFLECTS THE NEW IDENTITY FOR SUB-BRAND PHUKHA SILVER
 โครงการออกแบบและพัฒนารูปทรงผลิตภัณฑ์เครื่องประดับเงิน ภายใต้ ตราสินค้าใหม่ของ ศูนย์ส่งเสริมและพัฒนา
 โลหะอุตสาหกรรม ปี 5522193 สังกัด ศูนย์ส่งเสริมและพัฒนาโลหะอุตสาหกรรม



วิเคราะห์แบบร่าง

เงื่อนไข	ค่าน้ำหนัก พ.	แบบที่ 1	แบบที่ 2
1. วัสดุที่คิดต้นทุนต่อชิ้น น้ำหนักสูงจน	30	2	1
2. สื่อความหมายต่อชิ้น น้ำหนักดี	20	1	2
3. เหมาะสมกับกลุ่มเป้าหมาย	15	2	1
4. โอกาสในการพัฒนาต่อ	10	2	1
5. มีความแปลกใหม่ ดึงดูดความสนใจผู้บริโภค	10	1	2
	100	140 (54.90%)	115 (45.09%)

*เกณฑ์การให้คะแนน ดีมาก = 2 พอใช้ = 1

THE DESIGN AND DEVELOPMENT OF JEWELRY THAT REFLECTS THE NEW IDENTITY FOR SUB-BRAND PHUKHA SILVER
 โครงการออกแบบและพัฒนารูปทรงผลิตภัณฑ์เครื่องประดับเงิน ภายใต้ ตราสินค้าใหม่ของ ศูนย์ส่งเสริมและพัฒนา
 โลหะอุตสาหกรรม ปี 5522193 สังกัด ศูนย์ส่งเสริมและพัฒนาโลหะอุตสาหกรรม

เอกสารนี้เป็นเอกสารที่สงวนไว้สำหรับการใช้งานเพื่อการศึกษาเท่านั้น ไม่อนุญาตให้นำไปใช้ประโยชน์ด้านการค้า
 ไม่ว่าจะกรณีใดๆ ทั้งสิ้น อีกทั้งห้ามมิให้ดัดแปลงเนื้อหา และต้องอ้างอิงถึงเจ้าของเอกสารทุกครั้งที่มีการนำไปใช้



THE DESIGN AND DEVELOPMENT OF JEWELRY THAT REFLECTS THE MAIN IDENTITY FOR SUB-BRAND PHUKHA SILVER
 การออกแบบและพัฒนาดอกประดับที่สะท้อนอัตลักษณ์แบรนด์ ภายใต้ อตราสินค้าของแบรนด์เครื่องเงินแม่เหล็ก
 โดย นางสาวนันทิศา สิริสาธิตพรวิเศษ ภาควิชาออกแบบและการออกแบบผลิตภัณฑ์

35
55



กำไล
 ภูมิปัญญาของคนน่าน
 จับประเด็น : ความพยายาม
 สื่อถึง : การสร้างสรรคภูมิปัญญา
 ของคนน่านในเรื่องเครื่อง
 -แม่ข่าย การทอผ้า การปักผ้า

THE DESIGN AND DEVELOPMENT OF JEWELRY THAT REFLECTS THE MAIN IDENTITY FOR SUB-BRAND PHUKHA SILVER
 การออกแบบและพัฒนาดอกประดับที่สะท้อนอัตลักษณ์แบรนด์ ภายใต้ อตราสินค้าของแบรนด์เครื่องเงินแม่เหล็ก
 โดย นางสาวนันทิศา สิริสาธิตพรวิเศษ ภาควิชาออกแบบและการออกแบบผลิตภัณฑ์

36
55

เอกสารนี้เป็นเอกสารที่สงวนไว้สำหรับการใช้งานเพื่อการศึกษาเท่านั้น ไม่อนุญาตให้นำไปใช้ประโยชน์ด้านการค้า
 ไม่ว่าจะกรณีใดๆ ทั้งสิ้น อีกทั้งห้ามมิให้ดัดแปลงเนื้อหา และต้องอ้างอิงถึงเจ้าของเอกสารทุกครั้งที่มีการนำไปใช้

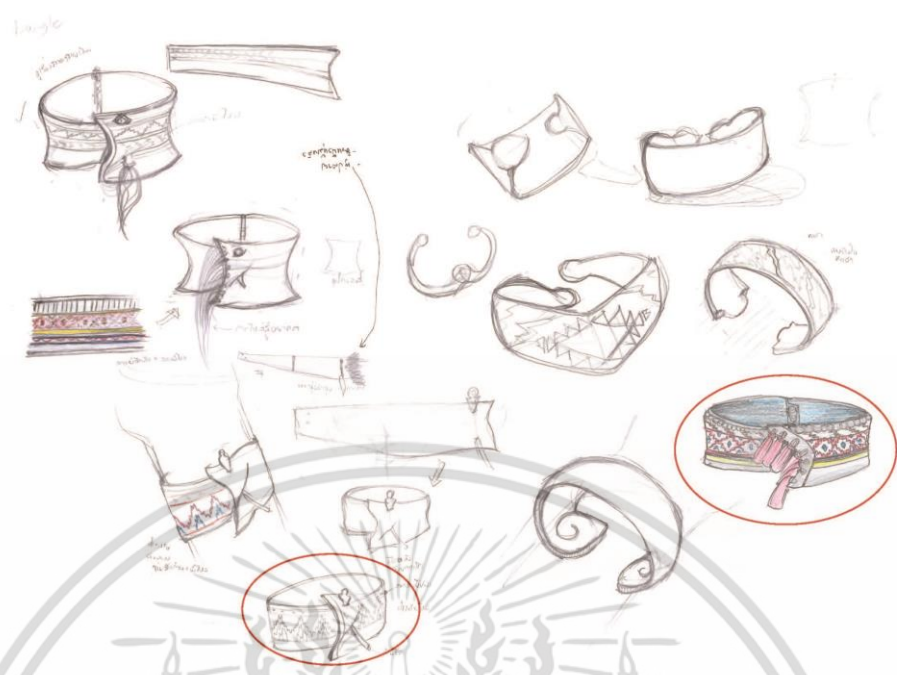

THE DESIGN AND DEVELOPMENT OF JEWELRY THAT REFLECTS THE NAM IDENTITY FOR SUB-BRAND PHUKHA SILVER
 โครงการออกแบบและพัฒนารองรับอัตลักษณ์อัตลักษณ์นาม ภายใต้ อัตลักษณ์ของ กลุ่มเครื่องเงินมณฑลภาค
 โดย นวรัตน์พร ศัก 55020193 ผู้รับทุน อุตสาหกรรมจังหวัดบุรีรัมย์

1

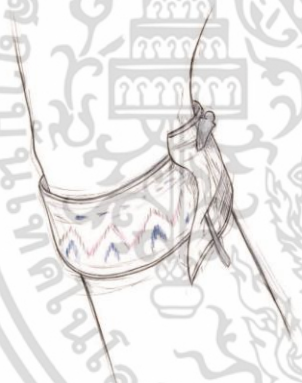

2



วิเคราะห์แบบร่าง

เงื่อนไข	ค่า น้ำหนัก พ	แบบที่ 1	แบบที่ 2
1. ใช้หินควมควอตสีเข้ม น้ำหนักดีชัดเจน	30	1	2
2. สื่อความหมายอัตลักษณ์ น้ำหนักดี	20	1	2
3. เหมาะสมกับกลุ่มเป้าหมาย	15	2	1
4. โอกาสในการพัฒนาต่อ	10	2	1
5. มีความแปลกใหม่ ดึงดูดความสนใจผู้บริโภค	10	1	2
	100	110 (43.13%)	145 (56.86%)

*เกณฑ์การให้คะแนนดีมากที่สุด = 2 พอใช้ = 1

THE DESIGN AND DEVELOPMENT OF JEWELRY THAT REFLECTS THE NAM IDENTITY FOR SUB-BRAND PHUKHA SILVER
 โครงการออกแบบและพัฒนารองรับอัตลักษณ์อัตลักษณ์นาม ภายใต้ อัตลักษณ์ของ กลุ่มเครื่องเงินมณฑลภาค
 โดย นวรัตน์พร ศัก 55020193 ผู้รับทุน อุตสาหกรรมจังหวัดบุรีรัมย์

เอกสารนี้เป็นเอกสารที่สงวนไว้สำหรับการใช้งานเพื่อการศึกษาเท่านั้น ไม่อนุญาตให้นำไปใช้ประโยชน์ด้านการค้า
 ไม่ว่าจะกรณีใดๆ ทั้งสิ้น อีกทั้งห้ามมิให้ดัดแปลงเนื้อหา และต้องอ้างอิงถึงเจ้าของเอกสารทุกครั้งที่มีการนำไปใช้

กำไล → เครื่องประดับข้อมือ

ชั้นประถมศึกษา : ต.ทามนงคาลัย
ชื่อเรื่อง : การสร้างสร้อย กำไล หรือข้อมือ
จากงานศิลปะ (การทอผ้า)
การร้อยเชือกแบบทอผ้า
Design : ศศิธรินทร์ + ศศินันท์ (ภควิทย์)

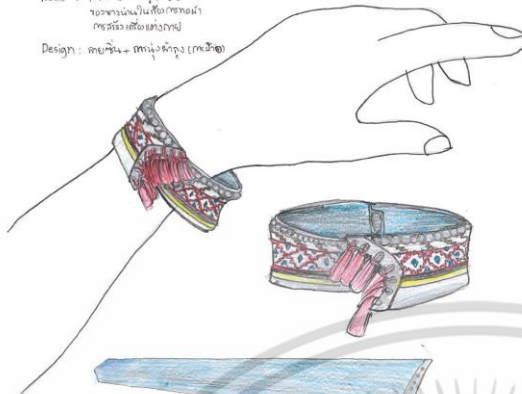

แบบจำลอง

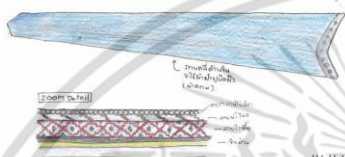

แบบร่าง

THE DESIGN AND DEVELOPMENT OF JEWELRY THAT REFLECTS THE MAIN IDENTITY FOR SUB-BRAND PHUKHA SILVER
โครงการออกแบบและพัฒนาเครื่องมือประดับที่สะท้อนอัตลักษณ์บ้าน กวางใต้ อราจีนคำข่อยของ ศูนย์เครื่องเงินมณฑุฑา
โดย นางสาวณิศา ศักดิ์ 55020793 ผู้บริหาร ศูนย์นวัตกรรมการออกแบบและผลิต ผู้สอน

ขั้นตอนการทำ



Prototype

THE DESIGN AND DEVELOPMENT OF JEWELRY THAT REFLECTS THE MAIN IDENTITY FOR SUB-BRAND PHUKHA SILVER
โครงการออกแบบและพัฒนาเครื่องมือประดับที่สะท้อนอัตลักษณ์บ้าน กวางใต้ อราจีนคำข่อยของ ศูนย์เครื่องเงินมณฑุฑา
โดย นางสาวณิศา ศักดิ์ 55020793 ผู้บริหาร ศูนย์นวัตกรรมการออกแบบและผลิต ผู้สอน

เอกสารนี้เป็นเอกสารที่สงวนไว้สำหรับการใช้งานเพื่อการศึกษาเท่านั้น ไม่อนุญาตให้นำไปใช้ประโยชน์ด้านการค้า
ไม่ว่ากรณีใดๆ ทั้งสิ้น อีกทั้งห้ามมิให้ตัดแปลงเนื้อหา และต้องอ้างอิงถึงเจ้าของเอกสารทุกครั้งที่มีการนำไปใช้



THE DESIGN AND DEVELOPMENT OF JEWELRY THAT REFLECTS THE MAIN IDENTITY FOR SUB-BRAND PHUKHA SILVER
 โครงการออกแบบและพัฒนาเครื่องประดับที่สะท้อนอัตลักษณ์แบรนด์ ภายใต้ ธีมงานทำมือของชุมชนเครื่องเงินมอญ
 ปี: ๒๕๖๒ สาขา: ศิลปกรรมศาสตร์ สาขาวิชาศิลปกรรมศาสตร์ ปีที่ ๕

41
55



แหวน
 ความสัมพันธ์ของคนน่าน
 จับประเด็น : การจาดจอ และ รั้วพัง
 สื่อถึง : การเล่าเรื่องราววิถีชีวิต
 ของคนน่านในอดีต
 จากตำนานเทพและตัวอักษร

THE DESIGN AND DEVELOPMENT OF JEWELRY THAT REFLECTS THE MAIN IDENTITY FOR SUB-BRAND PHUKHA SILVER
 โครงการออกแบบและพัฒนาเครื่องประดับที่สะท้อนอัตลักษณ์แบรนด์ ภายใต้ ธีมงานทำมือของชุมชนเครื่องเงินมอญ
 ปี: ๒๕๖๒ สาขา: ศิลปกรรมศาสตร์ สาขาวิชาศิลปกรรมศาสตร์ ปีที่ ๕

42
55

เอกสารนี้เป็นเอกสารที่สงวนไว้สำหรับการใช้งานเพื่อการศึกษาเท่านั้น ไม่อนุญาตให้นำไปใช้ประโยชน์ด้านการค้า
 ไม่ว่าจะกรณีใดๆ ทั้งสิ้น อีกทั้งห้ามมิให้ดัดแปลงเนื้อหา และต้องอ้างอิงถึงเจ้าของเอกสารทุกครั้งที่มีการนำไปใช้

THE DESIGN AND DEVELOPMENT OF JEWELRY THAT REFLECTS THE NEW IDENTITY FOR SUB-BRAND PHUMHA SILVER
 โครงการออกแบบและพัฒนาเครื่องประดับที่สะท้อนอัตลักษณ์ใหม่ ภายใต้ อรรถวิภา ปิ่นทอง ศูนย์เครื่องเงินและทองคำ
 โดย นวนนพรวิมลภา อิศ 55020193 ศึกษานิเทศก์ มหาวิทยาลัยเทคโนโลยีพระจอมเกล้าธนบุรี

วิเคราะห์แบบร่าง

เงื่อนไข	ค่า น้ำหนัก ย	แบบที่ 1	แบบที่ 2
1. ชี้ให้เห็นคุณค่าเอกลักษณ์ บ้านได้ชัดเจน	30	2	1
2. สื่อความหมายอัตลักษณ์ บ้านได้ดี	20	1	2
3. เหมาะสมกับกลุ่มเป้าหมาย	15	2	1
4. โอกาสในการพัฒนาต่อ	10	2	1
5. มีความแปลกใหม่ ดึงดูดความสนใจผู้บริโภค	10	2	1
	100	150 (58.82%)	105 (41.17%)

*เกณฑ์การให้คะแนน ตีมาก = 2 พหุ = 1

43
55

44
55

เอกสารนี้เป็นเอกสารที่สงวนไว้สำหรับการใช้งานเพื่อการศึกษาเท่านั้น ไม่อนุญาตให้นำไปใช้ประโยชน์ด้านการค้า
 ไม่ว่าจะกรณีใดๆ ทั้งสิ้น อีกทั้งห้ามมิให้ดัดแปลงเนื้อหา และต้องอ้างอิงถึงเจ้าของเอกสารทุกครั้งที่มีการนำไปใช้

แนวคิด → ความตั้งใจที่สะท้อนตัวตน

ศิลปะคือการแสดงออกในรูปธรรม → ไม่มีความจริงใจไม่ได้
 ศิลปิน : คนแสดงออกทางอารมณ์
 คำคมที่ศิลปินใช้บ่อย

Design : ภาวทวิจิต ใจไม่หนีตา

Series

- เจ็ดนางรำภาคกลางแบบพืชมงคล

เจ็ดนางรำ
พืชมงคล

ออกแบบร่าง

แบบจำลอง

ขั้นตอนการทำ

Prototype

THE DESIGN AND DEVELOPMENT OF JEWELRY THAT REFLECTS THE MAIN IDENTITY FOR SUB-BRAND PHUKHA SILVER
 โครงการออกแบบและพัฒนารูปแบบเครื่องประดับที่สะท้อนตัวตนผ่าน ภาวทวิจิต ใจไม่หนีตา ภายใต้ชื่อแบรนด์เซเว่น
 โดย นพพร นิมิตต์ วันที่ 5/5/2019 สาขาวิชาออกแบบเครื่องประดับ วิทยาลัย

THE DESIGN AND DEVELOPMENT OF JEWELRY THAT REFLECTS THE MAIN IDENTITY FOR SUB-BRAND PHUKHA SILVER
 โครงการออกแบบและพัฒนารูปแบบเครื่องประดับที่สะท้อนตัวตนผ่าน ภาวทวิจิต ใจไม่หนีตา ภายใต้ชื่อแบรนด์เซเว่น
 โดย นพพร นิมิตต์ วันที่ 5/5/2019 สาขาวิชาออกแบบเครื่องประดับ วิทยาลัย

เอกสารนี้เป็นเอกสารที่สงวนไว้สำหรับการใช้งานเพื่อการศึกษาเท่านั้น ไม่อนุญาตให้นำไปใช้ประโยชน์ด้านการค้า
 ไม่ว่าจะกรณีใดๆ ทั้งสิ้น อีกทั้งห้ามมิให้ตัดแปลงเนื้อหา และต้องอ้างอิงถึงเจ้าของเอกสารทุกครั้งที่มีการนำไปใช้



THE DESIGN AND DEVELOPMENT OF JEWELRY THAT REFLECTS THE MAIN IDENTITY FOR SUB-BRAND PHUKHA SILVER
 โครงการออกแบบและพัฒนารองรับผลิตภัณฑ์เครื่องประดับเงินบ้าน กนกใต้ อราวินท์ชัยของ กลุ่มเครื่องเงินมอญอู๋
 ปี งบประมาณ ๒๕๖๒-๒๕๖๓ ผู้บริหารโครงการ: น.ส.ศรียา ใจดี



เข็มกลัด
 การเรียนรู้ตัวตนของนักน
 ใจบประดิษฐ์ : พวากษ์อง
 สื่อถึง : การลงมือทำ เพื่อจะได้เรียนรู้

เป็นกิจกรรมที่จัดขึ้น
 เมื่อกลุ่มเป้าหมายซื้อของครบหนึ่งพันบาท
 มีสิทธิลงชื่อร่วมทำกิจกรรมนี้

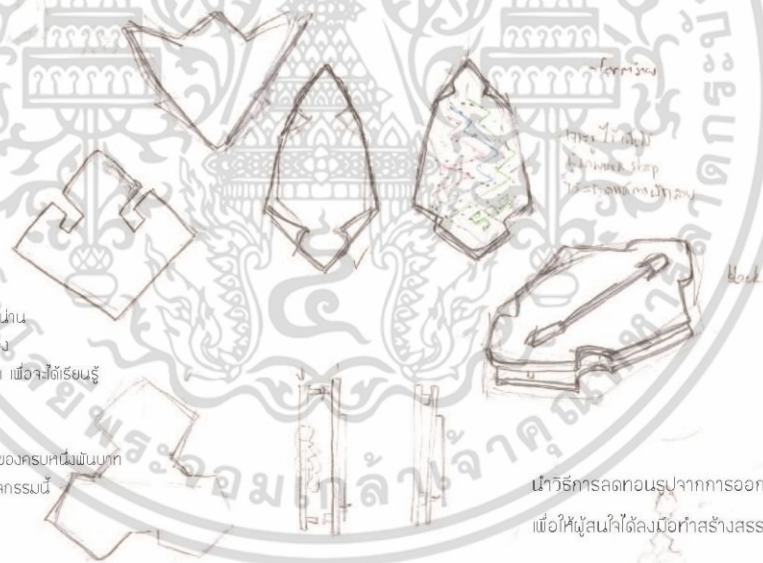

นำวิธีการลดทอนรูปจากการออกแบบสร้อยมาใช้
 เพื่อให้ผู้สนใจได้ลงมือทำสร้างสรรค์ผลงานของตัวเอง

THE DESIGN AND DEVELOPMENT OF JEWELRY THAT REFLECTS THE MAIN IDENTITY FOR SUB-BRAND PHUKHA SILVER
 โครงการออกแบบและพัฒนารองรับผลิตภัณฑ์เครื่องประดับเงินบ้าน กนกใต้ อราวินท์ชัยของ กลุ่มเครื่องเงินมอญอู๋
 ปี งบประมาณ ๒๕๖๒-๒๕๖๓ ผู้บริหารโครงการ: น.ส.ศรียา ใจดี

เอกสารนี้เป็นเอกสารที่สงวนไว้สำหรับการใช้งานเพื่อการศึกษาเท่านั้น ไม่อนุญาตให้นำไปใช้ประโยชน์ด้านการค้า
 ไม่ว่าจะกรณีใดๆ ทั้งสิ้น อีกทั้งห้ามมิให้ตัดแปลงเนื้อหา และต้องอ้างอิงถึงเจ้าของเอกสารทุกครั้งที่มีการนำไปใช้

ลายผ้าของชาวเขาเผ่าม้ง

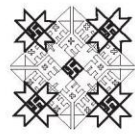

ลายแมงมุม



ลายพามซิง (๗สามดาว)

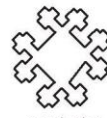

ลายสี่เหลี่ยม



ลายองกร่าง



ลายยอบดับ



ลายยอบหัว



ลายตุ๊กตาเย้า



ลายซิงฆาง

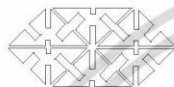

ลายมังกรขาว



ลายซิง



ลายมังกร



ลายมังกรดำ

THE DESIGN AND DEVELOPMENT OF JEWELRY THAT REFLECTS THE MAIN IDENTITY FOR SUB-BRAND PHUPHA SILVER
 การออกแบบและพัฒนาเครื่องประดับที่สะท้อนอัตลักษณ์แบรนด์สำหรับสายแบรนด์ฟุฟฟาซิลเวอร์
 โดย นางสาวณัฏฐา สิริ 55202093 ศิลปิน สาขาออกแบบเครื่องประดับระดับสูง



แบบจำลอง

THE DESIGN AND DEVELOPMENT OF JEWELRY THAT REFLECTS THE MAIN IDENTITY FOR SUB-BRAND PHUPHA SILVER
 การออกแบบและพัฒนาเครื่องประดับที่สะท้อนอัตลักษณ์แบรนด์สำหรับสายแบรนด์ฟุฟฟาซิลเวอร์
 โดย นางสาวณัฏฐา สิริ 55202093 ศิลปิน สาขาออกแบบเครื่องประดับระดับสูง

เอกสารนี้เป็นเอกสารที่สงวนไว้สำหรับการใช้งานเพื่อการศึกษาเท่านั้น ไม่อนุญาตให้นำไปใช้ประโยชน์ด้านการค้า
 ไม่ว่าจะกรณีใดๆ ทั้งสิ้น อีกทั้งห้ามมิให้ดัดแปลงเนื้อหา และต้องอ้างอิงถึงเจ้าของเอกสารทุกครั้งที่มีการนำไปใช้



Prototype



ขั้นตอนการทำ

THE DESIGN AND DEVELOPMENT OF JEWELRY THAT REFLECTS THE NEW IDENTITY FOR SUB-BRAND PHUKHA SILVER
โครงการออกแบบและพัฒนาเครื่องประดับที่สะท้อนอัตลักษณ์แบรนด์ ใหม่สำหรับแบรนด์ของ ชุมพรเครื่องเงินผุขาคา
โดย นวนนธสุภา ภิม 55220193 ผู้จัดทำ (ผู้ควบคุมการประเมินผล) 51-55



THE DESIGN AND DEVELOPMENT OF JEWELRY THAT REFLECTS THE NEW IDENTITY FOR SUB-BRAND PHUKHA SILVER
โครงการออกแบบและพัฒนาเครื่องประดับที่สะท้อนอัตลักษณ์แบรนด์ ใหม่สำหรับแบรนด์ของ ชุมพรเครื่องเงินผุขาคา
โดย นวนนธสุภา ภิม 55220193 ผู้จัดทำ (ผู้ควบคุมการประเมินผล) 51-55

เอกสารนี้เป็นเอกสารที่สงวนไว้สำหรับการใช้งานเพื่อการศึกษาเท่านั้น ไม่อนุญาตให้นำไปใช้ประโยชน์ด้านการค้า
ไม่ว่ากรณีใดๆ ทั้งสิ้น อีกทั้งห้ามมิให้ดัดแปลงเนื้อหา และต้องอ้างอิงถึงเจ้าของเอกสารทุกครั้งที่มีการนำไปใช้

THE DESIGN AND DEVELOPMENT OF JEWELRY THAT REFLECTS THE NAM IDENTITY FOR SUB-BRAND PHUKHA SILVER
โครงการออกแบบและพัฒนารองรับเครื่องประดับสำนน้ำน ภายใต้ ตราสินค้าของแบรนด์ ภูมิปัญญาเงินเมือชุกา
โดย นานนพร นานน 55520193 สุรินทร์ ภาณุมาศ นานนพร นานน 55520193 54

เสมอ + น้ำน
 เสมอ = เท่ากัน / ประจำ / ตลอด
 เสมอนำจึงตีความหมายได้ว่า อยู่กับน้ำนตลอดไป
 ซึ่งตรงกับแนวความคิดของโครงการที่จะอนุรักษ์และพัฒนา
 เครื่องเงิน ความเป็นน้ำนไว้ให้อยู่ชั่วลูกชั่วหลาน
 หากมองอีกมุมหนึ่ง เสมอน้ำน
 มาจาก คำว่าเสมอจากชื่อดอยเสมอตา
 เป็นดอยที่อยู่ในอุทยานแห่งชาติจังหวัดน้ำน
 เป็นอุทยานที่ได้ชื่อว่าเป็นสถานที่ดูตาค่ำสวยที่สุดแห่งหนึ่งในไทย
 และตราสินค้าหลัก ภูมิปัญญาเครื่องเงินชมพูชุกา ก็มาจากชื่อ ดอย ที่สำคัญของน้ำน
 ดังนั้นจึงนำคำนี้มาตั้งเป็นชื่อตราสินค้าย่อยในโครงการวิจัยฉบับนี้

THE DESIGN AND DEVELOPMENT OF JEWELRY THAT REFLECTS THE NAM IDENTITY FOR SUB-BRAND PHUKHA SILVER
โครงการออกแบบและพัฒนารองรับเครื่องประดับสำนน้ำน ภายใต้ ตราสินค้าของแบรนด์ ภูมิปัญญาเงินเมือชุกา
โดย นานนพร นานน 55520193 สุรินทร์ ภาณุมาศ นานนพร นานน 55520193 55

เอกสารนี้เป็นเอกสารที่สงวนไว้สำหรับการใช้งานเพื่อการศึกษาเท่านั้น ไม่อนุญาตให้นำไปใช้ประโยชน์ด้านการค้า
 ไม่ว่าจะกรณีใดๆ ทั้งสิ้น อีกทั้งห้ามมิให้ดัดแปลงเนื้อหา และต้องอ้างอิงถึงเจ้าของเอกสารทุกครั้งที่มีการนำไปใช้

ขอบพระคุณคะ



เอกสารนี้เป็นเอกสารที่สงวนไว้สำหรับการใช้งานเพื่อการศึกษาเท่านั้น ไม่อนุญาตให้นำไปใช้ประโยชน์ด้านการค้า ไม่ว่าจะกรณีใดๆ ทั้งสิ้น อีกทั้งห้ามมิให้ดัดแปลงเนื้อหา และต้องอ้างอิงถึงเจ้าของเอกสารทุกครั้งที่มีการนำไปใช้

บทที่ 5

สรุปผลการออกแบบ

5.1 สรุปผลการออกแบบ

วัตถุประสงค์ของเครื่องประดับในโครงการนี้คือ เครื่องประดับจะทำหน้าที่เป็นสื่อกลางสร้างความประทับใจ สะท้อนอัตลักษณ์จังหวัดน่าน ด้วยการศึกษาเรื่องราวในอดีตจนถึงปัจจุบัน ถ่ายทอดในงานเครื่องประดับเพื่อบอกเล่าเรื่องราวความเป็นอัตลักษณ์น่านให้คนรุ่นถัดไปได้รับรู้ ตลอดจนเกิดการอนุรักษ์ ศิลปวัฒนธรรมอันดีงามที่เป็นอัตลักษณ์น่านนั้น ให้อยู่คู่จังหวัดน่านต่อไป

จากแนวคิดที่มาจากจุดประสงค์ข้างต้น ทำให้เกิดแนวคิดหลักของโครงการมุ่งเน้นการออกแบบไปที่ “อดีต ปัจจุบัน อนาคต” ดังนั้นแนวความคิดหลักของโครงการออกแบบเครื่องประดับที่สะท้อนอัตลักษณ์น่านจึงมีแนวทางที่ต้องการสื่อให้ผู้บริโภคเกิดกระบวนการเรียนรู้ และการอนุรักษ์สืบสานต่อไป จึงเกิดเครื่องประดับในโครงการทั้งหมด 6 ชิ้น ได้แก่ สร้อยคอ ที่สื่อถึงการสร้างเมือง สร้อยข้อมือ สื่อถึงการหาที่ตั้งหัวเมืองที่ดีแสดงถึงความสามัคคี ต่างหู สื่อถึงการสื่อสาร เกิดภาษาที่มีความนุ่มนวล กำไล สื่อถึงภูมิปัญญาความคิดสร้างสรรค์ ภูมิปัญญาที่ต้องอาศัยความพยายามในการทำ แหวน สื่อถึงความสัมพันธ์ของคนน่าน และ เข็มกลัด ที่สื่อถึงการเรียนรู้ การลงมือทำในการทำความเข้าใจความเป็นน่าน ทั้งหมดนี้มุ่งเน้นไปที่กลุ่มเป้าหมายเพศหญิงที่เป็นนักท่องเที่ยวที่มีอุดมการณ์ในการท่องเที่ยวในรูปแบบเชิงวัฒนธรรม อายุ 23 – 30 ปี เป็นวัยทำงานระยะแรก มีความต้องการในการท่องเที่ยว มีกำลังในการซื้อปานกลาง แต่การตัดสินใจซื้อค่อนข้างง่าย คนในวัยนี้จะเป็นกำลังหลักในการจะสืบสานและเรียนรู้ให้ความเป็นน่านอยู่สืบต่อไปถึงอนาคต

5.2 ข้อเสนอแนะของอาจารย์ที่ปรึกษาและกรรมการ

5.2.1 ภาพรวม เรื่องราวการเล่าเรื่องผ่านงานเครื่องประดับสื่อความหมายได้ดี แต่ขาดความเข้ากันของชิ้นงานแต่ละชิ้นที่ยังไม่ลงตัว ขาดเอกลักษณ์การทำของตราสินค้าหลัก ศูนย์เครื่องเงินชมพูภูคา ควรเพิ่มสิ่งเหล่านี้ลงในงาน

5.2.2 กำไล ควรปรับขนาด ให้เล็กลงเพื่อให้ดูพลิ้วขึ้นตามแบบร่าง ควรใส่เทคนิคลดทอนการทำของชาวเขาเพิ่มในงานเพื่อให้คงความเป็นเอกลักษณ์ของศูนย์เครื่องเงินชมพูภูคา

5.2.3 เข็มกลัด ปรับรูปแบบของเตยให้มีลักษณะที่ลงตัว และลดขนาดเพื่อไม่ให้รบกวนพื้นที่กับลดทอนการปัก

เอกสารนี้เป็นเอกสารที่สงวนไว้สำหรับการใช้งานเพื่อการศึกษาเท่านั้น ไม่อนุญาตให้นำไปใช้ประโยชน์ด้านการค้าไม่ว่ากรณีใดๆ ทั้งสิ้น อีกทั้งห้ามมิให้ดัดแปลงเนื้อหา และต้องอ้างอิงถึงเจ้าของเอกสารทุกครั้งที่มีการนำไปใช้

5.2.4 ผู้ ควรปรับให้มีการใช้งานที่ง่ายต่อการเปลี่ยนสี ทำในส่วนของตัวห้อยให้มีความน่ารัก และลงตัวกับทุกชิ้น

5.2.5 บรรจุภัณฑ์ เปลี่ยนชนิดกระดาษจากกระดาษอาร์ตมันเป็นกระดาษกราฟสีน้ำตาล และส่วนของตราสินค้าให้ปั้มนูนเพื่อให้เป็นจุดเด่นและสวยงาม

5.3 ข้อเสนอแนะของนักศึกษา

5.3.1 การบริหารจัดการเวลาที่ดีเป็นสิ่งสำคัญในการดำเนินกิจกรรม ขั้นตอนต่างๆในการทำ วิทยานิพนธ์ให้บรรลุตามเป้าหมาย และจะมีเวลาเหลือในการแก้ไขปัญหาต่างๆที่จะเกิดขึ้น

5.3.2 ควรรู้จักการจัดการงานอย่างเหมาะสม ลำดับความสำคัญว่าสิ่งใดควรทำก่อน สิ่งใด ควรทำทีหลัง หรือสิ่งใดต้องให้ผู้อื่นช่วยทำ

5.3.3 ในช่วงขั้นตอนการผลิตชิ้นงาน นอกจากการบริการจัดการเวลาให้ดีแล้ว ยังต้องมีช่าง หรือ โรงงานที่ดีที่มีความรับผิดชอบด้วยเช่นกัน

5.3.4 ในการทำงานที่ดีควรมีการวางแผนการทำงานไว้เผื่อหลายอย่าง หากไม่เป็นอย่างที่คิด หรือหวัง ควรจะมีสติค่อยๆใช้ความคิดใจเย็นและแก้ไขมันให้สำเร็จ

5.4 แก้ไขปรับปรุงจากข้อเสนอแนะของกรรมการ

5.4.1 ได้ดำเนินการปรับเปลี่ยนขนาดให้เหมาะสมกับการใช้งาน และเพิ่มลวดลายลงบนชิ้น กำไลเพื่อความสวยงามและคงอัตลักษณ์ของชาวเขาเผ่าเมี่ยน



ภาพที่ 5.2 กำไลที่มีการปรับขนาดและเพิ่มลวดลายแล้ว



เอกสารนี้เป็นเอกสารที่สงวนไว้สำหรับการใช้งานเพื่อการศึกษาเท่านั้น ไม่อนุญาตให้นำไปใช้ประโยชน์ด้านการค้า ไม่ว่าจะกรณีใดๆ ทั้งสิ้น อีกทั้งห้ามมิให้ตัดแปลงเนื้อหา และต้องอ้างอิงถึงเจ้าของเอกสารทุกครั้งที่มีการนำไปใช้

ภาพที่ 5.1 กำไลขี้เงินเดิม

5.4.2 ในส่วนของเข็มกลัดได้ดำเนินการปรับรูปแบบของเตยให้มีลักษณะที่ลงตัว และลดขนาดเพื่อไม่ให้รบกวนพื้นที่กับลวดลายการปัก

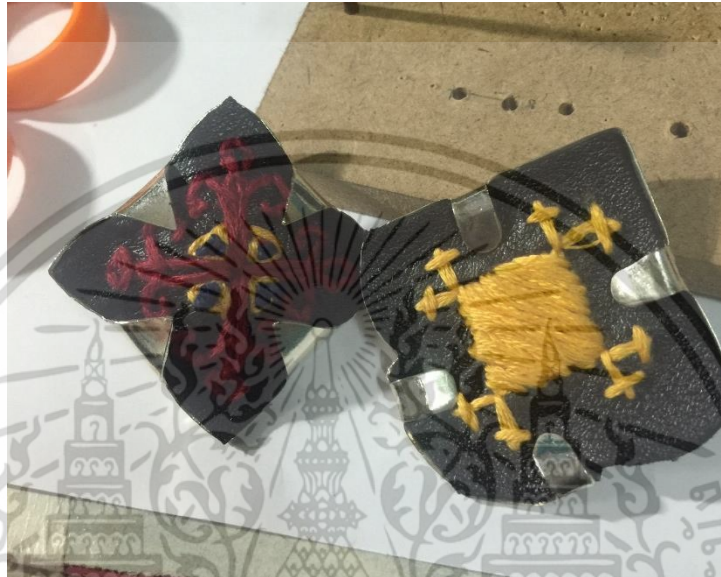

ภาพที่ 5.3 เข็มกลัดแบบเดิม



ภาพที่ 5.4 เข็มกลัดที่ได้ดำเนินการปรับเปลี่ยนเตยเรียบร้อย

เอกสารนี้เป็นเอกสารที่สงวนไว้สำหรับการใช้งานเพื่อการศึกษาเท่านั้น ไม่อนุญาตให้นำไปใช้ประโยชน์ด้านการค้า ไม่ว่าจะกรณีใดๆ ทั้งสิ้น อีกทั้งห้ามมิให้ดัดแปลงเนื้อหา และต้องอ้างอิงถึงเจ้าของเอกสารทุกครั้งที่มีการนำไปใช้

5.4.3 ในส่วนของพู่ได้ปรับให้มีการใช้งานที่ง่ายต่อการเปลี่ยนสี ทำในส่วนของตัวห้อยให้มีความน่ารักและลงตัวกับทุกชิ้น



เอกสารนี้เป็นเอกสารที่สงวนไว้สำหรับการใช้งานเพื่อการศึกษาเท่านั้น ไม่อนุญาตให้นำไปใช้ประโยชน์ด้านการค้า ไม่ว่าจะกรณีใดๆ ทั้งสิ้น อีกทั้งห้ามมิให้ดัดแปลงเนื้อหา และต้องอ้างอิงถึงเจ้าของเอกสารทุกครั้งที่มีการนำไปใช้

5.4.4 ในส่วนบรรจุภัณฑ์เปลี่ยนชนิดกระดาษจากกระดาษอาร์ตมันเป็นกระดาษกราฟสีน้ำตาล และส่วนของตราสินค้าให้ปั้มนูนเพื่อให้เป็นจุดเด่นและสวยงาม



ภาพที่ 5.7 บรรจุภัณฑ์แบบเดิม



ภาพที่ 5.8 บรรจุภัณฑ์ที่ดำเนินการปรับใหม่

เอกสารนี้เป็นเอกสารที่สงวนไว้สำหรับการแข่งขันเพื่อการศึกษาเท่านั้น เมื่ออนุญาตให้นำไปใช้ประโยชน์ด้านการค้าไม่ว่ากรณีใดๆ ทั้งสิ้น อีกทั้งห้ามมิให้ตัดแปลงเนื้อหา และต้องอ้างอิงถึงเจ้าของเอกสารทุกครั้งที่มีการนำไปใช้

บรรณานุกรม

คณะกรรมการเอกลักษณ์น่าน. 2549. เอกลักษณ์น่าน. พิมพ์ครั้งที่1. เชียงใหม่ : ดาวคอมพิวกราฟิก

คณะกรรมการพิพิธภัณฑ์ชีวิตวิถีชาวน่าน. 2554. พิพิธภัณฑ์ชีวิตวิถีชาวน่าน. น่าน : ห้าง

หุ้นส่วนจำกัด ไปยาลใหญ่ 999

ฉัตรสุรงค์ แก้วเป็นทอง. 25556. “การวิเคราะห์เชิงเปรียบเทียบจิตรกรรมฝาผนังวัดภูมินทร์ กับ

จิตรกรรมฝาผนังวัดหนองบัว จังหวัดน่าน.” วิทยานิพนธ์ศิลปมหาบัณฑิต สาขาวิชาทฤษฎี

ศิลป์ ภาควิชาทฤษฎีศิลป์ บัณฑิตวิทยาลัย, มหาวิทยาลัยศิลปากร.

ชาตีส สัมมะวัฒนา. “โอกาสทางเศรษฐกิจจากการพัฒนาเส้นทางน่าน – หลวงพระบาง.”

2558.

พิริยา เรืองสวัสดิ์. 2552. “การออกแบบเครื่องประดับเพื่อสะท้อนอัตลักษณ์แห่งวัฒนธรรม

ล้านนา.” วิทยานิพนธ์สถาปัตยกรรมศาสตร์บัณฑิต สาขาศิลปะอุตสาหกรรม คณะ

สถาปัตยกรรมศาสตร์, สถาบันเทคโนโลยีพระจอมเกล้าเจ้าคุณทหารลาดกระบัง.

ปิาวา แพมิลี่. เทียน่าน. กรุงเทพฯ : ปิาวา พิวาร์ คอนซัลแตนท์, 2557

ปรีดา บุญยรัตน์. 2556. “แกะรอยชิ้นไทยจากงานจิตรกรรมในวิหารวัดหนองบัว.”

กรุงเทพฯ: สาขาวิชาศิลปการออกแบบพัตราภรณ์ คณะศิลปกรรมศาสตร์

มหาวิทยาลัยธรรมศาสตร์

วินัย ปราบริปู. จิตรกรรมฝาผนังวัดภูมินทร์วัดหนองบัว. พิมพ์ครั้งที่1. น่าน : หอศิลป์ริม่าน, 2557

สารานุกรมไทยสำหรับเยาวชนฯ. “เรื่องที่ ๔ เครื่องประดับ. ประเภทของเครื่องประดับ.” เล่มที่ ๓๔.

สำนักงานวัฒนธรรมจังหวัดน่าน. 2555. ผ้าพื้นเมืองน่าน. พิมพ์ครั้งที่1. เชียงใหม่ : แม็กซ์พรีนติ้ง

ศูนย์บัณฑิตไทย กระทรวงวัฒนธรรม. ผาไท. พิมพ์ครั้งที่1. กรุงเทพฯ : กระทรวงวัฒนธรรม, 2558

เนติ พิเคราะห์. “รูปแบบเครื่องแต่งกายบุคคลที่ปรากฏในงานจิตรกรรมฝาผนังล้านนาสกุลช่างน่าน.”

เชียงใหม่: ภาควิชาศิลปะไทย คณะวิจิตรศิลป์ มหาวิทยาลัยเชียงใหม่. 2546

การออกแบบเครื่องประดับ. เข้าถึงได้จาก<http://www.patchra.net/minerals/jewelry/design03.php>

(เข้าถึงเมื่อ 19 พฤศจิกายน 2558)

กลุ่มชาติพันธุ์ในเมืองน่าน .เข้าถึงได้จาก<https://tigningtigning.wordpress.com/>

(เข้าถึงเมื่อ16 กันยายน 2558)

ข้อมูลจังหวัดน่าน. เข้าถึงได้จาก<http://thai.tourismthailand.org/ข้อมูลจังหวัด/น่าน>

(เข้าถึงเมื่อ15 กันยายน 2558)

เอกสารนี้เป็นเอกสารที่สงวนไว้สำหรับการใช้งานเพื่อการศึกษาเท่านั้น ไม่อนุญาตให้นำไปใช้ประโยชน์ด้านการค้า
ไม่ว่ากรณีใดๆ ทั้งสิ้น อีกทั้งห้ามมิให้ตัดแปลงเนื้อหา และต้องอ้างอิงถึงเจ้าของเอกสารทุกครั้งที่มีการนำไปใช้

ความหมายของเครื่องประดับไทย. เข้าถึงได้จาก

<http://kanchanapisek.or.th/kp6/sub/book/book.php?book=34&chap=4&page=t34-4-infodetail04.html>

(เข้าถึงเมื่อ 16 กันยายน 2558)

จังหวัดน่าน. เข้าถึงได้จาก <http://pantip.com/tag/จังหวัดน่าน> (เข้าถึงเมื่อ 15 กันยายน 2558)

ดุจฤดี คงสุวรรณ วรรณะ รัตนพงษ์. สังคมและวัฒนธรรม. เข้าถึงได้จาก

http://www.baanjomyut.com/library_2/extension4/society_and_culture/03.html .

(เข้าถึงเมื่อ 16/09/2558)

ท่องเที่ยวเชิงวัฒนธรรม. เข้าถึงได้จาก <https://mai18phatthra.wordpress.com/ท่องเที่ยวเชิงวัฒนธรรม>

(เข้าถึงเมื่อ 15 กันยายน 2558)

พระครูปลัดสุวัฒนจริยคุณ (โยธิน ฐานิสฺสโร, ทิพย์นวล). ยุทธศาสตร์การพัฒนาการท่องเที่ยวเชิง

วัฒนธรรมโดยใช้วัดเป็นศูนย์กลาง ในกลุ่มจังหวัดล้านนาตะวันออก. เข้าถึงได้ จาก

<https://www.gotoknow.org/posts/534720> . (เข้าถึงเมื่อวันที่ 16 กันยายน 2558)

วิธีการเป็นฮิปสเตอร์. เข้าถึงได้จาก <http://th.wikihow.com> (เข้าถึงเมื่อ 15 พฤศจิกายน 2558)

เอกลักษณ์อัตลักษณ์ความเหมือนและความต่างที่ต้องใช้ให้ถูกต้อง. เข้าถึงได้จาก

<https://www.gotoknow.org/posts/450615> . (เข้าถึงเมื่อ 15 กันยายน 2558)

เอกสารนี้เป็นเอกสารที่สงวนไว้สำหรับการใช้งานเพื่อการศึกษาเท่านั้น ไม่อนุญาตให้นำไปใช้ประโยชน์ด้านการค้า
ไม่ว่ากรณีใดๆ ทั้งสิ้น อีกทั้งห้ามมิให้ดัดแปลงเนื้อหา และต้องอ้างอิงถึงเจ้าของเอกสารทุกครั้งที่มีการนำไปใช้



เอกสารนี้เป็นเอกสารที่สงวนไว้สำหรับการใช้งานเพื่อการศึกษาเท่านั้น ไม่อนุญาตให้นำไปใช้ประโยชน์ด้านการค้า
ไม่ว่ากรณีใดๆ ทั้งสิ้น อีกทั้งห้ามมิให้ดัดแปลงเนื้อหา และต้องอ้างอิงถึงเจ้าของเอกสารทุกครั้งที่มีการนำไปใช้



เอกสารนี้เป็นเอกสารที่สงวนไว้สำหรับการใช้งานเพื่อการศึกษาเท่านั้น ไม่อนุญาตให้นำไปใช้ประโยชน์ด้านการค้า
ไม่ว่ากรณีใดๆ ทั้งสิ้น อีกทั้งห้ามมิให้ดัดแปลงเนื้อหา และต้องอ้างอิงถึงเจ้าของเอกสารทุกครั้งที่มีการนำไปใช้



โครงการออกแบบและพัฒนาเครื่องประดับที่สะท้อนอัตลักษณ์นาน ภายใต้ ตราสินค้าย่อยของ ศูนย์เครื่องเงินชมพูภูคา
The Design and Development of Jewelry that Reflects the Nan Identity for Sub-Brand Phukha Silver

Miss Chantacha Seela Code : 55020193

Asst. Prof. Somprasong RungRueng

เอกสารนี้เป็นเอกสารที่สงวนไว้สำหรับการใช้งานเพื่อการศึกษาเท่านั้น ไม่อนุญาตให้นำไปใช้ประโยชน์ด้านการค้า
ไม่ว่ากรณีใดๆ ทั้งสิ้น อีกทั้งห้ามมิให้ตัดแปลงเนื้อหา และต้องอ้างอิงถึงเจ้าของเอกสารทุกครั้งที่มีการนำไปใช้

CONTENT

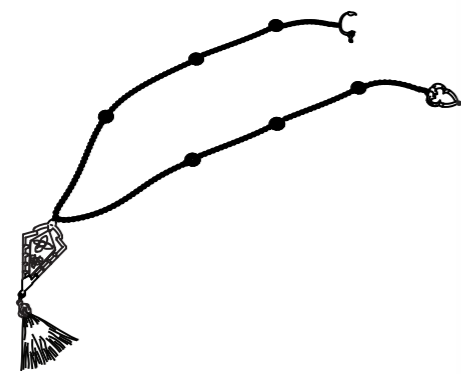

1. Necklace

1.1 Necklace Isometric	1
1.2 Necklace Multiview	2
1.3 Necklace Assembly	4
1.4 Necklace Part 1	5
1.5 Necklace Part 2	6
1.6 Toggle Part 1	7
1.7 Toggle Part 2	8



2. Bracelet

2.1 Bracelet Isometric	9
2.2 Bracelet Multiview	10
2.2 Bracelet Assembly	11
2.3 Bracelet Part 1	13
2.4 Bracelet Part 2	14
2.5 Bracelet Part 3	15
2.6 Bracelet Part 4	16
2.7 Bracelet Part 5	17



3. Earring

3.1 Earring Isometric	18
3.2 Earring Assembly	19
3.3 Earring Part 1	21
3.4 Earring Part 2	22
3.5 Hook Earring	23



4. Bangle

4.1 Bangle Isometric	23
4.2 Bangle Multiview	24
4.3 Bangle Assembly	25
4.4 Bangle ภาพคลื่นและการปัก	26



5. Rings

5.1 Rings Isometric	27
5.2 Rings Multiview	28
5.3 Rings Assembly	29
5.3 Rings Part 1	30
5.4 Rings Part 2	31

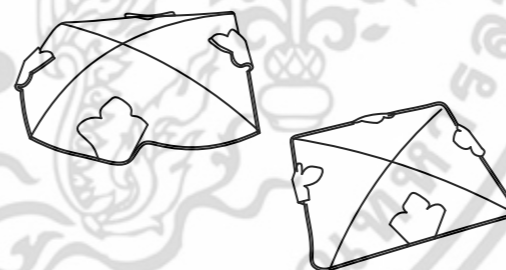

6. Broochs

6.1 Broochs Isometric	31
6.2 Broochs Multiview	32
6.3 Broochs Part 1	33
6.4 Broochs Part 2	34
6.5 Broochs ลายปัก	35

เครื่องมือ VERNIER CALIPERS 0.05
ความละเอียด ± 0.1

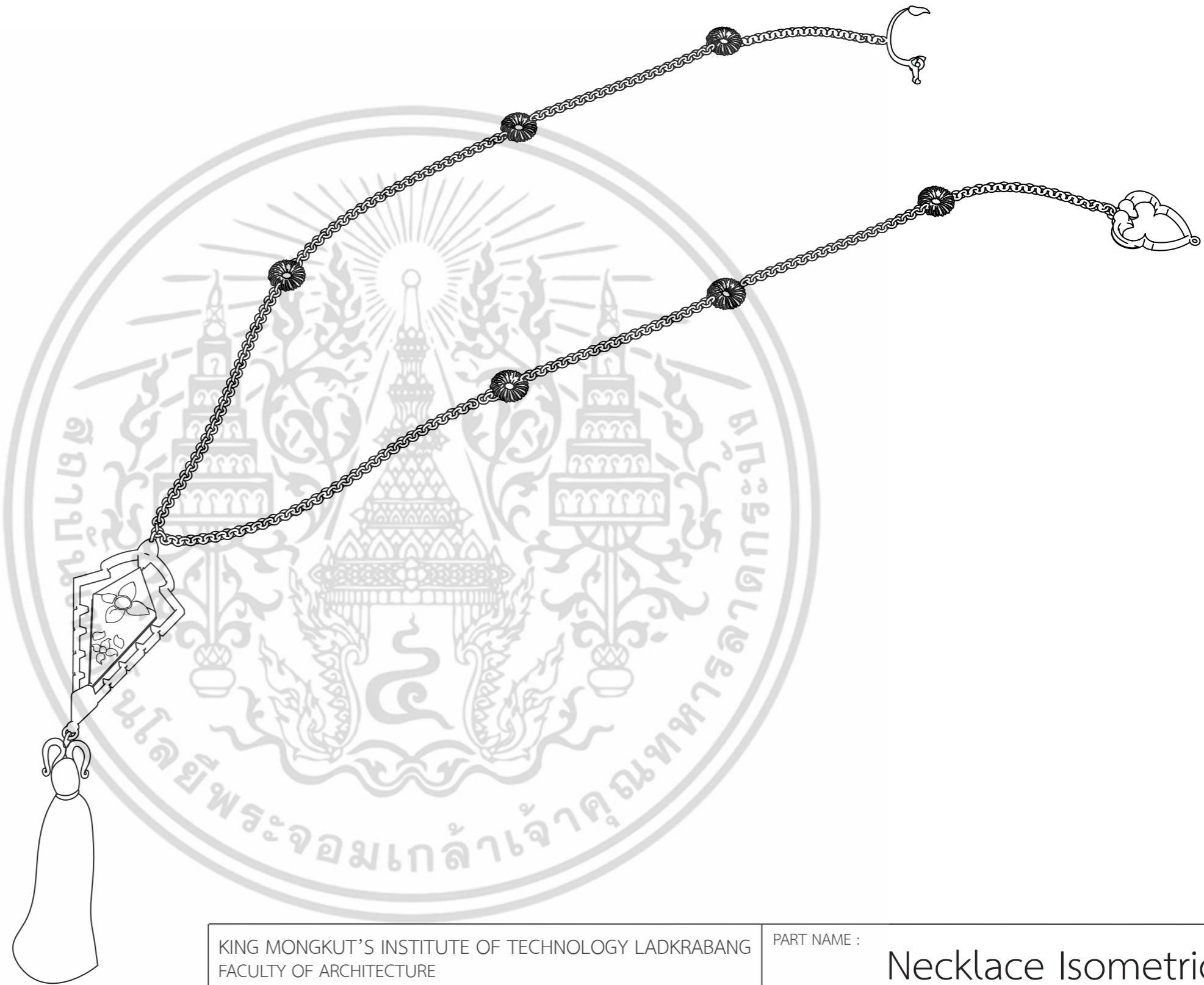
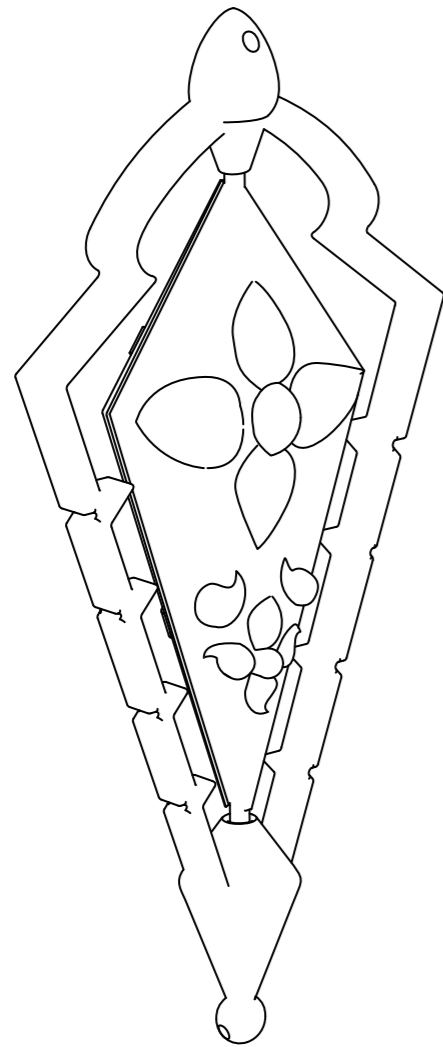

KING MONGKUT'S INSTITUTE OF TECHNOLOGY LADKRABANG FACULTY OF ARCHITECTURE DIVISION OF INDUSTRIAL DESIGN		PART NAME : Necklace Isometric	
Name : Miss Chantacha Seela Code : 55020193		NAME : โครงการออกแบบและพัฒนาเครื่องประดับที่สะท้อนอัตลักษณ์ผ่าน ภายใต้อตราสินค้าของศูนย์เครื่องเงินชมพูคา	
Advisor : Asst. Prof. Somprasong RungRueng		THE DESIGN AND DEVELOPMENT OF JEWELRY THAT REFLECTS THE NAN INDENTITY FOR SUB-BRAND PHUKHA SILVER	
MEASURING TOOL : VERNIER CALLIPERS 0.05		SCALE : 1:1	
GRIE SCALE : -	TOLERANCE : -	UNIT : -	DATE : 23/06/59
			PAGE : 1 of 35

เอกสารนี้เป็นเอกสารที่สงวนไว้ใช้เพื่อการปฏิบัติงานเพื่ออกบริการแก่ผู้ที่มีส่วนเกี่ยวข้องในโครงการเท่านั้น
 ไม่ว่ากรณีใดๆ ทั้งสิ้น อีกทั้งห้ามมิให้ดัดแปลงเนื้อ

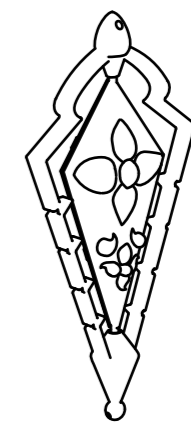
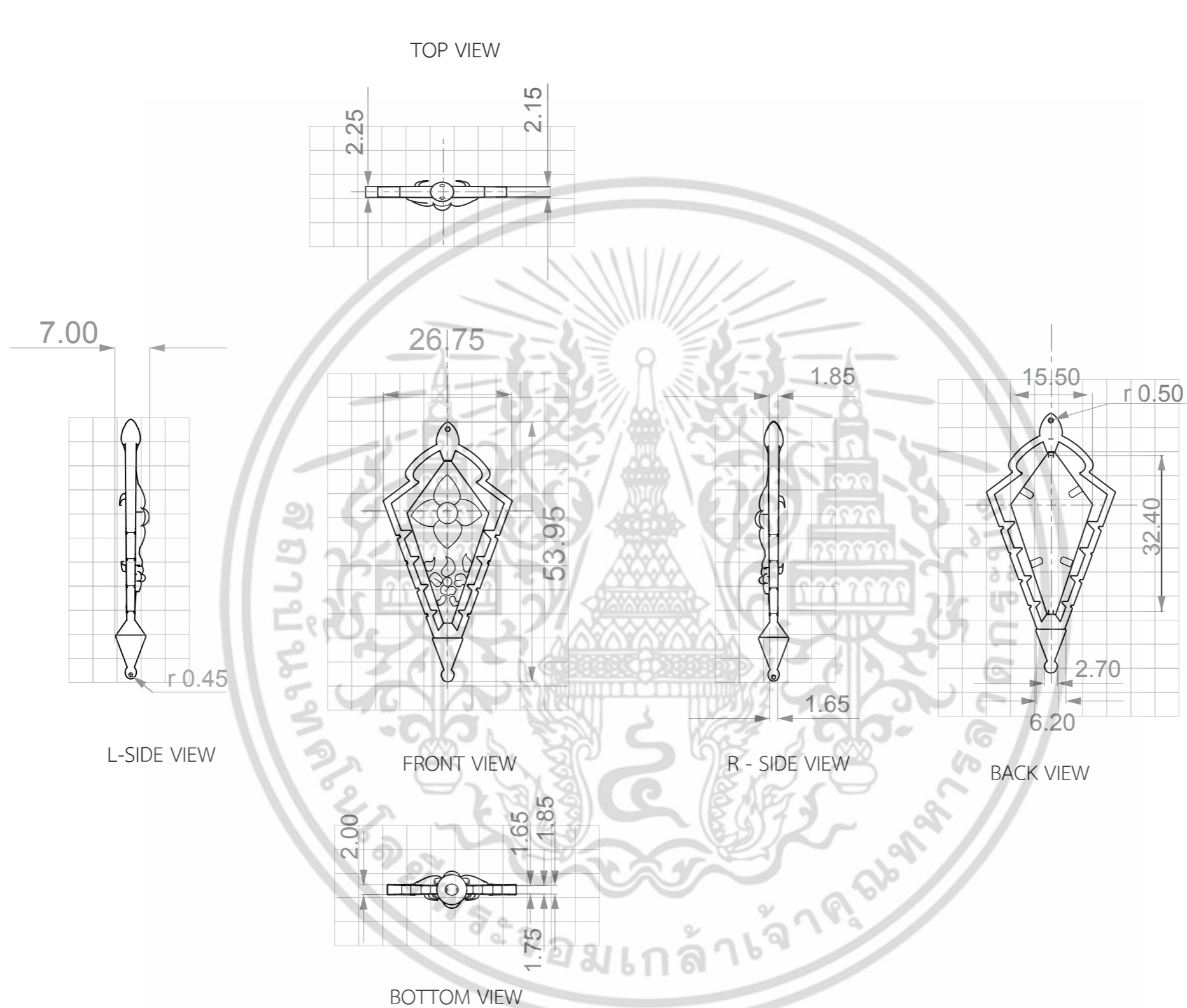

Perspective view

KING MONGKUT'S INSTITUTE OF TECHNOLOGY LADKRABANG
 FACULTY OF ARCHITECTURE
 DIVISION OF INDUSTRIAL DESIGN

PART NAME :
Necklace Multiview

เอกสารนี้เป็นเอกสารที่สงวนไว้ใช้ภายในงานเพื่อ
 ไม่ว่ากรณีใดๆ ทั้งสิ้น อื่นๆ ห้ามมิให้เผยแพร่
 Name : Miss Chantacha Seela Code : 55020193
 Advisor : Asst. Prof. Somprasong RungRueng ด้านการค้ำ

NAME :
 โครงการออกแบบและพัฒนาเครื่องประดับที่สะท้อนอัตลักษณ์ผ่าน ภายใต
 ตราสินค้าของศูนย์เครื่องเงินชมพูคา
 THE DESIGN AND DEVELOPMENT OF JEWELRY THAT
 REFLECTS THE NAN INDENTITY FOR SUB-BRAND PHUKHA SILVER

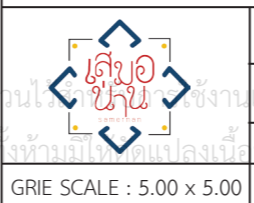

MEASURING TOOL : VERNIER CALLIPERS 0.05 SCALE 1:1
 TOLERANCE : ±1.0
 UNIT : mm

DATE : 23/06/59 PAGE : 2 of 35

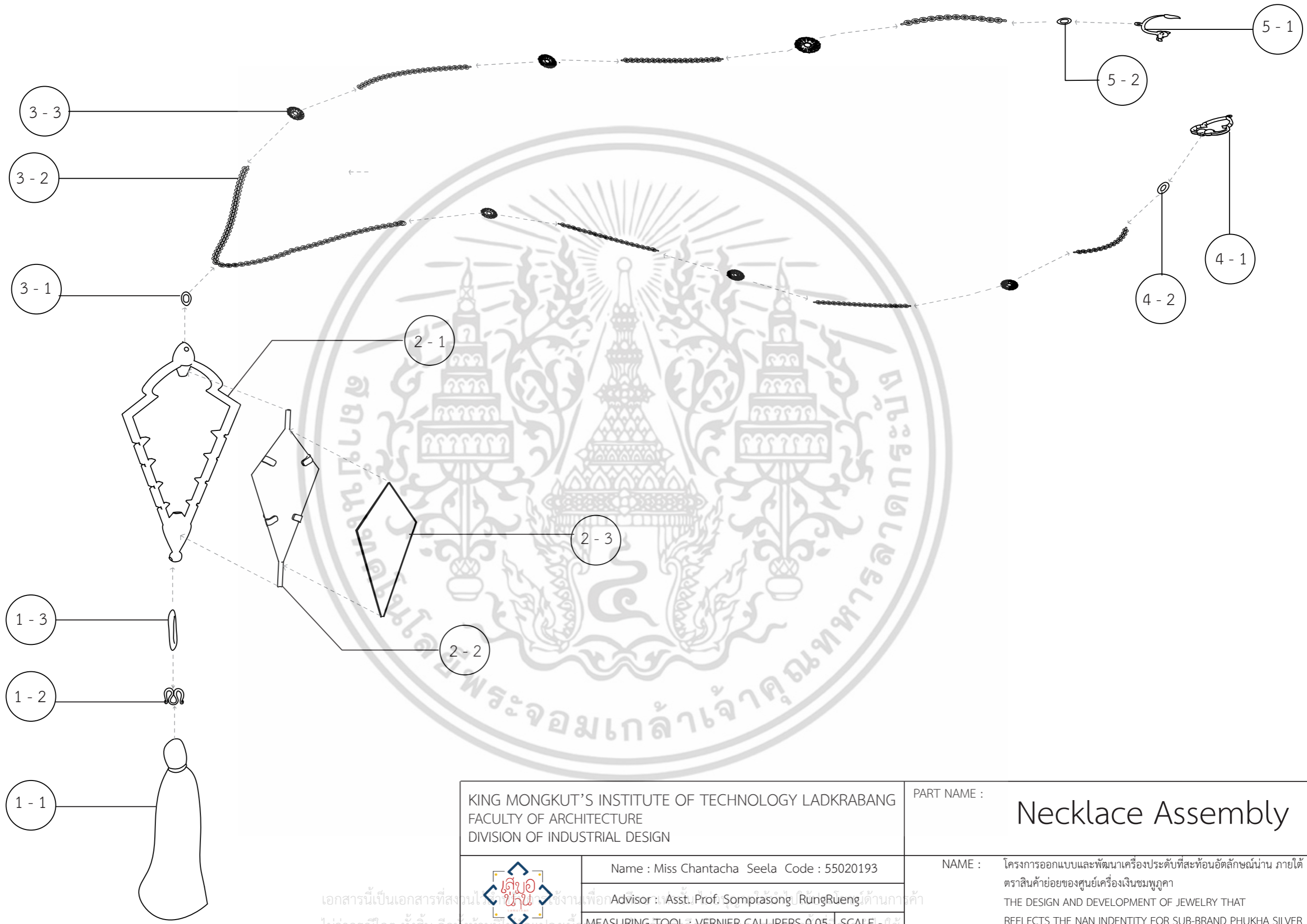

KING MONGKUT'S INSTITUTE OF TECHNOLOGY LADKRABANG
 FACULTY OF ARCHITECTURE
 DIVISION OF INDUSTRIAL DESIGN

PART NAME :
Necklace Assembly

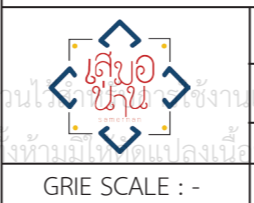

Name : Miss Chantacha Seela Code : 55020193
 Advisor : Asst. Prof. Somprasong RungRueng ด้านการค้ำ
 MEASURING TOOL : VERNIER CALLIPERS 0.05 SCALE : 1:1
 GRIE SCALE : - TOLERANCE : - UNIT : -

NAME : โครงการออกแบบและพัฒนาเครื่องประดับที่สะท้อนอัตลักษณ์ผ่าน ภายใต
 ตราสินค้าย่อยของศูนย์เครื่องเงินชมพูภูคา
 THE DESIGN AND DEVELOPMENT OF JEWELRY THAT
 REFLECTS THE NAN INDENTITY FOR SUB-BRAND PHUKHA SILVER
 DATE : 23/06/59 PAGE : 3 of 35

เอกสารนี้เป็นเอกสารที่สงวนไว้ใช้ภายในงานเพื่อ
 ไม่ว่ากรณีใดๆ ทั้งสิ้น อีกทั้งห้ามมิให้เผยแพร่

SPECIFICATION

NO.	PART NAME	PART NUMBER	QUANTITY	METERIAL	SIZE (กว้างxยาวxสูง)	PROCESS	COLOUR	FINISHING	REMARK
1	Tassel	1 - 1	1	Peal Cotton	17.00 x 80.00 x 6.0	Embroidery	Red / Yellow / Blue (Selected)	-	Creative by Workshop
2	Hook	1 - 2	1	Silver 925	11.00 x 8.00 x 1.00	-	Silver	-	STP Quartz 8.00 x 11.00 mm
3	Ring	1 - 3	1	Silver 925	8.00 x 8.00 x 1.00	-	Silver	-	STP rings 1.00
4	Necklace Part 1	2 - 1	1	Silver 925	26.50 x 53.95 x 7.00	Lost wax Casting	Silver	Polish	-
5	Necklace Part 2	2 - 2	1	Silver 925	41.00 x 17.00 x 3.85	Lost wax Casting	Silver	Polish	-
6	Necklace Past 3	2 - 3	1	Peal Cotton & PVC Sheet thk : 1.00 mm	32.00 x 17.00 x 1.00	Embroidery	Red / Yellow / Blue (Selected)	-	Creative by Workshop
7	Ring	3 - 1	1	Silver 925	4.00 x 4.00 x 1.00	-	Silver	-	STP rings 1.00 mm
8	Snake Chain	3 - 2	8	Silver 925	80.00 x 2.00 x 2.00	-	Silver	-	STP chain 2.00 mm
9	Ring wrapprd whit thread	3 - 3	6	Brass & Peal Cotton	16.00 x 12.00 x 3.00	Embroidery	Red / Yellow / Blue	-	Creative by Workshop
10	Ring	4 - 1	1	Silver 925	4.00 x 4.00 x 1.00	-	Silver	-	STP rings 1.00 mm
11	Toggle Part 1	4 - 2	1	Silver 925	19.00 x 25.00 x 4.00	Lost wax Casting	Silver	Polish	-
12	Ring	5 - 1	1	Silver 925	4.00 x 4.00 x 1.00	-	Silver	-	STP rings 1.00 mm
13	Toggle Part 2	5 - 2	1	Silver 925	26.50 x 15.00 x 4.00	Lost wax Casting	Silver	Polish	-

KING MONGKUT'S INSTITUTE OF TECHNOLOGY LADKRABANG
FACULTY OF ARCHITECTURE
DIVISION OF INDUSTRIAL DESIGN

PART NAME :

Necklace Assembly



Name : Miss Chantacha Seela Code : 55020193

NAME : โครงการออกแบบและพัฒนาเครื่องประดับที่สะท้อนอัตลักษณ์ผ่าน ภายใต้อตราสินค้าของศูนย์เครื่องเงินชมพูภา
THE DESIGN AND DEVELOPMENT OF JEWELRY THAT REFLECTS THE NAN INDENTITY FOR SUB-BRAND PHUKHA SILVER

Advisor : Asst. Prof. Somprasong RungRueng

MEASURING TOOL : VERNIER CALLIPERS 0.05 SCALE : 1/16"

GRIE SCALE : -

TOLERANCE : -

UNIT : -

DATE : 23/06/59

PAGE : 4 of 35

เอกสารนี้เป็นเอกสารที่สงวนลิขสิทธิ์ไว้เพื่อการใช้งานเพื่อการศึกษาเท่านั้น ไม่สามารถนำออกเผยแพร่โดยไม่ได้รับอนุญาต
ไม่ว่ากรณีใดๆ ทั้งสิ้น อีกทั้งห้ามมิให้ดัดแปลงเนื้อ

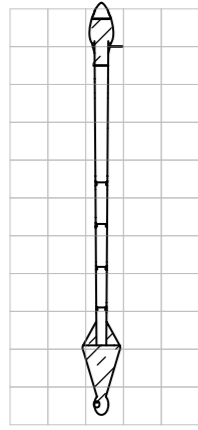

Section A - A'

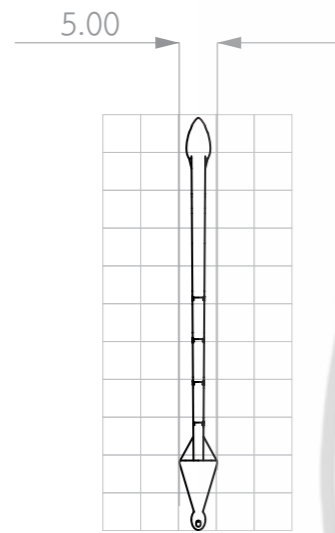

L-SIDE VIEW

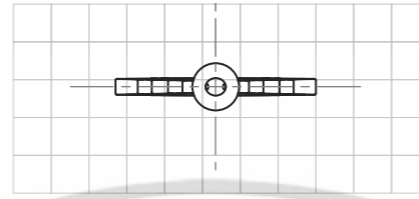

TOP VIEW

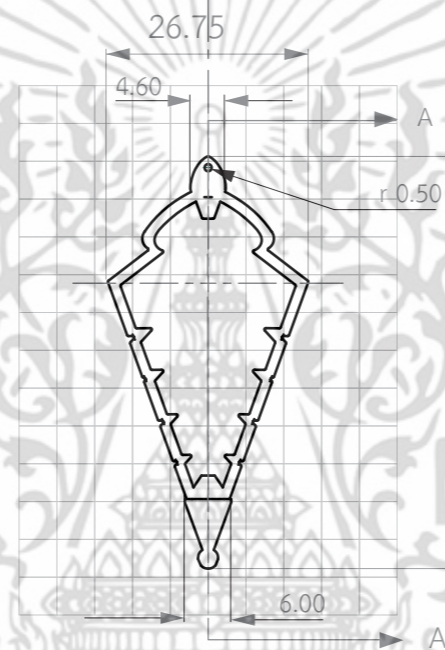

FRONT VIEW

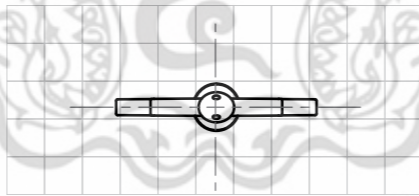

BOTTOM VIEW

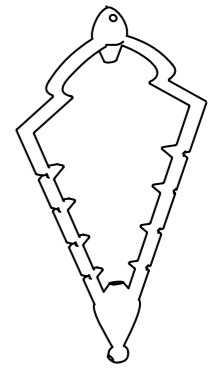

Perspective view

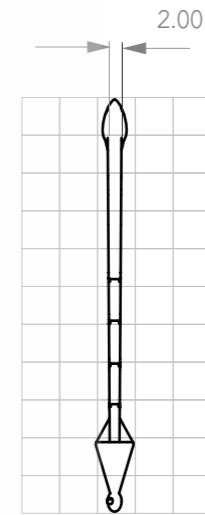

R - SIDE VIEW

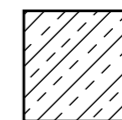

Silver 925

KING MONGKUT'S INSTITUTE OF TECHNOLOGY LADKRABANG
FACULTY OF ARCHITECTURE
DIVISION OF INDUSTRIAL DESIGN

PART NAME :

Necklace Part 1



Name : Miss Chantacha Seela Code : 55020193

NAME : โครงการออกแบบและพัฒนาเครื่องประดับที่สะท้อนอัตลักษณ์ผ่าน ภายใต้อตราสินค้าของศูนย์เครื่องเงินชมพูคา
THE DESIGN AND DEVELOPMENT OF JEWELRY THAT REFLECTS THE NAN INDENTITY FOR SUB-BRAND PHUKHA SILVER

Advisor : Asst. Prof. Somprasong RungRueng

MEASURING TOOL : VERNIER CALLIPERS 0.05 SCALE 1:1

GRIE SCALE : 5.00 x 5.00

TOLERANCE : ±1.0

UNIT : mm

DATE : 23/06/59

PAGE : 5 of 35

เอกสารนี้เป็นเอกสารที่สงวนลิขสิทธิ์ไว้เพื่อการใช้งานเพื่อการศึกษาเท่านั้น ไม่สามารถเผยแพร่โดยไม่ได้รับอนุญาต
ไม่ว่ากรณีใดๆ ทั้งสิ้น อีกทั้งห้ามมิให้ดัดแปลงเนื้อ

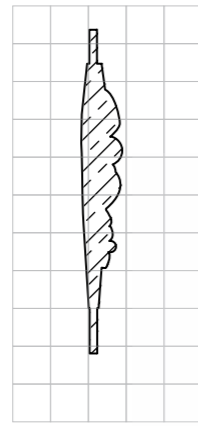

Section A - A'

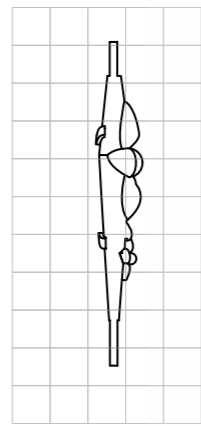

L-SIDE VIEW

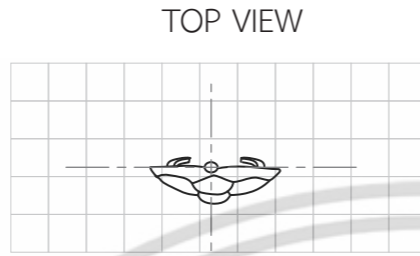

TOP VIEW

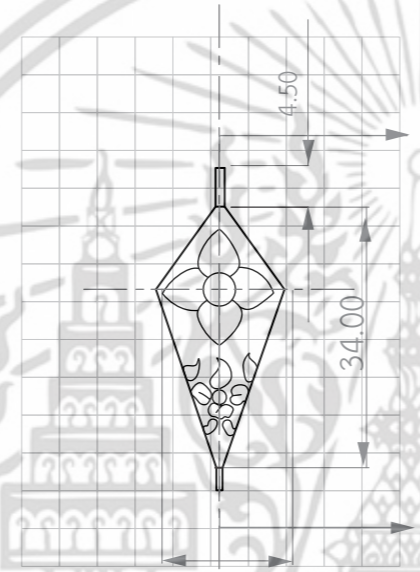

FRONT VIEW

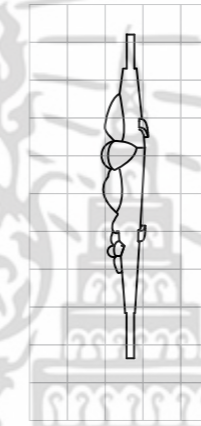

R - SIDE VIEW

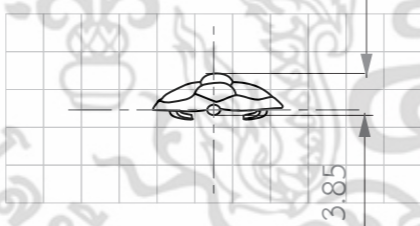

BOTTOM VIEW



Perspective view

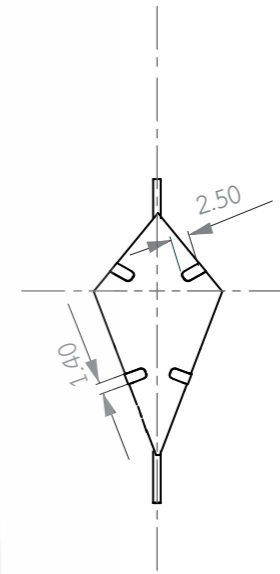

BACK VIEW

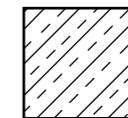

Silver 925

KING MONGKUT'S INSTITUTE OF TECHNOLOGY LADKRABANG
FACULTY OF ARCHITECTURE
DIVISION OF INDUSTRIAL DESIGN

PART NAME :

Necklace Part 2



Name : Miss Chantacha Seela Code : 55020193

NAME : โครงการออกแบบและพัฒนาเครื่องประดับที่สะท้อนอัตลักษณ์ผ่าน ภายใต
ตราสินค้าของศูนย์เครื่องเงินชมพูภา
THE DESIGN AND DEVELOPMENT OF JEWELRY THAT
REFLECTS THE NAN INDENTITY FOR SUB-BRAND PHUKHA SILVER

Advisor : Asst. Prof. Somprasong RungRueng ด้านการค้ำ
MEASURING TOOL : VERNIER CALLIPERS 0.05 SCALE 1:1

GRIE SCALE : -

TOLERANCE : ± 1.0

UNIT : mm

DATE : 23/06/59

PAGE : 6 of 35

เอกสารนี้เป็นเอกสารที่สงวนไว้ใช้ภายในงานเพื่อ
ไม่ว่ากรณีใดๆ ทั้งสิ้น อีกทั้งห้ามมิให้ดัดแปลงเนื้อ

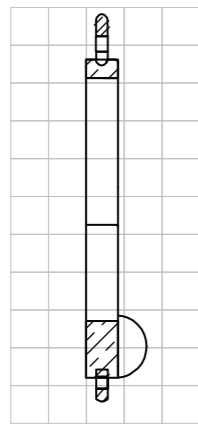

Section A - A'

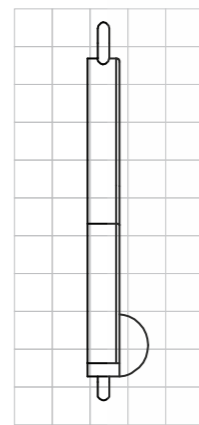

L-SIDE VIEW

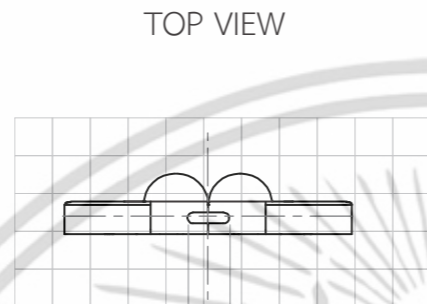

TOP VIEW

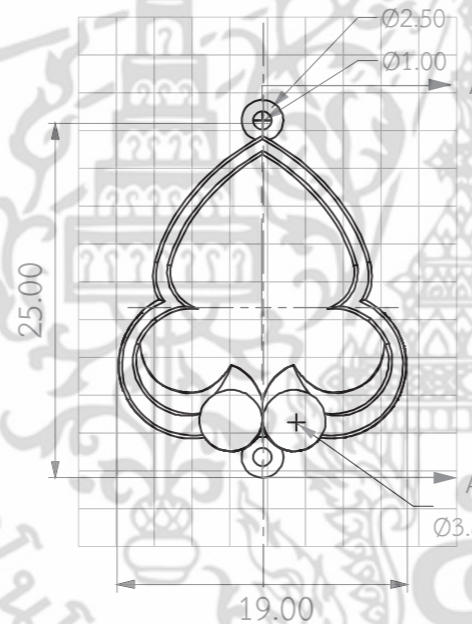

FRONT VIEW

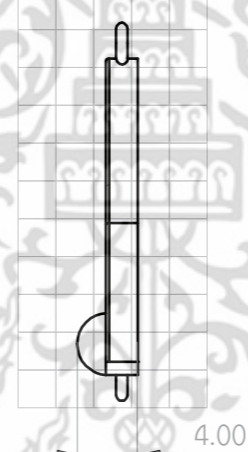

R - SIDE VIEW

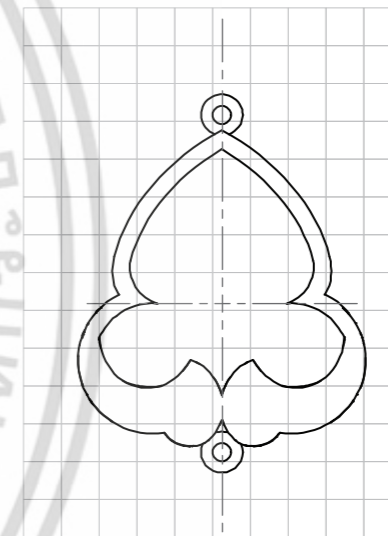

BACK VIEW

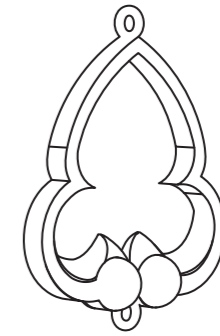

Perspective view

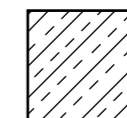

Silver 925

KING MONGKUT'S INSTITUTE OF TECHNOLOGY LADKRABANG
FACULTY OF ARCHITECTURE
DIVISION OF INDUSTRIAL DESIGN

PART NAME :

Toggle Part 1



Name : Miss Chantacha Seela Code : 55020193

Advisor : Asst. Prof. Somprasong RungRueng

MEASURING TOOL : VERNIER CALLIPERS 0.05 SCALE 2:1

GRIE SCALE : 5.00 x 5.00

TOLERANCE : ±1.0

UNIT : mm

NAME : โครงการออกแบบและพัฒนาเครื่องประดับที่สะท้อนอัตลักษณ์ผ่าน ภายได้
ตราสินค้าย่อยของศูนย์เครื่องเงินชมพูคา
THE DESIGN AND DEVELOPMENT OF JEWELRY THAT
REFLECTS THE NAN INDENTITY FOR SUB-BRAND PHUKHA SILVER

DATE : 23/06/59

PAGE : 7 of 35

เอกสารนี้เป็นเอกสารที่สงวนลิขสิทธิ์ไว้สำหรับใช้งานเพื่อการศึกษาเท่านั้น ไม่สามารถนำออกเผยแพร่โดยไม่ได้รับอนุญาต
ไม่ว่ากรณีใดๆ ทั้งสิ้น อีกทั้งห้ามมิให้ดัดแปลงเนื้อหา

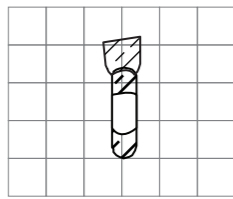

Section A - A'
SCALE 4 : 1

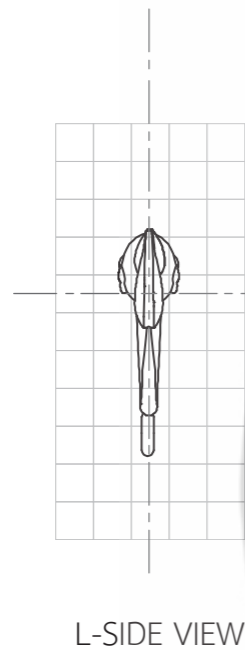

L-SIDE VIEW

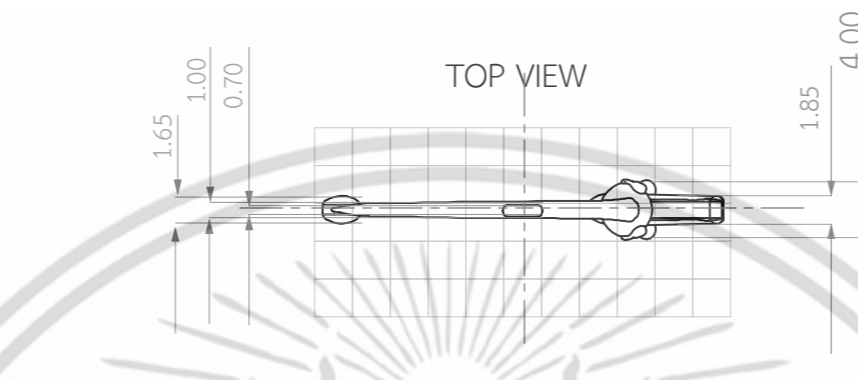

TOP VIEW

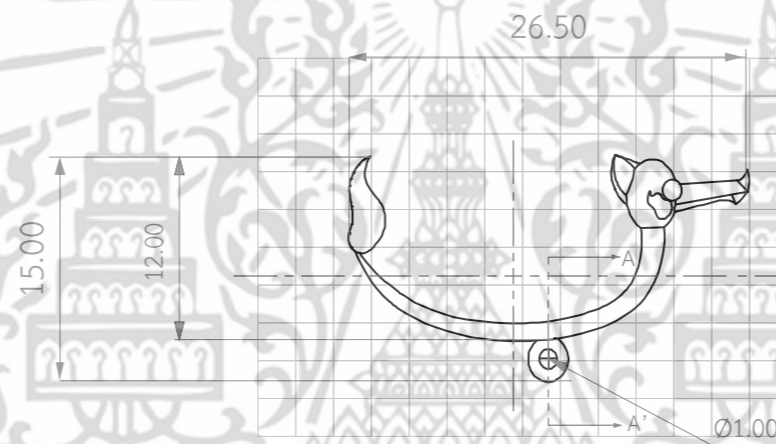

FRONT VIEW

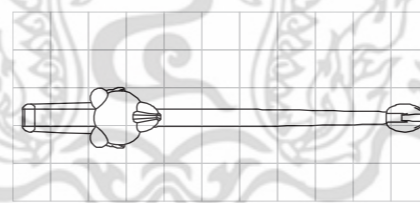

BOTTOM VIEW

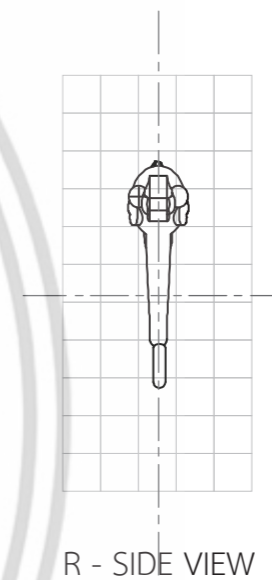

R - SIDE VIEW

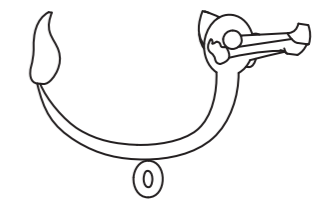

Perspective view

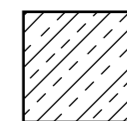

Silver 925

KING MONGKUT'S INSTITUTE OF TECHNOLOGY LADKRABANG
FACULTY OF ARCHITECTURE
DIVISION OF INDUSTRIAL DESIGN

PART NAME :

Toggle Part 2



Name : Miss Chantacha Seela Code : 55020193

NAME : โครงการออกแบบและพัฒนาเครื่องประดับที่สะท้อนอัตลักษณ์ผ่าน ภายใต
ตราสินค้าย่อยของศูนย์เครื่องเงินชมพูคา

Advisor : Asst. Prof. Somprasong RungRueng ด้านการค้ำ

THE DESIGN AND DEVELOPMENT OF JEWELRY THAT
REFLECTS THE NAN INDENTITY FOR SUB-BRAND PHUKHA SILVER

MEASURING TOOL : VERNIER CALLIPERS 0.05 SCALE 2:1

GRIE SCALE : 5.00 x 5.00

TOLERANCE : ±1.0

UNIT : mm

DATE : 23/06/59

PAGE : 8 of 35

เอกสารนี้เป็นเอกสารที่สงวนไว้ใช้ภายในงานเพื่อ
ไม่ว่ากรณีใดๆ ทั้งสิ้น อีกทั้งห้ามมิให้ดัดแปลงเนื้อ



KING MONGKUT'S INSTITUTE OF TECHNOLOGY LADKRABANG
 FACULTY OF ARCHITECTURE
 DIVISION OF INDUSTRIAL DESIGN

PART NAME :

Bracelet Isometric

Name : Miss Chantacha Seela Code : 55020193

NAME : โครงการออกแบบและพัฒนาเครื่องประดับที่สะท้อนอัตลักษณ์ผ่าน ภายใต้
 ตราสินค้าย่อยของศูนย์เครื่องเงินชมพูภา
 THE DESIGN AND DEVELOPMENT OF JEWELRY THAT
 REFLECTS THE NAN INDENTITY FOR SUB-BRAND PHUKHA SILVER

Advisor : Asst. Prof. Somprasong RungRueng ด้านการค้ำ

MEASURING TOOL : VERNIER CALLIPERS 0.05 SCALE : 1:1

GRIE SCALE : -

TOLERANCE : -

UNIT : -

DATE : 23/06/59

PAGE : 9 of 35

เอกสารนี้เป็นเอกสารที่สงวนลิขสิทธิ์ไว้ใช้ภายในเท่านั้น ไม่ควรเผยแพร่
 ใดๆ ทั้งสิ้น หากมีข้อผิดพลาดประการใด ขออภัยไว้ล่วงหน้า



KING MONGKUT'S INSTITUTE OF TECHNOLOGY LADKRABANG
 FACULTY OF ARCHITECTURE
 DIVISION OF INDUSTRIAL DESIGN

PART NAME :

Bracelet Multiview



Name : Miss Chantacha Seela Code : 55020193

NAME : โครงการออกแบบและพัฒนาเครื่องประดับที่สะท้อนอัตลักษณ์นาน ภายใต้อัตลักษณ์ของศูนย์เครื่องเงินชมพูคา
 THE DESIGN AND DEVELOPMENT OF JEWELRY THAT REFLECTS THE NAN INDENTITY FOR SUB-BRAND PHUKHA SILVER

Advisor : Asst. Prof. Somprasong RungRueng

MEASURING TOOL : VERNIER CALLIPERS 0.05 SCALE 1:1

GRIE SCALE : -

TOLERANCE : -

UNIT : mm

DATE : 23/06/59

PAGE : 10 of 36

เอกสารนี้เป็นเอกสารที่สงวนไว้เพื่อใช้ในการทำงานเพื่อประโยชน์ของสถาบันฯ ไม่สามารถนำออกเผยแพร่โดยไม่ได้รับอนุญาต
 ไม่ว่ากรณีใดๆ ทั้งสิ้น อีกทั้งห้ามมิให้ดัดแปลงเนื้อหาใดๆ ของเอกสารนี้



KING MONGKUT'S INSTITUTE OF TECHNOLOGY LADKRABANG FACULTY OF ARCHITECTURE DIVISION OF INDUSTRIAL DESIGN		PART NAME : <h2 style="text-align: center;">Bracelet Assembly</h2>	
Name : Miss Chantacha Seela Code : 55020193 Advisor : Asst. Prof. Somprasong RungRueng		NAME : โครงการออกแบบและพัฒนาเครื่องประดับที่สะท้อนอัตลักษณ์นาน ภายใต้อตราสินค้าของศูนย์เครื่องเงินชมพูคา THE DESIGN AND DEVELOPMENT OF JEWELRY THAT REFLECTS THE NAN INDENTITY FOR SUB-BRAND PHUKHA SILVER	
MEASURING TOOL : VERNIER CALLIPERS 0.05		SCALE :	
GRIE SCALE : -		TOLERANCE : -	
UNIT : -		DATE : 23/06 /59	
GRIE SCALE : -		PAGE : 11 of 35	

เอกสารนี้เป็นเอกสารที่สงวนไว้ใช้ภายในงานเพื่ออาจารย์ Somprasong RungRueng ไม่ว่ากรณีใดๆ ทั้งสิ้น อีกทั้งห้ามมิให้เผยแพร่โดยไม่ได้รับอนุญาต

SPECIFICATION

NO.	PART NAME	PART NUMBER	QUANTITY	METERIAL	SIZE (กว้างxยาวxสูง)	PROCESS	COLOUR	FINISHING	REMARK
1	Tassel	1 - 1	1	Peal Cotton	17.00 x 80.00 x 6.0	Embroidery		-	Creative by Workshop
2	Hook	1 - 2	1	Silver 925	11.00 x 8.00 x 1.00	-	Silver	-	STP Quartz 8.00 x 11.00 mm
3	Ring	1 - 3	1	Silver 925	7.00 x 7.00 x 1.00	-	Red / Yellow / Blue (Selectivd)	-	STP rings 7.00
4	Ring	2	10	Silver 925	4.00 x 4.00 x 1.00	-	Silver	-	STP rings 1.00 mm
5	Toggle Part 1	3	1	Silver 925	19.00 x 25.00 x 4.00	Lost wax Casting	Silver	Polish	Common Part page 7
6	Bracelet Part 1	4	1	Silver 925	15.00 x 12.50 x 4.50	Lost wax Casting	Silver	Polish	-
7	Thread	5	4	Peal Cotton	12.00 x 15.00 x12.00	Embroidery	Red / Yellow / Blue	-	Creative by Workshop
8	Bracelet Part 1	6	1	Silver 925	12.00 x 25.50 x 9.50	Lost wax Casting	Silver	Polish	-
9	Bracelet Part 1	7	1	Silver 925	17.00 x 14.00 x 5.00	Lost wax Casting	Silver	Polish	-
10	Bracelet Part 1	8	1	Silver 925	16.00 x 22.40 x 6.00	Lost wax Casting	Silver	Polish	-
11	Bracelet Part 1	9	1	Silver 925	16.50 x 17.00 x 5.00	Lost wax Casting	Silver	Polish	-
12	Toggle Part 2	10	1	Silver 925	26.50 x 15.00 x 4.00	Lost wax Casting	Silver	Polish	Common Part Page 8

KING MONGKUT'S INSTITUTE OF TECHNOLOGY LADKRABANG
FACULTY OF ARCHITECTURE
DIVISION OF INDUSTRIAL DESIGN

PART NAME :

Bracelet Assembly



Name : Miss Chantacha Seela Code : 55020193

Advisor : Asst. Prof. Somprasong RungRueng ด้านการค้ำ

MEASURING TOOL : VERNIER CALLIPERS 0.05

SCALE : 1:1

GRIE SCALE : -

TOLERANCE : -

UNIT : -

NAME : โครงการออกแบบและพัฒนาเครื่องประดับที่สะท้อนอัตลักษณ์น่าน ภายใต้
ตราสินค้าย่อยของศูนย์เครื่องเงินชมพูกา
THE DESIGN AND DEVELOPMENT OF JEWELRY THAT
REFLECTS THE NAN INDENTITY FOR SUB-BRAND PHUKHA SILVER

DATE : 23/06 /59

PAGE : 12 of 35

เอกสารนี้เป็นเอกสารที่สงวนไว้ใช้ภายในงาน
ไม่ว่ากรณีใดๆ ทั้งสิ้น อีกทั้งห้ามมิให้เผยแพร่

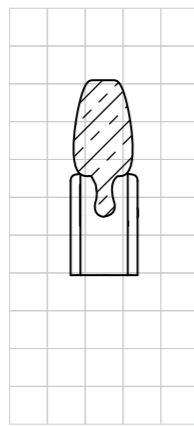

Section A - A'

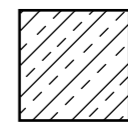
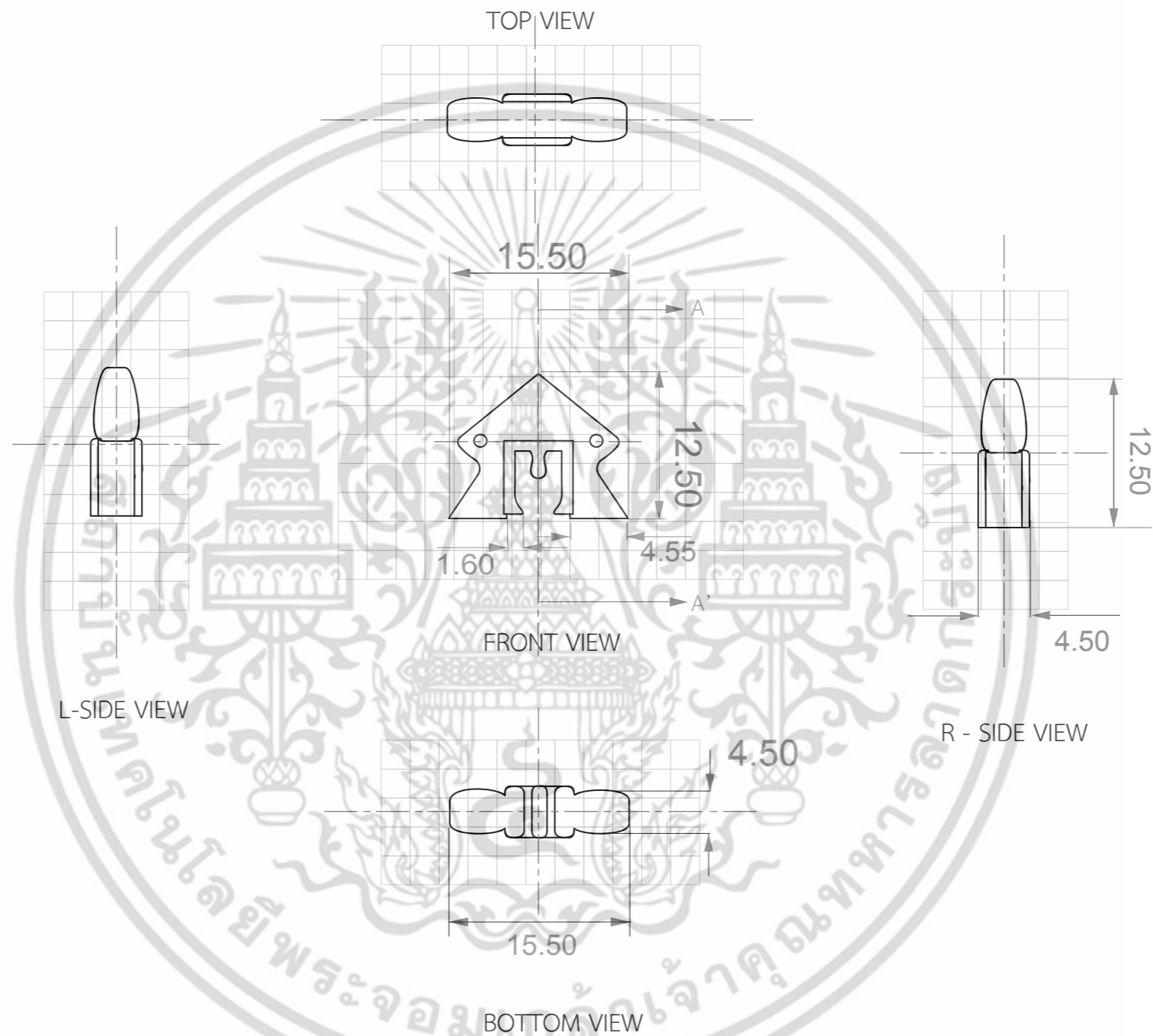

Silver 925

KING MONGKUT'S INSTITUTE OF TECHNOLOGY LADKRABANG
FACULTY OF ARCHITECTURE
DIVISION OF INDUSTRIAL DESIGN

PART NAME :

Bracelet Part 1

Name : Miss Chantacha Seela Code : 55020193

NAME : โครงการออกแบบและพัฒนาเครื่องประดับที่สะท้อนอัตลักษณ์ผ่าน ภายใต
ตราสินค้าย่อยของศูนย์เครื่องเงินชมพูภา

Advisor : Asst. Prof. Somprasong RungRueng ด้านการค้ำ

THE DESIGN AND DEVELOPMENT OF JEWELRY THAT
REFLECTS THE NAN INDENTITY FOR SUB-BRAND PHUKHA SILVER

MEASURING TOOL : VERNIER CALLIPERS 0.05 SCALE 2:1

GRIE SCALE : 5.00 x 5.00

TOLERANCE : ± 1.0

UNIT : mm

DATE : 23/06/59

PAGE : 13 of 35

เอกสารนี้เป็นเอกสารที่สงวนไว้ใช้ภายในงานเพื่อ
ไม่ว่ากรณีใดๆ ทั้งสิ้น อีกร

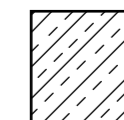
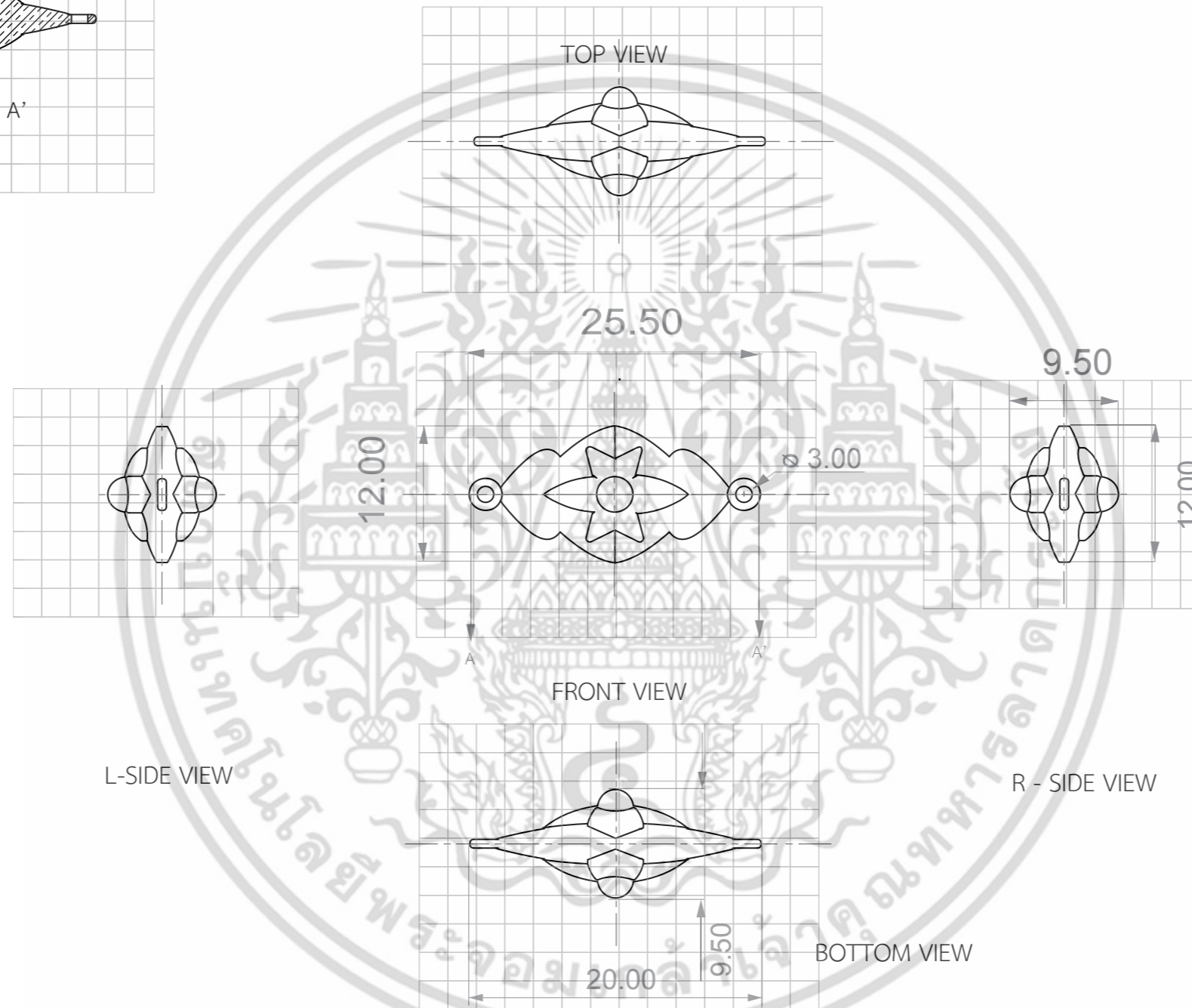
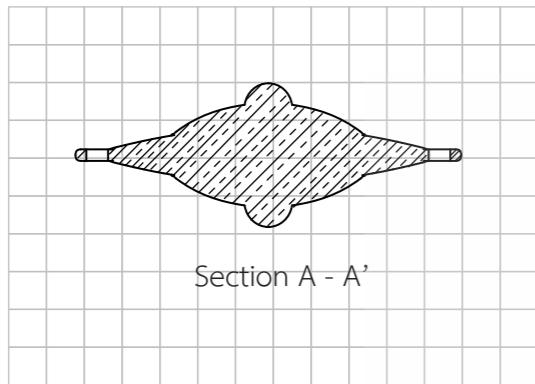

Silver 925

KING MONGKUT'S INSTITUTE OF TECHNOLOGY LADKRABANG
FACULTY OF ARCHITECTURE
DIVISION OF INDUSTRIAL DESIGN

PART NAME :

Bracelet Part 2



Name : Miss Chantacha Seela Code : 55020193

Advisor : Asst. Prof. Somprasong RungRueng

MEASURING TOOL : VERNIER CALLIPERS 0.05 SCALE 2:1

GRIE SCALE : 5.00 x 5.00

TOLERANCE : ±1.0

UNIT : mm

NAME : โครงการออกแบบและพัฒนาเครื่องประดับที่สะท้อนอัตลักษณ์ผ่าน ภายใต
ตราสินค้าย่อยของศูนย์เครื่องเงินชมพูภา

THE DESIGN AND DEVELOPMENT OF JEWELRY THAT
REFLECTS THE NAN INDENTITY FOR SUB-BRAND PHUKHA SILVER

DATE : 23/06/59

PAGE : 14 of 35

เอกสารนี้เป็นเอกสารที่สงวนลิขสิทธิ์ไว้เพื่อการใช้งานเท่านั้น ไม่สามารถนำไปใช้ประโยชน์ทางการค้า
ไม่ว่ากรณีใดๆ ทั้งสิ้น อีกทั้งห้ามมิให้ดัดแปลงเนื้อ

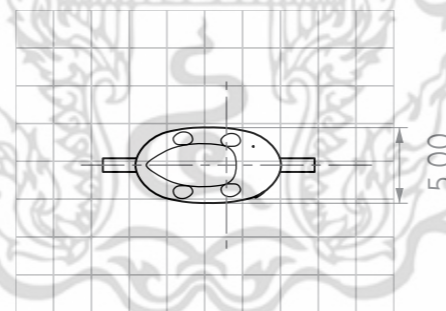
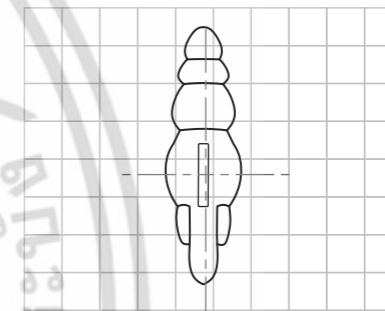
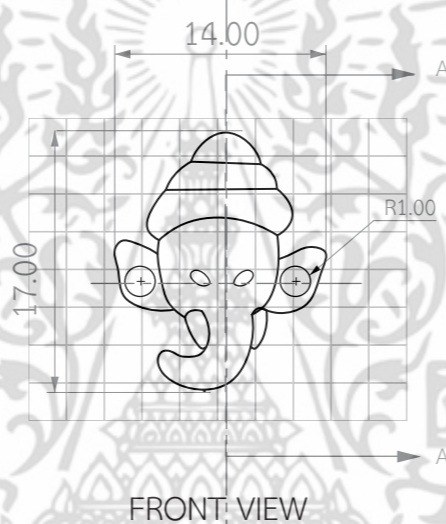
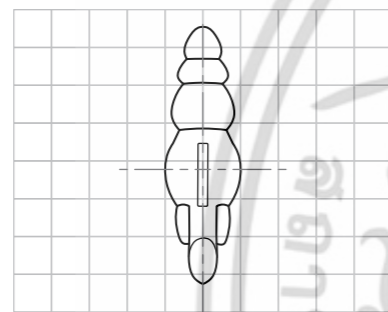
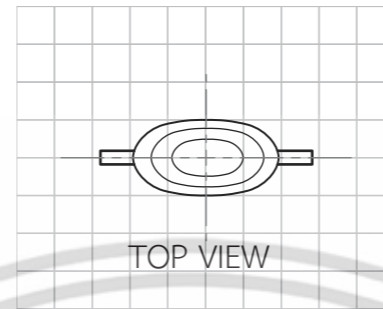
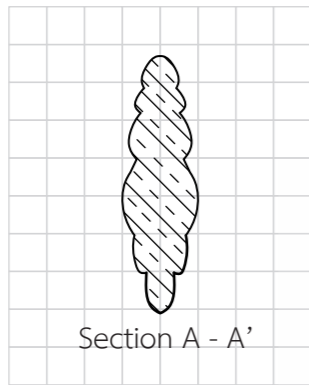

L-SIDE VIEW

BOTTOM VIEW

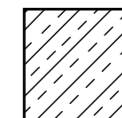

Silver 925

KING MONGKUT'S INSTITUTE OF TECHNOLOGY LADKRABANG
FACULTY OF ARCHITECTURE
DIVISION OF INDUSTRIAL DESIGN

PART NAME :

Bracelet Part 3



Name : Miss Chantacha Seela Code : 55020193

NAME : โครงการออกแบบและพัฒนาเครื่องประดับที่สะท้อนอัตลักษณ์ผ่าน ภายใต
ตราสินค้าย่อยของศูนย์เครื่องเงินชมพูภา
THE DESIGN AND DEVELOPMENT OF JEWELRY THAT
REFLECTS THE NAN INDENTITY FOR SUB-BRAND PHUKHA SILVER

Advisor : Asst. Prof. Somprasong RungRueng ด้านการค้ำ
MEASURING TOOL : VERNIER CALLIPERS 0.05 SCALE 2:1

GRIE SCALE : 5.00 x 5.00

TOLERANCE : ± 1.0

UNIT : mm

DATE : 23/06/59

PAGE : 15 of 35

เอกสารนี้เป็นเอกสารที่สงวนไว้ใช้ภายในงานเพื่อ
ไม่ว่ากรณีใดๆ ทั้งสิ้น อีกทั้งห้ามมิให้เผยแพร่

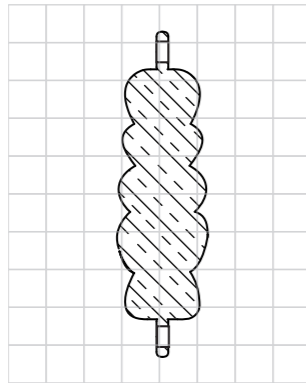

Section A - A'

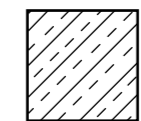

Silver 925

KING MONGKUT'S INSTITUTE OF TECHNOLOGY LADKRABANG
 FACULTY OF ARCHITECTURE
 DIVISION OF INDUSTRIAL DESIGN

PART NAME :

Bracelet Part 4



Name : Miss Chantacha Seela Code : 55020193

NAME : โครงการออกแบบและพัฒนาเครื่องประดับที่สะท้อนอัตลักษณ์ผ่าน ภายใต
 ตราสินค้าย่อยของศูนย์เครื่องเงินชมพูภา
 THE DESIGN AND DEVELOPMENT OF JEWELRY THAT
 REFLECTS THE NAN INDENTITY FOR SUB-BRAND PHUKHA SILVER

Advisor : Asst. Prof. Somprasong RungRueng ด้านการค้ำ

MEASURING TOOL : VERNIER CALLIPERS 0.05 SCALE 2:1

GRIE SCALE : 5.00 x 5.00

TOLERANCE : ±1.0

UNIT : mm

DATE : 23/06/59

PAGE : 16 of 35

เอกสารนี้เป็นเอกสารที่สงวนไว้ใช้ภายในงานเพื่อ
 ไม่ว่าการณีใดๆ ทั้งสิ้น อีกทั้งห้ามมิให้ดัดแปลงเนื้อ

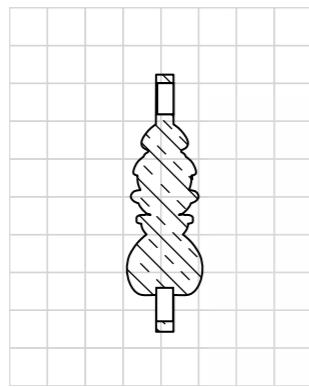

Section A - A

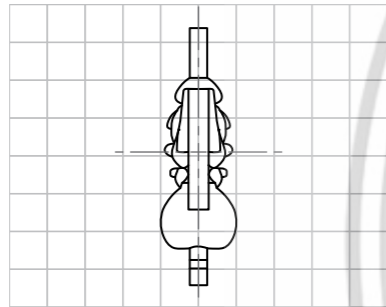

L-SIDE VIEW

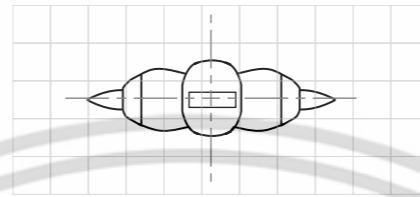

TOP VIEW



BOTTOM VIEW

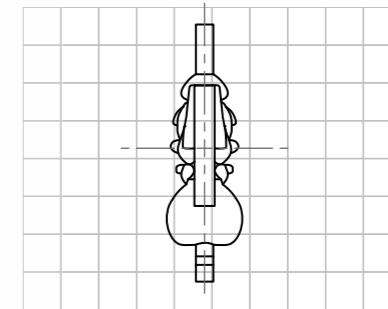

R - SIDE VIEW

KING MONGKUT'S INSTITUTE OF TECHNOLOGY LADKRABANG
FACULTY OF ARCHITECTURE
DIVISION OF INDUSTRIAL DESIGN

PART NAME :

Bracelet Part 5



Name : Miss Chantacha Seela Code : 55020193

NAME : โครงการออกแบบและพัฒนาเครื่องประดับที่สะท้อนอัตลักษณ์ผ่าน ภายใต
ตราสินค้าย่อยของศูนย์เครื่องเงินชมพูภา
THE DESIGN AND DEVELOPMENT OF JEWELRY THAT
REFLECTS THE NAN INDENTITY FOR SUB-BRAND PHUKHA SILVER

Advisor : Asst. Prof. Somprasong RungRueng ด้านการค้ำ

MEASURING TOOL : VERNIER CALLIPERS 0.05 SCALE 2:1

GRIE SCALE : 5.00 x 5.00

TOLERANCE : ±1.0

UNIT : mm

DATE : 23/06/59

PAGE : 17 of 35

เอกสารนี้เป็นเอกสารที่สงวนไว้ใช้ภายในงานเพื่อ
ไม่ว่ากรณีใดๆ ทั้งสิ้น อีกทั้งห้ามมิให้
ลอกเลียนแบบหรือทำซ้ำโดยไม่ได้รับอนุญาต



KING MONGKUT'S INSTITUTE OF TECHNOLOGY LADKRABANG
 FACULTY OF ARCHITECTURE
 DIVISION OF INDUSTRIAL DESIGN

PART NAME :

Earring Isometric

Name : Miss Chantacha Seela Code : 55020193

NAME : โครงการออกแบบและพัฒนาเครื่องประดับที่สะท้อนอัตลักษณ์น่าน ภายใต้
 ตราสินค้าย่อยของศูนย์เครื่องเงินชมพูภูคา

Advisor : Asst. Prof. Somprasong RungRueng ด้านการค้ำ

THE DESIGN AND DEVELOPMENT OF JEWELRY THAT
 REFLECTS THE NAN INDENTITY FOR SUB-BRAND PHUKHA SILVER

MEASURING TOOL : VERNIER CALLIPERS 0.05 SCALE : -

GRIE SCALE : -

TOLERANCE : -

UNIT : -

DATE : 23/06/59

PAGE : 18 of 35

เอกสารนี้เป็นเอกสารที่สงวนไว้ใช้ภายในงานเพื่อ
 ไม่ว่าการณีใดๆ ทั้งสิ้น อีกทั้งห้ามมิให้ดัดแปลงเนื้อ

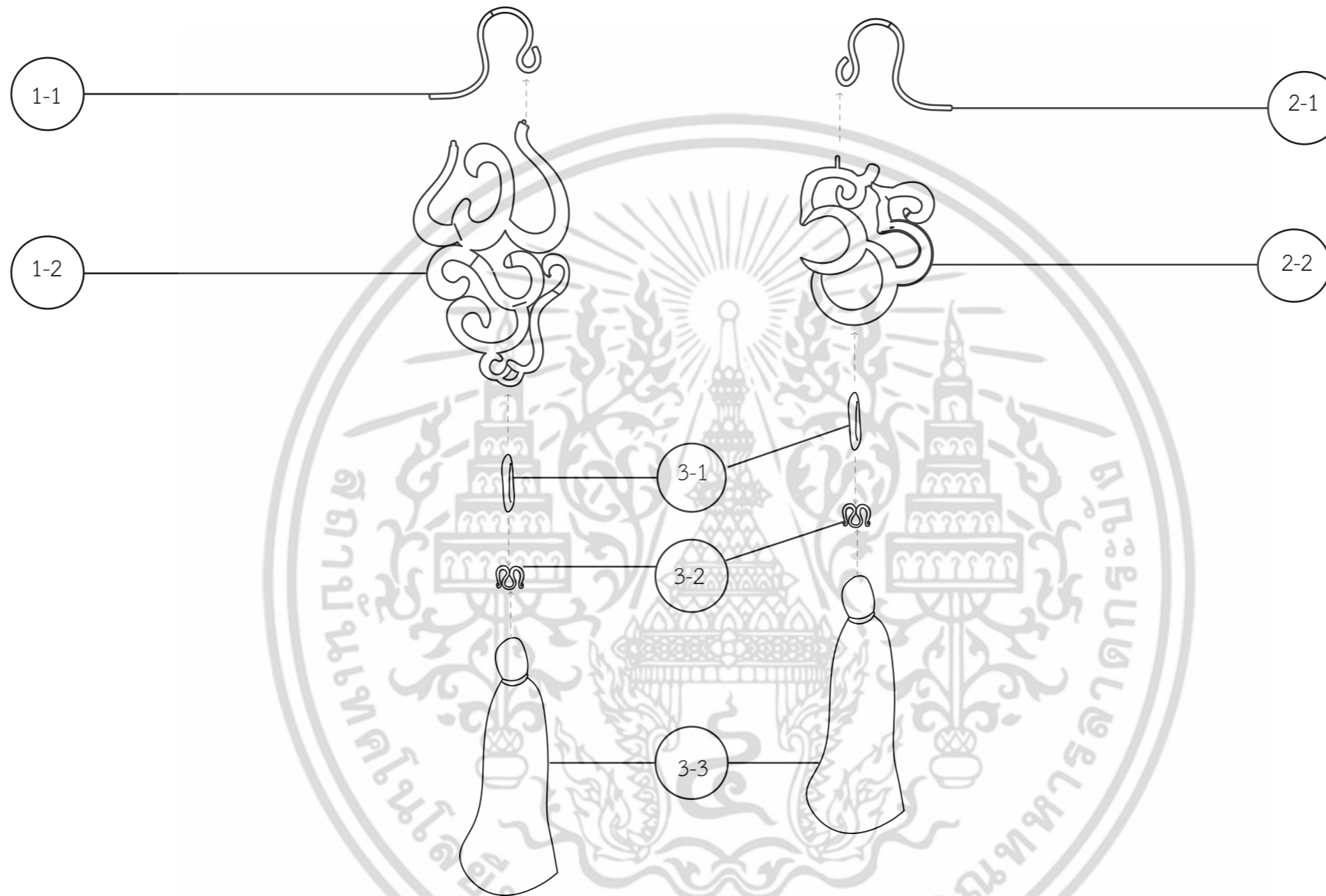

KING MONGKUT'S INSTITUTE OF TECHNOLOGY LADKRABANG
 FACULTY OF ARCHITECTURE
 DIVISION OF INDUSTRIAL DESIGN

PART NAME :
Earring Assembly

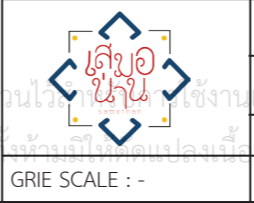

Name : Miss Chantacha Seela Code : 55020193
 Advisor : Asst. Prof. Somprasong RungRueng
 MEASURING TOOL : VERNIER CALLIPERS 0.05 SCALE : -
 GRIE SCALE : - TOLERANCE : - UNIT : -

NAME : โครงการออกแบบและพัฒนาเครื่องประดับที่สะท้อนอัตลักษณ์ผ่าน ภายใต้อตราสินค้าย่อยของศูนย์เครื่องเงินชมพูคา
 THE DESIGN AND DEVELOPMENT OF JEWELRY THAT REFLECTS THE NAN INDENTITY FOR SUB-BRAND PHUKHA SILVER
 DATE : 23/06/59 PAGE : 19 of 35

เอกสารนี้เป็นเอกสารที่สงวนไว้เพื่อใช้ในการทำงานเพื่อการศึกษาเท่านั้น ไม่สามารถนำออกจำหน่ายหรือใช้ในการค้า
 ไม่ว่าจะกรณีใดๆ ทั้งสิ้น อีกทั้งยังห้ามมิให้ดัดแปลงแก้ไข

SPECIFICATION

NO.	PART NAME	PART NUMBER	QUANTITY	METERIAL	SIZE (กว้างxยาวxสูง)	PROCESS	COLOUR	FINISHING	REMARK
1	Hook earring	1 - 1	1	Silver 925	18.50 x 14.00 x 1.00	Lost wax Casting	Silver	Polish	-
2	earring part 1	1 - 2	1	Silver 925	27.00 x 45.50 x 2.00	Lost wax Casting	Silver	Polish	-
3	Hook earring	2 - 1	1	Silver 925	18.50 x 12.00 x 1.00	Lost wax Casting	Silver	Polish	-
4	earring part 2	2 - 2	1	Silver 925	25.00x 31.00 x 2.00	Lost wax Casting	Silver	Polish	-
5	Tassel	3 - 1	1	Peal Cotton	17.00 x 80.00 x 6.0	Embroidery	Red / Yellow / Blue (Selective)	-	Creative by Workshop
6	Hook	3 - 2	1	Silver 925	11.00 x 8.00 x 1.00	-	Silver	-	STP Quartz 8.00 x 11.00 mm
7	Ring	3 - 3	1	Silver 925	8.00 x 8.00 x 1.00	-	Silver	-	STP rings 1.00

KING MONGKUT'S INSTITUTE OF TECHNOLOGY LADKRABANG
FACULTY OF ARCHITECTURE
DIVISION OF INDUSTRIAL DESIGN

PART NAME :

Earring Assembly



Name : Miss Chantacha Seela Code : 55020193

Advisor : Asst. Prof. Somprasong RungRueng

MEASURING TOOL : VERNIER CALLIPERS 0.05 SCALE 2:1

GRIE SCALE : 5.00 x 5.00

TOLERANCE : ±1.0

UNIT : mm

NAME : โครงการออกแบบและพัฒนาเครื่องประดับที่สะท้อนอัตลักษณ์ผ่าน ภายใต้อตราสินค้าย่อยของศูนย์เครื่องเงินชมพูภา
THE DESIGN AND DEVELOPMENT OF JEWELRY THAT REFLECTS THE NAN INDENTITY FOR SUB-BRAND PHUKHA SILVER

DATE : 23/06/59

PAGE : 20 of 35

เอกสารนี้เป็นเอกสารที่สงวนไว้เพื่อใช้ในการทำงานเพื่อการเรียนการสอน ไม่สามารถนำออกจำหน่ายหรือใช้เพื่อการค้า
ไม่ว่ากรณีใดๆ ทั้งสิ้น อีกทั้งยังห้ามมิให้ดัดแปลงแก้ไข

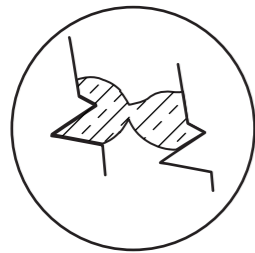

Detail A
SCAL 4 : 1

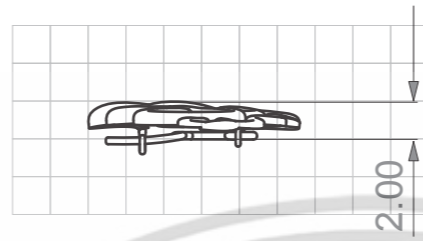

TOP VIEW



Perspective view

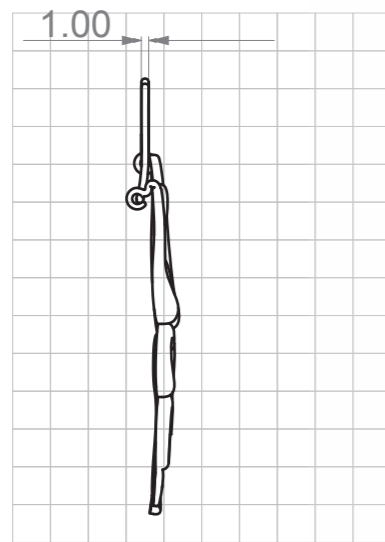

L-SIDE VIEW

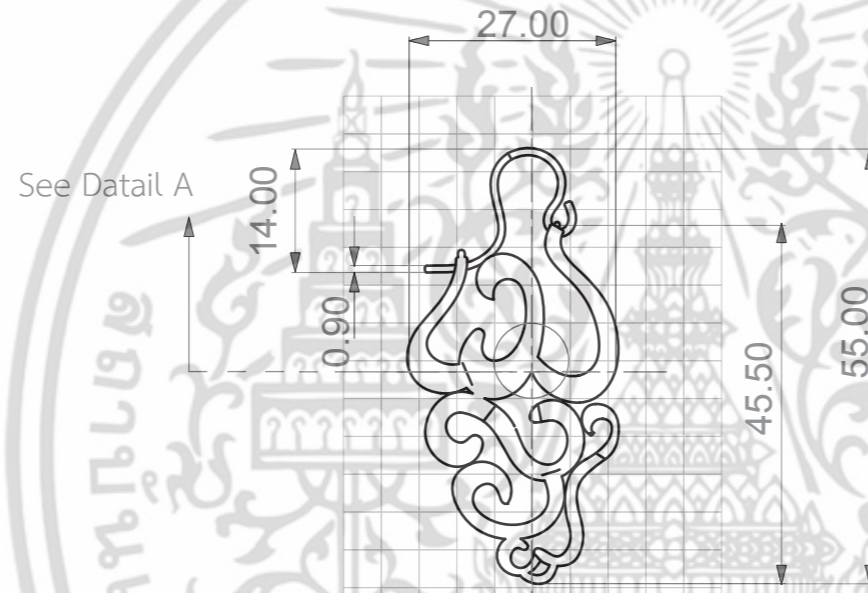

FRONT VIEW

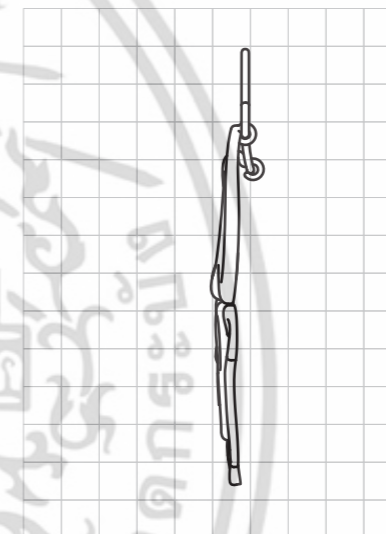

R - SIDE VIEW

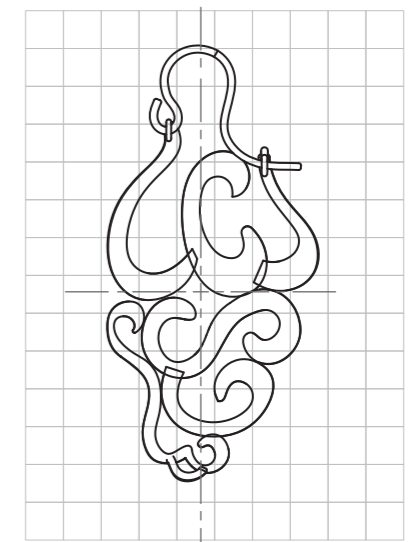

BACK VIEW

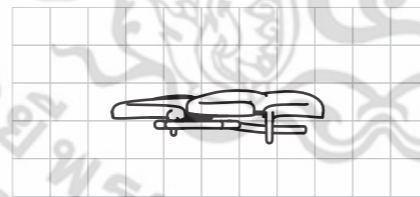

BOTTOM VIEW



Silver 925

KING MONGKUT'S INSTITUTE OF TECHNOLOGY LADKRABANG
FACULTY OF ARCHITECTURE
DIVISION OF INDUSTRIAL DESIGN

PART NAME :

Earring Part 1



Name : Miss Chantacha Seela Code : 55020193

NAME : โครงการออกแบบและพัฒนาเครื่องประดับที่สะท้อนอัตลักษณ์ผ่าน ภายใต้
ตราสินค้าย่อยของศูนย์เครื่องเงินชมพูภูคา

Advisor : Asst. Prof. Somprasong RungRueng

THE DESIGN AND DEVELOPMENT OF JEWELRY THAT
REFLECTS THE NAN INDENTITY FOR SUB-BRAND PHUKHA SILVER

MEASURING TOOL : VERNIER CALLIPERS 0.05 SCALE 2:1

GRIE SCALE : 5.00 x 5.00

TOLERANCE : ±1.0

UNIT : mm

DATE : 23/06/59

PAGE : 21 of 35

เอกสารนี้เป็นเอกสารที่สงวนไว้เพื่อใช้ในการทำงานเพื่อการศึกษาเท่านั้น ไม่สามารถที่จะนำไปใช้เชิงพาณิชย์
ไม่ว่ากรณีใดๆ ทั้งสิ้น อื่นๆ



Perspective view

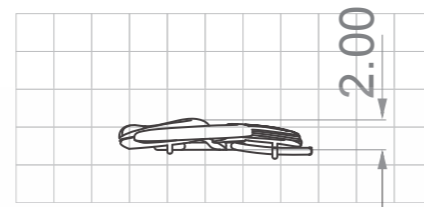

TOP VIEW

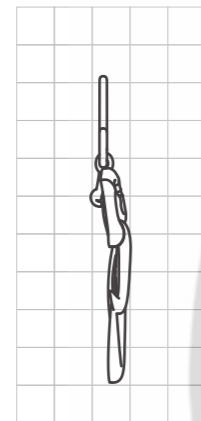

L-SIDE VIEW

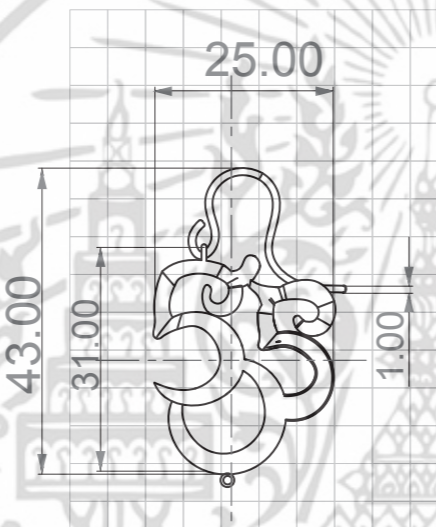

FRONT VIEW

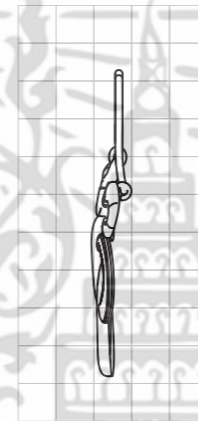

R - SIDE VIEW

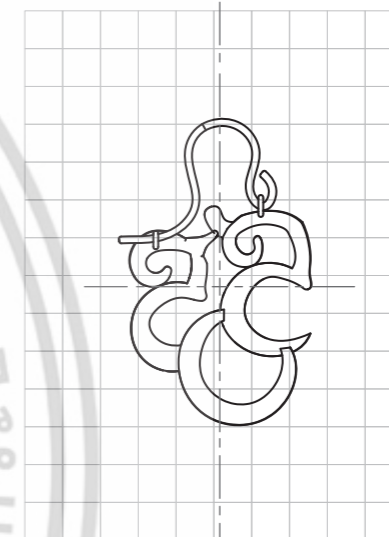

BACK VIEW

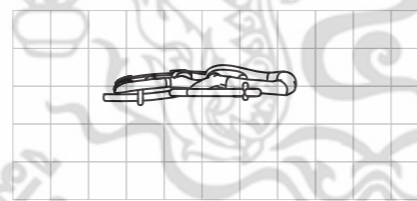

BOTTOM VIEW

KING MONGKUT'S INSTITUTE OF TECHNOLOGY LADKRABANG
FACULTY OF ARCHITECTURE
DIVISION OF INDUSTRIAL DESIGN

PART NAME :

Earring Part 2



Name : Miss Chantacha Seela Code : 55020193

Advisor : Asst. Prof. Somprasong RungRueng

MEASURING TOOL : VERNIER CALLIPERS 0.05 SCALE 2:1

GRIE SCALE : 5.00 x 5.00

TOLERANCE : ± 1.0

UNIT : mm

NAME : โครงการออกแบบและพัฒนาเครื่องประดับที่สะท้อนอัตลักษณ์ผ่าน ภายใต้
ตราสินค้าย่อยของศูนย์เครื่องเงินชมพูภา
THE DESIGN AND DEVELOPMENT OF JEWELRY THAT
REFLECTS THE NAN INDENTITY FOR SUB-BRAND PHUKHA SILVER

DATE : 23/06/59

PAGE : 22 of 35

เอกสารนี้เป็นเอกสารที่สงวนไว้เพื่อใช้ในการทำงานเพื่อการศึกษาเท่านั้น ไม่สามารถที่จะนำไปใช้เชิงพาณิชย์
ไม่ว่ากรณีใดๆ ทั้งสิ้น อีกทั้งยังห้ามมิให้ดัดแปลงแก้ไข

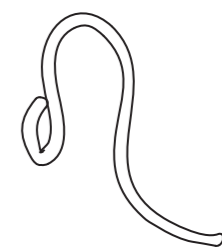

Perspective view

KING MONGKUT'S INSTITUTE OF TECHNOLOGY LADKRABANG
 FACULTY OF ARCHITECTURE
 DIVISION OF INDUSTRIAL DESIGN

PART NAME :
Hook Earring

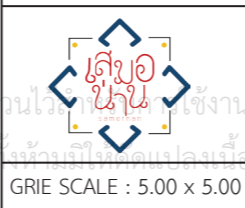

Name : Miss Chantacha Seela Code : 55020193
 Advisor : Asst. Prof. Somprasong RungRueng
 MEASURING TOOL : VERNIER CALLIPERS 0.05 SCALE 2:1
 TOLERANCE : ± 1.0 UNIT : mm

NAME : โครงการออกแบบและพัฒนาเครื่องประดับที่สะท้อนอัตลักษณ์ผ่าน ภายใต้อิทธิพลของเครื่องเงินขมุพุกคา
 THE DESIGN AND DEVELOPMENT OF JEWELRY THAT REFLECTS THE NAN INDENTITY FOR SUB-BRAND PHUKHA SILVER
 DATE : 23/06/59 PAGE : 23 of 35

เอกสารนี้เป็นเอกสารที่สงวนไว้เพื่อใช้ในการเรียนการสอนเท่านั้น ไม่สามารถนำออกนอกห้องเรียนได้
 ไม่ว่ากรณีใดๆ ทั้งสิ้น อีกทั้งยังห้ามมิให้ดัดแปลงเนื้อหา



KING MONGKUT'S INSTITUTE OF TECHNOLOGY LADKRABANG FACULTY OF ARCHITECTURE DIVISION OF INDUSTRIAL DESIGN		PART NAME : <h2 style="text-align: center;">Bangle Isometric</h2>	
	Name : Miss Chantacha Seela Code : 55020193		NAME : โครงการออกแบบและพัฒนาเครื่องประดับที่สะท้อนอัตลักษณ์ผ่าน ภายใต้อัตลักษณ์ของศูนย์เครื่องเงินชมพูภูคา THE DESIGN AND DEVELOPMENT OF JEWELRY THAT REFLECTS THE NAN INDENTITY FOR SUB-BRAND PHUKHA SILVER
	Advisor : Asst. Prof. Somprasong RungRueng		
MEASURING TOOL : VERNIER CALLIPERS 0.05	SCALE : -	DATE : 23/06/59	PAGE : 22 of 35
GRIE SCALE : -	TOLERANCE : -	UNIT : mm	

เอกสารนี้เป็นเอกสารที่สงวนไว้เพื่อใช้ในการทำงานเพื่อการศึกษาเท่านั้น ไม่สามารถนำออกจำหน่าย การค้า
 ไม่ว่ากรณีใดๆ ทั้งสิ้น อีก

TOP VIEW

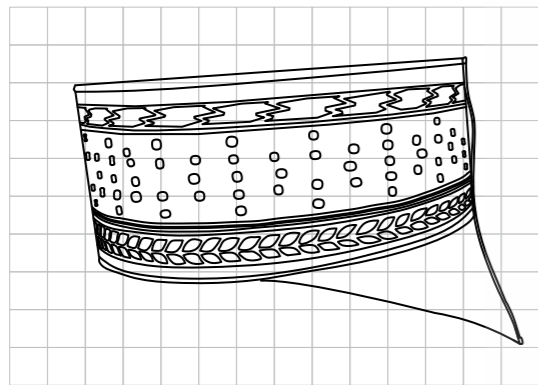
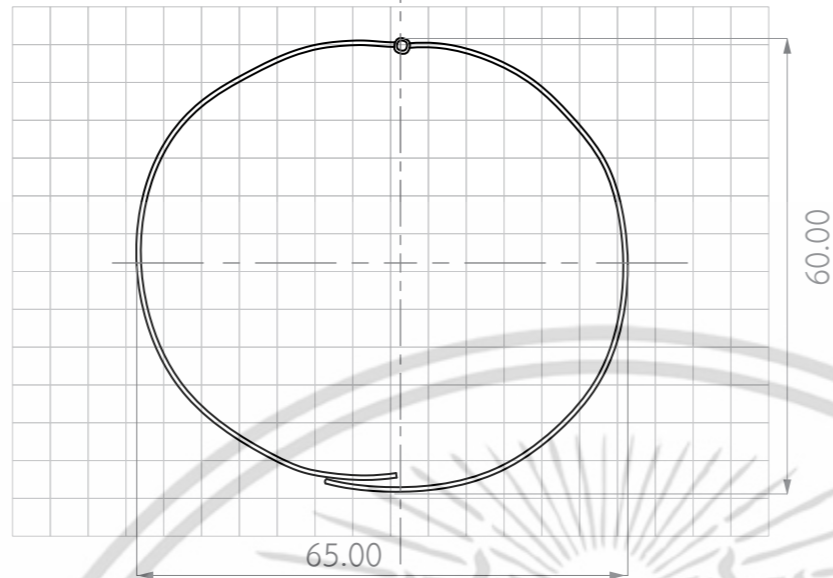

L-SIDE VIEW

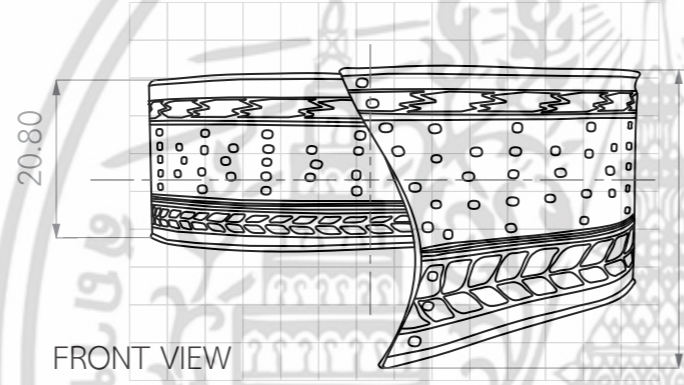

FRONT VIEW

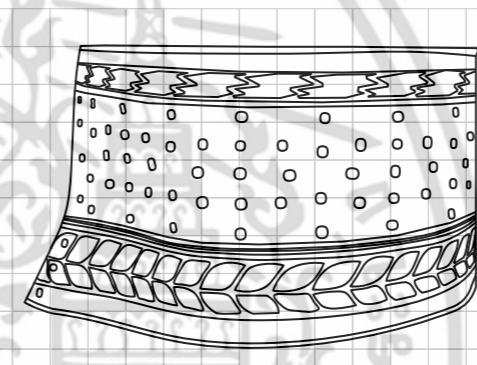

R - SIDE VIEW

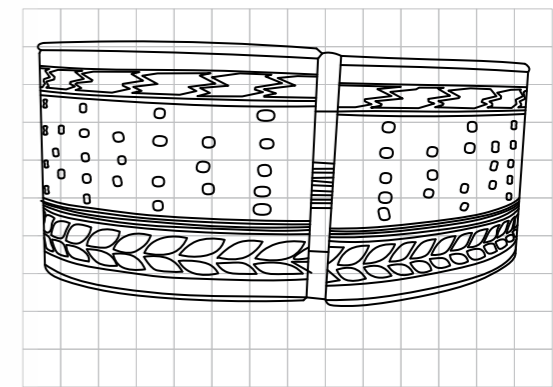

BACK VIEW

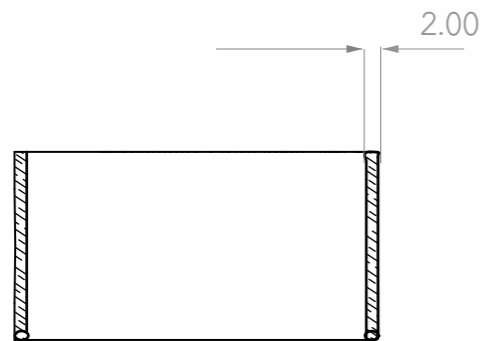

Section A - A'

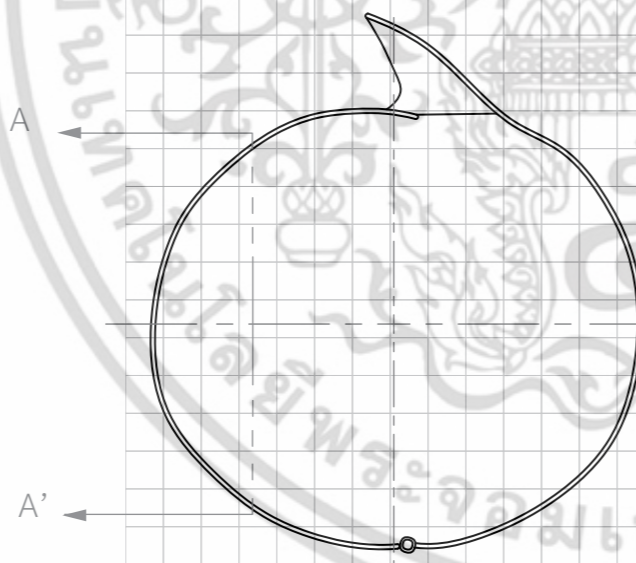

BOTTOM VIEW

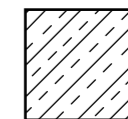

Silver 925

KING MONGKUT'S INSTITUTE OF TECHNOLOGY LADKRABANG
FACULTY OF ARCHITECTURE
DIVISION OF INDUSTRIAL DESIGN

PART NAME :

Bangle Multiview



Name : Miss Chantacha Seela Code : 55020193

Advisor : Asst. Prof. Somprasong RungRueng

MEASURING TOOL : VERNIER CALLIPERS 0.05 SCALE 1:1

GRIE SCALE : 5.00 x 5.00

TOLERANCE : ±1.0

UNIT : mm

NAME : โครงการออกแบบและพัฒนาเครื่องประดับที่สะท้อนอัตลักษณ์นาน ภายใต
ตราสินค้าย่อยของศูนย์เครื่องเงินชมพูภูคา
THE DESIGN AND DEVELOPMENT OF JEWELRY THAT
REFLECTS THE NAN INDENTITY FOR SUB-BRAND PHUKHA SILVER

DATE : 23/06/59

PAGE : 23 of 35

เอกสารนี้เป็นเอกสารที่สงวนไว้เพื่อใช้ในการทำงานเพื่อการศึกษาเท่านั้น ไม่สามารถที่จะนำไปใช้เชิงพาณิชย์
ไม่ว่ากรณีใดๆ ทั้งสิ้น อื่นๆ

SPECIFICATION

NO.	PART NAME	PART NUMBER	QUANTITY	METERIAL	SIZE (กว้างxยาวxสูง)	PROCESS	COLOUR	FINISHING	REMARK
1	Tassel	1	1	Peal Cotton	30.00 x 40.00 x 6.00	Embroidery	Red / Yellow / Blue (Selective)	-	Creative by Workshop
2	Bangle Part 1	2-1	1	Silver 925	101.00 x 40.00 x 2.00	Embossed & etching	Silver	enamel yellow & dip Black Oxide	-
3	Bangle Part 2	2-2	1	Silver 925	100.95 x 30.60 x 2.00	Embossed & etching	Silver	enamel yellow & dip Black Oxide	-
4	Short Tube	2-3	4	Silver 925	2.00 x 6.50 x 2.00	-	Silver	-	STP tube Ø 2.00
5	Spring	2-4	1	Silver 925	2.00 x 5.00 x 2.00	-	Silver	-	STP spring Ø 2.00
6	Long Tube	2-5	1	Silver 925	1.00 x 31.00 x 1.00	-	Silver	-	STP tube Ø 1.00
7	Bangle Part 3	2-6	1	PVC Sheet thk : 1.00 mm	40.00 x 201.95 x 1.00	Embroidery	Black	-	Creative by Workshop

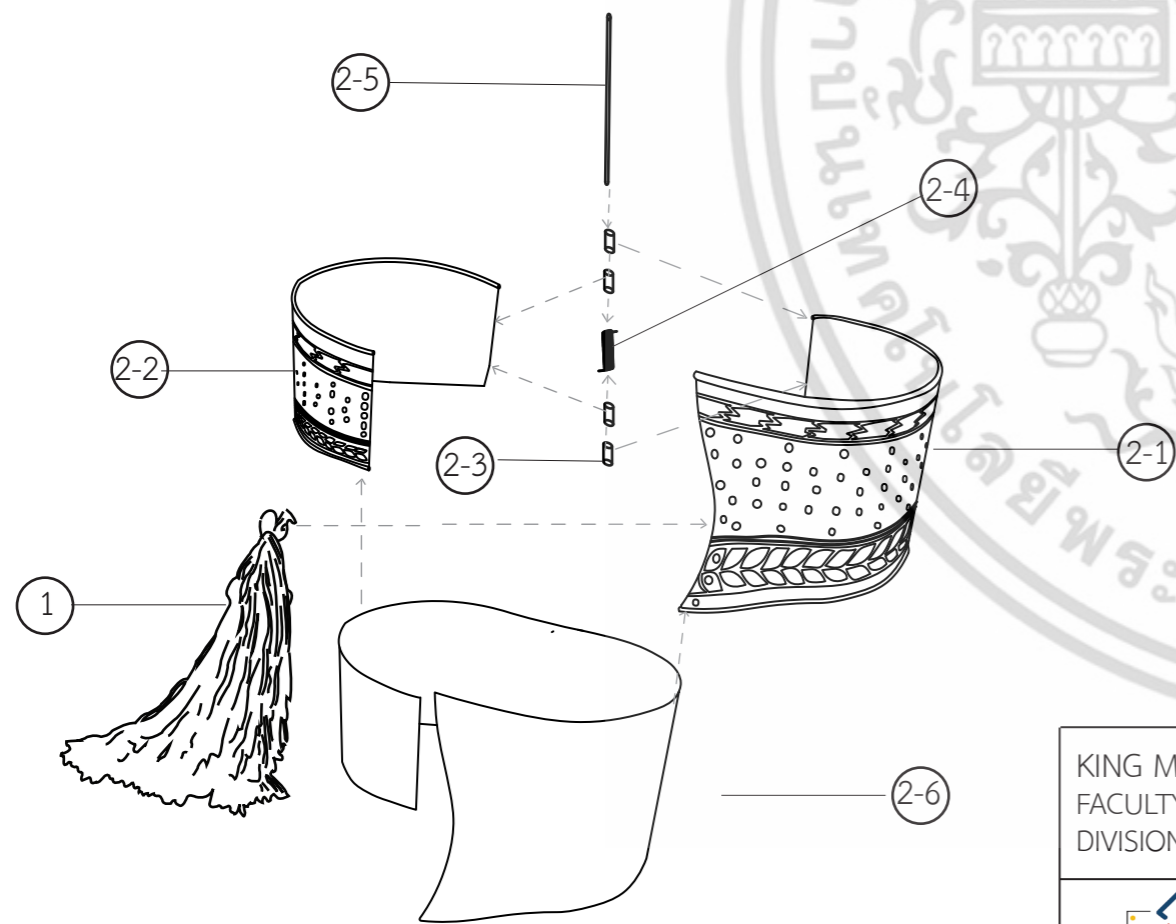

KING MONGKUT'S INSTITUTE OF TECHNOLOGY LADKRABANG
FACULTY OF ARCHITECTURE
DIVISION OF INDUSTRIAL DESIGN

PART NAME :

Bangle Assembly

Name : Miss Chantacha Seela Code : 55020193

NAME : โครงการออกแบบและพัฒนาเครื่องประดับที่สะท้อนอัตลักษณ์นาน ภายใต
ตราสินค้าย่อยของศูนย์เครื่องเงินชมพูภูคา

Advisor : Asst. Prof. Somprasong RungRueng

THE DESIGN AND DEVELOPMENT OF JEWELRY THAT
REFLECTS THE NAN INDENTITY FOR SUB-BRAND PHUKHA SILVER

MEASURING TOOL : VERNIER CALLIPERS 0.05 SCALE 1:1

GRIE SCALE : -

TOLERANCE : ±1.0

UNIT : mm

DATE : 23/06/59

PAGE : 24 of 35

เอกสารนี้เป็นเอกสารที่สงวนไว้เพื่อใช้ในการทำงานเพื่อการศึกษาเท่านั้น ไม่สามารถที่จะนำไปใช้เชิงพาณิชย์
ไม่ว่ากรณีใดๆ ทั้งสิ้น อีกทั้งยังห้ามมิให้ดัดแปลงแก้ไข

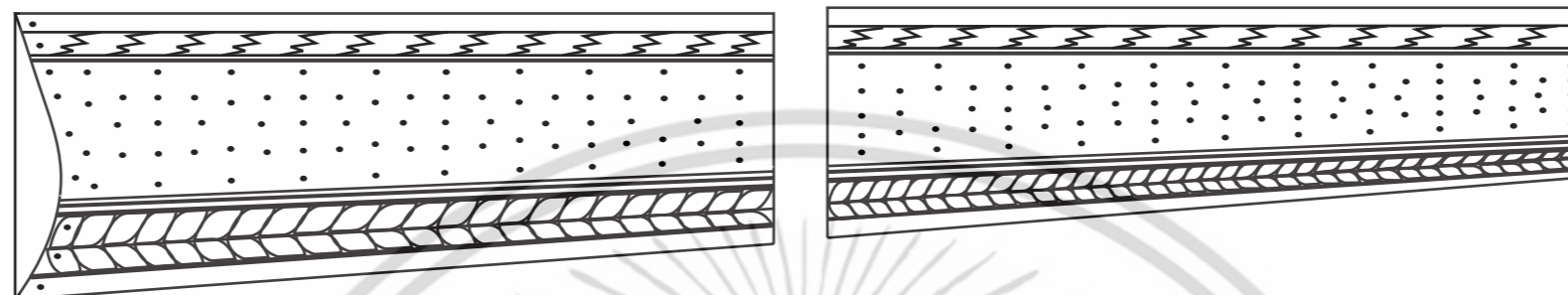

ภาพคลี่

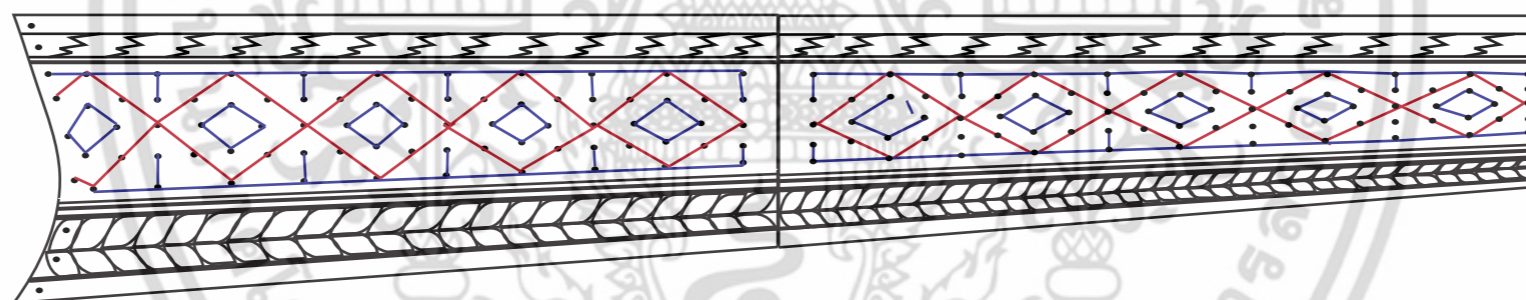

การปัก

KING MONGKUT'S INSTITUTE OF TECHNOLOGY LADKRABANG
FACULTY OF ARCHITECTURE
DIVISION OF INDUSTRIAL DESIGN

PART NAME :

Bangle ภาพคลี่และการปัก



Name : Miss Chantacha Seela Code : 55020193

Advisor : Asst. Prof. Somprasong RungRueng

MEASURING TOOL : VERNIER CALLIPERS 0.05 SCALE 1:1

NAME : โครงการออกแบบและพัฒนาเครื่องประดับที่สะท้อนอัตลักษณ์นาน ภายใต้
ตราสินค้าย่อยของศูนย์เครื่องเงินชมพูคา

THE DESIGN AND DEVELOPMENT OF JEWELRY THAT
REFLECTS THE NAN INDENTITY FOR SUB-BRAND PHUKHA SILVER

GRIE SCALE :-

TOLERANCE : ± 1.0

UNIT : mm

DATE : 23/06/59

PAGE : 25 of 35

เอกสารนี้เป็นเอกสารที่สงวนไว้ใช้ภายในเท่านั้น ไม่อนุญาตให้เผยแพร่สู่สาธารณะ
ไม่ว่ากรณีใดๆ ทั้งสิ้น อีกทั้งห้ามมิให้ดัดแปลงแก้ไข

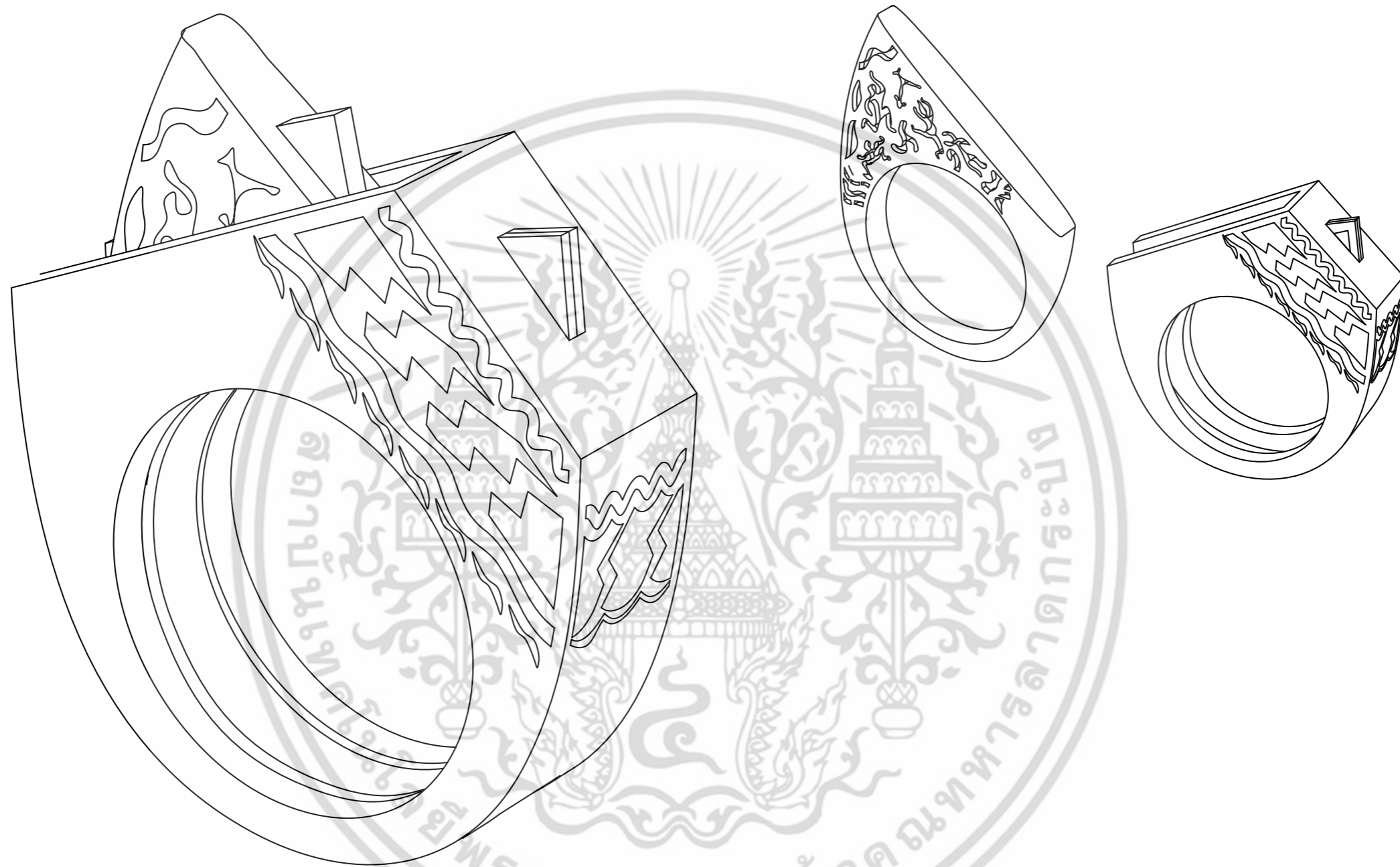

KING MONGKUT'S INSTITUTE OF TECHNOLOGY LADKRABANG
 FACULTY OF ARCHITECTURE
 DIVISION OF INDUSTRIAL DESIGN

PART NAME :
Rings Isometric

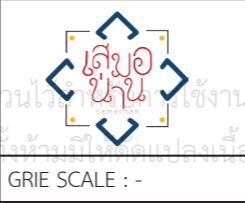

Name : Miss Chantacha Seela Code : 55020193
 Advisor : Asst. Prof. Somprasong RungRueng
 MEASURING TOOL : VERNIER CALLIPERS 0.05 SCALE : -
 GRIE SCALE : - TOLERANCE : - UNIT : -

NAME : โครงการออกแบบและพัฒนาเครื่องประดับที่สะท้อนอัตลักษณ์นาน ภายได้
 ตราสินค้าย่อยของศูนย์เครื่องเงินชมพูคา
 THE DESIGN AND DEVELOPMENT OF JEWELRY THAT
 REFLECTS THE NAN INDENTITY FOR SUB-BRAND PHUKHA SILVER
 DATE : 23/06/59 PAGE : 26 of 35

เอกสารนี้เป็นเอกสารที่สงวนไว้เพื่อใช้ในการใช้งานเพื่อการศึกษาเท่านั้น ไม่อนุญาตให้ใช้ซ้ำโดยไม่ได้รับอนุญาต
 ไม่ว่ากรณีใดๆ ทั้งสิ้น อีกรายละเอียดเพิ่มเติมโปรดดูที่เว็บไซต์ของสถาบันเทคโนโลยีพระจอมเกล้าเจ้าคุณทหารลาดกระบัง

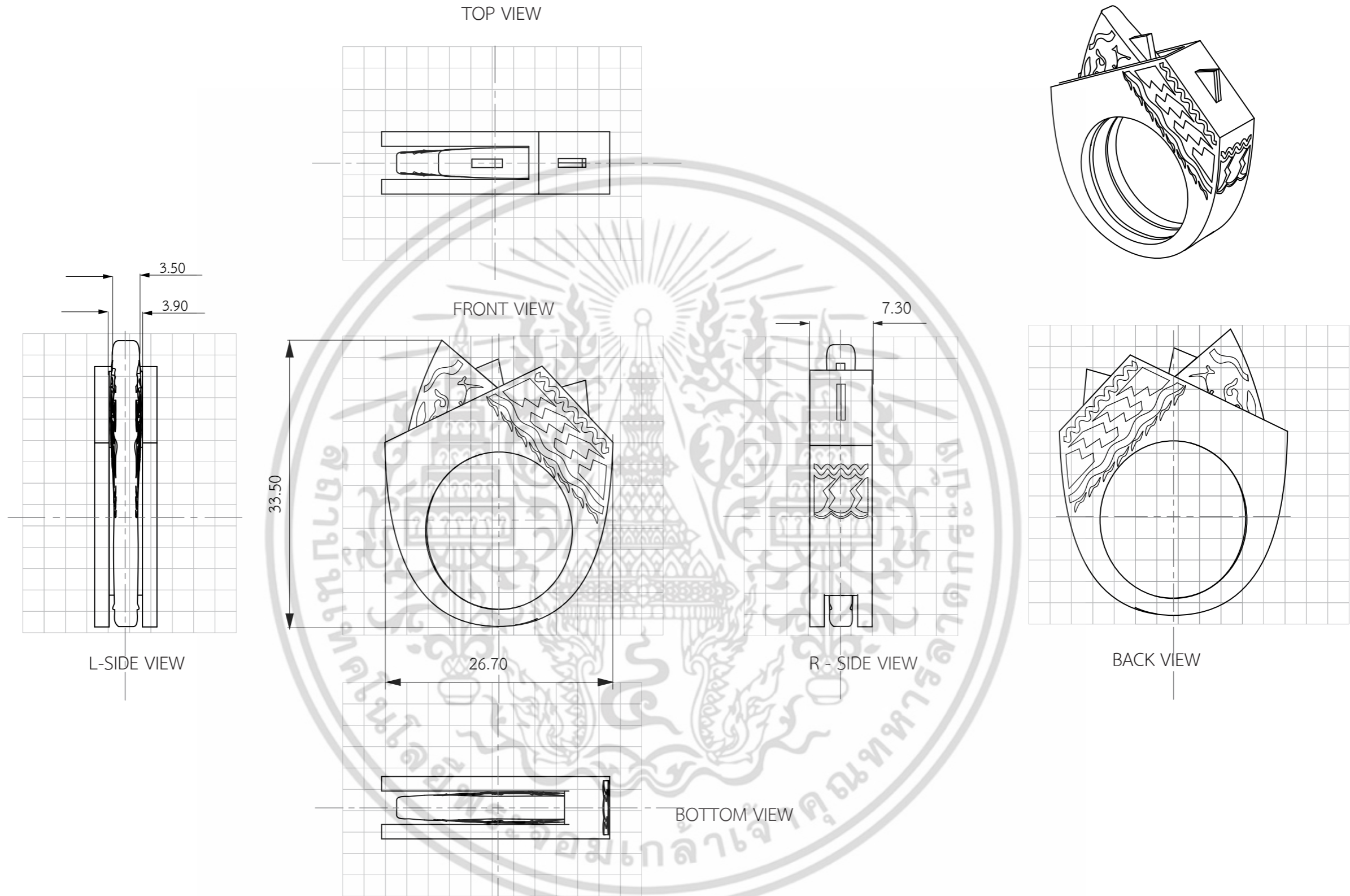

KING MONGKUT'S INSTITUTE OF TECHNOLOGY LADKRABANG
 FACULTY OF ARCHITECTURE
 DIVISION OF INDUSTRIAL DESIGN

PART NAME :

Rings Multiview



Name : Miss Chantacha Seela Code : 55020193

Advisor : Asst. Prof. Somprasong RungRueng

MEASURING TOOL : VERNIER CALLIPERS 0.05 SCALE 2:1

GRIE SCALE : 5.00 x 5.00

TOLERANCE : ± 1.0

UNIT : mm

NAME : โครงการออกแบบและพัฒนาเครื่องประดับที่สะท้อนอัตลักษณ์นาน ภายใต้อตราสินค้าย่อยของศูนย์เครื่องเงินชมพูภา
 THE DESIGN AND DEVELOPMENT OF JEWELRY THAT REFLECTS THE NAN INDENTITY FOR SUB-BRAND PHUKHA SILVER

DATE : 23/06/59

PAGE : 27 of 35

เอกสารนี้เป็นเอกสารที่สงวนไว้เพื่อการใช้งานเฉพาะเท่านั้น ไม่ควรเผยแพร่สู่สาธารณะโดยไม่ได้รับอนุญาต
 ไม่ว่าการณีใดๆ ทั้งสิ้น อีกรายละเอียดโปรดดูแบบฉบับนี้

SPECIFICATION

NO.	PART NAME	PART NUMBER	QUANTITY	METERIAL	SIZE (กว้างxยาวxสูง)	PROCESS	COLOUR	FINISHING	REMARK
1	Rings Part 1	1	1	Silver 925	26.70 x 28.40 x 7.30	Lost wax Casting	Silver	Polish	-
2	Ring Part 2	2	1	Silver 925	33.50 x 25.00 x 3.50	Lost wax Casting	Silver	Polish	-
3	ring	3	1	Silver 925	4.00 x 4.00 x 1.00	-	Silver	-	STP rings 1.00 mm
4	PomPom	4	1	Peal Cotton	20.00 x 20.00 x 17.00	Embroidery	Blue	-	Creative by Workshop



KING MONGKUT'S INSTITUTE OF TECHNOLOGY LADKRABANG
FACULTY OF ARCHITECTURE
DIVISION OF INDUSTRIAL DESIGN

PART NAME :

Rings Assembly



Name : Miss Chantacha Seela Code : 55020193

Advisor : Asst. Prof. Somprasong RungRueng

MEASURING TOOL : VERNIER CALLIPERS 0.05 SCALE : -

GRIE SCALE : -

TOLERANCE : -

UNIT : -

NAME : โครงการออกแบบและพัฒนาเครื่องประดับที่สะท้อนอัตลักษณ์นาน ภายใต
ตราสินค้าย่อยของศูนย์เครื่องเงินชมพูภา
THE DESIGN AND DEVELOPMENT OF JEWELRY THAT
REFLECTS THE NAN INDENTITY FOR SUB-BRAND PHUKHA SILVER

DATE : 23/06/59

PAGE : 28 of 35

เอกสารนี้เป็นเอกสารที่สงวนไว้เพื่อใช้ในการใช้งานเพื่อการศึกษาเท่านั้น ไม่อนุญาตให้ใช้ซ้ำโดยไม่ได้รับอนุญาต
ไม่ว่ากรณีใดๆ ทั้งสิ้น อีกรายละเอียดเพิ่มเติม กรุณาติดต่อฝ่ายงานที่เกี่ยวข้อง

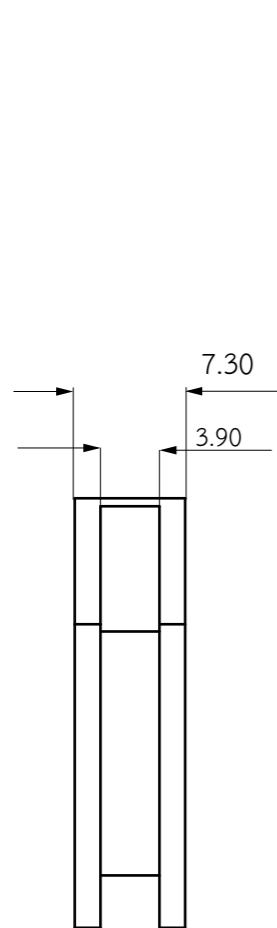

L-SIDE VIEW

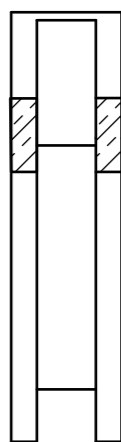

Section A - A'

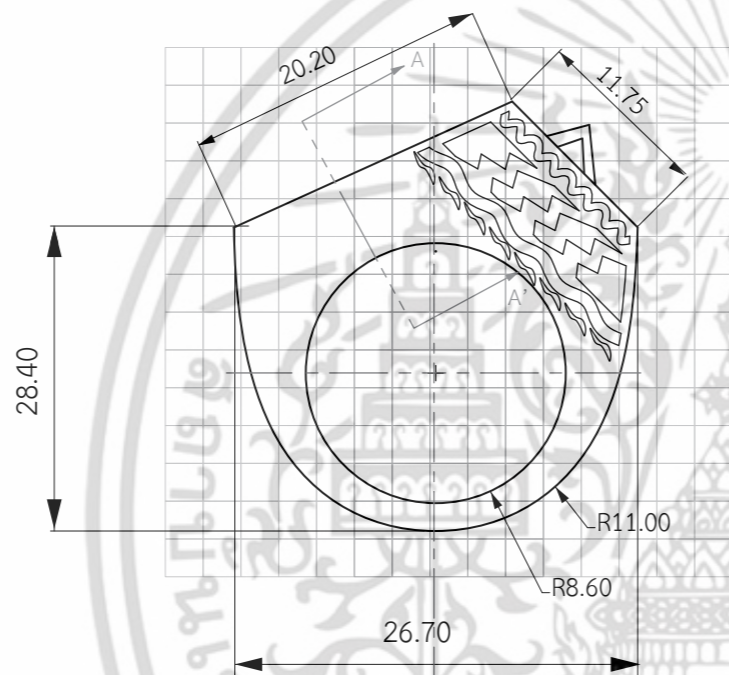
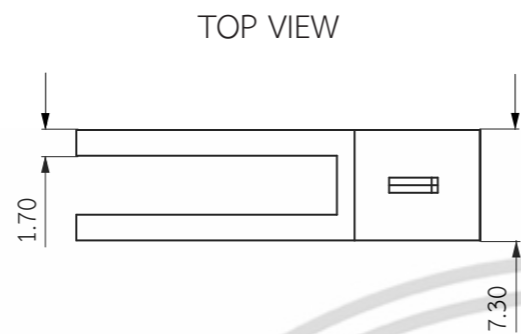

FRONT VIEW

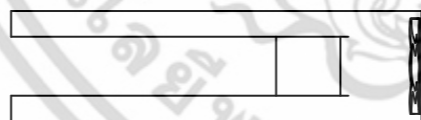

BOTTOM VIEW

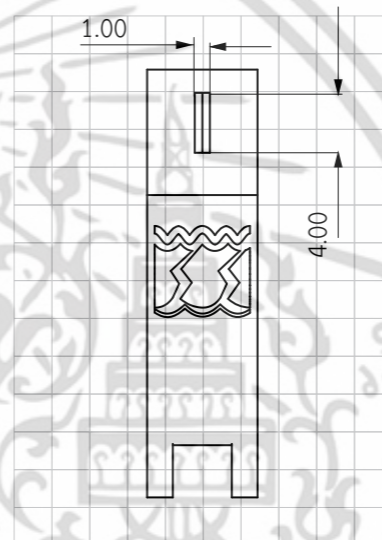

R - SIDE VIEW

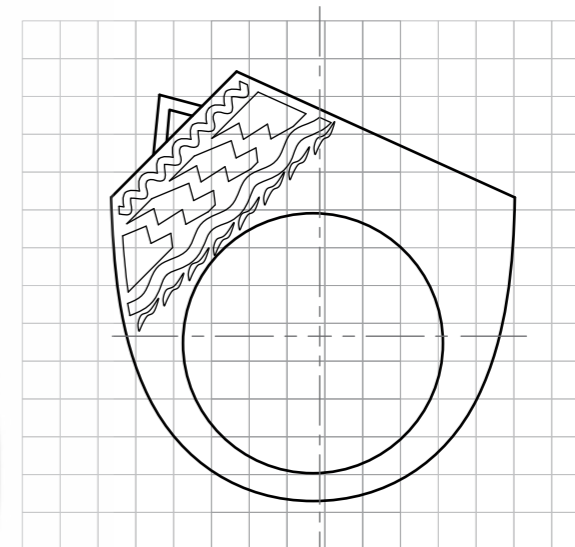

BACK VIEW

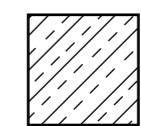

Silver 925

KING MONGKUT'S INSTITUTE OF TECHNOLOGY LADKRABANG
FACULTY OF ARCHITECTURE
DIVISION OF INDUSTRIAL DESIGN

PART NAME :

Rings Part 1



Name : Miss Chantacha Seela Code : 55020193

Advisor : Asst. Prof. Somprasong RungRueng

MEASURING TOOL : VERNIER CALLIPERS 0.05 SCALE 2:1

GRIE SCALE : 5.00 x 5.00

TOLERANCE : ±1.0

UNIT : mm

NAME : โครงการออกแบบและพัฒนาเครื่องประดับที่สะท้อนอัตลักษณ์นาน ภายใต
ตราสินค้าย่อยของศูนย์เครื่องเงินชมพูคา

THE DESIGN AND DEVELOPMENT OF JEWELRY THAT
REFLECTS THE NAN INDENTITY FOR SUB-BRAND PHUKHA SILVER

DATE : 23/06/59

PAGE : 29 of 35

เอกสารนี้เป็นเอกสารที่สงวนไว้เพื่อใช้ในการทำงานเพื่อการศึกษาเท่านั้น ไม่อนุญาตให้ใช้เพื่อวัตถุประสงค์อื่นใด
ไม่ว่ากรณีใดๆ ทั้งสิ้น อีกรายละเอียดเพิ่มเติม กรุณาติดต่ออาจารย์ผู้สอน

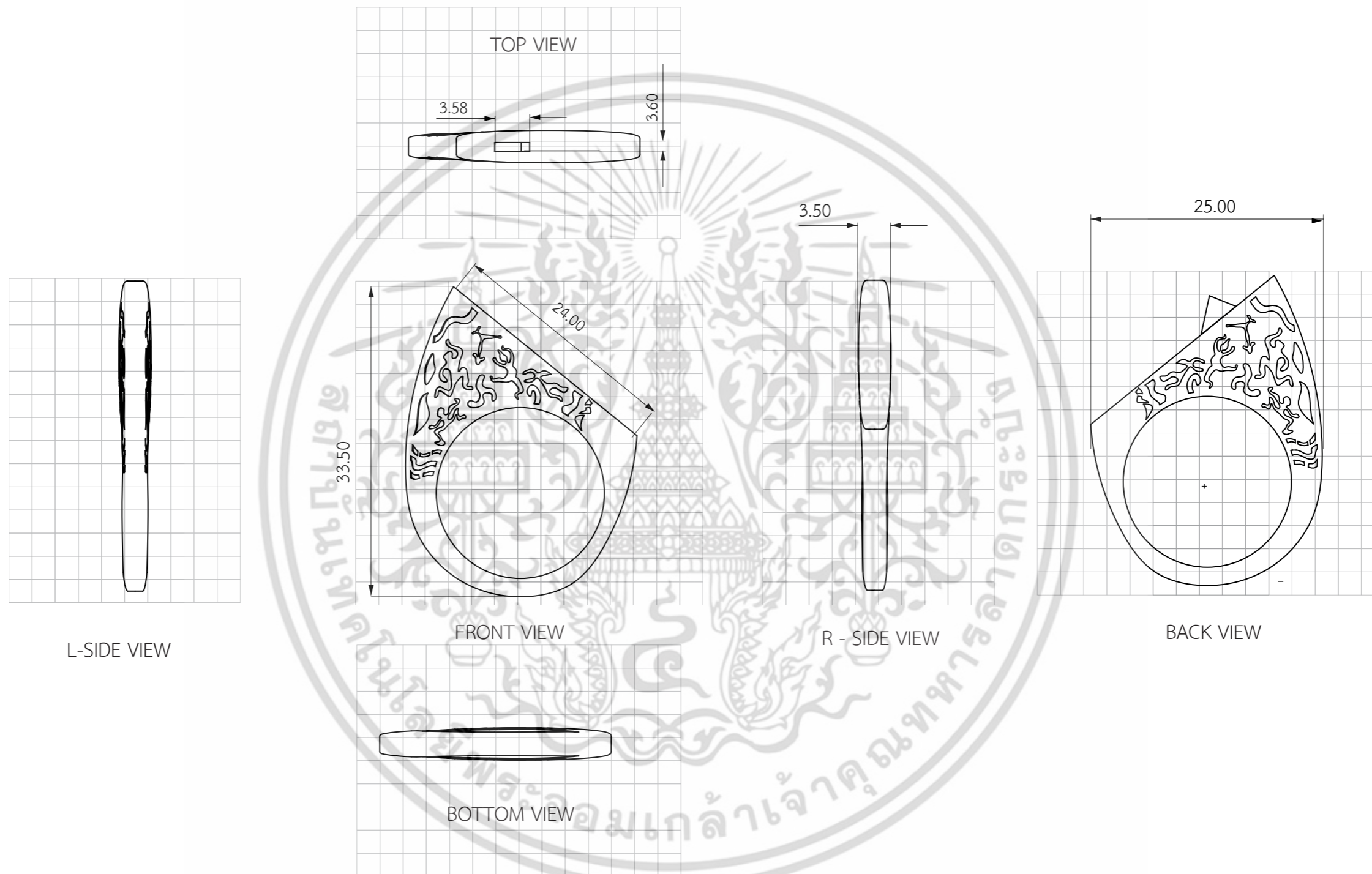

KING MONGKUT'S INSTITUTE OF TECHNOLOGY LADKRABANG
 FACULTY OF ARCHITECTURE
 DIVISION OF INDUSTRIAL DESIGN

PART NAME : Rings Part 2



Name : Miss Chantacha Seela Code : 55020193

Advisor : Asst. Prof. Somprasong RungRueng

MEASURING TOOL : VERNIER CALLIPERS 0.05 SCALE 2:1

GRIE SCALE : 5.00 x 5.00

TOLERANCE : ±1.0

UNIT : mm

NAME : โครงการออกแบบและพัฒนาเครื่องประดับที่สะท้อนอัตลักษณ์งาน ภายใต้
 ตราสินค้าย่อยของศูนย์เครื่องเงินชมพูคา
 THE DESIGN AND DEVELOPMENT OF JEWELRY THAT
 REFLECTS THE NAN INDENTITY FOR SUB-BRAND PHUKHA SILVER

DATE : 23/06/59

PAGE : 30 of 35

เอกสารนี้เป็นเอกสารที่สงวนไว้เพื่อใช้ในการทำงานเพื่อการค้าเท่านั้น ไม่สามารถเผยแพร่โดยไม่ได้รับอนุญาต
 ไม่ว่ากรณีใดๆ ทั้งสิ้น อีกรายละเอียดโปรดดูแบบฉบับ



KING MONGKUT'S INSTITUTE OF TECHNOLOGY LADKRABANG FACULTY OF ARCHITECTURE DIVISION OF INDUSTRIAL DESIGN		PART NAME : <h2 style="text-align: center;">Broochs Isometric</h2>	
	Name : Miss Chantacha Seela Code : 55020193		NAME : โครงการออกแบบและพัฒนาเครื่องประดับที่สะท้อนอัตลักษณ์นาน ภายใต้อตราสินค้าย่อยของศูนย์เครื่องเงินชมพูคา THE DESIGN AND DEVELOPMENT OF JEWELRY THAT REFLECTS THE NAN INDENTITY FOR SUB-BRAND PHUKHA SILVER
	Advisor : Asst. Prof. Somprasong RungRueng		
GRIE SCALE : -	MEASURING TOOL : VERNIER CALLIPERS 0.05	SCALE : -	DATE : 23/06/59
	TOLERANCE : -	UNIT : -	PAGE : 31 of 35

เอกสารนี้เป็นเอกสารที่สงวนไว้เพื่อการใช้งานเฉพาะเท่านั้น ไม่สามารถนำออกนอกระบบได้
 ไม่ว่ากรณีใดๆ ทั้งสิ้น อีกทั้งห้ามมิให้ดัดแปลงเนื้อหา หรือทำซ้ำโดยไม่ได้รับอนุญาต

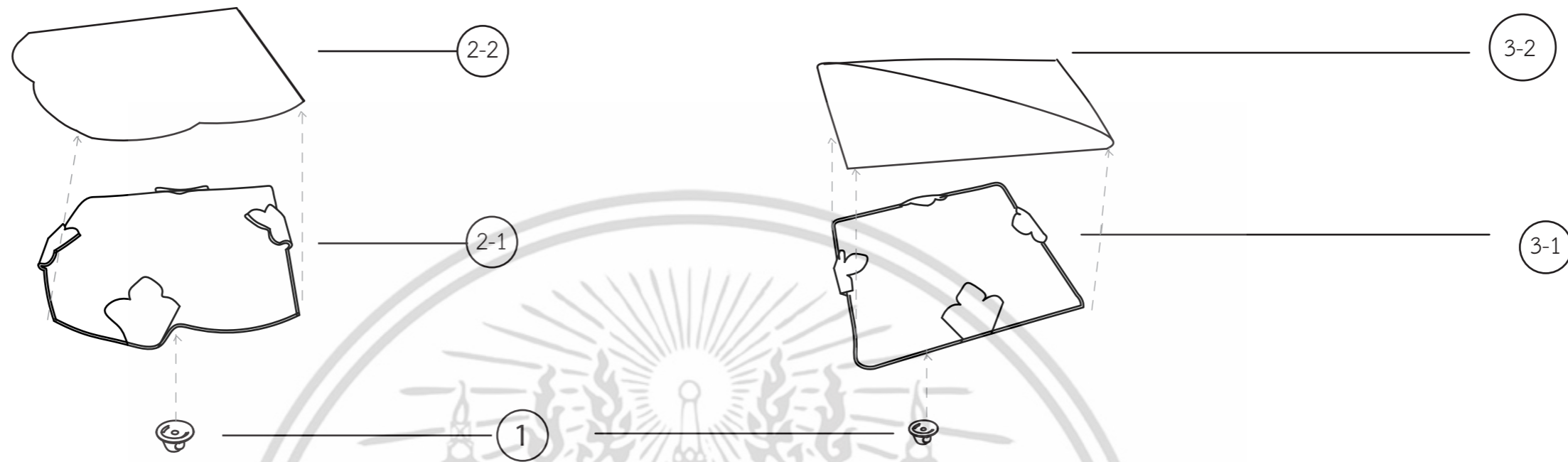

SPECIFICATION

NO.	PART NAME	PART NUMBER	QUANTITY	METERIAL	SIZE (กว้างxยาวxสูง)	PROCESS	COLOUR	FINISHING	REMARK
1	Tie - Tack	1	2	Stainless 304	12.00 x 5.00 x 12.00	-	Rhodium	Silver Coating	STP Tie-Tack 12.00 mm
2	Brooch Part 1	2-1	1	Brass	50.00 x 50.00 x 10.60	pressing	Rhodium	Silver Coating	-
3	Brooch PVC Part 1	2-2	1	Peal Cotton & PVC Sheet thk : 1.00 mm	50.00 x 50.00 x1.00	Embroidery	Red / Yellow / Blue (Selected)	-	Creative by Workshop
4	Brooch Part 2	3-1	1	Brass	50.00 x 50.00 x 10.60	pressing	Rhodium	Silver Coating	-
5	Brooch PVC Part 2	3-2	1	Peal Cotton & PVC Sheet thk : 1.00 mm	50.00 x 50.00 x1.00	Embroidery	Red / Yellow / Blue (Selected)	-	Creative by Workshop

KING MONGKUT'S INSTITUTE OF TECHNOLOGY LADKRABANG
 FACULTY OF ARCHITECTURE
 DIVISION OF INDUSTRIAL DESIGN

PART NAME :

Broochs Assembly



Name : Miss Chantacha Seela Code : 55020193

Advisor : Asst. Prof. Somprasong RungRueng

MEASURING TOOL : VERNIER CALLIPERS 0.05 SCALE : -

GRIE SCALE : -

TOLERANCE : -

UNIT : -

NAME : โครงการออกแบบและพัฒนาเครื่องประดับที่สะท้อนอัตลักษณ์นาน ภายใต
 ตราสินค้าย่อยของศูนย์เครื่องเงินชมพูภูคา

THE DESIGN AND DEVELOPMENT OF JEWELRY THAT
 REFLECTS THE NAN INDENTITY FOR SUB-BRAND PHUKHA SILVER

DATE : 23/06/59

PAGE : 32 of 35

เอกสารนี้เป็นเอกสารที่สงวนไว้เพื่อใช้ในการเรียนการสอนเท่านั้น ไม่สามารถนำออกนอกห้องเรียนได้
 ไม่ว่าจะกรณีใดๆ ทั้งสิ้น อีกทั้งห้ามทำซ้ำโดยไม่ขออนุญาต

TOP VIEW

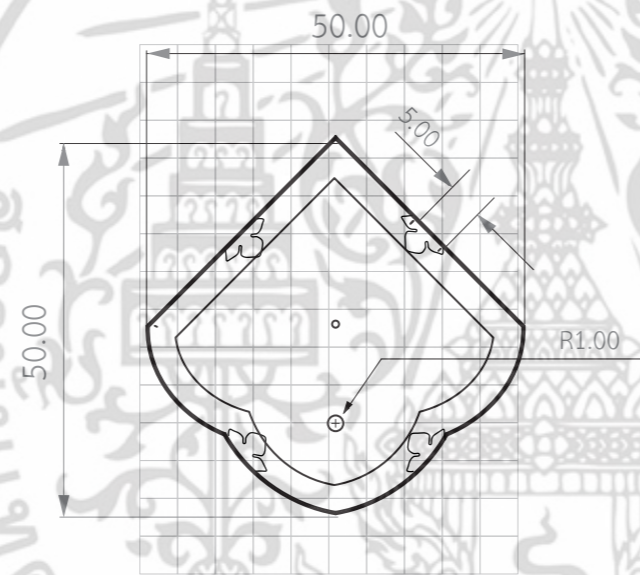
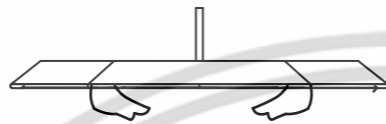

FRONT VIEW

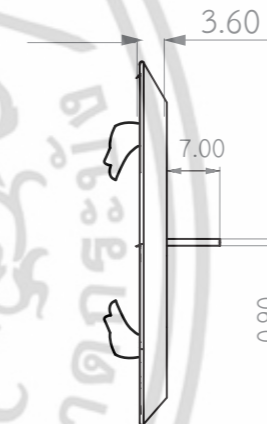

RIGHT VIEW

KING MONGKUT'S INSTITUTE OF TECHNOLOGY LADKRABANG
FACULTY OF ARCHITECTURE
DIVISION OF INDUSTRIAL DESIGN

PART NAME :

Broochs Part 1



Name : Miss Chantacha Seela Code : 55020193

NAME : โครงการออกแบบและพัฒนาเครื่องประดับที่สะท้อนอัตลักษณ์งาน ภายใต
ตราสินค้าย่อยของศูนย์เครื่องเงินชมพูภูคา

Advisor : Asst. Prof. Somprasong RungRueng

THE DESIGN AND DEVELOPMENT OF JEWELRY THAT
REFLECTS THE NAN INDENTITY FOR SUB-BRAND PHUKHA SILVER

MEASURING TOOL : VERNIER CALLIPERS 0.05 SCALE 1:1

GRIE SCALE : 5.00 x 5.00

TOLERANCE : ±1.0

UNIT : mm

DATE : 23/06/59

PAGE : 33 of 35

เอกสารนี้เป็นเอกสารที่สงวนไว้เพื่อใช้ในการทำงานเพื่อการเรียนการสอน ไม่อนุญาตให้ใช้ซ้ำโดยไม่ได้รับอนุญาต
ไม่ว่ากรณีใดๆ ทั้งสิ้น อีกทั้งห้ามเผยแพร่ข้อมูลไปยังสื่อออนไลน์โดยไม่ได้รับอนุญาต



KING MONGKUT'S INSTITUTE OF TECHNOLOGY LADKRABANG FACULTY OF ARCHITECTURE DIVISION OF INDUSTRIAL DESIGN		PART NAME : Broochs Part 2	
	Name : Miss Chantacha Seela Code : 55020193	NAME : โครงการออกแบบและพัฒนาเครื่องประดับที่สะท้อนอัตลักษณ์ผ่าน ภายใต ตราสินค้าย่อยของศูนย์เครื่องเงินชมพูภา THE DESIGN AND DEVELOPMENT OF JEWELRY THAT REFLECTS THE NAN INDENTITY FOR SUB-BRAND PHUKHA SILVER	
	Advisor : Asst. Prof. Somprasong RungRueng		
MEASURING TOOL : VERNIER CALLIPERS 0.05	SCALE 1:1	DATE : 23/06/59	PAGE : 34 of 35
GRIE SCALE : 5.00 x 5.00	TOLERANCE : ±1.0	UNIT : mm	

เอกสารนี้เป็นเอกสารที่สงวนไว้เพื่อใช้ในการทำงานเพื่อการเรียนการสอน ไม่สามารถนำออกนอกห้องเรียนได้
ไม่ว่ากรณีใดๆ ทั้งสิ้น อีกทั้งห้ามทำซ้ำหรือดัดแปลงในลักษณะใดๆ

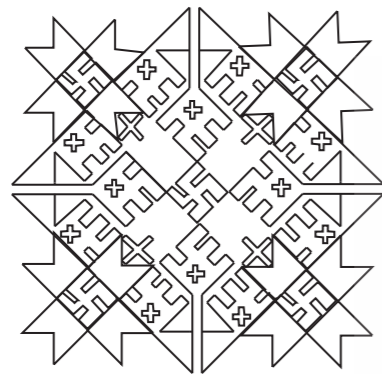

ลายเมฆมุม



ลายฟ้ามสิง (ผีสามดาว)

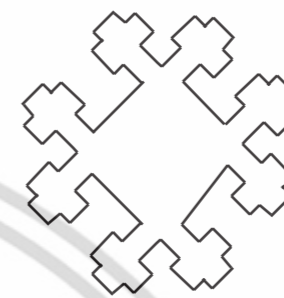

ลายล้อมเจียว

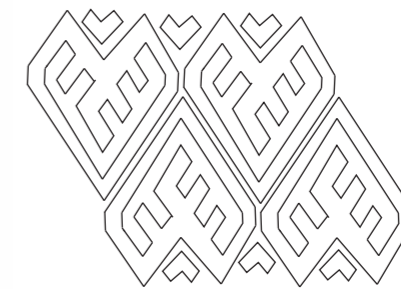

ลายองกวาง

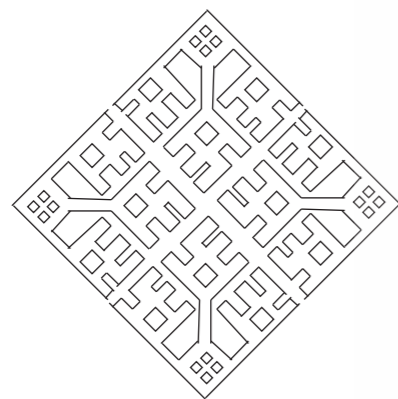

ลายย่อฉบับ

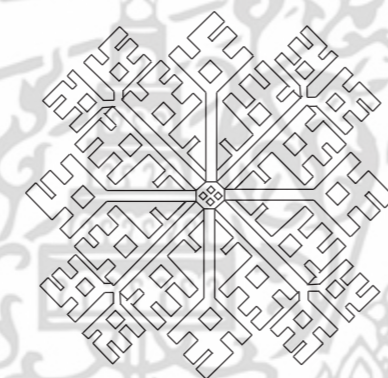

ลายย่อมทิว

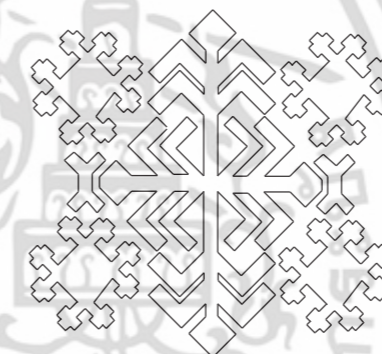

ลายตุ๊กตาเย้า



ลายชิงงาว

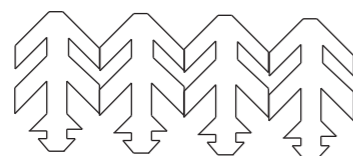

ลายซง

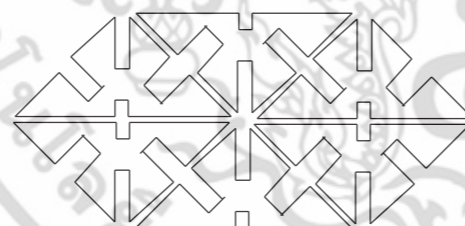

ลายมั่งขาว

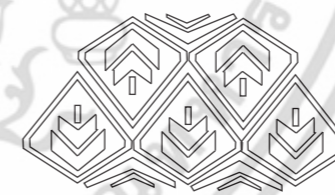

ลายโด่งซง

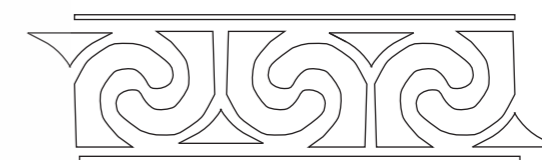

ลายโด่งงาว



KING MONGKUT'S INSTITUTE OF TECHNOLOGY LADKRABANG
FACULTY OF ARCHITECTURE
DIVISION OF INDUSTRIAL DESIGN

PART NAME :

Broochs ลายปัก



Name : Miss Chantacha Seela Code : 55020193

Advisor : Asst. Prof. Somprasong RungRueng

NAME :

โครงการออกแบบและพัฒนาเครื่องประดับที่สะท้อนอัตลักษณ์นาน ภายใต้
ตราสินค้าย่อยของศูนย์เครื่องเงินชมพูภา
THE DESIGN AND DEVELOPMENT OF JEWELRY THAT
REFLECTS THE NAN INDENTITY FOR SUB-BRAND PHUKHA SILVER

MEASURING TOOL : VERNIER CALLIPERS 0.05 SCALE : 1:1

GRIE SCALE : -

TOLERANCE : -

UNIT : -

DATE : 23/06/59

PAGE : 35 of 35

เอกสารนี้เป็นเอกสารที่สงวนไว้เพื่อใช้ในการทำงานเพื่อประโยชน์ของงานวิจัยเท่านั้น ไม่ควรเผยแพร่
ไม่ว่ากรณีใดๆ ทั้งสิ้น อีกทั้งห้ามมิให้คัดลอกไปใช้ในทางอื่นโดยไม่ได้รับอนุญาต



ภาคผนวก ข
ตัวอย่างแบบสอบถาม

เอกสารนี้เป็นเอกสารที่สงวนไว้สำหรับการใช้งานเพื่อการศึกษาเท่านั้น ไม่อนุญาตให้นำไปใช้ประโยชน์ด้านการค้า
ไม่ว่ากรณีใดๆ ทั้งสิ้น อีกทั้งห้ามมิให้ดัดแปลงเนื้อหา และต้องอ้างอิงถึงเจ้าของเอกสารทุกครั้งที่มีการนำไปใช้

แบบสอบถามโครงการออกแบบและพัฒนาเครื่องประดับของที่ระลึกที่

สะท้อนอัตลักษณ์ผ่านภายใต้ตราสินค้าย่อย

ของศูนย์เครื่องเงินชมพู่ภูคา

แบบสอบถามนี้มีวัตถุประสงค์เพื่อนำไปใช้เป็นแนวทางในการออกแบบโครงการออกแบบและพัฒนาเครื่องประดับที่สะท้อนอัตลักษณ์ผ่านภายใต้ตราสินค้าย่อยของศูนย์เครื่องเงินชมพู่ภูคา ซึ่งเป็นส่วนหนึ่งของวิทยานิพนธ์ระดับปริญญาตรี คณะสถาปัตยกรรมศาสตร์กลุ่มสาขาการออกแบบอุตสาหกรรม สถาบันเทคโนโลยีพระจอมเกล้าเจ้าคุณทหารลาดกระบัง ข้อมูลทุกอย่างจะถูกจัดเก็บเป็นความลับ ไม่มีการเผยแพร่หรือระบุชื่อเป็นรายบุคคล และไม่มีผลกระทบต่อผู้ตอบแบบสอบถาม โดยจะนำเสนอเป็นภาพรวมและบทวิเคราะห์ทางสถิติเพื่อประโยชน์ทางการศึกษาเท่านั้น

แบบสอบถามมี 3 ตอน คือ ตอนที่ 1 ข้อมูลทั่วไปผู้ตอบแบบสอบถาม
ตอนที่ 2 คำถามเกี่ยวกับความพึงพอใจ ความประทับใจในจังหวัดน่าน
ตอนที่ 3 คำถามเกี่ยวกับความสนใจเรื่องการแต่งกายในชีวิตประจำวัน

ตอนที่ 1 ข้อมูลทั่วไปผู้ตอบแบบสอบถาม

- เพศ หญิง ชาย
- อายุ 18-22 ปี 23-25ปี
 26-30ปี 31-35ปี มากกว่า35ปี
- ระดับการศึกษา ต่ำกว่าปริญญาตรี ปริญญาตรีหรือเทียบเท่า
 ปริญญาโท อื่นๆ.....
- อาชีพ นักศึกษา ข้าราชการ
 พนักงานบริษัท ธุรกิจส่วนตัว
 Freelance อื่นๆ.....
- รายได้ ต่ำกว่า 5,000 บาท 5,001-10,000 บาท
 10,001-20,000 บาท 20,001-30,000 บาท

เอกสารนี้เป็นเอกสารที่สงวนไว้สำหรับการใช้งานเพื่อการศึกษาเท่านั้น ไม่อนุญาตให้นำไปใช้ประโยชน์ด้านการค้าไม่ว่ากรณีใดๆ ทั้งสิ้น อีกทั้งห้ามมิให้ตัดแปลงเนื้อหา และต้องอ้างอิงถึงเจ้าของเอกสารทุกครั้งที่มีการนำไปใช้

30,001-40,000บาท

อื่นๆ.....

ภูมิภาค

ภาคกลาง

ภาคเหนือ

ภาคตะวันออกเฉียงเหนือ

ภาคใต้

ภาคตะวันออก

ภาคตะวันตก

ตอนที่ 2 คำถามเกี่ยวกับความพึงพอใจ ความประทับใจในจังหวัดน่าน

1. คุณสนใจหรือเคยไปเที่ยวจังหวัดน่านไหม

เคย

ไม่เคยไปแต่สนใจที่จะไป

ไม่เคยไปและไม่สนใจที่จะไป (ข้ามไปข้อ8)

2. คุณทราบข้อมูลจังหวัดน่านจากแหล่งใด

เพื่อน /ญาติ / คนรู้จัก

หนังสือท่องเที่ยว

เว็บไซต์ / กระตุ้รวิวต่างๆ

การแชร์ข้อมูลจากเฟสบุ๊ค

นิตยสาร / วรสารการท่องเที่ยว

อื่นๆ.....

3. เหตุผลที่คุณสนใจหรือเคยมาท่องเที่ยวในจังหวัดน่านคืออะไร (เลือกได้มากกว่า1ข้อ)

บรรยากาศเมืองเก่าวิถีชีวิตสบายๆสไตล์ล้านนาเนิบๆ

ศิลปะ สถาปัตยกรรม จิตรกรรม วัฒนธรรมที่ทรงคุณค่า

ภูมิศาสตร์ท่ามกลางภูเขาธรรมชาติ อากาศเย็นสบายที่บริสุทธิ์

กิจกรรมที่ทางจังหวัดจัด ประเพณีที่เกิดขึ้นทุกฤดูกาลคอยต้อนรับนักท่องเที่ยว

อื่นๆ.....

เอกสารนี้เป็นเอกสารที่สงวนไว้สำหรับการใช้งานเพื่อการศึกษาเท่านั้น ไม่อนุญาตให้นำไปใช้ประโยชน์ด้านการค้า
ไม่ว่ากรณีใดๆ ทั้งสิ้น อีกทั้งห้ามมิให้ดัดแปลงเนื้อหา และต้องอ้างอิงถึงเจ้าของเอกสารทุกครั้งที่มีการนำไปใช้

4. การเดินทางของคุณเข้าสู่จังหวัดน่านเป็นลักษณะแบบใด

- เครื่องบินโดยสาร รถทัวร์ รถยนต์ส่วนตัว
 รถไฟจากสถานีที่จังหวัดแพร่แล้วต่อรถสาธารณะ อื่นๆ.....

5. ลักษณะของผู้ร่วมเดินทางของคุณเป็นแบบใด

- คนเดียว backpack เพื่อน หรือ คนรัก หรือ คนร่วมงาน
 ครอบครัว หมู่มณะ หรือ ทัวร์ อื่นๆ.....

6. ระยะเวลาในการมาพัก ที่วัน

- 2-3 วัน 5-7 วัน มากกว่า 7 วัน
 1 เดือนขึ้นไป อื่นๆ.....

7. รูปแบบการท่องเที่ยวในจังหวัดน่านที่คุณสนใจ คือแบบใด (เลือกได้3ข้อ)

- การปั่นจักรยานเที่ยววัดวาอาราม โกงต่างๆ และการเดินทอดน่องยามเย็นบนถนนคนเดิน ในเขตตัวเมืองน่าน
 เเสพงานศิลปะที่หอศิลป์ริมน่าน หอศิลป์พิงพุกษ์ จิตรกรรมฝาผนังกระซิบรักบันลือโลก
 ตระเวนเที่ยวอุทยานแห่งชาติต่างๆ ขึ้นชมดอกไม้ ธรรมชาติบริสุทธิ์
 เรียนรู้วิถีชีวิตชาวไทยลื้อ บ่อเกลือสินเธาว์ การทอผ้า และเครื่องเงินน่าน
 อื่นๆ.....

8.ปกติเวลาไปท่องเที่ยวคุณ会选择ซื้อของฝากหรือไม่

- ซื้อ ไม่ซื้อ (ข้ามไปทำตอนที่3)

9.หากคุณซื้อ จะซื้อไปฝากใคร

- ครอบครัว เพื่อน ผู้ร่วมงาน / เจ้านาย
ญาติพี่น้อง คนรัก อื่นๆ.....

เอกสารนี้เป็นเอกสารที่สงวนไว้สำหรับการใช้งานเพื่อการศึกษาเท่านั้น ไม่อนุญาตให้นำไปใช้ประโยชน์ด้านการค้าไม่ว่ากรณีใดๆ ทั้งสิ้น อีกทั้งห้ามมิให้ตัดแปลงเนื้อหา และต้องอ้างอิงถึงเจ้าของเอกสารทุกครั้งที่มีการนำไปใช้

10. ของฝากที่คุณสนใจคือประเภทไหน

- เครื่องประดับ เสื้อผ้า จักรสาน ของแต่งบ้าน อื่นๆ.....

ตอนที่ 3 คำถามเกี่ยวกับความสนใจเรื่องการแต่งกายในชีวิตประจำวัน

ภาพประกอบคำถามข้อที่1



1. สไตล์การแต่งตัวของคุณเป็นแบบใด (ดูภาพด้านบนประกอบ)

- เรียบง่าย สบายๆ กึ่งทางการ ซอฟท์กรันจ์ (Soft Grunge) อื่นๆ

2. ตำแหน่งที่คุณนิยมสวมใส่เครื่องประดับคือที่ใด

- มือหรือนิ้วมือ ข้อมือหรือแขน หู
 ศีรษะหรือผม คอหรือไหล่ อื่นๆ.....

3. โอกาสที่คุณจะได้สวมใส่เครื่องประดับคือตอนไหน

- สวมใส่ตลอดเวลา สวมใส่เวลาทำงาน หรือ ไปเที่ยว
 สวมใส่ในโอกาสพิเศษ อื่นๆ.....

เอกสารนี้เป็นเอกสารที่สงวนไว้สำหรับการใช้งานเพื่อการศึกษาเท่านั้น ไม่อนุญาตให้นำไปใช้ประโยชน์ด้านการค้า
ไม่ว่ากรณีใดๆ ทั้งสิ้น อีกทั้งห้ามมิให้ตัดแปลงเนื้อหา และต้องอ้างอิงถึงเจ้าของเอกสารทุกครั้งที่มีการนำไปใช้

4.ความสำคัญของเครื่องประดับในการสวมใส่ของคุณคืออะไร

- เป็นสิ่งของที่มีคุณค่าทางจิตใจ เป็นสิ่งของสวยงามประดับร่างกาย
- เป็นเครื่องปกป้องภูถานะ เป็นสิ่งเตือนใจแทนเหตุการณ์สำคัญ
- อื่นๆ.....

5.ประเภทเครื่องประดับ "โลหะ" ที่คุณเลือกซื้อคือประเภทใด

- ทอง ทองคำขาว เงิน สแตนเลส ทองเหลือง อื่นๆ.....

6.ประเภทเครื่องประดับ "อโลหะ" ที่คุณเลือกซื้อคือประเภทใด

- หินสี เซรามิค ไม้ ผ้า หยก อื่นๆ.....

7.ราคาที่คุณคิดว่าเหมาะสมที่สามารถจ่าย หรือ ซื้อ ราคาประมาณเท่าไร

- 100 - 300 บาท 301 - 500 บาท
- 501 - 800 บาท 801 - 1000 บาท
- มากกว่า 1000 บาท

ขอบพระคุณเป็นอย่างสูงคะ

เอกสารนี้เป็นเอกสารที่สงวนไว้สำหรับการใช้งานเพื่อการศึกษาเท่านั้น ไม่อนุญาตให้นำไปใช้ประโยชน์ด้านการค้า
ไม่ว่ากรณีใดๆ ทั้งสิ้น อีกทั้งห้ามมิให้ดัดแปลงเนื้อหา และต้องอ้างอิงถึงเจ้าของเอกสารทุกครั้งที่มีการนำไปใช้



ภาคผนวก ค

ใบขออนุญาตศูนย์เครื่องเงินชมพูกาในการดำเนินการทำวิทยานิพนธ์

เอกสารนี้เป็นเอกสารที่สงวนไว้สำหรับการใช้งานเพื่อการศึกษาเท่านั้น ไม่อนุญาตให้นำไปใช้ประโยชน์ด้านการค้า
ไม่ว่ากรณีใดๆ ทั้งสิ้น อีกทั้งห้ามมิให้ดัดแปลงเนื้อหา และต้องอ้างอิงถึงเจ้าของเอกสารทุกครั้งที่มีการนำไปใช้

ใบขออนุญาตในการดำเนินการทำวิทยานิพนธ์



บริษัท ชมพูภูคา จำกัด

254 หมู่ 4 ต.ไชยสถาน

อ.เมือง จ.น่าน 55000

2 กุมภาพันธ์ 2559

เรื่อง ขออนุญาตในการทำตราสินค้าย้อยให้กับศูนย์เครื่องเงินชมพูภูคา

เรียน คณบดีคณะสถาปัตยกรรมศาสตร์ สถาบันเทคโนโลยีพระจอมเกล้าเจ้าคุณทหารลาดกระบัง

ด้วยบริษัทชมพูภูคาจำกัด ขออนุญาตให้ นางสาวฉันทชา สีลา รหัสนักศึกษา 55020193 นักศึกษาชั้นปีที่ 4 ที่ได้รับอนุมัติการค้นคว้าหัวข้อวิทยานิพนธ์ เรื่อง “โครงการออกแบบและพัฒนาเครื่องประดับที่สะท้อนอัตลักษณ์น่าน” เพื่อศึกษาข้อมูลประกอบการเรียนการสอนวิทยานิพนธ์ทางศิลปอุตสาหกรรม สาขาการออกแบบงานโลหะและเครื่องประดับ ซึ่งเป็นส่วนหนึ่งของการศึกษาตามหลักสูตรสถาปัตยกรรมศาสตร์บัณฑิต สาขาวิชาศิลปอุตสาหกรรม ในการจัดทำตราสินค้าย้อย โดยบริษัทชมพูภูคา ยินดีสนับสนุนข้อมูลพร้อมมอบสิทธิในผลงานการออกแบบแก่นางสาวฉันทชา สีลา เพื่อศึกษาหัวข้อวิทยานิพนธ์ ตามวัตถุประสงค์แห่งการศึกษาอย่างสมบูรณ์

ขอแสดงความนับถือ

(คนโสภา วรรณวิภูษิต

ประธานกรรมการบริษัท ชมพูภูคา จำกัด)



ชมพูภูคาจำกัด

บริษัทชมพูภูคาจำกัด

โทรศัพท์ 054-710177

phukhasilver@hotmail.com

เอกสารนี้เป็นเอกสารที่สงวนไว้สำหรับการใช้งานเพื่อการศึกษาเท่านั้น ไม่อนุญาตให้นำไปใช้ประโยชน์ด้านการค้าไม่ว่ากรณีใดๆ ทั้งสิ้น อีกทั้งห้ามมิให้ตัดแปลงเนื้อหา และต้องอ้างอิงถึงเจ้าของเอกสารทุกครั้งที่มีการนำไปใช้



ภาคผนวก ง
ประวัติผู้เขียน

เอกสารนี้เป็นเอกสารที่สงวนไว้สำหรับการใช้งานเพื่อการศึกษาเท่านั้น ไม่อนุญาตให้นำไปใช้ประโยชน์ด้านการค้า
ไม่ว่ากรณีใดๆ ทั้งสิ้น อีกทั้งห้ามมิให้ดัดแปลงเนื้อหา และต้องอ้างอิงถึงเจ้าของเอกสารทุกครั้งที่มีการนำไปใช้

ประวัติผู้เขียน

นางสาวฉันทชา สีลา

เกิดวันที่ 4 มิถุนายน พ.ศ. 2536

ภูมิลำเนา สมุทรปราการ

ที่อยู่ 63/184 หมู่ 2 ซอย อุดแดง 6 ซ้าย

ถ. สุขุมวิท ต. บางเมืองใหม่

อ.เมือง จ.สมุทรปราการ 10270

ประวัติการศึกษา

สำเร็จการศึกษาระดับอนุบาล

โรงเรียนพร้านิลวัชระ

ปีการศึกษา 2542

สำเร็จการศึกษาระดับประถมศึกษา

โรงเรียนพร้านิลวัชระ

ปีการศึกษา 2549

สำเร็จการศึกษาระดับมัธยมศึกษา

โรงเรียนสตรีสมุทรปราการ

ปีการศึกษา 2555

สำเร็จการศึกษาระดับปริญญาตรี

คณะสถาปัตยกรรมศาสตร์ ภาควิชาศิลปอุตสาหกรรม

สถาบันเทคโนโลยีพระจอมเกล้าเจ้าคุณทหารลาดกระบัง

ปีการศึกษา 2559

เอกสารนี้เป็นเอกสารที่สงวนไว้สำหรับการใช้งานเพื่อการศึกษาเท่านั้น ไม่อนุญาตให้นำไปใช้ประโยชน์ด้านการค้า
ไม่ว่ากรณีใดๆ ทั้งสิ้น อีกทั้งห้ามมิให้ดัดแปลงเนื้อหา และต้องอ้างอิงถึงเจ้าของเอกสารทุกครั้งที่มีการนำไปใช้