

การถ่ายภาพแฟชั่น เรื่อง “ผีเสื้อกับฉัน”

FASHION PHOTOGRAPHY TITLED “BUTTERFLY N ME”



ศิลปินพจน์นี้เป็นส่วนหนึ่งของการศึกษาตามหลักสูตรปริญญาศิลปกรรมศาสตรบัณฑิต

สาขาวิชาการถ่ายภาพ ภาควิชานิเทศศิลป์

คณะสถาปัตยกรรม ศิลปะและการออกแบบ

สถาบันเทคโนโลยีพระจอมเกล้าเจ้าคุณทหารลาดกระบัง

ปีการศึกษา 2565

เอกสารนี้เป็นเอกสารที่สงวนไว้สำหรับการใช้งานเพื่อการศึกษาเท่านั้น ไม่อนุญาตให้นำไปใช้ประโยชน์ด้านการค้า
ไม่ว่ากรณีใดๆ ทั้งสิ้น อีกทั้งห้ามมิให้ดัดแปลงเนื้อหาและต้องอ้างอิงถึงเจ้าของเอกสารทุกครั้งที่มีการนำไปใช้

การถ่ายภาพแฟชั่น เรื่อง “ผีเสื้อกับฉัน”

FASHION PHOTOGRAPHY TITLED “BUTTERFLY N ME”



ศิลปนิพนธ์นี้เป็นส่วนหนึ่งของการศึกษาตามหลักสูตรปริญญาศิลปกรรมศาสตรบัณฑิต

สาขาวิชาการถ่ายภาพ ภาควิชานิเทศศิลป์

คณะสถาปัตยกรรม ศิลปะและการออกแบบ

สถาบันเทคโนโลยีพระจอมเกล้าเจ้าคุณทหารลาดกระบัง

ปีการศึกษา 2565

เอกสารนี้เป็นเอกสารที่สงวนไว้สำหรับการใช้งานเพื่อการศึกษาเท่านั้น ไม่อนุญาตให้นำไปใช้ประโยชน์ด้านการค้า
ไม่ว่ากรณีใดๆ ทั้งสิ้น อีกทั้งห้ามมิให้ดัดแปลงเนื้อหาและต้องอ้างอิงถึงเจ้าของเอกสารทุกครั้งที่มีการนำไปใช้

คณะสถาปัตยกรรม ศิลปะและการออกแบบ
สถาบันเทคโนโลยีพระจอมเกล้าเจ้าคุณทหารลาดกระบัง
ใบรับรองศิลปนิพนธ์

หัวข้อศิลปนิพนธ์

การถ่ายภาพแฟชั่น เรื่อง “ผีเสื้อกับฉัน”

FASHION PHOTOGRAPHY TITLED “BUTTERFLY N ME”

นักศึกษา

นาย ฟาริส ถูกเหมาะ

รหัสประจำตัว

62020363

หลักสูตร

ศิลปกรรมศาสตรบัณฑิต

สาขาวิชา

การถ่ายภาพ

ภาควิชา

นิเทศศิลป์

คณะ

สถาปัตยกรรม ศิลปะและการออกแบบ

อาจารย์ที่ปรึกษาศิลปนิพนธ์

อาจารย์ เต็มสิทธิ์ ศิริพานิช

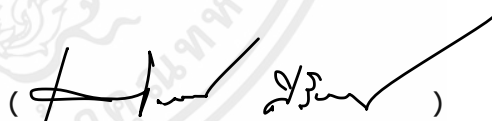

อาจารย์ที่ปรึกษา

วันที่...17...เดือน...พค.....พ.ศ.2566

เอกสารนี้เป็นเอกสารที่สงวนไว้สำหรับการใช้งานเพื่อการศึกษาเท่านั้น ไม่อนุญาตให้นำไปใช้ประโยชน์ด้านการค้า
ไม่ว่ากรณีใดๆ ทั้งสิ้น อีกทั้งห้ามมิให้ดัดแปลงเนื้อหาและต้องอ้างอิงถึงเจ้าของเอกสารทุกครั้งที่มีการนำไปใช้

หัวข้อศิลปะนิพนธ์	การถ่ายภาพแฟชั่น เรื่อง “ผีเสื้อกับฉัน” FASHION PHOTOGRAPHY TITLED “BUTTERFLY N ME”
นักศึกษา	นาย ฟาริส ถูกเหมาะ
รหัสประจำตัว	62020363
หลักสูตร	ศิลปกรรมศาสตรบัณฑิต
สาขาวิชา	การถ่ายภาพ
ภาควิชา	นิเทศศิลป์
คณะ	สถาปัตยกรรม ศิลปะและการออกแบบ
อาจารย์ที่ปรึกษาศิลปะนิพนธ์	อาจารย์ เต็มสิทธิ์ ศิริพานิช

บทคัดย่อ

เป็นความรู้สึกที่นานมาแล้วที่ข้าพเจ้าสงสัยว่าความรักคืออะไร ทำไมทุกคนต้องการมันทั้งๆ ที่เราก็ไม่เคยเห็นมัน ไม่รู้ว่ารูปร่างหน้าตาเป็นอย่างไร ข้าพเจ้าจึงอย่างนำเสนอความรักในรูปแบบต่างๆ ที่ข้าพเจ้าได้เจอกับตัวเองหรือได้เห็นมาจากคนรอบข้าง เพื่อเป็นแรงบันดาลใจในการทำงานชิ้นนี้ และภาพทั้งหมดนี้ ข้าพเจ้าไม่ได้จะมาตอบว่าสรุปแล้วความรักเป็นอย่างไร ไม่ได้จะมาบอกว่ามันดีหรือไม่ดี แต่เพียงยกตัวอย่างเล็กๆ ในความรักแต่ละแบบ ให้ผู้ดูได้คิดว่าความรักเป็นสิ่งดีหรือไม่ดี เพราะข้าพเจ้าเชื่อว่าความรักของแต่ละคนย่อมไม่เหมือนกันมันอาจจะดีสำหรับบางคน แต่อีกคนอาจจะมองว่ามันเป็นเรื่องที่เลวร้ายก็ได้

เนื่องจากในภาพยนตร์ เพลง มีเนื้อหาเกี่ยวกับความรักเต็มไปหมด ข้าพเจ้าถามตัวเองและคนอื่นมาตลอดว่าความรักคืออะไร ความรักไม่มีลักษณะ มันเป็นอะไรก็ได้ แล้วแต่คนเราจะมอง จึงอยากจะนำเสนอความรักในแบบของผมให้คนอื่นๆ ได้เห็นและตีความกับภาพไปในแบบของตัวเอง

ศิลปะนิพนธ์นี้ประกอบไปด้วยภาพอัดขยาย ขนาด 16 x 20 นิ้ว จำนวน 16 ภาพ บอกเล่าเรื่องราวความรักที่ข้าพเจ้าเห็นแล้วเกิดแรงบันดาลใจ

กิตติกรรมประกาศ

ศิลปนิพนธ์นี้จะสำเร็จลุล่วงไปได้ถ้าหากข้าพเจ้าปฏิบัติงานเพียงคนเดียว เป็นเพราะข้าพเจ้าได้รับความช่วยเหลือจากเพื่อนๆ อาจารย์ และพี่ๆ ดีไซน์เนอร์ ที่ปรารถนาดีทั้งหลาย ทุกๆ คนคอยรับฟังปัญหาของข้าพเจ้า และคอยให้คำปรึกษาเพื่อไม่ให้ข้าพเจ้าหลงทางในการทำงาน

ขอบคุณ บิดา มารดา ที่คอยอยู่เคียงข้างข้าพเจ้า และช่วยให้คำแนะนำเรื่องการวางแผนการทำงาน และการจัดการเรื่องต่างๆ ที่ข้าพเจ้ามีความรู้ไม่เพียงพอ

ขอบคุณ ลุงหนุ่ย ที่คอยช่วยเหลือและให้คำปรึกษาเรื่องเสื้อผ้า หน้าผม และคอยแนะนำเรื่องนางแบบ แนวคิด การเลือกชุดว่าเข้ากับภาพไหน บอกที่มาที่ไปว่าทำไมชุดนี้ถึงถ่ายกับนางแบบคนนี้

ขอบคุณ คุณอาร์ต พี่นาง และพี่ๆ ที่ Trees & co ทุกๆ คนที่ช่วยอำนวยความสะดวกในการถ่ายทำ และให้ยืมสถานที่มาให้ถ่ายทำงานศิลปนิพนธ์นี้

ขอบคุณ เพื่อนๆ ทุกคน ที่คอยรับสายโทรศัพท์ของข้าพเจ้าทั้งวัน เมื่อข้าพเจ้ามีเรื่องสงสัยหรือเรื่องที่ทำให้ตนเองไม่กล้าตัดสินใจในการทำงานศิลปนิพนธ์นี้

สุดท้ายนี้ศิลปนิพนธ์นี้ทำให้ข้าพเจ้าได้เห็นความตั้งใจของทุกคนที่คอยให้ความช่วยเหลือข้าพเจ้า จนทำให้ข้าพเจ้ามีแรงในการทำศิลปนิพนธ์นี้ให้ออกมาสู่ความสามารถที่สุด

เอกสารนี้เป็นเอกสารที่สงวนไว้สำหรับการใช้งานเพื่อการศึกษาเท่านั้น ไม่อนุญาตให้นำไปใช้ประโยชน์ด้านการค้า ไม่ว่ากรณีใดๆ ทั้งสิ้น อีกทั้งห้ามมิให้ตัดแปลงเนื้อหาและต้องอ้างอิงถึงเจ้าของเอกสารทุกครั้งที่มีการนำไปใช้

สารบัญ

	หน้า
บทคัดย่อ	ก
กิตติกรรม	ข
สารบัญ	ค
สารบัญภาพ	จ
บทที่ 1 บทนำ	1
1.1 ความเป็นมาและความสำคัญ	
1.2 วัตถุประสงค์	
1.3 แนวคิด	
1.4 แรงบันดาลใจ	
1.5 รายละเอียดเทคนิค	2
1.6 แนวทางการบรรลุเป้าหมาย	
1.7 คุณค่าของผลงาน / ประโยชน์ที่จะได้รับ	
1.8 ปัญหาที่น่าจะเกิดและวิธีแก้ไข	
บทที่ 2 ข้อมูลในการสร้างสรรค์ผลงาน	3
2.1 ข้อมูลร้าน ITTHIKORN BKK	
2.2 แฟชั่นโอต์ กูตูร์	4
2.3 บทความเกี่ยวกับแฟชั่น	5
2.4 แฟชั่นในประเทศไทย	6
2.5 ข้อมูลช่างภาพ Albert Watson	7
2.6 ข้อมูลช่างภาพ ฌ็อง-ปอล กัวตูร์	9
2.7 ข้อมูลช่างภาพ Alexi Lubomirski	12
2.8 ผลการวิเคราะห์รูปแบบของผลงานที่นำมาประยุกต์	14

เอกสารนี้เป็นเอกสารที่สงวนไว้สำหรับการใช้งานเพื่อการศึกษาเท่านั้น ไม่อนุญาตให้นำไปใช้ประโยชน์ด้านการค้า
ไม่ว่ากรณีใดๆ ทั้งสิ้น อีกทั้งห้ามมิให้ดัดแปลงเนื้อหาและต้องอ้างอิงถึงเจ้าของเอกสารทุกครั้งที่มีการนำไปใช้

สารบัญ

	หน้า
บทที่ 3 ขั้นตอนการสร้างสรรค์ผลงาน	15
3.1 วิเคราะห์ข้อมูล	
3.2 ขั้นตอนการสร้างภาพร่าง (Reference Posing)	16
3.3 ตารางการทำงาน	32
3.4 งบประมาณ	33
3.5 ขั้นตอนการดำเนินงานก่อนการถ่ายทำ	34
3.6 ขั้นตอนการตกแต่งภาพ	43
บทที่ 4 ผลงานจริง	60
4.1 ผลงานจริง	
4.2 ภาพรวมผลงานจริง	76
4.3 รูปแบบการจัดแสดงผลงาน	
บทที่ 5 บทสรุป	77
5.1 สรุปผลการทำงาน	
5.2 ปัญหาในการทำงานและวิธีการแก้ไข	
5.3 ข้อเสนอแนะ	
5.4 ประโยชน์ที่ได้รับ	
บรรณานุกรม	78
ประวัติผู้เขียน	79

เอกสารนี้เป็นเอกสารที่สงวนไว้สำหรับการใช้งานเพื่อการศึกษาเท่านั้น ไม่อนุญาตให้นำไปใช้ประโยชน์ด้านการค้า
ไม่ว่ากรณีใดๆ ทั้งสิ้น อีกทั้งห้ามมิให้ดัดแปลงเนื้อหาและต้องอ้างอิงถึงเจ้าของเอกสารทุกครั้งที่มีการนำไปใช้

สารบัญภาพ

ภาพ	หน้า
ภาพที่ 1 เสื้อผ้าในร้าน ITTHIKORN BKK	3
ภาพที่ 2 Albert Watson	7
ภาพที่ 2.1-2.4 ผลงานของ Albert Watson	8
ภาพที่ 3 Nat Prakobsantisuk	9
ภาพที่ 3.1-3.4 ผลงานของ Nat Prakobsantisuk	10
ภาพที่ 4 Alexi Lubomirski	12
ภาพที่ 4.1-4.4 ผลงานของ Alexi Lubomirski	13
ภาพที่ 5.1-5.45 ขั้นตอนการสร้างภาพร่าง (Reference Posing)	16-31
ภาพที่ 6 Location	34
ภาพที่ 6.1-6.11 เครื่องแต่งกาย	35-37
ภาพที่ 6.12-6.13 Model	38
ภาพที่ 6.14-6.15 Make up & Make up	39
ภาพที่ 6.16 ภาพเบื้องหลังการถ่ายทำ	42
ภาพที่ 7 ขั้นตอนการตกแต่งภาพ	43
ภาพที่ 7.1-7.32 เปรียบเทียบ ก่อน - หลัง	44-59
ภาพที่ 8.1-8.16 ผลงานจริง	60-75
ภาพที่ 8.17 ภาพรวมผลงานจริง	76
ภาพที่ 8.18 การจัดแสดงผลงาน	

บทที่ 1

บทนำ

1.1 ความเป็นมาและความสำคัญ

ข้าพเจ้าคิดว่าเรื่องของความรักเป็นสิ่งที่ทุกๆ คนต้องเจอเลยคิดว่าผลงานนี้ทุกคนจะเข้าถึงได้

1.2 วัตถุประสงค์

เพื่อบอกเล่าเรื่องราวและแรงบันดาลใจเกี่ยวกับความรักในรูปแบบต่างๆ ที่ข้าพเจ้าได้เจอมาผ่านภาพถ่ายแฟชั่น

1.3 แนวคิด

เป็นความรู้สึกที่นานมาแล้วที่ข้าพเจ้าสงสัยว่าความรักคืออะไร ทำไมทุกคนต้องการมันทุกๆ ที่เราก็มักไม่เคยเห็นมัน ไม่รู้ว่ารูปร่างหน้าตาเป็นอย่างไร ข้าพเจ้าจึงอย่างนำเสนอความรักในรูปแบบต่างๆ ที่ข้าพเจ้าได้เจอกับตัวเองหรือได้เห็นมาจากคนรอบข้าง เพื่อเป็นแรงบันดาลใจในการทำงานชิ้นนี้ และภาพทั้งหมดนี้ ข้าพเจ้าไม่ได้จะมาตอบว่าสรุปแล้วความรักเป็นอย่างไร ไม่ได้จะมาบอกว่ามันดีหรือไม่ดี แต่เพียงยกตัวอย่างเล็กๆ ในความรักแต่ละแบบ ให้ผู้ดูได้ คิดต่อว่าความรักเป็นสิ่งดีหรือไม่ดี เพราะข้าพเจ้าเชื่อว่าความรักของแต่ละคนย่อมไม่เหมือนกันมันอาจจะดีสำหรับบางคน แต่อีกคนอาจจะมองว่ามันเป็นเรื่องที่เลวร้ายก็ได้

1.4 แรงบันดาลใจ

เนื่องจากในภาพยนตร์ เพลง มีเนื้อหาเกี่ยวกับความรักเต็มไปหมด ข้าพเจ้าถามตัวเองและคนอื่นมาตลอดว่าความรักคืออะไร ความรักไม่มีลักษณะ มันเป็นอะไรก็ได้ แล้วแต่คนเราจะมอง จึงอยากจะนำเสนอความรักในแบบของผมให้คนอื่นๆ ได้เห็นและตีความกับภาพไปในแบบของตัวเอง

1.5 รายละเอียดเทคนิค

- 1) ภาพถ่ายแพนชั่น ขนาด 16x24 นิ้ว จำนวน 16 ภาพ
- 2) Photobook Fashion 1 เล่ม ขนาด 7x9 นิ้ว

1.6 แนวทางการบรรลุเป้าหมาย

เริ่มจากการดูผลงานภาพวาดและภาพถ่ายที่ดูแล้วทำให้เรารู้สึกถึงความรักและเพื่อนำมาตีความว่าทำไมผมถึงรู้สึกรักเมื่อมองภาพและนำมาปรับใช้และตีความเพื่อที่จะทำออกมาให้ผู้ชมรู้สึกในงานของเรา จัดเตรียมนางแบบที่ถ่ายทอดอารมณ์ออกมาได้อย่างดี และชุดที่เข้ากับแนวคิดงาน จัดเตรียมหาพรีอปและสถานที่ให้กับงานเพื่อประหยัดงบประมาณให้ได้มากที่สุด และนัดวันเวลาในการถ่ายเทสต์เพื่อดูว่าขาดอะไรหรือต้องแก้ไขตรงไหนก่อนจะถ่ายทำจริง

1.7 คุณค่าของผลงาน / ประโยชน์ที่จะได้รับ

- 1) ให้ผู้ดูงานได้ตอบตัวเองว่าความรักเป็นสิ่งดีหรือไม่
- 2) ทำให้เห็นอิริยาบถของความรักในแบบต่างๆ
- 3) พัฒนาทักษะการวางแผนในการทำงานและการควบคุมทีมงาน

1.8 ปัญหาที่น่าจะเกิดและวิธีแก้ไข

- 1) เวลาในการทำงานที่น้อยกับจำนวนรูปที่ต้องถ่ายค่อนข้างเยอะ
วิธีแก้ปัญหา คำนวณเวลาและวางแผนการทำงานให้ดี
- 2) บางมุมที่ใช้ถ่ายทำมีคนมารบกวน
วิธีแก้ปัญหา จัดการสถานที่ให้ดี
- 3) สภาพอากาศที่ร้อน
วิธีแก้ปัญหา ต้องแบ่งเวลาให้ดี โดยการเอามุมที่จำเป็นต้องถ่าย Outdoor มาถ่ายตอนช่วงเช้า

เอกสารนี้เป็นเอกสารที่สงวนไว้สำหรับการใช้งานเพื่อการศึกษาเท่านั้น ไม่อนุญาตให้นำไปใช้ประโยชน์ด้านการค้าไม่ว่ากรณีใดๆ ทั้งสิ้น อีกทั้งห้ามมิให้ตัดแปลงเนื้อหาและต้องอ้างอิงถึงเจ้าของเอกสารทุกครั้งที่มีการนำไปใช้

บทที่ 2

ข้อมูลในการสร้างสรรค์ผลงาน

2.1 ข้อมูลร้าน ITTHIKORN BKK

คอนเซ็ปต์ร้าน คือการสร้างสรรค์งานแฟชั่นชั้นสูงหรือ โอต์กูตูร์ให้มีความเป็นคอมเมอร์เชียลขึ้น ด้วยการลดขั้นตอนการทำงานให้สั้นลงแต่ยังคงเก็บรายละเอียดของงานฝีมือไว้ เพื่อสามารถให้คนจับต้องได้ง่ายขึ้นใช้งานได้มากขึ้น แต่ยังคงโครงสร้างและรูปแบบการออกแบบที่โดดเด่น มีความเป็นสไตล์เฉพาะตัวของแบรนด์



ภาพที่ 1 เสื้อผ้าในร้าน ITTHIKORN BKK

เอกสารนี้เป็นเอกสารที่สงวนไว้สำหรับการใช้งานเพื่อการศึกษาเท่านั้น ไม่อนุญาตให้นำไปใช้ประโยชน์ด้านการค้าไม่ว่ากรณีใดๆ ทั้งสิ้น อีกทั้งห้ามมิให้ดัดแปลงเนื้อหาและต้องอ้างอิงถึงเจ้าของเอกสารทุกครั้งที่มีการนำไปใช้

2.2 แฟชั่นโอด์ กูตูร์

ย้อนไปช่วงศตวรรษที่ 19 ในเมืองที่ได้ชื่อว่าเป็นศูนย์กลางของอุตสาหกรรมแฟชั่นอย่างกรุงปารีส แฟชั่นที่เรียกกันว่า “โอด์ กูตูร์” ได้ถือกำเนิดขึ้น เสื้อผ้าเหล่านี้ตัดเย็บด้วยกรรมวิธีที่ซับซ้อนและต้องใช้ช่างฝีมือที่มีความสามารถชั้นสูงในการเก็บทุกรายละเอียดอย่างประณีตบรรจงที่สุด งานกูตูร์ทุกชิ้นต้องตัดเย็บด้วยมือตั้งแต่ขั้นตอนแรกจนถึงขั้นตอนสุดท้าย และใช้สัดส่วนของผู้สวมใส่เป็นมาตรฐานอย่างเฉพาะเจาะจง เรียกง่าย ๆ ว่า “สั่งตัดเท่านั้น” แฟชั่นเฮาส์กูตูร์จะต้องใช้ทีมงานจำนวนมากสำหรับตัดเย็บชุดโอด์ กูตูร์เพียงหนึ่งชุด

นอกจากแฟชั่นเฮาส์ที่เป็นสมาชิกอย่างเป็นทางการ 15 แห่งแล้ว ในแต่ละปีจะมีแบรนด์ที่ได้รับเชิญให้นำเสนอคอลเล็กชั่นกูตูร์ในฐานะ Corresponding Members หรือกลุ่มแฟชั่นเฮาส์ที่มีกระบวนการผลิตและตัดเย็บเข้าข่ายมาตรฐานของโอด์ กูตูร์ แต่ไม่ได้มีสำนักงานหลักอยู่ในฝรั่งเศส เช่น Valentino และ Elie Saab ซึ่งกลุ่มนี้มักได้รับเชิญเป็นประจำเกือบทุกซีซั่น นอกจากนี้ยังมีแบรนด์ที่เข้าร่วมโชว์ในฐานะ Guest Members หรือกลุ่มแฟชั่นเฮาส์ที่ได้รับเชิญเป็นครั้งคราวแต่ไม่ได้รับการรับรองอย่างเป็นทางการ ได้แก่เหล่าแบรนด์เรดิ์ทิวเวิร์ลล์สัญชาติอื่นอย่าง Proenza Schouler, Rodarte หรือแม้กระทั่ง A.F. Vandevorst

อย่างที่กล่าวไปข้างต้นว่าความยากลำบากในการตัดเย็บและความประณีตบรรจงทุกรายละเอียดถือเป็นหัวใจสำคัญของโอด์ กูตูร์ แฟชั่นเฮาส์จะต้องใช้ช่างฝีมือทั้งหมดราวๆ 6 คนต่อการตัดเย็บ 1 ชุด ใช้เวลากว่า 200 ชั่วโมงในการตัดเย็บชุดเรียบๆ ในคอลเล็กชั่นกูตูร์ 1,000 ชั่วโมงสำหรับชุดที่มีการปักประดับ และใช้เวลากว่า 6,000 ชั่วโมงตั้งแต่ขั้นตอนแรกจนถึงขั้นตอนสุดท้ายสำหรับชุดพินาเล่สุดตระการ ส่วนใหญ่แล้วชุดโอด์ กูตูร์จะต้องพิตติ้งกันตั้งแต่ 3 ครั้งขึ้นไปเพื่อความเป๊ะทุกสัดส่วน ครั้งหนึ่งกูตูร์เยอร์อย่าง Dior เคยพิตติ้งชุดกูตูร์มากถึง 10 ครั้ง ตั้งแต่ครั้งแรกจนถึงครั้งสุดท้ายกินเวลาไปเป็นหลักปีเลยทีเดียว ที่มา: vogue.co.th (19 มีนาคม 2562)

เอกสารนี้เป็นเอกสารที่สงวนไว้สำหรับการใช้งานเพื่อการศึกษาเท่านั้น ไม่อนุญาตให้นำไปใช้ประโยชน์ด้านการค้าไม่ว่ากรณีใดๆ ทั้งสิ้น อีกทั้งห้ามมิให้คัดแปลงเนื้อหาและต้องอ้างอิงถึงเจ้าของเอกสารทุกครั้งที่มีการนำไปใช้

2.3 บทความเกี่ยวกับแฟชั่น

นิยามว่า "สมัยนิยม, แบบหรือวิธีการที่นิยมกันทั่วไปในช่วงระยะเวลาหนึ่ง" เป็นการยอมรับจนเกิดเป็นค่านิยม มีกระบวนการเกิดภาษาใหม่ ซึ่งเป็นช่วงเวลาหนึ่งเท่านั้น เสื้อผ้าเครื่องนุ่งห่มเป็น 1 ในปัจจัย 4 ที่มนุษย์ต้องการในการดำรงชีวิตเพื่อปกปิดร่างกายและให้ความอบอุ่น ความเจริญของมนุษย์ทำให้เสื้อผ้าและเครื่องแต่งกายเปลี่ยนแปลงไปตามยุคสมัย เสื้อผ้ายังบ่งบอกถึงลักษณะของผู้สวมใส่ได้ด้วย เช่น ฐานะ, เชื้อชาติ, ฯลฯ

การพัฒนาของแฟชั่นในแต่ละยุคสมัยแตกต่างกันมาก ขึ้นอยู่กับปัจจัยหลายๆ อย่าง เช่น การเมือง เศรษฐกิจ ภูมิอากาศ ฯลฯ ในคริสต์ศตวรรษที่ 20 แฟชั่นโลกเปลี่ยนแปลงไปอย่างเห็นได้ชัดเจน โดยเฉพาะปี ค.ศ. 1920 - 1930 หรือเรียกว่ายุค แฟลปเปอร์ (Flapper) ผู้หญิงสวมกระโปรงสั้นเป็นครั้งแรก และหลังสงครามโลกครั้งที่ 2 ในสภาวะเศรษฐกิจตกต่ำ ผู้หญิงต้องออกจากบ้านเพื่อทำงานหาเลี้ยงชีพ ดังนั้นเสื้อผ้าที่สวมใส่ย่อมเปลี่ยนไปเพื่อเอื้อประโยชน์ในผู้สวมใส่มากขึ้น กางเกงจึงเป็นที่นิยม ตั้งแต่ยุคแฟลปเปอร์เป็นต้นมา แฟชั่นของโลกได้ก้าวเข้าสู่ความเป็นสากล เพราะการติดต่อสื่อสารของโลกตะวันตกและตะวันออกเป็นไปได้เปิดกว้างมากขึ้น มีการไปมาหาสู่กัน แฟชั่นของโลกตะวันตกจึงเข้ามามีบทบาทกับโลกตะวันออก เช่น คนไทยรณรงค์ให้สวมหมวก หรือ ผู้หญิงไทยเลิกสวมโจงกะเบน เพื่อความเป็นสากล ลักษณะหรือแบบแผนของเสื้อผ้าเครื่องแต่งกายของแต่ละยุคสมัย เรียกว่า สไตล์ (Style) แต่ละคนมีสไตล์การแต่งตัวไม่เหมือนกัน เช่น บางคนชอบแต่งตัวสไตล์ พังก์ (Punk) หรือเด็กสาวๆ ชอบสไตล์เซ็กซี่ ที่ฝรั่งเรียกว่า ราซี (Racy or Provocative) ส่วนคำว่า เทรนด์ (Trend) คือ แฟชั่นล่าสุดที่กำลังเป็นที่นิยม สไตล์การแต่งตัวสามารถจำแนกได้เป็นประเภทนับไม่ถ้วน ต่อไปนี้เป็นสไตล์เด่นๆ หลักๆ ที่เป็นที่นิยมในอดีตจนถึงปัจจุบัน บางสไตล์ถือว่าล้าสมัยไปแล้วในปัจจุบัน บางสไตล์ถือว่าเป็นคลาสสิก เพราะแต่งเมื่อไร ก็ไม่ถูกมองว่าเชยหรือตกรุ่น อย่างไรก็ตามยังมีบางสไตล์ที่เคยล้าสมัยไปแล้วอาจเวียนกลับมาเทรนด์อีกครั้ง (th.wikipedia.org, 2023)

เอกสารนี้เป็นเอกสารที่สงวนไว้สำหรับการใช้งานเพื่อการศึกษาเท่านั้น ไม่อนุญาตให้นำไปใช้ประโยชน์ด้านการค้า ไม่ว่าจะกรณีใดๆ ทั้งสิ้น อีกทั้งห้ามมิให้ตัดแปลงเนื้อหาและต้องอ้างอิงถึงเจ้าของเอกสารทุกครั้งที่มีการนำไปใช้

2.4 แฟชั่นในประเทศไทย

ลักษณะแฟชั่นในประเทศไทยนั้นโดยส่วนใหญ่ประชารนั้นได้รับอิทธิพลมาจากประเทศในแถบเอเชียตะวันออกเฉียงใต้ออกเสียส่วนใหญ่ เช่น วัฒนธรรมแฟชั่นจากประเทศ จีน ญี่ปุ่น เกาหลีใต้ เนื่องด้วยหลากหลายเหตุผลเช่น ความคลั่งไคล้ ศิลปิน ราคาสินค้าจากประเทศจีนที่มีราคาต่ำกว่าสินค้าแฟชั่นในประเทศไทย กระแสวัฒนธรรมทางเทคโนโลยี เป็นต้น วัฒนธรรมแฟชั่นในประเทศไทยนั้นไม่ค่อยได้รับการพัฒนามากนัก เนื่องจากปัญหาแรงงานที่ขาดแคลน เนื่องจากมีราคาขั้นต่ำที่สูงเกินกว่าอุตสาหกรรมจะแข่งกับสินค้าแฟชั่นที่ทะลักมาจากประเทศจีนได้ เมื่อมีสินค้าที่วัฒนธรรมจีนหรือญี่ปุ่นหรือเกาหลีได้เข้ามาเป็นส่วนใหญ่ ทำให้แฟชั่นในประเทศไทยจึงมีลักษณะตามที่กล่าวมา (th.wikipedia.org, 2023)



เอกสารนี้เป็นเอกสารที่สงวนไว้สำหรับการใช้งานเพื่อการศึกษาเท่านั้น ไม่อนุญาตให้นำไปใช้ประโยชน์ด้านการค้า ไม่ว่าจะกรณีใดๆ ทั้งสิ้น อีกทั้งห้ามมิให้ดัดแปลงเนื้อหาและต้องอ้างอิงถึงเจ้าของเอกสารทุกครั้งที่มีการนำไปใช้

2.5 ข้อมูลช่างภาพ

Albert Watson



ภาพที่ 2 Albert Watson
ที่มา: en.wikipedia.org (2023)

1) ประวัติ

Albert Watson OBE (เกิดปี 1942) เป็นช่างภาพแฟชั่นคนดังและช่างภาพชาวสก็อต เขาถ่ายทำปกนิตยสาร Vogue กว่า 100 ปกและนิตยสารโรลลิงสโตน 40 ปกตั้งแต่กลางทศวรรษ 1970 และได้สร้างแคมเปญโฆษณาที่สำคัญสำหรับลูกค้าเช่น Prada, Chanel และ Levis วัตสันยังได้ถ่ายภาพที่มีชื่อเสียงเช่นภาพของสตีฟจ็อบส์ที่ปรากฏบนหน้าปกชีวประวัติของเขาภาพถ่ายของอัลเฟรดฮิชค็อกที่ถือห่านที่ถูกดึงออกมาและภาพของ Kate Moss ที่ถ่ายในวันเกิดปีที่ 19 ของเธอภาพพิมพ์ของวัตสันจัดแสดงในแกลเลอรีและพิพิธภัณฑ์ทั่วโลก Photo District News ตั้งชื่อให้เขาเป็นหนึ่งใน 20 ช่างภาพที่มีอิทธิพลมากที่สุดตลอดกาลร่วมกับ Richard Avedon และ Irving Penn และคนอื่นๆ วัตสันได้รับรางวัลเกียรติยศมากมายรวมถึง Lucie Award, รางวัลแกรมมี่, Hasselblad Masters Award และสามรางวัล ANDY, เขาได้รับเหรียญครอบรอบหนึ่งร้อยปีของสมาคมถ่ายภาพแห่งราชวงศ์และมิตรภาพกิตติมศักดิ์ (Honorary Fellowship) (Honorary Fellowship) เพื่อยกย่องการมีส่วนร่วมที่สำคัญและยั่งยืนต่อศิลปะการถ่ายภาพในปี 2010 Queen Elizabeth II ได้รับรางวัลวัตสัน Order of the British Empire (OBE) ในเดือนมิถุนายน 2015 สำหรับ 'บริการถ่ายภาพ' (hmong.in.th, 2022)

2) แรงบันดาลใจ

เขาศึกษาการออกแบบกราฟิกที่ Duncan of Jordanstone College of Art and Design ใน Dundee และภาพยนตร์และโทรทัศน์ที่ Royal College of Art ในลอนดอน แม้จะตาบอดข้างหนึ่งตั้งแต่เกิด แต่วัตสันก็ศึกษาการถ่ายภาพซึ่งเป็นส่วนหนึ่งของหลักสูตรของเขาเช่นกัน (en.wikipedia.org, 2023)

3) ที่มาของ Style ผลงานเมื่อเทียบกับศิลปินในยุคต่างๆ ว่ามีแรงบันดาลใจอย่างไร

Albert Watson เป็นปรมาจารย์ด้านการถ่ายภาพอย่างแท้จริง ผลงานของเขาผสมผสานความโดดเด่นของทัศนศิลป์ ความเย้ายวนใจของแฟชั่น และคุณภาพอันชาญฉลาดของการถ่ายภาพเชิงพาณิชย์ให้เป็นภาพที่ยากจะลืมเลือน ซึ่งหล่อหลอมโลกร่วมสมัย ในฐานะช่างภาพระดับนานาชาติที่ทรงอิทธิพลที่สุดคนหนึ่งที่ประสบความสำเร็จจากความมุ่งมั่นตลอดชีวิตในการแสวงหาความคิดสร้างสรรค์ ภาพถ่ายของ Albert Watson นำเสนอโลกด้วยวิสัยทัศน์ที่โดดเด่นและน่าทึ่ง

(Holdenluntz, 2023)

เอกสารนี้เป็นเอกสารที่สงวนไว้สำหรับการใช้งานเพื่อการศึกษาเท่านั้น ไม่อนุญาตให้นำไปใช้ประโยชน์ด้านการค้า ไม่ว่าจะกรณีใดๆ ทั้งสิ้น อีกทั้งห้ามมิให้ตัดแปลงเนื้อหาและต้องอ้างอิงถึงเจ้าของเอกสารทุกครั้งที่มีการนำไปใช้

4) ตัวอย่างผลงาน



ภาพที่ 2.1 ผลงานของ Albert Watson
ที่มา: [instagram.com/albertwatsonphotography/](https://www.instagram.com/albertwatsonphotography/) (2023)



ภาพที่ 2.2 ผลงานของ Albert Watson
ที่มา: [instagram.com/albertwatsonphotography/](https://www.instagram.com/albertwatsonphotography/) (2023)



ภาพที่ 2.3 ผลงานของ Albert Watson
ที่มา: [instagram.com/albertwatsonphotography/](https://www.instagram.com/albertwatsonphotography/) (2023)



ภาพที่ 2.4 ผลงานของ Albert Watson
ที่มา: [instagram.com/albertwatsonphotography/](https://www.instagram.com/albertwatsonphotography/) (2023)

5) วิเคราะห์ผลงานของศิลปิน

ลักษณะงานเด่นๆ ของ Albert Watson เป็นงานหยุดช่วงอารมณ์ของตัวแบบได้อย่างดี เทคนิคที่ผมเห็นอย่างชัดเจนคือ การถ่ายภาพที่ดึงอารมณ์ของตัวแบบออกมาได้อย่างดี และการจัดแสงที่มีความเป็นเอกลักษณ์อย่างชัดเจนของ Albert Watson ใช้งานเพื่อการศึกษาเท่านั้น ไม่นิยมนำไปใช้ประโยชน์ด้านการค้า ไม่ว่าจะกรณีใดๆ ทั้งสิ้น อีกทั้งห้ามมิให้ดัดแปลงเนื้อหาและต้องอ้างอิงถึงเจ้าของเอกสารทุกครั้งที่มีการนำไปใช้

2.6 ชื่อช่างภาพ

ณัฐ ประกอบสันติสุข



ภาพที่ 3 Nat Prakobsantisuk
ที่มา: vogue.co.th(2019)

1) ประวัติ

ณัฐ ประกอบสันติสุข จบการศึกษาจากคณะอักษรศาสตร์ จุฬาลงกรณ์ เขาเล่าให้ฟังว่า สาขาวิชาที่เขาเรียน ถือเป็นพื้นฐานของทุกสิ่งทุกอย่างที่เขาทำอยู่ในทุกวันนี้ เขาจัดเป็นช่างภาพหัวก้าวหน้ารุ่นแรกๆ ที่มีส่วนอย่างมากในการผลักดันและเปลี่ยนแปลงพลิกโฉมงานถ่ายแบบเดิมๆ ให้เป็นงานที่มีสไตล์ จนสามารถเทียบชั้นได้กับนิตยสารชั้นนำระดับนานาชาติ แต่นอกเหนือจากภาพความสำเร็จที่เราเห็นอยู่ในทุกวันนี้ ใครบ้างที่จะรู้ว่าก่อนที่ณัฐจะกลายมาเป็นช่างภาพมืออาชีพ (www.artbangkok.com, 2012)

2) แรงบันดาลใจ

"อย่างถ้าเราพูดถึงนวนิยาย นิยายส่วนใหญ่ก็สร้างขึ้นจากเรื่องจริงแทบทั้งนั้น หรือถ้าจะเป็นจินตนาการของผู้แต่ง จินตนาการนั้นก็มักจะมาจากความหวังของผู้แต่ง ความเศร้า ความต้องการ ความผิดหวังของมนุษย์แทบทั้งนั้น เพราะฉะนั้นอักษรศาสตร์จึงเป็นพื้นฐานของอีกหลายวิชา คือพอจบมาแล้วทำงานไป เราก็คพบว่า คือไม่อยากจะบอกหรอกนะว่า เป็นคณะที่ดีที่สุด แต่อยากจะบอกที่ดีมากๆ เพราะวิชาต่างๆ ที่เรียนก็จะนำเสนอในเรื่องความเป็นมนุษย์ ฉะนั้นมันจึงเป็นพื้นฐานของการทำความเข้าใจสิ่งต่างๆ ได้มาก ซึ่งก็รวมทั้งวิชาจิตวิทยา การละคร ที่มีส่วนช่วยในเรื่องของการถ่ายรูปได้ทั้งสิ้น" (www.artbangkok.com, 2012)

3) ที่มาของ Style ผลงานเมื่อเทียบกับศิลปินในยุคต่างๆ ว่ามีแรงบันดาลใจอย่างไร

"ผมก็เลยปรับตัวได้ง่าย เพียงแต่ว่า ตอนที่เปลี่ยนจากการเป็นสไตลิสต์มาเป็นช่างภาพนี้ มันก็เกิดจากสาเหตุหนึ่งก็คือเริ่มรู้สึกว่ามีทางไป ตัน คุยกับคนไม่รู้เรื่อง ตอนนั้นเป็นความรู้สึกที่แย่มาก ไม่ใช่เป็นเรื่องที่ดี ไม่ใช่เก๋เสียจนคุยกับใครไม่รู้เรื่อง ไม่ใช่อย่างนั้น คือเรารู้สึกได้ว่า เราต้องไปแสวงหาความรู้ใหม่ พอเราย้อนกลับไปดูตัวเราตอนนั้นก็ค้นพบว่า เรากำลังอยู่ในภาวะที่ตันรน หาสิ่งใหม่ๆ ให้กับชีวิต แล้วเราก็ตันรน โดยลืมนองสิ่งรอบๆ ข้างไป เราเอาตัวเราเองเป็นที่ตั้ง ก็เลยคุยกับคนอื่นไม่รู้เรื่อง ซึ่งมันเป็นปัญหาของเรา" (www.artbangkok.com, 2012)

เอกสารนี้เป็นเอกสารที่สงวนไว้สำหรับการใช้งานเพื่อการศึกษาเท่านั้น ไม่อนุญาตให้นำไปใช้ประโยชน์ด้านการค้า ไม่ว่าจะกรณีใดๆ ทั้งสิ้น อีกทั้งห้ามมิให้ตัดแปลงเนื้อหาและต้องอ้างอิงถึงเจ้าของเอกสารทุกครั้งที่มีการนำไปใช้

4) ตัวอย่างผลงาน



ภาพที่ 3.1 ผลงานของ Nat Prakobsantisuk
ที่มา: vogue.co.th(2019)



ภาพที่ 3.2 ผลงานของ Nat Prakobsantisuk
ที่มา: vogue.co.th(2019)



ภาพที่ 3.3 ผลงานของ Nat Prakobsantisuk
ที่มา: vogue.co.th(2019)



ภาพที่ 3.4 ผลงานของ Nat Prakobsantisuk
ที่มา: vogue.co.th(2019)

เอกสารนี้เป็นเอกสารที่สงวนไว้สำหรับการใช้งานเพื่อการศึกษาเท่านั้น ไม่อนุญาตให้นำไปใช้ประโยชน์ด้านการค้า
ไม่ว่ากรณีใดๆ ทั้งสิ้น อีกทั้งห้ามมิให้ดัดแปลงเนื้อหาและต้องอ้างอิงถึงเจ้าของเอกสารทุกครั้งที่มีการนำไปใช้

5) วิเคราะห์ผลงานของศิลปิน

เป็นช่างภาพที่มีสไตล์ชัดเจน และสามารถตีอารมณ์ของนายแบบนางแบบออกมาได้อย่างดี ช่างภาพจะมีการสร้างเรื่องราวก่อนที่จะถ่าย และเหมือนกับให้ตัวแบบแสดงในบทบาทที่สมมุติไว้เพื่อให้เกิดความสมจริง และมีการใช้แสงที่เป็นเอกลักษณ์มีวิธีการที่แปลกใหม่ที่ไม่เหมือนกับคนอื่น



เอกสารนี้เป็นเอกสารที่สงวนไว้สำหรับการใช้งานเพื่อการศึกษาเท่านั้น ไม่อนุญาตให้นำไปใช้ประโยชน์ด้านการค้า ไม่ว่าจะกรณีใดๆ ทั้งสิ้น อีกทั้งห้ามมิให้ดัดแปลงเนื้อหาและต้องอ้างอิงถึงเจ้าของเอกสารทุกครั้งที่มีการนำไปใช้

2.7 การศึกษาศิลปินหรือช่างภาพ

Alexi Lubomirski



ภาพที่ 4 Alexi Lubomirski
ที่มา: www.readpoetry.com (2023)

1) ประวัติ

Alexi Lubomirski เป็นหนึ่งในช่างภาพแฟชั่นชั้นนำของโลกและช่างภาพบุคคลที่มีชื่อเสียง และเป็นที่ชื่นชอบของนักแสดงฮอลลีวูด นักดนตรี และราชวงศ์อังกฤษ เขาเริ่มเป็นเกียรตินิติได้เป็นช่างภาพอย่างเป็นทางการของงานหมั้นปี 2017 และงานแต่งงานปี 2018 ของเจ้าชายแฮร์รีและเมแกน มาร์เคิล Lubomirski ซึ่งตั้งอยู่ในนิวยอร์ก ยังถ่ายภาพเหมือนของ Beyoncé, Gwyneth Paltrow, Jennifer Aniston, Margot Robbie, Julia Roberts, Brad Pitt และ Leonardo DiCaprio เขาเป็นช่างภาพอย่างเป็นทางการของงานลูกโลกทองคำปี 2019 และได้ถ่ายภาพให้กับสิ่งพิมพ์และแบรนด์ชั้นนำระดับโลก ซึ่งรวมถึง Harper's Bazaar, Vogue, Elle, GQ, Esquire , Dior, H&M, Ralph Lauren และ Lancome (en.wikipedia.org, 2023)

2) แรงบันดาลใจ

ลักษณะงานเด่นๆ ของ Alexi Lubomirski เป็นงานหยุดช่วงอารมณ์ของตัวแบบได้อย่างดี และด้วยกับท่าโพสที่ดูสนุกสนาน

3) ที่มาของ Style ผลงานเมื่อเทียบกับศิลปินในยุคต่างๆ ว่ามีแรงบันดาลใจอย่างไร

Alexi Lubomirski เป็นนักสิ่งแวดล้อมที่กระตือรือร้น ในปี 2019 เขาได้เปิดตัว Creatives4Change ซึ่งเป็นความคิดริเริ่มที่ขอให้ผู้เชี่ยวชาญด้านแฟชั่นและความบันเทิงสัญญาว่าจะเลิกใช้ขนสัตว์ ขนนก และหนังที่แปลกใหม่ Diane Von Furstenberg, Inez และ Vinoodh และ Jennifer Aniston ล้วนเป็นผู้ลงนาม Lubomirski ยังเป็นทูตระดับโลกของ Concern Worldwide และบริจาคเงินทั้งหมดจากหนังสือของเขาให้กับองค์กรการกุศลเพื่อมนุษยธรรม ทีมสตูดิโอของเขาดำเนินโครงการสร้างสรรค์ทั้งหมดโดยใช้รอยเท้าทางนิเวศวิทยาที่เล็กที่สุดเท่าที่จะเป็นไปได้ (en.wikipedia.org, 2023)

4) ตัวอย่างผลงาน

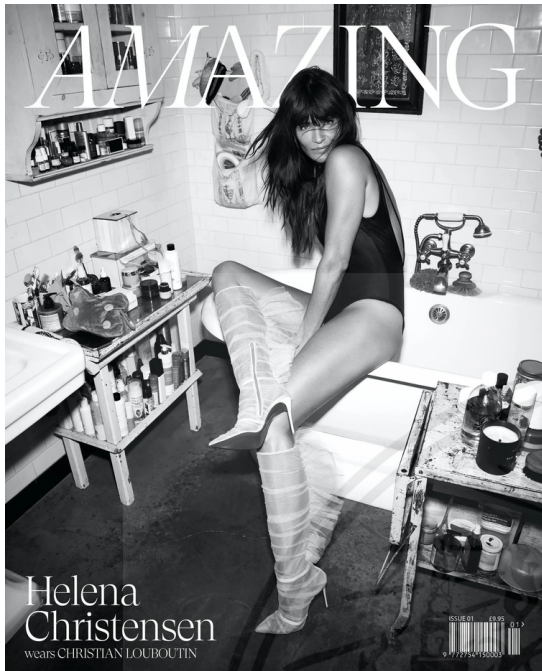

ภาพที่ 4.1 ผลงานของ Alexi Lubomirski
ที่มา: www.alexilubomirski.com (2023)



ภาพที่ 4.2 ผลงานของ Alexi Lubomirski
ที่มา: www.alexilubomirski.com (2023)



ภาพที่ 4.3 ผลงานของ Alexi Lubomirski
ที่มา: www.alexilubomirski.com (2023)



ภาพที่ 4.4 ผลงานของ Alexi Lubomirski
ที่มา: www.alexilubomirski.com (2023)

เอกสารนี้เป็นเอกสารที่สงวนไว้สำหรับการใช้งานเพื่อการศึกษาเท่านั้น ไม่อนุญาตให้นำไปใช้ประโยชน์ด้านการค้า
ไม่ว่ากรณีใดๆ ทั้งสิ้น อีกทั้งห้ามมิให้ดัดแปลงเนื้อหาและต้องอ้างอิงถึงเจ้าของเอกสารทุกครั้งที่มีการนำไปใช้

5) วิเคราะห์ผลงานของศิลปิน

ลักษณะงานเด่นๆ ของ Alexi Lubomirski เป็นงานหยุดช่วงอารมณ์ของตัวแบบได้อย่างดี และด้วยกับท่าโพสที่ดูสนุกสนาน เทคนิคที่ผมเห็นอย่างชัดเจนคือ การถ่ายภาพโดยหยุดการขยับของเสื้อผ้าและการจัดแสงที่มีความเป็นเอกลักษณ์อย่างชัดเจนของ Alexi Lubomirski

2.8 ผลการวิเคราะห์รูปแบบของผลงานที่นำมาประยุกต์

จากการศึกษาผลงานของทั้ง 3 ท่าน ลักษณะงานเด่นๆ ของ Albert Watson ลักษณะงานเด่นๆ ของ Albert Watson เป็นงานหยุดช่วงอารมณ์ของตัวแบบได้อย่างดี เทคนิคที่ผมเห็นอย่างชัดเจนคือ การถ่ายภาพที่ดึงอารมณ์ของตัวแบบออกมาได้อย่างดี และการจัดแสงที่มีความเป็นเอกลักษณ์อย่างชัดเจนของ Albert Watson

Nat Prakobsantisuk เป็นช่างภาพที่มีสไตล์ชัดเจน และสามารถดึงอารมณ์ของนายแบบนางแบบออกมาได้อย่างดี ช่างภาพจะมีการสร้างเรื่องราวก่อนที่จะถ่าย และเหมือนกับให้ตัวแบบแสดงในบทบาทที่สมมุติไว้เพื่อให้เกิดความสมจริง และมีการใช้แสงที่เป็นเอกลักษณ์มีวิธีการที่แปลกใหม่ที่ไม่เหมือนกับคนอื่น

Alexi Lubomirski เป็นงานหยุดช่วงอารมณ์ของตัวแบบได้อย่างดี และด้วยกับท่าโพสที่ดูสนุกสนาน เทคนิคที่ผมเห็นอย่างชัดเจนคือ การถ่ายภาพโดยหยุดการขยับของเสื้อผ้าและการจัดแสงที่มีความเป็นเอกลักษณ์อย่างชัดเจนของ Alexi Lubomirski

บทที่ 3

ขั้นตอนการสร้างสรรค์ผลงาน

3.1 วิเคราะห์ข้อมูล

1) สถานที่

ข้าพเจ้าตั้งใจเลือกสถานที่ที่เข้ากับเสื้อผ้าที่จะนำมาใช้ถ่ายทำ ซึ่งเสื้อผ้าเป็นแนวทูลเกล้าจึงต้องเลือกใช้สถานที่ที่มีความหรูหราด้วยเช่นเดียวกัน

2) นางแบบ

สิ่งที่สำคัญสำหรับงานข้าพเจ้าที่จะทำให้ภาพออกมาดีและสื่ออารมณ์ชัดเจนก็คือการสื่ออารมณ์ของนางแบบจึงเลือกนางแบบที่มีทักษะการแสดงออกทางอารมณ์ได้ดีและมีส่วนสูง 175 ขึ้นไปเพื่อให้ใส่ชุดออกมาสวย

3) แสงที่นำมาปรับใช้

ข้าพเจ้าจะเลือกใช้แสงแฟลชและปนกับแสงธรรมชาติ บางภาพจะเป็นการจัดแสงที่ทำให้เกิดเงามืดเพื่อที่จะให้เกิดขึ้นที่ให้ผู้ดูภาพเกิดอารมณ์คล้ายตามในมุมมองความรักที่รู้สึกหม่นหมอง

3.2 ขั้นตอนการสร้างภาพร่าง (Reference Posing)

1) รูปที่ 1



ภาพที่ 5.1 ผลงานของ Nat Prakobsantisuk
ที่มา: facebook.com/nat.prakobsantisuk (2023)

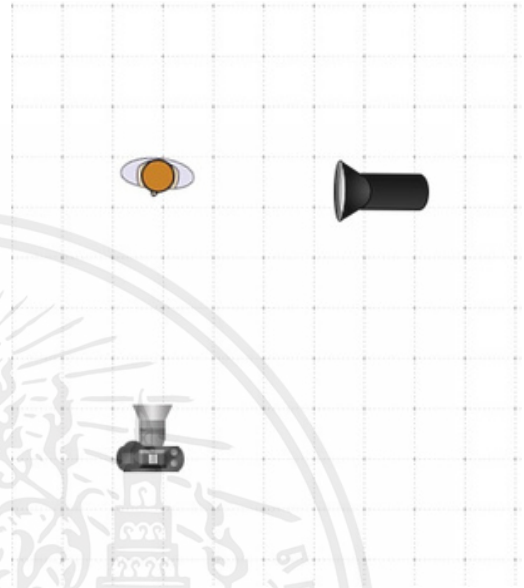

ภาพที่ 5.2 Lighting diagram



ภาพที่ 5.3 Location

เอกสารนี้เป็นเอกสารที่สงวนไว้สำหรับการใช้งานเพื่อการศึกษาเท่านั้น ไม่อนุญาตให้นำไปใช้ประโยชน์ด้านการค้าไม่ว่ากรณีใดๆ ทั้งสิ้น อีกทั้งห้ามมิให้ดัดแปลงเนื้อหาและต้องอ้างอิงถึงเจ้าของเอกสารทุกครั้งที่มีการนำไปใช้

2) รูปที่ 2



ภาพที่ 5.4 ที่มา: www.pinterest.com (2023)



ภาพที่ 5.5 Lighting diagram



ภาพที่ 5.6 Location

เอกสารนี้เป็นเอกสารที่สงวนไว้สำหรับการใช้งานเพื่อการศึกษาเท่านั้น ไม่อนุญาตให้นำไปใช้ประโยชน์ด้านการค้า ไม่ว่าจะกรณีใดๆ ทั้งสิ้น อีกทั้งห้ามมิให้ดัดแปลงเนื้อหาและต้องอ้างอิงถึงเจ้าของเอกสารทุกครั้งที่มีการนำไปใช้

3) รูปที่ 3



ภาพที่ 5.7 ที่มา: www.pinterest.com (2023)



ภาพที่ 5.8 Lighting diagram



ภาพที่ 5.9 Location

เอกสารนี้เป็นเอกสารที่สงวนไว้สำหรับการใช้งานเพื่อการศึกษาเท่านั้น ไม่อนุญาตให้นำไปใช้ประโยชน์ด้านการค้า
ไม่ว่ากรณีใดๆ ทั้งสิ้น อีกทั้งห้ามมิให้ดัดแปลงเนื้อหาและต้องอ้างอิงถึงเจ้าของเอกสารทุกครั้งที่มีการนำไปใช้

4) รูปที่ 4



ภาพที่ 5.10 ที่มา: www.pinterest.com (2023)



ภาพที่ 5.11 Lighting diagram



ภาพที่ 5.12 Location

เอกสารนี้เป็นเอกสารที่สงวนไว้สำหรับการใช้งานเพื่อการศึกษาเท่านั้น ไม่อนุญาตให้นำไปใช้ประโยชน์ด้านการค้าไม่ว่ากรณีใดๆ ทั้งสิ้น อีกทั้งห้ามมิให้ดัดแปลงเนื้อหาและต้องอ้างอิงถึงเจ้าของเอกสารทุกครั้งที่มีการนำไปใช้

5) รูปที่ 5



ภาพที่ 5.13 ที่มา: www.pinterest.com (2023)



ภาพที่ 5.14 Lighting diagram



ภาพที่ 5.15 Location

เอกสารนี้เป็นเอกสารที่สงวนไว้สำหรับการใช้งานเพื่อการศึกษาเท่านั้น ไม่อนุญาตให้นำไปใช้ประโยชน์ด้านการค้า ไม่ว่าจะกรณีใดๆ ทั้งสิ้น อีกทั้งห้ามมิให้ดัดแปลงเนื้อหาและต้องอ้างอิงถึงเจ้าของเอกสารทุกครั้งที่มีการนำไปใช้

6) รูปที่ 6



ภาพที่ 5.16 ที่มา: www.pinterest.com (2023)

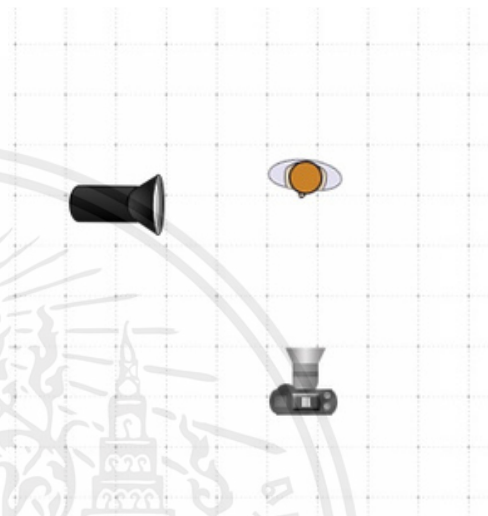

ภาพที่ 5.17 Lighting diagram



ภาพที่ 5.18 Location

เอกสารนี้เป็นเอกสารที่สงวนไว้สำหรับการใช้งานเพื่อการศึกษาเท่านั้น ไม่อนุญาตให้นำไปใช้ประโยชน์ด้านการค้า ไม่ว่าจะกรณีใดๆ ทั้งสิ้น อีกทั้งห้ามมิให้ดัดแปลงเนื้อหาและต้องอ้างอิงถึงเจ้าของเอกสารทุกครั้งที่มีการนำไปใช้

7) รูปที่ 7



ภาพที่ 5.16 ที่มา: www.pinterest.com (2023)



ภาพที่ 5.17 Lighting diagram



ภาพที่ 5.18 Location

เอกสารนี้เป็นเอกสารที่สงวนไว้สำหรับการใช้งานเพื่อการศึกษาเท่านั้น ไม่อนุญาตให้นำไปใช้ประโยชน์ด้านการค้าไม่ว่ากรณีใดๆ ทั้งสิ้น อีกทั้งห้ามมิให้ดัดแปลงเนื้อหาและต้องอ้างอิงถึงเจ้าของเอกสารทุกครั้งที่มีการนำไปใช้

8) รูปที่ 8



ภาพที่ 5.19 ที่มา: www.pinterest.com (2023)

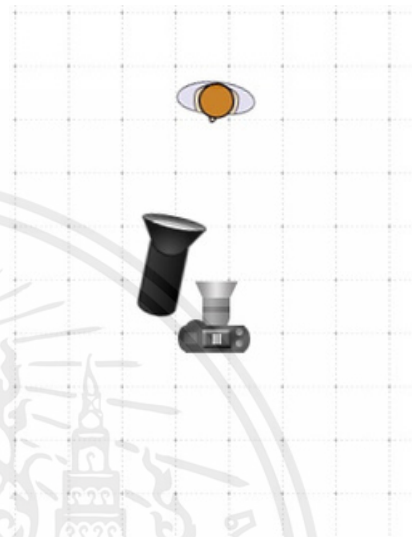

ภาพที่ 5.20 Lighting diagram



ภาพที่ 5.21 Location

เอกสารนี้เป็นเอกสารที่สงวนไว้สำหรับการใช้งานเพื่อการศึกษาเท่านั้น ไม่อนุญาตให้นำไปใช้ประโยชน์ด้านการค้าไม่ว่ากรณีใดๆ ทั้งสิ้น อีกทั้งห้ามมิให้ดัดแปลงเนื้อหาและต้องอ้างอิงถึงเจ้าของเอกสารทุกครั้งที่มีการนำไปใช้

9) รูปที่ 9



ภาพที่ 5.22 ที่มา: www.pinterest.com (2023)

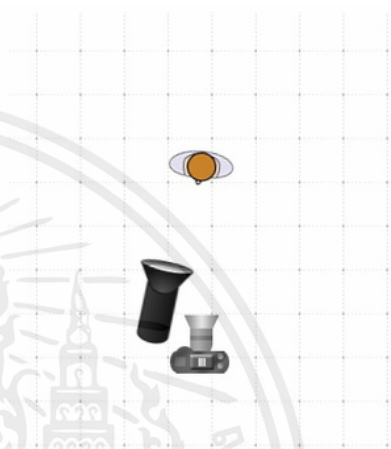

ภาพที่ 5.23 Lighting diagram



ภาพที่ 5.24 Location

เอกสารนี้เป็นเอกสารที่สงวนไว้สำหรับการใช้งานเพื่อการศึกษาเท่านั้น ไม่อนุญาตให้นำไปใช้ประโยชน์ด้านการค้า ไม่ว่าจะกรณีใดๆ ทั้งสิ้น อีกทั้งห้ามมิให้ดัดแปลงเนื้อหาและต้องอ้างอิงถึงเจ้าของเอกสารทุกครั้งที่มีการนำไปใช้

10) รูปที่ 10



ภาพที่ 5.25 ที่มา: www.pinterest.com (2023)

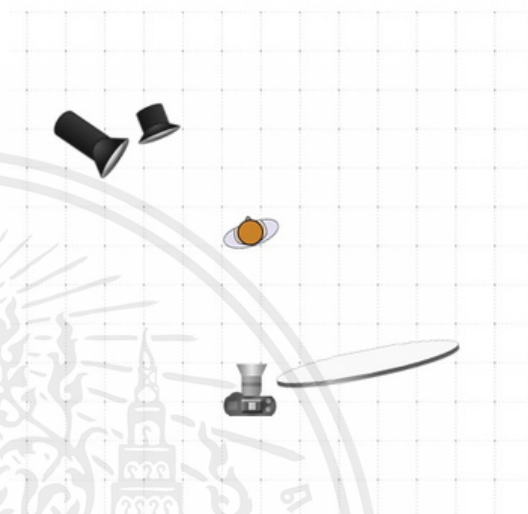

ภาพที่ 5.26 Lighting diagram



ภาพที่ 5.27 Location

เอกสารนี้เป็นเอกสารที่สงวนไว้สำหรับการใช้งานเพื่อการศึกษาเท่านั้น ไม่อนุญาตให้นำไปใช้ประโยชน์ด้านการค้า
ไม่ว่ากรณีใดๆ ทั้งสิ้น อีกทั้งห้ามมิให้ดัดแปลงเนื้อหาและต้องอ้างอิงถึงเจ้าของเอกสารทุกครั้งที่มีการนำไปใช้

11) รูปที่ 11



ภาพที่ 5.28 ผลงานของ Nat Prakobsantisuk
ที่มา: facebook.com/nat.prakobsantisuk (2023)



ภาพที่ 5.29 Lighting diagram



ภาพที่ 5.30 Location

เอกสารนี้เป็นเอกสารที่สงวนไว้สำหรับการใช้งานเพื่อการศึกษาเท่านั้น ไม่อนุญาตให้นำไปใช้ประโยชน์ด้านการค้าไม่ว่ากรณีใดๆ ทั้งสิ้น อีกทั้งห้ามมิให้ดัดแปลงเนื้อหาและต้องอ้างอิงถึงเจ้าของเอกสารทุกครั้งที่มีการนำไปใช้

12) รูปที่ 12



ภาพที่ 5.31 ที่มา: www.pinterest.com (2023)



ภาพที่ 5.32 Lighting diagram



ภาพที่ 5.33 Location

เอกสารนี้เป็นเอกสารที่สงวนไว้สำหรับการใช้งานเพื่อการศึกษาเท่านั้น ไม่อนุญาตให้นำไปใช้ประโยชน์ด้านการค้าไม่ว่ากรณีใดๆ ทั้งสิ้น อีกทั้งห้ามมิให้ดัดแปลงเนื้อหาและต้องอ้างอิงถึงเจ้าของเอกสารทุกครั้งที่มีการนำไปใช้

13) รูปที่ 13



ภาพที่ 5.34 ที่มา: www.pinterest.com (2023)

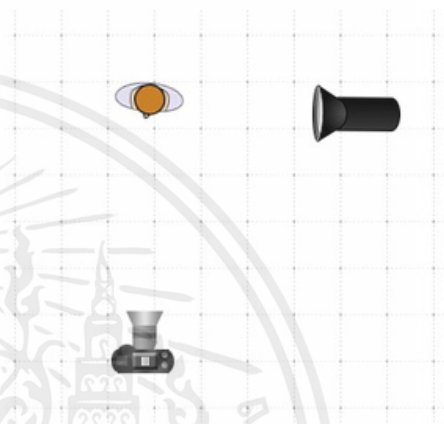

ภาพที่ 5.35 Lighting diagram



ภาพที่ 5.36 Location

เอกสารนี้เป็นเอกสารที่สงวนไว้สำหรับการใช้งานเพื่อการศึกษาเท่านั้น ไม่อนุญาตให้นำไปใช้ประโยชน์ด้านการค้าไม่ว่ากรณีใดๆ ทั้งสิ้น อีกทั้งห้ามมิให้ดัดแปลงเนื้อหาและต้องอ้างอิงถึงเจ้าของเอกสารทุกครั้งที่มีการนำไปใช้

14) รูปที่ 14



ภาพที่ 5.37 ที่มา: www.pinterest.com (2023)

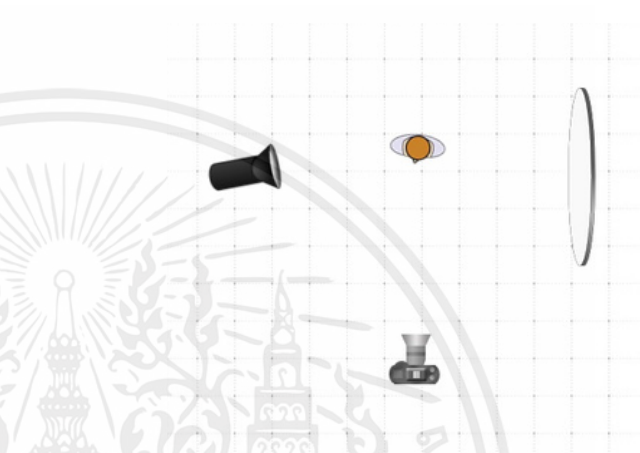

ภาพที่ 5.38 Lighting diagram



ภาพที่ 5.39 Location

เอกสารนี้เป็นเอกสารที่สงวนไว้สำหรับการใช้งานเพื่อการศึกษาเท่านั้น ไม่อนุญาตให้นำไปใช้ประโยชน์ด้านการค้า
ไม่ว่ากรณีใดๆ ทั้งสิ้น อีกทั้งห้ามมิให้ดัดแปลงเนื้อหาและต้องอ้างอิงถึงเจ้าของเอกสารทุกครั้งที่มีการนำไปใช้

15) รูปที่ 15

ภาพที่ 5.40 ที่มา: www.pinterest.com (2023)

ภาพที่ 5.41 Lighting diagram



ภาพที่ 5.42 Location

เอกสารนี้เป็นเอกสารที่สงวนไว้สำหรับการใช้งานเพื่อการศึกษาเท่านั้น ไม่อนุญาตให้นำไปใช้ประโยชน์ด้านการค้า
ไม่ว่ากรณีใดๆ ทั้งสิ้น อีกทั้งห้ามมิให้ดัดแปลงเนื้อหาและต้องอ้างอิงถึงเจ้าของเอกสารทุกครั้งที่มีการนำไปใช้

16) รูปที่ 16

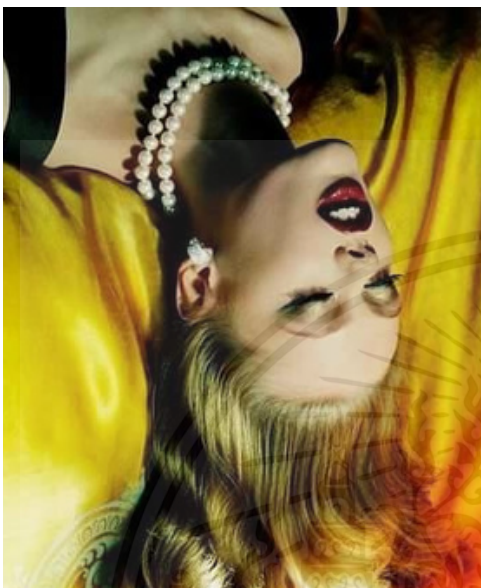

ภาพที่ 5.43 ที่มา: www.pinterest.com (2023)

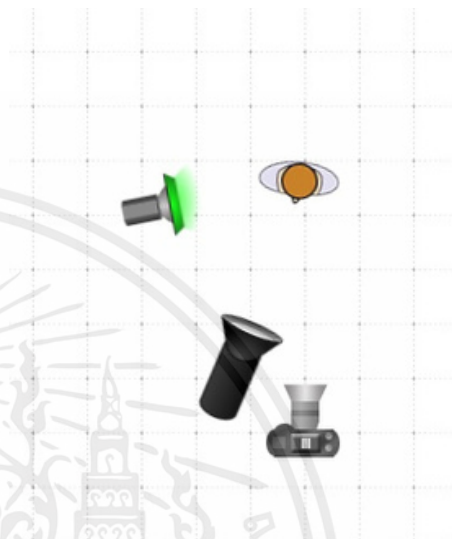

ภาพที่ 5.44 Lighting diagram



ภาพที่ 5.45 Location

เอกสารนี้เป็นเอกสารที่สงวนไว้สำหรับการใช้งานเพื่อการศึกษาเท่านั้น ไม่อนุญาตให้นำไปใช้ประโยชน์ด้านการค้า
ไม่ว่ากรณีใดๆ ทั้งสิ้น อีกทั้งห้ามมิให้ดัดแปลงเนื้อหาและต้องอ้างอิงถึงเจ้าของเอกสารทุกครั้งที่มีการนำไปใช้

3.3 ตารางการทำงาน

24 มกราคม 2566	เสนอหัวข้อ Thesis
7 กุมภาพันธ์ 2566	เสนอข้อมูล Thesis
28 กุมภาพันธ์ 2566	เสนอ Preproduction Thesis พร้อม Sketch ครั้งที่ 1 ส่วนแรก
5 มีนาคม 2566	รับชุด ที่ Itthikorn Bkk
9 มีนาคม 2566	ถ่ายทำ ส่วนแรก
21 มีนาคม 2566	นำเสนอ ไฟล์งานภาพสมบูรณ์ ส่วนแรก ครั้งที่ 1
28 มีนาคม 2566	เสนอ Preproduction Thesis พร้อม Sketch ครั้งที่ 2 ส่วนหลัง
3 เมษายน 2566	คุยเรื่อง Styling ที่ Itthikorn Bkk
9 เมษายน 2566	ตกลงภาพรวมทั้งหมดของงาน ที่ Itthikorn Bkk
12 เมษายน 2566	ถ่ายทำ ส่วนที่สอง (รวมถ่ายแก้ส่วนแรก)
16 เมษายน 2566	คืนชุด ที่ Itthikorn Bkk
25 เมษายน 2566	นำเสนอ ไฟล์งานภาพสมบูรณ์ ส่วนแรก ครั้งที่ 2
2 พฤษภาคม 2566	จัดแสดงและตรวจผลงานภาพถ่ายทั้ง 2 ส่วน
16 พฤษภาคม 2566	ส่งภาคินิพนธ์แบบรวมเล่ม Thesis

เอกสารนี้เป็นเอกสารที่สงวนไว้สำหรับการใช้งานเพื่อการศึกษาเท่านั้น ไม่อนุญาตให้นำไปใช้ประโยชน์ด้านการค้า
ไม่ว่ากรณีใดๆ ทั้งสิ้น อีกทั้งห้ามมิให้ดัดแปลงเนื้อหาและต้องอ้างอิงถึงเจ้าของเอกสารทุกครั้งที่มีการนำไปใช้

3.4 งบประมาณ

DESCRIPTION	QUANTITY	UNIT PRICE	COST
ค่าอาหาร	15	บาท	1,000
ค่าน้ำมันรถตู้	1	บาท	1,000
ค่าน้ำมันรถผู้ช่วยช่างภาพ	1	บาท	400
ค่าน้ำมันรถไปเอา เสื้อผ้า	1	บาท	300
ค่าเช่าไฟ	2	บาท	600
POST PRODUCTION			
ค่าปริ้นรูป	20	บาท	1,400
กาวสองหน้า	2	บาท	50
ชานอ้อย	16	บาท	800
Photo book	1	บาท	700
รวม		บาท	6,250

เอกสารนี้เป็นเอกสารที่สงวนไว้สำหรับการใช้งานเพื่อการศึกษาเท่านั้น ไม่อนุญาตให้นำไปใช้ประโยชน์ด้านการค้า
ไม่ว่ากรณีใดๆ ทั้งสิ้น อีกทั้งห้ามมิให้ดัดแปลงเนื้อหาและต้องอ้างอิงถึงเจ้าของเอกสารทุกครั้งที่มีการนำไปใช้

3.5 ขั้นตอนการดำเนินงานก่อนการถ่ายทำ

1) Location Scouting



ภาพที่ 6 Location

สถานที่ : TREER & CO

162 ถ. ราษฎร์อุทิศ แขวงแสนแสบ เขตมีนบุรี กรุงเทพมหานคร 10510

เอกสารนี้เป็นเอกสารที่สงวนไว้สำหรับการใช้งานเพื่อการศึกษาเท่านั้น ไม่อนุญาตให้นำไปใช้ประโยชน์ด้านการค้า
ไม่ว่ากรณีใดๆ ทั้งสิ้น อีกทั้งห้ามมิให้ดัดแปลงเนื้อหาและต้องอ้างอิงถึงเจ้าของเอกสารทุกครั้งที่มีการนำไปใช้

2) Costume

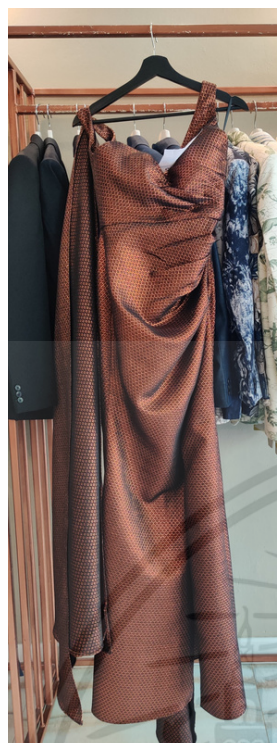

ภาพที่ 6.1 เครื่องแต่งกายชุดที่ 1



ภาพที่ 6.2 เครื่องแต่งกายชุดที่ 2



ภาพที่ 6.3 เครื่องแต่งกายชุดที่ 3



ภาพที่ 6.4 เครื่องแต่งกายชุดที่ 4

เอกสารนี้เป็นเอกสารที่สงวนไว้สำหรับการใช้งานเพื่อการศึกษาเท่านั้น ไม่อนุญาตให้นำไปใช้ประโยชน์ด้านการค้า
ไม่ว่ากรณีใดๆ ทั้งสิ้น อีกทั้งห้ามมิให้ดัดแปลงเนื้อหาและต้องอ้างอิงถึงเจ้าของเอกสารทุกครั้งที่มีการนำไปใช้

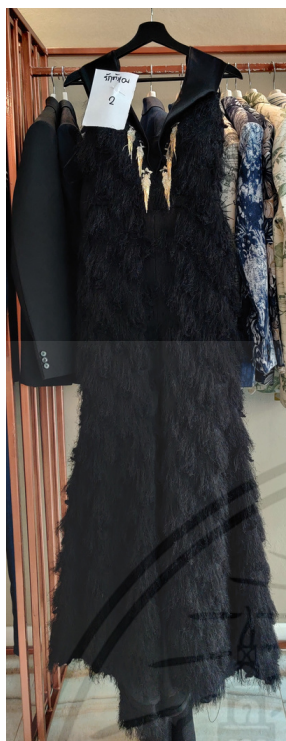

ภาพที่ 6.5 เครื่องแต่งกายชุดที่ 5

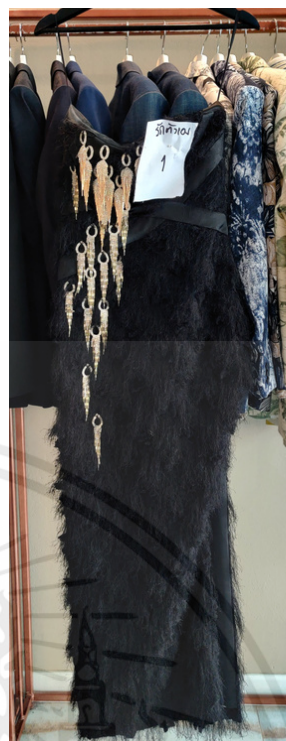

ภาพที่ 6.6 เครื่องแต่งกายชุดที่ 6



ภาพที่ 6.7 เครื่องแต่งกายชุดที่ 7



ภาพที่ 6.8 เครื่องแต่งกายชุดที่ 8

เอกสารนี้เป็นเอกสารที่สงวนไว้สำหรับการใช้งานเพื่อการศึกษาเท่านั้น ไม่อนุญาตให้นำไปใช้ประโยชน์ด้านการค้า
ไม่ว่ากรณีใดๆ ทั้งสิ้น อีกทั้งห้ามมิให้ดัดแปลงเนื้อหาและต้องอ้างอิงถึงเจ้าของเอกสารทุกครั้งที่มีการนำไปใช้



ภาพที่ 6.9 เครื่องแต่งกายชุดที่ 9



ภาพที่ 6.10 เครื่องแต่งกายชุดที่ 10



ภาพที่ 6.11 เครื่องแต่งกายชุดที่ 11

เอกสารนี้เป็นเอกสารที่สงวนไว้สำหรับการใช้งานเพื่อการศึกษาเท่านั้น ไม่อนุญาตให้นำไปใช้ประโยชน์ด้านการค้า
ไม่ว่ากรณีใดๆ ทั้งสิ้น อีกทั้งห้ามมิให้ดัดแปลงเนื้อหาและต้องอ้างอิงถึงเจ้าของเอกสารทุกครั้งที่มีการนำไปใช้

3) Model



ภาพที่ 6.12 Model 1



ภาพที่ 6.13 Model 2

เอกสารนี้เป็นเอกสารที่สงวนไว้สำหรับการใช้งานเพื่อการศึกษาเท่านั้น ไม่อนุญาตให้นำไปใช้ประโยชน์ด้านการค้า
ไม่ว่ากรณีใดๆ ทั้งสิ้น อีกทั้งห้ามมิให้ดัดแปลงเนื้อหาและต้องอ้างอิงถึงเจ้าของเอกสารทุกครั้งที่มีการนำไปใช้

4) Make up

จะเลือก Make up โดยการแบ่งอารมณ์ของภาพทั้งหมดสี่แบบ เป็นการแบ่งระดับของอารมณ์จากเศร้าน้อยไปถึงเศร้ามาก



ภาพที่ 6.14

5) Hair

ลักษณะของทรงผมจะเป็นรูปแบบของวัฒนธรรมชาติ โดยเพิ่มเพียงแค่การจับน้ำหนักรองผมแต่ละกลุ่มให้ดูเป็นทรงมากขึ้น



ภาพที่ 6.15

6) วัสดุอุปกรณ์

- 1) Sony a7rii
- 2) Godox AD 600 Pro
- 3) รีเฟล็คต์
- 4) เลนส์ 24-105mm
- 5) Macbook Pro
- 6) Tether Tools

เอกสารนี้เป็นเอกสารที่สงวนไว้สำหรับการใช้งานเพื่อการศึกษาเท่านั้น ไม่อนุญาตให้นำไปใช้ประโยชน์ด้านการค้า ไม่ว่าจะกรณีใดๆ ทั้งสิ้น อีกทั้งห้ามมิให้ดัดแปลงเนื้อหาและต้องอ้างอิงถึงเจ้าของเอกสารทุกครั้งที่มีการนำไปใช้

7) Break Down

Shot	Posing	Model	Location	Time
1				9:00-9:30
2				9:30-10:00
3				10:00-10:30
4				10:30-11:00
5				11:00-11:30
6				11:30-12:00
7				13:00-13:30
8				13:30-14:00

เอกสารนี้เป็นเอกสารที่สงวนลิขสิทธิ์ การใช้งานเพื่อทำอื่น ไม่ให้นำไปใช้ประโยชน์ด้านการค้า
 ไม่ว่าจะกรณีใดๆ ทั้งสิ้น อีกทั้งห้ามมิให้ตัดแปลงเนื้อหาและต้องอ้างอิงถึงเจ้าของเอกสารทุกครั้งที่มีการนำไปใช้

Shot	Posing	Model	Location	Time
9				14:00-14:30
10				14:00-14:30
11				14:30-15:00
12				15:00-15:30
13				15:30-16:00
14				16:00-16:30
15				16:30-17:30
16				17:30-18:00

เอกสารนี้เป็นเอกสารที่สงวนไว้สำหรับการใช้งานเพื่อการศึกษาเท่านั้น ไม่อนุญาตให้นำไปใช้ประโยชน์ด้านการค้า
ไม่ว่ากรณีใดๆ ทั้งสิ้น อีกทั้งห้ามมิให้ดัดแปลงเนื้อหาและต้องอ้างอิงถึงเจ้าของเอกสารทุกครั้งที่มีการนำไปใช้

8) Call Sheet

Photographer (ฟาริส) : 091-567-9952

Stylist (เต้ย) : 095-997-9339 / (แป้ง) : 086-905-6694

Make up / Hair (เต้ย) : 095-997-9339 / (แป้ง) : 086-905-6694

Photo Assistants (เอส) : 092-891-4145 / (ธีระ) : 065-261-5998 / (บาส) : 062-335-9399

Costume (ตลับ) : 095-486-0906 / (นาเดีย) : 096-720-1235

คนขับรถ / สวัสดิการ (นน) : 064-260-3958

9) ภาพเบื้องหลังการถ่ายทำ



ภาพที่ 6.16

เอกสารนี้เป็นเอกสารที่สงวนไว้สำหรับการใช้งานเพื่อการศึกษาเท่านั้น ไม่อนุญาตให้นำไปใช้ประโยชน์ด้านการค้า
ไม่ว่ากรณีใดๆ ทั้งสิ้น อีกทั้งห้ามมิให้ดัดแปลงเนื้อหาและต้องอ้างอิงถึงเจ้าของเอกสารทุกครั้งที่มีการนำไปใช้

3.6 ขั้นตอนการตกแต่งภาพ

เนื่องจากภาพที่ถ่ายมาโดยที่ยังไม่ได้แต่ง โทนจะค่อนข้างอ่อน แต่ข้าพเจ้าอยากได้โทนเย็นจึงเพิ่มโทนสีเขียว เหลือง ฟ้ำ เข้าไปเพื่อให้ภาพดูไม่อุ่นจนเกินไป และลดสีผิวของตัวแบบลงอีกด้วย เพื่อไม่ให้สดใสนจนเกินไป และทำการลบสิ่งต่างๆ ที่รบกวนในภาพออกเช่น สีว ฟุ่น ขยะ โดยผ่านโปรแกรม Adobe Photoshop 2023

ตัวเองการแก้ไขภาพ

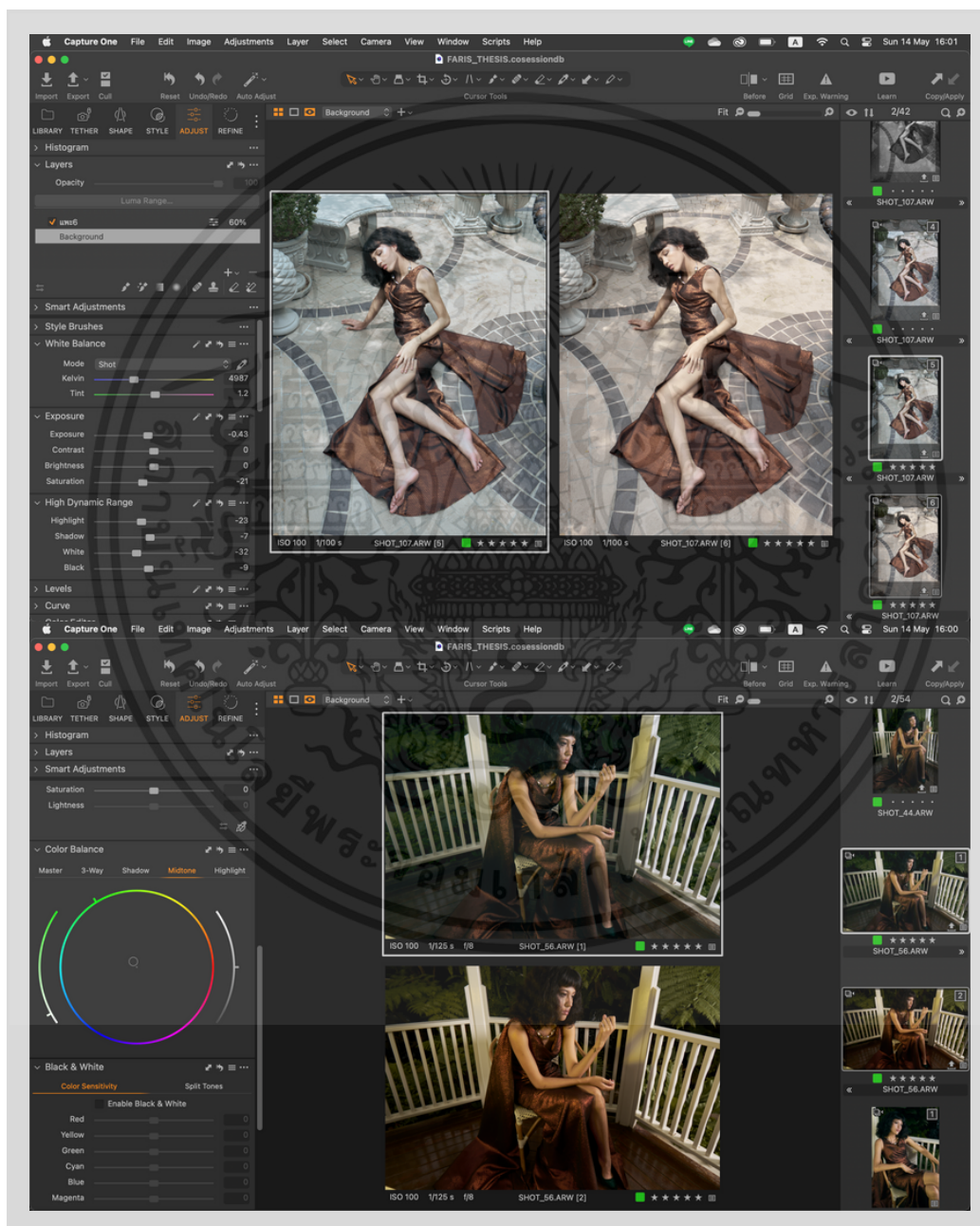

ภาพที่ 7

เอกสารนี้เป็นเอกสารที่สงวนไว้สำหรับการใช้งานเพื่อการศึกษาเท่านั้น ไม่อนุญาตให้นำไปใช้ประโยชน์ด้านการค้า ไม่ว่าจะกรณีใดๆ ทั้งสิ้น อีกทั้งห้ามมิให้ดัดแปลงเนื้อหาและต้องอ้างอิงถึงเจ้าของเอกสารทุกครั้งที่มีการนำไปใช้

1) เปรียบเทียบ ก่อน - หลัง ภาพที่ 1



ภาพที่ 7.1 Original file



ภาพที่ 7.2 Retouched file

เอกสารนี้เป็นเอกสารที่สงวนไว้สำหรับการใช้งานเพื่อการศึกษาเท่านั้น ไม่อนุญาตให้นำไปใช้ประโยชน์ด้านการค้า
ไม่ว่ากรณีใดๆ ทั้งสิ้น อีกทั้งห้ามมิให้ดัดแปลงเนื้อหาและต้องอ้างอิงถึงเจ้าของเอกสารทุกครั้งที่มีการนำไปใช้

2) เปรียบเทียบ ก่อน - หลัง ภาพที่ 2



ภาพที่ 7.3 Original file



เอกสารนี้เป็นเอกสารที่สงวนไว้สำหรับการใช้ภาพที่ 7.4. Retouched file นั้น ไม่อนุญาตให้นำไปใช้ประโยชน์ด้านการค้าไม่ว่ากรณีใดๆ ทั้งสิ้น อีกทั้งห้ามมิให้ดัดแปลงเนื้อหาและต้องอ้างอิงถึงเจ้าของเอกสารทุกครั้งที่มีการนำไปใช้

3) เปรียบเทียบ ก่อน - หลัง ภาพที่ 3



ภาพที่ 7.5 Original file



เอกสารนี้เป็นเอกสารที่สงวนไว้สำหรับการใช้ภาพที่ 7.6. Retouched file นั้น ไม่อนุญาตให้นำไปใช้ประโยชน์ด้านการค้า
ไม่ว่ากรณีใดๆ ทั้งสิ้น อีกทั้งห้ามมิให้ดัดแปลงเนื้อหาและต้องอ้างอิงถึงเจ้าของเอกสารทุกครั้งที่มีการนำไปใช้

4) เปรียบเทียบ ก่อน - หลัง ภาพที่ 4



ภาพที่ 7.7 Original file



เอกสารนี้เป็นเอกสารที่สงวนไว้สำหรับการใช้ภาพที่ 7.8. Retouched file นั้น ไม่อนุญาตให้นำไปใช้ประโยชน์ด้านการค้าไม่ว่ากรณีใดๆ ทั้งสิ้น อีกทั้งห้ามมิให้ดัดแปลงเนื้อหาและต้องอ้างอิงถึงเจ้าของเอกสารทุกครั้งที่มีการนำไปใช้

5) เปรียบเทียบ ก่อน - หลัง ภาพที่ 5



ภาพที่ 7.9 Original file



เอกสารนี้เป็นเอกสารที่สงวนไว้สำหรับการถ่ายภาพที่ 7.10 Retouched file นั้น ไม่อนุญาตให้นำไปใช้ประโยชน์ด้านการค้า
ไม่ว่ากรณีใดๆ ทั้งสิ้น อีกทั้งห้ามมิให้ดัดแปลงเนื้อหาและต้องอ้างอิงถึงเจ้าของเอกสารทุกครั้งที่มีการนำไปใช้

6) เปรียบเทียบ ก่อน - หลัง ภาพที่ 6



ภาพที่ 7.11 Original file



เอกสารนี้เป็นเอกสารที่สงวนไว้สำหรับการถ่ายภาพที่ 7.12 Retouched file มัน ไม่อนุญาตให้นำไปใช้ประโยชน์ด้านการค้า
ไม่ว่ากรณีใดๆ ทั้งสิ้น อีกทั้งห้ามมิให้ตัดแปลงเนื้อหาและต้องอ้างอิงถึงเจ้าของเอกสารทุกครั้งที่มีการนำไปใช้

7) เปรียบเทียบ ก่อน - หลัง ภาพที่ 7



ภาพที่ 7.13 Original file



เอกสารนี้เป็นเอกสารที่สงวนไว้สำหรับการใช้ภาพที่ 7.14 Retouched file นี้ ไม่อนุญาตให้นำไปใช้ประโยชน์ด้านการค้าไม่ว่ากรณีใดๆ ทั้งสิ้น อีกทั้งห้ามมิให้ดัดแปลงเนื้อหาและต้องอ้างอิงถึงเจ้าของเอกสารทุกครั้งที่มีการนำไปใช้

8) เปรียบเทียบ ก่อน - หลัง ภาพที่ 8



ภาพที่ 7.15 Original file



เอกสารนี้เป็นเอกสารที่สงวนไว้สำหรับการถ่ายภาพที่ 7.16 Retouched file มัน ไม่อนุญาตให้นำไปใช้ประโยชน์ด้านการค้า
ไม่ว่ากรณีใดๆ ทั้งสิ้น อีกทั้งห้ามมิให้ดัดแปลงเนื้อหาและต้องอ้างอิงถึงเจ้าของเอกสารทุกครั้งที่มีการนำไปใช้

9) เปรียบเทียบ ก่อน - หลัง ภาพที่ 9

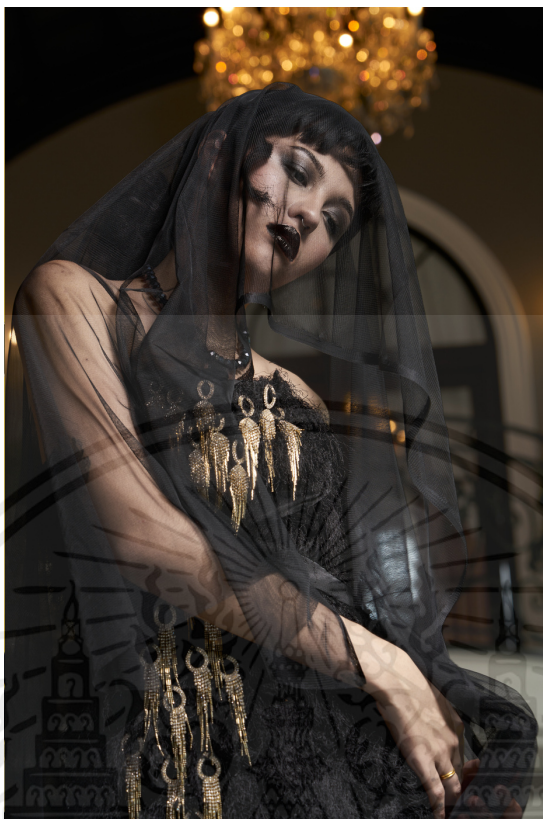

ภาพที่ 7.17 Original file



เอกสารนี้เป็นเอกสารที่สงวนไว้สำหรับการถ่ายภาพที่ 7.18 Retouched file นั้น ไม่อนุญาตให้นำไปใช้ประโยชน์ด้านการค้าไม่ว่ากรณีใดๆ ทั้งสิ้น อีกทั้งห้ามมิให้ดัดแปลงเนื้อหาและต้องอ้างอิงถึงเจ้าของเอกสารทุกครั้งที่มีการนำไปใช้

10) เปรียบเทียบ ก่อน - หลัง ภาพที่ 10



ภาพที่ 7.19 Original file



เอกสารนี้เป็นเอกสารที่สงวนไว้สำหรับการถ่ายภาพที่ 7.20 Retouched file นี้ ไม่อนุญาตให้นำไปใช้ประโยชน์ด้านการค้าไม่ว่ากรณีใดๆ ทั้งสิ้น อีกทั้งห้ามมิให้ดัดแปลงเนื้อหาและต้องอ้างอิงถึงเจ้าของเอกสารทุกครั้งที่มีการนำไปใช้

11) เปรียบเทียบ ก่อน - หลัง ภาพที่ 11



ภาพที่ 7.21 Original file



เอกสารนี้เป็นเอกสารที่สงวนไว้สำหรับการใช้ภาพที่ 7.22 Retouched file นั้น ไม่อนุญาตให้นำไปใช้ประโยชน์ด้านการค้า
ไม่ว่ากรณีใดๆ ทั้งสิ้น อีกทั้งห้ามมิให้ดัดแปลงเนื้อหาและต้องอ้างอิงถึงเจ้าของเอกสารทุกครั้งที่มีการนำไปใช้

12) เปรียบเทียบ ก่อน - หลัง ภาพที่ 12



ภาพที่ 7.23 Original file



เอกสารนี้เป็นเอกสารที่สงวนไว้สำหรับการถ่ายภาพที่ 7.24 Retouched file นี้ ไม่อนุญาตให้นำไปใช้ประโยชน์ด้านการค้า
ไม่ว่ากรณีใดๆ ทั้งสิ้น อีกทั้งห้ามมิให้ดัดแปลงเนื้อหาและต้องอ้างอิงถึงเจ้าของเอกสารทุกครั้งที่มีการนำไปใช้

13) เปรียบเทียบ ก่อน - หลัง ภาพที่ 13



ภาพที่ 7.25 Original file



เอกสารนี้เป็นเอกสารที่สงวนไว้สำหรับการถ่ายภาพที่ 7.26 Retouched file นี้ ไม่อนุญาตให้นำไปใช้ประโยชน์ด้านการค้าไม่ว่ากรณีใดๆ ทั้งสิ้น อีกทั้งห้ามมิให้ดัดแปลงเนื้อหาและต้องอ้างอิงถึงเจ้าของเอกสารทุกครั้งที่มีการนำไปใช้

14) เปรียบเทียบ ก่อน - หลัง ภาพที่ 14



ภาพที่ 7.27 Original file



เอกสารนี้เป็นเอกสารที่สงวนไว้สำหรับการภาพที่ 7.28 Retouched file นี้ ไม่อนุญาตให้นำไปใช้ประโยชน์ด้านการค้า
ไม่ว่ากรณีใดๆ ทั้งสิ้น อีกทั้งห้ามมิให้ดัดแปลงเนื้อหาและต้องอ้างอิงถึงเจ้าของเอกสารทุกครั้งที่มีการนำไปใช้

15) เปรียบเทียบ ก่อน - หลัง ภาพที่ 15



ภาพที่ 7.29 Original file



เอกสารนี้เป็นเอกสารที่สงวนไว้สำหรับการใช้ภาพที่ 7.30 Retouched file นั้น ไม่อนุญาตให้นำไปใช้ประโยชน์ด้านการค้า
ไม่ว่ากรณีใดๆ ทั้งสิ้น อีกทั้งห้ามมิให้ดัดแปลงเนื้อหาและต้องอ้างอิงถึงเจ้าของเอกสารทุกครั้งที่มีการนำไปใช้

16) เปรียบเทียบ ก่อน - หลัง ภาพที่ 16



ภาพที่ 7.31 Original file



เอกสารนี้เป็นเอกสารที่สงวนไว้สำหรับการใช้ภาพที่ 7.32 Retouched file นี้ ไม่อนุญาตให้นำไปใช้ประโยชน์ด้านการค้าไม่ว่ากรณีใดๆ ทั้งสิ้น อีกทั้งห้ามมิให้ดัดแปลงเนื้อหาและต้องอ้างอิงถึงเจ้าของเอกสารทุกครั้งที่มีการนำไปใช้

บทที่ 4

ผลงานจริง

4.1 ผลงานจริง



ภาพที่ 8.1 ผลงานจริงรูปที่ 1

เอกสารนี้เป็นเอกสารที่สงวนไว้สำหรับการใช้งานเพื่อการศึกษาเท่านั้น ไม่อนุญาตให้นำไปใช้ประโยชน์ด้านการค้าไม่ว่ากรณีใดๆ ทั้งสิ้น อีกทั้งห้ามมิให้ดัดแปลงเนื้อหาและต้องอ้างอิงถึงเจ้าของเอกสารทุกครั้งที่มีการนำไปใช้



ภาพที่ 8.2 ผลงานจริงรูปที่ 2

เอกสารนี้เป็นเอกสารที่สงวนไว้สำหรับการใช้งานเพื่อการศึกษาเท่านั้น ไม่อนุญาตให้นำไปใช้ประโยชน์ด้านการค้า
ไม่ว่ากรณีใดๆ ทั้งสิ้น อีกทั้งห้ามมิให้ดัดแปลงเนื้อหาและต้องอ้างอิงถึงเจ้าของเอกสารทุกครั้งที่มีการนำไปใช้



ภาพที่ 8.3 ผลงานจิริงรูปที่ 3

เอกสารนี้เป็นเอกสารที่สงวนไว้สำหรับการใช้งานเพื่อการศึกษาเท่านั้น ไม่อนุญาตให้นำไปใช้ประโยชน์ด้านการค้า
ไม่ว่ากรณีใดๆ ทั้งสิ้น อีกทั้งห้ามมิให้ดัดแปลงเนื้อหาและต้องอ้างอิงถึงเจ้าของเอกสารทุกครั้งที่มีการนำไปใช้



ภาพที่ 8.4 ผลงานจิตรรูปที่ 4

เอกสารนี้เป็นเอกสารที่สงวนไว้สำหรับการใช้งานเพื่อการศึกษาเท่านั้น ไม่อนุญาตให้นำไปใช้ประโยชน์ด้านการค้า
ไม่ว่ากรณีใดๆ ทั้งสิ้น อีกทั้งห้ามมิให้ดัดแปลงเนื้อหาและต้องอ้างอิงถึงเจ้าของเอกสารทุกครั้งที่มีการนำไปใช้



ภาพที่ 8.5 ผลงานจริงรูปที่ 5

เอกสารนี้เป็นเอกสารที่สงวนไว้สำหรับการใช้งานเพื่อการศึกษาเท่านั้น ไม่อนุญาตให้นำไปใช้ประโยชน์ด้านการค้า
ไม่ว่ากรณีใดๆ ทั้งสิ้น อีกทั้งห้ามมิให้ดัดแปลงเนื้อหาและต้องอ้างอิงถึงเจ้าของเอกสารทุกครั้งที่มีการนำไปใช้



ภาพที่ 8.6 ผลงานจิริงรูปที่ 6

เอกสารนี้เป็นเอกสารที่สงวนไว้สำหรับการใช้งานเพื่อการศึกษาเท่านั้น ไม่อนุญาตให้นำไปใช้ประโยชน์ด้านการค้า
ไม่ว่ากรณีใดๆ ทั้งสิ้น อีกทั้งห้ามมิให้ดัดแปลงเนื้อหาและต้องอ้างอิงถึงเจ้าของเอกสารทุกครั้งที่มีการนำไปใช้



ภาพที่ 8.7 ผลงานจริงรูปที่ 7

เอกสารนี้เป็นเอกสารที่สงวนไว้สำหรับการใช้งานเพื่อการศึกษาเท่านั้น ไม่อนุญาตให้นำไปใช้ประโยชน์ด้านการค้า
ไม่ว่ากรณีใดๆ ทั้งสิ้น อีกทั้งห้ามมิให้ดัดแปลงเนื้อหาและต้องอ้างอิงถึงเจ้าของเอกสารทุกครั้งที่มีการนำไปใช้



ภาพที่ 8.8 ผลงานจิตรรูปที่ 8

เอกสารนี้เป็นเอกสารที่สงวนไว้สำหรับการใช้งานเพื่อการศึกษาเท่านั้น ไม่อนุญาตให้นำไปใช้ประโยชน์ด้านการค้า
ไม่ว่ากรณีใดๆ ทั้งสิ้น อีกทั้งห้ามมิให้ดัดแปลงเนื้อหาและต้องอ้างอิงถึงเจ้าของเอกสารทุกครั้งที่มีการนำไปใช้



ภาพที่ 8.9 ผลงานจริงรูปที่ 9

เอกสารนี้เป็นเอกสารที่สงวนไว้สำหรับการใช้งานเพื่อการศึกษาเท่านั้น ไม่อนุญาตให้นำไปใช้ประโยชน์ด้านการค้าไม่ว่ากรณีใดๆ ทั้งสิ้น อีกทั้งห้ามมิให้ดัดแปลงเนื้อหาและต้องอ้างอิงถึงเจ้าของเอกสารทุกครั้งที่มีการนำไปใช้



ภาพที่ 8.10 ผลงานจิริงรูปที่ 10

เอกสารนี้เป็นเอกสารที่สงวนไว้สำหรับการใช้งานเพื่อการศึกษาเท่านั้น ไม่อนุญาตให้นำไปใช้ประโยชน์ด้านการค้า
ไม่ว่ากรณีใดๆ ทั้งสิ้น อีกทั้งห้ามมิให้ดัดแปลงเนื้อหาและต้องอ้างอิงถึงเจ้าของเอกสารทุกครั้งที่มีการนำไปใช้



ภาพที่ 8.11 ผลงานจิริงรูปที่ 11

เอกสารนี้เป็นเอกสารที่สงวนไว้สำหรับการใช้งานเพื่อการศึกษาเท่านั้น ไม่อนุญาตให้นำไปใช้ประโยชน์ด้านการค้า
ไม่ว่ากรณีใดๆ ทั้งสิ้น อีกทั้งห้ามมิให้ดัดแปลงเนื้อหาและต้องอ้างอิงถึงเจ้าของเอกสารทุกครั้งที่มีการนำไปใช้



ภาพที่ 8.12 ผลงานจริงรูปที่ 12

เอกสารนี้เป็นเอกสารที่สงวนไว้สำหรับการใช้งานเพื่อการศึกษาเท่านั้น ไม่อนุญาตให้นำไปใช้ประโยชน์ด้านการค้า
ไม่ว่ากรณีใดๆ ทั้งสิ้น อีกทั้งห้ามมิให้ดัดแปลงเนื้อหาและต้องอ้างอิงถึงเจ้าของเอกสารทุกครั้งที่มีการนำไปใช้



ภาพที่ 8.13 ผลงานจริงรูปที่ 13

เอกสารนี้เป็นเอกสารที่สงวนไว้สำหรับการใช้งานเพื่อการศึกษาเท่านั้น ไม่อนุญาตให้นำไปใช้ประโยชน์ด้านการค้าไม่ว่ากรณีใดๆ ทั้งสิ้น อีกทั้งห้ามมิให้ดัดแปลงเนื้อหาและต้องอ้างอิงถึงเจ้าของเอกสารทุกครั้งที่มีการนำไปใช้



ภาพที่ 8.14 ผลงานจิริงรูปที่ 14

เอกสารนี้เป็นเอกสารที่สงวนไว้สำหรับการใช้งานเพื่อการศึกษาเท่านั้น ไม่อนุญาตให้นำไปใช้ประโยชน์ด้านการค้า
ไม่ว่ากรณีใดๆ ทั้งสิ้น อีกทั้งห้ามมิให้ดัดแปลงเนื้อหาและต้องอ้างอิงถึงเจ้าของเอกสารทุกครั้งที่มีการนำไปใช้



ภาพที่ 8.15 ผลงานจิริงรูปที่ 15

เอกสารนี้เป็นเอกสารที่สงวนไว้สำหรับการใช้งานเพื่อการศึกษาเท่านั้น ไม่อนุญาตให้นำไปใช้ประโยชน์ด้านการค้า
ไม่ว่ากรณีใดๆ ทั้งสิ้น อีกทั้งห้ามมิให้ดัดแปลงเนื้อหาและต้องอ้างอิงถึงเจ้าของเอกสารทุกครั้งที่มีการนำไปใช้



ภาพที่ 8.16 ผลงานจริงรูปที่ 16

เอกสารนี้เป็นเอกสารที่สงวนไว้สำหรับการใช้งานเพื่อการศึกษาเท่านั้น ไม่อนุญาตให้นำไปใช้ประโยชน์ด้านการค้า
ไม่ว่ากรณีใดๆ ทั้งสิ้น อีกทั้งห้ามมิให้ดัดแปลงเนื้อหาและต้องอ้างอิงถึงเจ้าของเอกสารทุกครั้งที่มีการนำไปใช้

4.2 ภาพรวมผลงานจริง



ภาพที่ 8.17 ภาพรวมผลงานจริง

4.3 รูปแบบการจัดแสดงผลงาน

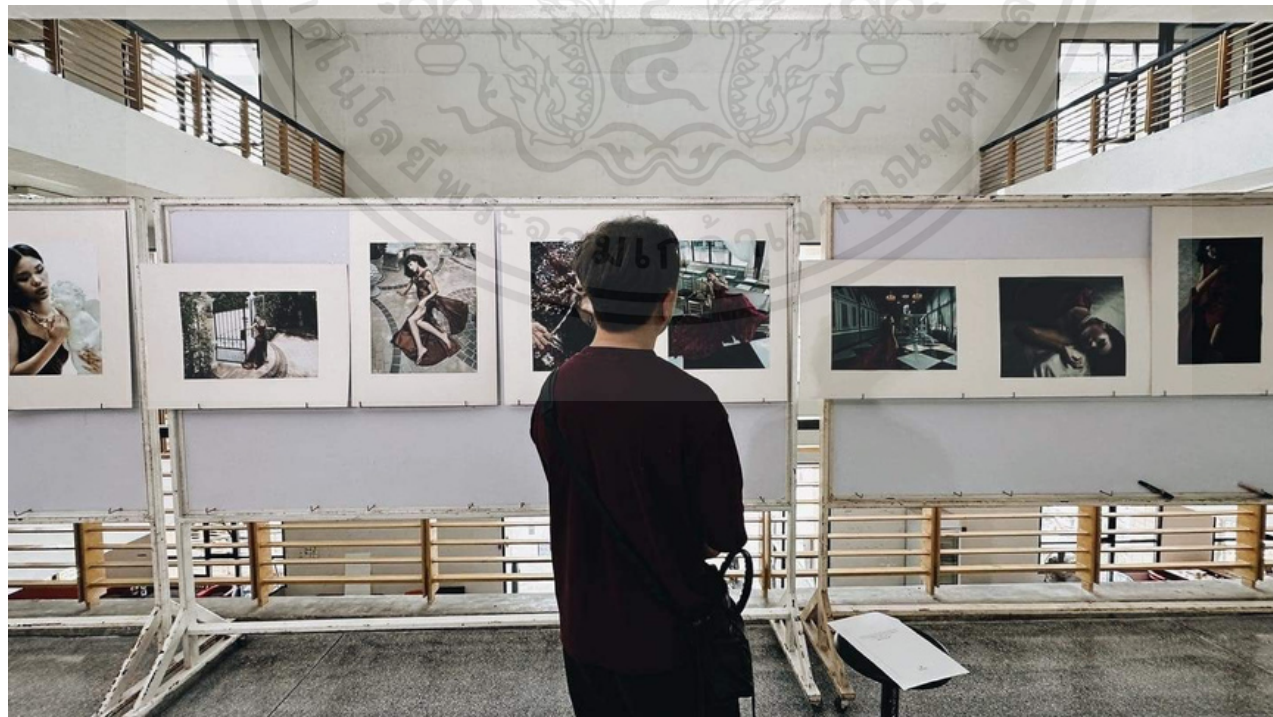

ภาพที่ 8.18 การจัดแสดงผลงาน

เอกสารนี้เป็นเอกสารที่สงวนไว้สำหรับการใช้งานเพื่อการศึกษาเท่านั้น ไม่อนุญาตให้นำไปใช้ประโยชน์ด้านการค้า ไม่ว่าจะกรณีใดๆ ทั้งสิ้น อีกทั้งห้ามมิให้ดัดแปลงเนื้อหาและต้องอ้างอิงถึงเจ้าของเอกสารทุกครั้งที่มีการนำไปใช้

บทที่ 5

บทสรุป

5.1 สรุปผลการทำงาน

ผลลัพธ์ออกมาพอใจกับผลงานตนเองทุกชิ้น งานศิลปนิพนธ์ครั้งนี้ทำให้ข้าพเจ้าได้เรียนรู้อะไรหลายๆ อย่างในการทำงาน ข้าพเจ้าภาคภูมิใจมากเนื่องจากเป็นงานสุดท้ายก่อนที่จะจบปีการศึกษา ข้าพเจ้าคิดว่าประสบการณ์ที่ได้จากงานครั้งนี้จะทำให้ข้าพเจ้าสามารถนำไปต่อยอดกับงานครั้งต่อไปได้เป็นอย่างดี

5.2 ปัญหาในการทำงานและวิธีการแก้ไข

การขาดความมั่นใจในงานของตนเอง จนทำให้ไม่กล้าตัดสินใจเองคนเดียวในหลายๆ สถานการณ์ จึงต้องเรียกความมั่นใจในการทำงานของตัวเองกลับมาเพื่อให้งานเป็นไปในแบบที่ข้าพเจ้าคาดหวังมากที่สุด

การจัดการเวลาในการทำงานของส่วนต่างๆ ที่เวลามีจำกัดค่อนข้างน้อย เนื่องจากข้าพเจ้าต้องถ่ายแก้ไขงานของส่วนแรกจึงทำให้เสียเวลาไปเยอะโดยไม่เกิดผลงานที่ดี จึงต้องใช้เวลาที่เหลืออยู่น้อยนิด ทำผลงานออกมาให้ดีที่สุด โดยการวางแผนการทำงานให้เหมาะสมกับเวลาที่เหลืออยู่

5.3 ข้อเสนอแนะ

ได้รับคำแนะนำจากอาจารย์หลายๆ ท่านว่าโทนสีในงานของข้าพเจ้า ไม่ไปด้วยกัน ทำให้งานของข้าพเจ้าดูไม่ค่อยเป็นชุดเดียวกันสักเท่าไร

5.4 ประโยชน์ที่ได้รับ

ฝึกฝนการวางแผนการทำงานให้ดี เพื่อที่จะได้สะดวกต่อการทำงานและจะได้ไม่เสียเวลาหน้างานจนทำให้เสียเวลาที่กำหนดไว้ ข้าพเจ้ามีความเห็นว่าถ้าเราวางแผนการทำงานและวิธีการแก้ไขปัญหาที่จะเกิดขึ้นตอนทำงานได้ดีก็จะช่วยให้เรามีเวลาคิดเรื่องงานได้มากขึ้นและงานก็จะออกมาดีตามที่หวังไว้

เอกสารนี้เป็นเอกสารที่สงวนไว้สำหรับการใช้งานเพื่อการศึกษาเท่านั้น ไม่อนุญาตให้นำไปใช้ประโยชน์ด้านการค้าไม่ว่ากรณีใดๆ ทั้งสิ้น อีกทั้งห้ามมิให้ตัดแปลงเนื้อหาและต้องอ้างอิงถึงเจ้าของเอกสารทุกครั้งที่มีการนำไปใช้

บรรณานุกรม

vogue.co.th (19 มีนาคม 2562). แฟชั่นไอต์ กูตูร์.

vogue.co.th (2019). ผลงานของ Nat Prakobsantisuk.

เข้าถึงได้จาก : vogue.co.th

(th.wikipedia.org (2023). บทความเกี่ยวกับแฟชั่น.

(th.wikipedia.org (2023) แฟชั่นในประเทศไทย.

(th.wikipedia.org (2023) ประวัติ Alexi Lubomirski.

เข้าถึงได้จาก : th.wikipedia.org

hmong.in.th (2022). ประวัติ Albert Watson.

เข้าถึงได้จาก : hmong.in.th

holdenluntz, (2023). ประวัติ Albert Watson.

เข้าถึงได้จาก : holdenluntz

artbangkok.com (2012). ประวัติ ธีรฐ์ ประกอบสันติสุข.

เข้าถึงได้จาก : artbangkok.com

alexilubomirski.com (2023). ผลงานของ Alexi Lubomirski.

เข้าถึงได้จาก : alexilubomirski.com

facebook.com/nat.prakobsantisuk (2023). ผลงานของ Nat Prakobsantisuk.

เข้าถึงได้จาก : facebook.com/nat.prakobsantisuk

pinterest.com (2023). Reference Posing.

เข้าถึงได้จาก : pinterest.com

เอกสารนี้เป็นเอกสารที่สงวนไว้สำหรับการใช้งานเพื่อการศึกษาเท่านั้น ไม่อนุญาตให้นำไปใช้ประโยชน์ด้านการค้า
ไม่ว่ากรณีใดๆ ทั้งสิ้น อีกทั้งห้ามมิให้ตัดแปลงเนื้อหาและต้องอ้างอิงถึงเจ้าของเอกสารทุกครั้งที่มีการนำไปใช้

ประวัติผู้เขียน

ชื่อ-นามสกุล นาย ฟาริส ฤกษ์เหมาะ
วัน เดือน ปีเกิด 1 สิงหาคม 2543
ที่อยู่ 244/69 ซ. ราษฎร์อุทิศ34 แขวงแสนแสบ เขตมีนบุรี
กรุงเทพมหานคร 10510
โทร. 091-567-9952

ประวัติการศึกษา

2565 ปริญญาตรีศิลปกรรมศาสตรบัณฑิต สถาบันเทคโนโลยีพระจอมเกล้าเจ้าคุณทหาร
ลาดกระบัง คณะสถาปัตยกรรม ศิลปะและการออกแบบ ภาควิชาศิลปะ สาขาวิชาการ
ถ่ายภาพ สถาบันเทคโนโลยีพระจอมเกล้าเจ้าคุณทหารลาดกระบัง

ประสบการณ์ทำงาน

2563-ปัจจุบัน ผู้ช่วยช่างภาพ ภาครัฐ ประกอบสันติสุข

เอกสารนี้เป็นเอกสารที่สงวนไว้สำหรับการใช้งานเพื่อการศึกษาเท่านั้น ไม่อนุญาตให้นำไปใช้ประโยชน์ด้านการค้า
ไม่ว่ากรณีใดๆ ทั้งสิ้น อีกทั้งห้ามมิให้ตัดแปลงเนื้อหาและต้องอ้างอิงถึงเจ้าของเอกสารทุกครั้งที่มีการนำไปใช้