



คู่มือการดูแลรักษา  
ศาลาส่งเสด็จ

ฉบับปรับปรุง  
พุทธศักราช 2559

สำนักงานทรัพย์สินส่วนพระมหากษัตริย์





# คู่มือการดูแลรักษา ค่าส่งสถาน

สำนักงานทรัพย์สินส่วนพระมหากษัตริย์  
(ฉบับปรับปรุง 2559)



## คำนำ

นับตั้งแต่พุทธศักราช 2549 ที่สำนักงานทรัพย์สินส่วนพระมหากษัตริย์ได้ดำเนินนโยบายในการบูรณปฏิสังขรณ์ศาลนสถานสำคัญอันเกี่ยวเนื่องกับสถาบันพระมหากษัตริย์ ซึ่งล้วนบริบูรณ์ด้วยความงดงามทางสถาปัตยกรรม ศิลปกรรม ก่อปรด้วยคุณค่าทางประวัติศาสตร์ที่พึงอนุรักษ์ไว้เพื่อเป็นมรดกแก่อนุชนได้ภาคภูมิใจในวัฒนธรรมแห่งบรรพชน การดำเนินงานดังกล่าวจึงต้องอาศัยความร่วมมือจากหน่วยงานในหลายภาคส่วน ได้แก่ กรมศิลปากร กรมการศาสนา สำนักงานพระพุทธศาสนาแห่งชาติ และหน่วยงานภาคีอื่น ๆ ซึ่งมีความสำคัญเป็นอย่างมากในการกำหนดแนวทาง และควบคุมการบูรณปฏิสังขรณ์ศาลนสถานอันทรงคุณค่าเหล่านี้ให้มีความงดงามและคงสภาพศาลนสถานอันสงบ ร่มเย็น และสง่างามแก่ค่านิกชน

การกำหนดแนวทางการอนุรักษ์และทำนุบำรุงรักษาศาลนสถานจึงมีความสำคัญเป็นอย่างยิ่ง โดยต้องอาศัยความร่วมมือจากผู้ปกครองศาลนสถาน และผู้มีบทบาทเกี่ยวข้องในการบริหารจัดการ ซึ่งต้องตระหนักและเกิดความรู้ความเข้าใจในคุณค่าของศาลนสถานที่บริหารจัดการอยู่เป็นเบื้องต้น จากนั้นจึงเป็นความเข้าใจในบริบทแวดล้อม เพื่อให้สามารถพิจารณาถึงความเหมาะสมในการบูรณปฏิสังขรณ์และดูแลรักษาศาลนสถานอย่างเหมาะสม โดยต้องอาศัยองค์ความรู้ทางวิชาการเพื่อให้การอนุรักษ์สามารถยังผลสัมฤทธิ์ได้ การเลือกสรรวัสดุให้เหมาะสมกับการใช้งาน ลักษณะการล้อมของอาคารและขั้นตอนการดูแลรักษา รวมถึงการบังคับใช้กฎหมายหรือระเบียบข้อบังคับในการซ่อมแซมศาลนสถาน ซึ่งจะจำเป็นต้องผลานกับองค์ความรู้ด้านการบริหารจัดการทรัพย์สินและพัฒนาศักยภาพเชิงท่องเที่ยวของศาลนสถาน อันจะยังผลให้เกิดความยั่งยืนในการดูแลรักษาศาลนสถานให้มีความงดงามสืบต่อไป

เนื่องในโอกาสมหามงคลฉลองสิริราชสมบัติครบ 70 ปีของพระบาทสมเด็จพระเจ้าอยู่หัวในพุทธศักราช 2559 สำนักงานทรัพย์สินส่วนพระมหากษัตริย์จึงได้รวบรวมข้อมูลในการจัดพิมพ์หนังสือเล่มนี้ให้บริบูรณ์ด้วยองค์ความรู้ในการทำนุบำรุงศาลนสถานตามแนวทางการอนุรักษ์ เพื่อให้สามารถคงคุณค่าของศาลนสถานอันเป็นมรดกของชาติ การดำเนินงานดังกล่าวจึงเป็นการเจริญตามรอยเบื้องพระยุคลบาทของพระบาทสมเด็จพระเจ้าอยู่หัวในฐานะที่ทรงเป็นเอกอัครราชูปถัมภก ตามแนวพระราชดำรัสที่พระราชทาน ณ พิพิธภัณฑสถานแห่งชาติพระนครเมื่อพุทธศักราช 2500 ว่า

“.....เรื่องโบราณสถานนั้น เป็นเกียรติของชาติ อริอุเก่าๆแผ่นดินเดียวกันก็มีความควรที่เราจะช่วยกันรักษาไว้ถ้าเราขาดสูญหาย อยู่รกรก และกรุงเทพฯ แล้วประเทศไทยก็ไม่มีความหมาย.....”

## ภาคที่ 1

- 8 วัดและศาสนสถาน ความหมายและการใช้สอย
- 10 **ศาสนสถานในพุทธศาสนา**
- 12 นิกายในพุทธศาสนา
- 14 ศาสนสถาน เขตและพื้นที่วัดพุทธนิกายเถรวาท
- 20 ศาสนวัตถุและศิลปวัตถุของวัดพุทธนิกายเถรวาท
- 22 ศาสนสถาน เขตและพื้นที่วัดพุทธนิกายมหายาน
- 24 ศาสนวัตถุและศิลปวัตถุของวัดพุทธนิกายมหายาน
- 26 พิธีกรรมสำคัญในพุทธศาสนา
- 28 **ศาสนสถานในศาสนาอิสลาม**
- 30 นิกายในศาสนาอิสลาม
- 32 ศาสนสถาน เขตและพื้นที่ของมัสยิด
- 35 ศาสนวัตถุและศิลปวัตถุของศาสนาอิสลาม
- 36 พิธีกรรมสำคัญในศาสนาอิสลาม
- 38 **ศาสนสถานในคริสต์ศาสนา**
- 40 นิกายในคริสต์ศาสนา
- 42 ศาสนสถาน เขตและพื้นที่ของโบสถ์โรมันคาทอลิก
- 48 ศาสนวัตถุและศิลปวัตถุของนิกายโรมันคาทอลิก
- 50 ศาสนสถาน เขตและพื้นที่ของโบสถ์โปรเตสแตนต์
- 52 ศาสนวัตถุและศิลปวัตถุของนิกายโปรเตสแตนต์
- 54 พิธีกรรมในคริสต์ศาสนา
- 56 **ศาสนสถานในศาสนาพราหมณ์-ฮินดู**
- 58 นิกายในศาสนาพราหมณ์-ฮินดู
- 61 ศาสนสถาน เขตและพื้นที่ของเทวาลัย
- 63 ศาสนวัตถุและศิลปวัตถุของศาสนาพราหมณ์-ฮินดู
- 64 พิธีกรรมสำคัญในศาสนาพราหมณ์-ฮินดู
- 66 **ศาสนสถานในศาสนาซิกข์**
- 68 ศาสนสถาน เขตและพื้นที่ของศาสนาสิกข์
- 71 ศาสนวัตถุและศิลปวัตถุของศาสนาซิกข์
- 72 พิธีกรรมสำคัญในศาสนาซิกข์
- 74 **ศาสนสถานในลัทธิเต๋าและลัทธิขงจื้อ**
- 76 ศาสนสถาน เขตและพื้นที่ของศาลเจ้าจีน
- 79 ศาสนวัตถุและศิลปวัตถุของศาลเจ้าจีน
- 80 พิธีกรรมสำคัญในลัทธิเต๋าและลัทธิขงจื้อ

## ภาคที่ 2

- 82 การทำนุบำรุงวัดและศาสนสถาน ศาสนวัตถุและศิลปวัตถุ
- 84 ความหมายและแนวทางการอนุรักษ์และพัฒนาวัดและศาสนสถาน
- 85 การระบุคุณค่าความสำคัญ
- 86 การดำรงรักษาคุณค่าความสำคัญ
- 92 ด้านองค์การและกฎหมายข้อบังคับ
- 93 การจัดทำแผนบูรณาการ
- 94 แนวทางการจัดทำแผนอนุรักษ์และพัฒนาวัดและศาสนสถาน
- 94 • แผนงานระยะสั้น
  - 95 • แผนงานระยะกลาง
  - 96 • แผนงานระยะยาว
- 99 สาเหตุและการเสื่อมสภาพของอาคารและสิ่งปลูกสร้าง ศาสนวัตถุและศิลปวัตถุ
- 100 • สาเหตุจากสภาวะแวดล้อมภายนอก
  - 101 • สาเหตุจากอุบัติเหตุทางธรรมชาติ
  - 102 • สาเหตุจากมนุษย์
  - 103 • สาเหตุจากสิ่งมีชีวิตอื่น ๆ
- 104 การตรวจสอบสภาพและการซ่อมแซมอาคารและสิ่งปลูกสร้าง ศาสนวัตถุและศิลปวัตถุที่มีคุณค่า
- 107 แนวทางการดูแลรักษาอาคารและสิ่งปลูกสร้าง ศาสนวัตถุและศิลปวัตถุที่มีคุณค่า
- 107 การดูแลรักษาอาคารประเภทเครื่องไม้
- 110 • ประเภทของไม้ที่ใช้ในงานสถาปัตยกรรมของวัดและศาสนสถาน
- 113 การดูแลรักษาอาคารประเภทเครื่องก่อ
- 117 • ปูนหมักปูนตำ
- 119 การดูแลรักษาศิลปกรรมระดับตกแต่ง
- 123 การดูแลระบบอาคาร
- 123 การดูแลรักษาระบบไฟฟ้า
- 127 การดูแลรักษาระบบสุขาภิบาล
- 131 การดูแลรักษาระบบปรับอากาศ
- 135 การดูแลรักษาระบบระบายน้ำ
- 136 การป้องกันฟ้าผ่า
- 137 การติดตั้งกล่องวงจรปิด
- 138 การป้องกันอัคคีภัย
- 140 ไฟส่องสว่างโบราณสถาน
- 143 งานสี
- 146 เทคโนโลยีระบบเสียงและภาพ
- 147 การป้องกันแผ่นดินไหว
- 148 การเดินสายไฟใต้ดิน
- 149 การเลือกวัสดุปูพื้น

## ภาคที่ 2

- 151 การติดตั้งอุปกรณ์เล่น
- 152 การก่อสร้างอาคารใหม่
- 155 การดูแลรักษาอาคารให้ปราศจากความชื้น
- 159 การดูแลรักษางานจิตรกรรม
  - 163 • การเขียนงานจิตรกรรม
- 167 การดูแลรักษาศิลปะวัตถุและศิลปวัตถุ
- 172 การทำทะเบียน / ตัวอย่างการทำทะเบียนโบราณวัตถุและโบราณสถาน
- 176 การจัดแสดงโบราณวัตถุและศิลปวัตถุ
- 178 พิพิธภัณฑ์อิเล็กทรอนิกส์ (e-Museum)
  - 181 • แนวทางการบริหารพิพิธภัณฑ์และการจัดแสดงนิทรรศการ
- 183 การจัดการภูมิทัศน์ภายในพื้นที่วัดและศาลนสถาน
  - 183 • พุทธวาระเกี่ยวกับต้นไม้ในวัด
  - 187 • การเลือกใช้พรรณไม้ในวัด
  - 191 • ไม้ที่ควรปลูกในวัด
  - 193 • การปลูกไม้ใหญ่อย่างถูกวิธี
- 194 การออกแบบภูมิทัศน์ในพื้นที่วัด
  - 197 • ลวนหย่อม
- 200 การดูแลรักษาภูมิทัศน์และหลักการดูแลรักษาต้นไม้
- 203 การแก้ไขปัญหาในส่วนต่างๆ ของต้นไม้
- 215 ผิวพื้น (pavement)
- 216 เทคนิคการปฏิบัติงานบนที่สูง
- 218 ตัวอย่างการดูแลรักษาภูมิทัศน์ในศาลนสถาน
  - 218 • วัดปฐมนาธรรม
  - 219 • วัดประยุรวงศาวาส
  - 220 • วัดมกุฏกษัตริยาราม
  - 221 • วัดราชนัคดาราม
  - 222 • วัดคันโพธิ์ศรีมหาโพธิ์
  - 223 • อาสนวิหารพระแม่บังเกิด
  - 224 • มัสยิดกลางจังหวัดสงขลา
  - 225 • เทวสถาน (โบสถ์พราหมณ์) กรุงเทพมหานคร
- 227 แนวทางการจัดการที่ดินวัด
  - 227 • วัดและสำนักสงฆ์
  - 228 • พื้นที่ของวัด
  - 229 • ศาลนสมบัติ / การเช่าที่ธรณีสงฆ์และที่กัลปนา

### ภาคที่ 3

- 230 การบริหารจัดการศาสนสถาน  
233 การบริหารจัดการทรัพย์สิน  
234 บุคลากร  
236 ภาระงาน  
236 • งานหารายได้  
240 • งานการเงินและบัญชี / งานรักษาความสะอาดและการดูแลงานบำรุงรักษาและซ่อมแซมอาคารและสิ่งปลูกสร้าง  
241 • งานรักษาความปลอดภัย / งานยานพาหนะ / งานประชาสัมพันธ์  
242 • งานประสานงาน

### ภาคที่ 4

#### 244 การพัฒนาและเสริมสร้างศักยภาพของวัดและศาสนสถาน

- 246 การพัฒนาวัดและศาสนสถานสู่ความเป็นมาตรฐาน  
251 แนวทางการพัฒนาศาสนสถานเป็นแหล่งการเรียนรู้  
253 แนวทางการพัฒนาศาสนสถานเป็นสถานที่ท่องเที่ยว  
254 • เจดีย์พุทธคยาจำลอง วัดญาณสังวราราม  
255 • พิพิธภัณฑ์พระพุทธศาลนา วัดเทพศิรินทราวาส  
256 • พิพิธภัณฑ์สถานเทวรูป เทวสถาน (โบสถ์พรหมณ์)  
257 • พิพิธภัณฑ์ลูนทรู๋ วัดเทพศิราม  
258 • พิพิธภัณฑ์วัดไตรมิตรวิทยาราม  
259 • วัดทิพย์สุคนธาราม  
261 • นิทรรศการโลหะปราสาท วัดราชนัดดาราม  
263 การจัดสิ่งอำนวยความสะดวกที่เหมาะสม  
264 • ตัวอย่างป้ายภายในวัด  
269 • สิ่งอำนวยความสะดวกเพื่อทุกคน (Universal Design)  
274 • การจัดทำป้ายแสดงข้อมูลศาสนสถานผ่านระบบ QR code

#### 279 ภาคผนวก

- 280 การขอได้มาซึ่งที่ดินวัดวาอาราม ตามมาตรา 84 แห่งประมวลกฎหมายที่ดิน  
293 การจัดตั้งวัด  
294 พระราชบัญญัติโบราณสถาน โบราณวัตถุ ศิลปวัตถุและพิพิธภัณฑสถานแห่งชาติ พุทธศักราช 2504 (แก้ไขตามพระราชบัญญัติฯ ฉบับที่ 2 พุทธศักราช 2535)  
304 ข้อเสนอแนะเพื่อการก่อสร้างและบูรณะศาสนสถาน  
306 ขั้นตอนการขออนุญาตดำเนินการบูรณปฏิสังขรณ์อาคารที่เป็นโบราณสถาน ต่อกรมศิลปากร  
307 ขั้นตอนการขออนุญาตบูรณปฏิสังขรณ์ศาสนสถานจากกรมศิลปากร  
308 บรรณานุกรม  
315 ที่มาของภาพ  
316 ดัชนี

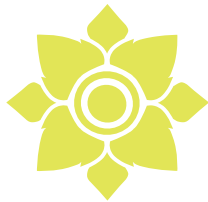

ภาคที่ 1

วัด ศาสนสถาน  
ความหมาย  
และการใช้สอย

วัดและศาลนสถานเป็นสถาบันที่ล้าคัญหน่วยหนึ่งของสังคมไทยที่  
ทำหน้าที่หล่อหลอมให้คนในชาติมีหลักยึดเหนี่ยว แบบแผน และแนวทาง  
ในการดำเนินชีวิตให้เป็นไปอย่างถูกต้องตามครรลองคลองธรรม และ  
สามารถอยู่ร่วมกันได้อย่างมีความสุข บทบาทล้าคัญของวัดและศาลนสถาน  
ในฐานะศูนย์กลางของชุมชน คือ เป็นสถานที่ปลูกฝังคุณธรรมและ  
จริยธรรมโดยผ่านกิจกรรมและประเพณีทางศาลนาต่างๆ เช่น การทำบุญ  
ตักบาตร การถวายภัตตาหารเพล การฟังเทศน์ฟังธรรม การบรรพชา  
อุปถัมภ์ และการจัดงานเนื่องในวันล้าคัญทางศาลนา เป็นต้น นอกจากนี้  
วัดและศาลนสถานยังเป็นแหล่งเรียนรู้ล้าคัญสำหรับผู้สนใจได้เข้ามาศึกษาหาความรู้  
ที่เกี่ยวข้องกับหลักธรรมศาลน ประวัติศาลนตร์และสถาปัตยกรรม รวมทั้ง  
เป็นสถานที่ท่องเที่ยวล้าคัญสำหรับชาวไทยและชาวต่างชาติเข้ามาเยี่ยมชมอีกด้วย  
ดังนั้น การเข้าใจถึงความหมายและการใช้ล้อยของวัดและศาลนสถาน  
จึงมีความจำเป็นเพื่อที่จะทำให้เราได้ตระหนักรู้ถึงความล้าคัญและช่วยกัน  
ดูแลรักษาให้คงอยู่กับสังคมไทยต่อไป

ประเทศไทยมีศาลنال้าคัญ  
5 ศาลนา คือ พุทธศาลนา  
ศาลนาอิสลาม คริสต์ศาลนา  
ศาลนาพราหมณ์-ฮินดู และ  
ศาลนาซิกข์ นอกจากนี้ยังมี  
ลัทธิเต๋า และลัทธิขงจื้อที่มี  
คนไทยบางส่วนเคารพนับถือ  
โดยแต่ละศาลนามีการแบ่งพื้นที่  
ใช้ล้อยภายในศาลนสถานอาคาร  
และสิ่งปลูกสร้าง รวมทั้งศาลน  
วัตถุและศิลปะวัตถุที่แตกต่างกัน



พุทธศาลนา



ศาลนาอิสลาม



คริสต์ศาลนา



ศาลนาพราหมณ์  
ฮินดู



ศาลนาซิกข์



ลัทธิเต๋า  
ลัทธิขงจื้อ

### ศาลนสถาน

ความหมายในพจนานุกรมฉบับราชบัณฑิตยสถาน พุทธศักราช 2554 ระบุ  
ไว้ว่า “น. ลานที่ประกอบพิธีกรรมทางศาลนา เช่น โบสถ์ วิหาร เจดีย์  
เป็นศาลนสถานทางพุทธศาลนา มัสยิดเป็นศาลนสถานทางศาลนาอิสลาม”  
ดังนั้น ศาลนสถานจึงเป็นสถานที่หรือพื้นที่เฉพาะที่มีไว้เพื่อประกอบกิจกรรม  
ทางศาลนา ซึ่งการใช้งานภายในพื้นที่ดังกล่าวจะเปลี่ยนไปตามความเชื่อและ  
บทบัญญัติของศาลนานั้นๆ



---

ศาลนลถาน  
ในพุทธคาลนา

พุทธศาสนามีต้นกำเนิดมาจากบริเวณตอนเหนือของชมพูทวีป หรือบริเวณพื้นที่ตอนเหนือของประเทศอินเดีย ปัจจุบัน เมื่อราว 2,500 ปีมาแล้ว ต่อมาได้มีการเผยแผ่ออกไปยังพื้นที่ต่างๆ เช่น ศรีลังกา จีน และเอเชียอาคเนย์ เป็นต้น โดยเผยแผ่ผ่านพระลมนทูตในสมัยพระเจ้าอโศกมหาราช เมื่อราวพุทธศักราช 300 ซึ่งมี **พระไตรปิฎก** เป็นคัมภีร์ประจำศาสนา มีหลักคำสอนที่สำคัญคือ ทำความดี ละเว้นความชั่ว และทำจิตใจให้ผ่องใส รวมถึง **อริยสัจ 4** อันเป็นความจริงของโลกและหนทางเพื่อเข้าสู่นิพพาน ซึ่งเป็นสภาวะที่หลุดจากสังสารวัฏ คือ ไม่จำเป็นต้องชดใช้กรรมโดยการเวียนว่ายตายเกิดอีก อันเป็นเป้าหมายสูงสุดทางพุทธศาสนา

สำหรับในแถบเอเชียอาคเนย์ พุทธศาสนาได้เข้ามาเมื่อประมาณสองพันปีมาแล้ว แต่เริ่มเจริญรุ่งเรืองในประเทศไทยมาเมื่อราวพุทธศตวรรษที่ 12-13 บริเวณแถบลุ่มน้ำเจ้าพระยา และมีพัฒนาการตามลำดับโดยได้ผนวกกับความเชื่อท้องถิ่นและศาสนาพราหมณ์จนฝังรากลึกลงในวัฒนธรรมไทย

### ลังกาวงศ์-ลยามวงศ์

ความสัมพันธ์ระหว่างสยามกับลังกาทางด้านศาสนานั้นเริ่มต้นเมื่อราวพุทธศตวรรษที่ 17 ตรงกับสมัยสุโขทัย อาณาจักรต่างๆ ได้ส่งพระสงฆ์ไปเรียนที่ลังกาซึ่งเป็นศูนย์กลางของพุทธศาสนา แล้วนำศาสนาพุทธลังกาวงศ์กลับไปเผยแผ่ที่อาณาจักรของตนเองรวมทั้งสุโขทัย โดยพระยาลิไท กษัตริย์พระองค์ที่ 5 ของอาณาจักรสุโขทัย ทรงอาราธนาพระสงฆ์จากลังกาจำนวนมากเพื่อเข้ามาเผยแผ่ศาสนาในราชอาณาจักร โดยเริ่มแรกแบ่งเป็น 2 คณะ ได้แก่ คามวาสี และอรัญวาสี

ต่อมาในพุทธศักราช 2293 ศาสนาพุทธในลังกาเสื่อมถอยลงเพราะภัยคุกคามจากต่างชาติ ทางลังกาจึงทูลขอพระลมนทูตจากอยุธยา พระเจ้าอยู่หัวบรมโกศก็ได้ส่งคณะพระลมนทูต 2 คณะไปยังกรุงแคว้นตีในพุทธศักราช 2295 และ 2298 ตามลำดับ โดยดำเนินการฟื้นฟูพระศาสนาในลังกาจนถึงพุทธศักราช 2301

การที่คณะพระลมนทูตของอยุธยาเข้าไปฟื้นฟูพุทธศาสนาในลังกาทำให้พุทธศาสนาฟื้นฟูขึ้นมาเป็นอย่างมาก และเกิดนิกายเถรวาทลยามวงศ์ขึ้นซึ่งเป็นที่ยอมรับในศรีลังกาจนถึงปัจจุบัน

## นิกายในพุทธศาสนา

ในการสังคายนาพระไตรปิฎกครั้งที่ 2 เมื่อพุทธศักราช 100 ทำให้เกิดการแบ่งศาสนาพุทธออกเป็น 2 นิกายคือ พุทธศาสนานิกายเถรวาท และนิกายอากิริยวาท ซึ่งทั้ง 2 นิกายมีวัตรปฏิบัติและข้อคิด คติความเชื่อที่แตกต่างกันในบางประการ ต่อมาเมื่อพุทธศาสนาเข้าสู่ประเทศจีนราวพุทธศักราช 608 ได้เกิดการผสมผสานกับลัทธิดั้งเดิมของแผ่นดินจีน คือ ลัทธิเต๋า และลัทธิขงจื้อ

### พุทธศาสนิกชน

# 94.6%

10 อันดับประเทศที่มีจำนวนประชากรนับถือพระพุทธศาสนาสูงสุด มีทั้งหมด ได้แก่ กัมพูชา ญี่ปุ่น ไทย ไต้หวัน มองโกเลีย เมียนมา ฮองกง ภูฏาน มาเก๊า และเวียดนาม โดยวัดจากจำนวนพุทธศาสนิกชนเทียบกับสัดส่วนจำนวนประชากรทั่วประเทศ สำหรับในประเทศไทยนั้น จำนวนพุทธศาสนิกชนคิดเป็นร้อยละ 94.6 ของประชากรทั้งหมด 65,075,033 คน ในพุทธศักราช 2558

ที่มา : กรมการปกครอง

## 1 นิกายเถรวาท (หินยาน)

เป็นนิกายที่ยึดหลักคำสอนและพระวินัยเดิมที่บัญญัติขึ้นในสมัยพุทธกาล ซึ่งเป็นนิกายที่ชาวพุทธส่วนใหญ่ในประเทศไทยนับถือ สามารถแบ่งเป็นนิกายย่อยๆ ได้อีก 2 นิกายตามวัตรปฏิบัติ คือ **ธรรมยุติกนิกาย** และ **มหานิกาย** โดยทั้งสองนิกายแยกออกจากกัน ในรัชกาลพระบาทสมเด็จพระจอมเกล้าเจ้าอยู่หัว ซึ่งมีความแตกต่างในเรื่องข้อวัตรปฏิบัติ เช่น การครองจีวร การรับปัจจัย และการสังฆกรรม เป็นต้น

## 2 นิกายอากิริยวาท (มหายาน)

เป็นนิกายที่มีการละเว้นข้อวัตรปฏิบัติบางประการ เพื่อให้เข้าถึงต่อบุคคลธรรมดามากขึ้น สำหรับในประเทศไทยสามารถแบ่งเป็นนิกายย่อยๆ ได้อีก 2 นิกาย คือ **มหายาน (ลัทธิเต๋า)** ซึ่งเริ่มเข้ามาในแถบสุวรรณภูมิเมื่อราวพุทธศตวรรษที่ 12 ปัจจุบันกลุ่มผู้ที่นับถือส่วนใหญ่เป็นชาวไทยเชื้อสายจีน โดยความเชื่อที่แพร่หลายคือการนับถือพระโพธิสัตว์ และพระพุทธรูปเจ้าหลายพระองค์ ส่วน **อัมมิกาย** เป็นนิกายที่มีความเชื่อคล้ายกับนิกายมหายานสันนิษฐานว่าเข้ามาครั้งแรกในช่วงต้นสมัยรัตนโกสินทร์ โดยเข้ามาพร้อมกับการอพยพของชาวเวียดนาม ปัจจุบันกลุ่มผู้ที่นับถือส่วนใหญ่เป็นชาวไทยเชื้อสายเวียดนาม

## ตัวอย่างการแต่งกายของพระภิกษุสงฆ์



ธรรมยุติกนิกาย

มหานิกาย

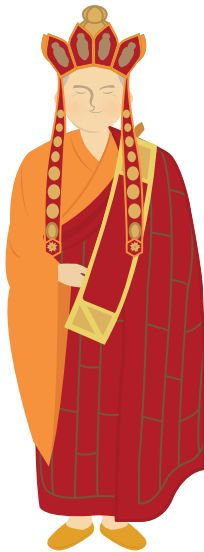

นิกายอจารีวาท (มหายาน)

นิกายอจารีวาท (มหายานอนัมนิกาย)



## ศาลนลสถาน เขตและพื้นที่วัดพุทธนิกายเถรวาท



ภาพจิตรกรรมฝาผนังจำลองจักรวาลตามคติไตรภูมิในพระอุโบสถวัดราชผาติการาม

คติการวางผังวัดพุทธนิกายเถรวาทมาจากคติจักรวาลในพุทธศาสนาโดยจักรวาลตามความเชื่อของพุทธศาสนามีขอบเขตและส่วนประกอบชัดเจน คือ **กำแพงจักรวาล (ภูเขাজักรวาล)** เป็นขอบเขตชั้นนอกสุด มีศูนย์กลางเป็น**เขาพระสุเมรุ** ล้อมรอบด้วย**สัตตบริภัณฑ์ 7 ชั้น** รอบจุดศูนย์กลางทั้ง 4 ทิศเป็นทวีปทั้ง 4 ได้แก่ **อูตรกुरुทวีป (ทิศเหนือ) อมรโคยานทวีป (ทิศตะวันตก) ชมพูทวีป (ทิศใต้) และปุพพวิเทหทวีป (ทิศตะวันออก)** โดยทั้งหมดมี**มหานทีสีทันดร** เป็นตัวชั้น

ดังนั้นการวางผังวัดพุทธนิกายเถรวาทมักจะแสดงอยู่ในเขตพุทธาวาส โดยมีจุดศูนย์กลางเป็นงานสถาปัตยกรรมอันเป็นสัญลักษณ์ของ**เขาพระสุเมรุ** มีสถาปัตยกรรมภายในเขตเป็นสัญลักษณ์แทนทวีปหรือภูเขาต่างๆ และมีการกำหนดอาณาเขตอย่างชัดเจนโดยใช้กำแพงแก้วแทนภูเขাজักรวาล ซึ่งรูปแบบดังกล่าวมักจะเปลี่ยนไปตามความนิยมในแต่ละยุคสมัย ตัวอย่างเช่น วัดราชบพิธสถิตมหาสีมาราม และวัดอรุณราชวรารามที่ใช้ลวดลายเป็นประธานของวัด หรือวัดสุทัศนเทพวรารามและวัดสุวรรณารามที่ใช้พระอุโบสถเป็นประธาน



การแบ่งพื้นที่ใช้สอยภายในวัดราชนัคดาราม

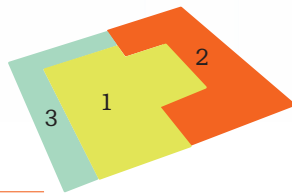

การแบ่งพื้นที่ใช้สอยภายในวัด

- 1 เขตพุทธาวาส
- 2 เขตสังฆาวาส
- 3 พื้นที่ใช้ประโยชน์

วัดพุทธนิกายเถรวาทแบ่งพื้นที่ใช้สอยออกเป็น 3 ส่วนใหญ่ๆ คือ เขตพุทธาวาส เขตสังฆาวาส และเขตพื้นที่ใช้ประโยชน์ ทั้งนี้เพื่อให้เกิดความเป็นระเบียบและความชัดเจนในการใช้พื้นที่ของพระสงฆ์ โดยตั้งอยู่บนกรอบพื้นฐานหลักของวิถีแห่งสมณะอันมีอยู่ 2 ลักษณะ คือ การทำสังฆกรรมที่ต้องการทำร่วมกับพระภิกษุสงฆ์รูปอื่น และการอยู่อาศัยที่ใช้เป็นที่ปลีกตัวไปอาศัยจำวัด พักผ่อนเฉพาะรูป โดยการใช้สอยอาคารและสิ่งปลูกสร้างในพื้นที่ใช้สอยทั้ง 3 เขต มีดังต่อไปนี้ คือ



**เขตพุทธาวาส** เป็นพื้นที่สำหรับพระสงฆ์ใช้ประกอบพิธีกรรมทางศาสนา ดังนั้นเขตพุทธาวาสจึงมักประกอบด้วยสถาปัตยกรรมที่เกี่ยวข้องกับองค์ลัมเด็จพระลัมมมาลัมพุทธเจ้าและพิธีกรรมต่างๆ ดังนี้ คือ

- **พระเจดีย์ พระมณฑป พระปราสาท** คืออาคารที่สร้างขึ้นเพื่อใช้เป็นศูนย์กลางของวัด ในฐานะสัญลักษณ์แทนองค์ลัมเด็จพระลัมมมาลัมพุทธเจ้า
- **พระอุโบสถ** คืออาคารสำหรับใช้ประกอบศาสนพิธีในการทำสังฆกรรมต่างๆ
- **พระวิหาร** คืออาคารที่ใช้ประกอบพิธีกรรมทางศาสนา ระหว่างพระสงฆ์และฆราวาส
- **เจดีย์ราย เจดีย์ทิศ** (มณฑป ปราสาท) คืออาคารที่ใช้บรรจุอัฐิ หรือสร้างประกอบเพื่อให้ผังรวมนั้นกลมบูรณ์ในเชิงสัญลักษณ์
- **ทอระฆัง หอกลอง** คือ อาคารที่ใช้เป็นสถานที่ตีบอกเวลาสำหรับพระภิกษุสงฆ์ทำกิจวัตรในทางสงฆ์
- **ศาลาต่างๆ** เช่น  
    **ศาลาราย** คืออาคารที่ใช้เป็นที่นั่งพักของผู้มาเยือน  
    **ศาลาทิศ** คืออาคารที่ใช้ล้อมอาคารสำคัญสำหรับให้คฤหัสถ์นั่งพัก หรือประกอบให้ผังรวมกลมบูรณ์ในเชิงความหมาย
- **พระระเบียง** คืออาคารลักษณะเป็นเรือนยาว ใช้ล้อมรอบอาคารสำคัญหรือล้อมแสดงเป็นขอบเขตเพื่อแสดงนัยในเชิงสัญลักษณ์
- **พลับพลาเปลื้องเครื่อง** คืออาคารที่พระมหากษัตริย์ทรงใช้เป็นที่เปลี่ยนฉลองพระองค์ในวาระที่เสด็จพระราชดำเนินมาทรงบำเพ็ญพระราชกุศล

---

:: ในกรณีที่มิใช่พระอารามหลวง ไม่จำเป็นต้องใช้คำว่า “พระ” หน้าคำอุโบสถ วิหาร เจดีย์ มณฑป ปราสาท ฯลฯ ::

ตัวอย่างอาคารภายในเขตพุทธาวาส



1	2		
3	4	5	6

- 1 พระเจดีย์ วัดบวรนิเวศวิหาร กรุงเทพมหานคร
- 2 พระอุโบสถ วัดเทพศิรินทราวาส กรุงเทพมหานคร
- 3 พระวิหารพระศาสดา วัดบวรนิเวศวิหาร กรุงเทพมหานคร
- 4 พระระเบียง วัดมกุฏกษัตริยาราม กรุงเทพมหานคร
- 5 ศาลาพระพุทธรบาทจำลอง วัดบวรนิเวศวิหาร กรุงเทพมหานคร
- 6 พลับพลาเปลื้องเครื่อง วัดบวรนิเวศวิหาร กรุงเทพมหานคร



**เขตสังฆาวาส** เป็นพื้นที่สำหรับอยู่อาศัยของพระภิกษุสงฆ์ เพื่อให้สามารถปฏิบัติภารกิจส่วนตัวที่ไม่เกี่ยวข้องกับพิธีการใดทางศาสนาโดยตรง เป็นพื้นที่มีขอบเขตที่มิดชิด และประกอบไปด้วยอาคารสถานที่สัมพันธ์เฉพาะกับกิจกรรมและวัตรปฏิบัติที่เป็นวิถีแห่งการดำเนินชีวิตของเพศสมณะเท่านั้น ดังนี้ คือ

- **กุฏิ** คืออาคารที่ใช้สำหรับอยู่อาศัยพักผ่อน
- **กัปปียกุฏิ** คือโรงเก็บอาหาร
- **หอดฉัน** คืออาคารที่ใช้เป็นที่ฉันภัตตาหาร
- **วังจุกุฏิ หรือเว็จุกุฏิ** คืออาคารสำหรับใช้ขับถ่าย
- **ศาลาการเปรียญ** คืออาคารที่ใช้เป็นที่เรียนหนังสือของพระสงฆ์
- **หอไตร** คืออาคารที่ใช้เก็บรักษาพระคัมภีร์ทางศาสนา
- **ชันดาฆร** คือโรงรักษาไฟและต้มน้ำ
- **ธรรมศาลา** คือโรงเทศนาธรรม
- **ห้องลงน้ำ** คือห้องชำระกาย
- **ศาลาท่าน้ำ** คืออาคารที่ใช้เป็นที่อาบน้ำและทางเข้าลู่วัดทางด้านน้ำ



**เขตพื้นที่ใช้ประโยชน์** เป็นเขตพื้นที่ในพระอารามซึ่งเป็นพื้นที่ที่เหลือจากการจัดแบ่งเขตพุทธาวาสและเขตสังฆาวาส เป็นเขตพื้นที่สำหรับเอื้อประโยชน์ใช้สอยในเชิงสาธารณประโยชน์ในลักษณะต่างๆ ของวัด เช่น ใช้เป็นพื้นที่โล่งเพื่อสร้างความร่วมมือกันให้วัด หรือใช้เป็นสถานที่ก่อสร้างอาคารอื่นๆ เช่น ล้าง “เมรุ” สำหรับฌาปนกิจศพของชุมชน หรือตั้งโรงเรียนเพื่อให้นักศึกษาแก่สังคม หรืออาจแบ่งเป็นพื้นที่ให้คฤหัสถ์เช่าเพื่อใช้เป็นที่พักอาศัยและประกอบการค้า เช่น การสร้างตึกแถว หรือการทำเป็นตลาด เป็นต้น



ตัวอย่างอาคารภายในเขตล้งฆาวาล



1	2	
3	4	5
6	7	8

- 1 หมู่กุฏิวัดพระเชตุพนวิมลมังคลาราม กรุงเทพมหานคร
- 2 หอธรรม (หอพระไตรปิฎก) วัดบ้านหลุก จังหวัดลำพูน
- 3 ศาลาการเปรียญ วัดบวรนิเวศวิหาร กรุงเทพมหานคร
- 4 ศาลาทำน้ำ วัดโสมถะสามเสน กรุงเทพมหานคร
- 5 โรงครัววัดแหลมค้อ จังหวัดสงขลา
- 6 เว็จกุฎี วัดนิเวศธรรมประวัติ จังหวัดพระนครศรีอยุธยา
- 7 ศาลาโรงธรรม วัดท้ายยอ จังหวัดสงขลา
- 8 ชั้นตaylor หรือ "เรือนไฟ" วัดท้ายยอ จังหวัดสงขลา



## ศาสนวัตถุและศิลปวัตถุของวัดพุทธรณิกายเถรวาท

วัดพุทธรณิกายเถรวาทมีศาสนวัตถุซึ่งเป็นสิ่งที่มีความเกี่ยวเนื่องกับศาสนาและเป็นสิ่งเคารพบูชา เช่น พระพุทธรูป พระไตรปิฎก สำหรับศิลปวัตถุนั้นเป็นสิ่งที่เกี่ยวเนื่องกับศาสนาและศาสนสถาน มักทำขึ้นด้วยฝีมืออย่างประณีตและมีคุณค่าสูงในทางศิลปะ เช่น ธรรมมาลน์ ตู้อพระธรรม ภาพเขียน รูปปั้น เครื่องลายคราม เครื่องถม เครื่องบูชา และเครื่องตกแต่ง เป็นต้น



### **การลัสร้างพระพุทธรูป**

การลัสร้างพระพุทธรูปครั้งแรกนั้น เกิดขึ้นเมื่อราวพุทธศตวรรษที่ 6 ในแคว้นคันธาระหรือบริเวณปากีสถานในปัจจุบัน โดยพระพุทธรูปในศิลปะคันธาระนี้ได้รับอิทธิพลมาจากศิลปะกรีก-โรมัน โดยก่อนหน้านั้นช่างไม่กล้าประดิษฐ์พระพุทธรูปเป็นรูปมนุษย์ แต่หากช่างต้องลัักเรื่องราวในพุทธประวัติให้ลััญลักษณ์แทนองค์พระพุทธรเจ้า เช่น ปางประสูติให้ลััญลักษณ์ดอกบัว ปางตรั้ลัรู้ให้ตันโพธิ์ ปางปฐมเทศนาให้ลััญลักษณ์จักร ปางปรินิพพานให้ลััญรูป เป็นต้น

(ซ้าย) ภาพลัักพุทธประวัติ ตอนตรั้ลัรู้ในศิลปะคันธาระ ราวพุทธศตวรรษที่ 6-7 จัดแสดงที่ Freer Gallery of Art, Washington DC, USA (ขวา) พระพุทธรเมตตาประชาไทยไตรโลกนาถคันธาระราชนูสรณ์ วัดทิพย์สุคนธาราม จังหวัดกาญจนบุรี หนึ่งในพระพุทธรูปที่ลัสร้างตามแบบศิลปะคันธาระ โดยได้ผสมผสานศิลปะแบบลัโขทัย

ตัวอย่างศาสนวัตถุและศิลปวัตถุของวัดพุทธนิกายเถรวาท



1	2	3
	4	5
6	7	8

- 1 งานจิตรกรรมบนบานหน้าต่าง วัดไชยทิศ กรุงเทพมหานคร
- 2 ชุ่มหน้าต่าง วัดบางขุนเทียนนอก กรุงเทพมหานคร
- 3 ตุ๊กตาอับเฉา วัดบรมนิวาส กรุงเทพมหานคร
- 4 ตู้พระไตรปิฎก วัดพระเชตุพนวิมลมังคลาราม กรุงเทพมหานคร
- 5 โขงพระเจ้า วัดเชียงมั่น จังหวัดเชียงใหม่
- 6 พระเจ้าปิ่นเต่า วัดพันเตา จังหวัดเชียงใหม่
- 7 ลมุดไทยดำ พระนิพนธ์ สมเด็จพระมหาสมณเจ้า กรมพระปรมานุชิตชิโนรส วัดพระเชตุพนวิมลมังคลาราม กรุงเทพมหานคร
- 8 หน้าบันไม้ วัดป่าเกต จังหวัดสมุทรปราการ



## ค่านิลถาน เขตและพื้นที่วัดพุทธรณิกายมหายาน

วัดพุทธรณิกายมหายานแบ่งพื้นที่ใช้สอยออกเป็น 4 ส่วนใหญ่ ๆ คือเขตพุทธาวาส พื้นที่ประกอบกิจกรรม เขตสังฆาวาส และเขตพื้นที่ใช้ประโยชน์คล้ายคลึงกับวัดพุทธรณิกายเถรวาท แต่มีรายละเอียดเพิ่มเติมในส่วนของเขตพุทธาวาส หรือพื้นที่ประกอบพิธีกรรม โดยพื้นที่ประกอบพิธีกรรมจะเพิ่มขึ้นตามจำนวนของเทพเจ้า และลดบทบาทในส่วนพื้นที่สังฆาวาสให้น้อยลง สำหรับการใช้อาคารและสิ่งปลูกสร้างในพื้นที่ใช้สอยทั้ง 4 เขต มีดังต่อไปนี้ คือ

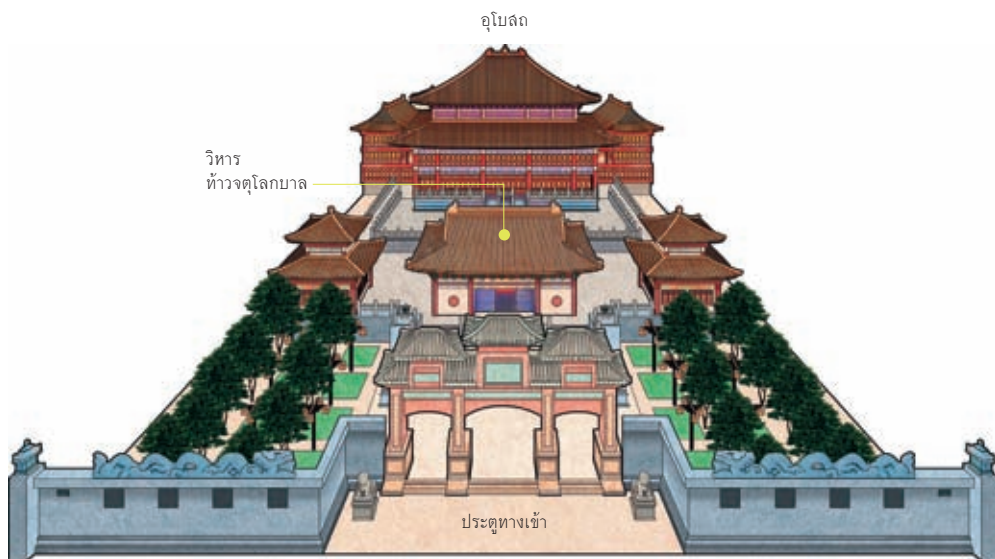

วัดบรมราชากาญจนภิเษกอนุสรณ์ จังหวัดนนทบุรี

**เขตพุทธาวาส** เป็นพื้นที่สำหรับพระสงฆ์ หรือประชาชนที่เข้ามาสักการะสิ่งศักดิ์สิทธิ์เข้ามาประกอบพิธีกรรมทางศาสนา ดังนั้นในพื้นที่ดังกล่าวจึงมักประกอบด้วยสถาปัตยกรรมและศาสนวัตถุที่เกี่ยวข้องกับเทพเจ้า พระโพธิสัตว์ และพระพุทธเจ้าดังนี้ คือ

- **เจดีย์** คืออาคารที่มีผังพื้นเป็นรูปแปดเหลี่ยมหรือวงกลมซึ่งซ้อนขึ้นไปหลายชั้น โดยแต่ละชั้นสามารถเข้าไปประกอบศาสนกิจได้ หรือเป็นเจดีย์หลักที่ภายในบรรจุศาลวัตถุชิ้นสำคัญ เช่น พระบรมสารีริกธาตุของพระพุทธเจ้า เป็นต้น
- **อุโบสถ (ศาลยงเป่าเตียน)** คืออาคารสำหรับพระสงฆ์ทำสังฆกรรมต่าง ๆ รวมทั้งประดิษฐานพระพุทธรูปซึ่งมีตั้งแต่ 1 องค์ 5 องค์ ถึง 7 องค์
- **วิหาร** คืออาคารที่ใช้ประกอบพิธีกรรมทางศาสนาระหว่างพระสงฆ์และฆราวาส โดยภายในวัดพุทธนิคมหายานนั้นมักจะมีวิหารหลายแห่ง เช่น วิหารพระโพธิสัตว์ และวิหารพระอรหันต์ เป็นต้น
- **วิหารเทพสวรรค์ (เทียนหวางเตียน)** คืออาคารที่ตั้งอยู่ด้านหน้าสุดของวัดภายในมีพระเมตไตรยโพธิสัตว์ (พระสังกัจจายน์) ล้อมรอบด้วยท้าวจตุโลกบาลทั้ง 4 เป็นอาคารที่ตามคติเทพารักษ์ผู้ปกป้องศาลมณฑลคอยขับไล่สิ่งชั่วร้าย
- **เจดีย์ราย เจดีย์ทิศ** คืออาคารที่ใช้บรรจุอัฐิ หรือสร้างประกอบเพื่อให้ผังรายนั้นกลมบูรณ์ในเชิงสัญลักษณ์ ซึ่งบางครั้งสามารถเปลี่ยนแปลงคุณลักษณะในการใช้งานให้เป็นอย่างอื่นได้ เช่น เป็นเตาเผากระดาษเงินและกระดาษทอง เป็นต้น
- **หอรบขัง หอกลอง** คืออาคารที่ใช้เป็นสถานที่ขังเวลาสำหรับพระภิกษุสงฆ์ทำกิจวัตรในทางสงฆ์

**พื้นที่ประกอบกิจกรรม** เป็นพื้นที่ที่วัดจัดไว้ให้เป็นพื้นที่ดำเนินกิจกรรมอื่น ๆ ให้แก่ศาสนิกชนประกอบด้วยส่วนต่าง ๆ ดังนี้ คือ

- **พื้นที่พักผ่อนและห้องรับรอง** จัดไว้ให้ฆราวาสพักผ่อนหรือพบปะจัดกิจกรรมต่าง ๆ
- **ระเบียงทางเดิน** คืออาคารลักษณะเป็นเรือนยาว ใช้ล้อมรอบอาคารสำคัญหรือล้อมแสดงเป็นขอบเขตเพื่อแสดงนัยในเชิงสัญลักษณ์ ซึ่งภายในอาจจะประดิษฐานด้วยรูปเคารพของเทพเจ้าหลายองค์ หรือพระพุทธรูป ซึ่งเป็นสถานที่ไว้ประกอบกิจกรรมในการสักการะเช่นเดียวกัน
- **โรงเจหรือโรงทาน** สถานที่แจกจ่ายอาหารให้แก่ฆราวาสโดยไม่คิดมูลค่า
- **ลานไหว้** พื้นที่สำหรับจุดธูปเทียนส่วนใหญ่อยู่ภายนอกอาคารเพื่อการระบายอากาศและลดการเกิดอัคคีภัย

**เขตสังฆาวาส** เป็นพื้นที่สำหรับอยู่อาศัยของพระภิกษุสงฆ์ อันเป็นพื้นที่พักผ่อนหรือประกอบกิจส่วนตัว

**เขตพื้นที่ใช้ประโยชน์** มีลักษณะการจัดการเหมือนกับเขตพื้นที่ใช้ประโยชน์ในวัด พุทธนิยามเถรวาทตามพระราชบัญญัติปกครองสงฆ์ ร.ศ. 121 หมวดที่ 3 ว่าด้วยเรื่องวัดเป็นเขตพื้นที่สำหรับเอื้อประโยชน์ใช้สอยในเชิงสาธารณประโยชน์ในลักษณะต่างๆ ของวัด เช่น ใช้เป็นพื้นที่โล่งเพื่อสร้างความรู้รื้อนให้แก่วัดโดยการจัดเป็นสวนติดตั้งเขามอ หรือจัดเป็นตั้งโรงเรียนจีนเพื่อให้นักศึกษาแก่ลูกหลานภายในชุมชน เป็นต้น



## ค่านวัตถุและศิลปวัตถุของวัดพุทธนิยามมหายาน

วัดพุทธนิยามมหายานมีค่านวัตถุซึ่งเป็นสิ่งที่มีความเกี่ยวเนื่องกับศาสนาและเป็นสิ่งเคารพบูชา เช่น พระพุทธรูป รูปปั้นหรือรูปหล่อขององค์เทพเจ้า และคัมภีร์บทสำคัญต่างๆ เป็นต้น สำหรับศิลปวัตถุชิ้นส่วนใหญ่เป็นสิ่งที่ใช้ประดับตกแต่งภายในอาคาร ซึ่งได้รับอิทธิพลมาจากความเชื่อดั้งเดิมของท้องถิ่น เช่น ภาพเขียน ป้ายอักษรโคลงคู่ งานปฏิมากรรม เครื่องเคลือบ และระฆังป้ายจาริก เป็นต้น



	2
1	3

- 1 บานประตูไม้แกะสลัก วัดสมณานิยมบริหาร (วัดญวนสะพานขาว) กรุงเทพมหานคร
- 2 พระประธาน วัดอภัยราชบำรุง (วัดญวนตลาดน้อย) กรุงเทพมหานคร
- 3 หน้าบัน วัดอภัยราชบำรุง (วัดญวนตลาดน้อย) กรุงเทพมหานคร

ตัวอย่างอาคารวัดพุทธนิกายมหายาน



1	2
3	4
5	6

- 1 พระประธาน วัดมังกรกมลาวาส (เล่งเน่ยยี่) กรุงเทพมหานคร
- 2 ประตูทางเข้า วัดมังกรกมลาวาส (เล่งเน่ยยี่) กรุงเทพมหานคร
- 3 วิหารท้าวจตุโลกบาล วัดบรมราชากาญจนาภิเษกอนุสรณ์ จังหวัดนนทบุรี
- 4 ชุ่มประตู่วัดโลกานุเคราะห์ กรุงเทพมหานคร
- 5 อาคารวัดอภัยราชบำรุง (วัดญวนตลาดน้อย) กรุงเทพมหานคร
- 6 เจดีย์ วัดสมณานันท์บริหาร (วัดญวนสะพานขาว) กรุงเทพมหานคร

## พิธีกรรมในพุทธศาสนา

**ศาสนพิธี** หมายถึงระเบียบแบบแผน หรือแบบอย่างที่อยู่ปฏิบัติในศาสนา เมื่อนำมาใช้ในพระพุทธศาสนาจึงหมายถึงระเบียบแบบแผนหรือแบบอย่าง ที่พึงปฏิบัติในพระพุทธศาสนา ศาสนพิธีต่างๆ ช่วยทำให้ความศรัทธาของ พุทธศาสนิกชนมีความแน่นแฟ้นยิ่งขึ้น เป็นสิ่งตอกย้ำใจให้ระลึกถึงคุณของ พระรัตนตรัยได้อย่างดีเยี่ยม จึงเป็นระเบียบแบบแผนอันดีงามที่ควรรักษาไว้ คู่กับพระพุทธศาสนา

**ศาสนพิธี** เป็นพิธีกรรมทางศาสนาซึ่งถือปฏิบัติเป็นแบบอย่าง เป็น ธรรมเนียมสืบต่อกันมา เหตุให้เกิดศาสนพิธี คือความนิยมทำบุญของ พุทธศาสนิกชนซึ่งไม่ว่าจะปรากฏเหตุอะไรทำกันก็มักจะให้ถูกต้องตามหลัก วิธีทำบุญในทางพระพุทธศาสนา ซึ่งสมเด็จพระลัทธิมาลัมพุทธเจ้าทรงแนะนำไว้ 3 หลัก คือ

1. ทาน การบริจาควัตถุสิ่งของของตนเพื่อประโยชน์แก่ผู้อื่น
2. ศิล การรักษากาย วาจา ให้สงบเรียบร้อย
3. ภาวนา การยกระดับจิตใจให้สูงขึ้น ด้วยการอบรมให้สงบนิ่งและเกิดปัญญา

ในการทำบุญทุกครั้ง ชาวพุทธจะถือคิดว่าต้องให้เข้าหลัก 3 ประการนี้ โดยเริ่มต้นทำข้อไหนก่อนก็ได้ เช่น รับศีลแล้วฟังพระเจริญพระพุทธมนต์ (ภาวนา) จบลงด้วยการถวายทาน เป็นต้น ความนิยมนี้ได้แพร่หลายทั่วไป จนกลายเป็นประเพณีทางศาสนาไป พิธีกรรมแบบนี้จึงลุ่มมติเรียกกันต่อมา ว่า “ศาสนพิธี”

## ตัวอย่างพิธีกรรมในพุทธศาสนา



1. พิธีเวียนเทียนในวันสำคัญทางพระพุทธศาสนา เช่น วันมาฆบูชา วันวิสาขบูชา วันอาสาฬหบูชา และวันอัฐมีบูชา โดยผู้เวียนเทียนจะถือเครื่องสักการะบูชา เดินรอบพระอุโบสถ พระวิหาร หรือพระพุทธรูปสำคัญ จำนวน 3 รอบ พร้อมระลึกถึงคุณพระศรีรัตนตรัย

2. การอุปสมบท คือการบวชฆราวาสเพศชายที่มีอายุครบ 20 ปีบริบูรณ์เป็นภิกษุ โดยคุณลัมบัตติของผู้ที่จะเข้าพิธีอุปสมบท คือ เป็นสุภาพชน มีความรู้อ่านออกเขียนได้ ไม่เป็นบุคคลล้มละลาย หรือมีหนี้สิน เป็นผู้ปราศจากบรรพชาโทษและมีร่างกายสมบูรณ์ มีสมณบิหารถูกต้อง มีสมณบิหารครบถ้วนถูกต้องตามพระวินัย และเป็นผู้สามารถกล่าวคำขออุปสมบทได้อย่างถูกต้อง (นาถขณะกล่าวคำขออุปสมบทกับพระอุปัชฌาย์)

3. พิธีทำบุญตักบาตรของคู้บ่าวลาว ตามธรรมเนียมไทย เมื่อจัดพิธีแต่งงานจะนิมนต์พระมาที่บ้านและทำบุญตักบาตรร่วมกัน รวมทั้งทำบุญเลี้ยงพระ โดยหลังจากนั้นพระจะทำพิธีลวดเจริญพระพุทธมนต์เพื่อความเป็นสิริมงคลของคู้บ่าวลาว

1	2
	3



---

ศาสนสถาน  
ในศาสนาอิสลาม

ศาสนาอิสลามถือกำเนิดในแถบคาบสมุทรอาหรับ เมื่อราว 1,400 ปีมาแล้ว (ราวพุทธศักราช 1176) หลังจากประกาศศาสนาได้ไม่นานนัก ก็ปรากฏมีผู้ศรัทธามากขึ้นเรื่อยมา เนื่องจากการเผยแพร่ศาสนาของ **ท่านนบี มุฮัมมัด (คือลา)** (محمد بن عبد الله بن عبد المطلب) และผู้สืบเจตนารมณ์ ในรุ่นต่อมา

ศาสนาอิสลามมีคัมภีร์หลัก คือ **อัลกุรอาน (อาหรับ: الْقُرْآن)** มีหลักคำสอนที่สำคัญ คือ ให้ตั้งมั่นอยู่ในศีลธรรม ความรักเพื่อนมนุษย์ ชนติธรรม หลักการใช้ชีวิตให้เป็นมนุษย์ อย่างสมบูรณ์ และความศรัทธาต่อ **พระอัลลอฮ์ (ซุบหฺา) (الله)** โดยมีเป้าหมายสูงสุด คือการเข้าสู่ดินแดนของพระผู้เป็นเจ้า ซึ่งมุสลิมต้องปฏิบัติตามและละเว้นสิ่งที่พระผู้เป็นเจ้าทรงกำหนด จนกลายเป็นมุสลิมที่สมบูรณ์เพื่อให้เกิดความสุขแก่ตนเองและเพื่อนมนุษย์ และการตอบแทนในโลกรหน้า

สำหรับในประเทศไทย ศาสนาอิสลามได้รับการเผยแพร่จาก ดินแดนในแหลมมลายู ซึ่งเข้ามาตอนใต้ของอาณาจักรอยุธยา

## นิกายในศาสนาอิสลาม

ศาสนาอิสลามมีการแยกเป็นนิกายต่างๆ เนื่องจากการตีความบทบัญญัติและข้อปฏิบัติทางศาสนาที่แตกต่างกัน ทำให้เกิดความหลากหลายในศาสนา ถึงแม้ว่าจะมีหลักการร่วมกัน โดยศาสนาอิสลามแบ่งออกเป็น 4 นิกาย ดังนี้ คือ

### 1 นิกายสุหนี่ (أهل السنة والجماعة)

เป็นนิกายที่นับถือ **จารีตดั้งเดิม** คือจริยวัตร คำพูด (หะดีษ) และคำชี้ขาดในปัญหาที่ศาลดาร์บรองอันปรากฏในคัมภีร์อัลกุรอาน สำหรับนิกายสุหนี่เป็นนิกายที่มีผู้นับถือเป็นส่วนใหญ่ของโลกราวร้อยละ 85 ของผู้นับถือศาสนาอิสลามทั้งหมด

### 2 นิกายชีอะฮ์ (شيعة)

เป็นนิกายที่ดำเนินตามแบบแผนตาม **ฮูเซน อิบน์ อะลี อิบน์ อบีฏอลิบ (حسين بن علي بن أبي طالب)** ผู้เป็นบุตรเขยของของศาสดามุฮัมมัด และเป็นคอลีฟะฮ์ ลำดับที่ 4 ซึ่งแยกตัวออกมาด้วยเหตุที่ว่าลูกชายของท่านทั้งสองคือฮะซันและฮูเซน ถูกลอบสังหาร สำหรับนิกายนี้ผู้นับถือส่วนใหญ่อยู่ในประเทศอิหร่าน และในบางส่วนของประเทศปากีสถาน แอฟริกาตะวันออก อัฟกานิสถาน อินเดีย และอิรัก

### 3 นิกายซุฟี (الصفوية)

เป็นนิกายที่แยกตัวออกมาจากนิกายชีอะฮ์ โดยเน้นไปทางปฏิบัติและเพิ่มเติมในส่วนของพิธีกรรมเพื่อหาหนทางที่จะเข้าไปมีชีวิตร่วมกับพระผู้เป็นเจ้า เช่น การถือพรต การนำดนตรีมาประกอบการทำสมาธิและรำยาบไปตามเสียงเพลง หรือแม้กระทั่งการทรมานตัวเอง เป็นต้น นิกายนี้แพร่หลายอยู่ในแถบตะวันออกกลาง บางส่วนของประเทศตุรกี อิรัก และอิหร่าน

### 4 นิกายเคาะริจิต (الخارجية)

เป็นนิกายที่แยกตัวออกมาเนื่องจากไม่เห็นด้วยเรื่องการคัดเลือกคอริฟะฮ์ โดยการเลือกจากผู้สืบสายโลหิต ทำให้ความเชื่อของเคาะริจิตค่อนข้างมีความเข้มข้นในเรื่องระเบียบ เช่น การต่อต้านของฟุ่มเฟือย การใช้สิ่งเลวติด การเล่นดนตรี การแต่งงานกับคนต่างชาติ หรือต่างนิกาย เป็นต้น นิกายนี้แพร่หลายอยู่ในแถบตอนเหนือของทวีปแอฟริกา บริเวณประเทศโอมานและแซนซิบา

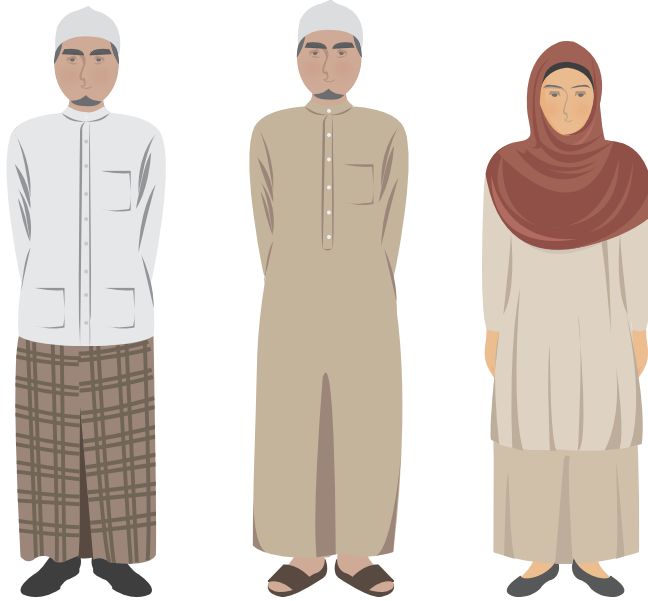

การแต่งกายของชาวมุสลิม ในงานพิธีการผู้ชายนิยมใส่เสื้อหรือชุดคลุมยาว และสวมหมวก “กะปิเยาะห์” หรือหมวก “ซอเกาะก์” ส่วนผู้หญิงสวมเสื้อผ้ามิดชิด ไม่แนบเนื้อ เปิดให้เห็นเฉพาะใบหน้า ฝ่ามือ และนิยมสวม “ฮิญาบ” (حجاب) เพื่อปกปิดเส้นผม

สำหรับในประเทศไทย มุสลิมที่พบนั้มีนิกายลู่หนึ่เป็นส่วนนึ่ใหญ่และชึ่จะฮุเป็นส่วนนึ่ฮุย ซึ่งท้งลองนึ่กยมีกการเดินตามแนวทางของมุสลิมที่เหมือนกัน แต่มีข้อแตกต่างกันเรื่องความเชื่อ บางประการ ดังนี้ คึ่

1. **มุสลิมนิกายชึ่จะฮุ** จะยึดถือตามแนวคำลอนเฉพาะในพระคัมภึร์อัลกุรฮาน โดยผ่าน การตีความจากบรรดาอิหม่าม ของนิกายชึ่จะฮุเท่านั้น ขณะที่ **มุสลิมนิกายลู่หนึ่** จะยึดมั่นการตีความข้อคาลนาจากผู้ทรงความรู้โดยอาศัยพระคัมภึร์อัลกุรฮาน และแนวคำลอนของพระคาลดามุฮัมหมัดที่เรียกกว่า

**หะดีษ** (الحديث)

2. **มุสลิมนิกายชึ่จะฮุ** จะให้ความเคารพครึ่ทธาต่ออิหม่าม ซึ่งตามความหมาย ของนิกายชึ่จะฮุ คึ่บรรดาลมาซึกใน **ตระกูลฮาซิม** ซึ่งเป็นล่ายตระกูลของคาลดามุฮัมหมัด โดยอิหม่ามในนิกายชึ่จะฮุ คึ่ผู้ที่ลึบทอดล่ายเลือดโดยตรงจากการลมรด ของอิหม่าม ฮาลึ ฮุเซน อิบน์ อะลึ อิบน์ อับฎอลึบ (أبي طالب) (ฮสึน بن علي بن أبي طالب) (บุตรของอาบูตาลึบ ผู้มีคักดีเป็นอาของคาลดามุฮัมหมัด) กับ **ท่านหญิงฟาติมะ ฟาฎิมะฮุ** (فاطمة) (ธิดาของคาลดามุฮัมหมัด) ภายหลั้บรรดาทายาทฝ่ายชาย ในล่ายตระกูลนึ้จึงได้รับการยกย่องในฐานะอิหม่าม ผู้ลึบทอดตำแหน่งผู้นำของ นิกายชึ่จะฮุ



## ศาสนสถาน เขตและพื้นที่ของมัสยิด

ศาสนสถานของชาวมุสลิม คือ **มัสยิด** (مسجد) แปลว่า “สถานที่กราบ” มาจากคำว่า “ชะญะตะ” (سجد) แปลว่า **กราบไหว้** (อุญูด) ส่วนคำว่า **ลูห์ร่า** มาจากภาษามลายู แปลว่า **โรงสวด** เป็นสถานที่ชุมนุม พบปะ และเป็นสถานที่สอนคัมภีร์อัลกุรอาน ซึ่งคติการสร้างงานศิลปกรรมและสถาปัตยกรรมต้องเป็นไปตามหลักศาสนา แต่แนวคิดเกี่ยวกับความงามนั้น ขึ้นอยู่กับบริบทและวัฒนธรรมของแต่ละท้องถิ่น สำหรับองค์ประกอบของมัสยิดนั้นไม่ได้รับูชัดเจนไว้ในคัมภีร์อัลกุรอานและหะดีษ ดังนั้นการออกแบบและวางแผนจึงเกิดขึ้นเพื่อรองรับการประกอบกิจกรรมเป็นหลัก โดยทั่วไปการใช้งานของพื้นที่ในมัสยิดนั้นสามารถแบ่งออกได้เป็น 3 ส่วน ดังนี้ คือ

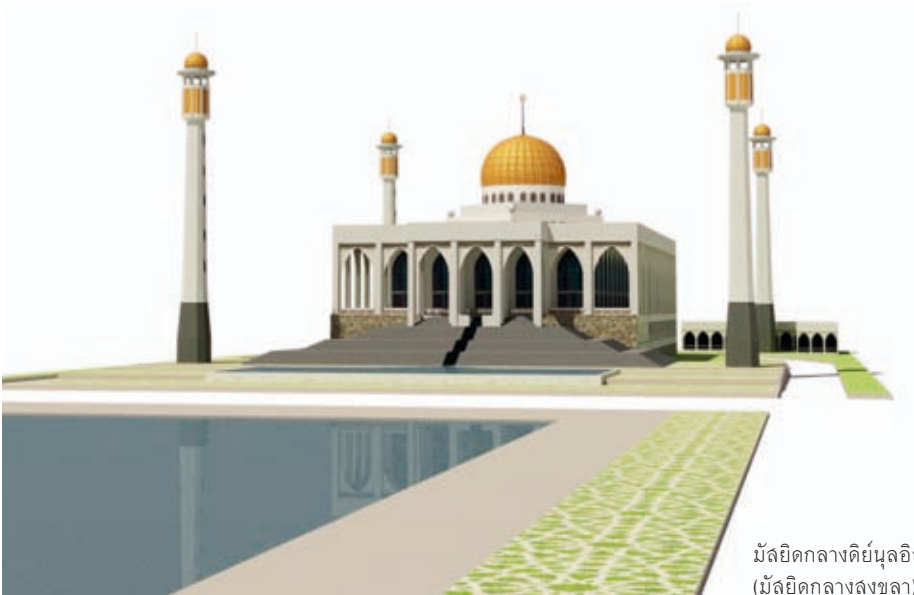

มัสยิดกลางดิย์นูลอิสลาม  
(มัสยิดกลางสงขลา)

### สิ่งที่ควรปฏิบัติเมื่อเข้ามัสยิด

มัสยิดนั้น อนุญาตให้ทุกคนสามารถเข้าไปภายในได้ แต่ต้องมีเจตนาบริสุทธิ์ แต่งกายสุภาพ ไม่สวมรองเท้าเข้าไปภายใน ห้ามพูดคุยเรื่องไร้สาระ เรื่องอุกฤษ และห้ามส่งเสียงดังนอกจากการปฏิบัติศาสนกิจ โดยผู้หญิงและผู้ชายจะนั่งแยกกัน ขณะประกอบพิธีกรรม

**พื้นที่ประกอบศาสนกิจ** เป็นส่วนที่ไว้ประกอบศาสนกิจเป็นหลัก คือการละหมาด ซึ่งทั้งสองนิกายอาจมีพื้นที่บางส่วนที่เสริมขึ้นมาในการประกอบพิธีกรรม พื้นที่ภายในประกอบด้วยส่วนต่างๆ ดังนี้ คือ

- **โถงละหมาด** คือพื้นที่สำหรับรองรับคนเพื่อศาสนกิจ คือ การละหมาด มีการแบ่งพื้นที่ระหว่างชายกับหญิงให้แยกออกจากกัน โดยมีกะจะออกแบบผังให้ออกมาเป็นสี่เหลี่ยมผืนผ้า หรือผังเหลี่ยมที่สามารถจุคนได้มาก
- **มืห์รอบหรือซุ้มทิศ (محراب)** คือซุ้มหรือพื้นที่ไว้เข้าไปในกำแพงเพื่อใช้ระบุดิศ “กิบละฮฺ” (المقبلة) หรือทิศที่มุสลิมทั่วโลกหันไปทางเดียวกันเพื่อละหมาด โดยมี “กะอฺบะฮฺ” (منبر) (หินดำที่นครมักกะฮฺ) เป็นศูนย์กลาง
- **มิมบ์รหรือแท่นแสดงธรรม (منبر)** คือแท่นสำหรับให้อิมาม (Imam) หรือคอเต็บขึ้นกล่าว **คุตบะฮฺ** (خطبة) แจ่งข่าวสาร หรือปราศรัยในโอกาสที่มีการละหมาดร่วมกันในวันศุกร์
- **บาไล** คือพื้นที่ซึ่งมีไว้รองรับผู้ที่มาละหมาดเพิ่มเติม เมื่อพื้นที่ภายในโถงละหมาดเต็ม
- **โรงใต้ระบัต (ซื่อฮฺ)** คือโรงเก็บเสื่อสำหรับอัญเชิญหีบศพจำลองของอิหม่ามฮุเซน

**พื้นที่ประกอบกิจกรรม** เป็นพื้นที่ส่วนอื่นและโดยรอบของตัวอาคารมัสยิดมีไว้ใช้ประกอบกิจกรรมต่างๆ ดังนี้คือ

- **โถง** หรือลานอเนกประสงค์มีหน้าที่รองรับคนที่เข้าออกโถงละหมาดและใช้จัดกิจกรรม
- **ที่อาบน้ำละหมาด** เป็นสถานที่ไว้อาบน้ำละหมาดตามข้อบัญญัติของศาสนาอิสลามที่มีกำหนดให้อาบน้ำก่อนละหมาด โดยการอาบน้ำละหมาดนั้นสามารถอาบน้ำจากบ้านก่อนก็ได้
- **หออะซาน** คือหอสูงไว้ประกาศเรียกละหมาดตามเวลาประจำวัน 5 เวลา ในปัจจุบันนอกจากการประกาศเรียกละหมาด 5 เวลา หออะซานยังใช้ประกาศข่าวที่เกี่ยวกับศาสนาและชุมชน เช่น การประกาศการตาย เป็นต้น
- **ซุ้มประตู** เป็นสิ่งปลูกสร้างที่ใช้กำหนดขอบเขต บ่งบอกถึงการเข้าสู่เขตของมัสยิด

**กุโบร์** คือสถานที่ฝังศพอันเป็นพื้นที่สาธารณะโดยมักจะเลือกพื้นที่โล่งบริเวณใดก็ได้ แต่ถ้าเป็นในบริเวณชุมชนเมืองที่มีการอาศัยอยู่อย่างหนาแน่น ทางมัสยิดก็มักที่จะอุทิศพื้นที่บางส่วนให้เป็นกุโบร์

ตัวอย่างศาสนสถาน เขตและพื้นที่ของมัสยิด





## คาลนวัตถุและศิลปะัตถุของคาลนาอิสลาม

คาลนวัตถุที่มีความเกี่ยวเนื่องในคาลนาอิสลาม มักจะเกี่ยวข้องกับพิธีกรรมประจำวันอย่างการละหมาด แต่จะไม่มีคาลนวัตถุที่เป็นรูปเคารพเนื่องจากเป็นข้อห้ามของคาลนา โดยตัวอย่างของคาลนวัตถุ เช่น มิหฺรอบ (ซุ้มทิศ) มิมบร (แท่นแสดงธรรม) คัมภีร์อัลกุรอาน และหินแนเซ (หินวางที่หลุมฝังศพ) เป็นต้น นอกจากนี้ยังมีคาลนวัตถุที่เป็นส่วนของนิกายชีอะฮ์ซึ่งอยู่ในส่วนของการจัดพิธีอาชูรอซึ่งกระทำกันปีละครั้ง แฝงกะหนาดหรือสถานที่ฝังศพจำลองของอิหม่ามฮุเซ็น (ชีอะฮ์) และพระปิ่นหย่า (ชีอะฮ์) เป็นต้น

สำหรับศิลปะัตถุนั้นมักเป็นเครื่องมือใช้ล้อยตามแนวทางของคาลนา เช่น กลองเรียกละหมาด เครื่องเคลือบ และชุดน้ำชา เป็นต้น สำหรับลวดตักแตงงานสถาปัตยกรรม เช่น กระจกลี กระจเบื้องเคลือบหรือลายฉลุไม้เป็นพระนามหรือคำสรรเสริญพระอัลลอฮ์ (ซุบหฺ) คาลดามุฮัมมัด (คือลา) หรืออิหม่ามฮุเซ็น (ชีอะฮ์) เป็นต้น



- 1 งานกระจกลี มัลยิดเซฟีย กรุงเทพมหานคร
- 2 งานกระจเบื้องเคลือบเขียนอักษร มัลยิดบางหลวง กรุงเทพมหานคร
- 3 งานปูนปั้นเหนือซุ้มประตู มัลยิดบางหลวง กรุงเทพมหานคร

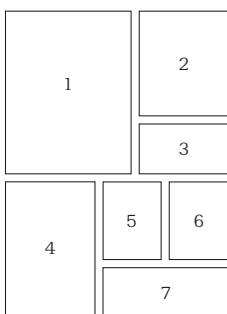

(ภาพหน้าซ้าย)

- 1 โถงละหมาด มัลยิดเซฟีย กรุงเทพมหานคร
- 2 มิหฺรอบ (ซุ้มทิศ) มัลยิดบางหลวง กรุงเทพมหานคร
- 3 บาไล มัลยิดเซฟีย กรุงเทพมหานคร
- 4 หออะซาน มัลยิดตึกแดง กรุงเทพมหานคร
- 5 ที่อาบน้ำละหมาด มัลยิดบางหลวง กรุงเทพมหานคร
- 6 ซุ้มประตู มัลยิดบางหลวง กรุงเทพมหานคร
- 7 ลู่ว่านไทย-อิสลาม กรุงเทพมหานคร

## พิธีกรรมในศาสนาอิสลาม

ศาสนาอิสลามเป็นศาสนาประเภทเอกเทวนิยม หมายถึงการนับถือพระเจ้าองค์เดียวที่สูงสุด คือ **พระอัลลอฮ์** ดังนั้นมุสลิมจึงจะต้องปฏิบัติตามกฎปฏิบัติทั้ง 5 ประการ อันได้แก่

**1. การปฏิญาณตน** คือ การกล่าวออกเป็นวาจาเพื่อให้ปฏิญาณต่อพระอัลลอฮ์เจ้าและต่อองค์ศาสดาด้วยความเชื่อมั่นและพร้อมที่จะปฏิบัติตามคำสอนตามบทบัญญัติของอิสลามอย่างแท้จริง

**2. การละหมาด** หรือสวด (นมาซ หรือ นมัสการ) เป็นกิจที่ต้องทำเป็นประจำเพื่อเป็นการแสดงความเคารพและรวมจิตระลึกถึงพระเจ้าทั้งการกล่าวและการกระทำ โดยจะต้องทำวันละ 5 เวลา ซึ่งการละหมาดจะช่วยขัดเกลাজิตใจให้สะอาดบริสุทธิ์ เจริมสร้างสมาธิ และฝึกความอดทนได้ดี

**3. การถือศีลอด** ในทุกเดือนรอมะฎอน หรือเดือนที่ 9 ตามปฏิทินอิสลาม ชาวมุสลิมจะต้องถือศีลอด ด้วยการงดเว้นจากการกระทำต่างๆ เช่น การดื่ม การกิน หรือการเสพเมถุนตั้งแต่เวลาพระอาทิตย์ขึ้นจนถึงตกดิน เพื่อเป็นการฝึกตนให้มีจิตผูกพันให้ดำเนินชีวิตทุกด้านตามคำบัญชาของพระเจ้า และยังเป็นการรำลึกถึงผู้ยากไร้อีกด้วย

**4. การบริจาคศาสนทาน** (ซะกาต) คือ การนำเงินของผู้ที่มีทรัพย์สินมากเกินไปที่ศาสนาอิสลามได้กำหนดไว้ ไปบริจาคให้แก่ผู้ที่ควรได้รับตามอัตราที่ศาสนากำหนดด้วยความเต็มใจ เพื่อให้จิตใจผู้บริจาคไม่เกิดความโลภ ความเห็นแก่ตัว และฝึกให้มีจิตใจเมตตาเอื้อเฟื้อเผื่อแผ่แก่ผู้ยากไร้ รวมถึงยังช่วยแก้ปัญหาช่องว่างระหว่างชนชั้นภายในสังคม

**5. การประกอบพิธีฮัจญ์** ถือเป็นการเดินทางไปประกอบศาสนกิจที่สำคัญ ณ เมืองเมกกะ ประเทศซาอุดีอาระเบีย เพื่อสร้างความเป็นอันหนึ่งอันเดียวกัน เกิดความสามัคคีสนิทสนมระหว่างชาวมุสลิมด้วยกัน โดยการเดินทางดังกล่าวจะต้องมีทรัพย์สินเพียงพอสำหรับค่าใช้จ่าย และไม่เบียดเบียนผู้อื่น

## ตัวอย่างพิธีกรรมในศาสนาอิสลาม



1. **พิธีฮัจญ์ (Hajj) (حج)** คือการประกอบศาสนกิจที่นครเมกกะในเดือนซุลฮิจยะห์ (Dhu al-Hijjah) (**ذو الحجة**) พิธีดังกล่าวเป็นหนึ่งในหลักปฏิบัติที่ชาวมุสลิมพึงกระทำครั้งหนึ่งในชีวิต โดยคุณสมบัติของชาวมุสลิมที่จะเข้าร่วมพิธีฮัจญ์คือร่างกายแข็งแรง สติปัญญาสมบูรณ์ มีทรัพย์สินพอในการใช้จ่ายโดยที่ไม่ต้องเป็นหนี้สิน และเส้นทางการเดินทางจะต้องปลอดภัย (ชาวมุสลิมกำลังประกอบพิธีฮัจญ์ ณ มัสยิด อัล หะรอม (Masjid al-Haram) (**المسجد الحرام**) นครเมกกะ ประเทศซาอุดีอาระเบีย)

2. **รอมฎอน, เดือนบวช (Ramadan) (رمضان)** คือเดือนที่ 9 ตามปฏิทินอิสลาม ในเดือนดังกล่าวชาวมุสลิมจะต้องถือศีลอดงดอาหาร เครื่องดื่ม และการเสพเมถุน ในช่วงเวลาตั้งแต่พระอาทิตย์ขึ้นจนถึงพระอาทิตย์ตกดิน เพื่อเป็นการรำลึกถึงผู้ยากไร้

1

2



---

ศาลนลถาน  
ในคริสต์ศาลนา

คริสต์ศาสนาถือกำเนิดในแถบคาบสมุทรอาหรับบริเวณปาเลสไตน์ในปัจจุบันเมื่อราว 2,000 ปีมาแล้ว (ราวพุทธศักราช 543) โดยผู้เผยแผ่คำสอนแลประกาศศาสนาในช่วงแรก คือ **พระเยซู** (Jesus, Jesus of Nazareth or Jesus Christ) ซึ่งพอประกาศศาสนาได้เพียง 3 ปี ก็ถูกทหารโรมันประหารโดยจับตรึงกางเขน (Cruci fixation) หลังจากนั้นเหล่าอัครสาวกทั้ง 11 คนก็แยกย้ายกันไปประกาศศาสนา ซึ่งในระยะแรกคริสต์ศาสนากถูกเผยแผ่และนับถือกันอย่างลับๆ และต่อมาได้แพร่หลายขึ้นตามลำดับ จนกระทั่งในรัชสมัยของจักรพรรดิคอนสแตนตินแห่งอาณาจักรโรมัน ได้ประกาศให้คริสต์ศาสนาเป็นศาสนาประจำอาณาจักรโรมัน ทำให้คริสต์ศาสนากลายเป็นที่นับถือแพร่หลายตั้งแต่นั้นเป็นต้นมา

คัมภีร์หลักของคริสต์ศาสนา คือ **ไบเบิล (Bible)** โดยหลักคำสอนของคริสต์ศาสนาเน้นที่ความรักความเมตตาต่อเพื่อนมนุษย์ ความรักและเคารพในพระประสงค์ของพระเจ้า ซึ่งความรักในที่นี้ไม่ใช่อารมณ์แต่เป็นการยอมมอบความตั้งใจ ความปรารถนาของตนเพื่อความดีของผู้อื่น โดยมีเป้าหมายสูงสุดคือ การได้เข้าร่วมอาณาจักรของพระเจ้าซึ่งต้องปฏิบัติตามหลักธรรมและคำสอนของพระเยซู

สำหรับในประเทศไทย คริสต์ศาสนาได้เข้ามาครั้งแรกในสมัยกรุงศรีอยุธยาราวคริสต์ศักราช 1500 โดยคณะโดมินิกัน (Dominican Order, Dominicans) คณะฟรังซิสกัน (Franciscan Order) และคณะเยซูอิต (Society of Jesus, SOCIETAS IESU) จากเมืองมะละกา ประเทศมาเลเซียในปัจจุบัน

## นิกายในคริสต์ศาสนา

สาเหตุของการแยกนิกายในคริสต์ศาสนามีเหตุผลหลายประการซึ่งเกี่ยวข้องกับเหตุการณ์ในประวัติศาสตร์ของทางฝั่งซีกโลกตะวันตก ซึ่งเหตุการณ์แต่ละครั้งทำให้เกิดการแยกนิกายออกไป โดยปัจจุบันความขัดแย้งของแต่ละนิกายลดลงเพื่อต้องการสร้างความเป็นหนึ่งของศาสนา ปัจจุบันคริสต์ศาสนาแบ่งออกเป็น 3 นิกายหลัก ดังนี้ คือ



การแต่งกายของพระคาร์ดินัล  
(Cardinal)



การแต่งกายของพระอัครมุขนายก  
(อัครมุขนายก) (Archbishop)

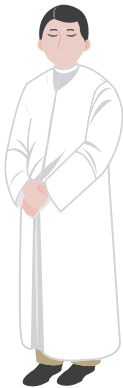

การแต่งกายของบาทหลวง  
(Priest)



การแต่งกายของมุขนายก  
ชุดประกอบพิธีมิสซา  
งานฉลองพระนางมารีอา เทวดา และนักบุญ  
(Bishop)



การแต่งกายของภคินี  
(Nun)

## 1 โรมันคาทอลิก (Roman Catholic)

เชื่อกันว่าฝ่ายดั้งเดิมที่สืบทอดมาตั้งแต่สมัยอัครสาวก โดยมีศูนย์กลางอยู่ที่กรุงโรม หรือนครรัฐวาติกัน มีการปกครองเป็นลำดับชั้นโดยมีตำแหน่งพระสันตะปาปา ประมุขสูงสุดมีประเพณีและพิธีกรรมที่เคร่งครัด สำหรับในประเทศไทยคณะเผยแผ่ของโรมันคาทอลิกเข้ามาครั้งแรกในรัชสมัยของสมเด็จพระมหาธรรมราชา ราวคริสต์ศักราช 1584 ซึ่งส่วนใหญ่เป็นชาวโปรตุเกสโดยเข้ามาเผยแผ่ศาสนาพร้อมเขียนบันทึกต่างๆ ส่งกลับไปทางสำนักวาติกัน ในปัจจุบันศาสนาคริสต์นิกายโรมันคาทอลิกในไทยนั้นสามารถอยู่ร่วมกับสังคมไทยได้ดี โดยแบ่งเขตปกครองเป็นสังฆมณฑลจำนวน 10 เขต ซึ่งแต่ละเขตจะมีบิชอปที่ได้รับการแต่งตั้งจากสำนักวาติกันประจำอยู่

## 2 โปรเตสแตนต์ (Protestant)

เป็นเหล่านิกายเล็กๆ โดยการนำของมาร์ติน ลูเธอร์ (Martin Luther) ที่แยกออกมาจากโรมันคาทอลิกในช่วงศตวรรษที่ 16 เพื่อเป็นการประท้วงที่ศาลันจักรตกอยู่ในสภาวะถดถอย เนื่องจากในสมัยนั้นศาลันจักรยึดถือในเรื่องพิธีกรรมภายนอก และทรัพย์สินมบัติมากเกินไป ทำให้แก่นของศาสนาถูกละเลย โดยโปรเตสแตนต์นั้นมีส่วนที่แตกต่างไปเรื่องของพิธีกรรมที่ตัดส่วนที่ไม่ใช่แก่นออก เช่น โรมันคาทอลิกถือศีลศักดิ์สิทธิ์จำนวน 7 ประการ แต่ทางโปรเตสแตนต์ลายนิกายลูเธอรันถือศีลศักดิ์สิทธิ์เพียงแค่ 2 ประการ เป็นต้น สำหรับในประเทศไทยนิกายโปรเตสแตนต์เข้ามาครั้งแรกในราว คริสต์ศักราช 1828 (พุทธศักราช 2317) โดยเข้ามาเผยแผ่ศาสนาผ่านการแปล พิมพ์หนังสือแจก ลอนภาษา รวมทั้งเข้ามาเปิดโอสถศาลาเป็นสถานพยาบาลอีกด้วย ปัจจุบันในประเทศไทยมีโปรเตสแตนต์หลายกลุ่มเข้ามาดำเนินศาสนกิจในประเทศไทย ซึ่งแต่ละกลุ่มนั้นได้รวมกลุ่มกันภายใต้นามสภาคริสตจักรไทย

## 3 ออร์โธดอกซ์ (Orthodoxy)

เป็นนิกายแยกออกมาจากโรมันคาทอลิกจากสาเหตุหลายประการ เช่น วัฒนธรรมที่แตกต่างกันระหว่างอาณาจักรโรมันตะวันตกกับโรมันตะวันออก การไม่ต้องการยอมรับอำนาจของพระสันตะปาปา แนวคิดและพิธีกรรมที่แตกต่างกัน ซึ่งปัจจุบันแพร่หลายอยู่ในแถบคาบสมุทรบอลข่านและรัสเซีย สำหรับในประเทศไทยเองมีกลุ่มที่นับถือนิกายออร์โธดอกซ์อยู่แต่อยู่ในปริมาณที่น้อยผนวกกับพิธีกรรมมักประกอบร่วมกันในโบสถ์โรมันคาทอลิก จึงยากแก่การระบุจำนวนผู้ที่นับถือ



## ศาลนถสถาน เขตและพื้นที่ของโบสถ์โรมันคาทอลิก

โบสถ์ของนิกายโรมันคาทอลิกนั้น มีความแตกต่างจากนิกายโปรเตสแตนต์ คือพื้นที่ภายในโบสถ์มีหน้าที่ไว้สำหรับประกอบศาสนกิจเท่านั้น และส่วนประดับ ตกแต่งทางสถาปัตยกรรมจะมีการตกแต่งที่วิจิตรมากกว่าเนื่องด้วยเชื่อว่า โบสถ์ คือ บ้านของพระเจ้าที่ต้องสร้างสิ่งที่ดีสุดถวายให้ โดยสามารถแบ่งพื้นที่ การใช้งานได้เป็นดังนี้คือ

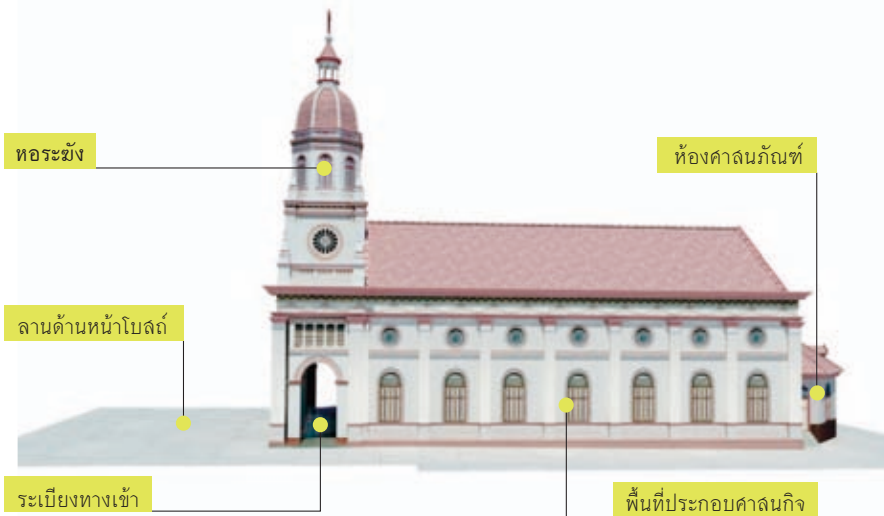

ภาพแสดงการแบ่งพื้นที่ใช้สอยในศาลนถสถานในคริสต์ศาสนา: โบสถ์ซางตาครูส กรุงเทพมหานคร

### สิ่งทีควรปฏิบัติเมื่อเข้าโบสถ์

คริสต์ศาสนิกชนมีความเชื่อว่าโบสถ์หรือวิหารคือ บ้านของพระเจ้า และบ้านเพื่อการภาวนาของธรรมิกชนซึ่งเป็นสถานที่รวมตัวของเหล่าลัทธิบุรุษในการนมัสการพระเจ้าเป็นเจ้า ฟิงเทคน์ และประกอบพิธีกรรม โดยผังของโบสถ์หรือวิหารถูกออกแบบให้สอดคล้องกับความเชื่อหรือสัญลักษณ์ในพระคัมภีร์ไบเบิล เช่นโดยส่วนใหญ่การวางผังอาคารเป็นรูปกางเขนอันเป็นสัญลักษณ์แทนพระเยซูขณะถูกตรึงกางเขน บริเวณแท่นบูชาและบริเวณโปรดศีลล้างบาปเป็นสัญลักษณ์ของเหตุการณ์ช่วงเวลาอาหารมื้อสุดท้าย (The Last Supper) เป็นต้น

สำหรับโบสถ์หรือวิหารนั้น อนุญาตให้ทุกคนสามารถเข้าไปภายในได้ แต่ต้องอยู่ในกิริยาที่สำรวม แต่งกายสุภาพ ไม่ส่งเสียงดัง และไม่นำของอาหารเข้าไปรับประทานภายใน

**พื้นที่ประกอบศาสนกิจ** คือพื้นที่สำหรับประกอบพิธีมิสซาและศาสนกิจตามเทศกาลต่าง ๆ พื้นที่ภายในประกอบด้วยส่วนต่าง ๆ ดังนี้ คือ

- **แท่นบูชาหรือสักการสถาน (Altar)** ซึ่งในบริเวณแท่นบูชาดังกล่าวสามารถแบ่งออกได้เป็นอีก 3 ส่วน คือ  
**แท่นบูชา** คือสถานที่ฉลองพิธีบูชาขอบพระคุณ (พิธีมิสซา)  
**บรรณฐาน (Lectern)** คือแท่นไว้อ่านคำประกาศและบทจากพระคัมภีร์  
**ที่นั่งของประธานในพิธี** คือที่นั่งของประธานในศาสนพิธี
- **บริเวณที่นั่งของสัตบุรุษ** คือพื้นที่สำหรับให้สัตบุรุษ หรือคริสต์ศาสนิกชนนั่งเพื่อประกอบพิธี
- **บริเวณสวดมนต์และร้องเพลง (Choir Stall)** คือพื้นที่สำหรับคณะนักร้องประสานเสียงประจำโบสถ์ประกอบจังหวะในการร้องเพลงสรรเสริญพระเจ้า
- **บริเวณศักดิ์สิทธิ์ (Sanctuary) (ตู้ศีลมหาสนิท)** คือตู้ที่ใช้สื่อความหมายแทนกระโจมของโมเสสซึ่งภายในบรรจุด้วยคัมภีร์พันธสัญญาใหม่อันเป็นที่พระเจ้าสถิตอยู่ ใช้ประกอบในพิธีศีลมหาสนิท โดยมีลักษณะเป็นช่องฝังเข้าไปในผนัง
- **อ่างศีลล้างบาป (Font) (บริเวณโปรดศีลล้างบาป)** เดิมใช้เป็นแท่นยกสูงด้านบนมีอ่างไว้สำหรับใส่น้ำ แต่ปัจจุบันได้เปลี่ยนเป็นน้ำภาชนะประเภทเหยือกใส่น้ำแล้วประกอบพิธีแทน
- **บริเวณโปรดศีลอภัยบาป (Confessional)** คือห้องหรือตู้ขนาดเล็กซึ่งภายในประกอบด้วยห้องลงผนังมีผนังกัน อันเป็นพื้นที่ให้สัตบุรุษประกอบการสารภาพบาปแก่บาทหลวงซึ่งอยู่อีกฝากหนึ่งของห้องกัน

**พื้นที่ประกอบกิจกรรม** คือพื้นที่ส่วนอื่นและโดยรอบของตัวโบสถ์มีไว้ใช้ประกอบกิจกรรมต่าง ๆ ดังนี้คือ

- **ลานหน้าโบสถ์** เป็นพื้นที่โล่งก่อนเข้าสู่ตัวโบสถ์ซึ่งมีประโยชน์ใช้สอย เช่น สถานที่กระทำพิธีกรรมนอกโบสถ์ ลานจอดรถ เป็นต้น
- **ระเบียงทางเข้าสู่อาคารโบสถ์ ทางเดินกลาง (Nave)**
- **หอรบะซัง และระซังโบสถ์ (Bell Tower)** สำหรับใช้สื่อสารกับสัตบุรุษในชุมชน เช่น ประกาศเรียกเข้าโบสถ์ในวันธรรมดา ประกาศถือพรหมสารและประกาศการตาย
- **ห้องศาลมณฑล (Ambulatory) หรือห้องล้างมณฑล** เป็นพื้นที่ไว้สำหรับเก็บของต่าง ๆ เช่น ศาลมณฑลที่ใช้ประกอบพิธีกรรม เป็นต้น

**พื้นที่พำนักของผู้ปฏิบัติกิจในศาสนา** คือสถานที่พักผ่อนของเหล่าบาทหลวงซึ่งจะเป็นพื้นที่ที่อยู่ใกล้ ๆ โบสถ์

**พื้นที่กรรมสิทธิ์ของโบสถ์** คือพื้นที่ทางโบสถ์จัดสรรให้เกิดประโยชน์ต่อสังคม โดยกรรมสิทธิ์ในพื้นที่จะขึ้นอยู่กับทางโบสถ์โดยเมื่อชาวบ้านหรือบุคคลอื่นต้องการจะดำเนินการกับที่ดินจำเป็นต้องแจ้งกับทางโบสถ์ก่อน พื้นที่กรรมสิทธิ์ของโบสถ์ประกอบด้วย

- **พื้นที่สาธารณประโยชน์** คือพื้นที่ที่โบสถ์หรือศาสนจักรแบ่งให้เป็นสถานที่ที่เป็นประโยชน์ต่อสังคม เช่น โรงพยาบาล และสถานศึกษา เป็นต้น
- **สุสาน** คือสถานพักฝังศพครั้งสุดท้ายเป็นรอกการฝังศพที่ฝังศพไว้ โดยสุสานในประเทศไทยนั้นมีหลากหลายรูปแบบเช่นฝังลงในพื้นดิน การฝังในแนวตั้ง เป็นต้น โดยพื้นที่ของสุสานนั้นส่วนใหญ่กรรมสิทธิ์มักตกอยู่ภายใต้การดูแลของโบสถ์



ตัวอย่างศาสนสถาน เขตและพื้นที่ของโบสถ์โรมันคาทอลิก

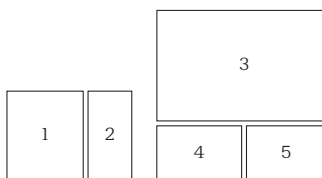

- 1 ลานหน้าโบสถ์ วัดพระแม่ปฏิสนธินิรมล จังหวัดจันทบุรี
- 2 ระเบียงทางเข้าโบสถ์ซางตาครู้ส กรุงเทพมหานคร
- 3 ทอระซัง วัดนักบุญยอแซฟ จังหวัดพระนครศรีอยุธยา
- 4 บ้านพักบาทหลวง (สำนักงานโบสถ์) โบสถ์ซางตาครู้ส กรุงเทพมหานคร
- 5 ห้องล้างชักันท์ โบสถ์ซางตาครู้ส กรุงเทพมหานคร

ตัวอย่างศาสนสถาน เขตและพื้นที่ของโบสถ์โรมันคาทอลิก



อ่างศีลล้าง  
บาป (Font)  
(บริเวณ  
โปรดศีล  
ล้างบาป)

บริเวณ  
ศักดิ์สิทธิ์  
(Sanctuary)  
(ตู้ศีลมหาสนิท)



บรรณฐาน  
(Lectern)

แท่นบูชาหรือ  
สักการสถาน  
(Altar)

ที่นั่ง  
สัตบุรุษ

บริเวณสวดมนต์  
และร้องเพลง  
(Choir Stall)



## ศาลนวัตถุและศิลปะตฤของนิกายโรมันคาทอลิก

ศาลนวัตถุและศิลปะตฤในคริสต์ศาลนาในนิกายโรมันคาทอลิกนั้นจะมีรายละเอียดในการตกแต่งชันงานที่มากกว่าตามแนวคิดเครื่องลักการะ วัตถุต่าง ๆ ต้องมีความงดงามเป็นเครื่องถวายต่อพระผู้เป็นเจ้าของเจ้า เช่น คัมภีร์ไบเบิล (Bible) ไม้กางเขนพร้อมรูปพระบุตร รูปปั้นนักบุญและพระมารดา จานรองศีล ถ้วยหรือจอก และป้ายหินสุสาน เป็นต้น

สำหรับศิลปะตฤนั้นมักเป็นเครื่องตกแต่งทางสถาปัตยกรรม เช่น งานกระจกสี งานปูนปั้น โคมระย้า รวมทั้งศิลปะตฤที่เป็นเครื่องใช้ เช่น เชิงเทียน เครื่องทองเหลือง ระฆังโบสถ์ และงานจิตรกรรม เป็นต้น

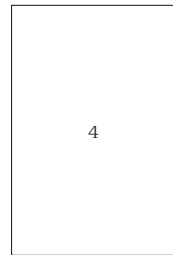
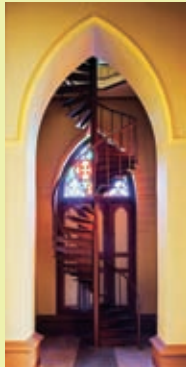

- 1 คานค้ำยันลามเหลี่ยมไม้ลัก (Buttress) วัดพระแม่วิสุทธิวงค์ จังหวัดปทุมธานี
- 2 บันไดทางชันหอรระฆัง วัดพระแม่วิสุทธิวงค์ จังหวัดปทุมธานี
- 3 งานกระจกสี หน้าต่างกุหลาบ (Rose window) วัดพระแม่วิสุทธิวงค์ จังหวัดปทุมธานี
- 4 งานกระจกสีประดับเพดาน วัดพระแม่วิสุทธิวงค์ จังหวัดปทุมธานี





## ศาลนรกสถาน เขตและพื้นที่ของโบสถ์โปรเตสแตนต์

โบสถ์ของนิกายโปรเตสแตนต์นั้นจะเน้นไปในทางความเรียบง่ายกว่าของฝ่ายโรมันคาทอลิก และพื้นที่การใช้ประโยชน์บางพื้นที่นั้น มีข้อแตกต่างกันดังนี้คือ

### พื้นที่ประกอบศาสนกิจ

พื้นที่ดังกล่าวอาจจะลดทอนส่วนที่เป็นพิธีกรรมให้น้อยลงตามแนวคิดของนิกายที่ต้องการจะลดในส่วนของพิธีการต่างๆ เพื่อให้ศาสนิกชนเข้าถึงแก่นของศาสนาได้มากขึ้น



คริสตจักรตรัง

### พื้นที่ประกอบกิจกรรม

นอกจากการประกอบศาสนกิจแล้วยังสามารถแปลงพื้นที่เพื่อใช้ประกอบกิจกรรมอื่นได้อีก เช่น เป็นสถานที่การเล่นดนตรีสด เป็นสถานที่สอนหนังสือ เป็นต้น

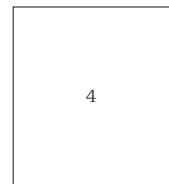
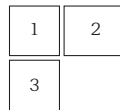

- 1 คริสตจักรที่ 1 เวียงเชียงราย จังหวัดเชียงราย
- 2 บ้านพักมิสชันนารี OMF จังหวัดเชียงราย
- 3 คริสตจักรตรัง จังหวัดตรัง
- 4 ภายในคริสตจักรตรัง (หลังเก่า) จังหวัดตรัง

ตัวอย่างพื้นที่ประกอบศาสนกิจ ของโบสถ์โปรเตสแตนต์



บรรณฐาน  
(Lectern)

แท่นบูชาหรือ  
สักการสถาน  
(Altar)

ที่นั่ง  
สัตบุรุษ

บริเวณลาดมณฑ  
และร้องเพลง  
(Choir Stall)



## ศาลนวัตฤและศิลปะวัตฤของนิกายโปรเตสแตนต์

ศาลนวัตฤและศิลปะวัตฤในนิกายโปรเตสแตนต์นั้น มีการตกแต่งที่เรียบง่ายกว่าเมื่อเปรียบเทียบกับทางโรมันคาทอลิก เช่น คัมภีร์ไบเบิล ไม้กางเขน และแท่นบูชา เป็นต้น สำหรับศิลปะวัตฤนั้นมักเป็นเครื่องใช้ เช่น เฆียงเทียน ภาพแกะสลัก และภาพจิตรกรรม เป็นต้น

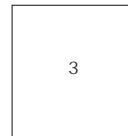

- 1 รูปจำลองเหตุการณ์ประสูติของพระเยซู อาสนวิหารพระแม่บังเกิด จังหวัดสมุทรสงคราม
- 2 คัมภีร์ไบเบิล
- 3 บริเวณพื้นที่ของคริสตจักรตราง จังหวัดตรัง



อาคาร  
อเนกประสงค์

โบสถ์หลังใหม่

โบสถ์หลังเก่า

## พิธีกรรมในคริสต์ศาสนา

1. **ศีลล้างบาป หรือศีลจุ่ม** มักกระทำกับทารกแรกเกิด เพื่อถือเป็นการเริ่มต้นการเป็นคริสตศาสนิกชนด้วยการล้างบาปที่ติดตัวมาตั้งแต่กำเนิด และกลับไปเป็นบุตรของพระเจ้า
2. **ศีลกำลัง** เป็นพิธีเจิมด้วยน้ำมันสำหรับคริสตชนที่มีวุฒิภาวะ เพื่อแสดงให้เห็นว่าได้รับพระจิตของพระเจ้าให้กลายเป็นชาวคริสตอย่างสมบูรณ์
3. **ศีลมหาสนิท หรือ “มิสซา”** เป็นพิธีกรรมที่ระลึกถึงชีวิตและคำสอนของพระเยซูคริสต์ ด้วยการรับประทานขนมปัง ซึ่งสัญลักษณ์แทนพระกายของพระองค์ และไวน์ อันเป็นสัญลักษณ์แทนพระโลหิต
4. **ศีลแก้บาป** เป็นการที่ชาวคริสตชนสำนึกตนว่าตนเองได้กระทำบาปลงไป จึงเข้าไปหาบาทหลวงเพื่อสารภาพบาปและขออภัยจากพระเจ้า
5. **ศีลเจิมคนไข้** คือ บาทหลวงจะเจิมคนไข้ด้วยน้ำมัน เพื่อให้คนไข้ระลึกถึงพระเจ้า และสร้างกำลังใจในการฟื้นฟูทั้งสภาพกายและจิตใจ
6. **ศีลบวช** คือการบวชในคริสตจักรเพื่ออุทิศตนเป็นผู้รับใช้พระเจ้า โดยมีมุขนายกมิชซังเป็นผู้ทำพิธีจากการคัดเลือกผู้ชายให้ทำหน้าที่อภิบาลเทคนิก และอบรมสั่งสอนชุมชนคริสตชนต่อไป
7. **ศีลสมรส** เป็นการแสดงตนต่อพระเจ้าและคริสตจักรว่าทั้งสองจะใช้ชีวิตร่วมกันเป็นสามีภรรยาอย่างซื่อสัตย์ มักจะทำกันภายในโบสถ์ต่อหน้าคุณพ่ออธิการ พร้อมกับทำพิธีมิสซาด้วย

## ตัวอย่างพิธีกรรมในคริสต์ศาสนา

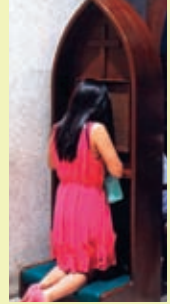

1	2	3
4	5	6

1. พิธีบัพติศมา, ศีลล้างบาป หรือศีลจุ่ม (Baptism) เป็นพิธีล้าง “บาปกำเนิด” โดยมักกระทำแก่ทารกที่เกิดในครอบครัวของศาสนิกชน และบุคคลแรกเข้าศาสนา โดยถือว่าศีลล้างบาปนั้นเป็นจุดเริ่มต้นชีวิตคริสตชนอย่างแท้จริง

2. มิสซา (Mass) เป็นส่วนหนึ่งของศีลมหาสนิท (Eucharist, Holy Communion) คือการแสดงความรักถึงพระเยซูที่สิ้นพระชนม์เพื่อไถ่บาปให้แก่มวลมนุษยชาติ โดยจำลองเหตุการณ์ การรับประทานอาหารมื้อสุดท้าย (The last supper) ของพระเยซูกับเหล่าสาวกในวันพฤหัสบดีศักดิ์สิทธิ์ (Holy Thursday) โดยพระเยซูทรงเสกขนมปังให้แทนพระกาย และเสกเหล้าองุ่นให้แทนพระโลหิตของพระองค์ (บาทหลวงขณะถวายเครื่องบูชาในพิธีมิสซา)

3. ศีลอภัยบาป (Penance) เป็นศีลสำหรับภรรากลับตัวเป็นคนใหม่ และคืนดีกับพระเจ้า เพราะมนุษย์ยังเป็นคนบาปและสามารถทำบาปได้เสมอ

4. ศีลกำลัง (Confirmation) เป็นศีลของการเจริญเติบโตเป็นคริสตชนที่มีวุฒิภาวะ และผู้ที่มีความเชื่ออ่อนแอจะได้รับพระคุณจากพระจิตเพื่อให้เกิดความเข้มแข็งและสามารถดำเนินชีวิตแบบคริสตศาสนิกชนต่อไป

5. ศีลสมรส, พิธีรับศีลกล่าว (Matrimony) เป็นศีลที่ใช้ในการประกาศความรัก โดยมีเงื่อนไขอยู่บนหลักการเป็นหนึ่งเดียว ไม่สามารถแยกออกจากกันได้และต้องยอมรับการพร้อมที่จะมีบุตร

6. ศีลเจิมคนไข้, ศีลทาสุดท้าย (Anointing of the Sick) เป็นการเจิมด้วยน้ำมันศักดิ์สิทธิ์เพื่อฟื้นฟูจิตใจให้รำลึกให้พระคริสต์ผู้ซึ่งเอาชนะความเจ็บปวด ความทรมาณ ความตาย



---

ศาลนลถาน  
ในศาลนา  
พราหมณ์-ฮินดู

ศาสนาฮินดู (สำหรับประเทศไทยเรียก ศาสนาพราหมณ์) อาจจะเป็นหนึ่งในศาสนาที่เก่าแก่ศาสนาหนึ่งในโลกโดยถือกำเนิดราว 4,000 ปี มาแล้ว ในบริเวณลุ่มน้ำสินธุ-คงคา บริเวณตอนเหนือของประเทศอินเดียในปัจจุบัน ซึ่งพัฒนาการของศาสนาฮินดูนั้นมีมาอย่างยาวนานและสามารถแบ่งได้เป็นหลายยุค คือยุคแรกเรียกว่า **“ลนาตนธรรม”** อันเป็นยุคที่ชาวอารยัน (Aryan) อพยพเข้ามาในบริเวณลุ่มน้ำสินธุและนำคัมภีร์ **“พระเวท” (Vedas) (वेद)** มาผสมผสานกับความเชื่อดั้งเดิมของ **ชาวดรಾವิด (Dravidian)** หลายพันปีต่อมาเมื่อล่วงเข้าสู่ยุคของ **“พราหมณธรรม”** เป็นยุคเรื่องของศาสนามีการเน้นเรื่องพิธีกรรมมากขึ้น ทำให้แก่นของ **“พระเวท”** ถูกลืมนั่นเอง จึงได้มีการรวบรวมแก่นของพระเวทแล้วให้ชื่อว่า **“อุปนิษัต”** นอกจากคัมภีร์ดังกล่าวทั้ง 2 เล่ม ยังมีคัมภีร์เล่มอื่นที่เป็นไปในลักษณะของ **“ปุราณะ” (Puranas) (पुराण)** และวรรณกรรมต่างๆ เช่น มหาภารตยุทธ และรามายณะ ซึ่งเป็นเรื่องเล่าที่มีใจความลือถึงพระเวท

โดยความเชื่อในพระเวทอันเป็นคัมภีร์ของศาสนาฮินดูสอนให้เชื่อในเรื่อง **“ปรมาตมัน”** หรือ **“พรหมมัน” (Brahman) (ब्रह्मन्)** คือ ความว่างเปล่า ไม่มีรูปร่าง ไม่มีตัวตน แต่ในความว่างนั้นได้ถือกำเนิดเทพเจ้า 3 องค์ที่เรียกกันว่า **“ตรีมูรติ”** อันเป็นตัวแทนของเทพสูงสุดได้แก่

1. **พระพรหม (Brahma) (ब्रह्मा)** คือพระผู้สร้างโลก
2. **พระวิษณุ หรือพระนารายณ์ (Vishnu) (विष्णु)** คือพระผู้อภิบาลรักษาโลก

3. **พระศิวะ หรือพระอิศวร (Shiva) (शिव)** คือพระผู้ทำลาย โดยจุดมุ่งหมายสูงสุดของศาสนิกชน คือ การกลับไปรวมกับปรมาตมัน โดยใช้หนทางที่เรียกว่า **“โมกษคติ”** หรือ **“พรหมมรรค” (Moksa) (मोक्ष)** อันเป็นหนทางหลุดพ้นจากการเวียนว่ายตายเกิด

สำหรับในแถบเอเชียอาคเนย์ ศาสนาฮินดูสันนิษฐานว่าเข้ามาในช่วงเดียวกับพุทธศาสนา คือ ราวพุทธศตวรรษที่ 12-13 ซึ่งเข้ามาเพื่อถ่ายทอดลหุวิทยาการจากคัมภีร์พระเวทให้กับคนในพื้นที่ เช่น วิชาการปกครองบ้านเมืองจากธรรมศาสตร์ วิชาด้านภาษาจากอักษรศาสตร์ เป็นต้น และต่อมาได้เข้ามามีบทบาทโดยเฉพาะในราชสำนักในสมัยกรุงศรีอยุธยาราวพุทธศตวรรษที่ 18-19

## นิกายในศาสนา พราหมณ์ - ฮินดู

การแบ่งนิกายในศาสนาพราหมณ์-ฮินดู นั้นสามารถแบ่งได้ตามลักษณะการนับถือองค์เทพใดเป็นประธานของกลุ่มศาสนิกชนแต่ละกลุ่ม ซึ่งแตกต่างกันออกไปตามความเชื่อของแต่ละพื้นที่ โดยสามารถแบ่งออกได้เป็น 4 นิกายใหญ่ โดยทั้ง 4 นิกายนี้มีความเชื่อร่วมกันว่า **“ปรมาตมัน”** ไม่มีตัวตน ไม่มีรูปร่าง แต่ละนิกายยังแตกแขนงออกไปอีกหลายร้อยนิกายซึ่งนับถือเทพเจ้าองค์พิเศษหรือปรมาจารย์ที่ให้กำเนิดนิกายที่แตกต่างกันไป สำหรับประเทศไทยมีอยู่ทั้งหมด 4 นิกาย ซึ่งแต่ละกลุ่มที่เข้ามาจะรวมตัวกันเป็นสมาคมที่มีระบบดูแลจัดการภายในกันเอง ดังนี้



การแต่งกายของพราหมณ์นั้นเน้นการแต่งสีขาว และมีสัญลักษณ์ที่แสดงความเป็นพราหมณ์ คือ สายสุร่า (ยัชโญปวีต) และการไว้ผมผม

## 1 ไศวนิกาย (Shaivism) (शैव पंथ)

เป็นนิกายที่นับถือพระศิวะเป็นใหญ่ที่สุด ซึ่งที่มาของนิกายนี้นั้นมาจากความเชื่อดั้งเดิมของชาวดราวิดในกลุ่มแม่น้ำสินธุ ซึ่งอาจเก่าแก่กว่านิกายอื่นๆ โดยนิกายนี้ได้แยกออกมาจากการนับถือ **ตรีมูรติ** ในช่วงศตวรรษที่ 7 และได้กลายเป็นกลุ่มที่นับถือพระศิวะเพียงองค์เดียว โดยนิกายนี้มีความเชื่อในเรื่องการอุทิศ การบำเพ็ญศีล และความศรัทธา อันเป็นหนทางสู่ความสำเร็จแห่งจิตวิญญาณ



### เทวสถาน (โบล์พราหมณ์)

พระบาทสมเด็จพระพุทธยอดฟ้าจุฬาโลกมหาราช ได้พระราชทานที่ดินให้ปลูกสร้างเทวสถานพร้อมเสาชิงช้าในบริเวณใกล้เคียงกับวัดสุทัศน์เทพวราราม เมื่อพุทธศักราช 2327 เพื่อเป็นศาลมณฑลในนิกาย โดยปัจจุบันสังกัดอยู่กับสำนักพระราชวัง

## 2 ไชศวนิกาย (Vaishnavism) (ঐশ্বরীয়)

เป็นนิกายที่นับถือพระวิษณุหรือพระนารายณ์ให้เป็นใหญ่ เป็นผู้สร้างทุกสรรพสิ่ง ผู้ควบคุมทุกสรรพสิ่งให้ดำเนินไปตามกฎของจักรวาล โดยหลักธรรมของนิกายนี้มักเกี่ยวกับพระเวท และปุราณโดยเฉพาะตอนที่เกี่ยวกับวิษณุอวตารในปางต่างๆ ซึ่งต้นกำเนิดนั้นอาจจะเก่าพอกับการเกิดพระเวท อันเป็นคัมภีร์ดั้งเดิมของชาวอารยัน



### วัดวิษณุ ลมาคมสินธุธรรมสภา

ก่อตั้งขึ้นเมื่อพุทธศักราช 2458 โดยชาวอินเดียเชื้อสายฮินดูที่อพยพจากอินเดียเข้ามาตั้งวัดวิษณุเป็นเทวาลัยในบริเวณชอยวัดปรก เขตยานนาวา เมื่อพุทธศักราช 2463 ซึ่งเป็นที่ตั้งของลมาคมสินธุด้วย

### 3 คักตินิกาย (Shaktism) (शाक्त)

เป็นนิกายที่มีแนวคิดที่ว่าพลังงานนั้นย่อมมีการสับเปลี่ยนในรูปแบบของการคู่กัน โดยลุดท่ายมักปรากฏเป็นรูปของลตรี หรือมเหสีของเทพเจ้าองค์ต่างๆ มีคัมภีร์หลัก คือ “ตันตระ” (Tantra) (तंत्र) มีปรัชญา คือการเน้นพลังแห่งการต่อลู่และปราบลิ่งชั่วร้ายหรือกิเลส



#### วัดพระศรีมหาอุมาเทวี (วัดแขก ลีลม)

ลร้างขึ้นในรัชลสมัยพระบาทลมเด็จพระจุลจอมเกล้าเจ้าอยู่หัว ราวพุทธคักราช 2453-2454 โดยกลุ่มชาวหมีฟที่นับถือนิกายคักติมาจากอินเดียใต้เพื่อประกอบกิจการในประเทศไทย ต่อมามีชาวอินเดียแคว้นอุตตรประเทศ ซึ่งนับถือนาคลนา

พราหฺมณ-ฮินดู ไวชนพนิกายเข้ามาตั้งรกราก ทำมาหากิน รวมทั้งใช้คาลนสถานเดียวกัน เวลาผ่านไปคาลนิกชนมีจำนวนเพิ่มขึ้น ประกอบกับพื้นที่ภายในวัดแขกนั้นไม่เพียงพอที่จะรองรับคาลนกิจของทั้ง 2 นิกาย ชาวอินเดียเชื้อลยอุตตรประเทศจึงแยกตัวออกไปตั้งลมาคมฮินดูธรรมลภาในพุทธคักราช 2458

### 4 นิกายลมาษ (Smartha)

เป็นนิกายที่นับถือนเทพเจ้าหลายองค์ โดยให้ความลาคัญกับทุกองค์เท่ากัน



#### วัดเทพมณเฑียร

ตั้งขึ้นเมื่อพุทธคักราช 2468 เป็นกลุ่มชาวอินเดียจากแคว้นปัญจาบซึ่งนับถือนาคลนาพราหฺมณ-ฮินดู นิกายลมารุต เดิมทีชื่อลว่า “ฮินดูลภา” ตั้งอยู่บริเวณหลังวังบูรพา ต่อมาในพุทธคักราช 2493 ได้เปลี่ยนชื่อเป็น “ลมาคมฮินดูลมาษ” และย้ายที่ตั้งจากหลังวังบูรพามาที่ถนนศิริพงษ์บริเวณใกล้กับเลาชิงช้า และลร้างวัดเทพมณเฑียรขึ้นในปีเดียวกัน



## ศาลาสนสถาน เขตและพื้นที่ของเทวาลัย

สำหรับการใช้พื้นที่ในเทวสถานของศาลานาพราหมณ์-ฮินดู ในประเทศไทย ที่ยังมีการใช้งานจากศาสนิกชน มีปรากฏเฉพาะในกรุงเทพมหานครเท่านั้น ซึ่ง การใช้งานพื้นที่ของแต่ละเทวสถานมีรูปแบบไม่ตายตัว โดยคำนึงถึงประโยชน์ และการใช้งานเป็นหลัก

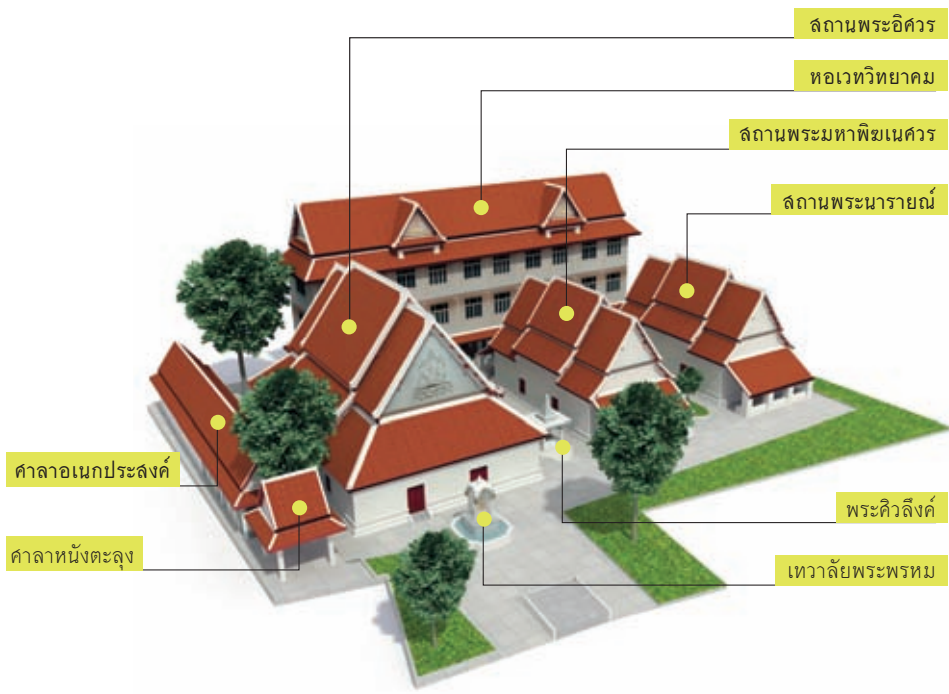

ภาพแสดงการแบ่งพื้นที่ใช้สอยภายในเทวาลัย : เทวสถาน (โบสถ์พราหมณ์) กรุงเทพมหานคร

### สังครปฏิบัติเมื่อเข้าเทวสถาน

สำหรับเทวสถานนั้น อนุญาตให้ทุกคนสามารถเข้าไปภายในได้ แต่ต้องอยู่ในกิริยาที่สำรวม แต่งกายสุภาพ ไม่ส่งเสียงดัง ห้ามทรงเจ้า ถอดรองเท้าและถอดหมวก ห้ามถ่ายรูปภายในเทวาลัยถ้าไม่ได้รับอนุญาต

**พื้นที่ประกอบศาสนกิจ** คือพื้นที่ที่ประชาชนและพราหมณ์ประกอบศาสนกิจประจำวันร่วมกัน ซึ่งในแต่ละเทวาลัยนั้นมีการจัดการใช้พื้นที่ โดยจัดองค์ประกอบหลักให้อยู่ตามเทพองค์หลักที่นับถือ โดยจะแบ่งพื้นที่เป็น 2 ส่วนคือ

- **พื้นที่ประกอบพิธีกรรม** คือพื้นที่ประกอบพิธีกรรมทางศาสนาที่อนุญาตเข้าได้เฉพาะพราหมณ์เท่านั้น
- **พื้นที่ของผู้ร่วมพิธี** คือพื้นที่สำหรับให้ค่านิกชนเข้าร่วมพิธีกรรม

**พื้นที่ประกอบกิจกรรม** ประกอบด้วยส่วนต่างๆ ดังนี้ คือ

- **ศาลาอเนกประสงค์** คือศาลาที่ไว้จัดกิจกรรมต่างๆ เช่น ลอนหนังสือ หรือนั่งพักผ่อน เป็นต้น
- **โรงเรียน** โดยจัดสรรพื้นที่บางส่วนให้เป็นสถานศึกษาตามหลักสูตรสามัญศึกษาของกระทรวงศึกษาธิการ
- **ที่พักของนักเดินทางจากต่างประเทศ**
- **บรรณาลัย**

ตัวอย่างศาสนสถาน เขตและพื้นที่ของเทวสถาน



1	2
	3

1. วัดพระนารายณ์ (โบสถ์ริม) เทวสถาน (โบสถ์พราหมณ์) กรุงเทพมหานคร
2. เทวาลัยพระคิวลิ่งค์ เทวสถาน (โบสถ์พราหมณ์) กรุงเทพมหานคร
3. หอเวทวิทยาคม เทวสถาน (โบสถ์พราหมณ์) กรุงเทพมหานคร



## ศาลนวัตฤและคิลปวัตฤของศาลนาพราหฺมณ - ฮินดู

ศาลนาพราหฺมณ - ฮินดู ในประเทศไทย มีศาลนวัตฤที่ลําคัญ คือเทวรูปของเทพและเทพีองคํลําคัญ เช่น พระอิศวร พระวิษณุ พระพรหฺม พระพิฆเนคและพระแม่อุม่า เป็นต้น รวมทั้งศาลนวัตฤประเภทอื่น เช่น คิวลิงค และฐานโยนี เป็นต้น

ลําคหฺบคิลปวัตฤที่เป็นเครื่องตคแต่งสถาปัตยกรรมประกอบด้วยงานปูนปั้นและงานกระเบื้อง ล่วนเครื่องใช้ในทางศาลนามีเครื่องกระเบื้องเคลือบ และเครื่องทองเหลือง เป็นต้น



1	2
	3
	4

- 1 เลาชิงช้า ลําคหฺบพระนคร กรุงเทพมหานคร
- 2 หน้บ้านของสถานพระอิศวร (โบสถ์ใหญ่) เทวสถาน (โบสถ์พราหฺมณ) กรุงเทพมหานคร
- 3 เทวรูปพระพิฆเนค สถานพระมหพิฆเนคศวร (โบสถ์กลาง) เทวสถาน (โบสถ์พราหฺมณ) กรุงเทพมหานคร
- 4 ลายบัวประดับพื้นภายในสถานทั้ง 3 หลัง เทวสถาน (โบสถ์พราหฺมณ)

## พิธีกรรมศาลนาพรหมณ์ - ฮินดู

ชาวฮินดูจะมีพิธีกรรมแบ่งเป็น 4 หมวด ดังนี้

**1. กฎสำหรับวรรณะ** เป็นกฎตามหลักของศาลนาพรหมณ์ที่ทุกคนจะต้องปฏิบัติ เช่น การแต่งงานที่ไม่สามารถแต่งงานข้ามวรรณะได้ กำหนดการกินอาหารของแต่ละวรรณะ รวมถึงการประกอบอาชีพตามวรรณะของตน ซึ่งแต่เดิมมีการปฏิบัติอย่างเคร่งครัด แต่ปัจจุบันนี้ไม่ค่อยเคร่งครัดเท่าได้นัก

**2. พิธีประจำบ้าน หรือพิธีสังสการ** เป็นพิธีกรรมที่ทำให้บริสุทธิ์ซึ่งผู้ที่อยู่ในวรรณะพรหมณ์ตามคัมภีร์วรรณศาสตร์ประจำศาลนาพรหมณ์-ฮินดูทั้งหมด 12 ข้อ สำหรับวรรณะกษัตริย์และแพศย์

**3. พิธีศราทธ** ทุกเดือน 10 วันแรม 1 ค่ำถึงวันแรม 15 ค่ำ จะมีพิธีทำบุญของลูกหลานด้วยก้อนข้าวเรียกว่าการทำ“ปิตตะ” เพื่ออุทิศให้แก่บิดามารดาหรือบรรพบุรุษที่ล่วงลับไปแล้ว

**4. พิธีบูชาเทวดา** เป็นพิธีบูชาเทพเจ้าด้วยการไปนมัสการบำเพ็ญกุศลตามเทวาลัยต่างๆของแต่ละวรรณะ เนื่องจากศาลนาพรหมณ์-ฮินดูนับถือเทพเจ้าหลายองค์ พิธีกรรมจึงมีความแตกต่างกันไปตามแต่ละท้องถิ่นและนิกายที่นับถือ

## ตัวอย่างพิธีกรรมศาสนาพราหมณ์ - ฮินดู



1

2



### 1. เทศกาลนวราตรี (นวราत्री)

จัดขึ้นที่วัดพระศรีอุมมาเทวี (วัดแขกสีลม) กรุงเทพมหานคร ระหว่างวันขึ้น 1 ค่ำ ถึงขึ้น 9 ค่ำ เดือน 11 ของทุกปีเพื่อบูชาพระแม่อุมมาเทวีเป็นเวลา 9 วัน

### 2. บุษบกรูปหงส์

ใช้ในพิธีตรีโยมปวาย - ตรีปวาย จัดขึ้นในวันขึ้น 7 ค่ำ ถึงแรม 1 ค่ำ เดือน 1 ของทุกปี เป็นพิธีรับเสด็จพระอิศวรจากวิมานบนเขาไกรลาสในเทศกาลปีใหม่พราหมณ์



---

ศาลนลถาน  
ในศาลนาชีกษ์

ศาสนาซิกข์ถือกำเนิดขึ้นในประเทศอินเดียเมื่อราวพุทธศักราช 2012 โดยมี**พระศาสดาศรีคุรุนานักเทพ (Sri Guru Nanak)** (ਗੁਰੂ ਨਾਨਕ) เป็นองค์ปฐมบรมศาสดา และมีพระศาสดาลิขิตต่อมาอีก 9 พระองค์ โดยการสืบตำแหน่งทาง**“ธรรมะ”** ตั้งแต่พุทธศักราช 2251 เป็นต้นมา ชาวซิกข์เคารพเชื่อมั่นใน**พระธรรม (คุรุชาบัต)** จาก **พระมหาคัมภีร์ศรีคุรุครันด์ซาฮิบ (Sri Guru Granth Sahib)** (ਗੁਰੂ ਗ੍ਰੰਥ ਸਾਹਿਬ) ซึ่งเป็นพระศาสดานิรันดรกาลแห่งศาสนาซิกข์

ศาสนาซิกข์เชื่อถือและยึดมั่นในพระผู้เป็นเจ้า (วาเฮคุรุ) ที่แท้จริงพระองค์เดียว ไม่เชื่อว่าการทรมานตนจะทำให้บรรลุถึงลัทธิธรรมได้ แต่ถือว่าการครองเรือนอยู่ในคฤหัสถ์เพศก็สามารที่จะหลุดพ้นจากห้วงแห่งกรรมได้ โดยประกอบกิจกรรมในชีวิตประจำวันอย่างมีซันติ และมีเมตตาต่อเพื่อนมนุษย์ บำเพ็ญภavanaชำระล้างจิตใจให้สะอาดด้วย**“นาม”** ของพระผู้เป็นเจ้าจากบาปและกิเลสทั้งปวงอยู่เสมอ บุคคลสามารถบรรลุลัทธิธรรมได้แม้ครองเรือนและเป็นที่พึ่งแห่งบิรวารพระศาสดาของซิกข์ทุกพระองค์ทรงดำรงชีวิตในรูปขราวาสและมีครอบครัวอย่างปรกติ

หลักธรรมของศาสนาซิกข์เน้นถึงการเป็นพลเมืองที่ดีและรับใช้สังคม โดยถือว่าบุคคลเป็นส่วนหนึ่งของสังคมและมีข้อพันธผูกพันต่อสังคม พร้อมทั้งจะทำงานร่วมกับสังคมดังพระวจนะของพระศาสดา **“มนุษย์ คือ มวลมิตรของฉัน ไม่ใช่ศัตรู ไม่ใช่ผู้แปลกหน้า”** มนุษย์ทุกคนเป็นมิตรซึ่งกันและกัน ทุกคนคือพี่น้อง ไม่มีใครสูงกว่าใครในสายตาพระผู้เป็นเจ้า โดยมีเป้าหมายสูงสุด คือ การหลุดพ้นจากสังสารวัฏและได้ไปอยู่กับพระเจ้า (วาเฮคุรุ) (Waheguru) (ੴਗੁਰੂ) ไปตลอดกาล ด้วยการชำระใจให้ปราศจากจากความโลภ โกรธ หลง หึงงายโล และเห็นแก่ตัว อันเป็นวิถิแห่งการรำลึกถึงพระเจ้า

สำหรับในประเทศไทย ศาสนาซิกข์ได้เข้ามาครั้งแรกในรัชสมัยพระบาทสมเด็จพระจุลจอมเกล้าเจ้าอยู่หัว โดยผู้นับถือส่วนใหญ่ตั้งรกรากอยู่ที่ย่านพาหุรัด กรุงเทพมหานคร



## ศาลนสลถาน เขตและพื้นที่ของศาลนาชิกข์

ศาลนาชิกข์ไม่มีคตินในการวางผังอาคารและรูปแบบทางสถาปัตยกรรม เพียงแต่กำหนดให้ที่ประทับของพระมหาคัมภีร์ครีครุครันต์ซาฮิบต้องเป็นบัลลังก์ที่ยกสูงกว่าที่นั่งของผู้นับถือศาสนา และต้องมีฉัตรหรือโดมครอบอยู่ สำหรับการใช้อื่นพื้นที่ในศาลนาชิกข์ในประเทศไทยนั้นมีรูปแบบไม่ตายตัว ขึ้นอยู่กับจำนวนผู้นับถือขนาดของที่ดิน และสิ่งปลูกสร้างในแต่ละจังหวัด โดยมี **คุรุตวารา ครีครุสิงห์ลภา** ที่ย่านพาหุรัด กรุงเทพมหานคร เป็นศาลนสลถานขนาดใหญ่ที่สุดของชาวชิกข์

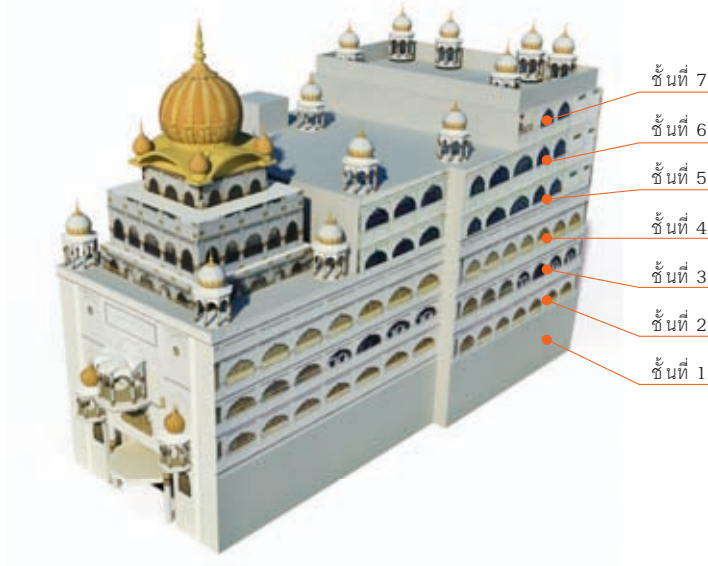

ภาพแสดงการแบ่งพื้นที่ใช้สอยภายในคุรุตวารา ครีครุสิงห์ลภา (วัดชิกข์) กรุงเทพมหานคร

ชั้นที่ 1



ชั้นที่ 2



ชั้นที่ 3



ชั้นที่ 4



ชั้นที่ 5

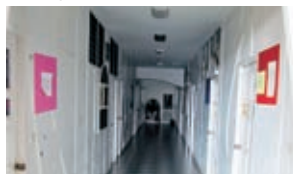

ชั้นที่ 6





### ครุตุวารา ครีครุตุลิ่งท้ลภา

เป็นอาคารคอนกรีตเสริมเหล็ก สูง 7 ชั้น แบ่งพื้นที่ภายในเป็น 7 ชั้น ดังนี้

- ชั้นใต้ดิน เป็นห้องเก็บของ และเก็บรองเท้า
- ชั้นที่ 1 เป็นโถงต้อนรับขนาดใหญ่ ลานักงานต่างๆ และมีชั้นลอย แบ่งเป็นห้องนอนของผู้ล่อนศาลนาระดับสูง และห้องลมุด
- ชั้นที่ 2 เป็นครีวพระศาลดาและพื้นที่รับประทานอาหาร
- ชั้นที่ 3 เป็นโถงอเนกประสงค์เพือรองรับงานประชุมทางศาลนา การเตรียมการของเจ้าภาพเพือจัดพิธีกรรมทางศาลนา และล่วนห้องนอนของผู้ล่อนศาลนาระดับรอง
- ชั้นที่ 4 เป็นห้องทำพิธีกรรมทางศาลนา โดยมีที่ประทับของพระมหาคัมภีร์ ครีครุตุครันถ์ซาฮิบ (เวลากลางวัน) ตั้งอยู่ภายใน
- ชั้นที่ 5 แบ่งเป็นห้องล่อนศาลนาให้กับเยาวชน และล่อนภาษาปัญจาปี ล่าหรับผู้ที่สนใจทั่วไป
- ชั้นที่ 6 เป็นที่ประทับของพระมหาคัมภีร์ครีครุตุครันถ์ซาฮิบ (เวลากลางคืน) และห้องลวดเล็ก ๆ หลายห้อง
- ชั้นที่ 7 เป็นดาดฟ้า

### ลิ่งครปฏิบัติเมื่อเข้าครุตุวารา

ครุตุวารานั้น อนุญาตให้ทุกคนสามารถเข้าไปภายในได้ แต่ต้องถอด รองเท้าทุกครั้งก่อนเข้า ล่าหรับคนนอกต้องลวมผ้าคลุมศีรษะที่ครุตุวารา จัดไว้ให้ ผู้หญิงและผู้ชายจะนั่งแยกกันคนละฝั่งในขณะประกอบพิธีกรรม



ชาวซิกข์ทั้งชายและหญิงมักจะแต่งกายตามความเหมาะสม โดยผู้ชายมักจะไว้ผม ทนวด เศรา (“เกศา”ตามหลัก 5 ก) และสวมผ้าโพกเพื่อเก็บให้เรียบร้อย ในส่วนของผู้หญิง มักจะแต่งกายด้วยชุดซัลวาร์-กามีซ (Salwar-Kameez) คือ เสื้อมีแขน ความยาวของเสื้อถึงเข่า สวมกางเกงขายาวและใส่คูบัดตา (Dubatta) หรือผ้าคลุมศีรษะ

### สัญลักษณ์ทั้ง 5 (Five Ks) (นิก ๕๕๕) ประการที่บ่งบอกถึงความเป็นชาวซิกข์

1. เกศา หรือผม (Kes) (ਕੇਸੀ) ชาวซิกข์จะไม่ปลงผมหรือขน เพราะชาวซิกข์ เชื่อว่าผมเป็นสิ่งที่พระเจ้าประทานมาให้ โดยเฉพาะผมจะมีการโพกผ้าทับเพื่อให้เกิดความเรียบร้อย
2. กังฆะ หรือทิวไม้ (Kangha) (ਕੰਘਾ) ใช้ล้างผมเพื่อให้ผมดูสะอาด เรียบร้อย
3. กาช่า หรือกางเกงชั้นในขาลั้น (Kachera) (ਕਚੇਰਾ) เป็นกางเกงที่ใส่ไว้เพื่อความกระชับกระเฉงในเวลาทำงาน หรือออกศึก
4. กริปาน หรือดาบสั้น (Kirpan) (ਕਿਰਪਾਨ) ทำด้วยเหล็กกล้า ใช้เพื่อปกป้องตัวเองและผู้ที่ถูกรังแกหรือรอนสิทธิความเป็นมนุษย์ โดยห้ามนำดาบสั้นนี้ไปทำร้ายผู้อื่นก่อนเป็นอันขาด
5. การ่า หรือกำไลเหล็ก (Kara) (ਕਰਾ) เป็นสัญลักษณ์แห่งความอดทนและเข้มแข็ง เป็นเครื่องเตือนสติและเตือนใจให้ละเว้นจากการทำบาป



## ศาลนาวัตฤและคิลปวัตฤของศาลนาซิกข์

ศาลนาซิกข์ไม่ได้ให้ความสำคัญกับศาลนาวัตฤและคิลปวัตฤเหมือนเช่นศาลนาอื่น ๆ ดังนั้น จึงไม่มีการสร้างวัตฤบูชา ส่วนเครื่องตกแต่งสถาปัตยกรรมที่เด่นชัด คือ โดมทองที่มีการผสมผสานคิลปะสถาปัตยกรรมของฮินดูและอิสลาม แสดงให้เห็นถึงความกลมกลืนของทั้งสองศาลนา ส่วนเครื่องใช้ในการประกอบพิธีกรรมทางศาลนาที่สำคัญ คือ ที่ประทับของพระคัมภีร์ศรีคุรุครันด์ซาฮิบ ลักษณะเป็นแท่นประทับสี่เหลี่ยมผืนผ้ายกสูงจากระดับนั่งบนพื้นประมาณหนึ่งเมตร มีเสาค้ำทั้งสี่มุมลักษณะเป็นซุ้มแกะสลักปิดทอง ตอนบนเป็นโดมปิดทองลักษณะดอกบัวตูมหงาย มีกลีบล้อมรอบ เหนือโดมคลุมด้วยผ้าล็กหลาดสีสดคล้ายฉัตร ปักด้วยดินทองที่ปลายชายผ้ารอบด้าน

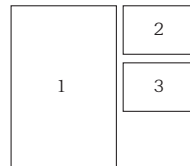

- 1 ห้องอ่านพระคัมภีร์
- 2 ห้องเก็บพระคัมภีร์
- 3 คัมภีร์คัมภีร์ศรีคุรุครันด์ซาฮิบ

## พิธีกรรมในศาลนาซิกข์

ศาลนาซิกข์มีจุดมุ่งหมายอันสูงสุดคือ “ความเท่าเทียม” จึงไม่มีการแบ่งชั้นวรรณะและมุ่งหมายให้ทุกคนมีความรู้สึกเสมือนพี่น้องเพื่อสร้างความเป็น “ภราดรภาพ” ร่วมกันแก่ผู้นับถือศาลนา พิธีกรรมที่เกี่ยวข้องจึงมีวัตถุประสงค์เพื่อให้เกิดความสามัคคีและเสมอภาค ได้แก่

1. **พิธีสังคัต** คือการชุมนุมของผู้นับถือศาลนาซิกข์ด้วยกัน โดยทุกคนที่มาเข้าร่วมจะต้องปฏิบัติตนที่เท่าเทียมกัน เช่น การตักน้ำ เช็ดรองเท้า ต้องทำทุกอย่างด้วยตนเอง

2. **พิธีอมฤตสังการ** คือ พิธีรับคนเข้าในศาลนาซิกข์ โดยซิกข์ทุกคนจะต้องมานั่งร่วมกัน ตักอาหารให้แก่ทุกคน ทุกชั้นวรรณะ ตามหลักการของศาลนาซิกข์ที่ไม่มีการถือชั้นวรรณะ

ชาวซิกข์จะต้องดำเนินชีวิตกลมกลืนเข้ากับชีวิตของพระเจ้า ด้วยการบูชา ลวดเพลงสรรเสริญ และการฟังพระนาม เพื่อให้บรรลุปลาญทางสูงสุดของชีวิตคือ ความสุขอันแท้จริงอันเป็นนิรันดร

• การเกิดและพิธีตั้งชื่อบุตร กระทำหลังการให้กำเนิดบุตร หลังจากที่มีมารดามีสุขภาพแข็งแรงแล้ว จึงให้ครอบครัวและพี่น้องเดินทางไปประกอบพิธีเจริญกรรมที่คุรุทวาร หรือศาลนสถานของซิกข์ เพื่อแสดงความยินดีและขอบคุณพระศาลดา

• พิธีการรับอมฤต เป็นการให้คำสัตย์ปฏิญาณตนว่าจะปฏิบัติตามหลักคำสอนของศาลดาอย่างเคร่งครัด ถือเป็นพิธีสำคัญพิธีหนึ่งที่หมายถึงการแสดงความจำนงเข้าเป็นศิษย์ของพระศาลดาอย่างแท้จริง

• พิธีมงคลสมรล ชาวซิกข์จะประกอบพิธีมงคลสมรลตามพิธี “อนันการัช” ตามขั้นตอนและหลักการของศาลนาวินัย พิธีกรรมดังกล่าวจะปฏิบัติอย่างเท่าเทียมโดยไม่คำนึงถึงวรรณะ ตระกูล และชาติกำเนิด

• พิธีฌาปนกิจศพ เนื่องจากศาลนาซิกข์มีพื้นฐานมาจากความเชื่อที่ปฏิบัติกันเองมาแต่เดิม เมื่อเสียชีวิตจึงต้องเผาศพผู้ตายโดยไม่มีพิธีไว้ทุกข์หรือการเก็บรักษาศพไว้ โดยให้ถือว่าทุกอย่างที่เกิดขึ้นเป็นไปตามพระประสงค์และกฎของธรรมชาติของพระผู้เป็นเจ้า

## ตัวอย่างพิธีกรรมในศาสนาซิกข์



1. การสวดขอพร (Ardas) (ਅਰਦਾਸ) คือ การสวดขอพรจากวาเฮ้กูรู (Waheguru) (ਵਾਹਿਗੁਰੂ) ให้โปรดเมตตา ประทานสันติภาพ ความมั่งคั่ง และปกป้องมวลมนุษยย์ มักกระทำ หลังสิ้นสุดศาสนพิธีต่างๆ (ชาวซิกข์กำลังสวดขอพร กรุงดวรา กรุงเทพมหานคร)

2. ชาวซิกข์กำลังสวดภาวนาและสรรเสริญ พระผู้เป็นเจ้าของคัมภีร์ศรีคุรุครันด์ซาฮิบ (Sri Guru Granth Sahib) (ਗੁਰੂ ਗ੍ਰੰਥ ਸਾਹਿਬ) แต่จะวันกำหนดให้สวด 3 เวลาคือ ตอนเช้า ตอนเย็นและตอนค่ำ โดยการสวดดังกล่าว เชื่อว่าจะช่วยขจัดความทุกข์ยากและอุปสรรค ในชีวิตให้หมดไป

1

2



---

ศาลนลถาน  
ในลัทธิเต๋า<sup>+</sup>  
และลัทธิขงจื้อ<sup>๕๕</sup>

ทั้งสองลัทธินี้เป็นคำสอนและธรรมเนียมที่ถูกปลูกฝังมากับชนชาติจีน ซึ่งลัทธิดังกล่าวได้เข้ามาพร้อมกับชาวจีนแผ่นดินใหญ่ที่อพยพเข้ามาตั้งรกรากและทำการค้าในแผ่นดินสุวรรณภูมิ อันลัทธิดังกล่าวที่ชาวจีนนับถือนั้นสามารถแบ่งได้เป็น 2 ลัทธิ ดังนี้ คือ

**1. ลัทธิเต๋า (Taoism) (道教)** ถือกำเนิดมาแล้วราว 2,000 ปี เป็นความเชื่อในเรื่องผี วิญญาณ ธรรมชาติ กับความเชื่อในเรื่องเทพเจ้าหลายองค์ โดยความเชื่อดังกล่าวมักสอดคล้องกับชนชาติของผู้ที่อพยพเข้ามา เช่น กลุ่มชาวจีนที่อพยพเข้ามาในประเทศไทยซึ่งมีถิ่นฐานเดิมอยู่ติดทะเล จึงนับถือเทพเจ้าที่ต่างจากจีนแผ่นดินใหญ่ เช่น เจ้าแม่ทับทิม (ซิดเซี่ยม่า) (七聖媽) เป็นต้น

**2. ลัทธิขงจื้อ (Confucianism, Ruism) (儒家)** ถือกำเนิดในสมัยราชวงศ์ช้านราวพุทธศักราช 337-763 จากหลักคำสอนของขงจื้อ นักปราชญ์ที่มีอายุในช่วงราชวงศ์โจว ราว 551 ก่อนคริสตกาล เป็นแนวคิดที่แพร่หลายในสังคมคนไทยเชื้อสายจีน โดยคำสอนเน้นไปที่การอยู่ร่วมกันในสังคม ความกตัญญู ซึ่งตัวอย่างเทพเจ้าที่ลัทธิขงจื้อให้การเคารพบูชาคือ เทพกวนอู (Guan yu) (关羽) ในวรรณกรรมเรื่องสามก๊กที่ขึ้นชื่อในเรื่องความซื่อสัตย์ ซึ่งเป็นคำสอนของขงจื้อ

ชาวไทยจะนับถือสองลัทธินี้ควบคู่กันไปโดยไม่มีการแบ่งแยกอย่างชัดเจน และจะประกอบศาสนกิจและใช้พื้นที่ในศาสนสถานร่วมกันมาโดยตลอด



## ศาลนลสถาน เขตและพื้นที่ของศาลเจ้าจีน

ศาลเจ้าถือว่าเป็นศาลนลสถานตามคติความเชื่อของคนไทยเชื้อสายจีน เป็นสถานที่ยึดเหนี่ยวจิตใจของคนในชุมชน ลักษณะผังของศาลเจ้าเป็นการจำลองมาจากผังบ้าน ทั้งในผังแบบ “ฉู่” (厝) อันเป็นภาษาแต้จิ๋วแปลว่า **กระท่อม** และผังแบบ “สี่หอเย่น” (四合院) หรือ “สี่เรือนล้อมลาน” โดยพื้นที่ภายในศาลเจ้าแบ่งการใช้พื้นที่ออกเป็น 2 ส่วน ดังนี้



ภาพแสดงการแบ่งพื้นที่ใช้สอยภายในศาลเจ้า : ศาลเจ้าเกียนอันเกง กรุงเทพมหานคร

### สิ่งควรปฏิบัติเมื่อเข้าศาลเจ้า

สำหรับศาลเจ้านั้น อนุญาตให้ทุกคนสามารถเข้าไปภายในได้ แต่ต้องอยู่ในกิริยาที่สำรวม แต่งกายสุภาพ และไม่ส่งเสียงดังรบกวนผู้ประกอบการศาลนลกิจ

**พื้นที่ประกอบพิธีกรรม** เป็นสถานที่สำหรับประกอบพิธีกรรมต่างๆ เช่น การไหว้เจ้า การเลี้ยงเซียมซี และการแก้บน เป็นต้น ภายในพื้นที่ที่มีอาคารและสิ่งปลูกสร้างดังนี้

- เรือนหรืออาคารที่ประดิษฐานเทวรูปของเทพเจ้าองค์ต่างๆ โดยภายในเรือนจะถูกแบ่งพื้นที่สำหรับประดิษฐานเทพเจ้าได้หลายองค์
- เติยนแจ้หรือเติยนจิง คือลานกว้างที่สร้างตามหลักฮวงจุ้ยเพื่อรับพลังจากฟ้า โดยสามารถปรับประโยชน์ใช้สอยคือ เปลี่ยนเป็นสถานที่วางกระถางรูปเพื่อจุดธูป เติยน เพื่อระบายอากาศภายในศาลเจ้า
- ทีกง คือเสากลุงหน้าศาลเจ้า เป็นตัวแทนของชายชราที่ค้ำจุนศาลเจ้า

**พื้นที่ประกอบกิจกรรม** เป็นที่ประกอบกิจกรรมอื่นๆ ของศาลเจ้า เช่น พื้นที่ขายของ และพื้นที่ประกอบธุระหรือพื้นที่พักผ่อนส่วนตัวของผู้ดูแลศาลเจ้า เป็นต้น

ตัวอย่างศาลนถน เขตและพื้นที่ของศาลเจ้าจีน

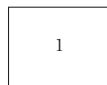

- 1 ศาลเจ้าเทียนอันกง (建安宮) กรุงเทพมหานคร
- 2 ห้องสักการะ ศาลเจ้าเทียนอันกง
- 3 ศาลเจ้าบางยี่ไร จังหวัดชุมพร



ศาลเจ้าแสงธรรม (เต่งกวงต๋อง) (定光堂) จังหวัดอุยกี๋



## ศาลนวัตถุและศิลปวัตถุของศาลเจ้าจีน

ศาลเจ้าจีนมีศาลนวัตถุและศิลปวัตถุคล้ายกับวัดพุทธนิกายมหายานทั้ง พระพุทธรูป รูปปั้นหรือรูปหล่อขององค์เทพเจ้าคัมภีร์บทสำคัญต่างๆ ภาพเขียน ป้ายอักษรโคลงคู่ เครื่องเคลือบ และระฆังป้ายจารึก เป็นต้น



1	2
	3

- 1 เจ้าแม่กวนอิม เทียนฟ้ามูลนิธิ กรุงเทพมหานคร
- 2 งานแกะสลักไม้ ศาลเจ้าเทียนอันกง กรุงเทพมหานคร
- 3 ป้ายศาลเจ้าเทียนอันกง กรุงเทพมหานคร

## พิธีกรรมในลัทธิเต๋าและขงจื้อ

หลักความเชื่อในลัทธิขงจื้อมีความเชื่อมาจากจินโบราณ ตามหลักปรัชญาว่าสวรรค์คอยสอดส่องพฤติกรรมและคอยให้ความยุติธรรมแก่มนุษย์ มีกษัตริย์เปรียบเหมือนโอรสของสวรรค์ที่คอยเป็นสื่อกลางระหว่างสวรรค์กับราษฎร เมื่อเป็นเช่นนั้นแล้วกษัตริย์จึงต้องยึดมั่นอยู่ในจริยธรรม ประกอบพิธีเช่นไหว้ให้ถูกต้องตามประเพณี และประชาชนจึงมีหน้าที่ภักดี และทำตามคำสอนของกษัตริย์

เนื่องจากขงจื้อให้ความสำคัญกับสังคมเป็นหลัก พิธีตามจารีตประเพณี (Li) ตามหลักลัทธิขงจื้อจึงเป็นการปฏิบัติตนตามจารีตประเพณีอย่างเหมาะสม ได้แก่ การมีมารยาทที่ดีจะสามารถแสดงคุณธรรมในใจ รู้จักการวางตนในสังคมเพื่อเตือนให้ระลึกถึงหน้าที่ของตนเอง และการแสดงออกถึงความเคารพศรัทธาต่อสวรรค์ด้วยการเช่นสรวงบูชา ผ่านการประกอบพิธีกรรมต่างๆ อยู่เสมอ

พิธีกรรมในศาสนาเต๋าค่าได้เปลี่ยนแปลงไปจากเดิมมาก ทำให้นักบวชเต๋าในปัจจุบันมีความเชื่อเกี่ยวกับเวทมนต์และการปลุกเสก จึงมักเป็นที่ปรึกษาในการกำหนดฤกษ์ยามในการประกอบพิธีมงคลต่างๆ นอกจากนี้การประยุกต์คำสอนระหว่างศาสนาขงจื้อและพุทธศาสนาทำให้พิธีกรรมในศาสนาเต๋ามีคำสอนเกี่ยวกับนรกซึ่งเป็นสถานที่ช่วยชำระวิญญาณบาปให้บริสุทธิ์ได้

## ตัวอย่างพิธีกรรมในลัทธิเต๋าและขงจื้อ



1. ตรุษจีน (春節) เป็นวันขึ้นปีใหม่ตามจันทรคติของจีน การเฉลิมฉลองจะเริ่มตั้งแต่วันที่ 1 เดือน 1 และสิ้นสุดลงวันที่ 15 เดือน 1 โดยในประเทศไทยนั้นจะฉลองเพียง 3 วัน คือ วันจ่าย วันไหว้ และวันเที่ยว (บรรยากาศเทศกาลตรุษจีนที่วงเวียนโอเดียน กรุงเทพมหานคร)

2. กินเจ (九皇大帝誕) เป็นประเพณีที่มีระยะเวลา 9 วัน ตั้งแต่วันที่ 1 เดือน 9 ถึงวันที่ 9 เดือน 9 โดยมีจุดประสงค์คือ การกินเพื่อสุขภาพ กินด้วยจิตเมตตา และกินเพื่อเว้นการก่อกรรม (งานแห่พระในเทศกาลถือศีลกินผัก จังหวัดภูเก็ต)

1

2

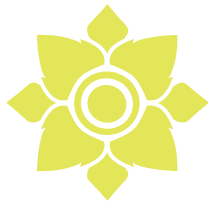

ภาคที่ 2

การทำนุบำรุง  
วัด ศาสนสถาน  
ศาสนวัตถุ  
และศิลปวัตถุ

## การทำนุบำรุงวัดและศาสนสถาน ศาสนวัตถุและศิลปวัตถุ

การทำนุบำรุงวัดและศาสนสถาน ศาสนวัตถุและศิลปวัตถุ ในประเทศไทยมีลักษณะต่างคนต่างทำ สาเหตุสำคัญเนื่องมาจาก ไม่ได้มีนโยบายและการสนับสนุนที่ชัดเจนทั้งจากหน่วยงานท้องถิ่น และรัฐบาล ทำให้วัด ชุมชน หรือท้องถิ่นที่ต้องการอนุรักษ์อาคาร และสิ่งปลูกสร้างที่มีคุณค่าภายในพื้นที่ศาสนสถานของตนเองไม่มีทรัพยากรเพียงพอทั้งในด้านนักวิชาการ บุคลากร แนวทางและแผนงาน รวมทั้งงบประมาณสนับสนุนในการดำเนินงาน

นอกจากนี้ การเสื่อมสลายตามธรรมชาติของอาคารและสิ่งปลูกสร้าง การขาดปัจจัยในการบำรุงรักษาในด้านงบประมาณ และบุคลากร การขาดกฎหมายที่ช่วยปกป้องคุ้มครอง และการพัฒนาโครงการต่างๆของวัดและศาสนสถานที่ไม่คำนึงถึงคุณค่าความสำคัญของพื้นที่ อาคารและสิ่งปลูกสร้างในด้านสถาปัตยกรรม ประวัติศาสตร์ โบราณคดี การศึกษา วัฒนธรรม และสิ่งแวดล้อมให้วัดและศาสนสถานมีสภาพเสื่อมโทรมลงมากยิ่งขึ้นและอาจสูญสลายไปในที่สุด

ดังนั้นแนวทางการทำนุบำรุงวัดและศาสนสถาน ศาสนวัตถุและศิลปวัตถุ และการจัดทำแผนอนุรักษ์และพัฒนาวัดและศาสนสถาน จึงมีความจำเป็นในการที่จะสามารถรักษาสภาพทางกายภาพให้คงอยู่อย่างมีคุณค่าและใช้ประโยชน์ได้จริง

## ความหมายและแนวทาง การอนุรักษ์และพัฒนาวัดและศาสนสถาน

การอนุรักษ์วัดและศาสนสถาน หมายถึง การรักษาอาคารและสิ่งปลูกสร้าง  
ศาสนวัตถุและศิลปวัตถุที่มีคุณค่าของวัดและศาสนสถานโดยยึดหลัก  
ความมั่นคงถาวร สามารถปรับเปลี่ยนการใช้สอยเพื่อประโยชน์ทางศาสนา  
และสังคมได้ แต่ต้องไม่เปลี่ยนแปลงผังบริเวณหรือการตกแต่งอาคาร  
นอกจากนั้นยังหมายรวมถึงการรักษาสภาพโดยรวมอีกด้วย

ดังนั้นการอนุรักษ์และพัฒนาวัดและศาสนสถานมีความสำคัญและ  
มีความจำเป็นในการที่จะสามารถรักษาสภาพทางกายภาพให้คงอยู่อย่าง  
มีคุณค่าและใช้ประโยชน์ได้จริงส่งผลให้วัดและศาสนสถานยังคงสถานะเป็น  
ศูนย์กลางของสังคม รวมทั้งรักษาความสำคัญและบทบาทหน้าที่ในฐานะ  
ตัวแทนความมั่นคงของแผ่นดิน สถาบันที่สืบทอดศาสนาให้ยั่งยืน สถานะที่  
ให้การศึกษา ที่พึ่งทางกายและใจของสังคม และศูนย์รวมของสถาปัตยกรรม  
และศิลปกรรม โดยแนวทางการอนุรักษ์และพัฒนาวัดและศาสนสถาน  
ประกอบด้วยขั้นตอนการดำเนินงาน 4 ขั้นตอน ดังนี้



1

การระบุคุณค่าความสำคัญ



2

การดำรงรักษาคุณค่าความสำคัญ



3

ด้านองค์กรและกฎหมายข้อบังคับ



4

การจัดทำแผนบูรณาการ



# 1

## การระบุคุณค่าความสำคัญ

การระบุคุณค่าความสำคัญมีวัตถุประสงค์เพื่ออธิบายว่าวัดและศาลนถสถาน อาคารและสิ่งปลูกสร้าง ศาลนวัตถุและศิลปวัตถุภายในพื้นที่นั้นมีคุณค่ามากน้อยเพียงใด โดยการระบุคุณค่าความสำคัญควรเป็นกระบวนการที่มาจากความร่วมมือร่วมใจของเจ้าของ บุคคล กลุ่มบุคคล องค์กรและหน่วยงานต่างๆในพื้นที่ ทำให้ได้ข้อมูลที่สามารถใช้อ้างอิงร่วมกันในการระบุนาอาคารและสิ่งปลูกสร้างศาลนวัตถุและศิลปวัตถุที่มีคุณค่าของวัดและศาลนถสถานซึ่งผู้ที่เกี่ยวข้องจะได้นำไปใช้ประโยชน์ในการวางแผนการอนุรักษ์และพัฒนาด้วยเทคนิคและวิธีการที่เหมาะสมต่อไป สำหรับการสำรวจระบุ และบันทึกคุณค่าในด้านต่างๆ มีดังนี้

- **ด้านประวัติศาสตร์** เป็นการศึกษาประวัติความเป็นมาของวัดและศาลนถสถาน ตั้งแต่อดีตจนถึงปัจจุบัน และการประเมินคุณค่าทางประวัติศาสตร์
- **ด้านสถาปัตยกรรม** เป็นการศึกษาพัฒนาการของอาคารและสิ่งปลูกสร้างที่มีคุณค่าควรแก่การอนุรักษ์ในด้านสถาปัตยกรรมปัจจุบัน รูปแบบ วัสดุที่ใช้ในการก่อสร้าง อายุ กิจกรรมภายในอาคาร และการประเมินคุณค่าทางสถาปัตยกรรม
- **ด้านโบราณคดี** เป็นการศึกษาและศึกษาทางโบราณคดีเพื่อหาหลักฐานที่เกี่ยวข้องกับวัดและศาลนถสถาน
- **ด้านสภาพแวดล้อมของชุมชน** เป็นการศึกษาถึงการสัญจรและการเข้าถึงระบบสาธารณูปโภค และสภาพแวดล้อมโดยทั่วไปของวัดและศาลนถสถาน
- **การจัดทำบัญชีอาคารและสิ่งปลูกสร้างศาลนวัตถุและศิลปวัตถุภายในพื้นที่วัดและศาลนถสถาน** เป็นการจัดทำเอกสารอ้างอิงร่วมกันสำหรับผู้ที่มีส่วนเกี่ยวข้องเพื่อให้รู้ว่าสิ่งใดมีคุณค่าควรได้รับการอนุรักษ์โดยจัดทำเป็นรายการในรูปแบบฟอร์มซึ่งประกอบด้วยข้อมูลพื้นฐาน เช่น ชื่ออาคาร กลุ่มอาคาร หรือวัตถุ ที่ตั้ง เจ้าของหรือผู้ครอบครอง อายุสมัยหรือปีที่สร้าง ประวัติความเป็นมา รูปแบบทางศิลปสถาปัตยกรรม โครงสร้าง และวัสดุหลัก สถาปัตยกรรมปัจจุบัน และคุณค่าความสำคัญ เป็นต้น



## 2

### การดำรงรักษาคุณค่าความสำคัญ

การดำรงรักษาคุณค่าความสำคัญเป็นการกำหนดวิธีการอนุรักษ์ที่สอดคล้องกับคุณค่าความสำคัญ โดยการพิจารณาด้านการประเมินบูรณภาพ (assessment of integrity) เพื่อพิจารณาว่าองค์ประกอบดั้งเดิมของพื้นที่วัดและศาลนถสถานอาคารและสิ่งปลูกสร้างที่มีคุณค่านั้นอยู่ครบเพียงใด และการทดสอบความแท้ (test of authenticity) เพื่อหาหลักฐานที่พิสูจน์ได้ว่าลักษณะและคุณภาพดั้งเดิมของอาคารและสิ่งปลูกสร้างที่มีคุณค่านั้นเป็นอย่างไรโดยเฉพาะทางกายภาพ ข้อมูลที่ได้จากการประเมินนี้จะใช้เป็นข้อมูลพื้นฐานในการตัดสินใจเลือกวิธีการอนุรักษ์ที่เหมาะสม

สำหรับเทคนิคและวิธีการอนุรักษ์อาคารและสิ่งปลูกสร้างที่มีคุณค่านั้นสามารถแบ่งระดับของการอนุรักษ์ตั้งแต่น้อยไปมากออกเป็น 7 ระดับ ดังนี้

- การป้องกัน Protection
- การสงวนรักษา Preservation
- การบูรณะ Restoration
- การฟื้นฟู Rehabilitation
- การสร้างขึ้นใหม่ Reconstruction
- การย้ายที่ตั้ง Relocation
- การสื่อความหมาย Interpretation



## การป้องกัน Protection

หมายถึง การดำเนินการที่ไม่รบกวนสภาพปัจจุบันของอาคารเก่า แต่จะต้องปกป้องมิให้เสื่อมสภาพลงไปมากกว่าที่เป็นอยู่

เขื่อนป้องกันน้ำท่วมบริเวณรอบวัดนิเวศธรรมประวัติ จังหวัดพระนครศรีอยุธยา



## การล้งวนรักษา Preservation

หมายถึง การรักษาให้คงสภาพโดยไม่มี การต่อเติมใดๆ แต่อาจทำการเสริมความมั่นคงได้

พระอุโบสถวัดเขมาภิรตาราม จังหวัดนนทบุรี ซึ่งได้รับผลกระทบจากน้ำท่วมเป็นประจำทุกปี ทางวัดจึงดำเนินการตัดยกอาคารให้อยู่ในระดับเดียวกับพื้นที่โดยรอบในปัจจุบัน



## การบูรณะ Restoration

หมายถึง การทำให้อาคารเก่ากลับคืนสู่สภาพเดิมอย่างที่เคยเป็นในอดีตในล้งนัยหนึ่งล้งนัยใดตามที่ได้มีการกำหนดไว้ ซึ่งสามารถเพิ่มเติมส่วนที่ขาดหายไปได้หากมีหลักฐานที่ชัดเจน การบูรณะจะต้องอาศัยการค้นคว้า วิจัย และข้อมูลทางประวัติศาสตร์ที่แท้จริง เพื่อให้ได้รูปลักษณะที่เหมือนอาคารเดิมมากที่สุด

การบูรณะหอพระไตรปิฎก คณะ 5 วัดเทพธิดาราม กรุงเทพมหานคร





## การฟื้นฟู Rehabilitation

หมายถึง การรักษาล้วนของอาคารเก่าที่มีคุณค่าไว้โดยการทำ ความสะอาด การเสริมความแข็งแรง การเพิ่มเติมส่วนประกอบใหม่หรือวิธีการอื่น ๆ ที่คล้ายคลึงกันเพื่อประโยชน์ใช้สอยในปัจจุบัน หรือบางทีก็เรียกว่า การประยุกต์การใช้สอย (adaptive re-use) วิธีการฟื้นฟูยังรวมถึงการรักษาอาคารเก่าให้มีอายุยืนยาวโดยการเปลี่ยนแปลงโครงสร้างอาคารเดิมน้อยที่สุด

มัสยิดกรือเซะ จังหวัดปัตตานี ได้รับการขึ้นทะเบียนเป็นโบราณสถานเมื่อพุทธศักราช 2478 และไม่ได้ใช้ในการประกอบพิธีกรรมทางศาสนา ปัจจุบันได้รับการบูรณะฟื้นฟูให้กลับมาเป็นศาสนสถานของชาวมุสลิมอีกครั้ง



## การสร้างขึ้นมาใหม่ Reconstruction

หมายถึง การก่อสร้างอาคารขึ้นมาใหม่โดยอาศัยเอกสารหรือหลักฐานทางโบราณคดี ซึ่งส่วนมากเป็นการก่อสร้างในพื้นที่เดิมโดยที่อาคารเดิมนั้นได้พังทลายลงหมดแล้ว

พระวิหาร วัดชัยพฤกษ์มาลา ก่อสร้างขึ้นมาใหม่โดยใช้ข้อมูลจากภาพถ่ายเก่า





## การย้ายที่ตั้ง Relocation

หมายถึง การขนย้าย เคลื่อนย้ายอาคารจากที่ตั้งเดิมไปสู่ที่ตั้งใหม่ เหตุผลของการย้ายที่ตั้ง อาจด้วยมาจากการที่สภาพแวดล้อมในที่ตั้งเดิมมีการเปลี่ยนแปลงไปมากจนกระทั่งไม่เหมาะแก่การสงวนรักษาอาคารนั้น จึงต้องย้ายไปสู่สิ่งแวดล้อมใหม่ อาคารที่หลังจากการย้ายที่ตั้งแล้วอาจใช้วิธีการฟื้นฟูเพื่อการสงวนรักษาก็ได้

หอสมุดดำรงราชานุภาพ วัดมหาธาตุยุวราชรังสฤษฎิ์ กรุงเทพมหานคร ซึ่งดำเนินการชะลอย้ายอาคารจากที่ตั้งเดิม เพื่อดำเนินการปรับปรุงภูมิทัศน์ภายในวัด



## การสื่อความหมาย interpretation

หมายถึง การสื่อความหมายด้วยโครงสร้างใหม่ที่แตกต่างจากเดิม ตามกฎบัตรอโคโมสว่าด้วยการสื่อความหมายและการนำเสนอแหล่งมรดกวัฒนธรรม (The ICOMOS Charter for the Interpretation and Presentation of Cultural Heritage Sites) วิธีการสื่อความหมายสามารถดำเนินการได้หลายรูปแบบ เช่น การสร้างโครงสร้างใหม่ การจัดทำป้ายสื่อความหมาย หรือการจัดนิทรรศการ เป็นต้น

พระธาตุคุดอยตุง วัดพระมหาชินธาตุเจ้า จังหวัดเชียงราย ได้รับการบูรณะเมื่อพุทธศักราช 2549 โดยเปิดพื้นที่บริเวณฐานขององค์พระธาตุเพื่อให้เห็นพื้นที่ใช้งานเดิมตั้งแต่อดีต



## การยกอาคารหรือการดีดอาคาร

คือ การทำให้อาคารสูงขึ้น เช่น การยกอาคารให้สูงจากระดับน้ำที่เคยท่วม หรือระดับอาคารต่ำกว่าถนนหรือพื้นที่โดยรอบ สำหรับอาคารที่สามารถปรับยกได้มีลักษณะดังนี้

1

### อาคารที่ทำด้วยไม้

มีลักษณะโปร่ง น้ำหนักเบา มีความยืดหยุ่น แต่เมื่อมีการปรับยกจะส่งผลให้ตัวอาคารมีความบิดเอียงได้

2

### อาคารคอนกรีตเสริมเหล็ก

มีน้ำหนักมาก เมื่อมีการปรับยกอาคารจำเป็นต้องคำนวณโครงสร้างทางวิศวกรรมอย่างละเอียดก่อน

3

### อาคารโครงสร้างเหล็ก

มีน้ำหนักเบากว่าอาคารคอนกรีตเสริมเหล็ก และมีความยืดหยุ่นคล้ายกับอาคารที่ทำด้วยไม้ ทำให้การปรับยกอาคารสามารถทำได้ไม่ยากนัก

4

### อาคารอิฐก่อ

ส่วนใหญ่มักจะเป็นอาคารที่เป็นโบราณสถาน โครงสร้างอาคารเป็นการถ่ายแรงของตัวอาคารลงมายังฐานราก โดยผ่านอิฐหรือผนังอิฐก่อ จะรับน้ำหนักแทนเหมือนกับเสา การปรับยกอาคารประเภทนี้จะจึงต้องพิถีพิถันเป็นพิเศษ

## หลักการยกอาคารมีขั้นตอนดังนี้

1

การขุดเปิดหน้าดิน ขุดเอาเศษวัสดุที่อยู่ด้านบนออก เพื่อที่จะทำการขุดดินลึกลงไปข้างล่างจะต้องทำการติดตั้งเสาเข็มเสริมเพื่อเป็นฐานรองรับทดแทนเสาเข็มเดิม





2

ติดตั้งเสาเข็มเสริมตรงตำแหน่งที่น้ำหนักของการลงฐานราก พยายามให้ชิดกับตำแหน่งฐานรากมากที่สุด คุณสมบัติของเสาเข็มที่จะใช้กับอาคารทรุด เรียกว่า segmented pile หรือ micro pile เป็นเสาเข็มเจาะที่มีขนาดเล็ก ตัดเจาะได้ง่าย รับน้ำหนักได้ทันที เสาเข็มที่ติดตั้งลงดินด้วยแม่แรงไฮดรอลิก (hydraulic) จะเป็นคอนกรีตหรือเหล็กก็ได้ จากนั้นใช้แม่แรงวางดินแม่แรงตรงเรียบร้อยแล้วถ่ายแรงลงเข็มใหม่เรียบร้อย



3

ตัดเลาะต่อม่อ เสาเข็ม

4

ดันตัวอาคารขึ้นในระดับความสูงที่กำหนดไว้



พระอุโบสถวัดชัยพฤกษมาลา กรุงเทพมหานคร ก่อนการตีดยกอาคาร



หลังการตีดยกอาคารแล้วเสร็จ



### 3

#### ด้านองค์กรและกฎหมายข้อบังคับ

การอนุรักษ์และพัฒนาวัดและศาลนลสถานนั้นควรมืองค์กรที่รับผิดชอบที่เป็นรูปธรรมทั้งในระดับชุมชน ระดับเมือง และระดับชาติ มีระเบียบปฏิบัติด้านการอนุรักษ์อย่างชัดเจนและมีประสิทธิภาพ นอกจากนี้ควรมีกกลไกการตัดสินใจในการอนุรักษ์และพัฒนาวัดและศาลนลสถาน โดยอยู่ในรูปแบบคณะกรรมการกลั่นกรองที่มีความเป็นวิชาการสูงเพื่อให้มีข้อมูลที่ถูกต้อง หรือสามารถแทรกแซงการตัดสินใจของผู้บริหารได้ โดยรูปแบบของคณะกรรมการกลั่นกรองมีข้อดีคือ ความยืดหยุ่นของการปฏิบัติตามแนวทางการอนุรักษ์และพัฒนาที่มีมากกว่าการใช้กฎหมาย อีกทั้งยังเป็นการเปิดโอกาสให้ผู้ที่มีส่วนเกี่ยวข้องโดยเฉพาะชุมชนโดยรอบวัดและศาลนลสถานได้นำเสนอความคิดเห็นและความต้องการในการอนุรักษ์และพัฒนาวัดและศาลนลสถานโดยการดำเนินการให้เป็นไปตามมติของคณะกรรมการ ทั้งนี้หากมีกฎหมายอื่นมีข้อบัญญัติอยู่ มตินั้นต้องไม่ขัดต่อบทบัญญัตินั้นๆ



กิจกรรมที่แสดงความร่วมมือตั้งแต่ระดับชุมชน ระดับเมือง ซึ่งประกอบด้วยผู้นำจากทั้งองค์กรศาสนา หน่วยงานราชการ เอกชน และประชาชนทั่วไป: วัดประยูรวงศ์วาส กรุงเทพมหานคร



## 4

### การจัดทำแผนบูรณาการ

การอนุรักษ์และพัฒนาวัดและศาลนลสถานควรได้รับการบรรจุให้เป็นส่วนหนึ่งในวัตถุประสงค์ของแผนพัฒนาชุมชนหรือเมือง รวมทั้งมีการจัดทำแผนอนุรักษ์และพัฒนาวัดและศาลนลสถานที่มีประสิทธิภาพและได้รับความเห็นชอบจากผู้ที่มีส่วนเกี่ยวข้องทั้งจากผู้ครอบครอง ภาครัฐ ภาคเอกชน ประชาชนในพื้นที่ และนักวิชาการในการปรึกษาหารือและทำงานร่วมกัน เพื่อให้มีทรัพยากรเพียงพอทั้งในด้านบุคลากร แนวทาง แผนงาน และงบประมาณในการดำเนินงาน ซึ่งจะมีส่วนช่วยรักษามรดกทางวัฒนธรรมของชาติเอาไว้ได้อีกทางหนึ่งด้วย



การประชุมวางแผนงานการอนุรักษ์ พัฒนาวัดเพื่อระดมความคิด และวางแผนการดำเนินการ: วัดรัชฎาธิษฐาน กรุงเทพมหานคร

## แนวทางการจัดทำแผนอนุรักษ์และพัฒนาวัดและศาลนลสถาน

การจัดทำแผนงานอนุรักษ์และพัฒนาวัดและศาลนลสถานนั้น ควรเป็นการทำงานแบบมีส่วนร่วมของผู้ที่มีส่วนเกี่ยวข้องทุกภาคส่วนเพื่อให้แผนงานที่วางไว้สามารถปฏิบัติได้จริง สำหรับแผนอนุรักษ์และพัฒนาประกอบด้วยแผนงานระยะสั้น แผนงานระยะกลาง และแผนงานระยะยาวดังนี้

### แผนงานระยะสั้น

- สร้างความตระหนักถึงคุณค่าของวัดและศาลนลสถาน อาคารและสิ่งปลูกสร้าง ศาลนลวัตถุ และศิลปวัตถุภายในพื้นที่ โดยจัดทำป้ายหรือสัญลักษณ์เพื่อสื่อความหมายถึงพื้นที่อาคารและสิ่งปลูกสร้างที่มีคุณค่าควรแก่การอนุรักษ์ การทำป้ายหรือสัญลักษณ์ดังกล่าวต้องมีความกลมกลืนกับสภาพโดยรวมรวมทั้งการให้รางวัลอาคารอนุรักษ์ดีเด่นของเมืองหรือจังหวัด
- สร้างการมีส่วนร่วมของชุมชนและภาคีต่างๆที่มีส่วนเกี่ยวข้อง โดยการตั้งกลุ่มที่เกี่ยวกับการอนุรักษ์วัดและศาลนลสถานหรือกลุ่มผู้สนใจประวัติศาสตร์ท้องถิ่น เพื่อสนับสนุนการอนุรักษ์โดยผู้อยู่อาศัยในชุมชนเอง และเพื่อเฝ้าระวังภัยคุกคามต่างๆที่อาจจะเกิดขึ้นกับวัดและศาลนลสถาน

นักเรียน นักศึกษา และประชาชน ให้ความสนใจเข้าร่วมกิจกรรม “วันศิลปะและข้อมูลสถาปัตยกรรมพื้นถิ่น” ณ วัดอัมพโลบลวรรค์ กรุงเทพมหานคร ถือเป็นกิจกรรมที่สร้างความตระหนัก และการมีส่วนร่วมของเยาวชนและประชาชนทั่วไป





### แผนงานระยะกลาง

- สำรวจเพื่อจัดทำขอบเขตพื้นที่อนุรักษ์ของวัดและศาลนถสถานที่ชัดเจนโดยพิจารณาจากองค์ประกอบที่เกี่ยวข้องกับประวัติความเป็นมาและพัฒนาการของพื้นที่ ลักษณะเฉพาะทางกายภาพ กิจกรรมและการเชื่อมโยงกิจกรรมนั้นด้วยพื้นที่ลักษณะต่างๆ สภาพปัจจุบันของพื้นที่ที่ยังคงมีหลักฐานทางกายภาพหลงเหลืออยู่ และการเห็นชอบของผู้มีส่วนได้ส่วนเสียในพื้นที่
- จัดทำบัญชีแหล่งมรดกทางวัฒนธรรมของวัดและศาลนถสถานทั้งที่เห็นรูปลักษณะจับต้องได้ (tangible) เช่น อาคารและสิ่งปลูกสร้างสำคัญ และที่มีลักษณะเป็นนามธรรม จับต้องไม่ได้ (intangible) เช่น กิจกรรม ประเพณี และวิถีชีวิต เพื่อจะมาร่วมกันหาหนทางในการส่งเสริมให้เกิดการรักษา
- ดำเนินการอนุรักษ์อาคารและสิ่งปลูกสร้างที่มีคุณค่าทางประวัติศาสตร์และสถาปัตยกรรมให้เป็นตัวอย่างและถูกต้องตามหลักวิชาการ



(ขวาบน, กลาง) ช่างสำรวจจังหวัดดำเนินการรังวัดพื้นที่อนุรักษ์ของวัดและศาลนถสถานเพื่อจัดทำขอบเขตโดยรอบบริเวณวัด (ล่าง) อาสาสมัครจัดทำทะเบียนและบัญชีศาลนถวัตถุ และศิลปวัตถุภายในศาลนถสถานเพื่อการบริหารจัดการทรัพย์สินของศาลนถสถานได้อย่างเป็นระบบ

## แผนงานระยะยาว

- บูรณาการตำแหน่งอาคารและสิ่งปลูกสร้างที่มีคุณค่า และแหล่งมรดกวัฒนธรรมของวัดและศาสนสถานกับฐานข้อมูลทางผังเมืองขององค์กรปกครองส่วนท้องถิ่น เนื่องจากแผนที่ดิจิทัลที่ใช้ในการระบุตำแหน่งแหล่งมรดกวัฒนธรรมเป็นแผนที่ที่องค์กรปกครองส่วนท้องถิ่นใช้อยู่เป็นประจำ การนำชั้นข้อมูลตำแหน่งอาคารและสถานที่ที่มีคุณค่ามรดกวัฒนธรรมมาเพิ่มเติมในฐานข้อมูลแผนที่ขององค์กรปกครองส่วนท้องถิ่นจะทำให้องค์กรปกครองส่วนท้องถิ่นสามารถระบุอาคารหรือพื้นที่ที่จะต้องมีการดำเนินการเป็นพิเศษเพื่อส่งเสริมเอกลักษณ์ของพื้นที่ได้
- ควบคุมการเปลี่ยนแปลงสถาปัตยกรรมและสภาพแวดล้อมโดยการสนับสนุนให้รักษาอาคารและสิ่งปลูกสร้างที่คงลักษณะเฉพาะของวัดและศาสนสถาน ส่วนอาคารที่สร้างใหม่ควรมีมาตรการควบคุมด้านความสูง รูปแบบและวัสดุ เพื่อให้กลมกลืนกับลักษณะของวัดและศาสนสถาน
- รักษาสภาพแวดล้อม โดยการกำหนดความสูงและขนาดของอาคารใหม่ มิให้ข่มหรือบดบังอาคารและสิ่งปลูกสร้างที่มีคุณค่า
- พื้นฟูแหล่งโบราณคดีและแหล่งประวัติศาสตร์ของวัดและศาสนสถานที่ยังคงมีร่องรอยอยู่ ซึ่งควรได้รับการปรับปรุงสภาพและการเข้าถึง รวมทั้งการให้ป้ายสัญลักษณ์สื่อความหมายที่ชัดเจน นอกจากนี้ควรมีการรักษาความสะอาดและปรับปรุงสภาพภูมิทัศน์ที่เป็นองค์ประกอบที่สำคัญของพื้นที่
- จัดหาแหล่งเงินทุนภายนอกในการอนุรักษ์อาคารที่มีคุณค่าทางประวัติศาสตร์และสถาปัตยกรรมโดยร่วมกับองค์กรภาคประชาชน
- จัดหาวัสดุและช่างฝีมือที่มีคุณภาพสำหรับการปรับปรุงซ่อมแซมอาคารและสิ่งปลูกสร้างที่มีคุณค่า
- ส่งเสริมกิจกรรมทางสังคมเพื่อให้วัดและศาสนสถานยังคงเป็นศูนย์กลางของชุมชนซึ่งจะส่งผลดีสำหรับการมีส่วนร่วมในการพัฒนาวัดและศาสนสถานในอนาคต
- ส่งเสริมกิจกรรมเศรษฐกิจสร้างสรรค์ภายในวัดและศาสนสถานเพื่อเปิดโอกาสให้ผู้อยู่อาศัยในชุมชนโดยรอบได้มีส่วนร่วมและมีรายได้จากกิจกรรมซึ่งจะส่งผลถึงคุณภาพชีวิตและการอยู่อาศัยรวมทั้งเข้ามาทำนุบำรุงอาคารและสิ่งปลูกสร้างที่มีคุณค่าภายในพื้นที่



1	2
3	4
	5

- 1 ศาลาอเนกประสงค์วัดราชনীดดาราม กรุงเทพมหานคร เป็นอาคารที่ก่อสร้างใหม่ โดยคำนึงถึงสภาพแวดล้อมโดยรอบ
- 2 การบูรณะอุโบสถวัดบางขุนเทียนใน กรุงเทพมหานคร โดยคำนึงถึงคุณค่า และความสำคัญทางประวัติศาสตร์
- 3 การบูรณะปฏิสังขรณ์วิหารวัดพระสิงห์ จังหวัดเชียงใหม่ โดยการจัดหาช่างฝีมือ ผู้ชำนาญและวัสดุที่มีคุณภาพ ดำเนินการอนุรักษ์ด้วยวิธีและเทคนิคดั้งเดิม
- 4 การจัดการมรดกมรดกธรรมะให้แก่เยาวชน นักเรียน นักศึกษา และประชาชน เพื่อเป็นการปลูกฝัง และส่งเสริมการพัฒนา ศิลธรรม คุณธรรม จริยธรรมในสังคม
- 5 โครงการปทุมมามหาลิกขาลัย ศูนย์รวมจิตอาสาแห่งสยามนคร ภายใต้การดูแลของ วัดปทุมวนาราม กรุงเทพมหานคร ร่วมกับสำนักงานทรัพย์สินส่วนพระมหากษัตริย์ เป็นอีกรูปแบบหนึ่งในกิจกรรมเพื่อเผยแผ่ศาสนา

## ตารางสรุปแนวทางการจัดการแผนอนุรักษ์ พัฒนาวัดและศาลนถสถาน

ระยะเวลา	ผู้มีส่วนเกี่ยวข้อง	เป้าหมาย	ระยะเวลา
<p><b>ระยะสั้น</b></p> <ul style="list-style-type: none"> <li>จัดทำป้ายสื่อความหมายหรือป้ายสัญลักษณ์</li> <li>สนับสนุนและเผยแพร่แนวทางการอนุรักษ์</li> <li>เฝ้าระวังภัยคุกคามที่อาจเกิดกับสิ่งปลูกสร้างและมรดกทางวัฒนธรรม</li> </ul>	<ul style="list-style-type: none"> <li>เจ้าของศาลนถสถาน</li> <li>ชุมชน</li> <li>กลุ่มผู้ที่สนับสนุนงานอนุรักษ์และประวัติศาสตร์ชุมชน</li> </ul>	<ul style="list-style-type: none"> <li>สร้างความตระหนักถึงคุณค่าของศาลนถสถานและศาลนถวัตถุ</li> <li>สร้างการมีส่วนร่วมของผู้ที่มีส่วนเกี่ยวข้อง</li> </ul>	1-3 เดือน
<p><b>ระยะกลาง</b></p> <ul style="list-style-type: none"> <li>สำรวจขอบเขตของพื้นที่อนุรักษ์</li> <li>จัดทำบัญชีมรดกทางวัฒนธรรม</li> <li>ดำเนินการอนุรักษ์สิ่งปลูกสร้าง ถูกต้องตามหลักวิชาการ</li> </ul>	<ul style="list-style-type: none"> <li>เจ้าของศาลนถสถาน</li> <li>ชุมชน</li> <li>กลุ่มผู้ที่สนับสนุนงานอนุรักษ์และประวัติศาสตร์ชุมชน</li> <li>บุคลากร ผู้เชี่ยวชาญหรือกลุ่มองค์กรภาคเอกชนที่สนใจในงานอนุรักษ์</li> <li>องค์กรปกครองส่วนท้องถิ่น</li> <li>หน่วยงานภาครัฐ</li> </ul>	<ul style="list-style-type: none"> <li>เก็บข้อมูลของพื้นที่อนุรักษ์เพื่อเป็นฐานข้อมูลที่สามารถใช้ในการศึกษาต่อไปในอนาคต</li> <li>จัดระบบการเก็บข้อมูลมรดกทางวัฒนธรรมเพื่อหาแนวทางในการดูแลรักษาต่อไปในอนาคต</li> <li>เพื่อสร้างคุณค่าต่อสิ่งปลูกสร้าง และให้เป็นที่ตัวอย่างที่ถูกต้อง</li> </ul>	6 เดือนถึง 2 ปี
<p><b>ระยะยาว</b></p> <ul style="list-style-type: none"> <li>นำตำแหน่งของสิ่งปลูกสร้างและแหล่งมรดกทางวัฒนธรรมบันทึกลงในฐานข้อมูลขององค์กรปกครองส่วนท้องถิ่น</li> <li>สนับสนุนการรักษาอาคารและสิ่งปลูกสร้างให้คงคุณค่าและลักษณะเฉพาะ</li> <li>รักษาสภาพแวดล้อมและอาคารที่ปลูกสร้างใหม่ให้กลมกลืนกับสิ่งปลูกสร้างเดิม</li> <li>ฟื้นฟูแหล่งโบราณคดีและแหล่งประวัติศาสตร์ของศาลนถสถานและพื้นที่โดยรอบ</li> <li>จัดหาเงินทุนภายนอกโดยการร่วมกับองค์กรภาคเอกชน</li> <li>จัดหาแหล่งวัสดุและช่างฝีมือประจำ</li> <li>ส่งเสริมกิจกรรมทางสังคม</li> <li>ส่งเสริมกิจกรรมทางเศรษฐกิจ</li> </ul>	<ul style="list-style-type: none"> <li>เจ้าของศาลนถสถาน</li> <li>ชุมชน</li> <li>กลุ่มผู้ที่สนับสนุนงานอนุรักษ์และประวัติศาสตร์ชุมชน</li> <li>บุคลากร ผู้เชี่ยวชาญ หรือกลุ่มองค์กรภาคเอกชนที่สนใจในงานอนุรักษ์</li> <li>องค์กรปกครองส่วนท้องถิ่น</li> <li>หน่วยงานภาครัฐ</li> </ul>	<ul style="list-style-type: none"> <li>เพื่อใช้เป็นฐานข้อมูลในการระบุตำแหน่งและสร้างเสริมอัตลักษณ์ของพื้นที่</li> <li>เพื่อรักษาคุณค่าของสิ่งปลูกสร้างและมรดกทางวัฒนธรรมในระยะยาว</li> <li>สนับสนุนชุมชนภาครัฐและภาคเอกชนมีส่วนร่วมในการอนุรักษ์</li> <li>จัดหาแหล่งทุนเพื่อการบูรณะและสร้างคุณภาพชีวิตที่ดีขึ้นให้กับศาลนถสถานและชุมชน</li> </ul>	ดำเนินการโดยตลอด

สำหรับการก่อสร้างอาคารใหม่หรือการบูรณะอาคารเดิมโดยเฉพาะอย่างยิ่งที่เป็นโบราณสถานจำเป็นต้องทำด้วยความระมัดระวังและรอบคอบเนื่องจากคุณค่าความสำคัญทางประวัติศาสตร์และสถาปัตยกรรม ซึ่งต้องอาศัยการเก็บรวบรวมข้อมูลตามหลักวิชาการ และการปรึกษาผู้เชี่ยวชาญในการดำเนินการ นอกจากนี้วัดและศาลาถนอมควรจัดลำดับความสำคัญของการก่อสร้างอาคารใหม่หรือการบูรณะอาคารเดิมเพื่อให้การใช้งบประมาณเกิดประโยชน์สูงสุดโดยเริ่มจากเขตพุทธาวาส เขตสังฆาวาส และเขตพื้นที่ใช้ประโยชน์ ตามลำดับ ทำให้เกิดความชัดเจนในขั้นตอนการทำงาน และสามารถบริหารงบประมาณได้อย่างมีประสิทธิภาพ

แม้ว่ากรมศิลปากรซึ่งเป็นหน่วยงานรัฐที่รับผิดชอบการอนุรักษ์โบราณสถานโดยตรงซึ่งมีหน้าที่ให้คำแนะนำ ควบคุมการก่อสร้างและบูรณะในพื้นที่โบราณสถาน แต่ด้วยข้อจำกัดด้านงบประมาณ ทำให้กรมศิลปากรต้องจัดสรรอย่างเหมาะสมตามลักษณะความเร่งด่วนของแต่ละโครงการ ทำให้วัดและศาลาถนอมมีโบราณสถานที่ยังรอการบูรณะเป็นจำนวนมาก อย่างไรก็ตาม หากวัดและศาลาถนอมมีความประสงค์จะบูรณะด้วยงบประมาณของตนเอง ก็สามารถขออนุญาตดำเนินการรวมทั้งการสนับสนุนช่วยเหลือด้านเทคนิคและวิชาการจากกรมศิลปากร

## สาเหตุและการเสื่อมสภาพของอาคาร สิ่งปลูกสร้าง ศาลานวัตฤและศิลปวัตถุ

อาคารและสิ่งปลูกสร้าง ศาลานวัตฤและศิลปวัตถุที่ก่อสร้างมานาน อาจเสื่อมสภาพและไม่สามารถตอบสนองประโยชน์ใช้สอยได้อย่างมีประสิทธิภาพ โดยการเสื่อมสภาพนี้อาจเกิดขึ้นกับโครงสร้าง องค์ประกอบ หรือระบบอาคาร ซึ่งสาเหตุและการเสื่อมสภาพของอาคารและสิ่งปลูกสร้าง ศาลานวัตฤและศิลปวัตถุ แบ่งได้เป็น 4 สาเหตุหลัก ดังนี้ คือ





## 1. สาเหตุจากสภาวะแวดล้อมภายนอก

อุณหภูมิลม ฝน และแสงแดดสามารถสร้างความเสียหายและทำให้อาคารและสิ่งปลูกสร้าง คาสถปัตยกรรมและศิลปวัตถุเสื่อมสภาพลงได้ โดยความแตกต่างของอุณหภูมิในตอนกลางวันและตอนกลางคืนทำให้เกิดการหดและขยายตัวของวัสดุอาคาร ส่วนแสงอาทิตย์ทำให้สีของอาคารซีดจางลง รวมทั้งทำลายพื้นผิวไม้ให้เสื่อมสภาพเร็วมากขึ้น นอกจากนี้ น้ำและความชื้นยังมีผลต่ออาคารและสิ่งปลูกสร้าง เช่น คราบตกค้างบนพื้นและผนังของอาคารที่เกิดจากน้ำฝนที่เข้าสู่อาคารโดยตรงโดยผ่านช่องเปิดหลังคา และท่อระบายน้ำที่ไม่มีประสิทธิภาพ ปริมาณน้ำฝนและน้ำใต้ดินรวมทั้งความชื้นในอากาศที่มีอยู่ในปริมาณสูงทำให้เกิดความชื้นระหว่างแนวอิฐหรือหินที่เชื่อมต่อกัน เมื่อสะสมตัวมากขึ้นอาจจะให้ชั้นส่วนดังกล่าวหลุดร่วงลงมาได้

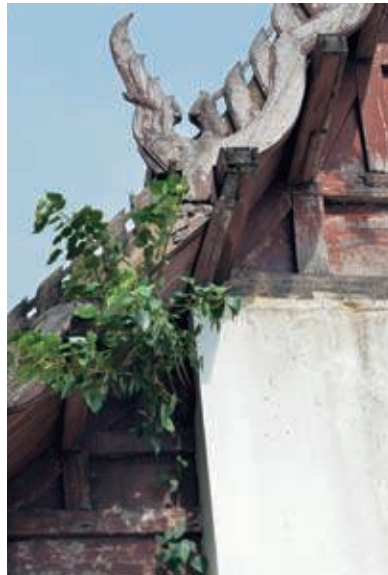

1	3
2	

- 1 การเสื่อมสภาพของภาพจิตรกรรมที่วัดบางขุนเทียนนอก กรุงเทพมหานคร ซึ่งได้รับผลกระทบจากน้ำฝนรั่วซึมเป็นผลให้ภาพจิตรกรรมลบเลือน
- 2 ผลกระทบจากกระดับน้ำทะเลที่ขึ้นลงส่งผลต่อตัวอาคารในระยะยาว วัดป่าเกด จังหวัดสมุทรปราการ
- 3 ต้นไม้ที่ขึ้นบนอาคารอาจก่อให้เกิดความเสียหายจากโบราณสถานได้ วัดช่องนนทรี กรุงเทพมหานคร



## 2. สาเหตุจากอุบัติเหตุทางธรรมชาติ

แผ่นดินไหว ฟ้าผ่า พายุ และน้ำท่วมที่เกิดขึ้นในประเทศไทยสามารถสร้างความเสียหายให้กับอาคารและสิ่งปลูกสร้าง ศาลนวัตฤและศิลปวัตถุเป็นวงกว้างในคราวเดียวกัน ดังเช่นเมื่อคราวน้ำท่วมใหญ่ในพุทธศักราช 2554 และแผ่นดินไหวที่จังหวัดเชียงรายเมื่อวันที่ 5 พฤษภาคม พุทธศักราช 2557 ทำให้ต้องใช้ทรัพยากรเป็นจำนวนมากทั้งงบประมาณ บุคลากร และระยะเวลาในการปรับปรุงฟื้นฟูอาคารเดิม หรือก่อสร้างอาคารขึ้นใหม่ทดแทนอาคารเดิมที่พังลงไป



1
2

- 1 อาคารที่ได้รับความเสียหายจากเหตุการณ์แผ่นดินไหวเมื่อเดือนพฤษภาคม พุทธศักราช 2557 ในพื้นที่จังหวัดเชียงราย
- 2 วัดขุนลุมพริณ จังหวัดสมุทรสาคร ซึ่งได้รับผลกระทบจากการกัดเซาะบริเวณแนวชายฝั่ง



### 3. สาเหตุจากมนุษย์

กิจกรรมและพฤติกรรมของมนุษย์ทั้งในช่วงออกแบบ การก่อสร้าง และหลังจากเปิดใช้งานแล้วจะมีผลอย่างมากต่อสภาพอาคารและสิ่งปลูกสร้าง คำนวณวัตถุและศิลปวัตถุทั้งในระยะสั้นและระยะยาว ซึ่งเป็นผลมาจากการใช้วัสดุก่อสร้างที่ด้อยคุณภาพ การเลือกใช้เทคนิคการก่อสร้างที่ไม่เหมาะสม การใช้ช่างที่ไม่มีฝีมือหรือประสบการณ์ในการก่อสร้างเพียงพอ การเปลี่ยนแปลงลักษณะการใช้งานที่ไม่เหมาะสมกับคุณสมบัติของโครงสร้างเดิม นอกจากนี้ยังมีปัญหาจากการที่อาคารและสิ่งปลูกสร้าง คำนวณวัตถุและศิลปวัตถุไม่ได้รับการดูแลรักษาตามที่ควร และจากการซ่อมแซมโดยใช้เทคนิควิธีการที่ไม่เหมาะสม ปัญหาที่เกิดขึ้นกับวัดทั่วประเทศไทย คือ สภาพแวดล้อมโดยรอบอาคารเกิดการเปลี่ยนแปลง ทำให้อาคารเสียความสมดุลและเสื่อมสภาพ ลานซีเมนต์ขนาดใหญ่ ล้อมรอบอาคารเก่าทำให้ความชื้นในดินซึ่งเคยระเหยออกได้โดยผ่านลานดินเดิม ไม่มีที่ระบายออก ต้องซึมผ่านเข้าไปในกำแพงอิฐซึ่งมีรูพรุนมากกว่าซีเมนต์ ทำให้ผนังอาคารชื้น และถ้าภายในอาคารกรุผนังด้วยแผ่นหินอ่อน ยิ่งทำให้ความชื้นระเหยออกไม่ได้ และซึมอยู่ในผนังสูงขึ้น ทำให้ภาพเขียนผ่านผนังหลุดร่อนออกหรือเป็นคราบได้



1

2

- 1 การทุบทำลายเจดีย์ซึ่งเป็นโบราณสถานสำคัญ เพื่อสร้างอาคารใหม่อันเป็นการทำลายหลักฐานทางประวัติศาสตร์
- 2 การพังถล่มของเจดีย์เนื่องจากการก่อสร้างที่ไม่ได้มาตรฐาน



## การตรวจสภาพและการซ่อมแซมอาคาร สิ่งปลูกสร้าง ศาลนวัตฤและศิลปวัตถุที่มีคุณค่า

การตรวจสภาพและการซ่อมแซมอาคารและสิ่งปลูกสร้าง ศาลนวัตฤและศิลปวัตถุที่มีคุณค่าภายในพื้นที่วัดและศาลนสถานอย่างสม่ำเสมอ นั้นสามารถชะลอการเสื่อมสภาพลงได้ อย่างไรก็ตาม การวิเคราะห์สภาพปัญหาที่เกิดขึ้นกับอาคารและสิ่งปลูกสร้าง ศาลนวัตฤและศิลปวัตถุที่ก่อสร้างมานานเป็นขั้นตอนที่ต้องใช้ผู้เชี่ยวชาญเฉพาะทาง ดังนั้นการวิเคราะห์ปัญหาที่เกิดขึ้นอย่างละเอียดถี่ถ้วนจะช่วยให้การตัดสินใจเลือกวิธีการอนุรักษ์ได้อย่างเหมาะสม สำหรับผู้รับผิดชอบจัดการโครงการอนุรักษ์ควรมีความเข้าใจพื้นฐานในเรื่องสาเหตุและการเสื่อมสภาพที่เกิดขึ้นกับอาคารและสิ่งปลูกสร้าง ศาลนวัตฤและศิลปวัตถุ เพื่อจะได้เข้าใจสภาพและความซับซ้อนของปัญหาที่เกิดขึ้น

สำหรับการตรวจสอบสภาพอาคารและสิ่งปลูกสร้างแบ่งออกเป็น 4 ระยะดังนี้

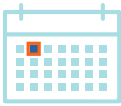

### 1. การตรวจสอบประจำวัน

เป็นการตรวจสอบความเรียบร้อยทั่วไป เช่น การรักษาความสะอาดทั้งภายในและภายนอกอาคาร การตรวจสอบสภาพของส่วนต่างๆของอาคาร เช่น ประตู หน้าต่าง ผนัง และฝ้าเพดาน เป็นต้น ว่ามีร่องรอยการบุกรุก กัดแะหรือไม่ และการป้องกันการบุกรุกของสัตว์

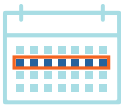

### 2. การตรวจสอบประจำสัปดาห์

ควรเน้นการตรวจสอบระบบต่างๆ ของอาคาร เช่น ระบบระบายน้ำ ระบบไฟฟ้า และระบบประปา รวมทั้งการกำจัดวัชพืช

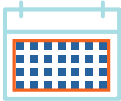

### 3. การตรวจสอบประจำเดือน

ควรเน้นการตรวจสอบความชื้นทั้งภายในและภายนอกอาคาร



### 4. การตรวจสอบประจำปี

เป็นการตรวจสอบความแข็งแรงของโครงสร้างอาคาร อุปกรณ์และระบบต่างๆของอาคาร



เมื่อวัดมีความจำเป็นจะมีการก่อสร้างควรปรึกษาผู้เชี่ยวชาญเฉพาะด้าน เพื่อความสมบูรณ์ในการทำงาน

เมื่อพบว่าการเลือกสถาปนิกไม่ได้สร้างความเสียหายมากนักก็อาจใช้การดูแลขั้นต้นซึ่งเป็นการแก้ไขปัญหาหรือซ่อมแซมส่วนที่ชำรุดให้กลับมาสู่สภาพที่ใช้งานได้ สำหรับการซ่อมแซมส่วนที่สึกหรอควรเลือกรูปแบบ วัสดุ เทคนิคการก่อสร้างตามแบบดั้งเดิม หากไม่สามารถทำได้ให้ใช้วิธีปัจจุบันเข้าช่วย เพื่อรอกการดำเนินการอนุรักษ์ที่เหมาะสมในลำดับต่อไป และไม่ควรระทำการใดๆ ที่อาจมีผลให้เกิดการเปลี่ยนแปลงต่ออาคารและสิ่งปลูกสร้าง ศาลนวัตถุและ ศิลปวัตถุ หากมีเหตุจำเป็นในการต่อเติมหรือเปลี่ยนแปลงควรปรึกษากับผู้เชี่ยวชาญเสียก่อน เช่น นักโบราณคดี สถาปนิก วิศวกร และนายช่างผู้ชำนาญการ เป็นต้น ทั้งนี้ หากมีบทบัญญัติของกฎหมายกำหนดวิธีไว้ต้องอยู่ภายใต้บทบัญญัติของกฎหมายนั้นๆ



พิพิธภัณฑ์เรือ วัดยาง ณ รังสี จังหวัดลพบุรี

## แนวทางการดูแลรักษาอาคารและสิ่งปลูกสร้าง ศาลนวัตฤและศิลปวัตถุที่มีคุณค่า

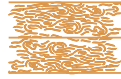

การดูแลรักษาอาคารประเภท

### เครื่องไม้

อาคารและสิ่งปลูกสร้างภายในพื้นที่วัดและศาลนสถานที่มีไม้เป็นโครงสร้างและวัสดุหลัก เช่น โบสถ์ ศาลาการเปรียญ กุฏิ และหอไตร เป็นต้น อาจมีสภาพทรุดโทรมเนื่องจากอายุของอาคารที่ก่อสร้างมานาน ประกอบกับสภาพภูมิอากาศในประเทศไทยซึ่งเป็นแบบร้อนชื้น ทำให้อาคารไม้เียงต่อการผุพังกว่าอาคารที่สร้างด้วยคอนกรีต รวมทั้งขาดการบำรุงรักษาอย่างต่อเนื่องจากผู้ดูแล สำหรับการดูแลรักษาอาคารประเภทเครื่องไม้โดยทั่วไปประกอบด้วย การตรวจสอบความแข็งแรงของโครงสร้างอย่างสม่ำเสมอ โดยเบื้องต้นอาจใช้การตรวจสอบด้วยสายตา หรือเชิญผู้เชี่ยวชาญเข้ามาตรวจสอบหากไม่สามารถประเมินความแข็งแรงของโครงสร้างได้เอง นอกจากนี้ ควรมีการป้องกันความชื้นไม่ให้สร้างความเสียหายต่อไม้ มีการลงน้ำยาในเนื้อไม้เพื่อป้องกันการทำลายจากเชื้อราและแมลง ติดตั้งสายล่อฟ้าเพื่อป้องกันฟ้าผ่าซึ่งสามารถทำให้เกิดความเสียหายต่อตัวอาคารได้ปรับปรุงระบบระบายน้ำเพื่อลดการท่วมขังของน้ำอันเป็นสาเหตุให้เกิดความชื้นสะสมในเนื้อไม้ รวมทั้งฐานรากทำให้ฐานรากเกิดการผุพัง และปรับปรุงระบบสายไฟให้มีมาตรฐานและความปลอดภัย ปัจจุบันไม้ที่มีคุณภาพสำหรับใช้ในงานโครงสร้างอาคาร หรืองานศิลปกรรมนั้นหาได้ยากมากขึ้น ดังนั้นถ้าความเสียหายไม่ถึงร้อยละ 50 ก็ควรที่จะซ่อมเปลี่ยนเฉพาะจุดเพื่อคงคุณค่าของวัสดุไว้

1

เมื่อเครื่องไม้ได้รับความชำรุดเสียหายตามกาลเวลา จนไม่สามารถทำการอนุรักษ์ซ่อมแซมได้ มีความจำเป็นต้องจัดทำขึ้นใหม่ ก่อนการดำเนินการ ควรศึกษาข้อมูลเปรียบเทียบจากของชิ้นเก่าหรือ ภาพถ่ายเก่า หรือปรึกษาผู้เชี่ยวชาญก่อนการจัดทำ และดำเนินการโดยช่างผู้ชำนาญการด้วยเทคนิค และวิธีการดั้งเดิม



2

การจัดทำเครื่องประกอบหลังคาควรศึกษาข้อมูล ทางประวัติศาสตร์ของตัวอาคาร เช่น ประวัติอาคาร ภาพถ่ายเก่า เป็นต้น เพื่อเป็นข้อมูลประกอบการ จัดทำขึ้นใหม่ซึ่งต้องคำนึงถึงองค์ประกอบและ ลัดส่วนของอาคาร ชนิดของไม้และขนาดของ ชิ้นงานที่จะนำมาติดตั้ง เมื่อติดตั้งแล้วจะเกิด ความสวยงามและเพิ่มคุณค่าให้แก่ตัวอาคารโดย ไม้ทำลายรูปลักษณ์เดิม และจำเป็นต้องดำเนินงาน โดยช่างผู้ชำนาญการเฉพาะด้านเท่านั้น



3

การคัดลอกลายบานประตูหน้าต่างถือเป็นงานสำคัญ ในกระบวนการดูแลรักษาเครื่องไม้ เนื่องจากเป็นการ เก็บข้อมูลลวดลายในอดีต ทั้งยังเป็นองค์ความรู้ ด้านประวัติศาสตร์ศิลปะในยุคที่ก่อสร้างอาคาร และยังสามารถนำไปวางแผนในการอนุรักษ์ลวดลายได้ ต่อไป



4

การลงรักปิดทองหน้าบัน ถือได้ว่าเป็นงานตกแต่งอาคารที่ต้องใช้เทคนิคและวิธีการความละเอียดซับซ้อนเป็นอย่างมาก ช่างผู้ดำเนินงานต้องมีความชำนาญและความละเอียดรอบคอบในการอนุรักษ์เป็นอย่างดี เพื่อให้อาคารยังสามารถทรงคุณค่าทางสถาปัตยกรรมสืบต่อไป



5

การซ่อมแซมเสาไม้จำเป็นต้องประเมินสภาพความเสียหายก่อนโดยยังคำนึงถึงของชิ้นเดิมเป็นหลัก หากมีความชำรุดเสียหายอาจต้องพิจารณาเปลี่ยนใหม่โดยคำนึงถึงชนิดและลักษณะไม้ตามแบบของเดิมหรือมีความใกล้เคียงมากที่สุด แต่หากสภาพยังสามารถซ่อมแซมได้จะดำเนินการซ่อมโดยวิธีปะตามเฉพาะส่วนที่ได้รับ ความชำรุดเสียหาย



6

อาคารเก่าส่วนใหญ่ในประเทศไทยมักเป็นอาคารที่มีพื้นไม้ ดังนั้นการซ่อมแซมหรือปรับปรุงจึงจำเป็นต้องตรวจสอบสภาพก่อนการดำเนินการ หากมีสภาพผุพังมากจึงดำเนินการเปลี่ยนใหม่ แต่หากมีความชำรุดเสียหายไม่มากนักควรดำเนินการซ่อมแซมปะตามให้กลับสู่สภาพดั้งเดิมโดยคำนึงถึงเทคนิคและรูปแบบดั้งเดิม



## ประเภทของไม้ที่ใช้ในงานสถาปัตยกรรมของวัดและศาลนถลถน

ประเทศไทยตั้งอยู่ในเขตร้อนชื้น มีสภาพเหมาะสมสำหรับการเจริญเติบโตของต้นไม้ที่สามารถนำมาใช้ในงานสถาปัตยกรรม โดยแบ่งออกเป็น 3 ประเภทตามความแข็งแรงทนทานดังนี้

### 1. ไม้เนื้อแกร่ง

คือ ไม้ที่มีเนื้อแข็งมาก ยากแก่การตบแต่ง เนื้อแน่น สีเข้ม น้ำหนักมาก มีน้ำมันในตัว สามารถขัดมันได้ดีและมีความแข็งแรงทนทาน เช่น ประดู่ มะเกลือ เป็นต้น

### 2. ไม้เนื้อแข็ง

คือ ไม้ที่มีเนื้อแข็งปานกลาง เนื้อไม้สีเข้มออกไปทางสีแดง น้ำหนักพอประมาณ มีความแข็งแรงทนทาน และมียางอยู่ในตัว เช่น ตะเคียน ลัก ชิงชัน เต็ง มะม่วง เป็นต้น

### 3. ไม้เนื้ออ่อน

คือ เป็นไม้ที่ค่อนข้างเหนียว ตบแต่งได้ง่าย เนื้อไม้สีอ่อน และมียางอยู่ในตัวเอง มีน้ำหนักเบา เช่น ไม้จำฉา ไม้โมก เป็นต้น

โดยไม้ทั้ง 3 ชนิด ยังมีเกณฑ์ในการคัดเลือกคุณภาพของไม้ให้เหมาะสมต่อการใช้งานประเภทต่างๆ คือ ความแข็งแรงและน้ำหนักที่เหมาะสมต่อการใช้งาน ความทนทานต่อสภาพภูมิอากาศ แผลงและเชื้อรา ความแข็งของเนื้อไม้ที่เหมาะสมต่อการตบแต่ง มีความยืดหยุ่น และหดได้ด้วยยาก ซึ่งไม้ที่มีคุณสมบัติดังกล่าวครบถ้วน คือ ไม้ลัก สำหรับอาคารและสิ่งปลูกสร้างในพุทธศาสนานิยมใช้ไม้ลักทำโครงสร้างอาคารและหลังคา รวมทั้งส่วนประดับตกแต่ง เช่น ช่อฟ้า ใบระกา หางหงส์ เขิงชาย คันทวย ฝ้า ประตู และหน้าต่าง เป็นต้น

นอกจากไม้ลักแล้วยังมีไม้ชนิดอื่นที่มีคุณสมบัติใช้แทนกันตามความเหมาะสมดังนี้



## 1. ไม้ตะแบก

เป็นไม้ที่ขึ้นตามป่าเบญจพรรณ เนื้อไม้แข็งค่อนข้างแตกร้าวได้ง่าย สามารถตัดแต่งได้ง่าย มีสีเหลืองอ่อน เทาหรือสีน้ำตาลเทา ค่อนข้างมีน้ำหนัก เมื่อหัดตัวมักบิด เป็นไม้ที่เหมาะสมแก่การทำโครงหลังคา

## 2. ไม้ประดู่

เป็นไม้เนื้อแข็งลำต้นสูงใหญ่ ขึ้นตามป่าเบญจพรรณ พบมากทางภาคเหนือและภาคตะวันออกเฉียงเหนือ เนื้อไม้สีแดงอมเหลืองหรือแดงอิฐ เนื้อไม้ค่อนข้างละเอียด แข็งแรงทนทาน มีน้ำหนักค่อนข้างเบา เหมาะแก่งานพื้นภายในและภายนอกหรือบันได

## 3. ไม้มะค่าโมง หรือมะค่าใหญ่

เป็นไม้เนื้อแข็ง ลำต้นใหญ่แต่ไม่สูง ขึ้นตามป่าดิบและป่าเบญจพรรณ ยกเว้นทางภาคใต้ เนื้อไม้มีสีน้ำตาลอมเหลือง เนื้อหยาบ เหนียว แข็งและมีริ้วแทรก ถ้าแห้งแล้วตัดแต่งง่าย ค่อนข้างมีน้ำหนัก เหมาะแก่การนำไปทำเสา พื้นภายนอก หรือส่วนบันได

## 4. ไม้พะยอม

เป็นไม้เนื้อแข็ง ลำต้นขนาดกลางถึงใหญ่ ขึ้นในป่าเบญจพรรณ และที่แห้ง เนื้อไม้มีสีเหลืองอ่อนหรือสีน้ำตาล แซมด้วยเส้นสีดำ เนื้อหยาบ เหนียว ค่อนข้างแข็ง ตบแต่งได้ง่าย มีน้ำหนักเบา เหมาะแก่การนำไปทำโครงหลังคา

## 5. ไม้เต็ง ไม้รัง

เป็นไม้เนื้อแข็ง พบมากทางภาคตะวันออกเฉียงเหนือ มีความแข็งแรงทนทาน ตบแต่งได้ยาก มีน้ำหนักมาก เหมาะแก่งานที่เป็นส่วนรับน้ำหนัก เช่น โครงหลังคา เสา คาน บันได หรือพื้นภายนอกอาคาร

## 6. ไม้แดง

เป็นไม้เนื้อแข็งที่ขึ้นตามป่าเบญจพรรณ เนื้อไม้มีสีน้ำตาลอมแดง เนื้อเหนียว แข็งแรงทนทาน ค่อนข้างมีน้ำหนัก ติดไฟยาก เหมาะแก่การนำไปทำเสา บันได และพื้นภายในอาคาร





การดูแลรักษาอาคารประเภท

## เครื่องก่อ

อาคารและสิ่งปลูกสร้างภายในพื้นที่วัดและศาสนสถานที่ใช้อิฐหรือหินเป็นวัสดุก่อ เช่น พระอุโบสถ พระวิหาร พระเจดีย์ และกุฏิ เป็นต้น มีข้อได้เปรียบมากกว่าอาคารประเภทอื่น คือ ความแข็งแรงและคงทนที่มีมากกว่า แต่มีข้อด้อยคือ มักได้รับความเสียหายจากความชื้นซึ่งก่อให้เกิดความเสียหายต่อวัสดุที่ใช้ในการก่อสร้างอาคาร และอาจส่งผลกระทบต่อโครงสร้างอาคารจนทำให้อาคารทั้งหลังเสียหาย สำหรับการดูแลรักษาอาคารประเภทเครื่องก่อโดยทั่วไปคล้ายกับการดูแลรักษาอาคารประเภทเครื่องไม้ แต่ที่ต้องให้ความสำคัญเป็นอย่างมากคือ การป้องกันความชื้นและการปรับลดความชื้นในผนังก่ออิฐ

สำหรับการบูรณะอาคารโบราณสถานประเภทเครื่องก่อควรรักษาเทคนิคดั้งเดิมด้วยการใช้ปูนหมักปูนดำ ส่วนผนังภายนอกเมื่อฉาบปูนหมักแล้วอาจทาทับด้วยสีที่มีคุณสมบัติป้องกันความชื้นจากภายนอก และยอมให้ความชื้นจากภายในระบายออก ซึ่งเป็นการช่วยยืดอายุการใช้งานอาคารออกไปได้อีก ทั้งนี้ไม่แนะนำให้ใช้ปูนซีเมนต์ (ปูนดำ) ในการบูรณะอาคารโบราณสถานประเภทเครื่องก่อเพราะสารเคมีของเนื้อปูนจะทำลายเนื้ออิฐ

(ซ้ายบน) พระอุโบสถวัดเฉลิมพระเกียรติ จังหวัดนนทบุรี  
(ซ้ายล่าง) วัดนางชี กรุงเทพมหานคร

1

ในการดำเนินการอนุรักษ์อาคารประเภทเครื่องก่อซึ่งมักมีปัญหาจากความชื้นจากน้ำใต้ดินขึ้นสู่ตัวอาคาร และไปทำลายชั้นผิวของผนังอาคาร ก่อนการอนุรักษ์จำเป็นต้องทำการลอกชั้นซีเมนต์ที่ฉาบผิวจนถึงชั้นอิฐเพื่อตรวจสอบสภาพปัญหาจากความชื้น อาจใช้วิธีการขั้บความชื้นหรือทิ้งไว้ให้ความชื้นระบายออกมากที่สุด และหาวิธีป้องกันไม่ให้ความชื้นขึ้นสู่ตัวอาคารหรือขึ้นได้น้อยที่สุด



2

การฉาบผิวอาคารในปัจจุบันมีเทคนิคและวิธีการที่หลากหลาย การฉาบผิวอาคารด้วยปูนหมักปูนดำเป็นวิธีและเทคนิคแบบโบราณซึ่งช่วยให้อาคารสามารถระบายความชื้นจากชั้นน้ำใต้ดินออกทางผนังได้เป็นอย่างดี



3

สำนักเพ็ชร วัดบวรนิเวศวิหาร กรุงเทพมหานคร ที่ดำเนินการทาสีที่บริเวณผนังด้วยสีทาอาคารประเภทที่สามารถระบายความชื้นได้ (Breathable Resin) ซึ่งเป็นเทคนิคและวิธีการอีกอย่างหนึ่ง ที่ได้รับความนิยมในปัจจุบัน ทั้งนี้ไม่แนะนำให้ฉาบผิวผนังอาคารด้วยปูนซีเมนต์ (ปูนดำ) เนื่องจากจะทำลายพื้นผิวของอาคารได้ในอนาคต



4

การป้องกันความชื้นขึ้นสู่ตัวอาคารสามารถทำได้หลากหลายวิธี เช่น การลวดแผ่นอะลูมิเนียม ซึ่งจะไม่ก่อให้เกิดความเสียหายต่อตัวอาคารในอนาคต โดยตัดผนังส่วนบนและล่างออกจากกัน เพื่อป้องกันความชื้นขึ้นสู่ตัวอาคาร

กรณีศึกษา : วัดโพธิ์บางโศ จังหวัดนนทบุรี



5

การป้องกันความชื้นขึ้นสู่ตัวอาคารด้วยวิธีการฉีดสารเคมีเข้าสู่ผนังโดยให้น้ำยาดังกล่าวแทรกตัวระหว่างผนังของอาคารและผนึกรวมกันเป็นชั้นแข็ง เพื่อไม่ให้ความชื้นขึ้นสู่ตัวอาคาร ดังในภาพจะเห็นว่าก่อนการดำเนินการอนุรักษ์ภาพจิตรกรรมได้ถูกทำลายลงไปบางส่วนจากปัญหาความชื้นจากน้ำใต้ดินขึ้นสู่ผนังอาคาร

กรณีศึกษา : วัดบวรสถานสุทธาวาส (วัดพระแก้ววังหน้า) กรุงเทพมหานคร



6

การจัดวางระบบระบายน้ำโดยรอบเพื่อป้องกันน้ำท่วมขังบริเวณอาคาร แต่ต้องคำนึงถึงสภาพของอาคาร ความเหมาะสม และไม่ทำลายทัศนียภาพโดยรอบของอาคาร





ตัวอย่างอาคารที่ใช้ปูนซีเมนต์ขาวสำหรับงานฉาบเฉพาะ  
พระวิหารและพระอุโบสถ วัดราชชนนีดาราม กรุงเทพมหานคร





พระที่นั่งทรงธรรม  
วัดราชประดิษฐสถิตมหาสีมาราม กรุงเทพมหานคร



การดูแลรักษา

## ศิลปกรรม ประดับตกแต่ง

งานศิลปกรรมที่ใช้ประดับหรือตกแต่งรอบอาคาร เช่น งานแกะสลักไม้ งานประติมากรรม งานปูนปั้น และงานประดับกระจก เป็นต้น แสดงให้เห็นถึงความคิดสร้างสรรค์ของผู้ออกแบบ รวมทั้งอัตลักษณ์ของฝีมือช่างในท้องถิ่น โดยงานศิลปกรรมตกแต่งนั้นมักเสื่อมโทรมไปตามกาลเวลาเนื่องจากอายุของวัสดุเอง นอกจากนี้ สภาพภูมิอากาศ มลพิษทางสิ่งแวดล้อม สิ่งมีชีวิต และฝีมือมนุษย์ ยังมีส่วนที่ทำให้งานศิลปกรรมตกแต่งเสื่อมโทรมเร็วขึ้นด้วยเช่นกัน เช่น การหลุดร่วงของงานปูนปั้นบริเวณหน้าบันของพระอุโบสถ และการผุกร่อนของงานแกะสลักไม้ เป็นต้น สำหรับการซ่อมแซมและฟื้นฟูนั้น ควรปรึกษาผู้เชี่ยวชาญเพื่อให้การซ่อมแซมถูกต้องตามหลักการ และสามารถรักษาคุณค่าของงานได้

1

การดูแลซ่อมแซมชิ้นส่วนของอาคารจำเป็นต้องระมัดระวังเป็นอย่างมาก ต้องดำเนินการโดยช่างผู้ชำนาญการด้วยวิธีการและเทคนิคแบบโบราณ เนื่องจากศิลปกรรมตกแต่งบางประเภทนั้นในปัจจุบัน วัสดุ เทคนิคและวิธีการทำแบบเดิมได้สูญหายไป ดังนั้นการอนุรักษ์งานศิลปกรรมจึงนับได้ว่าเป็นการเก็บรักษาชิ้นงานที่อันทรงคุณค่าของประเทศไว้ด้วย



2

การอนุรักษ์กระຈกประดับอาคาร หรือกระຈกเกี๋ยบเป็นงานตกแต่งประดับอาคารเพื่อเพิ่มความสวยงามให้แก่อาคาร นิยมใช้กันในสมัยโบราณ แต่ปัจจุบันกระຈกชนิดนี้ได้เลิกผลิตแล้ว ดังนั้นการอนุรักษ์อาคารที่ประดับด้วยกระຈกประเภทนี้จึงต้องใช้ความระมัดระวังอย่างสูง เช่น การขั้บทำความสะอาดกระຈกด้วยสารเคมีทางวิทยาศาสตร์เพื่อไม่ให้เกิดความเสียหายและดำเนินการโดยผู้เชี่ยวชาญเท่านั้น ทั้งนี้เพื่อเก็บรักษางานศิลปกรรมอันทรงคุณค่าไว้



3

การอนุรักษ์ชิ้นส่วนศิลปกรรมประดับอาคารที่ติดอยู่กับตัวอาคารจำเป็นต้องคำนึงศึกษาข้อมูลประวัติของอาคารเพื่อประเมินความเสี่ยงและวางแนวทางการดำเนินงาน ที่จะส่งผลกระทบต่อตัวอาคารและชิ้นงานน้อยที่สุดและดำเนินการโดยผู้เชี่ยวชาญ



4

การขูดลอกสีเพื่อตรวจสอบสภาพและค้นหาลวดลายดั้งเดิมเพื่อวางแผนทางการอนุรักษ์หรือรี้อพื้นลวดลายดั้งเดิม นอกจากนี้ยังดำารศึกษาองค์ความรู้เทคนิคและวิธีการของงานช่างแบบโบราณ



5

การเขียนลายสีนั้นต้องผ่านการศึกษาข้อมูลทั้งทางประวัติศาสตร์และการศึกษาเปรียบเทียบลวดลายตามยุคสมัยเพื่อให้สอดคล้องกับภาพรวมของตัวอาคารที่สร้างขึ้น อันจะส่งเสริมให้อาคารที่ทำการบูรณะนั้นทรงคุณค่าทางสถาปัตยกรรมได้อีกทาง



6

ในระหว่างการดำเนินการบูรณะควรมีการตรวจสอบการทำงานเป็นระยะ ทั้งนี้เพื่อให้การดำเนินเป็นไปตามแผนงานที่ได้วางแผนไว้และให้การทำงานเกิดประสิทธิภาพได้อย่างสูงสุด





พระวิหาร วัดมกุฏกษัตริยาราม

# การดูแลระบบอาคาร



การดูแลรักษา

## ระบบไฟฟ้า

วัดและศาลนสถานควรดูแลรักษาระบบไฟฟ้า สายไฟ อุปกรณ์ หลอดไฟ และเครื่องใช้ไฟฟ้าต่างๆให้อยู่ในสภาพพร้อมใช้งานอยู่เสมอ เพราะระบบไฟฟ้าและอุปกรณ์ต่างๆที่ชำรุดอาจเป็นสาเหตุให้เกิดไฟไหม้และสามารถสร้างความเสียหายต่อชีวิตและทรัพย์สินได้ นอกจากนี้ยังเป็นการช่วยประหยัดค่าไฟได้อีกทางหนึ่งด้วย

สำหรับการเลือกหลอดไฟนั้นจะพิจารณาจากค่าการส่องสว่าง ชั่วโมง อายุการใช้งาน และราคา ซึ่งเมื่อเปรียบเทียบประสิทธิภาพการทำงานของหลอดไฟที่มีอยู่ในท้องตลาดแล้วพบว่า หลอด LED (Light-Emitting Diode Lamp) เป็นหลอดไฟที่ควรเลือกใช้เนื่องจากมีข้อดีหลายประการ กล่าวคือ มีประสิทธิภาพในการให้แสงสว่างดีกว่า และมีอายุการใช้งานยาวนานกว่าหลอดไฟชนิดอื่นๆ เช่น หลอดเมทัลฮาไลด์ (Metal Halide Lamp) หรือหลอดฟลูออเรสเซนต์ (Fluorescent Lamp) เป็นต้น หลอด LED ไม่มีรังสีอินฟราเรด และรังสีอัลตราไวโอเล็ตซึ่งเป็นอันตรายต่อผิวหนัง มีความทนทานต่อสภาพอากาศและการสั่นสะเทือน และมีแสงหลายสีให้เลือกใช้งาน

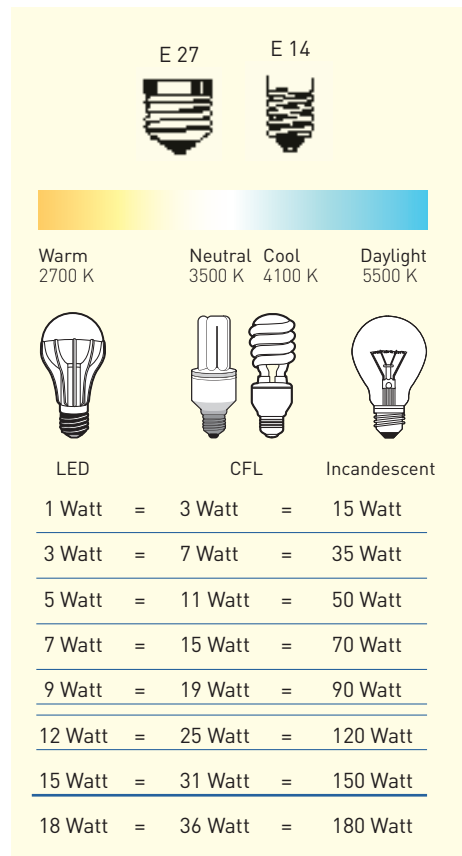

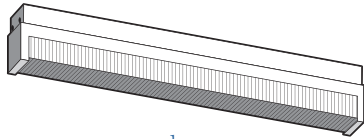

1

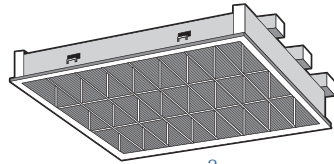

2

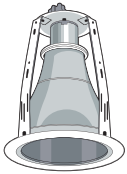

3

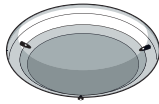

4



5



6

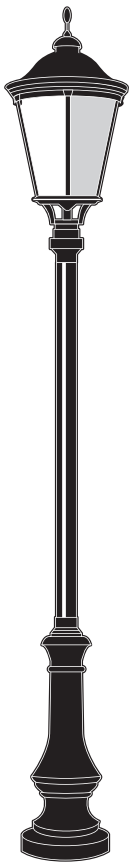

11



7

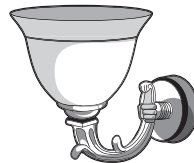

8

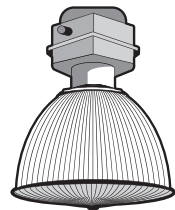

9

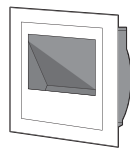

10



12

### รูปแบบของโคมไฟแบบต่างๆ

1. โคมไฟฟลูออเรสเซนต์แบบมีฝาครอบ
2. โคมไฟฟลูออเรสเซนต์แบบมีตะแกรง
3. โคมไฟดาวน์ไลท์แบบฝังฝ้า
4. โคมไฟดาวน์ไลท์แบบฝังฝ้า มีกระจกครอบ
5. โคมไฟดาวน์ไลท์แบบติดลอย
6. โคมไฟแบบราง
7. โคมไฟช่อแบบแขวนฝ้า
8. โคมไฟแบบติดผนัง
9. โคมไฟชนิดแขวน
10. โคมไฟฝังผนัง ส่องทางเดิน
11. โคมไฟภายนอกอาคาร ชนิดเสาสูง
12. โคมไฟภายนอกอาคาร ชนิดเสาเตี้ย

ตัวอย่างของข้อควรปฏิบัติในการใช้ไฟฟ้าหรือเครื่องใช้ไฟฟ้าอย่างปลอดภัย

- อุปกรณ์การติดตั้งทางไฟฟ้าต้องเป็นชนิดที่ได้รับการรับรองมาตรฐาน
- ควรเลือกใช้พัดลมที่มีคุณภาพและหมั่นดูแลทำความสะอาด รวมทั้งคอยตรวจสอบความผิดปกติอยู่เสมอ โดยควรใช้พัดลมตั้งพื้นหรือตั้งโต๊ะแทนพัดลมติดฝ้าเพดานเพราะช่วยประหยัดไฟอีกด้วย
- หมั่นตรวจสอบอุปกรณ์ติดตั้งทางไฟฟ้าและเครื่องใช้ไฟฟ้าเป็นประจำอย่างน้อยปีละ 1 ครั้ง
- ควรติดตั้งสายดินและเครื่องตัดไฟรั่วเพื่อความปลอดภัยทั้งจากอัคคีภัยและการถูกไฟฟ้าดูด

นอกจากนี้ อาคารและสิ่งปลูกสร้างภายในวัดและศาลาถนอมควรมีจำนวนและตำแหน่งของช่องแสงอย่างเหมาะสม เพื่อนำแสงธรรมชาติเข้ามาให้แสงสว่างภายในอาคารซึ่งจะช่วยลดจำนวนหลอดไฟและพลังงานไฟฟ้าที่ต้องใช้ รวมทั้งการปลูกไม้ยืนต้นในทิศทางที่ช่วยบังแดดเพื่อลดความร้อนที่เข้าสู่อาคาร ทำให้สามารถลดความต้องการใช้เครื่องปรับอากาศได้อีกหนึ่งด้วย

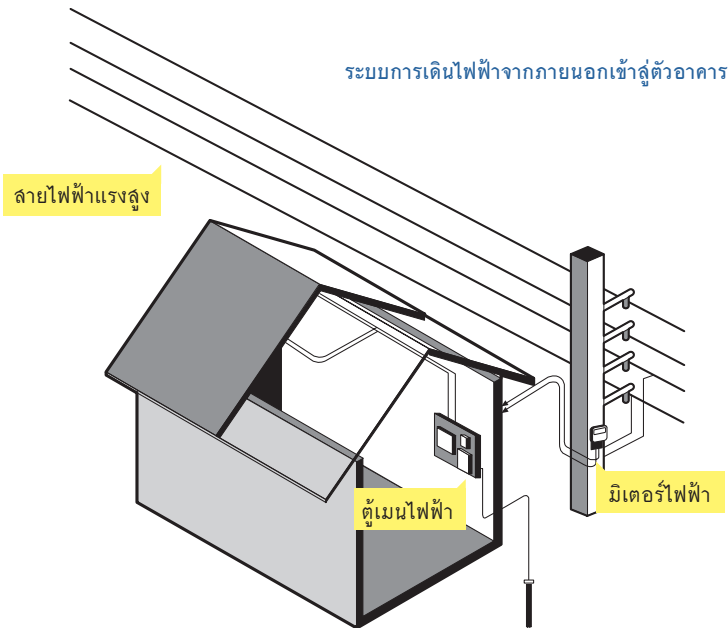



พระอุโบสถ วัดปทุมวนาราม กรุงเทพมหานคร



การดูแลรักษา

## ระบบสุขาภิบาล

วัดและศาลนถสถานควรจัดให้มีระบบสุขาภิบาลที่มีมาตรฐานและเป็นมิตรต่อสิ่งแวดล้อม โดยมีการติดตั้งระบบบำบัดน้ำเสียจากห้องน้ำ และดูแลรักษาให้อยู่ในสภาพดีอยู่เสมอ สำหรับห้องน้ำควรถูกสุขลักษณะ มีความเหมาะสมกับการใช้งานของคนทุกกลุ่ม รวมทั้งคนพิการด้วย โดยห้องน้ำที่มีมาตรฐานควรประกอบด้วยที่อาบน้ำ ห้องส้วม และอ่างล้างมือ ดังนี้



1

ประตูห้องน้ำที่จัดให้คนพิการควรเป็นบานเลื่อนหรือบานพับ ถ้าเป็นบานพับให้เปิดจากด้านนอก ไม่มีธรณีประตู มีความกว้างไม่น้อยกว่า 80 เซนติเมตร

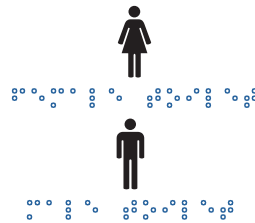

2

ติดอักษรเบรลล์ (The Braille Code) เพื่อให้คนตาบอดได้ทราบว่าเป็นห้องน้ำหญิงหรือชายไว้บริเวณที่ใกล้ประตู

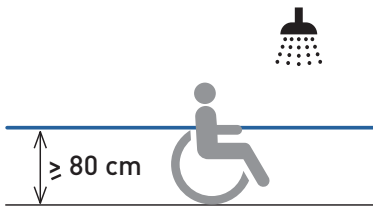

3

มีราวจับจากประตูทางเข้าไปยังที่อาบน้ำ และห้องน้ำ ราวจับสูงไม่น้อยกว่า 80 เซนติเมตร และพื้นห้องน้ำใช้วัสดุกันลื่น



4

ติดตั้งสัญญาณไฟสำหรับเตือนภัย หรือเรียกหาลำหรับผู้พิการทางหู หรือสัญญาณสำหรับสื่อความหมายอื่น ๆ ไว้ในห้องน้ำ



5

ที่อาบน้ำมีพื้นที่ที่มีเส้นผ่าศูนย์กลางไม่น้อยกว่า 1.50 เมตร เพื่อให้รถเข็นสามารถหมุนตัวกลับได้

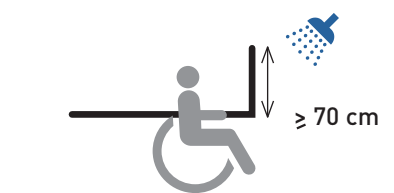

7

มีราวจับในแนวอนระดับความสูงไม่ต่ำกว่า 70 เซนติเมตร และแนวตั้งมีความยาวไม่ต่ำกว่า 70 เซนติเมตร ในที่อาบน้ำ

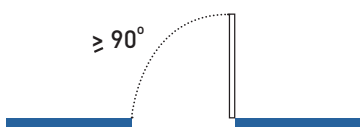

9

ประตูห้องล๊วม เปิดค้างได้ไม่น้อยกว่า 90 องศา ไม่มีธรณีประตู ถ้าเป็นพื้นต่างระดับต้องไม่เกิน 2 เซนติเมตร และมีทางลาด

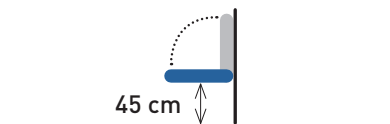

6

ควรทำที่นั่งสำหรับอาบน้ำชนิดพับเก็บติดผนัง ซึ่งเมื่อกางออกมาใช้แล้วให้มีความสูงจากพื้น 45 เซนติเมตร

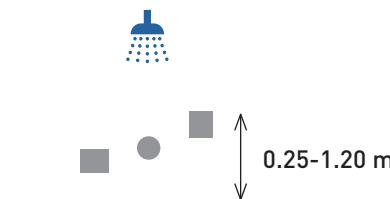

8

สิ่งของ เครื่องใช้ และอุปกรณ์ภายในที่อาบน้ำ ให้สูงจากพื้นความสูงระหว่าง 0.25-1.20 เมตร

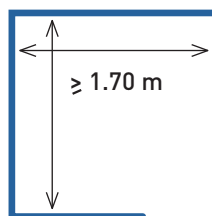

10

พื้นที่ภายในห้องล๊วม กว้างยาวไม่น้อยกว่า 1.70 × 1.70 เมตร

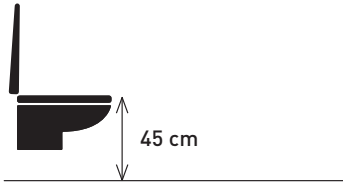

11

โถ้วมใช้ชนิดนั่งราบ สูงจากพื้น 45 เซนติเมตร มีพนักพิงหลัง และที่ปล่อยน้ำเป็นชนิดคันโยก ก๊อกน้ำและที่ไล่ลู่เหลวใช้ชนิดก้านโยก หรือ ก้านกด

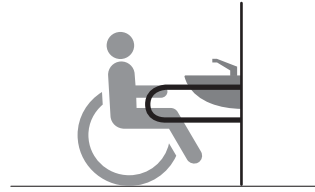

12

ใต้อ่างล้างมือ ให้มีที่สำหรับสอดรถเข็นเข้า และมีราวจับ 2 ข้างของอ่างล้างมือ

ประเภทของสุขภัณฑ์

โถ้วมชนิด  
นั่งยอง  
รดน้ำ



โถ้วมชนิด  
นั่งยอง  
แบบใช้ถังพักน้ำ



โถ้วมชนิด  
นั่งยอง  
แบบใช้ฟลัชวาล์ว

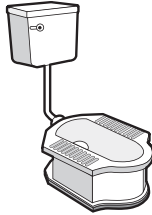

โถ้วมชนิด  
นั่งราบ  
รดน้ำ



โถ้วมชนิด  
นั่งราบ  
แบบใช้ถังพักน้ำ



โถ้วมชนิด  
นั่งราบ  
แบบใช้ฟลัชวาล์ว



ราวจับประเภทต่าง ๆ สำหรับผู้พิการและผู้สูงอายุ

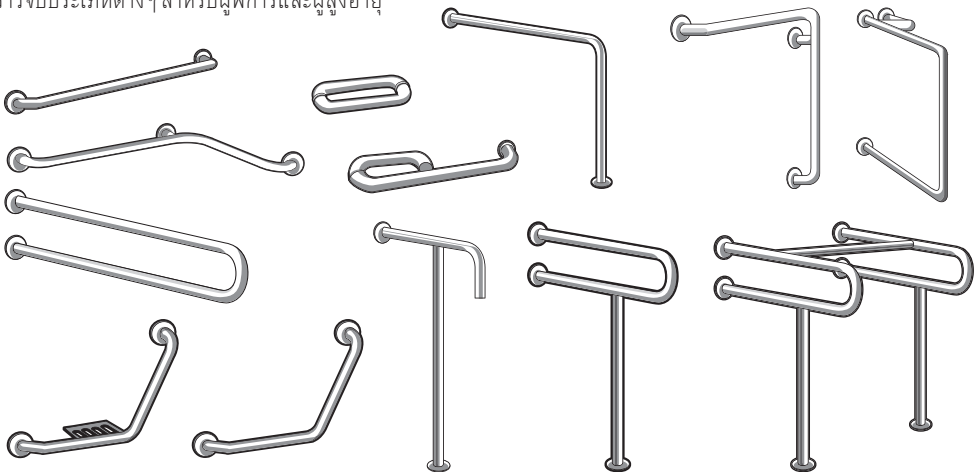



ตึกหน้ากลาง วัดบวรนิเวศวิหาร กรุงเทพมหานคร



การดูแลรักษา

## ระบบปรับอากาศ

การเลือกเครื่องปรับอากาศที่เหมาะสมกับอาคารและสิ่งปลูกสร้างภายในวัดและศาสนสถาน เป็นเรื่องที่มีความสำคัญ เนื่องจากเครื่องปรับอากาศที่มีประสิทธิภาพต่ำหรือปล่อยให้มีความร้อนเกิดขึ้นภายในห้องโดยไม่จำเป็น และต้องเสียค่าไฟฟ้ามากขึ้นด้วย สำหรับการเลือกเครื่องปรับอากาศมีข้อพิจารณา ดังนี้

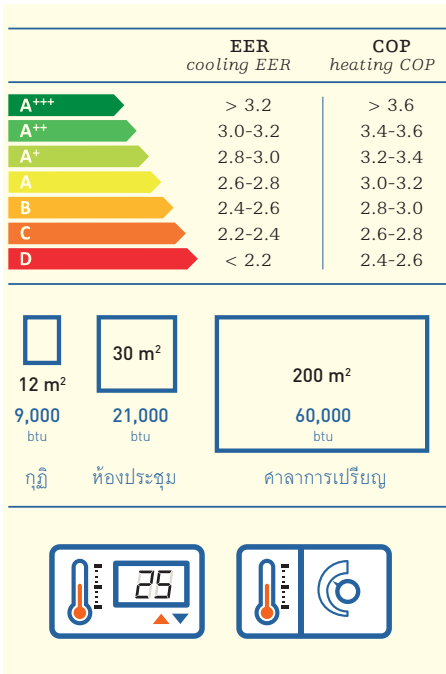

1. ควรเลือกเครื่องปรับอากาศที่มีประสิทธิภาพสูง คือให้ความเย็นมากแต่กินไฟน้อย โดยดูที่การกินไฟฟ้าเป็นวัตต์หรือแอมป์ โดยควรเลือกที่มีค่าน้อย หรือดูจากค่า COP หรือ EER (Energy Efficiency Ratio) ซึ่งค่ายิ่งสูงยิ่งดี
2. ควรเลือกขนาดเครื่องปรับอากาศที่เหมาะสมกับขนาดของห้อง
3. ควรเลือกอุปกรณ์ควบคุมอุณหภูมิ หรือเทอร์โมสแตท (Thermostat) ที่มีความเที่ยงตรงสูง เช่น เทอร์โมสแตทชนิดอิเล็กทรอนิกส์
4. ควรเปลี่ยนเครื่องปรับอากาศใหม่ทดแทนเครื่องปรับอากาศเก่าที่มีประสิทธิภาพต่ำ เนื่องจากใช้งานมานาน การเปลี่ยนเครื่องใหม่ ควรพิจารณาเครื่องที่มีประสิทธิภาพสูง
5. การใช้เครื่องปรับอากาศเป็นเวลานาน อาจทำให้มีมลภาวะภายในห้อง ปัจจุบันมีเทคโนโลยี “เครื่องฟอกอากาศ” ที่สามารถกรองสิ่งสกปรกภายในห้องออกไปได้ ถ้ามีงบประมาณ ทางวัดอาจพิจารณาใช้เครื่องฟอกอากาศเพื่อสุขภาพที่ดี

## ประเภทของเครื่องปรับอากาศ

แบบฝังเพดาน  
(Built-in type)

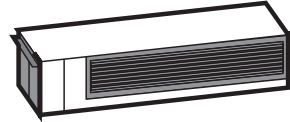

แบบติดผนัง  
(Wall type)



แบบตั้ง/แขวน  
(Ceiling/floor type)



แบบเคลื่อนที่  
(Movable type)



แบบตู้ตั้ง  
(Package type)

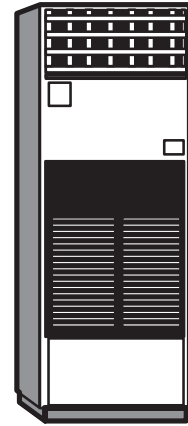

## ประเภทของเครื่องฟอกอากาศ

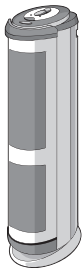

แบบตั้งพื้น

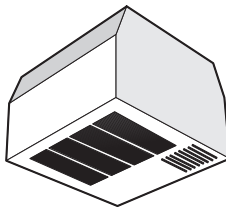

แบบแขวนผ้า

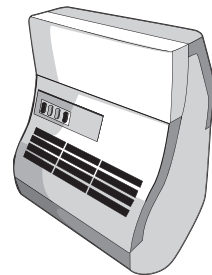

แบบแขวนผนัง

## ข้อแนะนำในการลดมลภาวะ จากการใช้เครื่องจักร

วัดและศาลนถสถานมีการใช้เครื่องจักรที่ประกอบด้วย  
 ทุบ เติยน และดอกไม้ในการประกอบพิธีกรรมตามความเชื่อ  
 ของแต่ละศาสนา โดยรูปที่ใช้ในอดีตนั้นจะทำมาจากไม้หอม  
 เช่น ไม้จันทน์ขาว จันทน์เทศ และกฤษณา เป็นต้น แต่ปัจจุบัน  
 ไม้หอมหายากมากขึ้นทำให้ผู้ผลิตรูปใช้ซีลี้อยผลสมกาวและ  
 ใช้กลิ่นหอมจากสารเคมีหรือสารสกัดจากพืช เมื่อรูปเผาไหม้  
 จะปล่อยสารเคมีที่ส่งผลเสียต่อร่างกายมนุษย์อันได้แก่ เบนซีน  
 (Benzene สูตรทางเคมี  $C_6H_6$ ), บิวทาไดเอิน (Butadiene  
 สูตรทางเคมี  $C_4H_6$ ) และโพลีไซคลิกอะโรมาติกไฮโดรคาร์บอน  
 (Polycyclic Aromatic Hydrocarbons) ในปริมาณมาก  
 ทำให้เกิดความเสี่ยงต่อการเป็นมะเร็งสูง ดังนั้นควรจตุรูป  
 ในสถานที่เปิดและมีอากาศถ่ายเทสะดวก ควรใช้รูปปั้น  
 เพื่อลดระยะเวลาและปริมาณของควันรูป ควรดับรูปทันที  
 หลังเสร็จสิ้นพิธีกรรม และควรหลีกเลี่ยงการสูดควันรูป  
 เป็นระยะเวลานาน หากจำเป็นควรใช้หน้ากากป้องกันโรค  
 ปิดปากและจมูก และใช้ถุงมือในการจับรูป นอกจากนี้  
 ควรไปตรวจสุขภาพร่างกายประจำปีอย่างต่อเนื่องอีกด้วย

ปัจจุบันวัดและศาลนถสถานหลายแห่งมีการนำรูปเทียน  
 ไฟฟ้ามาใช้ซึ่งมีข้อดีคือไม่ก่อให้เกิดมลภาวะ อย่างไรก็ตาม  
 การเลือกใช้รูปเทียนไฟฟ้าควรพิจารณาถึงขนาดและรูปแบบ  
 ที่เหมาะสมกับคุณค่าความสำคัญของวัดและศาลนถสถาน  
 รวมทั้งพิจารณาถึงการดูแลรักษาเพื่อไม่ให้เกิดอันตรายต่อ  
 ผู้ใช้งานด้วย



พระอุโบสถวัดเทพศิรินทราวาส กรุงเทพมหานคร



การดูแลรักษา

## ระบบระบายน้ำ

วัดและศาลาสถาบันควรมีการออกแบบระบบระบายน้ำรอบ ๆ อาคารและสิ่งปลูกสร้างที่มีคุณค่าโดยเฉพาะอาคารเครื่องก่อ เพราะน้ำและความชื้นสามารถซึมผ่านผนังก่อทำให้เกิดความเสียหายได้ สำหรับแนวทางในการออกแบบระบบระบายน้ำแบ่งเป็น 2 แนวทางดังนี้



1	2
3	4

- 1 รางระบายน้ำด้านข้างทางเดิน  
วัดบวรนิเวศวิหาร กรุงเทพมหานคร
- 2 ระบบระบายน้ำแบบคลอง  
วัดบวรนิเวศวิหาร กรุงเทพมหานคร
- 3 รางระบายน้ำตรงกลางทางเดินแบบมีฝาปิด  
วัดราชนัดดาราม กรุงเทพมหานคร
- 4 รางระบายน้ำโดยรอบอาคาร  
ซึ่งต่อเข้ากับระบบระบายสาธารณะ  
วัดมกุฏกษัตริยาราม กรุงเทพมหานคร

### 1. ระบบรางน้ำและท่อระบายน้ำ

เป็นการรวบรวมน้ำฝนจากหลังคาอาคารทางเดิน ถนน และพื้นที่โดยรอบอาคารแล้วส่งต่อไปยังระบบท่อระบายน้ำซึ่งน้ำบางส่วนวัดและศาลาสถาบันอาจเก็บไว้ใช้ในกิจกรรมต่างๆ เช่น รดน้ำต้นไม้

### 2. ระบบซึมผ่านลงดิน

โดยปล่อยให้น้ำฝนซึมผ่านลงดินตามธรรมชาติ โดยควรออกแบบไม่ให้มีน้ำท่วมขังเป็นเวลานาน

การดูแลรักษาระบบระบายน้ำอย่างต่อเนือง เช่น ไม้ให้มีขยะ กิ่งไม้ หรือเศษวัสดุอุดตันรางน้ำและท่อระบายน้ำ หรือการเปลี่ยนพื้นดินเดิมโดยรอบอาคารเป็นพื้นปูนเป็นต้น จะช่วยให้วัดและศาลาสถาบันสามารถบริหารจัดการปริมาณน้ำฝนในพื้นที่ได้อย่างมีประสิทธิภาพ และประหยัดงบประมาณในการดูแล



การป้องกัน

# ฟ้าผ่า

การป้องกันฟ้าผ่าอาคารและสิ่งปลูกสร้างภายในวัดและศาสนสถานมีความจำเป็น เพราะอาจทำให้เกิดเพลิงไหม้อาคารทิ้งหลังได้ โดยควรติดตั้งสายล่อฟ้าให้กับอาคารและสิ่งปลูกสร้างที่มีคุณค่าและมีความสำคัญทุกหลัง



ยอดพระเจดีย์วัดมกุฏกษัตริยาราม กรุงเทพมหานคร

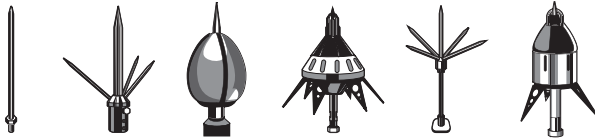

รูปแบบของสายล่อฟ้า

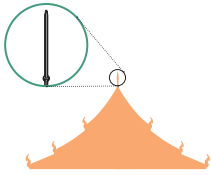

ควรติดตั้งให้อยู่ในตำแหน่งสูงสุด

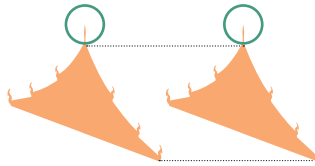

หากในอาคารเดียวกัน มีจุดสูงสุดหลายตัว เช่น จั่วหน้าและจั่วหลัง ก็ควรติดตั้งสายล่อฟ้าในตำแหน่งที่ง่ดลงจุด



< 5 ohm

สำหรับสายล่อฟ้าที่ควรเลือกใช้ ต้องทำมาจากวัสดุที่มีคุณภาพ มีค่าความนำไฟฟ้าสูงมาก และมีค่าความต้านทานไม่เกิน 5 Ohm

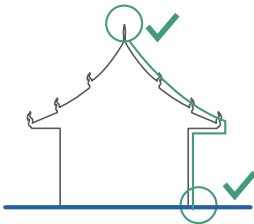

ต้องต่อสายล่อฟ้าลงดิน และดูแลรักษาไม่ให้ชำรุดเสียหาย

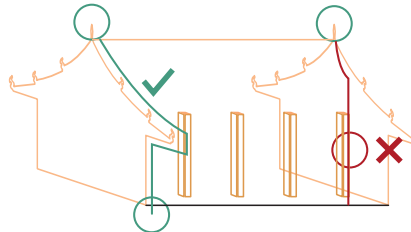

การเดินสายล่อฟ้าควรเดินภายนอกอาคาร แต่หากมีความจำเป็นต้องเดินสายล่อฟ้าภายในอาคาร เพื่อความสวยงามต้องติดตั้งในตำแหน่งที่ไม่ใช่โครงสร้างหลักของอาคารเพื่อป้องกันความเสียหาย



การติดตั้ง

## กล้องวงจรปิด

วัดและศาลานสถานที่รวบรวมมรดกทางประวัติศาสตร์และสถาปัตยกรรมที่มีคุณค่ามากมาย การติดตั้งกล้องวงจรปิดจะช่วยลดความเสี่ยงของการโจรกรรมศาสนวัตถุและศิลปวัตถุ อนุสาวรีย์หรืออัครศิษย์ลงได้ ปัจจุบันกล้องวงจรปิดแบ่งเป็น 4 ประเภท ดังนี้ คือ

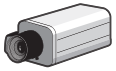

### 1. กล้องมาตรฐาน (standard camera)

เป็นกล้องทรงกระบอกที่ใช้ติดตั้งภายในอาคาร เปลี่ยนเลนส์ได้ ในกรณีที่ต้องการเปลี่ยนมุมมองของภาพ นิยมติดกล้องมาตรฐานไว้เพื่อปรามคน ทำให้เห็นว่ามีคนในสถานที่นั้นๆ มีกล้องวงจรปิดติดไว้ ทำให้คนที่จะมาทำมิดีมีร้ายกับสถานที่นั้นกลัว ไม่กล้าที่จะทำอะไร



### 2. กล้องวงจรปิดอินฟราเรด (infrared camera)

เป็นกล้องที่จับภาพในที่มืดสนิทได้ สามารถติดตั้งภายนอกอาคารได้ และควรเลือกใช้กล้องตามระยะของอินฟราเรดที่เหมาะสมกับสถานที่



### 3. กล้องวงจรปิดโดม (dome camera)

มีขนาดเล็กสำหรับติดตั้งภายในอาคาร ทำความสะอาดได้ง่าย

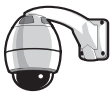

### 4. กล้องวงจรปิดโดม (speed dome camera)

เป็นกล้องที่หมุนรอบตัวเอง ก้มเงย และซูมภาพได้ สามารถติดตั้งได้ทั้งภายในและภายนอกอาคาร การสั่งการหรือควบคุมกล้องต้องสั่งโดยเครื่องบันทึกหรือคีย์บอร์ดควบคุม

นอกจากนี้ วัดและศาลานสถานที่ควรขอความร่วมมือจากเจ้าหน้าที่บ้านเมืองในการเข้ามาช่วยดูแลรักษาความปลอดภัย หรือหากกำลังเจ้าหน้าที่ไม่เพียงพอ ควรมีการจัดจ้างเจ้าหน้าที่รักษาความปลอดภัยของบริษัทเอกชนเข้ามาช่วย

(บน) การติดตั้งกล้องวงจรปิดเพื่อปรามการทำลายจิตรกรรมพระอุโบสถ วัดเครือวัลย์ กรุงเทพมหานคร  
(ล่าง) การติดตั้งกล้องวงจรปิดร่วมกับระบบแสงสว่าง วัดราชบพิธสถิตมหาสีมาราม กรุงเทพมหานคร



การป้องกัน

## อัคคีภัย

อาคารและสิ่งปลูกสร้างภายในวัดและศาสนสถานโดยเฉพาะอาคารที่สร้างด้วยไม้และสร้างมานาน มีความเสี่ยงที่จะเกิดอัคคีภัยได้ง่ายถ้าไม่ได้รับการดูแลรักษาอย่างสม่ำเสมอ ดังนั้นการป้องกันอัคคีภัยจึงเป็นเรื่องจำเป็น โดยสามารถใช้ถังดับเพลิง หรือติดตั้งหัวกระจายน้ำดับเพลิงอัตโนมัติภายในอาคาร

สำหรับถังดับเพลิงที่ควรเลือกใช้ คือ ถังดับเพลิงชนิดผงเคมีแห้ง บรรจุถังสีแดง ภายในบรรจุผงเคมีแห้งและแก๊สไนโตรเจน ลักษณะน้ำยาที่ฉีดออกมาเป็นฝู่นละอองสามารถดับเพลิงไหม้ทุกชนิดได้อย่างรวดเร็ว และมีประสิทธิภาพสูง เช่น เพลิงไหม้ที่เกิดจากไม้ กระดาษ สิ่งทอ ยาง น้ำมัน แก๊ส และเครื่องใช้ไฟฟ้าต่างๆ ไม่เป็นอันตรายต่อมนุษย์และสิ่งมีชีวิตทุกประเภท ถังดับเพลิงชนิดนี้มีหลายขนาดให้เลือกใช้ ตั้งแต่ 5 ปอนด์ 10 ปอนด์ และ 15 ปอนด์

วิธีการดูแลรักษาถังดับเพลิงสามารถทำได้ดังนี้ คือ

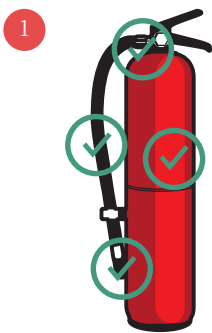

ดูแลรักษาจากภายนอกโดยการตรวจสอบสภาพของสายฉีดไม่ให้แตก หัก หรือรั่ว และตัวถังไม่ผุกร่อน ขึ้นสนิม

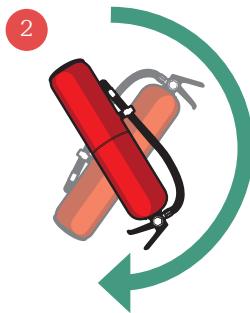

ดูแลรักษาภายในถังโดยหมุนพลิกถังดับเพลิงกลับหัวลง เพื่อตรวจสอบว่าน้ำยาดับเพลิงในถังยังคงสภาพเดิม (เป็นของเหลว) ไม่จับตัวเป็นก้อนแข็ง

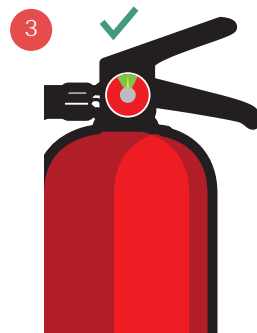

ดูแลแรงดันโดยการตรวจสอบความดันของถังดับเพลิงให้อยู่ในช่วงที่กำหนด

## หัวกระจายน้ำดับเพลิงอัตโนมัติ (Fire Sprinkler)

1



### แบบหัวคว่ำ (Pendent)

เหมาะกับพื้นที่ภายในอาคารที่มีฝ้าเพดาน เช่น พระอุโบสถ พระวิหาร หรืออาคารสำนักงาน เป็นต้น



(บน) การติดตั้งถังดับเพลิงในวิหาร วัดเกตดาราม จังหวัดเชียงใหม่  
(ล่าง) ตัวอย่างการติดตั้งหัวกระจายน้ำดับเพลิงอัตโนมัติ

2

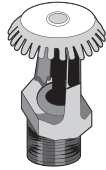

### แบบหัวหงาย (Upright)

เหมาะกับบริเวณที่ไม่มีฝ้าเพดาน เช่น บริเวณอาคารจอดรถ

3



### แบบติดกำแพง (Side)

เหมาะกับพื้นที่อันตรายน้อย (Light Hazard) และมีเพดานเรียบ

อย่างไรก็ตาม การติดตั้งหัวกระจายน้ำดับเพลิงอัตโนมัติภายในอาคารที่มีคุณค่าทางประวัติศาสตร์และสถาปัตยกรรมควรได้รับการออกแบบและติดตั้งจากผู้เชี่ยวชาญโดยเฉพาะ ทั้งนี้เพื่อป้องกันความเสียหายที่อาจเกิดขึ้นกับอาคารในระหว่างการติดตั้ง หรือลดความเสียหายเมื่อเกิดอัคคีภัย

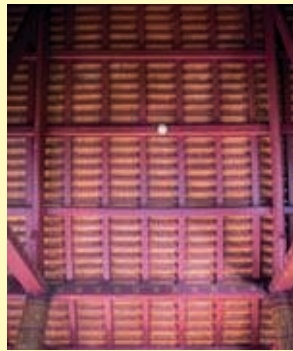
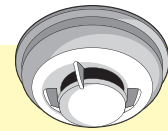

การติดตั้งอุปกรณ์ตรวจจับควัน (Smoke Detection) บริเวณใต้หลังคา หอพระไตรปิฎก วัดระฆังโฆสิตาราม

ปัจจุบันมีเทคโนโลยีตรวจจับควันหรือความร้อน (Smoke Detector) ซึ่งจะตรวจจับได้อย่างรวดเร็วและส่งสัญญาณเตือนให้ผู้ที่เกี่ยวข้อง หรือส่งเสียงให้ผู้อยู่ใกล้ได้เข้าดับไฟอย่างทันที่ และในกรณีวงจรปิดบางรุ่นจะมีระบบตรวจจับความร้อนในตัว



## ไฟส่องสว่าง โบราณสถาน

ปัจจุบัน อาคารและสิ่งปลูกสร้างที่มีคุณค่าควรแก่การอนุรักษ์โดยเฉพาะที่เป็นโบราณสถาน ภายในวัดและศาลนสถานหลายๆ แห่ง ได้รับการส่งเสริมให้คุณค่ามีความโดดเด่นมากยิ่งขึ้น ด้วยการออกแบบไฟส่องสว่างไปยังอาคารและสิ่งปลูกสร้างต่างๆ เช่น พระเจดีย์ พระอุโบสถ พระวิหาร มัสยิด และศาลเจ้า เป็นต้น ทำให้ทัศนียภาพในเวลากลางคืนมีความสวยงาม และเป็นการป้องกันไม่ให้เกิดการโจรกรรมศาสนวัตถุและศิลปวัตถุได้อีกด้วย

สำหรับวิธีการออกแบบไฟส่องสว่างโบราณสถานแบ่งออกเป็น 2 แนวทาง คือ การส่องเน้น เพื่อให้เห็นลักษณะขององค์ประกอบทางสถาปัตยกรรมสำคัญ โดยอาศัยการไล่น้ำหนักของแสง และการเกิดเงา และการประดับตกแต่งโบราณสถานโดยการใช้เทียน โคมไฟ ไฟราว หรือ การฉายภาพเพื่อทำให้องค์ประกอบของแสงมีความโดดเด่น เรียบร้อย และสอดคล้องกับ องค์ประกอบทางสถาปัตยกรรมสำคัญ โดยมีข้อควรพิจารณาดังนี้



1	2
	3

- 1 วัดบวรนิเวศวิหาร กรุงเทพมหานคร
- 2 วัดมกุฏกษัตริยาราม กรุงเทพมหานคร
- 3 พระมหामณฑปประดิษฐานพระพุทธมหาสุวรรณปฏิมากร วัดไตรมิตรวิทยาราม กรุงเทพมหานคร

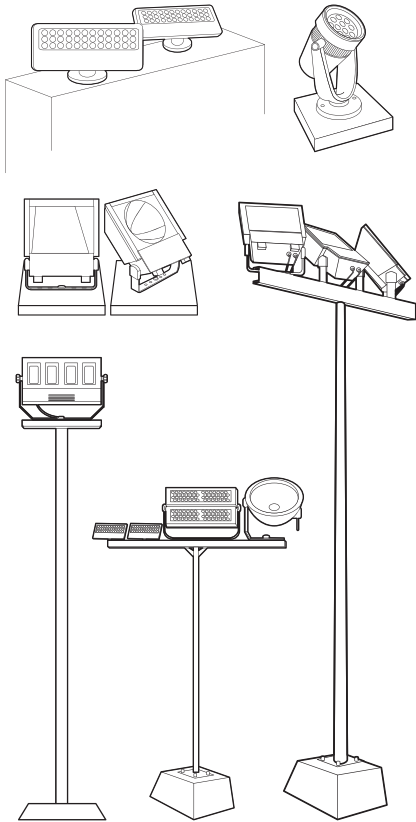

## รูปแบบของไฟส่องสว่าง

1. ผู้ออกแบบไฟส่องสว่างควรรู้จุดเด่นของงานสถาปัตยกรรมที่มีคุณค่า เช่น วัสดุ ศิลปกรรม หรือการประดับตกแต่ง เป็นต้น และสามารถทำให้ไฟส่องสว่างเน้นจุดเด่นนั้นขึ้นมาได้
2. การออกแบบควรให้ความส่องสว่างที่พอเหมาะทำให้ผู้พบเห็นเกิดความรู้สึกสงบและสบายตา และอุณหภูมิของแสงไฟไม่ควรสูงมากเพราะจะทำให้โบราณสถานร้อนมากโดยไม่จำเป็นและเป็นการสิ้นเปลืองค่าไฟอีกด้วย
3. การออกแบบไฟส่องสว่างภายในอาคารและสิ่งปลูกสร้างที่มีคุณค่าควรใช้ไฟแบบดั้งเดิม หรือที่มีคุณสมบัติใกล้เคียงกับแบบดั้งเดิม โดยมีการวิเคราะห์ว่าบริเวณจะติดตั้งไฟส่องสว่างนั้นมีอะไรที่เป็นจุดเด่น เช่น พระประธาน หรือภาพจิตรกรรมที่มีความโดดเด่นมาก ก็ไม่ควรใช้รูปแบบดวงโคมที่มาแข่งความเด่น รวมทั้งสีของไฟก็ไม่ควรรบกวนความสงบที่นำเลื่อมใสศรัทธา
4. ห้องเก็บรักษาศาลานวัตถุและศิลปวัตถุควรใช้ไฟส่องสว่างที่มีค่ารังสีอัลตราไวโอเล็ต (ultraviolet) ต่ำเพื่อลดการเสื่อมสภาพของวัตถุ
5. วัดและศาลานสถานที่มิงบประมาณไม่มาก ควรติดตั้งไฟส่องสว่างโดยคำนึงถึงความปลอดภัยและความเหมาะสมเป็นหลัก
6. การติดตั้งระบบไฟฟ้า สายไฟ และหลอดไฟ ควรติดตั้งให้ถูกหลักและปลอดภัยจากอัคคีภัย
7. วัดและศาลานสถานที่สามารถขอให้ผู้เชี่ยวชาญการจัดไฟส่องสว่างจากสถาบันการศึกษามาช่วยให้คำแนะนำได้



ตำหนักเพ็ชร วัดบวรนิเวศวิหาร กรุงเทพมหานคร



## งานสี

### งานเตรียมพื้นผิวปูนฉาบหรือคอนกรีต

**พื้นผิวปูนเก่า** ชัดล้างสีเดิมออกให้มากที่สุดเท่าที่จะทำได้ ในกรณีที่มีคราบเชื้อรา ตะไคร่ ควรล้างทำความสะอาดด้วยน้ำยาเคมีที่ไม่เป็นอันตรายต่อสภาพแวดล้อม หากตรวจสอบผิวเดิมพบพื้นผิวมีลักษณะร่วนลู่ ให้ซ่อมผิวปูนฉาบนั้นใหม่ แต่ถ้าหากว่าผิวปูนร่วนเล็กน้อย แต่ยังคงเกาะตัวกันอยู่ให้ทาทับด้วยน้ำยารองพื้นปูนเก่า เพื่อยึดประสานผิวหน้าของปูนฉาบให้อยู่ในสภาพปกติก่อนทาสีทับ

**พื้นผิวปูนใหม่** ควรปล่อยให้ผิวปูนฉาบหรือคอนกรีตนั้นบ่มตัวได้ที่และแห้งสนิท โดยทั่วไปในสภาพอากาศปกติ (นอกฤดูฝน) ผิวปูนควรมีอายุอย่างต่ำ 3 สัปดาห์ ถ้าเกิดรอยแตกกลางงา ให้ตรวจสอบสภาพปูนฉาบที่แตกร้าวด้วยการเคาะ ถ้าจุดใดผิวปูนฉาบไม่ติดสนิทกับวัสดุจะเกิดเสียงก้องให้กะเทาะปูนฉาบบริเวณนั้นออก และฉาบใหม่ก่อนทาสี ถ้าผิวคอนกรีตเสริมเหล็กมีรอยแตกร้าวให้ตรวจสอบผลทางโครงสร้างก่อนว่าผิดปกติหรือไม่

**พื้นผิวปูนเก่าผลมใหม่** ให้ชุดล้างสีผิวเดิมของผิวปูนเก่าออกก่อนงานฉาบปูนใหม่ เพื่อให้รอยต่อผิวปูนเสมอกันพอดี โดยใช้ น้ำยาประสานคอนกรีต ตรวจสอบผิวเดิมตามระบบของผิวปูนเก่า ปล่อยให้ผิวปูนฉาบใหม่บ่มตัวจนได้ที่ประมาณ 3 สัปดาห์และสังเกตดูแนวต่อปูนใหม่และปูนเก่าว่ามีรอยแยกหรือไม่ ถ้ามีให้อุดด้วยวัสดุอุดโดยเฉพาะ แต่ถ้าเป็นการแยกตัวในลักษณะรอยชนของอาคารเก่ากับอาคารใหม่ ให้แก้ไขโดยวิธีการออกแบบทางสถาปัตยกรรม ทั้งนี้ต้องได้รับความเห็นชอบจากผู้ออกแบบหรือผู้ควบคุมงาน

### งานสีผนังคอนกรีตปูนฉาบภายนอกและภายในทั่วไป

ให้ใช้สีอะคริลิกพิเศษ 100% ฟิล์มชนิดกึ่งด้านหรือเนียน

- **สีรองพื้นผิวคอนกรีต-ปูนฉาบ** สามารถใช้ผลิตภัณฑ์สำหรับบริเวณคอนกรีตปูนฉาบทั่วไป (Quick Primer)
- **สำหรับบริเวณคอนกรีตปูนฉาบที่มีความชื้นสูง** เช่น ฐานอาคารที่ก่อสร้างติดกับพื้นผิวดินควรใช้ผลิตภัณฑ์สีก่อนรองพื้น และรองพื้นเฉพาะ (Moisture Guard + Extra Wet Primer)

- **สีทับหน้า** ให้ใช้สีชนิดทำความสะอาดได้ง่าย (Self Cleaning) และสามารถระบายความชื้นออกจากงานปูนได้ดี (Breathable paint) ฟิล์มชนิดกึ่งด้าน หรือที่มีคุณภาพเทียบเท่า
- 

#### งานสีทาฝ้าเพดานคอนกรีตปูนฉาบภายใน

- **สีรองพื้น** พื้นผิวท้องพื้นคอนกรีต-ปูนฉาบ หรือล้าหรับแผ่นยิปซัมบอร์ด
  - **สีทับหน้า** ให้ใช้สีอะคริลิคชนิดทากภายใน ฟิล์มสีชนิดด้าน (Matt For Interior) หรือที่มีคุณภาพเทียบเท่า
- 

งานน้ำยาทาผนังก่ออิฐ โชว์แนว ที่ต้องการโชว์สี และพื้นผิววัลดูจริง เช่น พื้นผิวโครงสร้างเปลือย ที่ต้องการโชว์ผิวหินล้าง หวายล้าง กรวดล้าง, กระเบื้องดินเผาชนิดไม่เคลือบ อิฐโชว์ผิว ให้ทาเคลือบไลด้วยน้ำยาซิลิโคน-ไฮล๊อคเซน (Water Repellent) หรือที่มีคุณภาพเทียบเท่า

---

#### งานสีเคลือบอีพ็อกซี่ คงทนพิเศษสำหรับพื้นผิวปูนหรือคอนกรีตภายใน (Epoxy Enamel)

- **สีรองพื้น** ล้าหรับผนัง (Epoguard Varnish)  
ล้าหรับพื้นไม้ขัดมัน (Floorguard Primer)  
ล้าหรับพื้นขัดมัน (Penetrating Sealer)
  - **สีทับหน้า** ให้ใช้สีชนิดเคลือบเงาล้าหรับผนัง (Epoguard Enamel) ชนิดด้านสำหรับพื้น (Floorguard) หรือที่มีคุณภาพเทียบเท่า
- 

#### งานสีน้ำมันสำหรับไม้หรือเหล็กภายนอกทั่วไป (Alkyd Enamel)

- **ล้าหรับไม้** (Wood Primer และ Universal Undercoat White)
  - **ล้าหรับเหล็ก** ให้ใช้สีรองพื้นกันสนิม (Red Oxide Primer)  
สีทับหน้า ให้ใช้สีน้ำมันเคลือบเงา (High Gloss Enamel)  
หรือที่มีคุณภาพเทียบเท่า
- 

#### งานสีเคลือบเคลือบโพลียูรีเทน ล้าหรับงานเหล็กภายนอกที่ต้องการความคงทนพิเศษ (Polyurethane Enamel)

- **สีรองพื้น** ให้ใช้สีอีพ็อกซี่รองพื้นกันสนิม (Rusttect)
- **สีทับหน้า** ให้ใช้สีชนิดเคลือบเงาโพลียูรีเทน (Topguard)  
หรือที่มีคุณภาพเทียบเท่า

**งานสีพื้นแลคเกอร์ สำหรับเฟอร์นิเจอร์ภายใน ระบบสีพื้นแห้งเร็ว ประเภท Nitrocellulose Lacquer**

- **สีรองพื้น** ให้ใช้สีแลคเกอร์ Lacquer Primer Surface
- **สีทับหน้า** ให้ใช้สีแลคเกอร์ ชนิดเคลือบเงาหรือด้าน (Industrial Lacquer) หรือที่มีคุณภาพเทียบเท่า

**งานน้ำมันใสเคลือบแข็งพื้นไม้ปาร์เก้ภายใน ระบบโพลียูรีเทน (Polyurethane Clear)**

ให้เคลือบแข็งด้วย Polyurethane 2K หรือที่มีคุณภาพเทียบเท่า

**งานสีย้อมไม้จริงโชว์ลายภายนอก ระบบสีวูดสแตน (Wood Stain)**

ให้ย้อมด้วย Wood Stain / Decking Stain หรือที่มีคุณภาพเทียบเท่า

**งานสีน้ำอะคริลิกสำหรับไม้จริงภายนอกทั่วไป ที่ต้องการปกปิดลาย**

ให้ใช้ผลิตภัณฑ์สำหรับไม้ (Wood Primer และ Universal Undercoat)

**สีทับหน้า** ให้ใช้สีเคลือบอะคริลิก ชนิดเนียน Timbershield หรือที่มีคุณภาพเทียบเท่า

**งานสีอะคริลิกทองคำสำหรับตกแต่งบนพื้นผิวคอนกรีต ปูนปั้น หรือโลหะ**

- **สีรองพื้น** ให้ใช้ผลิตภัณฑ์รองพื้นอะคริลิกสูตรน้ำ
- **สีทับหน้า** ให้ใช้สีเคลือบอะคริลิกทองคำชนิดเนียน หรือที่มีคุณภาพเทียบเท่า

**งานสีอะคริลิกกันซึมสะท้อนความร้อนมากกว่า 70% สำหรับบริเวณ ฝ้าเพดานและกันลาดคอนกรีต**

• **สีรองพื้นและทับหน้า** ให้ใช้ระบบสีน้ำอะคริลิก Roofseal Sunblock หรือที่มีคุณภาพเทียบเท่า

**งานสีอะคริลิก ยืดหยุ่นพิเศษ 500%**

สำหรับบริเวณที่มีรอยแตกร้าวลายงาทั่วทั้งบริเวณ

- **สีรองพื้น** ให้ใช้สีน้ำอะคริลิก Elasticshield Primer
- **สีทับหน้า** ให้ใช้สีน้ำอะคริลิก Elasticshield Matt ชนิดด้าน หรือที่มีคุณภาพเทียบเท่า

**งานสีเครื่องหมายจราจรบนผิวถนนและขอบทาง**

ให้ใช้สีสะท้อนแสงที่มีคุณภาพเทียบเท่า มาตรฐานผลิตภัณฑ์อุตสาหกรรม มอก.415-2541 Road Line Paint หรือที่มีคุณภาพเทียบเท่า



เทคโนโลยี

## ระบบเสียงและภาพ

เทคโนโลยีระบบเสียงและภาพสมัยใหม่ที่เหมาะสมกับกิจกรรมภายในวัดและศาลาลงถ่านมีมากขึ้น อย่างกรณีของการกระจายเสียงเทศน์ภายในพระอุโบสถก็มีเทคโนโลยีส่งสัญญาณออกไปภายนอก ที่เราสามารถเดินสายฝังผนังออกไปที่หัวส่งสัญญาณที่อยู่ด้านนอก เมื่อมีกิจกรรมก็สามารถเสียบปลั๊กเชื่อมสัญญาณกับลำโพงได้โดยตรง หรือสามารถใช้สัญญาณ WiFi เป็นตัวส่งสัญญาณโดยไม่จำเป็นต้องมีการต่อสาย นอกจากนี้เรายังสามารถประยุกต์การให้สัญญาณภาพไปบนจอแสดงข้อมูลกิจกรรมต่างๆ ใน฼ตมปณสถาน อย่างกรณีวัดมกุฏกษัตริยารามที่มีการจัดให้มีจอแสดงรายละเอียดของงานตามศาลาต่างๆ ดังนั้นผู้ดูแลศาลาลงถ่านควรที่จะมีความเข้าใจในกิจกรรม และความรู้ที่ทันสมัย เพื่อที่จะเลือกใช้เทคโนโลยีที่เหมาะสม และเกิดประโยชน์สูงสุด และควรมีการดูแลรักษาอย่างสม่ำเสมอ

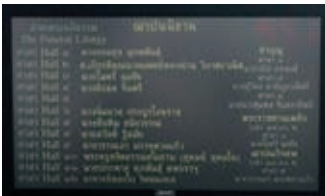

การทำความสะอาดจอแสดงผล ควรใช้ผ้าที่มีเนื้อละเอียด เช่น ผ้าซาติน หรือผ้าไมโครไฟเบอร์ เช็ดทำความสะอาด โดยให้เช็ดไปในทิศทางเดียวกัน

- |   |   |   |
|---|---|---|
| 1 | 2 | 3 |
| 4 |   |   |

- 1, 2, 3 การติดตั้งระบบเครื่องเสียงภายในพระอุโบสถวัดราชนันทาราม กรุงเทพมหานคร
- 4 การติดตั้งระบบภาพและเสียงในเขต฼ตมปณสถาน วัดมกุฏกษัตริยาราม กรุงเทพมหานคร



การป้องกัน

## แผ่นดินไหว

ประเทศไทยมีความเสี่ยงต่อการเกิดแผ่นดินไหวในระดับที่ต่ำ แต่ก็ควรมีการเฝ้าระวังตลอดเวลาเพราะอาคารและสิ่งปลูกสร้างภายในวัดและศาลนถสถานส่วนใหญ่มีลักษณะโครงสร้างเป็นผนังรับน้ำหนักซึ่งมีความเปราะบาง หากพบจุดชำรุดเสียหายเพราะแผ่นดินไหวควรจัดทำโครงสร้างเพื่อประคองอาคารไว้ไม่ให้พังทลาย และใช้เทคโนโลยีในการอนุรักษ์ที่เหมาะสมเพื่ออาคารคงอยู่สืบต่อไป สำหรับอาคารที่ก่อสร้างใหม่โดยใช้ระบบเสาคานบนพื้นที่เสี่ยงต่อแผ่นดินไหวมีแนวทางดังต่อไปนี้

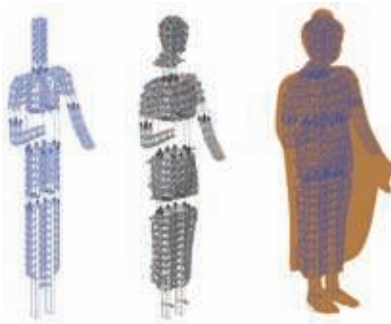

องค์พระพุทธรูปมหาธาตุเจ้าพระยาไตรโลกนาถคตินถารารอุบลรัตน์ ณ วัดพิพิธสุคนถารามจังหวัดกาญจนบุรี ผ่านขั้นตอนการทดสอบด้านพลศาสตร์โครงสร้างแผ่นดินไหวและแรงลมจากศูนย์เทคโนโลยีโลหะและวัสดุแห่งชาติและสถาบันเทคโนโลยีแห่งเอเชีย

1. มีสถาปนิกและวิศวกรโยธาเป็นผู้ออกแบบและควบคุมการก่อสร้าง
2. เลือกใช้วัสดุก่อสร้างที่ได้มาตรฐานอุตสาหกรรม
3. เลือกใช้ขนาดของเสาที่สามารถต้านแผ่นดินไหว หากเสาเล็กเกินไปอาจทำให้โครงสร้างอาคารไม่แข็งแรงและพังถล่มได้โดยง่าย
4. เหล็กเส้นในเสาต้องมีจำนวนและขนาดที่เพียงพอ
5. เสา ข้อต่อ คาน และบริเวณที่คานและเสามาบรจกันต้องเสริมด้วยเหล็กปลอกที่มีจำนวนและขนาดที่เพียงพอ
6. เหล็กเส้นการต่อเติมส่วนต่างๆของโครงสร้าง เช่น การต่อเติมชั้น ลอยอาจทำให้เสาปกติกลายเป็นเสาฉล้นและอาจทำให้ถูกเฉือนขาดได้ง่าย
7. หากอาคารชั้นล่างเปิดโล่ง ควรทำค้ำยันไม้หรือเหล็กจากมุมล่างของเสาต้นหนึ่งไปยังมุมบนของเสาต้นถัดไปเป็นรูปกากบาท จะทำให้ชั้นที่เปิดโล่งนั้นมีความแข็งแรงเพิ่มขึ้นไม่พังถล่มลงมา
8. การก่อกำแพงอิฐต้องก่อกำให้ตลอดความสูงของเสา ห้ามปล่อยให้มียช่องว่างเพราะจะทำให้เกิดการเฉือนขาดได้ง่าย



## การเดินสายไฟใต้ดิน

การเดินสายไฟใต้ดินช่วยส่งเสริมภูมิทัศน์ภายในวัดและศาลนสถานให้มีความสวยงาม และมีความเป็นระเบียบเรียบร้อยมากขึ้น ซึ่งเทคโนโลยีการเดินสายไฟใต้ดินปัจจุบันได้รับการพัฒนาจนเป็นที่ยอมรับ และได้รับการสนับสนุนจากการไฟฟ้าในเขตพื้นที่บริการโดยมีการออกข้อกำหนดที่เป็นมาตรฐาน สำหรับข้อควรคำนึงในการเดินสายไฟใต้ดิน คือ ควรมีการแบ่งพื้นที่การจ่ายไฟให้เป็นระบบ และส่วนบำรุงรักษาลงสามารถเข้าถึงได้สะดวก หลังจากที้ออกแบบการเดินสายไฟใต้ดินแล้ว วัดและศาลนสถานต้องส่งแบบดังกล่าวเพื่อให้การไฟฟ้านครหลวงได้พิจารณาและให้คำแนะนำก่อนดำเนินการก่อสร้าง หลังจากใช้งานไปแล้ววัดและศาลนสถานควรมีการดูแลรักษาอย่างสม่ำเสมอ นอกจากนี้ ยังสามารถขอความร่วมมือจากการไฟฟ้าให้เข้ามาช่วยตรวจสอบระบบได้



การเดินสายไฟใต้ดิน  
วัดมกุฏกษัตริยาราม  
กรุงเทพมหานคร

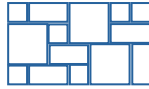

การเลือกใช้

## วัสดุปูพื้น

การสร้างความเป็นระเบียบเรียบร้อยของทางเดินเท้า และถนนภายในวัด และศาลนสถานเป็นเรื่องสำคัญ ทำให้บรรพชิตและศฤหัลล์สามารถเข้ามาใช้ ทำกิจกรรมทางศาสนาได้อย่างสะดวก และปลอดภัย สำหรับการออกแบบพื้น และวัสดุปูพื้นควรคำนึงถึงคุณค่าความสำคัญของสถานที่ การใช้สอย และความสวยงาม โดยวัดและศาลนสถานควรสำรวจ ศึกษาหาข้อมูลเกี่ยวกับวัสดุดั้งเดิม และระดับพื้นเดิม เพื่อวิเคราะห์และหาทางเลือกที่เหมาะสม

หากพื้นที่เดิมมีปัญหาเรื่องน้ำท่วม ต้องมีการออกแบบภูมิทัศน์ให้มีระบบระบายน้ำ หรือถ้าจำเป็นก็ทำการตัดยกโดยรักษารูปแบบดั้งเดิมไว้ให้มากที่สุด หลังจากนั้น ทำการเสริมความแข็งแรงของโครงสร้างพื้น และปูพื้นใหม่โดยควรเลือกใช้วัสดุแบบดั้งเดิม หากวัสดุดั้งเดิมมีไม่มากควรเลือกใช้บริเวณด้านหน้า หรือบริเวณที่มีผู้ใช้งานบ่อยๆ ส่วนพื้นที่อื่นๆ อาจใช้วัสดุทดแทนที่มีลักษณะใกล้เคียงกับรูปแบบดั้งเดิม

วัดและศาลนสถานควรกำหนดแนวทางสำหรับโครงสร้างพื้นและวัสดุปูพื้น โดยคำนึงถึงความเหมาะสม กาลเทศะ และการใช้งาน เช่น ถ้าวัสดุปูพื้นภายในอาคารของเขตพุทธาวาสเป็นหินแกรนิต วัสดุปูพื้นภายนอกควรเป็นวัสดุที่มีความสำคัญรองลงมา เช่น คอนกรีตพิมพ์ลาย หรือพื้นคอนกรีต ไม่ควรใช้หินทราย ในบริเวณที่จุดรูปเทียน หรือลานเวียนเทียนเพราะน้ำตาเทียนเมื่อหยดลงไป บนพื้นหินทรายอาจซึมเข้าไปในเนื้อหิน และกลายเป็นค้างดวงที่ยากแก่การทำ ความสะอาด



(ซ้าย) วัดมกุฏกษัตริยาราม กรุงเทพมหานคร

(กลาง) วัดราชนัลดาราม กรุงเทพมหานคร

(ขวา) การใช้หินทรายในบริเวณที่จุดรูปเทียน หรือลานเวียนเทียนทำให้น้ำตาเทียนหยดลงบนพื้นหินทราย ซึมเข้าไปในเนื้อหินและกลายเป็นค้างดวงที่ยากแก่การทำ ความสะอาด



วัดทองธรรม จังหวัดลุมพรีการ



การติดตั้ง

# อุปกรณ์ไล่นก

อาคารและสิ่งปลูกสร้างภายในพื้นที่วัดและศาสนสถานมักประสบปัญหาต่างๆ ที่เกิดจากการอยู่อาศัยของนก เช่น ท่อระบายน้ำฝนของหลังคาอุดตันเนื่องจากรังนก วัสดุอาคารผุกร่อนเสียหายจากมูลของนก เป็นต้น ปัจจุบันมีวิธีการไล่นกหลายรูปแบบดังนี้



## 1. การไล่นกด้วยระบบไฟฟ้า (Shock Bird)

เป็นการวางสายไฟไปตามจุดต่างๆ เพื่อกันนกไม่ให้เข้ามาลี้มฝัลดและอยู่อาศัยได้



## 2. การไล่นกด้วยเจล (Stop Bird Gel)

เจลชนิดนี้มีใยจะพันตามปีกและหางในขณะที่นกเข้ามาลี้มฝัลด ทำให้นกเสียนสมดุลในการบิน ถือเป็นวิธีการที่นุ่มนวลที่สุด

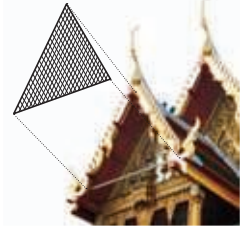

## 3. การไล่นกด้วยตะแกรงป้องกันนก (Anti Bird Net)

ลักษณะเป็นตาข่ายใช้ปิดกันทางเข้าออกของนก

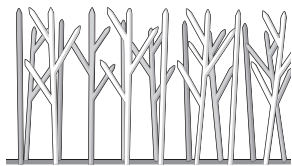

## 4. การไล่นกด้วยหนามไล่นก (Anti Bird Spike)

เป็นหนามแหลมใช้วางขวางไม่ให้นกเข้ามาเกาะอาศัย

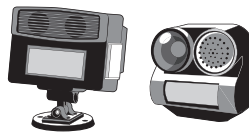

## 5. การไล่นกด้วยคลื่นเสียงอัลตราโซนิก (Sonic Shock)

เป็นการใช้คลื่นความถี่ต่ำรบกวนการจับทิศทาง ทำให้นกกลับลงและไม่กล้าเข้าใกล้

การไล่นกด้วยวิธีการต่างๆ ข้างต้น เป็นการแก้ปัญหาชั่วคราว เนื่องจากนกจะพยายามทำลาย ต่อสู้ ดิ้นรนเรียนรู้ และปรับตัวจนกลับมาอยู่อาศัยได้อย่างเดิม ดังนั้นวัดและศาสนสถานควรปลูกต้นไม้ใหญ่เพื่อเป็นที่อยู่อาศัยถาวรของนก และยังเป็น การสร้างพื้นที่สีเขียวให้กับเมืองได้อีกทางหนึ่งด้วย

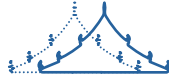

การก่อสร้าง

## อาคารใหม่

นอกจากการอนุรักษ์อาคารและสิ่งปลูกสร้างที่มีคุณค่าแล้ว อาคารที่จะสร้างขึ้นใหม่ควรได้รับการออกแบบที่คำนึงถึงการเคารพอาคารเดิมและสภาพแวดล้อมโดยรวม สำหรับแนวทางในการพัฒนาหรือออกแบบอาคารใหม่สามารถแบ่งได้เป็น 5 รูปแบบ ดังนี้

### รูปแบบที่ 1

#### ใช้รูปแบบอาคารดั้งเดิม (copy original)

หมายถึงการพัฒนาอาคารใหม่โดยใช้รูปแบบของอาคารเดิม ซึ่งมีข้อดี คือ สามารถรักษามรดกของวัดและศาสนสถานได้ แต่ข้อเสีย คือ อาจทำให้เกิดความเข้าใจผิดว่าอาคารที่สร้างขึ้นใหม่นั้นเป็นอาคารเก่าดั้งเดิม และมีคุณค่าทางประวัติศาสตร์



ศาลาเฉลิมพระเกียรติ 80 พรรษา  
พระบาทสมเด็จพระเจ้าอยู่หัว วัดพุทธนาราม

### รูปแบบที่ 2

#### ใช้รูปแบบอาคารข้างเคียง (copy adjacent)

หมายถึง การสร้างอาคารใหม่ให้มีรูปแบบหรือรายละเอียดเหมือนอาคารที่อยู่ข้างเคียง ซึ่งมีข้อดี คือ การส่งเสริมบรรยากาศของวัดและศาสนสถานให้มีความกลมกลืนกันมากขึ้น แต่ยังคงเกิดความเข้าใจผิดว่าอาคารที่สร้างขึ้นใหม่นั้นเป็นหนึ่งในอาคารประวัติศาสตร์ได้



อาคารปฏิบัติธรรม เภยจุมราชวราานุสรณ์  
วัดมหาธาตุยุวราชรังสฤษฎิ์ กรุงเทพมหานคร

### รูปแบบที่ 3

#### การเคารพองค์ประกอบของอาคารสำคัญ

การนำองค์ประกอบที่เด่นชัดของอาคารสำคัญ เช่น รูปทรง และขนาดของอาคาร (building mass and scale) ลัดส่วนของอาคาร (building proportion) รายละเอียด การตกแต่ง (details) ลักษณะช่องเปิด หน้าต่าง และ ประตู (openings windows and doors) เป็นต้น มากำหนดเป็นแนวทางในการออกแบบอาคารที่จะสร้างใหม่ ทำให้ไม่ขัดแย้งกับสภาพแวดล้อมสามารถแยกแยะได้ว่า อาคารใดเป็นอาคารสำคัญหรืออาคารที่สร้างขึ้นใหม่



ศาลาเนกประสงค์  
วัดราชนันทาราม กรุงเทพมหานคร

### รูปแบบที่ 4

#### การใช้บริบทของอาคารสำคัญ (contextual)

หมายถึง การทำความเข้าใจกับแนวคิดการก่อสร้างอาคาร สำคัญและนำมาเป็นเกณฑ์ในการออกแบบอาคารใหม่ ซึ่งอาจมีรูปแบบที่กลมกลืนกับพื้นที่ วิธีการนี้จะต้องใช้ สถาปนิกที่มีความเข้าใจในพื้นที่อย่างถ่องแท้และไม่ควร สร้างซ้ำในพื้นที่อื่น



กุฏิคณะกลางวัดเทพศิรินทราวาส  
กรุงเทพมหานคร

### รูปแบบที่ 5

#### การสร้าง ความขัดแย้ง (contrast)

หมายถึง การออกแบบอาคารใหม่ให้มีความแตกต่างจาก อาคารสำคัญโดยสิ้นเชิง แต่อย่างน้อยควรรักษาขนาด หรือความสูงของอาคารไว้ไม่ให้ความมหึมาโตจนทำลาย สภาพแวดล้อมโดยรวม วิธีการนี้มีข้อดี คือ สามารถ แยกแยะอาคารเก่าและอาคารใหม่ได้อย่างชัดเจน แต่ หากคุณภาพการออกแบบไม่ดีจะทำลายสภาพแวดล้อม ของวัดและศาสนสถานได้



วัดหนองป่าพง จังหวัดอุบลราชธานี

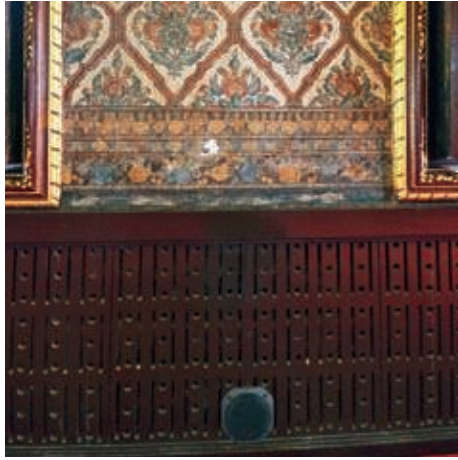



การดูแลรักษาอาคารให้ปราศจาก

## ความชื้น

อาคารและสิ่งปลูกสร้างภายในวัดและศาสนสถานที่ใช้อิฐเป็นวัสดุก่อและปูนเป็นวัสดุประสานและฉาบผิวนั้น อาจมีสภาพทรุดโทรมทั้งจากการเสื่อมตามธรรมชาติ การกระทำของมนุษย์ ลัทธิและแมลง รวมทั้งจากสภาวะแวดล้อม ฝน ความร้อน น้ำใต้ดิน อุทกภัย หรือเกิดจากภัยธรรมชาติ เช่น แผ่นดินไหว เป็นต้น

อาคารและสิ่งปลูกสร้างที่ตั้งอยู่ในบริเวณที่ราบลุ่มริมแม่น้ำมักประสบปัญหาและผลกระทบที่เกิดจากน้ำและความชื้นซึ่งทำให้เกิดการเปลี่ยนแปลงและเสื่อมสภาพของวัสดุ บางครั้งได้ขยายวงจนส่งผลเสียหายต่อโครงสร้างอาคารในภาพรวม โดยน้ำและความชื้นสามารถเข้าสู่ผนังอาคาร 2 ทาง คือ การซึมผ่านเข้ามาทางผิวผนังโดยน้ำฝน น้ำท่วมขัง หรือความชื้นในอากาศ และการที่วัสดุก่อผนังดูดซับน้ำขึ้นมาจากน้ำใต้ดิน

เมื่อสภาวะแวดล้อมมีการเปลี่ยนแปลงทำให้อุณหภูมิและความชื้นในอากาศเปลี่ยนแปลงตามไปด้วย น้ำในผนังอาคารก็มีการเปลี่ยนแปลงด้วยเช่นกัน คือ มีการระเหยออกและความชื้นก็จะถูกดูดซึมกลับขึ้นมาใหม่เป็นวงจรเพื่อให้ผนังเกิดภาวะสมดุลต่อเนื่องของการไหลเวียน ซึ่งตัวแปรที่สำคัญ คือ ปริมาณน้ำที่ได้รับ อัตราการระเหยออก และลักษณะรูพรุนของวัสดุโครงสร้างผนัง โดยหัวใจหลักของผนังอิฐก่อโบราณสถานที่ม้ออิฐเป็นวัสดุก่อ และปูนขาวหมักเป็นวัสดุประสานนั้น จะสามารถระบายความชื้นได้โดยสะดวก

1	2
3	4
5	6

- 1 การเจาะรูระบายอากาศรอบอาคารเพื่อลดระดับความชื้นจากใต้อาคาร: วัดเทวราชกุญชร กรุงเทพมหานคร
- 2 การกรุผนังเป็นช่องเพื่อระบายความชื้นภายในของอาคาร: วัดไชยทิศ กรุงเทพมหานคร
- 3 การตัดยกอาคารเพื่อสูงกว่าระดับพื้นเดิมเพื่อไม่ให้ความชื้นขึ้นสู่ตัวอาคาร: วัดเขมาภิรตาราม จังหวัดนนทบุรี
- 4 การสอดแผ่นโลหะเพื่อเป็นการตัดแยกส่วนและสามารถป้องกันความชื้นจากใต้ดินสู่ผนังตอนบนของอาคาร: วัดโพธิ์บางโอ จังหวัดนนทบุรี
- 5 การปรับปรุงใต้ถุนอาคารให้ระบายอากาศได้ดี น้ำไม่ท่วมขังภายในอาคาร: วัดทะเลเวศม์ กรุงเทพมหานคร
- 6 การเจาะผนังแล้วฉีดน้ำยาเคมีเข้าผนังให้แทรกระหว่างรูพรุนผนังในแนวระนาบเพื่อลดปริมาณน้ำใต้ดินที่จะผ่านขึ้นสู่ผนังตอนบน: วัดนิเวศธรรมประวัติ จังหวัดพระนครศรีอยุธยา

การทำนุบำรุง  
วัด ศาสนสถาน ศาลาวัดและศิลปวัตถุ

การนำพาความชื้นจากการดูดซับน้ำใต้ดิน หรือการรับความชื้นจากอากาศ หรือจากน้ำฝนที่มาปะทะเข้าสู่ผนังอาคารดูดซับผ่านเข้ามาตามความพรุนของวัสดุ คือ อิฐและปูนหมักนั้น น้ำหรือความชื้นดังกล่าวจะนำพาสารที่ละลายน้ำได้มาด้วย เมื่อถึงสภาวะที่น้ำระเหยออก สารละลายที่น้ำพาเข้ามาไม่สามารถออกไปได้ทั้งหมด ก็จะทิ้งเป็นคราบเกลือต่างๆไว้ในรูพรุนของวัสดุในรูปผลึกเกลือ ซึ่งผลึกเกลือบางประเภทขยายตัวเพิ่มขึ้นหลายร้อยเท่าตัวและเกิดแรงดันที่เป็นผลให้ผนังอิฐเสื่อมสภาพ ถ้าเกิดภายในผนังนั้น ความเสียหายจะเกิดกับวัสดุก่อและวัสดุประสาน หากเกิดที่ผิวก็จะทำความเสียหายแก่วัสดุฉาบหรือสีที่ทาทับ ดังนั้นความเสียหายที่เกิดขึ้นจริงๆแล้ว มิได้ขึ้นอยู่กับปริมาณน้ำที่ผนังได้รับอย่างเดียว หากแต่ขึ้นอยู่กับสารละลายที่มาพร้อมกับน้ำและคุณสมบัติของผนังด้วย

การซ่อมแซมอาคารโดยมิได้คำนึงถึงลักษณะของน้ำในผนังและวัสดุดั้งเดิม ทำให้ไม่สามารถแก้ไขปัญหาคือได้ตรงจุด และยังส่งผลเสียลุกลามไปยังพื้นที่ส่วนที่สภาพดีให้เสียหายเพิ่มขึ้นอีก ยกตัวอย่างเช่น การฉาบซ่อมผนังพระวิหารด้วยปูนซีเมนต์ หรือใช้สีอะคริลิก สีน้ำพลาสติกทาทับ โดยปูนซีเมนต์มีคุณสมบัติแข็งและความพรุนน้อยจึงเป็นตัวกั้นไม่ให้น้ำภายในผนังระเหยออกไปได้ บางกรณีผนังช่วงล่างถูกซีเมนต์ฉาบทับไว้ หรือถูกปิดทับด้วยวัสดุที่มีความพรุนต่ำ น้ำและความชื้นจึงเคลื่อนย้ายไปยังวัสดุที่มีความพรุนมากกว่าคือ ผนังปูนฉาบเดิมที่อยู่สูงขึ้นไปซึ่งบางแห่งมีสภาพจิตรกรรมฝาผนังอยู่ ส่งผลให้เกิดความเสียหายทั้งตัวอาคารและภาพจิตรกรรม ฉะนั้นการที่จะให้ผนังระบายความชื้นได้ดีขึ้นจึงต้องกะเทาะซีเมนต์ที่ฉาบซ่อมนี้้ออก และฉาบใหม่ด้วยวัสดุที่มีความพรุนตามอย่างแบบโบราณ ดังนั้นการปรับลดความชื้นในผนังก่ออิฐจึงเป็นเรื่องสำคัญและควรได้รับความแนะนำจากผู้เชี่ยวชาญในการดำเนินการ

อย่างไรก็ตาม เมื่อไม่สามารถบรรเทาหรือป้องกันผลกระทบจากความชื้นที่จะเกิดกับผนังอิฐของอาคารได้ การยกหรือย้ายอาคารให้พ้นจากพื้นที่วิกฤติถือเป็นอีกแนวทางหนึ่งในการอนุรักษ์อาคาร โดยการตัดยกอาคาร คือการตัดล่วนของอาคาร ปรับยก เสริมโครงสร้างความมั่นคงและจัดทำ



การตรวจวัดค่าความชื้นผนังอิฐก่อ โดยเก็บตัวอย่างอิฐ ผลมกับแคลเซียมคาร์ไบด์ และอาศัยการวัดค่าความชื้นในกระบอกปิด



1	2
3	4



- 1 การตัดความชื้นด้วยวิธีการ Coring: วังลดาวัลย์ สำนักงานทรัพย์สินส่วนพระมหากษัตริย์
- 2 การตัดความชื้นด้วยเครื่องลวดแผ่นอาชีต: อาคารพิพิธภัณฑ์วัดนิเวศธรรมประวัติ จังหวัดพระนครศรีอยุธยา
- 3 แยกโครงสร้างผนังอิฐก่อออกจากโครงสร้างอื่น: วังลดาวัลย์ สำนักงานทรัพย์สินส่วนพระมหากษัตริย์
- 4 การตัดยก: พระที่นั่งมูลมณเฑียร วัดเขมาภิรตาราม จังหวัดนนทบุรี

ส่วนฐานของอาคารใหม่ตามรูปแบบเดิม ส่วนฐานเดิมปล่อยให้ไหม้เช่นเดิม ส่วนการตัดย้ายอาคาร คือการย้ายตำแหน่งอาคารไปตั้งยังสถานที่ที่เหมาะสม ไม่ถูกรบกวนหรือมีระบบจัดการแก้ปัญหาเรื่องการระบายน้ำที่ดี วิธีการนี้มักใช้กับอาคารอิฐก่อที่มีขนาดเล็ก ตัดย้ายไปสร้างบนฐานรากใหม่ แต่ที่นิยมมักใช้กับอาคารไม้ เช่น หอไตร และศาลาการเปรียญ เป็นต้น เนื่องจากสามารถถอดและประกอบชิ้นส่วนใหม่ได้

## คำแนะนำเรื่องการบูรณะและการจัดวางเครื่องเรือน

พรมเป็นวัสดุปูพื้นที่ได้รับความนิยมเนื่องจากมีความหลากหลายทั้งในแง่การออกแบบลวดลาย คุณภาพ และราคา ติดตั้งง่าย ช่วยให้ห้องมีความสวยงาม ป้องกันการลื่นล้ม สามารถดูดซับเสียงรบกวน และประหยัดค่าใช้จ่ายของเครื่องปรับอากาศเพราะรักษาอุณหภูมิห้องได้ดี แต่พรมมีข้อเสีย คือ เป็นวัสดุที่ติดไฟง่าย มีอายุการใช้งานสั้นเพียง 2-3 ปี ก่อให้เกิดความชื้นและเชื้อราต่อตัวอาคารได้ง่ายหากไม่ดูแลรักษาให้ดี ดังนั้นการเลือกใช้พรมที่เหมาะสมกับการใช้งานและบรรยากาศภายในห้องจึงเป็นเรื่องจำเป็น โดยพรมสีอ่อนจะช่วยให้ห้องสว่างและดูกว้างขึ้น ทำให้รู้สึกสบายตาแต่จะมองเห็นรอยเปื้อนได้ง่าย ส่วนพรมสีเข้มจะช่วยให้ห้องดูเป็นทางการ มองไม่ค่อยเห็นความสกปรก แต่ถ้าถูกแสงแดดมาก ๆ สีจะซีดได้ ส่วนการดูแลรักษาพรมควรทำเป็นประจำด้วยการดูดฝุ่น หรือจ้างบริษัททำความสะอาดเข้ามาดูแล

เครื่องเรือนและข้าวของเครื่องใช้ต่างๆ เช่น โต๊ะ ตู้ เตียง และม้านั่ง เป็นต้น ที่ทำด้วยวัสดุประเภทไม้ กระจก และผ้า มีข้อเสียคือ สามารถดูดซับและกักเก็บความชื้นได้ดี และยังเป็นแหล่งอาหารที่สำคัญต่อการเจริญเติบโตของเชื้อโรค ดังนั้นการออกแบบจัดวางเครื่องเรือนและข้าวของเครื่องใช้ต่างๆ ภายในอาคารควรหลีกเลี่ยงที่จะทำให้เกิดชอกมูมซึ่งจะทำให้การยากต่อการทำความสะอาด และทำให้เกิดการสะสมของเชื้อโรคได้ง่าย นอกจากนี้ควรพิจารณาเลือกใช้วัสดุที่มีคุณสมบัติดูดซับความชื้นได้น้อยและทำความสะอาดได้ง่าย เช่น วัสดุผิวมัน และวัสดุที่เคลือบผิวด้วยพลาสติก เป็นต้น





การดูแลรักษา

## งานจิตรกรรม

งานจิตรกรรมหรือภาพวาดต่างๆ ที่อยู่ตามอาคารและสิ่งปลูกสร้างภายในพื้นที่วัดและศาสนสถานนั้น นอกจากเสริมสร้างความสะดวกสบายของงานสถาปัตยกรรมแล้ว ยังสามารถบ่งบอกเรื่องราวในยุคสมัยที่จิตรกรได้สร้างสรรคผลงานขึ้นมา ทั้งในเรื่องของคติความเชื่อ สภาพแวดล้อม ความเป็นอยู่ในสังคมของคนในยุคนั้นๆ และแฝงข้อคิดตามหลักคำสอนของแต่ละศาสนา ดังนั้นงานจิตรกรรมจึงเปรียบเสมือนบันทึกเรื่องราวที่แสดงออกมาในรูปแบบของการเล่าเรื่องด้วยรูปภาพ ซึ่งมีคุณค่าทางประวัติศาสตร์เมื่อนำไปศึกษาพร้อมกับหลักฐานชนิดอื่น

ประเทศไทยซึ่งเป็นประเทศที่มีภูมิอากาศแบบอากาศร้อนชื้นนั้น มักสร้างความเสียหายต่องานจิตรกรรมได้ง่ายเนื่องจากงานจิตรกรรมส่วนใหญ่เขียนอยู่บนกำแพงปูนซึ่งจะประสบปัญหาเกี่ยวกับความชื้นและน้ำฝนอยู่บ่อยครั้ง ทำให้งานจิตรกรรมเกิดความชำรุดเสียหาย

การบูรณะงานจิตรกรรมในสมัยก่อนมักใช้การเขียนขึ้นมาใหม่ อาจจะเขียนเดิม หรือลบออกแล้วเขียนทับลงไปใหม่ ซึ่งวิธีนี้ทำให้งานเดิมของครูช่างโบราณหายไป ปัจจุบันการซ่อมแซมงานจิตรกรรมจะพยายามรักษาความแท้ของงานให้ได้มากที่สุด โดยการซ่อมแซมดังกล่าวจำเป็นต้องมีผู้เชี่ยวชาญมาดำเนินการตามขั้นตอนดังนี้

• **การทำความสะอาด** เริ่มต้นด้วยการปิดฝุ่นด้วยแปรงอ่อนแล้วปิดกระดาษสาแผ่นเล็กลงบนผิวของงานจิตรกรรม ใช้ล้าสีชุบแอลกอฮอล์หมาดๆ แล้วซับลงบนกระดาษอย่างเบามือในบริเวณที่สีไม่ตกเพื่อทำความสะอาด หรือใช้ล้าละลายยาแอมโมเนียเจือจาง แล้วซับตามด้วยน้ำสะอาดเพื่อลบคราบของเขม่าและคราบแมลงโดยการทำความสะอาดนั้น ทำเท่าที่ทำได้โดยไม่ให้ส่งผลเสียต่องานจิตรกรรม

1	2
3	4
5	6

- 1, 2 ทำความสะอาดและซับสิ่งสกปรกออกจากพื้นผิวโดยใช้กระดาษเยื่อกระดาษชุบล้าสดำให้ละลาย และทำความสะอาด โดยคอยสังเกตพื้นผิวของจิตรกรรม และระมัดระวังการเปลี่ยนแปลงของสี
- 3, 4 อุปกรณ์ที่ใช้ในการซับคราบสกปรกออกจากพื้นผิวจิตรกรรม เช่น ไม้พันล้าสี ลูกประคบ เป็นต้น
- 5, 6 ฝึกเสริมความมั่นคงบริเวณผนังที่ได้รับความเสียหายหรือสีกร่อน โดยใช้ล้าดำสำหรับการซ่อมแซมงานจิตรกรรมโดยเฉพาะ



- **การพ่นกัสน์สี** สำหรับบริเวณที่สีร้าวหรือร่อนให้ฉีดยาละลาย paraloid B.72 เข้าไปได้ชั้นสีนั้น

- **การเสริมความมั่นคงในชั้นสีและชั้นปูน** ต้องตรวจสอบก่อนว่าบริเวณใดที่ชั้นสีและชั้นปูนแยกออกจากกัน แล้วจึงฉีดยาละลาย Polyvinyl Acetate ลงในโพรงจนเต็มทั่วบริเวณที่มีโพรงอากาศ

- **ชั้นตอนชั้นรองพื้น** เป็นการซ่อมแซมส่วนที่ปูนรองพื้นหลุดออก โดยทำรองพื้นขึ้นมาจากดินลอฟองบริสุทธิ์ผสมกับกาวเม็ดมะขามหรือกาวกระถิน

- **การเขียนสี** หลังจากถือรองพื้นเรียบร้อยแล้ว ก็มาถึงขั้นตอนการเขียนสีซึ่งควรใช้สีที่เป็นวัสดุดั้งเดิมหรือใกล้เคียงและให้กลมกลืนกับของเดิม โดยการเขียนสีสามารถแบ่งเป็น 3 วิธี ดังนี้

1. **แต่น้ำสี** คือการแต่น้ำสีในบริเวณที่ถือปูนรองพื้นด้วยน้ำสีที่เป็นสีกลาง

2. **แต่น้ำสี** คือการแต่น้ำสีในบริเวณที่ชำรุดด้วยสีที่มีความกลมกลืนกับสีเดิมในบริเวณรอบๆ ขอบที่ชำรุด

3. **เขียนสี** คือการเขียนขึ้นรูปตามร่องรอยและเค้าโครงเดิมของภาพเพิ่มเติมเติมภาพในรอบชำรุดนั้นๆ ด้วยวิธีการเขียนสีเป็นเส้นดั่งเล็กๆ ซ้อนกันเพื่อให้สังเกตเห็นได้ว่างานที่ซ่อมไม่ได้เป็นของเดิม หากชำรุดเล็กน้อยและยังพอมีร่องรอยของภาพเดิมให้คัดเส้นและสีของภาพเก่าขึ้นให้หมดก่อนแล้วค่อยวาดทับลงไปบริเวณที่เสียหายมาก ให้ศึกษางานจิตรกรรมที่มีอายุและลักษณะเรื่องเดียวกัน เพื่อนำมาวัดผลานกับเค้าโครงเรื่องเดิมให้ต่อเนื่องและถูกต้อง โดยการเขียนใหม่ นั้นต้องไม่ล้ำไปยังของเดิม

- **การอาบผิว** เมื่อเขียนเสร็จแล้วให้ใช้กาว paraloid B 72 อาบผิวจิตรกรรมทั้งหมดไว้โดยลมน้ำเลมอเท่ากันเพื่อรักษาและป้องกันพื้นผิวงานจิตรกรรม

7	8
9	10
11	12

- 7, 8 ซ่อมแซมชั้นรองพื้นโดยการใช้น้ำดินลอฟองผสมกาวเม็ดมะขามหรือกาวกระถินเขียนซ่อมสีในบริเวณที่เสียหายสร้างพื้นผิวสีขึ้นมาแทนในจุดที่เสียหายไปแต่งสีโดยการดึงเส้นเฉพาะในจุดที่ถมพื้นดินลอฟองไว้เท่านั้นไม่แตะสีทับบริเวณที่เป็นชั้นสีเดิม เพื่อปรับสภาพจุดที่ชำรุดเสียหายให้กลมกลืน เพื่อให้สังเกตเห็นความแตกต่างเท่าใหม่ได้
- 9, 10 เคลือบผนังชั้นสีเพื่อเสริมความมั่นคงให้แก่ภาพจิตรกรรม
- 11, 12 ล้างก่อนและหลังอนุรักษ์



พระอุโบสถ วัดอัมพวันเจติยาราม จังหวัดลพบุรี

มีจิตรกรรมฝาผนังเกี่ยวกับพระราชประวัติของพระบาทสมเด็จพระพุทธเลิศหล้านภาลัย และบทพระราชนิพนธ์เรื่องสังข์ทอง ไกรทอง อิเหนาและคาวี ส่วนฝาผนังบริเวณระหว่างช่องประตูด้านหน้า เป็นภาพการเสด็จพระราชดำเนินเสียบพระนครโดยกระบวนพยุหยาตราสถลมารค

## การเขียนงานจิตรกรรม

สำหรับการอนุรักษ์งานจิตรกรรมนั้น ควรได้รับการดูแลอย่างใกล้ชิดจากผู้เชี่ยวชาญทุกขั้นตอน เนื่องจากเป็นงานเฉพาะทางที่ต้องใช้ความรู้ ความสามารถสูง ซึ่งจะส่งผลให้คุณค่าของงานจิตรกรรมยังคงอยู่ตามรูปแบบดั้งเดิมของช่างโบราณ นอกจากการอนุรักษ์งานจิตรกรรมโบราณแล้ว การเขียนงานจิตรกรรมขึ้นใหม่สามารถใช้วิธีการดังนี้

### 1. การเขียนบนผนังอาคารโดยตรงแบบโบราณ

การเขียนสีฝุ่นผลกับน้ำยาประเภทน้ำกาวหรือยางไม้ลงไปบริเวณที่ชำรุดของงานจิตรกรรมโดยคงสภาพงานจิตรกรรมโบราณให้ได้มากที่สุด วิธีการนี้ทำให้ช่างสามารถลงรายละเอียดและเป็นการสืบทอดเทคนิคดั้งเดิม แต่มีข้อเสีย คือ การเขียนสีฝุ่นนั้นเสื่อมสภาพได้เร็วเนื่องจากสภาพภูมิอากาศความชื้นในผนังปูน และไม่สามารเขียนบนผนังอื่นได้นอกจากผนังปูนหมักปูนดำ

### 2. จิตรกรรมปูนเปียก (Buon fresco)

เป็นวิธีที่ใช้สีผสมน้ำแล้ววาดลงบนปูนปลาสเตอร์ เมื่อทาสีลงไปแล้วก็ไม่จำเป็นต้องใช้อะไรทาเคลือบให้สีติด เพราะปูนปลาสเตอร์จะมีปฏิกิริยาเคมีกับสีติดปูน เมื่อทาสีจะซึมลงไปปูนที่ยังขึ้นพอปูนแห้งก็จะมีปฏิกิริยาเคมีกับอากาศทำให้สีติดผนังได้อย่างถาวร ซึ่งวิธีการเขียนภาพจะแตกต่างกับการเขียนจิตรกรรมแบบปูนแห้ง ซึ่งวิธีนี้จิตรกรจะผสมสีกับสารที่ทำให้ติดผนัง เช่น กาว หรือน้ำมัน เพื่อให้สียึดติดกับผนังโดยสีจะแห้งติดไปตามการเปลี่ยนแปลงทางเคมีของปูนที่แข็งตัว อนุภาคของสีจะออกมาเป็นธรรมชาติ ทำให้เราได้โทนสีเฉพาะตัวที่ไม่สามารถได้จากวิธีอื่น

ตามปกติแล้วจิตรกรรมปูนเปียกจะทนทานกว่าจิตรกรรมปูนแห้งที่มาวาดทับภายหลัง เพราะจิตรกรรมปูนแห้งจะติดผนังที่ไม่เรียบได้ดีกว่าผนังที่เรียบ แต่จิตรกรรมปูนเปียกจะเป็นวิธีที่ค่อนข้างยากเพราะจิตรกรมีเวลาวาดเพียงสิบสองชั่วโมงก่อนที่ปูนจะแห้ง ตามปกติแล้วจิตรกรจะรอชั่วโมงหนึ่งหลังจากฉาบก่อนที่จะเริ่มวาดแล้ววาดไปจนราวสองชั่วโมงก่อนที่ปูนจะแห้ง พอปูนแห้งวิธีวาดปูนเปียกก็ต้องหยุดไม่มีการแก้ ปูนที่ยังวาดไม่เสร็จก็ต้องเซาะออกเพื่อที่จะฉาบใหม่ ถ้ามีอะไรผิดบางครั้งก็ต้องลอกปูนที่วาดไว้ออกทั้งหมด หรือมาใช้วิธีวาดบนปูนแห้งแก้ภายหลัง

### 3. การเขียนบนผ้าใบ (Canvas) แล้วนำมาติดบนผนังอาคาร

การเขียนสีอะคริลิก (Acrylic) ลงบนผ้าใบ (Canvas) แล้วนำไปติดบนผนังอาคาร ข้อดี คือ ภาพจิตรกรรมที่เขียนด้วยวิธีนี้มีความทนทานต่อการเสื่อมสภาพและช่างสามารถเขียนได้จากสถานที่หนึ่งแล้วส่งงานไปติดตั้งได้ นอกจากนี้ยังสามารถติดลงบนผนังของอาคารเก่าได้หากอาคารเก่านั้นไม่มีงานจิตรกรรมดั้งเดิมอยู่



#### หอพระพุทธสิริมารวิชัย

ภายในอุทยานประวัติศาสตร์สุโขทัย ภายในประดิษฐานพระพุทธสิริมารวิชัยพระพุทธรูปสำคัญของเมืองสุโขทัย มีภาพจิตรกรรมซึ่งวาดลงบนผ้าใบ (Canvas) และนำมาผนึกบนผนังทั้ง 4 ด้านของอาคาร เป็นเรื่องราวพุทธประวัติและภาพพระราชกรณียกิจของพระบาทสมเด็จพระเจ้าอยู่หัว และสมเด็จพระนางเจ้าพระบรมราชินีนาถ



## 4. การเขียนและการพิมพ์ภาพลงบนแผ่นกระเบื้องเซรามิก แล้วนำมาติดบนผนังอาคาร

วิธีการนี้มีข้อดี คือมีความคงทนต่อทุกสภาพแวดล้อม แสง ความชื้น และการขูดขีด ดูแลรักษาง่ายเพียงใช้ผ้าชุบน้ำทำความสะอาด ประหยัดงบประมาณในการซ่อมแซม มีเจดสีมาก ทำให้สามารถจำลองภาพได้มีมิติเหมือนจริงทุกประการ สามารถทำให้ภาพมีลักษณะพื้นผิวขนุนต่ำ (Texture) ทำให้มีลวดลายเหมือนจริง

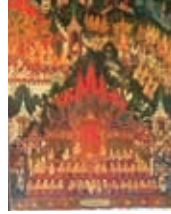

ภาพจิตรกรรมฝาผนังที่ 1 “ตอนพระราชพิธีอภิเษกสมรสของพระเจ้าสุทโธทนะและพระนางสิริมหามายา” ที่พระที่นั่งพุทไธสวรรย์



ภาพจิตรกรรมฝาผนังคัดลอกลงบนแผ่นกระเบื้องเซรามิก ติดตั้งที่พิพิธภัณฑ์สถานแห่งชาติ หอศิลป์

## การพิมพ์ภาพลงบนกระเบื้องเซรามิกบนผนังพระวิหารวัดเครือวัลย์



เรื่องราวเกี่ยวกับ “พระมหากษัตริย์กับการทำนุบำรุงพระศาสนา” ซึ่งวัดรับพระราชทานพระบรมราชานุญาตให้เชิญพระบรมรูปสมเด็จพระพุทธมหามฆัตริยาธิราช และพระราชกรณียกิจไปเขียน และพิมพ์ลงบนกระเบื้องเพื่อประดิษฐานบนผนังพระวิหาร โดยมีวัตถุประสงค์เพื่อถวายเป็นพระราชกุศลเฉลิมพระเกียรติพระบาทสมเด็จพระเจ้าอยู่หัว ในโอกาสเจริญพระชนมพรรษา 88 พรรษา 5 ธันวาคม 2559 และถวายเป็นพระราชกุศลแด่สมเด็จพระเทพรัตนราชสุดาฯ สยามบรมราชกุมารี ในโอกาสเจริญพระชนมพรรษา 60 พรรษา 2 เมษายน 2558

รูปแบบเป็นการเขียนลักษณะสมัยใหม่ (มีความแตกต่างจากภาพจิตรกรรมที่พระอุโบสถ ซึ่งเป็นภาพชาดกเรื่องพระเจ้า 500ชาติ) โดยเป็นภาพจิตรกรรมไทยร่วมสมัยผสมผสานกับศิลปะตะวันตกอย่างมีเอกภาพ ซึ่งเป็นลักษณะของจิตรกรรมไทยในยุคลสมัยรัชกาลที่ 9 ตามแบบภาพจิตรกรรมฝาผนังที่เขียนในพระพุทธรัดนถสถานในพระบรมมหาราชวัง และเป็นพระอารามแห่งแรกในประเทศไทยที่มีการคัดลอกภาพจิตรกรรมฝาผนังพิมพ์ลงบนกระเบื้องเซรามิก





การดูแลรักษา

## ศาลันวัตถุและศิลปวัตถุ

ศาลันวัตถุ คือวัตถุที่เกี่ยวข้องกับศาลานาทั้งทางด้านคติ ความเชื่อ พิธีกรรม ทั้งยังเป็นเครื่องยึดเหนี่ยวจิตใจ รวมถึงเป็นวัตถุเตือนใจที่ทำให้ระลึกถึงหลักธรรม คำสอนในศาลานานั้น ๆ อีกด้วย ส่วนศิลปวัตถุ คือ เครื่องมือหรือเครื่องใช้ ในชีวิตประจำวันซึ่งมีความวิจิตรหรือใช้วัสดุที่พิเศษกว่าของธรรมดา ดังนั้นการ เก็บรักษาและซ่อมแซมศาลันวัตถุและศิลปวัตถุอย่างถูกหลักวิชาการเป็นสิ่ง ที่พึงกระทำ เพื่อที่จะสามารถรักษาอายุชิ้นงานให้ได้นานที่สุด โดยทั่วไปวัสดุที่ใช้ ทำงานศิลปวัตถุแบ่งได้เป็น 2 ประเภท ดังนี้

### 1. อนินทรีย์วัตถุ

คือวัสดุที่ไม่ได้มาจากสิ่งมีชีวิต เช่น เหล็ก ทองแดง ดีบุก สังกะสี แก้ว อิฐ หิน ปูนปั้น และเครื่องเคลือบ เป็นต้น

งานศิลปวัตถุหรือศาลันวัตถุที่ทำขึ้นจากอนินทรีย์วัตถุ เช่น เครื่องปั้นดินเผาและเครื่องแก้ว เครื่องเงิน และเครื่องดนตรีต่าง ๆ นั้น มีความทนทานมากกว่าอินทรีย์วัตถุ แต่มีข้อด้อย คือมีความเปราะ แตกหักง่าย ซึ่งงานศิลปวัตถุที่มีแร่โลหะเป็นส่วนประกอบจะมีความไว ต่อความชื้นซึ่งทำให้เกิดสนิม

ดังนั้น งานศิลปวัตถุหรือศาลันวัตถุประเภทนี้จึงควรรักษาไว้ใน บริเวณหรือสถานที่ที่มีความชื้นต่ำ และสามารถป้องกันไม่ให้คนพลั้งเผลอ จับต้องหรือเดินชนจนทำให้เกิดความเสียหายได้

1	2	3
4	5	6
7	8	9

การดูแลศิลปวัตถุ : เอกสารโบราณ

1. จัดทำทะเบียนเอกสารเพื่อจำแนกออกเป็นหมวดหมู่
2. ตรวจสอบความเป็นกรดต่างของเอกสาร
3. ทดสอบการละลายของหมึกด้วยน้ำเปล่า
4. เคลือบเฉพาะส่วนที่หมึกละลายด้วย Paraloid B 72
5. ล้างและแช่เอกสารด้วยน้ำยาทางเคมี
6. นำไปตากบนตะแกรง
7. ผนึกด้วยกระดาษล้าเสริมความแข็งแรง
8. นำไปวางบนแท่นอัดกระดาษ
9. นำไปจัดเก็บในสถานที่ที่เหมาะสม

## 2. อินทรียวัตถุ

คือวัสดุที่ได้หรือเกิดมาจากสิ่งมีชีวิตซึ่งมีธาตุคาร์บอนเป็นส่วนประกอบหลัก เช่น ผ้า ยางไม้ อำพัน กระดุก เขา หนัง ขน กระดาษ และไบลาน เป็นต้น นอกจากนี้ยังรวมถึงวัสดุสังเคราะห์ เช่น ฟิล์มรูปถ่าย ฟิล์มภาพยนตร์ พลาสติก และผ้าใยสังเคราะห์ เป็นต้น

งานศิลปวัตถุหรือศาสนวัตถุที่สร้างขึ้นจากอินทรียวัตถุ เช่น ผ้าโบราณ คัมภีร์ไบลาน และเครื่องจักสานต่าง ๆ นั้นมีความบอบบางและไวต่อความชื้น ลัทธิ และแมลงบางชนิดชอบกัดกิน กัดแทะ และขบถ่ายลงบนชิ้นงานทำให้เกิดความสกปรกและเสียหาย

ดังนั้น งานศิลปวัตถุหรือศาสนวัตถุประเภทนี้จึงต้องการการดูแลและใส่ใจเป็นพิเศษ มีการเก็บรักษาอย่างถูกวิธี โดยควรเก็บไว้ในที่มีอากาศถ่ายเท ไม่มีฝุ่นแมลงหรือลัทธิรบกวน หลีกเลี่ยงการสัมผัสโดยตรง หากมีความจำเป็นควรสวมถุงมือผ้า



การดูแลศิลปวัตถุ : เครื่องถ้วย

1	2
3	



1, 2 คลังเก็บโบราณวัตถุและศิลปวัตถุ:  
พิพิธภัณฑสถานเครื่องถ้วยเอเชีย  
ตะวันออกเฉียงใต้ มหาวิทยาลัย  
กรุงเทพ วิทยาเขตรังสิต  
จังหวัดปทุมธานี

3 การจัดแสดงโบราณวัตถุและศิลปวัตถุ:  
พิพิธภัณฑสถานเครื่องถ้วยเอเชีย  
ตะวันออกเฉียงใต้ มหาวิทยาลัย  
กรุงเทพ วิทยาเขตรังสิต  
จังหวัดปทุมธานี

## การอนุรักษ์และจัดเก็บคัมภีร์โบราณเบื้องต้น

คัมภีร์โบราณเป็นเอกสารสำคัญทางพุทธศาสนา เพราะเป็นที่บันทึกพระไตรปิฎก หรือ พระพุทธวจนะ และวรรณกรรมพุทธศาสนาอื่นๆ ทั้งที่จารด้วยตัวอักษรโบราณต่างๆ เช่น อักษรขอม อักษรธรรมล้านนา อักษรธรรมอีสาน อักษรไทย ด้วยภาษาบาลี ภาษาไทย ฯลฯ คัมภีร์โบราณจึงถือเป็นมรดกทางภูมิปัญญาของชาติไทยที่สำคัญยิ่ง

ปัจจุบันคัมภีร์โบราณไม่ได้รับเก็บรักษาที่ถูกต้องและเอาใจใส่เท่าที่ควร เนื่องจากส่วนใหญ่มีความเห็นว่า พระไตรปิฎกรวมถึงคัมภีร์สำคัญทางพุทธศาสนาอื่นๆ มีการจัดพิมพ์เผยแพร่ในรูปแบบต่างๆ แล้ว เช่น พิมพ์เป็นหนังสือ หรือในสื่ออิเล็กทรอนิกส์อื่นๆ แต่ในความเป็นจริง คัมภีร์โบราณยังมีความสำคัญในการศึกษาพุทธศาสนามาก โดยเฉพาะในการศึกษาชำระคัมภีร์ เนื่องจากการชำระเพื่อจัดพิมพ์พระไตรปิฎกและวรรณกรรมพุทธศาสนา ยังคงต้องอาศัยการตรวจสอบชำระจากคัมภีร์โบราณ

การจัดเก็บ ทำบัญชี และอนุรักษ์คัมภีร์โบราณตามวัดต่างๆ จึงมีความจำเป็นเร่งด่วน เนื่องจากปัจจุบันคัมภีร์โบราณเหล่านี้ตกอยู่ในสภาพเสี่ยงต่อการถูกทำลายทั้งจากธรรมชาติ เช่น ถูกปลวกหรือมอดกัดกิน ถูกทำลายด้วยความรู้เท่าไม่ถึงการณ์ หรือไม่เห็นคุณค่า ดังนั้นแต่ละวัดที่ปัจจุบันยังคงมีคัมภีร์โบราณเก็บรักษาไว้ จึงควรตระหนักว่า วัดของท่านได้เก็บรักษามรดกทางพุทธศาสนาที่สำคัญที่สุดประเภทหนึ่งของชาติเอาไว้ และควรรีบดำเนินการจัดเก็บรักษาเพื่ออนุรักษ์คัมภีร์โบราณสืบต่อไป ดังมีกระบวนการวิธีเบื้องต้นดังนี้



1. เก็บรักษาไว้ในที่แห้ง ไม่มีความชื้น คอยหมั่นตรวจสอบดูว่ามีแมลงมารบกวนหรือไม่
2. หากคัมภีร์โบราณมีสภาพสมบูรณ์ ควรมีการจัดทำบัญชีคัมภีร์ แต่หากมีสภาพชำรุดเสียหาย ควรมีการคัดแยก อนุรักษ์ และจัดหมวดหมู่ เพื่อทำบัญชีต่อไป
3. ควรมีการจัดทำบัญชีคัมภีร์โบราณ เพื่อให้ทราบว่าคัมภีร์โบราณวัดของท่านมีจำนวนเท่าใด มีกี่ผูก กี่มัด มีเนื้อหาอย่างไร
4. จัดเก็บอย่างเป็นระบบให้เป็นแหล่งเรียนรู้คัมภีร์โบราณ หรือแหล่งศึกษาพุทธศาสนาจากคัมภีร์โบราณ อันจะเป็นการอนุรักษ์และสืบทอดคัมภีร์โบราณอันเป็นมรดกที่สำคัญทางพุทธศาสนาสืบไป

หากภายในวัดของท่านมีคัมภีร์โบราณ และต้องการอนุรักษ์ สามารถติดต่อหน่วยงานที่เกี่ยวข้อง เพื่อให้เข้าไปช่วยดำเนินการอนุรักษ์ ทำบัญชี และจัดเก็บคัมภีร์โบราณเพื่อการศึกษาได้ เช่น สำนักหอสมุดแห่งชาติ กรมศิลปากร หรือมูลนิธิอนุรักษ์คัมภีร์โบราณ ฯลฯ

1	2
3	4
5	6

**การดูแลศิลปวัตถุ: คัมภีร์โบราณ**

- 1 ตรวจสอบสภาพคัมภีร์โบราณที่จัดเก็บไว้จากผู้พระไตรปิฎก
- 2 หากคัมภีร์อยู่ในสภาพสมบูรณ์ ให้ดำเนินการคัดแยก อนุรักษ์ และจัดหมวดหมู่เพื่อทำบัญชีต่อไป
- 3 ดำเนินการจัดทำบัญชีคัมภีร์โบราณเพื่อจัดจำแนกและหมวดหมู่
- 4 จัดทำทะเบียน และถ่ายภาพของคัมภีร์เพื่อใช้บันทึกข้อมูล
- 5 จัดเก็บมัดรวมเป็นหมวดหมู่เพื่อจัดเก็บในตู้พระไตรปิฎกต่อไป
- 6 จัดเก็บคัมภีร์โบราณในตู้พระไตรปิฎกที่ตั้งอยู่ในบริเวณที่เหมาะสม



## ตัวอย่างการวัดค่าบัญชีอาคารและสิ่งปลูกสร้างภายในพื้นที่วัดและศาสนสถาน



ชื่ออาคาร	ลิม (อุโบสถ) หอแจก (ศาลาการเปรียญ) และกุฏิหลาย วัดราษฎร์ประดิษฐ์
ที่ตั้ง	วัดราษฎร์ประดิษฐ์ บ้านกระเดียน ตำบลกระเดียน อำเภอตระการพืชผล จังหวัดอุบลราชธานี
เจ้าของ ผู้ครอบครอง	วัดราษฎร์ประดิษฐ์
ปีที่สร้าง	หอแจก (ศาลาการเปรียญ) พ.ศ. 2468 ลิม (อุโบสถ) พ.ศ. 2478

### ประวัติความเป็นมา

วัดราษฎร์ประดิษฐ์ เดิมชื่อวัดโพธิ์ชัย ตั้งขึ้นเมื่อปี พ.ศ. 2370 และได้รับพระราชทานวิสุงคามสีมาเมื่อปี พ.ศ. 2470 เขตวิสุงคามสีมา กว้าง 11.50 เมตร ยาว 16.50 เมตร เป็นวัดสำคัญของชุมชน บ้านกระเดียนที่ชาวบ้านใช้ในการประกอบพิธีกรรมทางศาสนา มาเป็นเวลานาน โดยภายในวัดมีโบราณสถานที่สำคัญ คือ ลิม (อุโบสถ) หอแจก (ศาลาการเปรียญ) และกุฏิหลาย โดยกรมศิลปากรได้ประกาศขึ้นทะเบียนและกำหนดเขตที่ดิน โบราณสถานวัดราษฎร์ประดิษฐ์ในราชกิจจานุเบกษา เล่ม 118 ตอน 1243 ฉบับวันที่ 17 ธันวาคม พ.ศ. 2544 พื้นที่โบราณสถาน ประมาณ 3 ไร่ 1 งาน 55 ตารางวา หลังจากนั้น ในปี พ.ศ. 2554 - 2556 สำนักงานกรมศิลปากรที่ 11 อุบลราชธานี ได้เข้ามาบูรณะซ่อมแซมอาคารทั้ง 3 หลัง โดยงบประมาณที่ใช้ในการบูรณะอาคารมาจากกรมศิลปากรและกบาริบริจาคของผู้มีจิตศรัทธา

### คุณค่าความสำคัญ

ลิม (อุโบสถ) หอแจก (ศาลาการเปรียญ) และกุฏิหลาย วัดราษฎร์ประดิษฐ์ ถือเป็นมรดกทางสถาปัตยกรรมที่มีคุณค่าของชุมชนบ้านกระเดียน ซึ่งผลจากการดูแลรักษาอย่างต่อเนื่อง ทำให้อาคารทั้ง 3 หลัง สามารถรักษาคุณค่าทางศิลปะและทางสถาปัตยกรรมเอาไว้ได้อย่างดี และยังคงรองรับการใช้งาน และประกอบพิธีกรรมทางศาสนา รวมทั้งเป็นที่ยึดเหนี่ยวทางจิตใจของคนในชุมชนจนถึงทุกวันนี้

### ลักษณะทางสถาปัตยกรรม / โครงสร้างและวัสดุหลัก

ลิม (อุโบสถ) มีลักษณะแผนผังเป็นรูปสี่เหลี่ยมผืนผ้า หันไปทางทิศตะวันตก เป็นอาคารก่ออิฐถือปูนแบบโบราณ มีขนาด 4 ห้อง แบบมีมุขหน้า และพาไล ฐานแอ่วชั้นสูง ล้อมรอบด้วยกำแพงแก้ว เตี้ยๆ หลังคาทรงจั่วปีกนกมุงด้วยไม้แป้นเกล็ด เครื่องประดับหลังคาช่อฟ้า ลายยอง หางหงส์ และเชิงชายทำด้วยไม้แกะสลักลวดลาย หน้าบันด้านหน้าตกแต่งด้วยลวดลายปูนปั้นรูปมังกร หงส์ ปลา ปู กุ้ง เต่า จระเข้ และดอกบัว ส่วนด้านหลังเป็นรูปนาคสลัดสังข์ หงส์ ช้าง กวาง ต้นไม้ และดอกไม้ บันได้มีลักษณะผายออกเล็กน้อย รวบบันได้ทั้งสองข้างตกแต่งด้วยประติมากรรมปูนปั้นรูปกรม (มะกอก) ผนังด้านข้างอุโบสถ ทั้งสองข้างเว้นช่องหน้าต่างด้านละ 2 ช่องพร้อมบานเปิดเข้า ทำด้วยไม้ ด้านนอกหน้าต่างตกแต่งด้วยซุ้มโค้งครึ่งวงกลม ด้านนอกอุโบสถและพาไลที่ผนังมีเสาประดับตกแต่งด้วยบัวหัวเสา เหนือบัวหัวเสาด้านมีประติมากรรมปูนปั้นรูปปลาแบบนูนสูง ส่วนผนังมุขหน้าทั้งสองข้างเว้นช่องหน้าต่างโล่งเป็นซุ้มโค้งครึ่งวงกลมข้างละ 1 ช่อง มีบัวหัวเสารองรับซุ้มโค้ง ส่วนด้านหน้า เว้นช่องประตูซุ้มโค้ง 1 ช่อง มีบัวหัวเสารองรับซุ้มโค้งประตูเช่นกัน ประตูเข้าอุโบสถ 1 ช่อง ทำด้วยไม้บานคู่เปิดเข้าเหนือซุ้มประตู ตกแต่งด้วยลวดลายปูนปั้นแบบนูนต่ำ กลางซุ้มมีภาพจิตรกรรมรูปพระพุทธรูปประทับนั่ง ภายในอุโบสถประดิษฐานพระพุทธรูปเก่าปางมารวิชัยบนฐานชุกชิวว ผนังด้านหลังองค์พระประธาน มีภาพจิตรกรรมรูปพระพุทธรูปประทับยืนบนชาน้ำชา - ชาว

หอแจก (ศาลาการเปรียญ) มีลักษณะแผนผังเป็นรูปสี่เหลี่ยมผืนผ้าหันหน้าไปทางทิศตะวันตก เป็นอาคารก่ออิฐฉาบปูนหมัก ฐานแอ่วชั้นปากพานโบกคว่ำโบกหางย หลังคาทรงจั่ว ปีกนกมุงด้วยไม้แป้นเกล็ด ช่อฟ้า ลายยอง สันหลังคา ทำด้วยไม้แกะสลัก เชิงชายตกแต่งด้วยไม้แกะสลัก และฉลุลวดลาย มีมุขบันได้ชั้นด้านหน้าและด้านหลังเปียงซ้ายห้องที่สอง รวบบันได้ ตกแต่งด้วยประติมากรรมปูนปั้นรูปกรมคายขนาด ด้านทิศตะวันตกองค์มีสัตว์คล้ายเสือเผ่นบันได้เพิ่มมาข้างละตัว ภายในศาลามีธรรมมาสน์เก่าฐานก่ออิฐฉาบปูนตกแต่งด้วยลวดลายพื้นผิวพุทธชาลกาลสี องค์ธรรมมาสน์และยอดทำด้วยไม้ฉลุลายผสมผสานลวดลายรดน้ำปิดทองคำเปลว

กุฏิหลาย มีลักษณะเป็นเรือนเสาไม้ใต้ถุนโล่ง มี 3 หลังต่อกัน ปัจจุบันเหลือเพียง 2 หลัง หันหน้าไปทางทิศตะวันตก เรือนหลังใหญ่หลังคาทรงจั่วปีกนกมุงด้วยไม้แป้นเกล็ดหน้าจั่วลูกฟัก เครื่องประดับหลังคาทำด้วยไม้แกะสลักลวดลาย ประกอบด้วยช่อฟ้า บันลน และหางหงส์ ผนังฝาสาบายบัวทั้งหลังแต่มสี ไม้ปิดหัวตงแกะสลัก ลวดลายแต่มสีเว้นช่องหน้าต่างแบบมีหยอง ด้านหน้าและด้านหลังข้างละ 1 ช่อง บานไม้คู่มีอกเลาเปิดเข้าด้านใน วงรอบแกะสลักลวดลายแต่มสีส่วนด้านข้างมีขนาด 3 ห้อง เว้นช่องหน้าต่างเล็กห้องละ 1 ช่อง บานไม้เดี่ยวเปิดเข้าด้านตรงข้ามเป็นประตูบานไม้คู่ มีอกเลาเปิดเข้าด้านในวงรอบแกะสลักลวดลายแต่มสี ส่วนเรือนอีกหลังเปิดโล่งหลังคาทรงจั่วปีกนกมุงด้วยไม้แป้นเกล็ดหน้าจั่วรูปพระอาทิตย์แกะสลัก ลวดลายประดับกระจกแต่มสีมีผนังบันได้ชั้น 2 ข้าง ตกแต่งเครื่องหลังคาด้วยไม้แกะสลักลาย



พระพุทธรูปวัดพระเชตุพนวิมลมังคลาราม ๒๕๔๕



OUT - Wall  
E - 005



ชื่อช่าง	พระระเบียบจันทนอก
เกิด	ตะวันออก
หมายเลข	005
รหัส	OUT - Wall E - 005
ศิษย์ / ชาวอุษาคเนย์	สุโขทัย
ลักษณะ	ประทับฉัตรมหาฉิราบ ปางมารวิชัย
วัสดุ	สำริด ลงรักปิดทอง
ขนาด	หน้าตัก 104 เซนติเมตร
วัสดุเก็บ	-

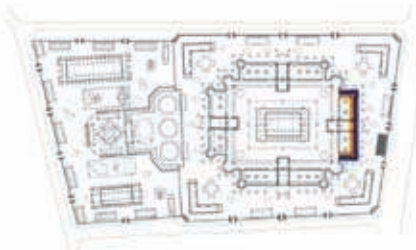

รายละเอียดผู้ให้ข้อมูล  
สุทศิทธิ์ สุดพ้อเจติม - แม่ผาด  
บึงตระกูค นายเฉลย บึงตระกูค





โครงการวิจัย และศิลปะวัฒนธรรม ๒๐๖ วิจัยทางสังคม ๒๕๖๖ - ๒๕๖๗

	<table border="1"> <tr> <th>รายการ</th> <th>รหัส</th> </tr> <tr> <td>หมายเลขบัญชี</td> <td>๒๖๖ ๐๒ ๕๓๑๖๖</td> </tr> <tr> <td>สาขา</td> <td>๐๐๖๖ ก่อตั้ง ๐๐๖๖ ก่อตั้ง ๐๐๖๖ ก่อตั้ง ๐๐๖๔ เชียงใหม่ ๐๐๖๖ เชียงใหม่</td> </tr> <tr> <td>บัญชี</td> <td>๒๖, ๕๓๑๖๖๖๖, ๒๖๖๖๖</td> </tr> <tr> <td>วันที่ / ๒๖</td> <td>๒๖๖๖๖๖๖๖ ๒๖-๐๖</td> </tr> <tr> <td>รายละเอียด</td> <td>๐๐๖๖๖ : บัญชีเงินฝากออมทรัพย์ ๐๐๖๖๖๖ : บัญชีเงินฝากออมทรัพย์ ๐๐๖๖๖๖๖ : บัญชีเงินฝากออมทรัพย์ ๐๐๖๖๖๖๖๖ : บัญชีเงินฝากออมทรัพย์ ๐๐๖๖๖๖๖๖๖ : บัญชีเงินฝากออมทรัพย์ ๐๐๖๖๖๖๖๖๖๖ : บัญชีเงินฝากออมทรัพย์</td> </tr> <tr> <td>ราคา</td> <td>๒๖ ๐๖ ๖๖๖๖๖๖๖๖ ๖๖.๖๖</td> </tr> <tr> <td>สินค้า</td> <td>๖. ๖๖</td> </tr> <tr> <td>สาขา</td> <td>๖๖๖๖๖๖</td> </tr> <tr> <td>ปี / ๖๖๖๖</td> <td>๖๖๖๖</td> </tr> </table>	รายการ	รหัส	หมายเลขบัญชี	๒๖๖ ๐๒ ๕๓๑๖๖	สาขา	๐๐๖๖ ก่อตั้ง ๐๐๖๖ ก่อตั้ง ๐๐๖๖ ก่อตั้ง ๐๐๖๔ เชียงใหม่ ๐๐๖๖ เชียงใหม่	บัญชี	๒๖, ๕๓๑๖๖๖๖, ๒๖๖๖๖	วันที่ / ๒๖	๒๖๖๖๖๖๖๖ ๒๖-๐๖	รายละเอียด	๐๐๖๖๖ : บัญชีเงินฝากออมทรัพย์ ๐๐๖๖๖๖ : บัญชีเงินฝากออมทรัพย์ ๐๐๖๖๖๖๖ : บัญชีเงินฝากออมทรัพย์ ๐๐๖๖๖๖๖๖ : บัญชีเงินฝากออมทรัพย์ ๐๐๖๖๖๖๖๖๖ : บัญชีเงินฝากออมทรัพย์ ๐๐๖๖๖๖๖๖๖๖ : บัญชีเงินฝากออมทรัพย์	ราคา	๒๖ ๐๖ ๖๖๖๖๖๖๖๖ ๖๖.๖๖	สินค้า	๖. ๖๖	สาขา	๖๖๖๖๖๖	ปี / ๖๖๖๖	๖๖๖๖
	รายการ	รหัส																			
หมายเลขบัญชี	๒๖๖ ๐๒ ๕๓๑๖๖																				
สาขา	๐๐๖๖ ก่อตั้ง ๐๐๖๖ ก่อตั้ง ๐๐๖๖ ก่อตั้ง ๐๐๖๔ เชียงใหม่ ๐๐๖๖ เชียงใหม่																				
บัญชี	๒๖, ๕๓๑๖๖๖๖, ๒๖๖๖๖																				
วันที่ / ๒๖	๒๖๖๖๖๖๖๖ ๒๖-๐๖																				
รายละเอียด	๐๐๖๖๖ : บัญชีเงินฝากออมทรัพย์ ๐๐๖๖๖๖ : บัญชีเงินฝากออมทรัพย์ ๐๐๖๖๖๖๖ : บัญชีเงินฝากออมทรัพย์ ๐๐๖๖๖๖๖๖ : บัญชีเงินฝากออมทรัพย์ ๐๐๖๖๖๖๖๖๖ : บัญชีเงินฝากออมทรัพย์ ๐๐๖๖๖๖๖๖๖๖ : บัญชีเงินฝากออมทรัพย์																				
ราคา	๒๖ ๐๖ ๖๖๖๖๖๖๖๖ ๖๖.๖๖																				
สินค้า	๖. ๖๖																				
สาขา	๖๖๖๖๖๖																				
ปี / ๖๖๖๖	๖๖๖๖																				
																					
																					

ตัวอย่างการจัดทำบัญชีศาลนวัตถุและศิลปวัตถุ

การทำทะเบียนโบราณวัตถุ นั้นมีจุดประสงค์คือ ทำให้ทราบถึงจำนวนและข้อมูลเบื้องต้นของโบราณวัตถุต่างๆ ที่อยู่ในศาสนสถานเพื่อการจัดเก็บอย่างเป็นระเบียบ สามารถตรวจสอบและป้องกันการสูญหาย แต่การทำทะเบียนนั้นเป็นงานที่ค่อนข้างเหนื่อยเพราะเป็นงานละเอียดที่ต้องใช้เวลามาก ฉะนั้นทางเจ้าของศาสนสถานเองจึงควรเชิญคนในชุมชนมาร่วมกันทำงานทะเบียนเพื่อแบ่งเบาภาระของทางศาสนสถานและเป็นการปลูกฝังจิตสำนึกในการอนุรักษ์แก่ชุมชน อันเป็นอีกแรงขับเคลื่อนหนึ่งในการช่วยกันดูแลรักษาศาสนสถานและโบราณวัตถุ



การจัดแสดง

## โบราณวัตถุและศิลปวัตถุ

เป็นการนำเสนอข้อมูลและเผยแพร่ความรู้ทางวิชาการโดยใช้โบราณวัตถุและศิลปวัตถุ เป็นแหล่งข้อมูลในการจัดแสดง อันจะบ่งบอกความเป็นมา วิถีชีวิต ขนบธรรมเนียมประเพณี ของคนในแต่ละยุคแต่ละสมัยที่เกี่ยวข้องกับของชิ้นนั้นๆ ทำให้เราทราบถึงภูมิปัญญาของ คนโบราณ โดยวิธีการจัดแสดงนั้นจะต้องดึงดูดความสนใจและให้ความรู้และความเพลิดเพลิน ทั้งยังคงคำนึงถึงคุณค่าและข้อมูลทางวิชาการ แต่ในการจัดแสดงนั้นจำเป็นต้องคำนึงถึง ปัจจัยที่จะเป็นอันตรายต่อโบราณวัตถุและศิลปวัตถุ อันได้แก่ แสง อุณหภูมิ ความชื้น อุบัติภัยต่างๆ รวมทั้งผู้เข้าชมด้วย



การจัดแสดงโบราณวัตถุ และศิลปวัตถุ พิพิธภัณฑ์วัดบวรนิเวศวิหาร กรุงเทพมหานคร

ประเภท	ความชื้นสัมพัทธ์ (%)	อุณหภูมิ (องศาเซลเซียส)	ความเข้มแสง (ลักซ์)	รังสีอัลตราไวโอเล็ต (ไมโครวัตต์ต่อลูเมน)
 โลหะทั่วไป	ต่ำกว่า 45	18 - 25	ไม่เกิน 300	มีผลน้อย แต่ควรหลีกเลี่ยง
 เหล็ก	ต่ำกว่า 35	18 - 25	ไม่เกิน 300	มีผลน้อย แต่ควรหลีกเลี่ยง
 เครื่องปั้นดินเผา ฟลูงเคลือบ	45 - 55	18 - 25	ไม่เกิน 300	มีผลน้อย แต่ควรหลีกเลี่ยง
 เครื่องปั้นดินเผา ไฟต้าเขียนสี	45 - 55	18 - 22	ไม่เกิน 150	ต่ำกว่า 75
 หิน	35 - 60	18 - 25	ไม่เกิน 300	มีผลน้อย แต่ควรหลีกเลี่ยง
 แก้ว	42 - 55	18 - 25	ไม่เกิน 300	มีผลน้อย แต่ควรหลีกเลี่ยง
 ไม้ และเครื่องจักสาน	45 - 60	18 - 22	ไม่เกิน 150	ต่ำกว่า 75
 ไม้ และเครื่องจักสานเขียนสี		18 - 22	ไม่เกิน 50	ต่ำกว่า 30
 ผ้า	50 - 65	18 - 22	ไม่เกิน 80	ต่ำกว่า 50
 กระดาษ	50 - 65	18 - 22	ไม่เกิน 80	ต่ำกว่า 50
 โบลาน	50 - 60	18 - 22	ไม่เกิน 50	ต่ำกว่า 50
 หนัง	50 - 60	18 - 22	ไม่เกิน 50	ต่ำกว่า 75
 หนังเขียนสี	50 - 60	18 - 22	ไม่เกิน 300	ต่ำกว่า 35
 งา กระดุก เขาสัตว์	45 - 55	18 - 22	ไม่เกิน 150	ต่ำกว่า 75
 จิตรกรรม	50 - 65	18 - 22	ไม่เกิน 100	ต่ำกว่า 75
 จิตรกรรมสีน้ำ	50 - 60	18 - 22	ไม่เกิน 50	ต่ำกว่า 30
 ภาพถ่าย	35 - 40	18 - 22	ไม่เกิน 50	ต่ำกว่า 30

ตารางแสดงลักษณะที่เหมาะสมในการจัดแสดงการเก็บรักษาโบราณวัตถุ และศิลปวัตถุ



e-Museum

## พิพิธภัณฑ์อิเล็กทรอนิกส์



**พิพิธภัณฑ์** ตามพจนานุกรมราชบัณฑิตยสถาน พุทธศักราช 2554 ให้ความหมายไว้ว่า “สถานที่เก็บรวบรวมและแสดงสิ่งต่างๆ ที่มีความสำคัญด้านวัฒนธรรมหรือด้านวิทยาศาสตร์ โดยมีความมุ่งหมายเพื่อให้เป็นประโยชน์ต่อการศึกษา และก่อให้เกิดความเพลิดเพลินใจ” ดังนั้นพิพิธภัณฑ์จึงเป็นสถานที่เก็บรวบรวมและจัดแสดงสิ่งของโดยมีเป้าหมายเพื่อเป็นสื่อกลางสำหรับให้ความรู้แก่ผู้เข้าชม

สำหรับคำว่า **“พิพิธภัณฑ์”** เกิดขึ้นครั้งแรกในประเทศไทยเมื่อ พุทธศักราช 2402 ในรัชสมัยของพระบาทสมเด็จพระจอมเกล้าเจ้าอยู่หัว รัชกาลที่ 4 โดยพระองค์โปรดเกล้าฯ ให้สร้าง **“พระที่นั่งประพาสพิพิธภัณฑ์”** เพื่อเป็นที่จัดแสดงศิลปวัตถุที่ทรงรวบรวมไว้ โดยพระองค์ได้เรียกทับศัพท์ว่า **“มิวเซียม”** ต่อมาในรัชสมัยของพระบาทสมเด็จพระจุลจอมเกล้าเจ้าอยู่หัว รัชกาลที่ 5 พระองค์โปรดเกล้าฯ ให้ตั้งมิวเซียมหลวงขึ้นที่ **“หอทองคองเดีย”** หรือ **“ศาลาลหไทยสยามคม”** และเปิดให้ประชาชนเข้าชมเป็นครั้งแรกเนื่องในโอกาสเฉลิมพระชนมายุ 21 พรรษา โดยมีพิธีเปิดเมื่อวันที่ 19 กันยายน พุทธศักราช 2417 ดังนั้นต่อมาในพุทธศักราช 2538 คณะรัฐมนตรีจึงประกาศให้วันที่ 19 กันยายน เป็นวันพิพิธภัณฑ์ไทย

นอกจากพิพิธภัณฑ์ต่างๆ ทั้งของภาครัฐและเอกชนที่มีอยู่ทั่วประเทศ ปัจจุบันยังมีพิพิธภัณฑ์รูปแบบใหม่ที่เรียกว่า **พิพิธภัณฑ์อิเล็กทรอนิกส์ (e-Museum)** ซึ่งเป็นการประยุกต์เทคโนโลยีการจัดเก็บ บริหารจัดการ แลกเปลี่ยนเผยแพร่ข้อมูล องค์ความรู้ของพิพิธภัณฑ์ในรูปแบบดิจิทัล (Digital) โดยประโยชน์ของการใช้เทคโนโลยีในงานพิพิธภัณฑ์ คือ

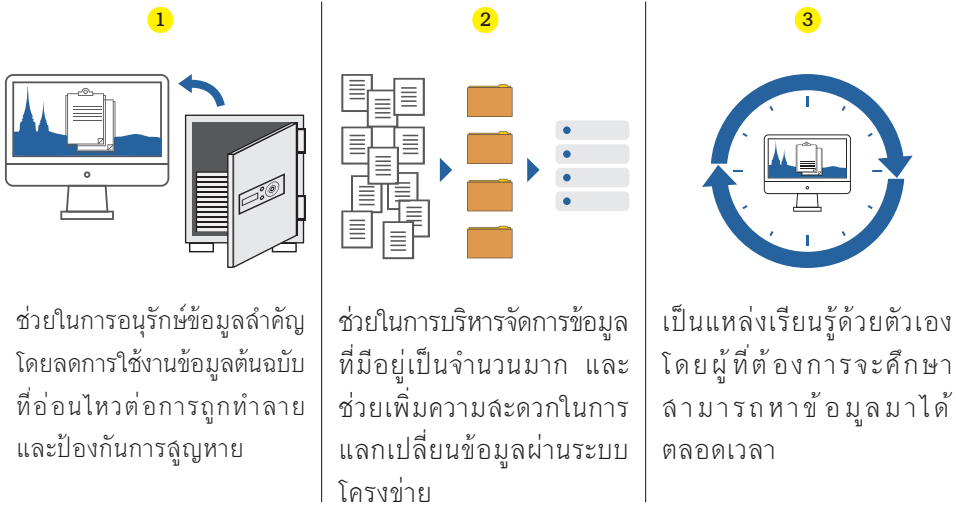

โดยพิพิธภัณฑ์อิเล็กทรอนิกส์นั้นแบ่งได้เป็น 2 ประเภท คือ

### 1. มีสถานที่จริง

ข้อดี คือสามารถนำเสนอมูลพิพิธภัณฑ์ได้ในหลายรูปแบบ ซึ่งสามารถทำจำลองจากสถานที่จริงได้เลย ทำให้ลดต้นทุนในการทำแบบจำลองพิพิธภัณฑ์ ส่วนข้อเสีย คือ หากต้องการจะเปลี่ยนแปลงการนำเสนอ นั้นทำได้ยากเพราะต้องอ้างอิงกับสถานที่จริง

### 2. ไม่มีสถานที่อยู่จริง

ข้อดี คือสามารถนำเสนอในลักษณะพิเศษ เช่น แบบจำลอง 3 มิติ (3D Model or Vital Tour) ไม่มีค่าใช้จ่ายในการสร้างและบำรุงรักษาตัวพิพิธภัณฑ์จริง ส่วนข้อเสีย คือ มีการใช้จ่ายในการออกแบบและพัฒนาสูง ใช้เวลานานในการออกแบบ

วัดและศาลนสถานสามารถนำแนวคิด พิพิธภัณฑ์อิเล็กทรอนิกส์ (e-Museum) มาใช้เพื่อเผยแพร่ข้อมูลและคุณค่าความสำคัญของวัดและศาลนสถานทั้งในด้านประวัติศาสตร์ ความเป็นมา สถาปัตยกรรม ศาลนวัตถุและศิลปวัตถุ ถือเป็นกรสร้างความรู้ให้กับผู้สนใจได้อีกทางหนึ่งด้วย

## การจัดเก็บข้อมูล Data Collection

การเก็บรวบรวมข้อมูลต่างๆ ที่สำคัญ เช่น เอกสารโบราณทางประวัติศาสตร์ วัตถุโบราณ ฯลฯ

## การแปลงข้อมูล Digitization

จัดเก็บข้อมูลต่างๆ ในรูปแบบดิจิทัล ได้แก่ การถ่ายภาพ การสแกนแบบ 2 มิติ แบบ 3 มิติ การเปลี่ยนแปลงรูปแบบของข้อมูลจริง หรือข้อมูลที่ไม่ได้อยู่ในรูปแบบดิจิทัลให้เป็นข้อมูลที่อยู่ในรูปแบบดิจิทัล

## การบริหารจัดการข้อมูล Data Management

การอธิบายข้อมูลหลักและหมวดหมู่ของข้อมูลในคลังข้อมูลเพื่อช่วยเพิ่มประสิทธิภาพในการเข้าถึงข้อมูล ลึบค้นข้อมูล การออกแบบฐานข้อมูล

## การวิเคราะห์ข้อมูล Data Analysis

ระบบการวิเคราะห์ข้อมูลด้วยการแบ่งประเภทชุดข้อมูลเป็นกลุ่มๆ ด้วยการใช้อัลกอริทึมคำนวณ โดยจัดกลุ่มตามนิยามต่างๆ เช่น ประเภท อายุ วัลดู ฯลฯ

## การนำเสนอข้อมูล Visualization

รูปแบบวัตถุจัดแสดงบนเว็บไซต์ พร้อมทั้งแสดงรายละเอียดของข้อมูลวัตถุชิ้นนั้นๆ

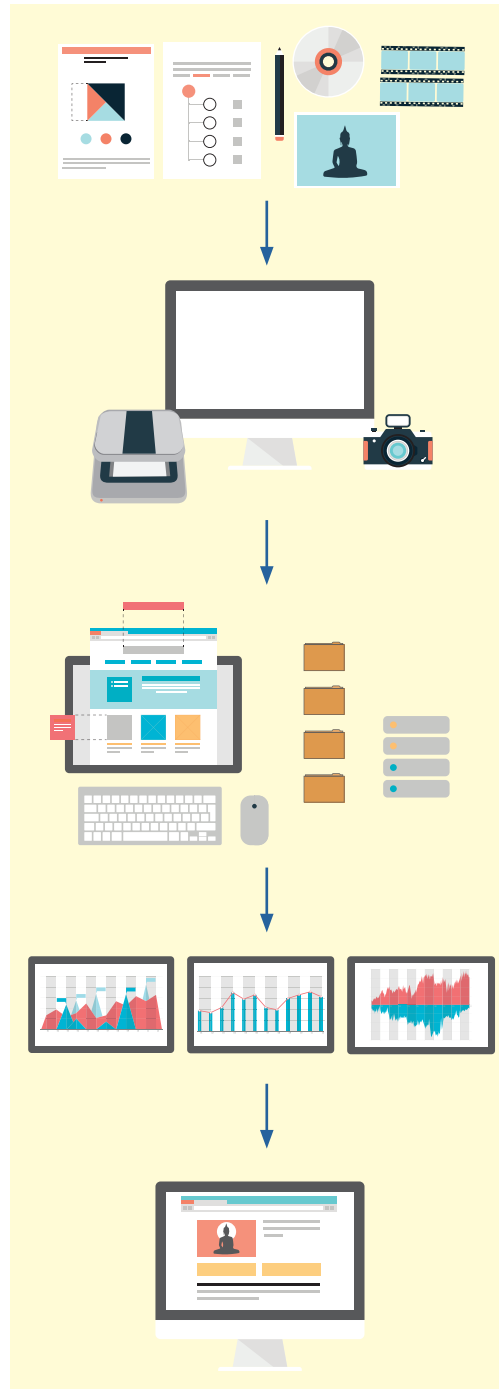

## แนวทางการบริหารพิพิธภัณฑ์และการจัดแสดงนิทรรศการ

การเผยแพร่องค์ความรู้ ภูมิปัญญา และทรัพย์สินอันทรงคุณค่าของวัด และศาสนสถานในรูปแบบพิพิธภัณฑ์นั้นจำเป็นต้องได้รับการพัฒนาและส่งเสริมอย่างต่อเนื่อง เพื่อให้พิพิธภัณฑ์ยังคงบทบาทสำคัญในการเป็นพื้นที่เรียนรู้ อย่างแท้จริง สำหรับแนวทางการบริหารพิพิธภัณฑ์สู่ความสำเร็จมีดังนี้

1. ควรกำหนดจุดมุ่งหมายของพิพิธภัณฑ์ที่ชัดเจน โดยมีโครงสร้างการทำงานที่เหมาะสม มีกระบวนการทำงานที่เป็นระบบ มีงบประมาณสนับสนุนอย่างต่อเนื่อง และมีบุคลากรที่มีความรู้ความสามารถในการสร้างเนื้อหาความรู้ การประชาสัมพันธ์ การดูแลรักษาพื้นที่ รวมทั้งการดูแลรักษาความสะอาดและความปลอดภัย

2. ควรมีกระบวนการนำเสนอสาระหรือเรื่องราวที่เหมาะสมกับผู้ชม โดยเปิดโอกาสให้ผู้ชมได้มีส่วนร่วมและได้รับประสบการณ์ใหม่เกี่ยวกับเรื่องราวต่าง ๆ ผ่านหัวข้อและเครื่องมือจัดแสดงที่มีความหลากหลาย

3. ควรมีกิจกรรมเพิ่มเติมในช่วงเวลาพิเศษเพื่อให้เกิดความเคลื่อนไหวในพิพิธภัณฑ์ โดยการสร้างกิจกรรมที่สอดคล้องกับความต้องการหรือความสนใจของผู้ชม มีการร่วมมือกับเครือข่ายเพื่อนพิพิธภัณฑ์และหน่วยงานภายนอกซึ่งเป็นการเสริมความแข็งแกร่งด้านการตลาดและประชาสัมพันธ์ให้พิพิธภัณฑ์เป็นที่รู้จักมากยิ่งขึ้น

4. ควรเปิดโอกาสให้ชุมชนเข้ามามีส่วนร่วมในการบริหารจัดการพิพิธภัณฑ์ โดยมีกระบวนการร่วมกันคิดร่วมกันทำตั้งแต่เริ่มต้นโครงการ ซึ่งจะทำให้พิพิธภัณฑ์สามารถเป็นส่วนหนึ่งของชุมชนได้อย่างแท้จริง

5. ควรจัดตั้งคณะกรรมการพิพิธภัณฑ์ที่เป็นมืออาชีพ มีโครงสร้างการบริหารที่ชัดเจน และสามารถตรวจสอบการทำงานได้

6. ควรจัดทำแผนพัฒนาพิพิธภัณฑ์ทั้งระยะสั้นและระยะยาว เพื่อให้พิพิธภัณฑ์ได้รับการพัฒนาอย่างต่อเนื่องทั้งในระบบ ระเบียบ และความปลอดภัย

7. ควรแยกงานการเงินและบัญชีของพิพิธภัณฑ์ออกจากบัญชีทรัพย์สินของวัดและศาสนสถาน และมีการจัดทำงบแสดงรายรับและรายจ่ายประจำปี ทั้งนี้เพื่อให้คณะกรรมการพิพิธภัณฑ์สามารถจัดสรรงบประมาณดูแลพิพิธภัณฑ์ได้อย่างเหมาะสม





## การจัดการภูมิทัศน์ ภายในพื้นที่วัดและศาลนสถาน

นอกจากการดูแลรักษาอาคารและสิ่งปลูกสร้างที่มีคุณค่าภายในพื้นที่วัดและศาลนสถานแล้ว พื้นที่โดยรอบอาคารและสิ่งปลูกสร้างต่างๆ ก็ควรได้รับการออกแบบและจัดการด้วยวิธีการที่เหมาะสมเพื่อที่จะสามารถรักษาบริบทของสภาพแวดล้อมโดยทั่วไปและรองรับการใช้งานได้อย่างต่อเนื่อง



### พุทธวนะเกี่ยวกับต้นไม้ในวัด

พระพุทธเจ้ามีพระชนม์ชีพที่ผูกพันกับธรรมชาติตั้งแต่ประสูติจนถึงดับขันธปรินิพพาน โดยต้นไม้ล้วนและป่า (วน หรือ วัน) เป็นองค์ประกอบที่ถูกลกล่าวถึงในบริบทในพระไตรปิฎก ยกตัวอย่าง เช่น

- **ลุมพินีวัน** คือป่าที่พระองค์ประสูติ ตั้งอยู่ระหว่างกรุงกบิลพัสดุ์และกรุงเทวทหะ
- **ป่าในตำบลอุรุเวลาเสนานิคม** คือป่าที่พระองค์ทรงบำเพ็ญเพียรจนตรัสรู้
- **ป่าอิสิปตนมฤคทายวัน** คือป่าสาละที่พระองค์ทรงแสดงปฐมเทศนา (พระธัมมจักกัปปวัตตนสูตร) แก่ปัญจวัคคีย์
- **เวฬุวัน** คือป่าไผ่ที่พระเจ้าพิมพิสารทรงถวายให้เป็นที่พักพิงของพระพุทธเจ้าและพระสงฆ์ นับเป็นพระอารามแห่งแรกในพุทธศาสนา
- **ป่ามทวัน** คือป่าในนครเวฬุวันเป็นที่ที่ทรงอนุญาตให้มีภิกษุณีสงฆ์ขึ้นเป็นครั้งแรก
- **ชีวกัมพวัน** คือป่าไม้มะม่วงในกรุงราชคฤห์ เป็นป่าที่หมอชีวกโกมารภัจจ์ถวายเป็นพระอารามสำหรับพระพุทธเจ้าและพระสงฆ์
- **ศาลาโนทยาน** คือสวนป่าสาละของกษัตริย์มัลละแห่งเมืองกุสินารา เป็นป่าที่พระองค์เสด็จดับขันธปรินิพพาน

การทำนุบำรุง  
แนวทางการจัดการภูมิทัศน์ภายในพื้นที่วัด  
และศาลนสถาน



นอกจากนี้ยังมีป่าอื่นๆ อีกเป็นจำนวนมากที่พระองค์เสด็จเยือนในการแสดง  
 ธรรมเทศนา ตลอดจนต้นไม้อันเป็นที่เกิดเหตุการณ์สำคัญต่างๆ ดังเช่น

- **ต้นศรีมหาโพธิ (อัลลัสตทพฤษ)** เป็นที่พระพุทธเจ้าประทับภายใต้ร่มเงา  
 ณ ริมฝั่งแม่น้ำเนรัญชรา ตำบลอุรุเวลาเสนานิคม แคว้นมคธ ในวันเพ็ญ เดือน 6  
 ก่อนพุทธศักราช 45 ปี พระพุทธเจ้าทรงตรัสรู้้อนุตตรสัมมาสัมโพธิญาณ  
 ภายใต้ร่มเงาของต้นพระศรีมหาโพธิแห่งนี้
- **ต้นไทรนิโครธ** หรือเรียกตามภาษาล้านลกฤตว่า “**บันฮัน**” และภาษาฮินดูว่า  
 “**บาร์คาด**” ตามพุทธประวัติ กล่าวว่าหลังจากที่พระพุทธเจ้าตรัสรู้แล้ว ได้ประทับ  
 ภายใต้ร่มโพธิ์ต่อไปอีก 7 วัน จึงได้ทรงย้ายไปประทับต่อที่ใต้ร่มไทรนิโครธ 7 วัน
- **ต้นตาล** หรือชาวฮินดูเรียกว่า “**ตาละ**” ตามพุทธประวัติกล่าวว่าในพรรษาที่ล่อง  
 หลังจากทีพระพุทธองค์ทรงสำเร็จสัมโพธิญาณแล้ว ได้เสด็จประทับ ณ **ลัญจิวุทยาน**  
 (ลัญจูปताल) เพื่อโปรดให้พระเจ้าพิมพิสาร ราชานแห่งแคว้นมคธ รวมทั้งบริวาร  
 เข้าเฝ้าแล้วพระเจ้าพิมพิสารได้ทูลเชิญเสด็จให้เข้าประทับในเมืองพร้อมทั้งถวาย  
 พระกระยาหาร เสร็จแล้วได้ถวายเวฬุวนารามแด่พระพุทธเจ้าและพระสงฆ์สาวก
- **ต้นลาละ** ชาวอินเดียเรียกว่า **ซาล (Sal)** นับเป็นพันธุ์ไม้ที่หาชมได้ยาก  
 ในปัจจุบัน และมีความสำคัญตามพุทธประวัติเป็นอย่างยิ่ง ด้วยเป็นพรรณไม้  
 ที่เกี่ยวข้องกับพุทธองค์ตั้งแต่ประสูติคือ พระนางสิริมหามายาได้ประสูติ  
 พระราชโอรสภายใต้ร่มของต้นลาละระหว่างเดินทางไปกรุงเทพทระ ตาม  
 ธรรมเนียมการคลอดบุตรของพราหมณ์ จนถึงการเสด็จดับขันธปรินิพพาน  
 ที่เมืองกุสินาราของมัลลกษัตริย์ พระองค์ประทับในบริเวณศาลาโนทยาน  
 ภายใต้ร่มลาละคู่หนึ่ง และเสด็จดับขันธปรินิพพาน

นอกจากนี้ พระองค์ได้มีพุทธวาทะเกี่ยวกับต้นไม้หลายครั้ง ซึ่งแสดงถึงความห่วงใยในธรรมชาติและการให้ความสำคัญในการดูแลรักษาต้นไม้ของพระองค์ ยกตัวอย่างเช่น

**“ภิกษุ ซีวิตา โวโรเปยยาสิ พหุ จ ตฺวํ เทเวเต อปฺปญฺญํ ปฺลเวยฺยาสิ  
คจฺจน ตฺวํ เทเวเต อมุกฺกมฺมํ โອกาเล รุกฺขํ”**

“ดูกร โมฆบุรุษทั้งหลาย โฉนพวกเธอจึงได้ตัดเองบ้าง ใจคนอื่นตัดบ้าง ซึ่งต้นไม้ เพราะคนทั้งหลายสำคัญในต้นไม้ว่ามีชีวิต”  
พุทธวาทะที่พระองค์ตรัสกับภิกษุที่ชอบโค่นไม้มาสร้างที่อยู่อาศัย

**“อารามโรปา วนโรปา เย ชนา เลตุการกา  
ปฺปญฺจ อุทปานญฺจ เย ทนฺนติ อฺปฺลฺลยํ  
เตลํ ทิวา จ รตฺโต จ ลทา ปุญฺญํ ปวทุตฺติ  
ธมฺมฏฺฐา ลิลลฺมฺปนฺนา เต ชนา ลคฺคคามินฺนิตี ฯ”**

“ชนเหล่าใด สร้างสวนดอกไม้ ผลไม้ ปลูกหมุ่ไม้ สร้างสะพาน และให้โรงเป็นทาน บ่อน้ำทั้งบ้านที่พักอาศัย ชนเหล่านั้นย่อมมีบุญเจริญในกาลทุกเมื่อ ทั้งกลางวันและกลางคืน ชนเหล่านั้นตั้งอยู่ในธรรม ลมบรรณด้วยศีล เป็นผู้ไปสวรรค์”  
ป่าไม้ในฐานะเป็นที่ตั้งแห่งบุญ พระพุทธเจ้าทรงรับสั่งตอบเวทดา ที่มาราบหูลินสคาถรรค ลังยุตตนิกาย

**“วานํ ฉินฺนทถ มา รุกฺขํ”  
“ตัดป่าแต่อย่าตัดต้นไม้”**

พระพุทธเจ้าตรัสกับเหล่าพระเถระแก่ที่ยังไม่ตัด  
อวารณกับอุบลิกาผู้มีอุปการะกับพวกตน

**“ภฺตุคามปาทพฺยตาย ปาจิตฺตีย”**

**“ภิกษุต้องอาบัติปาจิตตีย์ เพราะพรากภุตคาม”**

พระองค์ทรงตีเตียนการกระทำของภิกษุชาวเมืองอาฬวีที่ตัดต้นไม้มาทำการก่อสร้างและได้ทำความเดือดร้อนแก่เวทดาผู้ลี้ภัยอยู่บนต้นไม้ เช่นนั้นแล้วทรงบัญญัติสิกขาบทห้ามดังกล่าว โดยภุตคามในที่นี้ ได้แก่ พืชพันธุ์ 5 ชนิด คือ พืชพันธุ์อันเกิดจากเหง้า ลำต้น ตา ยอด และเมล็ด กล่าวได้ว่ามีความหมายครอบคลุมพืชพันธุ์ในป่าทั้งหมด



วัดหนองป่าพง จังหวัดอุบลราชธานี

## การเลือกใช้พรรณไม้ในวัด

การเลือกใช้พรรณไม้ในวัดเป็นเรื่องที่ควรได้รับการพิจารณาอย่างถี่ถ้วน เนื่องจากพรรณไม้แต่ละชนิดมีคุณสมบัติและลักษณะทางกายภาพที่แตกต่างกัน ดังนั้นพรรณไม้ที่จะนำมาปลูกในพื้นที่วัดจึงควรคำนึงถึงประโยชน์ใช้สอยความสวยงาม และการดูแลรักษาเป็นสำคัญ

### หลักการเลือกใช้พรรณไม้ให้เหมาะสมกับประโยชน์ใช้สอย

หลักการออกแบบพืชพรรณในงานภูมิสถาปัตยกรรม คือ การเลือกใช้พรรณไม้ให้เหมาะสมกับประโยชน์ใช้สอยของพื้นที่ และการใช้พรรณไม้ประกอบกับองค์ประกอบอื่น ๆ ในธรรมชาติในการสร้างกำหนดที่ว่าง โดยพรรณไม้แต่ละชนิดมีความแตกต่างกันทั้งในด้านรูปร่าง สี ผิวสัมผัสของใบ ขนาด การทิ้งใบ การออกดอก และการเปลี่ยนแปลงตามฤดูกาล ซึ่งส่งผลต่อความรู้สึกของผู้ใช้พื้นที่ สำหรับพรรณไม้ที่พบบ่อยในประเทศไทยและเป็นประโยชน์กับการจัดภูมิทัศน์ภายในพื้นที่วัดมีดังนี้

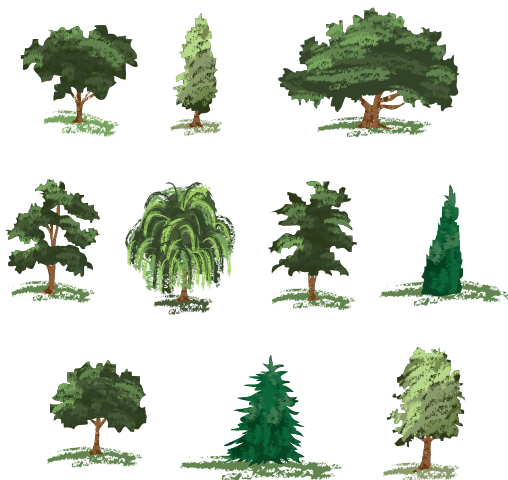

รูปทรงต้นไม้แบบต่างๆ

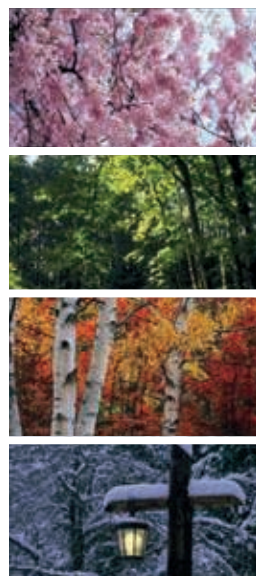

สีของต้นไม้ตามฤดูกาล



### ต้นไม้ทรงแผ่กว้างหรือทรงร่ม

คือต้นไม้ขนาดใหญ่ เช่น จามจุรี ทางนกยูงฝรั่ง และประดู่  
อังกนา เป็นต้น ถือว่าเป็นต้นไม้ที่ให้ร่มเงาได้ดี ให้ความรู้สึก  
สงบ ล่งงามเหมาะสำหรับปลูกในพื้นที่ลานแดดแข็ง ลานดิน  
หรือลานทรายที่มีบริเวณกว้าง 10-20 เมตรขึ้นไป โดยต้อง  
เปิดพื้นที่บริเวณโคนต้นให้เป็นดินให้กว้างที่สุดเท่าที่จะทำได้  
(ไม่ควรแคบกว่า 2 x 2 ตารางเมตร) เพื่อให้รากได้สัมผัส  
อากาศเต็มที่

จามจุรี



ประดู่



ทางนกยูง



### ต้นไม้ทรงเสา

คือต้นไม้ขนาดใหญ่ เช่น โอ๊คอินเดีย และสนประดิพัทธ์  
เป็นต้น นิยมปลูกเรียงเป็นแถวแทนกำแพง เป็นฉากหลัง  
เป็นฉากกั้น หรืออำพรางสายตา เพื่อช่วยกรองเสียงและ  
ฝุ่น สามารถปลูกในพื้นที่แคบ (กว้างอย่างน้อย 1 เมตร)  
ระหว่างอาคารกับรั้วได้ เมื่อต้นไม้มีอายุและขนาดใหญ่มากขึ้น  
ต้องได้รับการตัดแต่งอย่างเหมาะสม



สนประดิพัทธ์



โอ๊คอินเดีย



### ต้นไม้ทรงประติมากรรม

คือต้นไม้ที่มีรูปร่างโดดเด่นแปลกตาคล้ายภาพวาด เช่น ทรงห้อยย้อยจำพวกหลิว หรือไทรย้อยใบแหลม ทรงแจกัน จำพวกลีลาวดี หรือตีนเป็ดฝรั่ง ต้นไม้ประเภทนี้สามารถดึงดูดความรู้สึกของผู้พบเห็น นิยมปลูกเป็นไม้เด่นในสวน หรือปลูกเป็นกลุ่มเพื่อสร้างความประทับใจ

ตีนเป็ดฝรั่ง



หลิว



ไทร



ลิ้นทมิฬหรือลีลาวดี

การทำไม้ทรง  
แนวทางการจัดการภูมิทัศน์ภายในต้นน้ำ  
และค่าเงินสภาพ



### ต้นไม้ทั้งใบ-ให้ดอก

มีลักษณะเด่น คือ จะผลัดใบเขียวจนหมดต้นพร้อมออกดอก ละพรั่งเมื่อถึงฤดูของมัน เช่น ราชพฤกษ์ เลลา ตะแบก กานพฤกษ์ กัลปพฤกษ์ และแคแลด เป็นต้น นิยมปลูกเป็นกลุ่ม หรือปลูกขนาบสองข้างทางเดิน ข้อควรระวังของการเลือกใช้ต้นไม้ในกลุ่มนี้ คือ การจัดการพื้นที่ปลูกเมื่อครั้งต้นไม้ทั้งใบหรือทั้งดอก หากเป็นทางเดินหรือลานคาดแข็งต้องหมั่นเก็บกวาดทำความสะอาดเพื่อไม่ให้เกิดอันตรายแก่ผู้ผ่านไปมา

กานพฤกษ์



กัลปพฤกษ์



เลลา



ตะแบก



ราชพฤกษ์



แคแลด



## ไม้ที่ควรปลูกในวัด

วัดในประเทศไทยควรเลือกปลูกต้นไม้เพื่อความเป็นสิริมงคล โดยเฉพาะต้นไม้ในพุทธประวัติ พุทธชาดก หรือวรรณคดีไทยที่สื่อถึงดินแดนอันเป็นสรวงสวรรค์ เช่น โพธิ์ มุจลินทร์ และสาละ เป็นต้น นอกจากนี้ควรปลูกต้นไม้และพรรณไม้ท้องถิ่นที่ต้องการการดูแลรักษาง่ายเพื่อไม่ให้เป็นการหนักแก่พระภิกษุสงฆ์ในการดูแลรักษา รวมทั้งพืชสมุนไพรต่างๆ ที่เป็นที่ยุ่จักและใช้งานง่ายเหมาะแก่การปลูกในวัด เช่น



มะตูม

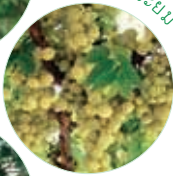

มะยม



มะละกอ



มะลิ

**ต้นมะตูม** ลูกมะตูมอ่อนช่วยบำรุงธาตุ เจริญอาหาร และขับผายลม ส่วนลูกมะตูมแก่ใช้แก้เสมหะ บำรุงธาตุไฟ และย่อยอาหารให้ละเอียด สำหรับลูกมะตูมสุกสามารถแก้ลมเสียดแทงในท้อง แก้มูกเลือด บำรุงธาตุไฟ ช่วยย่อยอาหาร แก้กะหายน้ำ และขับผายลม

**ต้นมะยม** รากมะยมตัวผู้แก้โรควิวหนึ่ง แก้ประดงเม็ดผื่นคัน ขับน้ำเหลืองเสียให้แห้ง สำหรับใบมะยมตัวผู้ทำยาเขียว

**ต้นมะละกอ** ก้านและรากมะละกอขับปัสสาวะ ต้นมะละกอขับระดูขาว ส่วนรากมะละกออ่อนบำรุงน้ำนม

**ต้นมะลิ** ต้นมะลิแก้คุดทะราด ขับเสมหะและโลหิต ส่วนใบมะลิแก้แผลพุพอง ฝีดาษ ฝีตานซาง สำหรับรากมะลิแก้ร้อน และแก้ลมเสียดแทงในท้อง



พญาสัตบรรณ

## ไม้ที่ควรให้ความระมัดระวังในการปลูกในวัด

เนื่องจากวัดเป็นศาสนสถานที่มีพระภิกษุสงฆ์และฆราวาสเข้าออกตลอดเวลา ดังนั้น พรรณไม้ปลูกที่ไม่ควรปลูก คือ ไม้ที่มีพิษที่ยาง ดอก หรือผล ไม้ที่มีหนามแหลมตามกิ่งก้านหรือลำต้นและไม้ที่ล่งกลิ่นเหม็นเป็นที่รำคาญ เช่น ต้นพญาสัตบรรณ หรือตีนเป็ด เป็นต้น หากจำเป็นต้องปลูกต้นไม้ประเภทนี้ควรปลูกไว้ในที่ที่ยากแก่การเข้าถึงและไม่เป็นพื้นที่ที่ผู้คนพลุกพล่านหรือต้องสัญจรไปมา

การทำบำรุง  
แนวทางการจัดการภูมิทัศน์ในต้นวัด  
และศาลาธรรม



วัดสระเกศ กรุงเทพมหานคร

## การปลุกต้นไม้ใหญ่อย่างถูกวิธี

การปลุกต้นไม้ใหญ่อย่างถูกวิธีมีข้อควรคำนึงลำดับ 2 ประการ ดังนี้

1

### ตำแหน่งปลูก

ก่อนการปลุกต้นไม้ใหญ่ควรศึกษาถึงขนาดของต้นไม้เมื่อโตเต็มที่ เนื่องจากระยะรัศมีพุ่มใบของต้นไม้จะสัมพันธ์กับรัศมีของรากฝอยที่แผ่ออกใต้ดิน หากปลูกในบริเวณที่รากไม่สามารถแผ่ออกได้อย่างเหมาะสมก็จะส่งผลให้พุ่มใบไม่เจริญงอกงามได้เต็มที่ตามที่ควรจะเป็น หรือต้นไม้ใหญ่ที่มีรากชอนไชแข็งแรง เช่น ไทร หางนกยูงฝรั่ง เมื่อปลูกในตำแหน่งที่ใกล้กับรั้วหรือกำแพง พระอุโบสถ พระวิหาร หรือเจดีย์ ก็อาจเป็นผลให้รากต้นไม้กัดทำลายโครงสร้างฐานรากของสิ่งปลูกสร้างเหล่านี้ได้

2

### อายุของพืชที่นำมาลงปลูก

ควรปลูกจากกล้าหรือต้นอ่อนที่ได้จากการเพาะเมล็ด เนื่องจากต้นไม้ใหญ่จะหยั่งรากแก้วลงลึกและแผ่ขยายระบบรากเพื่อยึดลำต้นให้เติบโตอย่างแข็งแรง การขุดล้อมต้นไม้ที่มีขนาดใหญ่มาแล้วมาปลูกในพื้นที่จะทำให้ได้ทัศนียภาพที่สวยงามทันที แต่เนื่องจากวิธีการขุดล้อมต้นไม้จำเป็นต้องมีการตัดรากแก้วของต้นไม้เพื่อความสะดวกในการขนย้าย และโดยธรรมชาติของรากแก้วเมื่อเจริญเต็มที่แล้วถูกตัดจะไม่สามารถงอกยาวขึ้นมาทดแทนได้อีก ดังนั้นต้นไม้ที่ปลุกด้วยวิธีขุดล้อมมักจะมีรากแก้วที่สั้นกว่าที่ควรจะเป็นและไม่เจริญเติบโตแข็งแรงเท่าไม้ที่ลงปลูกด้วยกล้าหรือเพาะเมล็ด

การทำนุบำรุง  
แนวทางการจัดการภูมิทัศน์ภายในพื้นที่วัด  
และศาสนสถาน

## การออกแบบภูมิทัศน์ในพื้นที่วัด

การออกแบบภูมิทัศน์ในพื้นที่วัด ประกอบด้วยหลักการ ออกแบบภูมิทัศน์และพื้นที่ใช้สอยส่วนต่างๆในพื้นที่ของวัด และการจัดสวนหย่อม โดยมีรายละเอียดดังนี้

### หลักการออกแบบภูมิทัศน์และพื้นที่ใช้สอยส่วนต่างๆในพื้นที่ของวัด

วัดในประเทศไทยมี 2 รูปแบบ คือ วัดธรรมาวาสหรือวัดป่า และวัดคามวาสีหรือวัดเมือง โดยวัดธรรมาวาสจะตั้งในบริเวณที่เป็นป่าเขาเป็นส่วนใหญ่ อาคารและสิ่งปลูกสร้างมีเพียงกุฏิและศาลาโถงอเนกประสงค์ ภูมิทัศน์ทั่วไปเป็นป่าเขาตามชื่อ ไม่มีแนวทางการออกแบบที่ชัดเจนทั้งตัวสถาปัตยกรรมและภูมิทัศน์ สำหรับวัดคามวาสีนั้นมีการกำหนดการใช้พื้นที่ อาคารและสิ่งปลูกสร้างที่ชัดเจน ดังนั้นการออกแบบภูมิทัศน์ภายในพื้นที่วัดคามวาสีจึงมีความสำคัญเพื่อที่จะรักษาคุณค่าและการใช้งานได้อย่างมีประสิทธิภาพ โดยมีรายละเอียดดังนี้



วัดธรรมาวาส  
วัดพระพายหลวง จังหวัดสุโขทัย



วัดคามวาสี  
วัดบ้านก่อ จังหวัดลำปาง



ลานจอดรถพุทธอุทยานพระพุทธเมตตาประเทศไทย ฯ จังหวัดกาญจนบุรี

- **เขตพุทธาวาส** ภูมิทัศน์ในเขตพุทธาวาสควรส่งเสริมให้อาคารและสิ่งปลูกสร้างมีความโดดเด่นด้วยการเปิดมุมมองให้เห็นได้อย่างชัดเจน มีการปลูกไม้ยืนต้นในจุดสำคัญ ขนาบข้าง หรืออยู่ในแนวแกนหลักของผังบริเวณ โดยควรเลือกใช้ไม้ต้นที่มีขนาดใหญ่ให้ร่มเงาจำพวกต้นโพธิ์ ต้นไทร ต้นกร่าง ต้นจามจุรี เพื่อเสริมสร้างบรรยากาศให้เกิดความรู้สึกสงบแก่ผู้เข้ามาในพื้นที่
- **เขตสังฆาวาส** ภูมิทัศน์ในเขตสังฆาวาสควรส่งเสริมบรรยากาศของความเป็นส่วนตัวด้วยการใช้ไม้พุ่มขนาดใหญ่ หรือไม้ยืนต้นทรงเลาในบริเวณริมกำแพงหรือรั้วของเขตสังฆาวาสเพื่อลรางกำแพงเขี้ยวกันเสียง และพรางสายตาอีกชั้นหนึ่ง นอกจากนี้ควรเลือกใช้ไม้พุ่มหลากหลายชนิดและขนาดร่วมกับไม้ยืนต้นในบริเวณที่ต้องการร่มเงา เพื่อสร้างความรู้สึกเป็นธรรมชาติและผ่อนคลาย
- **พื้นที่ใช้ประโยชน์** เช่น ที่จอดรถ ลานที่ฌาปนกิจศพ โรงเรียน พื้นที่ให้เช่าเพื่อใช้เป็นที่พักอาศัยและประกอบการค้า เป็นต้น ภูมิทัศน์ในเขตพื้นที่ใช้ประโยชน์ไม่มีกฎเกณฑ์ที่แน่นอนขึ้นอยู่กับขนาดของพื้นที่และการใช้ลดยอย่างใดก็ตาม การปลูกไม้ยืนต้นขนาดใหญ่เพื่อให้ร่มเงา การใช้ไม้ดอกสีสดสดใสหรือชนิดมีกลิ่นหอมประดับตกแต่งในพื้นที่ก็เป็นการส่งเสริมบรรยากาศให้มีชีวิตชีวามากขึ้น นอกจากนี้ลานคอนกรีตสำหรับจอดรถควรได้รับการออกแบบเพื่อให้มีพื้นที่สำหรับปลูกต้นไม้ใหญ่แทรกเข้าไปในพื้นที่เป็นระยะ เพื่อเป็นการลดอุณหภูมิในบริเวณที่จอดรถ และทำให้น้ำสามารถไหลออกจากลานคอนกรีตและซึมลงดินได้อย่างรวดเร็ว



## ลวนห้อยม

เป็นลวนขนาดเล็กที่พบเห็นได้ทั่วไปภายในพื้นที่วัด มักมีองค์ประกอบของพรรณไม้ต่างๆ คือ ไม้ดอก ไม้ตัด และไม้กินได้ นอกจากนี้ยังมีอ่างน้ำหรือบ่อน้ำขนาดเล็กรวมอยู่ในพื้นที่อีกด้วย

### ไม้ดอก

เป็นพรรณไม้ที่ปลูกในลวนห้อยมเพื่อประโยชน์ทางความงามและประโยชน์ในการตัดดอกบูชาพระ สำหรับไม้ดอกที่นิยมปลูกมีทั้งที่ออกดอกสีล้วนสวยงามและที่ออกดอกเป็นสีขาวมีกลิ่นหอม

### ไม้ตัด

เป็นพรรณไม้ที่ปลูกในลวนห้อยมเพื่อประโยชน์ทางความงาม และการตกแต่งพื้นที่สามารถแบ่งตามลักษณะได้เป็น 2 จำพวกใหญ่ คือ ไม้ตัดตามโครงสร้างศิลปะไทย 7 ชนิด ประกอบด้วย ไม้ชบวน ไม้ฉาก ไม้ทกเทียน ไม้เขน ไม้ป่าซ่อม ไม้กำมะลอ และไม้ตลก ส่วนอีกจำพวกคือ ไม้ตัดเลียนแบบไม้ใหญ่ในธรรมชาติ 2 ชนิด ประกอบด้วยไม้ญี่ปุ่นและไม้เอนชาย โดยมีรายละเอียดของไม้ตัดแต่ละชนิดดังนี้



**ไม้ชบวน** มีลักษณะทรงต้นตรงหรือคดเล็กน้อย เป็นไม้ตัดที่มีทรงต้นต่ำ ตัดกิ่งให้วกเวียนขึ้นไปวนลุดยอด แต่ไม่กำหนดรูปทรงแน่นอนจะตัดพลิกแพลงอย่างไรก็ได้ แต่จะต้องจัดช่อพุ่มใบให้ดูพอเหมาะพอดีและแต่งให้เรียบร้อย โดยทั่วไปนิยมทำเป็น 9 ช่อ เนื่องจากไม่มีการกำหนดรูปทรงที่แน่นอน การตัดแต่งช่อพุ่มทำได้ง่ายกว่าไม้ตัดชนิดอื่นๆ จึงได้รับความนิยมมากกว่าไม้ตัดชนิดอื่นๆ



**ไม้ฉาก** ลักษณะทั้งทรงต้นและกิ่งตัดแต่งให้เป็นรูปมุมฉาก ส่วนปลายกิ่งก็จะตัดแต่งให้เป็นพุ่มใบ โดยนิยมทำเป็น 9 ช่อ ไม้ฉากเป็นไม้ตัดที่ตัดยากที่สุด ผู้ที่ตัดจะต้องเป็นผู้มีฝีมือและมีความวิริยะ อุตสาหะมากจึงจะทำได้



**ไม้ทกเทียน** เป็นไม้ที่ตัดตัดแต่งต้นและกิ่งให้ย้อนกลับลงมาทางโคนต้นก่อน แล้วจึงตัดกิ่งให้โค้งงอขึ้นไปรอบๆ ต้นตามตำรากำหนดให้ทำกิ่งและช่อพุ่ม 11 ช่อ ไม้ทกเทียนเป็นไม้ตัดอีกประเภทหนึ่งที่ดกยาก ต้องใช้ฝีมือและความวิริยะอุตสาหะมากจึงจะทำได้



**ไม้เซน** แตกต่างจากไม้ตัดชนิดอื่นตรงที่ให้ความสำคัญกับทรงต้น โคนต้นจะต้องมีปุ่มมีตา กิ่งต่ำสุดต้องตัดลงให้อยู่ตรงข้ามกับกิ่งที่ 2 และกิ่งยอด และกิ่งยอดต้องหักเอี้ยวลงมาข้างหลังก่อนแล้วจึงตัดวกกลับขึ้น กิ่งที่ 2 ตัดให้ได้จังหวะรับกับกิ่งยอด ไม้เซนนี้นิยมทำกิ่งและช่อพุ่มใบ 3 ช่อ จึงจะดูสวยงาม



**ไม้ป่าข้อม** ทรงต้นจะตรงขึ้นไปถึงยอด ตรงโคนมีปุ่มรอยตัดตัดแต่งกิ่งให้วนเวียนรอบๆ ต้นขึ้นไป กำหนดให้ทำ 3 กิ่ง กิ่งละ 3 ช่อ รวมเป็น 9 ช่อ และต้องจัดทำกิ่งและช่อให้กลม่าเลมอ และจะทำต่อแอบ (ต้นไม้เล็กที่ขึ้นตรงโคนต้น) หรือไม่มีก็ได้



**ไม้กำมะลอ** ลักษณะทรงต้นตรงขึ้นไป จะมีกิ่งที่โคนหรือไม่มีก็ได้ แต่ต้องตัดส่วนยอดให้หันเหมุมเวียนจากยอดคววน ซึ่งลงมาแล้วจะเป็นลักษณะใด หรือยกเอียงพิศดารเท่าไร ก็จะไม่ล้มชื่อไม้กำมะลอ คือไม่ใช่ของจริง จะมีกิ่งและช่อมากน้อยเท่าไรก็ไม่กำหนด เพียงแต่ให้ดูเข้ารูปทรงสวยงามก็พอ



**ไม้ตลก** เป็นไม้ตัดที่ตั้งใจให้ผู้พบเห็นแปลกตาทำนองตลกขบขัน โดยจะมีทั้งที่เป็นไม้ตลกหัว คือลำต้นส่วนบนสุดจะเป็นก้อนกลมยิ่งใหญ่อโตยิ่งสวยงาม ลำต้นส่วนอื่นเป็นกระปุกกระป๋อง มีกิ่งมีช่อด้อย ส่วนไม้ตลกกราก จะมีรากลอยหรือรากบางส่วนโผล่พื้นดิน หรือมีทั้งตลกหัวและตลกกรากอยู่ในต้นเดียวกัน และทำช่อกิ่งเพียงเล็กน้อย



**ไม้ญี่ปุ่น** เป็นไม้ตัดที่คล้ายกับไม้แคระทรงญี่ปุ่น และมีวิธีการตัดก็คล้ายๆกัน คือทำโคนต้นใหญ่ และปลายต้นเรียว ลำต้นตรงหรือเอนเล็กน้อย กิ่งและช่อพุ่มตัดแต่งให้กระจายตามรูปทรงไม้ใหญ่ในธรรมชาติ ไม้ตัดชนิดนี้จะปลูกติดกัน 2 ต้น ให้มีขนาดลดหลั่นกัน หรือจะทำเฉพาะต้นเดียวก็ได้



**ไม้เอนชาย** ลำต้นขึ้นตรงแล้วเอนออกไปด้านข้าง ดูเหมือนต้นไม้ที่ขึ้นตามหน้าผา หรือริมตลิ่ง โดยมีรากยึดเกาะด้านข้างส่วนมากมักเป็นหุ่นไม้จากป่า แล้วนำมาตัดแต่งกิ่งและช่อใหม่ ไม้เอนชายนี้เข้าใจว่าเดิมนิยมปลูกเพื่อชมเขาหรือลัทธิรูปเขา ด้านหลังเขามอ

## ไม้กินได้

เป็นพรรณไม้ที่ปลูกในสวนหย่อมประกอบด้วย ไม้ยืนต้นจำพวกไม้ผล ไม้พุ่มจำพวกพืชผักสวนครัว และไม้กินรากสะสมอาหารจำพวกเผือกมันต่างๆ สำหรับไม้กินได้เหล่านี้ในอดีตปลูกเพื่อเป็นทานสำหรับคฤหัสถ์ผู้ยากไร้ ปัจจุบันพบเห็นได้ยากขึ้นเนื่องจากวัดมีข้อจำกัดในด้านศักยภาพการดูแลรักษาพรรณไม้เหล่านี้ซึ่งมักต้องการความเอาใจใส่มากกว่าพรรณไม้ในงานภูมิทัศน์ทั่วไป

## การดูแลรักษาภูมิทัศน์ในวัด และหลักการดูแลรักษาต้นไม้โดยทั่วไป

การดูแลรักษาภูมิทัศน์ ต้นไม้และพรรณไม้ภายในพื้นที่วัดควรกระทำอย่างสม่ำเสมอ เพื่อให้พื้นที่สามารถใช้งานได้อย่างมีประสิทธิภาพ โดยทั่วไปหลักการดูแลรักษาต้นไม้ประกอบด้วยวิธีดังนี้



### การรดน้ำ

ต้นไม้และพรรณไม้แต่ละชนิดต้องการปริมาณน้ำที่แตกต่างกัน ดังนั้น การเข้าใจถึงธรรมชาติและความต้องการของต้นไม้และพรรณไม้แต่ละชนิดจึงเป็นเรื่องสำคัญ โดยทั่วไปการให้น้ำแก่ต้นไม้และพรรณไม้อย่างสม่ำเสมอควรกระทำในช่วงเวลาเช้าและเย็น และระงับการให้น้ำในช่วงเวลากลางวันที่มีแสงแดดจัด เนื่องจากหยดน้ำบนใบไม้อาจกลายเป็นแว่นขยายรวมแสงแดดแผดเผาให้ใบไหม้ได้ ถ้าจำเป็นต้องรดน้ำให้เวลานี้ให้รดไปที่รากโดยตรงเพื่อหลีกเลี่ยงความเสียหายดังกล่าว นอกจากนี้ควรระงับการให้น้ำในปริมาณที่มากเกินไปซึ่งอาจทำให้รากไม้เน่าได้



### การให้ปุ๋ย

ต้นไม้และพรรณไม้แต่ละชนิดต้องการการบำรุงด้วยปุ๋ยที่แตกต่างกันทั้งในด้านชนิดและปริมาณ เช่น สำหรับช่วงเวลาที่เหมาะสมในการให้ปุ๋ยน้ำควรเป็นช่วงเวลาที่แสงแดดอบอุ่นในตอนเช้า เนื่องจากแสงแดดจะช่วยให้พลังงานแก่พืชในการดูดซึมปุ๋ยผ่านรากขึ้นมาใช้ได้อย่างเต็มที่



### การพรวนดิน

เป็นวิธีการที่ทำให้เกิดช่องว่างระหว่างเม็ดดินมากขึ้น ทำให้รากของต้นไม้และพรรณไม้เข้าถึงอากาศและน้ำได้ง่ายขึ้น โดยการพรวนดินทำได้หลายวิธี เช่น การใช้พลั่วมือสำหรับแปลงปลูกขนาดเล็กหรือกระถาง ในกรณีพืชต้นเล็กเพิ่งลงปลูกใหม่ต้องระมัดระวังการพรวนดินรุนแรงเกินไปจะทำให้รากอ่อนของพืชได้ การใช้จอบขุดพรวนในกรณีแปลงปลูกขนาดใหญ่ขึ้น การใช้เครื่องพรวนซึ่งพบเห็นมากในกลุ่มงานเกษตรกรรม หรือการเลี้ยงไล่เดือนในพื้นที่ปลูกเพื่อให้ไล่เดือนช่วยทำหน้าที่พรวนดิน ซึ่งวิธีการนี้ควรได้รับการส่งเสริมให้ใช้กับวัดเนื่องจากสามารถเป็นพื้นที่เรียนรู้ทางวิชาการให้กับบุคคลทั่วไปในเรื่องระบบนิเวศ แลจนถึงการพึ่งพาอาศัยซึ่งกันและกันของสิ่งมีชีวิตได้ดี



✓

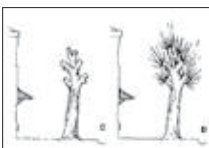

✗

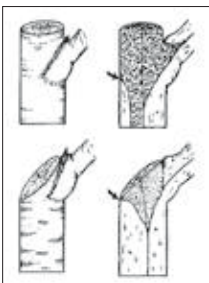

✗

✓

### การกำจัดวัชพืช

มีความสำคัญต่อต้นไม้และพรรณไม้เป็นอย่างมากเนื่องจากวัชพืชมารถสร้างความเสี่ยงต่อการเจริญเติบโตของต้นไม้และพรรณไม้ได้ โดยวัชพืชที่พบมากในประเทศไทย ได้แก่ หญ้าคา หญ้าปากควาย กกทราย สدابเลื้อย ผักเบ็ด น้ำมันราชสีห์ ตะไคร้ และกาฝาก สำหรับวิธีการกำจัดวัชพืชแบ่งเป็น 2 วิธี คือ การกำจัดวัชพืชด้วยมือหรืออุปกรณ์ตัดรากถอนโคนต่างๆ และการใช้สารเคมีจำพวกยาฆ่าวัชพืชเข้าฉีดพ่นหรือราดลงดิน

### แมลงศัตรูพืช และโรคพืช

แมลงศัตรูพืช เช่น หนอน ไร เพลี้ยอ่อน เพลี้ยแป้ง เพลี้ยกระโดดและเพลี้ยจักจั่น รา และแมลงหิวข้าว เป็นต้น ดินที่ใช้ปลูก การให้น้ำและน้ำที่ไม่เหมาะสมล้วนเป็นสาเหตุสำคัญทำให้พืชมีอาการผิดปกติ ไม่แข็งแรงสมบูรณ์ เช่น ใบพืชเป็นรูหรือเว้าแหว่งเนื่องจากถูกหนอน ตัวง หรือหอยทากกัดกิน หรือโรครากเน่าทำให้โคนลำต้นเปลี่ยนเป็นสีน้ำตาล มีอาการเน่าและตาย เป็นต้น ดังนั้น ผู้ดูแลควรสามารถจำแนกอาการผิดปกติของพืช ลึบทราบไปสู่ต้นเหตุของอาการ และรักษาได้

### การตัดแต่งต้นไม้ใหญ่อย่างถูกวิธี

ต้นไม้ใหญ่ที่มีรูปร่างสมบูรณ์สวยงามเป็นความสวยงามของวัดและศาลาลงถน ดังนั้นการตัดแต่งต้นไม้ใหญ่อย่างสม่ำเสมอและถูกวิธีจะช่วยยืดต้นไม้ให้ยืนยาวร่วมกับสภาพแวดล้อมที่เปลี่ยนแปลงไปได้ ทำให้แผลต้นไม้หายเร็ว โดยการตัดกิ่งนั้นต้องพิจารณาเพื่อให้งิ่งที่เหลือต้องสามารถเจริญเติบโตให้ร่มเงาต่อไปได้

### การซ่อมแซม รักษาแผลต้นไม้ใหญ่อย่างถูกวิธี

ต้นไม้มีความสามารถในการรักษาแผลตนเองเช่นเดียวกับมนุษย์ ในขณะที่ต้นไม้ใหญ่อายุมากมีความอ่อนแอคล้ายคนชรา การเกิดแผลขนาดใหญ่ต้องใช้เวลานานในการรักษา ดังนั้นผู้ดูแลควรตัดแต่งและดูแลแผลที่ถูกตัดอย่างถูกวิธี โดยแผลถูกตัดควรตัดให้ผิวเรียบที่สุดไม่ให้มีเสี้ยนฉีก และปล่อยให้แผลแห้งสนิท



### การดูแลรักษาอ่างน้ำหรือบ่อน้ำ

อ่างน้ำหรือบ่อน้ำที่ขาดการดูแลจะทำให้เกิดตะไคร่บังผิวน้ำจนแสงแดดส่องลงไม่ถึงใต้น้ำ และน้ำจะเน่าเสียส่งกลิ่นเหม็น โดยอ่างน้ำหรือบ่อน้ำขนาดเล็กที่ไม่ปลูกพืชควรร้างและเปลี่ยนน้ำสม่ำเสมอ ส่วนสระน้ำที่มีการปลูกพืชและเลี้ยงปลาไม่ควรควรร้างบ่อยเกินไปเนื่องจากจะทำให้สูญเสียสมดุลทางธรรมชาติ อย่างไรก็ตามหากพบว่าน้ำเริ่มเน่าเสียส่งกลิ่นต้องถ่ายน้ำออกจากสระทันทีเพื่อทำความสะอาดให้ทั่วก่อนเติมน้ำใหม่อีกครั้ง นอกจากนี้การเลี้ยงหอยทากน้ำ 1-2 ตัว (เริ่มเลี้ยงเมื่อพืชน้ำเจริญเต็มที่แล้ว) ยังช่วยทำความสะอาดกินตะไคร่ วัชพืชต่างๆ และมูลปลาอีกด้วย



### การป้องกันแมลงและสุนัขขับถ่ายตามแปลงปลูก

ปัสสาวะของแมวและสุนัขทำให้หญ้าเหลืองเป็นหย่อมๆ ไม่ช้าจะกลายเป็นสีน้ำตาลและตายในที่สุด วิธีแก้ คือ ให้นำสะอาดรีบล้างให้ปัสสาวะเจือจางทันทีที่ทำได้ หากซ้ำเกินการจนหญ้าตายแล้วให้รดน้ำตรงหย่อมหญ้าบริเวณนั้นและปลูกใหม่ อีกรูปแบบหนึ่งของความเสียหายคือการขุดหรือคุ้ยทำลายพืชพรรณในแปลงปลูก ซึ่งไม่มีวิธีแก้นอกจากรื้อถอนแล้วปลูกใหม่ ฉะนั้นควรป้องกันการเข้าถึงแปลงปลูกของแมวและสุนัขไว้ล่วงหน้า ซึ่งสามารถทำได้หลายวิธี เช่น ใช้รั้วปลายแหลมหรือไม้ไผ่ปักกันรอบแปลงปลูกแล้วปลูกพืชไล่ศัตรูคลุมไว้ ป้องกันด้วยการใช้พืชมีหนามแหลมเช่น เฟื่องฟ้าและกุหลาบ เป็นต้น กันด้านนอกแปลง หรือกันด้วยกลิ่นฉุนจากพริกไทยหรือพืชกลิ่นฉุนชนิดต่างๆ ปิดฝาถังขยะและผูกถุงขยะให้แน่นเพื่อไม่ให้กลิ่นเศษอาหารดึงดูดแมวและสุนัข

## วิธีการแก้ไขปัญหาที่จะเกิดขึ้นในสวนต่างๆ ของต้นไม้



วัดหงส์รัตนาราม กรุงเทพมหานคร

### เรือนยอด (crown)

- ปัญหาที่มักเกิดกับกิ่ง

1

กิ่งแห้งหล่นใส่คน  
ยานพาหนะ และอาคาร



**สาเหตุ** เมื่อต้นไม้เติบโตขึ้นเรื่อยๆ กิ่งที่อยู่ด้านล่างจะไม่ได้รับแสงจึงไม่สามารถสร้างพลังงานให้กับต้นไม้ได้ ต้นไม้จึงมีกระบวนการจัดการกิ่งเหล่านี้เพื่อเป็นถนอมอาหารของต้นไม้ไม่ให้เสียไปโดยไม่จำเป็น โดยตัดขาดการส่งอาหารทำให้กิ่งแห้งตายและหลุดร่วงในที่สุด

**วิธีป้องกันและแก้ไข** ผู้ที่ทำหน้าที่ดูแลต้นไม้จะต้องคอยสังเกตกิ่งแห้งและตัดแต่งกิ่งออกอย่างสม่ำเสมอ โดยการตัดกิ่งแห้งจะต้องตัดให้ชิด “คอกิ่ง” ซึ่งเป็นบริเวณที่มีการกระจุกตัวของสารเคมีที่ต้นไม้สร้างขึ้นเพื่อป้องกันการลุกลามของเชื้อที่ทำให้ต้นไม้ฝุและระวังไม่ให้ตัดโดนเปลือกที่ยังสดเพราะจะทำให้เกิดแผล และเนื้อเยื่อของต้นไม้จะเจริญมาหุ้มแผลได้ช้าลง

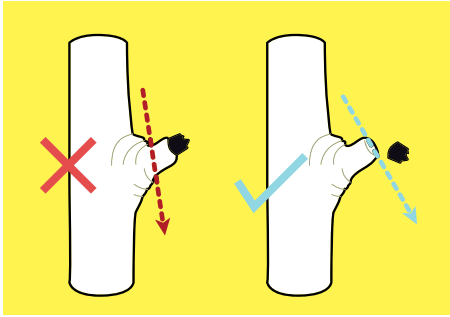

1

ถ้าเป็นรอยแผลเก่าๆ ที่เนื้อไม้หุ้มโคนกิ่งขึ้นมาสูงแล้ว ตัดให้ชิดเปลือกใหม่ที่หุ้มกิ่งนั้นๆ

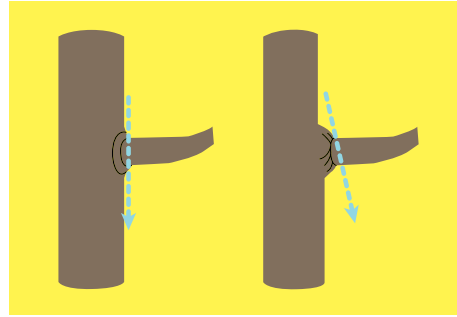

2

ตัวอย่างการตัดที่ตำแหน่งคอกิ่ง



3

การวางเลื่อยที่ถูกต้อง ช่วยให้เปลือกใหม่จากทั้งล่องด้านนอกเข้ามาประสานแผล ได้สมดุลทั้งสองด้าน เช่นที่ปรากฏในภาพบน การวางเลื่อยที่ห่างจากคอกิ่ง มีผลทำให้เปลือกไม่งอกออกมาประสานแผล เช่นที่ปรากฏในภาพล่าง

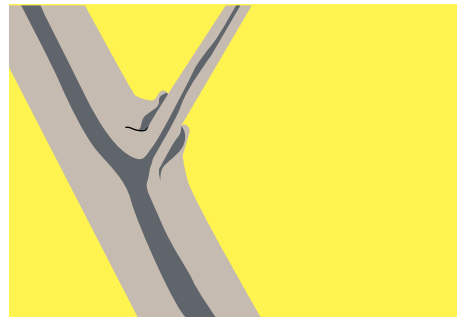

4

ไม่ควรทิ้งกิ่งฝูคาไว้นาน เพราะเนื้อเปลือกจะพยายามหุ้มและเลี้ยวเข้าข้างในแต่ไม่สามารถหุ้มให้ปิดสนิทได้ เชื้อที่ฝูจากแกนของกิ่งแห้งจะลุกลามสู่แกนกลางของลำต้น

## 2

### กิ่งมีแผลฉีกขาด

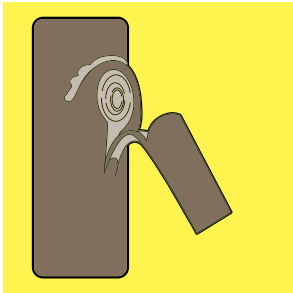

**สาเหตุ** การตัดแต่งกิ่งที่มีพุ่มใบขนาดใหญ่ หรือน้ำหนักมากในคราวเดียวโดยไม่บากได้ กิ่งระหว่างที่ตัดกิ่งที่ยังไม่ขาดจากลำต้น น้ำหนักที่โถมลงมาอาจทำให้กิ่งหักและพาเปลือกฉีกขาดตามมาด้วย ทำให้แผลปิดยากเป็นสาเหตุให้ลำต้นผุ

### การตัดลดน้ำหนักเพื่อป้องกันการฉีกขาดของกิ่ง

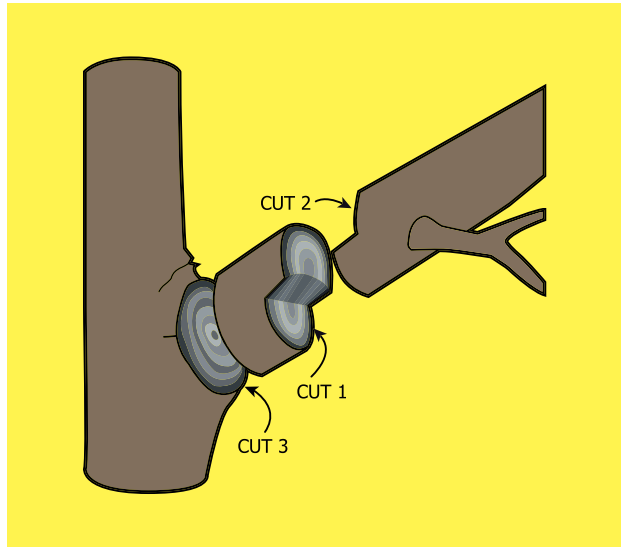

1. ตัดด้านล่างลึกลงประมาณ 1/3 ของกิ่ง
2. ตัดด้านบนให้ขาด โดยเลื่อนจุดตัดออกไปด้านปลายกิ่งเล็กน้อย
3. ตัดครั้งสุดท้ายที่ “คอกิ่ง”

### การป้องกันการผุ

ตัดแผลให้เรียบที่สุดไม่ให้มีเส้นฉีก ปล่อยให้แผลแห้งสนิทหลายเดือนก็ได้ ซิลิโคนทาด้วยยูรีเทนสูตรน้ำลองครั้ง อัตราส่วน

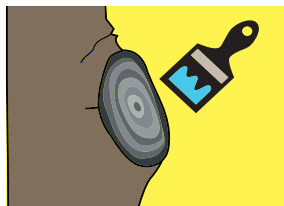

น้ำ 3-4 ส่วน  
:  
ยูรีเทน 1 ส่วน

### 3

## กิ่งบดบังอาคารหรือทัศนียภาพ

การตัดแต่งต้นไม้ที่บดบังอาคารหรือทัศนียภาพสามารถทำได้ แต่ต้องเลือกกิ่งให้ถูกต้องและตัดอย่างถูกวิธี

1



การลดความสูงของต้นไม้

หากจะลดความสูงลง ให้เลือกตัดที่กิ่งตั้งตรง ก็จะดูสวยงามไม่ขัดตา

2



การตัดกลางกิ่ง

ควรเลือกตัดกิ่งเพื่อเปิดมุมมองผ่านทรงพุ่ม และคงโครงสร้างกิ่งที่แข็งแรงสวยงาม การตัดกลางกิ่งเรือนยอดที่ถูกต้องวิธี จะเปิดมุมมองและยังได้ร่มเงา ส่วนการตัดแต่งเรือนยอดที่ผิดวิธี ทำให้สูญเสียร่มเงาและกิ่งใหม่ที่แตกจากตอจะยังคงบังมุมมองเช่นเดิม



ตัวอย่างการตัดแต่งเพื่อเปิดมุมมอง

4

กิ่งหัก มักเกิดจาก

กิ่งมีโครงสร้างไม่เหมาะสม

เรือนยอดหนาทึบเกินควร



การปฏิบัติต่อกิ่งหัก

- ใช้เครื่องมือเหมาะสม
- ใช้เลื่อยตัดตามลำดับ
- ใช้มีดที่สะอาดและคม  
แต่งขลิบแผลให้เรียบ

5

กาฝาก (Parasite Plant)



เมื่อพบกาฝากต้องดำเนินการอย่างเร่งด่วน โดยตัดกิ่งที่เป็นกาฝากออก เพราะถ้าปล่อยไว้ กาฝากจะเจริญอย่างรวดเร็วปกคลุมยอด ทำให้กิ่งหัก เจาะน้ำเลี้ยงของต้นไม้ทำให้ ต้นแม่ตายในที่สุด

## ลำต้น (trunk)

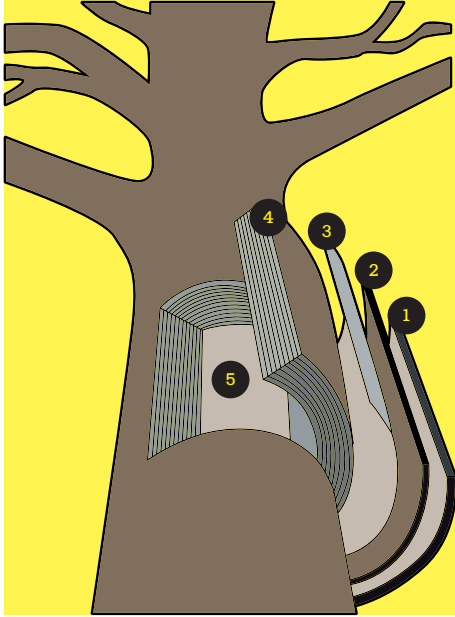

### ความรู้เบื้องต้นเกี่ยวกับลำต้น

1. เปลือกนอก (epidermis) ช่วยป้องกันอันตรายที่เกิดกับผิวลำต้น
2. เปลือกใน (phloem) ลำเลียงอาหารจากใบไปสู่ส่วนต่างๆ ของต้นไม้
3. เยื่อเจริญ (cambial zone) มีความสำคัญในการรักษาตัวเอง เมื่อเกิดบาดแผลของต้นไม้ เป็นส่วนที่ถ้าถูกลอกหรือฉีกขาดหายไปแผลส่วนนั้นจะไม่สามารถกลับมาสมบูรณ์ตัวได้อีก
4. กระทบ (xylem) เนื้อเยื่อทำหน้าที่ลำเลียงน้ำและแร่ธาตุจากรากขึ้นสู่ลำต้น ใบ และส่วนต่างๆ ของพืช
5. ไม้แก่น (hardwood) เนื้อไม้ส่วนที่ตายแล้วจะอยู่ภายใน ทำหน้าที่รับน้ำหนัก

### • ปัญหาที่เกิดกับลำต้น

#### โพรงผุ (cavity)

แผลที่ปิดไม่สนิทแม้เป็นแค่แผลขนาดเล็ก หากน้ำ (ความชื้น) และอากาศ (ออกซิเจน) สามารถเข้าไปได้จะเกิดการผุของต้นไม้ เนื่องจากเป็นสภาพที่เชื้อราที่ทำให้ผุเจริญได้ดี การผุสามารถเกิดได้ทั้งที่โคนราก ลำต้น และกิ่ง ต้นไม้ยิ่งแข็งแรงแผลจะยิ่งปิดเร็ว ดังนั้น การป้องกันการผุ คือ ดูแลต้นไม้ให้แผลปิดสนิทเร็วที่สุด ไม่ให้มีแผลมีน้ำและอากาศเข้าไปที่แผล

#### สาเหตุ

1. กิ่งที่ฉีกเนื่องจากการตัดแต่งที่ไม่ถูกวิธี และแผลจากการก่อสร้างหรือชนกระแทก จะเปิดโอกาสให้โพรงผุถึงใจกลางลำต้น ลงไปถึงราก ทำให้ต้นไม้โค่นได้
2. การตัดกิ่งที่ชิดโคนกิ่งเกินไป เป็นการทำลายโซนป้องกันของต้นไม้ ทำให้เกิด “แผลผุ”
3. การผุเพราะแผลจากการตอกตะปู การยึดป้ายต่างๆ กับต้นไม้ด้วยตะปูโดยตรง ต้นไม้จะเกิดแผล ทำให้ความชื้นสามารถผ่านเข้าไปพื้นโซนป้องกันตัวเองของต้นไม้ ต้นไม้จะเริ่มผุจากจุดเล็กๆ และลุกลามเป็นบริเวณกว้าง

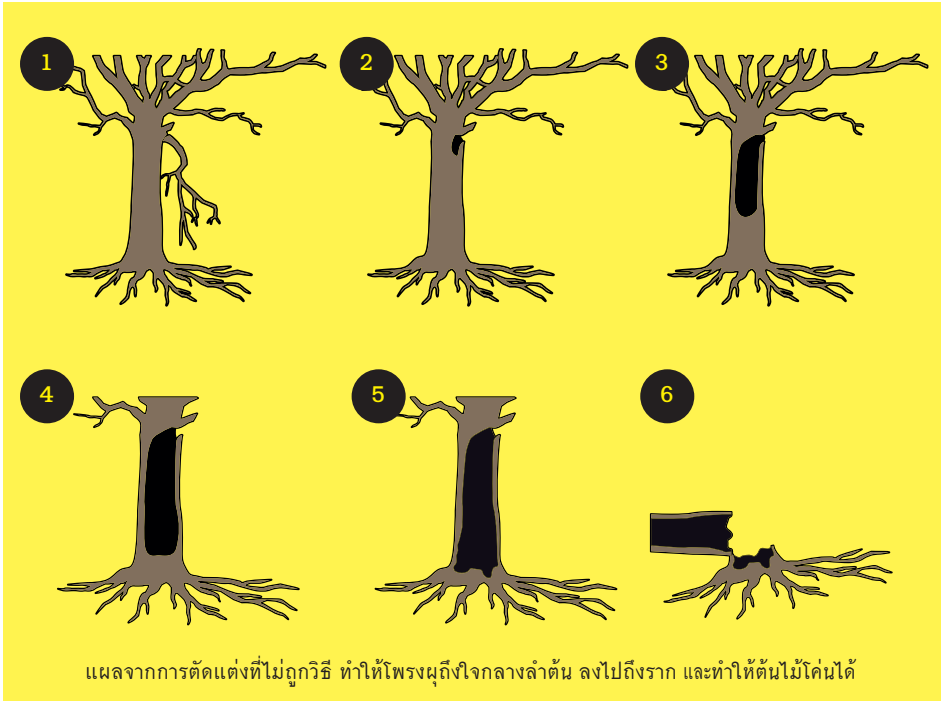

1



2



การวางป้ายบนก้อนหินและจัดภูมิทัศน์ให้กลมกลืนกับธรรมชาติ



3

- 1 การผุเพราะเปลือกฉีกจากการตัดแต่ง
- 2 การตัดกิ่งที่ชิดโคนกิ่งเกินไป
- 3 การผุเพราะผลจากการดอกตะปู

**การป้องกัน** หาวีธีที่ไม่ต้องดอกตะปูโดยตรงไปที่ต้นไม้ในการตัดป้าย เช่น คล้องกับเชือกหรือวัสดุที่ยืดหยุ่น และไม่บาดผิวต้นไม้ วัสดุที่สามารถขยายตัวได้เมื่อลำต้นไม้เจริญเติบโตขึ้น การทำป้ายแบบตั้งพื้น ติดในพื้นที่อื่น ๆ เช่น เสาหรือกำแพง แต่จัดภูมิทัศน์ให้กลมกลืนกับธรรมชาติ เป็นต้น

## • การทำคัลยกรรมโพรงผุในลำต้น

การเกิดโพรงเป็นอันดับสุดท้ายตามลำดับของการติดเชื้อรา โรคและแมลง อักเสบ เปลี่ยนสี เลื่อมสลาย ผุเป็นผงและ ร่วงหล่น จนเกิดช่องว่างเป็นโพรง โพรง จะขยายไปเรื่อยๆ จนกว่าระบบด้านทาน ปกป้องและสร้างผนังปิดล้อมของต้นไม้ ลำเร็จลง

การเกิดโพรงขนาดใหญ่มักเป็นต้นไม้ ใหญ่เก่าแก่ ถูกเปลี่ยนแปลง หรืออยู่ใน สภาพทำให้ต้นไม้เครียดอยู่ตลอดเวลาจน ไม่สามารถสะสมพลังงานได้เพียงพอต่อการ ด้านทานและสร้างผนังปิดล้อมได้ทัน การผุ จึงเป็นไปอย่างรวดเร็ว

การแก้ไขโพรงผุในลำต้นหรือกิ่งใหญ่ หากต้นไม้มีสุขภาพสมบูรณ์ แข็งแรง ต้นไม้ จะสร้างเนื้อใหม่ขึ้นมาทดแทนการสูญเสีย จากการผุและสร้างผนังปิดล้อมล่วนผุ การทำคัลยกรรมจึงเป็นการช่วยให้ต้นไม้ รักษาตัวเองได้รวดเร็วขึ้น ทำให้เกิดความ ปลอดภัยและสวยงาม



ข้อเสนอแนะการทำคัลยกรรมโพรงผุ

1. วิธีที่ดีที่สุด คือการทำต้นไม้ ให้สมบูรณ์แข็งแรง
2. ล้างกิ่งให้โปร่ง
3. ทำแผลเฉพาะกิ่งผุ
4. เสริมความแข็งแรง
5. เอาเนื้อผุๆออกก่อนอุดหรือเสริม

## วัสดุและอุปกรณ์ที่ใช้ในการอุดโพรง



1

อุปกรณ์ที่ใช้ในการ  
ทำความสะอาด  
เนื้อไม้ที่ตาย



2

โพลียูรีเทนโฟมขาว  
และโพลียูรีเทนโฟมดำ



3

โฟม

## ขั้นตอนการอุดโพรง



1

### การทำความสะอาดโพรง

การทำสะอาดโพรงควรขูดเอาเนื้อเยื่อออกจนหมดแต่ไม่กินลึกเข้าไปในเนื้อดีการทำงานต้องระมัดระวังอย่าให้เครื่องมือไปกระทบทำให้ส่วนมีชีวิตหรือส่วนที่ยังไม่ตายเสียหาย



2

ผลมไฟมเม็ด น้ำยาโพลียูรีเทนโฟมขาวและน้ำยาโพลียูรีเทนโฟมดำในอัตราส่วน 1:1:1 วัสดุที่อุดโพรงควรเป็นวัสดุที่ทนทาน ไม่เป็นพิษ ยึดหยุ่นตัวได้และไม่ดูดน้ำ การใช้โฟมโพลียูรีเทน พบว่ามีความสามารถคงสภาพเดิมได้เป็นเวลา 10 ปี



3

เมื่อส่วนผลมขยายตัวจนเต็มโพรง ทิ้งไว้ประมาณ 10 นาที แต่งขอบผิวให้เรียบ เข้ากับรูปลงลำต้น

การเสริมความแข็งแรงปากโพรง ใช้การเสริมด้วยเหล็กน็อต การปิดปากโพรงในกรณีจำเป็นควรใช้ลวดตาข่ายชนิดออบลั้งกะลืออย่างดีที่มีความคงทน



4

ใช้สีโป๊ที่ใช้กับงานสีรถยนต์ ทาทับ ชัดให้เรียบ เพื่อป้องกันการเสียหายจากการกัดหรือกระทบ ทาสีให้กลมกลืน

## ราก



### ข้อมูลทั่วไปเกี่ยวกับราก

รากมีหน้าที่หาน้ำ อาหาร และยึดดิน รากฝอยเป็นส่วนสำคัญที่สุดของต้นไม้ในการหาน้ำและอาหาร ถ้าไม่ได้รับความชื้นและแก๊สออกซิเจนจากอากาศรากฝอยจะตาย รากฝอยจะหนาแน่นที่ใกล้ผิวดิน ดินจึงต้องชุ่มชื้นแต่น้ำไม่ขังและ ไม่อัดแน่นจนอากาศไม่สามารถลงไปได้ และไม่มีกรปนเปื้อนของสารพิษ

ระบบรากมีความสัมพันธ์กับระบบใบ หากต้นไม้มีใบมากจะส่งอาหารไปหล่อเลี้ยงให้ขยายรากได้มาก ขณะเดียวกันถ้ารากล้มบูรณ์แตกรากแขนงได้มากจะล่องน้ำและแร่ธาตุไปให้ใบสังเคราะห์แสงได้มากเช่นกัน โดยระบบรากที่ล้มบูรณ์จะแผ่ไกลกว่าทรงพุ่ม ขณะดูต้นไม้หาอาหาร รากไม้ต้อง“หายใจ” ดูดออกซิเจนและคายคาร์บอนไดออกไซด์ ดังนั้นการดูแลต้นไม้ใหญ่จึงต้องจัดการให้รากได้อากาศ น้ำ และสามารถคายแก๊สเสียได้อย่างสม่ำเสมอ

## ปัญหาที่เกี่ยวข้องราก

1

### ปัญหาของรากจากการปรับพื้นที่



การถมดิน การเทพื้นดาดแข็ง เช่น แอสฟัลต์ หรือ คอนกรีต ในบริเวณที่ปลูกต้นไม้ใหญ่ เป็นเวลานานหลายปี ดินจะมีการอัดตัวกันแน่นทึบ จนเป็นอุปสรรคต่อการ ซอนไชของรากพืช การไหลซึมของน้ำและอากาศ เมื่อ ฝนตกน้ำจะซึมลงในดินชั้นล่างเพื่อกักเก็บเป็นน้ำใต้ดินไม่ได้ ขณะเดียวกันในหน้าแล้งดินดานจะกั้นไม่ให้ความชื้นขึ้นขึ้นมาถึง รากพืชทำให้พืชขาดน้ำตายได้

**การแก้ไข** การเจาะเติมอากาศ ให้ดินมีช่องว่างหรือรูพรุน โดยการขุดเจาะเปิดพื้นผิวด้วยแรงคน หรือใช้เครื่องจักร ในการขุดเจาะ ฝังท่อ PVC เป็นระยะรอบโคนต้นไม้ เพื่อให้ อากาศสามารถลงไปในดิน ใช้เติมน้ำ และปุ๋ยทางราก

2

### ปัญหาพื้นที่รอบโคนต้นไม้



การก่อขอบปูนขึ้นมาสูงและใส่ดินกลบ รากขึ้นมาสูง นอกจากจะกดทับรากแล้ว ยัง ทำให้เราไม่สามารถเห็นศัตรูของต้นไม้ที่อยู่ ใต้ดิน เช่น ปลวก และแมลง



## ผิวพื้น (pavement) ที่แนะนำ

เพื่อให้รากได้รับน้ำ อากาศ และลำธารหายใจเพื่อคายแก๊สพิษได้อย่างสม่ำเสมอ ควรเลือกใช้วัสดุปูพื้นที่มีรูพรุนมากที่สุดเท่าที่จะเป็นไปได้ โดยเรียงตามศักยภาพในการส่งผ่านน้ำและอากาศจากมากไปน้อย ดังนี้

1

### สนามหญ้า



อัตราการซึมน้ำค่อนข้างสูง เหมาะสำหรับพื้นที่ที่มีปริมาณผู้ใช้ไม่มากนัก เพราะไม่ทนกับการเหยียบย่ำ อาจใช้พีชคลุมดินชนิดอื่น หรือโรยกรวดแม่น้ำ

2

### บล็อกปูหญ้า (Turf Block)



อัตราการซึมน้ำปานกลาง เหมาะสำหรับพื้นที่ที่ต้องใช้น้ำหนักอยู่บ้าง เช่น ที่จอดรถ

## ขั้นตอนการฟื้นฟูระบบราก

1. เปิดรอบโคน 1-3 วัน เอาวัสดุแข็งใต้พื้นดินออกให้หมด
2. รดน้ำยาเร่งราก
3. เสริมหน้าดินด้วยดินปลูกและปุ๋ยอินทรีย์
4. ปลูกรูหญ้าหรือโรยกรวดแม่น้ำรอบโคนต้น
5. ให้น้ำอย่างสม่ำเสมอก่อนฤดูฝนจะมาถึง
6. ฝ้าติดตามอาการเป็นระยะ



# เทคนิคการปฏิบัติงานบนที่สูง

การปฏิบัติงานบนที่สูง จำเป็นต้องมีอุปกรณ์ที่จำเป็นอย่างครบถ้วน เพื่อให้สามารถปฏิบัติงานได้อย่างปลอดภัย ต่อทั้งตัวผู้ปฏิบัติงานเอง ต้นไม้ต้นนั้น และสภาพแวดล้อมโดยรอบ

## 1 การเลือกศูนย์กลางเชือก

### หลักการทั่วไป

- ยิงอยู่สูงเท่าไรก็ยิ่งรับน้ำหนักได้ดีเท่านั้น
- อยู่ใต้วงของต้นที่จะต้องปฏิบัติงาน
- เลือกกิ่งที่มีความแข็งแรง
- กิ่งมีขนาดเส้นผ่าศูนย์กลางไม่น้อยกว่า 10 เซนติเมตร
- คล้องผ่านกิ่งใหญ่และลำต้น พยายามให้ 1 คบมีเชือกคล้องผ่านเพียงเส้นเดียว

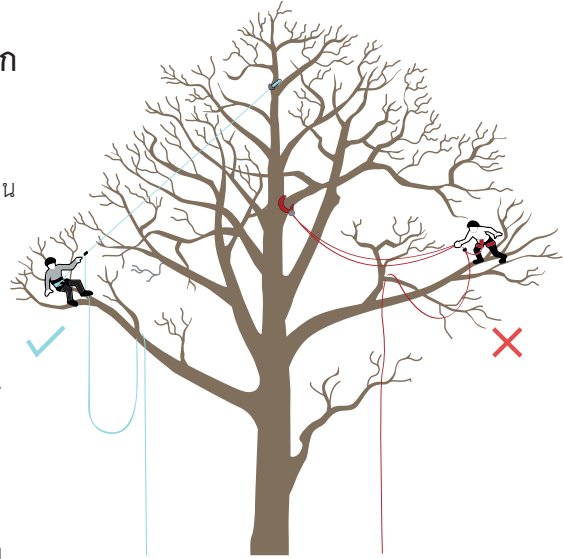

## 2 การโยงยึดตัวผู้ปฏิบัติงาน



การเลือกศูนย์กลางเชือก มีวัตถุประสงค์ คือ

- เพื่อการปีนขึ้น/ลง และ การปฏิบัติงาน
- ระมัดระวังเรื่องการเดินเชือกให้เป็นเส้นตรงไม่หมุนเวียนไปรอบต้น
- การไต่ลงจะต้องระวังเรื่องการเดินเชือกเป็นพิเศษ โดยเฉพาะกรณีลอยตัวลงกับเชือกเพื่อการลำเลียงกิ่งลง
- การตัดกิ่งที่มีขนาดปานกลางขึ้นไปต้องมีการลำเลียงกิ่งลงยังพื้นที่ปลอดภัย การตัดแต่งกิ่งและปล่อยให้กิ่งหล่นจากต้นโดยไม่มีการวางแผนที่รัดกุมอาจเป็นอันตรายกับผู้คนและทรัพย์สินที่อยู่ด้านล่างได้
- เลือกพื้นที่ที่จะนำกิ่งลงให้รอบคอบ
- ข้อควรระวัง ลังเกตสายไฟฟ้า/สายโทรศัพท์

- ลีดเช็มขัดนิรภัยก่อนทุกครั้ง
- ตรวจสอบการลีดคดราไบน์เนอร์ (Carabiner)
- ยืนปฏิบัติงานตลอดเวลา
- น้ำหนักตัวลงที่ขาประมาณ 30%
- อย่างน้อยต้องมีเชือกเซฟตี้อีก 1 เส้น
- จุดที่สูงมาก/เสี่ยงมาก ต้องใช้เชือกอีกอย่างน้อย 2 เส้น

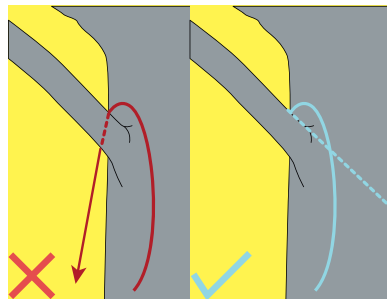

**วิธีที่ผิด** การใช้เชือกคล้องกิ่งโดยไม่ผ่านลำต้นอาจทำให้งิ่งหักและเป็นอันตรายกับผู้ปฏิบัติงานได้

**วิธีที่ถูกต้อง** การใช้เชือกคล้องผ่านกิ่งใหญ่และลำต้นจะทำให้ปลอดภัยมากกว่า

### 3 การยึดโยงกิ่ง/ลำต้นเพื่อความปลอดภัย

การ “ติลมอ” เพื่อความมั่นคง เมื่อเป็นต้นไม้ต้นเล็กๆ



การโยงยึดลำต้นขนาดเล็กเข้าเป็นกลุ่มให้มั่นคง



การโยงเชือกกับน้ำหนักที่ห้อยกิ่ง เพื่อป้องกันกิ่งฉีกหักในขณะที่ทำงานบนกิ่งขนาดเล็ก

### 4 การลำเลียงกิ่งลง

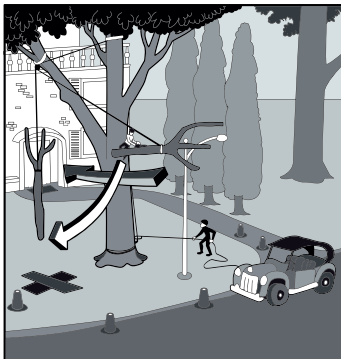

#### หลักการทั่วไป

- ปฏิบัติตามหลักการเลือกศูนย์กลางเชือก
- กิ่งเล็กๆ โยงจุดเดียวได้ แต่สำหรับกิ่งขนาดใหญ่ ต้องโยง 2 จุด
- ฝึกจนเป็นนิสัย ให้นำโคนกิ่งลงก่อน ไม่นำปลายกิ่งลงก่อน เพราะถ้านำปลายกิ่งลงก่อนกิ่งของต้นไม้ที่ตัดจะไปเกี่ยวกิ่งอื่นๆ ที่อยู่ด้านล่างได้
- ใช้ “เชือกดึงตรง” เมื่อจำเป็น



## วัดปทุมวนาราม สวนป่าในวัดเมือง

ท่ามกลางป่าคอนกรีตที่แวดล้อมด้วยห้างสรรพสินค้า และอาคารสำนักงานของย่านราชประสงค์ ยังมีความสงบของวัดปทุมวนารามที่ให้ผู้คนได้พักผ่อนจิตใจ พื้นที่ภายในวัดมีความร่มรื่นด้วยต้นไม้ใหญ่นานาชนิดที่นับวันจะมีแต่ปลูกเพิ่มให้ถี่ขึ้น จนแทบมองไม่เห็นตึกสูงที่ล้อมรอบวัด เว้นแต่ทางด้านพระอุโบสถเท่านั้น ที่มองเห็นตึกศูนย์การค้าเป็นฉากหลังอย่างหลีกเลี่ยงไม่ได้ นับเป็นตัวอย่างของการประยุกต์ใช้สวนป่าเข้ากับวัดในเขตเมืองได้อย่างน่าประทับใจ





## วัดประยูรวงศาวาส การอภิบาลสัตว์น้ำ

วัดประยูรวงศาวาส อุทยานเขามอ (เขาเต่า) เป็นภูเขาจำลองขนาดเล็ก ก่อด้วยศิลาตั้งอยู่กลางสระน้ำบริเวณหน้าวัด ลมเด็จพระเจ้าพระยาบรมมหาประยูรวงศ์ (ดิศ บุนนาค) ล้างขึ้นโดยใช้รูปแบบ จาก “หยดเทียนซีผิง” ที่ได้รับพระราชทาน จาก พระบาทสมเด็จพระนั่งเกล้า เจ้าอยู่หัว ซึ่งเมื่อน้ำตาเทียนหยดทับถมกัน เป็นเวลานานจะก่อให้เกิดรูปเหมือนภูเขา สำหรับสระน้ำที่ล้อมรอบภูเขาจำลองเต็มไปด้วยปลา เต่า และตะพานน้ำที่มีผู้นำมา ปล่อยไว้แต่นานมาแล้วจนเป็นที่รู้จักกันทั่วไป ในชื่อว่า “ภูเขาเต่า” โดยเนื้อที่ทั้งหมดของ บริเวณภูเขาจำลองมีความยาว 48 เมตร กว้าง 42 เมตร กรมศิลปากรได้ขึ้นทะเบียน เป็นโบราณสถานเมื่อวันที่ 22 พฤศจิกายน พุทธศักราช 2522 ต่อมาในวันที่ 24 มิถุนายน พุทธศักราช 2556 มีพิธีสมโภช อุทยานเขามอหลังจากการปรับปรุงพื้นที่ฟู ครั้งใหญ่ โดยทำให้ภูเขาจำลองกลับมามี ลักษณะเหมือนเมื่อแรกสร้าง น้ำมีความสะอาด เหมาะกับการอยู่อาศัยของสัตว์น้ำ เพิ่มเติม พรรณไม้ใหม่ให้ดูกลมกลืนเป็นธรรมชาติ มากขึ้น นอกจากนี้ยังมีการติดตั้งไฟส่องสว่าง และป้ายสื่อความหมายเพื่อให้ประชาชน สามารถเข้าไปชมเขามอได้อย่างใกล้ชิด นับเป็นตัวอย่างของการปรับปรุงภูมิทัศน์ ที่น่าชื่นชม

การทำนุบำรุง  
แนวทางการจัดการภูมิทัศน์ภายในต้นวัด  
และศาลาเสนา



## วัดมกุฏกษัตริยาราม

การพัฒนาพื้นที่สวนหย่อม  
เพื่อประโยชน์สาธารณะ

วัดมกุฏกษัตริยาราม เป็นพระอารามที่ตั้งอยู่ในเขตชุมชนซึ่งบริเวณโดยรอบไม่มีสวนสาธารณะให้ประชาชนได้พักผ่อนหย่อนใจ ดังนั้นทางวัดจึงได้จัดสวนหย่อมเพื่อความร่มรื่น และเป็นสถานที่พักผ่อนหย่อนใจให้แก่พุทธศาสนิกชน โดยทางวัดได้สวนหย่อมไว้ 2 บริเวณ คือ ด้านหน้าบริเวณลานจอดรถติดกับประตูเข้าสู่เขตพุทธาวาส และด้านทิศตะวันตกของวัดบริเวณข้างเขตสังฆาวาส โดยมีการจัดแสดงตุ๊กตาปูนปั้นเป็นรูปทศชาติชาดกเพื่อให้พุทธศาสนิกชนได้เรียนรู้ถึงเรื่องราวทางพุทธประวัติ





## วัดราชนัสดาราม การอนุรักษ์ต้นไม้เก่าแก่โบราณ

ต้นเกิดของวัดราชนัสดารามเป็นต้นไม้ลำค้ำญ มีขนาดสูงใหญ่ลำธารกให้ร่มเงาแก่บรรพชิตและฆราวาส ต่อมาต้นเกิดมีบาดแผลที่ปิดไม่สนิทเนื่องจากการก่อสร้าง การตัดแต่งที่ผิดวิธี หรือการใช้ตะปูตอกบริเวณกิ่งหรือ ลำต้นทำให้น้ำและอากาศเข้าสู่เนื้อไม้และเกิดเชื้อรา ส่งผลให้ลำต้นผุเป็นโพรงซึ่งอาจทำให้ต้นเกิดตายได้ หลังจากนั้น ทางวัดได้เริ่มการรักษาด้วยการทำความสะอาดและลัดกล ส่วนที่ผุออกทั้งหมด รมควันระวังไม่ให้เกิดบาดแผลเพิ่มขึ้น ทาน้ำยากันเชื้อรา อุดช่องว่างในโพรงด้วยโฟม ใช้สีโป๊ ที่ใช้กับงานสีรถยนต์ทาทับแล้วขัดให้เรียบเพื่อความแข็งแรง และป้องกันน้ำเข้า ทาสีให้ลวยงามกลมกลืนกับเปลือกไม้เดิม ปัจจุบัน ต้นเกิดสร้างเนื้อเยื่อมาหุ้มปิดแผลที่เคยเป็นโพรง และเจริญเติบโตสวยงาม



ตัวอย่างการซ่อมแซมต้นไม้



## วัดต้นโพธิ์ศรีมหาโพธิ

### การอนุรักษ์ต้นไม้เก่าแก่โบราณ

วัดต้นโพธิ์ศรีมหาโพธิ ตั้งอยู่ที่ตำบลโคกปี่ อำเภอสรีมโหสถ จังหวัดปราจีนบุรี ภายในวัด มีต้นโพธิ์ที่เก่าแก่ที่สุดในประเทศไทย ล้นนิชฐานว่าเป็นหน่อจากต้นพระศรีมหาโพธิ์ สถานที่ตรัสรู้จากพุทธคยา ประเทศอินเดีย มีอายุกว่า 2,000 ปี ลำต้นวัดโดยรอบประมาณ 20 เมตร สูงประมาณ 30 เมตร มีเส้นผ่าศูนย์กลางทรงพุ่มประมาณ 25 เมตร เป็นต้นไม้เพียงต้นเดียวที่กรมศิลปากรประกาศขึ้นทะเบียนโบราณสถานของชาติ

มีภาพเก่าของต้นโพธิ์ต้นนี้ถ่ายไว้ในพุทธศักราช 2511 แสดงให้เห็นวิหารครอบต้นโพธิ์สร้างด้วยไม้ทั้งหมด และมีการสร้างลานขนาดใหญ่ขึ้นคล้ายเป็นกระบะยักษ์ปิดล้อมโคนต้นไม้ ปัจจุบันได้รับการอนุรักษ์ดูแลอย่างชาญฉลาด โดยวิหารคดไม้เดิมที่ชำรุดเสียหายได้ถูกทดแทนด้วยระเบียงคดก่ออิฐฉาบปูน ทั้งระเบียงนามหญ้ากว้างโดยรอบต้นโพธิ์ไว้ตามเดิม ซึ่งมากเพียงพอให้ระบบรากและกิ่งก้านของต้นโพธิ์แผ่ขยายอย่างสมบูรณ์ ทั้งยังมีการรื้อลานขนาดใหญ่ที่ยกขึ้นรอบโคนต้นไม้เพื่อเปิดเป็นลานดินกันไว้เพียงรั้วโปร่งเตี้ยๆ เพื่อไม่ให้คนเข้าไปชูดขีดขอเลขทำความเสียหายลำต้นได้ และมีเพียงทางเท้าและลานขนาดเล็กประดิษฐานพระพุทธรูปไว้ด้านหนึ่งของต้นโพธิ์เท่านั้น นอกจากนี้ยังมีการดูแลระวังตัดแต่งและทำค้ำยันกิ่งที่โน้มต่ำไม่ให้เกิดการหักถัก เป็นตัวอย่างการอนุรักษ์ต้นไม้เก่าแก่โบราณที่สมควรแก่การปฏิบัติตาม



## อาสนวิหารพระแม่บังเกิด

อาสนวิหารแม่พระบังเกิดถือเป็นอาสนวิหารที่เก่าแก่ที่สุดในประเทศไทย

เป็นวัดประจำของพระลัษฆราชประมุขของสังฆมณฑลราชบุรี (ประกอบด้วย จังหวัดราชบุรี กาญจนบุรี เพชรบุรี และสมุทรสงคราม) ในยุโรปเรียกวัดประเภทนี้ว่า Cathedral ภายในอาสนวิหารมีบัลลังก์พระลัษฆราชประมุขของสังฆมณฑลราชบุรี ซึ่งจะต้องมาประกอบพิธีมิสซาที่อาสนวิหารแม่พระบังเกิดในเทศกาลปาลก้า (Easter Sunday) และเทศกาลคริสต์มาส (Christmas Day) อาสนวิหารแม่บังเกิดบางนวกแหวก เป็นสถาปัตยกรรมแบบโกธิค (Gothic Art) คือ รูปแบบการก่อสร้างที่มีโครงสร้างสูง มียอดเป็นทอสูงแหลมอยู่ข้างบน (ใช้เป็นทอระฆัง) ทำให้รูปร่างสูงระหงขึ้นสู่ฟ้า เพดาน ชุ่มประตุนหน้าต่าง และชุ่มภายในมีส่วนโค้ง (Arch) ที่แปลกกว่าส่วนโค้งของศิลปะอื่นใด คือ เป็นส่วนโค้งที่มีจุดตัดอยู่ตอนบนสุด

รูปแบบภายนอกของอาสนวิหารได้ลัดล่วนสวยงามมากที่สุดในประเทศไทย ภายในอาสนวิหารมีสิ่งหนึ่งที่เด่นหาดูยากและสวยงามที่สุดเช่นกัน นั่นคือกระจกสี (Stained Glass) ตามช่องชุ่มประตูและหน้าต่างเป็นภาพ รวมกันอยู่ในกรอบเมื่อ พิจารณาภาพจากช่องที่มีแสงสว่างผ่าน ดูคล้ายกับภาพนั้นเขียนด้วยแก้วสี นอกจากนี้ ยังมีประติมากรรมฝาผนังเป็นเรื่องราวเกี่ยวกับการถูกรุกรมาน ของพระเยซูเจ้า จนสิ้นพระชนม์บนไม้กางเขน มีทั้งหมด 19 ภาพ อีกทั้งยังมีประติมากรรมรูปพระเยซู และการตกแต่งภายในวิหารที่โอ่างงดงาม อาทิ พระแท่นใหญ่ เชิงเทียนใหญ่ บัลลังก์ พระลัษฆราช และช่อชวาลา

ตลอดระยะเวลาที่ผ่านมาอาสนวิหารแม่พระบังเกิดและพื้นที่โดยรอบได้รับการดูแล รักษาอย่างต่อเนื่องสามารถรักษาคุณค่าความสำคัญทางประวัติศาสตร์ สถาปัตยกรรม และความเป็นศูนย์กลางของชุมชนบางนวกแหวกเอาไว้ได้เป็นอย่างดี โดยพิธีกรรมสำคัญคือ คริสต์ศาสนิกชนจะระลึกถึงมหาทรมานของพระเยซูเจ้าในระหว่างเทศกาลมหาพรต (Lenten Season)



## มัสยิดกลางสงขลา

มัสยิดกลางสงขลาตั้งอยู่บนถนนลพบุรีราเมศวร์ อำเภอหาดใหญ่ จังหวัดสงขลา มีพื้นที่ทั้งหมด 12 ไร่ โดยงานโครงสร้างอาคารมัสยิดแล้วเสร็จในพุทธศักราช 2548 หลังจากนั้นมีการจัดหาทุนสนับสนุนจากทุกภาคส่วนจนการก่อสร้างสำเร็จลงด้วยดี มัสยิดกลางสงขลา เป็นอาคารคอนกรีตเสริมเหล็กสูง 3 ชั้น ลักษณะทางสถาปัตยกรรมได้รับอิทธิพลจากแนวคิดของศาสนาอิสลาม ตรงกลางอาคารมียอดโดมขนาดใหญ่ และมีหอนาฬิกา 4 หอ ตั้งอยู่บริเวณมุมอาคารทั้ง 4 ด้าน พื้นที่ใช้สอยภายในอาคาร ชั้นล่างเป็นที่จอดรถ ชั้นที่ 2 เป็นสำนักงานและห้องประชุมอเนกประสงค์ ส่วนชั้นที่ 3 เป็นพื้นที่ประกอบพิธีกรรมสำหรับ 2,500-3,000 คน ด้านหน้ามัสยิดมีสระน้ำขนาดใหญ่ บริเวณโดยรอบมัสยิดตกแต่งด้วยสวนสวยงาม



## เทวสถาน (โบสถ์พราหมณ์) กรุงเทพมหานคร

### การออกแบบภูมิทัศน์แบบพื้นที่ลาดแข็ง (Hardscape)

เทวสถาน (โบสถ์พราหมณ์) กรุงเทพมหานครตั้งอยู่บนถนนบ้านดินสอ เขตพระนคร พระบาทสมเด็จพระพุทธยอดฟ้าจุฬาโลกโปรดเกล้าฯ ให้สร้างขึ้นเมื่อพุทธศักราช 2327 ภายในพื้นที่ที่ประกอบด้วยอาคารก่ออิฐถือปูนทรงไทย 3 หลัง สำหรับเป็นสถานพระอิศวร สถานพระพิฆเนศวร และสถานพระนารายณ์ โดยอาคารทั้งหมดหันหน้าไปทางทิศตะวันออก บริเวณระหว่างสถานพระอิศวรและสถานพระพิฆเนศวรเป็นที่ตั้งของศาลพระพรหม ด้านหลังของอาคารสถานทั้ง 3 หลังเป็นที่ตั้งอาคารหอเวทวิทยาคมสูง 3 ชั้น โดยจัดทำเป็น



ห้องสมุดและพิพิธภัณฑ์สำหรับพื้นที่ระหว่างอาคารออกแบบให้เป็นลานคอนกรีตและลานหญ้า นอกจากนี้ยังมีการเดินสายไฟใต้ดินทำให้ภูมิทัศน์ภายในพื้นที่เทวสถานมีความสวยงามและเป็นระเบียบเรียบร้อย



วัดพระเชตุพนวิมลมังคลาราม

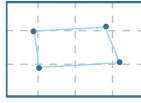

## แนวทางการจัดการที่ดินวัด

แนวทางการจัดการที่ดินวัดเป็นเรื่องสำคัญ เนื่องจากสามารถป้องกันข้อพิพาทระหว่างวัดและผู้บุกรุกที่ดินวัดได้ ในพระราชบัญญัติคณะสงฆ์ (ฉบับที่ 2) ปีพุทธศักราช 2535 ได้ระบุความหมายของศัพท์ต่างๆ ที่เกี่ยวข้องกับการจัดการวัด ดังนี้

### วัดและสำนักสงฆ์

วัดและสำนักสงฆ์นั้นถือว่าเป็นนิติบุคคลซึ่งมีสิทธิตามกฎหมายแพ่งและพาณิชย์ หรือกฎหมายอื่นๆ ที่เกี่ยวข้อง โดยวัดสามารถแบ่งได้เป็น 2 ประเภท ดังนี้



#### 1. วัดที่ได้รับพระราชทานวิสุงคามสีมา

หมายถึงวัดที่มีประกาศตั้งวัดโดยชอบด้วยกฎหมาย และได้รับพระราชทานวิสุงคามสีมา



#### 2. สำนักสงฆ์

หมายถึง วัดที่ตั้งขึ้นมาโดยชอบด้วยกฎหมาย แต่ยังไม่ได้รับพระราชทานวิสุงคามสีมา

**วิสุงคามสีมา** หมายถึง เขตที่พระราชทานให้แก่สงฆ์ เพื่อสร้างอุโบสถหรือให้เป็นเขตประกอบพิธีกรรม ซึ่งการได้มาของวิสุงคามสีมานั้นมีเงื่อนไขอยู่ว่าต้องมีหลักฐานในการสร้างหรือปฏิสังขรณ์ ต้องมีพระอยู่ประจำไม่น้อยกว่า 5 รูปติดต่อกันไม่น้อยกว่า 5 ปี แต่ระยะเวลา 5 ปี มิได้ใช้บังคับแก่วัดที่สร้างอุโบสถเสร็จเรียบร้อย และสำนักงานพระพุทธศาสนาแห่งชาติเห็นสมควรขอรับพระราชทานวิสุงคามสีมา

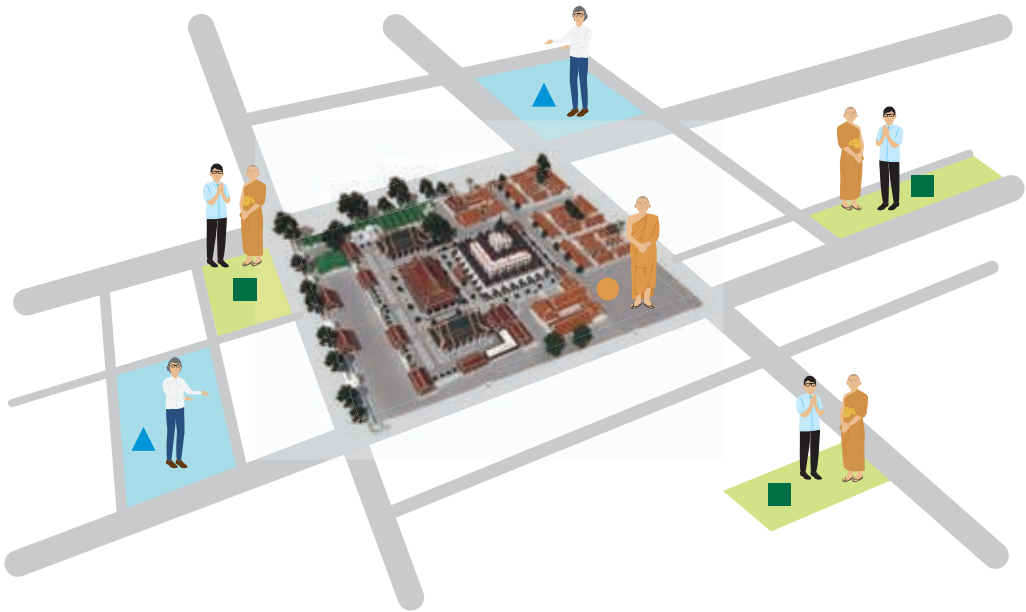

**พื้นที่ของวัด** ประกอบด้วย 3 ส่วน ดังนี้ คือ

**● ที่วัด**  
คือที่ซึ่งตั้งวัดตลอดจนเขตของวัดนั้น อันเป็นที่ประกอบกิจกรรมของสงฆ์ ได้แก่ เขตพุทธาวาส และเขตสังฆาวาส

**■ ที่ธรณีสงฆ์**  
คือที่ซึ่งเป็นสมบัติของวัด ได้มาจากการถวายของผู้มีจิตศรัทธา โดยที่ธรณีสงฆ์อาจจะตั้งอยู่ในบริเวณวัด พื้นที่ใกล้เคียง หรือที่ดินที่ห่างไกลออกไปจากตัววัดก็ได้

**▲ ที่กาลปนา**  
คือที่ซึ่งมีผู้อุทิศผลประโยชน์ให้วัดหรือศาสนา โดยที่ดินนั้นยังมีเจ้าของเป็นเจ้าของเดิมอยู่ แต่ผลประโยชน์ที่เกิดจากที่ดินนั้นตกเป็นของศาสนสถาน โดยกรรมสิทธิ์จะตกเป็นของวัดก็ต่อเมื่อเจ้าของที่ดินบริจาคให้เป็นธรณีสงฆ์

ตามมาตราที่ 84 ในประมวลกฎหมายที่ดิน ระบุไว้ว่า “การได้มาซึ่งที่ดินของวัดวาอาราม วัดบาทหลวงโรมันคาทอลิก มูลนิธิเกี่ยวกับคริสต์จักร หรือมัสยิดอิสลาม ต้องได้รับอนุญาตจากรัฐมนตรี และให้ได้มาไม่เกิน 50 ไร่” โดยมาตราดังกล่าวไม่มีผลย้อนหลังกับการได้มาของที่ดินที่ได้มาก่อนที่ประมวลกฎหมายมาตรานี้เกิดขึ้น และการได้มาซึ่งที่ดินของมัสยิดอิสลามโดยทางบทบัญญัติแห่งศาสนาอิสลามในจังหวัดที่มีตำแหน่ง ดาโต๊ะยุคิธรรม

**ศาสนาลมบัตติ** แบ่งออกเป็น 2 ประเภท ดังนี้ คือ

### 1. ศาสนาลมบัตติกลาง

คือทรัพย์สินของพระศาสนาซึ่งมีใช้ของวัดใดวัดหนึ่ง อันได้แก่ ที่ดิน อาคาร และผลผลิตที่เกิดขึ้นที่ที่ดินผืนนั้น รวมถึงพื้นที่ที่ถูกประกาศเป็นวัดร้างอีกด้วย โดยอำนาจการดูแลและจัดการศาสนาลมบัตติกลาง ความรับผิดชอบในการดูแลนั้นตกอยู่กับสำนักงานพระพุทธศาสนาแห่งชาติ

### 2. ศาสนาลมบัตติของวัด

คือ ทรัพย์สินของวัดใดวัดหนึ่ง เช่น โฉนดที่ดินของวัด อาคาร สิ่งปลูกสร้าง ผลผลิตอันเกิดบนที่วัด โดยผู้ที่ดูแลรับผิดชอบและจัดการศาสนาลมบัตติของวัดคือ เจ้าอาวาสของวัดนั้น ๆ

## การเช่าที่ธรณีสงฆ์หรือที่กัลปนา

การเช่าที่ธรณีสงฆ์หรือที่กัลปนานั้น ควรจัดทำหนังสือสัญญากับผู้เช่า เพื่อเป็นหลักประกัน ในการร่างสัญญาควรมีผู้เชี่ยวชาญทางด้านกฎหมายเป็นที่ปรึกษาคอยตรวจสอบสัญญาก่อนเพื่อให้เกิดความเป็นธรรมกับทั้ง 2 ฝ่าย ซึ่งสัญญานั้นมี 2 ประเภท ดังนี้ คือ

### 1. สัญญานานปี

หมายถึงสัญญาที่มีข้อผูกพันต่อกันเกิน 3 ปี

### 2. สัญญาธรรมดา

หมายถึง สัญญาที่มีข้อผูกพันระยะสั้นไม่เกิน 3 ปี

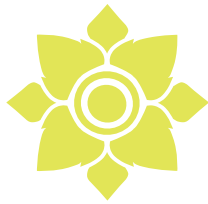

ภาคที่ 3

การบริหารจัดการ  
วัดและ  
ศาสนสถาน

วัดในพุทธศาสนา โบสถ์ในคริสต์ศาสนา หรือมัสยิดในศาสนาอิสลาม ล้วนมีสภาพเป็นนิติบุคคลตามกฎหมาย ทำให้วัดและศาลนสถาน สามารถถือครองสิ่งทหริมทรัพย์และอสังหาริมทรัพย์ได้ เช่นเดียวกับบุคคลหรือนิติบุคคลทั่วไป โดยการบริหารจัดการทรัพย์สินของวัดและศาลนสถานนั้นเป็นอำนาจหน้าที่โดยตรงของเจ้าอาวาสหรือผู้รักษาการแทนเจ้าอาวาส หรือผู้มีอำนาจตามกฎหมายในการดูแลศาลนสถาน

อย่างไรก็ตาม เนื่องจากวัดและศาลนสถานมักตั้งอยู่ใกล้กับชุมชน ทำให้เกิดความสัมพันธ์ระหว่างวัดกับบ้าน หรือบรรพชิตกับคฤหัสถ์ในทุกๆ ด้าน ทั้งด้านที่เกื้อกูลกันหรือขัดแย้งกัน การที่เจ้าอาวาส ผู้รักษาการหรือผู้มีอำนาจต้องแลดงบทบาทในการดูแลจัดการผลประโยชน์ทรัพย์สินของวัดด้วยการเจรจาต่อรอง ประนีประนอมยอมความ หรือฟ้องร้องนั้น ถือเป็นสิ่งที่ควรหลีกเลี่ยงที่จะดำเนินการด้วยตัวเอง

ดังนั้นเจ้าอาวาสควรมีคฤหัสถ์เข้ามามีบทบาทช่วยเหลือ หรือดำเนินการแทนในบางเรื่อง โดยเฉพาะที่เกี่ยวข้องกับการบริหารจัดการวัดและศาลนสถานโดยเฉพาะด้านภาระงาน บุคลากร และการบริหารจัดการทรัพย์สิน ซึ่งเหมาะสมตามหลักธรรมของแต่ละศาสนา และเป็นไปตามหลักพระธรรมวินัย



วัดพุทธมรากรม



## การบริหารจัดการทรัพย์สิน

ตามพระราชบัญญัติคณะสงฆ์ พุทธศักราช 2505 มาตรา 33 ได้จัดหมวดหมู่ทรัพย์สินของวัด โดยเฉพาะในลุ่มที่เป็นอสังหาริมทรัพย์ประเภทที่ดิน โดยบัญญัติถึง

1. **ที่วัด** และที่ซึ่งขึ้นต่อวัด ดังนี้ คือ
  - 1.1 **ที่วัด** คือที่ซึ่งตั้งวัดตลอดจนเขตของวัดนั้น
  - 1.2 **พื้นที่ธรณีสงฆ์** คือที่ซึ่งเป็นสมบัติของวัด
  - 1.3 **ที่กัลปนา** คือที่ซึ่งมีผู้อุทิศแต่ยกผลประโยชน์ให้วัดหรือพระศาสนา
2. **ศาสนสมบัติ** แบ่งออกเป็น 2 ประเภท ดังนี้ คือ
  - 2.1 **ศาสนสมบัติกลาง** ได้แก่ทรัพย์สินของกรมการศาสนาซึ่งมีใช้ของวัดใดวัดหนึ่ง
  - 2.2 **ศาสนสมบัติของวัด** ได้แก่ ทรัพย์สินของวัดใดวัดหนึ่ง

โดยการดูแลรักษาและจัดการศาสนสมบัติกลางให้เป็นอำนาจหน้าที่ของสำนักงานพระพุทธศาสนาแห่งชาติ ส่วนการดูแลรักษาจัดการศาสนสมบัติของวัดให้วัดเป็นผู้จัดการตามที่กฎหมายกำหนดไว้ ประกอบด้วย การดูแลจัดการและการจัดหาประโยชน์ในที่วัด ที่พื้นที่ใช้ประโยชน์ และศาสนสมบัติอื่น ๆ ของวัด

**วัดร้าง** คือวัดที่ไม่มีพระภิกษุอยู่อาศัย โดยสำนักงานพระพุทธศาสนาแห่งชาติมีหน้าที่ปกครองดูแลรักษาวัด ที่วัด พื้นที่ธรณีสงฆ์ และทรัพย์สินของวัดสำหรับบริษอบเล็กวัดนั้น ทรัพย์สินของวัดจะตกเป็นศาสนสมบัติกลางการดูแลรักษาและจัดการศาสนสมบัติกลางเป็นอำนาจหน้าที่ของสำนักงานพระพุทธศาสนาแห่งชาติ

ปัจจุบัน วัดร้างในประเทศไทยมีเป็นจำนวนมาก มีทั้งที่มีและไม่มีเอกสารสิทธิ์ วัดร้างบางแห่งยังไม่ได้รับการสำรวจแต่พอมีหลักฐานยืนยันได้ว่าเป็นที่ดินวัดร้าง ทำให้เกิดปัญหาการบุกรุกทั้งจากชาวบ้าน เอกชน และหน่วยงานของรัฐ

ดังนั้น การสำรวจทางโบราณคดี ประวัติศาสตร์ และสถาปัตยกรรมของวัดร้างจึงมีความจำเป็น เพื่อที่จะทำให้สามารถระบุขอบเขตที่ดินของวัด หลักฐานและร่องรอยของอาคารและสิ่งปลูกสร้างที่หลงเหลืออยู่ และหาทางรักษาคุณค่าความสำคัญเหล่านั้นด้วยเทคนิคและวิธีการที่เหมาะสมต่อไป



## บุคลากร

เจ้าอาวาสหรือผู้รักษาการแทนเจ้าอาวาสที่ประสงค์จะให้มีการจัดประโชชน์ในทรัพย์สินของวัดจะต้องทำหนังสือแต่งตั้งเป็นลายลักษณ์อักษร บุคคลหรือนิติบุคคลที่เหมาะสมเป็นผู้กระทำการแทนโดยพิจารณาคัดเลือกบุคคลหรือนิติบุคคล ตามขอบเขตและวิธีการในการจัดประโชชน์ที่มุ่งหมายไว้ ดังนี้

- 1** แต่งตั้งไวยาวัจกรเป็นผู้จัดประโชชน์สำหรับวัดที่มีรายได้น้อย และเป็นรายได้คงตัว ไม่มีการเปลี่ยนแปลงบ่อย โดยตามกฎหมายมหาเถรสมาคม ฉบับที่ 18 (พุทธศักราช 2536) ได้ให้คำนิยาม“ไวยาวัจกร” หมายถึง คฤหัสถ์ ผู้ได้รับแต่งตั้งให้มีหน้าที่เบิกจ่ายนิตยภัตเท่านั้น ไม่สามารถเข้าไปจัดประโชชน์หรือดูแลทรัพย์สินของวัด ไวยาวัจกรที่ถือวิสาสะเข้าดำเนินการเองอาจมีความผิดทางอาญาได้ เนื่องจากตามมาตรา 45 ของพระราชบัญญัติคณะสงฆ์ พุทธศักราช 2505 ได้กำหนดให้ไวยาวัจกรเป็นพนักงานตามความในประมวลกฎหมายอาญาด้วย ดังนั้น ไวยาวัจกรจะมีอำนาจดูแลจัดการทรัพย์สินของวัดได้ เจ้าอาวาสต้องมอบหมายเป็นหนังสือแล้วเท่านั้น
- 2** แต่งตั้งสำนักงานพระพุทธศาสนาแห่งชาติเป็นผู้จัดประโชชน์สำหรับวัดวาอารามทั่วไป เนื่องจากสำนักงานพระพุทธศาสนาแห่งชาติเป็นส่วนราชการที่มีหน้าที่โดยตรง
- 3** แต่งตั้งมูลนิธิเป็นผู้จัดประโชชน์ มูลนิธิที่รับนั้นต้องมีวัตถุประสงค์ตามข้อบังคับให้จัดประโชชน์ เช่น กรณีวัดบวรนิเวศวิหาร มอบหมายให้มูลนิธิมหามกุฏราชวิทยาลัยในพระบรมราชูปถัมภ์ เป็นผู้ดูแลจัดการประโชชน์ในทรัพย์สิน เป็นต้น

## 4

แต่งตั้งคณะกรรมการเป็นผู้จัดประโยชน์ คณะกรรมการที่ได้รับแต่งตั้งประกอบด้วยบุคคลตั้งแต่ 2 คนขึ้นไป ดังนั้น คณะกรรมการต้องมีการกำหนดรูปแบบการจัดตั้ง กำหนดอำนาจหน้าที่ภายในกรอบของการมอบหมายจากเจ้าอาวาสให้ชัดเจน กำหนดบุคคลที่ทำหน้าที่แทนคณะกรรมการ เช่น กรณีสมเด็จพระญาณสังวร สมเด็จพระสังฆราช สกลมหาสังฆปริณายก ในฐานะรักษาการเจ้าอาวาสวัดญาณสังวราราม ทรงโปรดมอบหมายให้คณะกรรมการบริหารวัดญาณสังวราราม เป็นผู้ดูแลจัดการวัดญาณสังวราราม เมื่อวันที่ 5 สิงหาคม พุทธศักราช 2553 เป็นต้น

การเลือกจะแต่งตั้งใครเป็นผู้จัดการผลประโยชน์ของวัด จึงเป็นอำนาจเด็ดขาดของเจ้าอาวาสหรือรักษาการเจ้าอาวาส ซึ่งจะต้องพิจารณาอย่างรอบคอบ เพราะเป็นการมอบทรัพย์สินของวัดหรือสมบัติของวัดส่วนที่จะจัดประโยชน์ไว้ในอำนาจการตัดสินใจของบุคคลอื่น ทั้งนี้จะต้องมอบหมายเป็นหนังสือเท่านั้น จะมอบด้วยวาจาหรือโดยปริยายอย่างใดอย่างหนึ่งไม่ได้

**มรรคนายก** คือ บุคคลที่คอยช่วยเหลือกิจกรรมต่างๆ ภายในวัด เป็นตัวกลางหรือผู้ประสานงานระหว่างพระสงฆ์กับอุบาสกอุบาสิกา บางครั้งอาจรับใช้พระสงฆ์ด้วยแต่ไม่ใช่หน้าที่โดยตรง ส่วนไวยวัจกร คือ บุคคลที่คอยรับใช้ทำกิจต่างๆ แทนพระสงฆ์ โดยพระสงฆ์จะเป็นผู้ใช้ให้ทำ นอกจากนี้ไวยวัจกรยังทำหน้าที่เกี่ยวกับการเงินคล้ายกับเป็นลมุหุบัญชีของวัดด้วย

## ภาระงาน

### การจัดการองค์การหรือการแบ่งแยกงาน

เป็นการแยกหมวดงานต่างๆ ของวัดและศาสนสถานที่มีวัตถุประสงค์และแนวทางการดำเนินงานชัดเจน ทั้งนี้เพื่อให้วัดสามารถจัดองค์การให้มีความเหมาะสมและสามารถตรวจสอบได้ โดยทั่วไปมีการแบ่งแยกงานออกเป็น 8 หมวดดังนี้

1. งานหารายได้
2. งานการเงินและบัญชี
3. งานรักษาความสะอาดและการดูแลสวน
4. งานบำรุงรักษาและซ่อมแซมอาคารและสิ่งปลูกสร้าง
5. งานรักษาความปลอดภัย
6. งานยานพาหนะ
7. งานประชาสัมพันธ์
8. งานประสานงาน

### 1 งานหารายได้

โดยทั่วไปรายได้ของวัดและศาสนสถานมาจากการรับบริจาคโดยตรง สำหรับชาวมุสลิมมีการบริจาคที่เรียกว่า ซะกาต โดยรายนั้นจะแบ่งเป็น 2 ส่วน คือ นำไปบริจาคแก่คนยากไร้ตามบทบัญญัติของศาสนา และอีกส่วนหนึ่งนำเข้าองค์กรสาธารณประโยชน์ภายในประเทศ เช่น มูลนิธิ หรือโรงเรียนสอนศาสนาที่ขาดแคลนทุนทรัพย์ เป็นต้น ส่วนคริสต์ศาสนามีรายได้จากการบริจาคของคริสต์ศาสนิกชนตามกำลังศรัทธา และเงินอุดหนุนจากกรมการศาสนา สำหรับพุทธศาสนามีรายได้จากการบริจาคโดยตรง และรายได้อื่นๆ ดังนี้



## รายได้จากตู้รับบริจาค

เป็นการหารายได้เข้าวัดด้วยการตั้งตู้รับบริจาค เพื่อให้พุทธศาสนิกชนได้บริจาคเงิน เพื่อที่วัดจะได้นำไปใช้ในกิจการต่างๆ เช่น การทำนุบำรุงอาคารและสิ่งปลูกสร้าง หรือการช่วยเหลือนักเรียนที่ขาดแคลนทุนทรัพย์ เป็นต้น สำหรับการบริหารจัดการตู้รับบริจาค ควรแต่งตั้งคณะกรรมการเปิดตัว โดยใช้ตู้ที่มีความมั่นคงปลอดภัย และควรรักษาความปลอดภัยแก่ตู้รับบริจาค และมีพยานรู้เห็นในการเปิดหรือปิดตู้บริจาคทุกครั้งเพื่อป้องกันปัญหาการทุจริตและสร้างมั่นใจให้แก่ผู้ที่เกี่ยวข้องมาทำหน้าที่คณะกรรมการ นอกจากนี้ ควรมีการจัดทำบัญชีสำหรับเงินบริจาค แยกตามรายตู้บริจาคประจำวัน หรือตามแต่เหมาะสม ทั้งนี้ควรนำเงินเข้าฝากธนาคารเป็นรายวันหรือตามแต่เหมาะสม เพื่อป้องกันการตกหล่นสูญหาย และสามารถตรวจสอบจำนวนเงินได้อย่างถูกต้อง

### • ความแตกต่างระหว่างผ้าป่าและกฐิน •

#### กฐิน หรือทอดกฐิน

คือการทำบุญโดยการถวายผ้ากฐินให้สงฆ์เพื่อไปทำจีวร ปีละครั้ง ในช่วงเวลาหลังจากวันออกพรรษาเป็นเวลา 1 เดือนคือตั้งแต่แรม 1 ค่ำเดือน 11 จนถึง 15 ค่ำ เดือน 12 โดยต้องถวายให้กับพระสงฆ์ที่จำพรรษาอยู่ในวัดใดวัดหนึ่งครบ 3 เดือน ซึ่งแต่ละวัดสามารถทำได้ครั้งเดียว โดยกฐินนั้นสามารถแบ่งออกได้เป็น 2 ประเภทได้แก่

**กฐินหลวง** คือกฐินที่พระเจ้าแผ่นดินทรงเป็นประธานในการพระราชทานถวาย

**กฐินราษฎร์** คือกฐินที่ราษฎรเป็นเจ้าภาพ



## รายได้การทอดกฐินประจำปี

ถือเป็นช่วงพิเศษที่หนึ่งปีจะมีเพียงครั้งเดียว ในระหว่างช่วงแรมหนึ่งค่ำเดือนสิบเอ็ดถึงขึ้นสิบห้าค่ำเดือนสิบสอง ซึ่งพุทธศาสนิกชนจะไปทำบุญทอดกฐินในช่วงเวลาดังกล่าวด้วย ถือว่าได้บุญสูง และวัดหนึ่งๆสามารถรับกฐินได้เพียงปีละหนึ่งครั้งเท่านั้น การทอดกฐินมี 2 ประเภท คือ **จุลกฐิน** และ **มหากฐิน** ที่ต้องมีเครื่องปัจจัยไทยทาน โดยมากมักจะเป็นการทอดกฐินที่ผู้คนมาร่วมกันทำบุญ เรียกว่า **“กฐินสามัคคี”**

#### ผ้าป่า หรือทอดผ้าป่า

คือการทำบุญถวายผ้าป่าหรือจีวรให้แก่พระสงฆ์สามารถทำได้ทั้งปี โดยมีที่มาจากสมัยพุทธกาลที่พระสงฆ์ต้องนำผ้าป่าหรือผ้าห่อศพมาย้อมเป็นจีวร พุทธศาสนิกชนเห็นว่าลำบากจึงนำผ้าไปหมกไว้ตามป่าช้าหรือตามข้างทางเพื่อไม่ให้ผิดพระวินัย ต่อมาหมอชิวโกมารักจ้ทูลขอพระพุทธเจ้าให้ภิกษุรับจีวรจากหมกได้ จึงกลายเป็นประเพณีทอดผ้าป่าสืบมา



### รายได้การทอดผ้าป่าตามเทศกาล

เป็นการหารายได้เข้าวัดด้วยการทอดผ้าป่า โดยใช้วันสำคัญทางประเพณีไทย และทางพุทธศาสนา เช่น วันขึ้นปีใหม่ วันสงกรานต์ วันมาฆบูชา วันวิสาขบูชา หรือวันอาสาฬหบูชา เป็นต้น นอกจากนี้ยังรวมถึงการตั้งกองผ้าป่าเพื่อออกบุญแก่ญาติโยมที่มาทำบุญที่วัดอีกด้วย



### รายได้การอบรมปฏิบัติธรรม

โดยทั่วไปการจัดฝึกอบรมธรรมจะไม่มี การเรียกเงินค่าสมัคร ค่าใช้จ่ายต่างๆ เช่น ค่าที่พัก ค่าบำรุงสถานที่ หรือค่าอาหาร เป็นต้น ในระหว่างการฝึกอบรม อย่างไรก็ตาม เมื่อเสร็จสิ้นการอบรมแล้ว ผู้ได้รับการอบรมส่วนใหญ่มักจะบริจาคเงินให้กับวัดเพื่อเป็นการชดใช้หนี้สงฆ์ หรือตอบแทนวัด



### รายได้การบริจาคทั่วไป

เป็นการบริจาคครั้งคราวตามกำลังศรัทธาของพุทธศาสนิกชน



### รายได้จากการฝากเงินหรือลงทุน

วัดและศาลนถสถานสามารถเลือกฝากเงินกับสถาบันการเงินที่เชื่อถือได้ และควรเลือกฝากประเภทและระยะเวลาที่ให้ผลตอบแทนที่คุ้มค่า นอกจากนี้ สามารถนำเงินฝากหรือเงินลดไปลงทุนในกิจการที่ไม่มีความเสี่ยง เช่น การซื้อพันธบัตรรัฐบาล เป็นต้น

#### • ที่มารายได้ของวัด •





### รายได้จากการตั้งซุ้มจำหน่าย สินค้าของวัด

เช่น ดอกไม้ ธูปเทียน อาหาร วัตถุมงคล หนังสือธรรมะ หรือของที่ระลึกอื่นๆ โดยมีเจ้าหน้าที่ของวัดเป็นผู้จำหน่ายและจัดทำบัญชีรายการสินค้า รายรับและรายจ่ายที่เกิดขึ้น



### รายได้อื่นๆ

เช่น วัดที่อยู่ใกล้กับแหล่งท่องเที่ยว มีพุทธสถานที่สวยงาม ลงบ ร่มเย็น ดังนั้นบริษัทจัดการท่องเที่ยวมักจะให้ความสำคัญบรรจุในโปรแกรมนำเที่ยว อยู่เสมอ ก่อให้เกิดรายได้จากเงินบริจาค ค่าจอดรถ หรือค่าบริการห้องน้ำ ถือได้ว่าเป็นการประชาสัมพันธ์ให้วัดเป็นที่รู้จักมากขึ้นอีกทางหนึ่งด้วย



### รายได้จากการจัดผลประโยชน์ ทรัพย์สิน

เป็นรายได้จากการที่วัดให้เช่าอสังหาริมทรัพย์ ประเภทที่ดิน อาคารและสิ่งปลูกสร้าง โดยวัดต้องจัดทำบัญชีทรัพย์สินที่จะให้เช่า แลจนถึงการได้มา ขนาด ทำเลที่ตั้ง ลักษณะของทรัพย์สิน มูลค่าปัจจุบันทั้งตามราคาประเมินของราชการ และราคาตลาด นำข้อมูลเหล่านี้มาประมวลถึงลักษณะการให้เช่ารวมทั้งรายได้ที่ควรจะได้รับ จากทรัพย์สินแต่ละรายการ และจัดทำนิติกรรมการเช่าให้ถูกต้องตามแบบของกฎหมาย ที่สำคัญคือต้องหมุนเวียนไปดูแลทรัพย์สิน ณ สถานที่ตั้งทรัพย์สินนั้น เล่มๆ เพื่อปรับปรุงซ่อมแซมให้อยู่ในสภาพที่ดี และป้องกันไม่ให้มีการใช้ทรัพย์สินผิดประเภทจากที่แจ้งไว้ หรือผิดกฎหมาย หรือผิดศีลธรรมอันดี หรือก่อให้เกิดความเดือดร้อนรำคาญกับบุคคลอื่น นอกจากนี้ วัดต้องติดตามเรื่องการเสียหายบริเวณซึ่งวัดในฐานะผู้ถือกรรมสิทธิ์จะต้องเป็นผู้ชำระ รวมทั้งการจัดทำประกันอัคคีภัยให้ครอบคลุม เพื่อมิให้เกิดความเสียหายในกรณีเกิดเหตุ ลุควิถีขึ้นด้วย นอกจากนี้ ยังรวมถึงรายได้จากการให้บริการสถานที่สำหรับประชาชนหรือหน่วยงานต่างๆ เช่น ศาลา หรืออาคารอเนกประสงค์ หรือห้องประชุม เป็นต้น

2

## งานการเงินและบัญชี

ควรมีการจัดทำบัญชีทรัพย์สินของวัดและศาสนสถานทั้งอสังหาริมทรัพย์และสังหาริมทรัพย์เพื่อความสะดวกในการบำรุงรักษาและซ่อมแซม มีการจัดทำงบแสดงรายรับและรายจ่ายประจำปีเพื่อเป็นฐานข้อมูลในการวิเคราะห์การบริหารงาน รวมทั้งใช้ในการประมาณการสำหรับรายรับและรายจ่ายของปีถัดไปเพื่อประโยชน์ในการจัดสรรงบประมาณที่มีอยู่ให้เพียงพอตามความจำเป็น

---

3

## งานรักษาความสะอาดและการดูแลสวน

ควรมีการทำงานร่วมกันระหว่างฝ่ายคฤหัสถ์และฝ่ายสงฆ์หรือผู้ปกครองศาสนสถานในการรักษาความสะอาดพื้นที่ โดยมีการจัดหาอุปกรณ์ทำความสะอาดและการบำรุงรักษาสวน เช่น เครื่องตัดหญ้า มีด ถ้ำยยาง และเครื่องสูบน้ำ เป็นต้น ให้มีสภาพที่สามารถใช้งานได้อยู่เสมอ มีการจัดหาถังขยะโดยกำหนดรูปแบบ สี และขนาดให้เข้ากับสภาพแวดล้อมและความสวยงามของพื้นที่วัดและศาสนสถาน ควรมีจำนวนถังขยะที่เพียงพอและวางกระจายตัวอยู่ทั่วไปโดยเฉพาะบริเวณที่มีกิจกรรมทางศาสนาและประเพณี หรือกิจกรรมทางเศรษฐกิจและสังคมอยู่เป็นประจำ โดยไม่ก่อให้เกิดการทำลายภาพรวมของวัดและศาสนสถาน และควรประสานงานกับส่วนราชการที่ดูแลพื้นที่ เช่น องค์การบริหารส่วนตำบล เทศบาล หรือหน่วยงานอื่น ๆ ที่มีหน้าที่โดยตรงเพื่อช่วยจัดเก็บและนำขยะไปทำลาย

---

4

## งานบำรุงรักษาซ่อมแซมอาคารและสิ่งปลูกสร้าง

ควรมีการตั้งงบประมาณร้อยละ 10-15 ของงบประมาณรวมของวัดและศาสนสถานเพื่อใช้ในการบำรุงรักษาและซ่อมแซมอาคารและสิ่งปลูกสร้าง เช่น การสำรวจอาคารอย่างสม่ำเสมอหากพบปัญหาให้ทำการซ่อมแซมทันที เช่น การกำจัดปลวกประจำปี การจัดหาท่อน้ำและห้องอาบน้ำให้มีเพียงพอกับความต้องการ และการว่าจ้างผู้เชี่ยวชาญในการดูแลอุปกรณ์พิเศษโดยยอมเสียค่าซ่อมเป็นรายปี เช่น ระบบไฟฟ้า และวิดิโอวงจรปิด เป็นต้น

5

## งานรักษาความปลอดภัย

วัดและศาลนลสถานสามารถขอความร่วมมือจากเจ้าหน้าที่ตำรวจ ทหาร หรือ อาสาสมัครป้องกันภัยฝ่ายพลเรือน (อปพร.) ท้องถิ่นในการเข้ามาช่วยดูแลรักษาความปลอดภัยโดยมีการจ่ายเบี้ยเลี้ยงเป็นค่าตอบแทน หากกำลังเจ้าหน้าที่ไม่เพียงพอ ควรมีการจัดจ้างเจ้าหน้าที่รักษาความปลอดภัยของบริษัทเอกชน เข้ามาช่วย หรือการติดตั้งกล้องวงจรปิดที่สามารถบันทึกภาพและเสียงได้ในบริเวณสถานที่สำคัญของวัด โดยมีเจ้าหน้าที่เฝ้าดูภาพวงจรปิดในช่วงกลางคืน เพื่อตรวจสอบการเคลื่อนไหวต่างๆ

6

## งานยานพาหนะ

โดยทั่วไปวัดและศาลนลสถานจะมียานพาหนะประเภทต่างๆ เช่น รถจักรยาน จักรยานยนต์ หรือรถยนต์มาจอดเป็นประจำ เป็นต้น วัดและศาลนลสถานบางแห่งที่มีบรรพชิตเป็นจำนวนมากอาจมีรถตู้ รถบรรทุกสองแถว (ใหญ่) รถบรรทุก หรือ รถบัส สำหรับใช้ในกิจกรรมนันทหรือกิจของสงฆ์ การปฏิบัติงานภายในวัด การดูแลรักษาความปลอดภัย หรือติดต่อประสานงานกับบุคคลหรือส่วนราชการนอกวัด และศาลนลสถาน ดังนั้น วัดและศาลนลสถานควรดูแลยานพาหนะให้อยู่ในสภาพพร้อมใช้งานอยู่เสมอ รวมถึงจัดการเรื่องพื้นที่สำหรับจอดยานพาหนะ ไม่ให้ลดทอนความสวยงามและความร่มรื่นของวัดซึ่งเป็นสถานที่ที่เกี่ยวข้องกับธรรมะและศาสนา

7

## งานประชาสัมพันธ์

เป็นการนำเสนอมูลในด้านต่างๆ ที่เกี่ยวข้องกับวัดและศาลนลสถาน เพื่อให้ คำนิกชนและบุคคลทั่วไปได้รับรู้ เช่น การทำหนังสือหรือแผ่นพับประชาสัมพันธ์ ประวัติวัด อาคารและสิ่งปลูกสร้างที่มีคุณค่าทางประวัติศาสตร์และสถาปัตยกรรม ข้อมูลกิจกรรมต่างๆ ที่เกี่ยวข้องกับชุมชนในท้องถิ่นตลอดปี เช่น การจัดทอดกฐิน หรือทอดผ้าป่า รวมทั้งให้ความร่วมมือกับองค์กรปกครองส่วนท้องถิ่นในการ จัดงานตามเทศกาลของชุมชน นอกจากนี้ โรงเรียนวัดหลายๆ แห่งที่ได้รับการสนับสนุนด้านการศึกษาของบุตรหลานชาวบ้านในพื้นที่ ยังเป็นการสร้างความสัมพันธ์ที่ดีก่อให้เกิดความสามัคคีระหว่างบ้านกับวัด และนักเรียนยังสามารถเป็นตัวแทนของวัดในการเป็นยุวมัคคุเทศก์นำนักท่องเที่ยวทั้งชาวไทยและต่างประเทศ ที่เยี่ยมชมวัดและบรรยายถึงประวัติความเป็นมาของวัดได้

## 8

### งานประสานงาน

เป็นงานที่เกี่ยวข้องกับการติดต่อระหว่างบุคคลต่างๆ ภายในวัดและศาสนสถาน และการติดต่อระหว่างวัดและศาสนสถานกับบุคคลหรือหน่วยงานภายนอกวัดและศาสนสถาน โดยมีเรื่องสำคัญที่ควรได้รับความสนใจเป็นพิเศษเพื่อให้การดำเนินกิจกรรมต่างๆ ของวัดและศาสนสถานเป็นไปด้วยความเรียบร้อย ดังนี้



#### การจัดทำบัญชีรายรับและรายจ่าย

รวมทั้งการจัดทำงบประมาณประจำปีซึ่งต้องมีการวางแผนการใช้เงินอย่างมีระบบ ดังนั้นควรมีการชี้แจงให้ฝ่ายสงฆ์เข้าใจถึงค่าใช้จ่ายประจำกับค่าใช้จ่ายในการลงทุนซึ่งมีแบบอย่างของการใช้เงินที่แตกต่างกัน โดยค่าใช้จ่ายในการลงทุนต้องมีแผนงานล่วงหน้าและของบประมาณจากวัดเพื่อที่วัดจะจัดสรรให้เงินตามความจำเป็นและความเร่งด่วนเป็นลำดับชั้น เช่น การซ่อมแซมกุฏิพระที่เป็นการซ่อมแซมใหญ่จำเป็นต้องมีแผนซ่อมแซมล่วงหน้า และของบประมาณในการซ่อมแซม ต่างจากการซ่อมแซมเล็กน้อยที่สามารถทำได้ทันทีตามวงเงินค่าใช้จ่ายประจำที่ได้อนุมัติไว้แล้ว



#### การจัดการเรื่องพาหนะเดินทาง

โดยฝ่ายคฤหัสถ์เป็นผู้ดูแลรถและจัดหาค้นขั้บ รวมทั้งจัดลำดับการใช้พาหนะตามความจำเป็นและเร่งด่วนให้แก่ฝ่ายสงฆ์ เช่น การใช้พาหนะในการรับและส่งพระเพื่อปฏิบัติกิจในการรับบิณฑบาต เดินทางไปประชุม หรือรับกิจนิมนต์เป็นหมู่คณะ โดยฝ่ายสงฆ์ควรรีให้ความร่วมมือในการจัดตารางเวลาของการใช้พาหนะให้เหมาะสมกับจำนวนพาหนะ คนขับ และผู้เดินทาง



### ฝ่ายคฤหัสถ์และฝ่ายสงฆ์ควรเห็นความสำคัญและให้การสนับสนุนกิจกรรมของแต่ละฝ่าย

โดยฝ่ายสงฆ์เป็นผู้ชำนาญทางพิธีกรรม ส่วนฝ่ายคฤหัสถ์เป็นผู้จัดการหาสิ่งของสนับสนุน โดยไม่เกี่ยวว่าเป็นงานเฉพาะของฝ่ายใดฝ่ายหนึ่ง ก็จะก่อให้เกิดประโยชน์เป็นอย่างยิ่ง งานของวัดบางประเภท เช่น งานการรักษาความปลอดภัย งานบำรุงรักษาซ่อมแซม หรืองานการรักษาความสะอาดถนนหนทาง หรือสวดภายในวัด หากฝ่ายสงฆ์ไม่มองว่าเป็นงานของฝ่ายคฤหัสถ์และร่วมมือกันลงมือทำ ก็จะทำให้ประหยัดค่าใช้จ่าย และได้ผลดี มีประสิทธิภาพมากกว่าไปจ้างบุคคลภายนอก



### การประสานงานระหว่างวัดและศาสนสถานกับหน่วยงานส่วนราชการภาคเอกชน หรือบุคคลทั่วไป

เช่น การรับกิจนิมนต์ในงานพิธีต่างๆ การรับกิจนิมนต์งานของชาวบ้าน หรือการบอกบุญในโอกาสงานเทศกาลต่างๆ และวันสำคัญทางศาสนา เป็นต้น ควรเป็นไปด้วยความรวดเร็วและถูกต้องเพื่อให้กิจกรรมต่างๆ สำเร็จลงด้วยความเรียบร้อย

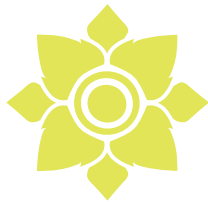

ภาคที่ 4

การพัฒนาและ  
เสริมสร้างศักยภาพ  
ของค่านวัตกรรม

วัดและศาลนสถานมีบทบาทสำคัญในฐานะเป็นศูนย์กลางของชุมชนสำหรับปลูกฝังคุณธรรมและจริยธรรม โดยความสัมพันธ์ระหว่างวัดและศาลนสถานกับชุมชนโดยรอบถูกเชื่อมโยงไว้ด้วยกิจกรรมต่างๆ เช่น การทำบุญตักบาตร การถวายภัตตาหารเพล การฟังเทศน์ฟังธรรม และการบรรพชาอุปสมบท เป็นต้น นอกจากนี้ยังรวมถึงวันสำคัญทางศาสนาและงานประเพณีต่างๆ เช่น การจัดงานพิธีของพุทธศาสนาเนื่องในวันมาฆบูชา วิสาขบูชา และอาสาฬหบูชา ซึ่งจะมีประชาชนมาร่วมงานและทำบุญเป็นจำนวนมากทุกๆ ปี

ปัจจุบัน วัดและศาลนสถานหลายแห่งได้เพิ่มบทบาทมากขึ้น นอกจากการเป็นสถานที่สำหรับประกอบพิธีทางศาสนาแล้ว ยังเป็นแหล่งเรียนรู้สำหรับผู้สนใจได้เข้ามาศึกษาหาความรู้ที่เกี่ยวข้องกับหลักธรรมคำสอน ประวัติศาสตร์และสถาปัตยกรรม รวมทั้งเป็นสถานที่ท่องเที่ยวสำหรับชาวไทยและชาวต่างชาติเข้ามาเยี่ยมชมอีกด้วย

ดังนั้น การพัฒนาและเสริมสร้างศักยภาพของศาลนสถานในด้านต่างๆ จึงมีความสำคัญ เพื่อที่จะสามารถรักษาบทบาทของวัดและศาลนสถานที่สอดคล้องกับกฎหมาย พระธรรมวินัย และสภาพเศรษฐกิจสังคมที่เปลี่ยนแปลงไปในปัจจุบันได้ ทั้งยังเป็นการรักษาศิลปวัฒนธรรมของชาติ และเป็นการสืบทอดศาสนาทางหนึ่งด้วย



## การพัฒนาวัดและศาสนสถาน สู่ความเป็นมาตรฐาน

การดูแลรักษาและพัฒนาศาสนสถานทั้งในด้านกายภาพ กิจกรรม และการบริหารจัดการองค์การอย่างต่อเนื่องจะทำให้วัดและศาสนสถานยังคงเป็นศูนย์รวมจิตใจของประชาชนและเป็นศูนย์กลางของชุมชน โดยแนวทางการพัฒนาสู่ความเป็นมาตรฐานมีดังนี้

- การพัฒนาวัดและศาสนสถานควรให้ความสำคัญในการให้ผู้อยู่อาศัยในชุมชนโดยรอบตระหนักรู้ถึงความสำคัญในด้านต่างๆของวัดและศาสนสถาน และเข้ามาช่วยกันดูแลรักษาพร้อมกับฝ่ายบรรพชิต
- การเสริมสร้างภาพลักษณ์และความหมายของวัดและศาสนสถานควรได้รับการสนับสนุนจากผู้มีส่วนเกี่ยวข้องทุกภาคส่วน เพื่อให้วัดและศาสนสถานยังคงฐานะเป็นที่พักอาศัยของพระภิกษุสามเณรและนักบวช เป็นที่บวชเรียนศึกษาปฏิบัติธรรม เป็นที่ทำบุญบำเพ็ญกุศลของชาวบ้านเป็นสถานที่ชาวบ้าน ได้เข้ามาหาความสงบทางกายทางใจ และเป็นศูนย์กลางสำหรับทำกิจกรรมทางสังคมร่วมกันของชาวบ้าน

อย่างไรก็ตาม การพัฒนาวัดและศาสนสถานควรคำนึงถึงการบูรณาการระหว่างกิจกรรมของวัดกับการบริหารงานคณะสงฆ์ รวมทั้งสภาพเศรษฐกิจสังคมและสิ่งแวดล้อมที่เปลี่ยนแปลงไป โดยมีแนวทางการดำเนินงาน 6 ด้าน ดังนี้

1. การปกครอง
2. การศาสนศึกษา
3. การเผยแผ่
4. การสาธารณูปการ
5. การศึกษาสังเคราะห์
6. การสาธารณสงเคราะห์



### 1. การปกครอง

เจ้าอาวาสหรือเจ้าคณะปกครองควรดำเนินการสอดส่อง ดูแลรักษาความเรียบร้อยดีงาม เพื่อให้พระภิกษุสามเณรที่อยู่ในวัดหรือในปกครองปฏิบัติตามพระธรรมวินัย กฎหมาย กฎ ข้อบังคับระเบียบ คำสั่ง ประกาศของมหาเถรสมาคม หรือพระบัญชาของสมเด็จพระสังฆราช



### 2. การศาสนศึกษา

เป็นการส่งเสริมภารกิจด้านการจัดการศึกษาพระปริยัติธรรมของคณะสงฆ์ทั้งแผนกธรรม-บาลี และแผนกลำมัญ ซึ่งครอบคลุมถึงการที่พระภิกษุทำหน้าที่เป็นครูสอน เป็นกรรมการตรวจข้อสอบธรรมบาลีสถนามหลวง เป็นเลขานุการสอบธรรม-บาลีสถนามหลวง เป็นผู้อำนวยความสะดวกหรือเป็นประธานจัดสอบธรรม-บาลีสถนามหลวง และเป็นเจ้าสำนักเรียนในฐานะที่เป็นเจ้าอาวาส นอกจากนี้ยังรวมถึงการส่งเสริมการศึกษาพระปริยัติธรรมที่ไม่ขัดต่อพระธรรมวินัย เช่น มอบทุนการศึกษาแก่พระภิกษุสามเณรที่สอบไล่ได้ และการจัดตั้งกองทุนเพื่อการศึกษาพระปริยัติธรรม เป็นต้น



### 3. การเผยแผ่

เป็นการส่งเสริมให้ประชาชนได้รับรู้ถึงหลักธรรมคำสอนและนำไปปฏิบัติในชีวิตประจำวันโดยผ่านวิธีการต่างๆ เช่น การเทศนา การปาฐกถาในโอกาสและสถานที่ต่างๆ ทั้งในวัดและนอกวัด การบรรยายธรรมทั้งทางวิทยุและโทรทัศน์ การเผยแผ่ธรรมด้วยสื่อต่างๆ เช่น หนังสือ หนังสือพิมพ์ หรือวีดิทัศน์ รวมทั้งการจัดโครงการต่างๆ เช่น การจัดโครงการบรรพชาสามเณรภาคฤดูร้อน หรือการจัดส่งพระภิกษุไปสอนศีลธรรมแก่นักเรียนตามโรงเรียนต่างๆ เป็นต้น ทั้งนี้การเผยแผ่ด้วยกิจกรรมเหล่านี้ต้องดำเนินงานตามระเบียบมหาเถรสมาคมว่าด้วยการเผยแผ่พระพุทธศาสนา พุทธศักราช 2550





#### 4. การสาธารณูปการ

เป็นการจัดการศาสนสมบัติของวัดซึ่งมีเจ้าอาวาสเป็นผู้รับผิดชอบดูแลรักษาให้เป็นไปตามกฎหมาย พระธรรมวินัย หรือมติมหาเถรสมาคมโดยคำนึงถึงการสร้างสิ่งจำเป็น รักษาสิ่งที่มีอยู่แล้วไว้ และซ่อมแซมสิ่งที่ชำรุดทรุดโทรมให้คงสภาพไว้เพื่อประโยชน์แก่ชุมชนและพระสงฆ์ สำหรับศาสนสมบัติกลาง เช่น ที่ดินและผลประโยชน์ วัดร้าง หรือทรัพย์สินที่มีผู้ยกให้สงฆ์ ล้วนกลาง เป็นต้น เป็นหน้าที่ของผู้ปกครองสงฆ์ระดับสูงสุดดูแลรักษา



#### 5. การศึกษาสงเคราะห์

เป็นการดำเนินการจัดการศึกษาที่เน้นการปลูกฝังคุณธรรม จริยธรรมแก่เด็กและเยาวชน ให้มีความรู้ความเข้าใจหลักธรรม คำสอนของศาสนาเพื่อให้สามารถดำรงตนและดำเนินชีวิตในสังคมได้อย่างมีความสุข และเป็นพลเมืองที่มีความรู้คู่คุณธรรมของประเทศ โดยมีความมุ่งหมาย 4 ลักษณะ ดังนี้

- การจัดการศึกษาเป็นโรงเรียนตามแผนการศึกษาแห่งชาติ โดยมุ่งให้พระภิกษุสามเณร และนักเรียนได้ศึกษาเพื่อชีวิตและสังคมประกอบด้วย โรงเรียนราษฎร์การกุศลของวัด ศูนย์การเรียนรู้ศีลธรรมในวัด (ศูนย์ศึกษาพระพุทธศาสนาวันอาทิตย์เดิม หรือวันหยุดอื่นๆ) ศูนย์อบรมเด็กก่อนเกณฑ์ในวัด วิทยาลัยและมหาวิทยาลัยสงฆ์
- การสงเคราะห์ให้เด็กและประชาชนได้รับการศึกษาในสถานศึกษาของรัฐหรือเอกชนตามแผนการศึกษาแห่งชาติ เช่น การสร้างสถานศึกษาในบริเวณวัด การให้ใช้หรือให้เช่าที่ดินวัด หรือที่ธรณีสงฆ์ในการสร้างสถานศึกษาของรัฐ หรือท้องถิ่น การเป็นผู้อุปการะโรงเรียนต่างๆ และการให้ความอุปถัมภ์แก่เด็กวัด เป็นต้น

- การสอนศิลปกรรมแก่นักเรียนและนักศึกษาในระบบโรงเรียนตามแผนการศึกษาชาติ เช่น การสอนธรรมศึกษา การสอนศิลปกรรม หน่วยงานพระธรรมทูต และหน่วยอบรมประชาชน ประจำตำบลในการเผยแพร่ศิลปกรรมในโรงเรียน และสถานศึกษาต่างๆ
- การสงเคราะห์แก่ผู้ดูแลการศึกษา สถาบันการศึกษา หรือบุคลากรทางการศึกษา เช่น มอบทุนการศึกษา และมอบอุปกรณ์การศึกษา เป็นต้น รวมทั้งการที่เจ้าอาวาสได้บริจาคทุนทรัพย์ส่วนตัวเพื่อการศึกษาแก่เด็กในระบบโรงเรียนของรัฐ หรือของเอกชน หรือสร้างหรือซ่อมแซมอาคารสถานศึกษา หรือการดำเนินการใดๆ ของพระภิกษุที่มีความสามารถโดยไม่ขัดต่อพระธรรมวินัยที่เป็นไปเพื่อการส่งเสริมการศึกษาแก่เด็กและเยาวชนที่อยู่ในวัยเรียน



## 6. การสาธารณสงเคราะห์

เป็นการช่วยเหลือสังคมในรูปแบบต่างๆ ที่ไม่ขัดต่อพระธรรมวินัย เช่น การสงเคราะห์พระภิกษุสามเณรและวัดที่ประสบภัยและขาดแคลน การให้วัดเป็นสถานที่ประกอบการกุศลเกี่ยวกับเรื่องเกิด แก่ เจ็บ ตาย เช่น การสวดศพ การเผาศพ การทำบุญอุทิศ การถวายสังฆทาน เป็นต้น การให้วัดเป็นสถานที่จัดฝึกอบรมประชาชนด้านอาชีพต่างๆ การสงเคราะห์ผู้ป่วยโรคร้าย หรือผู้ป่วยยากไร้ การจัดให้มีโรงพยาบาล การบริจาคทรัพย์สินส่วนตัว หรือชักชวนญาติโยมบริจาคทรัพย์จัดสร้างโรงพยาบาล การให้ความรู้ข่าวสารแก่ชุมชนด้านต่างๆ เช่น การศึกษา การสาธารณสุข มูลฐาน การปกครอง การช่วยเหลือผู้ประสบอุทกภัยหรือการบำเพ็ญสาธารณประโยชน์ต่างๆ เป็นต้น

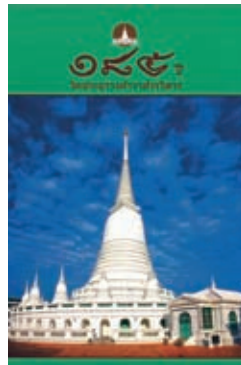

1	2	
3	4	5
6	7	8
9	10	

- 1,2 โครงการบ้าน วัด โรงเรียน  
ร่วมใจ รักชาติ ศีล ปณัติธรรม  
วัดชัยพฤกษ์มาลา
- 3,4,5 การจัดทัศนศึกษานำชมศาลนลสถาน  
โดยมีวิทยากรผู้เชี่ยวชาญเป็นผู้นำชม
- 6,7,8 การจัดทำเอกสารเผยแพร่ความรู้  
ประวัติของศาลนลสถาน  
ให้แก่นักท่องเที่ยวหรือผู้สนใจทั่วไป
- 9,10 พิพิธภัณฑ์พระ  
อาคารประยูรรัตนาคาร  
วัดประยูรวงศา  
กรุงเทพมหานคร





## แนวทางการส่งเสริมศาลนสถาน เป็นแหล่งการเรียนรู้

ปัจจุบันแหล่งเรียนรู้ภายในวัดและศาลนสถานมีอยู่ทั่วประเทศ ซึ่งมีทั้งที่จัดตั้งโดยวัดเอง วัดจัดร่วมกับชุมชน หรือองค์กรทั้งภาครัฐและเอกชน เป็นต้น ซึ่งแต่ละวัดจะมีองค์ความรู้ การนำเสนอความรู้ และกระบวนการจัดการเรียนรู้ที่แตกต่างกันไป สำหรับองค์ความรู้นั้นจะอยู่ที่อาคารและสิ่งปลูกสร้าง ศาลนวัตถุและศิลปวัตถุ เช่น มัลยิด โบสถ์ พระปรางค์ วิหาร หอไตร ศาลาการเปรียญ จิตรกรรมฝาผนัง ตู้พระธรรม ธรรมาสน์ มีห์รอบ และมิมบร์ เป็นต้น นอกจากนี้ยังรวมถึงต้นไม้และพรรณไม้ต่างๆภายในพื้นที่ และสภาพแวดล้อมภายนอกวัดอีกด้วย ส่วนรูปแบบการนำเสนอองค์ความรู้ และกระบวนการจัดการเรียนรู้สามารถทำได้หลายวิธีดังนี้



### 1. การจัดทำคณศึกษานำชมวัดและศาลนสถาน

เป็นการนำชมโบราณสถาน โบราณวัตถุ และสถาปัตยกรรมที่อยู่ภายในวัด โดยมีวิทยากรเป็นผู้นำชม



### 2. การจัดตั้งพิพิธภัณฑ์

เพื่อเป็นที่เก็บรวบรวมโบราณวัตถุ ศาลนวัตถุและศิลปวัตถุที่มีคุณค่าสำหรับอนุชนรุ่นหลังได้ศึกษาหาความรู้ต่อไป



### 3. การจัดทำเอกสารเผยแพร่

เป็นการรวบรวมเกร็ดความรู้ทุกแง่มุมที่เกี่ยวข้องกับวัด ตลอดจนกิจกรรมและผลงานต่างๆที่วัดจัดขึ้น และมอบเป็นอนิบันทนากการให้แก่สถาบันการศึกษา และหน่วยงานต่างๆที่มาเยี่ยมชมวัด รวมทั้งเผยแพร่แก่ผู้สนใจทั่วไป



### 4. การจัดตั้งศูนย์เรียนรู้ชุมชน

เพื่อเป็นสถานที่ถ่ายทอดความรู้และเป็นศูนย์กลางการจัดการกิจกรรมการศึกษา นอกระบบและการศึกษาตามอัธยาศัยในชุมชน เพื่อสร้างโอกาสในการเรียนรู้ การถ่ายทอดและเป็นเวทีแลกเปลี่ยนประสบการณ์ วิทยากร ตลอดจน ภูมิปัญญาท้องถิ่น



1	2
3	
4	
5	6

- 1, 2 ประเพณีประจำปีวัดพระปฐมเจดีย์ จังหวัดนครปฐม
- 3 วิหารพระพุทธไสยาสน์ วัดพระเชตุพนวิมลมังคลาราม
- 4, 5 พิธีห่มผ้าองค์เจดีย์พระบรมธาตุ วัดพระมหาธาตุ จังหวัดนครศรีธรรมราช
- 6 พิธีตักน้ำยอลากประจำปี วัดเบญจมบพิตรดุสิตวนาราม กรุงเทพมหานคร





# การพัฒนาศาลนลสถาน เป็นสถานที่ท่องเที่ยว

วัดและศาลนลสถานที่ลสามารถอนุรักษอาคารและสิ่งปลูกสร้งเก้แก่ ค้ลนวัตถุและคิลปวัตถุที่มีคุณค่า รวมทั้งกิจกรรมทางค้ลนและประเพณีต้งๆ ที่เชื่อมโยกับคคิตความเชือทอ้งถึนได้นึ้น ล้สามารถใช้เป็นทรพยากรในการพัฒนาเป็นแหล่งทอ้งเทียะเชิงวัฒนธรรมเพื่อให้นักทอ้งเทียะได้เรียนรู้ถึงประวัติค้ลตร้ลสถาปัตยกรรม วัฒนธรรม ค้ลนอยู่และวิถีชีวิตชุมชน โดยแนวทางการจัดการล้สามารถแบ่งเป็น 2 แนวทาง ด้งนี้



## 1. แนวคิดการพัฒนาแหล่งท่องเที่ยวอย่างยั่งยืน

เป็นแนวคิดที่เน้นการรักษาคุณค่าของเศรษฐกิจในการท่องเที่ยวกับการอนุรักษ์มรดกทางวัฒนธรรม โดยยึดหลักว่าการท่องเที่ยวต้องไม่ทำลายทรัพยากรทางด้านวัฒนธรรมและโครงสร้างทางสังคมของพื้นที่นั้นๆ โดยการท่องเที่ยวจะเน้นไปที่การเข้าใจวัดและศาลนลสถาน ประเพณีและวิถีชีวิตของชุมชน โดยรอบ รวมถึงการกระจายรายได้สู่ชุมชน



## 2. แนวคิดการท่องเที่ยวเชิงสร้างสรค์

เป็นแนวคิดที่เน้นการมีส่วนร่วมของนักท่องเที่ยวในวัฒนธรรมของชุมชนผ่านทางกิจกรรมและประสบการณ์ที่ได้รับ โดยแนวคิดนี้มุ่งเน้นการพัฒนาการและสร้งสรค์อช้ยซึ่งส่งเสริมความรุ้ความเข้าใจในอ้ตลัษณ์ของแต่ละชุมชน

ล้สำหรับการจัดการวัดและศาลนลสถานเพื่อเป็นแหล่งท่องเที่ยวเชิงวัฒนธรรมนั้นจะค้ณึงถึงการรักษาคุณค่าลระหว้การอนุรักษและพัฒนารมรดกทางวัฒนธรรมและการสร้งสรค์รายได้ โดยต้งอ้การวางแผนและกลยุทธ์ทางการตลาดและการพัฒนาวัดและศาลนลสถานที่เหมาะลมีการวางแผนโครงการพัฒนาวัดและศาลนลสถานด้านโครงสร้างพื้นฐานต้งๆ เช่น เส้นทางการคมนาคม และการเตรียมบุคลากร เป็นต้น ล้สำหรับการรองรับนักท่องเที่ยว และอ้การจัดโครงสร้างองค์กรเพือกำหนดทิศทางการพัฒนาการท่องเที่ยวเชิงวัฒนธรรม โดยเน้นที่การประสานงานกับองค์กรปกครองล้นทอ้งถึนเพื่อที่จะร่วมกันหาจุดเด่นของวัดและศาลนลสถาน



ปัจจุบันมีสื่อสังคมออนไลน์ (social media) เป็นรูปแบบการสื่อสารที่ได้รับความนิยมเป็นอย่างมาก เพราะสามารถเข้าถึงกลุ่มคนเป็นจำนวนมาก วัดและศาลนลสถานควรเพิ่มการใช้ช่องทางนี้ในการสื่อสารกับค้ลนนิทจนถึงข้อมูลข่าวสารกิจกรรมทางค้ลน และการดำเนินงานต้งต้งๆ เพือนำมาซึ่งชื่อเสียง ภาพลัษณ์ และการสนับสนุนวัดและศาลนลสถานให้มีความเจริญรุ่งเรืองมากยิ่งขึ้น



### พระเจดีย์พุทธคยา วัดญาณสังวราราม

สมเด็จพระญาณสังวร สมเด็จพระสังฆราช สกลมหาสังฆปริณายก มีพระดำริให้สร้างอาคารจำลองพระเจดีย์พุทธคยา ขึ้นในวัดญาณสังวราราม จังหวัดชลบุรี เพื่อระลึกถึงการตรัสรู้ของพระพุทธเจ้าที่ทรงมอบความสว่างทางปัญญาให้อุบัติขึ้นในโลกโดยมี หม่อมราชวงศ์มิตรารุณ เกษมศรี สถาปนิกผู้เชี่ยวชาญด้านสถาปัตยกรรมไทยเป็นผู้ออกแบบ ภายในพระเจดีย์พุทธคยาจัดแสดงนิทรรศการถาวรเกี่ยวกับสิ่งที่พระพุทธเจ้าทรงตรัสรู้ โดยแบ่งนิทรรศการออกเป็น 3 ส่วน คือ



1. พระพุทธเจ้าทรงตรัสรู้อะไร จัดแสดงประติมากรรมเชิงสัญลักษณ์โดยใช้เรือ 6 ลำ อุปมาเหมือนร่างกายมนุษย์ที่ต้องพยุสสติและอารมณ์เพื่อพาตัวเองไปสู่นิพพาน
2. พระพุทธเจ้าทรงทำอะไรหลังจากตรัสรู้ จัดแสดงภาพจิตรกรรมเล่าเรื่อง “เสวยวิมุตติสุข” ซึ่งเป็นช่วงเวลาที่พระองค์ทรงทบทวนสิ่งที่ทรงค้นพบเกี่ยวกับความจริงแห่งชีวิต
3. พระพุทธเจ้าทรงมอบอะไรให้แก่คุณ เป็นการเล่าเรื่องด้วยภาพจิตรกรรมเชิงนามธรรมเรื่อง “มรรค 8” หรือหนทางพัฒนาตัวเองให้ดีขึ้น เป็นข้อปฏิบัติที่จะทำให้เข้าถึงการดับทุกข์ได้จริง



## พิพิธภัณฑ์พระพุทธศาลนา วัดเทพศิรินทราวาส

อาคารพิพิธภัณฑ์พระพุทธศาลนาเดิมเป็นอาคารโรงเรียนสอนพระปริยัติธรรมสร้างขึ้นเมื่อพุทธศักราช 2433 ลักษณะสถาปัตยกรรมแบบตะวันตกสองชั้น ต่อมาได้เป็นที่จำพรรษาของอดีตเจ้าอาวาส 2 รูปคือ สมเด็จพระพุทธโฆษาจารย์ และสมเด็จพระวันรัต หลังจากนั้นในพุทธศักราช 2551 วัดเทพศิรินทราวาส และสำนักงานทรัพย์สินส่วนพระมหากษัตริย์ได้ร่วมกันปรับปรุงพื้นที่อาคารเป็นพิพิธภัณฑ์พระพุทธศาลนา โดยภายในแบ่งออกเป็นห้อง 7 ห้อง มีการจัดแสดงนิทรรศการเป็นแบบ 4 มิติ พร้อมเทคโนโลยีภาพและเสียงที่ทันสมัย สำหรับพื้นที่ชั้นล่างประกอบด้วยห้องจัดแสดง 3 ห้อง ดังนี้

1. ห้องพระราชประวัติ แสดงพระราชประวัติของพระบาทสมเด็จพระจุลจอมเกล้าเจ้าอยู่หัว รัชกาลที่ 5 และสมเด็จพระเทพศิรินทราบรมราชินี

2. ห้องพระอุโบสถ แสดงประวัติการก่อสร้างพระอุโบสถ และจำลองลักษณะสถาปัตยกรรมภายในพระอุโบสถวัดเทพศิรินทราวาส

3. ห้องกำแพงแก้ว แสดงประวัติการอัญเชิญพระศรีมหาโพธิ์ของวัดนิเวศธรรมประวัติ มาปลูกไว้ที่วัดเทพศิรินทราวาสโดยต้นพระศรีมหาโพธิ์ของวัดนิเวศธรรมประวัติเป็นพันธุ์ที่ได้มาจากต้นพระศรีมหาโพธิ์จากเมืองพุทธคยา ประเทศอินเดีย พื้นที่ชั้นบนประกอบด้วยห้องจัดแสดง 4 ห้อง ดังนี้

1. ห้องปฐมบท แสดงการเกิดของสิ่งมีชีวิตบนโลก และเหตุการณ์วันประสูติของพระพุทธเจ้า

2. ห้องตรัสรู้ แสดงบรรยากาศขณะที่พระพุทธเจ้าทรงตรัสรู้ใต้ต้นศรีมหาโพธิ์

3. ห้องปฐมเทศนา แสดงบรรยากาศขณะที่พระพุทธเจ้าทรงแสดงธรรมปฐมเทศนาโปรดปัญจวัคคีย์

4. ห้องปรินิพพาน แสดงบรรยากาศขณะที่พระพุทธเจ้าทรงเสด็จดับขันธปรินิพพานใต้ต้นสาละคู่ ณ กรุงกุสินารา ประเทศอินเดีย เมื่อมีพระชนมายุ 80 พรรษา



### พิพิธภัณฑสถานเทวรูป

พิพิธภัณฑสถานเทวรูป ตั้งอยู่บนชั้น 3 ของอาคารหอเวทวิทยาคม ภายในพื้นที่เทวสถาน (โบลด์พราหมณ์) กรุงเทพมหานคร โดยพระบาทสมเด็จพระเจ้าอยู่หัวภูมิพลอดุลยเดชทรงพระกรุณาโปรดเกล้าฯ พระราชทานพระบรมราชานุญาตให้พระราชครูวามเทพมุนี (สมจิตต์ รั้งลีพราหมณกุล) นำนามหอเวทวิทยาคมในพระบรมมหาราชวังมาใช้กับอาคารหลังนี้ ต่อมาพระบาทสมเด็จพระเจ้าอยู่หัวเสด็จพระราชดำเนินมาทรงวางศิลาฤกษ์ ในวันที่ 6 เมษายนพุทธศักราช 2515 แต่การก่อสร้างหยุดชะงักไปเมื่อพระราชครูวามเทพมุนีถึงแก่กรรม และการก่อสร้างอาคารมาแล้วเสร็จในพุทธศักราช 2530 ซึ่งเป็นปีที่พระบาทสมเด็จพระเจ้าอยู่หัวทรงพระเจริญพระชนมพรรษา 60 พรรษา

สันนิษฐานว่าหอเวทวิทยาคมหลังเดิมที่ตั้งอยู่ในพระบรมมหาราชวัง ล้างขึ้นแต่ครั้งเมื่อการพระราชพิธีบรมราชาภิเษกครั้งที่ 2 ของพระบาทสมเด็จพระพุทธยอดฟ้าจุฬาโลกมหาราชเมื่อพุทธศักราช 2328 มีลักษณะเป็นอาคารเครื่องไม้ทรงไทย เป็นหอสำหรับพราหมณ์เล็กทำน้ำเทพมนต์ลงมูรธาภิเษกหรือเล็กทำโบลิมิตและลายสุร่าหรือสังวาลพราหมณ์ในพระราชพิธีบรมราชาภิเษกและ

พระราชพิธีอื่น ๆ และได้รื้อลงเมื่อพุทธศักราช 2512-2513 เพื่อสร้างอาคารที่ทำการสำนักพระราชวังและสำนักพระราชเลขานุการ

หอเวทวิทยาคม ภายในพื้นที่เทวสถาน (โบลด์พราหมณ์) กรุงเทพมหานคร เป็นห้องสมุดรวบรวมเอกสารสำคัญต่างๆ ทั้งภาษาไทยและภาษาต่างประเทศ ประเภทวรรณคดี พิธีกรรม ไสยศาสตร์ โหราศาสตร์ วัฒนธรรม และประเพณีที่มีมาแต่โบราณ รวมทั้งเป็นสถานที่เก็บของใช้ในพิธีกรรมทางศาสนา ต่อมาในพุทธศักราช 2553 มีการบูรณปฏิสังขรณ์อาคารและสิ่งปลูกสร้างภายในพื้นที่เทวสถาน รวมทั้งพัฒนาหอเวทวิทยาคมให้มีคุณสมบัติมากยิ่งขึ้นตามคำริของพระมหาราชครูพิธีศรีวิสุทธิคุณ (ชวน รั้งลีพราหมณกุล) ประธานพระครูพราหมณ์ ทั้งนี้ได้รับความอนุเคราะห์จากกรมศิลปากรในการดำเนินการจัดแสดงตามหลักวิชาการ โดยแบ่งพื้นที่ใช้สอยออกเป็น 3 ส่วน ได้แก่ ชั้นที่ 1 เป็นที่ตั้งของสำนักงานเทวสถาน สำหรับพระนคร ชั้นที่ 2 เป็นห้องสมุดแล้วห้องจัดเก็บเอกสารสำคัญต่างๆ ชั้นที่ 3 พิพิธภัณฑสถานเทวรูป และห้องเก็บของเครื่องใช้ในพิธีสำคัญทางศาสนา

สำหรับพิพิธภัณฑสถานเทวรูปของเทวสถาน โบลด์พราหมณ์ กรุงเทพมหานครนั้นจัดได้ว่าเป็นแหล่งเรียนรู้ชั้นดีสำหรับบุคคลที่มีความสนใจในด้านประวัติศาสตร์ศิลปะและประติมานวิทยา เพราะภายในพิพิธภัณฑสถานทำการจัดแสดงเทวรูปขององค์เทพในศาสนาพราหมณ์-ฮินดู ซึ่งเป็นเทวรูปที่ทางเทวสถานโบลด์พราหมณ์ กรุงเทพมหานคร ได้เก็บรักษาเอาไว้อย่างสมบูรณ์ควรค่าแก่ศึกษาและมรดกทางความรู้ให้แก่ลูกหลานสืบไป



### พิพิธภัณฑ์สุนทรภู่ (วรรณศิลป์โมเดล)

วัดเทพธิดาราม พระเจ้าลูกเธอ กรมหมื่นอัปสรสุดาเทพ ได้ทรงนิมนต์ พระภิกษุภู่ (สุนทรภู่หรือพระสุนทรโวหาร) ซึ่งจำพรรษาอยู่ที่วัดราชบูรณะตั้งแต่พุทธศักราช 2370 ให้มาจำพรรษาที่วัดเทพธิดารามที่เพิ่งก่อสร้างเสร็จในพุทธศักราช 2382 จนพระภิกษุภู่ลาสิกขาบทในพุทธศักราช 2385 ขณะมีอายุ 56 ปี ล้นนิจฐานว่าตลอดระยะเวลา 3 ปี พระภิกษุภู่ได้ใช้ภักดีเป็นที่สร้างผลงานประพันธ์ที่สำคัญหลายเรื่อง เช่น โคลงรำพันพิลาป พระอภัยมณี นิราศสุพรรณ และกาพย์พระไชยสุริยา เป็นต้น โดยเฉพาะในโคลงรำพันพิลาปท่านได้พรรณนาถึงลักษณะ ปุชณีย์สถาน ปุชณีย์วัตถุ และความงามของพระอารามไว้อย่างละเอียด ปัจจุบันวัดเทพธิดารามได้อนุรักษ์ภักดีที่พระภิกษุภู่เคยจำพรรษาและจัดตั้งเป็นพิพิธภัณฑ์สุนทรภู่ (วรรณศิลป์โมเดล) ภายในมีรูปหล่อครึ่งตัว

และจัดแสดงเรื่องราวต่างๆของท่าน โดยภักดีหลังนี้เป็นส่วนหนึ่งของหมู่ภักดีคณะ 7 ของวัด ผังหมู่ภักดีเป็นรูปตัวยู ล้อมที่ว่างภายในลักษณะสถาปัตยกรรมไทยผสมจีนแบบพระราชนิยมในรัชสมัยพระบาทสมเด็จพระนั่งเกล้าเจ้าอยู่หัว และมีซุ้มประตูแบบตะวันตก

ปัจจุบัน วัดเทพธิดารามได้ดำเนินการอนุรักษ์อาคารหมู่ภักดีคณะ 7 ผังตะวันออกเพื่อพัฒนาเป็นพิพิธภัณฑ์สุนทรภู่ ซึ่งมีความคิดการจัดแสดงในการสะท้อนให้เห็นอัจฉริยภาพด้านฉันทลักษณ์ของสุนทรภู่ โดยเชื่อมโยงกับบริบททางสังคม เศรษฐกิจ และวัฒนธรรมในช่วงร่วมสมัยเมื่อครั้งสุนทรภู่จำพรรษาอยู่ ณ วัดเทพธิดาราม โดยใช้สื่อในการนำเสนอที่ผสมผสานกับการจัดแสดงแบบพิพิธภัณฑ์และการจัดแสดงโดยใช้สื่อมัลติมีเดียเพื่อตอบสนองการใช้งานของผู้เยี่ยมชมที่หลากหลาย



## วัดไตรมิตรวิทยาราม

พิพิธภัณฑ์หลวงพ่ทองคำและศูนย์ประวัติศาสตร์  
เยาวราช

พิพิธภัณฑ์วัดไตรมิตรวิทยาราม (ศูนย์ประวัติศาสตร์เยาวราช) ตั้งอยู่บนชั้น 2 ของพระมหามณฑปพระพุทธรูปมหาสุวรรณปฏิมากรซึ่งเป็นมณฑปสูง 4 ชั้น สร้างขึ้นในเดือนตุลาคม พุทธศักราช 2550 โดยชั้นล่างเป็นห้องประชุมอเนกประสงค์ และชั้นที่ 3 ทำเป็นพิพิธภัณฑ์หลวงพ่ทองคำ ภายในจัดแสดงความเป็นมาของพระพุทธรูปมหาสุวรรณปฏิมากร (หลวงพ่ทองคำ) และพระพุทธรูปพลญาณพระประธานของวัด รวมถึงประวัติศาสตร์ความเป็นมาของวัด

สำหรับศูนย์ประวัติศาสตร์เยาวราช จัดแสดงเนื้อหาเกี่ยวกับประวัติศาสตร์ สถาปัตยกรรม และวิถีชีวิตของผู้คนที่อยู่อาศัยในย่านเยาวราชซึ่งเป็นหนึ่งในชุมชนชาวจีนที่เก่าแก่แห่งหนึ่งของกรุงเทพมหานคร โดยใช้สื่อผสมในการนำเสนอเรื่องราว





## พุทธอุทยานพระพุทธรูปเมตตาประชาไทย ไตรโลกนาถคณาจารย์อนุสรณ์

พุทธอุทยานพระพุทธรูปเมตตาประชาไทย ไตรโลกนาถคณาจารย์อนุสรณ์ตั้งอยู่ในพื้นที่ของวัดทิพย์สุคนธาราม ตำบลดอนแฝก อำเภอยะนิง จังหวัดกาญจนบุรี ภายในพุทธอุทยานมีพระพุทธรูปสำริดปางขอฝน สูง 32 เมตร เป็นพระพุทธรูปยืนสำริดที่สูงที่สุดในประเทศไทย บริเวณโดยรอบเป็นสวนป่าพุทธอุทยานที่มีความร่มรื่นสวยงาม เหมาะกับการปฏิบัติธรรมและพักผ่อนหย่อนใจ นอกจากนี้ยังมีอาคารอำนวยความสะดวกข้อมูลท่องเที่ยวร้านอาหาร และร้านขายของที่ระลึกโดยการออกแบบยึดหลักการจัดสิ่งอำนวยความสะดวกที่เหมาะสมสำหรับทุกคน (Universal Design) โดยมีการจัดนิทรรศการชุด “อนุสรณ์แห่งการตื่นรู้” ภายในอาคารนิทรรศการและนิทรรศการกลางแจ้งเน้นถึงพุทธประวัติ และหลักธรรมคำสอนของพระพุทธเจ้า





## นิทรรศการโลหะปราสาท วัดราชนัลดาราม

วัดราชนัลดาราม เป็นพระอารามหลวงชั้นตรี พระบาทสมเด็จพระนั่งเกล้าเจ้าอยู่หัว รัชกาลที่ 3 ทรงพระกรุณาโปรดเกล้าฯ ให้สร้างขึ้นเพื่อพระราชทานเป็นเกียรติแก่พระเจ้าหลานเธอ พระองค์เจ้าหญิงโสมนัสวัฒนาวดี

ภายในวัดมีเสนาสนะต่างๆ มากมายรวมทั้งมีสิ่งก่อสร้างที่พิเศษเฉพาะที่พระอารามนี้คือ โลหะปราสาท ตั้งอยู่ด้านตะวันตกของพระอุโบสถ โดยการก่อสร้างโลหะปราสาทเริ่มต้นขึ้นเมื่อพุทธศักราช 2394 แต่ก่อสร้างสำเร็จเป็นเพียงโกลนปราสาทที่สิ้นรัชกาล

หลังจากนั้นก็มีการบูรณปฏิสังขรณ์อีกหลายครั้งจนการก่อสร้างเสร็จสมบูรณ์มีลักษณะศิลปะสถาปัตยกรรมแบบไทย เป็นปราสาท 3 ชั้น มียอด 37 ยอด หมายถึงพระโพธิปักขิยธรรม 37 ประการ กลางปราสาทเป็นช่องกลวงจากฐานตลอดยอด มีซุงต้นใหญ่สูงถึงยอดปราสาทเป็นแกนกลาง เจาะลำต้นตอกเป็นบันไดเวียนขึ้น 67 ชั้น

ปัจจุบันด้านล่างของโลหะปราสาทจัดเป็นนิทรรศการโลหะปราสาท แสดงเนื้อหาเกี่ยวกับประวัติความเป็นมาของโลหะปราสาท ล้วนยอดบนสุดของโลหะปราสาทเป็นที่ประดิษฐานพระบรมลารีริกธาตุ

### การพัฒนาคลัสเตอร์ศาลนสถานในลักษณะเครือข่ายแหล่งท่องเที่ยว (Cluster)

เครือข่ายแหล่งท่องเที่ยว (Cluster) เป็นแนวคิดในการพัฒนาศาลนสถานที่มีศักยภาพในการพัฒนาเป็นแหล่งท่องเที่ยวโดยมีลักษณะที่พึ่งพาอาศัยกัน กล่าวคือ เน้นการมีส่วนร่วมอย่างแท้จริงของทุกภาคส่วนในการผลักดันหรือพัฒนาศาลนสถานในการเป็นจุดมุ่งหมายในการท่องเที่ยวร่วมกัน ซึ่งการสร้างเครือข่ายในลักษณะนี้ ศาลนสถานควรมีความเชื่อมโยงในแง่ของประวัติศาสตร์ ศิลปกรรม และวิถีชีวิตของชุมชนศาลนสถานที่ผนึกรวมเป็นเครือข่ายกันจึงควรอยู่ในพื้นที่ใกล้เคียงกัน

พื้นที่ตัวอย่างในการพัฒนาคลัสเตอร์ศาลนสถานในลักษณะเครือข่ายท่องเที่ยวที่เด่นชัด ได้แก่ กลุ่มศาลนสถานในพื้นที่โดยรอบป้อมมหากาฬ ซึ่งประกอบด้วย วัดราชนัลดาราม วัดเทพธิดาราม และวัดสระเกศ เนื่องด้วยประวัติศาสตร์ในการสร้างสถาปนาพระอารามเหล่านี้ล้วนเกี่ยวเนื่องกับพระมหากษัตริย์ในพระราชวงศ์จักรีช่วงต้นรัตนโกสินทร์ทั้งสิ้น ปรากฏผ่านงานศิลปกรรมที่มีความงดงามโดดเด่น ด้วยความเชื่อมโยงดังกล่าวย่อมเป็นประโยชน์ต่อผู้เยี่ยมชมในการเข้าใจถึงพัฒนาการทางประวัติศาสตร์และศิลปกรรม รวมถึงเข้าใจถึงชุมชนโดยรอบที่เกี่ยวเนื่องกัน โดยสามารถเดินทางเยี่ยมชมแต่ละพระอารามโดยสะดวกด้วยอยู่ในพื้นที่ใกล้เคียงกัน

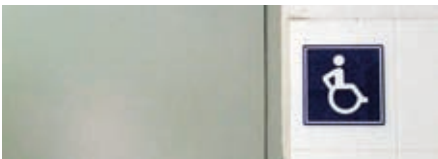

ตัวอย่างการจัดทำทางลาด ราวจับ และป้ายสัญลักษณ์ เพื่ออำนวยความสะดวกแก่เด็ก ผู้สูงอายุและคนพิการ รวมถึงห้องน้ำที่ถูกสัญลักษณ์

### บุคคลทุพพลภาพ

ตามความหมายในพจนานุกรมฉบับราชบัณฑิตยสถาน พุทธศักราช 2554 ได้ระบุคำนิยามของคำว่า “ทุพพลภาพ” ไว้ดังนี้ [หุบพณะพาบ] ว. หย่อนกำลังความสามารถที่จะประกอบการทำงานตามปกติได้

ถ้าหากระบุตามสำนักงานประกันสังคมซึ่งเป็นหน่วยงานที่เกี่ยวข้องกับการดูแลบุคคลทุพพลภาพได้กำหนดความหมายของทุพพลภาพ คือ การสูญเสียอวัยวะหรือสูญเสียสมรรถภาพของอวัยวะหรือของร่างกายหรือสูญเสียภาวะปกติของจิตใจ จนทำให้ความสามารถในการทำงานลดลงถึงขนาดไม่อาจประกอบการทำงานตามปกติได้ ทั้งนี้ตามหลักเกณฑ์ที่คณะกรรมการการแพทย์กำหนด



## การจัดสิ่งอำนวยความสะดวก ที่เหมาะสม

วัดและศาสนสถานควรคำนึงถึงการออกแบบเพื่อทุกคน (Universal Design) ซึ่งเป็นการออกแบบที่คำนึงถึงการใช้อย่างคุ้มค่า คุ้มประโยชน์ ครอบคลุมสำหรับทุกคนและเป็นไปอย่างเท่าเทียมกัน ไม่ว่าจะเป็นผู้สูงอายุ คนป่วยลตรีตั้งครรรภ์ คนแคระ เด็กเล็กที่มักับรถเข็นเด็ก คนพิการหรือบุคคลทุพพลภาพ

**“คนพิการ”** ตามพระราชบัญญัติฟื้นฟูสมรรถภาพคนพิการ พุทธศักราช 2534 มาตรา 4 หมายถึง **คนที่มีความผิดปกติ หรือบกพร่องทางร่างกาย ทางสติปัญญา หรือทางจิตใจ ตามประเภทและหลักเกณฑ์ที่กำหนดในกฎกระทรวงประกอบ ด้วยคนพิการด้านการมองเห็น คนพิการทางการได้ยินหรือ สื่อความหมาย คนพิการทางกายหรือการเคลื่อนไหว คนพิการ ทางจิตใจหรือพฤติกรรม และคนพิการทางสติปัญญา**

โดยหลักการการออกแบบเพื่อทุกคนประกอบด้วย

1. ความเท่าเทียมกันในการใช้สอยของผู้ใช้ที่ต่างวัยและต่างความสามารถ
2. ปรับเปลี่ยนการใช้งานได้
3. ใช้งานง่ายและสะดวก
4. การสื่อความหมายเป็นที่เข้าใจ มีสัญลักษณ์ที่ชัดเจน เข้าใจง่าย
5. ทนทานต่อการใช้ที่ผิดพลาด
6. ไม่ต้องออกแรงมาก
7. มีขนาด และพื้นที่ที่เหมาะสมที่ทุกคนเข้าถึงได้

ดังนั้น การอำนวยความสะดวกให้แก่คนทุกคนนั้นสมควรกระทำเป็นอย่างยิ่ง โดยเฉพาะในวัดและศาสนสถานอันเป็นสถานที่ยึดเหนี่ยวจิตใจของทุกคนในสังคม สำหรับการติดตั้งสิ่งอำนวยความสะดวก เช่น ทางเดิน ทางลาด ที่จอดรถ ราวจับ ประตูหน้าต่าง บันได และห้องน้ำ เป็นต้น นั้นต้องคำนึงถึงความเหมาะสมในสถานที่ที่นำไปติดตั้งด้วย

## ตัวอย่างป้ายภายในวัด



ห้ามนำเครื่องดื่มและอาหารเข้ามาในอาคาร  
Do Not bring any food or drink into the building  
禁止携带食物和饮料进入。



กรุณาแต่งกายสุภาพ  
Please wear decent clothes  
请着装整齐。



กรุณาถอดรองเท้า  
Please take off your shoes  
请脱鞋。



กรุณาอย่าให้อาหารสัตว์  
Do not feed the animal  
请勿喂食动物。



ห้ามตกปลา  
Do Not fishing  
禁止钓鱼。



ห้ามถ่ายภาพ  
Do Not take a photo  
禁止拍照。



กรุณาอย่าถ่มน้ำลาย  
Do Not spit  
请勿随地吐痰。



กรุณาประหยัดน้ำ  
Please save the water  
请节约用水。



กรุณาประหยัดไฟ  
Please save energy  
请节约用电.



โปรดช่วยกันรักษาความสะอาด  
Pitch in! , Keep clean  
请注意保持清洁.



ห้ามดื่มน้ำจากก๊อกโดยตรง  
Please use the cups / Glasses  
非直接饮用水.



ระวังรถ  
Beware of the vehicles  
当心车辆.



ห้ามส่งเสียงดัง  
Please be quiet  
禁止大声喧哗.



ระวังสะดุด  
Beware trip hazard  
当心绊倒.



ห้ามใช้แฟลช  
Do Not use flash  
禁用闪光灯.



กรุณาอย่าทิ้งขยะ  
Do Not litter  
请勿乱扔垃圾.



ห้ามจับ  
Do Not touch  
禁止触摸.



ประชาสัมพันธ์



ที่จอดรถ



จุดเรียกรถแท็กซี่



ที่จอดจักรยาน



ป้ายรถโดยสาร



ทางรถไฟ



ท่าเรือ



ลานจอดเฮลิคอปเตอร์



จุดนัดพบ



จุดรับของหาย



โทรศัพท์สาธารณะ



จุดแลกเงิน



จุดบริการน้ำดื่ม



ร้านอาหาร



สวนสาธารณะ



ตู้ไปรษณีย์



ถังขยะ



ขยะรีไซเคิล



ห้องพยาบาล



จุดเปลี่ยนผ้าอ้อม



อ่างล้างมือ



ห้องอาบน้ำ



บันไดเลื่อน



บันไดทางขึ้น



ห้องเปลี่ยนชุด



ห้องน้ำ



ห้องน้ำชาย



ห้องน้ำหญิง



ห้องน้ำผู้พิการ



ทางลาดสำหรับผู้พิการ



ห้ามจอดรถ



ห้ามเข้า



ห้ามจอด



ห้ามสูบบุหรี่



ห้ามจุดไฟ



ห้ามจอดจักรยาน



ห้ามเข้า



ห้ามวิ่ง



ห้ามใส่ถุงมือ



ห้ามทิ้งขยะ



ห้ามดื่ม



ห้ามใช้อุปกรณ์สื่อสาร



ห้ามใช้อุปกรณ์อิเล็กทรอนิกส์



ห้ามถ่ายรูป



ห้ามนำสัตว์เลี้ยงเข้า



ห้ามให้อาหารสัตว์



ห้ามลงว่ายน้ำ



ห้ามถอดเสื้อ



ห้ามรับประทานอาหาร



ทางออก



อุปกรณ์ดับเพลิง



โทรศัพท์ฉุกเฉิน

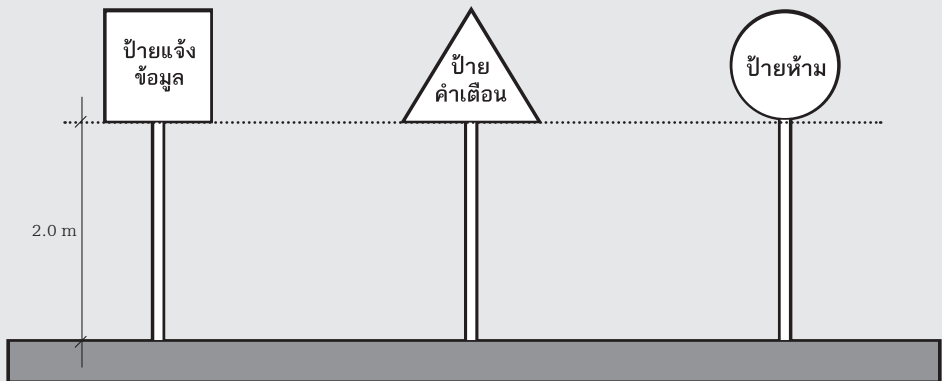
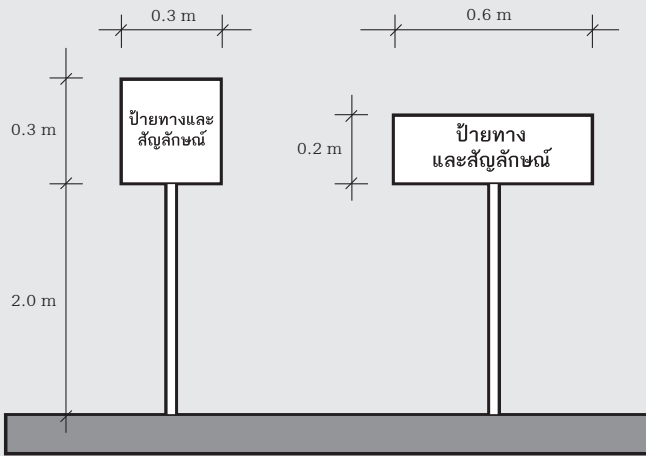

ขนาดและรูปร่างของแผ่นป้ายต่างๆ

# สิ่งอำนวยความสะดวกสำหรับทุกคน (Universal Design)

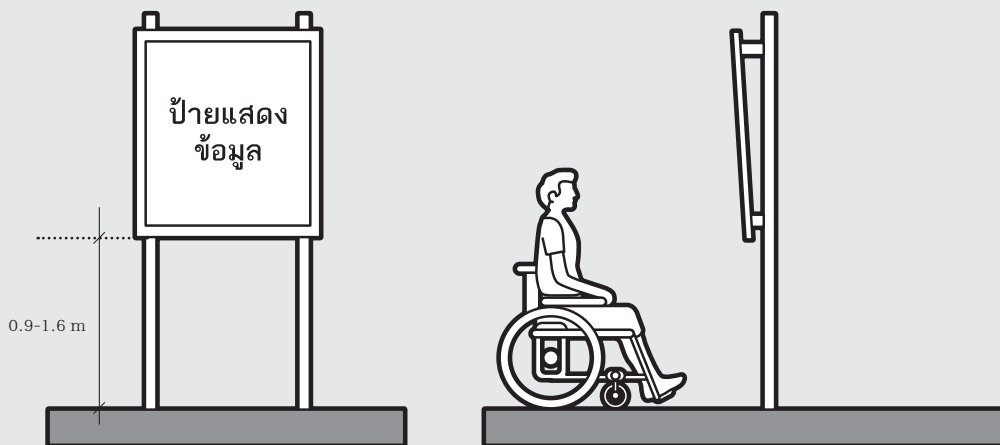
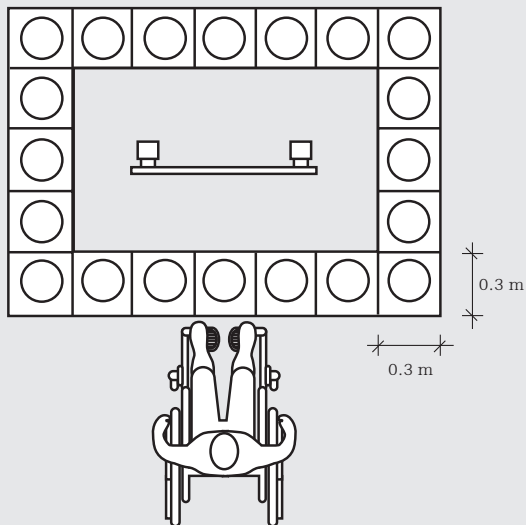

ลักษณะการติดป้ายแจ้งข้อมูล

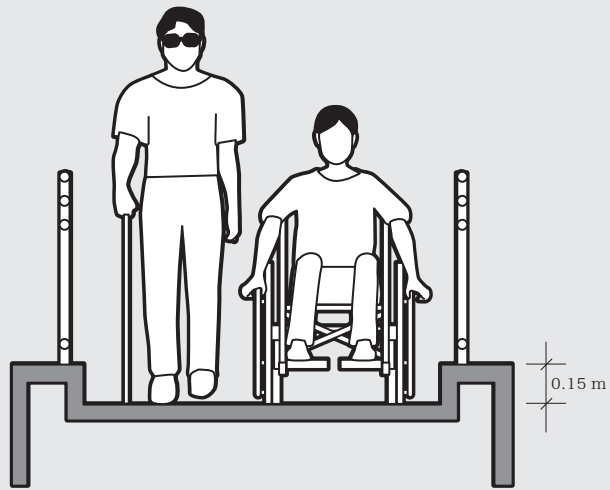

ระดับความสูงของขอบทางสัญจร

กระเบื้อง  
สิ้นสุดทางลาด

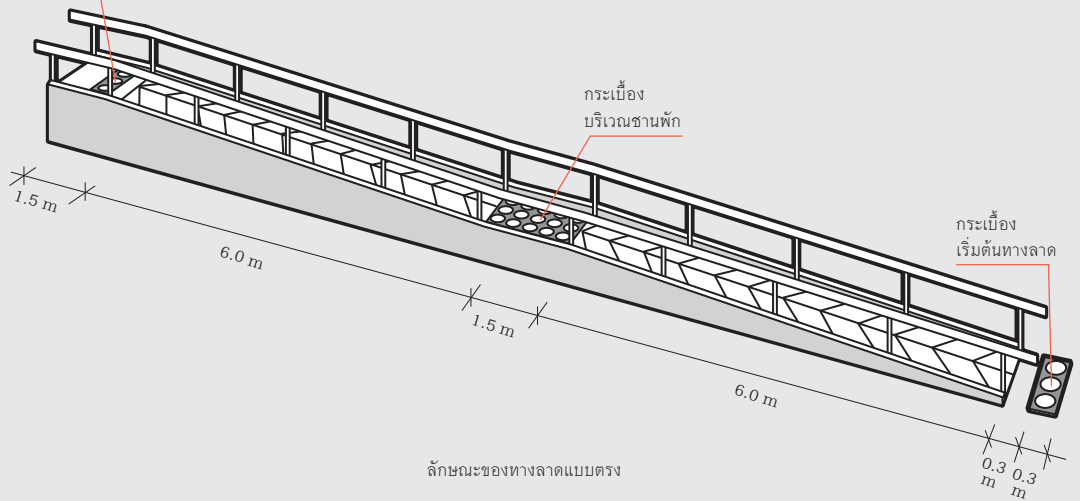

กระเบื้อง  
บริเวณชานพัก

กระเบื้อง  
เริ่มต้นทางลาด

ลักษณะของทางลาดแบบตรง

0.3 m 0.3 m

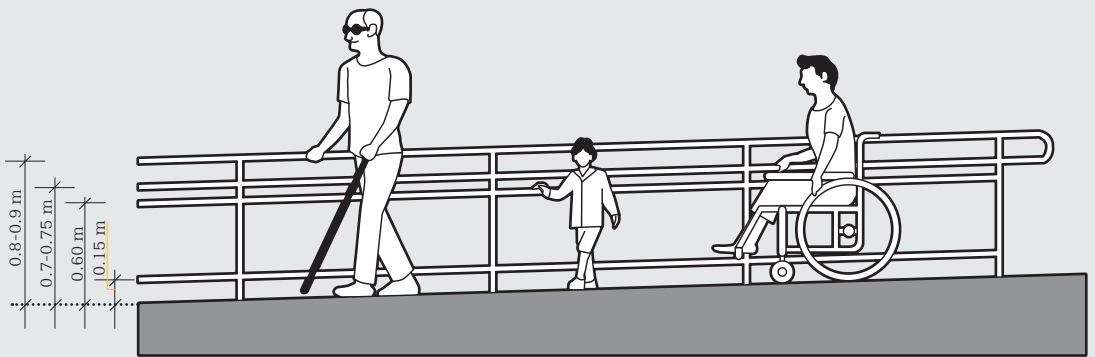

ระดับความสูงของราวจับที่เหมาะสมกับผู้ใช้งานที่แตกต่างกัน

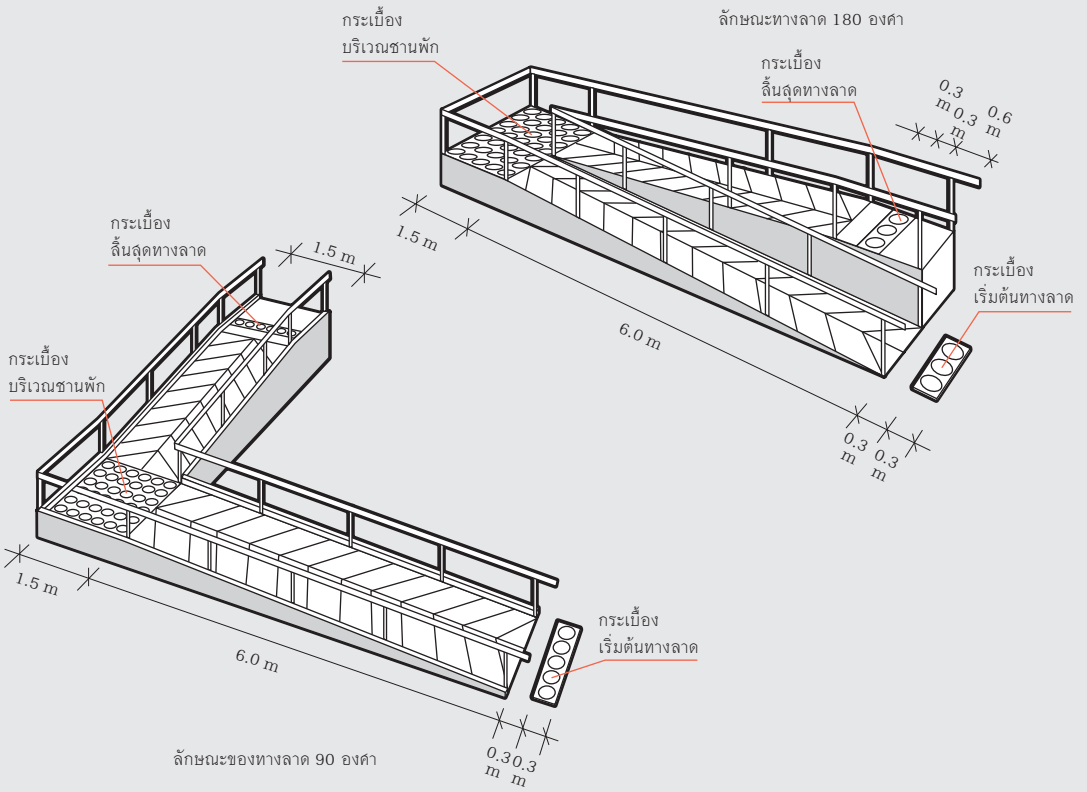

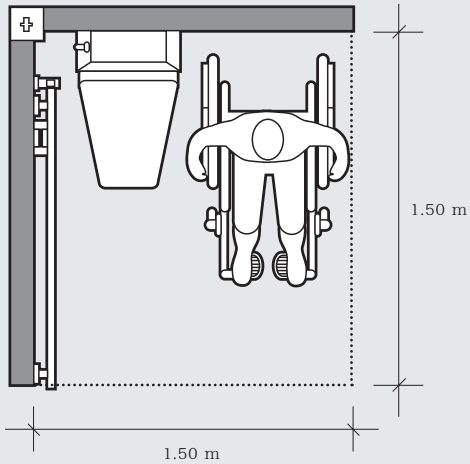
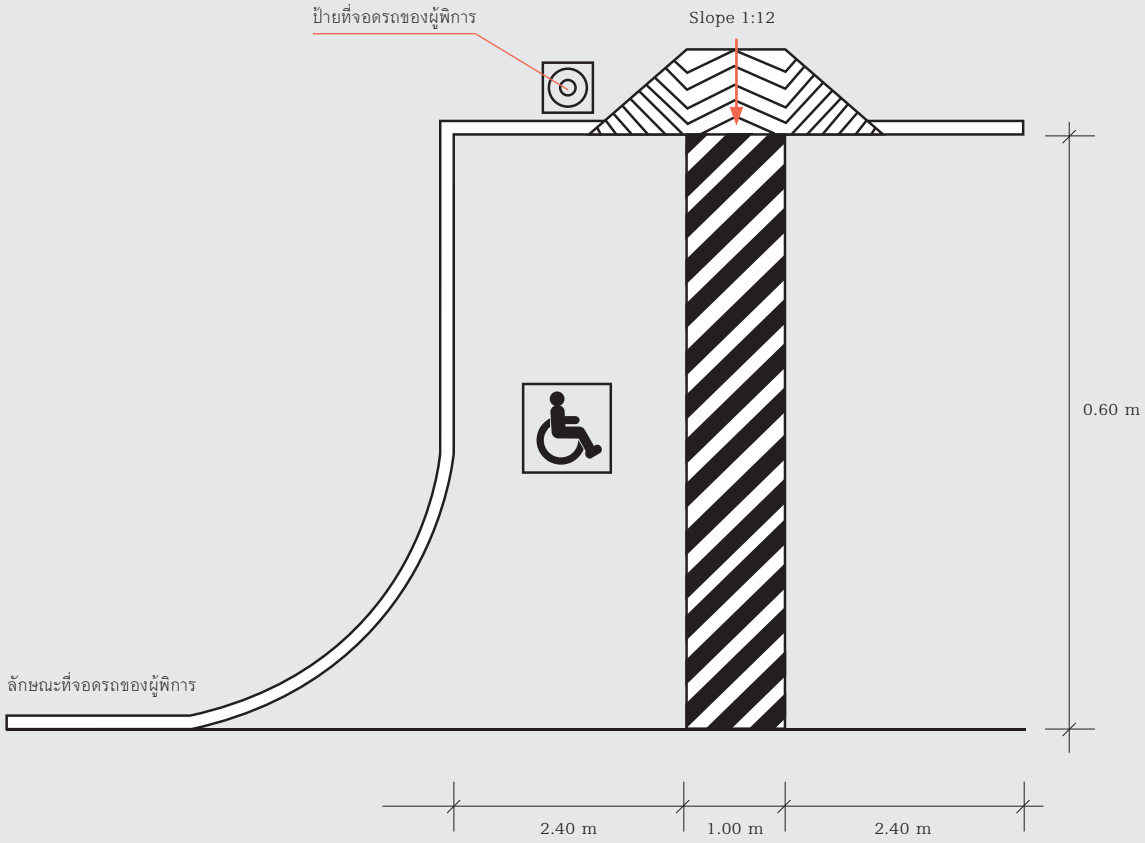

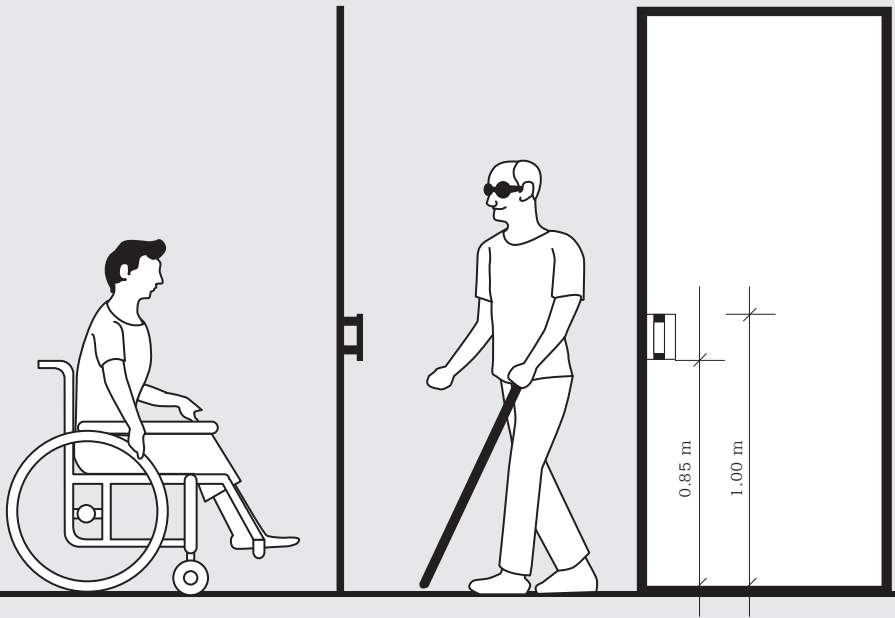

ลักษณะประตูของผู้พิการ



นอกจากบทบาทสำคัญในการเป็นศูนย์รวมจิตใจของ  
ศาสนิกชนในพื้นที่ใกล้เคียงแล้ว ศาลนสถานต่างๆ ยังเป็น  
แหล่งรวบรวมศิลปวัตถุสถานซึ่งเป็นแหล่งรวบรวมความรู้ใน  
ด้านต่างๆ ผ่านช่วงเวลาประวัติศาสตร์ที่ศาลนสถานเหล่านั้น  
ได้รับการสถาปนาหรือบูรณปฏิสังขรณ์ ดังนั้น การเผยแพร่  
ข้อมูลที่ทรงคุณค่าเหล่านี้ จึงเป็นหนทางหนึ่งในการสร้าง  
ความตระหนักรู้ในความสำคัญของศาลนสถานที่ผู้เยี่ยมชม  
พึงรับทราบและสามารถสร้างความห่วงใยให้กับเยาวชน  
รุ่นหลังต่อไป

การจัดทำป้ายแสดงข้อมูลศาลนสถานนั้น พึงคำนึง  
ถึงข้อมูลที่ได้รับการบันทึกเอาไว้เป็นเบื้องต้น กล่าวคือ  
ศาลนสถานบางแห่งแม้จะมีความงามหรือความสมบูรณ์ที่  
ด้อยกว่าอาคารใกล้เคียงที่สร้างขึ้นมาใหม่ แต่ในด้านคุณค่า  
เชิงประวัติศาสตร์สามารถสะท้อนให้เห็นถึงสภาพสังคมและ  
เศรษฐกิจที่สามารถย้อนกลับไปได้นับร้อยปี ผู้ดูแลศาลนสถาน



จึงควรพิจารณาไตร่ตรองอย่างถี่ถ้วน ทั้งนี้การเลือกสรรวัสดุในการจัดทำป้ายนั้นควรพิจารณาบริบทโดยรอบของศาลนสถาน เพื่อไม่ให้ขัดแย้งทัศนวิสัยและมีความกลมกลืนกับศาลนสถานที่ทรงคุณค่า การเลือกใช้วัสดุที่เหมาะสมนั้นสามารถตอบสนองการใช้งานได้ดี เช่น การพิมพ์ภาพลงบนแผ่นเซรามิกที่มีความคงทนได้อย่างยาวนาน และในขณะเดียวกันก็เป็นวัสดุไม่เป็นมูลค่าให้แก่เหล่ามิชชันนารีไปได้ โดยข้อมูลที่แสดงบนป้ายนั้นควรเป็นข้อมูลที่ควรได้รับการตรวจทานและพิจารณาถึงความถูกต้องก่อนการเผยแพร่ โดยในปัจจุบันการพัฒนาระบบเข้าถึงข้อมูลผ่าน QR Code สามารถอำนวยความสะดวกให้ผู้เยี่ยมชมเข้าถึงข้อมูลศาลนสถานได้มากขึ้น ทั้งนี้ ยังสามารถลดข้อจำกัดของขนาดป้ายที่ไม่สามารถแสดงข้อมูลได้อย่างครบถ้วน และสามารถเป็นช่องทางในการประชาสัมพันธ์กิจกรรมสำคัญของศาลนสถานต่างๆ ได้ดียิ่งขึ้น นอกจากนี้ระบบ QR Code ยังสามารถเอื้อประโยชน์ให้แก่ผู้ทุพพลภาพให้สามารถเข้าถึงข้อมูลสำคัญของแต่ละศาลนสถานได้เช่นเดียวกัน จึงเป็นการส่งเสริมการประชาสัมพันธ์และให้ข้อมูลแก่ผู้มาเยี่ยมชมได้ทุกกลุ่ม



พระอุโบสถวัดโสมนัสราชวรวิหาร กรุงเทพมหานคร

อาจกล่าวได้ว่า การพัฒนาและเสริมสร้างศักยภาพวัดและศาลนสถานในด้านต่าง ๆ นั้น ควรตั้งอยู่บนพื้นฐานการทำงานแบบมีส่วนร่วมระหว่างวัด องค์กรปกครองส่วนท้องถิ่น และภาคประชาชนตั้งแต่เริ่มต้นโครงการ มีการวางแผนร่วมกัน รวมทั้งการปรึกษาหารือและร่วมกันแก้ไขปัญหาที่เกิดขึ้น โดยต้องมีการเตรียมความพร้อมในด้านต่าง ๆ 4 ด้าน ดังนี้

### 1. ความพร้อมด้านกายภาพ

เป็นการปรับปรุงภูมิทัศน์ภายในวัดให้มีความเป็นระเบียบเรียบร้อย สวยงาม อาคารและสิ่งปลูกสร้างได้รับการดูแลรักษา สามารถรักษาความเก่าแก่ และคุณค่าทางสถาปัตยกรรมเอาไว้ได้ รวมทั้งโบราณวัตถุและศิลปวัตถุที่มีการจัดการอย่างเป็นระบบ เป็นหมวดหมู่ และมีคำอธิบายประวัติความเป็นมาที่ชัดเจน เพื่อให้คนพิการและคนทุพพลภาพเข้ามาทำกิจกรรมในพื้นที่ได้อย่างสะดวกและปลอดภัย

### 2. ความพร้อมด้านนโยบาย

เป็นการสนับสนุนด้านนโยบายการพัฒนาและเสริมสร้างศักยภาพวัดและศาลนสถาน มีการกำหนดแนวปฏิบัติที่เป็นรูปธรรม และมีหน่วยงานหรือองค์กรมารองรับอย่างเป็นระบบ

### 3. ความพร้อมด้านบุคลากร

เป็นการเตรียมบุคลากรทั้งบรรพชิตกับคฤหัสถ์เพื่อให้มีความรู้ ความสามารถในการพัฒนาและเสริมสร้างศักยภาพวัดและศาลนสถาน

### 4. ความพร้อมด้านการบริหารจัดการ

เป็นการจัดการโครงสร้างการบริหารที่เป็นระบบ มีการแบ่งโครงสร้างออกเป็นฝ่ายต่างๆ เพื่อดูแลรับผิดชอบในภารกิจของวัด ถือเป็น การกระจายอำนาจในการบริหารงานเพื่อให้เกิดความคล่องตัวและมีประสิทธิภาพมากยิ่งขึ้น



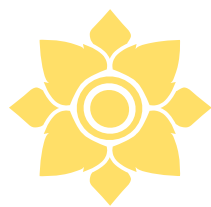

ภาคผนวก

## คู่มือการขอได้มาซึ่งที่ดินของวัดวาอาราม ตามมาตรา 84 แห่งประมวลกฎหมายที่ดิน

ประมวลกฎหมายที่ดินมาตรา 84 นั้นปรากฏอยู่ในประมวลกฎหมายที่ดินหมวดที่ 7 อันมีเนื้อความว่า “การได้มาซึ่งที่ดินของวัดวาอาราม วัดบาทหลวง มูลนิธิเกี่ยวกับคริสต์จักร หรือมัลติคอสลาม ต้องได้รับอนุญาตจากรัฐมนตรี และให้ได้มาไม่เกิน 50 ไร่ ในกรณีที่เป็นการสมควร รัฐมนตรีจะอนุญาตให้ได้มาซึ่งที่ดินเกินจำนวนที่บัญญัติไว้ในวรรคแรกก็ได้ บทบัญญัติแห่งศาลนาอิสลามในจังหวัดที่มีตำแหน่งคาโต๊ะยุติธรรม” ซึ่งหากลงลึกในรายละเอียดของการได้มาซึ่งที่ดินวัดนั้นจะมีประมวลกฎหมายและหนังสืออื่น ๆ มาเกี่ยวข้องดังนี้

### 1.

#### กฎหมายและระเบียบปฏิบัติ

- ประมวลกฎหมายที่ดิน มาตรา 84
- ประมวลกฎหมายแพ่งและพาณิชย์ มาตรา 797, 1367, 1382, 1623, 1624
- กฎกระทรวงฉบับที่ 2 (พุทธศักราช 2511) ออกตามความในพระราชบัญญัติคณะสงฆ์ พุทธศักราช 2505
- กฎกระทรวงฉบับที่ 47 (พุทธศักราช 2541) ออกตามความในพระราชบัญญัติให้ใช้ประมวลกฎหมายที่ดิน พุทธศักราช 2497 ข้อ 2 (7) (จ)
- หนังสือกรมที่ดิน ที่ มท 0612/2/ว 15476 ลงวันที่ 10 กันยายน พุทธศักราช 2517 เรื่องหารือเกี่ยวกับการจดทะเบียนสิทธิและนิติกรรม
- หนังสือกรมที่ดิน ที่ มท 0612/4/ว 8938 ลงวันที่ 17 พฤษภาคม พุทธศักราช 2521 เรื่องวัดหลักสี่ราษฎร์โมลสร ขอแบ่งซื้อที่ดิน
- หนังสือกรมที่ดิน ที่ มท 0612/4/ว 14647 ลงวันที่ 7 กรกฎาคม พุทธศักราช 2524 เรื่องการขอได้มาซึ่งที่ดินของนิติบุคคลตามมาตรา 84 แห่งประมวลกฎหมายที่ดิน
- หนังสือกระทรวงมหาดไทย ที่ มท 0710/ว 1010 ลงวันที่ 24 มิถุนายน พุทธศักราช 2534 เรื่องการขอได้มาซึ่งที่ดินของนิติบุคคลตามมาตรา 84 แห่งประมวลกฎหมายที่ดิน
- หนังสือกรมที่ดิน ที่ มท 0710/ว 40440 ลงวันที่ 26 ธันวาคม พุทธศักราช 2540 เรื่องการขอได้มาซึ่งที่ดินของวัด
- หนังสือกรมที่ดิน ที่ มท 0710/ว 24261 ลงวันที่ 10 กันยายน พุทธศักราช 2541 เรื่องการทำนิติกรรมเกี่ยวกับที่ดินอันเป็นสมบัติของวัด
- หนังสือกรมที่ดิน ด่วนที่สุด ที่ มท 0710/ว 06232 ลงวันที่ 24 กุมภาพันธ์ พุทธศักราช 2542 เรื่องการยกเว้นภาษีเงินได้และภาษีธุรกิจเฉพาะสำหรับ

การโอนกรรมสิทธิ์หรือสิทธิครอบครองในที่ดินโดยไม่มีค่าตอบแทนให้แก่วัด วัดบาทหลวงโรมันคาทอลิก หรือมัลลิต

- หนังสือกรมที่ดิน ที่ มท 0710/ว 02674 ลงวันที่ 24 มกราคม พุทธศักราช 2543 เรื่องการขอได้มาซึ่งที่ดินของนิติบุคคลตามมาตรา 84 แห่งประมวลกฎหมายที่ดิน
- หนังสือกรมที่ดิน ด่วนมาก ที่ มท 0515/ว 8190 ลงวันที่ 26 มีนาคม พุทธศักราช 2546 เรื่องการขอได้มาซึ่งที่ดินของนิติบุคคลเพื่อการศาลา ตามมาตรา 84 แห่งประมวลกฎหมายที่ดิน
- คำสั่งกระทรวงมหาดไทย ที่ 95/2546 ลงวันที่ 20 มีนาคม พุทธศักราช 2546 เรื่องการมอบอำนาจของรัฐมนตรีว่าการกระทรวงมหาดไทยให้อธิบดีกรมที่ดิน และผู้ว่าราชการจังหวัดปฏิบัติราชการ
- มติมหาเถรสมาคม ครั้งที่ 18/2540 ลงวันที่ 30 มิถุนายน พุทธศักราช 2540
- ตัวอย่างคำพิพากษาศาลฎีกา
- เอกสารแนบท้าย

## 2.

**หลักเกณฑ์การขอได้มาซึ่งที่ดินของวัดวาอาราม ตามมาตรา 84 แห่งประมวลกฎหมายที่ดิน**

วัดจะต้องมีสภาพเป็นนิติบุคคลตามกฎหมายจึงจะมีสิทธิถือที่ดินได้ ซึ่งการพิจารณาสภาพการเป็นนิติบุคคลของวัดให้พิจารณาจากหลักฐานอย่างใดอย่างหนึ่ง ดังนี้

- หนังสือรับรองสภาพวัดของสำนักงานพระพุทธศาสนาแห่งชาติ (กรมการศาสนา)
- สำเนาประวัติวัด หรือสำเนาทะเบียนวัด ซึ่งรับรองโดยทางราชการ
- ประกาศตั้งวัดของกระทรวงศึกษาธิการ
- ประกาศตั้งวัดของสำนักงานพระพุทธศาสนาแห่งชาติ

## 3.

**ที่ดินของวัดและที่ซึ่งขึ้นต่อวัด แบ่งได้ 3 ประเภท คือ**

1. ที่วัด หมายถึง ที่ซึ่งตั้งวัดตลอดจนเขตของวัดนั้น
2. ที่ธรณีสงฆ์ หมายถึง ที่ซึ่งเป็นสมบัติของวัด
3. ที่กัลปนา หมายถึง ที่ซึ่งมีผู้อุทิศแต่ผลประโยชน์ให้วัดหรือพระศาสนา (มาตรา 33 แห่งพระราชบัญญัติคณะสงฆ์ พุทธศักราช 2505)

## 4.

**ประเภทของวัด วัดมี 2 ประเภท คือ**

1. วัดที่ได้รับพระราชทานวิสุงคามสีมา หมายถึง วัดที่มีประกาศตั้งวัดโดยชอบด้วยกฎหมายแล้ว และต่อมาได้รับพระราชทานวิสุงคามสีมา
  2. สำนักสงฆ์ หมายถึง วัดที่ตั้งโดยชอบด้วยกฎหมาย แต่ยังไม่ได้รับพระราชทาน วิสุงคามสีมา
- วัดที่ได้รับพระราชทานวิสุงคามสีมา และสำนักสงฆ์ ต่างก็เป็นนิติบุคคลตามมาตรา 31 แห่งพระราชบัญญัติคณะสงฆ์ พุทธศักราช 2505 ซึ่งแก้ไขเพิ่มเติมโดยพระราชบัญญัติ คณะสงฆ์ (ฉบับที่ 2) พุทธศักราช 2535

## 5.

**การอนุญาตให้ได้มาซึ่งที่ดิน**

รัฐมนตรีได้มอบอำนาจการลงอนุญาตให้ได้มาซึ่งที่ดินของวัดวาอาราม ตามมาตรา 84 แห่งประมวลกฎหมายที่ดิน ดังนี้ กรณีที่ดินอยู่ในเขตกรุงเทพมหานคร ให้อธิบดีกรมที่ดินเป็นผู้ปฏิบัติราชการแทน กรณีที่ดินอยู่ในเขตจังหวัดอื่น ให้ผู้ว่าราชการจังหวัดเป็นผู้ปฏิบัติราชการแทน กรณีที่เห็นว่าไม่สมควรอนุญาต ให้เสนอรัฐมนตรีว่าการกระทรวงมหาดไทย เพื่อพิจารณาลงการ

## 6.

**การทำนิติกรรมเกี่ยวกับที่ดินของวัด**

คำว่า “นิติกรรม” ตามความหมายที่ปรากฏในมติ

คณะสังฆมนตรี ครั้งที่ 1/2496 เมื่อวันที่ 5 มกราคม พุทธศักราช 2496 นั้น หมายถึง การขอรังวัดรับโฉนด การขอลอเบเขต การขอแบ่งแยก และการขอรับรองเขตที่ดินของวัด 4 ประการเท่านั้น มิใช่หมายถึง “นิติกรรม” ตามความหมายในมาตรา 112 แห่งประมวลกฎหมายแพ่งและพาณิชย์

• การทำนิติกรรมเกี่ยวกับที่ดินของวัด 4 ประการ ตามมติคณะสังฆมนตรี ครั้งที่ 1/2496 เมื่อวันที่ 5 มกราคม พุทธศักราช 2496 หมายถึง

*การขอรังวัดรับโฉนดที่ดิน*

*การขอลอเบเขต*

*การขอแบ่งแยก*

*การขอรับรองเขตที่ดินของวัด*

• การทำนิติกรรม 4 ประการ ตามมติคณะสังฆมนตรี ดังกล่าวมีหลักเกณฑ์ ดังนี้

1. วัดมีพระสงฆ์ที่ตั้งอยู่ในเขตกรุงเทพมหานคร เขตเทศบาล หรือสุขาภิบาล ให้เจ้าอาวาสมอบฉันทะให้สำนักงานพระพุทธศาสนาแห่งชาติ หรือตัวแทนของสำนักงานพระพุทธศาสนาแห่งชาติเป็นผู้ดำเนินการแทน แต่ข้อตกลงใด ๆ ในการทำนิติกรรมในกรณีเช่นนี้ต้องได้รับความเห็นชอบจากเจ้าอาวาส

2. วัดที่ตั้งอยู่นอกเขตดังกล่าวในข้อ 1. ให้เจ้าอาวาสพิจารณาคัดเลือกทายก ทายิกาแห่งวัดนั้น อันอยู่ในฐานะที่ควรแก่การเชื่อถือ มีจำนวน 2 หรือ 3 ท่าน ให้เป็นผู้ดำเนินการแทนเจ้าอาวาสในการทำนิติกรรมเกี่ยวกับที่ดินของวัด แต่ข้อตกลงใด ๆ ในการทำนิติกรรมในกรณีเช่นนี้ ต้องได้รับความเห็นชอบจากเจ้าอาวาสก่อน (มติคณะสังฆมนตรี ที่ 1/2496 ลงวันที่ 5 มกราคม พุทธศักราช 2496 และที่ 16/2528 ลงวันที่ 20 มิถุนายน พุทธศักราช 2528)

• การทำนิติกรรมเกี่ยวกับที่ดินอันเป็นศาสนสมบัติของวัด การพิจารณาเกี่ยวกับอำนาจในการจัดประโยชน์ศาสนสมบัติของวัดกรณีที่ได้มอบการจัดประโยชน์ศาสนสมบัติของวัดให้สำนักงานพระพุทธศาสนาแห่งชาติดำเนินการ

การทำนิติกรรมใด ๆ เกี่ยวกับศาสนสมบัติของวัดต้องให้ผู้อำนวยความสะดวกสำนักงานพระพุทธศาสนาจังหวัดเป็นผู้ทำการแทนวัด แต่ถ้าวัดได้มอบการจัดประโยชน์ศาสนสมบัติของวัดให้สำนักงานพระพุทธศาสนาแห่งชาติดำเนินการ เจ้าอาวาสในฐานะผู้แทนวัดก็ขอที่ทำการแทนวัด หรือมอบอำนาจให้โยยาวัจกร หรือผู้ใดไปดำเนินการแทนได้ ตามนัยมาตรา 31 แห่งพระราชบัญญัติคณะสงฆ์ พุทธศักราช 2505 ซึ่งแก้ไขเพิ่มเติมโดยพระราชบัญญัติคณะสงฆ์ (ฉบับที่ 2) พุทธศักราช 2535 และการที่จะทราบว่า วัดที่ขอจดทะเบียนมอบการจัดประโยชน์ศาสนสมบัติของวัดให้สำนักงานพระพุทธศาสนาแห่งชาติหรือไม่ ให้ตรวจจลอบจากสัญญาที่คู่กรณีนำมาขอจดทะเบียน

หากวัดได้มอบการจัดประโยชน์ ให้แก่ทางราชการ สัญญาจะระบุว่า วัด.....โดยสำนักงานพระพุทธศาสนาแห่งชาติ ผู้รับมอบอำนาจสำหรับวัดที่อยู่ในกรุงเทพมหานคร ส่วนวัดที่อยู่ในส่วนภูมิภาคจะระบุว่า วัด.....โดย ผู้อำนวยการสำนักงานพระพุทธศาสนาจังหวัด และถ้าวัดได้มอบอำนาจการจัดประโยชน์ จะระบุว่า วัด.....โดย เจ้าอาวาส (หนังสือกรมที่ดิน ที่ มท 0710/ว 24261 ลงวันที่ 10 กันยายน พุทธศักราช 2541 เรื่อง การทำนิติกรรมเกี่ยวกับที่ดินอันเป็นศาสนสมบัติของวัด)

## 7.

### ผู้แทนวัด

เจ้าอาวาส เป็นผู้แทนของวัดในกิจการทั่วไป ตามมาตรา 31 แห่งพระราชบัญญัติคณะสงฆ์ พุทธศักราช 2505 วัด ที่ต้องให้ “ผู้แทนกรมพระคลังข้างที่” เป็นผู้แทนวัด คือ

- วัดบวรนิเวศวิหาร
- วัดเบญจมบพิตรดุสิตวนาราม
- วัดเทพศิรินทราวาส
- วัดราชบพิธสถิตมหาสีมาราม

- วัดราชประดิษฐสถิตมหาสีมาราม
- วัดนิเวศธรรมประวัติ (หนังสือกรมที่ดิน ที่ 4278/2469 ลงวันที่ 24 สิงหาคม พุทธศักราช 2496)

## 8.

### หลักฐานที่ใช้ประกอบการพิจารณากรณีวัดขอได้มาซึ่งที่ดิน

สำเนาประกาศกระทรวงศึกษาธิการหรือสำเนาประกาศสำนักงานพระพุทธศาสนาแห่งชาติ เรื่อง ตั้งวัดในพระพุทธศาสนาหรือหนังสือรับรองสภาพวัด หรือสำเนาทะเบียนวัดหรือประวัติวัดที่รับรองโดยทางราชการ

- สำเนาหนังสือพระราชทานวิสุงคามสีมา (ถ้ามี)
- สำเนาตราตั้งเจ้าอาวาส หรือผู้รักษาการแทน (โดยจะแต่งตั้งเจ้าอาวาสก่อนประกาศตั้งวัดไม่ได้)
- สำเนาหนังสือสุทธิของเจ้าอาวาสหรือผู้รักษาการแทน หนังสือเลื่อนสมณศักดิ์หรือหลักฐานการแต่งตั้งฐานานุกรม
- บันทึกล้อยคำ (ท.ด.16) ของผู้รับโอน ลอบสวนว่าวัดตั้งขึ้นเมื่อใด ชื่อเจ้าอาวาส มีพระภิกษุสามเณรกี่รูป เหตุผลความจำเป็นที่วัดประสงค์จะได้มาซึ่งที่ดินแปลงใหม่เพื่อใช้เป็นที่วัดหรือที่ธรณีสงฆ์ (ระบุให้ชัดเจนว่าจะใช้ประโยชน์ในที่ดินอย่างไร) วัดมีที่ดินเดิมหรือไม่ มีหลักฐานอย่างไร ใช้เป็นที่วัดหรือที่ธรณีสงฆ์ที่ดินเดิมของวัด หากได้มาหลังประมวลกฎหมายที่ดินใช้บังคับ ได้รับอนุญาตจากรัฐมนตรีหรือไม่ หากยังไม่ได้รับอนุญาตก็สามารถยื่นคำขอย้อนหลังได้ โดยให้วัดแจ้งความประสงค์ไว้ในวันทักถ้อยคำ (ท.ด.16) และเจ้าหน้าที่ที่เกี่ยวข้องต้องชี้แจงเหตุผลที่ได้ดำเนินการจดทะเบียนหรือออกหนังสือแสดงสิทธิในที่ดินไปโดยไม่ได้รับอนุญาต เสร็จแล้วสรุปเรื่องให้ผู้มีอำนาจพิจารณาล้างอนุญาตย้อนหลังให้เป็นการถูกต้อง กรณีเป็นการซื้อที่ดินให้ลอบสวนเพิ่มตามนัยข้อ 3. ของหนังสือกระทรวงมหาดไทย ที่ มท 0710/ว 1010 ลงวันที่ 24 มิถุนายน พุทธศักราช 2534

- บันทึกล้อยคำ (ท.ด.16) ผู้โอนกรณีให้ที่ดินให้ลอบสวนเจ้าของที่ดินผู้ให้ถึงเจตนาที่แท้จริงและความจำเป็นในการโอนที่ดิน ตามนัยข้อ 2. ของหนังสือกระทรวงมหาดไทย ที่ มท 0710/ว 1010 ลงวันที่ 24 มิถุนายน พุทธศักราช 2534 (กรณีพระภิกษุเป็นผู้โอนต้องลอบสวนว่า ก่อนอุปสมบทมีคู่สมรสหรือไม่ ที่ดินเป็นสินสมรสหรือสินส่วนตัว)

- คำขอจดทะเบียนสิทธิและนิติกรรมฯ (ท.ด.1) (ท.ด.1ก)
- สำเนาหนังสือแสดงสิทธิในที่ดินแปลงที่ขออนุญาตและแปลงที่วัดถือครองอยู่ หากได้มาก่อนประมวลกฎหมายที่ดินใช้บังคับ ก็ให้ส่งสำเนาใบไต่สวน มีสำเนา น.ล.1 หรือ น.ล.1 ก. ประกอบการพิจารณา
- กรณีเป็นการขยายพื้นที่เดิมหรือเป็นทางเข้าออกให้ต่อรูปแผนที่ที่ดินเดิมกับแปลงที่ขอใหม่
- หลักฐานของผู้โอน เช่น สำเนาบัตรประจำตัวประชาชน ทะเบียนสมรส ใบสำคัญการหย่า และใบมรณบัตร
- หนังสือยินยอมให้ทำนิติกรรมของคู่สมรส ทั้งชอบและมีชอบด้วยกฎหมาย ถ้าเป็นสินส่วนตัวให้แนบหลักฐานประกอบ และกรณีเป็นโสดให้บันทึกลอด
- หนังสือมอบอำนาจให้ทำนิติกรรม (ถ้ามี)
- หลักฐานการปิดประกาศ (ถ้ามี)
- คำพิพากษาหรือคำสั่งศาล และหลักฐานแสดงว่าคดีถึงที่สุด ในกรณีโอนตาม คำพิพากษาหรือคำสั่งศาล
- ความเห็นของอำเภอและจังหวัด ตามนัยข้อ 1. และข้อ 6 ของหนังสือกระทรวงมหาดไทย ที่ มท 0710/ว 1010 ลงวันที่ 24 มิถุนายน พุทธศักราช 2534
- กรณีขออนุญาตหนังสือแสดงสิทธิในที่ดินให้ใช้เอกสารตาม 8.1 - 8.5, 8.8, 8.9 , 8.12, 8.13 และ 8.15

## 9.

### ขั้นตอนการดำเนินการของเจ้าหน้าที่

ให้ดำเนินการตามหนังสือกรมที่ดิน ที่ มท 0515/ว 8190 ลงวันที่ 26 มีนาคม พุทธศักราช 2546 ดังนี้

• กรณีที่ดินอยู่ในเขตกรุงเทพมหานคร

:: เมื่อมีการยื่นคำขอให้ได้มาซึ่งที่ดินของวัด ตามมาตรา 84 แห่งประมวลกฎหมายที่ดิน เช่น รับให้ชื่อ รัชมรกค ได้มาโดยการครอบครองหรือออกหนังสือแสดงสิทธิในที่ดิน เป็นต้น ให้พนักงานเจ้าหน้าที่ตรวจสอบหลักฐานและสอบสวนบันทึกถ้อยคำผู้ขอตามแบบที่กำหนดในหนังสือกรมที่ดิน ที่ มท 0710/ว 02674 ลงวันที่ 24 มกราคม พุทธศักราช 2543 (ปรากฏตามเอกสารแนบท้าย) สำหรับกรณีวัดขอได้มาซึ่งที่ดิน เมื่อรวมกับที่ดินที่มีอยู่เดิมแล้วเกินกว่า 50 ไร่ ให้สอบสวนให้ได้ความโดยละเอียดชัดเจนว่ามีเหตุผลและความจำเป็นอย่างไร ทั้งนี้ เพื่อใช้ประกอบการพิจารณาว่าควรจะอนุญาตให้วัดได้มาซึ่งที่ดินเกินกว่าที่กฎหมายกำหนดไว้หรือไม่

:: หากเห็นว่าอยู่ในหลักเกณฑ์ที่จะดำเนินการให้ได้ ให้สำนักงานที่ดินที่รับคำขอประสานงานกับผู้อำนวยการเขตที่ดินตั้งอยู่เพื่อออกไปทำการตรวจสอบข้อเท็จจริงว่า ที่ดินดังกล่าวมีสภาพเหมาะสมกับการประกอบศาสนกิจหรือไม่เพียงใด โดยให้แสดงความเห็นพร้อมทั้งเหตุผลในการให้ความเห็นประกอบการพิจารณา

:: เมื่อได้รับผลการตรวจสอบข้อเท็จจริง และความเห็นพร้อมทั้งเหตุผลในการให้ความเห็นจากผู้อำนวยการเขตแล้ว ให้สำนักงานที่ดินกรุงเทพมหานครส่งเรื่องให้กรมที่ดินเพื่อพิจารณาขออนุญาตรัฐมนตรีว่าการกระทรวงมหาดไทย

:: เมื่อกรมที่ดินรับเรื่องแล้วให้เจ้าหน้าที่พิจารณาเสนออธิบดีในฐานะปฏิบัติราชการแทนรัฐมนตรีว่าการกระทรวงมหาดไทยพิจารณาสั่งการ

:: กรณีวัดขอได้มาซึ่งที่ดินเมื่อรวมกับที่ดินที่มีอยู่เดิมแล้วเกินกว่า 100 ไร่ ก่อนเสนอเรื่องเพื่อขออนุญาตให้เจ้าหน้าที่ส่งเรื่องให้สำนักงานพระพุทธศาสนาแห่งชาติ (กรมการศาสนา) เพื่อพิจารณาให้ความเห็นชอบก่อนและเมื่อได้รับเรื่องคืนจากสำนักงานพระพุทธศาสนาแห่งชาติแล้ว ให้เจ้าหน้าที่พิจารณา

เสนอเรื่องต่ออธิบดีในฐานะปฏิบัติราชการแทนรัฐมนตรีว่าการกระทรวงมหาดไทยพิจารณาสั่งการต่อไป

:: กรณีที่ตรวจสอบพบว่ามีการออกหนังสือแสดงสิทธิในที่ดินหรือได้จดทะเบียนสิทธิและนิติกรรมให้วัดรับโอนที่ดิน โดยไม่ได้ขออนุญาตจากรัฐมนตรีฯ ให้ส่งเรื่องให้เจ้าหน้าที่ตรวจสอบหลักฐานตามขั้นตอนแล้วส่งเรื่องให้สำนักงานเขตที่ดินที่รับประสานงานกับผู้อำนวยการเขตที่ดิน ก่อนเสนอเรื่องต่ออธิบดีในฐานะปฏิบัติราชการแทนรัฐมนตรีฯ เพื่อพิจารณาสั่งอนุญาตย้อนหลังให้เป็นการถูกต้อง

:: เมื่อมีคำสั่งอนุญาตแล้ว ให้ส่งเรื่องคืนสำนักงานที่ดินกรุงเทพมหานคร

:: ให้พนักงานเจ้าหน้าที่มีหนังสือแจ้งผู้ขอเพื่อดำเนินการต่อไป

:: เมื่อพนักงานเจ้าหน้าที่ได้แจกหนังสือแสดงสิทธิในที่ดิน หรือจดทะเบียนสิทธิและนิติกรรมให้วัดรับโอนที่ดิน หรือสั่งอนุญาตย้อนหลังแล้ว ให้รายงานกรมที่ดินทราบเพื่อจะได้แก้ไขบัญชีทะเบียนที่ดินทางส่วนกลางให้ถูกต้องตรงกันต่อไป

• กรณีที่ดินอยู่ในเขตจังหวัดอื่น

:: เมื่อมีการยื่นคำขอได้มาซึ่งที่ดินของวัดตามมาตรา 84 แห่งประมวลกฎหมายที่ดิน เช่น รับให้ชื่อ รัชมรกค ได้มาโดยการครอบครอง หรือออกหนังสือแสดงสิทธิในที่ดิน เป็นต้น ให้พนักงานเจ้าหน้าที่ตรวจสอบหลักฐานและสอบสวนบันทึกถ้อยคำผู้ขอตาม แบบที่กำหนดในหนังสือกรมที่ดิน ที่ มท 0710/ว 02674 ลงวันที่ 24 มกราคม 2543 สำหรับกรณีวัดขอได้มาซึ่งที่ดินเมื่อรวมกับที่ดินที่มีอยู่เดิมแล้วเกินกว่า 50 ไร่ ให้สอบสวนให้ได้ความโดยละเอียดชัดเจนว่ามีเหตุผลและความจำเป็นอย่างไร ทั้งนี้ เพื่อใช้ประกอบการพิจารณาว่าควรจะอนุญาตให้วัดได้มาซึ่งที่ดินเกินกว่าที่กฎหมายกำหนดไว้หรือไม่

:: หากเห็นว่าอยู่ในหลักเกณฑ์ที่จะดำเนินการให้ได้ ให้สำนักงานที่ดินที่รับคำขอประสานงานกับนายอำเภอหรือปลัดอำเภอผู้เป็นหัวหน้าประจำกิ่งอำเภอท้องที่ ซึ่งที่ดินตั้งอยู่เพื่อออกไปทำการตรวจสอบข้อเท็จจริงว่าที่ดินดังกล่าวมีสภาพเหมาะสมกับการประกอบศาสนกิจหรือไม่เพียงใดโดยให้แสดงความเห็นพร้อมทั้งเหตุผลในการให้ความเห็นประกอบการพิจารณา

:: เมื่อได้รับผลการตรวจสอบข้อเท็จจริงและความเห็นพร้อมทั้งเหตุผลในการให้ความเห็นจากอำเภอหรือกิ่งอำเภอ แล้วให้ดำเนินการดังนี้

กรณีที่ดินที่อยู่ในเขตพื้นที่ความรับผิดชอบของสำนักงานที่ดินจังหวัด ให้สำนักงานที่ดินจังหวัดสอบถามข้อมูลที่ดินที่มีอยู่เดิมไปยังสำนักมาตรฐานการทะเบียนที่ดิน กรมที่ดิน โดยทางโทรสาร ตามบัญชีตรวจสอบข้อมูลที่ดินที่มีอยู่เดิมของนิติบุคคลเพื่อการศาสนา ตามมาตรา 84 แห่งประมวลกฎหมายที่ดิน (สิ่งที่ส่งมาด้วย 2) ตามหนังสือกรมที่ดิน ด่วนมาก ที่ มท 0515/ว 8190 ลงวันที่ 26 มีนาคม พุทธศักราช 2546

กรณีที่ดินที่อยู่ในเขตพื้นที่ความรับผิดชอบของสำนักงานที่ดินจังหวัดสาขาและส่วนแยกหรือสำนักงานที่ดินอำเภอ ให้ส่งเรื่องไปสำนักงานที่ดินจังหวัดเพื่อให้สำนักงานที่ดินจังหวัดดำเนินการสอบถามข้อมูลที่ดินที่มีอยู่เดิมไปยังสำนักมาตรฐานการทะเบียนที่ดินทางโทรสาร

สำนักมาตรฐานการทะเบียนที่ดินตรวจสอบข้อมูลที่ดินที่มีอยู่เดิม และส่งคืนสำนักงานที่ดินจังหวัดทางโทรสาร

:: เมื่อสำนักงานที่ดินจังหวัดได้รับบัญชีตรวจสอบข้อมูลที่ดินที่มีอยู่เดิม จากสำนักมาตรฐานการทะเบียนที่ดินแล้ว ให้เสนอเรื่องต่อผู้ว่าราชการจังหวัดในฐานะปฏิบัติราชการแทนรัฐมนตรีว่าการกระทรวงมหาดไทย เพื่อพิจารณาลังการ สำหรับกรณีวัดขอได้มาซึ่งที่ดินเมื่อรวมกับที่ดินที่มีอยู่เดิมแล้วเกินกว่า 100 ไร่ ก่อน

เสนอเรื่องเพื่อขออนุญาต ให้จังหวัดส่งเรื่องให้สำนักงานพระพุทธศาสนาแห่งชาติ (กรมการศาสนา) เพื่อพิจารณาให้ความเห็นชอบก่อน และเมื่อได้รับเรื่องคืนจากสำนักงานพระพุทธศาสนาแห่งชาติแล้วให้เสนอเรื่องต่อผู้ว่าราชการจังหวัดในฐานะปฏิบัติราชการแทนรัฐมนตรีว่าการกระทรวงมหาดไทยเพื่อพิจารณาลังการต่อไป

กรณีตรวจสอบพบว่ามีการออกหนังสือแสดงสิทธิในที่ดินหรือได้จดทะเบียนสิทธิและนิติกรรมให้วัดรับโอนที่ดินไป โดยไม่ได้ขออนุญาตจากรัฐมนตรีฯ ให้ให้ส่งเรื่องให้เจ้าหน้าที่ตรวจสอบหลักฐานตามขั้นตอนแล้วส่งเรื่องให้สำนักงานเขตที่ดินที่รับประสานงานกับนายอำเภอหรือปลัดอำเภอผู้เป็นหัวหน้าประจำกิ่งอำเภอท้องที่เพื่อตรวจสอบข้อเท็จจริงและข้อมูลเดิม ก่อนเสนอเรื่องต่อผู้ว่าราชการจังหวัดในฐานะปฏิบัติราชการแทนรัฐมนตรีฯ เพื่อพิจารณาลังอนุญาตย้อนหลังให้เป็นการถูกต้อง

:: เมื่อมีคำสั่งอนุญาตแล้วให้ดำเนินการ ดังนี้ ให้สำนักงานที่ดินจังหวัดรายงานผลการสั่งอนุญาตตามบัญชีรายงาน ผลการสั่งอนุญาตของนิติบุคคลเพื่อการศาสนา ตามมาตรา 84 แห่งประมวลกฎหมายที่ดิน (สิ่งที่ส่งมาด้วย 3) ตามหนังสือกรมที่ดิน ด่วนมาก ที่ มท 0515/ว 8190 ลงวันที่ 26 มีนาคม พุทธศักราช 2546 ให้กรมที่ดินทราบภายใน 7 วัน นับแต่วันที่สั่งอนุญาตแล้วแจ้งผู้ขอมาดำเนินการต่อไป

:: เมื่อพนักงานเจ้าหน้าที่ได้แจกหนังสือแสดงสิทธิในที่ดินหรือจดทะเบียนสิทธิและนิติกรรมให้วัดรับโอนที่ดินหรือสั่งอนุญาตย้อนหลังแล้ว ให้จังหวัดรายงานกรมที่ดินทราบตามบัญชีทะเบียนที่ดินของนิติบุคคลเพื่อการศาสนา ตามมาตรา 84 แห่งประมวลกฎหมายที่ดิน (สิ่งที่ส่งมาด้วย 4) ตามหนังสือกรมที่ดิน ด่วนมาก ที่ มท 0515/ว 8190 ลงวันที่ 26 มีนาคม พุทธศักราช 2546 เพื่อแก้ไขบัญชีทะเบียนที่ดินทางส่วนกลางให้ถูกต้องตรงกัน

## 10.

### การขอได้มาซึ่งที่ดินของวัดประเภทต่างๆ

- การขอให้ได้มาซึ่งที่ดินโดยการรับมรดกตามมาตรา 1623 และ 1624 แห่งประมวลกฎหมายแพ่งและพาณิชย์ มาตรา 1623 ทรัพย์สินของพระภิกษุที่ได้มาในระหว่างที่อยู่เฝ้าสมณเพศนั้น เมื่อพระภิกษุนั้นถึงแก่มรณภาพให้ตกเป็นสมบัติของวัดที่เป็นภุมิลาเนาของพระภิกษุนั้น เว้นไว้แต่พระภิกษุนั้นจะได้อำนาจไป ในระหว่างชีวิตหรือโดยพินัยกรรม การพิจารณาจะต้องตรวจสอบให้ได้ข้อเท็จจริงว่าทรัพย์สินนั้นพระภิกษุ ได้มาในระหว่างเวลาที่อยู่ในสมณเพศ และพระภิกษุ ถึงแก่มรณภาพในขณะที่จำพรรษาอยู่ในวัดนั้น ให้ทรัพย์สินนั้นตกเป็นสมบัติของวัดที่เป็นภุมิลาเนาของพระภิกษุ เว้นแต่พระภิกษุจะอำนาจอำนาจไประหว่างชีวิตหรือโดยพินัยกรรม มาตรา 1624 ทรัพย์สินใดเป็นของบุคคลก่อนอุปสมบทเป็นพระภิกษุ ทรัพย์สินนั้น หากตกเป็นสมบัติของวัดไม่ และให้เป็นมรดกแก่ทายาท โดยธรรมชาติของบุคคลนั้น หรือบุคคลนั้นจะอำนาจอำนาจโดยประการใดตามกฎหมายก็ได้
- การขอให้ได้มาซึ่งที่ดินโดยการรับมรดกตามพินัยกรรม พิจารณาพินัยกรรมว่าชอบตามประมวลกฎหมายแพ่งและพาณิชย์ หรือไม่
- การขออนุญาตให้ได้มาซึ่งที่ดินเพียงบางส่วน (ไม่เต็มแปลงตามโฉนดหรือ น.ส.3 เว้นการจดทะเบียนเฉพาะส่วนหรือขอถือกรรมสิทธิ์รวม) ควรให้เจ้าของที่ดินยื่นคำขอทำการรังวัดแบ่งแยกและจดทะเบียนแบ่งแยกในนามเดิมก่อน แล้วจึงดำเนินการตามขั้นตอนต่อไป
- การขอให้ได้มาซึ่งที่ดินโดยการครอบครองตามมาตรา 1367 แห่งประมวลกฎหมายแพ่งและพาณิชย์ พิจารณาคำดำเนินการตามหนังสือกรมที่ดิน ที่ มท 0612/2/ว 15476 ลงวันที่ 10 กันยายน พุทธศักราช 2517 เรื่อง ทารือเกี่ยวกับการจดทะเบียน (ตอบข้อหารือจังหวัดปราจีนบุรี)
- การขอให้ได้มาซึ่งที่ดินตามมาตรา 1382 แห่งประมวลกฎหมายแพ่งและพาณิชย์ พิจารณาจาก

คำพิพากษาหรือคำสั่งศาลอันถึงที่สุดแสดงว่ามีกรรมสิทธิ์ในที่ดินและ ตามกฎกระทรวงฉบับที่ 7 (พุทธศักราช 2497) ออกตามความในพระราชบัญญัติให้ใช้ประมวลกฎหมายที่ดิน พุทธศักราช 2497

- วัดให้เช่าที่ดิน การให้เช่าที่ธรณีสงฆ์ ที่กัลปนาหรือที่วัดที่กันไว้เป็นที่จัดประโยชน์ที่มีกำหนดระยะเวลาการเช่าเกิน 3 ปี จะกระทำได้ก็ต่อเมื่อได้รับความเห็นชอบจากสำนักงานพระพุทธศาสนาแห่งชาติ (กฎกระทรวงฉบับที่ 2 (พุทธศักราช 2511) ออกตามความในพระราชบัญญัติคณะสงฆ์ พุทธศักราช 2505)

- การจดทะเบียนการจำยอมที่ดินของวัด การนำที่ดินของวัด (ที่วัดและที่ธรณีสงฆ์) ไปจดทะเบียนจำยอมต้องได้รับความเห็นชอบจากคณะกรรมการพิจารณางบประมาณศาลสมัชชากลางประจำ (มติมหาเถรสมาคม ครั้งที่ 18/2540 ลงวันที่ 30 มิถุนายน พุทธศักราช 2540)

- การขอให้ได้มาซึ่งที่ดินโดยการขอรับโอนตามคำสั่งศาลหรือโอนตามคำพิพากษา พิจารณาว่าศาลมีคำสั่งถึงที่สุดแล้วและหลักฐานแสดงว่าคดีถึงที่สุด

- การขอให้ได้มาซึ่งที่ดินโดยการโอนให้ตัวการ ตามมาตรา 797 แห่งประมวลกฎหมายแพ่งและพาณิชย์ พิจารณาให้ได้ข้อเท็จจริงว่าขณะที่ตัวแทนรับโอนที่ดินไว้แทนวัดนั้น วัดจะต้องมีสภาพเป็นนิติบุคคลตามกฎหมายอยู่แล้ว และการรับโอนที่ดินไว้แทนนั้นจะต้องเป็นไปตามเจตนาของผู้โอนด้วยว่ามีความประสงค์จะโอนให้แก่วัดจริง แต่เนื่องจากมีเหตุขัดข้องไม่สามารถโอนให้แก่วัดในขณะนั้นได้ จึงโอนลงชื่อตัวแทนไว้ก่อน

- การขอได้มาซึ่งที่ดินโดยการรังวัดออกโฉนดที่ดิน :: กรณีวัดยื่นคำขอหรือมีนารังวัดออกโฉนดที่ดินหรือหนังสือรับรองการทำประโยชน์ สำหรับที่ดินที่ได้มาภายหลังวันที่ประมวลกฎหมายที่ดินใช้บังคับ เมื่อพนักงานเจ้าหน้าที่รับคำขอ สอบสวน และดำเนินการตามขั้นตอนต่างๆ เช่นเดียวกับกรณีวัดขอได้มาซึ่งที่ดินในข้อ 9. ทุกประการแล้ว ก่อนแจกโฉนดที่ดินหรือหนังสือรับรองการทำประโยชน์ กรณีที่ดินอยู่ในเขต

กรุงเทพมหานคร ต้องเสนออธิบดีกรมที่ดินในฐานะปฏิบัติราชการแทนรัฐมนตรีว่าการกระทรวงมหาดไทยเป็นผู้พิจารณาสั่งการ

:: กรณีที่ดินอยู่ในเขตจังหวัดอื่น ต้องเสนอผู้ว่าราชการจังหวัดในฐานะปฏิบัติราชการแทนรัฐมนตรีว่าการกระทรวงมหาดไทยเป็นผู้พิจารณา สั่งการ (หนังสือกรมที่ดิน ที่ มท 0612/4/ว 14647 ลงวันที่ 7 กรกฎาคม พุทธศักราช 2524 และ ด่วนมาก ที่ มท 0515/ว 8190 ลงวันที่ 26 มีนาคม พุทธศักราช 2546)

:: กรณีขอออกโฉนดที่ดินที่ออก หากที่ออกเป็นที่ดินเกิดหลังประมวลกฎหมาย ที่ดินต้องพิจารณาดำเนินการโดยเจ้าหน้าที่ที่รับคำขอ

:: วัตถุประสงค์เปลี่ยนแปลงที่ดิน วัตถุประสงค์เดิมกับเอกสาร หรือกับวัดด้วยกัน ต้องตราเป็นพระราชบัญญัติโดยมีขั้นตอนดังนี้

#### กรณีที่ดินอยู่ในเขตกรุงเทพมหานคร

- วัดและคูกรณี เสนอเรื่องการแลกเปลี่ยนที่ดินกับสำนักงานพระพุทธศาสนาแห่งชาติ
- เมื่อสำนักงานพระพุทธศาสนาแห่งชาติดำเนินการตามอำนาจหน้าที่ และขั้นตอนต่างๆ ครบถ้วนแล้ว ถ้าผลการพิจารณาให้วัดแลกเปลี่ยนที่ดินได้จะส่งเรื่องให้กรมที่ดินพิจารณา
- กรมที่ดินรับเรื่องแล้ว ส่งเรื่องคืนสำนักงานที่ดินกรุงเทพมหานครเพื่อแจ้งวัด และ คูกรณีให้มายื่นคำขอแลกเปลี่ยนที่ดินกับพนักงานเจ้าหน้าที่
- พนักงานเจ้าหน้าที่รับคำขอ สอบสวน และดำเนินการตามขั้นตอนต่างๆ เช่นเดียวกับกรณีวัดขอได้มาซึ่งที่ดินในกรณีทั่วไปทุกประการ รวมทั้งขอความเห็นจากผู้อำนวยการเขตก่อนส่งกรมที่ดิน
- กรมที่ดินรับเรื่องแล้วพิจารณาเสนอขออนุญาตรัฐมนตรีฯ ตามมาตรา 84 แห่งประมวลกฎหมายที่ดิน เมื่อรัฐมนตรีฯ อนุญาตแล้วกรมที่ดินจะส่งเรื่องให้สำนักงานพระพุทธศาสนาแห่งชาติดำเนินการออกพระราชบัญญัติต่อไป

#### กรณีที่ดินอยู่ในเขตจังหวัดอื่น

- วัดและคูกรณี เสนอเรื่องการแลกเปลี่ยนที่ดินกับสำนักงานพระพุทธศาสนาแห่งชาติ
- เมื่อสำนักงานพระพุทธศาสนาแห่งชาติดำเนินการตามอำนาจหน้าที่ และขั้นตอนต่างๆ ครบถ้วนแล้ว ถ้าผลการพิจารณาให้วัดแลกเปลี่ยนที่ดินได้ จะส่งเรื่องให้กรมที่ดินพิจารณา
- กรมที่ดินรับเรื่องแล้ว ส่งเรื่องคืนจังหวัดเพื่อแจ้งวัดและคูกรณีให้มายื่นคำขอแลกเปลี่ยนที่ดินกับพนักงานเจ้าหน้าที่
- พนักงานเจ้าหน้าที่รับคำขอ สอบสวน และดำเนินการตามขั้นตอนต่างๆ เช่นเดียวกับกรณีวัดขอได้มาซึ่งที่ดินในกรณีทั่วไปทุกประการ รวมทั้งขอความเห็นจากอำเภอ
- เมื่อได้รับผลการดำเนินการและความเห็นจากอำเภอแล้ว

กรณีที่ดินอยู่ในเขตสำนักงานที่ดินจังหวัด ให้สำนักงานที่ดินจังหวัดสอบถามข้อมูลที่ดินที่มีอยู่เดิมของผู้ขอไปที่กรมที่ดินโดยทางโทรสาร ตามบัญชีตราลงข้อมูลที่ดินที่มีอยู่เดิมของนิติบุคคลเพื่อการคำนวณตามมาตรา 84 แห่งประมวลกฎหมายที่ดิน

กรณีที่ดินอยู่ในเขตสำนักงานที่ดินจังหวัดสาขาและส่วนแยก หรือ สำนักงานที่ดินอำเภอให้ส่งเรื่องไปสำนักงานที่ดินจังหวัดเพื่อดำเนินการสอบถามข้อมูลที่ดิน ที่มีอยู่เดิมตามหัวข้อที่ผ่านมา

เมื่อสำนักงานที่ดินจังหวัดได้รับบัญชีตราลงข้อมูลที่ดินฯ จากกรมที่ดินแล้ว ให้เสนอผู้ว่าราชการจังหวัด ในฐานะปฏิบัติราชการแทนรัฐมนตรีว่าการกระทรวงมหาดไทย พิจารณาสั่งการต่อไป

## 11.

### การจัดทำนายจ่ายโอนที่ดินของวัด

ตามพระราชบัญญัติคณะสงฆ์ พุทธศักราช 2505 มาตรา 34 ที่ดินของวัดและที่ธรณีสงฆ์จะโอนกรรมสิทธิ์ได้ก็โดยตราเป็นพระราชบัญญัติเท่านั้น แต่ที่วัด

ที่ธรณีสงฆ์ ที่วัดร้างก็อาจหมดสภาพไปจากการเป็น  
ศาสนสมบัติด้วยเหตุใดเหตุหนึ่งดังนี้

- ที่ดินถูกโอนไปจากวัดโดยตราเป็นพระราชบัญญัติ
- ที่ดินถูกเวนคืนตามพระราชบัญญัติเวนคืนอสังหา-  
ริมทรัพย์ กรณีเช่นนี้ให้ถือว่าที่ดินได้โอนไปตาม  
พระราชบัญญัติเวนคืนอสังหาริมทรัพย์ฉบับนั้นแล้ว  
ไม่จำเป็นต้องตราพระราชบัญญัติโอนโดยเฉพาะขึ้นอีก
- ที่ดินถูกกระแสน้ำเซาะพังลงน้ำไปตามธรรมชาติ  
ทำให้ที่ดินของวัดขาดหายไป
- วัดยินยอมให้ตัดหรือขยายถนน หรือทางหลวง  
เป็นการอุทิศให้เป็นทางสาธารณประโยชน์เข้าลักษณะ  
เป็นการโอนกรรมสิทธิ์ที่ดินตามกฎหมาย ซึ่งไม่ขัดต่อ  
บทบัญญัติแห่งพระราชบัญญัติคณะสงฆ์

## 12.

### การเรียกเก็บค่าธรรมเนียม

หลักเกณฑ์การเรียกเก็บค่าธรรมเนียมในการโอนที่ดิน  
ให้วัดตามกฎหมายกระทรวงฉบับที่ 47 (พุทธศักราช 2541)  
ข้อ 2 (7) (จ) ออกตามความใน พระราชบัญญัติให้ใช้  
ประมวลกฎหมายที่ดิน พุทธศักราช 2497 กำหนดว่า  
“ค่าจดทะเบียนเฉพาะในกรณีที่ดินวัดวาอาราม วัดบาทหลวง  
โรมันคาทอลิกหรือมัสยิดอิสลาม เป็นผู้รับให้เพื่อใช้  
เป็นที่ตั้งศาสนสถาน ทั้งนี้ ในส่วนที่ได้มารวมกับที่ดิน  
ที่มีอยู่ก่อนแล้วไม่เกิน 50 ไร่ เรียกตามราคาประเมิน  
ทุนทรัพย์ตามที่คณะกรรมการกำหนดราคาประเมิน  
ทุนทรัพย์กำหนดร้อยละ 0.01”

คำว่า “ที่ตั้งศาสนสถาน” ตามกฎหมายกระทรวงฉบับที่ 47  
(พุทธศักราช 2541) ข้อ 2 (7) (จ) หมายถึง ที่ตั้ง  
ของสถานที่ใด ๆ ซึ่งมีไว้เพื่อปฏิบัติตามศาสนบัญญัติ  
หรือปฏิบัติพิธีกรรมตามความเชื่อในทางศาสนาของ  
วัดวาอาราม วัดบาทหลวงโรมันคาทอลิกหรือมัสยิด  
อิสลามและรวมถึงบริเวณของสถานที่ดังกล่าวด้วย  
เช่น ที่ตั้งของมัสยิด โบสถ์ วิหาร กุฏิสงฆ์ ศาลา  
การเปรียญ ฌาปนสถาน และที่ธรณีสงฆ์ ที่มีลักษณะ

การใช้ประโยชน์ตามนัยดังกล่าว ส่วนสถานที่ที่มีไว้  
เพื่อการอย่างอื่น มิได้มีไว้เพื่อปฏิบัติตามศาสนบัญญัติ  
หรือปฏิบัติพิธีกรรมตามความเชื่อใน ทางศาสนา เช่น  
ที่ตั้งโรงเรียน โรงพยาบาล โรงเรียนเด็ก เป็นต้น  
ไม่ใช่ “ที่ตั้งศาสนสถาน” แต่อย่างใด (หนังสือกรมที่ดิน  
ที่ มท 0728/ว 11242 ลงวันที่ 10 พฤษภาคม  
พุทธศักราช 2544 เรื่อง ความหมายของคำว่า “ที่ตั้ง  
ศาสนสถาน”)

### สรุปหลักเกณฑ์การพิจารณาเรียกเก็บ

#### ค่าธรรมเนียมตามกฎหมายกระทรวงฉบับที่ 47

#### (พุทธศักราช 2541) ข้อ 2 (7) (จ)

ซึ่งให้เรียกเก็บค่าธรรมเนียมร้อยละ 0.01 ดังนี้

:: ใช้กับวัด วัดบาทหลวงโรมันคาทอลิก มัสยิดอิสลาม  
เท่านั้น (มูลนิธิคริสตจักรไม่ได้สิทธิตามกฎหมายกระทรวง  
ฉบับนี้)

:: เป็นกรณีรับให้ที่ดิน

:: เพื่อใช้เป็นที่ตั้งศาสนสถาน (ความหมายตาม  
หนังสือกรมที่ดิน ที่ มท 0728/ว 11242 ลงวันที่ 10  
พฤษภาคม พุทธศักราช 2544)

:: เมื่อรวมกับที่ดินซึ่งเป็นที่ตั้งศาสนสถานที่มีอยู่ก่อน  
แล้วไม่เกิน 50 ไร่

• หลักเกณฑ์การเรียกเก็บภาษีเงินได้และภาษีธุรกิจ  
เฉพาะ กรณีโอนกรรมสิทธิ์หรือสิทธิครอบครองที่ดิน  
ให้วัด พระราชกฤษฎีกาออกตามความในประมวล  
รัษฎากรว่าด้วยการยกเว้นรัษฎากร (ฉบับที่ 326)  
พุทธศักราช 2541 และกฎหมายกระทรวงฉบับที่ 214  
(พุทธศักราช 2541) ออกตามความในประมวล  
รัษฎากรว่าด้วยการยกเว้นรัษฎากร ให้ยกเว้นภาษี  
เงินได้นิติบุคคล ภาษีเงินได้บุคคลธรรมดา และภาษี  
ธุรกิจเฉพาะสำหรับการโอนกรรมสิทธิ์หรือสิทธิ  
ครอบครองในที่ดินโดยไม่มีค่าตอบแทนให้แก่วัด วัด  
บาทหลวงโรมันคาทอลิก หรือมัสยิดเฉพาะการโอนที่ดิน  
ส่วนที่ทำให้วัด วัดบาทหลวงโรมันคาทอลิก หรือมัสยิด  
มีที่ดินไม่เกินห้าสิบไร่ (หนังสือกรมที่ดินด่วนที่สุด ที่

มท 0710/ว 06232 ลงวันที่ 24 กุมภาพันธ์ พุทธศักราช 2542 เรื่อง การยกเว้นภาษีเงินได้และภาษีธุรกิจเฉพาะ สำหรับการโอนกรรมสิทธิ์หรือสิทธิครอบครองที่ดิน โดยไม่มีค่าตอบแทน ให้แก่วัด วัดบาทหลวงโรมันคาทอลิก หรือมัสยิด)

:: ข้อสังเกต การเรียกเก็บภาษีเงินได้และภาษีธุรกิจเฉพาะสำหรับการโอนกรรมสิทธิ์หรือสิทธิครอบครองที่ดินโดยไม่มีค่าตอบแทนให้แก่วัดเฉพาะการโอนที่ดินส่วนที่ทำให้วัดมีที่ดินไม่เกิน 50 ไร่ นั้น ไม่ต้องพิจารณาว่าเป็นที่ดินประเภทใดซึ่งต่างกับกรณีการเรียกเก็บค่าธรรมเนียมตามกฎหมายกระทรวงฉบับที่ 47 (พุทธศักราช 2541) ข้อ 2 (7) (จ) ซึ่งต้องเป็นที่ดินที่ใช้เป็นที่ตั้งศาลมณฑลเท่านั้น

:: ค่าอากรแสตมป์ การเรียกเก็บค่าอากรแสตมป์ ให้เรียกเก็บในอัตราร้อยละ 0.5 คำนวณตามราคาประเมินทุนทรัพย์หรือจำนวนทุนทรัพย์ที่ผู้ขอแสดงแล้วแต่อย่างใดจะสูงกว่า (คู่มือการเรียกเก็บค่าธรรมเนียม ภาษีและอากร ในการจดทะเบียนสิทธิและนิติกรรมเกี่ยวกับอสังหาริมทรัพย์ตามประมวลกฎหมายที่ดิน เวียนโดยหนังสือกรมที่ดิน ที่ มท 0515/ว 2125 ลงวันที่ 28 มกราคม พุทธศักราช 2546)

### 13.

การทำบัญชีทะเบียนที่ดินของนิติบุคคลเพื่อการคำนวณตามมาตรา 84 แห่งประมวลกฎหมายที่ดิน ให้สำนักงานที่ดินจังหวัดและสำนักงานที่ดินที่ที่ดินตั้งอยู่ใช้สมุดเบอร์ 2 ทำบัญชีทะเบียน ที่ดินของนิติบุคคลเพื่อการคำนวณ ตามมาตรา 84 แห่งประมวลกฎหมายที่ดิน โดยให้สำนักงานที่ดินจังหวัดจัดทำรวมทั้งจังหวัดแห่งหนึ่ง และสำนักงานที่ดินที่ที่ดินตั้งอยู่จัดทำในเขตท้องที่อีกแห่งหนึ่ง เพื่อประโยชน์ในการตรวจสอบคร่าวต่อไป โดยแยกเก็บตามตัวอักษรตัวหน้าของชื่อนิติบุคคลนั้น แล้วนำข้อมูลที่ดินที่มีอยู่เดิมของนิติบุคคลที่ได้จากการตรวจสอบข้อมูลจากสำนักงานมาตรฐานการทะเบียนที่ดิน กรมที่ดิน ลงในบัญชีทะเบียนที่ดิน

ดังกล่าวตามลำดับการได้มาซึ่งที่ดินก่อนหลัง แล้วจึงนำข้อมูลที่ดินที่แจกหนังสือแสดงสิทธิในที่ดินหรือจดทะเบียนสิทธิและนิติกรรมทำนิติบุคคลนั้น รับโอนที่ดินซึ่งได้รับอนุญาตลงเป็นลำดับต่อไป

#### • ตัวอย่างคำพิพากษากฎีกา

##### คำพิพากษากฎีกาที่ 843/2487

ที่กรณีลงชื่อนั้น ตามพระราชบัญญัติลักษณะปกครองคณะสงฆ์ รัตนโกสินทร์ค 121 หรือตามพระราชบัญญัติคณะสงฆ์ พุทธศักราช 2484 ก็มีความหมายอย่างเดียวกัน คือ หมายถึงที่ซึ่งเป็นสมบัติของวัด

##### คำพิพากษากฎีกาที่ 47 - 50 / 2490

ที่กรณีลงชื่อนั้น ไม่มีกฎหมายบังคับให้ต้องจดทะเบียนการฟ้องขับไล่ออกจากที่กรณีลงชื่อนั้น โจทก์พิสูจน์ว่าเป็นที่กรณีลงชื่อก็เพียงพอแล้วไม่จำเป็นต้องนำสืบถึงการได้มา

##### คำพิพากษากฎีกาที่ 202/2490

“ยกที่ดินถวายวัด แล้วเช่าและส่งค่าเช่าให้วัดมากกว่า 10 ปี แม้ไม่ได้ทำการโอนทะเบียน วัดก็ได้กรรมสิทธิ์เป็นที่กรณีลงชื่อตาม ป.พ.พ. มาตรา 1382”

##### คำพิพากษากฎีกาที่ 254/2492

เจ้าอาวาสย่อมมีอำนาจเป็นโจทก์เองหรือมอบอำนาจแก่โยมว่าจกรฟ้องความแก่ที่กรณีลงชื่อได้ในสัญญากรรมสิทธิ์ระบุว่าเป็นที่กรณีลงชื่อนั้น ย่อมหมายความว่ายกให้แก่วัดเป็นที่กรณีลงชื่อ

##### คำพิพากษากฎีกาที่ 1868/2492

เจ้าอาวาสย่อมมอบอำนาจให้โยมว่าจกรฟ้องคดีแทนวัดได้เจ้าอาวาสปลุกเร้าลงในที่กรณีลงชื่อ แม้จะจ่ายเงินของผู้ปลุก เมื่อไม่ปรากฏว่าเจ้าอาวาสและเจ้าของเงินได้รับสิทธิที่จะปลุกลงในที่ของวัดประการใดแล้ว เรือนนั้นก็ย่อมเป็นส่วนความชอบที่ดินและเป็นกรรมสิทธิ์ของวัดซึ่งเป็นเจ้าของที่ดิน ฉะนั้น ข้อต่อสู้ของผู้โยมในเรือนซึ่งอ้างว่าเรือนเป็นของเจ้าอาวาสหรือเจ้าของเงินหรือตนได้สิทธิโดยทางครอบครองปรปักษ์ย่อมฟังไม่ขึ้น

**คำพิพากษาฎีกาที่ 305/2497**

ที่วัดและที่ธรณีสงฆ์ จะโอนกรรมสิทธิ์ได้แต่โดยพระราชบัญญัติ เอกชนจะอ้างว่าได้กรรมสิทธิ์โดยครอบครองปรปักษ์ในที่ของวัดไม่ได้

**คำพิพากษาฎีกาที่ 662/2497**

ที่ธรณีสงฆ์นั้น ใครจะครอบครองมาช้านานเท่าใดก็แย้งกรรมสิทธิ์ไปไม่ได้

**คำพิพากษาฎีกาที่ 944-945/2497**

วัดเป็นนิติบุคคล เจ้าอาวาสเป็นผู้แทนมีอำนาจฟ้องขับไล่และมอบอำนาจให้โยธาวัจกรฟ้องผู้บุกรุกแทนวัดได้ วัดอาจถือที่ดินไว้ โดยการเข้าครอบครองทำเป็นป่าช้า ป่าช้าที่ธรณีสงฆ์ของวัด ใครจะอ้างสิทธิทางครอบครองยันวัดไม่ได้ จะเอาไปทำนิติกรรมจดทะเบียนต่อพนักงานเจ้าหน้าที่ก็ไม่ได้ จะโอนได้แต่โดยทางพระราชบัญญัติเท่านั้น

**คำพิพากษาฎีกาที่ 611-612/2498**

ที่ป่าช้าของวัด แม้ออกโฉนดให้ใครไป ผู้นั้นก็อ้างกรรมสิทธิ์ต่อผู้วัดมิได้ เพราะมิใช่ได้ไปโดยพระราชบัญญัติ

**คำพิพากษาฎีกาที่ 851-853/2499**

ชื่อที่วัดและที่ธรณีสงฆ์โดยสุจริตจากการขายทอดตลาดตามคำสั่งศาลผู้ซื้อไม่ได้ กรรมสิทธิ์

**คำพิพากษาฎีกาที่ 2008/2500**

วัดที่ตั้งขึ้นตาม พ.ร.บ.คณะสงฆ์ฯ เป็นนิติบุคคล

**คำพิพากษาฎีกาที่ 2003-2005/2500**

พระภิกษุซึ่งได้รับแต่งตั้งเป็นเจ้าอาวาสมีอำนาจหน้าที่จัดการดูแลศาลานมบัติของวัดเรียกเอาสินบนในการให้เช่าที่ดินของวัด มีความผิดฐานเป็นเจ้าพนักงานรับสินบน

**คำพิพากษาฎีกาที่ 947-958/2503**

วัดยินยอมให้มีการขายเขตถนนเดิมซึ่งได้ใช้เป็นที่ทางหลวงอยู่แล้วเข้าไปในที่ของวัด เมื่อทางหลวงนี้เป็นสาธารณสมบัติของแผ่นดิน กรณีจึงเป็นว่า วัดได้อุทิศที่ดินส่วนนี้ของวัดโดยปริยายให้เป็นทางหลวง การอุทิศของวัดเช่นนี้ ไม่ขัดต่อพระราชบัญญัติ

คณะสงฆ์ พุทธศักราช 2484 มาตรา 41 เพราะกรณีเช่นนี้ไม่เข้าลักษณะเป็นการโอนกรรมสิทธิ์ตามที่กฎหมายนั้นระบุไว้ ฉะนั้น การที่จำเลยปลูกอาคารลงในเขตทางหลวง โดยมีได้รับอนุญาตก็ย่อมเป็นผิดตามกฎหมาย

**คำพิพากษาฎีกาที่ 1516/2503**

เจ้าของที่ดินทำพินัยกรรมยกที่ดินให้วัด โดยระบุให้ยายและมารดามีสิทธิเก็บกินตลอดชีวิตเมื่อเจ้าของที่ดินตายแล้ว วัดมิได้ใช้สิทธิแก่ที่ดินนี้ประการใดปล่อยให้มารดาของเจ้ามรดกครอบครองที่ดินและจดทะเบียนโอนรับมรดกเป็นของตนด้วย ซึ่งเป็นเวลาเกิน 10 ปีแล้วดังนี้ เมื่อปรากฏว่ามารดาของเจ้ามรดกก็ได้รับประโยชน์ตามพินัยกรรมอยู่ด้วย มิได้ถูกตัดมิให้รับมรดก สิทธิเรียกร้องวัดในฐานะเป็นผู้รับพินัยกรรม จึงขาดอายุความไปแล้วตาม ป.พ.พ. มาตรา 1754 บรรดาผู้สืบสิทธิของมารดา เจ้ามรดกย่อมยกอายุความดังกล่าวต่อสู้วัดได้

**คำพิพากษาฎีกาที่ 1631/2503**

วัดซึ่งเป็นนิติบุคคลย่อมมีอำนาจจัดการทรัพย์สินมบัติของวัดได้ตาม พ.ร.บ.คณะสงฆ์ พ.ศ.2484 มาตรา 43 แต่ศาลนคตมบัติของวัดก็ต้องเป็นไปตามระเบียบซึ่งกระทรวงศึกษาธิการได้ตราไว้ด้วยความเห็นชอบของคณะสังฆมนตรี ตามพระราชบัญญัติคณะสงฆ์ พุทธศักราช 2484 มาตรา 48

**คำพิพากษาฎีกาที่ 721/2504**

ที่ธรณีสงฆ์นั้น ผู้ใดจะยกอายุความครอบครองปรปักษ์ขึ้นไต่แย้งกับวัดไม่ได้

**คำพิพากษาฎีกาที่ 955/2504**

ในการบังคับคดีที่ศาลพิพากษาให้ทำลายโฉนดเฉพาะส่วนที่ออกทับที่ของวัดตามแผนที่วิวาทกันเมื่อเขตด้านหนึ่งโฉนดที่ไม่แสดงระยะที่แน่นอนไว้ คู่ความจึงตกลงกันซึ่งเขตของด้านนั้นให้รังวัดไปตามที่ตกลงซึ่งเขตกัน ดังนี้ ย่อมเป็นความตกลงเพื่อให้การบังคับคดีเป็นไปตามคำพิพากษานั้นเอง มิใช่เป็นการเปลี่ยนแปลงโอนกรรมสิทธิ์ที่วัดอันจะขัดต่อพระราชบัญญัติคณะสงฆ์

มาตรา 41 แต่อย่างไรใด

**คำพิพากษากฎีกาที่ 962/2504**

วัดเป็นนิติบุคคลตามประมวลกฎหมายแพ่งและพาณิชย์ มาตรา 72 (2) เจ้าอาวาสของวัดมีหน้าที่บำรุงรักษาจัดการวัดและสมบัติของวัดตามพระราชบัญญัติคณะสงฆ์ พุทธศักราช 2484 มาตรา 43 (1) และเป็นผู้แสดงเจตนาแทนวัด ตามประมวลกฎหมายแพ่งและพาณิชย์ มาตรา 75 เจ้าอาวาสของวัดจึงมีอำนาจเป็นผู้แทนวัด ร้องขจัดทรัพย์สินในนามของวัดได้

**คำพิพากษากฎีกาที่ 54/2507**

วัดยอมให้กรมการศาลนาให้เช่าที่ดินของวัดในนามของกรมการศาลนาเอง ผู้ให้เช่าไม่จำเป็นต้องเป็นเจ้าของกรรมสิทธิ์ทรัพย์สินที่ให้เช่า เมื่อผู้เช่ายินยอมทำสัญญาเช่าที่รายนี้จากกรมการศาลนา กรมการศาลนาผู้ให้เช่าย่อมมีอำนาจฟ้องผู้เช่าในฐานะคู่สัญญาได้

**คำพิพากษากฎีกาที่ 337/2507**

หนังสือมอบอำนาจของเจ้าอาวาสที่มอบอำนาจให้ไวยาวัจกรฟ้องคดีแทนวัดนั้น จะต้องปิดอากรแสตมป์ให้ถูกต้องตามประมวลรัษฎากร เพราะพระราชบัญญัติคณะสงฆ์มิได้กำหนดอำนาจหน้าที่ของไวยาวัจกรได้ฉะนั้น กิจการใดของวัดที่ไวยาวัจกรกระทำไปจึงถือว่าเป็นการกระทำในฐานะตัวแทนธรรมดาของเจ้าอาวาสวัดนั้น

**คำพิพากษากฎีกาที่ 587/2507**

วัดครอบครองปรปักษ์ในที่ดินมีโฉนดซึ่งเจ้าของยกให้แต่ต่อมาผู้ให้ตาย วัดยังคงครอบครองต่อมาอีกจนครบกำหนด 10 ปีแล้ว วัดย่อมได้กรรมสิทธิ์ในที่ดินแปลงนั้นพฤติการณ์ดังกล่าวไม่ขัดต่อวัตถุประสงค์ของวัด และหลักทางพระพุทธศาสนา โจทก์ฟ้องขอให้ศาลแสดงกรรมสิทธิ์ของโจทก์ในที่พิพาทโดยอาศัยสิทธิครอบครองไม่ได้ฟ้องเรียกมรดกจำเลยไม่อาจยกอายุความมรดกขึ้นมาอ้างได้

**คำพิพากษากฎีกาที่ 571-572/2508**

“การที่เจ้าของที่ดินได้ละการครอบครองที่ดินมีโฉนดโดยยกให้แก่วัด และวัดได้เข้าครอบครองที่นั้น

เป็นเวลาเกินกว่า 10 ปีแล้ว เช่นนี้วัดย่อมได้กรรมสิทธิ์แม้ในขณะยกให้วัดจะไม่มีการทำเป็นหนังสือและจดทะเบียนต่อพนักงานเจ้าหน้าที่ก็ตาม”

**คำพิพากษากฎีกาที่ 2153/2516**

วัดโจทก์ฟ้องขับไล่จำเลยซึ่งเป็นพระภิกษุอาศัยอยู่ในวัดโจทก์ให้ออกไปจากวัด โดยอ้างว่าจำเลยไม่อยู่ในโอวาทของเจ้าอาวาสวัดโจทก์ เจ้าอาวาสวัดโจทก์ก็ได้นำเข้าเป็นโจทก์ร่วมด้วย แม้ตามฟ้องจะอ้างเรื่องพาดพิงถึงพระธรรมวินัยด้วยก็ตาม แต่เป็นเพียงข้ออ้างประกอบข้อกล่าวหาที่ว่าจำเลยไม่อยู่ในโอวาทของเจ้าอาวาสโจทก์ร่วมเท่านั้น มูลกรณีเช่นนี้ถือได้ว่ามี การโต้แย้งสิทธิทางแพ่งของวัดโจทก์ในฐานะที่เป็นนิติบุคคลและของโจทก์ร่วม ซึ่งเป็นเจ้าอาวาสของวัด ไม่ใช่กรณีที่จะต้องอาศัยคำวินิจฉัยชี้ขาดของมหาเถรสมาคม เช่นกรณีพระภิกษุล่วงละเมิดพระธรรมวินัย ศาลยุติธรรมจึงมีอำนาจพิพากษาคดีนี้ได้ตามพระราชบัญญัติคณะสงฆ์ พุทธศักราช 2505 มาตรา 38 (2) ประกอบด้วยประมวลกฎหมายวิธีพิจารณาความแพ่ง มาตรา 55

**คำพิพากษากฎีกาที่ 1029/2519**

ที่วัดร้างยังเป็นที่วัดอยู่ โจทก์อ้างว่าได้ภาระจำยอมเหนือที่วัดโดยภาระจำยอมไม่ได้

**คำพิพากษากฎีกาที่ 1687/2520**

ที่วัดที่ธรณีสงฆ์และที่ดินของสำนักงานทรัพย์สินส่วนพระมหากษัตริย์ ผู้ใดจะครอบครองปรปักษ์มิได้

**คำพิพากษากฎีกาที่ 855/2524**

ราษฎรพร้อมใจสร้างวัดโจทก์กันขึ้นเองในที่พิพาทเมื่อพุทธศักราช 2482 โดยไม่ปรากฏว่าได้มีการขอรับพระราชทานพระบรมราชานุญาตให้สร้าง จึงเป็นการสร้างวัดขึ้นใหม่ ฝ่าฝืนต่อบทบัญญัติ ม.9 แห่ง พ.ร.บ. ลักษณะปกครองคณะสงฆ์ รีดนโกสินต์คก 121 ซึ่งใช้บังคับอยู่ในเวลานั้น ไม่มีสภาพเป็นวัดตามที่ระบุไว้ใน ม.5 แห่งพระราชบัญญัติดังกล่าว แม้ต่อมาจะมีชื่อปรากฏอยู่ในทะเบียนวัดสำนักงานกษัตริย์ก็ไม่มีผลทำให้กลับกลายเป็นวัดที่ชอบด้วยกฎหมายไปได้

ที่พิพาทซึ่งอ้างว่ามีผู้ยกให้เป็นที่ตั้งสร้างวัดจึงไม่ใช่ลุ่มบัตติของวัดอันจะถือว่าเป็นที่ธรณีสงฆ์ วัดโจทก์จึงไม่มีอำนาจฟ้องขับไล่จำเลยให้ออกไปจากที่พิพาท

#### **คำพิพากษฎีกาที่ 2954/2524**

วัดโจทก์ถึงแม้จะยกฐานะจากวัดร้างขึ้นเป็นวัดที่มีพระสงฆ์ในพุทธศักราช 2518 ตามประกาศกระทรวงศึกษาธิการก็ตาม แต่พระราชบัญญัติปกครองคณะสงฆ์พุทธศักราช 2505 มิได้บัญญัติถึงวัดร้าง ดังนั้นวัดร้างจึงมิได้เสียสภาพจากการเป็นวัด เพราะยังมิได้มีการยุบเลิกวัดร้าง และยังมีกรรมสิทธิ์ในที่ดินและทรัพย์สินของวัดได้อยู่ โดยให้พนักงานฝ่ายพระราชอาณาจักรเป็นผู้ปกครองรักษาไว้แทนตามพระราชบัญญัติลักษณะปกครองคณะสงฆ์ รัตนโกสินทร์ศก 121 ม.8 ซึ่งเป็นกฎหมายที่ใช้บังคับอยู่ในขณะขององค์พระพุทธรูป เมื่อปรากฏว่าต่อมาโจทก์ก็ได้รับการยกฐานะขึ้นเป็นวัดที่มีพระสงฆ์ โจทก์จึงมีฐานะเป็นนิติบุคคลและสืบทอดสิทธิ์ต่างๆ ของวัดร้างนั้นมา จึงมีอำนาจฟ้องคดีนี้และเป็นเจ้าของกรรมสิทธิ์องค์พระพุทธรูปสืบทอดจากวัดร้างกับมีสิทธิติดตามเอาคืนจากบุคคลผู้ไม่มีสิทธิ์จะยึดถือเอาไว้ได้ตาม ป.พ.พ. ม.1336

#### **คำพิพากษฎีกาที่ 4027 - 4030/2524**

วัดร้างลงฆ์ไม่อาศัย กรมการศาสนาย่อมมีอำนาจดูแลรักษาและจัดการทรัพย์สินของวัดนั้น

#### **คำพิพากษฎีกาที่ 1653/2525**

เจ้าคณะจังหวัดเพชรบูรณ์ได้ให้ยุบรวมวัดใหม่กับวัดภูเขาดินโจทก์เป็นวัดเดียวกัน เมื่อ พุทธศักราช 2481 ในขณะที่วัดใหม่ยังมีพระภิกษุอยู่ จึงหาใช่เป็นวัดร้างลงฆ์ไม่อาศัยไม่ การยุบรวมวัดแม้พระราชบัญญัติลักษณะปกครองคณะสงฆ์ รัตนโกสินทร์ศก 121 ซึ่งใช้บังคับอยู่ในขณะนั้นจะไม่ได้บัญญัติไว้ แต่ตามพระราชบัญญัติคณะสงฆ์ พุทธศักราช 2484 ยอมรับให้มีการรวมวัดที่ใกล้ติดกันเป็นวัดเดียวกันเพื่อประโยชน์แก่การบำรุงวัดให้เจริญยิ่งขึ้น หรือเพื่อประโยชน์แก่การปกครองคณะสงฆ์ได้ โดยขอรับความเห็นชอบในที่สุดจากฝ่ายปกครองคณะสงฆ์ก่อน และพระราช

บัญญัติลักษณะปกครองคณะสงฆ์ รัตนโกสินทร์ศก 121 ก็ไม่มีบทบัญญัติห้ามไว้ ดังนั้นการที่เจ้าคณะจังหวัดเพชรบูรณ์สั่งรวมวัดใหม่เข้าเป็นวัดเดียวกับวัดโจทก์จึงเป็นการชอบด้วยกฎหมาย วัดใหม่ที่ยุบรวมเข้าเป็นวัดเดียวกับวัดโจทก์ จึงไม่มีสภาพที่จะตกเป็นวัดร้างได้ที่ดินพิพาทเดิมเป็นของวัดใหม่แล้วได้รื้ออุโบสถวิหารและสิ่งปลูกสร้างจากที่ดินพิพาทไปไว้ที่วัดโจทก์เมื่อรวมกับวัดโจทก์ย่อมถือไม่ได้ว่าเป็นที่ดินของวัดร้าง แต่เป็นที่ธรณีสงฆ์ของวัดโจทก์ ด้วยการยุบรวมวัดใหม่กับวัดโจทก์เป็นวัดเดียว ดังนี้ การดูแลรักษาและจัดการไม่อยู่ในอำนาจหน้าที่ของกรมการศาสนาจำเลย การที่จำเลยไปขอออกโฉนดที่ดินพิพาทเป็นของวัดใหม่ (ร้าง) เป็นการไม่ชอบ โจทก์มีสิทธิขอให้เพิกถอนเสียได้

#### **คำพิพากษฎีกาที่ 2184 - 2195/2525**

เจ้าอาวาสมีอำนาจฟ้องคดีแทนวัดหรือมอบอำนาจให้ผู้อื่นฟ้องคดีแทนได้ โจทก์ฟ้องขับไล่จำเลยออกจากที่ดิน จำเลยต่อสู้ว่าที่พิพาทเป็นกรรมสิทธิ์ของตน จึงเป็นคดีเกี่ยวกับยอลงหาริมทรัพย์ และจำเลยได้กล่าวแก้เป็นข้อพิพาทด้วยกรรมสิทธิ์ แม้ที่ดินจะราคาไม่เกิน 20,000 บาท และโจทก์เรียกค่าเสียหายไม่เกิน 2,000 บาทต่อเดือน คู่ความก็มีสิทธิอุทธรณ์ฎีกาในข้อเท็จจริงได้ เมื่อข้อเท็จจริงฟังได้ว่าที่พิพาทเป็นของวัด แม้บางแปลงจะได้มีการออกโฉนด เป็นชื่อของจำเลย จำเลยก็หาได้กรรมสิทธิ์ในที่ดินนั้นไม่ เพราะที่วัดจะโอนกรรมสิทธิ์ได้ก็แต่โดย พ.ร.บ. และบุคคลใดจะยกอายุความขึ้นต่อผู้วัดในเรื่องทรัพย์สินอันเป็นของวัดไม่ได้

#### **คำพิพากษฎีกาที่ 7638/2538**

“การทำหนังสือยกให้ที่พิพาทสำหรับเป็นที่สร้างวัด ถือได้ว่ามีเจตนาอุทิศที่พิพาทเพื่อใช้สร้างวัด ที่พิพาทย่อมตกเป็นของแผ่นดินสำหรับใช้เป็นที่ตั้งสำหรับสร้างวัดโจทก์ ตามเจตนาของผู้อุทิศทันที โดยไม่จำต้องทำเป็นหนังสือและจดทะเบียนการยกให้ต่อพนักงานเจ้าหน้าที่ตาม ป.พ.พ. มาตรา 525 อีกแต่อย่างใด”

## การจัดตั้งวัด

การตั้งวัดในพระพุทธศาสนา ตามมาตรา 31 แห่งพระราชบัญญัติคณะสงฆ์ พุทธศักราช 2505 แก้ไขเพิ่มเติม โดยพระราชบัญญัติคณะสงฆ์ (ฉบับที่ 2) พุทธศักราช 2535 บัญญัติว่า “วัดมีสองอย่าง (1) วัดที่ได้รับพระราชทานวิสุงคามสีมา (2) สำนักสงฆ์ .....” และมาตรา 32 บัญญัติว่า “การสร้าง การตั้ง การรวม การย้าย การยุบเลิกวัด และการขอรับพระราชทานวิสุงคามสีมาให้เป็นไปตามวิธีการที่กำหนดในกฎกระทรวง .....” ดังนั้นการจะสร้างวัดขึ้นในพระพุทธศาสนาให้ถูกต้องเป็นวัดโดยสมบูรณ์ มีเขตวิสุงคามสีมาที่ได้รับพระราชทานเพื่อพระสงฆ์กระทำสังฆกรรมได้ตามพระธรรมวินัย จะต้องดำเนินการให้เป็นไปตามหลักเกณฑ์ ขั้นตอน และวิธีการที่กำหนดในกฎกระทรวง ฉบับที่ 1 (พุทธศักราช 2507) ออกตามความในพระราชบัญญัติคณะสงฆ์ พุทธศักราช 2505 หมวด 1 การสร้างวัด หมวด 2 การตั้งวัด และหมวด 6 การขอรับพระราชทานวิสุงคามสีมา

### 1. หลักเกณฑ์การขออนุญาตสร้างวัด

- ต้องมีที่ดินที่จะใช้สร้างวัดซึ่งต้องติดต่อกันเป็นผืนเดียวกัน เนื้อที่ไม่น้อยกว่า 6 ไร่ (ไม่มีช้อยยกเว้น) โดยเจ้าของกรรมสิทธิ์ที่ดินตามกฎหมายทำหนังสือสัญญาตกลงยกที่ดินให้สร้างวัดไว้กับนายอำเภอ และเจ้าพนักงานที่ดินอำเภอแสดงความประสงค์จะยกที่ดินให้เพื่อใช้สร้างวัด

กรณีที่ดินที่จะให้สร้างวัดเป็นที่ดินของทางราชการ ต้องผ่านขั้นตอนการขอใช้ที่ดินจนถึงส่วนราชการผู้ดูแลรักษาที่ดินนั้น ออกหนังสืออนุญาตให้ใช้ประโยชน์ในที่ดินเพื่อสร้างวัดก่อน แล้วจึงจะใช้ หนังสืออนุญาตให้ใช้ที่ดินดังกล่าวแทนเอกสารแสดงสิทธิในที่ดินประกอบเรื่องเสนอขออนุญาตสร้างวัด ตั้งวัดได้โดยอนุโลม

- ต้องเป็นสถานที่ที่เหมาะสมสำหรับเป็นที่พำนักอาศัยของพระภิกษุสงฆ์
- ตั้งอยู่ห่างจากวัดอื่นไม่น้อยกว่า 2 กิโลเมตร เว้นแต่จะมีเหตุจำเป็น
- มีประชาชนที่จะได้รับประโยชน์และให้การสนับสนุนเมื่อได้ตั้งเป็นวัดแล้วในรัศมี 2 กิโลเมตร เฉลี่ยวัดละ ไม่น้อยกว่า 1,000 คน เว้นแต่จะมีเหตุจำเป็น
- เจ้าคณะอำเภอ นายอำเภอ และผู้ว่าราชการจังหวัด พิจารณาเห็นสมควรให้สร้างวัด

### 2. เอกสารหลักฐานประกอบการขออนุญาตสร้างวัด

- คำขออนุญาตสร้างวัด
- สำเนาบัตรประจำตัวประชาชน และสำเนาทะเบียนบ้านของผู้ขออนุญาต
- กรณีขอสร้างวัดในที่ดินของเอกชนต้องแนบเอกสารหลักฐาน ดังนี้
  - :: สำเนาเอกสารแสดงกรรมสิทธิ์หรือสิทธิครอบครองที่ดินที่จะยกให้สร้างวัด
  - :: หนังสือสัญญาตกลงยกที่ดินให้สร้างวัด

:: สำเนาบัตรประจำตัวประชาชน สำเนาทะเบียนบ้านของผู้ยกที่ดินให้สร้างวัด

กรณีผู้ยกที่ดินให้สร้างวัดมีคู่สมรสต้องแนบหนังสือยินยอมพร้อมด้วยสำเนาทะเบียนสมรส สำเนาบัตรประจำตัวประชาชน และสำเนาทะเบียนบ้านของคู่สมรส กรณีหม้ายเนื่องจากหย่าต้องแนบหนังสือสำคัญการหย่า กรณีคู่สมรสเสียชีวิตต้องแนบสำเนาทะเบียนสมรส และใบมรณบัตรของคู่สมรส

กรณีขอสร้างวัดในที่ดินของทางราชการต้องแนบหนังสืออนุญาตให้ใช้ประโยชน์ในที่ดินเพื่อสร้างวัด และเอกสารประกอบที่ส่วนราชการผู้ดูแลรักษาที่ดินนั้น ออกให้

- แผนที่ตั้งวัด
- แผนผังอาคารสิ่งปลูกสร้าง

### 3. ขั้นตอนดำเนินการขออนุญาตสร้างวัด

3.1 ผู้ขออนุญาตสร้างวัดยื่นคำขออนุญาตสร้างวัด (ศส.1) ต่อนายอำเภอท้องที่ที่จะสร้างวัดตามแบบที่สำนักงานพระพุทธศาสนาแห่งชาติกำหนด พร้อมเอกสารหลักฐานประกอบเรื่อง

3.2 นายอำเภอนำปรึกษาเจ้าคณะอำเภอแล้วเสนอเรื่องและความเห็นไปยังผู้ว่าราชการจังหวัด

3.3 ผู้ว่าราชการจังหวัดนำปรึกษาเจ้าคณะจังหวัด แล้วเสนอเรื่องและความเห็นไปยังสำนักงานพระพุทธศาสนาแห่งชาติ

3.4 สำนักงานพระพุทธศาสนาแห่งชาติพิจารณาเห็นสมควรให้สร้างวัดได้ ให้นำรายงานนายกรัฐมนตรี (รองนายกรัฐมนตรีที่ได้รับมอบหมายให้กำกับดูแล) เพื่อพิจารณาให้ความเห็นชอบก่อนนำเสนอมหาเถรสมาคม

3.5 เมื่อมหาเถรสมาคมเห็นชอบแล้วให้สำนักงานพระพุทธศาสนาแห่งชาติออกหนังสืออนุญาตให้สร้างวัด

# พระราชบัญญัติโบราณสถาน โบราณวัตถุ ศิลปวัตถุ และพิพิธภัณฑสถานแห่งชาติ พุทธศักราช 2504 (แก้ไขตามพระราชบัญญัติ ฉบับที่ 2 พุทธศักราช 2535

พระราชบัญญัติโบราณสถาน โบราณวัตถุ ศิลปวัตถุและพิพิธภัณฑสถานแห่งชาติ นั้นเป็นข้อกฎหมายที่เกี่ยวกับการดูแลและรักษา โบราณสถาน โบราณวัตถุ และศิลปวัตถุอันเป็นสมบัติและมรดกทางวัฒนธรรมของชาติ ซึ่งทางศาลสถลนนั้นก็มีส่วนที่เกี่ยวข้องไม่น้อยด้วยที่เป็นแหล่งเรียนรู้และแหล่งรวบรวมมรดกทางวัฒนธรรมของคนในชุมชน อันมีเนื้อความดังนี้

## มาตรา 1

พระราชบัญญัตินี้เรียกว่า “พระราชบัญญัติโบราณสถาน โบราณวัตถุ ศิลปวัตถุ และพิพิธภัณฑสถานแห่งชาติ พุทธศักราช 2504”

## มาตรา 2

พระราชบัญญัตินี้ให้ใช้บังคับเมื่อพ้นกำหนดสามสิบวัน นับแต่วันประกาศในราชกิจจานุเบกษาเป็นต้นไป

## มาตรา 3 ให้อยกเลิก

1. พระราชบัญญัติว่าด้วยโบราณสถาน ศิลปวัตถุ โบราณวัตถุ และการพิพิธภัณฑสถานแห่งชาติ พุทธศักราช 2477 และ

2. พระราชบัญญัติว่าด้วยโบราณสถาน ศิลปวัตถุ โบราณวัตถุ และการพิพิธภัณฑสถานแห่งชาติ (ฉบับที่ 2) พุทธศักราช 2486

บรรดาบทกฎหมาย กฎ และข้อบังคับอื่นในส่วนที่มีบัญญัติไว้แล้วในพระราชบัญญัตินี้หรือซึ่งขัดหรือแย้งกับบทแห่งพระราชบัญญัตินี้ให้ใช้พระราชบัญญัตินี้แทน

## มาตรา 4 ในพระราชบัญญัตินี้

• “โบราณสถาน” หมายความว่า อสังหาริมทรัพย์ซึ่งโดยอายุหรือโดยลักษณะแห่งการก่อสร้าง หรือโดยหลักฐานเกี่ยวกับประวัติของอสังหาริมทรัพย์นั้นเป็นประโยชน์ในทางศิลปประวัติศาสตร์ หรือโบราณคดี ทั้งนี้ให้รวมถึงสถานที่ที่เป็นแหล่งโบราณคดี แหล่งประวัติศาสตร์และอุทยานประวัติศาสตร์ด้วย

• “โบราณวัตถุ” หมายความว่า สิ่งหาทรัพย์ที่เป็นของโบราณ ไม่ว่าจะเป็นสิ่งประดิษฐ์หรือเป็นสิ่งที่เกิดขึ้นตามธรรมชาติ หรือที่เป็นส่วนหนึ่งส่วนใดของโบราณสถาน ซากมนุษย์หรือซากสัตว์ ซึ่งโดยอายุหรือโดยลักษณะแห่งการประดิษฐ์หรือโดยหลักฐานเกี่ยวกับประวัติของอสังหาริมทรัพย์นั้น เป็นประโยชน์ในทางศิลปประวัติศาสตร์หรือโบราณคดี

• “ศิลปวัตถุ” หมายความว่า สิ่งที่ทำด้วยฝีมืออย่างประณีตและมีคุณค่าสูงในทางศิลปะ

• “สิ่งเทียบโบราณวัตถุ” หมายความว่า สิ่งที่ทำเทียมโบราณวัตถุหรือส่วนของโบราณวัตถุที่ได้ขึ้นทะเบียนไว้ตามพระราชบัญญัตินี้ หรือที่อยู่ในความครอบครองของกรมศิลปากร

• “สิ่งเทียบศิลปวัตถุ” หมายความว่า สิ่งที่ทำเทียมศิลปวัตถุหรือส่วนของศิลปวัตถุที่ได้ขึ้นทะเบียนไว้ตามพระราชบัญญัตินี้ หรือที่อยู่ในความครอบครองของกรมศิลปากร

• “ทำเทียม” หมายความว่า เลียนแบบ จำลอง หรือทำเอาอย่างด้วยวิธีการใดๆ ให้เหมือนหรือคล้ายของจริง ทั้งนี้ ไม่ว่าจะมิขนาด รูปลักษณะ และวัสดุอย่างเดิมหรือไม่

• “พนักงานเจ้าหน้าที่” หมายความว่า ผู้ซึ่งรัฐมนตรีแต่งตั้งให้ปฏิบัติราชการตามพระราชบัญญัตินี้

• “อธิบดี” หมายความว่า อธิบดีกรมศิลปากร

• “รัฐมนตรี” หมายความว่า รัฐมนตรีผู้รักษาการตามพระราชบัญญัตินี้

## มาตรา 5

การออกหนังสืออนุญาตและการออกใบอนุญาตซึ่งอธิบดีต้องกระทำตามพระราชบัญญัตินี้ อธิบดีจะมอบหมายให้ข้าราชการในกรมศิลปากรซึ่งมีตำแหน่งตั้งแต่ผู้อำนวยการกองหรือเทียบเท่าขึ้นไปกระทำการหรือผู้ว่าราชการจังหวัดแห่งท้องที่ใดเป็นผู้กระทำการสำหรับท้องที่นั้นก็ได้ การมอบหมายให้ประกาศในราชกิจจานุเบกษาเมื่อได้มีประกาศมอบหมายให้ผู้ว่าราชการจังหวัดแห่งท้องที่ใดกระทำการแทนอธิบดีตามความในวรรคหนึ่งแล้ว คำขอรับหนังสืออนุญาตและใบอนุญาตให้ยื่นต่อผู้ว่าราชการจังหวัดแห่งท้องที่นั้น

## มาตรา 6

ให้รัฐมนตรีว่าการกระทรวงวัฒนธรรมรักษาการตาม

พระราชบัญญัตินี้และให้มีอำนาจแต่งตั้งพนักงานเจ้าหน้าที่ที่ออกกฎกระทรวงกำหนดค่าธรรมเนียมไม่เกินอัตราในบัญชีท้ายพระราชบัญญัตินี้ ยกเว้นค่าธรรมเนียมและกำหนดกิจการอื่นเพื่อปฏิบัติการตามพระราชบัญญัตินี้ กฎกระทรวงนั้น เมื่อได้ประกาศในราชกิจจานุเบกษาแล้วให้ใช้บังคับได้

## **หมวด 1 โบรมณสถานที่**

### **มาตรา 7**

เพื่อประโยชน์ในการดูแลรักษาและการควบคุมโบราณสถานที่เห็นไปตามพระราชบัญญัตินี้ให้อธิบดีมีอำนาจประกาศในราชกิจจานุเบกษาขึ้นทะเบียนโบราณสถานที่ดิน อธิบดีเห็นสมควรได้ และให้มีอำนาจกำหนดเขตที่ดินตามที่เห็นสมควรเป็นเขตของโบราณสถานที่ให้ถือว่าเป็นโบราณสถานที่ด้วยก็ได้ ประกาศดังกล่าวนี้ อธิบดีจะเพิกถอนหรือแก้ไขเพิ่มเติมก็ให้กระทำโดยประกาศในราชกิจจานุเบกษา การขึ้นทะเบียนโบราณสถานที่ตามความในวรรคก่อน ถ้าโบราณสถานที่นั้นมีเจ้าของหรือมีผู้ครอบครองโดยชอบด้วยกฎหมาย ให้อธิบดีแจ้งเป็นหนังสือให้เจ้าของหรือผู้ครอบครองทราบ ถ้าเจ้าของหรือผู้ครอบครองไม่พอใจ ก็ให้มีสิทธิร้องต่อศาลภายในกำหนดสามสิบวันนับแต่วันที่อธิบดีแจ้งให้ทราบ ขอให้ศาลมีคำสั่งให้อธิบดีระงับการขึ้นทะเบียนและหรือการกำหนดเขตที่ดินให้เป็นโบราณสถานที่แล้วแต่กรณีได้ ถ้าเจ้าของหรือผู้ครอบครองมิได้ร้องขอต่อศาลหรือศาลมีคำสั่งคดีถึงที่สุดให้ยกคำร้องขอของเจ้าของหรือผู้ครอบครอง ให้อธิบดีดำเนินการขึ้นทะเบียนได้

### **มาตรา 7 ทวิ**

ห้ามมิให้ผู้ปลุกสร้างอาคารตามกฎหมายว่าด้วยการควบคุมการก่อสร้างอาคารภายในเขตของโบราณสถานที่ซึ่งอธิบดีได้ประกาศขึ้นทะเบียน เว้นแต่จะได้รับอนุญาตเป็นหนังสือจากอธิบดี ในกรณีที่มีการปลุกสร้างอาคารโดยมิได้รับอนุญาต ให้อธิบดีมีอำนาจสั่งระงับการ

ก่อสร้างและให้รื้อถอนอาคารหรือส่วนแห่งอาคารนั้น ภายในกำหนดหกสิบวันนับแต่วันได้รับคำสั่งผู้ใดขัดขืนไม่ระงับการก่อสร้างหรือรื้อถอนอาคารหรือส่วนแห่งอาคารตามคำสั่งอธิบดี มีความผิดฐานขัดคำสั่งเจ้าพนักงาน และให้อธิบดีดำเนินการรื้อถอนอาคารหรือส่วนแห่งอาคารนั้นได้ โดยเจ้าของผู้ครอบครองหรือผู้ปลุกสร้างไม่มีสิทธิเรียกร้องค่าเสียหายหรือดำเนินคดีแก่ผู้รื้อถอนไม่ว่าด้วยประการใดทั้งสิ้น ล้มภาระที่รื้อถอนถ้าเจ้าของไม่ขนย้ายออกไปจากเขตโบราณสถานที่กำหนดสิบห้าวันนับแต่วันรื้อถอนเสร็จ ให้อธิบดีจัดการขายทอดตลาดล้มภาระนั้นเงินที่ได้จากการขายเมื่อหักค่าใช้จ่ายในการรื้อถอนและการขายแล้วเหลือเท่าใดให้คืนให้เจ้าของล้มภาระนั้น

### **มาตรา 8**

บรรดาโบราณสถานที่ซึ่งอธิบดีกรมศิลปากรได้จัดห้าบัญชีและประกาศในราชกิจจานุเบกษามาตามกฎหมายว่าด้วย โบราณสถาน ศิลปวัตถุ โบราณวัตถุและการพิพิธภัณฑสถานแล้วก่อนวันที่พระราชบัญญัตินี้ใช้บังคับ ให้ถือว่าเป็นโบราณสถานที่ได้ขึ้นทะเบียนแล้วตามพระราชบัญญัตินี้ด้วย

### **มาตรา 9**

โบราณสถานที่ได้ขึ้นทะเบียนแล้ว และเป็นโบราณสถานที่มีเจ้าของหรือผู้ครอบครองโดยชอบด้วยกฎหมาย ชำรุด หักพังหรือเสียหายไม่ว่าด้วยประการใดๆ ให้เจ้าของหรือผู้ครอบครองโบราณสถานที่นั้น แจ้งการชำรุด หักพังหรือเสียหายเป็นหนังสือ ไปยังอธิบดีภายในสามสิบวันนับแต่วันที่เกิดชำรุดหักพังหรือเสียหายนั้น

### **มาตรา 9 ทวิ**

โบราณสถานที่ตามมาตรา 9 ที่ได้จัดให้มีการเรียกเก็บค่าเข้าชมหรือค่าบริการอื่นเป็นปกติธุระ หรือจัดเก็บผลประโยชน์ใดๆ อันเกิดจากโบราณสถานที่นั้น ให้

เจ้าของหรือผู้ครอบครองโดยชอบด้วยกฎหมายเป็นผู้เสียค่าใช้จ่ายในการซ่อมแซมทั้งหมด หรือบางส่วน ตามที่อธิบดีกำหนด การกำหนดค่าใช้จ่ายในการซ่อมแซมโบราณสถานตามวรรคหนึ่ง ให้อธิบดีแต่งตั้งกรรมการขึ้นคณะหนึ่งมีจำนวนไม่น้อยกว่าสามคน โดยให้เจ้าของหรือผู้ครอบครองร่วมเป็นกรรมการด้วย

#### มาตรา 10

ห้ามมิให้ผู้ใดซ่อมแซม แก้ไข เปลี่ยนแปลง รื้อถอน ต่อเติมทำลายเคลื่อนย้ายโบราณสถานหรือส่วนต่างๆ ของโบราณสถาน หรือขุดค้นสิ่งใดๆ หรือปลุกสร้างอาคารภายในบริเวณโบราณสถาน เว้นแต่จะกระทำตามคำสั่งของอธิบดีหรือได้รับอนุญาตเป็นหนังสือจากอธิบดี และถ้าหนังสืออนุญาตนั้นกำหนดเงื่อนไขไว้ประการใดก็ต้องปฏิบัติตามเงื่อนไขนั้นด้วย

#### มาตรา 10 ทวิ

พนักงานเจ้าหน้าที่มีอำนาจเข้าไปในโบราณสถานเพื่อตรวจดูว่าได้มีการซ่อมแซม แก้ไข เปลี่ยนแปลง รื้อถอน ต่อเติม ทำลายเคลื่อนย้ายโบราณสถานหรือส่วนต่างๆ ของโบราณสถาน หรือมีการขุดค้นสิ่งใดๆ หรือปลุกสร้างอาคารภายในบริเวณโบราณสถานหรือไม่ ในการนี้ให้พนักงานเจ้าหน้าที่มีอำนาจยึดหรืออายัดวัตถุที่มีเหตุอันสมควรสงสัยว่าจะเป็นวัตถุที่ได้มาจากการขุดค้นในบริเวณโบราณสถานได้ การตรวจ ยึดหรืออายัดตามความในวรรคหนึ่ง ให้กระทำได้ระหว่างพระอาทิตย์ขึ้นถึงพระอาทิตย์ตกและเมื่อดำเนินการตรวจ ยึดหรืออายัดแล้วในเขตกรุงเทพมหานคร ให้รายงานต่ออธิบดี ในเขตจังหวัดอื่นให้รายงานต่อผู้ว่าราชการจังหวัดและอธิบดีเพื่อทราบ

#### มาตรา 11

โบราณสถานที่ได้ขึ้นทะเบียนแล้วนั้น แม้ว่าจะเป็นโบราณสถานที่มิใช่เจ้าของหรือผู้ครอบครองโดยชอบด้วย

กฎหมาย ก็ให้อธิบดีมีอำนาจสั่งให้พนักงานเจ้าหน้าที่หรือบุคคลใดๆ ทำการซ่อมแซมหรือกระทำด้วยประการใดๆ อันเป็นการบูรณะหรือรักษาไว้ให้คงสภาพเดิมได้ แต่ต้องแจ้งเป็นหนังสือให้เจ้าของหรือผู้ครอบครองทราบก่อน

#### มาตรา 12

ในกรณีที่มีการโอนโบราณสถานที่ได้ขึ้นทะเบียนแล้ว ผู้โอนจะต้องแจ้งการโอนเป็นหนังสือโดยระบุชื่อ และที่อยู่ของผู้รับโอน และวันเดือนปีที่โอนไปยังอธิบดี ภายในสามสิบวันนับแต่วันโอนผู้ได้รับกรรมสิทธิ์โบราณสถานที่ได้ขึ้นทะเบียนแล้วโดยทางมรดกหรือโดยพินัยกรรมต้องแจ้งการได้รับกรรมสิทธิ์ไปยังอธิบดี ภายใน หกสิบวันนับแต่วันได้รับกรรมสิทธิ์ ในกรณีที่มีผู้ได้รับกรรมสิทธิ์โบราณสถานเดียวกันหลายคนเมื่อได้มีการมอบหมายให้ผู้มีกรรมสิทธิ์รวมคนใดคนหนึ่งเป็นผู้แจ้งการรับกรรมสิทธิ์ และผู้ได้รับมอบหมายได้ปฏิบัติการแจ้งนั้นภายในกำหนดเวลาดังกล่าวแล้วให้ถือว่าผู้มีกรรมสิทธิ์รวมทุกคนได้ปฏิบัติการแจ้งนั้นแล้วด้วย

#### มาตรา 13

เพื่อประโยชน์ในการรักษาสภาพ ความปลอดภัย ความสะอาดและความเป็นระเบียบเรียบร้อยของโบราณสถานที่ได้ขึ้นทะเบียนแล้วให้รัฐมนตรีมีอำนาจออกกฎกระทรวงกำหนดให้ผู้เข้าชมปฏิบัติในระหว่างเข้าชมได้และจะกำหนดให้ผู้เข้าชมเสียค่าเข้าชมหรือค่าบริการอื่นด้วยก็ได้ การจัดให้เข้าชมโบราณสถานที่มิใช่เจ้าของหรือผู้ครอบครองโดยชอบด้วยกฎหมาย โดยเรียกเก็บค่าเข้าชมหรือค่าบริการอื่น ต้องแจ้งเป็นหนังสือให้อธิบดีทราบก่อนและต้องปฏิบัติตามหลักเกณฑ์วิธีการและเงื่อนไขที่อธิบดีประกาศกำหนด ในราชกิจจานุเบกษา

### มาตรา 13 ทวิ

เพื่อประโยชน์ในการส่งเสริมการศึกษาและเผยแพร่ศิลปวัฒนธรรม อธิบดีมีอำนาจอนุญาตเป็นหนังสือให้บุคคลใดเข้าไปดำเนินกิจการใดๆ เพื่อหาผลประโยชน์ในบริเวณโบราณสถานที่ได้ขึ้นทะเบียนแล้วและมีใช้เป็นโบราณสถานที่มีเจ้าของหรือผู้ครอบครองโดยชอบด้วยกฎหมาย โดยให้ผู้รับอนุญาตออกค่าใช้จ่ายในการดำเนินกิจการทั้งสิ้นและผู้รับอนุญาตต้องจ่ายเงินค่าลิขสิทธิ์ค่าตอบแทน และค่าธรรมเนียมอื่นให้แก่กรมศิลปากรเพื่อลบลบกองทุนโบราณคดีทั้งนี้ ตามระเบียบที่อธิบดีประกาศกำหนดในราชกิจจานุเบกษา

### หมวด 2 โบราณวัตถุและศิลปวัตถุ

#### มาตรา 14

เมื่ออธิบดีเห็นว่าโบราณวัตถุหรือศิลปวัตถุที่มีได้อยู่ในความครอบครองของกรมศิลปากร มีประโยชน์หรือคุณค่าในทางศิลปะ ประวัติศาสตร์หรือโบราณคดีเป็นพิเศษ อธิบดีมีอำนาจประกาศในราชกิจจานุเบกษาขึ้นทะเบียนโบราณวัตถุ หรือศิลปวัตถุนั้น ในกรณีที่อธิบดีเห็นว่าโบราณวัตถุใดไม่ว่าจะได้ขึ้นทะเบียนแล้วหรือไม่ หรือศิลปวัตถุใดที่ได้ขึ้นทะเบียนแล้ว สมควรสงวนไว้เป็นสมบัติของชาติ อธิบดีมีอำนาจประกาศในราชกิจจานุเบกษากำหนดให้โบราณวัตถุหรือศิลปวัตถุนั้นเป็นโบราณวัตถุหรือศิลปวัตถุที่ห้ามทำการค้า และหากเห็นสมควรเก็บรักษาไว้เป็นสมบัติของชาติให้อธิบดีมีอำนาจจัดซื้อโบราณวัตถุหรือศิลปวัตถุนั้นไว้ได้

### มาตรา 14 ทวิ

เพื่อประโยชน์ในการอนุรักษ์และการจัดทำทะเบียนโบราณวัตถุหรือศิลปวัตถุที่มีอายุตั้งแต่สมัยอยุธยาขึ้นไปให้อธิบดีมีอำนาจประกาศในราชกิจจานุเบกษากำหนดให้เขตท้องที่ใดเป็นเขตล่าวางโบราณวัตถุหรือศิลปวัตถุนั้น โดยให้เจ้าของหรือผู้ครอบครองแจ้งปริมาณ รูปพรรณและสถานที่เก็บรักษาโบราณวัตถุ

หรือศิลปวัตถุนั้นต่ออธิบดีตามหลักเกณฑ์ วิธีการและเงื่อนไขที่อธิบดีกำหนดเมื่อได้มีประกาศตามวรรคหนึ่งแล้ว อธิบดีหรือผู้ซึ่งอธิบดีมอบหมายมีอำนาจเข้าไปในเขตสถานของเจ้าของหรือผู้ครอบครอง หรือสถานที่เก็บรักษาโบราณวัตถุหรือศิลปวัตถุนั้นระหว่างพระอาทิตย์ขึ้นถึงพระอาทิตย์ตกหรือระหว่างเวลาทำการเพื่อประโยชน์ในการจัดทำทะเบียน และในกรณี que เห็นว่าโบราณวัตถุหรือศิลปวัตถุมีประโยชน์หรือคุณค่าในทางศิลปะประวัติศาสตร์ หรือโบราณคดีเป็นพิเศษ ให้อธิบดีมีอำนาจดำเนินการตามมาตรา 14 ได้

### มาตรา 15

โบราณวัตถุหรือศิลปวัตถุที่ได้ขึ้นทะเบียนแล้วนั้น ห้ามมิให้ผู้ใดซ่อมแซม แก้ไขหรือเปลี่ยนแปลงเว้นแต่จะได้รับอนุญาตเป็นหนังสือจากอธิบดีและถ้าหนังสืออนุญาตนั้นกำหนดเงื่อนไขประการใดก็ต้งปฏิบัติตามเงื่อนไขนั้นด้วย

### มาตรา 16

ในกรณีที่โบราณวัตถุหรือศิลปวัตถุที่ได้ขึ้นทะเบียนแล้วชำรุดหักพัง เสียหาย สูญหาย หรือมีการย้ายสถานที่เก็บรักษา ให้ผู้ครอบครองโบราณวัตถุหรือศิลปวัตถุนั้นแจ้งเป็นหนังสือไปยังอธิบดีภายในสามสิบวันนับแต่วันชำรุด หักพังเสียหาย สูญหาย หรือมีการย้ายนั้น

### มาตรา 17

ในกรณีที่มีการโอนโบราณวัตถุหรือศิลปวัตถุที่ได้ขึ้นทะเบียนแล้วผู้โอนจะต้องแจ้งการโอนเป็นหนังสือโดยระบุชื่อและที่อยู่ของผู้รับโอน และวันเดือนปีที่โอนไปยังอธิบดีภายในสามสิบวันนับแต่วันโอนผู้ได้รับการมสิทธิ์โบราณวัตถุหรือศิลปวัตถุที่ได้ขึ้นทะเบียนแล้วโดยทางมรดกหรือโดยพินัยกรรม ต้องแจ้งการได้รับการมสิทธิ์ไปยังอธิบดีภายในหกสิบวันนับแต่วันได้รับการมสิทธิ์ ในกรณีที่มิผู้ได้รับการมสิทธิ์โบราณวัตถุ

หรือศิลปินด้วยกันหลายคน เมื่อได้มีการมอบหมายให้ผู้มีกรรมสิทธิ์รวมคนใดคนหนึ่งเป็นผู้แจ้งการรับกรรมสิทธิ์ และผู้ได้รับมอบหมายได้ปฏิบัติการแจ้งนั้นภายในกำหนดเวลาดังกล่าวแล้ว ให้ถือว่าผู้มีกรรมสิทธิ์รวมทุกคนได้ปฏิบัติการแจ้งนั้นแล้วด้วย

### มาตรา 18

โบราณวัตถุและศิลปวัตถุที่เป็นทรัพย์สินของแผ่นดินและอยู่ในความดูแลรักษาของกรมศิลปากรจะโอนกันมิได้ เว้นแต่อาศัยอำนาจแห่งบทกฎหมาย แต่ถ้าโบราณวัตถุและศิลปวัตถุใดมีเหมือนกันอยู่มากเกินต้องการอธิบดีจะอนุญาตให้ออนโดยวิธีขายหรือแลกเปลี่ยนเพื่อประโยชน์แห่งพิพิธภัณฑสถานแห่งชาติ หรือให้เป็นรางวัลหรือเป็นค่าแรงงานแก่ผู้ขุดค้นก็ได้ ทั้งนี้ตามระเบียบที่อธิบดีประกาศกำหนดในราชกิจจานุเบกษา

### มาตรา 18 ทวิ

โบราณวัตถุหรือศิลปวัตถุที่อยู่ในความครอบครองของกรมศิลปากร หรือที่ได้ขึ้นทะเบียนไว้และมีประโยชน์หรือคุณค่าในทางศิลปะ ประวัติศาสตร์หรือโบราณคดีเป็นพิเศษ รัฐมนตรีมีอำนาจประกาศในราชกิจจานุเบกษา กำหนดให้โบราณวัตถุหรือศิลปวัตถุนั้นเป็นโบราณวัตถุหรือศิลปวัตถุที่ควบคุมการทำเทียมเมื่อได้มีประกาศตามวรรคหนึ่งแล้ว การผลิต การค้า หรือมีไว้ในสถานที่ทำการค้าซึ่งสิ่งเทียมโบราณวัตถุหรือสิ่งเทียมศิลปวัตถุที่ควบคุมการทำเทียมนั้น ให้ปฏิบัติตามหลักเกณฑ์วิธีการและเงื่อนไขที่อธิบดีประกาศกำหนดในราชกิจจานุเบกษาและให้ผู้ประสงค์จะผลิตสิ่งเทียมโบราณวัตถุหรือสิ่งเทียมศิลปวัตถุที่ควบคุมการทำเทียมแจ้งรายการสิ่งของตนจะผลิตต่ออธิบดีพร้อมทั้งต้องแสดงให้ปรากฏที่สิ่งของตนผลิตนั้นด้วยว่าเป็นสิ่งที่ได้ทำเทียมขึ้นเมื่อได้รับแจ้งตามวรรคสองแล้ว ให้อธิบดีแจ้งรายชื่อผู้ผลิตและรายการสิ่งเทียมโบราณวัตถุและสิ่งเทียมศิลปวัตถุที่ควบคุมการทำเทียมที่จะผลิตนั้นต่ออธิบดี

กรมศิลปากรเพื่อประโยชน์ในการส่งหรือนำออกนอกราชอาณาจักรด้วย

### มาตรา 19

ผู้ใดประสงค์จะทำการค้าโบราณวัตถุหรือศิลปวัตถุที่มีได้ห้ามทำการค้าตามมาตรา 14 วรรคสอง ต้องได้รับใบอนุญาตจากอธิบดีการขอรับใบอนุญาตและการอนุญาต ให้เป็นไปตามหลักเกณฑ์ วิธีการและเงื่อนไขที่กำหนดในกฎกระทรวงในกรณีที่ต้องติดใบอนุญาตให้อธิบดีประกาศรายชื่อผู้ได้รับใบอนุญาตในราชกิจจานุเบกษาในกรณีที่อธิบดีไม่อนุญาต ผู้ขอรับใบอนุญาตมีสิทธิอุทธรณ์เป็นหนังสือต่อรัฐมนตรีภายในสามสิบวันนับแต่วันที่ได้ทราบคำสั่งคำวินิจฉัยของรัฐมนตรีให้เป็นที่สุด

### มาตรา 19 ทวิ

ผู้ใดจะแสดงโบราณวัตถุหรือศิลปวัตถุโดยเรียกเก็บค่าเช่าหรือค่าบริการอื่น ต้องแจ้งเป็นหนังสือให้อธิบดีทราบก่อน และต้องปฏิบัติตามหลักเกณฑ์ วิธีการและเงื่อนไขที่อธิบดีประกาศกำหนดในราชกิจจานุเบกษา

### มาตรา 19 ตริ

ใบอนุญาตตามมาตรา 19 ให้มีอายุใช้ได้จนถึงวันที่ 31 ธันวาคมของปีที่ออกใบอนุญาต ถ้าผู้รับใบอนุญาตประสงค์จะขอต่ออายุใบอนุญาตให้ยื่นคำขอต่ออายุใบอนุญาตต่ออธิบดีก่อนใบอนุญาตสิ้นอายุ เมื่อได้ยื่นคำขอแล้วให้ประกอบกิจการต่อไปได้จนกว่าอธิบดีจะสั่งไม่อนุญาตให้ต่ออายุใบอนุญาตนั้นการขอต่ออายุใบอนุญาตและการอนุญาตให้เป็นไปตามหลักเกณฑ์ วิธีการและเงื่อนไขที่กำหนดในกฎกระทรวงในกรณีที่อธิบดีไม่อนุญาต ให้อธิบดีประกาศรายชื่อผู้ได้รับใบอนุญาตในราชกิจจานุเบกษาในกรณีที่อธิบดีไม่อนุญาตให้ต่ออายุใบอนุญาต ผู้ขอต่ออายุใบอนุญาตมีสิทธิอุทธรณ์เป็นหนังสือต่อรัฐมนตรีภายในสามสิบวันนับแต่วันที่ได้ทราบคำสั่งคำวินิจฉัยของรัฐมนตรีให้

เป็นที่ลุดถ้ามีการอุทธรณ์การต่ออายุใบอนุญาตตามวรรคสามก่อนที่รัฐมนตรีจะมีคำวินิจฉัยรัฐมนตรีจะสั่งอนุญาตให้ประกอบกิจการไปพลางก่อนเมื่อมีคำขอของผู้อุทธรณ์ก็ได้

### มาตรา 20

ผู้รับใบอนุญาตตามมาตรา 19 ต้องแสดงใบอนุญาตไว้ในที่เปิดเผยและเห็นได้ง่าย ณ สถานที่ทำการค้า และให้ผู้รับใบอนุญาตทำบัญชีรายการโบราณวัตถุหรือศิลปวัตถุ หรือสิ่งเทียบโบราณวัตถุหรือสิ่งเทียบศิลปวัตถุที่ควบคุมการทำเทียบที่อยู่ในความครอบครองของตนและรักษาบัญชีนั้นไว้ ณ สถานที่ดังกล่าว ทั้งนี้ ตามระเบียบที่อธิบดีประกาศกำหนดในราชกิจจานุเบกษา

### มาตรา 21

ให้พนักงานเจ้าหน้าที่มีอำนาจเข้าไปในสถานที่ผลิต สถานที่ทำการค้า สถานที่แสดง หรือสถานที่เก็บรักษา โบราณวัตถุหรือศิลปวัตถุ หรือสิ่งเทียบโบราณวัตถุ หรือสิ่งเทียบศิลปวัตถุ ระหว่างพระอาทิตย์ขึ้นถึงพระอาทิตย์ตกหรือระหว่างเวลาทำการ เพื่อตรวจดูว่าได้มีการปฏิบัติถูกต้องตามพระราชบัญญัตินี้หรือไม่ หรือเพื่อตรวจดูว่ามีโบราณวัตถุหรือศิลปวัตถุ หรือสิ่งเทียบโบราณวัตถุ หรือสิ่งเทียบศิลปวัตถุที่ได้มาโดยมิชอบด้วยกฎหมาย หรือมีสิ่งเทียบโบราณวัตถุ หรือสิ่งเทียบศิลปวัตถุที่ได้ปฏิบัติตามประกาศที่อธิบดีกำหนดตามมาตรา 18 ทวี อยู่ในสถานที่นั้นหรือไม่ และในกรณีที่มีเหตุอันควรสงสัยว่ามิได้มีการปฏิบัติให้ถูกต้องตาม พระราชบัญญัตินี้ หรือมีโบราณวัตถุหรือศิลปวัตถุหรือสิ่งเทียบโบราณวัตถุหรือสิ่งเทียบศิลปวัตถุที่ได้มาโดยมิชอบด้วยกฎหมาย หรือสิ่งเทียบโบราณวัตถุ หรือสิ่งเทียบศิลปวัตถุที่ได้ปฏิบัติตามประกาศที่อธิบดีกำหนดตามมาตรา 18 ทวี ให้พนักงานเจ้าหน้าที่มีอำนาจยึดหรืออายัดโบราณวัตถุหรือศิลปวัตถุหรือ

สิ่งเทียบโบราณวัตถุหรือสิ่งเทียบศิลปวัตถุนั้น เพื่อประโยชน์ในการดำเนินคดีได้

### มาตรา 21 ทวิ

ในการปฏิบัติหน้าที่ อธิบดีหรือผู้ซึ่งอธิบดีมอบหมาย หรือพนักงานเจ้าหน้าที่ แล้วแต่กรณี ต้องแสดงบัตรประจำตัวต่อเจ้าของ ผู้ครอบครองผู้รับใบอนุญาตหรือผู้ที่เกี่ยวข้องในสถานที่ที่ทำการตรวจสอบตามมาตรา 14 ทวี หรือมาตรา 21 และให้เจ้าของผู้ครอบครองผู้รับใบอนุญาต หรือผู้ที่เกี่ยวข้องดังกล่าวอำนวยความสะดวกตามสมควรบัตรประจำตัวพนักงานเจ้าหน้าที่ให้เป็นไปตามแบบที่กำหนดในกฎกระทรวง

### มาตรา 21 ตี

ในการปฏิบัติหน้าที่ ให้อธิบดีหรือผู้ซึ่งอธิบดีมอบหมาย หรือพนักงานเจ้าหน้าที่เป็นเจ้าพนักงานตามประมวลกฎหมายอาญา

### มาตรา 22

ห้ามมิให้ผู้ใดส่งหรือนำโบราณวัตถุหรือศิลปวัตถุไม่ว่าโบราณวัตถุหรือศิลปวัตถุนั้นจะเป็นโบราณวัตถุหรือศิลปวัตถุที่ได้ขึ้นทะเบียนแล้วหรือไม่ ออกนอกราชอาณาจักร เว้นแต่จะได้รับอนุญาตจากอธิบดี การขอรับใบอนุญาตและการอนุญาตตามวรรคหนึ่ง ให้เป็นไปตามหลักเกณฑ์วิธีการและเงื่อนไขที่กำหนดในกฎกระทรวงความในวรรคหนึ่งมิให้ใช้บังคับแก่ศิลปวัตถุที่มีอายุไม่เกินห้าปีและไม่ได้ขึ้นทะเบียน และการนำโบราณวัตถุหรือ ศิลปวัตถุผ่านราชอาณาจักร

### มาตรา 23

บุคคลใดประสงค์จะส่งโบราณวัตถุหรือศิลปวัตถุออกนอกราชอาณาจักรเป็นการชั่วคราวให้ยื่นคำขอรับใบอนุญาตต่ออธิบดี ในกรณีที่อธิบดีมีคำสั่งไม่อนุญาต ผู้ขอมีสิทธิอุทธรณ์คำสั่งของอธิบดีต่อรัฐมนตรีภายใน

กำหนดสามสิบวันนับแต่วันทราบคำสั่งคำวินิจฉัยของ รัฐมนตรีให้เป็นที่สุดในกรณีอธิบดีเห็นสมควรหรือ รัฐมนตรีวินิจฉัยให้ออกใบอนุญาตให้ผู้ยื่นคำขอลง โบรมานวัตถุหรือศิลปวัตถุออกนอกราชอาณาจักร เป็นการชั่วคราว และเมื่อผู้ยื่นคำขอได้ยื่นยอมปฏิบัติ ตามเงื่อนไข วิธีการและข้อกำหนดว่าด้วยการวาง เงินประกัน และหรือการชำระค่าปรับตามที่กำหนด ในกฎกระทรวงเกี่ยวแก่การส่งโบรมานวัตถุและศิลปวัตถุ ออกนอกราชอาณาจักรเป็นการชั่วคราวแล้วก็ให้อธิบดี ออกใบอนุญาตให้ผู้ยื่นเรื่องวางลงหรือนำวัตถุออกนอก ราชอาณาจักรเป็นการชั่วคราวได้

### มาตรา 23 ทวิ

กรณีที่มีความจำเป็นที่ต้องส่งหรือนำโบรมานวัตถุหรือ ศิลปวัตถุ หรือชิ้นส่วนของโบรมานวัตถุหรือศิลปวัตถุ ที่อยู่ในความครอบครองของกรมศิลปากรออกนอก ราชอาณาจักร เพื่อการศึกษา การวิเคราะห์การวิจัย การซ่อมแซม หรือประกอบ ให้อธิบดีมีอำนาจส่ง หรือนำโบรมานวัตถุหรือศิลปวัตถุหรือชิ้นส่วนของ โบรมานวัตถุหรือศิลปวัตถุออกนอกราชอาณาจักร เป็นการชั่วคราวได้วันแต่เป็นชิ้นส่วนของโบรมานวัตถุ หรือศิลปวัตถุที่ต้องนำไปแปรสภาพหรือทำลายไปโดย กระบวนการวิเคราะห์หรือการวิจัยนั้น อธิบดีจะส่ง หรือนำออกนอกราชอาณาจักรโดยไม่ต้องนำกลับก็ได้

### มาตรา 24

โบรมานวัตถุหรือศิลปวัตถุที่ซ่อนหรือฝังหรือห่อหุ้มไว้ ในราชอาณาจักรหรือในบริเวณเขตเศรษฐกิจจำเพาะ โดยพฤติการณ์ซึ่งไม่มีผู้ใดสามารถอ้างว่าเป็นเจ้าของได้ ไม่ว่าที่ที่ซ่อนหรือฝังหรือห่อหุ้มจะอยู่ในกรรมสิทธิ์ หรือความครอบครองของบุคคลใดหรือไม่ ให้ตกเป็น ทรัพย์สินของแผ่นดิน ผู้เก็บได้ต้องส่งมอบแก่พนักงาน เจ้าหน้าทีหรือพนักงานฝ่ายปกครอง หรือตำรวจ ตาม ประมวลกฎหมายวิธีพิจารณาความอาญา แล้วมีสิทธิ จะได้รับรางวัลไม่เกินหนึ่งในสามแห่งค่าของทรัพย์สินนั้น

อธิบดีตั้งกรรมการขึ้นคณะหนึ่งมีจำนวนไม่น้อยกว่า สามคนเป็นผู้พิจารณากำหนดค่าของทรัพย์สินและ เงินรางวัลตามวรรคหนึ่ง ผู้เก็บได้มีสิทธิอุทธรณ์การ กำหนดของคณะกรรมการเป็นหนังสือต่ออธิบดีภายใน สิบห้าวันนับแต่วันทราบการกำหนด คำวินิจฉัยของ อธิบดีให้เป็นที่สุด

### มาตรา 24 ทวิ

ในกรณีทีใบอนุญาตที่ออกตามพระราชบัญญัตินี้ สูญหายหรือถูกทำลายในสาระสำคัญ ให้ผู้รับใบอนุญาต ยื่นคำขอรับใบแทนใบอนุญาตต่ออธิบดีภายในสิบห้าวัน นับแต่วันที่ทราบการสูญหายหรือถูกทำลายการขอรับ ใบแทนใบอนุญาตและการออกใบแทนใบอนุญาต ให้ เป็นไปตามหลักเกณฑ์ วิธีการ และเงื่อนไขที่กำหนด ในกฎกระทรวง

### มาตรา 25

ให้มีพิพิธภัณฑสถานแห่งชาติเป็นที่เก็บรักษาโบรมานวัตถุ หรือศิลปวัตถุอันเป็นทรัพย์สินของแผ่นดินพิพิธภัณฑ-สถานแห่งชาติจะจัดตั้งขึ้น ณ ที่ใด หรือจะให้สถานที่ใด เป็นพิพิธภัณฑสถานแห่งชาติ ตลอดจนการถอนสภาพ พิพิธภัณฑสถานแห่งชาติ ให้รัฐมนตรีประกาศใน ราชกิจจานุเบกษาให้พิพิธภัณฑสถานแห่งชาติที่มี อยู่แล้วในวันที่พระราชบัญญัตินี้ใช้บังคับ เป็น พิพิธภัณฑสถานแห่งชาติตามพระราชบัญญัตินี้

### หมวด 3 พิพิธภัณฑสถานแห่งชาติ

#### มาตรา 26

โบรมานวัตถุและศิลปวัตถุซึ่งเป็นทรัพย์สินของแผ่นดิน และอยู่ในความดูแลรักษาของกรมศิลปากรนั้น จะเก็บ รักษาไว้ ณ สถานที่อื่นใดนอกจากพิพิธภัณฑสถาน แห่งชาติมิได้ แต่ในกรณีที่ไม่อาจหรือไม่สมควรจะนำมา เก็บรักษา ณ พิพิธภัณฑสถานแห่งชาติและได้รับ อนุญาตจากอธิบดีแล้วจะเก็บรักษาไว้ ณ พิพิธภัณฑที่อื่น ใด หรือสถานที่ของทางราชการก็ได้ ความในวรรคหนึ่ง

มิให้ใช้บังคับแก่กรณีที่อธิบดีอนุญาตให้นำโบราณวัตถุหรือศิลปวัตถุไปแสดง ณ ที่ใด ๆ เป็นการชั่วคราวหรือในกรณีที่อธิบดี มีคำสั่งให้นำโบราณวัตถุหรือศิลปวัตถุออกจากพิพิธภัณฑสถานแห่งชาติเพื่อประโยชน์ในการซ่อมแซมหรือบูรณะในกรณีที่โบราณวัตถุและศิลปวัตถุมีเหมือนกันหลายชิ้น อธิบดีจะอนุญาตให้กระทรวง ทบวง กรมใดเป็นผู้เก็บรักษาโบราณวัตถุและศิลปวัตถุชิ้นบางชิ้นก็ได้

#### มาตรา 27

เพื่อประโยชน์ในการรักษาความปลอดภัย ความสะอาดและความเป็นระเบียบเรียบร้อยของพิพิธภัณฑสถานแห่งชาติ ให้รัฐมนตรีมีอำนาจออกกฎกระทรวงกำหนดให้ผู้เข้าชมปฏิบัติในระหว่างเข้าชมได้และจะกำหนดให้ผู้เข้าชมเสียค่าเข้าชมหรือค่าบริการอื่นด้วยก็ได้

### หมวด 4 กองทุนโบราณคดี

#### มาตรา 28

ให้จัดให้มีกองทุนขึ้น เรียกว่า “กองทุนโบราณคดี” เพื่อใช้จ่ายในกิจการอันเป็นประโยชน์แก่โบราณสถานหรือการพิพิธภัณฑ

#### มาตรา 29

กองทุนโบราณคดีประกอบด้วย

1. เงินที่ได้มาตามบทแห่งพระราชบัญญัตินี้
2. เงินผลประโยชน์อันเกิดจากโบราณสถาน
3. เงินหรือทรัพย์สินที่มีผู้อุทิศให้
4. เงินทุนกองกลางและเงินทุนตามกฎหมายว่าด้วยโบราณสถาน ศิลปวัตถุโบราณวัตถุ และการพิพิธภัณฑสถานแห่งชาติ ซึ่งกรมศิลปากรมีอยู่แล้วในวันทีพระราชบัญญัตินี้ใช้บังคับ

#### มาตรา 30

การเก็บรักษาและการจ่ายเงินกองทุนโบราณคดี ให้เป็นไปตามระเบียบที่รัฐมนตรีกำหนด

### หมวด 4 ทวิ การพักใช้และการเพิกถอนใบอนุญาต

#### มาตรา 30 ทวิ

ผู้รับใบอนุญาตผู้ฝ่าฝืนหรือไม่ปฏิบัติตามพระราชบัญญัตินี้กฎกระทรวง ประกาศหรือระเบียบที่ออกตามพระราชบัญญัตินี้ หรือเงื่อนไขที่อธิบดีกำหนดอธิบดีมีอำนาจสั่งพักใช้ใบอนุญาตได้มีกำหนดครั้งละไม่เกินหกสิบวันแต่ในกรณีที่มีการฟ้องผู้รับใบอนุญาตต่อศาลว่าได้กระทำความผิดตามพระราชบัญญัตินี้อธิบดีจะสั่งพักใช้ใบอนุญาตไว้จนกว่าจะมีคำพิพากษาถึงที่สุดก็ได้ ผู้ถูกลงพักใช้ใบอนุญาตจะขอรับใบอนุญาตใด ๆ ตามพระราชบัญญัตินี้ในระหว่างถูกลงพักใช้ใบอนุญาตนั้นไม่ได้

#### มาตรา 30 ตริ

เมื่อปรากฏว่าผู้รับใบอนุญาตผู้ใดต้องคำพิพากษาถึงที่สุดว่ากระทำการฝ่าฝืนพระราชบัญญัตินี้หรือฝ่าฝืนคำสั่งพักใช้ใบอนุญาต อธิบดีมีอำนาจสั่งเพิกถอนใบอนุญาตได้ผู้ถูกลงเพิกถอนใบอนุญาตจะขอรับใบอนุญาตใด ๆ ตามพระราชบัญญัตินี้อีกไม่ได้จนกว่าจะพ้นสองปีนับตั้งแต่วันที่ถูกเพิกถอนใบอนุญาต

#### มาตรา 30 จิตวา

คำสั่งพักใช้และคำสั่งเพิกถอนใบอนุญาตให้ทำเป็นหนังสือแจ้งให้ผู้รับใบอนุญาตทราบ ในกรณีที่ไม่พบตัวหรือบุคคลดังกล่าวไม่ยอมรับคำสั่ง ให้ปิดคำสั่งไว้ ณ ที่เปิดเผยเห็นได้ง่าย ที่สถานที่ที่ระบุไว้ในใบอนุญาตหรือภูมิลาเนาของผู้รับใบอนุญาตนั้น และให้ถือว่าบุคคลดังกล่าวได้ทราบคำสั่งนั้นแล้วตั้งแต่วันที่ปิดคำสั่งคำสั่งพักใช้และคำสั่งเพิกถอนใบอนุญาตตามวรรคหนึ่งให้ประกาศในราชกิจจานุเบกษาและจะโฆษณาในหนังสือพิมพ์หรือโดยวิธีอื่นด้วยก็ได้

#### มาตรา 30 เบญจ

ผู้ถูกลงพักใช้หรือเพิกถอนใบอนุญาตมีสิทธิอุทธรณ์เป็นหนังสือต่อรัฐมนตรีภายในสามสิบวันนับแต่วันที่

ทราบคำสั่งคำวินิจฉัยของรัฐมนตรีให้เป็นที่สุด การอุทธรณ์ตามวรรคหนึ่งไม่เป็นการทุเลาการบังคับตามคำสั่งพักใช้หรือคำสั่งเพิกถอนใบอนุญาตนั้น

## **หมวด 5 บทกำหนดโทษ**

### **มาตรา 31**

ผู้ใดเก็บได้ซึ่งโบราณวัตถุหรือศิลปวัตถุที่ซ่อนหรือฝังหรือทอดทิ้งโดยพฤติการณ์ซึ่งไม่มีผู้ใดสามารถอ้างว่าเป็นเจ้าของได้ และเบียดบังเอาโบราณวัตถุหรือศิลปวัตถุชิ้นนั้นเป็นของตนหรือของผู้อื่น ต้องระวางโทษจำคุกไม่เกินเจ็ดปี หรือปรับไม่เกินเจ็ดแสนบาทหรือทั้งจำทั้งปรับ

### **มาตรา 31 ทวิ**

ผู้ใดซ่อนเร้น จำหน่าย เอาไปเสีย หรือรับซื้อรับจำนำหรือรับไว้โดยประการใดๆ ซึ่งโบราณวัตถุหรือศิลปวัตถุอันได้มาโดยการกระทำความผิดตามมาตรา 31 ต้องระวางโทษจำคุกไม่เกินห้าปีหรือปรับไม่เกินห้าแสนบาทหรือทั้งจำทั้งปรับถ้าการกระทำความผิดตามวรรคหนึ่งได้กระทำให้ไปเพื่อการค้า ผู้กระทำความผิดต้องระวางโทษจำคุกไม่เกินเจ็ดปีหรือปรับไม่เกินเจ็ดแสนบาท หรือทั้งจำทั้งปรับ

### **มาตรา 32**

ผู้ใดบุกรุกโบราณสถาน หรือทำให้เสียหาย ทำลาย ทำให้เสื่อมค่าหรือทำให้ไร้ประโยชน์ซึ่งโบราณสถาน ต้องระวางโทษจำคุกไม่เกินเจ็ดปี หรือปรับไม่เกินเจ็ดแสนบาท หรือทั้งจำทั้งปรับถ้าการกระทำความผิดตามวรรคหนึ่งเป็นการกระทำต่อโบราณสถานที่ได้ขึ้นทะเบียนแล้ว ผู้กระทำความผิดต้องระวางโทษจำคุกไม่เกินสิบปี หรือปรับไม่เกินหนึ่งล้านบาท หรือทั้งจำทั้งปรับ

### **มาตรา 33**

ผู้ใดทำให้เสียหาย ทำลาย ทำให้เสื่อมค่า ทำให้ไร้ประโยชน์หรือทำให้สูญหายซึ่งโบราณวัตถุหรือศิลปวัตถุที่ได้ขึ้นทะเบียนแล้วต้องระวางโทษจำคุก

ไม่เกินสิบปีหรือปรับไม่เกินหนึ่งล้านบาท หรือทั้งจำทั้งปรับ

### **มาตรา 34**

ผู้ใดไม่ปฏิบัติตามมาตรา 9 มาตรา 12 มาตรา 13 วรรคสองมาตรา 14 ทวิ มาตรา 16 มาตรา 17 หรือมาตรา 20 หรือไม่ปฏิบัติตามกฎกระทรวงที่ออกตามมาตรา 13 หรือมาตรา 27 ต้องระวางโทษจำคุกไม่เกินหนึ่งเดือน หรือปรับไม่เกินหนึ่งหมื่นบาทหรือทั้งจำทั้งปรับ

### **มาตรา 35**

ผู้ใดฝ่าฝืนมาตรา 10 หรือไม่ปฏิบัติตามเงื่อนไขที่อธิบดีกำหนดไว้ในหนังสืออนุญาตตามมาตรา 10 ต้องระวางโทษจำคุกไม่เกินสามปีหรือปรับไม่เกินสามแสนบาทหรือทั้งจำทั้งปรับ

### **มาตรา 36**

ผู้ใดทำการค้าโบราณวัตถุหรือศิลปวัตถุที่ห้ามทำการค้าตามประกาศที่ออกตามมาตรา 14 วรรคสอง หรือฝ่าฝืนมาตรา 15 หรือไม่ปฏิบัติตามเงื่อนไขที่อธิบดีกำหนดไว้ในหนังสืออนุญาตตามมาตรา 15 ต้องระวางโทษจำคุกไม่เกินห้าปี หรือปรับไม่เกินห้าแสนบาท หรือทั้งจำทั้งปรับ

### **มาตรา 36 ทวิ**

ผู้ใดไม่ปฏิบัติตามประกาศที่ออกตามมาตรา 18 ทวิ วรรคสอง หรือไม่แจ้งรายการสิ่งทีตนผลิตต่ออธิบดีหรือไม่แสดงให้ปรากฏที่สิ่งทีตนผลิตว่าเป็นสิ่งที่ได้ทำเทียมขึ้นตามมาตรา 18 ทวิ วรรคสอง ต้องระวางโทษจำคุกไม่เกินหนึ่งปี หรือปรับไม่เกินหนึ่งแสนบาท หรือทั้งจำทั้งปรับ

### **มาตรา 37**

ผู้ใดไม่ปฏิบัติตามมาตรา 19 วรรคหนึ่ง ต้องระวางโทษจำคุกไม่เกินสามปี หรือปรับไม่เกินสามแสนบาทหรือทั้งจำทั้งปรับ

**มาตรา 37 ทวิ**

ผู้ใดไม่ปฏิบัติตามมาตรา 19 ทวิ หรือประกาศที่ออกตามมาตรา 19 ทวิ ต้องระวางโทษจำคุกไม่เกินหกเดือน หรือปรับไม่เกินห้าหมื่นบาท หรือทั้งจำทั้งปรับ

**มาตรา 37 ตรี**

ผู้ใดขัดขวางหรือไม่อำนวยความสะดวกตามสมควรแก่อธิบดีหรือผู้ซึ่งอธิบดีมอบหมาย หรือพนักงานเจ้าหน้าที่ซึ่งปฏิบัติหน้าที่ตามพระราชบัญญัตินี้ ต้องระวางโทษจำคุกไม่เกินหนึ่งเดือน หรือปรับไม่เกินหนึ่งหมื่นบาทหรือทั้งจำทั้งปรับ

**มาตรา 38**

ผู้ใดล้งหรือนำโบราณวัตถุที่ไม่ได้ขึ้นทะเบียนออกนอกราชอาณาจักร อันเป็นการฝ่าฝืนมาตรา 22 ต้องระวางโทษจำคุกไม่เกินเจ็ดปีหรือปรับไม่เกินเจ็ดแสนบาทหรือทั้งจำทั้งปรับ

**มาตรา 39**

ผู้ใดล้งหรือนำโบราณวัตถุหรือศิลปวัตถุที่ได้ขึ้นทะเบียนแล้วออกนอกราชอาณาจักรอันเป็นการฝ่าฝืนมาตรา 22 ต้องระวางโทษจำคุกตั้งแต่หนึ่งปีถึงสิบปี และปรับไม่เกินหนึ่งล้านบาท

**บทเฉพาะกาล****มาตรา 40**

ให้ผู้ทำการค้าโบราณวัตถุหรือศิลปวัตถุ หรือแสดงโบราณวัตถุหรือศิลปวัตถุให้บุคคลชมโดยเรียกเก็บค่าชมเป็นปกติธุระอยู่แล้วในวันที่พระราชบัญญัตินี้ใช้บังคับ ยื่นคำขอรับใบอนุญาตจากอธิบดีให้ทำการค้าโบราณวัตถุหรือศิลปวัตถุ หรือแสดงโบราณวัตถุหรือศิลปวัตถุให้บุคคลชมภายในสามสิบวันนับแต่วันที่พระราชบัญญัตินี้ใช้บังคับตามความในมาตรา 19 และมาตรา 20 มิให้ใช้บังคับแก่ผู้ทำการค้าโบราณวัตถุหรือศิลปวัตถุ หรือแสดงโบราณวัตถุหรือศิลปวัตถุให้บุคคลชมโดยเรียกเก็บค่าชมเป็นปกติธุระ ซึ่งได้ยื่น

คำขอรับใบอนุญาตโดยถูกต้องตามความในวรรคก่อน ทั้งนี้ตั้งแต่วันที่พระราชบัญญัตินี้ใช้บังคับจนถึงวันที่ได้รับใบอนุญาต

**อัตราค่าธรรมเนียม**

1. ใบอนุญาตตามมาตรา 19 ฉบับละ 20,000 บาท
2. ใบอนุญาตตามมาตรา 22
  - 1) โบราณวัตถุหรือศิลปวัตถุซึ่งกรมศิลปากรเห็นว่ามียาอายุตั้งแต่สมัยอยุธยาขึ้นไป ขึ้นละไม่เกิน 2,000 บาท
  - 2) โบราณวัตถุหรือศิลปวัตถุซึ่งกรมศิลปากรเห็นว่ามียาต่ำกว่าสมัยอยุธยาขึ้นไปไม่เกิน 1,000 บาท
3. ใบแทนใบอนุญาต ฉบับละ 100 บาท
4. การต่ออายุใบอนุญาตครั้งละเท่ากับค่าธรรมเนียมใบอนุญาตนั้น

**หมายเหตุ :** เหตุผลในการประกาศใช้พระราชบัญญัติฉบับนี้ คือ เนื่องจากกฎหมายว่าด้วยโบราณสถาน โบราณวัตถุ ศิลปวัตถุ และพิพิธภัณฑสถานแห่งชาติ ที่ใช้อยู่ในปัจจุบันนี้ นอกจากมีบทกำหนดโทษผู้กระทำความผิดต่ำกว่าที่ควรอยู่มากเป็นเหตุให้มีการลักลอบนำโบราณวัตถุและศิลปวัตถุออกนอกประเทศซึ่งเป็นการก่อการสงวนวัตถุเช่นว่านั้นแล้ว ยังมีบทบัญญัติที่ไม่เหมาะสมแก่การปฏิบัติจัดการเกี่ยวแก่การพิพิธภัณฑสถานแห่งชาติและการโบราณคดีให้เป็นไปด้วยดีอีกหลายประการ จึงสมควรแก้ไขเพิ่มเติมกฎหมายที่เกี่ยวข้องแก่กรณีเสียใหม่ให้เหมาะสมยิ่งขึ้น

**ข้อสังเกต**

คำว่า “รัฐมนตรีว่าการกระทรวงศึกษาธิการ” ได้แก่ เป็น “รัฐมนตรีว่าการกระทรวงวัฒนธรรม” ตามพระราชกฤษฎีกาแก้ไขบทบัญญัติให้สอดคล้องกับการโอนอำนาจหน้าที่ของส่วนราชการให้เป็นไปตามพระราชบัญญัติปรับปรุงกระทรวง ทบวง กรม พุทธศักราช 2545

# ข้อเสนอแนะเพื่อการก่อสร้างและบูรณะศาลนลสถาน

## ข้อเสนอแนะในการประชุมหารือเพื่อการวางแผน

### 1

การก่อสร้างหรือบูรณะศาลนลสถานโดยเฉพาะอย่างยิ่งที่เป็นโบราณสถานจำเป็นต้องทำด้วยความระมัดระวังและรอบคอบมากที่สุด ด้วยเพราะคุณค่า ความสำคัญ และความสวยงามของอาคารเป็นสิ่งที่เมื่อเสียไปแล้วยากที่จะกลับคืน ซึ่งก็ต้องอาศัยการเก็บรวบรวมข้อมูล และปรึกษาผู้มีความรู้ความเข้าใจมาคอยให้คำแนะนำเป็นกรณีไป แต่แน่นอนบางกรณีก็ไม่หาข้อสรุปให้เป็นที่ยอมรับได้ทั้งหมด การไม่ทำอะไรเลยอาจไม่ใช่คำตอบ แต่อาจเดินหน้าในบางส่วนที่เห็นตรงกัน แม้เพียงบางส่วนและเมื่อได้ตกลงหาหรือแนวทางที่ทุกฝ่ายยอมรับได้ ก็จะค่อยดำเนินการจนแล้วเสร็จลงมบูรณ์ ทุกฝ่ายต้องไม่ใจร้อน รวบรวมนองค์ความรู้ สร้างความร่วมมือร่วมใจ และความเข้าใจระหว่างพระสงฆ์และฆราวาส และเมื่อที่ปรึกษาให้คำแนะนำแล้วควรที่จะรับฟังและปฏิบัติตามอย่างมีเหตุผล ยกตัวอย่างเช่น วัดพุทธวนาราม กรุงเทพมหานคร มีการปรับปรุงภูมิทัศน์ที่ภายในเขตพุทธาวาส มีการสร้างและต่อเติมในสมัยหลัง จึงมีการประชุมร่วมกัน เพื่อนำข้อมูลภาพถ่ายโบราณมาเปรียบเทียบเพื่อแยกแยะให้เห็นคุณค่าของอาคารและออกมาเป็นแนวทางในการรื้อถอน อาคารที่ออกบางส่วน เพื่อให้เกิดความเป็นระเบียบเรียบร้อยสวยงาม แต่ยกเว้นบางหลังที่เก็บไว้เพื่อเป็นที่เก็บสิ่งของจำเป็นสำหรับกิจกรรมของวัด ทั้งนี้จึงได้ทั้งคุณค่าดั้งเดิมและความเป็นระเบียบเรียบร้อยควบคู่กันไป

### 2

ควรมีการจัดลำดับความสำคัญของการก่อสร้างและบูรณะศาลนลสถานให้เป็นไปเพื่อใช้งบประมาณให้เกิดประโยชน์สูงสุดโดยลำดับจากการพื้นที่ที่มีความสำคัญสูงสุดอย่างพื้นที่ “เขตพุทธาวาส” รองลงมาคือพื้นที่ “เขตสังฆาวาส” และพื้นที่อื่น เช่น ฉาปนสถาน ภูมิทัศน์โดยรอบ ส่วนที่จอดรถ ฯลฯ เป็นลำดับรองลงมา เมื่อสามารถจัดลำดับได้แบบนี้แล้วก็จะมีส่วนที่ชัดเจน และสามารถที่จะบริหารงบประมาณได้อย่างมีประสิทธิภาพและคุ้มค่าในการดำเนินการ

สำหรับศาลนลสถานที่เป็นโบราณสถาน ถึงแม้ว่ากรมศิลปากรจะเป็นหน่วยงานที่รับผิดชอบด้านโบราณสถานโดยตรง มีหน้าที่ให้คำแนะนำและควบคุมการก่อสร้างและบูรณะในพื้นที่โบราณสถานอยู่แล้ว แต่ด้านงบประมาณด้านการดูแลและบูรณะโบราณสถานต่างๆ ทั่วประเทศมีจำกัด จึงจำเป็นต้องจัดสรรอย่างเหมาะสมตามลักษณะความเร่งด่วนของแต่ละโครงการ ทำให้วัดส่วนใหญ่จึงมีโบราณสถานที่ต้องการซ่อม แต่หากทางวัดมีความประสงค์บูรณะด้วยงบประมาณของวัดเองก็สามารถขออนุญาตบูรณะ รวมไปถึงขอการสนับสนุนความช่วยเหลือด้านเทคนิค วิชาการ โดยกรมศิลปากรจะส่งเจ้าหน้าที่มาคอยให้การดูแลและในด้าน การขอลงสนับสนุนงบประมาณจากกรมศิลปากร ก็สามารถที่ยื่นขอเป็นการเฉพาะได้เช่นกัน โดยหากวัดใดมีเงินบริจาคเพื่อการบูรณะอยู่แล้ว บางส่วนก็จะได้รับการพิจารณาเป็นพิเศษ ทั้งนี้วัดสามารถประสานทำหนังสือขอลงสนับสนุนการออกแบบเข้ามาที่กรมศิลปากรโดยตรงได้ โดยวัดเป็นผู้ดำเนินการส่งเรื่องเข้ามาด้วยตนเอง

สำหรับกรณีของสำนักงานทรัพย์สินส่วนพระมหากษัตริย์ที่มีงบประมาณที่จัดขึ้นเป็นการเฉพาะสำหรับทำนุบำรุงศาลนลสถานอยู่ด้วยเช่นกัน โดยมีเกณฑ์ว่าวัดที่ยื่นขอรับการสนับสนุน ควรมีประวัติเกี่ยวข้องกับสถาบันพระมหากษัตริย์แห่งพระบรมราชจักรีวงศ์ โดยวัดจะต้องทำหนังสือและรวบรวมข้อมูลประวัติ รายการที่จะขอรับการสนับสนุน จะมีอนุกรรมการพิจารณา กลั่นกรองคุณสมบัติ พิจารณารายการบูรณะพร้อมให้คำแนะนำ และเมื่อผ่านขั้นตอนก็จะเข้าสู่คณะกรรมการชุดใหญ่ โดยมีสำนักงานทรัพย์สินฯ ผู้เชี่ยวชาญทั้งจากกรมศิลปากร และผู้ทรงคุณวุฒิ ร่วมพิจารณาลงสนับสนุนงบประมาณตามความเหมาะสมต่อไป

## การเตรียมการวางแผนการซ่อมแซมศาลสถลสถาน

การดำเนินงานด้านการบูรณะซ่อมแซมโบราณสถานนั้น ถือเป็นสิ่งสำคัญ เนื่องจากเป็นอาคารสิ่งปลูกสร้างที่ถูกใช้งานในกิจกรรมทางศาสนาอย่างต่อเนื่อง เมื่อระยะเวลาผ่านไปอาคารและสิ่งปลูกสร้างต่างๆ ก็มีความจำเป็นต้องได้รับการดูแลให้มีสภาพสมบูรณ์พร้อมสำหรับประกอบพิธีกรรมหรือกิจกรรมทางศาสนา ในการดำเนินงานบูรณะซ่อมแซมอาคารและสิ่งปลูกสร้างในศาลสถลสถานนั้น โดยทั่วไปมีขั้นตอนการดำเนินงานดังต่อไปนี้

1. ควรเริ่มต้นที่การสำรวจพื้นที่เพื่อจัดทำผังบริเวณที่ระบุตำแหน่งอาคาร และค่าระดับของพื้นที่ภายในศาลสถลสถานและพื้นที่โดยรอบ
2. ทำการเปรียบเทียบกับโฉนดและเอกสารเพื่อให้ทราบขอบเขตที่แน่นอน
3. ค้นคว้าประวัติของศาลสถลสถาน ประวัติอาคาร การปรับปรุง ต่อเติม และสร้างเพิ่มของอาคารในพื้นที่ ทั้งที่เป็นเอกสารและภาพถ่าย เพื่อศึกษาเปรียบเทียบให้ทราบรูปลักษณ์แบบดั้งเดิม
4. ดำเนินการออกแบบแนวทางการอนุรักษ์ สถาปัตยกรรม โดยพิจารณาถึงความเหมาะสม เรื่องรูปแบบจากข้อมูลและปรึกษาผู้เกี่ยวข้อง
5. ดำเนินการจัดทำรายการซ่อม และรายการประมาณราคาเพื่อการบูรณะ (BOQ : Bill of Quantities)
6. ถ้าต้องการขออนุญาตขุดค้นจากหน่วยงานต่างๆ ก็สามารถยื่นขอได้ในขั้นตอนนี้
7. ขออนุญาตคณะกรรมการวิชาการ กรมศิลปากร เพื่อเริ่มดำเนินการซ่อมแซม
8. เปิดประมูลเพื่อหาผู้รับเหมา โดยควรคำนึงถึง คุณลักษณะดีเรื่องคุณภาพของงานเป็นสำคัญ และราคาต้องเหมาะสม

### เมื่อเริ่มทำการบูรณะ

1. เมื่อได้ผู้รับเหมาแล้วเมื่อต้องทำสัญญาควรแบ่งงวดงานให้เหมาะสมและสอดคล้องกับการทำงานจริง เช่น จะติดเทศกาลประจำปีหรือไม่ จะติดช่วงฝนช่วงมุงหลังคาหรือไม่ ทั้งนี้ควรวางแผนงานการก่อสร้างจะเป็นการดีที่สุด การแบ่งงวดการดำเนินงานขึ้นอยู่กับ การตกลงกับผู้รับเหมา โดยปรกติแนะนำให้ส่งงาน

เดือนละครั้ง และถ้าไม่แล้วเสร็จตามงวดให้ผู้รับเหมาส่งเบิกงวดงานในเดือนถัดไป และควรตั้งกรรมการตรวจรับงานอย่างน้อยสามคนขึ้นไป โดยมีผู้เชี่ยวชาญร่วมเป็นกรรมการ

2. ระหว่างการทำงานควรมีการตรวจสอบงานอย่างสม่ำเสมอ อย่างน้อยสัปดาห์ละครั้ง (สามารถขอการสนับสนุนบุคลากรของกรมศิลปากรมาควบคุมเป็นกรณีพิเศษได้) หากเป็นโครงการขนาดใหญ่ที่มีความซับซ้อน เช่น การตัดยอกอาคาร การย้ายตำแหน่งอาคาร ครอบงำบริษัทที่ปรึกษาเพื่อให้มีการติดตามงานอย่างใกล้ชิดหรือโครงการที่มีขนาดใหญ่ควรจ้างบริษัทผู้ควบคุมงานเป็นการเฉพาะและหากมีการสร้างใหม่ควรที่จะมีบริษัทที่ปรึกษาด้านการออกแบบแยกจากที่ปรึกษาควบคุมงานด้วยเช่นกัน

3. เมื่อโครงการแล้วเสร็จสิ่งที่แนะนำให้ทำคือประเมินผลการทำงาน และสรุปผลเป็นบทเรียนเพื่อการปรับปรุงแผนการทำงานให้สมบูรณ์มากขึ้นในคราวต่อไป

### เมื่อการบูรณะแล้วเสร็จ

1. เมื่อการก่อสร้างหรือบูรณะแล้วเสร็จก็จะเริ่มเข้าสู่กระบวนการดูแลรักษา ซึ่งต้องข้องเกี่ยวกับงานหลายๆ ด้าน เช่นการดูแลด้านความสะอาด การดูแลด้านสาธารณูปโภค งานจัดการกิจกรรม งานประสานงานหน่วยงานอื่นๆ เพื่อทำนุบำรุงอนุรักษ์ จึงต้องการผู้ดูแลที่เข้าใจในงานที่ไม่จำเป็นต้องรู้ลึกแต่รู้กว้าง จึงจำเป็นที่จะต้องคัดสรรบุคลากรภายในวัดมามีส่วนร่วม ตั้งแต่การก่อสร้างเพื่อรวบรวมเข้าใจในระบบต่างๆ ของอาคาร และควรที่จะประจำอยู่กับวัดเกือบตลอดเวลา หรือมีผู้ที่ทำหน้าแทนได้เมื่อจำเป็น ซึ่งถ้าจะเป็นลูกศิษย์วัดก็จะดีมาก แต่ถ้าไม่สะดวกการจัดจ้างเจ้าหน้าที่ ก็เป็นวิธีหนึ่งในการบริหารจัดการ การดูแลรักษาที่ดี ก็จะเป็นการลดค่าใช้จ่ายในระยะยาวได้ “วัดต้องสร้างบุคลากรที่สามารถเข้าใจและสืบทอดเจตนารมณ์ในการอนุรักษ์และสามารถขับเคลื่อนระบบที่วางไว้ได้”

2. การบำรุงรักษาต้องวางแผนให้มีเป็นระยะ

3. ภายในพื้นที่ควรมีการรวบรวมเบอร์โทรศัพท์ฉุกเฉิน และชื่อหน่วยงานที่สำคัญ เพื่อที่จะเข้ามาช่วยในการแก้ปัญหาต่างๆ

## ขั้นตอนการขออนุญาตดำเนินการบูรณปฏิสังขรณ์ อาคารที่เป็นโบราณสถานต่อกรมศิลปากร

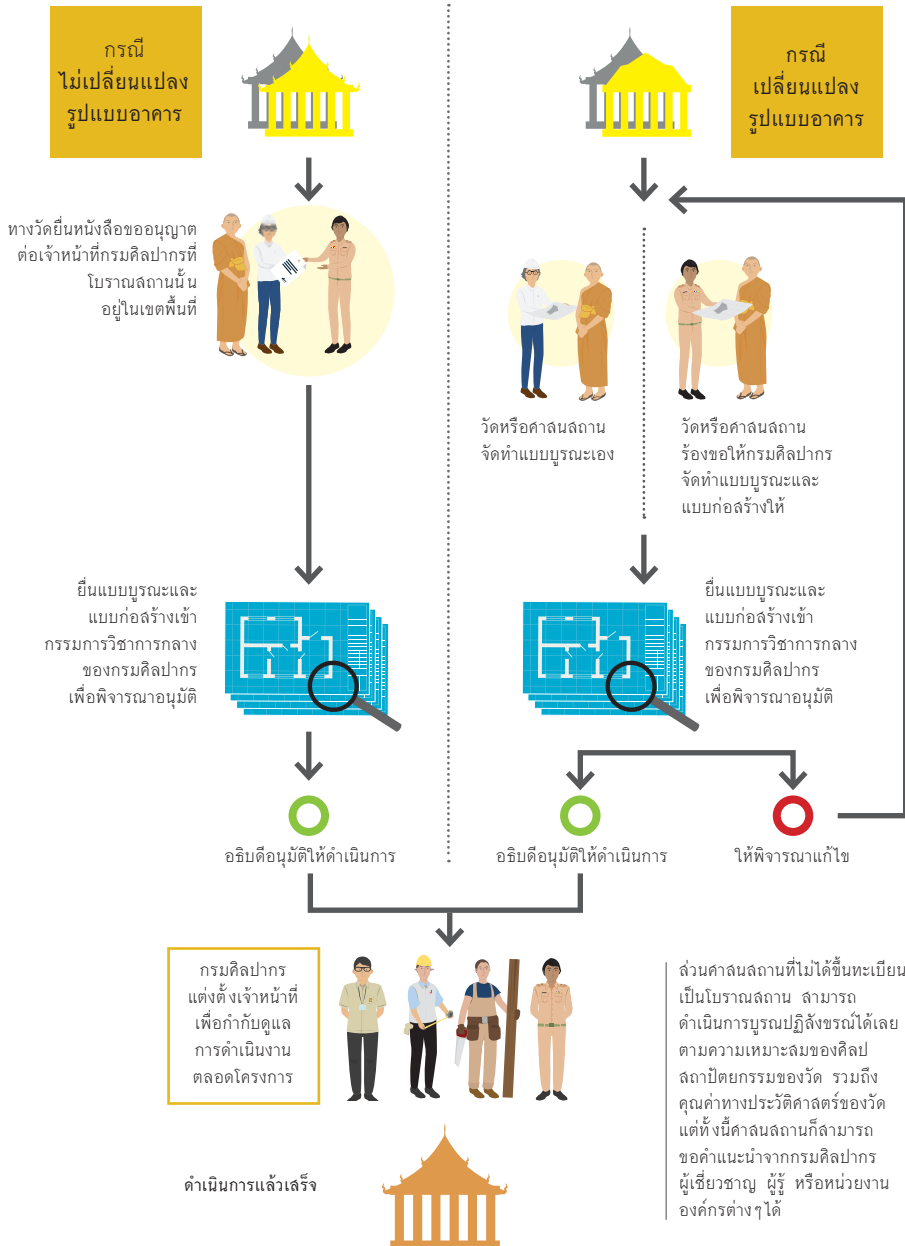

หมายเหตุ: ระยะเวลาขึ้นอยู่กับความซับซ้อนของการบูรณปฏิสังขรณ์

## ขั้นตอนการของบุดหนุน การบูรณปฏิสังขรณ์ศาลาลานจากกรมศิลปากร

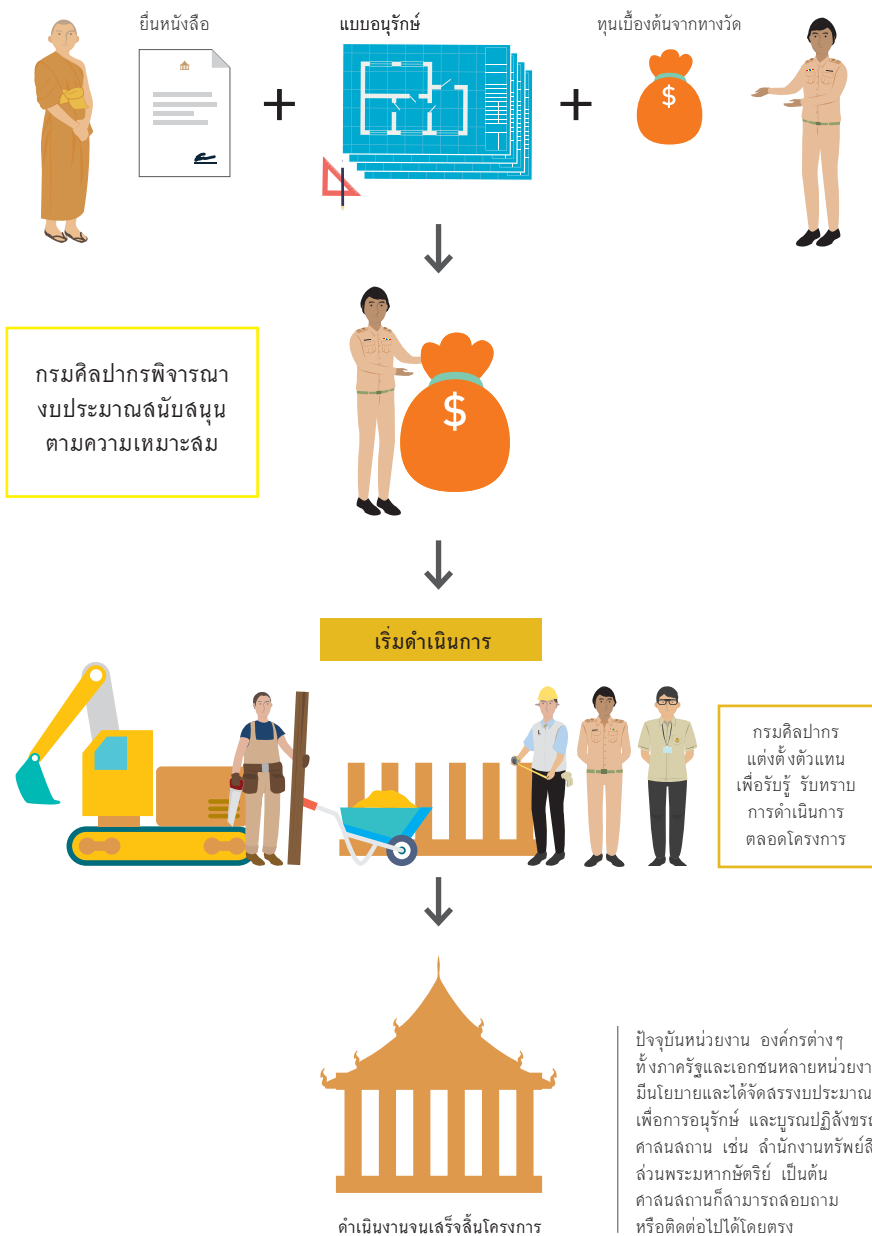

- Bernard M. Feilden and Jukka Jokilehro. **Management Guidelines for World Cultural Heritage Site**. Rome: ICCROM, 1993.
- Cleanipedia, วิธีการเลือกซื้อเครื่องฉีดน้ำ, เข้าถึงเมื่อ 8 มกราคม 2559, จาก <https://www.cleanipedia.com/th/ลิงค์ต่อเติม-นอกร้าน/วิธีการเลือกซื้อเครื่อง>
- En.wikipedia, Architecture of cathedrals and great churches, Retrieved December 28, 2015, from [https://en.wikipedia.org/wiki/Architecture\\_of\\_cathedrals\\_and\\_great\\_churches#Latin\\_Cross\\_and\\_Greek\\_Cross](https://en.wikipedia.org/wiki/Architecture_of_cathedrals_and_great_churches#Latin_Cross_and_Greek_Cross)
- Europa Professional Tools, แนะนำการเลือกซื้อเครื่องฉีดน้ำแรงดันสูง-ปั๊มอัดฉีด, เข้าถึงเมื่อ 7 มกราคม 2559, จาก <http://www.europa.co.th/articles/41974234/>
- Muslim Thai Post, มัสยิด ลูเทร่า แนวปฏิบัติคนสำหรับผู้ที่จะเข้ามาเยี่ยม, เข้าถึงเมื่อ 3 มกราคม 2559, จาก <http://islamhouse.muslimthaipost.com/main/index.php?page=sub&category=8&id=18932>
- Muslim Thai Post, วันสำคัญของศาสนาอิสลาม กิจกรรมทางศาสนาอิสลาม ความสำคัญของศาสนาอิสลาม, เข้าถึงเมื่อ 26 ธันวาคม 2558, จาก <http://islamhouse.muslimthaipost.com/main/index.php?page=sub&category=7&id=19167>
- Myhora, ปฏิทินจีน, เข้าถึงเมื่อ 27 ธันวาคม 2558, จาก <http://www.myhora.com/ปฏิทิน/ปฏิทินจีน.aspx>
- Ok Nation Blog, จากป่าช้าวัดดอน ถึงลวนลามแต่จีว การอยู่ร่วมกันของคนเป็น และคนตาย กลางกรุงเทพฯ, เข้าถึงเมื่อ 9 มกราคม 2559, <http://www.oknation.net/blog/mindhand/2013/05/18/entry-1>
- SCB ไทยพาณิชย์, รายละเอียดเกี่ยวกับข่าวและกิจกรรมสมเด็จพระเทพรัตนราชสุดาฯ สยามบรมราชกุมารีเสด็จพระราชดำเนินแทนพระองค์ไปทรงเปิด “หอพระพุทธสิริมารวิชัย”, เข้าถึงเมื่อ 6 มกราคม 2559, จาก [http://www.scb.co.th/csr/th/news\\_detail.php?id=337](http://www.scb.co.th/csr/th/news_detail.php?id=337)
- Symboldictionary.net, Latin Cross (Christian Cross), Retrieved December 28, 2015, from <http://symboldictionary.net/?p=2041>
- Universal Design การออกแบบเพื่อคนทั้งมวล**. หน่วยวิจัย สถาปัตยกรรมที่เหมาะสมกับผู้สูงอายุและคนพิการ คณะสถาปัตยกรรมศาสตร์ จุฬาลงกรณ์มหาวิทยาลัย. (PPT)
- เกรียงศักดิ์ เศรษฐพัฒน์นิช. “หมอบรัดเลย์กับสังคมไทย.” เอกสารประกอบการสัมมนาของโครงการไทยศึกษา จุฬาลงกรณ์มหาวิทยาลัยและสถาบันไทยคดีศึกษา มหาวิทยาลัยธรรมศาสตร์ 16-1 กรกฎาคม 2528.
- เกลือแห่งแผ่นดินโลก (The salt of the earth). เข้าถึงเมื่อ 16 มีนาคม 2559 จาก <http://web.wattana.ac.th/sermon/files/thesalt.htm>
- เดชา บุญค้ำ. (23 ตุลาคม 2558). **ลาเหตุการณ การอ่อนแอของตนไม้ใหญ่ และวิธีการตัดแต่งที่ถูกต้อง [Slides]**. โครงการอบรมเชิงปฏิบัติการ เรื่องการดูแลรักษาต้นไม้ใหญ่ในงานภูมิทัศน์เมือง ระดับผู้จัดการ/หัวหน้างาน รุ่นที่ 1 6 พฤษภาคม-11 มิถุนายน 2557 ณ สถาบันจิตเวชศาสตร์สมเด็จพระเจ้าพระยา และคณะสถาปัตยกรรมศาสตร์ จุฬาลงกรณ์มหาวิทยาลัย.

เดชา บุญค้ำ. (23 ตุลาคม 2558). **หมอดันไม้ใหญ่เมืองน่าน [Slides]**. เอกสารประกอบการประชุมวิชาการ โครงการอบรมเชิงปฏิบัติการ เรื่องการดูแลรักษาต้นไม้ใหญ่ในงานภูมิทัศน์เมือง ระดับผู้จัดการ/หัวหน้างาน รุ่นที่ 1 6 พฤษภาคม-11 มิถุนายน 2557 ณ สถาบันจิตเวชศาสตร์สมเด็จเจ้าพระยา และคณะสถาปัตยกรรมศาสตร์ จุฬาลงกรณ์มหาวิทยาลัย.

เดชา บุญค้ำ. **ต้นไม้ใหญ่ในการก่อสร้างและพัฒนาเมือง**. พิมพ์ครั้งที่ 1. กรุงเทพฯ: สำนักพิมพ์แห่งจุฬาลงกรณ์มหาวิทยาลัย, 2543.

เต้าเต๋อจิง. เข้าถึงเมื่อ 16 มีนาคม 2559 จาก <https://th.wikipedia.org/wiki/เต้าเต๋อจิง>

เทคกาลกีนเจ. เข้าถึงเมื่อ 16 มีนาคม 2559 จาก <https://th.wikipedia.org/wiki/เทคกาลกีนเจ>

เสาวนีย์ จิตต์หมวด. **วัฒนธรรมอิสลาม**. กรุงเทพฯ: โรงพิมพ์จุรินทร์ไทย, 2524.

แนวทางการปลูกฝังให้เยาวชนเป็นมุสลิมที่ดี. เข้าถึงเมื่อ 16 มีนาคม 2559 จาก <http://muslimchiangmai.net/index.php?topic=8098.0;wap2>

แบบฟอร์มคำขออนุญาตการสร้างวัด. เข้าถึงเมื่อ 25 กรกฎาคม 2557 จาก <http://www.watmoli.com/images/wittaya2/681-%E0%B8%A7%E0%B8%B4%E0%B8%98%E0%B8%B5%E0%B8%82%E0%B8%AD%E0%B8%AD%E0%B8%99%E0%B8%B8%E0%B8%8D%E0%B8%B2%E0%B8%95%E0%B8%AA%E0%B8%A3%E0%B9%89%E0%B8%B2%E0%B8%87%E0%B8%A7%E0%B8%B1%E0%B8%94.pdf>

โครงการพระพุทธเมตตาประเทศไทย ไตรโลกนาคันธรรารัฐอนุสรณ์ ในพระบรมราชินูปถัมภ์, ข่าวสารความเคลื่อนไหว. เข้าถึงเมื่อ 4 มกราคม 2559 จาก [http://www.phrabuddhametta.com/th\\_news2.html](http://www.phrabuddhametta.com/th_news2.html)

โครงการศึกษาการบริหารการเงินของวัดในประเทศไทย ระยะเวลาสอง. รายงานฉบับสมบูรณ์ การบริหารการเงินของวัดในประเทศไทย เล่มต่อ สำนักวิจัยสถาบันบัณฑิตพัฒนบริหารศาสตร์, 2555.

โชติมา จตุรงค์และคณะ. **“คู่มือการบริหารจัดการวัฒนธรรมในศาสนสถานและสถานที่ศักดิ์สิทธิ์”**. เอกสารประกอบการรายงานการวิจัย เรื่อง การบริหารจัดการมรดกทางวัฒนธรรมในศาสนสถานและสถานที่ศักดิ์สิทธิ์. ม.ป.ท., 2553.

โชติมา จตุรงค์ และคณะ. **บทสรุปรายงานการวิจัย เรื่อง การบริหารจัดการมรดกทางวัฒนธรรมในศาสนสถานและสิ่งศักดิ์สิทธิ์**. เล่มต่อสำนักเลขาธิการวุฒิสภา, 2553.

ไตรรัตน์ จารุทัศน์. **การออกแบบสภาพแวดล้อมและสิ่งอำนวยความสะดวกสำหรับทุกคน**. พิมพ์ครั้งที่ 2. กรุงเทพฯ: สยามสถาปนิกกลายมโนพระบรมราชูปถัมภ์, 2552.

กรมศิลปากร. **“ผ้าโบราณ”**. เอกสารประกอบการอบรมการอนุรักษ์โบราณวัตถุ ศิลปวัตถุ: ผ้าโบราณ จัดโดย กลุ่มวิทยาศาสตร์เพื่อการอนุรักษ์ สำนักพิพิธภัณฑสถานแห่งชาติ หอประชุมดำรงราชานุภาพ พิพิธภัณฑสถานแห่งชาติ พระนคร, 28-30 มิถุนายน 2553.

กรมศิลปากร. **คู่มือดูแลรักษาโบราณสถาน**. พิมพ์ครั้งที่ 4. กรุงเทพฯ: โรงพิมพ์วารสารส่งเสริมการปกครองท้องถิ่น, 2550.

การเวียนเทียน. เข้าถึงเมื่อ 16 มีนาคม 2559 จาก <http://www.phuttha.com/คลังความรู้/ความรู้ทั่วไป/การเวียนเทียน>

การแต่งงานแบบไทย. เข้าถึงเมื่อ 16 มีนาคม 2559 จาก <https://th.wikipedia.org/wiki/การแต่งงานแบบไทย>

- กึ่งนภา จันทรดี, เนตรนภางค์ เรื่องลมบูรณ และลมมาลี และมัด. “การศึกษาสภาพแวดล้อมเพื่อการอนุรักษ์โบราณสถานบริเวณคลองด่าน ธนบุรี (วัดหนึ่ง, วัดนางนอน, วัดนางชี, วัดราชโอรสาราม).” หลักสูตรปริญญาศิลปศาสตรบัณฑิต ภาควิชาโบราณคดี คณะโบราณคดีมหาวิทยาลัยศิลปากร, 2532.
- กীরติ บุญเจือ. **คริสต์ศาสนาชิงช้าการ**. กรุงเทพฯ: ดวงกมล, 2519.
- กุลศิริ อรุณภาคย์. **ศาลเจ้า ศาลจีน ในกรุงเทพฯ**. กรุงเทพฯ: มิวเซียมเพรส, 2553.
- คณะทำงานจัดการวัดญาณสังวรารามวรมหาวิหาร. **วัดในพระพุทธศาสนา “แนวทางในการบริหารจัดการทรัพย์สิน”**. ม.ป.ท., 2556.
- คณะทำงานจัดพิมพ์หนังสือพระราชกรณียกิจในการทรงอุปถัมภ์ศาลนาต่างๆ. **พระราชกรณียกิจของพระบาทสมเด็จพระเจ้าอยู่หัว รัชกาลที่ 9 ในการทรงอุปถัมภ์ศาลนาพราหมณ์-ฮินดูในประเทศไทย**. กรุงเทพฯ: โรงพิมพ์ศาลนา, ม.ป.ป.
- คณะสงฆ์อนัมมิกาย (พระญวน) ความเป็นมาของชาวญวนในไทย คนญวนที่เข้ามาอยู่ในประเทศไทย. เข้าถึงเมื่อ 25 กรกฎาคม 2557 จาก [http://www.anamnika-thai.com/index.php?option=com\\_content&view=article&id=2&Itemid=104](http://www.anamnika-thai.com/index.php?option=com_content&view=article&id=2&Itemid=104)
- คณะอนุกรรมการศิลปะในพิธีกรรม (ชุดเฉพาะกิจ) ในคณะกรรมการคาทอลิกเพื่อพิธีกรรม, เอกสารแนวทางการออกแบบโบสถ์พระศาสนจักรคาทอลิกในประเทศไทย, เข้าถึงเมื่อ 3 มกราคม 2559, จาก [https://liturgicalartth.wordpress.com/category/เอกสารแนวทางการออกแบบโบสถ์คาทอลิกไทย/เทิดไท้องค์ราชันย์](https://liturgicalartth.wordpress.com/category/เอกสารแนวทางการออกแบบโบสถ์คาทอลิกไทย/เอกสารแนวทางการออกแบบโบสถ์คาทอลิกไทย/เทิดไท้องค์ราชันย์). กรุงเทพฯ: อมรินทร์พริ้นติ้งแอนด์พับลิชชิ่ง, 2555.
- คุณลมบัติของผู้ที่จะบวชได้. เข้าถึงเมื่อ 16 มีนาคม 2559 จาก <http://www.wat-pachoenglane.com/content/คุณลมบัติของผู้ที่จะบวชได้>
- คู่มือ เทคนิคการตรวจสอบอาคารเพื่อความปลอดภัย (สำหรับการตรวจสอบอาคารตามกฎหมาย)**. พิมพ์ครั้งที่ 2. กรุงเทพฯ: บริษัท โกลบอล กราฟฟิค จำกัด, 2555.
- คู่มือการดูแลและจัดการศาสนาลมบัติ**. พิมพ์ครั้งที่ 2. กรุงเทพฯ: สำนักงานศาลาลมบัติ สำนักงานพระพุทธศาสนาแห่งชาติ, 2551.
- จิตติเทพ นาอุดม, เป้าหมายสูงสุดของศาสนาคริสต์, เข้าถึงเมื่อ 4 มกราคม 2559, จาก [http://knowledgeaboutreligion.blogspot.com/2011/02/blog-post\\_10.html](http://knowledgeaboutreligion.blogspot.com/2011/02/blog-post_10.html)
- ฉัตรอุมาลัย กบิลสิงห์. **ศาลาคริสต์**. กรุงเทพฯ: โรงพิมพ์มหาวิทยาลัยธรรมศาสตร์, 2522.
- ซิกข์ศาสนานิกาย**. กรุงเทพฯ: สดาคมศรีคุรุสิงห์สภา-สถาบันศาลาซิกข์แห่งประเทศไทย 2550.
- ซูฟอัม อุษมาน. มัชฮับต่างๆทางฟิกฮ์ในอิสลามเกิดขึ้นได้อย่างไร? เข้าถึงเมื่อ 25 กรกฎาคม 2557 จาก <http://IslamHouse.com/196414>
- ฐานข้อมูลพิพิธภัณฑ์ในประเทศไทย ศูนย์มานุษยวิทยาสิรินธร (องค์การมหาชน), ธีวีของวรรณศิลป์ปัลโมล วัดเทพธิดาราม (กุฎิสุนทรภู์), เข้าถึงเมื่อ 6 มกราคม 2559, จาก [http://www.sac.or.th/databases/museumdatabase/review\\_inside\\_ByMember\\_Detail.php?id=159&CID=4425](http://www.sac.or.th/databases/museumdatabase/review_inside_ByMember_Detail.php?id=159&CID=4425)
- ณดา จันทรสม. รายงานฉบับลมบูรณ การบริหารการเงินของวัดในประเทศไทย เลื่อนต่อสำนักงานวิจัยสถาบันบัณฑิตพัฒนบริหารศาสตร์, 2553.
- ดูแลพรมด้วยตัวเอง. เข้าถึงเมื่อ 16 มีนาคม 2559 จาก <http://พรมเขียวใหม่.com/-a.html>
- ดูแลรักษาพรมปูพื้น-ไม่ยาก-คุณก็ทำได้. เข้าถึงเมื่อ 16 มีนาคม 2559 จาก <http://www.infinitydesign.in.th/ดูแลรักษาพรมปูพื้น-ไม่ยาก-คุณก็ทำได้/24427>

ตรุษจีน. เข้าถึงเมื่อ 16 มีนาคม 2559 จาก <https://th.wikipedia.org/wiki/ตรุษจีน>  
 ธรรมะไทย, วันสำคัญทางศาสนา, เข้าถึงเมื่อ 27 ธันวาคม 2558, จาก <http://www.dhammathai.org/day/buddhismday.php>

อรชวล ทัศนวัน. (14 พฤษภาคม 2557). **การดูแลรักษาต้นไม้ใหญ่ในงานภูมิทัศน์เมือง ตอนที่ 7 เทคนิคการตัดแต่งต้นไม้ใหญ่ [Slides]**. โครงการอบรมเชิงปฏิบัติการ เรื่องการดูแลรักษาต้นไม้ใหญ่ในงานภูมิทัศน์เมือง ระดับผู้จัดการ/หัวหน้างาน รุ่นที่ 1 6 พฤษภาคม-11 มิถุนายน 2557 ณ สถาบันจิตเวชศาสตร์ สมเด็จพระยา และ คณะสถาปัตยกรรมศาสตร์ จุฬาลงกรณ์มหาวิทยาลัย

ธีรพันธ์ ช่วงพิชิต. **“พิธีเจ้าเซ็น (อาซูรอ) : อัตลักษณ์และการธำรงชาติพันธุ์ของมุสลิม นิกายชีอะห์ในสังคมไทย.”** วิทยานิพนธ์ปริญญาศิลปศาสตรมหาบัณฑิต สาขาวิชา มานุษยวิทยา ภาควิชามานุษยวิทยา บัณฑิตวิทยาลัย มหาวิทยาลัยศิลปากร, 2551.

บรรจง สัมบูรณ์ชัย. (24 ตุลาคม 2558). การปฏิบัติงานหมอดต้นไม้ [Slides], เชียงใหม่: หมอดต้นไม้อาสาเมืองเชียงใหม่.

บรรจง สัมบูรณ์ชัย. เอกสารการอบรมเชิงปฏิบัติการหมอดต้นไม้ ระหว่างวันที่ 23-24 ตุลาคม 2558 ณ โรงพยาบาลน่าน จ.น่าน

บริษัท คลีนทัตส์ จำกัด, วิธีเลือกซื้อที่ฉีดน้ำแรงดันสูง, เข้าถึงเมื่อ 7 มกราคม 2559, จาก <http://www.cleantoush.com/บทความน่ารู้ต่างๆ/6-วิธีเลือกซื้อเครื่องฉีดน้ำแรงดันสูง.html>

บริษัท คอร์น แพลนนิ่ง แอนด์ ดีเวลลอปเม้นท์ จำกัด. ร่างรายงานครั้งสุดท้าย (Draft Final Report) โครงการจัดทำข้อมูลโบราณสถานให้เป็นแหล่งเรียนรู้ เสนอกรมศิลปากร, กันยายน 2549.

บางรักษ์ เซขลิ่งห์, การแบ่งไม้เนื้ออ่อนไม้เนื้อแข็งตามมาตรฐานของกรมป่าไม้, เข้าถึงเมื่อ 5 มกราคม 2559, จาก <http://www.baannatura.com/th/mat/content/detail/136.html>

บ้านปลาทิมแม็กลองรีสอร์ท, อาสนวิหารแม่พระบังเกิด, เข้าถึงเมื่อ 8 มกราคม 2559, จาก <http://www.banplatabtimresort.com/>

ประเพณีทอดกรฐินและผ้าป่า. เข้าถึงเมื่อ 25 กรกฎาคม 2557, จาก <http://www.culture.go.th/subculture3/images/stories/Artist/Vansoomkran/picture/10/10.2katinphapa.pdf>

ปริญญา ชูแก้ว. **การอนุรักษ์ชุมชนที่อยู่อาศัยดั้งเดิมของไทย: ประสบการณ์จากการทำงานภาคสนาม**. กรุงเทพฯ: บริษัท พลัสเพรด์ จำกัด, 2557.

ปัจฉิมโอวาท. เข้าถึงเมื่อ 16 มีนาคม 2559 จาก <http://www.phuttha.com/พระพุทธเจ้า/ปรินิพพาน/ทรงประทานปัจฉิมโอวาท>

ผาสุก อินทรารุช. **ทวารวดี: การศึกษาเชิงวิเคราะห์จากหลักฐานทางโบราณคดี**. กรุงเทพฯ: โรงพิมพ์อักษรสมัย, 2542.

ผู้จัดการ Online, เทียวอัมบุญ สืบทอดศาสนา ที่ “พิพิธภัณฑ์พระพุทธศาสนา” วัดเทพศิรินทร์, เข้าถึงเมื่อ 8 มกราคม 2559, จาก <http://www.manager.co.th/Travel/ViewNews.aspx?NewsID=9580000060450>

ผู้จัดการ Online, ป่าช้าวัดคอน-สุดท้ายต้องไป “สุสาน”, เข้าถึงเมื่อ 6 มกราคม 2559, จาก <http://www.manager.co.th/Travel/ViewNews.aspx?NewsID=95200001282613>

- ผู้จัดการ Online, วัดไตรมิตรงามวิจิตรพระทองคำ เลิศล้ำพิพิธภัณฑเยาวราช, เข้าถึงเมื่อ 6 มกราคม 2559, จาก <http://www.manager.co.th/Travel/ViewNews.aspx?NewsID=9530000007981>
- ฝ่ายวิจัยไม้กรมป่าไม้, คุณลมบัตติและประโยชน์ของไม้แต่ละชนิด, เข้าถึงเมื่อ 6 มกราคม 2559, จาก <http://tawanlanna.weloveshopping.com/store/article/view/คุณลมบัตติและประโยชน์ของไม้แต่ละชนิด-114776-th.html>
- พรรณวลัย ศิริวงศ์วัฒนา และ ลมหมาย แจ่มกระจ่าง. “การจัดการทรัพยากรทางวัฒนธรรม: การอนุรักษ์จิตรกรรมฝาผนังในภาคตะวันออกเฉียงเหนือ.” วารสารการศึกษาและพัฒนาสังคม 8,1 (ปีการศึกษา 2555): 33-46.
- พระคาถาเอี่ยมมา-หัวใจพระพุทธศาสดา. เข้าถึงเมื่อ 16 มีนาคม 2559 จาก <http://www.oknation.net/blog/SANN/2009/05/09/entry-1>
- มานิต ลัจจะมิตร, เรียบเรียง. **ศาลนาชิภ์และวิถีชีวิต**. กรุงเทพฯ: ศรีศุภสิงห์สภา, 2555.
- รายการตรวจสอบงานก่อสร้าง. พิมพ์ครั้งที่ 3. กรุงเทพฯ: วิศวกรรมสถานแห่งประเทศไทย ในพระบรมราชูปถัมภ์, 2557.
- ลานธรรมจักร, เยือนวัดเทพธิดาราม อารามของพระราชธิดา, เข้าถึงเมื่อ 5 มกราคม 2559, จาก <http://www.dhammadjak.net/board/viewtopic.php?t=13568>
- ลานธรรมจักร, เยือนวัดเทพธิดาราม อารามของพระราชธิดา, เข้าถึงเมื่อ 5 มกราคม 2559, จาก <http://www.dhammadjak.net/board/viewtopic.php?t=13568>
- ลูกา 6:27-36. เข้าถึงเมื่อ 16 มีนาคม 2559 จาก <https://www.biblegateway.com/passage/?search=%E0%B8%A5%E0%B8%B9%E0%B8%81%E0%B8%B2+6%3A27-36&version=TNCV>
- วนิดา ขำเขียว. **ศาลนาลาล**. กรุงเทพฯ: ภาควิชาปรัชญาและศาสนา มคว. ประสานมิตร, 2541.
- วัฒน์ จุฑะวิภาต, **เทคนิคการวาดภาพจิตรกรรมไทย เล่ม 1 เรียนศิลป์ เสพกลิ่นล้านนา**, กรุงเทพฯ, บริษัท ล.เอเซีย เพลส (1989) จำกัด, 2557
- วันนริศ นิทรศการภาพถ่ายผลงานสถาปัตยกรรมผีพระหัตถ์ถล่มเดี่ยว เจ้าฟ้ากรมพระยานริศรานุวัดติวงศ์โดย 5 ศิลปินชั้นนำ. กรุงเทพฯ: อมรินทร์พริ้นติ้งแอนด์พับลิชชิ่ง จำกัด (มหาชน), 2546.
- วันวิลาชบุชา. เข้าถึงเมื่อ 16 มีนาคม 2559 จาก <https://th.wikipedia.org/wiki/วันวิลาชบุชา>
- วารสารเมืองโบราณ, แดกประเด็น: พิพิธภัณฑในพระมหามณฑปวัดไตรมิตร, เข้าถึง เมื่อ 6 มกราคม 2559, จาก <http://www.muangboranjournal.com/modules.php?name=News&file=article&sid=3042>
- วิยะดา ฟ่วงเพิ่ม. “**ประเพณีของคริสเตียนในจังหวัดเพชรบุรี**.” สารนิพนธ์ปริญญาศิลปศาสตรบัณฑิต ภาควิชาโบราณคดี คณะโบราณคดี มหาวิทยาลัยศิลปากร, 2514.
- ศาลนาชิภ์ ฉบับของศรีศุภสิงห์สภา**. พิมพ์ครั้งที่ 4. กรุงเทพฯ: กรมการศาสนา, 2542.
- ศูนย์สารสนเทศ กรมส่งเสริมการเกษตร. จำนวนประชากรปี 2554 เข้าถึงเมื่อ 25 กรกฎาคม 2557 จาก [http://stat.bora.dopa.go.th/xstat/pop54\\_1.html](http://stat.bora.dopa.go.th/xstat/pop54_1.html)
- สถาบันอยุธยาศึกษา มหาวิทยาลัยราชภัฏพระนครศรีอยุธยา, ความสัมพันธ์ด้านศาลนาระหว่างประเทศไทยกับประเทศศรีลังกา. เข้าถึงเมื่อ 25 ตุลาคม 2557 จาก <http://www.ayutthayastudies.aru.ac.th/content/view/706/32/>

- ลมนิด จิระทัศนกุล, โชติมา จตุรงค์ และชาญวิทย์ สรรพศิริ. โครงการวิจัยในชุดโครงการ ภูมิปัญญาท้องถิ่นในเรือนชุมชนและนิเวศวิทยาวัฒนธรรมการอยู่อาศัยของคนไทย ในภาคตะวันตก โครงการย่อยที่ 4 รูปแบบทางสถาปัตยกรรมของวัดในพระพุทธศาสนา ในชุมชนท้องถิ่น ได้รับทุนสนับสนุนการวิจัยจากสถาบันวิจัยและพัฒนา มหาวิทยาลัย ศิลปากร, 2547.
- ลมนิด จิระทัศนกุล. **“วัด: พุทธศาสนสถาปัตยกรรมไทย.”** เอกสารประกอบการสอนรายวิชา 262-114 พื้นฐานสถาปัตยกรรมไทย คณะสถาปัตยกรรมศาสตร์ มหาวิทยาลัย ศิลปากร, ม.ป.ป.
- ลมชาย สุรชาติรี, ไวยวัจกรเป็นผู้แทนเจ้าอาวาส, เข้าถึงเมื่อ 6 มกราคม 2559, จาก [http://www.onab.go.th/index.php?option=com\\_content&view=article&id=3869:2010-11-02-15-09-15&catid=96:2009-09-19-10-13-59&Itemid=326](http://www.onab.go.th/index.php?option=com_content&view=article&id=3869:2010-11-02-15-09-15&catid=96:2009-09-19-10-13-59&Itemid=326)
- ลมพร สุขเกษม. **หลักคำสอนของศาสนาพราหมณ์-ฮินดู.** กรุงเทพฯ: มหาวิทยาลัยรัตนโกสินทร์ วิทยาลัยครูบ้านสมเด็จเจ้าพระยา, 2532.
- ลมลักษณ์ เจริญพจน์, บรรณาธิการ. **คู่มือพิพิธภัณฑ์ท้องถิ่น.** กรุงเทพฯ: สำนักพิพิธภัณฑ์-สถานแห่งชาติกรมศิลปากร, 2547.
- ลมคามไทยซิกข์แห่งประเทศไทย, พระคำสอนสถานคุรุตวารา-วัดซิกข์, เข้าถึงเมื่อ 4 มกราคม 2559, จาก [http://www.thaisikh.org/sikhism/gurdwara\\_th.php](http://www.thaisikh.org/sikhism/gurdwara_th.php)
- สรุปผลที่สำคัญ การสำรวจสถานะทางสังคมและวัฒนธรรม พ.ศ.2554. กรุงเทพฯ: คณะรัฐมนตรีและราชกิจจานุเบกษา, 2555.
- สัญญา จันทโกศล, บทความโครงการมายโฮตอลคนต้นแบบจังหวัดชายแดนภาคใต้ ตอนที่ 64 เรื่อง การปฏิบัติตนในการเข้ามัสยิด, เข้าถึงเมื่อ 28 ธันวาคม 2558, จาก [http://region6.prd.go.th/ewt\\_dl\\_link.php?nid=4258](http://region6.prd.go.th/ewt_dl_link.php?nid=4258)
- สำนักโบราณคดี, กรมศิลปากร. **โบราณสถาน โบราณวัตถุ วัดและศาสนสถานสำคัญ ในโครงการเฉลิมพระเกียรติ เนื่องในโอกาสฉลองสิริราชสมบัติครบ 60 ปี.** กรุงเทพฯ: สำนักโบราณคดี, 2550.
- สำนักข่าวมุสลิม, มัสยิดกลางประจำจังหวัดสงขลา, เข้าถึงเมื่อ 5 มกราคม 2559, จาก <http://www.thaimuslim.com/view.php?c=15&id=25244>
- สำนักงานเลขาธิการกรม ฝ่ายนิติการ กรมศิลปากร. **คู่มือการปฏิบัติงานของ“พนักงานเจ้าหน้าที่” ตาม พระราชบัญญัติโบราณสถาน โบราณวัตถุ ศิลปวัตถุ และพิพิธภัณฑสถานแห่งชาติ พ.ศ. 2504 และพิพิธภัณฑสถานแห่งชาติ พ.ศ. 2535 กรมศิลปากร.** กรุงเทพฯ: สำนักงานเลขาธิการกรม, ฝ่ายนิติการ 2538.
- สำนักงานคณะกรรมการกระจายอำนาจให้แก่องค์กรปกครองส่วนท้องถิ่น สำนักงานปลัด นายกรัฐมนตรี. **คู่มือการปฏิบัติงานตามแผนปฏิบัติการกำหนดขั้นตอนการกระจายอำนาจให้แก่องค์กรปกครองส่วนท้องถิ่น ด้านศิลปะ วัฒนธรรม จารีตประเพณีและภูมิปัญญาท้องถิ่น เล่ม 1 การดูแลรักษาโบราณสถาน กรมศิลปากร. ม.ป.ท., ม.ป.ป.**
- สำนักงานคณะกรรมการพัฒนาการเศรษฐกิจและสังคมแห่งชาติ สำนักงานนายกรัฐมนตรี. **แผนพัฒนาเศรษฐกิจและสังคมแห่งชาติ ฉบับที่สิบเอ็ด พ.ศ.2544-2549. ม.ป.ท., ม.ป.ป.**

- สำนักงานคณะกรรมการฟื้นฟูสมรรถภาพคนพิการ. **คู่มือฉบับแนะนำ การจัดเตรียมสิ่งอำนวยความสะดวกสำหรับคนพิการ.** ม.ป.ท, ม.ป.ป.
- สำนักงานคณะกรรมการอิสลาม ประจำจังหวัดสงขลา, ประวัติความเป็นมา, เข้าถึงเมื่อ 5 มกราคม 2559, <http://www.icosk.com/2015-10-25-06-37-49/2015-10-31-02-13-56>
- สำนักงานประกันสังคม, กรณีทุพพลภาพ, เข้าถึงเมื่อ 12 มกราคม 2559, จาก<http://www.sso.go.th/wpr/category.jsp?cat=879>
- สำนักงานสถิติแห่งชาติ กระทรวงเทคโนโลยีและการสื่อสาร, **สรุปผลที่สำคัญ การสำรวจสถานะทางสังคมและวัฒนธรรม พ.ศ.2554.** กรุงเทพฯ: สำนักพิมพ์คณะรัฐมนตรีและราชกิจจานุเบกษา, 2555.
- สำนักมาตรฐานการทะเบียนที่ดิน กรมที่ดิน กระทรวงมหาดไทย. **คู่มือการขอได้มาซึ่งที่ดินของนิติบุคคลเพื่อการศาสนา ตามมาตรา 84 แห่งประมวลกฎหมายที่ดิน.** ม.ป.ท., 2553.
- ลุดาทิพย์ ไร่โรจน์. **“ความสัมพันธ์ระหว่างวัดกับชุมชน : กรณีศึกษาหมู่บ้านวัดคอนเซ็ปชัน ตำบลวิชิตรพยาบาล อำเภอคูสิต จังหวัดกรุงเทพมหานคร.”** สารนิพนธ์ปริญญาศิลปศาสตรบัณฑิต ภาควิชามานุษยวิทยา คณะโบราณคดี มหาวิทยาลัยศิลปากร, 2542.
- ลัททริศ ดิศกุล, หม่อมเจ้า. **ประวัติศาสตร์ศิลปะประเทศไทยครั้งที่ 4.** กรุงเทพฯ: มติชน, 2545.
- องค์ บรรจุน. **สยามหลากเผ่าหลายพันธุ์.** กรุงเทพฯ: มติชน, 2553.
- อนุชา หวังภักดี. **“การเผยแพร่คำสอนในศาสนาอิสลามที่เกี่ยวกับการพัฒนาสังคมและสิ่งแวดล้อม : กรณีศึกษาโต๊ะอิหม่ามในเขตกรุงเทพมหานคร.”** รายงานการค้นคว้าอิสระ หลักสูตรปริญญาศิลปศาสตรมหาบัณฑิต (การบริหารการพัฒนาดังคม) คณะพัฒนาดังคมและสิ่งแวดล้อม สถาบันบัณฑิตพัฒนบริหารศาสตร์, 2553.
- อัครสังฆมณฑลกรุงเทพฯ, กำหนดวันสำคัญทางศาสนาคริสต์นิกายโรมันคาทอลิก ประจำปี พุทธศักราช 2558/2015, เข้าถึงเมื่อ 26 ธันวาคม 2558, [http://www.catholic.or.th/main/index.php?option=com\\_content&view=article&id=5163:2558-2015&catid=102:itbkk&Itemid=372](http://www.catholic.or.th/main/index.php?option=com_content&view=article&id=5163:2558-2015&catid=102:itbkk&Itemid=372)
- อันดับประเทศที่มีจำนวนประชากรนับถือศาสนาพุทธสูงสุด. เข้าถึงเมื่อ 25 ตุลาคม 2557 จาก [http://en.wikipedia.org/wiki/Buddhism\\_by\\_country](http://en.wikipedia.org/wiki/Buddhism_by_country)
- อัลกุรอานตามหมวดหมู่. เข้าถึงเมื่อ 16 มีนาคม 2559 จาก <http://www.daasee.com/quran/index.php?lv=5&id=1-406-412-413-431-8-tp=1>
- อาดิศร์ อิดริส รัชมนณี, **มัลลียัดในกรุงเทพฯ,** กรุงเทพฯ: มติชน, 2557.
- อาภรณ์ ณ สงขลา. **การอนุรักษ์จิตรกรรมฝาผนังในประเทศไทย.** กรุงเทพฯ: กรมศิลปากร, 2554.
- อารี วิชาชัย. **ปรัชญาธรรมของค่านำพรหมณ์-ฮินดู.** กรุงเทพฯ : ภาควิชาปรัชญาและศาสนา คณะมนุษยศาสตร์ มหาวิทยาลัยศรีนครินทรวิโรฒ, 2543.
- อำนาจ รานันท์. **“การศึกษาการอนุรักษ์โบราณสถาน กรณีศึกษา: วัดกุฎีควา ตำบลไผ่ลิง อำเภอพระนครศรีอยุธยา จังหวัดพระนครศรีอยุธยา.”** สารนิพนธ์ศิลปศาสตรบัณฑิต ภาควิชาโบราณคดี คณะโบราณคดี มหาวิทยาลัยศิลปากร, 2546.

## ที่มาภาพ

- ภาคที่ 1** พระศิลปะคันธาระ จัดแสดงใน Freer Gallery of Art, Washington, DC, USA  
<https://www.flickr.com/photos/92782865@N00/2049040970/>  
คัมภีร์ไบเบิล, คริสต์จักรสำหรับ กรุงเทพมหานคร  
<http://www.samraychurch.com>  
[https://en.wikipedia.org/wiki/Hajj#/media/File:Supplicating\\_Pilgrim\\_at\\_Masjid\\_Al\\_Haram\\_Mecca,\\_Saudi\\_Arabia.jpg](https://en.wikipedia.org/wiki/Hajj#/media/File:Supplicating_Pilgrim_at_Masjid_Al_Haram_Mecca,_Saudi_Arabia.jpg)  
[www.huahinchurch.com/2012\\_08\\_01\\_archive.html](http://www.huahinchurch.com/2012_08_01_archive.html)  
[www.horoguide.com/เทศกาลงาน-นราตรี-วัดแขก](http://www.horoguide.com/เทศกาลงาน-นราตรี-วัดแขก)  
<https://th.wikipedia.org/wiki/ตรุษจีน>  
<http://blog.anantaravacationclub.com/2015/08/14/discover-phukets-hidden-heritage-and-cultural-gems/>  
<http://www.247friend.net/blog/womenkind/2014/04/21/entry-1-คีลลมรล>  
[http://ordination413.blogspot.com/2013/12/blog-post\\_6217.html](http://ordination413.blogspot.com/2013/12/blog-post_6217.html)  
“งานแต่งงาน” เอื้อเฟื้อรูปถ่ายโดย นายชัยสิทธิ์ ปะนันวงศ์  
<http://www.ick.or.th/events/207-0-37-ร่วมละศีลอดมัลลียิตบ้านกลาง.html>  
Birth Anniversary of Guru Ramdass  
<http://www.hindustantimes.com/photos/india/birth-anniversary-of-guru-ramdass/photo-ABs14u4qAWk8tXnAg4IXhJ.html>  
Response to 7 common objections to Infant Baptism  
<http://www.redeemerlutheranatwood.org/why-infant-baptism.html>
- ภาคที่ 2** ลำเหตุการณ์ล้อมลภาพ อุบัติภัยทางธรรมชาติ  
<http://home.truelife.com/detail/3111588>  
เมรุเผาศพ อำเภอพาน จังหวัดเชียงราย วัดอุดมวารี อ.พานจังหวัดเชียงราย  
<http://www.oknation.net/blog/print.php?id=144900> วัดขุนลุมพุกจีน  
ลำเหตุการณ์ล้อมลภาพ มนุษย์  
[http://www.khaosod.co.th/view\\_newsonline.php?newsid=TVRRd09EzZFOemMzTUE9PQ==](http://www.khaosod.co.th/view_newsonline.php?newsid=TVRRd09EzZFOemMzTUE9PQ==) ข่าวสด
- ภาคที่ 4** แนวทางการพัฒนาลุ่มมาตรฐาน การเผยแพร่  
<http://lampatao.wordpress.com/activity/dhammaactivit/>  
แนวทางการพัฒนาลุ่มมาตรฐาน ประชุมคณะสงฆ์  
[http://www.watpaknam.org/activity/ac\\_detail.php?id=18](http://www.watpaknam.org/activity/ac_detail.php?id=18)  
แนวทางการพัฒนาลุ่มมาตรฐาน การศาสนศึกษา การลอบธรรมบาลีสนามหลวง  
[http://nongkhainewsonline.blogspot.com/2013/10/blog-post\\_7141.html](http://nongkhainewsonline.blogspot.com/2013/10/blog-post_7141.html) ข่าวสด  
แนวทางการพัฒนาลุ่มมาตรฐาน การศึกษาเชิงวิเคราะห์ ศูนย์ศึกษาพระพุทธศาสนาวันอาทิตย์ วัดประยูร  
[http://watprayoon.com/mainschool.php?url=news\\_view&id=2&cat=A](http://watprayoon.com/mainschool.php?url=news_view&id=2&cat=A)  
แนวทางการพัฒนาลุ่มมาตรฐาน การล่าอาณานิคมวิเคราะห์ โรงทานวัดอัมพวัน  
<http://topicstock.pantip.com/religious/topicstock/2010/08/Y9610631/Y9610631.html>  
แนวทางการพัฒนาลุ่มมาตรฐาน การล่าอาณานิคมการ ห้องน้ำวัดเนินลวรงค์  
<http://www.accserve.org/index.php?mo=3&art=41962544>  
แนวทางการพัฒนาเป็นสถานที่ท่องเที่ยว  
<http://www.tlcthai.com/travel/11816/เที่ยวงานเทศกาล-นมัสการ.html>  
<http://www.sator4u.com/paper/812>  
<http://www.klongdigital.com/board/1024.html>  
<http://www.manager.co.th/qol/viewnews.aspx?NewsID=9550000141136>

## ก

กฎจีน 237, 241  
 กัล้องวงจรปิด 137, 139, 241  
 กัลปพฤกษ์ 189  
 ภายภาพ 83, 84, 86, 95, 187, 246, 277  
 การก่อสร้างอาคารใหม่ 99, 152  
 การเงินและบัญชี 181, 236, 240  
 การจัดไฟ 141  
 การดูแลสวน 236, 240  
 การบริหารจัดการ 95, 179, 180, 181, 230, 231, 233, 237, 246, 277, 305  
 การปกครอง 41, 57, 246, 247, 249, 292  
 การป้องกัน 86, 87, 104, 107, 113, 115, 136-138, 140, 147, 202, 205, 209  
 การศึกษาเชิงวิเคราะห์ 246, 248

## ข

ขงจื้อ 9, 12, 74, 75, 80, 81

## ค

คริสต์ศักราช 9, 38, 39, 40, 48, 231, 236  
 ความชื้น 100, 102, 104, 107, 113 - 115, 135, 143, 144, 155 - 157, 159, 163, 165, 167, 168, 171, 176, 177, 208, 212, 213  
 คัมภีร์ไบเบิล 168, 169, 171  
 คุรุคาวา 68, 69, 72  
 เครื่องก่อ 113, 114, 117, 135  
 เครื่องไม้ 107, 108, 113, 256

## ง

งานจิตกรรม 21, 48, 159, 161, 163, 164  
 งานสี 143, 144, 145, 211, 221

## ช

ชิกข์ 9, 66-68, 70-73  
 ช่อมแซม 96, 102, 104, 105, 108, 109, 119, 120, 156, 159, 161, 165, 167, 173, 201, 221, 236, 239, 240, 242, 243, 248, 249, 296, 297, 300, 301, 305

## ด

แดง 35, 110, 111, 138, 167

## ต

ตัดแต่ง 188, 197, 198, 201, 203, 205, 206, 208, 209, 216, 221, 222  
 เต้า 9, 12, 74, 75, 80, 81

## ถ

ถาวรภาพ 11, 12, 14, 15, 20, 21, 22, 24

## ท

ทองเที่ยว 9, 239, 241, 245, 250, 253, 258, 259, 261  
 ทะเบียน 88, 95, 167, 171, 172, 173, 175, 219, 222, 280, 281-286, 288 - 299, 302, 303, 306  
 ที่กัลปนา 228, 229, 233, 281, 286

## ด

ธรณีสงฆ์ 228, 229, 233, 248, 281, 283, 286-292  
 ธรรมยุค 12, 13

## น

นโยบาย 277, 307

## บ

บุคฉากร 83, 93, 98, 101, 181, 231, 234, 249, 253, 277, 305  
 บุรณะ 86 - 89, 97 - 99, 113, 121, 159, 173, 257, 296, 301, 304-306  
 โบราณวัตถุและศิลปวัตถุ 168, 176, 177, 277, 294, 297, 298, 300, 301, 303

## ป

ประชาสัมพันธ์ 181, 236, 239-241, 266, 275  
 ประสานงาน 235, 236, 240, 241, 242, 243, 253, 284, 285, 305  
 ปู่ย 200, 201, 213, 215

## ผ

ผ้าป่า 237, 238, 241  
เผยแผ่ 11, 29, 39, 41, 97, 246, 247

## พ

พาหนะ 203, 236, 241, 242  
พิพิทธภัณฑ์ 106, 157, 176, 178, 179, 181,  
225, 250, 251, 255-258, 294, 295,  
300, 301  
พิธีกรรม 16, 22, 23, 26, 27, 30, 32, 33,  
35-37, 41-43, 50, 54, 55, 57, 62, 64,  
65, 69, 71-73, 77, 80, 81, 88, 133, 167,  
173, 223, 224, 227, 243, 256, 288, 305  
พื้นที่ใช้ประโยชน์ 15, 18, 22, 24, 99, 195, 233

## พ

ฟื้นฟู 11, 55, 86, 88, 89, 96, 98, 101, 119,  
215, 219, 255, 263

## ภ

ภูมิทัศน์ 89, 96, 148, 149, 183, 187, 194, 195,  
199, 200, 209, 218, 219, 225, 277, 304

## ม

มหายาน 12, 13, 22-25, 79

## ร

ระบบไฟฟ้า 104, 123, 141, 151, 240  
รักษาความปลอดภัย 137, 236, 241, 243, 301  
รักษาความสะอาด 96, 104, 236, 240, 243  
รายได้ 89, 96, 234, 236-239, 253

## ล

ล้างแก้ว 11

## ว

วัดร้าง 229, 233, 248, 288, 291, 292

## ค

ศาลินลมบัติ 229, 233, 248, 282, 286, 288, 290

## ล

ล้งวนรักษา 86, 87, 89  
ล้งร้างขึ้นใหม่ 86, 88, 152, 153  
ล้งฆาวาล 15, 18, 19, 22, 24, 99, 195, 220,  
228, 304  
ล้งความหมาย 43, 86, 89, 94, 96, 98, 127,  
219, 263  
ล้งมลภาพ 87, 99, 100, 102, 103, 104, 105,  
141, 155, 156, 163, 164

## อ

อนันนิกาย 13  
อัครศิษย์ 23, 125, 137 - 139, 141, 239  
อาจารย์วาท 12, 13

## ฮ

ฮินดู 9, 56-61, 63-65, 71, 184, 256

คู่มือการดูแลรักษาศาลานสถาน

พิมพ์ครั้งที่ 2

จำนวน 2,000 เล่ม

มิถุนายน 2559

เลขมาตรฐานหนังสือ 978-974-8259-99-4

เจ้าของ	สำนักงานทรัพย์สินส่วนพระมหากษัตริย์
ที่ปรึกษาภาคติมศักดิ์	ค.นพ.เกษม วัฒนชัย :: จิรายุ อิศรางกูร ณ อยุธยา :: ท่านผู้หญิงบุตรี วีระไวทยะ
ที่ปรึกษาภาคคณะทำงานจัดทำหนังสือ	พระพรหมมุนี (สุมัง อคฺคชิโน) :: พระพรหมบัณฑิต (ประยูร ธมฺมจิตฺโต) พระมหาโพธิวงศาจารย์ (ทองดี สุรเตโช) :: ประเวศ ลิ้มปรีงษ์ ศ.พิเศษ ทองคำ กล้วยไม้ ณ อยุธยา :: สด แสงเอียด :: ดร.โสมสุดา ลียะวานิช ลมลักษณ์ วงศ์งามซ่า :: ธราพงศ์ ศรีสุชาติ :: กิตติพันธ์ พานสุวรรณ
บรรณาธิการ/ผู้เขียน	ปริญญา ชูแก้ว
กองบรรณาธิการ	ฝ่ายบริหารงานพิเศษ สำนักงานทรัพย์สินส่วนพระมหากษัตริย์
ขอขอบคุณ	บริษัท บานาน่า สตูดิโอ จำกัด พระราชเวที (สุพล ชิตญาโณ): พระมหาราชครูพิธีศรีวิสุทธิคุณ (ชวิน รังสิ พราหมณกุล) รศ.ลมคิด จิระทัศน์กุล :: รศ.ดร.วรลัญจ์ บุญยสุรัตน์ ผศ.ดร.ยงนิตร์ พิมลเสถียร :: ปองขวัญ สุขวัฒนา ลาซูล :: ผศ.ดร.คานติ ภัคคีคำ จุมภฏ ตรัสศิริ :: ดร.ธเนศ วีระศิริ :: สุรยุทธ วิริยะดำรง :: ชรินทร์ ช่วงพิชิต สุดดารา สุขฉายา :: พัชรา คงสุผล :: มัตตัญญู เมฆสวัสดิ์ :: ฐะนียา ยุกตะทัต สุวัฒนา ลัตตบรรณคุช :: วัชชีรา บุรณสิงห์ :: ทรายทอง ทองเกษม กลุ่ม Big Tree :: พิพิธภัณฑพระพุทธศาสนา วัดเทพศิรินทราวาส สมาคมสถาปนิกสยาม ในพระบรมราชูปถัมภ์ ครุฑวรา ศรีครูสิงห์สภา (สถาบันศาลาาชิภักแห่งประเทศไทย) โครงการอนุรักษ์คัมภีร์โบราณ มมส. พิพิธภัณฑสถานเครื่องถ้วยเอเชียตะวันออกเฉียงใต้ มหาวิทยาลัยกรุงเทพ ธีรวัฒน์ วิทยุรัตน์ :: สิทธิศักดิ์ น้าคำ :: ชานนท์ กาญจนวสุนธรา วิระพล สิงห์น้อย :: สีนวัตร ธีระพงษ์รามกุล :: อภินันท์ ทรศโนภาส สาริต วัฒนกาล
เอื้อเฟื้อภาพ	จาริต เตชะคุปต์
ถ่ายภาพ	สาริต ชลเจริญ :: ภัทรายุ วัฒนพานิช ลาวิตรี อนันต์รัตนสุข :: ธีรวัฒน์ วิทยุรัตน์ เพลินพิศ กำราญ
ภาพ 3 มิติ	ลีนวัตร ธีระพงษ์รามกุล :: วรากรณ์ ไทโยนันท์ :: สาริต วัฒนกาล
ภาพถ่ายเส้น	
ศิลปกรรม	
พิสูจน์อักษร	
ประสานงาน	
ดำเนินการผลิต	บริษัท บานาน่า สตูดิโอ จำกัด
พิมพ์ที่	บริษัทอมรินทร์พริ้นติ้งแอนด์พับลิชชิ่ง จำกัด (มหาชน)





สำนักงานทรัพย์สินส่วนพระมหากษัตริย์

173 ถนนนครราชสีมา แขวงดุสิต เขตดุสิต กรุงเทพมหานคร 10300

โทรศัพท์ 02 787 7081-3 โทรสาร 02 787 7079

[www.cpbreligion.com](http://www.cpbreligion.com)



cpbreligion