

ภาคที่ 3

การบริหารจัดการ
วัดและ
ศาสนสถาน

วัดในพุทธศาสนา โบสถ์ในคริสต์ศาสนา หรือมัสยิดในศาสนาอิสลาม ล้วนมีสภาพเป็นนิติบุคคลตามกฎหมาย ทำให้วัดและศาลนสถาน สามารถถือครองสิ่งทหริมทรัพย์และอสังหาริมทรัพย์ได้ เช่นเดียวกับบุคคลหรือนิติบุคคลทั่วไป โดยการบริหารจัดการทรัพย์สินของวัดและศาลนสถานนั้นเป็นอำนาจหน้าที่โดยตรงของเจ้าอาวาสหรือผู้รักษาการแทนเจ้าอาวาส หรือผู้มีอำนาจตามกฎหมายในการดูแลศาลนสถาน

อย่างไรก็ตาม เนื่องจากวัดและศาลนสถานมักตั้งอยู่ใกล้กับชุมชน ทำให้เกิดความสัมพันธ์ระหว่างวัดกับบ้าน หรือบรรพชิตกับคฤหัสถ์ในทุกๆ ด้าน ทั้งด้านที่เกื้อกูลกันหรือขัดแย้งกัน การที่เจ้าอาวาส ผู้รักษาการหรือผู้มีอำนาจต้องแลดงบทบาทในการดูแลจัดการผลประโยชน์ทรัพย์สินของวัดด้วยการเจรจาต่อรอง ประนีประนอมยอมความ หรือฟ้องร้องนั้น ถือเป็นสิ่งที่ควรหลีกเลี่ยงที่จะดำเนินการด้วยตัวเอง

ดังนั้นเจ้าอาวาสควรมีคฤหัสถ์เข้ามามีบทบาทช่วยเหลือ หรือดำเนินการแทนในบางเรื่อง โดยเฉพาะที่เกี่ยวข้องกับการบริหารจัดการวัดและศาลนสถานโดยเฉพาะด้านภาระงาน บุคลากร และการบริหารจัดการทรัพย์สิน ซึ่งเหมาะสมตามหลักธรรมของแต่ละศาสนา และเป็นไปตามหลักพระธรรมวินัย



วัดปทุมमारาม



การบริหารจัดการทรัพย์สิน

ตามพระราชบัญญัติคณะสงฆ์ พุทธศักราช 2505 มาตรา 33 ได้จัดหมวดหมู่ทรัพย์สินของวัด โดยเฉพาะในล่วนที่เป็นอสังหาริมทรัพย์ประเภทที่ดิน โดยบัญญัติถึง

1. **ที่วัด** และที่ซึ่งขึ้นต่อวัด ดังนี้ คือ
 - 1.1 **ที่วัด** คือที่ซึ่งตั้งวัดตลอดจนเขตของวัดนั้น
 - 1.2 **พื้นที่ธรณีสงฆ์** คือที่ซึ่งเป็นสมบัติของวัด
 - 1.3 **ที่กัลปนา** คือที่ซึ่งมีผู้อุทิศแต่ยกผลประโยชน์ให้วัดหรือพระศาสนา
2. **ศาสนสมบัติ** แบ่งออกเป็น 2 ประเภท ดังนี้ คือ
 - 2.1 **ศาสนสมบัติกลาง** ได้แก่ทรัพย์สินของกรมการศาสนาซึ่งมีใช้ของวัดใดวัดหนึ่ง
 - 2.2 **ศาสนสมบัติของวัด** ได้แก่ ทรัพย์สินของวัดใดวัดหนึ่ง

โดยการดูแลรักษาและจัดการศาสนสมบัติกลางให้เป็นอำนาจหน้าที่ของสำนักงานพระพุทธศาสนาแห่งชาติ ส่วนการดูแลรักษาจัดการศาสนสมบัติของวัดให้วัดเป็นผู้จัดการตามที่กฎหมายกำหนดไว้ ประกอบด้วย การดูแลจัดการและการจัดหาประโยชน์ในที่วัด ที่พื้นที่ใช้ประโยชน์ และศาสนสมบัติอื่น ๆ ของวัด

วัดร้าง คือวัดที่ไม่มีพระภิกษุอยู่อาศัย โดยสำนักงานพระพุทธศาสนาแห่งชาติมีหน้าที่ปกครองดูแลรักษาวัด ที่วัด พื้นที่ธรณีสงฆ์ และทรัพย์สินของวัดสำหรับบริษอบเล็กวัดนั้น ทรัพย์สินของวัดจะตกเป็นศาสนสมบัติกลางการดูแลรักษาและจัดการศาสนสมบัติกลางเป็นอำนาจหน้าที่ของสำนักงานพระพุทธศาสนาแห่งชาติ

ปัจจุบัน วัดร้างในประเทศไทยมีเป็นจำนวนมาก มีทั้งที่มีและไม่มีเอกสารสิทธิ์ วัดร้างบางแห่งยังไม่ได้รับการสำรวจแต่พอมีหลักฐานยืนยันได้ว่าเป็นที่ดินวัดร้าง ทำให้เกิดปัญหาการบุกรุกทั้งจากชาวบ้าน เอกชน และหน่วยงานของรัฐ

ดังนั้น การสำรวจทางโบราณคดี ประวัติศาสตร์ และสถาปัตยกรรมของวัดร้างจึงมีความจำเป็น เพื่อที่จะทำให้สามารถระบุขอบเขตที่ดินของวัด หลักฐานและร่องรอยของอาคารและสิ่งปลูกสร้างที่หลงเหลืออยู่ และหาทางรักษาคุณค่าความสำคัญเหล่านั้นด้วยเทคนิคและวิธีการที่เหมาะสมต่อไป



บุคลากร

เจ้าอาวาสหรือผู้รักษาการแทนเจ้าอาวาสที่ประสงค์จะให้มีการจัดประโชชน์ในทรัพย์สินของวัดจะต้องทำหนังสือแต่งตั้งเป็นลายลักษณ์อักษร บุคคลหรือนิติบุคคลที่เหมาะสมเป็นผู้กระทำการแทนโดยพิจารณาคัดเลือกบุคคลหรือนิติบุคคล ตามขอบเขตและวิธีการในการจัดประโชชน์ที่มุ่งหมายไว้ ดังนี้

- 1** แต่งตั้งไวยาวัจกรเป็นผู้จัดประโชชน์สำหรับวัดที่มีรายได้น้อย และเป็นรายได้คงตัว ไม่มีการเปลี่ยนแปลงบ่อย โดยตามกฎหมายมหาเถรสมาคม ฉบับที่ 18 (พุทธศักราช 2536) ได้ให้คำนิยาม“ไวยาวัจกร” หมายถึง คฤหัสถ์ ผู้ได้รับแต่งตั้งให้มีหน้าที่เบิกจ่ายนิตยภัตเท่านั้น ไม่สามารถเข้าไปจัดประโชชน์หรือดูแลทรัพย์สินของวัด ไวยาวัจกรที่ถือวิสาสะเข้าดำเนินการเองอาจมีความผิดทางอาญาได้ เนื่องจากตามมาตรา 45 ของพระราชบัญญัติคณะสงฆ์ พุทธศักราช 2505 ได้กำหนดให้ไวยาวัจกรเป็นพนักงานตามความในประมวลกฎหมายอาญาด้วย ดังนั้น ไวยาวัจกรจะมีอำนาจดูแลจัดการทรัพย์สินของวัดได้ เจ้าอาวาสต้องมอบหมายเป็นหนังสือแล้วเท่านั้น
- 2** แต่งตั้งสำนักงานพระพุทธศาสนาแห่งชาติเป็นผู้จัดประโชชน์สำหรับวัดวาอารามทั่วไป เนื่องจากสำนักงานพระพุทธศาสนาแห่งชาติเป็นส่วนราชการที่มีหน้าที่โดยตรง
- 3** แต่งตั้งมูลนิธิเป็นผู้จัดประโชชน์ มูลนิธิที่รับนั้นต้องมีวัตถุประสงค์ตามข้อบังคับให้จัดประโชชน์ เช่น กรณีวัดบวรนิเวศวิหาร มอบหมายให้มูลนิธิมหามกุฏราชวิทยาลัยในพระบรมราชูปถัมภ์ เป็นผู้ดูแลจัดการประโชชน์ในทรัพย์สิน เป็นต้น

4

แต่งตั้งคณะกรรมการเป็นผู้จัดประโยชน์ คณะกรรมการที่ได้รับแต่งตั้งประกอบด้วยบุคคลตั้งแต่ 2 คนขึ้นไป ดังนั้น คณะกรรมการต้องมีการกำหนดรูปแบบการจัดตั้ง กำหนดอำนาจหน้าที่ภายในกรอบของการมอบหมายจากเจ้าอาวาสให้ชัดเจน กำหนดบุคคลที่ทำหน้าที่แทนคณะกรรมการ เช่น กรณีสมเด็จพระญาณสังวร สมเด็จพระสังฆราช สกลมหาสังฆปริณายก ในฐานะรักษาการเจ้าอาวาสวัดญาณสังวราราม ทรงโปรดมอบหมายให้คณะกรรมการบริหารวัดญาณสังวราราม เป็นผู้ดูแลจัดการวัดญาณสังวราราม เมื่อวันที่ 5 สิงหาคม พุทธศักราช 2553 เป็นต้น

การเลือกจะแต่งตั้งใครเป็นผู้จัดการผลประโยชน์ของวัด จึงเป็นอำนาจเด็ดขาดของเจ้าอาวาสหรือรักษาการเจ้าอาวาส ซึ่งจะต้องพิจารณาอย่างรอบคอบ เพราะเป็นการมอบทรัพย์สินของวัดหรือสมบัติของวัดส่วนที่จะจัดประโยชน์ไว้ในอำนาจการตัดสินใจของบุคคลอื่น ทั้งนี้จะต้องมอบหมายเป็นหนังสือเท่านั้น จะมอบด้วยวาจาหรือโดยปริยายอย่างใดอย่างหนึ่งไม่ได้

มรรคนายก คือ บุคคลที่คอยช่วยเหลือกิจกรรมต่างๆ ภายในวัด เป็นตัวกลางหรือผู้ประสานงานระหว่างพระสงฆ์กับอุบาสกอุบาสิกา บางครั้งอาจรับใช้พระสงฆ์ด้วยแต่ไม่ใช่หน้าที่โดยตรง ส่วนไวยวัจกร คือ บุคคลที่คอยรับใช้ทำกิจต่างๆ แทนพระสงฆ์ โดยพระสงฆ์จะเป็นผู้ใช้ให้ทำ นอกจากนี้ไวยวัจกรยังทำหน้าที่เกี่ยวกับการเงินคล้ายกับเป็นลมุหุบัญชีของวัดด้วย

ภาระงาน

การจัดการองค์การหรือการแบ่งแยกงาน

เป็นการแยกหมวดงานต่างๆ ของวัดและศาสนสถานที่มีวัตถุประสงค์และแนวทางการดำเนินงานชัดเจน ทั้งนี้เพื่อให้วัดสามารถจัดองค์การให้มีความเหมาะสมและสามารถตรวจสอบได้ โดยทั่วไปมีการแบ่งแยกงานออกเป็น 8 หมวดดังนี้

1. งานหารายได้
2. งานการเงินและบัญชี
3. งานรักษาความสะอาดและการดูแลสวน
4. งานบำรุงรักษาและซ่อมแซมอาคารและสิ่งปลูกสร้าง
5. งานรักษาความปลอดภัย
6. งานยานพาหนะ
7. งานประชาสัมพันธ์
8. งานประสานงาน

1 งานหารายได้

โดยทั่วไปรายได้ของวัดและศาสนสถานมาจากการรับบริจาคโดยตรง สำหรับชาวมุสลิมมีการบริจาคที่เรียกว่า ซะกาต โดยรายนั้นจะแบ่งเป็น 2 ส่วน คือ นำไปบริจาคแก่คนยากไร้ตามบทบัญญัติของศาสนา และอีกส่วนหนึ่งนำเข้าองค์กรสาธารณประโยชน์ภายในประเทศ เช่น มูลนิธิ หรือโรงเรียนสอนศาสนาที่ขาดแคลนทุนทรัพย์ เป็นต้น ส่วนคริสต์ศาสนามีรายได้จากการบริจาคของคริสต์ศาสนิกชนตามกำลังศรัทธา และเงินอุดหนุนจากกรมการศาสนา สำหรับพุทธศาสนามีรายได้จากการบริจาคโดยตรง และรายได้อื่นๆ ดังนี้



รายได้จากตู้รับบริจาค

เป็นการหารายได้เข้าวัดด้วยการตั้งตู้รับบริจาค เพื่อให้พุทธศาสนิกชนได้บริจาคเงิน เพื่อที่วัดจะได้นำไปใช้ในกิจการต่างๆ เช่น การทำนุบำรุงอาคารและสิ่งปลูกสร้าง หรือการช่วยเหลือนักเรียนที่ขาดแคลนทุนทรัพย์ เป็นต้น สำหรับการบริหารจัดการตู้รับบริจาค ควรแต่งตั้งคณะกรรมการเปิดตัว โดยใช้ตู้ที่มีความมั่นคงปลอดภัย และควรรักษาความปลอดภัยแก่ตู้รับบริจาค และมีพยานรู้เห็นในการเปิดหรือปิดตู้บริจาคทุกครั้งเพื่อป้องกันปัญหาการทุจริตและสร้างมั่นใจให้แก่ผู้ที่เกี่ยวข้องมาทำหน้าที่คณะกรรมการ นอกจากนี้ ควรมีการจัดทำบัญชีสำหรับเงินบริจาค แยกตามรายตู้บริจาคประจำวัน หรือตามแต่เหมาะสม ทั้งนี้ควรนำเงินเข้าฝากธนาคารเป็นรายวันหรือตามแต่เหมาะสม เพื่อป้องกันการตกหล่นสูญหาย และสามารถตรวจสอบจำนวนเงินได้อย่างถูกต้อง

• ความแตกต่างระหว่างผ้าป่าและกฐิน •

กฐิน หรือทอดกฐิน

คือการทำบุญโดยการถวายผ้ากฐินให้สงฆ์เพื่อไปทำจีวร ปีละครั้ง ในช่วงเวลาหลังจากวันออกพรรษาเป็นเวลา 1 เดือนคือตั้งแต่แรม 1 ค่ำเดือน 11 จนถึง 15 ค่ำ เดือน 12 โดยต้องถวายให้กับพระสงฆ์ที่จำพรรษาอยู่ในวัดใดวัดหนึ่งครบ 3 เดือน ซึ่งแต่ละวัดสามารถทำได้ครั้งเดียว โดยกฐินนั้นสามารถแบ่งออกได้เป็น 2 ประเภทได้แก่

กฐินหลวง คือกฐินที่พระเจ้าแผ่นดินทรงเป็นประธานในการพระราชทานถวาย

กฐินราษฎร์ คือกฐินที่ราษฎรเป็นเจ้าภาพ



รายได้การทอดกฐินประจำปี

ถือเป็นช่วงพิเศษที่หนึ่งปีจะมีเพียงครั้งเดียว ในระหว่างช่วงแรมหนึ่งค่ำเดือนสิบเอ็ดถึงขึ้นสิบห้าค่ำเดือนสิบสอง ซึ่งพุทธศาสนิกชนจะไปทำบุญทอดกฐินในช่วงเวลาดังกล่าวด้วย ถือว่าได้บุญสูง และวัดหนึ่งๆสามารถรับกฐินได้เพียงปีละหนึ่งครั้งเท่านั้น การทอดกฐินมี 2 ประเภท คือ **จุลกฐิน** และ **มหากฐิน** ที่ต้องมีเครื่องปัจจัยไทยทาน โดยมากมักจะเป็นการทอดกฐินที่ผู้คนมาร่วมกันทำบุญ เรียกว่า **“กฐินสามัคคี”**

ผ้าป่า หรือทอดผ้าป่า

คือการทำบุญถวายผ้าป่าหรือจีวรให้แก่พระสงฆ์สามารถทำได้ทั้งปี โดยมีที่มาจากสมัยพุทธกาลที่พระสงฆ์ต้องนำผ้าป่าหรือผ้าห่อศพมาข้อมเป็นจีวร พุทธศาสนิกชนเห็นว่าลำบากจึงนำผ้าไปหมกไว้ตามป่าช้าหรือตามข้างทางเพื่อไม่ให้ผิดพระวินัย ต่อมาหมอชิวโกมารักจู้ทูลขอพระพุทธเจ้าให้ภิกษุรับจีวรจากหมอชิวได้ จึงกลายเป็นประเพณีทอดผ้าป่าสืบมา



รายได้จากการทอดผ้าป่าตามเทศกาล

เป็นการหารายได้เข้าวัดด้วยการทอดผ้าป่า โดยใช้วันสำคัญทางประเพณีไทย และทางพุทธศาสนา เช่น วันขึ้นปีใหม่ วันสงกรานต์ วันมาฆบูชา วันวิสาขบูชา หรือวันอาสาฬหบูชา เป็นต้น นอกจากนี้ยังรวมถึงการตั้งกองผ้าป่าเพื่อออกบุญแก่ญาติโยมที่มาทำบุญที่วัดอีกด้วย



รายได้จากการอบรมปฏิบัติธรรม

โดยทั่วไปการจัดฝึกอบรมธรรมจะไม่มี การเรียกเงินค่าสมัคร ค่าใช้จ่ายต่างๆ เช่น ค่าที่พัก ค่าบำรุงสถานที่ หรือค่าอาหาร เป็นต้น ในระหว่างการฝึกอบรม อย่างไรก็ตาม เมื่อเสร็จสิ้นการอบรมแล้ว ผู้ได้รับการอบรมส่วนใหญ่มักจะบริจาคเงินให้กับวัดเพื่อเป็นการชดใช้หนี้สงฆ์ หรือตอบแทนวัด



รายได้การบริจาคทั่วไป

เป็นการบริจาคครั้งคราวตามกำลังศรัทธาของพุทธศาสนิกชน



รายได้จากการฝากเงินหรือลงทุน

วัดและศาลนถสถานสามารถเลือกฝากเงินกับสถาบันการเงินที่เชื่อถือได้ และควรเลือกฝากประเภทและระยะเวลาที่ให้ผลตอบแทนที่คุ้มค่า นอกจากนี้ สามารถนำเงินฝากหรือเงินลดไปลงทุนในกิจการที่ไม่มีความเสี่ยง เช่น การซื้อพันธบัตรรัฐบาล เป็นต้น

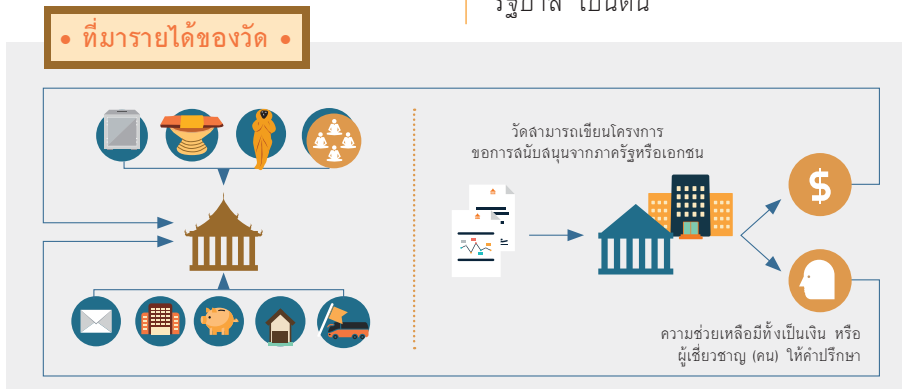



รายได้จากการตั้งซุ้มจำหน่าย สินค้าของวัด

เช่น ดอกไม้ ธูปเทียน อาหาร วัตถุมงคล หนังสือธรรมะ หรือของที่ระลึกอื่นๆ โดยมีเจ้าหน้าที่ของวัดเป็นผู้จำหน่ายและจัดทำบัญชีรายการสินค้า รายรับและรายจ่ายที่เกิดขึ้น



รายได้อื่นๆ

เช่น วัดที่อยู่ใกล้กับแหล่งท่องเที่ยว มีพุทธสถานที่สวยงาม ลงบ ร่มเย็น ดังนั้นบริษัทจัดการท่องเที่ยวมักจะให้ความสำคัญบรรจุในโปรแกรมนำเที่ยว อยู่เสมอ ก่อให้เกิดรายได้จากเงินบริจาค ค่าจอดรถ หรือค่าบริการห้องน้ำ ถือได้ว่าเป็นการประชาสัมพันธ์ให้วัดเป็นที่รู้จักมากขึ้นอีกทางหนึ่งด้วย



รายได้จากการจัดผลประโยชน์ ทรัพย์สิน

เป็นรายได้จากการที่วัดให้เช่าอสังหาริมทรัพย์ ประเภทที่ดิน อาคารและสิ่งปลูกสร้าง โดยวัดต้องจัดทำบัญชีทรัพย์สินที่จะให้เช่า แลจนถึงการได้มา ขนาด ทำเลที่ตั้ง ลักษณะของทรัพย์สิน มูลค่าปัจจุบันทั้งตามราคาประเมินของราชการ และราคาตลาด นำข้อมูลเหล่านี้มาประมวลถึงลักษณะการให้เช่ารวมทั้งรายได้ที่ควรจะได้รับ จากทรัพย์สินแต่ละรายการ และจัดทำนิติกรรมการเช่าให้ถูกต้องตามแบบของกฎหมาย ที่สำคัญคือต้องหมุนเวียนไปดูแลทรัพย์สิน ณ สถานที่ตั้งทรัพย์สินนั้น เล่มๆ เพื่อปรับปรุงซ่อมแซมให้อยู่ในสภาพที่ดี และป้องกันไม่ให้มีการใช้ทรัพย์สินผิดประเภทจากที่แจ้งไว้ หรือผิดกฎหมาย หรือผิดศีลธรรมอันดี หรือก่อให้เกิดความเดือดร้อนรำคาญกับบุคคลอื่น นอกจากนี้ วัดต้องติดตามเรื่องการเสียหายบริเวณซึ่งวัดในฐานะผู้ถือกรรมสิทธิ์จะต้องเป็นผู้ชำระ รวมทั้งการจัดทำประกันอัคคีภัยให้ครอบคลุม เพื่อมิให้เกิดความเสียหายในกรณีเกิดเหตุ ลุควิถีขึ้นด้วย นอกจากนี้ ยังรวมถึงรายได้จากการให้บริการสถานที่สำหรับประชาชนหรือหน่วยงานต่างๆ เช่น ศาลา หรืออาคารอเนกประสงค์ หรือห้องประชุม เป็นต้น

2

งานการเงินและบัญชี

ควรมีการจัดทำบัญชีทรัพย์สินของวัดและศาสนสถานทั้งอสังหาริมทรัพย์และสังหาริมทรัพย์เพื่อความสะดวกในการบำรุงรักษาและซ่อมแซม มีการจัดทำงบแสดงรายรับและรายจ่ายประจำปีเพื่อเป็นฐานข้อมูลในการวิเคราะห์การบริหารงาน รวมทั้งใช้ในการประมาณการสำหรับรายรับและรายจ่ายของปีถัดไปเพื่อประโยชน์ในการจัดสรรงบประมาณที่มีอยู่ให้เพียงพอตามความจำเป็น

3

งานรักษาความสะอาดและการดูแลสวน

ควรมีการทำงานร่วมกันระหว่างฝ่ายคฤหัสถ์และฝ่ายสงฆ์หรือผู้ปกครองศาสนสถานในการรักษาความสะอาดพื้นที่ โดยมีการจัดหาอุปกรณ์ทำความสะอาดและการบำรุงรักษาสวน เช่น เครื่องตัดหญ้า มีด ถ้ำย้าง และเครื่องสูบน้ำ เป็นต้น ให้มีสภาพที่สามารถใช้งานได้อยู่เสมอ มีการจัดหาถังขยะโดยกำหนดรูปแบบ สี และขนาดให้เข้ากับสภาพแวดล้อมและความสวยงามของพื้นที่วัดและศาสนสถาน ควรมีจำนวนถังขยะที่เพียงพอและวางกระจายตัวอยู่ทั่วไปโดยเฉพาะบริเวณที่มีกิจกรรมทางศาสนาและประเพณี หรือกิจกรรมทางเศรษฐกิจและสังคมอยู่เป็นประจำ โดยไม่ก่อให้เกิดการทำลายภาพรวมของวัดและศาสนสถาน และควรประสานงานกับส่วนราชการที่ดูแลพื้นที่ เช่น องค์การบริหารส่วนตำบล เทศบาล หรือหน่วยงานอื่น ๆ ที่มีหน้าที่โดยตรงเพื่อช่วยจัดเก็บและนำขยะไปทำลาย

4

งานบำรุงรักษาซ่อมแซมอาคารและสิ่งปลูกสร้าง

ควรมีการตั้งงบประมาณร้อยละ 10-15 ของงบประมาณรวมของวัดและศาสนสถานเพื่อใช้ในการบำรุงรักษาและซ่อมแซมอาคารและสิ่งปลูกสร้าง เช่น การสำรวจอาคารอย่างสม่ำเสมอหากพบปัญหาให้ทำการซ่อมแซมทันที เช่น การกำจัดปลวกประจำปี การจัดหาห้องน้ำและห้องอาบน้ำให้มีเพียงพอกับความต้องการ และการว่าจ้างผู้เชี่ยวชาญในการดูแลอุปกรณ์พิเศษโดยยอมเสียค่าซ่อมเป็นรายปี เช่น ระบบไฟฟ้า และวิดิโอวงจรปิด เป็นต้น

5

งานรักษาความปลอดภัย

วัดและศาลนลสถานสามารถขอความร่วมมือจากเจ้าหน้าที่ตำรวจ ทหาร หรือ อาสาสมัครป้องกันภัยฝ่ายพลเรือน (อปพร.) ท้องถิ่นในการเข้ามาช่วยดูแลรักษาความปลอดภัยโดยมีการจ่ายเบี้ยเลี้ยงเป็นค่าตอบแทน หากกำลังเจ้าหน้าที่ไม่เพียงพอ ควรมีการจัดจ้างเจ้าหน้าที่รักษาความปลอดภัยของบริษัทเอกชน เข้ามาช่วย หรือการติดตั้งกล้องวงจรปิดที่สามารถบันทึกภาพและเสียงได้ในบริเวณสถานที่สำคัญของวัด โดยมีเจ้าหน้าที่เฝ้าดูภาพวงจรปิดในช่วงกลางคืน เพื่อตรวจสอบการเคลื่อนไหวต่างๆ

6

งานยานพาหนะ

โดยทั่วไปวัดและศาลนลสถานจะมียานพาหนะประเภทต่างๆ เช่น รถจักรยาน จักรยานยนต์ หรือรถยนต์มาจอดเป็นประจำ เป็นต้น วัดและศาลนลสถานบางแห่งที่มีบรรพชิตเป็นจำนวนมากอาจมีรถตู้ รถบรรทุกสองแถว (ใหญ่) รถบรรทุก หรือ รถบัส สำหรับใช้ในกิจกรรมนันทหรือกิจของสงฆ์ การปฏิบัติงานภายในวัด การดูแลรักษาความปลอดภัย หรือติดต่อประสานงานกับบุคคลหรือส่วนราชการนอกวัด และศาลนลสถาน ดังนั้น วัดและศาลนลสถานควรดูแลยานพาหนะให้อยู่ในสภาพพร้อมใช้งานอยู่เสมอ รวมถึงจัดการเรื่องพื้นที่สำหรับจอดยานพาหนะ ไม่ให้ลดทอนความสวยงามและความร่มรื่นของวัดซึ่งเป็นสถานที่ที่เกี่ยวข้องกับธรรมะและศาสนา

7

งานประชาสัมพันธ์

เป็นการนำเสนอมูลในด้านต่างๆ ที่เกี่ยวข้องกับวัดและศาลนลสถาน เพื่อให้ คำนิกชนและบุคคลทั่วไปได้รับรู้ เช่น การทำหนังสือหรือแผ่นพับประชาสัมพันธ์ ประวัติวัด อาคารและสิ่งปลูกสร้างที่มีคุณค่าทางประวัติศาสตร์และสถาปัตยกรรม ข้อมูลกิจกรรมต่างๆ ที่เกี่ยวข้องกับชุมชนในท้องถิ่นตลอดปี เช่น การจัดทอดกฐิน หรือทอดผ้าป่า รวมทั้งให้ความร่วมมือกับองค์กรปกครองส่วนท้องถิ่นในการ จัดงานตามเทศกาลของชุมชน นอกจากนี้ โรงเรียนวัดหลายๆ แห่งที่ได้รับการสนับสนุนด้านการศึกษาของบุตรหลานชาวบ้านในพื้นที่ ยังเป็นการสร้างความสัมพันธ์ที่ดีก่อให้เกิดความสามัคคีระหว่างบ้านกับวัด และนักเรียนยังสามารถเป็นตัวแทนของวัดในการเป็นยุวมัคคุเทศก์นำนักท่องเที่ยวทั้งชาวไทยและต่างประเทศ ที่เยี่ยมชมวัดและบรรยายถึงประวัติความเป็นมาของวัดได้

8

งานประสานงาน

เป็นงานที่เกี่ยวข้องกับการติดต่อระหว่างบุคคลต่างๆ ภายในวัดและศาสนสถาน และการติดต่อระหว่างวัดและศาสนสถานกับบุคคลหรือหน่วยงานภายนอกวัดและศาสนสถาน โดยมีเรื่องสำคัญที่ควรได้รับความสนใจเป็นพิเศษเพื่อให้การดำเนินงานต่างๆ ของวัดและศาสนสถานเป็นไปด้วยความเรียบร้อย ดังนี้



การจัดทำบัญชีรายรับและรายจ่าย

รวมทั้งการจัดทำงบประมาณประจำปีซึ่งต้องมีการวางแผนการใช้เงินอย่างมีระบบ ดังนั้นควรมีการชี้แจงให้ฝ่ายสงฆ์เข้าใจถึงค่าใช้จ่ายประจำกับค่าใช้จ่ายในการลงทุนซึ่งมีแบบอย่างของการใช้เงินที่แตกต่างกัน โดยค่าใช้จ่ายในการลงทุนต้องมีแผนงานล่วงหน้าและของบประมาณจากวัดเพื่อที่วัดจะจัดสรรให้เงินตามความจำเป็นและความเร่งด่วนเป็นลำดับชั้น เช่น การซ่อมแซมกุฏิพระที่เป็นการซ่อมแซมใหญ่จำเป็นต้องมีแผนซ่อมแซมล่วงหน้า และของบประมาณในการซ่อมแซม ต่างจากการซ่อมแซมเล็กน้อยที่สามารถทำได้ทันทีตามวงเงินค่าใช้จ่ายประจำที่ได้อนุมัติไว้แล้ว



การจัดการเรื่องพาหนะเดินทาง

โดยฝ่ายคฤหัสถ์เป็นผู้ดูแลรถและจัดทาค้นขั้บ รวมทั้งจัดลำดับการใช้พาหนะตามความจำเป็นและเร่งด่วนให้แก่ฝ่ายสงฆ์ เช่น การใช้พาหนะในการรับและส่งพระเพื่อปฏิบัติกิจในการรับบิณฑบาต เดินทางไปประชุม หรือรับกิจนิมนต์เป็นหมู่คณะ โดยฝ่ายสงฆ์ควรร่วมมือในการจัดตารางเวลาของการใช้พาหนะให้เหมาะสมกับจำนวนพาหนะ คนขับ และผู้เดินทาง



ฝ่ายคฤหัสถ์และฝ่ายสงฆ์ควรเห็นความสำคัญและให้การสนับสนุนกิจกรรมของแต่ละฝ่าย

โดยฝ่ายสงฆ์เป็นผู้ชำนาญทางพิธีกรรม ส่วนฝ่ายคฤหัสถ์เป็นผู้จัดการหาสิ่งของสนับสนุน โดยไม่เกี่ยวว่าเป็นงานเฉพาะของฝ่ายใดฝ่ายหนึ่ง ก็จะก่อให้เกิดประโยชน์เป็นอย่างยิ่ง งานของวัดบางประเภท เช่น งานการรักษาความปลอดภัย งานบำรุงรักษาซ่อมแซม หรืองานการรักษาความสะอาดถนนหนทาง หรือสวนภายในวัด หากฝ่ายสงฆ์ไม่มองว่าเป็นงานของฝ่ายคฤหัสถ์และร่วมมือกันลงมือทำ ก็จะทำให้ประหยัดค่าใช้จ่าย และได้ผลดี มีประสิทธิภาพมากกว่าไปจ้างบุคคลภายนอก



การประสานงานระหว่างวัดและศาสนสถานกับหน่วยงานส่วนราชการภาคเอกชน หรือบุคคลทั่วไป

เช่น การรับกิจนิมนต์ในงานพิธีต่างๆ การรับกิจนิมนต์งานของชาวบ้าน หรือการบอกบุญในโอกาสงานเทศกาลต่างๆ และวันสำคัญทางศาสนา เป็นต้น ควรเป็นไปด้วยความรวดเร็วและถูกต้องเพื่อให้กิจกรรมต่างๆ สำเร็จลงด้วยความเรียบร้อย

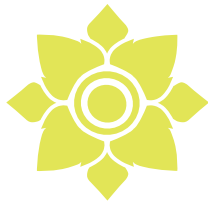

ภาคที่ 4

การพัฒนาและ
เสริมสร้างศักยภาพ
ของค่านวัตกรรม

วัดและศาลนสถานมีบทบาทสำคัญในฐานะเป็นศูนย์กลางของชุมชนสำหรับปลูกฝังคุณธรรมและจริยธรรม โดยความสัมพันธ์ระหว่างวัดและศาลนสถานกับชุมชนโดยรอบถูกเชื่อมโยงไว้ด้วยกิจกรรมต่างๆ เช่น การทำบุญตักบาตร การถวายภัตตาหารเพล การฟังเทศน์ฟังธรรม และการบรรพชาอุปสมบท เป็นต้น นอกจากนี้ยังรวมถึงวันสำคัญทางศาสนาและงานประเพณีต่างๆ เช่น การจัดงานพิธีของพุทธศาสนาเนื่องในวันมาฆบูชา วิสาขบูชา และอาสาฬหบูชา ซึ่งจะมีประชาชนมาร่วมงานและทำบุญเป็นจำนวนมากทุกๆ ปี

ปัจจุบัน วัดและศาลนสถานหลายแห่งได้เพิ่มบทบาทมากขึ้น นอกจากการเป็นสถานที่สำหรับประกอบพิธีทางศาสนาแล้ว ยังเป็นแหล่งเรียนรู้สำหรับผู้สนใจได้เข้ามาศึกษาหาความรู้ที่เกี่ยวข้องกับหลักธรรมคำสอน ประวัติศาสตร์และสถาปัตยกรรม รวมทั้งเป็นสถานที่ท่องเที่ยวสำหรับชาวไทยและชาวต่างชาติเข้ามาเยี่ยมชมอีกด้วย

ดังนั้น การพัฒนาและเสริมสร้างศักยภาพของศาลนสถานในด้านต่างๆ จึงมีความสำคัญ เพื่อที่จะสามารถรักษาบทบาทของวัดและศาลนสถานที่สอดคล้องกับกฎหมาย พระธรรมวินัย และสภาพเศรษฐกิจสังคมที่เปลี่ยนแปลงไปในปัจจุบันได้ ทั้งยังเป็นการรักษาศิลปวัฒนธรรมของชาติ และเป็นการสืบทอดศาสนาทางหนึ่งด้วย



การพัฒนาวัดและศาสนสถาน สู่ความเป็นมาตรฐาน

การดูแลรักษาและพัฒนาศาสนสถานทั้งในด้านกายภาพ กิจกรรม และการบริหารจัดการองค์การอย่างต่อเนื่องจะทำให้วัดและศาสนสถานยังคงเป็นศูนย์รวมจิตใจของประชาชนและเป็นศูนย์กลางของชุมชน โดยแนวทางการพัฒนาสู่ความเป็นมาตรฐานมีดังนี้

- การพัฒนาวัดและศาสนสถานควรให้ความสำคัญในการให้ผู้อยู่อาศัยในชุมชนโดยรอบตระหนักถึงความสำคัญในด้านต่างๆของวัดและศาสนสถาน และเข้ามาช่วยกันดูแลรักษาพร้อมกับฝ่ายบรรพชิต
- การเสริมสร้างภาพลักษณ์และความหมายของวัดและศาสนสถานควรได้รับการสนับสนุนจากผู้มีส่วนเกี่ยวข้องทุกภาคส่วน เพื่อให้วัดและศาสนสถานยังคงฐานะเป็นที่พักอาศัยของพระภิกษุสามเณรและนักบวช เป็นที่บวชเรียนศึกษาปฏิบัติธรรม เป็นที่ทำบุญบำเพ็ญกุศลของชาวบ้านเป็นสถานที่ชาวบ้าน ได้เข้ามาหาความสงบทางกายทางใจ และเป็นศูนย์กลางสำหรับทำกิจกรรมทางสังคมร่วมกันของชาวบ้าน

อย่างไรก็ตาม การพัฒนาวัดและศาสนสถานควรคำนึงถึงการบูรณาการระหว่างกิจกรรมของวัดกับการบริหารงานคณะสงฆ์ รวมทั้งสภาพเศรษฐกิจสังคมและสิ่งแวดล้อมที่เปลี่ยนแปลงไป โดยมีแนวทางการดำเนินงาน 6 ด้าน ดังนี้

1. การปกครอง
2. การศาสนศึกษา
3. การเผยแผ่
4. การสาธารณูปการ
5. การศึกษาสังเคราะห์
6. การสาธารณสงเคราะห์



1. การปกครอง

เจ้าอาวาสหรือเจ้าคณะปกครองควรดำเนินการสอดส่อง ดูแลรักษาความเรียบร้อยดีงาม เพื่อให้พระภิกษุสามเณรที่อยู่ในวัดหรือในปกครองปฏิบัติตามพระธรรมวินัย กฎหมาย กฎ ข้อบังคับระเบียบ คำสั่ง ประกาศของมหาเถรสมาคม หรือพระบัญชาของสมเด็จพระสังฆราช



2. การศาสนศึกษา

เป็นการส่งเสริมภารกิจด้านการจัดการศึกษาพระปริยัติธรรมของคณะสงฆ์ทั้งแผนกธรรม-บาลี และแผนกลำมัญ ซึ่งครอบคลุมถึงการที่พระภิกษุทำหน้าที่เป็นครูสอน เป็นกรรมการตรวจข้อสอบธรรมบาลีสถนามหลวง เป็นเลขานุการสอบธรรม-บาลีสถนามหลวง เป็นผู้อำนวยความสะดวกหรือเป็นประธานจัดสอบธรรม-บาลีสถนามหลวง และเป็นเจ้าสำนักเรียนในฐานะที่เป็นเจ้าอาวาส นอกจากนี้ยังรวมถึงการส่งเสริมการศึกษาพระปริยัติธรรมที่ไม่ขัดต่อพระธรรมวินัย เช่น มอบทุนการศึกษาแก่พระภิกษุสามเณรที่สอบไล่ได้ และการจัดตั้งกองทุนเพื่อการศึกษาพระปริยัติธรรม เป็นต้น



3. การเผยแผ่

เป็นการส่งเสริมให้ประชาชนได้รับรู้ถึงหลักธรรมคำสอนและนำไปปฏิบัติในชีวิตประจำวันโดยผ่านวิธีการต่างๆ เช่น การเทศนา การปาฐกถาในโอกาสและสถานที่ต่างๆ ทั้งในวัดและนอกวัด การบรรยายธรรมทั้งทางวิทยุและโทรทัศน์ การเผยแผ่ธรรมด้วยสื่อต่างๆ เช่น หนังสือ หนังสือพิมพ์ หรือวีดิทัศน์ รวมทั้งการจัดโครงการต่างๆ เช่น การจัดโครงการบรรพชาสามเณรภาคฤดูร้อน หรือการจัดส่งพระภิกษุไปสอนศีลธรรมแก่นักเรียนตามโรงเรียนต่างๆ เป็นต้น ทั้งนี้การเผยแผ่ด้วยกิจกรรมเหล่านี้ต้องดำเนินงานตามระเบียบมหาเถรสมาคมว่าด้วยการเผยแผ่พระพุทธศาสนา พุทธศักราช 2550





4. การสาธารณูปการ

เป็นการจัดการศาสนสมบัติของวัดซึ่งมีเจ้าอาวาสเป็นผู้รับผิดชอบดูแลรักษาให้เป็นไปตามกฎหมาย พระธรรมวินัย หรือมติมหาเถรสมาคมโดยคำนึงถึงการสร้างสิ่งจำเป็น รักรักษาสิ่งที่มีอยู่แล้วไว้ และซ่อมแซมสิ่งที่ชำรุดทรุดโทรมให้คงสภาพไว้เพื่อประโยชน์แก่ชุมชนและพระสงฆ์ สำหรับศาสนสมบัติกลาง เช่น ที่ดินและผลประโยชน์ วัดร้าง หรือทรัพย์สินที่มีผู้ยกให้สงฆ์ ล้วนกลาง เป็นต้น เป็นหน้าที่ของผู้ปกครองสงฆ์ระดับสูงดูแลรักษา



5. การศึกษาสงเคราะห์

เป็นการดำเนินการจัดการศึกษาที่เน้นการปลูกฝังคุณธรรม จริยธรรมแก่เด็กและเยาวชน ให้มีความรู้ความเข้าใจหลักธรรม คำสอนของศาสนาเพื่อให้สามารถดำรงตนและดำเนินชีวิตในสังคมได้อย่างมีความสุข และเป็นพลเมืองที่มีความรู้คู่คุณธรรมของประเทศ โดยมีความมุ่งหมาย 4 ลักษณะ ดังนี้

- การจัดการศึกษาเป็นโรงเรียนตามแผนการศึกษาแห่งชาติ โดยมุ่งให้พระภิกษุสามเณร และนักเรียนได้ศึกษาเพื่อชีวิตและสังคมประกอบด้วย โรงเรียนราษฎร์การกุศลของวัด ศูนย์การเรียนรู้ศีลธรรมในวัด (ศูนย์ศึกษาพระพุทธศาสนาวันอาทิตย์เดิม หรือวันหยุดอื่นๆ) ศูนย์อบรมเด็กก่อนเกณฑ์ในวัด วิทยาลัยและมหาวิทยาลัยสงฆ์
- การสงเคราะห์ให้เด็กและประชาชนได้รับการศึกษาในสถานศึกษาของรัฐหรือเอกชนตามแผนการศึกษาแห่งชาติ เช่น การสร้างสถานศึกษาในบริเวณวัด การให้ใช้หรือให้เช่าที่ดินวัด หรือที่ธรณีสงฆ์ในการสร้างสถานศึกษาของรัฐ หรือท้องถิ่น การเป็นผู้อุปการะโรงเรียนต่างๆ และการให้ความอุปถัมภ์แก่เด็กวัด เป็นต้น

- การสอนศิลปกรรมแก่นักเรียนและนักศึกษาในระบบโรงเรียนตามแผนการศึกษาชาติ เช่น การสอนธรรมศึกษา การสอนศิลปกรรม หน่วยงานพระธรรมทูต และหน่วยอบรมประชาชน ประจำตำบลในการเผยแพร่ศิลปกรรมในโรงเรียน และสถานศึกษาต่างๆ

- การสงเคราะห์แก่ผู้ดูแลการศึกษา สถาบันการศึกษา หรือบุคลากรทางการศึกษา เช่น มอบทุนการศึกษา และมอบอุปกรณ์การศึกษา เป็นต้น รวมทั้งการที่เจ้าอาวาสได้บริจาคทุนทรัพย์ส่วนตัวเพื่อการศึกษาแก่เด็กในระบบโรงเรียนของรัฐ หรือของเอกชน หรือสร้างหรือซ่อมแซมอาคารสถานศึกษา หรือการดำเนินการใดๆ ของพระภิกษุที่มีความสามารถโดยไม่ขัดต่อพระธรรมวินัยที่เป็นไปเพื่อการส่งเสริมการศึกษาแก่เด็กและเยาวชนที่อยู่ในวัยเรียน



6. การสาธารณสงเคราะห์

เป็นการช่วยเหลือสังคมในรูปแบบต่างๆ ที่ไม่ขัดต่อพระธรรมวินัย เช่น การสงเคราะห์พระภิกษุสามเณรและวัดที่ประสบภัยและขาดแคลน การให้วัดเป็นสถานที่ประกอบการกุศลเกี่ยวกับเรื่องเกิด แก่ เจ็บ ตาย เช่น การสวดศพ การเผาศพ การทำบุญอุทิศ การถวายสังฆทาน เป็นต้น การให้วัดเป็นสถานที่จัดฝึกอบรมประชาชนด้านอาชีพต่างๆ การสงเคราะห์ผู้ป่วยโรคร้าย หรือผู้ป่วยยากไร้ การจัดให้มีโรงพยาบาล การบริจาคทรัพย์สินส่วนตัว หรือชักชวนญาติโยมบริจาคทรัพย์จัดสร้างโรงพยาบาล การให้ความรู้ข่าวสารแก่ชุมชนด้านต่างๆ เช่น การศึกษา การสาธารณสุข มูลฐาน การปกครอง การช่วยเหลือผู้ประสบอุทกภัยหรือการบำเพ็ญสาธารณประโยชน์ต่างๆ เป็นต้น



1	2	
3	4	5
6	7	8
9	10	

- 1,2 โครงการบ้าน วัด โรงเรียน
ร่วมใจ รักชาติ ศีล ปณัติธรรม
วัดชัยพฤกษ์มาลา
- 3,4,5 การจัดทัศนศึกษานำชมศาลนถสถาน
โดยมีวิทยากรผู้เชี่ยวชาญเป็นผู้นำชม
- 6,7,8 การจัดทำเอกสารเผยแพร่ความรู้
ประวัติของศาลนถสถาน
ให้แก่นักท่องเที่ยวหรือผู้สนใจทั่วไป
- 9,10 พิพิธภัณฑ์พระ
อาคารประยูรรัตนทาการ
วัดประยูรวงศา
กรุงเทพมหานคร





แนวทางการส่งเสริมศาลนสถาน เป็นแหล่งการเรียนรู้

ปัจจุบันแหล่งเรียนรู้ภายในวัดและศาลนสถานมีอยู่ทั่วประเทศ ซึ่งมีทั้งที่จัดตั้งโดยวัดเอง วัดจัดร่วมกับชุมชน หรือองค์กรทั้งภาครัฐและเอกชน เป็นต้น ซึ่งแต่ละวัดจะมีองค์ความรู้ การนำเสนอความรู้ และกระบวนการจัดการเรียนรู้ที่แตกต่างกันไป สำหรับองค์ความรู้นั้นจะอยู่ที่อาคารและสิ่งปลูกสร้าง ศาลนสถานวัตถุและศิลปวัตถุ เช่น มัลยิด โบสถ์ พระปรารค์ วิหาร หอไตร ศาลาการเปรียญ จิตรกรรมฝาผนัง ตู้พระธรรม ธรรมาสน์ มีห์รอบ และมิมบร์ เป็นต้น นอกจากนี้ยังรวมถึงต้นไม้และพรรณไม้ต่างๆ ภายในพื้นที่ และสภาพแวดล้อมภายนอกวัดอีกด้วย ส่วนรูปแบบการนำเสนอองค์ความรู้ และกระบวนการจัดการเรียนรู้สามารถทำได้หลายวิธีดังนี้



1. การจัดทำคณศึกษานำชมวัดและศาลนสถาน

เป็นการนำชมโบราณสถาน โบราณวัตถุ และสถาปัตยกรรมที่อยู่ภายในวัด โดยมีวิทยากรเป็นผู้นำชม



2. การจัดตั้งพิพิธภัณฑ์

เพื่อเป็นที่เก็บรวบรวมโบราณวัตถุ ศาลนสถานวัตถุและศิลปวัตถุที่มีคุณค่าสำหรับอนุชนรุ่นหลังได้ศึกษาหาความรู้ต่อไป



3. การจัดทำเอกสารเผยแพร่

เป็นการรวบรวมเกร็ดความรู้ทุกแง่มุมที่เกี่ยวข้องกับวัด ตลอดจนกิจกรรมและผลงานต่างๆ ที่วัดจัดขึ้น และมอบเป็นอนิบันทนากการให้แก่สถาบันการศึกษา และหน่วยงานต่างๆ ที่มาเยี่ยมชมวัด รวมทั้งเผยแพร่แก่ผู้สนใจทั่วไป



4. การจัดตั้งศูนย์เรียนรู้ชุมชน

เพื่อเป็นสถานที่ถ่ายทอดความรู้และเป็นศูนย์กลางการจัดการจัดกิจกรรมการศึกษา นอกระบบและการศึกษาตามอัธยาศัยในชุมชน เพื่อสร้างโอกาสในการเรียนรู้ การถ่ายทอดและเป็นเวทีแลกเปลี่ยนประสบการณ์ วิทยากร ตลอดจน ภูมิปัญญาท้องถิ่น



1	2
3	
4	
5	6

- 1, 2 ประเพณีประจำปีวัดพระปฐมเจดีย์ จังหวัดนครปฐม
- 3 วิหารพระพุทธไสยาสน์ วัดพระเชตุพนวิมลมังคลาราม
- 4, 5 พิธีห่มผ้าองค์เจดีย์พระบรมธาตุ วัดพระมหาธาตุ จังหวัดนครศรีธรรมราช
- 6 พิธีตักน้ำยอลากประจำปี วัดเบญจมบพิตรดุสิตวนาราม กรุงเทพมหานคร





การพัฒนาศาลนลสถาน เป็นสถานที่ท่องเที่ยว

วัดและศาลนลสถานที่ลสามารถอนุรักษอาคารและสิ่งปลูกสร้างเก่าแก่ ศาลนลวัตถุและศิลปะวัตถุที่มีคุณค่า รวมทั้งกิจกรรมทางศาลนลและประเพณีต่างๆ ที่เชื่อมโยงกับคติความเชื่อท้องถิ่นได้นั้น ลลสามารถใช้เป็นทรัพยากรในการพัฒนาเป็นแหล่งท่องเที่ยวเชิงวัฒนธรรมเพื่อให้นักท่องเที่ยวได้เรียนรู้ถึงประวัติศาลนลสถาปัตยกรรม วัฒนธรรม ความเป็นอยู่และวิถีชีวิตชุมชน โดยแนวทางการจัดการลลสามารถแบ่งเป็น 2 แนวทาง ดังนี้



1. แนวคิดการพัฒนาแหล่งท่องเที่ยวอย่างยั่งยืน

เป็นแนวคิดที่เน้นการรักษาคุณค่าของเศรษฐกิจในการท่องเที่ยวกับการอนุรักษ์มรดกทางวัฒนธรรม โดยยึดหลักว่าการท่องเที่ยวต้องไม่ทำลายทรัพยากรทางด้านวัฒนธรรมและโครงสร้างทางสังคมของพื้นที่นั้นๆ โดยการท่องเที่ยวจะเน้นไปที่การเข้าใจวัดและศาลนลสถาน ประเพณีและวิถีชีวิตของชุมชน โดยรอบ รวมถึงการกระจายรายได้สู่ชุมชน



2. แนวคิดการท่องเที่ยวเชิงสร้างลลรค์

เป็นแนวคิดที่เน้นการมีส่วนร่วมของนักท่องเที่ยวในวัฒนธรรมของชุมชนผ่านทางกิจกรรมและประสบการณ์ที่ได้รับ โดยแนวคิดนี้มุ่งเน้นการพัฒนาการและสร้างเครือข่ายซึ่งส่งเสริมความรู้ความเข้าใจในอัตลักษณ์ของแต่ละชุมชน

สำหรับการจัดการวัดและศาลนลสถานเพื่อเป็นแหล่งท่องเที่ยวเชิงวัฒนธรรมนั้นจะคำนึงถึงการรักษาคุณค่าลลระหว่างอนุรักษและพัฒนา มรดกทางวัฒนธรรมและการสร้างรายได้ โดยต้องมีการวางแผนและกลยุทธ์ทางการตลาดและการพัฒนาวัดและศาลนลสถานที่เหมาะสม มีการวางแผนโครงการพัฒนาวัดและศาลนลสถานด้านโครงสร้างพื้นฐานต่างๆ เช่น เส้นทางคมนาคม และการเตรียมบุคลากร เป็นต้น สำหรับการรองรับนักท่องเที่ยว และมีการจัดโครงการองค์กรเพื่อกำหนดทิศทางของการพัฒนาการท่องเที่ยวเชิงวัฒนธรรม โดยเน้นที่การประสานงานกับองค์กรปกครองลลนท้องถิ่นเพื่อที่จะร่วมกันหาจุดเด่นของวัดและศาลนลสถาน



ปัจจุบันมีสื่อสังคมออนไลน์ (social media) เป็นรูปแบบการสื่อสารที่ได้รับความนิยมเป็นอย่างมาก เพราะสามารถเข้าถึงกลุ่มคนเป็นจำนวนมาก วัดและศาลนลสถานควรเพิ่มการใช้ช่องทางนี้ในการสื่อสารกับศาลนลนิทจนถึงข้อมูลข่าวสารกิจกรรมทางศาลนล และการดำเนินงานด้านต่างๆ เพื่อนำมาซึ่งชื่อเสียง ภาพลักษณ์ และการสนับสนุนวัดและศาลนลสถานให้มีความเจริญรุ่งเรืองมากยิ่งขึ้น



พระเจดีย์พุทธคยา วัดญาณสังวราราม

สมเด็จพระญาณสังวร สมเด็จพระสังฆราช สกลมหาสังฆปริณายก มีพระดำริให้สร้างอาคารจำลองพระเจดีย์พุทธคยา ขึ้นในวัดญาณสังวราราม จังหวัดชลบุรี เพื่อระลึกถึงการตรัสรู้ของพระพุทธเจ้าที่ทรงมอบความสว่างทางปัญญาให้อุบัติขึ้นในโลกโดยมี หม่อมราชวงศ์มิตรารุณ เกษมศรี สถาปนิกผู้เชี่ยวชาญด้านสถาปัตยกรรมไทยเป็นผู้ออกแบบ ภายในพระเจดีย์พุทธคยาจัดแสดงนิทรรศการถาวรเกี่ยวกับสิ่งที่พระพุทธเจ้าทรงตรัสรู้ โดยแบ่งนิทรรศการออกเป็น 3 ส่วน คือ

1. พระพุทธเจ้าทรงตรัสรู้อะไร จัดแสดงประติมากรรมเชิงสัญลักษณ์โดยใช้เรือ 6 ลำ อุปมาเหมือนร่างกายมนุษย์ที่ต้องพยุสสติและอารมณ์เพื่อพาตัวเองไปสู่นิพพาน
2. พระพุทธเจ้าทรงทำอะไรหลังจากตรัสรู้ จัดแสดงภาพจิตรกรรมเล่าเรื่อง “เสวยวิมุตติสุข” ซึ่งเป็นช่วงเวลาที่พระองค์ทรงทบทวนสิ่งที่ทรงค้นพบเกี่ยวกับความจริงแห่งชีวิต
3. พระพุทธเจ้าทรงมอบอะไรให้แก่คุณ เป็นการเล่าเรื่องด้วยภาพจิตรกรรมเชิงนามธรรมเรื่อง “มรรค 8” หรือหนทางพัฒนาตัวเองให้ดีขึ้น เป็นข้อปฏิบัติที่จะทำให้เข้าถึงการดับทุกข์ได้จริง



พิพิธภัณฑ์พระพุทธศาลนา วัดเทพศิรินทราวาส

อาคารพิพิธภัณฑ์พระพุทธศาลนาเดิมเป็นอาคารโรงเรียนสอนพระปริยัติธรรมสร้างขึ้นเมื่อพุทธศักราช 2433 ลักษณะสถาปัตยกรรมแบบตะวันตกสองชั้น ต่อมาได้เป็นที่จำพรรษาของอดีตเจ้าอาวาส 2 รูปคือ สมเด็จพระพุทธโฆษาจารย์ และสมเด็จพระวันรัต หลังจากนั้นในพุทธศักราช 2551 วัดเทพศิรินทราวาส และสำนักงานทรัพย์สินส่วนพระมหากษัตริย์ได้ร่วมกันปรับปรุงพื้นที่อาคารเป็นพิพิธภัณฑ์พระพุทธศาลนา โดยภายในแบ่งออกเป็นห้อง 7 ห้อง มีการจัดแสดงนิทรรศการเป็นแบบ 4 มิติ พร้อมเทคโนโลยีภาพและเสียงที่ทันสมัย สำหรับพื้นที่ชั้นล่างประกอบด้วยห้องจัดแสดง 3 ห้อง ดังนี้

1. ห้องพระราชประวัติ แสดงพระราชประวัติของพระบาทสมเด็จพระจุลจอมเกล้าเจ้าอยู่หัว รัชกาลที่ 5 และสมเด็จพระเทพศิรินทราบรมราชินี

2. ห้องพระอุโบสถ แสดงประวัติการก่อสร้างพระอุโบสถ และจำลองลักษณะสถาปัตยกรรมภายในพระอุโบสถวัดเทพศิรินทราวาส

3. ห้องกำแพงแก้ว แสดงประวัติการอัญเชิญพระศรีมหาโพธิ์ของวัดนิเวศธรรมประวัติ มาปลูกไว้ที่วัดเทพศิรินทราวาสโดยต้นพระศรีมหาโพธิ์ของวัดนิเวศธรรมประวัติเป็นพันธุ์ที่ได้มาจากต้นพระศรีมหาโพธิ์จากเมืองพุทธคยา ประเทศอินเดีย พื้นที่ชั้นบนประกอบด้วยห้องจัดแสดง 4 ห้อง ดังนี้

1. ห้องปฐมบท แสดงการเกิดของสิ่งมีชีวิตบนโลก และเหตุการณ์วันประสูติของพระพุทธเจ้า

2. ห้องตรัสรู้ แสดงบรรยากาศขณะที่พระพุทธเจ้าทรงตรัสรู้ใต้ต้นศรีมหาโพธิ์

3. ห้องปฐมเทศนา แสดงบรรยากาศขณะที่พระพุทธเจ้าทรงแสดงธรรมปฐมเทศนาโปรดปัญจวัคคีย์

4. ห้องปรินิพพาน แสดงบรรยากาศขณะที่พระพุทธเจ้าทรงเสด็จดับขันธปรินิพพานใต้ต้นสาละคู่ ณ กรุงกุสินารา ประเทศอินเดียเมื่อมีพระชนมายุ 80 พรรษา



พิพิธภัณฑสถานเทวรูป

พิพิธภัณฑสถานเทวรูป ตั้งอยู่บนชั้น 3 ของอาคารหอเวทวิทยาคม ภายในพื้นที่เทวสถาน (โบลด์พราหมณ์) กรุงเทพมหานคร โดยพระบาทสมเด็จพระเจ้าอยู่หัวภูมิพลอดุลยเดชทรงพระกรุณาโปรดเกล้าฯ พระราชทานพระบรมราชานุญาตให้พระราชครูวามเทพมุนี (สมจิตต์ รั้งลีพราหมณกุล) นำนามหอเวทวิทยาคมในพระบรมมหาราชวังมาใช้กับอาคารหลังนี้ ต่อมาพระบาทสมเด็จพระเจ้าอยู่หัวเสด็จพระราชดำเนินมาทรงวางศิลาฤกษ์ ในวันที่ 6 เมษายนพุทธศักราช 2515 แต่การก่อสร้างหยุดชะงักไปเมื่อพระราชครูวามเทพมุนีถึงแก่กรรม และการก่อสร้างอาคารมาแล้วเสร็จในพุทธศักราช 2530 ซึ่งเป็นปีที่พระบาทสมเด็จพระเจ้าอยู่หัวทรงพระเจริญพระชนมพรรษา 60 พรรษา

สันนิษฐานว่าหอเวทวิทยาคมหลังเดิมที่ตั้งอยู่ในพระบรมมหาราชวัง ล้างขึ้นแต่ครั้งเมื่อการพระราชพิธีบรมราชาภิเษกครั้งที่ 2 ของพระบาทสมเด็จพระพุทธยอดฟ้าจุฬาโลกมหาราชเมื่อพุทธศักราช 2328 มีลักษณะเป็นอาคารเครื่องไม้ทรงไทย เป็นหอสำหรับพราหมณ์เล็กทำน้ำเทพมนต์ลงมูรธาภิเษกหรือเล็กทำใบสมิตและลายขุร่าหรือสังวาลพราหมณ์ในพระราชพิธีบรมราชาภิเษกและ

พระราชพิธีอื่น ๆ และได้รื้อลงเมื่อพุทธศักราช 2512-2513 เพื่อสร้างอาคารที่ทำการสำนักพระราชวังและสำนักพระราชเลขานุการ

หอเวทวิทยาคม ภายในพื้นที่เทวสถาน (โบลด์พราหมณ์) กรุงเทพมหานคร เป็นห้องสมุดรวบรวมเอกสารสำคัญต่างๆ ทั้งภาษาไทยและภาษาต่างประเทศ ประเภทวรรณคดี พิธีกรรม ไสยศาสตร์ โหราศาสตร์ วัฒนธรรม และประเพณีที่มีมาแต่โบราณ รวมทั้งเป็นสถานที่เก็บของใช้ในพิธีกรรมทางศาสนา ต่อมาในพุทธศักราช 2553 มีการบูรณปฏิสังขรณ์อาคารและสิ่งปลูกสร้างภายในพื้นที่เทวสถาน รวมทั้งพัฒนาหอเวทวิทยาคมให้มีคุณประโยชน์มากยิ่งขึ้นตามคำริของพระมหาราชครูพิธีศรีวิสุทธิคุณ (ชวน รั้งลีพราหมณกุล) ประธานพระครูพราหมณ์ ทั้งนี้ได้รับความอนุเคราะห์จากกรมศิลปากรในการดำเนินการจัดแสดงตามหลักวิชาการ โดยแบ่งพื้นที่ใช้สอยออกเป็น 3 ส่วน ได้แก่ ชั้นที่ 1 เป็นที่ตั้งของสำนักงานเทวสถาน สำหรับพระนคร ชั้นที่ 2 เป็นห้องสมุดแล้วห้องจัดเก็บเอกสารสำคัญต่างๆ ชั้นที่ 3 พิพิธภัณฑสถานเทวรูป และห้องเก็บของเครื่องใช้ในพิธีสำคัญทางศาสนา

สำหรับพิพิธภัณฑสถานเทวรูปของเทวสถาน โบลด์พราหมณ์ กรุงเทพมหานครนั้นจัดได้ว่าเป็นแหล่งเรียนรู้ชั้นดีสำหรับบุคคลที่มีความสนใจในด้านประวัติศาสตร์ศิลปะและประติมานวิทยา เพราะภายในพิพิธภัณฑสถานทำการจัดแสดงเทวรูปขององค์เทพในศาสนาพราหมณ์-ฮินดู ซึ่งเป็นเทวรูปที่ทางเทวสถานโบลด์พราหมณ์ กรุงเทพมหานคร ได้เก็บรักษาเอาไว้อย่างสมบูรณ์ควรค่าแก่ศึกษาและมรดกทางความรู้ให้แก่ลูกหลานสืบไป



พิพิธภัณฑ์สุนทรภู่ (วรรณศิลป์โลมสร)

วัดเทพธิดาราม พระเจ้าลูกเธอ กรมหมื่นอัปสรสุดาเทพ ได้ทรงนิมนต์ พระภิกษุภู่ (สุนทรภู่หรือพระสุนทรโวหาร) ซึ่งจำพรรษาอยู่ที่วัดราชบูรณะตั้งแต่พุทธศักราช 2370 ให้มาจำพรรษาที่วัดเทพธิดารามที่เพิ่งก่อสร้างเสร็จในพุทธศักราช 2382 จนพระภิกษุภู่ลาสิกขาบทในพุทธศักราช 2385 ขณะมีอายุ 56 ปี ล้นนิชฐานว่าตลอดระยะเวลา 3 ปี พระภิกษุภู่ได้ใช้ภักวีเป็นที่สร้างผลงานประพันธ์ที่สำคัญหลายเรื่อง เช่น โคลงรำพันพิลาป พระอภัยมณี นิราศสุพรรณ และกาพย์พระไชยสุริยา เป็นต้น โดยเฉพาะในโคลงรำพันพิลาปท่านได้พรรณนาถึงลักษณะ ปุชณียสถาน ปุชณียวัตถุ และความงามของ พระอารามไว้อย่างละเอียด ปัจจุบัน วัดเทพธิดารามได้อนุรักษ์ภักวีที่พระภิกษุภู่เคยจำพรรษาและจัดตั้งเป็นพิพิธภัณฑ์สุนทรภู่ (วรรณศิลป์โลมสร) ภายในมีรูปหล่อครึ่งตัว

และจัดแสดงเรื่องราวต่างๆของท่าน โดยภักวีหลังนี้เป็นส่วนหนึ่งของหมู่ภักวีคณะ 7 ของวัด ผังหมู่ภักวีเป็นรูปตัวยู ล้อมที่ว่างภายใน ลักษณะสถาปัตยกรรมไทยผสมจีนแบบ พระราชนิยมในรัชสมัยพระบาทสมเด็จพระนั่งเกล้าเจ้าอยู่หัว และมีซุ้มประตูแบบตะวันตก

ปัจจุบัน วัดเทพธิดารามได้ดำเนินการอนุรักษ์อาคารหมู่ภักวีคณะ 7 ผังตะวันออก เพื่อพัฒนาเป็นพิพิธภัณฑ์สุนทรภู่ ซึ่งมีความคิดการจัดแสดงในการสะท้อนให้เห็นอัจฉริยภาพด้านฉันทลักษณ์ของสุนทรภู่ โดยเชื่อมโยงกับบริบททางสังคม เศรษฐกิจ และวัฒนธรรมในช่วงร่วมสมัยเมื่อครั้งสุนทรภู่จำพรรษาอยู่ ณ วัดเทพธิดาราม โดยใช้สื่อในการนำเสนอที่ผสมผสานกับการจัดแสดงแบบพิพิธภัณฑ์และการจัดแสดงโดยใช้สื่อมัลติมีเดียเพื่อตอบสนองการใช้งานของผู้เยี่ยมชมที่หลากหลาย



วัดไตรมิตรวิทยาราม

พิพิธภัณฑ์หลวงพ่ทองคำและศูนย์ประวัติศาสตร์
เยาวราช

พิพิธภัณฑ์วัดไตรมิตรวิทยาราม (ศูนย์ประวัติศาสตร์เยาวราช) ตั้งอยู่บนชั้น 2 ของพระมหามณฑปพระพุทธรมหาสุวรรณปฏิมากรซึ่งเป็นมณฑปสูง 4 ชั้น สร้างขึ้นในเดือนตุลาคม พุทธศักราช 2550 โดยชั้นล่างเป็นห้องประชุมอเนกประสงค์ และชั้นที่ 3 ทำเป็นพิพิธภัณฑ์หลวงพ่ทองคำ ภายในจัดแสดงความเป็นมาของพระพุทธรมหาสุวรรณปฏิมากร (หลวงพ่ทองคำ) และพระพุทธรศพลญาณพระประธานของวัด รวมถึงประวัติศาสตร์ความเป็นมาของวัด

สำหรับศูนย์ประวัติศาสตร์เยาวราช จัดแสดงเนื้อหาเกี่ยวกับประวัติศาสตร์ สถาปัตยกรรม และวิถีชีวิตของผู้คนที่อยู่อาศัยในย่านเยาวราชซึ่งเป็นหนึ่งในชุมชนชาวจีนที่เก่าแก่แห่งหนึ่งของกรุงเทพมหานคร โดยใช้สื่อผสมในการนำเสนอเรื่องราว





พุทธอุทยานพระพุทธรูปเมตตาประชาไทย ไตรโลกนาถคณาจารย์อนุสรณ์

พุทธอุทยานพระพุทธรูปเมตตาประชาไทย ไตรโลกนาถคณาจารย์อนุสรณ์ตั้งอยู่ในพื้นที่ของวัดทิพย์สุคนธาราม ตำบลดอนแฝก อำเภอยะหา จังหวัดกาญจนบุรี ภายในพุทธอุทยานมีพระพุทธรูปสำริดปางขอฝน สูง 32 เมตร เป็นพระพุทธรูปยืนสำริดที่สูงที่สุดในประเทศไทย บริเวณโดยรอบเป็นสวนป่าพุทธอุทยานที่มีความร่มรื่นสวยงาม เหมาะกับการปฏิบัติธรรมและพักผ่อนหย่อนใจ นอกจากนี้ยังมีอาคารอำนวยความสะดวกข้อมูลท่องเที่ยวร้านอาหาร และร้านขายของที่ระลึกโดยการออกแบบยึดหลักการ จัดตั้งอำนวยความสะดวกที่เหมาะสมสำหรับทุกคน (Universal Design) โดยมีการจัดนิทรรศการชุด “อนุสรณ์แห่งการตื่นรู้” ภายในอาคารนิทรรศการและนิทรรศการกลางแจ้งเน้นถึงพุทธประวัติ และหลักธรรมคำสอนของพระพุทธเจ้า





นิทรรศการโลหะปราสาท วัดราชนัลดาราม

วัดราชนัลดาราม เป็นพระอารามหลวงชั้นตรี พระบาทสมเด็จพระนั่งเกล้าเจ้าอยู่หัว รัชกาลที่ 3 ทรงพระกรุณาโปรดเกล้าฯ ให้สร้างขึ้นเพื่อพระราชทานเป็นเกียรติแก่พระเจ้าหลานเธอ พระองค์เจ้าหญิงโสมนัสวัฒนาวดี

ภายในวัดมีเสนาสนะต่างๆ มากมายรวมทั้งมีสิ่งก่อสร้างที่พิเศษเฉพาะที่พระอารามนี้คือ โลหะปราสาท ตั้งอยู่ด้านตะวันตกของพระอุโบสถ โดยการก่อสร้างโลหะปราสาทเริ่มต้นขึ้นเมื่อพุทธศักราช 2394 แต่ก่อสร้างสำเร็จเป็นเพียงโกลนปราสาทที่สิ้นรัชกาล

หลังจากนั้นก็มีการบูรณปฏิสังขรณ์อีกหลายครั้งจนการก่อสร้างเสร็จสมบูรณ์มีลักษณะศิลปะสถาปัตยกรรมแบบไทย เป็นปราสาท 3 ชั้น มียอด 37 ยอด หมายถึงพระโพธิปักขิยธรรม 37 ประการ กลางปราสาทเป็นช่องกลวงจากฐานตลอดยอด มีซุงต้นใหญ่สูงถึงยอดปราสาทเป็นแกนกลาง เจาะลำต้นตอกเป็นบันไดเวียนขึ้น 67 ชั้น

ปัจจุบันด้านล่างของโลหะปราสาทจัดเป็นนิทรรศการโลหะปราสาท แสดงเนื้อหาเกี่ยวกับประวัติความเป็นมาของโลหะปราสาท ล้วนยอดบนสุดของโลหะปราสาทเป็นที่ประดิษฐานพระบรมลารีริกธาตุ

การพัฒนาคลัสเตอร์ศาลนสถานในลักษณะเครือข่ายแหล่งท่องเที่ยว (Cluster)

เครือข่ายแหล่งท่องเที่ยว (Cluster) เป็นแนวคิดในการพัฒนาศาลนสถานที่มีศักยภาพในการพัฒนาเป็นแหล่งท่องเที่ยวโดยมีลักษณะที่พึ่งพาอาศัยกัน กล่าวคือ เน้นการมีส่วนร่วมอย่างแท้จริงของทุกภาคส่วนในการผลักดันหรือพัฒนาศาลนสถานในการเป็นจุดมุ่งหมายในการท่องเที่ยวร่วมกัน ซึ่งการสร้างเครือข่ายในลักษณะนี้ ศาลนสถานควรมีความเชื่อมโยงในแง่ของประวัติศาสตร์ ศิลปกรรม และวิถีชีวิตของชุมชนศาลนสถานที่ผนึกรวมเป็นเครือข่ายกันจึงควรอยู่ในพื้นที่ใกล้เคียงกัน

พื้นที่ตัวอย่างในการพัฒนาคลัสเตอร์ศาลนสถานในลักษณะเครือข่ายท่องเที่ยวที่เด่นชัด ได้แก่ กลุ่มศาลนสถานในพื้นที่โดยรอบป้อมมหากาฬ ซึ่งประกอบด้วย วัดราชนัลดาราม วัดเทพธิดาราม และวัดสระเกศ เนื่องด้วยประวัติศาสตร์ในการสร้างสถาปนาพระอารามเหล่านี้ล้วนเกี่ยวเนื่องกับพระมหากษัตริย์ในพระราชวงศ์จักรีช่วงต้นรัตนโกสินทร์ทั้งสิ้น ปรากฏผ่านงานศิลปกรรมที่มีความงดงามโดดเด่น ด้วยความเชื่อมโยงดังกล่าวย่อมเป็นประโยชน์ต่อผู้เยี่ยมชมในการเข้าใจถึงพัฒนาการทางประวัติศาสตร์และศิลปกรรม รวมถึงเข้าใจถึงชุมชนโดยรอบที่เกี่ยวเนื่องกัน โดยสามารถเดินทางเยี่ยมชมแต่ละพระอารามโดยสะดวกด้วยอยู่ในพื้นที่ใกล้เคียงกัน



ตัวอย่างการจัดทำทางลาด ราวจับ และป้ายสัญลักษณ์ เพื่ออำนวยความสะดวกแก่เด็ก ผู้สูงอายุและคนพิการ รวมถึงห้องน้ำที่ถูกสัญลักษณ์

บุคคลทุพพลภาพ

ตามความหมายในพจนานุกรมฉบับราชบัณฑิตยสถาน พุทธศักราช 2554 ได้ระบุคำนิยามของคำว่า “ทุพพลภาพ” ไว้ดังนี้ [หุบพณะพาบ] ว. หย่อนกำลังความสามารถที่จะประกอบการทำงานตามปกติได้

ถ้าหากระบุตามสำนักงานประกันสังคมซึ่งเป็นหน่วยงานที่เกี่ยวข้องกับการดูแลบุคคลทุพพลภาพได้กำหนดความหมายของทุพพลภาพ คือ การสูญเสียอวัยวะหรือสูญเสียสมรรถภาพของอวัยวะหรือของร่างกายหรือสูญเสียภาวะปกติของจิตใจ จนทำให้ความสามารถในการทำงานลดลงถึงขนาดไม่อาจประกอบการทำงานตามปกติได้ ทั้งนี้ตามหลักเกณฑ์ที่คณะกรรมการการแพทย์กำหนด



การจัดสิ่งอำนวยความสะดวก ที่เหมาะสม

วัดและศาสนสถานควรคำนึงถึงการออกแบบเพื่อทุกคน (Universal Design) ซึ่งเป็นการออกแบบที่คำนึงถึงการใช้อย่างคุ้มค่า คุ้มประโยชน์ ครอบคลุมสำหรับทุกคนและเป็นไปอย่างเท่าเทียมกัน ไม่ว่าจะเป็นผู้สูงอายุ คนป่วยลตรีตั้งครรรภ์ คนแคระ เด็กเล็กที่มักับรถเข็นเด็ก คนพิการหรือบุคคลทุพพลภาพ

“คนพิการ” ตามพระราชบัญญัติฟื้นฟูสมรรถภาพคนพิการ พุทธศักราช 2534 มาตรา 4 หมายถึง **คนที่มีความผิดปกติ หรือบกพร่องทางร่างกาย ทางสติปัญญา หรือทางจิตใจ ตามประเภทและหลักเกณฑ์ที่กำหนดในกฎกระทรวงประกอบ ด้วยคนพิการด้านการมองเห็น คนพิการทางการได้ยินหรือ สื่อความหมาย คนพิการทางกายหรือการเคลื่อนไหว คนพิการ ทางจิตใจหรือพฤติกรรม และคนพิการทางสติปัญญา**

โดยหลักการการออกแบบเพื่อทุกคนประกอบด้วย

1. ความเท่าเทียมกันในการใช้สอยของผู้ใช้ที่ต่างวัยและต่างความสามารถ
2. ปรับเปลี่ยนการใช้งานได้
3. ใช้งานง่ายและสะดวก
4. การสื่อความหมายเป็นที่เข้าใจ มีสัญลักษณ์ที่ชัดเจน เข้าใจง่าย
5. ทนทานต่อการใช้ที่ผิดพลาด
6. ไม่ต้องออกแรงมาก
7. มีขนาด และพื้นที่ที่เหมาะสมที่ทุกคนเข้าถึงได้

ดังนั้น การอำนวยความสะดวกให้แก่คนทุกคนนั้นสมควรกระทำเป็นอย่างยิ่ง โดยเฉพาะในวัดและศาสนสถานอันเป็นสถานที่ยึดเหนี่ยวจิตใจของทุกคนในสังคม สำหรับการติดตั้งสิ่งอำนวยความสะดวก เช่น ทางเดิน ทางลาด ที่จอดรถ ราวจับ ประตูหน้าต่าง บันได และห้องน้ำ เป็นต้น นั้นต้องคำนึงถึงความเหมาะสมในสถานที่ที่นำไปติดตั้งด้วย

ตัวอย่างป้ายภายในวัด



ห้ามนำเครื่องดื่มและอาหารเข้ามาในอาคาร
Do Not bring any food or drink into the building
禁止携带食物和饮料进入。



กรุณาแต่งกายสุภาพ
Please wear decent clothes
请着装整齐。



กรุณาถอดรองเท้า
Please take off your shoes
请脱鞋。



กรุณาอย่าให้อาหารสัตว์
Do not feed the animal
请勿喂食动物。



ห้ามตกปลา
Do Not fishing
禁止钓鱼。



ห้ามถ่ายภาพ
Do Not take a photo
禁止拍照。



กรุณาอย่าถ่มน้ำลาย
Do Not spit
请勿随地吐痰。



กรุณาประหยัดน้ำ
Please save the water
请节约用水。



กรุณาประหยัดไฟ
Please save energy
请节约用电.



โปรดช่วยกันรักษาความสะอาด
Pitch in! , Keep clean
请注意保持清洁.



ห้ามดื่มน้ำจากก๊อกโดยตรง
Please use the cups / Glasses
非直接饮用水.



ระวังรถ
Beware of the vehicles
当心车辆.



ห้ามส่งเสียงดัง
Please be quiet
禁止大声喧哗.



ระวังสะดุด
Beware trip hazard
当心绊倒.



ห้ามใช้แฟลช
Do Not use flash
禁用闪光灯.



กรุณาอย่าทิ้งขยะ
Do Not litter
请勿乱扔垃圾.



ห้ามจับ
Do Not touch
禁止触摸.



ประชาสัมพันธ์



ที่จอดรถ



จุดเรียกรถแท็กซี่



ที่จอดจักรยาน



ป้ายรถโดยสาร



ทางรถไฟ



ท่าเรือ



ลานจอดเฮลิคอปเตอร์



จุดนัดพบ



จุดรับของหาย



โทรศัพท์สาธารณะ



จุดแลกเงิน



จุดบริการน้ำดื่ม



ร้านอาหาร



สวนสาธารณะ



ตู้ไปรษณีย์



ถังขยะ



ขยะรีไซเคิล



ห้องพยาบาล



จุดเปลี่ยนผ้าอ้อม



อ่างล้างมือ



ห้องอาบน้ำ



บันไดเลื่อน



บันไดทางขึ้น



ห้องเปลี่ยนชุด



ห้องน้ำ



ห้องน้ำชาย



ห้องน้ำหญิง



ห้องน้ำผู้พิการ



ทางลาดสำหรับผู้พิการ



ห้ามจอดรถ



ห้ามเข้า



ห้ามจอด



ห้ามสูบบุหรี่



ห้ามจุดไฟ



ห้ามจอดจักรยาน



ห้ามเข้า



ห้ามวิ่ง



ห้ามใส่ถุงมือ



ห้ามทิ้งขยะ



ห้ามดื่ม



ห้ามใช้อุปกรณ์สื่อสาร



ห้ามใช้อุปกรณ์อิเล็กทรอนิกส์



ห้ามถ่ายรูป



ห้ามนำสัตว์เลี้ยงเข้า



ห้ามให้อาหารสัตว์



ห้ามลงว่ายน้ำ



ห้ามถอดเสื้อ



ห้ามรับประทานอาหาร



ทางออก



อุปกรณ์ดับเพลิง



โทรศัพท์ฉุกเฉิน

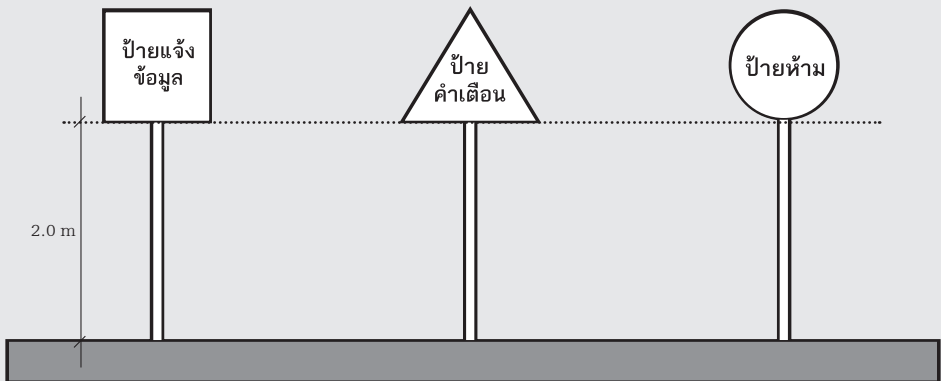
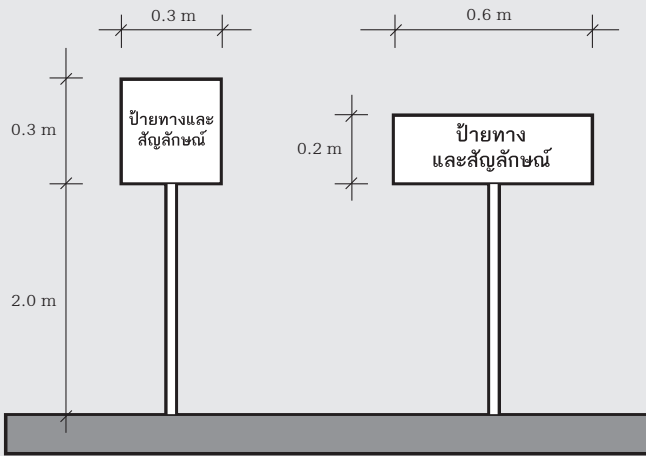

ขนาดและรูปร่างของแผ่นป้ายต่างๆ

สิ่งอำนวยความสะดวกทุกคน (Universal Design)

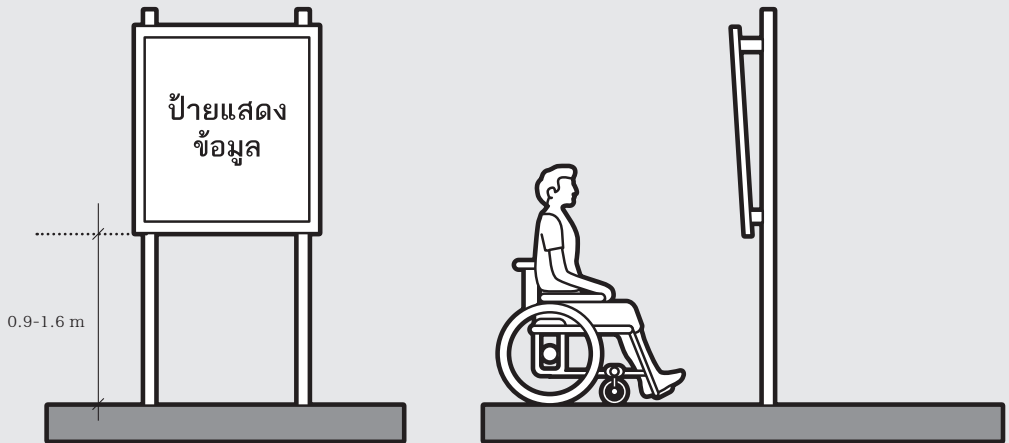
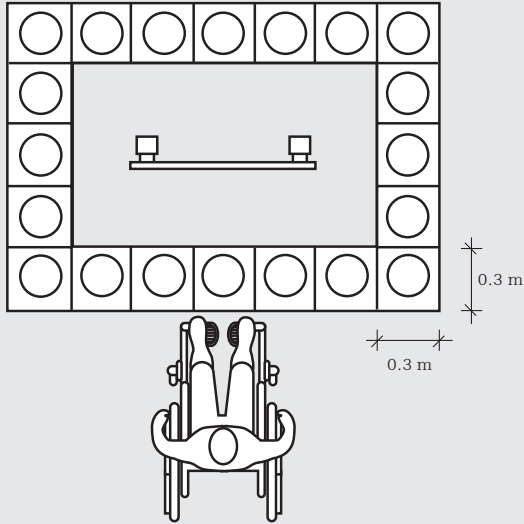

ลักษณะการติดป้ายแจ้งข้อมูล

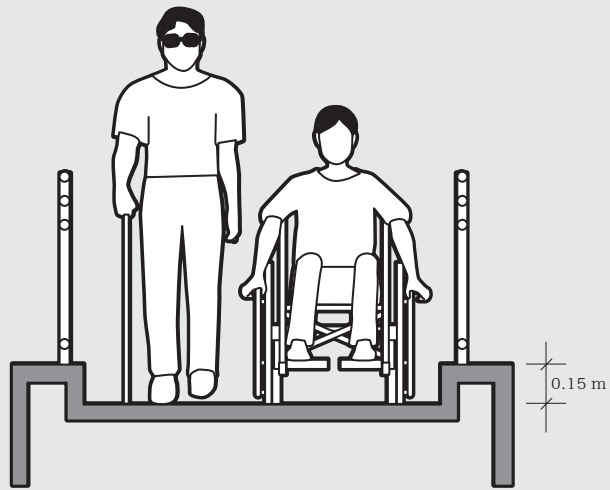

ระดับความสูงของขอบทางสัญจร

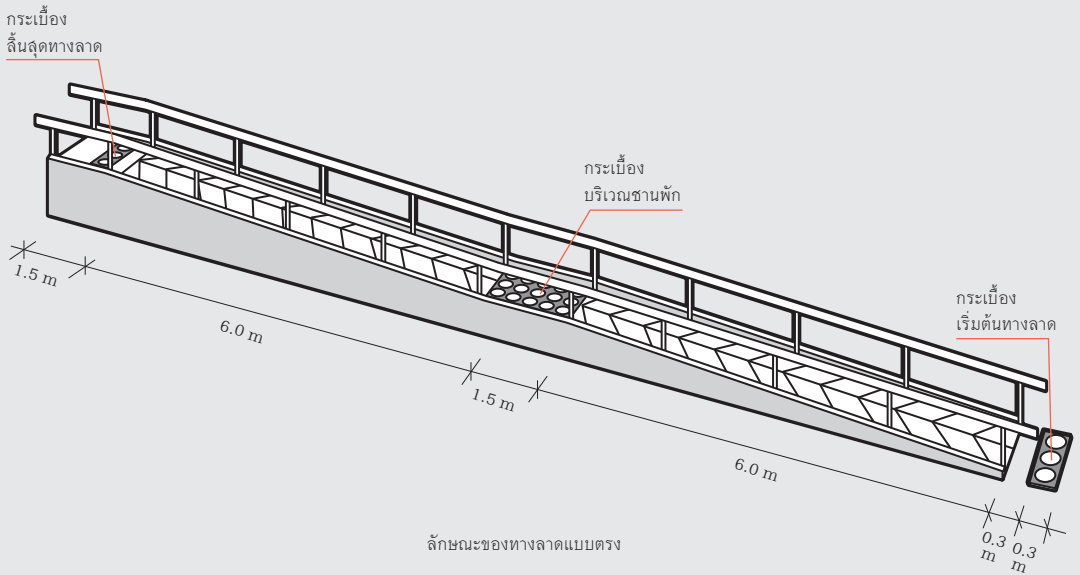

ลักษณะของทางลาดแบบตรง

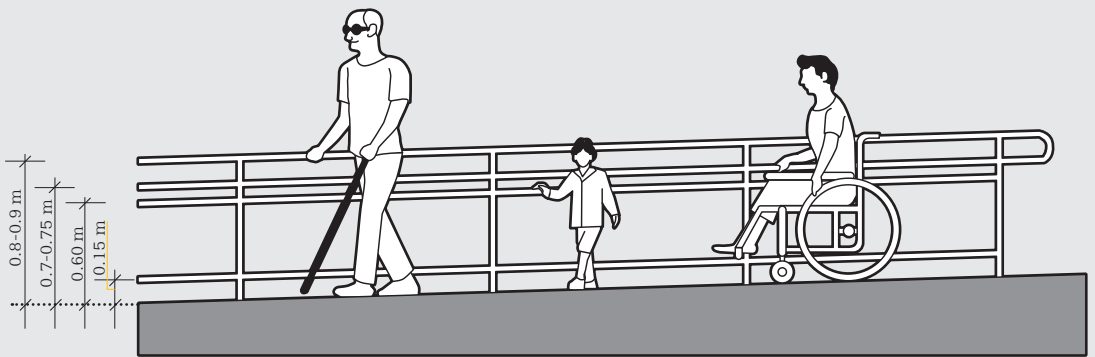

ระดับความสูงของราวจับที่เหมาะสมกับผู้ใช้งานที่แตกต่างกัน

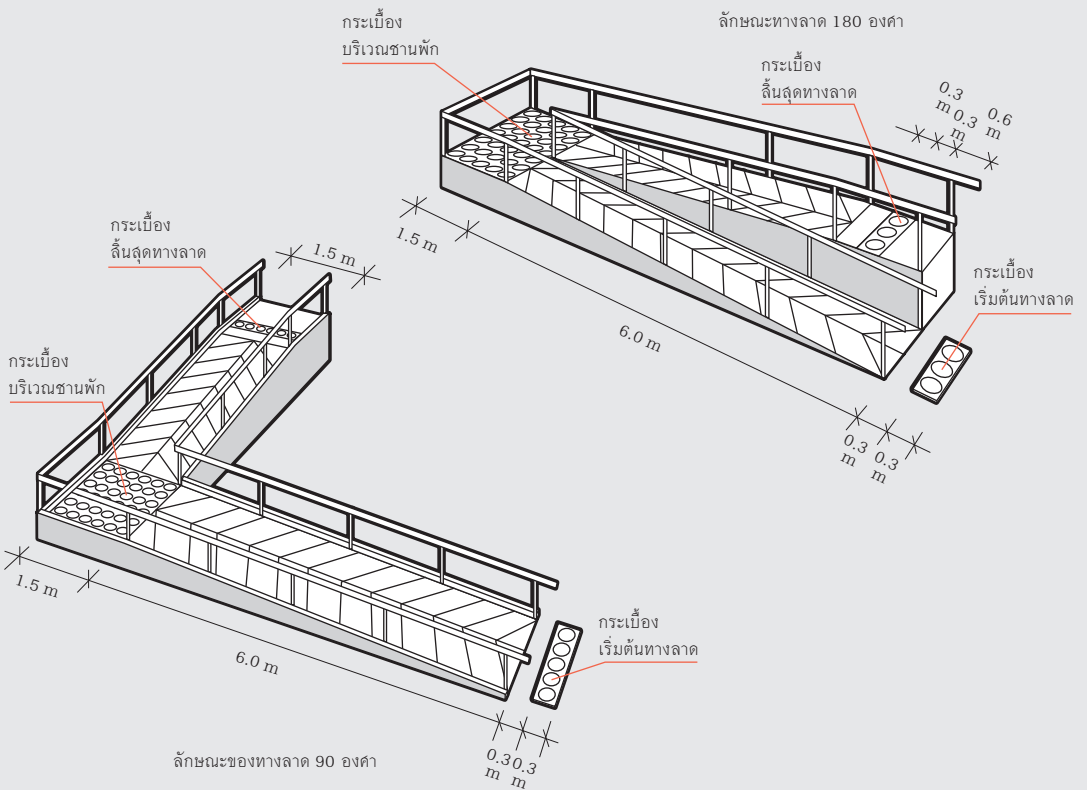

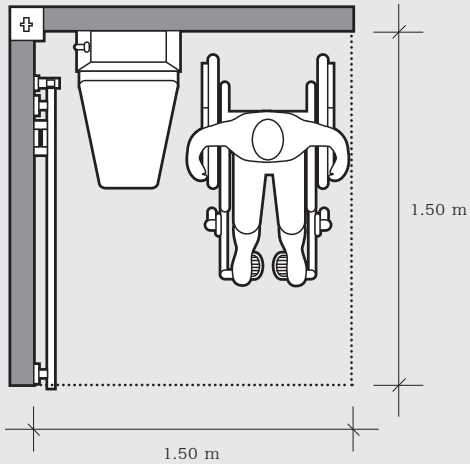
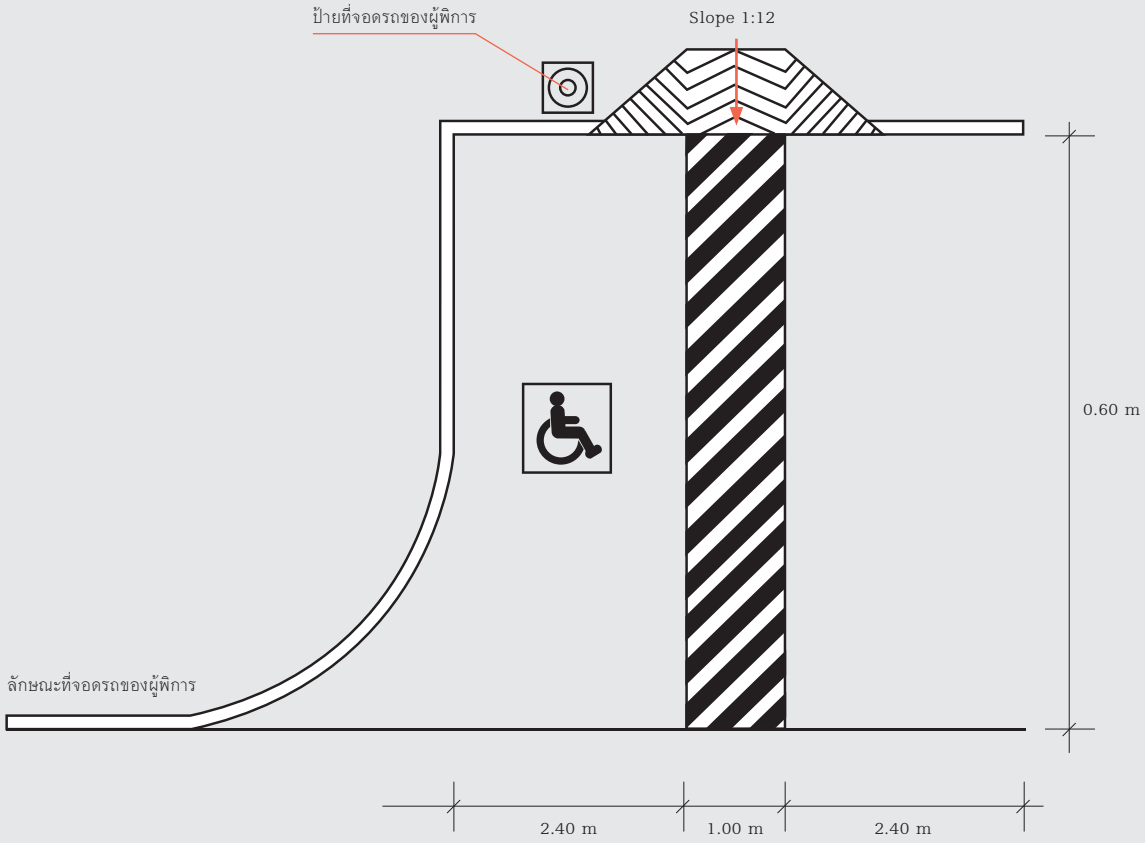

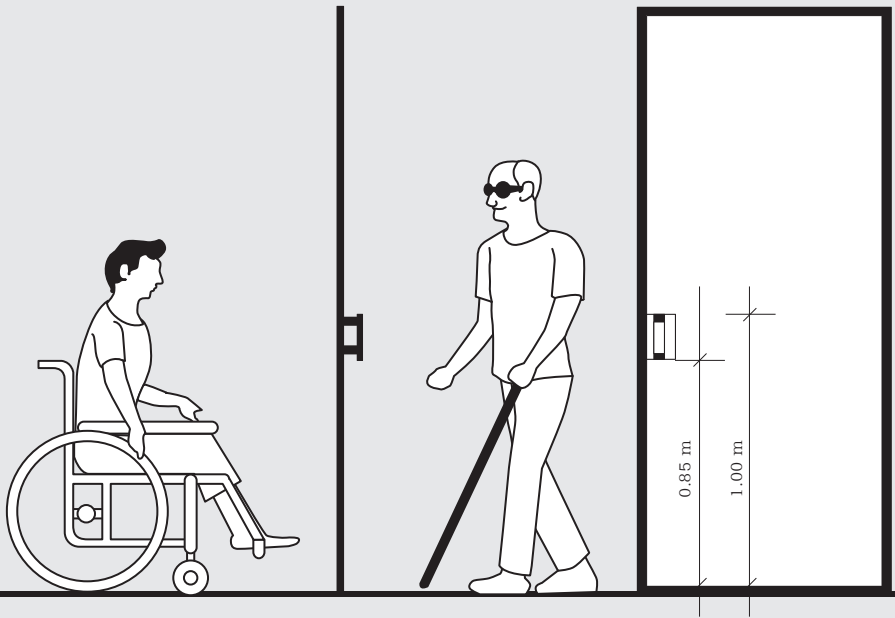

ลักษณะประตูของผู้พิการ



นอกจากบทบาทสำคัญในการเป็นศูนย์รวมจิตใจของ
ศาสนิกชนในพื้นที่ใกล้เคียงแล้ว ศาลนสถานต่างๆ ยังเป็น
แหล่งรวบรวมศิลปวัตถุสถานซึ่งเป็นแหล่งรวบรวมความรู้ใน
ด้านต่างๆ ผ่านช่วงเวลาประวัติศาสตร์ที่ศาลนสถานเหล่านั้น
ได้รับการสถาปนาหรือบูรณปฏิสังขรณ์ ดังนั้น การเผยแพร่
ข้อมูลที่ทรงคุณค่าเหล่านี้ จึงเป็นหนทางหนึ่งในการสร้าง
ความตระหนักรู้ในความสำคัญของศาลนสถานที่ผู้เยี่ยมชม
พึงรับทราบและสามารถสร้างความห่วงใยให้กับเยาวชน
รุ่นหลังต่อไป

การจัดทำป้ายแสดงข้อมูลศาลนสถานนั้น พึงคำนึง
ถึงข้อมูลที่ได้รับการบันทึกเอาไว้เป็นเบื้องต้น กล่าวคือ
ศาลนสถานบางแห่งแม้จะมีความงามหรือความสมบูรณ์ที่
ด้อยกว่าอาคารใกล้เคียงที่สร้างขึ้นใหม่ แต่ในด้านคุณค่า
เชิงประวัติศาสตร์สามารถสะท้อนให้เห็นถึงสภาพสังคมและ
เศรษฐกิจที่สามารถย้อนกลับไปได้นับร้อยปี ผู้ดูแลศาลนสถาน



จึงควรพิจารณาไตร่ตรองอย่างถี่ถ้วน ทั้งนี้การเลือกสรร วัสดุในการจัดทำป้ายนั้น ควรพิจารณาบริบทโดยรอบของ ศาลาสถานที่ทรงคุณค่า การเลือกใช้วัสดุที่เหมาะสมนั้น สามารถตอบสนองการใช้งานได้ดี เช่น การพิมพ์ภาพ ลงบนแผ่นเซรามิกที่มีความคงทนได้อย่างยาวนาน และ ในขณะเดียวกันก็เป็นวัสดุไม่เป็นมูลค่าให้แก่เหล่ามิชชันนารี ุจรกรรมไปได้ โดยข้อมูลที่แสดงบนป้ายนั้นควรเป็นข้อมูล ที่ควรได้รับการตรวจทานและพิจารณาถึงความถูกต้องก่อน การเผยแพร่ โดยในปัจจุบันการพัฒนาระบบเข้าถึงข้อมูล ผ่าน QR Code สามารถอำนวยความสะดวกให้ผู้เยี่ยมชม เข้าถึงข้อมูลศาลาสถานที่ได้มากขึ้น ทั้งนี้ ยังสามารถลด ข้อจำกัดของขนาดป้ายที่ไม่สามารถแสดงข้อมูลได้อย่าง ครบถ้วน และสามารถเป็นช่องทางในการประชาสัมพันธ์ กิจกรรมสำคัญของศาลาสถานที่ได้ดียิ่งขึ้น นอกจากนี้ ระบบ QR Code ยังสามารถเอื้อประโยชน์ให้แก่ผู้ทุพพลภาพ ให้สามารถเข้าถึงข้อมูลสำคัญของแต่ละศาลาสถานที่ เช่นเดียวกัน จึงเป็นการส่งเสริมการประชาสัมพันธ์และให้ ข้อมูลแก่ผู้มาเยี่ยมชมได้ทุกกลุ่ม



พระอุโบสถวัดโสมนัสราชวรวิหาร กรุงเทพมหานคร

อาจกล่าวได้ว่า การพัฒนาและเสริมสร้างศักยภาพวัดและศาลนสถานในด้านต่าง ๆ นั้น ควรตั้งอยู่บนพื้นฐานการทำงานแบบมีส่วนร่วมระหว่างวัด องค์กรปกครองส่วนท้องถิ่น และภาคประชาชนตั้งแต่เริ่มต้นโครงการ มีการวางแผนร่วมกัน รวมทั้งการปรึกษาหารือและร่วมกันแก้ไขปัญหาที่เกิดขึ้น โดยต้องมีการเตรียมความพร้อมในด้านต่าง ๆ 4 ด้าน ดังนี้

1. ความพร้อมด้านกายภาพ

เป็นการปรับปรุงภูมิทัศน์ภายในวัดให้มีความเป็นระเบียบเรียบร้อย สวยงาม อาคารและสิ่งปลูกสร้างได้รับการดูแลรักษา สามารถรักษาความเก่าแก่ และคุณค่าทางสถาปัตยกรรมเอาไว้ได้ รวมทั้งโบราณวัตถุและศิลปวัตถุที่มีการจัดการอย่างเป็นระบบ เป็นหมวดหมู่ และมีคำอธิบายประวัติความเป็นมาที่ชัดเจน เพื่อให้คนพิการและคนทุพพลภาพเข้ามาทำกิจกรรมในพื้นที่ได้อย่างสะดวก และปลอดภัย

2. ความพร้อมด้านนโยบาย

เป็นการสนับสนุนด้านนโยบายการพัฒนาและเสริมสร้างศักยภาพวัดและศาลนสถาน มีการกำหนดแนวปฏิบัติที่เป็นรูปธรรม และมีหน่วยงานหรือองค์กรมารองรับอย่างเป็นระบบ

3. ความพร้อมด้านบุคลากร

เป็นการเตรียมบุคลากรทั้งบรรพชิตกับคฤหัสถ์เพื่อให้มีความรู้ ความสามารถในการพัฒนาและเสริมสร้างศักยภาพวัดและศาลนสถาน

4. ความพร้อมด้านการบริหารจัดการ

เป็นการจัดการโครงสร้างการบริหารที่เป็นระบบ มีการแบ่งโครงสร้างออกเป็นฝ่ายต่างๆ เพื่อดูแลรับผิดชอบในภารกิจของวัด ถือเป็น การกระจายอำนาจในการบริหารงานเพื่อให้เกิดความคล่องตัวและมีประสิทธิภาพมากยิ่งขึ้น