

คริสเตียนธรรมสถาน

CHRISTIAN MONASTERY



วิทยานิพนธ์นี้เป็นส่วนหนึ่งของการศึกษาตามหลักสูตร

ปริญญาสถาปัตยกรรมศาสตรบัณฑิต

ภาควิชาสถาปัตยกรรมและการวางแผน คณะสถาปัตยกรรมศาสตร์

สถาบันเทคโนโลยีพระจอมเกล้าเจ้าคุณทหารลาดกระบัง

ปีการศึกษา 2560

เอกสารนี้เป็นเอกสารที่สงวนไว้สำหรับการใช้งานเพื่อการศึกษาเท่านั้น ไม่อนุญาตให้นำไปใช้ประโยชน์ด้านการค้า
ไม่ว่ากรณีใดๆ ทั้งสิ้น อีกทั้งห้ามมิให้ดัดแปลงเนื้อหาและต้องอ้างอิงถึงเจ้าของเอกสารทุกครั้งที่มีการนำไปใช้

คณะสถาปัตยกรรมศาสตร์ สถาบันเทคโนโลยีพระจอมเกล้าเจ้าคุณทหารลาดกระบัง
อนุมัติให้วิทยานิพนธ์ฉบับนี้เป็นส่วนหนึ่งของการศึกษา ตามหลักสูตรปริญญา
สถาปัตยกรรมศาสตรบัณฑิต

.....
ผู้ช่วยศาสตราจารย์ ดร.อรรณิกา สวัสดิ์ศิริ

คณบดีคณะสถาปัตยกรรมศาสตร์

คณะกรรมการสอบวิทยานิพนธ์

ผศ.พงศ์สันต์ สุวรรณะขงู

ผศ.โอชกร ภาคสุวรรณ

ผศ.รุ่งโรจน์ วงศ์มหาศิริ

อาจารย์ธีรชัย ลีสุพลานนท์

ดร.มนสินี อรรถวานิช

ประธานคณะกรรมการ

กรรมการ

กรรมการ

กรรมการ

กรรมการและเลขานุการ

.....
(ผศ.ไกรทอง โชติวุฒิปพัฒนา)

อาจารย์ที่ปรึกษา

เอกสารนี้เป็นเอกสารที่สงวนไว้สำหรับการใช้งานเพื่อการศึกษาเท่านั้น ไม่อนุญาตให้นำไปใช้ประโยชน์ด้านการค้า
ไม่ว่ากรณีใดๆ ทั้งสิ้น อีกทั้งห้ามมิให้ดัดแปลงเนื้อหาและต้องอ้างอิงถึงเจ้าของเอกสารทุกครั้งที่มีการนำไปใช้

กิตติกรรมประกาศ

วิทยานิพนธ์เล่มนี้สำเร็จได้ด้วยความช่วยเหลือจากอาจารย์ที่ปรึกษา, คณะอาจารย์คณะสถาปัตยกรรมศาสตร์ สถาบันเทคโนโลยีพระจอมเกล้าเจ้าคุณทหารลาดกระบัง ที่ให้ทั้งความรู้และประสบการณ์ในการใช้ชีวิตตลอดห้าปีในรั้วสถาบันฯ รวมไปถึงบุคคล, หน่วยงานคริสตศาสนาที่เกี่ยวข้องที่เป็นทั้งแหล่งข้อมูล และให้กำลังใจตลอดระยะเวลากระบวนการทำวิทยานิพนธ์ นำไปสู่โครงการวิทยานิพนธ์ที่สำเร็จได้

ขอขอบคุณ อาจารย์ที่ปรึกษา ผศ.เกรททอง โชติวุฒิปัทธนา ที่พยายามอดทนกับการไม่มีความรับผิดชอบ ตลอดการทำวิทยานิพนธ์ และสุดท้ายยังคงยั้งให้กำลังใจถึงวันนำเสนอโครงการขอขอบคุณสำหรับการเรียนรู้ที่ไม่ใช่แค่ความรู้ทางสถาปัตยกรรม แต่รวมถึงความรู้ในการใช้ชีวิตหลังจบการศึกษา

ขอขอบคุณ ครอบครัว และคนรอบข้างที่คอยให้กำลังใจตลอดการทำวิทยานิพนธ์

ขอขอบคุณ คณะกรรมการวิทยานิพนธ์ ที่ชี้แนะแนวทางซึ่งเป็นประโยชน์ต่อการทำวิทยานิพนธ์

ขอขอบคุณ หน่วยงานคริสตศาสนาต่างๆ ได้แก่ คริสตจักรใจผูกพัน, สภาคริสตจักรแห่งประเทศไทย และอีกหลายหน่วยงาน ที่ให้ข้อมูลในการนำไปใช้ประกอบวิทยานิพนธ์

ขอขอบคุณ ศจ.ชาติชาย จารูวาที และพีซัง ตลอดการให้ความรู้พื้นฐานของศาสนศาสตร์

ขอขอบคุณ สายรหัส 48 ทุกคน พี่รหัสทุกคนที่ช่วยผลักดัน, น้องรหัสทุกคนที่ทำ และเป็นกำลังใจตลอดการทำงาน จนเช้าวันส่งงาน

ขอขอบคุณ เพื่อนๆ น้องๆ พี่ๆ สก. สายรหัส 45 และ 71 ที่ช่วยให้กำลังใจในการทำงาน และคอยแนะนำเมื่อเจอปัญหาเฉพาะหน้า

สุดท้ายนี้ขอขอบคุณผู้อ่านทุกท่านที่อ่านหรืออีกหลายท่าน และขออภัยหากไม่ได้กล่าวถึง

นายพนรภัทร์ เลี้ยงประไพพันธ์

เอกสารนี้เป็นเอกสารที่สงวนไว้สำหรับการใช้งานเพื่อการศึกษาเท่านั้น ไม่อนุญาตให้นำไปใช้ประโยชน์ด้านการค้าไม่ว่ากรณีใดๆ ทั้งสิ้น อีกทั้งห้ามมิให้ดัดแปลงเนื้อหาและต้องอ้างอิงถึงเจ้าของเอกสารทุกครั้งที่มีการนำไปใช้

ประวัติผู้เขียน

ชื่อ-นามสกุล นายพนรักษ์ เลียงประไพพันธ์
วันเดือน ปี เกิด 1 ตุลาคม พ.ศ.2537
ที่อยู่ 37/2 ม.1 ถ.กาญจนวิถี ต.บางกุ้ง อ.เมืองสุราษฎร์ธานี จ.สุราษฎร์ธานี
ประวัติการศึกษา 2556 โรงเรียนสุราษฎร์ธานี
2550 โรงเรียนนิตาแม่พระ



เอกสารนี้เป็นเอกสารที่สงวนไว้สำหรับการใช้งานเพื่อการศึกษาเท่านั้น ไม่อนุญาตให้นำไปใช้ประโยชน์ด้านการค้า
ไม่ว่ากรณีใดๆ ทั้งสิ้น อีกทั้งห้ามมิให้ดัดแปลงเนื้อหาและต้องอ้างอิงถึงเจ้าของเอกสารทุกครั้งที่มีการนำไปใช้

| | |
|-----------------------------|----------------------------|
| หัวข้อวิทยานิพนธ์ | คริสเตียนธรรมสถาน |
| | Christian Monastery |
| นักศึกษา | นายพนธวัช เลี้ยงประไพพันธ์ |
| รหัสประจำตัว | 56020048 |
| ปริญญา | สถาปัตยกรรมบัณฑิต |
| คณะ | สถาปัตยกรรมศาสตร์ |
| ภาควิชา | สถาปัตยกรรมและการวางแผน |
| ปีการศึกษา | 2560-2561 |
| อาจารย์ที่ปรึกษาวิทยานิพนธ์ | ผศ.ไกรทอง โชติวุฒิปพัฒนา |

บทคัดย่อ

นอกเหนือจากการไปโบสถ์ทุกเช้าวันอาทิตย์หรือพิธีกรรมในช่วงเทศกาลต่างๆแล้ว คริสต์ศาสนิกชนยังให้ความสำคัญกับการใช้เวลา่วมกันในการพัฒนาจิตวิญญาณให้เติบโตและเข้มแข็ง ซึ่งกิจกรรมที่เกิดขึ้นนี้ไม่ได้เป็นองค์ประกอบหลักของการเป็นศาสนิกชนแต่เป็นองค์ประกอบสำคัญในการทำให้จิตใจเติบโตขึ้น ซึ่งกิจกรรมเหล่านี้คือการปฏิบัติธรรม หรือการสัมนนา

การจัดกิจกรรมที่ได้กล่าวมาของคริสเตียนในประเทศไทยนั้นนิยมจัดตามโรงแรมต่างอากาศ หรือที่พัก ที่มีความเหมาะสมบนข้อจำกัดเรื่องระยะทาง การเงิน หรือการดูแลของหน่วยงานคริสเตียน เป็นต้น ซึ่งสถานที่ดังกล่าวนั้น เป็นเพียงสถานที่ใช้สำหรับพักผ่อนและรองรับงานสัมนนาทั่วไป ไม่ได้รองรับรูปแบบหรือข้อจำกัดของการใช้งานทางศาสนา

โครงการคริสเตียนธรรมสถานจึงถูกออกแบบมาสำหรับการรองรับกิจกรรมที่เกิดขึ้น สามารถครอบคลุมการใช้งาน และพิธีกรรมต่างๆได้อย่างเหมาะสม และยังมีที่พักรองรับการทำกิจกรรม นอกจากนี้ยังคำนึงถึงปัญหาของโครงการดังกล่าวที่มีอยู่ คือสามารถรองรับกลุ่มผู้ใช้โครงการที่มีความต้องการการใช้งานใกล้เคียงเช่น คริสตชนนิกายโรมันคาทอลิก หรือหน่วยงานภายนอกที่ต้องการความสงบในการจัดสัมนนา ซึ่งตัวโครงการตั้งอยู่ที่ตำบลช้างเผือก จังหวัดเชียงใหม่ ใช้เวลา 20 นาทีจากตัวเมือง มีสาธารณูปโภคครบครัน สามารถรองรับการสัมนนาระดับภูมิภาคหรือประเทศได้

เอกสารนี้เป็นเอกสารที่สงวนไว้สำหรับการใช้งานเพื่อการศึกษาเท่านั้น ไม่อนุญาตให้นำไปใช้ประโยชน์ด้านการค้าไม่ว่ากรณีใดๆ ทั้งสิ้น อีกทั้งห้ามมิให้ดัดแปลงเนื้อหาและต้องอ้างอิงถึงเจ้าของเอกสารทุกครั้งที่มีการนำไปใช้

สารบัญ

หน้า

กิตติกรรมประกาศ

บทคัดย่อ

สารบัญ

สารบัญตาราง

สารบัญภาพ

บทที่ 1 บทนำ

| | |
|---|-------|
| 1.1. ความเป็นมาและวัตถุประสงค์ของโครงการ..... | 1-10 |
| 1.2. วัตถุประสงค์ของการศึกษาโครงการ..... | 10 |
| 1.3. ประโยชน์ที่ได้รับของการศึกษาโครงการ..... | 11 |
| 1.4. ขอบเขตและวิธีการศึกษาโครงการ..... | 11-13 |

บทที่ 2 ข้อมูลเบื้องต้นเกี่ยวกับโครงการ

| | |
|--|-------|
| 2.1. ข้อมูลเกี่ยวกับคริสต์ศาสนา | |
| 2.1.1. การศึกษาความหมายและความสำคัญ..... | 14-15 |
| 2.1.2. การศึกษาความแตกต่างของนิกายโปรเตสแตนต์ กับนิกายอื่นๆ..... | 15-20 |
| 2.1.3. ความแตกต่างระหว่างนิกายโรมันคาทอลิกและนิกายโปรเตสแตนต์..... | 20-22 |
| 2.1.4. พิธีกรรมและกิจกรรมของนิกายโปรเตสแตนต์..... | 22-29 |
| 2.2. รายละเอียดโครงการ | |
| 2.2.1. การศึกษาความหมายและลักษณะสำคัญของคริสตจักร..... | 29-30 |
| 2.2.2. คริสตจักรในความหมายของนิกายโปรเตสแตนต์..... | 30-31 |
| 2.2.3. การศึกษาประเภทและลักษณะการใช้งานภายในโบสถ์..... | 31-49 |
| 2.2.4. ความหมายและการใช้งานสถาปัตยกรรมต่างๆนอกเหนือจากโบสถ์..... | 49-52 |
| 2.2.5. หลักการออกแบบที่พัก..... | 52-53 |
| 2.3. สรุปข้อมูลภายในบทที่จะนำมาประยุกต์ใช้ในโครงการ..... | 53 |

เอกสารนี้เป็นเอกสารที่สงวนไว้สำหรับการใช้งานเพื่อการศึกษาเท่านั้น ไม่อนุญาตให้นำไปใช้ประโยชน์ด้านการค้า
ไม่ว่ากรณีใดๆ ทั้งสิ้น อีกทั้งห้ามมิให้ดัดแปลงเนื้อหาและต้องอ้างอิงถึงเจ้าของเอกสารทุกครั้งที่มีการนำไปใช้

สารบัญต่อ

หน้า

บทที่ 3 กรณีศึกษาอาคารตัวอย่าง

- 3.1. การศึกษาอาคารตัวอย่างประเภทเดียวกับโครงการ
 - 3.1.1. การศึกษาภายในประเทศ.....55-68
 - 3.1.2. การศึกษาในต่างประเทศ.....69-76
- 3.2. การศึกษาอาคารตัวอย่างที่เกี่ยวข้องและการใช้งานกับโครงการ.....77-89
- 3.3. สรุปข้อมูลภายในบทที่จะนำมาประยุกต์ใช้ในโครงการ.....90-92

บทที่ 4 การศึกษาและวิเคราะห์รายละเอียดโครงการ

- 4.1. การศึกษาและวิเคราะห์ผู้ใช้โครงการ
 - 4.1.1. การกำหนดผังโครงสร้างองค์กร.....93-95
 - 4.1.2. การวิเคราะห์ประเภทและจำนวนผู้ใช้โครงการ.....95-98
 - 4.1.3. การวิเคราะห์อัตรากำลังของผู้ใช้โครงการ
 - 4.1.3.1. การวิเคราะห์อัตรากำลังของผู้ใช้งานประจำ.....98-106
 - 4.1.3.2. การวิเคราะห์อัตรากำลังของผู้ใช้งานชั่วคราว.....106-107
 - 4.1.4. การวิเคราะห์พฤติกรรมผู้ใช้โครงการ
 - 4.1.4.1. การวิเคราะห์พฤติกรรมของผู้ใช้งานประจำ.....108-109
 - 4.1.4.2. การวิเคราะห์พฤติกรรมของผู้ใช้งานชั่วคราว.....110-111
 - 4.1.5. สรุปการศึกษาและวิเคราะห์ผู้ใช้โครงการ.....111
- 4.2. การศึกษาและวิเคราะห์องค์ประกอบโครงการ
 - 4.2.1. การศึกษาองค์ประกอบพื้นฐานของโครงการ.....112
 - 4.2.2. การวิเคราะห์องค์ประกอบโครงการ.....112-122
 - 4.2.3. การวิเคราะห์พื้นที่ใช้สอยโครงการอย่างละเอียด.....122-129
 - 4.2.4. สรุปการศึกษาและวิเคราะห์พื้นที่ใช้สอยโครงการ.....129-164
- 4.3. สรุปข้อมูลภายในบทที่จะนำมาประยุกต์ใช้ในโครงการ.....164-170

บทที่ 5 ที่ตั้งโครงการ

- 5.1. การพิจารณาเลือกที่ตั้งโครงการ.....179-194
- 5.2. การพิจารณาเลือกที่ตั้งโครงการอย่างละเอียด
 - 5.2.1. การเข้าถึงโครงการ.....196-198

เอกสารนี้เป็นเอกสารที่สงวนไว้สำหรับการใช้งานเพื่อการศึกษาเท่านั้น ไม่อนุญาตให้นำไปใช้ประโยชน์ด้านการค้า
ไม่ว่ากรณีใดๆ ทั้งสิ้น อีกทั้งห้ามมิให้ดัดแปลงเนื้อหาและต้องอ้างอิงถึงเจ้าของเอกสารทุกครั้งที่มีการนำไปใช้

สารบัญต่อ

| | หน้า |
|---|---------|
| 5.2.2. สภาพแวดล้อมภายในโครงการ..... | 198-200 |
| 5.2.3. ภูมิประเทศที่ดิน..... | 200-201 |
| 5.2.4. ภูมิอากาศและฤดูกาล..... | 201-204 |
| 5.2.5. ระบบสาธารณูปโภค..... | 205-206 |
| 5.2.6. สิ่งรบกวน..... | 206 |
| 5.2.7. กฎหมาย..... | 207 |
| 5.3. สรุปข้อมูลภายในบทที่จะนำมาประยุกต์ใช้ในโครงการ..... | 208 |
| บทที่ 6 การศึกษาโครงสร้างและงานระบบที่ใช้ในอาคาร | |
| 6.1. ด้านการออกแบบสถาปัตยกรรมโบสถ์..... | 210-222 |
| 6.2. ด้านระบบและความต้องการด้านเทคนิค | |
| 6.2.1. ระบบโครงสร้างอาคารและการใช้วัสดุ..... | 223-226 |
| 6.2.2. ระบบเสียงและป้องกันเสียงสะท้อน..... | 226-250 |
| 6.2.3. ระบบป้องกันและควบคุมอัคคีภัย..... | 250-258 |
| 6.2.4. ระบบไฟฟ้า..... | 258-260 |
| 6.2.5. ระบบสุขาภิบาล..... | 260-264 |
| 6.2.6. ระบบปรับอากาศ..... | 264-270 |
| 6.2.7. ระบบการกำจัดขยะ..... | 270-274 |
| บทที่ 7 ผลงานการออกแบบ | |
| 7.1. แนวคิดการออกแบบ | |
| 7.1.1. ข้อมูลโครงการ..... | 275 |
| 7.1.2. แนวคิดในการออกแบบผังโครงการและภูมิสถาปัตยกรรม..... | 275-276 |
| 7.1.3. แนวคิดในการออกแบบสถาปัตยกรรม..... | 276-278 |
| 7.1.4. แนวคิดในการออกแบบระบบอาคาร..... | 278-281 |
| 7.2. แบบสถาปัตยกรรม..... | 281-292 |
| 7.3. หุ่นจำลอง..... | 293-296 |
| 7.4. สรุปแนวคิดทางสถาปัตยกรรม..... | 296 |

บรรณานุกรม

ภาคผนวก

เอกสารนี้เป็นเอกสารที่สงวนไว้สำหรับการใช้งานเพื่อการศึกษาเท่านั้น ไม่อนุญาตให้นำไปใช้ประโยชน์ด้านการค้า
ไม่ว่ากรณีใดๆ ทั้งสิ้น อีกทั้งห้ามมิให้ดัดแปลงเนื้อหาและต้องอ้างอิงถึงเจ้าของเอกสารทุกครั้งที่มีการนำไปใช้

สารบัญตาราง

| ตารางที่ | หน้า |
|---|-------|
| 1.1 ตารางแสดงจำนวนคริสเตียนใน 3 จังหวัดที่มีจำนวนคริสเตียนมากที่สุด..... | 5 |
| 1.2 หน่วยงานและฝ่ายต่างๆภายในสภาคริสตจักรฯ..... | 6-7 |
| 2.1 ตารางแสดงข้อมูลโบสถ์โปรเตสแตนต์ทั้ง 16 แห่ง..... | 40-44 |
| 3.1 ตารางแสดงกิจกรรมสำหรับผู้ฟื้นฟูเข้าเฝ้า..... | 57 |
| 3.2 ตารางเจ้าหน้าที่ผู้ใช้โครงการ..... | 59 |
| 3.3 ตารางผู้ใช้โครงการสวนเจ็ดดิน..... | 63 |
| 4.1 ตารางแสดงผลสถิติการจัดกิจกรรมของหน่วยงานอนุชนในจังหวัดเชียงใหม่ประจำปี 2016.. | 99 |
| 4.2 ตารางแสดงอัตราผู้ร่วมฟื้นฟู..... | 101 |
| 4.3 ตารางแสดงอัตรามาประชุมอธิฐาน..... | 102 |
| 4.4 ตารางแสดงผลรวมอัตรากำลังของผู้มาใช้งานประจำในเช้าวันอาทิตย์..... | 103 |
| 4.5 ตารางแสดงผลรวมอัตรากำลังส่วนธรรมกิจ..... | 104 |
| 4.6 ตารางแสดงผลรวมอัตรากำลังส่วนอภิบาล..... | 104 |
| 4.7 ตารางแสดงผลรวมอัตรากำลังส่วนศาสนกิจ..... | 104 |
| 4.8 ตารางแสดงผลรวมอัตรากำลังส่วนบริหาร..... | 105 |
| 4.9 ตารางแสดงผลรวมอัตรากำลังส่วนบริการ..... | 105 |
| 4.10 ตารางแสดงผลรวมอัตรากำลังทุกส่วน..... | 106 |
| 4.11 ตารางแสดงผลรวมอัตรากำลังในเวลาที่มีผู้ใช้โครงการสูงสุด..... | 107 |
| 4.12 ตารางการใช้งานวันจันทร์ถึงวันศุกร์..... | 109 |
| 4.13 ตารางการใช้งานวันเสาร์หรือวันที่มีการประชุมงาน..... | 109 |
| 4.14 ตารางการใช้งานในวันอาทิตย์..... | 109 |
| 4.15 ตารางแสดงพฤติกรรมผู้มาร่วมฉลองเทศกาล..... | 110 |
| 4.16 ตารางแสดงพฤติกรรมผู้เข้ามาร่วมสัมนาพิเศษ..... | 110 |
| 4.17 ตารางแสดงพฤติกรรมผู้เข้ามาร่วมพิธีแต่งงาน..... | 111 |

เอกสารนี้เป็นเอกสารที่สงวนไว้สำหรับการใช้งานเพื่อการศึกษาเท่านั้น ไม่อนุญาตให้นำไปใช้ประโยชน์ด้านการค้า
ไม่ว่ากรณีใดๆ ทั้งสิ้น อีกทั้งห้ามมิให้ดัดแปลงเนื้อหาและต้องอ้างอิงถึงเจ้าของเอกสารทุกครั้งที่มีการนำไปใช้

สารบัญตารางต่อ

| ตารางที่ | หน้า |
|--|---------|
| 4.18 ตารางแสดงพฤติกรรมผู้เข้ามาร่วมพิธีไว้อาลัย..... | 111 |
| 4.19 ตารางสรุปผู้ใช้งานโครงการ..... | 111 |
| 4.20 ตารางแสดงความสัมพันธ์ของการกำหนดองค์ประกอบโครงการตามวัตถุประสงค์..... | 114 |
| 4.21 องค์ประกอบหลักของสวน 7 ริน..... | 115 |
| 4.22 องค์ประกอบของคริสตจักรเชียงใหม่..... | 116 |
| 4.23 ตารางแสดงการเปรียบเทียบองค์ประกอบจากที่มา 3 ส่วน..... | 122 |
| 4.24 ตารางแสดงการวิเคราะห์ห้ององค์ประกอบหลักและรอง..... | 123 |
| 4.25 ตารางแสดงสุขภัณฑ์..... | 137 |
| 4.26 ตารางแสดงสุขภัณฑ์สำหรับส่วนโบสถ์..... | 137 |
| 4.27 ตารางขนาดหลุมศพ..... | 142 |
| 4.28 ตารางแสดงสุขภัณฑ์สำหรับส่วนภาวนา..... | 144 |
| 4.29 ตารางแสดงสุขภัณฑ์สำหรับส่วนที่พัก..... | 146 |
| 4.30 ตารางแสดงสุขภัณฑ์สำหรับส่วนบริการ..... | 151 |
| 4.31 ตารางแสดงอัตราส่วนพื้นที่เก็บอาหาร..... | 155 |
| 4.32 ตารางแสดงพื้นที่ใช้งานส่วนซ่อมบำรุง..... | 162 |
| 4.33 ตารางสรุปองค์ประกอบโครงการ..... | 164-170 |
| 4.34 ตารางแสดงองค์ประกอบรวมทั้งหมด..... | 170 |
| 5.1 ตารางการให้คะแนนการเลือกย่าน..... | 186 |
| 5.2 ตารางการให้คะแนนที่ตั้ง..... | 194 |
| 5.3 ตารางการให้คะแนนที่ตั้งคุณค่าความสำคัญ..... | 194 |
| 5.4 ตารางแสดงความสัมพันธ์ของระยะทางและเวลากับโครงการ..... | 196-197 |
| 6.1 ตารางแสดงสัมประสิทธิ์การดูดซับเสียงของวัสดุ..... | 232-233 |
| 6.2 ตารางแสดงความต้องการระบบดับเพลิงต่อสถานที่ต่างๆ..... | 251 |
| 6.3 ตารางแสดงจำนวนทางออกฉุกเฉินต่อจำนวนความจุผู้ชม..... | 255 |

เอกสารนี้เป็นเอกสารที่สงวนไว้สำหรับการใช้งานเพื่อการศึกษาเท่านั้น ไม่อนุญาตให้นำไปใช้ประโยชน์ด้านการค้า
ไม่ว่ากรณีใดๆ ทั้งสิ้น อีกทั้งห้ามมิให้ดัดแปลงเนื้อหาและต้องอ้างอิงถึงเจ้าของเอกสารทุกครั้งที่มีการนำไปใช้

สารบัญตารางต่อ

| ตารางที่ | หน้า |
|---|---------|
| 6.4 ตารางแสดงข้อดีข้อเสียของภาชนะรองรับขยะในแบบต่างๆ..... | 271-272 |
| 6.5 ตารางแสดงข้อดีข้อเสียของควมถึต่างๆในการเก็บขยะ..... | 273 |
| 7.1 ตารางแสดงองค์ประกอบรวมทั้งหมด..... | 275 |



เอกสารนี้เป็นเอกสารที่สงวนไว้สำหรับการใช้งานเพื่อการศึกษาเท่านั้น ไม่อนุญาตให้นำไปใช้ประโยชน์ด้านการค้า
ไม่ว่ากรณีใดๆ ทั้งสิ้น อีกทั้งห้ามมิให้ดัดแปลงเนื้อหาและต้องอ้างอิงถึงเจ้าของเอกสารทุกครั้งที่มีการนำไปใช้

สารบัญรูปภาพ

| ภาพที่ | หน้า |
|---|------|
| 1.1 ผังองค์กรสภาคริสตจักรแห่งประเทศไทย..... | 3 |
| 1.2 แผนที่แสดงจำนวนคริสเตียนทั่วประเทศไทย เปรียบเทียบคริสเตียนกับประชาชนภายในจังหวัด..... | 4 |
| 1.3 แผนที่แสดงจำนวนคริสตจักรภายในประเทศไทย..... | 5 |
| 1.4 รายการวันสำคัญที่ถูกกำหนดโดยสภาคริสตจักรฯ..... | 8 |
| 2.1 Moscow Cathedral, Orthodox Cathedral..... | 17 |
| 2.2 Basilica of Moscow Cathedral, Orthodox Cathedral..... | 17 |
| 2.3 St. Peter Cathedral, Catholic Cathedral..... | 18 |
| 2.4 Interior of St. Peter Cathedral, Catholic Cathedral..... | 18 |
| 2.5 การนมัสการภายในโบสถ์..... | 24 |
| 2.6 การสามัคคีธรรม..... | 25 |
| 2.7 การอธิษฐานเป็นกลุ่ม..... | 26 |
| 2.8 การรับบัพติศมาในโบสถ์..... | 27 |
| 2.9 การแจกขนมปังในพิธีศีลมหาสนิท..... | 29 |
| 2.10 คริสตจักรไม้ตรีจิต..... | 31 |
| 2.11 ทศนียภาพภายในคริสตจักรที่ 2 สามย่าน..... | 32 |
| 2.12 ทศนียภาพภายในคริสตจักรความหวัง เชียงใหม่..... | 32 |
| 2.13 ผังพื้นโบสถ์วิหารแบบดั้งเดิม..... | 34 |
| 2.14 ทศนียภาพภายในโบสถ์ออလာ พาราทีนา ที่ถูกเปลี่ยนเป็นโปรเตสแตนต์..... | 35 |
| 2.15 ทศนียภาพภายในโบสถ์พาราดีส โบสถ์โปรเตสแตนต์ที่เน้นธรรมมาสนในการเทศนา..... | 36 |
| 2.16 ทศนียภาพภายในโบสถ์เลควูดที่เน้นการชุมนุมนมัสการของคนจำนวนมาก..... | 37 |
| 2.17 โบสถ์โปรเตสแตนต์ในออร์ดอส ประเทศมองโกเลีย..... | 37 |
| 2.18 คริสตจักรสีบนที่ธรรม(หลังเดิม)..... | 46 |
| 2.19 คริสตจักรสุริยชัยธรรม..... | 46 |

เอกสารนี้เป็นเอกสารที่สงวนไว้สำหรับการใช้งานเพื่อการศึกษาเท่านั้น ไม่อนุญาตให้นำไปใช้ประโยชน์ด้านการค้า
ไม่ว่ากรณีใดๆ ทั้งสิ้น อีกทั้งห้ามมิให้ดัดแปลงเนื้อหาและต้องอ้างอิงถึงเจ้าของเอกสารทุกครั้งที่มีการนำไปใช้

สารบัญรูปภาพต่อ

| ภาพที่ | หน้า |
|--|------|
| 2.20 คริสตจักรธรรมประทีป..... | 47 |
| 2.21 คริสตจักร LIGHT OF LIFE..... | 50 |
| 2.22 สระบัวตีสมาโนโบสถ์..... | 51 |
| 2.23 หอระฆังอาสนวิหารเซนต์..... | 52 |
| 3.1 โบสถ์ในสวนเจ็ดริน..... | 55 |
| 3.2 ทศนียภาพภายในวัด..... | 56 |
| 3.3 ทศนียภาพภายในโครงการ..... | 58 |
| 3.4 ทศนียภาพที่นั้งภายในวัด..... | 59 |
| 3.5 ทศนียภาพภายในห้องนมัสการย่อย..... | 60 |
| 3.6 ทศนียภาพภายในห้องพัก..... | 61 |
| 3.7 ศาลาภายในโครงการ..... | 61 |
| 3.8 ทางวงกตในสวนเจ็ดริน..... | 62 |
| 3.9 แสดงบรรยากาศภายนอกของคริสตจักร..... | 64 |
| 3.10 ภาพคริสตจักรที่หนึ่งเชียงใหม่ (หลังเดิม)..... | 65 |
| 3.11 ภาพแสดงทศนียภาพภายในโบสถ์ที่มีการใช้แสงจากช่องเปิดด้านบน..... | 66 |
| 3.12 ภาพแสดงทศนียภาพภายในโบสถ์..... | 66 |
| 3.13 ภาพทศนียภาพภายนอกของโถงนมัสการ..... | 67 |
| 3.14 ภาพแสดงทศนียภาพภายในโบสถ์ที่มีการใช้แสงจากช่องเปิดด้านบน..... | 68 |
| 3.15 ภาพแสดงพื้นที่เป็นลานโล่งด้านหน้าและด้านข้างของโบสถ์..... | 68 |
| 3.16 ทศนียภาพภายนอกของโครงการ..... | 69 |
| 3.17 ทศนียภาพภายในโครงการ..... | 70 |
| 3.18 ภาพวาดมุมมองของสถาปนิก..... | 70 |
| 3.19 ภาพวาดผังของโบสถ์..... | 71 |
| 3.20 ภาพวาดผังของโบสถ์..... | 72 |

เอกสารนี้เป็นเอกสารที่สงวนไว้สำหรับการใช้งานเพื่อการศึกษาเท่านั้น ไม่อนุญาตให้นำไปใช้ประโยชน์ด้านการค้า
ไม่ว่ากรณีใดๆ ทั้งสิ้น อีกทั้งห้ามมิให้ดัดแปลงเนื้อหาและต้องอ้างอิงถึงเจ้าของเอกสารทุกครั้งที่มีการนำไปใช้

สารบัญรูปภาพต่อ

| ภาพที่ | หน้า |
|--|------|
| 3.21 ทรรศนียภาพจากภายในสู่ภายนอก..... | 72 |
| 3.22 ทรรศนียภาพภายนอก..... | 73 |
| 3.23 ทรรศนียภาพจากภายใน..... | 74 |
| 3.24 ภาพตัดทแยงยาวส่วนอาคาร..... | 75 |
| 3.25 ภาพตัดขวางส่วนอาคาร..... | 75 |
| 3.26 ผังพื้นที่ชั้น 1..... | 76 |
| 3.27 ผังพื้นที่ชั้น 2..... | 76 |
| 3.28 แสดงทรรศนียภาพภายในโครงการบ้านเอื้อนธรรม..... | 77 |
| 3.29 แสดงทรรศนียภาพในโครงการที่แสดงให้เห็นถึงรายละเอียดของงาน..... | 78 |
| 3.30 ภาพแสดงให้เห็นพื้นที่ใต้ถุนเรือน..... | 79 |
| 3.31 ภาพแสดงศาลาธรรม..... | 80 |
| 3.32 ภาพแสดงทรรศนียภาพอันเป็นชุมชนของเอื้อนธรรม..... | 80 |
| 3.33 ภาพแสดงการออกแบบที่ทำให้เกิดแสงเงาตามธรรมชาติ..... | 82 |
| 3.34 ภาพแสดงการออกแบบที่ผสมผสานกับวัสดุสมัยใหม่..... | 82 |
| 3.35 ภาพแสดงผังบริเวณของเอื้อนธรรม..... | 83 |
| 3.36 ภาพแสดงอาคารหลวงพ่..... | 84 |
| 3.37 ภาพแสดงทรรศนียภาพในเรือนหลวงพ่..... | 84 |
| 3.38 ภาพแสดงทรรศนียภาพของเรือนคุณอึ้งและคุณลุง..... | 85 |
| 3.39 ภาพแสดงทรรศนียภาพของเรือนคุณอึ้งและคุณลุง..... | 85 |
| 3.40 ภาพแสดงทรรศนียภาพของเรือนพี่สาว..... | 86 |
| 3.41 ภาพแสดงทรรศนียภาพตอนกลางคืนของอาคารสำนักงาน..... | 86 |
| 3.42 ภาพแสดงผังพื้นที่ชั้นล่างของศาลาธรรม..... | 87 |
| 3.43 ภาพแสดงผังพื้นที่ชั้นบนของศาลาธรรม..... | 88 |
| 3.44 ภาพแสดงรูปตัดและรูปด้านของศาลาธรรม..... | 89 |

เอกสารนี้เป็นเอกสารที่สงวนไว้สำหรับการใช้งานเพื่อการศึกษาเท่านั้น ไม่อนุญาตให้นำไปใช้ประโยชน์ด้านการค้า
ไม่ว่ากรณีใดๆ ทั้งสิ้น อีกทั้งห้ามมิให้ดัดแปลงเนื้อหาและต้องอ้างอิงถึงเจ้าของเอกสารทุกครั้งที่มีการนำไปใช้

สารบัญรูปภาพต่อ

| ภาพที่ | หน้า |
|--|------|
| 4.1 ผังองค์กรสภาคริสตจักรแห่งประเทศไทย..... | 94 |
| 4.2 ผังโครงสร้างโครงการ..... | 95 |
| 4.3 ผังพฤติกรรมผู้ร่วมอบรมสัมมนา..... | 117 |
| 4.4 ผังพฤติกรรมผู้ร่วมฟื้นฟู..... | 117 |
| 4.5 ผังพฤติกรรมผู้ประชุมอธิษฐาน..... | 117 |
| 4.6 ผังพฤติกรรมผู้มาสามัคคีธรรม..... | 118 |
| 4.7 ผังพฤติกรรมผู้มานมัสการ..... | 118 |
| 4.8 ผังพฤติกรรมศิษยาภิบาลประจำ..... | 118 |
| 4.9 ผังพฤติกรรมศิษยาภิบาลไม่ประจำ..... | 119 |
| 4.10 ผังพฤติกรรมเจ้าหน้าที่ส่วนศาสนกิจ..... | 119 |
| 4.11 ผังพฤติกรรมเจ้าหน้าที่ส่วนบริหาร..... | 119 |
| 4.12 ผังพฤติกรรมเจ้าหน้าที่ส่วนบริการ..... | 120 |
| 4.13 ผังพฤติกรรมเจ้าหน้าที่ส่วนฉลองเทศกาล..... | 120 |
| 4.14 ผังพฤติกรรมผู้ประชุมสัมมนาพิเศษ..... | 120 |
| 4.15 ผังพฤติกรรมผู้ร่วมพิธีแต่งงาน..... | 121 |
| 4.16 ผังพฤติกรรมผู้ร่วมพิธีไว้อาลัย..... | 121 |
| 4.17 ภาพแสดงโต๊ะประชาสัมพันธ์..... | 129 |
| 4.18 ภาพแสดงลักษณะผังเวที..... | 130 |
| 4.19 ภาพแสดงลักษณะการจัดวางที่นั่ง..... | 130 |
| 4.20 ภาพผังห้องเปลี่ยนชุดเล็ก..... | 131 |
| 4.21 ภาพผังห้องเปลี่ยนชุดใหญ่..... | 132 |
| 4.22 ผังห้องเก็บของ..... | 132 |
| 4.23 ผังห้องควบคุม..... | 133 |
| 4.24 ภาพขนาดสระน้ำ..... | 135 |

เอกสารนี้เป็นเอกสารที่สงวนไว้สำหรับการใช้งานเพื่อการศึกษาเท่านั้น ไม่อนุญาตให้นำไปใช้ประโยชน์ด้านการค้า
ไม่ว่ากรณีใดๆ ทั้งสิ้น อีกทั้งห้ามมิให้ดัดแปลงเนื้อหาและต้องอ้างอิงถึงเจ้าของเอกสารทุกครั้งที่มีการนำไปใช้

สารบัญรูปรูปภาพต่อ

| ภาพที่ | หน้า |
|--|------|
| 4.25 ภาพพื้นที่สำหรับผู้ร่วมพิธี..... | 136 |
| 4.26 ภาพผังห้องงานระบบ..... | 139 |
| 4.27 ทางวงกตสำหรับเดินจกรมที่สวนเจ็ดริน..... | 141 |
| 4.28 ภาพผังพื้นที่ห้องทำงาน..... | 145 |
| 4.29 ภาพลักษณะโต๊ะประชาสัมพันธุ์..... | 145 |
| 4.30 ภาพผังพื้นที่ห้องทำงานใหญ่..... | 149 |
| 4.31 ภาพผังพื้นที่ห้องทำงาน..... | 152 |
| 4.32 ภาพผังพื้นที่ห้องทำงานของบรรณารักษ์..... | 157 |
| 4.33 ภาพแสดงห้องควบคุม..... | 160 |
| 4.34 ภาพผังแสดงห้องงานระบบ..... | 161 |
| 4.35 ภาพแสดงพื้นที่ส่วนบำบัดน้ำเสีย..... | 161 |
| 4.36 ภาพผังแสดงห้องซักgrid..... | 162 |
| 5.1 ภาพแสดงอำเภอในจังหวัดเชียงใหม่..... | 173 |
| 5.2 สนามบินนานาชาติเชียงใหม่..... | 175 |
| 5.3 ผังสี่จังหวัดเชียงใหม่..... | 179 |
| 5.4 มุมมองเมื่อเดินทางหันหน้าเข้าดอนสุเทพ..... | 181 |
| 5.5 มุมมองจากเชิงดอยสุเทพในเวลาากลางคืน..... | 182 |
| 5.6 ผังเมืองเชียงใหม่..... | 184 |
| 5.7 ผังสี่จังหวัดเชียงใหม่..... | 184 |
| 5.8 ภาพแสดงตำแหน่งที่ตั้งที่ถูกเลือกมาพิจารณา..... | 188 |
| 5.9 ที่ตั้ง 1..... | 189 |
| 5.10 ที่ตั้ง 2..... | 190 |
| 5.11 ที่ตั้ง 3..... | 191 |
| 5.12 ที่ตั้ง 4..... | 192 |

เอกสารนี้เป็นเอกสารที่สงวนไว้สำหรับการใช้งานเพื่อการศึกษาเท่านั้น ไม่อนุญาตให้นำไปใช้ประโยชน์ด้านการค้า
ไม่ว่ากรณีใดๆ ทั้งสิ้น อีกทั้งห้ามมิให้ดัดแปลงเนื้อหาและต้องอ้างอิงถึงเจ้าของเอกสารทุกครั้งที่มีการนำไปใช้

สารบัญรูปภาพต่อ

| ภาพที่ | หน้า |
|---|------|
| 5.13 ที่ตั้งโครงการ..... | 195 |
| 5.14 ตำแหน่งโครงการกับผังเมืองจังหวัดเชียงใหม่..... | 196 |
| 5.15 ภาพแสดงตำแหน่งถนนสำคัญในจังหวัดเชียงใหม่..... | 197 |
| 5.16 การเข้าถึงโครงการด้วยถนนทางหลวงชนบท 4307..... | 198 |
| 5.17 ผังมุมมองสภาพแวดล้อมในโครงการ..... | 198 |
| 5.18 มุมมอง a และ b..... | 199 |
| 5.19 มุมมอง c และ d..... | 199 |
| 5.20 มุมมอง e และ f..... | 199 |
| 5.21 มุมมอง g และ h..... | 200 |
| 5.22 หุ่นจำลองที่ดินในตำแหน่งที่ตั้งโครงการ..... | 200 |
| 5.23 หุ่นจำลองที่ดินในตำแหน่งที่ตั้งโครงการ..... | 201 |
| 5.24 กราฟแสดงค่าเฉลี่ยอุณหภูมิในจังหวัดเชียงใหม่ ตลอดปี 2560..... | 202 |
| 5.25 กราฟแสดงค่าเฉลี่ยน้ำฝนในจังหวัดเชียงใหม่ ตลอดปี 2560..... | 203 |
| 5.26 แผนภาพแสดงเส้นทางเดินของดวงอาทิตย์บนประเทศไทย..... | 204 |
| 5.27 แผนภาพแสดงเวลาขึ้น-ตกของดวงอาทิตย์ในประเทศไทยตลอดทั้งปี..... | 204 |
| 5.28 แผนภาพแสดงระบบสาธารณูปโภคบริเวณที่ตั้งโครงการ..... | 205 |
| 5.29 แผนภาพแสดงสิ่งรบกวนที่มาจากภายนอกโครงการ..... | 206 |
| 5.30 ที่ตั้งโครงการบนผังสีจังหวัดเชียงใหม่..... | 207 |
| 6.1 proscenium stage แบบทรงสี่เหลี่ยมผืนผ้า..... | 210 |
| 6.2 proscenium stage แบบทรงรูปพัด..... | 211 |
| 6.3 proscenium stage แบบรูปวงกลม..... | 211 |
| 6.4 แสดงลักษณะมุมเปิดที่เหมาะสมที่กว้างที่สุด..... | 212 |
| 6.5 แสดงผังประกอบการจัดตำแหน่งที่ตั้ง..... | 213 |
| 6.6 แสดงที่นั่งของผู้เข้าร่วมพิธี..... | 214 |

เอกสารนี้เป็นเอกสารที่สงวนไว้สำหรับการใช้งานเพื่อการศึกษาเท่านั้น ไม่อนุญาตให้นำไปใช้ประโยชน์ด้านการค้า
ไม่ว่ากรณีใดๆ ทั้งสิ้น อีกทั้งห้ามมิให้ดัดแปลงเนื้อหาและต้องอ้างอิงถึงเจ้าของเอกสารทุกครั้งที่มีการนำไปใช้

สารบัญญรูปภาพต่อ

| ภาพที่ | หน้า |
|---|------|
| 6.7 Center aisle ,Side section และContinental..... | 215 |
| 6.8 แสดงลักษณะของผนังด้านหลังโรงละคร..... | 217 |
| 6.9 รูปแสดงการสะท้อนเสียงของเพดานในลักษณะที่ต่างกัน..... | 218 |
| 6.10 รูปแสดงการออกแบบชั้นลอยและการสะท้อนเสียงโดยแผ่น REFLECTION..... | 219 |
| 6.11 แสดงส่วนต่างๆของเวที..... | 220 |
| 6.12 แสดงตำแหน่งของห้องควบคุมแสง,เสียงและห้องฉาย..... | 221 |
| 6.13 แสดงภายในห้องฉายภาพยนตร์..... | 222 |
| 6.14 แสดงระยะการฉายภาพยนตร์..... | 222 |
| 6.15 แสดงลักษณะการเดินทางของเสียงจากจุดกำเนิดเข้าสู่ผู้ฟัง..... | 229 |
| 6.16 แสดงรูปแบบการติดตั้งวัสดุช่วยในการสะท้อนเสียงของแผ่นโค้งเว้า..... | 230 |
| 6.17 แสดงรูปแบบการติดตั้งวัสดุช่วยในการสะท้อนเสียงของแผ่นเรียบ..... | 231 |
| 6.18 แสดงรูปแบบการติดตั้งวัสดุช่วยในการสะท้อนเสียงของแผ่นโค้งนูน..... | 231 |
| 6.19 แสดงตัวอย่างของผลิตภัณฑ์ Prefabricated acoustics units..... | 234 |
| 6.20 แสดงการวางแผ่นสะท้อนเสียงเพื่อการกระจายเสียงไปยังผู้ชม..... | 239 |
| 6.21 แสดงตารางปริมาตรของโรงละครที่มีผลต่อเสียงที่เกิดขึ้น..... | 240 |
| 6.22 แสดงการเกิดเสียงก้องในส่วนต่างๆ..... | 244 |
| 6.23 แสดงการเกิด Flutter echo..... | 245 |
| 6.24 แสดงวิธีแก้ปัญห Echo , Long - delayed reflection และ Room flutter..... | 246 |
| 6.25 แสดงการติดตั้งลำโพง Central located system..... | 249 |
| 6.26 แสดงการติดตั้งลำโพง Distributed system..... | 249 |
| 6.27 แสดงการติดตั้งเสียงจากรอบเวที (Stereophonic system)..... | 250 |
| 6.28 แสดงระบบหมุนเวียนน้ำแบบ DOWNFEED SYSTEM..... | 262 |
| 6.29 แสดงระบบหมุนเวียนอากาศ..... | 268 |
| 6.30 แสดงตัวอย่างระบบปรับอากาศด้วยวิธีธรรมชาติในส่วนโอบสท์..... | 269 |

เอกสารนี้เป็นเอกสารที่สงวนไว้สำหรับการใช้งานเพื่อการศึกษาเท่านั้น ไม่อนุญาตให้นำไปใช้ประโยชน์ด้านการค้า
ไม่ว่ากรณีใดๆ ทั้งสิ้น อีกทั้งห้ามมิให้ดัดแปลงเนื้อหาและต้องอ้างอิงถึงเจ้าของเอกสารทุกครั้งที่มีการนำไปใช้

สารบัญญรูปภาพต่อ

| ภาพที่ | หน้า |
|--|------|
| 6.31 แสดงความดันที่ต่างกันภายในและภายนอกอาคาร..... | 270 |
| 7.1 แสดงแนวความคิดการออกแบบผังโครงการ..... | 276 |
| 7.2 แสดงแนวความคิดการออกแบบสถาปัตยกรรมจากพระคัมภีร์ไบเบิล..... | 276 |
| 7.3 ผังแสดงแนวความคิดการออกแบบ..... | 277 |
| 7.4 แสดงแนวความคิดการวิเคราะห์สถาปัตยกรรม..... | 277 |
| 7.5 แสดงแนวความคิดการวิเคราะห์สถาปัตยกรรม..... | 278 |
| 7.6 แสดงแนวความคิดระบบน้ำ..... | 278 |
| 7.7 แสดงแนวความคิดระบบไฟฟ้า..... | 279 |
| 7.8 แสดงแนวความคิดระบบปรับอากาศ..... | 279 |
| 7.9 แสดงแนวความคิดระบบหมุนเวียนน้ำ..... | 280 |
| 7.10 แสดงแนวความคิดระบบจัดการขยะ..... | 280 |
| 7.11 แสดงแนวความคิดระบบป้องกันอัคคีภัย..... | 281 |
| 7.12 ผังบริเวณ..... | 281 |
| 7.13 ผังพื้นที่ชั้นที่ 1 อาคารรับรองชั้นนอก..... | 282 |
| 7.14 ผังพื้นที่ชั้นที่ 1 อาคารรับรองชั้นใน..... | 282 |
| 7.15 ผังพื้นที่ชั้นที่ 1 อาคารประกอบพิธีกรรมทางศาสนา..... | 283 |
| 7.16 ผังพื้นที่ชั้นที่ 1 อาคารส่วนที่พัก..... | 283 |
| 7.17 ผังพื้นที่ชั้นที่ 1 อาคารภavana..... | 284 |
| 7.18 ผังพื้นที่ชั้นที่ 2 อาคารรับรองชั้นนอก..... | 284 |
| 7.19 ผังพื้นที่ชั้นที่ 2 อาคารรับรองชั้นใน..... | 285 |
| 7.20 ผังพื้นที่ 2 อาคารประกอบพิธีกรรมทางศาสนา..... | 285 |
| 7.21 ผังพื้นที่ชั้นที่ 2 อาคารส่วนที่พัก..... | 286 |
| 7.22 ผังพื้นที่ชั้น 3 อาคารรับรองชั้นใน..... | 286 |
| 7.23 ผังพื้นที่ชั้นที่ 4 อาคารรับรองชั้นใน..... | 287 |
| 7.24 รูปด้านที่ 1..... | 287 |

เอกสารนี้เป็นเอกสารที่สงวนไว้สำหรับการใช้งานเพื่อการศึกษาเท่านั้น ไม่อนุญาตให้นำไปใช้ประโยชน์ด้านการค้า
ไม่ว่ากรณีใดๆ ทั้งสิ้น อีกทั้งห้ามมิให้ดัดแปลงเนื้อหาและต้องอ้างอิงถึงเจ้าของเอกสารทุกครั้งที่มีการนำไปใช้

สารบัญญรูปภาพต่อ

| ภาพที่ | หน้า |
|---|------|
| 7.25 รูปด้านที่ 2..... | 287 |
| 7.26 รูปด้านที่ 3..... | 288 |
| 7.27 รูปด้านที่ 4..... | 288 |
| 7.28 รูปตัด A..... | 288 |
| 7.29 รูปตัด B..... | 288 |
| 7.30 ทศนิยมภาพในโครงการบริเวณพื้นที่สุสาน..... | 289 |
| 7.31 ทศนิยมภาพในโครงการบรรยากาศเวลากลางวัน-กลางคืนของอาคารประกอบพิธีกรรมทางศาสนา..... | 289 |
| 7.32 ทศนิยมภาพในโครงการบริเวณทางเดินส่วนอาคารรับรองชั้นใน..... | 290 |
| 7.33 ทศนิยมภาพในโครงการกลางคืนส่วนภายในอาคารประกอบพิธีกรรมทางศาสนา..... | 290 |
| 7.34 ทศนิยมภาพในโครงการโดยรวมบริเวณส่วนที่พัก..... | 291 |
| 7.35 ทศนิยมภาพในโครงการบริเวณทางวงกตมองออกไปเห็นพื้นที่สุสาน..... | 291 |
| 7.36 ทศนิยมภาพในโครงการส่วนที่พัก..... | 292 |
| 7.37 ทศนิยมภาพในโครงการบริเวณทางเดินจากอาคารประกอบพิธีกรรมทางศาสนาในเวลากลางคืน..... | 292 |
| 7.38 ภาพถ่ายหุ่นจำลองโครงการ..... | 293 |
| 7.39 ภาพถ่ายหุ่นจำลองโครงการ..... | 293 |
| 7.40 ภาพถ่ายหุ่นจำลองโครงการ..... | 294 |
| 7.41 ภาพถ่ายหุ่นจำลองโครงการ..... | 294 |
| 7.42 ภาพถ่ายหุ่นจำลองโครงการ..... | 295 |
| 7.43 ภาพถ่ายหุ่นจำลองโครงการ..... | 295 |
| 7.44 ภาพถ่ายหุ่นจำลองโครงการ..... | 296 |

เอกสารนี้เป็นเอกสารที่สงวนไว้สำหรับการใช้งานเพื่อการศึกษาเท่านั้น ไม่อนุญาตให้นำไปใช้ประโยชน์ด้านการค้า
ไม่ว่ากรณีใดๆ ทั้งสิ้น อีกทั้งห้ามมิให้ดัดแปลงเนื้อหาและต้องอ้างอิงถึงเจ้าของเอกสารทุกครั้งที่มีการนำไปใช้

บทที่ 1

บทนำ

1.1 ความเป็นมาของโครงการ

คริสตศาสนาในประเทศไทย มีจุดเริ่มต้นตั้งแต่สมัยกรุงศรีอยุธยา โดยมีมิชชันนารี¹กลุ่มแรกที่เริ่มเข้ามาในประเทศไทย เป็นกลุ่มนิกายโรมันคาทอลิกจากโปรตุเกส สเปน และดัตช์ ตั้งแต่รัชสมัยของสมเด็จพระมหาธรรมราชาธิราชแห่งกรุงศรีอยุธยาในปีค.ศ. 1567 คริสตชนกลุ่มนั้นจึงถูกเรียกว่า “คริสตัง” ตามการออกเสียงสำเนียงโปรตุเกส ต่อมาได้มีมิชชันนารีอีกกลุ่มเข้ามาเป็นกลุ่มคณะนิกาย โปรเตสแตนต์จากประเทศเยอรมัน และสหราชอาณาจักรเข้ามาเผยแพร่ในประเทศไทยปี ค.ศ. 1828 ตรงกับรัชสมัยของพระบาทสมเด็จพระนั่งเกล้าเจ้าอยู่หัวรัชกาลที่ 3 แห่งกรุงรัตนโกสินทร์ ซึ่งคริสตชนกลุ่มนี้ถูกเรียกว่า “คริสเตียน” ตามการออกเสียงสำเนียงอังกฤษ

คริสตศาสนานิกายโปรเตสแตนต์ที่เข้ามาในประเทศไทย เกิดในช่วงต้นของคริสต์ศตวรรษที่ 19 ซึ่งเป็นช่วงเวลาที่ประเทศมหาอำนาจทางตะวันตกเข้ามาเกี่ยวข้องกับโลกทางวันออกในรูปแบบของการล่าอาณานิคม การเคลื่อนไหวนี้เกิดขึ้นเพราะเริ่มเข้าสู่ยุคแห่งวิทยาศาสตร์และการปฏิวัติอุตสาหกรรมทำให้ช่วงเวลานี้เป็นช่วงเวลาที่ประเทศไทยได้รับความรู้และวิทยาการต่าง ๆ จากประเทศตะวันตก โดยเฉพาะทางการแพทย์และการพิมพ์ กล่าวได้ว่า ความเชื่อมั่นของชาวไทย ต่อการเผยแพร่ศาสนาคริสต์ เกิดจากคณะมิชชันนารีนำความเจริญเข้ามา ควบคู่ไปกับการเผยแพร่ศาสนา ส่งผลให้มีผู้นับถือศาสนาคริสต์เพิ่มขึ้นเรื่อย ๆ จนปัจจุบัน

มิชชันนารีคนสำคัญที่มากบุกเบิกคริสตศาสนาในเชียงใหม่คือ ศาสนาจารย์ดาเนียล แมคคิลวารี่ ดี.ดี. ได้เข้ามาในเชียงใหม่ในปี ค.ศ. 1858 (พ.ศ. 2401) และได้สร้างคริสตจักรแห่งแรกคือ คริสตจักรที่หนึ่งเชียงใหม่ในปี ค.ศ. 1891 (พ.ศ. 2434) ซึ่งศาสนาจารย์ดาเนียล ได้ทำการรักษา บำบัดผู้ป่วยในเชียงใหม่ จนอาจกล่าวได้ว่าเป็นผู้วางรากฐานทางการแพทย์ของมิชชันนารีในเชียงใหม่ ซึ่งการเข้ามาของคณะมิชชันนารี ยังตรงกับความปรารถนาของพระเจ้ากาวิโลรส เจ้าผู้ปกครองนครเชียงใหม่ในขณะนั้นด้วย

¹ มิชชันนารี คือ ศาสนิกชนที่เดินทางไปยังที่ต่าง ๆ เพื่อทำการเผยแพร่ศาสนา

เนื่องจากพระองค์ทรงเห็นวิทยาการตะวันตกที่แปลกใหม่โดยหวังว่ากิจกรรมของมิชชันนารีซึ่งเน้นเรื่อง “การสอนศาสนา การจัดตั้งโรงเรียน และรักษาคนป่วย” จะสร้างความก้าวหน้าในดินแดนพระองค์

ด้วยเหตุนี้ ทำให้ศาสนาคริสต์ในเชียงใหม่เป็นที่แพร่หลายขึ้นอย่างมากจากในอดีต สังเกตได้จากการที่ ศาสนสถานหรือคริสตจักร อันเป็นจุดศูนย์กลางของคริสเตียน เพื่อนมัสการพระเจ้าและร่วมสามัคคีธรรม ตลอดจนพันธกิจ และกิจกรรมต่างๆ เพื่อถวายเกียรติแด่องค์พระผู้เป็นเจ้า ที่มีจำนวนมากขึ้นนับตั้งแต่ที่มีการสร้างครั้งแรกในปี ค.ศ. 1891 (พ.ศ. 2434) จนในปัจจุบันซึ่งมีจำนวนคริสตจักรทั้งหมด 973 แห่ง จากจำนวนผู้ที่นับถือศาสนาคริสต์ในเชียงใหม่มีจำนวน 103,485 คน โดยส่วนใหญ่แล้ว คริสตจักรในเชียงใหม่เป็นคริสตจักรที่มีสถาปัตยกรรมที่เรียบง่าย เป็นอาคารที่มีรูปแบบเป็นอาคารอเนกประสงค์ขนาดเล็ก บางแห่งเป็นอาคารที่ดัดแปลงมาจากอาคารที่อยู่อาศัย และหากเป็นอาคารขนาดใหญ่แล้ว ก็ยังเป็นอาคารที่มีลักษณะทางสถาปัตยกรรมที่ได้รับอิทธิพลจากต่างชาติ และยังแพร่กระจายไปยังจังหวัดต่างๆ บริเวณภาคเหนือ ในรูปแบบเดียวกัน เช่นในจังหวัดแม่ฮ่องสอน และจังหวัดเชียงรายที่มีจำนวนคริสเตียนมากเป็นอันดับหนึ่งและอันดับสองเมื่อเทียบเป็นสัดส่วนต่อจำนวนประชากรทั้งหมดภายในจังหวัด

จึงเป็นเหตุผลของจำนวนคริสเตียนในภูมิภาคนี้มีมากกว่าในภูมิภาคอื่นๆ ทำให้เกิดกิจกรรมต่างๆ ขึ้นมากมายทั้งภายในคริสตจักร หรือภายในเครือข่ายคริสตจักรต่างๆ ในภูมิภาคนี้ ตามสถานที่ต่างๆ ทั่วประเทศ เกิดเป็นการรวมตัวของกลุ่มคริสตจักรต่างๆ ในประเทศ โดยกลุ่มหนึ่งในนั้นที่มีประวัติศาสตร์ที่ยาวนาน มีระบบโครงสร้างการปกครองที่แข็งแกร่งและมีจำนวนคริสตจักรภายในเครือข่ายมากที่สุดแห่งหนึ่งคือสภาคริสตจักรแห่งประเทศไทย

1.1.1 การเลือกเจ้าของโครงการ

สภาคริสตจักรแห่งประเทศไทยเป็นองค์กรที่ก่อตั้งขึ้นตั้งแต่ ค.ศ. 1928 ภายหลังมีการครบรอบ 100 ปี โปรเตสแตนต์ในประเทศไทย เริ่มนับจากการที่มิชชันนารีกลุ่มคณะอเมริกันเพรสไบทีเรียน² เข้ามาเผยแพร่ศาสนาอย่างเป็นทางการเป็นกิจลักษณะที่บริเวณจังหวัดเชียงใหม่รวมถึงขยายไปในประเทศลาวด้วย

โดยเริ่มต้นได้ใช้ชื่อว่า “สยามคริสตสภา” ใน ค.ศ. 1930 แต่ยังคงอยู่ภายใต้การกำกับควบคุมดูแลของมิชชันนารีชาวต่างประเทศ ต่อมาในปี ค.ศ. 1957 ได้มีการเปลี่ยนชื่อเป็น “สภาคริสตจักรแห่งประเทศไทย” เนื่องจากคณะอเมริกันเพรสไบทีเรียนได้มีการสลายตัวและมอบการรับผิดชอบภาคดูแลให้กับสภาคริสตจักรโดยตรง และยังคงมีความสัมพันธ์กับคริสตจักรสากล

² คณะอเมริกันเพรสไบทีเรียน คือ กลุ่มนิกายย่อยในนิกายโปรเตสแตนต์

อาทิ เป็นสมาชิกของสภาคริสตจักรสากล และสหคริสตจักรปฏิรูปสากล เพราะจำนวนของคริสเตียนและคริสตจักรเพิ่มขึ้นอย่างมากในทุกๆปี มีทั้งชาวไทย ชาวต่างประเทศ ตลอดไปถึงชาวไทยเชื้อชาติต่างๆจำนวนมาก สภาคริสตจักรแห่งประเทศไทยนี้จึงได้มีการสัดส่วนภูมิภาคคริสตจักรต่างๆออกเป็น 20 ภาค เพื่อให้ง่ายต่อการการดูแลภายใต้ระบบ นอกจากนี้พันธกิจสภาคริสตจักรนี้มีหลากหลาย พันธกิจต่อคริสตชนในประเทศไทย ได้แก่ พันธกิจด้านการประกาศเผยแผ่พระกิตติคุณ พันธกิจด้านการศึกษา พันธกิจด้านการรักษาพยาบาล และพันธกิจอื่นๆที่เกี่ยวข้อง

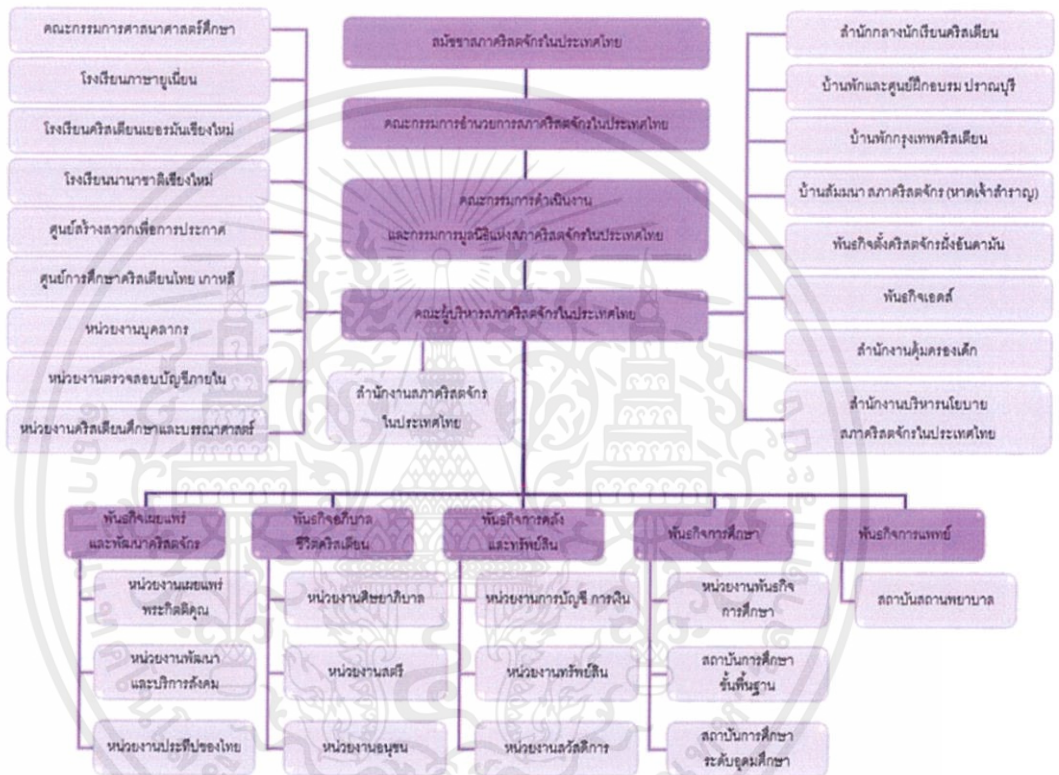

ภาพที่ 1.1 ผังองค์กรสภาคริสตจักรแห่งประเทศไทย

ที่มา <http://www.cct.or.th/about>

จากผังองค์กรจะแสดงให้เห็นถึงหน่วยงานและสถาบันต่าง ๆ ที่อยู่ภายใต้สังกัดสภาคริสตจักร ซึ่งมีความหลากหลาย และมีจำนวนบุคลากรภายในองค์กรอย่างมาก เป็นผลให้เกิดกิจกรรมและโครงการต่าง ๆ ของหน่วยงานภายในองค์กรนั้นมีมากตามมาด้วย โดยคริสตชนชาวไทยในแต่ละพื้นที่นั้นมีสัดส่วนจำนวนที่แตกต่างกัน ขึ้นอยู่กับปัจจัยทั้งในเรื่องประวัติศาสตร์ การปกครอง วัฒนธรรม ตลอดไปถึงการใช้ชีวิตของคนในพื้นที่

เอกสารนี้เป็นเอกสารที่สงวนไว้สำหรับการใช้งานเพื่อการศึกษาเท่านั้น ไม่อนุญาตให้นำไปใช้ประโยชน์ด้านการค้าไม่ว่ากรณีใดๆ ทั้งสิ้น อีกทั้งห้ามมิให้ดัดแปลงเนื้อหาและต้องอ้างอิงถึงเจ้าของเอกสารทุกครั้งที่มีการนำไปใช้

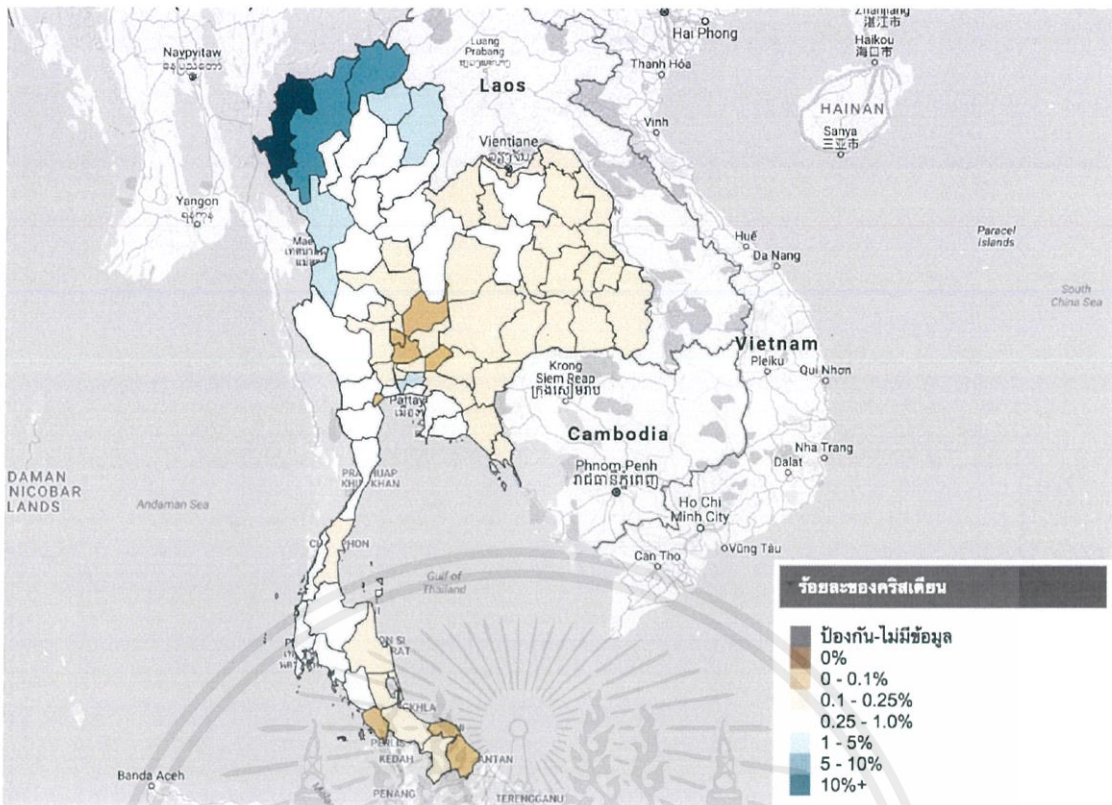

ภาพที่ 1.2 แผนที่แสดงจำนวนคริสเตียนทั่วประเทศไทย
ที่มา มูลนิธิอีสตาร์ พ.ศ.2560

ประชากรประเทศไทยที่นับถือศาสนาคริสต์มีจำนวนทั้งหมดประมาณ 453,890 คน จากประชากรทั้งหมดประมาณ 65 ล้านคน นับเป็นร้อยละ 0.69% การเผยแพร่ศาสนาคริสต์ได้ขยายไปทั่วราชอาณาจักรไทย โดยเฉพาะในจังหวัดเชียงใหม่ ซึ่งเป็นจังหวัดที่มีจำนวนคริสเตียนมากที่สุดในประเทศไทยถึง 103,745 คน โดยมีสัดส่วนผู้นับถือศาสนาคริสต์เทียบกับประชากรภายในจังหวัดเป็นอันดับ 3 ของประเทศไทย (5.99%ของประชากรที่นับถือศาสนาคริสต์ในประเทศไทย)รองจากแม่ฮ่องสอน(13.04%ของประชากรที่นับถือศาสนาคริสต์ในประเทศไทย)และเชียงราย(6.48%ของประชากรที่นับถือศาสนาคริสต์ในประเทศไทย)

เอกสารนี้เป็นเอกสารที่สงวนไว้สำหรับการใช้งานเพื่อการศึกษาเท่านั้น ไม่อนุญาตให้นำไปใช้ประโยชน์ด้านการค้าไม่ว่ากรณีใดๆ ทั้งสิ้น อีกทั้งห้ามมิให้ดัดแปลงเนื้อหาและต้องอ้างอิงถึงเจ้าของเอกสารทุกครั้งที่มีการนำไปใช้

ตารางที่ 1.1 ตารางแสดงจำนวนคริสเตียนใน 3 จังหวัดที่มีจำนวนคริสเตียนมากที่สุด(หมายเหตุ:ไม่รวมประชากรแฝง)

ที่มา มุลนิธิอีสตาร์ พ.ศ.2560

| รายละเอียด | แม่ฮ่องสอน | เชียงราย | เชียงใหม่ |
|-------------------------------|------------|-----------|-----------|
| ประชากร | 273,764 | 1,277,950 | 1,728,242 |
| คริสเตียนรวมทั้งหมด | 35,705 | 82,756 | 103,485 |
| คริสตจักรรวมทั้งหมด | 446 | 734 | 973 |
| ร้อยละของคริสเตียน | 13.04% | 6.48% | 5.99% |
| ประชากรต่อคริสเตียน | 8 | 15 | 17 |
| ประชากรต่อคริสตจักร | 614 | 1,741 | 1,776 |
| จำนวนคริสเตียนต่อคริสตจักร | 81 | 113 | 107 |
| ร้อยละคริสเตียนรวมในประเทศไทย | 7.87% | 18.23% | 22.8% |

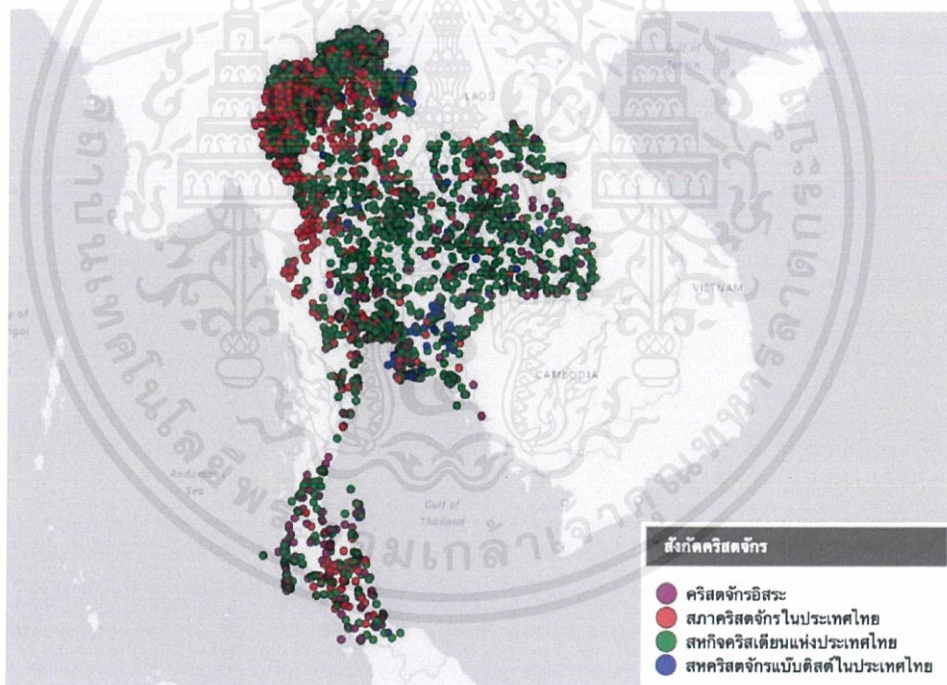

ภาพที่ 1.3 แผนที่แสดงจำนวนคริสตจักรภายในประเทศไทย

ที่มา มุลนิธิอีสตาร์ พ.ศ.2560

จากภาพที่ 1.3 จะเห็นได้ในบริเวณภูมิภาคเหนือตอนบน(จังหวัดแม่ฮ่องสอน เชียงใหม่ และเชียงราย) มีปริมาณจำนวนคริสตจักรมากที่สุดในประเทศ การกระจุกดังกล่าวได้สอดคล้องกับจำนวนคริสเตียนในพื้นที่ โดยเฉพาะจุดสีแดง ที่เป็นตำแหน่งของ

เอกสารนี้เป็นเอกสารที่สงวนไว้สำหรับการใช้งานเพื่อการศึกษาเท่านั้น ไม่อนุญาตให้นำไปใช้ประโยชน์ด้านการค้า ไม่ว่าจะกรณีใดๆ ทั้งสิ้น อีกทั้งห้ามมิให้ดัดแปลงเนื้อหาและต้องอ้างอิงถึงเจ้าของเอกสารทุกครั้งที่มีการนำไปใช้

คริสตจักรที่สังกัดสภาคริสตจักรฯ ทำให้เห็นว่าพื้นที่จุดนี้มีความต้องการใช้โครงการดังกล่าวมาข้างต้นมากที่สุด

นอกจากนี้พื้นที่ดังกล่าวเป็นพื้นที่ที่มีการจัดตั้งหน่วยงานต่างๆ สังกัดสภาคริสตจักรฯ มากมายที่แสดงให้เห็นถึงกิจกรรม พันธกิจ และการเจริญเติบโตของคริสตชนในพื้นที่ดังกล่าว ได้แก่

1.1.2 หน่วยงานและสำนักงานสภาคริสตจักรแห่งประเทศไทย

ซึ่งหน่วยงานภายในสภาคริสตจักรฯ นั้นมีหลากหลายภาคส่วน โดยจะมีกลุ่มและองค์กรย่อยนั้นๆ อีก ดังนี้

ตารางที่ 1.2 หน่วยงานและฝ่ายต่างๆ ภายในสภาคริสตจักรฯ

ที่มา <http://www.cct.or.th/contact/office>

| สภาคริสตจักรฯ(กรุงเทพ) | สภาคริสตจักรฯ(เชียงใหม่) |
|--------------------------------|-------------------------------------|
| หน่วยงานตรวจสอบบัญชีภายใน | หน่วยงานเผยแพร่งิตติคุณ |
| หน่วยงานทรัพย์สิน | หน่วยงานคริสเตียนศึกษาและบรรณศาสตร์ |
| หน่วยงานบัญชีและการเงิน | หน่วยงานประทีปของไทย |
| หน่วยงานบุคลากร | หน่วยงานพัฒนาและบริการสังคม |
| หน่วยงานสตรี | หน่วยงานศิษยาภิบาล |
| สำนักงานเลขาธิการ | หน่วยงานสตรี(เชียงใหม่) |
| สำนักงานคุ้มครองเด็ก | หน่วยงานสวัสดิการ |
| ฝ่ายข่าวคริสตจักร | หน่วยงานอนุชน |
| ฝ่ายวิเทศสัมพันธ์ | พันธกิจเอดส์ |
| สภาคริสตจักรฯ(กรุงเทพ) | สภาคริสตจักรฯ(เชียงใหม่) |
| ฝ่ายสารสนเทศ | สำนักนโยบายฯ |
| ฝ่ายอาคารสำนักงานสภาคริสตจักรฯ | ฝ่ายบ้านและครอบครัว |
| โรงเรียนภาษาญี่ปุ่น | ฝ่ายสารสนเทศ |

เอกสารนี้เป็นเอกสารที่สงวนไว้สำหรับการใช้งานเพื่อการศึกษาเท่านั้น ไม่อนุญาตให้นำไปใช้ประโยชน์ด้านการค้าไม่ว่ากรณีใดๆ ทั้งสิ้น อีกทั้งห้ามมิให้ดัดแปลงเนื้อหาและต้องอ้างอิงถึงเจ้าของเอกสารทุกครั้งที่มีการนำไปใช้

| | |
|--|--------------------------------|
| | ฝ่ายอาคารสำนักงานสภาคริสตจักรฯ |
| | งานประวัติศาสตร์สภาคริสตจักรฯ |

จะเห็นได้ว่านอกจากความต้องการใช้งานของหน่วยงานต่างๆที่เกิดขึ้นแล้วนั้น ภายในโครงสร้างของสภาคริสตจักรฯที่มีการปกครองคริสตจักรท้องถิ่น สามารถแบ่งแยกออกเป็นสังกัดภาคย่อยออกเป็นทั้งหมด 19 ภาค ทั่วประเทศ

นอกจากนี้ยังมีองค์กรที่ถูกจัดตั้งขึ้นภายในสภาคริสตจักรฯอีกมากมาย เพื่อจุดประสงค์ของสภาคริสตจักรฯ เช่นในเรื่องการเรียน การศึกษาในระดับต่างๆ หรือสุขพลามัย ดังนี้

| | | | |
|---|---------|----|------|
| โรงพยาบาลและสถานพยาบาล | ทั้งหมด | 8 | แห่ง |
| โรงเรียนและสถาบันอุดมศึกษา | ทั้งหมด | 28 | แห่ง |
| วิทยาลัยและศูนย์พระคริสตธรรม ³ | ทั้งหมด | 10 | แห่ง |
| ศูนย์พันธกิจต่าง ๆ | ทั้งหมด | 4 | แห่ง |

ซึ่งกิจกรรมที่เกิดขึ้นในองค์กรเหล่านี้ล้วนมีความต้องการสถานที่เพื่อจัดการอบรมสัมมนา ช่วยในการเสริมสร้างองค์กรนั้นๆ เพราะปัจจุบันการใช้พื้นที่ในการจัดกิจกรรมอบรมสัมมนานั้น มักใช้สถานที่ของหน่วยงานหรือเอกชนอื่นที่ไม่ได้เกี่ยวข้องกัน จึงมีปัญหในเรื่อง ค่าใช้จ่าย การเดินทาง และที่สำคัญที่สุดคือการทำกิจกรรมที่ไม่ตรงกับการใช้ประโยชน์อาคารเดิม

นอกจากนี้ยังมีกิจกรรมและโครงการที่เกิดขึ้นอาจสอดคล้องกับวันสำคัญต่าง ๆ ทางศาสนา ซึ่งในแต่ละวันสำคัญก็ได้มี ศาสนพิธี หรือกิจกรรมที่แตกต่างกันออกไป โดยทางสภาคริสตจักรฯได้ กำหนดวันสำคัญทางศาสนาเอาไว้เพื่อให้การวางแผนและการดำเนินพันธกิจของคริสตจักร หน่วยงาน และสถาบันสังกัดสภาคริสตจักรฯ เป็นไปด้วยความเรียบร้อย

³ ศูนย์พระคริสตธรรม คือ สถาบันการศึกษาทางด้านคริสตศาสนศาสตร์



สภาคริสตจักรในประเทศไทย
วันสำคัญประจำปี คริสตศักราช 2017

| | | |
|----|------------|---|
| 8 | มกราคม | วันระลึกโรงพยาบาลของมูลนิธิแห่งสภาคริสตจักรในประเทศไทย |
| 15 | มกราคม | วันอธิษฐานเพื่อความเป็นเอกภาพของคริสตชน |
| 12 | กุมภาพันธ์ | วันระลึกหน่วยงานประทีปของไทย |
| 1 | มีนาคม | วันพุธรับเถ้า |
| 3 | มีนาคม | วันอธิษฐานสากล |
| 2 | เมษายน | วันระลึกสภาคริสตจักรในประเทศไทย |
| 9 | เมษายน | วันอาทิตย์ทางตาล / วันระลึกบ้านและครอบครัว |
| 13 | เมษายน | วันสถาปนามหาสนิท |
| 14 | เมษายน | วันศุกร์ประเสริฐ |
| 16 | เมษายน | วันพระเยซูคริสต์เป็นขึ้นจากความตาย (อีสเตอร์) |
| 14 | พฤษภาคม | วันระลึกโรงเรียนของมูลนิธิแห่งสภาคริสตจักรในประเทศไทย |
| 21 | พฤษภาคม | วันระลึกหน่วยงานเผยแพร่พระกิตติคุณ |
| 25 | พฤษภาคม | วันเสด็จสู่สวรรค์ของพระเยซู |
| 4 | มิถุนายน | วันรับพระวิญญาณบริสุทธิ์ / วันกำเนิดคริสตจักร / วันระลึกคริสตจักรในทวีปเอเชีย / วันระลึกสถาบันแมคเคนเพื่อการพัฒนาสุขภาพ |
| 11 | มิถุนายน | วันตรีเอกภาพ / วันระลึกหน่วยงานคริสตศาสนศึกษาและบรรณศาสตร์ |
| 9 | กรกฎาคม | วันระลึกคนตรีคริสตจักร |
| 13 | สิงหาคม | วันระลึกสตรี / วันระลึกชาติพันธุ์และชนเผ่าพื้นเมืองคริสตศาสนิกชนสภาคริสตจักรในประเทศไทย |
| 20 | สิงหาคม | วันระลึกมิชชันนารี |
| 3 | กันยายน | วันระลึกวิวัฒนาการศึกษา |
| 10 | กันยายน | วันระลึกวีรชนแห่งความเชื่อ |
| 17 | กันยายน | วันระลึกเยาวชน |
| 1 | ตุลาคม | วันมหาสนิทสากล / วันระลึกสถาบันกรุงเทพคริสตศาสนศาสตร์ |
| 31 | ตุลาคม | วันปฏิรูปศาสนา (ครบรอบ 500 ปี) |
| 5 | พฤศจิกายน | วันระลึกหน่วยงานพัฒนาและบริการสังคม / วันเมตตาบรรเทาทุกข์ |
| 12 | พฤศจิกายน | วันระลึกวิทยาลัยพระคริสตธรรมแมคกิลวารี |
| 19 | พฤศจิกายน | วันขอบคุณพระเจ้า |
| 3 | ธันวาคม | วันเริ่มเทศกาลเตรียมรับเสด็จ / วันพระคัมภีร์สากล |
| 25 | ธันวาคม | วันคริสตสมภพ |

ประกาศ ณ วันที่ 3 พฤศจิกายน คริสตศักราช 2016

(ผู้ปกครองสุรพงศ์ มิตรกุล)

เลขาธิการสภาคริสตจักรในประเทศไทย

ภาพที่ 1.4 รายการวันสำคัญที่ถูกกำหนดขึ้นโดยสภาคริสตจักรฯ

ที่มา <http://www.cct.or.th/>

เอกสารนี้เป็นเอกสารที่สงวนไว้สำหรับการใช้งานเพื่อการศึกษาเท่านั้น ไม่อนุญาตให้นำไปใช้ประโยชน์ด้านการค้า ไม่ว่าจะกรณีใดๆ ทั้งสิ้น อีกทั้งห้ามมิให้ดัดแปลงเนื้อหาและต้องอ้างอิงถึงเจ้าของเอกสารทุกครั้งที่มีการนำไปใช้

และในส่วนพันธกิจด้านการประกาศเผยแผ่พระกิตติคุณ⁴ นี้ มีโครงการที่หลากหลาย เช่น การส่งเสริมมิชชันนารีในพื้นที่ต่างๆ การสร้างคริสตจักร หมวดคริสเตียน⁵ หรือศาลาธรรม⁶ ต่างๆ ที่ล้วนเป็นการเผยแผ่เสริมสร้างคริสตชน และหนึ่งในโครงการนั้นคือบ้านพักสัมมนาคริสเตียน โครงการนี้ของสภาคริสตจักรแห่งประเทศไทยมีทั้งหมด 4 แห่ง แตกต่างกันไปในเรื่องของบริบท และพื้นที่การใช้งาน ได้แก่

1. สำนักงานสภาคริสตจักรแห่งประเทศไทย กรุงเทพฯ
2. บ้านพักสัมมนาคริสเตียน สีลม กรุงเทพฯ
3. บ้านพักปรมาณบุรี จ.ประจวบคีรีขันธ์
4. บ้านพักสัมมนาคริสเตียนหาดเจ้าสำราญ จ.เพชรบุรี

โดยจุดประสงค์ของบ้านพักสัมมนาคริสเตียนนี้มีไว้สำหรับจัดอบรม สัมมนาเนื้อหาต่างๆ ในพระคัมภีร์ และอาจจะมีการจัดกิจกรรมทางศาสนา ศาสนพิธี ตลอดไปถึงการประชุมหรือกิจกรรมต่างๆ ตามธรรมนูญคริสตจักร เช่น การเลือกตั้งม้านายกคริสตจักร เป็นต้น เพื่อเป็นการเสริมสร้างชีวิตจิตวิญญาณของคริสตชน จะเห็นได้จำนวนของบ้านพักสัมมนาคริสเตียนของสภาคริสตจักรนั้นมีจำนวนไม่เพียงพอต่อการใช้งานและความต้องการอย่างมากเมื่อเทียบกับจำนวนคริสเตียนทั้งประเทศ โดยทั้งสี่แห่งอยู่ภาคกลาง ไม่สามารถที่จะตอบสนองความต้องการของคริสเตียนในพื้นที่ต่างๆ ทั่วประเทศไทย

นอกจากนี้สถานที่ใช้งานอยู่ที่เกิดขึ้นตามความเป็นจริงของคริสตชนนั้นคือที่พักต่างๆ ที่มีปัจจัยสอดคล้องกับความต้องการของกลุ่มคริสตชนนั้นๆ เช่น ระยะทาง ราคา และพื้นที่การใช้งาน เป็นต้น หรือบางครั้งคริสเตียนบางกลุ่มก็ใช้พื้นที่การจัดสัมมนาของกลุ่มนิคมโรมันคาทอลิก หรือกลุ่มคณะนิคมอื่น เช่น กลุ่มคณะเบ็บติสต์ กลุ่มคณะแองกลิกัน เป็นต้น ซึ่งทั้งหมดนั้นไม่ได้เป็นสถาปัตยกรรมที่สอดคล้องกับกิจกรรมที่เกิดขึ้นตามหลัก ศาสนศาสตร์ของคณะนิคมอเมริกันเพรสไบทีเรียนที่สภาคริสตจักรฯ ยึดถือ ส่งผลให้ทางสภาคริสตจักรฯ ได้มีวิสัยทัศน์ที่จะพัฒนาและเพิ่มสถานที่จัดอบรมทางศาสนาในพื้นที่ต่างๆ โดยเฉพาะภาคเหนือที่มีความต้องการมากเป็นพิเศษ ชีวัดจากประชากรคริสเตียนที่มีสูงที่สุดในประเทศไทย เห็นได้จากการมีโครงการที่จะปรับปรุงและซ่อมแซมสถานที่จัดอบรมสัมมนาต่างๆ ทั่วประเทศไทย

⁴ พระกิตติคุณ คือ ข่าวประเสริฐหรือข่าวดี หมายถึงการมีชีวิตแบบอย่างพระเยซูคริสต์

⁵ ศาสนสถานสำหรับคริสเตียนที่มีขนาดเล็กกว่าคริสตจักร

⁶ ศาสนสถานสำหรับคริสเตียนที่มีขนาดเล็กกว่าหมวดคริสเตียน

ด้วยเหตุผลดังกล่าวว่าในภูมิภาคเหนือของประเทศไทยเองที่มีประชากรคริสเตียนมากที่สุดในประเทศไทย และยังมีชาวต่างชาติ ทั้งมิชชันนารี นักท่องเที่ยว รวมไปถึงคนไทยเชื้อชาติต่าง ๆ เป็นจำนวนมาก ที่เป็น คริสเตียนที่ต้องการพื้นที่ในการทำกิจกรรมทางศาสนา มีคริสตจักรขนาดทั้งขนาดเล็ก ใหญ่เป็นจำนวนไม่น้อยที่มีความต้องการสถานที่จัดกิจกรรมทางศาสนา แต่กลับต้องไปใช้สถานที่จัดอบรมสัมมนา กิจกรรมทางศาสนา ตาม ที่พักต่าง ๆ หรือสถานที่อื่น ๆ ที่ไม่ตรงวัตถุประสงค์ เพราะสถานที่ที่มีอยู่ไม่เพียงพอต่อความต้องการ

พร้อมกับสอดคล้องกับนโยบายของสภาคริสตจักรที่มีแนวโน้มที่จะพัฒนาโครงการประเภทนี้ เพื่อส่งเสริมการพัฒนาชีวิตจิตวิญญาณของคริสตชนชาวไทยและเพิ่มพื้นที่การใช้งานที่ตอบวัตถุประสงค์ต่อการใช้งานจริงของหน่วยงานต่าง ๆ ทั้งหน่วยงานต่าง ๆ ภายในสภาคริสตจักรฯ และหน่วยงานภายนอก เพื่อเป็นโครงการที่สามารถรองรับการใช้งานทุกประเภทที่เกิดขึ้น

จึงได้เสนอแนะโครงการคริสเตียนธรรมสถาน เป็นโครงการที่ใช้สำหรับจัดอบรมสัมมนา ตามหลักศาสนศาสตร์ ปฏิบัติศาสนพิธี และกิจกรรมต่าง ๆ ทางศาสนา ที่สอดคล้องกับพฤติกรรมและทัศนคติของ คริสเตียนคณะนิกายอเมริกัันเพรสไบทีเรียน และตั้งอยู่ในสถานที่คริสตชนทั่วทั้งประเทศสามารถเข้าถึงได้ มีสิ่งอำนวยความสะดวกต่างๆครบครัน โดยมีสภาคริสตจักรแห่งประเทศไทยเป็นเจ้าของโครงการ มีแนวคิดที่จะพัฒนาให้เกิดการแก้ปัญหาต่าง ๆ ที่เกิดขึ้น ในสถานที่ใช้งานปัจจุบัน เช่น เรื่องงบประมาณในการหมุนเวียนภายในโครงการ เรื่องการเลือกพื้นที่การใช้งานที่ไม่ได้ตอบสนองการใช้งานจริง ๆ แต่เป็นการใช้งานที่ถูกเปลี่ยนแปลงไปเพราะข้อจำกัดต่าง ๆ ซึ่งโครงการนี้จะเหมือนจุดศูนย์รวมของคริสตชนคณะนิกายต่าง ๆ ตอบสนองความต้องการใช้งานจริง ตามหลักศาสนศาสตร์

1.2 วัตถุประสงค์ของโครงการ

- 1.2.1. เพื่อออกแบบสถาปัตยกรรมที่แสดงถึงอาคารทางศาสนา
- 1.2.2. เพื่อสร้างสถาปัตยกรรมที่ส่งผลต่อการพัฒนาจิตวิญญาณ
- 1.2.3. เพื่อออกแบบสถาปัตยกรรมที่ทำงานกับผู้คนอย่างสมบูรณ์คือ สามารถรองรับกิจกรรมที่เกิดขึ้นและมีโอกาสเกิดขึ้นอย่างรอบด้านในปัจจุบันได้
- 1.2.4. เพื่อออกแบบโครงการที่ดำเนินและแก้ปัญหาที่เกิดขึ้นจริงในปัจจุบันได้คือ
 - 1.2.4.1. เรื่องการจัดการโครงการและความเป็นไปได้ในเรื่องการเงิน
 - 1.2.4.2. เรื่องการรองรับกิจกรรมทางศาสนาที่มีความหลากหลาย
 - 1.2.4.3. เรื่องพื้นที่ใช้สอยส่วนที่พักที่ส่งเสริมลักษณะการทำกิจกรรมทางศาสนา

เอกสารนี้เป็นเอกสารที่สงวนไว้สำหรับการใช้งานเพื่อการศึกษาเท่านั้น ไม่อนุญาตให้นำไปใช้ประโยชน์ด้านการค้า ไม่ว่าจะกรณีใดๆ ทั้งสิ้น อีกทั้งห้ามมิให้ดัดแปลงเนื้อหาและต้องอ้างอิงถึงเจ้าของเอกสารทุกครั้งที่มีการนำไปใช้

1.3 ประโยชน์ที่ได้รับจากการศึกษาโครงการ

- 1.3.1. ได้ศึกษาการออกแบบศาสนสถานที่ตอบสนองของผู้ใช้งานให้เกิดประโยชน์สูงสุด
- 1.3.2. ได้ฝึกฝนกระบวนการวิจัย โดยเฉพาะการค้นคว้าข้อมูลกับหน่วยงานต่างๆ
- 1.3.3. ได้ศึกษาการวิเคราะห์ข้อมูลจากปัญหาที่เกิดขึ้น
- 1.3.4. ได้ศึกษาการวิเคราะห์หาพื้นที่ใช้สอยในโครงการ
- 1.3.5. ได้ฝึกฝนการออกแบบศาสนสถานที่ตอบสนองต่อความต้องการของผู้ใช้งาน และการออกแบบที่สื่อถึงอารมณ์ความรู้สึกของผู้ใช้งาน
- 1.3.6. ได้ศึกษาและทำความเข้าใจสถาปัตยกรรมที่สอดคล้องกับความเชื่อทางศาสนา
- 1.3.7. ได้ศึกษางานระบบในงานสถาปัตยกรรม
- 1.3.8. ได้ศึกษากฎหมายที่เกี่ยวข้องในงานสถาปัตยกรรม

1.4 ขอบเขตและวิธีการศึกษาโครงการ

- 1.4.1. ข้อมูลเบื้องต้นเพื่อเสนอแนะโครงการ
 - 1.4.1.1. สืบค้นข้อมูลเกี่ยวกับประวัติของศาสนาคริสต์ทั้งในสากลและในประเทศไทย ข้อมูลเกี่ยวกับจำนวนผู้นับถือศาสนาคริสต์นิกายโปรเตสแตนต์
 - 1.4.1.2. สืบค้นปัญหาที่เกิดขึ้นปัญหาของคริสตจักรนิกายโปรเตสแตนต์ และการใช้พื้นที่ สัมมนา จัดกิจกรรม และศาสนพิธีที่จำเป็นสำหรับคริสเตียนในประเทศไทย
 - 1.4.1.3. สืบค้นข้อมูลเกี่ยวกับกลุ่มมิชชันนารี ชนชาวเผ่าต่าง ๆ นักท่องเที่ยวชาวต่างชาติ ไม่ว่าจะมาเป็นพลเมืองอาเซียนหรือสัญชาติอื่น ๆ ที่เข้ามาในประเทศไทย ที่มีความต้องการใช้ศาสนสถานจัดกิจกรรมทางศาสนา
 - 1.4.1.4. สืบค้นข้อมูลการใช้ศาสนสถานที่สอดคล้องกับศาสนพิธีของแต่ละกลุ่มนิกายใน สามารถใช้งานร่วมกันได้
 - 1.4.1.5. สืบค้นข้อมูลเกี่ยวกับการออกแบบสถาปัตยกรรม พื้นที่ว่างภายใน ผังและ ภูมิทัศน์ที่สอดคล้องกับสถาปัตยกรรมของศาสนา
- 1.4.2. ทบทวนวรรณกรรม
 - 1.4.2.1. ประวัติศาสตร์ศาสนพิธีและศาสนสถานของศาสนาคริสต์
 - 1.4.2.2. ประวัติศาสตร์การเข้ามาและพัฒนาการของศาสนาคริสต์ในประเทศไทย
 - 1.4.2.3. ศาสนาคริสต์นิกายโปรเตสแตนต์ และกลุ่มนิกายต่าง ๆ ในประเทศไทย

เอกสารนี้เป็นเอกสารที่สงวนไว้สำหรับการใช้งานเพื่อการศึกษาเท่านั้น ไม่อนุญาตให้นำไปใช้ประโยชน์ด้านการค้า ไม่ว่าจะกรณีใดๆ ทั้งสิ้น อีกทั้งห้ามมิให้ดัดแปลงเนื้อหาและต้องอ้างอิงถึงเจ้าของเอกสารทุกครั้งที่มีการนำไปใช้

1.4.3. โครงการตัวอย่าง

- 1.4.3.1. สืบค้นข้อมูลอาคารตัวอย่างที่ได้มาตรฐานจากหนังสือและเว็บไซต์ทั้งในประเทศและต่างประเทศเพื่อเรียนรู้รูปแบบการถ่ายทอดความหมายและการสื่อต่าง ๆ
- 1.4.3.2. สํารวจเพื่อเก็บข้อมูลจากคริสตจักรโปรเตสแตนต์ที่น่าสนใจในประเทศไทยและต่างประเทศ เพื่อศึกษาองค์ประกอบโครงการการออกแบบเพื่อนำข้อมูลและ

1.4.4. รายละเอียดและองค์ประกอบโครงการ

- 1.4.4.1. ศึกษารูปแบบการดำเนินงานการที่สอดคล้องกับนโยบายของสภาคริสตจักรแห่งประเทศไทย
 - 1.4.4.2. จำแนกประเภทและศึกษาพฤติกรรมผู้ใช้โครงการแต่ละประเภทเพื่อวิเคราะห์ความสัมพันธ์ขององค์ประกอบโครงการ วิเคราะห์หาจำนวนของผู้ใช้โครงการ
 - 1.4.4.3. วิเคราะห์หาองค์ประกอบจากวัตถุประสงค์และกฎเกณฑ์ที่ถูกต้องตามหลักศาสตร์
 - 1.4.4.4. วิเคราะห์หาพื้นที่ใช้สอยของโครงการจากหนังสือ Neufert Architects' Data และ หนังสือออกแบบสถาปัตยกรรมต่าง ๆ ที่เกี่ยวข้อง
 - 1.4.4.5. วิเคราะห์แนวคิดตามหลักศาสนาศาสตร์ของโครงการจากหนังสือ Mezhiah in the temple พระคัมภีร์ไบเบิล และหนังสือศาสนศาสตร์ต่าง ๆ ที่เกี่ยวข้อง
 - 1.4.4.6. ศึกษารูปแบบการดำเนินงานการให้บริการจากกรณีศึกษา องค์การบริหารจากภาคเอกสาร อาคารกรณีศึกษาเพื่อหาขอบเขตการให้บริการของโครงการ
- ### 1.4.6. ที่ตั้งโครงการ
- 1.4.6.1. วิเคราะห์เลือกที่ตั้งโครงการ
 - 1.4.6.1.1. ระดับภูมิภาค โดยชี้วัดจากจำนวนประชากรและความต้องการ
 - 1.4.6.1.2. ระดับจังหวัด โดยชี้วัดจากสภาพบริบทในเรื่องของปัจจัยต่าง ๆ ที่ส่งเสริมโครงการ อาทิ สถานอำนวยความสะดวกต่าง ๆ การคมนาคม เป็นต้น
 - 1.4.6.1.3. ระดับย่าน โดยวิเคราะห์จากแผนที่ และศึกษาข้อมูลการใช้ที่ดินในภูมิภาค
 - 1.4.6.1.4. ระดับที่ตั้งโครงการ ด้วยการเดินทางไปศึกษาในสถานที่จริง
 - 1.4.6.2. สํารวจนโยบายของหน่วยงานต่าง ๆ หรือคริสตจักรต่าง ๆ ต่อหัวข้อโครงการ
 - 1.4.6.3. สํารวจลักษณะกายภาพของที่ตั้งโครงการ บริบทโดยรอบที่สนับสนุนโครงการ
 - 1.4.6.4. วิเคราะห์ข้อมูลพื้นฐานของที่ตั้งโครงการในเรื่องปัจจัยทางกายภาพ สภาพภูมิอากาศ ระบบสาธารณูปโภค สภาพแวดล้อมและการจราจร

เอกสารนี้เป็นเอกสารที่สงวนไว้สำหรับการใช้งานเพื่อการศึกษาเท่านั้น ไม่อนุญาตให้นำไปใช้ประโยชน์ด้านการค้าไม่ว่ากรณีใดๆ ทั้งสิ้น อีกทั้งห้ามมิให้ดัดแปลงเนื้อหาและต้องอ้างอิงถึงเจ้าของเอกสารทุกครั้งที่มีการนำไปใช้

1.4.7. ปัจจัยต่าง ๆ ที่มีอิทธิพลต่อการออกแบบ

- 1.4.7.1. ศึกษาเกี่ยวกับความเชื่อในศาสนาคริสต์ ในเรื่องของศาสนสถาน และศาสนพิธีที่สอดคล้อง
- 1.4.7.2. ศึกษาเกี่ยวกับข้อกำหนดกฎหมายต่อโครงการ และสถานที่ ตลอดไปถึงพระราชบัญญัติเกี่ยวกับศาสนสถานจาก เว็บไซต์กฎหมาย
- 1.4.7.3. ศึกษาวัสดุพื้นถิ่นที่เหมาะสมกับสภาพภูมิประเทศและสภาพภูมิอากาศ
- 1.4.7.4. ศึกษากายภาพของภูมิประเทศ ภูมิอากาศ และบริบทอื่น ๆ ที่ส่งผลต่อตัวสถาปัตยกรรม



เอกสารนี้เป็นเอกสารที่สงวนไว้สำหรับการใช้งานเพื่อการศึกษาเท่านั้น ไม่อนุญาตให้นำไปใช้ประโยชน์ด้านการค้า
ไม่ว่ากรณีใดๆ ทั้งสิ้น อีกทั้งห้ามมิให้ดัดแปลงเนื้อหาและต้องอ้างอิงถึงเจ้าของเอกสารทุกครั้งที่มีการนำไปใช้

บทที่ 2

ข้อมูลเบื้องต้นเกี่ยวกับโครงการ

2.1. ข้อมูลเกี่ยวกับคริสต์ศาสนา

การศึกษาข้อมูลของคริสต์ศาสนาจะทำให้เข้าใจความเป็นมาและความหมายถึงแก่นของศาสนา เพื่อนำไปสู่การออกแบบสถาปัตยกรรมที่มีความสอดคล้องและมีการความสัมพันธ์เชิงสัญลักษณ์เกิดขึ้น ส่งผลต่อความรู้สึกและทำให้สถาปัตยกรรมทำงานกับจิตใจของผู้ใช้โครงการ

2.1.1. การศึกษาความหมายและความสำคัญ

ศาสนาคริสต์ (อังกฤษ: Christianity) ราชบัณฑิตยสถานเรียกว่า คริสต์ศาสนา¹ เป็นศาสนาประเภทเอกเทวนิยม ที่มีพื้นฐานมาจากชีวิตและการสอนของพระเยซูตามที่ปรากฏในพระกิตติคุณ(canonical gospel)² และงานเขียนพันธสัญญาใหม่อื่น ๆ ผู้นับถือศาสนาคริสต์เรียกว่า คริสต์ศาสนิกชนหรือคริสตชน

คริสตชนเชื่อว่าพระเยซูเป็นพระบุตรพระเป็นเจ้า และเป็นพระเจ้าผู้มาบังเกิดเป็นมนุษย์ และเป็นพระเจ้าผู้ช่วยให้รอด ด้วยเหตุนี้ คริสตชนจึงมักเรียกพระเยซูว่า "พระคริสต์(Jesus Christ)" หรือ"พระเมสสิยาห์(Messiah)³" ศาสนาคริสต์ปัจจุบันแบ่งเป็นสามนิกายใหญ่ คือ โรมันคาทอลิก (Roman catholic) ออร์ทอดอกซ์(Orthodox) และโปรเตสแตนต์(Protestant) ซึ่งยังแบ่งนิกายย่อยได้อีกหลายคณะนิกาย เขตอัครบิดรโรมันคาทอลิกและออร์ทอดอกซ์แยกออกจากกันเป็นตะวันออก-ตะวันตก (East–West Schism) ใน ค.ศ. 1054 และนิกายโปรเตสแตนต์เกิดขึ้นหลังการปฏิรูปศาสนาในคริสต์ศตวรรษที่16 ซึ่งแยกตัวออกจากคริสตจักรโรมันคาทอลิก

ศาสนาคริสต์ในช่วงแรกถือเป็นนิกายหนึ่งของศาสนายูดาย(Jew)เมื่อกลางคริสต์ศตวรรษที่ 1 โดยถือกำเนิดขึ้นในชายฝั่งทะเลเมดิเตอร์เรเนียน(Mediterranean sea)ทางตะวันออกของตะวันออกกลาง (ปัจจุบัน คือ อิสราเอลและปาเลสไตน์) ไม่นานก็แผ่ขยายไปยังซีเรีย(Syria)

¹ ราชบัณฑิตยสถาน,พจนานุกรมศัพท์ศาสนาสาทุก อังกฤษ-ไทย ฉบับราชบัณฑิตยสถาน, พิมพ์ครั้งที่ 3, ราชบัณฑิตยสถาน, 2548, หน้า 156

² พระกิตติคุณ (โปรเตสแตนต์) หรือพระวรสาร (โรมันคาทอลิก) (อังกฤษ: Gospels) เป็นหนังสือหมวดแรกในพระคัมภีร์ไบเบิล ภาค พันธสัญญาใหม่ บันทึกชีวิตและคำสอนของพระเยซูประกอบไปด้วยพระธรรม 4 เล่ม

³ พระเมสสิยาห์ (Messiah) ทั้งคำ "พระเมสสิยาห์" และ "พระคริสต์" มีความหมายเดียวกันคือ "ผู้ที่ได้รับการเจิม" เมสสิยาห์เป็นคำฮีบรู ส่วนคริสต์เป็นคำกรีก

เอกสารนี้เป็นเอกสารที่สงวนไว้สำหรับการใช้งานเพื่อการศึกษาเท่านั้น ไม่อนุญาตให้นำไปใช้ประโยชน์ด้านการค้าไม่ว่ากรณีใดๆ ทั้งสิ้น อีกทั้งห้ามมิให้ดัดแปลงเนื้อหาและต้องอ้างอิงถึงเจ้าของเอกสารทุกครั้งที่มีการนำไปใช้

เมโสโปเตเมีย(Mesopotamia) เอเชียไมเนอร์(Asia minor) และอียิปต์(Egypt) ศาสนาคริสต์มีขนาดและอิทธิพลเพิ่มขึ้นอย่างมากในช่วงไม่กี่ทศวรรษ และจนถึงคริสต์ศตวรรษที่ 4 ได้กลายมาเป็นศาสนาประจำชาติจักรวรรดิโรมัน ระหว่างสมัยกลาง ดินแดนยุโรปที่เหลือส่วนมากรับศาสนาคริสต์แล้ว แต่บางภูมิภาค เช่น ตะวันออกกลาง แอฟริกาเหนือ เอธิโอเปีย และบางส่วนของอินเดีย คริสตชนยังถือเป็นศาสนิกชนกลุ่มน้อย หลังยุคสำรวจ ศาสนาคริสต์ได้แผ่ขยายไปยังทวีปอเมริกา ออสเตรเลีย แอฟริกา ซับสะฮารา และส่วนที่เหลือของโลกผ่านงานมิชชันนารีและการล่าอาณานิคม

คริสต์ศาสนิกชนเชื่อว่าพระเยซูคือพระเมสสิยาห์ที่พยากรณ์ไว้ในคัมภีร์ฮีบรู(Hebrew bible) ซึ่งในศาสนาคริสต์เรียก "พันธสัญญาเดิม"⁴ พื้นฐานเทววิทยาศาสนาคริสต์นั้นแสดงออกมาในหลักข้อเชื่อสากล (Ecumenical creed) ที่มีมาตั้งแต่ศาสนาคริสต์ยุคแรก และเป็นที่ยอมรับอย่างกว้างขวางในบรรดาคริสต์ศาสนิกชน การประกาศความเชื่อนี้มีอยู่ว่า พระเยซูทรงรับพระทรมาน สิ้นพระชนม์ และถูกฝังไว้ ก่อนจะคืนพระชนม์เพื่อให้ชีวิตนิรันดร์แก่ผู้ที่เชื่อในพระองค์และไว้วางใจว่าพระองค์เป็นผู้ไถ่บาป พวกเขาเชื่ออีกว่าพระเยซูเสด็จขึ้นสู่สวรรค์ที่ซึ่งพระองค์ทรงควบคุมและปกครองร่วมกับพระเจ้าพระบิดา นิกายส่วนใหญ่สอนว่าพระเยซูจะกลับมาพิพากษามนุษย์ทุกคน ทั้งคนเป็นและคนตาย และให้ชีวิต นิรันดร์แก่สาวกของพระองค์ พระองค์ทรงถูกมองว่าเป็นแบบอย่างของชีวิตอันดีงาม และเป็นทั้งผู้เผยพระวจนะและเป็นพระเจ้าลงมารับสภาพมนุษย์

ในช่วงต้นคริสต์ศตวรรษที่ 21 ศาสนาคริสต์มีศาสนิกชนประมาณ 2.2 พันล้านคนทั่วโลก⁵ คิดเป็นหนึ่งในสี่ถึงหนึ่งในสามของประชากรโลก และเป็นศาสนาที่มีผู้นับถือมากที่สุดในโลก ทั้งยังเป็นศาสนาประจำชาติในหลายประเทศ "คริสต์ศาสนิกชน" คือผู้ที่เชื่อว่าพระเยซูคริสต์เป็นพระเจ้าและยอมติดตามพระองค์ให้เป็นพระเจ้าแต่ผู้เดียว โดยจะไม่มีพระหรือสิ่งศักดิ์สิทธิ์อื่นใด ยึดหลักคำสอนในพระคริสตธรรมคัมภีร์เป็นมาตรฐานในการดำเนินชีวิต

2.1.1.1. การศึกษานิกายโปรเตสแตนต์และความแตกต่างกับนิกายอื่นๆ

สมัยนั้น อาณาจักรโรมันแยกออกเป็น 2 ฝ่าย คือภาคตะวันตกมีกรุงโรมเป็นราชธานีและภาคตะวันออกมีกรุงคอนสแตนติโนเปิลเป็นราชธานี(ตั้งอยู่ในเขตที่เรียกว่า ไบ

⁴ พระพันธสัญญาเดิม (The Old Testament) เป็นชุดหนังสือที่ถูกเขียนขึ้นก่อนการประสูติของพระเยซู ซึ่งมีเนื้อหาเหมือนกับคัมภีร์ฮีบรู มีจำนวน 39 เล่ม

⁵ "The List: The World's Fastest-Growing Religions".[Online]. Available : foreignpolicy.com. 2007-03. สืบค้นเมื่อ 4/09/2017.

แซนติน เป็นของกรีกแต่เดิม) บรรดานักบวชทั้งหลายในภาคตะวันออกตั้งขึ้นอยู่กับหัวหน้านักบวชหรือมหาสังฆราชภาคตะวันตกคือ องค์สันตะปาปา แห่งกรุงโรม สังฆราชกรุงโรมมีอำนาจมากขึ้น จนเหลือในอำนาจนั้น ล่วงมาถึงสมัยนราชาธิราชกรุงโรม พระนามว่า วาเลติเนียน ได้มอบอำนาจสูงสุดให้แก่พระสังฆราช แต่ที่ประชุมรัฐสภาไม่ยอมเห็นพ้องด้วยเพราะต้องการตัดอำนาจพระสังฆราชทางกรุงโรม จึงประกาศว่าให้สังฆราชที่กรุงคอนสแตนติโนเปิลมีอำนาจเสมอกับสังฆราชกรุงโรม เพราะที่กรุงคอนสแตนติโนเปิลเป็นราชธานีที่ประทับขององค์ราชาธิราชเหมือนกัน เมื่อมีประกาศนี้ออกมาแล้ว สังฆราชกรุงคอนสแตนติโนเปิลจึงมีอำนาจขึ้น ไม่ยอมขึ้นต่อสังฆราชกรุงโรม ฝ่ายพวกทางกรุงโรมก็ไม่ยอมรับรู้อำนาจของฝ่ายตะวันออก เมื่อต่างฝ่ายต่างไม่ยอมซึ่งกันและกัน เรื่องการศาสนาจึงแยกออกเป็นนิกาย คาธอลิก (Catholic) ฝ่ายตะวันตก และ ออร์ทอด็อกซ์ (Orthodox) ที่เป็นฝ่ายตะวันออก และต่อมาภายหลังเพราะมีความเหลวแหลกของพระภายในศาสนา มีการแสวงหาผลประโยชน์ส่วนตัว สมณะไม่ได้ตั้งอยู่ในทางของสมณะ จึงมีการแยกออกของนิกายโปรเตสแตนต์ (Protestant)⁶

1. ออร์ทอด็อกซ์(Orthodox)

นิกายออร์ทอด็อกซ์นับกันมากในประเทศกรีก ประเทศยูโกสลาเวีย บัลแกเรีย รัสเซีย และยังตั้งรากฐานอยู่บ้างในกรุงคอนสแตนติโนเปิลอันเป็นส่วนหนึ่งของโรมัน ด้านตะวันออกมาแต่เดิม คำว่า Orthodox มาจาก Orhtors เป็นคำกรีก แปลว่า "สัจธรรมหรือความเที่ยงตรง" ผสมกับคำว่า Doxa แปลว่า ศรัทธา มีความเชื่อถือตามบัญญัติอันแท้จริงในพระคัมภีร์เดิม

ศรัทธาของออร์ทอด็อกซ์

1. มนุษย์ทุกคนมีบาป
2. ผู้ที่จะพ้นบาปได้ต้องอาศัยพระกรุณาของพระเจ้า
3. ผู้มีศรัทธาต้องทำตามบัญญัติ
4. โบสถ์วิหารทั้งหลายที่บำเพ็ญพรตนั้นคืออาณาจักรพระเจ้า(ไม่ได้อยู่บนสวรรค์เหมือนที่คาธอลิกเข้าใจ)
5. ความสุขหรือความทุกข์นั้น พระเจ้าเป็นผู้กำหนด

⁶"ศาสนาเปรียบเทียบ", ศาสตราจารย์พิเศษ เสถียร พันธงสี ราชบัณฑิต.สืบค้นเมื่อ 4/09/2017.



ภาพที่ 2.1 (ซ้าย) Moscow Cathedral, Orthodox Cathedral

ที่มา <http://www.moscow.info/orthodox-moscow/cathedral-christ-saviour.aspx>

ภาพที่ 2.2 (ขวา) Basilica of Moscow Cathedral, Orthodox Cathedral

ที่มา <http://travelever.com/arts/20-most-beautiful-churches-and-cathedrals-in-moscow/>

2. คาทอลิก(Catholic)

คาทอลิกแปลว่า “สากล” มีคติการรับถือที่มุ่งเอาคำสอนและปฏิธานครั้งแรกของเซนต์ปีเตอร์⁷ ถือว่าเซนต์ปีเตอร์เป็นศาสนดาใหญ่และสืบทอดต่อจากพระเยซู

ในช่วงเวลาที่ศาสนาตกต่ำ คาทอลิกเป็นกลุ่มใหญ่ในทางการเมืองและทางศาสนา ครอบคลุมไปทั่วโลกตามเหตุผลแห่งการประกาศธรรม ด้วยวิธีบังคับ มีการตั้งศาลพระเจ้าอำนาจทางการเมืองที่ตนคุ้มครองอยู่มาเป็นเครื่องมือในการเผยแพร่ศาสนาของตน เมื่อได้อำนาจแล้วความฟุ่มเฟือย ความสุขและความสวยงามในทางโลกก็มีมากขึ้นในหมู่คาทอลิก สันตะปาปาส่งประดับประดาโบสถ์วิหารด้วยศิลปะอย่างงดงาม เพื่อประดับอำนาจ ตั้งแต่นั้นมาสันตะปาปาก็ประกาศคำสอนอ้างอำนาจที่ตนได้รับตรงมาจากพระเจ้า ผู้ใดต้องการจะล้างบาปให้มาเปลื้องบาปได้ที่วัด การให้พระเจ้าทำศีลจุ่มให้ละครั้ง จะล้างบาปที่ทำมาแต่หนหลังได้หมด เรื่องเกี่ยวกับพิธีกรรมต่าง ๆ นั้นเป็นไปตามบัญญัติแห่งสังฆมณฑล “ผู้สามารถติดต่อกับพระเจ้าได้โดยตรง” เป็นลัทธิปฏิบัติ (Sacrament) ซึ่งยังเหลือกระทำกันอยู่ 7 ประการคือ

1. ศีลล้างบาป(Baptism)
2. ศีลกำลัง(Confirmation)
3. ศีลมหาสนิท(Eucharist)

⁷ ปีเตอร์(คอธอลิก) หรือ เปโตร(โปรเตสแตนท์) เป็นอัครสาวกคนสำคัญของพระเยซู

4. พิธีแต่งงาน(Matrimony)
5. พิธีสารภาพบาป(Penance)
6. พิธีเจิมคนไข้(Anointing of the sick)
7. พิธีบวช(Ordination)

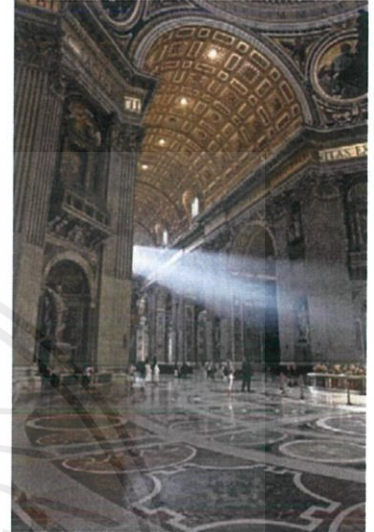

ภาพที่ 2.3 (ซ้าย) St. Peter Cathedral, Catholic Cathedral

ที่มา <https://www.britannica.com/topic/Saint-Peters-Basilica>

ภาพที่ 2.4 (ขวา) Interior of St. Peter Cathedral, Catholic Cathedral

ที่มา <https://www.flickr.com/photos/aragao/8516814789/in/explore-2013-02-28/>

จะเห็นได้ถึงศาสนสถานของแต่ละกลุ่มนิกายของทั้งสองจะมีความสอดคล้องกันเพราะหลัก ศาสนศาสตร์มีความใกล้เคียงกัน และทำให้เข้าใจถึงเหตุและผลกรรมมีอยู่ของแต่ละนิกาย และด้วยหลักศาสนศาสตร์นี้เองได้ถูกหล่อหลอมร่วมกับบริบทต่างๆ เช่นการเมือง เศรษฐกิจ วัฒนธรรมในพื้นที่นั้นๆ ทำให้ผลลัพธ์ที่ออกมาเป็นสถาปัตยกรรมที่แตกต่างกันอย่างชัดเจน

3. โปรเตสแตนต์(Protestant)

โปรเตสแตนต์ แปลว่า “คัดค้าน” นิกายนี้แยกตัวมาจากนิกายโรมันคาทอลิก ในช่วงคริสต์ศตวรรษที่ 16 เป็นนิกายที่ถือว่าศรัทธาของแต่ละคนที่มีต่อพระเจ้าสำคัญกว่าพิธีกรรม ซึ่งยังแยกย่อยออกเป็นหลายร้อยคณะ เนื่องจากมีความเห็นแตกต่างเกี่ยวกับคัมภีร์ไบเบิล และการปฏิบัติในพิธีกรรม นิกายนี้ไม่มีนักบวช เชื่อว่าทุกคนสามารถเข้าถึงพระเจ้าได้โดยมิต้องอาศัยบาทหลวง มีเพียงศิษยาภิบาล ที่คอยให้คำปรึกษากับผู้เชื่อ และถือว่าพระเยซูได้ทรงไถ่บาปแก่ศาสนิกทุกคนไป เมื่อถูกตรึง

เอกสารนี้เป็นเอกสารที่สงวนไว้สำหรับการใช้งานเพื่อการศึกษาเท่านั้น ไม่อนุญาตให้นำไปใช้ประโยชน์ด้านการค้าไม่ว่ากรณีใดๆ ทั้งสิ้น อีกทั้งห้ามมิให้ดัดแปลงเนื้อหาและต้องอ้างอิงถึงเจ้าของเอกสารทุกครั้งที่มีการนำไปใช้

กางเขนแล้ว นิกายนี้มีเพียงไม้กางเขนเป็นเครื่องหมายแห่งศาสนาเท่านั้น มีผู้นับถือรวมกันทุกนิกายย่อยประมาณ 500 ล้านคน

นิกายโปรเตสแตนต์มีกำเนิดมาจากความคิดเห็นที่แตกแยกกันในเรื่องความเชื่อและการใช้ชีวิตของคริสตชน โดยคำว่า "โปรเตสแตนต์" (Protestant) แปลว่า "ผู้ประท้วง" หรือ "ผู้คัดค้าน" แยกตัวออกมาจากคริสตจักรโรมันคาทอลิกในปี ค.ศ. 1529 โดย มาร์ติน ลูเทอร์ และผู้สนับสนุน ในช่วงที่คริสตจักรคาทอลิกเกิดปัญหาขึ้นมากมาย ในปี ค.ศ. 1511 ขณะที่ใช้ชีวิตอยู่ในอาราม ลูเทอร์⁸ ได้มีโอกาสไปแสวงบุญที่โรม และได้พบเห็นชีวิตของพระสันตะปาปาโอโงรงหุรหราชจนเกือบไม่มีกษัตริย์องค์ใดสู้ได้ และเห็นว่านักบวชไม่ควรดำเนินชีวิตอย่างนั้น

จนในปี ค.ศ. 1515 สมเด็จพระสันตะปาปาลีโอที่ 10 อยากจะสร้างโบสถ์ให้งดงามสมตำแหน่งจึงได้ตั้งบัญญัติใหม่ว่า ถึงแม้จะทำความผิดเป็นอุกฉกรรจ์มหันตโทษเพียงไร ก็สามารถล้างบาปได้โดยซื้อใบยกโทษบาป และบรรดานายธนาคารทั้งหลายในประเทศต่าง ๆ ก็ตกลงเป็นเอเยนต์รับฝากเงินที่คนทั้งหลายจะชำระล้างบาปโดยไม่ต้องส่งไปกรุงโรม ลูเทอร์ได้เริ่มวิพากษ์วิจารณ์ และเรียกประชุมผู้รู้ทั้งหลายมาปรึกษา ได้เถียงกับบัญญัติใหม่

จนเดือนตุลาคม ค.ศ. 1517 ลูเทอร์ได้นำประกาศที่เรียกว่า "ญัตติ 95 เรื่อง" (The 95 Theses) ไปปิดไว้ที่ประตูหน้าโบสถ์เมืองวิทเทนแบร์ก ซึ่งมีเนื้อหาประณามการขายใบไถ่บาปของสมเด็จพระสันตะปาปา และการกระทำที่เหลวแหลกอื่น ๆ ความคิดของลูเทอร์ได้รับการสนับสนุนจากมหาชนเยอรมันเป็นจำนวนมาก แล้วแพร่หลายออกไปทั่วยุโรป

การเคลื่อนไหวดังกล่าวทำให้สมเด็จพระสันตะปาปาและฝ่ายมุขนายกไม่พอใจ ในเดือนมิถุนายน ค.ศ. 1520 ลูเทอร์ได้รับหมายขับออกจากศาสนจักร (Excommunication) ทำให้ลูเทอร์ต้องออกจากเขตปกครองของจักรพรรดิ ไปหลบพร้อมกับผู้ติดตามอีกจำนวนหนึ่ง ที่นั่นท่านได้แปล พันธสัญญาใหม่เป็นภาษาเยอรมัน และได้เขียนงานเกี่ยวกับพิธีกรรมต่าง ๆ ซึ่งมีทั้งมิสซาและพิธีศักดิ์สิทธิ์ (Sacraments) ซึ่งลูเทอร์ตั้งใจที่จะให้ชาวบ้านซึ่งไม่เข้าใจภาษาละติน สามารถเข้าถึงหลักคำสอนและมีส่วนร่วมในพิธีกรรมต่าง ๆ ได้

⁸ ผู้ปฏิวัติในศาสนา

เพราะปัจจุบันในประเทศไทยมีจำนวนคริสตชนส่วนใหญ่เป็นกลุ่มนิกายโรมันคาทอลิกและโปรเตสแตนต์ โดยเห็นได้จากการเข้ามาของมิชชันนารีตั้งแต่สมัยอาณาจักรอยุธยา ทำให้มีความเป็นมาและมีประวัติศาสตร์ที่สอดคล้องกับประเทศไทยมายาวนาน โดยหลักฐานอย่างชัดเจนที่เกิดขึ้นและมีการดำรงอยู่หลักฐานนั้นคือโบสถ์ โบสถ์จำนวนมาที่อยู่ในประเทศไทยมีทั้งโบสถ์ของนิกายโรมันคาทอลิกและโปรเตสแตนต์ ดังนั้นการที่จะเข้าใจถึงสถาปัตยกรรมของทั้ง 2 นิกาย นอกจากจะเข้าใจแนวคิดและความเป็นมาและ สิ่งที่ช่วยในการทำความเข้าใจคือการศึกษาขอแตกต่างในเรื่องของ ศาสนศาสตร์ของทั้ง 2 นิกาย เพื่อนำไปสู่การศึกษาและวิเคราะห์สถาปัตยกรรมโบสถ์ต่างๆของทั้ง 2 นิกาย

2.1.3. ความแตกต่างระหว่างนิกายโรมันคาทอลิกกับโปรเตสแตนต์

หลังจากการปฏิรูปศาสนาโดยมาร์ติน ลูเธอร์ ในปีค.ศ.1529 ทำให้คริสต์ศาสนาไม่ได้มีเพียงโรมันคาทอลิกเพียงอย่างเดียวอีกต่อไป เกิดนิกายอื่นๆขึ้นมากมาย และทุกคณะนิกายเป็นอิสระต่อกัน นิกายโปรเตสแตนต์มาในรูปของนิกายลูเธอร์ คาลวิน เพรสไบทีเรียนและแองกลิกัน โดยกลุ่มนิกาย นี้กระจายตัวอยู่มากในทางยุโรปตอนเหนือ ในกลุ่มประเทศเหล่านี้ประชาชนมีสิทธิ์จะให้สิทธิ์ในการเลือกนับถือศาสนาไม่ว่าจะนิกายโรมันคาทอลิกหรือโปรเตสแตนต์ก็ได้ โดยที่ความแตกต่างที่สามารถสรุปได้ดังนี้

- 1.โปรเตสแตนต์ยึดพระคัมภีร์เป็นความเชื่อสูงสุดจึงไม่ยอมรับสันตะปาปาและศาสนจักรว่ามีอำนาจสูงสุดเหนือคริสตเตียนทั้งปวง
- 2.โปรเตสแตนต์ยึดถือว่าการรอดพ้นบาปนั้นเป็นโดยความเชื่อในพระเยซูคริสต์หนทางเดียวเท่านั้น ฉะนั้นการกระทำพิธีกรรมใดๆไม่สามารถทำให้รอดพ้นบาปได้ ในขณะที่โรมันคาทอลิกถือว่าการรอดพ้นบาปนั้นต้องผ่านพิธีบัพติศมาและมหาสนิทด้วย
- 3.คริสเตียนเชื่อว่าทุกคนมีความเท่าเทียมกันสามารถเข้าถึงพระเจ้าได้โดยไม่ต้องผ่านบาทหลวงหรือศาสนจักร จึงไม่ยอมรับสันตะปาปาให้มีอำนาจสูงสุด ไม่ยอมรับว่านักบวชอยู่เหนือว่าฆราวาส⁹ นอกจากนี้ทุกคนยังมีสิทธิ์ในการอ่านพระคัมภีร์และตีความพระคัมภีร์เอง
- 4.โปรเตสแตนต์ยอมรับพระคัมภีร์ที่เป็นสารบบปกติคือมีพระธรรม 66 เล่ม ในขณะที่คาทอลิกนับเอาพระอภิธรรมร่วมเข้ามาด้วยอีก 7 เล่ม ซึ่งเป็นพระธรรมสารบบรอง

⁹ คริสตชนนิกายโรมันคาทอลิกในประเทศไทย

5. โปรเตสแตนต์ถือว่าคริสเตียนทุกคนมีสิทธิอำนาจในการตีความพระคัมภีร์เอง ในขณะที่ ศาสนจักรคาทอลิก การตีความพระคัมภีร์ต้องยึดตามที่ศาสนจักรชี้ขาดเท่านั้น
6. ในพิธีมหาสนิทนั้นโปรเตสแตนต์เชื่อว่าขนมปังและน้ำองุ่นเป็นเพียงสิ่งที่ทำให้ระลึกถึง พระเยซูเท่านั้น แต่คาทอลิกมีความเชื่อว่าเป็นเลือดและเนื้อของพระเยซูจริงๆ
7. ในการประกอบพิธีมหาสนิท นิกายโปรเตสแตนต์จะให้คริสเตียนทุกคนรับขนมปังและน้ำองุ่น ในขณะที่คาทอลิกจะให้ฆราวาสได้รับแค่ขนมปังและมีเพียงบาทหลวงเท่านั้นที่มีสิทธิรับน้ำองุ่นได้เนื่องจากพิธีมหาสนิทเป็นพิธีศักดิ์สิทธิ์จึงทำให้มีเพียงบาทหลวงเท่านั้นที่รับน้ำองุ่นได้ การรับเอาขนมปังในคาทอลิกนั้นบาทหลวงจะเป็นคนป้อนให้ส่วนโปรเตสแตนต์จะรับขนมปังด้วยมือ ส่วนการประกอบพิธีมหาสนิทในโปรเตสแตนต์นั้นจะกระทำเดือนละครั้ง แต่คาทอลิกจะกระทำทุกอาทิตย์ที่มานมัสการเนื่องจากถือว่าเป็นหัวใจหลัก
8. โปรเตสแตนต์จะเน้นการใช้ภาษาท้องถิ่นในการนมัสการเพื่อให้เข้าใจง่าย แต่คาทอลิกจะใช้ภาษาละตินจนปัจจุบันมีการปรับให้ใช้ภาษาท้องถิ่นได้
9. โปรเตสแตนต์ถือว่าพิธีของคริสตจักรมีเพียง 2 อย่างคือบัพติศมาและมหาสนิท ในขณะที่คาทอลิกจะถือพิธีศักดิ์สิทธิ์ 7 อย่างได้แก่ บัพติศมา(ศีลล้างบาป) ศีลกำลัง ศีลมหาสนิท(มิชซา) ศีลแก้บาป ศีลเจิมคนป่วย ศีลบวช ศีลสมรส
10. โปรเตสแตนต์ไม่ถือว่าผู้นำคริสตจักรจะต้องเป็นนักบวชที่ห้ามแต่งงาน ไม่ถือว่าชีวิตพรหมจรรย์เหนือชีวิตสมรส ในขณะที่คาทอลิกถือเรื่องนี้มาก นอกจากนี้โปรเตสแตนต์จะเรียกผู้นำคริสตจักรว่าศิษยาภิบาล หรือผู้ปกครอง และนิยมเรียกผู้ประกาศสั่งสอนว่าผู้รับใช้หรือนักเทศน์ จะไม่เรียกผู้นำคริสตจักรว่าบาทหลวง หรือว่าพระ รวมทั้งมีนิตยตำแหน่งสังฆราช และบิชอป
11. โปรเตสแตนต์ไม่ถือว่าทุกคนจะต้องสารภาพบาปต่อบาทหลวง สามารถอธิษฐานสารภาพบาปกับพระเจ้าได้โดยตรง เนื่องจากถือว่าทุกคนมีสิทธิเข้าถึงพระเจ้าอย่างเท่าเทียมกัน
12. โปรเตสแตนต์ไม่เชื่อเรื่อง “แดนชำระ” ตามคำสอนของคาทอลิกที่สอนว่าทุกคนเมื่อแล้วจะรอดจากนรกหมด หากวิญญาณของเขาบริสุทธิ์ก็จะเข้าสู่สวรรค์เลย แต่คนที่มีบาปจะต้องผ่านไฟชำระ จนกว่าจะบริสุทธิ์แล้วจึงได้ขึ้นสู่สวรรค์ จะยาวนานหรือสั้นขึ้นอยู่กับความบาปมากน้อย คำสอนนี้ทำให้คาทอลิกเกิดธรรมเนียมที่ต้องอธิษฐานเผื่อผู้ที่ตามไปแล้ว แต่โปรเตสแตนต์ถือว่าคำสอนนี้ไม่ถูกต้องตามพระคัมภีร์

เอกสารนี้เป็นเอกสารที่สงวนไว้สำหรับการใช้งานเพื่อการศึกษาเท่านั้น ไม่อนุญาตให้นำไปใช้ประโยชน์ด้านการค้าไม่ว่ากรณีใดๆ ทั้งสิ้น อีกทั้งห้ามมิให้ดัดแปลงเนื้อหาและต้องอ้างอิงถึงเจ้าของเอกสารทุกครั้งที่มีการนำไปใช้

13. โปรเตสแตนต์ที่ไม่บูชาพระแม่มาวี ถือว่าเป็นมนุษย์ธรรมดาคนหนึ่ง แต่ยกย่องในฐานะผู้ชอบธรรม รวมทั้งไม่ได้ถือว่าเธอเป็นพรหมจรรย์ชั่วชีวิต เนื่องจากหลังจากการประสูติพระเยซูแล้ว เธอและโยเซฟยังคงมีลูกคนอื่นๆ ที่ถือเป็นน้องของพระเยซู และไม่ได้ถือว่านางได้ขึ้นสวรรค์ทั้งร่างกาย ไม่ได้อธิษฐานถึงและไม่ได้ถือว่าพระแม่มาวีเป็นสื่อกลางระหว่างพระเจ้าและมนุษย์ แต่คาทอลิกให้ความสำคัญกับพระแม่มาวีอย่างสูง ถือว่าเป็นผู้ที่เกิดมาไม่มีบาปกำเนิด เป็นพรหมจรรย์ชั่วชีวิต เมื่อสิ้นชีวิตได้ขึ้นสวรรค์ทั้งร่างกาย เป็นผู้ให้การประสูติแต่พระเจ้าและเป็นมารดาของศาสนจักร ต้องอธิษฐานถึง

14. โปรเตสแตนต์ที่ไม่ยอมรับการบูชานักบุญ รวมทั้งไม่บูชารูปปั้น รูปภาพ วัตถุศักดิ์สิทธิ์ ตรงกันข้ามกับคาทอลิกซึ่งยึดถือสิ่งเหล่านี้อย่างจริงจัง

15. โปรเตสแตนต์มักเน้นให้คริสตจักรมีอำนาจในการปกครองตนเอง ไม่ต้องขึ้นกับคริสตจักรอื่น หรือองค์กรอื่นใด แต่คาทอลิกถือว่าคริสตจักรท้องถิ่นต้องอยู่ภายใต้อำนาจของศาสนจักร

16. ข้อแตกต่างในรายละเอียดปลีกย่อยเช่นในยุคกลางคาทอลิกห้ามการค้าและการกู้ยืมเงินแต่โปรเตสแตนต์สนับสนุน คาทอลิกมีกำหนดวันให้งดอาหารบางประเภท โปรเตสแตนต์ที่ไม่มี จะมีการถืออดอาหารแต่ก็ไม่กำหนดวัน คาทอลิกไม่ยอมรับการคุมกำเนิดแต่โปรเตสแตนต์ยอมรับได้ เป็นต้น

เพราะฉะนั้นตัวศาสนสถานที่เกิดขึ้นจากศาสนพิธีนั้น จะสอดคล้องกับแก่นของนิกายที่เป็นเหมือนกับการตั้งคำถามย้อนกลับไปหลักศาสนาของกลุ่มนิกายคาทอลิก ตัวสถาปัตยกรรมจึงแตกต่างออกไปอย่างชัดเจน องค์ประกอบที่ไม่ใช่แก่นของความเชื่อก็จะตัดออกไป สถาปัตยกรรมจึงถูกลดทอนความสำคัญเชิงสัญลักษณ์ แต่มองไปที่นามธรรมของศาสนา ศาสตร์เสียมากกว่า เช่นการใช้ลูกประคำในการสวดภาวนา เป็นต้น ไม่เหมือนกับกลุ่มออร์ทอด็อกซ์ที่ยังมีการเชื่อมโยงกันเพราะหลักศาสนาใกล้เคียงกัน

2.1.4 พิธีกรรมและกิจกรรมของนิกายโปรเตสแตนต์

นิกายโปรเตสแตนต์ส่วนมากยอมรับศีลศักดิ์สิทธิ์เฉพาะศีลล้างบาป (Baptism) และศีลมหาสนิท (Communion) ส่วนศีลสมรสนั้นการยอมรับขึ้นอยู่กับแต่ละกลุ่มและแต่ละนิกาย พิธีกรรมที่จัดขึ้นสำหรับการรับศีลศักดิ์สิทธิ์ก็แตกต่างจากนิกายคาทอลิก แม้ในกลุ่มของโปรเตสแตนต์เองก็ยังมีหลากหลายออกไปอีก เช่น การรับศีลล้างบาป บางกลุ่มอาจใช้น้ำเป็นสัญลักษณ์ในการชำระล้าง แต่บางกลุ่มอาจไม่ใช้น้ำเลยก็ได้ พิธีกรรมเหล่านี้จะถูกปรับปรุงให้เหมาะสมกับสภาพแวดล้อมจึงมีข้อแตกต่าง ในรายละเอียด แต่แนวคิดร่วมของการรับศีลนั้นยังคงเชื่อเหมือนกัน สำหรับประเทศไทยนั้นได้เพิ่มพิธีกรรมอื่น ๆ เข้ามาอีก สรุป

ได้มีดังนี้ พิธีสถาปนาศาสตราจารย์ พิธีสถาปนาผู้ปกครอง พิธีแต่งตั้งศิษยาภิบาล พิธีแต่งตั้งครู ศาสนา พิธีแต่งตั้งมัคทายก พิธีมงคลสมรส พิธีปลงศพ พิธีเปิดหรือตั้งคริสตจักรใหม่ พิธีวางศิลาบ้านและอาคารต่าง ๆ พิธีขึ้นบ้านใหม่ พิธีส่งท้ายปีเก่าต้อนรับปีใหม่ พิธีถวายขอบคุณ (ผลหัวปีหรือสิ่งอื่น)

2.1.4.1. การนมัสการ(Worship)

ภาษาอังกฤษใช้คำว่า “worship” มาจากภาษา Anglo-Saxon ว่า “worthscipe” หรือ “worth ship” มีความหมายตามภาษาเดิมของพระคัมภีร์ว่า กราบหรือหมอบ ซึ่งก็มีความหมายโดยรวมก็คือการเข้าไปอยู่ต่อหน้าพระเจ้า มีการตอบสนองภายในจิตใจด้วยการแสดงออกมา อันเนื่องมาจากการที่เห็นความสำคัญและคุณค่าของสิ่งนั้น หรือคนนั้น ซึ่งในความหมายของคริสเตียน การนมัสการพระเจ้า คือ การขอบคุณพระเจ้าซึ่งเป็นกิจกรรมที่ถวายเกียรติยศแด่พระเจ้า การสำแดงความรัก ความเคารพยำเกรงด้วยใจ ด้วยความกรุณาแด่พระเจ้า ด้วยจิตใจ ด้วยความรู้สึก มีการใช้คำว่านมัสการในความหมายอย่างกว้างขวางและอย่างแคบ ความหมายอย่างกว้างขวางคือการใช้ชีวิตที่ยกย่องยำเกรงพระเจ้า แต่ในความหมายอย่างแคบที่ยังสามารถแยกได้อีกสองประเภทคือการนมัสการส่วนตัวและนมัสการร่วมในหมู่ผู้เชื่อหากพิจารณาความหมายของการนมัสการพระเจ้าอย่างละเอียดเป็นดังนี้

1. เป็นกิจกรรมที่มีความหมายแสดงถึงการยกย่องสรรเสริญและยำเกรงพระเจ้าอย่างชัดเจน
2. เป็นกิจกรรมที่ออกมาจากจิตใจที่ยกย่องและยำเกรงพระเจ้าอย่างแท้จริง
3. เป็นกิจกรรมที่เรากระทำต่อพระเจ้าและพระคริสต์โดยตรง

ขั้นตอนและวิธีการนมัสการ

1. ร้องเพลงสรรเสริญร่วมกัน
2. รับฟังคำสอน/คำเทศนาจากผู้รับใช้พระเจ้า
3. สามัคคีธรรมร่วมกันหมายถึง การมีความสัมพันธ์กันใน หมู่พี่น้องคริสเตียน
4. การหักขนมปังร่วมกัน คือ ร่วมพิธีมหาสนิท
5. อธิษฐานร่วมกัน
6. สามัคคีธรรมที่โบสถ์ (คริสตจักร)และตามบ้าน
7. รับประทานอาหารร่วมกัน

เอกสารนี้เป็นเอกสารที่สงวนไว้สำหรับการใช้งานเพื่อการศึกษาเท่านั้น ไม่อนุญาตให้นำไปใช้ประโยชน์ด้านการค้าไม่ว่ากรณีใดๆ ทั้งสิ้น อีกทั้งห้ามมิให้ดัดแปลงเนื้อหาและต้องอ้างอิงถึงเจ้าของเอกสารทุกครั้งที่มีการนำไปใช้

8. ถวายทรัพย์สินเพื่องานรับใช้ของพระเจ้า



ภาพที่ 2.5 การนมัสการภายในโบสถ์

ที่มา <https://hillsong.com/collected/blog/2017/05/why-do-we-worship/#.WcppLNmjFbU>

2.1.4.2. สามัคคีธรรม(Fellowship)

หมายถึง “การเข้าส่วนในชีวิตเพื่อเสริมสร้างกันและกัน” เป็นการพูดคุยกันระหว่างชาวคริสเตียนเพื่อแลกเปลี่ยนความคิดเห็นและปัญหาที่เกี่ยวกับการดำเนินชีวิต หรือพูดคุยกันในเรื่องพระวจนะของพระเจ้า ไม่จำเป็นจะต้องทำกิจกรรมที่ภายในโบสถ์ แต่สามารถทำได้ทุกที่ที่ต้องการ เพื่อเสริมสร้างความสัมพันธ์ และช่วยกันในการเติบโตขึ้นฝ่ายวิญญาณ โดยจะประกอบไปด้วยการกระทำ 7 ประการ คือ

1. รักกันและกัน
2. ห่วงใยกันและกัน
3. รับใช้กันและกัน
4. ให้เกียรติกันและกัน
5. ให้อภัยกันและกัน
6. ให้กำลังใจกันและกัน
7. ให้คำแนะนำกันและกัน

เอกสารนี้เป็นเอกสารที่สงวนไว้สำหรับการใช้งานเพื่อการศึกษาเท่านั้น ไม่อนุญาตให้นำไปใช้ประโยชน์ด้านการค้าไม่ว่ากรณีใดๆ ทั้งสิ้น อีกทั้งห้ามมิให้ดัดแปลงเนื้อหาและต้องอ้างอิงถึงเจ้าของเอกสารทุกครั้งที่มีการนำไปใช้



ภาพที่ 2.6 การสามัคคีธรรม

ที่มา <http://www.lillyfellows.org/postdoctoral-fellows-program/about/>

การสามัคคีธรรมที่เกิดขึ้นในปัจจุบัน พบว่าส่วนมากมักจะเลือกใช้สถานที่ที่สมาชิกสามารถเข้าถึงได้สะดวก สามารถใช้ในการสร้างความสัมพันธ์ซึ่งกันและกันได้ สามารถใช้เสียงในการร้องเพลงนมัสการและต้องการความเจียมในการอธิษฐาน ซึ่งยากต่อการที่จะมีสถานที่ดังกล่าว บางที่สามารถใช้เสียงได้ แต่ก็ไม่สงบพอที่จะอธิษฐานเช่นกัน

2.1.4.3. การอธิษฐาน(Pray)

ตามความหมายของคริสเตียน คือการพูดคุยกับพระเจ้าโดยคำพูดของเราเอง มีการวางลำดับที่สอดคล้องกับหลักข้อเชื่อและมีการปรับความรู้สึกของจิตใจผู้อธิษฐาน โดยลักษณะของการอธิษฐานนั้นแบ่งเป็น 4 ขั้นตอนได้แก่ สรรเสริญพระเจ้า, สารภาพบาป, ขอบพระคุณ และทูลขอสิ่งต่างๆ การอธิษฐานนี้สามารถอธิษฐานได้ทั้งคนเดียวหรือแบบกลุ่ม โดยพระคัมภีร์สอนให้เราอธิษฐานทุกเวลา โดยจะเห็นชัดเจนอย่างการอธิษฐานก่อนทานอาหาร เป็นต้น

เอกสารนี้เป็นเอกสารที่สงวนไว้สำหรับการใช้งานเพื่อการศึกษาเท่านั้น ไม่อนุญาตให้นำไปใช้ประโยชน์ด้านการค้าไม่ว่ากรณีใดๆ ทั้งสิ้น อีกทั้งห้ามมิให้ดัดแปลงเนื้อหาและต้องอ้างอิงถึงเจ้าของเอกสารทุกครั้งที่มีการนำไปใช้

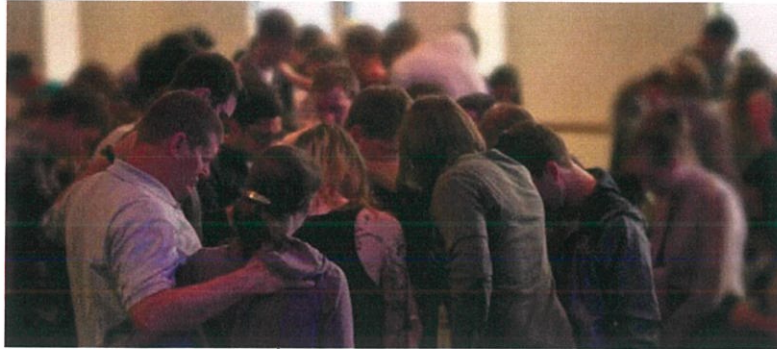

ภาพที่ 2.7 การอธิษฐานเป็นกลุ่ม

ที่มา <http://www.desiringgod.org/articles/what-to-pray-for>

2.1.4.4. บัพติสมา(Baptist)

บัพติสมาเป็นพิธีที่พระเยซูทรงสั่งสาวกให้กระทำสืบต่อกันมา และสาวกกระทำตาม รูปแบบการปฏิบัติที่พบในพระคัมภีร์ใหม่คือ การมีผู้ให้บัพติสมาและผู้รับบัพติสมาลงไปยืนในน้ำ แล้วผู้ให้ บัพติสมานำให้ผู้รับจุ่มตัวลงในน้ำ จากนั้นก็ลุกขึ้นมาจากน้ำ คำว่าบัพติสมาแปลจากภาษากรีกคำว่า “baptizo” แปลว่า จุ่ม หรือดำ ซึ่งสอดคล้องกับวิธีปฏิบัติของพิธีบัพติสมาที่ปรากฏในพระคัมภีร์ใหม่ คือการจุ่มตัวลงไปใต้น้ำ และน่าจะเป็นการจุ่มมิดลงไปก่อนที่จะลุกยืนขึ้นมา เห็นจากการที่พระคัมภีร์ใช้คำว่าเยซู “เสด็จขึ้นมาจากน้ำ” หลังจากบัพติสมา ตรงนี้บอกเป็นนัยว่าทรงต้องลงไปใต้น้ำก่อนจึงจะขึ้นมาได้บัพติสมาของพระเยซูถือว่าแตกต่างจากบัพติสมาของยอห์นเป็นการแสดงการกลับใจใหม่เพื่อเตรียมเข้าสู่แผ่นดินของพระเจ้าที่สัญญาไว้ในพระคัมภีร์เดิม ส่วนบัพติสมาของพระเยซูถือว่าเป็นของพระสัญญาใหม่นั้นเกี่ยวข้องกับคนที่เชื่อเข้าส่วนในพระคริสต์ พิธีนี้เป็นสัญลักษณ์ว่า ผู้เชื่อคนนั้นได้เข้าส่วนเป็นอันหนึ่งอันเดียวกับพระคริสต์ในการสิ้น พระชนม์ ถูกฝังและฟื้นคืนพระชนม์ของพระองค์ ในพิธีนี้มีความหมายว่าผู้เชื่อผู้นั้นได้อยู่ในพระคริสต์ เมื่อพระคริสต์สิ้นพระชนม์ บาปของเขาก็ถูกปรับโทษแล้วโดยพระคริสต์ทรงรับโทษแทนเขาถูกฝังกับพระคริสต์และมีชีวิตใหม่ในพระคริสต์ด้วย

วัตถุประสงค์ของการบัพติสมา

คริสตจักรการกระทำพิธีนี้เพื่อให้ผู้เชื่อที่รับบัพติสมาผู้นั้นได้รับการประกาศตัวต่อสาธารณชนว่าเขาได้ต้อนรับพระคริสต์เป็นองค์พระผู้เป็นเจ้า และเขาได้ตายกับพระคริสต์และมีชีวิตใหม่แล้ว

เอกสารนี้เป็นเอกสารที่สงวนไว้สำหรับการใช้งานเพื่อการศึกษาเท่านั้น ไม่อนุญาตให้นำไปใช้ประโยชน์ด้านการค้าไม่ว่ากรณีใดๆ ทั้งสิ้น อีกทั้งห้ามมิให้ตัดแปลงเนื้อหาและต้องอ้างอิงถึงเจ้าของเอกสารทุกครั้งที่มีการนำไปใช้

ความสำคัญของพิธีบัพติศมา

การที่กล่าวว่าพิธีนี้เป็นสัญลักษณ์ หมายความว่า เป็นการกระทำเพื่อสื่อความหมาย ไม่ได้แล้ว่วาพิธีมีผลช่วยให้รอดความบาปจริงๆ ซึ่งสอดคล้องกับที่พระเยซูตรัสกับโจรบนทางเขนว่า “วันนี้เจ้าจะอยู่กับเราในเมืองบรมสุขเกษม”(ลก.23:43) แสดงว่าโจรกลับใจเชื่อในพระคริสต์จะได้ไปสวรรค์แม้ว่ายังไม่ต้องผ่านพิธีบัพติศมาก็ตามคุณสมบัติของผู้รับบัพติศมา

ผู้ที่รับบัพติศมาต้องเป็นผู้ที่แสดงความเชื่อในพระคริสต์ด้วยความเข้าใจ และตัดสินใจด้วยตัวเอง พระเยซูให้สาวกให้บัพติศมาแก่ผู้ที่ได้รับข่าวประเสริฐและตัดสินใจเป็นสาวก เพราะพิธีนี้ไม่ได้ช่วยให้ได้รับความรอด เป็นเพียงสัญลักษณ์เท่านั้น หากทำด้วยความไม่เข้าใจก็จะไร้ประโยชน์ และด้วยเหตุผลนี้เองคริสตจักรในแนวทางของโปรเตสแตนต์จึงไม่ให้บัพติศมาแก่เด็กที่ยังไม่รู้ความ แต่สามารถให้ได้ทันทีสำหรับเด็กที่โตพอ จะสามารถแสดงออกได้ว่าเขาเข้าใจเนื้อหาของข่าวประเสริฐ และตั้งใจให้พระเยซูคริสต์เป็นเจ้าชีวิตของเขาด้วยตัวเอง



ภาพที่ 2.8 การรับบัพติศมาในโบสถ์

ที่มา <https://www.thoughtco.com/what-is-baptism-700654>

2.1.4.5. พิธีมหาสนิท(Communion)

พระคัมภีร์บันทึกเรื่องราวของมหาสนิทด้วยกันหลายข้อด้วยกัน ได้แก่ “การเลี้ยงขององค์พระผู้เป็นเจ้า”(1คร.11:20) “การหักขนมปัง”(กจ.2:42) ส่วนเรื่องชื่อเรียกในประเทศไทยมีการเรียกกันว่า “ศีลมหาสนิท” หรือ “มิชซา”(คาถอลิก) พิธีนี้เริ่มต้นจากการที่พระเยซูคริสต์ทรงกระทำเป็นแบบอย่าง (มธ.26:26-29; มก.14:22-24; ลก.

เอกสารนี้เป็นเอกสารที่สงวนไว้สำหรับการใช้งานเพื่อการศึกษาเท่านั้น ไม่อนุญาตให้นำไปใช้ประโยชน์ด้านการค้าไม่ว่ากรณีใดๆ ทั้งสิ้น อีกทั้งห้ามมิให้ดัดแปลงเนื้อหาและต้องอ้างอิงถึงเจ้าของเอกสารทุกครั้งที่มีการนำไปใช้

22:17-22) อัครทูตก็ถือปฏิบัติในคริสตจักรสมัยแรก(กจ.2:42) เปาโลก็สอนให้ คริสตจักรถือปฏิบัติเรื่องนี้โดยบอกว่าได้รับจากพระคริสต์(1คร.11-23)

รูปแบบปฏิบัติที่พระคัมภีร์บรรยายก็คือมีผู้นำพิธีที่ทำหน้าที่แทนพระเยซูจะ อธิษฐานขอบพระคุณ จากนั้นจะหักขนมปังและส่งให้ผู้ที่ร่วมพิธีอื่นๆ ส่งต่อกันไปจน ครบทุกคน และทำอีกครั้งหนึ่งด้วยน้ำองุ่น จากนั้นผู้นำพิธีจะนำผู้เชื่อที่ร่วมพิธีให้กิน ขนมปังโดยให้หมายถึงกายของพระเยซูที่ให้แก่ผู้เชื่อ จากนั้นจะนำให้ดื่มน้ำองุ่นโดย ให้หมายถึงเลือดของพระเยซูซึ่งเป็นพันธสัญญาใหม่ ให้กินขนมปังและดื่มน้ำองุ่นโดย ระลึกถึงพระเยซู(1คร.11:23-26)

ความหมายของพิธีมหาสนิท

1. เป็นสัญลักษณ์ของการสิ้นพระชนม์ของพระคริสต์(ลก.12:20;1คร.11:25;มธ. 26:28)
2. เป็นสัญลักษณ์ของการที่เรามีส่วนร่วมในการสิ้นพระชนม์ของพระคริสต์(มธ. 26:26)
3. เป็นสัญลักษณ์ของความเป็นหนึ่งเดียวของผู้เชื่อ(1คร.10-17)

วัตถุประสงค์ของพิธีมหาสนิท

1. ทำเพื่อเตือนให้เราระลึกถึงพระเยซูเสมอ
2. ทำเพื่อเป็นการยืนยันความเชื่อ
3. ทำให้เราผู้เชื่อตระหนักว่าเราเป็นกายเดียวกัน

คุณสมบัติของผู้ที่จะมีส่วนร่วมในพิธีมหาสนิท

1. ต้องเป็นผู้ที่กลับใจใหม่และเชื่อในพระเยซูคริสต์เท่านั้น(กจ.2:41-42)
2. ผู้ที่จะร่วมในมหาสนิทต้องรับพิธีนี้ด้วยความเข้าใจและทำที่ที่เหมาะสม(1คร. 11:27-29)

เวลาทำพิธีมหาสนิท

พระคัมภีร์ได้บันทึกว่ามีการทำเมื่อผู้เชื่อประชุมกัน แม้แต่การประชุมตาม บ้าน และทำทุกวัน(กจ.2:46) มีการประชุมวันอาทิตย์(กจ.20:7) หมายความว่า สามารถเลือกทำได้ทุกที่ ทุกเวลาและผู้เชื่อประชุมกัน



ภาพที่ 2.9 การแจกขณมบั๋งในพิธีศีลมหาสนิทของคริสตจักรในเชียงราย
ที่มา <http://phasuk.org/index.php?topic=152.0>

2.2. รายละเอียดโครงการ

2.2.1. การศึกษาความหมายและลักษณะสำคัญของคริสตจักร

คำว่า "คริสตจักร" แปลมาจากภาษากรีกคำว่า "เอคเคลเซีย" (ekklesia) เอคเคลเซียเป็นคำที่ใช้กันโดยทั่วไปในโลกโบราณในแทบจะวันออก เพื่ออธิบายถึงการมารวมตัวกันของประชาชน บางครั้งเป็นการมาร่วมประชุมอย่างเป็นทางการ บางครั้งเป็นการมาร่วมประชุมอย่างเป็นทางการ ในพระคัมภีร์เดิม ฉบับเซฟตุจินท์ ภาษากรีกคำนี้ถูกใช้เกี่ยวกับการมาชุมนุมกันหรือหมู่คนของอิสราเอล โดยเฉพาะเมื่อประชาชนได้มารวมกันต่อหน้าพระเจ้าในเทศกาลสำคัญทางศาสนา อย่างรักก็ตามเมื่อมาถึงช่วงเวลาของพระคัมภีร์ใหม่ พวกยิวได้เลือกใช้คำว่า "ธรรมศาลา" เพื่อใช้เรียกทั้งตัวอาคารและหมู่คนที่มาประชุมกันที่นั่น ดังนั้นเพื่อเป็นการแยกตัวเองให้เห็นว่ามีความแตกต่างจากยิว และเพื่อประกาศตัวเองว่าเป็นประชากรที่แท้จริงของพระเจ้า ทั้งพระเยซูและคริสเตียนในยุคต้นๆ ได้ใช้คำว่า "เอคเคลเซีย" ซึ่งหมายถึงครอบครัวฝ่ายวิญญาณของพระเจ้า เป็นการสามัคคีธรรมที่สร้างขึ้นโดยพระวิญญาณบริสุทธิ์โดยมีฐานอยู่บนงานของการไถ่ของพระคริสต์

วัตถุประสงค์ของคริสตจักร

คริสตจักรต้องรักษาวัตถุประสงค์ทั้งสามนี้ให้สมดุล ไม่ขาดอย่างใดอย่างหนึ่งไป ได้แก่

1. รับใช้พระเจ้า : นมัสการ (คส.3:16;อพ.1:12;5:16-19) นมัสการพระเจ้าด้วยจิตวิญญาณและความจริง

เอกสารนี้เป็นเอกสารที่สงวนไว้สำหรับการใช้งานเพื่อการศึกษาเท่านั้น ไม่อนุญาตให้นำไปใช้ประโยชน์ด้านการค้าไม่ว่ากรณีใดๆ ทั้งสิ้น อีกทั้งห้ามมิให้ดัดแปลงเนื้อหาและต้องอ้างอิงถึงเจ้าของเอกสารทุกครั้งที่มีการนำไปใช้

2. รัปใช้ผู้อื่น : พุ่มพักเลี้ยงดู (คส.1:28;อฟ.4:12-13) เป็นการเลี้ยงดูผู้เชื่อในคริสตจักรให้เติบโตฝ่ายจิตวิญญาณมากขึ้นเรื่อยๆ จนเป็นผู้ใหญ่ในพระคริสต์ และร่วมกันรับใช้ต่อไป
3. รัปใช้โลก : ประกาศและแสดงความเมตตา (มธ.28:19) ดังที่คริสตจักรยุคแรกได้ทุ่มเทในการประกาศและได้ช่วยคนมากมาย(กจ.11:29;2คร.8:4;ยน.3:17)

2.2.2. คริสตจักรในความหมายของนิกายโปรเตสแตนท์

ด้วยลักษณะแก่นของนิกายโปรเตสแตนท์เองที่มองพระเยซูคริสต์เป็นแบบอย่าง และการลงมาไถ่บาปของพระองค์นั้นเป็นเหมือนเครื่องหมายว่าเราไม่จำเป็นต้องถวายเครื่องบูชาเหมือนในพระคัมภีร์เดิมอีกต่อไป สัญลักษณ์อย่างหนึ่งที่เกิดขึ้นคือเมื่อพระคริสต์เสียชีวิตบนไม้กางเขน ก่อนจะเป็นขึ้นจากความตาย ได้เกิดแผ่นดินไหวขึ้นและ ฟ้าผ่ามาที่อยู่ในพระวิหาร เป็นเหมือนส่วนกันระหว่างห้องชั้นในที่มีแค่ปุโรหิตจะเข้าไปถวายนมัสการพระเจ้าได้คนเดียวเท่านั้นได้ฉีกขาดออกไป เปรียบว่าต่อไปนี้ทุกคนสามารถเข้าสนิทกับพระเจ้าได้โดยตรง ไม่จำเป็นต้องผ่านบุคคลตัวแทนอีกต่อไป เพราะพระคริสต์จึงได้บอกวิธีการที่จะใช้ชีวิตบนโลกนี้ไว้ และยังได้กล่าวไว้ว่าตัวเราทุกคนเองที่เป็นเสมือนพระวิหารและต้องใช้ชีวิตตัวเราเองที่เป็นเครื่องบูชาเพื่อนมัสการพระเจ้า คือให้เรายอมที่จะละทิ้งสิ่งเก่าแล้วพยายามที่จะพัฒนาตัวเองให้เป็นคนใหม่และเติบโตขึ้นทุกวัน สถาปัตยกรรมของคริสตจักรโปรเตสแตนท์ที่เกิดขึ้นจึงไม่ได้ยึดติดอยู่กับรูปแบบหรือกรอบเดิมๆ และยังถูกลดทอน นอกจากจะเพราะพิธีกรรมที่ถูกลดทอนลงอย่างที่ได้กล่าวใน 2.1 แล้วนั้น ปัจจัยถัดมาที่เป็นแนวคิดหลักเชิงศาสนศาสตร์ ทำให้เกิดสถาปัตยกรรมของโปรเตสแตนท์คือตัวเราเองที่เป็นคริสตจักรของพระเจ้า ส่วนคริสตจักรที่เป็นอาคารนั้นเปรียบได้แค่เป็นศาสนสถานที่ใช้ในการทำกิจกรรมทางศาสนาเท่านั้น และปัจจัยสุดท้ายคือบริบทของคริสตจักรนั้นๆที่แตกต่างกันไป ทั้งเรื่องขนบธรรมเนียม วัฒนธรรม เศรษฐกิจ ศาสนาเดิมของคนในพื้นที่ เป็นต้น

ดังนั้น 3 ปัจจัยที่เป็นองค์ประกอบสำคัญในการเกิดขึ้นคริสตจักรโปรเตสแตนท์

1. แก่นของศาสนาที่มองสถาปัตยกรรมคริสตจักรในเชิงอาคาร
2. ลักษณะศาสนพิธีและกิจกรรมที่เปลี่ยนแปลงไป ทำให้ตัวอาคารมีการประยุกต์ใช้ตามการใช้งาน
3. บริบทโดยรอบของคริสตจักรนั้นๆทั้งในเรื่องของวัฒนธรรม,งบประมาณหรือแม้กระทั่งสภาพภาพต่างๆ

เอกสารนี้เป็นเอกสารที่สงวนไว้สำหรับการใช้งานเพื่อการศึกษาเท่านั้น ไม่อนุญาตให้นำไปใช้ประโยชน์ด้านการค้าไม่ว่ากรณีใดๆ ทั้งสิ้น อีกทั้งห้ามมิให้ดัดแปลงเนื้อหาและต้องอ้างอิงถึงเจ้าของเอกสารทุกครั้งที่มีการนำไปใช้



ภาพที่ 2.10 คริสตจักรไมตรีจิต

ที่มา <http://www.maitrichitchurch.org/>

คริสตจักรไมตรีจิตเป็นคริสตจักรที่ตั้งอยู่ใจกลางย่านเยาวราช ก่อตั้งโดยการรวมตัวของคนจีนที่อพยพมาตั้งถิ่นฐานในกรุงเทพฯ ตัวอาคารจึงมีลักษณะสถาปัตยกรรมที่ผสมผสานเข้ากับวัฒนธรรมจีน มีการแบ่งแผนสมมาตรอย่างชัดเจน ซึ่งปัจจุบันยังคงมีการใช้งานอยู่ทุกวันอาทิตย์

2.2.3. การศึกษาประเภทและลักษณะการใช้งานของโครงการ

พฤติกรรมและลักษณะการใช้งานภายในโบสถ์นั้นได้ปรับเปลี่ยนไปตามลักษณะของกลุ่มคณะนิกายต่างๆ ที่มีลักษณะกิจกรรมแตกต่างกันเล็กน้อย มีมุมมองต่อศาสนศาสตร์แตกต่างกันคนละมุม แต่ยังคงยืนอยู่บนหลักความเชื่อเดียวกัน ด้วยต่างกลุ่มต่างยืนอยู่คนละจุดกัน ดังนั้นกลุ่มคณะย่อยต่างๆ ในนิกายโปรเตสแตนต์จะมีหลากหลายกว่านิกายคาทอลิกที่มีลักษณะการปกครองชัดเจนขึ้นตรงต่อสันตะปาปาโดยตรง ความหลากหลายที่กล่าวมาเป็นเพียงลักษณะการทำศาสนพิธีและมุมมองต่อศาสนศาสตร์ แต่อาจส่งผลต่อตัวสถาปัตยกรรม โดยในประเทศไทยกลุ่มคณะนิกายต่างๆ ที่ได้รับการจดทะเบียนจากกรมศาสนา ได้แก่

1. สภาคริสตจักรแห่งประเทศไทย(อเมริกันเพรสไบทีเรียน)
2. สหกิจแบปติสต์ในประเทศไทย(แบปติสต์)
3. คริสตจักรเซเวนเดย์แอดเวนติสแห่งประเทศไทย(เซเวนเดย์แอดเวนติส)
4. สหกิจคริสเตียน(อื่นๆ)

เอกสารนี้เป็นเอกสารที่สงวนไว้สำหรับการใช้งานเพื่อการศึกษาเท่านั้น ไม่อนุญาตให้นำไปใช้ประโยชน์ด้านการค้าไม่ว่ากรณีใดๆ ทั้งสิ้น อีกทั้งห้ามมิให้ดัดแปลงเนื้อหาและต้องอ้างอิงถึงเจ้าของเอกสารทุกครั้งที่มีการนำไปใช้

อย่างไรก็ตามนอกเหนือจากนี้ยังมีกลุ่มคณะนิกายย่อยต่างๆอีกมากมายที่มีคริสตจักรภายในประเทศไทย เพราะเนื่องมาจากการเข้ามาของมิชชันนารีในยุคหลังๆ เช่น มิชชันนารีจากประเทศเกาหลี เป็นต้น ซึ่งลักษณะสถาปัตยกรรมของคริสตจักรของแต่ละคณะจึงมีความแตกต่างกัน ปรับเปลี่ยนไปตามศาสนพิธีและกิจกรรมที่แต่ละคณะนั้นๆได้ปฏิบัติ

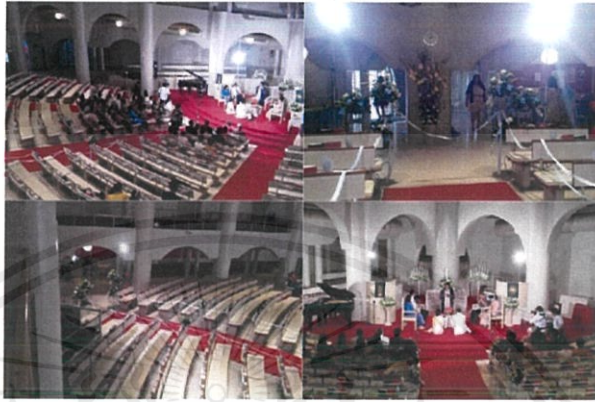

ภาพที่ 2.11 ทศนิยมภาพภายในคริสตจักรที่2 สามย่าน

ที่มา <http://sonlightstudio.com/continuous-light-church>

คริสตจักรที่สามย่านเป็นคริสตจักรเพรสไบทีเรียนในยุคแรกของสภาคริสตจักร มีความเก่าแก่ และมีรูปแบบการนมัสการและศาสนพิธีแบบเพรสไบทีเรียนดั้งเดิมที่โดดเด่นชัดเจน คือเน้นไปที่ การเทศนา ลักษณะของการจัดถึงเน้นไปที่ศูนย์กลางบนธรรมาสน์ที่จุดเดียว และไม่ได้เน้นไปที่การนมัสการ จึงไม่ได้มีพื้นที่สำหรับวงดนตรีชุดเหมือนคริสตจักรอื่นๆ แต่กลับมีเพียงเปียโนเพียงหลังเดียว



ภาพที่ 2.12 ทศนิยมภาพภายในคริสตจักรความหวัง เชียงใหม่

ที่มา <http://m.edtguide.com/travel/167210>

เอกสารนี้เป็นเอกสารที่สงวนไว้สำหรับการใช้งานเพื่อการศึกษาเท่านั้น ไม่อนุญาตให้นำไปใช้ประโยชน์ด้านการค้าไม่ว่ากรณีใดๆ ทั้งสิ้น อีกทั้งห้ามมิให้ดัดแปลงเนื้อหาและต้องอ้างอิงถึงเจ้าของเอกสารทุกครั้งที่มีการนำไปใช้

คณะคริสตจักรความหวังเป็นอีกกลุ่มที่แตกต่างจากคริสตจักรเพรสไบทีเรียนอย่างชัดเจน ที่มีการเน้นในเรื่องของการนมัสการอย่างชัดเจน จึงมีเวทีที่มีขนาดใหญ่ มีวงดนตรีหลายชุดพร้อมที่จะนมัสการเป็นชั่วโมง และมีการออกแบบควบแสงสว่างในการช่วยในการนมัสการอย่างชัดเจน ต่างกับคณะเพรสไบทีเรียนที่ไม่มีเลย

ดังนั้นผู้ออกแบบจึงได้ศึกษาและวิเคราะห์รายละเอียดไปถึงลักษณะสถาปัตยกรรมของคริสตจักรต่างๆว่ามีปัจจัยอะไรที่ส่งผลต่อตัวสถาปัตยกรรมคริสตจักร ซึ่งสามารถสรุปได้ 3 ปัจจัยที่ส่งผลกับสถาปัตยกรรมคริสตจักร ได้แก่

1. รูปแบบของสถาปัตยกรรมคริสตจักรโปรเตสแตนต์เดิม

เพราะเดิมการกำเนิดขึ้นคริสตจักรนั้นล้วนเกิดขึ้นจากคณะมิชชันนารีจากต่างประเทศ ดังนั้นสิ่งที่มีมิชชันนารีนำมาด้วยคือ แนวความคิดทางสถาปัตยกรรมจากประเทศที่ตนมาจากมา เพื่อต้องการสร้างศาสนสถานสำหรับการประกาศศาสนา

2. บริบทที่ส่งผลกับคริสตจักรนั้นๆ

และเพราะเมื่อเกิดคริสตจักรขึ้นแล้วนั้น สถาปัตยกรรมที่เกิดขึ้นล้วนจำเป็นจะต้องขึ้นอยู่กับบริบทของพื้นที่และคนในชุมชนนั้นๆ ทั้งในเรื่องของกายภาพต่างๆ ภูมิประเทศ ภูมิอากาศ เศรษฐกิจ วิถีชีวิตและวัฒนธรรมของคนในชุมชน รวมไปถึงศาสนาเดิมของคนในชุมชนด้วย

3. ลักษณะร่วมของคริสตจักรต่างๆในประเทศไทย

ซึ่งเมื่อได้ศึกษาและวิเคราะห์สถาปัตยกรรมของคริสตจักรนิกายโปรเตสแตนต์แล้วนั้น การที่ไม่ได้ให้น้ำหนักในเรื่องของกรอบแนวทางของคริสตจักร สถาปัตยกรรมที่เป็นแค่ตัวอาคารจึงจำเป็นจะต้องศึกษาลักษณะร่วมว่าองค์ประกอบทางสถาปัตยกรรมใดที่เป็นองค์ประกอบสำคัญที่จำเป็นและเหมาะสมกับบริบทคนไทยในพื้นที่นั้นๆและนำมาใช้ออกแบบต่อไป

รูปแบบของสถาปัตยกรรมคริสตจักรโปรเตสแตนต์เดิม

Kieckhefer (2004) ได้แบ่งการออกแบบของ โบสถ์หรือคริสตจักรในคริสตศาสนาไว้ โดยศึกษาจาก

- 1) การวางผังพื้นที่การใช้งานและการเคลื่อนที่กลุ่มคน
- 2) องค์ประกอบอื่น ๆ ทางสถาปัตยกรรม ส่วนประดับ ตกแต่ง
- 3) การออกแบบเสียงสะท้อนในโบสถ์

ซึ่งทำให้เกิดรูปแบบออกเป็น 3 ลักษณะด้วยกัน คือ

2.2.3.1.1 รูปแบบคลาสสิกที่เน้นการบูชาสิ่งศักดิ์สิทธิ์ (classic sacramental church)

ซึ่งมักจะเป็นลักษณะ ของโบสถ์ยุคแรกเริ่มก่อนการปฏิรูปศาสนาในศตวรรษ ที่ 16 (Protestant reformation) แผนผังของโบสถ์ จะมีลักษณะเป็นทางยาวหรือรูปแบบที่เรียกกันว่า “บาซิลิกา” หรือรูปไม้กางเขนที่เน้นส่วนที่สำคัญ คือ แท่นบูชาที่สักการะไว้ที่ส่วนปลายสุดของ โบสถ์ รูปแบบนี้จะเน้นลำดับการเข้าถึงและมุมมองที่มุ่ง ตรงไปสู่จุดปลายที่เป็นส่วนที่ศักดิ์สิทธิ์ที่สุดในอาคาร ภายในอาคารค่อนข้างโอโถง ฝ้าเพดานสูง และเน้นการประดับตกแต่งที่หรูหราและสวยงาม

โดยในยุคเริ่มแรกของสถาปัตยกรรมโปรเตสแตนต์ยังมีการยึดถือแบบอาคารแบบเดิมอย่างนิกายคาทอลิก ทำให้บรรยากาศของสถาปัตยกรรมภายในมีความคล้ายคลึงกัน ต่างกันที่การตัดองค์ประกอบที่ไม่จำเป็นออกให้เหลือเพียงแก่นของศาสนา

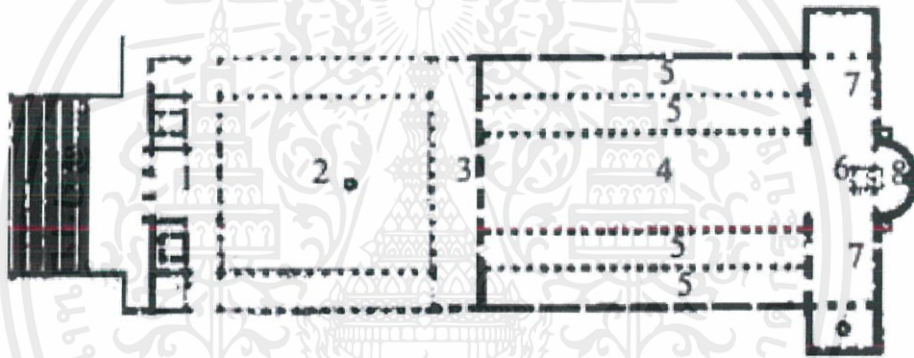

ภาพที่ 2.13 ผังพื้นโบสถ์วิหารแบบดั้งเดิม

ที่มา <https://commons.wikimedia.org/wiki/File:PeterPlanDehio.jpg>

องค์ประกอบต่างๆในสถาปัตยกรรม

1. Propylaeum - ทางเข้าด้านหน้าสุดก่อนเข้าสู่พื้นที่ศักดิ์สิทธิ์
2. Atrium - ส่วนลานกลางแจ้งด้านหน้า ล้อมรอบด้วยโถงระเบียง
3. Narthex - เฉลียงทางเข้า จุดเชื่อมระหว่างพื้นที่ศักดิ์สิทธิ์ ภายนอกสู่ภายใน
4. Nave - โถงกลางของโบสถ์มุ่งตรงสู่ส่วนที่สักการะ
5. Side Aisle - ส่วนทางเดินยาวของตึก ขนานไปทั้งสองด้านของ Nave
6. Crossing - จุดตัดของ Nave กับ Transept
7. Transept - โถงส่วนปลายที่วางตั้งฉากกับ Nave และยื่นออก ด้านข้างให้มีลักษณะเหมือนผังแบบไม้กางเขน

เอกสารนี้เป็นเอกสารที่สงวนไว้สำหรับการใช้งานเพื่อการศึกษาเท่านั้น ไม่อนุญาตให้นำไปใช้ประโยชน์ด้านการค้าไม่ว่ากรณีใดๆ ทั้งสิ้น อีกทั้งห้ามมิให้ดัดแปลงเนื้อหาและต้องอ้างอิงถึงเจ้าของเอกสารทุกครั้งที่มีการนำไปใช้

8. Apse - ส่วนนูน เป็นที่ตั้งของส่วนสักการะ หรือเป็นบัลลังก์ ของบาทหลวง

โบสถ์ในลักษณะนี้จะเห็นได้ทั่วไปในคริสตจักร โรมันคาทอลิก ซึ่งเป็นยุคเริ่มแรกของศาสนาคริสต์ หลังจากเกิดการปฏิรูปศาสนา โบสถ์เหล่านี้บางส่วนได้มีการ ถูกใช้และดัดแปลงจากกลุ่มโปรเตสแตนต์ รวมถึงมีการสร้างขึ้นใหม่โดยอ้างอิงจากรูปแบบโบสถ์เดิม โดย ปรับเปลี่ยนการใช้งานและลดทอนส่วนที่ไม่จำเป็นให้เหมาะสมกับพิธีกรรมของนิกายโปรเตสแตนต์ อย่างไรก็ตาม รูปแบบผังพื้นและลักษณะภายนอกอาคารยังคง รักษาให้คงไว้เป็นแบบเดิม

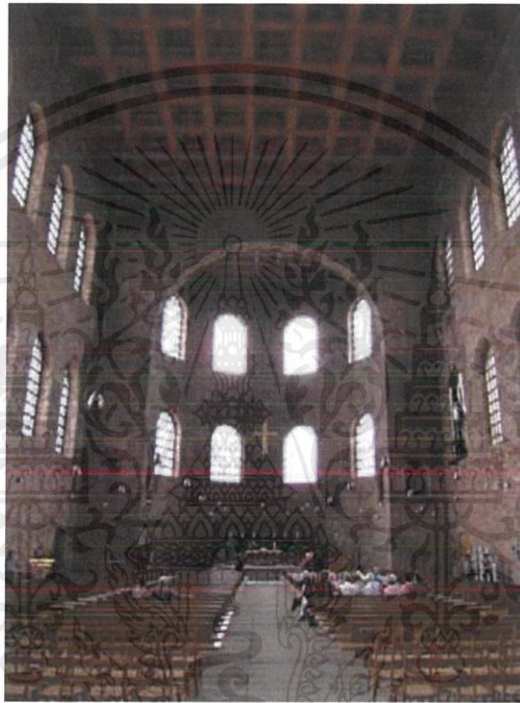

ภาพที่ 2.14 ทศนิยมภาพภายในโบสถ์ออลลา พาราทีนา ที่ถูกเปลี่ยนเป็นโปรเตสแตนต์
ที่มา <http://www.ambasciatorihotel.it/en/eventi/duomo-milano-piazza-italia>

2.2.3.2 รูปแบบคลาสสิกที่เน้นการเทศนา (classic evangelical church)

เป็นโบสถ์ที่ออกแบบเพื่อเน้นใน ส่วนพื้นที่ของนักเทศน์โดยตรง การออกแบบภายในจะ เป็นลักษณะเหมือนโรงละครหรือหอประชุม ขนาดของโบสถ์จะไม่ใหญ่มาก นัก การเข้าถึงอาจจะเข้า ได้หลายทิศทาง ตัวโบสถ์จะไม่เน้นส่วนที่ประดับตกแต่ง เท่ากับแบบแรก โดยจะออกแบบให้เรียบง่ายที่สุดเพื่อที่ ให้ผู้ที่เข้ามาใช้งานในโบสถ์ได้จดจ่ออยู่กับสิ่งที่เทศนา ออกไป ลักษณะภายในจะไม่ใหญ่โตมากและออกแบบ เสียงสะท้อน

เอกสารนี้เป็นเอกสารที่สงวนไว้สำหรับการใช้งานเพื่อการศึกษาเท่านั้น ไม่อนุญาตให้นำไปใช้ประโยชน์ด้านการค้าไม่ว่ากรณีใดๆ ทั้งสิ้น อีกทั้งห้ามมิให้ดัดแปลงเนื้อหาและต้องอ้างอิงถึงเจ้าของเอกสารทุกครั้งที่มีการนำไปใช้

ภายในอาคารให้ได้ยินเสียงจากนักเทศน์ได้ ชัดเจน อาคารรูปแบบนี้ถือเป็นลักษณะเด่น และจะเห็น ได้ชัดในโบสถ์นิกายโปรเตสแตนต์



ภาพที่ 2.15 ทศนิยมภาพภายในโบสถ์พาราดีส โบสถ์โปรเตสแตนต์ที่เน้นธรรมชาติในการเทศนา

ที่มา <https://commons.wikimedia.org/wiki/File:PeterPlanDehio.jpg>

2.2.3.4. รูปแบบโมเดิร์นที่เน้นเพื่อการชุมนุมของกลุ่มคน (modern communal church)

รูปแบบนี้จะเน้นพื้นที่สำหรับผู้ที่มาชุมนุมทางศาสนาเป็นหลักโดยออกแบบให้เป็นเหมือนเป็นอาคารที่เป็นสาธารณะของชุมชน แต่ยังคงมุ่งเน้นในการบูชาทางศาสนามีการเพิ่มพื้นที่ใช้งานที่หลากหลายมากขึ้น(mixed-use building) การออกแบบภายในจะมีพื้นที่นั่งตามจำนวนผู้ศรัทธา โอบล้อมอยู่รอบ ๆ สามด้าน โดยจะมีพื้นที่ว่างหรือเวที สำหรับเทศนาและเพื่อรวมกลุ่มกันในการบูชา จะเห็นได้ในโบสถ์ที่สร้างขึ้นใหม่ ซึ่งการออกแบบทาง สถาปัตยกรรมจะเน้นรูปแบบที่ทันสมัยเรียบง่าย โดย ใช้วัสดุและเทคโนโลยีในการก่อสร้างที่หลากหลายและไม่ยึดติดในรูปแบบโบสถ์เดิม หรืออาจจะมีการดัดแปลง จากอาคารเก่า ที่พักอาศัยเดิม หรืออาคารอสังหาริมทรัพย์ อย่างไรก็ตามยังคงเน้นองค์ประกอบเชิงสัญลักษณ์ที่แสดงถึงสถานที่ศักดิ์สิทธิ์ทางคริสตศาสนา โบสถ์ในรูปแบบนี้มักจะนำเสนอความเป็นเอกภาพในแต่ละชุมชน และท้องถิ่นได้อย่างชัดเจน

เอกสารนี้เป็นเอกสารที่สงวนไว้สำหรับการใช้งานเพื่อการศึกษาเท่านั้น ไม่อนุญาตให้นำไปใช้ประโยชน์ด้านการค้าไม่ว่ากรณีใดๆ ทั้งสิ้น อีกทั้งห้ามมิให้ดัดแปลงเนื้อหาและต้องอ้างอิงถึงเจ้าของเอกสารทุกครั้งที่มีการนำไปใช้



ภาพที่ 2.16 ทรรศนียภาพภายในโบสถ์เลควูดที่เน้นการชุมนุมนมัสการของคนจำนวนมาก



ภาพที่ 2.17 โบสถ์โปรเตสแตนต์ในออร์ดอส มองโกเลียที่ต้องการสร้างความโดดเด่นในบริบทอย่างชัดเจน

รูปแบบทางสถาปัตยกรรมของโบสถ์ในศาสนาคริสต์ทั้งสามรูปแบบข้างต้น จะเห็นได้ทั่วไปในนิกายโปรเตสแตนต์ในต่างประเทศ สำหรับในประเทศไทยและจังหวัดเชียงใหม่สถาปัตยกรรมประเภทโบสถ์ในศาสนาคริสต์นิกายโปรเตสแตนต์ถือว่ามีความหลากหลายซึ่งยังไม่ได้มีการศึกษาถึงลักษณะร่วมและอิทธิพลที่ส่งผลให้เกิดลักษณะทางสถาปัตยกรรมโบสถ์อย่างชัดเจน หากแบ่งตามการใช้พื้นที่องค์ประกอบทาง สถาปัตยกรรม และการออกแบบเสี่ยงสะท้อนในโบสถ์ ตามวิธีการของ Kieckhefer สถาปัตยกรรมประเภทโบสถ์ ในศาสนาคริสต์นิกายโปรเตสแตนต์ในประเทศไทย และจังหวัดเชียงใหม่อาจเกิดรูปแบบหรือลักษณะร่วมที่แตกต่าง

เอกสารนี้เป็นเอกสารที่สงวนไว้สำหรับการใช้งานเพื่อการศึกษาเท่านั้น ไม่อนุญาตให้นำไปใช้ประโยชน์ด้านการค้าไม่ว่ากรณีใดๆ ทั้งสิ้น อีกทั้งห้ามมิให้ดัดแปลงเนื้อหาและต้องอ้างอิงถึงเจ้าของเอกสารทุกครั้งที่มีการนำไปใช้

ออกไปจากโบสถ์โปรเตสแตนต์ในประเทศตะวันตกได้ ในประเทศไทยได้มีตัวอย่าง การศึกษา ลักษณะทางสถาปัตยกรรมของโบสถ์ในภาคกลางและ ภาคตะวันออกของ ประเทศไทย ในกรณีศึกษาของโบสถ์คาทอลิก สามารถจำแนก ได้ 2 รูปแบบ คือ

1) โบสถ์ที่สร้างแบบสถาปัตยกรรม ตะวันตก (แบบยุคคลาสสิก โรมันเนส โกธิค เรนซองส์) โดยเอารูปทรงและองค์ประกอบบางประการมาใช้ ซึ่ง ไม่ได้มีความ เกี่ยวข้องกับประวัติศาสตร์ในยุคนั้น ๆ เลย แต่การวางผังจะยังคงวางตามแบบโบสถ์ เก่าแก่ทาง ตะวันตกอยู่

2) โบสถ์ที่สร้างแบบสถาปัตยกรรม ท้องถิ่น ซึ่งจะมีปัจจัยทางด้านเศรษฐกิจ วัฒนธรรม สภาพแวดล้อม เทคโนโลยีและวัสดุฝีมือช่างท้องถิ่น มามีบทบาทกับการ ออกแบบมากขึ้น จากตัวอย่างของงาน วิจัยนี้ได้แสดงให้เห็นว่า ส่วนที่ทำให้เกิด ลักษณะร่วม ทางสถาปัตยกรรม นอกเหนือจากอิทธิพลจากความเชื่อ ในการใช้พื้นที่ ภายในโบสถ์ และองค์ประกอบทาง สถาปัตยกรรมแล้ว อิทธิพลและบริบทของท้องถิ่น และ ชุมชนได้เข้ามา มีบทบาททำให้เกิดรูปแบบของสถาปัตยกรรมโบสถ์ที่แตกต่าง ออกไปอย่างชัดเจนมากขึ้น

จังหวัดเชียงใหม่ถือเป็นศูนย์กลางของคริสตจักรโปรเตสแตนต์ในภาคเหนือ ที่ มีคริสตจักรนิกายโปรเตสแตนต์รวมกันมากกว่า 70 แห่ง และขณะเดียวกันถือเป็น จังหวัดที่มีเอกลักษณ์ของวัฒนธรรมท้องถิ่นและชุมชน ที่ชัดเจน จึงเหมาะสมต่อ การศึกษารูปแบบสถาปัตยกรรม เพื่อเป็นกรณีศึกษาให้กับงานวิจัยของโบสถ์โปรเตสแตนต์ที่เกี่ยวข้องในบริบทอื่น ๆ ต่อไปได้

การหาลักษณะร่วมของโบสถ์ศาสนาคริสต์นิกายโปรเตสแตนต์ ในจังหวัด เชียงใหม่ โดยศึกษาจากการวางผัง พื้นที่การ ใช้งาน องค์ประกอบทางสถาปัตยกรรม เชิงสัญลักษณ์ และกายภาพ รวมถึงการศึกษาอิทธิพลที่เกี่ยวข้องกับ ท้องถิ่น และ ชุมชน เช่น วัสดุที่ใช้ในการก่อสร้างของ โบสถ์จากอดีตจนถึงปัจจุบัน เป็นต้น เพื่อให้ เกิดรูปแบบที่ชัดเจนและเหมาะสมต่อบริบทของจังหวัดเชียงใหม่

โบสถ์ที่มีลักษณะเด่นทางสถาปัตยกรรมและประวัติศาสตร์ มีจำนวนทั้งสิ้น 16 แห่ง จากทั้งหมด 112 แห่ง ได้แก่

1. คริสตจักรที่หนึ่ง (หลังเดิม)
2. คริสตจักรสันติธรรม
3. โบสถ์แมคเคนเมโมเรียล

เอกสารนี้เป็นเอกสารที่สงวนไว้สำหรับการใช้งานเพื่อการศึกษาเท่านั้น ไม่อนุญาตให้นำไปใช้ประโยชน์ด้านการค้า ไม่ว่ากรณีใดๆ ทั้งสิ้น อีกทั้งห้ามมิให้ดัดแปลงเนื้อหาและต้องอ้างอิงถึงเจ้าของเอกสารทุกครั้งที่มีการนำไปใช้

4. คริสตจักรสี่บนที่ธรรม (หลังเดิม)
5. คริสตจักรสี่บนที่ธรรม (หลังใหม่)
6. คริสตจักรสุริยะชัยธรรม
7. คริสตจักรพระสิริเชียงใหม่
8. คริสตจักรธรรมประทีป
9. คริสตจักรที่หนึ่ง เชียงใหม่
10. โบสถ์อนุสรณ์สุสานคริสตบ้านเด่น
11. คริสตจักรบ้านเด่น
12. คริสตจักรสิริวัฒนา
13. คริสตจักรแห่งนิมิตร
14. คริสตจักรไทยเชียงใหม่
15. คริสตจักรแห่งสุขเกษม
16. คริสตจักรลานูแบ็บตีล



โดยลักษณะทางสถาปัตยกรรมมีสองโบสถ์ ได้แก่ โบสถ์ที่ได้รับอิทธิพลจากคณะอเมริกันเพรสไบทีเรียน จนกระทั่งรวมคณะเป็นสภาคริสตจักรแห่งประเทศไทย (ค.ศ. 1868 – 1957) และโบสถ์ที่ได้รับอิทธิพลจาก กลุ่มมิชชันนารีเกาหลี่ (ค.ศ. 1955 - ปัจจุบัน) ช่วงแรก พันธกิจของคณะมิชชันนารีเกาหลี่เป็นเพียงสนับสนุน พันธกิจของสภาคริสตจักรเท่านั้น แต่หลังจากการก่อตั้งองค์การการประกาศศาสนาในรูปแบบ “มูลนิธิเพื่อช่วยเหลือสังคม” ในปี 1990 พบว่า มีการสร้างที่ได้รับอิทธิพล จากคณะมิชชันนารีเกาหลี่ โดยข้อมูลโบสถ์ทั้ง 16 แห่ง ดังนี้

1. ศึกษาการออกแบบผังอาคาร การจัดวางผัง การใช้งานภายในโบสถ์ และพื้นที่การใช้งาน
2. ศึกษารูปแบบสถาปัตยกรรมและองค์ประกอบ ทางสถาปัตยกรรม
3. ศึกษาการใช้วัสดุที่ใช้ในการก่อสร้างอาคาร
4. ข้อมูลที่ได้นำมาประกอบการวิเคราะห์หน้า เสนอผลตามตาราง
5. วิเคราะห์และสรุปผลข้อมูลที่ได้ตามรูปแบบ อิทธิพลทางศาสนาที่ได้รับลักษณะการวางผังองค์ประกอบทางสถาปัตยกรรม และวัสดุที่ใช้

เอกสารนี้เป็นเอกสารที่สงวนไว้สำหรับการใช้งานเพื่อการศึกษาเท่านั้น ไม่อนุญาตให้นำไปใช้ประโยชน์ด้านการค้าไม่ว่ากรณีใดๆ ทั้งสิ้น อีกทั้งห้ามมิให้ดัดแปลงเนื้อหาและต้องอ้างอิงถึงเจ้าของเอกสารทุกครั้งที่มีการนำไปใช้

ตารางที่ 2.1 แสดงข้อมูลของโบสถ์โปรเตสแตนต์ทั้ง 16 แห่ง

ที่ มา คณะสถาปัตยกรรมศาสตร์ มหาวิทยาลัยเชียงใหม่

| โบสถ์ที่ได้รับอิทธิพลจากคณะมิชชันนารีเพรสไบทีเรียน | | | | | | |
|--|---|--|---------------------------------|---|---|---|
| ลำดับ | ภาพแสดง ลักษณะอาคาร | ชื่อ | จำนวน ผู้ใช้งาน | รูปแบบ | ลักษณะ อาคาร | การออกแบบ |
| รูปแบบอาคารตะวันตก | | | | | | |
| 1 |  | คริสตจักรที่ 1 (หลังเดิม) ปี ที่ก่อตั้ง ค.ศ. 1868 | 132 คน พื้นที่ 288 ตร.ม. | ห้องนมัสการเดียว การใช้งานมี 3 ส่วน 1.Prefunction 2. Nave 3. Stage | อาคารแบบ วิ คเตอเรียน หอคอยสูง 3 ชั้น (16ม.) | รูปแบบโคโรเนียล ใช้รูปทรงแบบ ตะวันตก ทั้งหมด แต่ขยายส่วน ของ ช่องเปิดด้านข้าง ให้ ระบายความ ร้อนได้ดีขึ้น |
| 2 |  | คริสตจักร สันติธรรม ปี ที่ก่อตั้ง 1908 | 260 คน. พื้นที่ 560 ตร.ม. | ทางเดินด้านข้าง อาคารเปิดโล่ง | อาคารก่ออิฐ โครงสร้างผนัง รับน้ำหนัก หน้า 50 ซม. | รูปแบบ วิหารใน สมัยวิคตอเรียนมา ใช้ จุดเด่น คือ มี flying buttress มาใช้ |
| ลำดับ | ภาพแสดง ลักษณะอาคาร | ชื่อ | จำนวน ผู้ใช้งาน | รูปแบบ | ลักษณะ อาคาร | การออกแบบ |
| 3 |  | โบสถ์ แมค เคนเมโม เรียล ปีที่ก่อตั้ง 1908 | 88 คน พื้นที่ 112 ตร.ม. | ห้องนมัสการเดียว การใช้งานมี 3 ส่วน 1.Prefunction 2. Nave | - ก่ออิฐ - ผนังรับ น้ำหนัก หน้า 43 ซม. หอคอย | ใช้รูปทรง กางเขน เป็นสัญลักษณ์ หลัก อาคารโปร่ง โล่ง แล้ว ไม่มีผนัง ด้านข้าง |

เอกสารนี้เป็นเอกสารที่สงวนไว้สำหรับการใช้งานเพื่อการศึกษาเท่านั้น ไม่อนุญาตให้นำไปใช้ประโยชน์ด้านการค้า
ไม่ว่ากรณีใดๆ ทั้งสิ้น อีกทั้งห้ามมิให้ดัดแปลงเนื้อหาและต้องอ้างอิงถึงเจ้าของเอกสารทุกครั้งที่มีการนำไปใช้

| | | | | | | |
|--|--|--|--|----------|----------------------------|--|
| | | | | 3. Stage | สูง 10 ม. ติดตั้ง ระฆัง | |
|--|--|--|--|----------|----------------------------|--|

| รูปแบบอาคารตะวันตกผสมผสานรูปแบบท้องถิ่น | | | | | | |
|---|---|--|--------------------------------|---|--|--|
| ลำดับ | ภาพแสดง ลักษณะอาคาร | ชื่อ | จำนวน ผู้ใช้งาน | รูปแบบ | ลักษณะ อาคาร | การออกแบบ |
| 4 |  | คริสตจักร สิบนทีธรรม (หลังเดิม) ปี ที่ก่อตั้ง 1930 | 132 คน พื้นที่ 198 ตร.ม. | อาคารมีโถงทาง เข้าที่เปิดโล่ง | อาคารก่ออิฐ โครงสร้างผนัง รับน้ำหนัก หอ ระฆังสูง 15 ม. กระเบื้องแบบ โคโรเนียล | หอคอยเป็น โครงสร้างโปร่ง ทำ ให้อาคารดูสูง นำหน้าจั่วแบบ รวงผึ้งมาใช้ |
| 5 |  | คริสตจักร สิบนทีธรรม ปีที่ก่อตั้ง 2010 | 504 คน พื้นที่ 504 ตร.ม. | มีการยกพื้นสูง ตามแบบเรือนพื้น ถิ่น ให้อากาศ ถ่ายเท และใช้ พื้นที่ได้ถูกอาคาร เป็นพื้นที่ อเนกประสงค์ | อาคารคอนกรีต เสริมเหล็ก | ส่วนด้านหน้า อาคาร (Facade) แสดงถึงรูปแบบ ตะวันตก มีการใช้ สีทองและกระจก กุหลาบ |

| รูปแบบอาคารตะวันตกผสมผสานรูปแบบท้องถิ่น | | | | | | |
|---|------------------------|------|--------------------|--------|-----------------|-----------|
| ลำดับ | ภาพแสดงลักษณะ อาคาร | ชื่อ | จำนวน ผู้ใช้งาน | รูปแบบ | ลักษณะ อาคาร | การออกแบบ |





เอกสารนี้เป็นเอกสารที่สงวนไว้สำหรับการใช้งานเพื่อการศึกษาเท่านั้น ไม่อนุญาตให้นำไปใช้ประโยชน์ด้านการค้า
ไม่ว่ากรณีใดๆ ทั้งสิ้น อีกทั้งห้ามมิให้ดัดแปลงเนื้อหาและต้องอ้างอิงถึงเจ้าของเอกสารทุกครั้งที่มีการนำไปใช้

| | | | | | | |
|---|---|---|--------------------------------|--|---|---|
| 6 |  | คริสตจักร สุริยะชัย ธรรม ปีที่ ก่อตั้ง 1979 | 84 คน พื้นที่ 144 ตร.ม. | ห้องนมัสการ เดี่ยว ส่วนใช้งาน มี 3 ส่วน 1. Prefunction 2. Naive 3. Stage | อาคาร คอนกรีตเสริม เหล็ก หอคอย สูง 12 ม. ติดตั้ง ระฆัง | ใช้ไม้กางเขน เป็น สัญลักษณ์หลังคา ตัวโบสถ์คล้าย วิหารของวัดไทย ระฆัง |
| 7 |  | คริสตจักร พระ สิริ เชียงใหม่ ปี ที่ก่อตั้ง 2000 | 288 คน พื้นที่ 288 ตร.ม. | มีการนำรูปแบบ สถาปัตยกรรม ท้องถิ่นเข้ามาใช้ ร่วมกับ สถาปัตยกรรม โบสถ์ แบบ ตะวันตก มี กิจกรรมทาง ศาสนาที่ หลากหลายชั้น | อาคารคอนกรีต เสริมเหล็กสูง สองชั้น ห้อง นมัสการเดี่ยว ได้ทุนอาคาร เป็นพื้นที่ อเนกประสงค์ | ยกพื้นสูง ถ่ายเท อากาศได้ดี มีการ ใช้สัญลักษณ์ หน้าจั่วพระ อาทิตย์ ได้ทุน อาคารเป็นพื้นที่ ปฏิสัมพันธ์ของ สมาชิก |
| 8 |  | คริสตจักร ธรรมประทีป ปีที่ก่อตั้ง 2001 | 240 คน พื้นที่ 600 ตร.ม. | | | |

รูปแบบอาคารสมัยใหม่

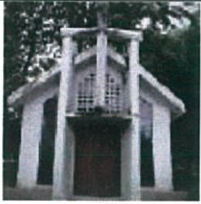
| ลำดับ | ภาพแสดงลักษณะ อาคาร | ชื่อ | จำนวน ผู้ใช้งาน | รูปแบบ | ลักษณะ อาคาร | การออกแบบ |
|-------|---|--|--------------------------------|--|--|---|
| 9 |  | คริสตจักร ที่ หนึ่ง เชียงใหม่ ปี ที่ก่อตั้ง 1968 | 648 คน พื้นที่ 648 ตร.ม. | ได้รับอิทธิพล สถาปัตยกรรม แบบโมเดิร์น รูปแบบการ ใช้ งานหลากหลาย โดยใช้เป็นสุสาน | อาคาร คอนกรีตเสริม เหล็ก 2 ชั้น ยก พื้นสูง ห้อง นมัสการอยู่ชั้น 2 | อาคารเป็นทรง แปดเหลี่ยม แสง เข้าอาคารจาก ช่องเปิด บน หลังคาอาคาร โปร่ง |

เอกสารนี้เป็นเอกสารที่สงวนไว้สำหรับการใช้งานเพื่อการศึกษาเท่านั้น ไม่อนุญาตให้นำไปใช้ประโยชน์ด้านการค้า
ไม่ว่ากรณีใดๆ ทั้งสิ้น อีกทั้งห้ามมิให้ดัดแปลงเนื้อหาและต้องอ้างอิงถึงเจ้าของเอกสารทุกครั้งที่มีการนำไปใช้

| | | | | | | |
|--|---|---|--------------------------------|--|--|--|
| 10 |  | โบสถ์ อนุสรณ์ สุสานคริสต์ บ้านเด่น ปีที่ ก่อตั้ง 1987 | พื้นที่ 9 ตร. ม. | และประกอบพิธี ทาง ศาสนา ดังนี้ 1. โบสถ์บรรจุอัฐิ 2. โบสถ์เพื่อทำ พิธีฃาปนกิจ | อาคารคอนกรีต เสริมเหล็ก ชั้น เดียว ใช้ ประกอบ พิธี ฃาปนกิจ เท่านั้น | อาคารดูโปร่งลอย นำไม้กางเขนเข้า มาประดับ ภายใน อาคารใช้แสงทั้ง ทางตรงและ ทางอ้อม |
| 11 |  | คริสตจักร บ้านเด่น ปีที่ ก่อตั้ง 1987 | 50 คน พื้นที่ 36 ตร.ม. | ได้รับอิทธิพล สถาปัตยกรรม แบบโมเดิร์น รูปแบบการ ใช้ งานหลากหลาย โดยใช้เป็นสุสาน และประกอบพิธี ทาง ศาสนา | อาคารก่ออิฐ เสริมเหล็ก หลังคาหล่อ คอนกรีต เสารับ หลังคา | ทรงอาคารสื่อ ความหมาย ถึง มงกุฎของพระเจ้า ผู้เป็น กษัตริย์ไม้ กางเขนแทน ยอด มงกุฎ |
| 12 |  | คริสตจักรสิริ วัฒนา ปีที่ ก่อตั้ง 2005 | 280 คน พื้นที่ 540 ตร.ม. | มีการใช้งานที่ หลาก หลายและ ใช้เป็น โรงเรียน สอนศาสนา | อาคาร คอนกรีตเสริม เหล็ก ห้อง | รูปแบบอาคารใช้ เสา กับโครงสร้าง ที่มีรูปโค้ง (arch) แบบตะวันตก |
| โบสถ์ที่ได้รับอิทธิพลจากคณะมิสชันนารีเกาหลี | | | | | | |
| ลำดับ | ภาพแสดงลักษณะ อาคาร | ชื่อ | จำนวน ผู้ใช้งาน | รูปแบบ | ลักษณะ อาคาร | การออกแบบ |
| 13 |  | คริสตจักร แห่งนิมิตร ปี ที่ก่อตั้ง 2003 | 300 คน พื้นที่ 300 ตร.ม. | 1. เกิดพื้นที่การใช้ งานที่หลากหลาย (mixed-use building) 2. ยกพื้นมีได้สูง | อาคารคอนกรีต เสริมเหล็ก สูง 3 ชั้น ชั้นบนเป็น ห้องพัก ไม่มีหอ ระฆัง | ภายในมีการลด ชั้นของ เพดานสูง ตามลำดับ ทำให้ ภายในห้อง นมัสการดูโปร่ง โล่ง และใช้ indirect light ตกแต่ง |

เอกสารนี้เป็นเอกสารที่สงวนไว้สำหรับการใช้งานเพื่อการศึกษาเท่านั้น ไม่อนุญาตให้นำไปใช้ประโยชน์ด้านการค้า
ไม่ว่ากรณีใดๆ ทั้งสิ้น อีกทั้งห้ามมิให้ดัดแปลงเนื้อหาและต้องอ้างอิงถึงเจ้าของเอกสารทุกครั้งที่มีการนำไปใช้

| | | | | | | |
|----|--|---|--------------------------------|---|---|--|
| 14 |  | คริสตจักร ไทย เชียงใหม่ ปีที่ก่อตั้ง 2010 | 250 คน พื้นที่ 250 ตร.ม | รูปแบบเกาหลีเข้า มาเมื่อ 15-20 ปี | เริ่มมีการนำ สถาปัตยกรรม สมัยใหม่มาใช้ ลด องค์ประกอบ ให้ดูเรียบง่าย มากขึ้น | ภายนอกดูโปร่ง โล่ง ลด ท่อนการ ตกแต่งภายนอก อาคารดูเรียบง่าย |
| 15 |  | คริสตจักร แห่งสุโขทัย ปีที่ก่อตั้ง 2005 | 180 คน พื้นที่ 540 ตร.ม | รูปแบบการใช้ งานแบบผสม เช่นเดียวกับ คริสตจักรแบบ เกาหลี | อาคาร คอนกรีตเสริม เหล็ก สูง 3 ชั้น ห้องนมัสการ อยู่ชั้น 3 ไม่มี หอระฆัง | ภายนอกสูงโปร่ง มีการใช้ ไม้ ทางเดินภายใน อาคารดูลอย ไข่ โถงบันไดมาแทน หอระฆัง |
| 16 |  | คริสตจักรลา หู่ไบบีส | 360 คน พื้นที่ 278 ตร.ม. | ใช้ประกอบ พิธีกรรมทาง ศาสนา | อาคาร คอนกรีตเสริม เหล็กชั้นเดียว | อาคารสูงโปร่ง เพดานยกสูง 18 ม. |

จากข้อมูลของโบสถ์คริสต์นิกายโปรเตสแตนต์ในจังหวัดเชียงใหม่ พบว่าเกิดวิวัฒนาการ ของการออกแบบ การวางผังอาคาร และการใช้สัญลักษณ์ โดยมีการรวบรวมรูปแบบสถาปัตยกรรมศาสนาคริสต์ แบบตะวันตกเข้ากับสถาปัตยกรรมท้องถิ่น นอกจากนี้ พบว่า มีความต้องการพื้นที่ใช้งานเพิ่มมากขึ้น และมีสวนใช้งานที่หลากหลายขึ้น รวมไปถึงการทราบ ถึงความเข้าใจของผู้นำคณะมิชชันนารีถึงภูมิอากาศของ ท้องถิ่น พฤติกรรมของผู้ใช้งาน โดยอิทธิพลที่ส่งผลต่อ การออกแบบโบสถ์เกิดจากคณะมิชชันนารี สภาพอากาศ พิธีกรรมทางศาสนาและพฤติกรรมการใช้งานของสมาชิก สามารถอธิบายลักษณะร่วมของโบสถ์ ได้ดังนี้

2.2.3.5. โบสถ์ที่ก่อสร้างขึ้นโดยได้รับอิทธิพลจากคณะอเมริกันมิชชันนารีเพรสไบทีเรียน

ประกอบด้วย โบสถ์คริสตจักรที่หนึ่งเชียงใหม่ คริสตจักร สันติธรรม โบสถ์แมคเคนเมโมเรียล โดยรูปแบบที่ ปรากฏได้รับอิทธิพลจากสถาปัตยกรรมแบบโคโรเนียล จากจุดเด่นของสถาปัตยกรรมโคโรเนียล คือ การนำ รูปแบบสถาปัตยกรรมของ

เอกสารนี้เป็นเอกสารที่สงวนไว้สำหรับการใช้งานเพื่อการศึกษาเท่านั้น ไม่อนุญาตให้นำไปใช้ประโยชน์ด้านการค้าไม่ว่ากรณีใดๆ ทั้งสิ้น อีกทั้งห้ามมิให้ดัดแปลงเนื้อหาและต้องอ้างอิงถึงเจ้าของเอกสารทุกครั้งที่มีการนำไปใช้

ตะวันตกมาปรับเข้ากับ สภาพภูมิอากาศแบบร้อนชื้นของจังหวัดเชียงใหม่ โบสถ์รูปแบบนี้จึงมีช่องเปิดมากขึ้น และกว้างขึ้นเพื่อให้อากาศ ถ่ายเทได้สะดวก โดยโบสถ์ที่เห็นลักษณะนี้ได้ชัดเจน มากที่สุด คือ โบสถ์คริสตจักรสันติธรรม และโบสถ์อนุสรณ์แมคเคน ที่โรงพยาบาล แมคเคน โดยที่โบสถ์ คริสตจักรสันติธรรมมีรูปแบบที่น่าสนใจ คือ บริเวณส่วน พิธีการถูกกั้นพื้นที่จากส่วนเปิดโล่งภายนอกด้วย ทางเดินข้างส่วนพิธีการเท่านั้น คือ สามารถเข้าสู่อาคารได้ทั้งสามด้าน และทางเข้าหลักมีลักษณะเป็นประตู หรือทางเดินได้หอคอยสูงเพื่อรับกับปะติมากรรมไม้กางเขน ซึ่งเป็นสัญลักษณ์ของโบสถ์ มีการติดตั้งระฆัง ไว้ตรงยอดหอคอย อาคารลักษณะนี้ ส่วนใหญ่หลังคาเป็นทรงจั่วที่มี สัดส่วนที่แตกต่างจากสัดส่วนของสถาปัตยกรรมท้องถิ่น หลังคาส่วนหอคอยมีลักษณะเป็นยอดแหลม ส่วนผนัง อาคารเป็นโครงสร้างผนังก่ออิฐรับน้ำหนัก รวมทั้งบาง หลังมีการใช้เสาซึ่งเป็นอิฐรับน้ำหนัก ผนังมีความหนา ตั้งแต่ 0.48 -1.05 เมตร

2.2.3.6. โบสถ์ที่ได้รับอิทธิพลจากสถาปัตยกรรมโคโรเนียลพัฒนาร่วมกับสถาปัตยกรรมพื้นถิ่น

รวมถึง สภาพภูมิอากาศ อาคารรูปแบบดังกล่าวมีการใช้งาน สอดคล้องกับพฤติกรรมของคนในท้องที่ พบว่า การวางผังอาคารให้ความสำคัญต่อส่วนพิธีกรรม นอกจากนี้ มี การนำเอาองค์ประกอบของอาคารทางศาสนาในท้องถิ่นมาใช้ พบในโบสถ์โปรเตสแตนต์ ดังนี้ คริสตจักรสืบที่ธรรม (หลังเดิม) มีการนำองค์ประกอบสถาปัตยกรรม "รวงผึ้ง" ที่พบในอาคารพื้นถิ่นล้านนามาใช้บริเวณหน้าจั่วอาคาร

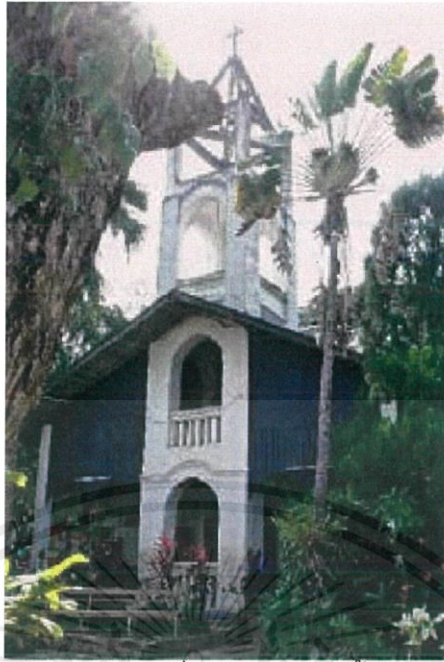

ภาพที่ 2.18 คริสตจักรสี่บนที่ธรรม (หลังเดิม) ที่มีการนำ “รวงผึ้ง” มาใช้เป็นองค์ประกอบด้านหน้าของ
คริสตจักร

ที่มา คณะสถาปัตยกรรมศาสตร์ มหาวิทยาลัยเชียงใหม่

คริสตจักรสี่บนที่ธรรมหลังใหม่ แม้จะมีรูปแบบภายนอกเป็นแบบโคโรเนียล แต่ภายในจัดการใช้งานให้ มีการยกได้สูงเพื่อระบายอากาศ และพบปะหลังจาก เสร็จพิธีกรรม เป็นต้น คริสตจักรสุริยชัยธรรม มีการนำ “หางหงส์” ที่พบในวิหารของ วัดไทยมาใช้เป็นหลังคา

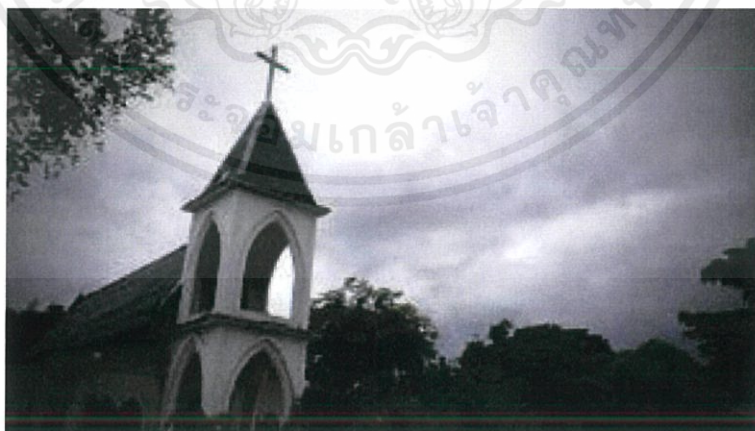

ภาพที่ 2.19 คริสตจักรสุริยชัยธรรม ที่มีการนำ “หางหงส์” คล้ายวิหารของวัดไทยมาใช้เป็น
องค์ประกอบหลังคา

เอกสารนี้เป็นเอกสารที่สงวนไว้สำหรับการใช้งานเพื่อการศึกษาเท่านั้น ไม่อนุญาตให้นำไปใช้ประโยชน์ด้านการค้า
ไม่ว่ากรณีใดๆ ทั้งสิ้น อีกทั้งห้ามมิให้ดัดแปลงเนื้อหาและต้องอ้างอิงถึงเจ้าของเอกสารทุกครั้งที่มีการนำไปใช้

ที่มา คณะสถาปัตยกรรมศาสตร์ มหาวิทยาลัยเชียงใหม่

คริสตจักรพระสิริเชียงใหม่ และคริสตจักรธรรม ประทีปที่พบการนำ “หน้าจั่วพระอาทิตย์” เข้ามาใช้เป็นองค์ประกอบของหน้าจั่วด้านหน้าอาคาร



ภาพที่ 2.20 คริสตจักรธรรมประทีปที่มีการนำ “หน้าจั่วพระอาทิตย์” มาใช้เป็นองค์ประกอบของหลังคา

ที่มา คณะสถาปัตยกรรมศาสตร์ มหาวิทยาลัยเชียงใหม่

2.2.3.7. รูปแบบอาคารสถาปัตยกรรมแบบสมัยใหม่ ซึ่งได้รับอิทธิพลจากสถาปัตยกรรมรูปแบบโมเดิร์น

ได้แก่ คริสตจักรที่หนึ่งเชียงใหม่ โบสถ์อนุสรณ์สุสาน คริสต์บ้านเด่น คริสตจักรบ้านเด่น และคริสตจักรสิริวัฒนา โดยพบว่า คริสตจักรที่หนึ่งเชียงใหม่ และคริสตจักรบ้านเด่นมีการยกพื้นอาคารขึ้นเป็นได้ถุนสูงเพื่อให้เกิดการใช้งาน และลดทอนส่วนที่เป็นองค์ประกอบในตักแตงลง นอกจากนี้พบว่า โบสถ์อนุสรณ์สุสาน คริสต์บ้านเด่น มีการใช้งานเพียงวัตถุประสงค์เดียว คือใช้ในการทำพิธีตามกิจศพ สำหรับคริสตจักรสิริวัฒนาเป็น รูปแบบที่ลดทอนส่วนตักแตงลงและมีสวนใช้งานที่หลากหลายรวมไปถึงมีส่วนที่เป็นโรงเรียนสอนศาสนา

2.2.3.8. โบสถ์ที่ได้รับอิทธิพลจากคณะมิชชันนารีเกาหลี

พบว่ารูปแบบโบสถ์ได้รับอิทธิพลมาจากผู้สนับสนุน และผู้ปกครองผู้ใหญ่ในคณะมิชชันนารี จำนวนคริสเตียนเกาหลีที่เพิ่มขึ้นอย่างรวดเร็ว และความจำกัดของการใช้พื้นที่ในประเทศเกาหลี อาคารหนึ่งแห่งจึงต้องรองรับการใช้งานในทุกรูปแบบ และประหยัดค่าใช้จ่ายที่ได้รับการสนับสนุนมาอย่างจำกัด ปัจจัยเหล่านี้ล้วนส่งผลต่อรูปแบบสถาปัตยกรรมของอาคาร พบรูปแบบโบสถ์คริสต์ที่ได้รับอิทธิพลจากคณะมิชชันนารี เกาหลี ดังนี้ คริสตจักรแห่งนิมิต คริสตจักรแห่งสุขเกษม คริสตจักรไทย

เอกสารนี้เป็นเอกสารที่สงวนไว้สำหรับการใช้งานเพื่อการศึกษาเท่านั้น ไม่อนุญาตให้นำไปใช้ประโยชน์ด้านการค้าไม่ว่ากรณีใดๆ ทั้งสิ้น อีกทั้งห้ามมิให้ดัดแปลงเนื้อหาและต้องอ้างอิงถึงเจ้าของเอกสารทุกครั้งที่มีการนำไปใช้

เชียงใหม่ อาคารและคริสตจักรลาหู่ แบบดีส มีการรวมเอาส่วนใช้งานทั้งหมดไว้ในอาคาร หลังเดียว เช่น อาคารคริสตจักรไทยเชียงใหม่ ใช้ชั้นที่ หนึ่งเป็นห้องอาหาร แทนการแยกแต่ละส่วนใช้งานออก จากกันดังเช่นโบสถ์ที่ได้รับอิทธิพลจากสถาปัตยกรรมโคโรเนียล โดยห้องอาคารในคริสตจักรไทยเชียงใหม่ จะมีห้องครัวอยู่ในอาคารเช่นเดียวกัน นอกจากนี้ ยังใช้ชั้นหนึ่งเป็นส่วนต้อนรับ และที่ทำงานของศาสนาจารย์ ผู้ดูแลคริสตจักร ในส่วนของชั้นสอง มีการใช้งานเป็นห้องพักของนักศึกษามหาวิทยาลัยเชียงใหม่ที่เป็นชาวเขา และยังมีห้องเรียนศาสนาเพื่อการศึกษาพระคัมภีร์ไบเบิล ชั้นสามใช้เป็นห้องพิธีการ

อาคารส่วนใหญ่เป็นโครงสร้างคอนกรีตสมัยใหม่ และไม่ซับซ้อนเพื่อลดต้นทุนในการก่อสร้าง ตอบสนองต่อการใช้งานที่หลากหลาย ส่วนรูปลักษณะของการใช้ องค์ประกอบทางสถาปัตยกรรมภายนอกถูกลดความสำคัญลงแต่ยังคงเหลือส่วนที่พัฒนามาจากหอรระงัง ในรูปแบบโคเนียลที่พัฒนาเป็นโถงบันไดเพื่อเดินขึ้นสู่ชั้นบน การนำสัญลักษณ์ของสถาปัตยกรรมพื้นถิ่นบางอาคารแทบจะไม่ปรากฏอยู่ ทำให้ทราบว่าการพัฒนา ของสถาปัตยกรรมโบสถ์แบบเกาหลีที่เข้ามาใน ประเทศไทยยังไม่ได้พัฒนาให้มีลักษณะร่วมขององค์ ประกอบทางสถาปัตยกรรมพื้นถิ่นที่สอดคล้องกับสภาพภูมิอากาศ อีกทั้งมิชชันนารีเกาหลีมีจุดประสงค์ในการ ทำพันธกิจมากกว่าการสิ้นเปลืองงบประมาณในการก่อสร้างอาคารที่มีความหมายและความซับซ้อนในการออกแบบเชิงสถาปัตยกรรม

จากการวิเคราะห์สามารถสรุปรูปแบบโบสถ์คริสต์นิกายโปรเตสแตนท์ในจังหวัดเชียงใหม่รวมถึงอิทธิพลที่ส่งผลต่อรูปแบบ รวมถึงลักษณะร่วมที่เกิดขึ้นได้ดังนี้

- โบสถ์ที่ได้รับอิทธิพลจากคณะมิชชันนารีเพรสไบทีเรียนจากสหรัฐอเมริกา โดยยังคงลักษณะทาง สถาปัตยกรรมแบบโคโรเนียล แต่มีการออกแบบช่องเปิด ให้เข้ากับสภาพภูมิอากาศ

- โบสถ์ที่ได้รับอิทธิพลจากคณะมิชชันนารีเพรสไบทีเรียนที่ผสมผสานรูปแบบสถาปัตยกรรมโคโรเนียลเข้ากับรูปแบบองค์ประกอบ และการใช้งานของสถาปัตยกรรมในท้องถิ่น เพื่อให้เข้ากับพฤติกรรมการใช้งานของสมาชิกคริสเตียนโปรเตสแตนท์ในท้องถิ่น โดยลักษณะร่วมที่เกิดขึ้นคือรูปแบบสถาปัตยกรรมตะวันตกที่รวมกับสถาปัตยกรรมในท้องถิ่น

เอกสารนี้เป็นเอกสารที่สงวนไว้สำหรับการใช้งานเพื่อการศึกษาเท่านั้น ไม่อนุญาตให้นำไปใช้ประโยชน์ด้านการค้าไม่ว่ากรณีใดๆ ทั้งสิ้น อีกทั้งห้ามมิให้ดัดแปลงเนื้อหาและต้องอ้างอิงถึงเจ้าของเอกสารทุกครั้งที่มีการนำไปใช้

- รูปแบบสถาปัตยกรรมสมัยใหม่ที่ลดทอนองค์ ประกอบทางการตกแต่งลง ให้มีส่วนใช้งานที่หลากหลาย หรือมีส่วนใช้งานเพื่อพิเศษเฉพาะทางศาสนา
- รูปแบบโบสถ์ที่ได้รับอิทธิพลจากคณะมิชชันนารีเกาหลี โดยมีการรวมเอา ส่วนใช้งานที่หลากหลาย ไว้ในอาคารเดียว โดยรูปแบบสถาปัตยกรรมแบบโคโรเนียล ถูกลดทอนลง เหลือไว้เพียงหอรระฆังที่รับเป็นโถงบันได พบว่าโบสถ์ที่ได้รับอิทธิพล จากคณะมิชชันนารีเกาหลี ไม่มีวัตถุประสงค์ในการออกแบบให้ซับซ้อนในเชิง สัญลักษณ์และพื้นที่แต่อย่างใด

2.2.4. ความหมายและการใช้งานสถาปัตยกรรมต่างๆนอกเหนือจากโบสถ์

2.2.4.1. ห้องอธิษฐาน

การอธิษฐานนั้นมีหลากหลายวิธีทั้งแบบกลุ่มหรือแบบเดี่ยวเหมือนที่กล่าวไว้ในก่อนหน้า การอธิษฐานที่เปรียบเหมือนการพูดคุยกับพระเจ้านั้น เป็นสิ่งสำคัญในการพัฒนาชีวิตของคริสเตียน ซึ่งในพระคัมภีร์ได้กล่าวถึงการอธิษฐานไว้หลายครั้ง เช่นภูเขาอธิษฐาน ขณะที่ชนชาติอิสราเอลเดินทางในถิ่นทุรกันดาร โมเสสก็ได้ขึ้นไปบนภูเขาซีนายเพื่ออธิษฐานเข้าเฝ้าพระเจ้าและได้นำบัญญัติ 10 ประการลง หรือ ห้องชั้นบนที่กษัตริย์ซาโลมอนเข้าไปอธิษฐานอย่างสม่ำเสมอ ทั้งนี้สิ่งที่เหมือนกันในเชิงสถานที่คือความสงบ ปลีกตัวออกจากความวุ่นวาย

การเข้าห้องอธิษฐานจึงไม่จำเป็นว่าจะต้องเข้าไปเพื่อสวดภาวนาหรือวิงวอนพระเจ้าเพียงอย่างเดียว แต่เป็นสิ่งที่ช่วยในการพัฒนาความสัมพันธ์ระหว่างผู้ใช้โครงการกับพระเจ้า ดังนั้นพื้นที่แห่งนี้อาจจะไม่ค่อยพบเจอตามโบสถ์ต่างๆ แต่จะพบได้อย่างมากตามธรรมสถานต่างๆ ห้องอธิษฐานจึงมีความจำเป็นอย่างมากสำหรับโครงการธรรมสถานเพราะเป็นการสร้างความสงบ พื้นที่ความสัมพันธ์กับพระเจ้าให้กับผู้ใช้โครงการต่างๆ

2.2.4.2. แชนเฟล็ด

ในนิกายคาทอลิกเรียกสถานที่ว่า วัดน้อย สถานที่ใช้นมัสการขนาดเล็กที่เป็นส่วนหนึ่งของโบสถ์ เพราะในกิจกรรมสามัคคีธรรม(fellowship)ของคริสตชนนั้น บ่อยครั้งที่มีมักจะถูกแบ่งแยกตามปัจจัยต่างๆ เช่นอายุ เป็นต้น เพราะคริสตชนเชื่อว่าชีวิตมนุษย์เราในอายุที่ใกล้เคียงกันมีบทเรียนต่างๆในชีวิตที่คล้ายคลึงกัน จึงง่ายต่อการเสริมสร้าง หนุนใจ และพัฒนาความสัมพันธ์ของกันและกัน ดังนั้น นอกจากการเทศนาในโบสถ์แล้ว บ่อยครั้งการสามัคคีธรรมจึงเป็นสิ่งที่คริสตชนมักทำ และยัง

ไม่จำเป็นต้องทำในเช้าวันอาทิตย์ บางกลุ่มเรียกการสามัคคีธรรมนี้ว่าเซล(cells) หรือ แคร้(care) นอกจากการสามัคคีธรรม(felloeship)แล้วนั้น ในโบสถ์ขนาดเล็กนี้ยังสามารถที่จะใช้อธิษฐานเป็นกลุ่มได้อีกด้วย ดังนั้นสถานที่นี้บางครั้งจึงอาจจะตั้งโดดเดี่ยวตามสถานที่ต่างๆ เช่นในต่างประเทศมีแซฟเฟิลในห้างสรรพสินค้า โรงแรมต่างอากาศ หรือสถานที่ท่องเที่ยว เป็นต้น

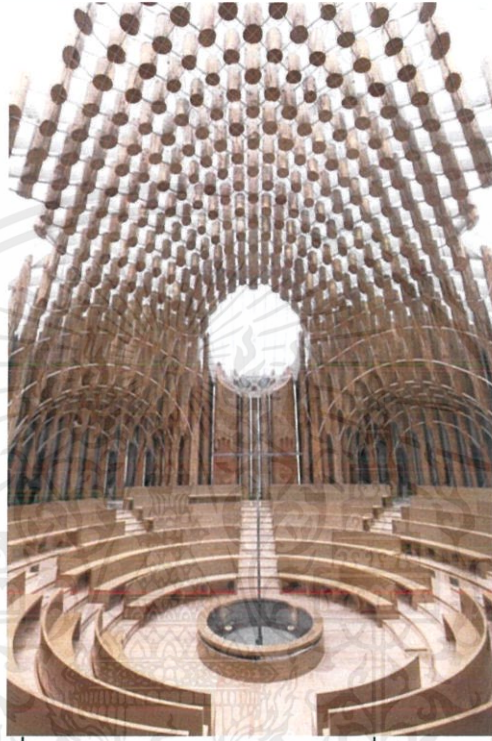

ภาพที่ 2.21 คริสตจักร Light of life ที่ประเทศเกาหลี

ที่มา <https://www.archdaily.com/>

2.2.4.3. สุสาน

ด้วยคำสั่งสุดท้ายก่อนที่พระเยซูจะเสด็จขึ้นสวรรค์คือการบอกให้สาวกทุกคนประกาศข่าวประเสริฐไปทั่วทุกมุมโลก จึงเป็นเหตุให้มีมิชชันนารีเข้ามาในประเทศไทย เริ่มการประกาศศาสนาไปในทุกๆที่ ตลอดหลายสิบที่ผ่านมามีการเพิ่มขึ้นของคริสตเตียนจำนวนมาก มีการก่อตั้งคริสตจักรในที่ต่างๆอย่างกว้างขวาง แต่สิ่งสำคัญสิ่งหนึ่งที่คริสตเตียนจำนวนมากไม่ได้จัดเตรียมคือสุสาน

ปัจจุบันสุสานคริสเตียนในประเทศไทยมีความหลากหลาย เพราะคริสเตียนเหล่านี้มีหลายวัฒนธรรม เชื้อชาติ ทั้งไทย-พุทธ จีน ลานู๋ กะเหรี่ยง อื่นๆ ดังนั้นลักษณะของการทำพิธีฌาปนกิจและการฝังจะมีการปรับเปลี่ยนบ้างเล็กน้อย แต่

เอกสารนี้เป็นเอกสารที่สงวนไว้สำหรับการใช้งานเพื่อการศึกษาเท่านั้น ไม่อนุญาตให้นำไปใช้ประโยชน์ด้านการค้าไม่ว่ากรณีใดๆ ทั้งสิ้น อีกทั้งห้ามมิให้ดัดแปลงเนื้อหาและต้องอ้างอิงถึงเจ้าของเอกสารทุกครั้งที่มีการนำไปใช้

ยังคงขึ้นอยู่กับหลักของศาสนศาสตร์ อย่างไรก็ตามพื้นที่ใช้งานของพื้นที่สำหรับฝังศพของคริสชนก็ยังมีไม่เพียงพอต่อความต้องการใช้งาน เห็นได้จากหลายที่เริ่มมีการพัฒนาสุสานเป็นลักษณะชั้นบรรจุอุฐิขนาดเล็กไว้เท่านั้น

2.2.4.4. ระเบียบติสมา

ในทางนิกายโปรเตสแตนต์การมีแนวคิดในการรับบัพติสมาที่แตกต่างจากนิกายโรมันคาทอลิก(ดูรายละเอียดใน 2.1.3) ดังนั้นในส่วนพื้นที่ประกอบพิธีจึงไม่ได้ยึดติดอยู่กับสถานที่ บางครั้งการทำพิธีอาจไม่ได้ให้ผู้รับศีลจุ่มตัวลงในน้ำทั้งต่อเพราะเนื่องจากบริบท เช่นในเรื่องสถานที่ บางคริสตจักรบนดอยในแถบภาคเหนือใช้น้ำพรมบนศีรษะเท่านั้น หรือ เรื่องตัวบุคคล สำหรับบางบุคคลที่เป็นทุพพลภาพทางร่างกายไม่สามารถยืนหรือย่อได้ ศาสนาจารย์เองก็แค้ใช้วิธีการพรมน้ำเหนือศีรษะเท่านั้น

ฉะนั้นสถานที่ทำพิธีเองจึงอาจจะทำในสถานที่ตามธรรมชาติ เช่นแม่น้ำ ทะเล น้ำตก หรือสระที่ถูกจัดเตรียมขึ้นในตัวอาคาร

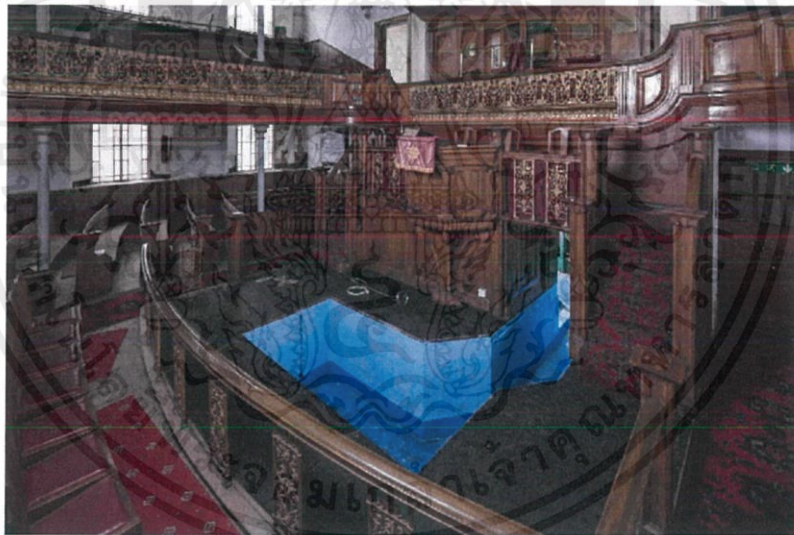

ภาพที่ 2.22 ระเบียบติสมาในโบสถ์แห่งหนึ่งในอังกฤษ

ที่มา <https://www.archdaily.com/>

2.2.4.5. อื่นๆ

ส่วนประกอบอื่นๆทางสถาปัตยกรรมที่ตอบสนองความต้องการของผู้ใช้โครงการโดยเป็นส่วนประกอบเสริมที่อาจจะมีหรือไม่มีก็ได้ แต่องค์ประกอบเหล่านี้ช่วยให้โครงการมีความสมบูรณ์ สอดคล้องกับพฤติกรรม โดยยังขึ้นอยู่กับแนวทางของศาสนาคริสต์นิกายโปรเตสแตนต์

เอกสารนี้เป็นเอกสารที่สงวนไว้สำหรับการใช้งานเพื่อการศึกษาเท่านั้น ไม่อนุญาตให้นำไปใช้ประโยชน์ด้านการค้าไม่ว่ากรณีใดๆ ทั้งสิ้น อีกทั้งห้ามมิให้ดัดแปลงเนื้อหาและต้องอ้างอิงถึงเจ้าของเอกสารทุกครั้งที่มีการนำไปใช้

หอระฆัง

เป็นหอคอยสูงที่ภายในบรรจุระฆังขนาดใหญ่ เพื่อใช้ในการส่งสัญญาณให้ชุมชนเมื่อเกิดกิจกรรมขึ้น ทำให้คนในชุมชนรู้ว่าจะมีกิจกรรมเมื่อใด เช่นในเช้าวันอาทิตย์ที่ชาวคริสต์ถือว่าเป็นวันสะบาโตเพื่อไปนมัสการพระเจ้าที่โบสถ์ ศาสนาจารย์ที่โบสถ์จะสั่นระฆังในเวลาเช้า หรือปัจจุบันบางโบสถ์ก็ได้มีการดัดแปลงเป็นลำโพงขนาดใหญ่ ทั้งนี้เทคโนโลยีต่างๆล้วนเกิดจากการปรับตัวของสถาปัตยกรรมเพื่อให้เข้ากับยุคสมัย



ภาพที่ 2.23 หอระฆังอาสนวิหารเซนต์ แมรี, โตเกียว
ที่มา <https://www.archdaily.com/>

2.2.5. หลักการออกแบบที่พักร

ขณะเดียวกันส่วนเพราะโครงการนี้อาจจะต้องมีการหารายได้ในการหมุนเวียนที่พักรนี้จึงจะเป็นพื้นที่สร้างรายได้ให้โครงการอีกด้วย สามารถรองรับหน่วยงานหรือกลุ่มบุคคลอื่นที่ที่ต้องการเข้ามาพักรสงบภายในโครงการ เหมาะสมสำหรับการจัดกิจกรรมหรือค่ายต่างๆ เพราะในส่วนที่พักรนี้ก็ได้ออกแบบให้มีสิ่งอำนวยความสะดวกอื่นรองรับ เช่น ภัตตาคาร ห้องประชุม เป็นต้น

ส่วนที่พักรของโครงการนั้นเป็นองค์ประกอบที่สอดคล้องกับพฤติกรรมของผู้ใช้โครงการ เพราะลักษณะของโครงการนั้นเป็นสถานที่สำหรับพัฒนาตนในระยะเวลายาวนาน ไม่ใช่เพียงแค่เช้าวันอาทิตย์เท่านั้น ดังนั้นส่วนที่พักรจึงเป็นส่วนจำเป็นสำหรับผู้ใช้โครงการที่จะต้องพักรในโครงการ มีการออกแบบที่ช่วยในการเพ่งจุดสนใจในการพัฒนาจิตวิญญาณ

เอกสารนี้เป็นเอกสารที่สงวนไว้สำหรับการใช้งานเพื่อการศึกษาเท่านั้น ไม่อนุญาตให้นำไปใช้ประโยชน์ด้านการค้าไม่ว่ากรณีใดๆ ทั้งสิ้น อีกทั้งห้ามมิให้ดัดแปลงเนื้อหาและต้องอ้างอิงถึงเจ้าของเอกสารทุกครั้งที่มีการนำไปใช้

ประเภทของห้องพักตามมาตรฐาน

การแบ่งประเภทของห้องพักสามารถแบ่งได้เป็น 7 ประเภท

1. ห้องเดี่ยว (Standard Room) ห้องพักรวมดา ขนาดพื้นฐาน (basic room type) มีสิ่งอำนวยความสะดวกขนาดมาตรฐาน ไม่มีการตกแต่งพิเศษ
2. ห้องคู่ (Deluxe Room) ห้องพักรวมดาที่กว้างกว่าห้องมาตรฐาน มีสิ่งอำนวยความสะดวกและเฟอร์นิเจอร์ที่ครบครัน มักอยู่ในตำแหน่งที่มีทัศนียภาพที่ดี
3. ห้องชุดมาตรฐาน (Standard Suite) ห้องชุดมาตรฐาน เหมาะสำหรับแขกที่มาเป็นครอบครัว มีการจัดส่วนนั่งเล่น พร้อมชุดรับแขก ส่วนเตรียมอาหารขนาดเล็ก และบริเวณรับประทานอาหาร อัตราค่าห้องพักประเภทนี้ค่อนข้างสูง จัดไว้สำหรับแขกที่ต้องการห้องพักพิเศษ
4. ห้องชุด (Suite) ห้องชุดซึ่งภายในประกอบด้วย ห้องตั้งแต่ 2 ห้องขึ้นไป มีห้องนั่งเล่น ห้องรับแขกขนาดใหญ่ ห้องรับประทานอาหาร หรือ ห้องประชุมขนาดเล็ก ห้องชุดส่วนมากจะตกแต่งสวยงามเป็นพิเศษ และมีสิ่งอำนวยความสะดวกมากกว่าห้องพักแบบห้องชุดมาตรฐาน
5. ห้องชุดพิเศษ (Penthouse Suite) เป็นห้องพักที่จัดขึ้นเป็นพิเศษ เหมาะกับแขกที่มาเป็นครอบครัวใหญ่หรือแขกผู้มีเกียรติ นักธุรกิจใหญ่ เศรษฐี หรือแขกเมือง เป็นต้น ในด้านการออกแบบพร้อมพรั่งด้านอุปกรณ์อำนวยความสะดวกสบายครบถ้วน
6. บ้านพัก (Villa) เป็นบ้านพักขนาดมาตรฐาน มีบริเวณบ้านเหมือนบ้านจัดสรรมักมีหนึ่งห้องนอน หนึ่งห้องน้ำ
7. บ้านพักพิเศษ (Villa Suite) เป็นบ้านพักที่มีหลายห้องนอน สิ่งอำนวยความสะดวกครบครัน สะดวกสบาย มีการตกแต่งพิเศษ มีมากกว่าหนึ่งห้องนอน เหมาะกับแขกผู้มาพักเป็นครอบครัวใหญ่

2.3. สรุปข้อมูลภายในบทที่จะนำมาประยุกต์ใช้ในโครงการ

เป็นบทที่ทำให้ทราบรายละเอียดความเป็นของสถาปัตยกรรมที่มาจากศาสตร์และปัจจัยอื่นๆในการหลอมรวมพัฒนามากลายเป็นสถาปัตยกรรมโปรเตสแตนต์ รวมไปถึงศาสนพิธีที่ค่อยๆพัฒนามาจากคาทอลิก เห็นถึงความสำคัญของการทำงานของสถาปัตยกรรมคริสต์จักรกับผู้คนผ่านบริบทที่ต่างกัน และสามารถเลือกประเด็นต่างๆที่เหมาะสมกับบริบทประเทศไทย ทั้งเรื่องสภาวะแวดล้อมหรือผู้ใช้โครงการที่เป็นคนไทย มาทำให้โครงการสามารถทำงานกับผู้ใช้โครงการได้อย่างแท้จริง

เอกสารนี้เป็นเอกสารที่สงวนไว้สำหรับการใช้งานเพื่อการศึกษาเท่านั้น ไม่อนุญาตให้นำไปใช้ประโยชน์ด้านการค้าไม่ว่ากรณีใดๆ ทั้งสิ้น อีกทั้งห้ามมิให้ดัดแปลงเนื้อหาและต้องอ้างอิงถึงเจ้าของเอกสารทุกครั้งที่มีการนำไปใช้

บทที่ 3

กรณีศึกษาอาคารตัวอย่าง

จากการศึกษาลักษณะทางสถาปัตยกรรมของคริสต์ศาสนาทั้ง 3 นิกายในบทที่ผ่านมา ทำให้สามารถเข้าใจได้ว่าลักษณะทางสถาปัตยกรรมที่สอดคล้องกับแนวความคิดทางศาสนานั้นเป็นสิ่งสำคัญที่พัฒนาไปเป็นสถาปัตยกรรมต่าง ๆ เห็นได้ว่าสถาปัตยกรรมของนิกายโรมันคาทอลิกและออร์ทอด็อกซ์นั้นมีแบบแผนและแนวทางในการออกแบบสถาปัตยกรรมอย่างชัดเจน แตกต่างกันไปของโปรเตสแตนต์ที่แตกต่างออกไป ดังนั้น นอกจากจะหาลักษณะร่วมของสถาปัตยกรรมคริสต์จักรที่เกิดขึ้นแล้วนั้น ยังจำเป็นที่จะต้องศึกษาและวิเคราะห์กรณีศึกษา เพื่อช่วยในการเรียนรู้แล้วเข้าใจประเด็นทางสถาปัตยกรรมต่าง ๆ ที่เกิดขึ้น

การศึกษารณีศึกษาอาคารตัวอย่างแบ่งเป็นสองส่วน ส่วนแรกจะมีจุดประสงค์เพื่อเรียนรู้การออกแบบลักษณะของสถาปัตยกรรมที่สอดคล้องกับโครงการ และอีกส่วนคือศึกษาอาคารที่ไม่จำเป็นต้องมีจุดประสงค์คล้ายคลึงกับโครงการ แต่ศึกษาประเด็นที่เหมาะสมและสามารถนำมาประยุกต์ใช้กับการออกแบบได้ โดยการศึกษาอาคารแต่ละอาคารนั้นจะเลือกศึกษาในจุดเด่นของอาคารนั้นๆ และนำข้อดีที่เกิดขึ้นหรือการแก้ปัญหาบนบริบทของสถาปนิกมาใช้ในการศึกษาต่อ ซึ่งสิ่งที่จะศึกษาอาคารแต่ละอาคารละอาคารนั้นย่อมแตกต่างกัน จึงจะกำหนดประเด็น 2 ประเด็นที่เป็นสิ่งจำเป็นต่อการนำข้อมูลวิเคราะห์ในบทถัดไปดังนี้

- AESTHETIC ,CONCEPT AND SPIRITUAL SPACE

แนวคิดในการออกแบบที่สอดคล้องกันระหว่างศาสนศาสตร์และสถาปัตยกรรม ซึ่งแต่ละสถานที่นั้นมีประเด็นที่ต้องการจะสื่อสารกับผู้ใช้โครงการแตกต่างกันไปตามบริบทนั้น ๆ รวมไปถึงอารมณ์และความรู้สึกที่เกิดขึ้นในพื้นที่ว่างนั้น ๆ โดยจะวิเคราะห์องค์ประกอบทางสถาปัตยกรรมว่าองค์ประกอบนั้น ๆ สามารถสร้างอารมณ์และความรู้สึกให้กับผู้ใช้งานโครงการได้อย่างไร

- FUNCTIONAL AREA , MATERIAL AND STRUCTURE

แนวทางการคิดวิเคราะห์ส่วนข้อมูลที่จะส่งผลไปถึงการคำนวณวิเคราะห์พื้นที่ องค์ประกอบต่างๆ ที่น่าสนใจ สถิติต่างๆ หรือพฤติกรรมของผู้ใช้โครงการ รวมไปถึงการใช้งานอาคารทั่วไป เช่น องค์ประกอบโครงการ งานระบบ ทางสัญจร เป็นต้น ที่จะนำไปสู่การวิเคราะห์องค์ประกอบโครงการในบทถัดไป

3.1. การศึกษาอาคารตัวอย่างประเภทเดียวกันกับโครงการ

กรณีศึกษาที่จะศึกษาในหัวข้อนี้เลือกศึกษาประเด็นที่เหมาะสมและมีความใกล้เคียงกับโครงการเพราะสามารถดึงประโยชน์ที่ได้รับจากการวิเคราะห์ที่มาพัฒนาในงานออกแบบได้ และด้วยโครงการที่เป็นคริสตธรรมสถานที่เกิดขึ้นในประเทศไทยนั้น ส่วนใหญ่แล้วเป็นเป็นสถานที่ของนิกายคาทอลิก เพราะนิกายคาทอลิกมีศาสนพิธีและกิจกรรมที่เน้นไปในการเข้าเฝ้ากับพระเจ้า ธรรมสถานจึงเป็นที่นิยมของสังฆมณฑลต่าง ๆ และมีกิจกรรมที่เฉพาะแตกต่างกันไป แต่ของโปรเตสแตนต์นั้นแตกต่างออกไป เพราะมีหลักข้อเชื่อเน้นในการพัฒนาตนเองในชีวิตบนโลก และการเข้านมัสการหรือเข้าถึงพระเจ้านั้น โปรเตสแตนต์มองว่าสามารถทำได้ทุกที่ ไม่จำเป็นต้องยึดติดเป็นที่ใดที่หนึ่ง หรือวิธีการใดวิธีการหนึ่ง สิ่งที่คริสตชน ชาวโปรเตสแตนต์พึงปฏิบัติจึงนิยมอ่านพระคัมภีร์ หรือเฝ้าเดี่ยวที่บ้าน ในห้องที่สงบ กรณีศึกษาภายในประเทศจึงเลือกมาด้วยเหตุผลที่แตกต่างกันออกไปตามสิ่งที่ต้องการจะศึกษาเรียนรู้ของสถาปัตยกรรมนั้น ๆ

3.1.1. การศึกษาภายในประเทศ

3.1.1.1. สวน 7 ริน

ข้อมูลทั่วไป

ชื่อโครงการ สวน 7 ริน

ที่ตั้งโครงการ ถ.ห้วยแก้ว ต.ช้างเผือก อ.เมือง จ.เชียงใหม่

เจ้าของโครงการ คณะเยซูอิต



ภาพที่ 3.1 โบสถ์ในสวน 7 ริน

ที่มา นายพนธวัช เลี้ยงประไพพันธ์(ถ่ายเมื่อ 21/10/2560)

เอกสารนี้เป็นเอกสารที่สงวนไว้สำหรับการใช้งานเพื่อการศึกษาเท่านั้น ไม่อนุญาตให้นำไปใช้ประโยชน์ด้านการค้าไม่ว่ากรณีใดๆ ทั้งสิ้น อีกทั้งห้ามมิให้ดัดแปลงเนื้อหาและต้องอ้างอิงถึงเจ้าของเอกสารทุกครั้งที่มีการนำไปใช้

ส่วน 7 เป็นโครงการที่มีความใกล้เคียงกับวิทยานิพนธ์มากที่สุดเพราะ โครงการดังกล่าวมีจุดประสงค์เดียวกันกับวิทยานิพนธ์ แต่เป็นสถานที่สำหรับคริสตชน นิกายโรมันคาทอลิก คือสถานที่ที่ใช้สำหรับการไคร้ครวญถึงชีวิตตน หรือในคำที่ใช้เรียกกันว่า “การเข้าเจียบ” ซึ่งในบริบทเดียวกันที่จังหวัดเชียงใหม่

ส่วน 7 ริงจึงเป็นสถานที่ที่เหมาะสมที่จะนำมาพิจารณาเป็นกรณีศึกษาอาคารตัวอย่าง เพราะจะได้ศึกษาทั้งในเรื่องของการใช้พื้นที่ องค์ประกอบต่างๆของโครงการ รวมไปถึงการศึกษาพฤติกรรมของผู้ใช้โครงการในทุกๆส่วน บนบริบทของศาสนาคริสต์ ที่จะนำไปสู่การพัฒนาในบทต่อไป



ภาพที่ 3.2 ทศนิยมภาพภายในวัด

ที่มา นายพนรวิทย์ เลี้ยงประไพพันธ์(ถ่ายเมื่อ 21/10/2560)

ส่วน 7 ริงถือเป็นสถานที่ที่ค่อนข้างมีชื่อเสียง อยู่ในตัวเมืองเชียงใหม่ และมีความสงบเป็นอย่างสูง เป็นที่นิยมของชาวต่างชาติ โดยเฉพาะชาวสิงคโปร์ ฟิลิปปินส์ ลาว เวียดนาม มาเลเซีย รวมไปถึงอเมริกา ตามลำดับและเพราะสนามบินเชียงใหม่เป็นสนามบินนานาชาติ ผู้ใช้โครงการเหล่านี้จะเดินทางตรงมาถึงสนามบินเชียงใหม่และเข้าถึงโครงการใน 20 นาที เป็นสิ่งที่สะดวกและได้รับความนิยมอย่างมาก

อย่างไรก็ตามวิธีการปฏิบัติธรรมจะมีความแตกต่างกับการจัดกิจกรรมของคริสตชน นิกาย โปรเตสแตนต์ เพราะของนิกายโรมันคาทอลิกนั้นไปที่การไคร้ครวญถึงชีวิตฝ่ายเนื้อหนึ่ง และชีวิตฝ่ายจิตวิญญาณ ส่วนนิกายโปรเตสแตนต์จะเน้นไปในเรื่องของเสริมสร้างความสัมพันธ์ของคริสตชนด้วยกัน เพราะนิกายนี้เชื่อในเรื่องความเท่าเทียมของมนุษย์ที่สามารถเสริมสร้าง หนุนใจ และเติบโตฝ่ายวิญญาณไปร่วมกันได้

เอกสารนี้เป็นเอกสารที่สงวนไว้สำหรับการใช้งานเพื่อการศึกษาเท่านั้น ไม่อนุญาตให้นำไปใช้ประโยชน์ด้านการค้า ไม่ว่าจะกรณีใดๆ ทั้งสิ้น อีกทั้งห้ามมิให้ดัดแปลงเนื้อหาและต้องอ้างอิงถึงเจ้าของเอกสารทุกครั้งที่มีการนำไปใช้

ตารางที่ 3.1 ตารางแสดงกิจกรรมสำหรับผู้ฟื้นฟูเข้าเฝ้า

ที่มา สนวน7ริน (สัมภาษณ์เมื่อ 21/10/2560)

| เวลา | กิจกรรม | พื้นที่ใช้สอย |
|-----------------|--------------------|---------------|
| 06.00น.-07.00น. | ธุระส่วนตัว | ที่พัก |
| 07.00น.-08.00น. | รับประทานอาหารเช้า | โรงอาหาร |
| 08.00น.-12.00น. | ใคร่ครวญ | พื้นที่ภาวนา |
| 12.00น.-13.00น. | รับประทานอาหารเช้า | โรงอาหาร |
| 13.00น.-18.00น. | ใคร่ครวญ | พื้นที่ภาวนา |
| 18.00น.-19.00น. | รับประทานอาหารเย็น | โรงอาหาร |
| 19.00น.-06.00น. | พักผ่อน | ที่พัก |

ซึ่งในระยะเวลาใคร่ครวญของที่นี่ จะจำเป็นที่จะต้องเข้าพบบาทหลวง วันละ 1 ชั่วโมงต่อคน เพื่อพูดคุย ให้คำปรึกษาและเรียนรู้พระคัมภีร์ ที่ห้องให้คำปรึกษา จากนั้นผู้ฟื้นฟูจะออกมาเข้าเฝ้าภายนอก สามารถทำอะไร หรือภาวนาที่ไหนก็ได้

โดยจะมีการพูดคุยซึ่งกันและกัน เพื่อรักษาความสงบและปิดเครื่องมือสื่อสาร ไม่มีบริการอินเทอร์เน็ต เพื่อตัดขาดจากโลกภายนอก

1. ผู้ใช้โครงการ

ผู้ใช้โครงการของโครงการสนวน 7 รินนั้นมีทั้งส่วนที่เป็นสมาชิกวัด ,ส่วนที่เป็นคริสตชนที่เข้าเฝ้า และส่วนเจ้าหน้าที่ของโครงการ โดยกลุ่มกิจกรรมที่เกิดขึ้นสามารถจำแนกได้ตามประเภทของผู้ใช้โครงการได้ดังนี้

- คริสตชนสมาชิกวัด สมาชิกของวัดนั้นมีทั้งส่วนที่เป็นชาวไทยและชาวต่างชาติ การนมัสการจึงถูกแบ่งออกเป็น 2 รอบ คือรอบภาษาไทย และรอบภาษาอังกฤษ ในเช้าวันอาทิตย์ โดยผู้ใช้โครงการกลุ่มนี้จะเดินทางมาที่โครงการในช่วงเช้าวันอาทิตย์เพื่อนมัสการเท่านั้น
- คริสตชนผู้มาเข้าเฝ้า หมายถึงผู้ที่ต้องการมาปฏิบัติธรรม ส่วนมากจะเป็นชาวต่างชาติ โดยเฉพาะชาวสิงคโปร์และฟิลิปปิน ผู้ใช้โครงการกลุ่มนี้จะเดินทางมาเป็นจำนวน 1-2 คน หรือบางกลุ่มใหญ่ที่มีผู้นำจิตวิญญาณมาด้วยอาจมีจำนวนถึง 30 คน และนิยมเข้าพัก 8-10 วัน กิจกรรมที่ผู้เข้าเฝ้าทำนั้นคือการใคร่ครวญถึงปัญหา และชีวิตของตนเอง เพื่อพัฒนาให้แข็งแรง โดยจะต้องเข้าพบผู้นำจิตวิญญาณทุกวัน วันละ 1

เอกสารนี้เป็นเอกสารที่สงวนไว้สำหรับการใช้งานเพื่อการศึกษาเท่านั้น ไม่อนุญาตให้นำไปใช้ประโยชน์ด้านการค้าไม่ว่ากรณีใดๆ ทั้งสิ้น อีกทั้งห้ามมิให้ดัดแปลงเนื้อหาและต้องอ้างอิงถึงเจ้าของเอกสารทุกครั้งที่มีการนำไปใช้

ชั่วโมง นอกนั้นคือเวลาที่จะพักสงบในโครงการ กระทำทุกวันจนกว่าจะได้คำตอบในปัญหา หรือพอใจ ทั้งนี้ผู้ที่เดินทางมาเป็นกลุ่มที่มีผู้นำจิตวิญญาณมาด้วย อาจจะมีวิธีการในการเข้าเฝ้าที่แตกต่างกันไปเล็กน้อย

- ส่วนเจ้าหน้าที่ ของโครงการนั้นมีทั้งส่วนที่เป็นฝ่ายธุรการที่คอยจัดการงานต่างๆในสำนักงาน และส่วนของผู้นำจิตวิญญาณที่เป็นบาทหลวง โดยบาทหลวงนี้ที่ประจำอยู่ที่โครงการนั้นมีทั้งชาวไทย ชาวอเมริกา และชาวเวียดนาม ซึ่งจะประจำไว้สำหรับผู้สนใจต้องการเข้าเฝ้าแต่ไม่มีผู้นำของตนมาด้วย



ภาพที่ 3.3 ทศนียภาพภายในโครงการ
 ที่มา นายพนรักษ์ เลียงประไพพันธ์(ถ่ายเมื่อ 21/10/2560)

โดยจะสามารถกำหนดลักษณะและพฤติกรรมของผู้เข้าเฝ้า หรือผู้เข้ามาปฏิบัติธรรมที่เป็นเป้าหมายหลักของโครงการเช่นเดียวกับวิถยานิพนธ์ เพื่อนำไปพัฒนาวิถยานิพนธ์สำหรับผู้ไ้โครงการเดียวกันได้ดังนี้

| | |
|---------------|--|
| สัญชาติ | สิงคโปร์ ,ไทย ,ฟิลิปปิน ,เวียดนาม ,มาเลเซีย ,พม่า ,ลาว และอเมริกัน |
| อายุโดยเฉลี่ย | 30-50 ปี |
| จำนวนต่ำสุด | 1-2 คน |
| จำนวนสูงสุด | 30 คน |
| จำนวนเฉลี่ย | 6-10 คน |
| ระยะเวลา | 8-10 วัน |

เอกสารนี้เป็นเอกสารที่สงวนไว้สำหรับการใช้งานเพื่อการศึกษาเท่านั้น ไม่อนุญาตให้นำไปใช้ประโยชน์ด้านการค้าไม่ว่ากรณีใดๆ ทั้งสิ้น อีกทั้งห้ามมิให้ดัดแปลงเนื้อหาและต้องอ้างอิงถึงเจ้าของเอกสารทุกครั้งที่มีการนำไปใช้

จะเห็นได้ว่ากลุ่มผู้เข้าเฝ้าเวียนครั้งจะเป็นชาวต่างชาติ โดยข้อมูลที่ได้จากการสัมภาษณ์ ผู้เข้าเฝ้านั้นจะจองทั้งบัตรโดยสารเครื่องบินและที่พักเพื่อมาเข้าเฝ้าโดยเฉพาะ ถึงแม้จังหวัดเชียงใหม่จะเป็นเมืองท่องเที่ยวก็ตาม และส่วนของเจ้าหน้าที่โครงการนั้นมี ตำแหน่ง หรือจำนวนดังนี้

ตารางที่ 3.2 ตารางเจ้าหน้าที่ผู้ใช้โครงการ

ที่มา นายพนรักษ์ เลี้ยงประไพพันธ์(สัมภาษณ์เมื่อ 21/10/2560)

| เจ้าหน้าที่ | จำนวน |
|---------------------------------|-----------|
| ผู้นำจิตวิญญาณ หรือบาทหลวงประจำ | 4 |
| ธุรการ | 1 |
| โครงการพิเศษ | 3 |
| โภชนาการ | 3 |
| ฝ่ายอาคาร | 5 |
| ฝ่ายซ่อมบำรุงและภูมิทัศน์ | 5 |
| รวม | 16 |

2. องค์ประกอบต่างๆในโครงการ

- วัด ขนาด 500 ที่นั่ง เป็นองค์ประกอบสำคัญอย่างหนึ่งในโครงการ โดยพื้นที่สำหรับนมัสการนี้เอาไว้ใช้สำหรับกรนมัสการในเช้าวันอาทิตย์ และมิสซาทุกวัน เวลา 18.00น. นอกจากนี้วัดหลักของโครงการยังเป็นสถานที่ที่ใช้สำหรับพิธีแต่งงานด้วย

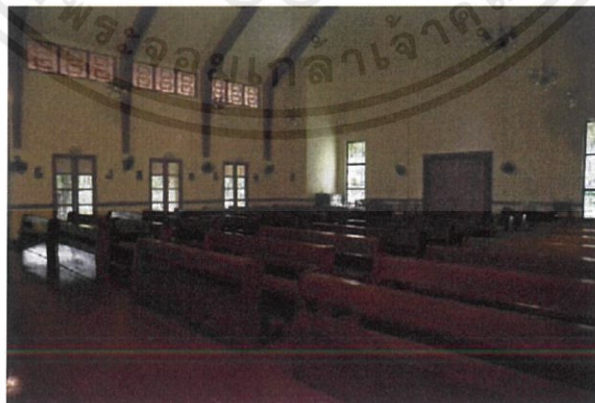

ภาพที่ 3.4 ทัดเนียบภาพที่นั่งภายในวัด

ที่มา นายพนรักษ์ เลี้ยงประไพพันธ์(ถ่ายเมื่อ 21/10/2560)

เอกสารนี้เป็นเอกสารที่สงวนไว้สำหรับกรใช้งานเพื่อการศึกษาเท่านั้น ไม่อนุญาตให้นำไปใช้ประโยชน์ด้านการค้าไม่ว่ากรณีใดๆ ทั้งสิ้น อีกทั้งห้ามมิให้ดัดแปลงเนื้อหาและต้องอ้างอิงถึงเจ้าของเอกสารทุกครั้งที่มีการนำไปใช้

- ห้องนมัสการย่อย นอกจากนี้ทางโครงการยังมีพื้นที่ที่จัดเตรียมไว้สำหรับ กลุ่มผู้เข้าเฝ้าที่มีความต้องการที่จะนมัสการส่วนตัว หรือมีการฟื้นฟูร่วมกันภายใน เป็นห้องที่มีขนาดเล็กกว่าโถงโบสถ์หลักทั้งหมด 4 ห้องแต่ละห้องจะกระจายอยู่ตามอาคารที่พักทั้ง 4 หลังของโครงการ และมีสิ่งอำนวยความสะดวกสำหรับการทำพิธีครบ เช่นธรรมาสน์ โต๊ะทำพิธี หรือแม้กระทั่งส่วนเปลี่ยนชุดของผู้นำพิธี



ภาพที่ 3.5 ทศนียภาพภายในห้องนมัสการย่อย
ที่மா นายพนธรัักษ์ เลียงประไพพันธ์(ถ่ายเมื่อ 21/10/2560)

- ที่พัก จำนวน 53 ห้อง แบ่งออกเป็นทั้งหมด 4 อาคาร เป็นอีกองค์ประกอบสำคัญอย่างหนึ่งของโครงการ โดยลักษณะของห้องพักนั้น มีความเรียบง่าย ไม่มีโทรทัศน์ หรือ อินเทอร์เน็ต เพื่อให้ถ่ายทอดเพ่งจุดสนใจไปที่การพัฒนาตนเอง โดยภายในห้องพักราคา 850 บาทต่อคืนนั้นสามารถใช้งานองค์ประกอบได้ทุกส่วนของโครงการ ทั้งส่วนห้องนมัสการย่อย และส่วนห้องสนทนาระหว่างผู้นำและผู้เข้าเฝ้าด้วย ซึ่งในส่วนที่พัคนั้นประกอบไปด้วย

เตียงเดี่ยว 1 เตียง

ห้องน้ำ

เครื่องทำน้ำอุ่น

เครื่องทำความเย็น

ระเบียง

โต๊ะอ่านหนังสือ

ตู้เสื้อผ้า

พัดลม

เอกสารนี้เป็นเอกสารที่สงวนไว้สำหรับการใช้งานเพื่อการศึกษาเท่านั้น ไม่อนุญาตให้นำไปใช้ประโยชน์ด้านการค้าไม่ว่ากรณีใดๆ ทั้งสิ้น อีกทั้งห้ามมิให้ดัดแปลงเนื้อหาและต้องอ้างอิงถึงเจ้าของเอกสารทุกครั้งที่มีการนำไปใช้



ภาพที่ 3.6 ทักษะสภาพภายในห้องพัก

ที่มา นายพนรักษ์ เลี้ยงประไพพันธ์(ถ่ายเมื่อ 21/10/2560)

- ห้องสนทนา ห้องสำหรับสนทนาระหว่างผู้ที่มาเข้าเฝ้าฯ และผู้นำจิตวิญญาณหรือบาทหลวง โดยภายในห้องจะมีบทเรียนทางพระคัมภีร์ และโต๊ะเก้าอี้เพื่อให้ได้พูดคุยแลกเปลี่ยนกันเท่านั้น
- ศาลา จะกระจายอยู่ตามจุดต่างๆของโครงการ โดยมีขนาด ที่สามารถนั่งได้ 1-5 คน สำหรับการภาวนาส่วนตัวและพักผ่อนหย่อนใจ



ภาพที่ 3.7 ศาลาภายในโครงการ

ที่มา นายพนรักษ์ เลี้ยงประไพพันธ์(ถ่ายเมื่อ 21/10/2560)

- ห้องสมุด ห้องสมุดของโครงการเป็นห้องสมุดที่เก็บหนังสือเกี่ยวกับศาสนศาสตร์ และหนังสือชีวิตของคริสตชน

เอกสารนี้เป็นเอกสารที่สงวนไว้สำหรับการใช้งานเพื่อการศึกษาเท่านั้น ไม่อนุญาตให้นำไปใช้ประโยชน์ด้านการค้าไม่ว่ากรณีใดๆ ทั้งสิ้น อีกทั้งห้ามมิให้ดัดแปลงเนื้อหาและต้องอ้างอิงถึงเจ้าของเอกสารทุกครั้งที่มีการนำไปใช้

- ครัว ครัวของโครงจะมี 2 ส่วนด้วยกัน คือส่วนครัวเล็กและครัวใหญ่ โดยครัวใหญ่จะใช้สำหรับทำอาหารมื้อเช้า กลางวัน และเย็น หรือไว้สำหรับกิจกรรมพิเศษ ที่มีคนจำนวนมาก แต่ในขณะเดียวกัน เวลาปกติจะมีครัวเล็กไว้บริการกาแฟ ขนม หรือของว่างสำหรับผู้ที่มาเข้าเสียบ
 - สำนักงาน ส่วนพื้นที่สำหรับห้องธุรการและห้องทำงานของเจ้าหน้าที่ในโครงการทั้งส่วนโต๊ะประชาสัมพันธ์ ห้องทำงานเข้าหน้าที่ ห้องทำงานของบาทหลวง และพื้นที่ทำงานของฝ่ายอาคารสถานที่
3. พื้นที่ไคร่ครวญ

ลักษณะการไคร่ครวญของผู้ใช้โครงงานนั้น ผู้ที่เข้าเสียบนั้นสามารถไคร่ครวญได้ในตลอดเวลา ทุกๆพื้นที่ เพราะการเข้าเสียบคือการที่คริสตชนจะหยุดพักการงานทุกอย่างของตน และตัดขาดจากโลกภายนอก ให้สามารถมีสมาธิจดจ่ออยู่กับการคิดพิจารณาตนเอง

อย่างไรก็ตาม สวน 7 รินก็มีพื้นที่ว่างที่ถูกสร้างขึ้นไว้สำหรับการการไคร่ครวญนั้น และเป็นสถานที่ที่มีที่มาจากสมัยโบราณ โดยลักษณะการไคร่ครวญบนพื้นที่นี้คือ การเดินจงกรม และจดจ่ออยู่กับการเดินที่ละก้าว สถานที่ดังกล่าวนี้ถูกเรียกว่า ทางวงกต หรือ ปัญญาวิถี



ภาพที่ 3.8 ทางวงกตในสวน 7 ริน

ที่มา นายพนธรัศ เลียงประไพพันธ์(ถ่ายเมื่อ 21/10/2560)

โดยลักษณะทางเดินวงกตนี้เป็นที่นิยมในศาสนาจักรยุคกลาง ซึ่งเดิมที่เป็นสถานที่ที่อยู่ภายในอาคาร แต่สวน 7 รินได้สถานที่นี้ภายนอกท่ามกลางธรรมชาติมีต้นแบบมาจากอาสนวิหารชาร์ต เมืองปารีส ประเทศฝรั่งเศส

เอกสารนี้เป็นเอกสารที่สงวนไว้สำหรับการใช้งานเพื่อการศึกษาเท่านั้น ไม่อนุญาตให้นำไปใช้ประโยชน์ด้านการค้า ไม่ว่าจะกรณีใดๆ ทั้งสิ้น อีกทั้งห้ามมิให้ดัดแปลงเนื้อหาและต้องอ้างอิงถึงเจ้าของเอกสารทุกครั้งที่มีการนำไปใช้

การศึกษาและวิเคราะห์ผู้ใช้โครงการทำให้สามารถเข้าใจถึงข้อมูลของผู้ใช้ประเภทต่างๆที่จะมีลักษณะใกล้เคียงกับโครงการ เพราะถือเป็นกลุ่มเป้าหมายเดียวกัน ถือเป็นสิ่งจำเป็นที่สุดจากกรณีศึกษาที่นี้ เพราะเป็นโครงการตัวอย่างที่อยู่ในบริบทเดียวกัน จะสรุปผู้ใช้โครงการได้ดังนี้

ตารางที่ 3.2 ตารางผู้ใช้โครงการสวนเจ็ดริน

ที่มา นายพนธวัช เลี้ยงประไพพันธ์ (สัมภาษณ์เมื่อ 21/10/2560)

| ผู้ใช้โครงการ | จำนวน | การใช้พื้นที่ |
|---------------|------------|-----------------------------|
| สมาชิกวัด | 100 | วัด |
| ผู้เช่าเงียบ | 53 | วัด, พื้นที่โคจรควม, ที่พัก |
| เจ้าหน้าที่ | 21 | สำนักงาน |
| รวม | 174 | |

3.1.1.2. คริสตจักรที่ 1 เชียงใหม่

ข้อมูลทั่วไป

| | |
|----------------|---|
| ชื่อโครงการ | คริสตจักรที่ 1 เชียงใหม่ |
| ที่ตั้งโครงการ | ถ.เจริญราษฎร์ ต.วัดเกต อ.เมือง จ. เชียงใหม่ |
| พื้นที่โครงการ | 648 ตร.ม. (เฉพาะสวนโบสถ์) |
| เจ้าของโครงการ | สภาคริสตจักรในประเทศไทย |
| สถาปนิก | Taylor Potter, USA |

เอกสารนี้เป็นเอกสารที่สงวนไว้สำหรับการใช้งานเพื่อการศึกษาเท่านั้น ไม่อนุญาตให้นำไปใช้ประโยชน์ด้านการค้าไม่ว่ากรณีใดๆ ทั้งสิ้น อีกทั้งห้ามมิให้ดัดแปลงเนื้อหาและต้องอ้างอิงถึงเจ้าของเอกสารทุกครั้งที่มีการนำไปใช้



ภาพที่ 3.9 แสดงบรรยากาศภายนอกของคริสตจักร
ที่มา นายพนรวิทย์ เลียงประไพพันธ์ (ถ่ายเมื่อ 21/10/2560)

1. ความเป็นมาของคริสตจักรที่1 เชียงใหม่

นับแต่อาจารย์แมคกิลวารี และอาจารย์วิลสันได้ประกาศตั้งคริสตจักรที่หนึ่ง เชียงใหม่ เมื่อ 19 เมษายน ค.ศ. 1868 (พ.ศ. 2411) จนถึงบัดนี้มีอายุครบ 100 ปี บริเวณของโบสถ์และตัวอาคารของโบสถ์ปัจจุบันได้เป็น โรงเรียนเชียงใหม่คริสเตียนไปแล้ว และนับจากวันฉลองโบสถ์หลังนั้น 9 สิงหาคม ค.ศ. 1891 (พ.ศ. 2434) จนถึงบัดนี้ 77 ปี เปรียบกับคนอายุ 77 ปี ก็นับว่าแก่ชราลงมากเช่นกันกับตัวอาคารของโบสถ์มีความชำรุดทรุดโทรมอย่างเห็นได้ชัด คณะกรรมการของคริสตจักรและบรรดาสมาชิกจึงมีความเห็นว่าจะต้องสร้างตัวอาคารโบสถ์ใหม่ขึ้นแทน



ภาพที่ 3.10 ภาพคริสตจักรที่ 1 เชียงใหม่(หลังเดิม)

ที่มา หอจดหมายเหตุเชียงใหม่

เหตุผลในการย้ายที่ตั้งของโบสถ์ในสมัยเริ่มแรกตามที่กล่าวมานั้นก็คือว่า โบสถ์หลังใหม่ต้องมีเนื้อที่กว้างกว่า บริเวณของโบสถ์ก็ต้องกว้างเช่นกัน อีกอย่างก็คือว่าในบริเวณเดียวกันนี้สมควรจะมีสถาบันต่างๆ เกี่ยวกับคริสตสถาน เป็นต้นว่าที่ทำการของคณะสตรีคริสเตียน อนุชนกองประกาศเผยแผ่ กองบรรณศาสตร์สถานฝึกอาชีพ คลังสมุดคริสเตียนและกำลังอยู่ในชั้นดำริอยู่คือสถานที่สำหรับคนชรา (และอีกประการหนึ่งก็คือเดิมที่ทางราชการจะขยายถนนเชียงใหม่-ลำพูน การขยายถนนนั้นต้องลี้กล้ำเข้ามาอยู่ที่ดินของโบสถ์ ก็ยิ่งจะทำให้อาณาเขตของโบสถ์คับแคบลงไป คณะกรรมการจึงต้องหาที่ใหม่ที่จะต้องใช้แทนโบสถ์เก่าของเรา ซึ่งก็ได้สร้างโบสถ์ใหม่ของเราปัจจุบันนี้ สำหรับการขยายถนนของทางเทศบาลก็ได้ขยายจริง แต่ได้เปลี่ยนนโยบายใหม่แทนคือ ขยายไปทางลำน้ำปิงเสีย)

จะเห็นได้ว่าคริสตจักรที่ 1 เชียงใหม่นั้นเป็นคริสตจักรเก่าแก่ที่อยู่คู่กับจังหวัดเชียงใหม่มาช้านาน และมีความสมบูรณ์แข็งแรงในเรื่องต่างๆ อย่างดี ซึ่งองค์ประกอบหนึ่งของโครงการนั้น มีสวนของคริสตจักรอยู่ด้วย การศึกษาและวิเคราะห์คริสตจักรที่สมบูรณ์ในจังหวัดเชียงใหม่จึงเป็นสิ่งสำคัญต่อการพัฒนาวิทยานิพนธ์

เนื้อที่ของโบสถ์หลังนี้คือ 648 ตร.ม. รูปแบบสถาปัตยกรรมได้รับอิทธิพลมาจากสถาปัตยกรรม แบบโมเดิร์น มีรูปแบบการใช้งานที่หลากหลาย นอกจากจะใช้เป็น

สถานที่นั้มีสภารในเข้าวันอาทิตย์ ยังสามารถใช้เป็นสถานที่ประกอบพิธีทางศาสนา เพื่อทำพิธีฌาปนกิจของคริสเตียนได้อีกด้วย



ภาพที่ 3.11 ภาพแสดงทัศนียภาพภายในโบสถ์ ที่มีการใช้แสงจากช่องเปิดด้านบน

ที่มา นายพนรักษ์ เลียงประไพพันธ์ (ถ่ายเมื่อ 21/10/2560)

ลักษณะอาคารเป็นอาคารคอนกรีตเสริมเหล็ก 2 ชั้น ยกพื้นสูง ห้องนั้มีสภาร อยู่ที่ชั้น 2 การออกแบบเป็นอาคารทรง 8 เหลี่ยม แสงเข้าอาคารจากช่องเปิดบน หลังคา อาคารเป็นอาคารโปร่งมีหน้าต่างตลอดแนวผนัง และไม่ใช้เครื่องปรับอากาศ



ภาพที่ 3.12 ภาพแสดงทัศนียภาพภายในโบสถ์

ที่มา นายพนรักษ์ เลียงประไพพันธ์ (ถ่ายเมื่อ 21/10/2560)

เอกสารนี้เป็นเอกสารที่สงวนไว้สำหรับการใช้งานเพื่อการศึกษาเท่านั้น ไม่อนุญาตให้นำไปใช้ประโยชน์ด้านการค้า ไม่ว่าจะกรณีใดๆ ทั้งสิ้น อีกทั้งห้ามมิให้ดัดแปลงเนื้อหาและต้องอ้างอิงถึงเจ้าของเอกสารทุกครั้งที่มีการนำไปใช้

2. การวางผังอาคาร

ลักษณะการวางผังจะมุ่งเน้นให้ผู้เข้าร่วมพิธีหันหน้าสู่สวนธรรมมาสน์ ผังพื้นเป็นรูป 6 เหลี่ยม เพื่อให้มีด้านผนังที่มีช่องเปิดรับลมเพื่อการถ่ายเทอากาศที่ดียิ่งขึ้น และเป็นการนำแสงจากภายนอกเข้าสู่อาคารจากด้านข้าง ซึ่งลักษณะการวางผังที่นึ่งที่เป็นแบบวัดฝีมือเองที่เป็นผลต่อถึงรูปทรงอาคาร



ภาพที่ 3.13 ภาพทัศนียภาพภายนอกของโถงนมัสการ
ที่มา นายพนรักษ์ เลี้ยงประไพพันธ์ (ถ่ายเมื่อ 21/10/2560)

3. การออกแบบรูปทรงอาคาร

อาคารถูกออกแบบโดยคำนึงถึงแสงอาทิตย์ มุมตกกระทบ การออกแบบเพื่อให้เกิด Direct และ Indirect light เพื่อให้เกิดความรู้สึกทางจิตวิญญาณ ส่องลงบนเวทีและธรรมมาสน์ ที่อยู่ในระดับสูงกว่าระดับสายตา อาคารได้รับอิทธิพลจากรูปแบบโมเดิร์น อาคารมีรูปทรงแปดเหลี่ยมมีแขนยาวออกไปทั้งด้านซ้ายและขวา สำหรับเป็นห้องกิจกรรมต่างๆ

เอกสารนี้เป็นเอกสารที่สงวนไว้สำหรับการใช้งานเพื่อการศึกษาเท่านั้น ไม่อนุญาตให้นำไปใช้ประโยชน์ด้านการค้าไม่ว่ากรณีใดๆ ทั้งสิ้น อีกทั้งห้ามมิให้ตัดแปลงเนื้อหาและต้องอ้างอิงถึงเจ้าของเอกสารทุกครั้งที่มีการนำไปใช้



ภาพที่ 3.14 ภาพแสดงทัศนียภาพภายในโบสถ์ ที่มีการใช้แสงจากช่องเปิดด้านบน

ที่มา นายพนรักษ์ เลียงประไพพันธ์ (ถ่ายเมื่อ 21/10/2560)

4. การใช้พื้นที่โล่งภายนอกอาคาร

มีลานโล่งในส่วนทางเข้าด้านหน้า และในบริเวณโบสถ์มีต้นไม้ใหญ่ปกคลุม อยู่อย่างหนาแน่น นอกจากนี้ประโยชน์ของการใช้พื้นที่โล่งด้านหน้าอาคารนั้นยังสามารถใช้รองรับผู้ใช้โครงการที่เข้ามาในช่วงเทศกาล หรือช่วงที่มีพิธีกรรมพิเศษ เกิดขึ้น ซึ่งถือเป็นการใช้พื้นที่ว่างที่น่าสนใจและเหมาะแก่การวิเคราะห์อาคารทาง ศาสตร์ ที่มีลักษณะการใช้งานที่มาก-น้อย ไม่สม่ำเสมอ



ภาพที่ 3.15 ภาพแสดงพื้นที่เป็นลานโล่งด้านหน้าและด้านข้างของโบสถ์

ที่มา นายพนรักษ์ เลียงประไพพันธ์ (ถ่ายเมื่อ 21/10/2560)

เอกสารนี้เป็นเอกสารที่สงวนไว้สำหรับการใช้งานเพื่อการศึกษาเท่านั้น ไม่อนุญาตให้นำไปใช้ประโยชน์ด้านการค้า ไม่ว่ากรณีใดๆ ทั้งสิ้น อีกทั้งห้ามมิให้ดัดแปลงเนื้อหาและต้องอ้างอิงถึงเจ้าของเอกสารทุกครั้งที่มีการนำไปใช้

3.1.2. กรณีศึกษาในต่างประเทศ

3.1.2.1. Church on the water

ข้อมูลทั่วไป

| | |
|----------------|-----------------------------|
| ชื่อโครงการ | Church on the Water |
| ที่ตั้งโครงการ | Hokkaido near Tomamu, Japan |
| เจ้าของโครงการ | the Alpha Resort Hotel |
| สถาปนิก | Tadao ando |



ภาพที่ 3.16 ทศนิยมภาพภายนอกโครงการ

ที่มา <https://www.archdaily.com/97455/ad-classics-church-on-the-water-tadao-ando>

1. ความเป็นมาของโครงการ

โบสถ์แห่งนี้ตั้งอยู่ใกล้ศูนย์กลางของเกาะฮอกไกโด ตอนเหนือของประเทศญี่ปุ่น เป็นโบสถ์ขนาดเล็กส่วนหนึ่งของโรงแรมต่างอากาศอัลฟาร์ โดยตั้งอยู่หลังโรงแรมและถูกแบ่งออกด้วยกำแพง สถาปนิกตั้งใจสร้างการรับรู้ที่ทำให้รู้สึกถึงพระเจ้าด้วยการพุ่งจุดสนใจไปข้างหน้าตัวโบสถ์ ตัวอาคารนั้นถูกกำหนดให้มีจุดมุมมองลาดเอียงตามภูเขา ทอดยาวไปที่ชายหาด



ภาพที่ 3.17 ทศนิยมภาพภายในโครงการ

ที่มา <https://www.archdaily.com/97455/ad-classics-church-on-the-water-tadao-ando>

2. แนวความคิดในการออกแบบ

การห่อหุ้มองค์ประกอบด้วยสุนทรียภาพเป็นเทคนิคที่มักจะทำในงานหลายๆ ชั้น โดยมีการใช้สถาปัตยกรรมไปสร้างความสัมพันธ์กับธรรมชาติโดยรอบ ด้วยวิธีคิดนี้ โบสถ์หลังนี้ถือเป็นที ประสพความสำเร็จที่สุดชิ้นหนึ่งด้วยการใช้ธรรมชาติในการสร้างความรู้สึกอย่างเรียบง่ายแต่ทรงพลัง และด้วยสัญญะของศาสนาที่สถาปนิกนำไปวางที่จุดสนใจนั้นต้องการสื่อถึงพระเจ้าผู้สร้าง มีชีวิตชีวา บงบอกถึงพลังอำนาจของพระเจ้าเหนือธรรมชาติท่ามกลางฉากหลังที่เหมือนมีชีวิต ปรับเปลี่ยนไปตามฤดูกาล โดยแต่ละฤดูกาลและช่วงเวลาก็ให้สุนทรียภาพที่แตกต่างกัน

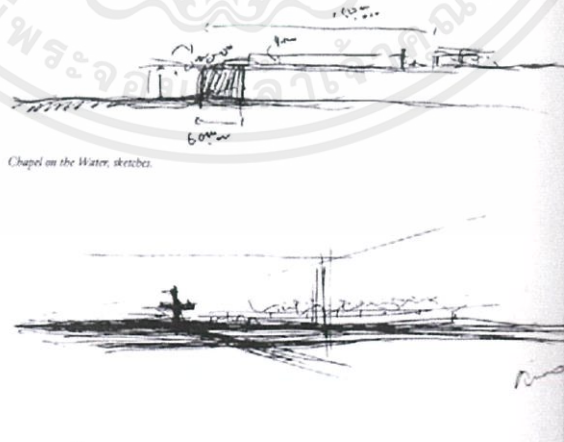

Chapel on the Water, sketches.

ภาพที่ 3.18 ภาพวาดมุมมองของสถาปนิก

ที่มา <https://www.archdaily.com/97455/ad-classics-church-on-the-water-tadao-ando>

เอกสารนี้เป็นเอกสารที่สงวนไว้สำหรับการใช้งานเพื่อการศึกษาเท่านั้น ไม่อนุญาตให้นำไปใช้ประโยชน์ด้านการค้าไม่ว่ากรณีใดๆ ทั้งสิ้น อีกทั้งห้ามมิให้ดัดแปลงเนื้อหาและต้องอ้างอิงถึงเจ้าของเอกสารทุกครั้งที่มีการนำไปใช้

3. การออกแบบรูปทรงอาคาร

การเข้าสู่ตัวอาคารได้นั้น ผู้ที่เดินเข้ามาจะต้องเดินมาทางทิศเหนือ ผ่านทางเขนคอนกรีตขนาดใหญ่ 4 อันเข้ามาก่อน ทางเดินเมื่อเชื่อมต่อรอดเข้ามาข้างในแล้วจะเข้าสู่ที่มีได้ทางเขนนั้น โดยมีกำแพงขนาดใหญ่รูปตัวแอลในการกั้นส่วนตัวโบสถ์กับโรงแรม พื้นที่ว่างที่เกิดขึ้นเกิดจากรูปทรงเชิงเลขาคณิตที่เรียบง่าย โดยองค์ประกอบหลักของโบสถ์นั้นตั้งอยู่บนผิวน้ำ ทับซ้อนกับปริมาตรของสถาปัตยกรรม โดยตัวกำแพงที่วางตัวอยู่นั้นเป็นตัวปิดกั้นและบังคับให้ผู้คนที่เข้ามาใช้โครงการเข้าจากทิศเหนือเท่านั้น

ตัวสระที่อยู่หน้าโบสถ์มีขนาด 45x90 เมตร ในขณะเดียวกันตัวโบสถ์ที่ยื่นออกไปที่ผิวน้ำ ส่งสายตาไปที่ทางเขนของศาสนาที่ตั้งอยู่กลางสระน้ำ โดยเมื่อมองผ่านผิวน้ำจากด้านในโบสถ์แล้ว ทางเขนบนผิวน้ำนั้นได้เคลื่อนไหวอยู่ยั้งสร้างความรู้สึกอีกนั่นเอง ซึ่งตัวทางเขนนั้นได้มีขนาดเท่ากับของจริงทั้งความหนาและรูปร่างแตกต่างวัสดุ

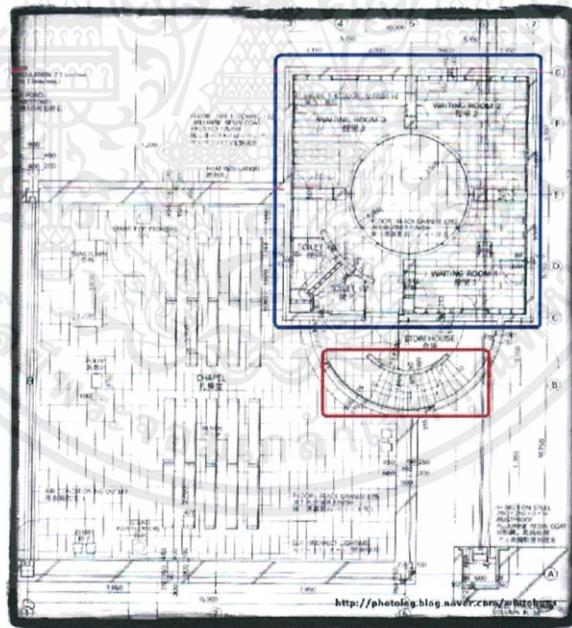

ภาพที่ 3.19 ภาพวาดผังของโบสถ์

ที่มา <https://www.archdaily.com/97455/ad-classics-church-on-the-water-tadao-ando>

เอกสารนี้เป็นเอกสารที่สงวนไว้สำหรับการใช้งานเพื่อการศึกษาเท่านั้น ไม่อนุญาตให้นำไปใช้ประโยชน์ด้านการค้าไม่ว่ากรณีใดๆ ทั้งสิ้น อีกทั้งห้ามมิให้ดัดแปลงเนื้อหาและต้องอ้างอิงถึงเจ้าของเอกสารทุกครั้งที่มีการนำไปใช้

4. การวางผัง

สถาปนิกไม่ได้ใส่อะไรเพิ่มเติมลงไปในบริบทที่เป็น แต่สถาปนิกได้ซึมซับบริบทโดยรอบที่ตั้งอยู่ในการพัฒนาด้วยภาษาที่ร่วมสมัย ให้แนวความคิดในการออกแบบด้วยปรัชญาที่เคารพธรรมชาติ และความสัมพันธ์ระหว่างการรับรู้ภายในและภายนอก สภาวะแวดล้อมจึงเป็นเกิดผลมากที่สุดกับสถาปัตยกรรม

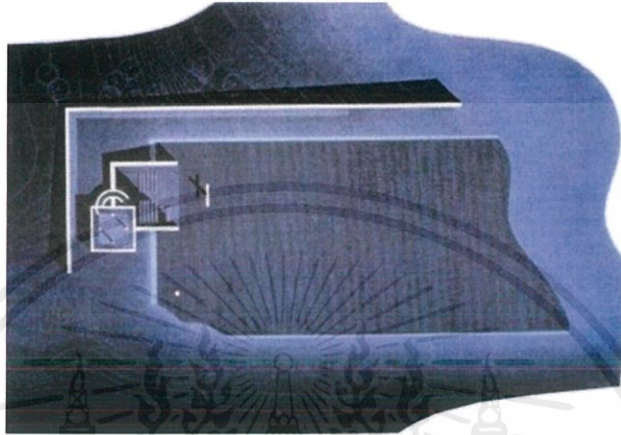

ภาพที่ 3.20 ภาพวาดผังของโบสถ์

ที่มา <https://www.archdaily.com/97455/ad-classics-church-on-the-water-tadao-ando>

5. การใช้พื้นที่โล่งและภูมิสถาปัตยกรรม

ทิศตะวันตกของตัวโบสถ์เป็นเนินต้นไม้ และทิศตะวันออกของโบสถ์เป็นโรงแรม สถาปนิกจึงสร้างสภาวะแวดล้อมที่บีบจุดสนใจไปที่จุด ๆ เดียว มีองค์ประกอบทางสถาปัตยกรรมเป็นเครื่องมือในการช่วยการส่งสัมผัส คือบ่อน้ำ แล้วใช้ธรรมชาติเป็นตัวบอกเรื่องราว ๆ ต่างผ่านสถาปัตยกรรม

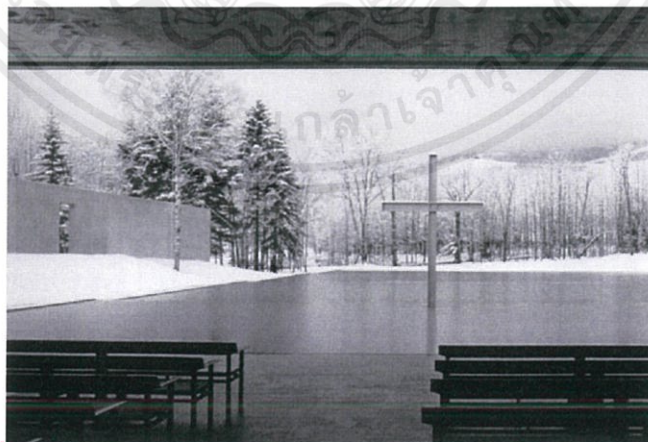

ภาพที่ 3.21 ทศนียภาพจากภายในสู่ภายนอก

ที่มา <https://www.archdaily.com/97455/ad-classics-church-on-the-water-tadao-ando>

เอกสารนี้เป็นเอกสารที่สงวนไว้สำหรับการใช้งานเพื่อการศึกษาเท่านั้น ไม่อนุญาตให้นำไปใช้ประโยชน์ด้านการค้าไม่ว่ากรณีใดๆ ทั้งสิ้น อีกทั้งห้ามมิให้ดัดแปลงเนื้อหาและต้องอ้างอิงถึงเจ้าของเอกสารทุกครั้งที่มีการนำไปใช้

3.1.2.2. The Joyful church

ข้อมูลทั่วไป

| | |
|----------------|--|
| ชื่อโครงการ | The Joyful Church |
| ที่ตั้งโครงการ | Pohang-si, Gyeongsangbuk-do, South Korea |
| พื้นที่ | 35600.0 m2 |
| เจ้าของโครงการ | Rheinzink, Hyundai, Brazil |
| สถาปนิก | The Beck Group |

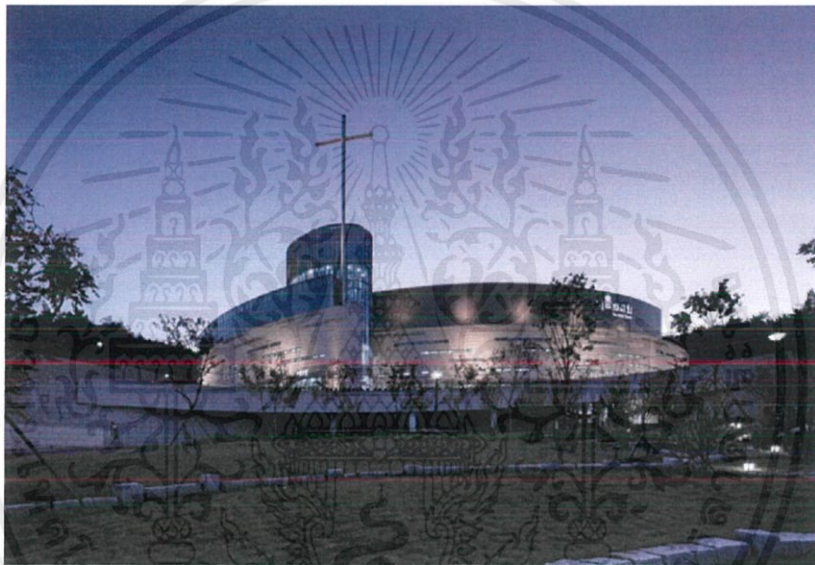

ภาพที่ 3.22 ทศนียภาพภายนอก

ที่มา <https://www.archdaily.com/97455/ad-classics-church-on-the-water-tadao-ando>

1. ความเป็นมาของโครงการ

โบสถ์แห่งนี้มีจุดเด่นในการเพิ่มสิ่งอำนวยความสะดวกเข้าไปในโครงการให้มีความสมบูรณ์ ทำให้โครงการมีขนาดใหญ่ ทั้งการนั้สการ และการศึกษา โดยตัวโบสถ์มีวิสัยทัศน์ที่จะแสดงให้เห็นถึงความสัมพันธ์ของคริสเตียนที่มีจำนวนมาก โบสถ์จึงมีขนาดใหญ่เป็นพิเศษ โดยการออกแบบรูปทรงอาคาร รูปทรงอาคารมีการพัฒนาแนวคิดมาจากลวดลายงานฝีมือท้องถิ่นของคนเกาหลีโดยวัสดุหลักของโครงการนี้คือแกรนิตและวัสดุธรรมชาติในท้องถิ่น ทำให้เกิดความกลมกลืน

เอกสารนี้เป็นเอกสารที่สงวนไว้สำหรับการใช้งานเพื่อการศึกษาเท่านั้น ไม่อนุญาตให้นำไปใช้ประโยชน์ด้านการค้าไม่ว่ากรณีใดๆ ทั้งสิ้น อีกทั้งห้ามมิให้ดัดแปลงเนื้อหาและต้องอ้างอิงถึงเจ้าของเอกสารทุกครั้งที่มีการนำไปใช้



ภาพที่ 3.23 ทศนิยมภาพจากภายใน

ที่มา <https://www.archdaily.com/97455/ad-classics-church-on-the-water-tadao-ando>

2. อิทธิพลที่มีผลต่อการออกแบบแนวความคิดและรูปแบบอาคาร

แนวทางการออกแบบเป็นการผสมผสานภูมิสถาปัตยกรรมเข้าเส้นสานของ ภูมิประเทศรอบ ๆ เข้ากับลานขนาดใหญ่ใจกลางโครงการ โดยตัวโถงนมัสการ สามารถจุคนได้มากถึง 2,700 ที่นั่ง และยังมีโถงอเนกประสงค์ที่จุคนได้ถึง 800 ที่นั่ง นอกจากนี้ยังมีสิ่งอำนวยความสะดวกต่าง ๆ เช่น โรงอาหาร คาเฟ่ ห้องสมุด สนาม กีฬาในร่ม เป็นต้น ส่วนที่จอดรถสามารถรองรับได้ถึง 350 คัน เป็นที่จอดรถใต้ดิน

โครงการวางตัวอยู่ท่ามกลางธรรมชาติ มีการออกแบบโดยคำนึงการระบาย อากาศ การใช้แสงธรรมชาติเข้ามาในโครงการ เพื่อให้เกิดประโยชน์สูงสุด

เอกสารนี้เป็นเอกสารที่สงวนไว้สำหรับการใช้งานเพื่อการศึกษาเท่านั้น ไม่อนุญาตให้นำไปใช้ประโยชน์ด้านการค้า ไม่ว่ากรณีใดๆ ทั้งสิ้น อีกทั้งห้ามมิให้ดัดแปลงเนื้อหาและต้องอ้างอิงถึงเจ้าของเอกสารทุกครั้งที่มีการนำไปใช้



ภาพที่ 3.24 ภาพตัดทางยาวส่วนอาคาร

ที่มา <https://www.archdaily.com/97455/ad-classics-church-on-the-water-tadao-ando>

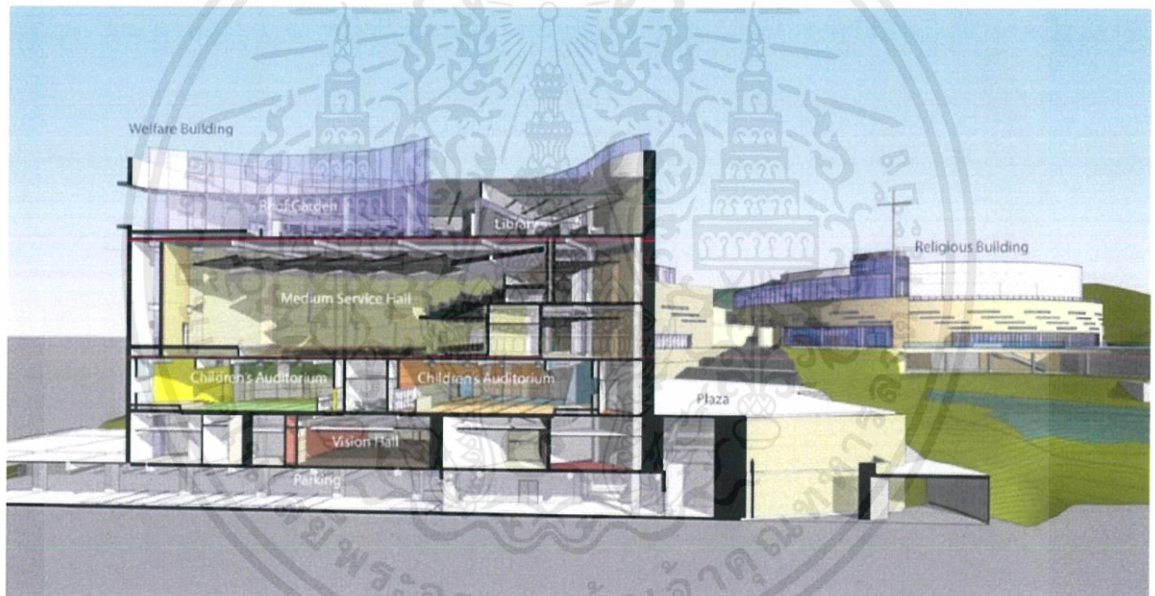

ภาพที่ 3.25 ภาพตัดขวางส่วนอาคาร

ที่มา <https://www.archdaily.com/97455/ad-classics-church-on-the-water-tadao-ando>

เอกสารนี้เป็นเอกสารที่สงวนไว้สำหรับการใช้งานเพื่อการศึกษาเท่านั้น ไม่อนุญาตให้นำไปใช้ประโยชน์ด้านการค้า ไม่ว่าจะกรณีใดๆ ทั้งสิ้น อีกทั้งห้ามมิให้ดัดแปลงเนื้อหาและต้องอ้างอิงถึงเจ้าของเอกสารทุกครั้งที่มีการนำไปใช้

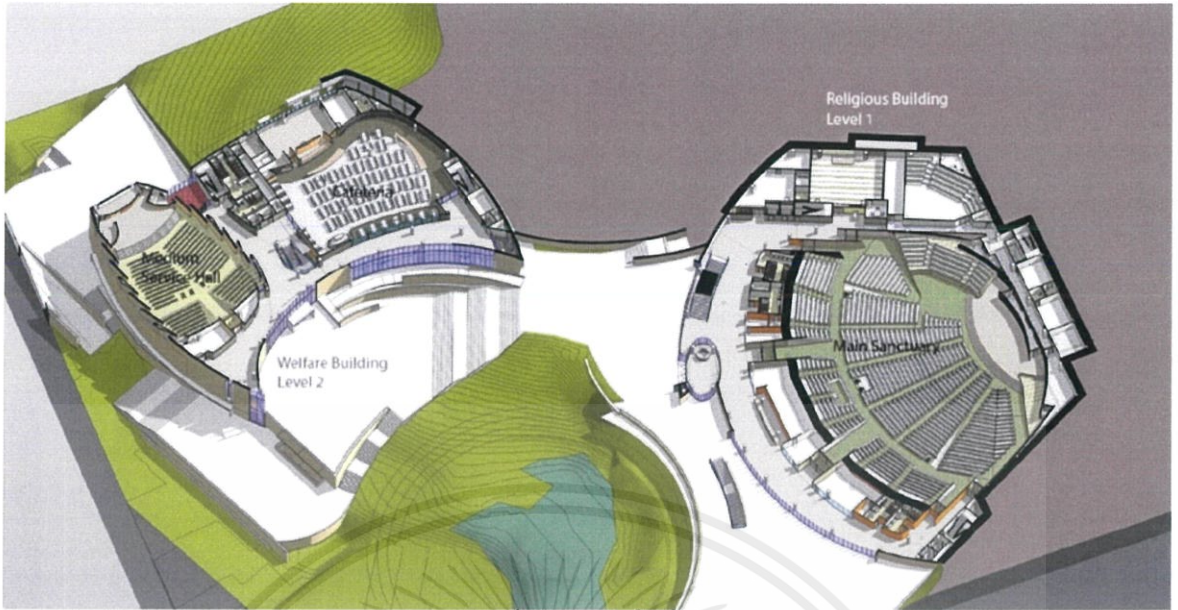

ภาพที่ 3.26 ผังพื้นชั้น 1

ที่มา <https://www.archdaily.com/97455/ad-classics-church-on-the-water-tadao-ando>

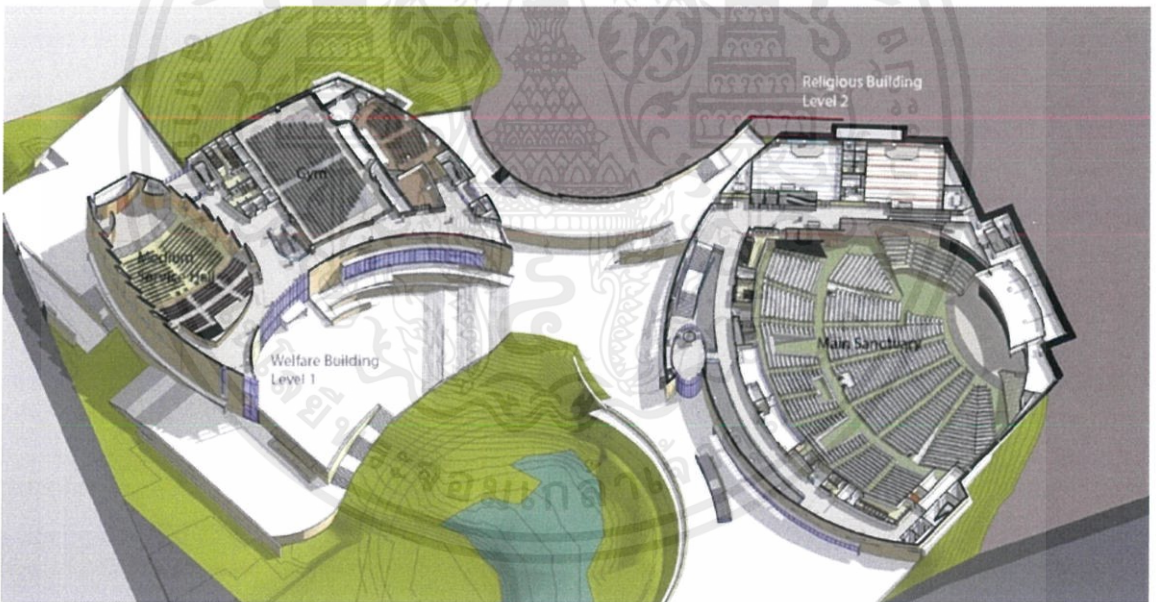

ภาพที่ 3.27 ผังพื้นชั้น 2

ที่มา <https://www.archdaily.com/97455/ad-classics-church-on-the-water-tadao-ando>

โดยตัวโถงนมัสการสามารถจุคนได้มากถึง 2,700 ที่นั่ง และยังมีโถงอเนกประสงค์ที่จุคนได้ถึง 800 ที่นั่ง นอกจากนี้ยังมีสิ่งอำนวยความสะดวกต่าง ๆ เช่น โรงอาหาร คาเฟ่ ห้องสมุด สนามกีฬาในร่ม เป็นต้น ส่วนที่จอดรถสามารถรองรับได้ถึง 350 คัน เป็นที่จอดรถใต้ดิน

เอกสารนี้เป็นเอกสารที่สงวนไว้สำหรับการใช้งานเพื่อการศึกษาเท่านั้น ไม่อนุญาตให้นำไปใช้ประโยชน์ด้านการค้าไม่ว่ากรณีใดๆ ทั้งสิ้น อีกทั้งห้ามมิให้ดัดแปลงเนื้อหาและต้องอ้างอิงถึงเจ้าของเอกสารทุกครั้งที่มีการนำไปใช้

3.2. การศึกษาอาคารตัวอย่างที่เกี่ยวข้องและการใช้งานกับโครงการ

3.2.1. บ้านเฮือนธรรม

ชื่อโครงการ บ้านเฮือนธรรม

เจ้าของโครงการ คุณสมยศ สุภาพรเหมินทร์ และคุณอุชาโบโระ ชาโตะ

ที่ตั้งโครงการ ตำบลน้ำแพร่ อำเภอหางดง เชียงใหม่

พื้นที่โครงการ ประมาณ 4 ไร่

พื้นที่ใช้สอย 1,100 ตร.ม.

สถาปนิก อาศรมศิลป์สถาปนิกชุมชน

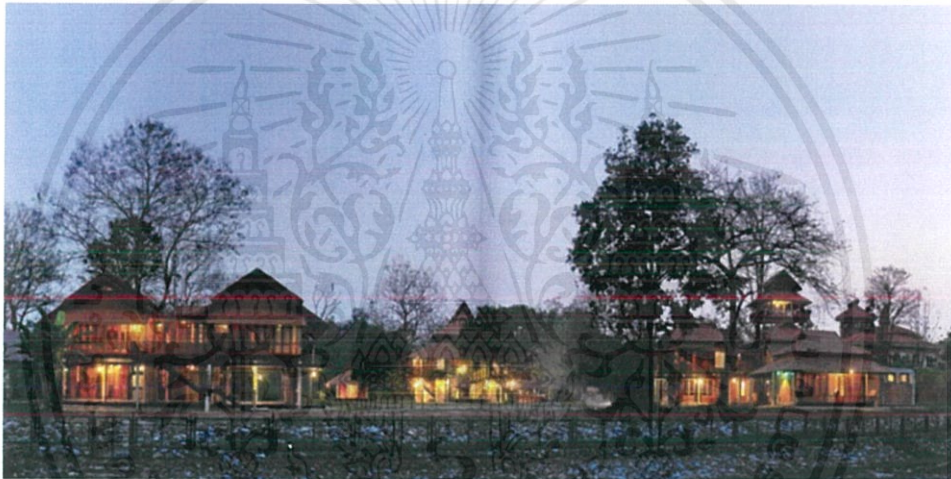

ภาพที่ 3.28 แสดงทัศนียภาพในโครงการบ้านเฮือนธรรม

ที่มา <https://issuu.com/arsomsilp/docs/04huendham>

1. ความเป็นมาของโครงการ

บ้านเฮือนธรรมถูกออกแบบและปลูกสร้างเพื่อเป็นบ้านหลังสุดท้ายสำหรับการใช้ชีวิตในบั้นปลายของ คุณสมยศ สุภาพรเหมินทร์และคุณอุชาโบโระ ชาโตะ ซึ่งท่านทั้งสองได้พบ ทำความรู้จักและทำงานร่วมกันที่จังหวัดเชียงใหม่มาสักระยะหนึ่ง ก่อนจะมีการวางแผนเพื่อปลูกสร้างบ้านหลังนี้

เนื่องจากเจ้าของบ้านเป็นคนที่มีความประณีต ละเอียดอ่อน และพิถีพิถัน ประกอบกับสถาปนิกมีความสนใจในเรื่องภูมิปัญญาพื้นถิ่น การออกแบบชุมชนและ

สิ่งแวดล้อม สิ่งเหล่านี้จึงถูกถ่ายทอดผ่านการทำงานและการเรียนรู้ร่วมกันในแต่ละขั้นตอน ระหว่างเจ้าของบ้าน ช่างก่อสร้าง และสถาปนิกผู้ออกแบบ สิ่งที่บ้านให้ความสำคัญ และให้ความสนใจ เช่น ธรรมชาติ สิ่งแวดล้อม ประเพณี ศิลปวัฒนธรรม ถูกนำมาร้อยเรียงจนกลายเป็นองค์ประกอบส่วนต่างๆของบ้านเรือนธรรมในที่สุด



ภาพที่ 3.29 แสดงทัศนียภาพในโครงการที่แสดงให้เห็นถึงรายละเอียดของงาน

ที่มา <https://issuu.com/arsomsilp/docs/04huendham>

2. แนวความคิดโครงการ

ก่อนกระบวนการทำงานในขั้นตอนการออกแบบ สถาปนิกได้พูดคุย แลกเปลี่ยนความคิดเห็น และมีการสื่อสารกับเจ้าของบ้านอย่างต่อเนื่อง จนได้ข้อสรุปร่วมกันว่า การออกแบบบ้านหลังนี้จะมีเป้าหมายหลัก 4 ประการคือ

3. เป็นบ้านที่อยู่ร่วมกับธรรมชาติ

การอยู่ร่วมกับธรรมชาติ ในที่นี้หมายถึง การออกแบบเรือเพื่อรับพลังธรรมชาติอันเนื่องมาจากที่ตั้งของโครงการแวดล้อมด้วยต้นไม้ใหญ่ท่ามกลางการโอบกอดของภูเขา เพื่อให้สถาปัตยกรรมได้อยู่ร่วมกับธรรมชาติแวดล้อมอย่างสมบูรณ์ การออกแบบจึงเน้นไปที่รูปแบบของสถาปัตยกรรมพื้นถิ่นเขตร้อน (Tropical Vernacular Architecture) เป็นสถาปัตยกรรมที่เปิดโล่ง มีพื้นที่ใต้ถุนเรือนและชาน

เอกสารนี้เป็นเอกสารที่สงวนไว้สำหรับการใช้งานเพื่อการศึกษาเท่านั้น ไม่อนุญาตให้นำไปใช้ประโยชน์ด้านการค้าไม่ว่ากรณีใดๆ ทั้งสิ้น อีกทั้งห้ามมิให้ดัดแปลงเนื้อหาและต้องอ้างอิงถึงเจ้าของเอกสารทุกครั้งที่มีการนำไปใช้

เรือนสำหรับนั่งนอนเอกเขนกได้ตลอดเวลาที่ต้องการ มีมุมมองจากภายในสู่ภายนอก (Inside Out) สัมพันธ์กับต้นไม้ใหญ่ที่มีอยู่และภูเขา เป็นบ้านที่มีสัดส่วนและรูปทรง ถ่อมตัวอยู่ภายใต้ผืนผ้าและอ้อมกอดของขุนเขา (Outside In) จึงกล่าวได้ว่าบ้านหลังนี้ประกอบขึ้นเป็นเรือนด้วย ผืนดินภูเขา ผืนฟ้า และสายลม



ภาพที่ 3.30 ภาพแสดงให้เห็นพื้นที่ได้ฤๅนเรือน มีมุมมองจากภายในสู่ภายนอกและมีความสัมพันธ์กับสิ่งแวดล้อม

ที่มา <https://issuu.com/arsomsilp/docs/04huendham>

4. เป็นบ้านที่ใช้พุทธธรรมนำชีวิตเพื่อการอยู่และการตายอย่างสงบ

“อยู่อย่างไรก็ตายอย่างนั้นให้อยู่กับธรรมชาติ ธรรมชาติจะช่วยสอนเราให้เห็นอนิจจัง เห็นความไม่เที่ยง” เป็นคำกล่าวของพระไพศาล วิสาโล ที่ท่านอธิบายให้สถาปนิกเข้าใจถึงแก่นในงานออกแบบบ้านหลังสุดท้ายสำหรับการใช้ชีวิตในบ้านปลาย การออกแบบจึงต้องบรรลุคุณค่าที่สำคัญคือ

- 1) เอื้อให้จิตใจสงบด้วย space ที่เรียบง่าย หมอบนึ่งอยู่ท่ามกลางธรรมชาติที่สดชื่นร่มเย็น
- 2) สร้างมุมมองที่เปิดเชื่อมโยงภายในสู่ภายนอกเพื่อการสัมผัสธรรมชาติรอบข้าง เพื่อเปิดโอกาสให้ได้สังเกต ไตรลักษณ์ (อนิจจังทุกขัง อนัตตา) จากธรรมชาติ
- 3) เอื้อจิตให้คุ้นชินกับวัตรธรรมที่เป็นองค์ประกอบสำคัญของพื้นที่คือพระธาตุบนดอย โดยออกแบบทางเดินเข้าห้องนอนของเจ้าของบ้านให้เปิดมุมมองไปยังพระธาตุเพื่อการสัมผัสและน้อมนำจิตใจสู่พระพุทธองค์ในชีวิตประจำวัน

เอกสารนี้เป็นเอกสารที่สงวนไว้สำหรับการใช้งานเพื่อการศึกษาเท่านั้น ไม่อนุญาตให้นำไปใช้ประโยชน์ด้านการค้าไม่ว่ากรณีใดๆ ทั้งสิ้น อีกทั้งห้ามมิให้ดัดแปลงเนื้อหาและต้องอ้างอิงถึงเจ้าของเอกสารทุกครั้งที่มีการนำไปใช้

4) สร้างเงื่อนไขให้ชาวของบ้านได้มีโอกาสเจริญเมตตากฎณา(จิตใหญ่) ซึ่งเป็นพื้นฐานไปสู่จิตใจที่ดี ที่จะเกิดความสงบเย็นโดยการเสนอของสถาปนิกให้มีศาลาธรรมเป็น “ใจบ้าน” เพื่อเปิดโอกาสให้ได้ดูแลรักษามิตรที่เชิญเข้ามาร่วมปฏิบัติธรรมพร้อมทั้งเตรียมภักุสำหรับครูบาอาจารย์ที่จะมาแสดงธรรม



ภาพที่ 3.31 ภาพแสดงศาลาธรรม อันเป็น “ใจบ้าน” ของเฮือนธรรมแห่งนี้

ที่มา <https://issuu.com/arsomsilp/docs/04huendham>

5. เป็นบ้านของชุมชนที่อยู่ร่วมกันอย่างร่มเย็นเป็นสุข

บ้านเฮือนธรรมเป็นบ้านที่ประกอบด้วยเรือนย่อยหลายเรือนอยู่ร่วมกันเป็นชุมชน ซึ่งเรือนต่างๆถูกออกแบบเพื่อผู้คนหลายกลุ่มที่จะเข้ามาใช้ชีวิตร่วมกัน ซึ่งมีกิจกรรมและมีหน้าที่รับผิดชอบที่แตกต่างกัน แต่ละเรือนจะถูกออกแบบให้เป็นพื้นที่ที่สร้างความเป็นส่วนตัว แต่ยังคงเป็นชุมชนที่เชื่อมต่อกันด้วยช่อง โดยมี “ใจบ้าน” หรือศาลาธรรมเป็นศูนย์กลาง โดยแต่ละเรือนถูกร้อยเรียงให้เกิดเป็นเส้นสายที่สัมพันธ์กับทัศนียภาพแวดล้อม



ภาพที่ 3.32 ภาพแสดงทัศนียภาพอันเป็นชุมชนของเฮือนธรรม

ที่มา <https://issuu.com/arsomsilp/docs/04huendham>

เอกสารนี้เป็นเอกสารที่สงวนไว้สำหรับการใช้งานเพื่อการศึกษาเท่านั้น ไม่อนุญาตให้นำไปใช้ประโยชน์ด้านการค้าไม่ว่ากรณีใดๆ ทั้งสิ้น อีกทั้งห้ามมิให้ดัดแปลงเนื้อหาและต้องอ้างอิงถึงเจ้าของเอกสารทุกครั้งที่มีการนำไปใช้

6. เป็นบ้านที่ปลูกสร้างขึ้นจากการนำภูมิปัญญาพื้นถิ่นมาประยุกต์ใช้

ในอดีตนั้น เรือนแต่ละหลังถูกปลูกสร้างขึ้นตามประโยชน์ใช้สอย พฤติกรรม และสัดส่วนของเจ้าของเรือนเป็นหลัก งานสถาปัตยกรรมพื้นถิ่นที่แทรกตัวอยู่ตามพื้นที่ต่างๆในชนบทจึงเป็นชิ้นงานที่ปลูกสร้างขึ้นเพื่อตอบสนองการใช้ชีวิต การใช้งานได้จริง ถือเป็นภูมิปัญญาพื้นถิ่นของคนในอดีต แต่ปัจจุบันวิถีชีวิตความเป็นอยู่ของคนแตกต่างและเปลี่ยนแปลงไปจากอดีต มีผลให้องค์ประกอบแวดล้อมต่างๆเปลี่ยนแปลงด้วยเช่นกัน มีเทคโนโลยีที่ทันสมัยผลิตภัณฑ์วัสดุชนิดใหม่ เพื่อใช้สำหรับงานออกแบบและงานก่อสร้างอย่างต่อเนื่อง ความสะดวกรวดเร็วที่เกิดขึ้นจากเทคโนโลยีต่าง ๆ นั้น ส่งผลให้ค่านิยมการใช้วัสดุท้องถิ่นลดลง หน้าที่สำคัญของสถาปนิก ซึ่งเป็นนักคิดและ นักเรียนรู้ จะต้องแสวงหาวิธีการออกแบบและสร้างสรรค์สถาปัตยกรรมที่สามารถตอบสนองวิถีชีวิตความเป็นอยู่ที่เปลี่ยนแปลงไป ภายใต้ความถ่อมตนต่อธรรมชาติ เป็นผู้สร้างสถาปัตยกรรมที่มีองค์ประกอบของงานสถาปัตยกรรมพื้นถิ่น และสามารถใช้งานได้จริง เหตุผลนี้ ทำให้บ้านเรือนธรรมซึ่งออกแบบด้วยไม้เก่าที่นำมาใช้ใหม่เป็นวัสดุหลัก ได้รับการออกแบบโดยการประยุกต์เข้ากับวัสดุสมัยใหม่ได้แก่ โครงสร้าง คอนกรีต เหล็ก กระเบื้อง ฯลฯ อีกทั้งยังประกอบด้วยพื้นที่ที่ออกแบบจากการนำลักษณะพื้นถิ่นมาใช้ ทำให้บ้านเรือนธรรมประกอบด้วย ลานกิจกรรม (Court) ที่เชื่อมโยงและสร้างสัมพันธ์ภาพระหว่างเรือนต่างๆ ได้ถนัดเรือนแบบโบราณให้ความร่มรื่นชื่นใจ ชานเรือน เพื่อเป็นพื้นที่สำหรับรับลมพักผ่อนใจ เดิน สำหรับใช้ทำกิจกรรมต่างๆบนเรือน การมี ชายคา ยื่นยาวเพื่อกันแดด กันฝน ฝาไหล ที่ใช้เพื่อระบายอากาศในฤดูร้อนและให้ความอบอุ่นในฤดูหนาว ทั้งยังทำให้เกิดแสงเงาที่สวยงามสาดส่องลงมาสู่บริเวณพื้นเรือน รวมถึงการวางผังแบบหมู่บ้านที่มีลักษณะผ่อนคลายไม่เป็นทางการ นอกจากนี้ เทคนิควิธีการก่อสร้างบ้านเรือนธรรมก็เป็นการใช้ไม้แบบโบราณด้วย

เอกสารนี้เป็นเอกสารที่สงวนไว้สำหรับการใช้งานเพื่อการศึกษาเท่านั้น ไม่อนุญาตให้นำไปใช้ประโยชน์ด้านการค้าไม่ว่ากรณีใดๆ ทั้งสิ้น อีกทั้งห้ามมิให้ตัดแปลงเนื้อหาและต้องอ้างอิงถึงเจ้าของเอกสารทุกครั้งที่มีการนำไปใช้



ภาพที่ 3.33 แสดงการออกแบบที่ทำให้เกิดแสงเงาตามธรรมชาติ และการออกแบบที่มีที่ว่างมีความเป็นพื้นที่

ที่มา <https://issuu.com/arsomsilp/docs/04huendham>



ภาพที่ 3.34 ภาพแสดงการออกแบบที่ผสมผสานกับวัสดุสมัยใหม่

ที่มา <https://issuu.com/arsomsilp/docs/04huendham>

เอกสารนี้เป็นเอกสารที่สงวนไว้สำหรับการใช้งานเพื่อการศึกษาเท่านั้น ไม่อนุญาตให้นำไปใช้ประโยชน์ด้านการค้า ไม่ว่าจะกรณีใดๆ ทั้งสิ้น อีกทั้งห้ามมิให้ดัดแปลงเนื้อหาและต้องอ้างอิงถึงเจ้าของเอกสารทุกครั้งที่มีการนำไปใช้

7. การศึกษาแผนผังของเขื่อนธรรม

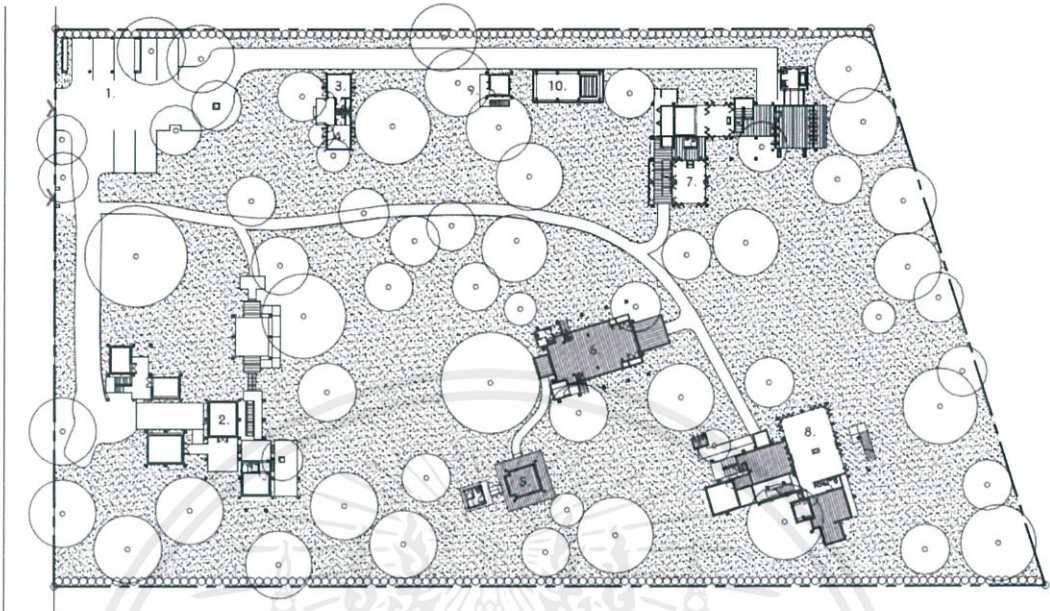

ภาพที่ 3.35 ภาพแสดงผังบริเวณของเขื่อนธรรม

ที่มา <https://issuu.com/arsomsilp/docs/04huendham>

ประกอบไปด้วย

- | | |
|------------------|--------------------------|
| 1. ที่จอดรถ | 6. ศาลา |
| 2. อาคารสำนักงาน | 7. เรือนพี่สาว |
| 3. ห้องแม่บ้าน | 8. เรือนคุณอึ้งและคุณลุง |
| 4. ห้องคนสวน | 9. หอส่งน้ำและหอดูนก |
| 5. เรือนหลวงพ่อ | 10. เรือนตากผ้า |

แผนผังประกอบไปด้วยเรือนย่อยหลายเรือน แต่ละเรือนได้ถูกออกแบบให้มีความเป็นส่วนตัว แต่ก็ถูกเชื่อมโยงด้วย”ใจบ้าน” หรือศาลาธรรมในบริเวณหมายเลข6 โดยจัดโซนนิ่งที่มีความเป็นส่วนตัวสูงไว้ข้างในสุด คือทางด้านทิศเหนือ ทางเข้าจะอยู่ทางทิศตะวันตก

สันหลังคาถูกวางให้ขวางตะวัน เพื่อกลางวันจะมีอากาศที่เย็นสบาย รวมถึงเป็นการสร้างตามความเชื่อ “วางแปขวางเมือง” ของชาวล้านนาซึ่งภาษาช่างเรียกว่า “วางเรือนขวางตะวัน” โดยหันด้านสกัดซึ่งเป็นด้านหน้าจั่วไว้ทางทิศเหนือและใต้ เอา

เอกสารนี้เป็นเอกสารที่สงวนไว้สำหรับการใช้งานเพื่อการศึกษาเท่านั้น ไม่อนุญาตให้นำไปใช้ประโยชน์ด้านการค้าไม่ว่ากรณีใดๆ ทั้งสิ้น อีกทั้งห้ามมิให้ดัดแปลงเนื้อหาและต้องอ้างอิงถึงเจ้าของเอกสารทุกครั้งที่มีการนำไปใช้

ด้านสกัดเป็นหน้าเรือน เหตุเพราะเมืองเหนือนั้นการวางตัวเมืองจะวางด้านสกัดหรือด้านกว้างไว้ทิศเหนือ และได้ เรียกว่า “ชื่อเมือง” ส่วนยาวของเมืองนั้นไว้ในทิศตะวันออก-ตะวันตกเรียกว่า “แปเมือง” การวางกำแพงเมือง เชียงใหม่ในสมัยพระเจ้าเม็งรายก็วางผังกำแพงในทิศทางเช่นนี้



ภาพที่ 3.36 แสดงอาคารหลวงพ่อ

ที่มา <https://issuu.com/arsomsilp/docs/04huendham>

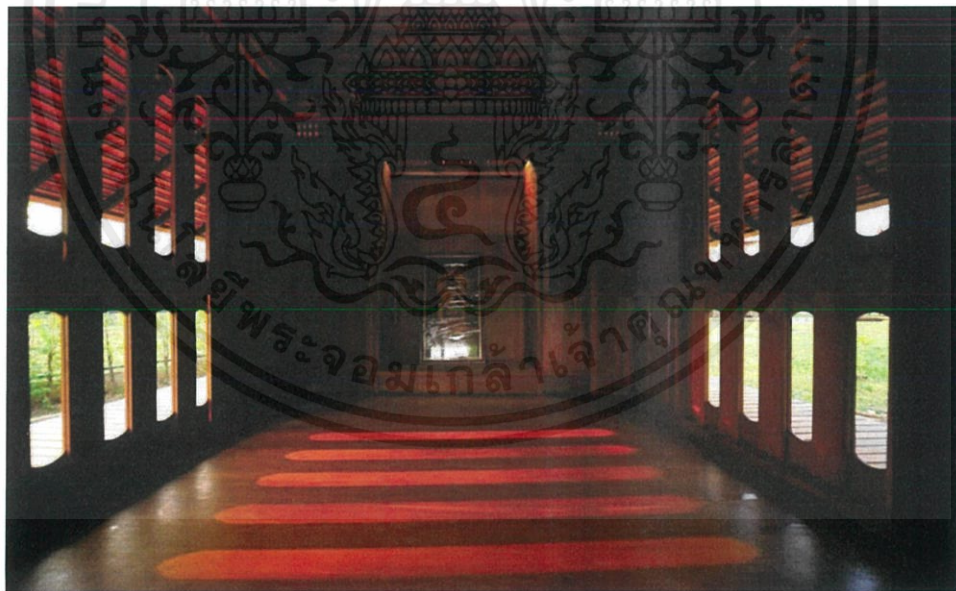

ภาพที่ 3.37 แสดงทัศนียภาพภายในเรือนหลวงพ่อ

ที่มา <https://issuu.com/arsomsilp/docs/04huendham>

เอกสารนี้เป็นเอกสารที่สงวนไว้สำหรับการใช้งานเพื่อการศึกษาเท่านั้น ไม่อนุญาตให้นำไปใช้ประโยชน์ด้านการค้าไม่ว่ากรณีใดๆ ทั้งสิ้น อีกทั้งห้ามมิให้ดัดแปลงเนื้อหาและต้องอ้างอิงถึงเจ้าของเอกสารทุกครั้งที่มีการนำไปใช้



ภาพที่ 3.38 ภาพแสดงทัศนียภาพของเรือนคุณอึ้งและคุณลุง
ที่มา <https://issuu.com/arsomsilp/docs/04huendham>



ภาพที่ 3.39 ภาพแสดงทัศนียภาพของเรือนคุณอึ้งและคุณลุง
ที่มา <https://issuu.com/arsomsilp/docs/04huendham>

เอกสารนี้เป็นเอกสารที่สงวนไว้สำหรับการใช้งานเพื่อการศึกษาเท่านั้น ไม่อนุญาตให้นำไปใช้ประโยชน์ด้านการค้า
ไม่ว่ากรณีใดๆ ทั้งสิ้น อีกทั้งห้ามมิให้ดัดแปลงเนื้อหาและต้องอ้างอิงถึงเจ้าของเอกสารทุกครั้งที่มีการนำไปใช้



ภาพที่ 3.40 ภาพแสดงทัศนียภาพของเรือนพี่สาว

ที่มา <https://issuu.com/arsomsilp/docs/04huendham>



ภาพที่ 3.41 ภาพแสดงทัศนียภาพตอนกลางคืนของอาคารสำนักงาน

ที่มา <https://issuu.com/arsomsilp/docs/04huendham>

เอกสารนี้เป็นเอกสารที่สงวนไว้สำหรับการใช้งานเพื่อการศึกษาเท่านั้น ไม่อนุญาตให้นำไปใช้ประโยชน์ด้านการค้า
ไม่ว่ากรณีใดๆ ทั้งสิ้น อีกทั้งห้ามมิให้ดัดแปลงเนื้อหาและต้องอ้างอิงถึงเจ้าของเอกสารทุกครั้งที่มีการนำไปใช้

8. ศึกษาอาคารตัวอย่างภายในเรือนธรรม

1) ศาลาธรรม

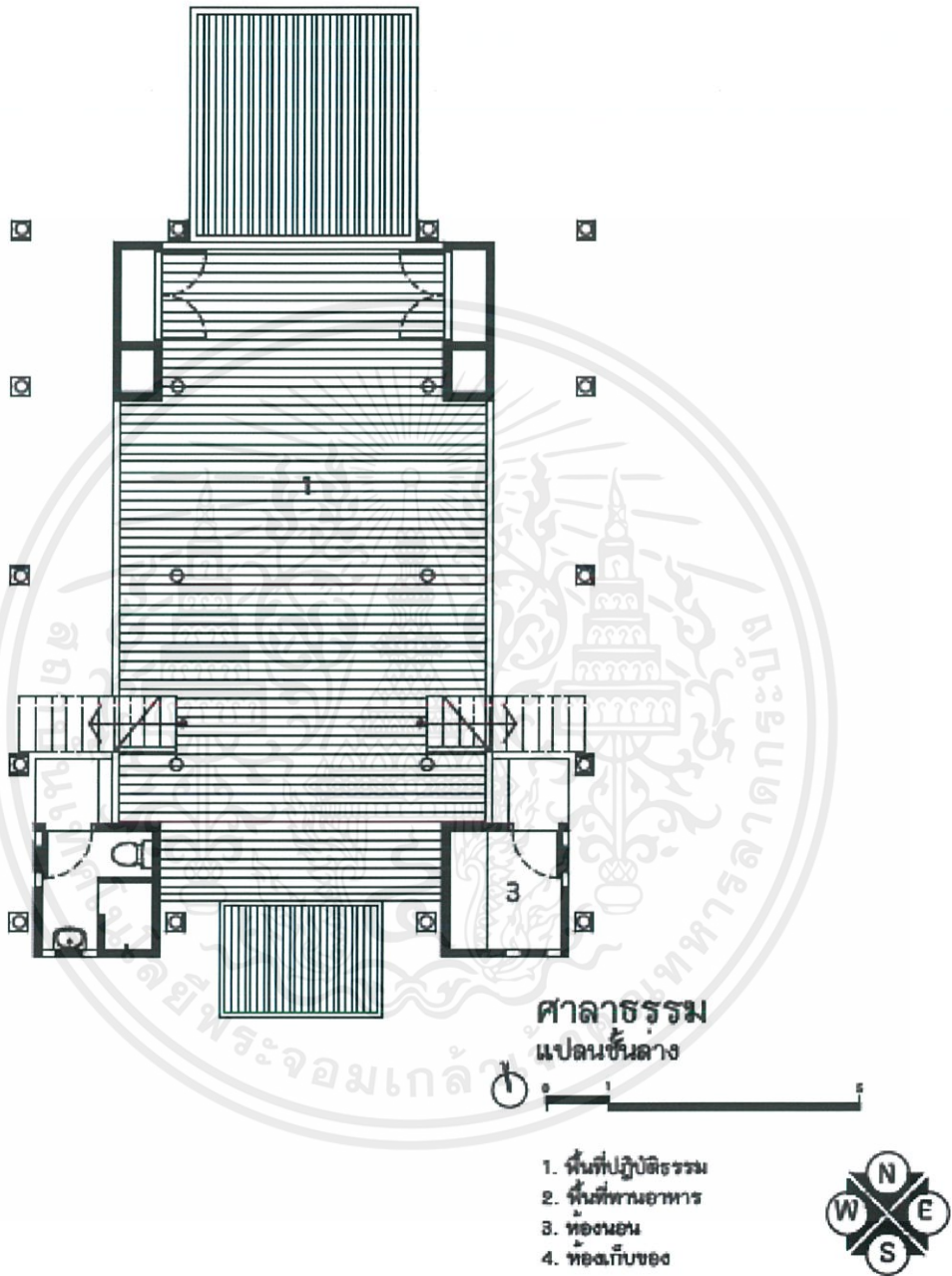

ภาพที่ 3.42 ภาพแสดงผังพื้นที่ชั้นล่างของศาลาธรรม

ที่มา <https://issuu.com/arsomsilp/docs/04huendham>

เอกสารนี้เป็นเอกสารที่สงวนไว้สำหรับการใช้งานเพื่อการศึกษาเท่านั้น ไม่อนุญาตให้นำไปใช้ประโยชน์ด้านการค้าไม่ว่ากรณีใดๆ ทั้งสิ้น อีกทั้งห้ามมิให้ดัดแปลงเนื้อหาและต้องอ้างอิงถึงเจ้าของเอกสารทุกครั้งที่มีการนำไปใช้

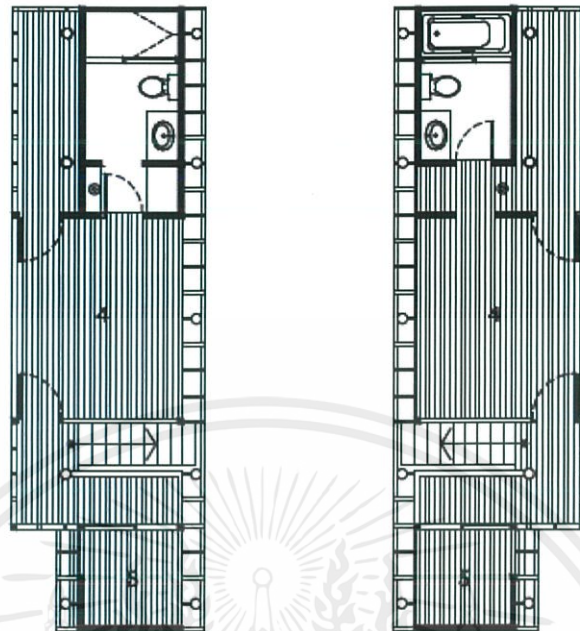

ภาพที่ 3.43 ภาพแสดงผังพื้นที่ชั้นบนของศาลาธรรม

ที่มา <https://issuu.com/arsomsilp/docs/04huendham>

ศาลาธรรมเปรียบเสมือนกับศูนย์รวมของเอื้อนธรรมแห่งนี้ เป็นสถานที่ประกอบกิจกรรมต่างๆ การออกแบบอาคารจึงเป็นโถงสูง ยกพื้น และมีห้องเก็บของและห้องน้ำอยู่ชั้นบนเพื่อเพิ่มที่ว่างในชั้นล่าง ในส่วนห้องเก็บของสามารถปรับให้เป็นห้องพักแก่ผู้มาเยือนได้ การออกแบบหลังคา ได้ถูกออกแบบให้เป็นหลังคาที่สูง ช้อนขึ้นเพื่อระบายความร้อนและอากาศ ทำให้ภายในโถงมีอากาศที่เย็นสบาย

ภายในโถงจะเป็นโถงที่เปิดโล่ง ไม่มีผนังปิด เพื่อการเชื่อมต่อกับสิ่งแวดล้อมภายนอก มีมุมมองจากภายในสู่ภายนอก และการโอบล้อมจากธรรมชาติและสิ่งแวดล้อมรอบอาคาร

เอกสารนี้เป็นเอกสารที่สงวนไว้สำหรับการใช้งานเพื่อการศึกษาเท่านั้น ไม่อนุญาตให้นำไปใช้ประโยชน์ด้านการค้าไม่ว่ากรณีใดๆ ทั้งสิ้น อีกทั้งห้ามมิให้ดัดแปลงเนื้อหาและต้องอ้างอิงถึงเจ้าของเอกสารทุกครั้งที่มีการนำไปใช้

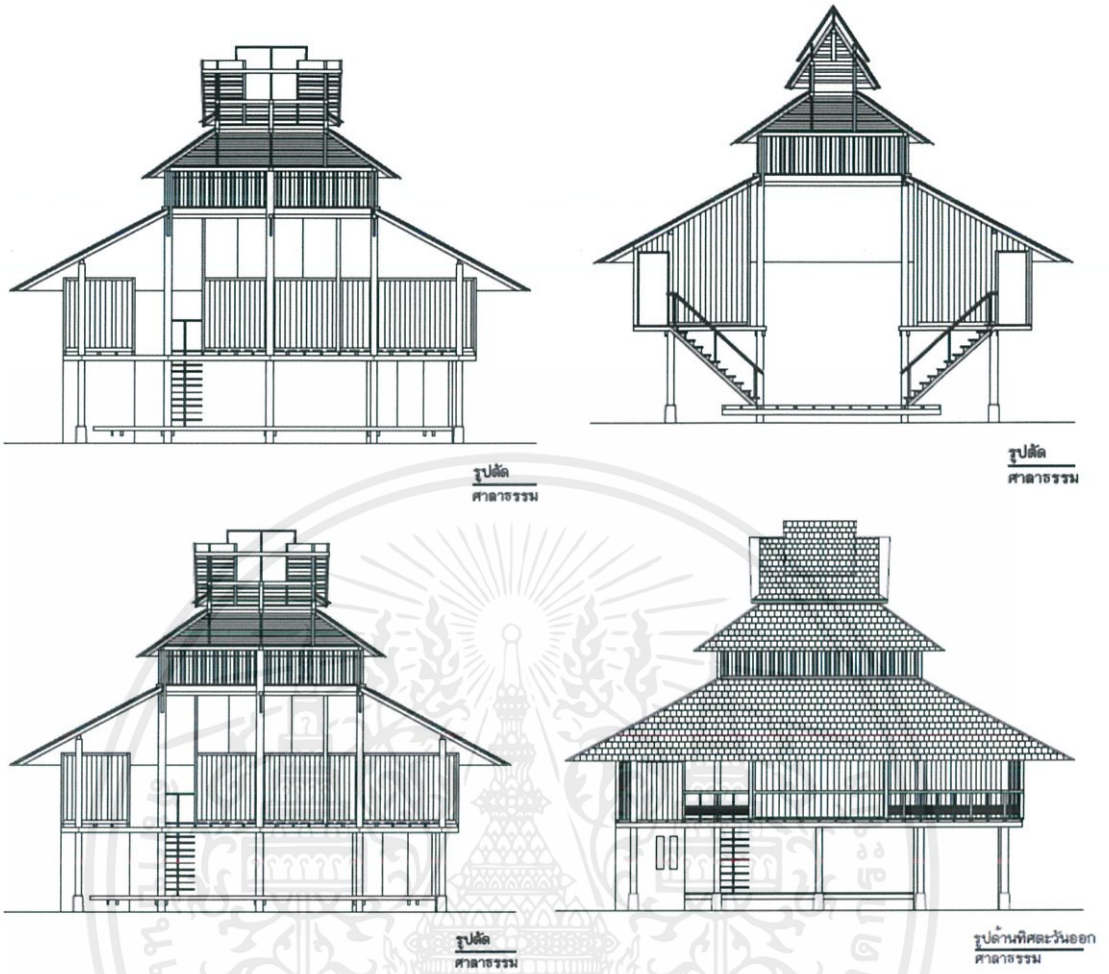

ภาพที่ 3.44 ภาพแสดงรูปตัดและรูปด้านของศาลาธรรม

ที่มา <https://issuu.com/arsomsilp/docs/04huendham>

เอกสารนี้เป็นเอกสารที่สงวนไว้สำหรับการใช้งานเพื่อการศึกษาเท่านั้น ไม่อนุญาตให้นำไปใช้ประโยชน์ด้านการค้า
ไม่ว่ากรณีใดๆ ทั้งสิ้น อีกทั้งห้ามมิให้ดัดแปลงเนื้อหาและต้องอ้างอิงถึงเจ้าของเอกสารทุกครั้งที่มีการนำไปใช้

3.3. สรุปข้อมูลภายในบทที่จะนำมาประยุกต์ใช้ในโครงการ

การศึกษาและวิเคราะห์กรณีศึกษาทำให้เห็นถึงการตีความหมายของศาสนสถานตามภาษาของสถาปนิกที่แตกต่างกันไป สามารถจำแนกเป็นหลายประเด็นที่จะศึกษา ขึ้นอยู่กับกรณีศึกษา นั้นๆ สามารถสรุปสิ่งที่ได้จากกรณีศึกษาต่างๆ ได้ดังนี้

1. สรุปสิ่งที่ได้จากกรณีศึกษา สวน 7 ริน

สวน 7 รินเป็นโครงการที่มีความใกล้เคียงกับหัวข้อวิทยานิพนธ์มากที่สุด เพราะมีองค์ประกอบที่ตรงกับความต้องการ และสามารถแก้ปัญหาที่เกิดขึ้นของคริสตชนนิกายโปรเตสแตนต์ที่ได้ถึงแม้ว่าสถาปัตยกรรมสำหรับการไคร์ครวญนั้นมีความชัดเจนในเรื่องของธรรมชาติ เพราะเดิมที่สถานที่แห่งนี้ไม่ได้ถูกออกแบบมาเพื่อเป็นสถานที่ปฏิบัติธรรม แต่เป็นเพียงหอพักนักศึกษา มหาวิทยาลัยเชียงใหม่เท่านั้น อย่างไรก็ตามการศึกษาและวิเคราะห์โครงการนี้จะเป็นอย่างใดในการพิจารณาองค์ประกอบต่างๆ และสถาปัตยกรรมที่เกิดขึ้นในหัวข้อวิทยานิพนธ์ เพราะมีบริบทที่มีความใกล้เคียงกันมากที่สุด

โดยเห็นได้ชัดว่า บริบทเป็นสิ่งสำคัญที่ช่วยในการออกแบบศาสนสถาน ทั้งในเรื่องของสุนทรียภาพหรือการใช้งานอาคาร

2. สรุปสิ่งที่ได้จากกรณีศึกษา คริสตจักรที่ 1 เชียงใหม่

การวางผังที่ต้องรองรับคนจำนวนมาก และการจัดวางพื้นที่ต่อขยาย ในรูป 6 เหลี่ยมที่มีแนวตรงเข้าสู่จุดศูนย์กลางบนธรรมมาสน์ โดยการวางผังแบบนี้เป็นการวางที่ทำให้ผู้ฟังทุกคนในโรงสามารถเห็นธรรมมาสน์อย่างชัดเจน ในขณะเดียวกันสถาปนิกเลือกที่จะนำแสงสว่างเข้าสู่โครงการ ด้วยการใช้ช่องเปิดนี้เองที่ช่วยทั้งในเรื่องของความสว่างในเช้าวันอาทิตย์ และเพราะในสมัยก่อนจังหวัดเชียงใหม่เป็นจังหวัดที่บรรยากาศไม่ร้อนอบอ้าว เย็นสบายทั้งปี การออกแบบช่องเปิดจึงคำนึงถึงการระบายอากาศ ช่วยในการประหยัดพลังงานทั้งระบบไฟฟ้าแสงสว่างและระบบทำความเย็นของอาคาร และเพราะมีพื้นที่ว่างภายในที่สัมพันธ์กับภายนอก ภูมิทัศน์ของโครงการจึงเต็มไปด้วยต้นไม้ใหญ่ ที่เป็นทั้งองค์ประกอบที่ลดทอนสิ่งรบกวนจากภายนอก และสร้างบรรยากาศให้โครงการร่มรื่น

ซึ่งลักษณะนี้ยังทำให้ได้วิเคราะห์ถึงลักษณะของการเน้นจุดสนใจ โดยการผสมผสานระหว่างการวางตำแหน่งของผู้พูดและผู้ฟัง การวางระดับสายตา การออกแบบช่องเปิด และเส้นสายช่องหน้าต่างด้านข้าง หรือขอบม้านั่งในโบสถ์ต่างๆ โดยรอบซึ่งเป็นองค์ประกอบที่ช่วยในการขับและดึงสายตาไปที่ธรรมมาสน์

3. สรุปสิ่งที่ได้จากโครงการ the church of water

ได้เรียนรู้กระบวนการคิดที่มีการนำบริบท เรื่องสภาพแวดล้อมเป็นแรงผลักดันสัญญาณทางพระคัมภีร์ โดยมีการเชื่อมโยงความหมาย และเชื่อมโยงองค์ประกอบต่างๆในพื้นที่ให้เข้ากับองค์ประกอบต่างๆทางสถาปัตยกรรมที่เรียบง่าย และยังคงคำนึงถึงการรับรู้ความรู้สึกที่ได้จากบริบทบนพื้นที่นั้นๆ กลายเป็นพื้นที่ว่างสำหรับการภาวนาหรือทำพิธีกรรมทางศาสนา

นอกจากนี้ผู้ออกแบบยังคำนึงถึงมุมมองของผู้ใช้โครงการตั้งแต่เดินเข้ามาหยุดที่โถงโบสถ์ มีการเปลี่ยนถ่ายพื้นที่ว่างและความรู้สึกควบคู่กันไปตามความหมายที่ผู้ออกแบบต้องการจะสื่อ

4. สรุปสิ่งที่ได้จากโครงการ the joyful church

แนวทางการออกแบบเป็นการผสมผสานภูมิสถาปัตยกรรมเข้าเส้นสานของภูมิประเทศรอบๆ เข้ากับลานขนาดใหญ่ใจกลางโครงการ และตัวอาคารยังสามารถรองรับกิจกรรมที่เกิดขึ้นได้หลากหลายในเวลาเดียวกัน คำนึงถึงการรับกวนทั้งเสียง หรือทางสัญจร มีการวางผังที่สามารถนำไปวิเคราะห์ต่อตัวโครงการวิทยานิพนธ์ได้

นอกจากนี้โครงการยังคำนึงถึงการประหยัดพลังงาน โครงการวางตัวอยู่ท่ามกลางธรรมชาติ มีการออกแบบโดยคำนึงการระบายอากาศ การใช้แสงธรรมชาติเข้ามาในโครงการ เพื่อให้เกิดประโยชน์สูงสุด

5. สรุปสิ่งที่ได้จากกรณีศึกษา บ้านเฮือนธรรม

การวางผัง ลักษณะการวางผัง จะจัดให้ส่วนที่เป็นสาธารณะที่สุดจะเป็นส่วนแรกติดกับทางเข้า คือจะมีออฟฟิศ ห้องคนสวนและห้องแม่บ้าน ส่วนถัดมาจะเป็นกึ่งส่วนตัวคือจะประกอบไปด้วยศาลาธรรม เรือนหลวงพ่อบุญ เรือนตากผ้า หอดูนกและหอส่งน้ำ ส่วนในสุดจะเป็นส่วนที่มีความเป็นส่วนตัวที่สุดคือ บ้านพักของพี่สาว คุณอึ้งและคุณลุง

การใช้พื้นที่โถงและภูมิสถาปัตยกรรม ลักษณะใช้พื้นที่โถง บ้านเฮือนธรรมเป็นบ้านที่ประกอบด้วยเรือนย่อยหลายเรือนอยู่ร่วมกันเป็นชุมชน ซึ่งเรือนต่างๆถูกออกแบบเพื่อผู้คนหลากหลายกลุ่มที่จะเข้ามาใช้ชีวิตร่วมกัน ซึ่งมีกิจกรรมและมีหน้าที่รับผิดชอบที่แตกต่างกัน แต่ละเรือนจะถูกออกแบบให้เป็นพื้นที่ที่สร้างความเป็นส่วนตัว แต่ยังคงเป็นชุมชนที่เชื่อมต่อกันด้วยช่วง โดยมี “ใจบ้าน” หรือศาลาธรรมเป็นศูนย์กลาง โดยแต่ละเรือนถูกร้อยเรียงให้เกิดเป็นเส้นสายที่สัมพันธ์กับทัศนียภาพแวดล้อม

การออกแบบรูปทรงอาคาร บ้านเฮือนธรรมซึ่งออกแบบด้วยไม้เก่าที่นำมาใช้ใหม่เป็นวัสดุหลัก ได้รับการออกแบบโดยการประยุกต์เข้ากับวัสดุสมัยใหม่ได้แก่ โครงสร้าง คอนกรีต เหล็ก กระเบื้อง

เอกสารนี้เป็นเอกสารที่สงวนไว้สำหรับการใช้งานเพื่อการศึกษาเท่านั้น ไม่อนุญาตให้นำไปใช้ประโยชน์ด้านการค้าไม่ว่ากรณีใดๆ ทั้งสิ้น อีกทั้งห้ามมิให้ดัดแปลงเนื้อหาและต้องอ้างอิงถึงเจ้าของเอกสารทุกครั้งที่มีการนำไปใช้

ฯลฯ อีกทั้งยังประกอบด้วยพื้นที่ที่ออกแบบจากการนำลักษณะพื้นถิ่นมาใช้ ทำให้บ้านเฮือนธรรมประกอบด้วย ลานกิจกรรม(Court) ที่เชื่อมโยงและสร้างสัมพันธ์ภาพระหว่างเรือนต่างๆได้ถูกรื้อแบบโบราณให้ความร่มรื่นชื่นใจ ชานเรือน เพื่อเป็นพื้นที่สำหรับรับลมพักผ่อนใจ เต็น สำหรับใช้ทำกิจกรรมต่างๆบนเรือน การมี ชายคา ยื่นยาวเพื่อกันแดด กันฝน ฝาไหล ที่ใช้เพื่อระบายอากาศในฤดูร้อนและให้ความอบอุ่นในฤดูหนาว ทั้งยังทำให้เกิดแสงเงาที่สวยงามสาดส่องลงมาสู่บริเวณพื้นเรือน รวมถึงการวางผังแบบหมู่บ้านที่มีลักษณะผ่อนคลายเป็นทางการ นอกจากนี้ เทคนิควิธีการก่อสร้างบ้านเฮือนธรรมก็เป็นการเข้าไม้แบบโบราณ



เอกสารนี้เป็นเอกสารที่สงวนไว้สำหรับการใช้งานเพื่อการศึกษาเท่านั้น ไม่อนุญาตให้นำไปใช้ประโยชน์ด้านการค้าไม่ว่ากรณีใดๆ ทั้งสิ้น อีกทั้งห้ามมิให้ดัดแปลงเนื้อหาและต้องอ้างอิงถึงเจ้าของเอกสารทุกครั้งที่มีการนำไปใช้

บทที่ 4

การศึกษาและวิเคราะห์รายละเอียดโครงการ

4.1. การศึกษาและวิเคราะห์ผู้ใช้โครงการ

ผู้ใช้โครงการเป็นส่วนสำคัญในการศึกษาแล้ววิเคราะห์ถึงจำนวนและพฤติกรรมเพื่อที่จะสามารถลำดับความสำคัญของผู้ใช้โครงการประเภทต่าง ๆ ที่ต้องสอดคล้องกันภายใต้สถาปัตยกรรมที่ออกแบบ ส่งผลไปสู่การศึกษาแล้ววิเคราะห์องค์ประกอบอาคาร ที่จำเป็นจะต้องมีความสัมพันธ์กับตัวผู้ใช้โครงการในเชิงการใช้งาน สุนทรียภาพ จนไปถึงจิตวิญญาณ จากนั้นจึงจะเห็นขอบเขตของการออกแบบที่ทำให้สถาปัตยกรรมทำงานกับผู้ใช้โครงการได้อย่างมีประสิทธิภาพที่สุด

4.1.1. การกำหนดผังโครงสร้างองค์กร

โครงการแห่งนี้จัดเป็นสถานที่ภายใต้การบริหารจัดการของสภาคริสตจักรแห่งประเทศไทย โดยมีแนวทางที่จะใช้เป็นพื้นที่ฟื้นฟูจิตวิญญาณของ คริสเตียนไทย ด้วยขนบธรรมเนียมของนิกาย โปรเตสแตนต์ แต่ในขณะเดียวกัน สามารถรองรับผู้ที่สนใจที่เป็นคริสตชนนิกายคาทอลิกหรือผู้สนใจอื่น ๆ ได้เช่นกัน

โดยภายในโครงการได้มีการวางผังโครงสร้างการทำงานภายในไว้อย่างเจนในเรื่องของลำดับความสำคัญและความสัมพันธ์ของผู้ใช้โครงการในส่วนต่าง ๆ ดังนี้

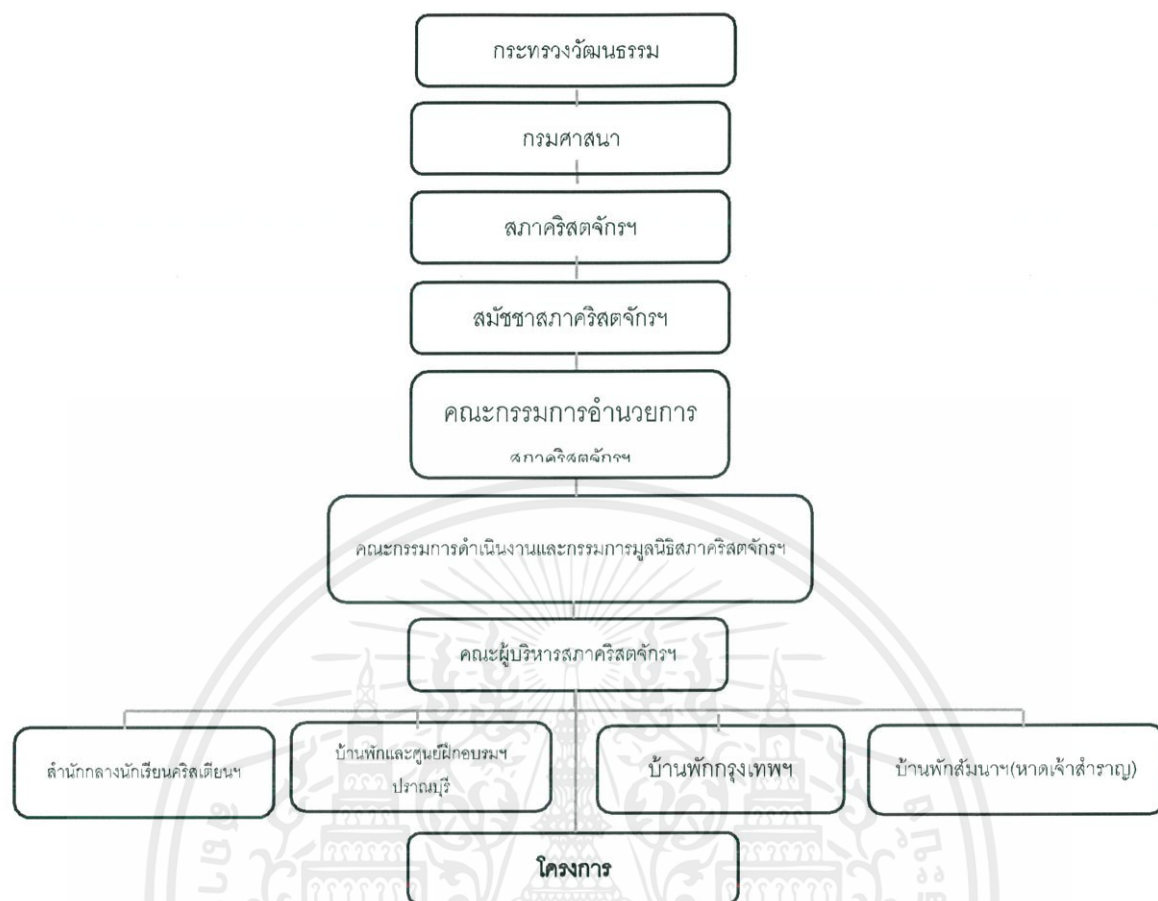

ภาพที่ 4.1 ฝั่งองค์กรสภาคริสตจักรแห่งประเทศไทย

ที่มา <http://www.cct.or.th/> (ดัดแปลงโดย นายพนรวิทย์ เลี้ยงประไพพันธ์)

หน่วยงานและฝ่ายต่าง ๆ ที่อยู่ภายใต้องค์กร ได้ถูกจำกัดความหน้าที่และความสำคัญดังนี้

1. **คณะกรรมการ** คือกลุ่มผู้บริหารโครงการ ประกอบไปด้วยฝ่ายมัคนายก และฝ่ายผู้ปกครอง เป็นกลุ่มผู้นำที่จะทำงานพัฒนาโครงการให้ดำเนินอยู่ได้และเสริมสร้างชีวิตของคริสตชน
2. **ฝ่ายธุรกิจ** คือฝ่ายที่ดูแลเรื่องงานบริการของโครงการทั้งหมด โดยเฉพาะโครงการนี้ที่จะมีส่วนที่พัก เป็นองค์ประกอบหนึ่ง ดังนั้นการจัดการธุรกิจของโครงการนี้จึงสำคัญเป็นพิเศษ
3. **ฝ่ายธรรมกิจ** คือฝ่ายที่ดูแลเกี่ยวกับการอภิบาลชีวิตจิตวิญญาณของสมาชิก เรื่องของการฟื้นฟูภายใน มีการแบ่งเป็นกลุ่มต่าง ๆ ตามสถานะ เพื่ออำนวยความสะดวกและเสริมสร้างซึ่งกันและกัน โดยมีศิษยาภิบาลเป็นผู้ดูแลอีกทอดหนึ่ง

เอกสารนี้เป็นเอกสารที่สงวนไว้สำหรับการใช้งานเพื่อการศึกษาเท่านั้น ไม่อนุญาตให้นำไปใช้ประโยชน์ด้านการค้าไม่ว่ากรณีใดๆ ทั้งสิ้น อีกทั้งห้ามมิให้ดัดแปลงเนื้อหาและต้องอ้างอิงถึงเจ้าของเอกสารทุกครั้งที่มีการนำไปใช้

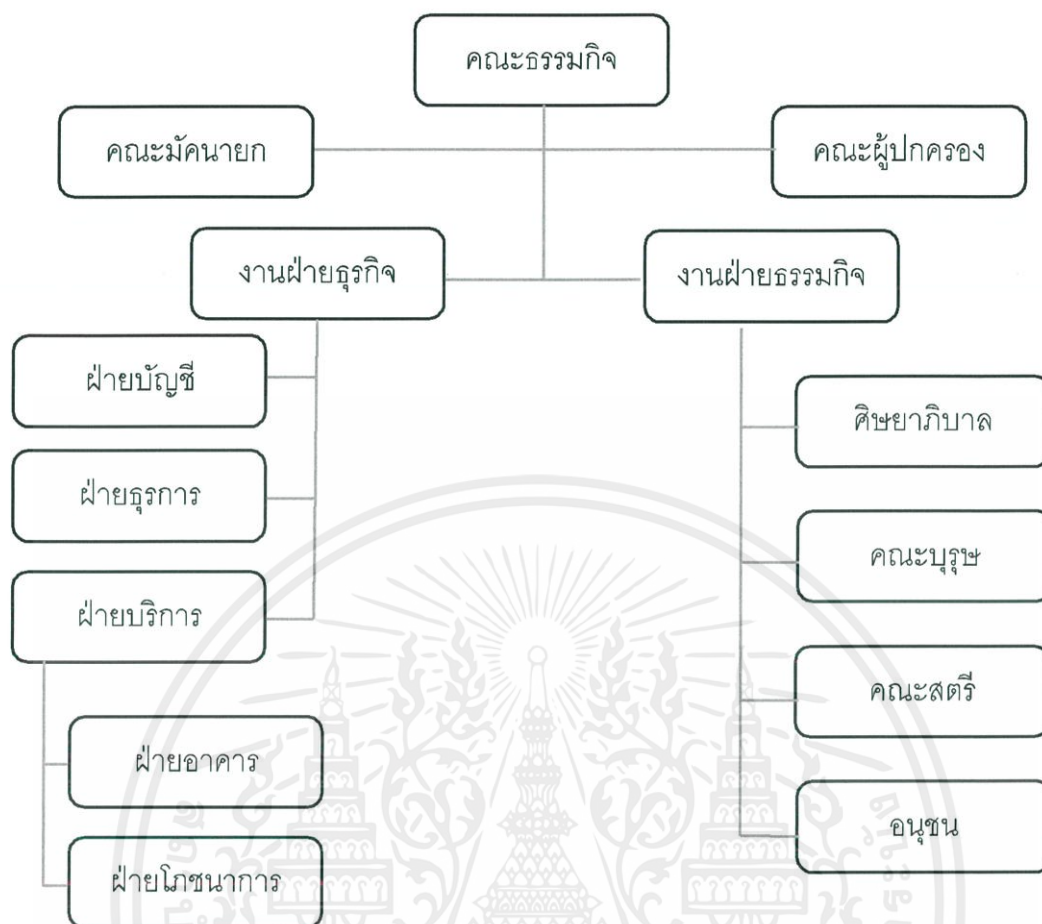

ภาพที่ 4.2 ผังโครงสร้างโครงการ
ที่มา นายพนธวิทย์ เลี้ยงประไพพันธ์

4.1.2. การวิเคราะห์ประเภทและจำนวนผู้ใช้โครงการ

กลุ่มผู้ใช้โครงการนั้นมีจำนวนที่หลากหลาย ดังนั้นจึงจำเป็นต้องกำหนดลักษณะ คำจำกัดความของผู้ใช้โครงการต่าง ๆ โดยกลุ่มผู้ใช้โครงการนี้สามารถจำแนกได้เป็น 3 ประเภทหลัก ๆ ได้แก่

เอกสารนี้เป็นเอกสารที่สงวนไว้สำหรับการใช้งานเพื่อการศึกษาเท่านั้น ไม่อนุญาตให้นำไปใช้ประโยชน์ด้านการค้า ไม่ว่ากรณีใดๆ ทั้งสิ้น อีกทั้งห้ามมิให้ดัดแปลงเนื้อหาและต้องอ้างอิงถึงเจ้าของเอกสารทุกครั้งที่มีการนำไปใช้

4.1.2.1 ผู้ใช้โครงการหลัก

คริสตชนโปรเตสแตนต์ที่เป็นผู้ใช้โครงการ เป็นประจำตาม ศาสนพิธีและ กิจกรรมทางศาสนา รวมไปถึงผู้ที่เข้ามาใช้งานในส่วนที่พักของโครงการในการจัด กิจกรรม อบรมสัมมนาทางศาสนา โดยในกลุ่มนี้ก็สามารถจำแนกได้ถึงลักษณะต่าง ๆ หน้าที่ และตำแหน่งในการเข้ามาใช้โครงการได้ดังนี้

ผู้ร่วมฟื้นฟู

คือผู้ที่เข้าร่วมการจัดกิจกรรมต่าง ๆ ทางศาสนา ที่เน้นไปในทางการเข้าเฝ้ายบ เพื่อได้รับการฟื้นฟูทางจิตวิญญาณ โดยกลุ่มที่เป็นผู้ร่วมฟื้นฟูนี้จะต้องเป็นคริสตชน เท่านั้น อาจจะมีทั้งชาวไทยและชาวต่างชาติ หน้าที่ ร่วมกิจกรรมและใช้เวลาในการพัฒนาจิตวิญญาณ

ผู้ร่วมอบรมสัมมนา

คือผู้ที่เข้าร่วมการจัดกิจกรรมต่าง ๆ ทางศาสนา ที่เน้นไปในทางการอบรม สัมมนา เพื่อได้รับการพัฒนาทางจิตวิญญาณ โดยกลุ่มที่เป็นผู้ร่วมฟื้นฟูนี้อาจจะเป็น หรือไม่เป็นคริสเตียนก็ได้

ในขณะเดียวกัน การใช้พื้นที่สัมมนานั้น โครงการสามารถรองรับการจัด กิจกรรมของหน่วยงานอื่นที่ไม่ใช่องค์กรทางศาสนา กลุ่มผู้อบรมสัมมนาในลักษณะนี้ จึงอาจไม่ใช่กลุ่มคริสเตียน

หน้าที่ ร่วมกิจกรรมและใช้เวลาในการพัฒนาจิตวิญญาณ

ศิษยาภิบาล

ผู้รับใช้พระเจ้าที่ได้มีการถวายตัวรับใช้พระเจ้าเต็มเวลา หมายถึงคนตั้งใจที่จะทำงานพันธกิจของพระเจ้าทางศาสนา จะต้องเป็นผู้ที่มีวุฒิการศึกษาขั้นต่ำเป็นปริญญา สาขาพระคริสตธรรม โดยทางสภาคริสตจักรได้มีการกำหนดเกณฑ์ต่าง ๆ ไว้ อย่างชัดเจนแล้ว โดยเมื่อมีการเรียนจบพระคริสตธรรมนั้น ผู้ที่จบใหม่จะได้วุฒิเป็น “ครูสอนศาสนา” ก่อนและหลังจากผ่านเวลาการทำงานพันธกิจในระยะเวลาหนึ่งจึงได้ เปลี่ยนเป็น “ศาสนาจารย์” อย่างไรก็ตามการเป็นศิษยาภิบาลนี้อาจจะเป็นได้ทั้ง ตำแหน่ง “ครูสอนศาสนา” หรือ “ศาสนาจารย์” ก็ได้

หน้าที่ ควบคุมดูแลคริสตจักร เทศนา ให้คำปรึกษา และดูแลชีวิตจิตวิญญาณของ สมาชิกในคริสตจักรและผู้เข้าร่วมฟื้นฟู

มัคนายก

เอกสารนี้เป็นเอกสารที่สงวนไว้สำหรับการใช้งานเพื่อการศึกษาเท่านั้น ไม่อนุญาตให้นำไปใช้ประโยชน์ด้านการค้า ไม่ว่ากรณีใดๆ ทั้งสิ้น อีกทั้งห้ามมิให้ดัดแปลงเนื้อหาและต้องอ้างอิงถึงเจ้าของเอกสารทุกครั้งที่มีการนำไปใช้

กลุ่มผู้บริหารที่ทำหน้าที่ในการบริหารจัดการงานต่างๆภายในโครงการ มาจากการคัดเลือกจากการคัดเลือกด้วยคะแนนเสียงของสมาชิกในคริสตจักร โดยมีตำแหน่งหน้าที่แตกต่างกันไปตามงานต่าง ทั้งในส่วนของคริสตจักร หรือส่วนของที่พัก โดยทั้งสองส่วนนี้ได้ที่รูปแบบงานที่แตกต่างออกไป

หน้าที่ บริหารจัดการงานต่าง ๆ และช่วยแบ่งเบาภาระงานของศิษยาภิบาล และควบคุมความเรียบร้อยของงานต่าง ๆ ภายในคริสตจักร

ผู้ปกครอง

ผู้ปกครองคือบุคคลที่ต้องดูแลปกครองสมาชิก โดยไม่ได้เน้นไปในการใช้อำนาจ แต่เน้นไปในการเป็นแบบอย่างที่ดีให้แก่สมาชิก เพราะการเป็นแบบอย่างของการใช้ชีวิตคริสเตียนนั้นแตกต่างจากการเป็นศิษยาภิบาลที่สนใจและถวายเป็นชีวิตในการทำงานรับใช้พระเจ้า แต่ในหลายประเด็นของการใช้ชีวิตนั้นอยู่ท่ามกลางการใช้ชีวิตบนโลก ดังนั้นการเป็นผู้ปกครองได้คือต้องเป็นคนที่เหมาะสมสำเร็จทั้งเรื่องชีวิตครอบครัว การทำงาน และที่สำคัญคือชีวิตจิตวิญญาณ มีความสมบูรณ์ในทุก ๆ ด้าน และมีความน่าเชื่อถือในหมู่สมาชิก

หน้าที่ ปกครองดูแลคริสตจักรเหมือนการดูแลครอบครัว และสอนการใช้ชีวิต ให้คำปรึกษาและเป็นแบบอย่างแก่สมาชิก บางครั้งผู้ปกครองบางคนสามารถเทศนาบนธรรมมาสน์ได้

สมาชิก

คริสตชนที่เข้ามาใช้พื้นที่ภายในโครงการในการประกอบศาสนพิธี หรือกิจกรรมทางศาสนา โดยผู้ใช้โครงการกลุ่มนี้จะมีความหลากหลายมากที่สุด ทั้งเรื่องอายุ เพศ หรือลักษณะเฉพาะต่าง ๆ เช่น กลุ่มเชื้อชาติ เป็นต้น

หน้าที่ ทำศาสนพิธีและกิจกรรมทางศาสนาต่าง ๆ

4.1.2.2. ผู้ใช้โครงการรอง

กลุ่มผู้ใช้โครงการที่จำเป็นจะต้องเข้ามาใช้โครงการ แต่ไม่ได้เข้ามาเพื่อจุดประสงค์ในการประกอบศาสนพิธีหรือกิจกรรมทางศาสนา แต่เข้ามาทำงานหน้าที่ที่ต้องทำ โดยผู้ใช้โครงการรองนี้อาจจะไม่ได้เป็นคริสเตียนก็ได้ เช่น เจ้าหน้าที่ฝ่ายอาคาร แม่บ้าน เป็นต้น

4.1.2.3. ผู้ใช้โครงการเสริม

กลุ่มสุดท้ายเป็นกลุ่มผู้ใช้โครงการที่อาจจะไม่ได้เข้ามามีส่วนร่วมในศาสนพิธีหรือกิจกรรมทางศาสนา แต่สนใจและมีความต้องการที่จะรู้จักศาสนาคริสต์ กลุ่มนี้จะมีจำนวนมากอย่างชัดเจนตามเทศกาล หรือกิจกรรมเฉพาะต่าง ๆ รวมไปถึงผู้ที่เข้ามาร่วมยินดีในพิธีแต่งงาน หรือผู้ที่เข้ามาแสดงความไว้อาลัยในพิธีศพด้วย

4.1.3. การวิเคราะห์อัตรากำลังของผู้ใช้โครงการ

การศึกษาอัตรากำลังบุคลากรของผู้ใช้โครงการทำให้ทราบถึงจำนวนผู้ใช้โครงการที่แท้จริงและครอบคลุม โดยการศึกษาอัตรากำลังบุคลากรของผู้ใช้ทั่วไปมีการจัดแบ่งตามกิจกรรมของผู้ใช้ โครงการสามารถแบ่งออกเป็นผู้ใช้งานประจำ(ผู้ใช้โครงการหลักและผู้ใช้โครงการรอง) และผู้ใช้งานชั่วคราว(ผู้ใช้โครงการเสริม)

4.1.3.1. การวิเคราะห์อัตรากำลังของผู้ใช้งานประจำ

เป็นผู้ใช้โครงการที่เข้ามาใช้โครงการเป็นประจำ เป็นผู้ที่ทำพันธกิจภายในโครงการ หรือสมาชิกของโครงการ ได้แก่ผู้ใช้โครงการหลักและผู้ใช้โครงการรองดังที่กล่าวมาข้างต้น ส่วนใหญ่จะเข้ามาใช้โครงการในวันสะบาโต ซึ่งก็คือเข้าวันอาทิตย์

1. ผู้ร่วมอบรมสัมมนา
2. ผู้ร่วมฟื้นฟู
3. ผู้มาประชุมอธิษฐาน
4. ผู้มาสัมผัสศีลธรรม
5. ผู้มานมัสการ
6. ศิษยาภิบาลและเจ้าหน้าที่

ผู้ร่วมอบรมสัมมนา

การอบรมสัมมนานั้นเป็นกิจกรรมที่เป็นที่นิยมกันในกลุ่มคริสเตียนนิกายโปรเตสแตนต์ เพราะนอกจากจะมีการนมัสการที่โบสถ์ในเช้าวันอาทิตย์และ คริสเตียนส่วนใหญ่มักจะรวมตัวกันในช่วงเวลา 2-3 วัน ที่จะมาทำกิจกรรมร่วมกัน มีการนมัสการ , เทศนา , อธิษฐาน , นันทนาการ และช่วยเหลือสังคมร่วมกัน เป็นต้น ซึ่งถึงแม้ว่าโครงการจะถูกออกแบบสำหรับคริสเตียน เพราะมีเจ้าของโครงการคือ สภาคริสตจักรแห่งประเทศไทย แต่โครงการนั้นจำเป็นจะต้องคำนึงถึงผู้ที่ต้องการสัมมนาที่เป็นนิกายคาทอลิก และ

เอกสารนี้เป็นเอกสารที่สงวนไว้สำหรับการใช้งานเพื่อการศึกษาเท่านั้น ไม่อนุญาตให้นำไปใช้ประโยชน์ด้านการค้าไม่ว่ากรณีใดๆ ทั้งสิ้น อีกทั้งห้ามมิให้ดัดแปลงเนื้อหาและต้องอ้างอิงถึงเจ้าของเอกสารทุกครั้งที่มีการนำไปใช้

หน่วยงานหรือองค์กรไม่ใช่องค์กรทางศาสนา ซึ่งจะต้องมีพื้นที่ที่รองรับการทำกิจกรรมของกลุ่มนั้นๆ ทั้งนี้ก็เพื่อการเพิ่มอัตราการเข้าพักของโครงการ

โดยในส่วนของการวิเคราะห์อัตรากำลังของผู้ใช้งานชั่วคราวจะจำแนกตามความสำคัญ โดยผู้ใช้งานที่เข้ามาจัดอบรมสัมมนา พื้นฟู นี้เป็นส่วนวิเคราะห์จากสถิติการจัดกิจกรรมที่เกิดขึ้นจริง ทางผู้ออกแบบได้ยกตัวอย่างสถิติการจัดกิจกรรมหนึ่งในหน่วยงานต่าง ๆ คือหน่วยงานอนุชน ตลอดปี คริสต์ศักราช 2016 ซึ่งแสดงให้เห็นถึงระยะเวลา ความถี่ในการจัดกิจกรรม ระยะเวลา และจำนวนผู้ร่วมพื้นฟู โดยแต่ละการจัดสัมมนา ได้มีจำนวนผู้เข้าร่วมที่แตกต่างกันอย่างชัดเจน

ตารางที่ 4.1 ตารางแสดงผลสถิติการจัดกิจกรรมของหน่วยงานอนุชนในจังหวัดเชียงใหม่ประจำปี

2016

ที่มา สัมภาษณ์จาก หน่วยงานอนุชน (28/10/2560)

| กิจกรรม | สถานที่ | ระยะเวลา | จำนวนผู้เข้าร่วม | |
|---|---|----------|------------------|-----|
| | | | หญิง | ชาย |
| 1. ค่ายพี่เลี้ยงนักศึกษา | วิวดอยริสอร์ท อ.สันกำแพง จ.เชียงใหม่ | 3 วัน | 27 | 8 |
| 2. ค่ายพี่เลี้ยงนักเรียน (โรงเรียนในสังกัดมูลนิธิสภาคริสตจักรในประเทศไทย) | เชียงใหม่ไนท์ซาฟารี จ.เชียงใหม่ | 4 วัน | 67 | 52 |
| 3. อบรมผู้สอนบทเรียนเพื่อการอภิบาลอนุชนในพระคริสต์เจ้า | อาคาร 75 ปี สภาคริสตจักรในประเทศไทย จ.เชียงใหม่ | 2 วัน | 34 | 23 |
| 4. สัมมนาผู้เขียนบทเรียนเพื่อการอภิบาลอนุชนในพระคริสต์เจ้า | เอ็อนจนะริสอร์ท จ.เชียงใหม่ | 2 วัน | 5 | 6 |
| 5. อบรมอนุชนในพระคริสต์เจ้า อนุชนคริสตจักรภาคที่ 1 | สำนักงานคริสตจักรภาคที่ 1 จ.เชียงใหม่ | 3 วัน | 7 | 5 |

เอกสารนี้เป็นเอกสารที่สงวนไว้สำหรับการใช้งานเพื่อการศึกษาเท่านั้น ไม่อนุญาตให้นำไปใช้ประโยชน์ด้านการค้าไม่ว่ากรณีใดๆ ทั้งสิ้น อีกทั้งห้ามมิให้ดัดแปลงเนื้อหาและต้องอ้างอิงถึงเจ้าของเอกสารทุกครั้งที่มีการนำไปใช้

| กิจกรรม | สถานที่ | ระยะเวลา | จำนวนผู้เข้าร่วม | |
|--|---|----------|------------------|-----|
| | | | หญิง | ชาย |
| 6. อบรมอนุชนในพระคริสต์เจ้า อนุชนคริสตจักรภาคที่ 4 | คริสตจักรที่ 1 แพร่พระกิตติ คุณ จ.แพร่ | 3 วัน | 13 | 11 |
| 7. อบรมอนุชนในพระคริสต์เจ้า อนุชนคริสตจักรภาคที่ 5 | คริสตจักรประสิทธิ์พร จ.น่าน | 3 วัน | 6 | 5 |
| 8. อบรมอนุชนในพระคริสต์เจ้า อนุชนคริสตจักรภาคที่ 15 | สำนักงานคริสตจักรภาคที่ 15 จ.พะเยา | 3 วัน | 7 | 4 |
| 9. คริสต์มาสศูนย์พันธกิจ เยาวชน จ.เชียงใหม่ | อาคาร 75 ปี สภาคริสตจักร ในประเทศไทย | 1 วัน | 64 | 55 |

จากตารางที่ 4.1 ผู้ออกแบบสามารถจำแนกจำนวนขอบเขตของการจัดอบรมสัมมนาด้วยจำนวนผู้เข้าร่วม ดังนี้

- 10-30 คน
- 30-100 คน
- 100-200 คน

จำนวนขอบเขตผู้ร่วมฟื้นฟูในลำดับที่ 3 นี้อ้างอิงจากจำนวนคนในการจัดอบรมสัมมนาประจำ คริสตจักร (ค่ายครอบครัว) ต่อ 1 คริสตจักร เพราะการจัดอบรมสัมมนา เป็นการจัดอบรมสัมมนานี้เป็นที่นิยม มักจะจัดกันทุกคริสตจักร คริสตจักรละ 1 ครั้งต่อปี จึงคิดจากจำนวนสมาชิกในคริสตจักรในเมืองเฉลี่ยสูงสุด 200 คนหรือสมาชิกคริสตจักรโดยเฉลี่ย และระยะเวลาในการจัดอบรมสัมมนานี้ส่วนมากมักจัดตามวันหยุดนักขัตฤกษ์ที่ติดกับวันหยุดเสาร์-อาทิตย์ ทำให้เห็นว่าหลายกิจกรรมที่จัดนั้นอยู่ในระยะเวลา 3 วัน

อย่างไรก็ตาม กิจกรรมสำหรับกลุ่มผู้เข้าร่วมกิจกรรมที่เฉพาะเจาะจงไป อาจจะมีระยะเวลาที่สามารถกำหนดเองได้ชัดเจน เช่น กลุ่มนักเรียน-นักศึกษา ที่ยังคงเรียนหนังสืออยู่ในระยะปิดเทอมจึงระยะเวลาที่ทางผู้จัดกิจกรรมจะสามารถกำหนดระยะเวลาเองได้ ขึ้นอยู่กับเนื้อหาและกิจกรรมทำที่จะทำ ยกตัวอย่างเช่น กิจกรรมศึกษาพระคัมภีร์ อาจใช้เวลา 5-7 วันได้

เอกสารนี้เป็นเอกสารที่สงวนไว้สำหรับการใช้งานเพื่อการศึกษาเท่านั้น ไม่อนุญาตให้นำไปใช้ประโยชน์ด้านการค้าไม่ว่ากรณีใดๆ ทั้งสิ้น อีกทั้งห้ามมิให้ดัดแปลงเนื้อหาและต้องอ้างอิงถึงเจ้าของเอกสารทุกครั้งที่มีการนำไปใช้

จากตารางจะเห็นได้ว่าสถานที่การจัดกิจกรรมสำหรับคริสเตียนนั้นมีไม่เพียงพอต่อการจัด หรืออาจจะไม่ตอบสนองความต้องการ บางหน่วยงานจึงได้ทำการจัดกิจกรรมเหล่านี้ตามโรงแรมต่างอากาศอื่น ๆ ที่ซึ่งไม่ได้เป็นสถาปัตยกรรมที่ช่วยในการพัฒนาชีวิตจิตวิญญาณ

อย่างไรก็ตามการจัดอบรมสัมมนาคริสเตียนในขอบเขตขนาดใหญ่ระดับจำนวนคน 500-1,000 คนยังมีอีกจำนวนมาก และมีสถานที่จัดกิจกรรมที่ยังไม่ตอบสนองความต้องการอีกเช่นกัน

ผู้ร่วมฟื้นฟู

ผู้ที่เข้ามาฟื้นฟูจิตวิญญาณหรือการเข้าเฝ้าบนนั้น สามารถเข้ามาพักในโครงการเมื่อใดก็ได้ แต่ต้องตรวจสอบเวลาว่าตรงกับที่มีศิษยาภิบาลหรือห้องพักเพียงพอที่จะรองรับได้หรือไม่สามารถติดต่อขอใช้ห้องพักและพื้นที่ได้ถ้ามีศิษยาภิบาลหรือผู้นำมาร่วมด้วย ใช้เวลาเป็นลักษณะ 3-5 วัน หรือ 8-10 วัน เป็นต้น โดยจำนวนผู้เข้ามาเข้าร่วมฟื้นฟูนั้นมี 2 รูปแบบดังนี้

ตารางที่ 4.2 ตารางแสดงอัตราผู้ร่วมฟื้นฟู¹

| แบบกลุ่ม | แบบเดี่ยว |
|-------------------|-----------|
| 10-20 คน ต่อครั้ง | รายคน |
| 20-30 คน ต่อครั้ง | |

ผู้มาประชุมอธิษฐาน

การประชุมอธิษฐานเป็นอีกกิจกรรมหนึ่งที่นิยมทำกันในหลายคริสตจักร บางคริสตจักรทำกันในเวลาเช้ามีด บางคริสตจักรทำกันก่อนเริ่มนมัสการในเช้าวันอาทิตย์ และเพราะการประชุมอธิษฐานนั้นต้องการความเงียบสงบ จึงนิยมทำกันเวลาที่ผู้คนไม่พลุกพล่าน จำนวนของผู้ที่มาประชุมอธิษฐานนั้นคืออยู่กับจำนวนสมาชิกของคริสตจักรนั้นๆ และเพราะการประชุมอธิษฐานเป็นสิ่งที่แล้วแต่บุคคลนั้น จำนวนผู้มาจึงน้อยกว่าผู้มานมัสการ

การประชุมอธิษฐานนั้นเป็นสิ่งสำคัญต่อทั้งผู้ที่ร่วมฟื้นฟู ผู้ร่วมอบรมสัมมนา และผู้มานมัสการในเช้าวันอาทิตย์ จำนวนผู้มาประชุมอธิษฐานในแต่ละวันจึงขึ้นอยู่กับเวลานั้นๆ ว่ามีหน่วยงานที่จัดอบรมสัมมนา , กลุ่มผู้ร่วมฟื้นฟู หรือแม้กระทั่งสมาชิกในคริสตจักรที่มีภาระใจในการมาเข้าร่วม

¹ อ้างอิงลักษณะอัตราการใช้งานจากสวณ 7 วัน

ตารางที่ 4.3 ตารางแสดงอัตรามาประชุมอธิษฐาน

| | สมาชิกที่มาโบสถ์ | ผู้ที่มาเข้าร่วม |
|---------------------------|------------------|------------------|
| ผู้มานมัสการ ² | 160 | 20 |
| ผู้ร่วมฟื้นฟู | x | x |
| ผู้ร่วมอบรมสัมมนา | y | y |

เนื่องจากจำนวนที่ไม่แน่นอน องค์ประกอบทางสถาปัตยกรรมที่รองรับจึงจำเป็นต้องสามารถปรับใช้ได้ทั้งในกรณีคนน้อยและคนมาก รวมไปถึงในช่วงเทศกาลด้วย

ผู้มาสامัคีธรรม

การมาสامัคีธรรมหรือกลุ่มเซลล์(cell) หรือกลุ่มแคร์(care) ปัจจุบันมีการมาสامัคีธรรมของคริสเตียนเป็นที่นิยมกันโดยเฉพาะวัยอนุชน หรือคริสเตียนที่ต้องทำงานวันอาทิตย์แล้วไม่มีเวลาไปโบสถ์ การมาสامัคีธรรมกันในช่วงกลางสัปดาห์เป็นเหมือนสิ่งจำเป็นที่จะช่วยในการสร้างความสัมพันธ์ระหว่างคริสเตียนด้วยกันเองและองค์พระผู้เป็นเจ้า แต่ปัญหาคือรูปแบบของกิจกรรมที่จะมาสامัคีธรรมนั้นยากต่อการหาพื้นที่ที่จะสอดคล้องกัน เพราะต้องใช้เวลาว่างในการนมัสการ และต้องใช้เวลาในการอธิษฐาน

โครงการจึงมีพื้นที่สำหรับกลุ่มคริสเตียนหรือใครก็ตามที่ต้องการทำการมาสامัคีธรรมให้สามารถเข้าใช้พื้นที่ในโครงการได้ในเวลาทำการ โดยจำนวนของผู้ที่ทำการมาสامัคีธรรมเฉลี่ยประมาณ 5-20 คน³

ผู้มานมัสการ

ผู้ที่เข้ามาร่วมกิจกรรมทางศาสนาในวันอาทิตย์ เป็นเวลาที่ผู้ใช้โครงการที่เป็น คริสตชนทุกเพศ ทุกวัยที่เข้ามาในโครงการในการประกอบศาสนพิธี ทั้งนี้ในแต่ละคริสตจักรที่มีสมาชิกเป็นจำนวนมาก แต่มีพื้นที่รองรับไม่เพียงพอ จึงมักจะแบ่งรอบนมัสการออกเป็น 2-3 รอบในวันอาทิตย์ เพื่อให้สามารถรองรับสมาชิกได้ครบทุกคน

² อ้างอิงจากจำนวนสมาชิกและผู้มาประชุมอธิษฐานของคริสตจักรใจผูกพัน เพราะมีขนาดใกล้เคียงกับโครงการ

³ อ้างอิงจำนวนผู้มาสامัคีธรรมจากกลุ่ม young life คริสตจักรใจผูกพัน

ตารางที่ 4.4 ตารางแสดงผลรวมอัตรากำลังของผู้มาใช้งานประจำในเช้าวันอาทิตย์ (ไม่รวมผู้สมัครหรือฟื้นฟู)

| ผู้ใช้โครงการ | จำนวน | ลักษณะการใช้งาน |
|------------------------|-------|-------------------------|
| ผู้มาสมัครในวันอาทิตย์ | | |
| ผู้ใหญ่ | 150 | โถงสมัคร |
| เด็ก | 10 | ห้องเรียนรวีเด็กเล็ก |
| ผู้มาประชุมอธิษฐาน | 20 | โถงอธิษฐาน |
| ผู้เข้าพิธีศีลมหาสนิท | 150 | โถงสมัคร |
| ผู้เข้ารับบัพติสมา | 30 | สระบัพติสมา |
| ผู้มาเรียนรวี | | |
| รวีคณะบุรุษ | 30 | ห้องเรียนรวี |
| รวีคณะสตรี | 30 | ห้องเรียนรวี |
| รวีอนุชน | 30 | ห้องเรียนรวี |
| รวีเยาวชน | 20 | ห้องเรียนรวี |
| รวีเด็กเล็ก | 10 | ห้องเรียนรวี |
| รวีชนเผ่า | 40 | ห้องเรียนรวี |
| ผู้รับใช้ด้านดนตรี | 10-15 | ห้องซ้อมดนตรีและขับร้อง |

ศิษยาภิบาลแลเจ้าหน้าที่

คือกลุ่มบุคคลที่ทำหน้าที่ทำงานเกี่ยวกับงานศาสนาและงานการจัดการโครงการ ประกอบไปด้วยหลายส่วนสำคัญที่ทำให้โครงการสามารถดำเนินไปอย่างถูกต้อง

เอกสารนี้เป็นเอกสารที่สงวนไว้สำหรับการใช้งานเพื่อการศึกษาเท่านั้น ไม่อนุญาตให้นำไปใช้ประโยชน์ด้านการค้า ไม่ว่าจะกรณีใดๆ ทั้งสิ้น อีกทั้งห้ามมิให้ดัดแปลงเนื้อหาและต้องอ้างอิงถึงเจ้าของเอกสารทุกครั้งที่มีการนำไปใช้

1. ส่วนธรรมกิจ

ตารางที่ 4.5 ตารางแสดงผลรวมอัตรากำลังส่วนธรรมกิจ

| ผู้ใช้โครงการ | จำนวน | ลักษณะการใช้งาน |
|--------------------------------|-----------|--|
| ศิษยาภิบาลประจำ | 1 | บ้านพักศิษยาภิบาล, สำนักงาน และคริสตจักร |
| รองศิษยาภิบาลประจำ | 1 | บ้านพักศิษยาภิบาล, สำนักงาน และคริสตจักร |
| ผู้ปกครอง | 5 | สำนักงาน และคริสตจักร |
| มัคทายก | 10 | สำนักงาน และคริสตจักร |
| รวมผู้ใช้โครงการทั้งหมด | 17 | |

2. ส่วนอภิบาล

ตารางที่ 4.6 ตารางแสดงผลรวมอัตรากำลังส่วนอภิบาล

| ผู้ใช้โครงการ | จำนวน | ลักษณะการใช้งาน |
|--------------------------------|----------|-----------------------|
| ศิษยาภิบาลนมัสการ | 1 | สำนักงาน และคริสตจักร |
| ศิษยาภิบาลฝ่ายธรรมชีวิต | 1 | สำนักงาน และคริสตจักร |
| ศิษยาภิบาลฝ่ายการฟื้นฟู | 2 | สำนักงาน และคริสตจักร |
| ศิษยาภิบาลฝ่ายกิจกรรม | 1 | สำนักงาน และคริสตจักร |
| ศิษยาภิบาลชนเผ่า | 1 | สำนักงาน และคริสตจักร |
| รวมผู้ใช้โครงการทั้งหมด | 6 | |

3. ส่วนศาสนกิจ

ตารางที่ 4.7 ตารางแสดงผลรวมอัตรากำลังส่วนศาสนกิจ

| ผู้ใช้โครงการ | จำนวน | ลักษณะการใช้งาน |
|--------------------------------|----------|-----------------|
| ส่วนที่พักและสถาน | | |
| กรรมการที่พัก | 3 | สำนักงาน |
| ส่วนห้องสมุด | | |
| บรรณารักษ์ | 2 | ห้องสมุด |
| รวมผู้ใช้โครงการทั้งหมด | 5 | |

เอกสารนี้เป็นเอกสารที่สงวนไว้สำหรับการใช้งานเพื่อการศึกษาเท่านั้น ไม่อนุญาตให้นำไปใช้ประโยชน์ด้านการค้า ไม่ว่าจะกรณีใดๆ ทั้งสิ้น อีกทั้งห้ามมิให้ดัดแปลงเนื้อหาและต้องอ้างอิงถึงเจ้าของเอกสารทุกครั้งที่มีการนำไปใช้

4. ส่วนบริหาร

ตารางที่ 4.8 ตารางแสดงผลรวมอัตรากำลังส่วนบริหาร

| ผู้ใช้โครงการ | จำนวน | ลักษณะการใช้งาน |
|--------------------------------|-------|-----------------|
| ฝ่ายการเงิน | 2 | สำนักงาน |
| ฝ่ายทะเบียน | 1 | สำนักงาน |
| ฝ่ายธุรการ | 2 | สำนักงาน |
| ฝ่ายสถานที่ | 2 | สำนักงาน |
| รวมผู้ใช้โครงการทั้งหมด | | 7 |

5. ส่วนบริการ

ตารางที่ 4.9 ตารางแสดงผลรวมอัตรากำลังส่วนบริการ

| ผู้ใช้โครงการ | จำนวน | ลักษณะการใช้งาน |
|--------------------------------|-------|------------------|
| ส่วนบริการทั่วไป | | |
| แม่ครัว | 4 | ครัวและห้องอาหาร |
| แม่บ้าน | 6 | ทั้งโครงการ |
| คนสวน | 3 | สวน |
| ส่วนร้านขายของ | | |
| พนักงาน | 1 | ร้านขายของ |
| ส่วนอาคาร | | |
| ช่างไฟฟ้า | 1 | ทั้งโครงการ |
| ช่างประปา | 1 | ทั้งโครงการ |
| ส่วนรักษาความปลอดภัย | | |
| เจ้าหน้าที่รักษาความปลอดภัย | 2 | ทั้งโครงการ |
| รวมผู้ใช้โครงการทั้งหมด | | 18 |

เอกสารนี้เป็นเอกสารที่สงวนไว้สำหรับการใช้งานเพื่อการศึกษาเท่านั้น ไม่อนุญาตให้นำไปใช้ประโยชน์ด้านการค้าไม่ว่ากรณีใดๆ ทั้งสิ้น อีกทั้งห้ามมิให้ดัดแปลงเนื้อหาและต้องอ้างอิงถึงเจ้าของเอกสารทุกครั้งที่มีการนำไปใช้

สรุปอัตราเจ้าหน้าที่โครงการ

ตารางที่ 4.10 ตารางแสดงผลรวมอัตรากำลังทุกส่วน

| ผู้ใช้โครงการ | จำนวน |
|---------------------------|-------|
| ส่วนธรรมกิจ | 17 |
| ส่วนอภิบาล | 6 |
| ส่วนศาสนกิจ | 5 |
| ส่วนบริหาร | 10 |
| ส่วนบริการ | 18 |
| รวมผู้ใช้โครงการทั้ง5ส่วน | 60 |

4.1.3.2. การวิเคราะห์อัตรากำลังของผู้ใช้งานชั่วคราว⁴

ผู้ใช้งานชั่วคราวหมายถึง ผู้ใช้โครงการที่ไม่ได้เข้ามาใช้โครงการเป็นประจำ แต่จะเข้ามาใช้โครงการเมื่อมีการจัดอบรมสัมมนา หรือฟื้นฟู ผู้ที่สนใจ เรียนรู้เกี่ยวกับศาสนาคริสต์ ที่เป็นส่วนหนึ่งของผู้ใช้โครงการหลัก นอกจากนี้ยังรวมไปถึงผู้ที่เข้ามาใช้โครงการตามเทศกาลหรือกิจกรรมเฉพาะนั้น ๆ รวมไปถึงผู้ที่ใช้โครงเสริม

ผู้มาร่วมฉลองเทศกาล

คริสตชนจะนิยมจัดงานเฉลิมฉลองในช่วงเวลาเย็นโดยเทศกาลต่าง ๆ ที่จัดเป็นประจำได้แก่ เทศกาลคริสตมาส และเทศกาลอีสเตอร์ ในเทศกาลเหล่านี้ สมาชิกในคริสตจักรมักจะเชิญชวนพี่น้องผละผู้สนใจเข้ามาร่วมกิจกรรมในโครงการโดยการนมัสการแต่ละครั้งจะมีผู้สนใจเข้าร่วมเพิ่มขึ้นมาเฉลี่ย 200 คน

ผู้มาร่วมประชุมสัมมนาพิเศษ⁵

การประชุมสัมมนาพิเศษนั้น โดยปกติมักจะจัดในช่วงเวลากลางวัน วันทำงานปกติ โดยที่คริสตจักรอื่นสามารถมาเช่ายืมสถานที่ใช้ในการประชุมได้ โดยแต่ละครั้งการประชุมจะมีจำนวนผู้เข้าร่วมประชุมสัมมนาพิเศษเฉลี่ย 50-100 คน

⁴ อ้างอิงสถิติจากคริสตจักรที่ 1 เมืองเชียงใหม่ (ยกเว้นข้อมูลจำนวนผู้มาร่วมสัมมนาพิเศษ)

⁵ อ้างอิงจากสถิติสภาคริสตจักร

เอกสารนี้เป็นเอกสารที่สงวนไว้สำหรับการใช้งานเพื่อการศึกษาเท่านั้น ไม่อนุญาตให้นำไปใช้ประโยชน์ด้านการค้าไม่ว่ากรณีใดๆ ทั้งสิ้น อีกทั้งห้ามมิให้ดัดแปลงเนื้อหาและต้องอ้างอิงถึงเจ้าของเอกสารทุกครั้งที่มีการนำไปใช้

ผู้มาร่วมพิธีแต่งงาน

พิธีแต่งงานคริสตชนนั้นเป็นการแสดงถึงความรักและปฏิญาณต่อพระเจ้า โดยการประกอบพิธีนั้นศาสนาจารย์หรือศิษยาภิบาลที่คู่บ่าวสาวเป็นสมาชิกจะเป็นประกอบพิธีให้คริสตชนนิยมจัดพิธีแต่งงานในช่วงบ่ายของวันเสาร์ เนื่องจากสถานที่เอื้ออำนวยและความสะดวกของแขกผู้มาร่วม โดยหลังพิธีอาจมีการจัดเลี้ยงที่คริสตจักร ซึ่งจำนวนแขกโดยเฉลี่ยอยู่ที่จำนวน 200 คน

ผู้มาร่วมพิธีไว้อาลัย

การตายสำหรับผู้ที่ยึดถือศาสนาคริสต์ไม่ใช่เรื่องโศกเศร้า แต่เป็นความชื่นชมยินดีที่ผู้ที่จากไปนั้นได้ไปอยู่กับองค์พระผู้เป็นเจ้า โดยพิธีไว้อาลัยนั้นเป็นการแสดงถึงการระลึกถึงคุณงามความดีและคุณประโยชน์ของผู้ที่จากโลกนี้ไป โดยจำนวนแขกที่เข้าร่วมพิธีไว้อาลัยโดยเฉลี่ยมีประมาณ 200 คนต่อคืน

จึงสามารถสรุปการวิเคราะห์หัตถราคำลังของผู้ใช้โครงการทั้งหมด โดยพิจารณาถึงเวลาที่ผู้ใช้โครงการสูงสุดได้ดังนี้

ตารางที่ 4.11 ตารางแสดงผลรวมหัตถราคำลังในเวลาที่ผู้ใช้โครงการสูงสุด

| ผู้ใช้โครงการ | จำนวน(คน) |
|---------------------|-----------|
| ผู้มานมัสการ | 200 |
| ผู้มาร่วมฉลองเทศกาล | 200 |
| ผู้มาอบรมสัมมนา | 200 |
| ผู้ฟื้นฟู | 50 |
| ผู้มาสวมศีลธรรม | 50 |
| เจ้าหน้าที่โครงการ | 60 |
| รวม | 760 |

4.1.4. การวิเคราะห์พฤติกรรมผู้ใช้โครงการ

หลังจากได้ศึกษาวิเคราะห์ประเภทและจำนวนของผู้ใช้โครงการไปแล้ว ทำให้เข้าใจได้ถึงลำดับและความสำคัญของผู้ใช้โครงการประเภทต่าง ๆ พฤติกรรมของผู้ใช้โครงการทั้งหมด

เอกสารนี้เป็นเอกสารที่สงวนไว้สำหรับการใช้งานเพื่อการศึกษาเท่านั้น ไม่อนุญาตให้นำไปใช้ประโยชน์ด้านการค้าไม่ว่ากรณีใดๆ ทั้งสิ้น อีกทั้งห้ามมิให้ดัดแปลงเนื้อหาและต้องอ้างอิงถึงเจ้าของเอกสารทุกครั้งที่มีการนำไปใช้

นั่นจึงเป็นสิ่งถัดมาที่ต้องวิเคราะห์และพิจารณาถึงความสำคัญเพื่อเป็นข้อมูลที่จะสามารถเชื่อมโยงไปสู่การใช้งานองค์ประกอบอาคารในบทที่ 4.2

4.1.4.1. การวิเคราะห์พฤติกรรมของผู้ใช้งานประจำ

การวิเคราะห์พฤติกรรมของผู้ใช้งานประจำนั้นสามารถช่วยทำให้เห็นถึงความสัมพันธ์ของประเภทผู้ใช้โครงการต่างๆ, เวลา และพื้นที่ใช้งานนั้นๆ จึงเป็นสิ่งสำคัญที่จะต้องวิเคราะห์ก่อนเข้าสู่กระบวนการออกแบบ

โดยพื้นที่ใช้งานต่าง ๆ ภายในโครงการนั้น เบื้องต้นได้ถูกแบ่งออกเป็น 5 ส่วนสำคัญดังนี้

| | |
|--------------|-----------|
| ส่วนโบลต์ | สีแดง |
| ส่วนภาวนา | สีเหลือง |
| ส่วนที่พัก | สีน้ำเงิน |
| ส่วนสำนักงาน | สีเขียว |
| ส่วนบริการ | สีม่วง |

จากนั้นช่วงเวลาจะถูกแบ่งออกเป็น 3 ช่วงวันที่มีความแตกต่างกันในเรื่องของการใช้งานในพื้นที่อย่างชัดเจน คือช่วงวันจันทร์ถึงศุกร์ ,วันเสาร์(หรือวันที่มีประชุม) และวันอาทิตย์ ทำให้ได้ 3 ตารางที่บ่งบอกถึงความสัมพันธ์ต่างๆ

ทั้ง 5 ส่วนนี้เป็นส่วนที่ถูกกำหนดขึ้นเบื้องต้น เพื่อใช้เป็นหลักในการพิจารณาในบทนี้ อย่างไรก็ตาม 5 ส่วนนี้ถือเป็นองค์ประกอบพื้นฐานของโครงการที่จะต้องมีการกำหนดเกิดขึ้นจากพฤติกรรมของผู้ใช้โครงการ

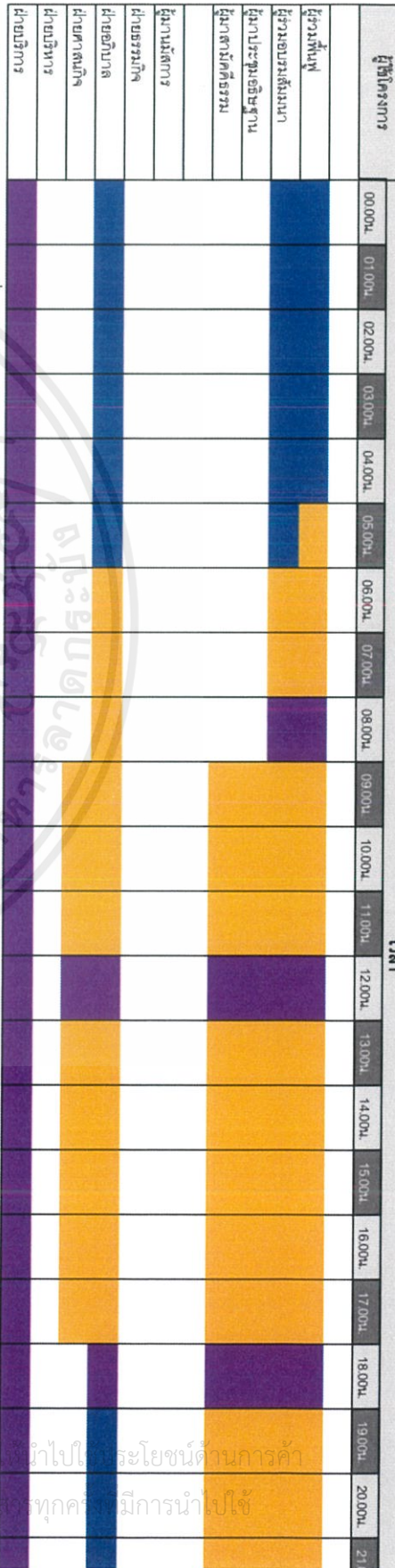

ตารางที่ 4.12 ตารางการใช้งานในวันเสาร์หรือวันถึงประชุมสงฆ์

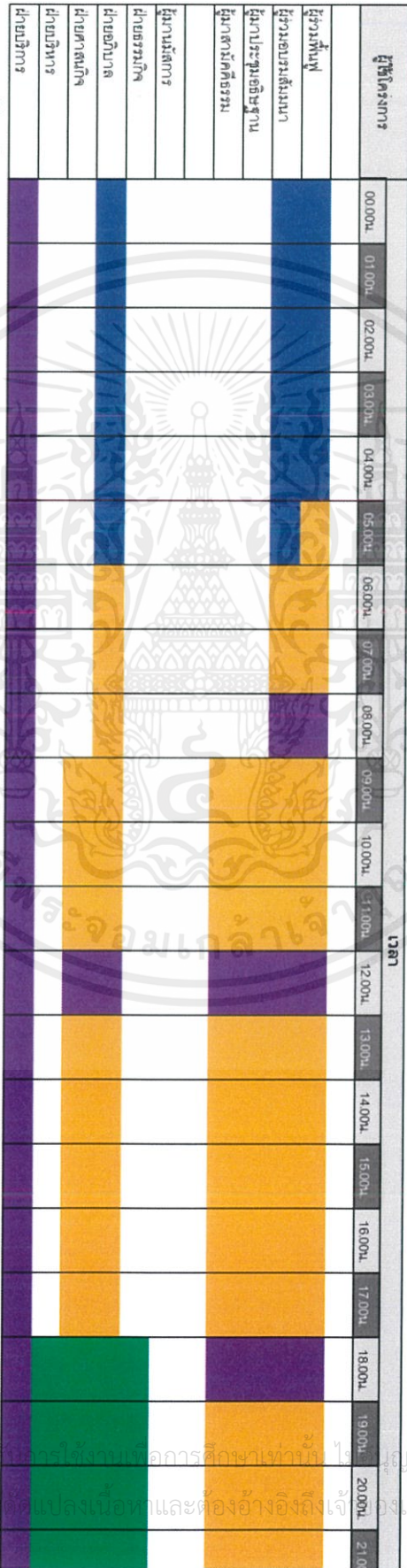

ตารางที่ 4.13 ตารางการใช้งานในวันอาทิตย์



4.1.4.2. การวิเคราะห์พฤติกรรมของผู้ใช้งานชั่วคราว

การวิเคราะห์พฤติกรรมของผู้ใช้งานชั่วคราวนั้นทำให้สามารถเห็นถึงขอบเขตทางสถาปัตยกรรมที่จะต้องคำนึงนอกเหนือจากเดิม ในบางช่วงเวลา หรือเทศกาลสำคัญ

1. ผู้มาร่วมฉลองเทศกาล

ตารางที่ 4.14 ตารางแสดงพฤติกรรมผู้มาร่วมฉลองเทศกาล

| เวลา | กิจกรรม | สถานที่ |
|-------------|-----------------------|------------|
| 18.00 | เดินทางถึงคริสตจักร | ที่จอดรถ |
| 18.00-19.00 | รับประทานอาหารร่วมกัน | โรงอาหาร |
| 19.00-21.00 | กิจกรรมตามเทศกาล | โถงนมัสการ |
| 21.00 | เดินทางกลับคริสตจักร | ที่จอดรถ |

2. ผู้มาร่วมประชุมสัมมนาพิเศษ

ตารางที่ 4.15 ตารางแสดงพฤติกรรมผู้เข้ามาร่วมสัมมนาพิเศษ

| เวลา | กิจกรรม | สถานที่ |
|-------------|----------------------|------------|
| 9.00 | เดินทางถึงคริสตจักร | ที่จอดรถ |
| 9.00-12.00 | อบรมสัมมนา | โถงนมัสการ |
| 12.00-13.00 | รับประทานอาหารเที่ยง | โรงอาหาร |
| 13.00-15.00 | อบรมสัมมนา | โถงนมัสการ |
| 15.00-15.30 | อาหารว่าง | โรงอาหาร |
| 15.30-17.30 | อบรมสัมมนา | โถงนมัสการ |
| 17.30 | ออกจากคริสตจักร | ที่จอดรถ |

เอกสารนี้เป็นเอกสารที่สงวนไว้สำหรับการใช้งานเพื่อการศึกษาเท่านั้น ไม่อนุญาตให้นำไปใช้ประโยชน์ด้านการค้าไม่ว่ากรณีใดๆ ทั้งสิ้น อีกทั้งห้ามมิให้ดัดแปลงเนื้อหาและต้องอ้างอิงถึงเจ้าของเอกสารทุกครั้งที่มีการนำไปใช้

3. ผู้มาร่วมพิธีแต่งงาน

ตารางที่ 4.16 ตารางแสดงพฤติกรรมผู้เข้าร่วมพิธีแต่งงาน

| เวลา | กิจกรรม | สถานที่ |
|-------------|---------------------|------------|
| 14.00 | เดินทางถึงคริสตจักร | ที่จอดรถ |
| 14.00-16.00 | ทำพิธีแต่งงาน | โถงนมัสการ |
| 16.00-18.00 | ร่วมเฉลิมฉลอง | โถงนมัสการ |
| 18.00 | ออกจากคริสตจักร | ที่จอดรถ |

4. ผู้มาร่วมพิธีไว้อาลัย

ตารางที่ 4.17 ตารางแสดงพฤติกรรมผู้เข้าร่วมพิธีไว้อาลัย

| เวลา | กิจกรรม | สถานที่ |
|-------------|---------------------|----------|
| 19.00 | เดินทางถึงคริสตจักร | ที่จอดรถ |
| 19.00-21.00 | ทำพิธีไว้อาลัย | สุสาน |
| 21.00-22.00 | รับประทานอาหารว่าง | สุสาน |
| 22.00 | ออกจากคริสตจักร | ที่จอดรถ |

4.1.6. สรุปการศึกษาและวิเคราะห์ผู้ใช้โครงการ

จากการศึกษาอัตรากำลังผู้ใช้โครงการและพฤติกรรมของผู้ใช้โครงการ ทำให้ทราบถึงความต้องการใช้งานโครงการและสถานที่ต่าง ๆ ซึ่งการใช้งานสูงสุดสามารถสรุปได้ดังนี้

ตารางที่ 4.18 ตารางสรุปผู้ใช้งานโครงการ

| ผู้ใช้งานโครงการ | จำนวนสูงสุด |
|--------------------------|-------------|
| ผู้มาอบรมสัมมนา | 200 |
| ผู้มาฟื้นฟู | 50 |
| ผู้มานมัสการในวันอาทิตย์ | 200 |
| ผู้มาสวดศีลธรรม | 50 |
| เจ้าหน้าที่และบุคลากร | 60 |
| รวม | 560 |

เอกสารนี้เป็นเอกสารที่สงวนไว้สำหรับการใช้งานเพื่อการศึกษาเท่านั้น ไม่อนุญาตให้นำไปใช้ประโยชน์ด้านการค้าไม่ว่ากรณีใดๆ ทั้งสิ้น อีกทั้งห้ามมิให้ดัดแปลงเนื้อหาและต้องอ้างอิงถึงเจ้าของเอกสารทุกครั้งที่มีการนำไปใช้

จากตารางทำให้ทราบถึงจำนวนผู้ใช้งานโครงการสูงสุดที่มีโอกาสเกิดขึ้นได้ และนำจำนวนผู้ใช้โครงการนี้ไปออกแบบองค์ประกอบโครงการที่เหมาะสมและสามารถรองรับการใช้งานให้เกิดประสิทธิภาพสูงสุดในบทต่อไป

4.2. การศึกษาและวิเคราะห์องค์ประกอบโครงการ

การศึกษาและวิเคราะห์องค์ประกอบของโครงการ เป็นการศึกษาวิเคราะห์เพื่อกำหนดองค์ประกอบที่สามารถตอบสนองต่อผู้ใช้โครงการได้อย่างเหมาะสม ซึ่งจะศึกษาถึงความสัมพันธ์ของแต่ละองค์ประกอบภายในโครงการทำให้ทราบถึงขนาดโครงการและลักษณะการใช้อยู่ที่เกิดขึ้น รวมถึงเส้นทางการสัญจรและการจัดการภายในโครงการได้ชัดเจนมากยิ่งขึ้น เพื่อสามารถตอบสนองการใช้งานได้ดีและถูกต้องตามวัตถุประสงค์

4.2.1. การศึกษาขององค์ประกอบพื้นฐานของโครงการ

พื้นฐานของสถาปัตยกรรมโบสถ์นิกายโปรเตสแตนต์แตกต่างจากสถาปัตยกรรมโบสถ์นิกายคาทอลิกอย่างชัดเจน จากที่ได้กล่าวมาในบทที่ 2 ไม่ได้มีกรอบหรือแนวทางที่ถูกกำหนดเพียงแต่เป็นพื้นที่ปรับเปลี่ยนกันไปตามการใช้งานและบริบทของกลุ่มนั้นๆ พื้นที่ว่างที่เกิดขึ้นจึงสอดคล้องกับการใช้งานอาคารประเภทโรงพยาบาล ที่มีลักษณะและปัจจัยแตกต่างกันไปตามยุคสมัย ทั้งผู้ใช้โครงการ ลักษณะการใช้งาน รวมไปถึงเทคโนโลยีต่างๆที่พัฒนาอยู่เสมอ

ดังนั้นการศึกษาและวิเคราะห์ข้อมูลเกี่ยวกับองค์ประกอบพื้นฐานของโครงการจึงเป็นไปตามทฤษฎีต่างๆของการออกแบบโรงพยาบาล จำเป็นจะต้องคำนึงทั้งเรื่องของแสง , เสียง หรือตำแหน่งที่นั่ง เป็นต้น ข้อมูลในส่วนนี้จึงรวมอยู่ในบทที่ 6.1 ที่ว่าด้วยการออกแบบสถาปัตยกรรมโบสถ์

4.2.2. การวิเคราะห์องค์ประกอบโครงการ

การศึกษาและวิเคราะห์องค์ประกอบโครงการนั้น สามารถเริ่มต้นจากที่มาได้หลากหลาย โดยผู้ออกแบบได้กำหนดที่มา 3 ปัจจัยที่เป็นสิ่งสำคัญของการได้มาซึ่งองค์ประกอบโครงการ ได้แก่

วัตถุประสงค์ของโครงการ

โครงการตัวอย่าง

ผู้ใช้โครงการ

เป็นประเด็นหลักของการได้มาซึ่งองค์ประกอบโครงการ

เอกสารนี้เป็นเอกสารที่สงวนไว้สำหรับการใช้งานเพื่อการศึกษาเท่านั้น ไม่อนุญาตให้นำไปใช้ประโยชน์ด้านการค้าไม่ว่ากรณีใดๆ ทั้งสิ้น อีกทั้งห้ามมิให้ดัดแปลงเนื้อหาและต้องอ้างอิงถึงเจ้าของเอกสารทุกครั้งที่มีการนำไปใช้

4.2.2.1. การศึกษาและวิเคราะห์องค์ประกอบจากวัตถุประสงค์ของโครงการ

ในการศึกษาโครงการนี้สามารถกำหนดองค์ประกอบของโครงการโดยพิจารณาตามหลักความต้องการและจุดประสงค์ของโครงการได้

วัตถุประสงค์ของโครงการ

1. ได้สร้างงานสถาปัตยกรรมที่แสดงถึงลักษณะอาคารทางศาสนา
2. เป็นการนำสถาปัตยกรรมที่มีส่วนช่วยในการพัฒนาชีวิตฝ่ายจิตวิญญาณ
3. เป็นโครงการที่สงบ ห่างไกลจากความวุ่นวายแต่ใช้เวลาเดินทางไม่นาน
4. เป็นสถานที่รองรับการทำกิจกรรมที่ไม่ใช่แค่นิกายโปรเตสแตนต์อย่างเดียว แต่ยังรวมถึงนิกายคาทอลิก และหน่วยงานอื่นก็สามารถเข้ามาใช้พื้นที่ได้
5. มีที่พักที่ซึ่งช่วยในการพัฒนาชีวิตจิตวิญญาณนั้นต่อเนื่องในระยะเวลาอันสั้น
6. เป็นที่สำหรับเสริมสร้างความสัมพันธ์ของคริสชนด้วยกัน

โดยองค์ประกอบของโครงการนั้นสามารถจำแนกเป็น 2 ส่วนอย่างชัดเจน วิเคราะห์จากผู้ใช้โครงการ หรือเวลาในการใช้องค์ประกอบนั้นๆ เป็นต้น ซึ่งองค์ประกอบ 2 ส่วนนี้จำเป็น 2 ส่วนที่สอดคล้องและตอบความวัตถุประสงค์ที่ได้กล่าวมาข้างต้น

ตารางที่ 4.19 ตารางแสดงความสัมพันธ์ของการกำหนดองค์ประกอบโครงการตามวัตถุประสงค์

| วัตถุประสงค์ของโครงการ | ความต้องการขององค์ประกอบ | องค์ประกอบตอบสนอง |
|--|---|--|
| <p>สร้างงานสถาปัตยกรรมที่แสดงถึงลักษณะอาคารทางศาสนา</p> <p>เป็นการใช้สถาปัตยกรรมที่มีส่วนช่วยในการพัฒนาชีวิตฝ่ายจิตวิญญาณ</p> | <p>สถาปัตยกรรมที่ช่วยส่งเสริมในการจัดจ่อต่อการพัฒนาตนเองในเรื่องชีวิตฝ่ายจิตวิญญาณ</p> <p>ช่วยให้ผู้ที่ต้องมาปฏิบัติธรรมนั้นได้ใคร่ครวญถึงชีวิตโลกและชีวิตทางจิตวิญญาณ</p> | <p>โบสถ์</p> <p>พื้นที่ภาวนา</p> <p>สระบัวตีสมา</p> <p>สุสาน</p> <p>พื้นที่ทำกิจกรรม</p> <p>ห้องกิจกรรมต่าง</p> <p>พื้นที่ธรรมชาติที่เหมาะสม</p> |
| วัตถุประสงค์ของโครงการ | ความต้องการขององค์ประกอบ | องค์ประกอบตอบสนอง |
| <p>เป็นสถานที่รองรับการทำกิจกรรมที่ไม่ใช่แค่นิกายโปรเตสแตนต์อย่างเดียว แต่ยังรวมถึงนิกายคาทอลิก และหน่วยงานอื่นก็สามารถเข้ามาใช้พื้นที่ได้</p> <p>มีที่พักที่ซึ่งช่วยในการพัฒนาชีวิตจิตวิญญาณนั้นต่อเนื่องในระยะเวลาอันสั้น</p> <p>เป็นที่สำหรับเสริมสร้างความสัมพันธ์ของคริสชนด้วยกัน</p> | <p>สถาปัตยกรรมนั้นต้องสามารถรองรับคนได้หลากหลายประเภท ลักษณะ ช่วงวัย เชื้อชาติ ตลอดไปถึงศาสนาอื่น</p> <p>ลักษณะการพัฒนาในช่วงระยะเวลาหนึ่งจำเป็นจะต้องมีสิ่งอำนวยความสะดวกพื้นฐาน</p> <p>และยังรองรับการใช้งานที่ผันแปรไปตามยุคสมัย และอิสระต่อการเลือกและเชื้อ</p> | <p>โบสถ์</p> <p>พื้นที่ภาวนา</p> <p>ห้องประชุมที่พัก</p> <p>พื้นที่อเนกประสงค์</p> <p>ห้องสมุด</p> <p>ร้านอาหาร</p> <p>พื้นที่พณิชยกรรม</p> <p>พื้นที่พบปะ</p> <p>ห้องประชุมขนาดเล็ก</p> |

เอกสารนี้เป็นเอกสารที่สงวนไว้สำหรับการใช้งานเพื่อการศึกษาเท่านั้น ไม่อนุญาตให้นำไปใช้ประโยชน์ด้านการค้าไม่ว่ากรณีใดๆ ทั้งสิ้น อีกทั้งห้ามมิให้ตัดแปลงเนื้อหาและต้องอ้างอิงถึงเจ้าของเอกสารทุกครั้งที่มีการนำไปใช้

4.2.2.2. การศึกษาและวิเคราะห์องค์ประกอบจากโครงการตัวอย่าง

ในส่วนของการวิเคราะห์องค์ประกอบโครงการจากโครงการตัวอย่างนั้น จะต้องเลือกโครงการตัวอย่างที่มีความเหมาะสมและใกล้เคียงในบริบทต่างๆ เพื่อนำมาวิเคราะห์ให้เกิดองค์ประกอบออกมาได้ โดยโครงการตัวอย่างที่เลือกมานั้นมี 2 โครงการในประเทศไทยได้แก่ สนวน7ริน และคริสตจักรที่1 เชียงใหม่

สวน7ริน

สถานที่แห่งนี้เป็นโครงการที่มีความใกล้เคียงกับโครงการที่จะศึกษามากที่สุดในเรื่องวัตถุประสงค์และองค์ประกอบเบื้องต้น คือเป็นวัดคาทอลิกที่เน้นในเรื่องของการปฏิบัติธรรม และยังเป็นที่ยินยอมของคริสเตียนทั้ง 2 นิกายอย่างมากอีกด้วย

อย่างไรก็ตามสวน7รินเป็นสถานที่ที่เป็นวัดของนิกายคาทอลิก และเดิมทีสถานที่แห่งนี้เป็นหอพักนักศึกษาของนักศึกษามหาวิทยาลัยเชียงใหม่มาก่อน ตัวอาคารและสถาปัตยกรรมจึงไม่ได้สอดคล้องกับแก่นของการใช้งานมากนัก

ตารางที่4.20 องค์ประกอบหลักของสวน 7 ริน

| องค์ประกอบหลักของวัดพระจิตเจ้า สวน 7 ริน | |
|--|--------------------|
| โถงนมัสการ | โรงอาหาร |
| โถงนมัสการย่อย | สำนักงาน |
| ลานอเนกประสงค์ | พื้นที่พักผ่อน |
| ลานภาวนา | พื้นที่ออกกำลังกาย |
| ที่พัก | ร้านหนังสือ |

คริสตจักรที่ 1 เชียงใหม่

คริสตจักรนี้เป็นคริสตจักรเก่าแก่และมีชื่อเสียงในจังหวัดเชียงใหม่ เป็นคริสตจักรขนาดใหญ่และมีองค์ประกอบต่างๆที่ค่อนข้างสมบูรณ์ เหมาะแก่การนำมาวิเคราะห์และพิจารณา

อย่างไรก็ตาม ถึงแม้ว่าจำนวนสมาชิกของคริสตจักรนี้จะมากกว่าโครงการที่ศึกษาก็ตาม แต่ด้วยความสมบูรณ์ขององค์ประกอบต่างๆที่มี จึงเป็นโครงการที่เหมาะสมที่จะพิจารณา

เอกสารนี้เป็นเอกสารที่สงวนไว้สำหรับการใช้งานเพื่อการศึกษาเท่านั้น ไม่อนุญาตให้นำไปใช้ประโยชน์ด้านการค้า ไม่ว่าจะกรณีใดๆ ทั้งสิ้น อีกทั้งห้ามมิให้ดัดแปลงเนื้อหาและต้องอ้างอิงถึงเจ้าของเอกสารทุกครั้งที่มีการนำไปใช้

ตารางที่ 4.21 องค์ประกอบของคริสตจักรเชียงใหม่

| องค์ประกอบหลักของคริสตจักรที่ 1 เชียงใหม่ | | |
|---|-----------------------------|-----------------|
| โถงนมัสการ | ห้องซ่อมดนตรี | ห้องกลุ่มย่อย |
| ห้องเรียนรวี | พื้นที่ต่อขยายจากโถงนมัสการ | ห้องอเนกประสงค์ |
| ลานกิจกรรม | หอระฆัง | |
| โถงอเนกประสงค์ | สำนักงาน | |
| ห้องนมัสการย่อย | พื้นที่พักผ่อน | |

เมื่อได้องค์ประกอบหลักของโครงการศึกษาทั้ง 2 โครงการแล้วนั้น จะนำไปพิจารณาร่วมกับปัจจัยที่มานั้นๆ คือ วัตถุประสงค์และผู้ใช้โครงการ ในบทที่ 4.2.3 ซึ่งจำทำให้เห็นถึงความสัมพันธ์ของปัจจัยและบริบทต่างๆ จากนั้นจึงสามารถสรุปผลลัพธ์องค์ประกอบที่ได้มา และนำไปวิเคราะห์พื้นที่ใช้สอยต่อไป

4.2.2.3. การศึกษาและวิเคราะห์องค์ประกอบจากผู้ใช้โครงการ

ผู้ใช้โครงการได้ถูกจำแนกออกเป็น 2 ประเภทได้แก่ ผู้ใช้โครงการประจำและผู้ใช้โครงการชั่วคราว ซึ่งในบทนี้จะเป็นการวิเคราะห์ถึงพฤติกรรม เพื่อให้ได้มาขององค์ประกอบโครงการ เป็นการตรวจสอบดูว่าสำหรับผู้ใช้โครงการกลุ่มนี้ จะต้องมีองค์ประกอบประเภทหรือชนิดใดมารองรับ โดยข้อมูลที่น่าศึกษานั้นเป็นข้อมูลที่ศึกษาจากผู้ใช้โครงการที่สวนวริน คริสตจักรที่ 1 เชียงใหม่ และ คริสตจักรใจผูกพัน⁶ ผู้ใช้โครงการประจำ ได้แก่ผู้ที่เข้ามาใช้โครงการเป็นประจำที่ถูกจำกัดความไว้เบื้องต้น

⁶ หมายเหตุ : คริสตจักรใจผูกพันมีลักษณะของผู้ใช้โครงการในบางส่วนใกล้เคียงกับโครงการ จึงนำข้อมูลส่วนนี้มาพิจารณาเพิ่มในบทนี้

ผู้ร่วมอบรมสัมมนา

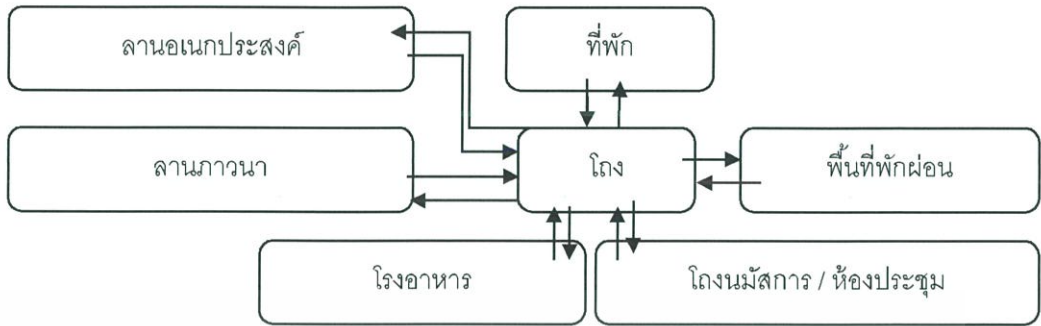

ภาพที่ 4.3ผังพฤติกรรมผู้ร่วมอบรมสัมมนา

ผู้ร่วมฟื้นฟู

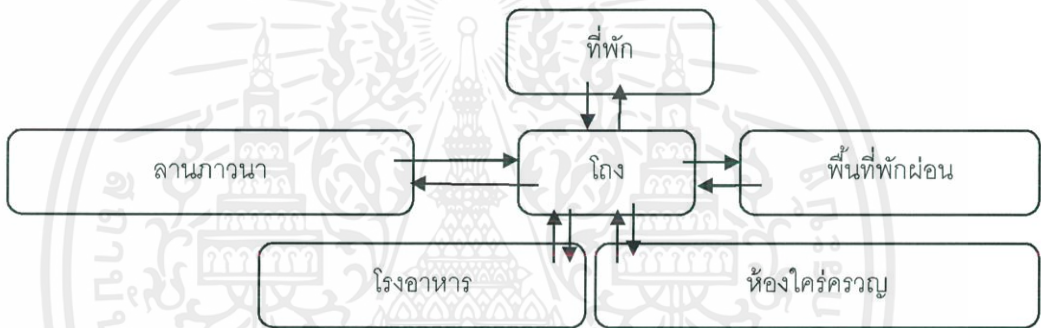

ภาพที่ 4.4 ผังพฤติกรรมผู้ร่วมฟื้นฟู

ผู้มาประชุมอธิษฐาน

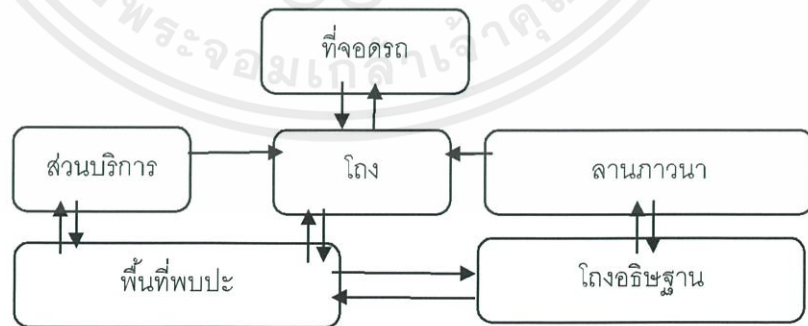

ภาพที่ 4.5 ผังพฤติกรรมผู้ประชุมอธิษฐาน

เอกสารนี้เป็นเอกสารที่สงวนไว้สำหรับการใช้งานเพื่อการศึกษาเท่านั้น ไม่อนุญาตให้นำไปใช้ประโยชน์ด้านการค้า ไม่ว่าจะกรณีใดๆ ทั้งสิ้น อีกทั้งห้ามมิให้ดัดแปลงเนื้อหาและต้องอ้างอิงถึงเจ้าของเอกสารทุกครั้งที่มีการนำไปใช้

ผู้มาสมัครคิธรรม

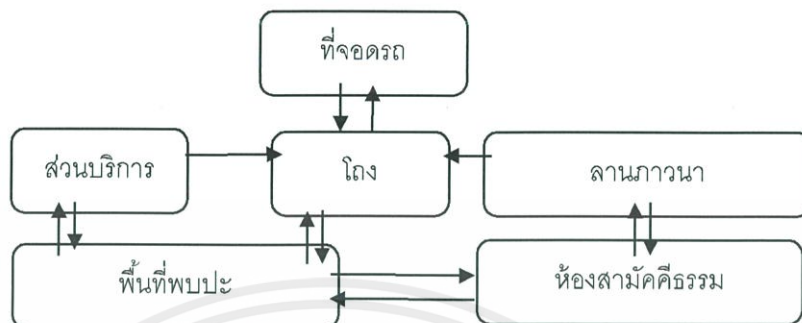

ภาพที่ 4.6 แผนผังกิจกรรมผู้มาสมัครคิธรรม

ผู้มานมัสการ

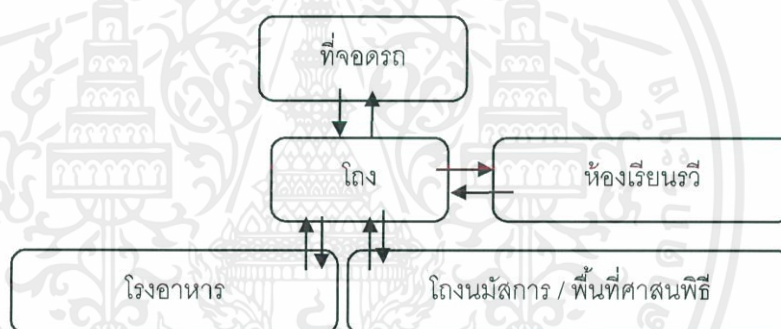

ภาพที่ 4.7 แผนผังกิจกรรมผู้มานมัสการ

ศิษยาภิบาลและเจ้าหน้าที่

- ศิษยาภิบาลประจำ

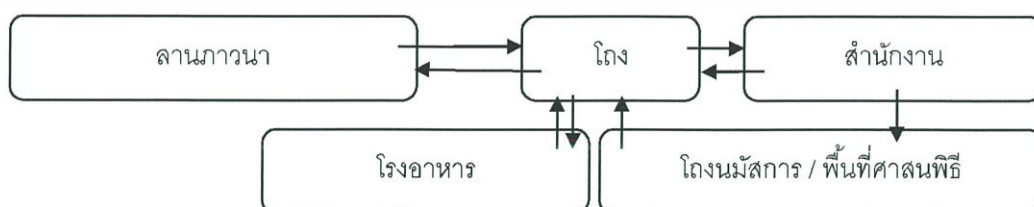

ภาพที่ 4.8 แผนผังกิจกรรมศิษยาภิบาลประจำ

เอกสารนี้เป็นเอกสารที่สงวนไว้สำหรับการใช้งานเพื่อการศึกษาเท่านั้น ไม่อนุญาตให้นำไปใช้ประโยชน์ด้านการค้า ไม่ว่าจะกรณีใดๆ ทั้งสิ้น อีกทั้งห้ามมิให้ดัดแปลงเนื้อหาและต้องอ้างอิงถึงเจ้าของเอกสารทุกครั้งที่มีการนำไปใช้

- ศิษยาภิบาลไม่ประจำ

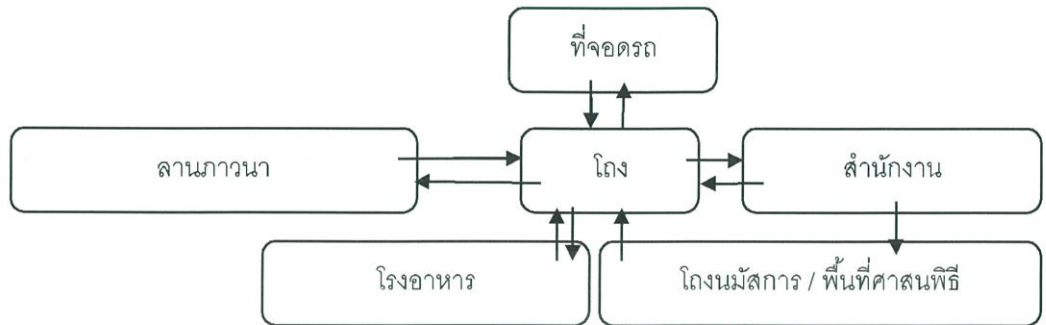

ภาพที่ 4.9 ผังพฤติกรรมศิษยาภิบาลไม่ประจำ

- เจ้าหน้าที่ส่วนศาสนกิจ

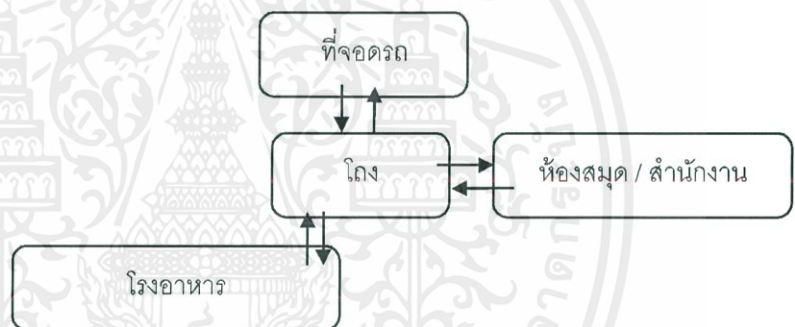

ภาพที่ 4.10 ผังพฤติกรรมเจ้าหน้าที่ส่วนศาสนกิจ

- เจ้าหน้าที่ส่วนบริหาร

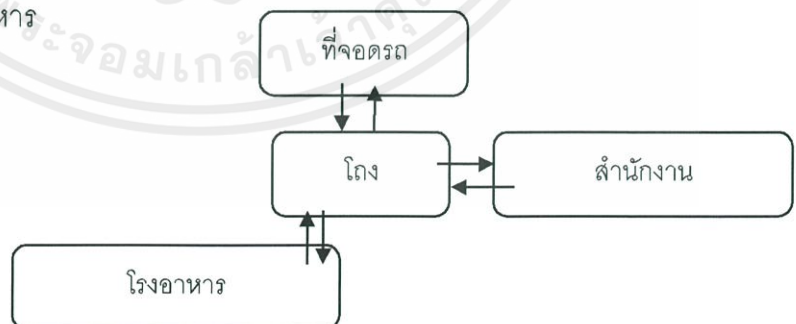

ภาพที่ 4.11 ผังพฤติกรรมเจ้าหน้าที่ส่วนบริหาร

เอกสารนี้เป็นเอกสารที่สงวนไว้สำหรับการใช้งานเพื่อการศึกษาเท่านั้น ไม่อนุญาตให้นำไปใช้ประโยชน์ด้านการค้าไม่ว่ากรณีใดๆ ทั้งสิ้น อีกทั้งห้ามมิให้ดัดแปลงเนื้อหาและต้องอ้างอิงถึงเจ้าของเอกสารทุกครั้งที่มีการนำไปใช้

- เจ้าหน้าที่ส่วนบริการ

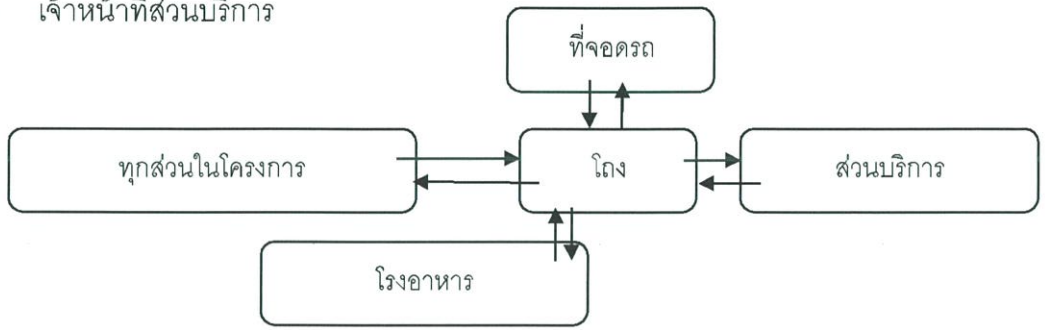

ภาพที่ 4.12 ผังพฤติกรรมเจ้าหน้าที่ส่วนบริการ

ผู้ใช้โครงการชั่วคราว ได้แก่ผู้ที่เข้ามาใช้โครงการเป็นครั้งคราวที่ถูกจำกัดความไว้เบื้องต้น

ผู้มาร่วมฉลองเทศกาล

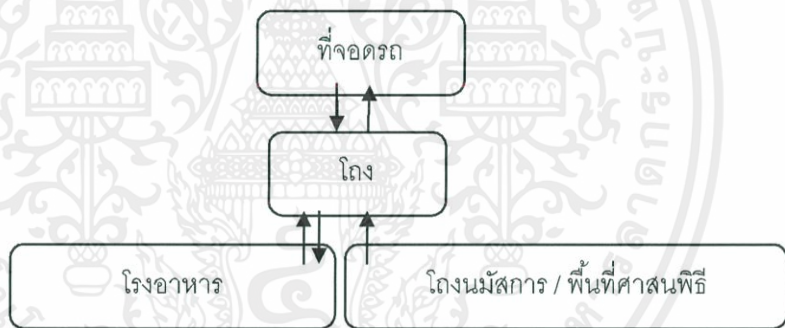

ภาพที่ 4.13 ผังพฤติกรรมเจ้าหน้าที่ส่วนฉลองเทศกาล

ผู้มาร่วมประชุมสัมมนาพิเศษ

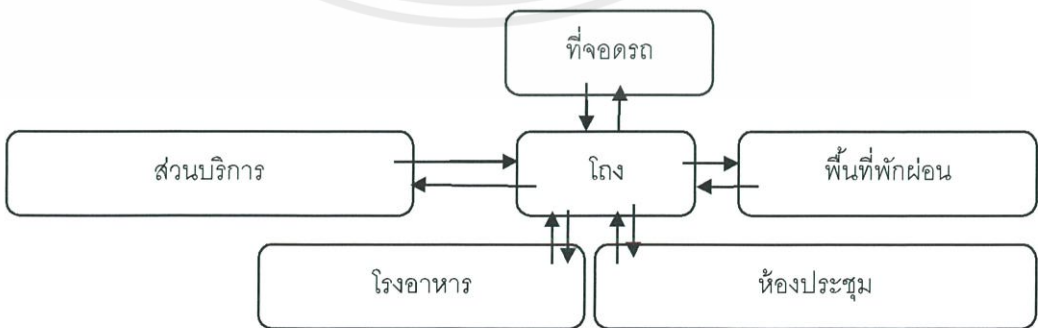

ภาพที่ 4.14 ผังพฤติกรรมผู้ร่วมประชุมสัมมนาพิเศษ

เอกสารนี้เป็นเอกสารที่สงวนไว้สำหรับการใช้งานเพื่อการศึกษาเท่านั้น ไม่อนุญาตให้นำไปใช้ประโยชน์ด้านการค้า ไม่ว่าจะกรณีใดๆ ทั้งสิ้น อีกทั้งห้ามมิให้ดัดแปลงเนื้อหาและต้องอ้างอิงถึงเจ้าของเอกสารทุกครั้งที่มีการนำไปใช้

ผู้มาพิธีแต่งงาน

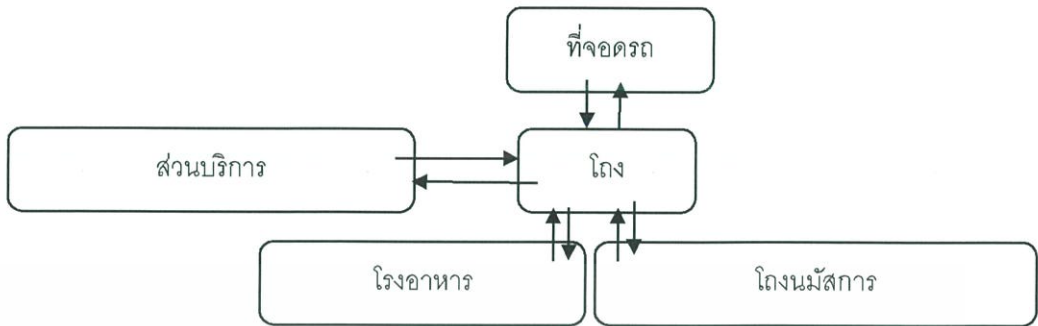

ภาพที่ 4.15 ผังพฤติกรรมผู้ร่วมพิธีแต่งงาน

ผู้มาร่วมพิธีไว้อาลัย

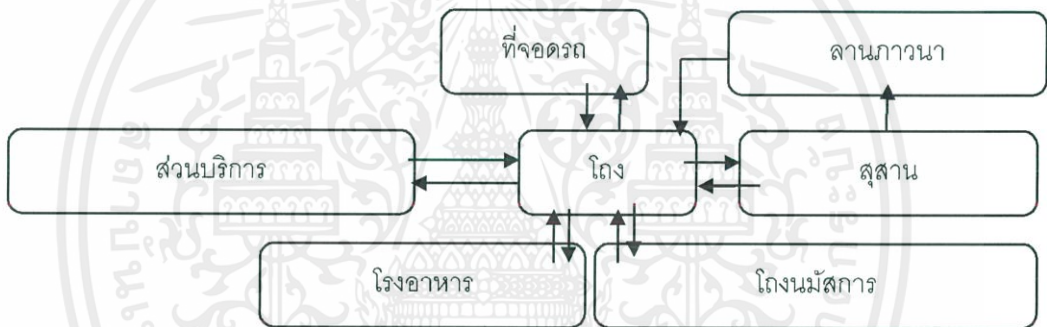

ภาพที่ 4.16 ผังพฤติกรรมผู้ร่วมพิธีไว้อาลัย

4.2.2.4. สรุปองค์ประกอบโครงการจากที่มา

การศึกษาเปรียบเทียบองค์ประกอบที่ได้จากการศึกษาและวิเคราะห์ที่มาทั้ง 3 ส่วนนั้นคือ วัตถุประสงค์ โครงการตัวอย่าง และผู้ใช้โครงการ ทำให้สามารถได้ซึ่งองค์ประกอบที่มีความสำคัญและตรงกับความต้องการของโครงการมากที่สุด

เอกสารนี้เป็นเอกสารที่สงวนไว้สำหรับการใช้งานเพื่อการศึกษาเท่านั้น ไม่อนุญาตให้นำไปใช้ประโยชน์ด้านการค้า ไม่ว่าจะกรณีใดๆ ทั้งสิ้น อีกทั้งห้ามมิให้ดัดแปลงเนื้อหาและต้องอ้างอิงถึงเจ้าของเอกสารทุกครั้งที่มีการนำไปใช้

ตารางที่ 4.22 ตารางแสดงการเปรียบเทียบองค์ประกอบจากที่มา 3 ส่วน

| องค์ประกอบโครงการ | วัตถุประสงค์ | โครงการตัวอย่าง | | ผู้ใช้โครงการ | โครงการ |
|----------------------------|--------------|-----------------|-----------------------------|---------------|---------|
| | | ส่วน 7 ริน | คริสตจักรที่ 1 เชียงใหม่ | | |
| โถงนมัสการ | * | * | * | * | * |
| โถงนมัสการย่อย | * | * | * | | * |
| ห้องเรียนรวี | | | * | * | * |
| สระบัพติสมา | * | | | * | * |
| สุสาน | * | | | * | * |
| ลานอเนกประสงค์ | | | * | * | * |
| ห้องโถงครุฑ | | | | * | * |
| ลานภาวนา | * | * | | * | * |
| โรงอาหาร | * | * | | * | * |
| สำนักงาน | | * | * | * | * |
| พื้นที่พักผ่อน/ออกกำลังกาย | | * | | * | * |
| ร้านขายของ | * | * | | | * |
| ห้องประชุม | * | | * | * | * |
| ห้องสมุด | * | | | | * |
| ห้องอเนกประสงค์ | | * | * | | * |
| พื้นที่พบปะ | * | | * | * | * |

เมื่อได้องค์ประกอบหลักของโครงการจากการศึกษาและวิเคราะห์แล้วนั้น กระบวนการถัดไปจึงจะทำกรวิเคราะห์องค์ประกอบที่ได้มา เพื่อซึ่งให้ได้ องค์ประกอบรอง และองค์ประกอบเสริม เพื่อให้โครงการสมบูรณ์

4.2.3. การวิเคราะห์พื้นที่ใช้สอยโครงการอย่างละเอียด

การวิเคราะห์พื้นที่ใช้สอยโครงการอย่างละเอียดนั้น สามารถทำได้เมื่อนำ องค์ประกอบโครงการหลักที่วิเคราะห์ได้มาแล้วนั้น นำมาวิเคราะห์ต่อถึงองค์ประกอบรอง ของแต่ละองค์ประกอบ เพื่อให้องค์ประกอบหลักนั้นสามารถทำงานได้ภายในโครงการ โดย ภายในโครงการจะจำแนกส่วนต่างๆออกเป็น 5 ส่วน ซึ่งเป็น 5 ส่วนที่ใช้พิจารณาพฤติกรรม ของผู้ใช้โครงการ ได้แก่

ส่วนโบสถ์

ส่วนภาวนา

ส่วนที่พัก

เอกสารนี้เป็นเอกสารที่สงวนไว้สำหรับการใช้งานเพื่อการศึกษาเท่านั้น ไม่อนุญาตให้นำไปใช้ประโยชน์ด้านการค้า ไม่ว่ากรณีใดๆ ทั้งสิ้น อีกทั้งห้ามมิให้ดัดแปลงเนื้อหาและต้องอ้างอิงถึงเจ้าของเอกสารทุกครั้งที่มีการนำไปใช้

ส่วนสำนักงาน

ส่วนบริการ

และจะแบ่งองค์ประกอบหลักที่ได้มาจากการวิเคราะห์ในบทที่ 4.2.2.4 เพื่อนำมาพิจารณาเพื่อให้ได้องค์ประกอบรองและองค์ประกอบเสริมต่อไป

ตารางที่ 4.23 ตารางแสดงการวิเคราะห์ห้องค์ประกอบหลักและรอง

| ส่วนประกอบของโครงการ | องค์ประกอบภายในโครงการ | หมายเหตุ | |
|--|---|--------------------|---|
| ส่วนโบสถ์ | 1. โถงนมัสการ | จำนวนที่นั่งสูงสุด | |
| | - โถงต้อนรับ | 1 หน่วย | คำนวณจากสมาชิกรวมกับผู้ร่วมอบรมสัมมนาและผู้ร่วมฟื้นฟู |
| | - เวทีและธรรมมาสน์ | 1 หน่วย | |
| | - ที่นั่ง 300 ที่นั่ง | 1 หน่วย | |
| | - ส่วนต่อขยายจากโถง (ขนาดเฉลี่ย 200 คน) | 1 หน่วย | ส่วนต่อขยาย |
| | - ห้องเปลี่ยนชุดสำหรับผู้นำ | 2 หน่วย | อ้างอิงจากจำนวนผู้มาร่วมฉลองเทศกาลพิเศษ |
| | - ห้องเก็บของ | 1 หน่วย | |
| | - ห้องควบคุม เสียง และแสง | 1 หน่วย | |
| | 2. โถงนมัสการรอง | | |
| | - เวทีและธรรมมาสน์ | 1 หน่วย | |
| | - ที่นั่ง 100 ที่นั่ง | 1 หน่วย | |
| | - ห้องเปลี่ยนชุดและห้องเก็บของ | 1 หน่วย | |
| | - พื้นที่ส่วนกลาง | 1 หน่วย | |
| | - ส่วนลงทะเบียน | 1 หน่วย | |
| | 3. สระบัวพิศมา | | |
| | - สระน้ำ | 1 หน่วย | |
| - ห้องเปลี่ยนชุดสำหรับผู้รับศีล (ขนาดเฉลี่ย 10 คน) | 2 หน่วย | | |

เอกสารนี้เป็นเอกสารที่สงวนไว้สำหรับการใช้งานเพื่อการศึกษาเท่านั้น ไม่อนุญาตให้นำไปใช้ประโยชน์ด้านการค้าไม่ว่ากรณีใดๆ ทั้งสิ้น อีกทั้งห้ามมิให้ดัดแปลงเนื้อหาและต้องอ้างอิงถึงเจ้าของเอกสารทุกครั้งที่มีการนำไปใช้

| | | |
|-----------|--|--|
| | <ul style="list-style-type: none"> - พื้นที่ทำพิธี 1 หน่วย - พื้นที่สำหรับผู้ร่วมสังเกตการณ์ (ขนาดเฉลี่ย30คน) 1 หน่วย <p>4. ห้องเรียนรวิ</p> <ul style="list-style-type: none"> - ห้องเรียนรวิ (ขนาดเฉลี่ย20คน) 6 หน่วย <p>5. ห้องน้ำชาย ,หญิง และคนพิการ 1 หน่วย</p> <p>6. ห้องรับรองแขก</p> <ul style="list-style-type: none"> - ส่วนพักคอย 1 หน่วย - ส่วนของว่าง 1 หน่วย <p>7. ห้องเด็กอ่อน</p> <ul style="list-style-type: none"> - ส่วนห้องน้ำ 1 หน่วย - ส่วนนอนหลับและให้นม 1 หน่วย - ส่วนนั่งฟังเทศน์ 1 หน่วย <p>8. ห้องงานระบบ 1 หน่วย</p> <ul style="list-style-type: none"> - ห้องระบบไฟฟ้า 1 หน่วย - ห้อง A.H.U. 1 หน่วย - ที่พักขยะ 1 หน่วย | <p>จำนวนห้องเรียน อ้างอิงจากจำนวนกลุ่มรวิของสมาชิกคริสตจักร</p> |
| ส่วนภาวณา | <p>1. โถงอธิษฐาน</p> <ul style="list-style-type: none"> - โถงต้อนรับ 1 หน่วย - เวทีและธรรมมาสน์ 1 หน่วย - ที่นั่ง 200 ที่นั่ง 1 หน่วย | <p>จำนวนที่นั่งสูงสุด อ้างอิงจากจำนวนผู้ร่วมอบรมและผู้ร่วมฟื้นฟูในเวลาเดียวกัน</p> |

เอกสารนี้เป็นเอกสารที่สงวนไว้สำหรับการใช้งานเพื่อการศึกษาเท่านั้น ไม่อนุญาตให้นำไปใช้ประโยชน์ด้านการค้า ไม่ว่าจะกรณีใดๆ ทั้งสิ้น อีกทั้งห้ามมิให้ดัดแปลงเนื้อหาและต้องอ้างอิงถึงเจ้าของเอกสารทุกครั้งที่มีการนำไปใช้

| | | |
|------------|---|--|
| | <p>2. ลานภาวนา</p> <ul style="list-style-type: none"> - พื้นที่ภาวนาสวนตัว 10 หน่วย - พื้นที่ภาวนากลุ่มย่อย 3 หน่วย - พื้นที่ภาวนากลุ่มใหญ่ 2 หน่วย <p>3. สุสาน</p> <ul style="list-style-type: none"> - พื้นที่ทำพิธีฌาปนกิจ 1 หน่วย - ที่นั่ง 300 ที่นั่ง 1 หน่วย - ที่เก็บอัฐิ 1 หน่วย <p>4. ห้องไคร่ครวญ</p> <ul style="list-style-type: none"> - ห้องไคร่ครวญเดี่ยว 5 หน่วย - ห้องไคร่ครวญกลุ่ม (ขนาดเฉลี่ย10คน) 2 หน่วย <p>5. ห้องน้ำชาย ,หญิง และคนพิการ 1 หน่วย</p> <p>6. ห้องงานระบบ</p> <ul style="list-style-type: none"> - ห้องระบบไฟฟ้า 1 หน่วย - ห้อง A.H.U. 1 หน่วย - ที่พักขยะ 1 หน่วย | <p>คำนวณจาก จำนวนศิษยาภิ- บาลประจำและ เพิ่มห้องสำรอง สำหรับศิษยาภิ- บาลติดตาม</p> |
| ส่วนที่พัก | <p>1. ส่วนต้อนรับ</p> <ul style="list-style-type: none"> - ห้องทำงาน 1 หน่วย - ห้องเก็บของ 1 หน่วย - ส่วนประชาสัมพันธ์ 1 หน่วย - ส่วนพักคอย 1 หน่วย - ห้องน้ำชาย ,หญิง และคนพิการ 1 หน่วย <p>2. ที่พักผู้ร่วมฟื้นฟู</p> | <p>แยกส่วนที่พักของ ผู้ร่วมฟื้นฟูกับผู้มา อบรมสัมมนา เพราะอาจส่งผล กระทบต่อการ รบกวนการปฏิบัติ- ธรรม</p> |

เอกสารนี้เป็นเอกสารที่สงวนไว้สำหรับการใช้งานเพื่อการศึกษาเท่านั้น ไม่อนุญาตให้นำไปใช้ประโยชน์ด้านการค้า
ไม่ว่ากรณีใดๆ ทั้งสิ้น อีกทั้งห้ามมิให้ดัดแปลงเนื้อหาและต้องอ้างอิงถึงเจ้าของเอกสารทุกครั้งที่มีการนำไปใช้

| | | |
|--------------|--|--|
| | <ul style="list-style-type: none"> - ห้องพักขนาด 1 คน 50 หน่วย <p>3. ที่พักผู้ร่วมสัมมนา</p> <ul style="list-style-type: none"> - ห้องพักขนาด 2 คน 20 หน่วย - ห้องพักขนาด 4 คน 10 หน่วย - ห้องพักขนาด 30 คน 4 หน่วย - ห้องน้ำรวม 2 หน่วย <p>4. ที่พักศิษยาภิบาลหรือวิทยากร</p> <ul style="list-style-type: none"> - ห้องพักขนาด 2 คน 5 หน่วย <p>5. ห้องเก็บของ 1 หน่วย</p> <p>6. ห้องงานระบบ</p> <ul style="list-style-type: none"> - ห้องระบบไฟฟ้า 1 หน่วย - ห้อง A.H.U. 1 หน่วย - ที่พักขยะ 1 หน่วย | |
| ส่วนสำนักงาน | <p>1. ส่วนธรรมกิจ</p> <ul style="list-style-type: none"> - ศิษยาภิบาลประจำ 1 หน่วย - รองศิษยาภิบาลประจำ 1 หน่วย <p>2. ส่วนอภิบาล</p> <ul style="list-style-type: none"> - ศิษยาภิบาลฝ่ายนมัสการ 1 หน่วย - ศิษยาภิบาลฝ่ายธรรมชีวิต 1 หน่วย - ศิษยาภิบาลฝ่ายฟื้นฟู 2 หน่วย - ศิษยาภิบาลฝ่ายกิจกรรม 1 หน่วย - ศิษยาภิบาลชนเผ่า 1 หน่วย <p>3. ส่วนศาสนกิจ</p> <ul style="list-style-type: none"> - กรรมการที่พักและสุสาน 3 หน่วย | |

เอกสารนี้เป็นเอกสารที่สงวนไว้สำหรับการใช้งานเพื่อการศึกษาเท่านั้น ไม่อนุญาตให้นำไปใช้ประโยชน์ด้านการค้า ไม่ว่าจะกรณีใดๆ ทั้งสิ้น อีกทั้งห้ามมิให้ดัดแปลงเนื้อหาและต้องอ้างอิงถึงเจ้าของเอกสารทุกครั้งที่มีการนำไปใช้

| | | |
|------------|---|--|
| | <p>4. ส่วนบริหาร</p> <ul style="list-style-type: none"> - ฝ่ายการเงิน 2 หน่วย - ฝ่ายทะเบียน 1 หน่วย - ฝ่ายธุรการ 2 หน่วย - ฝ่ายสถานที่ 1 หน่วย <p>5. ส่วนบริการ</p> <ul style="list-style-type: none"> - ห้องพักรับงาน 1 หน่วย - ห้องน้ำชาย ,หญิง 1 หน่วย - ห้องเก็บของส่วนที่พัก 2 หน่วย - ห้องเก็บเครื่องมือช่าง 1 หน่วย - ห้องรักษาระบบความปลอดภัย 1 หน่วย <p>6. ห้องน้ำชาย ,หญิง และคนพิการ 1 หน่วย</p> <p>7. โถงต้อนรับ</p> <ul style="list-style-type: none"> - ส่วนประชาสัมพันธ์ 1 หน่วย - ส่วนพักคอย 1 หน่วย <p>8. ที่พักพนักงาน</p> <ul style="list-style-type: none"> - ห้องพักขนาด 2 คน 10 หน่วย <p>9. ห้องงานระบบ</p> <ul style="list-style-type: none"> - ห้องระบบไฟฟ้า 1 หน่วย - ห้อง A.H.U. 1 หน่วย - ที่พักขยะ 1 หน่วย | |
| ส่วนบริการ | <p>1. โรงอาหาร</p> <ul style="list-style-type: none"> - คริว 1 หน่วย - ห้องเก็บวัตถุดิบ 3 หน่วย - พื้นที่รับประทานสำหรับผู้ฟื้นฟู 1 หน่วย | |

เอกสารนี้เป็นเอกสารที่สงวนไว้สำหรับการใช้งานเพื่อการศึกษาเท่านั้น ไม่อนุญาตให้นำไปใช้ประโยชน์ด้านการค้า ไม่ว่าจะกรณีใดๆ ทั้งสิ้น อีกทั้งห้ามมิให้ดัดแปลงเนื้อหาและต้องอ้างอิงถึงเจ้าของเอกสารทุกครั้งที่มีการนำไปใช้

| | | |
|--|--------------------------------------|---------|
| | - พื้นที่รับประทานสำหรับผู้บรมสัมมนา | 1 หน่วย |
| | - พื้นที่รับประทานอาหารส่วนกลาง | 1 หน่วย |
| | - ห้องล้างจาน | 1 หน่วย |
| | - ห้องเก็บของ | 1 หน่วย |
| | 2. ร้านสะดวกซื้อ | |
| | - ส่วนจ่ายเงิน | 1 หน่วย |
| | - พื้นที่วางชั้นวางของ | 1 หน่วย |
| | - ห้องเก็บของ | 1 หน่วย |
| | 3. ห้องสมุด | |
| | - ส่วนต้อนรับ | 1 หน่วย |
| | - ห้องเก็บของ | 1 หน่วย |
| | - ห้องบรรณารักษ์ | 1 หน่วย |
| | - พื้นที่วางชั้นหนังสือ | 1 หน่วย |
| | - พื้นที่หาข้อมูลด้วยคอมพิวเตอร์ | 1 หน่วย |
| | - พื้นที่พูดคุย | 1 หน่วย |
| | - พื้นที่อ่านหนังสือ | 1 หน่วย |
| | - พื้นที่ไม่ใช่เสียง | 1 หน่วย |
| | - ส่วนบริการยืม – คืน วัสดุของ | 1 หน่วย |
| | - ส่วนบริการถ่ายเอกสาร | 1 หน่วย |
| | 4. ห้องอเนกประสงค์ | 2 หน่วย |
| | 5. ลานอเนกประสงค์ | 1 หน่วย |
| | 6. ที่จอดรถ | 1 หน่วย |
| | 7. ห้องซักรีด | 1 หน่วย |
| | 8. ห้องงานระบบ | |
| | - ห้องระบบไฟฟ้า | 1 หน่วย |

เอกสารนี้เป็นเอกสารที่สงวนไว้สำหรับการใช้งานเพื่อการศึกษาเท่านั้น ไม่อนุญาตให้นำไปใช้ประโยชน์ด้านการค้า ไม่ว่าจะกรณีใดๆ ทั้งสิ้น อีกทั้งห้ามมิให้ดัดแปลงเนื้อหาและต้องอ้างอิงถึงเจ้าของเอกสารทุกครั้งที่มีการนำไปใช้

| | | | |
|--|------------------------------|---------|--|
| | - ห้องระบบประปาและถังเก็บน้ำ | 1 หน่วย | |
| | - ห้องรักษาระบบความปลอดภัย | 1 หน่วย | |
| | - ห้องเก็บขยะ | 1 หน่วย | |
| | - ส่วนบำบัดน้ำเสีย | 1 หน่วย | |

4.2.4. สรุปการศึกษาแล้ววิเคราะห์พื้นที่ใช้สอยโครงการ⁷

4.2.4.2. ส่วนโสต

โถงนมัสการ

- โถงต้อนรับ

1 หน่วย



ภาพที่ 4.17 ภาพแสดงโต๊ะประชาสัมพันธ์

ที่มา Architect's Data

เป็นพื้นที่สำหรับปฏิคม มีหน้าที่สำหรับประชาสัมพันธ์ และทักทายผู้มาร่วมนมัสการ โดยจะมีการแจกของ 3 อย่างคือ พระคัมภีร์ หนังสือเพลง และสูจิบัตรโดยโถงต้อนรับนี้ไม่ได้มีการกำหนดขนาดไว้ชัดเจน เพราะสามารถปรับให้เข้ากับการใช้งานได้

⁷ อ้างอิงจาก ARCHITECT'S DATA

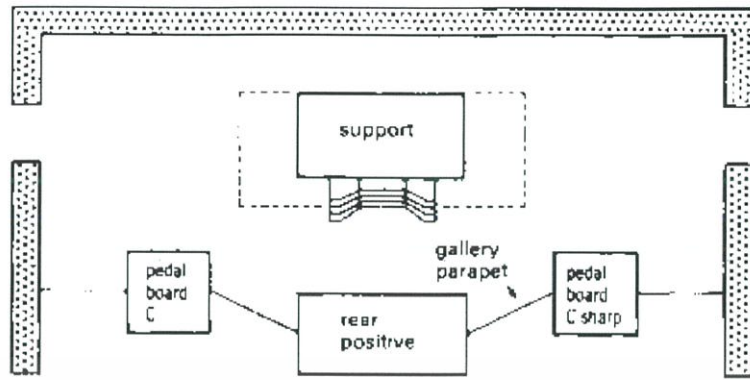

ภาพที่ 4.18 ภาพแสดงลักษณะผังเวที

ที่มา Architect's Data

บนแท่นบูชาจะมีสิ่งสำคัญอยู่ 3 สิ่ง คือ เทียน พระคัมภีร์ และไม้กางเขน ซึ่งสิ่งแรกก่อนเริ่มการนมัสการพระเจ้า ผู้นำจะขึ้นไปจุดเทียน เป็นสัญลักษณ์ว่าให้พระเจ้าทรงเป็นประธานเหนือทุกคนในที่นั้น บางครั้งแท่นบูชายังใช้วางขนมปัง และเหล้าองุ่นสำหรับใช้ในพิธีศีลมหาสนิท รวมทั้งภาชนะสำหรับใส่น้ำในพิธีบัพติศมา

บนเวทีจะมีธรรมชาติอีก 2 ชุด โดยตำแหน่งซ้ายของเวทีนั้นสำหรับผู้นำนมัสการ และตำแหน่งขวาสำหรับผู้เทศนา ธรรมชาตินี้สามารถเคลื่อนย้ายเพื่อให้เข้ากับการใช้งาน

ใช้พื้นที่ทั้งหมดประมาณ 20 x 6 ตร.ม.

รวมเป็น 120 ตร.ม.

- ที่นั่ง ขนาด 300 ที่นั่ง

1 หน่วย

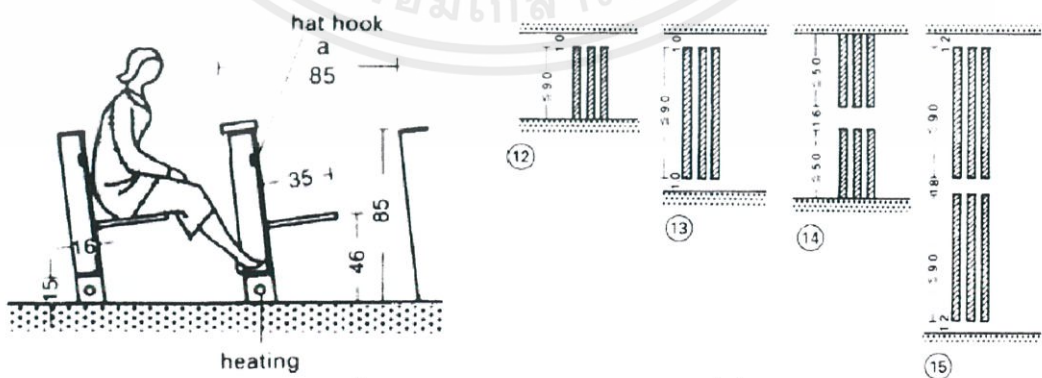

ภาพที่ 4.19 ภาพลักษณะการจัดวางที่นั่ง

ที่มา Architect's Data

เอกสารนี้เป็นเอกสารที่สงวนไว้สำหรับการใช้งานเพื่อการศึกษาเท่านั้น ไม่อนุญาตให้นำไปใช้ประโยชน์ด้านการค้าไม่ว่ากรณีใดๆ ทั้งสิ้น อีกทั้งห้ามมิให้ดัดแปลงเนื้อหาและต้องอ้างอิงถึงเจ้าของเอกสารทุกครั้งที่มีการนำไปใช้

| | | |
|---------------------------------------|---------------|--------------|
| ส่วนที่นั่งพื้นที่ต่อคน | 0.975 | ตร.ม. |
| รวมทั้งหมดเท่ากับ 300 x 0.975 เท่ากับ | 292.5 | ตร.ม. |
| เพิ่มพื้นที่สัญจร 30% | 87.75 | ตร.ม. |
| รวมเป็น | 380.25 | ตร.ม. |

- ส่วนต่อขยายจากโถง 1 หน่วย

เป็นพื้นที่ต่อขยายที่ช่วยในการจุเพิ่มขึ้นเมื่ออยู่ในช่วงเทศกาล หรือมีกิจกรรมพิเศษ เช่นพิธีแต่งงาน เป็นต้น โดยจำนวนคนที่เพิ่มมาในช่วงเทศกาลหรือกิจกรรมพิเศษ เฉลี่ย สูงสุด 200 คน⁸

| | | |
|---------------------------------------|--------------|--------------|
| ส่วนที่นั่งพื้นที่ต่อคน | 0.975 | ตร.ม. |
| รวมทั้งหมดเท่ากับ 200 x 0.975 เท่ากับ | 195 | ตร.ม. |
| เพิ่มพื้นที่สัญจร 30% | 58.5 | ตร.ม. |
| รวมเป็น | 253.5 | ตร.ม. |

- ห้องเปลี่ยนชุด 2 หน่วย

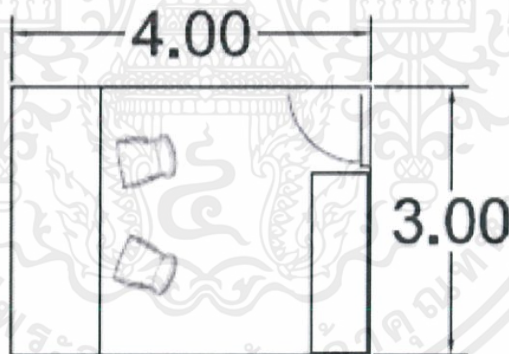

ภาพที่ 4.20 ภาพผังห้องเปลี่ยนชุดเล็ก

ที่มา Architect's Data

| | | |
|--------------------------------------|----|-------|
| ห้องเปลี่ยนชุดสำหรับผู้นำพิธี มีขนาด | 12 | ตร.ม. |
| รวมทั้งหมดเท่ากับ 1 x 12 เท่ากับ | 12 | ตร.ม. |

⁸ อ้างอิงจำนวนจากคริสตจักรใจผูกพัน

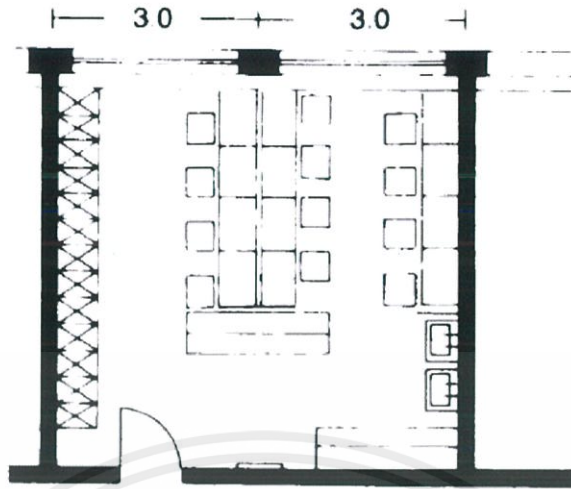

ภาพที่ 4.21 ภาพผังห้องเปลี่ยนชุดใหญ่

ที่มา Architect's Data

| | | |
|--|-----------|--------------|
| ห้องแต่งตัวคณะนักวิ่งประสานเสียงมีขนาด | 2.75 | ตร.ม./คน |
| รวมทั้งหมดเท่ากับ 20 x 2.75 เท่ากับ | 55 | ตร.ม. |
| รวมห้องเปลี่ยนชุดทั้ง 2 ส่วน เท่ากับ | 12+55 | ตร.ม. |
| รวมเป็น | 67 | ตร.ม. |

- ห้องเก็บของ

1 หน่วย

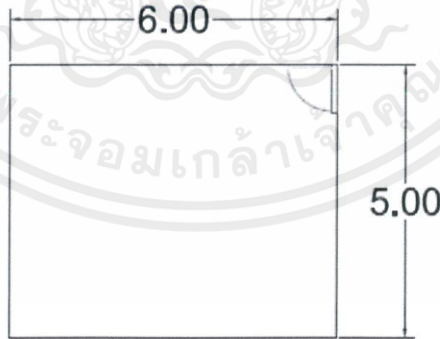

ภาพที่ 4.22 ผังห้องเก็บของ

ที่มา Architect's Data

| | | |
|--------------------|-----------|--------------|
| ห้องเก็บของ มีขนาด | 6 x 5 | ตร.ม. |
| รวมเป็น | 30 | ตร.ม. |

เอกสารนี้เป็นเอกสารที่สงวนไว้สำหรับการใช้งานเพื่อการศึกษาเท่านั้น ไม่อนุญาตให้นำไปใช้ประโยชน์ด้านการค้า ไม่ว่าจะกรณีใดๆ ทั้งสิ้น อีกทั้งห้ามมิให้ดัดแปลงเนื้อหาและต้องอ้างอิงถึงเจ้าของเอกสารทุกครั้งที่มีการนำไปใช้

- ห้องควบคุมเสียงและแสง

1 หน่วย

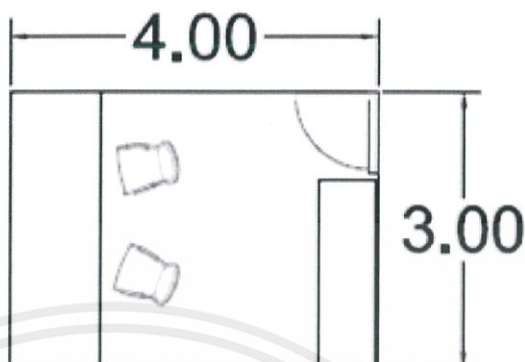

ภาพที่ 4.23 ผังห้องควบคุม

ที่มา Architect's Data

ห้องควบคุมเสียงและแสง มีขนาด 12 ตร.ม.
รวมเป็น 12 ตร.ม.

| | | |
|---------------------------------|--------------------------------|-------|
| รวมพื้นที่โถงนมัสการหลักทั้งหมด | $120+380.25+253.5+12+67+30+12$ | ตร.ม. |
| | $= 874.75$ | ตร.ม. |
| เพิ่มพื้นที่สัณจร ร้อยละ 30 | $= 1,137.175$ | ตร.ม. |

โถงนมัสการรอง(ห้องสัมมนา)

- โถงต้อนรับ 1 หน่วย

(ใช้วิธีการวิเคราะห์เช่นเดียวกับใน ส่วนโบสถ์)

- เวที 1 หน่วย

- ธรรมมาสน์ 2 หน่วย

(ใช้วิธีการวิเคราะห์เช่นเดียวกับใน ส่วนโบสถ์)

ดังนั้น จะใช้พื้นที่ทั้งหมด 6×20 ตร.ม.

รวมเป็น 120 ตร.ม.

เอกสารนี้เป็นเอกสารที่สงวนไว้สำหรับการใช้งานเพื่อการศึกษาเท่านั้น ไม่อนุญาตให้นำไปใช้ประโยชน์ด้านการค้า
ไม่ว่ากรณีใดๆ ทั้งสิ้น อีกทั้งห้ามมิให้ดัดแปลงเนื้อหาและต้องอ้างอิงถึงเจ้าของเอกสารทุกครั้งที่มีการนำไปใช้

- ที่นั่ง ขนาด 200 ที่นั่ง 1 หน่วย

(ใช้วิธีการวิเคราะห์ที่เช่นเดียวกับใน ส่วนโบสถ์)

| | | |
|--|--------------|--------------|
| ส่วนที่นั่งพื้นที่ต่อคน | 0.975 | ตร.ม. |
| รวมทั้งหมดเท่ากับ 200×0.975 เท่ากับ | 195 | ตร.ม. |
| เพิ่มพื้นที่สัญจร 30% | 58.5 | ตร.ม. |
| รวมเป็น | 253.5 | ตร.ม. |

- ห้องเปลี่ยนชุด 2 หน่วย

(ใช้วิธีการวิเคราะห์ที่เช่นเดียวกับใน โถงนมัสการหลัก)

| | | |
|---|-----------|--------------|
| ห้องเปลี่ยนชุดสำหรับผู้นำพิธี มีขนาด | 12 | ตร.ม. |
| รวมทั้งหมดเท่ากับ 2×12 เท่ากับ | 24 | ตร.ม. |
| รวมเป็น | 24 | ตร.ม. |

- ห้องเก็บของ 1 หน่วย

(ใช้วิธีการวิเคราะห์ที่เช่นเดียวกับใน โถงนมัสการหลัก)

| | | |
|--------------------|--------------|--------------|
| ห้องเก็บของ มีขนาด | 6×5 | ตร.ม. |
| รวมเป็น | 30 | ตร.ม. |

| | | |
|---------------------------------------|-------------------|-------|
| รวมพื้นที่โถงนมัสการรองทั้งหมด | $120+253.5+24+30$ | ตร.ม. |
| | $= 427.5$ | ตร.ม. |
| เพิ่มพื้นที่สัญจร ร้อยละ 30 | $= 555.75$ | ตร.ม. |

เอกสารนี้เป็นเอกสารที่สงวนไว้สำหรับการใช้งานเพื่อการศึกษาเท่านั้น ไม่อนุญาตให้นำไปใช้ประโยชน์ด้านการค้า
ไม่ว่ากรณีใดๆ ทั้งสิ้น อีกทั้งห้ามมิให้ตัดแปลงเนื้อหาและต้องอ้างอิงถึงเจ้าของเอกสารทุกครั้งที่มีการนำไปใช้

สระบัวพัดิสมา

ผู้ใช้งานบ่อจะมา 2 คน ต่อครั้ง คืออาจารย์ผู้ให้บัวพัดิสมาและผู้เข้ารับบัวพัดิสมา ซึ่งทั้งสองจะลงไปใช้งานในบ่อ ผู้รับบัวพัดิสมาจะมาจุ่มตัวลงในน้ำจนมิดศีรษะแล้วจึงขึ้นมา ขนาดบ่อจึงต้องมีขนาดที่ไม่อึดอัดและเพียงพอกับการย่อตัวเพื่อจุ่มลงน้ำ

- สระน้ำ

1 หน่วย



ภาพที่ 4.24 ภาพขนาดสระน้ำ

ที่มา Architect's Data

ลักษณะบ่อน้ำที่เล็กที่สุดเหมาะสมกับการใช้งานจะมีขนาด $1.5 \times 2 = 3$ ตร.ม.

- ห้องเปลี่ยนชุด ขนาด 10 คน ต่อห้อง

2 หน่วย

(ใช้วิธีการวิเคราะห์เช่นเดียวกับใน โถงนมัสการหลัก)

แยกส่วนระหว่างชายและหญิง ส่วนผู้ทำพิธีจะใช้ห้องเปลี่ยนชุดของศิษยาภิบาลที่อยู่โถงนมัสการหลัก โดยจะวิเคราะห์พื้นที่เช่นเดียวกับห้องเปลี่ยนชุดของนักร้องประสานเสียง จะได้

| | | |
|--|-------------|--------------|
| ห้องแต่งตัวคณะนักร้องประสานเสียงมีขนาด | 2.75 | ตร.ม./คน |
| รวมทั้งหมดเท่ากับ 10×2.75 เท่ากับ | 27.5 | ตร.ม. |
| รวมห้องเปลี่ยนชุดทั้ง 2 ส่วน เท่ากับ | $27.5+27.5$ | ตร.ม. |
| รวมเป็น | 55 | ตร.ม. |

เอกสารนี้เป็นเอกสารที่สงวนไว้สำหรับการใช้งานเพื่อการศึกษาเท่านั้น ไม่อนุญาตให้นำไปใช้ประโยชน์ด้านการค้าไม่ว่ากรณีใดๆ ทั้งสิ้น อีกทั้งห้ามมิให้ดัดแปลงเนื้อหาและต้องอ้างอิงถึงเจ้าของเอกสารทุกครั้งที่มีการนำไปใช้

- พื้นที่สำหรับผู้ร่วมพิธี ขนาด 30 คน

1 หน่วย

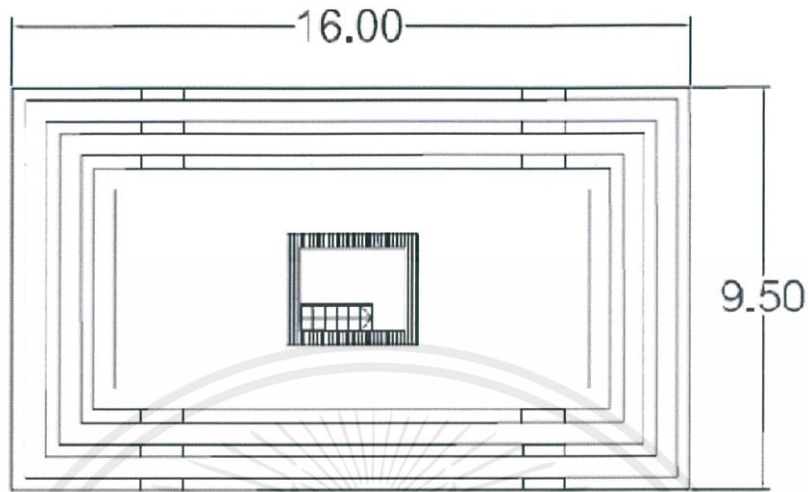

ภาพที่ 4.25 ภาพพื้นที่สำหรับผู้ร่วมพิธี

ที่มา Architect's Data

พื้นที่สำหรับผู้ร่วมพิธีในพิธีคือลุ่มนั้นคำนวณจากผู้เข้าร่วมของคริสตจักรใจผูกพัน คือ 30 คน
ได้พื้นที่ทั้งหมด เป็น

รวมเป็น

16 x 9.50 ตร.ม.

152 ตร.ม.

| | | |
|-------------------------------|----------|-------|
| รวมพื้นที่สระบัวตีสมา ทั้งหมด | 55 + 152 | ตร.ม. |
| | = 207 | ตร.ม. |
| เพิ่มพื้นที่สัญจร ร้อยละ 30 | = 269.1 | ตร.ม. |

ห้องเรียนรวี

- ห้องเรียน ขนาด 20 คน

6 หน่วย

ห้องสำหรับเรียนรวี มีขนาด

8 x 6 = 48 ตร.ม.

มีทั้งหมด 6 ห้อง

48 x 6 = 288 ตร.ม.

| | | |
|---------|-----|-------|
| รวมเป็น | 288 | ตร.ม. |
|---------|-----|-------|

เอกสารนี้เป็นเอกสารที่สงวนไว้สำหรับการใช้งานเพื่อการศึกษาเท่านั้น ไม่อนุญาตให้นำไปใช้ประโยชน์ด้านการค้า
ไม่ว่ากรณีใดๆ ทั้งสิ้น อีกทั้งห้ามมิให้ดัดแปลงเนื้อหาและต้องอ้างอิงถึงเจ้าของเอกสารทุกครั้งที่มีการนำไปใช้

ห้องน้ำ

จากข้อกำหนดกระทรวงฉบับที่ 39 (พ.ศ.2537)

สำหรับหอประชุมหรือโรงมหรสพจะต้องมีสาธารณูปโภคขั้นต่ำต่อพื้นที่ 200 ตร.ม.หรือต่อ 100 คนดังนี้

ตารางที่ 4.24 ตารางแสดงสุขภัณฑ์

| | ห้องถ่ายอุจจาระ | ที่ถ่ายปัสสาวะ | อ่างล้างมือ | ขนาด(ตร.ม.) |
|-------------|-----------------|----------------|-------------|-------------|
| ห้องน้ำชาย | 1 | 2 | 1 | 4.20 |
| ห้องน้ำหญิง | 3 | - | 1 | 5.50 |

โดยพื้นที่ขององค์ประกอบส่วนโบสถ์ทั้งหมด มีพื้นที่ เท่ากับ 2,018.25 ตร.ม.

จะสามารถคำนวณจำนวนห้องน้ำที่จะต้องมีได้เท่ากับ $2,018.25 / 200 = 10$

จึงนำไปคำนวณด้วยจำนวนสาธารณูปโภคขั้นต่ำ จะได้

ตารางที่ 4.25 ตารางแสดงสุขภัณฑ์สำหรับส่วนโบสถ์

| | ห้องถ่ายอุจจาระ | ที่ถ่ายปัสสาวะ | อ่างล้างมือ | ขนาด(ตร.ม.) |
|-------------|-----------------|----------------|-------------|-------------|
| ห้องน้ำชาย | 10 | 20 | 10 | 42 |
| ห้องน้ำหญิง | 30 | - | 10 | 55 |
| รวม | 40 | 20 | 20 | 97 |

โดยเมื่อถึงกระบวนการออกแบบจะแยกกระจายตำแหน่งของห้องในส่วนโบสถ์ตามความเหมาะสม และกำหนดให้มีห้องน้ำผู้พิการ จุดละ 1 ห้อง ขนาดห้องละ 2.80 ตร.ม.

| | | |
|----------------|-----------|--------------|
| รวมเป็น | 97 | ตร.ม. |
|----------------|-----------|--------------|

เอกสารนี้เป็นเอกสารที่สงวนไว้สำหรับการใช้งานเพื่อการศึกษาเท่านั้น ไม่อนุญาตให้นำไปใช้ประโยชน์ด้านการค้าไม่ว่ากรณีใดๆ ทั้งสิ้น อีกทั้งห้ามมิให้ดัดแปลงเนื้อหาและต้องอ้างอิงถึงเจ้าของเอกสารทุกครั้งที่มีการนำไปใช้

ห้องรับรองแขก

- ส่วนพักคอย ขนาด 10 คน 1 หน่วย
- ส่วนของว่าง 1 หน่วย

ห้องสำหรับรองรับแขกพิเศษที่สามารถจุได้ประมาณ 5 คน

ใช้พื้นที่ประมาณ 6 x 5 ตร.ม.

| | | |
|----------------|-----------|--------------|
| รวมเป็น | 30 | ตร.ม. |
|----------------|-----------|--------------|

ห้องเด็กอ่อน

ห้องสำหรับเด็กอ่อนนั้นไว้สำหรับเด็กเล็กและแม่ลูกอ่อนเพื่อป้องกันการรบกวนขณะทำพิธีทางศาสนา โดยแบ่งองค์ประกอบออกเป็น 3 ส่วน

- ส่วนห้องน้ำเด็ก 1 หน่วย
- ส่วนนอนหลับและให้นม 1 หน่วย
- ส่วนนั่งฟังเทศน์ 1 หน่วย

จำนวนผู้ใช้พื้นที่เฉลี่ย⁹

แม่ลูกอ่อน 1 คน

เด็กเล็กอายุ 4-6 ขวบ 3 คน

ได้พื้นที่ขนาดประมาณ 8 x 4 ตร.ม.

| | | |
|----------------|-----------|--------------|
| รวมเป็น | 32 | ตร.ม. |
|----------------|-----------|--------------|

⁹ อ้างอิงจำนวนจากคริสตจักรใจผูกพัน

ห้องงานระบบ

ห้องงานระบบที่กระจายอยู่ตามองค์ประกอบต่างๆของโครงการจะมีไว้สำหรับรองรับอุปกรณ์ปลายทางที่มีขนาดเล็ก และอุปกรณ์ควบคุมการใช้ระบบอาคารนั้นองค์ประกอบนั้นๆ ประกอบไปด้วย 3 ส่วนได้แก่

- ห้องงานระบบไฟฟ้า 1 หน่วย
- ห้อง A.H.U. 1 หน่วย
- ที่พักขยะ 1 หน่วย

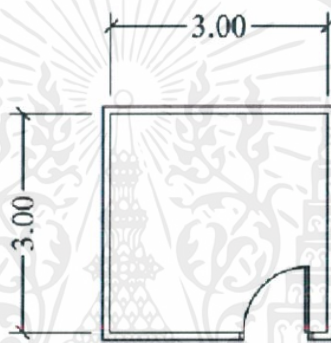

ภาพที่ 4.26 ภาพผังห้องงานระบบ

ที่มา Architect's Data

ห้อง 1 ห้องจะมีขนาดเท่า 3 x 3 ตร.ม.
มีทั้งหมด 3 ส่วน จึงได้ 9 x 3 ตร.ม.

| | | |
|----------------|-----------|--------------|
| รวมเป็น | 27 | ตร.ม. |
|----------------|-----------|--------------|

รวมพื้นที่ส่วนโบลต์

| | | |
|------------------------------------|-------------------------------------|-------|
| รวมพื้นที่ส่วนโบลต์ ทั้งหมด | 1,113.175+555.75+269.1+288+30+32+27 | ตร.ม. |
| | = 2,315 | ตร.ม. |
| เพิ่มพื้นที่สัญจร ร้อยละ 30 | = 3,010 | ตร.ม. |

เอกสารนี้เป็นเอกสารที่สงวนไว้สำหรับการใช้งานเพื่อการศึกษาเท่านั้น ไม่อนุญาตให้นำไปใช้ประโยชน์ด้านการค้าไม่ว่ากรณีใดๆ ทั้งสิ้น อีกทั้งห้ามมิให้ดัดแปลงเนื้อหาและต้องอ้างอิงถึงเจ้าของเอกสารทุกครั้งที่มีการนำไปใช้

4.2.4.3. ส่วนภาวนา

โถงอธิษฐาน

- โถงต้อนรับ 1 หน่วย

(ใช้วิธีการวิเคราะห์เช่นเดียวกับใน ส่วนโบสถ์)

- เเวที่ 1 หน่วย
- ธรรมมาสน์ 1 หน่วย

(ใช้วิธีการวิเคราะห์เช่นเดียวกับใน ส่วนโบสถ์)

ใช้พื้นที่ทั้งหมดประมาณ 20 x 6 ตร.ม.

รวมเป็น 120 ตร.ม.

- ที่นั่ง ขนาด 100 ที่นั่ง 1 หน่วย

(ใช้วิธีการวิเคราะห์เช่นเดียวกับใน ส่วนโบสถ์)

ส่วนที่นั่งพื้นที่ต่อคน 0.975 ตร.ม.

รวมทั้งหมดเท่ากับ 100 x 0.975 เท่ากับ 97.5 ตร.ม.

เพิ่มพื้นที่สัญจร 30% 29.25 ตร.ม.

| | | |
|----------------|---------------|--------------|
| รวมเป็น | 126.75 | ตร.ม. |
|----------------|---------------|--------------|

ลานภาวนา¹⁰

ด้วยลักษณะการภาวนาที่จะอยู่ในท่าที่ที่สงบ อยู่กับที่ การใช้พื้นที่ที่เหมาะสมจึงเท่ากับ 1.5 ตร.ม. ต่อคน อย่างไรก็ตาม เพราะเป็นพื้นที่สำหรับการภาวนา จำนวนพื้นที่ที่เกิดขึ้นจริง อาจจะต้องพิจารณาถึงปัจจัยอื่นที่เหมาะสม

¹⁰ อ้างอิงจากสวน7ริน



ภาพที่ 4.27 ทางวงกตสำหรับเดินจงกรมที่สวน7ริน

ที่มา นายพนรักษ์ เลียงประไพพันธ์ (ถ่ายเมื่อ 23/10/2560)

| | | |
|---|------------|--------------|
| - พื้นที่ภาวนาสวนตัว(ขนาด 1-2 คน) | | 10 หน่วย |
| ใช้พื้นที่ เท่ากับ $2 \times 1.5 \times 10$ | = 30 | ตร.ม. |
| - พื้นที่ภาวนากลุ่มย่อย(ขนาด 5-10 คน) | | 3 หน่วย |
| ใช้พื้นที่ เท่ากับ $10 \times 1.5 \times 3$ | = 45 | ตร.ม. |
| - พื้นที่ภาวนากลุ่มใหญ่(ขนาด 10-15 คน) | | 2 หน่วย |
| ใช้พื้นที่ เท่ากับ $15 \times 1.5 \times 2$ | = 45 | ตร.ม. |
| รวมเป็น | 120 | ตร.ม. |

เอกสารนี้เป็นเอกสารที่สงวนไว้สำหรับการใช้งานเพื่อการศึกษาเท่านั้น ไม่อนุญาตให้นำไปใช้ประโยชน์ด้านการค้าไม่ว่ากรณีใดๆ ทั้งสิ้น อีกทั้งห้ามมิให้ดัดแปลงเนื้อหาและต้องอ้างอิงถึงเจ้าของเอกสารทุกครั้งที่มีการนำไปใช้

สุสาน

จากกฎกระทรวงให้บังคับใช้ผังเมืองรวมเชียงใหม่ พ.ศ. 2555 สุสานและฌาปนกิจสถานจัดเป็น
การใช้สอยที่ดินเพื่อกิจการอื่น จึงถูกจำกัดพื้นที่ ให้ใช้ได้สูงสุดไม่เกินร้อยละ 10 ของพื้นที่ทั้งหมด

ดังนั้น พื้นที่โครงการทั้งหมดมีขนาด ประมาณ 30 ไร่ หรือประมาณ 48,000 ตร.ม.

จะสามารถใช้พื้นที่ไม่เกิน 4,800 ตร.ม.

โดยองค์ประกอบของสวนสุสานนั้นประกอบไปด้วยพื้นที่ 3 ส่วนได้แก่

- พื้นที่ทำพิธีฌาปนกิจ 1 หน่วย

(ใช้วิธีการวิเคราะห์เช่นเดียวกับใน โถงนมัสการหลัก)

ใช้พื้นที่ทั้งหมดประมาณ 20 x 6 ตร.ม.

รวมเป็น 120 ตร.ม.

- ที่นั่ง ขนาด 300 ที่นั่ง 1 หน่วย

(ใช้วิธีการวิเคราะห์เช่นเดียวกับใน โถงนมัสการหลัก)

ส่วนที่นั่งพื้นที่ต่อคน 0.975 ตร.ม.

รวมทั้งหมดเท่ากับ 300 x 0.975 เท่ากับ 292.5 ตร.ม.

เพิ่มพื้นที่สัญจร 30% 87.75 ตร.ม.

รวมเป็น 380.25 ตร.ม.

- สถานที่เก็บอัฐิ 1 หน่วย

ตารางที่ 4.26 ตารางขนาดหลุมศพ

ที่มา Architect's Data

| Type of grave | size (em) | space between graves (em) | decomposition time/ period of use (years) |
|-----------------------------------|-----------------------|---------------------------|---|
| 1) row, for adults | 210 x 75 - 250 x 120 | 30 | 20 - 25 |
| 2) row, for children up to 10 yrs | 150 x 60 - 150 x 75 | 30 | 20 |
| 3) row, for children up to 3 yrs | 100 x 60 | 30 | 15 |
| purchased grave with hedges | 300 x 150 - 350 x 150 | | 40 - 100 |
| crypt places | 300 x 120 - 350 x 150 | | 50 - 100 |
| urn places | 100 x 100 - 150 x 100 | 60 | 10 - 100 |
| main places | 150 x 150 | 100 | 30 - 100 |

เอกสารนี้เป็นเอกสารที่สงวนไว้สำหรับการใช้งานเพื่อการศึกษาเท่านั้น ไม่อนุญาตให้นำไปใช้ประโยชน์ด้านการค้า
ไม่ว่ากรณีใดๆ ทั้งสิ้น อีกทั้งห้ามมิให้ดัดแปลงเนื้อหาและต้องอ้างอิงถึงเจ้าของเอกสารทุกครั้งที่มีการนำไปใช้

| | | |
|---|-------|---------------|
| ขนาดของหลุมเก็บอัฐิมีพื้นที่ประมาณ โดยกำหนดให้ใช้พื้นที่ต่อหลุมเพิ่ม | 1.6 | ตร.ม. ต่อหลุม |
| สำหรับทางสัญจรและเพื่อโคจรครวญ เป็น | 5 | ตร.ม. ต่อหลุม |
| และกำหนดให้มีพื้นที่รองรับสำหรับ 300 หลุม จะได้ | 1,500 | ตร.ม. |

| | | |
|----------------|----------------|--------------|
| รวมเป็น | 2,000.5 | ตร.ม. |
|----------------|----------------|--------------|

ห้องโคจรครวญ

สำหรับการสนทนาระหว่างผู้ฟื้นฟูและศิษยาภิบาล

- ห้องโคจรครวญเดี่ยว 5 หน่วย

กำหนดให้มีขนาด $4 \times 3 = 12$ ตร.ม. / ห้อง

จะมีพื้นที่ทั้งหมด $12 \times 5 = 60$ ตร.ม.

- ห้องโคจรครวญกลุ่ม ขนาด 10 คน 2 หน่วย

กำหนดให้มีขนาด $4 \times 6 = 24$ ตร.ม. / ห้อง

จะมีพื้นที่ทั้งหมด $24 \times 5 = 120$ ตร.ม.

รวมพื้นที่ 2 ส่วนเท่ากับ 180 ตร.ม.

เพิ่มพื้นที่สัญจร ร้อยละ 30 54 ตร.ม.

| | | |
|----------------|------------|--------------|
| รวมเป็น | 234 | ตร.ม. |
|----------------|------------|--------------|

เอกสารนี้เป็นเอกสารที่สงวนไว้สำหรับการใช้งานเพื่อการศึกษาเท่านั้น ไม่อนุญาตให้นำไปใช้ประโยชน์ด้านการค้า
ไม่ว่ากรณีใดๆ ทั้งสิ้น อีกทั้งห้ามมิให้ดัดแปลงเนื้อหาและต้องอ้างอิงถึงเจ้าของเอกสารทุกครั้งที่มีการนำไปใช้

ห้องน้ำ

(ใช้วิธีการวิเคราะห์ที่เช่นเดียวกับใน ส่วนโบสถ์)

โดยจำนวนผู้ใช้โครงการสูงสุดในเวลาเดียวกันนั้นมีทั้งหมด 602 คน

จึงนำไปคำนวณด้วยจำนวนสาธารณูปโภคขั้นต่ำ จะได้ 6

ตารางที่ 4.27 ตารางแสดงสุขภัณฑ์สำหรับส่วนภาวนา

| | ห้องถ่ายอุจจาระ | ที่ถ่ายปัสสาวะ | อ่างล้างมือ | ขนาด(ตร.ม.) |
|-------------|-----------------|----------------|-------------|-------------|
| ห้องน้ำชาย | 6 | 12 | 6 | 25.2 |
| ห้องน้ำหญิง | 18 | - | 6 | 33 |
| รวม | 24 | 12 | 12 | 58.2 |

โดยเมื่อถึงกระบวนการออกแบบจะแยกกระจายตำแหน่งของห้องในส่วนภาวนาตามความเหมาะสม และกำหนดให้มีห้องน้ำผู้พิการ จุดละ 1 ห้อง ขนาดห้องละ 2.80 ตร.ม.

| | | |
|----------------|-------------|--------------|
| รวมเป็น | 58.2 | ตร.ม. |
|----------------|-------------|--------------|

ห้องงานระบบ

(ใช้วิธีการวิเคราะห์ที่เช่นเดียวกับใน ส่วนโบสถ์)

ห้อง 1 ห้องจะมีขนาดเท่า 3 x 3 ตร.ม.

มีทั้งหมด 3 ส่วน จึงได้ 9 x 3 ตร.ม.

| | | |
|----------------|-----------|--------------|
| รวมเป็น | 27 | ตร.ม. |
|----------------|-----------|--------------|

รวมพื้นที่ส่วนภาวนา

| | | |
|------------------------------------|--------------------------------|-------|
| รวมพื้นที่ส่วนภาวนา ทั้งหมด | 126.75+120+2,000.5+234+58.2+27 | ตร.ม. |
| | = 2,566.45 | ตร.ม. |
| เพิ่มพื้นที่ส้วมจร ร้อยละ 30 | = 3,336 | ตร.ม. |

เอกสารนี้เป็นเอกสารที่สงวนไว้สำหรับการใช้งานเพื่อการศึกษาเท่านั้น ไม่อนุญาตให้นำไปใช้ประโยชน์ด้านการค้า ไม่ว่าจะกรณีใดๆ ทั้งสิ้น อีกทั้งห้ามมิให้ดัดแปลงเนื้อหาและต้องอ้างอิงถึงเจ้าของเอกสารทุกครั้งที่มีการนำไปใช้

4.2.4.4. ส่วนที่พัก

ส่วนต้อนรับ

- ห้องทำงาน

1 หน่วย

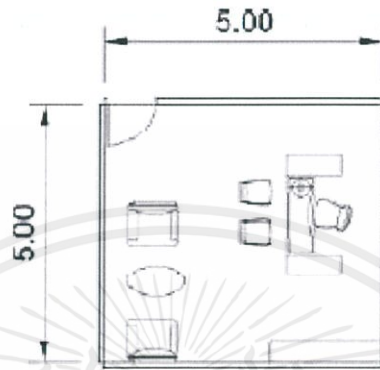

ภาพที่ 4.28 ภาพผังพื้นที่ห้องทำงาน

ที่มา Architect's Data

ห้องทำงานสำหรับเจ้าหน้าที่ส่วนที่พัก มีขนาด 5 x 5 ตร.ม.

รวมเป็น 25 ตร.ม.

- ห้องเก็บของ

1 หน่วย

(ใช้วิธีการวิเคราะห์ที่เช่นเดียวกับใน โรงแรมีสถการหลัก)

ห้องเก็บของ มีขนาด 6 x 5 ตร.ม.

รวมเป็น 30 ตร.ม.

- ส่วนประชาสัมพันธ์

1 หน่วย

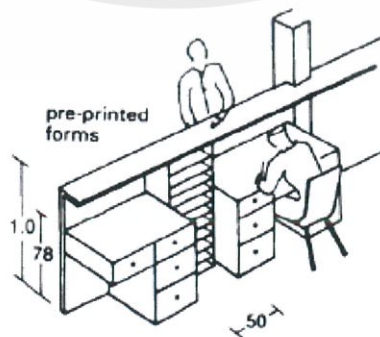

ภาพที่ 4.29 ภาพลักษณะโต๊ะประชาสัมพันธ์

เอกสารนี้เป็นเอกสารที่สงวนไว้สำหรับการใช้งานเพื่อการศึกษาเท่านั้น ไม่อนุญาตให้นำไปใช้ประโยชน์ด้านการค้า ไม่ว่าจะกรณีใดๆ ทั้งสิ้น อีกทั้งห้ามมิให้ดัดแปลงเนื้อหาและต้องอ้างอิงถึงเจ้าของเอกสารทุกครั้งที่มีการนำไปใช้

ที่มา Architect's Data

| | | |
|--------------------------------|-------------|--------------------------|
| มีขนาดพื้นที่ใช้งานเท่ากับ | 2.03 | ตร.ม.ต่อคน ¹¹ |
| โดยมีเจ้าหน้าที่ประจำอยู่ 2 คน | 2 x 2.03 | ตร.ม. |
| รวมเป็น | 4.06 | ตร.ม. |

- ส่วนพักคอย 1 หน่วย

| | | |
|---|-----|-------|
| คำนวณจากจำนวนผู้เข้าพักสูงสุดเข้ามาในเวลาเดียวกัน | 250 | คน |
| โดยใช้พื้นที่ต่อคนเท่ากับ | 0.8 | คน |
| จะได้พื้นที่ส่วนพักคอยทั้งหมด | 200 | ตร.ม. |

- ห้องน้ำชาย ,หญิง และคนพิการ 1 หน่วย

(ใช้วิธีการวิเคราะห์เช่นเดียวกับใน ส่วนโบสถ์)

| | | |
|---|-----|----|
| คำนวณจากจำนวนผู้เข้าพักสูงสุดเข้ามาในเวลาเดียวกัน | 250 | คน |
| จึงนำไปคำนวณด้วยจำนวนสาธารณูปโภคขั้นต่ำ จะได้ | 3 | |

ตารางที่ 4.28 ตารางแสดงสุขภัณฑ์สำหรับส่วนที่พัก

| | ห้องถ่ายอุจจาระ | ที่ถ่ายปัสสาวะ | อ่างล้างมือ | ขนาด(ตร.ม.) |
|-------------|-----------------|----------------|-------------|-------------|
| ห้องน้ำชาย | 3 | 6 | 3 | 12.6 |
| ห้องน้ำหญิง | 9 | - | 3 | 16.5 |
| รวม | 12 | 6 | 6 | 29.1 |

| | | |
|--------------------------------|-------------------------------------|-------|
| และห้องน้ำคนพิการ 1 ห้องมีขนาด | 2.80 | ตร.ม. |
| รวมพื้นที่ส่วนต้อนรับทั้งหมด | $25+30+4.06+200+29.1+2.80 = 290.96$ | ตร.ม. |
| เพิ่มพื้นที่สัญจร ร้อยละ 30 | 87.288 | ตร.ม. |

| | | |
|----------------|----------------|--------------|
| รวมเป็น | 378.248 | ตร.ม. |
|----------------|----------------|--------------|

¹¹ อ้างอิงจาก Architect's Data

ห้องพัก¹²

| | | | |
|--|-------------------|-------|----------|
| - <u>ขนาด 1 คน</u> | | | 50 หน่วย |
| ขนาดพื้นที่ห้องพัก เพียงเดียวสำหรับผู้มาฟื้นฟู เท่ากับ | $7 \times 4 = 28$ | ตร.ม. | |
| มีทั้งหมด 50 หน่วย จึงมีพื้นที่ทั้งหมด | 1,400 | ตร.ม. | |
| | | | |
| - <u>ขนาด 2 คน</u> | | | 20 หน่วย |
| ขนาดพื้นที่ห้องพัก เพียงคู่สำหรับผู้บรมลัสมมนา เท่ากับ | $7 \times 5 = 35$ | ตร.ม. | |
| มีทั้งหมด 20 หน่วย จึงมีพื้นที่ทั้งหมด | 700 | ตร.ม. | |
| | | | |
| - <u>ขนาด 4 คน</u> | | | 10 หน่วย |
| ขนาดพื้นที่ห้องพัก เพียงคู่ 2 เพียงสำหรับผู้บรมลัสมมนา เท่ากับ | $8 \times 6 = 48$ | ตร.ม. | |
| มีทั้งหมด 20 หน่วย จึงมีพื้นที่ทั้งหมด | 480 | ตร.ม. | |
| | | | |
| - <u>ขนาด 30 คน</u> | | | 4 หน่วย |
| ขนาดพื้นที่ห้องพัก เพียงเดียว 30 เพียงสำหรับผู้บรมลัสมมนา | | | |
| กำหนดให้มีการใช้พื้นที่ห้องพักต่อคนเท่ากับ | 6 | ตร.ม. | |
| จะได้พื้นที่สำหรับ 1 ห้อง เท่ากับ | 180 | ตร.ม. | |
| มีทั้งหมด 4 หน่วย จึงมีพื้นที่ทั้งหมด | 720 | ตร.ม. | |
| | | | |
| - <u>ห้องน้ารวม</u> | | | 2 หน่วย |
| ห้องน้ารวมสำหรับผู้พักห้องขนาด 30 คน | | | |
| กำหนดให้มีการใช้พื้นที่ห้องพักต่อคนเท่ากับ | 1.2 | ตร.ม. | |
| จะได้พื้นที่สำหรับ 1 ห้อง เท่ากับ | 144 | ตร.ม. | |

¹² อ้างอิงจาก Architect's Data

| | | |
|--|----------------------------|---------|
| มีทั้งหมด 4 หน่วย จึงมีพื้นที่ทั้งหมด | 288 | ตร.ม. |
| - ห้องพักวิทยากร ขนาด 2 คน | | 2 หน่วย |
| ขนาดพื้นที่ห้องพัก เตียงคู่สำหรับวิทยากร เท่ากับ | $7 \times 5 = 35$ | ตร.ม. |
| มีทั้งหมด 2 หน่วย จึงมีพื้นที่ทั้งหมด | 70 | ตร.ม. |
| รวมพื้นที่ส่วนห้องพักทั้งหมดเท่ากับ | $1,400+700+480+720+288+70$ | ตร.ม. |

| | | |
|----------------|--------------|--------------|
| รวมเป็น | 3,658 | ตร.ม. |
|----------------|--------------|--------------|

| | | |
|--|--------------|---------|
| ห้องเก็บของ | | 1 หน่วย |
| (ใช้วิธีการวิเคราะห์เช่นเดียวกับใน โถงนมัสการหลัก) | | |
| ห้องเก็บของ มีขนาด | 6×5 | ตร.ม. |

| | | |
|----------------|-----------|--------------|
| รวมเป็น | 30 | ตร.ม. |
|----------------|-----------|--------------|

| | | |
|---|--------------|-------|
| ห้องงานระบบ | | |
| (ใช้วิธีการวิเคราะห์เช่นเดียวกับใน ส่วนโบสถ์) | | |
| ห้อง 1 ห้องจะมีขนาดเท่า | 3×3 | ตร.ม. |
| มีทั้งหมด 3 ส่วน จึงได้ | 9×3 | ตร.ม. |

| | | |
|----------------|-----------|--------------|
| รวมเป็น | 27 | ตร.ม. |
|----------------|-----------|--------------|

| | | |
|-------------------------------------|---------------|-------|
| รวมพื้นที่ส่วนที่พัก ทั้งหมด | $3,685+30+27$ | ตร.ม. |
| | $= 3,742$ | ตร.ม. |
| เพิ่มพื้นที่สัจจวร ร้อยละ 30 | $= 4,865$ | ตร.ม. |

เอกสารนี้เป็นเอกสารที่สงวนไว้สำหรับการใช้งานเพื่อการศึกษาเท่านั้น ไม่อนุญาตให้นำไปใช้ประโยชน์ด้านการค้า ไม่ว่าจะกรณีใดๆ ทั้งสิ้น อีกทั้งห้ามมิให้ดัดแปลงเนื้อหาและต้องอ้างอิงถึงเจ้าของเอกสารทุกครั้งที่มีการนำไปใช้

4.2.4.5. ส่วนสำนักงาน

ส่วนรวมกิจ

- ศิษยาภิบาลประจำ 1 หน่วย
- รองศิษยาภิบาลประจำ 1 หน่วย

ห้องทำงานใหญ่ขนาด 1 คน

คิดเป็นขนาด 40.00 ตร.ม.



ภาพที่ 4.30 ภาพผังพื้นที่ห้องทำงานใหญ่
ที่มา Architect's Data

มีทั้งหมด 2 ห้องและเพิ่มพื้นที่สัญญาณ

$$\text{เป็น } 40.00 \times 2 = 80.00 + (30\%) = 104 \text{ ตร.ม.}$$

| | | |
|---------|-----|-------|
| รวมเป็น | 104 | ตร.ม. |
|---------|-----|-------|

ส่วนอภิบาล

ส่วนอภิบาลนั้นประกอบไปด้วย 6 ห้องทำงานของศิษยาภิบาลฝ่ายต่างๆ ดังนี้

- ศิษยาภิบาลฝ่ายนมัสการ 1 หน่วย
- ศิษยาภิบาลฝ่ายธรรมชีวิต 1 หน่วย
- ศิษยาภิบาลฝ่ายฟื้นฟู 2 หน่วย
- ศิษยาภิบาลฝ่ายกิจกรรม 1 หน่วย
- ศิษยาภิบาลชนเผ่า 1 หน่วย

เอกสารนี้เป็นเอกสารที่สงวนไว้สำหรับกรใช้งานเพื่อการศึกษาเท่านั้น ไม่อนุญาตให้นำไปใช้ประโยชน์ด้านการค้า
ไม่ว่ากรณีใดๆ ทั้งสิ้น อีกทั้งห้ามมิให้ดัดแปลงเนื้อหาและต้องอ้างอิงถึงเจ้าของเอกสารทุกครั้งที่มีการนำไปใช้

ห้องทำงานขนาด 1 คน

คิดเป็นขนาด 25 ตร.ม./คน

(ใช้วิธีการวิเคราะห์ที่เช่นเดียวกับใน ส่วนต้อนรับ, ส่วนที่พัก)

มีทั้งหมด 6 หน่วยเป็น

$25 \times 6 = 150$ ตร.ม.

เพิ่มพื้นที่สัญจร ร้อยละ 30

195 ตร.ม.

| | | |
|----------------|------------|--------------|
| รวมเป็น | 195 | ตร.ม. |
|----------------|------------|--------------|

ส่วนศาสนกิจ

- กรรมการที่พักและสุสาน

3 หน่วย

พื้นที่โต๊ะทำงานขนาด 1 คน

คิดเป็นขนาด 5 ตร.ม./คน¹³

มีทั้งหมด 3 หน่วยและเพิ่มพื้นที่สัญจร

เป็น $5 \times 3 = 15.00 (+30\%) = 19.5$ ตร.ม.

| | | |
|----------------|-------------|--------------|
| รวมเป็น | 19.5 | ตร.ม. |
|----------------|-------------|--------------|

ส่วนบริหาร

- ฝ่ายการเงิน

2 หน่วย

- ฝ่ายทะเบียน

1 หน่วย

- ฝ่ายธุรการ

2 หน่วย

- ฝ่ายสถานที่

1 หน่วย

พื้นที่โต๊ะทำงานขนาด 1 คน

คิดเป็นขนาด 5 ตร.ม./คน

มีทั้งหมด 6 หน่วยและเพิ่มพื้นที่สัญจร

เป็น $5 \times 6 = 30.00 (+30\%) = 39$ ตร.ม.

¹³ อ้างอิงจาก Architect's Data

| | | |
|---------|----|-------|
| รวมเป็น | 39 | ตร.ม. |
|---------|----|-------|

ส่วนบริการ

- ห้องน้ำชาย ,หญิง 1 หน่วย

(ใช้วิธีการวิเคราะห์เช่นเดียวกับใน ส่วนโบสถ์)

โดยจำนวนผู้ใช้โครงการสูงสุดในเวลาเดียวกันนั้นมีทั้งหมด 60 คน

จึงนำไปคำนวณด้วยจำนวนสาธารณูปโภคขั้นต่ำ จะได้ 1

ตารางที่ 4.29 ตารางแสดงสุขภัณฑ์สำหรับส่วนบริการ

| | ห้องถ่ายอุจจาระ | ที่ถ่ายปัสสาวะ | อ่างล้างมือ | ขนาด(ตร.ม.) |
|-------------|-----------------|----------------|-------------|-------------|
| ห้องน้ำชาย | 1 | 2 | 1 | 4.20 |
| ห้องน้ำหญิง | 3 | - | 1 | 5.50 |
| รวม | 4 | 2 | 2 | 9.70 |

- ห้องเก็บของส่วนที่พัก 2 หน่วย

(ใช้วิธีการวิเคราะห์เช่นเดียวกับใน ส่วนโบสถ์)

ห้องเก็บของ มีขนาด 6 x 5 ตร.ม.

รวมเป็น 60 **ตร.ม.**

- ห้องเก็บเครื่องมือช่าง 1 หน่วย

(ใช้วิธีการวิเคราะห์เช่นเดียวกับใน ส่วนโบสถ์)

ห้องเก็บของ มีขนาด 6 x 5 ตร.ม.

รวมเป็น 30 **ตร.ม.**

เอกสารนี้เป็นเอกสารที่สงวนไว้สำหรับการใช้งานเพื่อการศึกษาเท่านั้น ไม่อนุญาตให้นำไปใช้ประโยชน์ด้านการค้า
ไม่ว่ากรณีใดๆ ทั้งสิ้น อีกทั้งห้ามมิให้ดัดแปลงเนื้อหาและต้องอ้างอิงถึงเจ้าของเอกสารทุกครั้งที่มีการนำไปใช้

- ห้องระบบรักษาความปลอดภัย

1 หน่วย

ห้องระบบรักษาความปลอดภัยสำหรับเจ้าหน้าที่ตู้กลังวงจรถัด

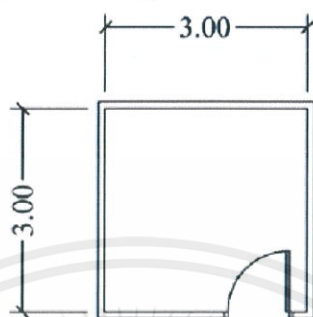

ภาพที่ 4.31 ภาพผังพื้นที่ห้องทำงาน

ที่มา Architect's Data

| | | |
|-----------------------------|-----------------------|--------------|
| มีพื้นที่ห้องเท่ากับ | 3 x 3 | ตร.ม. |
| รวมเป็น | 9 | ตร.ม. |
| รวมพื้นที่ส่วนบริการทั้งหมด | $9.7+60+30+9 = 108.7$ | ตร.ม. |
| เพิ่มพื้นที่สัญจรร้อยละ 30 | 32.61 | ตร.ม. |
| รวมเป็น | 141.31 | ตร.ม. |

โถงต้อนรับ

- ส่วนประชาสัมพันธ์

1 หน่วย

(ใช้วิธีการวิเคราะห์เช่นเดียวกับใน ส่วนที่פק)

| | | |
|--------------------------------|-------------|--------------------------|
| มีขนาดพื้นที่ใช้งานเท่ากับ | 2.03 | ตร.ม.ต่อคน ¹⁴ |
| โดยมีเจ้าหน้าที่ประจำอยู่ 2 คน | 2 x 2.03 | ตร.ม. |
| รวมเป็น | 4.06 | ตร.ม. |

¹⁴ อ้างอิงจาก Architect's Data

| | | | |
|---|-----|-------|---------|
| - ส่วนพักคอย | | | 1 หน่วย |
| คำนวณจากจำนวนผู้เข้าพักสูงสุดเข้ามาในเวลาเดียวกัน | 60 | คน | |
| โดยใช้พื้นที่ต่อคนเท่ากับ | 0.8 | คน | |
| จะได้พื้นที่ส่วนพักคอยทั้งหมด | 48 | ตร.ม. | |

| | | | |
|----------------|--------------|--------------|--|
| รวมเป็น | 52.06 | ตร.ม. | |
|----------------|--------------|--------------|--|

ที่พักพนักงาน

| | | | |
|--|-------------------|-------|----------|
| - ที่พักพนักงานขนาด 2 คน | | | 10 หน่วย |
| ขนาดพื้นที่ห้องพัก เพียงเดียว 2 เตียง สำหรับพนักงานเท่ากับ | $3 \times 7 = 21$ | ตร.ม. | |
| มีทั้งหมด 10 หน่วย จึงมีพื้นที่ทั้งหมด | 210 | ตร.ม. | |

ห้องงานระบบ

| | | | |
|--|--------------|-------|---------|
| - <u>ห้องงานระบบไฟฟ้า</u> | | | 1 หน่วย |
| - <u>ห้อง A.H.U.</u> | | | 1 หน่วย |
| - <u>ที่พักขยะ</u> | | | 1 หน่วย |
| <i>(ใช้วิธีการวิเคราะห์เช่นเดียวกับใน ส่วนโบสถ์)</i> | | | |
| ห้อง 1 ห้องจะมีขนาดเท่า | 3×3 | ตร.ม. | |
| มีทั้งหมด 3 ส่วน จึงได้ | 9×3 | ตร.ม. | |

เอกสารนี้เป็นเอกสารที่สงวนไว้สำหรับการใช้งานเพื่อการศึกษาเท่านั้น ไม่อนุญาตให้นำไปใช้ประโยชน์ด้านการค้า
ไม่ว่ากรณีใดๆ ทั้งสิ้น อีกทั้งห้ามมิให้ดัดแปลงเนื้อหาและต้องอ้างอิงถึงเจ้าของเอกสารทุกครั้งที่มีการนำไปใช้

| | | |
|---------|----|-------|
| รวมเป็น | 27 | ตร.ม. |
|---------|----|-------|

| | | |
|--------------------------------|---------------------------------|-------|
| รวมพื้นที่ส่วนสำนักงาน ทั้งหมด | 104+195+19.5+39+141.31+52.06+27 | ตร.ม. |
| | = 357.5 | ตร.ม. |
| เพิ่มพื้นที่สัญจร ร้อยละ 30 | = 465 | ตร.ม. |

4.2.4.6. ส่วนบริการ

ห้องอาหาร

| | | |
|--|-----|---------------------|
| จำนวนผู้ใช้ห้องอาหารคิดคำนวณจากปริมาณการใช้งานสูงสุด คือ | 510 | คน |
| แบ่งออกเป็นการใช้งานจาก 3 ส่วนผู้ใช้งาน | | |
| ผู้ฟื้นฟู สูงสุด | 50 | คน |
| ผู้ร่วมอบรมสัมมนา | 200 | คน |
| ผู้มานมัสการ | 200 | คน |
| เจ้าหน้าที่ | 60 | คน |
| ผู้ใช้โครงการในเทศกาลหรือกิจกรรมพิเศษ | 200 | คน |
| ลักษณะการแบ่งช่วงเวลา คำนวณจากระยะเวลาในการรับประทานคือ | 30 | นาที/คน |
| ในช่วงเวลา 11:00 – 13:00 น. คือ | 2 | ชั่วโมง |
| จะสามารถรองรับได้ | 4 | ช่วง |
| กำหนดให้พื้นที่ในการรับประทานอาหารต่อคนเท่ากับ | 1.4 | ตร.ม. ¹⁵ |

- พื้นที่รับประทานอาหาร 3 หน่วย

พื้นที่ส่วนรับประทานอาหารจำเป็นจะต้องแยกส่วนอย่างชัดเจน เพราะเรื่องการรบกวนซึ่งกันและกัน และเพื่อให้ง่ายต่อการจัดการชนิดการบริการอาหาร

¹⁵ อ้างอิงจาก Architect's Data9.8

- ส่วนสำหรับผู้ฟื้นฟู

มีลักษณะความเป็นส่วนตัวสูง เพราะระหว่างการปฏิบัติธรรม มักจะไม่มีการพูดซึ่งกัน

$$\begin{aligned} \text{จะได้} & & 50 \times 1.4 \\ & & = 70 & \text{ตร.ม.} \end{aligned}$$

- ส่วนสำหรับผู้อบรมสัมมนา

มีลักษณะเป็นพื้นที่ที่ถูกแบ่งแยกชัดเจนเพื่อให้ง่ายต่อการจัดการ

$$\begin{aligned} \text{จะได้} & & 200 \times 1.4 \\ & & = 280 & \text{ตร.ม.} \end{aligned}$$

- ส่วนกลาง

สำหรับการใช้งานในเพียงวันอาทิตย์หรือกิจกรรมเฉลิมฉลองพิเศษที่สามารถรองรับผู้ใช้งานสูงสุดได้ถึง 710 คน หรือประมาณ 700 คน

$$\begin{aligned} \text{จะได้} & & 700 \times 1.4 \\ & & = 980 & \text{ตร.ม.} \end{aligned}$$

- ครัว

1 หน่วย

คำนวณจากพื้นที่รับประทานอาหารในช่วงเวลาที่มีความต้องการสูงสุด คือ 700 คน

โดยส่วนครัวจะมีขนาดเท่ากับร้อยละ 20 ของพื้นที่รับประทานอาหาร

ได้พื้นที่ครัวเท่ากับ

$$196 \text{ ตร.ม.}$$

ตารางที่ 4.30 ตารางแสดงอัตราส่วนพื้นที่เก็บอาหาร

| พื้นที่เตรียมอาหาร | เปอร์เซ็นต์ | พื้นที่ |
|--------------------|-------------|---------|
| เตรียมเครื่องปรุง | 4% | 7.84 |
| เตรียมผัก-ผลไม้ | 7% | 13.72 |
| เตรียมเนื้อสัตว์ | 4% | 7.84 |
| ส่วนปรุงอาหาร | 5% | 9.8 |
| ของหวาน | 12% | 23.52 |
| ของคาว | 20% | 39.2 |

เอกสารนี้เป็นเอกสารที่สงวนไว้สำหรับการใช้งานเพื่อการศึกษาเท่านั้น ไม่อนุญาตให้นำไปใช้ประโยชน์ด้านการค้า ไม่ว่าจะกรณีใดๆ ทั้งสิ้น อีกทั้งห้ามมิให้ดัดแปลงเนื้อหาและต้องอ้างอิงถึงเจ้าของเอกสารทุกครั้งที่มีการนำไปใช้

| | | |
|------------------|-------------|------------|
| พื้นที่อุ่นอาหาร | 6% | 11.76 |
| พื้นที่ล้างจาน | 10% | 19.6 |
| ทางสัญจร | 37% | 72.52 |
| รวม | 100% | 196 |

- ห้องเก็บของ

1 หน่วย

(ใช้วิธีการวิเคราะห์เช่นเดียวกับใน ส่วนโบสถ์)

| | | |
|--------------------------------|-----------------------------|-------|
| ห้องเก็บของ มีขนาด | 6 x 5 | ตร.ม. |
| จะได้ | 30 | ตร.ม. |
| รวมพื้นที่ส่วนห้องอาหารทั้งหมด | $70+280+980+196+30 = 1,556$ | ตร.ม. |

| | | |
|----------------|--------------|--------------|
| รวมเป็น | 1,556 | ตร.ม. |
|----------------|--------------|--------------|

ร้านสะดวกซื้อ

- ส่วนชำระเงิน

1 หน่วย

| | | |
|--------------------------------|-----------------|--------------------------|
| มีขนาดพื้นที่ใช้งานเท่ากับ | 2.03 | ตร.ม.ต่อคน ¹⁶ |
| โดยมีเจ้าหน้าที่ประจำอยู่ 2 คน | 1×2.03 | ตร.ม. |
| รวมเป็น | 2.03 | ตร.ม. |

- พื้นที่วางชั้นวางของ

1 หน่วย

| | | |
|--------------------------|--------|---------|
| กำหนดให้มีพื้นที่เท่ากับ | 8 x 10 | ตร.ม. |
| จะได้ | 80 | ตร.ม. |
| - <u>ห้องเก็บของ</u> | | 1 หน่วย |

(ใช้วิธีการวิเคราะห์เช่นเดียวกับใน โถงนมัสการหลัก)

| | | |
|--------------------|-------|-------|
| ห้องเก็บของ มีขนาด | 6 x 5 | ตร.ม. |
|--------------------|-------|-------|

¹⁶ อ้างอิงจาก Architect's Data

จะได้

30

ตร.ม.

| | | |
|---------|-----|-------|
| รวมเป็น | 110 | ตร.ม. |
|---------|-----|-------|

ห้องสมุด¹⁷

- ส่วนต้อนรับ 1 หน่วย

คำนวณได้จากจำนวนผู้ใช้บริการห้องสมุดสูงสุด คือ 50 คน

โดยขนาดพื้นที่คือ 0.94 ตร.ม./คน

ได้พื้นที่ส่วนต้อนรับ เท่ากับ 0.94 x 50

รวมเป็น 47 ตร.ม.

- ห้องเก็บของ 1 หน่วย

(ใช้วิธีการวิเคราะห์เช่นเดียวกับใน ส่วนโสต)

ห้องเก็บของ มีขนาด 6 x 5 ตร.ม.

รวมเป็น 30 ตร.ม.

- ห้องบรรณารักษ์ 1 หน่วย

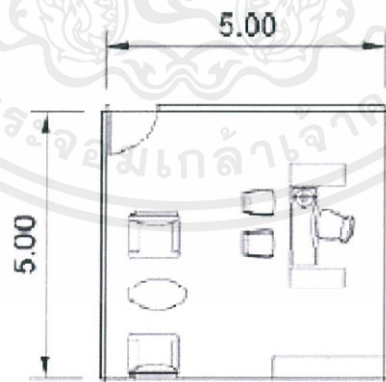

ภาพที่ 4.32 ภาพผังพื้นที่ห้องทำงานของบรรณารักษ์

ที่มา Architect's Data

¹⁷ อ้างอิง Architect's Data

ห้องทำงานของบรรณารักษ์มีขนาด $5 \times 5 = 25$ ตร.ม.
 - พื้นที่วางชั้นหนังสือ 1 หน่วย

พื้นที่ส่วนเก็บหนังสือสามารถวิเคราะห์ได้จากผู้ใช้บริการห้องสมุดโดยผู้ใช้งาน 1 คน/หนังสือ 30 เล่ม และอัตราเติบโตของหนังสืออีกร้อยละ 10

จำนวนผู้ใช้งานห้องสมุดสูงสุดคือ 50 ตร.ม.

จะต้องมีหนังสือให้ห้องสมุดเท่ากับ $50 \times 30 = 1,500$ เล่ม

อัตราการเติบโต ร้อยละ 10 150 เล่ม

จำนวนหนังสือรวม 1,650 เล่ม

กำหนดพื้นที่ห้องสมุดต่อหนังสือ 1 เล่ม 0.08 ตร.ม./เล่ม

จะได้ $0.08 \times 1,650$ ตร.ม.

รวมเป็น 132 ตร.ม.

- พื้นที่หาข้อมูลด้วยคอมพิวเตอร์ 1 หน่วย

ส่วนให้บริการคอมพิวเตอร์เป็นส่วนหมุนเวียนการใช้งาน ดังนั้นจากการวิเคราะห์ผู้ใช้บริการจะคิดเป็น ร้อยละ 10 ของผู้ใช้บริการห้องสมุดสูงสุดคือ 50 คนจะได้ 5 คน

กำหนดให้พื้นที่ที่ต้องการใช้ต่อคนเท่ากับ 1.5 ตร.ม./คน

รวมเป็น 7.5 ตร.ม.

- พื้นที่พุดคุย 1 หน่วย

พื้นที่สำหรับพุดคุยแลกเปลี่ยนโดยจุดประสงค์ของพื้นที่นี้ไม่ใช่แค่สำหรับต้องการให้มีการสนทนาเกี่ยวกับหนังสือในห้องสมุดแล้วนั้น ยังมีเพื่อช่วยให้ง่ายต่อห้องสมุดภายในการรักษาความเงียบ

คำนวณพื้นที่ จากจำนวนผู้ใช้งานสูงสุดคือ 50 คน

กำหนดให้พื้นที่ที่ต้องการใช้ต่อคนเท่ากับ 0.5 ตร.ม./คน

รวมเป็น 25 ตร.ม.

- พื้นที่อ่านหนังสือ 1 หน่วย

เอกสารนี้เป็นเอกสารที่สงวนไว้สำหรับการใช้งานเพื่อการศึกษาเท่านั้น ไม่อนุญาตให้นำไปใช้ประโยชน์ด้านการค้า ไม่ว่ากรณีใดๆ ทั้งสิ้น อีกทั้งห้ามมิให้ดัดแปลงเนื้อหาและต้องอ้างอิงถึงเจ้าของเอกสารทุกครั้งที่มีการนำไปใช้

ส่วนอ่านหนังสือ เป็นส่วนหมุนเวียนการใช้งาน ดังนั้นการวิเคราะห์ผู้ใช้บริการห้องสมุดสูงสุด คือ 50 คน จะได้

| | | |
|--|------------|--------------|
| คำนวณพื้นที่ จากจำนวนผู้ใช้งานสูงสุดคือ | 50 | คน |
| กำหนดให้พื้นที่ที่ต้องการใช้ต่อคนเท่ากับ | 2.5 | ตร.ม./คน |
| รวมเป็น | 125 | ตร.ม. |
| - <u>พื้นที่ไม่ใช่เสียง</u> | | 1 หน่วย |

พื้นที่ไม่ใช่เสียงเป็นพื้นที่ส่วนกลางในห้องสมุดที่แยกออกจากพื้นที่อ่านหนังสือ โดยกำหนดให้มีพื้นที่เป็น ร้อยละ 40 ของพื้นที่ในส่วนอ่านหนังสือ

| | | |
|------------------------------|-----------|--------------|
| พื้นที่ส่วนอ่านหนังสือมีขนาด | 125 | ตร.ม. |
| รวมเป็น | 50 | ตร.ม. |
| - <u>ห้องประชุมขนาด 5 คน</u> | | 2 หน่วย |

ห้องประชุมขนาดเล็กสำหรับอ่านหนังสือหรือพูดคุยแลกเปลี่ยนในพื้นที่ส่วนตัวจำนวน 2 ห้อง กำหนดขนาดของห้อง

| | | |
|---|-----------|--------------|
| | 4 x 3 | ตร.ม. |
| รวมเป็น | 12 | ตร.ม. |
| - <u>ส่วนบริการยืม - คืน รั้วปากของ</u> | | 1 หน่วย |

ส่วนบริการยืม - คืน และรั้วปากของคิดเป็นร้อยละ 10 ของพื้นที่อ่านหนังสือที่มีขนาด 125 ตร.ม.

| | | |
|-------------------------------|-------------|--------------|
| รวมเป็น | 12.5 | ตร.ม. |
| - <u>ส่วนบริการถ่ายเอกสาร</u> | | 1 หน่วย |

ห้องบริการถ่ายเอกสารนั้นเป็นส่วนที่รับถ่ายเอกสารให้บริการสำหรับผู้ใช้บริการห้องสมุด โดยห้องถ่ายเอกสารนั้นจะต้องมีความดันอากาศภายในเป็นลบ (Negative Pressure) เพื่อเป็นการป้องกันสารพิษจากเครื่องถ่ายเอกสาร

| | | |
|----------------------------------|----------|--------------|
| ขนาดพื้นที่ห้องถ่ายเอกสารเท่ากับ | 3 x 3 | ตร.ม. |
| รวมเป็น | 9 | ตร.ม. |
| รวมพื้นที่ในส่วนห้องสมุดทั้งหมด | 475 | ตร.ม. |
| เพิ่มพื้นที่สัญจรร้อยละ 30 | 142.5 | ตร.ม. |

เอกสารนี้เป็นเอกสารที่สงวนไว้สำหรับการใช้งานเพื่อการศึกษาเท่านั้น ไม่อนุญาตให้นำไปใช้ประโยชน์ด้านการค้า ไม่ว่าจะกรณีใดๆ ทั้งสิ้น อีกทั้งห้ามมิให้ดัดแปลงเนื้อหาและต้องอ้างอิงถึงเจ้าของเอกสารทุกครั้งที่มีการนำไปใช้

| | | |
|---------|-------|-------|
| รวมเป็น | 617.5 | ตร.ม. |
|---------|-------|-------|

ลานอเนกประสงค์

1 หน่วย

ลานอเนกประสงค์สำหรับจัดกิจกรรมกลางแจ้ง รองรับความต้องการของส่วนผู้มาโบสถ์ ผู้มาอบรมสัมมนา และผู้มาฟื้นฟู

| | | |
|--|-------|----------|
| กำหนดให้มีขนาดพื้นที่ | 3 | ตร.ม./คน |
| โดยจำนวนผู้ใช้งานสูงสุดในเวลาเดียวกันคือ | 463 | คน |
| จะได้พื้นที่ลานอเนกประสงค์เท่ากับ | 1,389 | ตร.ม. |

| | | |
|---------|-------|-------|
| รวมเป็น | 1,400 | ตร.ม. |
|---------|-------|-------|

ส่วนงานระบบ

1 หน่วย

- ห้องควบคุม

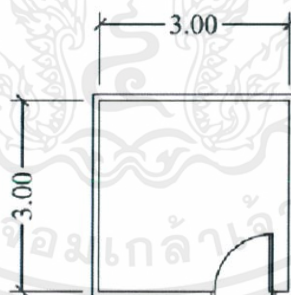

ภาพที่ 4.33 ภาพผังแสดงห้องควบคุม

ที่มา Architect's Data

| | | |
|---------------------------------|---|-------|
| พื้นที่ห้องควบคุม 3 x 3 เท่ากับ | 9 | ตร.ม. |
|---------------------------------|---|-------|

เอกสารนี้เป็นเอกสารที่สงวนไว้สำหรับการใช้งานเพื่อการศึกษาเท่านั้น ไม่อนุญาตให้นำไปใช้ประโยชน์ด้านการค้า ไม่ว่าจะกรณีใดๆ ทั้งสิ้น อีกทั้งห้ามมิให้ดัดแปลงเนื้อหาและต้องอ้างอิงถึงเจ้าของเอกสารทุกครั้งที่มีการนำไปใช้

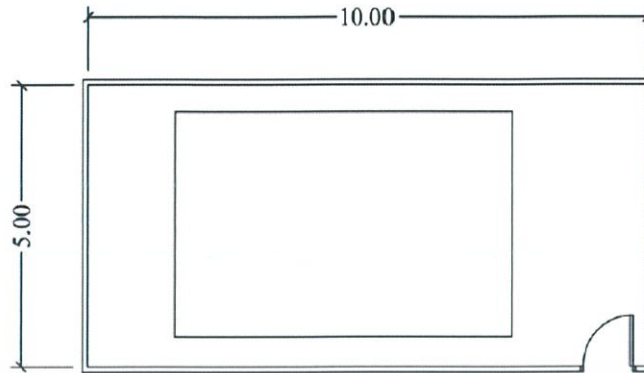

ภาพที่ 4.34 ภาพผังแสดงห้องงานระบบ

ที่มา Architect's Data

ห้องเครื่องงานระบบไฟฟ้าขนาด 5 x 10 50 ตร.ม.

ห้องเครื่องงานระบบประปาขนาด 5 x 10 50 ตร.ม.

- พื้นที่วาง condensing unit

พื้นที่วางอุปกรณ์ประกอบอาคาร 2.5 x 5 12.50 ตร.ม.

- ส่วนบำบัดน้ำเสีย

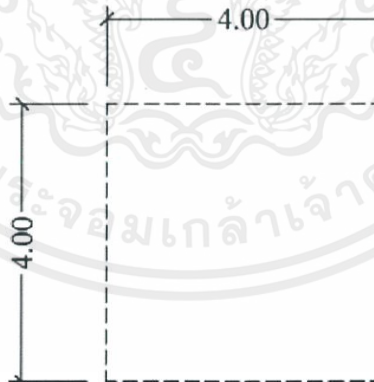

ภาพที่ 4.35 ภาพผังแสดงพื้นที่ส่วนบำบัดน้ำเสีย

ที่มา Architect's Data

พื้นที่ส่วนบำบัดน้ำเสียมีขนาด 4 x 4 16 ตร.ม.

เอกสารนี้เป็นเอกสารที่สงวนไว้สำหรับการใช้งานเพื่อการศึกษาเท่านั้น ไม่อนุญาตให้นำไปใช้ประโยชน์ด้านการค้า ไม่ว่าจะกรณีใดๆ ทั้งสิ้น อีกทั้งห้ามมิให้ดัดแปลงเนื้อหาและต้องอ้างอิงถึงเจ้าของเอกสารทุกครั้งที่มีการนำไปใช้

- พื้นที่ปฏิบัติงานซ่อมบำรุง

ตารางที่ 4.31 ตารางแสดงพื้นที่ใช้งานส่วนซ่อมบำรุง

ที่มา Architect's Data

| รายละเอียด | พื้นที่ใช้สอย | | |
|------------------|---------------|---------------|------------|
| | หน่วย | พื้นที่/หน่วย | รวม(ตร.ม.) |
| ห้องงานไม้ | 1 | 4 x 5 | 20 |
| ห้องงานเหล็ก | 1 | 5 x 6 | 30 |
| จุดขนถ่ายอุปกรณ์ | 1 | 7 x 3 | 21 |
| รวม | | 71 ตร.ม. | |

รวมพื้นที่ในส่วนงานระบบ $9+50+50+12.5+16=137.5$ ตร.ม.

เพิ่มพื้นที่สัญจรร้อยละ 30 41.25 ตร.ม.

| | | |
|----------------|---------------|--------------|
| รวมเป็น | 178.75 | ตร.ม. |
|----------------|---------------|--------------|

ห้องซักรีด

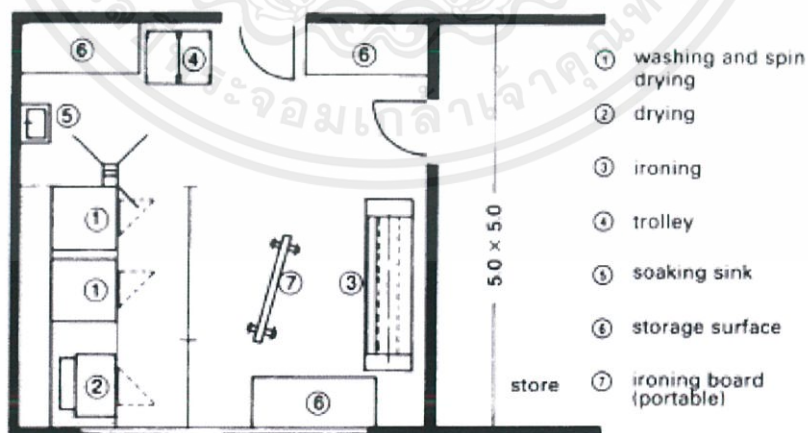

ภาพที่ ภาพผังแสดงห้องซักรีด

ที่มา Architect's Data

เอกสารนี้เป็นเอกสารที่สงวนไว้สำหรับการใช้งานเพื่อการศึกษาเท่านั้น ไม่อนุญาตให้นำไปใช้ประโยชน์ด้านการค้า ไม่ว่าจะกรณีใดๆ ทั้งสิ้น อีกทั้งห้ามมิให้ดัดแปลงเนื้อหาและต้องอ้างอิงถึงเจ้าของเอกสารทุกครั้งที่มีการนำไปใช้

ประกอบด้วย

| | | |
|-------------------------|-------|---------|
| เครื่องซักผ้าและปั่นผ้า | 2 | เครื่อง |
| เครื่องอบผ้า | 1 | เครื่อง |
| เตารีด | 2 | ชุด |
| เตารีด | 1 | คัน |
| รถเข็น | 1 | คัน |
| อ่างแช่ผ้า | 1 | อ่าง |
| ตู้เก็บของ | 2 | ตู้ |
| ใช้ขนาดพื้นที่เท่ากับ | 5 x 5 | ตร.ม. |

| | | |
|----------------|-----------|--------------|
| รวมเป็น | 25 | ตร.ม. |
|----------------|-----------|--------------|

ที่จอดรถ

จากกฎกระทรวงฉบับที่ 7 (พ.ศ.2517) ออกตามความในพระราชบัญญัติควบคุมการก่อสร้างอาคาร พ.ศ. 2479 ว่าด้วยประเภทอาคารที่ต้องมีที่จอดรถ และจำนวนที่จอดรถจากพื้นที่การใช้งานคิดเป็นพื้นที่จอดรถได้

| | | | | |
|---------------|--------------------------------|-----------|------|-----|
| ส่วนโบลต์ | (คิดแบบโรงมหรสพ 40ที่นั่ง/คัน) | 560/40 | = 14 | คัน |
| ส่วนสำนักงาน | (120ตร.ม./คัน) | 465/120 | = 4 | คัน |
| ส่วนห้องอาหาร | (40ตร.ม./คัน) | 1,556/40 | = 40 | คัน |
| ส่วนที่พัก | (120ตร.ม./คัน) | 4,865/120 | = 40 | คัน |
| รวม | | | = 98 | คัน |

ที่จอดรถคนพิการต้องมีจำนวน 1 คันต่อที่จอดรถทั่วไป 50 ตร.ม.

จะต้องมีที่จอดรถคนพิการอย่างน้อย 2 คัน

คำนวณพื้นที่จอดรถตามกฎหมายคือ 12.5 ตร.ม. ต่อ 1 คัน

จะได้ $100 \times 12.5 = 1,250$ ตร.ม.

เพิ่มพื้นที่สัญจรสำหรับที่จอดรถ ร้อยละ 100 ได้เท่ากับ 2,500 ตร.ม.

สำหรับที่จอดรถบัสคำนวณจากผู้เดินทางมาอบรมสัมมนาสูงสุด 200 คน

รถ 1 คันสามารถจุคนได้ 65 คน ดังนั้นจะมีรถบัสจอดในโครงการสูงสุด 3 คัน

เอกสารนี้เป็นเอกสารที่สงวนไว้สำหรับการใช้งานเพื่อการศึกษาเท่านั้น ไม่อนุญาตให้นำไปใช้ประโยชน์ด้านการค้าไม่ว่ากรณีใดๆ ทั้งสิ้น อีกทั้งห้ามมิให้ดัดแปลงเนื้อหาและต้องอ้างอิงถึงเจ้าของเอกสารทุกครั้งที่มีการนำไปใช้

คำนวณพื้นที่จอดรถตามกฎหมายคือ 50.40 ตร.ม. ต่อ 1 คัน

จะได้ $3 \times 50.40 = 151.2$ ตร.ม.

เพิ่มพื้นที่สัญจรสำหรับที่จอดรถ ร้อยละ 50 ได้เท่ากับ 226.8 ตร.ม.

รวมเป็น 2,726.8 ตร.ม.

| | | |
|-------------------------------------|---------------------------------------|-------|
| รวมพื้นที่ส่วนบริการ ทั้งหมด | $1,556+39+617.5+1,400+178.5+25+2,500$ | ตร.ม. |
| | $= 4.793$ | ตร.ม. |
| เพิ่มพื้นที่สัญจร ร้อยละ 30 | $= 6,231$ | ตร.ม. |

4.3. สรุปข้อมูลภายในบทที่จะนำมาประยุกต์ใช้ในโครงการ

ตารางที่ 4.33 ตารางสรุปองค์ประกอบโครงการ

| ส่วนประกอบ ของโครงการ | องค์ประกอบภายในโครงการ | หน่วย | พื้นที่ / หน่วย | พื้นที่ (ตร. ม.) |
|----------------------------|--|-------|--------------------|---------------------|
| ส่วนโบสถ์ (3,010 ตร.ม.) | 1. โถงนมัสการ | | | 1,137 |
| | - โถงต้อนรับ | 1 | - | |
| | - เวทีและธรรมมาสน์ | 1 | 120 | 120 |
| | - ที่นั่ง 300 ที่นั่ง | 1 | 380.25 | 380.25 |
| | - ส่วนต่อขยายจากโถง (ขนาดเฉลี่ย 200 คน) | 1 | 253.5 | 253.5 |
| | - ห้องเปลี่ยนชุดสำหรับผู้นำ | 2 | 12/55 | 67 |
| | - ห้องเก็บของ | 1 | 30 | 30 |
| | - ห้องควบคุม เสียง และแสง | 1 | 12 | 12 |
| | 2. โถงนมัสการรอง(ห้องสัมมนา) | | | 555.75 |
| | - เวทีและธรรมมาสน์ | 1 | 120 | 120 |
| - ที่นั่ง 100 ที่นั่ง | 1 | 253.5 | 253.5 | |

เอกสารนี้เป็นเอกสารที่สงวนไว้สำหรับการใช้งานเพื่อการศึกษาเท่านั้น ไม่อนุญาตให้นำไปใช้ประโยชน์ด้านการค้า
ไม่ว่ากรณีใดๆ ทั้งสิ้น อีกทั้งห้ามมิให้ดัดแปลงเนื้อหาและต้องอ้างอิงถึงเจ้าของเอกสารทุกครั้งที่มีการนำไปใช้

| | | | | |
|--|---------------------------------|---|-----|-------|
| | - ห้องเปลี่ยนชุด | 1 | 24 | 24 |
| | - ห้องเก็บของ | 1 | 30 | 30 |
| | - ส่วนลงทะเบียน | 1 | - | |
| | 3. สระบัว | | | |
| | - สระบัว | | | 269.1 |
| | - ห้องเปลี่ยนชุดสำหรับผู้รับศีล | 1 | 3 | 3 |
| | (ขนาดเฉลี่ย10คน) | 2 | 55 | 110 |
| | - พื้นที่สำหรับผู้ร่วมสังเวย | | | |
| | (ขนาดเฉลี่ย30คน) | 1 | 152 | 152 |
| | 4. ห้องเรียนรวี | | | |
| | - ห้องเรียนรวี | | | 288 |
| | (ขนาดเฉลี่ย20คน) | 6 | 48 | 288 |
| | 5. ห้องน้ำชาย ,หญิง และคนพิการ | | | |
| | 6. ห้องรับรองแขก | 1 | 97 | |
| | - ส่วนพักคอย | | | 97 |
| | - ส่วนของว่าง | 1 | | 30 |
| | 7. ห้องเด็กอ่อน | 1 | | |
| | - ส่วนห้องน้ำ | | | |
| | - ส่วนนอนหลับและให้นม | 1 | | 32 |
| | - ส่วนนั่งฟังเทศน์ | 1 | | |
| | 8. ห้องงานระบบ | 1 | | |
| | - ห้องระบบไฟฟ้า | 1 | 9 | |
| | - ห้อง A.H.U. | 1 | 9 | 27 |
| | - ที่พักขยะ | 1 | 9 | 9 |
| | | | | 9 |

เอกสารนี้เป็นเอกสารที่สงวนไว้สำหรับการใช้งานเพื่อการศึกษาเท่านั้น ไม่อนุญาตให้นำไปใช้ประโยชน์ด้านการค้า
ไม่ว่ากรณีใดๆ ทั้งสิ้น อีกทั้งห้ามมิให้ดัดแปลงเนื้อหาและต้องอ้างอิงถึงเจ้าของเอกสารทุกครั้งที่มีการนำไปใช้

| | | | | |
|------------------------------------|---------------------------------------|----|-----------|---------------|
| | | | | 9 |
| ส่วนภาวนา (3,336 ตร.ม.) | 7. โถงอธิษฐาน | | | 246.75 |
| | - โถงต้อนรับ | 1 | - | |
| | - เวทีและธรรมมาสน์ | 1 | 120 | 120 |
| | - ที่นั่ง 200 ที่นั่ง | 1 | 126.75 | 126.75 |
| | 8. ลานภาวนา | | | 120 |
| | - พื้นที่ภาวนาส่วนตัว | 10 | 30 | 300 |
| | - พื้นที่ภาวนากลุ่มย่อย | 3 | 45 | 135 |
| | - พื้นที่ภาวนากลุ่มใหญ่ | 2 | 45 | 90 |
| | 9. สุสาน | | | 2000.5 |
| | - พื้นที่ทำพิธีฌาปนกิจ | 1 | 120 | 120 |
| | - ที่นั่ง 300 ที่นั่ง | 1 | 380.25 | 380.25 |
| | - ที่เก็บอัฐิ | 1 | 1,500 | 1,500 |
| | 10. ห้องโศภณ | | | 234 |
| | - ห้องโศภณเดี่ยว | 5 | 12 | 60 |
| | - ห้องโศภณกลุ่ม (ขนาดเฉลี่ย 10 คน) | 2 | 24 | 48 |
| | 11. ห้องน้ำชาย, หญิง และคนพิการ | 1 | 58.2 | 58.2 |
| 12. ห้องงานระบบ | | | 27 | |
| - ห้องระบบไฟฟ้า | 1 | 9 | 9 | |
| - ห้อง A.H.U. | 1 | 9 | 9 | |
| - ที่พักขยะ | 1 | 9 | 9 | |
| ส่วนที่พัก (4,865 ตร.ม.) | 7. ส่วนต้อนรับ | | | 378.24 |
| | - ห้องทำงาน | 1 | 25 | 25 |
| | | 1 | | |

เอกสารนี้เป็นเอกสารที่สงวนไว้สำหรับการใช้งานเพื่อการศึกษาเท่านั้น ไม่อนุญาตให้นำไปใช้ประโยชน์ด้านการค้า
ไม่ว่ากรณีใดๆ ทั้งสิ้น อีกทั้งห้ามมิให้ตัดแปลงเนื้อหาและต้องอ้างอิงถึงเจ้าของเอกสารทุกครั้งที่มีการนำไปใช้

| | | | | |
|------------------------------------|---------------------------------|----|------|--------------|
| | - ห้องเก็บของ | 1 | 30 | 30 |
| | - ส่วนประชาสัมพันธ์ | 1 | 4.06 | 4.06 |
| | - ส่วนพักคอย | 1 | 200 | 200 |
| | - ห้องน้ำชาย ,หญิง และคนพิการ | | 29.1 | 29.1 |
| | 8. ที่พักผู้ร่วมฟื้นฟู | 50 | | 1,400 |
| | - ห้องพักขนาด 1 คน | | 28 | 1,400 |
| | 9. ที่พักผู้ร่วมสัมมนา | 20 | | 2,188 |
| | - ห้องพักขนาด 2 คน | 10 | 35 | 700 |
| | - ห้องพักขนาด 4 คน | 4 | 48 | 480 |
| | - ห้องพักขนาด 30 คน | 2 | 180 | 720 |
| | - ห้องน้ำรวม | | 144 | 288 |
| | - | | | |
| | 10. ที่พักศิษยาภิบาลหรือวิทยากร | 2 | | 70 |
| | - ห้องพักขนาด 2 คน | 2 | 35 | 70 |
| | 11. ห้องเก็บของ | | 30 | 60 |
| | 12. ห้องงานระบบ | 1 | | 27 |
| | - ห้องระบบไฟฟ้า | 1 | 9 | 9 |
| | - ห้อง A.H.U. | 1 | 9 | 9 |
| | - ที่พักขยะ | | 9 | 9 |
| ส่วนสำนักงาน (465 ตร.ม.) | 10. ส่วนธรรมกิจ | | | 104 |
| | - ศิษยาภิบาลประจำ | 1 | 40 | 40 |
| | - รองศิษยาภิบาลประจำ | 1 | 40 | 40 |
| | 11. ส่วนอภิบาล | | | 195 |
| | - ศิษยาภิบาลฝ่ายนมัสการ | 1 | 25 | 25 |

เอกสารนี้เป็นเอกสารที่สงวนไว้สำหรับการใช้งานเพื่อการศึกษาเท่านั้น ไม่อนุญาตให้นำไปใช้ประโยชน์ด้านการค้า
ไม่ว่ากรณีใดๆ ทั้งสิ้น อีกทั้งห้ามมิให้ดัดแปลงเนื้อหาและต้องอ้างอิงถึงเจ้าของเอกสารทุกครั้งที่มีการนำไปใช้

| | | | | |
|--|-----------------------------|----|------|--------|
| | - ศึกษานิเทศน์ฝ่ายธรรมชีวิต | 1 | 25 | |
| | - ศึกษานิเทศน์ฝ่ายฟื้นฟู | 2 | 25 | 25 |
| | - ศึกษานิเทศน์ฝ่ายกิจกรรม | 1 | 25 | 50 |
| | - ศึกษานิเทศน์ชนเผ่า | 1 | 25 | 25 |
| | 12. ส่วนศาสนกิจ | | | 25 |
| | - กรรมการที่พักและสุสาน | 3 | 5 | 19.5 |
| | 13. ส่วนบริหาร | | | 15 |
| | - ฝ่ายการเงิน | 2 | 5 | 39 |
| | - ฝ่ายทะเบียน | 1 | 5 | 10 |
| | - ฝ่ายธุรการ | 1 | 5 | 5 |
| | - ฝ่ายสถานที่ | 1 | 5 | 5 |
| | 14. ส่วนบริการ | | | 5 |
| | - ห้องน้ำชาย, หญิง | 1 | 9.7 | 141.31 |
| | - ห้องเก็บของส่วนที่พัก | 2 | 30 | 9.7 |
| | - ห้องเก็บเครื่องมือช่าง | 1 | 30 | 60 |
| | - ห้องรักษาระบบความปลอดภัย | 1 | 9 | 30 |
| | 15. โถงต้อนรับ | | | 9 |
| | - ส่วนประชาสัมพันธ์ | 1 | 4.06 | 52 |
| | - ส่วนพักคอย | 1 | 48 | 4.06 |
| | 16. ที่พักพนักงาน | | | 48 |
| | - ห้องพักขนาด 2 คน | 10 | 21 | 210 |
| | 17. ห้องงานระบบ | | | 210 |
| | - ห้องระบบไฟฟ้า | 1 | 9 | 27 |
| | - ห้อง A.H.U. | 1 | 9 | 9 |

เอกสารนี้เป็นเอกสารที่สงวนไว้สำหรับการใช้งานเพื่อการศึกษาเท่านั้น ไม่อนุญาตให้นำไปใช้ประโยชน์ด้านการค้า
ไม่ว่ากรณีใดๆ ทั้งสิ้น อีกทั้งห้ามมิให้ตัดแปลงเนื้อหาและต้องอ้างอิงถึงเจ้าของเอกสารทุกครั้งที่มีการนำไปใช้

| | | | | |
|------------------------------------|---|---|------|--------------|
| | - ที่พักขยะ | 1 | 9 | 9 |
| | | | | 9 |
| ส่วนบริการ (6,231 ตร.ม.) | 9. โรงอาหาร | | | 1,556 |
| | - คริว | 1 | 196 | 196 |
| | - พื้นที่รับประทานสำหรับผู้ฟื้นฟู | 1 | 70 | 70 |
| | - พื้นที่รับประทานสำหรับผู้อบรม สัมมนา | 1 | 280 | 280 |
| | - พื้นที่รับประทานอาหารส่วนกลาง | 1 | 980 | 980 |
| | - ห้องเก็บของ | 1 | 30 | 30 |
| | 10. ร้านสะดวกซื้อ | | | 112 |
| | - ส่วนจ่ายเงิน | 1 | 2.03 | 2.03 |
| | - พื้นที่วางชั้นวางของ | 1 | 80 | 80 |
| | - ห้องเก็บของ | 1 | 30 | 30 |
| | 11. ห้องสมุด | | | 617.5 |
| | - ส่วนต้อนรับ | 1 | 47 | 47 |
| | - ห้องเก็บของ | 1 | 30 | 30 |
| | - ห้องบรรณารักษ์ | 1 | 25 | 25 |
| | - พื้นที่วางชั้นหนังสือ | 1 | 132 | 132 |
| | - พื้นที่หาข้อมูลด้วยคอมพิวเตอร์ | 1 | 7.5 | 7.5 |
| | - พื้นที่พูดคุย | 1 | 25 | 25 |
| | - พื้นที่อ่านหนังสือ | 1 | 125 | 125 |
| | - พื้นที่ไม้ไผ่เสียง | 1 | 50 | 50 |
| | - ส่วนบริการยืม – คืน วัสดุของ | 1 | 12.5 | 12.5 |
| | - ส่วนบริการถ่ายเอกสาร | 1 | 9 | 9 |

เอกสารนี้เป็นเอกสารที่สงวนไว้สำหรับการใช้งานเพื่อการศึกษาเท่านั้น ไม่อนุญาตให้นำไปใช้ประโยชน์ด้านการค้า
ไม่ว่ากรณีใดๆ ทั้งสิ้น อีกทั้งห้ามมิให้ดัดแปลงเนื้อหาและต้องอ้างอิงถึงเจ้าของเอกสารทุกครั้งที่มีการนำไปใช้

| | | | |
|------------------------------|---|---------|---------|
| 12. ห้องประชุมขนาด 5 คน | 2 | 12 | 24 |
| 13. ลานอเนกประสงค์ | 1 | | |
| 14. ที่จอดรถ | 1 | 1,400 | 1,400 |
| 15. ห้องซักกรีด | 1 | 2,726.8 | 2,726.8 |
| 16. ห้องงานระบบ | | 25 | 25 |
| - ห้องระบบไฟฟ้า | 1 | | 146.5 |
| - ห้องระบบประปาและถังเก็บน้ำ | 1 | 50 | 50 |
| - ห้องรักษาระบบความปลอดภัย | 1 | 50 | 50 |
| - ห้องเก็บขยะ | 1 | 9 | 9 |
| - ส่วนบำบัดน้ำเสีย | 1 | 9 | 9 |
| - พื้นที่วาง condensing unit | 1 | 16 | 16 |
| | | 12.5 | 12.5 |

สรุปพื้นที่ทั้ง 5 องค์ประกอบของโครงการ

ตารางที่ 4.32 ตารางแสดงองค์ประกอบรวมทั้งหมด

| องค์ประกอบ | ขนาดพื้นที่ (ตร.ม.) |
|--------------|---------------------|
| ส่วนโบสถ์ | 3,010 |
| ส่วนภาวนา | 3,336 |
| ส่วนที่พัก | 4,865 |
| ส่วนสำนักงาน | 465 |
| ส่วนบริการ | 6,231 |
| รวม | 17,907 |

เอกสารนี้เป็นเอกสารที่สงวนไว้สำหรับการใช้งานเพื่อการศึกษาเท่านั้น ไม่อนุญาตให้นำไปใช้ประโยชน์ด้านการค้า
ไม่ว่ากรณีใดๆ ทั้งสิ้น อีกทั้งห้ามมิให้ดัดแปลงเนื้อหาและต้องอ้างอิงถึงเจ้าของเอกสารทุกครั้งที่มีการนำไปใช้