

สำนักหอสมุดกลาง พระจอมเกล้าลาดกระบัง

แนวทางการออกแบบสถาปัตยกรรมภายในห้องสมุดประชาชน จังหวัดลำปาง  
เพื่อเป็นห้องสมุดที่มีชีวิต สู่สากล

DESIGN RECOMMENDATIONS FOR THE LAMPANG PUBLIC LIBRARY TO  
BECOME AN INTERNATIONAL LIVING LIBRARY.



๖๒.๗๔๕๔๑๘  
i.....

วิทยานิพนธ์นี้เป็นส่วนหนึ่งของการศึกษาตามหลักสูตรปริญญาสถาปัตยกรรมศาสตรมหาบัณฑิต  
สาขาวิชาสถาปัตยกรรมภายใน  
คณะสถาปัตยกรรมศาสตร์  
สถาบันเทคโนโลยีพระจอมเกล้าเจ้าคุณทหารลาดกระบัง  
พ.ศ. 2558

KMITL-2015-AR-M-003-051

เอกสารนี้เป็นเอกสารที่สงวนไว้สำหรับการใช้งานเพื่อการศึกษาเท่านั้น ไม่อนุญาตให้นำไปใช้ประโยชน์ด้านการค้า  
ไม่ว่ากรณีใดๆทั้งสิ้น อีกทั้งห้ามมิให้ดัดแปลงเนื้อหา และต้องอ้างอิงถึงเจ้าของเอกสารทุกครั้งที่มีการนำไปใช้

DESIGN RECOMMENDATIONS FOR THE LAMPANG PUBLIC LIBRARY TO  
BECOME AN INTERNATIONAL LIVING LIBRARY.



A THESIS SUBMITTED IN PARTIAL FULFILLMENT  
OF THE REQUIREMENT FOR THE DEGREE OF  
MASTER OF ARCHITECTURE PROGRAM IN INTERIOR ARCHITECTURE  
FACULTY OF ARCHITECTURE  
KING MONGKUT'S INSTITUTE OF TECHNOLOGY LADKRABANG 2015  
KMITL-2015-AR-M-003-051

เอกสารนี้เป็นเอกสารที่สงวนไว้สำหรับการใช้งานเพื่อการศึกษาเท่านั้น ไม่อนุญาตให้นำไปใช้ประโยชน์ด้านการค้า  
ไม่ว่ากรณีใดๆทั้งสิ้น อีกทั้งห้ามมิให้ดัดแปลงเนื้อหา และต้องอ้างอิงถึงเจ้าของเอกสารทุกครั้งที่มีการนำไปใช้



COPYRIGHT 2015

FACULTY OF ARCHITECTURE

KING MONGKUT'S INSTITUTE OF TECHNOLOGY LADKRABANG

เอกสารนี้เป็นเอกสารที่สงวนไว้สำหรับการใช้งานเพื่อการศึกษาเท่านั้น ไม่อนุญาตให้นำไปใช้ประโยชน์ด้านการค้า  
ไม่ว่ากรณีใดๆทั้งสิ้น อีกทั้งห้ามมิให้ดัดแปลงเนื้อหา และต้องอ้างอิงถึงเจ้าของเอกสารทุกครั้งที่มีการนำไปใช้

คณะสถาปัตยกรรมศาสตร์  
สถาบันเทคโนโลยีพระจอมเกล้าเจ้าคุณทหารลาดกระบัง  
ใบรับรองวิทยานิพนธ์

หัวข้อวิทยานิพนธ์                    แนวทางการออกแบบสถาปัตยกรรมภายในห้องสมุดประชาชน จังหวัดลำปาง  
  เพื่อเป็นห้องสมุดที่มีชีวิตสู่สากล  
  DESIGN RECOMMENDATIONS FOR THE LAMPANG PUBLIC LIBRARY TO  
  BECOME AN INTERNATIONAL LIVING LIBRARY

นักศึกษา                                    นายสุทธปรีชา จรรย์งามวงศ์  
รหัสประจำตัว                            55620206

ปริญญา                                    สถาปัตยกรรมศาสตรมหาบัณฑิต  
สาขาวิชา                                สถาปัตยกรรมภายใน

อาจารย์ที่ปรึกษาวิทยานิพนธ์        ผู้ช่วยศาสตราจารย์ ดร.เบญจมาศ ภูมิอินทร์  
อาจารย์ที่ปรึกษาวิทยานิพนธ์ร่วม    -

คณะกรรมการสอบวิทยานิพนธ์	ลายมือชื่อ
ผู้ช่วยศาสตราจารย์ ดร.เบญจมาศ ภูมิอินทร์	
ผู้ช่วยศาสตราจารย์ ดร.วิรัชญา คณกรบัวศรี	
รองศาสตราจารย์น้ำอ้อย สายหนู	
ดร.พิยะรัตน์ นันทะ	
ผู้ช่วยศาสตราจารย์ ดร.สุทธิรงค์ ขุฑุฑพถมิถกร	

วัน / เดือน / ปี ที่สอบ 3 พฤศจิกายน 2558 เวลา 13.00 น.

สถานที่สอบ กลุ่มวิชาสถาปัตยกรรมภายใน

คณะสถาปัตยกรรมศาสตร์รับรองแล้ว



(ผู้ช่วยศาสตราจารย์พิเชฐ โสวิทยสกุล)

คณบดีคณะสถาปัตยกรรมศาสตร์

วันที่ 30 เดือน ธันวาคม พ.ศ. 2558

เอกสารนี้เป็นเอกสารที่สงวนไว้สำหรับการใช้งานเพื่อการศึกษาเท่านั้น ไม่อนุญาตให้นำไปใช้ประโยชน์ด้านการค้า  
ไม่ว่ากรณีใดๆทั้งสิ้น อีกทั้งห้ามมิให้ดัดแปลงเนื้อหา และต้องอ้างอิงถึงเจ้าของเอกสารทุกครั้งที่มีการนำไปใช้

หัวข้อวิทยานิพนธ์	แนวทางการออกแบบสถาปัตยกรรมภายในห้องสมุดประชาชน
จังหวัด	ลำปาง เพื่อเป็นห้องสมุดที่มีชีวิต สู่สากล
นักศึกษา	นาย สุทธิปริชา จรรย์ามวงศ์
รหัสประจำตัว	55620206
ปริญญา	สถาปัตยกรรมศาสตรมหาบัณฑิต
สาขาวิชา	สถาปัตยกรรมภายใน
พ.ศ.	2558
อาจารย์ที่ปรึกษาวิทยานิพนธ์	ผศ.ดร.เบญจมาศ กุฏอินทร์

### บทคัดย่อ

ห้องสมุดประชาชนในทุกวันนี้มีบทบาทมากกว่าเพียงการมาคืนและยืมหนังสือ หรือเพียงเข้ามาหาหนังสืออ่านเท่านั้น ห้องสมุดยังสามารถเป็นสถานที่ที่ให้บริการสามารถร่วมกิจกรรมต่างๆภายในห้องสมุด ให้เป็นห้องสมุดที่มีชีวิตด้วยการจัดพื้นที่ใช้สอยกิจกรรมต่างๆตามความต้องการของผู้ใช้ห้องสมุด มีการจัดบรรยากาศภายในห้องสมุดให้มีความสะดวกสบาย และสร้างความประทับใจ นอกจากนี้ห้องสมุดประชาชนยังต้องสามารถรองรับและให้ความสะดวกแก่ผู้ที่เข้ามาใช้บริการได้ทุกคน ไม่ว่าจะมาจากประเทศใดก็ได้ การวิจัยนี้มีวัตถุประสงค์เพื่อ 1. ศึกษาลักษณะกิจกรรมในการใช้ห้องสมุดประชาชน จังหวัดลำปาง ของกลุ่มผู้ใช้บริการภายในห้องสมุด รวมไปถึงบรรณารักษ์และกลุ่มเจ้าหน้าที่ในห้องสมุด 2. ศึกษาหารูปแบบสถาปัตยกรรมภายในของห้องสมุดมีชีวิต สู่สากล ที่สอดคล้องกับความต้องการในกิจกรรมของกลุ่มผู้ใช้บริการภายในห้องสมุด รวมไปถึงบรรณารักษ์และกลุ่มเจ้าหน้าที่ในห้องสมุดประชาชน จังหวัดลำปาง 3. เสนอแนะแนวทางในการออกแบบสถาปัตยกรรมภายในห้องสมุดประชาชน จังหวัดลำปาง ให้มีรูปแบบเป็นห้องสมุดที่มีชีวิตด้วยกิจกรรมที่หลากหลาย และมุ่งสู่สากลด้วยการใช้ภาษาจากต่างประเทศ

การวิจัยนี้เป็นการวิจัยเชิงคุณภาพและเชิงปริมาณมีผู้ให้ข้อมูล คือ ประชาชนและเจ้าหน้าที่บรรณารักษ์ห้องสมุดประชาชนจังหวัดลำปาง ห้องสมุดกรณีตัวอย่าง คือ ห้องสมุดประชาชน ห้องสมุดภายในประเทศ และห้องสมุดต่างประเทศ กลุ่มตัวอย่าง คือ ประชาชนและเจ้าหน้าที่บรรณารักษ์ในห้องสมุดประชาชนจังหวัด ลำปาง เครื่องมือในการเก็บข้อมูลประกอบไปด้วย แบบสังเกต แบบสัมภาษณ์ แบบสอบถาม และทัศนียภาพจำลอง การเก็บข้อมูลใช้วิธีการสำรวจ สังเกต สัมภาษณ์ และสอบถาม การวิเคราะห์ข้อมูลเชิงคุณภาพใช้วิธีการวิเคราะห์เนื้อหา ประเด็นด้านแนวคิดหรือความหมายห้องสมุดมีชีวิต วิเคราะห์ประเด็นด้าน การออกแบบพื้นที่

เอกสารนี้เป็นเอกสารที่สงวนไว้สำหรับการใช้งานเพื่อการศึกษาเท่านั้น ไม่อนุญาตให้นำไปใช้ประโยชน์ด้านการค้า ไม่ว่าจะกรณีใดๆทั้งสิ้น อีกทั้งห้ามมิให้ดัดแปลงเนื้อหา และต้องอ้างอิงถึงเจ้าของเอกสารทุกครั้งที่มีการนำไปใช้

กิจกรรมมีชีวิต การออกแบบป้ายที่มีความสวยงาม วิเคราะห์เปรียบเทียบห้องสมุดกรณีตัวอย่าง และวิเคราะห์สิ่งชอบและสิ่งที่ต้องการปรับปรุงภายในห้องสมุดประชาชน จังหวัดลำปาง วิเคราะห์ ข้อมูลเชิงปริมาณโดยหาค่าความถี่ ค่าร้อยละ และค่าโคสแควร์

ผลการวิจัยสรุปได้ว่า ผู้ใช้ห้องสมุดเกินครึ่งเลือกเข้ามาอ่านหนังสือและค้นคว้าหาหนังสือ ข้อมูล เกือบครึ่งเลือกเข้ามาอ่านหนังสือพิมพ์ นิตยสาร วารสาร และเข้ามา ยืม - คืน หนังสือ พื้นที่ กิจกรรมเพิ่มเติมที่จะทำให้ห้องสมุดประชาชน จังหวัดลำปางมีชีวิต ได้แก่ พื้นที่เรียนภาษาต่างชาติ พื้นที่นั่งเล่นหรือนอนเล่น พื้นที่ส่วนอ่านเงียบ ผู้ใช้ห้องสมุดยังต้องการพื้นที่ร้านอาหารและ เครื่องดื่ม พื้นที่คู่มือวีดิทัศน์ พื้นที่ส่งเสริมด้านเทคโนโลยี พื้นที่พูดคุยแลกเปลี่ยนของชุมชน พื้นที่ จำหน่ายของที่ระลึกประจำจังหวัด พื้นที่ถ่ายเอกสาร พื้นที่เผยแพร่วัฒนธรรมในท้องถิ่น และพื้นที่ มุมอาเซียน การใช้สัญลักษณ์จากพฤติกรรมมนุษย์และใช้ภาษาอังกฤษ ภาษาไทย ภาษาจีน เป็น สิ่งที่แสดงออกถึงความเป็นสากลภายในห้องสมุดประชาชนจังหวัดลำปาง การใช้สีส้มที่สดใสสว่าง เรือง สร้างความรู้สึกเคลื่อนไหวภายในห้องสมุด การเป็นสถานที่แหล่งเรียนรู้ของคนในชุมชน มีกิจกรรม เสริมสร้างการเรียนรู้หลากหลาย มีหนังสือมากมายและทันสมัยตลอดเวลา และมี เฟอร์นิเจอร์ที่ใช้ได้อย่างสะดวกสบายหลากหลายและจำนวนมาก เป็นบรรยากาศโดยรวมของการ ออกแบบห้องสมุดประชาชนจังหวัดลำปางที่สื่อถึงห้องสมุดมีชีวิต การใช้ภาษาอย่างหลากหลาย โดยการใช้อย่างเป็นหลัก และมีภาษาจีนอยู่ในป้ายด้วย ทำให้ทุกชาติทุกภาษาจะทำความเข้าใจได้ง่าย การใช้รูปภาพและสัญลักษณ์ที่ทำให้เข้าใจได้ง่าย และการนำเอาเอกลักษณ์ของ ความเป็นพื้นถิ่นมาใช้ในการออกแบบ เป็นการออกแบบป้ายโดยรวมภายในห้องสมุดประชาชน จังหวัดลำปาง ที่สื่อถึงความเป็นสากล

คำสำคัญ : ห้องสมุดมีชีวิต, กิจกรรมภายในห้องสมุด, ป้าย

เอกสารนี้เป็นเอกสารที่สงวนไว้สำหรับการใช้งานเพื่อการศึกษาเท่านั้น ไม่อนุญาตให้นำไปใช้ประโยชน์ด้านการค้า ไม่ว่ากรณีใดๆทั้งสิ้น อีกทั้งห้ามมิให้ตัดแปลงเนื้อหา และต้องอ้างอิงถึงเจ้าของเอกสารทุกครั้งที่มีการนำไปใช้

Thesis Title	Design Recommendations for the Lampang Public Library to become an International Living Library.
Author	Mr. Sutthapreecha Jariyangamwong
Code	55620206
Program	Master of Architecture
Major Field	Interior Architecture
Academic Year	2558
Thesis Advisor	Assistant Professor Benjamas Kutintara, Ph.D.

## ABSTRACT

The role played by today's public libraries involves more than simply borrowing and returning books to read. Libraries can serve as service provision venues for hosting a variety of activities. Libraries can be made festive with the use of space for various activities as needed by library users. The interior atmospheres of libraries can be made convenient, comfortable and impressive. In addition, public libraries need to be able to handle and facilitate every visitor who comes in to use library services, regardless of their country of origin. The present study was conducted to meet the following objectives: 1. To study the activities involved in the use of Lampang Provincial Public Library the group of service users inside the library, including librarians and library staff; 2. To search for an interior architectural model to revitalize and internationalize the library in response to the activities of service users in the library, including librarians and library staff at Lampang Provincial Public Library; 3. To propose guidelines for the interior architectural design of Lampang Provincial Public Library aimed at revitalizing the library with a variety of activities and internationalization by using foreign languages. This research was qualitative and quantitative research. The participants were library users and librarians of the Lampang Public Library. Sample libraries were public libraries, domestic libraries and international libraries. Research instruments consisted of an observation form, an interview form, a questionnaire, and library perspective. Data collection was surveys, observation, interviews, and a questionnaire survey. Analysis of qualitative data was content analysis.

เอกสารนี้เป็นเอกสารที่สงวนไว้สำหรับการใช้งานเพื่อการศึกษาเท่านั้น ไม่อนุญาตให้นำไปใช้ประโยชน์ด้านการค้า  
 ไม่ว่าจะกรณีใดๆทั้งสิ้น อีกทั้งห้ามมิให้ดัดแปลงเนื้อหา และต้องอ้างอิงถึงเจ้าของเอกสารทุกครั้งที่มีการนำไปใช้

The concept of the Living Library, the Living Library spaces and designing of the international signs sample libraries good points and recommendations inside Lampang Public Library were analyzed. The quantitative data were analyzed by using frequencies, percent, and Chi-square.

According to the findings, it can be concluded that more than half of the library users chose to come in and read books and search for informative books. Nearly half of the library users chose to come in and read newspapers, magazines and journals in addition to borrowing-returning books. The activity space to be added will revitalize Lampang Provincial Public Library with space for learning foreign languages, space for sitting or lying around to relax and space for quiet reading. Library users even want space for a café, restaurant or coffee shop, space for watching videos, space promoting technology, space for chatting and community exchanges, space for selling souvenirs of the province, space photocopying documents, space for disseminating local culture and space for an ASEAN corner. Using signs with symbols of human behavior with the use of English, Thai and Chinese will express an international atmosphere inside Lampang Provincial Public Library. And using bright, cheerful colors will convey a feeling of mobility inside the library as a source of learning for people in the community with activities to build a variety of learning activities, numerous books and modernity at all times. And a wide variety of furniture can be conveniently used to create the idea that the architectural design of Lampang Provincial Public Library was meant to convey the atmosphere of a lively library. And the use of numerous languages with English as the main language and Chinese on signs will allow people of every language to understand easily. Using pictures and symbols further facilitate understanding, while introducing the unique local identity to the design of the library and multilingual signs will give Lampang Provincial Public Library intercontinental style.

**KEYWORDS:** libraries come to life, library activities, signs.

เอกสารนี้เป็นเอกสารที่สงวนไว้สำหรับการใช้งานเพื่อการศึกษาเท่านั้น ไม่อนุญาตให้นำไปใช้ประโยชน์ด้านการค้า  
ไม่ว่ากรณีใดๆทั้งสิ้น อีกทั้งห้ามมิให้ดัดแปลงเนื้อหา และต้องอ้างอิงถึงเจ้าของเอกสารทุกครั้งที่มีการนำไปใช้

## กิตติกรรมประกาศ

วิทยานิพนธ์เล่มนี้ มีการเริ่มต้นที่ดีจนประสบความสำเร็จได้นั้น ผู้วิจัยขอกล่าวคำขอขอบพระคุณแต่ผู้ให้คำปรึกษาและเสนอแนะแนวทางในด้านวิธีดำเนินการ วิธีการแก้ปัญหา และคอยชี้แนะแนวทางที่ดีโดยตลอดคือ ผศ.ดร.เบญจมาศ ภูฏอินทร์ อาจารย์ผู้ควบคุมวิทยานิพนธ์ขอขอบพระคุณอาจารย์ที่ให้ประสิทธิประสาทวิชา ความรู้ ความคิดเห็นและแง่คิดที่ดีอันเป็นประโยชน์ต่อการวิจัยและการศึกษา และให้โอกาสที่สำคัญแก่ข้าพเจ้า

ขอขอบพระคุณคณะกรรมการการสอบวิทยานิพนธ์ที่ได้เสียสละเวลามาชี้ให้เห็นปัญหาและแนวทางแก้ไขให้งานวิทยานิพนธ์มีความสมบูรณ์มากขึ้น รวมถึงขอบพระคุณคณาจารย์สาขาสถาปัตยกรรมภายในทุกท่าน ที่ทุ่มเทถ่ายทอดความรู้และความเข้าใจอันเป็นประโยชน์แก่ข้าพเจ้า ผู้วิจัยขอขอบพระคุณอย่างสูงในความอนุเคราะห์ของ คุณจิตราภรณ์ เทวะพา บรรณารักษ์ห้องสมุดประชาชน จังหวัดลำปาง ที่ได้อำนวยความสะดวกเรื่องสถานที่และได้ให้บทสัมภาษณ์นำไปสู่การวิเคราะห์ข้อมูล และขอขอบคุณกลุ่มผู้ใช้ห้องสมุดประชาชน จังหวัดลำปาง ที่ได้สละเวลาตอบ จนทำให้เกิดงานวิจัยนี้ขึ้นมา

ขอขอบพระคุณครอบครัวของผู้วิจัยคุณพ่อเสนห์ จรรย์งามวงศ์ คุณแม่มาลี จรรย์งามวงศ์ พี่สาวแพรวไหม จรรย์งามวงศ์ ที่ให้การสนับสนุนและให้กำลังใจที่ดีเสมอมาตลอดจากการเริ่มเรียนจนถึงสำเร็จการศึกษา

ท้ายนี้ ขอคุณพระศรีรัตนตรัยและสิ่งศักดิ์สิทธิ์ทั้งหลายอวยพรและคุ้มครองทุกท่านที่กล่าวมานี้ให้มีพละทานมัชฌิมา มีความสุข และความเจริญตลอดไป ในถวญวิจัยครั้งนี้ ผู้วิจัยมีความตั้งใจและมีความปรารถนาอย่างยิ่งในการสร้างสรรค์คุณค่าและประโยชน์อันพึงมีจากวิทยานิพนธ์ฉบับนี้ เพื่อมอบแก่ทุกท่านที่เกี่ยวข้อง และผู้ที่พึงเห็นประโยชน์ที่จะนำผลงานการวิจัยนี้ไปประยุกต์ใช้ให้เกิดประโยชน์ต่อการศึกษาระดับสูงต่อไป

สุทธปรีชา จรรย์งามวงศ์

เอกสารนี้เป็นเอกสารที่สงวนไว้สำหรับการใช้งานเพื่อการศึกษาเท่านั้น ไม่อนุญาตให้นำไปใช้ประโยชน์ด้านการค้า ไม่ว่าจะกรณีใดๆทั้งสิ้น อีกทั้งห้ามมิให้ดัดแปลงเนื้อหา และต้องอ้างอิงถึงเจ้าของเอกสารทุกครั้งที่มีการนำไปใช้

# สารบัญ

	หน้า
บทคัดย่อภาษาไทย .....	I
บทคัดย่อภาษาอังกฤษ .....	III
กิตติกรรมประกาศ .....	V
สารบัญ .....	VI
สารบัญตาราง .....	XII
สารบัญภาพ .....	XV
บทที่ 1 บทนำ .....	1
1.1 ความเป็นมาและความสำคัญของปัญหา .....	1
1.2 คำถามการวิจัย .....	3
1.3 วัตถุประสงค์ของการวิจัย .....	3
1.4 ขอบเขตของการวิจัย .....	4
1.5 ขั้นตอนของการวิจัย .....	4
1.6 ข้อจำกัดของการวิจัย .....	5
1.7 ประโยชน์ที่คาดว่าจะได้รับ .....	6
1.8 คำนิยามศัพท์ .....	6
บทที่ 2 การทบทวนวรรณกรรม .....	8
2.1 โครงการห้องสมุดมีชีวิต .....	8
2.1.1 หลักการและเหตุผล .....	8
2.1.2 ห้องสมุดประชาชนมีชีวิต .....	9
2.1.3 ห้องสมุดสาธารณะยุคใหม่ .....	10
2.1.4 ห้องสมุดประชาชนศูนย์เรียนรู้กินได้ .....	10
2.1.5 นิยามห้องสมุดประชาชนมีชีวิตของห้องสมุดประชาชนจังหวัดลำปาง .....	11
2.2 รูปแบบห้องสมุดสากล .....	12
2.2.1 การศึกษากับประชาคมอาเซียน .....	12
2.2.2 ป้ายและสื่อสัญลักษณ์สู่สากล .....	13
2.2.3 นิยามห้องสมุดประชาชนสู่สากลของห้องสมุดประชาชนจังหวัดลำปาง .....	13

เอกสารนี้เป็นเอกสารที่สงวนไว้สำหรับการใช้งานเพื่อการศึกษาเท่านั้น ไม่อนุญาตให้นำไปใช้ประโยชน์ด้านการค้า ไม่ว่าจะกรณีใดๆทั้งสิ้น อีกทั้งห้ามมิให้ดัดแปลงเนื้อหา และต้องอ้างอิงถึงเจ้าของเอกสารทุกครั้งที่มีการนำไปใช้

## สารบัญ(ต่อ)

	หน้า
2.3 แนวทางการออกแบบห้องสมุด.....	14
2.3.1 แนวทางการออกแบบห้องสมุดประชาชน.....	14
2.3.2 แนวทางการออกแบบห้องสมุดมีชีวิต.....	25
2.4 งานวิจัยที่เกี่ยวข้อง.....	32
2.4.1 งานวิจัยที่เกี่ยวกับการออกแบบห้องสมุดประชาชนประจำจังหวัด....	32
2.4.2 งานวิจัยที่เกี่ยวกับการออกแบบห้องสมุดมีชีวิต.....	34
2.4.3 งานวิจัยที่เกี่ยวกับการออกแบบห้องสมุดระดับสากล.....	37
บทที่ 3 วิธีดำเนินการวิจัย.....	39
3.1 วิธีการวิจัย.....	39
3.2 ประชากร กลุ่มตัวอย่าง และกรณีตัวอย่าง.....	39
3.2.1 ห้องสมุดประชาชน จังหวัดลำปาง.....	40
3.2.2 เจ้าหน้าที่บรรณารักษ์.....	40
3.2.3 กลุ่มห้องสมุดกรณีตัวอย่างในประเทศไทย.....	41
3.2.4 กลุ่มห้องสมุดกรณีตัวอย่างในต่างประเทศ.....	42
3.2.5 กลุ่มผู้ใช้ห้องสมุดประชาชน จังหวัดลำปาง.....	42
3.3 เครื่องมือที่ใช้ในการวิจัย.....	43
3.3.1 แบบสังเกตห้องสมุดประชาชน จังหวัดลำปาง.....	43
3.3.2 แบบสัมภาษณ์เจ้าหน้าที่บรรณารักษ์ห้องสมุดประชาชน จังหวัดลำปาง.....	44
3.3.3 แบบสอบถามกลุ่มผู้ใช้บริการห้องสมุดประชาชน จังหวัดลำปาง.....	44
3.3.4 ภาพทัศนียภาพการออกแบบของห้องสมุดมีชีวิต สู่สากล ของห้องสมุด ประชาชน จังหวัดลำปาง.....	45
3.3.5 แบบสอบถามความคิดเห็นกลุ่มผู้ใช้บริการห้องสมุดประชาชน จังหวัด ลำปาง.....	46
3.4 วิธีการเก็บข้อมูล.....	47
3.4.1 สัมภาษณ์และสังเกตลักษณะทางกายภาพของห้องสมุดประชาชน จังหวัด ลำปาง.....	47

เอกสารนี้เป็นเอกสารที่สงวนไว้สำหรับการใช้งานเพื่อการศึกษาเท่านั้น ไม่อนุญาตให้นำไปใช้ประโยชน์ด้านการค้า  
ไม่ว่ากรณีใดๆทั้งสิ้น อีกทั้งห้ามมิให้ดัดแปลงเนื้อหา และต้องอ้างอิงถึงเจ้าของเอกสารทุกครั้งที่มีการนำไปใช้

## สารบัญ(ต่อ)

	หน้า
3.4.2 สังเกตกิจกรรมของผู้ใช้ห้องสมุดประชาชน จังหวัดลำปาง.....	49
3.4.3 สัมภาษณ์เจ้าหน้าที่บรรณารักษ์ของห้องสมุดประชาชน จังหวัดลำปาง	49
3.4.4 สอบถามกลุ่มผู้ใช้ห้องสมุดประชาชน จังหวัดลำปาง.....	50
3.4.5 สังเกตห้องสมุดกรณีตัวอย่าง ห้องสมุดประชาชน ห้องสมุดมีชีวิต และ ห้องสมุดจากต่างประเทศ.....	50
3.4.6 การออกแบบห้องสมุดประชาชน จังหวัดลำปาง ให้เป็นห้องสมุดมีชีวิตสู่ สากล.....	55
3.4.7 สอบถามความคิดเห็น กลุ่มผู้ใช้ห้องสมุดประชาชน จังหวัดลำปาง เกี่ยวกับ การออกแบบห้องสมุดมีชีวิตสู่สากล .....	56
3.5 ตัวแปรที่ทำการศึกษา.....	56
3.6 การวิเคราะห์ข้อมูล.....	69
3.6.1 การวิเคราะห์ข้อมูลเชิงคุณภาพ.....	69
3.6.2 การวิเคราะห์ข้อมูลเชิงปริมาณด้วยสถิติพรรณนา.....	70
3.6.3 การวิเคราะห์ข้อมูลเชิงปริมาณด้วยสถิติอนุมาน.....	70
บทที่ 4 ผลการวิจัย.....	76
4.1 สภาพปัจจุบันของห้องสมุดประชาชน จังหวัดลำปาง.....	76
4.1.1 ประวัติความเป็นมาของห้องสมุดประชาชนจังหวัดลำปาง.....	76
4.1.2 ข้อมูลทั่วไปและสถานที่ตั้ง.....	77
4.1.3 การเข้าถึงห้องสมุดประชาชน จังหวัดลำปาง.....	78
4.1.4 ผลกระทบของแสงแดด ลม และมลภาวะต่อห้องสมุด.....	78
4.1.5 มุมมองจากภายในห้องสมุดสู่ภายนอก และมุมมองจากภายนอกเข้ามายัง ห้องสมุด.....	80
4.1.6 ลักษณะพื้นที่ภายในห้องสมุดประชาชน จังหวัดลำปาง.....	80
4.1.7 ผลการสังเกตพฤติกรรมผู้ใช้และร่องรอยทางกายภาพ ภายในห้องสมุด ประชาชน จังหวัดลำปาง.....	82

เอกสารนี้เป็นเอกสารที่สงวนไว้สำหรับการใช้งานเพื่อการศึกษาเท่านั้น ไม่อนุญาตให้นำไปใช้ประโยชน์ด้านการค้า  
ไม่ว่ากรณีใดๆทั้งสิ้น อีกทั้งห้ามมิให้ดัดแปลงเนื้อหา และต้องอ้างอิงถึงเจ้าของเอกสารทุกครั้งที่มีการนำไปใช้

## สารบัญ(ต่อ)

	หน้า
4.2 สิ่งที่ใช้ในห้องสมุดชอบและไม่ชอบภายในห้องสมุดประชาชนจังหวัดลำปาง ปัจจุบัน.....	94
4.3 ข้อมูลผู้ใช้ห้องสมุดประชาชน จังหวัดลำปาง.....	96
4.4 แนวคิด ความหมาย และลักษณะห้องสมุดมีชีวิตพัฒนาสู่สากล.....	98
4.4.1 แนวคิดหรือความหมายของห้องสมุดมีชีวิต.....	98
4.4.2 แนวคิดหรือความหมายของห้องสมุดระดับสากล.....	98
4.4.3 ลักษณะห้องสมุดกรณีตัวอย่าง.....	99
4.5 ข้อมูลเกี่ยวกับลักษณะกิจกรรมภายในห้องสมุด.....	121
4.5.1 กิจกรรมที่ทำในห้องสมุดประชาชนจังหวัดลำปาง.....	121
4.5.2 ความต้องการพื้นที่กิจกรรมเพิ่มเติม.....	121
4.6 ข้อมูลเกี่ยวกับสิ่งที่แสดงถึงความเป็นสากลภายในห้องสมุดประชาชน จังหวัด ลำปาง.....	123
4.6.1 สัญลักษณ์ที่แสดงออกถึงความเป็นสากลภายในห้องสมุดประชาชน	123
4.6.2 ความสัมพันธ์ระหว่างช่วงอายุของผู้เข้ามาใช้บริการห้องสมุดและความ ต้องการภาษา เพื่อที่จะสื่อสารให้ชาวต่างชาติเข้าใจได้.....	125
4.7 การออกแบบสถาปัตยกรรมภายในห้องสมุดมีชีวิตสู่สากล ห้องสมุดประชาชน จังหวัด ลำปาง.....	126
4.7.1 การออกแบบเคาน์เตอร์รับบริการและจุดฝากของ.....	130
4.7.2 การออกแบบพื้นที่ถ่ายเอกสารและสืบค้นข้อมูล.....	130
4.7.3 การออกแบบพื้นที่หนังสือใหม่.....	132
4.7.4 การออกแบบพื้นที่อ่านหนังสือชั้น 1.....	132
4.7.5 การออกแบบพื้นที่ห้องสนทนาสำหรับเด็ก.....	133
4.7.6 การออกแบบพื้นที่มุมอาเซียน.....	134
4.7.7 การออกแบบพื้นที่คอมพิวเตอร์และอินเทอร์เน็ต.....	134
4.7.8 การออกแบบพื้นที่มุมเทคโนโลยี.....	136
4.7.9 การออกแบบพื้นที่ห้องกสน. และห้องดูสื่อวีดีทัศน์.....	136
4.7.10 การออกแบบพื้นที่สวนพฤกษศาสตร์ในชุมชน.....	136

เอกสารนี้เป็นเอกสารที่สงวนไว้สำหรับการใช้งานเพื่อการศึกษาเท่านั้น ไม่อนุญาตให้นำไปใช้ประโยชน์ด้านการค้า  
ไม่ว่ากรณีใดๆทั้งสิ้น อีกทั้งห้ามมิให้ดัดแปลงเนื้อหา และต้องอ้างอิงถึงเจ้าของเอกสารทุกครั้งที่มีการนำไปใช้

## สารบัญ(ต่อ)

	หน้า
4.7.11 การออกแบบพื้นที่ร้านอาหารและเครื่องดื่ม.....	138
4.7.12 การออกแบบพื้นที่ส่วนห้องเรียนภาษา.....	139
4.7.13 การออกแบบพื้นที่ส่วนนั่งอ่าน นอนอ่าน บนชั้น2.....	139
4.7.14 การออกแบบพื้นที่ส่วนห้องอ่านเงียบ.....	141
4.8 การออกแบบป้ายที่ใช้ภายในห้องสมุดประชาชน จังหวัดลำปาง.....	142
4.8.1 ผังป้ายและประเภทของป้ายในห้องสมุด.....	142
4.8.2 การออกป้ายภายในห้องสมุด.....	144
4.9 การยอมรับของผู้เข้ามาใช้บริการห้องสมุดประชาชน จังหวัดลำปาง.....	146
4.9.1 การจัดพื้นที่ภายในห้องสมุดประชาชนจังหวัดลำปาง.....	146
4.9.2 การยอมรับผลการออกแบบส่วนต่างๆภายในห้องสมุดประชาชนจังหวัด ลำปาง.....	148
4.9.3 บรรยากาศโดยรวมของกรออกแบบห้องสมุดประชาชนจังหวัดลำปาง ที่สื่อ ถึง ห้องสมุดมีชีวิต.....	151
4.9.4 บรรยากาศโดยรวมของการออกแบบห้องสมุดประชาชนจังหวัดลำปาง ที่ สื่อถึงความเป็นล้านนา.....	152
4.9.5 การออกแบบป้ายโดยรวมภายในห้องสมุดประชาชนจังหวัดลำปาง ที่สื่อถึง ความเป็นสากล.....	153
4.9.6 การออกแบบป้ายโดยรวมภายในห้องสมุดประชาชน จังหวัดลำปาง ที่สื่อ ถึงความเป็นล้านนา.....	153
4.9.7 สิ่งที่ยากปรับปรุงและข้อเสนอแนะจากแนวทางการออกแบบห้องสมุด ประชาชน จังหวัดลำปาง.....	154
4.9.8 สิ่งสื่อถึงควมมีชีวิตของการออกแบบพื้นที่ส่วนต่างๆ ภายในห้องสมุด ประชาชนจังหวัดลำปาง.....	154
4.9.9 สิ่งสื่อถึงความเป็นสากลของป้ายประเภทต่างๆ ภายในห้องสมุด ประชาชนจังหวัดลำปาง.....	162

เอกสารนี้เป็นเอกสารที่สงวนไว้สำหรับการใช้งานเพื่อการศึกษาเท่านั้น ไม่อนุญาตให้นำไปใช้ประโยชน์ด้านการค้า  
ไม่ว่ากรณีใดๆทั้งสิ้น อีกทั้งห้ามมิให้ดัดแปลงเนื้อหา และต้องอ้างอิงถึงเจ้าของเอกสารทุกครั้งที่มีการนำไปใช้

## สารบัญ(ต่อ)

	หน้า
บทที่ 5 อภิปรายผลการวิจัย.....	164
5.1 อภิปรายผล.....	164
5.1.1 แนวความคิดในการออกแบบห้องสมุดมีชีวิต.....	164
5.1.2 พื้นที่ภายในห้องสมุดประชาชน จังหวัดลำปาง.....	165
5.1.3 ลักษณะกิจกรรมในห้องสมุดมีชีวิต ภายในห้องสมุดประชาชน จังหวัด ลำปาง.....	166
5.1.4 การออกแบบส่วนต่างๆภายในห้องสมุดประชาชนจังหวัดลำปาง....	166
5.2 ข้อเสนอแนะ.....	173
5.2.1 ข้อเสนอแนะในการนำผลไปใช้.....	174
5.2.2 ข้อเสนอแนะในการศึกษาครั้งต่อไป.....	176
บรรณานุกรม.....	177
ภาคผนวก.....	184
ประวัติผู้วิจัย.....	229

เอกสารนี้เป็นเอกสารที่สงวนไว้สำหรับการใช้งานเพื่อการศึกษาเท่านั้น ไม่อนุญาตให้นำไปใช้ประโยชน์ด้านการค้า  
ไม่ว่ากรณีใดๆทั้งสิ้น อีกทั้งห้ามมิให้ดัดแปลงเนื้อหา และต้องอ้างอิงถึงเจ้าของเอกสารทุกครั้งที่มีการนำไปใช้

## สารบัญตาราง

ตารางที่		หน้า
3.1	การเก็บรวบรวมข้อมูล.....	40
3.2	ตัวแปรด้านเหตุผลทั่วไปที่เลือกเข้ามาใช้บริการห้องสมุด.....	57
3.3	ตัวแปรด้านความต้องการพื้นที่กิจกรรมเพิ่มเติมของผู้ใช้ห้องสมุด.....	58
3.4	ตัวแปรด้านความเหมาะสมในการออกแบบพื้นที่ส่วนต่างๆภายในห้องสมุด.....	59
3.5	ตัวแปรด้านการออกแบบที่สื่อถึงความคิดในพื้นที่ต่างๆภายในห้องสมุด.....	59
3.6	ตัวแปรด้านความเหมาะสมในการออกแบบป้ายต่างๆภายในห้องสมุด.....	63
3.7	ตัวแปรด้านการออกแบบป้ายต่างๆที่สื่อถึงความเป็นสากลภายในห้องสมุด.....	63
3.8	ตัวแปรด้านความต้องการเพิ่มเติมในพื้นที่ส่วนต่างๆ.....	65
3.9	ตัวแปรด้านสัญลักษณ์ที่แสดงออกถึงความเป็นสากลในห้องสมุด.....	66
3.10	ตัวแปรด้านภาษาที่ใช้ภายในห้องสมุด.....	66
3.11	ตัวแปรด้านข้อมูลทั่วไปของผู้ใช้บริการห้องสมุดประชาชน.....	67
3.12	ตัวแปรเชิงคุณภาพ.....	69
4.1	ตารางเปรียบเทียบข้อดีจากการสังเกตห้องสมุดและสิ่งที่ใช้ห้องสมุดชอบ.....	95
4.2	ตารางเปรียบเทียบสิ่งที่ควรปรับปรุงจากการสังเกตห้องสมุด และสิ่งที่ไม่ชอบ.....	99
4.3	ข้อมูลทั่วไปของผู้ใช้ห้องสมุดประชาชน จังหวัดลำปาง.....	97
4.4	สัดส่วนของผู้ใช้บริการห้องสมุดที่มีความต้องการชุดที่นั่งในพื้นที่มุมหนังสือใหม่.....	100
4.5	สัดส่วนของผู้ใช้ห้องสมุดที่เลือกที่นั่งในพื้นที่คอมพิวเตอร์และอินเทอร์เน็ตแบบต่างๆ	102
4.6	สัดส่วนของผู้ใช้ที่เลือกที่นั่งในพื้นที่นั่งอ่านหนังสือพิมพ์นิตยสารวารสารรูปแบบต่างๆ	103
4.7	ความต้องการที่นั่งในพื้นที่นั่งอ่านหนังสือทั่วไป.....	104
4.8	ความสัมพันธ์ระหว่างอายุผู้ใช้ห้องสมุดประชาชน จังหวัดลำปาง และการเลือกพื้นที่นั่งอ่านหนังสือทั่วไปแบบที่นั่งคนเดียว.....	104
4.9	สัดส่วนของผู้ใช้ห้องสมุดที่เลือกที่นั่งในพื้นที่นั่งทำงานรูปแบบต่างๆ.....	106
4.10	พื้นที่นั่งเล่น นอนเล่น รูปแบบต่างๆ ที่ผู้ใช้ห้องสมุดเลือก.....	108
4.11	จำนวนและร้อยละของที่นั่งในพื้นที่นั่งเล่น นอนเล่น รูปแบบต่างๆ ที่ผู้ใช้ห้องสมุดเลือกจำแนกตามกลุ่มอายุ.....	109

เอกสารนี้เป็นเอกสารที่สงวนไว้สำหรับการใช้งานเพื่อการศึกษาเท่านั้น ไม่อนุญาตให้นำไปใช้ประโยชน์ด้านการค้า ไม่ว่าจะกรณีใดๆทั้งสิ้น อีกทั้งห้ามมิให้ดัดแปลงเนื้อหา **xxii** ต้องอ้างอิงถึงเจ้าของเอกสารทุกครั้งที่มีการนำไปใช้

## สารบัญตาราง(ต่อ)

ตารางที่		หน้า
4.12	สัดส่วนของผู้ใช้ห้องสมุดที่เลือกที่นั่งในพื้นที่คู่มือวิถีทัศนียภาพแบบต่างๆ.....	110
4.13	สัดส่วนของผู้ใช้ห้องสมุดที่เลือกที่นั่งในพื้นที่ห้องเรียนภาษาต่างประเทศรูปแบบต่างๆ	112
4.14	สัดส่วนของผู้ใช้ห้องสมุดที่มีความต้องการชุดที่นั่งในพื้นที่มุมเทคโนโลยี.....	113
4.15	สัดส่วนของผู้ใช้ห้องสมุดที่มีความต้องการชุดที่นั่งในพื้นที่มุมอาเซียน.....	114
4.16	สัดส่วนของผู้ใช้ห้องสมุดที่เลือกที่นั่งในพื้นที่สนทนาการเด็กรูปแบบต่างๆ.....	115
4.17	สัดส่วนของผู้ใช้ห้องสมุดที่เลือกที่นั่งในพื้นที่ร้านอาหารและเครื่องดื่ม รูปแบบต่างๆ..	116
4.18	จำนวนและร้อยละของพื้นที่ร้านอาหารและเครื่องดื่ม รูปแบบต่างๆ ที่ผู้ใช้ห้องสมุดเลือก จำแนกตามกลุ่มอายุ.....	117
4.19	เหตุผลที่เลือกเข้ามาใช้ห้องสมุดประชาชนจังหวัดลำปาง.....	121
4.20	กิจกรรมเพิ่มเติมที่ผู้ใช้ห้องสมุดต้องการ ภายในห้องสมุดประชาชน จังหวัดลำปาง..	122
4.21	สัญลักษณ์ที่แสดงออกถึงความเป็นสากลรูปแบบต่างๆ ที่ผู้ใช้ห้องสมุดเลือก.....	124
4.22	จำนวนและร้อยละของสัญลักษณ์ที่แสดงออกถึงความเป็นสากลรูปแบบต่างๆ ที่ผู้ใช้ ห้องสมุดเลือก จำแนกตามกลุ่มอายุ.....	124
4.23	ภาษาที่จะสื่อสารให้ชาวต่างชาติเข้าใจได้ภายในห้องสมุด ที่ผู้ใช้ห้องสมุดเป็นผู้เลือก .....	125
4.24	ความสัมพันธ์ระหว่างช่วงอายุของผู้มาใช้บริการและความต้องการภาษาภาพ.....	126
4.25	ผลการยอมรับการออกแบบส่วนต่างๆภายในห้องสมุดประชาชนจังหวัดลำปาง.....	149
4.26	บรรยากาศโดยรวมของการออกแบบห้องสมุดประชาชนจังหวัดลำปางที่สื่อถึงห้องสมุดมี ชีวิต.....	151
4.27	บรรยากาศโดยรวมของการออกแบบห้องสมุดประชาชนจังหวัดลำปาง ที่สื่อถึงความ เป็นล้านนา.....	152
4.28	ป้ายโดยรวมภายในห้องสมุดประชาชนจังหวัดลำปาง ที่สื่อถึงความเป็นสากล.....	153
4.29	ป้ายโดยรวมภายในห้องสมุดประชาชนจังหวัดลำปางที่สื่อถึงความเป็นล้านนา.....	154
4.30	สิ่งที่อยากปรับปรุงและขอแนะนำเพิ่มเติมจากแนวทางการออกแบบห้องสมุดประชาชน จังหวัดลำปาง.....	154
4.31	สิ่งที่สื่อถึงความมีชีวิตของการออกแบบพื้นที่ส่วนต่างๆ ภายในห้องสมุด.....	156
4.32	ความสัมพันธ์ระหว่างการมาค้นคว้าหาหนังสือข้อมูลเป็นเหตุผลที่มาใช้ห้องสมุด และการ เลือกรูปแบบเฟอร์นิเจอร์ที่นั่งอ่านสบายเป็นสิ่งที่สื่อถึงความมีชีวิต.....	160

เอกสารนี้เป็นเอกสารที่สงวนไว้สำหรับการใช้งานเพื่อการศึกษาเท่านั้น ไม่อนุญาตให้นำไปใช้ประโยชน์ด้านการค้า  
ไม่ว่ากรณีใดๆทั้งสิ้น อีกทั้งห้ามมิให้ดัดแปลงเนื้อหา และต้องอ้างอิงถึงเจ้าของเอกสารทุกครั้งที่มีการนำไปใช้

## สารบัญตาราง(ต่อ)

ตารางที่		หน้า
4.33	ความสัมพันธ์ระหว่างการมาอ่านหนังสือพิมพ์ นิตยสาร วารสารเป็นเหตุผลที่มาใช้ห้องสมุด และการเลือกมีพื้นที่ให้นั่งอ่านมากมายเป็นสิ่งที่สื่อถึงความมีชีวิต.....	162
4.34	สิ่งที่สื่อถึงความเป็นสากลของการออกแบบป้ายประเภทต่างๆ ภายในห้องสมุด.....	163



เอกสารนี้เป็นเอกสารที่สงวนไว้สำหรับการใช้งานเพื่อการศึกษาเท่านั้น ไม่อนุญาตให้นำไปใช้ประโยชน์ด้านการค้า  
ไม่ว่ากรณีใดๆทั้งสิ้น อีกทั้งห้ามมิให้ตัดแปลงเนื้อหา และต้องอ้างอิงถึงเจ้าของเอกสารทุกครั้งที่มีการนำไปใช้

## สารบัญรูปภาพ

รูปที่		หน้า
2.1	ป้ายและสื่อสัญลักษณ์สู่สากล.....	13
2.2	ลักษณะการจัดผังแบบเปิดโล่ง.....	15
2.3	แสดงลักษณะการจัดผังแบบภูมิทัศน์.....	16
2.4	ขนาดโต๊ะอ่านหนังสือมาตรฐานและระยะห่างระหว่างโต๊ะ.....	18
2.5	พื้นที่การใช้โต๊ะเดี่ยว.....	19
2.6	ลักษณะเก้าอี้แบบเดาน์แชร์.....	19
2.7	ภาพประกอบชั้นวางหนังสือเชิงพาณิชย์ และชั้นวางหนังสือมาตรฐาน .....	20
2.8	ภาพประกอบชั้นวางหนังสือแบบตู้ปิดหน้า และชั้นวางแบบแขวน .....	20
2.9	แสดงภาพประกอบชั้นวางหนังสือแบบแสดงหน้าปก.....	21
2.10	แสดงภาพประกอบขนาดของชั้นวางหนังสือ.....	21
2.11	แสดงภาพประกอบขนาดของชั้นวางหนังสือ.....	22
2.12	พื้นที่ทางเดินระหว่างโต๊ะ.....	23
2.13	พื้นที่ทางเดินระหว่างโต๊ะ.....	23
2.14	ผลของขนาดความสูงตัวหนังสือกับการมองเห็น.....	25
2.15	ภาพประกอบความสูงของเพดานในห้องสมุด.....	27
2.16	รูปแบบพื้นที่นั่งอ่านหนังสือทั่วไป.....	29
3.1	ภาพการออกแบบทัศนียภาพห้องสมุดมีชีวิตสู่สากล ห้องสมุดประชาชนจังหวัดลำปาง	45
3.2	การสำรวจสภาพปัจจุบันของห้องสมุดประชาชน จังหวัดลำปาง.....	48
3.3	การสังเกตร่องรอยทางกายภาพ.....	48
3.4	ภาพจากการสังเกตกิจกรรมการใช้ห้องสมุดประชาชน จังหวัดลำปาง.....	49
3.5	สัมภาษณ์เจ้าหน้าที่บรรณารักษ์ห้องสมุดประชาชน จังหวัดลำปาง.....	50
3.6	การสอบถามกลุ่มผู้ใช้ห้องสมุดประชาชน จังหวัดลำปาง.....	50
3.7	ห้องสมุดประชาชน จังหวัดเชียงใหม่.....	51
3.8	ห้องสมุดศูนย์สร้างสรรค์งานออกแบบสาขาเชียงใหม่.....	51
3.9	ห้องสมุดประชาชน สวนลุมพินี.....	52
3.10	ห้องสมุดการท่องเที่ยว แห่งประเทศไทย.....	52
3.11	ห้องสมุดนิทรรศน์รัตนโกสินทร์.....	52

เอกสารนี้เป็นเอกสารที่สงวนไว้สำหรับการใช้งานเพื่อการศึกษาเท่านั้น ไม่อนุญาตให้นำไปใช้ประโยชน์ด้านการค้า  
ไม่ว่ากรณีใดๆทั้งสิ้น อีกทั้งห้ามมิให้ดัดแปลงเนื้อหา และต้องอ้างอิงถึงเจ้าของเอกสารทุกครั้งที่มีการนำไปใช้

## สารบัญรูปภาพ(ต่อ)

รูปที่		หน้า
3.12	อุทยานการเรียนรู้ TK park.....	53
3.13	ห้องสมุดมารวย ตลาดหลักทรัพย์แห่งประเทศไทย.....	53
3.14	สำนักบรรณสารการพัฒนา สถาบันบัณฑิตพัฒนบริหารศาสตร์.....	53
3.15	Surry Hills Library and Community Centre.....	54
3.16	Multimedia Library And HQE Auditorium.....	54
3.17	Seattle Central Library.....	55
3.18	Public Library Amsterdam.....	55
3.19	การออกแบบสถาปัตยกรรมภายในห้องสมุดประชาชน จังหวัดลำปาง.....	56
3.20	การสอบถามความคิดเห็นในการออกแบบห้องสมุด กลุ่มผู้ใช้ห้องสมุดประชาชน จังหวัด ลำปาง.....	56
3.21	การทดสอบความสัมพันธ์ระหว่างเหตุผลที่มาใช้บริการและการออกแบบส่วนนั่งอ่าน นอน อ่าน บนชั้น2 ที่สื่อถึงความมีชีวิตในห้องสมุด.....	68
3.22	การทดสอบความสัมพันธ์ระหว่างเหตุผลที่มาใช้บริการ และการออกแบบส่วนอ่านเงียบ ที่ สื่อถึงความมีชีวิตในห้องสมุด.....	68
3.23	การทดสอบความสัมพันธ์ระหว่างช่วงอายุของผู้เข้ามาใช้บริการห้องสมุด และความ ต้องการภาษาภาพเพื่อสื่อสารให้ชาวต่างชาติเข้าใจได้.....	80
4.1	สถานที่ตั้งของห้องสมุดประชาชน จังหวัดลำปาง.....	77
4.2	ทางเข้าและทางออกของห้องสมุดประชาชน จังหวัดลำปาง.....	78
4.3	ทางเข้าห้องสมุดด้านทิศตะวันออกเฉียงใต้จากมุมมองด้านนอกและภาพภายใน อาคารห้องสมุด.....	79
4.4	ผลกระทบจากปัจจัยภายนอกของอาคารห้องสมุดประชาชน จังหวัดลำปาง.....	79
4.5	มุมมองจากภายในอาคารห้องสมุด สู่ภายนอกห้องสมุด.....	80
4.6	มุมมองจากภายนอก มายังภายในอาคารห้องสมุด.....	80
4.7	ผังพื้นที่ห้องสมุดประชาชน จังหวัดลำปางปัจจุบัน และพื้นที่ส่วนต่างๆภายในห้องสมุด	81
4.8	ภาพแสดงลักษณะพื้นที่สาธารณะ พื้นที่กิ่งสวนรวม และพื้นที่ส่วนตัวในห้องสมุด....	82
4.9	พื้นที่คืนหนังสือ ที่มีการจัดเก็บไม่เรียบร้อย.....	83
4.10	การหามุมอ่านหนังสือในจุดเงียบๆ.....	83
4.11	การใช้ที่นั่งอ่านหนังสือเป็นที่จับหลัก.....	84

เอกสารนี้เป็นเอกสารที่สงวนไว้สำหรับการใช้งานเพื่อการศึกษาเท่านั้น ไม่อนุญาตให้นำไปใช้ประโยชน์ด้านการค้า  
ไม่ว่ากรณีใดๆทั้งสิ้น อีกทั้งห้ามมิให้ดัดแปลงเนื้อหา และต้องอ้างอิงถึงเจ้าของเอกสารทุกครั้งที่มีการนำไปใช้

## สารบัญรูปรูปภาพ(ต่อ)

รูปที่		หน้า
4.12	การใช้พื้นที่เป็นที่นอนพักผ่อน.....	84
4.13	ตู้เก็บรองเท้า ที่ทางผู้เข้ามาใช้บริการไม่ได้ใส่ใจ.....	85
4.14	การที่ไม่ได้เตรียมพื้นที่สำหรับวางเครื่องปริ้นเตอร์ และอุปกรณ์ต่างๆ.....	85
4.15	ผู้ใช้ที่ต้องการที่นั่งสำหรับอ่านหนังสือตรงชั้นวางหนังสือ.....	86
4.16	การนำหนังสือพิมพ์เก่า มากองรวมกันไว้บนชั้นหนังสือ.....	86
4.17	กองหนังสือที่มารวมตัวกัน หลังจากอ่านเสร็จแล้ว.....	87
4.18	อุปกรณ์เก่า ที่ไม่สามารถเก็บให้เป็นสัดส่วนได้.....	87
4.19	ชั้นวางหนังสือที่ไม่มีกรงใช้งาน และมีระยะห่างมาก.....	88
4.20	ห้องอาเซียนไม่ได้มีการใช้งานได้อย่างเต็มที่.....	88
4.21	จุดบริการโทรทัศน์ ไม่มีโทรทัศน์ให้บริการ.....	89
4.22	ภาพแสดงถึงความเคารพต่อพระมหากษัตริย์.....	89
4.23	การแนะนำจังหวัดลำปางจากภาพถ่าย.....	90
4.24	การนำหุ่นจำลองเป็นการให้ความรู้ และมาช่วยเพิ่มบรรยากาศภายในห้องสมุด.....	90
4.25	ข้อความที่เกี่ยวกับการใช้งานภายในห้องสมุด.....	91
4.26	ข้อความที่เกี่ยวกับควรประชาสัมพันธ์.....	91
4.27	ข้อความที่เกี่ยวกับหมวดหมู่ของหนังสือ.....	92
4.28	ข้อความให้ปฏิบัติตาม.....	92
4.29	ความผูกพันของชั้นวางหนังสือและโต๊ะอ่านหนังสือ.....	93
4.30	เคาน์เตอร์คืนหนังสือที่ใช้ก่อนอื่นมาเป็นฐานรับน้ำหนักแทน.....	93
4.31	รูปแบบและลักษณะของเคาน์เตอร์บริการ ที่ให้ความสะดวกในการติดต่อสอบถาม.....	99
4.32	รูปแบบและลักษณะของพื้นที่แนะนำหนังสือใหม่ที่เป็นที่สะดุดตาแก่ผู้ใช้บริการ.....	100
4.33	รูปแบบและลักษณะของพื้นที่สืบค้นข้อมูล ที่สามารถสร้างความสะดวกสบายแก่ผู้ใช้บริการ.....	101
4.34	รูปแบบของพื้นที่ใช้คอมพิวเตอร์และอินเทอร์เน็ต.....	101
4.35	รูปแบบและลักษณะการจัดวางพื้นที่อ่านหนังสือพิมพ์ วารสาร นิตยสาร.....	103
4.36	รูปแบบและลักษณะของชุดที่นั่งสำหรับพื้นที่นั่งอ่านหนังสือ ทำงาน ทำการบ้าน.....	105
4.37	รูปแบบและลักษณะของชั้นวางหนังสือ.....	106
4.38	รูปแบบการจัดพื้นที่จัดนิทรรศการภายในห้องสมุด.....	107

เอกสารนี้เป็นเอกสารที่สงวนไว้สำหรับการใช้งานเพื่อการศึกษาเท่านั้น ไม่อนุญาตให้นำไปใช้ประโยชน์ด้านการค้า  
ไม่ว่ากรณีใดๆทั้งสิ้น อีกทั้งห้ามมิให้ดัดแปลงเนื้อหา และต้องอ้างอิงถึงเจ้าของเอกสารทุกครั้งที่มีการนำไปใช้

## สารบัญรูปภาพ(ต่อ)

รูปที่		หน้า
4.39	รูปแบบและลักษณะของพื้นที่นั่งเล่น นอนเล่น.....	108
4.40	รูปแบบของพื้นที่ห้องคู่มือวีดิทัศน์.....	109
4.41	รูปแบบของพื้นที่อ่านเสียง.....	111
4.42	รูปแบบของพื้นที่เรียนภาษา แบ่งเป็นห้องภาษาต่างๆ.....	111
4.43	รูปแบบของมุมเทคโนโลยี ที่มีหนังสือและสื่อสารสนเทศไว้คอยให้บริการ.....	112
4.44	รูปแบบของมุมอาเซียน.....	113
4.45	รูปแบบของพื้นที่สันทนาการเด็ก ที่มีความสดใสสว่างและไม่รบกวนผู้อื่น.....	114
4.46	รูปแบบของมุมเฉลิมพระเกียรติ ซึ่งมีพื้นที่ให้เข้ามาชมพระราชกรณียกิจ.....	115
4.47	รูปแบบร้านอาหารและเครื่องดื่ม.....	116
4.48	รูปแบบป้ายประกาศแบบที่ให้ข้อมูลของพื้นที่นั้นๆ.....	118
4.49	รูปแบบป้ายบอกหมวดหมู่หนังสือ ที่มีภาษาต่างๆ.....	118
4.50	รูปแบบของลักษณะพื้นที่ประเภทต่างๆภายในห้องสมุด.....	118
4.51	รูปแบบของลักษณะผนังประเภทต่างๆภายในห้องสมุด.....	119
4.52	รูปแบบของลักษณะเพดานภายในห้องสมุด.....	119
4.53	รูปแบบของการออกแบบแสงไฟโดยรวมที่ให้ความสว่างทางเดินภายในห้องสมุดในที่ต่างๆ.....	120
4.54	รูปแบบของการออกแบบแสงไฟตกแต่งสร้างบรรยากาศภายในห้องสมุดในที่ต่างๆ.....	120
4.55	แผนภูมิร้อยละของกิจกรรมที่ต้องการเพิ่มเติม.....	123
4.56	การจัดวางเฟอร์นิเจอร์ในชั้น 1 ของห้องสมุดประชาชนจังหวัดลำปาง.....	127
4.57	การจัดวางเฟอร์นิเจอร์ในชั้น 1 ของห้องสมุดประชาชนจังหวัดลำปาง ในช่วงที่มีการจัดกิจกรรมเผยแพร่วัฒนธรรม.....	128
4.58	การจัดวางเฟอร์นิเจอร์ในชั้น 2 ของห้องสมุดประชาชนจังหวัดลำปาง.....	129
4.59	เคาน์เตอร์บริการ คิน - ยิม หนังสือ.....	131
4.60	พื้นที่ถ่ายเอกสาร และสืบค้นข้อมูล.....	131
4.61	ส่วนหนังสือใหม่ และหนังสือแนะนำ.....	132
4.62	ส่วนนั่งอ่านหนังสือชั้น 1.....	133
4.63	ส่วนห้องสันทนาการเด็ก.....	134

เอกสารนี้เป็นเอกสารที่สงวนไว้สำหรับการใช้งานเพื่อการศึกษาเท่านั้น ไม่อนุญาตให้นำไปใช้ประโยชน์ด้านการค้า ไม่ว่าจะกรณีใดๆทั้งสิ้น อีกทั้งห้ามมิให้ดัดแปลงเนื้อหา และต้องอ้างอิงถึงเจ้าของเอกสารทุกครั้งที่มีการนำไปใช้

## สารบัญญรูปภาพ(ต่อ)

รูปที่		หน้า
4.64	ส่วนมุมอาเซียน.....	135
4.65	ส่วนคอมพิวเตอร์และอินเทอร์เน็ต.....	135
4.66	พื้นที่ส่วนมุมเทคโนโลยี.....	137
4.67	พื้นที่ส่วนห้องกศน. และสื่อวีดิทัศน์.....	137
4.68	พื้นที่ส่วนพุดคุยในชุมชน.....	138
4.69	ร้านอาหารและเครื่องดื่ม.....	139
4.70	พื้นที่ส่วนห้องเรียนภาษาต่างประเทศ.....	140
4.71	พื้นที่ส่วนนั่งอ่าน นอนอ่าน บนชั้น2.....	140
4.72	พื้นที่ส่วนนั่งอ่าน นอนอ่าน บนชั้น2.....	141
4.73	พื้นที่ส่วนห้องอ่านเงียบ.....	142
4.74	ตำแหน่งของป้ายต่างๆภายในห้องสมุดประชาชน จังหวัดลำปาง ในส่วนชั้น 1.....	143
4.75	ตำแหน่งของป้ายต่างๆภายในห้องสมุดประชาชน จังหวัดลำปาง ในส่วนชั้น 2.....	143
4.76	ป้ายนำทาง.....	144
4.77	ป้ายบอกพื้นที่.....	145
4.78	ป้ายบอกหมวดหมู่ และให้ข้อมูลหนังสือ.....	145
4.79	ป้ายแผนที่แสดงตำแหน่ง ชั้น1.....	146
4.80	ป้ายแผนที่แสดงตำแหน่ง ชั้น2.....	146
4.81	การจัดพื้นที่ของห้องสมุดประชาชน จังหวัดลำปาง ในส่วนชั้น 1 แบ่งเป็นพื้นที่สาธารณะ พื้นที่กึ่งส่วนตัว พื้นที่ส่วนตัว.....	147
4.82	การจัดพื้นที่ของห้องสมุดประชาชน จังหวัดลำปาง ในส่วนชั้น 2 แบ่งเป็นพื้นที่สาธารณะ พื้นที่กึ่งส่วนตัว พื้นที่ส่วนตัว.....	148
4.83	ผลการยอมรับการออกแบบส่วนต่างๆภายในห้องสมุดประชาชนจังหวัดลำปาง..	150

# บทที่ 1

## บทนำ

### 1.1 ความเป็นมาและความสำคัญของปัญหา

จากที่สมาคมห้องสมุดแห่งประเทศไทยในพระราชูปถัมภ์สมเด็จพระเทพรัตนราชสุดาฯ สยามบรมราชกุมารี ได้จัดงานประชุมใหญ่สามัญประจำปี 2555 และประชุมวิชาการ เรื่องการพัฒนาห้องสมุดสู่สากล ได้เล็งเห็นว่าปัจจุบันการเจริญเติบโตของห้องสมุด และผู้ปฏิบัติงานในห้องสมุด มิได้มีเพียงอยู่ในระดับท้องถิ่นหรือระดับชาติเท่านั้น แต่ได้แพร่ขยายออกไปในระดับภูมิภาคและระดับนานาชาติ(สมาคมห้องสมุดแห่งประเทศไทย. 2555) เป็นการกล่าวถึงบทบาทของห้องสมุดประชาชนของไทย ที่ต้องเตรียมตัวปรับรูปแบบเป็นห้องสมุดประชาชนที่เข้าสู่ประชาคมอาเซียน ซึ่งปัจจุบันการเข้าถึงนั้นอาจไม่ใช่อยู่ในหนังสือที่เป็นกระดาษแต่เพียงอย่างเดียว จะเป็นหนังสืออิเล็กทรอนิกส์ที่มีการเข้าถึงจากสถานที่ใด ๆ ก็ได้ ซึ่งเป็นการส่งเสริมการศึกษาตลอดชีวิตที่เปิดโอกาสให้คนได้เรียนรู้ตลอดเวลาตลอดชีวิต ห้องสมุดจึงมีบทบาทใหม่มากกว่าเดิม คือ การบริหารจัดการความรู้และวัฒนธรรม ในการบริการให้คนทุกกลุ่มทุกวัยตลอดเวลา ผ่านเครื่องมือที่หลากหลายและทันสมัย จัดกิจกรรมให้ความรู้และส่งเสริมการเรียนรู้เกี่ยวกับอาเซียน รวมไปถึงการสร้างเครือข่ายกับหน่วยงานและองค์กรต่าง ๆ ทั้งในประเทศและในภูมิภาคอาเซียน หรือภูมิภาคอื่น (เยาวลักษณ์ แสงสว่าง. 2556)

ในงานประชุมใหญ่สามัญประจำปี 2555 ประชุมวิชาการของทางสมาคมห้องสมุดแห่งประเทศไทยในพระราชูปถัมภ์สมเด็จพระเทพรัตนราชสุดาฯ สยามบรมราชกุมารี ได้ให้ความสำคัญด้านการตลาดที่ว่า ห้องสมุดนั้นจะต้องมี 4 P คือ Product, Price, Performance, และ Place ต้องยืดหยุ่นไม่ยึดติด ต้องมีการคิดเชิงกลยุทธ์มีเป้าหมายที่ต้องการบรรลุที่แน่นอนและต้องมีประเด็นเป็นที่ตั้งว่าจะทำอะไรและห้องสมุดจะต้องกำหนดทิศทางของห้องสมุด เราจะทำอย่างไรให้ผู้ใช้บริการมาใช้บริการห้องสมุดให้นานขึ้น เพื่อนำส่วนนั้นมาพัฒนาห้องสมุด การตลาดจะเป็นวิถีทางช่วยให้นำผลห้องสมุดไม่ว่าจะเป็นสินค้าและบริการ เพื่อกระตุ้นให้ผู้บริโภคเห็นคุณค่าและเพิ่มความต้องการ และยอมที่จะกลับมาใช้บริการเพิ่มอีก (สัญญา ประกอบผล. 2556)

ซึ่งนโยบายดังกล่าวมีวัตถุประสงค์สอดคล้องกับที่สำนักงาน กศน. ได้มีนโยบายในการพัฒนาห้องสมุดประชาชนทุกแห่งให้สามารถเป็นกลไกในการเชื่อมโยงการเรียนรู้ตลอดชีวิตของประชาชนได้อย่างมีคุณภาพ เพื่อพัฒนาห้องสมุดประชาชนทุกแห่งให้เป็นศูนย์กลางการเรียนรู้ตลอดชีวิต ที่สามารถเชื่อมโยงความรู้จากภายนอก ความรู้สากลและข้อมูลข่าวสารต่างๆ เพื่อ

เอกสารนี้เป็นเอกสารที่สงวนไว้สำหรับการใช้งานเพื่อการศึกษาเท่านั้น ไม่อนุญาตให้นำไปใช้ประโยชน์ด้านการค้า ไม่ว่าจะกรณีใดๆทั้งสิ้น อีกทั้งห้ามมิให้ตัดแปลงเนื้อหา และต้องอ้างอิงถึงเจ้าของเอกสารทุกครั้งที่มีการนำไปใช้

ส่งเสริมสนับสนุนให้ห้องสมุดประชาชนเป็นแหล่งการเรียนรู้ด้านอาชีพ ด้านเศรษฐกิจและสังคมของคนในชุมชน และเพื่อพัฒนาระบบการให้บริการและสภาพแวดล้อมของห้องสมุดประชาชนให้มีชีวิตเพื่อส่งเสริมให้ประชาชนทุกเพศ ทุกวัย มีนิสัยรักการอ่าน ในปีงบประมาณ 2554 สำนักงาน กศน. มีเป้าหมายในการพัฒนาห้องสมุดประชาชนให้เป็นห้องสมุดมีชีวิต จำนวน 75 แห่ง และตั้งเป้ามีผู้ใช้บริการห้องสมุดประชาชน มีชีวิต จำนวน 300,000 คน (สถาบันส่งเสริมและพัฒนา นวัตกรรมการเรียนรู้. 2551)

ในปัจจุบัน "ห้องสมุดมีชีวิต" ได้ขยายความนิยมไปที่วงการห้องสมุดและที่เกี่ยวข้องกับห้องสมุดและการศึกษาส่งผลให้เกิดความพยายาม "คิดใหม่ ทำใหม่" ในอันที่จะเติมชีวิตให้กับห้องสมุด ยังคงมีหนังสือ วารสาร หนังสือพิมพ์ แต่ต้องทำให้ "ตัวหนังสือ" เป็นเสียง เป็นภาพ ผสมผสานให้ลงตัวรวมทั้งอาคารสถานที่ ที่ดูสดใส บรรยากาศที่เชื่อมต่อความมีชีวิต ผู้รับบริการมีความพึงพอใจที่จะใช้บริการ ได้รับประโยชน์จากบริการต่างๆ ของห้องสมุด ได้ทั้งอาหารสมอง และอาหารใจ ช่วยกันพัฒนาเป็นชีวิตที่สมบูรณ์ "KNOWLEDGE BASED SOCIETY" เป็นห้องสมุดที่มีระบบบริหารจัดการทรัพยากรสารสนเทศให้ทันสมัยครบถ้วน เพื่อสร้างสังคมแห่งการเรียนรู้และสร้างนิสัยรักการอ่านอย่างยั่งยืน สำหรับบุคคลทุกเพศ ทุกวัย มีการใช้เทคโนโลยีที่เหมาะสมในการเรียนรู้ สามารถเข้าถึงสารสนเทศได้อย่างรวดเร็ว มีบริการและกิจกรรมส่งเสริมการอ่าน และการเรียนรู้อย่างต่อเนื่องตลอดชีวิต (ห้องสมุดโรงเรียนพุทธรังสิตพิบูล. 2549)

เนื่องจากเรื่องเกี่ยวกับสถาบันศกษการภายในห้องสมุดที่มีชีวิต เพื่อพัฒนาไปสู่ห้องสมุดสากล ยังเป็นเรื่องที่กำลังทำการวิจัยขึ้นมาใหม่มาตามทิศทางสมาคมห้องสมุดแห่งประเทศไทยในพระราชูปถัมภ์ ได้จัดการประชุมใหญ่สามัญประจำปี 2555 ที่ผ่านมา(สมาคมห้องสมุดแห่งประเทศไทย. 2555) การทำวิจัยในเรื่องนี้เป็นหัวข้อที่สำคัญ เพราะเป็นสิ่งที่มีความสำคัญต่อทั้งชุมชน สภาพสังคม การเรียนรู้ด้วยตนเอง ไปถึงการพัฒนาประเทศก้าวเข้าสู่ประชาคมเศรษฐกิจอาเซียน (ASEAN Economic Community AEC) อีกทั้งการวิจัยนี้ยังสอดคล้องกับนโยบายและยุทธศาสตร์การวิจัยของชาติ ฉบับที่ 8 (พ.ศ. 2555-2559) ที่ว่าด้วยการพัฒนาศักยภาพและขีดความสามารถในการวิจัยของประเทศให้สูงขึ้น และสร้างฐานความรู้ที่มีคุณค่า สามารถประยุกต์และพัฒนาวิทยาการที่เหมาะสมและแพร่หลาย รวมทั้งให้เกิดการเรียนรู้และต่อยอดภูมิปัญญาท้องถิ่น เพื่อให้เกิดประโยชน์เชิงพาณิชย์และสาธารณะ ตลอดจนเกิดการพัฒนาคูณภาพชีวิต โดยใช้ทรัพยากรและเครือข่ายวิจัยอย่างมีประสิทธิภาพที่ทุกฝ่ายมีส่วนร่วม โดยในยุทธศาสตร์การวิจัยที่ 1 เรื่องการสร้างศักยภาพและความสามารถเพื่อการพัฒนาทางสังคม ซึ่งจะมุ่งเน้น การวิจัยเพื่อพัฒนาคูณภาพการศึกษา ระบบการเรียนรู้ด้วยตนเอง วัฒนธรรม การสร้างความเข้มแข็งและการสร้างภูมิคุ้มกันของท้องถิ่น และการพัฒนาคูณภาพเยาวชนกับผู้ด้อยโอกาส โดยมีพันธกิจการวิจัยของชาติ คือ "พัฒนาคูณภาพและขีดความสามารถในการวิจัยของประเทศให้สูงขึ้น และสร้าง

เอกสารนี้เป็นเอกสารที่สงวนไว้สำหรับการใช้งานเพื่อการศึกษาเท่านั้น ไม่อนุญาตให้นำไปใช้ประโยชน์ด้านการค้า ไม่ว่าจะกรณีใดๆทั้งสิ้น อีกทั้งห้ามมิให้ดัดแปลงเนื้อหา และต้องอ้างอิงถึงเจ้าของเอกสารทุกครั้งที่มีการนำไปใช้

ฐานความรู้ที่มีคุณค่า สามารถประยุกต์และพัฒนาวิทยาการที่เหมาะสมและแพร่หลาย รวมทั้งให้เกิดการเรียนรู้และต่อยอดภูมิปัญญาท้องถิ่น เพื่อให้เกิดประโยชน์เชิงพาณิชย์และสาธารณะ ตลอดจนเกิดการพัฒนาคุณภาพชีวิต โดยใช้ทรัพยากรและเครือข่ายวิจัยอย่างมีประสิทธิภาพ ที่ทุกฝ่ายมีส่วนร่วม” ซึ่งเป็นแนวคิดเดียวกันกับห้องสมุดมีชีวิต และแนวคิดการพัฒนาห้องสมุดสู่สากลด้วย (สำนักงานคณะกรรมการวิจัยแห่งชาติ, 2555)

ห้องสมุดประชาชนจังหวัดลำปาง เป็นหน่วยงานที่ขึ้นตรงกับสำนักงานการศึกษานอกระบบและการศึกษาตามอัธยาศัย(กศน.) สำนักงานปลัดกระทรวงศึกษาธิการ จึงถือว่าเป็นห้องสมุดที่ต้องแสดงออกถึงความเป็นห้องสมุดที่มีชีวิต และยังต้องเป็นห้องสมุดที่สามารถพัฒนาไปสู่ห้องสมุดสากลได้ สามารถต้อนรับนักท่องเที่ยวจากต่างประเทศที่ต้องการเข้ามาหาข้อมูลได้ตามที่สมาคมห้องสมุดแห่งประเทศไทยได้เสนอแนะแนวทางไว้ และเนื่องจากการสังเกตจำนวนผู้มาใช้บริการภายในห้องสมุดประชาชน ในวันที่ 5 - 6 ธันวาคม พ.ศ. 2556 พบว่ามีผู้ใช้บริการค่อนข้างน้อย จึงเป็นที่มาของการออกแบบปรับปรุงสถาปัตยกรรมภายในห้องสมุดประชาชนจังหวัดลำปาง ให้มีความสอดคล้องกับแนวคิดตามข้อเสนอแนะ และเป็นที่สนองตอบต่อพฤติกรรมของผู้มาใช้บริการ ให้มีผู้สนใจเพิ่มขึ้นและเข้ามาใช้บริการภายในห้องสมุดประชาชนอย่างแพร่หลาย

## 1.2 คำถามการวิจัย

1.2.1 ผู้มาใช้ห้องสมุด และเจ้าหน้าที่บรรณารักษ์ ห้องสมุดประชาชน จังหวัดลำปาง อยากให้มีกิจกรรมใดที่แสดงออกถึงความเป็นห้องสมุดมีชีวิต สู่สากล

1.2.2 สถาปัตยกรรมภายในห้องสมุดมีชีวิต สู่สากล ของห้องสมุดประชาชน จังหวัดลำปาง ควรเป็นอย่างไร

## 1.3 วัตถุประสงค์ของการวิจัย

1.3.1 เพื่อศึกษาลักษณะกิจกรรมในการใช้ห้องสมุดประชาชน จังหวัดลำปาง ของกลุ่มผู้ใช้ห้องสมุด รวมไปถึงเจ้าหน้าที่บรรณารักษ์ในห้องสมุด

1.3.2 เพื่อศึกษารูปแบบสถาปัตยกรรมภายในของห้องสมุดมีชีวิต สู่สากล ที่สอดคล้องกับความต้องการในกิจกรรมของกลุ่มผู้ใช้ห้องสมุด รวมไปถึงบรรณารักษ์และเจ้าหน้าที่บรรณารักษ์ห้องสมุดประชาชน จังหวัดลำปาง

เอกสารนี้เป็นเอกสารที่สงวนไว้สำหรับการใช้งานเพื่อการศึกษาเท่านั้น ไม่อนุญาตให้นำไปใช้ประโยชน์ด้านการค้า ไม่ว่าจะกรณีใดๆทั้งสิ้น อีกทั้งห้ามมิให้ดัดแปลงเนื้อหา และต้องอ้างอิงถึงเจ้าของเอกสารทุกครั้งที่มีการนำไปใช้

1.3.3 เพื่อเสนอแนะแนวทางในการออกแบบสถาปัตยกรรมภายในห้องสมุดประชาชน จังหวัดลำปาง ให้มีรูปแบบเป็นห้องสมุดที่มีชีวิต สู่สากล

#### 1.4 ขอบเขตของการวิจัย

1.4.1 ผู้วิจัยจะทำการศึกษาเฉพาะห้องสมุดประชาชน จังหวัดลำปาง โดยศึกษาลักษณะทางกายภาพภายในที่สอดคล้องกับกิจกรรมห้องสมุด ลักษณะทางกายภาพภายในของห้องสมุดประชาชน จังหวัดลำปาง พฤติกรรมการใช้สอยภายในที่สอดคล้องกับกิจกรรมห้องสมุด

1.4.2 ผู้วิจัยจะทำการศึกษาพฤติกรรมของผู้ให้บริการและผู้รับบริการที่เข้ามาใช้ห้องสมุดประชาชน จังหวัดลำปางโดยเฉพาะ ซึ่งประกอบไปด้วย เจ้าหน้าที่บรรณารักษ์ กลุ่มนักเรียน นักศึกษา และกลุ่มประชาชนที่เข้ามาใช้บริการในจุดกิจกรรมต่างๆภายในห้องสมุดประชาชน จังหวัดลำปาง

1.4.3 ขอบเขตของการออกแบบห้องสมุดที่มีชีวิต เพื่อพัฒนาเป็นห้องสมุดสู่สากล จะมุ่งเน้นที่ลักษณะทางสถาปัตยกรรมภายในเป็นหลัก

#### 1.5 ขั้นตอนของการวิจัย

การวิจัยนี้มีขั้นตอนการดำเนินงาน 3 ขั้นตอนดังนี้

1.5.1 ทบทวนวรรณกรรมที่เกี่ยวข้องกับห้องสมุดประชาชน

1.5.2 ศึกษาข้อมูลห้องสมุดประชาชน จังหวัดลำปาง จากเอกสาร หนังสือ และจากทางเว็บไซต์

1.5.3 สัมภาษณ์และสังเกตสภาพปัจจุบัน ของห้องสมุดประชาชน จังหวัดลำปาง

1.5.4 ออกแบบเครื่องมือวิจัยที่ใช้ในการรวบรวมข้อมูลภายในพื้นที่ห้องสมุดประชาชน จังหวัดลำปาง ทั้งแบบสังเกตสภาพปัจจุบัน แบบสัมภาษณ์เจ้าหน้าที่บรรณารักษ์ แบบสอบถามผู้ใช้บริการห้องสมุดประชาชน จังหวัดลำปาง

1.5.5 สัมภาษณ์เจ้าหน้าที่บรรณารักษ์ ห้องสมุดประชาชน จังหวัดลำปาง

1.5.6 สังเกตกิจกรรมการใช้ห้องสมุดของผู้ใช้บริการห้องสมุดประชาชน จังหวัดลำปาง

1.5.7 แจกแบบสอบถามผู้ใช้บริการห้องสมุดประชาชน จังหวัดลำปาง เกี่ยวกับความต้องการพื้นที่ใช้ กิจกรรมเพิ่มเติม เพื่อนำมากำหนดแนวทางด้านการใช้พื้นที่ใช้สอยภายในอาคาร และกำหนดสถาปัตยกรรมภายในห้องสมุดประชาชน จังหวัดลำปาง

เอกสารนี้เป็นเอกสารที่สงวนไว้สำหรับการใช้งานเพื่อการศึกษาเท่านั้น ไม่อนุญาตให้นำไปใช้ประโยชน์ด้านการค้า ไม่ว่าจะกรณีใดๆทั้งสิ้น อีกทั้งห้ามมิให้ดัดแปลงเนื้อหา และต้องอ้างอิงถึงเจ้าของเอกสารทุกครั้งที่มีการนำไปใช้

1.5.8 สังเกตห้องสมุดมีชีวิตกรณีตัวอย่าง เพื่อที่จะได้นำข้อมูลมาเปรียบเทียบในแต่ละส่วน เพื่อนำมาวิเคราะห์ถึงจุดเด่นและจุดด้อย ส่งผลมาเป็นแนวทางการออกแบบสถาปัตยกรรมภายใน เช่น ขนาดของพื้นที่ การวางผังภายในห้องสมุด กิจกรรมที่เกิดขึ้นภายในพื้นที่ และแนวคิดในการออกแบบ เป็นต้น

1.5.9 วิเคราะห์ข้อมูลที่ได้จากจากสำรวจแผนผังพื้นที่ บทสัมภาษณ์จากเจ้าหน้าที่บรรณารักษ์ และแบบสอบถามจากกลุ่มผู้ใช้บริการห้องสมุด เพื่อนำมาใช้จัดองค์ประกอบเชิงพื้นที่ และกำหนดกิจกรรมต่างๆ ภายในห้องสมุดประชาชน จังหวัดลำปาง ให้เป็นแนวทางการออกแบบห้องสมุดมีชีวิต สู่สากลที่จะเกิดขึ้นภายในอนาคต

1.5.10 จัดทำแนวทางการออกแบบเบื้องต้น เพื่อนำไปเก็บข้อมูลจากการสัมภาษณ์และสอบถาม ของห้องสมุดประชาชน จังหวัดลำปาง เพื่อเป็นห้องสมุดมีชีวิตสู่สากล

1.5.11 ทำการสัมภาษณ์ผู้เชี่ยวชาญด้านการออกแบบห้องสมุด เกี่ยวกับการออกแบบห้องสมุดมีชีวิต สู่สากล ของห้องสมุดประชาชน จังหวัดลำปาง

1.5.12 แจกแบบสอบถามผู้ใช้บริการห้องสมุดประชาชน จังหวัดลำปาง เกี่ยวกับความคิดเห็นด้านการออกแบบห้องสมุดมีชีวิต สู่สากล ของห้องสมุดประชาชน จังหวัดลำปาง

1.5.13 นำข้อมูลที่ได้ในส่วนต่างๆภายในห้องสมุดประชาชน และผลจากแบบสอบถาม และแบบสัมภาษณ์เกี่ยวกับความต้องการของการใช้พื้นที่ ในการที่จะทำกิจกรรมต่างๆ และความ ต้องการทางสถาปัตยกรรมภายในห้องสมุดประชาชน จังหวัดลำปางมาวิเคราะห์และสรุปผลเพื่อเป็นแนวทางในการปรับปรุงการออกแบบสถาปัตยกรรมภายในห้องสมุดประชาชน จังหวัดลำปาง ให้เป็นห้องสมุดมีชีวิต สู่สากล

## 1.6 ข้อจำกัดของการวิจัย

1.6.1 ผลการวิจัยเกี่ยวกับแนวคิดห้องสมุดมีชีวิตสู่สากล ห้องสมุดประชาชน จังหวัดลำปาง อาจไม่สามารถนำไปสรุปแทนแนวคิดทั้งหมดของเจ้าหน้าที่บรรณารักษ์ของห้องสมุดประชาชนที่อื่นๆได้ เนื่องจากผู้วิจัยได้ดำเนินการสัมภาษณ์เจ้าหน้าที่บรรณารักษ์ห้องสมุดประชาชน จังหวัดลำปางเพียงแห่งเดียวเท่านั้น

1.6.2 ผลการวิจัยเกี่ยวกับการภาษาที่ใช้ในการออกแบบป้ายสัญลักษณ์ภายในห้องสมุดประชาชน จังหวัดลำปางอาจไม่สามารถนำไปสรุปแทนการออกแบบป้ายและสัญลักษณ์ในห้องสมุดประชาชนที่อื่นๆได้ เนื่องจากผู้วิจัยได้ดำเนินการเก็บข้อมูลที่ห้องสมุดประชาชน จังหวัดลำปางเพียงแห่งเดียวเท่านั้น และช่วงเวลาที่ดำเนินการเก็บข้อมูลไม่มีชาวต่างชาติเข้ามาใช้ห้องสมุด

เอกสารนี้เป็นเอกสารที่สงวนไว้สำหรับการใช้งานเพื่อการศึกษาเท่านั้น ไม่อนุญาตให้นำไปใช้ประโยชน์ด้านการค้า ไม่ว่าจะกรณีใดๆทั้งสิ้น อีกทั้งห้ามมิให้ดัดแปลงเนื้อหา และต้องอ้างอิงถึงเจ้าของเอกสารทุกครั้งที่มีการนำไปใช้

## 1.7 ประโยชน์ที่คาดว่าจะได้รับ

1.7.1 ได้รูปแบบกิจกรรมในการใช้ห้องสมุดประชาชน จังหวัดลำปาง ที่ตอบสนองต่อ ลักษณะกิจกรรม และความต้องการ ของผู้ใช้บริการภายในห้องสมุด รวมไปถึงบรรณารักษ์และ กลุ่มเจ้าหน้าที่ในห้องสมุด

1.7.2 ได้ลักษณะสถาปัตยกรรมภายในของห้องสมุดมีชีวิต สู่สากล ที่สอดคล้องกับความต้องการในกิจกรรมของผู้ใช้บริการภายในห้องสมุด รวมไปถึงบรรณารักษ์และกลุ่มเจ้าหน้าที่ในห้องสมุดประชาชน จังหวัดลำปาง

1.7.3 ได้แนวทางการออกแบบห้องสมุดที่มีชีวิต สู่สากล ที่เชื่อมต่อกับผู้ใช้บริการภายในห้องสมุด รวมไปถึงบรรณารักษ์และกลุ่มเจ้าหน้าที่ในห้องสมุด

## 1.8 คำนิยามศัพท์

งานวิจัยนี้ใช้ความหมายของคำต่อไปนี้

1.8.1 ห้องสมุด หมายถึง แหล่งรวบรวมทรัพยากรสารสนเทศเอาไว้ในรูปแบบต่างๆ ทั้งที่เป็นวัสดุตีพิมพ์ วัสดุไม่ตีพิมพ์ วัสดุอิเล็กทรอนิกส์ เพื่อให้ผู้ใช้สามารถสืบค้นและเข้าถึงสารสนเทศได้มากขึ้น อย่างมีประสิทธิภาพและคุ้มค่า โดยมีการคัดเลือกจัดหาให้สอดคล้องกับความต้องการของผู้ใช้ มีการจัดระบบโดยบรรณารักษศาสตร์ (อำไพพรรณ ทัพเป็นไทย, 2549)

1.8.2 ห้องสมุดประชาชน หมายถึง ห้องสมุดที่ได้รับการสนับสนุนทางการเงินจากรัฐบาล โดยประชาชนเป็นผู้เสียภาษีให้รัฐ เพื่อให้บำรุงห้องสมุด เปิดบริการอย่างกว้างแก่ประชาชนในท้องถิ่นโดยไม่จำกัด เพศ วัย เชื้อชาติ ศาสนา ความคิดเห็นทางการเมือง และความรู้ ห้องสมุดบางแห่ง ที่ไม่ได้รับความสนับสนุนทางการเงินจากรัฐบาล แต่เปิดบริการแก่ประชาชนทั่วไป โดยไม่คิดมูลค่าก็ถือว่าเป็นห้องสมุดประชาชนด้วย ( จุมพจน์ วณิชกุล, 2545)

1.8.3 ห้องสมุดมีชีวิต หมายถึง ห้องสมุดที่มีการบริหารจัดการทรัพยากรสารสนเทศให้ทันสมัยครบถ้วน สอดคล้องกับความต้องการของผู้ใช้บริการ เพื่อสร้างสังคมแห่งการเรียนรู้ และสร้างนิสัยรักการอ่านยั่งยืนสำหรับทุกเพศทุกวัย ด้วยบรรยากาศที่มีชีวิตชีวา มีการใช้เทคโนโลยีที่เหมาะสมในการเรียนรู้ สามารถเข้าถึงสารสนเทศได้อย่างรวดเร็ว มีบริการและกิจกรรมส่งเสริมการอ่าน และการเรียนรู้อย่างต่อเนื่องตลอดชีวิต (กฤตยา ชูสกุล, 2555)

1.8.4 การออกแบบที่เป็นสากล หมายถึง เป็นหลักการในการออกแบบผลิตภัณฑ์ สินค้า บริการ โครงการ หรือกิจกรรม ให้คนจำนวนมากที่สุดสามารถเข้าถึงและใช้ประโยชน์ได้ร่วมกันโดยไม่ต้องมีการแก้ไขหรือดัดแปลงหรือมีการแก้ไขดัดแปลงน้อยที่สุด การออกแบบเช่นว่านี้

เอกสารนี้เป็นเอกสารที่สงวนไว้สำหรับการใช้งานเพื่อการศึกษาเท่านั้น ไม่อนุญาตให้นำไปใช้ประโยชน์ด้านการค้า ไม่ว่าจะกรณีใดๆทั้งสิ้น อีกทั้งห้ามมิให้ดัดแปลงเนื้อหา และต้องอ้างอิงถึงเจ้าของเอกสารทุกครั้งที่มีการนำไปใช้

ไม่เป็นการปฏิเสธการใช้เทคโนโลยีสิ่งอำนวยความสะดวก หรือการจัดสิ่งอำนวยความสะดวก หรือ การให้ความช่วยเหลือที่สมเหตุสมผลแก่บุคคล ถ้าจำเป็น (Thai Web Accessibility. 2557)



เอกสารนี้เป็นเอกสารที่สงวนไว้สำหรับการใช้งานเพื่อการศึกษาเท่านั้น ไม่อนุญาตให้นำไปใช้ประโยชน์ด้านการค้า  
ไม่ว่ากรณีใดๆทั้งสิ้น อีกทั้งห้ามมิให้ตัดแปลงเนื้อหา และต้องอ้างอิงถึงเจ้าของเอกสารทุกครั้งที่มีการนำไปใช้

## บทที่ 2

### การทบทวนวรรณกรรม

ในบทนี้จะกล่าวถึงการทบทวนวรรณกรรมและงานวิจัยที่เกี่ยวข้อง ด้านโครงการห้องสมุดมีชีวิต รูปแบบห้องสมุดสากล แนวทางการออกแบบห้องสมุด และงานวิจัยที่เกี่ยวข้อง ซึ่งมีรายละเอียดดังต่อไปนี้

#### 2.1 โครงการห้องสมุดมีชีวิต

โครงการห้องสมุดมีชีวิตเป็นโครงการที่มีวัตถุประสงค์เพื่อกระตุ้นและส่งเสริมให้หน่วยงานต่างๆ ได้ตระหนักและหันมาสนใจการพัฒนาห้องสมุดให้เป็นแหล่งเรียนรู้ที่ยั่งยืน เป็นการส่งเสริมและจูงใจให้ผู้ใช้บริการได้เรียนรู้อย่างสร้างสรรค์โดยมุ่งหวังให้เกิดการพัฒนาต่อยอด ปรับประยุกต์ใช้อย่างเหมาะสมของแต่ละชุมชน ซึ่งประกอบไปด้วย หลักการและเหตุผล ห้องสมุดประชาชนมีชีวิต ห้องสมุดสาธารณะยุคใหม่ และห้องสมุดประชาชนศูนย์เรียนรู้กันได้ โดยมีรายละเอียดดังต่อไปนี้

##### 2.1.1 หลักการและเหตุผล

จากการที่สำนักงาน กศน. มีนโยบายในการพัฒนาห้องสมุดประชาชนทุกแห่งให้สามารถเป็นกลไกในการเชื่อมโยงการเรียนรู้ตลอดชีวิตของประชาชนได้อย่างมีคุณภาพ จึงจำเป็นต้องจัดให้มีระบบการบริหารจัดการรวมทั้งการบริการอย่างมีคุณภาพ การเร่งรัดจัดหาโครงสร้างพื้นฐานด้านเทคโนโลยีสารสนเทศการสื่อสาร มีเป้าหมายในการพัฒนาห้องสมุดประชาชนให้เป็นห้องสมุดมีชีวิต 1. เพื่อเชื่อมโยงความรู้ทั้งจากภายในและภายนอกห้องสมุด การเข้าถึงชุมชนต่างๆ ในลักษณะเคลื่อนที่ Mobile Library รวมทั้งการสนับสนุนสื่อการเรียนรู้ 2. เพื่อพัฒนาห้องสมุดประชาชนทุกแห่งให้เป็นศูนย์กลางการเรียนรู้ตลอดชีวิต ที่สามารถเชื่อมโยงความรู้จากภายนอก ความรู้สากลและข้อมูลข่าวสารต่างๆ 3. เพื่อส่งเสริมสนับสนุนให้ห้องสมุดทุกแห่งเป็นแหล่งการศึกษาเรียนรู้ด้วยตนเองของนักศึกษา กศน. 4. เพื่อส่งเสริมสนับสนุนให้ห้องสมุดประชาชนเป็นแหล่งการเรียนรู้ด้านอาชีพ ด้านเศรษฐกิจและสังคมของคนในชุมชน 5. เพื่อพัฒนาระบบการให้บริการและสภาพแวดล้อมของห้องสมุดประชาชนให้มีชีวิต 6. เพื่อส่งเสริมให้ประชาชนทุกเพศทุกวัย มีนิสัยรักการอ่าน (สถาบันส่งเสริมและพัฒนานวัตกรรมการเรียนรู้. 2554)

เอกสารนี้เป็นเอกสารที่สงวนไว้สำหรับการใช้งานเพื่อการศึกษาเท่านั้น ไม่อนุญาตให้นำไปใช้ประโยชน์ด้านการค้า ไม่ว่าจะกรณีใดๆทั้งสิ้น อีกทั้งห้ามมิให้ตัดแปลงเนื้อหา และต้องอ้างอิงถึงเจ้าของเอกสารทุกครั้งที่มีการนำไปใช้

## 2.1.2 ห้องสมุดประชาชนมีชีวิต

ห้องสมุดประชาชน จะเป็นแหล่งเรียนรู้ที่มีคุณค่าเพียงใดขึ้นอยู่กับองค์ประกอบหลายประการ เช่นสถานที่ตั้งอยู่ในแหล่งชุมชนหรือไม่ ถ้าอยู่ห่างไกลประชาชนก็จะทำให้มีผู้มาใช้บริการน้อย การให้บริการของบรรณารักษ์หรือเจ้าหน้าที่ที่มีส่วนทำให้ผู้ใช้บริการเกิดความประทับใจ แต่ที่สำคัญที่สุดก็คือบริการและกิจกรรมที่จัดขึ้นสำหรับผู้ใช้ห้องสมุดประชาชน และสำหรับกลุ่มเป้าหมายที่อยู่ในชุมชน (ห้องสมุดอิเล็กทรอนิกส์. 2551)

ห้องสมุดจะมีชีวิตได้ก็จะต้องมีบริการและกิจกรรมที่หลากหลาย โดยมีการจัดขึ้นตลอดเวลาทุกวัน ทุกสัปดาห์ ทุกเดือนต่อเนื่องหรือหมุนเวียนไป เพื่อให้ผู้ใช้บริการได้รับบริการตามความชอบความสนใจ และกิจกรรมก็ควรจัดให้ครอบคลุมทั้งเด็กเล็ก เด็กโต วัยรุ่น กลุ่มวัยทำงาน วัยผู้ใหญ่ ผู้สูงอายุ ฯลฯ การจัดกิจกรรมและกิจกรรมต่างๆเหล่านี้ถือเป็นหัวใจของความสำเร็จของห้องสมุดประชาชน อย่างไรก็ตามการจัดกิจกรรมจำนวนมากและหลากหลายคงไม่ใช่คำตอบที่แสดงถึงความสำเร็จ ถ้ากิจกรรมที่จัดขึ้นไม่มีลูกค้าหรือผู้เข้าร่วมกิจกรรม ดังนั้นการจัดกิจกรรมจึงต้องสอดคล้องกับความต้องการและความสนใจของผู้ใช้บริการด้วย กิจกรรมที่จัดให้ในห้องสมุดควรเป็นกิจกรรมที่ดึงดูดความสนใจและส่งเสริมให้ประชาชนได้เข้ารับบริการ หรือการเข้าร่วมกิจกรรมของผู้มาใช้ห้องสมุดหรือกลุ่มเป้าหมายที่อยู่ในชุมชนด้วย ซึ่งบริการและกิจกรรมที่จะทำในห้องสมุดมีชีวิตคือคึกคักมีผู้ใช้ห้องสมุดตลอดเวลา ที่น่าสนใจได้แก่ กิจกรรมการส่งเสริมการอ่าน ซึ่งสามารถจัดได้หลายกิจกรรม นับตั้งแต่การประกวดการอ่านการประกวดเล่านิทาน การแข่งขันการตอบปัญหา การเล่านิทาน การได้วาทิ ฯลฯ รวมทั้งกิจกรรมการส่งเสริมการเรียนรู้อื่นๆ เช่น การค้นคว้าความรู้จากอินเทอร์เน็ต การจัดทำเว็บไซต์ การจัดทำโฮมเพจ การเขียนหนังสือ การเขียนการ์ตูน การจัดนิทรรศการ การนำเสนอความรู้ต่างๆ การจัดแสดงผลงาน การจัดกิจกรรมสอนการทำ การบ้าน นอกจากนี้ ควรมีการจัดกิจกรรมเพื่อส่งเสริมการอ่านและการเรียนรู้ สำหรับกลุ่มเป้าหมายที่อยู่ในชุมชนด้วย เช่น การจัดห้องสมุดเคลื่อนที่การบริการหนังสือสู่ประตูบ้าน เหล่านี้ เป็นต้น (ห้องสมุดอิเล็กทรอนิกส์. 2551)

ห้องสมุดจะมีชีวิตได้ ควรต้องมีบริการความรู้ข่าวข้อมูลที่ทันสมัยรวดเร็ว โดยใช้เทคโนโลยีคอมพิวเตอร์และสารสนเทศ (ICT) ได้แก่ การศึกษาค้นคว้าข้อมูลข่าวสารจากอินเทอร์เน็ต เพราะปัจจุบันอินเทอร์เน็ตเป็นระบบเครือข่ายข้อมูลทั่วโลกที่ประชาชนนิยมเข้าไปศึกษาหาความรู้และสร้างกิจกรรมความบันเทิงได้ ดังนั้น ห้องสมุดประชาชนคงจะต้องมีบริการอินเทอร์เน็ตสำหรับผู้ใช้บริการอย่างหลีกเลี่ยงไม่ได้ นอกจากนี้ การบริการสื่อเอกสารและสื่ออิเล็กทรอนิกส์อื่นๆ เพื่อส่งเสริมการศึกษาค้นคว้าก็มีความสำคัญไม่น้อย ไม่ว่าจะเป็นการจัดมุมหนังสือประเภทต่างๆ ตามลักษณะของกลุ่มเป้าหมาย เช่น มุมวิทยาศาสตร์ มุมสื่อสำหรับคนพิการ มุมสื่อสำหรับเด็ก

เอกสารนี้เป็นเอกสารที่สงวนไว้สำหรับการใช้งานเพื่อการศึกษาเท่านั้น ไม่อนุญาตให้นำไปใช้ประโยชน์ด้านการค้า ไม่ว่าจะกรณีใดๆทั้งสิ้น อีกทั้งห้ามมิให้ดัดแปลงเนื้อหา และต้องอ้างอิงถึงเจ้าของเอกสารทุกครั้งที่มีการนำไปใช้

และเยาวชน ฯลฯ รวมทั้ง มีสื่ออุปกรณ์อิเล็กทรอนิกส์ เช่น VDO, VCD และอื่นๆ ที่ควรมีให้บริการด้วย (ห้องสมุดอิเล็กทรอนิกส์. 2551)

ควรจัดบรรยากาศและสภาพแวดล้อมของห้องสมุดให้เอื้อต่อการศึกษาค้นคว้า ตลอดจนเอื้อต่อการจัดกิจกรรมของสังคมและชุมชน ห้องสมุดที่มีชีวิตจะต้องทำให้ผู้เข้ามาใช้ห้องสมุดได้รับความสะดวกในการศึกษาค้นคว้า และการเรียนรู้มีบรรยากาศของการสร้างแรงจูงใจที่จะศึกษาค้นคว้า ด้วยความรู้สึกสบาย ไม่อึดอัด ไม่คับข้องใจ ไม่เกิดความรำคาญ และมีความภาคภูมิใจที่ได้รับความสำเร็จและคุ้มค่าที่ได้เข้ามาใช้ห้องสมุด นอกจากนี้ ห้องสมุดน่าจะเป็นส่วนหนึ่งของศูนย์กลางการจัดกิจกรรมทางสังคม เพื่อการสร้างสุนทรีย์และการส่งเสริมศิลปวัฒนธรรม ตลอดจนภูมิปัญญาของสังคมและชุมชน ไม่ว่าจะกลุ่มใดในชุมชนก็สามารถเข้ามาใช้สถานที่ของห้องสมุดในการจัดกิจกรรมเหล่านี้ได้ ดังนั้น การจัดบรรยากาศของห้องสมุด จึงเป็นเรื่องที่สำคัญที่จะต้องมีการวางแผนของการออกแบบภายในอาคาร และภายนอกอาคารที่เหมาะสม ในแต่ละชั้นจะจัดบรรยากาศอย่างไร หนังสือแต่ละประเภทจะจัดบริการไว้ตรงไหน สื่อแต่ละประเภทจะจัดอย่างไร แต่ละห้องจะจัดอย่างไร ห้องทำงานของบรรณารักษ์และเจ้าหน้าที่จะอยู่ตรงไหน และจะตกแต่งภายในและภายนอกอย่างไร เป็นสิ่งที่จะต้องได้รับการพิจารณาและออกแบบให้เหมาะสม (ห้องสมุดอิเล็กทรอนิกส์. 2551)

จากโครงการห้องสมุดมีชีวิตสำนักงานส่งเสริมการศึกษานอกระบบและการศึกษาตามอัธยาศัย ทำให้ได้แนวทางการออกแบบห้องสมุดประชาชน จังหวัดลำปาง ให้มีความเป็นห้องสมุดที่มีชีวิตโดยให้มีการบริการทรัพยากรประเภทต่างๆ ที่ทันสมัย ทั้งในรูปแบบสิ่งพิมพ์ และรูปแบบอิเล็กทรอนิกส์ มีการจัดสภาพแวดล้อมที่ดี ให้ความรู้สึกสะดวกสบาย และมีการจัดกิจกรรมที่หลากหลายต่อเนื่องไม่หยุดนิ่ง เพื่อนำไปสู่เป้าหมายสำคัญ คือ ให้ผู้ใช้บริการได้แสวงหาความรู้ ข้อมูลข่าวสาร ตลอดจนจนศึกษาและเรียนรู้ในสิ่งที่ตนสนใจด้วยความสะดวก รวดเร็ว และมีความประทับใจ

### 2.1.3 ห้องสมุดสาธารณะยุคใหม่

ห้องสมุดทุกวันนี้มีการนำบันทึกรายชื่อหนังสือทางอินเทอร์เน็ตเข้ามาแทนที่บัตรรายการแบบเก่า หนังสือและข้อมูลจำนวนมากถูกนำไปเก็บเป็นแผ่นซีดีและดีวีดี และผู้ใช้ห้องสมุดสามารถค้นหาข้อมูลที่ต้องการเหล่านั้นได้ทางอินเทอร์เน็ต เทคโนโลยีสารสนเทศสมัยใหม่ ช่วยให้ห้องสมุดสามารถเสนอบริการใหม่ให้แก่ผู้มาใช้บริการได้คือการถามคำถาม หรือขอความช่วยเหลือจากบรรณารักษ์ผ่านหน้าเวปไซต์ได้ ด้วยเทคโนโลยีเครือข่ายเชื่อมต่ออินเทอร์เน็ตไร้สายที่กำลังขยายตัวอย่างรวดเร็ว ในสหรัฐทำให้ห้องสมุดสาธารณะส่วนใหญ่ในปัจจุบันสามารถให้บริการผ่านทาง คอมพิวเตอร์โน้ตบุคเพื่อช่วยหาข้อมูลในการทำบ้าน ทำรายงาน ตลอดจนเอกสารนี้เป็นเอกสารที่สงวนไว้สำหรับการใช้งานเพื่อการศึกษาเท่านั้น ไม่อนุญาตให้นำไปใช้ประโยชน์ด้านการค้า ไม่ว่าจะกรณีใดๆทั้งสิ้น อีกทั้งห้ามมิให้ดัดแปลงเนื้อหา และต้องอ้างอิงถึงเจ้าของเอกสารทุกครั้งที่มีการนำไปใช้

การค้นคว้าวิจัยส่วนตัว สำหรับผู้ที่มีปัญหาทางสายตาคอมพิวเตอร์สามารถปรับขนาดตัวหนังสือให้ใหญ่ขึ้นได้ตามที่ต้องการ และสำหรับเด็กก่อนวัยเรียนห้องสมุดยังมีบริการหนังสือเสียงไว้ให้เด็กๆ ฟังเป็นการเตรียมตัวสู่โลกแห่งการเรียนรู้ตั้งแต่เนิ่นๆ นอกจากนี้เทคโนโลยีสารสนเทศช่วยให้ห้องสมุดชุมชนสามารถให้บริการทั้งด้าน ความรู้และความบันเทิงแก่ประชาชนได้ดียิ่งขึ้น (เครือข่ายห้องสมุดและบรรณารักษ์ไทย, 2550)

#### 2.1.4 ห้องสมุดประชาชนศูนย์เรียนรู้กันได้

โครงการ ศูนย์เรียนรู้กันได้ เป็นการบริหารโครงการร่วมกัน ระหว่างสำนักงานบริหารและพัฒนาองค์ความรู้ (OKMD) และกระทรวงศึกษาธิการ โดยเป็นการพัฒนาพื้นที่ห้องสมุดประชาชนในส่วนภูมิภาค ให้เป็นแหล่งเรียนรู้รูปแบบใหม่ที่มุ่งใจให้ประชาชนเข้ามาแสวงหาความรู้ที่หลากหลายด้วยตนเอง ซึ่งภายใต้แนวคิดแห่งการเป็นศูนย์เรียนรู้กันได้ ประกอบด้วย ห้องสมุดซึ่งจะเพิ่มเนื้อหาเฉพาะด้านที่เกี่ยวข้องกับการพัฒนาสินค้าและบริการของท้องถิ่น การรวบรวมองค์ความรู้ดั้งเดิมของท้องถิ่น ผสมงกับภารกระตุนความคิดสร้างสรรค์ใหม่ที่สอดคล้องกับความต้องการของตลาดโลก และส่วนกิจกรรมจะเป็นส่วนเสริมเพื่อกระตุ้นความคิดสร้างสรรค์และความสนใจให้เกิดการเรียนรู้ของชุมชน อาทิเช่น การสัมมนา การให้คำปรึกษาและค้นคว้าข้อมูล การจัดนิทรรศการ เป็นต้น (ไอเคเนชั่น, 2551)

รอม หิรัญพฤกษ์ ผู้อำนวยการสำนักงานบริหารและพัฒนาองค์ความรู้ ให้ภาพของศูนย์เรียนรู้กันได้ว่า คือความคิดสร้างสรรค์ที่กลั่นมาจากสมองตัวเองแล้วกลั่นออกมาแล้วทำเงินได้โดยตรงโดยไม่มีขั้นตอนการผลิต และความคิดสร้างสรรค์คือสิ่งที่จะเกิดผลทางเศรษฐกิจ โดยใช้ความคิดสร้างสรรค์ในการออกแบบทั้งสิ่งประดิษฐ์ งานโฆษณา ประชาสัมพันธ์ งานศิลปะ จนกระทั่งการออกแบบอุตสาหกรรมซอฟต์แวร์ เป็นต้น ดังนั้นหัวใจสำคัญของศูนย์เรียนรู้ได้ก็คือสถานที่ที่จะไปกระตุ้นให้คนชุมชน มีความคิดสร้างสรรค์ เพื่อนำไปต่อยอดสินค้าผลิตภัณฑ์ชุมชนอาชีพที่ทำมาหากินอยู่ (ไอเคเนชั่น, 2551)

จากแนวคิดและรูปแบบของห้องสมุดประชาชนโฉมใหม่ ทำให้พบว่าห้องสมุดประชาชนโฉมใหม่นั้นได้ใช้เทคโนโลยีมาช่วยงานอย่างหลากหลายมากขึ้นทั้งการสืบค้นข้อมูล บริการคืน - ยืม หนังสือ รวมไปถึงการนำสื่อดิจิทัลมาใช้แทนทรัพยากรแบบเก่าในห้องสมุด มีทรัพยากรมัลติมีเดียทุกรูปแบบที่เป็นสิ่งที่ผู้ใช้ต้องการ รวมทั้งเป็นห้องสมุดที่เป็นศูนย์กลางความรู้ของชุมชน ให้เป็นต้นแบบของแหล่งเรียนรู้ในการทำมาหากินของคนในพื้นที่ ซึ่งช่องทางใช้ประโยชน์จากองค์ความรู้ที่เป็นสากลผสมกับจุดเด่นและคุณลักษณะเฉพาะของท้องถิ่น ซึ่งนำมาเป็นเป็นแนวทางการออกแบบห้องสมุดประชาชน จังหวัดลำปาง

เอกสารนี้เป็นเอกสารที่สงวนไว้สำหรับการใช้งานเพื่อการศึกษาเท่านั้น ไม่อนุญาตให้นำไปใช้ประโยชน์ด้านการค้าไม่ว่ากรณีใดๆทั้งสิ้น อีกทั้งห้ามมิให้ดัดแปลงเนื้อหา และต้องอ้างอิงถึงเจ้าของเอกสารทุกครั้งที่มีการนำไปใช้

## 2.1.5 นิยามห้องสมุดประชาชนมีชีวิตของห้องสมุดประชาชนจังหวัดลำปาง

ห้องสมุดประชาชน จังหวัดลำปาง เป็นส่วนหนึ่งของสำนักงานส่งเสริมการศึกษานอกระบบและการศึกษาตามอัธยาศัย ซึ่งมีนโยบายในการพัฒนาห้องสมุดประชาชนทุกแห่งให้เป็นห้องสมุดมีชีวิต จากการทบทวนวรรณกรรมด้านโครงการห้องสมุดมีชีวิต สามารถนิยามห้องสมุดมีชีวิตให้มีลักษณะเป็นห้องสมุดที่กิจกรรมที่หลากหลายและเป็นที่ต้องการไว้ให้บริการแก่ผู้ใช้ห้องสมุดทุกเพศทุกวัย มีบริการด้านความรู้ ข่าวสารด้วยเทคโนโลยีที่ทันสมัยและรวดเร็ว สามารถจัดบรรยากาศ สภาพแวดล้อมของห้องสมุดให้เอื้อต่อการศึกษาค้นคว้าข้อมูล ให้มีความรู้สึกผ่อนคลาย และสามารถสร้างแรงจูงใจในการใช้ห้องสมุด (ห้องสมุดอิเล็กทรอนิกส์. 2551)

## 2.2 รูปแบบห้องสมุดสากล

รูปแบบห้องสมุดสากลเป็นการศึกษาดังแนวทางทำให้ห้องสมุดมีความเป็นสากล โดยการศึกษาทั้งประชาคมอาเซียน การศึกษาข่ายและสื่อสัญลักษณ์สู่สากล โดยมีรายละเอียดดังต่อไปนี้

### 2.2.1 การศึกษากับประชาคมอาเซียน

การเตรียมความพร้อมด้านการศึกษาต่อประชาคมอาเซียน กระทรวงศึกษาธิการได้มีการเตรียมความพร้อมไว้หลายประการ โดยเฉพาะบทบาทของห้องสมุดในบริบทของอาเซียนซึ่งสถาบันการศึกษานั้นต้องมีห้องสมุดไว้บริการนักเรียนนักศึกษาอย่างทั่วถึง ซึ่งปัจจุบันการเข้าถึงแหล่งความรู้นั้นอาจจะไม่ใช้อยู่ในหนังสือที่เป็นกระดาษแต่เพียงอย่างเดียว จะเป็นหนังสืออิเล็กทรอนิกส์ที่มีการเข้าถึงจากสถานที่ใด ๆ ก็ได้ ซึ่งเป็นก้าวส่งเสริมการศึกษาดลอดชีวิตที่เปิดโอกาสให้คนได้เรียนรู้ตลอดเวลาตลอดชีวิต ห้องสมุดจึงมีบทบาทใหม่มากกว่าเดิม คือ การบริหารจัดการความรู้และวัฒนธรรม ในการบริการให้คนทุกกลุ่มทุกวัยตลอดเวลา ผ่านเครื่องมือที่หลากหลายและทันสมัย จัดกิจกรรมให้ความรู้และส่งเสริมการเรียนรู้เกี่ยวกับอาเซียน รวมไปถึงการสร้างเครือข่ายกับหน่วยงานและองค์กรต่าง ๆ ทั้งในประเทศและในภูมิภาคอาเซียน หรือภูมิภาคอื่น (เขาวลักษณะน์ แสงสว่าง. 2556)

การเข้าร่วมประชาคมอาเซียน นับเป็นโอกาสในการที่จะขยายขอบเขตการเข้าถึงทรัพยากรสารสนเทศ นอกกรอบของห้องสมุด สามารถแลกเปลี่ยนและแบ่งปันทรัพยากรในกลุ่มประชาคมอาเซียนได้มากยิ่งขึ้น และยังเป็นการเพิ่มการเข้าถึงจากประชาคมโลกที่สนใจในคอลเลกชันของอาเซียน ในกรณีของประเทศไทย ห้องสมุดในฐานะแหล่งความรู้จะมีโอกาสทั้งในการ

เอกสารนี้เป็นเอกสารที่สงวนไว้สำหรับการใช้งานเพื่อการศึกษาเท่านั้น ไม่อนุญาตให้นำไปใช้ประโยชน์ด้านการค้า ไม่ว่าจะกรณีใดๆทั้งสิ้น อีกทั้งห้ามมิให้ดัดแปลงเนื้อหา และต้องอ้างอิงถึงเจ้าของเอกสารทุกครั้งที่มีการนำไปใช้

เผยแพร่ความรู้เกี่ยวกับประเทศไทย และประเทศอาเซียนให้กับผู้สนใจ ในขณะเดียวกัน ก็จะได้เพิ่มพูนความรู้ความเข้าใจในเรื่อง ประชาคมอาเซียนให้กับทุกภาคส่วน เพื่อพร้อมรับความเปลี่ยนแปลงที่จะเกิดขึ้น (พิมพ์วิภาไพ เปรมสมิทธิ. 2556)

## 2.2.2 ป้ายและสื่อสัญลักษณ์สู่สากล

ป้ายเป็นระบบการสื่อสารพื้นฐานเพื่อบอกข้อมูลของพื้นที่ใช้สอย หรือกิจกรรมต่างๆ ภายในห้องสมุด รูปแบบของป้ายสัญลักษณ์ที่ควรจะเป็น คือ ควรมีมาตรฐานในด้านการสื่อสารที่เป็นสากล ควรใช้ข้อความภาษาไทยเป็นหลักและมีภาษาอังกฤษเสริมเข้ามาสำหรับชาวต่างชาติ เพื่ออำนวยความสะดวกทำความเข้าใจ อาจใส่ความเป็นไทย หรือให้มีภาพลักษณ์ประจำจังหวัด โดยไม่ควรเหมือนกับจังหวัดอื่น ป้ายบอกทิศทาง (Direction Sign) มีความสำคัญมากต่อการสัญจร ควรให้ความสำคัญกับตัวอักษรที่มีขนาดได้มาตรฐาน อ่านง่าย สั้นกระชับได้ใจความ ป้ายระบุสถานที่ (Identifying Sign) และป้ายให้ข้อมูลข่าวสาร (Information Sign) อาจใช้ภาพถ่าย ภาพวาด เช่น สีสโปสเตอร์ กราฟฟิกหรือภาพลายเส้น ภาพการ์ตูน ใช้เส้นทึบและสัญลักษณ์ต่างๆ ของจังหวัด เพื่อสร้างเอกลักษณ์เฉพาะ ง่ายต่อการจดจำ ใช้สีเส้นทึบแต่ต้องไม่บดบังองค์ประกอบหลักของป้าย (รูปที่ 2.1) (พิบูล ไวจิตรกรรม. 2553)



รูปที่ 2.1 ป้ายและสื่อสัญลักษณ์สู่สากล. (พิบูล ไวจิตรกรรม. 2553. การออกแบบระบบป้าย

สัญลักษณ์สำหรับการท่องเที่ยว ของจังหวัดสมุทรสงคราม. [Online]. Available :

<http://www.ssruir.ssru.ac.th/bitstream/ssruir/326/1/052-53.pdf>

จากโครงการห้องสมุดสากล ทำให้ได้แนวทางการออกแบบห้องสมุดประชาชน จังหวัดลำปาง ให้เป็นห้องสมุดที่สามารถรองรับผู้ใช้บริการภายในห้องสมุดที่มาจากประเทศบ้านใกล้เรือน

เอกสารนี้เป็นเอกสารที่สงวนไว้สำหรับการใช้งานเพื่อการศึกษาเท่านั้น ไม่อนุญาตให้นำไปใช้ประโยชน์ด้านการค้า ไม่ว่าจะกรณีใดๆทั้งสิ้น อีกทั้งห้ามมิให้ตัดแปลงเนื้อหา และต้องอ้างอิงถึงเจ้าของเอกสารทุกครั้งที่มีการนำไปใช้

เคียง หรือจากที่ประเทศอื่นๆ ให้เข้ามาใช้บริการได้อย่างสะดวกสบาย ด้วยเทคโนโลยีที่ทันสมัย สามารถเชื่อมต่อกับประเทศอื่นๆได้ และรูปแบบสื่อสัญลักษณ์ที่เป็นสากล ทำให้เข้าใจได้ง่ายแก่ การหาหนังสือหรือใช้บริการส่วนอื่นๆภายในห้องสมุดประชาชน จังหวัดลำปาง

### 2.2.3 นิยามห้องสมุดประชาชนสู่สากลของห้องสมุดประชาชนจังหวัดลำปาง

สมาคมห้องสมุดแห่งประเทศไทยได้มีการประชุมใหญ่ ประจำปี 2555 เกี่ยวกับบทบาท ของห้องสมุดประชาชนของไทย โดนต้องเตรียมตัวปรับรูปแบบเป็นห้องสมุดประชาชนให้เข้าสู่ ประชาคมอาเซียน ส่งผลให้ห้องสมุดประชาชนจังหวัดลำปาง ต้องเป็นห้องสมุดที่สามารถพัฒนา ไปสู่ห้องสมุดสากลได้ จากกรทบทวนวรรณกรรมด้านรูปแบบห้องสมุดสากล สามารถนิยาม รูปแบบห้องสมุดสู่สากล โดยการใช้ป้ายและสื่อสัญลักษณ์ภายในห้องสมุดประชาชน ที่มี มาตรฐานในด้านการสื่อสารทางด้านภาษาที่เป็นสากล ให้เข้าใจได้ง่ายแก่ผู้ใช้ห้องสมุดที่เป็นชาว ไทย และชาวต่างประเทศ สามารถใส่ความเป็นพื้นถิ่น หรือเอกลักษณ์เฉพาะตัว เพื่อเผยแพร่ วัฒนธรรมและสร้างค่านิยมใจเพิ่มขึ้นแก่ผู้มาใช้ห้องสมุด. (พิบูล ไชจิตถกรรม. 2553)

## 2.3 แนวทางการออกแบบห้องสมุด

การออกแบบห้องสมุดเป็นสิ่งที่มีความสำคัญประการหนึ่งในการดึงดูดให้คนทั่วไปสนใจ ที่จะเข้ามาใช้บริการ ห้องสมุดใดที่มีคนทั่วไปเข้ามาใช้บริการเป็นจำนวนมาก แสดงว่าห้องสมุด ประสบความสำเร็จในการให้บริการ เนื่องจากช่วยอำนวยความสะดวกในการให้บริการแก่ผู้ใช้ และสามารถให้บริการได้ตรงกับความต้องการของผู้ใช้บริการในระยะเวลาที่รวดเร็วทันต่อการใ้ งานของผู้ใช้ อีกทั้งห้องสมุดมีการจัดบริการภายในห้องสมุดที่หลากหลาย นับว่าเป็นสิ่งที่ช่วย ดึงดูดให้ผู้คนหันมาใช้บริการห้องสมุดมากขึ้น

สำหรับแนวทางการออกแบบห้องสมุดนั้น ได้แบ่งการศึกษาแนวทางการออกแบบ ห้องสมุดเป็น 3 ประเภทคือ 1.แนวทางการออกแบบห้องสมุดประชาชน 2.แนวทางการออกแบบ ห้องสมุดมีชีวิต 3.แนว.แนวคิดเกี่ยวกับการจัดสภาพแวดล้อมภายในห้องสมุด ซึ่งมีรายละเอียด ดังนี้

### 2.3.1 แนวทางการออกแบบห้องสมุดประชาชน

หัวข้อนี้ประกอบไปด้วยการจัดองค์ประกอบขนาดของพื้นที่ใช้สอย และขนาดของครุภัณฑ์ ที่เหมาะสมกับสัดส่วนร่างกายในแต่ละประเด็น ได้แก่ 1.การจัดผังบริเวณ 2.ประเภทของพื้นที่

เอกสารนี้เป็นเอกสารที่สงวนไว้สำหรับการใช้งานเพื่อการศึกษาเท่านั้น ไม่อนุญาตให้นำไปใช้ประโยชน์ด้านการค้า ไม่ว่ากรณีใดๆทั้งสิ้น อีกทั้งห้ามมิให้ดัดแปลงเนื้อหา และต้องอ้างอิงถึงเจ้าของเอกสารทุกครั้งที่มีการนำไปใช้

ภายในห้องสมุด 3.ประเภทการจัดวางที่นั่ง 4.การเก็บหนังสือ 5.พื้นที่สำหรับเจ้าหน้าที่ 6.ทางสัญจรภายในห้องสมุดประชาชน 7.การใช้ป้ายสัญลักษณ์ 8.ระบบปรับอากาศในห้องสมุด 9. ความสูงของเพดาน โดยแต่ละประเด็นมีรายละเอียดดังนี้

#### 2.3.1.1 การจัดผังบริเวณ

การจัดผังแบบเปิดโล่ง ลักษณะสำคัญของการเปิดโล่ง คือ การจัดองค์ประกอบของอุปกรณ์ต่างๆ เช่น โต๊ะ เก้าอี้ หรือตู้เอกสาร จะจัดอย่างเป็นระเบียบไม่มีการกั้นฉากภายในการจัดผังแบบเปิดโล่ง กลุ่ม (รูปที่ 2.2) (อิน รัตนเวคินรักษ์. 2549)



การจัดแบบภูมิทัศน์ เป็นการจัดองค์ประกอบของผังไม่มีกฎเกณฑ์ตายตัว การกั้นฉากสูงจรดเพดาน จะแบ่งพื้นที่ภายในให้ออกเป็นกลุ่มๆ (รูปที่ 2.3) (อิน รัตนเวคินรักษ์. 2549)

เอกสารนี้เป็นเอกสารที่สงวนไว้สำหรับการใช้งานเพื่อการศึกษาเท่านั้น ไม่อนุญาตให้นำไปใช้ประโยชน์ด้านการค้า ไม่ว่าจะกรณีใดๆทั้งสิ้น อีกทั้งห้ามมิให้ตัดแปลงเนื้อหา และต้องอ้างอิงถึงเจ้าของเอกสารทุกครั้งที่มีการนำไปใช้

### 5. ก. หอศิลป์วัฒนธรรมกรุงเทพฯ

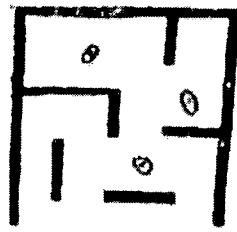

รูปที่ 2.3 แสดงลักษณะการจัดผังแบบภูมิทัศน์ (อินัน รัตนเวคินรักษ์. 2549. การออกแบบสภาพแวดล้อมภายในห้องสมุดประชาชน กรุงเทพมหานคร. กรุงเทพฯ : ภาควิชาสถาปัตยกรรมภายใน คณะสถาปัตยกรรมศาสตร์ สถาบันเทคโนโลยีพระจอมเกล้าเจ้าคุณทหารลาดกระบัง.)

#### 2.3.1.2 ประเภทของพื้นที่ภายในห้องสมุด

ประเภทของพื้นที่ภายในห้องสมุดสามารถแยกตามพื้นที่การใช้งาน และการจัดที่นั่งไว้ให้บริการ ดังนี้

##### โถงทางเข้า

โถงทางเข้าควรอยู่ติดกับทางเข้าห้องสมุดเพื่อที่เจ้าหน้าที่สามารถดูแลได้อย่างทั่วถึงและควรมีพื้นที่รองรับปริมาณผู้ใช้ในช่วงเวลาที่มีการใช้บริการสูงสุด ควรมีพื้นที่ฝากของสำหรับผู้ใช้บริการห้องสมุดประชาชนก่อนเข้าห้องสมุด และแยกพื้นที่ให้เป็นสัดส่วนโดยมีพื้นที่สำหรับทำกิจกรรมหรือประชาสัมพันธ์ห้องสมุด และใช้เครื่องสแกนนิ่งช่วยในการลดปริมาณเจ้าหน้าที่ในการดูแลการสูญหายหรือการขโมยหนังสือ (อินัน รัตนเวคินรักษ์. 2549)

##### พื้นที่สีบค้น

พื้นที่สีบค้นควรกระจายอยู่รอบๆ ห้องสมุดเพื่อความสะดวกในการค้นหาข้อมูล (อินัน รัตนเวคินรักษ์. 2549)

##### บริเวณอ่านหนังสือทั่วไป

บริเวณอ่านหนังสือทั่วไปเป็นที่สำหรับผู้ใช้บริการห้องสมุดประชาชนค้นคว้าหาความรู้จากหนังสือสารคดีและแบบเรียนต่างๆ ในบริเวณนี้จึงจัดให้มีหนังสือสารคดีทั่วไป เช่น วิทยาศาสตร์ สังคมศาสตร์ วิทยาศาสตร์ ฯลฯ และหนังสือแบบเรียนไว้บริการครุภัณฑ์ในบริเวณนี้ ได้แก่ ชั้นวางหนังสือสูง ชั้นวางหนังสือเตี้ย โต๊ะเก้าอี้นั่งอ่านหนังสือ รถเข็นหนังสือและตู้บัตรรายการ (ระบบสารสนเทศห้องสมุด. 2551)

เอกสารนี้เป็นเอกสารที่สงวนไว้สำหรับการใช้งานเพื่อการศึกษาเท่านั้น ไม่อนุญาตให้นำไปใช้ประโยชน์ด้านการค้า ไม่ว่าจะกรณีใดๆ ทั้งสิ้น อีกทั้งห้ามมิให้ดัดแปลงเนื้อหา และต้องอ้างอิงถึงเจ้าของเอกสารทุกครั้งที่มีการนำไปใช้

## มุมวารสารและหนังสือพิมพ์

มุมวารสารและหนังสือพิมพ์จัดเพื่อส่งเสริมความรู้ ความถนัด และความสนใจของผู้ใช้บริการห้องสมุดประชาชน สิ่งพิมพ์ที่ควรจัดหาไว้บริการในมุมนี้ ได้แก่ วารสารประเภทต่างๆ ทั้งวารสารวิชาการ และวารสารทั่วไป หนังสือพิมพ์รายวัน ครอบคลุมทั้งในมุมนี้ ประกอบด้วย ที่วางหนังสือพิมพ์ ชั้นวารสาร ชุดรับแขก หรือที่นั่งสบาย สำหรับชุดรับแขกหรือที่นั่งสบาย (ระบบสารสนเทศห้องสมุด. 2551)

## มุมหนังสือใหม่

มุมหนังสือใหม่จัดเพื่อนำเสนอหนังสือที่เข้ามาใหม่ในห้องสมุดประชาชน ไม่ควรทำเป็นห้อง แต่ควรวางตำแหน่งที่สามารถมองเห็นได้ง่าย เช่น ทางเข้าหลัก (อธิน รัตนเวคินรักษ์. 2549)

## มุมอ่านเงียบ

มุมอ่านเงียบเพื่อส่งเสริมการศึกษาค้นคว้าของผู้ใช้บริการห้องสมุด ครอบคลุมทั้งในมุมนี้ ได้แก่ โต๊ะ - เก้าอี้ที่นั่งอ่านคนเดียว (ระบบสารสนเทศห้องสมุด. 2551)

## มุมสื่อวีดิทัศน์

มุมสื่อวีดิทัศน์เพื่อส่งเสริมการเรียนรู้จากสื่อต่างๆ ส่งเสริมความเป็นเลิศทางวิชาการ และแก้ไขความบกพร่องทางการเรียนของนักเรียน สามารถให้บริการแก่นักเรียนกลุ่มเล็ก หรือบริการเป็นรายบุคคล วัสดุ สื่อภัณฑ์ที่ควรจัดไว้บริการในมุมนี้ ได้แก่ วิทยุ โทรทัศน์ เครื่องหูฟัง เครื่องฉายภาพนิ่ง เครื่องคอมพิวเตอร์ แอปพลิเคชันเสียง วีดิทัศน์ ภาพนิ่ง CD-Rom Multi-media ฯลฯ ตลอดจนตู้เก็บวัสดุอุปกรณ์ต่างๆ (ระบบสารสนเทศห้องสมุด. 2551)

## มุมนิทรรศการ

มุมนิทรรศการเพื่อสนับสนุนการเรียนรู้การสอนในรายวิชาต่างๆ แนะนำสื่อและบริการของห้องสมุด ฯลฯ ครอบคลุมทั้งในมุมนี้ ได้แก่ ป้ายนิทรรศการ โต๊ะหรือตู้นิทรรศการ (ระบบสารสนเทศห้องสมุด. 2551)

## มุมกาญจนาภิเษก

มุมกาญจนาภิเษกเพื่อเทิดพระเกียรติพระบาทสมเด็จพระเจ้าอยู่หัวภูมิพลอดุลยเดช มหาราช และ สมเด็จพระเทพรัตนราชสุดาฯ สยามบรมราชกุมารี โดยจัดแสดงนิทรรศการพระราชประวัติพระราชกรณียกิจ ฯลฯ ของพระบาทสมเด็จพระเจ้าอยู่หัว และสมเด็จพระเทพรัตนราชสุดาฯ สยามบรมราชกุมารี อาจจะจัดเป็นมุมหรือห้องให้มองเห็นเด่นชัดและมีความเหมาะสม การจัดอาจจะใช้ตราสัญลักษณ์กาญจนาภิเษก ภาพ ธงชาติ ฯลฯ (ระบบสารสนเทศห้องสมุด. 2551)

## 2.3.1.3 ประเภทการจัดวางที่นั่ง

ประเภทการจัดวางที่นั่งภายในห้องสมุดสามารถแยกตามประเภทการใช้งานได้ดังนี้

เอกสารนี้เป็นเอกสารที่สงวนไว้สำหรับการใช้งานเพื่อการศึกษาเท่านั้น ไม่อนุญาตให้นำไปใช้ประโยชน์ด้านการค้า ไม่ว่าจะกรณีใดๆทั้งสิ้น อีกทั้งห้ามมิให้ดัดแปลงเนื้อหา และต้องอ้างอิงถึงเจ้าของเอกสารทุกครั้งที่มีการนำไปใช้

### การจัดโต๊ะอ่านหนังสือ

โต๊ะอ่านหนังสือมาตรฐาน มีขนาดความกว้างเป็น 120 เซนติเมตร และการวางโต๊ะอ่านหนังสือในทางยาวขึ้นอยู่กับจำนวนผู้นั่งอ่าน ซึ่งผู้นั่งอ่าน 1 คน ใช้ขนาดความกว้าง 90 เซนติเมตร และการวางตำแหน่งที่นั่งอ่านของผู้อ่านมักจะไม่อยู่หัวโต๊ะและท้ายโต๊ะ ระยะห่างระหว่างโต๊ะควรมีอย่างน้อย 150 เซนติเมตร การใช้โต๊ะกลมเป็นรูปแบบที่ไม่เหมาะสมในการใช้งาน (รูปที่ 2.4) (อริน รัตนเวคินรักษ์. 2549)



รูปที่ 2.4 ขนาดโต๊ะอ่านหนังสือมาตรฐานและระยะห่างระหว่างโต๊ะ (อริน รัตนเวคินรักษ์. 2549. การออกแบบสภาพแวดล้อมภายในห้องสมุดประชาชน กรุงเทพมหานคร. กรุงเทพฯ : ภาควิชาสถาปัตยกรรมภายใน คณะสถาปัตยกรรมศาสตร์ สถาบันเทคโนโลยีพระจอมเกล้าเจ้าคุณทหารลาดกระบัง.)

### การจัดโต๊ะเดี่ยวเฉพาะบุคคล

โต๊ะเดี่ยวเฉพาะบุคคล การใช้โต๊ะเดี่ยวควรมีพื้นที่ใช้สอยความยาวอย่างน้อย 100 เซนติเมตร และความกว้าง 70 เซนติเมตร และเพื่อให้บุคคลที่ใช้บริการสามารถใช้สอยบริเวณพื้นที่นั้นได้อย่างสะดวกสบายควรมีระยะห่างอย่างน้อย 95 เซนติเมตร (รูปที่ 2.5) (Architects 'Data. 1980.)

เอกสารนี้เป็นเอกสารที่สงวนไว้สำหรับการใช้งานเพื่อการศึกษาเท่านั้น ไม่อนุญาตให้นำไปใช้ประโยชน์ด้านการค้า ไม่ว่าจะกรณีใดๆทั้งสิ้น อีกทั้งห้ามมิให้ดัดแปลงเนื้อหา และต้องอ้างอิงถึงเจ้าของเอกสารทุกครั้งที่มีการนำไปใช้

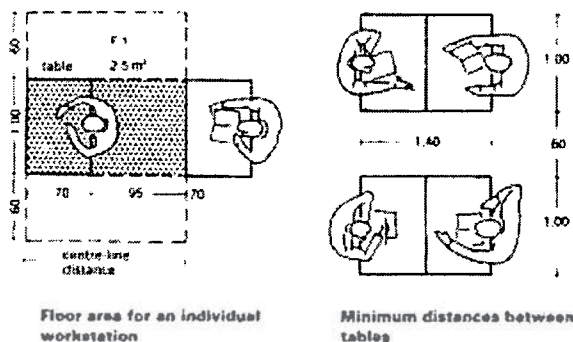

รูปที่ 2.5 พื้นที่การใช้โต๊ะเดี่ยว (Ernst and Peter Neufert, 1980. Architects 'Data. London : Granada.)

รูปแบบที่นั่งเก้าอี้

นั่งเก้าอี้ เป็นที่ชื่นชอบแก่ผู้ใช้ห้องที่ขอบที่นั่งที่มีขนาดใหญ่และนุ่มสบาย ชุดที่นั่งเก้าอี้จะใช้พื้นที่มาก และอาจทำให้เกิดขวางทางเดินได้ โดยเก้าอี้จะมีขนาดเริ่มที่กว้าง 85 เซนติเมตร และยาว 85 เซนติเมตร (รูปที่ 2.6) (อิน รัตนเวคินรักษ์, 2549)



รูปที่ 2.6 ลักษณะเก้าอี้แบบนั่งเก้าอี้ (อิน รัตนเวคินรักษ์, 2549. การออกแบบสภาพแวดล้อมภายในห้องสมุดประชาชน กรุงเทพมหานคร, กรุงเทพฯ : ภาควิชาสถาปัตยกรรมภายใน คณะสถาปัตยกรรมศาสตร์ สถาบันสถาปน์เทคโนโลยีพระจอมเกล้าเจ้าคุณทหารลาดกระบัง.)

2.3.1.4 การจัดเก็บหนังสือ

การเก็บหนังสือทั้งวัสดุ สิ่งพิมพ์ และไม่ใช่สิ่งพิมพ์ เป็นพื้นที่ส่วนสำคัญในห้องสมุดที่ควรนำมาพิจารณาได้ดังนี้

เอกสารนี้เป็นเอกสารที่สงวนไว้สำหรับการใช้งานเพื่อการศึกษาเท่านั้น ไม่อนุญาตให้นำไปใช้ประโยชน์ด้านการค้า ไม่ว่าจะกรณีใดๆทั้งสิ้น อีกทั้งห้ามมิให้ดัดแปลงเนื้อหา และต้องอ้างอิงถึงเจ้าของเอกสารทุกครั้งที่มีการนำไปใช้

### ชั้นวางหนังสือ

ชั้นวางหนังสือควรใช้ชั้นหนังสือแบบเปิด และแบบปิดในส่วนของห้องอ้างอิง โดยวัสดุที่ใช้ควรเป็นวัสดุไม้เนื่องจากไม่ลื่น และช่วยให้วางหนังสือได้ง่าย และสามารถกำหนดรูปแบบการวางหนังสือได้หลากหลายกว่าชั้นวางหนังสือที่เป็นวัสดุเหล็ก และในส่วนชั้นวางหนังสือประเภท นิตยสาร วารสาร ควรใช้เป็นชั้นวางหนังสือแบบแสดงปกหนังสือเพื่อความสะดวกในการเลือกหนังสือ (รูปที่ 2.7 – 2.9) (อิน รัตนเวคินรักษ์. 2549)

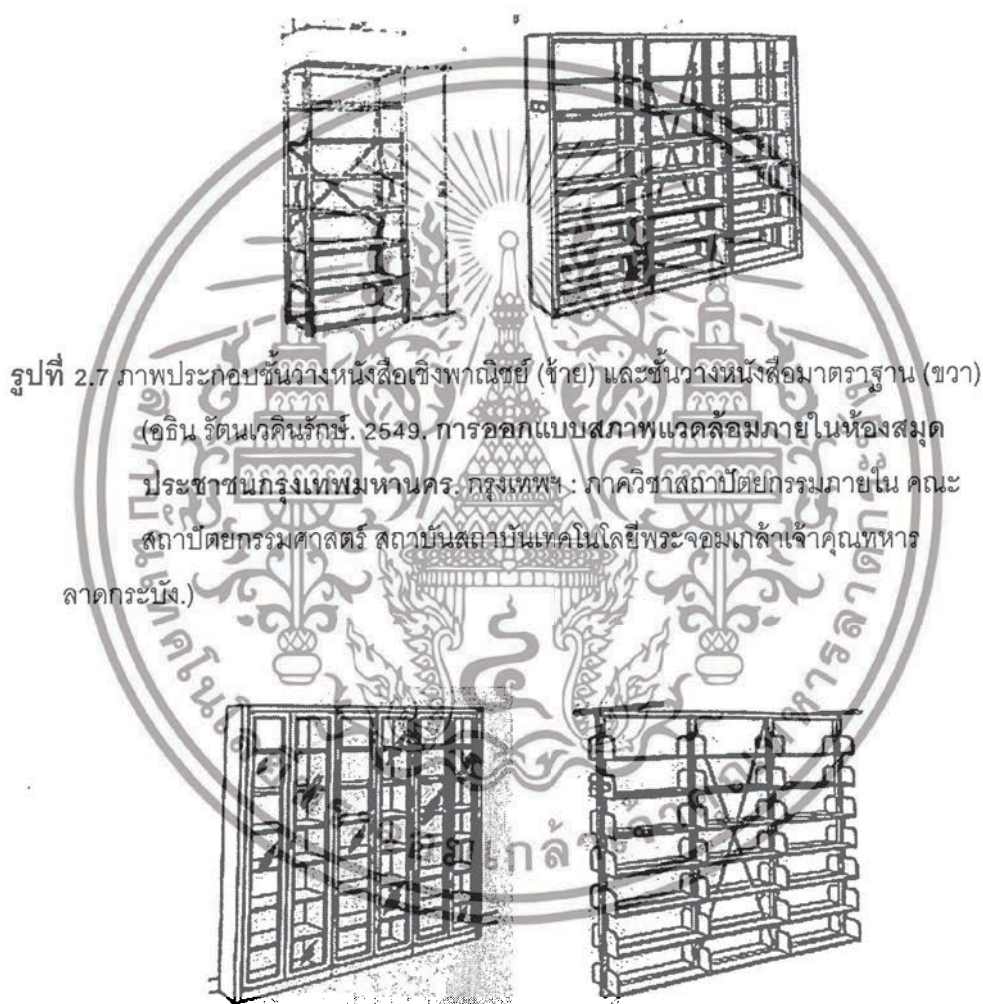

รูปที่ 2.7 ภาพประกอบชั้นวางหนังสือเชิงพาณิชย์ (ซ้าย) และชั้นวางหนังสือมาตรฐาน (ขวา) (อิน รัตนเวคินรักษ์. 2549. การออกแบบสภาพแวดล้อมภายในห้องสมุดประชาชนกรุงเทพมหานคร. กรุงเทพฯ : ภาควิชาสถาปัตยกรรมภายใน คณะสถาปัตยกรรมศาสตร์ สถาบันเทคโนโลยีพระจอมเกล้าเจ้าคุณทหารลาดกระบัง.)

รูปที่ 2.8 ภาพประกอบชั้นวางหนังสือแบบตู้ปิดหน้า(ซ้าย) และชั้นวางแบบแขวน (ขวา) (อิน รัตนเวคินรักษ์. 2549. การออกแบบสภาพแวดล้อมภายในห้องสมุดประชาชนกรุงเทพมหานคร. กรุงเทพฯ : ภาควิชาสถาปัตยกรรมภายใน คณะสถาปัตยกรรมศาสตร์สถาบันเทคโนโลยีพระจอมเกล้าเจ้าคุณทหารลาดกระบัง.)

เอกสารนี้เป็นเอกสารที่สงวนไว้สำหรับการใช้งานเพื่อการศึกษาเท่านั้น ไม่อนุญาตให้นำไปใช้ประโยชน์ด้านการค้า ไม่ว่าจะกรณีใดๆทั้งสิ้น อีกทั้งห้ามมิให้ดัดแปลงเนื้อหา และต้องอ้างอิงถึงเจ้าของเอกสารทุกครั้งที่มีการนำไปใช้

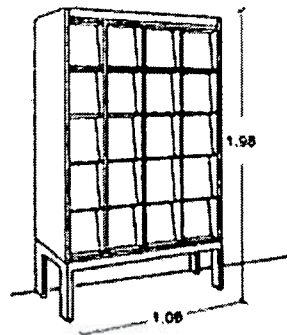

Periodical rack

รูปที่ 2.9 แสดงภาพประกอบชั้นวางหนังสือแบบแสดงหน้าปก. (Ernst and Peter Neufert. 1980. Architects' Data. London : Granada.)

#### ขนาดของชั้นหนังสือ

ขนาดของชั้นหนังสือส่วนช่วงความยาวของชั้นหนังสือต่อกันไม่ควรมากกว่า 100 เซนติเมตร ความลึกของชั้นหนังสือไม่ควรน้อยกว่า 17.5 เซนติเมตร และไม่มากกว่า 30 เซนติเมตรตามมาตรฐานการผลิต (รูปที่ 2.10) (Architects 'Data. 1980.)

ความกว้างของทางสัญจร มาตรฐานการจราจรแบบเข้าถึง ได้สรุปไว้ที่ขนาดไม่น้อยกว่า 90 เซนติเมตร และไม่มากกว่า 720 เซนติเมตร ซึ่งสามารถให้แสงสว่างได้อย่างพอเพียง และสามารถเคลื่อนย้ายหนังสือด้วยรถเข็นได้อย่างไม่ติดขัด (นิธินาท ศิริบำรุงชาติ. 2554.)

ความสูงของชั้นหนังสือสูงไม่เกิน 225 เซนติเมตร ซึ่งโดยมากคนสามารถเอื้อมหยิบถึงชั้นหนังสืออยู่ที่ระดับ 180 เซนติเมตร และความสูงของชั้นหนังสือที่ 120 เซนติเมตร สามารถใช้งานได้ อย่างเหมาะสมสำหรับผู้ที่มีความสูงน้อยกว่า 150 เซนติเมตร (รูปที่ 2.11) (Architects 'Data. 1980.)

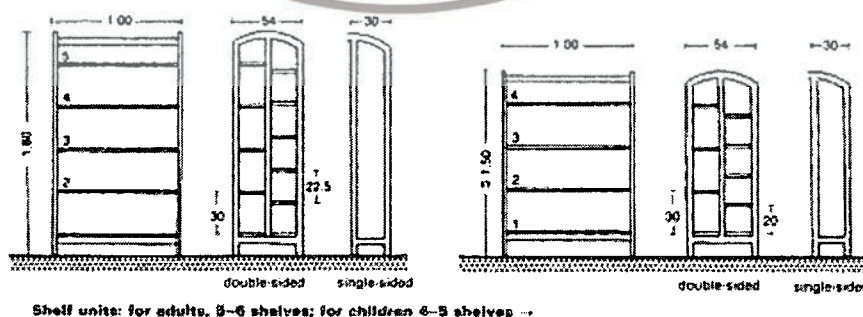

รูปที่ 2.10 แสดงภาพประกอบขนาดของชั้นวางหนังสือ. (Ernst and Peter Neufert. 1980. Architects 'Data. London : Granada.)

เอกสารนี้เป็นเอกสารที่สงวนไว้สำหรับการใช้งานเพื่อการศึกษาเท่านั้น ไม่อนุญาตให้นำไปใช้ประโยชน์ด้านการค้า ไม่ว่าจะกรณีใดๆทั้งสิ้น อีกทั้งห้ามมิให้ดัดแปลงเนื้อหา และต้องอ้างอิงถึงเจ้าของเอกสารทุกครั้งที่มีการนำไปใช้

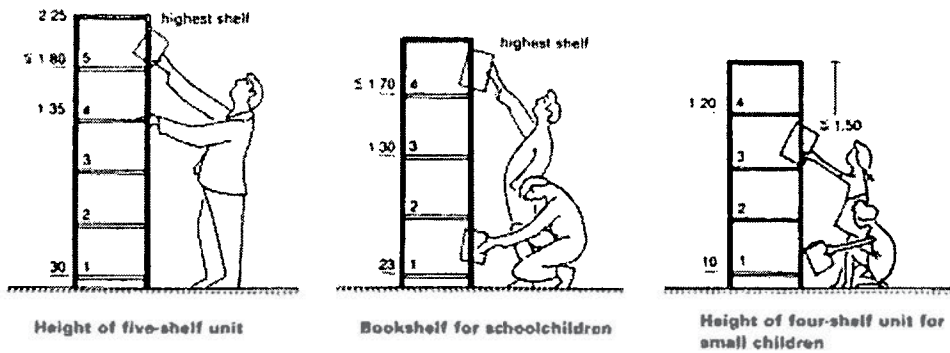

รูปที่ 2.11 แสดงภาพประกอบขนาดของชั้นวางหนังสือ. (Ernst and Peter Neufert. 1980.

Architects 'Data. London : Granada.)

### ชั้นวางอื่นๆในพื้นที่อ่านหนังสือ

ชั้นวางสำหรับหนังสือที่ขนาดไม่เท่ากัน ขนาดของหนังสือส่วนใหญ่มีขนาดไม่เกิน 40 เซนติเมตร ซึ่งชั้นวางหนังสือที่มีความลึก 40 เซนติเมตร โดยชั้นวางมีลักษณะเป็นแกนยื่นออกมา จากด้านหลัง 4 แนวหรือมากกว่านั้น และจะแบ่งออกเป็น 3 ช่วง โดยแต่ละช่วงมีความกว้าง 90 เซนติเมตร (นิธิнал สิริบำรุงชาติ. 2554.) ชั้นวางวารสาร เป็นชั้นสูง แต่เป็นชั้นเอียง เพื่อวางวารสาร (ระบบสารสนเทศห้องสมุด. 2551) ที่วางหนังสือพิมพ์ ทำเป็นที่ตั้งและมีไม้หนีบหนังสือพิมพ์ (ระบบสารสนเทศห้องสมุด. 2551)

### 2.3.1.5 พื้นที่สำหรับเจ้าหน้าที่บรรณารักษ์

พื้นที่สำหรับเจ้าหน้าที่เป็นสิ่งที่ส่งผลกระทบต่อการใช้งานในห้องสมุด พื้นที่ส่วนเจ้าหน้าที่แบ่งออกเป็น 4 ส่วน ได้แก่

ส่วนบริหารซึ่งขนาดของพื้นที่ขึ้นอยู่กับขนาดของการทำงานในห้องสมุด พื้นที่ของหัวหน้าห้องสมุดควรมีสัดส่วนเพียงพอต่องานสำนักงาน การประชุม และผู้มาติดต่อ ขนาดพื้นที่ของส่วนบริหารมีขนาดเฉลี่ยประมาณ 11.25 - 22.50 ตารางเมตร (อิธิน รัตนเวคินรักษ์. 2549)

ส่วนเจ้าหน้าที่บริการสาธารณะเป็นงานเกี่ยวกับรับของและส่งของ ทำหวัข้อบัตร์รายงาน การแยกประเภทการเตรียมเอกสาร และงานพิมพ์ เป็นต้น (อิธิน รัตนเวคินรักษ์. 2549)

ส่วนจัดทำบัญชีและคัดแยกประเภทหนังสือจะรวมไปถึงระดับหัวหน้างานในการจำแนกประเภทของหนังสือ ซึ่งจะมีหน้าที่รับผิดชอบเตรียมวัสดุเข้าชั้นวาง ซึ่งต้องการพื้นที่ว่างสำหรับอุปกรณ์และเครื่องมือด้วย (อิธิน รัตนเวคินรักษ์. 2549)

ส่วนเจ้าหน้าที่ดูแลรักษาซึ่งต้องการพื้นที่ที่สามารถใช้งานและเก็บอุปกรณ์ในการทำงานได้ เช่น ไม้กวาด ไม้ถูพื้น เป็นต้น ขนาดพื้นที่ที่ใช้โดยเฉลี่ย คือ 9.00 - 11.25 ตารางเมตร ก็เพียงพอต่อ

เอกสารนี้เป็นเอกสารที่สงวนไว้สำหรับการใช้งานเพื่อการศึกษาเท่านั้น ไม่อนุญาตให้นำไปใช้ประโยชน์ด้านการค้า ไม่ว่าจะกรณีใดๆทั้งสิ้น อีกทั้งห้ามมิให้ดัดแปลงเนื้อหา และต้องอ้างอิงถึงเจ้าของเอกสารทุกครั้งที่มีการนำไปใช้

การทำงาน ห้องพักเจ้าหน้าที่ควรมีห้องน้ำสำหรับเจ้าหน้าที่อย่างเพียงพอทั้งชายและหญิง ในกรณีที่มีครัวต้องควบคุม เพื่อไม่ให้เกิดกลิ่นและเสียงกระจายไปยังส่วนอื่น (อริน รัตนเวคินรักษ์. 2549)

### 2.3.1.6 ทางสัญจรภายในห้องสมุดประชาชน

การจัดพื้นที่ใช้สอยภายในห้องสมุดควรคำนึงถึงทางเดินภายในห้องสมุดเพื่อให้บุคคลที่ใช้บริการสามารถเดินได้สะดวก พื้นที่ทางเดินระหว่างชั้นวางหนังสือควรมีขนาด 135 - 150 เซนติเมตร ซึ่งเป็นระยะที่ทำให้ผู้ใช้บริการภายในห้องสมุดเดินสวนกันได้สะดวก (รูปที่ 2.12 - 2.13) (Architects 'Data. 1980.)

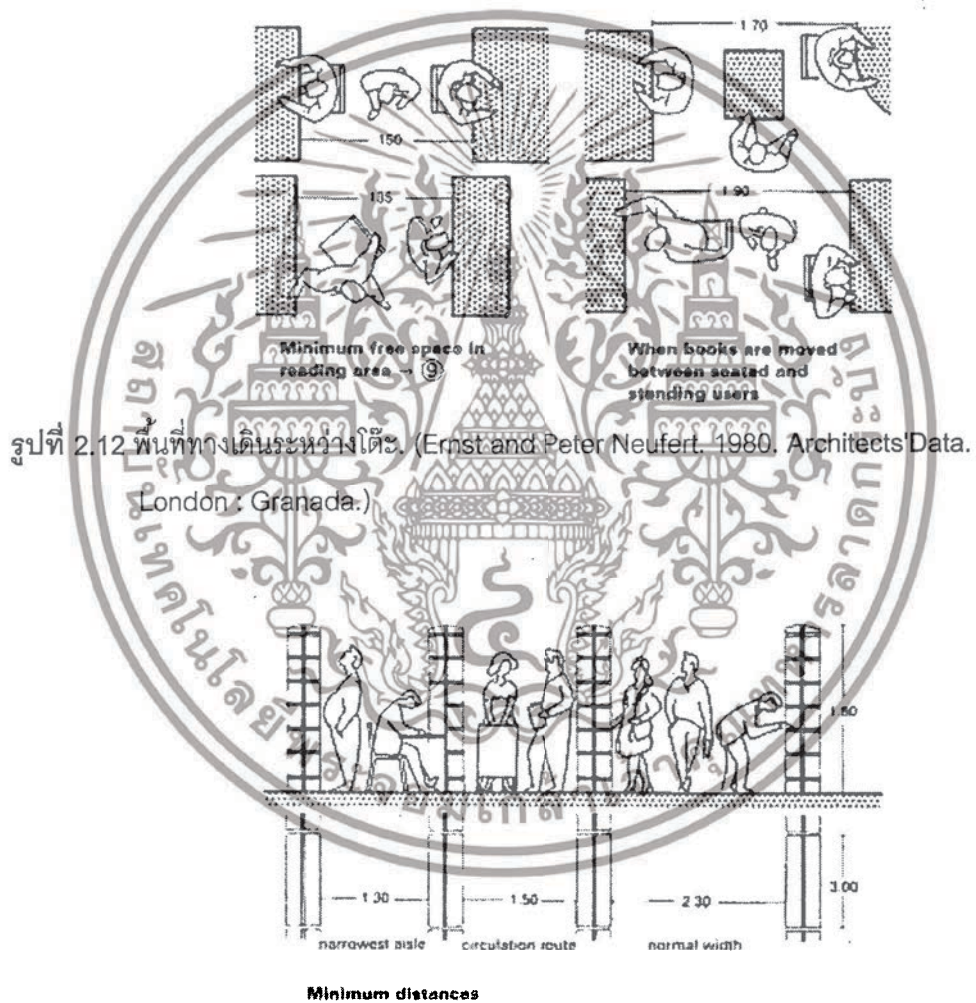

รูปที่ 2.13 พื้นที่ทางเดินระหว่างโต๊ะ. (Ernst and Peter Neufert, 1980, Architects'Data. London : Granada.)

เอกสารนี้เป็นเอกสารที่สงวนไว้สำหรับการใช้งานเพื่อการศึกษาเท่านั้น ไม่อนุญาตให้นำไปใช้ประโยชน์ด้านการค้า ไม่ว่าจะกรณีใดๆทั้งสิ้น อีกทั้งห้ามมิให้ดัดแปลงเนื้อหา และต้องอ้างอิงถึงเจ้าของเอกสารทุกครั้งที่มีการนำไปใช้

### 2.3.1.7 การใช้ป้ายสัญลักษณ์

ห้องสมุดต้องทำป้ายแจ้งว่ามีอะไรอยู่ในส่วนไหนของห้องสมุดบ้าง เพื่อให้ผู้ใช้บริการจะได้ไม่หลงทาง การติดป้ายกฎต่างๆ บทบาทหน้าที่ของห้องสมุด เพื่อให้ผู้ใช้ได้ทราบแม้กระทั่งป้ายโฆษณา

การใช้ป้ายหรือสัญลักษณ์ในห้องสมุดสำหรับบอกตำแหน่งและแจ้งเรื่องราวให้ผู้ใช้บริการได้ทราบ ต้องคำนึงถึงวัสดุที่ใช้ การออกแบบและการใช้สี ป้ายต่างๆที่ห้องสมุดต้องการสื่อ ควรใช้วัสดุที่ถาวร สะดวกในการทำความสะอาดและดูสวยงาม อาจจะเป็นวัสดุไม้ พลาสติก โลหะ กระดาษหรือกระดาษแข็ง ทั้งนี้อยู่ที่ประโยชน์ใช้สอย ถ้าเป็นป้ายที่ใช้บอกทิศทางหรือตำแหน่ง ควรใช้ป้ายพลาสติก ซึ่งเคลื่อนย้ายได้ง่าย ป้ายชั่วคราวที่อาจมีการปรับเปลี่ยนอยู่หลายครั้ง ควรใช้กระดาษแข็ง ซึ่งจะช่วยให้ประหยัดค่าใช้จ่าย สะดวกในการปรับเปลี่ยน เช่น ป้ายบอกหมวดหมู่ ประจำชั้นหนังสือ ป้ายบอกชื่อวารสาร เป็นต้น (จากนี้ ฐานปณกิจศาลคดี. 2543.)

หลักการออกแบบป้ายสัญลักษณ์ไม่ควรคำนึงถึงความงามอย่างเดียว แต่หลักการออกแบบป้ายสัญลักษณ์ต้องคำนึงถึงประโยชน์ใช้สอยด้วย ควรใช้สีที่ตัดกันและใช้หลักการ "รูปและพื้น" เช่น การออกแบบตัวอักษรขาวให้อยู่บนพื้นสีดำ จึงมองเห็นได้ชัดกว่าการออกแบบให้ตัวอักษรดำบนพื้นสีน้ำเงิน เป็นต้น (การออกแบบและการมองเห็น. 2556.)

ขนาดของตัวอักษรก็มีความสำคัญ หากออกแบบป้ายให้อ่านจากระยะ 20.00 เมตร (ประมาณ 66 ฟุต) ขนาดความสูงของตัวอักษรต้องไม่น้อยกว่า 5 เซนติเมตร เป็นต้น ดังนั้นหากระยะไกลขึ้นเท่าไร ขนาดของตัวอักษรต้องเพิ่มขึ้นในสัดส่วนที่สอดคล้องกัน ขนาดความสูงของตัวอักษรที่นำมาเป็นหลักนี้ เป็นขนาดต่ำสุดที่ยอมรับได้ แสดงว่าถ้าต้องอ่านจากระยะทาง 20.00 เมตร ขนาดของตัวอักษร 7.5 เซนติเมตร ย่อมดีกว่า อักษรขนาด 5 เซนติเมตร (รูปที่ 2.14) (การออกแบบและการมองเห็น. 2556.)

เอกสารนี้เป็นเอกสารที่สงวนไว้สำหรับการใช้งานเพื่อการศึกษาเท่านั้น ไม่อนุญาตให้นำไปใช้ประโยชน์ด้านการค้า ไม่ว่าจะกรณีใดๆทั้งสิ้น อีกทั้งห้ามมิให้ดัดแปลงเนื้อหา และต้องอ้างอิงถึงเจ้าของเอกสารทุกครั้งที่มีการนำไปใช้

Height of Letter (cm)	Legibility (m)
5	20
10	45
15	80
20	105
25	135
30	158
36	189
45	225
60	300
75	375
90	450
105	525
120	600
135	675
150	750
180	900

รูปที่ 2.14 ผลของขนาดความสูงตัวหนังสือกับการมองเห็น

ที่มารูป : <http://2.bp.blogspot.com/-JV50CEhenI0/Tn7uFTWkual/AAAAAAAAAGc/-Gc6asoKml8/s1600/Legibility%2BChart.jpg>

ระบบป้ายสัญลักษณ์ภายใน

ระบบป้ายสัญลักษณ์ภายใน (Interior Signage System) เป็นระบบที่ใช้ในการช่วยนำทาง (Way Finding) สำหรับผู้เข้าใช้พื้นที่ที่มีความซับซ้อน แบ่งออกเป็นดังนี้ (วุฒิชัย มณีอินทร์ .2554.)

1. Identification เป็นป้ายที่ให้ข้อมูลของพื้นที่นั้นๆ โดยคำนึงถึงการใช้งาน การมองเห็น และความกลมกลืน ไม่ก่อให้เกิดความสับสน
2. Directory เป็นป้ายแสดงจุดสำคัญของพื้นที่และแสดงการแบ่งพื้นที่โดยรวม เป็นลักษณะของป้ายชื่อรวมที่ให้ข้อมูลชัดเจน เห็นได้สะดวกและมีความสัมพันธ์ที่ดีกับสภาพแวดล้อม
3. Directional เป็นป้ายที่บอกทิศทางที่เหมาะสมกับพื้นที่ที่ผิวพื้นซับซ้อน เป็นการช่วยนำทางลดเวลาในการไปสู่ที่หมาย
4. Regulatory and Control Sign เป็นป้ายควบคุมกฎระเบียบต่างๆ ที่ต้องการสื่อต่อผู้พบเห็น สามารถพบเห็นบริเวณเสาและกำแพง เช่น ป้ายห้ามผ่าน ห้ามสูบบุหรี่ และการใช้สีต่างๆ ที่เป็นมาตรฐาน เช่น สีแดงและขาว สำหรับป้ายฉุกเฉิน หรือข้อความระวัง

เอกสารนี้เป็นเอกสารที่สงวนไว้สำหรับการใช้งานเพื่อการศึกษาเท่านั้น ไม่อนุญาตให้นำไปใช้ประโยชน์ด้านการค้า ไม่ว่าจะกรณีใดๆทั้งสิ้น อีกทั้งห้ามมิให้ดัดแปลงเนื้อหา และต้องอ้างอิงถึงเจ้าของเอกสารทุกครั้งที่มีการนำไปใช้

5. Exit เป็นป้ายทางออก ใช้บังคับกรณีฉุกเฉิน ส่วนใหญ่ที่พบจะมีลักษณะเป็นป้ายกล่องไฟ และใช้ป้ายมาตรฐานสำเร็จรูป

#### 2.3.1.8 ระบบปรับอากาศในห้องสมุด

ระบบปรับอากาศและระบายอากาศเป็นเรื่องที่สำคัญ อุณหภูมิและความชื้นที่มีผลต่อการดูแลรักษาวัสดุห้องสมุด การติดตั้งระบบปรับอากาศในห้องสมุด ทำให้หนังสือไม่โดนฝุ่น ใช้งานได้นานขึ้น การสูญหายของหนังสือน้อยลงเพราะต้องปิดหน้าต่าง ประหยัดค่าใช้จ่ายในการทำความสะดวก ห้องสมุดไม่มีเสียงดัง จำนวนผู้ใช้บริการห้องสมุดเพิ่มมากขึ้น ถือเป็นการลงทุนที่เป็นประโยชน์ (กลุ่มคุณภาพอากาศในอาคารและการจัดการพลังงาน. 2550.)

การปรับอากาศเพื่อความสบายของคน ประกอบด้วย 1.การปรับอุณหภูมิที่เหมาะสม ประมาณ 24 - 26 องศาเซลเซียส 2.ความชื้นสัมพัทธ์พอดี ไม่ชื้นหรือแห้งจนเกินไป ประมาณ 50-60% 3.อากาศต้องไม่นิ่ง มีการถ่ายเทความร้อน 4.การเอาอากาศข้างนอกเข้ามาในห้องให้เพียงพอและการนำออกไปที่เหมาะสม อากาศที่เข้ามาในห้องบางส่วนจะต้องให้ออกไปตามช่องว่างต่างๆ เช่น ตามขอบประตูหรือหน้าต่างได้ หรือถ้าจะติดตั้งเครื่องดูดอากาศก็ต้องให้น้อยกว่า Fresh air ที่เข้ามา 5.การควบคุมคุณภาพความสะอาดของอากาศด้วยกรผ่านแผ่นกรอง ที่มีขนาดเหมาะสมตามความจำเป็นของงานนั้นๆ ให้อากาศที่เข้ามาผ่านแผ่นกรองเพื่อกรองฝุ่นและกลิ่นต่างๆ ก่อนที่จะปล่อยเข้ามาในห้อง เพื่อให้อากาศในห้องสะอาด ไม่สะสมสิ่งสกปรกหรือเชื้อโรคในอากาศ 6.การควบคุมเสียงของเครื่องปรับอากาศ (กลุ่มคุณภาพอากาศในอาคารและการจัดการพลังงาน. 2550.)

#### 2.3.1.9 ความสูงของเพดาน

ความสูงของเพดานเป็นสิ่งที่ควบคุมการออกแบบห้องสมุดทั้งด้านความงามและประโยชน์ใช้สอยที่สัมพันธ์กัน ผู้ออกแบบต้องพิจารณาตามพื้นที่การใช้งาน แสงสว่างในแต่ละพื้นที่ การระบายอากาศและค่าใช้จ่ายที่น้อยที่สุด ในการกำหนดระดับของฝ้าเพดานในส่วนของพื้นที่ชั้นวางหนังสือ ค่าระยะความสูงจากพื้นถึงฝ้าเพดานอยู่ที่ 2.25 เมตร กำหนดระยะฝ้าเพดานของห้องสมุดไว้ต่ำที่สุดที่ 2.40 เมตร อาคารที่เป็นห้องเรียนและสถานศึกษาไว้ไม่ต่ำกว่า 3.00 เมตร (รูปที่ 2.15) (พระราชบัญญัติควบคุมอาคาร. 2522.)

เอกสารนี้เป็นเอกสารที่สงวนไว้สำหรับการใช้งานเพื่อการศึกษาเท่านั้น ไม่อนุญาตให้นำไปใช้ประโยชน์ด้านการค้า ไม่ว่าจะกรณีใดๆทั้งสิ้น อีกทั้งห้ามมิให้ดัดแปลงเนื้อหา และต้องอ้างอิงถึงเจ้าของเอกสารทุกครั้งที่มีการนำไปใช้

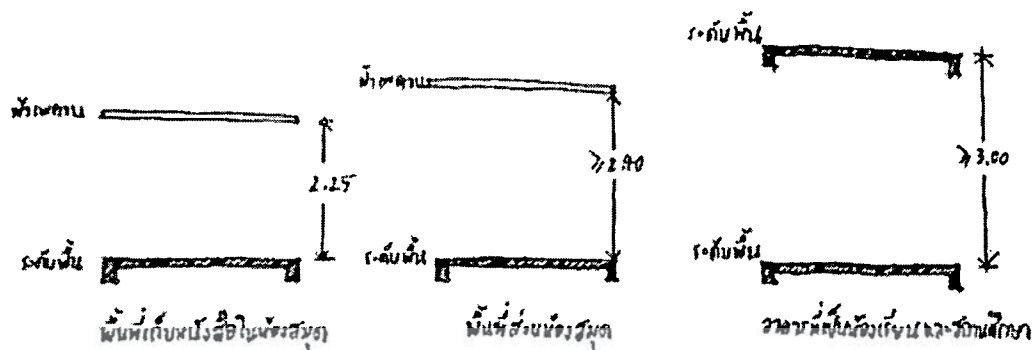

รูปที่ 2.15 ภาพประกอบความสูงของเพดานในห้องสมุด (อินัน รัตนเวทินรักษ์, 2549. การออกแบบสภาพแวดล้อมภายในห้องสมุดประชาชนกรุงเทพมหานคร. กรุงเทพฯ : ภาควิชาสถาปัตยกรรมภายใน คณะสถาปัตยกรรมศาสตร์ สถาบันสถาปน์เทคโนโลยีพระจอมเกล้าเจ้าคุณทหารลาดกระบัง.)

### 2.3.2 แนวทางการออกแบบห้องสมุดมีชีวิต

ในหัวข้อนี้กล่าวถึงแนวทางการออกแบบห้องสมุดที่สร้างสรรค์ ทันสมัย ส่งเสริมการอ่านและการเรียนรู้อย่างสร้างสรรค์ตลอดชีวิต โดยจัดสรรพื้นที่เพื่อการเรียนรู้ให้ครอบคลุมตามความสนใจของผู้ใช้บริการห้องสมุด ซึ่งจะประกอบไปด้วยประเด็นเรื่อง 1.แนวทางในการออกแบบห้องสมุดมีชีวิต 2.พื้นที่กิจกรรมภายในห้องสมุดมีชีวิต โดยแต่ละประเด็นมีรายละเอียดดังนี้

#### 2.3.2.1 แนวทางในการออกแบบห้องสมุดมีชีวิต

การปรับเปลี่ยนห้องสมุดประชาชนเดิมให้เป็นห้องสมุดที่มีชีวิตชีวา อาจเริ่มจากการทำให้ห้องสมุดประชาชนไม่มีขอบเขตอาณาจักร เปลี่ยนจากการให้บริการเชิงรับเป็นเชิงรุก ผู้ใช้บริการสามารถเข้าถึงบริการได้ง่าย สะดวก รวดเร็ว แบบไร้พรมแดน บริการสื่อการเรียนรู้และความบันเทิงที่หลากหลาย ทันสมัย จัดหาหนังสือและสื่อใหม่ๆ มาให้บริการสมาชิกเป็นประจำ มีการปรับเปลี่ยนการจัดวางวัสดุอุปกรณ์ภายในห้องสมุดให้แปลกตา แต่งแต้มสีสันอาคารสถานที่อยู่เสมอ จัดบรรยากาศให้สบายๆ ผ่อนคลายเหมือนอยู่บ้าน มีความยืดหยุ่นตอบสนองพฤติกรรมการเรียนรู้ของผู้ใช้บริการทุกกลุ่ม ลดความเป็นทางการลงให้มากที่สุด จัดแสดงสื่อต่างๆ ให้มีความโดดเด่น ไร้ใจ โดยการแสดงของจริง สัมผัสได้ ทดลองได้ นำเสนอสถิติข้อมูลใหม่ๆ ทุกวัน ให้ความสำคัญกับการจัดกิจกรรมการเรียนรู้ การสาธิตศิลปะ วัฒนธรรม การแสดงสินค้าพื้นบ้าน ภูมิปัญญาท้องถิ่น และอาชีพท้องถิ่น หรือเปิดโอกาสให้สมาชิกมาใช้ห้องสมุดจัดกิจกรรมต่างๆ ได้ อย่างเต็มที่ปราศจากข้อจำกัด (กศน. ลำปลายมาศ. 2550.)

เอกสารนี้เป็นเอกสารที่สงวนไว้สำหรับการใช้งานเพื่อการศึกษาเท่านั้น ไม่อนุญาตให้นำไปใช้ประโยชน์ด้านการค้า ไม่ว่ากรณีใดๆ ทั้งสิ้น อีกทั้งห้ามมิให้ดัดแปลงเนื้อหา และต้องอ้างอิงถึงเจ้าของเอกสารทุกครั้งที่มีการนำไปใช้

หลักการออกแบบห้องสมุดมีชีวิตได้แก่ 1.สถานที่ต้องสะดวกสบาย เช่น มีการจัดเฟอร์นิเจอร์สวยงาม มีแสงไฟสว่างพอเพียง อากาศถ่ายเทสะดวก 2.มีห้องประชุมกลุ่มและห้องที่สามารถใช้ศึกษาร่วมกันได้ 3.มีการสนับสนุนในงานบริการต่างๆ เพื่อความสะดวกของผู้ใช้บริการ เช่น บริการคืนยืมด้วยตนเอง มีที่ฝากของหรือตู้ล็อกเกอร์เก็บของ 4.มีบริการในส่วนอาหาร โดยอาจจะแยกมุมให้บริการต่างหาก 5.มีมุมสำหรับวัยรุ่น ที่เป็นมุมสำหรับทำกิจกรรมในช่วงสุดสัปดาห์ร่วมกัน เช่น การฝึกอบรม ฝึกปฏิบัติ กิจกรรมอื่นๆ เช่น ดูนั่งหรือฟังเพลง 6.มีมุมขายหนังสือ หรืออุปกรณ์ที่น่าสนใจ 7.มีวิธีเพื่อช่วยให้ผู้ใช้หาหนังสือได้เร็วขึ้น เช่น ทำป้ายบอกหมวดหมู่ติดตามชั้นหนังสือให้ชัดเจน บอกรายละเอียดครบถ้วน (Mathews. 2009.)

การออกแบบให้มีพื้นที่เปิดไม่มีขอบเขต มองทะลุเห็นได้ทั่วถึงกันพร้อมกับใช้แสง สีเสียง สัญลักษณ์ภาพเส้นลายกราฟิก ที่สื่อสารความหมาย ถึงความทันสมัยและมีชีวิตชีวา แสดงอัตลักษณ์ของห้องสมุด สร้างบรรยากาศที่กระตุ้นให้เกิดความกระตือรือร้นที่จะเรียนรู้ภายใต้ความรู้สึกรอบอุ้มเป็นกันเอง ผ่อนคลายจากกฎระเบียบที่เคร่งครัดเข้มงวดจนเกินไป (วัฒนชัย วิณิชจะกุล. 2554)

การออกแบบควรมีการผสมผสานบรรยากาศของ 3 สถานที่ในชีวิตของคนเรามาไว้ในสถานที่เดียวกัน เพื่อสร้างความรู้สึกสะดวกสบาย เหมือนการใช้ชีวิตอยู่ที่บ้าน ร่วมกับสถานศึกษา และศูนย์การค้า ก่อให้เกิดบรรยากาศที่ส่งเสริมและกระตุ้นการเรียนรู้มากยิ่งขึ้น ควรจัดสภาพแวดล้อมที่สวยงาม มีหนึ่งในลักษณะต่างๆ ให้หลายรูปแบบ สิ่งอำนวยความสะดวกต่างๆ ควรแทรกซึมและส่งผลในทุกที่ ควรออกแบบผนังให้เป็นกระจกที่สามารถรับแสงจากธรรมชาติได้ตลอดวัน ส่งผลให้ห้องสมุดรู้สึกอบอุ่นและเป็นมิตรกับผู้ใช้มากขึ้น ควรมีที่นั่งอ่านหนังสือใกล้หน้าต่างหรือผนังกระจกเนื่องจากจะได้รับแสงจากธรรมชาติ และควรเน้นการออกแบบให้เหมาะสมกับสภาพท้องถิ่น หรือเหมาะสมกับสถานที่นั้นๆ (บรรณปัญญา. 2553.)

### 2.3.2.2 พื้นที่กิจกรรมภายในห้องสมุดมีชีวิต

พื้นที่กิจกรรมภายในห้องสมุดมี 3 ลักษณะ คือ 1.พื้นที่อ่าน เขียนหนังสือ หรือทำงานกลุ่มที่ต้องการสมาธิ 2.พื้นที่ลักษณะผ่อนคลายเป็นกันเอง พื้นที่อ่านหนังสือพิมพ์ วารสาร นิตยสาร พื้นที่นั่งเล่น นอนเล่น พื้นที่พูดคุยในชุมชน และพื้นที่ร้านอาหารและเครื่องดื่ม 3.พื้นที่สื่อวีดิทัศน์ หรือสื่อเรียนรู้ ได้แก่ พื้นที่จัดนิทรรศการ พื้นที่ดูภาพยนตร์ สื่อวีดิทัศน์ และพื้นที่ใช้คอมพิวเตอร์ อินเทอร์เน็ต ทั้งนี้เนื่องจากห้องสมุดมีชีวิตมีแนวคิดที่ว่า การเรียนรู้ไม่ได้มีรูปแบบเพียงการอ่านเท่านั้น แต่การพูดคุยแลกเปลี่ยนความคิดเห็น การดูภาพยนตร์ที่ให้แง่คิด หรือการดูสารคดีที่มีประโยชน์ก็เป็นการเรียนรู้เช่นกัน (อดิเทพ นิยมแสง. 2555.)

เอกสารนี้เป็นเอกสารที่สงวนไว้สำหรับการใช้งานเพื่อการศึกษาเท่านั้น ไม่อนุญาตให้นำไปใช้ประโยชน์ด้านการค้า ไม่ว่าจะกรณีใดๆทั้งสิ้น อีกทั้งห้ามมิให้ดัดแปลงเนื้อหา และต้องอ้างอิงถึงเจ้าของเอกสารทุกครั้งที่มีการนำไปใช้

**พื้นที่ชั้นวางหนังสือทั่วไป**

พื้นที่ชั้นวางหนังสือทั่วไปควรจัดให้ดูแยกออกจากส่วนอ่านหนังสืออย่างชัดเจน และลักษณะการจัดชั้นวางหนังสือทั่วไปให้ล้อมรอบที่นั่งอ่าน จะสะดวกในการค้นหามากกว่าการจัดเป็นแถว และแสงสว่างสามารถส่องได้ทั่วถึง ซึ่งจะทำให้ห้องสมุดดูโล่งและกว้าง (อินิ รัตนเวคินรักษ์. 2549)

**พื้นที่นั่งอ่านหนังสือทั่วไป**

พื้นที่นั่งอ่านหนังสือทั่วไปควรมีที่นั่งหลากหลายรูปแบบเพื่อสร้างความสะดวกสบายแก่ผู้ให้บริการ และไม่สร้างความเบื่อหน่าย มีพื้นที่รองรับสำหรับผู้มาใช้บริการที่มาเป็นกลุ่ม มาเป็นคู่ หรือจะมาเพียงคนเดียว มีห้องหรือมีพื้นที่อ่านหนังสือที่สามารถใช้เสียงได้เล็กน้อย มีระยะห่างระหว่างโต๊ะ 90 เซนติเมตรและระยะห่างระหว่างผู้มาใช้บริการ 90 เซนติเมตร จึงจะเกิดความเป็นส่วนตัวและสะดวกสบาย (รูปที่ 2.16) (Time - saver Standards for Interior Design and Space Planning. 1992)

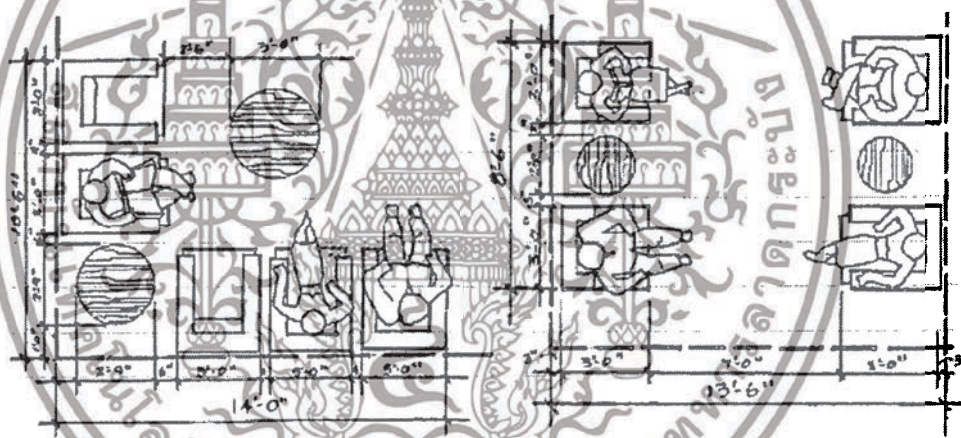

Fig. 3 The seating arrangements illustrated here provide some typical solutions that the designer must evaluate. Individual seats are preferred over sofas. Corner seating arrangements must always consider leg clearance. Circulation between low tables and the edges of tables must be adequate to allow for the legs of persons seated in the tables. Convenient locations for side tables, so that magazines, ashtrays, armrests, or portable lighting can be placed on them, are important.

รูปที่ 2.16 รูปแบบพื้นที่นั่งอ่านหนังสือทั่วไป (Joseph De Chiara. 1992. Time - saver Standards for Interior Design and Space Planning. New York: McGraw - Hill.)

**พื้นที่นั่งเล่น นอนเล่น**

พื้นที่นั่งเล่น นอนเล่นมีรูปแบบเป็นที่นั่งบนพื้นยกระดับ ทั้งนี้เนื่องจากต้องการให้บรรยากาศภายในห้องสมุดเป็นกันเองเสมือนนั่งเล่น หรือนอนเล่นอยู่ที่บ้าน เพราะหากอยู่ในบ้านจะสามารถนั่งอ่าน นอนอ่าน หรือเอกเขนกอย่างไรก็ได้ ก่อให้เกิดบรรยากาศที่ส่งเสริมและกระตุ้นการเรียนรู้มากยิ่งขึ้น (อดิเทพ นิมมแสวง. 2555.)

เอกสารนี้เป็นเอกสารที่สงวนไว้สำหรับการใช้งานเพื่อการศึกษาเท่านั้น ไม่อนุญาตให้นำไปใช้ประโยชน์ด้านการค้า ไม่ว่าจะกรณีใดๆทั้งสิ้น อีกทั้งห้ามมิให้ดัดแปลงเนื้อหา และต้องอ้างอิงถึงเจ้าของเอกสารทุกครั้งที่มีการนำไปใช้

### พื้นที่นั่งอ่านวารสาร นิตยสาร และหนังสือพิมพ์

พื้นที่นั่งอ่านวารสาร นิตยสาร และหนังสือพิมพ์ส่วนใหญ่เป็นแบบที่นั่งโซฟา หรือเป็นที่นั่งเบาะนุ่ม ทั้งนี้เนื่องจากต้องการอำนวยความสะดวกสบายให้กับผู้ใช้บริการห้องสมุด สร้างความรู้สึกอยากเข้าใช้ และสามารถเข้ามาใช้สถานที่ได้ครั้งละนานๆ (อดิเทพ นิมแสวง. 2555.)

### พื้นที่สันทนาการเด็ก

พื้นที่สำหรับเด็กต้องสร้างสิ่งแวดล้อมที่น่าสนใจและเหมาะสมเพื่อให้เด็กได้ทำกิจกรรมที่สร้างสรรค์และเจริญเติบโตทั้งร่างกายและจิตใจ เป็นพื้นที่สำหรับเด็กในการอ่านหนังสือ นิทาน แบ่งออกเป็นนิทานเสริมสร้างคุณธรรมจริยธรรม นิทานเสริมสร้างประสบการณ์ นิทานพื้นบ้านไทย และนิทานสองภาษา รวมถึงการดูหนังของเล่นเพื่อเสริมสร้างความคิดสร้างสรรค์และทักษะสำหรับเด็ก เครื่องฉายซีดีและดีวีดี โดยพื้นที่ใช้เบาะนุ่มหนังเพื่อความปลอดภัยของเด็ก (ชานชูอัน. 2555)

### พื้นที่ใช้คอมพิวเตอร์ อินเทอร์เน็ต

พื้นที่ใช้คอมพิวเตอร์ อินเทอร์เน็ต มีหลากหลายรูปแบบ ได้แก่ ที่นั่งกลุ่มเรียงแถว ที่นั่งกลุ่มล้อมวง หรือที่นั่งเดี่ยว ซึ่งห้องสมุดมีชีวิตบางแห่งก็สามารถเอารูปแบบทั้งหลายมารวมกันได้ ควรเพิ่มเติมที่กันพื้นที่ส่วนตัวสำหรับพื้นที่ใช้คอมพิวเตอร์ อินเทอร์เน็ตแบบที่นั่งกลุ่มล้อมวงด้วย เพื่อให้เกิดสถานะความเป็นส่วนตัวขึ้นมา และมีการให้บริการอินเทอร์เน็ตแบบไร้สาย ทำให้สะดวกต่อการใช้บริการ เพราะผู้ใช้บริการสามารถเลือกที่นั่งได้ตามใจชอบหลากหลายรูปแบบ (อดิเทพ นิมแสวง. 2555.)

### พื้นที่นั่งอ่านหนังสือ

พื้นที่นั่งอ่านหนังสือควรจัดที่นั่งอ่าน เขียนหนังสือ ทำกาบบ้านให้อยู่ติดผนังกระจกและติดตั้งดวงโคม และปลั๊กไฟเพิ่มบนโต๊ะ เนื่องจากต้องการนำแสงธรรมชาติเข้ามาใช้ในพื้นที่นี้ ขณะที่หากแสงธรรมชาติสว่างไม่เพียงพอก็มีดวงโคมเตรียมไว้เพิ่มเติม และมีปลั๊กไฟเตรียมไว้สำหรับผู้ใช้ห้องสมุดที่ต้องการใช้คอมพิวเตอร์แบบพกพามาเอง รูปแบบพื้นที่เป็นที่นั่งกลุ่มเรียงแถวมีที่กันพื้นที่ส่วนตัวแบบปรับเปลี่ยนได้ เนื่องจากการออกแบบลักษณะนี้มีความยืดหยุ่นในการปรับใช้งาน (อดิเทพ นิมแสวง. 2555.)

### ห้องอ่านเงียบ

ห้องเงียบเป็นพื้นที่มุขสงบหรือเป็นห้องส่วนตัว สำหรับผู้ที่ต้องการใช้สมาธิในการอ่าน และการค้นคว้าหาข้อมูล สาระ ความรู้ จากหนังสืออ้างอิง มีการกั้นกระจกใสโดยรอบเพื่อป้องกันการได้ยินเสียงจากส่วนบริการอื่นๆ (อุทยานการเรียนรู้. 2548)

### พื้นที่แสดงกิจกรรม

พื้นที่กิจกรรมเป็นพื้นที่เปิดกว้างสำหรับทุกวัย ในการแสดงความสามารถ ผลงาน ความคิด และกิจกรรมสร้างสรรค์ทุกประเภท ทั้งการร้องเพลง เล่นละคร การเต้นรำ และสารพันเอกสารนี้เป็นเอกสารที่สงวนไว้สำหรับการใช้งานเพื่อการศึกษาเท่านั้น ไม่อนุญาตให้นำไปใช้ประโยชน์ด้านการค้า ไม่ว่าจะกรณีใดๆทั้งสิ้น อีกทั้งห้ามมิให้ตัดแปลงเนื้อหา และต้องอ้างอิงถึงเจ้าของเอกสารทุกครั้งที่มีการนำไปใช้

กิจกรรมในรูปแบบต่าง ๆ เพื่อต่อยอดการเรียนรู้อย่างไม่หยุดนิ่ง พร้อมด้วยอุปกรณ์แสง เสียง ที่ได้มาตรฐาน (อุทยานการเรียนรู้. 2548)

### ห้องสื่อวีดิทัศน์

ห้องสื่อวีดิทัศน์เป็นห้องจัดฉายภาพยนตร์ หนังสือ แอนิเมชัน เพื่อให้เด็กและเยาวชนได้เรียนรู้ทักษะผ่านประสบการณ์จริงกับภาพยนตร์คุณภาพ ทั้งของไทยและต่างประเทศ และผลงานสร้างสรรค์ของเยาวชนคนรุ่นใหม่โดยไร้ขีดจำกัดทางจินตนาการ โดยออกแบบให้มีบรรยากาศคล้ายโรงภาพยนตร์ มีชุดพาให้นั่งชมสื่อวีดิทัศน์อย่างสะดวกสบาย (อุทยานการเรียนรู้. 2548)

### พื้นที่เทคโนโลยี

พื้นที่เทคโนโลยีเป็นพื้นที่สำหรับส่งเสริมทักษะการเรียนรู้ด้านไอที พร้อมด้วยหนังสือและสื่อความรู้ไอที ที่หลากหลาย เป็นการออกแบบพื้นที่เทคโนโลยีให้มีบรรยากาศสมัยใหม่ และเต็มไปด้วยหนังสือทางด้านเทคโนโลยีโดยเฉพาะ รวมทั้งให้บริการอุปกรณ์คอมพิวเตอร์ เพื่อการฝึกฝนทักษะด้านไอทีด้วยตนเอง (อุทยานการเรียนรู้. 2548)

### พื้นที่ร้านอาหารและเครื่องดื่ม

พื้นที่ร้านอาหารและเครื่องดื่มแบ่งพื้นที่ให้เป็นสัดส่วนแต่ไม่กั้นบริเวณ เนื่องจากห้องสมุดมีชีวิตมีแนวคิดที่ว่า พื้นที่ทานขนม เครื่องดื่ม ภายในห้องสมุดเป็นพื้นที่ที่ช่วยให้ผู้ใช้ห้องสมุดผ่อนคลาย และสามารถใช้บริการห้องสมุดได้นานยิ่งขึ้น โดยอาจจะแยกมุมให้บริการต่างหาก มีรูปแบบที่นั่งเป็นโต๊ะ 4 ที่นั่ง และโต๊ะ 2 ที่นั่ง (อดีตพิมพ์นิมแสง. 2555.)

### พื้นที่ถ่ายเอกสาร

พื้นที่ถ่ายเอกสารควรจะมีลักษณะกันเป็นห้องหรือเป็นพื้นที่ส่วนตัว ซึ่งจะสามารถกันเสียงการทำงานของเครื่องถ่ายเอกสารที่อาจจะรบกวนผู้ใช้บริการภายในห้องสมุดได้ (อริน รัตนเวคินรักษ์. 2549)

### พื้นที่แนะนำสถานที่ท่องเที่ยว

พื้นที่แนะนำสถานที่ท่องเที่ยวเป็นพื้นที่การจัดทำมุมสารสนเทศท้องถิ่นในห้อง ออกแบบให้เป็นมุมสารสนเทศที่มีความสำคัญสำหรับให้ศึกษาค้นคว้า ความรู้ ภูมิประวัติศาสตร์ ภูมิปัญญาท้องถิ่น และเพื่อสร้างเป็นต้นแบบทำให้เกิดการแลกเปลี่ยนเรียนรู้ โดยผ่านการใช้สื่อ เช่น หนังสือเกี่ยวกับจังหวัด ภาพเก่าที่เล่าเรื่องสถานที่สำคัญ รวมถึงสื่อมัลติมีเดียต่างๆ เพื่อให้บริการและเผยแพร่ให้กับประชาชน เด็กรุ่นใหม่ ที่สนใจและต้องการศึกษาค้นคว้า ทำวิจัย และจะทำให้ได้รู้ได้เข้าใจทราบถึงประวัติความเป็นมามากขึ้น (เครือข่ายห้องสมุดและบรรณารักษ์ไทย. 2554)

### พื้นที่มุมอาเซียน

มุมอาเซียนเป็นพื้นที่ให้ผู้ใช้บริการห้องสมุดได้รับความรู้และรู้จักอาเซียน มีความตระหนักตื่นตัวเพื่อเตรียมพร้อมในการเข้าสู่ประชาคมอาเซียน มีการออกแบบให้เป็นพื้นที่ส่วนตัวนำเอกลักษณ์ของแต่ละชาติมาช่วยสร้างบรรยากาศเพื่อสร้างความเข้าใจเกี่ยวกับอาเซียน เช่น ธงเอกสารนี้เป็นเอกสารที่สงวนไว้สำหรับการใช้งานเพื่อการศึกษาเท่านั้น ไม่อนุญาตให้นำไปใช้ประโยชน์ด้านการค้า ไม่ว่าจะกรณีใดๆทั้งสิ้น อีกทั้งห้ามมิให้ดัดแปลงเนื้อหา และต้องอ้างอิงถึงเจ้าของเอกสารทุกครั้งที่มีการนำไปใช้

ชาติ ป้ายชื่อ ลูกโลก แผนที่ หรือป้ายคำศัพท์ต่างๆ รวมไปถึงหนังสือสอนภาษาและแนะนำสถานที่ วัฒนธรรม ประเพณี ของชาติที่อยู่ในกลุ่มประชาคมอาเซียน (ภาวินี แสงแดง, 2555)

## 2.4 งานวิจัยที่เกี่ยวข้อง

หัวข้องานวิจัยที่เกี่ยวข้องประกอบไปด้วย 3 ประเด็น ได้แก่ 1. งานวิจัยที่เกี่ยวกับการออกแบบห้องสมุดประชาชน 2. งานวิจัยที่เกี่ยวกับการออกแบบห้องสมุดมีชีวิต 3. งานวิจัยที่เกี่ยวกับการออกแบบห้องสมุดระดับสากล โดยแต่ละประเด็นมีรายละเอียดดังนี้

### 2.4.1 งานวิจัยที่เกี่ยวกับการออกแบบห้องสมุดประชาชนประจำจังหวัด

จากการสืบค้นพบว่าม้งานวิจัยที่เกี่ยวข้องกับการออกแบบห้องสมุดประชาชน คือ รายงานการวิจัยเรื่อง การจัดการเรียนรู้ของแหล่งการเรียนรู้ตลอดชีวิต ห้องสมุดประชาชน โดย อรรถัญญา รัตนอุบล ในปี พ.ศ. 2548 เป็นการศึกษาที่มีวัตถุประสงค์ 3 ประการ คือ เพื่อศึกษาสภาพการจัดการเรียนรู้ของแหล่งการเรียนรู้ตลอดชีวิตประเภทห้องสมุดประชาชน เพื่อวิเคราะห์นโยบายและแผนส่งเสริมการเรียนรู้ของห้องสมุดประชาชน ทั้งการศึกษาในระบบ การศึกษานอกระบบและการศึกษาตามอัธยาศัย และเพื่อศึกษามาตรฐานการจัดการเรียนรู้ของห้องสมุดประชาชน (อรรถัญญา รัตนอุบล, 2548)

ผลการวิจัย พบว่าควรจัดห้องสมุดประชาชนในปัจจุบันให้เป็นศูนย์ข้อมูลข่าวสาร ศูนย์การเรียนรู้และพื้นที่จัดกิจกรรม เป็นเครือข่ายของชุมชน ให้การศึกษาแก่ประชาชน ส่งเสริมการอ่าน ส่งเสริมและเผยแพร่วัฒนธรรม มีการใช้ระบบที่เน้นผู้ใช้ห้องสมุดเป็นสำคัญ ควรจัดบรรยากาศที่เอื้อต่อการอ่านหนังสือ และมีการกำหนดให้ห้องสมุดประชาชนเป็นแหล่งการเรียนรู้ที่ชัดเจน

จากการทบทวนงานวิจัยเรื่องมีสิ่งที่น่าสนใจนำมาเป็นแนวทางคือ ได้แนะนำแนวทางการวิเคราะห์กรณีศึกษาและการวิเคราะห์กรณีตัวอย่าง ด้านพื้นที่กิจกรรมต่างๆและการใช้งานภายในห้องสมุด เพื่อให้ทราบถึงกิจกรรมและการเข้าใช้งานของผู้ใช้ห้องสมุด

การวิจัยเรื่อง การออกแบบสภาพแวดล้อมภายในห้องสมุดประชาชน กรุงเทพมหานคร โดย อธิณ รัตนเวดินรักษ์ ในปี พ.ศ. 2549 การวิจัยนี้เป็นการศึกษาโดยมุ่งศึกษาการออกแบบลักษณะทางกายภาพ พฤติกรรมการใช้สอย และความต้องการการใช้พื้นที่ภายในอาคารห้องสมุดประชาชนกรุงเทพมหานคร โดยทำการศึกษาจากกรณีศึกษาและประเมินหลังการเข้าใช้อาคารภายหลังการเข้าครอบครองพื้นที่ ( Post Occupancy Evaluation ) และทำการเปรียบเทียบความพึงพอใจของผู้ใช้อาคาร ด้านองค์ประกอบการใช้พื้นที่ภายในห้องสมุดประชาชน และสภาพแวดล้อมภายในอาคารด้วยแบบสอบถาม โดยผลที่ได้จากการศึกษานี้สามารถนำไปใช้เพื่อ

เอกสารนี้เป็นเอกสารที่สงวนไว้สำหรับการใช้งานเพื่อการศึกษาเท่านั้น ไม่อนุญาตให้นำไปใช้ประโยชน์ด้านการค้า ไม่ว่าจะกรณีใดๆทั้งสิ้น อีกทั้งห้ามมิให้ดัดแปลงเนื้อหา และต้องอ้างอิงถึงเจ้าของเอกสารทุกครั้งที่มีการนำไปใช้

เป็นแนวทางในการจัดองค์ประกอบเชิงพื้นที่และสภาพแวดล้อมภายในห้องสมุดประชาชนให้สอดคล้องกับลักษณะกิจกรรมและพฤติกรรมการใช้ภายในอาคารห้องสมุดประชาชนกรุงเทพมหานคร (อิน รัตนเวคินรักษ์. 2549)

ผลการวิจัยพบว่าห้องสมุดประชาชนควรจะเป็นสถานที่ในการจัดรวมสื่อความรู้ทุกด้านไว้บริการแก่ผู้ใช้ห้องสมุด มีความสะดวกในการเข้าใช้ห้องสมุดในทุกพื้นที่กิจกรรม ส่วนผังภายในห้องสมุดควรจัดผังแบบเปิดโล่ง และจัดกลุ่มพื้นที่เป็นที่ไม่ต้องการเสียงรบกวนและพื้นที่ที่อนุญาตให้มีเสียงรบกวนได้ โดยนำผลการจัดองค์ประกอบเชิงพื้นที่และการจัดสภาพแวดล้อมภายในห้องสมุดประชาชนกรุงเทพมหานคร มาเป็นแนวทางการจัดวางพื้นที่กิจกรรมและแนวทางการออกแบบสภาพแวดล้อมภายในห้องสมุดให้สอดคล้องกับผู้ใช้ห้องสมุดประชาชนจังหวัดลำปาง

จากการทบทวนงานวิจัยเรื่องนี้ สิ่งที่ได้นำมาเป็นแนวทางคือ ขั้นตอนในการออกแบบสภาพแวดล้อมภายในห้องสมุด ได้แนวทางในการจัดทำแบบสอบถามในการหาเหตุผลที่มาใช้ห้องสมุด และความเหมาะสมในการออกแบบส่วนต่างๆภายในห้องสมุดประชาชนจังหวัดลำปาง

การวิจัยเรื่อง การศึกษาแนวทางการออกแบบห้องสมุดเพื่อการเรียนรู้กรุงเทพมหานคร โดย ปิยะนุช เจตียยอด ในปี พ.ศ. 2553 การวิจัยนี้ต้องการประเมินผลของการออกแบบภายในห้องสมุดเพื่อการเรียนรู้กรุงเทพมหานคร เป็นการศึกษาถึงลักษณะสภาพทางกายภาพปัจจุบันของห้องสมุดประชาชน กรุงเทพมหานคร และเป็นการศึกษาถึงพฤติกรรมและความต้องการของผู้ให้บริการและผู้รับบริการภายในห้องสมุดประชาชน ที่สอดคล้องเหมาะสมกับกิจกรรมผู้ใช้ในปัจจุบัน มีจุดมุ่งหมายเพื่อเสนอแนะแนวทางในการพัฒนาเกณฑ์การออกแบบห้องสมุดเพื่อการเรียนรู้กรุงเทพมหานคร โดยใช้วิธีการวิจัยประเมินหลังการเข้าใช้ ( Post Occupancy Evaluation : POE ) ศึกษาลักษณะการจัดพื้นที่ใช้สอย โดยการสำรวจทางกายภาพ สังเกตพฤติกรรมผู้ใช้ภายในห้องสมุด และความต้องการของผู้ใช้ห้องสมุด (ปิยะนุช เจตียยอด. 2553)

ผลการวิจัยด้านสภาพแวดล้อมภายในห้องสมุดประชาชนและผลการสำรวจผู้ใช้ห้องสมุดพบว่า การสร้างห้องสมุดเพื่อการเรียนรู้ควรเป็นไปในรูปแบบห้องสมุดประชาชนที่เพิ่มในส่วนสื่อการเรียนรู้ที่ทันสมัยมากขึ้น สื่อที่เหมาะสมกับการเรียนรู้มากที่สุดคือ หนังสือ คอมพิวเตอร์ และอินเทอร์เน็ต โดยมีพื้นที่ของส่วนสืบค้นและส่วนแนะนำหนังสือใหม่ให้อยู่ใกล้บริเวณโถงห้องสมุดมากที่สุดเพื่ออำนวยความสะดวกในการหาหนังสือ มีการตกแต่งภายในห้องสมุดให้มีบรรยากาศที่ทันสมัย มีที่นั่งเป็นกลุ่ม และมีส่วนบริการเพื่อกิจกรรมที่หลากหลายมากขึ้น

จากการทบทวนงานวิจัยเรื่องนี้ สิ่งที่ได้นำมาเป็นแนวทางคือ แนวทางการสร้างแบบสังเกตลักษณะสถาปัตยกรรมภายในห้องสมุด และเป็นการสร้างคำถามที่เกี่ยวข้องกับลักษณะห้องสมุดประชาชนจากการสัมภาษณ์เจ้าหน้าที่บรรณารักษ์ห้องสมุดประชาชนจังหวัดลำปาง และเป็นการ

เอกสารนี้เป็นเอกสารที่สงวนไว้สำหรับการใช้งานเพื่อการศึกษาเท่านั้น ไม่อนุญาตให้นำไปใช้ประโยชน์ด้านการค้า ไม่ว่าจะกรณีใดๆทั้งสิ้น อีกทั้งห้ามมิให้ตัดแปลงเนื้อหา และต้องอ้างอิงถึงเจ้าของเอกสารทุกครั้งที่มีการนำไปใช้

สังเกตและเปรียบเทียบลักษณะการจัดพื้นที่ใช้สอยต่างๆภายในห้องสมุดกรณีตัวอย่างแล้วจึงนำข้อดีของแต่ละที่มาเป็นแนวทางการออกแบบพื้นที่ส่วนต่างๆภายในห้องสมุดกรณีศึกษา

#### 2.4.2 งานวิจัยที่เกี่ยวกับการออกแบบห้องสมุดมีชีวิต

จากการสืบค้นงานวิจัยที่เกี่ยวข้องกับการออกแบบห้องสมุดมีชีวิต พบว่ามีงานวิจัยที่เกี่ยวข้อง คือ ห้องสมุดมีชีวิตในบริบทของสำนักหอสมุด มหาวิทยาลัยทักษิณ โดย สุนันท์ อินทนิล รัชเนีย ศรีศักดิ์ดา กัณฐ์ธนาศิลป์ชุ่มชิม ผกาทิพย์ ชูชาติ และบุญฤทธิ คงลำพูน ในปี พ.ศ. 2554 การวิจัยนี้เป็นการวิจัยเพื่อศึกษาความคิดเห็นของผู้ใช้บริการที่มีต่อห้องสมุดมี และรวบรวมข้อเสนอแนะของผู้ใช้บริการมาประกอบการพิจารณาปรับปรุงต้นแบบห้องสมุดมีชีวิต ในบริบทของสำนักหอสมุด มหาวิทยาลัยทักษิณ การใช้แบบสอบถามความคิดเห็นที่มีต่อรูปแบบต้นแบบห้องสมุดมีชีวิต และแบบสอบถามปลายเปิดตามข้อเสนอแนะต่อปัจจัยในการพัฒนาห้องสมุดมีชีวิต ด้านสภาพแวดล้อมภายในห้องสมุด (สุนันท์ อินทนิล รัชเนีย ศรีศักดิ์ดา กัณฐ์ธนาศิลป์ชุ่มชิม ผกาทิพย์ ชูชาติ และบุญฤทธิ คงลำพูน .2554)

ผลการวิจัยพบว่า ต้นแบบห้องสมุดมีชีวิตในบริบทของสำนักหอสมุด มหาวิทยาลัยทักษิณ สามารถรองรับผู้ใช้บริการ ที่เป็นผู้สนใจไม่เรียนรู้อ่านห้องสมุดเพื่อสืบค้นสารสนเทศเชิงวิชาการในบรรยากาศที่สบาย แบบห้องสมุดสมัยเก่าซึ่งสามารถนำมาเป็นแนวทางการออกแบบในส่วนอ่านเงียบ ส่วนห้องเรียนภาษาต่างประเทศ ส่วนนั่งอ่านและนั่งทำงาน และในขณะที่เดียวกันก็มีส่วนที่เป็นห้องสมุดมีชีวิตชีวาในบรรยากาศที่ครึกครื้นด้วยสารสนเทศสมัยใหม่ ที่ใช้เทคโนโลยีสารสนเทศนำเสนอทั้งสาระความรู้ ความบันเทิง ซึ่งสามารถนำมาเป็นแนวทางการออกแบบในส่วนห้องดูสื่อวีดีทัศน์ ส่วนคอมพิวเตอร์และอินเทอร์เน็ต ส่วนมุมเทคโนโลยี ส่วนห้องสนทนาสำหรับเด็ก โดยที่บรรยากาศทั้งสองแบบเป็นสัดส่วนไม่รบกวนกันและกัน ทั้งนี้เพราะห้องสมุดมีชีวิตในบริบทของสำนักหอสมุด มหาวิทยาลัยทักษิณ มีทรัพยากรสารสนเทศหลากหลายรูปแบบให้บริการ ทั้งทรัพยากรสารสนเทศอิเล็กทรอนิกส์ สื่อประสม (Multimedia) และตัวเล่ม ทำให้ผู้ใช้ห้องสมุดสามารถสืบค้นและเข้าถึงสารสนเทศได้หลากหลายช่องทางและครอบคลุมวัตถุประสงค์มากขึ้น

จากการทบทวนงานวิจัยเรื่องนี้ซึ่งได้นำมาเป็นแนวทางคือ แนวทางการใช้แบบสอบถามความคิดเห็นเกี่ยวกับรูปแบบที่เหมาะสมในการออกแบบห้องสมุดมีชีวิต การออกแบบป้ายที่มีควาเป็นสากล และความต้องการเพิ่มเติมเกี่ยวกับแนวทางการออกแบบห้องสมุดมีชีวิต ภายในห้องสมุดประชาชนจังหวัดลำปาง

การวิจัยเรื่อง การศึกษาแนวทางการออกแบบสถาปัตยกรรมภายในห้องสมุดมีชีวิตที่เอื้อต่อคนพิการ กรณีศึกษาวิทยาลัยราชสุดา มหาวิทยาลัยมหิดล โดย อติเทพ นิ่มแสง ในปี พ.ศ. 2555 การวิจัยนี้เป็นการวิจัยเพื่อพัฒนาห้องสมุดตามแนวทางของห้องสมุดมีชีวิตสำหรับคนพิการ เอกสารนี้เป็นเอกสารที่สงวนไว้สำหรับการใช้งานเพื่อการศึกษาเท่านั้น ไม่อนุญาตให้นำไปใช้ประโยชน์ด้านการค้า ไม่ว่าจะกรณีใดๆทั้งสิ้น อีกทั้งห้ามมิให้ดัดแปลงเนื้อหา และต้องอ้างอิงถึงเจ้าของเอกสารทุกครั้งที่มีการนำไปใช้

ซึ่งแสดงให้เห็นถึงความไม่เท่าเทียมกันภายในสังคม มีวัตถุประสงค์เพื่อหาแนวทางการออกแบบสถาปัตยกรรมภายในและเทคโนโลยีสิ่งอำนวยความสะดวก รวมไปถึงกิจกรรมในการเข้าใช้ห้องสมุดวิทยาลัยราชสุดาให้มีรูปแบบเป็นห้องสมุดมีชีวิตที่เอื้อต่อคนพิการ ตามความต้องการของผู้ใช้ 3 กลุ่ม ประกอบด้วย กลุ่มผู้ใช้ห้องสมุดวิทยาลัยราชสุดา กลุ่มเจ้าหน้าที่บรรณารักษ์ และกลุ่มคนพิการ วิธีการวิจัย คือ การเก็บข้อมูลด้วยการสำรวจ สังเกต สัมภาษณ์ และสอบถาม ทำการวิเคราะห์ข้อมูลเชิงคุณภาพโดยวิธีการวิเคราะห์เชิงเปรียบเทียบห้องสมุดกรณีตัวอย่าง และวิเคราะห์เนื้อหาจากการสัมภาษณ์เจ้าหน้าที่บรรณารักษ์ วิเคราะห์ข้อมูลเชิงปริมาณโดยหาค่าความถี่ ค่าร้อยละ และค่าโคสแควร์ (อติเทพ นิมแสวง, 2555)

ผลการวิจัยด้านสภาพแวดล้อมทางกายภาพ และบรรยากาศสรุปได้ว่า ห้องสมุดมีชีวิตเปรียบเสมือนห้องนั่งเล่นภายในบ้าน เป็นห้องสมุดที่เน้นมิติทางสุนทรียภาพ มีบรรยากาศภายในห้องสมุดที่ส่งเสริมการเรียนรู้และพักผ่อนหย่อนใจ สามารถสร้างประโยชน์สูงสุดให้แก่ผู้ใช้ ภายในห้องสมุดมีชีวิตประกอบด้วยพื้นที่ 3 ส่วน คือ 1.พื้นที่อ่านและศึกษาค้นคว้า 2.พื้นที่พักผ่อนหย่อนใจ 3.พื้นที่เรียนรู้ด้วยตนเอง โดยมีพื้นที่เพิ่มเติมจากห้องสมุดทั่วไป ได้แก่ พื้นที่นั่งเล่นนอนเล่น พื้นที่ร้านอาหารและเครื่องดื่ม พื้นที่คอมพิวเตอร์และอินเทอร์เน็ต พื้นที่ดูสื่อวีดิทัศน์ และใช้เฟอร์นิเจอร์ภายในห้องสมุดโดยคำนึงถึงความสะดวกสบายของผู้ใช้ห้องสมุด

จากการทบทวนงานวิจัยเรื่องนี้ซึ่งได้นำมาเป็นแนวทางคือ วิธีการเก็บรวบรวมข้อมูลโดยการไปสังเกตและเปรียบเทียบห้องสมุดกรณีตัวอย่าง การไปสัมภาษณ์เจ้าหน้าที่บรรณารักษ์ห้องสมุดกรณีศึกษาเกี่ยวกับลักษณะห้องสมุดประชาชน แนวทางในการจัดทำแบบสอบถามแก่ผู้ใช้ห้องสมุด สอบถามครั้งแรกถึงกิจกรรมที่ต้องการ และสอบถามครั้งที่สองถึงแนวทางการออกแบบห้องสมุดเพื่อให้ได้คำตอบตรงประเด็นมากยิ่งขึ้น การวิเคราะห์เชิงปริมาณเพื่อเปรียบเทียบสัดส่วนของผู้ใช้ห้องสมุดที่เลือกรูปแบบที่นั่งแบบต่างๆภายในห้องสมุด การทดสอบความสัมพันธ์ระหว่างเหตุผลที่เลือกเข้ามาใช้บริการของผู้ใช้ห้องสมุดประชาชน จังหวัดลำปาง และสิ่งที่สื่อถึงความมีชีวิตในพื้นที่ต่างๆภายในห้องสมุด และการทดสอบความสัมพันธ์ระหว่างช่วงอายุของผู้ใช้ห้องสมุดและความต้องการภาษาเพื่อที่จะสื่อสารให้ชาวต่างชาติเข้าใจได้

การวิจัยเรื่อง การพัฒนารูปแบบห้องสมุดชุมชนเพื่อส่งเสริมการเรียนรู้ตลอดชีวิต โดย สมจินตนา ชังเกตู ในปี พ.ศ. 2554 การวิจัยนี้เป็นการวิจัยเพื่อศึกษาปัญหาที่เกิดขึ้นจากการดำเนินงานของห้องสมุดชุมชนที่ดำเนินการโดยองค์กรภาครัฐ องค์กรปกครองส่วนท้องถิ่น ซึ่งจากสภาพปัญหาดังกล่าวทำให้เกิดแนวคิดที่จะทำการศึกษาการพัฒนาารูปแบบห้องสมุดชุมชนเพื่อส่งเสริมการเรียนรู้ตลอดชีวิตขึ้น อีกทั้งจะเป็นแนวทางหนึ่งที่จะช่วยให้ห้องสมุดชุมชนต่างๆ ที่ดำเนินงานแล้วประสบปัญหาอยู่หรือกำลังดำเนินการก่อสร้างสามารถนำรูปแบบที่ผู้พัฒนาขึ้นไปเป็นแนวทางในการพัฒนาห้องสมุดชุมชนให้เหมาะสมกับบริบทของชุมชน โดยมีวัตถุประสงค์ คือ

เอกสารนี้เป็นเอกสารที่สงวนไว้สำหรับการใช้งานเพื่อการศึกษาเท่านั้น ไม่อนุญาตให้นำไปใช้ประโยชน์ด้านการค้า ไม่ว่าจะกรณีใดๆทั้งสิ้น อีกทั้งห้ามมิให้ดัดแปลงเนื้อหา และต้องอ้างอิงถึงเจ้าของเอกสารทุกครั้งที่มีการนำไปใช้

เพื่อศึกษาสภาพการดำเนินงานโดยทั่วไปของห้องสมุดชุมชนทั้งในประเทศและต่างประเทศ เพื่อศึกษากิจกรรมส่งเสริมการเรียนรู้ตลอดชีวิตของห้องสมุดชุมชน และเพื่อพัฒนารูปแบบห้องสมุดชุมชนเพื่อส่งเสริมการเรียนรู้ตลอดชีวิต (สมจินตนา ชังเกต. 2554)

ผลการวิจัยพบว่า สภาพการดำเนินงานห้องสมุดชุมชนทั้งในประเทศและต่างประเทศมีจุดมุ่งหมายให้ห้องสมุดชุมชนเป็นแหล่งการเรียนรู้ตลอดชีวิต และเน้นด้านการให้บริการโดยเท่าเทียมกันและทั่วถึง กิจกรรมที่ส่งเสริมการเรียนรู้ตลอดชีวิตในประเทศประกอบด้วย กิจกรรมส่งเสริมการอ่าน การจัดนิทรรศการ กิจกรรมของห้องสมุดการส่งเสริมอาชีพที่เป็นอัตลักษณ์ของชุมชน กิจกรรมที่ส่งเสริมการเรียนรู้ตลอดชีวิตในต่างประเทศประกอบด้วย กิจกรรมส่งเสริมการอ่าน การจัดทำเว็บไซต์ประวัติชุมชน รูปแบบห้องสมุดชุมชนเพื่อส่งเสริมการเรียนรู้ตลอดชีวิต ด้านโครงสร้างทางกายภาพควรเป็นอาคารชั้นเดียวและสองชั้น ต้องอยู่ใกล้ชุมชนในระยะทาง 100 เมตร มีอาสาสมัครห้องสมุดช่วยงานด้านการประชาสัมพันธ์ และการให้บริการ

จากการทบทวนงานวิจัยเรื่องนี่สิ่งที่ได้นำมาเป็นแนวทางคือ การจัดสรรพื้นที่ด้านกิจกรรมส่งเสริมการเรียนรู้ตลอดชีวิต เช่น การเพิ่มกิจกรรมส่งเสริมการอ่าน การเพิ่มมุมหนังสือใหม่ มุมอาเซียน มุมเทคโนโลยี มุมนิทรรศการ ซึ่งเป็นกิจกรรมที่สามารถสนับสนุนการเรียนรู้ตลอดชีวิต และการดำเนินการที่ต้องสอดคล้องกับความต้องการของคนในชุมชน กิจกรรมต้องให้เหมาะสมกับวัยและต้องสอดคล้องกับวิถีชุมชน สร้างกิจกรรมที่ต้องมีความต่อเนื่องเพื่อให้ห้องสมุดประชาชนเป็นห้องสมุดมีชีวิต

การวิจัยเรื่องการพัฒนาแบบจากห้องสมุดศูนย์กลางความรู้ โดย อาภาภรณ์ อังสาชน ในปี พ.ศ. 2551 การวิจัยนี้เป็นการวิจัยเพื่อศึกษารูปแบบของศูนย์กลางความรู้ ในด้านทรัพยากรสารสนเทศ การบริการสารสนเทศ เทคโนโลยีสารสนเทศ วัสดุอุปกรณ์และสถานที่ เพื่อพัฒนาองค์ความรู้ ในการพัฒนารูปแบบศูนย์กลางความรู้ เพื่อสร้างต้นแบบศูนย์กลางความรู้ เพื่อศึกษาการใช้ศูนย์กลางความรู้ ทั้งด้านองค์ความรู้ ข้อมูลข่าวสาร/สารสนเทศ เพื่อใช้ในการดำรงชีวิต และเพื่อผลิตสื่อเอกสาร สิ่งพิมพ์ สื่อโสตทัศน์ และสื่ออิเล็กทรอนิกส์ สำหรับเผยแพร่รูปแบบของศูนย์กลางความรู้ (อาภาภรณ์ อังสาชน. 2551)

ผลการวิจัยพบว่า ด้านกิจกรรมในศูนย์กลางความรู้ควรมีการสำรวจความต้องการสารสนเทศ ความรู้ของประชาชนในท้องถิ่น ส่งเสริมให้มีการแลกเปลี่ยนความรู้จากชุมชน โดยผ่านกิจกรรมต่างๆ เช่น จัดเวทีเสวนา และบรรยายรูปแบบของกิจกรรม ควรเน้นประโยชน์เพื่อการดำเนินชีวิตของคนในชุมชน คัดเลือกประเด็นที่อยู่ในความสนใจของคนในชุมชน โดยเฉพาะเรื่อง การประกอบอาชีพ การใช้ชีวิตให้อยู่ดีมีสุขและการจัดกิจกรรมอย่างสม่ำเสมอ โดยการประชาสัมพันธ์อย่างทั่วถึง ทั้งในสื่อสิ่งพิมพ์และสื่ออิเล็กทรอนิกส์ จัดเก็บความรู้จากกิจกรรม

เอกสารนี้เป็นเอกสารที่สงวนไว้สำหรับการใช้งานเพื่อการศึกษาเท่านั้น ไม่อนุญาตให้นำไปใช้ประโยชน์ด้านการค้า  
ไม่ว่ากรณีใดๆทั้งสิ้น อีกทั้งยังมีให้ดูและเผยแพร่หาก หน่วยงานอ้างอิงถึงเจ้าของเอกสารทุกครั้งนี้ใคร่ปรารถนา  
ความก้าวหน้าทางด้านเทคโนโลยีที่ส่งผลให้บริการสามารถเชื่อมโยงทางด้านข้อมูลและ



เอกสารนี้เป็นเอกสารที่สงวนไว้สำหรับการใช้งานเพื่อการศึกษาเท่านั้น ไม่อนุญาตให้นำไปใช้ประโยชน์ด้านการค้า  
ไม่ว่ากรณีใดๆทั้งสิ้น อีกทั้งห้ามมิให้ดัดแปลงเนื้อหา และต้องอ้างอิงถึงเจ้าของเอกสารทุกครั้งที่มีการนำไปใช้

### 3.3.2 แบบสัมภาษณ์เจ้าหน้าที่บรรณารักษ์ห้องสมุดประชาชน จังหวัดลำปาง

ผู้วิจัยเป็นผู้ออกแบบ แบบสัมภาษณ์เจ้าหน้าที่บรรณารักษ์ห้องสมุดประชาชน จังหวัดลำปาง (ภาคผนวก ข) แบบสัมภาษณ์เจ้าหน้าที่บรรณารักษ์ห้องสมุดประชาชน จังหวัดลำปาง ซึ่งพัฒนามาจากแบบสัมภาษณ์เจ้าหน้าที่บรรณารักษ์ในวิทยานิพนธ์เรื่องแนวทางการออกแบบสถาปัตยกรรมภายในห้องสมุดมีชีวิตที่เอื้อต่อคนพิการ กรณีศึกษาวิทยาลัยราชสุดา มหาวิทยาลัยมหิดล โดย อติเทพ นิมแสวง แบบสัมภาษณ์เจ้าหน้าที่บรรณารักษ์ มีลักษณะเป็นคำถามปลายเปิดมีความยาวจำนวน 4 หน้า ผู้วิจัยใช้เป็นเครื่องมือในการเก็บข้อมูลจากเจ้าหน้าที่บรรณารักษ์ห้องสมุดประชาชน จังหวัดลำปาง โดยแบ่งเป็น 2 ส่วน ได้แก่

ส่วนที่ 1 คำถามเกี่ยวกับข้อมูลทั่วไป ได้แก่ ชื่อ และประสบการณ์ระยะเวลาในการทำงานของเจ้าหน้าที่บรรณารักษ์ห้องสมุดประชาชน อำเภอเมือง จังหวัดลำปาง

ส่วนที่ 2 คำถามเกี่ยวกับลักษณะห้องสมุดประชาชน จังหวัดลำปาง ได้แก่ จุดเด่น ลักษณะของห้องสมุดมีชีวิต ความคิดเห็นเกี่ยวกับห้องสมุดในระดับสากล ปัญหาที่พบภายในห้องสมุด ลักษณะพื้นที่ใช้สอยต่างๆภายในห้องสมุด การจัดนิทรรศการ ของห้องสมุดลำปาง ส่วนของห้อง กคน.ลำปาง ในรูปแบบที่มีชีวิต และลักษณะกิจกรรมในห้องสมุดประชาชนจังหวัดลำปาง ที่ควรมีเพิ่มเติม

### 3.3.3 แบบสอบถามกลุ่มผู้ใช้บริการห้องสมุดประชาชน จังหวัดลำปาง

ผู้วิจัยเป็นผู้ออกแบบ แบบสอบถามกลุ่มผู้ใช้ห้องสมุดประชาชน จังหวัดลำปาง (ภาคผนวก ค) ซึ่งพัฒนามาจากแบบสอบถามกลุ่มผู้ใช้ห้องสมุดในวิทยานิพนธ์เรื่องแนวทางการออกแบบสถาปัตยกรรมภายในห้องสมุดมีชีวิตที่เอื้อต่อคนพิการ กรณีศึกษาวิทยาลัยราชสุดา มหาวิทยาลัยมหิดล โดย อติเทพ นิมแสวง แบบสอบถามกลุ่มผู้ใช้ห้องสมุดมีลักษณะคำถามปลายเปิดและคำถามปลายปิด มีความยาวจำนวน 4 หน้า แบ่งเป็น 4 ส่วน ได้แก่

ส่วนที่ 1. คำถามทั่วไปเกี่ยวกับการเข้าใช้ห้องสมุดประชาชน จังหวัดลำปาง ได้แก่ ช่วงเวลาที่มักเข้ามาใช้ห้องสมุด บุคคลที่มาด้วยเป็นใคร จำนวนคนที่เข้ามาใช้ห้องสมุดด้วยกัน และเหตุผลที่เลือกเข้ามาใช้บริการภายในห้องสมุดประชาชน จังหวัดลำปาง

ส่วนที่ 2. คำถามเกี่ยวกับความต้องการกิจกรรมภายในห้องสมุด ใช้เพื่อสอบถามเกี่ยวกับความต้องการกิจกรรมเพิ่มเติมภายในห้องสมุด พื้นที่จำหน่ายเครื่องเขียน พื้นที่ร้านกาแฟ ขนม และเครื่องดื่ม พื้นที่นั่งเล่น นอนเล่น พื้นที่ดูโทรทัศน์และภาพยนตร์ พื้นที่พุดคุยแลกเปลี่ยนของชุมชน พื้นที่เรียนพิเศษเพิ่มเติม พื้นที่เรียนภาษาต่างชาติดี พื้นที่ถ่ายเอกสาร พื้นที่สอนทำอาหาร พื้นที่ค้นคว้าข้อมูลจากมหาวิทยาลัยต่างประเทศ พื้นที่สวนอ่านเสียงสนธิ พื้นที่ร้านอาหาร พื้นที่

เอกสารนี้เป็นเอกสารที่สงวนไว้สำหรับการใช้งานเพื่อการศึกษาเท่านั้น ไม่อนุญาตให้นำไปใช้ประโยชน์ด้านการค้า ไม่ว่าจะกรณีใดๆทั้งสิ้น อีกทั้งห้ามมิให้ดัดแปลงเนื้อหา และต้องอ้างอิงถึงเจ้าของเอกสารทุกครั้งที่มีการนำไปใช้

### 3.3.5 แบบสอบถามความคิดเห็นกลุ่มผู้ใช้บริการห้องสมุดประชาชน จังหวัดลำปาง

ผู้วิจัยเป็นผู้ออกแบบ แบบสอบถามความคิดเห็นกลุ่มผู้ใช้ห้องสมุดประชาชน จังหวัดลำปาง (ภาคผนวก ง) ซึ่งพัฒนามาจากแบบสอบถามกลุ่มผู้ใช้บริการห้องสมุดประชาชน จังหวัดลำปาง (ภาคผนวก ค) มีลักษณะคำถามปลายปิดและคำถามปลายเปิด มีความยาวจำนวน 6 หน้า แบ่งเป็น 4 ส่วน ได้แก่

ส่วนที่ 1. คำถามทั่วไปเกี่ยวกับการเข้ามาใช้บริการภายในห้องสมุดประชาชน จังหวัดลำปาง ได้แก่ ช่วงเวลาที่มีคนเข้ามาใช้ห้องสมุด จำนวนคนที่เข้ามาใช้ห้องสมุดด้วยกัน ความถี่ในการเข้าใช้บริการห้องสมุด และเหตุผลที่เลือกเข้ามาใช้บริการภายในห้องสมุดประชาชน จังหวัดลำปาง

ส่วนที่ 2. คำถามเกี่ยวกับรูปแบบที่เหมาะสมในการออกแบบห้องสมุดมีชีวิต ห้องสมุดประชาชน จังหวัดลำปาง ได้แก่ ความรู้สึกเหมาะสมในการออกแบบเป็นห้องสมุดมีชีวิต และสิ่งที่มีสื่อถึงความมีชีวิต ห้องสมุดประชาชน จังหวัดลำปาง ในส่วนเคาน์เตอร์บริการ คีน - ยิม หนังสือ หนังสือใหม่ สันทนาการเด็ก มุมอาเซียน นั่งอ่านหนังสือวันๆ ห้องเรียนกศน. และห้องดูสื่อวีดิทัศน์ คอมพิวเตอร์และอินเทอร์เน็ต มุมเทคโนโลยี พื้นที่พูดคุยในชุมชน ร้านอาหารและเครื่องดื่ม ห้องเรียนภาษาต่างประเทศ นั่งอ่าน นอนอ่าน บนชั้น 2 และห้องอ่านเงียบ

ส่วนที่ 3. คำถามเกี่ยวกับรูปแบบที่เหมาะสมในการออกแบบป้ายที่มีความเป็นสากลภายในห้องสมุดประชาชน จังหวัดลำปาง ได้แก่ ความรู้สึกเหมาะสมในการออกแบบป้ายที่มีความเป็นสากล และสิ่งที่มีสื่อถึงความเป็นสากลภายในห้องสมุดประชาชน จังหวัดลำปาง ซึ่งประกอบไปด้วยป้ายนำทาง ป้ายบอกพื้นที่ ป้ายหมวดหมู่หนังสือ และป้ายแผนที่แสดงตำแหน่ง รวมไปถึงการถามถึงบรรยากาศโดยรวมของการออกแบบห้องสมุดประชาชน จังหวัดลำปาง ที่มีสื่อถึงห้องสมุดมีชีวิต บรรยากาศโดยรวมของการออกแบบห้องสมุดประชาชน จังหวัดลำปาง ที่มีสื่อถึงความเป็นล้านนา การออกแบบป้ายโดยรวมภายในห้องสมุดประชาชนจังหวัดลำปาง ที่มีสื่อถึงความเป็นสากล การออกแบบป้ายโดยรวมภายในห้องสมุดประชาชนจังหวัดลำปาง ที่มีสื่อถึงความเป็นล้านนา สิ่งที่ต้องการปรับปรุง และข้อเสนอแนะสำหรับแนวทางการออกแบบห้องสมุดประชาชน จังหวัดลำปาง เพื่อเป็นห้องสมุดมีชีวิตสู่สากล

ส่วนที่ 4. คำถามความ ต้องการเพิ่มเติมเกี่ยวกับแนวทางการออกแบบห้องสมุดมีชีวิต ห้องสมุดประชาชน จังหวัดลำปาง ได้แก่ ความต้องการรูปแบบในส่วนพื้นที่นั่งอ่านหนังสือทั่วไป พื้นที่นั่งอ่านหนังสือพิมพ์ นิตยสาร วารสาร พื้นที่นั่งทำงาน พื้นที่คอมพิวเตอร์และอินเทอร์เน็ต พื้นที่สันทนาการเด็ก พื้นที่นั่งเล่น นอนเล่น พื้นที่ดูสื่อวีดิทัศน์ พื้นที่ร้านอาหาร และเครื่องดื่ม และ

พื้นที่ห้องเรียนภาษาต่างประเทศ รวมไปถึงความต้องการชุดที่นั่งในส่วนพื้นที่มูมาเซียน . พื้นที่มูมาเซียน และพื้นที่มูมาเซียนใหม่

ส่วนที่ 5. คำถามเกี่ยวกับสิ่งที่แสดงออกถึงความเป็นสากลในห้องสมุดประชาชน จังหวัดลำปาง ได้แก่ ป้ายสัญลักษณ์ที่แสดงออกถึงความเป็นสากลในห้องสมุด และภาษาเพื่อจะสามารถสื่อสารให้ชาวต่างประเทศเข้าใจได้

ส่วนที่ 6. คำถามเกี่ยวกับข้อมูลทั่วไปของผู้ตอบแบบสอบถาม ใช้เพื่อสอบถาม อายุ เพศ และสถานะอาชีพ

### 3.4 วิธีการเก็บข้อมูล

การเก็บรวบรวมข้อมูลประกอบด้วย 8 ขั้นตอนดังต่อไปนี้ (ตารางที่ 3.1 )

#### 3.4.1 สืบค้นและสังเกตลักษณะทางกายภาพของห้องสมุดประชาชน จังหวัดลำปาง

ผู้วิจัยสำรวจ สังเกต และถ่ายภาพลักษณะทางกายภาพภายนอก และภายในห้องสมุดประชาชน จังหวัดลำปางอย่างละเอียด รวมทั้งเขียนแบบผังพื้นที่ภายในห้องสมุด (แบบสังเกตภาคผนวก ก) เพื่อวิเคราะห์ผลกระทบของแสงแดด ลม มลภาวะต่อห้องสมุด มุมมองจากภายในห้องสมุดสู่ภายนอกและมุมมองจากภายนอกห้องสมุดมายังภายในห้องสมุด ลักษณะการวางระบบเสารายในอาคาร ช่องทางการสัญจร ลักษณะพื้นที่กิจกรรมต่างๆ ณ ปัจจุบัน และระบบแสงสว่างภายในห้องสมุดประชาชน จังหวัดลำปาง

ผู้วิจัยสำรวจด้วยการถ่ายภาพ การวัดขนาด เขียนแบบผังพื้นที่ และการจดบันทึก ผู้วิจัยทำการสำรวจในวันศุกร์ที่ 6 ธันวาคม 2556 เวลา 13.00 – 15.30 น. (รูปที่ 3.2)

ผู้วิจัยสังเกตร่องรอยทางกายภาพภายในห้องสมุดประชาชน อำเภอเมือง จังหวัดลำปาง เพื่อวิเคราะห์ข้อดีและสิ่งที่ควรปรับปรุงภายในห้องสมุด ผู้วิจัยสังเกต ถ่ายภาพ และจดบันทึกในวันศุกร์ที่ 6 ธันวาคม 2556 เวลา 13.00 – 15.30 น. (รูปที่ 3.3)

เอกสารนี้เป็นเอกสารที่สงวนไว้สำหรับการใช้งานเพื่อการศึกษาเท่านั้น ไม่อนุญาตให้นำไปใช้ประโยชน์ด้านการค้าไม่ว่ากรณีใดๆทั้งสิ้น อีกทั้งห้ามมิให้ดัดแปลงเนื้อหา และต้องอ้างอิงถึงเจ้าของเอกสารทุกครั้งที่มีการนำไปใช้



รูปที่ 3.2 การสำรวจสภาพปัจจุบันของห้องสมุดประชาชน จังหวัดลำปาง

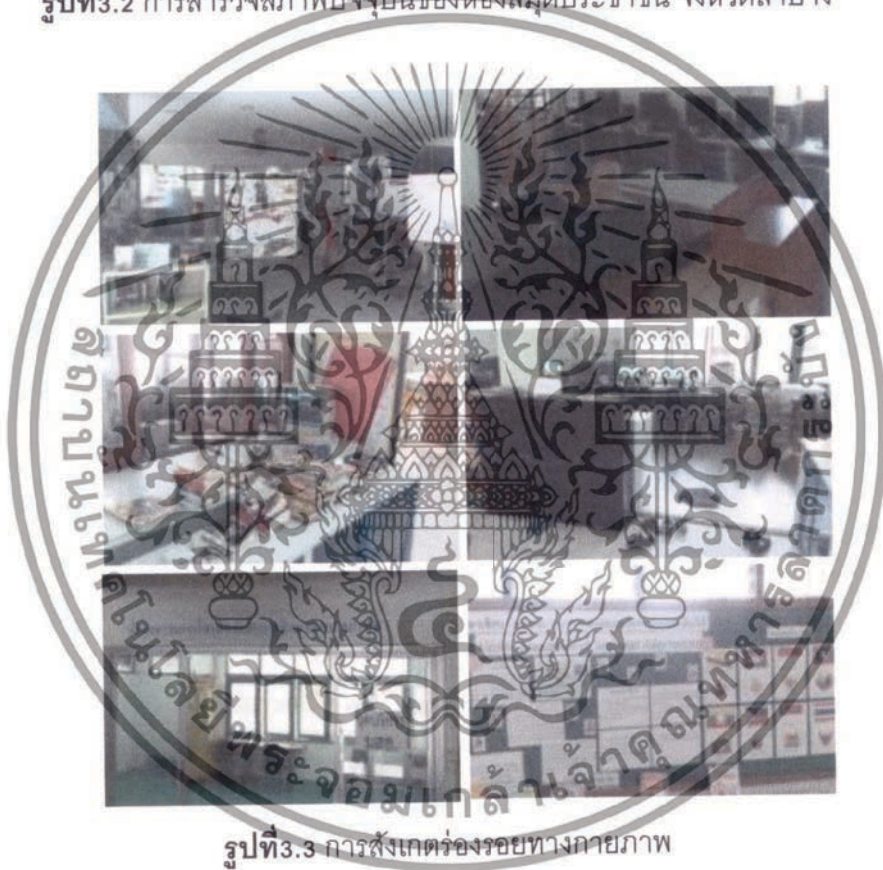

รูปที่ 3.3 การสังเกตร่องรอยทางกายภาพ

#### 3.4.2 สังเกตกิจกรรมของผู้ใช้ห้องสมุดประชาชน จังหวัดลำปาง

ผู้วิจัยสังเกตกิจกรรมการใช้ห้องสมุด ผู้วิจัยสังเกตแบบไม่มีส่วนร่วมโดยไม่ใช้เครื่องมือในการสังเกต ผู้วิจัยเลือกมุมสังเกตที่ผู้ใช้ห้องสมุดมองไม่เห็น หรือเฝ้ามองห่างจากกลุ่มผู้ใช้ห้องสมุดซึ่งมีผลกระทบต่อการทำกิจกรรมของผู้ใช้ห้องสมุดไม่มากมาย ผู้วิจัยจดบันทึกและถ่ายภาพ กิจกรรมในห้องสมุด ลักษณะพฤติกรรมของผู้ใช้ห้องสมุด และสิ่งที่ควรปรับปรุงที่เกิดจากการใช้ห้องสมุดประชาชน จังหวัดลำปาง ผู้วิจัยสังเกตเป็นเวลา 2 วัน คือ วันจันทร์ที่ 3 กุมภาพันธ์

เอกสารนี้เป็นเอกสารที่สงวนไว้สำหรับการใช้งานเพื่อการศึกษาเท่านั้น ไม่อนุญาตให้นำไปใช้ประโยชน์ด้านการค้า ไม่ว่าจะกรณีใดๆทั้งสิ้น อีกทั้งห้ามมิให้ตัดแปลงเนื้อหา และต้องอ้างอิงถึงเจ้าของเอกสารทุกครั้งที่มีการนำไปใช้

พ.ศ. 2557 เวลา 11.00 - 12.30 น. เนื่องจากเป็นช่วงเวลาก่อนพักเที่ยง ผู้วิจัยจึงคิดว่าน่าจะมีคนเข้ามาใช้บริการก่อนพักทานอาหาร และวันศุกร์ที่ 7 กุมภาพันธ์ พ.ศ. 2557 เวลา 13.00 - 14.30 น. เนื่องจากเป็นช่วงเวลาทีหลังจากพักเที่ยง ผู้วิจัยจึงคิดว่าน่าจะมีคนเข้าใช้บริการหลังทานอาหารเที่ยงเสร็จ (รูปที่ 3.4)

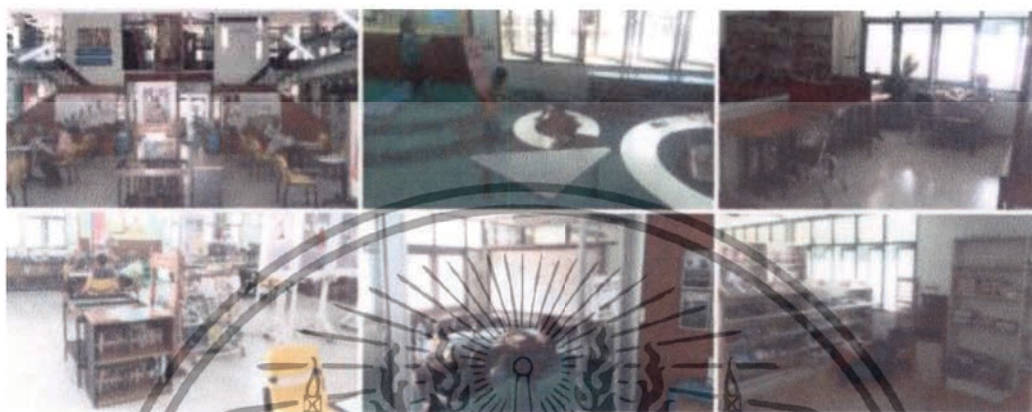

รูปที่ 3.4 ภาพจากการสังเกตกิจกรรมการใช้ห้องสมุดประชาชน จังหวัดลำปาง

#### 3.4.3 สัมภาษณ์เจ้าหน้าที่บรรณารักษ์ของห้องสมุดประชาชน จังหวัดลำปาง

ผู้วิจัยได้ทำการสัมภาษณ์ คุณจิตราภรณ์ เพ็ญญา หัวหน้าเจ้าหน้าที่บรรณารักษ์ของสมุดประชาชน อำเภอเมือง จังหวัดลำปาง โดยใช้แบบสัมภาษณ์เจ้าหน้าที่บรรณารักษ์ห้องสมุดประชาชน อำเภอเมือง จังหวัดลำปาง (ภาคผนวก ข) ผู้วิจัยสัมภาษณ์เกี่ยวกับความคิดเห็นเรื่องห้องสมุดมีชีวิต ความคิดเห็นเกี่ยวกับลักษณะห้องสมุดในระดับสากล ลักษณะพื้นที่ใช้สอยภายในห้องสมุดประชาชนจังหวัดลำปางในแต่ละส่วน ข้อดีและสภาพปัญหาที่พบในห้องสมุดประชาชนจังหวัดลำปาง และกิจกรรมที่ควรมีเพิ่มเติมของห้องสมุดประชาชน จังหวัดลำปาง ผู้วิจัยสัมภาษณ์ในวันอังคารที่ 4 มีนาคม พ.ศ. 2557 เวลา 15.00 - 15.45 น. ที่ห้องสมุดประชาชน จังหวัดลำปาง (รูปที่ 3.5)

เอกสารนี้เป็นเอกสารที่สงวนไว้สำหรับการใช้งานเพื่อการศึกษาเท่านั้น ไม่อนุญาตให้นำไปใช้ประโยชน์ด้านการค้า ไม่ว่าจะกรณีใดๆทั้งสิ้น อีกทั้งห้ามมิให้ดัดแปลงเนื้อหา และต้องอ้างอิงถึงเจ้าของเอกสารทุกครั้งที่มีการนำไปใช้



รูปที่ 3.5 สัมภาษณ์เจ้าหน้าที่บรรณารักษ์ห้องสมุดประชาชน จังหวัดลำปาง

#### 3.4.4 สอบถามกลุ่มผู้ใช้ห้องสมุดประชาชน จังหวัดลำปาง

ผู้วิจัยแจกแบบสอบถาม (ภาคผนวก ค) ให้แก่ผู้ใช้ห้องสมุดในพื้นที่ภายในห้องสมุดประชาชน จังหวัดลำปาง ด้วยตัวเองและจึงขอเก็บคืน ผู้วิจัยแจกแบบสอบถามในช่วงวันจันทร์ที่ 31 มีนาคม พ.ศ. 2557 ถึงวันที่อาทิตย์ที่ 6 เมษายน พ.ศ. 2557 (รูปที่ 3.6)



รูปที่ 3.6 การสอบถามกลุ่มผู้ใช้ห้องสมุดประชาชน จังหวัดลำปาง

#### 3.4.5 สังเกตห้องสมุดกรณีตัวอย่าง ห้องสมุดประชาชน ห้องสมุดมีชีวิต และห้องสมุดจากต่างประเทศ

ผู้วิจัยสังเกตห้องสมุดกรณีตัวอย่างโดยใช้แบบสังเกตห้องสมุด (ภาคผนวก ก) ผู้วิจัยจดบันทึกและถ่ายภาพ ลักษณะสถาปัตยกรรมภายในของห้องสมุด การจัดพื้นที่กิจกรรมภายในห้องสมุด ป้ายและสื่อสัญลักษณ์ รวมถึงข้อดีและสิ่งที่ควรปรับปรุงจากห้องสมุดกรณีตัวอย่าง

เอกสารนี้เป็นเอกสารที่สงวนไว้สำหรับการใช้งานเพื่อการศึกษาเท่านั้น ไม่อนุญาตให้นำไปใช้ประโยชน์ด้านการค้า ไม่ว่าจะกรณีใดๆทั้งสิ้น อีกทั้งห้ามมิให้ดัดแปลงเนื้อหา และต้องอ้างอิงถึงเจ้าของเอกสารทุกครั้งที่มีการนำไปใช้

ผู้วิจัยได้เก็บรวบรวมข้อมูลโดยการทำควมคู่กันทั้งจากห้องสมุดในประเทศและต่างประเทศ 12 แห่ง โดยมีรายละเอียดดังนี้

ผู้วิจัยสังเกตและถ่ายภาพภายในห้องสมุดประชาชน จังหวัดเชียงใหม่ ในวันเสาร์ที่ 26 เมษายน พ.ศ. 2557 เวลา 11.00 -12.30 น. (รูปที่ 3.7)



รูปที่ 3.7 ห้องสมุดประชาชน จังหวัดเชียงใหม่

ผู้วิจัยสังเกตและถ่ายภาพภายในห้องสมุดศูนย์สร้างสรรค์งานออกแบบ (TCDC) สาขา เชียงใหม่ ในวันอาทิตย์ที่ 27 เมษายน พ.ศ. 2557 เวลา 17.00-18.00 น. (รูปที่ 3.8)



รูปที่ 3.8 ห้องสมุดศูนย์สร้างสรรค์งานออกแบบสาขาเชียงใหม่

ผู้วิจัยสังเกตและถ่ายภาพภายในห้องสมุดประชาชน สวนลุมพินี ในวันศุกร์ที่ 9 พฤษภาคม พ.ศ. 2557 เวลา 15.00-16.00 น. (รูปที่ 3.9)

เอกสารนี้เป็นเอกสารที่สงวนไว้สำหรับการใช้งานเพื่อการศึกษาเท่านั้น ไม่อนุญาตให้นำไปใช้ประโยชน์ด้านการค้า ไม่ว่าจะกรณีใดๆทั้งสิ้น อีกทั้งห้ามมิให้ตัดแปลงเนื้อหา และต้องอ้างอิงถึงเจ้าของเอกสารทุกครั้งที่มีการนำไปใช้



รูปที่ 3.9 ห้องสมุดประชาชน สวนลุมพินี

ผู้วิจัยสังเกตและถ่ายภาพภายในห้องสมุดการทอเกี่ยวแห่งประเทศไทย ในวันเสาร์ที่ 10 พฤษภาคม พ.ศ. 2557 เวลา 15.00-16.00 น. (รูปที่ 3.10)



รูปที่ 3.10 ห้องสมุดการทอเกี่ยวแห่งประเทศไทย

ผู้วิจัยสังเกตและถ่ายภาพภายในห้องสมุดนิทรรศน์รัตนโกสินทร์ ในวันศุกร์ที่ 16 พฤษภาคม พ.ศ. 2557 เวลา 15.00-16.00 น. (รูปที่ 3.11)



รูปที่ 3.11 ห้องสมุดนิทรรศน์รัตนโกสินทร์

สังเกตและถ่ายภาพภายในอุทยานการเรียนรู้ TK park ในวันเสาร์ที่ 17 พฤษภาคม พ.ศ. 2557 เวลา 12.00-13.00 น. (รูปที่ 3.12)

เอกสารนี้เป็นเอกสารที่สงวนไว้สำหรับการใช้งานเพื่อการศึกษาเท่านั้น ไม่อนุญาตให้นำไปใช้ประโยชน์ด้านการค้า ไม่ว่าจะกรณีใดๆทั้งสิ้น อีกทั้งห้ามมิให้ดัดแปลงเนื้อหา และต้องอ้างอิงถึงเจ้าของเอกสารทุกครั้งที่มีการนำไปใช้



รูปที่ 3.12 อุทยานการเรียนรู้ TK park

ผู้วิจัยสังเกตและถ่ายภาพภายในห้องสมุดมารวย ตลาดหลักทรัพย์แห่งประเทศไทย ในวันศุกร์ที่ 23 พฤษภาคม พ.ศ. 2557 เวลา 18.00-19.00 น. (รูปที่ 3.13)



รูปที่ 3.13 ห้องสมุดมารวย ตลาดหลักทรัพย์แห่งประเทศไทย

ผู้วิจัยสังเกตลักษณะทางกายภาพ จากภาพทางอินเทอร์เน็ต ภายในสำนักบรรณสารกรพัฒนา สถาบันบัณฑิตพัฒนบริหารศาสตร์ ในวันเสาร์ที่ 24 พฤษภาคม พ.ศ. 2557 (รูปที่ 3.14)



รูปที่ 3.14 สำนักบรรณสารกรพัฒนา สถาบันบัณฑิตพัฒนบริหารศาสตร์

ที่มา : <http://www.manager.co.th/travel/viewnews.aspx?NewsID=9550000073144>

วันเสาร์ที่ 24 พฤษภาคม พ.ศ. 2557

ผู้วิจัยสังเกตลักษณะทางกายภาพ จากภาพทางอินเทอร์เน็ต ภายใน Surry Hills Library and Community Centre ในวันอาทิตย์ที่ 25 พฤษภาคม พ.ศ. 2557 (รูปที่ 3.15)

เอกสารนี้เป็นเอกสารที่สงวนไว้สำหรับการใช้งานเพื่อการศึกษาเท่านั้น ไม่อนุญาตให้นำไปใช้ประโยชน์ด้านการค้า ไม่ว่าจะกรณีใดๆทั้งสิ้น อีกทั้งห้ามมิให้ตัดแปลงเนื้อหา และต้องอ้างอิงถึงเจ้าของเอกสารทุกครั้งที่มีการนำไปใช้



รูปที่ 3.15 Surry Hills Library and Community Centre

ที่มา : <http://www.archdaily.com/57339/surry-hills-library-and-community-centre-fjmt/>

วันอาทิตย์ที่ 25 พฤษภาคม พ.ศ. 2557

ผู้วิจัยสังเกตลักษณะทางกายภาพ จากภาพทางอินเทอร์เน็ต ภายใน Multimedia Library And HQE Auditorium ในวันอาทิตย์ที่ 25 พฤษภาคม พ.ศ. 2557 (รูปที่ 3.16)



รูปที่ 3.16 Multimedia Library And HQE Auditorium

ที่มา : <http://www.archdaily.com/206993/multimedia-library-and-hqe-auditorium-dealzua-atelier-9-81/>

วันอาทิตย์ที่ 25 พฤษภาคม พ.ศ. 2557

ผู้วิจัยสังเกตลักษณะทางกายภาพ จากภาพทางอินเทอร์เน็ต ภายใน Seattle Central Library ในวันจันทร์ 26 พฤษภาคม พ.ศ. 2557 (รูปที่ 3.17)

เอกสารนี้เป็นเอกสารที่สงวนไว้สำหรับการใช้งานเพื่อการศึกษาเท่านั้น ไม่อนุญาตให้นำไปใช้ประโยชน์ด้านการค้า ไม่ว่าจะกรณีใดๆทั้งสิ้น อีกทั้งห้ามมิให้ดัดแปลงเนื้อหา และต้องอ้างอิงถึงเจ้าของเอกสารทุกครั้งที่มีการนำไปใช้



รูปที่ 3.17 Seattle Central Library

ที่มา : <http://www.archdaily.com/11651/seattle-central-library-oma-lmn/>

วันจันทร์ที่ 26 พฤษภาคม พ.ศ. 2557

ผู้วิจัยสังเกตลักษณะทางกายภาพ จากภาพทางอินเทอร์เน็ต ภายใน Public Library Amsterdam ในวันจันทร์ที่ 26 พฤษภาคม พ.ศ. 2557 (รูปที่ 3.18)



รูปที่ 3.18 Public Library Amsterdam

ที่มา : <http://www.archdaily.com/505344/public-library-amsterdam-jo-coenen-and-co-architekten/>

วันจันทร์ที่ 26 พฤษภาคม พ.ศ. 2557

#### 3.4.6 การออกแบบห้องสมุดประชาชน จังหวัดลำปาง ให้เป็นห้องสมุดมีชีวิตสู่สากล

ผู้วิจัยทำการออกแบบสถาปัตยกรรมภายในห้องสมุดประชาชน จังหวัดลำปาง ให้เป็นห้องสมุดมีชีวิต สู่สากล โดยนำเสนอมาเป็นรูปแบบภาพทัศนียภาพภายในห้องสมุดส่วนต่างๆ ทั้งห้องสมุดประชาชนจังหวัดลำปาง ในช่วงวันที่ 1 ตุลาคม พ.ศ. 2557 ถึงวันที่ 30 มกราคม พ.ศ.

2558

เอกสารนี้เป็นเอกสารที่สงวนไว้สำหรับการใช้งานเพื่อการศึกษาเท่านั้น ไม่อนุญาตให้นำไปใช้ประโยชน์ด้านการค้า ไม่ว่าจะกรณีใดๆทั้งสิ้น อีกทั้งห้ามมิให้ตัดแปลงเนื้อหา และต้องอ้างอิงถึงเจ้าของเอกสารทุกครั้งที่มีการนำไปใช้



**รูปที่ 3.19** การออกแบบสถาปัตยกรรมภายในห้องสมุดประชาชน จังหวัดลำปาง

### 3.4.7 สอบถามความคิดเห็น กลุ่มผู้ใช้ห้องสมุดประชาชน จังหวัดลำปาง เกี่ยวกับการออกแบบห้องสมุดมีชีวิตสู่สากล

ผู้วิจัยแจกแบบสอบถามเกี่ยวกับความคิดเห็น ในการออกแบบห้องสมุดมีชีวิต สู่สากล (ภาคผนวก ง) ให้แก่ผู้ใช้ห้องสมุดในพื้นที่ภายในห้องสมุดประชาชน จังหวัดลำปาง ด้วยตนเองและจึงรอกเก็บคืน ผู้วิจัยแจกแบบสอบถามความคิดเห็นในการออกแบบห้องสมุดมีชีวิต สู่สากล ในช่วงวันที่ 2 กุมภาพันธ์ พ.ศ. 2558 ถึงวันที่ 6 กุมภาพันธ์ พ.ศ. 2558



**รูปที่ 3.20** การสอบถามความคิดเห็นในการออกแบบห้องสมุด กลุ่มผู้ใช้ห้องสมุดประชาชน จังหวัดลำปาง

### 3.5 ตัวแปรที่ทำการศึกษา

ตัวแปรที่ศึกษาประกอบไปด้วย ตัวแปรเชิงปริมาณ ได้แก่ ตัวแปรด้านช่วงเวลาที่เลือกเข้ามาใช้ห้องสมุด ตัวแปรด้านจำนวนคนที่เข้ามาใช้บริการด้วยกัน ตัวแปรด้านเหตุผลที่เข้ามาใช้ห้องสมุด ตัวแปรด้านความต้องการกิจกรรมเพิ่มเติมภายในห้องสมุด ตัวแปรด้านความถี่ในการเข้ามาใช้ห้องสมุด ตัวแปรด้านความเหมาะสมในการออกแบบพื้นที่ส่วนต่างๆภายในห้องสมุด ตัวแปรด้านการออกแบบที่สื่อถึงความมีชีวิตในพื้นที่ต่างๆภายในห้องสมุด ตัวแปรด้านความเหมาะสมในการออกแบบป้ายต่างๆภายในห้องสมุด ตัวแปรด้านการออกแบบป้ายต่างๆที่สื่อถึงความเป็นสากลภายในห้องสมุด ตัวแปรด้านความต้องการเพิ่มเติมในพื้นที่ส่วนต่างๆเกี่ยวกับแนวทางการออกแบบห้องสมุดมีชีวิต ตัวแปรด้านสัญลักษณ์ที่แสดงออกถึงความเป็นสากลในห้องสมุด ตัวแปรเอกสารนี้เป็นเอกสารที่สงวนไว้สำหรับการใช้งานเพื่อการศึกษาเท่านั้น ไม่อนุญาตให้นำไปใช้ประโยชน์ด้านการค้า ไม่ว่าจะกรณีใดๆทั้งสิ้น อีกทั้งห้ามมิให้ตัดแปลงเนื้อหา และต้องอ้างอิงถึงเจ้าของเอกสารทุกครั้งที่มีการนำไปใช้

ด้านภาษาที่ใช้ภายในห้องสมุด และตัวแปรด้านข้อมูลทั่วไปของผู้ใช้ห้องสมุด ตัวแปรเชิงคุณภาพ ได้แก่ ตัวแปรสิ่งที่ชอบภายในห้องสมุด ตัวแปรสิ่งที่อยากปรับปรุงภายในห้องสมุด ตัวแปรบรรยากาศโดยรวมของการออกแบบห้องสมุดประชาชน จังหวัดลำปาง สู่ถึงห้องสมุดมีชีวิต ตัวแปรบรรยากาศโดยรวมของการออกแบบห้องสมุดประชาชน จังหวัดลำปาง สู่ถึงความเป็นล้านนา ตัวแปรการออกแบบป้ายโดยรวมภายในห้องสมุดประชาชนจังหวัดลำปาง สู่ถึงความเป็นสากล ตัวแปรการออกแบบป้ายโดยรวมภายในห้องสมุดประชาชนจังหวัดลำปาง สู่ถึงความเป็นล้านนา และตัวแปรข้อเสนอแนะสำหรับแนวทางการออกแบบห้องสมุดประชาชน ซึ่งมีรายละเอียดในตาราง 3.2 -3.7 ดังต่อไปนี้

ตารางที่ 3.2 ตัวแปรด้านเหตุผลทั่วไปที่เลือกเข้ามาใช้บริการห้องสมุด

เหตุผลทั่วไปที่เลือกเข้ามาใช้บริการห้องสมุด	Value	Coding
ช่วงเวลาเลือกเข้ามาใช้บริการ	ช่วงเช้า 8.00 น. - 10.00 น.	1
	ช่วงสาย 10.01 น. - 12.00 น.	2
	ช่วงเที่ยง 12.01 น. - 13.00 น.	3
	ช่วงบ่าย 13.01 น. - 15.00 น.	4
	ช่วงเย็น 15.01 น. - 17.00 น.	5
จำนวนคนที่เข้ามาใช้บริการด้วยกัน	-	-
ความถี่ในการใช้ห้องสมุดประชาชน	น้อยกว่า 1 ครั้งต่อสัปดาห์	1
	1 - 2 ครั้งต่อสัปดาห์	2
	3 - 5 ครั้งต่อสัปดาห์	3
	มากกว่า 5 ครั้งต่อสัปดาห์	4
เหตุผลที่เลือกเข้ามาใช้บริการ	ยืม - คืน หนังสือ	1
	อ่านหนังสือ	2
	ทำงาน / ทำการบ้าน	3
	นัดพบเพื่อนฝูง	4
	ค้นคว้าหาหนังสือข้อมูล	5
	อ่านหนังสือพิมพ์ / นิตยสาร	6
	ใช้บริการอินเทอร์เน็ต	7
	ดูสื่อวีดิทัศน์	8
	นัดอาจารย์ / ทำงานกลุ่ม / ประชุม	9
	พาเด็กมามุมสันทนการ	10
	อื่นๆ	11

เอกสารนี้เป็นเอกสารที่สงวนไว้สำหรับการใช้งานเพื่อการศึกษาเท่านั้น ไม่อนุญาตให้นำไปใช้ประโยชน์ด้านการค้า ไม่ว่าจะกรณีใดๆทั้งสิ้น อีกทั้งห้ามมิให้ดัดแปลงเนื้อหา และต้องอ้างอิงถึงเจ้าของเอกสารทุกครั้งที่มีการนำไปใช้

ตารางที่ 3.3 ตัวแปรด้านความต้องการพื้นที่กิจกรรมเพิ่มเติมของผู้ใช้ห้องสมุด

ความต้องการพื้นที่กิจกรรมของผู้ใช้บริการห้องสมุด	Value	Coding
พื้นที่จำหน่ายเครื่องเขียน	ไม่ต้องการ ต้องการ	0 1
พื้นที่ร้านกาแฟ ขนมและเครื่องดื่ม		
พื้นที่นั่งเล่นหรือนอนเล่น		
พื้นที่ดูโทรทัศน์และภาพยนตร์		
พื้นที่พูดคุยแลกเปลี่ยนของชุมชน		
พื้นที่เรียนพิเศษเพิ่มเติม		
พื้นที่เรียนภาษาต่างๆจากชาติใกล้เคียง		
พื้นที่ถ่ายเอกสาร		
พื้นที่สอนทำอาหาร		
พื้นที่ค้นข้อมูลจากมหาวิทยาลัยต่างประเทศ		
พื้นที่ส่วนอ่านเงียบสนิท		
พื้นที่ร้านอาหาร		
พื้นที่แนะนำสถานที่ท่องเที่ยวในจังหวัด		
พื้นที่นำเสนอผลงาน		
พื้นที่ลานเพลงล้านนา		
พื้นที่เผยแพร่วัฒนธรรมในท้องถิ่น		
พื้นที่เผยแพร่วัฒนธรรมจากต่างชาติ		
พื้นที่จำหน่ายของที่ระลึกประจำจังหวัด		
พื้นที่ส่งเสริมด้านเทคโนโลยี		

เอกสารนี้เป็นเอกสารที่สงวนไว้สำหรับการใช้งานเพื่อการศึกษาเท่านั้น ไม่อนุญาตให้นำไปใช้ประโยชน์ด้านการค้า ไม่ว่าจะกรณีใดๆทั้งสิ้น อีกทั้งห้ามมิให้ตัดแปลงเนื้อหา และต้องอ้างอิงถึงเจ้าของเอกสารทุกครั้งที่มีการนำไปใช้

ตารางที่ 3.4 ตัวแปรด้านความเหมาะสมในการออกแบบพื้นที่ส่วนต่างๆภายในห้องสมุด

ความเหมาะสมในการออกแบบพื้นที่ส่วนต่างๆภายในห้องสมุด	Value	Coding
ส่วนเคาน์เตอร์บริการ คีน - ยืม หนังสือ		
ส่วนหนังสือใหม่		
ส่วนสันทนากาการเด็ก		
ส่วนมุมอาเซียน		
ส่วนนั่งอ่านหนังสือชั้น1		
ส่วนห้องเรียน กศน. และห้องดูสื่อวีดีทัศน์		
ส่วนคอมพิวเตอร์และอินเทอร์เน็ต	ไม่เหมาะสม	0
ส่วนมุมเทคโนโลยี	เหมาะสม	1
ส่วนพื้นที่พูดคุยในชุมชน		
ส่วนร้านอาหารและเครื่องดื่ม		
ส่วนห้องเรียนภาษาต่างประเทศ		
ส่วนนั่งอ่าน นอนอ่าน บนชั้น2		
ส่วนห้องอ่านเงียบ		

ตารางที่ 3.5 ตัวแปรด้านการออกแบบที่สื่อถึงความคิดในพื้นที่ต่างๆภายในห้องสมุด

การออกแบบที่สื่อถึงความคิดในพื้นที่ต่างๆภายในห้องสมุด	Value	Coding
ส่วนเคาน์เตอร์บริการ คีน - ยืม หนังสือ	บรรยากาศที่น่าเข้าใช้	1
	ลวดลายศิลปะล้านนา	2
	รูปทรงของเคาน์เตอร์ ที่ทำให้ง่ายต่อการเข้ามาติดต่อ	3
	วัสดุที่ทันสมัย	4
	อื่นๆ	5

เอกสารนี้เป็นเอกสารที่สงวนไว้สำหรับการใช้งานเพื่อการศึกษาเท่านั้น ไม่อนุญาตให้นำไปใช้ประโยชน์ด้านการค้า ไม่ว่าจะกรณีใดๆทั้งสิ้น อีกทั้งห้ามมิให้ดัดแปลงเนื้อหา และต้องอ้างอิงถึงเจ้าของเอกสารทุกครั้งที่มีการนำไปใช้

ตารางที่ 3.5(ต่อ)

การออกแบบที่สื่อถึงควมมีชีวิตในพื้นที่ต่างๆภายในห้องสมุด	Value	Coding
ส่วนสันหนนาการเด็ก	สีส้มสวยงาม	1
	หนังสือและของเล่นสำหรับเด็กจำนวนมาก	2
	เฟอร์นิเจอร์ที่หลากหลาย	3
	บรรยากาศที่สดใสสว่าง	4
	อื่นๆ	5
ส่วนมุมอาเซียน	สีส้มสวยงาม	1
	มีสื่อและหนังสือที่ให้ความรู้เกี่ยวกับประเทศเพื่อนบ้าน	2
	เฟอร์นิเจอร์ที่นั้งสบาย	3
	มีบรรยากาศที่น่าเข้าไปใช้	4
	อื่นๆ	5
ส่วนนั่งอ่านหนังสือชั้น 1	สีส้มสวยงาม	1
	เฟอร์นิเจอร์นั้งอ่านให้ความสะดวกสบาย	2
	รูปแบบเฟอร์นิเจอร์ที่หลากหลาย	3
	มีบรรยากาศจากองค์ประกอบศิลปะล้านนา	4
	อื่นๆ	5
ส่วนหนังสือใหม่	การให้แสงสว่าง จากหลอดไฟ	1
	การเพิ่มจำนวนชั้นวางและหนังสือใหม่	2
	เฟอร์นิเจอร์ที่นั้งสบาย	3
	บรรยากาศที่ทันสมัย	4
	อื่นๆ	5

เอกสารนี้เป็นเอกสารที่สงวนไว้สำหรับการใช้งานเพื่อการศึกษาเท่านั้น ไม่อนุญาตให้นำไปใช้ประโยชน์ด้านการค้า ไม่ว่าจะกรณีใดๆทั้งสิ้น อีกทั้งห้ามมิให้ดัดแปลงเนื้อหา และต้องอ้างอิงถึงเจ้าของเอกสารทุกครั้งที่มีการนำไปใช้

ตารางที่ 3.5(ต่อ)

การออกแบบที่สื่อถึงชีวิตในพื้นที่ ต่างๆภายในห้องสมุด	Value	Coding
ส่วนห้องเรียน กศน. และห้องดูสื่อวีดีทัศน์	รูปแบบเฟอร์นิเจอร์ที่ หลากหลาย	1
	เฟอร์นิเจอร์ให้ความรู้สึก สะดวกสบาย	2
	สามารถปรับที่นั่งได้อย่างอิสระ	3
	มีบรรยากาศที่คล้ายโรง ภาพยนตร์	4
	อื่นๆ	5
ส่วนคอมพิวเตอร์และอินเทอร์เน็ต	มีสีสันสวยงาม	1
	มีเครื่องคอมพิวเตอร์จำนวนมาก	2
	เฟอร์นิเจอร์ที่ให้ความ สะดวกสบาย	3
	มีบรรยากาศที่ทันสมัย	4
	อื่นๆ	5
ส่วนมุมเทคโนโลยี	การให้แสงสว่าง	1
	มีหนังสือเรื่องเทคโนโลยีจำนวน มาก	2
	รูปแบบเฟอร์นิเจอร์ที่เหมาะสม	3
	มีบรรยากาศที่ทันสมัย	4
	อื่นๆ	5
ส่วนพื้นที่พูดคุยในชุมชน	เข้าใช้งานได้อย่างสะดวก	1
	มีพื้นที่นั่งประชุมจำนวนมาก	2
	รูปแบบเฟอร์นิเจอร์ที่เหมาะสม	3
	มีบรรยากาศที่ผ่อนคลาย	4
	อื่นๆ	5

เอกสารนี้เป็นเอกสารที่สงวนไว้สำหรับการใช้งานเพื่อการศึกษาเท่านั้น ไม่อนุญาตให้นำไปใช้ประโยชน์ด้านการค้า  
ไม่ว่ากรณีใดๆทั้งสิ้น อีกทั้งห้ามมิให้ตัดแปลงเนื้อหา และต้องอ้างอิงถึงเจ้าของเอกสารทุกครั้งที่มีการนำไปใช้

ตารางที่ 3.5(ต่อ)

การออกแบบที่สื่อถึงควมมีชีวิตในพื้นที่ต่างๆ ภายในห้องสมุด	Value	Coding
ส่วนร้านอาหารและเครื่องดื่ม	ชุดโต๊ะและเก้าอี้ให้ความ สะดวกสบาย	1
	เข้าถึงได้ง่ายและสะดวก	2
	รูปแบบเฟอร์นิเจอร์ที่ หลากหลาย	3
	มีบรรยากาศที่ร่มรื่น นำเข้า ไม้	4
	อื่นๆ	5
ส่วนห้องเรียนภาษาต่างประเทศ	มีอุปกรณ์ที่ช่วยในการเรียน อย่างครบครัน	1
	มีชุดนั่งเรียนมากมาย	2
	มีบรรยากาศที่สร้างการ เรียนรู้	3
	รูปแบบเฟอร์นิเจอร์ที่ เหมาะสม สามารถ ปรับเปลี่ยนได้	4
	อื่นๆ	5
ส่วนนั่งอ่าน นอนอ่าน บนชั้น2	มีพื้นที่ให้นั่งอ่านมากมาย	1
	สามารถนั่งอ่านหนังสือด้วย ความสะดวกสบาย	2
	รูปแบบเฟอร์นิเจอร์ที่ หลากหลาย	3
	มีบรรยากาศจาก องค์ประกอบศิลปะล้านนา	4
	อื่นๆ	5

เอกสารนี้เป็นเอกสารที่สงวนไว้สำหรับการใช้งานเพื่อการศึกษาเท่านั้น ไม่อนุญาตให้นำไปใช้ประโยชน์ด้านการค้า  
ไม่ว่ากรณีใดๆทั้งสิ้น อีกทั้งห้ามมิให้ดัดแปลงเนื้อหา และต้องอ้างอิงถึงเจ้าของเอกสารทุกครั้งที่มีการนำไปใช้

ตารางที่ 3.5(ต่อ)

การออกแบบที่สื่อถึงชีวิตในพื้นที่ต่างๆ ภายในห้องสมุด	Value	Coding
ส่วนห้องอ่านเงียบ	มีสีสันสวยงาม	1
	มีความเป็นส่วนตัว และไม่มีเสียงรบกวน	2
	รูปแบบเฟอร์นิเจอร์ที่นั่งอ่านสบาย	3
	มีบรรยากาศที่น่าเข้าไป	4
	เสียงสงบ อื่นๆ	5

ตารางที่ 3.6 ตัวแปรด้านความเหมาะสมในการออกแบบป้ายต่างๆภายในห้องสมุด

ความเหมาะสมในการออกแบบป้ายต่างๆ ภายในห้องสมุด	Value	Coding
ป้ายนำทาง	ไม่เหมาะสม เหมาะสม	0 1
ป้ายบอกพื้นที่		
ป้ายบอกหมวดหมู่หนังสือ		
ป้ายแผนที่แสดงตำแหน่ง		

ตารางที่ 3.7 ตัวแปรด้านการออกแบบป้ายต่างๆที่สื่อถึงความเป็นสากลภายในห้องสมุด

การออกแบบป้ายต่างๆที่สื่อถึงความเป็นสากล ภายในห้องสมุด	Value	Coding
ป้ายนำทาง	ภาษาที่ใช้	1
	สัญลักษณ์ที่ใช้	2
	ลวดลายจากศิลปะพื้นถิ่น	3
	อื่นๆ	4

เอกสารนี้เป็นเอกสารที่สงวนไว้สำหรับการใช้งานเพื่อการศึกษาเท่านั้น ไม่อนุญาตให้นำไปใช้ประโยชน์ด้านการค้า  
ไม่ว่ากรณีใดๆทั้งสิ้น อีกทั้งห้ามมิให้ตัดแปลงเนื้อหา และต้องอ้างอิงถึงเจ้าของเอกสารทุกครั้งที่มีการนำไปใช้

ตารางที่ 3.7(ต่อ)

การออกแบบป้ายต่างๆที่สื่อถึงความเป็นสากล ภายในห้องสมุด	Value	Coding
ป้ายบอกพื้นที่	ภาษาที่ใช้	1
	สัญลักษณ์ที่ใช้	2
	ลวดลายจากศิลปะพื้นถิ่น	3
	อื่นๆ	4
ป้ายบอกหมวดหมู่หนังสือ	ภาษาที่ใช้	1
	สัญลักษณ์ที่ใช้	2
	ลวดลายจากศิลปะพื้นถิ่น	3
	อื่นๆ	4
ป้ายแผนที่แสดงตำแหน่ง	ภาษาที่ใช้	1
	สัญลักษณ์ที่ใช้	2
	ลวดลายจากศิลปะพื้นถิ่น	3
	อื่นๆ	4

ตารางที่ 3.8 ตัวแปรด้านความต้องการเพิ่มเติมในพื้นที่ส่วนต่างๆ

ความต้องการเพิ่มเติมในพื้นที่ส่วนต่างๆ	Value	Coding
พื้นที่นั่งอ่านหนังสือทั่วไป	ที่นั่งคนเดียว	1
	ที่นั่งแบบ 2 ที่นั่ง	2
	ที่นั่งแบบ 4 ที่นั่ง	3
	ที่นั่งล้อมเป็นวงกลม	4
พื้นที่นั่งอ่านหนังสือพิมพ์ นิตยสาร วารสาร	แบบโซฟาเดี่ยว	1
	แบบโซฟากลุ่ม	2
	แบบเรียงแถว	3
	แบบม้านั่งยาว	4

เอกสารนี้เป็นเอกสารที่สงวนไว้สำหรับการใช้งานเพื่อการศึกษาเท่านั้น ไม่อนุญาตให้นำไปใช้ประโยชน์ด้านการค้า  
ไม่ว่ากรณีใดๆทั้งสิ้น อีกทั้งห้ามมิให้ดัดแปลงเนื้อหา และต้องอ้างอิงถึงเจ้าของเอกสารทุกครั้งที่มีการนำไปใช้

## ตารางที่ 3.8(ต่อ)

ความต้องการเพิ่มเติมในพื้นที่ส่วนต่างๆ	Value	Coding
พื้นที่นั่งทำงาน	นั่งแบบ 2 ที่นั่ง	1
	นั่งกลุ่ม 4 ที่นั่ง	2
	นั่งกลุ่มหลายที่นั่ง	3
	นั่งเดี่ยวมีที่กันส่วนตัว	4
พื้นที่คอมพิวเตอร์และอินเทอร์เน็ต	แบบนั่งเดี่ยว	1
	แบบนั่งเรียงแถว	2
	แบบนั่งเป็นวงกลม	3
พื้นที่สันทนาการเด็ก	แบบนั่งเป็นกลุ่ม	4
	จัดที่นั่งให้เป็นระเบียบ	1
	ให้เป็นส่วนนั่งพักผ่อนอย่างอิสระ	2
	ให้เป็นที่นั่งเล่น นอนเล่นกับพื้น	3
พื้นที่นั่งเล่น นอนเล่น	แบบชุดโซฟา	1
	แบบเบาะรองพื้น	2
	แบบคิงนั่งกึ่งนอน	3
	แบบชุดอาร์มแชร์	4
พื้นที่ดูสื่อวีดิทัศน์	แบบโซฟาเดี่ยว	1
	แบบโซฟาชุด	2
	แบบนั่ง นอนกับเบาะรอง	3
	แบบในโรงภาพยนตร์	4
พื้นที่ร้านอาหาร และเครื่องดื่ม	โต๊ะ 2 ที่นั่ง	1
	โต๊ะ 4 ที่นั่ง	2
	โต๊ะยาวหลายที่นั่ง	3
	ที่นั่งเดี่ยวเคาน์เตอร์บาร์	4

เอกสารนี้เป็นเอกสารที่สงวนไว้สำหรับการใช้งานเพื่อการศึกษาเท่านั้น ไม่อนุญาตให้นำไปใช้ประโยชน์ด้านการค้า ไม่ว่าจะกรณีใดๆทั้งสิ้น อีกทั้งห้ามมิให้ดัดแปลงเนื้อหา และต้องอ้างอิงถึงเจ้าของเอกสารทุกครั้งที่มีการนำไปใช้

ตารางที่ 3.8(ต่อ)

ความต้องการเพิ่มเติมในพื้นที่ส่วนต่างๆ	Value	Coding
พื้นที่ห้องเรียนภาษาต่างประเทศ	โต๊ะที่นั่งเดี่ยว	1
	โต๊ะ 2 ที่นั่ง	2
	โต๊ะที่นั่งยาว	3
	โต๊ะนั่งเป็นกลุ่ม	4
พื้นที่มุมอาเซียน	ไม่ต้องการ	0
พื้นที่มุมเทคโนโลยี		
พื้นที่มุมหนังสือใหม่		

ตารางที่ 3.9 ตัวแปรด้านสัญลักษณ์ที่แสดงออกถึงความเป็นสากลในห้องสมุด

รูปแบบป้ายสัญลักษณ์	Value	Coding
ป้ายสัญลักษณ์ที่แสดงออกถึงความเป็นสากลในห้องสมุด	จากพฤติกรรมมนุษย์	1
	จากอุปกรณ์เครื่องใช้	2
	จากข้อความตัวอักษร	3

ตารางที่ 3.10 ตัวแปรด้านภาษาที่ใช้ภายในห้องสมุด

ภาษาที่สื่อถึงความเป็นสากล	Value	Coding		
ภาษาอังกฤษ	ไม่เลือก	0		
ภาษาจีน				
ภาษาญี่ปุ่น				
ภาษาลาว				
ภาษาพม่า				
ภาษาเวียดนาม				
ภาษาเขมร			เลือก	1
ภาษามลายูเซีย				
ภาษาอินโดนีเซีย				
ภาษาบรูไน				
ภาษาฟิลิปปินส์				
ภาษาเกาหลี				

เอกสารนี้เป็นเอกสารที่สงวนไว้สำหรับการใช้งานเพื่อการศึกษาเท่านั้น ไม่อนุญาตให้นำไปใช้ประโยชน์ด้านการค้า ไม่ว่าจะกรณีใดๆทั้งสิ้น อีกทั้งห้ามมิให้ตัดแปลงเนื้อหา และต้องอ้างอิงถึงเจ้าของเอกสารทุกครั้งที่มีการนำไปใช้

ตารางที่ 3.11 ตัวแปรด้านข้อมูลทั่วไปของผู้ใช้บริการห้องสมุดประชาชน

ข้อมูลทั่วไปของผู้ใช้บริการห้องสมุดประชาชน	Value	Coding
เพศ	ชาย	1
	หญิง	2
อายุ	11 - 23 ปี	1
	24 - 44 ปี	2
	45 - 60 ปี	3
	61 - 83 ปี	4
อาชีพ	นักเรียน / นักศึกษา	1
	พนักงานเอกชน	2
	พนักงานรัฐ / รัฐวิสาหกิจ	3
	รับราชการ	4
	รับจ้าง	5
	บ้านญาติ / เกษียณ	6
	ธุรกิจส่วนตัว	7
	พ่อบ้าน / แม่บ้าน	8
	อื่นๆ	9

ตารางที่ 3.12 ตัวแปรเชิงคุณภาพ

ตัวแปรเชิงคุณภาพ	Value	Coding
สิ่งที่ชอบภายในห้องสมุด	-	-
สิ่งที่อยากปรับปรุงภายในห้องสมุด	-	-
บรรยากาศโดยรวมของการออกแบบห้องสมุดมีชีวิต	-	-
บรรยากาศโดยรวมของการออกแบบห้องสมุดล้านนา	-	-
การออกแบบป้ายโดยรวมภายในห้องสมุดสากล	-	-
การออกแบบป้ายโดยรวมภายในห้องสมุดล้านนา	-	-
ข้อเสนอแนะสำหรับแนวทางการออกแบบห้องสมุดประชาชน	-	-

เอกสารนี้เป็นเอกสารที่สงวนไว้สำหรับการใช้งานเพื่อการศึกษาเท่านั้น ไม่อนุญาตให้นำไปใช้ประโยชน์ด้านการค้า ไม่ว่าจะกรณีใดๆทั้งสิ้น อีกทั้งห้ามมิให้ดัดแปลงเนื้อหา และต้องอ้างอิงถึงเจ้าของเอกสารทุกครั้งที่มีการนำไปใช้

### ตัวแปรที่ใช้ในการศึกษาความสัมพันธ์

1. การทดสอบความสัมพันธ์ระหว่างการมาอ่านหนังสือพิมพ์ นิตยสาร วารสาร เป็นเหตุผลที่มาใช้บริการห้องสมุด และการเลือกมีพื้นที่ให้นั่งอ่านมากมาย เป็นสิ่งที่สื่อถึงควมมีชีวิตในการออกแบบห้องสมุดส่วนนั่งอ่าน นอนอ่าน บนชั้น2 (รูปที่ 3.21) รายละเอียดของตัวแปร (ตารางที่ 3.2 และ ตารางที่ 3.5)

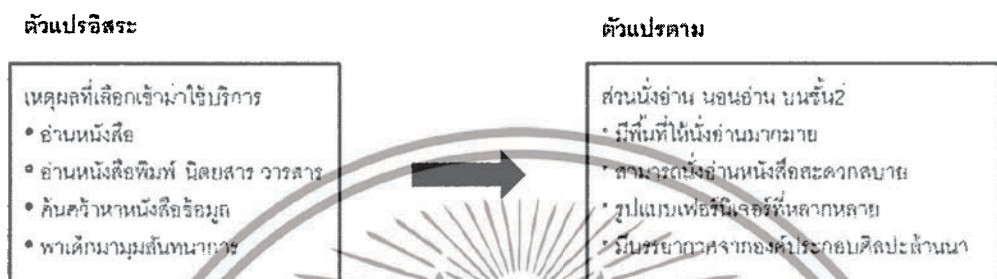

รูปที่ 3.21 การทดสอบความสัมพันธ์ระหว่างเหตุผลที่มาใช้บริการและการออกแบบส่วนนั่งอ่าน นอนอ่านบนชั้น2 ที่สื่อถึงควมมีชีวิตในห้องสมุด

2. การทดสอบความสัมพันธ์ระหว่างการมาค้นคว้าหาหนังสือข้อมูล เป็นเหตุผลที่มาใช้บริการห้องสมุด และการเลือกรูปแบบเฟอร์นิเจอร์ที่นั่งอ่านสบาย เป็นสิ่งที่สื่อถึงควมมีชีวิตของการออกแบบส่วนห้องอ่านเงียบ (รูปที่ 3.22) รายละเอียดของตัวแปร (ตารางที่ 3.2 และ ตารางที่ 3.5)



รูปที่ 3.22 การทดสอบความสัมพันธ์ระหว่างเหตุผลที่มาใช้บริการ และการออกแบบส่วนอ่านเงียบ ที่สื่อถึงควมมีชีวิตในห้องสมุด

3. การทดสอบความสัมพันธ์ระหว่างช่วงอายุของผู้เข้ามาใช้บริการห้องสมุด และความต้องการภาษา เพื่อที่จะสื่อสารให้ชาวต่างชาติเข้าใจได้ (รูปที่ 3.23) รายละเอียดของตัวแปร(ตารางที่ 3.10 และ ตารางที่ 3.11)

เอกสารนี้เป็นเอกสารที่สงวนไว้สำหรับการใช้งานเพื่อการศึกษาเท่านั้น ไม่อนุญาตให้นำไปใช้ประโยชน์ด้านการค้า ไม่ว่าจะกรณีใดๆทั้งสิ้น อีกทั้งห้ามมิให้ดัดแปลงเนื้อหา และต้องอ้างอิงถึงเจ้าของเอกสารทุกครั้งที่มีการนำไปใช้

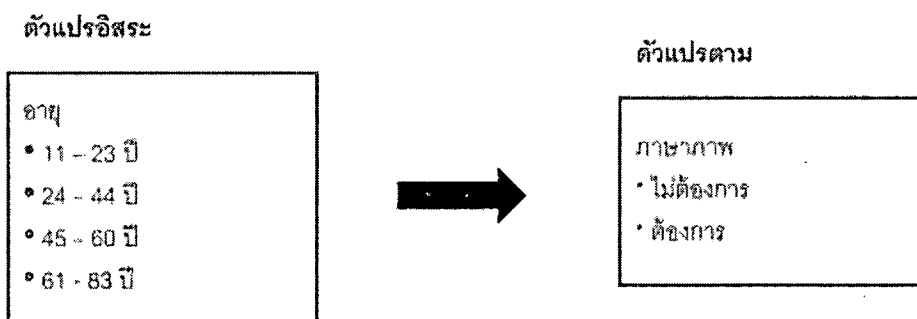

รูปที่ 3.23 การทดสอบความสัมพันธ์ระหว่างช่วงอายุของผู้เข้ามาใช้บริการห้องสมุด และความต้องการภาษาภาพเพื่อสื่อสารให้ชาวต่างชาติเข้าใจได้

### 3.6 การวิเคราะห์ข้อมูล

ผู้วิจัยนำข้อมูลต่าง ๆ มารวบรวมและแบ่งการวิเคราะห์ข้อมูลเชิงคุณภาพและข้อมูลเชิงปริมาณ และจัดเป็นประเด็นสำคัญดังนี้

#### 3.6.1 การวิเคราะห์ข้อมูลเชิงคุณภาพ

การวิเคราะห์ข้อมูลเชิงคุณภาพประกอบไปด้วย 1. การวิเคราะห์จากการสำรวจ สังเกต และถ่ายภาพ 2. การวิเคราะห์เนื้อหาจากบทสัมภาษณ์เจ้าหน้าที่บรรณารักษ์ และผู้ใช้ห้องสมุดประชาชน จังหวัดลำปาง 3. การวิเคราะห์ข้อดีของการจัดพื้นที่ต่างๆ จากการสังเกตห้องสมุดกรณีตัวอย่าง โดยมีรายละเอียดดังนี้

3.6.1.1 การวิเคราะห์จากการสำรวจ สังเกต และถ่ายภาพ มาสรุปจัดกลุ่มแล้วนำมาเรียบเรียงประเด็น ได้แก่ ข้อมูลทั่วไป และสถานที่ตั้ง การเข้าถึงห้องสมุดประชาชน จังหวัดลำปาง ผลกระทบของแสงแดด ลม และมลภาวะต่อห้องสมุด มุมมองจากภายในห้องสมุดสู่ภายนอกและมุมมองจากภายนอกมายังห้องสมุด ลักษณะพื้นที่ภายในห้องสมุดประชาชน จังหวัดลำปางปัจจุบัน แสงสว่างภายในห้องสมุด ร่องรอยทางกายภาพภายในห้องสมุด และลักษณะกิจกรรมการใช้ห้องสมุดของผู้ใช้ห้องสมุดประชาชน จังหวัดลำปาง

3.6.1.2 การวิเคราะห์เนื้อหาจากผู้ใช้งานห้องสมุดประชาชน จังหวัดลำปาง และจากการสัมภาษณ์เจ้าหน้าที่บรรณารักษ์ แล้วนำมาเรียบเรียงประเด็น ได้แก่ ลักษณะ ความหมายและแนวคิดของห้องสมุดมีชีวิต สิ่งที่แสดงออกถึงความเป็นสากลของห้องสมุด บรรยากาศที่แสดงความเป็นล้านนาภายในห้องสมุด สิ่งที่ผู้ใช้ชอบภายในห้องสมุดปัจจุบัน สิ่งที่ผู้ใช้อยากปรับปรุงภายในห้องสมุดปัจจุบัน ความคิดเห็นต่อผลการออกแบบห้องสมุดมีชีวิต สู่สากล การออกแบบ

เอกสารนี้เป็นเอกสารที่สงวนไว้สำหรับการใช้งานเพื่อการศึกษาเท่านั้น ไม่อนุญาตให้นำไปใช้ประโยชน์ด้านการค้า ไม่ว่าจะกรณีใดๆทั้งสิ้น อีกทั้งห้ามมิให้ดัดแปลงเนื้อหา และต้องอ้างอิงถึงเจ้าของเอกสารทุกครั้งที่มีการนำไปใช้

ป้ายภายในห้องสมุด และข้อเสนอแนะสำหรับแนวทางการออกแบบห้องสมุดประชาชน จังหวัดลำปาง

3.6.1.3 วิเคราะห์ข้อดีของห้องสมุดกรณีตัวอย่างในแต่ละพื้นที่ ได้แก่ บริเวณทางเข้า เคาน์เตอร์บริการ ล็อคเกอร์ฝากของ มุมแนะนำหนังสือใหม่ มุมหนังสือพิมพ์และนิตยสาร พื้นที่สืบค้นข้อมูล พื้นที่จัดนิทรรศการ พื้นที่ใช้คอมพิวเตอร์และอินเทอร์เน็ต พื้นที่นั่งอ่านหนังสือ พื้นที่นั่งเล่นนอนเล่น พื้นที่มุมอาเซียน พื้นที่ดูสื่อวีดิทัศน์ พื้นที่สันตนาการเด็ก มุมเฉลิมพระเกียรติ ชั้นวางหนังสือ พื้นที่อ่านเสียง พื้นที่อาหารและเครื่องดื่ม มุมเทคโนโลยี ป้ายประชาสัมพันธ์ ป้ายบอกข้อมูลหนังสือ และการตกแต่งสถาปัตยกรรมภายใน

### 3.6.2 การวิเคราะห์ข้อมูลเชิงปริมาณด้วยสถิติพรรณนา

ผู้วิจัยใช้โปรแกรมสำเร็จรูปทางสถิติเพื่อวิเคราะห์ค่าความถี่ ร้อยละของ อายุ อาชีพ จำนวนคนที่มาด้วยกัน เพศ ช่วงเวลาที่มักเข้าใช้ห้องสมุด ความถี่ต่อสัปดาห์ในการมาใช้ห้องสมุด เหตุผลที่มาใช้ห้องสมุด ความต้องการพื้นที่กิจกรรมเพิ่มเติม ข้อมูลด้านภาษาที่สามารถใช้สื่อสาร สากล ป้ายสัญลักษณ์ที่แสดงออกถึงความเป็นสากล ลวดลายที่สื่อถึงความเป็นล้านนา และสัญลักษณ์ที่เป็นตัวแทนความเป็นล้านนา

### 3.6.3 การวิเคราะห์ข้อมูลเชิงปริมาณด้วยสถิติอนุมาน

ผู้วิจัยใช้การทดสอบด้วย Chi-Squared Goodness of Fit Test เพื่อเปรียบเทียบสัดส่วนของตัวแปร และใช้การทดสอบด้วย Chi-Squared Test of Independence เพื่อทดสอบความสัมพันธ์ของตัวแปร โดยมีรายละเอียดดังนี้

#### 3.6.3.1 การทดสอบด้วย Chi-Squared Goodness of Fit Test

ผู้วิจัยใช้โปรแกรมสำเร็จรูปทางสถิติเพื่อวิเคราะห์ข้อมูลด้วยวิธีการ Chi-Squared Goodness of Fit Test เพื่อเปรียบเทียบสัดส่วนของผู้ใช้ห้องสมุดที่เลือกรูปแบบที่นั่งแบบต่างๆ ภายในห้องสมุด ผู้วิจัยได้ตั้งสมมติฐานการวิจัย สมมติฐานทางสถิติ และกำหนดระดับนัยสำคัญที่ 0.05 โดยมีรายละเอียดดังนี้

#### 1. พื้นที่นั่งอ่านหนังสือพิมพ์ นิตยสาร วารสาร

สมมติฐานการวิจัย

ผู้ใช้บริการห้องสมุดส่วนใหญ่ต้องการโซฟาเดี่ยว ในพื้นที่นั่งอ่านหนังสือพิมพ์ นิตยสาร วารสาร

เอกสารนี้เป็นเอกสารที่สงวนไว้สำหรับการใช้งานเพื่อการศึกษาเท่านั้น ไม่อนุญาตให้นำไปใช้ประโยชน์ด้านการค้า ไม่ว่าจะกรณีใดๆทั้งสิ้น อีกทั้งห้ามมิให้ตัดแปลงเนื้อหา และต้องอ้างอิงถึงเจ้าของเอกสารทุกครั้งที่มีการนำไปใช้

สมมติฐานหลัก

$H_0$  : สัดส่วนของผู้ใช้บริการห้องสมุดที่เลือกโซฟาเดี่ยว เลือกโซฟากลุ่ม เลือกที่นั่งเรียงแถว และเลือกม้านั่งยาวเท่ากัน

$$H_0 : P_{\text{โซฟาเดี่ยว}} = P_{\text{ที่นั่งโซฟากลุ่ม}} = P_{\text{ที่นั่งเรียงแถว}} = P_{\text{ที่นั่งม้านั่งยาว}}$$

สมมติฐานทางเลือก

$H_1$  : สัดส่วนของผู้ใช้บริการห้องสมุดที่เลือกโซฟาเดี่ยว เลือกโซฟากลุ่ม เลือกที่นั่งเรียงแถว และเลือกม้านั่งยาวไม่เท่ากัน

$$H_1 : P_{\text{โซฟาเดี่ยว}} \neq P_{\text{ที่นั่งโซฟากลุ่ม}} \neq P_{\text{ที่นั่งเรียงแถว}} \neq P_{\text{ที่นั่งม้านั่งยาว}}$$

## 2. พื้นที่นั่งทำงาน

สมมติฐานการวิจัย

ผู้ให้บริการห้องสมุดส่วนใหญ่ต้องการที่นั่งกลุ่ม 4 ที่นั่ง ในพื้นที่นั่งทำงาน

สมมติฐานหลัก

$H_0$  : สัดส่วนของผู้ใช้บริการห้องสมุดที่เลือกนั่งแบบ 2 ที่นั่ง เลือกนั่งกลุ่ม 4 ที่นั่ง เลือกนั่งกลุ่มหลายที่นั่ง และเลือกนั่งเดี่ยวมีที่กันส่วนตัวเท่ากัน

$$H_0 : P_{\text{นั่งแบบ 2 ที่นั่ง}} = P_{\text{นั่งกลุ่ม 4 ที่นั่ง}} = P_{\text{นั่งกลุ่มหลายที่นั่ง}} = P_{\text{นั่งเดี่ยวมีที่กัน}}$$

สมมติฐานทางเลือก

$H_1$  : สัดส่วนของผู้ใช้บริการห้องสมุดที่เลือกนั่งแบบ 2 ที่นั่ง เลือกนั่งกลุ่ม 4 ที่นั่ง เลือกนั่งกลุ่มหลายที่นั่ง และเลือกนั่งเดี่ยวมีที่กันส่วนตัวไม่เท่ากัน

$$H_1 : P_{\text{นั่งแบบ 2 ที่นั่ง}} \neq P_{\text{นั่งกลุ่ม 4 ที่นั่ง}} \neq P_{\text{นั่งกลุ่มหลายที่นั่ง}} \neq P_{\text{นั่งเดี่ยวมีที่กัน}}$$

## 3. พื้นที่คอมพิวเตอร์และอินเทอร์เน็ต

สมมติฐานการวิจัย

ผู้ให้บริการห้องสมุดส่วนใหญ่ต้องการที่นั่งแบบนั่งเดี่ยว ในพื้นที่คอมพิวเตอร์และอินเทอร์เน็ต

สมมติฐานหลัก

$H_0$  : สัดส่วนของผู้ใช้บริการห้องสมุดที่เลือกแบบนั่งเดี่ยว เลือกแบบนั่งเรียงแถว เลือกแบบนั่งเป็นวงกลม และเลือกแบบนั่งเป็นกลุ่มเท่ากัน

$$H_0 : P_{\text{แบบนั่งเดี่ยว}} = P_{\text{แบบนั่งเรียงแถว}} = P_{\text{แบบนั่งเป็นวงกลม}} = P_{\text{แบบนั่งเป็นกลุ่ม}}$$

สมมติฐานทางเลือก

$H_1$  : สัดส่วนของผู้ใช้บริการห้องสมุดที่เลือกแบบนั่งเดี่ยว เลือกแบบนั่งเรียงแถว เลือกแบบนั่งเป็นวงกลม และเลือกแบบนั่งเป็นกลุ่มไม่เท่ากัน

$$H_1 : P_{\text{แบบนั่งเดี่ยว}} \neq P_{\text{แบบนั่งเรียงแถว}} \neq P_{\text{แบบนั่งเป็นวงกลม}} \neq P_{\text{แบบนั่งเป็นกลุ่ม}}$$

เอกสารนี้เป็นเอกสารที่สงวนไว้สำหรับการใช้งานเพื่อการศึกษาเท่านั้น ไม่อนุญาตให้นำไปใช้ประโยชน์ด้านการค้า ไม่ว่าจะกรณีใดๆทั้งสิ้น อีกทั้งห้ามมิให้ดัดแปลงเนื้อหา และต้องอ้างอิงถึงเจ้าของเอกสารทุกครั้งที่มีการนำไปใช้

#### 4. พื้นที่สันทนาการเด็ก

สมมติฐานการวิจัย

ผู้ใช้บริการห้องสมุดส่วนใหญ่ต้องการพื้นที่สันทนาการเด็ก ให้เป็นที่นั่งเล่น นอนเล่นกับ  
พื้น

สมมติฐานหลัก

$H_0$  : สัดส่วนของผู้ใช้บริการห้องสมุดที่เลือกจัดที่นั่งให้เป็นระเบียบ เลือกให้เป็นส่วนนั่ง  
อ่านอย่างอิสระ และเลือกให้เป็นที่นั่งเล่น นอนเล่นกับพื้นเท่ากัน

$$H_0 : P_{\text{ที่นั่งให้เป็นระเบียบ}} = P_{\text{ให้เป็นส่วนนั่งอย่างอิสระ}} = P_{\text{ให้เป็นที่นั่งเล่น นอนเล่นกับพื้น}}$$

สมมติฐานทางเลือก

$H_1$  : สัดส่วนของผู้ใช้บริการห้องสมุดที่เลือกจัดที่นั่งให้เป็นระเบียบ เลือกให้เป็นส่วนนั่ง  
อ่านอย่างอิสระ และเลือกให้เป็นที่นั่งเล่น นอนเล่นกับพื้นไม่เท่ากัน

$$H_1 : P_{\text{ที่นั่งให้เป็นระเบียบ}} \neq P_{\text{ให้เป็นส่วนนั่งอย่างอิสระ}} \neq P_{\text{ให้เป็นที่นั่งเล่น นอนเล่นกับพื้น}}$$

#### 5. พื้นที่คู่มือวีดีทัศน์

สมมติฐานการวิจัย

ผู้ใช้บริการห้องสมุดส่วนใหญ่ต้องการที่นั่งแบบโซฟาชุด ในพื้นที่คู่มือวีดีทัศน์

สมมติฐานหลัก

$H_0$  : สัดส่วนของผู้ใช้บริการห้องสมุดที่เลือกแบบโซฟาเดี่ยว เลือกแบบโซฟาชุด เลือก  
แบบนั่ง นอนกับเบาะรอง และเลือกแบบในโรงภาพยนตร์เท่ากัน

$$H_0 : P_{\text{แบบโซฟาเดี่ยว}} = P_{\text{แบบโซฟาชุด}} = P_{\text{แบบนั่งนอนกับเบาะรอง}} = P_{\text{แบบในโรงภาพยนตร์}}$$

สมมติฐานทางเลือก

$H_1$  : สัดส่วนของผู้ใช้บริการห้องสมุดที่เลือกแบบโซฟาเดี่ยว เลือกแบบโซฟาชุด เลือก  
แบบแบบนั่ง นอนกับเบาะรอง และเลือกแบบในโรงภาพยนตร์เท่ากัน

$$H_1 : P_{\text{แบบโซฟาเดี่ยว}} \neq P_{\text{แบบโซฟาชุด}} \neq P_{\text{แบบนั่งนอนกับเบาะรอง}} \neq P_{\text{แบบในโรงภาพยนตร์}}$$

#### 6. พื้นที่ห้องเรียนภาษาต่างประเทศ

สมมติฐานการวิจัย

ผู้ใช้บริการห้องสมุดส่วนใหญ่ต้องการโต๊ะที่นั่งยาว ในพื้นที่ห้องเรียนภาษาต่างประเทศ

สมมติฐานหลัก

$H_0$  : สัดส่วนของผู้ใช้บริการห้องสมุดที่เลือกโต๊ะนั่งเดี่ยว เลือกโต๊ะ 2 ที่นั่ง เลือกโต๊ะที่นั่ง  
ยาว และเลือกโต๊ะนั่งเป็นกลุ่มเท่ากัน

$$H_0 : P_{\text{โต๊ะนั่งเดี่ยว}} = P_{\text{โต๊ะ 2 ที่นั่ง}} = P_{\text{โต๊ะที่นั่งยาว}} = P_{\text{โต๊ะนั่งเป็นกลุ่ม}}$$

สมมติฐานทางเลือก

เอกสารนี้เป็นเอกสารที่สงวนไว้สำหรับการใช้งานเพื่อการศึกษาเท่านั้น ไม่อนุญาตให้นำไปใช้ประโยชน์ด้านการค้า  
ไม่ว่ากรณีใดๆทั้งสิ้น อีกทั้งห้ามมิให้ดัดแปลงเนื้อหา และต้องอ้างอิงถึงเจ้าของเอกสารทุกครั้งที่มีการนำไปใช้

$H_1$  : สัดส่วนของผู้ใช้บริการห้องสมุดที่เลือกโต๊ะนั่งเดี่ยว เลือกโต๊ะ 2 ที่นั่ง เลือกโต๊ะที่นั่งยาว และเลือกโต๊ะนั่งเป็นกลุ่มไม่เท่ากัน

$$H_1 : P_{\text{โต๊ะนั่งเดี่ยว}} \neq P_{\text{โต๊ะ 2 ที่นั่ง}} \neq P_{\text{โต๊ะที่นั่งยาว}} \neq P_{\text{โต๊ะนั่งเป็นกลุ่ม}}$$

### 7. พื้นที่มุมอาเซียน

สมมติฐานการวิจัย

ผู้ให้บริการห้องสมุดส่วนใหญ่ต้องการชุดที่นั่ง ในพื้นที่มุมอาเซียน

สมมติฐานหลัก

$H_0$  : สัดส่วนของผู้ใช้บริการห้องสมุดที่ต้องการชุดที่นั่ง และไม่ต้องการชุดที่นั่งเท่ากัน

$$H_0 : P_{\text{ไม่ต้องการ}} = P_{\text{ต้องการ}}$$

สมมติฐานทางเลือก

$H_1$  : สัดส่วนของผู้ใช้บริการห้องสมุดที่ต้องการชุดที่นั่ง และไม่ต้องการชุดที่นั่งไม่เท่ากัน

$$H_1 : P_{\text{ไม่ต้องการ}} \neq P_{\text{ต้องการ}}$$

### 8. พื้นที่มุมเทคโนโลยี

สมมติฐานการวิจัย

ผู้ให้บริการห้องสมุดส่วนใหญ่ต้องการชุดที่นั่ง ในพื้นที่มุมเทคโนโลยี

สมมติฐานหลัก

$H_0$  : สัดส่วนของผู้ใช้บริการห้องสมุดที่เลือกสัญลักษณ์จากพฤติกรรมมนุษย์ เลือกสัญลักษณ์จากอุปกรณ์เครื่องใช้ และเลือกสัญลักษณ์จากข้อความตัวอักษรเท่ากัน

$$H_0 : P_{\text{สัญลักษณ์จากพฤติกรรมมนุษย์}} = P_{\text{สัญลักษณ์จากอุปกรณ์เครื่องใช้}} = P_{\text{สัญลักษณ์จากข้อความตัวอักษร}}$$

สมมติฐานทางเลือก

$H_1$  : สัดส่วนของผู้ใช้บริการห้องสมุดที่เลือกสัญลักษณ์จากพฤติกรรมมนุษย์ เลือกสัญลักษณ์จากอุปกรณ์เครื่องใช้ และเลือกสัญลักษณ์จากข้อความตัวอักษรไม่เท่ากัน

$$H_1 : P_{\text{สัญลักษณ์จากพฤติกรรมมนุษย์}} \neq P_{\text{สัญลักษณ์จากอุปกรณ์เครื่องใช้}} \neq P_{\text{สัญลักษณ์จากข้อความตัวอักษร}}$$

#### 3.6.3.2 การทดสอบด้วย Chi-Squared Test of Independence

ผู้วิจัยใช้โปรแกรมสำเร็จรูปทางสถิติเพื่อวิเคราะห์ข้อมูลด้วยวิธีการ Chi-Squared Test of Independence เพื่อทดสอบความสัมพันธ์ระหว่างเหตุผลที่เลือกเข้ามาใช้บริการของผู้ใช้ห้องสมุด ประชาชน จังหวัดลำปาง และ สิ่งที่เกี่ยวข้องกับความมีชีวิตในพื้นที่ต่างๆภายในห้องสมุด และทดสอบความสัมพันธ์ระหว่างช่วงอายุของผู้ใช้ห้องสมุด และความต้องการภาษาเพื่อที่จะสื่อสารให้ชาวต่างชาติเข้าใจได้ ผู้วิจัยได้ตั้งสมมติฐานการวิจัย สมมติฐานทางสถิติ และกำหนดระดับนัยสำคัญที่ 0.05 โดยมีรายละเอียดดังนี้

เอกสารนี้เป็นเอกสารที่สงวนไว้สำหรับการใช้งานเพื่อการศึกษาเท่านั้น ไม่อนุญาตให้นำไปใช้ประโยชน์ด้านการค้า ไม่ว่ากรณีใดๆทั้งสิ้น อีกทั้งห้ามมิให้ดัดแปลงเนื้อหา และต้องอ้างอิงถึงเจ้าของเอกสารทุกครั้งที่มีการนำไปใช้

1. ความสัมพันธ์ระหว่างเหตุผลที่เลือกเข้ามาใช้บริการห้องสมุดประชาชน จังหวัดลำปาง และการเลือกมีพื้นที่ให้นั่งอ่านมากมาย เป็นสิ่งที่สื่อถึงควมมีชีวิตในการออกแบบห้องสมุดส่วนนั่งอ่าน นอนอ่าน บนชั้น2

สมมติฐานการวิจัย

กลุ่มผู้ใช้บริการห้องสมุดที่ต้องการเข้ามาอ่านหนังสือ เลือกมีพื้นที่ให้นั่งอ่านมากมาย เป็นสิ่งที่สื่อถึงควมมีชีวิตในการออกแบบห้องสมุดส่วนนั่งอ่าน นอนอ่าน บนชั้น2

สมมติฐานทางสถิติ

สมมติฐานหลัก  $H_0$  : เหตุผลที่เลือกเข้ามาใช้บริการห้องสมุดประชาชน จังหวัดลำปาง ไม่สัมพันธ์กับการเลือกมีพื้นที่ให้นั่งอ่านมากมาย เป็นสิ่งที่สื่อถึงควมมีชีวิตในการออกแบบห้องสมุดส่วนนั่งอ่าน นอนอ่าน บนชั้น2

สมมติฐานทางเลือก  $H_1$  : เหตุผลที่เลือกเข้ามาใช้บริการห้องสมุดประชาชน จังหวัดลำปาง สัมพันธ์กับการเลือกมีพื้นที่ให้นั่งอ่านมากมาย เป็นสิ่งที่สื่อถึงควมมีชีวิตในการออกแบบห้องสมุดส่วนนั่งอ่าน นอนอ่าน บนชั้น2

2. ความสัมพันธ์ระหว่างเหตุผลที่เลือกเข้ามาใช้บริการห้องสมุดประชาชน จังหวัดลำปาง และการเลือกรูปแบบเฟอร์นิเจอร์ที่นั่งอ่านสบาย เป็นสิ่งที่สื่อถึงควมมีชีวิตในการออกแบบห้องสมุดส่วนอ่านเงียบ

สมมติฐานการวิจัย

กลุ่มผู้ใช้บริการห้องสมุดที่ต้องการเข้ามาค้นคว้าหาหนังสือข้อมูล เลือกรูปแบบเฟอร์นิเจอร์ที่นั่งอ่านสบาย เป็นสิ่งที่สื่อถึงควมมีชีวิตในการออกแบบห้องสมุดส่วนอ่านเงียบ

สมมติฐานทางสถิติ

สมมติฐานหลัก  $H_0$  : เหตุผลที่เลือกเข้ามาใช้บริการห้องสมุดประชาชน จังหวัดลำปาง ไม่สัมพันธ์กับการเลือกรูปแบบเฟอร์นิเจอร์ที่นั่งอ่านสบาย เป็นสิ่งที่สื่อถึงควมมีชีวิตในการออกแบบห้องสมุดส่วนอ่านเงียบ

สมมติฐานทางเลือก  $H_1$  : เหตุผลที่เลือกเข้ามาใช้บริการห้องสมุดประชาชน จังหวัดลำปาง สัมพันธ์กับการเลือกรูปแบบเฟอร์นิเจอร์ที่นั่งอ่านสบาย เป็นสิ่งที่สื่อถึงควมมีชีวิตในการออกแบบห้องสมุดส่วนอ่านเงียบ

3. ความสัมพันธ์ระหว่างช่วงอายุของผู้ใช้ห้องสมุดประชาชน จังหวัดลำปาง และความ ต้องการภาษาภาพเป็นภาษาที่จะสื่อสารให้ชาวต่างชาติเข้าใจได้

สมมติฐานการวิจัย

กลุ่มผู้ใช้บริการห้องสมุดที่มีอายุ 24 - 44 ปี เลือกภาษาภาพเป็นภาษาที่จะสื่อสารให้ชาวต่างชาติเข้าใจได้

เอกสารนี้เป็นเอกสารที่สงวนไว้สำหรับการใช้งานเพื่อการศึกษาเท่านั้น ไม่อนุญาตให้นำไปใช้ประโยชน์ด้านการค้า ไม่ว่ากรณีใดๆทั้งสิ้น อีกทั้งห้ามมิให้ดัดแปลงเนื้อหา และต้องอ้างอิงถึงเจ้าของเอกสารทุกครั้งที่มีการนำไปใช้

### สมมติฐานทางสถิติ

สมมติฐานหลัก  $H_0$ : อายุของผู้ใช้บริการห้องสมุดประชาชน จังหวัดลำปาง ไม่สัมพันธ์กับการเลือกภาษาภาพเป็นภาษาที่จะสื่อสารให้ชาวต่างชาติเข้าใจได้

สมมติฐานทางเลือก  $H_1$ : อายุของผู้ใช้บริการห้องสมุดประชาชน จังหวัดลำปาง สัมพันธ์กับการเลือกภาษาภาพเป็นภาษาที่จะสื่อสารให้ชาวต่างชาติเข้าใจได้



เอกสารนี้เป็นเอกสารที่สงวนไว้สำหรับการใช้งานเพื่อการศึกษาเท่านั้น ไม่อนุญาตให้นำไปใช้ประโยชน์ด้านการค้า ไม่ว่าจะกรณีใดๆทั้งสิ้น อีกทั้งห้ามมิให้ดัดแปลงเนื้อหา และต้องอ้างอิงถึงเจ้าของเอกสารทุกครั้งที่มีการนำไปใช้

## บทที่ 4

### ผลการวิจัย

ในบทนี้เป็นการวิเคราะห์ข้อมูลในส่วนของผลที่ได้จากการสำรวจสภาพปัจจุบันของห้องสมุดประชาชน อำเภอเมือง จังหวัดลำปาง ผลที่ได้จากการสังเกตกิจกรรมการใช้ห้องสมุดประชาชน จังหวัดลำปาง ผลที่ได้จากการสัมภาษณ์เจ้าหน้าที่บรรณารักษ์ ผลจากการสังเกตลักษณะสถาปัตยกรรมภายในห้องสมุดกรณีตัวอย่าง ผลที่ได้จากการแจกแบบสอบถามและสัมภาษณ์กลุ่มผู้ใช้ห้องสมุดประชาชน จังหวัดลำปาง และผลที่ได้จากการสัมภาษณ์ความคิดเห็นเกี่ยวกับการออกแบบสถาปัตยกรรมภายในห้องสมุดที่มีชีวิต พัฒนาไปสู่ห้องสมุดสากล ของห้องสมุดประชาชน อำเภอเมือง จังหวัดลำปาง ผลการวิจัยถูกนำมาจัดเรียงเรียงเป็นประเด็นมีต่าง ๆ ดังนี้

#### 4.1 สภาพปัจจุบันของห้องสมุดประชาชน จังหวัดลำปาง

ผลจากการสำรวจสภาพปัจจุบันของห้องสมุดประชาชน จังหวัดลำปาง ประกอบด้วย 1. ประวัติความเป็นมาของห้องสมุดประชาชนจังหวัดลำปาง 2. ข้อมูลทั่วไปและสถานที่ตั้ง 3. การเข้าถึงห้องสมุดประชาชน จังหวัดลำปาง 4. ผลกระทบของแสงแดด ลม และมลภาวะต่อห้องสมุด 5. มุมมองจากภายในห้องสมุดสู่ภายนอก และมุมมองจากภายนอกเข้ามาภายในห้องสมุด 6. ลักษณะพื้นที่ภายในห้องสมุดประชาชน จังหวัดลำปาง 7. ผลการสังเกตพฤติกรรมผู้ใช้ภายในห้องสมุดประชาชน จังหวัดลำปาง โดยแต่ละส่วนมีรายละเอียดดังต่อไปนี้

##### 4.1.1 ประวัติความเป็นมาของห้องสมุดประชาชนจังหวัดลำปาง

ห้องสมุดประชาชนจังหวัดลำปาง ตั้งขึ้นเมื่อปี พ.ศ. 2493 โดยอาศัยอาคารของโรงเรียนพระปริยัติธรรม วัดบุญวาทย์วิหารในขณะนั้น ต่อมาในปี พ.ศ. 2500 ทางจังหวัดได้รับงบประมาณให้สร้างห้องสมุดเป็นเอกเทศ จึงได้สร้างขึ้นในบริเวณโรงเรียนบุญวาทย์วิทยาลัย เป็นอาคารไม้ชั้นเดียว แบบห้องสมุดขนาดเล็ก ขนาดกว้าง 6 เมตร ยาว 20 เมตร พื้นที่ประมาณ 120 ตารางเมตร และได้ย้ายห้องสมุดจากวัดบุญวาทย์มาอยู่ ณ ที่แห่งใหม่เมื่อกลางปี พ.ศ. 2500 การดำเนินงานในรูปคณะกรรมการ มีศึกษาธิการจังหวัดเป็นประธานโดยตำแหน่ง ต่อมาปี พ.ศ. 2511 ทางโรงเรียนบุญวาทย์ต้องการสถานที่เพื่อขยายอาคารเรียน ห้องสมุดประชาชนจังหวัดลำปางได้ย้ายไปอยู่อาคารพุทธสถานจังหวัดลำปาง โดยการเช่าเดือนละ 450 บาท เมื่อวันที่ 8 กรกฎาคม 2511 และ

เอกสารนี้เป็นเอกสารที่สงวนไว้สำหรับการใช้งานเพื่อการศึกษาเท่านั้น ไม่อนุญาตให้นำไปใช้ประโยชน์ด้านการค้า ไม่ว่าจะกรณีใดๆทั้งสิ้น อีกทั้งห้ามมิให้ดัดแปลงเนื้อหา และต้องอ้างอิงถึงเจ้าของเอกสารทุกครั้งที่มีการนำไปใช้

ในกลางปี พ.ศ. 2514 ทางกระทรวงศึกษาธิการได้อนุมัติให้สร้างห้องสมุดแบบมาตรฐาน ทางจังหวัดจึงขอเช่าสถานที่วัดป่ารวกสร้างห้องสมุดประชาชนจังหวัดลำปาง สร้างเสร็จต้นปี พ.ศ. 2515 ห้องสมุดได้ย้ายจากพุทธสถานจังหวัดลำปางมาอยู่ที่แห่งใหม่ เมื่อวันที่ 10 พฤษภาคม 2515 ซึ่งได้ทำพิธีเปิดป้ายเมื่อวันที่ 17 สิงหาคม 2515 ห้องสมุดประชาชนจังหวัดลำปางเป็นแหล่งเรียนรู้ที่สำคัญของชาวลำปาง เป็นสถานที่ส่งเสริมการอ่าน มีบริการยืมหนังสือ สื่อการศึกษา สื่อวีดิทัศน์ ข้อมูลด้านศิลปะ วัฒนธรรม สังคม ประวัติศาสตร์ บริการสืบค้นด้วยระบบคอมพิวเตอร์ บริการอินเทอร์เน็ตความเร็วสูง โดยเปิดทำการ วันจันทร์ –ศุกร์ เวลา 09.00 น. – 18.00 น. วันเสาร์ – อาทิตย์ 09.00 น. – 16.30 น. หยุดวันนักขัตฤกษ์และวันหยุดชดเชย (ศูนย์ข้อมูลกลางทางวัฒนธรรม. 2555.)

#### 4.1.2 ข้อมูลทั่วไปและสถานที่ตั้ง

ห้องสมุดประชาชนจังหวัดลำปางเป็นแหล่งเรียนรู้ที่สำคัญของชาวลำปาง เป็นสถานที่ส่งเสริมการอ่าน มีบริการยืมหนังสือ สื่อการศึกษา สื่อวีดิทัศน์ ข้อมูลด้านศิลปะ วัฒนธรรม สังคม ประวัติศาสตร์ บริการสืบค้นด้วยระบบคอมพิวเตอร์ มีบริการอินเทอร์เน็ตความเร็วสูง ห้องสมุดประชาชนจังหวัดลำปางตั้งอยู่ที่วัดป่ารวก ถนนพหลโยธิน ตำบลหัวเวียง อำเภอเมือง จังหวัดลำปาง สถานที่ตั้งทิศเหนือติดกับวัดป่ารวก ทิศตะวันออกติดกับโรงเรียนเทศบาล6(วัดป่ารวก) ทิศใต้ติดกับการประปาส่วนภูมิภาคและสถานีวิทยุกระจายเสียงแห่งประเทศไทยจังหวัดลำปาง ทิศตะวันตกติดกับโรงเรียนวิสุทธิวิทยาการ (รูปที่ 4.1)



รูปที่ 4.1 สถานที่ตั้งของห้องสมุดประชาชน จังหวัดลำปาง (Google Earth. 2010. Satellite Map.

[online]. Available : [www.google.com](http://www.google.com) )

เอกสารนี้เป็นเอกสารที่สงวนไว้สำหรับการใช้งานเพื่อการศึกษาเท่านั้น ไม่อนุญาตให้นำไปใช้ประโยชน์ด้านการค้า ไม่ว่าจะกรณีใดๆทั้งสิ้น อีกทั้งห้ามมิให้ดัดแปลงเนื้อหา และต้องอ้างอิงถึงเจ้าของเอกสารทุกครั้งที่มีการนำไปใช้

#### 4.1.3 การเข้าถึงห้องสมุดประชาชน จังหวัดลำปาง

การเข้าถึงห้องสมุดประชาชน จังหวัดลำปาง มาได้ทางทิศใต้ทางด้านเดียว คือ ทางถนน พหลโยธิน ตรงกันข้ามกับการประปาส่วนภูมิภาค ทางเข้ามีสองทาง คือ เข้าทางห้องสมุดประชาชน จังหวัดลำปางโดยตรง หรือ เข้าจากทางเข้าวัดป่ารวกที่ติดอยู่กับโรงเรียนวิสุทธิวิทยาการ แต่มีทางออกร่วมกันตรงบริเวณทางออกโรงเรียนเทศบาล 6 (รูปที่ 4.2)



รูปที่ 4.2 ทางเข้าและทางออกของห้องสมุดประชาชนจังหวัดลำปาง

#### 4.1.4 ผลกระทบของแสงแดด ลม และมลภาวะต่อห้องสมุด

ทางเข้าห้องสมุดประชาชน จังหวัดลำปางหันหน้าออกไปทางทิศตะวันออกเฉียงใต้ จึงทำให้ได้รับแสงแดดโดยตรงตั้งแต่ช่วงเวลาสายไปจนถึงช่วงเวลาบ่ายโมง และเนื่องจากอาคารของห้องสมุดประชาชนจังหวัดลำปาง เป็นอาคารเดี่ยวไม่มีอาคารใดมาบังจึงทำให้ได้รับแสงแดดโดยตรงในทุกด้าน แต่บริเวณโดยรอบอาคารทางด้านทิศตะวันตก ทิศเหนือ ทิศตะวันออก ได้มีกลุ่มต้นไม้ใหญ่มาปกคลุม ทำให้ช่วยบังแสงแดดและความร้อนไม่ให้เข้าไปถึงภายในอาคาร แต่ก็ทำให้ความสว่างภายในอาคารลดลง (รูปที่ 4.3)

จากตำแหน่งที่ตั้งของห้องสมุดประชาชน จังหวัดลำปาง จะไม่ได้รับลมเท่าที่ควรจากทิศตะวันออกเฉียงเหนือ เนื่องจากถูกอาคารโรงเรียนเทศบาล 6 บดบังเป็นส่วนมาก แต่ในทางทิศตะวันตกซึ่งอาคารห้องสมุดอยู่ติดกับฝั่งถนนพหลโยธิน จึงทำให้ได้รับลมจากทิศตะวันตกเฉียงใต้ได้ และเนื่องจากที่อาคารห้องสมุดประชาชนจังหวัดลำปาง ได้มีการออกแบบให้หน้าต่างโดยรอบทำให้มีลมพัดถ่ายเทสะดวก (รูปที่ 4.4) โดยที่ภายในห้องสมุดประชาชนจังหวัดลำปาง ได้มีการใช้เครื่องปรับอากาศในบริเวณห้องเจ้าหน้าที่บรรณารักษ์ และห้องเรียน กคน.

สำหรับปัจจัยภายนอก ที่มีผลกระทบชัดเจนต่อพื้นที่อาคาร คือ เรื่องมลภาวะฝุ่นควัน เนื่องจากทางเข้าห้องสมุดประชาชนจังหวัดลำปางอยู่ติดกับถนนพหลโยธินทางทิศใต้ซึ่งเป็นถนนเส้นหลักที่มีรถวิ่งตลอดเวลาทำให้มีละอองฝุ่นควันเข้ามาบ้าง และเนื่องจากบริเวณทางทิศตะวันตกและทิศตะวันตกของอาคารห้องสมุดอยู่ใกล้กับโรงเรียนเทศบาล 6 และ โรงเรียนวิสุทธิ

เอกสารนี้เป็นเอกสารที่สงวนไว้สำหรับการใช้งานเพื่อการศึกษาเท่านั้น ไม่อนุญาตให้นำไปใช้ประโยชน์ด้านการค้า ไม่ว่าจะกรณีใดๆทั้งสิ้น อีกทั้งห้ามมิให้ดัดแปลงเนื้อหา และต้องอ้างอิงถึงเจ้าของเอกสารทุกครั้งที่มีการนำไปใช้

วิทยาการ ซึ่งเวลาจัดกิจกรรมของโรงเรียนจึงทำให้มีเสียงรบกวนเข้ามาในอาคารห้องสมุดได้ (รูปที่ 4.4)



รูปที่ 4.3 รูปทางเข้าห้องสมุดด้านทิศตะวันออกเฉียงใต้จากมุมมองด้านนอก และภาพภายในอาคารห้องสมุด



รูปที่ 4.4 ผลกระทบจากปัจจัยภายนอกของอาคารห้องสมุดประชาชน จังหวัดลำปาง

เอกสารนี้เป็นเอกสารที่สงวนไว้สำหรับการใช้งานเพื่อการศึกษาเท่านั้น ไม่อนุญาตให้นำไปใช้ประโยชน์ด้านการค้า ไม่ว่าจะกรณีใดๆ ทั้งสิ้น อีกทั้งห้ามมิให้ดัดแปลงเนื้อหา และต้องอ้างอิงถึงเจ้าของเอกสารทุกครั้งที่มีการนำไปใช้

#### 4.1.5 มุมมองจากภายในห้องสมุดสู่ภายนอก และมุมมองจากภายนอกเข้ามายังห้องสมุด

คาดการณ์ว่าสถาปนิกผู้ออกแบบห้องสมุดประชาชน จังหวัดลำปาง ได้คำนึงถึงการนำแสงธรรมชาติและต้องการให้มีลมจากธรรมชาติพัดผ่านเข้ามาใช้ภายในอาคาร จึงทำให้มีการออกแบบช่องแสงอยู่รอบๆอาคารทั้งหมด และมีการเปิดช่องโถงภายในอาคารห้องสมุด ส่งผลให้มุมมองจากภายในอาคารห้องสมุดสู่ภายนอกห้องสมุด สามารถมองออกไปได้รอบทิศทางเห็นถึงความเคลื่อนไหวที่อยู่ภายนอกได้สะดวกทุกจุด ทางด้านมุมมองจากทางภายนอกเข้ามายังภายในอาคารห้องสมุดนั้น สามารถมองเห็นทางเข้าได้อย่างสะดวกมีการปลูกต้นไม้ใหญ่ ให้ความร่มรื่นแก่บริเวณที่นั่งลานต้นไทรและสร้างความร่มเย็นให้แก่อาคารห้องสมุดโดยรอบ (รูปที่ 4.5 และรูปที่ 4.6)

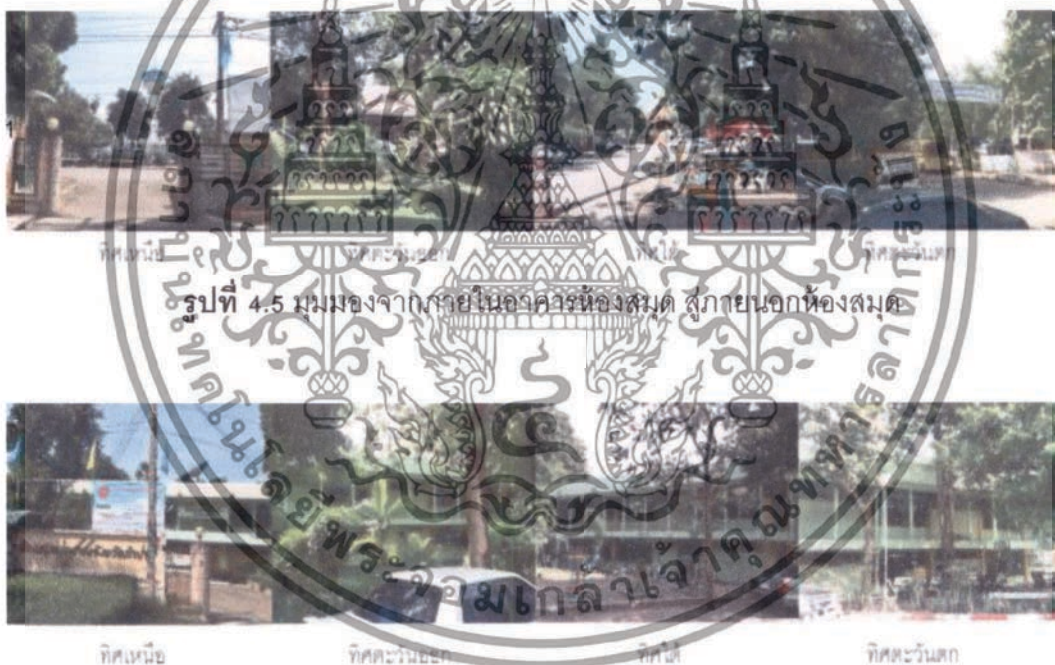

รูปที่ 4.5 มุมมองจากภายในอาคารห้องสมุด สู่ภายนอกห้องสมุด

รูปที่ 4.6 มุมมองจากภายนอก มายังภายในอาคารห้องสมุด

#### 4.1.6 ลักษณะพื้นที่ภายในห้องสมุดประชาชน จังหวัดลำปาง

ห้องสมุดประชาชน จังหวัดลำปางมีขนาดพื้นที่ชั้น 1 โดยประมาณ 466 ตารางเมตร ขนาดพื้นที่ชั้น 2 โดยประมาณ 343 ตารางเมตร รวมพื้นที่โดยประมาณทั้งหมด 809 ตารางเมตร ซึ่งแบ่งเป็นส่วนๆดังนี้ ส่วนคืน - ยืม หนังสือ ส่วนสืบค้นหนังสือ ส่วนห้องบรรณารักษ์ ส่วนประชาสัมพันธ์อาเซียน ส่วนห้องค้นคว้าอาเซียน ส่วนหนังสือพิมพ์ ส่วนหนังสือใหม่ ส่วนตู้เก็บ

เอกสารนี้เป็นเอกสารที่สงวนไว้สำหรับการใช้งานเพื่อการศึกษาเท่านั้น ไม่อนุญาตให้นำไปใช้ประโยชน์ด้านการค้า ไม่ว่าจะกรณีใดๆทั้งสิ้น อีกทั้งห้ามมิให้ดัดแปลงเนื้อหา และต้องอ้างอิงถึงเจ้าของเอกสารทุกครั้งที่มีการนำไปใช้

รองเท้า ส่วนหนังสือนิตยสาร ส่วนหนังสือเด็ก ส่วนนั่งอ่านหนังสือ ส่วนใช้อินเทอร์เน็ต ส่วน  
 สันทนาการเด็ก ส่วนประชาสัมพันธ์สมเด็จพระเทพรัตนราชสุดาฯ สยามบรมราชกุมารี ส่วน  
 ห้องเรียนรู้ตามอัครยาศัย ส่วนห้องน้ำหญิง ส่วนห้องน้ำชาย ส่วนห้องเฉลิมพระเกียรติฯ ส่วน  
 หนังสือความรู้ทางวิชาการ (รูปที่ 4.7)

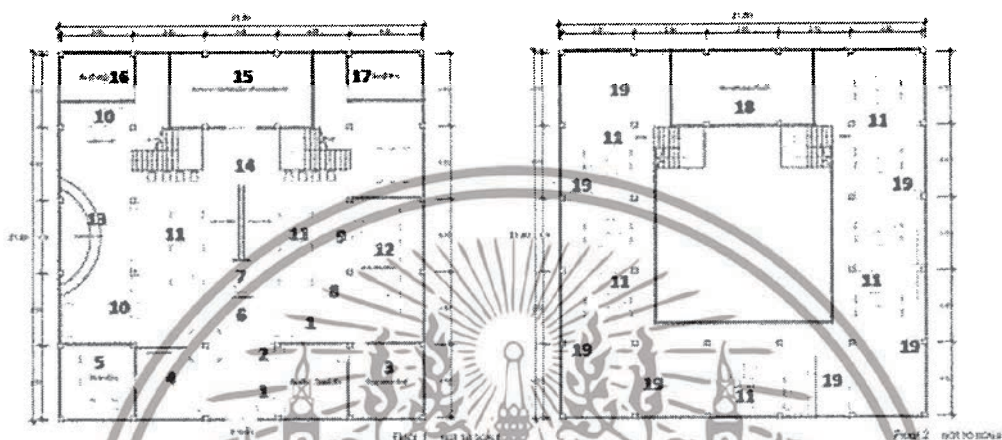

1. ส่วนคืน - ยืม หนังสือ 2. ส่วนสืบค้นหนังสือ 3. ส่วนห้องบรรณารักษ์ 4. ส่วนประชาสัมพันธ์อาเซียน 5. ส่วน  
 ห้องค้นคว้าอาเซียน 6. ส่วนหนังสือพิมพ์ 7. ส่วนหนังสือใหม่ 8. ส่วนตู้เก็บรองเท้า 9. ส่วนหนังสือนิตยสาร 10.  
 ส่วนหนังสือเด็ก 11. ส่วนนั่งอ่านหนังสือ 12. ส่วนใช้อินเทอร์เน็ต 13. ส่วนสันทนาการเด็ก 14. ส่วน  
 ประชาสัมพันธ์สมเด็จพระเทพรัตนราชสุดาฯ สยามบรมราชกุมารี 15. ส่วนห้องเรียนรู้ตามอัครยาศัย 16. ส่วน  
 ห้องน้ำหญิง 17. ส่วนห้องน้ำชาย 18. ส่วนห้องเฉลิมพระเกียรติฯ 19. ส่วนหนังสือความรู้ทางวิชาการ

รูปที่ 4.7 ผังพื้นที่ห้องสมุดประชาชน จังหวัดลำปางปัจจุบัน และพื้นที่ส่วนต่างๆภายในห้องสมุด

การใช้งานพื้นที่ในห้องสมุดประชาชน จังหวัดลำปางในปัจจุบันแบ่งออกเป็นพื้นที่ 3 ส่วน  
 ได้แก่ 1. พื้นที่ส่วนรวม คือ มุมสืบค้น ส่วนนั่งอ่านหนังสือหลัก ส่วนที่นั่งวางหนังสือด้านความรู้  
 นิตยสาร หนังสือพิมพ์ วารสาร มุมสันทนาการเด็ก มุมหนังสือเด็ก มุมประชาสัมพันธ์  
 อาเซียน มุมประชาสัมพันธ์สมเด็จพระเทพรัตนราชสุดาฯ สยามบรมราชกุมารี ห้องเรียนรู้  
 ตามอัครยาศัย ห้องน้ำหญิง ห้องน้ำชาย และห้องเฉลิมพระเกียรติฯ 2. พื้นที่กึ่งส่วนรวม คือ มุมอิน  
 เทอร์เน็ต 3. พื้นที่ส่วนตัว คือ ส่วนยืมหนังสือ และห้องทำงานของเจ้าหน้าที่ บรรณารักษ์ (รูปที่ 4.8)

เอกสารนี้เป็นเอกสารที่สงวนไว้สำหรับการใช้งานเพื่อการศึกษาเท่านั้น ไม่อนุญาตให้นำไปใช้ประโยชน์ด้านการค้า  
 ไม่ว่ากรณีใดๆทั้งสิ้น อีกทั้งห้ามมิให้ดัดแปลงเนื้อหา และต้องอ้างอิงถึงเจ้าของเอกสารทุกครั้งที่มีการนำไปใช้

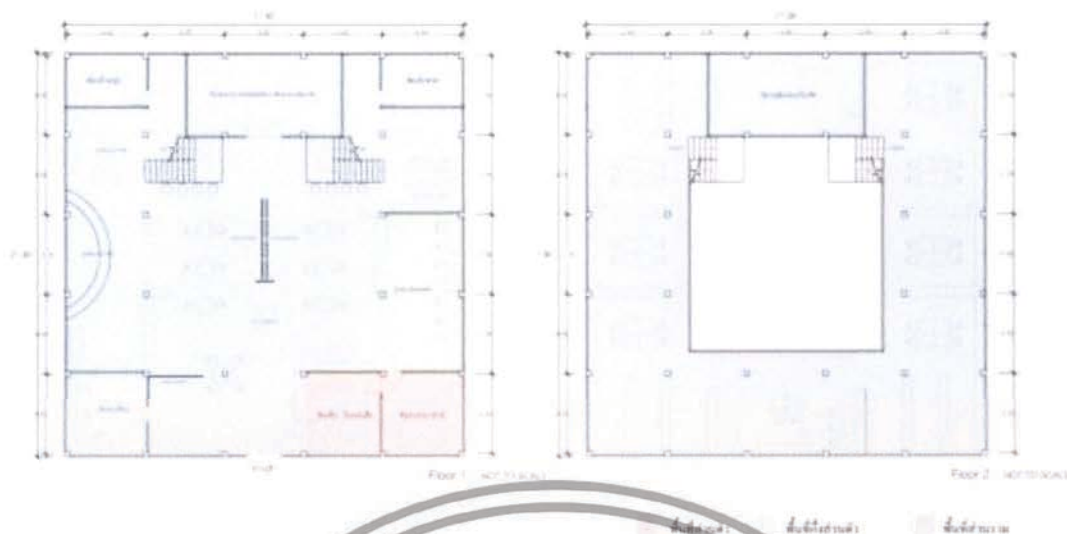

รูปที่ 4.8 ภาพแสดงลักษณะพื้นที่สาธารณะ พื้นที่กึ่งส่วนรวม และพื้นที่ส่วนตัวในห้องสมุด

#### 4.1.7 ผลการสังเกตพฤติกรรมผู้ใช้และร่องรอยทางกายภาพ ภายในห้องสมุดประชาชน จังหวัดลำปาง

ผลการสังเกตพฤติกรรมผู้ใช้และร่องรอยทางกายภาพ ภายในห้องสมุดประชาชนแบ่งออกเป็น 6 ประเด็น ได้แก่ 1. ร่องรอยที่แสดงให้เห็นกิจกรรมของผู้ใช้และสภาพแวดล้อมที่ออกแบบไว้ไม่ได้ตอบสนองกิจกรรม 2. ร่องรอยที่แสดงให้เห็นว่าไม่มีการใช้งาน 3. ร่องรอยแสดงถึงเอกลักษณ์ และตัวตนของสถานที่ 4. ข้อความสวาทารณะ 5. ร่องรอยของการสึกกร่อน โดยแต่ละประเด็นมีรายละเอียดดังนี้

##### 4.1.7.1 ร่องรอยที่แสดงให้เห็นกิจกรรมของผู้ใช้และสภาพแวดล้อมที่ออกแบบไว้ไม่ได้ตอบสนองกิจกรรม

เนื่องจากการออกแบบไม่ได้มีการเตรียมพื้นที่สำหรับหนังสือที่ถูกนำมาคืน ทำให้หนังสือที่ถูกนำมาคืน วางอย่างไม่เป็นระเบียบ ซึ่งยากต่อผู้ที่ต้องการอ่านหรือยืมหนังสือเล่มนั้นต่อไป (รูปที่ 4.9)

เอกสารนี้เป็นเอกสารที่สงวนไว้สำหรับการใช้งานเพื่อการศึกษาเท่านั้น ไม่อนุญาตให้นำไปใช้ประโยชน์ด้านการค้า ไม่ว่าจะกรณีใดๆทั้งสิ้น อีกทั้งห้ามมิให้ดัดแปลงเนื้อหา และต้องอ้างอิงถึงเจ้าของเอกสารทุกครั้งที่มีการนำไปใช้



รูปที่ 4.9 พื้นที่คั่นหนังสือ ที่มีการจัดเก็บไม่เรียบร้อย

เนื่องจากการออกแบบภายในห้องสมุดประชาชน ไม่ได้มีพื้นที่อ่านหนังสือเงียบหรือพื้นที่อ่านหนังสือภายในห้องส่วนตัว ทำให้ผู้ใช้หาพื้นที่ส่วนที่ไม่มีคนมานั่งอ่านหนังสือแบบเงียบๆ (รูปที่ 4.10)



รูปที่ 4.10 การหามุมอ่านหนังสือในจุดเงียบๆ

เนื่องจากการออกแบบที่นั่งอ่านหนังสือในบริเวณมุมอับในบริเวณชั้นหนังสือด้านความรู้ ให้เป็นลักษณะเหลี่ยมเข้มนุ่มและมีเบาะพุงรองรับ ทำให้ผู้เข้ามาใช้ทำเป็นที่นั่งหลับได้ ส่งผลให้ไม่เกิดการใช้งานในที่นั่งมุมนี้ได้เต็มที่ (รูปที่ 4.11)

เอกสารนี้เป็นเอกสารที่สงวนไว้สำหรับการใช้งานเพื่อการศึกษาเท่านั้น ไม่อนุญาตให้นำไปใช้ประโยชน์ด้านการค้า ไม่ว่าจะกรณีใดๆทั้งสิ้น อีกทั้งห้ามมิให้ตัดแปลงเนื้อหา และต้องอ้างอิงถึงเจ้าของเอกสารทุกครั้งที่มีการนำไปใช้

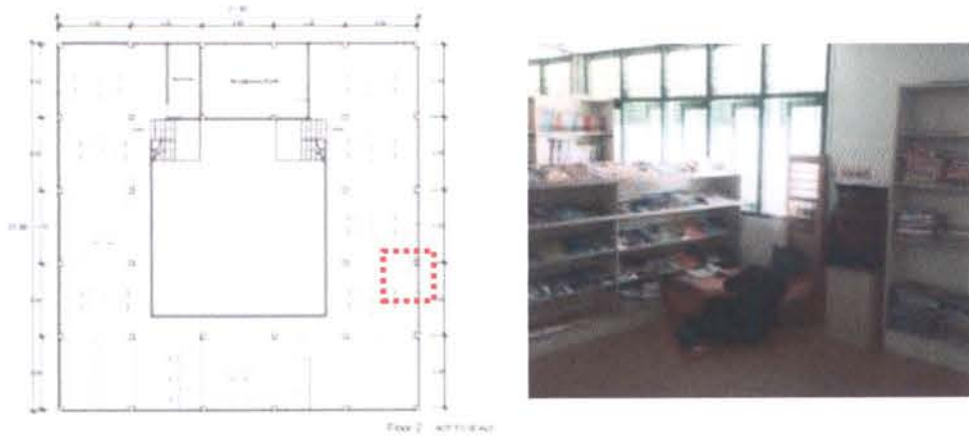

รูปที่ 4.11 การใช้ที่นั่งอ่านหนังสือเป็นที่นั่งหลัก

บริเวณมุมสันตนาการของเด็กพบว่า การนอนหลับพักผ่อน ทำให้การใช้พื้นที่นี้ในห้องสมุดใช้งานได้อย่างไม่ราบรื่นเพราะมีคนมานอนขวางพื้นที่ และทำให้เกิดความลำบากใจ (รูปที่ 4.12)

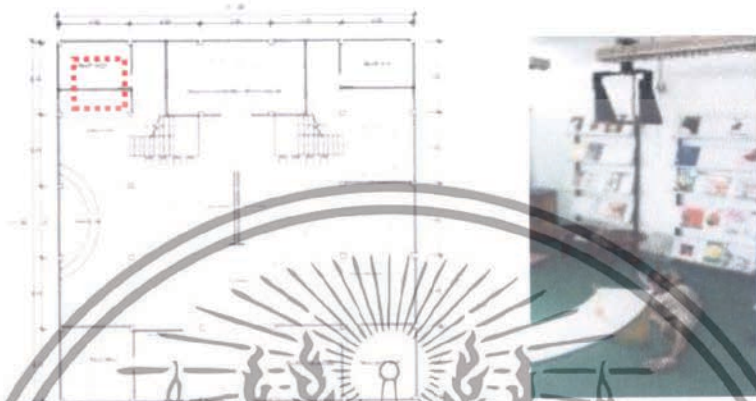

รูปที่ 4.12 การใช้พื้นที่เป็นที่นอนพักผ่อน

บริเวณคูวางรองเท้าทางห้องสมุดจัดไว้ ไม่ได้ได้รับความสนใจจากผู้เข้ามาใช้บริเวณบริการอินเทอร์เน็ต ซึ่งทำให้เกิดทัศนียภาพที่ไม่เรียบร้อย และแฉะอาจทำให้เกิดอุบัติเหตุ (รูปที่ 4.13)

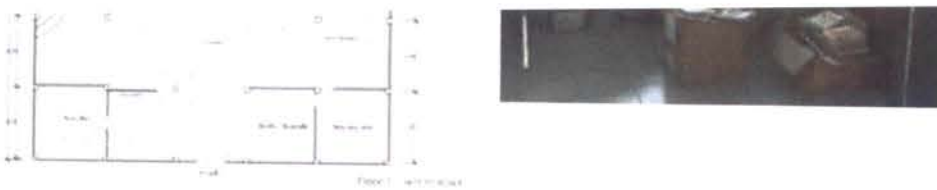

รูปที่ 4.14 การที่ไม่ได้เตรียมพื้นที่สำหรับวางเครื่องปริ้นเตอร์ และอุปกรณ์ต่างๆ

เอกสารนี้เป็นเอกสารที่สงวนไว้สำหรับการใช้งานเพื่อการศึกษาเท่านั้น เมื่อนำมาใช้ประโยชน์ด้านการค้าไม่ว่ากรณีใดๆทั้งสิ้น อีกทั้งห้ามมิให้ตัดแปลงเนื้อหา และต้องอ้างอิงถึงเจ้าของเอกสารทุกครั้งที่มีการนำไปใช้  
บริเวณคูหนังสือเด็กพบว่า มีนักเรียนได้นำเก้าอี้ในส่วนมุมสันตนาการของเด็กมานั่งอ่านหนังสือหน้าตู้หนังสือ จึงคาดว่าผู้ใช้ต้องการหาหนังสือบริเวณนั้น และสามารถหยิบอ่านตรงนั้นได้ (รูปที่ 4.15)



เอกสารนี้เป็นเอกสารที่สงวนไว้สำหรับการใช้งานเพื่อการศึกษาเท่านั้น ไม่อนุญาตให้นำไปใช้ประโยชน์ด้านการค้า  
ไม่ว่ากรณีใดๆทั้งสิ้น อีกทั้งห้ามมิให้ดัดแปลงเนื้อหา และต้องอ้างอิงถึงเจ้าของเอกสารทุกครั้งที่มีการนำไปใช้



รูปที่ 4.23 การแนะนำจังหวัดลำปางจากภาพถ่าย

จากการสังเกตภายในห้องสมุดโดยรอบ เจ้าหน้าที่บรรณารักษ์ได้นำหุ่นจำลองย่อขนาดจากสิ่งก่อสร้างต่างๆจากเอกลักษณ์ของล้านนาเป็นการให้ความรู้ และมาช่วยเพิ่มบรรยากาศภายในห้องสมุด (รูปที่ 4.24)



รูปที่ 4.24 การนำหุ่นจำลองเป็นการให้ความรู้ และมาช่วยเพิ่มบรรยากาศภายในห้องสมุด

#### 4.1.7.4 ข้อความสาธารณะ

ข้อความที่ติดภายในห้องสมุดสำหรับการสื่อสารกับผู้มาใช้เกี่ยวกับตำแหน่งพื้นที่ภายในห้องสมุด และอธิบายการใช้ห้องสมุด (รูปที่ 4.25)

เอกสารนี้เป็นเอกสารที่สงวนไว้สำหรับการใช้งานเพื่อการศึกษาเท่านั้น ไม่อนุญาตให้นำไปใช้ประโยชน์ด้านการค้า ไม่ว่าจะกรณีใดๆทั้งสิ้น อีกทั้งห้ามมิให้ดัดแปลงเนื้อหา และต้องอ้างอิงถึงเจ้าของเอกสารทุกครั้งที่มีการนำไปใช้



รูปที่ 4.25 ข้อความที่เกี่ยวกับการใช้งานภายในห้องสมุด

ข้อความที่ติดภายในห้องสมุดสำหรับการสื่อสารกับผู้มาใช้บริการ เกี่ยวกับการซื้อคิด  
แนะนำความรู้และประชาสัมพันธ์ทั่วไป (รูปที่ 4.26)

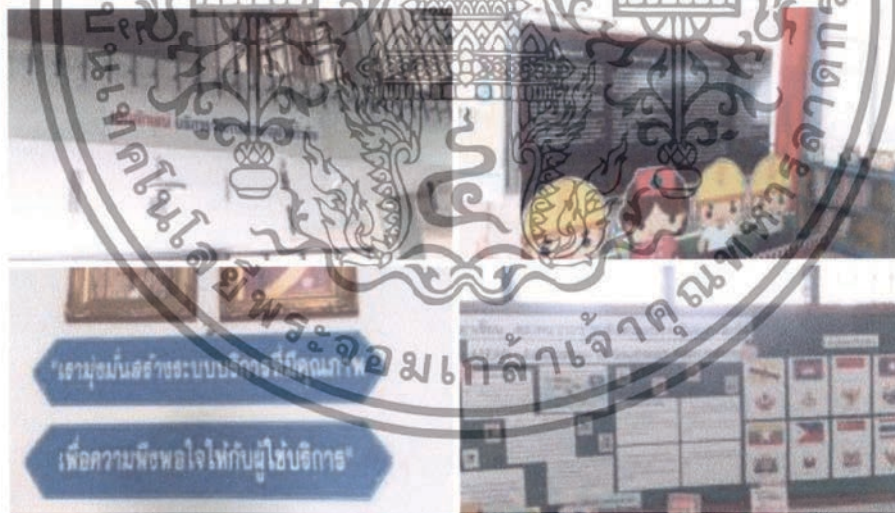

รูปที่ 4.26 ข้อความที่เกี่ยวกับการประชาสัมพันธ์

ข้อความที่ติดภายในห้องสมุดสำหรับการสื่อสารกับผู้มาใช้บริการ เกี่ยวกับการบอก  
ตำแหน่งหนังสือและหมวดหมู่ของหนังสือแต่ละประเภท (รูปที่ 4.27)

เอกสารนี้เป็นเอกสารที่สงวนไว้สำหรับการใช้งานเพื่อการศึกษาเท่านั้น ไม่อนุญาตให้นำไปใช้ประโยชน์ด้านการค้า  
ไม่ว่ากรณีใดๆทั้งสิ้น อีกทั้งห้ามมิให้ดัดแปลงเนื้อหา และต้องอ้างอิงถึงเจ้าของเอกสารทุกครั้งที่มีการนำไปใช้



รูปที่ 4.27 ข้อความที่เกี่ยวกับหมวดหมู่ของหนังสือ

ข้อความที่ติดภายในห้องสมุดสำหรับกรสื่อสารกับผู้ใช้บริการ เกี่ยวกับการให้ปฏิบัติตามภายในห้องสมุด เพื่อให้เป็นระเบียบเรียบร้อยตามข้อปฏิบัติพื้นฐานของห้องสมุดทั่วไป (รูปที่ 4.28)



รูปที่ 4.28 ข้อความให้ปฏิบัติตาม

#### 4.1.7.5 ร่องรอยของการสึกกร่อน

เนื่องจากชั้นวางหนังสือภายในห้องสมุดและโต๊ะอ่านหนังสือ เป็นวัสดุที่ทำมาจากไม้ และได้มีการใช้งานมาเป็นระยะเวลานาน ทำให้เกิดการลอกของเนื้อไม้ชั้นบน (รูปที่ 4.29)

เอกสารนี้เป็นเอกสารที่สงวนไว้สำหรับการใช้งานเพื่อการศึกษาเท่านั้น ไม่อนุญาตให้นำไปใช้ประโยชน์ด้านการค้า ไม่ว่าจะกรณีใดๆทั้งสิ้น อีกทั้งห้ามมิให้ตัดแปลงเนื้อหา และต้องอ้างอิงถึงเจ้าของเอกสารทุกครั้งที่มีการนำไปใช้



รูปที่ 4.29 ความผูกพันของชั้นวางหนังสือและโต๊ะอ่านหนังสือ

เนื่องจากห้องสมุดประชาชน จังหวัดลำปาง ได้นำตู้ใส่หนังสือเก่าไปใหญ่มาเป็นเคาน์เตอร์สำหรับคืนหนังสือ แต่ชาตุนั้นรับน้ำหนักไม่ได้แล้ว ทางเจ้าหน้าที่บรรณารักษ์จึงนำเอาก่อนอิฐมารองเป็นฐานแทน อาจทำให้การเคลื่อนย้ายได้ลำบาก (รูปที่ 4.30)



รูปที่ 4.30 เคาน์เตอร์คืนหนังสือที่ใช้ก้อนอิฐมาจเป็นฐานรับน้ำหนักแทน

สรุปข้อดี และสิ่งที่ควรปรับปรุงจากการสังเกตร่องรอยทางกายภาพภายในห้องสมุดประชาชน จังหวัดลำปาง ได้ดังนี้

#### ข้อดีคือ

1. มีการสัญจรที่เข้าถึงได้ง่ายเนื่องจากอยู่ติดถนนหลัก
2. บริเวณภายนอกมีพื้นที่นั่งไต้ต้นไม้ใหญ่ที่ให้ความร่มรื่น
3. ภายในห้องสมุดมีการแบ่งพื้นที่การใช้งานสำหรับผู้ใช้บริการห้องสมุดอย่างเป็นสัดส่วน เช่น มีพื้นที่เล่นสำหรับเด็ก มีพื้นที่อินเทอร์เน็ต มีห้องสำหรับนักศึกษา กคน. มีพื้นที่อ่านหนังสือ และที่นั่งทำงาน

เอกสารนี้เป็นเอกสารที่สงวนไว้สำหรับการใช้งานเพื่อการศึกษาเท่านั้น ไม่อนุญาตให้นำไปใช้ประโยชน์ด้านการค้า ไม่ว่าจะกรณีใดๆทั้งสิ้น อีกทั้งห้ามมิให้ดัดแปลงเนื้อหา และต้องอ้างอิงถึงเจ้าของเอกสารทุกครั้งที่มีการนำไปใช้

4. อากาศภายในถ่ายเทสะดวกเนื่องจากมีการเปิดหน้าต่างที่มีรอบตัวอาคาร

#### ส่วนที่ควรปรับปรุงคือ

1. บริเวณเคาน์เตอร์คืนหนังสืออัตโนมัติมีพื้นที่ไม่เพียงพอ
2. ครุภัณฑ์หลายชิ้นมีอาการชำรุดหรือไม่เหมาะสมกับการใช้งาน
3. มีการจัดใส่ชั้นหนังสือที่มากเกินไปจนเห็นเป็นช่องโหว่
4. ในบางพื้นที่ที่ให้บริการไม่มีผู้ให้บริการให้ความสนใจ คือ ชั้นหนังสือความรู้ พื้นที่นั่ง

อ่านหนังสือด้านความรู้ และห้องเฉลิมพระเกียรติ

#### 4.2 สิ่งที่ใช้ห้องสมุดชอบและไม่ชอบภายในห้องสมุดประชาชนจังหวัดลำปาง ปัจจุบัน

##### สิ่งที่ผู้ใช้ห้องสมุดชอบ

จากการแจกแบบสอบถามจากกลุ่มตัวอย่างผู้ใช้ห้องสมุดจำนวน 42 คน กลุ่มตัวอย่างผู้ใช้ห้องสมุดบางกลุ่มเลือกเข้ามาอ่านหนังสือด้านความรู้ เพราะสามารถหาหนังสือได้ง่ายและมีที่นั่งอ่านหนังสือมากมาย ผู้คนไม่พลุกพล่าน มีบริการยืมและคืนหนังสือที่สะดวกรวดเร็วและบริการเป็นกันเอง ชอบเข้ามาอ่านหนังสือพิมพ์เพื่อให้รู้ทันสถานการณ์ของบ้านเมืองในปัจจุบัน ชอบมุมต่างๆที่แยกไว้ภายในห้องสมุด ชอบเข้ามาใช้บริการอินเทอร์เน็ตเพื่อติดตามข่าวสารและสามารถส่งงานให้แก่ทีมงานได้ ชอบมุมสงบที่สามารถเลือกความเป็นส่วนตัวได้ ชอบอากาศที่ไม่อบอ้าวถ่ายเทได้สะดวก และชอบใช้เป็นสถานที่นัดพบปะเพื่อนฝูงเนื่องจากมีการเข้าถึงได้ง่าย (ตารางที่ 4.1)

เอกสารนี้เป็นเอกสารที่สงวนไว้สำหรับการใช้งานเพื่อการศึกษาเท่านั้น ไม่อนุญาตให้นำไปใช้ประโยชน์ด้านการค้า ไม่ว่าจะกรณีใดๆทั้งสิ้น อีกทั้งห้ามมิให้ดัดแปลงเนื้อหา และต้องอ้างอิงถึงเจ้าของเอกสารทุกครั้งที่มีการนำไปใช้

ตารางที่ 4.1 ตารางเปรียบเทียบข้อดีจากการสังเกตห้องสมุดและสิ่งที่ใช้ห้องสมุดชอบ

ข้อดีจากการสังเกต	สิ่งที่ผู้ใช้ชอบ
<ul style="list-style-type: none"> <li>- มีการสัญจรที่เข้าถึงได้ง่ายเนื่องจากอยู่ติดถนนหลัก</li> <li>- บริเวณภายนอกมีพื้นที่นั่งได้ต้นไม้ใหญ่ที่ให้ความร่มรื่น</li> <li>- ภายในห้องสมุดมีการแบ่งพื้นที่การใช้งานสำหรับผู้ใช้บริการห้องสมุดอย่างเป็นสัดส่วน เช่น มีพื้นที่สำหรับทารก เด็ก มีพื้นที่อินเทอร์เน็ต มีห้องสำหรับนักศึกษา กศน. มีพื้นที่อ่านหนังสือ และที่นั่งทำงาน</li> <li>- อากาศภายในถ่ายเทสะดวกเนื่องจากมีการเปิดหน้าต่างที่มีรอบตัวอาคาร</li> </ul>	<ul style="list-style-type: none"> <li>- สามารถหาหนังสือได้ง่าย</li> <li>- มีที่นั่งอ่านหนังสือมากมาย</li> <li>- ผู้คนไม่พลุกพล่าน</li> <li>- มีบริการยืมและคืนหนังสือที่สะดวกรวดเร็วและบริการเป็นกันเอง</li> <li>- ชอบเข้ามาอ่านหนังสือพิมพ์เพื่อให้รู้ทันสถานการณ์ของบ้านเมืองในปัจจุบัน</li> <li>- ชอบมุมต่างๆที่แยกไว้ภายในห้องสมุด</li> <li>- ชอบเข้ามาใช้บริการมุมอินเทอร์เน็ตเพื่อติดตามข่าวสารและสามารถส่งงานให้แก่ทีมงานได้</li> <li>- ชอบมุมสงบที่สามารถเลือกความเป็นส่วนตัวได้</li> <li>- ชอบอากาศที่ไม่อบอ้าวถ่ายเทได้สะดวก</li> <li>- ชอบใช้เป็นสถานที่นัดพบปะเพื่อนฝูงเนื่องจากการเข้าถึงได้ง่าย</li> </ul>

#### สิ่งที่ผู้ใช้ห้องสมุดไม่ชอบ

จากการแจกแบบสอบถามจากกลุ่มตัวอย่างผู้ใช้ห้องสมุดจำนวน 42 คน กลุ่มตัวอย่างผู้ใช้ห้องสมุดบางกลุ่มมีความเห็นว่าไม่ชอบตู้เก็บหนังสือด้านความรู้ที่ไม่เริ่มผูกพันเพราะใช้มาเป็นระยะเวลาานาน เก้าอี้ก็ควรน่าจะเบาจะรองนั่งเพื่อให้นั่งได้สบายขึ้น ควรเพิ่มพัดลมหรือเครื่องปรับอากาศให้มากกว่านี้ ควรจะเก็บหรือจัดหนังสือเป็นหมวดหมู่เพราะบางเล่มอยู่ไม่เป็นที่หนังสือควรจะเป็นปัจจุบันให้มากกว่านี้ ไม่ชอบเสียงดังรบกวนจากสถานศึกษาโดยรอบ ควรมีต้นไม้หรือกระถางดอกไม้เพิ่มเติมเพื่อทำให้บรรยากาศดูสบายตาน่าพักผ่อน ควรปรับปรุงห้องน้ำให้ใช้งานได้ดีขึ้น ควรแบ่งพื้นที่ให้เป็นตามช่วงวัยอายุเป็นมุมเด็ก มุมอ่านหนังสือ มุมทำงาน มุมห้องเรียน(ประชุม) เพิ่มเติมกิจกรรมให้แก่เด็กๆและครอบครัว อยากให้พัฒนาเทคโนโลยีและเครื่องมืออุปกรณ์ในการบริการ และเพิ่มเติมหนังสือพิมพ์ให้ครบทุกสื่อ (ตารางที่ 4.2)

เอกสารนี้เป็นเอกสารที่สงวนไว้สำหรับการใช้งานเพื่อการศึกษาเท่านั้น ไม่อนุญาตให้นำไปใช้ประโยชน์ด้านการค้า ไม่ว่าจะกรณีใดๆทั้งสิ้น อีกทั้งห้ามมิให้ดัดแปลงเนื้อหา และต้องอ้างอิงถึงเจ้าของเอกสารทุกครั้งที่มีการนำไปใช้

ตารางที่ 4.2 ตารางเปรียบเทียบสิ่งที่ควรปรับปรุงจากการสังเกตห้องสมุด และสิ่งที่ผู้ใช้ไม่ชอบ

สิ่งที่ควรปรับปรุงจากการสังเกต	สิ่งที่ผู้ใช้ไม่ชอบ
<ul style="list-style-type: none"> <li>- บริเวณเคาน์เตอร์คืนหนังสืออัตโนมัติมีพื้นที่ไม่เพียงพอ</li> <li>- ครุภัณฑ์หลายชิ้นมีอาการชำรุดหรือไม่เหมาะสมกับการใช้งาน</li> <li>- มีการจัดใส่ชั้นหนังสือที่มากเกินไปจนจำเป็น จนเห็นเป็นช่องโหว่</li> <li>- ในบางพื้นที่ที่ให้บริการไม่มีผู้ใช้บริการให้ความสนใจ คือ ชั้นหนังสือความรู้ พื้นที่นั่งอ่านหนังสือด้านความรู้ และห้องเฉลิมพระเกียรติ</li> </ul>	<ul style="list-style-type: none"> <li>- ไม่ชอบตู้เก็บหนังสือด้านความรู้ที่ไม่เริ่มผูกพันเพราะใช้มาเป็นระยะเวลานาน</li> <li>- เก้าอี้ก็ควรน่าจะเบาะรองนั่งเพื่อให้นั่งได้สบายขึ้น</li> <li>- ควรเพิ่มพัดลมหรือเครื่องปรับอากาศให้มากกว่านี้</li> <li>- ควรจะเก็บหรือจัดหนังสือเป็นหมวดหมู่เพราะบางเล่มอยู่ไม่เป็นที่</li> <li>- หนังสือควรจะเป็นปัจจุบันให้มากกว่านี้</li> <li>- ไม่ชอบเสียงดังรบกวนจากสถานศึกษาโดยรอบ</li> <li>- ควรมีต้นไม้หรือกระถางดอกไม้เพิ่มเติมเพื่อทำให้บรรยากาศดูสบายตาน่าพักผ่อน</li> <li>- ควรปรับปรุงห้องน้ำให้ใช้งานได้ดีขึ้น</li> <li>- ควรแบ่งพื้นที่ให้เป็นตามช่วงวัยอายุเป็นมุมเด็ก มุมอ่านหนังสือ มุมทำงาน มุมห้องเรียน(ประชุม)</li> <li>- เพิ่มเติมกิจกรรมให้แก่เด็กและครอบครัว</li> <li>- อยากให้พัฒนาเทคโนโลยีละเคื่องมืออุปกรณ์ในการบริการ</li> <li>- ควรเพิ่มเติมหนังสือพิมพ์ให้ครบทุกสื่อ</li> </ul>

#### 4.3 ข้อมูลผู้ใช้ห้องสมุดประชาชน จังหวัดลำปาง

ผลการแจกแบบสอบถามกลุ่มผู้ใช้ห้องสมุดทั้งหมด 42 คน พบว่าผู้ใช้ห้องสมุดประชาชนจังหวัดลำปางมีทั้งเพศชายและเพศหญิง โดยส่วนใหญ่มีช่วงอายุอยู่ที่ 24 - 44 ปี ประกอบอาชีพรับราชการ พนักงานเอกชน พนักงานรัฐ และประกอบธุรกิจส่วนตัว ช่วงเวลาที่มีผู้มาใช้ห้องสมุดมากที่สุด คือ ช่วงเที่ยง 12.01 น. - 13.00 น. เกือบครึ่งเลือกมาห้องสมุดเพียงลำพัง โดยมักจะมา 1 - 2 ครั้งต่อสัปดาห์ และ 3 - 5 ครั้งต่อสัปดาห์ (ตารางที่ 4.3)

เอกสารนี้เป็นเอกสารที่สงวนไว้สำหรับการใช้งานเพื่อการศึกษาเท่านั้น ไม่อนุญาตให้นำไปใช้ประโยชน์ด้านการค้า ไม่ว่าจะกรณีใดๆทั้งสิ้น อีกทั้งห้ามมิให้ดัดแปลงเนื้อหา และต้องอ้างอิงถึงเจ้าของเอกสารทุกครั้งที่มีการนำไปใช้

ตารางที่ 4.3 ข้อมูลทั่วไปของผู้ใช้ห้องสมุดประชาชน จังหวัดลำปาง

(n = 42)

ข้อมูลทั่วไปของผู้ใช้	ความถี่ (คน)	ร้อยละของจำนวนคนที่เลือก
เพศ		
ชาย	23	54.8
หญิง	19	45.2
กลุ่มอายุ		
24 - 44 ปี	26	62
45 - 60 ปี	10	24
ต่ำกว่า 23 ปี	5	12
61 ปี ขึ้นไป	1	2
อาชีพ		
รับราชการ	8	19
พนักงานเอกชน	7	17
พนักงานรัฐ / รัฐวิสาหกิจ	6	14
ธุรกิจส่วนตัว	6	14
รับจ้าง	5	12
บำนาญ / เกษียณ	4	10
นักเรียน / นักศึกษา	4	10
พ่อบ้าน / แม่บ้าน	1	2
อื่นๆ	1	2
เวลาที่เลือกเข้ามาใช้บริการ		
ช่วงเที่ยง 12.01 น. - 13.00 น.	14	33
ช่วงเย็น 15.01 น. - 17.00 น.	13	31
ช่วงบ่าย 13.01 น. - 15.00 น.	12	29
ช่วงสาย 10.01 น. - 12.00 น.	7	17
ช่วงเช้า 8.00 น. - 10.00 น.	4	10

เอกสารนี้เป็นเอกสารที่สงวนไว้สำหรับการใช้งานเพื่อการศึกษาเท่านั้น ไม่อนุญาตให้นำไปใช้ประโยชน์ด้านการค้า ไม่ว่าจะกรณีใดๆทั้งสิ้น อีกทั้งห้ามมิให้ดัดแปลงเนื้อหา และต้องอ้างอิงถึงเจ้าของเอกสารทุกครั้งที่มีการนำไปใช้

ตารางที่ 4.3(ต่อ)

(n = 42)

ข้อมูลทั่วไปของผู้ใช้	ความถี่ (คน)	ร้อยละของจำนวนคนที่เลือก
จำนวนคนที่เข้ามาใช้บริการด้วยกัน		
1 คน	20	48
2 คน	15	36
3 คน	4	10
4 คน	3	7
ความถี่ในการใช้ห้องสมุด		
1 - 2 ครั้งต่อสัปดาห์	18	43
3 - 5 ครั้งต่อสัปดาห์	14	41
มากกว่า 5 ครั้งต่อสัปดาห์	6	14
น้อยกว่า 1 ครั้งต่อสัปดาห์	1	2

#### 4.4 แนวคิด ความหมาย และลักษณะห้องสมุดมีชีวิตพัฒนาสู่สากล

จากการสัมภาษณ์เจ้าหน้าที่บรรณารักษ์เกี่ยวกับแนวคิด ความหมาย และลักษณะของห้องสมุดมีชีวิต พัฒนาสู่สากลพอสรุปได้เป็น 3 ประเด็น ดังนี้

##### 4.4.1 แนวคิดหรือความหมายของห้องสมุดมีชีวิต

ห้องสมุดมีชีวิต เป็นห้องสมุดที่มีการเคลื่อนไหวทางกายภาพ มีการบริการที่ดี มีภูมิทัศน์ที่สวยงามและปรับปรุงอยู่เสมอ เป็นห้องสมุดที่มีกิจกรรมส่งเสริมการอ่านอย่างสม่ำเสมอและต่อเนื่อง มีการจัดวางสื่อและหนังสือออกใหม่มาเป็นประจำ เป็นที่ที่สามารถดึงดูดผู้เข้าใช้บริการด้วยความทันสมัย มีกิจกรรมที่เข้ามาส่งเสริมการเรียนรู้มากขึ้น และเป็นห้องสมุดที่สามารถใช้ประโยชน์ได้อย่างคุ้มค่าในทุกพื้นที่

##### 4.4.2 แนวคิดหรือความหมายของห้องสมุดระดับสากล

ห้องสมุดระดับสากล เป็นสถานที่สะอาดร่มรื่น สร้างบรรยากาศที่ผ่อนคลายดูน่าเข้ามาใช้บริการ มีการใช้สื่อให้เข้าใจได้ง่ายสำหรับผู้เข้ามาใช้บริการทั้งชาวไทยและชาวต่างประเทศ มีกิจกรรมส่งเสริมการอ่านอย่างสม่ำเสมอ มีจำนวนสื่อ หนังสือ อุปกรณ์ช่วยค้นคว้าเพียงพอต่อ

เอกสารนี้เป็นเอกสารที่สงวนไว้สำหรับการใช้งานเพื่อการศึกษาเท่านั้น ไม่อนุญาตให้นำไปใช้ประโยชน์ด้านการค้า ไม่ว่าจะกรณีใดๆทั้งสิ้น อีกทั้งห้ามมิให้ดัดแปลงเนื้อหา และต้องอ้างอิงถึงเจ้าของเอกสารทุกครั้งที่มีการนำไปใช้

ความต้องการของผู้เข้ามาใช้บริการทั้งชาวไทยและชาวต่างประเทศ มีการบริการที่สืบค้นพื้นฐาน เช่น สืบค้นหนังสือ อินเทอร์เน็ต ไลฟ์ และมีผู้ให้บริการอย่างเหมาะสมและเพียงพอ

#### 4.4.3 ลักษณะห้องสมุดกรณีตัวอย่าง

##### พื้นที่เคาน์เตอร์บริการ

จากการสังเกตเคาน์เตอร์บริการภายในห้องสมุดกรณีตัวอย่าง ได้ถูกออกแบบให้เป็นจุดเด่นมองเห็นได้ง่าย อยู่บริเวณใกล้กับทางเข้าห้องสมุด เน้นสีส้มที่สะดุดตา สีส้มที่แสดงออกถึงความเป็นตัวตนของห้องสมุด หรือมีการใช้แสงไฟ ลวดลาย ตัวอักษร ให้เป็นที่สังเกตได้ง่าย และมีการแบ่งช่องทางการติดต่อเพื่ออำนวยความสะดวกแก่ผู้เข้ามาสอบถาม เป็นลักษณะเคาน์เตอร์สูงเพื่อยืนติดต่อสอบถาม และภายในส่วนเจ้าหน้าที่เคาน์เตอร์จะมีความสูง 80 เซนติเมตร สำหรับรับการติดต่อสอบถามและนั่งทำงาน (รูปที่ 4.31) เคาน์เตอร์บริการควรมีรูปแบบเป็นสัดส่วนอย่างชัดเจน มีเจ้าหน้าที่คอยให้บริการ คิน - ยิม หนังสือ และสามารถตอบคำถามโดยเฉพาะได้



รูปที่ 4.31 รูปแบบและลักษณะของเคาน์เตอร์บริการ ที่ให้ความสะดวกในการติดต่อสอบถาม

##### พื้นที่แนะนำหนังสือใหม่

จากการสังเกตพื้นที่แนะนำหนังสือใหม่ ได้ถูกออกแบบให้สามารถมองเห็นได้ง่าย มักอยู่บริเวณทางเข้าออกของห้องสมุด เป็นจุดที่สะดวกแก่ผู้มาใช้บริการในการเลือกดูหนังสือใหม่ๆ มีการออกแบบให้ดึงดูดสายตาของผู้ใช้บริการด้วยด้านรูปลักษณะที่มีขนาดใหญ่ มีการใช้งานทั้งแบบอยู่ในชั้นหนังสือและติดฝาผนัง และใช้สีส้มในการออกแบบชั้นวางหนังสือใหม่ให้สวยงาม การจัดวางหนังสือใหม่ควรจัดแบบแสดงหน้าปกหนังสือ (รูปที่ 4.32) พื้นที่ส่วนหนังสือใหม่ควรมีชั้นวางที่สามารถแสดงหน้าปกของหนังสือได้ มีความสวยงาม และต้องจัดอยู่ในส่วนที่ไม่บดบังส่วนบริการอื่นๆภายในห้องสมุด

เอกสารนี้เป็นเอกสารที่สงวนไว้สำหรับการใช้งานเพื่อการศึกษาเท่านั้น ไม่อนุญาตให้นำไปใช้ประโยชน์ด้านการค้า ไม่ว่ากรณีใดๆทั้งสิ้น อีกทั้งห้ามมิให้ดัดแปลงเนื้อหา และต้องอ้างอิงถึงเจ้าของเอกสารทุกครั้งที่มีการนำไปใช้

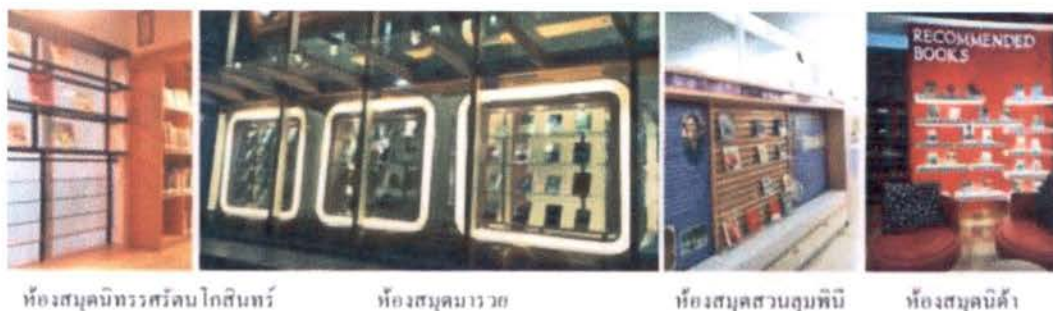

รูปที่ 4.32 รูปแบบและลักษณะของพื้นที่แนะนำหนังสือใหม่ที่เป็นที่สะดุดตาแก่ผู้ใช้บริการ

จากการวิเคราะห์สัดส่วนของผู้ใช้ห้องสมุดประชาชนจังหวัดลำปาง ที่มีความต้องการชุดที่นั่งในพื้นที่มุมหนังสือใหม่ ได้ผลดังนี้ จากทั้งหมด 42 คน ร้อยละ 83 มีความต้องการชุดที่นั่งในพื้นที่มุมหนังสือใหม่ ร้อยละ 17 ไม่มีความต้องการชุดที่นั่งในพื้นที่มุมหนังสือใหม่ (ตาราง 4.4) เมื่อวิเคราะห์ด้วยวิธีการ Chi-Squared Goodness of Fit Test พบว่าสัดส่วนของผู้ใช้บริการห้องสมุดที่มีความต้องการ และไม่ต้องการชุดที่นั่งในพื้นที่มุมหนังสือใหม่ ไม่เท่ากันอย่างมีนัยสำคัญ ( $\chi^2 = 18.667, p = .000$ ) จึงสรุปได้ว่าผู้ใช้บริการห้องสมุดประชาชนจังหวัดลำปางส่วนใหญ่ต้องการให้มียุทธที่นั่งในพื้นที่มุมหนังสือใหม่

ตารางที่ 4.4 สัดส่วนของผู้ใช้บริการห้องสมุดที่มีความต้องการชุดที่นั่งในพื้นที่มุมหนังสือใหม่ (n = 42)

ความต้องการชุดที่นั่งในพื้นที่มุมหนังสือใหม่	ความถี่ (คน)	ร้อยละ	Chi Squared (Sig.)
ต้องการ	35	83	18.667
ไม่ต้องการ	7	17	(.000)

**พื้นที่สืบค้นข้อมูล**

จากการสังเกตพื้นที่สืบค้นข้อมูล ห้องสมุดตั้งจุดสืบค้นไว้บริเวณใกล้เคียงกับจุดทางเข้าและเคาน์เตอร์บริการ มีป้ายแนะนำการใช้งานอย่างละเอียดเป็นขั้นตอนต่างๆ แต่หากผู้ใช้บริการเกิดปัญหา หรือมีคำถามระหว่างการสืบค้นด้วยตนเอง สามารถสอบถามเจ้าหน้าที่บรรณารักษ์ให้คำแนะนำได้อย่างทันที พื้นที่สืบค้นข้อมูลมีทั้งรูปแบบเป็นคอมพิวเตอร์ตั้งโต๊ะ (รูปที่ 4.33) พื้นที่สืบค้นข้อมูล ตั้งอยู่เป็นสัดส่วน มีอุปกรณ์ที่ทันสมัย ระบบของจุดสืบค้นข้อมูลจะมีแบบระบบอัตโนมัติ และแบบระบบธรรมดา ในการออกแบบจุดค้นแบบธรรมดาอาจทำเป็นเป็นแบบผัง

เอกสารนี้เป็นเอกสารที่สงวนไว้สำหรับการใช้งานเพื่อการศึกษาเท่านั้น ไม่อนุญาตให้นำไปใช้ประโยชน์ด้านการค้า ไม่ว่ากรณีใดๆทั้งสิ้น อีกทั้งห้ามมิให้ดัดแปลงเนื้อหา และต้องอ้างอิงถึงเจ้าของเอกสารทุกครั้งที่มีการนำไปใช้

หนังสือ เพื่อให้รู้ว่าหนังสือประเภทนี้อยู่ที่ไหน และควรทำแถบสีเพิ่มเติมในผัง เช่น หนังสือประเภทนี้ สีนี้ เพื่อให้ผู้มาใช้บริการไปหาหนังสือได้ง่าย



ห้องสมุดมหาวิทยาลัยเทคโนโลยีพระจอมเกล้าธนบุรี ห้องสมุดบวรเวท ห้องสมุดประชาชน จังหวัดเชียงใหม่

รูปที่ 4.33 รูปแบบและลักษณะของพื้นที่สืบค้นข้อมูล ที่สามารถสร้างความสะดวกสบายแก่ผู้ให้บริการ

#### พื้นที่ใช้คอมพิวเตอร์และอินเทอร์เน็ต

จากการสังเกตพื้นที่ใช้คอมพิวเตอร์และอินเทอร์เน็ตพบว่ามีรูปแบบการจัดวางที่นั่งมีหลายรูปแบบ เช่น มีรูปแบบจัดเป็นวงกลมเพื่อสร้างความหลากหลายให้แก่ผู้ให้บริการมีรูปแบบจัดวางเป็นลักษณะเป็นเหลี่ยมสามารถแบ่งพื้นที่ส่วนต่อให้แก่ผู้ให้บริการไปในตัวได้โดยไม่ต้องกันพื้นที่ และมีรูปแบบนั่งเรียงแถวยาว (รูปที่ 4.34) ส่วนบริการอินเทอร์เน็ต และคอมพิวเตอร์ควรจัดให้อยู่เป็นสัดส่วนหรือเป็นพื้นที่ในท้องในการให้บริการ โดยมีเจ้าหน้าที่ที่สามารถช่วยเหลือได้สะดวก มีอุปกรณ์การใช้งานได้อย่างครบถ้วน มีบริการเครื่องสืบค้น มีการให้บริการหูฟัง และสามารถควบคุมเวลาให้แก่ผู้มาใช้บริการไม่ให้ใช้งานจนนานเกินไปได้



ห้องสมุดประชาชน จังหวัดเชียงใหม่

ห้องสมุดบวรเวท

ห้องสมุดวัดป่าไร่

ห้องสมุดกลางเขื่อน อเนก คุณมนตรี

รูปที่ 4.34 รูปแบบของพื้นที่ใช้คอมพิวเตอร์และอินเทอร์เน็ต

จากการวิเคราะห์สัดส่วนของผู้ใช้ห้องสมุดประชาชนจังหวัดลำปาง ที่ต้องการที่นั่งในพื้นที่คอมพิวเตอร์และอินเทอร์เน็ต ได้ผลดังนี้ จากทั้งหมด 42 คน ร้อยละ 48 เลือกแบบที่นั่งเดี่ยว ร้อย

เอกสารนี้เป็นเอกสารที่สงวนไว้สำหรับการใช้งานเพื่อการศึกษาเท่านั้น ไม่อนุญาตให้นำไปใช้ประโยชน์ด้านการค้า ไม่ว่ากรณีใดๆทั้งสิ้น อีกทั้งห้ามมิให้ดัดแปลงเนื้อหา และต้องอ้างอิงถึงเจ้าของเอกสารทุกครั้งที่มีการนำไปใช้

ละ 41 เลือกแบบนั่งเรียงแถว (ตารางที่ 4.5) เมื่อวิเคราะห์ด้วยวิธีการ Chi-Squared Goodness of Fit test พบว่าสัดส่วนของผู้ใช้ห้องสมุดที่เลือกแบบที่นั่งเดี่ยว แบบนั่งเรียงแถว และแบบนั่งเป็นวงกลม ไม่เท่ากันอย่างมีนัยสำคัญ ( $\chi^2 = 9.000, p = .011$ ) จึงสรุปได้ว่า ผู้ใช้ห้องสมุดประชาชนจังหวัดลำปางเกือบครึ่งหนึ่งที่ต้องการพื้นที่คอมพิวเตอร์และอินเทอร์เน็ตแบบที่นั่งเดี่ยว ผู้ใช้ห้องสมุดร้อยละ 41 ต้องการพื้นที่คอมพิวเตอร์และอินเทอร์เน็ตแบบนั่งเรียงแถว และผู้ใช้ห้องสมุดร้อยละ 12 ต้องการพื้นที่คอมพิวเตอร์และอินเทอร์เน็ตแบบนั่งเป็นวงกลม

ตารางที่ 4.5 สัดส่วนของผู้ใช้ห้องสมุดเลือกที่นั่งในพื้นที่คอมพิวเตอร์และอินเทอร์เน็ตรูปแบบต่าง ๆ (n = 42)

ความต้องการที่นั่งในพื้นที่คอมพิวเตอร์และอินเทอร์เน็ต			
ความถี่ (คน)	20	17	5
ร้อยละ	48	41	12
Chi Squared (Sig.)	9.000 (.011)		

#### พื้นที่อ่านหนังสือพิมพ์ วารสาร นิตยสาร

จากการสังเกตพื้นที่อ่านหนังสือพิมพ์ วารสาร นิตยสาร ในห้องสมุดพบว่ามีการจัดวางพื้นที่อ่านหนังสือพิมพ์ วารสาร นิตยสาร ให้อยู่ส่วนหนึ่งของห้องสมุด อยู่ใกล้กับพื้นที่นั่งอ่านหนังสือ สะดวกแก่ผู้ใช้ที่ต้องการเข้ามาใช้บริการส่วนนี้เพียงอย่างเดียว มีรูปแบบชั้นวางหนังสือพิมพ์ วารสาร นิตยสาร เป็นทั้งแบบแขวน และแบบจัดอยู่ในชั้นวางหนังสือ และในพื้นที่ชั้นวางหนังสือพิมพ์ วารสาร นิตยสาร มีพื้นที่นั่งเฉพาะ ทั้งเป็นม้านั่งยาว และเป็นแบบที่นั่งกลุ่มมีโต๊ะกลางขนาดเล็กสำหรับเอาไว้วางของสร้างความสะดวกสบายแก่ผู้ใช้ห้องสมุด (รูปที่ 4.35) พื้นที่หนังสือพิมพ์ วารสาร นิตยสารควรแบ่งเป็นสัดส่วน มีการตกแต่งชั้นวางหนังสือให้มีความสวยงาม และมีเก้าอี้สำหรับการนั่งอ่านได้อย่างสบาย

เอกสารนี้เป็นเอกสารที่สงวนไว้สำหรับการใช้งานเพื่อการศึกษาเท่านั้น ไม่อนุญาตให้นำไปใช้ประโยชน์ด้านการค้า ไม่ว่าจะกรณีใดๆทั้งสิ้น อีกทั้งห้ามมิให้ดัดแปลงเนื้อหา และต้องอ้างอิงถึงเจ้าของเอกสารทุกครั้งที่มีการนำไปใช้

### พื้นที่นั่งอ่านหนังสือ ทำงาน ทำการบ้าน

จากการสังเกตพื้นที่นั่งอ่านหนังสือ ทำงาน ทำการบ้าน พบว่าออกแบบให้ส่วนนั่งอ่านหนังสือตั้งอยู่ใกล้กับชั้นวางหนังสือ เพื่ออำนวยความสะดวกการหาหนังสือมาอ่านแล้ว มีพื้นที่ที่สามารถนั่งอ่านได้ทันที มีรูปแบบที่นั่งหลายแบบทั้งนั่งแบบอ่านหนังสือใช้เก้าอี้ที่นั่งสบายๆ และแบบนั่งทำงานสามารถใช้รูปแบบโต๊ะที่นั่งทำงานสะดวกกว่าได้ การจัดวางรูปแบบที่นั่งมีหลายรูปแบบ มีทั้งแบบนั่งเดี่ยวที่มีที่กั้นส่วนตัวและไม่ที่มีที่กั้นส่วนตัว มีรูปแบบที่นั่งเป็นกลุ่มสำหรับรองรับผู้มาใช้ที่หลากหลาย บนโต๊ะอ่านหนังสือมีทั้งที่ติดคอมไฟและไม่ติดคอมไฟ ซึ่งการติดคอมไฟช่วยให้เพิ่มความสว่างในการอ่านหนังสือเวลาที่แสงสว่างไม่พอได้ มีการใช้สีสันทึบสบายตา ที่นั่งมีทั้งเป็นรูปแบบเก้าอี้ที่เคลื่อนย้ายได้ง่าย อาร์มแชร์ที่มีที่พกแขน และโซฟาที่นั่งนุ่มสบาย (รูปที่ 4.36) พื้นที่ส่วนนั่งอ่านหนังสือควรจัดรูปแบบให้อยู่กันเป็นสัดส่วน รองรับผู้ที่เข้ามาใช้บริการที่หลากหลาย ด้วยรูปแบบที่นั่งเดี่ยว นั่งคู่ หรือนั่งกันเป็นกลุ่ม ทำให้ทุกพื้นที่รู้สึกนั่งสบายที่สุด มีทั้งรูปแบบเก้าอี้มีหมอนรองหรือเป็นชุดโซฟา มีแสงไฟที่สว่างพอเพียงในการอ่านหนังสือ และควรอยู่ในจุดที่สงบภายในห้องสมุดเพื่อเพิ่มสมาธิในการอ่าน



รูปที่ 4.36 รูปแบบและลักษณะของชุดที่นั่งสำหรับพื้นที่นั่งอ่านหนังสือ ทำงาน ทำการบ้าน

จากการวิเคราะห์สัดส่วนของผู้ใช้ห้องสมุดประชาชนจังหวัดลำปาง ที่มีความต้องการที่นั่งในพื้นที่นั่งทำงาน ได้ผลดังนี้ จากผู้ใช้ห้องสมุดทั้งหมด 42 คน ร้อยละ 29 เลือกที่นั่งกลุ่ม 4 ที่นั่ง ร้อยละ 26 เลือกที่นั่งเดี่ยวแบบมีที่กั้นส่วนตัว และร้อยละ 24 เลือกที่นั่งกลุ่มหลายที่นั่ง (ตารางที่ 4.9) เมื่อวิเคราะห์ด้วยวิธีการ Chi-Squared Goodness of Fit test พบว่าสัดส่วนของผู้ใช้ห้องสมุดที่เลือกที่นั่งแบบ 2 ที่นั่ง ที่นั่งกลุ่ม 4 ที่นั่ง ที่นั่งกลุ่มหลายที่นั่ง และที่นั่งเดี่ยวแบบมีที่กั้นส่วนตัว เท่ากัน ( $\chi^2 = 0.476, p = .924$ ) จึงสรุปได้ว่า ผู้ใช้ห้องสมุดประชาชน จังหวัดลำปาง ที่ต้องการ

เอกสารนี้เป็นเอกสารที่สงวนไว้สำหรับการใช้งานเพื่อการศึกษาเท่านั้น ไม่อนุญาตให้นำไปใช้ประโยชน์ด้านการค้า ไม่ว่าจะกรณีใดๆทั้งสิ้น อีกทั้งห้ามมิให้ดัดแปลงเนื้อหา และต้องอ้างอิงถึงเจ้าของเอกสารทุกครั้งที่มีการนำไปใช้

พื้นที่นั่งทำงานเป็นที่นั่งแบบ 2 ที่นั่ง ที่นั่งกลุ่ม 4 ที่นั่ง ที่นั่งกลุ่มหลายที่นั่ง และที่นั่งเดี่ยวมีจำนวนเท่ากัน

ตารางที่ 4.9 สัดส่วนของผู้ใช้ห้องสมุดที่เลือกที่นั่งในพื้นที่นั่งทำงานรูปแบบต่างๆ (n = 42)

ความต้องการที่นั่งในพื้นที่นั่งทำงาน				
	ที่นั่งกลุ่ม 4 ที่นั่ง	ที่นั่งเดี่ยวแบบมีที่กั้นส่วนตัว	ที่นั่งกลุ่มหลายที่นั่ง	ที่นั่งแบบ 2 ที่นั่ง
ความถี่ (คน)	12	11	10	9
ร้อยละ	29	26	24	21
Chi Squared (Sig.)	0,476 (.924)			

### ชั้นวางหนังสือ

จากกรณีศึกษาพื้นที่ชั้นวางหนังสือ พบว่าความสูงของชั้นวางหนังสือมี 2 ระดับ คือระดับที่สูงไม่เกิน 80 เซนติเมตร เหมาะสมสำหรับเด็ก และระดับที่สูงเกิน 180 เซนติเมตรขึ้นไปสำหรับผู้ให้บริการโดยทั่วไป โดยที่ชั้นวางหนังสือได้รับการออกแบบให้มีการใช้งานที่หลากหลายขึ้น เช่น ด้านข้างของชั้นหนังสือสามารถนำหนังสือที่ต้องการแนะนำมาแสดงให้เห็นได้ และมีการติดป้ายบอกหมวดหมู่หนังสือที่สามารถมองเห็นได้อย่างชัดเจน (รูปที่ 4.37)

ชั้นวางหนังสือควรมีชั้นวางที่ดูโล่ง โปร่ง แสงสว่างสามารถส่องถึงไม่เป็นมุมอับ และมีโครงสร้างที่แข็งแรง ทนทาน มีรูปแบบที่ทันสมัยเพื่อเป็นถาวรกระตุนการอ่าน สามารถเข้าถึงได้ง่าย มีระยะให้ผู้เข้ามาใช้บริการสามารถเดินสวนกันหรือเอื้อมหยิบหนังสือได้สะดวก



Public Library of Amsterdam

ห้องสมุดนิคโก้

ห้องสมุดนิทรรศน์โลกสินทร์

ห้องสมุดประชาชน จังหวัดเชียงใหม่

### รูปที่ 4.37 รูปแบบและลักษณะของชั้นวางหนังสือ

เอกสารนี้เป็นเอกสารที่สงวนไว้สำหรับการใช้งานเพื่อการศึกษาเท่านั้น ไม่อนุญาตให้นำไปใช้ประโยชน์ด้านการค้า ไม่ว่าจะกรณีใดๆทั้งสิ้น อีกทั้งห้ามมิให้ดัดแปลงเนื้อหา และต้องอ้างอิงถึงเจ้าของเอกสารทุกครั้งที่มีการนำไปใช้

### พื้นที่จัดนิทรรศการ

จากการสังเกตพื้นที่จัดนิทรรศการภายในห้องสมุดพบว่าในการนำเสนอส่วนพื้นที่นิทรรศการทำเป็นนิทรรศการแบบให้มีการหมุนเวียนในการจัดรูปแบบนิทรรศการไปเรื่อยๆ บางแห่งแบ่งเป็นพื้นที่จัดนิทรรศการโดยส่วนตัวเพื่อป้องกันเสียงรบกวนส่วนอื่นๆภายในห้องสมุด การจัดแสดงเป็นทั้งการนำเสนอผ่านจอแอลซีดีขนาดใหญ่ หรือเป็นการจัดแสดงผลงานโดยจัดวางบนเฟอร์นิเจอร์ลอยตัวทั้ง หรือนำผลงานติดกับผนังหรือบอร์ดกระดานที่เตรียมเอาไว้ในการจัดแสดง (รูปที่ 4.38) ส่วนพื้นที่จัดนิทรรศการควรออกแบบให้พื้นที่ในห้องสมุดมีความยืดหยุ่น คือ สามารถเปลี่ยนพื้นที่ให้เป็นมุมนิทรรศการได้ทั่วพื้นที่ เช่น หากมีนิทรรศการเกี่ยวกับเด็กก็สามารถจัดนิทรรศการที่มุมของเด็กได้ ควรมีอุปกรณ์ในการจัดนิทรรศการที่สามารถขนย้ายหรือติดตั้งได้ง่าย และในการจัดนิทรรศการในบางครั้งก็อาจใช้แสงสว่างจากธรรมชาติได้มากที่สุด โดยอาจไม่จำเป็นต้องใช้พลังไฟฟ้าที่มากมาย



รูปที่ 4.38 รูปแบบการจัดพื้นที่จัดนิทรรศการภายในห้องสมุด

### พื้นที่นั่งเล่น นอนเล่น

จากการสังเกตพื้นที่นั่งเล่น นอนเล่น พบว่าการออกแบบพื้นที่นั่งเล่นนอนเล่น ให้มีลักษณะการจัดวางที่อิสระ มีพื้นที่กว้างขวาง สามารถนั่งเล่น หรือนอนเล่นได้ โดยมีทั้งการจัดตามพื้นที่ต่างระดับ การใช้เบาะใบใหญ่ และการใช้พรมขนยาวเป็นที่รองนั่ง ทำให้ผู้ใช้สามารถเปลี่ยนแปลงอิริยาบถในการนั่งอ่านได้อย่างสบาย เป็นการจัดพื้นที่ให้มีบรรยากาศที่ผ่อนคลาย ใช้เฟอร์นิเจอร์ที่มีลักษณะนั่งแล้วสบาย เช่น เก้าอี้มีเท้าแขน เก้าอี้เดย์เบด หรือโซฟาตัวใหญ่ๆ เป็นต้น เป็นการสร้างกิจกรรมให้ผู้ใช้ได้รู้สึกผ่อนคลายและสามารถใช้เวลาอยู่ในห้องสมุดมากขึ้น ส่งผลให้ห้องสมุดมีชีวิตมากขึ้น (รูปที่ 4.39) พื้นที่นั่งเล่น นอนเล่นควรทำให้ผู้ใช้ห้องสมุดนั่งใช้ในท่าทางที่รู้สึกผ่อนคลาย และควรทำให้เป็นพื้นที่ที่ทำให้ผู้ใช้ห้องสมุดรู้สึกเหมือนว่าอยู่บ้าน เป็นมุมส่วนตัว

เอกสารนี้เป็นเอกสารที่สงวนไว้สำหรับการใช้งานเพื่อการศึกษาเท่านั้น ไม่อนุญาตให้นำไปใช้ประโยชน์ด้านการค้า ไม่ว่ากรณีใดๆทั้งสิ้น อีกทั้งห้ามมิให้ดัดแปลงเนื้อหา และต้องอ้างอิงถึงเจ้าของเอกสารทุกครั้งที่มีการนำไปใช้



ห้องสมุด เชียงใหม่

ห้องสมุดประชาชน จังหวัดเชียงใหม่

พิศปาร์ก

ห้องสมุดนิสิตมหาวิทยาลัยเชียงใหม่

ห้องสมุด มทท.

รูปที่ 4.39 รูปแบบและลักษณะของพื้นที่นั่งเล่น นอนเล่น

จากการวิเคราะห์สัดส่วนของผู้ใช้ห้องสมุดประชาชนจังหวัดลำปาง ที่มีความต้องการรูปแบบพื้นที่นั่งเล่น นอนเล่น ได้ผลดังนี้ จากทั้งหมด 42 คน ร้อยละ 55 เลือกแบบกึ่งนั่งกึ่งนอน ร้อยละ 29 เลือกที่นั่งแบบชุดโซฟา และแบบเบาะรองพื้น และร้อยละ 17 เลือกที่นั่งแบบเก้าอี้เท้าแขน (ตารางที่ 4.10)

ตารางที่ 4.10 พื้นที่นั่งเล่น นอนเล่น รูปแบบต่างๆ ที่ผู้ใช้ห้องสมุดเลือก (เลือกได้หลายคำตอบ)

(n = 42)

ความต้องการ รูปแบบพื้นที่นั่งเล่น นอนเล่น	แบบกึ่งนั่งกึ่ง นอน	แบบชุดโซฟา	แบบเบาะ รองพื้น	แบบเก้าอี้ เท้าแขน
ความถี่ (คน)	23	12	12	7
ร้อยละ	55	29	29	17

กลุ่มอายุต่ำกว่า 23 ปี เป็นครึ่งหนึ่งห้องสมุดประชาชน จังหวัดลำปาง เลือกแบบกึ่งนั่งกึ่งนอน และเกือบครึ่งเลือกแบบเบาะรองพื้น ดังนั้นจึงควรจัดที่นั่งแบบกึ่งนั่งกึ่งนอนและแบบเบาะรองพื้นให้กลุ่มอายุต่ำกว่า 23 ปีในพื้นที่นั่งเล่น นอนเล่น กลุ่มอายุ 24 - 44 ปี ครึ่งหนึ่งเลือกแบบกึ่งนั่งกึ่งนอน ดังนั้นจึงควรจัดที่นั่งแบบกึ่งนั่งกึ่งนอนให้กลุ่มอายุ 24 - 44 ปี ในพื้นที่นั่งเล่น นอนเล่น กลุ่มอายุ 45 - 60 ปี ครึ่งหนึ่งของผู้ใช้บริการห้องสมุดเลือกแบบกึ่งนั่งกึ่งนอน และเกือบครึ่งเลือกแบบชุดโซฟา และแบบเบาะรองพื้น ดังนั้นจึงควรจัดที่นั่งแบบกึ่งนั่งกึ่งนอน แบบชุดโซฟา และแบบเบาะรองพื้นให้กลุ่มอายุ 45 - 60 ปี ในพื้นที่นั่งเล่น นอนเล่น (ตารางที่ 4.11)

เอกสารนี้เป็นเอกสารที่สงวนไว้สำหรับการใช้งานเพื่อการศึกษาเท่านั้น ไม่อนุญาตให้นำไปใช้ประโยชน์ด้านการค้า ไม่ว่าจะกรณีใดๆทั้งสิ้น อีกทั้งห้ามมิให้ดัดแปลงเนื้อหา และต้องอ้างอิงถึงเจ้าของเอกสารทุกครั้งที่มีการนำไปใช้

ตารางที่ 4.11 จำนวนและร้อยละของที่นั่งในพื้นที่นั่งเล่น นอนเล่น รูปแบบต่างๆ ที่ผู้ใช้ห้องสมุด

เลือกจำแนกตามกลุ่มอายุ (เลือกได้หลายคำตอบ)

(n = 42)

	กลุ่มอายุ							
	ต่ำกว่า 23 ปี (n = 5)		24 - 44 ปี (n = 26)		45 - 60 ปี (n = 10)		61 ปี ขึ้นไป (n = 1)	
	ความถี่	ร้อยละ	ความถี่	ร้อยละ	ความถี่	ร้อยละ	ความถี่	ร้อยละ
แบบกึ่งนั่งกึ่งนอน	3	60	14	54	5	50	1	100
แบบชุดโซฟา	1	20	7	27	4	40	0	0
แบบเบาะรองพื้น	2	40	6	23	4	40	0	0
แบบชุดอาร์มแชร์	1	20	4	15	2	20	0	0

### พื้นที่ห้องคู่มือวีดิทัศน์

จากการสังเกตพื้นที่ห้องคู่มือวีดิทัศน์พบว่า มีการจัดลักษณะส่วนพื้นที่คู่มือวีดิทัศน์ออกเป็น 2 ลักษณะ คือ การจัดเป็นห้องคู่มือวีดิทัศน์สามารถกันเดินหลายคน มีการจัดที่นั่งให้เป็นส่วนนั่งดูหนังฟังเพลงแบบสบายๆ และการจัดพื้นที่ห้องคู่มือวีดิทัศน์เป็นแบบดูคนเดียว มีเก้าอี้เท้าแขนนั่งสบายๆ และมีพวงรับ เป็นการจัดพื้นที่เพื่อรองรับผู้ใช้ในรูปแบบต่างๆ ซึ่งการจัดพื้นที่ภายในห้องคู่มือวีดิทัศน์จะมีการใช้วัสดุที่ปลอดภัยที่ดี ไม่ส่งผลกระทบต่อผู้ใช้ในส่วนอื่นๆ เป็นกิจกรรมที่ช่วยทำให้ผู้ใช้ผ่อนคลาย มีคุณภาพ (รูปที่ 4.40) พื้นที่คู่มือวีดิทัศน์เป็นห้องจัดฉายภาพยนตร์ หนังสือ นอนิเมชัน เพื่อให้เด็กและเยาวชนได้เรียนรู้ทักษะผ่านประสบการณ์จริงกับภาพยนตร์คุณภาพ ทั้งของไทยและต่างประเทศ และผลงานสร้างสรรค์ของเยาวชนคนรุ่นใหม่โดยไร้ขีดจำกัดทางจินตนาการ พร้อมแลกเปลี่ยนเรียนรู้กับวิทยากรเพื่อเพิ่มพูนภูมิปัญญา



ห้องสมุดชอชพระนาง

ห้องสมุดสวนอุบลทิพย์

ทีศป.รัก

ห้องสมุดเกษตรศาสตร์

รูปที่ 4.40 รูปแบบของพื้นที่ห้องคู่มือวีดิทัศน์

เอกสารนี้เป็นเอกสารที่สงวนไว้สำหรับการใช้งานเพื่อการศึกษาเท่านั้น ไม่อนุญาตให้นำไปใช้ประโยชน์ด้านการค้า ไม่ว่าจะกรณีใดๆ ทั้งสิ้น อีกทั้งห้ามมิให้ดัดแปลงเนื้อหา และต้องอ้างอิงถึงเจ้าของเอกสารทุกครั้งที่มีการนำไปใช้

จากการวิเคราะห์สัดส่วนของผู้ใช้ห้องสมุดประชาชนจังหวัดลำปาง ที่มีความต้องการที่นั่งในพื้นที่ตู้สื่อวีดิทัศน์ ได้ผลดังนี้ จากผู้ใช้ห้องสมุด 42 คน ร้อยละ 43 เลือกให้แบบในโรงภาพยนตร์ ร้อยละ 36 เลือกให้แบบโซฟาชุด (ตารางที่ 4.12) เมื่อวิเคราะห์ด้วยวิธีการ Chi-Squared Goodness of Fit test พบว่าสัดส่วนของผู้ใช้ห้องสมุดที่เลือกจัดที่นั่งแบบโซฟาเดี่ยว แบบโซฟาชุด แบบนั่งนอนกับเบาะรอง และแบบในโรงภาพยนตร์ ไม่เท่ากันอย่างมีนัยสำคัญ ( $\chi^2 = 14.190, p = .003$ ) จึงสรุปได้ว่า ผู้ใช้ห้องสมุดประชาชน จังหวัดลำปาง เกือบครึ่งหนึ่งต้องการพื้นที่ตู้สื่อวีดิทัศน์เป็นแบบในโรงภาพยนตร์ ผู้ใช้ห้องสมุดร้อยละ 36 ต้องการพื้นที่ตู้สื่อวีดิทัศน์เป็นแบบโซฟาชุด ผู้ใช้ห้องสมุดร้อยละ 12 ต้องการพื้นที่ตู้สื่อวีดิทัศน์เป็นแบบโซฟาเดี่ยว และผู้ใช้ห้องสมุดส่วนน้อยต้องการพื้นที่ตู้สื่อวีดิทัศน์เป็นแบบนั่งนอนกับเบาะรอง

ตารางที่ 4.12 สัดส่วนของผู้ใช้ห้องสมุดที่เลือกที่นั่งในพื้นที่ตู้สื่อวีดิทัศน์รูปแบบต่างๆ (n = 42)

ความต้องการที่นั่ง ในพื้นที่ตู้สื่อวีดิทัศน์	แบบในโรง ภาพยนตร์	แบบโซฟาชุด	แบบโซฟาเดี่ยว	แบบนั่งนอนกับ เบาะรอง
ความถี่ (คน)	18	15	5	4
ร้อยละ	43	36	12	10
Chi Squared (Sig.)	14.190 (.003)			

#### พื้นที่อ่านเงียบ

จากการสังเกตพื้นที่อ่านเงียบพบว่าพื้นที่อ่านเงียบใช้วัสดุที่สามารถซับซับเสียงได้เป็นอย่างดีในการออกแบบ เช่น กระดาษ พรม พื้นไม้ ฉนวนและฝ้าจากอคูสติกบอร์ดเป็นต้น มีการจัดวางเฟอร์นิเจอร์ให้เป็นทั้งการนั่งเดี่ยวและนั่งเป็นกลุ่ม ไม่นิยมใช้โต๊ะและเก้าอี้ที่ไม่มีล้อหรือไม่มียางหุ้มปลายขา และจะไม่อนุญาตให้มีการพูดคุย หรืออนุญาตให้สามารถส่งเสียงได้เพียงเล็กน้อยเท่านั้นในพื้นที่นี้ เพื่อที่จะทำให้สามารถใช้สมาธิในการอ่านหนังสือได้อย่างสูงสุด (รูปที่ 4.41) พื้นที่ห้องเงียบเป็นพื้นที่มุมสงบหรือเป็นห้องส่วนตัว สำหรับผู้ที่ต้องการใช้สมาธิในการอ่าน และการค้นคว้าหาข้อมูล สาระ ความรู้ จากหนังสืออ้างอิง มีการกั้นกระจกใสโดยรอบเพื่อป้องกันการได้ยินเสียงจากส่วนบริการอื่นๆ

เอกสารนี้เป็นเอกสารที่สงวนไว้สำหรับการใช้งานเพื่อการศึกษาเท่านั้น ไม่อนุญาตให้นำไปใช้ประโยชน์ด้านการค้า ไม่ว่าจะกรณีใดๆทั้งสิ้น อีกทั้งห้ามมิให้ดัดแปลงเนื้อหา และต้องอ้างอิงถึงเจ้าของเอกสารทุกครั้งที่มีการนำไปใช้



ห้องสมุดมารวย

ทีทีอาร์

รูปที่ 4.41 รูปแบบของพื้นที่อ่านเงียบ

### พื้นที่เรียนภาษา

จากการสังเกตพื้นที่เรียนภาษาพบว่า มีการจัดพื้นที่เรียนภาษาให้แยกออกมาเป็นห้องเฉพาะของตนเอง แบ่งเป็นตามห้องเรียนของแต่ละภาษา โดยมีการจัดโต๊ะให้เป็นแบบทั้งโต๊ะเรียน 2 ที่นั่ง และเป็นโต๊ะเรียนแบบต่อกันเป็นแถวยาว มีการนำกระดานเขียนมาติดตั้งไว้หน้าชั้นเรียน ใช้รูปแบบตัวอักษรของแต่ละประเทศเป็นตัวบ่งบอกของแต่ละภาษา มีภาษาไทยและภาษาอังกฤษ ติดควบคุมเป็นการทำให้ผู้ใช้ห้องสมุดทั้งชาวไทยและชาวต่างประเทศเข้าใจความหมายได้ง่าย และมีการนำเอาเอกลักษณ์ทางสถาปัตยกรรมของแต่ละประเทศนั้นๆ มาช่วยในการตกแต่งบรรยากาศภายในห้อง (รูปที่ 4.42)





รูปที่ 4.42 รูปแบบของพื้นที่เรียนภาษา แบ่งเป็นห้องภาษาต่างๆ

จากการวิเคราะห์สัดส่วนของผู้ใช้ห้องสมุดประชาชนจังหวัดลำปาง ที่มีความต้องการที่นั่งในพื้นที่ห้องเรียนภาษาต่างประเทศได้ผลดังนี้ จากผู้ใช้ห้องสมุด 42 คน ร้อยละ 31 เลือกแบบโต๊ะฟังบรรยายผู้ตอบแบบสอบถามร้อยละ 29 เลือกแบบโต๊ะ 2 ที่นั่ง (ตารางที่ 4.13) เมื่อวิเคราะห์ด้วยวิธีการ Chi-Squared Goodness of Fit test พบว่าสัดส่วนของผู้ใช้ห้องสมุดที่เลือกแบบโต๊ะฟังบรรยาย แบบโต๊ะ 2 ที่นั่ง แบบโต๊ะที่นั่งยาว และแบบโต๊ะที่นั่งเดี่ยวเท่ากัน ( $\chi^2 = 0.476, p = .924$ ) จึงสรุปได้ว่า ผู้ใช้ห้องสมุดประชาชน จังหวัดลำปาง ที่ต้องการที่นั่งในพื้นที่ห้องเรียนภาษาต่างประเทศเป็นที่นั่งแบบโต๊ะฟังบรรยาย แบบโต๊ะ 2 ที่นั่ง แบบโต๊ะที่นั่งยาว และแบบโต๊ะที่นั่งเดี่ยวมีจำนวนเท่ากัน

เอกสารนี้เป็นเอกสารที่สงวนไว้สำหรับการใช้งานเพื่อการศึกษาเท่านั้น ไม่อนุญาตให้นำไปใช้ประโยชน์ด้านการค้า ไม่ว่าจะกรณีใดๆทั้งสิ้น อีกทั้งห้ามมิให้ตัดแปลงเนื้อหา และต้องอ้างอิงถึงเจ้าของเอกสารทุกครั้งที่มีการนำไปใช้

ให้เป็นส่วนนั่งอ่านอย่างอิสระ และให้เป็นที่นั่งเล่น นอนเล่นกับพื้นไม่เท่ากันอย่างมีนัยสำคัญ ( $\chi^2 = 17.714, p = .000$ ) จึงสรุปได้ว่า ผู้ใช้ห้องสมุดประชาชน จังหวัดลำปาง เกินครึ่งหนึ่งที่ต้องการที่นั่งในพื้นที่สนทนาการเด็กต้องการให้เป็นส่วนนั่งอ่านอย่างอิสระ พื้นที่สนทนาการเด็กที่ผู้ใช้ห้องสมุดส่วนน้อยต้องการ คือ จัดที่นั่งให้เป็นระเบียบ

ตารางที่ 4.16 สัดส่วนของผู้ใช้ห้องสมุดที่เลือกที่นั่งในพื้นที่สนทนาการเด็กรูปแบบต่างๆ (n = 42)

ความต้องการที่นั่งในพื้นที่สนทนาการเด็ก			
ความถี่ (คน)	24	16	2
ร้อยละ	57	38	5
Chi Squared (Sig.)	17.714 (.000)		

#### มุมมองมเด็จพระเกียรติ

จากกรรสังเกตมุมมองมเด็จพระเกียรติ พบว่าการจัดพื้นที่สำหรับมเด็จพระเกียรติสามารถจัดให้เป็นห้องส่วนตัว หรือสามารถจัดให้พื้นที่ลอยตัวก็ได้ โดยมีจัดอยู่ในตำแหน่งที่ผู้คนสามารถสังเกตเห็นได้ทันที มีการแสดงภาพจากพระราชกรณียกิจที่ผ่านมา ให้สีม่วงในการตกแต่งจุดต่างๆ ซึ่งสีม่วงเป็นสีที่แทนสมเด็จพระเทพรัตนราชสุดาฯ สยามบรมราชกุมารี มีชั้นหนังสือเกี่ยวกับพระราชกรณียกิจ และชุดโต๊ะที่นั่งเพื่อให้ผู้ใช้บริการสามารถนั่งอ่านในส่วนนั้นได้ทันที (รูปที่ 4.46) พื้นที่มุมกาญจนานิกะกเพื่อเกิดพระเกียรติพระองค์สมเด็จพระเจ้าอยู่หัวภูมิพลอดุลยเดชมหาราชและ สมเด็จพระเทพรัตนราชสุดาฯ สยามบรมราชกุมารี โดยจัดแสดงนิทรรศการพระราชประวัติพระราชกรณียกิจ อาจจะจัดเป็นมุมหรือห้องให้มองเห็นเด่นชัดและมีความเหมาะสม การจัดอาจจะใช้ตราสัญลักษณ์กาญจนานิกะก ภาพ ธงชาติ เป็นต้น



ห้องสมุดลำปาง

ห้องสมุดสวนดุม

ห้องสมุดบิคำ

ห้องสมุดเชียงใหม่

#### รูปที่ 4.46 รูปแบบของมุมมองมเด็จพระเกียรติ ซึ่งมีพื้นที่ให้เข้ามาชมพระราชกรณียกิจ

เอกสารนี้เป็นเอกสารที่สงวนไว้สำหรับการใช้งานเพื่อการศึกษาเท่านั้น ไม่อนุญาตให้นำไปใช้ประโยชน์ด้านการค้า ไม่ว่าจะกรณีใดๆทั้งสิ้น อีกทั้งห้ามมิให้ดัดแปลงเนื้อหา และต้องอ้างอิงถึงเจ้าของเอกสารทุกครั้งที่มีการนำไปใช้

ผู้ใช้ห้องสมุดประชาชนจังหวัดลำปาง กลุ่มอายุต่ำกว่า 23 ปี เกินครึ่งหนึ่งเลือกโต๊ะ 2 ที่นั่ง และเกือบครึ่งเลือกโต๊ะ 4 ที่นั่ง ดังนั้นจึงควรโต๊ะ 2 ที่นั่งและเลือกโต๊ะ 4 ที่นั่งให้กลุ่มอายุต่ำกว่า 23 ปี ผู้ใช้ห้องสมุดกลุ่มอายุ 24 - 44 ปี เกินครึ่งเลือกโต๊ะ 4 ที่นั่ง ดังนั้นจึงควรจัดโต๊ะ 4 ที่นั่ง ให้กลุ่มอายุ 24 - 44 ปี ผู้ใช้ห้องสมุดกลุ่มอายุ 45 - 60 ปี สองในสามเลือกโต๊ะ 4 ที่นั่ง และเกือบครึ่งเลือกโต๊ะ 2 ที่นั่ง ดังนั้นจึงควรจัดโต๊ะ 4 ที่นั่ง และโต๊ะ 2 ที่นั่ง ในพื้นที่ร้านอาหารและเครื่องดื่ม (ตารางที่ 4.18)

ตารางที่ 4.18 จำนวนและร้อยละของพื้นที่ร้านอาหารและเครื่องดื่ม รูปแบบต่างๆ ที่ผู้ใช้ห้องสมุดเลือกจำแนกตามกลุ่มอายุ (เลือกได้หลายคำตอบ) (n = 42)

	กลุ่มอายุ							
	ต่ำกว่า 23 ปี (n = 5)		24 - 44 ปี (n = 26)		45 - 60 ปี (n = 10)		61 ปี ขึ้นไป (n = 1)	
	ความ ดี	ร้อยละ	ความ ดี	ร้อยละ	ความ ดี	ร้อยละ	ความ ดี	ร้อยละ
โต๊ะ 4 ที่นั่ง	2	40	16	61	7	70	0	0
โต๊ะ 2 ที่นั่ง	3	60	10	38	4	40	1	100
โต๊ะยาวหลายที่นั่ง	1	20	7	27	2	20	0	0
ที่นั่งเดี่ยวคานาเตอร์บาร์	2	40	2	8	1	10	0	0



โต๊ะ 2 ที่นั่ง



โต๊ะ 4 ที่นั่ง



โต๊ะยาวหลายที่นั่ง



ที่นั่งเดี่ยวคานาเตอร์บาร์

### ป้ายประกาศ

จากการสังเกตป้ายประกาศ พบว่าป้ายประกาศแบบที่ให้ข้อมูลของพื้นที่นั้นๆ ใช้ตัวอักษรที่มีขนาดใหญ่และมองเห็นได้ชัดเจน ใช้สีขาวเป็นตัวอักษรและใช้สีที่เข้มเป็นสีที่เอาไว้ตัดตัวอักษรให้เห็นเด่นชัด ใช้ทั้งตัวอักษรไทยและตัวอักษรภาษาอังกฤษ ติดตั้งให้อยู่ที่สูงประมาณ 2 เมตร เพื่อให้เห็นเป็นสะดุดตา (รูปที่ 4.48)

เอกสารนี้เป็นเอกสารที่สงวนไว้สำหรับการใช้งานเพื่อการศึกษาเท่านั้น ไม่อนุญาตให้นำไปใช้ประโยชน์ด้านการค้า ไม่ว่าจะกรณีใดๆ ทั้งสิ้น อีกทั้งห้ามมิให้ดัดแปลงเนื้อหา และต้องอ้างอิงถึงเจ้าของเอกสารทุกครั้งที่มีการนำไปใช้



ที่จอดรถ

ห้องสมุดนิสิต

ห้องสมุดนิสิต

ห้องสมุดสวนภูมิ

รูปที่ 4.48 รูปแบบป้ายประกาศแบบที่ให้ข้อมูลของพื้นที่นั้นๆ

จากการสังเกตป้ายประกาศ พบว่าป้ายแบบบอกหมวดหมู่หนังสือ มีขนาดไม่ใหญ่มาก ใช้สีเส้นที่สะดุดตา และมีการนำวลิตายมาเพิ่มความน่าสนใจ ห้องสมุดบางแห่งมีการเพิ่มภาษาอังกฤษและภาษาประเทศอื่นๆเข้ามาด้วย เพื่อให้ชาวต่างชาติเข้าใจได้ เกิดความเป็นสากลขึ้นมา (รูปที่ 4.49)



รูปที่ 4.49 รูปแบบป้ายบอกหมวดหมู่หนังสือ ที่มีภาษาต่าง

**ลักษณะพื้น-ผนัง เพดาน**

จากการสังเกตลักษณะพื้น พบว่าห้องสมุดส่วนใหญ่จะใช้วัสดุที่หลากหลายในการปูพื้น เพื่อให้เกิดความสวยงามและน่าสนใจ ส่วนที่เป็นชั้นหนังสือใช้วัสดุที่ดูสบายตา เช่น กระเบื้อง หินขัดและพื้นคอนกรีตขัดมันให้ความรู้สึกสะอาดและสว่าง ส่วนที่เป็นพื้นที่อ่านหนังสือหรือห้องทำงานใช้วัสดุที่ดูอบอุ่นน่าเข้าใช้พื้นที่ เช่น การปูพรมหรือใช้พื้นไม้ ให้ความรู้สึกสงบสร้างบรรยากาศในการอ่าน (รูปที่ 4.50)



ห้องสมุดฟิสิกส์ อิมเมจิโอริ

ห้องสมุดคหกรรม อนุบาล นครินทร์

ห้องสมุดมหาวิทยาลัยเกษตรศาสตร์

ห้องสมุดประชาชน จีวรเว็ดเจียม

รูปที่ 4.50 รูปแบบของลักษณะพื้นประเภทต่างๆภายในห้องสมุด

เอกสารนี้เป็นเอกสารที่สงวนไว้สำหรับการใช้งานเพื่อการศึกษาเท่านั้น ไม่อนุญาตให้นำไปใช้ประโยชน์ด้านการค้า ไม่ว่าจะกรณีใดๆทั้งสิ้น อีกทั้งห้ามมิให้ดัดแปลงเนื้อหา และต้องอ้างอิงถึงเจ้าของเอกสารทุกครั้งที่มีการนำไปใช้

จากการสังเกตลักษณะผนัง พบว่าห้องสมุดส่วนใหญ่เปิดพื้นที่ให้โล่งเพื่อให้ผู้ใช้ห้องสมุดสามารถมองเห็นได้ทั่วห้องสมุด หากมีการกั้นห้องขึ้นมา ก็ใช้ผนังกระจกใสในการกั้นห้องเพื่อไม่ให้ห้องสมุดทึบตัน นอกจากนั้นก็ยังมีการใช้วัสดุดูดซับเสียงทั้งผนังยิปซัม และการกรุไม้ และห้องสมุดบางแห่งกั้นผนังปูนขึ้นมาแบ่งแยกเป็นห้องส่วนตัวไป ส่งผลให้เกิดความรู้สึกมีชีวิตเป็นการสร้างพื้นที่ในแต่ละส่วนโดยสามารถมองเห็นกันได้ และไม่รบกวนกัน (รูปที่ 4.51)



รูปที่ 4.51 รูปแบบของลักษณะผนังประเภทต่างๆภายในห้องสมุด

จากการสังเกตลักษณะเพดาน พบว่าห้องสมุดส่วนใหญ่ใช้เพดานยิปซัมเรียบทาสีห้องสมุดบางที่ มีการเพิ่มมิติของเพดานด้วยการเจาะช่องและลวดระแนบฝ้าเพดาน มีการสร้างลวดลายและรูปทรงต่างๆ บนฝ้าโดยการทาสีหรือแบ่งวัสดุและกรุวัสดุที่ช่วยในถาวรดูดซับเสียงเพิ่มเข้าไป เช่น อะคูสติคบอร์ด ไม้เป็นต้น ซึ่งนอกจากลดการสะท้อนเสียงแล้วยังเพิ่มลูกเล่นและความสวยงามทำให้ห้องสมุดมีชีวิตอีกด้วย (รูปที่ 4.52)



รูปที่ 4.52 รูปแบบของลักษณะเพดานภายในห้องสมุด

#### การออกแบบแสงภายในห้องสมุด

จากการสังเกตการออกแบบแสงไฟโดยรวมที่ให้ความสว่างทางเดินภายในห้องสมุด พบว่านอกเหนือจากการใช้แสงธรรมชาติให้เข้ามาภายในห้องสมุด การออกแบบแสงไฟโดยรวมที่ให้ความสว่างทางเดินภายในห้องสมุดมีหลากหลายรูปแบบ ทั้งการใช้แสงจากหลอดฟลูออเรสเซนต์และจากโคมดาวนไลท์ หรือนำมาใช้ร่วมกัน โดยจัดตำแหน่งให้มีความสว่างไสวทั่วทั้งห้องสมุด ใช้

เอกสารนี้เป็นเอกสารที่สงวนไว้สำหรับการใช้งานเพื่อการศึกษาเท่านั้น ไม่อนุญาตให้นำไปใช้ประโยชน์ด้านการค้า ไม่ว่าจะกรณีใดๆทั้งสิ้น อีกทั้งห้ามมิให้ดัดแปลงเนื้อหา และต้องอ้างอิงถึงเจ้าของเอกสารทุกครั้งที่มีการนำไปใช้

ชนิดแสงไฟเป็นประเภทแสงเดย์ไลท์(Daylight) และแสงคูลไวท์ (Cool White) เป็นการให้แสงสว่างในการสัญจรหรืออ่านหนังสือ (รูปที่ 4.53)



รูปที่ 4.53 รูปแบบของการออกแบบแสงไฟโดยรวมที่ให้ความสว่างทางเดินภายในห้องสมุดในที่ต่าง

จากการสังเกตการออกแบบแสงไฟตกแต่งสร้างบรรยากาศภายในห้องสมุด พบว่าห้องสมุดส่วนใหญ่ออกแบบไฟตกแต่งสร้างบรรยากาศโดยการใช้หลอดไฟ LED นอกจากจะให้ความสว่างแล้วยังเป็นการเพิ่มมิติของแสงบนฝ้าเพดานให้ดูมีความสวยงามและน่าสนใจมากยิ่งขึ้น ห้องสมุดบางแห่งใช้แสงประเภทออร์มไวท์ (Warm White) เพื่อให้ความรู้สึกอบอุ่นและโอ่อ่า และห้องสมุดบางแห่งใช้แสงประเภทคูลไวท์ (Cool White) เพื่อให้ความรู้สึกสะอาดสดใส น่าเข้าใช้ (รูปที่ 4.54)



รูปที่ 4.54 รูปแบบของการออกแบบแสงไฟตกแต่งสร้างบรรยากาศภายในห้องสมุดในที่ต่างๆ

เอกสารนี้เป็นเอกสารที่สงวนไว้สำหรับการใช้งานเพื่อการศึกษาเท่านั้น ไม่อนุญาตให้นำไปใช้ประโยชน์ด้านการค้าไม่ว่ากรณีใดๆทั้งสิ้น อีกทั้งห้ามมิให้ดัดแปลงเนื้อหา และต้องอ้างอิงถึงเจ้าของเอกสารทุกครั้งที่มีการนำไปใช้

## 4.5 ข้อมูลเกี่ยวกับลักษณะกิจกรรมภายในห้องสมุด

ในส่วนนี้เป็นการวิเคราะห์ข้อมูลของผลที่ได้จากแบบสอบถามผู้มาใช้บริการห้องสมุดประชาชน จังหวัดลำปาง นำมาจัดเรียงเรียงเป็นประเด็นต่างๆ ดังนี้

### 4.5.1 กิจกรรมที่ทำในห้องสมุดประชาชนจังหวัดลำปาง

จากการแจกแบบสอบถามกลุ่มผู้ใช้ห้องสมุดทั้งหมด 42 คน พบว่าเหตุผลที่ผู้ใช้ห้องสมุดเกินครึ่งเลือก ที่จะเข้ามาอ่านหนังสือและค้นคว้าหาหนังสือข้อมูล เกือบครึ่งหนึ่งเข้ามาอ่านหนังสือพิมพ์ นิตยสาร วารสาร และเข้ามา ยืม - คืน หนังสือ ส่วนเหตุผลที่ผู้ใช้ห้องสมุดเลือกน้อยที่สุด คือ พาเด็กมาชมสันตนาการ (ตารางที่ 4.19)

ตารางที่ 4.19 เหตุผลที่เลือกเข้ามาใช้ห้องสมุดประชาชนจังหวัดลำปาง

(n = 42)

เหตุผลที่เลือกเข้ามาใช้ห้องสมุด	ความถี่ (คน)	ร้อยละของจำนวนคนที่	
		เลือก	
อ่านหนังสือ	26	62	
ค้นคว้าหาหนังสือข้อมูล	23	55	
อ่านหนังสือพิมพ์ / นิตยสาร	18	43	
ยืม - คืน หนังสือ	16	38	
ทำงาน / ทักวบ้าน / นัดอาจารย์	8	19	
ใช้บริการอินเทอร์เน็ต	7	17	
ทำงานกลุ่ม	6	14	
ฆ่าเวลา / รอเวลา / รอเพื่อน	4	10	
พาเด็กมาชมสันตนาการ	3	7	

### 4.5.2 ความต้องการพื้นที่กิจกรรมเพิ่มเติม

จากผู้ใช้ห้องสมุดทั้งหมดที่ตอบแบบสอบถามจำนวน 42 คน ผู้ใช้ห้องสมุดส่วนใหญ่ต้องการพื้นที่เรียนภาษาต่างๆจากชาติใกล้เคียง พื้นที่นั่งเล่นหรือนอนเล่น และพื้นที่ส่วนอ่านเงียบสนิท ผู้ใช้ห้องสมุดยังต้องการพื้นที่ร้านกาแฟ ขนมและเครื่องดื่ม พื้นที่ร้านอาหาร พื้นที่ดูโทรทัศน์และภาพยนตร์ พื้นที่แนะนำสถานที่ท่องเที่ยวในจังหวัด พื้นที่ส่งเสริมด้านเทคโนโลยี พื้นที่พูดคุยแลกเปลี่ยนของชุมชน พื้นที่จำหน่ายของที่ระลึกประจำจังหวัด พื้นที่ถ่ายเอกสาร พื้นที่

เอกสารนี้เป็นเอกสารที่สงวนไว้สำหรับการใช้งานเพื่อการศึกษาเท่านั้น ไม่อนุญาตให้นำไปใช้ประโยชน์ด้านการค้า ไม่ว่าจะกรณีใดๆทั้งสิ้น อีกทั้งห้ามมิให้ดัดแปลงเนื้อหา และต้องอ้างอิงถึงเจ้าของเอกสารทุกครั้งที่มีการนำไปใช้

เผยแพร่วัฒนธรรมในท้องถิ่น และพื้นที่เผยแพร่วัฒนธรรมจากต่างชาติ พื้นที่ที่ผู้ใช้ห้องสมุดต้องการน้อย คือ พื้นที่จำหน่ายเครื่องเขียน พื้นที่เรียนพิเศษเพิ่มเติม พื้นที่สอนทำอาหาร พื้นที่ค้นข้อมูลจากมหาวิทยาลัยต่างประเทศ พื้นที่นำเสนอผลงาน และพื้นที่ลานเพลงล้านนา (ตารางที่ 4.20) (รูปที่ 4.55)

ตารางที่ 4.20 กิจกรรมเพิ่มเติมที่ผู้ใช้ห้องสมุดต้องการ ภายในห้องสมุดประชาชน จังหวัดลำปาง

(n = 42)

ความต้องการพื้นที่กิจกรรมของผู้ใช้ห้องสมุด	ความถี่ (คน)	ร้อยละของจำนวนคนที่เลือก
พื้นที่เรียนภาษาต่างๆจากชาติใกล้เคียง	17	41
พื้นที่นั่งเล่นหรือนอนเล่น	16	38
พื้นที่ส่วนอ่านเงียบสนิท	16	38
พื้นที่ร้านค้ากาแฟ ขนมและเครื่องดื่ม	14	33
พื้นที่ร้านอาหาร	14	33
พื้นที่ดูโทรทัศน์และภาพยนตร์	14	33
พื้นที่แนะนำสถานที่ท่องเที่ยวในจังหวัด	12	29
พื้นที่ส่งเสริมด้านเทคโนโลยี	12	29
พื้นที่พูดคุยแลกเปลี่ยนของชุมชน	11	26
พื้นที่จำหน่ายของที่ระลึกประจำจังหวัด	11	26
พื้นที่ถ่ายเอกสาร	10	24
พื้นที่เผยแพร่วัฒนธรรมในท้องถิ่น	10	24
พื้นที่เผยแพร่วัฒนธรรมจากต่างชาติ	10	24
พื้นที่จำหน่ายเครื่องเขียน	9	21
พื้นที่เรียนพิเศษเพิ่มเติม	8	19
พื้นที่สอนทำอาหาร	8	19
พื้นที่ค้นข้อมูลจากมหาวิทยาลัยต่างประเทศ	8	19
พื้นที่นำเสนอผลงาน	7	17
พื้นที่ลานเพลงล้านนา	5	12

เอกสารนี้เป็นเอกสารที่สงวนไว้สำหรับการใช้งานเพื่อการศึกษาเท่านั้น ไม่อนุญาตให้นำไปใช้ประโยชน์ด้านการค้า ไม่ว่าจะกรณีใดๆทั้งสิ้น อีกทั้งห้ามมิให้ดัดแปลงเนื้อหา และต้องอ้างอิงถึงเจ้าของเอกสารทุกครั้งที่มีการนำไปใช้

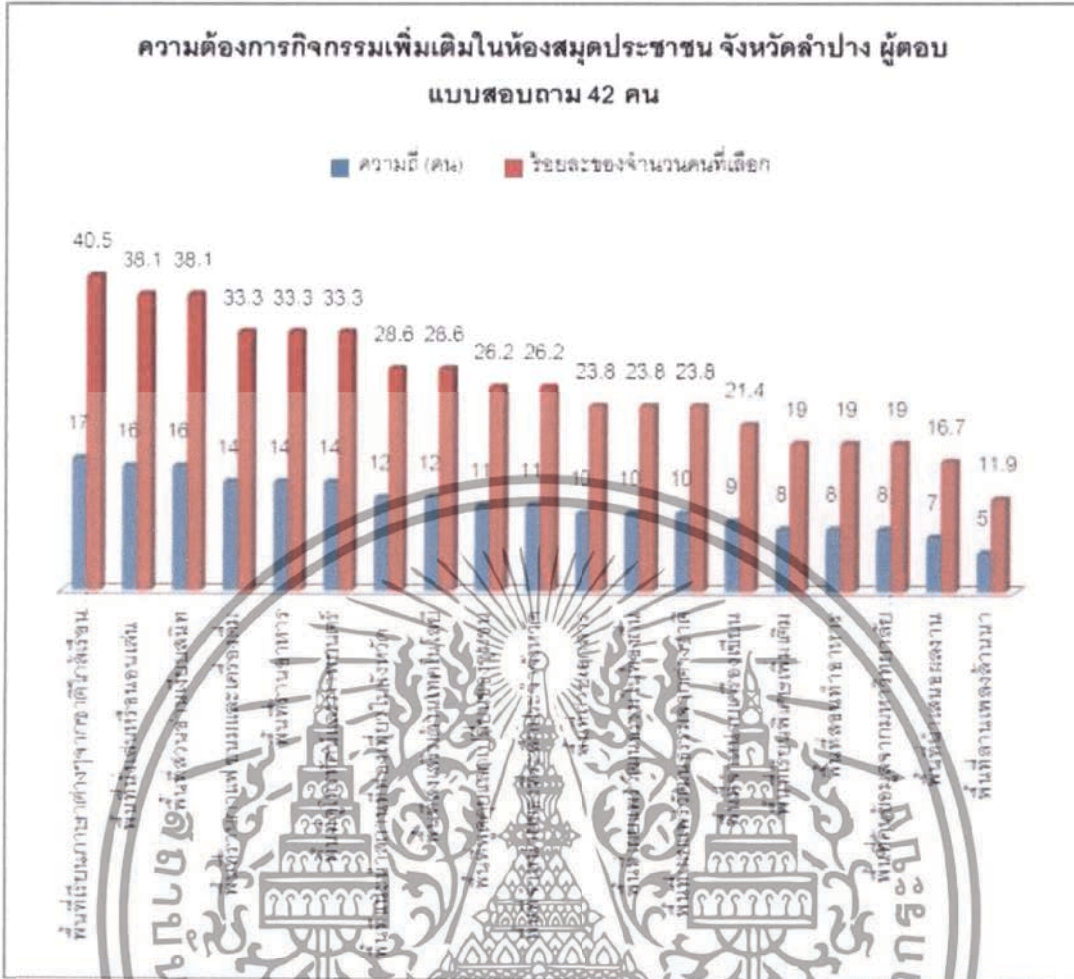

รูปที่ 4.55 แผนภูมิร้อยละของกิจกรรมที่ต้องการเพิ่มเติม

#### 4.6 ข้อมูลเกี่ยวกับสิ่งที่แสดงถึงความเป็นสากลภายในห้องสมุดประชาชนจังหวัดลำปาง

ข้อมูลเกี่ยวกับสิ่งที่แสดงถึงความเป็นสากลภายในห้องสมุดประชาชน จังหวัดลำปาง แบ่งออกเป็น 2 ประเด็นได้แก่ สัญลักษณ์ที่แสดงออกถึงความเป็นสากลภายในห้องสมุดประชาชน และภาษาที่จะสามารถสื่อสารให้ชาวต่างประเทศเข้าใจได้ โดยแต่ละประเด็นมีรายละเอียดดังต่อไปนี้

##### 4.6.1 สัญลักษณ์ที่แสดงออกถึงความเป็นสากลภายในห้องสมุดประชาชน

จากการวิเคราะห์สัดส่วนของผู้ใช้ห้องสมุดที่มีความต้องการสัญลักษณ์ที่แสดงออกถึงความเป็นสากลได้ผลดังนี้ จากทั้งหมด 42 คน ร้อยละ 74 เลือกสัญลักษณ์จากอุปกรณ์เครื่องใช้

เอกสารนี้เป็นเอกสารที่สงวนไว้สำหรับการใช้งานเพื่อการศึกษาเท่านั้น ไม่อนุญาตให้นำไปใช้ประโยชน์ด้านการค้า ไม่ว่าจะกรณีใดๆทั้งสิ้น อีกทั้งห้ามมิให้ดัดแปลงเนื้อหา และต้องอ้างอิงถึงเจ้าของเอกสารทุกครั้งที่มีการนำไปใช้

ร้อยละ 45 เลือกสัญลักษณ์จากพฤติกรรมมนุษย์ และร้อยละ 36 เลือกสัญลักษณ์จากข้อความตัวอักษร (ตารางที่ 4.21)

ตารางที่ 4.21 สัญลักษณ์ที่แสดงออกถึงความเป็นสากลรูปแบบต่างๆ ที่ผู้ใช้ห้องสมุดเลือก (เลือกได้หลายคำตอบ) (n = 42)

สัญลักษณ์ที่แสดงออกถึงความเป็นสากล	 จากอุปกรณ์เครื่องใช้	 จากพฤติกรรมมนุษย์	 จากข้อความตัวอักษร
ความถี่ (คน)	31	19	15
ร้อยละ	74	45	36

ผู้ใช้ห้องสมุดกลุ่มอายุต่ำกว่า 23 ปี เกินครึ่งหนึ่งเลือกสัญลักษณ์จากอุปกรณ์เครื่องใช้ กลุ่มอายุ 24 - 44 ปี ส่วนใหญ่เลือกสัญลักษณ์จากอุปกรณ์เครื่องใช้ กลุ่มอายุ 45 - 60 ปี เกินครึ่งหนึ่งเลือกเลือกสัญลักษณ์จากอุปกรณ์เครื่องใช้ และเลือกสัญลักษณ์จากพฤติกรรมมนุษย์ และกลุ่มอายุ 65 ปีขึ้นไปเลือกสัญลักษณ์จากข้อความตัวอักษร (ตารางที่ 4.22)

ตารางที่ 4.22 จำนวนและร้อยละของสัญลักษณ์ที่แสดงออกถึงความเป็นสากลรูปแบบต่างๆ ที่ผู้ใช้ห้องสมุดเลือก จำแนกตามกลุ่มอายุ (เลือกได้หลายคำตอบ) (n = 42)

	กลุ่มอายุ							
	ต่ำกว่า 23 ปี (n = 5)		24 - 44 ปี (n = 26)		45 - 60 ปี (n = 10)		61 ปีขึ้นไป (n = 1)	
	ความถี่	ร้อยละ	ความถี่	ร้อยละ	ความถี่	ร้อยละ	ความถี่	ร้อยละ
จากอุปกรณ์เครื่องใช้	3	60	22	87	6	60	0	0
จากพฤติกรรมมนุษย์	2	40	11	45	6	60	0	0
จากข้อความตัวอักษร	2	40	8	30	4	40	1	100

เอกสารนี้เป็นเอกสารที่สงวนไว้สำหรับการใช้งานเพื่อการศึกษาเท่านั้น ไม่อนุญาตให้นำไปใช้ประโยชน์ด้านการค้าไม่ว่ากรณีใดๆทั้งสิ้น อีกทั้งห้ามมิให้ดัดแปลงเนื้อหา และต้องอ้างอิงถึงเจ้าของเอกสารทุกครั้งที่มีการนำไปใช้

### ภาษาที่จะสามารถสื่อสารให้ชาวต่างประเทศเข้าใจได้

จากการวิเคราะห์สัดส่วนของผู้ใช้ห้องสมุดประชาชนจังหวัดลำปาง ที่มีความต้องการภาษาเพื่อจะสื่อสารให้ชาวต่างชาติเข้าใจ ได้ผลดังนี้ จากทั้งหมด 42 คน ทั้งหมดเลือกภาษาอังกฤษเป็นภาษาเพื่อจะสื่อสารให้ชาวต่างชาติเข้าใจได้ ร้อยละ 86 เลือกภาษาไทย ร้อยละ 55 เลือกภาษาจีน ร้อยละ 43 เลือกภาษาภาพ และร้อยละ 15 เลือกภาษาญี่ปุ่นเป็นภาษาเพื่อจะสื่อสารให้ชาวต่างชาติเข้าใจได้ (ตารางที่ 4.23)

ตารางที่ 4.23 ภาษาเพื่อจะสื่อสารให้ชาวต่างชาติเข้าใจได้ภายในห้องสมุด ที่ผู้ใช้ห้องสมุดเป็นผู้เลือก(เลือกได้หลายคำตอบ) (n = 42)

ภาษาเพื่อจะสื่อสารให้ชาวต่างชาติเข้าใจได้	ความถี่ (คน)	ร้อยละของจำนวนคนที่เลือก
ภาษาอังกฤษ	42	100
ภาษาไทย	36	86
ภาษาจีน	23	55
ภาษาภาพ	18	43
ภาษาญี่ปุ่น	6	14
ภาษาลาว	2	5
ภาษาพม่า	2	5
ภาษาเวียดนาม	2	5
ภาษาเขมร	2	5
ภาษามลายู	2	5
ภาษาอินโดนีเซีย	2	5
ภาษาตากาล็อก	2	5

#### 4.6.2 ความสัมพันธ์ระหว่างช่วงอายุของผู้เข้ามาใช้บริการห้องสมุดและความต้องการภาษา เพื่อที่จะสื่อสารให้ชาวต่างชาติเข้าใจได้

จากการวิเคราะห์ความสัมพันธ์ของช่วงอายุของผู้เข้าใช้ห้องสมุดและความต้องการภาษาภาพ เพื่อที่จะสื่อสารให้ชาวต่างชาติเข้าใจได้ ได้ผลดังนี้ จากทั้งหมด 42 คน ร้อยละ 12 เป็นผู้ที่มีช่วงอายุต่ำกว่า 23 ปี (ตารางที่ 4.3) ร้อยละ 43 เลือกภาษาที่จะสื่อสารให้ชาวต่างชาติเข้าใจได้เป็นภาษาภาพ (ตารางที่ 4.23) เมื่อวิเคราะห์ด้วยวิธีการ Chi-Squared Test of Independence พบว่าช่วงอายุของผู้ใช้ห้องสมุด สัมพันธ์กับความต้องการภาษาภาพ เพื่อที่จะสื่อสารให้ชาวต่างชาติเข้าใจได้ อย่างมีนัยสำคัญ ( $\chi^2 = 8.517, p = .036$ ) จึงสรุปได้ว่า ผู้เข้าใช้ห้องสมุดที่มี

เอกสารนี้เป็นเอกสารที่สงวนไว้สำหรับการใช้งานเพื่อการศึกษาเท่านั้น ไม่อนุญาตให้นำไปใช้ประโยชน์ด้านการค้า ไม่ว่าจะกรณีใดๆทั้งสิ้น อีกทั้งห้ามมิให้ดัดแปลงเนื้อหา และต้องอ้างอิงถึงเจ้าของเอกสารทุกครั้งที่มีการนำไปใช้

ช่วงอายุต่ำกว่า 23 ปี ส่วนใหญ่จะเลือกภาษาภาพเป็นภาษาที่จะสื่อสารให้ชาวต่างชาติเข้าใจได้ ผู้เข้าใช้ห้องสมุดที่มีช่วงอายุ 61 ปีขึ้นไป จะไม่เลือกภาษาภาพเป็นภาษาที่จะสื่อสารให้ชาวต่างชาติเข้าใจได้ (ตารางที่ 4.24)

ตารางที่ 4.24 ความสัมพันธ์ระหว่างช่วงอายุของผู้มาใช้บริการ และความต้องการภาษาภาพ

(n = 42)

ความต้องการภาษาเพื่อสื่อสาร	ช่วงอายุ (ร้อยละ)				Chi Squared (Sig.)
	ต่ำกว่า 23 ปี (n = 5)	24 - 44 ปี (n = 26)	46 - 60 ปี (n = 10)	61 ปีขึ้นไป (n = 1)	
ภาษาภาพ					
เลือก	10	31	2	0	8.517
ไม่เลือก	2	31	21	2	(.036)

#### 4.7 การออกแบบสถาปัตยกรรมภายในห้องสมุดมีชีวิตสู่สากล ห้องสมุดประชาชน จังหวัดลำปาง

พื้นที่ของห้องสมุดมีขนาดเป็นสี่เหลี่ยมจัตุรัส แต่จะมีพื้นที่ส่วนนอกอาคารมารวมอยู่ด้วย พื้นที่ของห้องสมุดมีขนาดด้านกว้าง 20.00 เมตร ด้านยาว 20.00 เมตร รวมพื้นที่ได้เท่ากับ 400 ตารางเมตร พื้นที่ส่วนนอกอาคารมีขนาดด้านกว้าง 9.00 เมตร พื้นที่ด้านยาว 18.45 เมตร รวมพื้นที่ได้เท่ากับ 166 ตารางเมตร เป็นพื้นที่พุดคุยของชุมชน และพื้นที่ร้านและเครื่องดื่ม ภายในห้องสมุดจากทางเข้าจะพบพื้นที่เก็บของผู้ใช้ห้องสมุด พื้นที่คืน ยืมหนังสือ พื้นที่ติดต่อสอบถาม พื้นที่จำหน่ายของที่ระลึก พื้นที่ห้องเจ้าหน้าที่และบรรณารักษ์ พื้นที่ยืมหนังสืออัตโนมัติ พื้นที่สืบค้นข้อมูล พื้นที่มุมหนังสือใหม่ พื้นที่ห้องสันนิบาตการเด็ก พื้นที่นันทนาการ พื้นที่แนะนำสถานที่ท่องเที่ยว พื้นที่หนังสือพิมพ์และวารสาร พื้นที่ถ่ายเอกสาร ปริ้นท์งาน พื้นที่คอมพิวเตอร์และอินเทอร์เน็ต พื้นที่นั่งอ่านหนังสือชั้น 1 พื้นที่มุมอาเซียน พื้นที่เฉลิมพระเกียรติฯ พื้นที่มุมเทคโนโลยี พื้นที่ห้อง กศน. และห้องสื่อวีดิทัศน์ ห้องเก็บของห้องสมุด ห้องน้ำชาย และห้องน้ำหญิง (รูปที่ 4.56)

เอกสารนี้เป็นเอกสารที่สงวนไว้สำหรับการใช้งานเพื่อการศึกษาเท่านั้น ไม่อนุญาตให้นำไปใช้ประโยชน์ด้านการค้า ไม่ว่าจะกรณีใดๆทั้งสิ้น อีกทั้งห้ามมิให้ดัดแปลงเนื้อหา และต้องอ้างอิงถึงเจ้าของเอกสารทุกครั้งที่มีการนำไปใช้

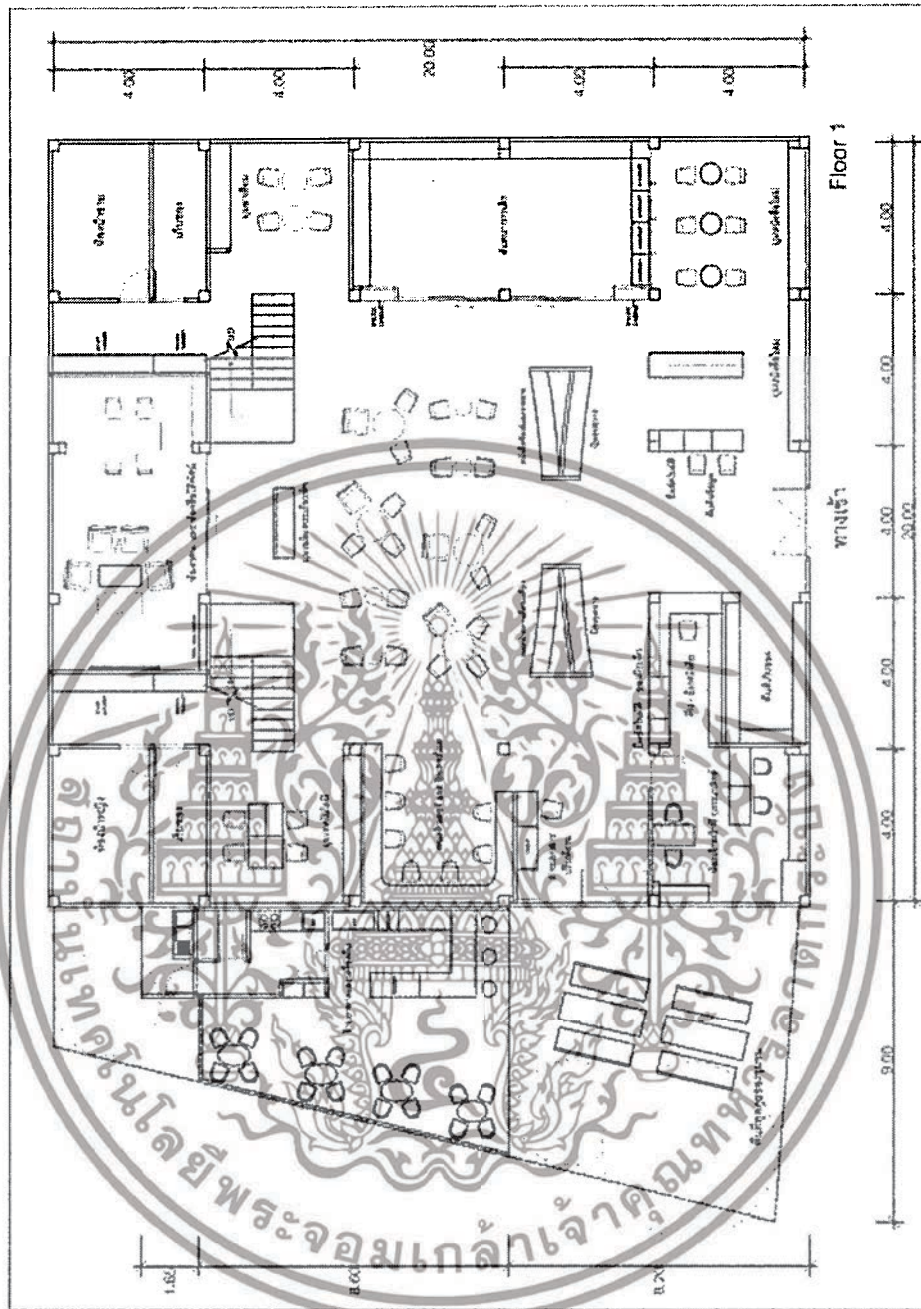

รูปที่ 4.56 การจัดวางเฟอร์นิเจอร์ในชั้น 1 ของห้องสมุดประชาชนจังหวัดลำปาง

ในช่วงที่มีการจัดกิจกรรมเผยแพร่วัฒนธรรม พื้นที่นั่งอ่านหนังสือชั้น 1 สามารถเคลื่อนย้ายเฟอร์นิเจอร์ เพื่อให้เปลี่ยนเป็นลานพื้นที่กิจกรรมเผยแพร่วัฒนธรรมได้ (รูปที่ 4.57)

เอกสารนี้เป็นเอกสารที่สงวนไว้สำหรับการใช้งานเพื่อการศึกษาเท่านั้น ไม่อนุญาตให้นำไปใช้ประโยชน์ด้านการค้า ไม่ว่าจะกรณีใดๆทั้งสิ้น อีกทั้งห้ามมิให้ดัดแปลงเนื้อหา และต้องอ้างอิงถึงเจ้าของเอกสารทุกครั้งที่มีการนำไปใช้

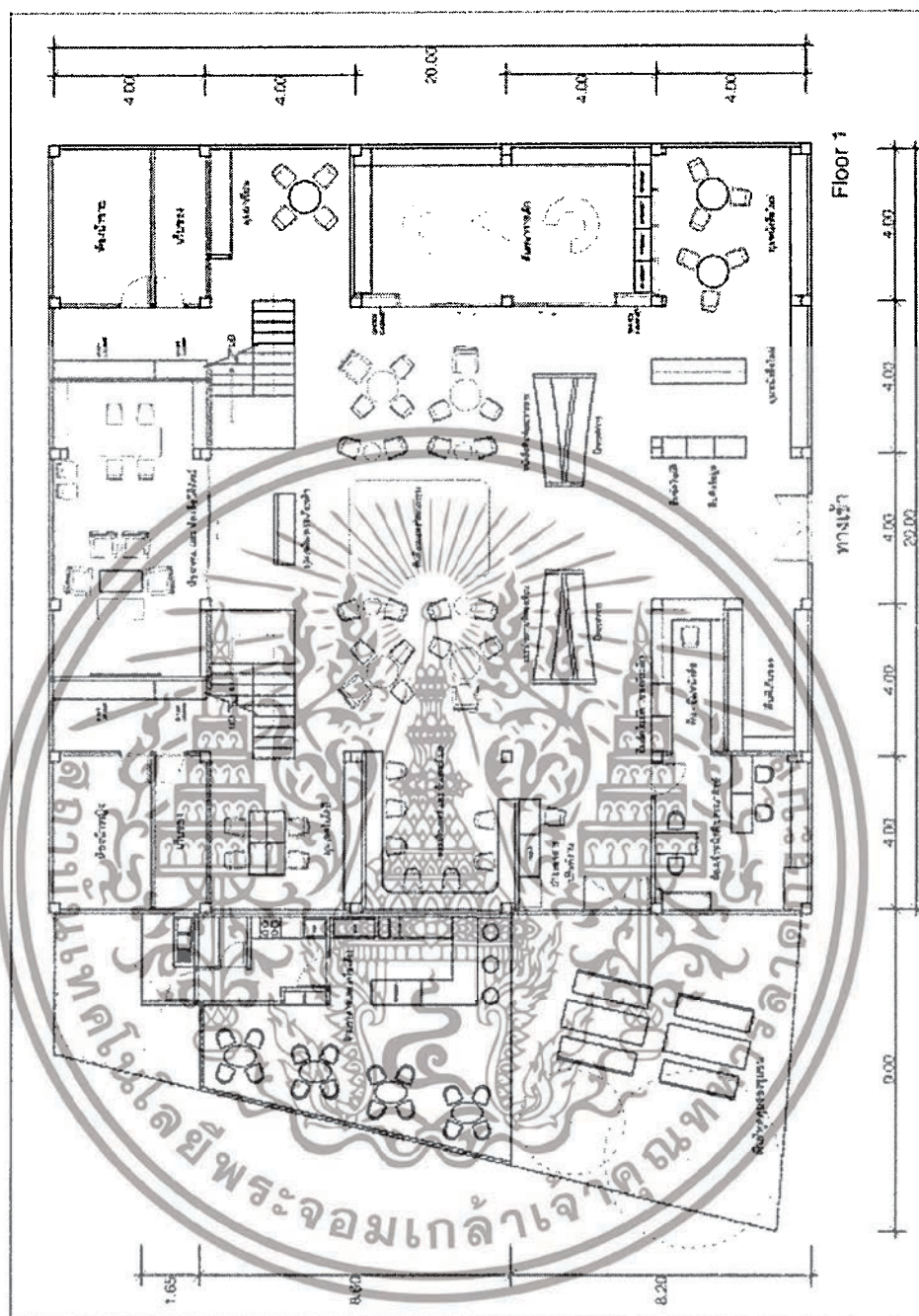

รูปที่ 4.57 การจัดวางเฟอร์นิเจอร์ในชั้น 1 ของห้องสมุดประชาชนจังหวัดลำปาง ในช่วงที่มีการจัดกิจกรรมเผยแพร่วัฒนธรรม

ภายในพื้นที่ชั้นที่ 2 ของห้องสมุดเมื่อเดินขึ้นบันไดไปจะพบพื้นที่ห้องเรียนภาษาต่างประเทศและห้องเรียน กศน. พื้นที่ห้องเก็บของห้องสมุด พื้นที่นั่งเล่นนอนเล่น พื้นที่นั่งทำงาน และพื้นที่ห้องอ่านเงียบ (รูปที่ 4.58)

เอกสารนี้เป็นเอกสารที่สงวนไว้สำหรับการใช้งานเพื่อการศึกษาเท่านั้น ไม่อนุญาตให้นำไปใช้ประโยชน์ด้านการค้า ไม่ว่าจะกรณีใดๆทั้งสิ้น อีกทั้งห้ามมิให้ดัดแปลงเนื้อหา และต้องอ้างอิงถึงเจ้าของเอกสารทุกครั้งที่มีการนำไปใช้

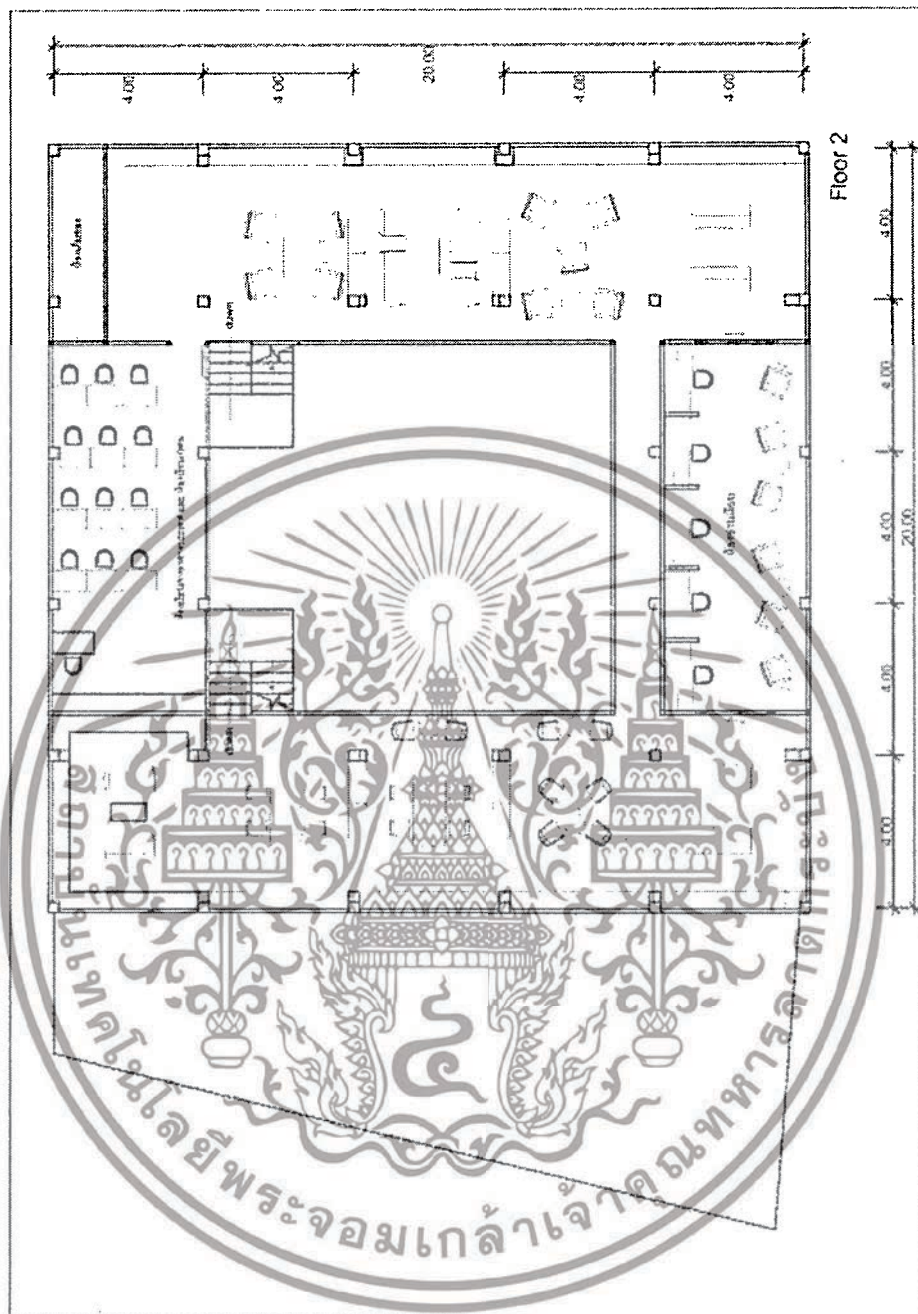

รูปที่ 4.58 การจัดวางเฟอร์นิเจอร์ในชั้น 2 ของห้องสมุดประชาชนจังหวัดลำปาง

การออกแบบภายในห้องสมุดประชาชน จังหวัดลำปาง เน้นบรรยากาศที่ทันสมัยมาผสมผสานกับความเป็นพื้นถิ่นล้านนา และต้องการทำให้เกิดความรู้สึกผ่อนคลายเหมือนได้นั่งอ่านหนังสืออยู่ที่บ้านตนเอง ใช้แสงที่รู้สึกนวลตาให้ความสว่างที่ชัดเจน พื้นใช้วัสดุที่หลากหลาย เช่น วัสดุพื้นซีเมนต์ขัดมัน วัสดุกระเบื้องแกรนิตโต้ วัสดุพื้นไม้ลามิเนต และวัสดุพื้นพรม ผังทำการติดตั้งกระจกโดยรอบอาคาร เพื่อนำแสงธรรมชาติเข้ามาใช้ในห้องสมุด และช่วยเปิดมุมมองจาก

เอกสารนี้เป็นเอกสารที่สงวนไว้สำหรับการใช้งานเพื่อการศึกษาเท่านั้น ไม่อนุญาตให้นำไปใช้ประโยชน์ด้านการค้า ไม่ว่าจะกรณีใดๆทั้งสิ้น อีกทั้งห้ามมิให้ดัดแปลงเนื้อหา และต้องอ้างอิงถึงเจ้าของเอกสารทุกครั้งที่มีการนำไปใช้

ภายนอกเข้าสู่ภายในห้องสมุด วัสดุใช้วัสดุยิปซัมบอร์ด ทำการเจาะหลุมฝ้าเพื่อซ่อนไฟให้ได้บรรยากาศต่างๆ และทำการกรูวัสดุเคลือบเสียงสะท้อนทั้งวัสดุอะคูสติกบอร์ด วัสดุพรม และวัสดุไม้ ส่วนเฟอร์นิเจอร์มีรูปแบบที่นิ่งสบาย มีรูปแบบที่หลากหลายทั้งสมัยเก่าและสมัยใหม่ เลือกใช้วัสดุไม้เป็นส่วนใหญ่ และมีการหุ้มผ้าที่ลวดลายจากท้องถิ่นมาผสมผสาน

#### 4.7.1 การออกแบบเคาน์เตอร์รับบริการและจุดฝากของ

บริเวณเคาน์เตอร์บริการ คีน - ยิม หนังสือเมื่อเข้าสู่ห้องสมุดจากทางเข้าหลักก็มีพื้นที่สำหรับเอาไว้ฝากของหรืออุปกรณ์ต่างๆ ซึ่งอยู่ด้านหลังเคาน์เตอร์บริการ การออกแบบให้มีชีวิตโดยเคาน์เตอร์บริการได้มีการออกแบบรูปทรงให้ง่ายต่อการเข้ามาติดต่อ มีการนำลวดลายองค์ประกอบและศิลปะล้านนาเข้ามาช่วยในการตกแต่งเพื่อให้ได้กลิ่นอายของความเป็นพื้นถิ่น เป็นการสร้างบรรยากาศให้น่าเข้ามาใช้ มีการตั้งตู้คีน - ยิม หนังสืออัตโนมัติหนึ่งบริเวณส่วนนี้ นอกจากนั้นในส่วนเคาน์เตอร์บริการยังเป็นจุดจำหน่ายของที่ระลึกเกี่ยวกับงานหัตถกรรมของจังหวัดลำปาง โดยที่เคาน์เตอร์บริการคีน - ยิม หนังสือ มีความสูง 80 เซนติเมตร ซึ่งสามารถให้บริการแก่ทุกคนได้ (รูปที่ 4.59)

#### 4.7.2 การออกแบบพื้นที่ถ่ายเอกสาร และสืบค้นข้อมูล

บริเวณทางเข้ารองของห้องสมุดประชาชนจังหวัดลำปาง จะเป็นทางเข้าที่ผ่านส่วนนั่งพูดคุยของคนในชุมชน และส่วนร้านอาหารและเครื่องดื่ม เป็นทางเข้าที่ติดกับห้องเจ้าหน้าที่และบรรณารักษ์ เมื่อเข้ามาแล้วจะพบพื้นที่ไว้รองรับการพิมพ์งาน พื้นที่ถ่ายเอกสาร ซึ่งตั้งอยู่ทางเข้า - ออกห้องสมุด ให้เป็นที่สังเกตได้ง่ายแก่ผู้ต้องการใช้บริการ เป็นพื้นที่ส่วนตัวอยู่ในจุดที่ไม่ส่งผลกระทบต่อผู้นั่งอ่านหนังสือ และยังมีพื้นที่สืบค้นให้ค้นหาข้อมูล การออกแบบให้มีชีวิตโดยจะมีเก้าอี้รองรับเพื่อให้เกิดความสะดวกสบายในการใช้งานสืบค้นหาหนังสือต่างๆ บริเวณนี้อีกด้วย (รูปที่ 4.60)

เอกสารนี้เป็นเอกสารที่สงวนไว้สำหรับการใช้งานเพื่อการศึกษาเท่านั้น ไม่อนุญาตให้นำไปใช้ประโยชน์ด้านการค้า ไม่ว่าจะกรณีใดๆทั้งสิ้น อีกทั้งห้ามมิให้ดัดแปลงเนื้อหา และต้องอ้างอิงถึงเจ้าของเอกสารทุกครั้งที่มีการนำไปใช้



รูปที่ 4.59 เคาน์เตอร์บริการ คิน - บีม หนังสือ



รูปที่ 4.60 พื้นที่ถ่ายเอกสาร และสืบค้นข้อมูล

เอกสารนี้เป็นเอกสารที่สงวนไว้สำหรับการใช้งานเพื่อการศึกษาเท่านั้น ไม่อนุญาตให้นำไปใช้ประโยชน์ด้านการค้า ไม่ว่าจะกรณีใดๆทั้งสิ้น อีกทั้งห้ามมิให้ดัดแปลงเนื้อหา และต้องอ้างอิงถึงเจ้าของเอกสารทุกครั้งที่มีการนำไปใช้

#### 4.7.3 การออกแบบพื้นที่หนังสือใหม่

บริเวณหนังสือใหม่ หนังสือแนะนำอยู่บริเวณส่วนทางเข้าข้างหน้าของห้องสมุด ตรงกันข้ามกับเคาน์เตอร์บริการคืน - ยืม หนังสือ ส่วนบริเวณชั้นวางหนังสือใหม่และหนังสือแนะนำจะเป็นชั้นวางขนาดใหญ่ที่ติดกับกระจกทางหน้าห้องสมุด สามารถรองรับหนังสือได้จำนวนมาก เพื่อให้เป็นที่สังเกตได้ง่ายแก่ประชาชนทั่วไปที่ผ่านไปผ่านมา ให้เกิดความสนใจจะเข้ามาใช้บริการ ในส่วนนี้ การออกแบบให้มีชีวิตโดยออกแบบให้มีบรรยากาศที่ดูทันสมัย มีการจัดชุดที่นั่งในส่วนหนังสือใหม่ให้นั่งสะดวกสบายแก่ผู้ที่สนใจมานั่งอ่านหนังสือใหม่โดยเฉพาะ นอกจากนั้นยังมีการซ่อนไฟเพื่อสร้างความสว่างและสร้างมิติให้น่าสนใจเพิ่มขึ้น (รูปที่ 4.61)



รูปที่ 4.61 ส่วนหนังสือใหม่ และหนังสือแนะนำ

#### 4.7.4 การออกแบบพื้นที่อ่านหนังสือชั้น 1

พื้นที่อ่านหนังสือชั้น 1 จะอยู่ในตำแหน่งตรงกลางของห้องสมุดข้างหลังแผงแสดงนิทรรศการ การออกแบบให้มีชีวิตโดยให้มีการตกแต่งให้ห้องออกมาพร้อมสมัย มีกลิ่นอายของความ เป็นล้านนาด้วยองค์ประกอบและลวดลายต่างๆ เฟอร์นิเจอร์มีรูปแบบที่หลากหลาย เป็น เฟอร์นิเจอร์ที่นั่งแล้วให้ความรู้สึกสะดวกสบายในการนั่งอ่านหนังสือ มีการจัดรูปแบบที่นั่งอย่าง หลากหลายรองรับผู้ใช้ห้องสมุดที่มาเป็นกลุ่ม มาเป็นคู่ หรือมาคนเดียวก็สามารถนั่งได้ด้วย ความ สบายใจ พื้นที่ในส่วนนั่งอ่านชั้น 1 ยังสามารถปรับรูปแบบเพื่อเปิดพื้นที่ให้กิจกรรมเผยแพร่ เอกสารนี้เป็นเอกสารที่สงวนไว้สำหรับการใช้งานเพื่อการศึกษาเท่านั้น ไม่อนุญาตให้นำไปใช้ประโยชน์ด้านการค้า ไม่ว่าจะกรณีใดๆทั้งสิ้น อีกทั้งห้ามมิให้ตัดแปลงเนื้อหา และต้องอ้างอิงถึงเจ้าของเอกสารทุกครั้งที่มีการนำไปใช้

วัฒนธรรมจากต่างชาติ บริเวณสี่เหลี่ยมตรงกลางห้องสมุดได้ และยังมีพื้นที่เฉลิมพระเกียรติ ไว้ให้ผู้มาใช้ห้องสมุดได้รับรู้ถึงพระราชกรณียกิจของสมเด็จพระเทพรัตนราชสุดาฯ สยามบรมราชกุมารี (รูปที่ 4.62)



รูปที่ 4.62 ส่วนนั่งอ่านหนังสือชั้น 1

#### 4.7.5 การออกแบบพื้นที่ห้องสันทนากาเด็ก

ห้องสันทนากาเด็กเป็นส่วนที่อยู่ถัดจากส่วนหนังสือใหม่ ลักษณะเป็นห้องส่วนตัวมีกระจกใสกันโดยรอบเพื่อเป็นการควบคุมเสียงในส่วนนี้ไม่ให้ไปรบกวนผู้ใช้บริการในส่วนอื่น การออกแบบให้มีชีวิตโดยภายในตกแต่งให้มีความสดใสไร้เงา เรียง สุกสนานให้เหมาะสำหรับเด็กวัยที่กำลังเรียนรู้ มีการสอดแทรกรูปจากประเพณี และสถานที่ต่างๆ ที่สำคัญในจังหวัดลำปาง มีหนังสือสำหรับเด็กจำนวนมาก มีของเล่นที่หลากหลาย และมีคอมพิวเตอร์และอินเทอร์เน็ตให้ใช้โดยเฉพาะในส่วนนี้ และเป็นการจัดเฟอร์นิเจอร์อย่างอิสระให้เด็กได้นั่งเล่นนอนเล่นบนเสื่ออก และเบาะพูก ซึ่งเฟอร์นิเจอร์ ชั้นหนังสือ และของเล่นจะต้องไม่มีมุมแหลมซึ่งจะสร้างอันตรายให้เด็กได้ (รูปที่ 4.63)

เอกสารนี้เป็นเอกสารที่สงวนไว้สำหรับการใช้งานเพื่อการศึกษาเท่านั้น ไม่อนุญาตให้นำไปใช้ประโยชน์ด้านการค้า ไม่ว่าจะกรณีใดๆทั้งสิ้น อีกทั้งห้ามมิให้ดัดแปลงเนื้อหา และต้องอ้างอิงถึงเจ้าของเอกสารทุกครั้งที่มีการนำไปใช้



รูปที่ 4.63 ส่วนห้องชั้นนันทนาการเด็ก

#### 4.7.6 การออกแบบพื้นที่มุมอาเซียน

พื้นที่มุมอาเซียนอยู่ในตำแหน่งถัดจากสวนสนทนาการเด็ก เป็นส่วนที่ให้ข้อมูลข่าวสารของประเทศบ้านใกล้เรือนเคียงในกลุ่มอาเซียน มีหนังสือเกี่ยวกับภาษา สถานที่ท่องเที่ยวและหนังสือวัฒนธรรมของแต่ละประเทศไว้คอยให้บริการ การออกแบบให้มีชีวิตโดยการตกแต่งออกมาให้ทันสมัย ใช้สีสันทันตึงจากธงชาติของแต่ละประเทศมาช่วยสร้างบรรยากาศ และมีการจัดชุดที่นั่งอ่านที่สะดวกสบายไว้รองรับผู้มาใช้ห้องสมุด (รูปที่ 4.64)

#### 4.7.7 การออกแบบพื้นที่คอมพิวเตอร์และอินเทอร์เน็ต

พื้นที่ส่วนคอมพิวเตอร์และอินเทอร์เน็ตเป็นพื้นที่ที่อยู่ข้างหลังส่วนถ่ายเอกสาร เป็นพื้นที่ที่ผู้ใช้ห้องสมุดต้องติดต่อเจ้าหน้าที่บรรณารักษ์ก่อนที่จะใช้งานในส่วนนี้ การออกแบบให้มีชีวิตโดยการตกแต่งให้ดูทันสมัย ใช้สีสันทันตึงสะอาดตา มีเครื่องคอมพิวเตอร์ในจำนวนที่สามารถรองรับผู้ใช้งานได้ทั้งวัน เป็นการจัดวางที่นั่งในลักษณะเรียงแถว ใช้เก้าอี้เท้าแขนที่ให้ความสะดวกสบายและหลากหลายสีสันทันตึงวางคอมพิวเตอร์มีความสูงระดับวางแป้นพิมพ์ 70 เซนติเมตร ความสูงระดับวางจอคอมพิวเตอร์ 80 เซนติเมตร และมีการซ่อนไฟและให้แสงสว่างจำนวนมาก (รูปที่ 4.65)

เอกสารนี้เป็นเอกสารที่สงวนไว้สำหรับการใช้งานเพื่อการศึกษาเท่านั้น ไม่อนุญาตให้นำไปใช้ประโยชน์ด้านการค้า ไม่ว่าจะกรณีใดๆทั้งสิ้น อีกทั้งห้ามมิให้ดัดแปลงเนื้อหา และต้องอ้างอิงถึงเจ้าของเอกสารทุกครั้งที่มีการนำไปใช้



รูปที่ 4.65 ส่วนคอมพิวเตอร์และอินเทอร์เน็ต

เอกสารนี้เป็นเอกสารที่สงวนไว้สำหรับการใช้งานเพื่อการศึกษาเท่านั้น ไม่อนุญาตให้นำไปใช้ประโยชน์ด้านการค้า ไม่ว่าจะกรณีใดๆทั้งสิ้น อีกทั้งห้ามมิให้ดัดแปลงเนื้อหา และต้องอ้างอิงถึงเจ้าของเอกสารทุกครั้งที่มีการนำไปใช้

#### 4.7.8 การออกแบบพื้นที่มุมเทคโนโลยี

พื้นที่ส่วนมุมเทคโนโลยีเป็นพื้นที่ที่อยู่ถัดจากส่วนพื้นที่คอมพิวเตอร์และอินเทอร์เน็ต และมีการตกแต่งให้สอดคล้องกัน การออกแบบให้มีชีวิตโดยตกแต่งบรรยากาศที่ทันสมัยดูสบายตา มีการซ่อนไฟตามจุดต่างๆเพื่อสร้างมิติและเพิ่มแสงสว่าง มีชั้นหนังสือที่ใหญ่และเต็มไปด้วยหนังสือที่เกี่ยวกับข้อมูลด้านเทคโนโลยีจำนวนมาก และมีการจัดชุดที่นั่งอ่านหรือเขียนหนังสือในส่วนบริการนี้ (รูปที่ 4.66)

#### 4.7.9 การออกแบบพื้นที่ห้องกสน. และห้องคู่มือวีดิทัศน์

ห้องกสน. และห้องคู่มือวีดิทัศน์อยู่ในตำแหน่งข้างหลังสุด ถัดจากพื้นที่เฉลิมพระเกียรติ เป็นห้องที่นักศึกษาและอาจารย์ของทางกสน. เอาไว้นัดพบพูดคุยและส่งงานให้กันเป็นประจำทุกวันอาทิตย์ของทุกสัปดาห์ การออกแบบให้มีชีวิตโดยตกแต่งให้มีความร่วมสมัยและทำบรรยากาศให้ออกมาคล้ายโรงภาพยนตร์ เพราะในวันที่ทางกสน. ไม่ได้ใช้งาน ทางห้องสมุดประชาชนจังหวัดลำปางสามารถตั้งตารางเวลาในการฉายภาพยนตร์เรื่องต่างๆไว้รองรับผู้ใช้ห้องสมุดได้ เฟอร์นิเจอร์ที่ใช้จึงมีความสะดวกสบายและสามารถปรับรูปแบบที่นั่งได้อย่างอิสระ มีการลดแสงจากภายนอกด้วยม่านมู่ลี่ และการควบคุมเสียงภายในห้องด้วยกาวติดประตูกระจกและประตูคูสติบอร์ดีไว้รอบๆห้อง เพื่อไม่ให้เสียงไปรบกวนผู้ใช้ห้องสมุดในส่วนอื่นๆ (รูปที่ 4.67)

เอกสารนี้เป็นเอกสารที่สงวนไว้สำหรับการใช้งานเพื่อการศึกษาเท่านั้น ไม่อนุญาตให้นำไปใช้ประโยชน์ด้านการค้า ไม่ว่าจะกรณีใดๆทั้งสิ้น อีกทั้งห้ามมิให้ดัดแปลงเนื้อหา และต้องอ้างอิงถึงเจ้าของเอกสารทุกครั้งที่มีการนำไปใช้



รูปที่ 4.66 พื้นที่ส่วนมุมเทคโนโลยี



รูปที่ 4.67 พื้นที่ส่วนห้องกสน. และสื่อวีดีทัศน์

เอกสารนี้เป็นเอกสารที่สงวนไว้สำหรับการใช้งานเพื่อการศึกษาเท่านั้น ไม่อนุญาตให้นำไปใช้ประโยชน์ด้านการค้า ไม่ว่าจะกรณีใดๆทั้งสิ้น อีกทั้งห้ามมิให้ดัดแปลงเนื้อหา และต้องอ้างอิงถึงเจ้าของเอกสารทุกครั้งที่มีการนำไปใช้

#### 4.7.10 การออกแบบพื้นที่ส่วนพุดคุยในชุมชน

พื้นที่ส่วนพุดคุยในชุมชนเป็นส่วนบริการที่อยู่ภายนอกอาคาร เป็นพื้นที่สำหรับให้ผู้มาใช้ห้องสมุดสามารถมานั่งพักคอย หรือนั่งพุดคุยกันในบรรยากาศร่มรื่นผ่อนคลาย และยังเป็นพื้นที่นัดพบปะหารือหรือประชุมกันของคนในชุมชนวัดป่าวกซึ่งเป็นชุมชนที่อยู่รอบๆห้องสมุดประชาชนจังหวัดลำปาง การออกแบบให้มีชีวิตโดยตกแต่งพื้นที่ให้กลมกลืนกับธรรมชาติ และมีชุดโต๊ะที่นั่งจำนวนมากไว้รองรับผู้มาใช้ห้องสมุด (รูปที่ 4.68)

#### 4.7.11 การออกแบบพื้นที่ร้านอาหารและเครื่องดื่ม

พื้นที่ร้านอาหารและเครื่องดื่มเป็นบริเวณที่อยู่ถัดจากพื้นที่ส่วนพุดคุยในชุมชนและใกล้ประตูทางเข้า-ออก รongของห้องสมุดประชาชนจังหวัดลำปาง เป็นพื้นที่ไว้รองรับผู้มาใช้ห้องสมุดที่ต้องการทานอาหาร ขนม และเครื่องดื่มในระหว่างที่มาใช้บริการภายในห้องสมุด การออกแบบให้มีชีวิตโดยการตกแต่งแบบร่วมสมัย ใช้ไม้เป็นวัสดุหลักในการตกแต่ง จึงทำให้บรรยากาศดูอบอุ่นและร่มรื่นน่าเข้าใช้ มีชุดโต๊ะนั่งแบบสะดวกสบายและหลากหลาย รองรับผู้ที่มาใช้บริการไม่ว่าจะมาเป็นกลุ่ม เป็นคู่ หรือมาเดี่ยว (รูปที่ 4.69)



รูปที่ 4.68 พื้นที่ส่วนพุดคุยในชุมชน

เอกสารนี้เป็นเอกสารที่สงวนไว้สำหรับการใช้งานเพื่อการศึกษาเท่านั้น ไม่อนุญาตให้นำไปใช้ประโยชน์ด้านการค้า ไม่ว่าจะกรณีใดๆทั้งสิ้น อีกทั้งห้ามมิให้ดัดแปลงเนื้อหา และต้องอ้างอิงถึงเจ้าของเอกสารทุกครั้งที่มีการนำไปใช้



รูปที่ 4.69 ร้านอาหารและเครื่องดื่ม

#### 4.7.12 การออกแบบพื้นที่ส่วนห้องเรียนภาษา

พื้นที่ส่วนห้องเรียนภาษาเป็นส่วนบริการที่อยู่บนชั้นสองของห้องสมุด เป็นห้องที่เอาไว้สอนภาษาจากประเทศต่างๆ และภาษาจากประเทศบ้านใกล้เรือนเคียง โดยที่จะมีตารางสอนในช่วงเย็นของวันจันทร์ ถึงวันศุกร์ และทั้งวันในวันเสาร์ ส่วนวันอาทิตย์จะใช้เป็นห้องเรียนของทางกศน. การออกแบบให้มีชีวิตโดยตกแต่งให้ดูร่วมสมัยและดูอบอุ่น ช่วยสร้างบรรยากาศแห่งการเรียนรู้ มีอุปกรณ์ที่ช่วยในการเรียนรู้อย่างหลากหลาย ทั้งจอโปรเจคเตอร์ และโทรทัศน์ ใช้รูปแบบเฟอร์นิเจอร์แบบในห้องเรียน และสามารถปรับเปลี่ยนการนั่งได้ เนื่องจากเป็นเรียนจึงมักจะมีการใช้เสียง ดังนั้นพื้นที่ห้องเรียนภาษาจึงมีประตูปิดกัน และใช้วัสดุไม่ช่วยในการดูดซับเสียง ไม่ให้ไปรบกวนส่วนอื่น (รูปที่ 4.70)

#### 4.7.13 การออกแบบพื้นที่ส่วนนั่งอ่าน นอนอ่าน บนชั้น2

พื้นที่ส่วนนั่งอ่าน นอนอ่าน บนชั้น2 เมื่อขึ้นบันไดทั้งสองด้านมาบนชั้นของห้องก็จะพบพื้นที่นั่งอ่าน นอนอ่านชั้น 2 ทันที สามารถนั่งอ่าน นอนอ่าน ทำงาน ทำการบ้าน หรือทำงานกลุ่มในส่วนนี้ได้ การออกแบบให้มีชีวิตโดยตกแต่งให้มีบรรยากาศร่วมสมัย ใช้องค์ประกอบต่างๆจากทางด้านนาเพื่อให้มีบรรยากาศเหมือนอยู่ในคัมภีร์ของทางด้านนา มีชั้นหนังสือด้านความรู้จำนวนมาก ใช้เฟอร์นิเจอร์ที่นั่งอ่านอย่างหลากหลายและสะดวกสบาย มีทั้งรูปแบบแบบสมัยใหม่และเอกสารนี้เป็นเอกสารที่สงวนไว้สำหรับการใช้งานเพื่อการศึกษาเท่านั้น ไม่อนุญาตให้นำไปใช้ประโยชน์ด้านการค้า ไม่ว่าจะกรณีใดๆทั้งสิ้น อีกทั้งห้ามมิให้ดัดแปลงเนื้อหา และต้องอ้างอิงถึงเจ้าของเอกสารทุกครั้งที่มีการนำไปใช้

รูปแบบสมัยโบราณ มีแท่นช่วยวางอ่านหนังสือ และสามารถนอนอ่านได้ ให้ความรู้สึกสบายเหมือนอยู่ที่บ้าน (รูปที่ 4.71 - 4.72)



รูปที่ 4.70 พื้นที่สวนห้องเรียนภาษาต่างประเทศ



รูปที่ 4.71 พื้นที่ส่วนนั่งอ่าน นอนอ่าน บนชั้น 2

เอกสารนี้เป็นเอกสารที่สงวนไว้สำหรับการใช้งานเพื่อการศึกษาเท่านั้น ไม่อนุญาตให้นำไปใช้ประโยชน์ด้านการค้า ไม่ว่าจะกรณีใดๆทั้งสิ้น อีกทั้งห้ามมิให้ดัดแปลงเนื้อหา และต้องอ้างอิงถึงเจ้าของเอกสารทุกครั้งที่มีการนำไปใช้



รูปที่ 4.72 พื้นที่ส่วนนั่งอ่าน นอนอ่าน บนชั้น 2

#### 4.7.14 การออกแบบพื้นที่ส่วนห้องอ่านเงียบ

พื้นที่ส่วนห้องอ่านเงียบเป็นพื้นที่อยู่บนชั้น 2 ของห้องสมุดประชาชน จังหวัดลำปาง อยู่ข้างในสุด เป็นห้องสำหรับผู้ที่ต้องการอ่านหนังสือแบบเงียบสงบ หรือทำงานแบบไม่มีเสียงรบกวน เพราะเป็นพื้นที่ที่กรมส่งเสริมการออกแบบให้มีชีวิตโดยตกแต่งให้มีความร่วมสมัย บรรยากาศน่าเข้าใช้ เงียบสงบ มีควมร้อนไฟบนฝ้าเพดานเพื่อเพิ่มความสว่างและสร้างมิติภายในห้อง มีที่สำหรับนั่งอ่านและนั่งทำงานโดยมีฉากกั้นเพื่อให้ความเป็นส่วนตัวและไม่มีเสียงรบกวน เลือกใช้วัสดุผ้าและพรมในการดูดซับเสียง และผู้ใช้ห้องสมุดสามารถนั่งอ่านและมองทัศนียภาพภายนอกได้ (รูปที่ 4.73)

เอกสารนี้เป็นเอกสารที่สงวนไว้สำหรับการใช้งานเพื่อการศึกษาเท่านั้น ไม่อนุญาตให้นำไปใช้ประโยชน์ด้านการค้า ไม่ว่าจะกรณีใดๆทั้งสิ้น อีกทั้งห้ามมิให้ดัดแปลงเนื้อหา และต้องอ้างอิงถึงเจ้าของเอกสารทุกครั้งที่มีการนำไปใช้



รูปที่ 4.73 พื้นที่ส่วนห้องอ่านสบาย

#### 4.8 การออกแบบป้ายที่ใช้ภายในห้องสมุดประชาชน จังหวัดลำปาง

ข้อมูลส่วนนี้ประกอบไปด้วยเรื่องผังป้าย ประเภทของป้ายภายในห้องสมุด การออกแบบป้ายภายในห้องสมุด และขนาดของป้าย ตัวอักษรและสัญลักษณ์ภายในห้องสมุด โดยแต่ละส่วนมีรายละเอียดดังนี้

##### 4.8.1 ผังป้ายและประเภทของป้ายในห้องสมุด

ผังป้ายแสดงตำแหน่ง การติดตั้งป้ายแต่ละประเภทแบ่งเป็นตามการใช้งานในที่ต่างๆ ช่วยในการนำทางและอธิบายรายละเอียดในแต่ละพื้นที่ แบ่งออกเป็น 4 ประเภทได้แก่ (รูปที่ 4.74 - 4.75)

1. ป้ายนำทาง เป็นป้ายที่บอกทิศทางช่วยพาผู้ใช้ห้องสมุดไปยังพื้นที่ต่างๆภายในห้องสมุด ป้ายนำทางจะเป็นลักษณะอยู่ติดกับฝ้าเพดาน จะอยู่ในตำแหน่งตามทางแยกต่างๆภายในห้องสมุด
2. ป้ายบอกพื้นที่เป็นป้ายที่ให้ข้อมูลของพื้นที่นั้นๆ ตำแหน่งของป้ายจะอยู่ในตำแหน่งที่สังเกตเห็นได้ง่ายในแต่ละพื้นที่กิจกรรมนั้นๆ

เอกสารนี้เป็นเอกสารที่สงวนไว้สำหรับการใช้งานเพื่อการศึกษาเท่านั้น ไม่อนุญาตให้นำไปใช้ประโยชน์ด้านการค้า ไม่ว่าจะกรณีใดๆทั้งสิ้น อีกทั้งห้ามมิให้ดัดแปลงเนื้อหา และต้องอ้างอิงถึงเจ้าของเอกสารทุกครั้งที่มีการนำไปใช้

3. ป้ายบอกข้อมูลและหมวดหมู่หนังสือเป็นป้ายที่ให้ข้อมูลเกี่ยวกับหมวดหมู่หนังสือแต่ละประเภท ตำแหน่งของป้ายจะอยู่บริเวณด้านหน้าและด้านหลังชั้นหนังสือ สามารถสังเกตเห็นได้ง่าย

4. ป้ายแผนที่แสดงตำแหน่งเป็นป้ายที่แสดงผังรวมของตำแหน่งพื้นที่กิจกรรมต่างๆภายในห้องสมุด และยังแสดงตำแหน่งของผู้ใช้ห้องสมุดว่าอยู่ในส่วนใดของห้องสมุด ตำแหน่งติดตั้งป้ายจะอยู่บริเวณประตูทางเข้า - ออก และอยู่บริเวณบันไดชั้น 2 ของห้องสมุด

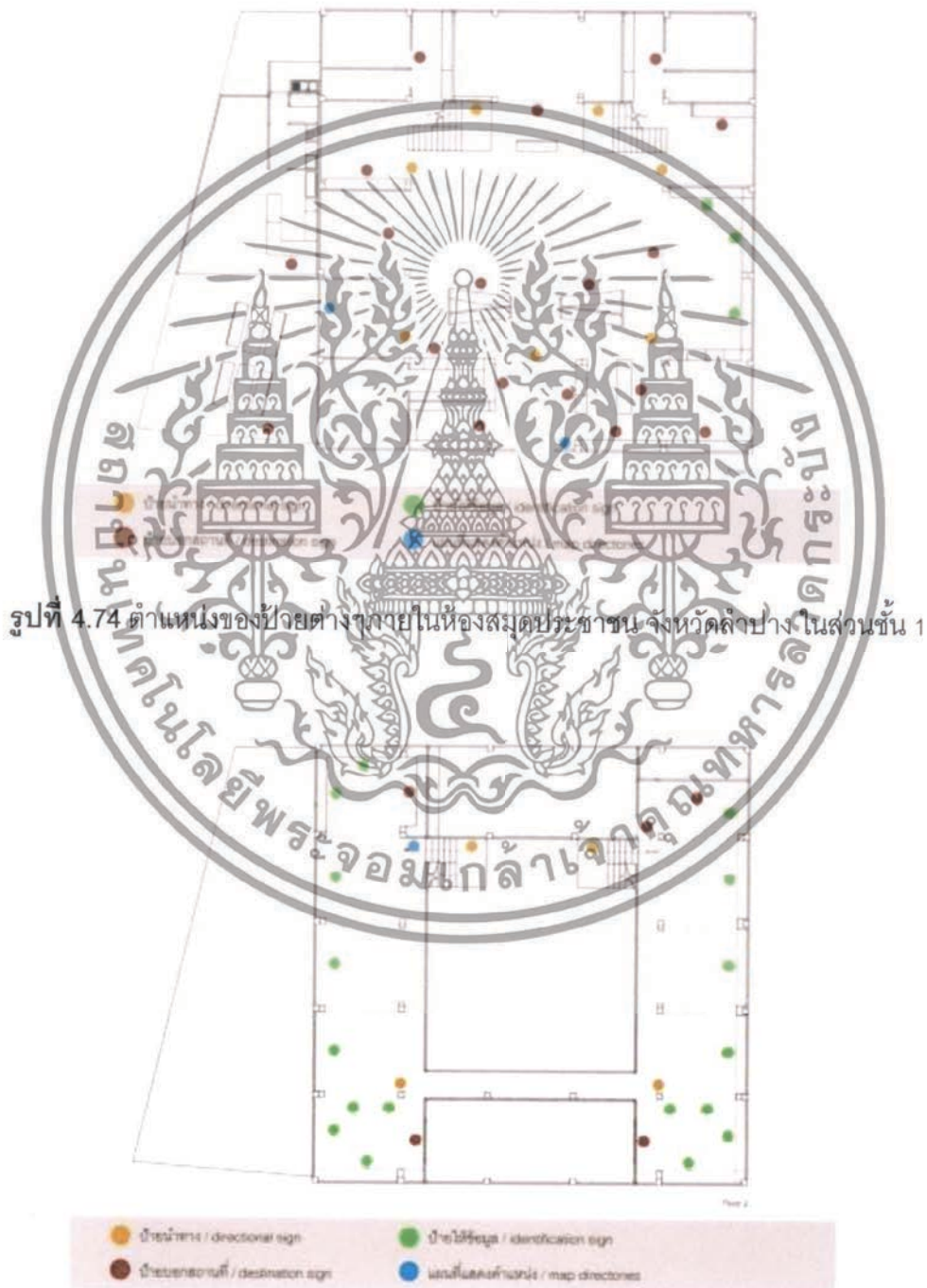

รูปที่ 4.75 ตำแหน่งของป้ายต่างๆภายในห้องสมุดประชาชน จังหวัดลำปาง ในส่วนชั้น 2

เอกสารนี้เป็นเอกสารที่สงวนไว้สำหรับการใช้งานเพื่อการศึกษาเท่านั้น ไม่อนุญาตให้นำไปใช้ประโยชน์ด้านการค้า ไม่ว่าจะกรณีใดๆทั้งสิ้น อีกทั้งห้ามมิให้ดัดแปลงเนื้อหา และต้องอ้างอิงถึงเจ้าของเอกสารทุกครั้งที่มีการนำไปใช้

#### 4.8.2 การออกป้ายภายในห้องสมุด

ป้ายทั้ง 4 ประเภทในห้องสมุดถูกออกแบบให้มีลวดลายศิลปะล้านนามาผสมผสานเพื่อให้เกิดความรู้สึกถึงความเป็นพื้นถิ่น โดยการนำลวดลายมาจากลวดลายของผ้าทอพื้นเมืองของจังหวัดลำปางมาช่วยในการออกแบบ และใส่ความเป็นสากลด้วยการใช้สัญลักษณ์ที่มาจากพฤติกรรมของมนุษย์ ทำให้เข้าใจได้ทันที ภาษาที่ใช้จะประกอบไปด้วยภาษาไทย ภาษาอังกฤษ และภาษาจีน ซึ่งเป็นภาษาสากลและเป็นภาษาของชาวต่างชาติที่เข้ามาจังหวัดลำปางมากที่สุด สีที่ใช้เป็นสีชาวลำปางสำหรับตัวอักษรและสัญลักษณ์ และสีเขียวสำหรับพื้นหลัง (รหัสสี C:82 M:25 Y:87 K:29) ซึ่งสีเขียวเป็นสีของห้องสมุดประชาชน จังหวัดลำปาง ป้ายนำทางมีขนาด กว้าง 140 x 35 เซนติเมตร โดยใช้ภาษาไทยเป็นฟอนต์ " FT Meuang" ขนาด 5 เซนติเมตร ลักษณะตัวหนา (Bold) มีรูปแบบคล้ายตัวอักษรของทางล้านนา ภาษาอังกฤษเป็นฟอนต์ "Cordia New" ขนาด 5 เซนติเมตร ลักษณะตัวหนา (Bold) มีรูปแบบธรรมดาเป็นสากล ภาษาจีนเป็นฟอนต์ "Meiryo" ขนาด 5 เซนติเมตร ลักษณะตัวหนา (Bold) มีรูปแบบเป็นภาษาจีนสากล เป็นป้ายที่ติดตั้งกับฝาเพดานภายในห้องสมุด โดยมีความสูงจากระดับพื้น 200 - 220 เซนติเมตร (รูปที่ 4.76)



รูปที่ 4.76 ป้ายนำทาง

ป้ายบอกพื้นที่มีขนาด กว้าง 100 x 25 เซนติเมตร ใช้ภาษาไทยเป็นฟอนต์ " FT Meuang" ขนาด 12.5 เซนติเมตร ลักษณะตัวหนา (Bold) มีรูปแบบคล้ายตัวอักษรของทางล้านนา ภาษาอังกฤษเป็นฟอนต์ "Cordia New" ขนาด 10 เซนติเมตร ลักษณะตัวหนา (Bold) มีรูปแบบธรรมดาเป็นสากล ภาษาจีนเป็นฟอนต์ "Meiryo" ขนาด 10 เซนติเมตร ลักษณะตัวหนา (Bold) มีรูปแบบเป็นภาษาจีนสากล เป็นป้ายที่ติดตั้งกับฝาเพดาน หน้าห้อง และหน้าตู้หนังสือภายในห้องสมุด โดยมีความสูงจากระดับพื้น 200 - 220 เซนติเมตร (รูปที่ 4.77)

เอกสารนี้เป็นเอกสารที่สงวนไว้สำหรับการใช้งานเพื่อการศึกษาเท่านั้น ไม่อนุญาตให้นำไปใช้ประโยชน์ด้านการค้า ไม่ว่าจะกรณีใดๆทั้งสิ้น อีกทั้งห้ามมิให้ดัดแปลงเนื้อหา และต้องอ้างอิงถึงเจ้าของเอกสารทุกครั้งที่มีการนำไปใช้



ห้องสมุด และติดผนังบริเวณทางขึ้น-ลงบันไดชั้น2 ของห้องสมุด โดยมีความสูงจากระดับพื้น 90 - 120 เซนติเมตร (รูปที่ 4.79 - 4.80)



รูปที่ 4.80 ป้ายแผนที่แสดงตำแหน่ง ชั้น 2

เอกสารนี้เป็นเอกสารที่สงวนไว้สำหรับการใช้งานเพื่อการศึกษาเท่านั้น ไม่อนุญาตให้นำไปใช้ประโยชน์ด้านการค้า ไม่ว่าจะกรณีใดๆทั้งสิ้น อีกทั้งห้ามมิให้ดัดแปลงเนื้อหา และต้องอ้างอิงถึงเจ้าของเอกสารทุกครั้งที่มีการนำไปใช้

## 4.9 การยอมรับของผู้เข้ามาใช้บริการห้องสมุดประชาชน จังหวัดลำปาง

ในส่วนนี้เป็นการวิเคราะห์ผลข้อมูลที่ได้จากแบบสอบถามของผู้ตอบแบบสอบถามจำนวน 42 คน ถึงความเหมาะสมต่อการออกแบบพื้นที่ส่วนต่างๆ และการออกแบบป้ายภายในห้องสมุดประชาชน จังหวัดลำปาง โดยมีรายละเอียดจากแบบสอบถามดังนี้

### 4.9.1 การจัดพื้นที่ภายในห้องสมุดประชาชนจังหวัดลำปาง

การจัดพื้นที่ภายในห้องสมุดแบ่งเป็น พื้นที่สาธารณะ พื้นที่กึ่งส่วนตัว และ พื้นที่ส่วนตัว โดยมีรายละเอียดดังนี้ กลุ่มพื้นที่สาธารณะ ได้แก่ พื้นที่สืบค้น พื้นที่พูดคุยของคนในชุมชน พื้นที่ ยืม - คืน อัดโนมิตี พื้นที่หนังสือใหม่ พื้นที่หนังสือพิมพ์ นิตยสาร และวารสาร พื้นที่แนะนำสถานที่ท่องเที่ยว พื้นที่เผยแพร่วัฒนธรรม พื้นที่นั่งอ่านหนังสือ พื้นที่เฉลิมพระเกียรติ พื้นที่มุมเทคโนโลยี พื้นที่มุมอาเซียน พื้นที่ห้องน้ำ พื้นที่นั่งเล่น นอนเล่น และพื้นที่อ่านเจ๊บบ กลุ่มพื้นที่กึ่งส่วนตัว ได้แก่ พื้นที่ร้านอาหารและเครื่องดื่ม พื้นที่ล็อกเกอร์ พื้นที่กายเอกสาร พื้นที่คอมพิวเตอร์และอินเทอร์เน็ต พื้นที่เล่นดนตรี พื้นที่ห้อง ทัศน และสื่อวีดิทัศน์ และพื้นที่ห้องเรียนภาษาต่างประเทศ ส่วน กลุ่มพื้นที่ส่วนตัว ได้แก่ พื้นที่โฌนิตเซอร์บริการ พื้นที่ห้องเจ้าหน้าที่และบรรณารักษ์ และพื้นที่ห้องเก็บของ (รูปที่ 4.81 - 4.82)

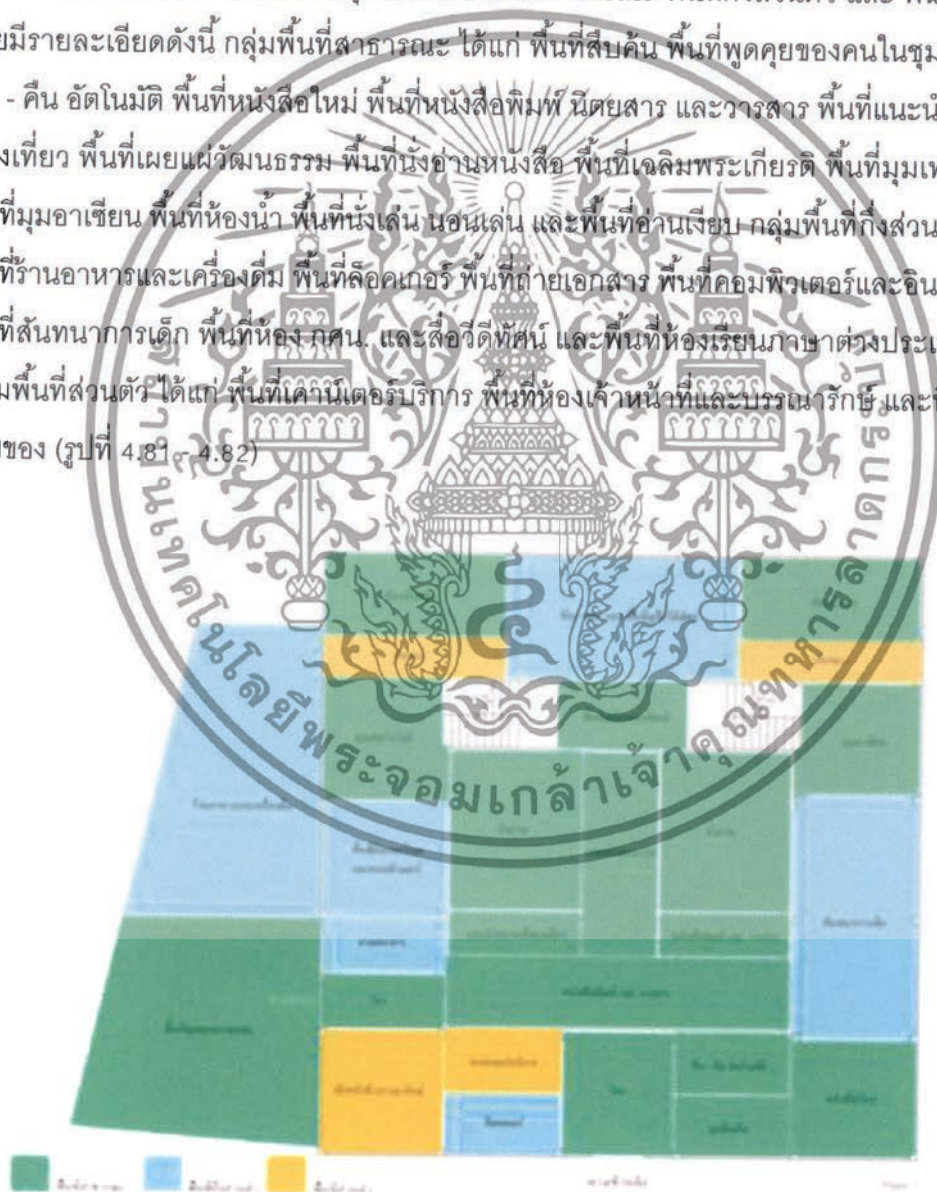

รูปที่ 4.81 การจัดพื้นที่ของห้องสมุดประชาชน จังหวัดลำปาง ในส่วนชั้น 1 แบ่งเป็นพื้นที่  
สาธารณะ พื้นที่ กึ่งส่วนตัว พื้นที่ส่วนตัว

เอกสารนี้เป็นเอกสารที่สงวนไว้สำหรับการใช้งานเพื่อการศึกษาเท่านั้น ไม่อนุญาตให้นำไปใช้ประโยชน์ด้านการค้า ไม่ว่ากรณีใดๆทั้งสิ้น อีกทั้งห้ามมิให้ดัดแปลงเนื้อหา และต้องอ้างอิงถึงเจ้าของเอกสารทุกครั้งที่มีการนำไปใช้

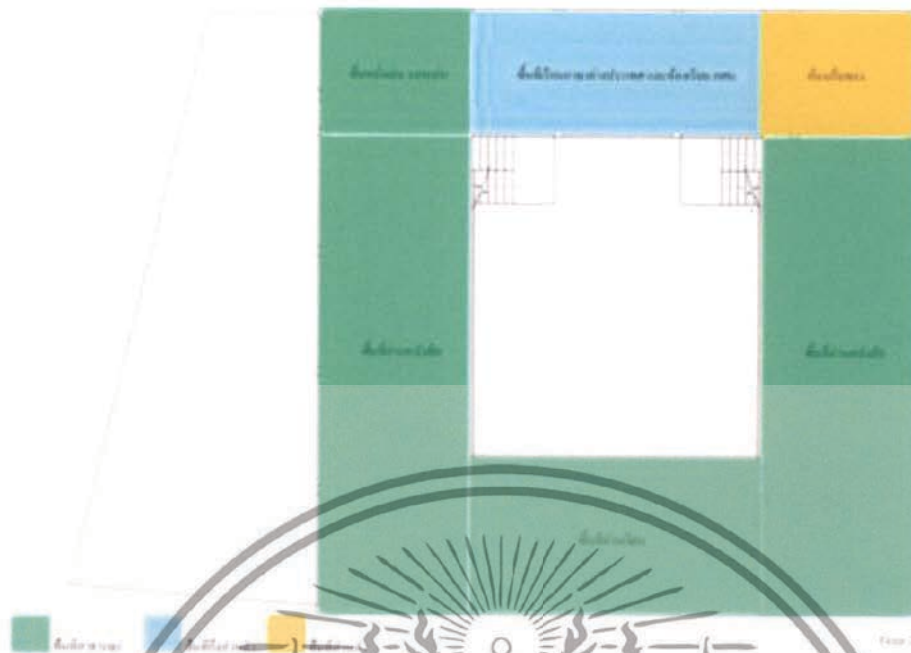

รูปที่ 4.82 การจัดพื้นที่ของห้องสมุดประชาชน จังหวัดลำปาง ในส่วนชั้น 2 แบ่งเป็นพื้นที่  
สาธารณะ พื้นที่กิ่งสวนตัว พื้นที่สวนตัว

#### 4.9.2 การยอมรับผลการออกแบบส่วนต่างๆภายในห้องสมุดประชาชนจังหวัด ลำปาง

ในส่วนนี้เป็นการวิเคราะห์ผลขอมูลที่ได้จากแบบสอบถามของผู้ตอบแบบสอบถาม  
จำนวน 42 คน ถึงความเหมาะสมต่อการออกแบบพื้นที่ส่วนต่างๆภายในห้องสมุดประชาชน  
จังหวัดลำปาง ได้ผลดังนี้ จากผู้ใช้ห้องสมุดทั้งหมด 42 คน ผู้ใช้ห้องสมุดส่วนใหญ่ยอมรับการ  
ออกแบบทุกส่วนภายในห้องสมุดประชาชนจังหวัดลำปาง (ตาราง 4.25)

เอกสารนี้เป็นเอกสารที่สงวนไว้สำหรับการใช้งานเพื่อการศึกษาเท่านั้น ไม่อนุญาตให้นำไปใช้ประโยชน์ด้านการค้า  
ไม่ว่ากรณีใดๆทั้งสิ้น อีกทั้งห้ามมิให้ตัดแปลงเนื้อหา และต้องอ้างอิงถึงเจ้าของเอกสารทุกครั้งที่มีการนำไปใช้

ตารางที่ 4.25 ผลการยอมรับการออกแบบส่วนต่างๆภายในห้องสมุดประชาชนจังหวัดลำปาง

(n = 42)

การยอมรับการออกแบบ ส่วนต่างๆภายในห้องสมุด	เหมาะสม		ไม่เหมาะสม		Chi Squared	Sig.
	ความถี่ (คน)	ร้อยละ (%)	ความถี่ (คน)	ร้อยละ (%)		
พื้นที่คอมพิวเตอร์และอินเทอร์เน็ต	42	100	0	0	-	-
ป้ายบอกหมวดหมู่หนังสือ	42	100	0	0	-	-
พื้นที่ห้องเรียน	41	98	1	2	38.095	(.000)
ภาษาต่างประเทศ	41	98	1	2	38.095	(.000)
พื้นที่ห้องอ่านเงียบ	40	95	2	5	34.381	(.000)
พื้นที่เคาน์เตอร์บริการ คิน - ยิม หนังสือ	40	95	2	5	34.381	(.000)
พื้นที่ห้องสันตนาการเด็ก	40	95	2	5	34.381	(.000)
พื้นที่มุมเทคโนโลยี	40	95	2	5	34.381	(.000)
พื้นที่ร้านอาหารและเครื่องดื่ม	40	95	2	5	34.381	(.000)
พื้นที่นั่งอ่าน นอนอ่าน บนชั้น2	40	95	2	5	34.381	(.000)
ป้ายนำทาง	40	95	2	5	34.381	(.000)
ป้ายบอกพื้นที่	39	93	3	7	30.857	(.000)
พื้นที่มุมอาเซียน	39	93	3	7	30.857	(.000)
พื้นที่พูดคุยในชุมชน	39	93	3	7	30.857	(.000)
ป้ายแผนที่แสดงตำแหน่ง	38	90	4	10	27.524	(.000)
พื้นที่หนังสือใหม่	38	90	4	10	27.524	(.000)
พื้นที่ห้องกศน. และห้องดูสื่อวี ดิทัศน์	37	88	5	12	24.381	(.000)
พื้นที่นั่งอ่านหนังสือ ชั้น1						

ผู้ใช้ห้องสมุดเลือกส่วนพื้นที่คอมพิวเตอร์และอินเทอร์เน็ต ป้ายบอกหมวดหมู่หนังสือ พื้นที่ห้องเรียนภาษาต่างประเทศ และพื้นที่ห้องอ่านเงียบ เป็นการออกแบบที่เหมาะสมมากที่สุด (รูปที่ 4.83)

เอกสารนี้เป็นเอกสารที่สงวนไว้สำหรับการใช้งานเพื่อการศึกษาเท่านั้น ไม่อนุญาตให้นำไปใช้ประโยชน์ด้านการค้า ไม่ว่าจะกรณีใดๆทั้งสิ้น อีกทั้งห้ามมิให้ดัดแปลงเนื้อหา และต้องอ้างอิงถึงเจ้าของเอกสารทุกครั้งที่มีการนำไปใช้

 <p>พื้นที่คอมพิวเตอร์และอินเทอร์เน็ต</p>	 <p>ประวัติศาสตร์ล้านนา 蘭納歷史 Lanna History</p> <p>ป้ายบอกหมวดหมู่หนังสือ</p>	 <p>พื้นที่ห้องเรียน ภาษาต่างประเทศ</p>	 <p>พื้นที่ห้องอ่านเงียบ</p>
เหมาะสม 100 %	เหมาะสม 100 %	เหมาะสม 98 %	เหมาะสม 98 %
 <p>พื้นที่เคาน์เตอร์บริการ คิน-ยิม หนังสือ</p>	 <p>ห้องสันตนาการเด็ก</p>	 <p>มุมเทคโนโลยี</p>	 <p>เครื่องดื่ม</p>
เหมาะสม 95 %	เหมาะสม 95 %	เหมาะสม 95 %	เหมาะสม 95 %
 <p>พื้นที่นั่งอ่าน นอนอ่าน ชั้น 2</p>	 <p>ป้ายนำทาง</p>	 <p>ป้ายบอกพื้นที่</p>	 <p>พื้นที่มออาเซียน</p>
เหมาะสม 95 %	เหมาะสม 95 %	เหมาะสม 95 %	เหมาะสม 93 %
 <p>พื้นที่พูดคุยในชุมชน</p>	 <p>ป้ายแผนที่แสดงตำแหน่ง</p>	 <p>พื้นที่หนังสือใหม่</p>	 <p>พื้นที่ห้อง กคน. และห้องดูสื่อวีดีทัศน์</p>
เหมาะสม 95 %	เหมาะสม 95 %	เหมาะสม 95 %	เหมาะสม 93 %
 <p>พื้นที่นั่งอ่านหนังสือ ชั้น 1</p>			
เหมาะสม 95 %			

**รูปที่ 4.83 ผลการยอมรับการออกแบบส่วนต่างๆภายในห้องสมุดประชาชนจังหวัดลำปาง**  
เอกสารนี้เป็นเอกสารที่สงวนไว้สำหรับการใช้งานเพื่อการศึกษาเท่านั้น ไม่อนุญาตให้นำไปเผยแพร่ขึ้นด้านการค้า  
ไม่ว่ากรณีใดๆทั้งสิ้น อีกทั้งห้ามมิให้ดัดแปลงเนื้อหา และต้องอ้างอิงถึงเจ้าของเอกสารทุกครั้งที่มีการนำไปใช้

#### 4.9.3 บรรยากาศโดยรวมของการออกแบบห้องสมุดประชาชนจังหวัดลำปาง ที่สื่อถึงห้องสมุดมีชีวิต

จากการแจกแบบสอบถามผู้ใช้ห้องสมุดจำนวน 42 คน เกี่ยวกับบรรยากาศโดยรวมของการออกแบบห้องสมุดประชาชนจังหวัดลำปางที่สื่อถึงห้องสมุดมีชีวิต ได้ผลดังนี้ (ตารางที่ 4.26)

ตารางที่ 4.26 บรรยากาศโดยรวมของการออกแบบห้องสมุดประชาชนจังหวัดลำปางที่

สื่อถึงห้องสมุดมีชีวิต

(n = 42)

บรรยากาศโดยรวมของการออกแบบห้องสมุดที่สื่อถึงห้องสมุดมีชีวิต	จำนวน (คน)	ร้อยละ
เป็นการใช้สีสันทันทีสดใสสว่าง มีความรู้สึกเคลื่อนไหวภายในห้องสมุด	5	12
เป็นสถานที่แหล่งเรียนรู้ของคนในชุมชน	4	10
มีกิจกรรมเสริมสร้างการเรียนรู้ที่หลากหลาย	4	10
มีหนังสือมากมายและทันสมัยตลอดเวลา	4	10
มีเฟอร์นิเจอร์ที่ใช้ได้อย่างสะดวกสบายที่หลากหลาย และจำนวนมาก	4	10
ผู้ใช้บริการสามารถเข้าถึงทุกพื้นที่ได้ง่ายด้วยตนเอง	3	7
มีบรรยากาศที่สงบ ผ่อนคลาย เป็นส่วนตัวไม่มีเสียงรบกวน	3	7
เป็นการสร้างบรรยากาศภายในห้องสมุดที่สะดวกสบายเป็นที่รื่นรมย์ เหมือนพักผ่อนหย่อนใจอยู่ที่บ้าน	2	5
การจัดวางพื้นที่ส่วนต่างๆ ให้ดูทันสมัย	2	5
มีความสะดวกและรวดเร็วในการใช้ห้องสมุดในส่วนต่างๆ	2	5
เป็นสถานที่นัดพบกับกลุ่มเพื่อนฝูงในการมาอ่านหนังสือ หจข้อมูล หรือแลกเปลี่ยนข้อมูลต่างๆ	2	5
มีอุปกรณ์การเรียนรู้ที่น่าสนใจ	2	5
มีสิ่งอำนวยความสะดวกที่ครบครัน	2	5
ส่งเสริมให้เกิดการเรียนรู้และการอ่านให้มีประสิทธิภาพมากยิ่งขึ้น		

ผู้ใช้ห้องสมุดได้แสดงความคิดเห็นว่าการใช้สีสันทันทีสดใสสว่าง สร้างความรู้สึกเคลื่อนไหวภายในห้องสมุด การเป็นสถานที่แหล่งเรียนรู้ของคนในชุมชน มีกิจกรรมเสริมสร้างการเรียนรู้ที่หลากหลาย มีหนังสือมากมายและทันสมัยตลอดเวลา และมีเฟอร์นิเจอร์ที่ใช้ได้อย่างสะดวกสบาย

เอกสารนี้เป็นเอกสารที่สงวนไว้สำหรับการใช้งานเพื่อการศึกษาเท่านั้น ไม่อนุญาตให้นำไปใช้ประโยชน์ด้านการค้า ไม่ว่าจะกรณีใดๆ ทั้งสิ้น อีกทั้งห้ามมิให้ดัดแปลงเนื้อหา และต้องอ้างอิงถึงเจ้าของเอกสารทุกครั้งที่มีการนำไปใช้

ที่หลากหลายและจำนวนมาก เป็นบรรยากาศโดยรวมของการออกแบบห้องสมุดประชาชนจังหวัดลำปางที่สื่อถึงห้องสมุดมีชีวิต

#### 4.9.4 บรรยากาศโดยรวมของการออกแบบห้องสมุดประชาชนจังหวัดลำปาง ที่สื่อถึงความเป็นล้านนา

จากการแจกแบบสอบถามผู้ใช้ห้องสมุดจำนวน 42 คน เกี่ยวกับบรรยากาศโดยรวมของการออกแบบห้องสมุดประชาชนจังหวัดลำปางที่สื่อถึงความเป็นล้านนา ได้ผลดังนี้ (ตารางที่ 4.27)

ตารางที่ 4.27 บรรยากาศโดยรวมของการออกแบบห้องสมุดประชาชนจังหวัดลำปาง ที่สื่อถึงความเป็นล้านนา (n = 42)

บรรยากาศโดยรวมของการออกแบบห้องสมุดประชาชน ที่สื่อถึงความเป็นล้านนา	จำนวน (คน)	ร้อยละ
เป็นการนำเอาลวดลายจากศิลปะต่างๆของทางล้านนามาเป็นส่วนประกอบในการตกแต่งภายในห้องสมุด	11	27
การใช้ภาษาและตัวอักษรของทางล้านนามาช่วยในการออกแบบตามส่วนต่างๆภายในห้องสมุด	11	27
การใช้ลวดลายผ้าพื้นเมืองมาประดับเฟอร์นิเจอร์	9	22
การเลือกใช้เฟอร์นิเจอร์ที่มีลักษณะคล้ายเฟอร์นิเจอร์ในสมัยศิลปะล้านนา	7	17
การสร้างค่านิยมของความเป็นท้องถิ่นมีลานพูดคุยของคนในชุมชน	3	7
การนำวัสดุไม้เป็นหลักในการออกแบบส่วนต่างๆ	3	7

ผู้ใช้ห้องสมุดได้แสดงความคิดเห็นว่าการนำเอาลวดลายจากศิลปะต่างๆของทางล้านนามาเป็นส่วนประกอบในการตกแต่งภายในห้องสมุด การใช้ภาษาและตัวอักษรของทางล้านนามาช่วยในการออกแบบตามส่วนต่างๆภายในห้องสมุด และการใช้ลวดลายผ้าพื้นเมืองมาประดับเฟอร์นิเจอร์ เป็นบรรยากาศโดยรวมของการออกแบบห้องสมุดประชาชนจังหวัดลำปาง ที่สื่อถึงความเป็นล้านนา

เอกสารนี้เป็นเอกสารที่สงวนไว้สำหรับการใช้งานเพื่อการศึกษาเท่านั้น ไม่อนุญาตให้นำไปใช้ประโยชน์ด้านการค้า ไม่ว่ากรณีใดๆทั้งสิ้น อีกทั้งห้ามมิให้ดัดแปลงเนื้อหา และต้องอ้างอิงถึงเจ้าของเอกสารทุกครั้งที่มีการนำไปใช้

#### 4.9.5 การออกแบบป้ายโดยรวมภายในห้องสมุดประชาชนจังหวัดลำปาง ที่สื่อถึงความเป็นสากล

จากการแจกแบบสอบถามผู้ใช้ห้องสมุดจำนวน 42 คน เกี่ยวกับการออกแบบป้ายโดยรวมภายในห้องสมุดประชาชน จังหวัดลำปาง ที่สื่อถึงความเป็นสากล ได้ผลดังนี้ (ตารางที่ 4.28)

ตารางที่ 4.28 ป้ายโดยรวมภายในห้องสมุดประชาชนจังหวัดลำปาง ที่สื่อถึงความเป็นสากล

(n = 42)

การออกแบบป้ายโดยรวมภายในห้องสมุด ที่สื่อถึงความเป็นสากล	จำนวน (คน)	ร้อยละ
เป็นการใช้ภาษาอย่างหลากหลายโดยการใช้ภาษาอังกฤษเป็นหลัก และมีภาษาจีนอยู่ในป้ายด้วย ทำให้ทุกชาติทุกภาษาจะทำความเข้าใจได้ง่าย	12	30
มีการใช้รูปภาพและสัญลักษณ์ที่ทำให้เข้าใจได้ง่าย	8	20
มีความเป็นเอกลักษณ์ของความเป็นพื้นที่ในการออกแบบ	8	20
ใช้สัญลักษณ์จากพฤติกรรมของมนุษย์ส่งผลให้ดูมีความเป็นสากล	7	17
เป็นสัญลักษณ์ที่ทุกคนเข้าใจได้	7	17
มีขนาดของป้ายและตัวอักษรที่มองเห็นได้อย่างชัดเจน		

ผู้ใช้ห้องสมุดได้แสดงความคิดเห็นว่าการใช้ภาษาอย่างหลากหลายโดยการใช้ภาษาอังกฤษเป็นหลัก และมีภาษาจีนอยู่ในป้ายด้วย ทำให้ทุกชาติทุกภาษาจะทำความเข้าใจได้ง่าย การใช้รูปภาพและสัญลักษณ์ที่ทำให้เข้าใจได้ง่าย และการนำเอาเอกลักษณ์ของความเป็นพื้นที่มาใช้ในการออกแบบ เป็นการออกแบบป้ายโดยรวมภายในห้องสมุดประชาชนจังหวัดลำปาง ที่สื่อถึงความเป็นสากล

#### 4.9.6 การออกแบบป้ายโดยรวมภายในห้องสมุดประชาชน จังหวัดลำปาง ที่สื่อถึงความเป็นล้านนา

จากการแจกแบบสอบถามผู้ใช้ห้องสมุดจำนวน 42 คน เกี่ยวกับการออกแบบป้ายโดยรวมภายในห้องสมุดประชาชนจังหวัดลำปาง ที่สื่อถึงความเป็นล้านนา ได้ผลดังนี้ (ตารางที่ 4.29)

เอกสารนี้เป็นเอกสารที่สงวนไว้สำหรับการใช้งานเพื่อการศึกษาเท่านั้น ไม่อนุญาตให้นำไปใช้ประโยชน์ด้านการค้า ไม่ว่ากรณีใดๆทั้งสิ้น อีกทั้งห้ามมิให้ดัดแปลงเนื้อหา และต้องอ้างอิงถึงเจ้าของเอกสารทุกครั้งที่มีการนำไปใช้

ตารางที่ 4.29 ป้ายโดยรวมภายในห้องสมุดประชาชนจังหวัดลำปางที่สื่อถึงความเป็นล้านนา

(n = 42)

การออกแบบป้ายโดยรวมภายในห้องสมุดที่สื่อถึงความเป็นล้านนา	จำนวน (คน)	ร้อยละ
เป็นการใช้ตัวอักษรที่เป็นเอกลักษณ์จากทางล้านนา	15	37
เป็นตัวอักษรพื้นเมือง	11	27
การนำลวดลายจากศิลปะล้านนามาเป็นส่วนประกอบในการออกแบบป้ายต่างๆให้มีความสวยงาม	9	22
มีลักษณะคล้ายตัวอักษรสมัยล้านนามาก่อน	5	12
เสริมสร้างความรักในวัฒนธรรมท้องถิ่นของตนเอง	2	5

ผู้ใช้ห้องสมุดได้แสดงความคิดเห็นว่าการใช้ตัวอักษรที่เป็นเอกลักษณ์จากทางล้านนา การใช้ตัวอักษรพื้นเมือง และการนำลวดลายจากศิลปะล้านนามาเป็นส่วนประกอบในการออกแบบป้ายต่างๆให้มีความสวยงาม เป็นการออกแบบป้ายโดยรวมภายในห้องสมุดประชาชนจังหวัดลำปาง ที่สื่อถึงความเป็นล้านนา

#### 4.9.7 สิ่งที่ยากปรับปรุงและขอแนะนำจากแนวทางการออกแบบห้องสมุดประชาชน จังหวัดลำปาง

จากการแจกแบบสอบถามจากกลุ่มตัวอย่างผู้ใช้ห้องสมุดจำนวน 42 คน เกี่ยวกับสิ่งที่ยากปรับปรุงและขอแนะนำเพิ่มเติมจากแนวทางการออกแบบห้องสมุดประชาชนจังหวัดลำปาง ได้ผลดังนี้ (ตารางที่ 4.30)

ตารางที่ 4.30 สิ่งที่ยากปรับปรุงและขอแนะนำเพิ่มเติมจากแนวทางการออกแบบห้องสมุด

ประชาชนจังหวัดลำปาง

(n = 42)

สิ่งที่ยากปรับปรุงและขอแนะนำเพิ่มเติมจากแนวทางการออกแบบ	จำนวน (คน)	ร้อยละ
คุณภาพและปริมาณของหนังสือต้องดี	4	10
มีการให้บริการแนะนำหนังสือที่ใหม่	4	10

เอกสารนี้เป็นเอกสารที่สงวนไว้สำหรับการใช้งานเพื่อการศึกษาเท่านั้น ไม่อนุญาตให้นำไปใช้ประโยชน์ด้านการค้า ไม่ว่าจะกรณีใดๆทั้งสิ้น อีกทั้งห้ามมิให้ดัดแปลงเนื้อหา และต้องอ้างอิงถึงเจ้าของเอกสารทุกครั้งที่มีการนำไปใช้

ตารางที่ 4.30(ต่อ)

(n = 42)

สิ่งที่อยากปรับปรุงและขอแนะนำเพิ่มเติมจากแนวทางการ ออกแบบ	จำนวน (คน)	ร้อยละ
สามารถนำเทคโนโลยีต่างๆที่ทันสมัยมาประยุกต์ใช้กับทาง ห้องสมุดให้มีความเป็นสากลมากขึ้น แต่ก็ยังสามารถแบ่งความ เป็นวิธีล้านนาได้	4	10
เพิ่มเติมหนังสือที่หลากหลายและทันสมัยมากขึ้น	4	10
เพิ่มเติมหนังสือที่หลากหลายและทันสมัยมากขึ้น	3	7
ปรับตัวอาคารให้มีความเป็นศิลปะล้านนามากกว่านี้	3	7
การมีที่นั่งเป็นกลุ่มมากขึ้นไปอาจเกิดเสียงดังจากผู้มาใช้บริการ เป็นกลุ่มได้	3	7
อยากให้เพิ่มป้ายเตือนและป้ายแนะนำวิธีการใช้ห้องสมุดเพื่อช่วย ป้องกันความเสียหายเกี่ยวกับเครื่องมือและอุปกรณ์ หรือสร้าง	3	7
ความเป็นส่วนตัวแก่ผู้มาใช้บริการ	3	7
ควรมีบุคลากรที่มีความเป็นกัลยาณมิตรที่ดี	3	7
ส่วนร้านอาหารและเครื่องดื่มอาจสามารถติดแอร์ได้	3	7
เพิ่มความหลากหลายจากกิจกรรมออกแบบให้มีความน่าสนใจและน่า เข้ามาใช้บริการให้มากยิ่งขึ้น	2	5
เพิ่มการการรณรงค์ "ปลูกจิตสำนึก" ในการเป็นผู้ใช้ห้องสมุดที่ดี	2	5
สามารถเพิ่มเวลากรให้บริการได้มากกว่าเดิม	2	5
ส่วนห้องอ่านเงียบอยากให้มีความเป็นส่วนตัวมากกว่านี้	2	5
อยากเพิ่มป้ายสัญญาณจราจรโดยรอบบริเวณที่จอดรถ	2	5

ผู้ใช้ห้องสมุดได้แสดงความคิดเห็นว่าคุณภาพและปริมาณของหนังสือต้องดี การให้บริการ  
แนะนำหนังสือที่มาใหม่ สามารถนำเทคโนโลยีต่างๆที่ทันสมัยมาประยุกต์ใช้กับทางห้องสมุดให้มี  
ความเป็นสากลมากขึ้น แต่ก็ยังสามารถแบ่งความเป็นวิธีล้านนาได้ และเพิ่มเติมหนังสือที่  
หลากหลายและทันสมัยมากขึ้น เป็นสิ่งที่อยากปรับปรุงและขอแนะนำเพิ่มเติมจากแนวทางการ  
ออกแบบห้องสมุดประชาชนจังหวัดลำปาง

เอกสารนี้เป็นเอกสารที่สงวนไว้สำหรับการใช้งานเพื่อการศึกษาเท่านั้น ไม่อนุญาตให้นำไปใช้ประโยชน์ด้านการค้า  
ไม่ว่ากรณีใดๆทั้งสิ้น อีกทั้งห้ามมิให้ดัดแปลงเนื้อหา และต้องอ้างอิงถึงเจ้าของเอกสารทุกครั้งที่มีการนำไปใช้

#### 4.9.8 สิ่งที่เกี่ยวข้องกับความมีชีวิตของการออกแบบพื้นที่ส่วนต่างๆ ภายในห้องสมุดประชาชนจังหวัดลำปาง

ในส่วนนี้เป็นการวิเคราะห์ผลข้อมูลที่ได้จากแบบสอบถามของผู้ใช้ห้องสมุดจำนวน 42 คน ถึงการออกแบบที่สื่อถึงความมีชีวิตภายในห้องสมุดประชาชนจังหวัดลำปาง โดยมีรายละเอียดดังนี้ (ตารางที่ 4.31)

ตารางที่ 4.31 สิ่งที่เกี่ยวข้องกับความมีชีวิตของการออกแบบพื้นที่ส่วนต่างๆ ภายในห้องสมุด (เลือกได้หลายคำตอบ) (n = 42)

พื้นที่ส่วนต่างๆ ภายในห้องสมุด	สิ่งที่เกี่ยวข้องกับความมีชีวิตของการออกแบบ	ความถี่ (คน)	ร้อยละ (%)
 พื้นที่คอมพิวเตอร์และอินเทอร์เน็ต	มีบรรยากาศที่ทันสมัย	35	74
	มีเครื่องคอมพิวเตอร์จำนวนมาก	25	60
	เฟอร์นิเจอร์ที่ให้ความสะดวกสบาย	19	45
	มีสีสันสวยงาม	9	21
 พื้นที่ห้องเรียนภาษาต่างประเทศ	มีบรรยากาศที่สร้างการเรียนรู้	31	74
	มีอุปกรณ์การเรียนอย่างครบครัน	28	64
	มีชุดนั่งเรียนหลากหลาย	14	33
	รูปแบบเฟอร์นิเจอร์ที่เหมาะสม	11	26
	เปลี่ยนแปลงได้		
 พื้นที่ห้องอ่านเงียบ	มีความเป็นส่วนตัว และไม่มีเสียงรบกวน	35	83
	มีบรรยากาศที่นำเข้าไปใช้เงียบสงบ	31	74
	รูปแบบเฟอร์นิเจอร์ที่นั่งอ่านสบาย	16	38
	มีสีสันสวยงาม	6	12

เอกสารนี้เป็นเอกสารที่สงวนไว้สำหรับการใช้งานเพื่อการศึกษาเท่านั้น ไม่อนุญาตให้นำไปใช้ประโยชน์ด้านการค้า ไม่ว่าจะกรณีใดๆ ทั้งสิ้น อีกทั้งห้ามมิให้ดัดแปลงเนื้อหา และต้องอ้างอิงถึงเจ้าของเอกสารทุกครั้งที่มีการนำไปใช้

ตารางที่ 4.31(ต่อ)

(n = 42)

พื้นที่ส่วนต่าง ๆ ภายในห้องสมุด	สิ่งที่สื่อถึงความมีชีวิตของการ ออกแบบ	ความถี่ (คน)	ร้อยละ (%)
พื้นที่เคาน์เตอร์บริการ คิน - ยิม หนังสือ 	ง่ายต่อการเข้ามาติดต่อ	28	67
	บรรยากาศที่น่าเข้าใช้	16	38
	ลดลายศิลปะล้านนา	12	29
	วัสดุที่ทันสมัย	10	24
พื้นที่ห้องเล่นสำหรับเด็ก 	บรรยากาศที่สดใสรื่นเริง	31	74
	หนังสือและของเล่นสำหรับเด็ก จำนวนมาก	25	60
	สีสันสวยงาม	23	55
	เฟอร์นิเจอร์ที่หลากหลาย	14	33
	มีหนังสือเทคโนโลยีจำนวนมาก	31	74
พื้นที่มุมเทคโนโลยี 	มีบรรยากาศที่ทันสมัย	28	69
	ทางเดินแสงสว่าง	19	43
	รูปแบบเฟอร์นิเจอร์ที่เหมาะสม	12	29
	มีบรรยากาศที่ร่มเย็นน่าเข้าใช้	35	83
พื้นที่ร้านอาหารและเครื่องดื่ม 	เข้าถึงได้ง่ายและสะดวก	25	56
	ชุดโต๊ะและเก้าอี้ให้ความ สะดวกสบาย	22	52
	รูปแบบเฟอร์นิเจอร์ที่หลากหลาย	8	19

เอกสารนี้เป็นเอกสารที่สงวนไว้สำหรับการใช้งานเพื่อการศึกษาเท่านั้น ไม่อนุญาตให้นำไปใช้ประโยชน์ด้านการค้า  
ไม่ว่ากรณีใดๆทั้งสิ้น อีกทั้งห้ามมิให้ดัดแปลงเนื้อหา และต้องอ้างอิงถึงเจ้าของเอกสารทุกครั้งที่มีการนำไปใช้

ตารางที่ 4.31(ต่อ)



(n = 42)

พื้นที่ส่วนต่างๆภายในห้องสมุด	สิ่งที่สื่อถึงควมมีชีวิตของการ ออกแบบ	ความถี่ (คน)	ร้อยละ (%)
พื้นที่นั่งอ่าน นอนอ่าน บนชั้น2 	อ่านหนังสือด้วยความสะดวกสบาย	35	83
	มีพื้นที่ให้นั่งอ่านมากมาย	23	55
	รูปแบบเฟอร์นิเจอร์ที่หลากหลาย	13	31
	มีบรรยากาศจากองค์ประกอบ ศิลปะล้านนา	10	24
พื้นที่มุมอาเซียน 	มีสื่อและหนังสือเกี่ยวกับประเทศ เพื่อนบ้าน	33	79
	มีบรรยากาศที่น่านั่งใช้	24	57
	สีสันสวยงาม	13	31
	เฟอร์นิเจอร์ที่สบาย	12	29
พื้นที่พูดคุยในชุมชน 	มีบรรยากาศที่ผ่อนคลาย	33	79
	เข้าใช้งานได้อย่างสะดวก	25	60
	มีพื้นที่นั่งประชุมจำนวนมาก	22	52
	รูปแบบเฟอร์นิเจอร์ที่เหมาะสม	11	26
พื้นที่หนังสือใหม่ 	บรรยากาศที่ทันสมัย	25	60
	เฟอร์นิเจอร์ที่สบาย	24	57
	การให้แสงสว่างจากหลอดไฟ	20	48
	การเพิ่มจำนวนชั้นวางและหนังสือ ใหม่	18	43

เอกสารนี้เป็นเอกสารที่สงวนไว้สำหรับการใช้งานเพื่อการศึกษาเท่านั้น ไม่อนุญาตให้นำไปใช้ประโยชน์ด้านการค้า  
ไม่ว่ากรณีใดๆทั้งสิ้น อีกทั้งห้ามมิให้ตัดแปลงเนื้อหา และต้องอ้างอิงถึงเจ้าของเอกสารทุกครั้งที่มีการนำไปใช้

ตารางที่ 4.31(ต่อ)

(n = 42)

พื้นที่ส่วนต่างๆภายในห้องสมุด	สิ่งที่สื่อถึงควมมีชีวิตของการ ออกแบบ	ความถี่ (คน)	ร้อยละ (%)
<p>พื้นที่ห้อง กศน. และห้องดูสื่อวีดิทัศน์</p> 	เฟอร์นิเจอร์ให้ความรู้สึก สะดวกสบาย	29	69
	สามารถปรับที่นั่งได้อย่างอิสระ	24	57
	มีบรรยากาศคล้ายโรงภาพยนตร์	23	55
	รูปแบบเฟอร์นิเจอร์ที่หลากหลาย	8	19
<p>พื้นที่นั่งอ่านหนังสือ ชั้น 1</p> 	เฟอร์นิเจอร์นั่งอ่านสะดวกสบาย	34	81
	มีบรรยากาศจากศิลปะล้านนา	19	45
	รูปแบบเฟอร์นิเจอร์ที่หลากหลาย	14	33
	สีต้นสวยงาม	8	19

#### พื้นที่คอมพิวเตอร์และอินเทอร์เน็ต

จากผู้ใช้ห้องสมุดทั้งหมด 42 คน ผู้ใช้ห้องสมุดสองในสามเลือกมีบรรยากาศที่ทันสมัย และผู้ใช้บริการเกินครึ่งหนึ่งเลือกมีเครื่องคอมพิวเตอร์จำนวนมาก เป็นสิ่งที่สื่อถึงควมมีชีวิตของส่วนคอมพิวเตอร์และอินเทอร์เน็ต (ตารางที่ 4.31)

#### พื้นที่ห้องเรียนภาษาต่างประเทศ

จากผู้ใช้ห้องสมุดทั้งหมด 42 คน ผู้ใช้ห้องสมุดส่วนใหญ่เลือกมีบรรยากาศที่สร้างการเรียนรู้และผู้ใช้บริการเกินครึ่งหนึ่งเลือกมีอุปกรณ์ที่ช่วยในการเรียนอย่างครบครัน เป็นสิ่งที่สื่อถึงควมมีชีวิตของส่วนห้องเรียนภาษาต่างประเทศ (ตารางที่ 4.31)

#### พื้นที่ห้องอ่านเงียบ

จากผู้ใช้ห้องสมุดทั้งหมด 42 คน ผู้ใช้ห้องสมุดส่วนใหญ่เลือกมีความเป็นส่วนตัว และไม่มีเสียงรบกวน และผู้ใช้บริการสองในสามเลือกมีบรรยากาศที่น่าเข้าใช้ เงียบสงบ เป็นสิ่งที่สื่อถึงควมมีชีวิตของส่วนห้องอ่านเงียบ (ตารางที่ 4.31)

เอกสารนี้เป็นเอกสารที่สงวนไว้สำหรับการใช้งานเพื่อการศึกษาเท่านั้น ไม่อนุญาตให้นำไปใช้ประโยชน์ด้านการค้า ไม่ว่ากรณีใดๆทั้งสิ้น อีกทั้งห้ามมิให้ดัดแปลงเนื้อหา และต้องอ้างอิงถึงเจ้าของเอกสารทุกครั้งที่มีการนำไปใช้

จากการวิเคราะห์ความสัมพันธ์ระหว่างการมาค้นคว้าหาหนังสือข้อมูล เป็นเหตุผลที่มาใช้ห้องสมุด และการเลือกรูปแบบเฟอร์นิเจอร์ที่นั่งอ่านสบาย เป็นสิ่งที่สื่อถึงความมีชีวิตของการออกแบบส่วนห้องอ่านเงียบ ได้ผลดังนี้ จากผู้ใช้ห้องสมุดทั้งหมด 42 คน ร้อยละ 38 เลือกรูปแบบเฟอร์นิเจอร์ที่นั่งอ่านสบายเป็นสิ่งที่สื่อถึงความมีชีวิตของการออกแบบส่วนห้องอ่านเงียบ (ตารางที่ 4.31) ผู้ใช้ห้องสมุดร้อยละ 55 เลือกมาค้นคว้าหาหนังสือข้อมูลเป็นเหตุผลที่มาใช้ห้องสมุด (ตารางที่ 4.19) เมื่อวิเคราะห์ด้วยวิธีการ Chi-Squared Test of Independence พบว่าการเข้ามาค้นคว้าหาหนังสือข้อมูลเป็นเหตุผลที่มาใช้ห้องสมุด สัมพันธ์กับการเลือกรูปแบบเฟอร์นิเจอร์ที่นั่งอ่านสบายเป็นสิ่งที่สื่อถึงความมีชีวิตอย่างมีนัยสำคัญ ( $\chi^2 = 4.806, p = .028$ ) จึงสรุปได้ว่าผู้ที่ไม่เลือกการเข้ามาค้นคว้าหาหนังสือข้อมูลเป็นเหตุผลที่เข้ามาใช้ห้องสมุด ส่วนใหญ่ไม่เลือกการเลือกรูปแบบเฟอร์นิเจอร์ที่นั่งอ่านสบายเป็นสิ่งที่สื่อถึงความมีชีวิตในการออกแบบห้องสมุดส่วนห้องอ่านเงียบ ผู้ที่เลือกการเข้ามาค้นคว้าหาหนังสือข้อมูลเป็นเหตุผลที่เข้ามาใช้ห้องสมุด ส่วนใหญ่เลือกการเลือกรูปแบบเฟอร์นิเจอร์ที่นั่งอ่านสบายเป็นสิ่งที่สื่อถึงความมีชีวิตในการออกแบบห้องสมุดส่วนห้องอ่านเงียบ (ตารางที่ 4.32)

ตารางที่ 4.32 ความสัมพันธ์ระหว่างการมาค้นคว้าหาหนังสือข้อมูลเป็นเหตุผลที่มาใช้ห้องสมุด และการเลือกรูปแบบเฟอร์นิเจอร์ที่นั่งอ่านสบายเป็นสิ่งที่สื่อถึงความมีชีวิต (n = 42)

ข้อมูล	การเลือกรูปแบบเฟอร์นิเจอร์ที่นั่งอ่านสบายเป็นสิ่งที่สื่อถึงความมีชีวิต (ร้อยละ)		Chi Squared (Sig.)
	เลือก (n = 17)	ไม่เลือก (n = 25)	
เลือก	29	24	4.806
ไม่เลือก	10	37	(.028)

#### พื้นที่เคาน์เตอร์บริการ คิน - ยิม หนังสือ

จากผู้ใช้ห้องสมุดทั้งหมด 42 คน ผู้ใช้ห้องสมุดเกือบสองในสามเลือกรูปทรงของเคาน์เตอร์ที่ทำให้ง่ายต่อการเข้ามาติดต่อเป็นสิ่งที่สื่อถึงความมีชีวิต และผู้ใช้บริการร้อยละ 38 เลือกบรรยากาศที่น่าเข้าใช้เป็นสิ่งที่สื่อถึงความมีชีวิต ของส่วนเคาน์เตอร์บริการ คิน - ยิม หนังสือ (ตารางที่ 4.31)

#### พื้นที่ห้องสันทนการเด็ก

จากผู้ใช้ห้องสมุดทั้งหมด 42 คน ผู้ใช้ห้องสมุดสองในสามเลือกบรรยากาศที่สดใสว่าเรียง และผู้ใช้บริการเกินครึ่งหนึ่ง เลือกหนังสือและของเล่นสำหรับเด็กจำนวนมากและสีสดใสสวยงามเป็นสิ่งที่สื่อถึงความมีชีวิตของส่วนสันทนการเด็ก (ตารางที่ 4.31)

เอกสารนี้เป็นเอกสารที่สงวนไว้สำหรับการใช้งานเพื่อการศึกษาเท่านั้น ไม่อนุญาตให้นำไปใช้ประโยชน์ด้านการค้า ไม่ว่าจะกรณีใดๆทั้งสิ้น อีกทั้งห้ามมิให้ดัดแปลงเนื้อหา และต้องอ้างอิงถึงเจ้าของเอกสารทุกครั้งที่มีการนำไปใช้

### พื้นที่มุมเทคโนโลยี

จากผู้ใช้ห้องสมุดทั้งหมด 42 คน ผู้ใช้ห้องสมุดสองในสามเลือกมีหนังสือเทคโนโลยีจำนวนมาก และเลือกมีบรรยากาศที่ทันสมัย เป็นสิ่งที่สื่อถึงความมีชีวิตของส่วนมุมเทคโนโลยี (ตารางที่ 4.31)

### พื้นที่ร้านอาหารและเครื่องดื่ม

จากผู้ใช้ห้องสมุดทั้งหมด 42 คน ผู้ใช้ห้องสมุดส่วนใหญ่เลือกมีบรรยากาศที่รื่นรมย์ น่าเข้าใช้ และผู้ใช้บริการเกินครึ่งหนึ่งเลือกเข้าถึงได้ง่ายและสะดวก และเลือกชุดโต๊ะและเก้าอี้ให้ความสะดวกสบาย เป็นสิ่งที่สื่อถึงความมีชีวิตของส่วนร้านอาหารและเครื่องดื่ม (ตารางที่ 4.31)

### พื้นที่นั่งอ่าน นอนอ่าน บนชั้น 2

จากผู้ใช้ห้องสมุดทั้งหมด 42 คน ผู้ใช้ห้องสมุดส่วนใหญ่เลือกสามารถนั่งอ่านหนังสือด้วยความสะดวกสบาย และผู้ใช้บริการเกินครึ่งหนึ่งเลือกมีพื้นที่ให้นั่งอ่านมากมาย เป็นสิ่งที่สื่อถึงความมีชีวิตของส่วนนั่งอ่าน นอนอ่าน บนชั้น 2 (ตารางที่ 4.31)

### พื้นที่มุมอาเซียน

จากผู้ใช้ห้องสมุดทั้งหมด 42 คน ผู้ใช้ห้องสมุดสองในสามเลือกมีสื่อและหนังสือที่ให้ความรู้เกี่ยวกับประเทศเพื่อนบ้าน และผู้ใช้บริการเกินครึ่งหนึ่งเลือกหนังสือมีบรรยากาศที่น่าเข้าใช้ เป็นสิ่งที่สื่อถึงความมีชีวิตของส่วนมุมอาเซียน (ตารางที่ 4.31)

### พื้นที่พูดคุยในชุมชน

จากผู้ใช้ห้องสมุดทั้งหมด 42 คน ผู้ใช้ห้องสมุดสองในสามเลือกมีบรรยากาศที่ผ่อนคลาย และผู้ใช้บริการเกินครึ่งหนึ่งเลือกเข้าใช้งานได้อย่างสะดวก เป็นสิ่งที่สื่อถึงความมีชีวิตของส่วนพูดคุยในชุมชน (ตารางที่ 4.31)

จากการวิเคราะห์ความสัมพันธ์ของการมาอ่านหนังสือพิมพ์ นิตยสาร วารสารเป็นเหตุผลที่มาใช้ห้องสมุด และการเลือกมีพื้นที่ให้นั่งอ่านมากมาย เป็นสิ่งที่สื่อถึงความมีชีวิตของการออกแบบส่วนพื้นที่พูดคุยในชุมชน ได้ผลดังนี้ ผู้ใช้ห้องสมุดทั้งหมด 42 คน ร้อยละ 55 เลือกมีพื้นที่ให้นั่งอ่านมากมาย เป็นสิ่งที่สื่อถึงความมีชีวิตของการออกแบบส่วนพื้นที่พูดคุยในชุมชน (ตารางที่ 4.31) ร้อยละ 43 เลือกมาอ่านหนังสือพิมพ์ นิตยสาร วารสารเป็นเหตุผลที่มาใช้ห้องสมุด (ตารางที่ 4.19) เมื่อวิเคราะห์ด้วยวิธีการ Chi-Squared Test of Independence พบว่าผู้ที่เข้ามาอ่านหนังสือพิมพ์ นิตยสาร วารสารเป็นเหตุผลที่มาใช้ห้องสมุด สัมพันธ์กับการเลือกมีพื้นที่ให้นั่งอ่านมากมาย เป็นสิ่งที่สื่อถึงความมีชีวิตอย่างมีนัยสำคัญ ( $\chi^2 = 3.876, p = .049$ ) จึงสรุปได้ว่าผู้ที่ไม่เลือกการเข้ามาอ่านหนังสือพิมพ์ นิตยสาร วารสาร เป็นเหตุผลที่เข้ามาใช้ห้องสมุด ส่วนใหญ่ไม่เลือกการเลือกมีพื้นที่ให้นั่งอ่านมากมาย เป็นสิ่งที่สื่อถึงความมีชีวิตในการออกแบบห้องสมุดส่วนนั่งอ่าน นอนอ่าน บนชั้น 2 ผู้ที่เลือกการเข้ามาอ่านหนังสือพิมพ์ นิตยสาร วารสาร เป็นเหตุผลที่เข้า

เอกสารนี้เป็นเอกสารที่สงวนไว้สำหรับการใช้งานเพื่อการศึกษาเท่านั้น ไม่อนุญาตให้นำไปใช้ประโยชน์ด้านการค้า ไม่ว่าจะกรณีใดๆทั้งสิ้น อีกทั้งห้ามมิให้ดัดแปลงเนื้อหา และต้องอ้างอิงถึงเจ้าของเอกสารทุกครั้งที่มีการนำไปใช้

มาใช้ห้องสมุด ส่วนใหญ่เลือกการเลือกมีพื้นที่ให้นั่งอ่านมากมาย เป็นสิ่งที่สื่อถึงความมีชีวิตในการออกแบบห้องสมุดส่วนนั่งอ่าน นอนอ่าน บนชั้น 2 (ตารางที่ 4.33)

ตารางที่ 4.33 ความสัมพันธ์ระหว่างการมาอ่านหนังสือพิมพ์ นิตยสาร เป็นเหตุผลที่มาใช้ห้องสมุด และการเลือกมีพื้นที่ให้นั่งอ่านมากมายเป็นสิ่งที่สื่อถึงความมีชีวิต (n = 42)

การมาอ่านหนังสือพิมพ์ นิตยสาร วารสารเป็น เหตุผลที่มาใช้ห้องสมุด	การเลือกมีพื้นที่ให้นั่งอ่านมากมายเป็นสิ่งที่สื่อ ถึงความมีชีวิต (ร้อยละ)		Chi Squared (Sig.)
	เลือก (n = 23)	ไม่เลือก (n = 19)	
เลือก	31	12	3.876
ไม่เลือก	24	33	(.049)

#### พื้นที่หนังสือใหม่

จากผู้ใช้ห้องสมุดทั้งหมด 42 คน ผู้ใช้ห้องสมุดเกินครึ่งเลือกบรรยากาศที่ทันสมัยและเฟอร์นิเจอร์ที่นั่งสบายเป็นสิ่งที่สื่อถึงความมีชีวิต และผู้ใช้บริการเกือบครึ่งหนึ่ง เลือกการให้แสงสว่างจากหลอดไฟเป็นสิ่งที่สื่อถึงความมีชีวิต ของส่วนหนังสือใหม่ (ตารางที่ 4.31)

#### พื้นที่ห้องสนทนา และห้องดูสื่อวีดิทัศน์

จากผู้ใช้ห้องสมุดทั้งหมด 42 คน ผู้ใช้ห้องสมุดเกินครึ่งหนึ่งเลือกเฟอร์นิเจอร์ให้ความรู้สึกสะดวกสบาย เลือกสามารถปรับที่นั่งได้อย่างอิสระ และเลือกมีบรรยากาศคล้ายโรงภาพยนตร์ เป็นสิ่งที่สื่อถึงความมีชีวิตของส่วนห้องสนทนา และห้องดูสื่อวีดิทัศน์ (ตารางที่ 4.31)

#### พื้นที่นั่งอ่านหนังสือชั้น 1

จากผู้ใช้ห้องสมุดทั้งหมด 42 คน ผู้ใช้ห้องสมุดส่วนใหญ่เลือกเฟอร์นิเจอร์นั่งอ่านให้ความรู้สึกสะดวกสบาย และผู้ใช้บริการเกือบครึ่งหนึ่ง เลือกมีบรรยากาศจากองค์ประกอบศิลปะล้านนา เป็นสิ่งที่สื่อถึงความมีชีวิตของส่วนนั่งอ่านหนังสือชั้น 1 (ตารางที่ 4.31)

### 4.9.9 สิ่งที่สื่อถึงความเป็นสากลของป้ายประเภทต่างๆ ภายในห้องสมุดประชาชนจังหวัดลำปาง

ในส่วนนี้เป็นการวิเคราะห์ผลข้อมูลที่ได้จากแบบสอบถามของผู้ใช้ห้องสมุดจำนวน 42 คน ถึงการออกแบบที่สื่อถึงความเป็นสากลของป้ายประเภทต่างๆ ภายในห้องสมุดประชาชนจังหวัดลำปาง โดยมีรายละเอียดดังนี้ (ตารางที่ 4.33)

เอกสารนี้เป็นเอกสารที่สงวนไว้สำหรับการใช้งานเพื่อการศึกษาเท่านั้น ไม่อนุญาตให้นำไปใช้ประโยชน์ด้านการค้า ไม่ว่าจะกรณีใดๆทั้งสิ้น อีกทั้งห้ามมิให้ดัดแปลงเนื้อหา และต้องอ้างอิงถึงเจ้าของเอกสารทุกครั้งที่มีการนำไปใช้

### ป้ายบอกหมวดหมู่หนังสือ

จากผู้ใช้ห้องสมุดทั้งหมด 42 คน ผู้ใช้ห้องสมุดส่วนใหญ่เลือกภาษาที่ใช้ และผู้ใช้บริการเกินครึ่งหนึ่งเลือกลดลายจากศิลปะพื้นถิ่น เป็นสิ่งที่สื่อถึงความเป็นสากลของป้ายบอกหมวดหมู่หนังสือ (ตารางที่ 4.33)

### ป้ายนำทาง

จากผู้ใช้ห้องสมุดทั้งหมด 42 คน ผู้ใช้ห้องสมุดสองในสามเลือกสัญลักษณ์ที่ใช้ และผู้ใช้บริการเกินครึ่งหนึ่งเลือกภาษาที่ใช้ เป็นสิ่งที่สื่อถึงความเป็นสากลของป้ายนำทาง (ตารางที่ 4.33)





### ป้ายบอกพื้นที่

จากผู้ใช้ห้องสมุดทั้งหมด 42 คน ผู้ใช้ห้องสมุดสองในสามเลือกภาษาที่ใช้ และผู้ใช้บริการเกินครึ่งหนึ่งเลือกสัญลักษณ์ที่ใช้ เป็นสิ่งที่สื่อถึงความเป็นสากลของป้ายบอกพื้นที่ (ตารางที่ 4.33)

### ป้ายแผนที่แสดงตำแหน่ง

จากผู้ใช้ห้องสมุดทั้งหมด 42 คน ผู้ใช้ห้องสมุดเกินครึ่งหนึ่งเลือกภาษาที่ใช้ และผู้ใช้บริการเกือบครึ่งหนึ่งเลือกสีที่ใช้ เป็นสิ่งที่สื่อถึงความเป็นสากลของป้ายแผนที่แสดงตำแหน่ง (ตารางที่ 4.33)

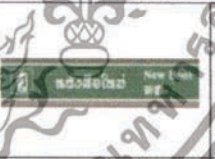
ตารางที่ 4.34 สิ่งที่สื่อถึงความเป็นสากลของกรออกแบบป้ายประเภทต่างๆ ภายในห้องสมุด (เลือกได้หลายคำตอบ) (n = 42)

สิ่งที่สื่อถึงความเป็นสากลของการออกแบบป้าย				
	ป้ายบอกหมวดหมู่หนังสือ	ป้ายนำทาง	ป้ายบอกพื้นที่	ป้ายแผนที่แสดงตำแหน่ง
	ความถี่ (คน)	ความถี่ (คน)	ความถี่ (คน)	ความถี่ (คน)
ร้อยละ	ร้อยละ	ร้อยละ	ร้อยละ	ร้อยละ
ภาษาที่ใช้	33	25	32	28
	79	60	76	67
สัญลักษณ์ที่ใช้	25	33	25	-
	60	79	60	-
ลดลายจากศิลปะพื้นถิ่น	12	9	20	12
	29	21	48	29
สีสันทันที่ใช้	-	-	-	20

เอกสารนี้เป็นเอกสารที่สงวนไว้สำหรับการใช้งานเพื่อการศึกษาเท่านั้น ไม่อนุญาตให้นำไปใช้ประโยชน์ด้านการค้า ไม่ว่าจะกรณีใดๆ ทั้งสิ้น อีกทั้งห้ามมิให้ดัดแปลงเนื้อหา และต้องอ้างอิงถึงเจ้าของเอกสารทุกครั้งที่มีการนำไปใช้

## บทที่ 5

# อภิปรายผลการวิจัย

บทนี้นำเสนอสาระสำคัญของผลการอภิปรายผล และข้อเสนอแนะ โดยมีรายละเอียดดังต่อไปนี้

### 5.1 อภิปรายผล

การอภิปรายผลการวิจัยประกอบด้วยเรื่อง แนวความคิดในการออกแบบห้องสมุดมีชีวิต พื้นที่ใช้สอยภายในห้องสมุดประชาชน ลักษณะกิจกรรมในห้องสมุดมีชีวิต และการออกแบบส่วนต่างๆภายในห้องสมุดประชาชนจังหวัดลำปาง โดยมีรายละเอียดดังนี้

#### 5.1.1 แนวความคิดในการออกแบบห้องสมุดมีชีวิต

ผลการวิจัยเกี่ยวกับแนวคิดห้องสมุดมีชีวิตสรุปได้ว่า ห้องสมุดมีชีวิต คือ ห้องสมุดที่มีกิจกรรมที่ตอบสนองผู้ใช้ห้องสมุดอย่างหลากหลาย เป็นห้องสมุดที่ส่งเสริมการเรียนรู้ตลอดชีวิต เป็นสถานที่ตอบสนองกับความต้องการของคนในชุมชน ให้ชุมชนเข้ามามีส่วนร่วม และสอดคล้องกับวิถีชุมชน กิจกรรมมีความเหมาะสมในแต่ละวัย สามารถจัดกิจกรรมเป็นมุมต่างๆ เช่น มุมพูดคุยของคนในชุมชน มุมหนังสือใหม่ มุมพื้นที่เล่นสำหรับเด็ก มุมเทคโนโลยี มุมอาเซียน มุมจำหน่ายสินค้าที่ระลึก เป็นต้น ซึ่งเป็นการสร้างกิจกรรมที่มีความต่อเนื่องเพื่อให้ห้องสมุดประชาชนเป็นห้องสมุดมีชีวิต ซึ่งสอดคล้องกับผลการวิจัยการพัฒนาารูปแบบห้องสมุดชุมชนเพื่อส่งเสริมการเรียนรู้ตลอดชีวิต (สมจินตนา ชังเกตุ, 2554) ที่พบว่ากรณีดำเนินงานห้องสมุดชุมชนมีจุดมุ่งหมายให้ห้องสมุดชุมชนเป็นแหล่งการเรียนรู้ตลอดชีวิต และเน้นด้านการให้บริการโดยเท่าเทียมกันและทั่วถึง มีกิจกรรมที่ส่งเสริมการเรียนรู้ตลอดชีวิตประกอบด้วย กิจกรรมส่งเสริมการอ่าน การจัดนิทรรศการ การจัดทำเว็บไซต์ประวัติชุมชน การส่งเสริมอาชีพที่เป็นอัตลักษณ์ของชุมชน เป็นแนวทางในการพัฒนาห้องสมุดชุมชนให้เหมาะสมกับบริบทของชุมชน

จากการทบทวนวรรณกรรม และการสังเกตห้องสมุดกรณีตัวอย่าง พบว่าห้องสมุดมีชีวิตหลายแห่งมักออกแบบห้องสมุดให้มีบรรยากาศที่อบอุ่น ผ่อนคลาย มีเทคโนโลยีและระบบสารสนเทศที่ทันสมัย และมีกิจกรรมหลากหลายที่ส่งเสริมกระบวนการเรียนรู้ ทุกคนสามารถเข้ามาใช้ห้องสมุดด้วยความสะดวกสบาย ซึ่งสอดคล้องกับผลการวิจัยแนวโน้มการพัฒนาารูปแบบห้องสมุดประชาชนในสังคมฐานความรู้ ใน พ.ศ.2560 (อภิรดี กันเดช, 2551) ที่พบว่าห้องสมุด

เอกสารนี้เป็นเอกสารที่สงวนไว้สำหรับการใช้งานเพื่อการศึกษาเท่านั้น ไม่อนุญาตให้นำไปใช้ประโยชน์ด้านการค้า ไม่ว่าจะกรณีใดๆทั้งสิ้น อีกทั้งห้ามมิให้ดัดแปลงเนื้อหา และต้องอ้างอิงถึงเจ้าของเอกสารทุกครั้งที่มีการนำไปใช้

ประชาชนที่ดำเนินการทั้งในและต่างประเทศต่างมีวิสัยทัศน์ที่มุ่งสู่การเป็นแหล่งการเรียนรู้ตลอดชีวิตและสร้างสังคมแห่งการเรียนรู้ โดยมีทิศทางการดำเนินงานที่สนองความต้องการของประชาชนด้วยรูปแบบที่หลากหลาย เน้นการให้บริการโดยใช้ระบบเทคโนโลยีสารสนเทศ ให้บริการโดยเท่าเทียมและทั่วถึง มีกิจกรรมหลากหลายที่ส่งเสริมกระบวนการเรียนรู้ เป็นแหล่งเรียนรู้ที่เป็นศูนย์กลางการแลกเปลี่ยนเรียนรู้ตลอดชีวิต เน้นกิจกรรมการเรียนรู้ตามอัธยาศัยที่หลากหลาย และตรงใจผู้ใช้ห้องสมุด ดังนั้นจึงนำผลการวิจัยเกี่ยวกับแนวคิดห้องสมุดมีชีวิตนี้ไปเป็นแนวทางในการออกแบบห้องสมุดให้มีบรรยากาศที่อบอุ่น ทันสมัย และน่าเข้าใช้ มีพื้นที่กิจกรรมที่หลากหลาย ตอบสนองผู้ใช้ห้องสมุดทุกกลุ่ม และให้ความสะดวกสบายแก่ผู้ใช้ห้องสมุด

### 5.1.2 พื้นที่ภายในห้องสมุดประชาชน จังหวัดลำปาง

จากการสังเกตการใช้พื้นที่ของผู้ใช้ห้องสมุดภายในห้องสมุดประชาชน จังหวัดลำปาง พบว่าผู้ใช้ห้องสมุด เลือกเข้ามาอ่านหนังสือ และข้อความหาข้อมูลต่าง ๆ ภายในห้องสมุดเป็นจำนวนมาก ซึ่งมีทั้งรูปแบบนั่งอ่านเป็นกลุ่ม นั่งอ่านเป็นคู่ และมานั่งอ่านหนังสือหรือนั่งทำงานเพียงลำพัง นอกจากนี้ยังพบว่าผู้มาใช้ห้องสมุดใช้มูบอินเทอร์เนตในการหาข่าวสารความรู้ และช่วยในการทำงานและส่งงาน สอดคล้องกับการวิจัยเรื่องการจัดกาเรียนรูของแหล่งการเรียนรู้ตลอดชีวิตของห้องสมุดประชาชน (อาชัญญา รัตนอุบล, 2548) ที่ห้องสมุดประชาชนในปัจจุบันได้จัดขึ้นเพื่อเป็นศูนย์ข้อมูลข่าวสาร ศูนย์การเรียนรู้และการจัดกิจกรรม เป็นเครือข่ายของชุมชน ให้การศึกษาแก่ประชาชน ส่งเสริมการอ่าน และเผยแพร่วัฒนธรรม จัดบรรยากาศที่เอื้อต่อการอ่านหนังสือ และมีการกำหนดให้ห้องสมุดประชาชนเป็นแหล่งการเรียนรู้ที่ชัดเจน

จากการทบทวนวรรณกรรมและการสังเกตห้องสมุดประชาชน จังหวัดลำปาง พบว่าการจัดพื้นที่ภายในห้องสมุด ควรจัดให้มีการเข้าถึงแต่ละพื้นที่อย่างสะดวกสบาย มีทางเข้าหลักที่กว้างขวาง มีการจัดพื้นที่ส่วนเคาน์เตอร์บริการ ส่วนนั่งอ่านหนังสือ และส่วนสืบค้นข้อมูลให้เป็นสัดส่วน มีการใช้สื่อและอุปกรณ์ที่ทันสมัย และมีการให้แสงสว่างอย่างเพียงพอ สอดคล้องกับการวิจัยเรื่องการศึกษาแนวทางการออกแบบห้องสมุดเพื่อการเรียนรู้กรุงเทพมหานคร (ปิยะนุช เจริญยอด, 2553) ที่ควรเน้นพื้นที่สื่อการเรียนรู้ที่ทันสมัยมากขึ้น ซึ่งสื่อที่เหมาะสมกับการเรียนรู้มากที่สุดคือ หนังสือ คอมพิวเตอร์ และอินเทอร์เน็ต มีการจัดผังภายในอาคาร ให้เป็นลักษณะเปิดโล่ง และแบ่งพื้นที่แต่ละพื้นที่ให้ชัดเจน โดยให้พื้นที่ของส่วนสืบค้นและส่วนแนะนำหนังสือใหม่ให้อยู่ใกล้บริเวณโถงห้องสมุดมากที่สุดและใช้โถงห้องสมุดเป็นจุดแยกเพื่อเข้าไปยังพื้นที่อ่านหนังสือ พื้นที่เก็บหนังสือ และพื้นที่อื่น ๆ ดังนั้นจึงนำผลการวิจัยเกี่ยวกับพื้นที่ภายในห้องสมุดประชาชน ไปเป็นแนวทางการจัดพื้นที่กิจกรรมภายในห้องสมุดให้เป็นแหล่งเรียนรู้ของชุมชน เป็นสถานที่เผยแพร่วัฒนธรรมให้บริการสื่อและอุปกรณ์ที่ทันสมัย แบ่งแยกพื้นที่แต่ละส่วนได้อย่างชัดเจน มีที่

เอกสารนี้เป็นเอกสารที่สงวนไว้สำหรับการใช้งานเพื่อการศึกษาเท่านั้น ไม่อนุญาตให้นำไปใช้ประโยชน์ด้านการค้า ไม่ว่าจะกรณีใดๆทั้งสิ้น อีกทั้งห้ามมิให้ดัดแปลงเนื้อหา และต้องอ้างอิงถึงเจ้าของเอกสารทุกครั้งที่มีการนำไปใช้

นั่งเป็นกลุ่ม และที่นั่งเดี่ยวหรือคู่ ใช้เฟอร์นิเจอร์ที่อำนวยความสะดวกสบายให้แก่ผู้เข้ามานั่งทำงาน หรืออ่านหนังสือหาความรู้

### 5.1.3 ลักษณะกิจกรรมในห้องสมุดมีชีวิต ภายในห้องสมุดประชาชน จังหวัดลำปาง

จากการสอบถามความต้องการกิจกรรมเพิ่มเติมของผู้ใช้ห้องสมุดประชาชน จังหวัดลำปาง พบว่ากิจกรรมที่ต้องการภายในห้องสมุดอันดับหนึ่งได้แก่ พื้นที่เรียนภาษาต่างประเทศ (41%) กิจกรรมที่ต้องการภายในห้องสมุดอันดับสองได้แก่ พื้นที่นั่งเล่นนอนเล่น (38%) และกิจกรรมที่ผู้ใช้ห้องสมุดประชาชน จังหวัดลำปางต้องการในลำดับต่อมาได้แก่ พื้นที่ดูโทรทัศน์และภาพยนตร์ (33%) พื้นที่ร้านอาหาร (33%) พื้นที่ร้านกาแฟ ขนมและเครื่องดื่ม (33%) สอดคล้องกับการวิจัยเรื่องการศึกษาแนวทางการออกแบบสถาปัตยกรรมภายในห้องสมุดมีชีวิตที่เอื้อต่อคนพิการ กรณีศึกษาวิทยาลัยราชสุดา มหาวิทยาลัยมหิดล (อดิเทพ นิยมแสง. 2555) ที่ให้ห้องสมุดมีชีวิตเปรียบเสมือนห้องนั่งเล่นภายในบ้าน เป็นห้องสมุดที่เน้นมิติทางสุนทรียภาพ มีบรรยากาศภายในห้องสมุดที่ส่งเสริมการเรียนรู้และนำพาค้นหาค้นคว้า สามารถสร้างประโยชน์สูงสุดให้แก่ผู้ใช้ โดยมีพื้นที่เพิ่มเติมจากห้องสมุดทั่วไป ได้แก่ พื้นที่อ่านหนังสือพิมพ์ นิตยสาร พื้นที่นั่งเล่นนอนเล่น พื้นที่ทานขนมเครื่องดื่ม พื้นที่ใช้คอมพิวเตอร์ อินเทอร์เน็ต พื้นที่ดูภาพยนตร์ สื่อวีดิทัศน์ และใช้เฟอร์นิเจอร์ภายในห้องสมุดโดยคำนึงถึงความสะดวกสบายใจของผู้ใช้ห้องสมุด ดังนั้นจึงนำผลลักษณะกิจกรรมในห้องสมุดมีชีวิตนี้ ไปเป็นแนวทางการจัดพื้นที่กิจกรรมภายในห้องสมุดประชาชน จังหวัดลำปาง ให้มีความหลากหลาย สนองตอบต่อความต้องการของคนในพื้นที่ สร้างความน่าสนใจให้แก่ประชาชนทั่วไปและผู้ที่ต้องการใช้ห้องสมุด ได้เข้ามาใช้ห้องสมุดเพิ่มมากขึ้น และยังเป็นช่องทางการเพิ่มรายได้ เพื่อไปจัดซื้อหนังสือใหม่ ๆ เพิ่มมากขึ้น จากพื้นที่กิจกรรมร้านอาหารและเครื่องดื่ม หรือมุมจำหน่ายของที่ระลึก

### 5.1.4 การออกแบบส่วนต่างๆภายในห้องสมุดประชาชนจังหวัดลำปาง

จากการสอบถามการยอมรับผลการออกแบบส่วนต่างๆภายในห้องสมุดประชาชนจังหวัดลำปาง พบว่า การใช้สีที่สดใสสร้างเสริมสร้างความรู้สึกเคลื่อนไหวภายในห้องสมุด การเป็นสถานที่แหล่งเรียนรู้ของคนในชุมชน มีกิจกรรมเสริมสร้างการเรียนรู้อย่างหลากหลาย มีหนังสือมากมาย และทันสมัยตลอดเวลา มีบรรยากาศที่สงบ ผ่อนคลาย เป็นส่วนตัวไม่มีเสียงรบกวน และมีเฟอร์นิเจอร์ที่ใช้ได้อย่างสะดวกสบายที่หลากหลายและจำนวนมาก สอดคล้องกับการวิจัยเรื่องห้องสมุดมีชีวิตในบริบทของสำนักหอสมุด มหาวิทยาลัยทักษิณ (สุนันท์ อินทนิล รัชนิย ศรีศักดิ์)

เอกสารนี้เป็นเอกสารที่สงวนไว้สำหรับการใช้งานเพื่อการศึกษาเท่านั้น ไม่อนุญาตให้นำไปใช้ประโยชน์ด้านการค้า ไม่ว่าจะกรณีใดๆทั้งสิ้น อีกทั้งห้ามมิให้ดัดแปลงเนื้อหา และต้องอ้างอิงถึงเจ้าของเอกสารทุกครั้งที่มีการนำไปใช้

กัณฐ์ธนา ศิลป์ชุ่มซิม ฌกาทิพย์ ชูชาติ และบุญฤทธิ์ คงลำพูน .2554) ที่สามารถรองรับผู้ใช้ห้องสมุด ที่เป็นผู้สนใจใฝ่เรียนรู้เข้าห้องสมุดเพื่อสืบค้นสารสนเทศเชิงวิชาการในบรรยากาศเงียบสงบ และในขณะเดียวกันก็มีส่วนที่เป็นห้องสมุดมีชีวิตชีวาในบรรยากาศที่ครึกครื้นด้วยสารสนเทศสมัยใหม่ ที่ใช้เทคโนโลยีสารสนเทศนำเสนอทั้งสาระความรู้ ความบันเทิง ซึ่งบรรยากาศทั้งสองแบบเป็นส่วนไม่รบกวนกันและกัน มีทรัพยากรสารสนเทศหลากหลายรูปแบบให้บริการ ทั้งทรัพยากรสารสนเทศอิเล็กทรอนิกส์ สื่อประสม (Multimedia) และตัวเล่ม ทำให้ผู้ใช้บริการสามารถสืบค้นและเข้าถึงสารสนเทศได้หลากหลายช่องทาง ดังนั้นจึงนำผลการวิจัยเกี่ยวกับความพึงพอใจในการออกแบบห้องสมุดประชาชน ไปเป็นแนวทางการจัดบรรยากาศภายในห้องสมุดให้มีความปลอดภัย มีทางเดินที่สะดวก สามารถจัดบรรยากาศที่มีชีวิตชีวาด้วยการจัดพื้นที่กิจกรรม ที่ให้ความบันเทิงและความรู้ควบคู่กัน และจัดบรรยากาศภายในห้องให้สมุดให้มีความเงียบสงบ ด้วยการมีพื้นที่อ่านและทำงานอยู่ในพื้นที่เงียบเสียง ซึ่งเป็นกรแบ่งแยกพื้นที่ส่วนใช้เสียงได้และส่วนเงียบอย่างชัดเจน

#### เคาน์เตอร์บริการ

จากการสังเกตเคาน์เตอร์บริการภายในห้องสมุดมีชีวิตบางแห่งจะอยู่บริเวณใกล้กับทางเข้าห้องสมุด เน้นสีเส้นที่สะดุดตา มีสีเส้นที่แสดงออกถึงความเป็นตัวตนของห้องสมุด หรือมีการใช้แสงไฟ ลวดลาย ตัวอักษร ให้เป็นที่สังเกตได้ชัดและเป็นลักษณะความโดดเด่น เพื่อให้ผู้มาใช้บริการ ยินดีต่อสอบถาม และภายในส่วนเจ้าหน้าที่เคาน์เตอร์จะมีความสูงสองระดับ สำหรับรับการติดต่อสอบถามและนั่งทำงาน ซึ่งผลการวิจัยส่วนนี้สอดคล้องกับแนวคิดการออกแบบเคาน์เตอร์บริการ (อดิเทพ นิมแสง, 2555) ที่เคาน์เตอร์บริการสูงระดับเดียวที่ 75 เซนติเมตร เพื่อที่ให้เกิดคนพิการ และทุกคนสามารถเข้ามาใช้ได้สะดวก ซึ่งเคาน์เตอร์บริการควรเป็นจุดเด่น ใช้สีเส้น และแสงไฟที่มองเห็นได้ง่าย ซึ่งสอดคล้องกับการสอบถามความคิดเห็นต่อผลการออกแบบที่ผู้ใช้ห้องสมุดเลือกการออกแบบรูปทรงให้ง่ายต่อการเข้ามาติดต่อ มีบรรยากาศที่น่าเข้าใช้ มีการนำลวดลายองค์ประกอบและศิลปะล้านนาเข้ามาช่วยในการตกแต่ง ดังนั้น จึงนำลักษณะเคาน์เตอร์บริการไปเป็นแนวทางในการออกแบบเคาน์เตอร์บริการภายในห้องสมุดประชาชน จังหวัดลำปาง

#### พื้นที่แนะนำหนังสือใหม่

จากการสังเกตพื้นที่แนะนำหนังสือใหม่ภายในห้องสมุดมีชีวิต ส่วนใหญ่ได้ถูกออกแบบให้สามารถมองเห็นได้ง่าย มักอยู่บริเวณทางเข้าออกของห้องสมุด เป็นจุดที่สะดวกแก่ผู้มาใช้บริการ ในการเลือกดูหนังสือใหม่ๆ มีการออกแบบให้ดึงดูดสายตาของผู้ใช้บริการด้วยด้านรูปลักษณะที่มีขนาดใหญ่ มีการใช้งานทั้งแบบอยู่ในชั้นหนังสือและติดฝาผนัง การจัดวางหนังสือใหม่ควรจัดแบบแสดงหน้าปกหนังสือ ผลการวิจัยส่วนนี้สอดคล้องกับแนวคิดการออกแบบส่วนหนังสือใหม่ (อิทธิรัตนเวคินรักษ์, 2549) ที่ควรจัดเป็นมุมหนังสือใหม่ในห้องสมุดประชาชน ไม่ควรทำเป็นห้อง แต่

เอกสารนี้เป็นเอกสารที่สงวนไว้สำหรับการใช้งานเพื่อการศึกษาเท่านั้น ไม่อนุญาตให้นำไปใช้ประโยชน์ด้านการค้า ไม่ว่าจะกรณีใดๆทั้งสิ้น อีกทั้งห้ามมิให้ดัดแปลงเนื้อหา และต้องอ้างอิงถึงเจ้าของเอกสารทุกครั้งที่มีการนำไปใช้

ควรวางในตำแหน่งที่สามารถมองเห็นได้ง่าย เช่น ทางเข้าหลัก ซึ่งสอดคล้องกับการสอบถามความคิดเห็นต่อผลการออกแบบที่ผู้ใช้ห้องสมุดเลือกการออกแบบ บริเวณหนังสือใหม่ หนังสือแนะนำให้อยู่บริเวณส่วนทางเข้าข้างหน้าของห้องสมุด เป็นการออกแบบให้มีความทันสมัย เป็นชั้นวางขนาดใหญ่ที่ติดกับกระจกทางหน้าห้องสมุด สามารถรองรับหนังสือได้จำนวนมาก เพื่อให้เป็นที่สังเกตได้ง่ายแก่ประชาชนทั่วไปที่ผ่านไปผ่านมา ให้เกิดความสนใจจะเข้ามาใช้ส่วนนี้ ดังนั้น จึงนำลักษณะพื้นที่แนะนำหนังสือใหม่ไปเป็นแนวทางในการออกแบบมุมหนังสือใหม่ และให้มีการจัดชุดที่นั่งในส่วนหนังสือใหม่ สะดวกสบายแก่ผู้ที่สนใจมานั่งอ่านหนังสือใหม่โดยเฉพาะภายในห้องสมุดประชาชน จังหวัดลำปาง

### พื้นที่สันทนาการเด็ก

จากการสังเกตพื้นที่สันทนาการเด็กภายในห้องสมุดกรณีตัวอย่าง พบว่าการจัดพื้นที่สันทนาการเด็กนั้นควรมีพื้นที่กว้างขวาง เพื่อให้เด็กมีอิสระในการสัญจร มีการตกแต่งด้วยสีสดใส แสงสว่างที่พอเหมาะ และใช้วัสดุที่ไม่เป็นอันตรายต่อเด็ก เป็นพื้นที่ส่วนตัวไม่สร้างเสียงรบกวนให้แก่ผู้ใช้บริการในส่วนอื่น โต๊ะ เก้าอี้ หรือชั้นวางหนังสือ ก็ถูกปรับมาให้เป็นระยะที่เด็กสามารถใช้งานได้ และเฟอร์นิเจอร์ไม่มีมุมแหลมซึ่งอาจเกิดอันตรายสำหรับเด็กได้ ใช้การปูพรมและเบาะรองไว้ที่พื้นเพื่อลดแรงกระแทก จากการที่เด็กล้ม ผลการวิจัยส่วนนี้สอดคล้องกับการแนวคิดออกแบบสวนสันทนาการเด็ก (ชานชูอัน, 2555) ที่พื้นที่สำหรับเด็ก ต้องสร้างสิ่งแวดล้อมที่น่าสนใจและเหมาะสมเพื่อให้เด็กได้ทำกิจกรรมที่สร้างสรรค์และเจริญเติบโตทั้งร่างกายและจิตใจ พื้นควรใช้เบาะนุ่มหนึ่งเพื่อความปลอดภัยของเด็ก ซึ่งสอดคล้องกับการสอบถามความคิดเห็นต่อผลการออกแบบที่ผู้ใช้ห้องสมุดเลือกการออกแบบบริเวณห้องสันทนาการเด็ก เป็นลักษณะห้องส่วนตัวมีการกระจกใสกันโดยรอบเพื่อเป็นการควบคุมเสียงในส่วนนี้ไม่ให้ไปรบกวนผู้ใช้ในส่วนอื่น ภายในตกแต่งให้มีความสดใสสว่าง สุกสนานให้เหมาะสำหรับเด็กวัยที่กำลังเรียนรู้ ผลการสอบถามผู้ใช้ห้องสมุดเรื่องความต้องการที่นั่งในพื้นที่สันทนาการเด็กที่ผู้ใช้ห้องสมุดเลือกให้เป็นส่วนนั่งอ่านอย่างอิสระ ไม่สอดคล้องกับสมมติฐานการวิจัยที่ผู้ใช้ห้องสมุดใหญ่เลือกพื้นที่นั่งในที่สันทนาการเด็ก ให้เป็นที่นั่งเล่น นอนเล่นกับพื้น ดังนั้น พื้นที่นั่งในที่สันทนาการเด็กควรเป็นการจัดเฟอร์นิเจอร์อย่างอิสระให้เด็กได้นั่งเล่นนอนเล่นบนเสื่อกก และเบาะพูก ซึ่งเฟอร์นิเจอร์ ชั้นหนังสือ และของเล่นจะต้องไม่มีมุมแหลมซึ่งจะสร้างอันตรายให้เด็กได้ และเพิ่มเติมการตกแต่งด้วยการสอดแทรกรูปจากประเพณี และสถานที่ต่างๆที่สำคัญในจังหวัดลำปางภายในห้องสมุดประชาชนจังหวัดลำปาง

### พื้นที่นั่งอ่านหนังสือ ทำงาน ทำการบ้าน

จากการสังเกตพื้นที่นั่งอ่านหนังสือ ทำงาน ทำการบ้านภายในห้องสมุดมีชีวิต พบว่าส่วนใหญ่ออกแบบให้ส่วนนั่งอ่านหนังสือตั้งอยู่ใกล้กับชั้นวางหนังสือ เพื่ออำนวยความสะดวกการหา

หนังสือมาอ่าน มีรูปแบบที่นิ่ง แบบอ่านหนังสือใช้เก้าอี้ที่นิ่งสบายๆ และแบบนั่งทำงานใช้รูปแบบโต๊ะที่นิ่งทำงานสะดวกกว่า รองรับผู้ใช้ห้องสมุดที่มาเดี่ยวหรือมาเป็นกลุ่มให้เลือกใช้ตามความเหมาะสม บนโต๊ะอ่านหนังสือมีทั้งที่ติดคอมพิวเตอร์และไม่ติดคอมพิวเตอร์ ซึ่งการติดคอมพิวเตอร์ช่วยทำให้เพิ่มความสว่างในการอ่านหนังสือเวลาที่แสงสว่างไม่พอได้ ผลการวิจัยส่วนนี้สอดคล้องกับแนวคิดการออกแบบส่วนพื้นที่นั่งอ่าน เขียนหนังสือ ทำการบ้าน (อดิเทพ นิมแสวง, 2555.) ที่ควรจัดที่นั่งอ่าน เขียนหนังสือ ทำการบ้านให้อยู่ติดผนังกระจกและติดตั้งดวงโคม และปลั๊กไฟเพิ่มบนโต๊ะ ซึ่งหากแสงธรรมชาติสว่างไม่เพียงพอก็มีดวงโคมเตรียมไว้เพิ่มเติม มีรูปแบบที่นิ่งเป็นโต๊ะนั่งกลุ่ม 6 ที่นั่ง ซึ่งไม่สอดคล้องกับผลความต้องการที่นั่งในพื้นที่นั่งอ่านหนังสือ ทำงาน ทำการบ้าน ที่ต้องการพื้นที่นั่งทำงานเป็นที่นั่งกลุ่ม 4 ที่นั่ง และที่นั่งอ่านแบบ 2 ที่นั่ง เนื่องจากพื้นที่ส่วนนี้ต้องการสมาธิและความเงียบจึงไม่ควรจัดที่นั่งแบบกลุ่มใหญ่ๆ มาก ดังนั้นจึงนำลักษณะพื้นที่นั่งอ่านหนังสือ ทำงาน ทำการบ้าน ให้มีรูปแบบที่หลากหลาย นั่งแล้วเกิดความสะดวกสบายในการนั่งอ่านหนังสือไปเป็นแนวทางในการออกแบบส่วนนั่งอ่านหนังสือ ทำงาน ทำการบ้าน และเพิ่มการตกแต่งให้มีบรรยากาศจากองค์ประกอบศิลปะล้านนา ภายในห้องสมุดประชาชนจังหวัดลำปาง

#### พื้นที่ใช้คอมพิวเตอร์และอินเทอร์เน็ต

จากการสังเกตพื้นที่ใช้คอมพิวเตอร์และอินเทอร์เน็ตภายในห้องสมุดมีชีวิต พบว่ารูปแบบการจัดวางที่นั่งสำหรับใช้คอมพิวเตอร์และอินเทอร์เน็ตมีหลายรูปแบบ เช่น รูปแบบวางเรียงแถว รูปแบบจัดเป็นวงกลม รูปแบบจัดวางเป็นโต๊ะหกเหลี่ยม เพื่อสร้างความหลากหลายให้แก่ผู้ใช้คอมพิวเตอร์ และสามารถแบ่งพื้นที่ส่วนตัวให้แก่ผู้ใช้คอมพิวเตอร์ไปนั่งได้โดยไม่ต้องกันพื้นที่ ผลการวิจัยนี้สอดคล้องกับแนวคิดในการออกแบบพื้นที่ใช้คอมพิวเตอร์ อินเทอร์เน็ต (อดิเทพ นิมแสวง, 2555.) ที่มีหลากหลายรูปแบบที่นิ่ง ได้แก่ ที่นั่งกลุ่มเรียงแถว ที่นั่งกลุ่มล้อมวง หรือที่นั่งเดี่ยว ควรเพิ่มเติมที่กันพื้นที่ส่วนตัว เพื่อให้เกิดสภาวะความเป็นส่วนตัวขึ้นมว ทั้งยังสอดคล้องกับการสอบถามความคิดเห็นต่อผลการออกแบบที่ผู้ใช้ห้องสมุดเลือกการออกแบบพื้นที่ส่วนคอมพิวเตอร์และอินเทอร์เน็ต มีการตกแต่งให้ดูทันสมัย มีเครื่องคอมพิวเตอร์ในจำนวนที่สามารถรองรับผู้ใช้งานได้ทั้งวัน เป็นการจัดวางที่นั่งลักษณะเรียงแถว ใช้เก้าอี้เท้าแขนที่ให้ความสะดวกสบาย ดังนั้น จึงนำลักษณะการจัดพื้นที่ใช้คอมพิวเตอร์และอินเทอร์เน็ตไปเป็นแนวทางในการออกแบบส่วนพื้นที่ใช้คอมพิวเตอร์และอินเทอร์เน็ตภายในห้องสมุดประชาชน จังหวัดลำปาง

#### มุมเทคโนโลยี

จากการสังเกตมุมเทคโนโลยีภายในห้องสมุดมีชีวิต พบว่าเป็นพื้นที่ที่มีชั้นหนังสือด้านเทคโนโลยีและพื้นที่เก็บสื่อสาระสนเทศต่างๆ ให้บริการแก่ผู้ใช้ห้องสมุด มีการจัดพื้นที่นั่งในส่วนนี้ให้เป็นที่นั่งที่นิ่งเรียงแถว และที่นั่งแบบเพียงลำพัง ใช้เก้าอี้ที่นิ่งสบาย และมีชุดคอมพิวเตอร์และหูฟังให้ทุกที่นั่ง ผลการวิจัยนี้สอดคล้องกับแนวคิดในการออกแบบพื้นที่มุมเทคโนโลยี (อุทยานการ

เอกสารนี้เป็นเอกสารที่สงวนไว้สำหรับการใช้งานเพื่อการศึกษาเท่านั้น ไม่อนุญาตให้นำไปใช้ประโยชน์ด้านการค้า ไม่ว่ากรณีใดๆทั้งสิ้น อีกทั้งห้ามมิให้ดัดแปลงเนื้อหา และต้องอ้างอิงถึงเจ้าของเอกสารทุกครั้งที่มีการนำไปใช้

เรียนรู้อ. 2548) ซึ่งพื้นที่ด้านไอทีเป็นพื้นที่สำหรับส่งเสริมทักษะการเรียนรู้ด้านไอที พร้อมด้วยหนังสือและสื่อความรู้ไอที ที่หลากหลาย รวมทั้งให้บริการอุปกรณ์คอมพิวเตอร์ เพื่อการฝึกฝนทักษะด้านไอทีด้วยตนเอง ทั้งยังสอดคล้องกับการสอบถามความคิดเห็นต่อผลการออกแบบที่ผู้ใช้ห้องสมุดเลือกการออกแบบบริเวณพื้นที่มุมเทคโนโลยี มีชั้นหนังสือที่ใหญ่และเต็มไปด้วยหนังสือเกี่ยวกับข้อมูลด้านเทคโนโลยีจำนวนมาก และมีการจัดชุดที่นั่งอ่าน หรือเขียนหนังสือในส่วนนี้ ดังนั้น จึงนำลักษณะการจัดมุมเทคโนโลยีไปเป็นแนวทางในการออกแบบส่วนพื้นที่มุมเทคโนโลยี ให้มีการตกแต่งด้วยบรรยากาศที่ทันสมัยดูสบายตาภายในห้องสมุดประชาชน จังหวัดลำปาง

### มุมอาเซียน

จากการสังเกตมุมอาเซียนภายในห้องสมุดมีชีวิต พบว่าการจัดพื้นที่มุมอาเซียนมักจัดให้อยู่ส่วนที่สามารถสังเกตเห็นได้ง่ายในห้องสมุดประชาชน มีชั้นหนังสือแบ่งเป็นชั้นๆของแต่ละประเทศ ซึ่งภายในชั้นหนังสือประกอบไปด้วยหนังสือเกี่ยวกับภาษา สถานที่ และวัฒนธรรมของแต่ละประเทศ มีการนำตุ๊กตาหรือของที่ระลึกแต่ละประเทศมาจัดอยู่ในชั้นวางด้วย และจัดชุดโต๊ะเก้าอี้ที่นั่งอ่านหนังสืออยู่บริเวณใกล้ๆ สะดวกแก่การหาหนังสือมานั่งอ่าน ผลการวิจัยนี้สอดคล้องกับแนวคิดในการออกแบบพื้นที่มุมอาเซียน (ภาวิณี แสงแดง, 2555) ที่มุมอาเซียนเป็นพื้นที่ให้ผู้ใช้ห้องสมุดได้รับความรู้และรู้จักอาเซียน มีความตระหนักตื่นตัวเพื่อเตรียมพร้อมในการเข้าสู่ประชาคมอาเซียน มีการจัดทำเป็นพื้นที่ส่วนตัวเพื่อเสนอสื่อเอกสารเพื่อสร้างความเข้าใจเกี่ยวกับอาเซียน เช่น ธงชาติ ป้ายชื่อ ลูกโลก แผนที่ หรือป้ายคำศัพท์ต่างๆ รวมไปถึงหนังสือสอนภาษา และแนะนำสถานที่ วัฒนธรรม ประเพณี ของชาติที่อยู่ในกลุ่มประชาคมอาเซียน ทั้งยังสอดคล้องกับการสอบถามความคิดเห็นต่อผลการออกแบบที่ผู้ใช้ห้องสมุดเลือกการออกแบบบริเวณพื้นที่มุมอาเซียน เป็นส่วนที่ให้ข้อมูลข่าวสารของประเทศบ้านใกล้เรือนเคียงในกลุ่มอาเซียน มีหนังสือเกี่ยวกับภาษา สถานที่ท่องเที่ยวและหนังสือวัฒนธรรมของแต่ละประเทศไว้คอยให้บริการ ดังนั้น จึงนำลักษณะการจัดมุมอาเซียนไปเป็นแนวทางในการออกแบบส่วนพื้นที่มุมอาเซียนภายในห้องสมุดประชาชน จังหวัดลำปาง

### พื้นที่ห้องดูสื่อวีดิทัศน์

จากการสังเกตพื้นที่ห้องดูสื่อวีดิทัศน์ภายในห้องสมุดมีชีวิต พบว่ามีการจัดลักษณะส่วนพื้นที่ดูสื่อวีดิทัศน์ออกเป็น 2 ลักษณะ คือ การจัดเป็นห้องดูวีดิทัศน์สามารถดูกันได้หลายคน มีการจัดที่นั่งให้เป็นส่วนนั่งดูหนังฟังเพลงแบบสบายๆ และการจัดพื้นที่ห้องดูสื่อวีดิทัศน์เป็นแบบดูคนเดียว มีอาร์มแขนนั่งสบายๆและมีหูฟังรองรับ เป็นการจัดพื้นที่เพื่อรองรับผู้ใช้ในรูปแบบต่างๆ ซึ่งการจัดพื้นที่ภายในห้องดูสื่อวีดิทัศน์มีการไว้วัสดุเก็บเสียงที่ดี ซึ่งสอดคล้องกับแนวคิดในการออกแบบพื้นที่ดูสื่อวีดิทัศน์ (อุทยานการเรียนรู้, 2548) มีพื้นที่ดูสื่อวีดิทัศน์ เป็นห้องจัดฉายภาพยนตร์ หนังสือ แอนิเมชัน เพื่อให้เด็กและเยาวชนได้เรียนรู้ทักษะผ่านประสบการณ์จริงกับ

เอกสารนี้เป็นเอกสารที่สงวนไว้สำหรับการใช้งานเพื่อการศึกษาเท่านั้น ไม่อนุญาตให้นำไปใช้ประโยชน์ด้านการค้าไม่ว่ากรณีใดๆทั้งสิ้น อีกทั้งห้ามมิให้ดัดแปลงเนื้อหา และต้องอ้างอิงถึงเจ้าของเอกสารทุกครั้งที่มีการนำไปใช้

ภาพยนตร์คุณภาพ ทั้งของไทยและต่างประเทศ และผลงานสร้างสรรค์ของเยาวชนคนรุ่นใหม่โดยไรซ์ดีจำกัดทางจินตนาการ พร้อมแลกเปลี่ยนเรียนรู้กับวิทยากรเพื่อเพิ่มพูนภูมิปัญญา สอดคล้องกับการสอบถามความคิดเห็นต่อผลการออกแบบที่ผู้ใช้ห้องสมุดเลือกการออกแบบบริเวณพื้นที่ส่วนห้องกสน. และห้องคู่มือวีดิทัศน์ ที่มีการตกแต่งให้มีความร่วมสมัยและทำบรรยากาศให้ออกมาคล้ายโรงภาพยนตร์ เฟอร์นิเจอร์ที่ใช้จึงมีความสะดวกสบายและสามารถปรับรูปแบบที่นั่งได้อย่างอิสระ มีการควบคุมเสียงภายในห้องด้วยการติดประตูกระจก และกระจกคูสติทกบอร์ดีไว้รอบๆห้อง เพื่อไม่ให้เสียงไปรบกวนผู้ใช้ในส่วนอื่นๆ ดังนั้น จึงนำลักษณะการจัดพื้นที่คู่มือวีดิทัศน์ไปเป็นแนวทางในการออกแบบส่วนห้องกสน. และห้องคู่มือวีดิทัศน์ภายในห้องสมุดประชาชนจังหวัดลำปาง

#### พื้นที่เรียนภาษา

จากการสังเกตพื้นที่เรียนภาษาภายในห้องสมุดมีชีวิต พบว่ามีการจัดพื้นที่เรียนภาษาให้แยกออกมาเป็นห้องเฉพาะของตนเอง แบ่งตามห้องเรียนของแต่ละภาษา ใช้รูปแบบตัวอักษรของแต่ละประเทศเป็นตัวแบ่งห้องแต่ละภาษา โดยมีกรจัดโต๊ะให้เป็นแบบทั้งโต๊ะเรียน 2 ที่นั่ง และเป็นโต๊ะเรียนแบบต่อกันเป็นแถวยาว ซึ่งสอดคล้องกับการสอบถามความคิดเห็นต่อผลการออกแบบที่ผู้ใช้ห้องสมุดเลือกการออกแบบบริเวณพื้นที่ส่วนห้องเรียนภาษา ที่เป็นห้องที่เอาให้สอนภาษาจากประเทศต่างๆ และภาษาจากประเทศบ้านใกล้เรือนเคียง สอดคล้องกับหลักการและเหตุผลของห้องสมุดมีชีวิต (สถาบันส่งเสริมและพัฒนากิจกรรมการเรียนรู้, 2554) ที่มีเป้าหมายในการพัฒนาห้องสมุดประชาชนให้เป็นห้องสมุดมีชีวิต เพื่อเชื่อมโยงความรู้ทั้งจากภายในและภายนอกห้องสมุดสนับสนุนสื่อการเรียนรู้ เพื่อพัฒนาห้องสมุดประชาชนทุกแห่งให้เป็นศูนย์กลางการเรียนรู้ตลอดชีวิต ที่สามารถเชื่อมโยงความรู้จากภายนอก ความรู้สากลและข้อมูลข่าวสารต่างๆ มีอุปกรณ์ที่ช่วยในการเรียนรู้ที่หลากหลาย ใช้รูปแบบเฟอร์นิเจอร์ที่สามารถปรับเปลี่ยนการนั่งได้ ผลการสอบถามผู้ใช้ห้องสมุดเรื่องความต้องการที่นั่งในพื้นที่เรียนภาษาที่ผู้ใช้ห้องสมุดเลือกโต๊ะฟังบรรยาย ไม่สอดคล้องกับสมมติฐานการวิจัยที่ผู้ใช้ห้องสมุดใหญ่เลือกโต๊ะที่นั่งยาว ในพื้นที่ห้องเรียนภาษาต่างประเทศ ดังนั้น จึงนำลักษณะการจัดพื้นที่เรียนภาษาไปเป็นแนวทางในการออกแบบส่วนห้องกสน. เรียนภาษาต่างประเทศให้มีการตกแต่งให้ดูร่วมสมัยและดูอบอุ่น ช่วยสร้างบรรยากาศแห่งการเรียนรู้ ภายในห้องสมุดประชาชน จังหวัดลำปาง

#### พื้นที่นั่งเล่น นอนเล่น

จากการสังเกตพื้นที่นั่งเล่น นอนเล่น ภายในห้องสมุดมีชีวิต พบว่าการออกแบบพื้นที่นั่งเล่นนอนเล่น มีลักษณะการจัดวางที่อิสระ มีพื้นที่กว้างขวาง สามารถนั่งเล่น หรือนอนเล่นได้ โดยมีทั้งการจัดตามพื้นที่ต่างระดับ การใช้เบาะใบใหญ่ และการใช้พรมขนยาวเป็นที่รองนั่ง ทำให้ผู้ใช้สามารถเปลี่ยนแปลงอิริยาบถในการนั่งอ่านได้อย่างสบาย เป็นการจัดพื้นที่ให้มีบรรยากาศที่ดู

เอกสารนี้เป็นเอกสารที่สงวนไว้สำหรับการใช้งานเพื่อการศึกษาเท่านั้น ไม่อนุญาตให้นำไปใช้ประโยชน์ด้านการค้า ไม่ว่าจะกรณีใดๆทั้งสิ้น อีกทั้งห้ามมิให้ตัดแปลงเนื้อหา และต้องอ้างอิงถึงเจ้าของเอกสารทุกครั้งที่มีการนำไปใช้

ผ่อนคลาย ใช้เฟอร์นิเจอร์ที่มีลักษณะนั่งแล้วสบาย เป็นการสร้างกิจกรรมให้ผู้ใช้ได้รู้สึกผ่อนคลาย และสามารถใช้เวลาอยู่ในห้องสมุดมากขึ้น ส่งผลให้ห้องสมุดมีชีวิตมากขึ้น ผลการวิจัยนี้สอดคล้องกับแนวคิดในการออกแบบพื้นที่นั่งเล่น นอนเล่น (อดิเทพ นิมมแสวง. 2555.) ที่พื้นที่นั่งเล่น นอนเล่น มีรูปแบบเป็นที่นั่งบนพื้นยกระดับ ทั้งนี้เนื่องจากต้องการให้บรรยากาศภายในห้องสมุดดูเป็นกันเองเหมือนนั่งเล่น หรือนอนเล่นอยู่ที่บ้าน ก่อให้เกิดบรรยากาศที่ส่งเสริมและกระตุ้นการเรียนรู้มากยิ่งขึ้น ซึ่งสอดคล้องกับการสอบถามความคิดเห็นต่อผลการออกแบบที่ผู้ใช้ห้องสมุดเลือกการออกแบบบริเวณพื้นที่ส่วนนั่งอ่าน นอนอ่าน บนชั้น 2 สามารถนั่งอ่านหนังสือด้วยความสะดวกสบาย มีชั้นหนังสือด้านความรู้จำนวนมาก มีพื้นที่ให้นั่งอ่านมากมาย ใช้เฟอร์นิเจอร์ที่ นั่งอ่านอย่างหลากหลายและสะดวกสบาย ดังนั้น จึงนำลักษณะการจัดพื้นที่นั่งเล่น นอนเล่นไปเป็น

#### พื้นที่อ่านเงียบ

จากการสังเกตพื้นที่อ่านเงียบภายในห้องสมุดมีชีวิตบางแห่ง พบว่าพื้นที่อ่านเงียบใช้วัสดุที่สามารถซึบซับได้เป็นอย่างดีในการออกแบบ เช่น กระจุก พรม พื้นไม้ ฉนวนและผ้าจากอคูสติกบอร์ดเป็นต้น มีการจัดวางเฟอร์นิเจอร์ให้เป็นทั้งการนั่งเดี่ยวเรียงแถว และนั่งเป็นกลุ่ม ไม่นิยมใช้โต๊ะ และเก้าอี้ที่ไม่มีล้อหรือไม่มียางหุ้มปลายขา และจะไม่อนุญาตให้มีการพูดคุยหรือสามารถส่งเสียงได้เพียงเล็กน้อยเท่านั้นในพื้นที่นี้ เพื่อให้ทำให้ผู้ใช้สามารถใช้สมาธิในการอ่านหนังสือได้อย่างสูงสุด ผลการวิจัยนี้สอดคล้องกับแนวคิดในการออกแบบพื้นที่อ่านเงียบ (อุทยานการเรียนรู้. 2548) ที่ห้องเงียบเป็นพื้นที่ที่มสงบหรือเป็นห้องส่วนตัว สำหรับผู้ที่ต้องการใช้สมาธิในการอ่าน และการค้นคว้าหาข้อมูล สาระความรู้ จากหนังสืออ้างอิง มีการกันกระจุกไฟโดยรอบเพื่อป้องกันการได้ยินเสียงจากส่วนบริการอื่นๆ สอดคล้องกับการสอบถามความคิดเห็นต่อผลการออกแบบที่ผู้ใช้ห้องสมุดเลือกการออกแบบบริเวณพื้นที่ส่วนห้องอ่านเงียบ ที่เป็นห้องสำหรับผู้ที่ต้องการอ่านหนังสือแบบเงียบสงบ หรือทำงานแบบไม่มีเสียงรบกวน เพราะเป็นพื้นที่ห้ามส่งเสียง มีที่สำหรับนั่งอ่านและนั่งทำงานให้มีความเป็นส่วนตัว มีฉากกัน เลือกใช้วัสดุผ้าและพรมในการดูดซับเสียง ดังนั้น จึงนำลักษณะการจัดพื้นที่อ่านเงียบไปเป็นแนวทางในการออกแบบส่วนห้องอ่านเงียบ ให้มีบรรยากาศน่าเข้าไป ใช้เงียบสงบภายในห้องสมุดประชาชน จังหวัดลำปาง

#### พื้นที่ร้านอาหาร และเครื่องดื่ม

จากการสังเกตพื้นที่ร้านอาหาร และเครื่องดื่มภายในห้องสมุดมีชีวิตบางแห่ง พบว่าการจัดพื้นที่ร้านอาหารและเครื่องดื่มอยู่ในพื้นที่เดียวกับพื้นที่อ่านหนังสือ แต่สามารถถ่ายเทอากาศได้สะดวก อาหารและเครื่องดื่มที่บริการเป็นประเภทที่ไม่มีกลิ่นฉุน มีเคาน์เตอร์ให้เลือกเมนูอาหาร มีการจัดชุดที่นั่งทั้งแบบเป็นโซฟานั่งยาว ชุดโต๊ะ 2 ที่นั่ง และ ชุดโต๊ะสำหรับ 4 ที่นั่ง ผลการวิจัยนี้ไม่สอดคล้องกับแนวคิดในการออกแบบพื้นที่ทานขนมและเครื่องดื่ม (อดิเทพ นิมมแสวง. 2555.) ที่ให้

เอกสารนี้เป็นเอกสารที่สงวนไว้สำหรับการใช้งานเพื่อการศึกษาเท่านั้น ไม่อนุญาตให้นำไปใช้ประโยชน์ด้านการค้าไม่ว่ากรณีใดๆทั้งสิ้น อีกทั้งห้ามมิให้ดัดแปลงเนื้อหา และต้องอ้างอิงถึงเจ้าของเอกสารทุกครั้งที่มีการนำไปใช้

เป็นห้องแยกออกจากห้องสมุดเนื่องจากเรื่องเสียง กลิ่น และเรื่องของความสะอาดจะได้ไม่รบกวนผู้ใช้ห้องสมุดส่วนอื่นๆ พื้นที่ทานขนม เครื่องดื่ม ภายในห้องสมุดเป็นพื้นที่ที่ช่วยให้ผู้ใช้ห้องสมุดผ่อนคลาย และสามารถใช้เวลาในห้องสมุดได้นานยิ่งขึ้น ซึ่งสอดคล้องกับการสอบถามความคิดเห็นต่อผลการออกแบบที่ผู้ใช้ห้องสมุดเลือกการออกแบบบริเวณพื้นที่ส่วนร้านอาหารและเครื่องดื่ม มีบรรยากาศที่รื่นรมย์ไว้รองรับผู้ใช้ที่ต้องการทานอาหาร ขนม และเครื่องดื่มในระหว่างที่มาใช้ห้องสมุด สามารถเข้าถึงได้ง่าย มีชุดที่โต๊ะนั่งแบบสะดวกสบายและหลากหลาย รองรับผู้ที่เป็นกลุ่ม เป็นคู่ หรือมาเดี่ยว ดังนั้น จึงนำลักษณะการจัดพื้นที่ทานขนมและเครื่องดื่มไปเป็นแนวทางในการออกแบบส่วนพื้นที่ร้านอาหาร และเครื่องดื่มให้มีบรรยากาศอบอุ่นและร่มรื่นน่าเข้าไปภายในห้องสมุดประชาชน จังหวัดลำปาง

### ป้ายประกาศ

จากการสังเกตป้ายประกาศภายในห้องสมุด พบว่าป้ายประกาศแบบที่ให้ข้อมูลของพื้นที่ใช้ตัวอักษรที่มีขนาดใหญ่และมองเห็นได้ชัดเจน ใช้สีขาวเป็นตัวอักษรและใช้สีที่เข้มเป็นสีที่เอาไว้ตัดตัวอักษรให้เห็นได้เด่นชัด ใช้ทั้งตัวอักษรไทยและตัวอักษรภาษาอังกฤษ ส่วนใหญ่ติดตั้งให้อยู่ในที่สูงเพื่อให้เห็นเป็นระยะดูตา ผลการวิจัยนี้สอดคล้องกับแนวคิดในป้ายและสื่อสัญลักษณ์สู่สากล (พิบูล วจิตกรรวม, 2553) ป้ายเป็นระบบการสื่อสารพื้นฐานเพื่อบอกข้อมูลของพื้นที่ หรือกิจกรรมต่างๆภายในห้องสมุด รูปแบบของป้ายสัญลักษณ์ที่ควรจะเป็น คือ ควรมีมาตรฐานในด้านการสื่อสารที่เป็นสากล ควรใช้ข้อความภาษาไทยเป็นหลักและมีภาษาอังกฤษเสริมเข้ามาสำหรับชาวต่างชาติ เพื่อถ่ายทอดกรทักความเข้าใจ สอดคล้องกับการสอบถามความคิดเห็นต่อผลการออกแบบป้ายภายในห้องสมุด ที่ผู้ใช้ห้องสมุดพึงพอใจในความเป็นสากลด้วยการใช้สัญลักษณ์จากอุปกรณ์เครื่องใช้ และสัญลักษณ์ที่มาจากพฤติกรรมของมนุษย์ ทำให้เข้าใจได้ทันที ภาษาที่ใช้จะประกอบไปด้วยภาษาไทย ภาษาอังกฤษ และภาษาจีน ซึ่งเป็นภาษาสากล ดังนั้น จึงนำลักษณะการออกแบบป้ายไปเป็นแนวทางในการออกแบบป้ายนำทาง ป้ายบอกพื้นที่ ป้ายหมวดหมู่ และป้ายแผนที่แสดงตำแหน่ง ให้มีลวดลายศิลปะล้านนามาผสมผสานเพื่อให้เกิดความรู้สึกถึงความ เป็นพื้นถิ่น ภายในห้องสมุดประชาชน จังหวัดลำปาง

## 5.2 ข้อเสนอแนะ

ข้อเสนอแนะในการวิจัยแบ่งเป็น 2 ประเด็น ได้แก่ 1. ข้อเสนอแนะในการนำผลไปใช้ 2. ข้อเสนอแนะในการศึกษาค้างต่อไป ซึ่งแต่ละประเด็นจะมีรายละเอียดดังต่อไปนี้

เอกสารนี้เป็นเอกสารที่สงวนไว้สำหรับการใช้งานเพื่อการศึกษาเท่านั้น ไม่อนุญาตให้นำไปใช้ประโยชน์ด้านการค้าไม่ว่ากรณีใดๆทั้งสิ้น อีกทั้งห้ามมิให้ดัดแปลงเนื้อหา และต้องอ้างอิงถึงเจ้าของเอกสารทุกครั้งที่มีการนำไปใช้

### 5.2.1 ข้อเสนอแนะในการนำผลไปใช้

ข้อเสนอแนะในการนำผลไปใช้ แบ่งตามพื้นที่กิจกรรมต่างๆภายในห้องสมุดมีชีวิต ประกอบด้วย พื้นที่เคาน์เตอร์บริการ พื้นที่ถ่ายเอกสาร พื้นที่หนังสือใหม่ พื้นที่สันทนการเด็ก พื้นที่นั่งอ่านหนังสือชั้น พื้นที่คอมพิวเตอร์และอินเทอร์เน็ต พื้นที่มุมเทคโนโลยี พื้นที่มุมอาเซียน พื้นที่ห้อง กศน. และสื่อวีดิทัศน์ พื้นที่ห้องเรียนภาษาต่างประเทศ พื้นที่ห้องอ่านเจียบ พื้นที่นั่งเล่น นอนเล่น ชั้น2 พื้นที่พูดคุยของคนในชุมชน และพื้นที่ร้านอาหารและเครื่องดื่ม รวมไปถึงการออกแบบป้ายที่มีความเป็นสากล ประกอบไปด้วย ป้ายนำทาง ป้ายหมวดหมู่หนังสือ ป้ายบอกพื้นที่ และป้ายแผนที่แสดงตำแหน่ง โดยมีรายละเอียดดังนี้

1. พื้นที่เคาน์เตอร์บริการ ควรมีจุดสืบค้นไว้ใกล้เคาน์เตอร์บริการพร้อมเก้าอี้ เพื่อให้เกิดความสบายในการหาข้อมูล และเมื่อมีปัญหาในการสืบค้นก็จะสามารถสอบถามเจ้าหน้าที่บรรณารักษ์ที่อยู่บริเวณเคาน์เตอร์ได้ทันที ควรแบ่งช่องบริการในส่วนเคาน์เตอร์บริการอย่างชัดเจน เช่น ช่องติดต่อสอบถาม ช่องคืน - ยืม หนังสือ หรือช่องซื้อของที่ระลึก เป็นต้น

2. พื้นที่หนังสือใหม่ ควรเป็นจุดที่สามารถมองเห็นได้ทั้งภายในและภายนอกของห้องสมุด เพื่อให้เป็นที่ดึงดูดแก่ประชาชนที่ผ่านไปมาภายนอกห้องสมุดให้สามารถสังเกตเห็นได้ง่าย ควรมีหนังสือใหม่จำนวนมากและหลากหลายประเภท เพราะผู้ใช้บริการจะให้ความสนใจแก่หนังสือใหม่และเข้ามาใช้บริการภายในห้องสมุดประชาชนเป็นจำนวนมากขึ้น

3. พื้นที่สันทนการเด็ก ควรจัดสรรเป็นห้องโดยเฉพาะเพื่อเป็นการควบคุมเสียงไม่ให้ไปรบกวนผู้ใช้บริการในส่วนอื่นๆ ควรมีหนังสือเด็กและของเล่นในการพัฒนาการของเด็กจำนวนมาก มีห้องดูสื่อวีดิทัศน์และมุมอินเทอร์เน็ตเป็นการส่วนตัวเฉพาะส่วนสันทนการเด็ก และไม่ควรมีมุมโต๊ะหรือมุมดูที่มีลักษณะปลายแหลมหรือเป็นสัน เพื่อป้องกันอันตรายจากกรงที่เด็กพุ่งไปชนใส่

4. พื้นที่นั่งอ่านหนังสือ ต้องสามารถรองรับผู้เข้ามาใช้บริการทั้งที่มาคนเดียว มาเป็นคู่ หรือมาเป็นกลุ่มได้อย่างเหมาะสม ควรมีรูปแบบเฟอร์นิเจอร์ที่หลากหลายเพื่อไม่ให้เกิดความเบื่อหน่าย อาจจะมีโคมไฟตั้งโต๊ะเพื่อให้บริการแสงสว่างเพิ่มเติม หรือการจัดพื้นที่นั่งอ่านหนังสือให้อยู่ในจุดที่สามารถมองเห็นวิวทิวทัศน์ได้อย่างชัดเจน สร้างความผ่อนคลายในการนั่งพักคอย หรือนั่งอ่านหนังสือและทำงาน

5. พื้นที่คอมพิวเตอร์และอินเทอร์เน็ต ควรมีเครื่องคอมพิวเตอร์ไว้รองรับผู้ใช้บริการในจำนวนมาก ความสูงของแป้นพิมพ์บนโต๊ะคอมพิวเตอร์ควรอยู่ที่ระดับ 70 เซนติเมตร ความสูงระดับวางจอคอมพิวเตอร์ควรอยู่ที่ระดับ 80 เซนติเมตร ควรมีชุดหูฟัง และกล้องวีดีโอสำหรับสื่อสารไว้รองรับผู้ใช้บริการ

6. พื้นที่มุมเทคโนโลยี เป็นพื้นที่ที่ควรมีชั้นหนังสือที่เกี่ยวกับความรู้ด้านเทคโนโลยีเป็นจำนวนมากเพื่อให้ผู้เข้ามาใช้บริการสามารถก้าวทันโลกเทคโนโลยี

เอกสารนี้เป็นเอกสารที่สงวนไว้สำหรับการใช้งานเพื่อการศึกษาเท่านั้น ไม่อนุญาตให้นำไปใช้ประโยชน์ด้านการค้า ไม่ว่าจะกรณีใดๆทั้งสิ้น อีกทั้งห้ามมิให้ตัดแปลงเนื้อหา และต้องอ้างอิงถึงเจ้าของเอกสารทุกครั้งที่มีการนำไปใช้

7. พื้นที่มุมอาเซียน เป็นพื้นที่ที่ให้ความรู้เกี่ยวกับภาษา วัฒนธรรม วิถีชีวิต แหล่งสถานที่สำคัญของแต่ละประเทศในทวีปเอเชียตะวันออกเฉียงใต้ ซึ่งควรแบ่งแยกเป็นชั้นหนังสือและของที่ระลึกสำหรับแต่ละประเทศ

8. พื้นที่ห้อง กคน. ควรเป็นพื้นที่ส่วนตัวสามารถควบคุมการใช้เสียงได้ มีชุดโต๊ะเก้าอี้สำหรับการเข้ามาส่งงานหรือติดต่อสอบถามระหว่างลูกศิษย์และอาจารย์ ควรมีพื้นที่ทำงานอยู่ภายในห้องโดยเฉพาะ ซึ่งรูปแบบห้องจะมีความคล้ายห้องเรียนภายในมหาวิทยาลัยทั่วไป

9. พื้นที่ดูสื่อวีดิทัศน์ และภาพยนตร์ ควรเป็นห้องส่วนตัวที่สามารถควบคุมเสียงไม่ให้ไปรบกวนผู้ใช้บริการในส่วนอื่น ๆ ได้ ควรมีที่นั่งที่สบายและรองรับผู้ใช้บริการได้ที่ละหลายคน มีบรรยากาศคล้ายโรงภาพยนตร์ มีการแสดงตารางเวลาในการเปิดสวาระคดีและภาพยนตร์เรื่องต่างๆ และไม่อนุญาตให้นำอาหารและเครื่องดื่มเข้ามาทานภายในพื้นที่บริการนี้ได้

10. พื้นที่ห้องเรียนภาษาต่างประเทศ ควรเป็นห้องที่สามารถรองรับผู้มาใช้บริการได้จำนวนมาก รูปแบบการจัดโต๊ะสามารถปรับเปลี่ยนได้ตามความเหมาะสม อาจจะมีการตกแต่งบรรยากาศภายในห้องให้ตามลักษณะภาษาที่เรียน เนื่องจากเป็นห้องที่มีการใช้เสียงจึงควรใช้วัสดุที่สามารถดูดซับเสียงได้ดี และเป็นห้องส่วนตัว

11. พื้นที่ห้องอ่านเงียบ ควรจัดชุดนั่งอ่านเงียบให้รองรับผู้ที่เข้ามาใช้บริการเพียงคนเดียวหรือมาเป็นคู่ แต่ไม่อนุญาตให้มีการใช้เสียงเพื่อที่จะได้ไม่รบกวนผู้อื่น เป็นห้องส่วนตัวและใช้วัสดุที่สามารถป้องกันเสียงจากภายนอกห้องได้อย่างดี

12. พื้นที่นั่งเล่น นอนเล่น ควรมีชุดที่นั่งอย่างหลากหลาย เพื่อไม่ให้เกิดความรู้สึกเบื่อหน่ายกับรูปแบบเฟอร์นิเจอร์ สามารถรองรับผู้ที่มาคนเดียวหรือมาเป็นกลุ่มได้ มีชุดโซฟาที่สามารถนั่งอ่านก็ได้ หรือจะนอนอ่านก็ได้ สร้างความรู้สึกสะดวกสบายในการใช้บริการในส่วนนี้

13. พื้นที่พูดคุยของคนในชุมชน ควรเป็นจุดที่สามารถเข้าถึงได้ง่ายและสะดวก และควรเป็นพื้นที่ที่ไม่รบกวนผู้ใช้บริการในส่วนอื่น ๆ เป็นพื้นที่ที่มีความร่มรื่น สามารถรองรับผู้คนในชุมชนที่เข้ามาประชุมหรือมาร่วมกันทำกิจกรรมภายในห้องสมุดได้ในจำนวนมาก

14. พื้นที่ร้านอาหารและเครื่องดื่ม ควรเป็นพื้นที่ส่วนตัว มีชุดที่นั่งอย่างหลากหลาย สามารถรองรับผู้เข้ามาใช้บริการที่มาเพียงลำพัง หรือมากับเพื่อนๆ ได้ ลักษณะเป็นห้องแอร์หรือเป็นพื้นที่ที่มีอากาศถ่ายเทได้สะดวกเย็นสบาย มีชั้นหนังสือไว้รองรับบริการ และสามารถเข้ามาใช้ได้อย่างสะดวก

15. ป้ายนำทาง เป็นป้ายที่บอกทิศทางช่วยพาผู้ใช้บริการภายในห้องสมุดไปยังพื้นที่ต่างๆ ภายในห้องสมุด ป้ายนำทางจะเป็นลักษณะอยู่ติดกับฝ้าเพดาน จะอยู่ในตำแหน่งตามทางแยกต่างๆ ภายในห้องสมุด ควรใช้สีและสัญลักษณ์ที่สามารถสังเกตเห็นและเข้าใจได้ง่าย

เอกสารนี้เป็นเอกสารที่สงวนไว้สำหรับการใช้งานเพื่อการศึกษาเท่านั้น ไม่อนุญาตให้นำไปใช้ประโยชน์ด้านการค้าไม่ว่ากรณีใดๆทั้งสิ้น อีกทั้งห้ามมิให้ดัดแปลงเนื้อหา และต้องอ้างอิงถึงเจ้าของเอกสารทุกครั้งที่มีการนำไปใช้

16. ป้ายบอกพื้นที่ เป็นป้ายที่ให้ข้อมูลของพื้นที่นั้นๆ ตำแหน่งของป้ายจะอยู่ในตำแหน่งที่สังเกตเห็นได้ง่ายในแต่ละพื้นที่กิจกรรมนั้นๆ ควรใช้ตัวอักษร สี และสัญลักษณ์ที่สามารถสังเกตเห็นได้ง่าย และเข้าใจได้ง่าย

17. ป้ายบอกหมวดหมู่หนังสือ เป็นป้ายที่ให้ข้อมูลเกี่ยวกับหมวดหมู่หนังสือแต่ละประเภท ตำแหน่งของป้ายจะอยู่บริเวณแต่ละชั้นหนังสือ สามารถสังเกตเห็นได้ง่าย ควรใช้ตัวอักษร สี และสัญลักษณ์ที่สามารถสังเกตเห็นได้ง่ายและเข้าใจได้ง่าย

18. ป้ายแผนที่แสดงตำแหน่ง เป็นป้ายที่แสดงผังรวมของตำแหน่งพื้นที่กิจกรรมต่างๆ ภายในห้องสมุด และยังแสดงตำแหน่งของผู้ใช้บริการว่าอยู่ในส่วนใดของห้องสมุด ตำแหน่งติดตั้งป้ายจะอยู่บริเวณประตูทางเข้า - ออก และอยู่บริเวณบันไดของห้องสมุด ควรใช้สีที่สามารถสังเกตเห็นได้ง่ายและเข้าใจได้ง่าย

### 5.2.2 ข้อเสนอแนะในการศึกษาครั้งต่อไป

1. การวิจัยนี้คัดเลือกกลุ่มตัวอย่างผู้ใช้ห้องสมุดประชาชน จังหวัดลำปางเท่านั้น เพื่อให้ผลการวิจัยสามารถนำไปใช้ได้อย่างกว้างขวางมากขึ้น การวิจัยครั้งต่อไปจึงควรศึกษากลุ่มตัวอย่างผู้ใช้ห้องสมุดจากห้องสมุดในจังหวัดอื่นๆ ด้วย เช่น ห้องสมุดประชาชนจังหวัดเชียงใหม่ซึ่งมีผู้ใช้ห้องสมุดจำนวนมากและหลากหลายเชื้อชาติ

2. การวิจัยนี้ในช่วงเวลาที่ผู้วิจัยเข้าไปเก็บข้อมูลไม่มีชาวต่างชาติเข้ามาใช้ห้องสมุด ผลจากแบบสอบถามจึงเป็นของคนไทยทั้งหมด การวิจัยครั้งต่อไปเพื่อให้ได้ผลการวิจัยที่สุภาพจากชาวต่างชาติ ควรเตรียมเครื่องมือที่เป็นภาษาอังกฤษ และหากมีความเป็นไปได้ควรนัดวันและเวลาชาวต่างชาติที่มาใช้ห้องสมุด ให้มาช่วยตอบแบบสอบถามเพื่อที่จะได้ผลการวิจัยที่ครอบคลุมมากขึ้น

3. การวิจัยนี้ศึกษาแนวทางในการออกแบบสถาปัตยกรรมภายในห้องสมุดประชาชน จังหวัดลำปาง ให้มีรูปแบบเป็นห้องสมุดที่มีชีวิตสุภาพเท่านั้น ไม่ได้คำนึงถึงงบประมาณในการก่อสร้าง และการใช้พลังงาน การวิจัยในครั้งต่อไปจึงควรจะคำนึงถึงการควบคุมงบประมาณในการก่อสร้าง และการประหยัดพลังงานด้วย

เอกสารนี้เป็นเอกสารที่สงวนไว้สำหรับการใช้งานเพื่อการศึกษาเท่านั้น ไม่อนุญาตให้นำไปใช้ประโยชน์ด้านการค้าไม่ว่ากรณีใดๆทั้งสิ้น อีกทั้งห้ามมิให้ดัดแปลงเนื้อหา และต้องอ้างอิงถึงเจ้าของเอกสารทุกครั้งที่มีการนำไปใช้

## บรรณานุกรม

กฤษฎา วิชัยสืบ สุพัตรา พูนแก และ สุภาพร ชื้อสูงเนิน. 2555. วิธีสู่การเป็นห้องสมุดสากล จากทัศนะของบรรณารักษ์อเมริกันที่มาเยือนไทย ลาว กัมพูชา. ม.ป.ท.

กลุ่มคุณภาพอากาศในอาคารและการจัดการพลังงาน. 2550. สรุปการบรรยายพิเศษเกี่ยวกับระบบปรับอากาศและการระบายอากาศในอาคาร โดย รศ.ดร.ไพบูลย์ หังสพฤกษ์ ที่ปรึกษามหาวิทยาลัย. [Online]. Available:

<http://www.kmutt.ac.th/rippc/manu/iaqrp.htm> ค้นเมื่อ 30 มิถุนายน 2557

กฤษณ มณีเทศ. 2554. พฤติกรรมและความพึงพอใจของผู้ใช้บริการสนามกีฬาเทศบาลนครเชียงใหม่. [Online]. Available:

[http://library.cmu.ac.th/faculty/econ/Exer751409/2554/Exer2554\\_no16](http://library.cmu.ac.th/faculty/econ/Exer751409/2554/Exer2554_no16)

ค้นเมื่อ 3 กรกฎาคม 2557

กศน. ล้าปลายมาศ. 2550. การพัฒนาห้องสมุดประชาชนให้มีชีวิต. [Online]. Available:

<http://202.143.172.37/lib11/index.php?name=news2&file=readnews&id=17>

ค้นเมื่อ 30 มิถุนายน 2557

กฤตยา ชูสกุล. 2555. ห้องสมุดมีชีวิต (Living library). [online]. Available :

[http:// http://choosakul.blogspot.com/2012/09/living-library.html](http://choosakul.blogspot.com/2012/09/living-library.html)

ค้นเมื่อ 25 พฤศจิกายน 2556

เครือข่ายห้องสมุดและบรรณารักษ์ไทย. 2550. ห้องสมุดสาธารณะยุคใหม่. [Online].

Available:

<http://www.libraryhub.in.th/2009/12/24/public-libraries-in-the-information-age/>

ค้นเมื่อ 24 มิถุนายน 2557

เครือข่ายห้องสมุดและบรรณารักษ์ไทย. 2554. มุมสารสนเทศท้องถิ่นในห้องสมุดประชาชน.

[Online]. Available: <http://www.libraryhub.in.th/2011/06/14/libcampubon2-local-information-in-public-library-and-ending-libcampubon2/>

ค้นเมื่อ 30 มิถุนายน 2557

จุมพจน์ วณิชกุล. 2545 ความหมายของห้องสมุดประชาชน. [online]. Available :

<http://library.uru.ac.th/bookonline/books/1633405/pub1.html>

ค้นเมื่อ 25 พฤศจิกายน 2556

เอกสารนี้เป็นเอกสารที่สงวนไว้สำหรับการใช้งานเพื่อการศึกษาเท่านั้น ไม่อนุญาตให้นำไปใช้ประโยชน์ด้านการค้าไม่ว่ากรณีใดๆทั้งสิ้น อีกทั้งห้ามมิให้ดัดแปลงเนื้อหา และต้องอ้างอิงถึงเจ้าของเอกสารทุกครั้งที่มีการนำไปใช้

## บรรณานุกรม(ต่อ)

ใจภักดี บุรพเจตนา. 2553. การสร้างสรรค์ต้นแบบลวดลายผ้าไทล้านนาแบบร่วมสมัย.

[Online]. Available: <http://www.research.rmutt.ac.th/archives/6588>

ค้นเมื่อ 30 มิถุนายน 2557

ชานชูอัน. 2555. โครงการห้องสมุดเด็กในเกาหลี : ห้องสมุดมหัศจรรย์. [Online].

Available: <http://www.tkpark.or.th/stocks/extra/000405.pdf>

ค้นเมื่อ 30 มิถุนายน 2557

ณัฐพล เทียวพานิช. 2556. การออกแบบเลขนศิลป์สิ่งแวดล้อมอัตลักษณ์ล้านนา. [Online].

Available: <http://www.ejournal.su.ac.th/upload/789.pdf> ค้นเมื่อ 30 มิถุนายน 2557

นิตินาถ ศิริบำรุงชาติ. 2554. "การออกแบบสถาปัตยกรรมภายในห้องสมุดในโรงเรียนสอน

คนตาบอดกรุงเทพ" วิทยานิพนธ์สถาปัตยกรรมศาสตรมหาบัณฑิต สาขาวิชา

สถาปัตยกรรมภายใน, สถาบันเทคโนโลยีพระจอมเกล้าเจ้าคุณทหารลาดกระบัง.

บรรณปัญญา. 2553. ห้องสมุดและการตกแต่ง : แนวคิดการออกแบบและการใช้งาน.

[Online]. Available: <http://clm.wu.ac.th/wordpress/?m=20100903>

ค้นเมื่อ 30 มิถุนายน 2557

ปิยะนุช เจตียยอด. 2553. "แนวทางการออกแบบห้องสมุดเพื่อการเรียนรู้กรุงเทพมหานคร"

วิทยานิพนธ์สถาปัตยกรรมศาสตรมหาบัณฑิต สาขาวิชา สถาปัตยกรรมภายใน, สถาบัน

เทคโนโลยีพระจอมเกล้าเจ้าคุณทหารลาดกระบัง.

ผ้าและอัญมณีไทย. 2554. ผ้าไทยภาคเหนือ. [Online]. Available:

<http://thaiunique.wordpress.com/ผ้าไทย/ผ้าไทย-๔-ภาค/ผ้าไทยภาคเหนือ/>

ค้นเมื่อ 30 มิถุนายน 2557

ผู้จัดการออนไลน์. 2549. เทศกาลและงานประเพณีจังหวัดลำปาง. [Online]. Available:

<http://www.manager.co.th/Travel/ViewNews.aspx?NewsID=9490000113590>

ค้นเมื่อ 30 มิถุนายน 2557

พิมพ์วิภา ไพ เปรมสมิทธิ์. 2556. การพัฒนาห้องสมุดสู่ประชาคมอาเซียน. [Online]. Available:

[203.131.219.245/conference2012/pdf/บทความดร\\_พิมพ์วิภาไพ.pdf](http://203.131.219.245/conference2012/pdf/บทความดร_พิมพ์วิภาไพ.pdf)

ค้นเมื่อ 25 มิถุนายน 2557

เอกสารนี้เป็นเอกสารที่สงวนไว้สำหรับการใช้งานเพื่อการศึกษาเท่านั้น ไม่อนุญาตให้นำไปใช้ประโยชน์ด้านการค้า  
ไม่ว่ากรณีใดๆทั้งสิ้น อีกทั้งห้ามมิให้ดัดแปลงเนื้อหา และต้องอ้างอิงถึงเจ้าของเอกสารทุกครั้งที่มีการนำไปใช้

## บรรณานุกรม(ต่อ)

พิบูล ไวจิตรกรรม. 2553. การออกแบบระบบป้ายสัญลักษณ์สำหรับการท่องเที่ยวของ

จังหวัด สมุทรสงคราม. [Online]. Available:

<http://www.ssuir.ssru.ac.th/bitstream/ssuir/326/1/052-53.pdf>

ค้นเมื่อ 30 มิถุนายน 2557

พระราชบัญญัติควบคุมอาคาร. 2522. [Online]. Available:

[http://webcache.googleusercontent.com/search?q=cache:HqxUW14kgZoJ:planning.pn.psu.ac.th/town\\_plan/procedure/docs\\_procedure/200\\_1301681175.pdf+](http://webcache.googleusercontent.com/search?q=cache:HqxUW14kgZoJ:planning.pn.psu.ac.th/town_plan/procedure/docs_procedure/200_1301681175.pdf+&cd=2&hl=th&ct=clnk&gl=th)

[&cd=2&hl=th&ct=clnk&gl=th](http://webcache.googleusercontent.com/search?q=cache:HqxUW14kgZoJ:planning.pn.psu.ac.th/town_plan/procedure/docs_procedure/200_1301681175.pdf+&cd=2&hl=th&ct=clnk&gl=th) ค้นเมื่อ 30 มิถุนายน 2557

ภาวินี แสงแดง. 2555. รายงานผลการจัดมุมอาเซียนอำเภอไทรน้อย. [Online].

Available: <http://www.gotoknow.org/posts/479592> ค้นเมื่อ 30 มิถุนายน 2557

มหาวิทยาลัยรามคำแหง. 2555. ความพึงพอใจของนักศึกษาต่อการจัดสภาพแวดล้อม

ภายในมหาวิทยาลัยรามคำแหง สาขาวิทยบริการเฉลิมพระเกียรติ จังหวัด

นครศรีธรรมราช. [Online]. Available:

<http://www.nst.ru.ac.th/file/Research/Research55/Ch2.pdf>

ค้นเมื่อ 3 กรกฎาคม 2557

เยาวลักษณ์ แสงสว่าง. 2556. การพัฒนาห้องสมุดสู่สากล. [Online]. Available:

<http://www.blog.rmutt.ac.th/?p=2144> ค้นเมื่อ 25 มิถุนายน 2557

ระบบสารสนเทศห้องสมุด. 2551. แนวทางการจัดห้องสมุด. [Online].

Available: <http://library.loeitech.ac.th/?ph=library/libdata/guide.htm>

ค้นเมื่อ 30 มิถุนายน 2557

วิฑูรย์ เหลียวรุ่งเรือง. 2553. อัดลักษณะสถาปัตยกรรมล้านนา: การสงวนรักษาการเก็บ

รวบรวมและการใช้งาน. ม.ป.ท.

วุฒิชัย มณีอินทร์. 2554. ออกแบบเรขาคณิตสถาปัตยกรรมแวดล้อม. กรุงเทพฯ : สถาบันเทคโนโลยี พระ

จอมเกล้าเจ้าคุณทหารลาดกระบัง.

วัฒน์ชัย วินิจจะกุล. 2554. "ห้องสมุดมีชีวิต" รูปแบบอุทยานการเรียนรู้. [Online].

Available: <http://www.tkpark.or.th/stocks/extra/000381.pdf>

ค้นเมื่อ 30 มิถุนายน 2557

เอกสารนี้เป็นเอกสารที่สงวนไว้สำหรับการใช้งานเพื่อการศึกษาเท่านั้น ไม่อนุญาตให้นำไปใช้ประโยชน์ด้านการค้า  
ไม่ว่ากรณีใดๆทั้งสิ้น อีกทั้งห้ามมิให้ดัดแปลงเนื้อหา และต้องอ้างอิงถึงเจ้าของเอกสารทุกครั้งที่มีการนำไปใช้

## บรรณานุกรม(ต่อ)

- วรรณรัตน์ ตั้งเจริญ. 2546. การศึกษาลวดลายศิลปกรรมล้านนาที่มีผลต่อการออกแบบเครื่องประดับด้วยโปรแกรมคอมพิวเตอร์กราฟิกส์. [Online]. Available: [http://www.wwartcoll.com/ww/upload/userfiles/file/text\\_research\\_pdf/wunnarat\\_research5.pdf](http://www.wwartcoll.com/ww/upload/userfiles/file/text_research_pdf/wunnarat_research5.pdf) ค้นเมื่อ 30 มิถุนายน 2557
- วาทณี สุภาพวงศ์ศานติ. 2543. การจัดและบริหารงานห้องสมุด. กรุงเทพฯ : ศิลปาบรรณาการ.
- ศูนย์การศึกษานอกกระบบและการศึกษาตามอัธยาศัยอำเภอเมืองลำปาง. 2554. นโยบาย. [online]. Available : <http://lpa.nfe.go.th/5101/government.php> ค้นเมื่อ 25 พฤศจิกายน 2556
- ศูนย์ข้อมูลกลางทางวัฒนธรรม. 2555. ห้องสมุดประชาชนจังหวัดลำปาง. [online]. Available : <http://www.m-culture.in.th/album/131297/> ค้นเมื่อ 25 พฤศจิกายน 2556
- สมจินตนา ชิงเกตุ. 2554. การพัฒนารูปแบบห้องสมุดชุมชนเพื่อส่งเสริมการเรียนรู้ตลอดชีวิต. ปรินญาศึกษาศาสตร์ดุสิต สถาบันการศึกษาตลอดชีวิตและการพัฒนามนุษย์ ภาควิชาการศึกษาเพื่อการพัฒนาชุมชนและสังคมบัณฑิตวิทยาลัย, มหาวิทยาลัยศิลปากรสาธารณกรมไทยสำหรับเยาวชนฯ. 2556. ประเภทของห้องสมุด. [Online]. Available:<http://kanchanapisek.or.th/kp6/sub/book/book.php?book=12&chap=2&page=t12-2-infodetail10.html> ค้นเมื่อ 24 มิถุนายน 2557
- สถาบันส่งเสริมและพัฒนานวัตกรรมการเรียนรู้. 2554. โครงการห้องสมุดประชาชนมีชีวิต. [online]. Available: <http://203.147.62.101/spr/index.php/2014-06-01-18-08-48/2014-06-01-18-12-47> ค้นเมื่อ 25 มิถุนายน 2557
- สัญญา ประกอบผล. 2556. สรุปสาระสำคัญที่ได้จากการประชุมใหญ่สามัญประจำปี 2555 และประชุมวิชาการเรื่องการพัฒนาห้องสมุดสู่สากล. [online]. Available : [http://www.dpu.ac.th/laic/kminternal/?page\\_id=236](http://www.dpu.ac.th/laic/kminternal/?page_id=236) ค้นเมื่อ 25 พฤศจิกายน 2556
- สถาบันส่งเสริมและพัฒนานวัตกรรมการเรียนรู้. 2551. การจัดทำมาตรฐานห้องสมุดประชาชนสังกัด กศน. [online]. Available :<http://thaimisc.pukpik.com/freewebboard/php/vreply.php?user=kasama&topic=2917> ค้นเมื่อ 25 พฤศจิกายน 2556

เอกสารนี้เป็นเอกสารที่สงวนไว้สำหรับการใช้งานเพื่อการศึกษาเท่านั้น ไม่อนุญาตให้นำไปใช้ประโยชน์ด้านการค้าไม่ว่ากรณีใดๆทั้งสิ้น อีกทั้งห้ามมิให้ดัดแปลงเนื้อหา และต้องอ้างอิงถึงเจ้าของเอกสารทุกครั้งที่มีการนำไปใช้

## บรรณานุกรม(ต่อ)

สำนักงานอุทยานการเรียนรู้. 2553. **ต้นแบบห้องสมุดมีชีวิต**. [online]. Available :

<http://webcache.googleusercontent.com/search?q=cache:wiAXeMD3QHAI:www.tkpark.or.th/stocks/extra/000601.pdf+&cd=1&hl=th&ct=clnk&gl=th>

ค้นเมื่อ 25 พฤศจิกายน 2556

สำนักงานคณะกรรมการวิจัยแห่งชาติ. 2555. **นโยบายและยุทธศาสตร์การวิจัยของชาติฉบับที่ 8 (พ.ศ. 2555-2559)**. [online]. Available :

<http://www.masscomm.cmu.ac.th/research/pdf/Policy.pdf>

ค้นเมื่อ 25 พฤศจิกายน 2556

สมาคมห้องสมุดแห่งประเทศไทย. 2555. **ประกาศสมาคมห้องสมุดแห่งประเทศไทย ในพระราชูปถัมภ์สมเด็จพระเทพรัตนราชสุดาฯ สยามบรมราชกุมารี เรื่องมาตรฐานห้องสมุด พ.ศ. ๒๕๕๕**. [online]. Available :

[http://qalibrary.bu.ac.th/index.php?option=com\\_content&view=article&id=3&Itemid=6](http://qalibrary.bu.ac.th/index.php?option=com_content&view=article&id=3&Itemid=6) ค้นเมื่อ 25 พฤศจิกายน 2556

สุนันท์ อินทนิล รัชนิย์ ศรีศักดิ์ กัญฐานาศิลป์ ชุ่มชม นกาทิพย์ ชูชาติ และบุญฤทธิ์ คงลำพูน.

2554. **ห้องสมุดมีชีวิตในบริบทของสำนักหอสมุด มหาวิทยาลัยทักษิณ**. สงขลา :

สำนักหอสมุดมหาวิทยาลัยทักษิณ. สถาบันพัฒนาการศึกษานอกระบบและการศึกษาตามอัธยาศัยภาคตะวันออกเฉียงเหนือ. 2551. **ห้องสมุดมีชีวิต สร้างพลังการอ่าน**.

อุบลราชธานี : สถาบันพัฒนาการศึกษานอกระบบและการศึกษาตามอัธยาศัยภาคตะวันออกเฉียงเหนือ.

ห้องสมุดและแหล่งเรียนรู้. 2557. **ความรู้ทั่วไปเกี่ยวกับห้องสมุด**. [Online].

Available: [http://54193030226.blogspot.com/2013\\_09\\_01\\_archive.html](http://54193030226.blogspot.com/2013_09_01_archive.html)

ค้นเมื่อ 24 มิถุนายน 2557

ห้องสมุดอิเล็กทรอนิกส์. 2551. **ห้องสมุดประชาชน กศน. มีชีวิต**. [Online]. Available:

[http://webcache.googleusercontent.com/search?q=cache:FPo\\_dg9XnLcJ:elibrary.nfe.go.th/elibliffe\\_05.php+&cd=3&hl=th&ct=clnk&gl=th&client=opera](http://webcache.googleusercontent.com/search?q=cache:FPo_dg9XnLcJ:elibrary.nfe.go.th/elibliffe_05.php+&cd=3&hl=th&ct=clnk&gl=th&client=opera)

ค้นเมื่อ 25 มิถุนายน 2557

ห้องสมุดโรงเรียนพุทธรังสีพิบูล. 2549. **เก็บตกแนวคิดในการพัฒนาห้องสมุดให้มีชีวิตชีวา**.

[online]. Available : [http://elibrary.nfe.go.th/elibliffe\\_01.php](http://elibrary.nfe.go.th/elibliffe_01.php)

ค้นเมื่อ 25 พฤศจิกายน 2556

เอกสารนี้เป็นเอกสารที่สงวนไว้สำหรับการใช้งานเพื่อการศึกษาเท่านั้น ไม่อนุญาตให้นำไปใช้ประโยชน์ด้านการค้า ไม่ว่าจะกรณีใดๆทั้งสิ้น อีกทั้งห้ามมิให้ดัดแปลงเนื้อหา และต้องอ้างอิงถึงเจ้าของเอกสารทุกครั้งที่มีการนำไปใช้

## บรรณานุกรม(ต่อ)

อภิรดี กันเดช. 2551. แนวโน้มการพัฒนาารูปแบบห้องสมุดประชาชนในสังคมฐานความรู้  
ใน พ.ศ.2560. คุรุศาสตร์ดุสิตบัณฑิต สาขาวิชาการศึกษานอกระบบโรงเรียน ภาควิชา  
นโยบายการจัดการและความเป็นผู้นำทางการศึกษา, จุฬาลงกรณ์มหาวิทยาลัย

อาภาภรณ์ อังสาชน. 2551. การพัฒนารูปแบบจากห้องสมุดสู่ศูนย์กลางความรู้. [Online].

Available:

<https://research.dusit.ac.th/menu/abstra/abstract/full/social/arpaporn.htm>

ค้นเมื่อ 3 กรกฎาคม 2557

อริน รัตนเวทินรักษ์. 2549. "การออกแบบสภาพแวดล้อมภายในห้องสมุดประชาชน  
กรุงเทพมหานคร" วิทยานิพนธ์สถาปัตยกรรมศาสตรมหาบัณฑิต สาขาวิชา  
สถาปัตยกรรมภายใน, สถาบันเทคโนโลยีพระจอมเกล้าเจ้าคุณทหารลาดกระบัง.

อดิเทพ นิ่มแสง. 2555. "แนวทางการออกแบบสถาปัตยกรรมภายในห้องสมุดมีชีวิตที่เชื่อมต่อคน  
พิการ กรณีศึกษาวิทยาลัยราชสุดา มหาวิทยาลัยมหิดล" วิทยานิพนธ์สถาปัตยกรรมศา  
สตรมหาบัณฑิต สาขาวิชา สถาปัตยกรรมภายใน, สถาบันเทคโนโลยีพระจอมเกล้าเจ้า  
คุณทหารลาดกระบัง.

อุทยานการเรียนรู้. 2549. เขียมชมทีเค. [Online].

Available: [http://www.tkpark.or.th/tha/introduce\\_area](http://www.tkpark.or.th/tha/introduce_area) ค้นเมื่อ 30 มิถุนายน 2557

อำเภอวรรณ ทัพเป็นไทย. 2549. ความหมายและองค์ประกอบของห้องสมุด. [online].

Available : <http://http://rungsitkp.com/1.1.html> ค้นเมื่อ 25 พฤศจิกายน 2556

อาชัญญา รัตนอุบล. 2548. การจัดการเรียนรู้ของแหล่งการเรียนรู้ตลอดชีวิต : ห้องสมุด  
ประชาชน. กรุงเทพฯ : สำนักงานเลขาธิการสภาการศึกษา กระทรวงศึกษาธิการ

โอเคเนชั่น. 2551. ห้องสมุดประชาชน แปลงโฉมสู่ศูนย์เรียนรู้กันได้. [Online].

Available: <http://www.oknation.net/blog/print.php?id=312200>

ค้นเมื่อ 25 มิถุนายน 2557

Alan Davey. 2013. The library of the future. [Online]. Available:

[http://www.artscouncil.org.uk/media/uploads/pdf/The\\_library\\_of\\_the\\_future\\_May\\_2013.df](http://www.artscouncil.org.uk/media/uploads/pdf/The_library_of_the_future_May_2013.df) ค้นเมื่อ 3 กรกฎาคม 2557

Charles M. Salter. 2002. Acoustics for Libraries. [Online]. Available :

<http://www.librisdesign.org/docs/AcousticsLibraries.pdf> ค้นเมื่อ 30 มิถุนายน 2557

เอกสารนี้เป็นเอกสารที่สงวนไว้สำหรับการใช้งานเพื่อการศึกษาเท่านั้น ไม่อนุญาตให้นำไปใช้ประโยชน์ด้านการค้า  
ไม่ว่ากรณีใดๆทั้งสิ้น อีกทั้งห้ามมิให้ดัดแปลงเนื้อหา และต้องอ้างอิงถึงเจ้าของเอกสารทุกครั้งที่มีการนำไปใช้

## บรรณานุกรม(ต่อ)

- Ernst and Peter Neufert. 1980. Architects 'Data. London : Granada.
- Gotoknow. 2554. องค์การและสภาพแวดล้อมขององค์กร. [Online].  
Available: <http://www.gotoknow.org/posts/420875> ค้นเมื่อ 3 กรกฎาคม 2557
- Gotoknow. 2556. การออกแบบและการมองเห็น. [Online].  
Available: <https://www.gotoknow.org/posts/542536> ค้นเมื่อ 3 กรกฎาคม 2557
- Joseph De Chiara. 1992. Time - saver Standards for Interior Design and Space Planning. NewYork: McGraw - Hill.
- Mathews, Brian. 2009. Ten essentials for any library site. [Online].  
Available: <http://www.libraryjournal.com/article/CA6634712.html>  
ค้นเมื่อ 3 กรกฎาคม 2557
- Microglass. 2550. ฉนวนกันเสียงและความรู้เบื้องต้น. [Online].  
Available: <http://www.microglassinsulation.com/knowledges-sound.html>  
ค้นเมื่อ 3 กรกฎาคม 2557
- thaigoodview.com. 2553. ศิลปะล้านนา. [Online].  
Available: <http://www.thaigoodview.com/node/87735> ค้นเมื่อ 3 กรกฎาคม 2557
- Thai Web Accessibility. 2557. การออกแบบเพื่อคนทุก ๆ คน Universal Design. [Online].  
Available:  
<https://www.facebook.com/thaiwebaccessibility/posts/618956774863973>  
ค้นเมื่อ 3 กรกฎาคม 2557

เอกสารนี้เป็นเอกสารที่สงวนไว้สำหรับการใช้งานเพื่อการศึกษาเท่านั้น ไม่อนุญาตให้นำไปใช้ประโยชน์ด้านการค้า  
ไม่ว่ากรณีใดๆทั้งสิ้น อีกทั้งห้ามมิให้ตัดแปลงเนื้อหา และต้องอ้างอิงถึงเจ้าของเอกสารทุกครั้งที่มีการนำไปใช้



เอกสารนี้เป็นเอกสารที่สงวนไว้สำหรับการใช้งานเพื่อการศึกษาเท่านั้น ไม่อนุญาตให้นำไปใช้ประโยชน์ด้านการค้า  
ไม่ว่ากรณีใดๆทั้งสิ้น อีกทั้งห้ามมิให้ดัดแปลงเนื้อหา และต้องอ้างอิงถึงเจ้าของเอกสารทุกครั้งที่มีการนำไปใช้

## ภาคผนวก ก

แบบสังเกตลักษณะสถาปัตยกรรมภายในห้องสมุดสำหรับงานวิทยานิพนธ์  
เรื่องแนวทางการออกแบบสถาปัตยกรรมภายในห้องสมุดประชาชน จังหวัด  
ลำปาง เพื่อเป็นห้องสมุดมีชีวิตสู่สากล

นักศึกษาปริญญาโท สาขาสถาปัตยกรรมภายใน คณะสถาปัตยกรรมศาสตร์  
สถาบันเทคโนโลยีพระจอมเกล้าเจ้าคุณทหารลาดกระบัง  
ชื่อนักศึกษา นาย สุทธิปริษา จรรย์งามวงศ์

### ส่วนที่ 1 ข้อมูลด้านสถานที่

1. ชื่อสถานที่

.....

2. สถานที่ตั้ง

.....

3. บริเวณโดยรอบของที่ตั้งอาคารห้องสมุด

.....

4. วันและเวลาทำการ

.....

### ส่วนที่ 2 ลักษณะในแต่ละส่วนของพื้นที่ใช้สอย

1. ทางเข้า

1.1 ประตู

ประเภท.....

วัสดุที่ใช้.....

1.2 ป้ายประกาศ

การใช้สัญลักษณ์.....

ภาษาที่ใช้.....

1.3 มีเอกลักษณ์เฉพาะตัวหรือไม่ อย่างไร.....

2. เคาน์เตอร์บริการ

2.1 ลักษณะพื้นที่ใช้สอยของเคาน์เตอร์.....

.....

เอกสารนี้เป็นเอกสารที่สงวนไว้สำหรับการใช้งานเพื่อการศึกษาเท่านั้น ไม่อนุญาตให้นำไปใช้ประโยชน์ด้านการค้า  
ไม่ว่ากรณีใดๆทั้งสิ้น อีกทั้งห้ามมิให้ดัดแปลงเนื้อหา และต้องอ้างอิงถึงเจ้าของเอกสารทุกครั้งที่มีการนำไปใช้

- 2.2 วัสดุและสี.....
- 2.3 ป้ายประกาศ  
    การใช้สัญลักษณ์.....  
    ภาษาที่ใช้.....
- 2.4 มีเอกลักษณ์เฉพาะตัวหรือไม่ อย่างไร.....
3. พื้นที่นั่งอ่านหนังสือหรือนั่งทำงาน
- 3.1 รูปแบบของการจัดโต๊ะ จัดเก้าอี้ และจำนวน.....
- .....
- 3.2 วัสดุและสีที่ใช้.....
- 3.3 ป้ายประกาศ  
    การใช้สัญลักษณ์.....  
    ภาษาที่ใช้.....
- 3.4 ชนิดของแสงสว่าง.....
- 3.5 มีเอกลักษณ์เฉพาะตัวหรือไม่ อย่างไร.....
4. พื้นที่จัดนิทรรศการ
- 4.1 ลักษณะการวางผังและพื้นที่ใช้สอย.....
- .....
- 4.2 วัสดุและสี.....
- 4.3 ป้ายประกาศ  
    การใช้สัญลักษณ์.....  
    ภาษาที่ใช้.....
- 4.4 ชนิดของแสงสว่าง.....
- 4.5 มีเอกลักษณ์เฉพาะตัวหรือไม่ อย่างไร.....
5. พื้นที่สืบค้นข้อมูล
- 5.1 ลักษณะการวางผังและพื้นที่ใช้สอย.....
- .....
- 5.2 วัสดุและสี.....
- 5.3 ป้ายประกาศ  
    การใช้สัญลักษณ์.....  
    ภาษาที่ใช้.....
- 5.4 ชนิดของแสงสว่าง.....

เอกสารนี้เป็นเอกสารที่สงวนไว้สำหรับการใช้งานเพื่อการศึกษาเท่านั้น ไม่อนุญาตให้นำไปใช้ประโยชน์ด้านการค้า  
ไม่ว่ากรณีใดๆทั้งสิ้น อีกทั้งห้ามมิให้ดัดแปลงเนื้อหา และต้องอ้างอิงถึงเจ้าของเอกสารทุกครั้งที่มีการนำไปใช้

- 5.5 มีเอกลักษณ์เฉพาะตัวหรือไม่ อย่างไร.....
- 6. พื้นที่ห้องประชุม หรือนั่งทำงานกลุ่ม**
- 6.1 รูปแบบของการจัดโต๊ะ จัดเก้าอี้ และจำนวน.....
- .....
- 6.2 วัสดุและสีที่ใช้.....
- 6.3 ป้ายประกาศ
- การใช้สัญลักษณ์.....
- ภาษาที่ใช้.....
- 6.4 ชนิดของแสงสว่าง.....
- 6.5 มีเอกลักษณ์เฉพาะตัวหรือไม่ อย่างไร.....
- 7. พื้นที่ชั้นนันทนาการของเด็ก**
- 7.1 ลักษณะการวางผังและพื้นที่ใช้สอย.....
- .....
- 7.2 วัสดุและสี.....
- 7.3 ป้ายประกาศ
- การใช้สัญลักษณ์.....
- ภาษาที่ใช้.....
- 7.4 ชนิดของแสงสว่าง.....
- 7.5 มีเอกลักษณ์เฉพาะตัวหรือไม่ อย่างไร.....
- 8. พื้นที่ดูสื่อวีดิทัศน์**
- 8.1 รูปแบบของการจัดโต๊ะ จัดเก้าอี้ ขนาด และจำนวน.....
- .....
- 8.2 วัสดุและสีที่ใช้.....
- 8.3 ป้ายประกาศ
- การใช้สัญลักษณ์.....
- ภาษาที่ใช้.....
- 8.4 ชนิดของแสงสว่าง.....
- 8.5 มีเอกลักษณ์เฉพาะตัวหรือไม่ อย่างไร.....
- 9. พื้นที่ใช้คอมพิวเตอร์และอินเทอร์เน็ต**
- 9.1 รูปแบบของการจัดโต๊ะ จัดเก้าอี้ ขนาด และจำนวน.....
- .....

เอกสารนี้เป็นเอกสารที่สงวนไว้สำหรับการใช้งานเพื่อการศึกษาเท่านั้น ไม่อนุญาตให้นำไปใช้ประโยชน์ด้านการค้า  
ไม่ว่ากรณีใดๆทั้งสิ้น อีกทั้งห้ามมิให้ดัดแปลงเนื้อหา และต้องอ้างอิงถึงเจ้าของเอกสารทุกครั้งที่มีการนำไปใช้

- 9.2 วัสดุและสีที่ใช้.....
- 9.3 ป้ายประกาศ  
     การใช้สัญลักษณ์.....  
     ภาษาที่ใช้.....
- 9.4 ชนิดของแสงสว่าง.....
- 9.5 มีเอกลักษณ์เฉพาะตัวหรือไม่ อย่างไร.....
10. พื้นที่อ่านวารสาร นิตยสาร และหนังสือพิมพ์
- 10.1 รูปแบบของการจัดโต๊ะ จัดเก้าอี้ ขนาด และจำนวน.....
- .....
- 10.2 วัสดุและสีที่ใช้.....
- 10.3 ป้ายประกาศ  
     การใช้สัญลักษณ์.....  
     ภาษาที่ใช้.....
- 10.4 ชนิดของแสงสว่าง.....
- 10.5 มีเอกลักษณ์เฉพาะตัวหรือไม่ อย่างไร.....
11. พื้นที่ถ่ายเอกสารและปริ้นท์งาน
- 11.1 ลักษณะการวางผังและพื้นที่ใช้สอย.....
- .....
- 11.2 วัสดุและสี.....
- 11.3 ป้ายประกาศ  
     การใช้สัญลักษณ์.....  
     ภาษาที่ใช้.....
- 11.4 ชนิดของแสงสว่าง.....
- 11.5 มีเอกลักษณ์เฉพาะตัวหรือไม่ อย่างไร.....
12. ห้องทำงานของเจ้าหน้าที่
- 12.1 รูปแบบของการจัดโต๊ะ จัดเก้าอี้ ขนาด และจำนวน.....
- .....
- 12.2 วัสดุและสีที่ใช้.....
- 12.3 ป้ายประกาศ  
     การใช้สัญลักษณ์.....  
     ภาษาที่ใช้.....

เอกสารนี้เป็นเอกสารที่สงวนไว้สำหรับการใช้งานเพื่อการศึกษาเท่านั้น ไม่อนุญาตให้นำไปใช้ประโยชน์ด้านการค้า ไม่ว่าจะกรณีใดๆทั้งสิ้น อีกทั้งห้ามมิให้ดัดแปลงเนื้อหา และต้องอ้างอิงถึงเจ้าของเอกสารทุกครั้งที่มีการนำไปใช้

- 12.4 ชนิดของแสงสว่าง.....
- 12.5 มีเอกลักษณ์เฉพาะตัวหรือไม่ อย่างไร.....
- 13. ล็อกเกอร์ฝากของ**
- 13.1 ลักษณะพื้นที่ใช้สอยของล็อกเกอร์.....
- 13.2 วัสดุและสี.....
- 13.3 ป้ายประกาศ
- การใช้สัญลักษณ์.....
- ภาษาที่ใช้.....
- 13.4 ชนิดของแสงสว่าง.....
- 13.5 มีเอกลักษณ์เฉพาะตัวหรือไม่ อย่างไร.....
- 14. ชั้นวางหนังสือ**
- 14.1 ลักษณะพื้นที่ใช้สอยของชั้นวางหนังสือ.....
- 14.2 วัสดุและสี.....
- 14.3 ป้ายประกาศ
- การใช้สัญลักษณ์.....
- ภาษาที่ใช้.....
- 14.4 ชนิดของแสงสว่าง.....
- 14.5 มีเอกลักษณ์เฉพาะตัวหรือไม่ อย่างไร.....
- 15. ส่วนหนังสือใหม่**
- 15.1 ลักษณะพื้นที่ใช้สอยของส่วนหนังสือใหม่.....
- .....
- 15.2 วัสดุและสีที่ใช้.....
- 15.3 ป้ายประกาศ
- การใช้สัญลักษณ์.....
- ภาษาที่ใช้.....
- 15.4 ชนิดของแสงสว่าง.....
- 15.5 มีเอกลักษณ์เฉพาะตัวหรือไม่ อย่างไร.....
- 16. ส่วนอื่นๆ**
- .....
- .....
- .....

เอกสารนี้เป็นเอกสารที่สงวนไว้สำหรับการใช้งานเพื่อการศึกษาเท่านั้น ไม่อนุญาตให้นำไปใช้ประโยชน์ด้านการค้า  
ไม่ว่ากรณีใดๆทั้งสิ้น อีกทั้งห้ามมิให้ดัดแปลงเนื้อหา และต้องอ้างอิงถึงเจ้าของเอกสารทุกครั้งที่มีการนำไปใช้

ส่วนที่ 3 ผังพื้น



เอกสารนี้เป็นเอกสารที่สงวนไว้สำหรับการใช้งานเพื่อการศึกษาเท่านั้น ไม่อนุญาตให้นำไปใช้ประโยชน์ด้านการค้า  
ไม่ว่ากรณีใดๆทั้งสิ้น อีกทั้งห้ามมิให้ดัดแปลงเนื้อหา และต้องอ้างอิงถึงเจ้าของเอกสารทุกครั้งที่มีการนำไปใช้

## ภาคผนวก ข

แบบสัมภาษณ์เจ้าหน้าที่บรรณารักษ์ห้องสมุดประชาชน จังหวัดลำปาง  
เรื่อง แนวทางการออกแบบสถาปัตยกรรมภายในห้องสมุดประชาชน จังหวัดลำปาง เพื่อเป็น  
ห้องสมุดมีชีวิต สู่สากล

นักศึกษาปริญญาโท สาขาสถาปัตยกรรมภายใน คณะสถาปัตยกรรมศาสตร์

สถาบันเทคโนโลยีพระจอมเกล้าเจ้าคุณทหารลาดกระบัง

ชื่อนักศึกษา นาย สุทธิวีชา จรรย์ามวงศ์

วันที่สัมภาษณ์.....เวลาเริ่ม.....เวลาสิ้นสุด.....

สถานที่สัมภาษณ์.....

ส่วนที่ 1 คำถามเกี่ยวกับข้อมูลทั่วไป

1.1 ชื่อ.....

1.2 ประสบการณ์ในการทำงานด้านบรรณารักษ์.....

ส่วนที่ 2 คำถามเกี่ยวกับลักษณะห้องสมุดประชาชน จังหวัดลำปาง

1. จุดเด่นภายในห้องสมุดแห่งนี้เป็นอย่างไ

.....  
.....

2. ห้องสมุดมีชีวิตในความคิดของท่านมีลักษณะอย่างไร

.....  
.....

3. ห้องสมุดในระดับสากลตามความคิดของท่านมีลักษณะอย่างไร

.....  
.....

4. ปัญหาที่พบภายในห้องสมุดแห่งนี้ มีหรือไม่ หากมี จะเป็นปัญหาเรื่องอะไร

.....  
.....

5. พื้นที่ใช้สอยในแต่ละส่วนควรมีลักษณะเป็นอย่างไร

5.1 ทางเข้าหลัก

.....  
.....

เอกสารนี้เป็นเอกสารที่สงวนไว้สำหรับการใช้งานเพื่อการศึกษาเท่านั้น ไม่อนุญาตให้นำไปใช้ประโยชน์ด้านการค้า  
ไม่ว่ากรณีใดๆทั้งสิ้น อีกทั้งห้ามมิให้ตัดแปลงเนื้อหา และต้องอ้างอิงถึงเจ้าของเอกสารทุกครั้งที่มีการนำไปใช้

5.2 ล็อกเกอร์ฝากของ

.....

5.3 เคาน์เตอร์บริการ คีน - ยืม หนังสือ

.....

5.4 ส่วนนั่งอ่านหนังสือ

.....

5.5 ส่วนจัดนิทรรศการ

.....

5.6 สืบค้นข้อมูล

.....

5.7 ห้องประชุม

.....

5.8 ส่วนมุมเด็ก

.....

5.9 ห้องสื่อวีดีทัศน์

.....

5.10 ส่วนบริการอินเทอร์เน็ต

.....

5.11 ส่วนวารสาร นิตยสาร

.....

5.12 ส่วนชั้นวางหนังสือด้านความรู้

.....

5.13 ส่วนหนังสือใหม่

.....

5.14 ส่วนถ่ายเอกสาร และปริ้นท์เอกสาร

.....

5.15 ส่วนห้องทำงานของเจ้าหน้าที่

.....

เอกสารนี้เป็นเอกสารที่สงวนไว้สำหรับการใช้งานเพื่อการศึกษาเท่านั้น ไม่อนุญาตให้นำไปใช้ประโยชน์ด้านการค้า  
ไม่ว่ากรณีใดๆทั้งสิ้น อีกทั้งห้ามมิให้ดัดแปลงเนื้อหา และต้องอ้างอิงถึงเจ้าของเอกสารทุกครั้งที่มีการนำไปใช้

6. ท่านคิดว่าการจัดนิทรรศการ ของห้องสมุดลำปาง ให้ออกมาเป็นรูปแบบห้องสมุดสากล ควรเป็นแนวทางใด

.....  
.....

7. ท่านคิดว่าในส่วนของ กศน.ลำปาง ห้องสมุดควรนำเสนอรูปแบบที่มีชีวิตออกมาเป็นแนวทางใด

.....  
.....

8. ท่านคิดว่าควรที่จะเพิ่มส่วนกิจกรรมใดในห้องสมุดอีกหรือไม่ หากเพิ่ม ควรจะเป็นกิจกรรมใด

.....  
.....

ขอขอบพระคุณที่ท่านกรุณาตอบแบบสัมภาษณ์ความคิดเห็น



เอกสารนี้เป็นเอกสารที่สงวนไว้สำหรับการใช้งานเพื่อการศึกษาเท่านั้น ไม่อนุญาตให้นำไปใช้ประโยชน์ด้านการค้า  
ไม่ว่ากรณีใดๆทั้งสิ้น อีกทั้งห้ามมิให้ดัดแปลงเนื้อหา และต้องอ้างอิงถึงเจ้าของเอกสารทุกครั้งที่มีการนำไปใช้

## ภาคผนวก ค

### แบบสอบถามกลุ่มผู้ใช้ห้องสมุดประชาชน จังหวัดลำปาง เพื่องานวิทยานิพนธ์ เรื่องแนวทางการออกแบบสถาปัตยกรรมภายในห้องสมุดประชาชน จังหวัด ลำปาง เพื่อเป็นห้องสมุดมีชีวิต สู่สากล

นักศึกษาปริญญาโท สาขาสถาปัตยกรรมภายใน คณะสถาปัตยกรรมศาสตร์

สถาบันเทคโนโลยีพระจอมเกล้าเจ้าคุณทหารลาดกระบัง

ชื่อนักศึกษา นาย สุทธิปริษา จรรย์งามวงศ์

โปรดทำเครื่องหมาย ✓ ในช่อง  หน้าตัวเลือกที่ท่านต้องการ และเขียนแสดงความคิดเห็นลงในช่องว่างที่เว้นเอาไว้ให้

ส่วนที่ 1. คำถามทั่วไปเกี่ยวกับการเข้ามาใช้บริการภายในห้องสมุดประชาชน จังหวัดลำปาง

1. ช่วงเวลาที่ท่านเลือกจะเข้ามาใช้บริการภายในห้องสมุด เป็นช่วงเวลาใด (เลือกได้มากกว่า 1 ข้อ)

1. ช่วงเช้า 8.00 น. - 9.00 น.  2. ช่วงสาย 9.00 น. - 12.00 น.  
 3. ช่วงเที่ยง 12.00 น. - 13.00 น.  4. ช่วงบ่าย 13.00 น. - 15.00 น.  
 5. ช่วงเย็น 15.00 น. - 17.00 น.

2. ในการเข้ามาใช้บริการห้องสมุดส่วนใหญ่ท่านเลือกจะมาตรงละกี่คน.....และมากับใคร.....

3. เหตุผลที่ท่านเลือกเข้ามาใช้บริการภายในห้องสมุดของท่านคืออะไร (ตอบได้มากกว่า 1 ข้อ)

1. ยืม - คืน หนังสือ  2. อ่านหนังสือ  3. ทำงาน / ทำการบ้าน  
 4. นัดพบเพื่อนฝูง  5. ค้นคว้าหาหนังสือข้อมูล  6. อ่านหนังสือพิมพ์ /  
 7. ใช้บริการอินเทอร์เน็ต  8. ดูสื่อวีดิทัศน์  9. / ทำงานกลุ่ม / ประชุม  
 10. พาเด็กมามุมสันทนการ  11. อื่นๆ.....

ส่วนที่ 2. คำถามเกี่ยวกับความต้องการกิจกรรมภายในห้องสมุด

4. ท่านต้องการอยากให้ภายในห้องสมุด มีพื้นที่ส่วนกิจกรรมใดเพิ่มเติม (เลือกได้มากกว่า 1 ข้อ)



1. พื้นที่จำหน่ายเครื่องเขียน  2. พื้นที่ร้านกาแฟ ขนมและเครื่องดื่ม  3. พื้นที่นั่งเล่นหรือนอนเล่น

เอกสารนี้เป็นเอกสารที่สงวนไว้สำหรับการใช้งานเพื่อการศึกษาเท่านั้น ไม่อนุญาติให้นำไปใช้ประโยชน์ด้านการค้าไม่ว่ากรณีใดๆทั้งสิ้น อีกทั้งห้ามมิให้ดัดแปลงเนื้อหา และต้องอ้างอิงถึงเจ้าของเอกสารทุกครั้งที่มีการนำไปใช้



4. พื้นที่ดูโทรทัศน์และภาพยนตร์  5. พื้นที่พูดคุยแลกเปลี่ยนของชุมชน  6. พื้นที่เรียนพิเศษเพิ่มเติม



7. พื้นที่เรียนภาษาต่างๆจากชาติใกล้เคียง  8. พื้นที่ถ่ายเอกสาร  9. พื้นที่สอนทำอาหาร



10. พื้นที่ค้นข้อมูลจากมหาวิทยาลัยต่างประเทศ  11. พื้นที่สวนอ่านเงียบสงบ  12. พื้นที่ร้านอาหาร



13. พื้นที่แนะนำสถานที่ท่องเที่ยวในจังหวัด  14. พื้นที่นั่งเตาอบผลงาน  15. พื้นที่ลานเพลงล้านนา



16. พื้นที่เผยแพร่วัฒนธรรมในท้องถิ่น  17. พื้นที่เผยแพร่วัฒนธรรมจากต่างชาติ



18. พื้นที่จำหน่ายของที่ระลึกประจำจังหวัด  19. พื้นที่ส่งเสริมด้านเทคโนโลยี
20. อื่นๆ(โปรดระบุ).....

เอกสารนี้เป็นเอกสารที่สงวนไว้สำหรับการใช้งานเพื่อการศึกษาเท่านั้น ไม่อนุญาตให้นำไปใช้ประโยชน์ด้านการค้าไม่ว่ากรณีใดๆทั้งสิ้น อีกทั้งห้ามมิให้ดัดแปลงเนื้อหา และต้องอ้างอิงถึงเจ้าของเอกสารทุกครั้งที่มีการนำไปใช้

ส่วนที่ 3. คำถามเกี่ยวกับแนวทางการออกแบบห้องสมุด

5. ท่านชอบ สิ่งใดภายในห้องสมุดปัจจุบัน เพราะอะไร

.....

.....

.....

6. ท่านอยากปรับปรุงเพิ่มเติม สิ่งใดภายในห้องสมุดปัจจุบัน เพราะอะไร

.....

.....

.....

ส่วนที่ 4. คำถามเกี่ยวกับข้อมูลทั่วไปของผู้ตอบแบบสอบถาม

7. ปัจจุบันท่านมีอายุ.....ปี

8. เพศ  1. ชาย  2. หญิง

9.

อาชีพ

.....

ขอขอบพระคุณที่ท่านกรุณาตอบแบบสอบถามความคิดเห็น



เอกสารนี้เป็นเอกสารที่สงวนไว้สำหรับการใช้งานเพื่อการศึกษาเท่านั้น ไม่อนุญาตให้นำไปใช้ประโยชน์ด้านการค้า  
ไม่ว่ากรณีใดๆทั้งสิ้น อีกทั้งห้ามมิให้ตัดแปลงเนื้อหา และต้องอ้างอิงถึงเจ้าของเอกสารทุกครั้งที่มีการนำไปใช้

## ภาคผนวก ง

### แบบสอบถามความคิดเห็นกลุ่มผู้ใช้ห้องสมุดประชาชน จังหวัดลำปาง เพื่องาน วิทยานิพนธ์

#### เรื่องแนวทางการออกแบบสถาปัตยกรรมภายในห้องสมุดประชาชน จังหวัด ลำปาง เพื่อเป็นห้องสมุดมีชีวิต สู่สากล

นาย สุทธิประชา จรรย์งามวงศ์ นักศึกษาปริญญาโท สาขาสถาปัตยกรรมภายใน คณะสถาปัตยกรรมศาสตร์  
สถาบันเทคโนโลยีพระจอมเกล้าเจ้าคุณทหารลาดกระบัง

โปรดทำเครื่องหมาย ✓ ในช่อง  หน้าตัวเลือกที่ท่านต้องการ และเขียนแสดงความคิดเห็นลงในช่องว่างที่เว้น  
เอาไว้ให้

ส่วนที่ 1. คำถามทั่วไปเกี่ยวกับการเข้ามาใช้บริการภายในห้องสมุดประชาชน จังหวัดลำปาง

1. ช่วงเวลาที่ท่านเลือกจะเข้ามาใช้บริการภายในห้องสมุด เป็นช่วงเวลางใด (เลือกได้มากกว่า 1 ข้อ)

1. ช่วงเช้า 8.00 น. - 10.00 น.  2. ช่วงสาย 10.01 น. - 12.00 น.  3. ช่วงเที่ยง  
12.01 น. - 13.00 น.

4. ช่วงบ่าย 13.01 น. - 15.00 น.  5. ช่วงเย็น 15.01 น. - 17.00 น.

2. ในการเข้ามาใช้บริการห้องสมุดในแต่ละครั้ง ส่วนใหญ่ท่านเลือกจะมากี่ครั้งละกี่คน.....คน

3. ความถี่ในการใช้ห้องสมุดประชาชน จังหวัดลำปางของท่านต่อหนึ่งสัปดาห์

1. น้อยกว่า 1 ครั้งต่อสัปดาห์  2. 1 - 2 ครั้งต่อสัปดาห์  3. 3 - 5 ครั้งต่อสัปดาห์  4. มากกว่า 5 ครั้ง  
ต่อสัปดาห์

4. เหตุผลที่ท่านเลือกเข้ามาใช้บริการภายในห้องสมุดของท่านคืออะไร (ตอบได้มากกว่า 1 ข้อ)

1. ยืม - คืน หนังสือ  2. อ่านหนังสือ  3. ทำงาน / ทำการบ้าน / นัด  
อาจารย์

4. ทำงานกลุ่ม  5. ค้นคว้าหาหนังสือข้อมูล  6. อ่านหนังสือพิมพ์ / นิตยสาร

7. ใช้บริการอินเทอร์เน็ต  8. ดูสื่อวีดิทัศน์  9. ฆ่าเวลา / รอเวลา / รอเพื่อน

10. พาเด็กมามุมสันทนากการ  11. อื่นๆ.....

ส่วนที่ 2. คำถามเกี่ยวกับรูปแบบที่เหมาะสมในการออกแบบห้องสมุดมีชีวิต ห้องสมุดประชาชน  
จังหวัดลำปาง

**ห้องสมุดประชาชนที่มีชีวิตชีวา :** หมายถึง ห้องสมุดประชาชนที่มีการจัดกิจกรรมและการบริการสื่อส่งเสริมการเรียนรู้  
ต่างๆ อย่างหลากหลายทันสมัย สะดวกสบาย และน่าสนใจ รวมทั้งมีบรรยากาศที่ดีทั้งภายนอกและภายในอาคาร เพื่อ  
การให้บริการของผู้มาใช้บริการที่สามารถสร้างแรงดึงดูดใจให้กับผู้พบเห็นให้เกิดความประทับใจ หรือแรงจูงใจที่จะใช้  
บริการอย่างต่อเนื่อง

เอกสารนี้เป็นเอกสารที่สงวนไว้สำหรับการใช้งานเพื่อการศึกษาเท่านั้น ไม่อนุญาตให้นำไปใช้ประโยชน์ด้านการค้า  
ไม่ว่ากรณีใดๆทั้งสิ้น อีกทั้งห้ามมิให้ดัดแปลงเนื้อหา และต้องอ้างอิงถึงเจ้าของเอกสารทุกครั้งที่มีการนำไปใช้

5. ท่านรู้สึกว่าการออกแบบส่วนเคาน์เตอร์บริการ คิน - ยิม หนังสือ เหมาะสมสำหรับห้องสมุดมีชีวิต ห้องสมุดประชาชน จังหวัดลำปางหรือไม่



0. รู้สึกไม่เหมาะสม เพราะ.....
1. รู้สึกเหมาะสม

6. สิ่งใดในการออกแบบส่วนเคาน์เตอร์บริการ คิน - ยิม หนังสือ ที่สื่อถึงความมีชีวิต (ตอบได้มากกว่า 1 ข้อ)

1. บรรยากาศที่น่าเข้าไป  2. ลวดลายศิลปะล้านนา  3. รูปทรงของเคาน์เตอร์ ที่ทำให้ง่ายต่อการเข้ามาติดต่อ
4. วัสดุที่ทันสมัย  5. อื่นๆ(โปรดระบุ).....

7. ท่านรู้สึกว่าการออกแบบส่วนหนังสือใหม่ เหมาะสมสำหรับห้องสมุดมีชีวิต ห้องสมุดประชาชน จังหวัดลำปางหรือไม่



0. รู้สึกไม่เหมาะสม เพราะ.....
1. รู้สึกเหมาะสม

8. สิ่งใดในการออกแบบส่วนหนังสือใหม่ ที่สื่อถึงความมีชีวิต (ตอบได้มากกว่า 1 ข้อ)

1. การให้แสงสว่างจากหลอดไฟ  2. การเพิ่มจำนวนชั้นวางและหนังสือใหม่
3. เฟอร์นิเจอร์ที่นั่งสบาย  4. บรรยากาศที่ทันสมัย  5. อื่นๆ(โปรดระบุ).....

9. ท่านรู้สึกว่าการออกแบบส่วนสันทนาการเด็ก เหมาะสมสำหรับห้องสมุดมีชีวิต ห้องสมุดประชาชน จังหวัดลำปางหรือไม่



0. รู้สึกไม่เหมาะสม เพราะ.....
1. รู้สึกเหมาะสม

10. สิ่งใดในการออกแบบส่วนสันทนาการเด็ก ที่สื่อถึงความมีชีวิต (ตอบได้มากกว่า 1 ข้อ)

1. สีสดใสสวยงาม  2. หนังสือและของเล่นสำหรับเด็กจำนวนมาก
3. เฟอร์นิเจอร์ที่หลากหลาย  4. บรรยากาศที่สดใสเร่ง  5. อื่นๆ(โปรดระบุ).....

11. ท่านรู้สึกว่าการออกแบบส่วนมุมอาเซียน เหมาะสมสำหรับห้องสมุดมีชีวิต ห้องสมุดประชาชน จังหวัดลำปางหรือไม่



0. รู้สึกไม่เหมาะสม เพราะ.....
1. รู้สึกเหมาะสม

เอกสารนี้เป็นเอกสารที่สงวนไว้สำหรับการใช้งานเพื่อการศึกษาเท่านั้น ไม่อนุญาตให้นำไปใช้ประโยชน์ด้านการค้า ไม่ว่าจะกรณีใดๆทั้งสิ้น อีกทั้งห้ามมิให้ดัดแปลงเนื้อหา และต้องอ้างอิงถึงเจ้าของเอกสารทุกครั้งที่มีการนำไปใช้

12. สิ่งใดในการออกแบบส่วน**มุขอาเซียน** ที่สื่อถึงความมีชีวิต (ตอบได้มากกว่า 1 ข้อ)

1. สีสดใสสวยงาม  2. มีสื่อและหนังสือที่ให้ความรู้เกี่ยวกับประเทศเพื่อนบ้าน  3. เฟอร์นิเจอร์ที่นั่งสบาย  4. มีบรรยากาศที่นำเข้าไป  5. อื่นๆ(โปรดระบุ).....

13. ท่านรู้สึกว่าการออกแบบส่วน**นั่งอ่านหนังสือชั้น1** เหมาะสมสำหรับห้องสมุดมีชีวิต ห้องสมุดประชาชน จังหวัดลำปางหรือไม่



0. รู้สึกไม่เหมาะสม เพราะว่า.....  
 1. รู้สึกเหมาะสม

14. สิ่งใดในการออกแบบส่วน**นั่งอ่านหนังสือชั้น1** ที่สื่อถึงความมีชีวิต (ตอบได้มากกว่า 1 ข้อ)

1. สีสดใสสวยงาม  2. เฟอร์นิเจอร์นั่งอ่านให้ความสะดวกสบาย  3. รูปแบบเฟอร์นิเจอร์ที่หลากหลาย  4. มีบรรยากาศจากองค์ประกอบศิลปะล้านนา  5. อื่นๆ(โปรดระบุ).....

15. ท่านรู้สึกว่าการออกแบบส่วน**ห้องเรียน กศน. และห้องดูสื่อวีดิทัศน์** เหมาะสมสำหรับห้องสมุดมีชีวิต ห้องสมุดประชาชน จังหวัดลำปางหรือไม่



0. รู้สึกไม่เหมาะสม เพราะว่า.....  
 1. รู้สึกเหมาะสม

16. สิ่งใดในการออกแบบส่วน**ห้องเรียน กศน. และห้องดูสื่อวีดิทัศน์** ที่สื่อถึงความมีชีวิต (ตอบได้มากกว่า 1 ข้อ)

1. รูปแบบเฟอร์นิเจอร์ที่หลากหลาย  2. เฟอร์นิเจอร์ให้ความรู้สึกสะดวกสบาย  3. สามารถปรับที่นั่งได้อย่างอิสระ  4. มีบรรยากาศที่คล้ายโรงภาพยนตร์  5. อื่นๆ(โปรดระบุ).....

17. ท่านรู้สึกว่าการออกแบบส่วน**คอมพิวเตอร์และอินเทอร์เน็ต** เหมาะสมสำหรับห้องสมุดมีชีวิต ห้องสมุดประชาชน จังหวัดลำปางหรือไม่



0. รู้สึกไม่เหมาะสม เพราะว่า.....  
 1. รู้สึกเหมาะสม

18. สิ่งใดในการออกแบบส่วน**คอมพิวเตอร์และอินเทอร์เน็ต** ที่สื่อถึงความมีชีวิต (ตอบได้มากกว่า 1 ข้อ)

1. มีสีสันสวยงาม  2. มีเครื่องคอมพิวเตอร์จำนวนมาก  3. เฟอร์นิเจอร์ที่ให้ความสะดวกสบาย  4. มีบรรยากาศที่ทันสมัย  5. อื่นๆ(โปรดระบุ).....

เอกสารนี้เป็นเอกสารที่สงวนไว้สำหรับการใช้งานเพื่อการศึกษาเท่านั้น ไม่อนุญาตให้นำไปใช้ประโยชน์ด้านการค้า ไม่ว่าจะกรณีใดๆทั้งสิ้น อีกทั้งห้ามมิให้ดัดแปลงเนื้อหา และต้องอ้างอิงถึงเจ้าของเอกสารทุกครั้งที่มีการนำไปใช้

19. ท่านรู้สึกว่าการออกแบบส่วน**มุมเทคโนโลยี** เหมาะสมสำหรับห้องสมุดมีชีวิต ห้องสมุดประชาชน จังหวัดลำปางหรือไม่



- 0. รู้สึกไม่เหมาะสม เพราะ.....
- 1. รู้สึกเหมาะสม

20. สิ่งใดในการออกแบบส่วน**มุมเทคโนโลยี** ที่สื่อถึงความมีชีวิต (ตอบได้มากกว่า 1 ข้อ)

- 1. การให้แสงสว่าง
- 2. มีหนังสือเรื่องเทคโนโลยีจำนวนมาก
- 3. รูปแบบเฟอร์นิเจอร์ที่เหมาะสม
- 4. มีบรรยากาศที่ทันสมัย
- 5. อื่นๆ(โปรดระบุ).....

21. ท่านรู้สึกว่าการออกแบบส่วน**พื้นที่พูดคุยในชุมชน** เหมาะสมสำหรับห้องสมุดมีชีวิต ห้องสมุดประชาชน จังหวัดลำปางหรือไม่



- 0. รู้สึกไม่เหมาะสม เพราะ.....
- 1. รู้สึกเหมาะสม

22. สิ่งใดในการออกแบบส่วน**พื้นที่พูดคุยในชุมชน** ที่สื่อถึงความมีชีวิต (ตอบได้มากกว่า 1 ข้อ)

- 1. เข้าใช้งานได้อย่างสะดวก
- 2. มีพื้นที่นั่งประชุมจำนวนมาก
- 3. รูปแบบเฟอร์นิเจอร์ที่เหมาะสม
- 4. มีบรรยากาศที่ผ่อนคลาย
- 5. อื่นๆ(โปรดระบุ).....

23. ท่านรู้สึกว่าการออกแบบส่วน**ร้านอาหารและเครื่องดื่ม** เหมาะสมสำหรับห้องสมุดมีชีวิต ห้องสมุดประชาชน จังหวัดลำปางหรือไม่



- 0. รู้สึกไม่เหมาะสม เพราะ.....
- 1. รู้สึกเหมาะสม

24. สิ่งใดในการออกแบบส่วน**ร้านอาหารและเครื่องดื่ม** ที่สื่อถึงความมีชีวิต (ตอบได้มากกว่า 1 ข้อ)

- 1. ชุดโต๊ะและเก้าอี้ให้ความสะดวกสบาย
- 2. เข้าถึงได้ง่ายและสะดวก
- 3. รูปแบบเฟอร์นิเจอร์ที่หลากหลาย
- 4. มีบรรยากาศที่ร่มรื่น น่าเข้าใช้
- 5. อื่นๆ(โปรดระบุ).....

25. ท่านรู้สึกว่าการออกแบบส่วน**ห้องเรียนภาษาต่างประเทศ** เหมาะสมสำหรับห้องสมุดมีชีวิต ห้องสมุด จังหวัดลำปางหรือไม่



- 0. รู้สึกไม่เหมาะสม เพราะ.....
- 1. รู้สึกเหมาะสม

เอกสารนี้เป็นเอกสารที่สงวนไว้สำหรับการใช้งานเพื่อการศึกษาเท่านั้น ไม่อนุญาตให้นำไปใช้ประโยชน์ด้านการค้าไม่ว่ากรณีใดๆทั้งสิ้น อีกทั้งห้ามมิให้ดัดแปลงเนื้อหา และต้องอ้างอิงถึงเจ้าของเอกสารทุกครั้งที่มีการนำไปใช้

26. สิ่งใดในการออกแบบส่วนห้องเรียนภาษาต่างประเทศ ที่สื่อถึงความมีชีวิต (ตอบได้มากกว่า 1 ข้อ)

1. มีอุปกรณ์ที่ช่วยในการเรียนอย่างครบครัน       2. มีชุดนั่งเรียนมากมาย       3. มีบรรยากาศที่สร้างการเรียนรู้
4. รูปแบบเฟอร์นิเจอร์ที่เหมาะสม สามารถปรับเปลี่ยนได้       5. อื่นๆ(โปรดระบุ).....

27. ท่านรู้สึกว่าการออกแบบส่วนนั่งอ่าน นอนอ่าน บนชั้น2 เหมาะสมสำหรับห้องสมุดมีชีวิต ห้องสมุดประชาชน จังหวัดลำปางหรือไม่



0. รู้สึกไม่เหมาะสม เพราะ.....
1. รู้สึกเหมาะสม

28. สิ่งใดในการออกแบบส่วนนั่งอ่าน นอนอ่าน บนชั้น2 ที่สื่อถึงความมีชีวิต (ตอบได้มากกว่า 1 ข้อ)

1. มีพื้นที่ให้นั่งอ่านมากมาย       2. สามารถนั่งอ่านหนังสือด้วยความสะดวกสบาย       3. รูปแบบเฟอร์นิเจอร์ที่หลากหลาย
4. มีบรรยากาศจากองค์ประกอบศิลปะล้านนา       5. อื่นๆ(โปรดระบุ).....

29. ท่านรู้สึกว่าการออกแบบส่วนห้องอ่านเงียบ เหมาะสมสำหรับห้องสมุดมีชีวิต ห้องสมุดประชาชน จังหวัดลำปางหรือไม่



0. รู้สึกไม่เหมาะสม เพราะ.....
1. รู้สึกเหมาะสม

30. ท่านชอบสิ่งใดในการออกแบบส่วนห้องอ่านเงียบ ที่สื่อถึงความมีชีวิต (ตอบได้มากกว่า 1 ข้อ)

1. มีสีสันสวยงาม       2. มีความเป็นส่วนตัว และไม่มีเสียงรบกวน       3. รูปแบบเฟอร์นิเจอร์ที่น่านั่งสบาย
4. มีบรรยากาศที่ผ่อนคลาย เย็นสงบ       5. อื่นๆ(โปรดระบุ).....

**ส่วนที่ 3. คำถามเกี่ยวกับรูปแบบที่เหมาะสมในการออกแบบป้ายที่มีความเป็นสากล ภายในห้องสมุดประชาชน จังหวัดลำปาง**

31. ท่านรู้สึกว่าการออกแบบป้ายนำทาง เหมาะสมสำหรับป้ายที่มีความเป็นสากล ห้องสมุดประชาชน จังหวัดลำปางหรือไม่



0. รู้สึกไม่เหมาะสม
1. รู้สึกเหมาะสม

32. สิ่งใดในการออกแบบส่วนป้ายนำทาง ที่สามารถสื่อถึงความเป็นสากลได้ (ตอบได้มากกว่า 1 ข้อ)

1. ภาษาที่ใช้       2. สัญลักษณ์ที่ใช้       3. หลุดลอกจากศิลปะพื้นถิ่น       4. อื่นๆ(โปรดระบุ).....

เอกสารนี้เป็นเอกสารที่สงวนไว้สำหรับการใช้งานเพื่อการศึกษาเท่านั้น ไม่อนุญาตให้นำไปใช้ประโยชน์ด้านการค้า ไม่ว่าจะกรณีใดๆทั้งสิ้น อีกทั้งห้ามมิให้ตัดแปลงเนื้อหา และต้องอ้างอิงถึงเจ้าของเอกสารทุกครั้งที่มีการนำไปใช้

33. ท่านรู้สึกว่าการออกแบบป้าย**บอกพื้นที่**ที่เหมาะสมสำหรับป้ายที่มีความเป็นสากล ห้างสมุดประชาชน จังหวัดลำปางหรือไม่



0. รู้สึกไม่เหมาะสม  
 1. รู้สึกเหมาะสม

34. สิ่งใดในการออกแบบส่วนป้าย**บอกพื้นที่**ที่สามารถสื่อถึงความเป็นสากลได้ (ตอบได้มากกว่า 1 ข้อ)

1. ภาษาที่ใช้  2. สัญลักษณ์ที่ใช้  3. ลวดลายจากศิลปะพื้นถิ่น  4. อื่นๆ (โปรดระบุ).....

35. ท่านรู้สึกว่าการออกแบบป้าย**บอกหมวดหมู่หนังสือ**ที่เหมาะสมสำหรับป้ายที่มีความเป็นสากล ห้างสมุดประชาชน จังหวัดลำปางหรือไม่



0. รู้สึกไม่เหมาะสม  
 1. รู้สึกเหมาะสม

36. สิ่งใดในการออกแบบส่วนป้าย**บอกหมวดหมู่หนังสือ**ที่สามารถสื่อถึงความเป็นสากลได้ (ตอบได้มากกว่า 1 ข้อ)

1. ภาษาที่ใช้  2. สีสันทที่ใช้  3. ลวดลายจากศิลปะพื้นถิ่น  4. อื่นๆ (โปรดระบุ).....

37. ท่านรู้สึกว่าการออกแบบป้าย**แผนที่แสดงตำแหน่ง**ที่เหมาะสมสำหรับป้ายที่มีความเป็นสากล ห้างสมุดประชาชน จังหวัดลำปางหรือไม่

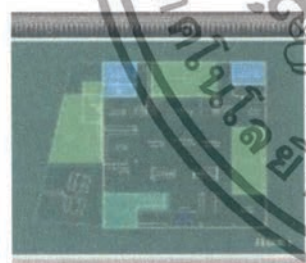

0. รู้สึกไม่เหมาะสม  
 1. รู้สึกเหมาะสม

38. สิ่งใดในการออกแบบส่วนป้าย**แผนที่แสดงตำแหน่ง**ที่สามารถสื่อถึงความเป็นสากลได้ (ตอบได้มากกว่า 1 ข้อ)

1. ภาษาที่ใช้  2. สีสันทที่ใช้  3. ลวดลายจากศิลปะพื้นถิ่น  4. อื่นๆ (โปรดระบุ).....

39. สำหรับท่าน**บรรยากาศโดยรวม**ของการออกแบบห้างสมุดประชาชน จังหวัดลำปาง **สื่อถึงห้องสมุดมีชีวิต**ได้อย่างไร

.....

40. สำหรับท่าน**บรรยากาศโดยรวม**ของการออกแบบห้างสมุดประชาชน จังหวัดลำปาง **สื่อถึงความเป็นล้านนา**ได้อย่างไร

.....

เอกสารนี้เป็นเอกสารที่สงวนไว้สำหรับการใช้งานเพื่อการศึกษาเท่านั้น ไม่อนุญาตให้นำไปใช้ประโยชน์ด้านการค้าไม่ว่ากรณีใดๆทั้งสิ้น อีกทั้งห้ามมิให้ดัดแปลงเนื้อหา และต้องอ้างอิงถึงเจ้าของเอกสารทุกครั้งที่มีการนำไปใช้

42. สำหรับท่านการออกแบบป้ายโดยรวมภายในห้องสมุดประชาชนจังหวัดลำปาง **สื่อถึงความเป็นสากล**ได้อย่างไร  
 .....  
 43. สำหรับท่านการออกแบบป้ายโดยรวมภายในห้องสมุดประชาชนจังหวัดลำปาง **สื่อถึงความเป็นล้านนา**ได้อย่างไร  
 .....  
 44. ท่าน**อยากให้ปรับปรุง**สิ่งใดเพิ่มเติมอีกบ้างจากแนวทางการออกแบบห้องสมุดประชาชน จังหวัดลำปาง เพราะอะไร  
 .....  
 45. **ข้อเสนอแนะ**สำหรับแนวทางการออกแบบห้องสมุดประชาชน จังหวัดลำปาง เพื่อเป็นห้องสมุดมีชีวิตสู่สากล  
 .....

**ส่วนที่ 4. คำถามความต้องการเพิ่มเติมเกี่ยวกับแนวทางการออกแบบห้องสมุดมีชีวิต ห้องสมุดประชาชน จังหวัดลำปาง**

46. ท่านต้องการ**พื้นที่นั่งอ่านหนังสือทั่วไป**เป็นแบบใดในห้องสมุด (เลือกได้มากกว่า 1 ข้อ)



1. ที่นั่งคนเดียว       2. ที่นั่งแบบ 2 ที่นั่ง       3. ที่นั่งแบบ 3 ที่นั่ง       4. นั่งแบบ 4 ที่นั่ง

47. ท่านต้องการ**พื้นที่นั่งอ่านหนังสือพิมพ์ นิตยสาร วารสาร** เป็นแบบใดในห้องสมุด



1. แบบโซฟาเดี่ยว       2. แบบโซฟากลุ่ม       3. แบบเรียงแถว       4. แบบม้านั่งยาว

48. ท่านต้องการ**พื้นที่นั่งทำงาน** เป็นแบบใดในห้องสมุด



1. นั่งแบบ 2 ที่นั่ง       2. นั่งกลุ่ม 4 ที่นั่ง       3. นั่งกลุ่มหลายที่นั่ง       4. นั่งเดี่ยวมีที่กัน

ส่วนตัว

49. ท่านต้องการ**พื้นที่คอมพิวเตอร์และอินเทอร์เน็ต** เป็นแบบใดในห้องสมุด



1. นั่งเดี่ยว       2. นั่งเรียงแถว

3. นั่งเป็นวงกลม

เอกสารนี้เป็นเอกสารที่สงวนไว้สำหรับการใช้งานเพื่อการศึกษาเท่านั้น ไม่อนุญาตให้นำไปใช้ประโยชน์ด้านการค้า ไม่ว่าจะกรณีใดๆทั้งสิ้น อีกทั้งห้ามมิให้ตัดแปลงเนื้อหา และต้องอ้างอิงถึงเจ้าของเอกสารทุกครั้งที่มีการนำไปใช้

50. ท่านต้องการพื้นที่สันทนาการเด็ก เป็นแบบใดในห้องสมุด



1. จัดที่นั่งให้เป็นระเบียบ



2. ให้เป็นส่วนนั่งอ่านอย่างอิสระ



3. ให้เป็นที่นั่งเล่น นอน  
เล่นกับพื้น

51. ท่านต้องการพื้นที่ที่นั่งเล่น นอนเล่น เป็นแบบใดในห้องสมุด (เลือกได้มากกว่า 1 ข้อ)



1. แบบชุดโซฟา

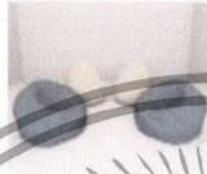

2. แบบเบาะรองพื้น



3. แบบกึ่งนั่งกึ่งนอน



4. แบบชุด  
อาร์มแชร์

52. ท่านต้องการพื้นที่ที่ดูสื่อวีดิทัศน์ เป็นแบบใดในห้องสมุด

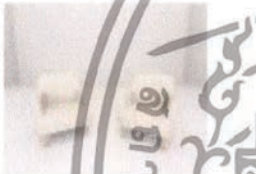

1. แบบโซฟาเดี่ยว



2. แบบโซฟาชุด



3. แบบนั่ง นอนกับเบาะรอง

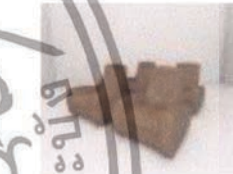

4. แบบใน  
โรงภาพยนตร์

53. ท่านต้องการพื้นที่ที่ร้านอาหาร และเครื่องดื่ม เป็นแบบใดในห้องสมุด (เลือกได้มากกว่า 1 ข้อ)



1. โต๊ะ 2 ที่นั่ง



2. โต๊ะ 4 ที่นั่ง



3. โต๊ะยาวหลายที่นั่ง



4. ที่นั่งเดี่ยวคาเฟ่

54. ท่านต้องการพื้นที่ห้องเรียนภาษาต่างประเทศ เป็นแบบใดในห้องสมุด



1. โต๊ะแบบพับขยับขยาย



2. โต๊ะที่นั่งเดียว



3. โต๊ะ 2 ที่นั่ง



4. โต๊ะที่นั่งยาว

55. พื้นที่มุมอาเซียนท่านต้องการชุดที่นั่งหรือไม่

0. ไม่ต้องการ

1. ต้องการ

56. พื้นที่มุมเทคโนโลยีท่านต้องการชุดที่นั่งหรือไม่

0. ไม่ต้องการ

1. ต้องการ

57. พื้นที่มุมหนังสือใหม่ท่านต้องการชุดที่นั่งหรือไม่

0. ไม่ต้องการ

1. ต้องการ

เอกสารนี้เป็นเอกสารที่สงวนไว้สำหรับการใช้งานเพื่อการศึกษาเท่านั้น ไม่อนุญาตให้นำไปใช้ประโยชน์ด้านการค้า  
ไม่ว่ากรณีใดๆทั้งสิ้น อีกทั้งห้ามมิให้ดัดแปลงเนื้อหา และต้องอ้างอิงถึงเจ้าของเอกสารทุกครั้งที่มีการนำไปใช้

ส่วนที่ 5. คำถามเกี่ยวกับสิ่งที่แสดงออกถึงความเป็นสากลในห้องสมุดประชาชน จังหวัดลำปาง

58. ป้ายสัญลักษณ์ที่แสดงออกถึงความเป็นสากลในห้องสมุด ควรใช้สัญลักษณ์ใด (เลือกได้มากกว่า 1 ข้อ)



1. จากพฤติกรรมมนุษย์  2. จากอุปกรณ์เครื่องใช้  3. จากข้อความตัวอักษร

59. ท่านคิดว่าภายในห้องสมุดควรใช้ภาษาใดบ้าง เพื่อจะสามารถสื่อสารให้ชาวต่างประเทศเข้าใจได้ (เลือกได้มากกว่า 1 ข้อ)

1. ภาษาไทย  2. ภาษาอังกฤษ  3. ภาษาจีน  4. ภาษาญี่ปุ่น  5. ภาษาลาว  
 6. ภาษาพม่า  7. ภาษาเวียดนาม  8. ภาษาเขมร  9. ภาษามลายู  10. ภาษาอินโดนีเซีย  
 11. ภาษาตากาล็อก  12. ภาษาเกาหลี  13. อื่นๆ

ส่วนที่ 6. คำถามเกี่ยวกับข้อมูลทั่วไปของผู้ตอบแบบสอบถาม

60. ปัจจุบันท่านมีอายุ.....

61. เพศ  1. ชาย  2. หญิง

62. อาชีพ.....

ขอขอบพระคุณที่ท่านกรุณาตอบแบบสอบถามความคิดเห็น

เอกสารนี้เป็นเอกสารที่สงวนไว้สำหรับการใช้งานเพื่อการศึกษาเท่านั้น ไม่อนุญาตให้นำไปใช้ประโยชน์ด้านการค้า ไม่ว่ากรณีใดๆทั้งสิ้น อีกทั้งห้ามมิให้ดัดแปลงเนื้อหา และต้องอ้างอิงถึงเจ้าของเอกสารทุกครั้งที่มีการนำไปใช้

# ภาคผนวก จ

## การนำเสนอผลงานการออกแบบ

ที่มาและความสำคัญ

แนวทางออกแบบสถาปัตยกรรมภายในห้องสมุดประชาชน  
จังหวัดลำปาง เพื่อเป็นห้องสมุดมีชีวิต สู่สากล  
Design Recommendations for a Lampang Public Library  
To International Living Library

ที่มาและความสำคัญ

ที่มาและความสำคัญ

ที่มาและความสำคัญ

1. ผู้ใช้คือชุมชน และเจ้าหน้าที่บรรณารักษ์ ห้องสมุดประชาชน จังหวัดลำปาง ๒๕๓๓  
ใช้กิจกรรมโต้ตอบแบบเปิด และเป็นห้องสมุดมีชีวิต สู่สากล

2. สถาปนิกผู้ออกแบบภายในห้องสมุดมีชีวิต สู่สากล ของห้องสมุดประชาชน  
จังหวัดลำปาง ตระกูลปัทมาธิ

PS

เอกสารนี้เป็นเอกสารที่สงวนไว้สำหรับการใช้งานเพื่อการศึกษาเท่านั้น ไม่อนุญาตให้นำไปใช้ประโยชน์ด้านการค้า  
ไม่ว่ากรณีใดๆทั้งสิ้น อีกทั้งห้ามมิให้ตัดแปลงเนื้อหา และต้องอ้างอิงถึงเจ้าของเอกสารทุกครั้งที่มีการนำไปใช้



ภาพรวมระบบนิเวศน์

ภาพรวมระบบนิเวศน์ โดยภาพจำลอง 3 มิติ

**ห้องปฏิบัติการเสมือนจริง**



ห้องปฏิบัติการเสมือนจริง (VLE) เป็นเครื่องมือช่วยการเรียนรู้ที่ช่วยให้นักเรียนสามารถเข้าถึงห้องปฏิบัติการเสมือนจริงได้โดยไม่ต้องเดินทางไปยังห้องปฏิบัติการจริง นักเรียนสามารถเข้าถึงห้องปฏิบัติการเสมือนจริงได้ตลอดเวลา และสามารถทำการทดลองซ้ำได้หลายครั้ง เพื่อเสริมสร้างความเข้าใจในเนื้อหาการเรียนรู้

P9

ภาพรวมระบบนิเวศน์ โดยภาพจำลอง 3 มิติ

**ห้องปฏิบัติการเสมือนจริง**



ห้องปฏิบัติการเสมือนจริง (VLE) เป็นเครื่องมือช่วยการเรียนรู้ที่ช่วยให้นักเรียนสามารถเข้าถึงห้องปฏิบัติการเสมือนจริงได้โดยไม่ต้องเดินทางไปยังห้องปฏิบัติการจริง นักเรียนสามารถเข้าถึงห้องปฏิบัติการเสมือนจริงได้ตลอดเวลา และสามารถทำการทดลองซ้ำได้หลายครั้ง เพื่อเสริมสร้างความเข้าใจในเนื้อหาการเรียนรู้

P10

ภาพรวมระบบนิเวศน์ โดยภาพจำลอง 3 มิติ

**ระบบนิเวศน์การเรียนรู้**



ระบบนิเวศน์การเรียนรู้ (LE) เป็นเครื่องมือช่วยการเรียนรู้ที่ช่วยให้นักเรียนสามารถเข้าถึงเนื้อหาการเรียนรู้ได้โดยไม่ต้องเดินทางไปยังห้องปฏิบัติการจริง นักเรียนสามารถเข้าถึงเนื้อหาการเรียนรู้ได้ตลอดเวลา และสามารถทำการทดลองซ้ำได้หลายครั้ง เพื่อเสริมสร้างความเข้าใจในเนื้อหาการเรียนรู้

1. Identification เป็นภาพที่แสดงถึงตัวตน
2. Directory เป็นภาพที่แสดงถึงข้อมูลพื้นฐานของหน่วยงาน เช่น ชื่อหน่วยงาน
3. Orientation เป็นภาพที่แสดงถึงหน้าที่และโครงสร้างของหน่วยงาน เช่น โครงสร้างองค์กร
4. Regulatory and Control Sign เป็นภาพที่แสดงถึงกฎระเบียบและข้อกำหนด
5. Exit Sign เป็นภาพที่แสดงถึงทางออก

ภาพรวมระบบนิเวศน์การเรียนรู้ 3 มิติ

P12

เอกสารนี้เป็นเอกสารที่สงวนไว้สำหรับการใช้งานเพื่อการศึกษาเท่านั้น ไม่อนุญาตให้นำไปใช้ประโยชน์ด้านการค้า ไม่ว่าจะกรณีใดๆทั้งสิ้น อีกทั้งห้ามมิให้ตัดแปลงเนื้อหา และต้องอ้างอิงถึงเจ้าของเอกสารทุกครั้งที่มีการนำไปใช้



วิสัยทัศน์การวิจัย

วิสัยทัศน์การวิจัย วิจัยใหม่

ชื่อโครงการ	ชื่อผู้วิจัย	ชื่อหน่วยงาน
โครงการวิจัยเรื่อง...	นางสาว...	...
โครงการวิจัยเรื่อง...	นาย...	...
โครงการวิจัยเรื่อง...	นางสาว...	...
โครงการวิจัยเรื่อง...	นาย...	...
โครงการวิจัยเรื่อง...	นางสาว...	...
โครงการวิจัยเรื่อง...	นาย...	...
โครงการวิจัยเรื่อง...	นางสาว...	...
โครงการวิจัยเรื่อง...	นาย...	...
โครงการวิจัยเรื่อง...	นางสาว...	...
โครงการวิจัยเรื่อง...	นาย...	...

วิสัยทัศน์การวิจัย วิจัยใหม่

1. ชื่อโครงการวิจัย

ชื่อผู้วิจัย

ชื่อหน่วยงาน

ชื่อโครงการวิจัย

ชื่อผู้วิจัย

ชื่อหน่วยงาน

ชื่อโครงการวิจัย

ชื่อผู้วิจัย

ชื่อหน่วยงาน

ชื่อโครงการวิจัย

ชื่อผู้วิจัย

ชื่อหน่วยงาน

เอกสารนี้เป็นเอกสารที่สงวนไว้สำหรับการใช้งานเพื่อการศึกษาเท่านั้น ไม่อนุญาตให้นำไปใช้ประโยชน์ด้านการค้า ไม่ว่าจะกรณีใดๆทั้งสิ้น อีกทั้งห้ามมิให้ตัดแปลงเนื้อหา และต้องอ้างอิงถึงเจ้าของเอกสารทุกครั้งที่มีการนำไปใช้



สรุปผลการวิจัย

**สรุปผลการวิจัย 48** สภาพปัจจุบัน ปัญหา และ ข้อเสนอแนะเกี่ยวกับศูนย์ชุมชน

วัตถุประสงค์ของงานวิจัยครั้งนี้มี 3 ข้อตามลำดับ คือ 1) ศึกษาสภาพปัจจุบันของศูนย์ชุมชน 2) ศึกษาปัญหาและอุปสรรคของศูนย์ชุมชน 3) ศึกษาข้อเสนอแนะในการพัฒนาศูนย์ชุมชน

ผลการศึกษาวิจัยพบว่า 1) สภาพปัจจุบันของศูนย์ชุมชนส่วนใหญ่มีลักษณะเป็นอาคารที่สร้างขึ้นโดยชุมชนเอง 2) ปัญหาและอุปสรรคของศูนย์ชุมชนส่วนใหญ่เกิดจากการขาดแคลนงบประมาณในการดำเนินงาน 3) ข้อเสนอแนะในการพัฒนาศูนย์ชุมชนส่วนใหญ่เน้นไปที่การเพิ่มศักยภาพของบุคลากรและเพิ่มการมีส่วนร่วมของชุมชน

PS1

เอกสารประกอบและรายละเอียดของงานวิจัยฉบับสมบูรณ์ สามารถดาวน์โหลดได้ที่เว็บไซต์ของศูนย์วิจัยชุมชน



PS2

**สรุปผลการวิจัย 49** การประเมินผลสัมฤทธิ์ของงานวิจัยชุมชนและชี้แจงถึงข้อเสนอแนะ

วัตถุประสงค์ของงานวิจัยครั้งนี้มี 3 ข้อตามลำดับ คือ 1) ศึกษาสภาพปัจจุบันของศูนย์ชุมชน 2) ศึกษาปัญหาและอุปสรรคของศูนย์ชุมชน 3) ศึกษาข้อเสนอแนะในการพัฒนาศูนย์ชุมชน

ผลการศึกษาวิจัยพบว่า 1) สภาพปัจจุบันของศูนย์ชุมชนส่วนใหญ่มีลักษณะเป็นอาคารที่สร้างขึ้นโดยชุมชนเอง 2) ปัญหาและอุปสรรคของศูนย์ชุมชนส่วนใหญ่เกิดจากการขาดแคลนงบประมาณในการดำเนินงาน 3) ข้อเสนอแนะในการพัฒนาศูนย์ชุมชนส่วนใหญ่เน้นไปที่การเพิ่มศักยภาพของบุคลากรและเพิ่มการมีส่วนร่วมของชุมชน

PS3

สรุปผลการวิจัย 50 การประเมินผลสัมฤทธิ์ของงานวิจัยชุมชนและชี้แจงถึงข้อเสนอแนะ



เอกสารประกอบและรายละเอียดของงานวิจัยฉบับสมบูรณ์ สามารถดาวน์โหลดได้ที่เว็บไซต์ของศูนย์วิจัยชุมชน

PS4

- มีการประเมินผลสัมฤทธิ์ของงานวิจัยชุมชน
  - มีการชี้แจงถึงข้อเสนอแนะ
  - มีการประเมินผลสัมฤทธิ์ของงานวิจัยชุมชน
  - มีการชี้แจงถึงข้อเสนอแนะ
  - มีการประเมินผลสัมฤทธิ์ของงานวิจัยชุมชน
  - มีการชี้แจงถึงข้อเสนอแนะ
- PS5

เอกสารประกอบและรายละเอียดของงานวิจัยฉบับสมบูรณ์ สามารถดาวน์โหลดได้ที่เว็บไซต์ของศูนย์วิจัยชุมชน

เอกสารประกอบและรายละเอียดของงานวิจัยฉบับสมบูรณ์ สามารถดาวน์โหลดได้ที่เว็บไซต์ของศูนย์วิจัยชุมชน

เอกสารนี้เป็นเอกสารที่สงวนไว้สำหรับการใช้งานเพื่อการศึกษาเท่านั้น ไม่อนุญาตให้นำไปใช้ประโยชน์ด้านการค้า ไม่ว่าจะกรณีใดๆ ทั้งสิ้น อีกทั้งห้ามมิให้ดัดแปลงเนื้อหา และต้องอ้างอิงถึงเจ้าของเอกสารทุกครั้งที่มีการนำไปใช้





เอกสารนี้เป็นเอกสารที่สงวนไว้สำหรับการใช้งานเพื่อการศึกษาเท่านั้น ไม่อนุญาตให้นำไปใช้ประโยชน์ด้านการค้า  
ไม่ว่ากรณีใดๆทั้งสิ้น อีกทั้งห้ามมิให้ตัดแปลงเนื้อหา และต้องอ้างอิงถึงเจ้าของเอกสารทุกครั้งที่มีการนำไปใช้

**สรุปผลการวิจัย : การออกแบบนิยามการเข้าถึงข้อมูล**

ผู้ใช้งานสามารถค้นหาข้อมูลเกี่ยวกับสินค้าและบริการได้โดยสะดวกและรวดเร็วผ่านแอปพลิเคชันบนมือถือ โดยสามารถดูรายละเอียดของสินค้าและบริการได้ทันที และสามารถสั่งซื้อสินค้าและบริการได้โดยตรงผ่านแอปพลิเคชัน

**P100** การออกแบบนิยามการเข้าถึงข้อมูลบนมือถือ

**สรุปผลการวิจัย : การออกแบบนิยามการเข้าถึงข้อมูล**

- ผู้ใช้งานสามารถเข้าถึงข้อมูลเกี่ยวกับสินค้าและบริการได้โดยสะดวกและรวดเร็วผ่านแอปพลิเคชันบนมือถือ
- ผู้ใช้งานสามารถค้นหาข้อมูลเกี่ยวกับสินค้าและบริการได้โดยสะดวกและรวดเร็วผ่านแอปพลิเคชันบนมือถือ
- ผู้ใช้งานสามารถสั่งซื้อสินค้าและบริการได้โดยตรงผ่านแอปพลิเคชันบนมือถือ

**P101** การออกแบบนิยามการเข้าถึงข้อมูลบนมือถือ

**สรุปผลการวิจัย : การออกแบบนิยามการเข้าถึงข้อมูล**

ผู้ใช้งานสามารถค้นหาข้อมูลเกี่ยวกับสินค้าและบริการได้โดยสะดวกและรวดเร็วผ่านแอปพลิเคชันบนมือถือ

**P102** การออกแบบนิยามการเข้าถึงข้อมูลบนมือถือ

**สรุปผลการวิจัย : การออกแบบนิยามการเข้าถึงข้อมูล**

ผู้ใช้งานสามารถค้นหาข้อมูลเกี่ยวกับสินค้าและบริการได้โดยสะดวกและรวดเร็วผ่านแอปพลิเคชันบนมือถือ

**P103** การออกแบบนิยามการเข้าถึงข้อมูลบนมือถือ

**สรุปผลการวิจัย : การออกแบบนิยามการเข้าถึงข้อมูล**

ผู้ใช้งานสามารถค้นหาข้อมูลเกี่ยวกับสินค้าและบริการได้โดยสะดวกและรวดเร็วผ่านแอปพลิเคชันบนมือถือ

**P104** การออกแบบนิยามการเข้าถึงข้อมูลบนมือถือ

**สรุปผลการวิจัย : การออกแบบนิยามการเข้าถึงข้อมูล**

ผู้ใช้งานสามารถค้นหาข้อมูลเกี่ยวกับสินค้าและบริการได้โดยสะดวกและรวดเร็วผ่านแอปพลิเคชันบนมือถือ

**P107** การออกแบบนิยามการเข้าถึงข้อมูลบนมือถือ

เอกสารนี้เป็นเอกสารที่สงวนไว้สำหรับการใช้งานเพื่อการศึกษาเท่านั้น ไม่อนุญาตให้นำไปใช้ประโยชน์ด้านการค้า ไม่ว่าจะกรณีใดๆทั้งสิ้น อีกทั้งห้ามมิให้ตัดแปลงเนื้อหา และต้องอ้างอิงถึงเจ้าของเอกสารทุกครั้งที่มีการนำไปใช้



## ภาคผนวก จ

### การนำเสนอบทความ

ความต้องการกิจกรรมเพิ่มเติมเพื่อส่งเสริมห้องสมุดมีชีวิต ภายในห้องสมุดประชาชน  
จังหวัดลำปาง

Needs for Additional Activities to Promote A Living Library in the Lampang Public  
Library.

สุทธปรีชา จริยงามวงศ์ เบญจมาศ ภูมิอินทร์

สาขาสถาปัตยกรรมและการวางแผน

คณะสถาปัตยกรรมศาสตร์ สถาบันเทคโนโลยีพระจอมเกล้าเจ้าคุณทหารลาดกระบัง

#### บทคัดย่อ

ห้องสมุดประชาชนในทุกวันได้เพิ่มบทบาทให้ตัวเองมากขึ้น เพื่อให้เป็นห้องสมุดที่มีชีวิต ด้วยการจัดให้มีพื้นที่ใช้สอยกิจกรรมต่าง ๆ ตามความต้องการของผู้ใช้ห้องสมุด ส่งเสริมให้ห้องสมุดมีความน่าสนใจและได้รับการตอบรับมากขึ้น และเนื่องจากการสังเกตจำนวนผู้มาใช้ห้องสมุดประชาชน จังหวัดลำปาง พบว่ามีผู้มาใช้ห้องสมุดค่อนข้างน้อย จึงเป็นที่มาของการหาความต้องการกิจกรรมเพิ่มเติมเพื่อส่งเสริมให้ห้องสมุดมีชีวิต การวิจัยนี้มีวัตถุประสงค์ 1. เพื่อศึกษาพื้นที่ทำกิจกรรมต่าง ๆ และปัญหาที่พบภายในห้องสมุดประชาชน จังหวัดลำปาง 2. เพื่อศึกษาความต้องการกิจกรรม ภายในห้องสมุดประชาชน จังหวัดลำปาง 3. เพื่อศึกษาความพึงพอใจในห้องสมุดประชาชน และ 4. เพื่อเสนอแนะพื้นที่กิจกรรมภายในห้องสมุดประชาชน จังหวัดลำปาง

การวิจัยนี้ เป็นการเก็บข้อมูลโดยการสำรวจลักษณะทางกายภาพ การสังเกตกิจกรรมผู้ใช้ในห้องสมุด สัมภาษณ์เจ้าหน้าที่บรรณารักษ์ และแจกแบบสอบถามผู้ใช้ห้องสมุดประชาชน จังหวัดลำปาง จำนวน 42 คน เครื่องมือที่ใช้ในการวิจัย ประกอบด้วยแบบสังเกตห้องสมุดประชาชน แบบสัมภาษณ์บรรณารักษ์ และแบบสอบถามกลุ่มผู้ใช้บริการห้องสมุดประชาชน จังหวัดลำปาง ตัวแปรที่ใช้ในการวิจัย ประกอบด้วย ข้อมูลทั่วไปของผู้ใช้ห้องสมุดประชาชน เหตุผลที่เลือกเข้ามาใช้บริการห้องสมุด ความต้องการพื้นที่กิจกรรมเพิ่มเติม และความพึงพอใจในการออกแบบของห้องสมุดประชาชน จังหวัดลำปาง วิเคราะห์ข้อมูลเชิงคุณภาพด้วยวิธีการวิเคราะห์เนื้อหา และวิเคราะห์ข้อมูลเชิงปริมาณโดยหาค่าความถี่ ค่าร้อยละ

ผลการวิจัยสรุปได้ว่า พื้นที่ในห้องสมุดประชาชน จังหวัดลำปางในปัจจุบันแบ่งออกเป็นพื้นที่ 3 ส่วน ได้แก่ 1. พื้นที่ส่วนรวม

2. พื้นที่ส่วนตัว ที่ผู้ใช้ห้องสมุดมีที่นั่งอ่านเพียงคนเดียว และมานั่งอ่านกับเพื่อน ๆ หรือครอบครัว กิจกรรมที่พบเห็นได้มาก คือ การเข้ามาอ่านหนังสือพิมพ์ ค้นคว้าอ่านหนังสือด้านความรู้ และเข้ามายืม-คืน หนังสือ ปัญหาที่พบ คือ มีผู้มาใช้บริการน้อย หนังสือและสื่อสารสนเทศไม่ทันสมัย ประชาชนเข้ามาอนหลับ และบรรยากาศภายในห้องสมุดค่อนข้างมืด ผู้ใช้ห้องสมุดต้องการส่วนกิจกรรมเพิ่มเติม ได้แก่ พื้นที่เรียนภาษา พื้นที่นั่งเล่นนอนเล่น พื้นที่ร้านอาหารและเครื่องดื่ม พื้นที่ดูโทรทัศน์และภาพยนตร์ และพื้นที่อ่านเงียบ

เอกสารนี้เป็นเอกสารที่สงวนไว้สำหรับการใช้งานเพื่อการศึกษาเท่านั้น ไม่อนุญาตให้นำไปใช้ประโยชน์ด้านการค้า ไม่ว่าจะกรณีใดๆทั้งสิ้น อีกทั้งห้ามมิให้ดัดแปลงเนื้อหา และต้องอ้างอิงถึงเจ้าของเอกสารทุกครั้งที่มีการนำไปใช้

สนิท สิ่งที่ใช้ห้องสมุดพึงพอใจจากการออกแบบภายในห้องสมุด คือ หาหนังสือได้อย่างรวดเร็ว สามารถจัดวางหนังสือได้เป็นระเบียบ มีการจัดให้มีพื้นที่นั่งอ่านอย่างมากมายและสามารถแบ่งแยกพื้นที่นั่งอ่านหนังสือได้อย่างชัดเจน และเป็นห้องสมุดที่มีอากาศถ่ายเทสะดวก สิ่งที่ใช้ห้องสมุดต้องการให้ปรับปรุงจากการออกแบบภายในห้องสมุด คือ บริการหนังสือที่ทันสมัย จัดการป้องกันเสียงรบกวนจากอาคารรอบข้างห้องสมุดประชาชน แบ่งพื้นที่ให้เป็นตามช่วงวัยอายุเป็นมุมเด็ก มุมอ่านหนังสือ มุมทำงาน มุมห้องเรียน มุมประชุม และเพิ่มแสงสว่างให้พอเพียงในทุกจุดภายในห้องสมุด ผลการวิจัยนี้ชี้ให้เห็นถึงแนวทางการจัดพื้นที่ในห้องสมุดที่ควรมีการแบ่งแยกพื้นที่ให้ชัดเจน สะดวกในการค้นหาหนังสือและสื่อความรู้ ลักษณะกิจกรรมภายในห้องสมุดมีชีวิตควรมีกิจกรรมส่งเสริมการอ่านอย่างสม่ำเสมอ มีการจัดวางสื่อ และหนังสือออกใหม่เป็นประจำ เป็นห้องสมุดที่สามารถดึงดูดผู้เข้าใช้บริการด้วยเทคโนโลยีและความทันสมัย ควรจัดสถานที่ให้สะอาด และสร้างบรรยากาศที่ผ่อนคลาย

คำสำคัญ: ห้องสมุดมีชีวิต ห้องสมุดประชาชน กิจกรรมภายในห้องสมุด



เอกสารนี้เป็นเอกสารที่สงวนไว้สำหรับการใช้งานเพื่อการศึกษาเท่านั้น ไม่อนุญาตให้นำไปใช้ประโยชน์ด้านการค้า ไม่ว่ากรณีใดๆทั้งสิ้น อีกทั้งห้ามมิให้ดัดแปลงเนื้อหา และต้องอ้างอิงถึงเจ้าของเอกสารทุกครั้งที่มีการนำไปใช้

### Abstract

Nowadays, public libraries have increased their role in order to become living libraries. This was conducted through arrangement of space for activities according to needs of library users, and promoted libraries to be attractive and received more responses. Since the observation of the number of library users in Lampang, it was found that the number of library users was very low. As a result, there is a search for additional activities to encourage the living library. The purposes of this research were 1. to study activities area and problem usage of the Lampang public library; 2. to investigate activities requirement in the Lampang public library; 3. to examine the satisfaction of the Lampang public library; and 4. to suggest activity areas in the Lampang public library.

Data were collected by surveying the physical characteristics, observing activities of library users, interviewing of librarians, and distributing questionnaires to 42 users of the Lampang public library. Instruments used in this research contained a public library observation form, a librarian interview form, and a user questionnaire. Variables were general information of the Lampang public library users, reasons in choosing to use the library, demand of additional activity areas, and satisfaction in the design of the Lampang public library. Qualitative analysis was conducted for the data from the survey, the observation, photographys, and an interview of librarians and the questionnaires. Quantitative analysis was performed by using frequency and percentage.

Results of the research concluded that the current area usage of the Lampang public library could be divided into 3 sections as follow; 1. public area, 2. semi-public area, 3. private area. These areas were public library users come to read alone or with friends or family. The most commonly found activities were reading newspaper, searching and reading books, and borrowing and returning books. Problems found in the Lampang public library were few library users, out of date books and media, people taking a nap, and insufficient lighting. Library users requested for additional activities such as a language learning area, a relaxing and lying area, a food and drink area, a television and movie watching area and a quiet reading area. The library users satisfied with quick books searching, well-organized book shelves, plenty of reading areas, clearly separate reading area, and good ventilation. The library users request for up to date books and management of noise from buildings around the public library, The area should be divided according to age group as kid corner, a reading corner, a working corner, a learning corner and a conference corner, The library users requested for sufficient light illumination for every location in the library. Results of this research showed that the area should be clearly separated, convenience to find books and education media. Activities in the living library should have reading promotion regularly and display new media and book on a regular basis, The living library should attract users with technology and modernity, the living library should be kept clean. The living library should be a relaxing atmosphere.

เอกสารนี้เป็นเอกสารที่สงวนไว้สำหรับการใช้งานเพื่อการศึกษาเท่านั้น ไม่อนุญาตให้นำไปใช้ประโยชน์ด้านการค้า  
ไม่ว่ากรณีใดๆทั้งสิ้น อีกทั้งห้ามมิให้ดัดแปลงเนื้อหา และต้องอ้างอิงถึงเจ้าของเอกสารทุกครั้งที่มีการนำไปใช้

Keywords: Living library, Public library, Activities in the library

## 1. บทนำ

ห้องสมุดประชาชนจังหวัดลำปางเป็นหน่วยงานที่ขึ้นตรงกับสำนักงานการศึกษานอกระบบและการศึกษาตามอัธยาศัย (กศน.) สำนักงานปลัดกระทรวงศึกษาธิการ จึงถือว่าเป็นห้องสมุดที่ต้องแสดงออกถึงความเป็นห้องสมุดที่มีชีวิต อีกทั้งการวิจัยนี้ยังสอดคล้องกับนโยบายและยุทธศาสตร์การวิจัยของชาติ ฉบับที่ 8 (พ.ศ. 2555-2559) ที่ว่าด้วยการพัฒนาศักยภาพและขีดความสามารถในการวิจัยของประเทศให้สูงขึ้น และสร้างฐานความรู้ที่มีคุณค่า สามารถประยุกต์และพัฒนาวิทยาการที่เหมาะสมและแพร่หลาย รวมทั้งให้เกิดการเรียนรู้และต่อยอดภูมิปัญญาท้องถิ่น เพื่อให้เกิดประโยชน์เชิงพาณิชย์และสาธารณะ ตลอดจนเกิดการพัฒนาคณาจารย์ชีวิต (สำนักงานคณะกรรมการการวิจัยแห่งชาติ. 2555) และจากการสังเกตจำนวนผู้มาใช้บริการภายในห้องสมุดประชาชน ในวันที่ 5 - 6 ธันวาคม พ.ศ. 2556 พบว่ามีผู้มาใช้บริการค่อนข้างน้อย จึงเป็นที่มาของการหาความต้องการกิจกรรมเพิ่มเติมเพื่อส่งเสริมให้ห้องสมุดมีชีวิต ภายในห้องสมุดประชาชน จังหวัดลำปาง ให้เป็นที่สนองตอบต่อพฤติกรรมของผู้มาใช้ห้องสมุด ให้มีผู้สนใจเพิ่มขึ้นและเข้ามาใช้บริการภายในห้องสมุดประชาชนอย่างแพร่หลาย (สมาคมห้องสมุดแห่งประเทศไทย. 2555)

## 2. วัตถุประสงค์การวิจัย

- 2.1 เพื่อศึกษาพื้นที่ทำกิจกรรมต่าง ๆ ภายในห้องสมุดประชาชน จังหวัดลำปาง
- 2.2 เพื่อศึกษาปัญหาที่พบภายในห้องสมุดประชาชน จังหวัดลำปาง
- 2.3 เพื่อศึกษาความต้องการกิจกรรมเพิ่มเติมในห้องสมุดมีชีวิต ภายในห้องสมุดประชาชน จังหวัดลำปาง
- 2.4 เพื่อศึกษาถึงความพึงพอใจในการออกแบบห้องสมุดประชาชน จังหวัดลำปาง
- 2.5 เพื่อเสนอแนะพื้นที่กิจกรรม ภายในห้องสมุดประชาชน จังหวัดลำปาง

## 3. ทฤษฎีและงานวิจัยที่เกี่ยวข้อง

ห้องสมุดจะมีชีวิตได้ก็จะต้องมีบริการและกิจกรรมที่หลากหลาย โดยมีการจัดขึ้นตลอดเวลาทุกวัน ต่อเนื่องหรือหมุนเวียนไป เพื่อให้ผู้ใช้บริการได้รับบริการตามความชอบความสนใจ และกิจกรรมก็ควรจัดให้ครอบคลุมทั้งเด็กเล็ก เด็กโต วัยรุ่น กลุ่มวัยทำงาน วัยผู้ใหญ่ ผู้สูงอายุ อย่างไรก็ดี การจัดกิจกรรมจำนวนมากและหลากหลายคงไม่ใช่คำตอบที่แสดงถึงความสำเร็จ ถ้ากิจกรรมที่จัดขึ้นไม่มีลูกค้าหรือผู้เข้าร่วมกิจกรรม ดังนั้นการจัดกิจกรรมจึงต้องสอดคล้องกับความต้องการและความสนใจของผู้ใช้บริการด้วย (ห้องสมุดอิเล็กทรอนิกส์. 2551) ห้องสมุดประชาชนในปัจจุบัน จัดขึ้นเพื่อเป็นศูนย์ข้อมูลข่าวสาร ศูนย์การเรียนรู้และจัดกิจกรรม เป็นเครือข่ายของชุมชน ให้การศึกษาแก่ประชาชน ส่งเสริมการอ่าน ส่งเสริมและเผยแพร่วัฒนธรรม มีการใช้ระบบที่เน้นผู้รับบริการเป็นสำคัญ จัดบรรยากาศเอื้อต่อการอ่านหนังสือ และมีการกำหนดให้ห้องสมุดประชาชนเป็นแหล่งการเรียนรู้ที่ (อาชีวญา รัตนอุบล. 2548) การสร้างห้องสมุดเพื่อการเรียนรู้นั้นควรเป็นไปในรูปแบบห้องสมุดประชาชน แต่ควรเพิ่มในส่วนสื่อการเรียนรู้ที่ทันสมัยมากขึ้น สื่อที่เหมาะสมกับการเรียนรู้มากที่สุดคือ หนังสือ คอมพิวเตอร์ และอินเทอร์เน็ต ซึ่งแต่ละส่วนถูกจัดผังอาคารเป็นลักษณะเปิดโล่ง โดยให้พื้นที่ของส่วนสืบค้นและส่วนแนะนำหนังสือใหม่ให้อยู่ใกล้บริเวณโถงห้องสมุดมากที่สุดและใช้โถงห้องสมุดเป็นจุดแยกเพื่อเข้า

เอกสารนี้เป็นเอกสารที่สงวนไว้สำหรับการใช้งานเพื่อการศึกษาเท่านั้น ไม่อนุญาตให้นำไปใช้ประโยชน์ด้านการค้า ไม่ว่าจะกรณีใดๆทั้งสิ้น อีกทั้งห้ามมิให้ดัดแปลงเนื้อหา และต้องอ้างอิงถึงเจ้าของเอกสารทุกครั้งที่มีการนำไปใช้

ใช้พื้นที่อ่านหนังสือ พื้นที่เก็บหนังสือ ให้มีบรรยากาศภายในที่ทันสมัย มีที่นั่งเป็นกลุ่ม และมีส่วนบริการเพื่อ  
กิจกรรมที่หลากหลายมากขึ้น (ปิยะนุช เจริญยอด. 2553)

แนวทางการออกแบบห้องสมุดมีชีวิตได้แก่ 1. สถานที่ต้องสะดวกสบาย เช่น มีการจัดเฟอร์นิเจอร์  
สวยงาม มีแสงไฟสว่าง

พอเพียง อากาศถ่ายเทสะดวก 2. มีห้องประชุมกลุ่มและห้องที่สามารถใช้ศึกษาพร้อมกันได้ 3. มีการสนับสนุนใน  
งานบริการต่าง ๆ เพื่อความสะดวกของผู้ใช้บริการ เช่น บริการคืนยืมด้วยตนเอง มีที่ฝากของหรือตู้ล็อกเกอร์เก็บ  
ของ 4. มีบริการในส่วนอาหาร โดยอาจจะแยกมุมให้บริการต่างหาก 5. มีมุมสำหรับวัยรุ่น ที่เป็นมุมสำหรับทำ  
กิจกรรมในช่วงสุดสัปดาห์ร่วมกัน เช่น การฝึกอบรม ฝึกปฏิบัติ กิจกรรมอื่น ๆ เช่น ดูนั่งหรือฟังเพลง 6. มีมุม  
ขายหนังสือ หรืออุปกรณ์ที่น่าสนใจ 7. มีวิธีเพื่อช่วยให้ผู้ใช้หาหนังสือได้เร็วขึ้น เช่น ทำป้ายบอกหมวดหมู่ติดตาม  
ชั้นหนังสือให้ชัดเจน บอกรายละเอียดครบถ้วน (อดิเทพ นิมมแสวง. 2555.) ห้องสมุดมีชีวิตที่ให้ความพึงพอใจ  
สูงสุดในด้านการให้บริการทรัพยากรสารสนเทศทุกรูปแบบ ทั้งที่เป็นภูมิปัญญาท้องถิ่นและสากล โดยมีการ  
ประสานความร่วมมือการใช้ทรัพยากรร่วมกัน และเชื่อมโยงเครือข่ายทางการศึกษา เพื่อผู้ใช้บริการเข้าถึง  
ข้อมูลได้ โดยไม่จำกัดเวลาและสถานที่อันเป็นประโยชน์ในการพัฒนาคุณภาพชีวิตและสังคมที่ดี สามารถรองรับ  
ผู้ใช้บริการ ที่เป็นผู้สนใจใฝ่เรียนรู้เข้าห้องสมุดเพื่อสืบค้นสารสนเทศเชิงวิชาการในบรรยากาศเอื้อยสงบแบบ  
ห้องสมุดสมัยเก่า และในขณะเดียวกันก็มีส่วนที่เป็นห้องสมุดมีชีวิตชีวาในบรรยากาศที่ครึกครื้นด้วยสารสนเทศ  
สมัยใหม่ ที่ใช้เทคโนโลยีสารสนเทศนำเสนอทั้งสาระความรู้ ความบันเทิง ซึ่งบรรยากาศทั้งสองแบบเป็นส่วน  
ไม่รบกวนกันและกัน (สุนันท์ อินทนิล รัชนิย์ ศรีศักดิ์ กัญจรีนา ศิลป์ชุ่มชิม ผกาทิพย์ ชูชาติ และบุญฤทธิ์ คง  
ล้ำพูน .2554)

พื้นที่กิจกรรมที่สามารถเพิ่มเติมภายในห้องสมุดมี 3 ลักษณะ คือ 1. พื้นที่อ่าน (เขียนหนังสือ) ได้แก่  
พื้นที่ทำกาบ้าน หรือทำงานกลุ่มที่ต้องการสมาธิ 2. พื้นที่ลักษณะผ่อนคลาย ได้แก่ พื้นที่อ่านหนังสือพิมพ์  
นิตยสาร พื้นที่นั่งเล่น นอนเล่น และพื้นที่ทานขนม เครื่องดื่ม 3. พื้นที่สื่อบันเทิง หรือสื่อเรียนรู้ ได้แก่ พื้นที่จัด  
นิทรรศการ พื้นที่ดูภาพยนตร์ สื่อบันเทิง และพื้นที่ใช้คอมพิวเตอร์ อินเทอร์เน็ต กิจกรรมเพิ่มเติมเหล่านี้ถือว่าเป็น  
กิจกรรมที่ส่งเสริมให้ห้องสมุดมีชีวิตทั้งสิ้น โดยที่ห้องสมุดมีชีวิตมีแนวคิดที่ว่า การเรียนรู้ไม่ได้มีรูปแบบเพียงการ  
อ่านเท่านั้น แต่การพูดคุยแลกเปลี่ยนความคิดเห็น การดูภาพยนตร์ที่ให้แง่คิด หรือการดูสารคดีที่มีประโยชน์ก็  
เป็นการเรียนรู้เช่นกัน (อดิเทพ นิมมแสวง. 2555.)

จากปัจจัยที่กล่าวมาทั้งหมดสามารถสรุปได้ว่า การเพิ่มกิจกรรมที่หลากหลายส่งผลทำให้ห้องสมุดมี  
ชีวิตมากขึ้น การจัดสรรพื้นที่ด้านกิจกรรมต้องดำเนินการให้สอดคล้องกับความต้องการของคนในชุมชน กิจกรรม  
ที่จัดต้องให้เหมาะสมกับวัย ส่งผลให้เป็นห้องสมุดประชาชนที่มีชีวิตโดยให้บริการทรัพยากรประเภทต่าง ๆ  
ที่ทันสมัย ทั้งในรูปแบบสิ่งพิมพ์ และรูปแบบอิเล็กทรอนิกส์ มีการจัดสภาพแวดล้อมที่ดี ให้ความรู้สึก  
สะดวกสบาย และมีการจัดกิจกรรมที่หลากหลายต่อเนื่องไม่หยุดนิ่ง เพื่อนำไปสู่เป้าหมายสำคัญ คือ ให้  
ผู้ใช้บริการได้แสวงหาความรู้ข้อมูลข่าวสาร ตลอดจนศึกษาและเรียนรู้ในสิ่งที่เป็นประโยชน์ด้วยความสะดวก  
รวดเร็ว และมีความประทับใจ

#### 4. วิธีการดำเนินการวิจัย

การวิจัยนี้เป็นการวิจัยเชิงคุณภาพกึ่งปริมาณในระยะเวลาสั้น โดยใช้วิธีการสำรวจ การสังเกต การ  
สัมภาษณ์ และการสอบถาม เพื่อเก็บข้อมูลนำมาประมวลผลและวิเคราะห์ข้อมูล

เอกสารนี้เป็นเอกสารที่สงวนไว้สำหรับการใช้งานเพื่อการศึกษาเท่านั้น ไม่อนุญาตให้นำไปใช้ประโยชน์ด้านการค้า  
ไม่ว่ากรณีใดๆทั้งสิ้น อีกทั้งห้ามมิให้ดัดแปลงเนื้อหา และต้องอ้างอิงถึงเจ้าของเอกสารทุกครั้งที่มีการนำไปใช้

4.1 วิธีการเก็บข้อมูล การเก็บรวบรวมข้อมูลประกอบด้วย 4 ขั้นตอนดังต่อไปนี้ 1. สำรวจและสังเกต ลักษณะทางกายภาพของห้องสมุดประชาชน จังหวัดลำปาง ในวันศุกร์ที่ 6 ธันวาคม พ.ศ. 2556 เวลา 13.00 – 15.30 น. 2. สังเกตกิจกรรมของผู้ใช้ห้องสมุดประชาชน จังหวัดลำปาง ผู้วิจัยสังเกตเป็นเวลา 2 วัน คือ วันจันทร์ ที่ 3 กุมภาพันธ์ พ.ศ. 2557 เวลา 11.00 -12.30 น. และวันศุกร์ที่ 7 กุมภาพันธ์ พ.ศ. 2557 เวลา 13.00 - 14.30 น. 3. สัมภาษณ์เจ้าหน้าที่บรรณารักษ์ห้องสมุดประชาชน จังหวัดลำปาง ในวันอังคารที่ 4 มีนาคม พ.ศ. 2557 เวลา 15.00 - 15.45 น. ที่ห้องสมุดประชาชน จังหวัดลำปาง 4. แจกแบบสอบถาม ในวันจันทร์ที่ 31 มีนาคม พ.ศ. 2557 ถึงวันอาทิตย์ที่ 6 เมษายน พ.ศ. 2557 ให้ผู้ใช้ห้องสมุดประชาชน จังหวัดลำปาง โดยเข้าไม่ซ้ำ ช่วงเวลาเดียวกันในแต่ละวัน แล้วจึงรอเก็บคืนทันที

4.2 ประชากรและกลุ่มตัวอย่าง ประชากรและกลุ่มตัวอย่างในการวิจัยนี้แบ่งออกเป็น 3 กลุ่มได้แก่ 1. ห้องสมุดกรณีศึกษา คือ ห้องสมุดประชาชน จังหวัดลำปาง 2. กลุ่มผู้ใช้ห้องสมุดประชาชน จังหวัดลำปาง ประชาชนผู้ใช้ห้องสมุดประชาชน จังหวัดลำปาง จำนวน 42 คน ประกอบด้วยกลุ่มนักเรียน นักศึกษา ข้าราชการ พนักงานบริษัท พนักงานรัฐวิสาหกิจ และบุคคลทั่วไปที่เข้ามาใช้บริการภายในห้องสมุดประชาชน จังหวัดลำปาง โดยการเลือกแบบเฉพาะเจาะจงให้มีการกระจายช่วงอายุของผู้ใช้ห้องสมุด 3. เจ้าหน้าที่บรรณารักษ์ห้องสมุดประชาชน อำเภอเมือง จังหวัดลำปาง 1 คน ซึ่งเป็นตัวแทนของเจ้าหน้าที่ทั้งหมด

4.3 เครื่องมือที่ใช้ในการวิจัย เครื่องมือวิจัยประกอบด้วย 3 ชนิด ได้แก่ 1. แบบสังเกตห้องสมุดประชาชน จังหวัดลำปาง 2. แบบสัมภาษณ์เจ้าหน้าที่บรรณารักษ์ห้องสมุดประชาชน จังหวัดลำปาง 3. แบบสอบถามผู้ใช้ห้องสมุดประชาชน จังหวัดลำปาง โดยมีรายละเอียดแต่ละเครื่องมือดังต่อไปนี้

แบบสังเกตห้องสมุดประชาชน จังหวัดลำปาง มีความยาวจำนวน 10 หน้า ประกอบด้วยแบบสังเกต และบันทึกเกี่ยวกับห้องสมุด โดยแบ่งเป็น 3 ส่วน ได้แก่ ส่วนที่ 1 ข้อมูลด้านสถานที่ สถานที่ตั้ง และวันเวลาทำการ ส่วนที่ 2 ข้อมูลด้านลักษณะในแต่ละส่วนของพื้นที่ภายในห้องสมุดได้แก่ ทางเข้า เคาน์เตอร์บริการ พื้นที่นั่งอ่านหนังสือหรือนั่งทำงาน พื้นที่จัดนิทรรศการ พื้นที่สืบค้นข้อมูล พื้นที่ห้องประชุมหรือนั่งทำงานกลุ่ม พื้นที่เล่นของเด็ก พื้นที่คู่มือจิตพิศน์ พื้นที่ใช้คอมพิวเตอร์และอินเทอร์เน็ต พื้นที่อ่านวารสาร นิตยสาร หรือหนังสือพิมพ์ พื้นที่ถ่ายเอกสารหรือพิมพ์งาน พื้นที่ห้องทำงานของเจ้าหน้าที่ พื้นที่ล็อกเกอร์ฝากของ พื้นที่ซั้วหนังสือ พื้นที่ส่วนหนังสือใหม่ ผู้วิจัยมุ่งศึกษารูปแบบการใช้งานในแต่ละส่วน วัสดุและสีที่ใช้ แสงสว่าง ป้ายและสัญลักษณ์ ข้อดีและสิ่งที่ควรปรับปรุงในการใช้พื้นที่แต่ละพื้นที่ภายในห้องสมุด และข้อควรระวังอื่น ๆ ส่วนที่ 3 การบันทึกผังพฤติกรรมและผังเครื่องเรือน เพื่อให้ทราบถึงลักษณะการจัดแบ่งพื้นที่ส่วนต่าง ๆ ภายในห้องสมุดประชาชน จังหวัดลำปาง

แบบสัมภาษณ์เจ้าหน้าที่บรรณารักษ์ห้องสมุดประชาชน จังหวัดลำปาง มีลักษณะเป็นคำถามปลายเปิดมีความยาวจำนวน 4 หน้า ผู้วิจัยใช้เป็นเครื่องมือในการเก็บข้อมูลจากเจ้าหน้าที่บรรณารักษ์ห้องสมุดประชาชน จังหวัดลำปาง โดยแบ่งเป็น 2 ส่วน ได้แก่ ส่วนที่ 1 คำถามเกี่ยวกับข้อมูลทั่วไป คือ ชื่อและประสบการณ์ระยะเวลาในการทำงาน ส่วนที่ 2 คำถามเกี่ยวกับลักษณะห้องสมุดประชาชน จังหวัดลำปาง ความคิดเห็นเกี่ยวกับลักษณะของห้องสมุดประชาชน จังหวัดลำปาง ความคิดเห็นเกี่ยวกับห้องสมุดในระดับสากล ลักษณะพื้นที่ต่าง ๆ ภายในห้องสมุด ลักษณะกิจกรรมในห้องสมุดประชาชนจังหวัดลำปางที่ควรจะมีเพิ่มเติม จุดเด่นของห้องสมุดประชาชนจังหวัดลำปาง และปัญหาที่พบภายในห้องสมุดประชาชนจังหวัดลำปาง

เอกสารนี้เป็นเอกสารที่สงวนไว้สำหรับการใช้งานเพื่อการศึกษาเท่านั้น ไม่อนุญาตให้นำไปใช้ประโยชน์ด้านการค้า ไม่ว่ากรณีใดๆทั้งสิ้น อีกทั้งห้ามมิให้ดัดแปลงเนื้อหา และต้องอ้างอิงถึงเจ้าของเอกสารทุกครั้งที่มีการนำไปใช้

แบบสอบถามผู้ใช้ห้องสมุดประชาชน จังหวัดลำปาง มีลักษณะเป็นคำถามปลายเปิดและคำถามปลายปิด มีความยาวจำนวน 4 หน้า แบ่งเป็น 4 ส่วน ได้แก่ ส่วนที่ 1. คำถามทั่วไปเกี่ยวกับการเข้ามาใช้บริการภายในห้องสมุดประชาชน จังหวัดลำปาง ได้แก่ ช่วงเวลาที่มักเข้ามาใช้ห้องสมุด บุคคลที่มาด้วย จำนวนคนที่เข้ามาใช้ห้องสมุดด้วยกัน และเหตุผลที่เลือกเข้ามาใช้บริการภายในห้องสมุดประชาชน จังหวัดลำปาง ส่วนที่ 2. คำถามเกี่ยวกับความต้องการกิจกรรมภายในห้องสมุด ได้แก่ ความต้องการกิจกรรมเพิ่มเติมภายในห้องสมุด พื้นที่จำหน่ายเครื่องเขียน พื้นที่ร้านกาแฟ ขนมและเครื่องดื่ม พื้นที่นั่งเล่น นอนเล่น พื้นที่ดูโทรทัศน์และภาพยนตร์ พื้นที่พุดคุยแลกเปลี่ยนของชุมชน พื้นที่เรียนพิเศษเพิ่มเติม พื้นที่เรียนภาษาต่างชาติ พื้นที่ถ่ายเอกสาร พื้นที่สอนทำอาหาร พื้นที่ค้นคว้าข้อมูลจากมหาวิทยาลัยต่างประเทศ พื้นที่ส่วนอ่านเงียบสนิท พื้นที่ร้านอาหาร พื้นที่แนะนำสถานที่ท่องเที่ยวภายในจังหวัดลำปาง พื้นที่นำเสนอผลงาน พื้นที่ลานเพลงล้านนา พื้นที่เผยแพร่วัฒนธรรมในท้องถิ่น พื้นที่เผยแพร่วัฒนธรรมจากต่างประเทศ พื้นที่จำหน่ายของที่ระลึกประจำจังหวัด และพื้นที่ส่งเสริมด้านเทคโนโลยี (รูปที่ 1) ส่วนที่ 3. คำถามเกี่ยวกับแนวทางการออกแบบห้องสมุด ได้แก่ สิ่งที่ชอบและสิ่งที่ไม่ชอบภายในห้องสมุด ประชาชน อำเภอเมือง จังหวัดลำปาง ณ ปัจจุบัน ส่วนที่ 4. คำถามเกี่ยวกับข้อมูลทั่วไปของผู้ตอบแบบสอบถาม ได้แก่ อายุ เพศ และสถานอาชีพ

4.4 ตัวแปร ตัวแปรในการวิจัยประกอบไปด้วยตัวแปรด้านข้อมูลทั่วไปของผู้ใช้ห้องสมุดประชาชน ตัวแปรด้านเหตุผลที่มีเลือกเข้ามาใช้บริการห้องสมุด ตัวแปรด้านความต้องการพื้นที่กิจกรรมเพิ่มเติมของผู้ใช้ห้องสมุดประชาชน จังหวัดลำปาง ตัวแปรด้านความพึงพอใจในการออกแบบของห้องสมุดประชาชน จังหวัดลำปาง

4.5 การวิเคราะห์ข้อมูล การวิเคราะห์ข้อมูลเชิงคุณภาพประกอบไปด้วย 1. การวิเคราะห์จากการสำรวจ สังเกต และถ้อยภาพ

2. การวิเคราะห์เนื้อหาจากการสัมภาษณ์เจ้าหน้าที่บรรณารักษ์ และผู้ใช้ห้องสมุดประชาชน จังหวัดลำปาง โดยมีรายละเอียดดังนี้

1. การวิเคราะห์จากการสำรวจ สังเกต ถ้อยภาพ มาสรุปจัดกลุ่มแล้วนำมาเรียบเรียงประเด็น ได้แก่ ข้อมูลทั่วไป สถานที่ตั้ง ลักษณะพื้นที่ภายในห้องสมุดประชาชน จังหวัดลำปางปัจจุบัน ร่องรอยทางกายภาพภายในห้องสมุด และลักษณะกิจกรรมการใช้ห้องสมุดของผู้ใช้ห้องสมุดประชาชน จังหวัดลำปาง 2. การวิเคราะห์เนื้อหาจากการสัมภาษณ์เจ้าหน้าที่บรรณารักษ์ และผู้ใช้ห้องสมุดประชาชน จังหวัดลำปาง ได้แก่ นักเรียน นักศึกษา พนักงานบริษัท ข้าราชการ พนักงานรัฐวิสาหกิจ และพ่อบ้าน แม่บ้าน ผู้วิจัยได้นำมาวิเคราะห์เนื้อหาแล้วนำมาเรียบเรียงประเด็นได้แก่ อาชีพ สิ่งที่ไม่ชอบภายในห้องสมุดปัจจุบัน สิ่งที่ไม่ชอบภายในห้องสมุดปัจจุบัน

เอกสารนี้เป็นเอกสารที่สงวนไว้สำหรับการใช้งานเพื่อการศึกษาเท่านั้น ไม่อนุญาตให้นำไปใช้ประโยชน์ด้านการค้า ไม่ว่ากรณีใดๆทั้งสิ้น อีกทั้งห้ามมิให้ตัดแปลงเนื้อหา และต้องอ้างอิงถึงเจ้าของเอกสารทุกครั้งที่มีการนำไปใช้

รูปที่ 2 ภาพถ่ายกิจกรรมการศึกษาดูงานภายในห้องสมุด

4. ภาพถ่ายการศึกษาดูงานภายในห้องสมุด ที่ได้ศึกษาดูงานในชั้นเรียน ได้แก่ (รูปที่ 2) 1 ถึง



รูปที่ 1 ภาพประกอบคำถามเกี่ยวกับความต้องการกิจกรรมภายในห้องสมุด

ที่มา : รวบรวมข้อมูลด้วยผู้วิจัย

ข้อมูลถูกวิเคราะห์หาค่าสถิติพรรณนา ผู้วิจัยใช้โปรแกรมสำเร็จรูปทางสถิติเพื่อวิเคราะห์ค่าต่ำสุดและสูงสุด ของอายุกลุ่มตัวอย่าง จำนวนคนที่มาห้องสมุดด้วยกัน และค่าความถี่ ค่าร้อยละ ของเพศ ช่วงเวลาที่เข้าใช้ห้องสมุด เหตุผลที่เข้าใช้ห้องสมุด และความต้องการหาพื้นที่กิจกรรม ของผู้ใช้ห้องสมุดประชาชน จังหวัดลำปาง

5. ผลการวิจัย

การวิจัยนี้สามารถสรุปผลการวิจัยได้ดังนี้

5.1 ข้อมูลด้านสถานที่ ห้องสมุดประชาชนจังหวัดลำปางเป็นแหล่งเรียนรู้ที่จำกัดของชาวลำปาง เป็นสถานที่ส่งเสริมการอ่าน เป็นบริการยืมหนังสือ สื่อการศึกษา ห้องสมุดประชาชนจังหวัดลำปางตั้งอยู่ที่วัดป่ารวก ถนนพหลโยธิน ตำบลหัวเวียง อำเภอเมือง จังหวัดลำปาง เปิดบริการวันจันทร์ - วันศุกร์ เวลา 09.00 - 17.30 น. วันเสาร์ - วันอาทิตย์ เวลา 09.00 - 16.30 น. หยุดวันหยุดนักขัตฤกษ์

5.2 ข้อมูลผู้ใช้ห้องสมุดประชาชน จังหวัดลำปาง ผู้ใช้ห้องสมุดมีทั้งเพศชายและเพศหญิง โดยมีช่วงอายุอยู่ที่ 11 - 83 ปี ส่วนใหญ่ประกอบอาชีพ รับจ้าง ช่างราชการ นักเรียนนักศึกษา และผู้ที่เกษียณ ช่วงเวลาที่มีผู้มาใช้ห้องสมุดมากที่สุด คือ ช่วงเที่ยง 12.01 น. - 13.00 น. เหตุผลที่ผู้ใช้ห้องสมุดส่วนใหญ่เลือกเข้ามาใช้ห้องสมุด ได้แก่ เข้ามาอ่านหนังสือ ยืม-คืน หนังสือ อ่านหนังสือพิมพ์ และค้นคว้าหาหนังสือข้อมูล (รูปที่ 2)

5.3 พื้นที่ทำกิจกรรมต่าง ๆ และปัญหาที่พบภายในห้องสมุดประชาชน จังหวัดลำปาง พื้นที่ในห้องสมุดประชาชน

จังหวัดลำปางในปัจจุบันแบ่งออกเป็นพื้นที่ 3 ส่วน ได้แก่ 1. พื้นที่ส่วนรวม คือ มุมสืบค้น ส่วนนั่งอ่านหนังสือหลัก ส่วนชั้นวางหนังสือด้านความรู้ นิิตยสาร หนังสือพิมพ์ วารสาร มุมเล่นบทบาทเด็ก มุมหนังสือเด็ก มุมอาเซียน มุมประชาสัมพันธ์อาเซียน มุมประชาประชาสัมพันธ์สมเด็จพระเทพรัตนราชสุดาฯ สยามบรมราชกุมารี ห้องเรียนรู้ตามอัธยาศัย ห้องน้ำหญิง ห้องน้ำชาย และห้องเฉลิมพระเกียรติฯ 2. พื้นที่ที่กึ่งส่วนรวม คือ มุมอินเทอร์เน็ต 3. พื้นที่ส่วนตัว คือ ส่วนยืมหนังสือ และห้องทำงานของเจ้าหน้าที่ บรรณารักษ์ (รูปที่ 3)

เอกสารนี้เป็นเอกสารที่สงวนไว้สำหรับการใช้งานเพื่อการศึกษาเท่านั้น ไม่อนุญาตให้นำไปใช้ประโยชน์ด้านการค้า ไม่ว่าจะกรณีใดๆทั้งสิ้น อีกทั้งห้ามมิให้ดัดแปลงเนื้อหา และต้องอ้างอิงถึงเจ้าของเอกสารทุกครั้งที่มีการนำไปใช้

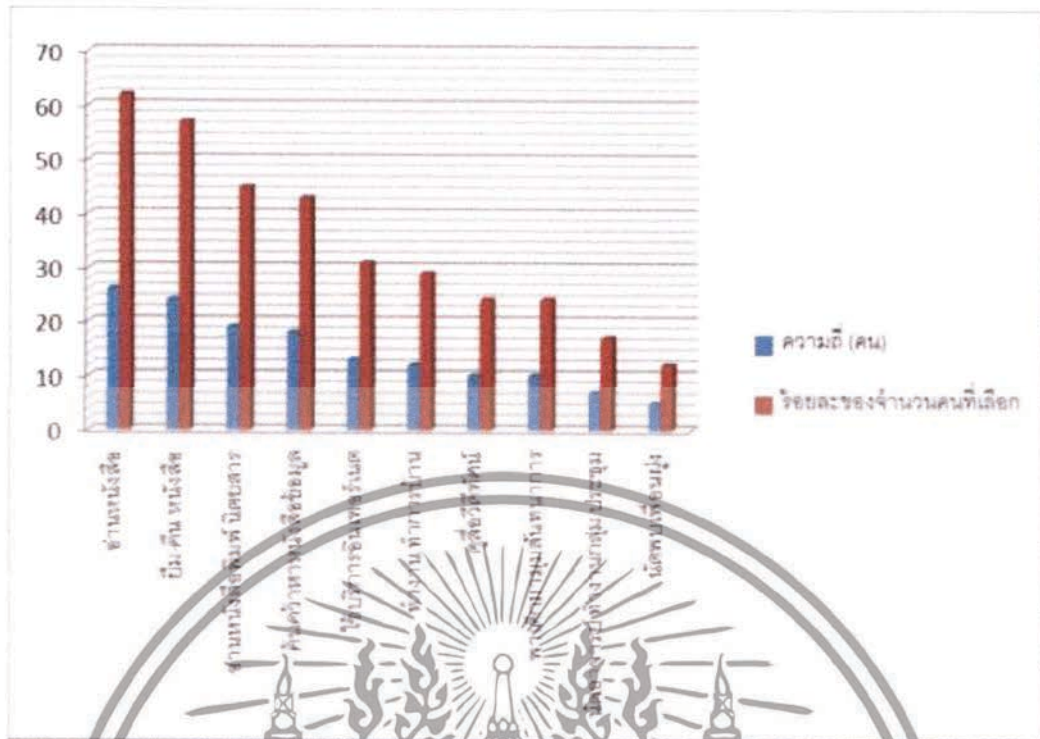

รูปที่ 2 เหตุผลของผู้ใช้ห้องสมุดที่เลือกเข้ามาใช้ห้องสมุดประชาชน จังหวัดลำปาง  
ที่มา : รวบรวมข้อมูลด้วยผู้วิจัย



รูปที่ 3 พื้นที่ส่วนต่าง ๆ ในห้องสมุด  
ที่มา : รวบรวมข้อมูลด้วยผู้วิจัย

จากการสังเกตการใช้งานภายในพื้นที่ของผู้ใช้ห้องสมุดประชาชน จังหวัดลำปาง พบว่าผู้ใช้ห้องสมุดมีทั้งมานั่งอ่านแบบเป็นกลุ่ม มานั่งอ่านแบบเป็นคู่ และมานั่งอ่านเพียงคนเดียว ปัญหาที่พบ คือ มีผู้มาใช้บริการค่อนข้างน้อยทำให้พื้นที่ส่วนต่าง ๆ ภายในห้องสมุดไม่มีการใช้งาน มุมหนังสือใหม่มีจำนวนหนังสือใหม่น้อยและเอกสารนี้เป็นเอกสารที่สแกนไว้สำหรับการใช้งานเพื่อการศึกษาเท่านั้น ไม่นิยมนำไปใช้ประโยชน์ด้านการค้าไม่ว่ากรณีใดๆทั้งสิ้น อีกทั้งห้ามมิให้ตัดแปลงเนื้อหา และต้องอ้างอิงถึงเจ้าของเอกสารทุกครั้งที่มีการนำไปใช้

สื่อสารสนเทศต่าง ๆ ยังไม่ทันสมัยทำให้ขาดความน่าสนใจ พื้นที่นั่งอ่านหนังสือในชั้นสองไม่ค่อยมีประชาชน ขึ้นมานั่งอ่านหนังสือหรือทำงาน แต่จะมีประชาชนมาหาหมอนอนหลับ บรรยากาศภายในห้องสมุดค่อนข้างมืด ชั้นวางหนังสือเริ่มมีความฝุ่น และอากาศค่อนข้างร้อน เนื่องจากไม่ได้เปิดเครื่องปรับอากาศ กิจกรรมที่พบเห็น ได้มาก คือ การเข้ามาอ่านหนังสือพิมพ์ ค้นคว้าอ่านหนังสือด้านความรู้ และเข้ามายืม-คืน หนังสือ นอกจากนี้ยังมีกิจกรรมอื่น ๆ ได้แก่ การเข้ามานั่งทำงานทั้งแบบเดี่ยว และแบบเป็นกลุ่ม มีเด็ก ๆ เข้ามาอ่านหนังสือและเล่นของเล่นที่มุมสันตนาการเด็ก มีการใช้บริการคอมพิวเตอร์และอินเทอร์เน็ต และมีผู้ใช้ห้องสมุดบางคน เข้ามาหาที่นอนหลับภายในห้องสมุด (รูปที่ 4)



รูปที่ 4 กิจกรรมของผู้ใช้ห้องสมุดภายในห้องสมุดประชาชน จังหวัดลำปาง

5.4 กิจกรรมที่ผู้ใช้ห้องสมุดประชาชน จังหวัดลำปางต้องการ กิจกรรมที่ผู้ใช้ห้องสมุดต้องการเพิ่มเติม คือ พื้นที่เรียนภาษาต่างประเทศ พื้นที่นั่งเล่นนอนเล่น พื้นที่โทรทัศน์และภาพยนตร์ และพื้นที่ร้านอาหารและเครื่องดื่ม กิจกรรมที่บรรณารักษ์ต้องกังวล คือ กิจกรรมที่อาสาสมัครสามารถระดมคนในชุมชนมาช่วยพัฒนาให้ห้องสมุดดีขึ้น สร้างความผูกพันระหว่างชุมชนและห้องสมุด (ตารางที่ 1)

ตารางที่ 1 กิจกรรมเพิ่มเติมที่ผู้ใช้ห้องสมุดต้องการ ภายในห้องสมุดประชาชน จังหวัดลำปาง (n = 42)

กิจกรรม	พื้นที่เรียนภาษา ต่างๆ	พื้นที่นั่งเล่นนอน เล่น	พื้นที่โทรทัศน์และ ภาพยนตร์	พื้นที่ร้านอาหาร	ร้านอาหาร ขนม และเครื่องดื่ม
รูปภาพ					
ร้อยละ ความถี่ (คน)	40.5 % 17	38.1 % 16	33.3 % 14	33.3 % 14	33.3 % 14

5.5 ความพึงพอใจภายในห้องสมุดปัจจุบัน จากการสังเกตพบว่าห้องสมุดประชาชนจังหวัดลำปาง เป็นห้องสมุดที่มีการจัดกิจกรรมอย่างหลากหลาย เช่น มุมอินเทอร์เน็ต ห้องเฉลิมพระเกียรติ พื้นที่สันตนาการเด็ก เป็นต้น และมีพื้นที่ให้อ่านหนังสือจำนวนมาก จากการสอบถามพบว่า กลุ่มตัวอย่างผู้ใช้ห้องสมุดบางกลุ่มเลือกเข้ามาอ่านหนังสือด้านความรู้ เพราะสามารถหาหนังสือได้ง่ายและมีที่นั่งอ่านหนังสือมากมาย ผู้คนไม่

เอกสารนี้เป็นเอกสารที่สงวนไว้สำหรับการใช้งานเพื่อการศึกษาเท่านั้น ไม่อนุญาตให้นำไปใช้ประโยชน์ด้านการค้า ไม่ว่ากรณีใดๆทั้งสิ้น อีกทั้งห้ามมิให้ดัดแปลงเนื้อหา และต้องอ้างอิงถึงเจ้าของเอกสารทุกครั้งที่มีการนำไปใช้

พลุกพล่าน มีบริการยืมและคืนหนังสือที่สะดวกรวดเร็วและบริการเป็นกันเอง ชอบเข้ามาอ่านหนังสือพิมพ์ เพื่อให้รู้ทันสถานการณ์ของบ้านเมืองในปัจจุบัน ชอบมุมต่าง ๆ ที่แยกไว้ภายในห้องสมุด ชอบเข้ามาใช้บริการมุมอินเทอร์เน็ตเพื่อติดตามข่าวสารและสามารถส่งงานให้แก่ทีมงานได้ ชอบมุมสงบที่สามารถเลือกความเป็นส่วนตัวได้ ชอบอากาศที่ไม่อบอ้าวถ่ายเทได้สะดวก และชอบใช้เป็นสถานที่นัดพบปะเพื่อนฝูงเนื่องจากมีการเข้าถึงได้ง่าย จากการสัมภาษณ์บรรณารักษ์ ห้องสมุดประชาชนจังหวัดลำปางพบว่า บรรณารักษ์ชื่นชอบที่ห้องสมุดสะอาด มีความโล่งและโปร่ง และเป็นห้องสมุดที่อากาศถ่ายเทได้สะดวก (รูปที่ 5)



รูปที่ 5 แสดงบรรยากาศภายในห้องสมุดประชาชน จังหวัดลำปาง

5.6 **สิ่งที่ควรปรับปรุงภายในห้องสมุดปัจจุบัน** จากการสอบถามกลุ่มตัวอย่างพบว่า ผู้ใช้ห้องสมุดบางกลุ่มมีความเห็นว่าชอบตู้เก็บหนังสือด้านความรู้อยู่บนผนังเพราะใช้มาเป็นระยะเวลาานาน ดังนั้นควรเปลี่ยนตู้เก็บหนังสือด้านความรู้ใหม่ ถ้าอีกสองสามปีหรือสองเดือนเพื่อให้นั่ง ได้สบายขึ้น ควรเพิ่มพัดลมหรือเครื่องปรับอากาศให้มากกว่านี้เพื่อให้เกิดอากาศเย็นสบายภายในห้องสมุด ควรจัดเก็บหรือจัดหนังสือเป็นหมวดหมู่เพราะของเล่มอยู่ ไม่เป็นที่ มุมหนังสือใหม่ควรมีหนังสือใหม่จำนวนมาก เพราะผู้ใช้บริการต้องการอ่านหนังสือใหม่ หนังสือควรจะเป็นปัจจุบันใหม่ ๆ กว่านี้ ควรมีห้องอ่านเสียงเนื่องจากมีเสียงรบกวนจากสถานศึกษาโดยรอบ ควรติดตั้งลิฟต์หรือกระถางดอกไม้ประดับเพื่อทำให้บรรยากาศดูสบายตาทุกที่ผ่าน ควรปรับปรุงห้องน้ำให้ใช้งานได้ดีขึ้นและมีห้องน้ำสำหรับคนพิการ ควรแบ่งพื้นที่ให้เป็นตามห้องย่อยๆ เป็นมุมเด็ก มุมอ่านหนังสือ มุมทำงาน มุมห้องเรียน (ประชุม) ควรเพิ่มจำนวนโคมไฟเพื่อให้มีแสงสว่างที่พอเพียงในการอ่านหนังสือเพิ่มเติมบริการน้ำดื่มสะอาด เพิ่มเติมกิจกรรมให้แก่เด็ก ๆ และครอบครัว ควรพัฒนาเทคโนโลยีและเครื่องมืออุปกรณ์ในการบริการให้มีความทันสมัย และเพิ่มเติมหนังสือพิมพ์ให้ครบทุกสื่อ จากการสัมภาษณ์บรรณารักษ์ห้องสมุดประชาชนจังหวัดลำปางพบว่า บรรณารักษ์ต้องการที่จะปรับปรุงให้สภาพของอาคารให้มีความใหม่ขึ้น ต้องการงบประมาณให้มากขึ้นในการจัดซื้อหนังสือใหม่ และต้องการที่จะเพิ่มบุคลากรภายในห้องสมุด

5.7 **การจัดพื้นที่กิจกรรมภายในห้องสมุดมีชีวิต** การจัดพื้นที่ภายในห้องสมุดได้คำนึงถึงพื้นที่ผู้ใช้บริการ (พื้นที่สาธารณะ) พื้นที่ใช้ร่วมกัน(พื้นที่กึ่งส่วนตัว) และพื้นที่ผู้ใช้บริการ(พื้นที่ส่วนตัว) โดยจัดกลุ่มในลักษณะเดียวกันอยู่ให้อยู่ด้วยกัน โดยมีรายละเอียดดังนี้ กลุ่มพื้นที่ผู้ใช้บริการ ได้แก่ พื้นที่สืบค้น พื้นที่พูดคุยของคนในชุมชน พื้นที่ยืม - คืน อัดโนเมติ พื้นที่หนังสือใหม่ พื้นที่หนังสือพิมพ์ นิตยสาร และวารสาร พื้นที่แนะนำสถานที่ท่องเที่ยว พื้นที่เผยแพร่วัฒนธรรม พื้นที่นั่งอ่านหนังสือ พื้นที่เฉลิมพระเกียรติ พื้นที่มุมเทคโนโลยี พื้นที่มุมอาเซียน พื้นที่ห้องน้ำ พื้นที่นั่งเล่น นอนเล่นชั้น2 และพื้นที่อ่านเสียงชั้น2 กลุ่มพื้นที่ใช้ร่วมกัน ได้แก่ พื้นที่ร้านอาหารและเอกสารนี้เป็นเอกสารที่สงวนไว้สำหรับการใช้งานเพื่อการศึกษาเท่านั้น ไม่อนุญาตให้นำไปใช้ประโยชน์ด้านการค้าไม่ว่ากรณีใดๆทั้งสิ้น อีกทั้งห้ามมิให้ตัดแปลงเนื้อหา และต้องอ้างอิงถึงเจ้าของเอกสารทุกครั้งที่มีการนำไปใช้

เครื่องดื่ม พื้นที่ลิฟต์เกอร์ พื้นที่ถ่ายเอกสาร พื้นที่คอมพิวเตอร์และอินเทอร์เน็ต พื้นที่สันทนาการเด็ก พื้นที่ห้องกคน. และสื่อวีดิทัศน์ และพื้นที่ห้องเรียนภาษาต่างประเทศชั้น2 ส่วนกลุ่มพื้นที่ผู้ให้บริการ ได้แก่ พื้นที่เคาน์เตอร์บริการ พื้นที่ห้องเจ้าหน้าที่และบรรณารักษ์ และพื้นที่ห้องเก็บของ (รูปที่ 6)

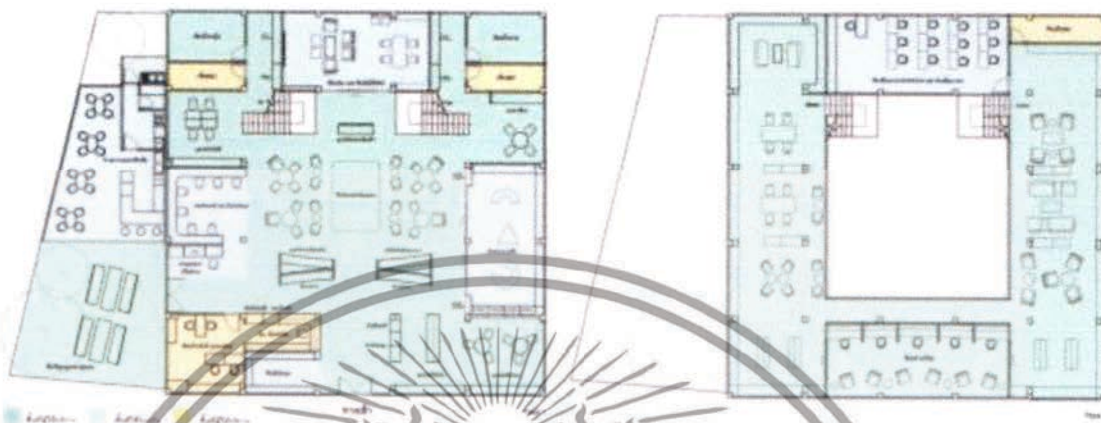

รูปที่ 6. การจัดพื้นที่กิจกรรมส่วนต่างๆที่ใช้ห้องสมุดประชาชน จังหวัดลำปางต้องการ

## 6. การอภิปรายผลการวิจัย

6.1 พื้นที่ใช้สอยภายในห้องสมุดประชาชน จังหวัดลำปาง จากการสังเกตการใช้พื้นที่ของผู้ใช้ห้องสมุดภายในห้องสมุด

ประชาชน จังหวัดลำปาง พบว่าผู้ใช้ห้องสมุดของห้องสมุดประชาชน เลือกเข้ามาอ่านหนังสือต่าง ๆ ภายในห้องสมุดเป็นสลับมาก ซึ่งมีทั้งรูปแบบนั่งอ่านเป็นกลุ่ม นั่งอ่านเป็นคู่ และมานั่งอ่านหนังสือหรือนั่งทำงานเพียงลำพัง นอกจากนี้ยังพบว่าผู้ใช้ห้องสมุดใช้มัลติมีเดียอินเทอร์เน็ตในการหาข่าวสารความรู้ และช่วยในการทำงานและส่งงาน สอดคล้องกับการวิจัยเรื่องการจัดวงเรียนรู้ออนไลน์ของแหล่งการเรียนรู้ตลอดชีวิต ของห้องสมุดประชาชน ที่ห้องสมุดประชาชนในปัจจุบันได้จัดขึ้นเพื่อเป็นศูนย์ข้อมูลข่าวสาร ศูนย์การเรียนรู้และการจัดกิจกรรม เป็นเครือข่ายของชุมชน ได้การศึกษาแก่ประชาชน ส่งเสริมการอ่าน และเผยแพร่วัฒนธรรม จัดบรรยากาศเอื้อต่อการอ่านหนังสือ และมีการกำหนดให้ห้องสมุดประชาชนเป็นแหล่งการเรียนรู้ที่ชัดเจน (อาชีวญา รัตนอุบล, 2548)

จากการสัมภาษณ์บรรณารักษ์ห้องสมุดประชาชน จังหวัดลำปาง พบว่าการจัดพื้นที่ใช้สอยภายในห้องสมุด ควรจัดให้มีการเข้าถึงแต่ละพื้นที่อย่างสะดวกสบาย มีทางเข้าหลักที่กว้างขวาง มีการจัดพื้นที่ส่วนเคาน์เตอร์บริการ ส่วนนั่งอ่านหนังสือ และส่วนสืบค้นข้อมูลให้เป็นสัดส่วน มีการใช้สื่อและอุปกรณ์ที่ทันสมัย และมีการให้แสงสว่างอย่างเพียงพอ สอดคล้องกับการวิจัยเรื่องการศึกษาแนวทางการออกแบบห้องสมุดเพื่อการเรียนรู้กรุงเทพมหานคร ที่ควรเน้นพื้นที่สื่อการเรียนรู้ที่ทันสมัยมากขึ้น ซึ่งสื่อที่เหมาะสมกับการเรียนรู้มากที่สุดคือหนังสือ คอมพิวเตอร์ และอินเทอร์เน็ต มีการจัดผังภายในอาคาร ให้เป็นลักษณะเปิดโล่ง และแบ่งพื้นที่ใช้สอยแต่ละพื้นที่ให้ชัดเจน โดยให้พื้นที่ของส่วนสืบค้นและส่วนแนะนำหนังสือใหม่ให้อยู่ใกล้บริเวณโถงห้องสมุดมากที่สุด และใช้โถงห้องสมุดเป็นจุดแยกเพื่อเข้าไปยังพื้นที่อ่านหนังสือ พื้นที่เก็บหนังสือ และพื้นที่อื่น ๆ (ปิยะนุช เจริญยอด, 2553) ดังนั้นจึงนำผลการวิจัยเกี่ยวกับพื้นที่ใช้สอยภายในห้องสมุดประชาชน ไปเป็นแนวทางการจัดพื้นที่กิจกรรมภายในห้องสมุดให้เป็นแหล่งเรียนรู้ของชุมชน ให้บริการสื่อและอุปกรณ์ที่ทันสมัย แบ่งแยกพื้นที่แต่ละ

เอกสารนี้เป็นเอกสารที่สงวนไว้สำหรับการใช้งานเพื่อการศึกษาเท่านั้น ไม่อนุญาตให้นำไปใช้ประโยชน์ด้านการค้า ไม่ว่าจะกรณีใดๆทั้งสิ้น อีกทั้งห้ามมิให้ดัดแปลงเนื้อหา และต้องอ้างอิงถึงเจ้าของเอกสารทุกครั้งที่มีการนำไปใช้

ส่วนได้อย่างชัดเจน ใช้เฟอร์นิเจอร์ที่อำนวยความสะดวกสบายให้แก่ผู้เข้ามานั่งทำงาน หรืออ่านหนังสือหาความรู้

6.2 ลักษณะกิจกรรมในห้องสมุดมีชีวิต ภายในห้องสมุดประชาชน จังหวัดลำปาง จากการสอบถามความต้องการกิจกรรมเพิ่มเติมของผู้ใช้ห้องสมุดประชาชน จังหวัดลำปาง พบว่ากิจกรรมที่ต้องการภายในห้องสมุดอันดับหนึ่งได้แก่ พื้นที่เรียนภาษาต่างประเทศ (41%) กิจกรรมที่ต้องการภายในห้องสมุดอันดับสองได้แก่ พื้นที่นั่งเล่นนอนเล่น (38%) และกิจกรรมที่ผู้ใช้ห้องสมุดประชาชน จังหวัดลำปางต้องการในลำดับต่อมาได้แก่ พื้นที่ดูโทรทัศน์และภาพยนตร์ (33%) พื้นที่ร้านอาหาร (33%) พื้นที่ร้านกาแฟ ขนมและเครื่องดื่ม (33%) สอดคล้องกับการวิจัยเรื่องการศึกษาแนวทางการออกแบบสถาปัตยกรรมภายในห้องสมุดมีชีวิตที่เอื้อต่อคน

พิการ

กรณีศึกษาวิทยาลัยราชสุดา มหาวิทยาลัยมหิดล ที่ให้ห้องสมุดมีชีวิตเปรียบเสมือนห้องนั่งเล่นภายในบ้าน เป็นห้องสมุดที่เน้นมิติทางสุนทรียภาพ มีบรรยากาศภายในห้องสมุดที่ส่งเสริมการเรียนรู้และนำพักผ่อนหย่อนใจ สามารถสร้างประโยชน์สูงสุดให้แก่ผู้ใช้ โดยมีพื้นที่เพิ่มเติมจากห้องสมุดทั่วไป ได้แก่ พื้นที่อ่านหนังสือพิมพ์ นิตยสาร พื้นที่นั่งเล่นนอนเล่น พื้นที่ทานขนมเครื่องดื่ม พื้นที่ใช้คอมพิวเตอร์ อินเทอร์เน็ต พื้นที่ดูภาพยนตร์ สื่อวีดิทัศน์ และใช้เฟอร์นิเจอร์ภายในห้องสมุดโดยคำนึงถึงความสะดวกสบายใจของผู้ใช้ห้องสมุด (อดิเทพ นิมแสวง, 2555) ดังนั้นจึงนำผลลักษณะกิจกรรมในห้องสมุดมีชีวิตนี้ ไปเป็นแนวทางการจัดพื้นที่กิจกรรมภายในห้องสมุดประชาชน จังหวัดลำปาง ให้มีความหลากหลาย สนองตอบต่อความต้องการของคนในพื้นที่ สร้างความน่าสนใจให้แก่ประชาชนทั่วไปและผู้ที่ต้องการใช้ห้องสมุด ได้เข้ามาใช้ห้องสมุดเพิ่มมากขึ้น และยังเป็นช่องทางการเพิ่มรายได้ เพื่อไปจัดซื้อหนังสือใหม่ ๆ เพิ่มมากขึ้น จากพื้นที่กิจกรรมร้านอาหารและเครื่องดื่ม หรือพื้นที่กิจกรรมที่ให้บริการในส่วนอื่น ๆ

6.3 ความพึงพอใจในการออกแบบห้องสมุดประชาชน จังหวัดลำปาง จากการสอบถามความพึงพอใจในห้องสมุดของผู้ใช้ห้องสมุดประชาชน จังหวัดลำปาง พบว่าผู้ใช้ห้องสมุดพึงพอใจที่สามารถหาหนังสือได้อย่างรวดเร็ว การจัดวางหนังสือได้เป็นระเบียบ การจัดให้มีพื้นที่นั่งอ่านอย่างมากมายและการแบ่งแยกพื้นที่นั่งอ่านความรู้ ที่นั่งอ่านหนังสือพิมพ์ พื้นที่นั่งทำงานได้อย่างชัดเจน และด้วยการที่มีหน้าต่างโดยรอบอาคารทำให้มีการถ่ายเทอากาศได้ดี สิ่งที่ใช้ห้องสมุดต้องการเพิ่มเติมด้านกรออกแบบ ได้แก่ การจัดการเรื่องเสียงจากพื้นที่สันทนาการเด็กไม่รบกวนการอ่าน การเพิ่มแสงสว่างในบางจุด และการเพิ่มต้นไม้หรือกระถางดอกไม้เพิ่มเติมเพื่อทำให้บรรยากาศดูสบายตาน่าพักผ่อน สอดคล้องกับการวิจัยเรื่องห้องสมุดมีชีวิตในบริบทของสำนักหอสมุดที่สามารถรองรับผู้ใช้บริการ ที่เป็นผู้สนใจใฝ่เรียนรู้เข้าห้องสมุดเพื่อสืบค้นสารสนเทศเชิงวิชาการในบรรยากาศที่สบายสงบ และในขณะเดียวกันก็มีส่วนที่เป็นห้องสมุดมีชีวิตชีวาในบรรยากาศที่ครึกครื้นด้วยสารสนเทศสมัยใหม่ที่ใช้เทคโนโลยีสารสนเทศนำเสนอทั้งสาระความรู้ ความบันเทิง ซึ่งบรรยากาศทั้งสองแบบเป็นสัดส่วนไม่รบกวนกันและกัน มีทรัพยากรสารสนเทศหลากหลายรูปแบบให้บริการ ทั้งทรัพยากรสารสนเทศอิเล็กทรอนิกส์ สื่อประสม (Multimedia) และตัวเล่ม ทำให้ผู้ใช้บริการสามารถสืบค้นและเข้าถึงสารสนเทศได้หลากหลายช่องทาง (สุนันท์ อินทนิล รัชนิย์ ศิริศักดิ์ กัณฐธรีนา ศิลปัฐมิม ผกาทิพย์ ชูชาติ และบุญฤทธิ์ คงลาพูน .2554) ดังนั้นจึงนำผลการวิจัยเกี่ยวกับความพึงพอใจในการออกแบบห้องสมุดประชาชน ไปเป็นแนวทางการจัดบรรยากาศภายในห้องสมุดให้มีความปลอดภัย อากาศถ่ายเทได้ดี มีทางเดินที่สะดวก สามารถจัดบรรยากาศที่มีชีวิตชีวาด้วยการจัดพื้นที่กิจกรรมที่ให้ความบันเทิงและความรู้ควบคู่กัน และจัดบรรยากาศภายในห้องให้สมุดให้มีความ

เอกสารนี้เป็นเอกสารที่สงวนไว้สำหรับการใช้งานเพื่อการศึกษาเท่านั้น ไม่อนุญาตให้นำไปใช้ประโยชน์ด้านการค้า ไม่ว่าจะกรณีใดๆทั้งสิ้น อีกทั้งห้ามมิให้ดัดแปลงเนื้อหา และต้องอ้างอิงถึงเจ้าของเอกสารทุกครั้งที่มีการนำไปใช้

เทียบสงบด้วยการมีพื้นที่อ่านและทำงานอยู่ในพื้นที่เก็บเสียง ซึ่งเป็นการแบ่งแยกพื้นที่ส่วนใช้เสียงได้และส่วนเทียบอย่างชัดเจน

## 7. ข้อเสนอแนะ

ห้องสมุดประชาชนควรเป็นห้องสมุดที่มีการจัดกิจกรรมอย่างหลากหลาย มีพื้นที่ให้อ่านหนังสือจำนวนมาก สามารถหาหนังสืออ่านได้ง่าย มีหนังสือใหม่ ๆ และมีหนังสือให้เลือกได้อย่างมากมาย รวมไปถึงมีหนังสือพิมพ์ให้อ่านครบทุกยี่ห้อ มีบริการยืมและคืนหนังสือที่สะดวกรวดเร็วและการให้บริการที่เป็นกันเอง มีแสงสว่างที่เพียงพอ มีพื้นที่สีเขียวภายในห้องสมุด และทำให้อากาศภายในห้องสมุดถ่ายเทสะดวก เย็นสบาย การจัดพื้นที่ภายในห้องสมุดประชาชน ควรจัดให้มีทางเดินที่สะดวก มีการแบ่งแยกพื้นที่อย่างชัดเจน จัดพื้นที่นั่งอ่านสำหรับผู้ที่มาคนเดียว ผู้มาเป็นคู่ และผู้ที่มาทำเป็นกลุ่ม มีการจัดส่วนเล่นสำหรับเด็กให้ไม่ส่งเสียงรบกวนผู้ใช้ห้องสมุดในส่วนอื่น กิจกรรมที่ส่งเสริมให้ห้องสมุดมีชีวิตและสร้างความพึงพอใจให้แก่ผู้ใช้ห้องสมุด คือ มีการสร้างกิจกรรมสำหรับการอ่านอย่างสม่ำเสมอและมีหนังสือออกใหม่เป็นประจำ เป็นพื้นที่ที่สามารถดึงดูดผู้ใช้บริการด้วยเทคโนโลยีและความทันสมัย ควรจัดสถานที่ให้สะอาด สร้างบรรยากาศที่ผ่อนคลาย และเลือกใช้ครุภัณฑ์ที่ทำให้ที่นั่งอ่านได้อย่างสบาย มีพื้นที่สำหรับคู่มือโทรทัศน์และภาพยนตร์ที่ไม่ส่งเสียงรบกวนไปยังส่วนอื่นภายในห้องสมุด มีพื้นที่สำหรับนั่งเล่นนอกร่ม มีพื้นที่สำหรับเรียนภาษาต่างประเทศ และมีพื้นที่ร้านอาหารและเครื่องดื่มคอยรับรองอยู่ตลอดเวลา การเพิ่มกิจกรรมที่มีจิตอาสาจะสามารถระดมคนในชุมชนมาช่วยพัฒนาให้ห้องสมุดดีขึ้น สร้างความผูกพันระหว่างชุมชนและห้องสมุด

การวิจัยเป็นการศึกษากงห้องสมุดประชาชน จังหวัดลำปางเท่านั้น การวิจัยในอนาคตจึงควรทำการศึกษากงกรณีตัวอย่างจากห้องสมุดในจังหวัดต่าง ๆ และห้องสมุดต่างประเทศเพิ่มเติม ปัจจุบันประเทศไทยได้เตรียมตัวเข้าสู่ประชาคมอาเซียนอย่างเต็มตัว ส่งผลให้ห้องสมุดประชาชนในบางจังหวัดได้มีกลุ่มผู้ใช้ห้องสมุดที่เป็นชาวต่างชาติเข้ามาใช้เพิ่มขึ้นและแพร่หลาย การวิจัยในอนาคตจึงควรทำการศึกษาเรื่องป้ายและสื่อสัญลักษณ์ ที่สามารถอำนวยความสะดวกให้ทั้งชาวไทยและชาวต่างชาติได้อย่างประทับใจ

## เอกสารอ้างอิง

ปิยะนุช เจดีย์ยอด. 2553. "แนวทางการออกแบบห้องสมุดเพื่อการศึกษาในกรุงเทพมหานคร" วิทยานิพนธ์

สถาปัตยกรรมศาสตรมหาบัณฑิต สาขาวิชาสถาปัตยกรรมภายใน, สถาบันเทคโนโลยีพระจอมเกล้าเจ้าคุณทหารลาดกระบัง.

สำนักงานคณะกรรมการวิจัยแห่งชาติ. 2555. นโยบายและยุทธศาสตร์การวิจัยของชาติฉบับที่ 8 (พ.ศ.

2555-2559). [online]. Available : <http://www.masscomm.cmu.ac.th/research/pdf/Policy.pdf>

ค้นเมื่อ 25 พฤศจิกายน 2556

สมาคมห้องสมุดแห่งประเทศไทย. 2555. ประกาศสมาคมห้องสมุดแห่งประเทศไทย ในพระราชูปถัมภ์

สมเด็จพระเทพรัตนราชสุดาฯ สยามบรมราชกุมารี เรื่องมาตรฐานห้องสมุด พ.ศ. ๒๕๕๕.

[online]. Available

[http://qalibrary.bu.ac.th/index.php?option=com\\_content&view=article&id=3&Itemid=6](http://qalibrary.bu.ac.th/index.php?option=com_content&view=article&id=3&Itemid=6)

ค้นเมื่อ 25 พฤศจิกายน 2556

เอกสารนี้เป็นเอกสารที่สงวนไว้สำหรับการใช้งานเพื่อการศึกษาเท่านั้น ไม่อนุญาตให้นำไปใช้ประโยชน์ด้านการค้า ไม่ว่าจะกรณีใดๆทั้งสิ้น อีกทั้งห้ามมิให้ตัดแปลงเนื้อหา และต้องอ้างอิงถึงเจ้าของเอกสารทุกครั้งที่มีการนำไปใช้

สุนันท์ อินทนิล รัชนิย์ ศรีศักดิ์ดา กัณฐ์ธนาศิลป์ชุ่มชื่น ผกาทิพย์ ชูชาติ และบุญฤทธิ์ คงลำพูน. 2554. ห้องสมุดมีชีวิตในบริบทของสำนักหอสมุด มหาวิทยาลัยทักษิณ. สงขลา : สำนักหอสมุด มหาวิทยาลัยทักษิณ.

ห้องสมุดโรงเรียนพุทธรังสีพิบูล. 2549. เก็บตกแนวคิดในการพัฒนาห้องสมุดให้มีชีวิตชีวา.

[online]. Available : [http://elibrary.nfe.go.th/elibliffe\\_01.php](http://elibrary.nfe.go.th/elibliffe_01.php) ค้นเมื่อ 25 พฤศจิกายน 2556

ห้องสมุดอิเล็กทรอนิกส์. 2551. ห้องสมุดประชาชน กศน. มีชีวิต. [Online]. Available:

[http://webcache.googleusercontent.com/search?q=cache:FPo\\_dg9XnLcJ:elibrary.nfe.go.th/elibliffe\\_05.php+&cd=3&hl=th&ct=clink&gl=th&client=opera](http://webcache.googleusercontent.com/search?q=cache:FPo_dg9XnLcJ:elibrary.nfe.go.th/elibliffe_05.php+&cd=3&hl=th&ct=clink&gl=th&client=opera) ค้นเมื่อ 25 มิถุนายน 2557

อดิเทพ นิมแสง. 2555. "แนวทางการออกแบบสถาปัตยกรรมภายในห้องสมุดมีชีวิตที่เอื้อต่อคนพิการ กรณีศึกษาวิทยาลัยราชสุดาตามมหาวิทยาลัยมหิดล"วิทยานิพนธ์สถาปัตยกรรมศาสตรมหาบัณฑิต สาขาวิชา สถาปัตยกรรม ภายใน, สถาบันเทคโนโลยีพระจอมเกล้าเจ้าคุณทหารลาดกระบัง.

อาชัญญา รัตนอุบล. 2548. การจัดการเรียนรู้ของแหล่งการเรียนรู้ตลอดชีวิต : ห้องสมุดประชาชน.

กรุงเทพฯ : สำนักงานเลขาธิการสภาการศึกษากระทรวงศึกษาธิการ



เอกสารนี้เป็นเอกสารที่สงวนไว้สำหรับการใช้งานเพื่อการศึกษาเท่านั้น ไม่อนุญาตให้นำไปใช้ประโยชน์ด้านการค้า ไม่ว่ากรณีใดๆทั้งสิ้น อีกทั้งห้ามมิให้ดัดแปลงเนื้อหา และต้องอ้างอิงถึงเจ้าของเอกสารทุกครั้งที่มีการนำไปใช้

## ประวัติผู้เขียน

ชื่อ-นามสกุล	นาย สุทธิปริชา จรรย์งามวงศ์
วัน เดือน ปีเกิด	4 เมษายน 2527 จังหวัดลำปาง
ที่อยู่	172 ซอยโชคดี ถนนจามเทวี ตำบลเวียงเหนือ อำเภอเมือง จังหวัดลำปาง โทร 089-7595315
ประวัติการศึกษา	
2546	สำเร็จการศึกษาระดับมัธยมศึกษาโรงเรียนบุญวาทย์วิทยาลัย จังหวัดลำปาง
2551	สำเร็จการศึกษาระดับปริญญาตรี คณะสถาปัตยกรรมศาสตร์ สาขาสถาปัตยกรรมภายใน มหาวิทยาลัยเทคโนโลยีราชมงคล ล้านนา
2555	เข้ารับการศึกษาต่อในหลักสูตร สถาปัตยกรรมศาสตร์ สาขาสถาปัตยกรรมภายใน สถาบันเทคโนโลยีพระจอมเกล้าเจ้า คุณทหาร ลาดกระบัง
มหาบัณฑิต	ประสบการณ์การทำงานและผลงานวิจัย
2551	บริษัทซีเอ็มเอส ดีไซน์ จังหวัดเชียงใหม่
2553	บริษัทนอร์ทเทิร์นพีค จังหวัดเชียงใหม่
2554	บริษัทดีไซน์หยงหวัง จังหวัดเชียงใหม่
2557	ศูนย์ออกแบบ มหาวิทยาลัยเทคโนโลยีราชมงคลล้านนา
ปัจจุบัน	อาชีพสถาปนิกอิสระ

เอกสารนี้เป็นเอกสารที่สงวนไว้สำหรับการใช้งานเพื่อการศึกษาเท่านั้น ไม่อนุญาตให้นำไปใช้ประโยชน์ด้านการค้า  
ไม่ว่ากรณีใดๆทั้งสิ้น อีกทั้งห้ามมิให้ดัดแปลงเนื้อหา และต้องอ้างอิงถึงเจ้าของเอกสารทุกครั้งที่มีการนำไปใช้