

สำนักหอสมุดกลาง พระจอมเกล้าลาดกระบัง

การถ่ายภาพแฟชั่น เรื่อง “สัมผัสแห่งความหลงใหล”
FASHION PHOTOGRAPHY TITLED “SENSE OF PASSION”



T120861

นายชนาธิป แก้วสุข

เลขหมู่.....
เลขทะเบียน.....120861
วัน,เดือน,ปี.....27 ส.ค. 2555

b.....
i.....

ศิลปนิพนธ์ฉบับนี้เป็นส่วนหนึ่งของการศึกษาตามหลักสูตร
ศิลปกรรมศาสตรบัณฑิต สาขาวิชาการถ่ายภาพ
คณะสถาปัตยกรรมศาสตร์ สถาบันเทคโนโลยีพระจอมเกล้าเจ้าคุณทหารลาดกระบัง
ปีการศึกษา 2553

เอกสารนี้เป็นเอกสารที่สงวนไว้สำหรับการใช้งานเพื่อการศึกษาเท่านั้น ไม่อนุญาตให้นำไปใช้ประโยชน์ด้านการค้า
ไม่ว่ากรณีใดๆ ทั้งสิ้น อีกทั้งห้ามมิให้ตัดแปลงเนื้อหาและต้องอ้างอิงถึงเจ้าของเอกสารทุกครั้งที่มีการนำไปใช้

ใบอนุญาตศิลปนิพนธ์

การถ่ายภาพแฟชั่น เรื่อง “สัมผัสแห่งความหลงใหล”
FASHION PHOTOGRAPHY TITLED “SENSE OF PASSION”



นายชนาธิป แก้วสุข
Mr. CHANATHIP KEAWSUK

คณะสถาปัตยกรรมศาสตร์ สถาบันเทคโนโลยีพระจอมเกล้าเจ้าคุณทหารลาดกระบัง
อนุมัติให้ศิลปนิพนธ์ฉบับนี้เป็นส่วนหนึ่งของการศึกษาตามหลักสูตรศิลปกรรมศาสตรบัณฑิต
สาขาวิชาการถ่ายภาพ

อาจารย์ที่ปรึกษาศิลปนิพนธ์.....วันที่ 3/07/2554
(อาจารย์ พงษ์ศักดิ์ ตั้งติวจา)

เอกสารนี้เป็นเอกสารที่สงวนไว้สำหรับการใช้งานเพื่อการศึกษาเท่านั้น ไม่อนุญาตให้นำไปใช้ประโยชน์ด้านการค้า
ไม่ว่ากรณีใดๆ ทั้งสิ้น อีกทั้งห้ามมิให้ตัดแปลงเนื้อหาและต้องอ้างอิงถึงเจ้าของเอกสารทุกครั้งที่มีการนำไปใช้

หัวข้อศิลปนิพนธ์ สัมผัสแห่งความหลงใหล
Fashion Photography titled “Sense of Passion”

ชื่อ นาย ชนาธิป แก้วสุข
สาขาวิชา การถ่ายภาพ
คณะ สถาปัตยกรรมศาสตร์
ปีการศึกษา 2553
อาจารย์ที่ปรึกษา อาจารย์พงษ์ศักดิ์ ตั้งติวจา

บทคัดย่อ

สัมผัสแห่งความหลงใหล ได้รับแรงบันดาลใจจากการที่ข้าพเจ้าได้ศึกษาผลงานภาพเขียนของ John Singer Sargent ซึ่งเป็นภาพเขียนที่สวยงาม ทำให้ข้าพเจ้ารู้สึกเกิดความประทับใจในด้านของอารมณ์ของภาพ แสงที่ใช้ และบรรยากาศ ศิลปินสามารถถ่ายทอดอารมณ์ การวางท่าของบุคคลที่เป็นแบบได้อย่างตรงไปตรงมา ทำให้อารมณ์ของภาพมีความสมจริง และเอกลักษณ์ที่แสดงให้เห็นอย่างชัดเจนของศิลปินคือการใช้แสงที่สวยงาม ทำให้บุคคลที่อยู่ในภาพมีความโดดเด่น คู่มิมิติ งานเขียนในแต่ละภาพจะมีการให้แสงสว่างกับฉากหลังของภาพ เพื่อให้ภาพดูมีระยะ และเป็นธรรมชาติมากขึ้น

ผลงานภาพเขียนของ John Singer Sargent ได้สร้างแรงบันดาลใจให้กับข้าพเจ้าจึงนำเสนอภาพถ่ายเฟชั่นที่ใช้เทคนิคในด้านของการจัดแสง เครื่องแต่งกาย และการกำกับกรวางท่าของแบบ ที่ช่วยสร้างอารมณ์ให้กับภาพ โดยมีทั้งหมด 10 ภาพ ขนาด 12 x 18 นิ้ว

กิตติกรรมประกาศ

ขอบคุณครอบครัวที่คอยให้กำลังใจ ตลอดระยะเวลาการเรียน 4 ปีที่ผ่านมา
ขอบคุณ อาจารย์ที่ปรึกษาศิลปะนิพนธ์ทุกท่าน ที่คอยให้คำปรึกษาและแนะนำแนวทาง
ที่ดีมาโดยตลอด

ขอบคุณนักศึกษาและอาจารย์ คณะศิลปกรรมศาสตร์ สาขาแฟชั่นดีไซน์ มหาวิทยาลัย
รังสิต ที่มีน้ำใจให้ยืมชุดราคาแพง และสวยงาม

ซาง ชิน เกมส์ พัด ขอขอบคุณสำหรับวันแรกที่มาช่วยสร้างบรรยากาศในการถ่ายทำให้
สนุกสนาน

แคน รุ่ง ยู ขอขอบคุณสำหรับการเป็นผู้ช่วยที่ดีและทำให้งานทั้งหมดออกมาในอย่าง
ที่ต้องการ

ขอบคุณออร์คิด มากๆที่สละเวลามาเป็นแบบให้ถึงแม้งานของตัวเองยังไม่เสร็จ
แต่ก็มีน้ำใจ

ขอบคุณ แอ็ค วิว ก็กับการแต่งหน้า ทำผมที่สวยงามของนางแบบ

ขอบคุณน้องบัวที่มาเป็นแบบให้ และมาด้วยใจจริง

เทพ ซึ่งใจมากกับการเสียสละเวลาที่มีค่ามาช่วยตั้งแต่การติดต่อนางแบบก่อนถ่าย และ
วันถ่าย จนกระทั่งส่งนางแบบกลับบ้าน

เบนซ์ ขอขอบคุณสำหรับกำลังใจที่ดีที่มีให้มาตลอด และมีน้ำใจให้ยืมเงินในตอนทำงาน

หนู ขอขอบคุณที่ช่วยคุยกับนางแบบและ ช่วยดูแลนางแบบก่อนการถ่ายทำ

แพค เอ็มมี นุ่น กิม ขอขอบคุณมากสำหรับการให้ความช่วยเหลือในการทำงาน ถึงแม่จะ
ไม่มาก แต่ก็สามารถมาเติมเต็มสิ่งต่างๆในงานของเราได้

ขอบคุณน้ำใจของทุกคนสำหรับสิ่งดีๆที่มีให้แก่กันในการทำงานในครั้งนี้อย่างดีถึงแม้ว่ามัน
จะมีอุปสรรคต่างๆที่เข้ามาที่ทำให้ท้อแท้ไปบ้าง แต่ครอบครัว เพื่อนๆทุกคน และ
อาจารย์ทุกท่าน ก็ยังอยู่เคียงข้างคอยให้คำปรึกษา และเป็นกำลังใจที่ดีเสมอมา ตลอด
ระยะเวลาในการทำงานชิ้นนี้

สารบัญ

หน้า

บทคัดย่อ.....	ก
กิตติกรรมประกาศ.....	จ
สารบัญ.....	ค
สารบัญ(ต่อ).....	ง
สารบัญภาพประกอบ.....	ฉ
สารบัญภาพประกอบ(ต่อ).....	ณ
สารบัญภาพประกอบ(ต่อ).....	ช
สารบัญภาพประกอบ(ต่อ).....	ซ
บทที่	
1 บทนำ.....	1
1.1 แรงบันดาลใจ.....	1
1.2 แนวความคิด.....	1
1.3 วัตถุประสงค์และเป้าหมาย.....	1
1.4 แนวทางการศึกษา.....	2
1.5 ขั้นตอนการทำงาน.....	2
1.6 ขอบเขตในการทำงาน.....	2
1.7 ประโยชน์ที่คาดว่าจะได้รับ.....	3
2 ข้อมูลในการสร้างสรรค์.....	4
2.1 ศิลปิน John Singer Sargent.....	4
2.2.1 ศิลปินช่างภาพที่ได้แรงบันดาลใจ David Seidner.....	18
2.2.2 ศิลปินช่างภาพที่ได้แรงบันดาลใจ Paolo Roversi.....	24

ค

เอกสารนี้เป็นเอกสารที่สงวนไว้สำหรับการใช้งานเพื่อการศึกษาเท่านั้น ไม่อนุญาตให้นำไปใช้ประโยชน์ด้านการค้า
ไม่ว่ากรณีใดๆ ทั้งสิ้น อีกทั้งห้ามมิให้ดัดแปลงเนื้อหาและต้องอ้างอิงถึงเจ้าของเอกสารทุกครั้งที่มีการนำไปใช้

3	ขั้นตอนการสร้างสรรค์ผลงาน.....	29
	3.1 ขั้นตอนการเตรียมตัวก่อนถ่ายทำ.....	29
	3.1.1 แบบร่างภาพ.....	29
	3.1.2 การเตรียมสถานที่.....	34
	3.1.3 การทดลองการจัดแสง.....	37
	อุปกรณ์ที่ใช้ในวันถ่ายทำ.....	38
	3.1.4 การเตรียมชุดเครื่องแต่งกาย.....	39
	3.1.5 นางแบบ.....	42
	3.2 ขั้นตอนการถ่ายทำ.....	44
	3.2.1 การวางแผนการถ่าย.....	44
	3.2.2 แผนผังการจัดแสง.....	45
	3.3 ขั้นตอนหลังการถ่ายทำ.....	55
	3.3.1 ขั้นตอนการปรับภาพ.....	55
	3.3.2 ภาพผลงานจริงที่ตกแต่งเสร็จสิ้น.....	56
4	บทสรุปและข้อเสนอแนะ.....	66
	บทสรุป.....	66
	ปัญหาและอุปสรรคที่พบ.....	66
	ข้อเสนอแนะ.....	67
	บรรณานุกรม.....	68
	ประวัติผู้เขียน.....	69

สารบัญภาพประกอบ

ภาพที่	หน้า
1	สตูดิโอที่ใช้ในการทำงาน.....4
2	ภาพ ภาพ Portrait of Carolus Duran6
3	ภาพ Madame X 1884.....8
4	ภาพ Carnation Lily Rose 1885.....9
5	ภาพ The Daughter of Edward Parley Boit12
6	ภาพ Elsie Palmer.....12
7	ภาพ Portrait of Lady Vincent13
8	ภาพ Edouard and Marie Louise Pailleron13
9	ภาพ Violet Sargent III14
10	ภาพ Lady Agnew of Lochraw14
11	ภาพ Mr. Ralph Curtis15
12	ภาพ Madame Paul Escudier15
13	ภาพ Jacques Barenton16
14	ภาพ Homer Saint Gauders and His Mother16
15	ภาพ Caroline de Bassano Marquise d'Espeuils17
16	ภาพ Frances Sherborne17
17	ภาพถ่ายแฟชั่น Yves St. Laurent ปี 1986.....19
18	ภาพถ่ายแฟชั่น Yves St. Laurent ปี 1986.....19
19	ภาพ Portrait of Honor Fraser20
20	ภาพ Portrait of Princess Alexandra20
21	ภาพ Portrait of Bernadette Jukowski21

44	ภาพฉากที่ 1.....	34
45	ภาพฉากที่ 2.....	35
46	ภาพฉากที่ 3.....	35
47	ภาพฉากที่ 4.....	36
48	ภาพฉากที่ 5.....	36
49	ภาพการทดลองการจัดแสง.....	37
50	ภาพ Mrs.Cazalet and Children	37
51	ภาพชุดเครื่องแต่งกายชุดที่ 1.....	39
52	ภาพชุดเครื่องแต่งกายชุดที่ 2.....	40
53	ภาพชุดเครื่องแต่งกายชุดที่ 3.....	40
54	ภาพชุดเครื่องแต่งกายชุดที่ 4.....	41
55	ภาพชุดเครื่องแต่งกายชุดที่ 5.....	41
56	ภาพนางแบบคนที่ 1.....	42
57	ภาพนางแบบคนที่ 2.....	43
58	ภาพที่ถ่ายเสร็จสมบูรณ์ภาพที่ 1.....	45
59	แผนผังการจัดแสงภาพที่ 1.....	45
60	ภาพที่ถ่ายเสร็จสมบูรณ์ภาพที่ 2.....	46
61	แผนผังการจัดแสงภาพที่ 2.....	46
62	ภาพที่ถ่ายเสร็จสมบูรณ์ภาพที่ 3.....	47
63	แผนผังการจัดแสงภาพที่ 3.....	47
64	ภาพที่ถ่ายเสร็จสมบูรณ์ภาพที่ 4.....	48
65	แผนผังการจัดแสงภาพที่ 4.....	48
66	ภาพที่ถ่ายเสร็จสมบูรณ์ภาพที่ 5.....	49

ช

เอกสารนี้เป็นเอกสารที่สงวนไว้สำหรับการใช้งานเพื่อการศึกษาเท่านั้น ไม่อนุญาตให้นำไปใช้ประโยชน์ด้านการค้า
ไม่ว่ากรณีใดๆ ทั้งสิ้น อีกทั้งห้ามมิให้ตัดแปลงเนื้อหาและต้องอ้างอิงถึงเจ้าของเอกสารทุกครั้งที่มีการนำไปใช้

67	แผนผังการจัดแสงภาพที่ 5.....	49
68	ภาพที่ถ่ายเสร็จสมบูรณ์ภาพที่ 6.....	50
69	แผนผังการจัดแสงภาพที่ 6.....	50
70	ภาพที่ถ่ายเสร็จสมบูรณ์ภาพที่ 7.....	51
71	แผนผังการจัดแสงภาพที่ 7.....	51
72	ภาพที่ถ่ายเสร็จสมบูรณ์ภาพที่ 8.....	52
73	แผนผังการจัดแสงภาพที่ 8.....	52
74	ภาพที่ถ่ายเสร็จสมบูรณ์ภาพที่ 9.....	53
75	แผนผังการจัดแสงภาพที่ 9.....	53
76	ภาพที่ถ่ายเสร็จสมบูรณ์ภาพที่ 10.....	54
77	แผนผังการจัดแสงภาพที่ 10.....	54
78	ภาพที่ผลงานจริงที่ตกแต่งเสร็จสิ้นภาพที่ 1.....	55
79	ภาพที่ผลงานจริงที่ตกแต่งเสร็จสิ้นภาพที่ 2.....	57
80	ภาพที่ผลงานจริงที่ตกแต่งเสร็จสิ้นภาพที่ 3.....	58
81	ภาพที่ผลงานจริงที่ตกแต่งเสร็จสิ้นภาพที่ 4.....	59
82	ภาพที่ผลงานจริงที่ตกแต่งเสร็จสิ้นภาพที่ 5.....	60
83	ภาพที่ผลงานจริงที่ตกแต่งเสร็จสิ้นภาพที่ 6.....	61
84	ภาพที่ผลงานจริงที่ตกแต่งเสร็จสิ้นภาพที่ 7.....	62
85	ภาพที่ผลงานจริงที่ตกแต่งเสร็จสิ้นภาพที่ 8.....	63
86	ภาพที่ผลงานจริงที่ตกแต่งเสร็จสิ้นภาพที่ 9.....	64
87	ภาพที่ผลงานจริงที่ตกแต่งเสร็จสิ้นภาพที่ 10.....	65

บทที่ 1

บทนำ

1.1 ที่มาและความสำคัญของโครงการ

โครงการนี้ได้รับแรงบันดาลใจมาจากภาพผลงานศิลปะของ จอห์น ซิงเกอร์ ซาร์เจนท์ (John Singer Sargent) ในมุมมองที่มีต่อภาพวาดบุคคลเหมือน ที่แสดงออกมาถึงความสง่างามและความมีเอกลักษณ์ที่ชัดเจน ในด้านของอารมณ์ ที่มีมิติ โดยนำสิ่งเหล่านี้มานำเสนอในรูปแบบของภาพถ่ายแฟชั่น ที่แสดงและถ่ายทอดอารมณ์ของภาพวาดของศิลปินผู้นี้

1.2 แรงบันดาลใจ

ข้าพเจ้ามีความรู้สึกถึงความงดงามของงานศิลปะ ภาพวาดของ John Singer Sargent บ่งบอกถึงวิถีชีวิต ความเป็นอยู่ของผู้คนในยุคสมัยดังกล่าว นำเสนอผ่านอารมณ์ของผู้ที่เป็นแบบได้อย่างตรงไปตรงมา สิ่งต่างๆเหล่านี้ทำให้ข้าพเจ้าสามารถนำมาผสมผสานกับแนวความคิดการนำเสนอภาพถ่ายแฟชั่น ผ่านเสื้อผ้า สถานที่ แสง และสี ผสมกับเรื่องราว ที่ต้องการบ่งบอกถึง ยุคสมัย การจินตนาการภาพผ่านอารมณ์และความรู้สึกของนางแบบ ที่สามารถนำไปสู่ความมีเอกลักษณ์ ความมีเสน่ห์ที่สวยงาม

1.3 แนวความคิด

เป็นภาพถ่ายแฟชั่น ที่ต้องการนำเสนอ อารมณ์ เรื่องราว และบรรยากาศของภาพที่แสดงออกได้ถึงยุคสมัย ตามผลงานภาพวาดของศิลปิน ให้ความสวยงาม และแสดงออกถึงเอกลักษณ์ของศิลปินอย่างสมบูรณ์แบบ

1.4 วัตถุประสงค์และเป้าหมาย

1. ศึกษาค้นคว้างานภาพเขียนของ John Singer Sargent เพื่อหาเอกลักษณ์เฉพาะตัวของ จิตรกร ผู้นี้ว่ามีลักษณะเด่นอย่างไร มีสไตล์เป็นอย่างไร เพื่อนำสิ่งเหล่านี้มานำเสนอผ่านงานภาพถ่าย

2. สามารถวิเคราะห์ รายละเอียดต่างๆ ในงานของช่างภาพที่ทำงานในรูปแบบที่ต้องการศึกษา ทั้งในด้านองค์ประกอบของเทคนิคต่างๆ เช่นการจัดแสง การใช้สี การกำกับอารมณ์ของภาพ

3. ศึกษารูปแบบของแฟชั่นในยุคที่ต้องการว่ามีลักษณะพิเศษ และน่าสนใจอย่างไร เพื่อจะได้เข้าใจและนำเสนอออกมาอย่างถูกต้อง

1.5 แนวทางการศึกษา

1. ศึกษาภาพเขียนที่เป็นภาพบุคคลเหมือนของ John Singer Sargent
2. ศึกษาผลงานและวิธีการทำงานของ Paolo Roversi ช่างภาพแฟชั่นชาวอิตาลี
3. ศึกษาผลงานของ David Seidner ช่างภาพแฟชั่นชาวอเมริกัน

1.6 ขั้นตอนการทำงาน

1. นำเสนอหัวข้อเพื่อพิจารณาถึงความเป็นไปได้ในการทำงาน
2. ศึกษาข้อมูลทางภาพเขียนของศิลปิน และช่างภาพ เพื่อเป็นแนวทางในการทำงาน และศึกษาเพิ่มเติม
3. รวบรวมแนวความคิดและเขียนแบบร่าง พร้อมทั้งกำหนดอุปกรณ์ในการทำงาน รวมถึงหาสถานที่ถ่ายทำ
4. นำเสนอแบบร่างและแนวความคิดเพื่อการพิจารณา
5. เตรียมความพร้อมในด้านสถานที่ อุปกรณ์ประกอบฉาก นางแบบ และทีมงาน เพื่อเตรียมความพร้อมในการถ่ายทำตามที่ได้นำเสนอไว้
6. เริ่มการถ่ายทำ โดยมีการจัดแสง และมุมต่างๆตามที่กำหนดไว้
7. นำเสนอความคืบหน้าของผลงานเพื่อพิจารณา
8. ทำการตกแต่งภาพ โดยใช้เทคนิค คอมพิวเตอร์เพื่อให้ได้ความสวยงาม
9. นำเสนอผลงาน

1.7 ขอบเขตในการทำงาน

1. กล้อง digital EOS 5D Mark II
2. เลนส์ cannon tilt Shift 24 mm.
3. ถ่ายทำในสตูดิโอที่มีการเซทขึ้นมา
4. ภาพอัดขยายขนาด 12x18 นิ้ว จำนวน 10 ภาพ

1.8 ประโยชน์ที่คาดว่าจะได้รับ

1. ฝึกฝนการทำงานอย่างเป็นระบบ การดำเนินงานการถ่ายแพชชั่นในรูปแบบของการถ่ายทำจริง ซึ่งมีทีมงานหลายๆส่วน

2. ศึกษาขั้นตอนการทำงานแนวความคิดของศิลปินที่นำมาเป็นแรงบันดาลใจในการทำงาน วิเคราะห์ข้อมูลและเลือกเทคนิคมาประยุกต์เข้ากับงานของตนเองได้อย่างเหมาะสม

3. เรียนรู้การวางแผนและแก้ไขปัญหาเฉพาะหน้าในเวลาการทำงานกับคนหลายฝ่ายภายใต้เวลาที่จำกัด



บทที่ 2

ข้อมูลในการสร้างสรรค์

2.1 John Singer Sargent

เป็นจิตรกรชาวอเมริกันในคริสต์ศตวรรษที่ 19 และ 20 ผู้มีความเชี่ยวชาญทางการเขียนภาพทิวทัศน์ และ ภาพบุคคล ชาร์เจนท์เกิดที่เมือง ฟลอเรนซ์ ประเทศ อิตาลี แต่บิดามารดาเป็นชาวอเมริกัน ชาร์เจนท์ศึกษาที่อิตาลีและเยอรมันนี ในชีวิตชาร์เจนท์เขียนจิตรกรรมสีน้ำมันด้วยกันทั้งสิ้นราว 900 ภาพ และอีก 2,000 ภาพเขียนด้วยสีน้ำ นอกจากนั้นก็ยังมียังงานเขียนภาพร่าง และภาพวาดลายเส้นด้วยถ่านอีกด้วย

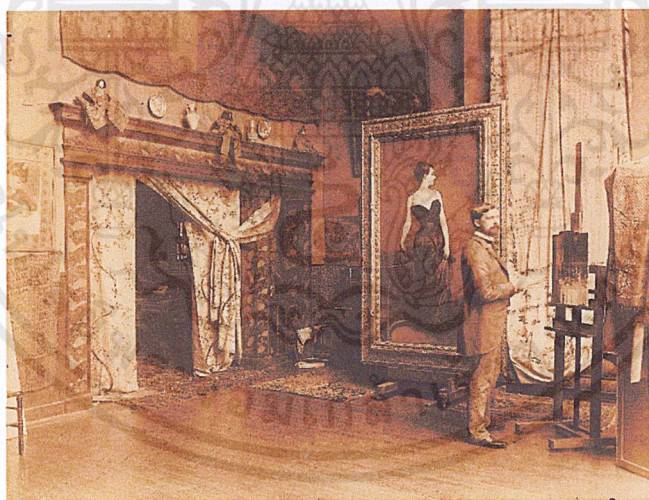

ภาพที่ 2.1 ภาพสตูดิโอที่ใช้ในการทำงาน

เอกสารนี้เป็นเอกสารที่สงวนไว้สำหรับการใช้งานเพื่อการศึกษาเท่านั้น ไม่อนุญาตให้นำไปใช้ประโยชน์ด้านการค้า ไม่ว่าจะกรณีใดๆ ทั้งสิ้น อีกทั้งห้ามมิให้ดัดแปลงเนื้อหาและต้องอ้างอิงถึงเจ้าของเอกสารทุกครั้งที่มีการนำไปใช้

ฟิทซ์ วิลเลียม บิดาของซาร์เจนท์เป็นศัลยแพทย์ทางตาอยู่ที่ โรงพยาบาลวิลด์ สอยที่ ฟิลาเดลเฟีย หลังจากพี่สาวคนโตของเขาเสียชีวิตไปเมื่ออายุได้เพียงสองขวบ แมรีมารดาของซาร์เจนท์ได้รับความกระทบกระเทือนทางประสาทอย่างหนัก จนพ่อของเขาตัดสินใจพาแมรีเดินทางไปยังต่างประเทศเพื่อจะไปรักษาตัวรักษาใจให้ดีขึ้น แต่ทั้งสองสามีภรรยาไปดำเนินชีวิตแบบเร่ร่อนอยู่ในประเทศต่างๆ จนตลอดชีวิต

แม้ว่าจะมีถิ่นพำนักอยู่ที่ปารีส บิดาและมารดาของซาร์เจนท์ก็จะย้ายที่พำนักตามฤดูกาล ระหว่างเมืองพักผ่อนตากอากาศริมทะเลและภูเขาในฝรั่งเศส เยอรมนี อิตาลี และสวิตเซอร์แลนด์ ขณะที่ตั้งครรถ์บิดาและมารดาของซาร์เจนท์ไปหยุดพักอยู่ที่ ฟลอเรนซ์ ซาร์เจนท์จึงได้ถือกำเนิดในฟลอเรนซ์ในปี ค.ศ. 1856 ปีต่อมาแมรีก็ให้กำเนิดน้องสาวชื่อแมรีเช่นเดียวกับมารดา หลังจากการเกิดของซาร์เจนท์ ฟิทซ์วิลเลียมก็จำใจต้องลาออกจากตำแหน่งในฟิลาเดลเฟีย และตกลงตามคำร้องขอของภรรยา ในการตั้งรกรากอยู่ต่างประเทศเป็นการถาวร ฟิทซ์วิลเลียมและแมรีดำรงชีวิตอย่างระมัดระวังจากเงินมรดกจำนวนเล็กน้อย และจากเงินสะสม ใช้ชีวิตอย่างโดดเด่นเกี่ยวกับลูกทั้งสองคน เลี้ยงสังคมและชาวอเมริกันอื่นๆ นอกจากเพื่อนฝูงในวงการศิลปะเท่านั้น เมื่อซาร์เจนท์อายุได้สิบสามปีมารดาก็เห็นว่าเขาร่างภาพได้อย่างงดงาม มีความรวดเร็วและตาดียิ่งคาดไม่ถึง ในช่วงเดียวกันซาร์เจนท์ก็ได้รับการศึกษาเกี่ยวกับการเขียนภาพสีน้ำจากคาร์ล เวลชผู้เป็นจิตรกรภูมิทัศน์ชาวเยอรมัน แมวจะได้รับการศึกษาอย่างไม่เต็มที่ แต่ซาร์เจนท์ก็เป็นผู้มีความรู้ดี และเป็นผู้มีความสามารถทางศิลปะ ดนตรี และวรรณกรรม ซาร์เจนท์พูดภาษาฝรั่งเศส อิตาลี และเยอรมันได้อย่างคล่องแคล่ว เมื่ออายุได้ 17 ปีก็ได้รับคำชมว่าเป็นผู้มีความแน่วแน่ ช่างสังเกต มุ่งมั่น แต่ขี้อาย ใจกว้าง และถ่อมตน

ความพยายามที่จะศึกษาต่อที่สถาบันฟลอเรนซ์ต้องประสบกับความผิดหวัง เพราะสถาบันกำลังอยู่ในช่วงที่กำลังจัดระบบใหม่ ระหว่างปี ค.ศ. 1874 ถึงปี ค.ศ. 1878 ซาร์เจนท์ศึกษากับคาโรลุส-คูแรงแม่ผู้มีอิทธิพลสำคัญ หอเขียนภาพของคาโรลุส-คูแรงแป็นหอเขียนภาพที่ก้าวหน้า แทนที่จะเขียนภาพตามวิธีที่ทำกันมาก่อน โดยเปลี่ยนจากการวาดภาพร่างอย่างระมัดระวังและรองสีก่อนที่จะเขียนจริง มาเป็นการเขียนโดยการระบายสีตรง (alla prima) บนผ้าใบ ซึ่งเป็นวิธีที่ขึ้นอยู่กับการวาง โทนสีอย่างเหมาะสม บนพื้นผ้าใบ แนวทางสองวิธีนี้ทำให้การให้สีในภาพเป็นอิสระมากขึ้นกว่าการกำหนดสีตามภาพที่ร่างไว้แล้ว อิทธิพลของคาโรลุส-คูแรงแป็นจุดที่เปลี่ยนวิถีชีวิตของซาร์เจนท์อย่างสิ้นเชิง

ในปี ค.ศ. 1874 ชาร์เจนท์ก็สอบผ่านในการเข้าทำการศึกษาที่สถาบันวิจิตรศิลป์ ซึ่งเป็นสถาบันการศึกษาศิลปะชั้นนำของฝรั่งเศส ที่ชาร์เจนท์เข้าศึกษาการวาดภาพลายเส้นกายวิภาคศาสตร์ และการวาดแบบที่ใช้ทัศนมิติ ชาร์เจนท์ได้รับรางวัลเหรียญเงิน นอกจากนี้ ชาร์เจนท์ก็ยังทำการศึกษาด้วยตนเอง โดยการไปวาดภาพในพิพิธภัณฑ์

เขาถูกตั้งข้อสังเกตจากคนรอบข้างว่าเป็น นักศึกษาผู้มีพรสวรรค์มากที่สุดเท่าที่คบและพบปะมา งานเขียนของชาร์เจนท์เหมือนกับงานชั้นครู และการใช้สีก็เช่นเดียวกัน การใช้ภาษาฝรั่งเศสได้อย่างคล่องแคล่ว ประกอบกับความสามารถทำให้ชาร์เจนท์ทั้งเป็นที่นิยมและชื่นชมทำให้ชาร์เจนท์ได้มีโอกาสทำความรู้จักกับศิลปินคนสำคัญๆ ในสังคมศิลปินที่รวมทั้งโมนีต์ ออคุสต์ โรแดง เดอการ

สิ่งที่ชาร์เจนท์สนใจเขียนมากในระยะแรกคือเขียนภาพภูมิทัศน์ไม่ใช่ภาพเหมือน ที่จะเห็นได้จากจำนวนภาพร่างมากมายที่เป็นภาพภูเขา ทะเลที่สน และตึกรามบ้านช่อง แต่ในที่สุดอิทธิพลของการเขียนภาพคนเหมือนก็มีต่อชาร์เจนท์ การรับงานจ้างเขียน จิตรกรรมประวัติศาสตร์ขณะนั้นก็ยังถือกันว่าเป็นงานศิลปะที่มีคุณค่าสูง กว่างานศิลปะประเภทอื่นใด แต่ก็เป็งานจ้างประเภทที่หายากขึ้นทุกขณะ ความก้าวหน้าทางการอาชีพจึงมักจะมาจากการรับงานเขียนภาพเหมือนซึ่งเป็นการ ช่วยเผยแพร่ชื่อเสียงศิลปินไปในตัว และการได้รับเข้าแสดงภาพที่ปารีส

ในปี ค.ศ. 1879 เมื่ออายุได้ 23 ปีชาร์เจนท์เขียนภาพเหมือนของ คาโรลัส-คูแรง ที่ได้รับการยอมรับว่าเป็นงานที่มีฝีมือดีและเป็นการแสดงถึงทิศทางของงานเขียนในอนาคต ภาพนี้เป็นภาพที่แสดงที่ปารีส

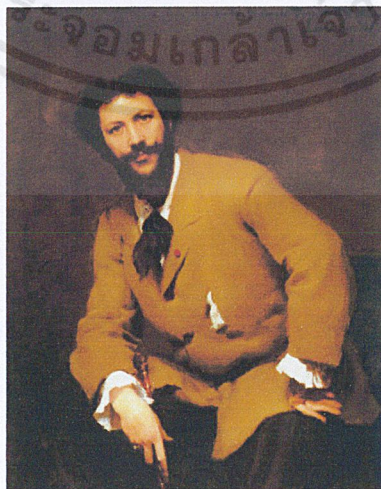

ภาพที่ 2.2 ภาพ Portrait of Carolus Duran 1879

เอกสารนี้เป็นเอกสารที่สงวนไว้สำหรับการใช้งานเพื่อการศึกษาเท่านั้น ไม่อนุญาตให้นำไปใช้ประโยชน์ด้านการค้า ไม่ว่าจะกรณีใดๆ ทั้งสิ้น อีกทั้งห้ามมิให้ตัดแปลงเนื้อหาและต้องอ้างอิงถึงเจ้าของเอกสารทุกครั้งที่มีการนำไปใช้

จากนั้นชาร์เจนท์ก็เดินทางไปเที่ยวสเปน และไปศึกษาภาพเขียนของ Velazquez อย่างคัมคัม โดยการพยายามซึมซับเทคนิคต่างๆ ที่เบลิซเกซใช้ และพยายามหาเก็บรวบรวมความคิดสำหรับงานที่จะเขียนในอนาคต ชาร์เจนท์ไปต้องมนตร์ขลังของดนตรีและการเต้นรำแบบสเปน การเดินทางครั้งนี้เป็นการรื้อฟื้นความสามารถทางดนตรี ของชาร์เจนท์ที่ดีพอๆ กับทางด้านศิลปะ และแสดงออกทางทัศนศิลป์ด้วยงานชิ้นเอกชื่อ นักเต้นรำชาวสเปน (El Jaleo) (ค.ศ. 1882) ดนตรีเป็นสิ่งที่มิบเทาที่สำคัญในชีวิตทางสังคมของชาร์เจนท์ตลอดมา

หลังจากกลับจากการเดินทางท่องเที่ยวเพื่อหาประสบการณ์แล้ว ชาร์เจนท์ก็ได้รับงานจ้างให้เขียนภาพเหมือนหลายชิ้น ซึ่งเป็นการเริ่มต้นงานอาชีพทันทีที่เริ่ม ชาร์เจนท์ก็แสดงความสามารถ และความสามารถในการทำงานหนักได้เป็นเวลานานติดต่อกัน ซึ่งทำให้สามารถทำงานเขียนได้อย่างสม่ำเสมอตลอดมา เป็นเวลาสี่สิบปีช่วงระหว่างงานจ้างก็เป็นเวลาที่ใช้ในการเขียนภาพเหมือนของเพื่อนและเพื่อนร่วมอาชีพ ความมีกิริยาดี ความสามารถในการพูดภาษาฝรั่งเศสได้อย่างภาษาแม่ และ ความเชี่ยวชาญในงานอาชีพทำให้ชาร์เจนท์เด่นกวาดิตรกรภาพเหมือนคนอื่นๆ และในที่สุดชื่อเสียงก็เป็นที่แพร่หลายและสามารถเรียกค่าจ้างที่สูงได้ และบางครั้งถึงกับปฏิเสธงานจ้างถ้ามีความไม่พอใจกับผู้นั่งเป็นแบบ

ในช่วงแรกเป็นภาพที่แสดงถึงความมั่นใจของชาร์เจนท์พอที่จะ ใช้วิธีเขียนที่ต่างกันไปแล้วแต่งานต่างๆ ทั้งการใช้การวางทางที่แปลกออกไปกว่าที่ทำกันตามปกติ หรือใช้แสงที่ทำให้ภาพเด่นขึ้น ภาพเขียนภาพหนึ่งที่ได้รับบริการแสดงบ่อยที่สุดและเป็นที่เป็นที่ชื่นชอบที่สุด ของคริสต์ทศวรรษ 1880 คือภาพ สตรีกับดอกกุหลาบ ที่เขียนในปี ค.ศ. 1882 ซึ่งเป็นภาพเหมือนของชาร์ลอตต์ เบิร์คฮาร์ดท์ ผู้เป็นเพื่อนสนิทและอาจจะมีความสัมพันธ์กันฉันท์คนรักก็เป็นได้

ผลงานที่ก่อให้เกิดเรื่องเสียงหายมากที่สุดคือ "ภาพเหมือนของมาดามเอ็กซ์" ที่เขียนในปี ค.ศ. 1884 ที่ปัจจุบันถือกันว่าเป็นงานชิ้นเอกของชาร์เจนท์ และเป็นงานที่ชาร์เจนท์เองก็รักที่สุด แต่เมื่อแสดงที่นิทรรศการในปี ค.ศ. 1884 ในปารีส

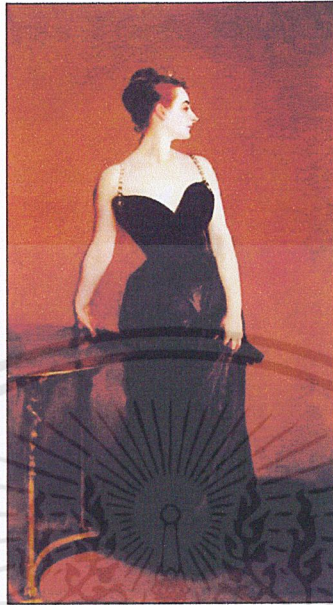

ภาพที่ 2.3 ภาพ Madame X 1884

กลายเป็นภาพที่ก่อให้เกิดปฏิกิริยาอย่างรุนแรง ที่ทำให้ซาร์เจนท์ถึงกับต้องย้ายไปลอนดอนการทดลองวิธีการเขียนภาพแบบใหม่ครั้งนี้ มีผลในทางที่ซาร์เจนท์ก็ไม่คาดคิด มาดามโกโทรมิได้เป็นผู้วางใจให้เขียน แต่ซาร์เจนท์เป็นผู้มีความต้องการที่จะเขียน และได้ติดตามเพื่อหาโอกาสเขียน ซึ่งต่างจากภาพเขียนอื่นที่ลูกค้าเป็นผู้หาตัวจิตรกร ซาร์เจนท์เขียนจดหมายถึงเพื่อนที่รู้จักมาดามโกโทรด้วยว่า

ผมมีความต้องการอย่างรุนแรงที่จะเขียนภาพของเธอ และมีเหตุผลพอที่จะเชื่อว่าเธอเองก็ต้องการให้ผมเขียน และกำลังรอให้ใครสักคนเสนอความคิดนี้เพื่อเป็นสรรเสริญความงามของเธอ...คุณ อาจจะบอกกับเธอว่าผมเป็นผู้มีพรสวรรค์ที่จะทำดังนี้

ซาร์เจนท์ใช้เวลาหนึ่งปีจึงเขียนภาพมาดามเอ็กซ์สำเร็จ ภาพแรกของมาดามโกโทรเป็นภาพในชุดราตรีคอลึกอันมีชื่อเสียง ผิวขาวางาชาง และศีรษะเอียงเล็กน้อยเชิงหยอง ครั้งแรกที่เขียนสายเสื้อเป็นแบบที่ตกจากไหล่ซึ่งสร้างความท้อแท้และช่วยวนของภาพเพิ่มขึ้นไปอีก แต่ ซาร์เจนท์เปลี่ยนสายเพื่อพยายามลดความไม่พึงพอใจจากชุมชนที่เกิดขึ้น แต่ก็สายเกินแก้ไปแล้ว หลังจากนั้นแล้วซาร์เจนท์ก็เสียลูกค้าชาวฝรั่งเศสไปหลายคน แม้แต่ซาร์เจนท์เองก็ยอมรับกับเอ็ดมันด์ กอสสผู้เป็นเพื่อน

เอกสารนี้เป็นเอกสารที่สงวนไว้สำหรับการใช้งานเพื่อการศึกษาเท่านั้น ไม่อนุญาตให้นำไปใช้ประโยชน์ด้านการค้า ไม่ว่าจะกรณีใดๆ ทั้งสิ้น อีกทั้งห้ามมิให้ตัดแปลงเนื้อหาและต้องอ้างอิงถึงเจ้าของเอกสารทุกครั้งที่มีการนำไปใช้

ในปี ค.ศ. 1887 ถึง ค.ศ. 1888 ชาร์เจนท์เดินทางไปนิวยอร์กและบอสตันเป็นครั้งแรก การไปสหรัฐอเมริกาทำให้ได้รับงานจ้างสำคัญมากกว่ายี่สิบชิ้น รวมทั้งภาพเหมือนของอิชาเบลลา สจวต การ์ดเนอร์ ผู้อุปถัมภ์ศิลปะคนสำคัญของบอสตัน และมีตชีสเอเดรียน อีเซลินกรรยาของนักธุรกิจชาวนิวยอร์กซึ่งเป็นภาพที่เผยให้เห็นบุคลิกของผู้ เป็นแบบไปอย่างชัดเจน นอกจากนี้แล้วชาร์เจนท์ก็ได้รับเกียรติในการเปิดงานแสดงศิลปะเฉพาะของตนเอง ซึ่งก็ได้แสดงภาพเขียน 22 ภาพ

เมื่อกลับมาถึงลอนดอน ชาร์เจนท์ก็เริ่มยุ่งกับงานอีกครั้ง วิธีเขียนภาพก็เป็นวิธีที่ตามขั้นตอนที่ไซ้โดยปรมาจารย์ด้านจิตรกรรมภาพเหมือนที่ทำกันมาก่อนหน้านั้น หลังจากที่ได้รับงานจ้างโดยการเจรจาต่อรองด้วยตนเองมาแล้ว ชาร์เจนท์ก็จะไปเยี่ยมลูกค้าที่บ้านเพื่อจะดูตำแหน่งที่จะแขวนภาพ และมักจะดูตู้เสื้อผ้าเพื่อจะได้เลือกเครื่องแต่งการที่เหมาะสม ภาพเขียนบางภาพก็เป็นภาพที่เขียนที่บ้านของลูกค้าเอง แต่ส่วนใหญ่แล้วก็จะเขียนในห้องเขียนภาพที่เต็มไปด้วยเฟอร์นิเจอร์และฉาก หลังต่างๆ ให้เลือกเพื่อให้ได้ผลที่ต้องการ ส่วนใหญ่แล้วการนั่งเป็นแบบก็จะทำราวแปดถึงสิบครั้ง แต่ใบหน้าจะทำภายในครั้งเดียว ระหว่างเขียนชาร์เจนท์ก็จะชวนผู้นั่งเป็นแบบสนทนา และบางครั้งเมื่อหยุดก็อาจจะเล่นเปียโนให้ผู้นั่งเป็นแบบค้ำฟังไปด้วย ชาร์เจนท์แทบจะไม่ใช้ดินสอ หรือร่างด้วยสีน้ำมัน แต่จะเขียนด้วยสีน้ำมันโดยตรง และสิ้นสุดท่าย ชาร์เจนท์ก็จะเลือกกรอบที่เหมาะสมให้

ชาร์เจนท์ไม่มีผู้ช่วยเขาทำทุกอย่างด้วยตนเอง ตั้งแต่การเตรียมผ้าใบที่จะเขียน จัดการถ่ายภาพ จัดการส่งภาพใหญ่ลูกค้า และทำเอกสาร แต่ละภาพที่เขียนก็คิดราว \$5,000 ต่อภาพหรือ \$130,000 ตามค่าเงินปัจจุบัน ลูกค้าชาวอเมริกันบางคนถึงกับเดินทางมาลอนดอนด้วยค่าใช้จ่ายของตนเองเพื่อมาให้ชาร์เจนท์เขียนภาพ

ในปี ค.ศ. 1907 เมื่ออายุได้ห้าสิบเอ็ดปี ชาร์เจนท์ก็ปิดห้องเขียนภาพอย่างเป็นทางการ โดยกล่าวว่า “การเขียนภาพเหมือนก็คงจะสนุกดี ถ้าจิตรกรไม่ต้องถูกบังคับให้สนทนากับผู้ เป็นแบบขณะที่กำลังเขียนภาพ การที่ต้องหาทางให้ลูกค้ามีความสุขระหว่างที่นั่งเป็นแบบออกจะเป็นภาระ โดยเฉพาะเมื่อต้องแสดงสีหน้าว่ามีความสุข ทั้งที่บางครั้งก็อาจจะไม่มีความสุขในใจเลย ในปีเดียวกันชาร์เจนท์ก็เขียนภาพเหมือนตนเองที่ดูเรียบและขึงขัง ซึ่งเป็นภาพสุดท้ายสำหรับการสะสมภาพเหมือนอันมีชื่อเสียงของหอศิลป์อู่ฟิซิทีฟลอเรนซ์ในประเทศอิตาลี

ชาร์เจนท์ก็ยังคงมีชื่อเสียง พิพิธภัณฑต่างๆ ก็พยายามเสาะหาและซื้องานที่เขียนโดยชาร์เจนท์ ในปีเดียวกับชาร์เจนท์ปฏิเสธไม่ยอมรับบรรดาศักดิ์อิสตินของสหราชอาณาจักรและ ตัดสินใจดำรงรักษาสีทธิในการเป็นพลเมืองอเมริกันต่อไป ตั้งแต่ปี ค.ศ. 1907 เป็นต้นไปชาร์เจนท์ก็เลิกเขียนภาพเหมือนเป็นส่วนใหญ่และหันไปเขียนภูมิทัศน์ ชาร์เจนท์เดินทางไปสหรัฐอเมริกาหลายครั้งในช่วงสิบปีสุดท้ายของชีวิต รวมทั้งเมื่อไปพำนักอยู่เป็นเวลาสองปีเต็มระหว่างปี ค.ศ. 1915 ถึงปี ค.ศ. 1917

ในปี ค.ศ. 1917 นักวิพากษ์ศิลปะได้จัดให้ชาร์เจนท์เป็นปรมาจารย์ของจิตรกรรมจากอดีต นักสมัยใหม่นิยมวิจารณ์งานเขียนของชาร์เจนท์อย่างรุนแรงมากกว่านั้น โดยกล่าวว่า เป็นงานที่ไม่มีความสัมพันธ์กับความเป็นจริงของชีวิตแบบอเมริกัน และแนวโน้มของศิลปะที่กำลังก่อตัวขึ้นในขณะนั้นที่รวมทั้งคิวบิสม์ ชาร์เจนท์ยอมรับข้อวิพากษ์วิจารณ์อย่างเจ็บๆ แต่ไม่ยอมเปลี่ยนทัศนคติในทางลบที่มีต่องานศิลปะสมัยใหม่

ในขณะที่วงการศิลปะหันไปสนใจกับแนวเขียนของอิมเพรสชันนิสม์ โฟวิสม์ และ คิวบิสม์ งานเขียนของชาร์เจนท์เป็นงานเขียนในรูปแบบของสำนึกนิยมที่อยู่บนพื้นฐานของงานของ เบลลาเกรซ การเขียนตามแบบฉบับของปรมาจารย์ในรูปแบบของงานศิลปะร่วมสมัย ที่ดูเหมือนว่าไม่ต้องใช้ความพยายามเท่าใดนัก ทำให้ชาร์เจนท์ได้รับงานจ้างเขียนภาพเหมือนมาโดยตลอด ผลที่ออกมาเป็นภาพเขียนที่มีคุณค่า กระนั้นชาร์เจนท์ก็ได้รับการวิจารณ์จากเพื่อนจิตรกรด้วยกัน ในบั้นปลายของชีวิตชาร์เจนท์ก็ถูกกล่าวหาว่าเป็นจิตรกรผิดยุค ภายหลังจากความก้าวหน้าของขบวนการทางศิลปะของยุโรปที่เกิดขึ้นหลังสงครามโลกครั้งที่หนึ่ง นักประวัติศาสตร์ศิลป์ให้ความเห็นว่าชื่อเสียงที่ลดถอยลงของชาร์เจนท์ อาจจะมีสาเหตุบางอย่างมาจากความเป็นอคติต่อชาว

เซมิติก ในสังคมที่เริ่มก่อตัวขึ้นซึ่งมีผลทำให้มีการต่อต้านสิ่งที่แสดง ความมั่งคั่งของชาวยิว และถึงกับให้ความเห็นกันว่าความมีมรดกคลังของงานเขียนของชาร์เจนท์ เป็นสิ่งดึงดูดลูกค้าที่เป็นชาวยิว ที่ชาร์เจนท์เริ่มเขียนตั้งคริสต์ทศวรรษ 1890 เป็นต้นมาในปี ค.ศ. 1986 แอนดี วอร์ฮอลให้ ความเห็นเกี่ยวกับชาร์เจนท์ว่า ทำให้ทุกคนดูหุหุหรา

สูง เปรี้ยว แต่ทุกคนก็ยังมีอารมณ์ และแต่ละคนก็ต่างกันไป ในขณะที่เดียวกันนักวิพากษ์ศิลป์ โรเบิร์ต ฮิวค ก็ สรรเสริญว่าเป็นผู้บันทึกอำนาจของชายและความงามของสตรีอันไม่มีผู้ใดเทียมเท่าในยุค เช่นในยุคของเราที่ให้ความสำคัญอันท่วมท้นต่อสิ่งที่ว่านี้

ภาพผลงาน



ภาพที่ 2.5 ภาพ The Daughter of Edward Parley Boit



ภาพที่ 2.6 ภาพ Elsie Palmer

เอกสารนี้เป็นเอกสารที่สงวนไว้สำหรับการใช้งานเพื่อการศึกษาเท่านั้น ไม่อนุญาตให้นำไปใช้ประโยชน์ด้านการค้า
ไม่ว่ากรณีใดๆ ทั้งสิ้น อีกทั้งห้ามมิให้ดัดแปลงเนื้อหาและต้องอ้างอิงถึงเจ้าของเอกสารทุกครั้งที่มีการนำไปใช้

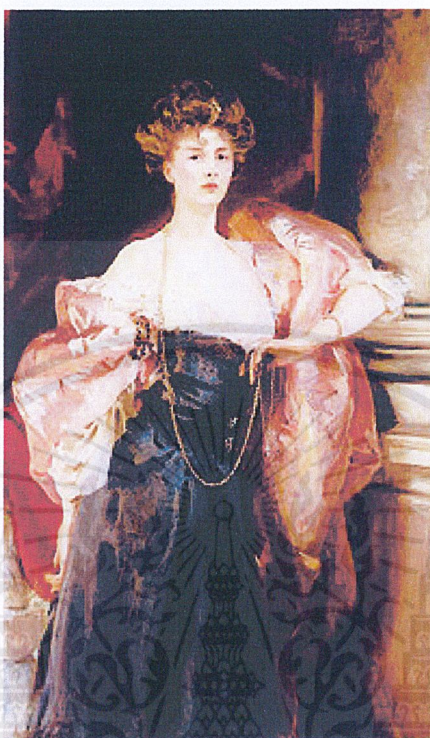

ภาพที่ 2.7 ภาพ Portrait of Lady Vincent



ภาพที่ 2.8 ภาพ Edouard and Marie Louise Pailleron

เอกสารนี้เป็นเอกสารที่สงวนไว้สำหรับการใช้งานเพื่อการศึกษาเท่านั้น ไม่อนุญาตให้นำไปใช้ประโยชน์ด้านการค้า
ไม่ว่ากรณีใดๆ ทั้งสิ้น อีกทั้งห้ามมิให้ดัดแปลงเนื้อหาและต้องอ้างอิงถึงเจ้าของเอกสารทุกครั้งที่มีการนำไปใช้

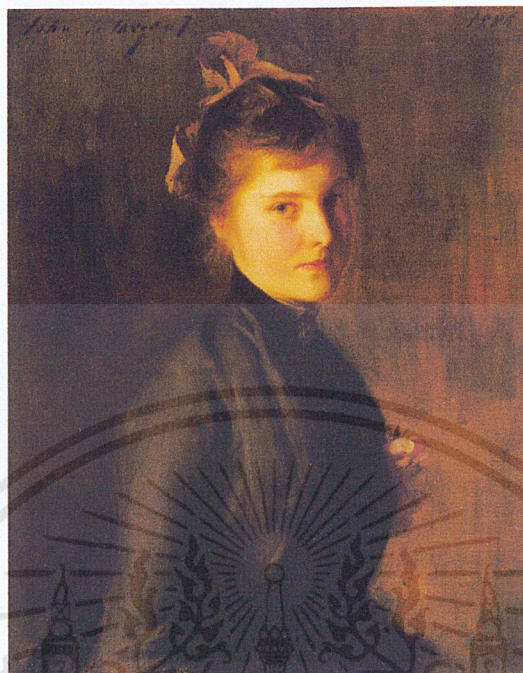

ภาพที่ 2.9 ภาพ Violet Sargent III



ภาพที่ 2.10 ภาพ Lady Agnew of Lochrow

เอกสารนี้เป็นเอกสารที่สงวนไว้สำหรับการใช้งานเพื่อการศึกษาเท่านั้น ไม่อนุญาตให้นำไปใช้ประโยชน์ด้านการค้า
ไม่ว่ากรณีใดๆ ทั้งสิ้น อีกทั้งห้ามมิให้ดัดแปลงเนื้อหาและต้องอ้างอิงถึงเจ้าของเอกสารทุกครั้งที่มีการนำไปใช้



ภาพที่ 2.11 ภาพ Mr. Ralph Curtis



ภาพที่ 2.12 ภาพ Madame Paul Escudier

เอกสารนี้เป็นเอกสารที่สงวนไว้สำหรับการใช้งานเพื่อการศึกษาเท่านั้น ไม่อนุญาตให้นำไปใช้ประโยชน์ด้านการค้า
ไม่ว่ากรณีใดๆ ทั้งสิ้น อีกทั้งห้ามมิให้ดัดแปลงเนื้อหาและต้องอ้างอิงถึงเจ้าของเอกสารทุกครั้งที่มีการนำไปใช้



ภาพที่ 2.13 ภาพ Jacques Barenton

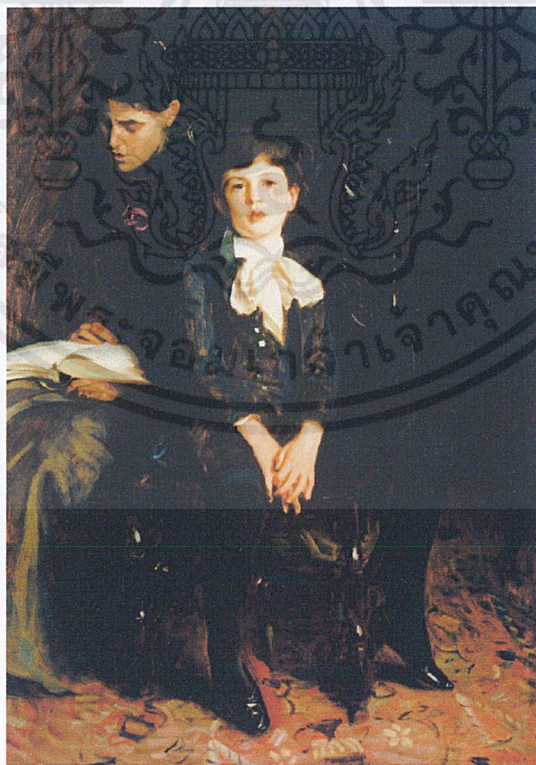

ภาพที่ 2.14 ภาพ Homer Saint Gauders and His Mother

เอกสารนี้เป็นเอกสารที่สงวนไว้สำหรับการใช้งานเพื่อการศึกษาเท่านั้น ไม่อนุญาตให้นำไปใช้ประโยชน์ด้านการค้า
ไม่ว่ากรณีใดๆ ทั้งสิ้น อีกทั้งห้ามมิให้ดัดแปลงเนื้อหาและต้องอ้างอิงถึงเจ้าของเอกสารทุกครั้งที่มีการนำไปใช้



ภาพที่ 2.15 ภาพ Caroline de Bassano Marquise d'Espeuills

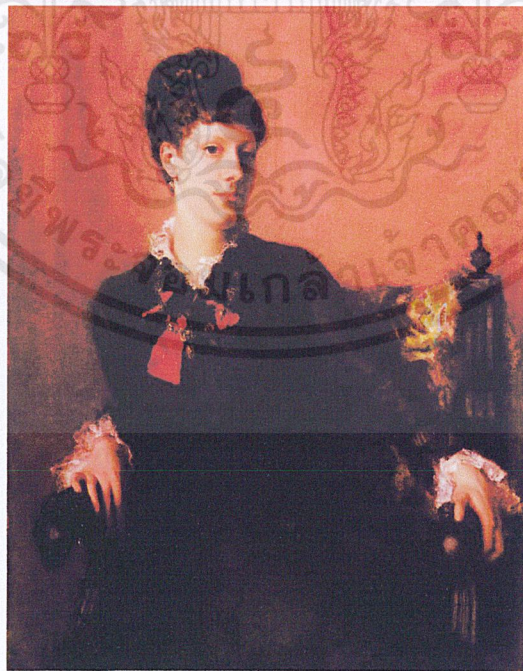

ภาพที่ 2.16 ภาพ Frances Sherborne

เอกสารนี้เป็นเอกสารที่สงวนไว้สำหรับการใช้งานเพื่อการศึกษาเท่านั้น ไม่อนุญาตให้นำไปใช้ประโยชน์ด้านการค้า
ไม่ว่ากรณีใดๆ ทั้งสิ้น อีกทั้งห้ามมิให้ดัดแปลงเนื้อ **120861** ไปถึงเจ้าของเอกสารทุกครั้งที่มีการนำไปใช้

2.2 ศิลปินช่างภาพที่ได้แรงบันดาลใจ

2.2.1 David Seidner

เป็นช่างภาพ ชาวอเมริกัน เกิดเมื่อวันที่ 18 กุมภาพันธ์ 1957 เป็นที่รู้จักกันดีในฐานะช่างภาพแฟชั่นและถ่ายภาพบุคคล จุดเริ่มต้นกับการเป็นช่างภาพอย่างจริงจังก็เมื่อตอนอายุ 19 ปี ซึ่งงานภาพถ่ายของเขาได้รับการตีพิมพ์เป็นครั้งแรก ต่อมาหลังจากนั้นทำให้เขาได้มีโอกาสแสดงผลงานเดี่ยวที่ปารีส เมื่อเขาอายุได้เพียง 21 ปี เท่านั้น และงานของเขาก็ได้แสดงอย่างต่อเนื่องมาเรื่อยๆ เขาสามารถที่จะทำงานในรูปแบบของเชิงพาณิชย์ นำมาผสมผสานกับคำว่าศิลปะ ได้อย่างดี จากนั้น เขาได้รับการติดต่อจากแบรนด์ชื่อดังคือ Yves saint Laurent ทำให้เขาได้ทำงานในแบบของแฟชั่นอย่างเต็มตัว และจุดนี้เขาได้ถ่ายภาพให้กับนิตยสารและแบรนด์ชื่อดังต่างๆมากมายไม่ว่าจะเป็น Vogue ของอิตาลี และฝรั่งเศส Harper's Bazaar Vanity Fair และ New York Time Magazine และงานภาพถ่ายโฆษณาให้กับแบรนด์ต่างๆเช่น Emmanuel Ungaro Lanvin Christian Dior John Galliano และ Bill Blass

ความรู้และความเข้าใจในค่านิยมวัฒนธรรม และความเป็นเอกลักษณ์ของเขา ทำให้เขา สามารถวาดจินตนาการและสร้างสรรค์ในระยะเวลาต่างๆเป็นภาพออกมาได้อย่างทันสมัย งานของเขาชิ้นหนึ่งที่สามารถสร้างชื่อให้กับเขา คือ งาน Nude ที่ได้รับแรงบันดาลใจมาจากงานประติมากรรมของกรีกโบราณ และภาพพอร์ตเทรตของเขาในยุค 90's ส่วนใหญ่ก็ได้รับแรงบันดาลใจมาจากภาพเขียนของ John Singer Sargent และนำมาซึ่งแรงบันดาลใจจากงานศิลปะของ Boldini Ingres Velasquez

ในปี 1998 เขาได้สร้างงานเพื่อเป็นเกียรติแก่ John Singer Sargent ที่หอศิลป์แห่งชาติในกรุงวอชิงตันดีซี เขาถ่ายภาพ 18 ลูกหลานของ คนชั้นสูงใน อังกฤษและอเมริกัน ที่ดูสง่างาม สิ่งที่เขาสนใจผลงานของ Sargent มากที่สุดคือ การนำมาซึ่งจิตวิญญาณของการวาดภาพผ่านรอยพับของผ้า ทำโพสและ การวางตำแหน่งของมือที่มีคุณภาพ เขาได้รับเลือก เป็นหนึ่งใน 100 ภาพที่ยอดเยี่ยมของศตวรรษจากนิตยสาร Life Magazine

จากนั้นเขาก็ได้เสียชีวิตลงด้วยโรคแทรกซ้อนในโรคเอดส์ ในวันที่ 6 มิถุนายน

1999

ภาพผลงานของ David Seidner



ภาพที่ 2.17 ภาพถ่ายแฟชั่น Yves St. Laurent ปี 1986



ภาพที่ 2.18 ภาพถ่ายแฟชั่น Yves St. Laurent ปี 1986

เอกสารนี้เป็นเอกสารที่สงวนไว้สำหรับการใช้งานเพื่อการศึกษาเท่านั้น ไม่อนุญาตให้นำไปใช้ประโยชน์ด้านการค้า
ไม่ว่ากรณีใดๆ ทั้งสิ้น อีกทั้งห้ามมิให้ดัดแปลงเนื้อหาและต้องอ้างอิงถึงเจ้าของเอกสารทุกครั้งที่มีการนำไปใช้



ภาพที่ 2.19 ภาพ Portrait of Honor Fraser

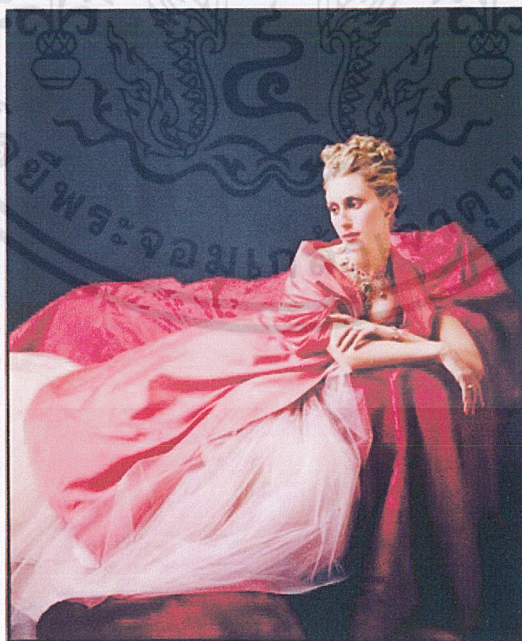

ภาพที่ 2.20 ภาพ Portrait of Princess Alexandra

เอกสารนี้เป็นเอกสารที่สงวนไว้สำหรับการใช้งานเพื่อการศึกษาเท่านั้น ไม่อนุญาตให้นำไปใช้ประโยชน์ด้านการค้า
ไม่ว่ากรณีใดๆ ทั้งสิ้น อีกทั้งห้ามมิให้ดัดแปลงเนื้อหาและต้องอ้างอิงถึงเจ้าของเอกสารทุกครั้งที่มีการนำไปใช้



ภาพที่ 2.21 ภาพ Portrait of Bernadette Jukowski



ภาพที่ 2.22 ภาพ Portrait of India Hicks

เอกสารนี้เป็นเอกสารที่สงวนไว้สำหรับการใช้งานเพื่อการศึกษาเท่านั้น ไม่อนุญาตให้นำไปใช้ประโยชน์ด้านการค้า
ไม่ว่ากรณีใดๆ ทั้งสิ้น อีกทั้งห้ามมิให้ดัดแปลงเนื้อหาและต้องอ้างอิงถึงเจ้าของเอกสารทุกครั้งที่มีการนำไปใช้



ภาพที่ 2.23 ภาพ Portrait of Pia Getty



ภาพที่ 2.24 ภาพ Helena Bonham Carter

เอกสารนี้เป็นเอกสารที่สงวนไว้สำหรับการใช้งานเพื่อการศึกษาเท่านั้น ไม่อนุญาตให้นำไปใช้ประโยชน์ด้านการค้า
ไม่ว่ากรณีใดๆ ทั้งสิ้น อีกทั้งห้ามมิให้ดัดแปลงเนื้อหาและต้องอ้างอิงถึงเจ้าของเอกสารทุกครั้งที่มีการนำไปใช้



ภาพที่ 2.25 ภาพ portrait Louise Neri



ภาพที่ 2.26 ภาพ This portrait is of Hilary Gardner

เอกสารนี้เป็นเอกสารที่สงวนไว้สำหรับการใช้งานเพื่อการศึกษาเท่านั้น ไม่อนุญาตให้นำไปใช้ประโยชน์ด้านการค้า
ไม่ว่ากรณีใดๆ ทั้งสิ้น อีกทั้งห้ามมิให้ดัดแปลงเนื้อหาและต้องอ้างอิงถึงเจ้าของเอกสารทุกครั้งที่มีการนำไปใช้

2.2.2 Paolo Roversi

ช่างภาพชาวอิตาลีเกิดในเมืองราเวนนา ในปี 1947 เขาเริ่มสนใจในการถ่ายภาพ และสิ่งที่กระตุ้นเขาในช่วงวัยรุ่นคือการที่เขาได้ไปเที่ยวประเทศสเปนในวันหยุดกับครอบครัวของเขาในปี 1964 เมื่อเขากลับมา เขาได้สร้างห้องมืด ทำให้เขาได้พัฒนาเทคนิค ภาพถ่ายขาวดำและกระบวนการอัดภาพ ด้วยตัวของเขาเอง จากนั้นเขาได้พบกับช่างภาพมืออาชีพ คือ Nevio Natali สิ่งที่สำคัญที่ เขาได้รับจากการทำงานในสตูดิโอของช่างภาพคนนี้คือ การที่เขาได้ใช้เวลานานๆ ในการฝึกฝนในสิ่งต่างๆ ในการทำงานสตูดิโอ และได้พบกับมิตรภาพจากการทำงาน

ในปี 1970 เขาเริ่มทำงาน ร่วมกับ Giancarlo Gramantieri เพื่อนของเขา ตั้งสตูดิโอ ถ่ายภาพแห่งแรกในราเวนนา เขาเริ่มต้นถ่ายภาพคนดังในท้องถิ่นและครอบครัวของพวกเขา และในปี 1971 จุดเปลี่ยนของเขาก็เกิดขึ้นเมื่อเขาได้พบกับ Peter Knepp เป็นอาร์ตไดเรกเตอร์ชื่อดังของ นิตยสาร Elle โดยบังเอิญ ในราเวนนา และได้รับการเชิญให้ไปทำงานที่ปารีส ในปี 1973 โดยเริ่มแรกทำงานเป็นนักรีวิว ให้กับ Huppert Agency แต่เขาก็ไม่ได้หยุดเรื่องการถ่ายภาพของตัวเองไว้ เขาอาศัยการศึกษาเกี่ยวกับการถ่ายภาพ ที่ละเล็กละน้อย โดยอาศัยเพื่อนฝูงเขามีความสนใจในการถ่ายภาพแฟชั่น ในขณะที่เป็นนักรีวิว ขณะนั้นเองทำให้เขาคนพบ และ ศึกษางานของ Richard Avedon Irvin Penn Helmut Newton

Lawrence Sackmann คือช่างภาพชาวอังกฤษ ที่ Paolo ได้เข้าไปทำงานเป็นผู้ช่วยช่างภาพในปี 1974 ที่แห่งนี้เขารู้สึกว่าเป็นเรื่องที่ยากมาก แต่เขาก็ถูกสอนให้มีความคิดสร้างสรรค์ ค้นหาสิ่งใหม่ๆ ทุกอย่างที่สามารถนำไปใช้ในการเป็นช่างภาพอาชีพได้ Paolo สามารถจัดการทุกอย่างกับการทำงานที่ในสตูดิโอ ได้ทุกสิ่ง แต่สิ่งที่เขาได้รับจาก Sackmann คือกล่าวว่า ขาดั้งกลองและกลองของคุณคงจะมันคงและคงที่ดี แต่คุณควรปลดปล่อยความรู้สึกและดวงตาของคุณให้เป็นอิสระ หลังจากการทำงานตลอดระยะเวลาเก้าเดือนที่สตูดิโอ เขาก็เริ่มทำโปรเจกต์เล็กๆ ของตัวเอง กับนิตยสารต่างๆ เช่น Elle Depeche mode Marie Claire ส่งผลให้หนังสือเหล่านี้นำเสนอและตีพิมพ์เรื่องราวของแฟชั่นใน ส่วนของเขา และส่งผลให้เขาได้ร่วมโปรเจกต์กับ Christian Dior ในปี 1980 และเป็นแคมเปญที่รู้จักอย่างแพร่หลาย และสร้างชื่อให้กับเขาเป็นอย่างมาก

เอกลักษณ์ของเขาคือการถ่ายภาพโดยการใส่โพรยาลอยด์ขนาด 8x10 นิ้ว ในการทำงานแฟชั่น เขามีความประทับใจเกี่ยวกับภาพถ่ายและงานศิลปะในยุคเก่า เขาจึงสร้างงานที่ให้อารมณ์และ บรรยากาศ ใหญ่เหมือนภาพงานศิลปะชิ้นหนึ่ง

เอกสารนี้เป็นเอกสารที่สงวนไว้สำหรับการใช้งานเพื่อการศึกษาเท่านั้น ไม่อนุญาตให้นำไปใช้ประโยชน์ด้านการค้า ไม่ว่าจะกรณีใดๆ ทั้งสิ้น อีกทั้งห้ามมิให้คัดแปลงเนื้อหาและต้องอ้างอิงถึงเจ้าของเอกสารทุกครั้งที่มีการนำไปใช้

ภาพผลงานของ Paolo Roversi



ภาพที่ 2.27 ภาพถ่ายแฟชั่นชุด Like a Painting



ภาพที่ 2.28 ภาพถ่ายแฟชั่นชุด Like a Painting

เอกสารนี้เป็นเอกสารที่สงวนไว้สำหรับการใช้งานเพื่อการศึกษาเท่านั้น ไม่อนุญาตให้นำไปใช้ประโยชน์ด้านการค้า
ไม่ว่ากรณีใดๆ ทั้งสิ้น อีกทั้งห้ามมิให้ดัดแปลงเนื้อหาและต้องอ้างอิงถึงเจ้าของเอกสารทุกครั้งที่มีการนำไปใช้



ภาพที่ 2.29 ภาพถ่ายแฟชั่นชุด Like a Painting

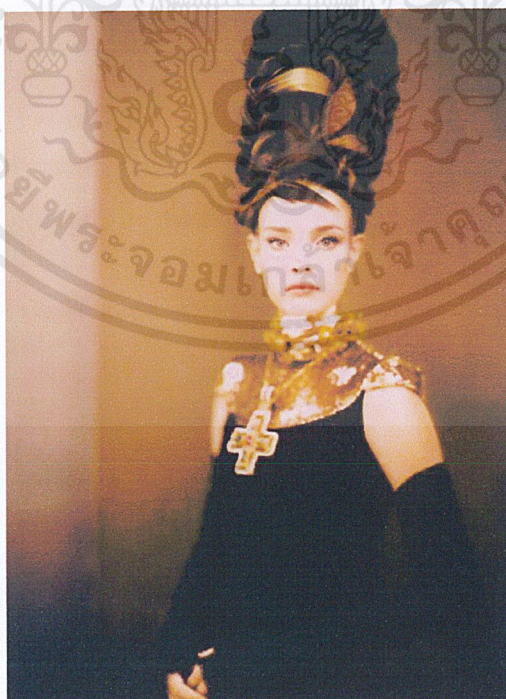

ภาพที่ 2.30 ภาพถ่ายแฟชั่นชุด Like a Painting

เอกสารนี้เป็นเอกสารที่สงวนไว้สำหรับการใช้งานเพื่อการศึกษาเท่านั้น ไม่อนุญาตให้นำไปใช้ประโยชน์ด้านการค้า
ไม่ว่ากรณีใดๆ ทั้งสิ้น อีกทั้งห้ามมิให้ดัดแปลงเนื้อหาและต้องอ้างอิงถึงเจ้าของเอกสารทุกครั้งที่มีการนำไปใช้



ภาพที่ 2.33 ภาพถ่ายแฟชั่นชุด A dream of Dress



ภาพที่ 2.34 ภาพถ่ายแฟชั่นชุด A dream of Dress

เอกสารนี้เป็นเอกสารที่สงวนไว้สำหรับการใช้งานเพื่อการศึกษาเท่านั้น ไม่อนุญาตให้นำไปใช้ประโยชน์ด้านการค้า
ไม่ว่ากรณีใดๆ ทั้งสิ้น อีกทั้งห้ามมิให้ดัดแปลงเนื้อหาและต้องอ้างอิงถึงเจ้าของเอกสารทุกครั้งที่มีการนำไปใช้



ภาพที่ 2.35 ภาพถ่ายแฟชั่น The Flower



ภาพที่ 2.36 ภาพแฟชั่นจากนิตยสาร Vogue อิตาลี

เอกสารนี้เป็นเอกสารที่สงวนไว้สำหรับการใช้งานเพื่อการศึกษาเท่านั้น ไม่อนุญาตให้นำไปใช้ประโยชน์ด้านการค้า
ไม่ว่ากรณีใดๆ ทั้งสิ้น อีกทั้งห้ามมิให้ดัดแปลงเนื้อหาและต้องอ้างอิงถึงเจ้าของเอกสารทุกครั้งที่มีการนำไปใช้

บทที่ 3

ขั้นตอนการสร้างสรรค์ผลงาน

3.1 ขั้นตอนเตรียมตัวก่อนถ่ายทำ

3.1.1 แบบร่างภาพ



ภาพที่ 3.38 แบบร่างภาพที่ 1



ภาพที่ 3.39 แบบร่างภาพที่ 2

เอกสารนี้เป็นเอกสารที่สงวนไว้สำหรับการใช้งานเพื่อการศึกษาเท่านั้น ไม่อนุญาตให้นำไปใช้ประโยชน์ด้านการค้า ไม่ว่าจะกรณีใดๆ ทั้งสิ้น อีกทั้งห้ามมิให้ดัดแปลงเนื้อหาและต้องอ้างอิงถึงเจ้าของเอกสารทุกครั้งที่มีการนำไปใช้



ภาพที่ 3.40 แบบร่างภาพที่ 3

ภาพที่ 3.41 แบบร่างภาพที่ 4

เอกสารนี้เป็นเอกสารที่สงวนไว้สำหรับการใช้งานเพื่อการศึกษาเท่านั้น ไม่อนุญาตให้นำไปใช้ประโยชน์ด้านการค้า
ไม่ว่ากรณีใดๆ ทั้งสิ้น อีกทั้งห้ามมิให้ดัดแปลงเนื้อหาและต้องอ้างอิงถึงเจ้าของเอกสารทุกครั้งที่มีการนำไปใช้



ภาพที่ 3.42 แบบร่างภาพที่ 5

ภาพที่ 3.43 แบบร่างภาพที่ 6

เอกสารนี้เป็นเอกสารที่สงวนไว้สำหรับการใช้งานเพื่อการศึกษาเท่านั้น ไม่อนุญาตให้นำไปใช้ประโยชน์ด้านการค้า
ไม่ว่ากรณีใดๆ ทั้งสิ้น อีกทั้งห้ามมิให้ดัดแปลงเนื้อหาและต้องอ้างอิงถึงเจ้าของเอกสารทุกครั้งที่มีการนำไปใช้



ภาพที่ 3.44 แบบร่างภาพที่ 7

ภาพที่ 3.45 แบบร่างภาพที่ 8

เอกสารนี้เป็นเอกสารที่สงวนไว้สำหรับการใช้งานเพื่อการศึกษาเท่านั้น ไม่อนุญาตให้นำไปใช้ประโยชน์ด้านการค้า ไม่ว่าจะกรณีใดๆ ทั้งสิ้น อีกทั้งห้ามมิให้ดัดแปลงเนื้อหาและต้องอ้างอิงถึงเจ้าของเอกสารทุกครั้งที่มีการนำไปใช้



ภาพที่ 3.46 แบบร่างภาพที่ 9

ภาพที่ 3.47 แบบร่างภาพที่ 10

เอกสารนี้เป็นเอกสารที่สงวนไว้สำหรับการใช้งานเพื่อการศึกษาเท่านั้น ไม่อนุญาตให้นำไปใช้ประโยชน์ด้านการค้า
ไม่ว่ากรณีใดๆ ทั้งสิ้น อีกทั้งห้ามมิให้ดัดแปลงเนื้อหาและต้องอ้างอิงถึงเจ้าของเอกสารทุกครั้งที่มีการนำไปใช้

3.1.2 การเตรียมสถานที่

ในการถ่ายภาพแพ้นเซทนี้ได้มีการสร้างฉากขึ้นมาใหม่โดยสร้างเป็นผ้าใบและนำมาทำการระบายสีขึ้นมาใหม่ โดยใช้สีที่เพิ่มอารมณ์ให้กับบรรยากาศตามที่ได้ศึกษาผลงานมารวมถึงประตูที่นำมาใช้ในการทำงานครั้งนี้



ภาพที่ 3.48 ภาพฉากที่ 1

เอกสารนี้เป็นเอกสารที่สงวนไว้สำหรับการใช้งานเพื่อการศึกษาเท่านั้น ไม่อนุญาตให้นำไปใช้ประโยชน์ด้านการค้า ไม่ว่าจะกรณีใดๆ ทั้งสิ้น อีกทั้งห้ามมิให้ดัดแปลงเนื้อหาและต้องอ้างอิงถึงเจ้าของเอกสารทุกครั้งที่มีการนำไปใช้

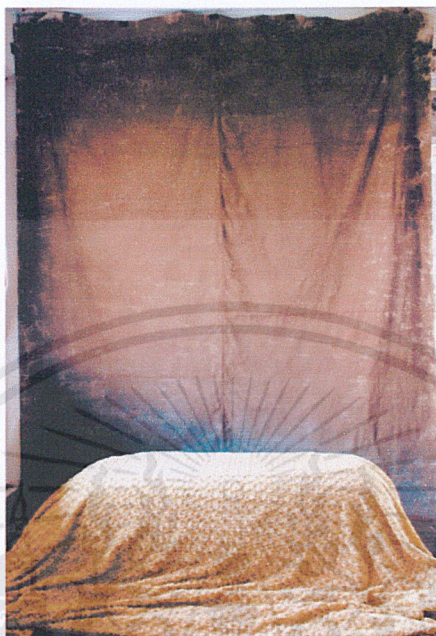

ภาพที่ 3.49 ภาพฉากที่ 2



ภาพที่ 3.50 ภาพฉากที่ 3

เอกสารนี้เป็นเอกสารที่สงวนไว้สำหรับการใช้งานเพื่อการศึกษาเท่านั้น ไม่อนุญาตให้นำไปใช้ประโยชน์ด้านการค้า
ไม่ว่ากรณีใดๆ ทั้งสิ้น อีกทั้งห้ามมิให้ดัดแปลงเนื้อหาและต้องอ้างอิงถึงเจ้าของเอกสารทุกครั้งที่มีการนำไปใช้



ภาพที่ 3.51 ภาพฉากที่ 4



ภาพที่ 3.15 ภาพฉากที่ 5

เอกสารนี้เป็นเอกสารที่สงวนไว้สำหรับการใช้งานเพื่อการศึกษาเท่านั้น ไม่อนุญาตให้นำไปใช้ประโยชน์ด้านการค้า
ไม่ว่ากรณีใดๆ ทั้งสิ้น อีกทั้งห้ามมิให้ดัดแปลงเนื้อหาและต้องอ้างอิงถึงเจ้าของเอกสารทุกครั้งที่มีการนำไปใช้

3.1.3 การทดลองการจัดแสง

จากการที่ได้ศึกษาการใช้แสงของภาพเขียน ก็ได้มีการทดลองใช้แสงให้ได้ตามรูปแบบของภาพเขียนที่เราต้องการ โดยจะใช้แสงธรรมชาติที่มาจากแสงหน้าต่าง ผสมกับการใช้ไฟสตูดิโอ ช่วยเพิ่มเข้าไปให้สว่างมากขึ้น เพื่อต้องการแสงที่มีความนุ่มนวล



ภาพที่ 3.16 ภาพทดลองการจัดแสง ภาพที่ 3.17 ภาพ Mrs. Cazalet and Children

เอกสารนี้เป็นเอกสารที่สงวนไว้สำหรับการใช้งานเพื่อการศึกษาเท่านั้น ไม่อนุญาตให้นำไปใช้ประโยชน์ด้านการค้า ไม่ว่าจะกรณีใดๆ ทั้งสิ้น อีกทั้งห้ามมิให้ดัดแปลงเนื้อหาและต้องอ้างอิงถึงเจ้าของเอกสารทุกครั้งที่มีการนำไปใช้

อุปกรณ์ที่จะใช้ในวันถ่ายจริง

1. ไฟแฟลช Bowen 500 w 1 หัว
2. Soft Box Strip ตัวเล็ก 1 ตัว
3. เลนส์ cannon tilt shift 24 mm.
4. กล้อง Cannon 5D mark II
5. คอมพิวเตอร์ Macbook 15 inch
6. ขาตั้งกล้อง
7. โฟมแผ่นใหญ่
8. ผาดำ

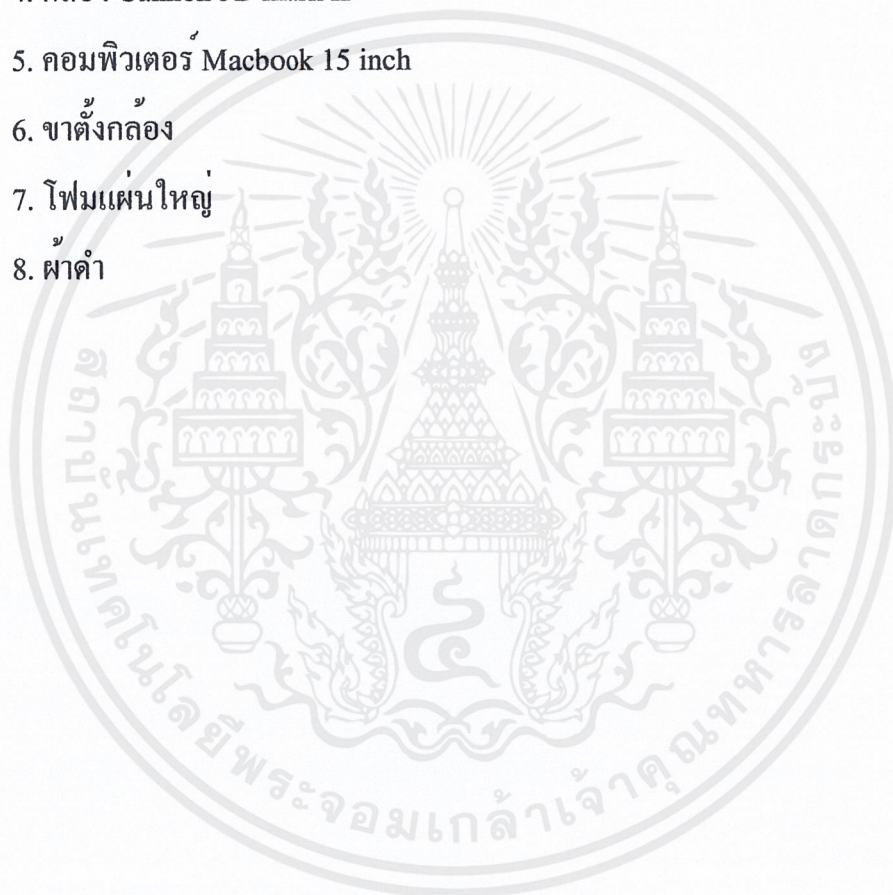

เอกสารนี้เป็นเอกสารที่สงวนไว้สำหรับการใช้งานเพื่อการศึกษาเท่านั้น ไม่อนุญาตให้นำไปใช้ประโยชน์ด้านการค้า
ไม่ว่ากรณีใดๆ ทั้งสิ้น อีกทั้งห้ามมิให้ดัดแปลงเนื้อหาและต้องอ้างอิงถึงเจ้าของเอกสารทุกครั้งที่มีการนำไปใช้

3.1.4 การเตรียมชุดเครื่องแต่งกาย

ชุดเครื่องแต่งกาย ได้รับความอนุเคราะห์จาก นักศึกษา คณะศิลปกรรมศาสตร์ สาขาแฟชั่นดีไซน์ มหาวิทยาลัยรังสิต ที่ให้ยืมชุดโดยไม่เสียค่าใช้จ่ายทั้งสิ้น



ภาพที่ 3.18 เครื่องแต่งกายชุดที่ 1

เอกสารนี้เป็นเอกสารที่สงวนไว้สำหรับการใช้งานเพื่อการศึกษาเท่านั้น ไม่อนุญาตให้นำไปใช้ประโยชน์ด้านการค้า ไม่ว่าจะกรณีใดๆ ทั้งสิ้น อีกทั้งห้ามมิให้ดัดแปลงเนื้อหาและต้องอ้างอิงถึงเจ้าของเอกสารทุกครั้งที่มีการนำไปใช้

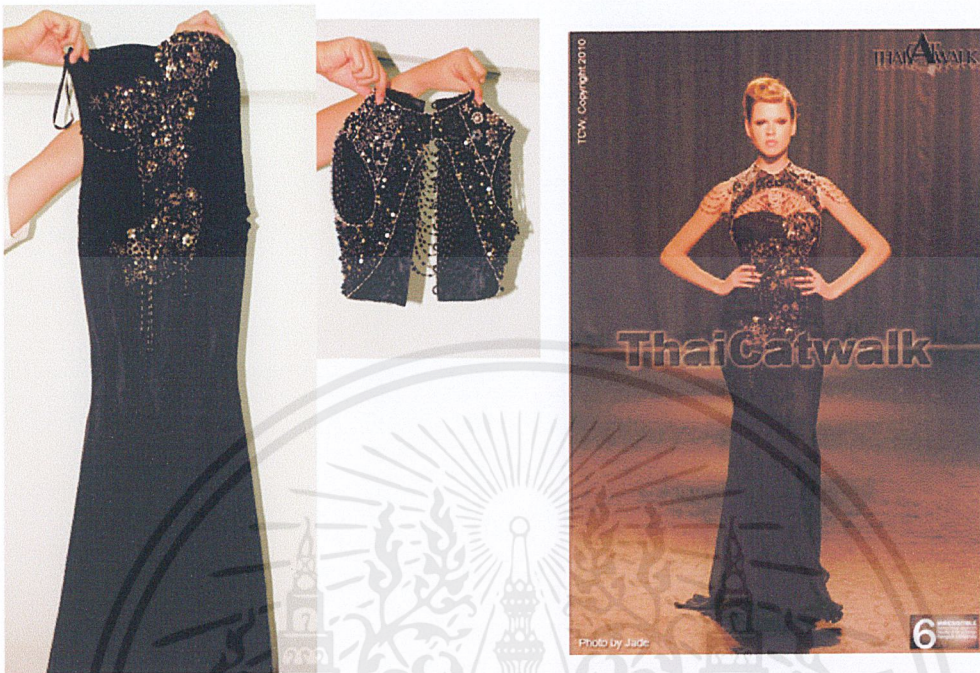

ภาพที่ 3.19 เครื่องแต่งกายชุดที่ 2



ภาพที่ 3.20 เครื่องแต่งกายชุดที่ 3

เอกสารนี้เป็นเอกสารที่สงวนไว้สำหรับการใช้งานเพื่อการศึกษาเท่านั้น ไม่อนุญาตให้นำไปใช้ประโยชน์ด้านการค้า
ไม่ว่ากรณีใดๆ ทั้งสิ้น อีกทั้งห้ามมิให้ดัดแปลงเนื้อหาและต้องอ้างอิงถึงเจ้าของเอกสารทุกครั้งที่มีการนำไปใช้



ภาพที่ 3.21 เครื่องแต่งกายชุดที่ 4



ภาพที่ 3.22 เครื่องแต่งกายชุดที่ 5

เอกสารนี้เป็นเอกสารที่สงวนไว้สำหรับการใช้งานเพื่อการศึกษาเท่านั้น ไม่อนุญาตให้นำไปใช้ประโยชน์ด้านการค้า
ไม่ว่ากรณีใดๆ ทั้งสิ้น อีกทั้งห้ามมิให้ตัดแปลงเนื้อหาและต้องอ้างอิงถึงเจ้าของเอกสารทุกครั้งที่มีการนำไปใช้

3.1.5 นางแบบ



ภาพที่ 3.23 ภาพนางแบบคนที่ 1

ข้อมูลส่วนตัว

ชื่อ นางสาว เมลาณี ไกร์ส

ชื่อเล่น บัว

อายุ 20 ปี

ส่วนสูง 170 ซม.

น้ำหนัก 47 กก.

ปัจจุบัน

กำลังศึกษาอยู่ชั้นปีที่ 2 คณะจิตรกรรม ประติมากรรม และภาพพิมพ์
มหาวิทยาลัย ศิลปากร



ภาพที่ 3.24 ภาพนางแบบคนที่ 2

ข้อมูลส่วนตัว

ชื่อ นางสาว ออร์คิด อติยา ศิลปวิชานกุล

ชื่อเล่น ออร์คิด

อายุ 22 ปี

ส่วนสูง 165 ซม.

น้ำหนัก 45 กก.

ปัจจุบัน

นักศึกษา ชั้นปีที่ 4 คณะสถาปัตยกรรมศาสตร์ ภาควิชานิเทศศิลป์ สาขาการถ่ายภาพ

เอกสารนี้เป็นเอกสารที่สงวนไว้สำหรับการใช้งานเพื่อการศึกษาเท่านั้น ไม่อนุญาตให้นำไปใช้ประโยชน์ด้านการค้า
ไม่ว่ากรณีใดๆ ทั้งสิ้น อีกทั้งห้ามมิให้ดัดแปลงเนื้อหาและต้องอ้างอิงถึงเจ้าของเอกสารทุกครั้งที่มีการนำไปใช้

3.2 ขั้นตอนการถ่ายทำ

3.2.1 การวางแผนการถ่าย

เนื่องจาก มีการใช้แสงธรรมชาติเข้ามาเกี่ยวข้องจึงจำเป็นต้องถ่ายให้เสร็จสิ้นก่อนช่วงเวลาหกโมงเย็น โดยแต่ละฉากต้องเซตแยกกันไว้ เพื่อที่สามารถพร้อมที่จะถ่ายทำได้เลยโดยที่ไม่ต้องมาเปลี่ยน เนื่องจากภาพที่ต้องการมีจำนวนถึง 10 ภาพ อาจทำให้เวลาไม่เพียงพอ

การเริ่มนัดหมายการถ่ายทำจะเริ่มในเวลาประมาณ 7.00 น เพื่อที่จะมาทำการเตรียมตัวและเพื่อเวลาในการแต่งหน้าทำผม และมาเซตอุปกรณ์ต่างๆไม่ว่าจะเป็นการทดลองแสง หามุม เซตคอมพิวเตอร์เพื่อใช้ในการดูภาพในขณะที่ถ่ายทำ

ในการแต่งหน้านางแบบ จะใช้เวลาประมาณ 1 ชั่วโมง การแต่งหน้าก็จะใช้โทนอ่อน เพราะว่าในแต่ละชุดและเครื่องแต่งกายต้องเปลี่ยนในทุกฉาก ทำให้การแต่งหน้าต้องคำนึงถึงเรื่องชุดทั้งหมดที่ใส่ และ ในการถ่ายครั้งนี้มีการใช้ไฟสตูดิโอเพียงดวงเดียว และใช้แสงธรรมชาติเป็นหลัก เพื่อที่จะสะดวกและรวดเร็วต่อการเคลื่อนย้าย

3.2.2 แผนผังการจัดแสง



ภาพที่ 3.25 ภาพที่ถ่ายเสร็จสมบูรณ์ภาพที่ 1

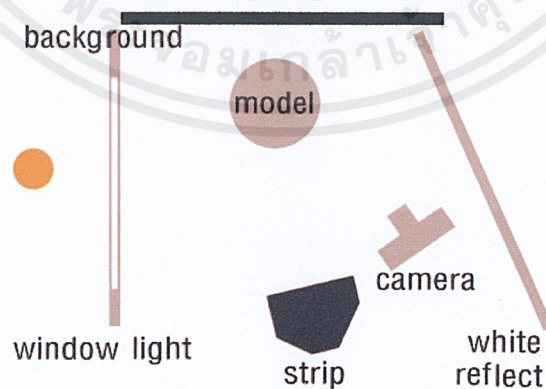

ภาพที่ 3.26 แผนผังการจัดแสงภาพที่ 1

เอกสารนี้เป็นเอกสารที่สงวนไว้สำหรับการใช้งานเพื่อการศึกษาเท่านั้น ไม่อนุญาตให้นำไปใช้ประโยชน์ด้านการค้า
ไม่ว่ากรณีใดๆ ทั้งสิ้น อีกทั้งห้ามมิให้ตัดแปลงเนื้อหาและต้องอ้างอิงถึงเจ้าของเอกสารทุกครั้งที่มีการนำไปใช้



ภาพที่ 3.27 ภาพที่ถ่ายเสร็จสมบูรณ์ภาพที่ 2

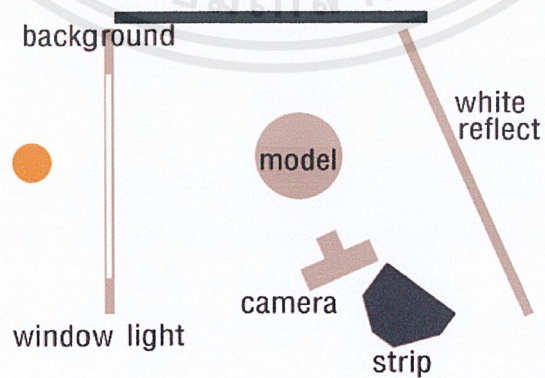

ภาพที่ 3.28 แผนผังการจัดแสงภาพที่ 2

เอกสารนี้เป็นเอกสารที่สงวนไว้สำหรับการใช้งานเพื่อการศึกษาเท่านั้น ไม่อนุญาตให้นำไปใช้ประโยชน์ด้านการค้า
ไม่ว่ากรณีใดๆ ทั้งสิ้น อีกทั้งห้ามมิให้ดัดแปลงเนื้อหาและต้องอ้างอิงถึงเจ้าของเอกสารทุกครั้งที่มีการนำไปใช้



ภาพที่ 3.29 ภาพที่ถ่ายเสร็จสมบูรณ์ภาพที่ 3

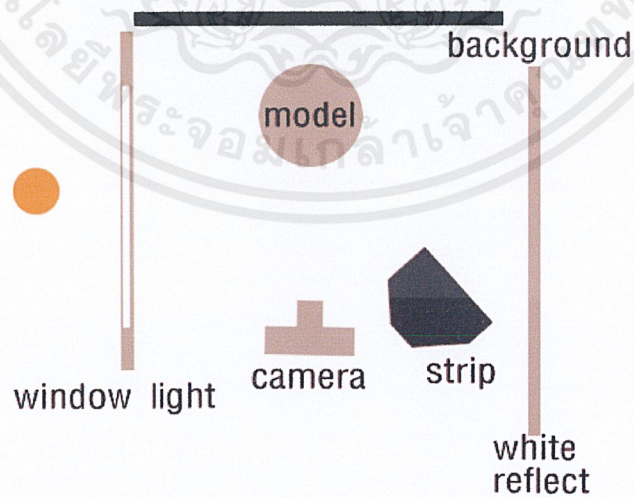

ภาพที่ 3.30 แผนผังการจัดแสงภาพที่ 3

เอกสารนี้เป็นเอกสารที่สงวนไว้สำหรับการใช้งานเพื่อการศึกษาเท่านั้น ไม่อนุญาตให้นำไปใช้ประโยชน์ด้านการค้า
ไม่ว่ากรณีใดๆ ทั้งสิ้น อีกทั้งห้ามมิให้ดัดแปลงเนื้อหาและต้องอ้างอิงถึงเจ้าของเอกสารทุกครั้งที่มีการนำไปใช้

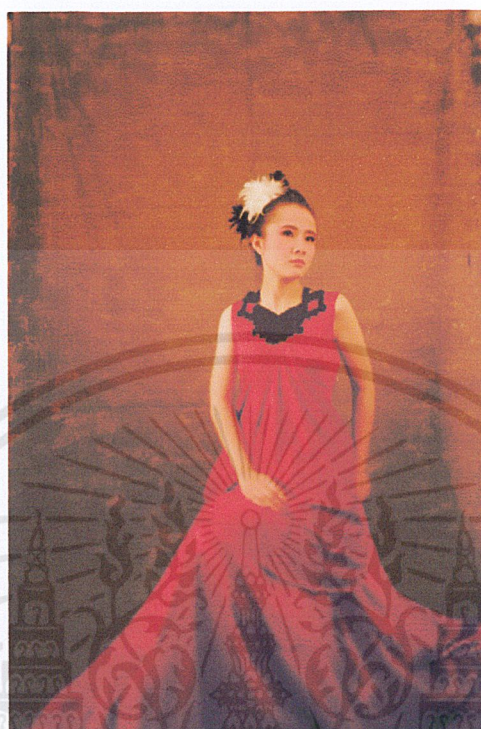

ภาพที่ 3.31 ภาพที่ถ่ายเสร็จสมบูรณ์ภาพที่ 4

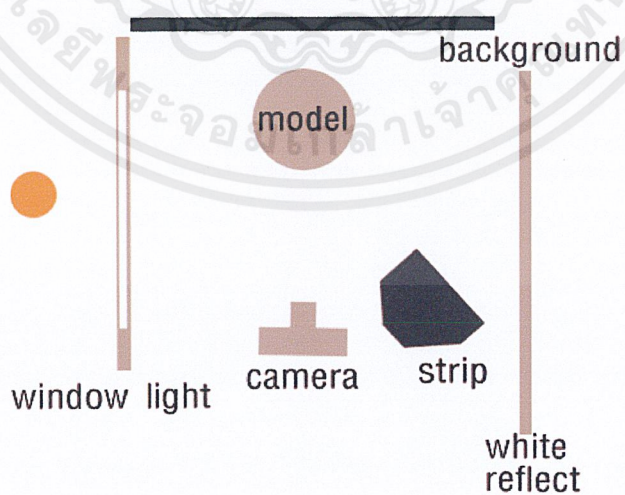

ภาพที่ 3.32 แผนผังการจัดแสงภาพที่ 4

เอกสารนี้เป็นเอกสารที่สงวนไว้สำหรับการใช้งานเพื่อการศึกษาเท่านั้น ไม่อนุญาตให้นำไปใช้ประโยชน์ด้านการค้า
ไม่ว่ากรณีใดๆ ทั้งสิ้น อีกทั้งห้ามมิให้ดัดแปลงเนื้อหาและต้องอ้างอิงถึงเจ้าของเอกสารทุกครั้งที่มีการนำไปใช้

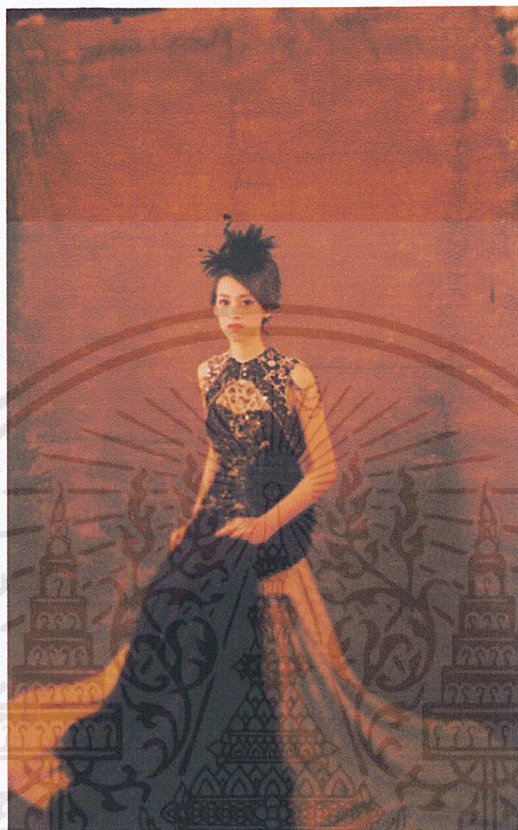

ภาพที่ 3.33 ภาพที่ถ่ายเสร็จสมบูรณ์ภาพที่ 5

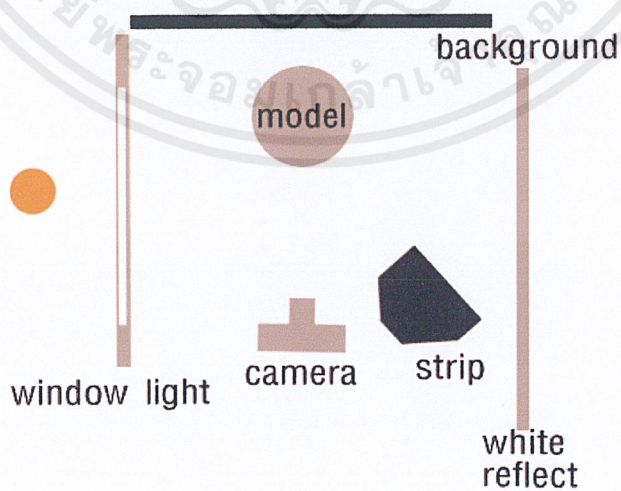

ภาพที่ 3.34 แผนผังการจัดแสงภาพที่ 5

เอกสารนี้เป็นเอกสารที่สงวนไว้สำหรับการใช้งานเพื่อการศึกษาเท่านั้น ไม่อนุญาตให้นำไปใช้ประโยชน์ด้านการค้า
ไม่ว่ากรณีใดๆ ทั้งสิ้น อีกทั้งห้ามมิให้ดัดแปลงเนื้อหาและต้องอ้างอิงถึงเจ้าของเอกสารทุกครั้งที่มีการนำไปใช้



ภาพที่ 3.35 ภาพที่ถ่ายเสร็จสมบูรณ์ภาพที่ 6

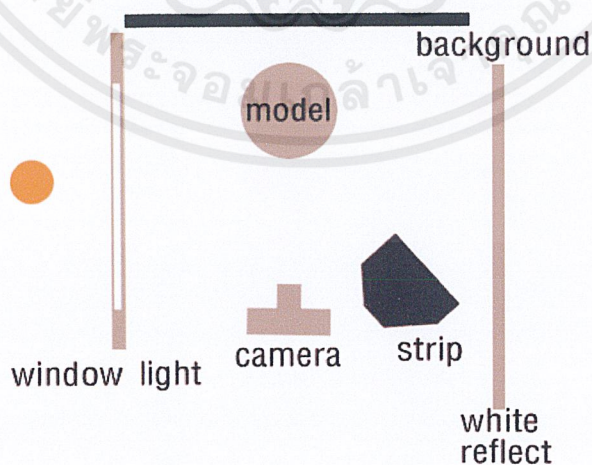

ภาพที่ 3.36 แผนผังการจัดแสงภาพที่ 6

เอกสารนี้เป็นเอกสารที่สงวนไว้สำหรับการใช้งานเพื่อการศึกษาเท่านั้น ไม่อนุญาตให้นำไปใช้ประโยชน์ด้านการค้า
ไม่ว่ากรณีใดๆ ทั้งสิ้น อีกทั้งห้ามมิให้ดัดแปลงเนื้อหาและต้องอ้างอิงถึงเจ้าของเอกสารทุกครั้งที่มีการนำไปใช้

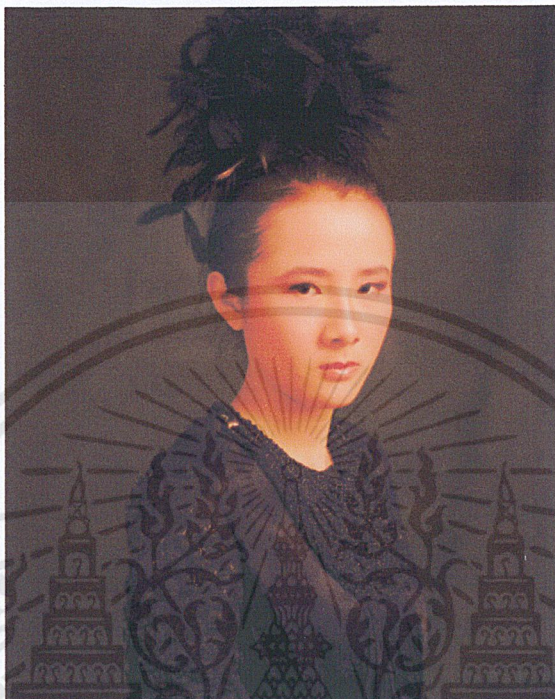

ภาพที่ 3.37 ภาพที่ถ่ายเสร็จสมบูรณ์ภาพที่ 7

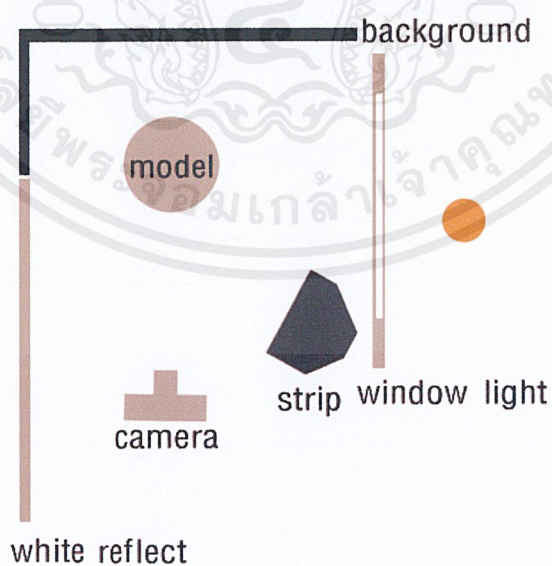

ภาพที่ 3.38 แผนผังการจัดแสงภาพที่ 7

เอกสารนี้เป็นเอกสารที่สงวนไว้สำหรับการใช้งานเพื่อการศึกษาเท่านั้น ไม่อนุญาตให้นำไปใช้ประโยชน์ด้านการค้า
ไม่ว่ากรณีใดๆ ทั้งสิ้น อีกทั้งห้ามมิให้ดัดแปลงเนื้อหาและต้องอ้างอิงถึงเจ้าของเอกสารทุกครั้งที่มีการนำไปใช้



ภาพที่ 3.39 ภาพที่ถ่ายเสร็จสมบูรณ์ภาพที่ 8

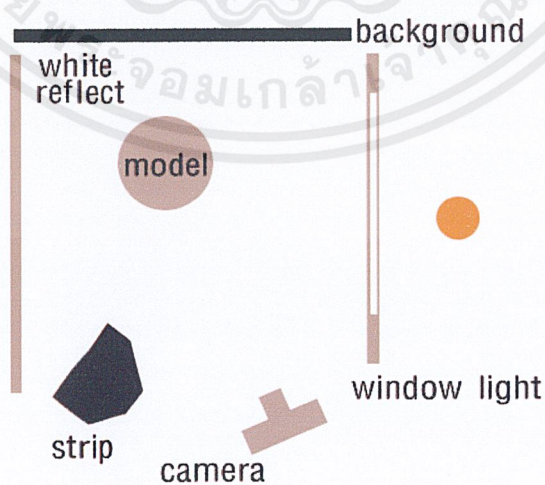

ภาพที่ 3.40 แผนผังการจัดแสงภาพที่ 8

เอกสารนี้เป็นเอกสารที่สงวนไว้สำหรับการใช้งานเพื่อการศึกษาเท่านั้น ไม่อนุญาตให้นำไปใช้ประโยชน์ด้านการค้า
ไม่ว่ากรณีใดๆ ทั้งสิ้น อีกทั้งห้ามมิให้ดัดแปลงเนื้อหาและต้องอ้างอิงถึงเจ้าของเอกสารทุกครั้งที่มีการนำไปใช้

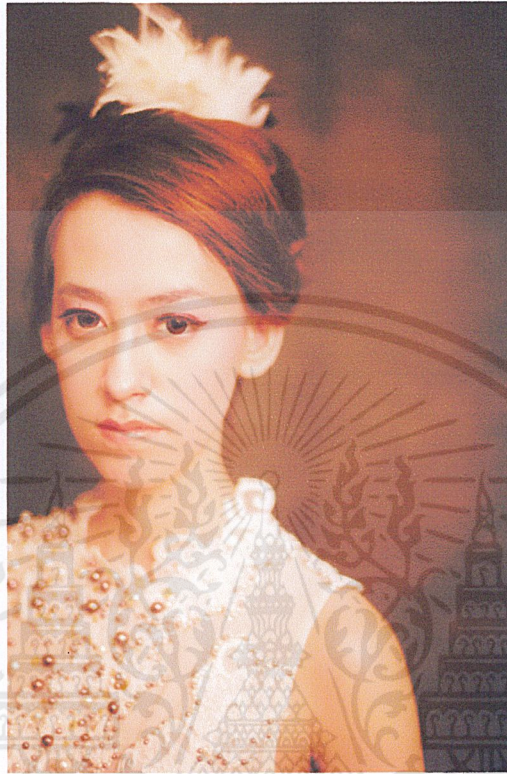

ภาพที่ 3.41 ภาพที่ถ่ายเสร็จสมบูรณ์ภาพที่ 9

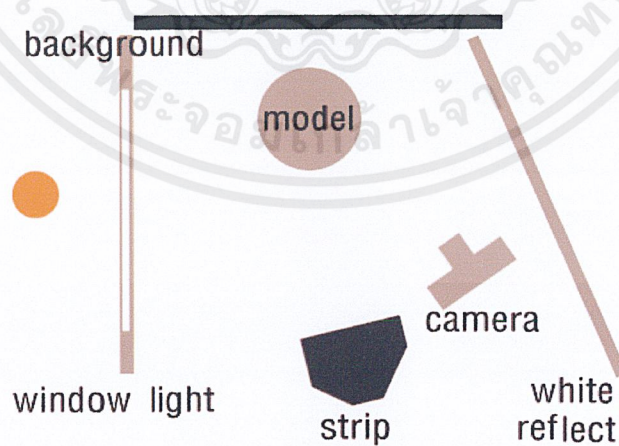

ภาพที่ 3.42 แผนผังการจัดแสงภาพที่ 9

เอกสารนี้เป็นเอกสารที่สงวนไว้สำหรับการใช้งานเพื่อการศึกษาเท่านั้น ไม่อนุญาตให้นำไปใช้ประโยชน์ด้านการค้า
ไม่ว่ากรณีใดๆ ทั้งสิ้น อีกทั้งห้ามมิให้ดัดแปลงเนื้อหาและต้องอ้างอิงถึงเจ้าของเอกสารทุกครั้งที่มีการนำไปใช้



ภาพที่ 3.43 ภาพที่ถ่ายเสร็จสมบูรณ์ภาพที่ 10

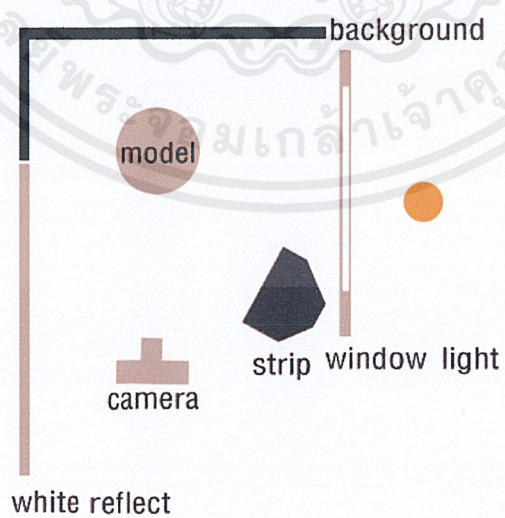

ภาพที่ 3.44 แผนผังการจัดแสงภาพที่ 10

เอกสารนี้เป็นเอกสารที่สงวนไว้สำหรับการใช้งานเพื่อการศึกษาเท่านั้น ไม่อนุญาตให้นำไปใช้ประโยชน์ด้านการค้า ไม่ว่าจะกรณีใดๆ ทั้งสิ้น อีกทั้งห้ามมิให้ดัดแปลงเนื้อหาและต้องอ้างอิงถึงเจ้าของเอกสารทุกครั้งที่มีการนำไปใช้

3.3 ขั้นตอนหลังการถ่ายทำ

3.3.1 ขั้นตอนการปรับภาพ

1. ปรับค่าอุณหภูมิสีของทุกรูปให้เป็นอุณหภูมิแสงขาวสมดุล ให้เท่ากันทุกรูป
2. เริ่มแก้จุดที่ไม่ต้องการ โดยการเก็บรอยยับของเสื้อ และของพื้นหลังของภาพ
3. เก็บริ้วรอยบริเวณผิว มือ หน้า ทรงผมให้เรียบรอย
4. ปรับขนาดของแขน ขา ทรงผม ลำตัว หรือรูปทรงต่างให้มีสัดส่วนตามที่
ต้องการให้พอดีและสวยงามแต่ต้องอยู่บนความสมจริง
5. แก้พื้นผิวหน้าให้มีความเรียบเนียน เพื่อให้ภาพชัดมากจนเกินไป ตามแบบ
ฉบับของภาพตัวอย่างที่ศึกษามา
6. ปรับสีโดยรวมให้อยู่ในโทนเดียวกัน

3.3.2 ภาพผลงานจริงที่ตกแต่งเสร็จสิ้น



ภาพที่ 1

เอกสารนี้เป็นเอกสารที่สงวนไว้สำหรับการใช้งานเพื่อการศึกษาเท่านั้น ไม่อนุญาตให้นำไปใช้ประโยชน์ด้านการค้า
ไม่ว่ากรณีใดๆ ทั้งสิ้น อีกทั้งห้ามมิให้ดัดแปลงเนื้อหาและต้องอ้างอิงถึงเจ้าของเอกสารทุกครั้งที่มีการนำไปใช้



ภาพที่ 2

เอกสารนี้เป็นเอกสารที่สงวนไว้สำหรับการใช้งานเพื่อการศึกษาเท่านั้น ไม่อนุญาตให้นำไปใช้ประโยชน์ด้านการค้า
ไม่ว่ากรณีใดๆ ทั้งสิ้น อีกทั้งห้ามมิให้ดัดแปลงเนื้อหาและต้องอ้างอิงถึงเจ้าของเอกสารทุกครั้งที่มีการนำไปใช้



ภาพที่ 3

เอกสารนี้เป็นเอกสารที่สงวนไว้สำหรับการใช้งานเพื่อการศึกษาเท่านั้น ไม่อนุญาตให้นำไปใช้ประโยชน์ด้านการค้า
ไม่ว่ากรณีใดๆ ทั้งสิ้น อีกทั้งห้ามมิให้ดัดแปลงเนื้อหาและต้องอ้างอิงถึงเจ้าของเอกสารทุกครั้งที่มีการนำไปใช้



ภาพที่ 4

เอกสารนี้เป็นเอกสารที่สงวนไว้สำหรับการใช้งานเพื่อการศึกษาเท่านั้น ไม่อนุญาตให้นำไปใช้ประโยชน์ด้านการค้า
ไม่ว่ากรณีใดๆ ทั้งสิ้น อีกทั้งห้ามมิให้ดัดแปลงเนื้อหาและต้องอ้างอิงถึงเจ้าของเอกสารทุกครั้งที่มีการนำไปใช้



ภาพที่ 5

เอกสารนี้เป็นเอกสารที่สงวนไว้สำหรับการใช้งานเพื่อการศึกษาเท่านั้น ไม่อนุญาตให้นำไปใช้ประโยชน์ด้านการค้า
ไม่ว่ากรณีใดๆ ทั้งสิ้น อีกทั้งห้ามมิให้ดัดแปลงเนื้อหาและต้องอ้างอิงถึงเจ้าของเอกสารทุกครั้งที่มีการนำไปใช้

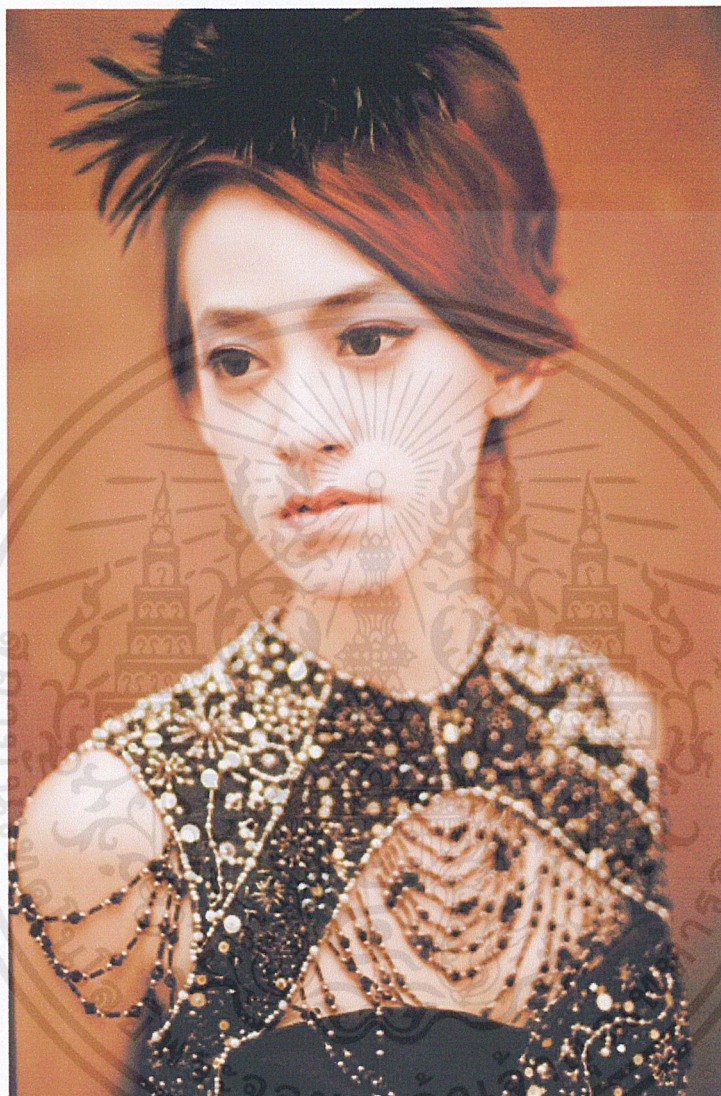

ภาพที่ 6

เอกสารนี้เป็นเอกสารที่สงวนไว้สำหรับการใช้งานเพื่อการศึกษาเท่านั้น ไม่อนุญาตให้นำไปใช้ประโยชน์ด้านการค้า
ไม่ว่ากรณีใดๆ ทั้งสิ้น อีกทั้งห้ามมิให้ดัดแปลงเนื้อหาและต้องอ้างอิงถึงเจ้าของเอกสารทุกครั้งที่มีการนำไปใช้



ภาพที่ 7

เอกสารนี้เป็นเอกสารที่สงวนไว้สำหรับการใช้งานเพื่อการศึกษาเท่านั้น ไม่อนุญาตให้นำไปใช้ประโยชน์ด้านการค้า
ไม่ว่ากรณีใดๆ ทั้งสิ้น อีกทั้งห้ามมิให้ดัดแปลงเนื้อหาและต้องอ้างอิงถึงเจ้าของเอกสารทุกครั้งที่มีการนำไปใช้



ภาพที่ 8

เอกสารนี้เป็นเอกสารที่สงวนไว้สำหรับการใช้งานเพื่อการศึกษาเท่านั้น ไม่อนุญาตให้นำไปใช้ประโยชน์ด้านการค้า
ไม่ว่ากรณีใดๆ ทั้งสิ้น อีกทั้งห้ามมิให้ดัดแปลงเนื้อหาและต้องอ้างอิงถึงเจ้าของเอกสารทุกครั้งที่มีการนำไปใช้

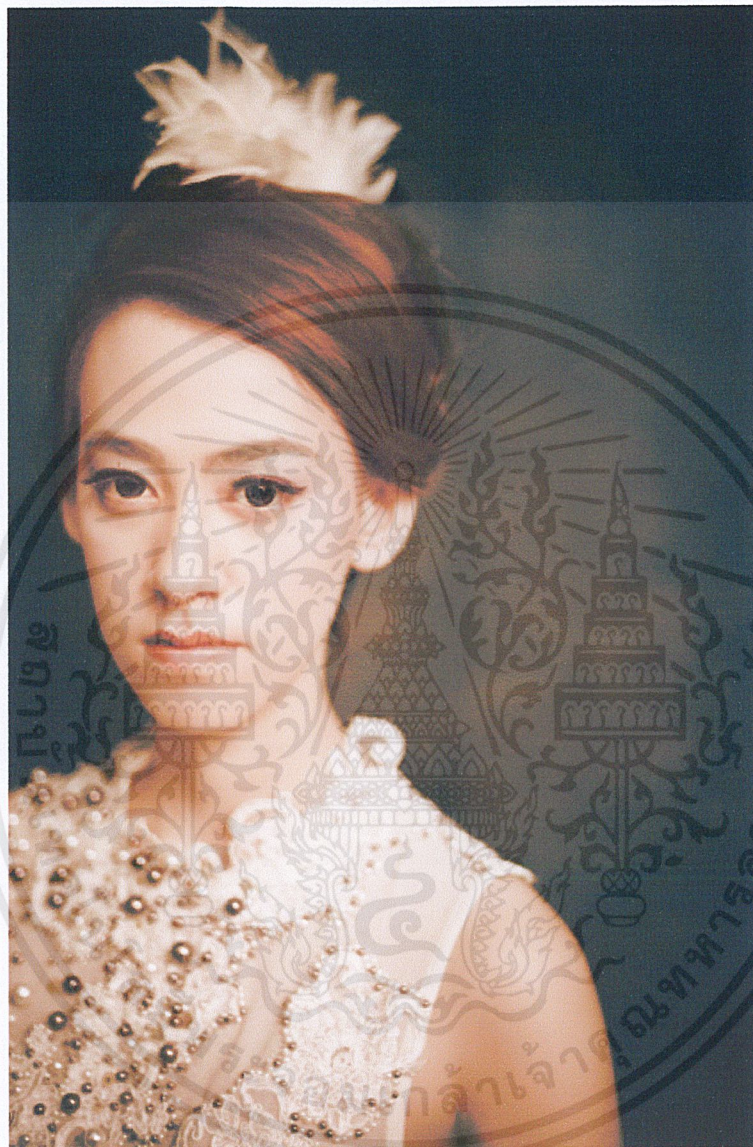

ภาพที่ 9

เอกสารนี้เป็นเอกสารที่สงวนไว้สำหรับการใช้งานเพื่อการศึกษาเท่านั้น ไม่อนุญาตให้นำไปใช้ประโยชน์ด้านการค้า
ไม่ว่ากรณีใดๆ ทั้งสิ้น อีกทั้งห้ามมิให้ดัดแปลงเนื้อหาและต้องอ้างอิงถึงเจ้าของเอกสารทุกครั้งที่มีการนำไปใช้



ภาพที่ 10

เอกสารนี้เป็นเอกสารที่สงวนไว้สำหรับการใช้งานเพื่อการศึกษาเท่านั้น ไม่อนุญาตให้นำไปใช้ประโยชน์ด้านการค้า
ไม่ว่ากรณีใดๆ ทั้งสิ้น อีกทั้งห้ามมิให้ดัดแปลงเนื้อหาและต้องอ้างอิงถึงเจ้าของเอกสารทุกครั้งที่มีการนำไปใช้

บทที่ 4

บทสรุปและข้อเสนอแนะ

4.1 บทสรุป

จากการที่ข้าพเจ้าได้เริ่มทำงาน โครงการนี้ขึ้นมา สิ่งที่ได้ประโยชน์จากการทำงานครั้งนี้ คือความละเอียดรอบคอบในการทำงานตั้งแต่การคิด โครงการ ศึกษาหาข้อมูลต่างๆ ในการถ่ายภาพแฟชั่น ข้าพเจ้าได้ฝึกฝนการคิด การนำสิ่งที่เป็นแรงบันดาลใจ นำมาถ่ายทอดออกมาเป็นภาพถ่ายได้ ศิลปินที่ข้าพเจ้านำมาศึกษา อย่าง John Singer Sargent Paolo Roversi David Seidner ล้วนแล้วแต่มีความทุ่มเทให้กับการสร้างสรรคผลงาน ความพยายามและตั้งใจในการทำงานของบุคคลเหล่านี้ ส่งผลให้งานที่ทำออกมานั้น มีคุณค่าต่อการศึกษาของคนรุ่นหลังรวมถึงตัวข้าพเจ้า ประสบการณ์ต่างๆที่ข้าพเจ้าได้จากการถ่ายภาพแฟชั่นในเซทนี้ เป็นสิ่งที่ข้าพเจ้าควรนำไปใช้ในการทำงานจริงในอนาคตและข้อผิดพลาดต่างๆที่เกิดขึ้นจะเป็นสิ่งที่นำไปแก้ไขและปรับปรุงให้ดีขึ้นในการทำงานต่อไป

4.2 ปัญหาและอุปสรรคที่พบ

ปัญหาหลักของการทำงานในครั้งนี้คือเรื่องระยะเวลาที่จำกัด ทำให้มีการทำงานที่ยากขึ้นเนื่องด้วยข้าพเจ้าได้ขอยืมชุดและเครื่องแต่งกายมาจากมหาวิทยาลัยรังสิต จึงทำให้ต้องคืนชุดในเวลาจำกัด จึงทำให้ต้องมีความรอบคอบและรวดเร็วในการทำงานมากขึ้น ส่วนเรื่องของนางแบบก็มีปัญหาเช่นกันในเรื่องของเวลา เพราะจากการที่ได้ติดต่อนางแบบมีเวลาให้ได้แค่วันเดียวเท่านั้น

ต่อมาในเรื่องของอุปกรณ์ มีความจำเป็นที่จะใช้เลนส์มุมกว้าง เพราะบริเวณที่
 เซทฉากมีพื้นที่ที่จำกัด ทำให้เกิดการบิดเพี้ยนได้ง่าย เนื่องจากสถานที่ที่ใส่ถ่าย มีพื้นที่
 จำกัดทำให้ถอยกล้องได้ไม่มากนัก จึงต้องมาแก้ไขปัญหาในการปรับภาพในโปรแกรม
 เพิ่ม ภายหลังจากการถ่ายทำ

ข้อเสนอแนะ

การเตรียมความพร้อมให้กับตัวเองก่อนการทำงานเป็นสิ่งที่สำคัญมาก เพราะ ใน
 การถ่ายภาพแฟชั่นในแต่ละครั้ง มีปัจจัยต่างๆเข้ามาเกี่ยวข้อง โดยหลักๆแล้วก็คือเรื่อง
 เงินค่าใช้จ่ายในส่วนต่างๆ ถ้ามีการเตรียมงาน และวางแผนในการทำงานได้อย่างดีและมี
 ประสิทธิภาพ ก็จะทำให้ค่าใช้จ่ายในเรื่องที่มันไม่จำเป็นลดลง และ ก็ช่วยในเรื่องของ
 เวลาการทำงานที่มีมากขึ้นอีกด้วย

บรรณานุกรม

Elaine Klimurray and Richard Orwond : John Singer Sargent Portrait of the 1890 :
2003 Yale University Press New Haven and London

Elaine Klimurray and Richar Orwond : John Singer Sargent portraits of the later
portraits : 2002 Yale University Press New Haven and London

www.fashionspot.com

www.paoloroversi.com



เอกสารนี้เป็นเอกสารที่สงวนไว้สำหรับการใช้งานเพื่อการศึกษาเท่านั้น ไม่อนุญาตให้นำไปใช้ประโยชน์ด้านการค้า
ไม่ว่ากรณีใดๆ ทั้งสิ้น อีกทั้งห้ามมิให้ดัดแปลงเนื้อหาและต้องอ้างอิงถึงเจ้าของเอกสารทุกครั้งที่มีการนำไปใช้

ประวัติผู้เขียน

ชื่อ นายชนาธิป แก้วสุข

เกิดวันที่ 10 กรกฎาคม 2531

ที่อยู่ 156/34 ถนนริมทางรถไฟเก่า แขวงบางนา เขต บางนา กรุงเทพมหานคร 10260

ประวัติการศึกษา

จบการศึกษาระดับปริญญาตรี สาขาการถ่ายภาพ ภาควิชานิเทศศิลป์
คณะสถาปัตยกรรมศาสตร์ สถาบันเทคโนโลยีพระจอมเกล้าเจ้าคุณทหาร
ลาดกระบัง

จบการศึกษาระดับมัธยมศึกษาที่ โรงเรียน ปทุมคงคา

จบการศึกษาระดับชั้นประถมที่ โรงเรียนอรรถวิทย์

จบการศึกษาระดับชั้นอนุบาลที่ โรงเรียนอนุบาลมิตรอุดม