

สำนักหอสมุดกลาง พระจอมเกล้าลาดกระบัง

โครงการออกแบบสถาปัตยกรรมภายใน  
โรงแรม พัทยา วอเตอร์ ฟอลล์ โฮเทล แอนด์ สปา จังหวัดชลบุรี

INTERIOR ARCHITECTURE DESIGN PROJECT FOR  
PATTAYA WATER FALL HOTEL & SPA



ปริญญานิพนธ์นี้เป็นส่วนหนึ่งของการศึกษาตามหลักสูตรครุศาสตรบัณฑิต  
สาขาวิชาสถาปัตยกรรมภายใน ภาควิชาครุศาสตร์สถาปัตยกรรม  
คณะครุศาสตร์อุตสาหกรรม  
สถาบันเทคโนโลยีพระจอมเกล้าเจ้าคุณทหารลาดกระบัง  
ปีการศึกษา 2550

เอกสารนี้เป็นเอกสารที่สงวนไว้สำหรับการใช้งานเพื่อการศึกษาเท่านั้น ไม่อนุญาตให้นำไปใช้ประโยชน์ด้านการค้า  
ไม่ว่ากรณีใดๆทั้งสิ้น อีกทั้งห้ามมิให้ตัดแปลงเนื้อหา และต้องอ้างอิงถึงเจ้าของเอกสารทุกครั้งที่มีการนำไปใช้

<b>ชื่อเรื่อง(ภาษาไทย)</b>	โครงการออกแบบสถาปัตยกรรมภายใน โรงแรม พัทยา วอเตอร์ ฟลล โฮเทล แอนด์ สปา
<b>(ภาษาอังกฤษ)</b>	<b>INTERIOR ARCHITECTURE DESIGN PROJECT FOR PATTAYA WATER FALL HOTEL &amp; SPA</b>
<b>ชื่อนักศึกษา</b>	นายวรรณรัตน์ บุญน้อม
<b>สาขาวิชา</b>	สาขาวิชาสถาปัตยกรรมภายใน
<b>ภาควิชา</b>	ครุศาสตร์สถาปัตยกรรม
<b>คณะ</b>	ครุศาสตร์อุตสาหกรรม
<b>ปีการศึกษา</b>	2550
<b>อาจารย์ผู้ควบคุมปริญญาโท</b>	อาจารย์ปิยะ ตันศิริ

### บทคัดย่อ

การศึกษาโครงการนี้มีวัตถุประสงค์สำคัญของการศึกษาโครงการนี้คือ เพื่อทำการค้นคว้าวิจัย และเน้นให้ถึงบทบาทความสำคัญของการออกแบบสถาปัตยกรรมภายใน เพื่อนำความรู้ไปใช้ในการ ออกแบบ โรงแรม พัทยา วอเตอร์ ฟลล โฮเทล แอนด์ สปา โดยการศึกษารูปแบบของตัวอาคาร พฤติกรรมผู้ให้และผู้ให้บริการ ลักษณะทรัพยากรธรรมชาติและศิลปะวัฒนธรรม ของจังหวัดชลบุรีและ ตลอดจนนโยบายส่งเสริมการท่องเที่ยวของเมืองพัทยาเพื่อรองรับนักท่องเที่ยวที่เข้ามาใช้บริการและ เก็บข้อมูลวิเคราะห์ข้อมูล เพื่อเข้าสู่งานออกแบบได้อย่างถูกต้อง และนำความรู้ตามหลักที่ศึกษามา วิเคราะห์แก้ปัญหา และการออกแบบตกแต่งให้สอดคล้องกับการใช้สอยและความงามควบคู่กันไป

### วิธีการวิจัย

เพื่อให้สอดคล้องกับนโยบาย ลักษณะความต้องการและพฤติกรรมของ โรงแรม พัทยา วอเตอร์ ฟลล โฮเทล แอนด์ สปา จึงได้ทำการศึกษารายละเอียดดังนี้

1. ศึกษารายละเอียดของโครงการ
  - ความเป็นมาของโครงการ
  - วัตถุประสงค์ของการจัดตั้งโรงแรม
  - สถานที่ตั้งของโครงการ
  - สภาพแวดล้อมของโครงการที่มีอิทธิพลต่อโรงแรม
  - พื้นที่ใช้สอยภายในอาคาร

เอกสารนี้เป็นเอกสารที่สงวนไว้สำหรับการใช้งานเพื่อการศึกษาเท่านั้น ไม่อนุญาตให้นำไปใช้ประโยชน์ด้านการค้า ไม่ว่าจะกรณีใดๆทั้งสิ้น อีกทั้งห้ามมิให้ตัดแปลงเนื้อหา และต้องอ้างอิงถึงเจ้าของเอกสารทุกครั้งที่มีการนำไปใช้

2. ศึกษาข้อมูลพื้นฐานในการออกแบบ
  - พฤติกรรม และกิจกรรมของผู้ใช้อาคาร
  - ระบบทางสัญจรภายในอาคาร
  - ขนาดสัดส่วนเฟอร์นิเจอร์ที่ใช้ในโครงการ
  - ศึกษาวัสดุต่างๆที่นำมาใช้ในโครงการได้อย่างเหมาะสม
  - ระบบเทคนิคต่าง ๆ วัสดุอุปกรณ์ในการอำนวยความสะดวก
  - ศึกษาจากระบบที่ต้องใช้ในโครงการ
3. รวบรวมข้อมูลของโครงการ และข้อมูลที่ได้จากแหล่งต่าง ๆ ที่เกี่ยวข้องมาศึกษาเปรียบเทียบ นำผลสรุปมาเป็นแนวทางในการออกแบบ
4. นำข้อมูลที่ได้จากโครงการ และข้อมูลที่ได้มาจากแหล่งข้อมูลต่าง ๆ ที่เกี่ยวข้องมาศึกษาเปรียบเทียบ เพื่อนำผลสรุปมาสู่แนวทางออกแบบ
5. สรุป นำเสนอผลงานการทำปริญญานิพนธ์

#### สรุปผลการวิจัย

1. ศึกษาข้อมูลรายละเอียดต่าง ๆ ในการดำเนินการออกแบบสถาปัตยกรรมภายใน โรงแรม พัทยา วอเตอร์ ฟลอร์ โฮเทล แอนด์ สปา และศึกษาโครงการที่มีลักษณะใกล้เคียง เพื่อเป็นแนวทางในการออกแบบสถาปัตยกรรมภายในโรงแรมต่อไป
2. ศึกษาในเรื่องสายงานการให้บริการ พฤติกรรมการใช้สอยภายในโรงแรม ทั้งผู้ให้บริการและผู้รับบริการ เพื่อปรับใช้ได้อย่างถูกต้องเหมาะสม
3. ศึกษาในเรื่องของเอกลักษณ์ ศิลปวัฒนธรรมของประเทศไทยเพื่อนำมาวิเคราะห์ประยุกต์ใช้ในการออกแบบสถาปัตยกรรมภายในให้เกิดภาพลักษณ์ที่ชัดเจน
4. ศึกษาการเลือกใช้วัสดุอุปกรณ์ เทคนิคต่าง ๆ เพื่อใช้ในการออกแบบสถาปัตยกรรมภายในได้อย่างถูกต้องและเหมาะสม

เอกสารนี้เป็นเอกสารที่สงวนไว้สำหรับการใช้งานเพื่อการศึกษาเท่านั้น ไม่อนุญาตให้นำไปใช้ประโยชน์ด้านการค้า ไม่ว่าจะกรณีใดๆทั้งสิ้น อีกทั้งห้ามมิให้ดัดแปลงเนื้อหา และต้องอ้างอิงถึงเจ้าของเอกสารทุกครั้งที่มีการนำไปใช้

## กิตติกรรมประกาศ

ปริญญาบัตรฉบับนี้ได้สำเร็จลงได้ด้วยความอนุเคราะห์และความช่วยเหลือจากบุคคลต่างๆ หลายท่าน ที่ให้ความเอื้อเฟื้อและให้การแนะนำทั้งร่างกายและแรงใจ ตลอดจนการสนับสนุนในเรื่องต่างๆ ดังนี้คือ

- ขอขอบคุณบิดามารดา นายจรัสและนางจ่าปี บุญน้อม บุพการีผู้ให้ทุกสิ่งทุกอย่างในชีวิตที่มีอาจมีใครเทียบเท่าและป่า ระเบียบ ที่เป็นแรงผลักดันสำคัญที่สุดที่มาถึงตรงจุดนี้
- ขอขอบคุณอาจารย์ที่ปรึกษา อาจารย์ปิยะ ดันศิริ ที่ให้คำปรึกษาและความรู้ทุกอย่าง
- ขอขอบคุณอาจารย์ทุกท่านในสาขาสำหรับความรู้ประสบการณ์อันมีค่า
- ขอขอบคุณ ที่ อาทิตย์ ที่แนะนำให้ผมได้มาเรียนที่สถาบันแห่งนี้
- ขอขอบคุณ ที่สุทธิมา สำหรับโครงการปริญญาบัตร
- ขอขอบคุณ เพื่อนวิน ที่สละเวลาช่วยเหลือในเวลาลำบากและสำหรับ หลายๆ อย่างในการทำงานปริญญาบัตร เพื่อน แกะและก๊ิบ ที่เป็นกำลังใจให้ตลอดการทำงาน สุดท้ายขอขอบคุณทุกคนที่เข้ามาและผ่านไปในชีวิตของผม ซึ่งถ้าขาดใครซักคนแล้วผมอาจจะไม่โอกาสมาขึ้นตรงจุดนี้ได้เลย

เอกสารนี้เป็นเอกสารที่สงวนไว้สำหรับการใช้งานเพื่อการศึกษาเท่านั้น ไม่อนุญาตให้นำไปใช้ประโยชน์ด้านการค้า ไม่ว่าจะกรณีใดๆ ทั้งสิ้น อีกทั้งห้ามมิให้ดัดแปลงเนื้อหา และต้องอ้างอิงถึงเจ้าของเอกสารทุกครั้งที่มีการนำไปใช้

## สารบัญ

เรื่อง	หน้า
บทคัดย่อ.....	ก
กิตติกรรมประกาศ.....	ข
สารบัญชื่อเรื่อง.....	ค
สารบัญภาพประกอบ.....	ง
สารบัญตาราง.....	จ
สารบัญแผนภูมิ.....	ฉ
บทที่ 1 บทนำ	
1.1 ความเป็นมาของโครงการ.....	1
1.2 วัตถุประสงค์โครงการ.....	1
1.3 วัตถุประสงค์ในการทำปริญญานิพนธ์.....	2
1.4 เหตุผลในการเลือกโครงการ.....	2
1.5 ที่มาของปัญหา.....	2
1.6 แนวทางการแก้ปัญหา.....	3
1.7 วิธีดำเนินการวิจัย.....	3
1.8 ขอบเขตของการศึกษาข้อมูล.....	4
1.9 ขอบเขตโครงการ.....	4
1.10 ขอบเขตในการทำปริญญานิพนธ์.....	7
1.11 ประโยชน์ที่คาดว่าจะได้รับจากการทำปริญญานิพนธ์.....	8
1.12 แหล่งศึกษาค้นคว้าหาข้อมูล.....	8
บทที่ 2 การศึกษาข้อมูลพื้นฐาน	
2.1 ประวัติและความหมายทั่วไปของโรงแรม.....	9
2.1.1 ประวัติความเป็นมาของโรงแรม.....	9
2.1.2 ประวัติความเป็นมาของโรงแรมแบบไทย.....	10
2.2 การแบ่งระดับของโรงแรม.....	11
2.2.1 การแบ่งประเภทของโรงแรม.....	12
2.2.2 ระดับมาตรฐานของโรงแรมและการให้ “ดาว” .....	15
2.3 ระบบบริหารโรงแรม.....	18

เอกสารนี้เป็นเอกสารที่สงวนไว้สำหรับการใช้งานเพื่อการศึกษาเท่านั้น ไม่อนุญาตให้นำไปใช้ประโยชน์ด้านการค้า  
ไม่ว่ากรณีใดๆทั้งสิ้น อีกทั้งห้ามมิให้ดัดแปลงเนื้อหา และต้องอ้างอิงถึงเจ้าของเอกสารทุกครั้งที่มีการนำไปใช้

## สารบัญ(ต่อ)

	หน้า
2.3.1 ประเภทโรงแรมอิสระ (Independent Hotels) .....	18
2.3.2 ประเภทโรงแรมในระบบเครือข่าย (Chain Hotels) .....	19
2.3.3 เครือข่ายโรงแรม.....	19
2.3.3.1 เครือข่ายโรงแรมท้องถิ่น (Local chains) .....	20
2.3.3.2 เครือข่ายโรงแรมระหว่างประเทศ (International Hotel chains) .....	20
2.3.3.3 บริษัทรับจ้างบริหาร โรงแรม (Hotel Management Companies) .....	20
2.3.3.4 เครือข่ายโรงแรมอิสระ (Voluntary Chains หรือ Consortia) .....	21
2.4 การจัดองค์กรของ โรงแรม.....	21
2.5 ผังการจัดองค์กร (Organization chart) .....	22
2.6 แผนงานและบุคลากรในโรงแรม.....	24
2.6.1 แผนกต้อนรับ (Reception) .....	24
2.6.2 แผนกประชาสัมพันธ์ (Public Relations) .....	26
2.6.3 แผนกบริการอาหารและเครื่องดื่ม (Food and Beverage Service) .....	26
2.6.4 แผนกจัดเลี้ยง (The Catering Department) .....	27
2.6.5 แผนกแม่บ้าน (House Keeping หรือ Accommodation Services) .....	28
2.6.6 แผนกบริการทั่วไป (Uniformed Service) .....	29
2.6.7 แผนกรักษาความปลอดภัย (Security).....	29
2.6.8 บริการต่างๆ สำหรับแขก (Guest Services) .....	30
2.6.9 ฝ่ายจัดการ (Management) .....	30
2.7 หลักการออกแบบตกแต่งภายในโรงแรม.....	31
2.7.I ห้องโถงหรือส่วนของล็อบบี้ ( MAIN LOBBY) .....	31

เอกสารนี้เป็นเอกสารที่สงวนไว้สำหรับการใช้งานเพื่อการศึกษาเท่านั้น ไม่อนุญาตให้นำไปใช้ประโยชน์ด้านการค้า  
ไม่ว่ากรณีใดๆทั้งสิ้น อีกทั้งห้ามมิให้ดัดแปลงเนื้อหา และต้องอ้างอิงถึงเจ้าของเอกสารทุกครั้งที่มีการนำไปใช้

## สารบัญ(ต่อ)

	หน้า
2.7.2 ล็อบบี้แลันจ์ ( LOBBY LOUNGE ) .....	39
2.7.3 คอฟฟี่ช้อป ( Coffee Shop ) .....	43
2.7.3.1 สิ่งที่ต้องคำนึงในการจัด คอฟฟี่ช้อป.....	43
2.7.3.2 การตกแต่งภายในค้อฟฟี่ช้อป ( Coffee Shop Design ) .....	43
2.7.3.3 เครื่องเรือนใน ค้อฟฟี่ช้อป.....	44
2.7.4 กัตาคาร ( RESTAURANT ) .....	46
2.7.4.1 กัตาคารในโรงแรม.....	46
2.7.4.1 การจัดโต๊ะในกัตาคาร ส่วนบริการอาหาร และเครื่องคั้ม.....	47
2.7.5 ห้องจัดเลี้ยง ( Banquet Hall ).....	49
2.7.4.1 การจัดเลี้ยงแบบแนคเวีท ( Banquet ) .....	49
2.7.4.2 การจัดเลี้ยงแบบบุฟเฟต์ ( Buffet ) .....	50
2.7.5.3 การจัดเลี้ยงแบบโต๊ะจีน ( Chinese Style ).....	50
2.7.6 ห้องประชุมสัมมนา ( MEETING ROOM) .....	57
2.7.7 ส่วนบริการธุรกิจ ( BUSINESS CENTER ) .....	58
2.7.8 ห้องพักแขก ( Guest Room ) .....	62
2.7.8.1 ส่วนประกอบภายในห้องพักแขก.....	62
2.8 ระบบเทคนิคต่างๆ ที่เกี่ยวกับสภาพแวดล้อมภายในโรงแรม.....	65
2.8.1 ระบบติดต่อสื่อสารภายใน ภายนอก.....	65
2.8.2 ระบบปรับอากาศ.....	65
2.8.3 แสงสว่าง.....	66
2.8.4 ระบบเสียง.....	73
2.8.5 ระบบป้องกันอัคคีภัย.....	73

เอกสารนี้เป็นเอกสารที่สงวนไว้สำหรับการใช้งานเพื่อการศึกษาเท่านั้น ไม่อนุญาตให้นำไปใช้ประโยชน์ด้านการค้า  
ไม่ว่ากรณีใดๆทั้งสิ้น อีกทั้งห้ามมิให้ตัดแปลงเนื้อหา และต้องอ้างอิงถึงเจ้าของเอกสารทุกครั้งที่มีการนำไปใช้

## สารบัญ(ต่อ)

	หน้า
2.8.6 ระบบไฟฟ้า.....	74
2.8.7 ระบบอุปกรณ์อื่นๆ.....	75
2.9 ข้อมูลที่มีอิทธิพลต่อการออกแบบ จิตวิทยาการใช้สี.....	76
2.9.1 จิตวิทยาในการเลือกผ้าและสี.....	76
2.9.2 จิตวิทยาการใช้สี.....	77
2.9.3 อิทธิพลของสีต่อการออกแบบตกแต่งภายใน.....	77
2.10 การศึกษาวस्तุที่นำมาใช้ในการออกแบบตกแต่ง.....	82
2.11 การศึกษาโครงการเปรียบเทียบ.....	86
2.10.1 โรงแรมการ์เด็น ครีฟ รีสอร์ท แอนด์ สปา.....	87
2.10.2 โรงแรมเอเชีย พัทยา บีช.....	105
2.10.3 โรงแรมพัทยา เมริออท รีสอร์ท แอนด์ สปา.....	128
2.10.4 โรงแรมคูสิศ รีสอร์ท พัทยา.....	147
บทที่ 3 การศึกษารายละเอียดประกอบโครงการ	
3.1 สภาพทั่วไปของจังหวัดชลบุรี.....	159
3.1.1 ประวัติความเป็นมา.....	159
3.1.2 เขตการปกครอง.....	160
3.1.3 สภาพภูมิศาสตร์.....	160
3.1.4 ทรัพยากรธรรมชาติ.....	164
3.1.5 สภาพแวดล้อม.....	165
3.1.6 ประชากร.....	166
3.2 การศึกษารายละเอียดของโครงการ.....	170
3.2.1 ลักษณะที่ตั้งและสภาพแวดล้อมของโครงการ.....	170
3.2.2 การเข้าสู่โครงการ.....	172
3.2.3 การศึกษาลักษณะของโครงการ.....	173
3.2.4 การศึกษาสถาปัตยกรรมของอาคาร.....	173

เอกสารนี้เป็นเอกสารที่สงวนไว้สำหรับการใช้งานเพื่อการศึกษาเท่านั้น ไม่อนุญาตให้นำไปใช้ประโยชน์ด้านการค้า  
ไม่ว่ากรณีใดๆทั้งสิ้น อีกทั้งห้ามมิให้ดัดแปลงเนื้อหา และต้องอ้างอิงถึงเจ้าของเอกสารทุกครั้งที่มีการนำไปใช้

## สารบัญ(ต่อ)

	หน้า
3.2.5 ส่วนประกอบของโครงการ.....	179
3.2.6 การศึกษาสภาพแวดล้อมส่วนที่ออกแบบสถาปัตยกรรม.....	179
3.3 การศึกษาอัตรากำลังคนและระบบสายงานภายในโครงการ.....	181
3.4 การศึกษาพฤติกรรมผู้ใช้อาคาร.....	195
<b>บทที่ 4 การวิเคราะห์ข้อมูลเพื่อการออกแบบ</b>	
4.1 การวิเคราะห์สภาพแวดล้อมและผลกระทบต่อโครงการ.....	207
4.1.1 สภาพแวดล้อมทั่วไป.....	207
4.1.2 เสียง.....	208
4.1.3 แสงแดด.....	209
4.1.4 อุณหภูมิ.....	209
4.1.5 ลม.....	209
4.1.6 ฝน.....	210
4.2 การวิเคราะห์รูปแบบสถาปัตยกรรม.....	210
4.2.1 รูปแบบสถาปัตยกรรม.....	210
4.2.2 การจัดพื้นที่ใช้สอย.....	210
4.2.3 การจัดทางสัญจร.....	211
4.2.4 การวิเคราะห์สภาพแวดล้อมที่มีผลกระทบต่อตัวอาคารของโครงการ.....	212
4.2.5 การวิเคราะห์พื้นที่ว่างภายในอาคาร.....	226
4.3 การวิเคราะห์พฤติกรรมผู้ใช้อาคาร.....	237
4.4 การวิเคราะห์ค่าความสัมพันธ์ขององค์ประกอบ.....	248
4.4.1 หลักในการหาค่าความสัมพันธ์.....	248
4.4.2 การจัดระเบียบความสัมพันธ์ขององค์ประกอบ.....	248
4.5 การวิเคราะห์ข้อมูลเกี่ยวกับการจัดพื้นที่ใช้สอยภายในโครงการ.....	287
4.5.1 โถงล็อบบี้ (Lobby Hall).....	276
4.5.2 ล็อบบี้เลาจน์ (Lobby Lounge).....	282
4.5.3 ห้องอาหาร (Restaurant).....	286

เอกสารนี้เป็นเอกสารที่สงวนไว้สำหรับการใช้งานเพื่อการศึกษาเท่านั้น ไม่อนุญาตให้นำไปใช้ประโยชน์ด้านการค้า  
ไม่ว่ากรณีใดๆทั้งสิ้น อีกทั้งห้ามมิให้ดัดแปลงเนื้อหา และต้องอ้างอิงถึงเจ้าของเอกสารทุกครั้งที่มีการนำไปใช้

## สารบัญ(ต่อ)

	หน้า
4.5.4 ห้องจัดเลี้ยง Banquet Room.....	289
4.5.5 ส่วนบริการเพื่อสุขภาพ Spa.....	294
4.5.6 ห้องพัก (Guest Room) .....	303
4.6 การจัดแบ่งพื้นที่ใช้สอยตามผลการวิเคราะห์.....	314
<b>บทที่ 5 สรุปผลการออกแบบ</b>	
5.1 สรุปเพื่อการออกแบบ.....	325
5.2 แนวความคิดในการออกแบบ.....	325
5.3 สรุปแนวความคิดในการออกแบบและผลงาน.....	325
5.3.1 ส่วนโถงต้อนรับ ( LOBBY HALL ) .....	326
5.3.2 ส่วนล็อบบี้เดินจ ( LOBBY LOUNGE ) .....	330
5.3.3 ส่วนห้องอาหาร (RESTAURANT) .....	333
5.3.4 ส่วนห้องจัดเลี้ยง (banquet).....	336
5.3.5 ส่วนบริการเพื่อสุขภาพ (SPA) .....	339
5.3.6 ส่วนห้องพัก (GUEST ROOM) .....	344

บรรณานุกรม  
ประวัติผู้จัดทำ

เอกสารนี้เป็นเอกสารที่สงวนไว้สำหรับการใช้งานเพื่อการศึกษาเท่านั้น ไม่อนุญาตให้นำไปใช้ประโยชน์ด้านการค้า  
ไม่ว่ากรณีใดๆทั้งสิ้น อีกทั้งห้ามมิให้ดัดแปลงเนื้อหา และต้องอ้างอิงถึงเจ้าของเอกสารทุกครั้งที่มีการนำไปใช้

## สารบัญภาพประกอบ

	หน้า
ภาพที่ 2.1	แสดงโถงล็อบบี้ และ ส่วนพักคอย..... 31
ภาพที่ 2.2	แสดงเคาน์เตอร์ส่วนหน้า..... 32
ภาพที่ 2.3	แสดงอุปกรณ์เครื่องใช้ส่วนเคาน์เตอร์บริการส่วนหน้า..... 35
ภาพที่ 2.4	ภาพรูปตัดขยายพื้นที่ใช้สอยในส่วนเคาน์เตอร์บริการส่วนหน้า..... 36
ภาพที่ 2.5	ขนาดสัดส่วนของชั้นอุปกรณ์และเก็บของ..... 36
ภาพที่ 2.6	ขนาดของอุปกรณ์ต่าง ๆ ที่ใช้ในเคาน์เตอร์บริเวณส่วนหน้า..... 36
ภาพที่ 2.7	แสดงอุปกรณ์เครื่องใช้ส่วนเคาน์เตอร์บริการส่วนหน้า..... 37
ภาพที่ 2.8	แสดงขนาดสัดส่วนของเคาน์เตอร์บริการส่วนหน้า..... 38
ภาพที่ 2.9	แสดงขนาดสัดส่วนของบริการโทรศัพท์สาธารณะ..... 38
ภาพที่ 2.10	แสดงล็อบบี้ใต้จัน..... 39
ภาพที่ 2.11	แสดงล็อบบี้บาร์..... 40
ภาพที่ 2.12	แสดงเคาน์เตอร์..... 40
ภาพที่ 2.13	แสดงขนาดสัดส่วนของเคาน์เตอร์..... 41
ภาพที่ 2.14	แสดงขนาดสัดส่วนของโต๊ะรับประทานอาหาร..... 41
ภาพที่ 2.15	ลักษณะ Coffee Shop..... 43
ภาพที่ 2.16	รูปแบบเก้าอี้ที่ใช้ใน คอฟฟี่ช็อป & กัตาคาร..... 45
ภาพที่ 2.17	แสดงขนาดสัดส่วนของโต๊ะรับประทานอาหาร..... 45
ภาพที่ 2.18	แสดงรูปแบบกัตาคารอาหารจีน..... 46
ภาพที่ 2.19	แสดงรูปแบบกัตาคารอาหารไทย..... 46
ภาพที่ 2.20	แสดงรูปแบบกัตาคาร..... 46
ภาพที่ 2.21	แสดงขนาดสัดส่วนของโต๊ะรับประทานอาหาร..... 48
ภาพที่ 2.22	แสดงภาพตัดของโต๊ะรับประทานอาหาร..... 48
ภาพที่ 2.23	รูปแบบการจัดห้องจัดเลี้ยงแบบ Banquet..... 49
ภาพที่ 2.24	รูปแบบการจัดเลี้ยงแบบ โต๊ะจีน..... 51
ภาพที่ 2.25	แสดงลักษณะเก้าอี้ห้องประชุมสัมมนา..... 53
ภาพที่ 2.26	แสดงการจัดประชุมแบบห้องเรียน..... 54

เอกสารนี้เป็นเอกสารที่สงวนไว้สำหรับการใช้งานเพื่อการศึกษาเท่านั้น ไม่อนุญาตให้นำไปใช้ประโยชน์ด้านการค้า ไม่ว่าจะกรณีใดๆทั้งสิ้น อีกทั้งห้ามมิให้ดัดแปลงเนื้อหา และต้องอ้างอิงถึงเจ้าของเอกสารทุกครั้งที่มีการนำไปใช้

## สารบัญภาพประกอบ(ต่อ)

	หน้า
ภาพที่ 2.27	แสดงการจัดโต๊ะประชุมอยู่กลางห้อง..... 54
ภาพที่ 2.28	แสดงภาพกระดานแบบเคลื่อนที่..... 55
ภาพที่ 2.29	แสดงขนาดผนังเลื่อน..... 56
ภาพที่ 2.30	แสดงส่วนเปิดของผนังเลื่อน..... 56
ภาพที่ 2.31	แสดงBusiness Center ..... 58
ภาพที่ 2.32	แสดงตัวอย่างการจัดแบบแยกส่วนเฉพาะบุคคล..... 59
ภาพที่ 2.33	แสดงการจัดห้องทำงานแบบเปิดตามแนวเส้นราคาชนิด..... 59
ภาพที่ 2.34	แสดงตัวอย่าง โต๊ะทำงาน..... 60
ภาพที่ 2.35	แสดงโต๊ะวางเครื่องคอมพิวเตอร์..... 61
ภาพที่ 2.36	แสดงขนาดสัดส่วนของทำงานและ โต๊ะประชุม..... 61
ภาพที่ 2.37	แสดงลักษณะแผงหัวเตียงแบบ DOUBLE BED ,SINGLE BED..... 62
ภาพที่ 2.38	แสดงลักษณะการวางตำแหน่งไฟในห้องพักแขก..... 64
ภาพที่ 2.39	ลักษณะห้องน้ำในห้องพักแขก..... 64
ภาพที่ 2.40	แสดง FAN CIOL แบบฝังเพดาน และ แบบแขวนเพดานและตั้งพื้น..... 66
ภาพที่ 2.41	แสดงลักษณะของหลอดไฟชนิดต่างๆ..... 72
ภาพที่ 2.42	แสดงลักษณะทางสถาปัตยกรรมภายนอกอาคาร การ์เด็น คลิฟ รีสอร์ทแอนด์ สปา..... 87
ภาพที่ 2.43	แสดงแปลน โถงทางเข้า และเคาน์เตอร์บริการส่วนหน้า..... 89
ภาพที่ 2.44	แสดงโถงล็อบบี้ การ์เด็น คลิฟ รีสอร์ทแอนด์ สปา จากทางเข้า..... 89
ภาพที่ 2.45	แสดงโถงล็อบบี้ การ์เด็น คลิฟ รีสอร์ทแอนด์ สปา ทางด้านใน..... 89
ภาพที่ 2.46	แสดงแปลนในส่วนของล็อบบี้แลน..... 91
ภาพที่ 2.47	แสดงส่วนเคาน์เตอร์บาร์ ของล็อบบี้แลน การ์เด็น คลิฟ รีสอร์ทแอนด์ สปา..... 91
ภาพที่ 2.48	แสดงบรรยากาศของล็อบบี้แลน การ์เด็น คลิฟ รีสอร์ท แอนด์ สปา..... 91
ภาพที่ 2.49	แสดงแปลนห้องอาหารการ์เด็น คลิฟ รีสอร์ทแอนด์ สปา..... 93
ภาพที่ 2.50	แสดงส่วนเคาน์เตอร์ภายในห้องอาหาร การ์เด็น คลิฟ รีสอร์ทแอนด์ สปา..... 93

เอกสารนี้เป็นเอกสารที่สงวนไว้สำหรับการใช้งานเพื่อการศึกษาเท่านั้น ไม่อนุญาตให้นำไปใช้ประโยชน์ทางการค้า  
ไม่ว่ากรณีใดๆทั้งสิ้น อีกทั้งห้ามมิให้ดัดแปลงเนื้อหา และต้องอ้างอิงถึงเจ้าของเอกสารทุกครั้งที่มีการนำไปใช้

## สารบัญภาพประกอบ(ต่อ)

	หน้า
ภาพที่ 2.51	แสดงบรรยากาศของภายในห้องอาหารการ์เด็น คลิฟ รีสอร์ทแอนด์ สปา..... 93
ภาพที่ 2.52	แสดงบรรยากาศของภายในห้องอาหารการ์เด็น คลิฟ รีสอร์ทแอนด์ สปา..... 94
ภาพที่ 2.53	แสดงแปลนส่วนห้องพักแบบ Deluxe Seaview..... 95
ภาพที่ 2.54	แสดงส่วนเตียงนอนห้องพักแบบ Deluxe Seaview..... 95
ภาพที่ 2.55	แสดงบรรยากาศของภายในส่วนห้องพักแบบ Deluxe Seaview..... 95
ภาพที่ 2.56	แสดงบรรยากาศของภายในห้องน้ำ Deluxe Seaview..... 96
ภาพที่ 2.57	แสดงแปลนส่วนห้องพักแบบ Junior Suite..... 97
ภาพที่ 2.58	แสดงบรรยากาศของภายในส่วนห้องพักแบบ Junior Suite..... 97
ภาพที่ 2.59	แสดงแปลนส่วนห้องพักแบบ Executive Suite..... 99
ภาพที่ 2.60	แสดงบรรยากาศของภายในส่วนห้องพักแบบ Executive Suite..... 99
ภาพที่ 2.61	แสดงแปลนส่วนห้องจัดเลี้ยง,ประชุม..... 101
ภาพที่ 2.62	แสดงบรรยากาศของภายในส่วนห้องจัดเลี้ยง,ประชุม..... 101
ภาพที่ 2.63	แสดงส่วนแคาน์เตอร์ภายในส่วน SPA การ์เด็น คลิฟ รีสอร์ทแอนด์ สปา..... 103
ภาพที่ 2.64	แสดงบรรยากาศของภายในส่วนห้อง SPA ..... 103
ภาพที่ 2.65	แสดงลักษณะทางสถาปัตยกรรมภายนอกอาคาร Asia Pattaya Beach Hotel ด้านทางเข้า..... 105
ภาพที่ 2.66	แสดงแปลนโถงทางเข้า และแคาน์เตอร์บริการส่วนหน้า..... 107
ภาพที่ 2.67	แสดงโถงล็อบบี้ Asia Pattaya Beach Hotel จากทางเข้า..... 107
ภาพที่ 2.68	แสดงโถงล็อบบี้ Asia Pattaya Beach Hotel ทางด้านใน..... 107
ภาพที่ 2.69	แสดงการจัดส่วนแคาน์เตอร์บริการส่วนหน้าAsia Pattaya Beach Hotel..... 109
ภาพที่ 2.70	แสดงส่วนแคาน์เตอร์บริการส่วนหน้า Asia Pattaya Beach Hotel และสัมภาระ..... 109
ภาพที่ 2.71	แสดงส่วนแคาน์เตอร์ทัวร์ Asia Pattaya Beach Hotel และ โถงลิฟท์..... 109

เอกสารนี้เป็นเอกสารที่สงวนไว้สำหรับการใช้งานเพื่อการศึกษาเท่านั้น ไม่อนุญาตให้นำไปใช้ประโยชน์ด้านการค้า  
ไม่ว่ากรณีใดๆทั้งสิ้น อีกทั้งห้ามมิให้ดัดแปลงเนื้อหา และต้องอ้างอิงถึงเจ้าของเอกสารทุกครั้งที่มีการนำไปใช้

## สารบัญภาพประกอบ(ต่อ)

		หน้า
ภาพที่ 2.72	แสดงการแบ่งส่วนเคาน์เตอร์บริการส่วนหน้า Asia Pattaya Beach Hotel.....	110
ภาพที่ 2.73	แสดงแปลนในส่วนของล็อบบี้เลาน์.....	111
ภาพที่ 2.74	แสดงทางเข้าส่วนเคาน์เตอร์บาร์ของล็อบบี้เลาน์ Asia Pattaya Beach Hotel.....	111
ภาพที่ 2.75	แสดงบรรยากาศของล็อบบี้เลาน์Asia Pattaya Beach Hotel.....	111
ภาพที่ 2.76	แสดงบรรยากาศด้านของเวที คนตรี ด้านหลังเป็นระเบียบข้างนอก.....	112
ภาพที่ 2.77	แสดงแปลนในส่วนของคอฟฟี่ช็อป Asia Pattaya Beach Hotel.....	113
ภาพที่ 2.78	แสดงทางเข้าส่วนคอฟฟี่ช็อป Asia Pattaya Beach Hotel.....	113
ภาพที่ 2.79	แสดงส่วนบริการของคอฟฟี่ช็อป Asia Pattaya Beach Hotel.....	113
ภาพที่ 2.80	แสดงบรรยากาศตกแต่งแบบทะเลภายในคอฟฟี่ช็อป Asia Pattaya Beach Hotel.....	114
ภาพที่ 2.81	แสดงส่วนบุฟเฟต์ในคอฟฟี่ช็อป Asia Pattaya Beach Hotel.....	114
ภาพที่ 2.82	แสดงการตกแต่งด้านหน้าส่วนคอฟฟี่ช็อป Asia Pattaya Beach Hotel .....	114
ภาพที่ 2.83	แสดงแปลนส่วนห้องพักแบบ Jacuzzi Suite.....	115
ภาพที่ 2.84	แสดงการจัดเครื่องเรือนส่วนห้องพักแบบ Jacuzzi Suite.....	116
ภาพที่ 2.85	แสดงการจัดเครื่องเรือนส่วนห้องพักแบบ Jacuzzi Suite.....	116
ภาพที่ 2.86	แสดงการตกแต่งห้องน้ำส่วน ห้องพักแบบ Jacuzzi Suite.....	116
ภาพที่ 2.87	แสดงส่วนอ่างน้ำวนด้านหน้าห้องพักแบบ Jacuzzi Suite.....	117
ภาพที่ 2.88	แสดงแปลนส่วนห้องพักแบบ Superior Sea View.....	118
ภาพที่ 2.89	แสดงจัดเครื่องเรือนห้องพักแบบ Superior Sea View.....	118
ภาพที่ 2.90	แสดงการตกแต่งหัวเตียงห้องพักแบบ Superior Sea View.....	119
ภาพที่ 2.91	แสดงการตกแต่งห้องน้ำในห้องพักแบบ Superior Sea View .....	119
ภาพที่ 2.92	แสดงวิวทะเลในห้องพักแบบ Superior Sea View.....	119
ภาพที่ 2.93	แสดงแปลนส่วนห้องพักแบบ Standard Golf View.....	120

เอกสารนี้เป็นเอกสารที่สงวนไว้สำหรับการใช้งานเพื่อการศึกษาเท่านั้น ไม่อนุญาตให้นำไปใช้ประโยชน์ด้านการค้า  
ไม่ว่ากรณีใดๆทั้งสิ้น อีกทั้งห้ามมิให้ดัดแปลงเนื้อหา และต้องอ้างอิงถึงเจ้าของเอกสารทุกครั้งที่มีการนำไปใช้

## สารบัญภาพประกอบ(ต่อ)

	หน้า
ภาพที่ 2.94	แสดงการตกแต่งหัวเตียงห้องพักแบบ Standard Golf View.....121
ภาพที่ 2.95	แสดงการจัดเครื่องเรือนห้องพักแบบ Standard Golf View..... 121
ภาพที่ 2.96	แสดงวิวสนามกอล์ฟในส่วนห้องพักแบบ Standard Golf View..... 121
ภาพที่ 2.97	แสดงแปลนส่วนห้องพักแบบ Asia Suite..... 122
ภาพที่ 2.98	แสดงจัดวางเครื่องเรือนและการตกแต่งห้องพักแบบ Asia Suite ทั้งสองห้อง..... 123
ภาพที่ 2.99	แสดงจัดวางเครื่องเรือนและการตกแต่งส่วนพักก่อนของห้องพักแบบ Asia Suite..... 123
ภาพที่ 2.100	แสดงแปลนส่วนห้องพักแบบ Royal Suite ..... 124
ภาพที่ 2.101	แสดงการตกแต่งและจัดวางเครื่องเรือนห้องพักแบบ Royal Suite ในส่วนห้องเล็ก..... 125
ภาพที่ 2.102	แสดงการตกแต่งและจัดวางเครื่องเรือนห้องพักแบบ Royal Suite ในส่วนรับประทานอาหาร และรับแขก..... 126
ภาพที่ 2.103	แสดงการตกแต่งและจัดวางเครื่องเรือนห้องพักแบบ Royal Suite ในส่วนห้องนอนใหญ่..... 126
ภาพที่ 2.104	แสดงการตกแต่งและจัดวางเครื่องเรือนห้องพักแบบ Royal Suite ในส่วนห้องน้ำในห้องนอนใหญ่.....127
ภาพที่ 2.105	แสดงลักษณะทางสถาปัตยกรรมภายนอกอาคารและสวนของ Pattaya Marriott Resort & Spa.....128
ภาพที่ 2.106	แสดงแปลนโถงทางเข้า และเคาน์เตอร์บริการส่วนหน้าของส่วนล็อบบี้.....129
ภาพที่ 2.107	แสดงเคาน์เตอร์บริการส่วนหน้าของส่วนล็อบบี้..... 130
ภาพที่ 2.108	แสดงโต๊ะบริการส่วนหน้าของส่วนล็อบบี้..... 130
ภาพที่ 2.109	แสดงการตกแต่งบริเวณพักคอยของส่วนล็อบบี้..... 130
ภาพที่ 2.110	แสดงการจัดชุดพักคอยของส่วนล็อบบี้.....131
ภาพที่ 2.111	แสดงแปลนของส่วน ล็อบบี้ ชั้น..... 132
ภาพที่ 2.112	แสดงการจัดชุดที่นั่งและการตกแต่งเคาน์เตอร์บาร์ของส่วน ล็อบบี้ ชั้น..... 132

เอกสารนี้เป็นเอกสารที่สงวนไว้สำหรับการใช้งานเพื่อการศึกษาเท่านั้น ไม่อนุญาตให้นำไปใช้ประโยชน์ด้านการค้า ไม่ว่าจะกรณีใดๆทั้งสิ้น อีกทั้งห้ามมิให้ดัดแปลงเนื้อหา และต้องอ้างอิงถึงเจ้าของเอกสารทุกครั้งที่มีการนำไปใช้

## สารบัญภาพประกอบ(ต่อ)

	หน้า
ภาพที่ 2.113	แสดงการจัดชุดที่นั่งและการตกแต่งส่วน ล็อบบี้ เถ้าน์..... 133
ภาพที่ 2.114	แสดงแปลนของห้องอาหารไทย Garden Cafe..... 134
ภาพที่ 2.115	แสดงการจัดวางเฟอร์นิเจอร์และการตกแต่งในส่วนด้านทางเข้าของ ห้องอาหารไทย Garden Café..... 134
ภาพที่ 2.116	แสดงการจัดวางเฟอร์นิเจอร์ชุดรับประทานอาหารของ ห้องอาหารไทย Garden Café..... 135
ภาพที่ 2.117	แสดงการจัดวางเฟอร์นิเจอร์ชุดรับประทานอาหารของ ห้องอาหารไทย Garden Cafe มุมมองจากทางเข้าด้านตรงข้าม..... 135
ภาพที่ 2.118	แสดงการจัดวางเฟอร์นิเจอร์โต๊ะบริการของ ห้องอาหารไทย Garden Café..... 136
ภาพที่ 2.119	แสดงด้านหน้าทางเข้าห้องน้ำของห้องอาหารไทย Garden Cafe จากทางเข้าด้านตรงข้าม..... 136
ภาพที่ 2.120	แสดงแปลนของห้องพักแบบ Seaview Rooms..... 137
ภาพที่ 2.121	แสดงทางเดินหน้าห้องและมุมมองจากห้องพักแบบ Seaview Rooms 138
ภาพที่ 2.122	แสดงการจัดเฟอร์นิเจอร์และตกแต่งส่วนเตียงของ ห้องพักแบบ Seaview Rooms..... 138
ภาพที่ 2.123	แสดงการจัดเฟอร์นิเจอร์ของพื้นที่ใช้สอยห้องพักแบบ Seaview Rooms.....138
ภาพที่ 2.124	แสดงการตกแต่งห้องน้ำและการตกแต่งของห้องพักแบบ Seaview Rooms.....139
ภาพที่ 2.125	แสดงแปลนของห้องพักแบบ Garden View..... 140
ภาพที่ 2.126	แสดงมุมมองทางเดิน ไปยังห้องพักแบบ Garden View..... 140
ภาพที่ 2.127	แสดงการจัดวางเฟอร์นิเจอร์และตกแต่งของห้องพักแบบ Garden View..... 140
ภาพที่ 2.128	แสดงการจัดเฟอร์นิเจอร์ในส่วนการใช้สอยของห้องพักแบบ Garden View....141
ภาพที่ 2.129	แสดงการตกแต่งห้องน้ำของห้องพักแบบ Garden View..... 141
ภาพที่ 2.130	แสดงแปลนของส่วนบริการสปาของ Mandara Spa .....142
ภาพที่ 2.131	แสดงการตกแต่งและจัดเฟอร์นิเจอร์ส่วนพักผ่อนของ Mandara Spa..... 143

เอกสารนี้เป็นเอกสารที่สงวนไว้สำหรับการใช้งานเพื่อการศึกษาเท่านั้น ไม่อนุญาตให้นำไปใช้ประโยชน์ทางการค้า  
ไม่ว่ากรณีใดๆทั้งสิ้น อีกทั้งห้ามมิให้ดัดแปลงเนื้อหา และต้องอ้างอิงถึงเจ้าของเอกสารทุกครั้งที่มีการนำไปใช้

## สารบัญภาพประกอบ(ต่อ)

	หน้า
ภาพที่ 2.132	แสดงการจัดเฟอร์นิเจอร์และการตกแต่งในอีกมุมหนึ่งของ ส่วนพักผ่อน Mandara Spa..... 143
ภาพที่ 2.133	แสดงการจัดเฟอร์นิเจอร์และการตกแต่งส่วนติดต่อสอบถาม และเลือกบริการของ Mandara Spa..... 143
ภาพที่ 2.134	แสดงทางเดินในห้องบริการของ Mandara Spa..... 144
ภาพที่ 2.135	แสดงห้องอาบและอ่างล้างในห้องนวดแผนไทย..... 144
ภาพที่ 2.136	แสดงเฟอร์นิเจอร์ในห้องนวดแผนไทย..... 144
ภาพที่ 2.137	แสดงการวางเตียงนวดและการตกแต่งในห้องนวดแผนไทย..... 145
ภาพที่ 2.138	แสดงการวางเตียงนวดและการตกแต่งในห้องนวดทั่วไป..... 145
ภาพที่ 2.139	แสดงลักษณะทางสถาปัตยกรรมภายนอกอาคาร Woodland Hotel & Resort ด้านทางเข้า..... 147
ภาพที่ 2.140	แสดงแปลนโถงทางเข้า และเคาน์เตอร์บริการส่วนหน้า..... 149
ภาพที่ 2.141	แสดงเคาน์เตอร์ด้านหน้าโถงล็อบบี้ Woodland Hotel & Resort ..... 149
ภาพที่ 2.142	แสดงโถงล็อบบี้ Woodland Hotel & Resort จากด้านใน..... 149
ภาพที่ 2.143	แสดงบรรยากาศโถงทางเข้า พักคอยจุดต่างๆ..... 150
ภาพที่ 2.144	แสดงแปลนส่วนคอฟฟี่ ช็อป..... 151
ภาพที่ 2.145	แสดงทางเข้าส่วนคอฟฟี่ช็อป Woodland Hotel & Resort ..... 152
ภาพที่ 2.146	แสดงบรรยากาศส่วนบริการในคอฟฟี่ช็อป Woodland Hotel & Resort ..... 152
ภาพที่ 2.147	แสดงแปลนห้องพัก Superior Room..... 153
ภาพที่ 2.148	แสดงทางเข้าห้อง Superior Room Woodland Hotel & Resort..... 154
ภาพที่ 2.149	แสดงส่วนพักผ่อนและโต๊ะทำงานของห้องพัก Superior Room Woodland Hotel & Resort..... 154
ภาพที่ 2.150	แสดงการตกแต่งส่วนผนังอ่าง Jacuzzi ของห้องน้ำ..... 154
ภาพที่ 2.151	แสดงรายละเอียดส่วนต่างๆภายในห้องน้ำของห้องพัก Superior Room Woodland Hotel & Resort ..... 155
ภาพที่ 2.152	แสดงแปลนห้องพักแบบ Sweet Room..... 156
ภาพที่ 2.153	แสดงการจัดวางเฟอร์นิเจอร์ส่วนรับประทานอาหาร..... 156

เอกสารนี้เป็นเอกสารที่สงวนไว้สำหรับการใช้งานเพื่อการศึกษาเท่านั้น ไม่อนุญาตให้นำไปใช้ประโยชน์ด้านการค้า  
ไม่ว่ากรณีใดๆทั้งสิ้น อีกทั้งห้ามมิให้ตัดแปลงเนื้อหา และต้องอ้างอิงถึงเจ้าของเอกสารทุกครั้งที่มีการนำไปใช้

## สารบัญภาพประกอบ(ต่อ)

	หน้า
ภาพที่ 2.154	แสดงบรรยากาศส่วนพักผ่อนของห้องพัก Sweet Room.....156
ภาพที่ 2.155	แสดงบรรยากาศส่วนห้องนอนของห้องพัก Sweet Room.....157
ภาพที่ 2.156	แสดงส่วนทางเข้าห้องน้ำด้านข้างเป็นตู้เสื้อผ้าแบบติดตาย..... 157
ภาพที่ 2.157	แสดงการตกแต่งส่วนห้องน้ำ..... 157
ภาพที่ 2.158	แสดงการแบ่งส่วนที่อาบน้ำภายในห้องน้ำ.....158
ภาพที่ 3.1	ตราสัญลักษณ์ประจำจังหวัดชลบุรี..... 160
ภาพที่ 3.2	แสดงแผนที่ของจังหวัดชลบุรี..... 161
ภาพที่ 3.3	แสดงแผนที่ตั้งอาคารของโครงการ.....170
ภาพที่ 3.4	แสดงสภาพแวดล้อมด้านทิศเหนือติดกับทะเล.....170
ภาพที่ 3.5	แสดงสภาพแวดล้อมด้านทิศใต้ติดกับถนนซอยนาเกลือ 12 และเดอะชานี่ รีสอร์ท..... 171
ภาพที่ 3.6	แสดงสภาพแวดล้อมด้านทิศตะวันออกเป็นทางเข้าติดกับ พื้นที่โล่ง.....171
ภาพที่ 3.7	แสดงสภาพแวดล้อมด้านทิศตะวันตกเป็นพื้นที่โล่ง ..... 172
ภาพที่ 3.8	แสดงที่ตั้งตัวอาคารของโครงการ.....172
ภาพที่ 3.9	แสดงแผนที่ตั้งอาคารของโครงการ.....174
ภาพที่ 3.10	แสดง ภาพอาคาร รูปด้านทิศเหนือ..... 174
ภาพที่ 3.11	แสดงภาพ อาคาร รูปด้านทิศใต้.....175
ภาพที่ 3.12	แสดงภาพ อาคาร รูปด้านทิศตะวันตก..... 175
ภาพที่ 3.13	แสดงภาพ อาคาร รูปด้านทิศตะวันออก..... 175
ภาพที่ 3.14	แสดง ภาพอาคาร รูปด้านทิศเหนือ.....176
ภาพที่ 3.15	แสดงภาพ อาคาร รูปด้านทิศใต้..... 176
ภาพที่ 3.16	แสดงภาพ อาคาร รูปด้านทิศตะวันตก..... 176
ภาพที่ 3.17	แสดงภาพ อาคาร รูปด้านทิศตะวันออก..... 176
ภาพที่ 3.18	แสดง ภาพอาคาร รูปด้านทิศเหนือ.....177
ภาพที่ 3.19	แสดงภาพ อาคาร รูปด้านทิศใต้.....177
ภาพที่ 3.20	แสดงภาพ อาคาร รูปด้านทิศตะวันออก..... 177

เอกสารนี้เป็นเอกสารที่สงวนไว้สำหรับการใช้งานเพื่อการศึกษาเท่านั้น ไม่อนุญาตให้นำไปใช้ประโยชน์ด้านการค้า ไม่ว่าจะกรณีใดๆทั้งสิ้น อีกทั้งห้ามมิให้ดัดแปลงเนื้อหา และต้องอ้างอิงถึงเจ้าของเอกสารทุกครั้งที่มีการนำไปใช้

## สารบัญภาพประกอบ(ต่อ)

		หน้า
ภาพที่ 3.21	แสดงภาพ อาคาร รูปด้านทิศตะวันตก.....	177
ภาพที่ 3.22	แสดงภาพ อาคาร รูปด้านทิศตะวันออก.....	178
ภาพที่ 3.23	แสดงภาพ อาคาร รูปด้านทิศตะวันตก.....	178
ภาพที่ 3.24	แสดง ภาพอาคาร รูปด้านทิศเหนือ.....	178
ภาพที่ 3.25	แสดงภาพ อาคาร รูปด้านทิศใต้.....	178
ภาพที่ 4.1	แสดงผังสภาพแวดล้อมบริเวณ โคจรอบ โครงการ.....	207
ภาพที่ 4.2	แสดงผลกระทบต่อโครงการ.....	208
ภาพที่ 4.3	แสดงทางสัญจรหลักของโครงการ.....	211
ภาพที่ 4.4	แสดงทางสัญจรในแนวดิ่งภายในอาคาร.....	212
ภาพที่ 4.5	แสดงผลกระทบต่ออาคารกลุ่มที่ 1.....	213
ภาพที่ 4.6	แสดงผลกระทบของสภาพแวดล้อมด้านทิศเหนืออาคารกลุ่มที่1.....	213
ภาพที่ 4.7	แสดงผลกระทบของสภาพแวดล้อมด้านทิศใต้ อาคารกลุ่ม1.....	214
ภาพที่ 4.8	แสดงผลกระทบของสภาพแวดล้อมด้านทิศตะวันออกอาคารกลุ่มที่1.....	214
ภาพที่ 4.9	แสดงผลกระทบของสภาพแวดล้อมด้านทิศตะวันตกอาคารกลุ่มที่1.....	215
ภาพที่ 4.10	แสดงผลกระทบต่ออาคารกลุ่มที่ 2.....	217
ภาพที่ 4.11	แสดงผลกระทบของสภาพแวดล้อมด้านทิศเหนืออาคารกลุ่มที่ 2.....	217
ภาพที่ 4.12	แสดงผลกระทบของสภาพแวดล้อมด้านทิศใต้ อาคาร2.....	218
ภาพที่ 4.13	แสดงผลกระทบของสภาพแวดล้อมด้านทิศตะวันออกอาคารกลุ่มที่ 2.....	218
ภาพที่ 4.14	แสดงผลกระทบของสภาพแวดล้อมด้านทิศตะวันตกอาคารกลุ่มที่ 2.....	219
ภาพที่ 4.15	แสดงผลกระทบต่ออาคารกลุ่มที่ 3.....	221
ภาพที่ 4.16	แสดงผลกระทบของสภาพแวดล้อมด้านทิศเหนืออาคารกลุ่มที่ 3.....	221
ภาพที่ 4.17	แสดงผลกระทบของสภาพแวดล้อมด้านทิศใต้ อาคารกลุ่มที่3.....	222
ภาพที่ 4.18	แสดงผลกระทบของสภาพแวดล้อมด้านทิศตะวันออกอาคารกลุ่มที่3.....	222
ภาพที่ 4.19	แสดงผลกระทบของสภาพแวดล้อมด้านทิศตะวันตกอาคารกลุ่มที่ 3.....	223
ภาพที่ 4.20	แสดงผลกระทบต่ออาคารกลุ่มที่ 4.....	225
ภาพที่ 4.21	แสดงผลกระทบของสภาพแวดล้อมด้านทิศเหนืออาคารกลุ่มที่4.....	225

เอกสารนี้เป็นเอกสารที่สงวนไว้สำหรับการใช้งานเพื่อการศึกษาเท่านั้น ไม่อนุญาตให้นำไปใช้ประโยชน์ด้านการค้า  
ไม่ว่ากรณีใดๆทั้งสิ้น อีกทั้งห้ามมิให้ดัดแปลงเนื้อหา และต้องอ้างอิงถึงเจ้าของเอกสารทุกครั้งที่มีการนำไปใช้

## สารบัญภาพประกอบ(ต่อ)

	หน้า
ภาพที่ 4.22	แสดงผลกระทบของสภาพแวดล้อมด้านทิศใต้ อาคารกลุ่มที่4..... 226
ภาพที่ 4.23	แสดงผลกระทบของสภาพแวดล้อมด้านทิศตะวันออกอาคารกลุ่มที่ 4.....226
ภาพที่ 4.24	แสดงผลกระทบของสภาพแวดล้อมด้านทิศตะวันตกกลุ่มที่ 4.....227
ภาพที่ 4.25	แสดงพื้นที่ว่างภายในโถงทางเข้า-ล็อบบี้ ..... 229
ภาพที่ 4.26	แสดงพื้นที่ว่างภายในโถงส่วนล็อบบี้ใต้ถุน..... 230
ภาพที่ 4.27	แสดงพื้นที่ว่างภายในส่วนห้องอาหาร RESTAURANT.....231
ภาพที่ 4.28	แสดงพื้นที่ว่างภายในห้องจัดเลี้ยง ..... 232
ภาพที่ 4.29	แสดงพื้นที่ว่างภายในส่วนบริการเพื่อสุขภาพ..... 233
ภาพที่ 4.30	แสดงพื้นที่ว่างภายในส่วนห้องพัก STANDARD ROOM..... 234
ภาพที่ 4.31	แสดงวิเคราะห์ที่ว่างแสดงผลกระทบจากสภาพแวดล้อมในส่วนห้องพัก..... 235
ภาพที่ 4.32	แสดงพื้นที่ว่างภายในส่วนห้องพัก ROYAL SUITE ROOM..... 236
ภาพที่ 4.33	แสดงพื้นที่ว่างภายในส่วนห้องพัก ROYAL SUITE ROOM..... 236
ภาพที่ 4.34	แสดงแสดงการแบ่งพื้นที่ใช้สอยภายในโครงการชั้น 1-7.....314
ภาพที่ 4.35	แสดงการแบ่งพื้นที่ใช้สอยใน ส่วนโถงต้อนรับ LOBBY HALL.....315
ภาพที่ 4.36	แสดงการแบ่งพื้นที่ใช้สอยในส่วนล็อบบี้ใต้ถุน (Lobby Lounge) ..... 316
ภาพที่ 4.37	แสดงการแบ่งพื้นที่ใช้สอยใน ส่วนห้องอาหาร (Thai Restaurant) .....317
ภาพที่ 4.38	แสดงการแบ่งพื้นที่ใช้สอยในห้องจัดเลี้ยง (Banquet Room) .....318
ภาพที่ 4.39	แสดงการแบ่งพื้นที่ใช้สอยใน ห้องนวดแผนไทย.....319
ภาพที่ 4.40	แสดงการแบ่งพื้นที่ใช้สอยใน ห้องนวด V.I.P..... 320
ภาพที่ 4.41	แสดงการแบ่งพื้นที่ใช้สอยในห้องพัก STANDARD ROOM.....321
ภาพที่ 4.42	แสดงการแบ่งพื้นที่ใช้สอยในห้องพัก JUNIOR SUITE ROOM.....322
ภาพที่ 4.43	แสดงการแบ่งพื้นที่ใช้สอยในห้องพัก CONNER SUITE ROOM..... 323
ภาพที่ 4.44	แสดงการแบ่งพื้นที่ใช้สอยในห้องพัก ROYAL SUITE ROOM..... 324
ภาพที่ 5.1	แสดงแนวความคิดในการออกแบบสถาปัตยกรรมภายในโครงการ.....326
ภาพที่ 5.2	แสดงแนวความคิดในการออกแบบสถาปัตยกรรมภายในส่วน LOBBY HALL..... 327
ภาพที่ 5.3	แสดงการจัดวางผังเฟอร์นิเจอร์และผังพื้นที่ส่วน LOBBY.....327

เอกสารนี้เป็นเอกสารที่สงวนไว้สำหรับการใช้งานเพื่อการศึกษาเท่านั้น ไม่อนุญาตให้นำไปใช้ประโยชน์ทางการค้า  
ไม่ว่ากรณีใดๆทั้งสิ้น อีกทั้งห้ามมิให้ดัดแปลงเนื้อหา และต้องอ้างอิงถึงเจ้าของเอกสารทุกครั้งที่มีการนำไปใช้

## สารบัญภาพประกอบ(ต่อ)

		หน้า
ภาพที่ 5.4	แสดงผังระบบไฟฟ้า ส่วน LOBBY HALL.....	328
ภาพที่ 5.5	แสดงทัศนียภาพในส่วน LOBBY HALL.....	328
ภาพที่ 5.6	แสดงวัสดุที่ใช้ในส่วนห้องพักแบบ LOBBY HALL.....	329
ภาพที่ 5.7	แสดงภาพแนวความคิดในการออกแบบ LOBBY LOUNGE.....	330
ภาพที่ 5.8	แสดงภาพแนวความคิดในการออกแบบ LOBBY LOUNGE.....	331
ภาพที่ 5.9	แสดงแปลนไฟฟ้า LOBBY LOUNGE.....	331
ภาพที่ 5.10	แสดงทัศนียภาพในส่วน LOBBY LOUNGE.....	332
ภาพที่ 5.11	แสดงวัสดุที่ใช้ในส่วนห้องพักแบบ LOBBY LOUNGE.....	332
ภาพที่ 5.12	แสดงภาพแนวความคิดในการออกแบบ ส่วนห้องอาหาร.....	333
ภาพที่ 5.13	แสดงแปลนเฟอร์นิเจอร์แปลนพื้นชั้นล่างและชั้นลอย ส่วนห้องอาหาร.....	334
ภาพที่ 5.14	แสดงแปลนไฟฟ้าชั้นล่างและชั้นลอย ส่วนห้องอาหาร.....	334
ภาพที่ 5.15	แสดงทัศนียภาพภายในส่วนห้องอาหาร.....	335
ภาพที่ 5.16	แสดงวัสดุที่ใช้ในส่วนห้องพักแบบ ส่วนห้องอาหาร.....	335
ภาพที่ 5.17	แสดงภาพแนวความคิดในการออกแบบ ส่วนจัดเลี้ยง.....	336
ภาพที่ 5.18	แสดงแปลนเฟอร์นิเจอร์,แปลนพื้น ส่วนจัดเลี้ยง.....	337
ภาพที่ 5.19	แสดงแปลนไฟฟ้า,แปลนพื้น ส่วนจัดเลี้ยง.....	337
ภาพที่ 5.20	แสดงทัศนียภาพภายในส่วนจัดเลี้ยง.....	338
ภาพที่ 5.21	แสดงวัสดุที่ใช้ในส่วนห้องพักแบบ ส่วนจัดเลี้ยง.....	338
ภาพที่ 5.22	แสดงแนวความคิดในส่วนบริการ SPA.....	339
ภาพที่ 5.23	แสดงผังเฟอร์นิเจอร์,ผังพื้นส่วนห้องนวดVIP.....	340
ภาพที่ 5.24	แสดงผังเฟอร์นิเจอร์,ผังพื้นส่วนห้องนวดแผนไทย.....	340
ภาพที่ 5.25	แสดงผังระบบไฟฟ้าและฟ้าพาดาน ส่วนห้องนวดVIP.....	341
ภาพที่ 5.26	แสดงผังระบบไฟฟ้าและฟ้าพาดาน ห้องนวดแผนไทย.....	341
ภาพที่ 5.27	แสดงทัศนียภาพในส่วนห้องนวดVIP.....	342
ภาพที่ 5.28	แสดงทัศนียภาพในห้องนวดแผนไทย.....	342
ภาพที่ 5.29	แสดงวัสดุที่ใช้ในส่วนห้อง spa.....	343

เอกสารนี้เป็นเอกสารที่สงวนไว้สำหรับการใช้งานเพื่อการศึกษาเท่านั้น ไม่อนุญาตให้นำไปใช้ประโยชน์ด้านการค้า  
ไม่ว่ากรณีใดๆทั้งสิ้น อีกทั้งห้ามมิให้ดัดแปลงเนื้อหา และต้องอ้างอิงถึงเจ้าของเอกสารทุกครั้งที่มีการนำไปใช้

## สารบัญภาพประกอบ(ต่อ)

	หน้า
ภาพที่ 5.30	แสดงแนวความคิดในส่วนห้องพักแบบ GUEST ROOM.....345
ภาพที่ 5.31	แสดงผังเฟอร์นิเจอร์,ผังพื้น ส่วนห้องพัก Standard Room.....345
ภาพที่ 5.32	แสดงผังระบบไฟฟ้าและฟ้าพาดาน ส่วนห้องพักแบบ Standard Room.....346
ภาพที่ 5.33	แสดงทัศนียภาพในส่วนห้องพักแบบ Standard Room..... 346
ภาพที่ 5.34	แสดงผังเฟอร์นิเจอร์,ผังพื้น ส่วนห้องพัก JUNIOR SUITE ROOM .....347
ภาพที่ 5.35	แสดงผังระบบไฟฟ้าและฟ้าพาดาน ส่วนห้องพักแบบ JUNIOR SUITE ROOM ..... 347
ภาพที่ 5.36	แสดงทัศนียภาพในส่วนห้องพักแบบ JUNIOR SUITE ROOM..... 348
ภาพที่ 5.37	แสดงทัศนียภาพในส่วนห้องพักแบบ JUNIOR SUITE ROOM.....348
ภาพที่ 5.38	แสดงผังเฟอร์นิเจอร์,ผังพื้น ส่วนห้องพัก CONNER SUITE ROOM .....349
ภาพที่ 5.39	แสดงผังระบบไฟฟ้าและฟ้าพาดาน ส่วนห้องพักแบบ CONNER SUITE ROOM..... 349
ภาพที่ 5.40	แสดงทัศนียภาพในส่วนห้องพักแบบ CONNER SUITE ROOM.....350
ภาพที่ 5.41	แสดงทัศนียภาพในส่วนห้องพักแบบ CONNER SUITE ROOM.....350
ภาพที่ 5.42	แสดงผังเฟอร์นิเจอร์,ผังพื้น ส่วนห้องพัก ROYAL SUITE ROOM 351
ภาพที่ 5.43	แสดงผังระบบไฟฟ้าและฟ้าพาดาน ส่วนห้องพักแบบ ROYAL SUITE ROOM.....351
ภาพที่ 5.44	แสดงทัศนียภาพในส่วนห้องพักแบบ ROYAL SUITE ROOM.....352
ภาพที่ 5.45	แสดงทัศนียภาพในส่วนห้องพักแบบ ROYAL SUITE ROOM.....352
ภาพที่ 5.46	แสดงวัสดุที่ใช้ในส่วน GUEST ROOM..... 353

เอกสารนี้เป็นเอกสารที่สงวนไว้สำหรับการใช้งานเพื่อการศึกษาเท่านั้น ไม่อนุญาตให้นำไปใช้ประโยชน์ด้านการค้า  
ไม่ว่ากรณีใดๆทั้งสิ้น อีกทั้งห้ามมิให้ดัดแปลงเนื้อหา และต้องอ้างอิงถึงเจ้าของเอกสารทุกครั้งที่มีการนำไปใช้

## สารบัญตารางประกอบ

	หน้า
ตารางที่ 2.1	แสดงขนาดของเคาน์เตอร์ที่เหมาะสมกับขนาดของ โรงแรม.....33
ตารางที่ 2.2	เนื้อที่ใช้สอยบริเวณเคาน์เตอร์.....33
ตารางที่ 2.3	แสดงอุปกรณ์เครื่องใช้ส่วนเคาน์เตอร์บริการส่วนหน้า.....34
ตารางที่ 2.4	แสดงองค์ประกอบภายในส่วนล็อบบี้เลาจน์ (Lobby Lounge) ..... 42
ตารางที่ 2.5	แสดงรูปแบบภัตตาคารอาหารเฉพาะ..... 47
ตารางที่ 2.6	ระยะห่างของเนื้อที่ที่ต้องการ ในส่วนรับประทานอาหาร..... 47
ตารางที่ 2.7	แสดงรูปแบบการจัดโต๊ะประชุมแบบต่างๆ..... 52
ตารางที่ 2.8	แสดงรูปแบบการจัดโต๊ะประชุมแบบต่างๆ (ต่อ).....53
ตารางที่ 2.9	แสดงแสงสว่างที่จำเป็นสำหรับการใช้งานในสถานที่ต่างๆ กัน..... 67
ตารางที่ 2.10	แสดงลักษณะของหลอดไฟชนิดต่างๆ..... 68
ตารางที่ 2.11	แสดงความรู้สึกที่ได้จากการตกแต่งด้านชนิดต่างๆ..... 76
ตารางที่ 2.12	แสดงความรู้สึกจิตวิทยาชนิดต่างๆ..... 77
ตารางที่ 2.13	เปรียบเทียบคุณสมบัติของสีร้อนกับสีเย็น..... 79
ตารางที่ 2.14	แสดงอิทธิพลความรู้สึกของสีร้อน..... 79
ตารางที่ 2.15	แสดงอิทธิพลความรู้สึกของสีเย็น..... 80
ตารางที่ 2.16	แสดงการศึกษา โครงการเปรียบเทียบ โรงแรม การ์เด็น คลิฟ รีสอร์ท แอนด์ สปา..... 88
ตารางที่ 2.17	แสดงการศึกษา โครงการเปรียบเทียบส่วน โถงล็อบบี้.....90
ตารางที่ 2.18	แสดงการศึกษาโครงการเปรียบเทียบส่วนล็อบบี้ เสา.....92
ตารางที่ 2.19	แสดงการศึกษาโครงการเปรียบเทียบห้องอาหาร.....94
ตารางที่ 2.20	แสดงการศึกษา โครงการเปรียบเทียบห้องพักแบบ Deluxe Seaview.....96
ตารางที่ 2.21	แสดงการศึกษาโครงการเปรียบเทียบห้องพักแบบ Junior Suite.....98
ตารางที่ 2.22	แสดงการศึกษาโครงการเปรียบเทียบห้องพักแบบ Executive Suite.....100
ตารางที่ 2.23	แสดงการศึกษาโครงการเปรียบเทียบห้องจัดเลี้ยง.....102
ตารางที่ 2.24	แสดงการศึกษาโครงการเปรียบเทียบส่วน SPA ..... 104
ตารางที่ 2.25	แสดงการศึกษาโครงการเปรียบเทียบ โรงแรม Asia Pattaya Beach Hotel ..... 106

เอกสารนี้เป็นเอกสารที่สงวนไว้สำหรับการใช้งานเพื่อการศึกษาเท่านั้น เมื่ออนุญาตให้นำไปใช้ประโยชน์ด้านการค้า

ไม่ว่ากรณีใดๆทั้งสิ้น อีกทั้งห้ามมิให้ดัดแปลงเนื้อหา และต้องอ้างอิงถึงเจ้าของเอกสารทุกครั้งที่มีการนำไปใช้

## สารบัญตารางประกอบ (ต่อ)

		หน้า
ตารางที่ 2.26	แสดงการศึกษาโครงการเปรียบเทียบส่วน โถงล็อบบี้.....	108
ตารางที่ 2.27	แสดงการศึกษาโครงการเปรียบเทียบส่วนเคาน์เตอร์บริการส่วนหน้า.....	110
ตารางที่ 2.28	แสดงการศึกษาโครงการเปรียบเทียบส่วนล็อบบี้ เถ้าน์.....	112
ตารางที่ 2.29	แสดงการศึกษาโครงการเปรียบเทียบส่วนคอฟฟี่ช้อป.....	115
ตารางที่ 2.30	แสดงการศึกษาโครงการเปรียบเทียบห้องพักแบบ Jacuzzi Suite.....	117
ตารางที่ 2.31	แสดงการศึกษาโครงการเปรียบเทียบห้องพักแบบ Superior Sea View.....	120
ตารางที่ 2.32	แสดงการศึกษาโครงการเปรียบเทียบห้องพักแบบ Standard Golf View.....	122
ตารางที่ 2.33	แสดงการศึกษาโครงการเปรียบเทียบห้องพักแบบ Asia Suite.....	124
ตารางที่ 2.34	แสดงการศึกษาโครงการเปรียบเทียบห้องพักแบบ Royal Suite.....	127
ตารางที่ 2.35	แสดงการศึกษาโครงการเปรียบเทียบ โรงแรม Pattaya Marriott Resort & Spa.....	129
ตารางที่ 2.36	แสดงการศึกษาโครงการเปรียบเทียบส่วนล็อบบี้ Pattaya Marriott Resort & Spa.....	131
ตารางที่ 2.37	แสดงการศึกษาโครงการเปรียบเทียบส่วน ล็อบบี้ เถ้าน์ Pattaya Marriott Resort & Spa.....	133
ตารางที่ 2.38	แสดงการศึกษาโครงการเปรียบเทียบห้องอาหาร ไทย Garden Cafe.....	137
ตารางที่ 2.39	แสดงการศึกษาโครงการเปรียบเทียบห้องพักแบบ Seaview Rooms.....	139
ตารางที่ 2.40	แสดงการศึกษาโครงการเปรียบเทียบห้องพักแบบ Garden View.....	141
ตารางที่ 2.41	แสดงการศึกษาโครงการเปรียบเทียบส่วนบริการสปาของ Mandara Spa.....	146
ตารางที่ 2.42	แสดงการศึกษาโครงการเปรียบเทียบโรงแรม Woodland Hotel & Resort .....	148
ตารางที่ 2.43	แสดงการศึกษาโครงการเปรียบเทียบส่วน โถงล็อบบี้.....	150
ตารางที่ 2.44	แสดงการศึกษาโครงการเปรียบเทียบส่วน โถงล็อบบี้(ต่อ) .....	151
ตารางที่ 2.45	แสดงการศึกษาโครงการเปรียบเทียบส่วนคอฟฟี่ช้อป.....	153
ตารางที่ 2.46	แสดงการศึกษาโครงการเปรียบเทียบส่วนห้องพัก Superior Room.....	155
ตารางที่ 2.47	แสดงการศึกษาโครงการเปรียบเทียบส่วนห้องพัก Sweet Room.....	158

เอกสารนี้เป็นเอกสารที่สงวนไว้สำหรับการใช้งานเพื่อการศึกษาเท่านั้น ไม่อนุญาตให้นำไปใช้ประโยชน์ด้านการค้า  
ไม่ว่ากรณีใดๆทั้งสิ้น อีกทั้งห้ามมิให้ดัดแปลงเนื้อหา และต้องอ้างอิงถึงเจ้าของเอกสารทุกครั้งที่มีการนำไปใช้

## สารบัญตารางประกอบ(ต่อ)

	หน้า
ตารางที่ 3.1	แสดงอัตรากำลังพนักงานของ โรงแรม พัทยา วอเตอร์ ฟลอ โอเทล แอนด์ สปา..... 182
ตารางที่ 4.1	แสดงการวิเคราะห์สภาพแวดล้อมอาคารกลุ่มที่ 1 อาคารห้องพัก สูง 7 ชั้น..... 215
ตารางที่ 4.2	แสดงการวิเคราะห์สภาพแวดล้อมอาคารกลุ่มที่ 1 อาคารสูง 7 ชั้น (ต่อ) ..... 216
ตารางที่ 4.3	แสดงการวิเคราะห์สภาพแวดล้อมอาคารกลุ่มที่ 2 เป็นอาคาร ค.ส.ล. สูง 13 ชั้น..... 219
ตารางที่ 4.4	แสดงการวิเคราะห์สภาพแวดล้อมอาคารกลุ่มที่ 2 เป็นอาคาร ค.ส.ล. สูง 13 ชั้น(ต่อ) ..... 220
ตารางที่ 4.5	แสดงการวิเคราะห์สภาพแวดล้อมอาคารกลุ่มที่ 3 อาคาร SPA 3 ชั้น..... 223
ตารางที่ 4.6	แสดงการวิเคราะห์สภาพแวดล้อมอาคารกลุ่มที่ 3 อาคาร SPA 3 ชั้น (ต่อ)..... 224
ตารางที่ 4.7	แสดงการวิเคราะห์สภาพแวดล้อมอาคารกลุ่มที่ 4 อาคาร BANQUET 2 ชั้น..... 227
ตารางที่ 4.8	แสดงการวิเคราะห์สภาพแวดล้อมอาคารกลุ่มที่ 4 อาคาร BANQUET 2 ชั้น (ต่อ) ..... 228
ตารางที่ 4.9	แสดงการวิเคราะห์ความต้องการพื้นที่ ส่วนโถงต้อนรับชั้นที่ 3 (Lobby Hall) ..... 278
ตารางที่ 4.10	แสดงการวิเคราะห์ความต้องการพื้นที่ใน ส่วนโถงต้อนรับ ( LOBBY HALL ) ..... 281
ตารางที่ 4.11	แสดงการวิเคราะห์พื้นที่เพิ่มเติมใน ส่วนโถงต้อนรับ ( LOBBY HALL ) ..... 281
ตารางที่ 4.12	แสดงการวิเคราะห์พื้นที่ใช้สอยใน ส่วนล็อบบี้เลาจน์ ( LOBBY LOUNGE )..... 283
ตารางที่ 4.13	แสดงการวิเคราะห์ความต้องการพื้นที่ใน ส่วนล็อบบี้เลาจน์ ( LOBBY LOUNGE ) ..... 285
ตารางที่ 4.14	แสดงการวิเคราะห์พื้นที่เพิ่มเติมในส่วนล็อบบี้เลาจน์..... 285

เอกสารนี้เป็นเอกสารที่สงวนไว้สำหรับการใช้งานเพื่อการศึกษาเท่านั้น ไม่อนุญาตให้นำไปใช้ประโยชน์ทางการค้า  
ไม่ว่ากรณีใดๆทั้งสิ้น อีกทั้งห้ามมิให้ดัดแปลงเนื้อหา และต้องอ้างอิงถึงเจ้าของเอกสารทุกครั้งที่มีการนำไปใช้

## สารบัญตารางประกอบ(ต่อ)

		หน้า
ตารางที่ 4.15	แสดงการวิเคราะห์พื้นที่ใช้สอยในส่วนร้านอาหาร.....	287
ตารางที่ 4.16	แสดงการวิเคราะห์ความต้องการพื้นที่ในส่วนร้านอาหาร.....	289
ตารางที่ 4.17	แสดงการวิเคราะห์ความต้องการพื้นที่เพิ่มเติมในส่วนร้านอาหาร.....	289
ตารางที่ 4.18	แสดงการวิเคราะห์พื้นที่ใช้สอยส่วน ห้องจัดเลี้ยง (Banquet Room).....	291
ตารางที่ 4.19	แสดงการวิเคราะห์ความต้องการพื้นที่ใช้สอยในส่วน โถงทางเข้าห้องจัดเลี้ยง ( Banquet Room ).....	293
ตารางที่ 4.20	แสดงการวิเคราะห์ความต้องการพื้นที่เพิ่มเติมใน ส่วนโถงทางเข้าห้องจัดเลี้ยง (Banquet Room) .....	293
ตารางที่ 4.21	แสดงการวิเคราะห์ความต้องการพื้นที่ใช้สอย ในห้องจัดเลี้ยง( Banquet Room ) .....	293
ตารางที่ 4.22	แสดงการวิเคราะห์ความต้องการพื้นที่ใช้สอย ในส่วนห้องจัดเลี้ยง(Banquet Room) .....	294
ตารางที่ 4.23	แสดงการวิเคราะห์พื้นที่ใช้สอยในส่วนบริการเพื่อสุขภาพ (SPA).....	296
ตารางที่ 4.24	แสดงการวิเคราะห์ความต้องการพื้นที่ในส่วนสปา (SPA).....	300
ตารางที่ 4.25	แสดงการวิเคราะห์พื้นที่เพิ่มเติมในส่วนสปา ( SPA).....	302
ตารางที่ 4.26	แสดงการวิเคราะห์พื้นที่ใช้สอยในส่วนห้องพัก( Guest Room) .....	304
ตารางที่ 4.27	แสดงการวิเคราะห์ความต้องการพื้นที่ส่วนห้องพักแบบ STANDARD ROOM.....	307
ตารางที่ 4.28	แสดงการวิเคราะห์ พื้นที่เพิ่มเติมส่วนห้องพักแบบ STANDARD ROOM.....	308
ตารางที่ 4.29	แสดงการวิเคราะห์ความต้องการพื้นที่ส่วนห้องพักแบบ JUNIOR SUITE ROOM .....	309
ตารางที่ 4.30	แสดงการวิเคราะห์พื้นที่เพิ่มเติมในส่วน ห้องพักแบบ JUNIOR SUITE ROOM.....	310
ตารางที่ 4.31	แสดงการวิเคราะห์ความต้องการพื้นที่ส่วนห้องพักแบบ CONNER SUITE ROOM.....	311

เอกสารนี้เป็นเอกสารที่สงวนไว้สำหรับการใช้งานเพื่อการศึกษาเท่านั้น ไม่อนุญาตให้นำไปใช้ประโยชน์ด้านการค้า  
ไม่ว่ากรณีใดๆทั้งสิ้น อีกทั้งห้ามมิให้ดัดแปลงเนื้อหา และต้องอ้างอิงถึงเจ้าของเอกสารทุกครั้งที่มีการนำไปใช้

## สารบัญตารางประกอบ(ต่อ)

	หน้า
ตารางที่ 4.32 แสดงการวิเคราะห์พื้นที่เพิ่มเติมในส่วนห้องพักแบบ CONNER SUITE ROOM.....	311
ตารางที่ 4.33 แสดงการวิเคราะห์ความต้องการพื้นที่ส่วนห้องพักแบบ ROYAL SUITE ROOM.....	312
ตารางที่ 4.34 แสดงการวิเคราะห์พื้นที่เพิ่มเติมในส่วน ห้องพักแบบ ROYAL SUITE ROOM.....	312



เอกสารนี้เป็นเอกสารที่สงวนไว้สำหรับการใช้งานเพื่อการศึกษาเท่านั้น ไม่อนุญาตให้นำไปใช้ประโยชน์ด้านการค้า  
ไม่ว่ากรณีใดๆทั้งสิ้น อีกทั้งห้ามมิให้ดัดแปลงเนื้อหา และต้องอ้างอิงถึงเจ้าของเอกสารทุกครั้งที่มีการนำไปใช้

## สารบัญแผนภูมิประกอบ

	หน้า
แผนภูมิที่ 2.1	แสดงลักษณะการจัดรูปองค์กรของโรงแรมขนาดเล็ก..... 22
แผนภูมิที่ 2.2	แสดงการจัดองค์กรของโรงแรมขนาดใหญ่..... 23
แผนภูมิที่ 3.1	แสดงแผนภูมิโครงสร้างสายงานการบริหารของ โรงแรม โนวเทล การ์เด็น คลิฟ รีสอร์ท พัทยา..... 186
แผนภูมิที่ 3.2	แสดงแผนภูมิโครงสร้างสายงานการบริหารของฝ่ายบริการส่วนหน้า..... 187
แผนภูมิที่ 3.3	แสดงแผนภูมิโครงสร้างสายงานการบริหารของฝ่ายบริการส่วนหน้า..... 188
แผนภูมิที่ 3.4	แสดงแผนภูมิโครงสร้างสายงานการบริหารของฝ่ายขายและการตลาด..... 189
แผนภูมิที่ 3.5	แสดงแผนภูมิโครงสร้างสายงานการบริหารของฝ่ายบัญชีและการเงิน..... 190
แผนภูมิที่ 3.6	แสดงแผนภูมิโครงสร้างสายงานการบริหารของฝ่ายบุคคล..... 191
แผนภูมิที่ 3.7	แสดงแผนภูมิโครงสร้างสายงานการบริหารของฝ่ายวิศวกรรม..... 192
แผนภูมิที่ 3.8	แสดงแผนภูมิโครงสร้างสายงานการบริหารของฝ่ายแม่บ้าน..... 193
แผนภูมิที่ 3.9	แสดงแผนภูมิโครงสร้างสายงานการบริหารของฝ่ายบริการเพื่อสุขภาพ..... 194
แผนภูมิที่ 4.1	แสดงประเภทของผู้ใช้อาคาร..... 237
แผนภูมิที่ 4.2	แสดงพฤติกรรมส่วนโถงต้อนรับ (Lobby Hall) ..... 239
แผนภูมิที่ 4.3	แขกที่มาเป็นกรุปทัวร์..... 240
แผนภูมิที่ 4.4	ผู้มาติดต่อธุระส่วนตัวหรือมาใช้บริการส่วนอื่น..... 241
แผนภูมิที่ 4.5	แสดงพฤติกรรมส่วนล็อบบี้เด้าจ์ (Lobby Lounge) ..... 242
แผนภูมิที่ 4.6	แสดงพฤติกรรมส่วน ห้องอาหาร (Restaurant) ..... 243
แผนภูมิที่ 4.7	แสดงพฤติกรรมส่วนห้องจัดเลี้ยง/ ห้องสัมมนา..... 244
แผนภูมิที่ 4.8	แสดงพฤติกรรมในส่วนห้องพักแบบ STANDARD ROOM..... 245
แผนภูมิที่ 4.9	พฤติกรรมในส่วนห้องพักแบบ JUNOIR SUITE ROOM CONNER SUITE ROOM / ROYAL SUITE ROOM..... 246
แผนภูมิที่ 4.10	แสดงพฤติกรรมในส่วนสปา (SPA) ..... 247
แผนภูมิที่ 4.11	แสดงค่าความสัมพันธ์ภายในโครงการ โรงแรม พัทยา วอเตอร์ ฟลอ โฮเทล แอนด์ สปา..... 252
แผนภูมิที่ 4.12	แสดงโครงตาข่ายค่าความสัมพันธ์ภายในโครงการ โรงแรม พัทยา วอเตอร์ ฟลอโฮเทล แอนด์ สปา..... 252

เอกสารนี้เป็นเอกสารที่สงวนไว้สำหรับการใช้งานเพื่อการศึกษาเท่านั้น ไม่อนุญาตให้นำไปใช้ประโยชน์ด้านการค้า  
ไม่ว่ากรณีใดๆทั้งสิ้น อีกทั้งห้ามมิให้ดัดแปลงเนื้อหา และต้องอ้างอิงถึงเจ้าของเอกสารทุกครั้งที่มีการนำไปใช้

## สารบัญแผนภูมิประกอบ(ต่อ)

	หน้า
แผนภูมิที่ 4.13 แสดงความสัมพันธ์รูปฟององค์ประกอบภายในโครงการ โรงแรม พัทยา วอเตอร์ ฟลอ โฮเทล แอนด์ สปา.....	253
แผนภูมิที่ 4.14 แสดงความสัมพันธ์ทางหน้าที่ใช้สอยและทางสัญจร ในโรงแรม พัทยา วอเตอร์ ฟลอ โฮเทล แอนด์ สปา.....	253
แผนภูมิที่ 4.15 แสดงค่าความสัมพันธ์ภายในส่วนโถงต้อนรับ.....	254
แผนภูมิที่ 4.16 แสดงโครงข่ายค่าความสัมพันธ์ภายในส่วนโถงต้อนรับ.....	254
แผนภูมิที่ 4.17 แสดงความสัมพันธ์ทางหน้าที่ใช้สอยส่วนโถงต้อนรับ.....	255
แผนภูมิที่ 4.18 แสดงความสัมพันธ์ทางหน้าที่ใช้สอยและทางสัญจรส่วนโถงต้อนรับ .....	255
แผนภูมิที่ 4.19 แสดงความสัมพันธ์ภายในส่วนล็อบบี้เลาจน์.....	256
แผนภูมิที่ 4.20 แสดงโครงข่ายค่าความสัมพันธ์ภายในส่วนล็อบบี้เลาจน์.....	256
แผนภูมิที่ 4.21 แสดงความสัมพันธ์ทางหน้าที่ใช้สอยในส่วนล็อบบี้เลาจน์.....	257
แผนภูมิที่ 4.22 แสดงความสัมพันธ์ทางหน้าที่ใช้สอยและทางสัญจรส่วนล็อบบี้เลาจน์.....	257
แผนภูมิที่ 4.23 แสดงความสัมพันธ์ภายในส่วนห้องอาหาร .....	258
แผนภูมิที่ 4.24 แสดงโครงข่ายค่าความสัมพันธ์ภายในส่วนห้องอาหาร.....	258
แผนภูมิที่ 4.25 แสดงความสัมพันธ์ทางหน้าที่ใช้สอยในส่วนห้องอาหาร.....	259
แผนภูมิที่ 4.26 แสดงความสัมพันธ์ทางหน้าที่ใช้สอยและทางสัญจรส่วนห้องอาหาร.....	259
แผนภูมิที่ 4.27 แสดงความสัมพันธ์ภายในส่วนจัดเลี้ยง.....	260
แผนภูมิที่ 4.28 แสดงโครงข่ายค่าความสัมพันธ์ภายในส่วนจัดเลี้ยง.....	260
แผนภูมิที่ 4.29 แสดงความสัมพันธ์ทางหน้าที่ใช้สอยในส่วนจัดเลี้ยง.....	261
แผนภูมิที่ 4.30 แสดงความสัมพันธ์ทางหน้าที่ใช้สอยและทางสัญจรส่วนจัดเลี้ยง.....	261
แผนภูมิที่ 4.31 แสดงค่าความสัมพันธ์ของสปา.....	262
แผนภูมิที่ 4.32 แสดงโครงข่ายค่าความสัมพันธ์ของสปา.....	262
แผนภูมิที่ 4.33 แสดงความสัมพันธ์รูปฟององค์ประกอบของสปา.....	263
แผนภูมิที่ 4.34 แสดงความสัมพันธ์พื้นที่ใช้สอยของสปา.....	263
แผนภูมิที่ 4.35 แสดงค่าความสัมพันธ์ของห้องนวดแผนไทย.....	264
แผนภูมิที่ 4.36 แสดง โครงข่ายค่าความสัมพันธ์ของห้องนวดแผนไทย.....	264
แผนภูมิที่ 4.37 แสดงความสัมพันธ์รูปฟององค์ประกอบของห้องนวดแผนไทย.....	265
แผนภูมิที่ 4.38 แสดงความสัมพันธ์พื้นที่ใช้สอยของห้องนวดแผนไทย.....	265

เอกสารนี้เป็นเอกสารที่สงวนไว้สำหรับการใช้งานเพื่อการศึกษาเท่านั้น ไม่อนุญาตให้นำไปใช้ประโยชน์ทางการค้า  
ไม่ว่ากรณีใดๆทั้งสิ้น อีกทั้งห้ามมิให้ดัดแปลงเนื้อหา และต้องอ้างอิงถึงเจ้าของเอกสารทุกครั้งที่มีการนำไปใช้

## สารบัญแผนภูมิประกอบ(ต่อ)

	หน้า
แผนภูมิที่ 4.39 แสดงค่าความสัมพันธ์ของห้องนวด V.I.P. ....	266
แผนภูมิที่ 4.40 แสดง โครงข่ายค่าความสัมพันธ์ของห้องนวด V.I.P. ....	266
แผนภูมิที่ 4.41 แสดงความสัมพันธ์รูปฟององค์ประกอบของห้องนวด V.I.P. ....	267
แผนภูมิที่ 4.42 แสดงความสัมพันธ์พื้นที่ใช้สอยของห้องนวด V.I.P. ....	267
แผนภูมิที่ 4.43 แสดงความสัมพันธ์ภายในส่วนห้องพัก STANDARD ROOM.....	268
แผนภูมิที่ 4.44 แสดง โครงข่ายค่าความสัมพันธ์ภายในส่วนห้องพัก STANDARD ROOM.....	268
แผนภูมิที่ 4.45 แสดงความสัมพันธ์ทางหน้าที่ใช้สอยในส่วนห้องพัก STANDARD ROOM.....	269
แผนภูมิที่ 4.46 แสดงความสัมพันธ์ทางหน้าที่ใช้สอยและทางสัญจร ส่วนห้องพัก STANDARD ROOM.....	269
แผนภูมิที่ 4.47 แสดงค่าความสัมพันธ์ของห้องพัก JUNIOR SUITE ROOM.....	270
แผนภูมิที่ 4.48 แสดง โครงข่ายค่าความสัมพันธ์ของห้องพัก JUNIOR SUITE ROOM.....	270
แผนภูมิที่ 4.49 แสดงความสัมพันธ์รูปฟององค์ประกอบของห้องพัก JUNIOR SUITE ROOM . ....	201
แผนภูมิที่ 4.50 แสดงความสัมพันธ์ทางหน้าที่ใช้สอยและทางสัญจรส่วนห้องพัก JUNIOR SUITE ROOM.....	271
แผนภูมิที่ 4.51 แสดงค่าความสัมพันธ์ของห้องพัก CONNER SUITE ROOM.....	272
แผนภูมิที่ 4.52 แสดง โครงข่ายค่าความสัมพันธ์ของห้องพัก CONNER SUITE ROOM.....	272
แผนภูมิที่ 4.53 แสดงความสัมพันธ์รูปฟององค์ประกอบของห้องพัก CONNER SUITE ROOM.....	273
แผนภูมิที่ 4.54 แสดงความสัมพันธ์ทางหน้าที่ใช้สอยและทางสัญจรส่วนห้องพัก CONNER SUITE ROOM.....	273
แผนภูมิที่ 4.55 แสดงค่าความสัมพันธ์ของห้องพัก ROYAL SUITE ROOM.....	274
แผนภูมิที่ 4.56 แสดง โครงข่ายค่าความสัมพันธ์ของห้องพัก ROYAL SUITE ROOM.....	274
แผนภูมิที่ 4.57 แสดงความสัมพันธ์รูปฟององค์ประกอบของห้องพัก ROYAL SUITE ROOM.....	275
แผนภูมิที่ 4.58 แสดงความสัมพันธ์ทางหน้าที่ใช้สอยและทางสัญจรส่วนห้องพัก ROYAL SUITE ROOM.....	275

เอกสารนี้เป็นเอกสารที่สงวนไว้สำหรับการใช้งานเพื่อการศึกษาเท่านั้น ไม่อนุญาตให้นำไปใช้ประโยชน์ทางการค้า  
ไม่ว่ากรณีใดๆทั้งสิ้น อีกทั้งห้ามมิให้ดัดแปลงเนื้อหา และต้องอ้างอิงถึงเจ้าของเอกสารทุกครั้งที่มีการนำไปใช้

# บทที่ 1

## บทนำ

### 1.1 ความเป็นมาของโครงการ

ปัจจุบัน เศรษฐกิจ สังคม วัฒนธรรม และเทคโนโลยีต่างๆ ในปัจจุบันได้เกิดการพัฒนาและเปลี่ยนแปลงอย่างรวดเร็วทำให้เกิดการขยายตัวของเศรษฐกิจภายในประเทศ ทำให้เกิดแข่งขันทางด้านธุรกิจต่างๆ มากมาย โดยเฉพาะในประเทศแถบเอเชียซึ่งเป็นประเทศที่กำลังพัฒนา ดังนั้น ธุรกิจการท่องเที่ยวจึงจำเป็นต้องการพัฒนาเศรษฐกิจของประเทศไทย เพราะสามารถทำรายได้หลักให้กับประเทศเป็นอย่างมากและยังทำให้นักท่องเที่ยวชาวไทยและชาวต่างชาติเดินทางเข้ามาท่องเที่ยวในประเทศไทยเป็นจำนวนมาก

เพราะฉะนั้น ธุรกิจการท่องเที่ยวจึงสำคัญต่อเศรษฐกิจในประเทศไทยเป็นอย่างมาก พัทธาจึงเหมาะเป็นแหล่งท่องเที่ยวและพักผ่อน ที่มีชื่อเสียงเป็นที่รู้จักของชาวไทยและชาวต่างชาติ เป็นแหล่งที่ตั้งของ โรงแรมและรีสอร์ทฯ หลายๆ แห่ง มีความพร้อมด้านสาธารณูปโภค ความปลอดภัย ความสะอาดสบาย แหล่งช้อปปิ้ง รวมทั้งมีวิวทิวทัศน์ของท้องทะเล และหาดทรายอันสวยงาม การเดินทางสะดวกสบาย มีกิจกรรมหลากหลายเพื่อการพักผ่อน

ดังนั้น โครงการ PATTAYA WATER FALL HOTEL & SPA ตั้งอยู่ที่ ถนนพัทยาน-นาเกลือ ซอยนาเกลือ 12 ตำบลนาเกลือ อำเภอบางละมุง จังหวัดชลบุรี จึงเป็นโครงการหนึ่งที่จะสามารถรองรับนักท่องเที่ยว นักธุรกิจ และยังสามารถตอบสนองการขยายตัวของเศรษฐกิจการท่องเที่ยวของจังหวัดชลบุรีที่เป็นเมืองแห่งการท่องเที่ยวขนาดใหญ่ที่มีความได้เปรียบและมีศักยภาพของการพัฒนาการท่องเที่ยวสูง และเป็นอีกเหตุผลหนึ่งที่ โครงการ PATTAYA WATER FALL HOTEL & SPA ได้เล็งเห็นความสำคัญเหล่านี้จึงต้องมีการให้บริการที่เพียงพอไปทุกด้าน ทั้งเรื่องการจัดตกแต่งที่ดึงดูดประทับใจ สวยงามทันสมัย สะดวกสบาย เกิดความเป็นส่วนตัวเมื่อมีนักท่องเที่ยวพักผ่อนและยังเหมาะกับผู้ที่แสวงหาสถานที่พักผ่อน

### 1.2 วัตถุประสงค์ของโครงการ

1. เพื่อบริการนักท่องเที่ยวและผู้เดินทางมาทำธุรกิจทั้งชาวไทยและชาวต่างชาติ ในด้านการพักผ่อนความสะอาดสบาย
2. เพื่อเป็นการตอบสนองความต้องการทางด้านธุรกิจการท่องเที่ยวที่กำลังขยายตัว
3. ส่งเสริมรูปแบบการออกแบบตกแต่งที่ทันสมัยและสอดคล้องกับแนวโน้มการออกแบบตกแต่งโรงแรมที่ดูทันสมัย

เอกสารนี้เป็นเอกสารที่สงวนไว้สำหรับการใช้งานเพื่อการศึกษาเท่านั้น ไม่อนุญาตให้นำไปใช้ประโยชน์ด้านการค้า ไม่ว่าจะกรณีใดๆ ทั้งสิ้น อีกทั้งห้ามมิให้ดัดแปลงเนื้อหา และต้องอ้างอิงถึงเจ้าของเอกสารทุกครั้งที่มีการนำไปใช้

### 1.3 วัตถุประสงค์ในการทำปริญญานิพนธ์

1. เพื่อศึกษาค้นคว้าและหาแนวทางในการออกแบบ สร้างสรรค์สถาปัตยกรรมภายใน การจัดพื้นที่ ให้มีบรรยากาศที่เหมาะสมกับสภาพแวดล้อม ในขณะเดียวกัน ก็สามารถตอบสนองความต้องการในด้านประโยชน์ใช้สอย ความงาม สำหรับผู้ให้บริการให้ถูกต้องตาม กระบวนการออกแบบ
2. เพื่อศึกษาวิเคราะห์ถึงปัญหา ต่างๆ และแนวทาง ในการแก้ไขปัญหา เพื่อสนองตอบความต้องการ นักท่องเที่ยวอย่างเหมาะสม และสอดคล้องกับวัตถุประสงค์ของโครงการ
3. เพื่อที่จะได้ศึกษาข้อมูลต่างๆ ที่จะนำมาใช้ประกอบการทำปริญญานิพนธ์
4. เพื่อศึกษาและนำความรู้ที่ได้จากการศึกษาค้นคว้าในครั้งนี้ มาใช้เป็นแนวทางในการออกแบบ หรือการทำงานต่อไปในอนาคต

### 1.4 เหตุผลในการเลือกโครงการ

1. เป็นโครงการจริง ซึ่งมีความน่าสนใจทั้งทางด้านสถาปัตยกรรมและองค์ประกอบอื่นๆของโครงการ เหมาะสมให้การศึกษาค้นคว้า วิเคราะห์ปัญหา และแนวทาง การแก้ปัญหา ต่างๆ ตามกระบวนการออกแบบสถาปัตยกรรม ได้อย่างเหมาะสมมีระบบสอดคล้องกับวัตถุประสงค์และสภาพแวดล้อมของโครงการ
2. เป็นโครงการที่สามารถให้ความรู้ด้านการศึกษาหาข้อมูลในส่วนของการออกแบบสถาปัตยกรรมตลอดจนพฤติกรรมของผู้รับบริการและผู้ให้บริการ ของโครงการ
3. เป็นโครงการที่ผู้ทำปริญญานิพนธ์ สามารถศึกษาหาข้อมูลและรายละเอียด ต่างๆเช่นรูปแบบการออกแบบงานระบบ ที่เกี่ยวข้องกับโครงการได้ และสามารถนำความรู้ที่ได้จากการศึกษา มาใช้เป็นแนวทางในการศึกษาและการทำงาน ในโอกาสต่อไป
4. เพื่อเป็นแนวทางในการทำปริญญานิพนธ์และการออกแบบสถาปัตยกรรมภายใน โครงการประเภทเดียวกันและ ตลอดจนเป็นประโยชน์ต่อผู้ที่สนใจศึกษาค้นคว้าในเรื่องที่เกี่ยวข้องต่อไป

### 1.5 ที่มาของปัญหา

1. เป็นโครงการที่อยู่ในระหว่างการดำเนินงาน ซึ่งยังไม่มีการออกแบบสถาปัตยกรรมภายในให้เกิดการเหมาะสม
2. เป็นโครงการที่ต้องการนำเสนอการออกแบบที่แปลกใหม่และมีความน่าสนใจซึ่งเป็นการดึงดูดลูกค้าทั้งนักท่องเที่ยวชาวไทยและชาวต่างชาติ จึงจำเป็นต้องศึกษาถึงการออกแบบสถาปัตยกรรมภายในให้เกิดความเหมาะสม

เอกสารนี้เป็นเอกสารที่สงวนไว้สำหรับการใช้งานเพื่อการศึกษาเท่านั้น ไม่อนุญาตให้นำไปใช้ประโยชน์ด้านการค้า ไม่ว่าจะกรณีใดๆทั้งสิ้น อีกทั้งห้ามมิให้ดัดแปลงเนื้อหา และต้องอ้างอิงถึงเจ้าของเอกสารทุกครั้งที่มีการนำไปใช้

## 1.6 แนวทางการแก้ปัญหา

1. ศึกษารูปแบบสถาปัตยกรรม วิเคราะห์ปัญหาที่เกิดขึ้น และหาแนวทางในการแก้ไขปัญหา เพื่อนำไปสู่การออกแบบสถาปัตยกรรมภายในให้เกิดความเหมาะสม
2. ศึกษาถึงลักษณะของที่ตั้งของโครงการ เพื่อนำมาวิเคราะห์ และประยุกต์ใช้ในการออกแบบสถาปัตยกรรมภายใน ให้เหมาะสมกับโครงการ

## 1.7 วิธีการดำเนินการวิจัย

ในการดำเนินการทำปริญญานิพนธ์จำเป็นต้องรวบรวมข้อมูลจากหลายๆที่และหลายๆวิธีเช่น การใช้เอกสารต่างๆ การสัมภาษณ์ การรวบรวมข้อมูลอื่นๆ จากผู้ที่เกี่ยวข้อง ตลอดจนแหล่งข้อมูลจากสถานศึกษาตามห้องสมุดต่างๆ ซึ่งมีหลักการดังนี้

1. ศึกษาข้อมูลเบื้องต้นของโครงการ พฤติกรรม และจิตวิทยาของผู้มาใช้บริการ
2. ศึกษาค้นคว้าและรวบรวมข้อมูลที่ตั้งของโครงการ สภาพแวดล้อมทั้งทางด้านกายภาพ เศรษฐกิจ สังคม รวมทั้งปัญหาต่างๆที่มีผลต่อโครงการ
3. ศึกษาระบบโครงสร้างหน่วยงานต่างๆของโครงการ องค์ประกอบต่างๆภายในโครงการ สายงานบริหารของหน่วยงานต่าง ๆ ในโครงการจำนวนและพฤติกรรมของผู้ใช้อาคาร ความสัมพันธ์ใน ส่วนต่างๆของผู้ใช้อาคารศึกษาลักษณะพื้นที่ใช้สอยในส่วนต่างๆของโครงการ ขนาดสัดส่วนของเฟอร์นิเจอร์ ที่เหมาะสมกับโครงการ งานระบบต่างๆ และวัสดุอุปกรณ์ที่ใช้ในโครงการ
4. การศึกษาวิเคราะห์โครงการเปรียบเทียบ และข้อมูลที่ได้มาทั้งหมด
5. การศึกษาสังเคราะห์ข้อมูลหาบทสรุป เพื่อหาแนวทางไปสู่การออกแบบ
6. นำข้อมูลที่ได้จากการสรุป เพื่อนำไปสู่การออกแบบและการนำเสนอผลงาน

## 1.8 ขอบเขตของการศึกษาข้อมูล

1. ศึกษาข้อมูลพื้นฐานทั่วไปของโครงการ
  - ความเป็นมาของโครงการ
  - วัตถุประสงค์ของโครงการ
  - สภาพแวดล้อมทางด้านกายภาพที่มีผลต่อโครงการ
  - หน่วยงานและความสัมพันธ์ต่างๆภายในและภายนอกโครงการ
  - ความต้องการของผู้ใช้อาคาร
2. ศึกษาโครงการเปรียบเทียบ โครงการที่มีลักษณะใกล้เคียงกัน
3. ศึกษาการวิเคราะห์โครงการ
  - วิเคราะห์พฤติกรรมและประเภทผู้ใช้บริการ
  - วิเคราะห์ระบบการทำงานหน่วยงาน การให้บริการ ความสัมพันธ์ของส่วนต่างๆ ภายในโครงการ
  - วิเคราะห์พื้นที่ใช้สอย การแบ่งพื้นที่ใช้สอย ภายในและภายนอกโครงการ
  - วิเคราะห์สภาพแวดล้อมภายนอกที่มีผลต่ออาคาร
4. ศึกษาจากระบบต่างๆที่ใช้ในโครงการ
  - ระบบไฟฟ้า
  - ระบบปรับอากาศ
  - ระบบรักษาความปลอดภัย
  - ระบบอุปกรณ์ต่างๆที่ใช้ในโครงการ
  - วัสดุต่างที่นำมาใช้ในการออกแบบ

## 1.9 ขอบเขตของโครงการ

โรงแรม พัทยา วอเตอร์ ฟลો โฮเทล แอนด์ สปา ตั้งอยู่ที่ ถนนพัทยา-นาเกลือ ซอยนาเกลือ 12 ตำบลนาเกลือ อำเภอบางละมุง จังหวัดชลบุรี แบ่งตัวอาคารเป็น 3 อาคารและแบ่งแยกส่วนบริการต่างๆ ได้ดังนี้

อาคาร A	ชั้น 1	(อาคาร คสล. 7 ชั้น)		
	-LOBBY HALL	พื้นที่	446	ตารางเมตร
	-LOUNGE	พื้นที่	187.20	ตารางเมตร
	-RESTAURANT	พื้นที่	816.51	ตารางเมตร
	-KITCHEN/ PANTRY	พื้นที่	193	ตารางเมตร
	-TOILET	พื้นที่	88	ตารางเมตร
	-FRONTOFFICE	พื้นที่	57	ตารางเมตร

เอกสารนี้เป็นเอกสารที่สงวนไว้สำหรับการใช้งานเพื่อการศึกษาเท่านั้น ไม่อนุญาตให้นำไปใช้ประโยชน์ด้านการค้า ไม่ว่าจะกรณีใดๆทั้งสิ้น อีกทั้งห้ามมิให้ดัดแปลงเนื้อหา และต้องอ้างอิงถึงเจ้าของเอกสารทุกครั้งที่มีการนำไปใช้

-SAFE	พื้นที่	52	ตารางเมตร
-LUGGAGEROOM	พื้นที่	80	ตารางเมตร
-CORRIDOR	พื้นที่	350	ตารางเมตร
รวมมีพื้นที่ทั้งหมด		2,602.71	ตารางเมตร

#### อาคาร A ชั้น 2

-LOBBY	พื้นที่	338	ตารางเมตร
-LOUNGE	พื้นที่	342	ตารางเมตร
-RESTAURANT	พื้นที่	853	ตารางเมตร
-KITCHEN / PANTRY	พื้นที่	210	ตารางเมตร
-TOILET	พื้นที่	85	ตารางเมตร
-OFFICE	พื้นที่	57	ตารางเมตร
-LUGGAGEROOM	พื้นที่	80	ตารางเมตร
-CORRIDOR	พื้นที่	340	ตารางเมตร
รวมมีพื้นที่ทั้งหมด		2,438	ตารางเมตร

#### อาคาร A ชั้น 3

-STANDARD	พื้นที่	1,404	ตารางเมตร
-CORRIDOR	พื้นที่	325	ตารางเมตร
รวมมีพื้นที่ทั้งหมด		1,729	ตารางเมตร

#### อาคาร A ชั้น 4

-STANDARD	พื้นที่	540	ตารางเมตร
-JUNIOR SUITE	พื้นที่	648	ตารางเมตร
-CONNER SUITE	พื้นที่	180	ตารางเมตร
-CORRIDOR	พื้นที่	280	ตารางเมตร
รวมมีพื้นที่ทั้งหมด		1,648	ตารางเมตร

#### อาคาร A ชั้น 5-7

-STANDARD	พื้นที่	468	ตารางเมตร
-JUNIOR SUITE	พื้นที่	648	ตารางเมตร
-CONNER SUITE	พื้นที่	114	ตารางเมตร

เอกสารนี้เป็นเอกสารที่สงวนไว้สำหรับการใช้งานเพื่อการศึกษาเท่านั้น ไม่อนุญาตให้นำไปใช้ประโยชน์ด้านการค้า  
ไม่ว่ากรณีใดๆทั้งสิ้น อีกทั้งห้ามมิให้ดัดแปลงเนื้อหา และต้องอ้างอิงถึงเจ้าของเอกสารทุกครั้งที่มีการนำไปใช้

-ROYAL SUITE	พื้นที่	130	ตารางเมตร
-CORRIDOR	พื้นที่	288	ตารางเมตร
รวมพื้นที่ทั้งหมด		1,648	ตารางเมตร X 3 ชั้น
รวมมีพื้นที่ทั้งหมด 3 ชั้น		4,944	ตารางเมตร

**อาคาร C ชั้น BASEMENT (อาคาร SPA 3 ชั้น)**

-HALL	พื้นที่	362	ตารางเมตร
-V.I.P. MASSAGE	พื้นที่	82	ตารางเมตร
-COUPLE MASSAGE	พื้นที่	234	ตารางเมตร
-FOOT MASSAGE	พื้นที่	253	ตารางเมตร
-MASSAGE 7 ห้อง	พื้นที่	189	ตารางเมตร
-CORRIDOR	พื้นที่	536	ตารางเมตร
รวมมีพื้นที่ทั้งหมด		1,665	ตารางเมตร

**อาคาร C ชั้น I-3**

-GUESTROOM 12 ห้อง	พื้นที่	444	ตารางเมตร
-CORRIDOR	พื้นที่	190	ตารางเมตร
รวมมีพื้นที่ทั้งหมด		634	ตารางเมตร X 3 ชั้น
รวมมีพื้นที่ทั้งหมด 3 ชั้น		1,902	ตารางเมตร

**อาคาร D ชั้น 1 (อาคาร BANQUET )**

-LOBBY HALL	พื้นที่	319	ตารางเมตร
-BANQUET	พื้นที่	1181	ตารางเมตร
รวมมีพื้นที่ทั้งหมด		1,499	ตารางเมตร
รวมพื้นที่ทั้งหมดของโครงการ		42,011	ตารางเมตร

เอกสารนี้เป็นเอกสารที่สงวนไว้สำหรับการใช้งานเพื่อการศึกษาเท่านั้น ไม่อนุญาตให้นำไปใช้ประโยชน์ด้านการค้า  
ไม่ว่ากรณีใดๆทั้งสิ้น อีกทั้งห้ามมิให้ดัดแปลงเนื้อหา และต้องอ้างอิงถึงเจ้าของเอกสารทุกครั้งที่มีการนำไปใช้

### 1.10 ขอบเขตของการทำงานปริณายาภิพนธ์

<b>อาคาร A ชั้น 1 (อาคาร กสธ. 7 ชั้น)</b>				
-LOBBY HALL	พื้นที่	446	ตารางเมตร	
-LOUNGE	พื้นที่	187.20	ตารางเมตร	
-RESTAURANT	พื้นที่	816.51	ตารางเมตร	
-KITCHEN / PANTRY	พื้นที่	193	ตารางเมตร	
-TOILET	พื้นที่	88	ตารางเมตร	
-FRONTOFFICE	พื้นที่	57	ตารางเมตร	
-SAFE	พื้นที่	52	ตารางเมตร	
-LUGGAGEROOM	พื้นที่	80	ตารางเมตร	
-CORRIDOR	พื้นที่	350	ตารางเมตร	
รวมมีพื้นที่ทั้งหมด		2,602.71	ตารางเมตร	
<b>อาคาร A ชั้น 5-7</b>				
-STANDARD	พื้นที่	468	ตารางเมตร	
-JUNIOR SUITE	พื้นที่	648	ตารางเมตร	
-CONNER SUITE	พื้นที่	114	ตารางเมตร	
-ROYAL SUITE	พื้นที่	130	ตารางเมตร	
-CORRIDOR	พื้นที่	288	ตารางเมตร	
รวมพื้นที่ทั้งหมด		1,648	ตารางเมตร X 3ชั้น	
รวมมีพื้นที่ทั้งหมด 3 ชั้น		4,944	ตารางเมตร	
<b>อาคาร C ชั้น BASEMENT (อาคาร SPA 3 ชั้น)</b>				
-HALL	พื้นที่	362	ตารางเมตร	
-V.I.P. MASSAGE	พื้นที่	82	ตารางเมตร	
-COUPLE MASSAGE	พื้นที่	234	ตารางเมตร	
-FOOT MASSAGE	พื้นที่	253	ตารางเมตร	
-MASSAGE 7 ห้อง	พื้นที่	189	ตารางเมตร	
-CORRIDOR	พื้นที่	536	ตารางเมตร	
รวมมีพื้นที่ทั้งหมด		1,665	ตารางเมตร	
<b>อาคาร C ชั้น 1-3</b>				
-GUESTROOM 12 ห้อง	พื้นที่	444	ตารางเมตร	
-CORRIDOR	พื้นที่	190	ตารางเมตร	

เอกสารนี้เป็นเอกสารที่สงวนไว้สำหรับการใช้งานเพื่อการศึกษาเท่านั้น ไม่อนุญาตให้นำไปใช้ประโยชน์ด้านการค้า ไม่ว่าจะกรณีใดๆทั้งสิ้น อีกทั้งห้ามมิให้ดัดแปลงเนื้อหา และต้องอ้างอิงถึงเจ้าของเอกสารทุกครั้งที่มีการนำไปใช้

รวมมีพื้นที่ทั้งหมด 634 ตารางเมตร X 3 ชั้น

รวมมีพื้นที่ทั้งหมด 3 ชั้น 1,902 ตารางเมตร

#### อาคาร D ชั้น 1 (อาคาร BANQUET)

-LOBBY HALL พื้นที่ 319 ตารางเมตร

-BANQUET พื้นที่ 1181 ตารางเมตร

รวมมีพื้นที่ทั้งหมด 1,499 ตารางเมตร

รวมพื้นที่ทั้งหมดของโครงการ 38,121 ตารางเมตร

#### 1.11 ประโยชน์ที่คาดว่าจะได้จากการทำงานปริญญานิพนธ์

1. ทำให้รู้ถึงกระบวนการ ขั้นตอนของการค้นคว้าหาความรู้ การวิเคราะห์ข้อมูลเพื่อนำไปสู่งาน  
ออกแบบ
2. ได้ทราบและเข้าใจรายละเอียดส่วนต่างๆของโครงการ ระบบการบริหารการทำงาน  
พฤติกรรมของผู้ใช้อาคาร
3. ได้ทราบและเข้าใจรายละเอียดของงานระบบต่างๆ ภายในโครงการเช่น งานระบบไฟฟ้า  
ระบบปรับอากาศ ระบบรักษาความปลอดภัย เป็นต้น
4. ได้ทราบถึงปัญหาและการแก้ปัญหา เพื่อไปสู่งานออกแบบให้สอดคล้องกับสภาพแวดล้อม  
ได้อย่างเหมาะสม
5. ผู้ทำปริญญานิพนธ์จะได้มีประสบการณ์ในการเรียนรู้ การศึกษาหาข้อมูลตลอดจนการ  
แก้ไขปัญหาในเรื่องของการออกแบบ ซึ่งจะเป็ประโยชน์ต่อไป

#### 1.12 แหล่งศึกษาค้นคว้าหาข้อมูล

1. การท่องเที่ยวแห่งประเทศไทย จังหวัดชลบุรี
2. ห้องสมุดคณะครุศาสตร์อุตสาหกรรม สถาบันเทคโนโลยีพระจอมเกล้าเจ้าคุณ  
ทหารลาดกระบัง
3. ห้องสมุดคณะสถาปัตยกรรม สถาบันเทคโนโลยีพระจอมเกล้าเจ้าคุณ  
ทหารลาดกระบัง
4. สำนักหอสมุดกลางสถาบันเทคโนโลยีพระจอมเกล้าเจ้าคุณทหารลาดกระบัง
5. ข้อมูลทางอินเทอร์เน็ต

เอกสารนี้เป็นเอกสารที่สงวนไว้สำหรับการใช้งานเพื่อการศึกษาเท่านั้น ไม่อนุญาตให้นำไปใช้ประโยชน์ด้านการค้า  
ไม่ว่ากรณีใดๆทั้งสิ้น อีกทั้งห้ามมิให้ดัดแปลงเนื้อหา และต้องอ้างอิงถึงเจ้าของเอกสารทุกครั้งที่มีการนำไปใช้

## บทที่ 2

### การศึกษาข้อมูลพื้นฐาน

#### 2.1 ความหมายคำจำกัดความของโรงแรม

โรงแรม (Hotels) หมายถึง ความหมายแต่เดิมนั้น คำว่า “ โรงแรม “ หมายถึง เป็นสถานที่รองรับนักท่องเที่ยว เพื่อใช้เป็นที่พักแรมระหว่างการเดินทางของนักท่องเที่ยวเท่านั้น

สำหรับในปัจจุบัน โรงแรมได้เพิ่มความสะดวกสบายมีการให้บริการด้านต่างๆ เพื่อสนองความต้องการของผู้ใช้บริการ โดยมีองค์ประกอบหลายอย่างมากมาที่จะเป็นขั้นตอนประกอบเป็นโรงแรมขึ้นมา เริ่มจากสถานที่ เงินสนับสนุน การออกแบบวงผังอาคาร การออกแบบตกแต่งภายในที่เหมาะสมและถูกต้อง การดำเนินการในงานส่วนอื่นๆที่จะสนับสนุนเป็นองค์ประกอบของโรงแรม โรงแรมในปัจจุบันมีรูปร่าง รูปทรง และ โครงสร้างที่มั่นคงสวยงาม เพื่อดึงดูดลูกค้า รวมทั้งการให้บริการที่มีต่อลูกค้าเป็นสำคัญ ในการดำเนินการธุรกิจโรงแรมค่อนข้างโยงใยรวมทั้งธุรกิจอื่นๆเข้าไว้ด้วยกัน จะเห็นได้ว่าความสำคัญของโรงแรมนั้นมิได้เป็นเพียงสถานที่รองรับการเดินทางเช่นในอดีตที่ผ่านมา หากแต่ความหมายของโรงแรมในปัจจุบันครอบคลุมไปถึงการทำธุรกิจ การติดต่อการพบปะสังสรรค์และการใช้ประโยชน์ทางด้านอื่นๆ ได้อีกมากมาย

#### 2.1.2 ประวัติความเป็นมาของโรงแรม

ประวัติความเป็นมาแบบสากล ธุรกิจโรงแรมเริ่มเกิดขึ้นครั้งแรกในประเทศอังกฤษ เรียกว่า “ INN “ มีสภาพเป็นที่พักค้างคืนและที่พักรับประทานอาหารของผู้ที่เดินทางมาจากแดนไกล ใช้เป็นที่พักผ่อนชั่วคราวและเมื่อถึงเวลาที่ต้องไปผู้เดินทางก็อาจมีการให้เงินหรือทรัพย์สินตอบแทนแก่เจ้าของบ้านความสมควร ต่อมาได้มีการดัดแปลงบ้านให้มีสภาพเป็นโรงแรม

โดยจัดสถานที่สำหรับนอนและรับประทานอาหารออกเป็นสัดส่วน ผู้เป็นเจ้าของสถานที่ก็จะเรียกว่า “ INN KEEPER “ ก็จะเรียกค่าบริการจากผู้เดินทางเป็นค่าตอบแทน

นอกจากที่อังกฤษแล้ว ก็ยังมีที่พักคนเดินทางที่เรียกว่า “ TAVERN “ ในประเทศกรีซ มีสตรีคอยให้การปรนนิบัติและมีการบรรเลงดนตรีขับกล่อม ต่อมาในยุคอาณาจักรโรมันรุ่งเรือง ( ค.ศ. 079 ) ได้มีการจัดรูปแบบการดำเนินธุรกิจโรงแรมอย่างเต็มที่ แต่ในปี ค.ศ. 500 กิจการโรงแรมก็เสื่อมลง เมื่อถึงช่วงเวลาของยุคประวัติศาสตร์สังคม ( SOCIAL EVOLUTION ) ก็เป็นระยะพื้นตัวของธุรกิจโรงแรมอีกครั้งและเริ่มกลายเป็นอาชีพที่มั่นคงและแพร่หลาย

เอกสารนี้เป็นเอกสารที่สงวนไว้สำหรับการใช้งานเพื่อการศึกษาเท่านั้น ไม่อนุญาตให้นำไปใช้ประโยชน์ด้านการค้าไม่ว่ากรณีใดๆทั้งสิ้น อีกทั้งห้ามมิให้ดัดแปลงเนื้อหา และต้องอ้างอิงถึงเจ้าของเอกสารทุกครั้งที่มีการนำไปใช้

## 2.1.2 ประวัติความเป็นมาของโรงแรมแบบไทย

ในสมัยก่อน เมื่อคนไทยมีความจำเป็นที่จะต้องเดินทางไปพักหรือค้างแรมนอกบ้านก็มักจะพักตามบ้านญาติพี่น้องหรือคนรู้จัก และพักตามศาลาวัดที่มีอยู่ทั่วไปในระหว่างการเดินทาง นอกจากนั้นผู้ที่เป็นหญิงก็ไม่นิยมการเดินทางเพราะเป็นการไม่สมควรและไม่ปลอดภัย จนกระทั่งเมื่อประมาณ 110 ปีที่ผ่านมา เริ่มมีการจัดที่พักชั่วคราวสำหรับผู้เดินทาง ซึ่งสันนิษฐานว่าเริ่มต้นกันในช่วงที่มีการเล่นพนันหอยซึ่งตอนนั้นยังไม่ผิดกฎหมาย ผู้ที่อยู่ต่างจังหวัดจะเดินทางเข้ามาเล่นพนันในกรุงเทพฯ ซึ่งส่วนใหญ่ที่เล่นจะอยู่ที่สะพานเหล็กใกล้กับสะพานหันในปัจจุบัน จะเปิดให้เล่นกันวันละ 3 เวลา คือ เช้า บ่าย ค่ำ ผู้ที่อยู่ไกลก็ไม่อาจที่จะกลับบ้านได้ และการเดินทางในสมัยนั้นยังไม่สะดวกจึงต้องหาที่พักซึ่งนอกจากจะเป็นบ้านญาติหรือคนที่รู้จักแล้ว ก็ยังได้มีการจัดที่พักชั่วคราวไว้บริการใกล้บ่อนสำหรับผู้ที่มาเล่นการพนันด้วย

ที่พักที่จัดขึ้นมีลักษณะแบบห้องเปิดกันโดยตลอด สร้างเป็นแคร์ยกสูงแค่ง่า ให้นอนเรียงแถวต่อกันไปโดยไม่มีการแบ่งแยกเป็นสัดส่วน ต่อมาเมื่อมีผู้ใช้บริการมากขึ้นจึงเริ่มมีการแบ่งเป็นสัดส่วนโดยเฉพาะผู้ที่ต้องการความสะดวกสบาย ต่อมาได้มีการปรับปรุงเป็นห้องแถวชั้นเดียวและสองชั้น การเรียกเก็บค่าบริการก็จะสูงขึ้นตามลำดับ แต่ก็ยังอยู่ใกล้ๆกับสถานที่เล่นการพนันเช่นเดิมโดยเป็นที่แพร่หลายและเรียกว่า “ที่พักคนเดินทาง”

ในสมัยสมเด็จพระจอมเกล้าเจ้าอยู่หัว (รัชกาลที่ 4) ได้มีชาวต่างประเทศเข้ามาเปิดกิจการโรงแรมในประเทศไทย ได้แก่ Captain Jame White , Carter and Howord C.Wo Thomas และ Lewis ซึ่งลงโฆษณาสถานที่พักในหนังสือพิมพ์ชื่อ Bangkok Calender ของหมอบรัดเลย์ ( D.R.Bradley ) ซึ่งเป็นหมอสอนศาสนาชาวอเมริกันที่เดินทางเข้ามาอยู่ในเมืองไทย ตั้งแต่ปี พ.ศ. 2378

ปี พ.ศ.2419 ในสมัยของพระบาทสมเด็จพระจุลจอมเกล้าเจ้าอยู่หัว (รัชกาลที่ 5) ได้มีการสร้างโรงแรมใหม่ขึ้นที่ตำบลคอกควาย ซึ่งสันนิษฐานว่าเป็นโรงแรมโอเรียลเต็ลในปัจจุบัน ซึ่งในสมัยนั้นเป็นเพียงอาคารไม้ชั้นเดียวสร้างขนานกับริมฝั่งแม่น้ำเจ้าพระยา

ต่อมาในสมัยพระบาทสมเด็จพระมงกุฎเกล้าเจ้าอยู่หัว (รัชกาลที่ 6) พระองค์ทรงเคยไปศึกษา ณ ประเทศอังกฤษ ( ในสมัยดำรงพระยศเป็นสมเด็จพระยุพราชเจ้าฟ้ามหาวชิราวุธ ) นั้นเมื่อสำเร็จการศึกษาแล้ว ( พ.ศ.2455 ) ได้เสด็จกลับโดยผ่านประเทศสหรัฐอเมริกา พระองค์ทรงเห็นกิจการโรงแรมของต่างประเทศหลายแห่ง เมื่อเสด็จขึ้นครองราชย์พระองค์ทรงมีพระราชดำริที่จะให้มีการดำเนินกิจการโรงแรมขึ้นในประเทศ จึงมอบหมายให้พลเอกพระเจ้าบรมวงศ์เธอกรมพระกำแพงเพชรอัครโยธิน ซึ่งเป็นผู้บัญชาการรถไฟในขณะนั้นได้สร้างโรงแรมหัวหินซึ่งเป็นโรงแรมชายหาดแห่งแรกของประเทศไทย และพระบาทสมเด็จพระมงกุฎเกล้าฯ ได้ทรง

พระราชทานวังพญาไท เพื่อตัดแปลงเป็นโรงแรมแห่งใหม่ แต่พระองค์เสด็จสวรรคตก่อนจะ  
เอกสารนี้เป็นเอกสารที่สงวนไว้สำหรับการใช้งานเพื่อการศึกษาเท่านั้น เมื่ออนุญาตให้นำไปใช้ประโยชน์ในการค้า  
ไม่ว่ากรณีใดๆทั้งสิ้น อีกทั้งห้ามมิให้ตัดแปลงเนื้อหา และต้องอ้างอิงถึงเจ้าของเอกสารทุกครั้งที่มีการนำไปใช้

ดำเนินการเสร็จ โรงแรมดังกล่าวได้ดำเนินการเสร็จในสมัยพระปกเกล้าเจ้าอยู่หัว (รัชกาลที่ 7) ถือเป็นโรงแรมเคอลุกซ์แห่งแรกในประเทศและได้รับการยกย่องว่าเป็น PALACE HOTEL ที่ยอดเยี่ยมที่สุด

โรงแรมที่เกิดขึ้นในสมัยต่อมา คือ โรงแรมรัตนโกสินทร์ โรงแรมทอรอคราเคโร และต่อมารัฐบาลได้เห็นความสำคัญของอุตสาหกรรมการท่องเที่ยว จึงได้สนับสนุนอย่างเต็มที่โดยดำเนินการโรงแรมเป็นตัวอย่าง คือ โรงแรมเอราวัณ เพื่อต้อนรับแขกรัฐบาลเองและแขกต่างประเทศ เพื่อต้องการที่จะสนับสนุนภาคเอกชนให้ดำเนินธุรกิจนี้ โดยรัฐบาลได้ดำเนินการโฆษณาประเทศไทยและแหล่งท่องเที่ยวไปทั่วโลก ขณะเดียวกันก็ได้เปิดหน่วยงานของรัฐบาลขึ้น คือ องค์การส่งเสริมการท่องเที่ยวแห่งประเทศไทย (อ.ส.ท.) ในสมัยนั้นเพื่อสนับสนุนภาคเอกชนอย่างจริงจังทุกๆด้าน และมีการฝึกอบรมต่างๆ จนกระทั่งหน่วยงานนี้ได้ขยายไปเป็น “การท่องเที่ยวแห่งประเทศไทย” (ท.ท.ท.) ในปัจจุบัน

## 2.2 การแบ่งระดับของโรงแรมของโรงแรม (HOTEL CLASSIFICATION)

การแบ่งระดับของโรงแรม เพื่อให้แขกสามารถมองสภาพโรงแรมอย่างกว้างๆ เป็นแนวทางให้แขกเลือกโรงแรมที่จะเข้าพักได้ตามต้องการ การแบ่งระดับโรงแรมแตกต่างกันออกไปในแต่ละประเทศ บางแห่งใช้วิธีการแบบง่ายๆ โดยเน้นจุดสำคัญๆ เช่น ราคาห้องพัก ขนาดของโรงแรม แต่บางประเทศคำนึงจุดสำคัญมากมาย

วิธีการจัดระดับของโรงแรมที่นิยม อันเป็นแนวทางอย่างกว้างๆ พิจารณาจากสิ่งเหล่านี้คือ

1. ราคา คือ ราคาต่อห้องต่อคืนเพื่อเป็นแนวทางให้แขกมองอย่างกว้างๆ ตามกำลังเงินที่จะต้องจ่าย
2. สถานที่ตั้ง อาจจะใช้พื้นฐานการจัดระดับตามเขตอันเป็นสถานที่ตั้งของโรงแรม เช่น อยู่ใจกลางเมือง ชานเมืองรอบนอก ชายทะเล เป็นต้น
3. ขนาดของโรงแรม ขนาดของโรงแรมเป็นปัจจัยสำคัญอย่างหนึ่ง เพื่อเป็นแนวทางให้แขกรู้ว่าสิ่งอำนวยความสะดวกมากน้อยเพียงใด เช่น โรงแรมขนาดใหญ่มักจะมีสิ่งอำนวยความสะดวกมากกว่าโรงแรมขนาดเล็ก แต่แขกบางกลุ่มอาจชอบโรงแรมขนาดเล็ก เนื่องจากจะได้รับการบริการที่อบอุ่นกว่าโรงแรมขนาดใหญ่
4. สิ่งอำนวยความสะดวกประเภทต่างๆ สิ่งอำนวยความสะดวกที่ให้บริการแยกเป็นปัจจัยสำคัญอีกอย่างหนึ่งในการเลือกใช้บริการของแขก โรงแรมจึงจำเป็นต้องแจ้งให้ทราบว่า มีสิ่ง

เอกสารนี้เป็นเอกสารที่สงวนไว้สำหรับการใช้งานเพื่อการศึกษาเท่านั้น ไม่อนุญาตให้นำไปใช้ประโยชน์ด้านการค้าไม่ว่ากรณีใดๆทั้งสิ้น อีกทั้งห้ามมิให้ดัดแปลงเนื้อหา และต้องอ้างอิงถึงเจ้าของเอกสารทุกครั้งที่มีการนำไปใช้

อำนวยความสะดวกต่างๆ เช่น สระว่ายน้ำ สนามเทนนิส ห้องอาหาร บาร์ ห้องประชุม เป็นต้น

5. มาตรฐาน มาตรฐานเป็นสิ่งที่บอกค่อนข้างยาก ไม่เหมือนกับราคา ขนาดของ โรงแรม หรือสิ่งอำนวยความสะดวกซึ่งสามารถบ่งชี้คุณภาพของโรงแรมได้อย่างชัดเจน คุณภาพของการให้บริการแก่แขก อาหารที่เสิร์ฟ การต้อนรับ เป็นเครื่องตัดสินว่ามีมาตรฐานเพียงใด โรงแรมที่มีมาตรฐานที่ดีประเทศหนึ่งอาจมีมาตรฐานกลางของอีกประเทศหนึ่งก็ได้ ฉะนั้น มาตรฐานของการบริการของโรงแรมต่างๆ จึงนิยมเปรียบเทียบกับประเทศนั้นๆ

### 2.2.1 การแบ่งประเภทของโรงแรม

การแบ่งประเภทของโรงแรมตามกลุ่มเป้าหมายทางการตลาดดังกล่าวจะสามารถแบ่งอย่างกว้างๆ ได้ดังนี้

#### 1. โรงแรมประเภทธุรกิจ (Commercial Hotels)

โรงแรมประเภทธุรกิจโดยทั่วไปจะตั้งอยู่ในตัวเมืองหรือเขตที่มีร้านค้า/บริษัท ธุรกิจตั้งอยู่หนาแน่น ซึ่งเป็นบริเวณที่สะดวกต่อการติดต่อกิจการของแขกซึ่งคือนักธุรกิจ โรงแรมประเภทนี้มีจำนวนโรงแรมมากกว่าประเภทอื่นๆ และมุ่งขายห้องพักแก่นักธุรกิจเป็นหลัก นักท่องเที่ยวที่มาเป็นกรุป นักท่องเที่ยวทั่วไป และกลุ่มประชุมสัมมนาที่ชอบโรงแรมประเภทนี้ด้วยเหมือนกัน ในสมัยก่อนโรงแรมประเภทธุรกิจนี้ถือว่าเป็น โรงแรมประเภทพักรับพักรวด หรือ Transient hotels เพราะระยะเวลาพักของแขก (length of guest stays) ต่ำกว่าโรงแรมประเภทอื่น

ส่วนใหญ่บริการสำหรับแขกในโรงแรมประเภทธุรกิจ จะมีหนังสือพิมพ์ให้ฟรี เสิร์ฟกาแฟตอนเช้า มีโทรศัพท์ โทรทัศน์ระบบเคเบิลทีวี วีดีโอ บริการให้เช่ารถ บริการรับ-ส่ง ที่ สนามบิน คือฟฟี่ซ็อบ ห้องอาหารกึ่งทางการและค็อกเทลเลานจ์ นอกจากนี้ส่วนใหญ่จะมีห้องประชุม ห้องพักแบบห้องชุด และบริการจัดเลี้ยง และบางโรงแรมอาจมีศูนย์สุขภาพ ห้องอาบน้ำแบบเซาวน่า ฯลฯ

#### 2. โรงแรมประจำท่าอากาศยาน (Airport Hotels)

ตั้งอยู่ใกล้กับท่าอากาศยาน โดยเฉพาะท่าอากาศยานนานาชาติ ถูกค้าส่วนใหญ่จะเป็นนักธุรกิจ ผู้โดยสารเครื่องบินที่จำเป็นต้องพักค้างคืนเพราะมีการยกเลิกเที่ยวบินหรือเครื่องบินมีปัญหาขัดข้องต้องเลื่อนกำหนดออก หรือผู้โดยสารที่จำเป็นต้องพักรอเพื่อต่อเที่ยวบินอื่น ตลอดจนเจ้าหน้าที่สายการบินต่างๆ โรงแรมประเภทนี้จะมีรถบริการระหว่างสนามบินกับโรงแรมและส่วน

ใหญ่จะมีห้องประชุมเพื่อบริการแก่แขกที่เดินทางมาประชุมแต่ไม่ต้องการเสียเวลาในการเดินทางเข้าเมือง ซึ่งจะประหยัดทั้งค่าใช้จ่ายและเวลา

### 3. โรงแรมประเภทห้องชุด (Suite Hotels)

นับว่าเป็นโรงแรมประเภทที่เพิ่งได้รับการพัฒนาขึ้นมาล่าสุดและกำลังได้รับความนิยมอย่างมาก โรงแรมประเภทนี้จะมีห้องพักที่เป็นห้องชุดเล็กๆ คือ เป็นห้องพักที่มีห้องรับแขกแยกออกจากห้องนอน บางแห่งก็อาจจะมีห้องครัวเล็กๆ ให้ การที่ให้เนื้อที่ใช้สอยสำหรับภายในห้องพักแขกมากขึ้น ทำให้มีเนื้อที่สาธารณะภายในโรงแรมน้อยลงกว่าปกติ

โรงแรมประเภทนี้ได้รับความนิยมจากแขกหลายกลุ่ม กลุ่มหนึ่งคือพวกที่กำลังเปลี่ยนที่อยู่ ซึ่งใช้โรงแรมเป็นที่พักชั่วคราว ส่วนกลุ่มคนที่ต้องเดินทางบ่อยๆ ก็ชอบโรงแรมประเภทนี้เพราะให้ความรู้สึกเหมือนอยู่บ้าน พวกที่มาพักผ่อนก็ชอบเพราะเห็นว่ามีความเป็นส่วนตัวและที่สะดวกดี ส่วนคนที่ทำงานเป็นนักบัญชี ทนายความ หรือนักบริหารก็ชอบโรงแรมประเภทนี้ ตรงที่มีห้องรับแขกอยู่ใกล้ห้องนอน ซึ่งเขาจะใช้เป็นที่ทำงานหรือรับแขกก็ได้

### 4. โรงแรมประเภทพักอาศัย (Residential Hotels)

โรงแรมประเภทที่ให้เช่าพักช่วงยาวแก่แขกที่ส่วนใหญ่มาพักคนเดียว โดยมีบริการต่างๆ ที่ค่อนข้างจำกัดกว่าโรงแรมทั่วไป โรงแรมประเภทนี้ส่วนใหญ่จะตั้งอยู่ในประเทศสหรัฐอเมริกา แต่ในระยะหลังได้รับความนิยมลดลง เนื่องจากมีที่พักประเภทคอนโดมิเนียมและโรงแรมแบบห้องชุดเข้ามาแทนที่ ห้องพักของโรงแรมประเภทนี้จะมีลักษณะใกล้เคียงกับโรงแรมประเภท Suite Hotels มากทีเดียว

### 5. โรงแรมเพื่อการพักผ่อน (Resort Hotels)

บุคคลที่ต้องการไปพักผ่อน หรือใช้เวลาช่วงวันหยุดพักผ่อนประจำปี จะเลือกไปพักยังโรงแรมประเภท Resort Hotels ซึ่งจะตั้งอยู่ใกล้ภูเขา บนเกาะใดเกาะหนึ่ง หรือเป็นทำเลซึ่งอยู่ห่างไกลจากชุมชน และมีทิวทัศน์สวยงาม บริการต่างๆ ของโรงแรมจะเน้นกิจกรรมด้านบันเทิงมากเป็นพิเศษ เช่น จัดให้มีงานเต้นรำ เล่นกอล์ฟ เทนนิส จัมน้ำ เดินป่า สกี และการว่ายน้ำ โดยเน้นให้มีบรรยากาศแบบสบายๆ และให้แขกเกิดติดใจกับกิจกรรมที่สนุกสนานต่างๆ เพื่อจะได้กลับมาพักอีก

## 6. โรงแรมประเภทให้บริการที่พักรับอาหารเช้า (Bed and Breakfast Hotels)

บางที่ก็เรียกย่อๆว่า B&B ประเภทนี้ได้แก่บ้านหรืออาคารขนาดเล็กที่มีไม่กี่ห้อง นำมาดัดแปลงที่พักรับอาหารเช้าของผู้เดินทาง เจ้าของสถานที่จะพักอยู่ในโรงแรมนั่นเองและเป็นผู้จัดการด้านอาหารเช้าให้แก่แขกด้วยตนเอง บริการอาหารมื้ออื่นส่วนมากจะไม่ค่อยมีบริการให้ ด้วยบริการแบบง่ายๆ เช่นนี้ ราคาห้องพักจึงค่อนข้างจะย่อมเยากว่าโรงแรมทั่วไปแขกส่วนหนึ่งที่ชอบโรงแรมประเภทนี้เพราะรู้สึกว่ามีความเป็นกันเองดี

## 7. โรงแรมประเภทแบ่งเวลาและประเภทคอนโดมิเนียม

### (Time-Share and Condominium Hotels)

โรงแรมประเภทที่กล่าวถึงขยาดได้แก่โรงแรมแบบแบ่งเวลา (Time-Share Hotels) ซึ่งมีลักษณะเป็นการซื้อความเป็นเจ้าของห้องพักเป็นบางช่วงเวลา ซึ่งปกติจะเป็นระยะเวลา 1 หรือ 2 สัปดาห์ต่อปี ซึ่งส่วนใหญ่ก็จะเป็นห้องพักในคอนโดมิเนียม เจ้าของห้องอาจจะนำห้องพักของตนไปให้คนอื่นเช่าก็ได้โดยผ่านบริษัทที่บริหารโรงแรมนั้นอยู่ โดยที่บริการต่างๆ ก็เหมือนโรงแรมทั่วไปนั่นเอง ทำให้แขกไม่ทราบว่าที่ตนมาพักอยู่นั้นเป็นโรงแรมประเภท Time-Share โรงแรมประเภทนี้จะเป็นที่นิยมมากเป็นพิเศษในกรณีที่ตั้งอยู่ในท้องที่ห่างไกล ซึ่งเจ้าของห้องอาจจะไปพักเพียงปีละ 2-3 สัปดาห์เท่านั้น จึงคุ้มกว่าที่จะซื้อไว้เป็นเจ้าของคนเดียว

โรงแรมแบบคอนโดมิเนียมก็คล้ายคลึงกับประเภทแบ่งเวลา ต่างกันคือ แบบคอนโดมิเนียมแต่ละห้องจะมีเจ้าของคนเดียว ในขณะที่แบบแบ่งเวลาจะมีเจ้าของหลายคน

## 8. โรงแรมกาสิโน (Casino Hotels)

โรงแรมที่มีบริการด้านการพนันจะจัดอยู่ในกลุ่มโรงแรมกาสิโน ห้องพักและห้องอาหารของโรงแรมประเภทนี้จะค่อนข้างหรูหรา เป็นกิจการส่วนที่ซึ่งเป็นรองกิจการด้านการพนัน

โรงแรมกาสิโนดังแขกมาพักได้ด้วยเรื่องการพนันและกิจกรรมบันเทิง ส่วนใหญ่จะมีห้องอาหารพิเศษต่างๆและการแสดงฟลอร์โชว์ชั้นดี และบางแห่งอาจจัดเที่ยวบินเหมาลำไปรับแขกที่ประสงค์จะมาเล่นการพนัน กิจการด้านการพนันของโรงแรมบางแห่งเปิดวันละ 24 ชั่วโมงและปีละ 365 วัน โดยไม่มีวันหยุด โรงแรมกาสิโนบางแห่งใหญ่โตมากขนาดมีห้องพักถึง 4,000 ห้อง โดยห้องพักทั้งหมดอยู่ในอาคารหลังเดียวกัน

## 9. ศูนย์การประชุม (Conference Centers)

ธุรกิจของศูนย์การประชุมมุ่งที่การจัดประชุมกลุ่มใหญ่ๆ ส่วนมากก็จะให้บริการด้านที่พักด้วย และมีสิ่งอำนวยความสะดวกต่างๆ ที่จำเป็นต้องใช้ในการประชุม

ศูนย์การประชุมมักจะไปตั้งอยู่นอกตัวเมืองและมีบริการด้านความบันเทิงและการพักผ่อนต่างๆ ให้ด้วย เช่น มีสนามกอล์ฟ สระว่ายน้ำแบบในร่มและกลางแจ้ง ศูนย์สุขภาพ ห้องอาบน้ำแร่ ที่วิ่งออกกำลังกาย ฯลฯ สำหรับค่าบริการก็มักจะคิดราคาแบบเหมารวมทุกอย่าง ซึ่ง ได้แก่ ค่าห้อง ค่าอาหาร ค่าใช้ห้องประชุม ค่าเช่าอุปกรณ์ต่างๆ และบริการที่เกี่ยวข้องอื่นๆ แต่สิ่งอำนวยความสะดวกสำหรับแขกจะมีไม่มากอย่างโรงแรม

## 10. โรงแรมเพื่อการประชุม (Convention Hotels)

โรงแรมเพื่อการประชุมเป็นโรงแรมประเภทหนึ่งที่กำลังเติบโต โดยปกติโรงแรมประเภทนี้จะมีขนาดใหญ่กว่าโรงแรมทั่วไปมาก คืออาจจะมีจำนวนห้องพักถึง 2,000 ห้องก็ได้ เพื่อให้บริการอย่างเพียงพอสำหรับการประชุมขนาดใหญ่ที่มีผู้เข้าร่วมประชุมจำนวนมาก โรงแรมประเภทนี้จะมีห้องนิทรรศการ ห้องจัดเลี้ยงขนาดใหญ่ (ballrooms) และห้องประชุมขนาดกลางและเล็กอีกจำนวนมาก มีบริการห้องอาหารแบบต่างๆ ทั้งแบบบริการตนเอง (self-serve restaurants or cafeterias) และแบบมีคนมาบริการถึงโต๊ะ ลูกค้านักธุรกิจได้แก่นักธุรกิจ ดังนั้นจึงมีบริการอำนวยความสะดวกแก่นักธุรกิจในด้านต่างๆ ด้วย เช่น การประชุมทางโทรศัพท์ (teleconferencing) บริการด้านเลขานุการ การแปลเอกสารและเครื่องส่งโทรสาร (facsimile machines) และอันที่จริงโรงแรมกาสิโนก็มีบริการคล้ายคลึงกันนี้เหมือนกัน

โดยทั่วไปลูกค้าที่มาประชุมจะเป็นสมาคม สโมสร และ บริษัทต่างๆ ที่จัดประชุมเจ้าหน้าที่หรือเรื่องที่เกี่ยวข้องกับหลายจังหวัด ระดับภาค ระดับประเทศ หรือระดับนานาชาติ การวางแผนหรือการจองบริการของโรงแรมประเภทนี้จะต้องกระทำล่วงหน้าเป็นปี ถ้ายังเป็นงานประชุมที่มีขนาดใหญ่มาก ยังต้องจองล่วงหน้านาน บางครั้งเป็นเวลาหลายปีทีเดียว

### 2.2.2. ระดับมาตรฐานของโรงแรมและการให้ดาว

วิธีจัดกลุ่มโรงแรมอีกแบบหนึ่งคือการแบ่งตามระดับมาตรฐานของบริการ ระดับมาตรฐานของบริการได้จากการวัดผลประโยชน์ต่างๆ ที่ให้แก่แขก เรื่องมาตรฐานของบริการนี้ไม่เกี่ยวกับขนาดของโรงแรมหรือว่าเป็นโรงแรมประเภทไหน และในโรงแรมเดียวกันก็อาจจะมีระดับบริการหลายระดับก็ได้ ระดับมาตรฐานของบริการนั้นโดยทั่วไปจะพอรู้ได้จากอัตราค่าห้องพักนั่นเอง

ในสหรัฐอเมริกาเมืองค์กรหลายแห่งที่จัดการประเมินและให้คะแนนบริการของโรงแรม เอกสารนี้เป็นเอกสารที่สงวนไว้สำหรับการใช้งานเพื่อการศึกษาเท่านั้น ไม่อนุญาตให้นำไปใช้ประโยชน์ด้านการค้า ไม่ว่าจะกรณีใดๆ ทั้งสิ้น อีกทั้งห้ามมิให้ดัดแปลงเนื้อหา และต้องอ้างอิงถึงเจ้าของเอกสารทุกครั้งที่มีการนำไปใช้

และกิจการอื่นๆ ที่เกี่ยวข้องกับผู้เดินทาง ที่มีชื่อเสียงเป็นที่รู้จักดีที่สุด ได้แก่ สมาคมยานยนต์สหรัฐฯ (The American Automobile Association หรือ AAA) และ หนังสือคู่มือการเดินทางของโมบิล (The Mobil Travel Guide) โรงแรมที่ AAA ให้คะแนนไว้สูงสุดจะได้รับเพชร 4 หรือ 5 เม็ด (diamonds) ส่วน Mobil Travel Guide จะให้ดาว 4 หรือ 5 ดวงแก่โรงแรมที่ได้คะแนนสูงสุด ส่วนในประเทศไทย มีหน่วยงานหลายแห่งที่ทำการจัดกลุ่มโรงแรมและร้านอาหารแล้วกำหนด “ดาว” หรือ เครื่องหมายรับรองคุณภาพอย่างอื่นให้ เพื่อเป็นแนวทางสำหรับผู้เดินทางหรือนักท่องเที่ยวได้เลือกใช้บริการตามแบบที่ตนต้องการ เช่น สมาคมยานยนต์ หรือ Automobile Association (AA) และราชยานยนต์สโมสร หรือ Royal Automobile Club (RAC) เป็นต้น การจัดกลุ่มโดยวิธีให้ดาวนั้น แต่ละกลุ่มมีลักษณะแตกต่างกันดังนี้

- กลุ่มดาวเดียว ★** หมายถึง โรงแรมซึ่งมีขนาดเล็กๆ ที่มีสิ่งอำนวยความสะดวก และเฟอร์นิเจอร์แบบง่ายๆ และพอใช้ได้ ห้องพักทุกห้องมีน้ำร้อนและน้ำเย็นพร้อมห้องอาบน้ำและห้องส้วมพอเพียง (เป็นแบบที่แขกหลายห้องใช้ห้องน้ำร่วมกัน) มีบริการด้านอาหารและเครื่องดื่มสำหรับผู้พัก แต่อาจไม่บริการแก่บุคคลภายนอก โรงแรมกลุ่มนี้จะมีบรรยากาศเป็นกันเอง และส่วนมากเจ้าของโรงแรมจะเป็นผู้ดูแลบริหารงานเอง
- กลุ่มสองดาว ★★** ได้แก่ โรงแรมที่มีมาตรฐานด้านห้องพักสูงกว่ากลุ่มดาวเดียว มีห้องพักที่มีห้องอาบน้ำในตัวอยู่บ้าง ในห้องพักอาจมีโทรศัพท์และโทรทัศน์ให้ด้วย มีอาหารให้เลือกมากกว่า แต่อาจไม่ให้บริการแก่บุคคลภายนอกเช่นเดียวกับกลุ่มดาวเดียว
- กลุ่มสามดาว ★★★** ได้แก่ โรงแรมที่ตกแต่งดี ห้องพักร้างขึ้นและมีสิ่งอำนวยความสะดวกต่างๆ มากขึ้น ส่วนใหญ่จะมีห้องน้ำในตัวโดยมีอ่างอาบน้ำด้วย มีบริการด้านอาหารครบเครื่องขึ้น แต่อาจไม่เปิดจำหน่ายแก่บุคคลภายนอก สำหรับมือเที่ยงและในวันสุดสัปดาห์
- กลุ่มสี่ดาว ★★★★** โดยทั่วไปจะเป็นโรงแรมขนาดใหญ่ที่ตกแต่งดีเป็นพิเศษ มีมาตรฐานสูงในด้านบริการและความความสะดวกสบาย อาจมีห้องอาหารมากกว่า 1 ห้อง

เอกสารนี้เป็นเอกสารที่สงวนไว้สำหรับการใช้งานเพื่อการศึกษาเท่านั้น ไม่อนุญาตให้นำไปใช้ประโยชน์ด้านการค้า ไม่ว่าจะกรณีใดๆ ทั้งสิ้น อีกทั้งห้ามมิให้ดัดแปลงเนื้อหา และต้องอ้างอิงถึงเจ้าของเอกสารทุกครั้งที่มีการนำไปใช้

## สำนักหอสมุดกลาง พระจอมเกล้าลาดกระบัง

กลุ่มห้าดาว ★★★★★ โรงแรมขนาดใหญ่ประเภทหรู ซึ่งมามาตรฐานสากลระดับสูงสุดในทุกด้าน คือทั้งห้องพัก อาหาร และสิ่งอำนวยความสะดวกต่างๆ

หากไม่ใช้วิธีพิจารณาจากดาวหรือเพชรก็พอจะแบ่งมาตรฐานของโรงแรมอย่างกว้างๆ ออกเป็น 3 ระดับ คือ ระดับโลกหรือโรงแรมชั้น ๖ ระดับกลางหรือโรงแรมชั้น 2 และ ค.ระดับประหยัดหรือโรงแรมชั้น 3 สำหรับโรงแรมระดับโลกอนุโลมรวมประเภทหรู ดีเยี่ยมซึ่งได้รับ 5 เพชร หรือ 5 ดาว กับระดับ 4 เพชร หรือ 4 ดาวเข้าด้วยกัน

### ก.โรงแรมระดับโลก

ลูกค้าส่วนใหญ่จะเป็นนักธุรกิจระดับสูงสุด คารา นักแสดง นักการเมืองระดับสูงและเศรษฐี ในโรงแรมมีห้องอาหารหลายห้องหลายแบบและเป็นระดับชั้นดี ราคาแพง บริการเยี่ยม ส่วนในห้องพัก สิ่งของเครื่องใช้ ก็จะมีคุณภาพดีเป็นพิเศษ เช่น ผ้าเช็ดตัวชนิดเนื้อหนาและเปลี่ยนให้ใหม่วันละ 2 ครั้ง มีการเปิดเตียงให้ทุกคืน มีนิตยสารและหนังสือพิมพ์มาส่งให้อ่านทุกวัน

จุดที่โรงแรมระดับนี้จะเน้นมาก คือการดูแลเอาใจใส่แขกเป็นส่วนตัว (personal attention) อัตราส่วนของจำนวนพนักงานต่อแขก 1 คนจะสูงกว่าปกติ โรงแรมประเภทนี้ส่วนใหญ่จะมีพนักงานตำแหน่ง Concierge ซึ่งพูดได้หลายภาษา และ คอยช่วยเหลือแขกเป็นพิเศษ

บางโรงแรมจะกำหนดห้องพักบางชั้นไว้ต่างหากเพื่อให้บริการที่พิเศษกว่าปกติ เรียกว่า Executive floor หรือ tower concept ซึ่งจะมีห้องพักที่ใหญ่และหรูหรา มีบริการเครื่องคัม ผ้าเช็ดตัวสำรอง ผลไม้ และดอกไม้สด นอกจากความพิเศษภายในห้องพักแล้ว อาจมี Concierge ประจำอยู่ในแต่ละชั้นก็ได้ การขึ้นลิฟท์มายังชั้นพิเศษเหล่านี้ก็ต้องใช้กุญแจลิฟท์ที่ทำไว้เป็นพิเศษ ส่วนมากในแต่ละชั้นจะจัดให้มีห้องนั่งเล่นซึ่งแขกจะใช้นั่งพัก อ่านหนังสือพิมพ์ รับประทานอาหาร หรือรับประทานอาหารก็ได้ นอกจากนี้ก็อาจจะมียุโรป้าด้านเลขานุการให้ มีการลงทะเบียนเข้าพักและเช็คเอาท์แบบพิเศษด้วย

### ข.โรงแรมระดับกลาง

โรงแรมที่มีบริการอยู่ในระดับกลางนับว่าได้รับความนิยมสูงสุด เพราะแม้จะไม่หรูหราแต่ก็ให้บริการสิ่งอำนวยความสะดวกที่จำเป็นจริงๆ อย่างพอเพียง แขกที่มาพักได้แก่นักธุรกิจ ผู้เดินทางที่ไม่มาเป็นกลุ่มและผู้ที่มาเป็นครอบครัว อัตราค่าห้องพักจะต่ำกว่าโรงแรมระดับโลก พวกที่วางแผนจัดประชุมสัมมนาจะชอบโรงแรมระดับนี้มาก

### ค.โรงแรมระดับล่าง

เอกสารนี้เป็นเอกสารที่สงวนไว้สำหรับการใช้งานที่ 95596 เท่านั้น ไม่อนุญาตให้นำไปใช้ประโยชน์ด้านการค้า  
ไม่ว่ากรณีใดๆทั้งสิ้น อีกทั้งห้ามมิให้ตัดแปลงเนื้อหา และต้องอ้างอิงถึงเจ้าของเอกสารทุกครั้งที่มีการนำไปใช้

โรงแรมแบบนี้กำลังได้รับความนิยมและเพิ่มจำนวนขึ้นมากโดยเฉพาะในสหรัฐฯ เพราะว่ามีห้องพักสะอาด อยู่สบาย แต่ไม่แพง มีบริการสิ่งอำนวยความสะดวกขั้นพื้นฐานที่แขกต้องการอย่างเพียงพอ คนที่ชอบประหยัด และคนที่มียงบประมาณจำกัดก็มี จำนวนมากจึงนิยมใช้บริการโรงแรมระดับนี้ ถูกถูกค้าได้แก่ผู้ที่เดินทางมาเป็นครอบครัว นักท่องเที่ยว นักธุรกิจ คนที่กำลังท่องเที่ยวระหว่างพักร้อน คนที่เกษียณอายุ และกลุ่มประชุมสัมมนา

โรงแรมระดับนี้มักจะไม่มีห้องอาหารชนิดเต็มรูปแบบ แขกจะต้องออกไปรับประทานอาหารข้างนอกที่อยู่ใกล้ๆ กับโรงแรม แต่ส่วนใหญ่จะมีอาหารเช้าแบบง่ายๆ บริการให้ฟรี

สำหรับในเมืองไทย ไม่ปรากฏว่ามีหน่วยงานไหนจัดให้มีการให้ “ดาว” หรือวิธีอื่นใดที่บอกถึงระดับมาตรฐานหรือประเภทของโรงแรมต่างๆ แต่ก็นิยมพูดถึงระดับมาตรฐานของโรงแรมด้วยจำนวนดาวเช่นกัน หากเป็นการกำหนดด้วยความรู้สึกรู้สึกของผู้พูดเอง จึงไม่มีเกณฑ์ที่ค่อนข้างแน่นอนหรือเชื่อถือได้ ซึ่งล้วนเป็นการให้ดาวตามความพอใจของคนโดยไม่มีสถาบันที่น่าเชื่อถือรับรองทั้งสิ้น

## 2.3 ระบบบริหารของโรงแรม

### Hotel Management Systems

รูปแบบการจัดการหรือการบริหาร โรงแรมนั้นเป็นปัจจัยอีกอย่างหนึ่งที่แบ่งกลุ่มหรือประเภทของโรงแรม หากพิจารณาตามพื้นฐานหรือที่มาของผู้บริหารแล้ว พอจะแบ่งอย่างกว้างๆ ได้เป็น 2 ประเภท คือประเภทโรงแรมอิสระ (independent hotels) ประเภทโรงแรมในระบบเครือข่าย (chain hotels)

#### 2.3.1 ประเภทโรงแรมอิสระ (independent hotels)

ประเภทโรงแรมอิสระ หมายถึงโรงแรมที่ไม่มีความเป็นเจ้าของร่วมหรือข้อผูกพันทางด้านบริหารกับโรงแรมอื่น คือ ไม่มีความสัมพันธ์กับโรงแรมอื่นในด้านนโยบายการบริหารหรือข้อผูกพันทางการเงิน จึงสามารถกำหนดคนนโยบายและวิธีบริหารของตนไปโดยอิสระ

ข้อได้เปรียบประการสำคัญของโรงแรมประเภทนี้ก็คือความมีอิสระหรือความคล่องตัวในการบริหาร เพราะไม่มีความจำเป็นต้องรักษาภาพพจน์หรือจุดยืนแบบใดแบบหนึ่ง

กลุ่มโรงแรมอิสระนี้ยังแบ่งออกได้เป็น 2 ประเภท คือ ประเภทที่ว่าจ้างบริษัทรับจ้างบริหาร (management company) มาบริหารกิจการในนามของตน โดยไม่เข้าระบบเครือข่าย กับอีกประเภทหนึ่งที่กล่าวมาแล้ว คือเจ้าของกิจการเป็นผู้ดำเนินงานเอง

เอกสารนี้เป็นเอกสารที่สงวนไว้สำหรับการใช้งานเพื่อการศึกษาเท่านั้น ไม่อนุญาตให้นำไปใช้ประโยชน์ด้านการค้า ไม่ว่าจะกรณีใดๆ ทั้งสิ้น อีกทั้งห้ามมิให้ดัดแปลงเนื้อหา และต้องอ้างอิงถึงเจ้าของเอกสารทุกครั้งที่มีการนำไปใช้

### 2.3.2 ประเภทโรงแรมในระบบเครือข่าย (chain hotels)

โรงแรมประเภทนี้มีที่มาหรือสาเหตุที่ทำให้เครือข่ายโรงแรมเป็นผู้บริหารที่แตกต่างกัน ซึ่งพอจะแบ่งออกได้เป็น 2 กลุ่ม กลุ่มแรกพัฒนามาจากประเภทแรก โดยแต่เดิมเจ้าของกิจการบริหารงานเอง หรือจ้างมืออาชีพมาบริหารภายใต้การกำกับดูแลของคนแล้วไม่ประสบความสำเร็จ จึงว่าจ้างให้มืออาชีพมาบริหารงานแทนจะดีกว่า

อีกกลุ่มหนึ่ง เจ้าของอาจจะเป็นคนมีหัวคิดทันสมัยหน่อย คือเชื่อว่ากิจการอะไรก็ตามถ้าให้คนที่เขามีความรู้ความชำนาญเป็นคนทำจะให้ผลดีกว่า และเริ่มเจรจาติดต่อเครือข่ายโรงแรมให้มาบริหารโรงแรมของตนตั้งแต่ระหว่างก่อสร้างอาคาร ซึ่งนับว่าเป็นวิธีการที่ถูกต้องที่สุดเนื่องจากการดำเนินงานโรงแรมให้ได้ผลดีนั้นจำเป็นต้องมีการออกแบบกำหนดพื้นที่ใช้สอยของแผนกต่างๆ ที่ถูกต้องตั้งแต่แรก ซึ่ง สามารถช่วยให้การทำงานของแต่ละแผนกและการประสานงานระหว่างแผนกเป็นไปโดยมีประสิทธิภาพสูงสุด

### 2.3.3 เครือข่ายโรงแรม

#### Hotel Chains

เครือข่ายโรงแรมหรือเชนโรงแรมต่างๆ นั้น พอจะแบ่งเป็นกลุ่มใหญ่ๆ ได้ 4 กลุ่มได้แก่

- 2.3.3.1 เครือข่ายโรงแรมท้องถิ่น
- 2.3.3.2 เครือข่ายโรงแรมระหว่างประเทศ
- 2.3.3.3 บริษัทรับจ้างบริหารโรงแรม
- 2.3.3.4 เครือข่ายโรงแรมอิสระ

### 2.3.3.1 เครือข่ายโรงแรมท้องถิ่น (Local chains)

การขยายตัวของธุรกิจท่องเที่ยว โดยเฉพาะด้านนักท่องเที่ยวที่เดินทางมาจากต่างประเทศ ทำให้เกิดความจำเป็นที่จะต้องมีที่พักเพื่อรองรับนักท่องเที่ยวมากขึ้น จึงมีผลโดยตรงต่อการขยายตัวของธุรกิจโรงแรม

เจ้าของโรงแรมที่ประสบความสำเร็จจากโรงแรมแห่งแรกของตน เริ่มขยายธุรกิจโดยสร้างห้องพักเพิ่มหรือสร้างโรงแรมแห่งใหม่ และเป็นที่มาของเครือข่ายโรงแรมทั้งเล็กและใหญ่จำนวนมากในปัจจุบัน ซึ่งเป็นแนวโน้มอย่างเดียวกับที่เกิดขึ้นในธุรกิจอื่นๆ

ในแวดวงธุรกิจโรงแรม เครือข่ายหรือกลุ่มโรงแรมต่างๆ บางกลุ่ม นอกจากการดูแลบริหารโรงแรมที่ตนเองเป็นเจ้าของแล้ว ยังขยายแนวธุรกิจในลักษณะรับจ้างบริหารโรงแรมให้แก่โรงแรมของเจ้าของอื่นด้วย โดยรับค่าจ้างบริหาร (management fees) และขายสิทธิในการใช้ชื่อและเครื่องหมายการค้า (franchise)

### 2.3.3.2 เครือข่ายโรงแรมระหว่างประเทศ (International Hotel chains)

เครือข่ายโรงแรมในโลกปัจจุบันมีมากมายนัก นิตยสาร Hotels ของสมาคมโรงแรมระหว่างประเทศ (International Hotel Association) ได้มีการสำรวจและจัดอันดับเครือข่ายโรงแรมใหญ่ของโลก 300 อันดับในปี 1998-1997 (Hotel's Corporate 300 ranking) ซึ่งส่วนใหญ่เป็นเครือข่ายโรงแรมระหว่างประเทศ

การจัดอันดับเครือข่ายโรงแรมแบ่งเป็น

1. การจัดอันดับตามจำนวนห้องพัก
2. การจัดอันดับตามจำนวนโรงแรม
3. การแบ่งกลุ่มตามประเทศที่เครือข่ายแต่ละแห่งมีสำนักงานใหญ่ตั้งอยู่ด้วย
4. การจัดอันดับตาม “ตรา” หรือชื่อโรงแรม (hotel brands)

### 2.3.3.3 บริษัทรับจ้างบริหารโรงแรม (Hotel management companies)

ในวงการโรงแรมมีบริษัทอยู่ไม่น้อยที่ทำการด้านรับจ้างบริหารโรงแรม หมายถึงการเข้าไปช่วยบริหารโรงแรมที่ตัวเองไม่ได้เป็นเจ้าของหรือเป็นเจ้าของเพียงบางส่วน โดยทำสัญญาว่าจ้าง/รับจ้างให้บริหาร (management contract) และได้ค่าจ้างบริหาร (management fee) เป็นการตอบแทน

บริษัทรับจ้างบริหารโรงแรมใหญ่ๆ ของโลกที่รับจ้างบริหารโรงแรมอย่างเคียว (ไม่เกี่ยวกับเรื่องขายสิทธิการใช้ตรา) ส่วนใหญ่เป็นบริษัทของสหรัฐฯ แต่ไม่ค่อยมีบทบาททางธุรกิจ เอกสารนี้เป็นเอกสารที่สงวนไว้สำหรับการใช้งานเพื่อการศึกษาเท่านั้น ไม่อนุญาตให้นำไปใช้ประโยชน์ด้านการค้า ไม่ว่าจะกรณีใดๆทั้งสิ้น อีกทั้งห้ามมิให้ตัดแปลงเนื้อหา และต้องอ้างอิงถึงเจ้าของเอกสารทุกครั้งที่มีการนำไปใช้

โรงแรมบางแห่งจะซื้อ franchise จากเครือข่ายโรงแรมใหญ่ๆ เพื่อให้ได้สิทธิในการใช้ตราหรือชื่อโรงแรมที่เป็นที่รู้จักและเชื่อถือ ในขณะที่เดียวกันก็จ้างบริษัทรับจ้างบริหารเข้าบริหารโรงแรมแทนคนอีกทีหนึ่ง

#### 2.3.3.4 เครือข่ายโรงแรมอิสระ (Voluntary chains หรือ Consortia)

เป็นการรวมกลุ่มของโรงแรมต่างๆ โดยมุ่งเน้นที่ความร่วมมือทางการตลาดเป็นหลัก โดยเฉพาะ การใช้ระบบการรับจองห้องพักผ่านศูนย์กลาง ซึ่งสามารถเชื่อมโยงการจองห้องพักจากทุกมุมโลกด้วยระบบคอมพิวเตอร์ การเป็นสมาชิกของเครือข่ายดังกล่าวจึงเหมือนมีตัวแทนรับจองอยู่ทั่วโลก ซึ่งให้ประโยชน์ในการขยายตลาดด้านห้องพักให้กว้างขวางขึ้นมาก และทำให้การจองห้องพักสามารถกระทำได้อย่างรวดเร็ว โดยผ่านเครื่องคอมพิวเตอร์ ทุกวันนี้ ผู้เดินทางจากซีกโลกหนึ่งที่ต้องการไปยังประเทศในอีกซีกโลกหนึ่งไม่จำเป็นต้องเขียนจดหมายไปจองโรงแรมล่วงหน้าหนึ่งปีอย่างในสมัยก่อน แต่สามารถจองและได้รับคำตอบยืนยันเรื่องห้องพักในเวลาชั่วอึดใจเดียว และเพิ่มบริการจองห้องพักผ่านระบบจองที่นั่งของสายการบินเข้าไปอีกด้วย

การเป็นสมาชิกเครือข่ายโรงแรมประเภทนี้มีอิสระในการดำเนินงาน เพราะไม่มีเงื่อนไขอะไรผูกมัด อีกทั้งเสียค่าธรรมเนียมน้อยกว่าประเภท Franchise

#### 2.4 การจัดองค์กรของโรงแรม (Organization of a Hotel)

การจัดองค์กร หมายถึง การจัดแบ่งคนทำงาน โดยกำหนดหน้าที่และความรับผิดชอบให้ทำเป็นแผนกๆ แต่ละงานจะสอดรับกันในฐานะเป็นองค์กรเดียวกัน จำเป็นต้องให้สายงานบังคับบัญชาชัดเจน และมีการสื่อสารที่ดีด้วย ลักษณะการจัดองค์กรจะเป็นรูปใดนั้นขึ้นอยู่กับโรงแรมแต่ละแห่ง ว่าเป็นโรงแรมประเภทไหน และมีขนาดใหญ่หรือเล็กแค่ไหนด้วย

สำหรับโรงแรมเล็กๆ การจัดองค์กรจะเป็นลักษณะแบบง่ายๆ โดยมีผู้จัดการคนหนึ่งดูแลควบคุมงานทุกด้าน การติดต่อสื่อสารจะง่ายและเป็นแบบง่ายๆ และจะเป็นการติดต่อระหว่างหัวหน้างานกับผู้จัดการโดยตรง และพนักงานก็สามารถติดต่อประสานงานกับแผนกอื่นๆ ได้เอง

## 2.5 ผังการจัดองค์กร (Organization chart)

โรงแรมควรจัดทำผังการจัดองค์กร ซึ่งจะช่วยให้เห็นได้ชัดว่าแบ่งงานเป็นแผนกอย่างไรและใครขึ้นกับใคร ขณะเดียวกันก็ช่วยให้เห็นได้ว่าเป็นองค์กรขนาดเล็กหรือใหญ่

### ลักษณะการจัดรูปองค์กรของโรงแรมขนาดเล็ก

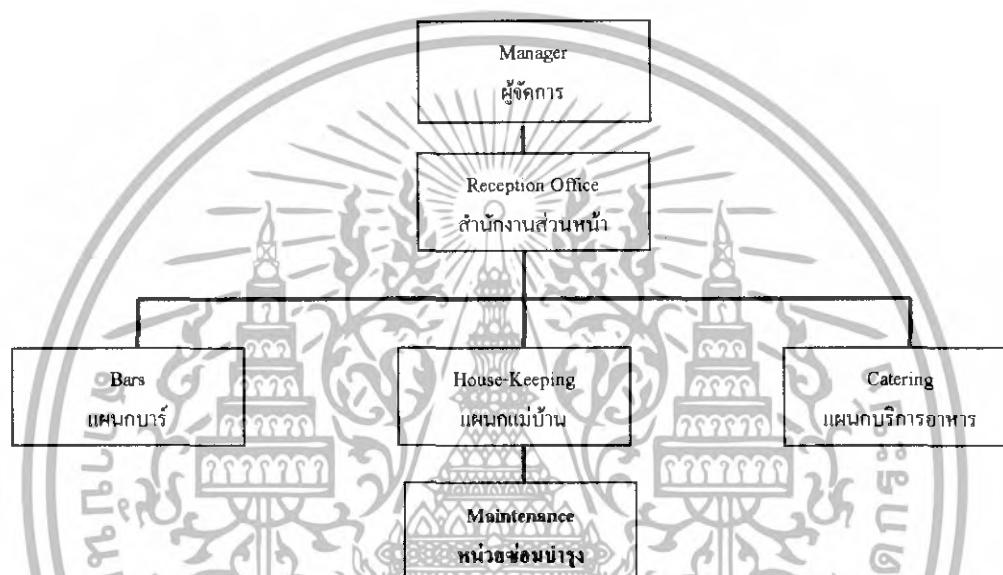

แผนภูมิที่ 2.1 แสดงลักษณะการจัดรูปองค์กรของโรงแรมขนาดเล็ก

โรงแรมขนาดใหญ่ จะต้องแบ่งขอยออกเป็นหน่วยงานย่อย โดยมีหัวหน้าดูแลในแต่ละหน่วยงาน ในโรงแรมใหญ่ๆ ประมาณงานแต่ละด้านจะมีมากจนพนักงานในแต่ละแผนกมีความเชี่ยวชาญเฉพาะงานด้านเดียว และงานของแต่ละคนก็จะมีไม่ค่อยมีโอกาสไปเกี่ยวข้องกับงานด้าน

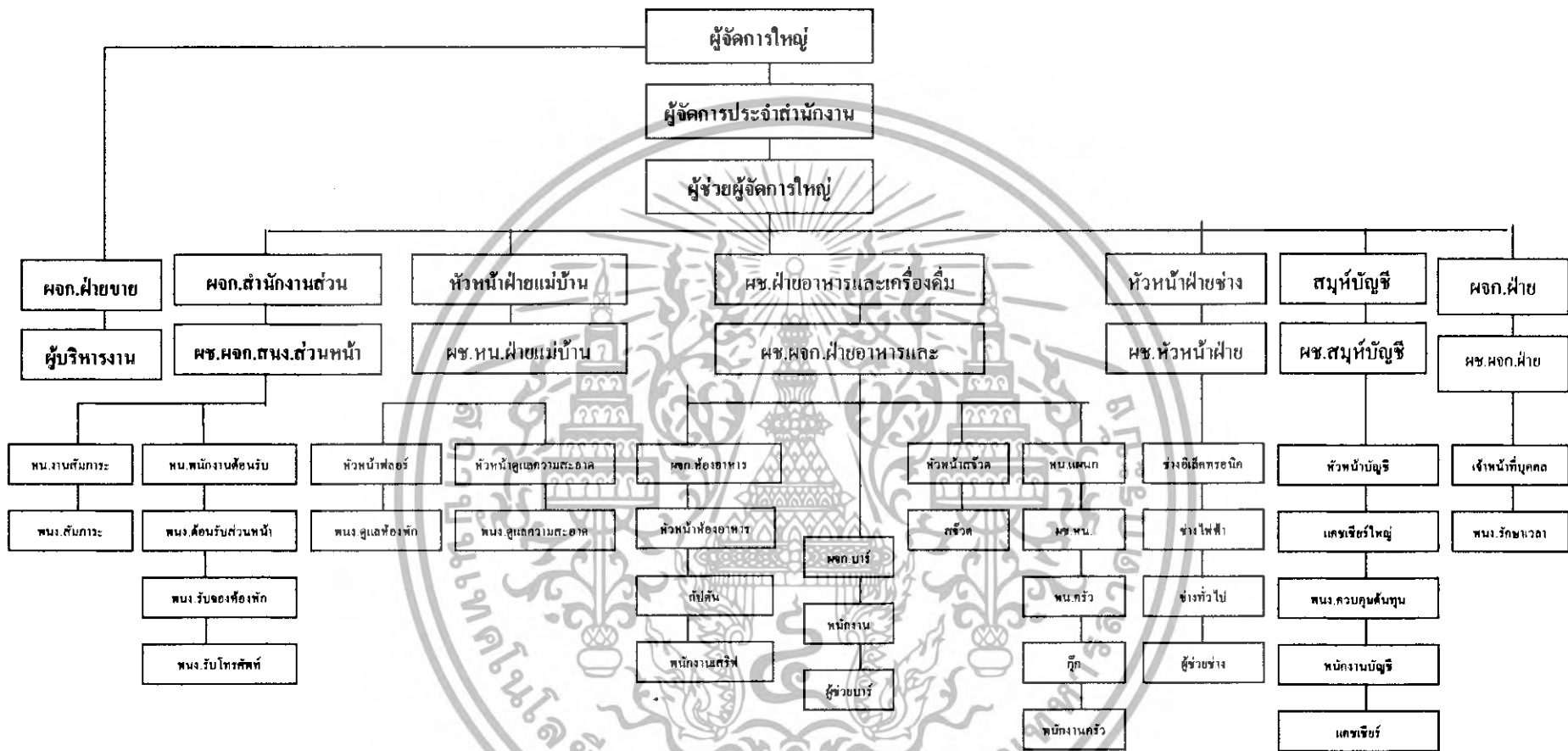

แผนภูมิที่ 2.2 แสดงการจัดองค์กรของโรงแรมขนาดใหญ่ (ภาษาไทย)

## 2.6 แผนกงานและบุคลากรในโรงแรม

### Hotel Personnel

ธุรกิจหลักๆ ของโรงแรมโดยทั่วไปได้แก่ การให้เช่าห้องพักและขายอาหาร/เครื่องดื่ม ดังนั้น แผนกงานที่ถือว่าเป็นงานหลักของโรงแรม (line departments) จึงมี 2 กลุ่ม คือ กลุ่มห้องพักกับกลุ่มอาหาร/เครื่องดื่ม ซึ่งได้แก่แผนกต้อนรับ แผนกแม่บ้าน แผนกบริการอาหาร เครื่องดื่ม แผนกครัว นอกจากนี้ถือเป็นงานช่วยหรืองานสนับสนุน (staff หรือ auxiliary departments) ที่สนับสนุนให้การขายห้องพักและอาหาร/เครื่องดื่มเป็นไปได้ด้วยดี

การวิเคราะห์งานและบุคลากรของแต่ละแผนก

#### 2.6.1 แผนกต้อนรับ (Reception)

โดยทั่วไปเวลาแขกเข้ามาในโรงแรม มักจะเดินตรงไปติดต่อเคาน์เตอร์แผนกต้อนรับ (Reception desk) ซึ่งจะอยู่ภายในอาคารโรงแรมใกล้ประตูทางเข้านั่นเอง พนักงานต้อนรับเป็นผู้ทำหน้าที่ต้อนรับแขก ตรวจสอบข้อมูลการจองห้องพัก และขอให้แขกลงทะเบียนแล้วจึงจ่ายห้อง ในกรณีแขกไม่ได้ทำจองมาก่อนแต่มีห้องว่าง ก็จะคำนวณขั้นตอนการทำงานทำนองเดียวกับแบบที่จองมาก่อน

โรงแรมบางแห่ง บุคคลที่ทักทายแขกที่มาถึงเป็นคนแรก ได้แก่พนักงานสัมภาระหรือพนักงานยกกระเป๋า ซึ่งจะยืนอยู่ที่ประตูใหญ่ แต่ถ้าแขกได้จองห้องมาแล้วง่าก็จะได้ติดต่อกับพนักงานของแผนกต้อนรับมาก่อนแล้ว ได้แก่ พนักงานรับโทรศัพท์ และเจ้าหน้าที่สำรวจห้องพัก

ตำแหน่งงานในแผนกต้อนรับโดยทั่วไปจะมีดังนี้

#### 1. ผู้จัดการสำนักงานส่วนหน้า (Front Office Manager)

มีหน้าที่ดูแลควบคุมให้การดำเนินงานของแผนกต้อนรับเป็นไปโดยราบรื่น และมีประสิทธิภาพ

#### 2. พนักงานต้อนรับ (Receptionist)

ตามปกติ พนักงานต้อนรับจะเป็นบุคคลแรกที่แขกพูดคุยหลังจากเดินเข้ามาในโรงแรม พนักงานต้อนรับจะต้องทักทายและให้การต้อนรับแขกอันเป็นขั้นตอนที่สำคัญมาก ลงทะเบียนแขก และจ่ายห้อง จ่ายกุญแจ ตอบข้อสอบถามและจัดการเกี่ยวกับเรื่องที่แขกไม่พอใจ เตรียมบิลเกี่ยวกับค่าใช้จ่ายของแขก รวบรวมข้อมูลเกี่ยวกับค่าใช้จ่ายด้านอาหารและเครื่องดื่มจากห้องอาหารและบาร์ ตลอดจนค่าใช้จ่ายเกี่ยวกับการซักผ้า เป็นต้น

### 3. พนักงานสัมภาระ (Hall Porter)

พนักงานสัมภาระจะคอยต้อนรับแขกที่เข้ามาในโรงแรม ให้ข้อมูลเกี่ยวกับโรงแรม พร้อมทั้งบอกทางไปยังจุดต่างๆ ในโรงแรมอีกด้วย หากเป็นแขกห้องพักรักก็จะช่วยขนสัมภาระต่างๆ ของแขกขึ้นไปห้องพักเมื่อแขกจะเข้าพัก และช่วยขนลงจากห้องพักเมื่อแขกจะกลับ

ตำแหน่ง Hall Porter นี้ ในเมืองไทยนิยมเรียกว่า Porter กลุ่มหนึ่ง กับ Bell Boy หรือ Bellman โดยมีลักษณะงานคล้ายคลึงกัน

หัวหน้าพนักงานสัมภาระในภาษาอังกฤษเรียกว่า Bell Captain (เบล แคปทีน/เบล แคป เทิน)

#### 3.1 พนักงานเปิดประตู (Doorman)

มีหน้าที่หลักคือ ช่วยแขกเปิดประตูรถยนต์ขณะนำรถเข้ามาถึงประตูใหญ่ของ โรงแรม ซึ่งอาจรวมถึงการเปิดประตู โรงแรมขณะแขกกำลังจะเดินเข้ามาก็ได้

#### 3.2 เจ้าหน้าที่อำนวยความสะดวก (Concierge)

มีหน้าที่ช่วยเหลือแขก ตั้งแต่เรื่องสัมภาระ การเรียกรถ จองตั๋วเครื่องบิน จองทัวร์ แนะนำ สถานที่ท่องเที่ยว แนะนำร้านอาหารที่แขกต้องการ ไปซื้อของ ฯลฯ

Concierge อ่านว่า “กงซีเอช” ซึ่งเป็นคำภาษาฝรั่งเศส เดิมหมายถึงคนเฝ้าประตู

#### 3.3 เจ้าหน้าที่ดูแลแขกพิเศษ (Guest Relations Officer หรือ G.R.O.)

มีหน้าที่บางส่วนคล้าย Concierge แต่มุ่งที่จะให้แขกเกิดความรู้สึกว่าได้รับการบริการ เป็นส่วนตัวจริงๆ ดังนั้น ในบางรายซึ่งเป็นแขกสำคัญ G.R.O. จะเป็นผู้พาแขกไปส่งที่ห้องพักรักด้วย ตนเองเพื่อให้แขกเกิดความประทับใจ

ตามปกติ G.R.O. มีบทบาทสำคัญอย่างหนึ่ง คือ การแก้ปัญหาเรื่องที่แขกไม่พอใจ (complaint) ช่วยลดปัญหาที่จะไปถึงผู้จัดการใหญ่หรือผู้บริหารระดับ สูง ยิ่งกว่านั้น ยังอาจ แปรเปลี่ยนความไม่พอใจหรือคำบ่น (complaints) เป็นคำชม (compliment) ได้อีกด้วย

ในภาษาอังกฤษคำว่า "guest" หมายถึงบุคคลที่พักในโรงแรมได้โดยตรง ดังปรากฏใน พจนานุกรมของ Oxford ซึ่งให้ความหมายของคำว่า "guest" ไว้ว่า หมายถึง person entertained at another's house or table (บุคคลที่ได้รับเชิญ ไปยังบ้านของผู้อื่นหรือได้รับการเลี้ยงอาหาร) และยัง หมายถึง person lodging at hotel, boarding house etc. (บุคคลที่พักอาศัยใน โรงแรมหรือสถานที่ให้ เช่าพักรักอย่างอื่น)

นอกจากนี้ ยังให้ความหมายของคำว่า guest-house ว่าเป็น superior boarding house หรือสถานที่ให้เช่าพักรักระดับดี

เอกสารนี้เป็นเอกสารที่สงวนไว้สำหรับการใช้งานเพื่อการศึกษาเท่านั้น ไม่อนุญาตให้นำไปใช้ประโยชน์ด้านการค้า ไม่ว่ากรณีใดๆทั้งสิ้น อีกทั้งห้ามมิให้ดัดแปลงเนื้อหา และต้องอ้างอิงถึงเจ้าของเอกสารทุกครั้งที่มีการนำไปใช้

#### 4. พนักงานสัณภาระภาคกลางคืน (Night Porter)

Night Porter จะรับช่วงงานต่าง ๆ ของแผนกต้อนรับ ตั้งแต่ประมาณ 23.00 น. หรือ 24.00 น.แล้วแต่นโยบายของแต่ละโรงแรม และดูแลแทนจนถึงเช้าตรู่ของวันรุ่งขึ้น โดยจัดการดูแลแขกบางส่วนที่บังเอิญเข้ามาพักตอนดึกและบางส่วนที่เช็คอินตอนเช้ามืดด้วย ดูแลการรับโทรศัพท์ ดูแลตรวจตราด้านการรักษาความปลอดภัยทั่วไป จัดหาเครื่องคั้มและอาหารว่างให้แก่แขกที่อาจขอมาดอนกลางคืน เดินเก็บรวบรวมใบสั่งอาหารเข้าที่แขกแขวนไว้หน้าประตูห้องพัก เพื่อให้แผนกครัวจัดเตรียมอาหาร นำหนังสือพิมพ์เข้าไปสอดไว้ให้แก่แขกตามห้องพักและถ้ามีการประชุมหรืองานเลี้ยงตอนเช้าก็ช่วยแผนกอาหารและเครื่องคั้มจัดเตรียมห้องที่จะจัดงาน.

#### 5. พนักงานรับโทรศัพท์ (Telephonist หรือ Telephone Operator)

มีหน้าที่รับโทรศัพท์ที่เรียกเข้ามาแล้วโอนไปตามบุคคลและแผนกต่างๆ จัดข้อความที่มีคนโทรศัพท์ถึงแขกที่บังเอิญไม่อยู่ในโรงแรมในขณะนั้น โทรศัพท์ปลุกแขกตามเวลาที่แขกสั่งไว้

#### 6. เจ้าหน้าที่สำรองห้องพัก (Reservations Clerk)

มีหน้าที่ดูแลเรื่องการจองห้องพักของลูกค้า โดยจะต้องขึ้นชั้นการจองทางจดหมายหรือเทเล็กซ์หรือแฟกซ์อย่างใดอย่างหนึ่ง

#### 7. พนักงานแคชเชียร์ (Cashier)

รับผิดชอบในการออกใบเสร็จและเก็บเงินจากแขก รวมถึงบริการที่ให้แขกแลกเปลี่ยนเงินตราด้วย

#### 2.6.2 แผนกประชาสัมพันธ์ (Public Relations)

พนักงานโรงแรมที่มีหน้าที่ที่ต้องติดต่อกับแขกถือได้ว่ามีบทบาทในเชิงประชาสัมพันธ์อยู่ด้วย แต่ในบางโรงแรม โดยเฉพาะโรงแรมขนาดใหญ่จะมีเจ้าหน้าที่ซึ่งรับผิดชอบงานด้านนี้โดยตรง เรียกว่า ผู้จัดการแผนกประชาสัมพันธ์ หรือเจ้าหน้าที่แผนกประชาสัมพันธ์

หน้าที่หลักๆ ของตำแหน่งนี้มีดังนี้:-

- ดูแลเรื่องต่างๆ ที่เกี่ยวกับแขกสำคัญ หรือที่นิยมเรียกกันว่าแขก V.I.P. (Very Important Persons)
- ติดต่อและสร้างสัมพันธ์ที่ดีกับแขกของ โรงแรมให้มากที่สุด
- ติดต่อและรักษาความสัมพันธ์ที่ดีกับสื่อมวลชน โดยให้มีข่าวออกสู่สาธารณชนตลอดเวลา

#### 2.6.3 แผนกบริการอาหารและเครื่องดื่ม (Food and Beverage Service)

พนักงานแผนกบริการอาหารและเครื่องดื่มจะแตกต่างจากพนักงานแผนกครัวอยู่อย่างหนึ่ง คือ แผนกบริการมีโอกาสติดต่อกับแขกโดยตรงในขณะที่แผนกครัวส่วนใหญ่จะไม่มี

เอกสารนี้เป็นเอกสารที่สงวนไว้สำหรับการใช้งานเพื่อการศึกษาเท่านั้น ไม่อนุญาตให้นำไปใช้ประโยชน์ด้านการค้าไม่ว่ากรณีใดๆทั้งสิ้น อีกทั้งห้ามมิให้ดัดแปลงเนื้อหา และต้องอ้างอิงถึงเจ้าของเอกสารทุกครั้งที่มีการนำไปใช้

โอกาสเลย ในกรณีของห้องอาหารเล็กๆ ที่มีพนักงานเสิร์ฟเพียง 2-3 คน งานในความรับผิดชอบของพนักงานเสิร์ฟจะมีขอบข่ายกว้างมาก หน้าที่หลักๆ จะเป็นดังนี้:-

- ตกแต่งหรือจัดแจงห้องอาหารให้ดูดี และสะดวกสบาย
- จัดวางโต๊ะเก้าอี้ และอุปกรณ์เครื่องใช้บนโต๊ะ
- รับจองโต๊ะจากลูกค้าที่โทรศัพท์เข้ามาสั่งจอง
- คำนับลูกค้า
- รับออเดอร์หรือคำสั่งเกี่ยวกับอาหารและเครื่องดื่มจากลูกค้า
- นำอาหารและเครื่องดื่มไปเสิร์ฟ
- เก็บโต๊ะเมื่อลูกค้ารับประทานอาหารเสร็จแล้ว
- กล่าวขอบคุณเมื่อแขกจะกลับ หรือส่งแขก
- ทำความสะอาดห้องอาหาร

ห้องอาหารขนาดใหญ่ จะมีเจ้าหน้าที่มาก หน้าที่ความรับผิดชอบจึงแบ่งกระจายกันออกไปเป็นดังนี้

1. ผู้จัดการห้องอาหาร (Restaurant Manager)
2. หัวหน้าพนักงานเสิร์ฟ (ชาย Head Waiter/ หญิง Head Waitress หรือ Maitre d'Hotel เม็ตเดรออะ โดเต็ล หรือที่นิยมเรียกกันแบบย่อว่า Maitre D. เม็ตเดรออะ ดี)
3. พนักงานเสิร์ฟอาวุโสประจำเขต (Station Waiter/Station Waitress หรือ Chef de Rang)
4. ผู้ช่วยพนักงานเสิร์ฟ (Commis Waiter/Commis Waitress)
5. พนักงานเสิร์ฟเหล้า (Wine Waiter/Wine Waitress หรือ Sommelier ซอมเมอลิเยร์)
6. พนักงานเก็บเงิน หรือ แคชเชียร์ (Cashier)
7. พนักงานประจำบาร์ชายเหล้า (Barperson, Barman/Barmaid, Bartender) คำว่า

Bartender ในภาษาอังกฤษนั้นใช้ได้ทั้งพนักงานชายและหญิง ในเมืองไทยถ้าเป็นพนักงานหญิง มีการเรียกเป็น “บาร์เทนดี้” ซึ่งเป็นการเข้าใจผิด เพราะคำว่า Bartender นี้ไม่มีใช้ในภาษาอังกฤษ พนักงานประจำบาร์เหล้าต้องมีความรู้ความชำนาญเกี่ยวกับพวกสุราต่างๆ ซึ่งต้องเรียนรู้แต่วิธีเรียนรู้ที่ดีที่สุดก็โดยการฝึกปฏิบัติและอาศัยประสบการณ์

#### 2.6.4 แผนกจัดเลี้ยง (The Catering Department)

แผนกจัดเลี้ยงจะเป็นเรื่องบริการด้านอาหารและเครื่องดื่มเหมือนกับแผนกอาหารและเครื่องดื่ม แต่ลักษณะของการทำงานมีส่วนแตกต่างกันอยู่ โดยแผนกอาหารและเครื่องดื่มจะดูแลห้องอาหารซึ่งเป็นการบริการแขกกลุ่มย่อยๆ ในขณะที่แผนกจัดเลี้ยงจะต้องเตรียมการและบริการคนครั้งละมากๆ ต้องมีความคล่องตัว โรงแรมใหญ่ๆ โดยเฉพาะประเภทที่มีห้องจัดเลี้ยงขนาดใหญ่

เอกสารนี้เป็นเอกสารที่สงวนไว้สำหรับการใช้งานเพื่อการศึกษาเท่านั้น ไม่อนุญาตให้นำไปใช้ประโยชน์ด้านการค้า ไม่ว่าจะกรณีใดๆ ทั้งสิ้น อีกทั้งห้ามมิให้ดัดแปลงเนื้อหา และต้องอ้างอิงถึงเจ้าของเอกสารทุกครั้งที่มีการนำไปใช้

และหลายห้อง ส่วนใหญ่จึงมักแยกแผนกจัดเลี้ยงออกไปอีกแผนกหนึ่งต่างหากจากแผนกอาหารและเครื่องดื่ม

### 2.6.5 แผนกแม่บ้าน (House Keeping หรือ Accommodation Services)

แผนกแม่บ้านรับผิดชอบความสะอาดเรียบร้อยของที่พักร และแขกหรือผู้มาใช้บริการจะได้รับผลโดยตรงจากคุณภาพของงาน

ตำแหน่งงานในแผนกแม่บ้านโดยทั่วไปจะมีดังนี้

1. หัวหน้าแผนกแม่บ้าน (Executive Housekeeper)
2. หัวหน้าแม่บ้าน (Head housekeeper)
3. แม่บ้านประจำฟลอร์หรือผู้ช่วยแม่บ้าน (Floor housekeeper หรือ Assistant housekeeper)

housekeeper)

4. พนักงานดูแลห้องพัก (Room Attendant)
5. พนักงานยกของ/ทำความสะอาด (Houseporter)
6. ชื่อตำแหน่งที่นิยมใช้กันคือ Cleaner
7. หัวหน้าห้องผ้า (Linen Room Supervisor)

ตำแหน่งต่างๆ ในครัวในแต่ละโรงแรมใช้แตกต่างกัน ทั้งในเรื่องชื่อของตำแหน่งและจำนวนระดับชั้นของตำแหน่ง ขึ้นอยู่กับขนาดของครัวและขนาดของโรงแรมซึ่งแตกต่างกันและขึ้นอยู่กับเครือข่ายโรงแรม (hotel chain) ที่บริหาร โรงแรมแต่ละแห่งว่ามาจากสหรัฐอเมริกา ฝรั่งเศส หรือฮ่องกง ซึ่งนิยมใช้ไม่เหมือนกัน อาจกล่าวได้ว่าไม่สามารถถือแบบใดแบบหนึ่งเป็นมาตรฐานที่ตายตัวได้

ระบบการตั้งและเรียกชื่อตำแหน่งแบบกลางๆ ที่อาจนำไปประยุกต์ใช้ได้ ดังนี้ :-

Executive Chef

ก๊วยใหญ่ (หัวหน้าแผนกครัว)

Sous Chef

รองก๊วยใหญ่ (ผู้ช่วยหัวหน้าแผนกครัว)

Chef de Partie

หัวหน้าครัว/หัวหน้าหน่วย

First Cook

ก๊วยมือหนึ่ง

Cook

ก๊วย

เอกสารนี้เป็นเอกสารที่สงวนไว้สำหรับการใช้งานเพื่อการศึกษาเท่านั้น ไม่อนุญาตให้นำไปใช้ประโยชน์ด้านการค้า ไม่ว่าจะกรณีใดๆทั้งสิ้น อีกทั้งห้ามมิให้ดัดแปลงเนื้อหา และต้องอ้างอิงถึงเจ้าของเอกสารทุกครั้งที่มีการนำไปใช้

Cook Helper



Cleaner Cook

Kitchen Cleaner

Steward

ผู้ช่วยกุ๊ก



พนักงานล้างหม้อ/กระทะ

พนักงานทำความสะอาดครัว

พนักงานล้างถ้วย/จาน

### 2.6.6 แผนกบริการทั่วไป (Uniformed Service)

Uniformed Service หรือที่บางโรงแรมอาจจะเรียกว่า Guest Service นั้น เป็นแผนกงานที่ให้บริการเบ็ดเตล็ดต่างๆ แก่แขก แต่เป็นงานที่ให้บริการเป็นส่วนตัว (personalized service) แก่แขกมากที่สุดแผนกหนึ่งของโรงแรม ตำแหน่งงานสำคัญๆ ในแผนกนี้ ได้แก่

- Bell Attendant : ดูแลเรื่องกระเป๋าของแขก โดยช่วยขนจากบริเวณล็อบบี้ไปห้องพักและจากห้องพักมายังล็อบบี้
  - Door Attendant : ดูแลเรื่องกระเป๋าของแขกโดยช่วยยกจากรถมาไว้ที่ ล็อบบี้ และคอยควบคุมการจราจรที่ประตูทางเข้าโรงแรมด้วย
  - Valet parking Attendant : มีหน้าที่อำนวยความสะดวกเรื่องการจอดรถแก่
  - Transportation personnel : ดูแลเรื่องรถรับ-ส่งแขก
  - Concierge : มีหน้าที่ช่วยแขกในการจองโต๊ะห้องอาหาร จัดแจงเรื่องรถรับส่ง การเดินทางซื้อตั๋วละคร กีฬา หรือเข้าร่วมงานนิทรรศการต่างๆ
- หัวหน้าแผนกบริการทั่วไปนี้เรียกเป็นภาษาอังกฤษว่า Superintendent of Uniformed Service มีฐานะเท่ากับ Front Office manager และ Executive Housekeeper

### 2.6.7 แผนกรักษาความปลอดภัย (Security)

หน้าที่หลักๆ ของเจ้าหน้าที่รักษาความปลอดภัยจะเป็นดังนี้ :-

- ฝ้าติดตามหรือคอยระมัดระวังบุคคลที่มีพฤติกรรมน่าสงสัยว่าจะขโมยทรัพย์สินของโรงแรม หรือทำอันตรายต่อบุคคลใดบุคคลหนึ่งที่เกี่ยวข้องกับโรงแรม
- ติดต่อประสานงานกับเจ้าหน้าที่แผนกอื่นเกี่ยวกับเรื่องรักษาความปลอดภัยและทรัพย์สินที่สูญหายไป
- ดูแลควบคุมกุญแจต่างๆ และ ของมีค่าจำนวนมาก
- ช่วยจัดการฝึกอบรมเทคนิควิธีการดับเพลิงแก่พนักงาน รวมถึงการจัดให้มีการซ้อมดับเพลิงด้วย

เอกสารนี้เป็นเอกสารที่สงวนไว้สำหรับการใช้งานเพื่อการศึกษาเท่านั้น ไม่อนุญาตให้นำไปใช้ประโยชน์ด้านการค้าไม่ว่ากรณีใดๆ ทั้งสิ้น อีกทั้งห้ามมิให้ดัดแปลงเนื้อหา และต้องอ้างอิงถึงเจ้าของเอกสารทุกครั้งที่มีการนำไปใช้

ในบางโรงแรม จะมีตำแหน่งเจ้าหน้าที่รักษาเวลา (Time-Keeper) ซึ่งประจำอยู่ที่ประตูหลังของโรงแรมอันเป็นทางเข้าออกของพนักงาน

#### 2.6.8 บริการต่างๆ สำหรับแขก (Guest Services)

ในโรงแรมทั่วไป โดยปกติจะมีบริการซักรีดเสื้อผ้า ซึ่งถือเป็นบริการขั้นพื้นฐานที่มีไว้สำหรับแขก นอกจากนี้ บางโรงแรมอาจมีร้านหนังสือ ร้านขายของที่ระลึก ร้านขายยา ร้านตัดผม ร้านเสริมสวย ศูนย์บริหารร่างกาย บริการให้เช่ารถยนต์ ตลอดจนยังมีศูนย์บริการธุรกิจ เนื่องจากการแข่งขันทางธุรกิจในปัจจุบัน โรงแรมต่างๆ มีแนวโน้มที่จะให้บริการและสิ่งอำนวยความสะดวกต่างๆ แก่แขกมากขึ้นเรื่อยๆ

#### 2.6.9 ฝ่ายจัดการ (Management)

ในธุรกิจโรงแรม คำว่า “ฝ่ายจัดการ” หรือ Management นั้น หมายถึง ผู้บริหารระดับสูงของโรงแรม ได้แก่ ผู้จัดการโรงแรม (Hotel manager) หรือ ผู้จัดการใหญ่ (General Manager) หรือผู้ช่วยผู้จัดการโรงแรม (Assistant Manager หรือ Executive Assistant Manager) ซึ่งทำหน้าที่ดูแลโรงแรมแทนเมื่อผู้จัดการโรงแรมไม่อยู่

นอกจากนี้ โรงแรมอาจจะมีผู้จัดการภาคกลางคืน (Night Manager) ซึ่งดูแลโรงแรมในช่วงกลางคืนด้วย ทั้งหมดนี้ถือเป็น “ฝ่ายจัดการ” ของโรงแรม

General Manager คือ บุคคลที่มีตำแหน่งบังคับบัญชาสูงสุดของโรงแรม อยู่ในฐานะเป็นหัวหน้าของผู้จัดการอื่นๆ ทั้งหมด

## 2.7 หลักในการออกแบบตกแต่งภายในโรงแรม

ในการออกแบบตกแต่งภายในโรงแรม คำนึงถึงหลักเกณฑ์ต่างๆ โดยต้องวิเคราะห์ส่วนต่างๆ อาจจำแนกได้เป็นส่วนต่างๆ ดังนี้

### 2.7.1 โถงพักคอยล็อบบี้ (LOBBY HALL)

ลักษณะเป็นห้องโถงพักรอขนาดใหญ่ด้านหน้า ประกอบด้วยบริเวณนั่งพักรอไปจนถึงส่วนต้อนรับ แคนเซียร์ ประชาสัมพันธ์ รวมถึงบริเวณที่มีการเดินไปมาโดยทั่วไป และหน่วยงานอื่นๆที่จะคอยให้บริการแก่แขกผู้เข้ามาพักในโรงแรม ห้องโถงควรจะเป็นที่ที่แขกสามารถจะเข้าไปใช้บริการในส่วนอื่นๆต่อไปได้ และโรงแรมโดยทั่วไปควรจะเป็นจุดศูนย์รวมใจกลางของการหมุนเวียนของแขก ดังนั้นโถงนี้ควรจะเป็นส่วนแรกและสำคัญที่แขกจะให้ความรู้สึกเกี่ยวกับโรงแรมนั้นๆ ดังนั้นจึงต้องเป็นส่วนหนึ่งที่จะต้องตกแต่งไว้ให้มีความสวยงามน่าประทับใจ และควรออกแบบให้เห็นความสวยงามจากด้านนอกเข้ามาอีก เพราะจะเป็นการช่วยโฆษณาโรงแรมด้วย

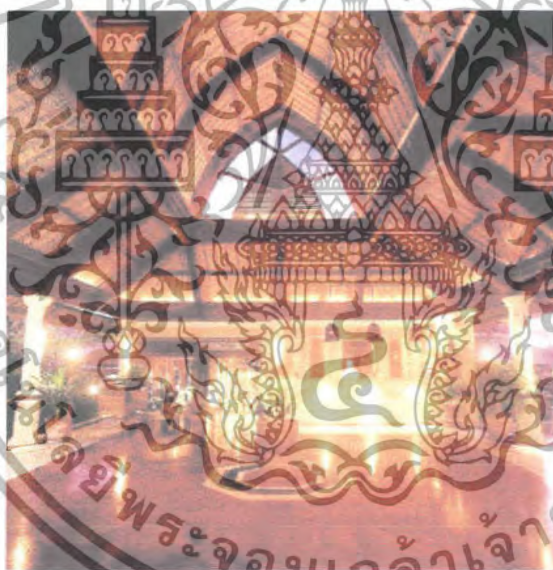

ภาพที่ 2.1 แสดงโถงล็อบบี้ และ ส่วนพักคอย

#### 1.1 ขนาดของห้องโถง (SIZE OF LOBBY)

ขนาดของห้องโถงขึ้นอยู่กับชนิดและขนาดของโรงแรมนั้นๆ รวมถึงจำนวนของร้านค้าที่ให้เช่ากิจการบริการนี้อีกด้วย การออกแบบส่วนนี้ต้องคำนึงว่าส่วนนี้จะให้ความรู้สึกและมีความเหมาะสมกับแขกที่นั่งพักรออย่างไรขณะที่พักรออยู่ ในโรงแรมใหญ่ๆห้องโถงเป็นส่วนที่จัดให้มีการออกแบบให้เป็นที่รวมบริการทั้งหลายที่ลูกค้าต้องการ สำหรับในโรงแรมเป็นส่วนตัวแขกจะมาใช้ร่วมกันในตอนเย็นและเวลาอื่นๆเพื่อทำกิจกรรมร่วมกัน โถงควรมีขนาดใหญ่พอประมาณเพื่อ

#### ความสะดวกและความเหมาะสม

เอกสารนี้เป็นเอกสารที่สงวนไว้สำหรับการใช้งานเพื่อการศึกษาเท่านั้น ไม่อนุญาตให้นำไปใช้ประโยชน์ด้านการค้า ไม่ว่าจะกรณีใดๆทั้งสิ้น อีกทั้งห้ามมิให้ดัดแปลงเนื้อหา และต้องอ้างอิงถึงเจ้าของเอกสารทุกครั้งที่มีการนำไปใช้

## 1.2 เคาน์เตอร์บริการส่วนหน้า (FRONT DESK)

เป็นหน่วยงานส่วนใหญ่ (FRONT OFFICE) ซึ่งมีส่วนสัมพันธ์กับขนาดของโรงพักคอยมาก เพราะการติดต่อรับแขกจะอยู่บริเวณส่วนหนึ่งส่วนใดของโรง การลงทะเบียน แคนเชียร์ และประชาสัมพันธ์จะอยู่ติดต่อกันโดยตลอดก็ได้ แต่อย่างไรก็ตามพนักงานที่เคาน์เตอร์สามารถไปสู่ห้องทำงาน (FRONT OFFICE) ซึ่งอยู่ด้านหลังได้โดยสะดวก แผนกต้อนรับควรจะมีการติดต่อกับแขกได้โดยตรงทันทีที่แขกเข้ามาในโรงแรม และตำแหน่งของเคาน์เตอร์ควรจะอยู่ในที่ที่สามารถมองเห็นหน้าลิฟต์ และบันไดขึ้นลงได้อย่างชัดเจนทั้งแผนกต้อนรับและแคชเชียร์ ตำแหน่งที่ตั้งของประชาสัมพันธ์ไม่แน่นอนอาจอยู่ร่วมกับแผนกลงทะเบียน นอกจากนี้ควรมี BELL CAPTAIN หรือ เคาน์เตอร์สำหรับ BELL CAPTAIN

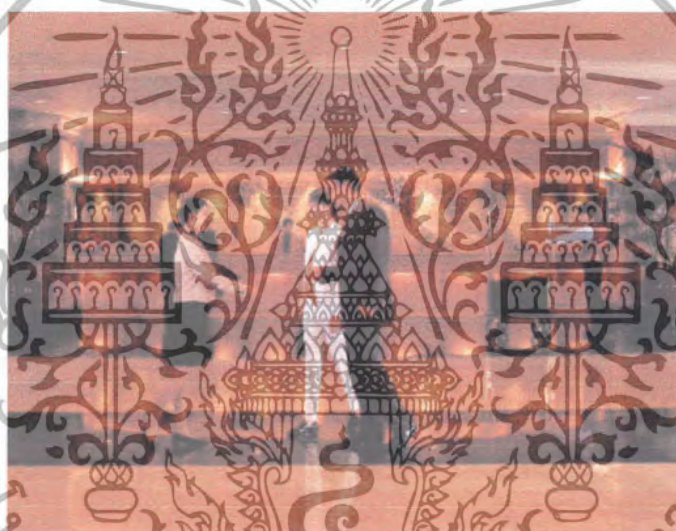

ภาพที่ 2.2 แสดงเคาน์เตอร์ส่วนหน้า

### ก. สัดส่วนของเคาน์เตอร์

ลักษณะของเคาน์เตอร์ควรมี 2 ระดับ คือ ส่วนด้านหน้าสำหรับแขกยืนเขียน สูงประมาณ 1.10 เมตร และสำหรับด้านในของพนักงาน สูง 0.85-0.90 สำหรับนั่งทำงาน ช่วงด้านในนี้เว้นช่องให้พนักงานเดินอย่างน้อย 1.00 เมตร (ไม่รวมส่วนเก้าอี้พนักงาน) สำหรับความต้องการความกว้างของเคาน์เตอร์เพื่อสะดวกในกรณีขึ้นของไปมา ควรกว้างประมาณ 60-85 เซนติเมตร ส่วนหลังของเคาน์เตอร์จะเป็นแผงแสดงห้องพัก ช่องใส่กุญแจ ก่องใส่จดหมาย บอร์ดประชาสัมพันธ์ควรจัดไว้ในที่ที่สามารถมองเห็นได้ง่าย ไม่ควรให้แขกมองเห็น

เคาน์เตอร์ช่องเก็บเงินได้ สำหรับการใช้งานเพื่อการศึกษาเท่านั้น ไม่อนุญาตให้นำไปใช้ประโยชน์ด้านการค้า ไม่ว่าจะกรณีใดๆทั้งสิ้น อีกทั้งห้ามมิให้ดัดแปลงเนื้อหา และต้องอ้างอิงถึงเจ้าของเอกสารทุกครั้งที่มีการนำไปใช้

## ข. ขนาดของเคาน์เตอร์ที่เหมาะสมกับขนาดของโรงแรม

ตารางที่ 2.1 แสดงขนาดของเคาน์เตอร์ที่เหมาะสมกับขนาดของโรงแรม

จำนวนห้องพักของโรงแรม (จำนวนห้อง)	ขนาดเคาน์เตอร์ ( เมตร )	เนื้อที่สำหรับ Front Desk ( ตร.เมตร )
50	3.00	5.50
100	4.50	9.50
200	7.50	18.50
400	10.50	30.00

( ที่มา : หนังสือ HOTEL MOTEL AND CONDOMINIUM )

ตารางที่ 2.2 เนื้อที่ใช้สอยบริเวณเคาน์เตอร์

เนื้อที่	ยาว ( ซม. )	ลึก ( ซม. )
สำหรับเขียนหนังสือ	75	60
สำหรับแขกยื่นค่าน้ำและสัมภาระ	90	90
สำหรับการเดินทางผ่านของแขกและสัมภาระ		180
สำหรับพนักงานพร้อมคู่มือเอกสาร และ ส่วนประกอบ อื่นๆ	150	60
สำหรับหลังเคาน์เตอร์ของพนักงานในการทำงานและ ทางเดิน		150

( ที่มา : หนังสือ HOTEL MOTEL AND CONDOMINIUM )

ค. อุปกรณ์และเครื่องมือที่ติดตั้งในส่วนต่างๆของส่วนให้บริการส่วนหน้า  
อุปกรณ์และเครื่องมือที่ติดตั้งเพื่อประกอบการออกแบบตัวเคาน์เตอร์โดยสามารถจัดเป็นส่วน  
ได้ดังนี้

1. ส่วนธุรการ
2. ส่วนติดต่อสื่อสาร
3. ส่วนแคชเชียร์

เอกสารนี้เป็นเอกสารที่สงวนไว้สำหรับการใช้งานเพื่อการศึกษาเท่านั้น ไม่อนุญาตให้นำไปใช้ประโยชน์ด้านการค้า  
ไม่ว่ากรณีใดๆทั้งสิ้น อีกทั้งห้ามมิให้ดัดแปลงเนื้อหา และต้องอ้างอิงถึงเจ้าของเอกสารทุกครั้งที่มีการนำไปใช้

ตารางที่ 2.3 แสดงอุปกรณ์และเครื่องมือของส่วนให้บริการส่วนหน้า

อุปกรณ์ Equipment	ประโยชน์ใช้สอย Function
1. ส่วนธุรการ ชั้นตั้งแผงแสดงห้องพัก Room Rack	แสดงถึงห้องพักที่มีคนพัก ห้องที่จองแล้ว ห้องที่ยังว่าง การตกแต่ง อาจใช้แผ่นโด้ค ที่เรียกว่า Reservation Slip ใน แผ่นนี้จะประกอบด้วยสีถึง 3 สี ซึ่งมีความหมายต่างกัน เพื่อที่จะเห็นง่าย
ชั้นแสดงข้อมูลการประชาสัมพันธ์ Information Rack	จัดเรียงชื่อแขกที่มาพักตามลำดับตัวอักษรให้คู่กับ Reservation Slip เพื่อรู้ว่าแขกห้องพักไหนและ สะดวกในการค้นหาเก็บเอกสารการจองล่วงหน้าหรือกลางทะเลเบียน
ลิ้นชักเก็บแฟ้มเรื่องการจอง Reservation Rack Cabinet	เก็บเอกสารการจองห้องล่วงหน้าหรือบริการลงทะเบียน
ช่องจำหน่ายเอกสาร Sales Ticker Boxes	ก่ด่องใส่เอกสารของแต่ละห้อง เพื่อจะใช้ดูได้สะดวกกว่า ห้องไหนมีแขกจองไว้แล้ว หรือห้องไหนว่างอยู่
ไปรษณีย์ภัณฑ์และกุญแจ Mails & Keys	ซองใส่จดหมาย หรือเอกสารต่าง ๆ และ กุญแจวางอย่างมีระเบียบ ตามหมายเลขห้องพัก เมื่อเวลาแขกออกไปข้างนอกกุญแจห้องควรเก็บไว้ห่างจากแขก
คลังเก็บรักษากุญแจห้องพัก	เป็นที่เก็บกุญแจที่รับคืนจากแขก
ถาดหรือกล่องรับกุญแจห้องพัก	เป็นที่สำหรับมอบรับกุญแจที่แขกฝากหรือคืนกับทางโรงแรม
ตู้เก็บเอกสาร Filing cabinets Function	สำหรับเก็บฟอร์มและอุปกรณ์ต่างๆ
ชั้นเก็บแฟ้ม Brochures Rack	จัดตั้งไว้ในส่วนแขกลงทะเบียน โดยมักจะเป็นแคตตาล็อกแนะนำเรื่อง ต่างๆ เกี่ยวกับโรงแรม
2. ส่วนติดต่อสื่อสาร เครื่องพิมพ์โทรพิมพ์	ใช้ในการต้อนรับและส่งข้อมูลข่าวสารเก็บบันทึกโทรศัพท์ ทางไกลนำเรื่องจากเคาน์เตอร์ส่วนหน้าส่งต่อไปยังแผนกอื่น ๆ เพื่อรวบรวมบัญชี
แผนกโทรศัพท์ Telephone Operator	เป็นแผนกที่ทำหน้าที่รับส่งข่าวสารระหว่างบุคคลภายนอกกับภายในช่วยติดต่อธุรกิจระหว่างแขกที่พักกันคนละห้องหรือแขกกับแผนกต่าง ๆ

เอกสารนี้เป็นเอกสารที่สงวนไว้สำหรับการใช้งานเพื่อการศึกษาเท่านั้น ไม่อนุญาตให้นำไปใช้ประโยชน์ด้านการค้า ไม่ว่าจะกรณีใดๆทั้งสิ้น อีกทั้งห้ามมิให้ดัดแปลงเนื้อหา และต้องอ้างอิงถึงเจ้าของเอกสารทุกครั้งที่มีการนำไปใช้

ตารางที่ 2.3 แสดงอุปกรณ์และเครื่องมือของส่วนให้บริการส่วนหน้า (ต่อ)

อุปกรณ์ Equipment	ประโยชน์ใช้สอย Function
แผนกกระจายเสียง Sound & Message relays	ทำหน้าที่บริการเสียงเพลงและดนตรีเพื่อเสริมสร้างบรรยากาศ ของโรงแรมและยังทำหน้าที่กระจายเสียงเพื่อเรียกแขก หรือ ประกาศต่าง ๆ มักอยู่ด้านหลัง Front office
<b>3. ส่วนแคชเชียร์</b> เครื่องคิดเลข	เพื่อคิดเงินรวมและค่าใช้จ่ายต่างๆ ที่เกี่ยวกับแขกถ้าเป็นโรงแรมขนาดใหญ่จะใช้เครื่องคอมพิวเตอร์
ที่เก็บเงินของ Cashier	เป็นลิ้นชักสำหรับใส่เงินสดและเอกสารสำคัญอื่น ๆ
ช่องเก็บบัญชี	บันทึกใบสั่งต่าง ๆ ของแขกแยกตามเลขห้องเพื่อสะดวกในการอ้างอิง
มาตรวัดโทรศัพท์ Telephone Miters	มิเตอร์บันทึกจำนวนการใช้บริการโทรศัพท์ของแขก เพื่อที่ได้คิดลงบัญชี
ช่องฝากของมีค่า Safe Depohit box	ใช้สำหรับเก็บของมีค่าของแขก บาง โรงแรมอาจแยกเป็นห้องไว้เฉพาะเพื่อความปลอดภัยในการฝาก
ห้องนิรภัย Safe	ห้องนิรภัยใหญ่เพื่อเก็บบัญชีประจำวัน ภายในจะมีบริเวณสำหรับนั่งตรวจสอบบัญชีแยกต่างหากจากส่วนสำนักงาน

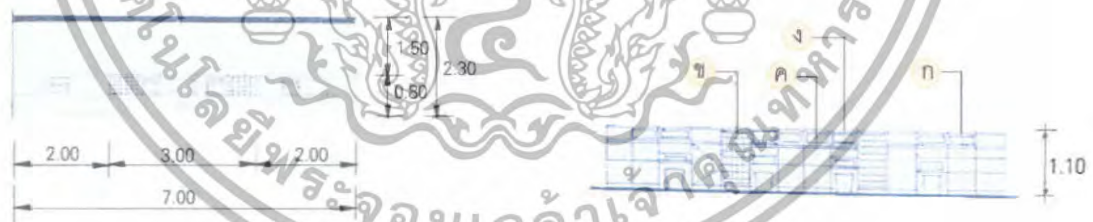

ภาพที่ 2.3 แบบแสดงเคาน์เตอร์บริการส่วนหน้า

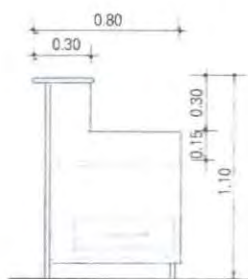

รูปตัด ก บริเวณแคชเชียร์

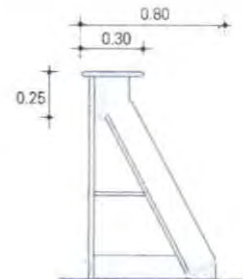

รูปตัด ข บริเวณช่องใส่กุญแจ/จดหมาย

เอกสารนี้เป็นเอกสารที่สงวนไว้สำหรับการใช้งานเพื่อการศึกษาเท่านั้น ไม่อนุญาตให้นำไปใช้ประโยชน์ด้านการค้าไม่ว่ากรณีใดๆทั้งสิ้น อีกทั้งห้ามมิให้ดัดแปลงเนื้อหา และต้องอ้างอิงถึงเจ้าของเอกสารทุกครั้งที่มีการนำไปใช้

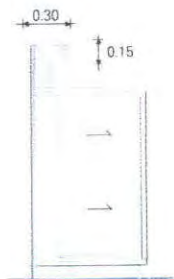

รูปตัด ค บริเวณช่องใส่คั้นกุญแจ

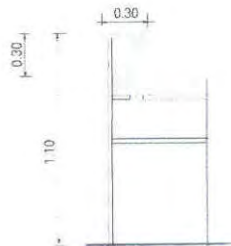

รูปตัด ง การติดตั้งเครื่องคอมพิวเตอร์

ภาพที่ 2.4 ภาพรูปตัดขยายพื้นที่ใช้สอยในส่วนเคาน์เตอร์บริการส่วนหน้า

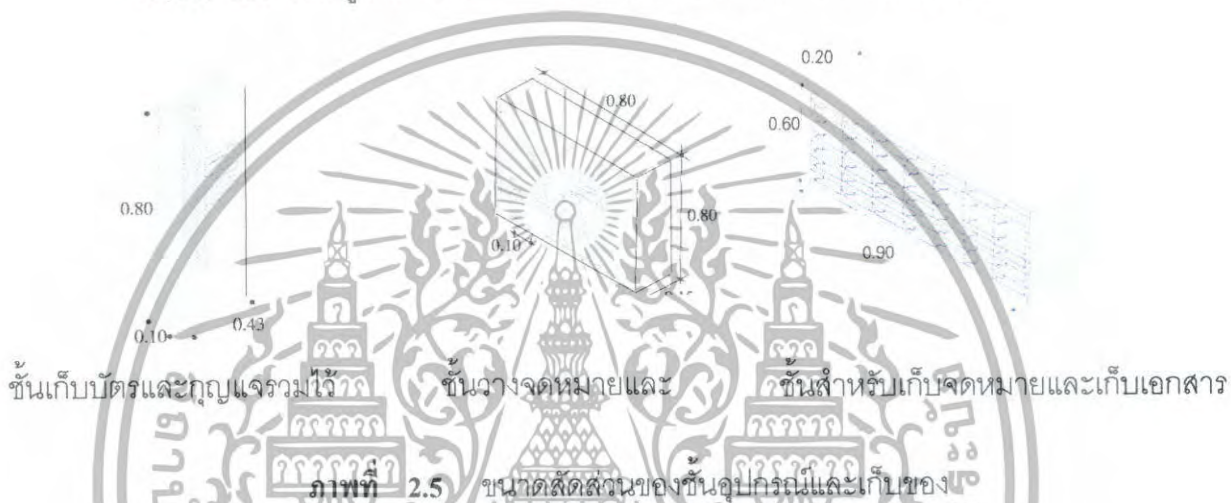

ภาพที่ 2.5 ขนาดสัดส่วนของชั้นอุปกรณ์และเก็บของ

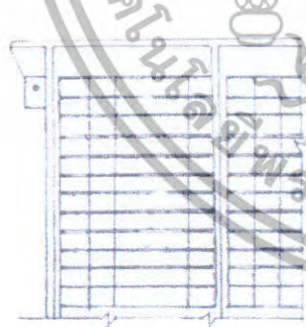

รูปช่องเก็บของฝากของ หรือ ( ROOM RACK )



รูปด้านข้างช่องเก็บของฝากของหรือ ( ROOM RACK )

ภาพที่ 2.6 ขนาดของอุปกรณ์ต่างๆ ที่ใช้ในเคาน์เตอร์บริเวณส่วนหน้า

เอกสารนี้เป็นเอกสารที่สงวนไว้สำหรับการใช้งานเพื่อการศึกษาเท่านั้น ไม่อนุญาตให้นำไปใช้ประโยชน์ด้านการค้า ไม่ว่าจะกรณีใดๆทั้งสิ้น อีกทั้งห้ามมิให้ดัดแปลงเนื้อหา และต้องอ้างอิงถึงเจ้าของเอกสารทุกครั้งที่มีการนำไปใช้

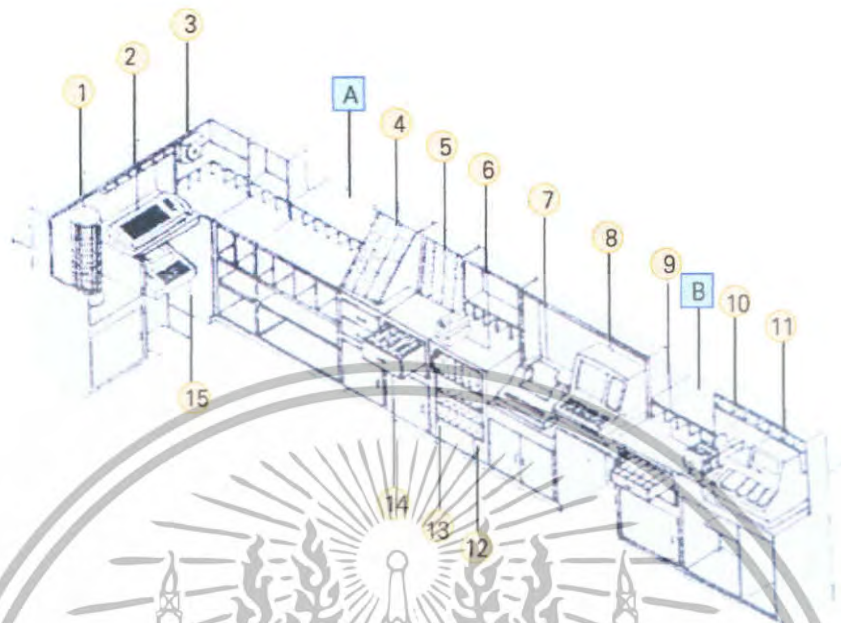

ภาพที่ 2.7 แสดงอุปกรณ์เครื่องใช้ส่วนเคาน์เตอร์บริเวณส่วนหน้า

- |                           |                          |
|---------------------------|--------------------------|
| 1. แผงใส่รายชื้อแขก       | 9. กล้องใส่ปิดแขก        |
| 2. สวิตช์บอร์ดอัตโนมัติ   | 10. กล้องใส่เวลาเซอร์    |
| 3. เครื่องตั้งเวลา        | 11. เครื่องจักรลงบัญชี   |
| 4. รুমแร็ค                | 12. ตู้ใส่จดหมาย         |
| 5. แผงใส่กุญแจ            | 13. โทรศัพท์             |
| 6. เครื่องลงวันที่และเวลา | 14. ลิ้นชักใส่กุญแจสำรอง |
| 7. คอมพิวเตอร์พริเตอร์    | 15. เครื่องโทรพิมพ์      |
| 8. เครื่องคอมพิวเตอร์     |                          |

A บริเวณสำหรับเช็คเข้า CHECK - IN

B บริเวณสำหรับเช็คออก CHECK - OUT

เอกสารนี้เป็นเอกสารที่สงวนไว้สำหรับการใช้งานเพื่อการศึกษาเท่านั้น ไม่อนุญาตให้นำไปใช้ประโยชน์ด้านการค้า ไม่ว่าจะกรณีใดๆทั้งสิ้น อีกทั้งห้ามมิให้ดัดแปลงเนื้อหา และต้องอ้างอิงถึงเจ้าของเอกสารทุกครั้งที่มีการนำไปใช้

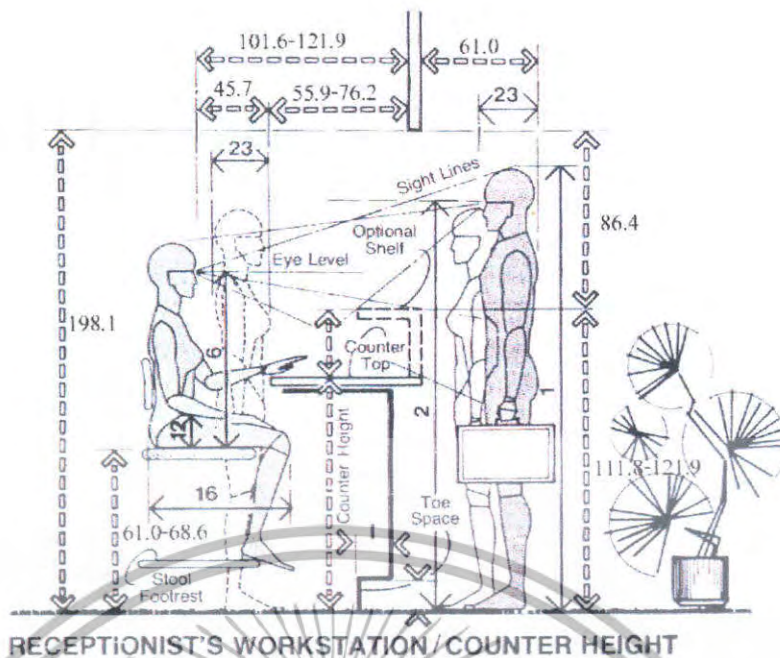

ภาพที่ 2.8 แสดงขนาดสัดส่วนของเคาน์เตอร์บริการส่วนหน้า

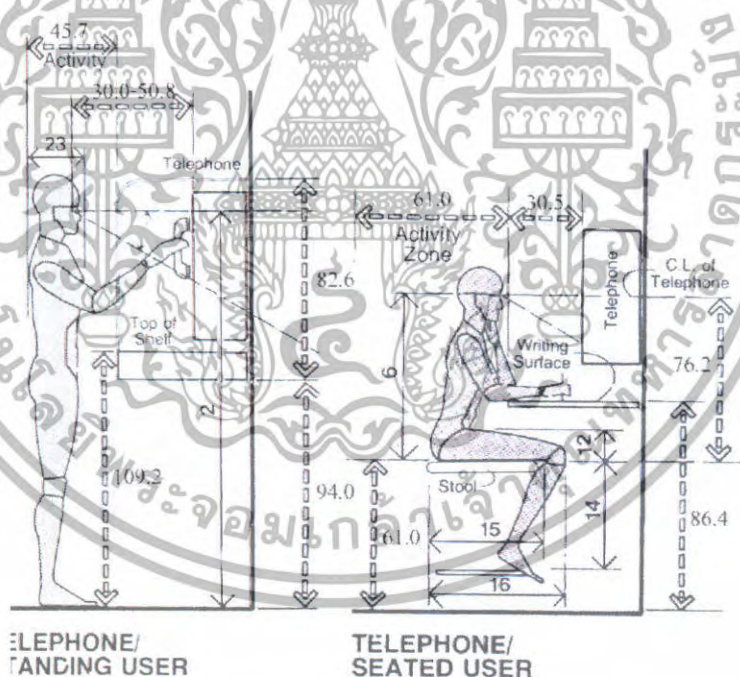

ภาพที่ 2.9 แสดงขนาดสัดส่วนของบริการ โทรศัพท์สาธารณะ

เอกสารนี้เป็นเอกสารที่สงวนไว้สำหรับการใช้งานเพื่อการศึกษาเท่านั้น ไม่อนุญาตให้นำไปใช้ประโยชน์ด้านการค้า ไม่ว่าจะกรณีใดๆทั้งสิ้น อีกทั้งห้ามมิให้ดัดแปลงเนื้อหา และต้องอ้างอิงถึงเจ้าของเอกสารทุกครั้งที่มีการนำไปใช้

## 2.7.2 ล็อบบี้เล้าจน์ ( LOBBY LOUNGE )

การออกแบบตกแต่งเป็นลักษณะที่ผ่อนคลาย มีความสบายเป็นกันเอง ควรมีแสงสว่างปานกลาง ยกเว้นในตำแหน่งที่ใช้ทำงาน และส่วนโซฟหลังบาร์ ซึ่งต้องการความสว่างมากกว่าปกติ เพื่อดึงดูดความสนใจของลูกค้าและสะดวกในการทำงาน ไฟเป็นส่วนหนึ่งที่จะช่วยสร้างบรรยากาศในการออกแบบให้มีความน่าสนใจ สำหรับโต๊ะที่ติดผนังควรติดไฟที่ผนังเพื่อแสงที่เบาและอบอุ่น เพราะล็อบบี้เล้าจน์เป็นส่วนที่นั่งพักรอและมีการดื่มเครื่องดื่ม จึงสร้างบรรยากาศให้เชื้อเชิญและน่านั่ง อาจจัดให้มีบริเวณที่เขียนกรอกแบบฟอร์มหรืออื่นๆ ไว้ตามจุดต่างๆหรือทำเป็นเคาน์เตอร์เล็กๆ ก็ได้

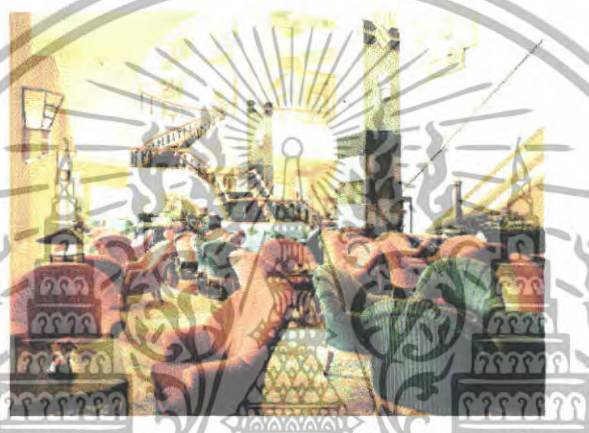

ภาพที่ 2.10 แสดงล็อบบี้เล้าจน์

### 2.1 สิ่งที่ควรคำนึงถึงในการออกแบบล็อบบี้เล้าจน์

การออกแบบควรระวังเรื่องการป้องกันเสียงจากบริเวณที่ใช้งาน เช่น ส่วนที่เป็นบาร์เบียร์ ส่วนที่เข้า-ออก ของคนลิฟท์ ส่วนที่เป็นครัวควรออกแบบเป็นที่กั้นอย่างดี การใช้วัสดุที่นุ่มเช่น พรม วัสดุที่กั้นเสียงสามารถช่วยลดเสียงเหล่านั้นได้ และเพื่อให้เกิดบรรยากาศและความน่าสนใจควรมีดนตรีบรรเลง

เฟอร์นิเจอร์ ต้องเป็นกลุ่มหรือมีหลายแบบลักษณะ ปกติจะเป็นเก้าอี้แบบนั่งสบาย คล้ายกับชุดโซฟาแต่เป็นชุดเล็กๆ ประมาณ 4 - 5 คน เก้าอี้และโต๊ะสามารถขยับได้ โต๊ะควรออกแบบให้ง่ายต่อการทำความสะอาดและการป้องกันรอยด่างที่จะเกิดขึ้น

พรม ที่ใช้ ควรมีคุณภาพดี , ป้องกันการเปื้อน , หยดน้ำ , รอยบุหรี่ยไหม้ ทำความสะอาดง่าย

ในกรณีที่มีพื้นที่กว้างและโล่ง ไม่ก่อให้เกิดความไม่น่านั่งและเป็นส่วนตัว - การออกแบบควรจัดให้มีการแบ่งพื้นที่ โดยมี PARTITIONS เตี้ย หรือปรับระดับพื้น ลดระดับของเพดาน หรือการใช้ชั้นลอยมาคั่นจะช่วยให้มีสัดส่วนน่าดูขึ้น และทำให้บริเวณที่นั่งนั้นดูแปลกตา

ปกติเพดานควรมีอย่างน้อย 3 เมตร หรือมากกว่านี้

เอกสารนี้เป็นเอกสารที่สงวนไว้สำหรับการใช้งานเพื่อการศึกษาเท่านั้น ไม่อนุญาตให้นำไปใช้ประโยชน์ด้านการค้า ไม่ว่าจะกรณีใดๆทั้งสิ้น อีกทั้งห้ามมิให้ดัดแปลงเนื้อหา และต้องอ้างอิงถึงเจ้าของเอกสารทุกครั้งที่มีการนำไปใช้

สภาพแวดล้อม ควรมีเครื่องปรับอากาศที่เพียงพอเพื่อทำให้อากาศมีความสบาย และยังช่วยลดกลิ่นเหม็น กลิ่นบุหรี่

ระยะของเส้นทางสัญจรและรวมไปถึงการบริการจะกว้างอย่างน้อย 1 เมตร นอกจากนั้นยังต้องมีการบริการในส่วนที่เป็นเคาน์เตอร์



ภาพที่ 2.11 แสดงค็อกบับบาร์

## 2.2 ลักษณะของเคาน์เตอร์

ลักษณะของเคาน์เตอร์ แบ่งเป็น 2 ระดับ คือเคาน์เตอร์ส่วนหน้า สูง ประมาณ 1.10 เมตร จะเป็นที่สำหรับบริการแขก คือ ด้านหน้าจะเป็น สทูล (STOOL) หรือ เก้าอี้สูงสำหรับนั่ง สูง 70 เซนติเมตร และเคาน์เตอร์ด้านหลังสำหรับพนักงานจะสูง 80 – 90 เซนติเมตร เป็นเนื้อที่สำหรับวางตั้งของที่จะเตรียมบริการแก่แขก อาจจะมี SINK หรือตู้เย็น ความกว้างของทางเดินภายในเคาน์เตอร์ของพนักงานอย่างน้อย 1 เมตร ตามปกติเคาน์เตอร์จะวางใน แนวผนัง ส่วนที่ติดผนังจะมีโชว์เครื่องดื่มต่างๆที่มีให้บริการ ความกว้างของตู้โชว์ประมาณ 60 – 65 เซนติเมตร



เอกสารนี้เป็นเอกสารที่สงวนไว้สำหรับภาพที่ 2.12 แสดงค็อกบับบาร์

เมื่ออนุญาตให้นำไปใช้ประโยชน์ด้านการค้า ไม่ว่าจะกรณีใดๆทั้งสิ้น อีกทั้งห้ามมิให้ดัดแปลงเนื้อหา และต้องอ้างอิงถึงเจ้าของเอกสารทุกครั้งที่มีการนำไปใช้

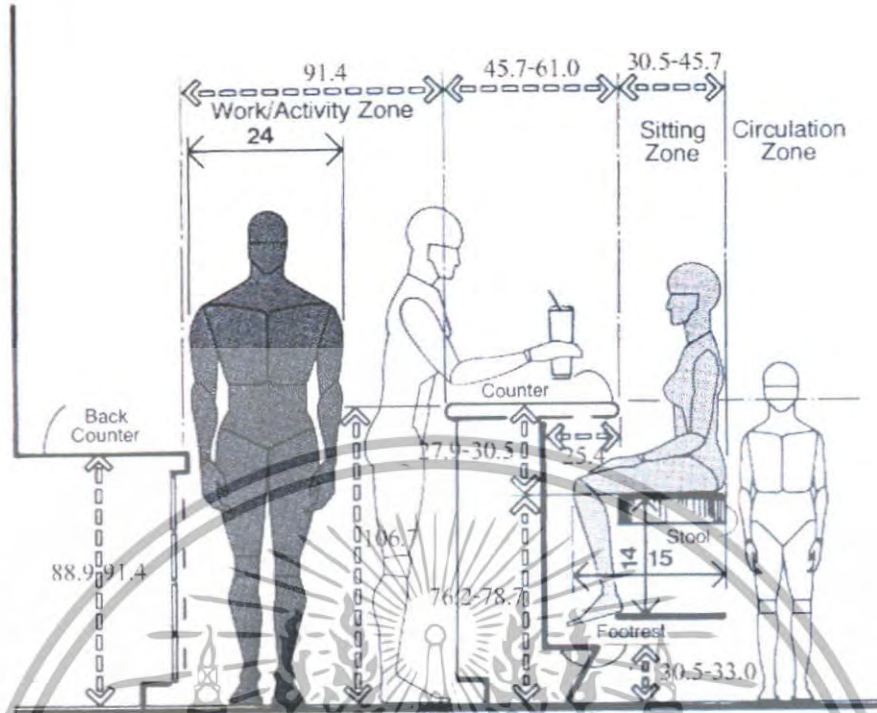

LUNCH COUNTER

ภาพที่ 2.13 แสดงขนาดสัดส่วนของเคาน์เตอร์

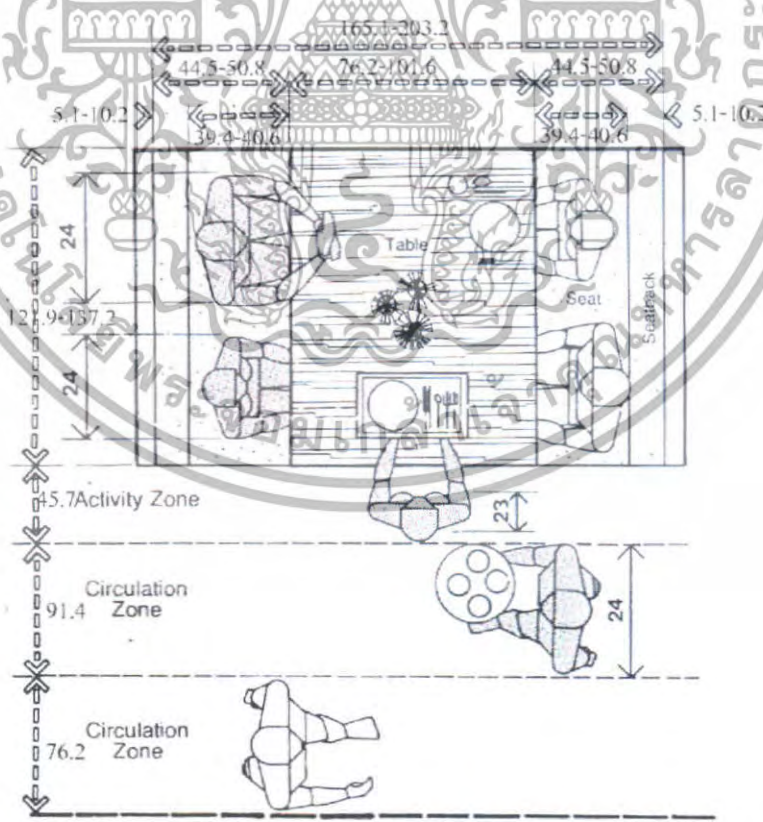

BOOTH SEATING AND CIRCULATION CLEARANCES

ภาพที่ 2.14 แสดงขนาดสัดส่วนของโต๊ะรับประทานอาหาร

เอกสารนี้เป็นเอกสารที่สงวนไว้สำหรับการใช้งานเพื่อการศึกษาเท่านั้น ไม่อนุญาตให้นำไปใช้ประโยชน์ด้านการค้า ไม่ว่าจะกรณีใดๆทั้งสิ้น อีกทั้งห้ามมิให้ดัดแปลงเนื้อหา และต้องอ้างอิงถึงเจ้าของเอกสารทุกครั้งที่มีการนำไปใช้

ตารางที่ 2.4 แสดงองค์ประกอบและการใช้สอยของส่วนล็อบบี้เจ้าน

องค์ประกอบ (ELEMENT)	ประโยชน์ใช้สอย (FUNCTION)
1. ชุดโซฟา SOFA SET	โซฟา มีตั้งแต่ 2-3 ที่นั่ง (โยกย้ายได้) หรือ มีลักษณะเป็นโซฟา BOOTH (โยกย้ายไม่ได้) ส่วนมากแล้วการจัดจะจัดให้เข้า SETกันกับเก้าอี้พักผ่อน เสริมด้วย หมอนอิง เพื่อทำให้มีลูกเล่นในเรื่องของงานดีไซน์มากขึ้น
2. เก้าอี้พักผ่อน ARMCHAIR	เป็นเก้าอี้นั่งสบาย 1 ที่นั่ง และสามารถโยกย้ายได้ ลักษณะการใช้เก้าอี้ในส่วนนี้ค่อนข้างหลากหลาย ในเรื่องของการดีไซน์เพื่อให้เกิดความน่าสนใจ ไม่น่าเบื่อจนเกินไป และลักษณะการนั่งซึ่งคงการใช้งานที่เหมือนกัน
3. โต๊ะกลาง COFFEE SHOP	การใช้งานคือไว้วางเครื่องดื่ม อาหารว่าง เมนูเครื่องดื่ม แจกกันดอกไม้ ที่เขียนบุหรื ของแถมระหว่างการสนทนา หรือ อาจจะใช้เป็นส่วนที่แยกเป็นเฟอร์นิเจอร์ที่สามารถเคลื่อนย้ายได้ วัสดุที่ใช้ต้องดูหรูหรา ทนทาน และต้องแข็งแรงด้วย
4. โต๊ะข้าง SIDE TABLE	เป็นส่วนเสริมทำให้องค์ประกอบในการ SET ชุดโซฟา ให้ลงตัว การใช้งานอาจจะเป็นเรื่องของวางโคมไฟตั้งโต๊ะ เครื่องดื่ม สามารถเคลื่อนย้ายได้ แข็งแรง ทนทาน
5. ดนตรี MUSIC	เป็นส่วนสำคัญในการสร้างบรรยากาศ เครื่องดนตรีที่มักนิยมใช้จะเป็นเครื่องดนตรีจีนเดียว ส่วนมากจะเป็น เปียโน ไวโอลิน แจกโซโฟน หรือ อาจจะเป็นดนตรีที่อยู่ตามภูมิภาคนั้นๆ
6. ไฟ LIGHTING	เป็นส่วนสำคัญที่ช่วยส่งเสริมบรรยากาศ ไฟมีตั้งแต่ ไฟตั้งโต๊ะ ไฟยื่น ไฟ บนฝ้าเพดาน แสงไฟที่ใช้ในส่วนนี้ จะเป็นไฟที่ต้องช่วยส่งเสริมบรรยากาศให้ดูดี หลูหรา รวมถึงการเลือกดวงโคมที่มาใช้ด้วย ควรจะช่วยส่งเสริมในเรื่องของการดีไซน์
7. บาร์ COUNTER BAR	ให้บริการด้านเครื่องดื่มเป็นส่วนใหญ่ และเป็นส่วนเก็บเงินด้วย และบริการอาหารว่างในส่วนหน้าของเคาน์เตอร์ จะมี STOOL BAR ไว้ให้กับแขกที่ต้องการนั่งแบบสนทนาไปดื่มเหล้าไปให้นั่งลักษณะของเก้าอี้ STOOL จะมีขนาดเล็กไม่ใหญ่มากนัก ขนาดโดยประมาณไม่ต่ำกว่า 0.40 x 0.40 x 0.75 ซม. (ถึงที่นั่ง) (ดูในรายละเอียดเครื่องของบาร์)

เอกสารนี้เป็นเอกสารที่สงวนไว้สำหรับการใช้งานเพื่อการศึกษาเท่านั้น ไม่อนุญาตให้นำไปใช้ประโยชน์ด้านการค้า ไม่ว่าจะกรณีใดๆทั้งสิ้น อีกทั้งห้ามมิให้ตัดแปลงเนื้อหา และต้องอ้างอิงถึงเจ้าของเอกสารทุกครั้งที่มีการนำไปใช้

### 2.7.3. คอฟฟี่ช้อป (COFFEE SHOP)

เป็นที่บริการอาหาร และเครื่องดื่ม รับประทานสะดวกใช้เวลาสั้นๆ และจะเปิดบริการตลอด 24 ชั่วโมง ตำแหน่งที่จัดวางจะอยู่ในส่วนหน้าของโรงแรม เพื่อให้บุคคลอื่นสามารถเข้ามาใช้ด้วย Coffee shop ส่วนใหญ่ มักมีเคาน์เตอร์บริการเสมอ เพราะสะดวกในการนั่งรับประทานอาหาร และเครื่องดื่มได้สะดวก การบริการทำอย่างรวดเร็ว และอาหารในนี้นับว่าถูกที่สุดในโรงแรม จึงเป็นส่วนที่มีการตกแต่งปานกลาง ไม่ต้องหรูหราจนเกินไป เป็นสถานที่ที่ไม่ต้องมีพิธีรีตอง จึงปรากฏว่ามีบุคคลหลายประเภทสามารถเข้ามาใช้บริการได้ตลอดเวลา ตามปกติ Coffee shop จะมีครัวแยกต่างหาก เป็นครัวขนาดเล็กที่สามารถทำการปรุงอาหารเบาๆ และทำหน้าที่ปรุงอาหารเมื่อครัวใหญ่ปิด



ภาพที่ 2.15 ถิ่นขณะ Coffee Shop

#### 2.7.3.1 สิ่งที่ควรคำนึงในการจัด คอฟฟี่ช้อป

- การจัดควมสัมพันธ์ระหว่างโต๊ะอาหาร เคาน์เตอร์เสิร์ฟ ครัว และเนื้อที่ใช้สอย
- ตำแหน่งทางเข้า-ออกของลูกค้า และพนักงานต้องไม่ปะปนกัน
- ชนิดของวัสดุที่ใช้ในการตกแต่ง สีที่ใช้ การป้องกันเสียงรบกวนจากบริเวณข้างเคียง
- การเลือกวัสดุปูพื้น
- การใช้แสงสว่างบริเวณทั่วไป บริเวณเคาน์เตอร์ควรติดตั้งแสงสว่างที่ให้ความนุ่มนวลตา และให้ความรู้สึกอบอุ่น
- การระบายอากาศ ถ่ายเทอากาศ

#### 2.7.3.2 การตกแต่งภายในคอฟฟี่ช้อป ( Coffee shop Design )

การตกแต่ง Coffee shop เน้นหนักด้านการบริการที่สะดวกสบาย การจัดภายใน จะแบ่งเป็น 2 ส่วน ส่วนนอกให้บริการแก่ผู้มาทานอาหารทั่วไป ไม่ใช่อาหารหนัก ใช้เวลาในการทานน้อยส่วนโดยให้บริการอาหารที่หนักที่ใช้เวลานานกว่า เอกสารนี้เป็นเอกสารที่สงวนไว้สำหรับการใช้งานเพื่อการศึกษาเท่านั้น ไม่อนุญาตให้นำไปใช้ประโยชน์ด้านการค้า ไม่ว่าจะกรณีใดๆทั้งสิ้น อีกทั้งห้ามมิให้ดัดแปลงเนื้อหา และต้องอ้างอิงถึงเจ้าของเอกสารทุกครั้งที่มีการนำไปใช้

### พื้น ( Floor )

โดยทั่วไปควรเลือกวัสดุที่ทนทาน แข็งแรง และง่ายต่อการทำความสะอาด แม้ปัจจุบันนี้มีการใช้พรมใยสังเคราะห์ เพื่อป้องกันความสกปรก และทำความสะอาดง่าย แต่ยังมี การใช้พรมชนิดดีในการปูบริเวณ คอฟฟี่ช้อป พร้อมด้วยการติดตั้ง Built-In Acoustic สามารถสร้างความสบายขึ้นในระหว่างการรับประทานอาหารของผู้ที่เข้ามาใช้บริการ

### ผนัง ( Wall )

อาจมีการตกแต่งเล็กน้อย คือ ทาสี หรือ วัสดุปิดผิวผนัง Wallpaper ที่เข้ากับบรรยากาศภายในได้ โดยทั่วไปแล้ว ผนังด้านติดถนนใหญ่ จะเป็นกระจกใส การตกแต่งโดยการแบ่งของบานกระจกเป็นกรอบบาน หรือใช้ม่านโปร่ง ม่านปรับแสง เป็นการตกแต่ง และช่วยลดแสงจากภายนอกเข้ามารบกวนบรรยากาศภายใน

### เพดาน ( Ceiling )

ควรเป็นวัสดุคูคเสียง มีการตกแต่งไม่มากนัก หรืออาจใช้โครงสร้างทางสถาปัตยกรรมที่มีอยู่ให้เกิดประโยชน์ เว้นเสียจากต้องแก้ปัญหาท่อแอร์ และข้อมสายไฟฟ้าไว้จึงจำเป็นต้องยกระดับเพดานลงมา อาจจะมีการออกแบบรูปแบบเพดานให้ไม่เรียบจนเกินไป แต่ไม่ควรเป็นแบบที่ทรูทรานเจนเกินไปนัก เพดานควรสูงไม่น้อยกว่า 2.75 เมตร

### ไฟฟ้า ( Lighting )

ไฟฟ้าเป็นสิ่งสำคัญ สำหรับการออกแบบ การสร้างบรรยากาศ ทำให้เกิดภาพที่ดี มุมมองที่ดี และ การใช้ไฟหลายสีนั้นอาจจะเป็นการเน้นจุดที่สำคัญในการใช้ไฟฟ้านิตต่าง ๆ

### เครื่องเรือน ( Furniture )

การออกแบบต้องไปด้วยกันกับลักษณะการตกแต่งภายใน ในส่วนของ Dining Room ซึ่งมีให้เลือกมากมายตั้งแต่แบบที่สามารถเคลื่อนย้ายได้จนถึงแบบติดตาย

#### 2.7.3.3 เครื่องเรือนใน คอฟฟี่ช้อป

##### ก. เตาม์เตอร์และสตูล

เตาม์เตอร์สามารถจัดได้หลายวิธีแล้วแต่ขนาดและเนื้อที่ของห้องคือแบบตรง, แบบรูปตัว U, แบบรูปตัว V หลายตัวประกอบกัน ส่วนสตูลชนิดติดตาย มีพนักพิงหรือไม่มีก็ได้ ( จะต้องห่างจากทางเดิน 0.55- 0.60 เมตร )

##### ข. โต๊ะแบบติดตาย

การจัดโต๊ะแบบนี้จะประหยัดเนื้อที่ได้มาก การจัดที่นั่งแบบ Booth มีที่นั่ง 2-3 ด้าน การออกแบบโต๊ะ ที่พื้นโต๊ะเลื่อนได้ เพื่อสะดวกในการเข้าออก ควรให้ขาโต๊ะเป็นแท่นหรือฐานแทนขาโต๊ะเพื่อไม่ให้กะกะเวลาเข้าออก

เอกสารนี้เป็นเอกสารที่สงวนไว้สำหรับการใช้งานเพื่อการศึกษาเท่านั้น ไม่อนุญาตให้นำไปใช้ประโยชน์ด้านการค้า ไม่ว่าจะกรณีใดๆทั้งสิ้น อีกทั้งห้ามมิให้ดัดแปลงเนื้อหา และต้องอ้างอิงถึงเจ้าของเอกสารทุกครั้งที่มีการนำไปใช้

### ก. BOOTH

เมื่อจัดแบบ Booth พนักพิงเตี้ย และหันหลังปนกัน ควรเผื่อเนื้อที่ระหว่างพนักพิงประมาณ 10 ซม. เพื่อไม่ให้ศีรษะของแขกชนกัน ขนาดของ Booth ที่ใช้กัน ที่นั่ง 4 คน นั่ง 2 ข้าง ขนาด 1.20 x 2.00 เมตร.

### ง. โต๊ะอาหาร

โต๊ะปกติขนาดใหญ่มาก ควรมี 4 ขา หรือเกิน 4 ขาก็ได้ วัสดุที่ทำอาจเป็นไม้, โลหะ, หรือ พลาสติก เป็นต้น

### จ. เก้าอี้

ขนาด 0.43-0.45 เมตร ความเอียงของพนักพิง 3-5 องศา (ไม่นับความหนาของเบาะ) ความสูงของที่นั่ง 0.43 เมตร



ภาพที่ 2.16 รูปเบาะเก้าอี้ที่ใช้ใน คอฟฟี่ช็อป & กัตาคาร

เอกสารนี้เป็นเอกสารที่สงวนลิขสิทธิ์ไว้เพื่อใช้ในการศึกษาเท่านั้น ไม่ควรนำเอกสารนี้ไปใช้ในเชิงพาณิชย์โดยไม่ได้รับอนุญาตจากเจ้าของเอกสาร หากมีการนำไปใช้โดยไม่ได้รับอนุญาต เจ้าของเอกสารจะดำเนินการฟ้องร้องดำเนินคดีตามกฎหมายที่เกี่ยวข้อง

## 2.7.4 กัตาคาร ( RESTAURANT )

เป็นส่วนที่เปิดบริการด้านอาหารและเครื่องดื่ม จะจัดอย่างวิจิตรบรรจง มีการตกแต่งสถานที่หรูหรา ระดับของการบริการถืออยู่ว่าเป็นระดับมาตรฐาน มีการจัดบริการอาหารและเครื่องดื่มตามรายการที่ระบุไว้ในเมนูอาหาร เปิดให้บริการเป็นเวลาที่แน่นอน

### 2.7.4.1 กัตาคารในโรงแรมแบ่งออกได้เป็น 2 ประเภท คือ

ก. กัตาคารที่ให้บริการอย่างเต็มรูปแบบ เป็นกัตาคารที่มีบริการอาหารและเครื่องดื่ม อาหารที่บริการจะเป็นอาหารชุดหรืออาหารตามสั่ง มักจะอยู่บริเวณที่ทำเลดี บรรยากาศที่ดี ใช้อุปกรณ์เครื่องมือเครื่องใช้หรูหรา

ข. กัตาคารอาหารเฉพาะ ให้บริการอาหารเฉพาะอย่างเท่านั้น อาจเป็นอาหารประจำชาติต่างๆ เช่น ไทย, ญี่ปุ่น, จีน, อิตาลี, ฝรั่งเศส ส่วนใหญ่การตกแต่งจะเน้นถึงลักษณะของชนชาติหรือประเภทอาหารนั้นๆ

รูปแบบการให้บริการ และระดับราคาจะแตกต่างกันได้มากในแต่ละกัตาคารการตกแต่ง Restaurant จะมีลักษณะพิเศษ และเป็นเอกลักษณ์เฉพาะของการบริการ และเป็นเอกลักษณ์ของแต่ละโรงแรม ส่วนประกอบใหญ่ๆ คือ ส่วนทางเข้า, ส่วนพักรอ, ส่วนรับประทานอาหาร



ภาพที่ 2.18 แสดงรูปแบบกัตาคารอาหารจีน ภาพที่ 2.19 แสดงรูปแบบกัตาคารอาหารไทย



ภาพที่ 2.20 แสดงรูปแบบกัตาคาร

เอกสารนี้เป็นเอกสารที่สงวนไว้สำหรับศึกษาเชิงทฤษฎีเพื่อประกอบการเรียนการสอนเท่านั้น ไม่สามารถนำไปใช้ประโยชน์ด้านการค้าไม่ว่ากรณีใดๆทั้งสิ้น อีกทั้งห้ามมิให้ดัดแปลงเนื้อหา และต้องอ้างอิงถึงเจ้าของเอกสารทุกครั้งที่มีการนำไปใช้

ตารางที่ 2.5 แสดงรูปแบบภัตตาคารอาหารเฉพาะ

รูปแบบ	การตกแต่ง
ภัตตาคารไทย	มักจะใช้วัสดุพื้นถิ่น เช่น ไม้ไผ่ ใบบาน ไม้สัก จะใช้เครื่องเรือนและภาชนะแวววาว การใช้แสงไฟ นิยมใช้แสงไฟจากโคมไฟห้อยจากเพดาน ไฟกิ่ง ไม่นิยมใช้ไฟสะท้อนเพดานสาดลงมา
ภัตตาคารอาหารยุโรป	การตกแต่งแสงมักจะเป็นลักษณะแสงไฟสลัวๆ ไฟช่อที่มีหลอดหลายหลอด การตกแต่งบรรยากาศเน้นให้ดูหรูหรา พิถีพิถัน หรือบางรูปแบบเน้นไปในลักษณะของบรรยากาศที่ดูเป็นธรรมชาติ
ภัตตาคารจีน	ตกแต่งลักษณะโคมไฟมีทั้งแบบติดเพดาน หรือเป็นแบบดวงโคม ไม่นิยมใช้ไฟประเภท spot light นอกจากนี้จะมีเวทีแสดง การใช้แสงไฟจะไม่ใช้แสงจากหลอดฟลูออเรสเซนต์ แต่ใช้ไฟจากหลอดไฟที่ผ่านโคมหลอดหลายออกมา
ภัตตาคารญี่ปุ่น	เน้นการตกแต่งที่เรียบสะอาด นับตั้งแต่เรื่องของการใช้เครื่องถ้วยชาม ผนัง โคมไฟ ที่เป็นวัสดุจากไม้สีอ่อน ปิดด้วยกระดาษบางๆ ไม่เน้นการใช้สีฉูดฉาด หลอดไฟมากนัก ภัตตาคารญี่ปุ่นจึงสะอาด เรียบง่าย และดูสงบนิ่ง

ตารางที่ 2.6 ระยะห่างของเนื้อที่ที่ต้องการในส่วนรับประทานอาหาร

ความต้องการ	ระยะห่าง ( เมตร )
ทางเดินส่วนทางเข้าออกระหว่าง Dining area กับ Service	1.50 - 1.80
ทางเดินหลักระหว่างแถวโต๊ะ	1.10 - 1.35
ทางบริการต่ำสุดระหว่างชุดที่นั่ง	0.90
ทางบริการสำหรับรถเข็น	1.35
ระยะห่างระหว่างการนั่งและเลื่อนเก้าอี้	0.30
ระยะห่างระหว่างขอบโต๊ะถึงระยะการนั่ง	0.60
ระยะความกว้างของเนื้อที่รับประทานอาหารต่อคน	0.60

#### 2.7.4.2 การจัดโต๊ะในภัตตาคาร ส่วนบริการอาหาร และเครื่องดื่ม

การจัดโต๊ะในภัตตาคาร ควรแสดงพื้นที่และเส้นทางสัญจรที่ชัดเจน เดินชัดและไม่สับสน มีพื้นที่สำหรับทางเดินลูกค้าเวลาที่นั่งที่สะดวกพอสมควร รวมถึงการบริการของผู้ให้บริการ

เอกสารนี้เป็นเอกสารที่สงวนไว้สำหรับการใช้งานเพื่อการศึกษาเท่านั้น ไม่อนุญาตให้นำไปใช้ประโยชน์ด้านการค้า ไม่ว่าจะกรณีใดๆทั้งสิ้น อีกทั้งห้ามมิให้ดัดแปลงเนื้อหา และต้องอ้างอิงถึงเจ้าของเอกสารทุกครั้งที่มีการนำไปใช้

เวลาเข้าเสิร์ฟอาหาร หรือถอนอาหารได้ง่าย สะดวกรวมทั้งหากมีการใช้รถเข็นจะมีระยะเท่าใด ในการบริการต้องเผื่อช่องทางสัญจรเวลามีคนเดินผ่านด้วย



**BOOTH SEATING AND CIRCULATION CLEARANCES**

ภาพที่ 2.21 แสดงขนาดสัดส่วนของโต๊ะรับประทานอาหาร

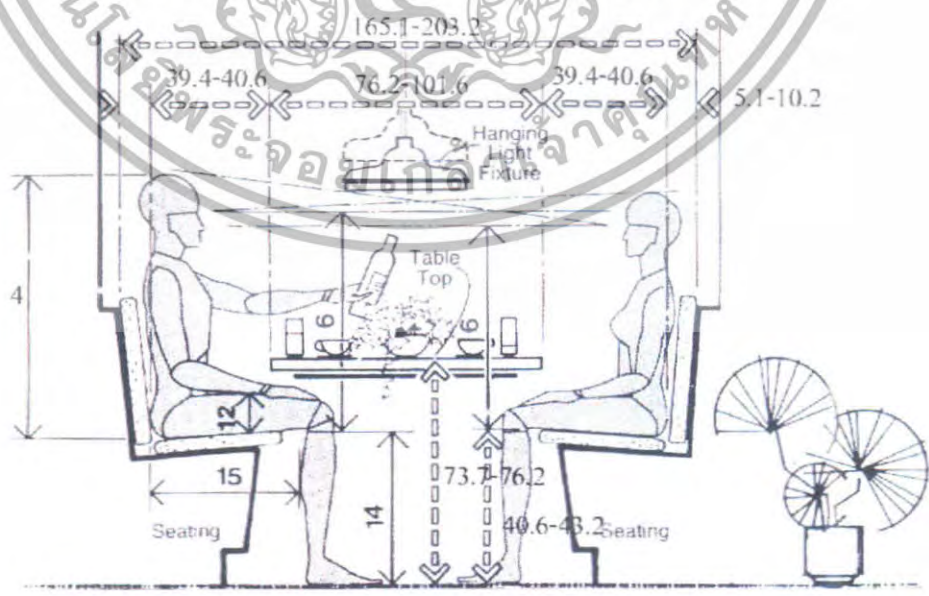

**BOOTH SEATING**

ภาพที่ 2.22 แสดงภาพตัดของโต๊ะรับประทานอาหาร เอกสารนี้เป็นเอกสารที่สงวนไว้สำหรับการใช้งานเพื่อการศึกษาเท่านั้นไปใช้ประโยชน์ด้านการค้าไม่ว่ากรณีใดๆทั้งสิ้น อีกทั้งห้ามมิให้ดัดแปลงเนื้อหา และต้องอ้างอิงถึงเจ้าของเอกสารทุกครั้งที่มีการนำไปใช้

## 2.7.5 ห้องจัดเลี้ยง (BANQUET HALL)

บริการการจัดเลี้ยงของโรงแรมมีหลายรูปแบบ แต่ที่นิยมมากได้แก่ การจัดเลี้ยงแบบ แบนเก็ต (Banquet) บัฟเฟต์ (Buffet) และแบบโต๊ะจีน โดยจัดเลี้ยงรูปแบบใดขึ้นอยู่กับความต้องการของเจ้าภาพ โดยจะแบ่งออกเป็น 2 ลักษณะ คือ

การจัดเลี้ยงแบบเป็นทางการ ( Formal Catering ) เป็นการจัดเลี้ยงที่เน้นรูปแบบการบริการที่เป็นทางการ หอหรา และอำนวยความสะดวกสบายสำหรับแขก มักใช้รูปแบบ ( Banquet ) และแบบโต๊ะจีน

การจัดเลี้ยงแบบไม่เป็นทางการ ( Informal Catering ) เป็นการจัดเลี้ยงแบบเน้นความสะดวกสบาย เพื่อพักผ่อน พบปะสังสรรค์ มักใช้รูปแบบบัฟเฟต์ และ ค็อกเทล

### 2.7.5.1 การจัดเลี้ยงแบบแบนเก็ต ( Banquet )

การจัดเลี้ยงแบบนี้เป็นการจัดเลี้ยงในโอกาสพิเศษ รูปแบบการบริการจะแตกต่างออกไปจากปกติ มักใช้เมื่อมีการเลี้ยงรับรองที่ถือว่าเป็นทางการมากที่สุด ซึ่งเน้นเรื่องความสะดวกสบาย หอหรา และความเป็นระเบียบเรียบร้อยของการบริการ

#### รูปแบบการจัดโต๊ะ

การจัดโต๊ะมีหลักการเกี่ยวกับการจัดโต๊ะอาหารทั่วไป โดยอุปกรณ์เครื่องมือเครื่องใช้ต่างๆสำหรับแขก 1 คน จะเตรียมไว้บนโต๊ะจนครบ ตามชนิดของอาหารในรายการอาหารที่เจ้าภาพกำหนดไว้ เนื่องจากเป็นงานจัดเลี้ยงที่มีแขกจำนวนมาก ทางเข้าออกของที่นั่งของแขกจะต้องกว้างพอเหมาะเพื่อให้สามารถเข้าออกได้สะดวก รวมทั้งทางเข้าออกของพนักงานเสิร์ฟ จะต้องจัดทางเข้าและทางออกแยกจากกันเพื่อไม่ให้เกิดการชนกันหรือต้องคอยหลีกเลี่ยงให้กัน



**ภาพที่ 2.23 รูปแบบการจัดห้องจัดเลี้ยงแบบ Banquet**  
เอกสารนี้เป็นเอกสารที่สงวนไว้สำหรับการแข่งขันเพื่อการศึกษาเท่านั้น ไม่อนุญาตให้นำไปใช้ประโยชน์ด้านการค้าไม่ว่ากรณีใดๆทั้งสิ้น อีกทั้งห้ามมิให้ดัดแปลงเนื้อหา และต้องอ้างอิงถึงเจ้าของเอกสารทุกครั้งที่มีการนำไปใช้

### 2.7.5.2 การจัดเลี้ยงแบบบุฟเฟต์ ( Buffet )

การจัดเลี้ยงแบบบุฟเฟต์ เป็นการบริการอาหารและเครื่องดื่มรูปแบบหนึ่งที่ได้ ได้รับความนิยมน้อยอย่างแพร่หลาย เนื่องจากเป็นงานที่ค่อนข้างเป็นกันเอง ไม่มีพิธีรีตองมากนัก จุดเด่นของ การบริการแบบบุฟเฟต์ คือ แขกรู้สึกเป็นอิสระในการเลือกรับประทานอาหาร

การจัดเลี้ยงแบบบุฟเฟต์ในปัจจุบันมีอยู่ 3 รูปแบบ คือ

- จัดอาหารทุกชนิดและอุปกรณ์วางไว้ให้แขกที่โต๊ะนั่งรับประทานอาหาร แยกไม่จำเป็นต้องลุกไปตักอาหาร พนักงานจะคอยเสิร์ฟเครื่องดื่มและเก็บงานที่ใช้แล้ว

- อาหารกับอุปกรณ์ถูกจัดแยกกันไว้ โดยอาหารจะจัดไว้บนโต๊ะขนาดใหญ่ แยกจะต้องหยิบงานจากโต๊ะที่นั่งไปตักอาหาร หรือหยิบงานจากโต๊ะที่พนักงานจัดเตรียมไว้ให้

- อาหารและอุปกรณ์ทุกอย่างจัดวางไว้ที่โต๊ะบุฟเฟต์ แยกจะต้องไปตักอาหาร และนำอุปกรณ์ที่ต้องใช้ในการรับประทานอาหารมาจากโต๊ะบุฟเฟต์ เพื่อมานั่งรับประทานที่โต๊ะ รูปแบบการจัดโต๊ะ

โต๊ะวางอาหารบุฟเฟต์จะต้องตั้งอยู่มุมใดมุมหนึ่งหรือตรงกลางของสถานที่ จัดเลี้ยง เพื่อให้แขกสามารถมองเห็นได้ทันทีเมื่อเข้ามาในบริเวณงาน สิ่งสำคัญในการจัดโต๊ะบุฟเฟต์คือ จะต้องจัดให้แขกที่จะมาตักอาหารเดินไปในทิศทางเดียวกัน แยกจะต้องไม่เดินสวนกัน ทั้งนี้ขึ้นอยู่กับ จำนวนของแขก ขนาดของโต๊ะ

การจัดบุฟเฟต์ที่ดีขึ้นอยู่กับปัจจัยหลายประการ คือ

- จำนวนอาหาร และปริมาณอาหารที่จัดวางควรมากพอเพียง อาหารร้อนพนักงาน บริการดูแลเอาใจใส่และช่วยเหลือแขกด้วยอัธยาศัยที่ดี

- ห้องควรมีการถ่ายเทได้ดี เพราะมีเตาอุ่นอาหารอยู่ในห้อง

- ควรจัดแสงไฟอ่อน ๆ และไฟส่องเฉพาะจุดไปยังโต๊ะบุฟเฟต์ให้สว่างพอเพียง

- การตกแต่งโต๊ะ ห้อง ควรดึงดูสวยงามแขก

- ทางเดินตักอาหารควรมีความกว้างเพียงพอ และจัดวางให้สะดวกแก่แขกให้

แขกสามารถตักอาหารได้สะดวกและรวดเร็วที่สุดเท่าที่จะเป็นไปได้

### 2.7.5.3 การจัดเลี้ยงแบบโต๊ะจีน ( Chinese Style )

การจัดเลี้ยงแบบโต๊ะจีนเป็นการจัดเลี้ยงที่เป็นรูปแบบเฉพาะของประเทศใน แถบเอเชียมีพิธีการไม่มาก ส่วนใหญ่นิยมจัดในอาคาร

รูปแบบการจัดโต๊ะ

การจัดเลี้ยงแบบโต๊ะจีน มี 2 ลักษณะคือ

- โต๊ะขนาด 8 คน หมายถึง โต๊ะอาหารจะมีการจัดเก้าอี้ อุปกรณ์ เครื่องมือเครื่องใช้

ในการรับประทานอาหารให้สำหรับแขก 8 คนเท่านั้น

เอกสารนี้เป็นเอกสารที่สงวนไว้สำหรับการใช้งานเพื่อการศึกษาเท่านั้น ไม่อนุญาตให้นำไปใช้ประโยชน์ด้านการค้า ไม่ว่ากรณีใดๆทั้งสิ้น อีกทั้งห้ามมิให้ดัดแปลงเนื้อหา และต้องอ้างอิงถึงเจ้าของเอกสารทุกครั้งที่มีการนำไปใช้

- โต๊ะขนาด 10 คน หมายถึง โต๊ะอาหารจะมีการจัดเก้าอี้ อุปกรณ์ เครื่องมือเครื่องใช้ในการรับประทานอาหารให้สำหรับแขก 10 คนเท่านั้น



ภาพที่ 2.24 รูปแบบการจัดเลี้ยงแบบ โต๊ะจีน

#### 2.7.5.4 ส่วนประกอบในห้องจัดเลี้ยงมีดังนี้

- Banquet Hall คือ ส่วนที่ใช้ทำกิจกรรม ควรออกแบบไม่ให้มีเสาภายในห้อง และสามารถแบ่งและรวมห้องกันได้
- Foyer ซึ่งจะต้องจัดให้มีขนาดพอเพียง ทางเข้าส่วนนี้ควรจะมีทางเข้าแยกต่างหากจาก Lobby
- Banquet pantry ใช้เป็นที่จัดเตรียมอาหารต่าง ๆ ก่อนให้บริการ เป็นส่วนที่สำคัญมาก เพราะกิจกรรมการจัดเลี้ยงต่าง ๆ จะเป็นไปได้อย่างสะดวก
- Furniture Storage เพื่อสำหรับเก็บ Furniture และเครื่องใช้ต่าง ๆ ของห้องจัดเลี้ยงนี้ เพื่อสะดวกในการจัด เก็บ เมื่อต้องการปรับพื้นที่ทำกิจกรรม
- ห้องน้ำ-ห้องส้วม ต้องจัดแยกชาย-หญิง และอยู่ในตำแหน่งที่ห่างๆ และไม่ประเจิดประเจ้อ

#### 2.7.5.5 ประเภทของโต๊ะที่ใช้ในการจัดเลี้ยง มี 3 แบบ คือ

- โต๊ะกลม ( Round table )
- โต๊ะสี่เหลี่ยมจัตุรัส ( Square table )
- โต๊ะสี่เหลี่ยมผืนผ้า ( Rectangular table )

เอกสารนี้เป็นเอกสารที่สงวนไว้สำหรับการใช้งานเพื่อการศึกษาเท่านั้น ไม่อนุญาตให้นำไปใช้ประโยชน์ด้านการค้าไม่ว่ากรณีใดๆทั้งสิ้น อีกทั้งห้ามมิให้ดัดแปลงเนื้อหา และต้องอ้างอิงถึงเจ้าของเอกสารทุกครั้งที่มีการนำไปใช้

## 2.7.6 ห้องประชุมสัมมนา (MEETING ROOM)

### 6.1 การศึกษาครุภัณฑ์ในห้องประชุมสัมมนา

- โต๊ะประชุมสัมมนา
- เก้าอี้นั่งประชุมสัมมนา

โต๊ะประชุมสัมมนา โดยทั่วไป มี 5 ชนิด คือ

ตารางที่ 2.7 แสดงรูปแบบการจัดโต๊ะประชุมแบบต่างๆ

รูปแบบการจัดห้องประชุม	รายละเอียดประกอบแบบ
	<p>1. โต๊ะรูปสี่เหลี่ยมผืนผ้า เป็นแบบที่นิยมใช้กันอย่างแพร่หลายมากที่สุด เพราะสามารถจัดที่นั่งได้จำนวนมาก โดยมีตั้งแต่ 6 คนขึ้นไป การคิดแปลงการใช้งาน สามารถทำได้โดยนำโต๊ะหลายๆ ตัวมาประกอบกัน ขนาดของห้องที่ใช้ร่วมกับโต๊ะประชุมนี้จึงควรเป็นห้องสี่เหลี่ยมผืนผ้า</p>
	<p>2. โต๊ะรูปสี่เหลี่ยมจัตุรัส เหมาะสำหรับห้องประชุมขนาดเล็ก และมีขนาดห้องเป็นรูปสี่เหลี่ยมจัตุรัส จุที่นั่งได้ตั้งแต่ 4-12 ที่นั่ง แต่การใช้โต๊ะแบบนี้สามารถนำมาต่อหรือตัดแปลงเพื่อการใช้งานในกรณีที่มีผู้เข้าร่วมประชุมครั้งละมากๆ</p>
	<p>3. โต๊ะรูปแปดเหลี่ยม มีรูปร่างลักษณะที่สวยงาม และสามารถจัดที่นั่งได้เป็นจำนวนมาก โดยจัดได้ตั้งแต่ 6 ที่นั่งขึ้นไป ขนาดของห้องที่ใช้กับโต๊ะประชุมนี้ควรเป็นห้องสี่เหลี่ยมผืนผ้า เช่นกันแต่การใช้โต๊ะแบบนี้ไม่สามารถนำมาต่อหรือตัดแปลงเพื่อการใช้งานในกรณีที่มีผู้เข้าร่วมประชุมครั้งละมากๆ</p>

เอกสารนี้เป็นเอกสารที่สงวนไว้สำหรับการใช้งานเพื่อการศึกษาเท่านั้น ไม่อนุญาตให้นำไปใช้ประโยชน์ด้านการค้า ไม่ว่าจะกรณีใดๆทั้งสิ้น อีกทั้งห้ามมิให้ดัดแปลงเนื้อหา และต้องอ้างอิงถึงเจ้าของเอกสารทุกครั้งที่มีการนำไปใช้

ตารางที่ 2.8 แสดงรูปแบบการจัดโต๊ะประชุมแบบต่างๆ (ต่อ)

รูปแบบการจัดห้องประชุม	รายละเอียดประกอบแบบ
	<p>4. โต๊ะรูปหกเหลี่ยม แปดเหลี่ยม หรือโต๊ะกลม เหมาะสำหรับการประชุมในห้องเล็ก และไม่พิถีพิถันมากนัก จัดที่นั่งได้ตั้งแต่ 6-12 ที่นั่ง แต่การใช้โต๊ะแบบนี้ เป็นโต๊ะที่มีรูปแบบตายตัว ดัดแปลงใช้งานด้านอื่นๆ ได้ยาก และจุปริมาณผู้เข้าประชุมได้น้อย</p>
	<p>5. โต๊ะรูปสี่เหลี่ยมผืนผ้าและครึ่งวงกลม ดัดแปลงสามารถจัดที่นั่งได้จำนวนมาก โดยมีตั้งแต่ 6 คนขึ้นไป แต่การใช้โต๊ะแบบนี้ เป็นโต๊ะที่มีรูปแบบตายตัว ดัดแปลงใช้งานด้านอื่นๆ ได้ยาก ในกรณีมีผู้เข้าประชุมจำนวนมากกว่า 20 คนขึ้นไป</p>

เก้าอี้ของผู้เข้าร่วมสัมมนา แบ่งเป็น

- เก้าอี้ชนิดไม่มีเท้าแขน
- เก้าอี้ชนิดมีเท้าแขน
- เก้าอี้ชนิดมีเท้าแขนปรับหมุนได้

ซึ่งเก้าอี้สามารถใช้ได้หลายแบบตามแต่จะปรับใช้ให้เหมาะสมกับจำนวนเวลาของการประชุม

เช่น ความสะดวกในเปลี่ยนท่าทางในขณะที่ประชุม ใช้งานนาน

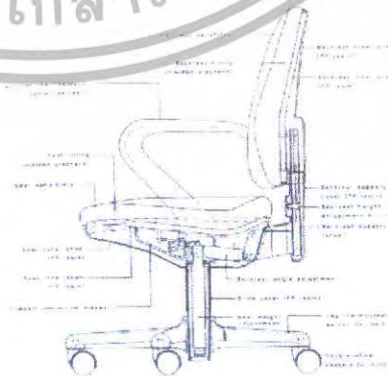

ภาพที่ 2.25 แสดงลักษณะเก้าอี้ห้องประชุมสัมมนา

เอกสารนี้เป็นเอกสารที่สงวนไว้สำหรับการใช้งานเพื่อการศึกษาเท่านั้น ไม่อนุญาตให้นำไปใช้ประโยชน์ด้านการค้า ไม่ว่าจะกรณีใดๆทั้งสิ้น อีกทั้งห้ามมิให้ดัดแปลงเนื้อหา และต้องอ้างอิงถึงเจ้าของเอกสารทุกครั้งที่มีการนำไปใช้

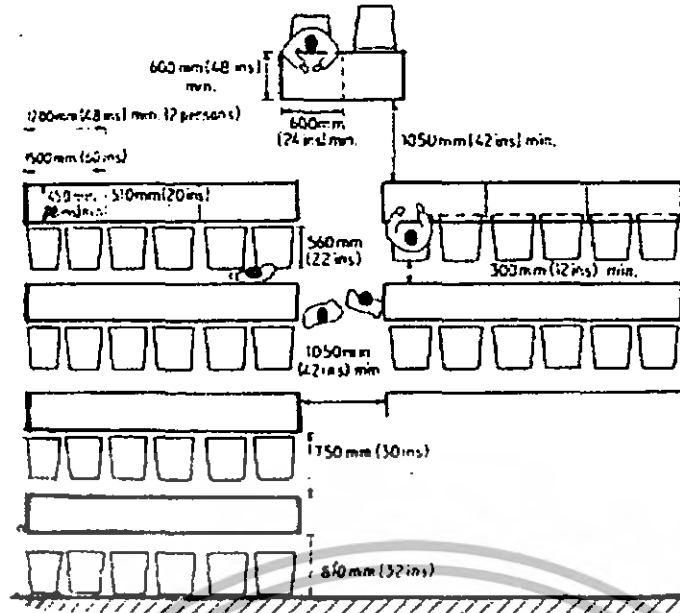

ภาพที่ 2.26 แสดงการจัดประชุมแบบห้องเรียน

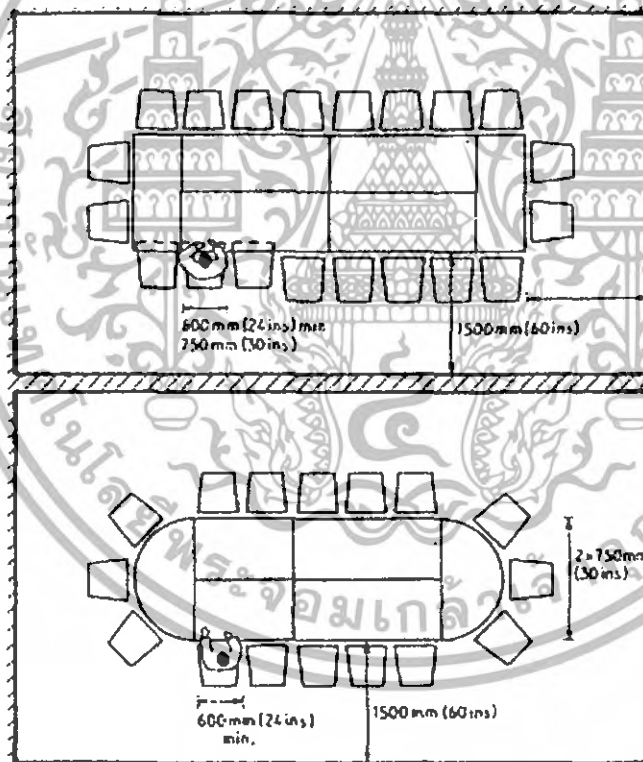

ภาพที่ 2.27 แสดงการจัดโต๊ะประชุมอยู่กลางห้อง

เอกสารนี้เป็นเอกสารที่สงวนไว้สำหรับการใช้งานเพื่อการศึกษาเท่านั้น ไม่อนุญาตให้นำไปใช้ประโยชน์ด้านการค้า ไม่ว่าจะกรณีใดๆทั้งสิ้น อีกทั้งห้ามมิให้ดัดแปลงเนื้อหา และต้องอ้างอิงถึงเจ้าของเอกสารทุกครั้งที่มีการนำไปใช้

## 6.2 อุปกรณ์ภายในห้องประชุมสัมมนา

### ขนาดจอยมี 3 แบบ

1. จอธรรมดาสำหรับห้องประชุม ห้องเรียน ขนาด 100 x 100 ซม. 120 x 120, 175 x 175 ซม.
2. จอธรรมดา สำหรับคนใหญ่ขนาด 2.70 x 3.60 ม., 3.60 x 3.60 ม.
- 3.จอขนาดพิเศษ มีทั้งขนาดธรรมดาจนถึงขนาดใหญ่

### ระยะการฉายไปยังจอ

เครื่องฉายควรอยู่ห่างจากจอ 2 - 10 เท่าของความกว้างจอ จึงจะทำให้เกิดความสบายในการมอง โดยประมาณให้เครื่องฉายอยู่ใกล้ที่สุดในระยะ 2 เท่าของความกว้างจอ และห่างที่สุด 6 - 10 เท่า ของความกว้างจอยมีไว้เพื่อเขียนคำบรรยาย วิชาการ ประกอบในที่ประชุม อุปกรณ์ชนิดนี้ในบางกรณีไม่มีความจำเป็นต้องใช้งาน อาจตัดออกเสียก็ได้ ทั้งนี้เพราะในการประชุม ในเรื่องที่มีความสำคัญๆ จะใช้สไลด์และชาร์ท ประกอบการบรรยายด้วย

### กระดานไวท์บอร์ด

กระดานไวท์บอร์ดมี 2 ชนิด คือ

1. ชนิดติดตายกับผนัง
2. ชนิดเลื่อนเข้าออกกับผนัง

ขนาดที่ใช้กันโดยทั่วไป คือ 1.20 x 2.40 และ 1.20 x 4.80 ม.

### MANUAL SLIDING PANELS

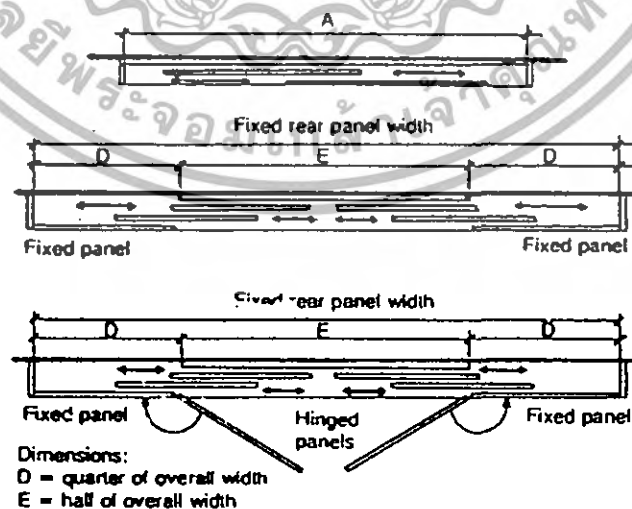

ภาพที่ 2.28 แสดงภาพกระดานแบบเคลื่อนที่

เอกสารนี้เป็นเอกสารที่สงวนไว้สำหรับการใช้งานเพื่อการศึกษาเท่านั้น ไม่อนุญาตให้นำไปใช้ประโยชน์ด้านการค้า ไม่ว่าจะกรณีใดๆทั้งสิ้น อีกทั้งห้ามมิให้ดัดแปลงเนื้อหา และต้องอ้างอิงถึงเจ้าของเอกสารทุกครั้งที่มีการนำไปใช้

### กระดานติดเอกสารประกอบ

ลักษณะ และขนาดของกระดานใช้ขนาดเดียวกับกระดานดำ การติดตั้งควรสูงจากพื้น 0.90 ม. ผิวหน้าของกระดานต้องกรุด้วยกระดาษชานอ้อย บุด้วยก้ำมะหี เพื่อช่วยในการดูดซับเสียง

### 6.3 ระบบผนังและวัสดุป้องกันเสียง

#### ระบบผนังกันเปิด-ปิด

เป็นผนังที่ใช้สำหรับกันห้องประชุมที่มีขนาดใหญ่ และจำเป็นจะต้องใช้จัดกิจกรรมหลายอย่างในเวลาเดียวกัน เป็นผนังบานเดียว แขนงอยู่บนราว สามารถเลื่อนจากส่วนเก็บมาเรียงต่อประกบกันจะสนิทเป็นผนังทึบ แต่ละบานจะมีอุปกรณ์ ถอดพื้นและใต้ราง เพื่อความแข็งแรงและป้องกันเสียง โดยไม่ต้องมีรางที่พื้น การออกแบบให้ใช้ผนังเลื่อน จะต้องมีส่วนสำหรับเก็บผนังกันให้เรียบร้อยด้วย



ภาพที่ 2.29 แสดงขนาดผนังเลื่อน

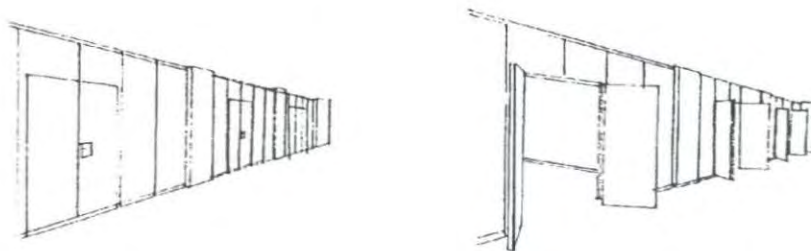

ภาพที่ 2.30 แสดงส่วนเปิดของผนังเลื่อน

เอกสารนี้เป็นเอกสารที่สงวนไว้สำหรับใช้ภายในเพื่อการศึกษาเท่านั้น เมื่ออนุญาตให้นำไปใช้ประโยชน์ด้านการค้าไม่ว่ากรณีใดๆทั้งสิ้น อีกทั้งห้ามมิให้ดัดแปลงเนื้อหา และต้องอ้างอิงถึงเจ้าของเอกสารทุกครั้งที่มีการนำไปใช้

#### 6.4 ห้องควบคุมแสงสว่างและเสียงภายในห้องอเนกประสงค์

ตำแหน่งของห้องควรอยู่บริเวณด้านหลังเหนือผู้ชมแถวสุดท้าย และควรมีช่องสำหรับให้ผู้ควบคุมแสงสามารถมองเห็นบรรยากาศภายในห้องประชุมอุปกรณ์ที่ใช้ภายในห้อง ห้องควบคุม มีแผงควบคุมเสียง แสงและแสง, ห้องเก็บต่างๆ พื้นที่นั่งทำงาน โดยขนาดของห้องควบคุมเสียง, แสง ต้องมีขนาดอย่างน้อยที่สุด กว้าง 2.4 เมตร ยาว 3 เมตร ทั้งนี้ ขึ้นอยู่กับที่ใช้ภายในห้องควบคุม ทางเข้าของพนักงานควบคุมควรแยกออกจากทางเข้าสาธารณะ

#### 6.5 วัสดุที่มีผลต่อระบบเสียงในห้องอเนกประสงค์

การฟังเสียงที่จะได้รับผลดีจะต้องประกอบด้วย

1. การขจัดเสียง Back Ground ให้มีระดับต่ำ
2. การขจัดเสียงสะท้อนกลับ
3. การกระจายเสียงครอบคลุมทุกส่วนภายในห้อง
4. การจัดให้เสียงจากแหล่งกำเนิดเสียง ไปสู่ตำแหน่งนั่งฟัง ได้ชัดเจนและมีความดังเหมาะสมซึ่งปัจจัยทั้ง 4 ประการ จะต้องมีการเลือกใช้วัสดุที่เหมาะสมดังนี้

##### ก. ชนิดของวัสดุดูดซับเสียง

1. Prefabricate Acoustic Unit คือวัสดุดูดซับเสียงสำเร็จรูป มักทำเป็นแผ่น มี ขนาดมาตรฐาน เช่น 0.60 x 1.20 เมตร, 0.60 x 0.60 เมตร

2. Acoustic Plastered Sprayed-On Material คือวัสดุที่ประกอบด้วยรูพรุน พ่นหรือฉาบด้วยวัสดุที่เป็นเส้นใย

3. Acoustic Blanket เช่น ใยแก้ว, โบรมะพร้าว, นุ่น ผ้าชนิดต่างๆ วัสดุดูดซับเสียงมีคุณสมบัติ ในการดูดซับเสียงภายในห้องไม่ใช่เป็นตัวควบคุมเสียงผ่านระหว่างห้อง การควบคุมเสียงระหว่างห้องจำเป็นต้องใช้วัสดุที่มีคุณสมบัติในการดูดซับเสียงระหว่างห้องได้ดี เช่น

- Acoustic Tile, Sound Absorbing Liners

- Gypsum Board

##### ข. วัสดุที่มีรูพรุน ดูดซับเสียงได้ดี คือ

1. พรอม
2. ผ้า
3. หนังสือหรือฟองน้ำ

เอกสารนี้เป็นเอกสารที่สงวนไว้สำหรับการใช้งานเพื่อการศึกษาเท่านั้น ไม่อนุญาตให้นำไปใช้ประโยชน์ด้านการค้า ไม่ว่ากรณีใดๆทั้งสิ้น อีกทั้งห้ามมิให้ดัดแปลงเนื้อหา และต้องอ้างอิงถึงเจ้าของเอกสารทุกครั้งที่มีการนำไปใช้

## 2.7.7 ส่วนบริการธุรกิจ (BUSINESS CENTER)

เป็นห้องบริการความสะดวกในการติดต่อธุรกิจของแขก ภายในมีอุปกรณ์สื่อสาร เช่น เครื่องพิมพ์ดีด คอมพิวเตอร์ เครื่องถ่ายเอกสาร เครื่องโทรสาร ปัจจุบัน จะมี Internet ที่เข้ามามีบทบาทมากขึ้นในการติดต่อธุรกิจที่รวดเร็วขึ้น

### 2.7.7.1 การจัดพื้นที่ย่อยสำหรับสิ่งอำนวยความสะดวก

การจัดพื้นที่ ที่เกี่ยวกับสิ่งอำนวยความสะดวกต่าง ๆ เพื่อความคล่องตัวในการทำงาน ได้แก่

1. การจัดพื้นที่สำหรับทางเดินร่วม
2. การจัดพื้นที่สำหรับต้อนรับแขก
3. การจัดพื้นที่สำหรับประชุมปรึกษาหารือ
4. การจัดอุปกรณ์สื่อสาร เช่น เครื่องพิมพ์ดีด คอมพิวเตอร์ เครื่องถ่ายเอกสาร เครื่องโทรสาร และ Internet

5. การจัดพื้นที่สำหรับเก็บเอกสาร

6. การจัดพื้นที่สำหรับป้องกันเสียง



ภาพที่ 2.31 Business Center

เอกสารนี้เป็นเอกสารที่สงวนไว้สำหรับการใช้งานเพื่อการศึกษาเท่านั้น ไม่อนุญาตให้นำไปใช้ประโยชน์ด้านการค้า ไม่ว่าจะกรณีใดๆทั้งสิ้น อีกทั้งห้ามมิให้ดัดแปลงเนื้อหา และต้องอ้างอิงถึงเจ้าของเอกสารทุกครั้งที่มีการนำไปใช้

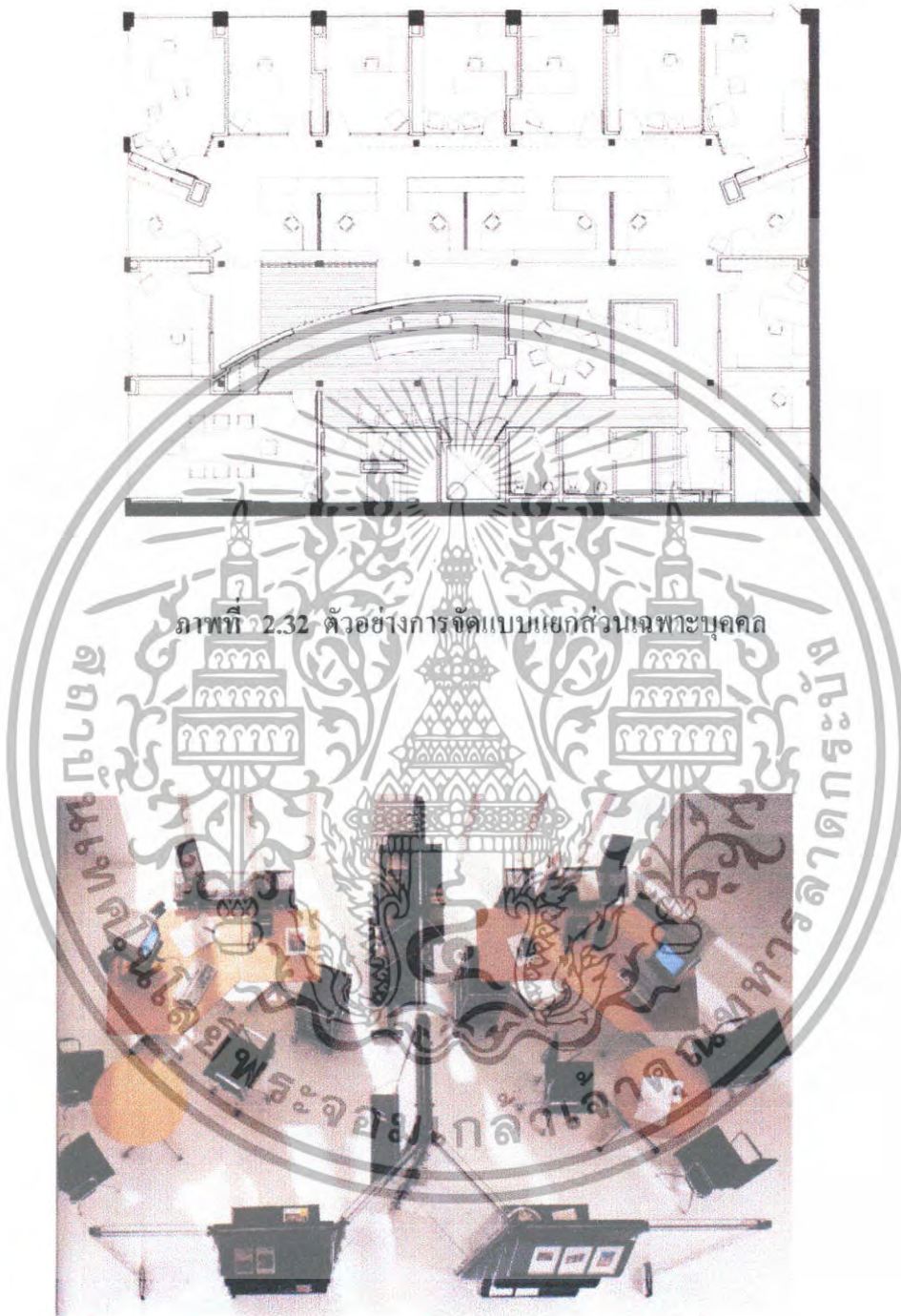

ภาพที่ 2.32 ตัวอย่างการจัดแบบแยกส่วนเฉพาะบุคคล

ภาพที่ 2.33 การจัดห้องทำงานแบบเปิดตามแนวเส้นเรขาคณิต

เอกสารนี้เป็นเอกสารที่สงวนไว้สำหรับการใช้งานเพื่อการศึกษาเท่านั้น ไม่อนุญาตให้นำไปใช้ประโยชน์ด้านการค้า ไม่ว่ากรณีใดๆทั้งสิ้น อีกทั้งห้ามมิให้ตัดแปลงเนื้อหา และต้องอ้างอิงถึงเจ้าของเอกสารทุกครั้งที่มีการนำไปใช้

### 2.7.7.2 ประเภทของเครื่องเรือน

ลักษณะเครื่องเรือน ควรเป็นเครื่องเรือนที่มีความแข็งแรง ทนทานและสวยงาม พร้อมทั้งมีประโยชน์ใช้สอยสมบูรณ์ โดยทั่วไป นิยมเครื่องเรือนสำเร็จรูปที่พร้อมยกมาจัดตั้งได้ สะดวกรวดเร็ว แต่บางส่วนจำเป็นต้องมีการออกแบบและจัดทำเป็นการพิเศษเฉพาะ เครื่องเรือนภายในสำนักงานสามารถแยกได้ดังนี้

โต๊ะทำงาน (Desk) โต๊ะทำงานเป็นเครื่องเรือนที่จำเป็นมากสำหรับสำนักงานทุกแห่ง มีขนาดและรูปแบบแตกต่างกันบ้างตามวิธีการใช้งานและตามขนาดของพื้นที่ โดยทั่วไปโต๊ะทำงานควรออกแบบให้สะดวกสำหรับผู้ใช้งาน



ภาพที่ 2.34 แสดงตัวอย่างโต๊ะทำงาน

บางครั้งยังเป็นที่สำหรับการนั่งรับแขกสนทนากันที่โต๊ะนี้ด้วย การกำหนดวัสดุของโต๊ะทำงาน ควรเลือกวัสดุที่ง่ายต่อการทำความสะอาดและมีความคงทน ขนาดของโต๊ะทำงานมีหลายขนาด คือ

- กว้าง 0.65 ยาว 1.20 สูง 0.75 เมตร
- กว้าง 0.70 ยาว 1.50 สูง 0.75 เมตร
- กว้าง 0.80 ยาว 1.80 สูง 0.75 เมตร
- กว้าง 0.90 ยาว 2.00 สูง 0.75 เมตร

โต๊ะวางเครื่องคอมพิวเตอร์ (Computer Table) ปัจจุบันเครื่องคอมพิวเตอร์เป็นอุปกรณ์ที่จำเป็นของสำนักงาน การเลือกแบบที่ตั้งเครื่องคอมพิวเตอร์ ควรเลือกแบบและขนาดให้เหมาะสมกับการใช้งาน เช่น ระดับความสูงของโต๊ะเมื่อวางจอคอมพิวเตอร์ ควรให้มีระดับพอดีกับ

เอกสารนี้เป็นเอกสารที่สงวนไว้สำหรับการใช้งานเพื่อการศึกษาเท่านั้น ไม่อนุญาตให้นำไปใช้ประโยชน์ด้านการค้า ไม่ว่าจะกรณีใดๆทั้งสิ้น อีกทั้งห้ามมิให้ดัดแปลงเนื้อหา และต้องอ้างอิงถึงเจ้าของเอกสารทุกครั้งที่มีการนำไปใช้

การนั่งดู ระดับของแป้นคีย์บอร์ดให้วางมือได้สะดวกไม่ยกสูงเกินไป นอกจากนั้นขนาดของโต๊ะต้อง  
 คิดพื้นที่สำหรับการวางอุปกรณ์อื่น ๆ ด้วย ขนาดกว้าง 0.50 x 1.20 x 0.70 ม.

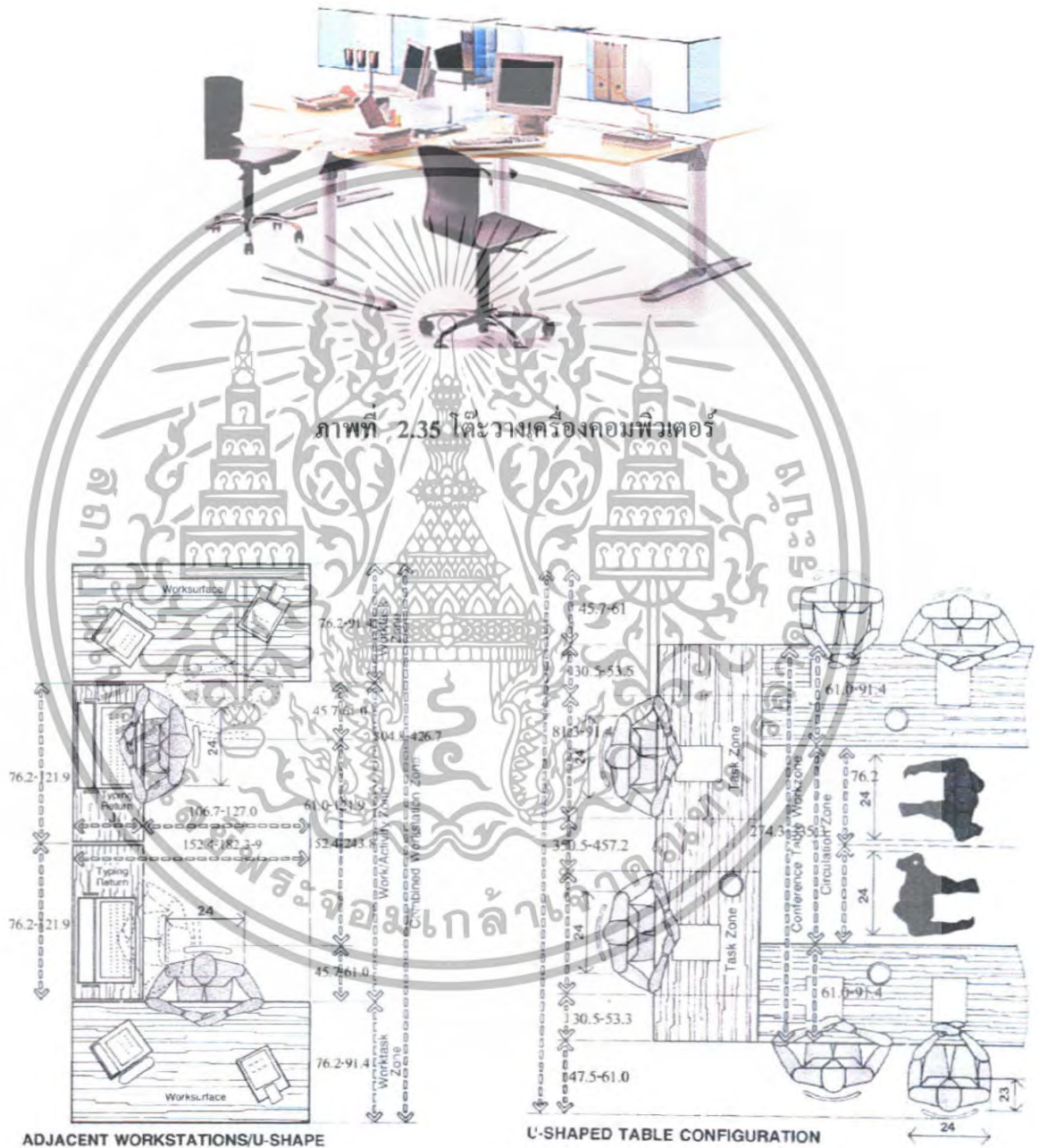

ภาพที่ 2.36 แสดงขนาดสัดส่วนของทำงานและโต๊ะประชุม

เอกสารนี้เป็นเอกสารที่สงวนไว้สำหรับการใช้งานเพื่อการศึกษาเท่านั้น ไม่อนุญาตให้นำไปใช้ประโยชน์ด้านการค้า  
 ไม่ว่าจะกรณีใดๆทั้งสิ้น อีกทั้งห้ามมิให้ดัดแปลงเนื้อหา และต้องอ้างอิงถึงเจ้าของเอกสารทุกครั้งที่มีการนำไปใช้

## 2.7.8. ห้องพักแขก (GUEST ROOM)

เป็นส่วนพักที่สร้างความสุขสบายแก่แขกมากที่สุด ในการบริการทุกอย่างของโรงแรม เพราะว่าการได้พักผ่อนอย่างเต็มที่ มีความสะดวกสบาย ทำให้แขกผู้มาพักนึกถึง ความสบายที่เกิดขึ้นเหล่านี้ จึงต้องมีการพิจารณาความต้องการของแขกดูว่าแขกต้องการห้องพักอย่างไร แล้วจึงจัดสิ่งทีแขกต้องการลงในการออกแบบตกแต่งภายใน

### 2.7.8.1 ส่วนประกอบภายในห้องพักแขก

เตียงนอน โดยมากใช้เตียงแฝด (Twin Bed) นอกจากพื้นที่ภายในห้องไม่อำนวย จึงต้องใช้เตียงเดี่ยว หรือเตียงคู่

#### 1. แพงหัวเตียง (Head Board & End Board)

แผงหัวเตียงเป็นจุดสำคัญ เพื่อเป็นที่นั่งอ่านหนังสือ กั้นหรือรักษาหมอน แผงนี้เป็นส่วนหนึ่งของเตียง จะอยู่ติดกับเตียง หรือเป็นเบาะกั้นกระแทกผนังในกรณีนี้ควรคำนึงถึงการป้องกันความเสียหายจากการขีดข่วน เช่น ถัดติดผผ เครื่องประดับ ครอบน้ำมันใส่ผผ ความสูงของแผงนี้ประมาณ 0.90 เมตร สำหรับแผงปลายเตียงอาจมีขึ้นเพื่อเป็นที่เก็บผ้าปูที่นอนให้เรียบร้อย และควรติดต่ออย่างหนาแน่น เพราะใช้เป็นที่จับในการเคลื่อนย้ายเตียง

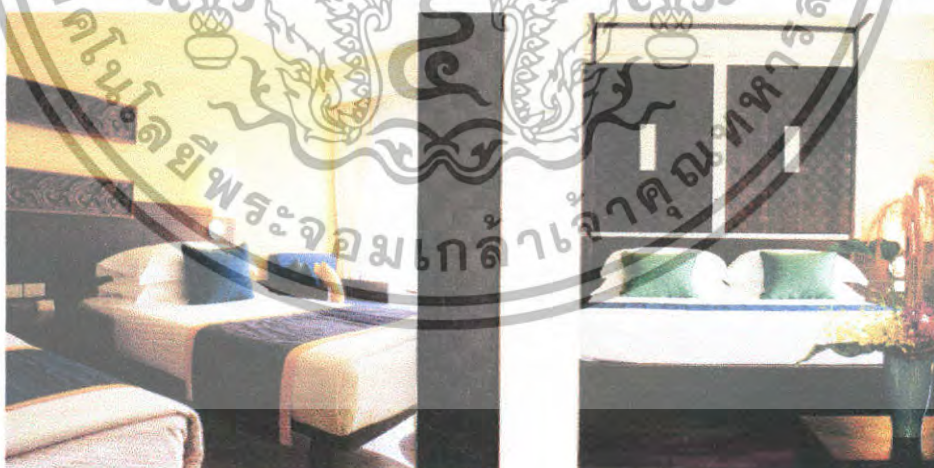

ภาพที่ 2.37 ลักษณะแผงหัวเตียงแบบ DOUBLE BED ,SINGLE BED

#### 2. ส่วนรางแขวน (Hang Space in Closet)

โดยปกติใช้เป็นผู้ถือเสื้อผ้าที่ติดตายไว้ตรงประตูทางเข้าห้องพัก และเป็นผู้เก็บของสัมภาระ ให้แขกได้สามารถตรวจดูสิ่งของก่อนออกจากห้องพักว่าไม่ลืมอะไรทิ้งไว้ ความกว้างสุดเอกสารนเป็นเอกสารที่สวางนไวสำหรับกรใช้งานเพื่อกการศึกษาเท่านั้น เมื่อนุญาดเห็นาไปเซประโยชน์ดานการศาไม่ว่ากรณีใดๆทั้งสิ้น อีกทั้งห้ามมิให้ดัดแปลงเนื้อหา และต้องอ้างอิงถึงเจ้าของเอกสารทุกครั้งที่มีการนำไปใช้

ของตู้ ประมาณ 56-60 ซม. ราวแขวนเสื้อภายในตู้ควรสูงประมาณ 145.50 ซม. และราวควรอยู่ต่ำกว่า เพดานตู้ 5-7 ซม. เพื่อสะดวกในการทำความสะอาด บานตู้ควรเป็นบานเลื่อน ภายในตู้ควรมีไฟแสงสว่าง เพื่อความสะดวกในการค้นหาสิ่งของในตู้ ส่วนด้านล่างเป็นชั้นวางรองเท้า

### 3. ชั้นวางของ ( Shelves in Closet )

ถ้าตู้มีเนื้อที่มากพอ มักจะมีชั้นวางของอยู่ภายในตู้ ถ้าเป็นโรงแรมประเภทที่ ช่วงระยะเวลาการพักสั้น ๆ ควรเปิดภายในแบบโล่ง

### 4. ลิ้นชัก ( Drawer )

สำหรับโรงแรม ควรจัดลิ้นเฉพาะโต๊ะแต่งตัว หรือ โต๊ะเขียนหนังสือ ซึ่งมีความสำคัญในเรื่องของการเก็บของใช้กระจุกกระจิกของแขก

### 5. โต๊ะข้างเตียง ( SIDE TABLE / NIGHT TABLE )

ขึ้นอยู่กับลักษณะของห้องพัก คืออาจอยู่ระหว่างเตียงแฝด หรืออยู่สองข้างเตียงใหญ่ ส่วนมากจัดเป็นจตุรมุขสวิดซ์ไฟฟ้า โทรทัศน์ วิทยุ และใช้วางโทรศัพท์ ขนาดความสูงของโต๊ะไม่ควรเกินขนาดความสูงของเตียงนอน ไม่ควรสูงเกิน 40-60 ซม. โต๊ะข้างเตียงควรจะสามารถเคลื่อนย้ายได้สะดวก เพื่อความสะดวกในการทำความสะอาด ความกว้างถ้าเป็นโต๊ะขนานข้างเตียง ใช้ขนาด 37 – 45 ซม. ถ้าอยู่ระหว่างเตียง ใช้ 60 ซม.

### 6. ที่วางกระเป๋าเดินทาง ( LUGGAGE RACK )

ควรมีความยาวประมาณ 75-90 ซม. ควรติดกับโต๊ะเต็มตัวและโต๊ะเขียนหนังสือ สูงจากพื้นประมาณ 45 ซม. สำหรับห้องนอนคู่ควรมีไว้ 2 ที่

### 7. โต๊ะเขียนหนังสือและโต๊ะแต่งตัว

( WRITING DESK & DRESSING TABLE )

ความกว้างประมาณ 40 – 45 ซม. ควรเป็นแบบติดตาย สูงประมาณ 50 – 75 ซม. ความสูงของเก้าอี้ประมาณ 43 – 45 ซม.

### 8. ระบบไฟฟ้าในห้องพักแขก

ความสำคัญของแสงสว่างในห้องพักแขก คือ ช่วยสร้างบรรยากาศที่น่านอกแบบต้องการและทำให้แขกผู้มาพักรู้สึกว่าเป็นห้องพักที่ดี สิ่งเหล่านี้จำเป็นมากสำหรับโรงแรมในเมือง และโรงแรมตากอากาศ มีการจัดวางตำแหน่งไฟฟ้าที่โต๊ะเขียนหนังสือ แสงหัวเตียง ซึ่งมีที่บังเพื่อว่าคนที่ใช้ไฟในเตียงเดียวกันไม่รบกวนผู้ที่นอนอยู่บนเตียงเดียวกัน ควรติดสวิดซ์สามทางเพื่อสะดวกในการดับไฟ ห้องพักแขกต้องแสงสว่างเพียงพอ

เอกสารนี้เป็นเอกสารที่สงวนไว้สำหรับการใช้งานเพื่อการศึกษาเท่านั้น ไม่อนุญาตให้นำไปใช้ประโยชน์ด้านการค้า ไม่ว่าจะกรณีใดๆทั้งสิ้น อีกทั้งห้ามมิให้ดัดแปลงเนื้อหา และต้องอ้างอิงถึงเจ้าของเอกสารทุกครั้งที่มีการนำไปใช้



ภาพที่ 2.38 ลักษณะการวางตำแหน่งไฟในห้องพักแขก

#### 9. ห้องน้ำแชก (BATH ROOM)

ส่วนห้องน้ำในห้องพัก ควรเป็นส่วนที่มีเนื้อที่ไม่น้อยมากนัก เนื้อที่ประหยัดที่สุด และมีการจัดวางกลุ่มสุขภัณฑ์เพื่อสะดวกในการเดินท่อน้ำ ส่วนมากรงานระบบท่อน้ำของห้องพักแต่ละคู่จะติดกัน เพื่อรวมท่อน้ำประปา ท่อน้ำทิ้ง ท่อส้วม สุขภัณฑ์ภายในห้องน้ำ จะมีคั้งนี้ อ่างล้างหน้า กระจก โรงแรมช่นน้ำจะมีกระจกสำหรับโถงทวนวคโดยเจาะ อ่างอาบน้ำ ที่มีระบบน้ำอุ่น น้ำเย็น โถชักโครก ฝักบัว



เอกสารนี้เป็นเอกสารที่สงวนไว้ภาพที่ 2.39 ใช้ลักษณะห้องน้ำในห้องพักแขก อนุญาตให้นำไปใช้ประโยชน์ด้านการค้าไม่ว่ากรณีใดๆทั้งสิ้น อีกทั้งห้ามมิให้ดัดแปลงเนื้อหา และต้องอ้างอิงถึงเจ้าของเอกสารทุกครั้งที่มีการนำไปใช้

## 2.8 ระบบเทคนิคต่างๆ ที่เกี่ยวกับสภาพแวดล้อมภายในโรงแรม

ในที่นี้จะขอกล่าวถึงข้อมูลเชิงเทคนิคในเฉพาะส่วนที่ทำการออกแบบ มีอยู่หลายประเภท ดังนี้

### 2.8.1 ระบบติดต่อสื่อสารภายในและภายนอก

- 1 ระบบปรับอากาศ
- 2 ระบบแสงสว่าง
- 3 ระบบเสียง
- 4 ระบบป้องกันอัคคีภัย
- 5 ระบบไฟฟ้า
- 6 ระบบอุปกรณ์อื่นๆ

#### ตำแหน่งที่ควรติดตั้งโทรศัพท์

ตำแหน่งที่ติดตั้งควรจะคำนึงถึงการใช้นามฉุกเฉินและการรักษาบำรุงได้สะดวกเป็นเกณฑ์ ซึ่งได้แก่

- ในลิฟต์ ห้องเครื่องลิฟต์
- ห้องวิทยุ โทรทัศน์
- ห้องครัว กัดตาคาร บาร์ ที่เตรียมอาหาร
- ทุก 3 – 4 ชั้นในบริเวณชานพัก
- โถงต้อนรับ
- โถงห้องจัดเลี้ยง
- ส่วนพักคอยต่างๆ
- ห้องพักผ่อนทำงานและส่วนทานอาหาร
- ฯลฯ

### 2.8.2 ระบบปรับอากาศ

ระบบปรับอากาศที่พบโดยทั่วไป มี 3 ระบบ คือ

- 1.1 ระบบแอร์แบบชุด ( Package Type Air Condition )
- 1.2 ระบบแยกส่วน ( Split Type Air Condition )
- 1.3 ระบบปรับอากาศแบบศูนย์รวม ( Central Type Condition )

#### 1.1 ระบบแอร์แบบชุด ( Package Air Condition )

อุปกรณ์ส่วนประกอบทั้งหมด จะถูกบรรจุให้อยู่ภายในตู้เดียว

เหมาะสำหรับใช้กับห้องที่มีขนาดเล็ก เช่น ห้องนอน ห้องทำงาน เป็นต้น มีขนาด 0.5 ถึง 5 ตัน เอกสารนี้เป็นเอกสารที่สงวนไว้สำหรับการใช้งานเพื่อการศึกษาเท่านั้น ไม่อนุญาตให้นำไปใช้ประโยชน์ด้านการค้า ไม่ว่าจะกรณีใดๆทั้งสิ้น อีกทั้งห้ามมิให้ดัดแปลงเนื้อหา และต้องอ้างอิงถึงเจ้าของเอกสารทุกครั้งที่มีการนำไปใช้

## 1.2 ระบบแยกส่วน (Split Type Air Condition)

เครื่องปรับอากาศที่มีการแยกส่วนทำความเย็นและท่อทำความเย็นไว้ในบริเวณปรับอากาศ กับหน่วยงานระบบความร้อน (ขดท่อระบายความร้อน เครื่องอัดความดัน) ซึ่งเป็นส่วนระบายความร้อนไว้ภายนอกบริเวณเครื่องปรับอากาศ เชื่อมต่อกันด้วยท่อ มักใช้กับห้องที่มีขนาดเล็ก จนถึงขนาดใหญ่ เช่น ห้องทำงาน สำนักงาน หอประชุมที่ไม่ใหญ่มากนัก มีขนาดตั้งแต่ 1.5 ตัน ถึง 60 ตัน



ภาพที่ 2.40 FAN COIL แบบฝังเพดาน และ แบบแขวนเพดานและตั้งพื้น

## 1.3 ระบบปรับอากาศแบบศูนย์รวม (Central Type)

เป็นระบบปรับอากาศขนาดใหญ่ เรียกอีกอย่างว่า “Chilled” หรือ Chilled Water System แบ่งการทำงานเป็นส่วนต่างๆ ดังนี้ คือ

ก. เครื่องчилเลอร์ (Chilled Water System) คือ เครื่องทำความเย็น ประกอบด้วยอุปกรณ์ 4 ส่วน คือ

- คอมเพรสเซอร์
- ส่วนระบายความร้อนซึ่งใช้น้ำเป็นตัวกลาง
- ถังลดความดัน
- ส่วนทำความเย็นซึ่งใช้น้ำเป็น

### ข้อดีข้อเสียของระบบปรับอากาศแบบศูนย์รวม (Central Type)

ข้อดี สามารถกระจายความร้อนได้ทั่วถึง

ข้อเสีย เปลืองช่องว่างบนเพดาน

Centrifugali Machine ประกอบด้วยส่วนทำงานเป็นตัวกลางในการจ่ายความร้อนและความเย็น ให้กับระบบการทำงานส่วนอื่น

## 2.8.3 แสงสว่าง

### ระบบการให้แสงสว่างภายในโรงแรม

ความมุ่งหมายของการให้แสงสว่างเพื่อให้สามารถเห็นสิ่งของได้ง่าย หรือที่

เรามองเห็นวัตถุนั้นๆ เอกสารนี้เป็นเอกสารที่สงวนไว้สำหรับการใช้งานเพื่อการศึกษาเท่านั้น ไม่อนุญาตให้นำไปใช้ประโยชน์ด้านการค้า ไม่ว่าจะกรณีใดๆทั้งสิ้น อีกทั้งห้ามมิให้ตัดแปลงเนื้อหา และต้องอ้างอิงถึงเจ้าของเอกสารทุกครั้งที่มีการนำไปใช้

ตารางที่ 2.9 แสดงแสงสว่างที่จำเป็นสำหรับการใช้งานในสถานที่ต่างๆ กัน

ประเภท	แรงเทียน	ประเภท	แรงเทียน
1. ทางเข้า – ออก	30	6. ประชุม	
2. ตอนรับ	50	- พื้นที่สำหรับประชุม	30
3. โถงพักคอย		- ห้องสัมมนา	70
- บริเวณทั่วไป	10	- กระดาน	150
- บริเวณอ่านหนังสือ	30	7. ห้องบรรยาย	
4. ร้านอาหาร / ภัตตาคาร		- พื้นที่ผู้ฟัง	70
- บริเวณทั่วไป	3	- พื้นที่ผู้บรรยาย	150
- สภาพแวดล้อมเบาบาง	10	8. ห้องพักแขก	
- ตู้โชว์อาหาร	50	- บริเวณทั่วไป	10
5. ครีว		- บริเวณแต่งหน้า	30
- ล้างชาม / เตรียมอาหาร	150	- อ่าน / เขียนหนังสือ	30
- เตา	50	9. ห้องน้ำ	50

### 2.1 แสงและการให้แสง

การให้แสงสว่างเป็นสิ่งสำคัญอีกอย่างหนึ่งในงานสถาปัตยกรรมและการออกแบบตกแต่งภายในโรงแรม แสงเป็นส่วนที่ช่วยเน้นให้เห็นลักษณะรูปทรงของอาคาร และช่วยสร้างบรรยากาศเชื้อเชิญเข้ามา

### 2.2 หลอดแสงชนิดต่างๆ รวมทั้งแสงที่ใช้กับการออกแบบตกแต่ง

- หลอดที่มีไส้ INCANDESCENT จะทำให้อุณหภูมิสูงขึ้น และจะให้แสงในโทนร้อน มีแสงค่อนข้างไปในทางแดง - เหลือง เหมาะที่จะใช้กับเตียง ร้านอาหาร และห้องนอน

- หลอด FLUORESCENT และหลอดไม่ใช้ไส้อื่นๆ จะมีประโยชน์มากเนื่องจากมีอายุการใช้งานที่นานกว่า และมีแสงนุ่มนวลเหมือนธรรมชาติ โดยมากใช้กับสวนที่ต้องการทำงาน เช่นโต๊ะทำงาน ทางสัญจร ครีว

- แสง INFRA - RED HEATING ใช้ในส่วนบริเวณบริการต่างๆ ส่วนที่ต้องการใช้ทำอาหาร และใช้เฉพาะที่ที่อยู่ภูมิอากาศหนาว

### 2.3 ชนิดของโคมและการกระจายแสง

ก. DIRECT แสงสว่างข้างล่าง 90 - 100 % ต้องขึ้น 100 %

เอกสารนี้เป็นเอกสารที่สงวนไว้สำหรับการใช้งานเพื่อการศึกษาเท่านั้น ไม่อนุญาตให้นำไปใช้ประโยชน์ด้านการค้า ไม่ว่าจะกรณีใดๆทั้งสิ้น อีกทั้งห้ามมิให้ดัดแปลงเนื้อหา และต้องอ้างอิงถึงเจ้าของเอกสารทุกครั้งที่มีการนำไปใช้

- ข. INDIRECT แสงสว่างข้างล่าง 10 % ส่องขึ้น 90-100 %  
 ค. SEMI - DIRECT แสงสว่างข้างล่าง 60 - 90 % ส่องขึ้น 10 - 40 %  
 ง. SEMI - INDIRECT แสงสว่างข้างล่าง 10 - 40 % ส่องขึ้น 80 - 90 %  
 จ. GENERAL DIFFUSE แสงสว่างข้างล่าง 40 - 60% ส่องขึ้น 40 - 60 %

#### 2.4 วิธีการติดตั้งดวงโคม (LIGHTING METHOD)

- ก. การใช้ดวงโคมติดเพดาน (CEILING MOUNTED FITTING)  
 ข. การใช้ดวงโคมห้อยลงมา (SUSPENDED OR PENDENT FITTING)  
 ค. การใช้ดวงโคมติดผนัง (WALL BRACKETS)  
 ง. การใช้ดวงโคมซ่อน (CEILING RECESSED UNITS)  
 จ. การใช้ดวงโคมตั้งโต๊ะ (TABLE LAMP)

ตารางที่ 2.10 แสดงลักษณะของหลอดไฟชนิดต่างๆ

ชนิด	ลักษณะโดยทั่วไป	สถานที่ใช้
 หลอดไส้	ใช้และติดตั้งง่าย จุดติดตั้งที่ ราคาถูก มีให้เลือกทั้งหลอดแก้วใสและหลอดแก้วฝ้า ปรับหรี่แสงได้	เหมาะสำหรับไฟส่องสว่างไฟประดับทั่วไป ไม่เหมาะกับบริเวณที่ต้องการแสงสว่างมากๆ
 หลอดทั้งสแตนเลส- โลงเงิน	ติดตั้งง่ายรูปร่างกะทัดรัด ใช้ส่องเน้น มีประสิทธิภาพสูงกว่าหลอดไส้ธรรมดา	เหมาะสำหรับการส่องวัตถุเน้นให้ดูโดดเด่น สะอาดตา และ สร้างบรรยากาศให้ดูหรูหรา
 หลอดฟลูออเรสเซนต์	ให้แสงสว่างได้มากมีหลายโทนแสง มีประสิทธิภาพสูง	ใช้ทั้งภายในและภายนอก ให้แสงสว่างสม่ำเสมอ

เอกสารนี้เป็นเอกสารที่สงวนไว้สำหรับการใช้งานเพื่อการศึกษาเท่านั้น ไม่อนุญาตให้นำไปใช้ประโยชน์ด้านการค้า ไม่ว่าจะกรณีใดๆทั้งสิ้น อีกทั้งห้ามมิให้ดัดแปลงเนื้อหา และต้องอ้างอิงถึงเจ้าของเอกสารทุกครั้งที่มีการนำไปใช้

 <p>หลอดคอมแพคฟลูออเรสเซนต์</p>	<p>สามารถใช้แทนหลอดไส้ ธรรมดาได้ มีประสิทธิภาพ สูง หรือแสงไม่ได้</p>	<p>ใช้แทนหลอดไส้ธรรมดา ทั้งให้แสงทั่วไปและ SPOT LIGHT</p>
 <p>หลอดอินคัลซีน</p>	<p>ให้แสงคล้ายกับหลอดฟลูออ เรสเซนต์แต่อายุการใช้งาน มากกว่า</p>	<p>ไฟถนนไฟพื้นที่ที่ดูแลยาก</p>
 <p>หลอดแสงจันทร์</p>	<p>ใช้แทนหลอดไส้ อายุการ ใช้งานยาวนาน ติดตั้งง่าย</p>	<p>โรงงานเล็ก ไฟถนน ที่จอด รถ สถานีบริการต่างๆ</p>
 <p>หลอดเมทัล - ฮาไลด์</p>	<p>ให้แสงมากกว่าและขาวกว่า หลอดชนิดอื่นมีความถูกต้อง ของสีมากกว่า อายุการใช้ งานยาวนาน</p>	<p>ส่องสว่างตัวอาคาร ไฟถนน สนามกีฬา</p>
 <p>หลอดโซเดียมความดันสูง</p>	<p>ให้แสงสีเหลืองทองอายุใช้งาน ยาวนานมาก</p>	<p>ไฟถนน ไฟโรงงาน</p>
 <p>หลอดโซเดียมความดันต่ำ</p>	<p>ให้แสงมากกว่าหลอดประเภท อื่น สีสดดูเพี้ยน อายุใช้งานยาวนานมาก</p>	<p>ไฟถนนไฟนอกอาคารที่ ต้องการเรื่องความประหยัด ไม่คำนึงความถูกต้องของสี</p>

เอกสารนี้เป็นเอกสารที่สงวนไว้สำหรับการใช้งานเพื่อการศึกษาเท่านั้น ไม่อนุญาตให้นำไปใช้ประโยชน์ด้านการค้า  
ไม่ว่ากรณีใดๆทั้งสิ้น อีกทั้งห้ามมิให้ตัดแปลงเนื้อหา และต้องอ้างอิงถึงเจ้าของเอกสารทุกครั้งที่มีการนำไปใช้

## 2.9 หลักการให้แสงสว่างในส่วนต่าง ๆ ของโรงแรม

### ก. โถงทางเข้า (ENTRY HALL)

ลักษณะของการส่องสว่าง ควรจะสอดคล้องแสงลงทางเดียว ถ้ากรณีที่ที่ควง โคมติดผนังหรือเสาควรจะให้มีการส่องสว่างกระจายโดยรอบและอยู่สูง แสงอันจืดจางของบริเวณนี้ แสดงถึงความยิ่งใหญ่หรือความงาม ความจ้าของแสงไม่ได้ขึ้นอยู่กับจำนวนดวงไฟที่ใช้แต่ยังขึ้นอยู่กับวัสดุที่นำมาใช้ในการออกแบบด้วย

#### ข้อปฏิบัติในการเลือกใช้แสงไฟฟ้าในส่วนทางเข้าใหญ่

- ไม่ควรใช้ไฟช่อ เพราะรักษาทำความสะอาดและยังดูไม่เหมาะสม
- ระวังแสงไฟเข้าตา ในกรณีที่ตรงทางเข้าประตูอยู่สูงกว่าระดับถนน ทำให้เวลาเดินออกมาแสงอาจจะสาดเข้าระดับสายตาพอดี
- สำหรับโรงแรมชั้นหนึ่งไม่ควรใช้แสงไฟสลัวๆ เพราะจะลดความหรูหราของการออกแบบภายใน

### ข. โถงต้อนรับ (LOBBY)

การให้แสงไฟสำหรับบริเวณ โถงต้อนรับใช้ได้ทั้งแสงธรรมชาติและแสงประดิษฐ์ เพราะเป็นส่วนที่อยู่ด้านหน้าของโรงแรมและเปิดให้บริการทั้งกลางวันและกลางคืน ถ้าเป็นกลางวันก็อาจใช้แสงธรรมชาติเข้ามาช่วยก็จะเป็นการประหยัดและยังมีความสวยงามแบบธรรมชาติอีกด้วย แสงธรรมชาตินี้ส่องเข้ามาได้ทั้งทางผนังและเพดาน

#### ข้อควรระวังในการใช้แสงธรรมชาติ

- แสงธรรมชาตินั้นมีรังสีอุตราไวโอเลต ทำให้ของที่โชว์อาจจะมีการซีดจางลงของสี และวัสดุบางอย่างอาจเสื่อมสภาพเร็วขึ้น เช่น พลาสติกจะเหลืองลง และเปราะหักง่าย
- แสงธรรมชาติจะแผ่ความร้อน ทำให้ต้องมีการป้องกันความร้อนภายในอาคาร โดยการเปิดพัดลมหรือแอร์ที่มากกว่าปกติซึ่งเป็นการสิ้นเปลือง
- แสงธรรมชาติควบคุมไม่ได้ บางชั่วโมงแสงจ้า บางชั่วโมงแสงอ่อน มีครีမ် ทำให้แสงสว่างนั้นไม่แน่นอนเกิดการเปลี่ยนแปลงไปเรื่อยๆ
- หากใช้แสงที่ส่องผ่านเพดานที่ทำเป็นกระจก เวลาฝนตกแล้วไม่ดูแลรักษาให้ดีก็ จะทำให้ขุ่นมัวลง และสกปรกได้

#### การใช้แสงประดิษฐ์ในบริเวณโถงพักคอย

- ส่วนประชาสัมพันธ์หรือแผนกทะเบียนของโรงแรม
- ลักษณะเฟอร์นิเจอร์มักจะเป็นเคาน์เตอร์และตู้สูง ด้านหลังสำหรับเก็บจดหมายและ กุญแจห้อง ดวงไฟจึงต้องเป็นแบบติดเพดานให้ลำแสงสาดลงมายังส่วนหน้าเคาน์เตอร์ และแสง จะต้องไม่พุ่งเข้าสายตา

เอกสารนี้เป็นเอกสารที่สงวนไว้สำหรับการใช้งานเพื่อการศึกษาเท่านั้น ไม่อนุญาตให้นำไปใช้ประโยชน์ด้านการค้า ไม่ว่ากรณีใดๆทั้งสิ้น อีกทั้งห้ามมิให้ดัดแปลงเนื้อหา และต้องอ้างอิงถึงเจ้าของเอกสารทุกครั้งที่มีการนำไปใช้

### ค. โถงนั่งเล่น

ควรจะเป็นไฟซึ่งให้ความอบอุ่น ความสว่างของดวงไฟโดยทั่วไปค่อนข้างต่ำ และมักจะใช้โคมไฟสำหรับนั่งอ่านหนังสือ

### ง. ส่วนทางเดิน (CORRIDOR)

แสงไฟในส่วนทางเดินจะเป็นแสงที่ให้ความรู้สึกบรรยากาศน่าประทับใจและสงบเงียบ แสงสว่างจะต้องมีความสว่างเพียงพอที่จะเห็นหมายเลขห้องและเห็นที่สำหรับเสียบกุญแจได้ สำหรับระยะการติดตั้งดวงไฟที่เหมาะสม ให้คิดระยะห่าง 2 เท่า ของความสูงระหว่างพื้นถึงเพดานทางเดิน และถ้าเป็นไปได้สวิทช์ไฟควรจะถูกอยู่ใกล้กับประตูห้องพักแขก เพื่อที่จะติดตั้งไฟฉุกเฉินประจำทางเดินในแต่ละชั้น

#### ข้อปฏิบัติสำหรับการให้แสงสว่างส่วนทางสัญจร

- ตามทางแยกหรือหัวมุม หรือบริเวณที่มีสิ่งกีดขวางอยู่ ควรจะให้แสงสว่างมากขึ้น
- ทางเชื่อมระหว่างห้องพักไม่ควรจะสว่างมาก ควรพอที่จะให้เห็นหมายเลขห้อง และช่องสำหรับเสียบกุญแจก็เพียงพอ
- ส่วนที่ใช้สอยร่วมกัน เช่น บริเวณห้องน้ำ โยธาพักคอย แทนเขียนหรือนาฬิกาติดผนังหรือว่าป้ายบอกทางต่างๆ ควรจะมีแสงสว่างที่มากขึ้น
- ไม่ควรใช้แสงสว่างในทางเดินมาทำลายความโดดเด่นในส่วนบริการอื่นๆ ที่สำคัญ เช่น โถงต้อนรับ ห้องอาหาร เป็นต้น
- การให้แสงสว่างควรมีความต่อเนื่องกัน เพื่อการปรับสภาพสายตา
- ส่วนที่ต้องการความปลอดภัยควรให้แสงสว่างที่มากขึ้น เช่น หน้าบันได หน้าลิฟต์ ทางเดินต่างระดับ หน้าประตู ทางไปโรงรถ สระน้ำ เป็นต้น
- ควรจะให้แสงสว่างโดยเน้นจุดปลายทางเป็นสำคัญ เช่น ทางเดินไปสระน้ำ หรือไปห้องเปลี่ยนเครื่องแต่งกายสำหรับเล่นกีฬาหรือว่ายน้ำ ควรให้แสงสว่างในส่วนนั้นมาก ทั้งนี้ นอกจากจะเห็นได้ชัดเจนแล้วยังเป็นการนำสายตาได้เป็นอย่างดีและมีความสวยงาม
- ถ้าเป็นป้ายที่ไม่ใช่ตู้ไฟ ต้องมีแสงสว่างที่ส่องให้เห็นรายละเอียดที่ชัดเจน เห็นได้ในระยะไกลไม่ต่ำกว่า 5 เมตร (ทั้งนี้ขึ้นอยู่กับขนาดของป้ายด้วย)

ไฟฉุกเฉิน การให้แสงกรณีฉุกเฉินมักจะติดตั้งไว้ประมาณ 20 % ความเข้มของการส่องประมาณ 100 LUX ในตอนกลางวัน เพื่อลดความแตกต่างของแสงที่มากเกินไประหว่างภายนอกอาคารกับภายในอาคาร และลดแสงประมาณครึ่งหนึ่งในตอนกลางคืน

### จ. ภัตตาคารและคอฟฟี่ช็อป (RESTAURANT & COFFEE SHOP)

การใช้แสงสว่างในภัตตาคารนั้นสำคัญมาก เนื่องแสงสว่างนั้นจะช่วยสร้างบรรยากาศในการรับประทานอาหาร โดยปกติแสงในภัตตาคารจะใช้แสงจากหลอดเอกสารนี้เป็นเอกสารที่สงวนไว้สำหรับการใช้งานเพื่อการศึกษาเท่านั้น ไม่อนุญาตให้นำไปใช้ประโยชน์ด้านการค้าไม่ว่ากรณีใดๆทั้งสิ้น อีกทั้งห้ามมิให้ตัดแปลงเนื้อหา และต้องอ้างอิงถึงเจ้าของเอกสารทุกครั้งที่มีการนำไปใช้

INCANDESCENT มากกว่าแสงจากหลอด FLUORESCENT แต่แสงจากหลอด FLUORESCENT เหมาะที่จะใช้เป็นแสงในคอฟฟี่ช้อปเพราะจะให้แสงที่มีโทนค่อนข้างไปทางแดง โดยเฉพาะในบริเวณเคาน์เตอร์ภายใน กัฏตาการจะใช้แสงหลายชนิดคละกันไปแล้วแต่ว่าจะใช้ประโยชน์แบบใด

#### ฉ. ครั้ว ( KITCHEN )

การให้แสงไฟสำหรับครั้วในปัจจุบันนั้น มักจะมีปัญหาเรื่องการสะท้อนของวัตถุ เช่น สแตนเลสสตีล การให้แสงสว่างมักจะให้แสงที่สว่างมากเท่ากันทั้งห้องเพื่อความสะดวกสบายในการทำงาน

#### ข. BANQUET HALL

การให้แสงสว่างในสังนี้ โดยปกติจะใช้หลอด FLUORESCENT หรือ INCANDESCENT ที่สามารถปรับแสงให้สว่างหรือให้สลัวลงได้ และสามารถปรับแสงที่เวทีเด่นรำด้วย เช่น SPOT LIGHT

#### ช. ห้องพัก ( GUEST ROOM )

การให้แสงในด้านหัวเตียงซึ่งเป็นเตียงแฝด ซึ่งอยู่ระหว่างเตียงทั้งสองหรือเป็นโคมไฟตั้งโต๊ะข้างเตียง และควรมีสวิตซ์ที่สามารถเอ้มเปิด - ปิดได้โดยไม่ต้องลุกขึ้นจากที่นอน ความเข้มของแสงประมาณ 200 LUX ไฟกลางห้องโดยปกติประมาณ 800 LUX โดยมีสวิตซ์ที่บริเวณทางเข้าห้อง ที่โต๊ะแต่งตัวก็มักจะติดตั้งที่เหนือกระจก

ไฟในห้องพักสามารถติดตั้งได้ 5 แบบ คือ ไฟห้องจากเพดาน ไฟฝังในเพดาน ไฟติดผนัง ไฟตั้ง โคมไฟที่ตั้งและเคลื่อนย้ายได้ ตัวสวิตซ์ปิด - เปิด ควรจะอยู่ที่ทางเข้าประตูและควรมีที่ควบคุมปริมาณของแสง ( DIMMER )



ภาพที่ 2.41 แสดงลักษณะของหลอดไฟชนิดต่างๆ

เอกสารนี้เป็นเอกสารที่สงวนไว้สำหรับการใช้งานเพื่อการศึกษาเท่านั้น ไม่อนุญาตให้นำไปใช้ประโยชน์ด้านการค้า ไม่ว่าจะกรณีใดๆทั้งสิ้น อีกทั้งห้ามมิให้ดัดแปลงเนื้อหา และต้องอ้างอิงถึงเจ้าของเอกสารทุกครั้งที่มีการนำไปใช้

## 2.8.4 ระบบเสียง

เสียงเป็นพลังงานที่ไม่สามารถผ่านสุญญากาศได้ ต้องผ่านตัวกลางทั้งอากาศของเหลวและของแข็ง หูคนโดยทั่วไปจะได้ยินเสียงที่ความถี่ประมาณ 16 – 2,000 Hz

### 3.1 หลักการจัดระบบเสียงภายในห้อง

การออกแบบเพื่อให้มีระบบเสียงที่ดี ต้องคำนึงถึงการสะท้อนเสียง การดูดกลืนเสียง และการกระจายเสียง ทั้งนี้มีความเกี่ยวข้องกับ

- ก. การเลือกวัสดุ
- ข. การออกแบบรูปร่างของห้อง
- ค. การจัดเครื่องเรือน

### 3.2 การดูดเสียง

พลังงานของเสียงประกอบด้วย AIR PRESSURE ซึ่งเกิดจากการไหลตัวของมัชฌิมในรูปแบบและขนาดที่เคลื่อนเสียงประสาทหูรับได้

### 3.3 เสียงรบกวน (NOISE)

คือ เสียงที่ดังเกิน 100 เดซิเบลขึ้นไป เป็นเสียงที่เราไม่ต้องการ เสียงรบกวนทำให้ประสิทธิภาพในการทำงานลดลง ทำให้ประสาทหูเสื่อมลง อาจทำให้เป็นผลเสียทางอารมณ์และอาจเกิดโรคประสาทได้

### 3.4 การใช้ระบบกระจายเสียงในส่วนต่างๆ

ระบบกระจายเสียง ประชาสัมพันธ์และเสียงเพลง ซึ่งเปิดจากสถานีวิทยุหรือเทปไปยังส่วนต่างๆ ของโรงแรมสำหรับระบบที่ใช้ แยกเป็น

- ก. โดยทั่วไป ได้แก่ ส่วนของแขกและส่วนทำงานเจ้าหน้าที่
- ข. เฉพาะส่วน ได้แก่ บริเวณโถงทางเข้าของส่วนห้องสัมมนา ห้องประชุม ห้องจัดเลี้ยง และนิทรรศการ
- ค. ระบบกระจายเสียงทั่วไป ใช้ระบบ CENTRAL SOUND TRANSMISSION หรือ AM/FM ควรแยกใช้เฉพาะห้องพักแขก

## 2.8.5 ระบบป้องกันอัคคีภัย

ในอาคารต่างๆ ระบบที่จัดสำคัญอีกอย่างหนึ่งก็คือ ระบบป้องกันอัคคีภัย เพราะเมื่อเกิดเพลิงไหม้ขึ้นแล้ว จะสร้างความเสียหายให้กับอาคารได้ ดังนั้นอาคารควรมีระบบนี้เพื่อช่วยบรรเทาเพลิงไหม้ ก่อนที่รถดับเพลิงจะมา

ระบบเตือน และ ป้องกันอัคคีภัย สามารถแบ่งได้หลายประเภท คือ

### ป้องกันการเกิดเพลิงไหม้ในขั้นแรก

เอกสารนี้เป็นเอกสารที่สงวนไว้สำหรับการใช้งานเพื่อการศึกษาเท่านั้น ไม่อนุญาตให้นำไปใช้ประโยชน์ด้านการค้า ไม่ว่าจะกรณีใดๆทั้งสิ้น อีกทั้งห้ามมิให้ดัดแปลงเนื้อหา และต้องอ้างอิงถึงเจ้าของเอกสารทุกครั้งที่มีการนำไปใช้

โดยการออกแบบที่ตัวอาคาร กำหนดแยกส่วนใช้งานที่อาจเป็นสาเหตุให้เกิดเพลิงไหม้ออกไปจากส่วนใช้สอยอื่นๆ หรือการใช้วัสดุทนไฟ เช่นผนังโครงสร้าง ค.ส.ล. หรือกระจก เป็นต้น การกำหนดเขตที่อาจเป็นอันตรายให้คงสูญบุหรี

การเตือนภัยเมื่อเกิดเพลิงไหม้ ( FIRE ALARM ) ซึ่งมีวิธีเตือนภัยให้แก่ผู้พักอาศัยภายในอาคารได้หลายวิธี คือ

ก. เตือนด้วยคน

ข. ระบบเตือนภัยอัตโนมัติ มี 2 วิธี คือ

#### แบบเตือนด้วยอุณหภูมิ (HEAT DETECTOR)

โดยใช้หลักที่ว่าเมื่ออุณหภูมิในบริเวณเครื่องสูงผิดปกติ เครื่องก็จะแจ้งเตือนให้ทราบทันที ซึ่งปัจจุบันที่นิยมใช้กัน คือ FIXED TEMP DETECTOR เลือกตั้งอุณหภูมิได้ระหว่าง 136 F และ RATE OF RISE DETECTOR

#### แบบเตือนด้วยควัน (SMOKE DETECTOR)

คือเมื่อมีควันเกิดขึ้นขึ้นในบริเวณนั้นมากผิดปกติ สัญญาณจะแจ้งทันที ซึ่งโดยมากจะติดตั้งในโถงบันได SMOKE DETECTOR ที่นิยมใช้ในปัจจุบัน คือ

- LIGHT BEAM มีหลอดไฟให้แสงผ่าน

- LONIZATION TYPE มีราคาแพง ทำงานโดยใช้ปฏิกิริยาทางเคมี

คือ จะเกิดประจุเมื่อมีควันมาก

- HUMIDITY TYPE ใช้ความชื้นเป็นตัวนำให้วงจรสัญญาณแจ้งเตือนภัย

ของเครื่องทำงาน คือ เมื่อเกิดเพลิงไหม้ก็จะเกิดความชื้นจะทำให้วงจรทำงาน

### 2.8.6 ระบบไฟฟ้า

ระบบไฟฟ้าของโรงแรม คือสายไฟหลักจากเมนหลักของการไฟฟ้านครหลวง โดยมีองค์ประกอบ ดังนี้

2.6.5.1 มีแผงสวิตช์แรงสูง หม้อแปลงไฟฟ้า แผงเมนสวิตช์แรงต่ำ ประกอบเข้าด้วยกันเป็น UNIT SUBSTATION โดยใช้หม้อแปลงชนิด DRY TYPE CASTSEIN ซึ่งกินเนื้อที่น้อย สะดวกต่อการบำรุงรักษาและยังสามารถที่จะติดตั้งในห้องแบบธรรมดาได้

2.6.5.2 มีเครื่องกำเนิดไฟฟ้าไว้สำรอง กรณีที่ไฟฟ้าจากการไฟฟ้าเกิดการขัดข้อง ซึ่งมีสวิตช์อัตโนมัติสามารถเดินเครื่องได้เองและจ่ายไฟในส่วนที่สำคัญๆ เช่น ไฟแสงสว่างส่วนทางเดินลิฟต์ ห้องเย็น ห้องครัว

2.6.5.3 สายไฟซึ่งใช้เดินในท่อเดินท่อเป็นแบบ BUS DUST ซึ่งสะดวกต่อการแยกสายไฟเข้าแผงประจำชั้น แต่ละชั้นกินเนื้อที่น้อย ทำให้ไม่สิ้นเปลืองเนื้อที่ในช่วงของระบบ

เอกสารนี้เป็นเอกสารที่สงวนไว้สำหรับการใช้งานเพื่อการศึกษาเท่านั้น ไม่อนุญาตให้นำไปใช้ประโยชน์ด้านการค้า ไม่ว่าจะกรณีใดๆทั้งสิ้น อีกทั้งห้ามมิให้ดัดแปลงเนื้อหา และต้องอ้างอิงถึงเจ้าของเอกสารทุกครั้งที่มีการนำไปใช้

2.6.5.4 ในห้องพัก ระบบแสงสว่างออกแบบให้สามารถ เปิด - ปิด ได้ใน สวิตช์หลักที่หัวเตียงและที่ประตูห้อง เพื่อความสะดวกของผู้ใช้ห้อง และยังสามารถที่จะแยกปิดแต่ละ ส่วนได้

2.6.5.5 วงจรย่อยที่แยกเข้าห้องพัก ใช้วงจรอิสระไม่ปะปนกัน ดังนั้นในกรณีที่ ไฟฟ้าห้องใดเกิดขัดข้องก็สามารถเข้าไปแก้ไขโดยไม่ส่งผลกระทบต่อห้องอื่นๆ

## 2.8.7 ระบบอุปกรณ์อื่นๆ

### 6.1 ระบบประชาสัมพันธ์และบริการเพลง

ประกอบด้วย ตัวกระจายเสียง เครื่องรับวิทยุ เครื่องเล่น CD และลำโพงซึ่ง ติดอยู่ตามส่วนต่างๆ ที่กำหนดขึ้นภายในโรงแรมมีวงจรของไมโครโฟนติดอยู่ เพื่อใช้ประชาสัมพันธ์

### 6.2 ระบบโทรทัศน์และวิทยุ

การรับและการแพร่ภาพขึ้นอยู่กับสภาพพื้นที่ การจัด และการติดตั้ง อุปกรณ์ ประกอบด้วยระบบสายอากาศหลัก ( TELEVISION ) เครื่องขยายสัญญาณ และเครื่อง กระจายสัญญาณไปยังเครื่องรับแต่ละเครื่อง โทรทัศน์วงจรเปิดและเชื่อมต่อเข้ากับระบบ VHF

### 6.3 ระบบส่งเอกสาร

เครื่องมือที่ติดตั้งใช้สำหรับการส่งเอกสาร บัญชี ไปส่ง หรือจดหมาย ติดต่อระหว่างส่วนบริการ ส่วนทำงานต่างๆ อุปกรณ์อิเล็กทรอนิกส์มีความรวดเร็ว แน่นนอนในการ แข่งข่าวสารต่างๆ

### 6.4 ระบบรักษาความปลอดภัย

ระบบรักษาความปลอดภัย ระบบ CLOSED CIRCUIT โดยเป็นระบบ โทรทัศน์วงจรปิด ประกอบด้วยส่วนต่างๆ ดังนี้

ก. กล้องรับภาพ TV. CAMERA

ข. จอรับภาพ TV. MONITOR

ค. SEQUENTIAL SWITCHER อุปกรณ์ควบคุมต่างๆ

นอกจากนี้ยังมีการรักษาความปลอดภัยในระบบ CARD TOUR อีกด้วย คือ เจ้าหน้าที่รักษาความปลอดภัยจะเดินตรวจตราทั่วอาคารตลอด 24 ชม. ป้องกันคนที่ไม่มิสิทธิเข้ามา โดยไม่ได้รับอนุญาต

### 6.5 ระบบ KEY CARD

เป็นระบบที่นำมาใช้แทนกุญแจ โดยการใช้ในลักษณะเป็นบัตร ขนาด 2 X 3 นิ้ว ซึ่งทำงานร่วมกับคอมพิวเตอร์

เอกสารนี้เป็นเอกสารที่สงวนไว้สำหรับการใช้งานเพื่อการศึกษาเท่านั้น ไม่อนุญาตให้นำไปใช้ประโยชน์ด้านการค้า ไม่ว่ากรณีใดๆทั้งสิ้น อีกทั้งห้ามมิให้ดัดแปลงเนื้อหา และต้องอ้างอิงถึงเจ้าของเอกสารทุกครั้งที่มีการนำไปใช้

## 2.9 ข้อมูลที่มีอิทธิพลต่อการออกแบบตกแต่งภายในโรงแรม

### จิตวิทยาการใช้สี

สีทุกสีมีอิทธิพลต่อจิตใจมนุษย์มาก เพราะสามารถกระตุ้นให้เกิดอารมณ์เปลี่ยนแปลงได้ ทั้งร้อนแรง อบอุ่น ชุ่มชื้น เยือกเย็น กระปรี้กระเป่า ซึ่งการออกแบบตกแต่งภายในนั้นจำเป็นต้องใช้สีที่มีความสัมพันธ์ตามหน้าที่ ประโยชน์ใช้สอยของสถานที่นั้นๆ ทำให้มีประสิทธิภาพมากขึ้น และบางเวลาก็ยังช่วยแก้ความรู้สึกที่บกร่องต่างๆ ได้ เช่นการใช้สีที่ให้ความรู้สึกสนุกสนาน ตื่นเต้น อบอุ่น ได้ตามต้องการ

#### 2.9.1 จิตวิทยาในการเลือกผ้าและสี

ในการเลือกชนิดและสีของผ้ามาขึ้นควรคำนึงถึงสีที่ สดคล้ายว่าเหมาะสมกับบรรยากาศและสภาพแวดล้อมนั้นหรือไม่ การจัดโดยไม่พิจารณาถึงแวดล้อมนั้นอาจทำให้ผลงานออกแบบนั้นผิดเป้าหมายได้

ตารางที่ 2.11 แสดงความรู้สึกที่ได้จากการตกแต่งผ้าชนิดต่างๆ

ประเภท	ความรู้สึก
ผ้าไหม	มีพิธีรีตอง เป็นระเบียบให้ความสง่างามแก่
ผ้ากำมะหยี่	หรูหรา พุ่มพวย ภูมิฐาน นุ่มนวล มีราคา
ผ้าฝ้าย	โปร่งสบาย โรแมนติก
ผ้าป่าน	อบอุ่น เป็นกันเอง สนุกสนาน
ผ้าลูกไม้	น่ารัก โรแมนติก
วัสดุของชนิดบาง	แข็งแรง ชิงชัง เป็นทางการ น่าเชื่อถือ
ม่านไม้ไผ่	เป็นธรรมชาติ สบาย

นอกจากนี้เนื้อผ้ายังมีอิทธิพลให้ความรู้สึกด้วย

ก. ผ้าเนื้อหยาบ ให้ความรู้สึกหนักแน่น มีความเป็นพิเศษ สำหรับใช้ในห้อง ขนาดเล็กจะรู้สึกอึดอัด ควรใช้ในห้องขนาดใหญ่

ข. ผ้าเนื้อเรียบ ให้ความรู้สึกเบา ผ่อนคลาย เหมาะกับห้องขนาดเล็กๆ แคลบๆ

## 2.9.2 จิตวิทยาการใช้สี

ในแสงนั้นมีสีต่างๆ รวมกันอยู่แล้วทุกสี สีทำหน้าที่เช่นเดียวกับน้ำหนักรทุกประการ แต่เพิ่มหน้าที่พิเศษที่สำคัญที่สุดอีกประการหนึ่ง คือ ให้อารมณ์ความรู้สึกด้วยตัวเองโดยตรง

ตารางที่ 2.12 แสดงความรู้สึกจิตวิทยาสีชนิดต่างๆ

สี	ชื่อ	ความรู้สึก
	สีเทา	เคร่งขรึม สุภาพ ผู้ดี เรียบร้อย
	สีดำ	ลึกลับ มีด ทุกข์โศก แข็งแรงมีพลัง
	สีขาว	สะอาด บริสุทธิ์ เปิดเผย
	สีเหลือง	เปรี้ยว ร่าเริง ดีใจ มีอำนาจ ชัดแจ้ง มั่นคง
	สีน้ำตาล	คั่นเดิน สนุกสนาน - อันตราย อบอุ่น
	สีแดง	สมบูรณ์ สุข ความสุข คีร์รณ แรงกล้า ทำทนาย
	สีน้ำเงิน	สุภาพ ถ่อมตน หนักแน่น เชื่อถเย็น สุขุม ลึกลับ
	สีเขียว	ร่าเริง สดชื่น กระชุ่มกระชวย สุขุม เยือกเย็น ตันติ

## 2.9.3 อิทธิพลของสีต่อการออกแบบตกแต่งภายใน

ปัจจุบันนี้ สิ่งที่มีอิทธิพลและควรคำนึงในการออกแบบตกแต่งภายใน คือ การใช้สี สีจะช่วยเพิ่มความงามให้กับส่วนต่างๆภายในอาคาร ส่วนใดที่มีความสว่างน้อยสีก็สามารถช่วยให้ส่วนนั้นสว่างขึ้นได้ แต่ในขณะที่เลือกกับการใช้สีที่ไม่เหมาะสม สมก็อาจจะทำให้คุณค่าของงานนั้นลดลงไป สีจึงมีอิทธิพลในควรให้ความรู้สึกอย่างมาก นับตั้งแต่เครื่องใช้ เครื่องประดับตลอดจนถึงที่อยู่อาศัย ด้วยเหตุนี้สีจึงนับว่าเป็นส่วนสำคัญที่ขาดไม่ได้

การใช้สีในการตกแต่งภายในของตัวอาคาร จะต้องศึกษาค้นคว้าว่ามีความเหมาะสมเพียงใด เพื่อที่จะได้ผลงานที่ออกมาสวยงาม มีคุณค่า เหมาะสมกับอาคารและประโยชน์ใช้สอยมากที่สุด

สีที่ใช้ในการตกแต่งภายในส่วนต่างๆของโรงแรม

### 3.1 โถงต้อนรับ

เป็นสถานที่ที่มีคนชุกชุมมาก ดังนั้นสีที่ใช้จึงเป็นสีที่อบอุ่นและเบิกบานใจ นอกจากนี้จะมีการเพิ่มลายลงไปบ้างเพื่อให้ดูงามยิ่งขึ้น

### 3.2 ห้องรับประทานอาหาร

การใช้สีต้องคำนึงถึงสีที่สะอาดสดใส เช่นเดียวกับห้องอาหารในบ้าน ต่างกันที่ว่า คอฟฟี่ช็อป ต้องตกแต่งให้ดูคั่นเดิน และแปลกตาให้ดูคั่นเดินและแปลกตา เอกสารนี้เป็นเอกสารที่สงวนไว้สำหรับการใช้งานเพื่อการศึกษาเท่านั้น ไม่อนุญาตให้นำไปใช้ประโยชน์ด้านการค้า ไม่ว่าจะกรณีใดๆทั้งสิ้น อีกทั้งห้ามมิให้ดัดแปลงเนื้อหา และต้องอ้างอิงถึงเจ้าของเอกสารทุกครั้งที่มีการนำไปใช้

### 3.3 ห้องอาหาร

เป็นห้องซึ่งใช้เฉพาะเวลารับประทานอาหาร ต้องการบรรยากาศที่สะอาด สดใสมอบายดา สีที่ใช้อาจเป็นสีเหลืองอ่อน หรือสีครีม สำหรับผนังไม่ควรใช้สีมืดครึ้มเพราะจะทำให้เกิดความรู้สึกเศร้า ไม่ชวนรับประทานอาหาร

### 3.4 ห้องครัว

เป็นห้องที่ต้องการความสะอาดเช่นกัน เป็นห้องที่ใช้ปรุงอาหาร ซึ่งต้องการสีที่สะอาดเข้าช่วย ถ้าใช้สีไม่เหมาะสมถึงแม้อาหารจะสะอาดก็ดูไม่น่าสะอาดได้ และควรใช้วัสดุที่ทำให้ทำความสะอาดง่าย

### 3.5 ห้องทำงาน

ใช้เป็นที่ทำงานในเวลากลางวันเป็นส่วนมาก อาจจะใช้สีที่มีเนื้อสีเข้มข้นกว่าสีสำหรับห้องนอน โดยทั่วไปเราจะรู้สึกเบื่อหน่ายในสีเข้มและสดใสนั้นสีที่ใช้อย่างเป็นสีที่อ่อนพอควร และถ้าห้องนั้นทำให้เกิดความรู้สึกเบื่อหน่ายซ้ำซาก สีสดใสในโทนอ่อนจะให้ความรู้สึกกระปรี้กระเป่าได้ง่าย

### 3.6 ห้องรับแขก

โดยห้องรับแขกเป็นที่สนทนาปราศรัย รับแขก สีที่ควรใช้เป็นสีที่เหมาะสมจะทำให้จิตใจเบิกบาน ไม่ควรใช้สีที่รุนแรง หลายสี เพราะจะทำให้รู้สึกอึดอัด สีที่เหมาะสมสำหรับห้องรับแขก เช่น สีส้มอ่อนๆ ใช้สำหรับผนัง ใช้สีครามหรือสีม่วงอมน้ำตาลเข้มสำหรับพรม ส้มแก่สำหรับโต๊ะ ผ้าปูเก้าอี้ เป็นต้น สิ่งตกแต่งเล็กๆน้อยๆใช้สีส้มแดง เมื่อรวมกันทั้งห้องจะรู้สึกเด่นสง่า

### 3.7 ห้องนอน

สำหรับห้องนอนอาจเป็นสีต่างๆ กันสุดแล้วแต่นโยบายของเจ้าของ แต่โดยทั่วไปจะต้องไม่เกิดความเจ็บแสบและค่าของของสีไม่เข้มเกินไปนัก สีเอกรงค์ ควรใช้สีอย่างขึงเพราะใช้สีเดียว แต่มีค่าของสีหลายสีและเพิ่มเติมสีอ่อนแก่ของสิ่งอื่นๆ ที่อยู่ใกล้เคียงบ้าง

จงระวังในการใช้สีเข้มของผนัง เพดาน แต่พื้นห้องเป็นสีอ่อนจะทำให้เกิดความวิตก ควรหลีกเลี่ยงสีเช่นนี้ และไม่ควรรใช้สีที่เร้าอารมณ์มากนัก เพราะจะทำให้รู้สึกว่ามีได้พักผ่อนอย่างเต็มที่

### 3.8 ห้องน้ำ

สีสำหรับห้องน้ำซึ่งเป็นห้องที่ใช้อบน้ำและมีโถส้วม ได้ความคิดมาจากสีเงาอ่อนแก่อย่างประณีตของสีน้ำทะเล สีเขียวอ่อน ฟ้ำอ่อน เป็นสีที่เหมาะสมสำหรับห้องน้ำ ควรใช้สีในวรรณะเย็น ไม่ควรรใช้สีในวรรณะร้อนเพราะจะทำให้รู้สึกร้อนถึงแม้ว่าเราจะอาบน้ำอยู่ก็ตาม อาจใช้สีอ่อนในการตกแต่งได้ที่ผ้าเช็ดตัวหรือพรมเช็ดเท้าบ้างเล็กน้อย

เอกสารนี้เป็นเอกสารที่สงวนไว้สำหรับการใช้งานเพื่อการศึกษาเท่านั้น ไม่อนุญาตให้นำไปใช้ประโยชน์ด้านการค้า ไม่ว่าจะกรณีใดๆทั้งสิ้น อีกทั้งห้ามมิให้ดัดแปลงเนื้อหา และต้องอ้างอิงถึงเจ้าของเอกสารทุกครั้งที่มีการนำไปใช้

#### 4 การใช้สีในการตกแต่ง

การใช้สีทางสถาปัตยกรรมเป็นเรื่องที่น่าสนใจ เพราะต้องคำนึงถึงเรื่องขนาดของอาคารความเหมาะสม สีของวัสดุที่มีพื้นผิวต่าง ๆ กัน ดังนั้นการศึกษาเรื่องสีที่ใช้ในการตกแต่งจึงมีความสำคัญกับงานออกแบบเป็นอย่างยิ่ง

ตารางที่ 2.13 เปรียบเทียบคุณสมบัติของสีร้อนกับสีเย็น

สีร้อน	สีเย็น
- ดึงดูดความรู้สึก	- ไม่ดึงดูดความรู้สึก
- สะดุดตา	- รู้สึกสบายตาเมื่อมองเห็นและมองได้นาน
- ให้ความรู้สึกร่าเริง	- ให้ความรู้สึกเยือกเย็น

สีร้อนและสีเย็นสามารถแบ่งสกุลสีใหญ่ ๆ ตามวรรณะได้ดังนี้

ตารางที่ 2.14 แสดงอิทธิพลความรู้สึกของสีร้อน

สีร้อน	
สี	อิทธิพลต่อความรู้สึก
สีแดง	เป็นสีที่มีอำนาจดึงดูดสายตามากที่สุด จะทำให้ความรู้สึกเร้าใจ ตั้งต้นเร้าใจและร้อนแรง รุนแรง กล้าหาญ สีแดงที่ดูกระด้าง แสดงความสูงส่งภูมิฐานมั่นคง
สีเหลือง	ขึ้นอยู่กับความเข้มและความแรง ความรู้สึกสดชื่น ร่าเริง มีชีวิตชีวา สีเหลืองอ่อนจะมีลักษณะเด่นสะอาด สีเหลืองทองดูกระปรี้กระเป่า
สีส้ม	เป็นสีที่สดใสมองเห็นได้ไกล ให้ความรู้สึกดึงดูด ระบับระวังก้านนำมาใช้กับผลิตภัณฑ์ จะทำให้ดูสะอาดเบาขึ้น
สีม่วงแดง	ให้ความรู้สึกคึกคัก และมีอำนาจในทางลึกลับ
สีชมพู	เป็นสีอ่อนหวาน นุ่มนวล ให้ความรู้สึกร่าเริง บริสุทธิ์ไร้เดียงสา เกียรติยศ เป็นสัญลักษณ์ของผู้หญิงและความรัก ไม่มีอุปสรรค
สีน้ำตาล	แสดงความอบอุ่น ทำให้เกิดความแห้งแล้ง เสรีาสลด

เอกสารนี้เป็นเอกสารที่สงวนไว้สำหรับการใช้งานเพื่อการศึกษาเท่านั้น ไม่อนุญาตให้นำไปใช้ประโยชน์ด้านการค้า ไม่ว่ากรณีใดๆทั้งสิ้น อีกทั้งห้ามมิให้ดัดแปลงเนื้อหา และต้องอ้างอิงถึงเจ้าของเอกสารทุกครั้งที่มีการนำไปใช้

ตารางที่ 2.15 แสดงอิทธิพลความรู้สึกลึกของสีเย็น

สีเย็น	
สี	อิทธิพลต่อความรู้สึก
สีน้ำเงิน	แสดงความรู้สึกสงบเยือกเย็น ลึกลับทำให้เกิดสมาธิ แสดงความเป็นผู้ใหญ่ สง่า สีน้ำเงินเข้มทำให้เกิดความรู้สึกไม่สิ้นสุด สีน้ำเงินอ่อนให้ความรู้สึกกว้างเปล่า
สีเขียว	ให้ความรู้สึกสดชื่น สงบเยือก ซื่อสัตย์ ช่วยให้การพักสายตาเป็นสีที่แสดงความเป็นกลาง ให้ความหวังกับชีวิตใหม่ เมื่อเพิ่มสีเหลืองมีความแรงสดใสขึ้น
สีฟ้า	ให้ความรู้สึกสว่างสดใส อิสระไม่มีขอบเขต เป็นสัญลักษณ์ของท้องฟ้า อากาศสีฟ้าทะเลแสดงถึงความชุ่มชื้น ความเย็น

#### 4.1 สีและความรู้สึกจากการมองเห็นในลักษณะต่างๆ

##### ให้ความรู้สึกในเรื่องขนาด (SIZE)

- สีอ่อน (LIGHT VALUE) ทำให้ผลิตภัณฑ์ดูใหม่ขึ้นและอยู่ใกล้
- สีเข้ม (DARK VALUE) ทำให้ผลิตภัณฑ์ดูเล็กลงและอยู่ไกล
- สีร้อน (WARM VALUE) ทำให้ดูไกล
- สีเย็น (COOL VALUE) ทำให้ดูใกล้

##### ก. น้ำหนัก (WEIGHT)

- สีอ่อน และสีร้อน ทำให้ผลิตภัณฑ์ดูเบาขึ้น
- สีเข้มและสีเย็น ทำให้ผลิตภัณฑ์ดูหนักขึ้น
- ข. ความแข็งแรง (STRENGTH)
- สีร้อน ที่มีความมันมากๆ จะทำให้ดูแข็งแรง
- สีเย็น จะทำให้ดูแข็งแรงน้อย นอกจากนี้สีที่คล้ายกับโลหะจะทำให้รู้สึก

แข็งแรงด้วย เช่น สีน้ำเงินเข้ม - อมเทา สีบรอนซ์ เป็นต้น

##### ค. อุณหภูมิ (TEMPERATURE)

- สีร้อนให้ความรู้สึกสดชื่น อบอุ่น
- สีเย็นให้ความรู้สึกเย็น สงบ นอกจากนี้สีอ่อนจะดูความร้อนน้อยกว่าสีเข้ม

##### ง. ความสะอาด (CLEANING)

- สีขาวเป็นสีที่สะอาดที่สุด

เอกสารนี้เป็นเอกสารที่สงวนไว้สำหรับการใช้งานเพื่อการศึกษาเท่านั้น ไม่อนุญาตให้นำไปใช้ประโยชน์ด้านการค้า ไม่ว่าจะกรณีใดๆทั้งสิ้น อีกทั้งห้ามมิให้ดัดแปลงเนื้อหา และต้องอ้างอิงถึงเจ้าของเอกสารทุกครั้งที่มีการนำไปใช้

- สีอ่อน เช่นสีเหลืองอ่อน สีงาช้าง เป็นต้น แสดงความสะอาดและถูก  
สุขลักษณะ นุ่มนวล

#### จ. ความภูมิฐาน (DIGNITY)

- สีเทา เป็นสีที่ให้ความภูมิฐานสง่างามที่สุด
- สีเทาแกมเขียวและสีเทาแกมน้ำเงิน ปกติใช้เป็นสีเฟอร์นิเจอร์ภายในสำนัก

#### 4.2 ความสำคัญเกี่ยวกับการออกแบบและสิ่งที่เกี่ยวข้องกับการใช้สี

ซึ่งแยกออกเป็นความสัมพันธ์กันได้ดังนี้

##### ก. สีกับรูปร่าง (COLOR & FORM)

- สีบนรูปร่างที่มีพื้นผิวแบนจะอ่อนกว่าสีจริง เนื่องจากด้านที่ไม่ถูกแสงจะ  
กลมกลืนกับฉากหลัง

- สีบนรูปร่างที่มีผิวโค้งจะเข้มกว่าสีจริง เนื่องจากการตัดกันของส่วนที่  
สะท้อนแสง (High light)

##### ข. สีกับผิว (COLOR & TEXTURE)

สีบนพื้นผิวที่มีการสะท้อนแสงมาก เช่น พื้นผิวขรุขระ เป็นต้น จะอ่อนกว่า  
สีจริงรวมทั้งสีที่เป็นมันสะท้อนแสง

##### ค. สีกับวัสดุ (COLOR & MATERIAL)

ใช้ในการตกแต่งผิวของวัสดุ เพื่อจะได้ให้ผู้ใช้ทราบว่าจะใช้สีที่ไหนเมื่อไร  
อย่างไรหรือแยกประเภทของวัสดุ นอกจากนี้ยังใช้ในการเลียนแบบวัสดุนอกจากนี้ยังมีองค์ประกอบที่  
ช่วยในการใช้สีอีก คือคุณลักษณะของสี เช่น

- HUE คือ ตัวสีเป็นเนื้อแท้ของสีแต่ละสี
- VALUE คือ ความเข้มของสี
- TINT คือ กลุ่มสีที่จางหรืออมสีขาว
- CHROMA คือ ความรุนแรงของเนื้อสี
- COMPLEMENT คือ สีที่ตรงกันข้าม ถ้าใช้ผสมกันในปริมาณที่พอเหมาะ  
จะทำให้สีที่ออกมาขาว

ในทางปฏิบัติการใช้สีร่วมกัน ความรู้สึกที่ได้มิได้แยกตามความรู้สึกเฉพาะของสี แต่  
จะเป็นความรู้สึกของส่วนรวมของสีทั้งหมด เช่น สีแดง ให้ความรู้สึกกระปรี้กระเปร่า เมื่อใช้ร่วมกับ  
สีเหลืองที่ความรู้สึกสดชื่นร่าเริง จะทำให้ความรู้สึกเคลื่อนไหว (DYNAMIC) และการแผ่ขยาย

เอกสารนี้เป็นเอกสารที่สงวนไว้สำหรับการใช้งานเพื่อการศึกษาเท่านั้น ไม่อนุญาตให้นำไปใช้ประโยชน์ด้านการค้า  
ไม่ว่ากรณีใดๆทั้งสิ้น อีกทั้งห้ามมิให้ดัดแปลงเนื้อหา และต้องอ้างอิงถึงเจ้าของเอกสารทุกครั้งที่มีการนำไปใช้

(EXPANSIVE) ที่สัมผัสกับสื่ออ่อนจะทำให้ดูเด่นขึ้นมาและมีชีวิตชีวา สีที่สลายพอกัน เมื่อใช้ด้วยกันจะดึงดูดความสนใจได้เร็วขึ้น

## 2.10 การศึกษาวัสดุที่นำมาใช้ในการออกแบบตกแต่ง

การเลือกใช้วัสดุที่ใช้ในการออกแบบตกแต่งภายในโรงแรมนั้น ควรเลือกใช้วัสดุที่เหมาะสม สวยงามดูภูมิฐานแต่ในขณะเดียวกันก็ควรใช้ให้เหมาะสมกับแต่ละส่วนของโรงแรมด้วย

### 1 วัสดุประเภทหิน

วัสดุประเภทหินเหมาะสำหรับ ผนังและพื้น ทั้งภายในและภายนอกอาคารใน ส่วนที่มีคนทุกพาดผ่าน เนื่องจากหินทนทานต่อการใช้งาน ซึ่งในการใช้งานนั้นหินแต่ละประเภทก็จะมีคุณสมบัติที่ต่างกันไป ดังนี้

#### 1.1 หินอ่อน

เป็นหินที่สามารถทนต่อความสกปรกได้ดี ทนต่อสารเคมีได้บ้างบางชนิด ซึ่งนิยมใช้ทำผนังและพื้นภายในเป็นส่วนใหญ่ หินอ่อนนั้นมีค่าในด้านความงามมากกว่าหินประเภทอื่น มีสีให้เลือกตามความเหมาะสม เช่น ขาว ดำ เทา ชมพู เขียว ใสน้ำตาล หินชนิดนี้มีความทนทานต่อการขัดสี ไม่เก็บเสียง มีผิวที่สวยงาม หรรษา

#### 1.2 หินแกรนิต

ส่วนมากใช้ในการกรุผนังหรือพื้นทางเดินของส่วนต่างๆ เนื่องจากเป็นหินที่แข็งแรงที่สุด และมีความทนทาน เมื่อขัดขึ้นเงาจะมีลักษณะคล้ายหินอ่อน บำรุงรักษาทำความสะอาดง่าย

### 2 วัสดุประเภทดินเผา

วัสดุประเภทดินเผา เช่น กระเบื้องและเซรามิค สามารถใช้กรุผนังและพื้น ราคาถูกกว่า หิน ทนต่อสภาพดินฟ้าอากาศ การสึกกร่อน

#### 2.1 อิฐ

อิฐสามารถนำมาใช้โดยธรรมชาติของมัน มีสีแดง สีเหลือง สีเทา ขาว มีราคาถูกกว่าหิน คงทนและง่ายต่อการรักษา

#### 2.2 กระเบื้อง

เป็นวัสดุที่สามารถปูได้ทั้งพื้นผนัง ใต้ทุกๆห้องตามที่ต้องการและเหมาะสมสำหรับสภาพดินฟ้าอากาศ มีหลายขนาดหลายแบบและมีสีมากมายให้เลือก แบ่งเป็น 2 ชนิด

ก. กระเบื้องที่ผลิตในประเทศ มีทั้งคุณภาพและคงทนสวยงามใกล้เคียงกับของต่างประเทศ

เอกสารนี้เป็นเอกสารที่สงวนไว้สำหรับการใช้งานเพื่อการศึกษาเท่านั้น ไม่อนุญาตให้นำไปใช้ประโยชน์ด้านการค้า ไม่ว่าจะกรณีใดๆทั้งสิ้น อีกทั้งห้ามมิให้ดัดแปลงเนื้อหา และต้องอ้างอิงถึงเจ้าของเอกสารทุกครั้งที่มีการนำไปใช้

ข. กระเบื้องที่ผลิตจากต่างประเทศ ผลิตด้วยเทคโนโลยีที่ทันสมัย จึงทำให้มีคุณภาพมาก กระเบื้องที่ดีที่สุดคือกระเบื้องจากประเทศญี่ปุ่น

### 3 วัสดุประเภทไม้

เป็นวัสดุที่เหมาะสมกับการออกแบบตกแต่งภายใน ที่ต้องการความเป็นธรรมชาติ และมีความกลมกลืนกับสภาพแวดล้อม ไม้มีหลายชนิด ทั้งไม้ที่มีในประเทศและจากต่างประเทศ

#### 3.1 ไม้สัก

เป็นไม้เนื้อปานกลาง ใช้กับงานประณีตได้ดี รวมทั้งมีสีและลวดลายสวยงามเหมาะแก่การนำมาทำเครื่องเรือน การนำมาขุดให้เรียบหรืออาจจะขัดสีให้เข้มก็จะทำให้สวยงามอีกแบบ

#### 3.2 ไม้จำปา

เป็นไม้สีเนื้ออ่อน ใช้กับงานประณีต ไม้นิยมข้อมสี

#### 3.3 ไม้อัดสัก

คือไม้สักที่แปรรูปเป็นแผ่น อัดทับ ไม้เนื้อแข็ง เพื่อให้มีความแข็งตัวไม่บิดงอหรือหักใช้กรุเครื่องเรือนที่ทำโครงไม้สัก

#### 3.4 ไม้อัดยาง

เป็นไม้ชนิดเดียวกับไม้อัดสัก มีความแข็งแรงทนทานพอๆกัน แต่เนื้อไม้และลวดลายจะน้อยกว่า นิยมนำมาพ่นสีหรือกรูวัสดุอื่นกับผิวหน้าอีกที ราคาถูก

#### 3.5 ไม้อัดขมิ้น

เป็นไม้ที่มีลักษณะคล้ายกับไม้อัดสัก แต่ว่า ลวดลายจะไม่เป็นระเบียบ เรียบร้อยเหมือนกับไม้อัดสัก ผลิตน้อย ราคาไม่แน่นอน

### 4 วัสดุประเภทหวาย

วัสดุประเภทหวาย เป็นวัสดุที่มีอยู่ตามธรรมชาติในเมืองร้อน เหมาะสมกับการนำมาใช้ตกแต่งโรงแรมประเภทตากอากาศ และตกแต่งส่วนที่ต้องการจะพักผ่อนทั่วไป เพราะมีความกลมกลืนกับธรรมชาติ ได้บรรยากาศพื้นถิ่น รวมทั้งราคาถูกและน้ำหนักเบา

- ข้อเสียของหวาย
- ไม่ทนต่อการกัดกินของสัตว์เล็กๆ เช่น มอด หรือ เชื้อรา แต่ก็สามารถป้องกันได้โดยการทาน้ำยารักษาเนื้อไม้
- ไม้แข็งแรงทนทานเหมือนไม้ โดยเฉพาะส่วนที่เป็นหวายเส้นเล็กๆ อาจจะขาดได้ง่าย มีชอกและมูมมากทำให้เกิดความสกปรกง่าย
- ไม่ทนต่อสภาพดินฟ้าอากาศ มีอายุการใช้งานที่สั้นถ้าดูแลรักษาไม่ดี

### 5 วัสดุประเภทแร่ธาตุต่างๆ

เอกสารนี้เป็นเอกสารที่สงวนไว้สำหรับการใช้งานเพื่อการศึกษาเท่านั้น ไม่อนุญาตให้นำไปใช้ประโยชน์ด้านการค้า ไม่ว่าจะกรณีใดๆทั้งสิ้น อีกทั้งห้ามมิให้ดัดแปลงเนื้อหา และต้องอ้างอิงถึงเจ้าของเอกสารทุกครั้งที่มีการนำไปใช้

## 5.1 วัสดุโลหะ

### ก. เหล็ก

เหล็กที่ใช้ทำเครื่องเรือนมีอยู่ 2 ชนิด เหล็กแผ่นและเหล็กท่อกลม มีหลายขนาด สามารถนำมาดัดแปลงเป็นรูปตามความต้องการ ผิวชั้นนอกอาจทำได้หลายอย่างเช่น ชุบโครเมียม พ่นสี ลมดำ ข้อเสียคือเป็นสนิมได้

### ข. สแตนเลส

เป็นโลหะที่พิเศษกว่าเหล็กธรรมดาทั่วไป คือ ไม่เป็นสนิม แข็งแกร่งแต่มีราคาสูงกว่าเหล็ก มีทั้งชนิดแผ่นและท่อกลม มีผิวที่มันวาว เบากว่าเหล็ก

### ค. ทองเหลือง

เป็นโลหะที่มีความแข็งแรง ผิวสีเหลือง ราคาแพง บำรุงรักษายาก แต่ว่าคุณสมบัติของทองเหลืองสามารถดัดโค้ง งอ หรือหล่อเป็นรูปต่างๆได้

## 5.2 กระจก

ปัจจุบันกระจกเป็นวัสดุที่สำคัญมากในการออกแบบตกแต่งภายใน เพราะมีความสวยงามและสามารถใช้กับวัสดุอื่นได้ด้วย มีความโปร่งแสง ทนไฟ ทนกรด ทนด่าง กันฝนได้ ปลอดภัยจากเชื้อราและสามารถป้องกันเสียงรบกวนโดยไม่ปิดบังทิวทัศน์ภายนอกได้ กระจกมีหลายรูปแบบทั้งสีตันและคุณสมบัติ

## 5.3 พรม

ปัจจุบันนี้พรมที่ใช้กันอยู่ มี 5 ประเภท คือ

ก. พรมมาตรฐานทั่วไป เป็นพรมทอจากไหมจริงๆ แบ่งเป็น

- พรมชนิดขนสัตว์แท้
- พรมใยสังเคราะห์

ข. พรมมาตรฐานแยกชิ้น

เป็นพรมลักษณะเดียวกับแบบแรกแต่มีขนาดย่อย และขายเป็นชิ้นใช้วางบนพื้นโดยไม่ต้องติดยึด

ค. พรมกันน้ำ

เป็นพรมที่ทำจากใยสังเคราะห์พิเศษ กันน้ำได้ดีกว่า 2 แบบแรก แต่ความสวยงามนั้นด้อยกว่า บางครั้งเรียกว่าพรมอัด

ง. พรมที่ใช้วัสดุพิเศษ

เป็นพรมที่ผลิตจากวัสดุพิเศษท้องถิ่นเช่น ปอ มีความทนทาน สวยงาม ราคาถูก ไม่มีชนิดที่ใส่ปุ้เพิ่มเติมห้อง เหมาะสำหรับการนำมาประดับที่ผนัง

จ. พรมชนิดอื่นๆ เช่น พรมน้ำมัน

เอกสารนี้เป็นเอกสารที่สงวนไว้สำหรับการใช้งานเพื่อการศึกษาเท่านั้น ไม่อนุญาตให้นำไปใช้ประโยชน์ด้านการค้า ไม่ว่าจะกรณีใดๆทั้งสิ้น อีกทั้งห้ามมิให้ดัดแปลงเนื้อหา และต้องอ้างอิงถึงเจ้าของเอกสารทุกครั้งที่มีการนำไปใช้

ข้อสังเกต พรหมเป็นวัสดุที่มีผิวอ่อนนุ่ม มีลวดลายให้เลือกมากมาย แต่ว่าต้องดูแลรักษาอย่างดี เหมาะสำหรับการนำไปใช้ในห้องที่มีการปรับอากาศ

#### 5.4 ผ้าม่าน

เป็นวัสดุที่สำคัญในการตกแต่งภายใน มีความจำเป็นต่อประตู หน้าต่าง และกระจก ผ้าม่านทำจากวัสดุหลายชนิด เช่น

- ก. ผ้าไหม ให้ความรู้สึกมีคุณค่า หรหระ สวยงาม
- ข. ผ้ากำมะหยี่ ให้ความรู้สึก หรหระ ภูมิฐาน ฟุ่มเฟือย มีราคา
- ค. ผ้าฝ้าย ให้ความรู้สึกเป็นกันเอง สดุดสนาน

ประโยชน์ของผ้าม่านคือ ช่วยกรองแสง ควบคุมแสงสว่างตามความต้องการ ช่วยลดความร้อนจากแสงแดด ช่วยกันฝุ่นและลม กันเสียง และช่วยสร้างบรรยากาศในการออกแบบตกแต่ง



เอกสารนี้เป็นเอกสารที่สงวนไว้สำหรับการใช้งานเพื่อการศึกษาเท่านั้น ไม่อนุญาตให้นำไปใช้ประโยชน์ด้านการค้า ไม่ว่าจะกรณีใดๆทั้งสิ้น อีกทั้งห้ามมิให้ดัดแปลงเนื้อหา และต้องอ้างอิงถึงเจ้าของเอกสารทุกครั้งที่มีการนำไปใช้

## 2.11 การศึกษาโครงการเปรียบเทียบ

เหตุผลในการเลือกโครงการเปรียบเทียบเพื่อวิเคราะห์สภาพแวดล้อมและองค์ประกอบภายในโรงแรม เพื่อนำมาสรุปหาแนวทางในการออกแบบ โดยพิจารณาจากโครงการเปรียบเทียบ ดังนี้

### เหตุผลในการเลือกศึกษา

- เป็นโรงแรมตากอากาศ ที่มีขนาดและส่วนบริการใกล้เคียงกัน
- เป็นโรงแรมซึ่งรองรับนักท่องเที่ยวและมีส่วนบริการด้านสุขภาพ
- เพื่อศึกษารูปแบบและบรรยากาศในการตกแต่งภายใน

จากเหตุผลในการศึกษาโครงการเปรียบเทียบ จึงได้เลือกโรงแรมที่เหมาะสมและสอดคล้องกับโครงการ ดังนี้

- โรงแรมการ์เด้น คลิฟ รีสอร์ท แอนด์ สปา
- โรงแรมเอเชีย บีช โฮเทล
- โรงแรมแมริออทรีสอร์ท แอนด์ สปา
- โรงแรมวูดแลนด์ โฮเทล แอนด์ รีสอร์ท

### วัตถุประสงค์การศึกษาโครงการเปรียบเทียบ

1. เพื่อศึกษารูปแบบ โรงแรมตากอากาศ เช่นเดียวกับโครงการ โรงแรมพัชรา วอเตอร์ ฟลอ โฮเทล แอนด์ สปา ในด้านการบริหารงานและการบริการ
2. เพื่อศึกษาลักษณะที่มาของงานออกแบบภายในโรงแรมอื่นๆ เพื่อนำมาเป็นแนวทางในการกำหนดแนวความคิดในการออกแบบ
3. เพื่อศึกษาข้อดี ข้อเสีย ตลอดจนการเลือกใช้วัสดุในการออกแบบตกแต่ง เพื่อเป็นแนวทางในการกำหนดแนวทางในการออกแบบตกแต่งโครงการที่กำลังศึกษา

เอกสารนี้เป็นเอกสารที่สงวนไว้สำหรับการใช้งานเพื่อการศึกษาเท่านั้น ไม่อนุญาตให้นำไปใช้ประโยชน์ด้านการค้า ไม่ว่าจะกรณีใดๆทั้งสิ้น อีกทั้งห้ามมิให้ดัดแปลงเนื้อหา และต้องอ้างอิงถึงเจ้าของเอกสารทุกครั้งที่มีการนำไปใช้

## 1. โรงแรมการ์เด็น คลิฟ รีสอร์ท แอนด์ สปา

### ที่ตั้ง

การ์เด็นคลิฟ รีสอร์ท แอนด์ สปา ตั้งอยู่ 222/20 ม.5 ซอยนาเกลือ 16 ถ.พญา-นาเกลือ จ.ชลบุรี ตั้งอยู่ในพื้นที่เงียบสงบพร้อมกับหาดส่วนตัว เป็นโรงแรมที่แขกทั้งคนไทยและชาวต่างชาติ นิยมเข้ามาพักมากที่สุดแห่งหนึ่งเนื่องจากสถานที่ตั้งอยู่ย่านใจกลางเมืองและติดกับสถานที่ท่องเที่ยวสำคัญมากมาย

### ลักษณะอาคาร

เป็นอาคารที่ไม่สูงนักประกอบด้วย 249 ห้องพัก ตกแต่งแบบไทยสมัยใหม่ ตั้งอยู่ในพื้นที่เงียบสงบพร้อมกับหาดส่วนตัว ตัวอาคารหันหน้าสู่ทะเล ด้านข้างโดยรอบมีต้นไม้โดยรอบมีการออกแบบที่หลากหลายแบบของห้องพัก มีส่วนของห้องพักในส่วน โรงแรมและส่วนรีสอร์ท ส่วนโรงแรมเป็นอาคารเชื่อมต่อกับส่วนหน้าสูง 6 ชั้นและส่วนรีสอร์ทที่เป็นหลังแยกจากส่วน โรงแรม มีบ้านจำนวน 36 หลังมีห้องพักแยกเป็นหลังๆ ลักษณะสถาปัตยกรรมรูปแบบอาคารเน้นรูปแบบสถาปัตยกรรมไทยผสมเทคโนโลยีการก่อสร้างสมัยใหม่เน้นบรรยากาศโดยรอบของสวนธรรมชาติที่ร่มเย็น ตกแต่งตัวอาคารด้วยกระจกและผนังก่ออิฐฉาบปูน หน้าต่างกระจกทุกชั้น ลดหลั่นรูปทรงอาคารตามความสูง



รูปภาพที่ 2.42 แสดงลักษณะทางสถาปัตยกรรมภายนอกอาคาร การ์เด็น คลิฟ รีสอร์ทแอนด์ สปา

เอกสารนี้เป็นเอกสารที่สงวนไว้สำหรับการใช้งานเพื่อการศึกษาเท่านั้น ไม่อนุญาตให้นำไปใช้ประโยชน์ด้านการค้า ไม่ว่าจะกรณีใดๆทั้งสิ้น อีกทั้งห้ามมิให้ดัดแปลงเนื้อหา และต้องอ้างอิงถึงเจ้าของเอกสารทุกครั้งที่มีการนำไปใช้

### ขอบเขตในการศึกษาข้อมูลโครงการเปรียบเทียบ

1. ศึกษาสภาพที่ตั้ง, สภาพภูมิอากาศ
2. ศึกษาลักษณะอาคาร
3. ศึกษากลุ่มเป้าหมายของโครงการ
4. ศึกษาแนวความคิดในการออกแบบ
5. ศึกษาลักษณะการตกแต่งภายใน

### ส่วนที่ทำการศึกษา

1. ส่วนโถงลิโอบบี้
2. ส่วนล็อบบี้แกน
3. ส่วนห้องอาหาร
4. ส่วนห้องพัก
5. ส่วนห้องจัดเลี้ยง

ตารางที่ 2.16 แสดงการศึกษาโครงการเปรียบเทียบโรงแรม การ์เด้น คลิฟ รีสอร์ท แอนด์ สปา

ส่วนศึกษา	การ์เด้น คลิฟ รีสอร์ทแอนด์ สปา
1. ศึกษาสภาพที่ตั้งสภาพภูมิอากาศ	ตั้งอยู่ 222/20 ม.5 ซอยนาเกลือ16 ถ.พญา-นาเกลือ จ.ชลบุรี ตั้งอยู่ในพื้นที่เขียบสงบพร้อมชายหาดส่วนตัว เป็นโรงแรมที่แขกทั้งคนไทยและชาวต่างชาตินิยมเข้ามาพักมากที่สุดแห่งหนึ่ง เนื่องจากสถานที่ตั้งอยู่ย่านใจกลางเมืองและติดกับสถานที่ท่องเที่ยวสำคัญมากมาย
2. ศึกษาลักษณะอาคาร	เป็นอาคารที่ไม่สูงนักประกอบด้วย 249 ห้องพัก ตกแต่งแบบไทยสมัยใหม่ ตั้งอยู่ในพื้นที่เขียบสงบพร้อมชายหาดส่วนตัว อาคารหันหน้าสู่ทะเล ด้านข้างโดยรอบมีต้นไม้โดยรอบมีการออกแบบที่หลากหลายแบบของห้องพัก มีส่วนของห้องพักในส่วนโรงแรมและส่วนรีสอร์ท ส่วน โรงแรมเป็นอาคารเชื่อมต่อกจากส่วนหน้าสูง 6 ชั้นและส่วนรีสอร์ทเป็นหลังแยกจากส่วนโรงแรม มีบ้านจำนวน 36 หลังมีห้องพักแยกเป็นหลังๆ
3. ศึกษากลุ่มเป้าหมายของโครงการ	นักธุรกิจ ที่จะมาสัมมนา กัน และนักท่องเที่ยว ทั้งชาวไทยและชาวต่างประเทศ จะมาพักมากช่วงหน้าร้อนที่มีคลื่นลมดีจากทะเลเพื่อมาพักผ่อน อาบแดด และเล่นกีฬาทางน้ำ

เอกสารนี้เป็นเอกสารที่สงวนไว้สำหรับการใช้งานเพื่อการศึกษาเท่านั้น ไม่อนุญาตให้นำไปใช้ประโยชน์ด้านการค้าไม่ว่ากรณีใดๆทั้งสิ้น อีกทั้งห้ามมิให้ดัดแปลงเนื้อหา และต้องอ้างอิงถึงเจ้าของเอกสารทุกครั้งที่มีการนำไปใช้

4.ศึกษาแนวความคิดในการออกแบบ	ตกแต่งแบบไทยสมัยใหม่ ลักษณะสถาปัตยกรรมรูปแบบอาคารเน้นรูปแบบสถาปัตยกรรมไทยผสมเทคโนโลยีการก่อสร้างสมัยใหม่
------------------------------	--

## ส่วนที่ทำการศึกษา

### 1. โถงล็อบบี้

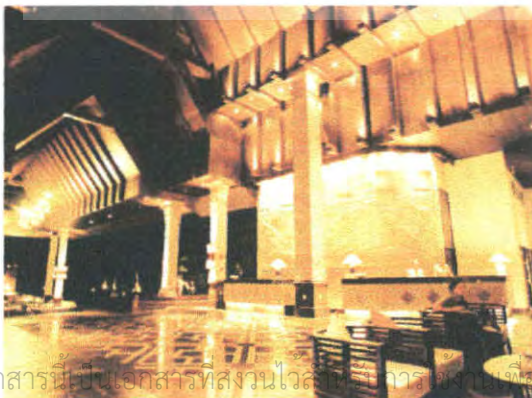

เอกสารนี้เป็นเอกสารที่สงวนไว้สำหรับการศึกษาดูงานเท่านั้น ไม่อนุญาตให้นำไปใช้และเผยแพร่ การค้า  
ไม่ว่ากรณีใดๆทั้งสิ้น อีกทั้งห้ามมิให้ตัดแปลงเนื้อหา และต้องอ้างอิงถึงเจ้าของเอกสารทุกครั้งที่มีการนำไปใช้

## รูปภาพที่ 2.45 แสดงโรงถือบบี การ์เดิน คลิฟ รีสอร์ทแอนด์ สปา ทางด้านใน

### ตารางที่ 2.17 แสดงการศึกษาโครงการเปรียบเทียบที่ขบส่วนโรงถือบบี

ศึกษาลักษณะการตกแต่งภายใน	โรงถือบบี
การใช้สี	การใช้สีเป็นสีเอิร์ธโทน แบบอบอุ่น ใช้โทนสีอ่อนโดยใช้สีขาวและสีเข้มของวัสดุธรรมชาติมาตกแต่ง เพื่อสร้างบรรยากาศ ให้ความรู้สึกพักผ่อน
แสงสว่าง	การใช้ไฟในส่วนของเพดาน เป็นไฟคาวนไลท์ และแสงธรรมชาติในการสร้างบรรยากาศ
วัสดุ	การเลือกใช้วัสดุจากธรรมชาติทำให้เข้ากับสภาพแวดล้อม เช่น หินทราย หินแกรนิต ไม้
เฟอร์นิเจอร์	วัสดุที่ใช้ เช่น ไม้สัก, ผ้าไหม ในการบุเฟอร์นิเจอร์ และการใช้พื้นไม้ระแนงสีดำ ตัดกับสีของเพดาน

### สรุป

- ข้อดี**
1. การตกแต่งแสงไฟให้บรรยากาศภายในดูหรูหรา
  2. ลักษณะอาคารถ่ายเทอากาศได้ดี
  3. การนำแสงธรรมชาติเข้ามาใช้ในการตกแต่งได้อย่างกลมกลืน
  4. การเลือกใช้วัสดุจากธรรมชาติทำให้เข้ากับสภาพแวดล้อม
- ปัญหา**
1. ที่นั่งไม่เพียงพอสำหรับลูกค้า
  2. อาคารมีปัญหาในฤดูฝน

เอกสารนี้เป็นเอกสารที่สงวนไว้สำหรับการใช้งานเพื่อการศึกษาเท่านั้น ไม่อนุญาตให้นำไปใช้ประโยชน์ด้านการค้า ไม่ว่าจะกรณีใดๆทั้งสิ้น อีกทั้งห้ามมิให้ดัดแปลงเนื้อหา และต้องอ้างอิงถึงเจ้าของเอกสารทุกครั้งที่มีการนำไปใช้

## 2. ล็อบบี้เลาน์

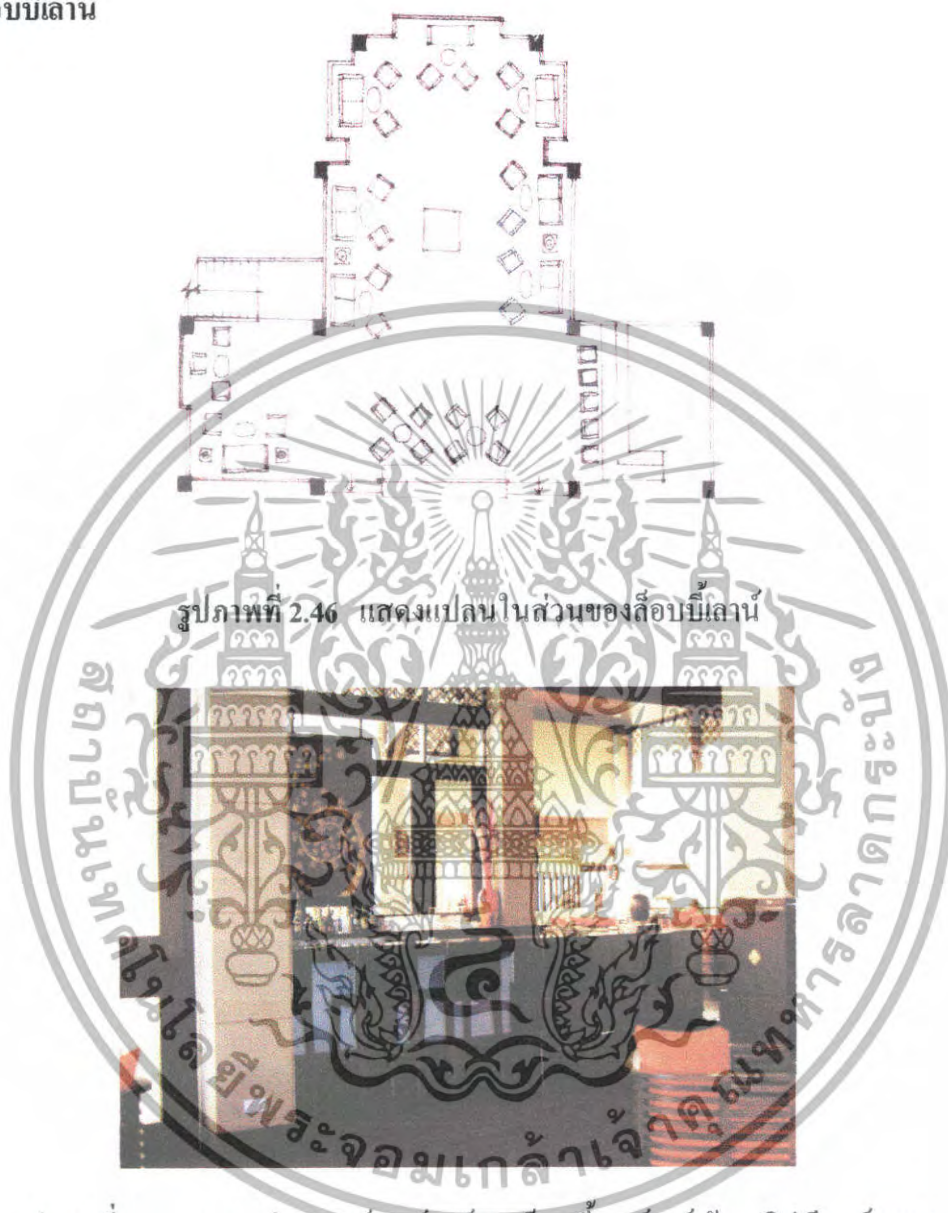

รูปภาพที่ 2.46 แสดงแปลนในส่วนของล็อบบี้เลาน์

รูปภาพที่ 2.47 แสดงส่วนเคาน์เตอร์บาร์ของล็อบบี้เลาน์การ์เด็น คลิฟ รีสอร์ทแอนด์ สปา



เอกสารนี้เป็นเอกสารที่สงวนไว้สำหรับการใช้งานเพื่อการศึกษาเท่านั้น ไม่อนุญาตให้นำไปใช้ประโยชน์ด้านการค้า ไม่ว่าจะกรณีใดๆทั้งสิ้น อีกทั้งห้ามมิให้ตัดแปลงเนื้อหา และต้องอ้างอิงถึงเจ้าของเอกสารทุกครั้งที่มีการนำไปใช้

## รูปถ่ายที่ 2.48 แสดงบรรยากาศของล็อบบี้เลาน์ การ์เด้น คลิฟ รีสอร์ท แอนด์ สปา

ตารางที่ 2.18 แสดงการศึกษาโครงการเปรียบเทียบส่วนล็อบบี้ เลาน์

ศึกษาลักษณะการตกแต่งภายใน	ล็อบบี้ เลาน์
การใช้สี	การใช้โทนสีอ่อนโดยใช้สีขาวและสีน้ำตาลเข้มของวัสดุธรรมชาติมาตกแต่ง เพื่อสร้างบรรยากาศให้ความรู้สึกพักผ่อน
แสงสว่าง	ใช้เป็นแสงประดิษฐ์มีการใช้ไฟคานันไลท์ที่ส่องให้แสงได้ทั้งบนและล่าง แสงจึงกระจายกระทบเพดานที่มีลวดลายเห็นได้ชัด แสงที่ใช้เป็นโทนเหลืองนวลสร้างความอบอุ่นเป็นกันเอง
วัสดุ	ใช้ไม้กรุในส่วนของเคาน์เตอร์บาร์ และใช้ในส่วนราวกัน ส่วนที่นั่งพื้นปูด้วยไม้
เฟอร์นิเจอร์	เฟอร์นิเจอร์ส่วนใหญ่เป็นโครงไม้ แก้อีเบาะหุ้มผ้า สีเข้มเข้มทำให้ดูคลาสสิกและหรูหรา

### สรุป

ข้อดี - การแบ่งอาณาเขตพื้นที่ได้ชัดเจนโดยการเล่นระดับพื้นให้เกิดความต่างระดับ

ปัญหา - การจัดที่นั่งขาดจุดหลัก จุดรอง ไม่เกิดความน่าสนใจ

เอกสารนี้เป็นเอกสารที่สงวนไว้สำหรับการใช้งานเพื่อการศึกษาเท่านั้น ไม่อนุญาตให้นำไปใช้ประโยชน์ด้านการค้า ไม่ว่าจะกรณีใดๆทั้งสิ้น อีกทั้งห้ามมิให้ดัดแปลงเนื้อหา และต้องอ้างอิงถึงเจ้าของเอกสารทุกครั้งที่มีการนำไปใช้

3. ส่วนห้องอาหาร

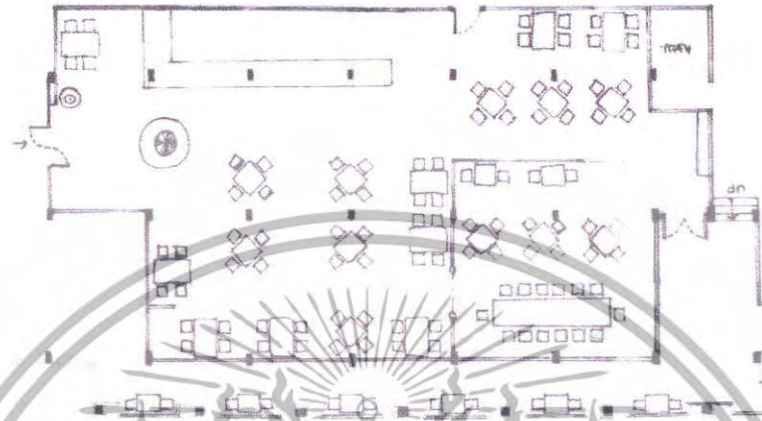

ภาพที่ 2.49 แสดงแปลนห้องอาหารการ์เด็น คลิฟ รีสอร์ท แอนด์ สปา



ภาพที่ 2.50 แสดงส่วนเพดานเตอร์ภายในห้องอาหารการ์เด็น คลิฟ รีสอร์ท แอนด์ สปา



เอกภพเป็นเอกสารที่สงวนไว้สำหรับกรรณัง เพื่อการศึกษาเท่านั้น เอกภพเป็นสงวนไว้ในด้านราคา ไม่ว่ากรณีใดๆทั้งสิ้น อีกทั้งห้ามมิให้ตัดแปลงเนื้อหา และต้องอ้างอิงถึงเจ้าของเอกสารทุกครั้งที่มีการนำไปใช้

ภาพที่ 2.51 แสดงบรรยากาศของภายในห้องอาหารการ์เด็น คลิฟ รีสอร์ทแอนด์ สปา



ภาพที่ 2.52 แสดงบรรยากาศของภายในห้องอาหารการ์เด็น คลิฟ รีสอร์ทแอนด์ สปา

ตารางที่ 2.19 แสดงการศึกษาโครงการเปรียบเทียบห้องอาหาร

ศึกษาลักษณะการตกแต่งภายใน	โถงลิโอบบี้
การใช้สี	การใช้สีเป็นสีเอิร์ธโทน แบบอบอุ่น ใช้โทนสีอ่อนโดยใช้สีขาวครีมและสีเข้มของวัสดุธรรมชาติมาตกแต่ง เพื่อสร้างบรรยากาศ ภายใน
แสงสว่าง	การใช้ไฟในส่วนของเพดาน เป็นไฟคาวนไลท์ และแสงธรรมชาติในการสร้างบรรยากาศ
วัสดุ	การเลือกใช้วัสดุจากธรรมชาติทำให้เข้ากับสภาพแวดล้อม พื้นเป็นกระเบื้องดินเผา ผสมกับปูนฉาบเรียบ
เฟอร์นิเจอร์	เฟอร์นิเจอร์ส่วนใหญ่เป็นไม้เพื่อบรรยากาศที่กลมกลืนกับธรรมชาติและทนต่อสภาพแวดล้อม

### สรุป

- ข้อดี - ห้องมีขนาดใหญ่ มีประโยชน์ใช้สอยที่ครบถ้วน
- มีการออกแบบที่เรียบง่ายเน้นความ สะดวกสบาย

เอกสารนี้เป็นเอกสารที่สงวนไว้สำหรับการใช้งานเพื่อการศึกษาเท่านั้น ไม่อนุญาตให้นำไปใช้ประโยชน์ด้านการค้าไม่ว่ากรณีใดๆทั้งสิ้น อีกทั้งห้ามมิให้ตัดแปลงเนื้อหา และต้องอ้างอิงถึงเจ้าของเอกสารทุกครั้งที่มีการนำไปใช้

ปัญหา -

4. ห้องพัก

4.1 ห้องพักแบบ Deluxe Seaview

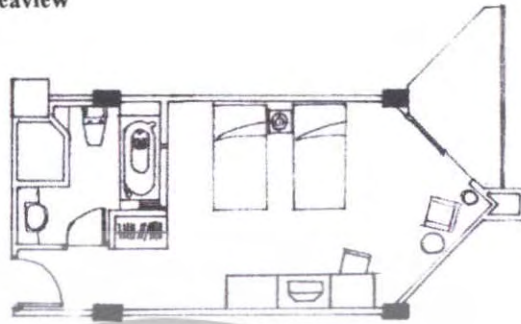

รูปภาพที่ 2.53 แสดงแปลนส่วนห้องพักแบบ Deluxe Seaview



รูปภาพที่ 2.54 แสดงส่วนเตียงนอนห้องพักแบบ Deluxe Seaview



เอกสารนี้เป็นเอกสารที่สงวนลิขสิทธิ์ไว้สำหรับบริการใช้งานเพื่อการศึกษาเท่านั้น ไม่อนุญาตให้นำไปใช้ประโยชน์ด้านการค้า  
 รูปภาพที่ 2.55 แสดงบรรยากาศของภายในส่วนห้องพักแบบ Deluxe Seaview  
 ไม่ว่าจะกรณีใดๆทั้งสิ้น อีกทั้งห้ามมิให้ดัดแปลงเนื้อหา และต้องอ้างอิงถึงเจ้าของเอกสารทุกครั้งที่มีการนำไปใช้



รูปภาพที่ 2.56 แสดงบรรยากาศของภายในห้องน้ำ Deluxe Seaview

ตารางที่ 2.20 แสดงการศึกษาโครงการเปรียบเทียบห้องพักแบบ Deluxe Seaview

ศึกษาลักษณะการตกแต่งภายใน	ห้องพักแบบ Deluxe Seaview
การใช้สี	โทนสีอ่อน โดยใช้สีขาวและสีของวัสดุธรรมชาติ มาตกแต่ง เพื่อสร้างบรรยากาศ ให้ความรู้สึกพักผ่อน
แสงสว่าง	การใช้แสงมีการใช้ดวงโคม และดาวนีไลท์ แสงไฟเป็นสีเหลืองนวล
วัสดุ	วัสดุเป็นแบบการกรุไม้ส่วนมากซึ่งเป็นสีวอลนัท ใช้ผ้าบุสีโทนอบอุ่น เครื่องเรือนไม้
เฟอร์นิเจอร์	เฟอร์นิเจอร์เป็นไม้ ทั้งส่วนเตียง โต๊ะ เก้าอี้ แอร์ มีรูปแบบเฟอร์นิเจอร์ลอยตัว

### สรุป

- ข้อดี - การใช้เฟอร์นิเจอร์ส่วนใหญ่เป็นไม้ เพื่อให้เกิดความกลมกลืนกับบรรยากาศ  
 - การจัดแปลนมีความต่อเนื่องตามพฤติกรรมของผู้ใช้

ปัญหา -

เอกสารนี้เป็นเอกสารที่สงวนไว้สำหรับการใช้งานเพื่อการศึกษาเท่านั้น ไม่อนุญาตให้นำไปใช้ประโยชน์ด้านการค้า ไม่ว่าจะกรณีใดๆทั้งสิ้น อีกทั้งห้ามมิให้ดัดแปลงเนื้อหา และต้องอ้างอิงถึงเจ้าของเอกสารทุกครั้งที่มีการนำไปใช้

#### 4.2 ห้องพักแบบ Junior Suite

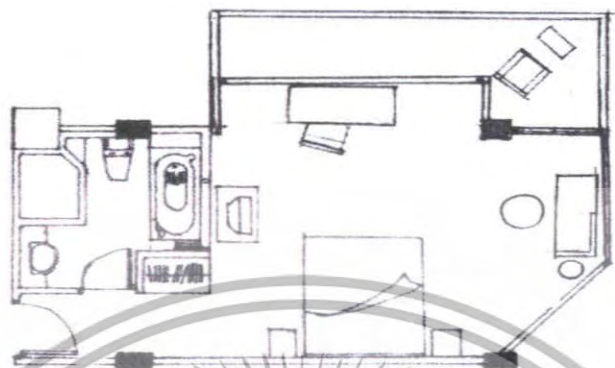

รูปภาพที่ 2.57 แสดงแปลนส่วนห้องพักแบบ Junior Suite



รูปภาพที่ 2.58 แสดงบรรยากาศของภายในส่วนห้องพักแบบ Junior Suite

เอกสารนี้เป็นเอกสารที่สงวนไว้สำหรับการใช้งานเพื่อการศึกษาเท่านั้น ไม่อนุญาตให้นำไปใช้ประโยชน์ด้านการค้า ไม่ว่าจะกรณีใดๆทั้งสิ้น อีกทั้งห้ามมิให้ดัดแปลงเนื้อหา และต้องอ้างอิงถึงเจ้าของเอกสารทุกครั้งที่มีการนำไปใช้

ตารางที่ 2.21 แสดงการศึกษาโครงการเปรียบเทียบห้องพักแบบ Junior Suite

ศึกษาลักษณะการตกแต่งภายใน	ห้องพักแบบ Junior Suite
การใช้สี	โทนสีอ่อนโดยใช้สีขาวและสีของวัสดุธรรมชาติ มาตกแต่ง เพื่อสร้างบรรยากาศ ให้ความรู้สึกพักผ่อน
แสงสว่าง	การใช้แสงมีการใช้ไฟกึ่งประดับ และความนำไลท์ แสงไฟเป็นสีเหลืองนวล
วัสดุ	วัสดุเป็นแบบการกรุไม้ส่วนมากซึ่งเป็นที่วอลนัท ใช้ผ้าปูสี โทนอบอุ่น เครื่องเรือนไม้ พื้นเป็น กระเบื้องดินเผาสีขาว
เฟอร์นิเจอร์	เฟอร์นิเจอร์เป็นไม้ ทั้งส่วนเตียง โต๊ะ เก้าอี้ แอร์มี รูปแบบเฟอร์นิเจอร์ลอยตัว

สรุป

- ข้อดี - วัสดุปูพื้นเป็นไม้ ทำให้ง่ายต่อการทำความสะอาด  
 - การจัดแปลนมีความต่อเนื่องตามพฤติกรรมของผู้ใช้
- ปัญหา -

เอกสารนี้เป็นเอกสารที่สงวนไว้สำหรับการใช้งานเพื่อการศึกษาเท่านั้น ไม่อนุญาตให้นำไปใช้ประโยชน์ด้านการค้า ไม่ว่าจะกรณีใดๆทั้งสิ้น อีกทั้งห้ามมิให้ตัดแปลงเนื้อหา และต้องอ้างอิงถึงเจ้าของเอกสารทุกครั้งที่มีการนำไปใช้

### 4.3 ห้องพักแบบ Executive Suite

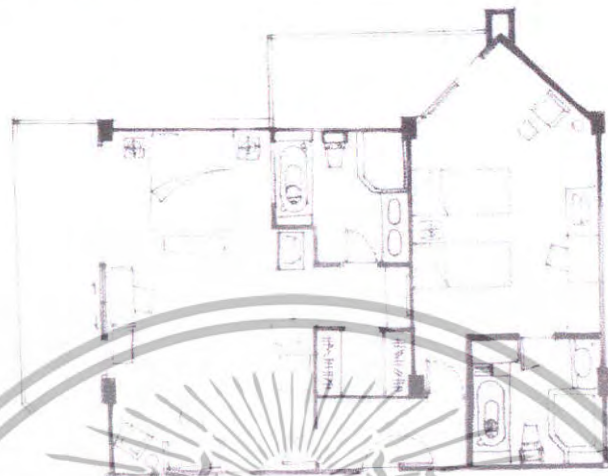

รูปภาพที่ 2.59 แสดงแปลนส่วนห้องพักแบบ Executive Suite



เอกสารนี้เป็นเอกสารที่สงวนไว้สำหรับการใช้งานเพื่อการศึกษาค้นคว้าเท่านั้น ไม่ควรนำข้อมูลไปใช้ประโยชน์ด้านการค้า  
**รูปภาพที่ 2.60 แสดงบรรยากาศของภายในส่วนห้องพักแบบ Executive Suite**  
 ไม่ว่าจะกรณีใดๆทั้งสิ้น อีกทั้งห้ามมิให้ดัดแปลงเนื้อหา และต้องอ้างอิงถึงเจ้าของเอกสารทุกครั้งที่มีการนำไปใช้

ตารางที่ 2.22 แสดงการศึกษาโครงการเปรียบเทียบห้องพักแบบ Executive Suite

ศึกษาลักษณะการตกแต่งภายใน	ห้องพักแบบ Executive Suite
การใช้สี	โทนสีอ่อนโดยใช้สีขาวและสีของวัสดุธรรมชาติมาตกแต่ง เพื่อสร้างบรรยากาศ ให้ความรู้สึกรู้สึกพักผ่อน มีการใช้สีโทนขาวและสีแสดคัลในส่วนของผ้าที่ใช้กับเครื่องเรือน
แสงสว่าง	การใช้แสงมีการใช้ไฟถึงระดับ และความนิ่มไลท์ แสงไฟเป็นสีเหลืองนวล
วัสดุ	วัสดุเป็นแบบการกรุไม้ส่วนมากซึ่งเป็นสีวอลนัท ใช้ผ้าบุสีโทนอบอุ่น เครื่องเรือนไม้ พื้นเป็นกระเบื้องดินเผาสีขาว
เฟอร์นิเจอร์	เฟอร์นิเจอร์ส่วนใหญ่เป็นไม้บุด้วยผ้า รูปแบบเฟอร์นิเจอร์ลอยตัว

สรุป

- ข้อดี
- เลือกใช้วัสดุที่คงทนต่อสภาพแวดล้อม
  - วัสดุที่ใช้เป็นไม้สร้างความรู้สึกใกล้ธรรมชาติ
  - จัดวางเฟอร์นิเจอร์ได้เหมาะสม
- ปัญหา

เอกสารนี้เป็นเอกสารที่สงวนไว้สำหรับการใช้งานเพื่อการศึกษาเท่านั้น ไม่อนุญาตให้นำไปใช้ประโยชน์ด้านการค้า ไม่ว่าจะกรณีใดๆทั้งสิ้น อีกทั้งห้ามมิให้ดัดแปลงเนื้อหา และต้องอ้างอิงถึงเจ้าของเอกสารทุกครั้งที่มีการนำไปใช้

## 5. ส่วนห้องจัดเลี้ยง, ประชุม



รูปภาพที่ 2.61 แสดงแปลนส่วนห้องจัดเลี้ยง, ประชุม

รูปภาพที่ 2.62 แสดงบรรยากาศของภายในส่วนห้องจัดเลี้ยง, ประชุม

เอกสารนี้เป็นเอกสารที่สงวนไว้สำหรับการใช้งานเพื่อการศึกษาเท่านั้น ไม่อนุญาตให้นำไปใช้ประโยชน์ด้านการค้า ไม่ว่าจะกรณีใดๆทั้งสิ้น อีกทั้งห้ามมิให้ตัดแปลงเนื้อหา และต้องอ้างอิงถึงเจ้าของเอกสารทุกครั้งที่มีการนำไปใช้

ตารางที่ 2.23 แสดงการศึกษาโครงการเปรียบเทียบห้องจัดเลี้ยง

ศึกษาลักษณะการตกแต่งภายใน	ส่วนห้องจัดเลี้ยง
การใช้สี	สีขาวและน้ำตาลเข้มซึ่งให้ความรู้สึกเคร่งขรึม, สะอาด และอบอุ่น
แสงสว่าง	การใช้แสงมีการใช้ดวงโคมประดับ เน้นแสงจาก Down Light เพื่อสร้างบรรยากาศในบางจุดแสงไฟเป็นสีเหลืองนวล
วัสดุ	พื้นปูพรม ผนัง ก่ออิฐฉาบปูน กรุฟองยางปิดทับด้วยหนัง เพื่อป้องกันเสียงจาก ภายในตู้ภายนอก และลดการสะท้อนของเสียงวัสดุที่เลือกใช้เป็นพวกที่เก็บเสียง พื้นปูพรม ผนังติดแผ่นฉาบเสียงบุผ้า เพดาน เป็นฝ้าสีขาว กรุอิฐฉาบ
เฟอร์นิเจอร์	เฟอร์นิเจอร์ส่วนใหญ่ใช้แบบจัดซื้อสำเร็จรูป

สรุป

ข้อดี - เลือกใช้วัสดุที่คงทนต่อสภาพแวดล้อม

วัสดุที่ใช้เหมาะแก่การตกแต่ง

ปัญหา

เอกสารนี้เป็นเอกสารที่สงวนไว้สำหรับการใช้งานเพื่อการศึกษาเท่านั้น ไม่อนุญาตให้นำไปใช้ประโยชน์ด้านการค้า ไม่ว่าจะกรณีใดๆทั้งสิ้น อีกทั้งห้ามมิให้ดัดแปลงเนื้อหา และต้องอ้างอิงถึงเจ้าของเอกสารทุกครั้งที่มีการนำไปใช้

## 5. ส่วน SPA



ภาพที่ 2.63 แสดงส่วนเคาน์เตอร์ภายในส่วน SPA การ์เด้น คลิฟ รีสอร์ทแอนด์ สปา

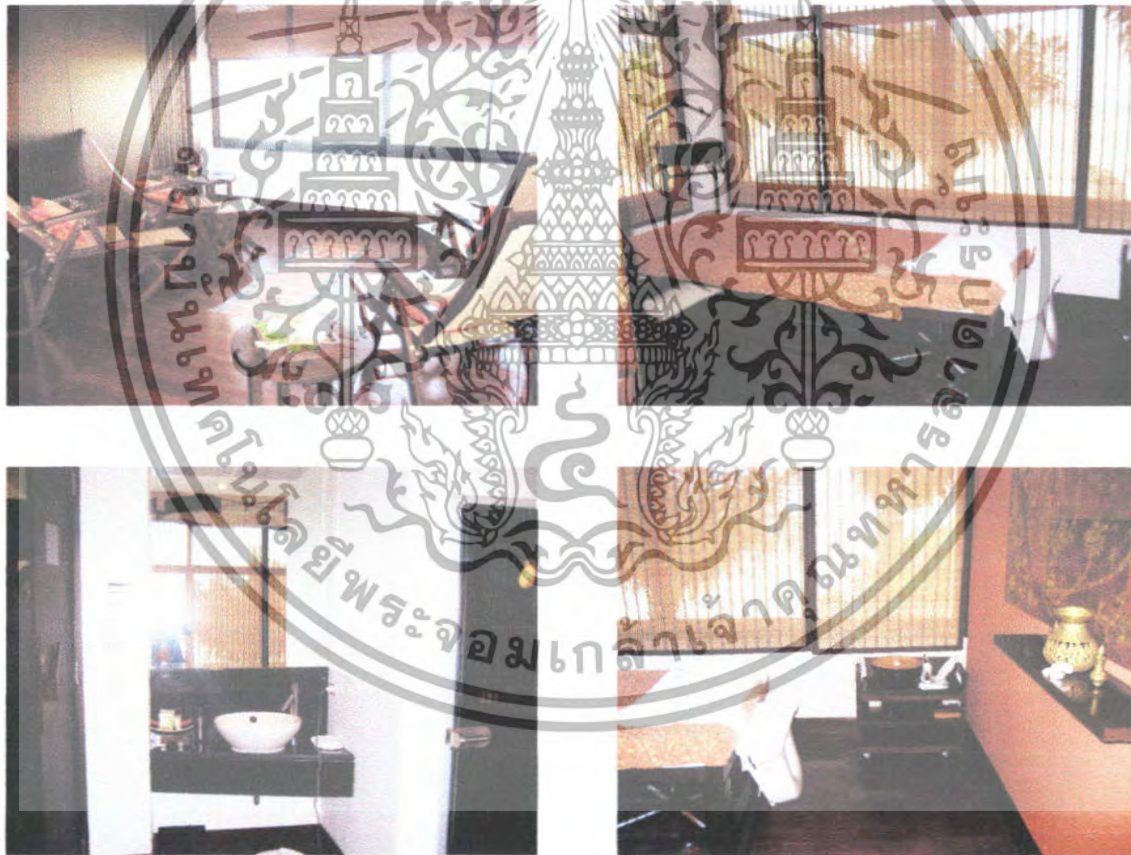

รูปภาพที่ 2.64 แสดงบรรยากาศของภายในส่วนห้อง SPA

เอกสารนี้เป็นเอกสารที่สงวนไว้สำหรับการใช้งานเพื่อการศึกษาเท่านั้น ไม่อนุญาตให้นำไปใช้ประโยชน์ด้านการค้า ไม่ว่าจะกรณีใดๆทั้งสิ้น อีกทั้งห้ามมิให้ดัดแปลงเนื้อหา และต้องอ้างอิงถึงเจ้าของเอกสารทุกครั้งที่มีการนำไปใช้

ตารางที่ 2.24 แสดงการศึกษาโครงการเปรียบเทียบส่วน SPA

ศึกษาลักษณะการตกแต่งภายใน	ส่วน SPA
การใช้สี	สีขาวและน้ำตาลอ่อนเพื่อให้เข้ากับการตกแต่งและธรรมชาติของวัสดุ
แสงสว่าง	แสงธรรมชาติจากภายนอกและเน้นแสงจาก Down Light เพื่อสร้างบรรยากาศในบางจุดแสงไฟเป็นสีเหลืองนวล
วัสดุ	- พื้นไม้สีน้ำตาลเข้ม - ผนังปูนทาสีน้ำตาลแดงติดกระเบื้องใสบางส่วน - เพดานปูนทาสีครีม
เฟอร์นิเจอร์	ส่วนใหญ่เป็นไม้

สรุป

- ข้อดี - มีการตกแต่งที่เรียบง่าย โทนสีเป็นธรรมชาติ
- เลือกใช้วัสดุที่คงทนต่อสภาพแวดล้อม
- ปัญหา - ส่วนพักผ่อน ไม่เพียงพอ

เอกสารนี้เป็นเอกสารที่สงวนไว้สำหรับการใช้งานเพื่อการศึกษาเท่านั้น ไม่อนุญาตให้นำไปใช้ประโยชน์ด้านการค้า ไม่ว่าจะกรณีใดๆทั้งสิ้น อีกทั้งห้ามมิให้ตัดแปลงเนื้อหา และต้องอ้างอิงถึงเจ้าของเอกสารทุกครั้งที่มีการนำไปใช้

## 2. โรงแรมเอเชีย พัทยา บีช

ที่ตั้ง

ตั้งอยู่ริมหาดจอมเทียน พัทยา มีสภาพอากาศเย็นสบาย ลมทะเลพัดตลอด โดยสามารถเดินตามทางเดินด้านหลังโรงแรมไปยังหาดด้านต่างได้

ลักษณะอาคาร

อาคารเป็นอาคารสูง 7 ชั้น มีสนามกอล์ฟ และสระว่ายน้ำ มีส่วนล็อบบี้ เ累านจ์ คอฟฟี่ช้อป ห้องสัมมนา ห้องพักแบบธรรมดา มี Golf View และ Pool View ห้องสูทและห้องสวีท



รูปภาพที่ 2.65 แสดงลักษณะทางสถาปัตยกรรมภายนอกอาคาร Asia Pattaya Beach Hotel ด้านทางเข้า

ขอบเขตในการศึกษาข้อมูลโครงการเปรียบเทียบ

1. ศึกษาสภาพที่ตั้ง, สภาพภูมิอากาศ
2. ศึกษาลักษณะอาคาร
3. ศึกษากลุ่มเป้าหมายของโครงการ
4. ศึกษาแนวความคิดในการออกแบบ
5. ศึกษาลักษณะการตกแต่งภายใน

ส่วนที่ทำการศึกษา

1. โถงล็อบบี้
2. เคาน์เตอร์บริการส่วนหน้า
3. ล็อบบี้เ累านจ์
4. คอฟฟี่ช้อป
5. ห้องพัก

เอกสารนี้เป็นเอกสารที่สงวนไว้สำหรับการใช้งานเพื่อการศึกษาเท่านั้น ไม่อนุญาตให้นำไปใช้ประโยชน์ด้านการค้า ไม่ว่าจะกรณีใดๆทั้งสิ้น อีกทั้งห้ามมิให้ดัดแปลงเนื้อหา และต้องอ้างอิงถึงเจ้าของเอกสารทุกครั้งที่มีการนำไปใช้

ตารางที่ 2.25 แสดงการศึกษาโครงการเปรียบเทียบโรงแรม Asia Pattaya Beach Hotel

ส่วนศึกษา	Asia Pattaya Beach Hotel
1.ศึกษาสภาพที่ตั้งสภาพภูมิอากาศ	ตั้งอยู่ริมหาดจอมเทียน พัทยา ที่สภาพอากาศเย็นสบาย ลมทะเลพัดตลอด โดยสามารถเดินตามทางเดินด้านหลังโรงแรมไปยังหาดด้านหลังได้ เมื่อมองจากทะเลเข้ามายังโรงแรมจะเห็นว่าโรงแรมตั้งอยู่บนเนินผาหน้าทะเล แต่จะมีทางเดินเลาะมาจากโรงแรมมายังหาดได้
2.ศึกษาลักษณะอาคาร	ลักษณะอาคารเป็นคอนกรีตเสริมเหล็ก เป็นอาคารสี่เหลี่ยมผืนผ้าขนาดใหญ่มี 7 ชั้น เป็นอาคารห้องพักและส่วนบริการ จะมีทั้งล็อบบี้ ส่วนบริการส่วนหน้า คอฟฟี่ ชีอป ห้องประชุมสัมมนา และห้องพัก โดยห้องพักจะมีหลายแบบทั้งธรรมดาและห้องสูท
3.ศึกษากลุ่มเป้าหมายของโครงการ	นักธุรกิจ ที่จะมาสัมมนา และนักท่องเที่ยว ทั้งชาวไทยและชาวต่างประเทศ จะมาพักมากช่วงหน้าร้อนที่มีคลื่นลมดีจากทะเลเพื่อมาพักผ่อนอาบแดด และเล่นกีฬาทางน้ำ
4.ศึกษาแนวความคิดในการออกแบบ	มีการใช้การตกแต่งปรับจากรูปแบบชายหาด ชายทะเล โดยตกแต่งแนวคลาสสิกอบอุ่น การใช้สีในการตกแต่งเป็นสีเอิร์ธโทน ครีม น้ำตาล ชมพูนวล เป็นต้น

เอกสารนี้เป็นเอกสารที่สงวนไว้สำหรับการใช้งานเพื่อการศึกษาเท่านั้น ไม่อนุญาตให้นำไปใช้ประโยชน์ด้านการค้าไม่ว่ากรณีใดๆทั้งสิ้น อีกทั้งห้ามมิให้ดัดแปลงเนื้อหา และต้องอ้างอิงถึงเจ้าของเอกสารทุกครั้งที่มีการนำไปใช้

## ส่วนที่ทำการศึกษา

### 1. โถงล็อบบี้

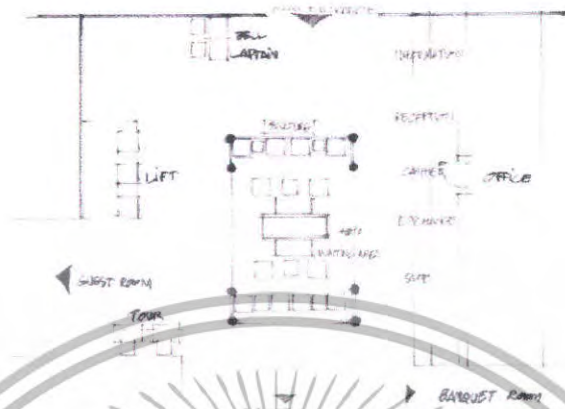

รูปภาพที่ 2.66 แสดงแปลนโถงทางเข้าและเคาน์เตอร์บริการส่วนหน้า



รูปภาพที่ 2.67 แสดงโถงล็อบบี้ Asia Pattaya Beach Hotel จากทางเข้า



รูปภาพที่ 2.68 แสดงโถงล็อบบี้ Asia Pattaya Beach Hotel ทางด้านใน

เอกสารนี้เป็นเอกสารที่สงวนไว้สำหรับการใช้งานเพื่อการศึกษาเท่านั้น ไม่อนุญาตให้นำไปใช้ประโยชน์ด้านการค้า ไม่ว่าจะกรณีใดๆทั้งสิ้น อีกทั้งห้ามมิให้ดัดแปลงเนื้อหา และต้องอ้างอิงถึงเจ้าของเอกสารทุกครั้งที่มีการนำไปใช้

ตารางที่ 2.26 แสดงการศึกษาโครงการเปรียบเทียบส่วนโถงลือบปี

ศึกษาลักษณะการตกแต่งภายใน	โถงลือบปี
การใช้สี	การใช้สีเป็นสีเอิร์ธโทน แบบอบอุ่น มีการใช้สีหวานตกแต่งให้ดูสดใสสนุกสนาน สีของไม้ทำให้ดูคลาสสิกและหรูหรา
แสงสว่าง	การใช้แสงมีการใช้โคมระย้าที่ส่องให้แสงได้ทั้งบนและล่าง แสงจึงกระจายกระทบเพดานที่มีลวดลายเห็นได้ชัด แสงที่ใช้เป็นโทนเหลืองนวลสร้างความอบอุ่นเป็นกันเอง
วัสดุ	ใช้ไม้กรุ รวมทั้งลามิเนต โลหะใช้ในส่วนราวจับและใบประติมากรรม ส่วนพักคอยเป็นพื้นไม้ พื้นโถงเป็นหินแกรนิต
เฟอร์นิเจอร์	เฟอร์นิเจอร์เป็นไม้ และหวาย ให้เข้ากับลักษณะอากาศชายทะเล

## สรุป

ข้อดี - การแบ่งพื้นที่ใช้สอยชัดเจน โดยการยกพื้นในส่วนพักคอย

ข้อเสีย - โรงแรมเป็นอาคารแบบปิด ได้รับแสงธรรมชาติจากภายนอกได้น้อย ทำให้ไม่เกิดความค่อเนื่องจากสภาพแวดล้อมภายนอก

## 2. เค้าเตอร์บริการส่วนหน้า



รูปภาพที่ 2.69 แสดงการจัดส่วนเคาน์เตอร์บริการส่วนหน้า Asia Pattaya Beach Hotel



รูปภาพที่ 2.70 แสดงส่วนเคาน์เตอร์บริการส่วนหน้า Asia Pattaya Beach Hotel และ ตั้มการะ



รูปภาพที่ 2.71 แสดงส่วนเคาน์เตอร์ทัวร์ Asia Pattaya Beach Hotel และ โถงลิฟท์

เอกสารนี้เป็นเอกสารที่สงวนไว้สำหรับการใช้งานเพื่อการศึกษาเท่านั้น ไม่อนุญาตให้นำไปใช้ประโยชน์ด้านการค้า ไม่ว่าจะกรณีใดๆทั้งสิ้น อีกทั้งห้ามมิให้ดัดแปลงเนื้อหา และต้องอ้างอิงถึงเจ้าของเอกสารทุกครั้งที่มีการนำไปใช้



รูปภาพที่ 2.72 แสดงการแบ่งส่วนเคาน์เตอร์บริการส่วนหน้า Asia Pattaya Beach Hotel

ตารางที่ 2.27 แสดงการศึกษาโครงการเปรียบเทียบที่ขอส่วนเคาน์เตอร์บริการส่วนหน้า

ศึกษาลักษณะการตกแต่ง ภายใน	ส่วนเคาน์เตอร์บริการส่วนหน้า
การใช้สี	การใช้สีเป็นสีเอิร์ธโทน แบบอบอุ่น สีของไม้ทำให้ดูคลาสสิกและหรูหรา มีการใช้สีน้ำตาลและเทาเพื่อให้ดูเป็นทางการในส่วนที่เป็นที่ทำงาน
แสงสว่าง	การใช้แสงมีการใช้ไฟถึงประดับ และความถี่ได้เคาน์เตอร์มีการซ่อนไฟส่องให้เห็นหลายประดับด้านล่าง
วัสดุ	ใช้ไม้กรุ รวมทั้งลามิเนต หน้าเคาน์เตอร์ด้านล่างกรุแผ่นกระเบื้องติดผนังแบบมีลวดลายปูนดำสีขาว ใช้โลหะเงินของเสาถักกลม
เฟอร์นิเจอร์เป็น	เฟอร์นิเจอร์เป็นไม้ในส่วนเคาน์เตอร์ เก้าอี้เป็นล้อเลื่อน

### สรุป

**ข้อดี** -เนื่องจากเคาน์เตอร์บริการส่วนหน้ามีความยาวการแบ่งสัดส่วนพื้นที่ใช้สอยจึง

### ชัดเจน

**ข้อเสีย** - การตกแต่งในส่วนผนังด้านหลังเคาน์เตอร์ต้อนรับ ยังขาดจุดเด่นไม่น่าสนใจ

เอกสารนี้เป็นเอกสารที่สงวนไว้สำหรับการใช้งานเพื่อการศึกษาเท่านั้น ไม่อนุญาตให้นำไปใช้ประโยชน์ด้านการค้า ไม่ว่าจะกรณีใดๆทั้งสิ้น อีกทั้งห้ามมิให้ตัดแปลงเนื้อหา และต้องอ้างอิงถึงเจ้าของเอกสารทุกครั้งที่มีการนำไปใช้

3. ล็อบบี้เดาน์

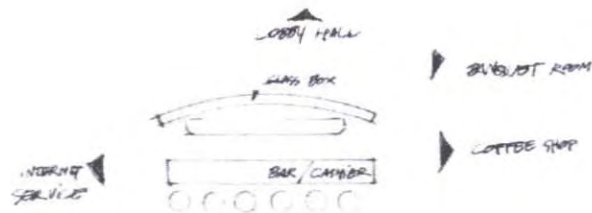

รูปภาพที่ 2.73 แสดงแปลนในส่วนของล็อบบี้เดาน์



รูปภาพที่ 2.74 แสดงทางเข้าส่วนแคว้นเตอร์บารของล็อบบี้เดาน์Asia Pattaya Beach Hotel



รูปภาพที่ 2.75 แสดงบรรยากาศของล็อบบี้เดาน์Asia Pattaya Beach Hotel

เอกสารนี้เป็นเอกสารที่สงวนไว้สำหรับการใช้งานเพื่อการศึกษาเท่านั้น ไม่นิยมนำไปเผยแพร่โดยไม่ได้รับอนุญาต  
ไม่ว่ากรณีใดๆทั้งสิ้น อีกทั้งห้ามมิให้ดัดแปลงเนื้อหา และต้องอ้างอิงถึงเจ้าของเอกสารทุกครั้งที่มีการนำไปใช้



รูปถ่ายที่ 2.76 แสดงบรรยากาศด้านของเวที คนตรี ด้านหลัง  
เป็นระแนงข้างนอก

ตารางที่ 2.28 แสดงการศึกษาโครงการเปรียบเทียบส่วนล๊อบบี้-เก้าอี้

ศึกษาลักษณะการตกแต่งภายใน	ล๊อบบี้-เก้าอี้
การใช้สี	การใช้สีเป็นสีอิฐโทน แบบอบอุ่น สีของไม้กับพื้นพรมสีแดงทำให้ดูคลาสสิกและหรูหรา
แสงสว่าง	ใช้เป็นแสงประดิษฐ์มีการใช้โคมระย้าที่ส่องให้บสงได้ทั้งบนและล่าง แสงจึงกระจายกระทบเพดานที่มีลวดลายเห็นได้ชัด แสงที่ใช้เป็นโทนเหลืองนวลสร้างความอบอุ่นเป็นกันเอง
วัสดุ	ใช้ไม้กรุในส่วนของเคาน์เตอร์บาร์ และใช้ในล๊อบบี้ทุกชั้น ส่วนที่นั่งยกพื้นขึ้นปูด้วยพรมสีแดง ผ่นังในส่วนด้านหลังเคาน์เตอร์ เป็นการก่อ Glass box เป็นแนวโค้ง
เฟอร์นิเจอร์	เฟอร์นิเจอร์ส่วนใหญ่เป็นโครงไม้ แก้อีเบาะหุ้มผ้า สีแดงเข้มทำให้ดูคลาสสิกและหรูหรา

### สรุป

**ข้อดี** – การแบ่งอาณาเขตพื้นที่ได้ชัดเจนโดยการยกพื้นให้เกิดความต่างระดับ

**ข้อเสีย** – การจัดที่นั่งขาดจุดหลัก จุดรอง ไม่เกิดความน่าสนใจ

เอกสารนี้เป็นเอกสารที่สงวนไว้สำหรับการใช้งานเพื่อการศึกษาเท่านั้น ไม่อนุญาตให้นำไปใช้ประโยชน์ด้านการค้าไม่ว่ากรณีใดๆทั้งสิ้น อีกทั้งห้ามมิให้ตัดแปลงเนื้อหา และต้องอ้างอิงถึงเจ้าของเอกสารทุกครั้งที่มีการนำไปใช้

#### 4. คอฟฟี่ช้อป

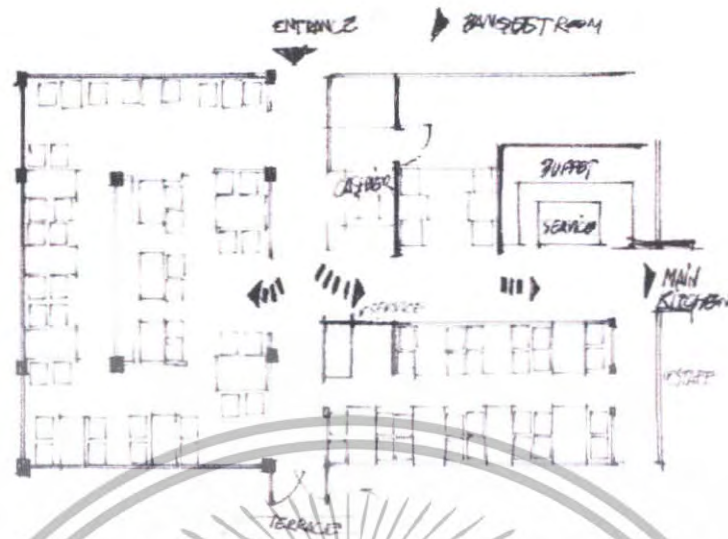

รูปภาพที่ 2.77 แสดงแปลนในส่วนของคอฟฟี่ช้อป Asia Pattaya Beach Hotel



รูปภาพที่ 2.78 แสดงทางเข้าส่วนคอฟฟี่ช้อป Asia Pattaya Beach Hotel



รูปภาพที่ 2.79 แสดงส่วนบริการของคอฟฟี่ช้อป Asia Pattaya Beach Hotel

เอกสารนี้เป็นเอกสารที่สงวนไว้สำหรับการใช้งานเพื่อการศึกษาเท่านั้น ไม่อนุญาตให้นำไปใช้ประโยชน์ด้านการค้า ไม่ว่าจะกรณีใดๆทั้งสิ้น อีกทั้งห้ามมิให้ดัดแปลงเนื้อหา และต้องอ้างอิงถึงเจ้าของเอกสารทุกครั้งที่มีการนำไปใช้



รูปภาพที่ 2.80 แสดงบรรยากาศตกแต่งแบบทะเลภายในคอฟฟี่ช้อป Asia Pattaya Beach Hotel



รูปภาพที่ 2.81 แสดงส่วนบุฟเฟต์ในคอฟฟี่ช้อป Asia Pattaya Beach Hotel

รูปภาพที่ 2.82 แสดงการตกแต่งด้านหน้าส่วนคอฟฟี่ช้อป Asia Pattaya Beach Hotel

เอกสารนี้เป็นเอกสารที่สงวนไว้สำหรับการใช้งานเพื่อการศึกษาเท่านั้น ไม่อนุญาตให้นำไปใช้ประโยชน์ด้านการค้า ไม่ว่าจะกรณีใดๆทั้งสิ้น อีกทั้งห้ามมิให้ตัดแปลงเนื้อหา และต้องอ้างอิงถึงเจ้าของเอกสารทุกครั้งที่มีการนำไปใช้

ตารางที่ 2.29 แสดงการศึกษาโครงการเปรียบเทียบส่วนคอฟฟี่ช้อป

ศึกษาลักษณะการตกแต่งภายใน	คอฟฟี่ช้อป
การใช้สี	การใช้สีเป็นสีเอิร์ธโทน แบบอบอุ่น สีของไม้ทำให้ดูคลาสสิกและหรูหรา มีการใช้สีขาวยุโรปทำให้ดูเป็นรูปแบบทะเล สร้างความสดใส สนุกสนาน มีการใช้สีแดงเหมือนกับเป็นสีสินในท้องทะเล สีเขียวทะเลกระเบื้องด้านบนแทนน้ำทะเล
แสงสว่าง	การใช้แสงมีการใช้ไฟกิ่งประดับ และคาวาน์ไลท์ แสงที่ใช้เป็นเหลืองนวล
วัสดุ	ใช้ไม้ครุ รวมทั้งลามิเนต โลหะในส่วนของราวระเบียง
เฟอร์นิเจอร์	เฟอร์นิเจอร์เป็นไม้ และหวาย มีการจัดรูปแบบหลากหลายและแบ่งส่วน

สรุป

ข้อดี - วัสดุปูพื้นเป็นหินแกรนิตและไม้ ง่ายต่อการทำความสะอาด

- มีการเล่นระดับพื้นและวัสดุเพื่อแบ่งส่วนของที่นั่ง

ข้อเสีย - ส่วนของ แคชเชียร์ และเคาน์เตอร์บริการ รวมไปถึง โต๊ะบุฟเฟ่ต์ ไม่มีจุดเด่นพอ

4. ห้องพัก

ห้องพักแบบ Jacuzzi Suite

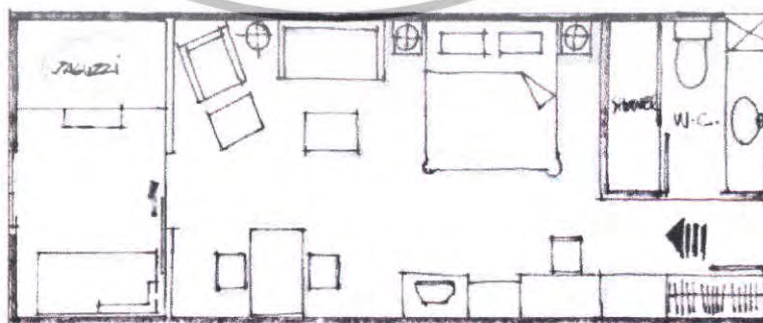

รูปภาพที่ 2.83 แสดงแปลนส่วนห้องพักแบบ Jacuzzi Suite

เอกสารนี้เป็นเอกสารที่สงวนไว้สำหรับการใช้งานเพื่อการศึกษาเท่านั้น ไม่นำไปเผยแพร่โดยไม่ได้รับอนุญาตจากเจ้าของเอกสาร หากมีการนำข้อมูลไปใช้โดยไม่ได้รับอนุญาต เจ้าของเอกสารขอสงวนสิทธิ์ในสิ่งที่ปรากฏ และไม่รับผิดชอบต่อความเสียหายใดๆ ทั้งสิ้น อีกทั้งห้ามมิให้ดัดแปลงเนื้อหา และต้องอ้างอิงถึงเจ้าของเอกสารทุกครั้งที่มีการนำไปใช้



รูปภาพที่ 2.84 แสดงการจัดเครื่องเรือนส่วนห้องพักแบบ Jacuzzi Suite

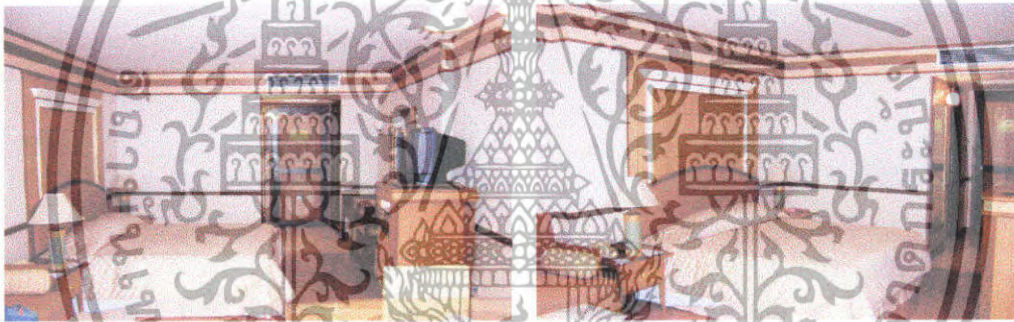

รูปภาพที่ 2.85 แสดงการจัดเครื่องเรือนส่วนห้องพักแบบ Jacuzzi Suite

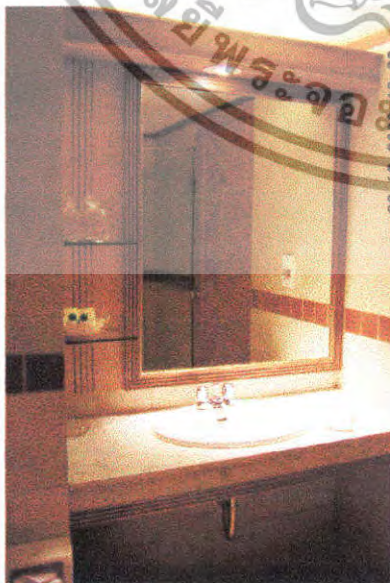

รูปภาพที่ 2.86 แสดงการตกแต่งห้องน้ำส่วน  
ห้องพักแบบ Jacuzzi Suite

เอกสารนี้เป็นเอกสารที่สงวนไว้สำหรับการใช้งานเพื่อการศึกษาเท่านั้น ไม่อนุญาตให้นำไปใช้ประโยชน์ด้านการค้า ไม่ว่าจะกรณีใดๆทั้งสิ้น อีกทั้งห้ามมิให้ดัดแปลงเนื้อหา และต้องอ้างอิงถึงเจ้าของเอกสารทุกครั้งที่มีการนำไปใช้

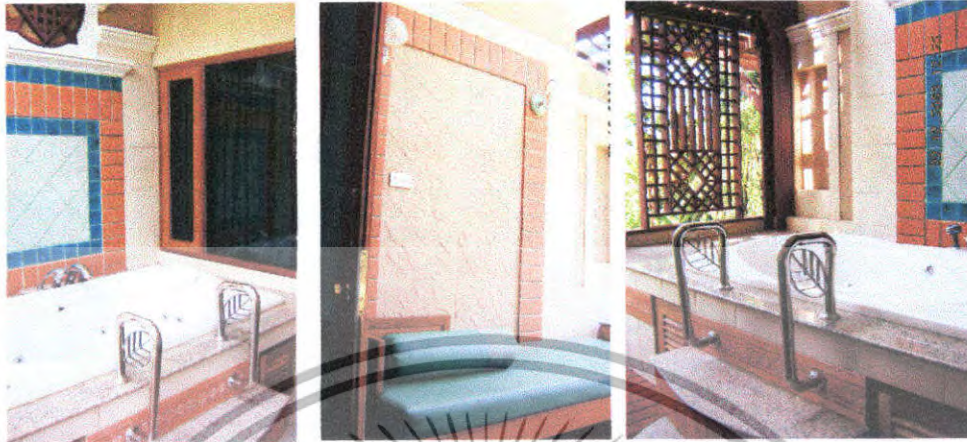

รูปภาพที่ 2.87 แสดงส่วนอ่างน้ำวนด้านหน้าห้องพักแบบ Jacuzzi Suite

ตารางที่ 2.30 แสดงการศึกษาโครงการเปรียบเทียบห้องพักแบบ Jacuzzi Suite

ศึกษาลักษณะการตกแต่งภายใน	ห้องพักแบบ Jacuzzi Suite
การใช้สี	การใช้สีเป็นสีเอิร์ธโทน แบบอบอุ่น สีของไม้ ทำให้ดูคลาสสิกและหรูหรา มีการใช้สีโทนชมพูและครีมในส่วนของผ้าที่ใช้กับเครื่องเรือน
แสงสว่าง	การใช้แสงมีการใช้ไฟกิ่งประดับ โคมระย้า และควาน์ไลท์ แสงไฟเป็นสีเหลืองนวล
วัสดุ	ใช้ไม้กรุ รวมทั้งคานีเนต และวอลเปเปอร์ ภายนอกใช้โลหะในส่วนของราวระเบียง และตกแต่งผนังและพื้นด้วยกระเบื้องทั้งกระเบื้องเคลือบ และกระเบื้องหินทราย
เฟอร์นิเจอร์	เฟอร์นิเจอร์เป็นไม้ ทั้งส่วนเตียง โต๊ะ เก้าอี้ โดยเฟอร์นิเจอร์มีการตกแต่งด้วยโทนสีอบอุ่นเช่นกัน ภายนอกมีอ่างน้ำวนและเก้าอี้ส่วนเปียกที่มีใสนเป็นผ้าใบ แอร์เป็นแบบซ่อนในฝ้า

เอกสารนี้เป็นเอกสารที่สงวนไว้สำหรับการใช้งานเพื่อการศึกษาเท่านั้น ไม่อนุญาตให้นำไปใช้ประโยชน์ด้านการค้า ไม่ว่าจะกรณีใดๆทั้งสิ้น อีกทั้งห้ามมิให้ดัดแปลงเนื้อหา และต้องอ้างอิงถึงเจ้าของเอกสารทุกครั้งที่มีการนำไปใช้

## สรุป

- ข้อดี - วัสดุพื้นเป็นไม้ ทำให้ง่ายต่อการทำความสะอาด  
 - การจัดแปลนมีความต่อเนื่องตามพฤติกรรมของผู้ใช้
- ข้อเสีย - การตกแต่งขาดจุดหลัก จุดรอง ไม่เกิดความน่าสนใจ

## ห้องพักแบบ Superior Sea View

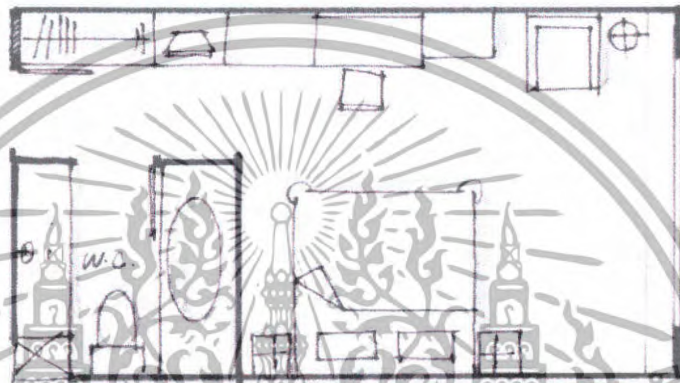

รูปภาพที่ 2.88 แสดงแบบแปลนส่วนห้องพักแบบ Superior Sea View

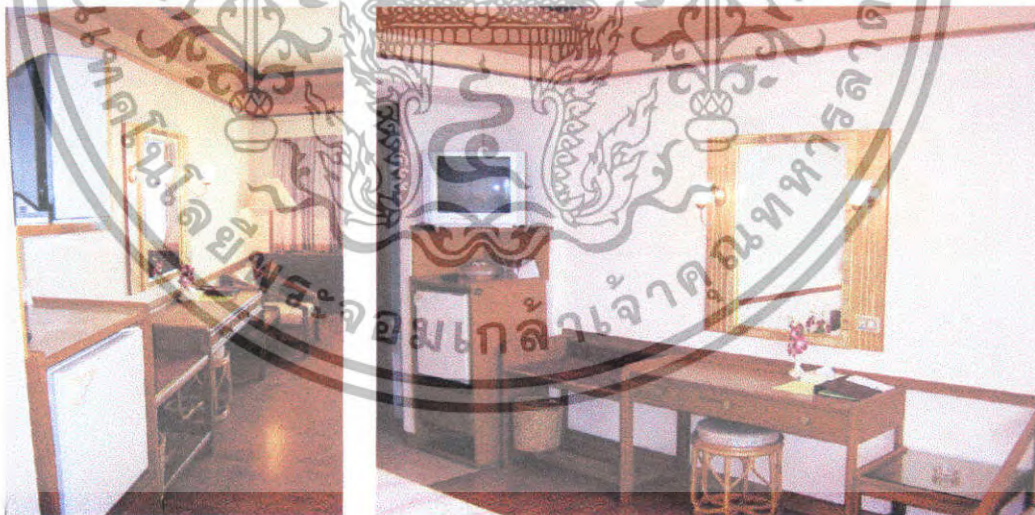

รูปภาพที่ 2.89 แสดงจัดเครื่องเรือนห้องพักแบบ Superior Sea View

เอกสารนี้เป็นเอกสารที่สงวนไว้สำหรับการใช้งานเพื่อการศึกษาเท่านั้น ไม่อนุญาตให้นำไปใช้ประโยชน์ด้านการค้า ไม่ว่าจะกรณีใดๆทั้งสิ้น อีกทั้งห้ามมิให้ดัดแปลงเนื้อหา และต้องอ้างอิงถึงเจ้าของเอกสารทุกครั้งที่มีการนำไปใช้



รูปถ่ายที่ 2.90 แสดงการตกแต่งหัวเตียงห้องพักแบบ Superior Sea View

รูปถ่ายที่ 2.91 แสดงการตกแต่งห้องน้ำในห้องพักแบบ Superior Sea View



รูปถ่ายที่ 2.92 แสดงวิวทะเลในห้องพักแบบ Superior Sea View

เอกสารนี้เป็นเอกสารที่สงวนไว้สำหรับการใช้งานเพื่อการศึกษาเท่านั้น ไม่อนุญาตให้นำไปใช้ประโยชน์ด้านการค้า ไม่ว่าจะกรณีใดๆทั้งสิ้น อีกทั้งห้ามมิให้ดัดแปลงเนื้อหา และต้องอ้างอิงถึงเจ้าของเอกสารทุกครั้งที่มีการนำไปใช้

ตารางที่ 2.31 แสดงการศึกษาโครงการเปรียบเทียบห้องพักแบบ Superior Sea View

ศึกษาลักษณะการตกแต่งภายใน	ห้องพักแบบ Superior Sea View
การใช้สี	การใช้สีเป็นสีเอิร์ธโทน แบบอบอุ่น สีของไม้ทำให้ดูคลาสสิกและหรูหรา มีการใช้สีโทนชมพูและครีมในส่วนของผ้าที่ใช้กับเครื่องเรือน
แสงสว่าง	การใช้แสงมีการใช้ไฟทั้งประดับ และความนำไลท์ แสงไฟเป็นสีเหลืองนวล
วัสดุ	ใช้ไม้กรุ รวมทั้งลามิเนต และวอลเปเปอร์
เฟอร์นิเจอร์	เฟอร์นิเจอร์เป็นไม้ ทั้งส่วนเตียง โต๊ะ เก้าอี้ แอร์ เป็นแบบซ่อนในตัว

## สรุป

- ข้อดี - การใช้เฟอร์นิเจอร์ส่วนใหญ่เป็นไม้ เพื่อให้เกิดความกลมกลืนกับบรรยากาศ  
 การจัดแปลนมีความต่อเนื่องตามพฤติกรรมของผู้ใช้
- ข้อเสีย - การตกแต่งขาดจุดเด่น จุดรอง ไม่เกิดความน่าสนใจ

ห้องพักแบบ Standard Golf View

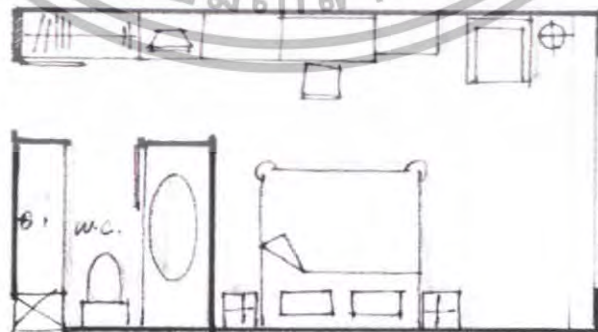

รูปภาพที่ 2.93 แสดงแปลนส่วนห้องพักแบบ Standard Golf View

เอกสารนี้เป็นเอกสารที่สงวนไว้สำหรับการใช้งานเพื่อการศึกษาเท่านั้น ไม่อนุญาตให้นำไปใช้ประโยชน์ด้านการค้า ไม่ว่าจะกรณีใดๆทั้งสิ้น อีกทั้งห้ามมิให้ดัดแปลงเนื้อหา และต้องอ้างอิงถึงเจ้าของเอกสารทุกครั้งที่มีการนำไปใช้

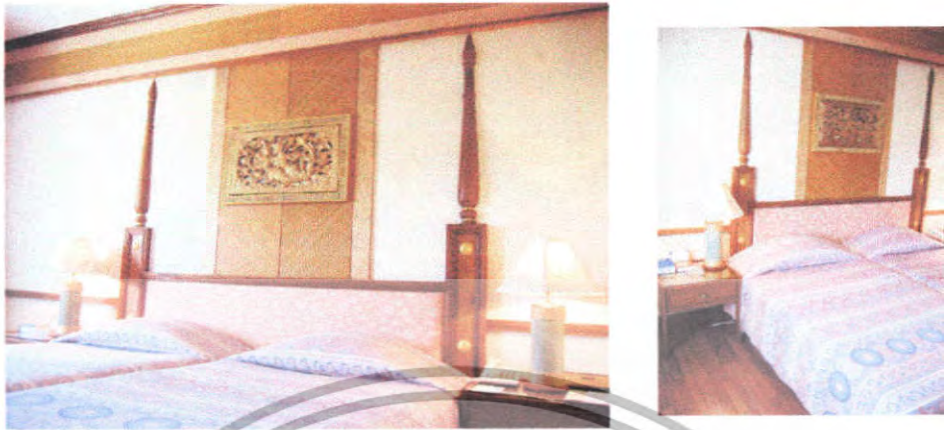

รูปภาพที่ 2.94 แสดงการตกแต่งหัวเตียงห้องพักแบบ Standard Golf View



รูปภาพที่ 2.95 แสดงการจัดเครื่องเรือนห้องพักแบบ Standard Golf View



รูปภาพที่ 2.96 แสดงวิวสนามกอล์ฟในส่วนห้องพักแบบ Standard Golf View

เอกสารนี้เป็นเอกสารสงวนลิขสิทธิ์เพื่อการเรียนเพื่อการศึกษาเท่านั้น เมื่อผู้เผยแพร่เห็นาเบะขบระยชนด้านการค้า  
ไม่ว่ากรณีใดๆทั้งสิ้น อีกทั้งห้ามมิให้ดัดแปลงเนื้อหา และต้องอ้างอิงถึงเจ้าของเอกสารทุกครั้งที่มีการนำไปใช้

ตารางที่ 2.32 แสดงการศึกษาโครงการเปรียบเทียบห้องพักแบบ Standard Golf View

ศึกษาลักษณะการตกแต่งภายใน	ห้องพักแบบ Superior Sea View
การใช้สี	การใช้สีเป็นสีเอิร์ธโทน แบบอบอุ่น สีของไม้ทำให้ดูคลาสสิกและหรูหรา มีการใช้สีโทนชมพูและครีมในส่วนของผ้าที่ใช้กับเครื่องเรือน
แสงสว่าง	การใช้แสงมีการใช้ไฟกิ่งประดับ และดาวนไลท์ แสงไฟเป็นสีเหลืองนวล
วัสดุ	ใช้ไม้קר รวมทั้งลามิเนต และวอลเปเปอร์
เฟอร์นิเจอร์	เฟอร์นิเจอร์เป็นไม้ ทั้งส่วนเตียง โต๊ะ เก้าอี้ แอร์ เป็นแบบชอนในคู่

### สรุป

- ข้อดี
- การใช้เฟอร์นิเจอร์ส่วนใหญ่เป็นไม้ เพื่อให้เกิดความกลมกลืนกับบรรยากาศ
  - การจัดแปลนมีความต่อเนื่องตามพฤติกรรมของผู้ใช้
  - มีการแบ่งสัดส่วนพื้นที่ด้วยการใช้วัสดุปูพื้นที่ต่างกัน

ห้องพักแบบ Asia Suite

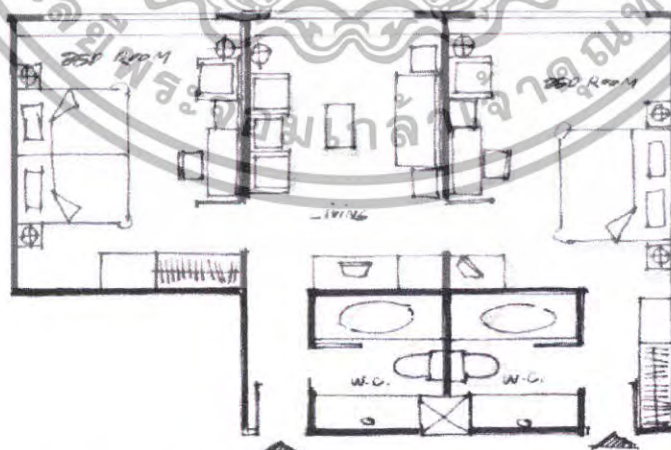

รูปภาพที่ 2.97 แสดงแปลนส่วนห้องพักแบบ Asia Suite

เอกสารนี้เป็นเอกสารที่สงวนไว้สำหรับการใช้งานเพื่อการศึกษาเท่านั้น ไม่อนุญาตให้นำไปใช้ประโยชน์ด้านการค้า ไม่ว่าจะกรณีใดๆทั้งสิ้น อีกทั้งห้ามมิให้ดัดแปลงเนื้อหา และต้องอ้างอิงถึงเจ้าของเอกสารทุกครั้งที่มีการนำไปใช้



รูปภาพที่ 2.98 แสดงจัดวางเครื่องเรือนและการตกแต่งห้องพักแบบ Asia Suite ทั้งสองห้อง



รูปภาพที่ 2.99 แสดงจัดวางเครื่องเรือนและการตกแต่งส่วนพักผ่อน  
ของห้องพักแบบ Asia Suite

เอกสารนี้เป็นเอกสารที่สงวนไว้สำหรับการใช้งานเพื่อการศึกษาเท่านั้น ไม่อนุญาตให้นำไปใช้ประโยชน์ด้านการค้า  
ไม่ว่ากรณีใดๆทั้งสิ้น อีกทั้งห้ามมิให้ดัดแปลงเนื้อหา และต้องอ้างอิงถึงเจ้าของเอกสารทุกครั้งที่มีการนำไปใช้

ตารางที่ 2.33 แสดงการศึกษาโครงการเปรียบเทียบห้องพักแบบ Asia Suite

ศึกษาลักษณะการตกแต่งภายใน	ห้องพักแบบ Asia Suite
การใช้สี	การใช้สีเป็นสีเอิร์ธโทน แบบอบอุ่น สีของไม้ทำให้ดูคลาสสิกและหรูหรา มีการใช้สีโทนชมพู และลวดลายของผ้าช่วยห้องห้องพักแบบ Royal Suite ดูสดใส
แสงสว่าง	การใช้แสงมีการใช้ไฟกิ่งประดับ และคาวาน์ไลท์ แสงไฟเป็นสีเหลืองนวล
วัสดุ	ใช้ไม้กรุ รวมทั้งลวดมินิค และวอลเปเปอร์
เฟอร์นิเจอร์	เฟอร์นิเจอร์เป็นไม้ ทั้งส่วนเตียง โต๊ะ เก้าอี้ และยังมีเฟอร์นิเจอร์ในส่วนพักผ่อนที่เพิ่มเติม คือ ชุดรับรองหรือพักผ่อน และตู้วางโทรทัศน์ แอร์เป็นแบบซ่อนในตู้

## สรุป

- ข้อดี
- การตกแต่งในส่วนต่างๆดูโอเค เพื่อให้เกิดความหรูหรา
  - การจัดแปลนมีความต่อเนื่องตามพฤติกรรมของผู้ใช้
  - มีตารางแบ่งสัดส่วนพื้นที่ด้วยการใช้วัสดุพื้นที่แตกต่างกัน
- ข้อเสีย
- เฟอร์นิเจอร์บางส่วนยังคงมีน้ำหนัก โดยรวมของห้อง

ห้องพักแบบ Royal Suite

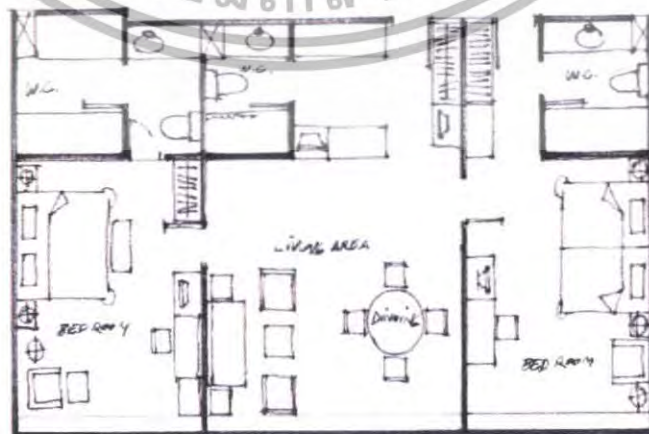

รูปภาพที่ 2.100 แสดงแปลนส่วนห้องพักแบบ Royal Suite

เอกสารนี้เป็นเอกสารที่สงวนไว้สำหรับการใช้งานเพื่อการศึกษาเท่านั้น ไม่อนุญาตให้นำไปใช้ประโยชน์ด้านการค้า ไม่ว่าจะกรณีใดๆทั้งสิ้น อีกทั้งห้ามมิให้ดัดแปลงเนื้อหา และต้องอ้างอิงถึงเจ้าของเอกสารทุกครั้งที่มีการนำไปใช้



รูปภาพที่ 2.101 แสดงการตกแต่งและจัดวางเครื่องเรือนห้องพักแบบ Royal Suite  
ในส่วนห้องเด็ก

เอกสารนี้เป็นเอกสารที่สงวนไว้สำหรับการใช้งานเพื่อการศึกษาเท่านั้น ไม่อนุญาตให้นำไปใช้ประโยชน์ด้านการค้า  
ไม่ว่ากรณีใดๆทั้งสิ้น อีกทั้งห้ามมิให้ดัดแปลงเนื้อหา และต้องอ้างอิงถึงเจ้าของเอกสารทุกครั้งที่มีการนำไปใช้



รูปภาพที่ 2.102 แสดงการตกแต่งและจัดวางเครื่องเรือนห้องพักแบบ Royal Suite ในส่วนรับประทานอาหาร และรับแขก



รูปภาพที่ 2.103 แสดงการตกแต่งและจัดวางเครื่องเรือนห้องพักแบบ Royal Suite ในส่วนห้องนอนใหญ่

เอกสารนี้เป็นเอกสารที่สงวนไว้สำหรับการใช้งานเพื่อการศึกษาเท่านั้น ไม่อนุญาตให้นำไปใช้ประโยชน์ด้านการค้า ไม่ว่าจะกรณีใดๆทั้งสิ้น อีกทั้งห้ามมิให้ดัดแปลงเนื้อหา และต้องอ้างอิงถึงเจ้าของเอกสารทุกครั้งที่มีการนำไปใช้



รูปภาพที่ 2.104 แสดงการตกแต่งและจัดวางเครื่องเรือนห้องพักแบบ Royal Suite  
ในส่วนห้องน้ำในห้องนอนใหญ่

ตารางที่ 2.34 แสดงการศึกษาโครงการเปรียบเทียบห้องพักแบบ Royal Suite

ศึกษาลักษณะการตกแต่งภายใน	ห้องพักแบบ Royal Suite
การใช้สี	การใช้สีเป็นสีเอิร์ธโทน แบบอบอุ่น สีของไม้ทำให้ดูคลาสสิกและหรูหรา โดยมีการใช้สีไม้ที่ต่างการตกแต่งให้สอดคล้องกันไปมา มีการใช้สีโทนชมพูเทา และสีครีม
แสงสว่าง	การใช้แสงมีการใช้ไฟถึงประดับ และควาน์ไลท์ แสงไฟเป็นสีเหลืองนวล
วัสดุ	ใช้ไม้กรสลิมสีสลับเทา รวมทั้งลามิเนต และวอลเปเปอร์ ม่านระย้าตกแต่ง
เฟอร์นิเจอร์	เฟอร์นิเจอร์เป็นไม้ ทั้งส่วนเตียง โต๊ะ เก้าอี้ และยังมีเฟอร์นิเจอร์ในส่วนพักผ่อนที่เพิ่มเติม คือ ชุดรับรองหรือพักผ่อน และตู้วางโทรทัศน์ แอร์เป็นแบบซ่อนในตู้ และมีส่วนเตรียมอาหารด้วย

### สรุป

- ข้อดี - การตกแต่งในส่วนต่างๆดูโอ้โง่งเพื่อให้เกิดความหรูหรา
- การจัดแปลนมีความต่อเนื่องตามพฤติกรรมของผู้ใช้
- มีการแบ่งสัดส่วนพื้นที่ด้วยการใช้วัสดุปูพื้นที่ต่างกัน

เอกสารนี้ **ข้อเสีย** - เฟอร์นิเจอร์บางส่วนยังคงไม่เข้ากับโดยรวมของห้อง อนุญาตให้นำไปใช้ประโยชน์ด้านการค้า ไม่ว่าจะกรณีใดๆทั้งสิ้น อีกทั้งห้ามมิให้ดัดแปลงเนื้อหา และต้องอ้างอิงถึงเจ้าของเอกสารทุกครั้งที่มีการนำไปใช้

### 3. โรงแรมพัทยา แมริออท รีสอร์ท แอนด์ สปา

ที่ตั้ง

เป็นโรงแรมตากอากาศ ตั้งอยู่พัทยาใต้ ถนนเลียบริมชายหาด อำเภอบางละมุง จังหวัดชลบุรี อากาศเย็นสบายแต่จะไม่ค่อยมีลมทะเลพัดเข้าส่วนล่างอาคาร

ลักษณะอาคาร

รูปแบบตัวอาคารเป็นแบบสถาปัตยกรรมประยุกต์ โดยเน้นจุดสนใจภายในตัวของตัวอาคาร ตัวอาคารเป็นแบบเปิดและสามารถเชื่อมเข้ากับส่วนพลาซ่ามีห้องพัก 290 ห้อง มีห้องอาหารไทย - จีน - ญี่ปุ่น ส่วนสปา ห้องประชุมสัมมนา ห้องพัก ห้องออกกำลังกายสวน

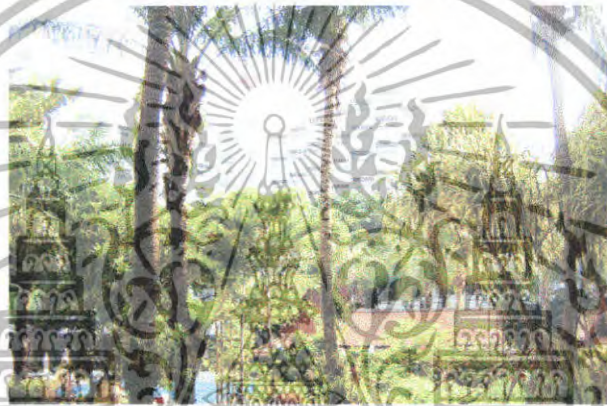

รูปภาพที่ 2.105 แสดงลักษณะทางสถาปัตยกรรมภายนอกอาคารและสวนของ Pattaya Marriott Resort & Spa

ขอบเขตในการศึกษาข้อมูลโครงการเปรียบเทียบ

1. ศึกษาสภาพที่ตั้ง, สภาพภูมิอากาศ
2. ศึกษาลักษณะอาคาร
3. ศึกษากลุ่มเป้าหมายของโครงการ
4. ศึกษาแนวความคิดในการออกแบบ
5. ศึกษาลักษณะการตกแต่งภายใน

ส่วนที่ทำการศึกษา

1. โถงล็อบบี้
2. ล็อบบี้ เสา
3. ห้องอาหารไทย
4. ห้องพัก
5. สปา

เอกสารนี้เป็นเอกสารที่สงวนไว้สำหรับการใช้งานเพื่อการศึกษาเท่านั้น ไม่อนุญาตให้นำไปใช้ประโยชน์ด้านการค้า ไม่ว่าจะกรณีใดๆทั้งสิ้น อีกทั้งห้ามมิให้ดัดแปลงเนื้อหา และต้องอ้างอิงถึงเจ้าของเอกสารทุกครั้งที่มีการนำไปใช้

ตารางที่ 2.35 แสดงการศึกษาโครงการเปรียบเทียบโรงแรม Pattaya Marriott Resort & Spa

ส่วนศึกษา	Pattaya Marriott Resort & Spa
1. ศึกษาสภาพที่ตั้ง สภาพภูมิอากาศ	ตั้งอยู่พัทยาคี๊ ถนนเลียบชายหาด อำเภอบางละมุง จังหวัดชลบุรี อากาศเย็นสบายแต่จะไม่คอยมีลมทะเล พัดเข้าส่วนล่างอาคาร จะได้รับลมชั้นบนๆ
2. ศึกษาลักษณะอาคาร	ลักษณะอาคารเป็นคอนกรีตเสริมเหล็ก เป็นอาคารสูง ทรงปีก มีห้องพัก 290 ห้อง มีห้องอาหารไทย - จีน - ญี่ปุ่น ส่วนสปา ห้องประชุมสัมมนา ห้องพัก ห้อง ออกกำลังกาย สวน
3. ศึกษากลุ่มเป้าหมายของ โครงการ	นักธุรกิจ ที่จะมาสัมมนา กัน และนักท่องเที่ยว ทั้งชาว ไทยและชาวต่างประเทศ จะมาพักมากช่วงหน้าร้อนที่ มีคลื่นลมจากทะเลเพื่อมาพักผ่อน อาบแดด และเล่น กีฬาทางน้ำ
4. ศึกษาแนวความคิดในการออกแบบ	รูปแบบสถาปัตยกรรมเป็นสไตล์ไทยมีประยุกต์บ้างโดย ผสมกับรูปแบบทรอปิคอล เน้นบรรยากาศแบบสวน ไทย มีศาลาริมน้ำ และสวนโดยรอบอยู่กลางคอร์ท วิศดุการตกแต่งแบบไทยส่วนมาก รวมถึงการใช้ เฟอร์นิเจอร์ด้วย

ส่วนที่ทำการศึกษา

1. โถงล็อบบี้

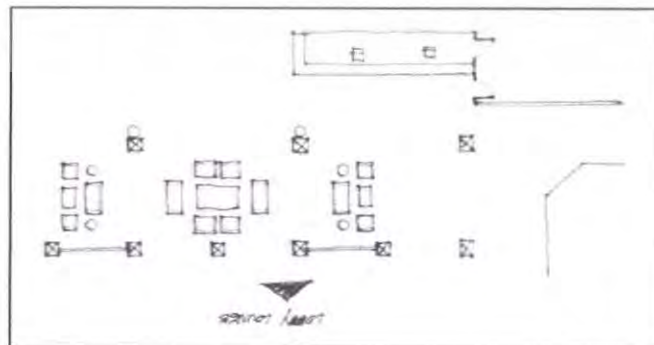

รูปลาพที่ 2.106 แสดงแปลนโถงทางเข้า และคาน์เตอร์บริการส่วนหน้าของส่วนล็อบบี้

เอกสารนี้เป็นเอกสารที่สงวนไว้สำหรับการใช้งานเพื่อการศึกษาเท่านั้น เมื่ออนุญาตให้นำไปใช้ประโยชน์ด้านการค้า  
ไม่ว่ากรณีใดๆทั้งสิ้น อีกทั้งห้ามมิให้ดัดแปลงเนื้อหา และต้องอ้างอิงถึงเจ้าของเอกสารทุกครั้งที่มีการนำไปใช้



รูปถ่ายที่ 2.107 แสดงเคาน์เตอร์บริการส่วนหน้าของส่วนล็อบบี้



รูปถ่ายที่ 2.108 แสดงโต๊ะบริการส่วนหน้าของส่วนล็อบบี้



รูปถ่ายที่ 2.109 แสดงการตกแต่งบริเวณพักคอยของส่วนล็อบบี้

เอกสารนี้เป็นเอกสารที่สงวนไว้สำหรับการใช้งานเพื่อการศึกษาเท่านั้น ไม่อนุญาตให้นำไปใช้ประโยชน์ด้านการค้า ไม่ว่าจะกรณีใดๆทั้งสิ้น อีกทั้งห้ามมิให้ตัดแปลงเนื้อหา และต้องอ้างอิงถึงเจ้าของเอกสารทุกครั้งที่มีการนำไปใช้

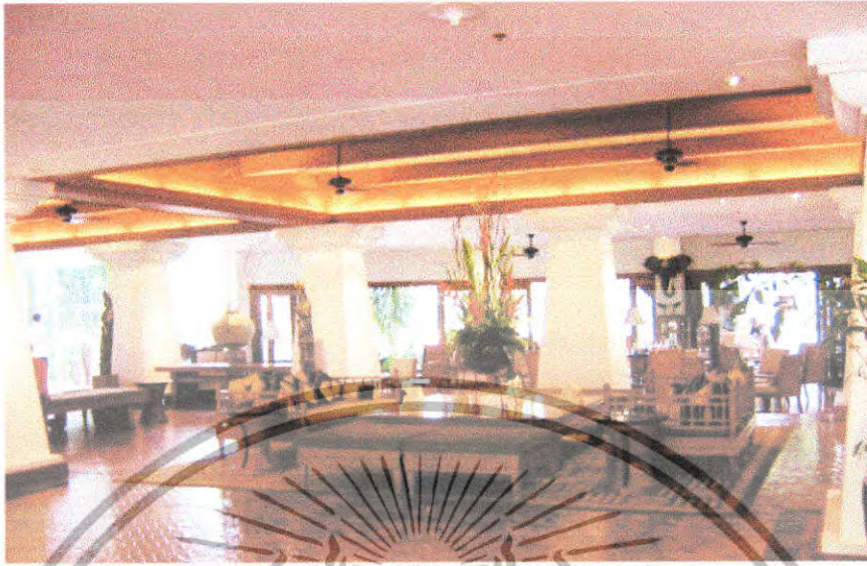

รูปภาพที่ 2.110 แสดงการจัดชุดพักคอยของส่วนล็อบบี้

ตารางที่ 2.36 แสดงการศึกษาโครงการเปรียบเทียบส่วนล็อบบี้ Pattaya Marriott Resort & Spa

ศึกษาลักษณะการตกแต่งภายใน	ส่วนล็อบบี้
การใช้สี	การใช้สีเป็นสีธรรมชาติหนักไปทางสีโทนเอเชีย สีของไม้ ของอิฐ ของกระเบื้องดินเผา ซึ่งจะออกโทนน้ำตาล แดง ครีมน สร้างความอบอุ่นเป็นกันเอง และหรูหรา
แสงสว่าง	การใช้แสงมีการใช้ไฟคาวาน์ไลท์ และมีการซ่อนไฟได้ฝ้า ในส่วนที่เป็นการตกแต่งบนผนังและเสา จะมีไฟส่องเฉพาะจุดส่องให้เกิดความโดดเด่น ใช้ไม้ในส่วนตกแต่งผนังและเฟอร์นิเจอร์
วัสดุ	กระเบื้องเคลือบดินเผา วัสดุไม้แกะสลัก ฝ้าที่ใช้ร่วมจะเป็นฝ้าฝ้ายและฝ้าไหมไทย
เฟอร์นิเจอร์	เฟอร์นิเจอร์เป็นไม้ทั้งชุด ซึ่งเป็นรูปแบบสไตล์ไทย ฝ้าบุจะเป็นฝ้าไหมไทย มีการตกแต่งประดับด้วยโองและโหงขนาดใหญ่เป็นเครื่องเคลือบดินเผา

เอกสารนี้เป็นเอกสารที่สงวนไว้สำหรับการใช้งานเพื่อการศึกษาเท่านั้น ไม่อนุญาตให้นำไปใช้ประโยชน์ด้านการค้า ไม่ว่าจะกรณีใดๆทั้งสิ้น อีกทั้งห้ามมิให้ดัดแปลงเนื้อหา และต้องอ้างอิงถึงเจ้าของเอกสารทุกครั้งที่มีการนำไปใช้

## 2. ล็อบบี้ เสาีน

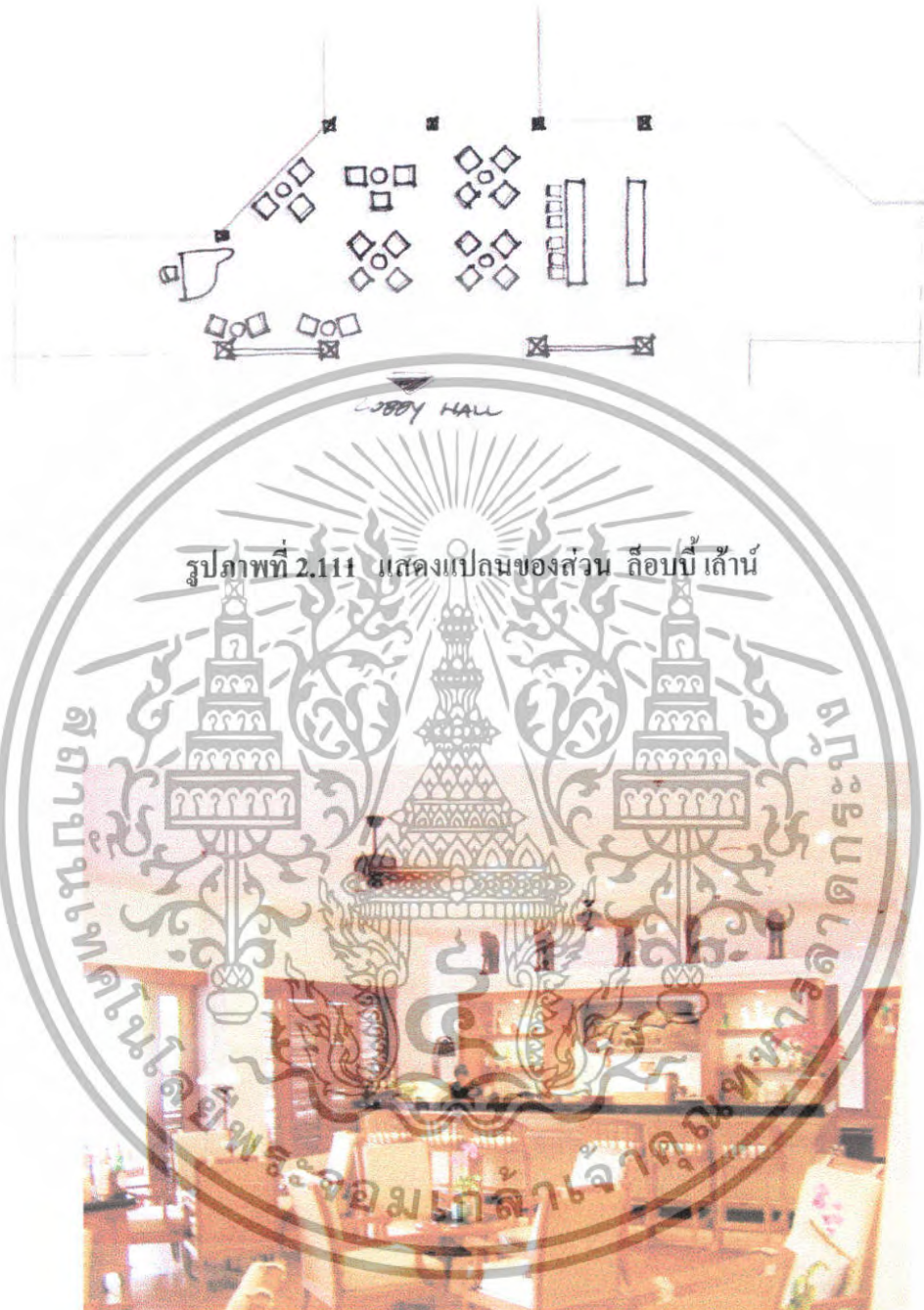

รูปภาพที่ 2.112 แสดงการจัดชุดที่นั่งและการตกแต่งเคาน์เตอร์บาร์ของส่วน ล็อบบี้ เสาีน

เอกสารนี้เป็นเอกสารที่สงวนไว้สำหรับการใช้งานเพื่อการศึกษาเท่านั้น ไม่อนุญาตให้นำไปใช้ประโยชน์ด้านการค้า ไม่ว่าจะกรณีใดๆทั้งสิ้น อีกทั้งห้ามมิให้ดัดแปลงเนื้อหา และต้องอ้างอิงถึงเจ้าของเอกสารทุกครั้งที่มีการนำไปใช้



รูปภาพที่ 2.113 แสดงการจัดชุดที่นั่งและการตกแต่งส่วน ล็อบบี้ เฝ้าน

ตารางที่ 2.37 แสดงการศึกษาโครงการเปรียบเทียบส่วน ล็อบบี้ เฝ้าน

Pattaya Marriott Resort & Spa

ศึกษาลักษณะการตกแต่งภายใน	ส่วน ล็อบบี้ เฝ้าน
การใช้สี	สีเป็นสีธรรมชาติของไม้หลากหลายโทนซึ่งจะออกโทนน้ำตาล แดง ครีมน สร้างความอบอุ่น เป็นกันเอง และหรูหรา
แสงสว่าง	การใช้แสงมีการใช้ไฟคาวน์ไลต์ ในส่วนที่เป็น การตกแต่งบนผนังและเสาจะมีไฟส่องเฉพาะจุด ส่องให้เกิดความโดดเด่น ใช้โคมไฟแบบตั้ง ตกแต่งบางจุดรอบห้อง
วัสดุ	ใช้ ไม้ในส่วนตกแต่งผนังเป็นกรอบบานและคิ้ว และเฟอร์นิเจอร์ พื้นปูด้วยไม้ ชุคไม้แกะสลัก รูปช้างตกแต่งที่เคาน์เตอร์ ผ้าที่ใช้ร่วมจะเป็นผ้า ผ้ายและผ้าไหมไทย
เฟอร์นิเจอร์	เฟอร์นิเจอร์เป็นไม้ทั้งชุด ซึ่งเป็นรูปแบบสไตล์ ไทย ผ้าบุจะเป็นผ้าไหมไทย และผ้าผ้าย

เอกสารนี้เป็นเอกสารที่สงวนไว้สำหรับการใช้งานเพื่อการศึกษาเท่านั้น ไม่อนุญาตให้นำไปใช้ประโยชน์ด้านการค้า ไม่ว่าจะกรณีใดๆทั้งสิ้น อีกทั้งห้ามมิให้ดัดแปลงเนื้อหา และต้องอ้างอิงถึงเจ้าของเอกสารทุกครั้งที่มีการนำไปใช้

### 3. ห้องอาหารไทย Garden Cafe

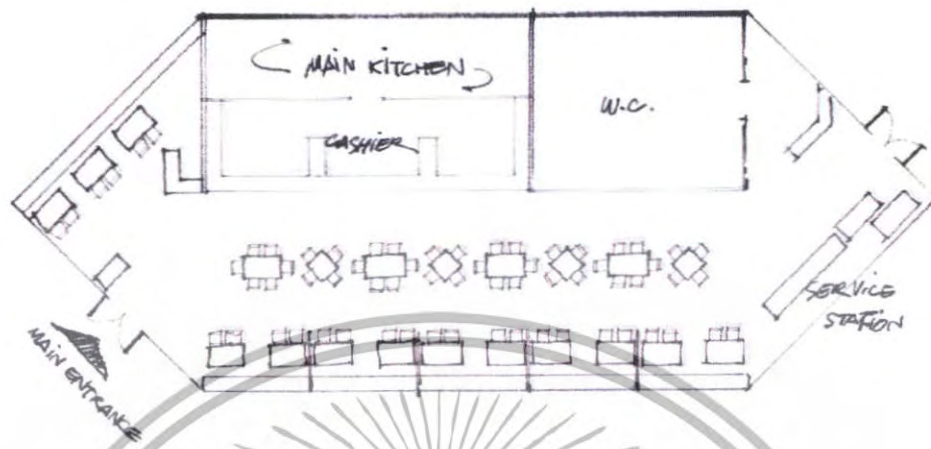

รูปภาพที่ 2.114 แสดงแปลนของห้องอาหารไทย Garden Cafe



รูปภาพที่ 2.115 แสดงการจัดวางเฟอร์นิเจอร์และการตกแต่งในส่วนด้านทางเข้าของห้องอาหารไทย Garden Cafe

เอกสารนี้เป็นเอกสารที่สงวนไว้สำหรับการใช้งานเพื่อการศึกษาเท่านั้น ไม่อนุญาตให้นำไปใช้ประโยชน์ด้านการค้า ไม่ว่าจะกรณีใดๆทั้งสิ้น อีกทั้งห้ามมิให้ดัดแปลงเนื้อหา และต้องอ้างอิงถึงเจ้าของเอกสารทุกครั้งที่มีการนำไปใช้



รูปภาพที่ 2.116 แสดงการจัดวางเฟอร์นิเจอร์ต้อนรับประทานอาหารของ  
ห้องอาหารไทย Garden Cafe

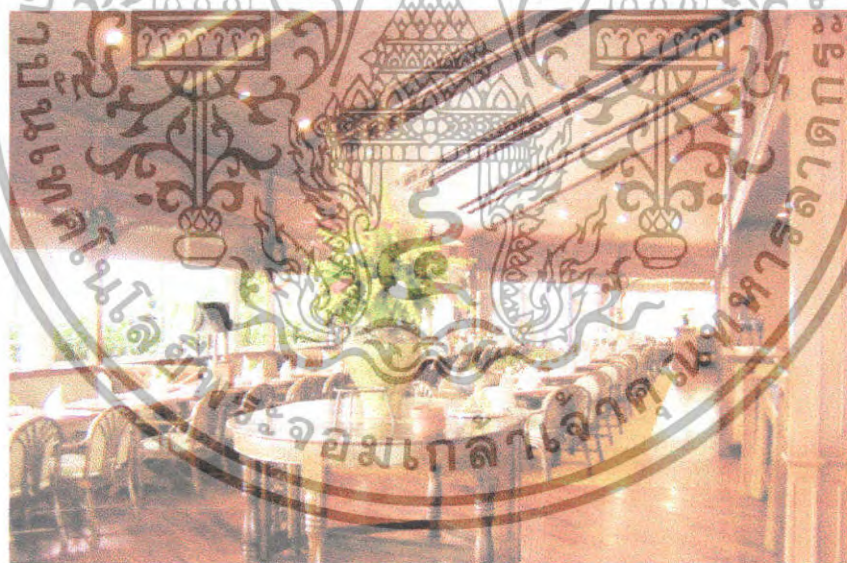

รูปภาพที่ 2.117 แสดงการจัดวางเฟอร์นิเจอร์ต้อนรับประทานอาหารของ  
ห้องอาหารไทย Garden Cafe มุมมองจากทางเข้าด้านตรงข้าม

เอกสารนี้เป็นเอกสารที่สงวนไว้สำหรับการใช้งานเพื่อการศึกษาเท่านั้น ไม่อนุญาตให้นำไปใช้ประโยชน์ด้านการค้า  
ไม่ว่ากรณีใดๆทั้งสิ้น อีกทั้งห้ามมิให้ดัดแปลงเนื้อหา และต้องอ้างอิงถึงเจ้าของเอกสารทุกครั้งที่มีการนำไปใช้



รูปถ่ายที่ 2.118 - แสดงการจัดวางเฟอร์นิเจอร์บริการของห้องอาหาร ไทย Garden Cafe



รูปถ่ายที่ 2.119 แสดงด้านหน้าทางเข้าห้องน้ำของห้องอาหาร ไทย Garden Cafe จากทางเข้า  
ด้านตรงข้าม

เอกสารนี้เป็นเอกสารที่สงวนไว้สำหรับการใช้งานเพื่อการศึกษาเท่านั้น ไม่อนุญาตให้นำไปใช้ประโยชน์ด้านการค้า  
ไม่ว่ากรณีใดๆทั้งสิ้น อีกทั้งห้ามมิให้ดัดแปลงเนื้อหา และต้องอ้างอิงถึงเจ้าของเอกสารทุกครั้งที่มีการนำไปใช้

ตารางที่ 2.38 แสดงการศึกษาโครงการเปรียบเทียบห้องอาหาร ไทย Garden Cafe

ศึกษาลักษณะการตกแต่งภายใน	ห้องอาหารไทย Garden Cafe
การใช้สี	สีเป็นสีของไม้ที่ใช้ตกแต่งหลากหลายโทน โทนสีเด่นคือโทนน้ำตาลแดง แดง ครีม เทา สร้างความอบอุ่นเป็นกันเอง และหรูหรา
แสงสว่าง	การใช้แสงมีการใช้ไฟดาวน์ไลท์ ในส่วนที่เป็น การตกแต่งบนผนังและเสาจะมีไฟส่องเฉพาะจุด ส่องให้เกิดความโดดเด่น มีการใช้ไฟกิ่งส่องสาด ผนังด้านบนที่เป็นช่วงด้านบนให้เป็นการตกแต่ง ผนังที่ดูสูงโล่งไปในตัว
เฟอร์นิเจอร์	เฟอร์นิเจอร์เป็น ไม้ทั้งหมด ซึ่งเป็นรูปแบบสไตล์ ไทย ไม้จะเป็นไม้สักสีเทาครีม มีลักษณะที่ใช้ ร่วมการตกแต่งเป็นแบบพื้นเมืองทำจากดินเผา
วัสดุ	ใช้ไม้ในส่วนตกแต่งผนังเป็นกรอบบานและคิ้ว และเฟอร์นิเจอร์ พื้นปูด้วยไม้และพรมในส่วนที่นั่ง รับประทานอาหาร ชุด ไม้และสติกตกแต่งที่ผนัง ไม้ที่ใช้ร่วมจะเป็นไม้สัก

#### 4. ห้องพัก

##### ห้องพักแบบ Seaview Rooms

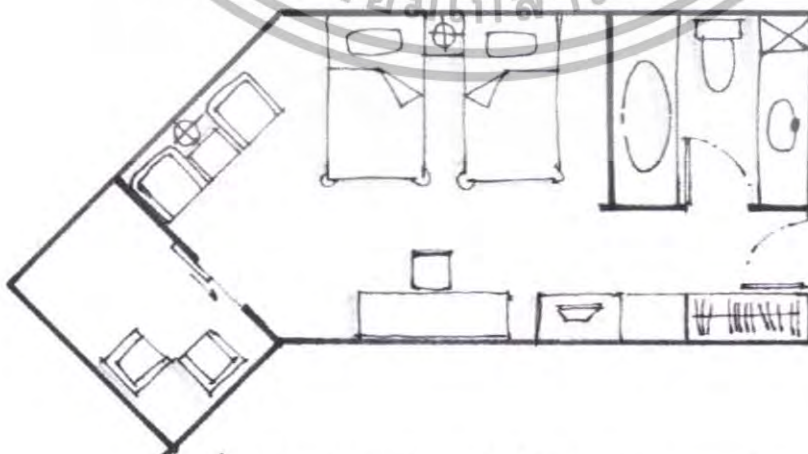

รูปภาพที่ 2.120 แสดงแปลนของห้องพักแบบ Seaview Rooms

เอกสารนี้เป็นเอกสารที่สงวนไว้สำหรับการใช้งานเพื่อการศึกษาเท่านั้น ไม่อนุญาตให้นำไปใช้ประโยชน์ด้านการค้า ไม่ว่าจะกรณีใดๆทั้งสิ้น อีกทั้งห้ามมิให้ตัดแปลงเนื้อหา และต้องอ้างอิงถึงเจ้าของเอกสารทุกครั้งที่มีการนำไปใช้



รูปภาพที่ 2.121 แสดงทางเดินหน้าห้องและมุมมองจากห้องพักแบบ Seaview Rooms



รูปภาพที่ 2.122 แสดงการจัดเฟอร์นิเจอร์และตกแต่งส่วนเตียงของ  
ห้องพักแบบ Seaview Rooms



รูปภาพที่ 2.123 แสดงการจัดเฟอร์นิเจอร์ของพื้นที่ใช้สอยห้องพักแบบ Seaview Rooms

เอกสารนี้เป็นเอกสารที่สงวนไว้สำหรับการใช้งานเพื่อการศึกษาเท่านั้น ไม่อนุญาตให้นำไปใช้ประโยชน์ด้านการค้า  
ไม่ว่ากรณีใดๆทั้งสิ้น อีกทั้งห้ามมิให้ดัดแปลงเนื้อหา และต้องอ้างอิงถึงเจ้าของเอกสารทุกครั้งที่มีการนำไปใช้



รูปภาพที่ 2.124 แสดงการตกแต่งห้องน้ำและการตกแต่งของห้องพักแบบ Seaview Rooms

ตารางที่ 2.39 แสดงการศึกษา โครงการเปรียบเทียบห้องพักแบบ Seaview Rooms

ศึกษาลักษณะการตกแต่งภายใน	ห้องพักแบบ Seaview Rooms
การใช้สี	สีเป็นสีของไม้ที่ใช้ตกแต่ง โทนสีเด่นคือโทนน้ำตาลแดง ครีมน้ำขาว เขียวแก่ สร้างความอบอุ่นเป็นกันเอง
แสงสว่าง	การใช้แสงมีการใช้ไฟดาวน์ไลท์ บางส่วนเป็นไฟเฉพาะจุดส่องเพื่อนำมาใช้สอยส่วนอื่นๆ
วัสดุ	ใช้ไม้ในส่วนตกแต่งผนังเป็นกรอบบานและคิ้วและเฟอร์นิเจอร์ พื้นปูด้วยไม้ ผ้าปูเตียงเป็นผ้าฝ้ายสีครีมซ้อนสองชั้น กระจกเงาคิดเหนื่อ หัวเตียงเพิ่มให้ดูโล่ง
เฟอร์นิเจอร์	เฟอร์นิเจอร์เป็นไม้ทั้งชุด ซึ่งเป็นรูปแบบสไตล์ไทย ผ้าปูจะเป็นผ้าฝ้ายสีเทาครีม

เอกสารนี้เป็นเอกสารที่สงวนไว้สำหรับการใช้งานเพื่อการศึกษาเท่านั้น ไม่อนุญาตให้นำไปใช้ประโยชน์ด้านการค้า ไม่ว่าจะกรณีใดๆทั้งสิ้น อีกทั้งห้ามมิให้ดัดแปลงเนื้อหา และต้องอ้างอิงถึงเจ้าของเอกสารทุกครั้งที่มีการนำไปใช้

### ห้องพักแบบ Garden View

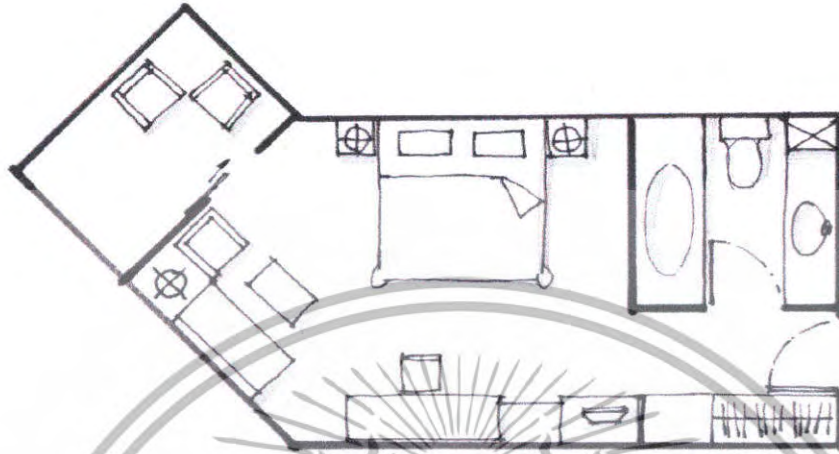

รูปภาพที่ 2.125 แสดงแปลนของห้องพักแบบ Garden View



รูปภาพที่ 2.126 แสดงมุมมองทางเดินไปยังห้องพักแบบ Garden View



รูปภาพที่ 2.127 แสดงการจัดวางเฟอร์นิเจอร์และตกแต่งของห้องพักแบบ Garden View เอกสารนี้เป็นรูปถ่ายของรูปที่ 2.127 และ 2.128 เพื่อใช้ในการประเมินราคา และการคำนวณต้นทุนการดำเนินงาน การคำนวณต้นทุนการดำเนินงาน และการคำนวณกำไรสุทธิของโครงการนี้ อย่างไรก็ตาม ข้อมูลนี้ไม่ได้แสดงถึงต้นทุนการดำเนินงานทั้งหมด และต้องอ้างอิงถึงเจ้าของเอกสารทุกครั้งที่มีการนำไปใช้



รูปภาพที่ 2.128 แสดงการจัดเฟอร์นิเจอร์ในส่วนการใช้สอยของห้องพักแบบ Garden View



รูปภาพที่ 2.129 แสดงการตกแต่งห้องน้ำของห้องพักแบบ Garden View

ตารางที่ 2.40 แสดงการศึกษาโครงการเปรียบเทียบห้องพักแบบ Garden View

ศึกษาลักษณะการตกแต่งภายใน	ห้องพักแบบ Garden View
การใช้สี	สีเป็นสีของไม้ที่ใช้ตกแต่ง โทนสีเด่นคือโทนน้ำตาลแดง คริม ขาว โอรส เขียวแก่สร้างความอบอุ่นเป็นกันเอง

เอกสารนี้เป็นเอกสารที่สงวนไว้สำหรับการใช้งานเพื่อการศึกษาเท่านั้น ไม่อนุญาตให้นำไปใช้ประโยชน์ด้านการค้า ไม่ว่าจะกรณีใดๆทั้งสิ้น อีกทั้งห้ามมิให้ดัดแปลงเนื้อหา และต้องอ้างอิงถึงเจ้าของเอกสารทุกครั้งที่มีการนำไปใช้

ตารางที่ 2.40 แสดงการศึกษาโครงการเปรียบเทียบห้องพักแบบ Garden View(ต่อ)

ศึกษาลักษณะการตกแต่งภายใน	ห้องพักแบบ Garden View
แสงสว่าง	การใช้แสงมีการใช้ไฟดาวน์ไลท์ บางส่วนเป็นไฟเฉพาะจุดส่องเพื่อเน้นการใช้สอยส่วนนั้นๆ
วัสดุ	ใช้ไม้ในส่วนตกแต่งผนังเป็นกรอบบานและคิ้ว และเฟอร์นิเจอร์ พื้นปูด้วยไม้ ฝ้าฉาบเป็นฝ้าฝ้ายิปซัม สีเขียวแก่ซ้อนสองชั้น
เฟอร์นิเจอร์	เฟอร์นิเจอร์เป็นไม้ทั้งหมด ซึ่งเป็นรูปแบบสไตล์ไทย ฝ้าฉาบจะเป็นฝ้าฝ้ายิปซัมสีออร์ส

5. สถาปัตยกรรม



รูปภาพที่ 2.130 แสดงแปลนของส่วนบริการสปาของ Mandara Spa

เอกสารนี้เป็นเอกสารที่สงวนไว้สำหรับการใช้งานเพื่อการศึกษาเท่านั้น ไม่อนุญาตให้นำไปใช้ประโยชน์ด้านการค้า ไม่ว่าจะกรณีใดๆทั้งสิ้น อีกทั้งห้ามมิให้ตัดแปลงเนื้อหา และต้องอ้างอิงถึงเจ้าของเอกสารทุกครั้งที่มีการนำไปใช้



รูปภาพที่ 2.131 แสดงการตกแต่งและจัดเฟอร์นิเจอร์ส่วนพักคอยของ Mandara Spa



รูปภาพที่ 2.132 แสดงการจัดเฟอร์นิเจอร์และการตกแต่งในอีกมุมหนึ่งของส่วนพักคอย Mandara Spa



รูปภาพที่ 2.133 แสดงการจัดเฟอร์นิเจอร์และการตกแต่งส่วนติดต่อสอบถามและเลือกบริการ  
เอกสารนี้เป็นเอกสารที่สงวนไว้สำหรับการใช้งานเพื่อการศึกษาเท่านั้น ไม่อนุญาตให้นำไปใช้ประโยชน์ด้านการค้า  
ของ Mandara Spa  
ไม่ว่ากรณีใดๆทั้งสิ้น อีกทั้งห้ามมิให้ดัดแปลงเนื้อหา และต้องอ้างอิงถึงเจ้าของเอกสารทุกครั้งที่มีการนำไปใช้



รูปภาพที่ 2.134 แสดงทางเดินในห้องพักบริการของ Mandara Spa



รูปภาพที่ 2.135 แสดงห้องอาบและอ่างล้างในห้องนวดแผนไทย

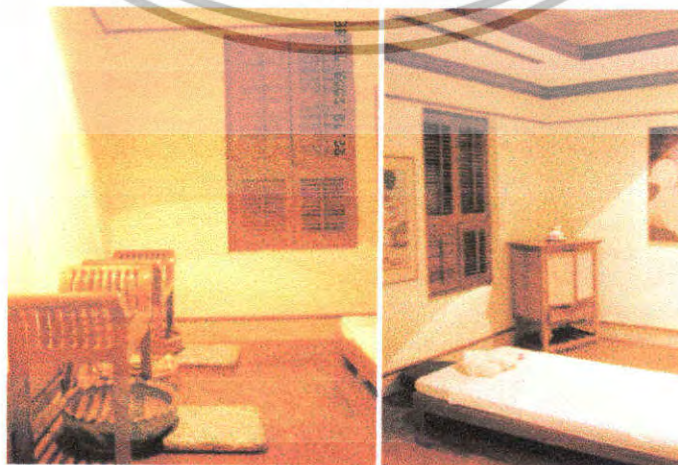

รูปภาพที่ 2.136 แสดงเฟอร์นิเจอร์ในห้องนวดแผนไทย

เอกสารนี้เป็นเอกสารที่สงวนไว้สำหรับการใช้งานเพื่อการศึกษาเท่านั้น ไม่อนุญาตให้นำไปใช้ประโยชน์ด้านการค้า  
ไม่ว่ากรณีใดๆทั้งสิ้น อีกทั้งยังมีให้ตัดแปลงเนื้อหา และต้องอ้างอิงถึงเจ้าของเอกสารทุกครั้งที่มีการนำไปใช้



รูปภาพที่ 2.137 แสดงการวางเตียงนวดและการตกแต่งในห้องนวดแผนไทย

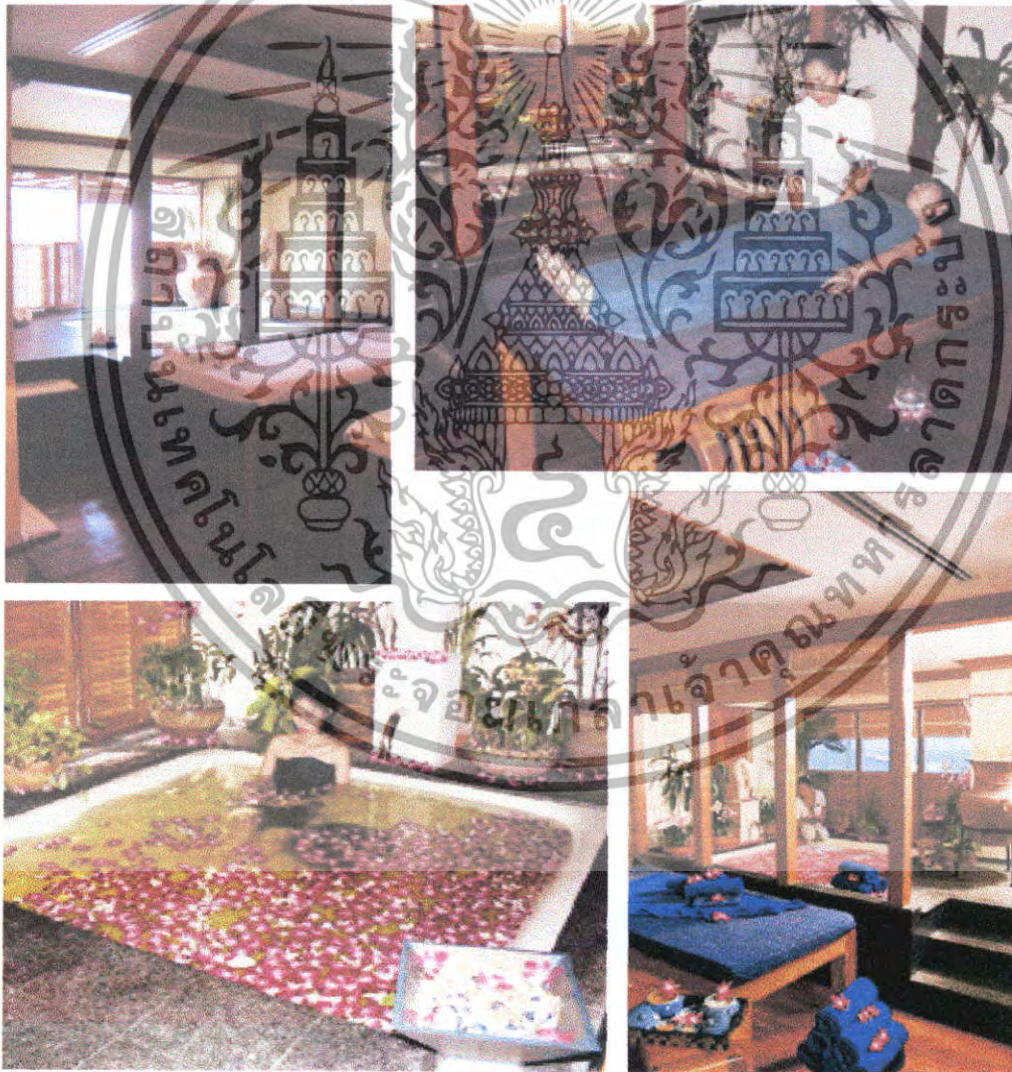

รูปภาพที่ 2.138 แสดงการวางเตียงนวดและการตกแต่งในห้องนวดทั่วไป

เอกสารนี้เป็นเอกสารที่สงวนไว้สำหรับการใช้งานเพื่อการศึกษาเท่านั้น ไม่อนุญาตให้นำไปใช้ประโยชน์ด้านการค้า ไม่ว่าจะกรณีใดๆทั้งสิ้น อีกทั้งห้ามมิให้ดัดแปลงเนื้อหา และต้องอ้างอิงถึงเจ้าของเอกสารทุกครั้งที่มีการนำไปใช้

ตารางที่ 2.41 แสดงการศึกษาโครงการเปรียบเทียบค่าบริการสปาของ Mandara Spa

ศึกษาลักษณะการตกแต่งภายใน	ส่วนบริการสปาของ Mandara Spa
การใช้สี	สีเป็นสีของไม้ที่ใช้ตกแต่ง โทนสีเด่นคือโทนน้ำตาล ครีมน ขาว สร้างความอบอุ่นเป็นกันเอง และความ ผ่อนคลาย
แสงสว่าง	การใช้แสงมีการใช้ไฟคาวน์ไลท์ บางส่วนเป็นไฟ เฉพาะจุดส่องเพื่อนำการใช้สอยส่วนนั้นๆ แสงที่ใช้ เป็นแสงสีเหลืองให้เกิดความอบอุ่นผ่อนคลาย
วัสดุ	ใช้ไม้ในส่วนตกแต่งผนังเป็นกรอบบานและคิ้วและ เฟอร์นิเจอร์ พื้นปูด้วยไม้ในส่วนห้องนวดแต่บริเวณ อ่างแช่จะเป็นพื้นแกรนิต ห้องพักผ่อนจะเป็นพรมสี ครีมน ทางเดินหน้าห้องนวดเป็นกระเบื้อง
เฟอร์นิเจอร์	เฟอร์นิเจอร์เป็นไม้ส่วนมาก และหวาย มีการใช้ผ้า ผ้ายู ผ้าที่ใช้ในการจัดเตียงนวดถ้าเป็นห้องนวดที่ ต้องใช้ด้วยที่เป็นน้ำ หรือของเหลวในการนวดที่เป็น สี จะใช้ผ้าประกอบการนวดเป็นโทนน้ำเงินเพราะ ชัดและทำความสะอาดง่าย

เอกสารนี้เป็นเอกสารที่สงวนไว้สำหรับการใช้งานเพื่อการศึกษาเท่านั้น ไม่อนุญาตให้นำไปใช้ประโยชน์ด้านการค้า ไม่ว่าจะกรณีใดๆทั้งสิ้น อีกทั้งห้ามมิให้ตัดแปลงเนื้อหา และต้องอ้างอิงถึงเจ้าของเอกสารทุกครั้งที่มีการนำไปใช้

#### 4. วัลด์แลนด์ โฮเทล แอนด์ รีสอร์ท ที่ตั้ง

เป็นโรงแรมตากอากาศขนาดไม่ใหญ่มาก ตั้งอยู่ที่ หมู่ 5 ถ.พญา-นาเกลือ ใน  
แหล่งชุมชนเมืองพญา จ.ชลบุรี

#### ลักษณะอาคาร

อาคารเป็นอาคารสูง 3 ชั้น เชื่อมต่อกัน 3 อาคาร มีสระว่ายน้ำ มีส่วน Pool Bar  
คอฟฟี่ช็อป และห้องอาหาร มีจำนวนห้องพักทั้งหมด 135 ห้อง แบ่งเป็น Standard Room 80 ห้อง  
Superior Room 48 ห้อง Superior Pool Room 2 ห้อง Boutique Suite Room 1 ห้อง Superior Suite  
Room 2 ห้อง Superior Pool Suite Room 2 ห้อง



รูปภาพที่ 2.139 แสดงลักษณะทางสถาปัตยกรรมภายนอกอาคาร Woodland Hotel & Resort ด้าน  
ทางเข้า

ขอบเขตในการศึกษาข้อมูลโครงการเปรียบเทียบ

1. ศึกษาสภาพที่ตั้ง, สภาพภูมิอากาศ
2. ศึกษากลุ่มเป้าหมายของโครงการ
3. ศึกษาแนวความคิดในการออกแบบ
4. ศึกษาลักษณะการตกแต่งภายใน

ส่วนที่ทำการศึกษา

1. โถงล็อบบี้
2. คอฟฟี่ช็อป
3. ห้องพัก

เอกสารนี้เป็นเอกสารที่สงวนไว้สำหรับการใช้งานเพื่อการศึกษาเท่านั้น ไม่อนุญาตให้นำไปใช้ประโยชน์ด้านการค้า  
ไม่ว่ากรณีใดๆทั้งสิ้น อีกทั้งห้ามมิให้ตัดแปลงเนื้อหา และต้องอ้างอิงถึงเจ้าของเอกสารทุกครั้งที่มีการนำไปใช้

ตารางที่ 2.42 แสดงการศึกษาโครงการเปรียบเทียบโรงแรม Woodland Hotel & Resort

ส่วนศึกษา	Woodland Hotel & Resort
1. ศึกษาสภาพที่ตั้งสภาพภูมิอากาศ	ตั้งอยู่ในแหล่งชุมชนเมือง พัทยา สภาพอากาศเย็นสบาย เพราะภายในโครงการปลูกต้นไม้เป็นส่วนใหญ่
2. ศึกษาลักษณะอาคาร	เป็นอาคารค.ส.ถ. 3 ชั้น อาคารส่วนโถงต้อนรับเป็นลักษณะอาคารขนาดเล็กซึ่งเป็นสำนักงานส่วนหน้าและมีคาน์เตอร์บริการส่วนหน้าอยู่ด้านหน้า ลักษณะเปิดโล่ง และมีโถงพักคอยอยู่บริเวณชั้นที่ 1 และกระจายไปสู่ส่วนต่างๆ
3. ศึกษากลุ่มเป้าหมายของโครงการ	นักท่องเที่ยว ทั้งชาวไทยและชาวต่างประเทศ มาพักมากช่วงหน้าร้อน และสะดวกต่อการจับจ่ายใช้สอย ในเมืองพัทยา
4. ศึกษาแนวความคิดในการออกแบบ	รูปแบบการตกแต่งเป็นสไตล์ไทยมีประยุกต์บ้างโดยผสมกับรูปแบบทropicอล เน้นบรรยากาศแบบสวนไทย มีศาลาริมน้ำ และสวนโคจรอบ วัสดุการตกแต่งแบบไทยส่วนมาก รวมถึงการใช้เฟอร์นิเจอร์ด้วย

เอกสารนี้เป็นเอกสารที่สงวนไว้สำหรับการใช้งานเพื่อการศึกษาเท่านั้น ไม่อนุญาตให้นำไปใช้ประโยชน์ด้านการค้า ไม่ว่าจะกรณีใดๆทั้งสิ้น อีกทั้งห้ามมิให้ดัดแปลงเนื้อหา และต้องอ้างอิงถึงเจ้าของเอกสารทุกครั้งที่มีการนำไปใช้

ส่วนที่ทำการศึกษา

1. โถงล็อบบี้

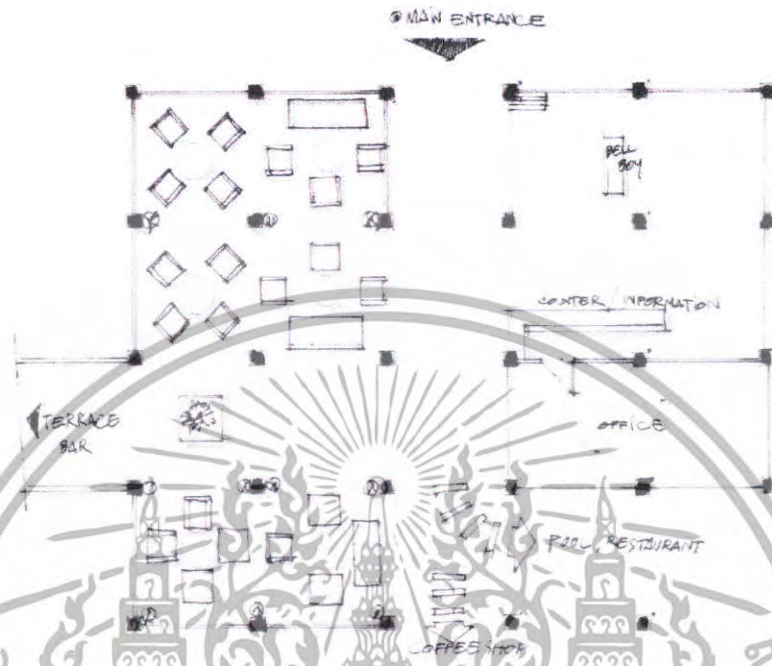

รูปภาพที่ 2.140 แสดงแปลนโถงทางเข้า และเคาน์เตอร์บริการส่วนหน้า



รูปภาพที่ 2.141 แสดงเคาน์เตอร์ด้านหน้าโถงล็อบบี้

Woodland Hotel & Resort



เอกสารนี้เป็นเอกสารที่รูปภาพที่ 2.142 แสดงโถงล็อบบี้ Woodland Hotel & Resort จากด้านใน ด้านการค่า  
ไม่ว่ากรณีใดๆทั้งสิ้น อีกทั้งห้ามมิให้ตัดแปลงเนื้อหา และต้องอ้างอิงถึงเจ้าของเอกสารทุกครั้งที่มีการนำไปใช้



รูปภาพที่ 2.143 แสดงบรรยากาศโถงทางเข้า พักคอยจุดต่างๆ

ตารางที่ 2.43 แสดงการศึกษาโครงการเปรียบเทียบส่วน โถงล็อบบี้

ศึกษาลักษณะการตกแต่งภายใน	โถงล็อบบี้
การใช้สี	การใช้สีเป็นสีธรรมชาติหนักไปทางสีโทนเอเซีย สีของไม้ ของอิฐ ของกระเบื้องดินเผา ซึ่งจะออกโทนน้ำตาล แดง ครีมน สร้างความอบอุ่นเป็นกันเอง และใกล้ชิดกับธรรมชาติ
แสงสว่าง	ตอนกลางวันจะได้รับแสงธรรมชาติจากค่านอกมาก การใช้แสงมีการใช้ไฟควาน์ไลท์ จะใช้ในช่วงกลางคืน ในส่วนที่เป็นการตกแต่งบนผนังและเสาจะมีไฟส่องเฉพาะจุดส่องให้เกิดความโดดเด่น
วัสดุ	ใช้ไม้ในส่วนตกแต่งผนังและเฟอร์นิเจอร์ กระเบื้องเคลือบดินเผา หวาย และหินธรรมชาติ

เอกสารนี้เป็นเอกสารที่สงวนไว้สำหรับการใช้งานเพื่อการศึกษาเท่านั้น ไม่อนุญาตให้นำไปใช้ประโยชน์ด้านการค้า ไม่ว่าจะกรณีใดๆทั้งสิ้น อีกทั้งห้ามมิให้ดัดแปลงเนื้อหา และต้องอ้างอิงถึงเจ้าของเอกสารทุกครั้งที่มีการนำไปใช้

ตารางที่ 2.44 แสดงการศึกษาโครงการเปรียบเทียบส่วน โถงลิโอบบี้(ต่อ)

ศึกษาลักษณะการตกแต่งภายใน	โถงลิโอบบี้
เฟอร์นิเจอร์	เฟอร์นิเจอร์เป็นไม้ทั้งหมด ซึ่งเป็นรูปแบบสไตล์ไทยและบาห์ลี มีการตกแต่งประดับด้วยโองและไหยขนาดใหญ่เป็นเครื่องเคลือบดินเผา

## สรุป

- ข้อดี - การใช้วัสดุตกแต่งส่วนใหญ่ง่ายต่อการทำความสะอาด  
- มีการตกแต่งเก็บรายละเอียดในส่วนเล็กๆน้อยๆจำพวกของประดับตกแต่งต่างๆ
- ข้อเสีย - ราวระเบียงทางเข้า บังตัวคนสัมผัสทำให้ไม่สะดวกต่อการให้บริการ

## 3. คอฟฟี่ ช้อป



รูปภาพที่ 2.144 แสดงแปลนส่วนคอฟฟี่ ช้อป

เอกสารนี้เป็นเอกสารที่สงวนไว้สำหรับการใช้งานเพื่อการศึกษาเท่านั้น ไม่อนุญาตให้นำไปใช้ประโยชน์ด้านการค้า ไม่ว่าจะกรณีใดๆทั้งสิ้น อีกทั้งห้ามมิให้ดัดแปลงเนื้อหา และต้องอ้างอิงถึงเจ้าของเอกสารทุกครั้งที่มีการนำไปใช้



รูปถ่ายที่ 2.145 แสดงทางเข้าส่วนคอฟฟี่ช้อป Woodland Hotel & Resort



รูปถ่ายที่ 2.146 แสดงบรรยากาศส่วน  
บริการในคอฟฟี่ช้อป Woodland Hotel &  
Resort

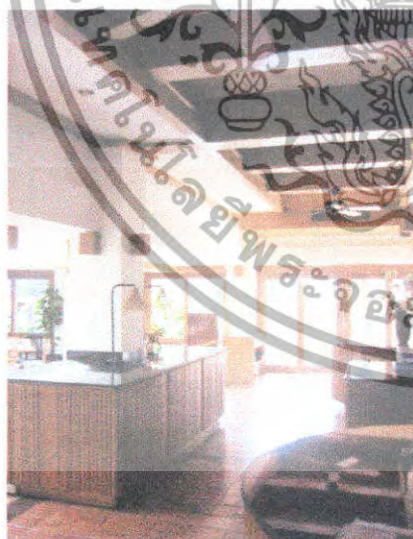

เอกสารนี้เป็นเอกสารที่สงวนไว้สำหรับการใช้งานเพื่อการศึกษาเท่านั้น ไม่อนุญาตให้นำไปใช้ประโยชน์ด้านการค้า  
ไม่ว่ากรณีใดๆทั้งสิ้น อีกทั้งห้ามมิให้ดัดแปลงเนื้อหา และต้องอ้างอิงถึงเจ้าของเอกสารทุกครั้งที่มีการนำไปใช้

ตารางที่ 2.45 แสดงการศึกษาโครงการเปรียบเทียบส่วนคอฟฟี่ช็อป

ศึกษาลักษณะการตกแต่งภายใน	คอฟฟี่ ช็อป
การใช้สี	สีเป็นสีธรรมชาติของไม้ หลากหลายโทนซึ่งจะออกโทนน้ำตาล แดง ครีมน สร้างความอบอุ่นเป็นกันเอง และหรูหรา
แสงสว่าง	การใช้แสงมีการใช้ไฟดาวน์ไลท์ ในส่วนที่เป็นการตกแต่งบนผนังและเสาจะมีไฟส่องเฉพาะจุดส่องให้เกิดความโดดเด่น
เฟอร์นิเจอร์	เฟอร์นิเจอร์เป็นไม้ทั้งหมด ผ้าจะเป็นผ้าฝ้ายสีเทาครีม มีภาชนะที่ใช้ร่วมการตกแต่งเป็นแบบพื้นเมืองทำจากดินเผา
วัสดุ	ใช้กระเบื้องดินเผาปูพื้น ในส่วนตกแต่งผนังเป็นกรอบบานและคิ้วและเฟอร์นิเจอร์เป็น ไม้ ในส่วนที่นึ่งรับประทานอาหาร

สรุป

- ข้อดี -การใช้วัสดุตกแต่งส่วนใหญ่ง่ายต่อการทำความสะอาด
- มีการตกแต่งเก็บรายละเอียดในส่วนเล็กๆน้อยๆจำพวกของประดับตกแต่งต่างๆ
- ข้อเสีย - มีจำนวนที่นั่งน้อยไป

3. ห้องพัก

Superior Room

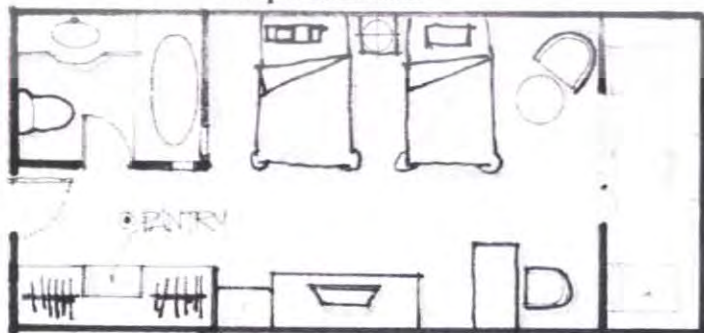

รูปภาพที่ 2.147 แสดงแปลนห้องพัก Superior Room

เอกสารนี้เป็นเอกสารที่สงวนไว้สำหรับการใช้งานเพื่อการศึกษาเท่านั้น ไม่อนุญาตให้นำไปใช้ประโยชน์ด้านการค้า ไม่ว่าจะกรณีใดๆทั้งสิ้น อีกทั้งห้ามมิให้ดัดแปลงเนื้อหา และต้องอ้างอิงถึงเจ้าของเอกสารทุกครั้งที่มีการนำไปใช้



รูปภาพที่ 2.148 แสดงทางเข้าห้อง Superior Room Woodland Hotel & Resort

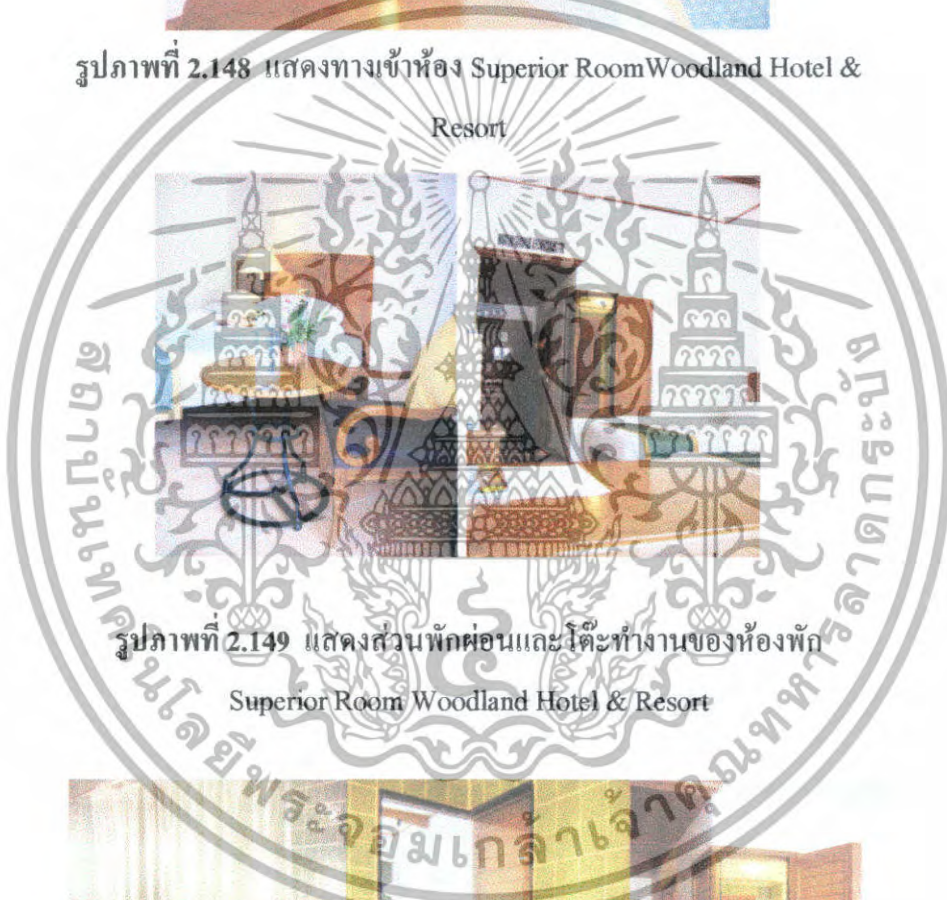

รูปภาพที่ 2.149 แสดงส่วนพักผ่อนและโต๊ะทำงานของห้องพัก Superior Room Woodland Hotel & Resort



รูปภาพที่ 2.150 แสดงการตกแต่งส่วนผนัง  
อ่าง Jacuzzi ของห้องน้ำ

เอกสารนี้เป็นเอกสารที่สงวนไว้สำหรับการใช้งานเพื่อการศึกษาเท่านั้น ไม่อนุญาตให้นำไปใช้ประโยชน์ด้านการค้า ไม่ว่าจะกรณีใดๆทั้งสิ้น อีกทั้งห้ามมิให้ดัดแปลงเนื้อหา และต้องอ้างอิงถึงเจ้าของเอกสารทุกครั้งที่มีการนำไปใช้



รูปภาพที่ 2.151 แสดงรายละเอียดส่วนต่างๆภายในห้องน้ำ  
ของห้องพัก Superior Room Woodland Hotel & Resort

ตารางที่ 2.46 แสดงการศึกษาโครงการเปรียบเทียบส่วนห้องพัก Superior Room

ศึกษาลักษณะการตกแต่งภายใน	Superior Room
การใช้สี	สีเป็นสีธรรมชาติของไม้ หลากหลายโทนซึ่งจะ ออกโทนน้ำตาล-แดง ครีมน และเขียว สร้างความ ต่อเนื่องธรรมชาติจากด้านนอก
แสงสว่าง	การใช้แสงมีการใช้ไฟดาวน์ไลท์ บางส่วนเป็นไฟ เฉพาะจุดส่องเพื่อเน้นการใช้สอยส่วนนั้นๆ
วัสดุ	ใช้ไม้ในส่วนตกแต่งผนังเป็นกรอบบานและคิ้ว และเฟอร์นิเจอร์ พื้นกระเบื้องดินเผา ปูด้วยพรม ผ้าม่านเป็นผ้าฝ้ายสีครีมซ้อนสองชั้น
เฟอร์นิเจอร์	เฟอร์นิเจอร์เป็นไม้ทั้งหมด มีทั้งเป็นแบบติดตาย และลอยตัว

## สรุป

**ข้อดี** -มีการใช้โทนสีเหมาะกับการพักผ่อน

- มีการตกแต่งเก็บรายละเอียดในส่วนเล็กๆน้อยๆจำพวกของประดับตกแต่งต่างๆ

เอกสารนี้เป็นเอกสารที่สงวนไว้สำหรับการใช้งานเพื่อการศึกษาค้นคว้าเท่านั้น เมื่อผู้ผู้ใดเห็นประโยชน์เชิงพาณิชย์ด้านการค้า  
ไม่ว่ากรณีใดๆทั้งสิ้น อีกทั้งห้ามมิให้ดัดแปลงเนื้อหา และต้องอ้างอิงถึงเจ้าของเอกสารทุกครั้งที่มีการนำไปใช้

## Sweet Room

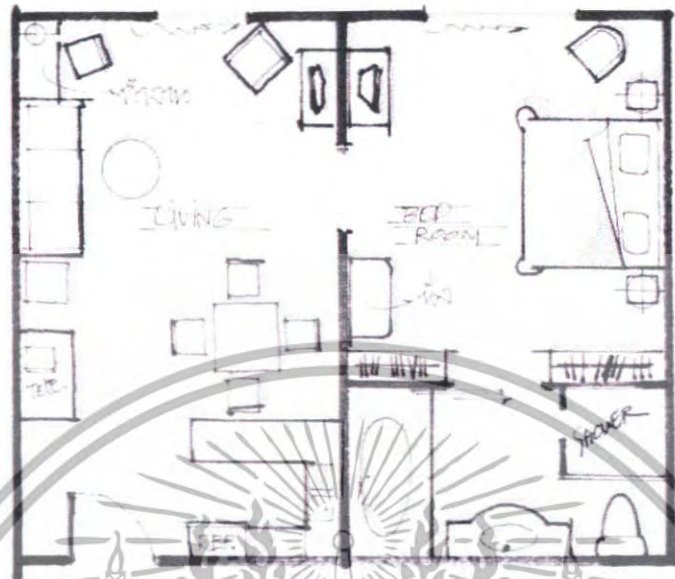

รูปถ่ายที่ 2.152 แสดงแปลนห้องพักแบบ Sweet Room



รูปถ่ายที่ 2.153 แสดงการจัดวางเฟอร์นิเจอร์ส่วนรับประทานอาหาร

รูปถ่ายที่ 2.154 แสดงบรรยากาศส่วน  
พักผ่อนของห้องพัก Sweet Room

เอกสารนี้เป็นเอกสารที่สงวนไว้สำหรับการใช้งานเพื่อการศึกษาเท่านั้น ไม่อนุญาตให้นำไปใช้ประโยชน์ด้านการค้า ไม่ว่าจะกรณีใดๆทั้งสิ้น อีกทั้งห้ามมิให้ดัดแปลงเนื้อหา และต้องอ้างอิงถึงเจ้าของเอกสารทุกครั้งที่มีการนำไปใช้



รูปภาพที่ 2.155 แสดงบรรยากาศส่วนห้องนอนของห้องพัก Sweet Room



รูปภาพที่ 2.156 แสดงส่วนทรวงเข้า  
ห้องน้ำด้านข้างเป็นตู้เสื้อผ้าแบบติดตาย



รูปภาพที่ 2.157 แสดงการตกแต่งส่วนห้องน้ำ

เอกสารนี้เป็นเอกสารที่สงวนไว้สำหรับการใช้งานเพื่อการศึกษาเท่านั้น ไม่อนุญาตให้นำไปใช้ประโยชน์ด้านการค้า  
ไม่ว่ากรณีใดๆทั้งสิ้น อีกทั้งห้ามมิให้ดัดแปลงเนื้อหา และต้องอ้างอิงถึงเจ้าของเอกสารทุกครั้งที่มีการนำไปใช้

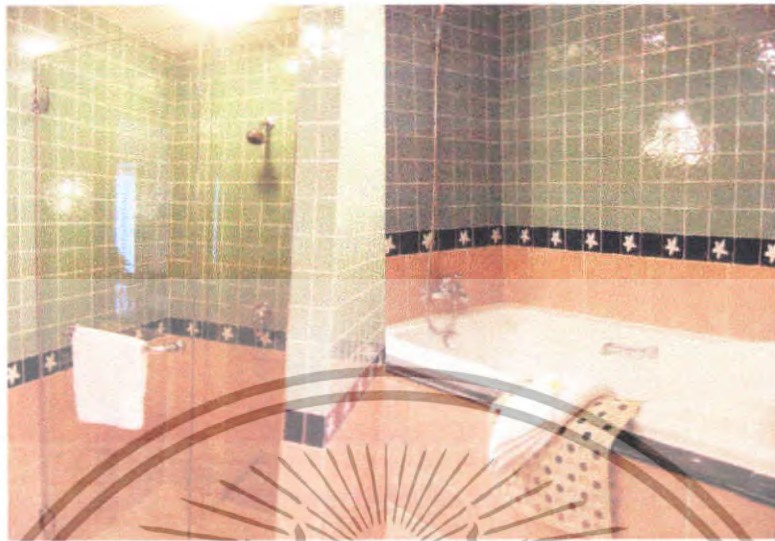

รูปภาพที่ 2.158 แสดงการแบ่งส่วนที่อาบน้ำภายในห้องน้ำ

ตารางที่ 2.47 แสดงการศึกษาโครงการเปรียบเทียบส่วนห้องพัก Sweet Room

ศึกษาลักษณะการตกแต่งภายใน	Sweet Room
การใช้สี	สีเป็นสีธรรมชาติของไม้ หลากหลายโทนซึ่งจะออกโทนน้ำตาลครีม และเขียวแก่ สร้างความต่อเนื่องธรรมชาติจากด้านนอก
แสงสว่าง	การใช้แสงมีการใช้ไฟดาวน์ไลท์ บางส่วนเป็นไฟเฉพาะจุดส่องเพื่อเน้นการใช้สอยส่วนนั้นๆ
วัสดุ	ใช้ไม้ในส่วนตกแต่งผนังเป็นกรอบบานและคิ้วและเฟอร์นิเจอร์ ในห้องน้ำพื้นกระเบื้องดินเผา ส่วนพักผ่อนต่างๆเป็นพื้นไม้ ปูด้วยพรมบางส่วน ผ้าม่านเป็นผ้าฝ้ายสีครีมซ้อนสองชั้น
เฟอร์นิเจอร์	เฟอร์นิเจอร์เป็นไม้ทั้งหมด มีทั้งเป็นแบบติดตายและลอยตัว

### สรุป

**ข้อดี** - มีการใช้โทนสีเหมาะกับการพักผ่อน ที่ใกล้เคียงธรรมชาติ

- การจัดแปลนสอดคล้องกับพฤติกรรมของผู้ใช้บริการ

- มีการตกแต่งเก็บรายละเอียดในส่วนเล็กๆน้อยๆจำพวกของประดับตกแต่งต่างๆ

เอกสารนี้เป็นเอกสารที่สงวนไว้สำหรับการใช้งานเพื่อการศึกษาเท่านั้น ไม่อนุญาตให้นำไปใช้ประโยชน์ด้านการค้า ไม่ว่าจะกรณีใดๆทั้งสิ้น อีกทั้งห้ามมิให้ดัดแปลงเนื้อหา และต้องอ้างอิงถึงเจ้าของเอกสารทุกครั้งที่มีการนำไปใช้

### บทที่ 3

#### การศึกษาข้อมูลของโครงการ

##### 3.1 สภาพทั่วไปของจังหวัดชลบุรี

ลักษณะภูมิศาสตร์และสิ่งแวดล้อมมีผลต่อการดำรงชีวิตของผู้คนในสังคมเสมอในทุก ๆ พื้นที่ ชาวจังหวัดชลบุรีก็เช่นกันต่างมีการดำรงชีวิตที่ขึ้นอยู่กับเงื่อนไขของสภาพทางภูมิศาสตร์ และสิ่งแวดล้อมเป็นสำคัญ การศึกษาถึงสภาพภูมิศาสตร์และสิ่งแวดล้อมจะช่วยให้เข้าใจถึงสภาพความเป็นอยู่ ตลอดจนสังคมและวัฒนธรรมประเพณีที่ชาวชลบุรีประพฤติปฏิบัติตลอดจนพัฒนาการทางประวัติศาสตร์ของจังหวัดชลบุรีได้ดียิ่งขึ้น จังหวัดชลบุรีมีสภาพภูมิศาสตร์และสิ่งแวดล้อม รวมทั้งทรัพยากรธรรมชาติที่หลากหลาย ทำให้ชาวชลบุรีมีการดำรงชีวิตและมีอาชีพตลอดจนวัฒนธรรมประเพณีที่หลากหลายตามไปด้วย

นอกจากการพัฒนาทางเศรษฐกิจของประเทศในระยะเวลาที่ผ่านมาทำให้จังหวัดชลบุรีมีความสำคัญมากยิ่งขึ้น ทั้งนี้เพราะทำเลที่ตั้งและสภาพภูมิศาสตร์ของชลบุรีที่เปรียบเสมือนประตูเชื่อมต่อระหว่างภูมิภาคและนานาชาติ ทำให้ปัจจุบันชลบุรีเป็นศูนย์กลางการขนส่งที่สำคัญที่ช่วยเชื่อมต่อระหว่างภูมิภาคออกสู่นานาชาติ นอกจากนี้ยังมีความพร้อมทางด้านทรัพยากรที่จะช่วยพัฒนารูปร่างในทุก ๆ ด้าน ทั้งทางการเกษตร อุตสาหกรรม การบริการและการท่องเที่ยว ทำให้จังหวัดชลบุรีมีพัฒนาการไปตามความเปลี่ยนแปลงทางเศรษฐกิจและสังคมที่สอดคล้องกับสภาพแวดล้อมของคนอย่างแท้จริง การศึกษาถึงสภาพภูมิศาสตร์และสิ่งแวดล้อมจึงเป็นเรื่องสำคัญในการทำความเข้าใจสภาพสังคม วัฒนธรรมและประเพณีของชาวชลบุรี

##### 3.1.1 ประวัติความเป็นมา

ดินแดนที่เรียกว่าจังหวัดชลบุรี มีผู้คนอาศัยอยู่มาตั้งแต่สมัยประวัติศาสตร์ ในปี 2522 ได้มีการขุดค้นทางโบราณคดี ที่ตำบลพนมดี อ.พนัสนิคม ได้พบร่องรอยของชุมชนโบราณก่อนประวัติศาสตร์ โคกพนมดี คือ สิ่งที่น่าทึ่งโบราณคดี เรียกว่า เชลล์ มาวด์ (Shell Mould) ซึ่งที่โคกพนมดีเป็นเชลล์ มาวด์ที่ใหญ่โตที่สุดซึ่งยังไม่เคยพบในประเทศทางเอเชียอาคเนย์อื่น ๆ เลย ("ร่องรอยของชุมชนโบราณที่ลุ่มแม่น้ำพานทอง : เมืองโบราณ 3 : 39-40, กุมภาพันธ์ - มีนาคม 2522) จากหลักฐานทางโบราณวัตถุสถาน ทำให้นักโบราณคดีสันนิษฐานว่า ภายในกรอบเนื้อที่ 4,363 ตารางกิโลเมตร ของเมืองชลบุรีในอดีต เคยเป็นที่ตั้งชุมชนหรือเมืองโบราณที่เคยมีความเจริญรุ่งเรืองอยู่ 2 เมือง และนับว่าเก่าแก่ที่สุดเท่าที่ปรากฏหลักฐาน คือ เมืองศรีพะโร เมืองพระรถ

### 3.1.2 เขตการปกครอง

จังหวัดชลบุรีแบ่งเขตการปกครองออกเป็น 10 อำเภอ กับอีก 1 กิ่งอำเภอ ดังนี้ อำเภอเมือง พนัสนิคม พานทอง บ้านบึง หนองใหญ่ ศรีราชา บางละมุง สัตหีบ บ่อทอง เกาะสีชัง กิ่งอำเภอเกาะจันทร์



ภาพที่ 3.1 ตราสัญลักษณ์ประจำจังหวัดชลบุรี

#### สัญลักษณ์

รูปภูเขาสามมุก หมายถึงเขาที่มีศาลเจ้าตั้งอยู่ซึ่งศาลนี้ประชาชนนับถือว่าเป็นที่สิงสถิตของเทพเจ้า อันศักดิ์สิทธิ์ สามารถให้ความคุ้มครองชาวเมืองให้รอดพ้นภัยอันตรายต่างๆ ในการดำเนินอาชีพ หารปลาในท้องทะเล

### 3.1.3 สภาพภูมิศาสตร์

1. ที่ตั้งและอาณาเขตติดต่อ ชลบุรีเป็นจังหวัดที่ตั้งอยู่ในภาคตะวันออกของประเทศไทย อยู่ระหว่างละติจูดที่ 12 องศา 30 ลิปดาเหนือ ถึง 13 องศา 45 ลิปดาเหนือ และลองจิจูดที่ 100 องศา 45 ลิปดาตะวันออก ถึง 101 องศา 45 ลิปดาตะวันออก อยู่ห่างจากกรุงเทพมหานครตามเส้นทางหลวงแผ่นดินหมายเลข 3 (ถนนสุขุมวิท) ประมาณ 65 กิโลเมตร มีชายฝั่งทะเลยาวตลอดด้านตะวันตกตั้งแต่เหนือจรดใต้ ความยาวถึง 156.83 กิโลเมตร จังหวัดชลบุรีมีพื้นที่เป็นรูปสามเหลี่ยม ชายธง คือ ด้านบนกว้าง ขึ้นไปทางตะวันออกเขตอำเภอบ่อทอง ส่วนด้านล่างยาวแคบขนานไปกับชายฝั่งตั้งแต่อำเภอเมือง อำเภอศรีราชา อำเภอบางละมุง และอำเภอสัตหีบมีความยาวประมาณ 156 กิโลเมตร ลักษณะชายฝั่งมีรูปร่างเป็นอ่าวโค้งคล้ายครึ่งวงกลมจำนวน 4 อ่าว ชลบุรีมีพื้นที่ทั้งจังหวัด 2,726,875 ไร่ หรือเท่ากับ 4,363 ตารางกิโลเมตร มีขนาดใหญ่เป็นอันดับที่ 5 ของภาคตะวันออก ชลบุรีมีอาณาเขตติดต่อกับพื้นที่ใกล้เคียง ดังนี้

เอกสารนี้เป็นเอกสารที่สงวนไว้สำหรับการใช้งานเพื่อการศึกษาเท่านั้น ไม่อนุญาตให้นำไปใช้ประโยชน์ด้านการค้า ไม่ว่าจะกรณีใดๆทั้งสิ้น อีกทั้งห้ามมิให้ดัดแปลงเนื้อหา และต้องอ้างอิงถึงเจ้าของเอกสารทุกครั้งที่มีการนำไปใช้

ทิศเหนือ	ติดต่อกับ อำเภอบางปะกง อำเภอบ้านโพธิ์ อำเภอแปลงยาว จังหวัดฉะเชิงเทรา
ทิศใต้	ติดต่อกับ อำเภอบ้านฉาง อำเภอเมืองระยอง กิ่งอำเภอวังจันทร์ อำเภอแกลง อำเภอบ้านค่าย และ อำเภอปลวกแดง จังหวัดระยอง
ทิศตะวันออก	ติดต่อกับ อำเภอสนามชัยเขต จังหวัดฉะเชิงเทรา อำเภอท่าใหม่ จังหวัดจันทบุรี และกิ่งอำเภอวังจันทร์ อำเภอแกลง จังหวัดระยอง
ทิศตะวันตก	ติดต่อกับชายฝั่งทะเลตะวันออกของอ่าวไทย

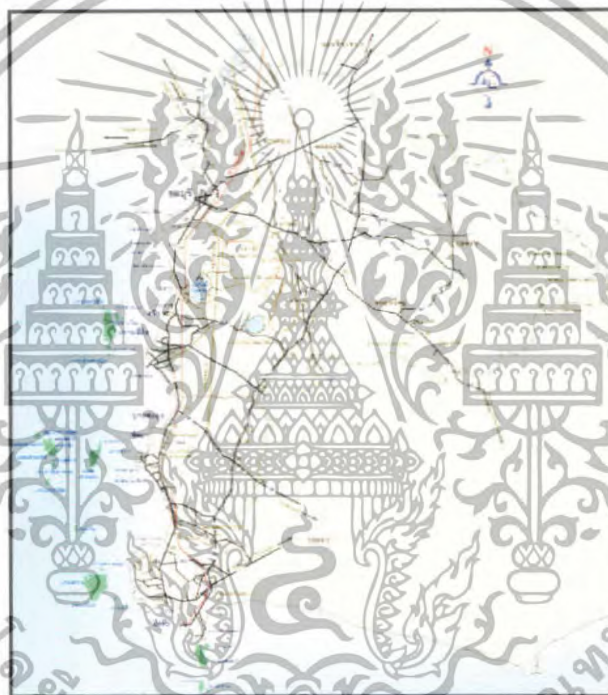

ภาพที่ 3.2 แสดงแผนที่ของจังหวัดชลบุรี

## 2. ลักษณะภูมิประเทศ จังหวัดชลบุรีมีสภาพภูมิประเทศที่แบ่งเป็นลักษณะต่าง ๆ

ได้ดังนี้

2.1) ที่ราบลูกคลื่นและเนินเขา มีพื้นที่คิดเป็นร้อยละ 63.84 ของพื้นที่จังหวัด พื้นที่ลูกคลื่นลอนลาดอยู่ทางด้านตะวันออกของจังหวัดในเขตอำเภอบ้านบึง อำเภอพนัส นิคม อำเภอหนองใหญ่ อำเภอสรีราชา อำเภอบางละมุง อำเภอสัตหีบ และอำเภอบ่อทอง เป็นบริเวณที่ต่อจากชายฝั่งทะเลและที่ราบลุ่มแม่น้ำ พื้นที่ในเขตนี้มีลักษณะสูง ๆ ต่ำ ๆ คล้ายลูกคลื่นหรือลูกระนาด มีลักษณะเป็นเนินเขาเตี้ย ๆ สลับกัน โดยมีความสูงจากระดับน้ำทะเลประมาณ 50 – 100 เมตร ซึ่งเป็นพื้นที่ที่มีอยู่มาก

เอกสารนี้เป็นทรัพย์สินของกรมส่งเสริมการเกษตร กระทรวงเกษตรและสหกรณ์ ไม่อนุญาตให้นำไปใช้ประโยชน์ด้านการค้า ไม่ว่าจะกรณีใดๆทั้งสิ้น อีกทั้งห้ามมิให้ตัดแปลงเนื้อหา และต้องอ้างอิงถึงเจ้าของเอกสารทุกครั้งที่มีการนำไปใช้

2.2) ที่ราบชายฝั่งทะเล ตั้งแต่ปากแม่น้ำบางปะกงถึงอำเภอสัตหีบ ประกอบด้วยที่ราบแคบ ๆ ชายฝั่งทะเล มีภูเขาสูงเล็ก ๆ สลับเป็นบางตอน ลักษณะชายฝั่งเป็นหาดโคลนในเขตอำเภอเมือง บริเวณกันอ่าวเป็นที่ตั้งของจังหวัดชลบุรี ปลายสุดของอ่าวมีภูมิประเทศเป็นแหลม ได้แก่ แหลมสามมุขและแหลมแท่น ระหว่างแหลมทั้ง 2 มีลักษณะเป็นอ่าวตื้น อันเป็นที่ตั้งของชายหาดบางแสน ระหว่างแหลมฉับกับแหลมสามมุขมีอ่าวเล็ก ๆ ใกล้เคียงฉับ คือ อ่าวไผ่และอ่าวอุดม ในเขตอำเภอศรีราชา ชายฝั่งทะเลช่วงนี้มีภูเขาติดชายฝั่งทะเลไม่มีตะกอน ชายฝั่งทะเลในบริเวณนี้มีความเหมาะสมสำหรับการก่อสร้างท่าเรือน้ำลึกแหลมฉับ ระหว่างแหลมฉับ ระหว่างแหลมฉับกับแหลมพิทยาซึ่งอยู่ห่างกันประมาณ 24 กิโลเมตร มีแหลมความถี่อยู่ ทำให้เกิดอ่าวขึ้น 2 อ่าว คือ อ่าวนาเกลือ และอ่าวตาตุ่ม

2.3) ที่ราบลุ่มแม่น้ำบางปะกง พื้นที่ส่วนหนึ่งของจังหวัดชลบุรีอยู่ติดกับแม่น้ำบางปะกง มีลำน้ำสำคัญ คือ คลองหลวง ความยาวประมาณ 130 กิโลเมตร อีกสายหนึ่งต้นน้ำอยู่ที่อำเภอห้วยใหญ่ อำเภอบ้านบึงไหลผ่านอำเภอพนัสนิคม คลองสองสายนี้ไหลมาบรรจบกันเป็นคลองพานทอง และไหลลงสู่แม่น้ำบางปะกงที่ปากคลองพานทอง อำเภอบางปะกง จังหวัดฉะเชิงเทรา ทำให้พื้นที่ตั้งแต่อำเภอบ้านบึงเรื่อยไปทางอำเภอพานทอง อำเภอพนัสนิคม และทิศตะวันตกของอำเภอบ่อทอง มีลักษณะเป็นที่ราบลุ่ม เหมาะแก่การเพาะปลูก

2.4) ที่สูงชันและภูเขา เป็นเขตที่มีความสูงห่างจากระดับน้ำทะเลประมาณ 300 เมตรขึ้นไป ส่วนใหญ่อยู่ทางตอนกลางและทางด้านตะวันออก ตอนกลางของจังหวัด ตั้งแต่อำเภอเมือง อำเภอบ้านบึง บางส่วนของอำเภอศรีราชา อำเภอหนองใหญ่ และอำเภอบ่อทอง มีเทือกเขาทอดตัวในแนวตะวันออกเฉียงใต้กับตะวันตกเฉียงเหนือ 3 เทือกเขานานกัน เทือกเขาที่อำเภอหนองใหญ่ และอำเภอบ่อทองเป็นแหล่งที่พบแร่ทองคำ ส่วนเทือกเขาใหญ่ซึ่งอยู่ในเขตอำเภอบ่อทองติดกับจังหวัดระยองเป็นแหล่งที่พบแร่พลวง นอกจากนี้ยังพบห่อมเทือกเขากระจัดกระจายอยู่ที่อำเภอสัตหีบ เทือกเขาที่สำคัญ ได้แก่ เขาเขียว - เขาชมพู เขาเรือแตก และเขาชะอาง ส่วนที่เหลือเป็นพื้นที่ภูเขา ซึ่งมีเพียงร้อยละ 11.23 ของพื้นที่จังหวัด ส่วนใหญ่เป็นภูเขาหินทรายเป็นห่อมเล็ก ๆ กระจายทั่วทั้งจังหวัด

2.5) เกาะ บริเวณชายฝั่งทะเลชลบุรีมีเกาะประมาณ 46 เกาะ เกาะที่ใหญ่ที่สุดคือ เกาะคราม เกาะสีชัง และเกาะล้าน ตามลำดับ เกาะสีชังอยู่ห่างจากอำเภอศรีราชาไปทางทิศตะวันตก 8.5 กิโลเมตร เป็นเกาะที่มีรูปร่างยาววางตัวในแนวเหนือ - ใต้ โคจรรอบประกอบไปด้วยเกาะขามใหญ่ เกาะขามน้อย เกาะโปลง และเกาะร้านดอกไม้ ทางตะวันออกมีเกาะสั้มป็นย้อย ทางเหนือ ทางใต้มีเกาะชายห้าว เกาะค้างคาว และเกาะท้ายดาหมื่น เกาะสีชังเป็นเกาะที่มีขนาดใหญ่ มีพื้นที่ 6.45 ตารางกิโลเมตร ท้องทะเลรอบ ๆ เกาะ ประกอบด้วยแนวปะการังและหินใต้น้ำ

### 3. ลักษณะภูมิอากาศ เนื่องจากพื้นที่ส่วนใหญ่ทางทิศตะวันตกจรดอ่าวไทยทำให้มี

ลักษณะอากาศแบบฝนเมืองร้อน โดยในฤดูมรสุมตะวันออกเฉียงใต้จะมีอากาศชุ่มชื้นและมีฝนตก เอกสารนี้เป็นเอกสารที่สงวนไว้สำหรับการใช้งานเพื่อการศึกษาเท่านั้น ไม่อนุญาตให้นำไปเผยแพร่โดยไม่ได้รับอนุญาตจากเจ้าของเอกสารทุกครั้งที่มีการนำไปใช้

จากสถิติระยะ 10 ปี พบว่าปริมาณน้ำฝนที่ตกตลอดปีจะอยู่ระหว่าง 1,000 – 1,700 มิลลิเมตร และรวมจำนวนวันที่ฝนตกทั้งปีไม่ต่ำกว่า 100 วัน แต่ในปี 2540 มีปริมาณน้ำฝนที่ตกตลอดทั้งปีเพียง 690.30 มิลลิเมตร และช่วงที่ฝนตกชุกที่สุดอยู่ระหว่างเดือนกันยายน – ตุลาคม ส่วนช่วงอากาศร้อนจะอยู่ระหว่างเดือนมีนาคม – พฤษภาคม แต่ในฤดูมรสุมตะวันออกเฉียงเหนือ หรือฤดูหนาวจะมีอากาศแห้งแล้ง อุณหภูมิสูงสุดเฉลี่ย (ปี พ.ศ. 2540) ประมาณ 35.58 องศาเซลเซียส และอุณหภูมิต่ำสุดประมาณ 22.97 องศาเซลเซียส โดยอุณหภูมิต่ำสุดเฉลี่ยและอุณหภูมิสูงสุดเฉลี่ยแต่ละปีไม่แตกต่างกันมากนัก จึงทำให้อากาศในฤดูร้อนไม่ร้อนจัดและฤดูหนาวไม่หนาวจัด โดยสรุปลักษณะภูมิอากาศของจังหวัดชลบุรี ถือได้ว่าไม่ต่างไปจากลักษณะภูมิอากาศของจังหวัดอื่น ๆ ในเขตภาคตะวันออกเฉียงเหนือและภาคกลางมากนัก

3.1) ปริมาณน้ำฝน ปริมาณน้ำฝนของจังหวัดชลบุรีระหว่างปี พ.ศ. 2535 ถึง พ.ศ. 2540 จะอยู่ในช่วง 909.8 มม. ถึง 1,577.2 มม. ฝนตกมากที่สุดในปี พ.ศ. 2539 วัดได้ถึง 1,577.2 มม. จำนวนวันฝนตก 142 วัน ส่วนฝนตกน้อยที่สุดในปี พ.ศ. 2536 วัดได้ 909.8 มม. จำนวนวันฝนตก 104 วัน ปัจจัยที่มีอิทธิพลต่อการเกิดฝนตกมากในจังหวัดชลบุรี ได้แก่ พายุดีเปรสชัน ร่องมรสุม และความใกล้ – ไกลทะเล

3.2) อุณหภูมิ ในระหว่างปี พ.ศ. 2535 ถึง พ.ศ. 2540 จังหวัดชลบุรีมีอุณหภูมิเฉลี่ยตลอดปี มีค่าอยู่ในช่วง 28.55 องศาเซลเซียสถึง 29.32 องศาเซลเซียส อุณหภูมิต่ำสุดจะอยู่ในช่วง 21.16 องศาเซลเซียส ถึง 24.83 องศาเซลเซียส โดยอุณหภูมิต่ำสุดที่วัดได้ 21.16 องศาเซลเซียสเมื่อปี พ.ศ. 2535 และอุณหภูมิสูงสุดอยู่ในช่วง 33.36 องศาเซลเซียส ถึง 36.63 องศาเซลเซียส โดยอุณหภูมิสูงสุดที่วัดได้ 36.63 องศาเซลเซียส เมื่อปี พ.ศ. 2538

3.3) ความชื้นสัมพัทธ์ ความชื้นสัมพัทธ์ คือ อัตราส่วนระหว่างมวลของไอน้ำที่มีอยู่จริงกับมวลไอน้ำอิ่มตัว ณ อุณหภูมินั้น ความชื้นสัมพัทธ์สามารถคิดเป็นอัตราส่วนหรือร้อยละ จังหวัดชลบุรีความชื้นสัมพัทธ์มีค่าสูงสุดตลอดปี แต่จะสูงมากที่สุดถึง 92 % ในเดือนกันยายน และความชื้นสัมพัทธ์ต่ำสุดคือ 47%, 48 % ในช่วงฤดูหนาวเดือนธันวาคมและมกราคม นอกจากความชื้นในอากาศที่มีมากแล้วยังมีละอองเกลือที่ได้รับอิทธิพลจากลมทะเลอีก ทำให้หลังคาบ้านที่ทำด้วยสังกะสีเกิดสนิมเร็ว และอัตราการสุกหรือร้อนช้าของสัตว์ปีกเร็วกว่าจังหวัดที่อยู่ห่างชายฝั่งทะเล ทำให้จังหวัดชลบุรีมีอยู่ช่อมรดก และช่อมัสยิดจำนวนมาก ทิศทางลมในฤดูร้อนประมาณเดือนมีนาคม ถึงมิถุนายน ได้รับอิทธิพลจากลมตะวันออกเฉียงเหนือทำให้ทะเลเรียบ ไม่มีคลื่น น้ำใส ทะเลนิ่ง เหมาะแก่การพักผ่อนตามชายทะเล

3.4) ลม ลมที่มีอิทธิพลต่อจังหวัดชลบุรี คือ ลมบก ลมทะเล และลมตามฤดูกาล ซึ่งมีปรากฏเฉพาะจังหวัดชลบุรี เช่น ลมพัททยา ชาวอำเภอบางละมุงเรียกลมที่พัดจากทิศตะวันตกเฉียงใต้ตอนต้นฤดูฝนว่า ลมพัททยา เมื่อพิจารณาตามหลักอุตุนิยมวิทยาแล้วคงเป็นลมที่พัดมาในเดือนพฤษภาคมมากกว่า ในเดือนนี้มวลอากาศที่เคลื่อนตัวเข้าสู่ประเทศไทย มีกำเนิดมาจากเอกสารนี้เป็นเอกสารที่สงวนไว้สำหรับการใช้งานเพื่อการศึกษาเท่านั้น ไม่อนุญาตให้นำไปใช้โดยไม่ผ่านการพิจารณาใดๆทั้งสิ้น อีกทั้งห้ามมิให้ตัดแปลงเนื้อหา และต้องอ้างอิงถึงเจ้าของเอกสารทุกครั้งที่มีการนำไปใช้

จากถิ่นร้อนและสงบเงียบ (Modified Tropical South Indian Air Mass) มีคุณสมบัติร้อนและชุ่มชื้น ฉะนั้นจึงเป็นลมมรสุมตะวันตกเฉียงใต้ต้นฤดูกาลที่ชาวชนบทหรือท้องถิ่นเรียกชื่อลมแตกต่างกันไป จากวงการอุตุนิยมวิทยา

### 3.1.4 ทรัพยากรธรรมชาติ

จังหวัดชลบุรีมีทรัพยากรธรรมชาติที่เอื้ออำนวยต่อการดำรงชีพอยู่มากมายหลายอย่าง สามารถนำมาใช้เป็นวัตถุดิบและปัจจัยในการผลิตเพื่อบริโภคมากมาย ทั้งแร่ธาตุ ดิน หิน สัตว์ต่างๆ ทั้งสัตว์บก สัตว์น้ำ ซึ่งประกอบด้วย สัตว์น้ำจืด น้ำเค็ม และน้ำกร่อย ดินในพื้นที่จังหวัดชลบุรีก็มีลักษณะที่เหมาะสมกับการเกษตร การเพาะปลูก ทั้งพืชไร่พืชสวน โดยแบ่งแยกตามประเภทของ ทรัพยากรธรรมชาติ ได้ดังนี้

1. แร่ธาตุ มีการสำรวจพบแร่หลายชนิด ได้แก่ แร่พลวง เหล็ก แคลไซต์ โคลโลไมต์ เฟลสปาร์ แมงกานีส คาร์เนต คีบุกและทองคำ แต่แร่ที่มีการทำเหมืองและมีการทำการผลิต คือ แร่พลวงและแร่เหล็ก

2. ทรัพยากรดิน ดินส่วนใหญ่ที่พบ ได้แก่ ดินในอันดับ Ultisols โดยพบกลุ่มดิน Paleustults มากถึงร้อยละ 45 ของพื้นที่จังหวัด มีลักษณะดินเป็นดินเนื้อหยาบ มีธาตุอาหารพืชตามธรรมชาติ รองลงไป ได้แก่ กลุ่มดิน Quartzipsaments ซึ่งมีลักษณะเนื้อดินเป็นทรายจัด ร้อยละ 20 ของพื้นที่จังหวัด ดินอีกกลุ่มหนึ่งซึ่งพบมากเป็นอันดับที่สาม ได้แก่ ดินบริเวณที่ราบลุ่มต่ำ มีน้ำท่วมขัง มีร้อยละ 16 ของพื้นที่จังหวัด ดินนี้โดยทั่วไปมีเนื้อดินละเอียด นอกจากนี้ยังมีพื้นที่เดี่ยวๆ และภูเขาที่มีความลาดชันมากกว่า 35 % ซึ่งไม่เหมาะสมต่อการใช้ประโยชน์ทางการเกษตรกรรมอีกร้อยละ 11 ของพื้นที่จังหวัด

3. ทรัพยากรน้ำ ในปัจจุบันจังหวัดชลบุรีต้องอาศัยแหล่งน้ำธรรมชาติและแหล่งน้ำที่สร้างขึ้น เพื่อให้มีปริมาณน้ำเพียงพอต่อการบริโภค การอุตสาหกรรม และการเกษตรกรรม เนื่องจากจังหวัดชลบุรี ไม่มีแม่น้ำไหลผ่านและแหล่งน้ำธรรมชาติมีน้อย แหล่งน้ำธรรมชาติ จังหวัดชลบุรีมีแหล่งน้ำธรรมชาติที่สำคัญคือ แม่น้ำ ห้วย ลำธาร คลอง 412 สาย ซึ่งในจำนวนนี้มีที่ใช้งานได้ในฤดูแล้ง 368 สาย มีหนอง บึง 94 แห่ง ที่มีสภาพใช้งานได้ในฤดูแล้ง 48 แห่ง มีน้ำพุ น้ำซับ 1 แห่ง ที่มีสภาพใช้งานได้ในฤดูแล้ง 1 แห่ง และอื่น ๆ 94 แห่ง ที่มีสภาพใช้งานได้ในฤดูแล้ง 88 แห่ง

4. ทรัพยากรป่าไม้ โดยทั่วไปเดิมสภาพป่าในจังหวัดชลบุรี เคยเป็นป่าดงดิบ ป่าเบญจพรรณ และป่าชายเลน โดยเฉพาะที่เขาเขียวเคยมีสัตว์ป่าชุกชุม แต่ปัจจุบันถูกทำลายเป็นอย่างมาก จังหวัดชลบุรีมีพื้นที่ทั้งหมด (Total Area) จำนวน 4,363.00 ตารางกิโลเมตร มีพื้นที่ป่าสงวนแห่งชาติ จำนวน 9 ป่า เนื้อที่ 1,450 ตารางกิโลเมตร หรือ 906,396 ไร่ จากการแปลภาพถ่าย

ดาวเทียม Landsat -5 บันทึกภาพในปี พ.ศ. 2534 ประกอบกับการตรวจสอบทางภาคพื้นดินในปี เอกสารนี้เป็นเอกสารที่สงวนไว้สำหรับการใช้งานเพื่อการศึกษาเท่านั้น ไม่อนุญาตให้นำไปใช้ประโยชน์ด้านการค้า ไม่ว่าจะกรณีใดๆทั้งสิ้น อีกทั้งห้ามมิให้ตัดแปลงเนื้อหา และต้องอ้างอิงถึงเจ้าของเอกสารทุกครั้งที่มีการนำไปใช้

พ.ศ. 2536 และ พ.ศ. 2535 พบว่าเกลือเนื้อที่ป่าที่มีสภาพสมบูรณ์ประมาณ 246 ตารางกิโลเมตร หรือ ประมาณ 5.63 เปอร์เซ็นต์

### 3.1.5 สภาพแวดล้อม

จังหวัดชลบุรีมีการพัฒนาทางด้านเศรษฐกิจตามแนวทางการพัฒนาประเทศ ซึ่งส่งผลให้สภาพแวดล้อมมีความเปลี่ยนแปลงไปจากสภาพที่เป็นอยู่ตามธรรมชาติ สภาพแวดล้อมดังกล่าวเป็นผลมาจากการเจริญเติบโตทางเศรษฐกิจที่เพิ่มขึ้น สามารถสรุปได้ดังนี้

1. การคมนาคมขนส่ง จังหวัดชลบุรีมีจุดเด่นในด้านการคมนาคมและการขนส่ง คือ เป็นจังหวัดที่มีระบบการคมนาคมและการขนส่งที่ทั่วถึงและสะดวกในทุกด้าน ทั้งการขนส่งทางบก ทางเรือ และทางอากาศ ปัจจุบันจังหวัดชลบุรียังมีการขนส่งทางท่อสำหรับสินค้าเหลว ได้แก่ น้ำมันและสารเคมีอีกด้วย ถึงแม้การคมนาคมขนส่งของจังหวัดชลบุรีในปัจจุบันจะอาศัยการคมนาคมขนส่งทางบกเป็นหลัก แต่การขนส่งทางเรือและการขนส่งทางอากาศจะมีศักยภาพสูงมากในอนาคต หากรัฐได้มีการลงทุนพัฒนาอย่างจริงจัง

1.1) การขนส่งทางบก การขนส่งทางบกของจังหวัดชลบุรีในปัจจุบัน ประกอบด้วยการขนส่งทางรถไฟ และการขนส่งทางถนน ตามรายละเอียดดังนี้

การขนส่งทางรถไฟ การขนส่งทางรถไฟของจังหวัดชลบุรีอาศัยเส้นทางรถไฟสายตะวันออก โดยเริ่มต้นจากกรุงเทพฯ – ฉะเชิงเทรา – อ่างทอง – นครราชสีมา เมื่อรัฐบาลมีโครงการพัฒนาพื้นที่บริเวณชายฝั่งทะเลตะวันออก การรถไฟแห่งประเทศไทยจึงได้ดำเนินการก่อสร้างทางรถไฟสายนี้ขึ้น เพื่อรองรับการขนส่งสินค้าจากท่าเรือน้ำลึกสัตหีบ ท่าเรือน้ำลึกและนิคมอุตสาหกรรมแหลมฉบัง และขนส่งสินค้าจากท่าเรือน้ำลึกและนิคมอุตสาหกรรมมาบตาพุด โดยมีการสร้างทางรถไฟ 3 สาย คือ

**ทางรถไฟสายฉะเชิงเทรา – สัตหีบ**

**ทางรถไฟสายนครราชสีมา – แหลมฉบัง**

**ทางรถไฟสายสัตหีบ – มาบตาพุด**

การขนส่งทางรถยนต์ การขนส่งทางถนนเป็นการขนส่งที่สำคัญมากที่สุดของจังหวัดชลบุรี และในอนาคตจะมีบทบาทมากขึ้น จากสถิติเมื่อปลายปี พ.ศ. 2536 จังหวัดชลบุรีมีถนนที่สร้างแล้วเสร็จ เป็นระยะทาง 774.12 กิโลเมตร เป็นทางหลวงแผ่นดินคิดเป็นระยะทาง 385.060 กิโลเมตร

1.2) การขนส่งทางท่อ ปัจจุบันการปิโตรเลียมแห่งประเทศไทย (ปตท.) ได้ร่วมลงทุนกับโรงกลั่นและบริษัทขายปลีกน้ำมันสำหรับรถยนต์ สร้างระบบการขนส่งน้ำมันทางท่อขึ้น 2 โครงการ ได้แก่

เอกสารนี้เป็นเอกสารที่สงวนไว้สำหรับการใช้งานเพื่อการศึกษาเท่านั้น ไม่อนุญาตให้นำไปใช้ประโยชน์ด้านการค้า ไม่ว่าจะกรณีใดๆทั้งสิ้น อีกทั้งห้ามมิให้ตัดแปลงเนื้อหา และต้องอ้างอิงถึงเจ้าของเอกสารทุกครั้งที่มีการนำไปใช้

1) โครงการขนส่งน้ำมันทางท่อจากอำเภอศรีราชาไปช่องนนทรี กรุงเทพฯ โดยวางขนานไปตามทางรถไฟ

2) โครงการขนส่งน้ำมันทางท่อจากอำเภอศรีราชา ผ่านอำเภอลำลูกกา ไปสิ้นสุดที่จังหวัดสระบุรี

โครงการเหล่านี้ดำเนินการแล้วเสร็จตั้งแต่ปี พ.ศ. 2537 ซึ่งระบบขนส่งดังกล่าวนี้ควบคุมโดยระบบคอมพิวเตอร์ การขนส่งทางท่อช่วยเพิ่มประสิทธิภาพและเพิ่มความปลอดภัยจากการขนส่ง นอกจากนี้ยังช่วยลดค่าใช้จ่ายในการขนส่ง และลดปัญหาการจราจรภายในจังหวัดชลบุรีและจังหวัดใกล้เคียงด้วย

1.3) การขนส่งทางน้ำ จังหวัดชลบุรีมีจุดเด่นในเรื่องของการขนส่งทางน้ำอย่างมาก เนื่องจากสภาพทางภูมิศาสตร์ของจังหวัดเอื้ออำนวยต่อการขนส่งทางทะเล กล่าวคือ พื้นที่ด้านตะวันออกของจังหวัดเป็นชายฝั่งทะเลที่มีแนวยาวเป็นระยะทางหลายร้อยกิโลเมตร บางแห่งเป็นชายหาดที่สวยงามและบางแห่งเหมาะที่จะเป็นท่าเรือ ทำให้ชายฝั่งทะเลของจังหวัดมีท่าเทียบเรือประมงและท่าเทียบเรือสินค้าทั้งที่เป็นท่าเทียบเรือของเอกชนและท่าเรือพาณิชย์สำหรับขนส่งสินค้าไปต่างประเทศและขนส่งสินค้าเทียบตามชายฝั่งทะเลตะวันออกเข้าสู่ท่าเรือกรุงเทพฯ เป็นจำนวนมาก ท่าเรือของเอกชนในเขตอำเภอศรีราชา ได้แก่ ท่าเรือขนส่งน้ำมันของโรงกลั่นน้ำมันไทยออยล์ บริษัท เอส โส และการปิโตรเลียมแห่งประเทศไทย ซึ่งประกอบด้วยท่าเทียบเรือขนถ่ายน้ำมันดิบ และท่าเทียบเรือน้ำมันกลั่นแล้ว นอกจากนี้ยังมีท่าเทียบเรือผาแดงของบริษัท ศรีราชาฮาร์เบอร์ ซึ่งทำการขนส่งเหล็กเป็นสำคัญ เปิดดำเนินการเมื่อเดือนธันวาคม พ.ศ. 2536

1.4) การขนส่งทางอากาศ ถึงแม้จังหวัดชลบุรีจะไม่มีสนามบินพาณิชย์ภายในจังหวัด แต่ในอนาคตการขนส่งทางอากาศของจังหวัดชลบุรีจะสะดวกมากขึ้นเมื่อท่าอากาศยานนานาชาติกรุงเทพฯ แห่งที่ 2 (สนามบินหนองงูเห่า) สร้างเสร็จ สนามบินนี้ตั้งอยู่ในเขตอำเภอบางพลี จังหวัดสมุทรปราการ อยู่ห่างจากจังหวัดชลบุรีประมาณ 35 – 40 กิโลเมตร ผู้ที่เดินทางจากสนามบินหนองงูเห่าถึงจังหวัดชลบุรีจะใช้เวลาเดินทางไม่ถึงครึ่งชั่วโมงหากใช้ทางด่วนพิเศษ กรุงเทพฯ – ชลบุรี

### 3.1.6 ประชากร

1. ลักษณะโครงสร้างประชากรชาติพันธุ์ ภาษา ศาสนา ชลบุรีเป็นเมืองที่ตั้งอยู่ชายทะเล ประชากรที่ตั้งถิ่นฐานอยู่ในดินแดนแห่งนี้แต่เดิม ได้แก่ ชาวจีน อินเดีย ซึ่งมีความชำนาญในการเดินเรือมาแต่โบราณ จนสองกลุ่มนี้อาศัยอยู่ปะปนกับชนพื้นเมืองมานานนับศตวรรษจนผสมกลมกลืนเป็นชนกลุ่มเดียวกัน นอกจากนี้ยังมีชาวลาวมาตั้งรกรากในจังหวัดชลบุรีในสมัยรัตนโกสินทร์แถบอำเภอพนัสนิคม มีประเพณีและแนวทางดำเนินชีวิตในทางพุทธศาสนา และประเพณีจีน มีวัฒนธรรมวิถีชีวิตที่เห็นชัดเจนเกี่ยวกับประเพณี ความเชื่อเกี่ยวกับทางทะเล และเอกสารนี้เป็นเอกสารที่สงวนไว้สำหรับการใช้งานเพื่อการศึกษาเท่านั้น ไม่อนุญาตให้นำไปใช้ประโยชน์ด้านการค้า ไม่ว่าจะกรณีใดๆทั้งสิ้น อีกทั้งห้ามมิให้ตัดแปลงเนื้อหา และต้องอ้างอิงถึงเจ้าของเอกสารทุกครั้งที่มีการนำไปใช้

การเกษตร เช่น ประเพณีทำบุญกองข้าว ประเพณีวันไหล ประเพณีสงกรานต์ ประเพณีทำบุญกลางบ้าน ประเพณีวิ่งควาย ประเพณีคนคายศิษ็อง เป็นต้น

2. ประชากร ในปี พ.ศ. 2541 จังหวัดชลบุรีมีประชากรมากเป็นอันดับ 1 ของเขต 3 คิดเป็นร้อยละ 26.91 ของประชากรทั้งเขต โดยมีประชากรรวมทั้งสิ้น 1,028,625 คน จำแนกเป็นชาย 523,295 คน หญิง 505,330 คน

ชลบุรีมีประชากรจำนวนกว่าหนึ่งล้านคน เมื่อพิจารณาถึงจำนวนประชากรในแต่ละอำเภอ พบว่าอำเภอเมืองชลบุรี เป็นอำเภอที่มีประชากรมากที่สุด รองลงมาได้แก่อำเภอบางละมุง และอำเภอศรีราชา ปัจจุบันมีการเคลื่อนย้ายแรงงานมาจากต่างจังหวัดมาก เนื่องจากมีโรงงานอุตสาหกรรมและแหล่งท่องเที่ยวจำนวนมาก อัตราความหนาแน่นของประชากรโดยเฉลี่ยประมาณ 267.39 คน ต่อตารางกิโลเมตร

แรงงานในจังหวัดชลบุรีเดิมเป็นแรงงานภาคการเกษตร แต่ปัจจุบันมีแนวโน้มลดลงและไปเพิ่มขึ้นในส่วนองแรงงานภาคอุตสาหกรรมและบริการ เนื่องจากการที่มีโรงงานอุตสาหกรรมและบริการ เนื่องจากการที่มีโรงงานอุตสาหกรรมเพิ่มขึ้น ประชากรที่ย้ายเข้ามามากที่สุด คือ จากภาคตะวันออกเฉียงเหนือเพื่อมาหางานทำ และย้ายตามบุคคลในครอบครัวที่มาทำงานอยู่ก่อนแล้ว

3. ศาสนา ประชากรในจังหวัดชลบุรีส่วนมากนับถือศาสนาพุทธ รองลงมาคือศาสนาอิสลาม เนื่องจากการย้ายประชากรจากเขตมิวนบุรีและหนองจอก กรุงเทพมหานคร มาอยู่ในจังหวัดชลบุรีเป็นจำนวนมาก นอกจากนี้ยังมีประชากรที่นับถือศาสนาคริสต์ และศาสนาซิกจากต่างประเทศมาตั้งถิ่นฐานอยู่ในเมืองพัทยาด้วย

4. อาชีพ ทำเลที่ตั้งของจังหวัดชลบุรีอยู่ติดกับชายฝั่งทะเลตะวันออกของอ่าวไทย มีหาดทรายที่สวยงาม มีเกาะเล็ก ๆ จำนวน 46 เกาะ มีพื้นที่ราบสลับกับเนินดิน ลักษณะเป็นลูกฟูกและอยู่ไม่ไกลจากกรุงเทพมหานคร การคมนาคมขนส่งตลอดจนการเดินทางนับว่าสะดวกมาก จึงทำให้เกิดอาชีพต่างหลากหลายทั้งเกษตรกรรม อุตสาหกรรม พาณิชยกรรมและบริการต่าง ๆ ทำให้ประชาชนมีรายได้เฉลี่ยต่อคนสูงเมื่อเทียบกับจังหวัดอื่น และทำให้เกิดการเคลื่อนย้ายแรงงานจากต่างจังหวัดเข้าสู่จังหวัดชลบุรี ทั้งภาคอุตสาหกรรม เกษตรกรรมและบริการ

5. การบริการ หากพิจารณาตามประเภทธุรกิจการค้าจะเห็นได้ว่า ธุรกิจที่มีการขยายตัวอย่างค่อเรื่องในระดับสูง ได้แก่ สาขาบริการ เช่น การรับจ้างต่าง ๆ รวมทั้งธุรกิจโรงแรมและภัตตาคารด้วย ทั้งนี้เนื่องจากจังหวัดชลบุรีเป็นจังหวัดที่มีชายหาดที่สวยงาม มีเกาะที่ไม่ห่างจากชายฝั่ง และมีสถานที่ท่องเที่ยวจำนวนมาก โดยเฉพาะเมืองพัทยา ซึ่งเป็นสถานที่ท่องเที่ยวระดับนานาชาติ ทำให้ธุรกิจด้านการบริการและการโรงแรมมีอัตราขยายตัวอย่างมาก จังหวัดชลบุรีมีประเภทธุรกิจการค้าและบริการต่าง ๆ คือ โรงแรมและภัตตาคาร ร้านอาหาร โรงสี โรงเล็ช การค้าหลายหลักทรัพย์ การรับจ้างทำสิ่งของ รับจ้างแต่ผม รับจ้างอื่น ๆ สถานอาบอบนวด การให้เอกสารนี้เป็นเอกสารที่สงวนไว้สำหรับการใช้งานเพื่อการศึกษาเท่านั้น ไม่อนุญาตให้นำไปใช้ประโยชน์ด้านการค้าไม่ว่ากรณีใดๆทั้งสิ้น อีกทั้งห้ามมิให้ดัดแปลงเนื้อหา และต้องอ้างอิงถึงเจ้าของเอกสารทุกครั้งที่มีการนำไปใช้

เจ้าทรัพย์สิน คลังสินค้า การขนส่ง ตัวแทนนายหน้า การค้าอสังหาริมทรัพย์ ธนาคารและ  
ประกันภัย มหรสพ อาชีพการค้าขาย พาณิชยกรรม และอื่น ๆ

จังหวัดชลบุรีเป็นศูนย์กลางของภาคตะวันออกในเชิงธุรกิจการค้า โดยมีท่าเรือ  
แหลมฉบังและท่าเรือเกาะสีชังเป็นท่าเรือสมัยใหม่ของประเทศ และพัฒนาเป็นเมืองท่องเที่ยว  
ชาติควบคู่ไปกับศูนย์กลางธุรกิจการค้า ซึ่งเป็นผลมาจากการพัฒนาพื้นที่ชายฝั่งทะเลภาคตะวันออก  
หรือ Eastern Seaboard โดยมีสถานประกอบการที่จดทะเบียนในปี พ.ศ. 2540 จำนวน 1,472 ราย  
แยกเป็นร้านค้าเอกชน จดทะเบียนพาณิชย์ 569 ราย (เฉพาะเขตอำเภอเมืองชลบุรี) บริษัทจำกัด 517  
ราย ห้างหุ้นส่วนจำกัด 332 ราย ซึ่งเมื่อเปรียบเทียบสถิติในปีที่ผ่านมาจะเห็นว่าอัตราการขยายตัว  
ลดลง มูลค่าผลิตภัณฑ์มวลรวมของจังหวัดชลบุรี 193,790.104 ล้านบาท รายได้เฉลี่ยต่อหัว 206,599  
บาท

6. อุตสาหกรรม การอุตสาหกรรมมีความสำคัญต่อระบบเศรษฐกิจของจังหวัด  
ชลบุรีเป็นอย่างมากทั้งในแง่ของการจ้างงาน การลงทุน และสัดส่วนของมูลค่าเพิ่มต่อผลิตภัณฑ์มวล  
รวมของจังหวัดชลบุรี โรงงานส่วนใหญ่รวมตัวอยู่หนาแน่นในเขตอำเภอเมือง อำเภอบ้านบึง และ  
อำเภอศรีราชา โดยอำเภอเมืองมีจำนวนโรงงานเพิ่มขึ้น 39 โรง เป็นโรงงานขนาดเล็ก มีการจ้างงาน  
น้อย ในขณะที่โรงงานในเขตอำเภอศรีราชาเพิ่มขึ้น 23 โรงงาน แต่มีขนาดใหญ่ ใช้เงินทุน  
มากและสามารถจ้างแรงงานได้มากกว่าในอำเภอเมือง มีการใช้เทคโนโลยีการผลิตสูงและเน้นการ  
ใช้ทุนมากกว่าการใช้แรงงาน อุตสาหกรรมที่มีการลงทุนสูงสุด ได้แก่ อุตสาหกรรมด้านปิโตรเลียม  
และผลิตภัณฑ์ปิโตรเคมี โรงงานในจังหวัดชลบุรี ส่วนใหญ่เป็นอุตสาหกรรมผลิตโลหะ รองลงมา  
ได้แก่ อุตสาหกรรมชิ้นส่วนอุปกรณ์ไฟฟ้าและอิเล็กทรอนิกส์ อุตสาหกรรมผลิตภัณฑ์พลาสติกและ  
ยาง อุตสาหกรรมผลิตภัณฑ์วัสดุก่อสร้าง และผลิตภัณฑ์จากไม้ ในปี พ.ศ. 2540 จังหวัดชลบุรีมีโรงงาน  
รวม 130 โรง คิดเป็นจำนวนเงินลงทุน 20,302,260,510 บาท

7. การสาธารณสุข จังหวัดชลบุรีมีความพร้อมในด้านการสาธารณสุข เนื่องจากมี  
สถานบริการสาธารณสุขเป็นจำนวนมาก และกระจายอยู่ตามอำเภอต่าง ๆ อย่างทั่วถึง มีทั้งสถาน  
บริการสาธารณสุขของรัฐบาล และของเอกชน ซึ่งเมื่อคิดจำนวนสถานบริการสาธารณสุขแผน  
ปัจจุบัน รวมทั้งร้านขายยาแล้วมีทั้งสิ้นประมาณ 947 แห่ง เป็นของรัฐบาล 133 แห่ง เป็นของเอกชน  
814 แห่ง อย่างไรก็ตามเมื่อพิจารณาสัดส่วนประชากรต่อบุคลากรด้านสาธารณสุขในทุกด้านของ  
ชลบุรี พบว่าต่ำกว่าอัตราเฉลี่ยของภาคตะวันออก ซึ่งผลของมาตรการประกันสังคมของภาครัฐที่มี  
ต่อโรงงานอุตสาหกรรม มีส่วนกระตุ้นให้โรงพยาบาลใหญ่ ๆ ในกรุงเทพฯ และจังหวัดใกล้เคียงมา  
ตั้งสาขาเพื่อรับประกันสังคมจากโรงงานในท้องถิ่น

8. โครงสร้างการบริหารการปกครอง ตามพระราชบัญญัติระเบียบบริหารราชการ  
แผ่นดิน พ.ศ. 2534 (ประกาศในราชกิจจานุเบกษา เล่มที่ 108 ฉบับพิเศษ ตอนที่ 156 ลงวันที่ 4  
กันยายน 2534) ได้กำหนดให้มีการจัดระเบียบบริหารราชการส่วนภูมิภาคเป็นจังหวัดและอำเภอ มี  
เอกสารนี้เป็นเอกสารที่สงวนไว้สำหรับการใช้งานเพื่อการศึกษาเท่านั้น ไม่อนุญาตให้นำไปใช้ประโยชน์ด้านการค้า  
ไม่ว่ากรณีใดๆทั้งสิ้น อีกทั้งห้ามมิให้ดัดแปลงเนื้อหา และต้องอ้างอิงถึงเจ้าของเอกสารทุกครั้งที่มีการนำไปใช้

ฐานะเป็นนิติบุคคล การตั้งยุบและเปลี่ยนแปลงเขตจังหวัดให้ตราเป็นพระราชบัญญัติ ผู้ว่าราชการจังหวัดเป็นหัวหน้าบังคับบัญชาข้าราชการของหน่วยงานต่าง ๆ ทั้งในและนอกสังกัดกระทรวงมหาดไทย ส่วนราชการที่สำคัญและสังกัดกระทรวงมหาดไทย คือ สำนักงานจังหวัดและที่ทำการปกครองจังหวัด อำเภอเป็นหน่วยราชการบริหารรองจากจังหวัด การตั้งยุบและเปลี่ยนแปลงอำเภอ ให้ตราเป็นพระราชกฤษฎีกา มีนายอำเภอเป็นหัวหน้าปกครองบังคับบัญชาข้าราชการในอำเภอ และงานบริหารราชการของอำเภอ ส่วนราชการประจำอำเภอที่สำคัญ คือ ที่ทำการปกครองอำเภอ จังหวัดชลบุรีมี 10 อำเภอ และ 1 กิ่งอำเภอ ตั้งตามกฎหมายลักษณะการปกครองท้องที่ พ.ศ. 2457 ตำบลและหมู่บ้านเป็นหน่วยราชการปกครองส่วนย่อยของอำเภอหรือกิ่งอำเภอ ตั้งตามกฎหมายลักษณะการปกครองท้องที่ พ.ศ. 2457 ตำบลจัดขึ้นโดยประกาศของกระทรวงมหาดไทย มีกำนันเป็นผู้รับผิดชอบตำบล ส่วนหมู่บ้านจัดตั้งโดยประกาศจังหวัด มีผู้ใหญ่บ้านเป็นผู้รับผิดชอบหมู่บ้าน จังหวัดชลบุรีมี 92 ตำบล

เมืองพัทยา การบริหารราชการเมืองพัทยา จัดตั้งตามพระราชบัญญัติระเบียบบริหารราชการเมืองพัทยา พ.ศ. 2521 เมืองพัทยามีฐานะเป็นนิติบุคคลประกอบด้วย สภาเมืองพัทยา และปลัดเมืองพัทยา

สภาเมืองพัทยา ประกอบด้วยสมาชิก 2 ประเภท คือ สมาชิกที่มาจากการเลือกตั้งจากประชาชนจำนวน 9 คน และสมาชิกจากการแต่งตั้งโดยรัฐมนตรีว่าการกระทรวงมหาดไทย จำนวน 8 คน โดยสภาเมืองพัทยาจะเลือกสมาชิกคนใดคนหนึ่งเป็นนายกเมืองพัทยา มีหน้าที่บริหารกิจการเมืองพัทยาดำเนินนโยบายตามสภาเมืองพัทยา ปลัดเมืองพัทยามาจากการแต่งตั้งโดยสภาเมืองพัทยา ตามที่นายกเมืองพัทยาเสนอผู้ซึ่งไม่ได้เป็นสมาชิกสภาเมืองพัทยาอย่างน้อย 2 คน แต่ไม่เกิน 3 คน

เอกสารนี้เป็นเอกสารที่สงวนไว้สำหรับการใช้งานเพื่อการศึกษาเท่านั้น ไม่อนุญาตให้นำไปใช้ประโยชน์ด้านการค้า ไม่ว่าจะกรณีใดๆทั้งสิ้น อีกทั้งห้ามมิให้ดัดแปลงเนื้อหา และต้องอ้างอิงถึงเจ้าของเอกสารทุกครั้งที่มีการนำไปใช้

### 3.2 การศึกษารายละเอียดของโครงการ

#### 3.2.1 ลักษณะที่ตั้งและสภาพแวดล้อมของโครงการ

โรงแรม พัทยา วอเตอร์ ฟลอ โยเทล แอนด์ สปา ตั้งอยู่ที่ ถนนพัทยา-นาเกลือ ซอย นาเกลือ 12 (555) ตำบลนาเกลือ อำเภอบางละมุง จังหวัดชลบุรี

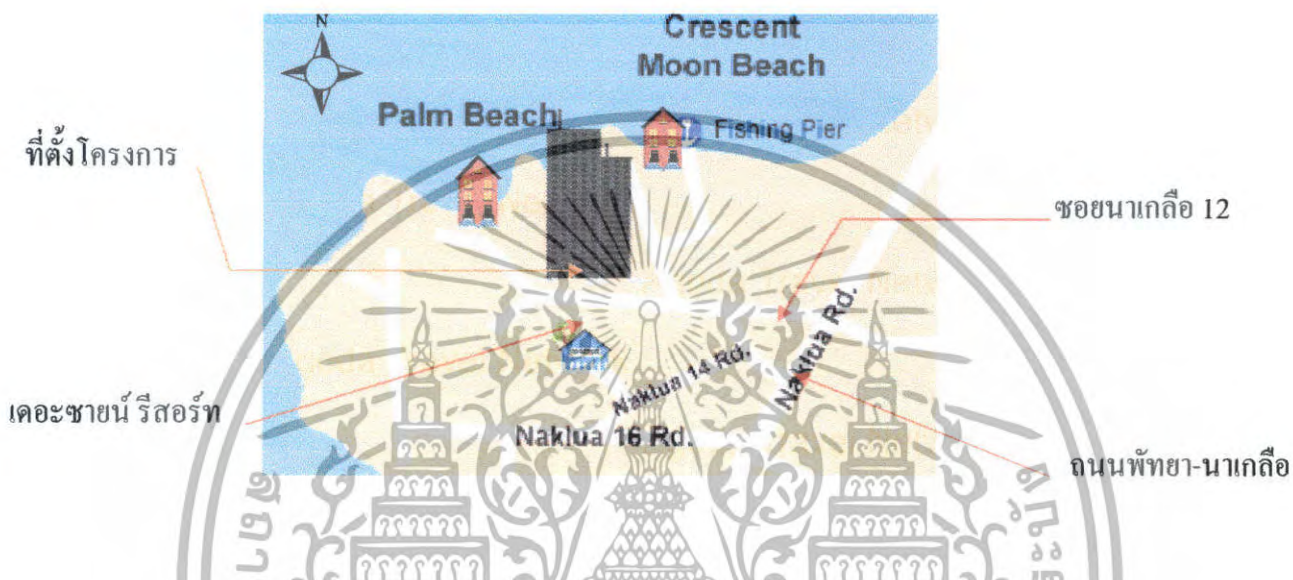

ภาพที่ 3.3 แสดงแผนที่ตั้งอาคารของโครงการ



ภาพที่ 3.4 แสดงสภาพแวดล้อมด้านทิศเหนือติดกับทะเล

เอกสารนี้เป็นเอกสารที่สงวนไว้สำหรับการใช้งานเพื่อการศึกษาเท่านั้น ไม่อนุญาตให้นำไปใช้ประโยชน์ด้านการค้า ไม่ว่าจะกรณีใดๆทั้งสิ้น อีกทั้งห้ามมิให้ดัดแปลงเนื้อหา และต้องอ้างอิงถึงเจ้าของเอกสารทุกครั้งที่มีการนำไปใช้



ภาพที่ 3.5 แสดงสภาพแวดล้อมด้านทิศใต้ติดกับถนนชอยนาเกลือ 12 (555)  
และเดอะชานี่ รีสอร์ท



ภาพที่ 3.6 แสดงสภาพแวดล้อมด้านทิศตะวันออกเป็นทางเข้าติดกับ พื้นที่โล่ง

เอกสารนี้เป็นเอกสารที่สงวนไว้สำหรับการใช้งานเพื่อการศึกษาเท่านั้น ไม่อนุญาตให้นำไปใช้ประโยชน์ด้านการค้า  
ไม่ว่ากรณีใดๆทั้งสิ้น อีกทั้งห้ามมิให้ดัดแปลงเนื้อหา และต้องอ้างอิงถึงเจ้าของเอกสารทุกครั้งที่มีการนำไปใช้



ภาพที่ 3.7 แสดงสภาพแวดล้อมด้านทิศตะวันตกเป็นพื้นที่โล่ง

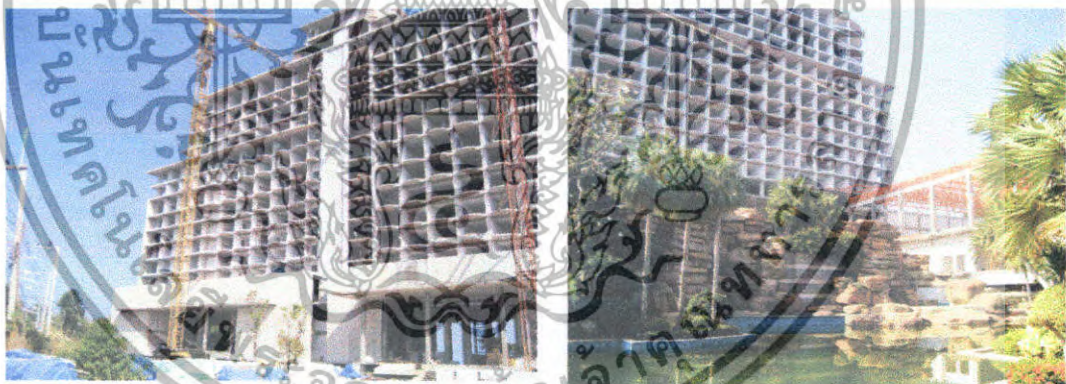

ภาพที่ 3.8 แสดงที่ตั้งตัวอาคารของโครงการ

### 3.2.2 การเข้าสู่โครงการ

การเข้าสู่โครงการ พัทยา วอเตอร์ ฟลต โฮเทล แอนด์ สปา ห่างจากตัวเมืองพัทยาประมาณ 3 กิโลเมตรไปตามถนน ถนนพัทยา-นาเกลือ ซอย นาเกลือ 12 (555) ตำบลนาเกลือ อำเภอบางละมุง จังหวัดชลบุรี

เอกสารนี้เป็นเอกสารที่สงวนไว้สำหรับการใช้งานเพื่อการศึกษาเท่านั้น ไม่อนุญาตให้นำไปใช้ประโยชน์ด้านการค้า ไม่ว่าจะกรณีใดๆทั้งสิ้น อีกทั้งห้ามมิให้ดัดแปลงเนื้อหา และต้องอ้างอิงถึงเจ้าของเอกสารทุกครั้งที่มีการนำไปใช้

### 3.2.3 การศึกษาลักษณะของโครงการ

อาคารโรงแรม พัทยา วอเตอร์ ฟลอ โฮเทล แอนด์ สปา พัทยา มีพื้นที่อาณาเขต ติดต่อกับพื้นที่ต่างๆ ดังนี้

ทิศเหนือ	ติดต่อกับ ทะเล ชายหาดวงศักรามาศย์
ทิศใต้	ติดต่อกับ เคอะซานน์ รีสอร์ท และ ถนนซอยนาเกลือ 12 (555)
ทิศตะวันออก	ติดต่อกับ พื้นที่โล่งเป็นป่า
ทิศตะวันตก	ติดต่อกับ พื้นที่โล่งเป็นป่า

### 3.2.4 การศึกษาสถาปัตยกรรมของอาคาร

อาคารของโครงการ โรงแรมพัทยา วอเตอร์ ฟลอ โฮเทล แอนด์ สปา พัทยา ตัวอาคาร 4 อาคาร ได้แก่

- อาคาร A เป็นอาคาร ค.ส.ล. สูง 7 ชั้น ด้านหลังติดอาคาร BANQUET
- อาคาร B เป็นอาคาร ค.ส.ล. สูง 13 ชั้น ด้านหลังติดอาคาร สปา
- อาคาร SPA เป็นอาคาร ค.ส.ล. สูง 3 ชั้น ด้านหลังอาคารมองเห็นชายหาด
- อาคาร BANQUET เป็นอาคาร ค.ส.ล. สูง 2 ชั้น ด้านหน้าอาคารติดกับอาคาร A

อาคาร A ตัวอาคารมีลักษณะเป็นรูปสี่เหลี่ยมผืนผ้าด้านทิศตะวันตก มีบริการต่างๆ ได้แก่ LOBBY HALL , LOBBY LOUNGE , RESTAURANT มีจำนวนห้องพัก 135 ห้องเริ่มตั้งแต่ชั้นที่ 3 จนถึงชั้นที่ 7 ซึ่งเป็นชั้นสูงสุด ทางด้านทิศตะวันตกมีทางเชื่อมไปยังอาคาร BANQUET

อาคาร B ตัวอาคารมีลักษณะเป็นรูปสี่เหลี่ยมผืนผ้าอยู่ด้านทิศตะวันออก ประกอบด้วยส่วนบริการต่างๆ ได้แก่ LOBBY HALL , LOBBY LOUNGE , RESTAURANT , FITNESS มีจำนวนห้องพัก 369 ห้อง เริ่มตั้งแต่ชั้นที่ 3 จนถึงชั้นที่ 13

อาคาร SPA ตัวอาคารมีลักษณะเป็นรูปตัวแอลอยู่ทางด้านหลังของ อาคาร B ประกอบด้วยส่วนบริการต่างๆ ได้แก่ HALL , V.I.P. MASSAGE, COUPLE MASSAGE, FOOT MASSAGE , MASSAGE 7 ห้อง

อาคาร BANQUET ตัวอาคารมีลักษณะเป็นรูปสี่เหลี่ยมจัตุรัสอยู่ด้านทิศตะวันตกของโครงการด้านข้างมีทางเดินเชื่อมระหว่างอาคาร BANQUET กับอาคาร A

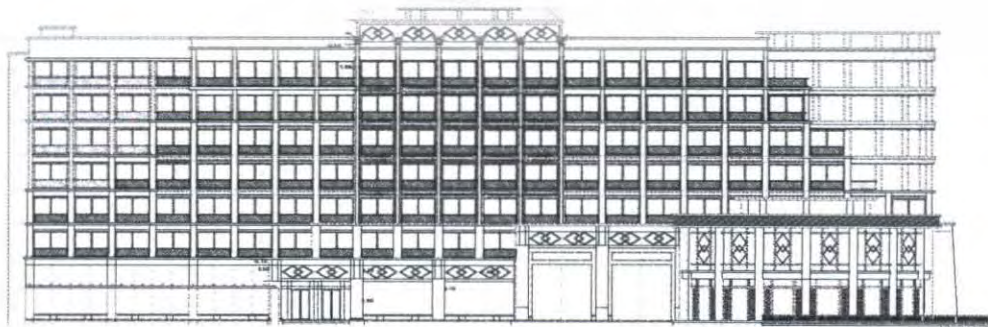
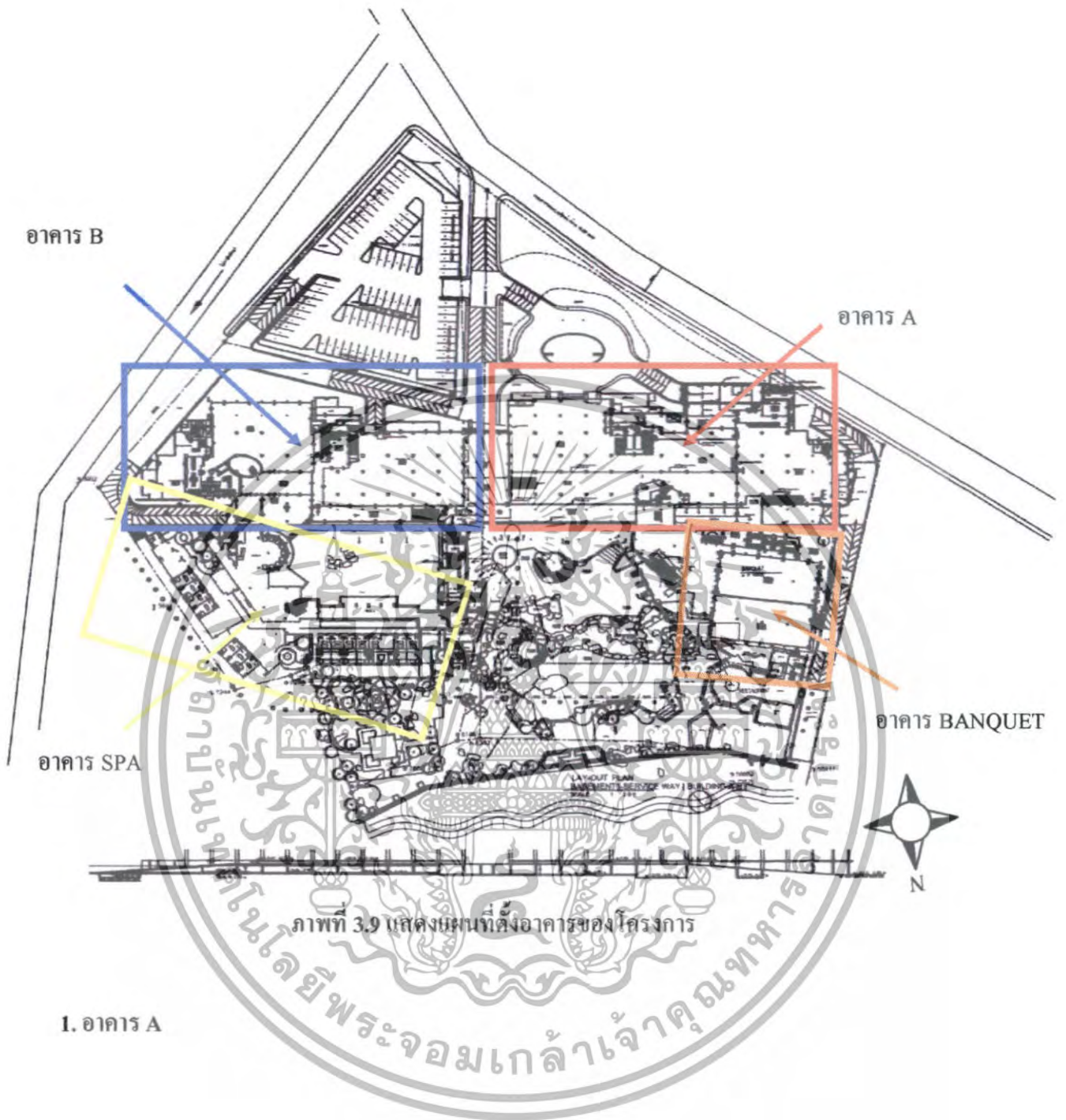

เอกสารนี้เป็นเอกสารที่สงวนไว้ **ภาพที่ 3.10** แสดงถึงพฤติกรรมรูปด้านที่สะท้อนออกให้เห็นนำไปใช้ประโยชน์ด้านการค้าไม่ว่ากรณีใดๆทั้งสิ้น อีกทั้งห้ามมิให้ดัดแปลงเนื้อหา และต้องอ้างอิงถึงเจ้าของเอกสารทุกครั้งที่มีการนำไปใช้

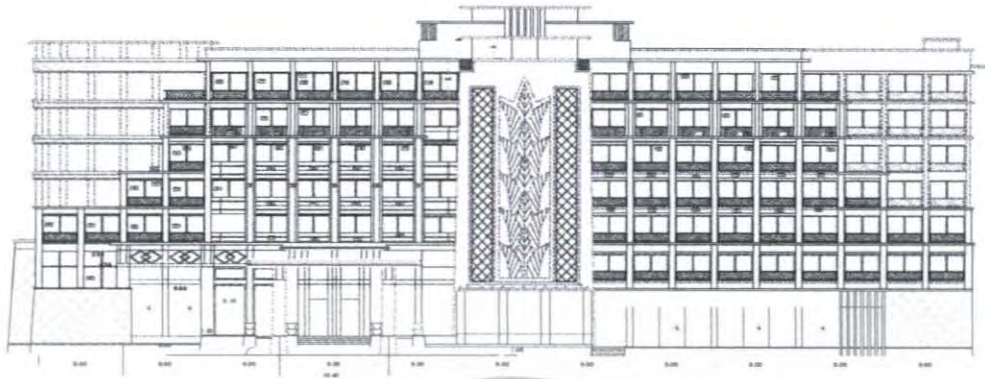

ภาพที่ 3.11 แสดงภาพ อาคาร รูปด้านทิศใต้



ภาพที่ 3.12 แสดงภาพ อาคาร รูปด้านทิศตะวันตก

ภาพที่ 3.13 แสดงภาพ อาคาร รูปด้านทิศตะวันออก

เอกสารนี้เป็นเอกสารที่สงวนไว้สำหรับการใช้งานเพื่อการศึกษาเท่านั้น ไม่อนุญาตให้นำไปใช้ประโยชน์ด้านการค้า ไม่ว่าจะกรณีใดๆทั้งสิ้น อีกทั้งห้ามมิให้ดัดแปลงเนื้อหา และต้องอ้างอิงถึงเจ้าของเอกสารทุกครั้งที่มีการนำไปใช้

อาคาร B

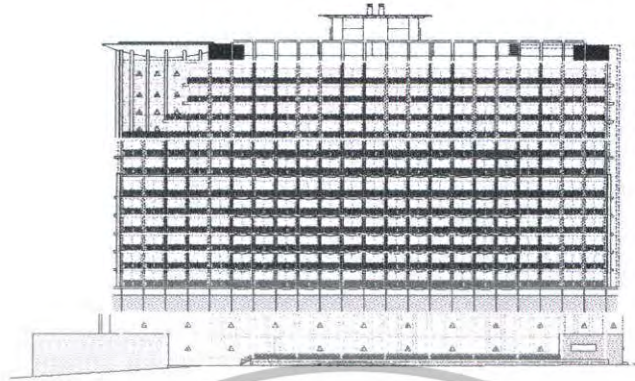

ภาพที่ 3.14 แสดง ภาพอาคาร รูปด้านทิศเหนือ

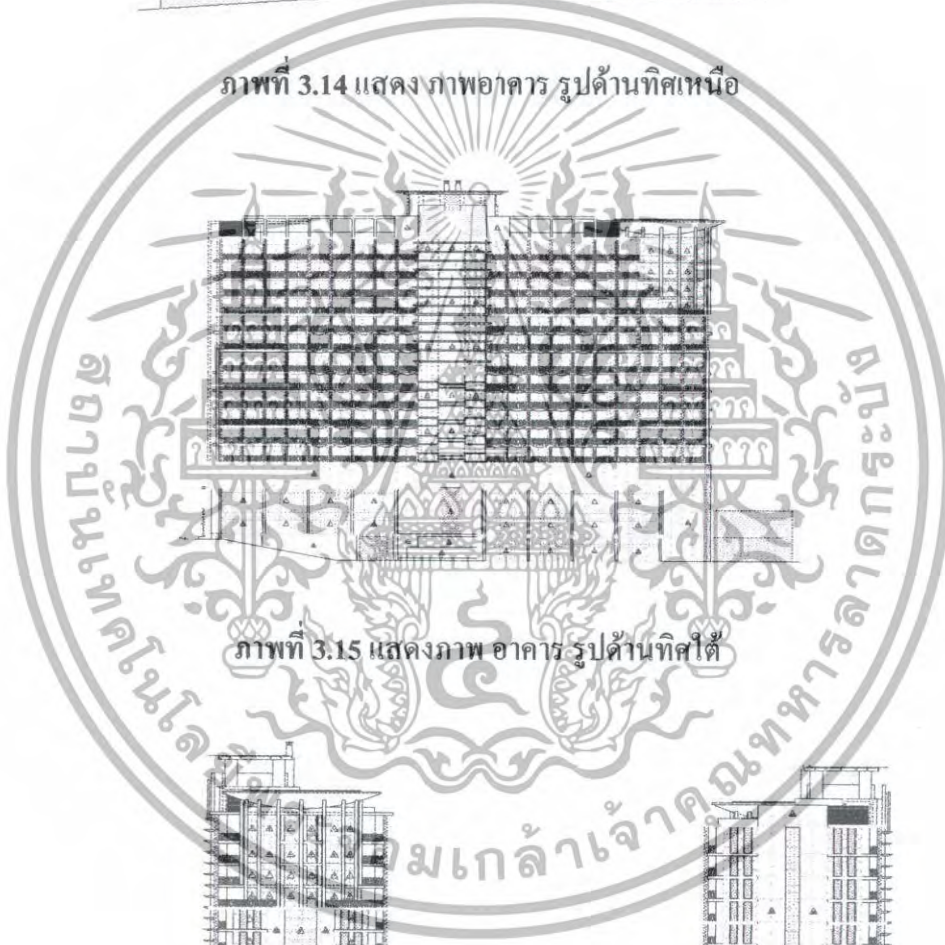

ภาพที่ 3.15 แสดงภาพ อาคาร รูปด้านทิศใต้

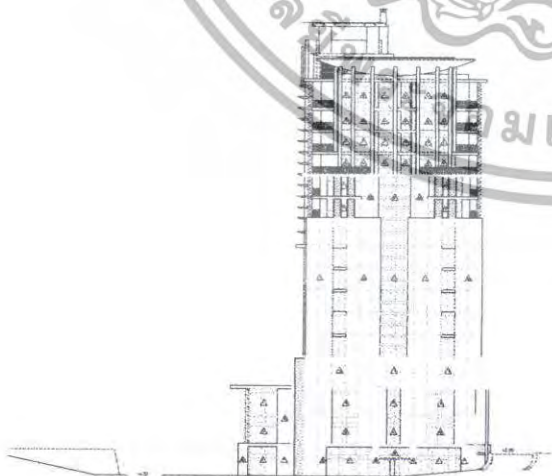

ภาพที่ 3.16 แสดงภาพ อาคาร รูปด้าน

ทิศตะวันตก

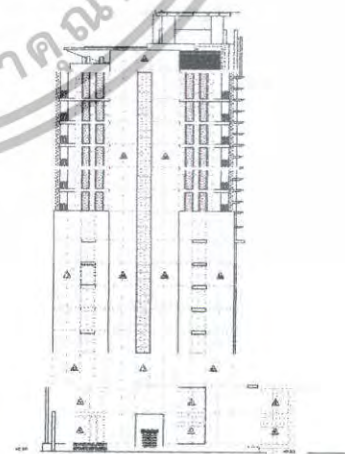

ภาพที่ 3.17 แสดงภาพ อาคาร รูปด้าน

ทิศตะวันออก

เอกสารนี้เป็นเอกสารที่สงวนไว้สำหรับการใช้งานเพื่อการศึกษาเท่านั้น ไม่อนุญาตให้นำไปใช้ประโยชน์ด้านการค้า ไม่ว่าจะกรณีใดๆทั้งสิ้น อีกทั้งห้ามมิให้ดัดแปลงเนื้อหา และต้องอ้างอิงถึงเจ้าของเอกสารทุกครั้งที่มีการนำไปใช้

### 3. อาคาร SPA



ภาพที่ 3.18 แสดง ภาพอาคาร รูปด้านทิศเหนือ



ภาพที่ 3.19 แสดงภาพ อาคาร รูปด้านทิศใต้

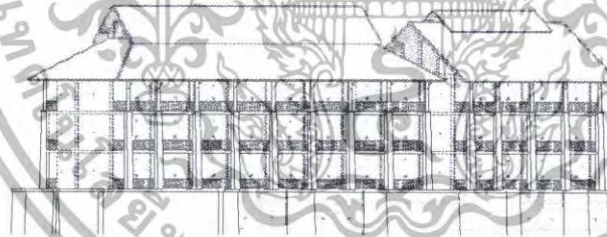

ภาพที่ 3.20 แสดงภาพ อาคาร รูปด้าน

ทิศตะวันออก

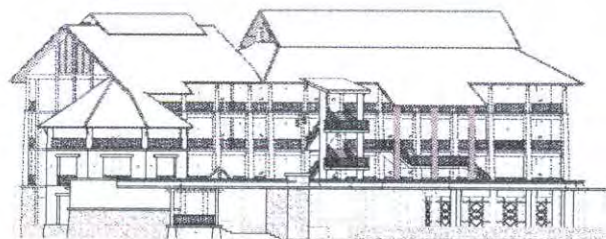

ภาพที่ 3.21 แสดงภาพ อาคาร รูปด้าน

เอกสารนี้เป็นเอกสารที่สงวนไว้สำหรับการใช้งานที่โรงเรียนเท่านั้น ไม่อนุญาตให้นำไปใช้ประโยชน์ด้านการค้า  
 ทิศตะวันตก  
 ไม่ว่าจะกรณีใดๆทั้งสิ้น อีกทั้งห้ามมิให้ดัดแปลงเนื้อหา และต้องอ้างอิงถึงเจ้าของเอกสารทุกครั้งที่มีการนำไปใช้

### 3. อาคาร BANQUET

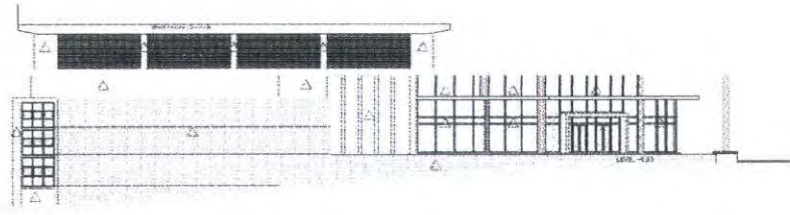

ภาพที่ 3.22 แสดงภาพ อาคาร รูปด้านทิศตะวันออก



ภาพที่ 3.23 แสดงภาพ อาคาร รูปด้านทิศตะวันตก

ภาพที่ 3.24 แสดง ภาพอาคาร รูปด้านทิศเหนือ

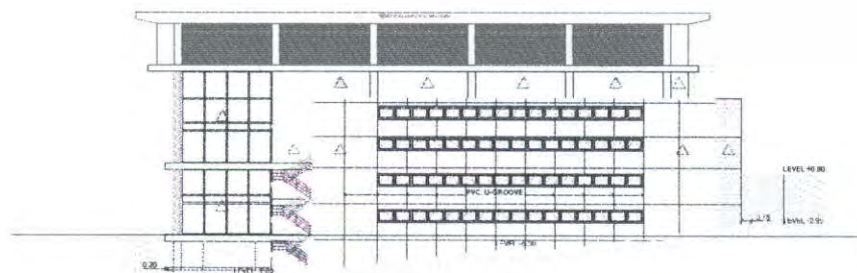

ภาพที่ 3.25 แสดงภาพ อาคาร รูปด้านทิศใต้

เอกสารนี้เป็นเอกสารที่สงวนไว้สำหรับการใช้งานเพื่อการศึกษาเท่านั้น ไม่อนุญาตให้นำไปใช้ประโยชน์ด้านการค้า ไม่ว่าจะกรณีใดๆทั้งสิ้น อีกทั้งห้ามมิให้ดัดแปลงเนื้อหา และต้องอ้างอิงถึงเจ้าของเอกสารทุกครั้งที่มีการนำไปใช้

### 3.2.5 ส่วนประกอบของโครงการ

เนื่องจากโครงการประกอบไปด้วยอาคาร 4 อาคาร จึงแบ่งส่วนประกอบของโครงการออกเป็นส่วนต่างๆ ดังต่อไปนี้

1. โถงทางเข้า Entrance Hall
2. โถงต้อนรับ Lobby Hall
3. ล็อบบี้เลาจน์ Lobby lounge
4. ห้องอาหาร Restaurant
5. อาคารบริการเพื่อสุขภาพ Spa

#### 5.1 โถงต้อนรับ

#### 5.2 ส่วนพักผ่อน

#### 5.3 ห้องน้ำ - ลีออคเกอร์

#### 5.4 ห้องนวด

#### 5.5 ห้องนวดไทย

#### 5.6 ห้องนวดเท้า

#### 5.7 ห้องนวด VIP

#### 6. ห้องพัก Guest room

#### 7. ห้องจัดเลี้ยง Banquet

#### 8. สระว่ายน้ำ Pool Swimming

### 3.2.6 การศึกษาสภาพแวดล้อมส่วนที่ออกแบบสถาปัตยกรรม

#### 1. โถงทางเข้า Entrance Hall

โถงทางเข้าเป็นส่วนแรกที่แขกจะต้องผ่านทางนี้มีลักษณะเป็นทางเชื่อมระหว่างทางเข้ากับ Lobby Hall ของอาคาร A และ B ด้านหน้าเป็นส่วนของลานจอดรถ

#### 2. โถงต้อนรับ Lobby Hall

โถงต้อนรับของโครงการนี้อยู่ชั้นที่ 2 ของอาคาร A และ B ตัวอาคารในส่วนโถงต้อนรับ มีลักษณะเพดานโถงสูงด้านทิศเหนือเปิดโล่ง เป็นทางเชื่อมไปยังส่วนต่างๆของโครงการ เช่น ล็อบบี้เลาจน์ ,ห้องอาหาร,ห้องพัก และมีสำนักงานส่วนหน้า อยู่ทางหลังของ counter

#### 3. ล็อบบี้เลาจน์ Lobby Lounge

เป็นส่วนที่ต่อจากโถงต้อนรับและอยู่ภายในอาคารเดียวกัน มีทั้งอาคาร A และ B อยู่ใกล้กับโถงต้อนรับ Lobby Hall เพื่อแบ่งส่วนพื้นที่ได้ชัดเจนลักษณะเป็นผนังเปิดโล่งทั้ง 4 ด้าน มีความโปร่งอากาศถ่ายเทได้ดี เป็นทางเชื่อมไปยังส่วนห้องอาหาร

เอกสารนี้เป็นเอกสารที่สงวนไว้สำหรับการใช้งานเพื่อการศึกษาเท่านั้น ไม่อนุญาตให้นำไปใช้ประโยชน์ด้านการค้า ไม่ว่าจะกรณีใดๆทั้งสิ้น อีกทั้งห้ามมิให้ดัดแปลงเนื้อหา และต้องอ้างอิงถึงเจ้าของเอกสารทุกครั้งที่มีการนำไปใช้

#### 4. ห้องอาหาร Restaurant

อยู่ภายในอาคาร A และ B ชั้นที่ 2 มี 2 ชั้น โดยมีชั้นลอย จะต่อจากส่วนของ ล็อบบี้เลาจน์ (Lobby Lounge) ด้านทิศเหนือเปิดโล่งสามารถชมทิวทัศน์ภายนอกได้

#### 5. ส่วนบริการเพื่อสุขภาพ Spa

ตั้งอยู่บริเวณด้านหลัง ของอาคาร B ใกล้กับบริเวณสระว่ายน้ำลักษณะอาคารเป็นอาคารทรงไทยประยุกต์ สูง 3 ชั้น ภายในอาคาร Spa ประกอบด้วยส่วนต่างๆคือ

5.1 โถงต้อนรับ

5.2 ส่วนพักผ่อน

5.3 ห้องน้ำ - ลี้อคเกอร์

5.4 ห้องนวด

5.5 ห้องนวดไทย

5.6 ห้องนวดเท้า

5.7 ห้องนวด VIP

#### 6. ห้องจัดเลี้ยง Banquet

ตั้งอยู่ด้านหลัง ของอาคาร B เป็นอาคาร ค.ส.ล. สูง 2 ชั้น ภายในไม่มีเสาหลักขวาง สามารถแบ่งห้องออกเป็น 2 ห้องย่อย ด้านหน้าเป็น โถงระเบียงรอบ 2 ด้าน มีบันไดลงสู่ชั้นที่ 1 ซึ่งเป็นห้องน้ำและที่จอดรถ

#### 7. ห้องพัก Guest room

โครงการ โรงแรม พัทยา วอเตอร์ ฟลอ ไฮเทล แอนด์ สปา ประกอบด้วยห้องพักทั้งหมด 504 ห้องพัก แบ่งตัวอาคารเป็น 2 อาคาร ซึ่งแยกเป็นประเภทต่างๆดังนี้

1. STANDARD ROOM

2. JUNIOR SUITE ROOM

3. CORNER SUITE ROOM

4. ROYAL SUITE ROOM

#### 11. สระว่ายน้ำ Pool

ตั้งอยู่ที่ด้านหลังของอาคาร A และใกล้กับอาคาร Banquet อยู่ระดับพื้นเดียวกับชั้น 2 ของโครงการด้านหลังมองเห็นทิวทัศน์ทะเลได้

เอกสารนี้เป็นเอกสารที่สงวนไว้สำหรับการใช้งานเพื่อการศึกษาเท่านั้น ไม่อนุญาตให้นำไปใช้ประโยชน์ด้านการค้า ไม่ว่าจะกรณีใดๆทั้งสิ้น อีกทั้งห้ามมิให้ดัดแปลงเนื้อหา และต้องอ้างอิงถึงเจ้าของเอกสารทุกครั้งที่มีการนำไปใช้

### 3.3 การศึกษาอัตรากำลังคนและระบบสายงานภายในโครงการ

อุตสาหกรรมโรงแรม เป็นธุรกิจที่ดำเนินตลอดเวลา 24 ชั่วโมง ทุกวัน ไม่มีวันหยุด จึงต้องมีผู้บริหาร และพนักงานปฏิบัติงานอยู่เสมอบุคคลเหล่านี้ จะต้องได้รับการฝึกฝนอบรมดูแลเอาใจใส่ให้มีมาตรฐานการบริหาร เพื่อให้การปฏิบัติงานของ โรงแรมเป็นไปอย่างมีประสิทธิภาพสูงสุด ทุกโรงแรมจึงต้องจัดให้มีโครงสร้างของสายงาน หรือแผนผังองค์กร ตามลำดับการบังคับบัญชา เพราะไม่มีความสามารถที่จะบริหารและดำเนินการได้โดยคนเพียงคนเดียว จำเป็นต้องมีผู้รับผิดชอบปฏิบัติหน้าที่ในตำแหน่งต่าง ๆ กัน การบริหารงาน โรงแรมในปัจจุบัน แบ่งประเภทพนักงานของ โรงแรม ออกเป็น 4 ระดับ ดังนี้

1. ระดับผู้กำหนดนโยบาย คือ ผู้ควบคุมนโยบายให้พนักงานเจ้าหน้าที่ให้ไปปฏิบัติ ได้แก่ ผู้จัดการทั่วไป และระดับหัวหน้าฝ่ายหรือแผนกต่างๆ (General Manager and Department Head)
2. ระดับรอง หรือผู้ช่วยหัวหน้าฝ่ายหรือแผนก ( Sub and Assistant Department Head)
3. ระดับหัวหน้างาน ( Supervisor)
4. พนักงานปฏิบัติงานทั่วไป ( General Staff)

สายงานของ โรงแรม พัทยาอเวเจอร์ ฟลอ โฮเทล แอนด์ สปา สามารถแบ่งออกได้ ดังนี้

1. ฝ่ายบริการส่วนหน้า (Department Of Front Office)
2. ฝ่ายอาหารและเครื่องดื่ม (Department Of Food & Beverage)
3. ฝ่ายขายและการตลาด (Department Of Sale & Marketing)
4. ฝ่ายการเงินและบัญชี (Department Of Account & Finacial)
5. ฝ่ายบุคคล (Department Of Personel)
6. ฝ่ายวิศวกรรม (Department Of Engineering)
7. ฝ่ายแม่บ้าน (Department Of House Keeping)

นอกจากนั้นก็ยังมีแผนกอื่นๆ อีก คือ

- แผนกช่าง (Engineering Department)
- แผนกประชาสัมพันธ์ (Public Relations Department)
- แผนกจัดซื้อ (Purchasing Department)

ตารางที่ 3.1 แสดงอัตรากำลังพนักงานของโรงแรม พัทยา วอเตอร์ ฟลอ โฮเทล แอนด์ สปา

ฝ่าย	ตำแหน่ง	จำนวน/คน	หมายเหตุ
สำนักงานผู้จัดการ (Manager)	- ประธานกรรมการ	1	
	- ผู้จัดการทั่วไป	3	
	- เลขานุการ	1	
รวม		4	
1. ฝ่ายบริการส่วนหน้า (Department of Front Office)	- ผู้จัดการฝ่ายบริการส่วนหน้า	1	
	- ผู้ช่วยผู้จัดการฝ่ายบริการส่วนหน้า	1	(3 ผลัด)
1.1 ส่วนเคาน์เตอร์	- พนักงานต้อนรับ	20	(3 ผลัด)
	- พนักงานลงทะเบียนจองห้องพัก	20	(3 ผลัด)
	- พนักงานฝากกุญแจและข่าวสาร	8	(3 ผลัด)
1.2 ส่วนโถงต้อนรับ	- พนักงานรับโทรศัพท์	8	(3 ผลัด)
	- หัวหน้าพนักงานขนสัมภาระ	1	(3 ผลัด)
	- พนักงานขนสัมภาระ	10	(3 ผลัด)
	- พนักงานเปิดประตู	8	(3 ผลัด)
รวม		77	
2. ฝ่ายอาหารและเครื่องดื่ม (Department of Food & Beverage)	- ผู้จัดการฝ่ายอาหารและเครื่องดื่ม	1	แบ่งเป็น
	- ผู้ช่วยผู้จัดการฝ่ายอาหารและเครื่องดื่ม	2	- Lobby Lounge
2.1 ส่วนบริการ	- ผู้จัดการส่วนบริการ	1	- Function room
	- พนักงานต้อนรับ	20	- Restaurant
	- พนักงานบริการ	60	- Banquet
	- คนเล่นเปียโน	1	ครัวจัดเป็น
	- พนักงานบาร์เทนเดอร์	14	- ครัวไทย
2.2 ส่วนครัว	- พนักงานบริการห้องพัก	24	- ครัวสากล
	- หัวหน้าพ่อครัว	2	- ครัวจีน
	- พ่อครัวเฉพาะแขนง	8	- ครัวเบเกอรี่
	- ผู้ช่วยพ่อครัว	30	
	- พนักงานขนของ	12	

เอกสารนี้เป็นเอกสารที่สงวนไว้สำหรับการใช้งานเพื่อการศึกษาเท่านั้น ไม่อนุญาตให้นำไปใช้ประโยชน์ด้านการค้า  
ไม่ว่ากรณีใดๆทั้งสิ้น อีกทั้งห้ามมิให้ดัดแปลงเนื้อหา และต้องอ้างอิงถึงเจ้าของเอกสารทุกครั้งที่มีการนำไปใช้

ตารางที่ 3.1 (ต่อ) แสดงอัตรากำลังพนักงานของโรงแรม พัทยา วอเตอร์ ฟลอ ไฮเทล แอนด์ สปา

ฝ่าย	ตำแหน่ง	จำนวน/คน	หมายเหตุ
2.3 ส่วนคลังพัสดุ	- พนักงานล้างอุปกรณ์	9	
	- หัวหน้าแผนกพัสดุ	1	
2.4 ส่วนตกแต่งอาหาร	- พนักงานพัสดุ	5	
	- หัวหน้าฝ่ายศิลป์	3	
	- พนักงานตกแต่งงาน	20	
รวม		209	
3. ฝ่ายขายและการตลาด (Department of Sale & Marketing)	- ผู้จัดการฝ่ายขายและการตลาด	1	
	- ผู้ช่วยผู้จัดการฝ่ายขายและการตลาด	1	
3.1 ส่วนการขาย	- หัวหน้าส่วนการขาย	1	
	- พนักงานขายงานจัดเลี้ยง/ ประชุมสัมมนา	8	
	- พนักงานจองและประสานงานทัวร์	3	
3.2 ส่วนโฆษณา ประชาสัมพันธ์	- หัวหน้าส่วนโฆษณา	1	
	- พนักงานประชาสัมพันธ์	4	
3.3 ส่วนสนับสนุนการ	- เจ้าหน้าที่ดูแลสระว่ายน้ำ	3	
	- พนักงานต้อนรับและบริการ	4	
รวม		26	
4. ฝ่ายบัญชีและการเงิน (Department of Account & Inactal)	- ผู้จัดการฝ่ายบัญชีและการเงิน	1	
	- ผู้ช่วยผู้จัดการฝ่ายบัญชีและการเงิน	1	
4.1 แผนกแคชเชียร์ใหญ่	- แคชเชียร์ใหญ่ / แคชเชียร์ส่วน บริการต่างๆ	10	
	- ผู้จัดการกลางคืน	1	
4.2 แผนกตรวจสอบ รายได้	- หัวหน้าแผนกตรวจสอบรายได้	1	
	- พนักงานตรวจสอบรายได้	3	

เอกสารนี้เป็นเอกสารที่สงวนไว้สำหรับใช้เพื่อการศึกษานี้เท่านั้น ไม่อนุญาตให้เผยแพร่ไปยังบุคคลภายนอก  
ไม่ว่ากรณีใดๆทั้งสิ้น อีกทั้งห้ามมิให้ดัดแปลงเนื้อหา และต้องอ้างอิงถึงเจ้าของเอกสารทุกครั้งที่มีการนำไปใช้

ตารางที่ 3.1 (ต่อ) แสดงอัตรากำลังพนักงานของ โรงแรม พัทยา วอเตอร์ ฟลอ ไฮเทล แอนด์ สปา

ฝ่าย	ตำแหน่ง	จำนวน/คน	หมายเหตุ
4.3 แผนกควบคุมต้นทุน อาหารและเครื่องดื่ม	- หัวหน้าแผนกคุมต้นทุนอาหาร / เครื่องดื่ม	1	
	- พนักงานแผนกคุมต้นทุนอาหาร / เครื่องดื่ม	4	
4.4 แผนกจัดซื้อ	- หัวหน้าแผนกจัดซื้อ	1	
	- พนักงานจัดซื้อ	6	
รวม		29	
5. ฝ่ายบุคคล (Department of Personal)	- พนักงานลงชื่อ-ทะเบียนประวัติ พนักงาน	4	
	- พนักงานควบคุมการทำงาน	2	
	- หัวหน้ารักษาความปลอดภัย	1	
	- พนักงานรักษาความปลอดภัย	8	
	- หัวหน้าแผนกฝึกอบรม	1	
	- ผู้ช่วยหัวหน้าแผนกฝึกอบรม	4	
	รวม		20
6. ฝ่ายวิศวกรรม (Department of Engineering)	- หัวหน้าวิศวกรรมฝ่ายซ่อมบำรุง	1	
	- ช่างเทคนิคระบบปรับอากาศ	5	
	- ช่างเทคนิคเสียง	4	
	- ช่างเทคนิคไฟฟ้า	5	
	- ช่างเทคนิคประปา	6	
	- ช่างไม้ - สี	4	
	- พนักงานดูแลสวนและสระน้ำ	4	
รวม		29	

เอกสารนี้เป็นเอกสารที่สงวนไว้สำหรับการใช้งานเพื่อการศึกษาเท่านั้น ไม่อนุญาตให้นำไปใช้ประโยชน์ด้านการค้า  
ไม่ว่ากรณีใดๆทั้งสิ้น อีกทั้งห้ามมิให้ดัดแปลงเนื้อหา และต้องอ้างอิงถึงเจ้าของเอกสารทุกครั้งที่มีการนำไปใช้

ตารางที่ 3.1 (ต่อ) แสดงอัตรากำลังพนักงานของโรงแรม พัทยา วอเตอร์ ฟลอ โอเทล แอนด์ สปา

ตำแหน่ง	ฝ่าย	จำนวน/คน	หมายเหตุ
7. ฝ่ายแม่บ้าน (Department of House)	- หัวหน้าแม่บ้าน	1	
	- แม่บ้านประจำชั้น	20	
	- แม่บ้าน	20	
	- พนักงานขนของทำความสะอาด	12	
	- หัวหน้าซักกรีด	1	
	- พนักงานซักกรีด	14	
	- หัวหน้าดูแลเรื่องผ้า	1	
	- พนักงานดูแลเรื่องผ้า	10	
รวม		79	
8. ฝ่ายบริการเพื่อสุขภาพ (Fitness & spa)	- ผู้จัดการฝ่ายบริการเพื่อสุขภาพ	1	
	- รองผู้จัดการฝ่ายบริการเพื่อสุขภาพ	1	
	- ฝ่ายดูแลลูกค้า	16	
	- ฝ่ายควบคุมสินค้า	4	
	- ฝ่ายแนะนำลูกค้า	4	
	รวม		26

รวมพนักงานในโครงการทั้งหมด 394 คน

จำนวนพนักงานทั้งหมด 520 คน / จำนวนห้องพัก 504 ห้อง

ค่าเฉลี่ยเท่ากับพนักงาน 1.27 / ห้องพัก

เอกสารนี้เป็นเอกสารที่สงวนไว้สำหรับการใช้งานเพื่อการศึกษาเท่านั้น ไม่อนุญาตให้นำไปใช้ประโยชน์ด้านการค้า  
ไม่ว่ากรณีใดๆทั้งสิ้น อีกทั้งห้ามมิให้ดัดแปลงเนื้อหา และต้องอ้างอิงถึงเจ้าของเอกสารทุกครั้งที่มีการนำไปใช้

แผนภูมิโครงสร้างสายงานการบริหารของโรงแรม พัทยา วอเตอร์ ฟลอ โฮเทล แอนด์ สปา



ภาพที่ 3.1 แสดงแผนภูมิโครงสร้างสายงานการบริหารของโรงแรมโนโวเทล การ์เด็น คลิฟ รีสอร์ท พัทยา

แผนภูมิโครงสร้างสายงานการบริหารของฝ่ายบริการส่วนหน้า



ภาพที่ 3.2 แสดงแผนภูมิโครงสร้างสายงานการบริหารของฝ่ายบริการส่วนหน้า

แผนภูมิโครงสร้างสายงานการบริหารของฝ่ายอาหารและเครื่องดื่ม

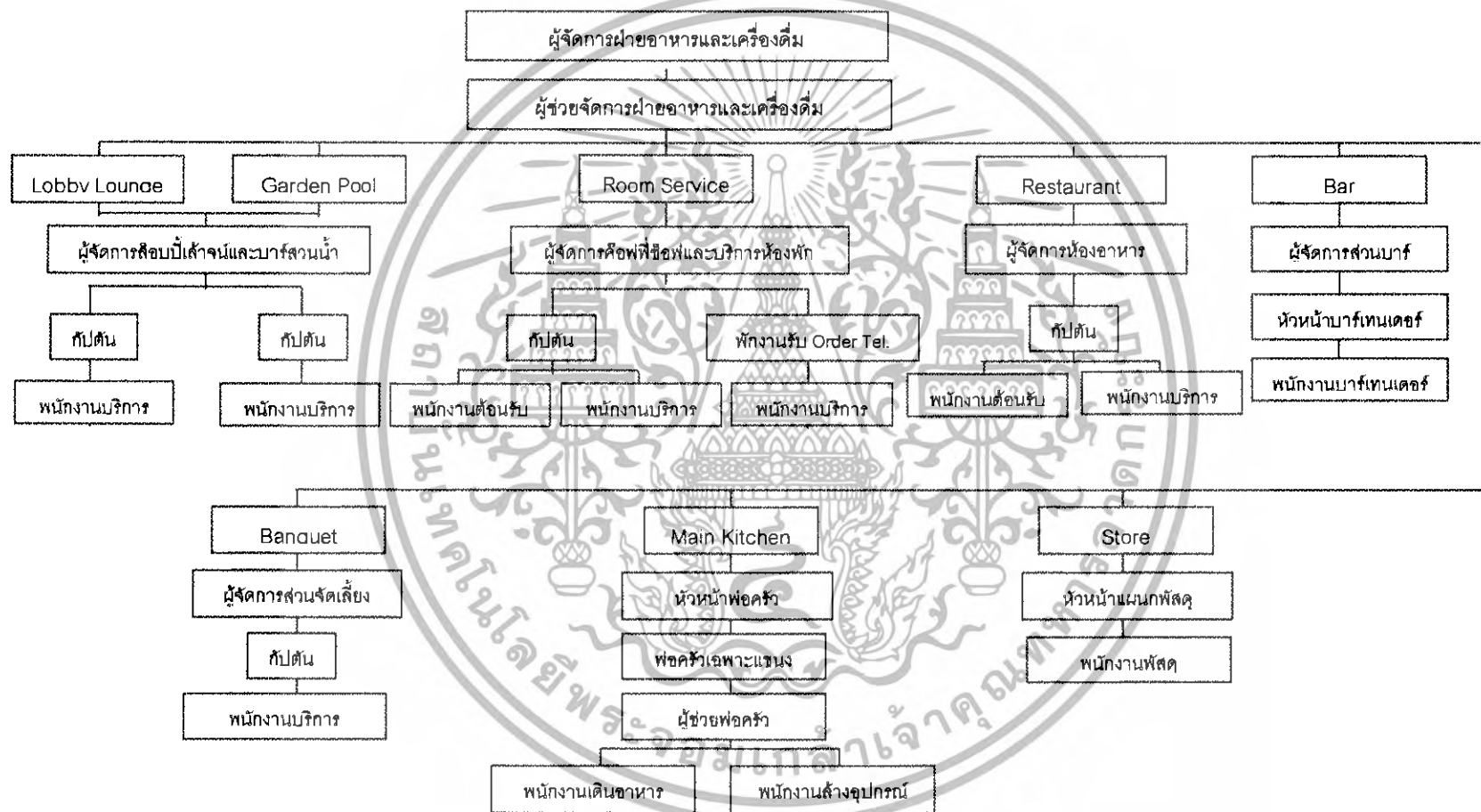

ภาพที่ 3.3 แสดงแผนภูมิโครงสร้างสายงานการบริหารของฝ่ายบริการส่วนหน้า

แผนภูมิโครงสร้างสายงานการบริหารของฝ่ายขายและการตลาด

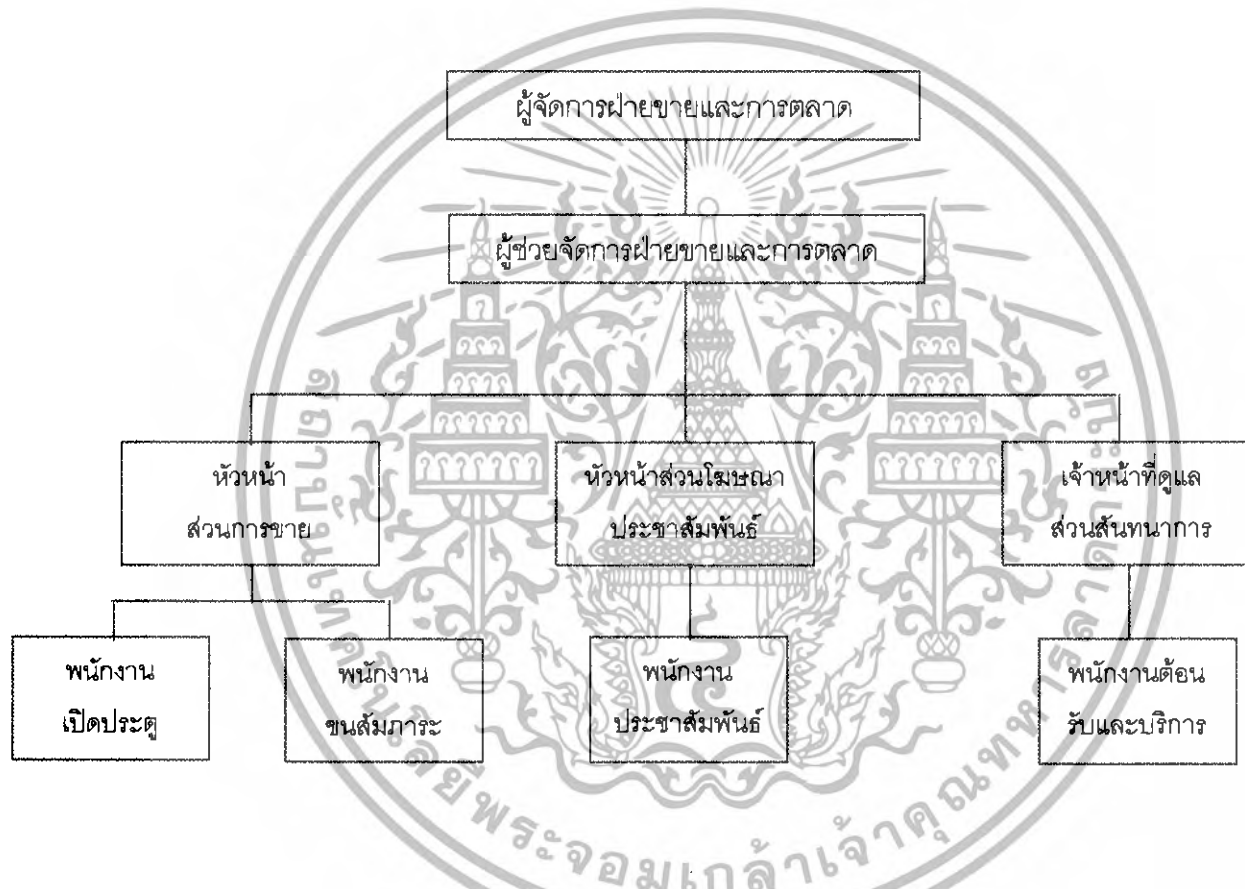

ภาพที่ 3.4 แสดงแผนภูมิโครงสร้างสายงานการบริหารของฝ่ายขายและการตลาด

แผนภูมิโครงสร้างสายงานการบริหารของฝ่ายบัญชีและการเงิน



ภาพที่ 3.5 แสดงแผนภูมิโครงสร้างสายงานการบริหารของฝ่ายบัญชีและการเงิน

แผนภูมิโครงสร้างสายงานการบริหารของฝ่ายบุคคล

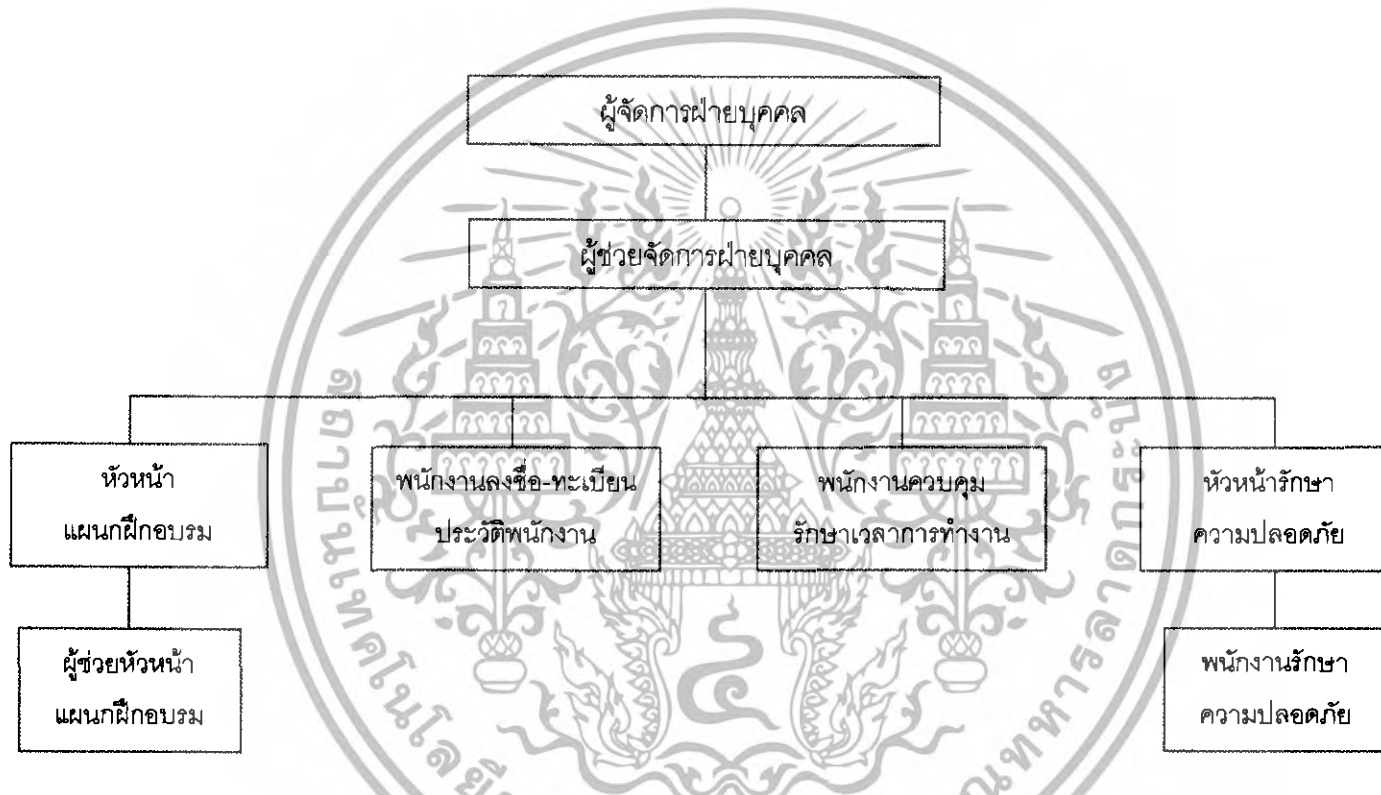

ภาพที่ 3.6 แสดงแผนภูมิโครงสร้างสายงานการบริหารของฝ่ายบุคคล

แผนภูมิโครงสร้างสายงานการบริหารของฝ่ายวิศวกรรม

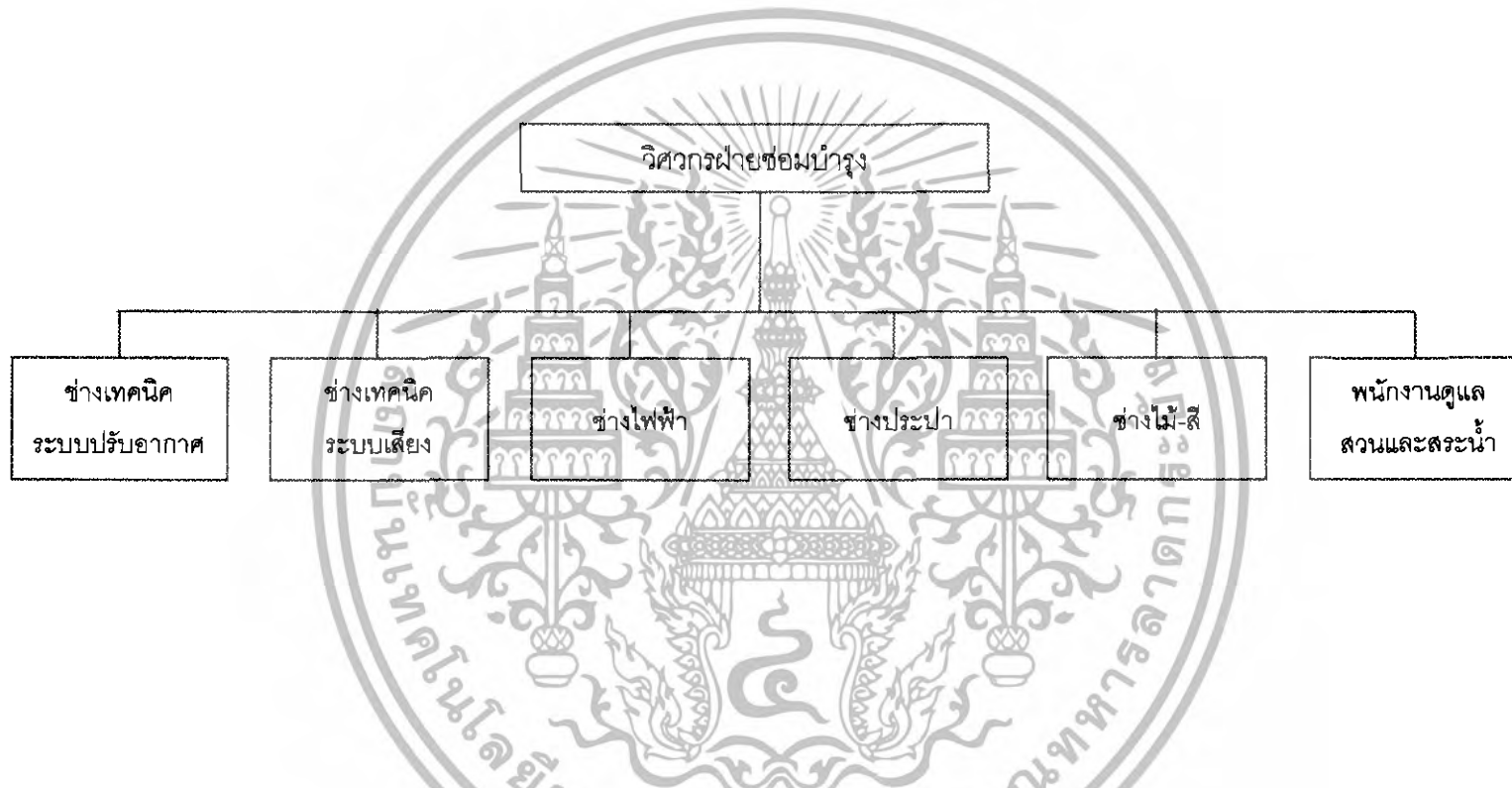

ภาพที่ 3.7 แสดงแผนภูมิโครงสร้างสายงานการบริหารของฝ่ายวิศวกรรม

แผนภูมิโครงสร้างสายงานการบริหารของฝ่ายแม่บ้าน

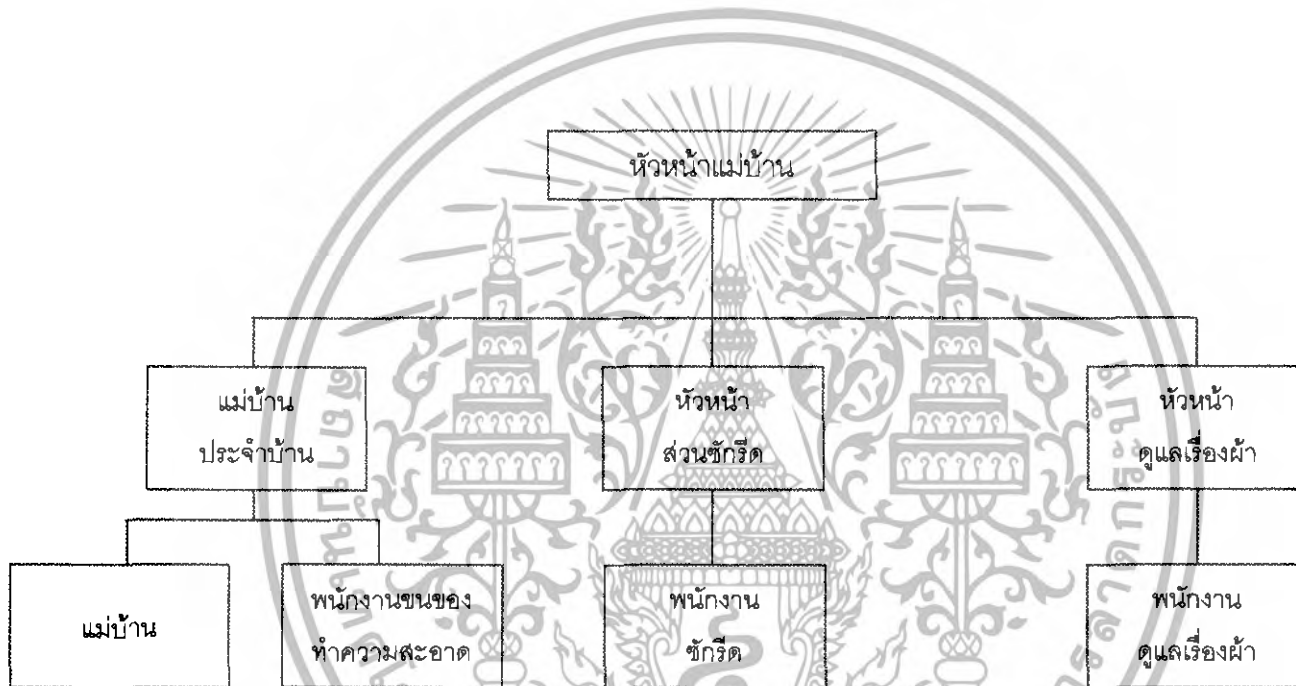

ภาพที่ 3.8 แสดงแผนภูมิโครงสร้างสายงานการบริหารของฝ่ายแม่บ้าน

แผนภูมิโครงสร้างสายงานการบริหารของฝ่ายบริการเพื่อสุขภาพ



ภาพที่ 3.9 แสดงแผนภูมิโครงสร้างสายงานการบริหารของฝ่ายบริการเพื่อสุขภาพ

### 3.4 การศึกษาพฤติกรรมผู้ใช้อาคาร

อาคารของโครงการโรงแรม พัทยา วอเตอร์ ฟลอ ไฮเทล แอนด์ สปาเป็นอาคารที่สนองตอบความต้องการในด้านสถานที่พัก ห้องอาหาร รวมทั้งการเข้าไปใช้บริการทั่วไปภายในอาคาร สำหรับนักท่องเที่ยวทั้งชาวไทยและชาวต่างประเทศ

ประเภทผู้ใช้อาคารสามารถแบ่งผู้ให้บริการเป็น 2 กลุ่มใหญ่ๆ คือ

1. ผู้ให้บริการ
2. ผู้รับบริการ

1. ผู้ให้บริการ สามารถแบ่งออกเป็น 3 ฝ่าย คือ

ก. ฝ่ายบริหารและเจ้าหน้าที่ระดับสูง คือ บุคคลที่ทำงานในระดับบริหาร ระดับมันสมองของโรงแรม เช่น ผู้จัดการหรือผู้ช่วยจัดการแผนกต่างๆ

ข. เจ้าหน้าที่ทั่วไป คือ บุคคลที่ทำงานภายในโรงแรม มีตำแหน่งประจำ เช่น เจ้าหน้าที่ฝ่ายต่างๆ เจ้าหน้าที่จะทำงานอยู่บริเวณ Front of the House ซึ่งต้องติดต่อพบปะกับแขกอยู่เสมอ

ค. พนักงาน คือ พนักงานต่างๆ จะทำงานอยู่ในส่วน Back of the House

### 3.2 ผู้รับบริการ

2. ผู้ใช้บริการ คือ ผู้ที่จะประกอบกิจกรรมต่างๆ ในการรับบริการได้แก่ ผู้เข้ามาใช้อาคารโรงแรมเพื่อประกอบกิจกรรมต่างๆ แบ่งเป็น 2 ประเภท คือ

ก. แขกชาวต่างประเทศ คือผู้ที่มาใช้บริการห้องพักโรงแรม แบ่งได้ดังนี้คือ

- Commercial เป็นแขกประเภทเกี่ยวกับธุรกิจ พวกนี้จะมีความเป็นพิธีพิถันสูง จึงต้องคอยดูแลเอาใจใส่เป็นพิเศษ

- F.I.T. (Freelance Individual Traveller) โดยมากจะมาเป็นส่วนตัว โดยทำ Reservation ผ่านทาง Tour Agency หรือมาพักเอง

- Group Tour เป็นประเภทที่มามากที่สุด มาเป็นกลุ่มประมาณ 15-30 คน โดยผ่าน Tour Agency จ่ายเงินมาเรียบร้อยแล้ว

ข. แขกในประเทศ สามารถแบ่งได้ คือ

- นักท่องเที่ยวที่มารับบริการห้องพักของโรงแรม และส่วนบริการอื่นๆของโรงแรม
- บุคคลภายนอกที่เข้ามาใช้บริการ นับเป็นนโยบายสำคัญของทางโรงแรมที่นอกเหนือไปจากการบริการห้องพัก เช่น การจัดประชุมสัมมนา การจัดเลี้ยง ฯลฯ
- บุคคลภายนอกที่เข้ามาใช้สถานที่บริการของทางโรงแรม เช่น ร้านอาหาร ฯลฯ

## พฤติกรรมของผู้ให้บริการโดยรวม

ผู้ให้บริการ หรือพนักงานจะเดินทางมาทำงาน โดยรถส่วนตัวหรือรถประจำทาง เมื่อถึงแล้วจะตอกบัตรเข้าทำงานตามเวลาปฏิบัติงาน แล้วจึงไปปฏิบัติหน้าที่ ถึงเวลาพัก กลับมาปฏิบัติงานต่อจนเลิก จึงตอกบัตรออก

ในส่วนการปฏิบัติงานของผู้ให้บริการ กิจกรรมการปฏิบัติงานสามารถแยกออกตามหน้าที่การปฏิบัติงานในแต่ละแผนก ในแต่ละส่วนของโรงแรม ดังนี้

### 1. การศึกษาพฤติกรรมภายใน Lobby Hall and Front Desk

#### ก. ผู้ให้บริการ

ผู้ให้บริการบริเวณ FRONT DESK มีการทำงาน 3 ผลัด

ผลัดที่ 1 ตั้งแต่ 08.00 น. ถึง 15.00 น.

ผลัดที่ 2 ตั้งแต่ 15.00 น. ถึง 23.00 น.

ผลัดที่ 3 ตั้งแต่ 23.00 น. ถึง 08.00 น.

เปิดบริการตลอด 24 ชั่วโมง ประกอบด้วยแผนกต่างๆ ดังต่อไปนี้

#### (1) แผนกทะเบียน

หน้าที่ - ลงทะเบียนการเข้าพักของแต่ละคน

- หาห้องพักให้แขก

- ทำสถิติการเข้าพักของแขก

- เก็บรักษากุญแจห้องของแขก

- ต้อนรับแขก

#### พฤติกรรมระหว่างปฏิบัติงาน

- เมื่อแขกมาติดต่อขอพักในโรงแรมที่ Counter พนักงานกล่าวต้อนรับจะถามว่าของห้องไว้ไหม ถ้าไม่หาห้องโดยดูจาก Room Rack ถ้าแขกมีความประสงค์จะพักห้องแบบไหน จึงจัดบริการแก่แขกและทำการ Check In โดยให้แขกเซ็นชื่อที่อยู่ลงในใบกรอกที่เรียกว่า บัตรจดนามในใบนี้จะกำหนดวันเวลาเข้าพัก ระยะเวลาจนถึงวันเลิกพัก จากนั้นพนักงานขอใบสำคัญ เช่น Passport บัตรประชาชน เพื่อคู่ให้ถูกต้องและมอบกุญแจ

- ในกรณีที่เป็น Group Tour ใกล้เคียงทำหน้าที่ทั้งหมดแทนแขก

- กรณีที่แขกจองห้องไว้แล้ว พนักงานจะทำการตรวจเช็ค จากนั้นให้ใบจดนามให้แขกกรอกแล้วมอบกุญแจ บอกตำแหน่งห้องและลิฟท์

เอกสารนี้เป็นเอกสารที่สงวนไว้สำหรับการใช้งานเพื่อการศึกษาเท่านั้น ไม่อนุญาตให้นำไปใช้ประโยชน์ด้านการค้า ไม่ว่าจะกรณีใดๆทั้งสิ้น อีกทั้งห้ามมิให้ดัดแปลงเนื้อหา และต้องอ้างอิงถึงเจ้าของเอกสารทุกครั้งที่มีการนำไปใช้

- เมื่อทำการ Check In แล้ว จะนำไปบันทึกในสมุดลงทะเบียนเพื่อทำสถิติลง รายงานประจำวัน แล้วแจ้งไปทางแม่บ้านเพื่อจัดเตรียมห้องพร้อมเครื่องคิมเพื่อบริการแก่แขก

- เมื่อแขกออกไปทำธุระข้างนอก สามารถนำกุญแจมาฝากได้

## (2) ประชาสัมพันธ์

หน้าที่ - ต้อนรับแขกและผู้เข้ามาใช้บริการในโรงแรม

- ให้คำแนะนำและแจกเอกสารแนะนำสถานที่ รวมทั้งแนะนำการซื้อหาสินค้าของที่ระลึก

- บริการด้านไปรษณีย์และโทรเลขหรือเทเล็กซ์

## พฤติกรรมระหว่างปฏิบัติงาน

- ให้คำแนะนำตอบข้อซักถามข้อมูลทั้งการท่องเที่ยว ที่ซื้อของ หรือแผนที่ ฯลฯ

- จัดซื้อผู้มาติดต่อกับทางโรงแรมไว้ให้แขกที่มาพัก

- คอยบริการให้คำแนะนำเกี่ยวกับสถานที่ของทางโรงแรม เช่น แยกงานจัดเลี้ยง

- มีตาราง ราคาห้องพัก ไบรซ์วีร์ต่างๆ ไว้บริการแก่แขก

- รับผิดชอบจากบุรุษไปรษณีย์ ทำการแยกซื้อ ห้องแล้วเสียบไว้ที่ Key Rack ตรงบริเวณลงทะเบียนและรับข้อความที่แขกต้องการส่ง เทเล็กซ์ไปยังห้องเทเล็กซ์และรับข้อความที่ส่งมา โดยเทเล็กซ์ให้แก่แขกทางช่อง Key Rack พนักงานฝ่ายทะเบียนจะเป็นผู้นำให้แก่ เมื่อแขกรับกุญแจ

## (3) Front Cashier

หน้าที่ - เก็บค่าบริการต่างๆของแขกที่เข้าพักและแลกเปลี่ยนเงินให้แก่แขก

- รับบิล จากแผนกทะเบียนมาจัดเก็บเข้าแฟ้ม

## พฤติกรรมระหว่างปฏิบัติงาน

- รับบิลจากแผนกทะเบียน เมื่อแขก Check In แล้ว เจ้าหน้าที่ทะเบียนจะออกบิลห้องพักมาให้แคชเชียร์ นำจัดเข้าแฟ้ม ซึ่งจะจัดตามลำดับรายชื่อห้อง แคชเชียร์จะนำบิลดังกล่าวเข้าเครื่องทุกวันเป็นการคิดเงินค่าห้องพักแขกประจำวัน เมื่อแขกเข้ามา Check Out พนักงานแคชเชียร์จะโทรถาม Maid ที่อยู่ชั้นที่แขกพักว่าห้องนี้ใช้บริการอะไรบ้าง โดยนำบิลที่ฝ่ายทะเบียนออกให้นำเข้าเครื่องรวมจำนวนเงินที่แขกใช้ทั้งหมด

- ถ้าแขกที่มาใช้บริการ มีความต้องการแลกเปลี่ยนเงิน จะต้องทำการแลกเปลี่ยนให้ในอัตราสากล มีบอร์ดแสดงอัตราแลกเปลี่ยนไว้ให้แขกดู

## (4) Safe Deposit

หน้าที่ - รับฝากของมีค่าจากแขก

## พฤติกรรมระหว่างปฏิบัติงาน

- เมื่อแขกนำของมีค่ามาฝาก ต้องนำไปเก็บในเซฟ

เอกสารนี้เป็นเอกสารที่สงวนไว้สำหรับการใช้งานเพื่อการศึกษาเท่านั้น ไม่อนุญาตให้นำไปใช้ประโยชน์ด้านการค้า ไม่ว่ากรณีใดๆทั้งสิ้น อีกทั้งห้ามมิให้ดัดแปลงเนื้อหา และต้องอ้างอิงถึงเจ้าของเอกสารทุกครั้งที่มีการนำไปใช้

## (5) Reservation

หน้าที่ - จองห้องพักแบบต่างๆให้แขก

- กรณีที่เป็น Group Tour จะคอยตรวจสอบแผนกทะเบียนว่าห้องพอไหม

พฤติกรรมระหว่างปฏิบัติงาน

- คอยรับโทรศัพท์หรือรับแขกที่มาติดต่อด้วยตนเองว่า มีความต้องการห้องแบบไหน แล้วชี้คกับแผนกทะเบียนแล้วแจ้งกับผู้จองว่ามีห้องหรือไม่

- เมื่อตกลงเรียบร้อย จะทำบัตรจองให้แก่แขกและมีสำรองอีกก็ส่งไปยังฝ่ายทะเบียน เพื่อรอรับการมาของแขกอีกที

## (6) แผนกรับโทรศัพท์ (Operator)

หน้าที่ - คอยรับโทรศัพท์ที่โทรเข้ามายังโรงแรม แล้วโอนสายไปยังส่วนที่ผู้โทรต้องการ

พฤติกรรมระหว่างปฏิบัติงาน

- เมื่อมีโทรศัพท์เข้ามายังโรงแรมแล้วถามว่าต้องการต่อส่วนไหน พูดสายกับใครแล้วต่อไปยังตามความประสงค์ของผู้ที่โทรมา แต่ถ้าโทรมาหาแขกก็ต่อสายไปยังห้องพักทันที

## (7) Bell Captain

หน้าที่ - ควบคุมการทำงานของ Bell Boy

- ถ้ามีแขกมาเยอะ เช่น Group Tour ต้องช่วย Bell Boy

พฤติกรรมระหว่างปฏิบัติงาน

- ควบคุมการทำงานของ Bell Boy กรณีที่แขกมากก็ช่วยขนของ
- กรณีที่แขก Check Out แล้วประสงค์จะฝากของ พนักงานจะออกตัวไว้ให้และแจ้งดูว่าแขกมีบิล Check Out เรียบร้อยยัง จากนั้นนำกระเป๋าไปเก็บไว้ใน Baggage Room
- คอยรับโทรศัพท์บริเวณเคาน์เตอร์เมื่อแขกต้องการให้คนขึ้นไปบนกระเป๋า เพื่อที่จะ Check Out หรือถ้ามีโทรศัพท์ถึงแขกจะให้ Bell Boy ไปตามตัวแขกมารับโทรศัพท์ สำหรับกรณีที่แขกมาทัวร์ จะมีตารางบริเวณเคาน์เตอร์เขียนชื่อกรุ๊ปทัวร์พร้อมลงเวลา Check In, Check Out

## (8) Bell Boy

หน้าที่ - บริการขนกระเป๋าเดินทางและสัมภาระให้แก่แขก

พฤติกรรมระหว่างปฏิบัติงาน

- เมื่อมีแขกเข้าพัก จะออกไปรับกระเป๋านำมาขึ้นเคาน์เตอร์ เพื่อ Check In แล้วนำไปยังห้องพัก
- รับคำสั่งจาก Bell Captain ว่าห้องไหน Check Out แล้วขนไปรับกระเป๋าสัมภาระ แล้วส่งของไปยังรถของแขก

เอกสารนี้เป็นเอกสารที่สงวนไว้สำหรับการใช้งานเพื่อการศึกษาเท่านั้น ไม่อนุญาตให้นำไปใช้ประโยชน์ด้านการค้า ไม่ว่าจะกรณีใดๆทั้งสิ้น อีกทั้งห้ามมิให้ดัดแปลงเนื้อหา และต้องอ้างอิงถึงเจ้าของเอกสารทุกครั้งที่มีการนำไปใช้

- กรณีที่แขกฝากกระเป๋า จะนำไปไว้ใน Baggage Room และทำบัตรให้เพื่อความสะดวกในการรับคืน

ข. ผู้รับบริการ แบ่งเป็น 2 ประเภท คือ

1. แขกที่เข้ามาพักในโรงแรม
2. บุคคลภายนอกที่เข้ามาใช้บริการภายในของ โรงแรม

1. แขกที่เข้ามาพักในโรงแรม

พฤติกรรม

- เมื่อลงจากรถแล้วเข้าประตูใหญ่ อาจนั่งพักตรงล็อบบี้สักครู่และลงทะเบียนเข้าพัก รับกุญแจแล้วก็ตรงไปยังห้องพัก
- กรณีมาหลายคน อาจนั่งรอ บางทีอาจไปรอบริเวณล็อบบี้ได้อีก
- กรณีมาด้วย Group Tour โก๊สหรือหัวหน้ากรุ๊ปจะเป็นผู้ลงทะเบียนก็จะนั่งรอที่ ล็อบบี้

อบปี

- แขกอาจใช้บริเวณล็อบบี้เป็นที่ชุมนุมปะกั้นของทัวร์ที่มาด้วยกัน

2. บุคคลภายนอกที่เข้ามาใช้บริการภายในของ โรงแรม

พฤติกรรม

- บุคคลภายนอกที่เข้ามารอบริเวณล็อบบี้ อาจเพื่อพบปะพูดคุยธุรกิจหรือเรื่องส่วนตัวกับแขกที่มาพัก โดยโทรขึ้น ไปเรียกแล้วนั่งรอที่ล็อบบี้
- เพื่อเข้าไปยังงานจัดเลี้ยง ปาร์ตี้ในห้องจัดเลี้ยงหรือบริการอื่นๆ
- เพื่อรอที่จะติดต่อพบปะกับบุคคลใดบุคคลหนึ่งที่ทำงานในโรงแรม

2. การศึกษาพฤติกรรมภายใน Lobby Lounge

ก. ผู้ให้บริการ

ทำงาน 2 ผลัด ผลัดที่ 1 ตั้งแต่ 09.00 ถึง 17.00 น.

ผลัดที่ 2 ตั้งแต่ 17.00 ถึง 02.00 น.

(1) กัปตัน

หน้าที่ - ควบคุมพนักงาน

พฤติกรรมระหว่างปฏิบัติงาน

- ตรวจสอบการทำงานของพนักงานบริการ และคอยดูบริการแขก

(2) Bartender

หน้าที่ - ผสมเครื่องดื่ม และจัดอาหารว่างบริการแก่แขก

เอกสารนี้เป็นเอกสารที่สงวนไว้สำหรับการใช้งานเพื่อการศึกษาเท่านั้น ไม่อนุญาตให้นำไปใช้ประโยชน์ด้านการค้า ไม่ว่าจะกรณีใดๆทั้งสิ้น อีกทั้งห้ามมิให้ดัดแปลงเนื้อหา และต้องอ้างอิงถึงเจ้าของเอกสารทุกครั้งที่มีการนำไปใช้

### พฤติกรรมระหว่างปฏิบัติงาน

- รับรายการจากพนักงานแล้วนำไปเขียนไว้ที่เคาน์เตอร์
- จัดรายการตามที่สั่ง แล้ววางไว้บนเคาน์เตอร์ พนักงานจะนำไปส่งให้แขกเอง
- พนักงานจะวางบิลแล้วเก็บไว้ที่แคชเชียร์

### (3) พนักงานบริการ

หน้าที่ - ให้บริการแก่แขก ดูแลความเรียบร้อย

### พฤติกรรมระหว่างปฏิบัติงาน

- คอยในบริเวณที่สามารถเห็นแขก ถ้าแขกต้องการเรียกใช้บริการได้
- นำรายการไปส่งที่เคาน์เตอร์

### (4) Cashier

หน้าที่ - คิดค่าบริการและเก็บเงินทำบัญชีส่งฝ่ายบัญชีโรงแรมต่อวัน

### พฤติกรรมระหว่างปฏิบัติงาน

- คอยรับรายการจากพนักงาน คิดเงินและเก็บเงินคอยทำบัญชี

### (5) นักดนตรี

หน้าที่ - บริการเล่นดนตรี

### พฤติกรรมระหว่างปฏิบัติงาน

- รับคำขอเพลงและเล่นดนตรีประกอบกับควบคุมเสียงเพลงและบรรยากาศ

### ข. ผู้รับบริการ

1. แขกภายในโรงแรม
2. บุคคลภายนอก

### พฤติกรรม

- เข้ามาภายในบริเวณล็อบบี้เล่นเครื่องดนตรี
- สนทนาและรับประทานอาหาร
- เรียกพนักงานเก็บเงินแล้ว กลับ

## 3. การศึกษาพฤติกรรมภายใน Coffee Shop

บริการ 24 ชั่วโมง

### ก. ผู้ให้บริการ

#### (1) ผู้จัดการ Coffee Shop

หน้าที่ - ดูแลงานด้านบริการให้เป็นพอใจของลูกค้าและเจ้าหน้าที่บริการ

- รับคำสั่งจากฝ่ายบริการดำเนินการและประสานงานกับพนักงานในความรับผิดชอบ

เอกสารนี้เป็นเอกสารที่สงวนไว้สำหรับการใช้งานเพื่อการศึกษาเท่านั้น ไม่อนุญาตให้นำไปใช้ประโยชน์ด้านการค้า ไม่ว่าจะกรณีใดๆทั้งสิ้น อีกทั้งห้ามมิให้ดัดแปลงเนื้อหา และต้องอ้างอิงถึงเจ้าของเอกสารทุกครั้งที่มีการนำไปใช้

### พฤติกรรมระหว่างปฏิบัติงาน

- ควบคุมดูแลการปฏิบัติงานทุกด้านให้ดำเนินไปด้วยดี พร้อมกับควบคุมดูแลบัญชีรายได้ด้วย

#### (2) กัปตัน

หน้าที่ - ควบคุมพนักงานบริการ

### พฤติกรรมระหว่างปฏิบัติงาน

- ตรวจสอบการทำงาน of พนักงานบริการและคอยดูแลบริการแขก

#### (3) พนักงานต้อนรับ

หน้าที่ - แนะนำและต้อนรับแขกที่มาใช้บริการ

### พฤติกรรมระหว่างปฏิบัติงาน

- ต้อนรับแขก พร้อมกับแนะนำและพาแขก ไปนั่ง แล้วเรียกพนักงานบริการมาให้

#### (4) แคชเชียร์

หน้าที่ - รับเงินเข้าบัญชี ทำรายรับจ่ายในแต่ละวันเสนอผู้จัดการ

### พฤติกรรมระหว่างปฏิบัติงาน

- นำใบสั่งอาหารมาคิดค่าอาหาร รวมลงในบิล

- รวมยอดเงิน ทำบัญชีในผลัดต่อไป

#### (5) พนักงานบริการ

หน้าที่ - รับคำสั่งจากแขกไปแคชเชียร์และครัว

- บริการเสิร์ฟอาหารและเครื่องดื่ม

- เช็ดยอดเงินจากแคชเชียร์นำไปเก็บให้ครบตามจำนวน

### พฤติกรรมระหว่างปฏิบัติงาน

- จัดโต๊ะให้เรียบร้อยก่อนเปิดบริการ

- จัดอาหารที่แขกสั่ง เสิร์ฟอาหารและเครื่องดื่ม

- นำบิลจากแคชเชียร์มารับเงินจากแขก

### ข. ผู้รับบริการ

#### 1. แขกภายในโรงแรม

#### 2. บุคคลภายนอก

### พฤติกรรม

- เข้านั่งและสั่งอาหารหรือเครื่องดื่ม

- สนทนา รับประทานอาหารเครื่องดื่ม

- เรียกพนักงานเก็บเงิน รับเงินทอน แล้วกลับ

เอกสารนี้เป็นเอกสารที่สงวนไว้สำหรับการใช้งานเพื่อการศึกษาเท่านั้น ไม่อนุญาตให้นำไปใช้ประโยชน์ด้านการค้า ไม่ว่าจะกรณีใดๆทั้งสิ้น อีกทั้งห้ามมิให้ดัดแปลงเนื้อหา และต้องอ้างอิงถึงเจ้าของเอกสารทุกครั้งที่มีการนำไปใช้

#### 4. การศึกษาพฤติกรรมภายในห้องอาหารไทย

เปิดบริการเวลา 10.00-14.00 น. และ 17.00-22.00

##### ก. ผู้ให้บริการ

##### (1) ผู้จัดการห้องอาหารไทย

- หน้าที่ - ควบคุมดูแลการปฏิบัติงานภายในทั้งหมด
- ควบคุมดูแลพนักงานทั้งหมดรวมทั้งเรื่องครัว

##### พฤติกรรมระหว่างปฏิบัติงาน

- เมื่อรับคำสั่งจากฝ่ายบริหาร นำมาดำเนินการประสานงานกับพนักงานในความรับผิดชอบ โดยคอยตรวจดูแลและรับผิดชอบ พร้อมทั้งให้คำแนะนำ แก้ไข ปรับปรุงการบริการอยู่เสมอ

- ควบคุมดูแลบัญชี รายได้

##### (2) กัปตัน

- หน้าที่ - ดูแลปฏิบัติงานภายในห้องอาหาร
- รับคำสั่งจากผู้จัดการและนำมาประสานงานกับพนักงานในความรับผิดชอบ

##### พฤติกรรมระหว่างปฏิบัติงาน

- คอยรับผิดชอบแทน หรือเป็นการทำหน้าที่รองแทนผู้จัดการในเวลาพัก

##### (3) พนักงานต้อนรับ

- หน้าที่ - แนะนำและต้อนรับแขกที่มาใช้บริการ
- รับคำสั่งและประสานงานกับหัวหน้างาน
  - เสริฟอาหารและเครื่องดื่มและดูแลแขก

##### พฤติกรรมระหว่างปฏิบัติงาน

- คอยต้อนรับดูแลแขก พร้อมแนะนำและพาไปนั่งและเรียกพนักงานบริการให้

##### (4) พนักงานบริการ

- หน้าที่ - รับคำสั่งจากแขกไปแคชเชียร์และครัว
- บริการเสริฟอาหารและเครื่องดื่ม
  - เช็คยอดเงินจากแคชเชียร์นำไปเก็บให้ครบตามจำนวน

##### พฤติกรรมระหว่างปฏิบัติงาน

- จัดโต๊ะให้เรียบร้อยก่อนเปิดบริการ
- จัดอาหารที่แขกสั่ง เสริฟอาหารและเครื่องดื่ม

##### (5) แคชเชียร์

- หน้าที่ - การเงินฝ่ายห้องอาหารไทย

เอกสารนี้เป็นเอกสารที่สงวนไว้สำหรับการใช้งานเพื่อการศึกษาเท่านั้น ไม่อนุญาตให้นำไปใช้ประโยชน์ด้านการค้า ไม่ว่าจะกรณีใดๆทั้งสิ้น อีกทั้งห้ามมิให้ดัดแปลงเนื้อหา และต้องอ้างอิงถึงเจ้าของเอกสารทุกครั้งที่มีการนำไปใช้

- ทำบัญชีรายรับ-รายจ่าย แต่ละวันเสนอผู้จัดการ
- รับสั่งจองและจำหน่ายบัตรอาหาร

#### พฤติกรรมระหว่างปฏิบัติงาน

- เมื่อแขกหรือนักท่องเที่ยวมารับบัตร โดยจะคิดเงินพร้อมกับให้บัตรทานอาหาร
- รวมยอดเงิน ทำบัญชีในผลัดต่อไป

#### ข. ผู้รับบริการ

1. แขกที่พักภายในโรงแรม
2. แขกที่มาเป็น Group Tour
3. บุคคลทั่วไปที่เข้ามาใช้บริการ

#### พฤติกรรม

- เข้ามา นั่งรับประทานอาหาร เก็บเงิน แล้วกลับ

#### 5. การศึกษาพฤติกรรมภายในส่วนจัดเลี้ยงและสัมมนา

บริการ จัดเลี้ยงงานต่างๆ แบบบุฟเฟต์ คืออกเทล และอื่น ๆ เปิดบริการ 08.00น. ถึง 24.00 น.

#### ก. ผู้ให้บริการ

##### (1) ผู้จัดการจัดเลี้ยงและสัมมนา

หน้าที่ - คอยตรวจเช็คดูรายการจัดงานให้ตามวันเวลา สถานที่จำนวนผู้มาร่วมงานของแต่ละงานให้เรียบร้อย

- ออกคำสั่งให้ปฏิบัติงานกับผู้ช่วย และพนักงานให้สำเร็จตามวัตถุประสงค์

#### พฤติกรรมระหว่างปฏิบัติงาน

- รับคำแนะนำการบริการของงานแต่ละครั้ง และให้การบริการตามรายการของการ

#### จัดเลี้ยง

- ควบคุมดูแลการปฏิบัติงานทุกด้านให้ดำเนินการลุล่วงไปด้วยดี

##### (2) ผู้ช่วยผู้จัดการจัดเลี้ยงและสัมมนา

หน้าที่ - รับคำสั่งการจัดการ และปฏิบัติตามเรียบร้อย

- ดูแลความเรียบร้อยภายในแต่ละครั้ง

#### พฤติกรรมระหว่างปฏิบัติงาน

- ปฏิบัติตามวัตถุประสงค์ของแต่ละงาน ให้บริการอย่างเต็มที่
- รับผิดชอบงานและตัดสินใจบางเรื่องแทนผู้จัดการในเวลาที่ไม่มีอยู่

##### (3) กัปตัน

เอกสารนี้เป็นเอกสารที่สวอนไว้สำหรับการใช้งานเพื่อการศึกษาเท่านั้น ไม่อนุญาตให้นำไปใช้ประโยชน์ด้านการค้า ไม่ว่าจะกรณีใดๆ ทั้งสิ้น อีกทั้งห้ามมิให้ดัดแปลงเนื้อหา และต้องอ้างอิงถึงเจ้าของเอกสารทุกครั้งที่มีการนำไปใช้

- หน้าที่ - ควบคุมการทำงานของพนักงานบริการ
- รับคำสั่งจากหัวหน้า คอยดูแลควบคุม ให้คำแนะนำแก่พนักงานบริการ

**พฤติกรรมระหว่างปฏิบัติงาน**

- คอยตรวจตราดูแลการทำงานของพนักงานบริการ      อำนวยความสะดวกให้แก่

**แขกผู้มาใช้บริการ**

**(4) พนักงานต้อนรับ**

- หน้าที่ - ต้อนรับแขกที่มาใช้บริการ
- รับคำสั่งจากหัวหน้า ปฏิบัติอย่างถูกต้อง

**พฤติกรรมระหว่างปฏิบัติงาน**

- พาแขกไปนั่งยังที่จัดเตรียมไว้
- ทักทายแขกที่มาใช้บริการ เมื่อแขกเข้าออกกล่าวคำทักทาย

**(5) พนักงานบริการ**

- หน้าที่ - จัดที่นั่งและโต๊ะให้เรียบร้อย ก่อนงานเริ่มและหลังงาน
- คอยบริการแก่แขกรับคำสั่งจากหัวหน้า และปฏิบัติอย่างเรียบร้อย

**พฤติกรรมระหว่างปฏิบัติงาน**

- คอยเติมอาหารที่พร่องตามโต๊ะวางอาหาร
- คอยดูแลแขกที่ต้องการจะเรียกใช้บริการ

**(6) พนักงานทำความสะอาด**

- หน้าที่ - ทำความสะอาดก่อนจัดงานและหลังการจัดงาน
- รักษาความสะอาดทุกครั้ง ในส่วนของการจัดงานให้เรียบร้อย

**พฤติกรรมระหว่างปฏิบัติงาน**

- คอยทำความสะอาดเมื่อหัวหน้าเรียกให้ถูกต้องตามคำสั่ง

**ข. ผู้รับบริการ**

1. แขกที่พักภายในโรงแรม
2. แขกที่มาเป็น Group Tour
3. บุคคลทั่วไปที่เข้ามาใช้บริการ

**พฤติกรรม**

- ลงทะเบียนที่ทางเข้างาน แล้วเข้ามายังสถานที่จัดเลี้ยงและสัมมนา
- ทำกิจกรรม เสร็จแล้วกลับ

**6. การศึกษาพฤติกรรมภายในห้องพัก**

เอกสารนี้เป็นเอกสารที่สงวนไว้สำหรับการใช้งานเพื่อการศึกษาเท่านั้น ไม่อนุญาตให้นำไปใช้ประโยชน์ด้านการค้า ไม่ว่าจะกรณีใดๆทั้งสิ้น อีกทั้งห้ามมิให้ดัดแปลงเนื้อหา และต้องอ้างอิงถึงเจ้าของเอกสารทุกครั้งที่มีการนำไปใช้

แบ่งออกเป็น 2 ประเภท คือ

- ผู้ให้บริการ
- ผู้รับบริการ

ก. ผู้ให้บริการ บริเวณห้องพัก มีการทำงาน 3 ผลัด

ผลัด 1 เวลา 06.00น. ถึง 14.00 น.

ผลัด 2 เวลา 14.00น. ถึง 22.00 น.

ผลัด 3 เวลา 22.00น. ถึง 06.00 น.

(1) ผู้จัดการฝ่ายห้องพัก

หน้าที่ - ดูแลความเรียบร้อยภายในห้องพัก

- รับคำสั่งจากฝ่ายบริหาร และนำมาประสานงานในความรับผิดชอบ

พฤติกรรมระหว่างปฏิบัติงาน

- คอยแนะนำ สั่งงานแก่ผู้ปฏิบัติงานระดับบัญชา และให้คำปรึกษาแก่พนักงาน

(2) หัวหน้าแม่บ้าน

หน้าที่ - ดูแลความเรียบร้อยภายในแผนกแม่บ้านทั้งหมด

- ควบคุมการทำงานของแม่บ้านประจำชั้นพนักงานห้องพัก

พฤติกรรมระหว่างปฏิบัติงาน

- คอยแนะนำ และดูแลความเรียบร้อยแม่บ้านประจำชั้น

(3) แม่บ้านประจำชั้น (Floor)

หน้าที่ - บริการดูแลความเรียบร้อยภายในห้องพัก

- คอยดูแลความสะอาด และความเรียบร้อยตรวจอุปกรณ์ต่างๆภายในห้องพัก

พฤติกรรมระหว่างปฏิบัติงาน

- คอยดูแลความเรียบร้อยของห้องพักและการบริการต่างๆ เมื่อแขกต้องการอะไร

เพิ่มเติม

(4) พนักงานประจำห้องพักเก็บของใหญ่

หน้าที่ - บริการดูแลเกี่ยวกับอุปกรณ์ต่างๆ ภายในห้องพัก และประสานงานกับหัวหน้า

แม่บ้าน

- ตรวจสอบอุปกรณ์ เครื่องไม้เครื่องมือให้ครบครันให้พร้อมอยู่เสมอ

พฤติกรรมระหว่างปฏิบัติงาน

- ตรวจสอบการเบิกจ่ายอุปกรณ์ต่างๆที่ใช้ในส่วนห้องพัก ตรวจสอบเช็คให้ครบเสมอ

(5) แผนกซักกรีด - พนักงานซักกรีด

หน้าที่ - ดูแลงานผ้าทั้งหมด

เอกสารนี้เป็นเอกสารที่สงวนไว้สำหรับการใช้งานเพื่อการศึกษาเท่านั้น ไม่อนุญาตให้นำไปใช้ประโยชน์ด้านการค้า  
ไม่ว่ากรณีใดๆทั้งสิ้น อีกทั้งห้ามมิให้ดัดแปลงเนื้อหา และต้องอ้างอิงถึงเจ้าของเอกสารทุกครั้งที่มีการนำไปใช้

- คอยดูแลความสะอาด ตรวจสอบสามารถนำไปใช้งานอีกครั้ง

พฤติกรรมระหว่างปฏิบัติงาน

- ทำความสะอาดผ้าทั้งหมด ให้ความสะอาดสามารถนำไปใช้อีกครั้งๆ

#### ข. ผู้รับบริการ

ผู้รับบริการในส่วนห้องพัก คือ แยกผู้มาพักภายในโรงแรม ประเภทของผู้เข้ามาพักมีหลายเชื้อชาติ โดยส่วนใหญ่จะเป็นนักท่องเที่ยวมากกว่า

พฤติกรรม

- เมื่อแขกติดต่อห้องพักเรียบร้อยแล้ว พนักงานขนส่งกระเป๋า จะขนกระเป๋าไปยังห้องพักที่ได้จองเอาไว้

- แยกผู้มาพักจะจัดของใส่ตู้เสื้อผ้า
- ทำธุระอาบน้ำแต่งตัว
- ออกจากห้องพักมาใช้บริการอื่นๆ ของโรงแรมหรือพักผ่อนภายในห้อง



เอกสารนี้เป็นเอกสารที่สงวนไว้สำหรับการใช้งานเพื่อการศึกษาเท่านั้น ไม่อนุญาตให้นำไปใช้ประโยชน์ด้านการค้า ไม่ว่าจะกรณีใดๆทั้งสิ้น อีกทั้งห้ามมิให้ตัดแปลงเนื้อหา และต้องอ้างอิงถึงเจ้าของเอกสารทุกครั้งที่มีการนำไปใช้

**บทที่ 4**  
**การวิเคราะห์เพื่อการออกแบบ**

**4.1 การวิเคราะห์สภาพแวดล้อมและผลกระทบต่อโครงการ**

**4.1.1 สภาพแวดล้อมทั่วไป**

อาคารโรงแรม พัทยา วอเตอร์ ฟลอร์ โฮเทล แอนด์ สปา มีพื้นที่อาณาเขต ติดต่อกับพื้นที่ต่างๆ ดังนี้

- ทิศเหนือ      ติดต่อกับ ทะเล ชายหาดวงศักรามาศย์
- ทิศใต้        ติดต่อกับ เดอะชานี่ รีสอร์ท และ ถนนชอยนาเกลือ 12 (555)
- ทิศตะวันออก    ติดต่อกับ พื้นที่โล่งเป็นป่า
- ทิศตะวันตก    ติดต่อกับ พื้นที่โล่งเป็นป่า

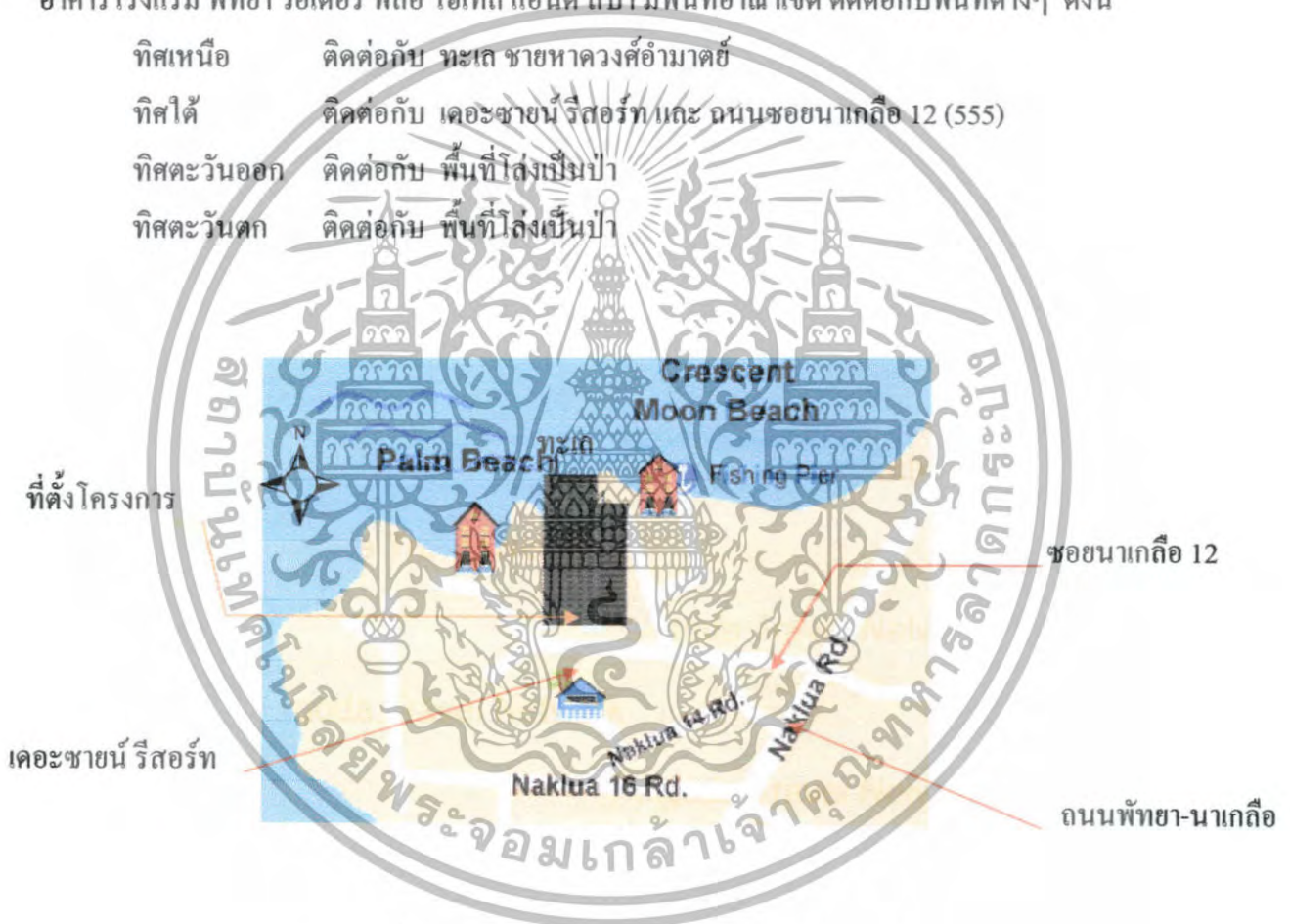

**รูปภาพที่ 4.1 แสดงผังสภาพแวดล้อมบริเวณโดยรอบโครงการ**

เอกสารนี้เป็นเอกสารที่สงวนไว้สำหรับการใช้งานเพื่อการศึกษาเท่านั้น ไม่อนุญาตให้นำไปใช้ประโยชน์ด้านการค้า ไม่ว่าจะกรณีใดๆทั้งสิ้น อีกทั้งห้ามมิให้ตัดแปลงเนื้อหา และต้องอ้างอิงถึงเจ้าของเอกสารทุกครั้งที่มีการนำไปใช้

จากสภาพแวดล้อมโดยรอบของโครงการ ทำให้เกิดผลกระทบต่อตัวอาคารของโรงแรม ดังนี้

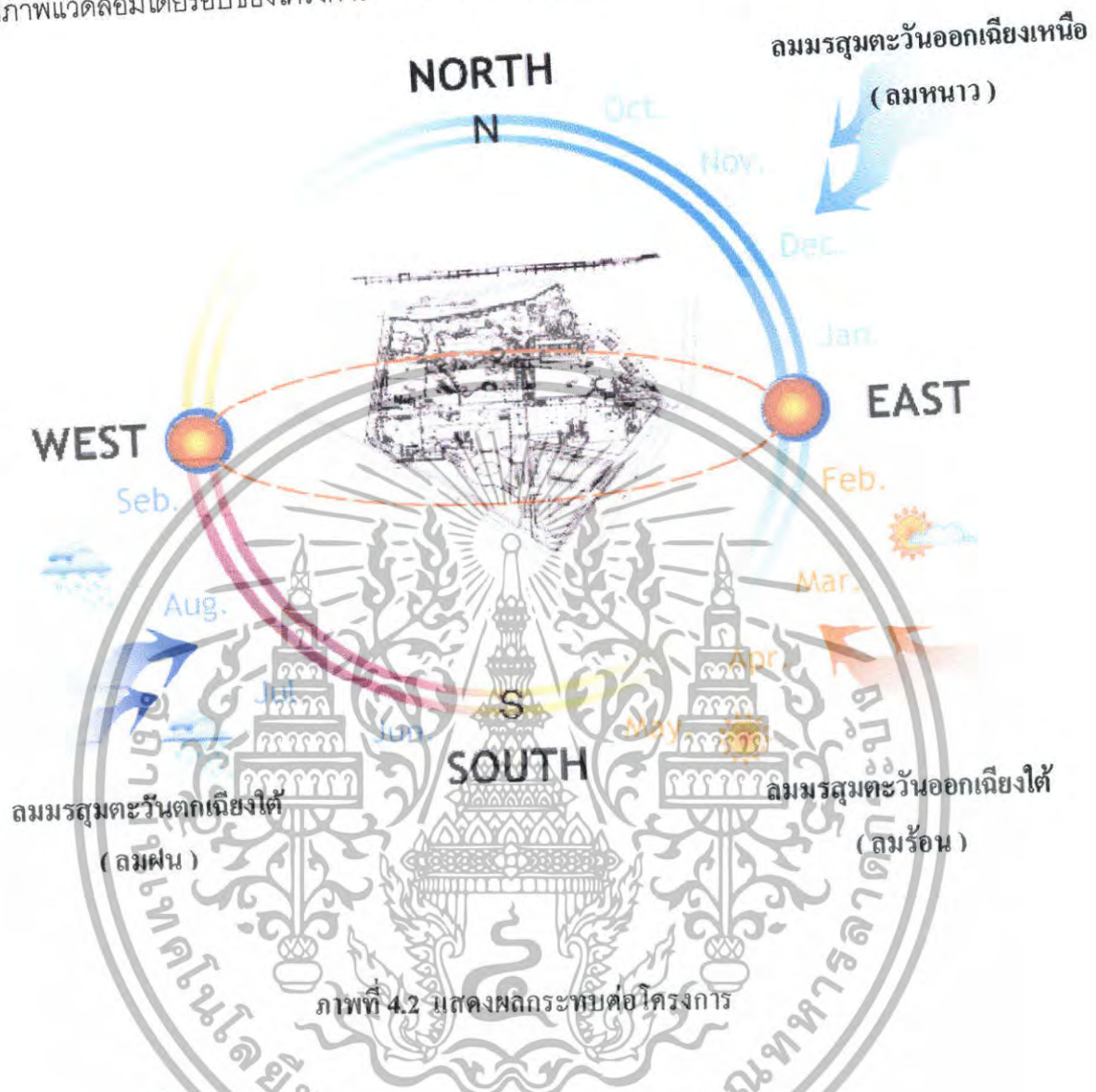

ภาพที่ 4.2 แสดงผลกระทบต่อโครงการ

#### 4.1.1 เสียง

โดยรวมแล้วเสียงจะมีผลกระทบน้อย เนื่องจากเสียงทางเข้าด้านทิศใต้ซึ่งเป็นเสียงจากการจราจรจะมีไม่มากเพราะจะมีรถที่ใช้งานของซอยนาคเกลือ 12 แค่ถูกค้ำที่มากักโรงแรมหรือรีสอร์ทในซอยนี้ที่มีไม่กี่แห่ง และขนาดธุรกิจไม่ใหญ่โตนัก จึงมีรถวิ่งเข้าออกในซอยน้อย ส่วนทางด้านและทิศตะวันตกที่เป็นพื้นที่ป่าจึงทำให้ไม่มีเสียงรบกวนและยังมีแมลงรบกวนและพรรณไม้กั้นแนวเสียงด้วย ส่วนทางด้านทิศเหนือมีแต่เสียงคลื่นนับว่าเป็นผลดีที่ช่วยสร้างบรรยากาศดีที่ผ่อนคลาย ส่วนทางด้านทิศตะวันออกเป็นเพียงเป็นพื้นที่โล่งและบ้านพักอาศัยขนาดเล็กตั้งบริเวณช่วงทางเข้าของพื้นที่เสียงรบกวนจึงมีน้อยมาก

เอกสารนี้เป็นเอกสารที่สงวนไว้สำหรับการใช้งานเพื่อการศึกษาเท่านั้น ไม่อนุญาตให้นำไปใช้ประโยชน์ด้านการค้า ไม่ว่าจะกรณีใดๆทั้งสิ้น อีกทั้งห้ามมิให้ดัดแปลงเนื้อหา และต้องอ้างอิงถึงเจ้าของเอกสารทุกครั้งที่มีการนำไปใช้

#### 4.1.3 แสงแดด

ชลบุรีเป็นจังหวัดที่ตั้งอยู่ในภาคตะวันออกเฉียงเหนือของประเทศไทย อยู่ระหว่างละติจูดที่ 12 องศา 30 ลิปดาเหนือ ถึง 13 องศา 45 ลิปดาเหนือ และลองจิจูดที่ 100 องศา 45 ลิปดาตะวันออก ถึง 101 องศา 45 ลิปดาตะวันออก สามารถวิเคราะห์ผลกระทบที่มีต่อโครงการดังนี้

แสงแดดจะมีผลกระทบต่อตัวอาคารไม่มากนัก เนื่องจากอาคาร 7 ชั้นและ 13 ชั้นซึ่งเป็นอาคารที่สูงในโครงการ ได้จัดวางตัวอาคารในส่วนด้านที่ไม่ค่อยมีหน้าข้างของห้องพักขวางกับแนวดวงอาทิตย์แสงแดดข้างจึงไม่รบกวนในส่วนของห้องพัก และส่วนช่วงหน้าข้างห้องพักที่ตรงกับด้านทิศตะวันออกเฉียงใต้จะได้รับแสงในช่วงเช้าจนถึงช่วงเย็น ควรจะใช้ลักษณะเงาของต้นไม้ที่จะช่วยสร้างบรรยากาศและเป็นแนวบังแดดที่เป็นธรรมชาติ ลมก็ยังผ่านได้ดีด้วย

#### 4.1.4 อุณหภูมิ

พืชมงคลมีเฉลี่ยตลอดปี มีค่าอยู่ในช่วง 28-29 องศาเซลเซียส ซึ่งเป็นอุณหภูมิที่ไม่ร้อนมากค่อนข้างสบายเพราะมีลมทะเลช่วยในการลดอุณหภูมิที่ร้อนจัดได้

#### 4.1.5 ลม

##### ทิศทางลมประจำ

- ในช่วงฤดูร้อน ระหว่างกลางเดือนกุมภาพันธ์ ถึงกลางเดือนพฤษภาคม โดยได้รับอิทธิพลจากทะเลจีนใต้และมหาสมุทรแปซิฟิกตะวันตกเป็นต้นกำเนิดกระแสลมตะวันออกเฉียงใต้
- ในช่วงฤดูฝน ระหว่าง เดือนพฤษภาคม ถึงกลางเดือนตุลาคม โดยได้รับอิทธิพลจากลมมรสุมตะวันตกเฉียงใต้ ที่พัดมาจากมหาสมุทรอินเดีย และพายุดีเปรสชันที่พัดมาจากทะเลจีนใต้
- ในช่วงฤดูหนาว ระหว่างปลายเดือนตุลาคม ถึง กลางเดือนกุมภาพันธ์โดยรับอิทธิพลจากลมมรสุม ตะวันออกเฉียงเหนือ ที่พัดพาความหนาวเย็นมาจากประเทศจีน

มีผลกระทบกับตัวอาคาร โดยการวิเคราะห์จากการวางผังตัวอาคาร จะได้รับลมมรสุมประจำทิศทั้ง 3 ด้าน

- ลมมรสุมตะวันออกเฉียงใต้ เป็นลมร้อนที่จะพัดเอาฝุ่นและรังสีความร้อนตั้งแต่กลางเดือนกุมภาพันธ์ถึงกลางเดือนพฤษภาคม ซึ่งจะพัดเข้าทางด้านหน้าอาคารลมทางทิศนี้ส่งผลกระทบต่อตัวอาคาร เนื่องจากตัวอาคารถูกออกแบบให้เป็นอาคารแบบปิด ติดตั้งระบบปรับอากาศทั้งหมด
- ลมมรสุมตะวันตกเฉียงใต้ เป็นลมฝน ร้อนชื้นซึ่งจะพัดเข้าทางด้านข้างอาคารลมทางทิศนี้ส่งผลกระทบต่อตัวอาคารเนื่องจากตัวอาคารถูกออกแบบให้เป็นอาคารแบบปิด ติดตั้งระบบปรับอากาศทั้งหมด
- ลมมรสุมตะวันออกเฉียงเหนือ เป็นลมหนาวซึ่งจะพัดเอาความเย็นและความแห้งแล้งทางด้านหลังของตัวอาคารแต่ลมมรสุมชนิดนี้ไม่ก่อความเสียหายแก่ตัวอาคารแต่อย่างใด

เอกสารนี้เป็นเอกสารที่สงวนไว้สำหรับการใช้งานเพื่อการศึกษาเท่านั้น ไม่อนุญาตให้นำไปใช้ประโยชน์ด้านการค้า ไม่ว่าจะกรณีใดๆทั้งสิ้น อีกทั้งห้ามมิให้ดัดแปลงเนื้อหา และต้องอ้างอิงถึงเจ้าของเอกสารทุกครั้งที่มีการนำไปใช้

#### 4.1.6 ฝน

ปัจจัยที่มีอิทธิพลต่อการเกิดฝนตกมากที่สุดที่พหุฯ ได้แก่ พายุดีเปรสชัน ร่องมรสุม และ ความใกล้ - ไกลทะเล ถึงแม้ว่ายามหน้าฝนจะมีลมมรสุมที่มีมากกว่าพื้นที่หรือจังหวัดอื่นๆที่ไม่ได้ติด ทะเลแต่ก็สามารถแก้ไขให้พร้อมกับการรับมือแนวฝนได้ เดิมโครงการมีการออกแบบชายคายื่นและ เว้นแนวระเบียงไว้ก่อนถึงคิ้วหน้าค่าง แต่ก็สามารถแก้ไขเพิ่มเติมได้โดยการเพิ่มแผงกันลมและฝน รับมือ กับฝนในช่วงการเดินเข้าอาคารของผู้ใช้บริการ

### 4.2 การวิเคราะห์รูปแบบสถาปัตยกรรม

#### 4.2.1 รูปแบบสถาปัตยกรรม

โครงการโรงแรมพญา วอเตอร์ ฟลอ ไฮเทล แอนด์ สปา พหุฯ ประกอบด้วย กลุ่มอาคารทั้งหมด 4 อาคาร โดยกลุ่มแรกจะเป็นอาคาร ค.ศ.ล. สูง 7 ชั้น เป็นอาคารส่วนห้องพักซึ่งมี บริการต่างๆ ได้แก่ LOBBY HALL , LOBBY LOUNGE , RESTAURANT มีจำนวนห้องพัก 135 ห้องเริ่มตั้งแต่ชั้นที่ 3 จนถึงชั้นที่ 7 ซึ่งเป็นชั้นสูงสุด กลุ่มที่ สองเป็นอาคาร ค.ศ.ล. สูง 13 ชั้น เป็น อาคารส่วนห้องพักประกอบด้วยส่วนบริการต่างๆ ได้แก่ LOBBY HALL , LOBBY LOUNGE , RESTAURANT , FITNESS มีจำนวนห้องพัก 369 ห้อง เริ่มตั้งแต่ชั้นที่ 3 จนถึงชั้นที่ 13 กลุ่มที่ สามเป็นอาคารห้องจัดเลี้ยง เป็นอาคารคอนกรีตเสริมเหล็กมีหลังคาคลุมทรงจั่ว หันหน้าไปทิศ ตะวันออกตรงด้านหน้าเป็นสระว่ายน้ำ ในส่วนอาคารกลุ่มสี่ ตัวอาคารมีลักษณะเป็นรูปตัวแอลเป็น อาคารสูง 3 ชั้นอยู่ทางด้านหลังของ อาคารกลุ่มที่ สองประกอบด้วย ส่วนบริการต่างๆ ได้แก่ HALL , V.I.P. MASSAGE, COUPLE MASSAGE, FOOT MASSAGE , MASSAGE 7 ห้อง

#### 4.2.2 การจัดพื้นที่ใช้สอย แบ่งตามกลุ่มอาคารดังนี้

1. อาคารกลุ่มที่ 1 เป็นอาคารเป็นอาคาร ค.ศ.ล. สูง 7 ชั้น เป็นอาคารส่วนห้องพักซึ่งมี บริการต่างๆ ได้แก่ LOBBY HALL , LOBBY LOUNGE , RESTAURANT มีจำนวนห้องพัก 135 ห้องเริ่มตั้งแต่ชั้นที่ 3 จนถึงชั้นที่ 7 ซึ่งเป็นชั้นสูงสุด

2. อาคารกลุ่มที่ 2 เป็นอาคาร ค.ศ.ล. สูง 13 ชั้น เป็นอาคารส่วนห้องพักประกอบด้วย ส่วนบริการต่างๆ ได้แก่ LOBBY HALL , LOBBY LOUNGE , RESTAURANT , FITNESS มีจำนวนห้องพัก 369 ห้อง เริ่มตั้งแต่ชั้นที่ 3 จนถึงชั้นที่ 13

3. อาคารกลุ่มที่ 3 เป็นอาคาร สูง 2 ชั้นเป็นอาคารห้องจัดเลี้ยง เป็นอาคารคอนกรีต เสริมเหล็กมีหลังคาคลุมทรงจั่ว หันหน้าไปทิศตะวันออกตรงด้านหน้าเป็นสระว่ายน้ำ

4. อาคารกลุ่มที่ 4 เป็นอาคารสูง 3 ชั้นอยู่ทางด้านหลังของ อาคารกลุ่มที่ สอง ประกอบด้วย ส่วนบริการต่างๆ ได้แก่ HALL , V.I.P. MASSAGE, COUPLE

MASSAGE, FOOT MASSAGE , MASSAGE 7 ห้อง

เอกสารนี้เป็นเอกสารที่สงวนไว้สำหรับการใช้งานเพื่อการศึกษาเท่านั้น ไม่อนุญาตให้นำไปใช้ประโยชน์ด้านการค้า ไม่ว่ากรณีใดๆทั้งสิ้น อีกทั้งห้ามมิให้ตัดแปลงเนื้อหา และต้องอ้างอิงถึงเจ้าของเอกสารทุกครั้งที่มีการนำไปใช้

### 4.2.3 การจัดทางสัญจร

#### 4.2.3 การจัดทางสัญจร

ทางสัญจรหลักของโครงการจะเริ่มที่ชั้นที่ 1 ของอาคารสูง 7 ชั้น โดยมีทางเข้า 2 ทาง ทางแรกเป็นหลักจากทางขนส่งมายังโถงทางเข้าซึ่งมีทางสัญจรแยกไปส่วนของพื้นที่ล๊อบบี้ พักคอย และลิฟต์บัสใต้ถุน ไปจนถึงห้องอาหารด้านหลัง ทางสัญจรหลักชั้นนี้ยังเชื่อมถึงชั้นใต้ดินที่มีสวน ห้องครัว ซึ่งห้องครัวมีทางสัญจรเชื่อมต่างหากกับห้องอาหารด้วย และทางสัญจรหลักอาคารนี้ก็จะเชื่อมไปยังชั้นบนที่เป็นห้องพักตั้งแต่ชั้นที่ 3 - 7

ส่วนทางสัญจรหลักทางที่สองต่อจากทางขนส่งแยกมาทางด้านข้างทั้งสองข้างของโครงการได้ตลอดแนวความยาวพื้นที่โครงการแต่เป็นทางที่ห้ามไม่ให้รถของผู้ใช้บริการขับเข้าไป แต่เป็นทางใช้เดินสัญจร และรถเข็น หรือรถขนส่งเฉพาะเพื่อการขนส่งของในการบริการของเจ้าหน้าที่เท่านั้น และจากทางสัญจรหลักด้านข้างนี้เองที่จะแยกไปยังส่วนต่างของกลุ่มอาคารอื่นๆอีกคือ อาคารห้องพัก 13 ชั้น และอาคารสปา



ภาพที่ 4.3 แสดงทางสัญจรหลักของโครงการ

เอกสารนี้เป็นเอกสารที่สงวนไว้สำหรับการใช้งานเพื่อการศึกษาเท่านั้น ไม่อนุญาตให้นำไปใช้ประโยชน์ด้านการค้า ไม่ว่าจะกรณีใดๆทั้งสิ้น อีกทั้งห้ามมิให้ดัดแปลงเนื้อหา และต้องอ้างอิงถึงเจ้าของเอกสารทุกครั้งที่มีการนำไปใช้

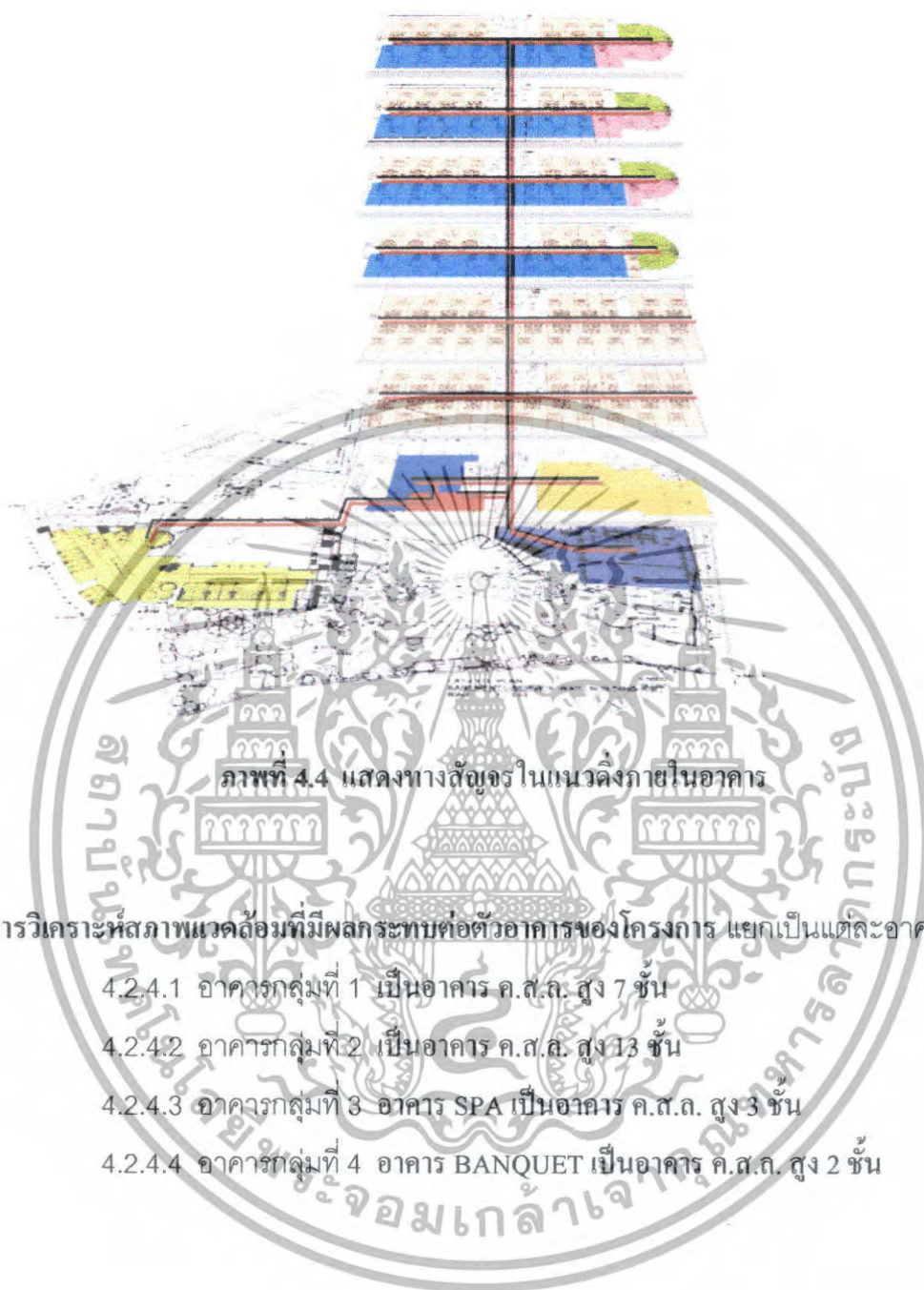

ภาพที่ 4.4 แสดงทางสัญจรในแนวตั้งภายในอาคาร

#### 4.2.4 การวิเคราะห์สภาพแวดล้อมที่มีผลกระทบต่อตัวอาคารของโครงการ แยกเป็นแต่ละอาคารดังนี้

4.2.4.1 อาคารกลุ่มที่ 1 เป็นอาคาร ค.ส.ล. สูง 7 ชั้น

4.2.4.2 อาคารกลุ่มที่ 2 เป็นอาคาร ค.ส.ล. สูง 13 ชั้น

4.2.4.3 อาคารกลุ่มที่ 3 อาคาร SPA เป็นอาคาร ค.ส.ล. สูง 3 ชั้น

4.2.4.4 อาคารกลุ่มที่ 4 อาคาร BANQUET เป็นอาคาร ค.ส.ล. สูง 2 ชั้น

เอกสารนี้เป็นเอกสารที่สงวนไว้สำหรับการใช้งานเพื่อการศึกษาเท่านั้น ไม่อนุญาตให้นำไปใช้ประโยชน์ด้านการค้า ไม่ว่าจะกรณีใดๆทั้งสิ้น อีกทั้งห้ามมิให้ดัดแปลงเนื้อหา และต้องอ้างอิงถึงเจ้าของเอกสารทุกครั้งที่มีการนำไปใช้

4.2.4.1 อาคารกลุ่มที่ 1 เป็นอาคาร ค.ส.ล. สูง 7 ชั้น

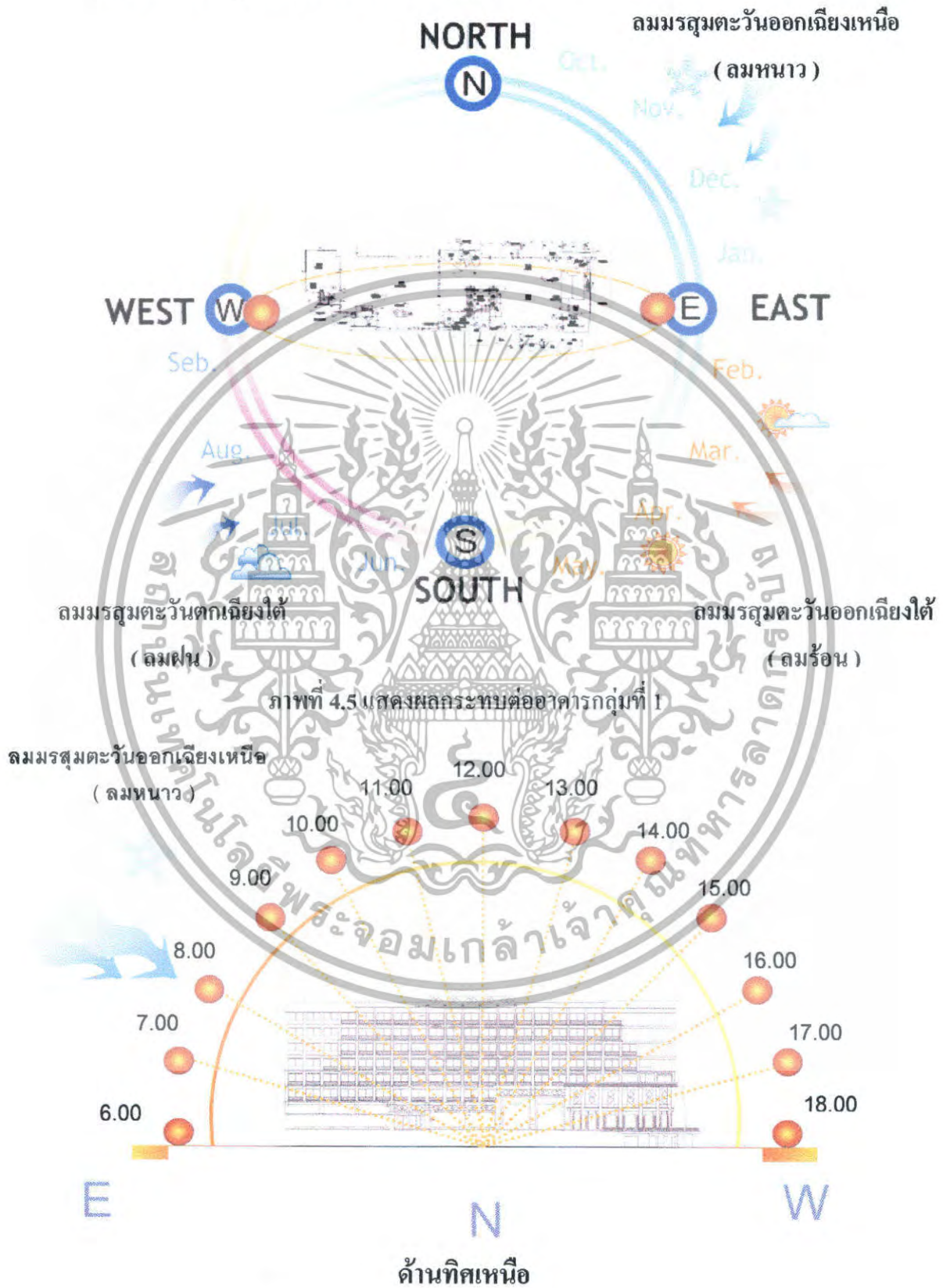

เอกสารนี้เป็นเอกสารที่เผยแพร่ไว้สําหรับการศึกษานานาชาติเท่านั้น ไม่สามารถนำ ไปใช้  
**ภาพที่ 4.6** แสดงผลกระทบของสภาพแวดล้อมด้านทิศเหนืออาคารกลุ่มที่ 1

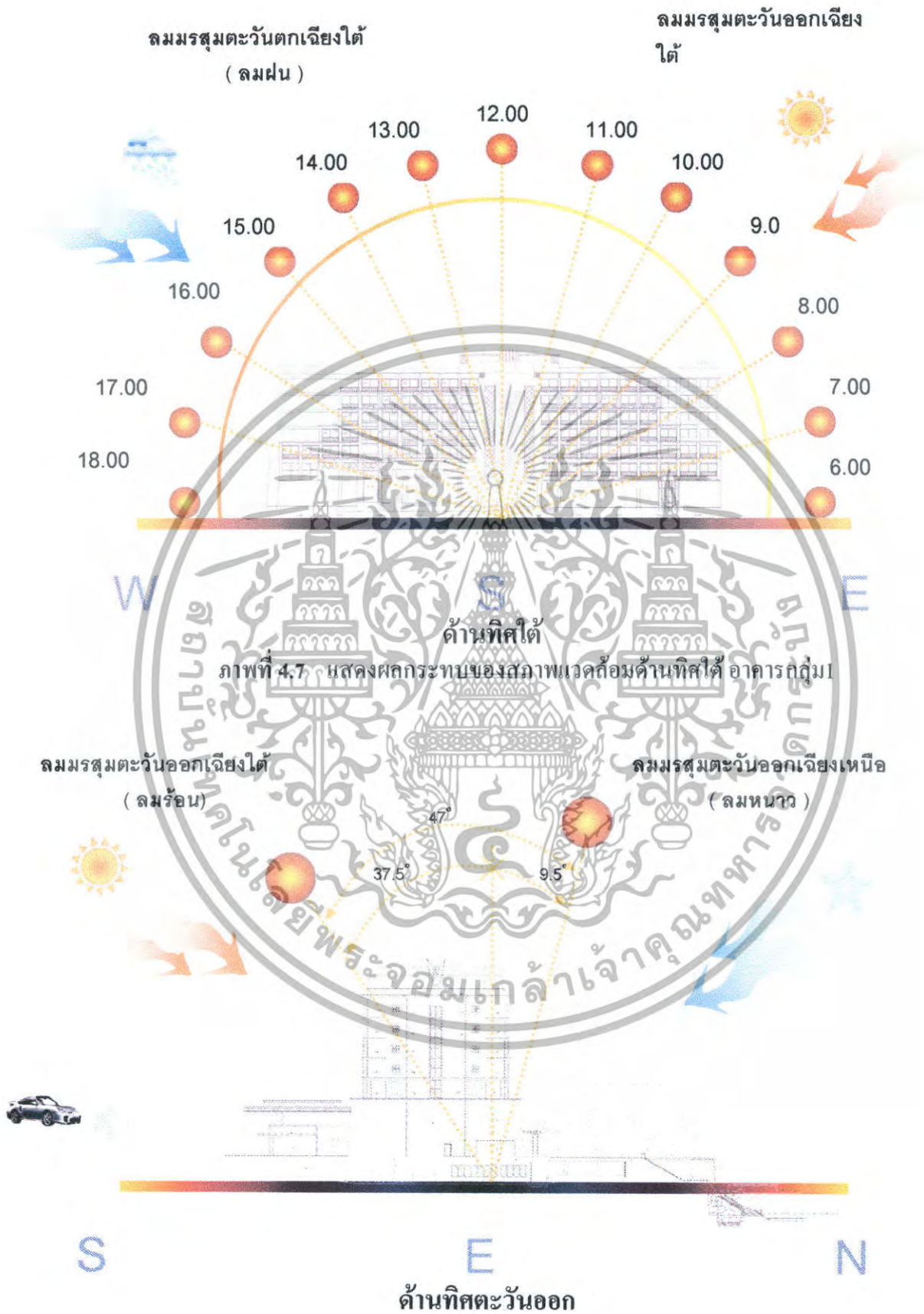

ภาพที่ 4.8 แสดงผลกระทบของสภาพแวดล้อมด้านทิศตะวันออกอาคารกลุ่มที่ 1 เอกสารนี้เป็นเอกสารที่สงวนไว้สำหรับการใช้งานเพื่อการศึกษาเท่านั้น ไม่อนุญาตให้นำไปใช้ประโยชน์ด้านการค้า ไม่ว่าจะกรณีใดๆทั้งสิ้น อีกทั้งห้ามมิให้ดัดแปลงเนื้อหา และต้องอ้างอิงถึงเจ้าของเอกสารทุกครั้งที่มีการนำไปใช้

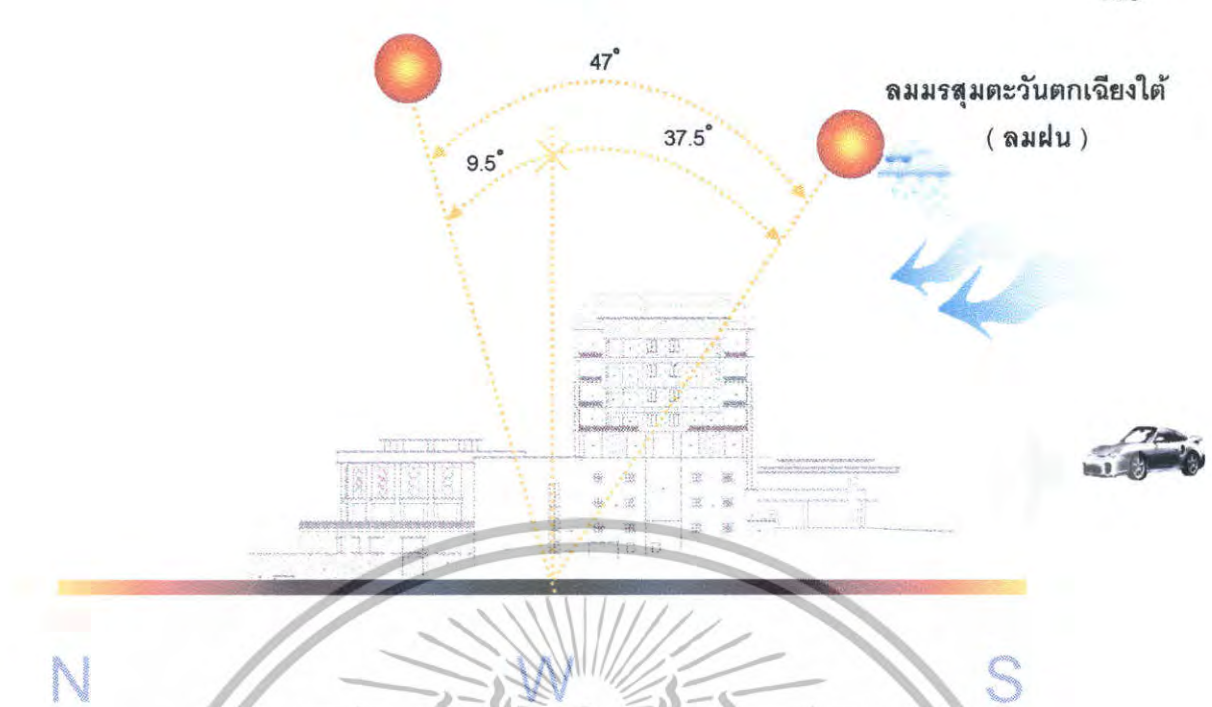

### ด้านทิศตะวันตก

ภาพที่ 4.9 แสดงผลกระทบของสภาพแวดล้อมด้านทิศตะวันตกอาคารกลุ่มที่ 1

ตารางที่ 4.1 แสดงการวิเคราะห์สภาพแวดล้อมอาคารกลุ่มที่ 1 อาคารห้องพัก สูง 7 ชั้น

อาคารกลุ่มที่ 1 อาคารห้องพัก สูง 7 ชั้น			
ด้าน	แสงแดด	ลม	ฝน
ทิศเหนือ	ในช่วงเช้าและเย็นแสงแดดจะส่องเข้าอาคารในส่วนของด้านหลังของโครงการคือส่วนของล็อบบี้ใต้จันท์ห้องอาหารในบางส่วนของห้องพัก การแก้ปัญหาใช้วัสดุกระจกที่กรองแสงแดดและใช้ม่านเพื่อบังแสงในส่วนของห้องพัก	ลมมรสุมตะวันออกเฉียงเหนือเป็นลมหนาวซึ่งจะพัฒนาความเย็นและความแห้งแล้งทางด้านหน้าของตัวอาคารนี้ ไม่ส่งผลกระทบต่อตัวอาคาร เนื่องจากตัวอาคารเป็นแบบปิด	มีผลกระทบบ้างพอสมควรเมื่อกระแสลมแรงจะพัดเอาฝนสาดมายังระเบียงห้องพัก ไม่ส่งผลกระทบต่อตัวอาคาร เนื่องจากตัวอาคารเป็นแบบปิด

เอกสารนี้เป็นเอกสารที่สงวนไว้สำหรับการใช้งานเพื่อการศึกษาเท่านั้น ไม่อนุญาตให้นำไปใช้ประโยชน์ด้านการค้าไม่ว่ากรณีใดๆทั้งสิ้น อีกทั้งห้ามมิให้ดัดแปลงเนื้อหา และต้องอ้างอิงถึงเจ้าของเอกสารทุกครั้งที่มีการนำไปใช้

ตารางที่ 4.2 แสดงการวิเคราะห์สภาพแวดล้อมอาคารกลุ่มที่ 1 อาคารสูง 7 ชั้น (ต่อ)

อาคารกลุ่มที่ 1 อาคารสูง 7 ชั้น (ต่อ)			
ด้าน	แสงแดด	ลม	ฝน
ทิศใต้	แสงแดดช่วงเช้าและแดดช่วงบ่ายไม่มีผลกระทบมาก เฉพาะช่วงฤดูหนาวที่มีแดดส่องเล็กน้อยเพราะดวงอาทิตย์อ้อมได้ แต่นับว่าช่วยเพิ่มความอบอุ่นในช่วงฤดูหนาวได้บ้าง การแก้ปัญหา โดยการ ใช้ม่าน, กระจกกรองแสง	ได้รับผลกระทบจากลมมรสุมตะวันออกเฉียงใต้จะพัดพาเอาลมร้อนช่วยในการระบายอากาศหน้าร้อนได้ดี ส่วนลมมรสุมตะวันตกเฉียงใต้ ซึ่งจะพัดพาเอาลมฝนมาช่วยเกิดความชื้นเย็นสบาย ส่วนฝนมีแค่เพียงเล็กน้อยเพราะตัวอาคารอยู่ห่างจากถนน	มีผลกระทบบ้างพอสมควรเมื่อกระแสลมแรงจะพัดเอาฝนสาดมายังส่วนของหน้าต่างห้องพักฝั่งนี้ ไม่ส่งผลกระทบต่อตัวอาคาร เนื่องจากตัวอาคารเป็นแบบปิด
ทิศตะวันออก	แสงแดดส่งผลน้อยมาก เพราะเป็นด้านที่ไม่มีหน้าต่างห้องพักและยังมีอาคารสูง 13 ชั้นบังจึงไม่ผลกระทบอะไร	ไม่ค่อยมีผลกระทบกับห้องพัก ไม่มีหน้าต่างห้องพักและส่วนระเบียงและยังมีอาคารสูง 13 ชั้นบังตัวอาคาร	ไม่ค่อยมีผลกระทบมากเท่าใดเพราะด้านนี้ไม่มีหน้าต่างห้องพักและระเบียง
ทิศตะวันตก	ผลกระทบของแสงแดดน้อยมาก เพราะเป็นด้านที่ไม่มีหน้าต่างห้องพัก	ลมฝนที่พัดมาด้านนี้ไม่ส่งผลกระทบมาก เพราะเป็นด้านที่ไม่มีหน้าต่างห้องพักและส่วนระเบียง	ไม่ค่อยมีผลกระทบมากเท่าใดเพราะด้านนี้ไม่มีหน้าต่างห้องพักและระเบียง

เอกสารนี้เป็นเอกสารที่สงวนไว้สำหรับการใช้งานเพื่อการศึกษาเท่านั้น ไม่อนุญาตให้นำไปใช้ประโยชน์ด้านการค้า ไม่ว่าจะกรณีใดๆทั้งสิ้น อีกทั้งห้ามมิให้ดัดแปลงเนื้อหา และต้องอ้างอิงถึงเจ้าของเอกสารทุกครั้งที่มีการนำไปใช้

4.2.4.2 อาคารกลุ่มที่ 2 เป็นอาคาร ค.ส.ล. สูง 13 ชั้น

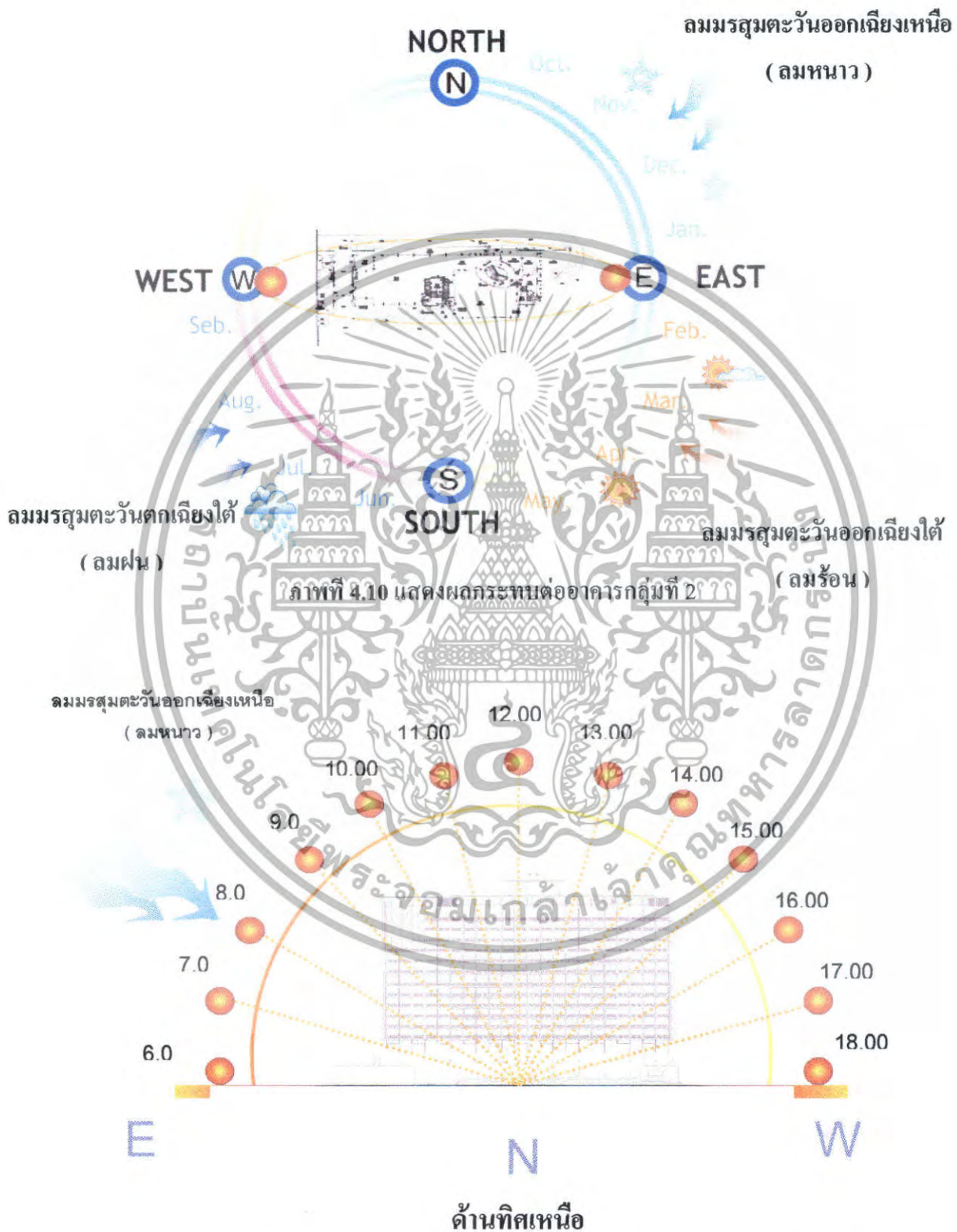

ภาพที่ 4.11 แสดงผลกระทบของสภาพแวดล้อมด้านทิศเหนืออาคารกลุ่มที่ 2

เอกสารนี้เป็นเอกสารที่สงวนไว้สำหรับการใช้งานเพื่อการศึกษาเท่านั้น ไม่อนุญาตให้นำไปใช้ประโยชน์ด้านการค้า ไม่ว่าจะกรณีใดๆทั้งสิ้น อีกทั้งห้ามมิให้ตัดแปลงเนื้อหา และต้องอ้างอิงถึงเจ้าของเอกสารทุกครั้งที่มีการนำไปใช้

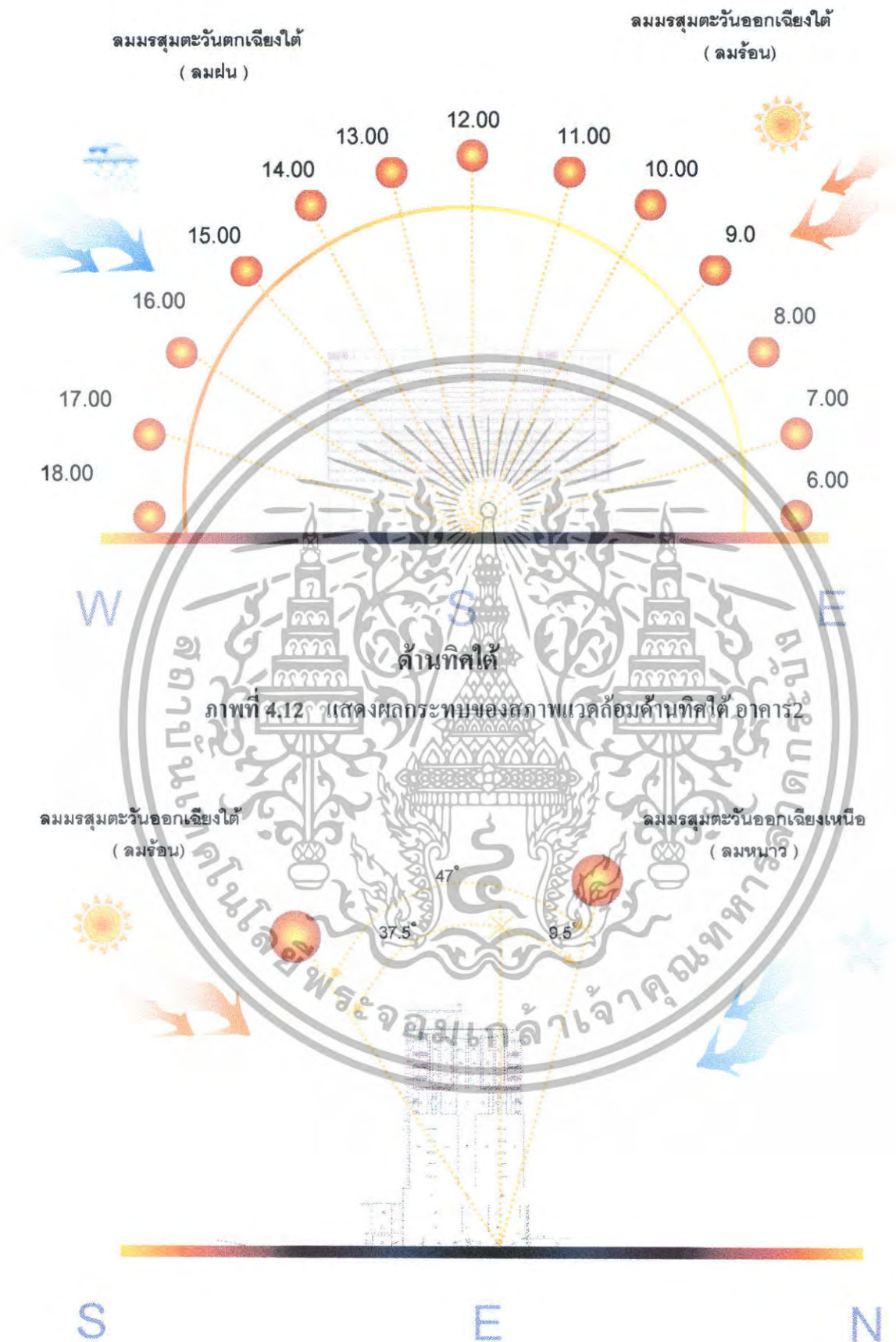

**ด้านทิศตะวันออก**

เอกสารนี้เป็นเอกสารที่สงวนไว้สำหรับการใช้งานเพื่อการศึกษาเท่านั้น ไม่อนุญาตให้นำไปใช้ประโยชน์ด้านการค้า  
 ภาพที่ 4.13 แสดงผลกระทบบของสภาพแวดล้อมด้านทิศตะวันออกอาคารกลุ่มที่ 2  
 ไม่ว่าจะกรณีใดๆทั้งสิ้น อีกทั้งห้ามเผยแพร่ลงเนื้อหา และต้องอ้างอิงถึงเจ้าของเอกสารทุกครั้งที่มีการนำไปใช้

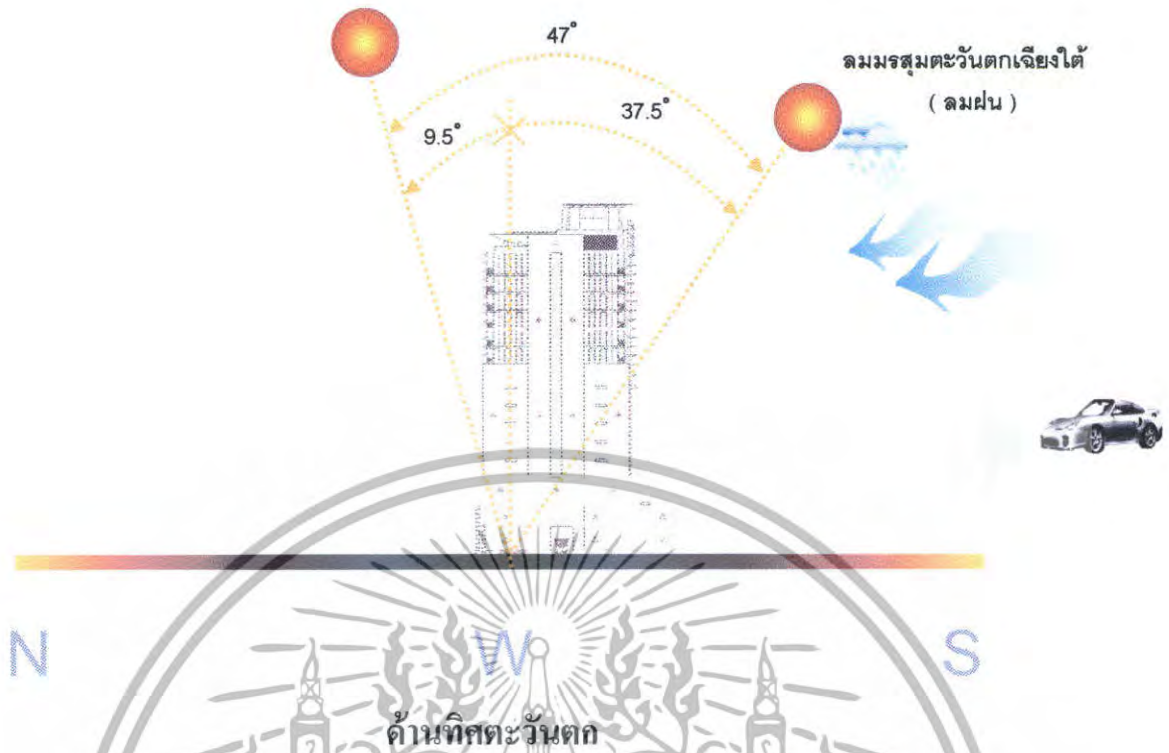

ภาพที่ 4.14 แสดงผลกระทบของสภาพแวดล้อมด้านทิศตะวันตกอาคารกลุ่มที่ 2

ตารางที่ 4.3 แสดงการวิเคราะห์สภาพแวดล้อมอาคารกลุ่มที่ 2 เป็นอาคาร ค.ศ.ล. สูง 13 ชั้น

อาคารกลุ่มที่ 2 อาคารห้องพัก สูง 13 ชั้น			
ด้าน	แสงแดด	ลม	ฝน
ทิศเหนือ	ในช่วงเช้าและเย็นแสงแดดจะส่องเข้าอาคาร ในส่วนของด้านหลังของโครงการ ตรงบางส่วนของห้องพัก การแก้ปัญหาใช้วัสดุกระจกที่กรองแสงแดดและใช้ม่านเพื่อบังแสงในส่วนของห้องพัก	ลมมรสุมตะวันออกเฉียงเหนือ เป็นลมหนาวซึ่งจะพัดเอาความเย็นและความแห้งแล้งทางด้านหน้าของตัวอาคารนี้ ไม่ส่งผลกระทบต่อตัวอาคาร เนื่องจากตัวอาคารเป็นแบบปิด	มีผลกระทบบ้างพอสมควรเมื่อกระแสลมแรงจะพัดเอาฝน สาดมายังระเบียงห้องพัก ไม่ส่งผลกระทบต่อตัวอาคาร เนื่องจากตัวอาคารเป็นแบบปิด

เอกสารนี้เป็นเอกสารที่สงวนไว้สำหรับการใช้งานเพื่อการศึกษาเท่านั้น ไม่อนุญาตให้นำไปใช้ประโยชน์ด้านการค้า ไม่ว่าจะกรณีใดๆทั้งสิ้น อีกทั้งห้ามมิให้ดัดแปลงเนื้อหา และต้องอ้างอิงถึงเจ้าของเอกสารทุกครั้งที่มีการนำไปใช้

ตารางที่ 4.4 แสดงการวิเคราะห์สภาพแวดล้อมอาคารกลุ่มที่ 2 เป็นอาคาร ค.ส.ส. สูง 13 ชั้น(ต่อ)

อาคารกลุ่มที่ 2 อาคารห้องพัก 13 ชั้น ( ต่อ )			
ด้าน	แสงแดด	ลม	ฝน
ทิศใต้	แสงแดดช่วงเช้าและแดดช่วงบ่ายไม่มีผลกระทบมาก เฉพาะช่วงฤดูหนาวที่มีแดดส่องเล็กน้อยเพราะดวงอาทิตย์อ้อมได้ แต่นับว่าช่วยเพิ่มความอบอุ่นในช่วงฤดูหนาวได้บ้าง การแก้ปัญหา โดยการใช้ม่าน, กระจกกรองแสง	ได้รับผลกระทบจากลมมรสุมตะวันออกเฉียงใต้จะพัดพาเอาลมร้อนช่วยในการระบายอากาศ หน้าร้อนได้ดี ส่วนลมมรสุมตะวันตกเฉียงใต้ซึ่งจะพัดพาเอาลมฝนมาช่วยเกิดความชื้นเย็นสบาย ส่วนฝั่งมีแค่เพียงเล็กน้อยเพราะตัวอาคารอยู่ห่างจากถนน	มีผลกระทบบ้างพอสมควรเมื่อกระแสลมแรงจะพัดเอาฝนสาดมาซึ่งส่วนของหน้าต่างห้องพักฝั่งนี้ไม่ส่งผลกระทบต่อตัวอาคาร เนื่องจากตัวอาคารเป็นแบบปิด
ทิศตะวันออก	ผลกระทบของแสงแดดน้อยมากเพราะเป็นด้านที่ไม่มีหน้าต่างห้องพัก	ลมฝนที่พัดมาด้านนี้ไม่ส่งผลกระทบมากเพราะเป็นด้านที่ไม่มีหน้าต่างห้องพักและส่วนระเบียง	ไม่ค่อยมีผลกระทบมากเท่าใดเพราะด้านนี้ไม่มีหน้าต่างห้องพักและระเบียง
ทิศตะวันตก	ผลกระทบของแสงแดดน้อยมากเพราะเป็นด้านที่ไม่มีหน้าต่างห้องพัก	ลมฝนที่พัดมาด้านนี้ไม่ส่งผลกระทบมากเพราะเป็นด้านที่ไม่มีหน้าต่างห้องพักและส่วนระเบียง	ไม่ค่อยมีผลกระทบมากเท่าใดเพราะด้านนี้ไม่มีหน้าต่างห้องพักและระเบียง

เอกสารนี้เป็นเอกสารที่สงวนไว้สำหรับการใช้งานเพื่อการศึกษาเท่านั้น ไม่อนุญาตให้นำไปใช้ประโยชน์ด้านการค้า ไม่ว่าจะกรณีใดๆทั้งสิ้น อีกทั้งห้ามมิให้ดัดแปลงเนื้อหา และต้องอ้างอิงถึงเจ้าของเอกสารทุกครั้งที่มีการนำไปใช้

### 4.2.4.3 อาคารกลุ่มที่ 3 อาคาร SPA สูง 3 ชั้น

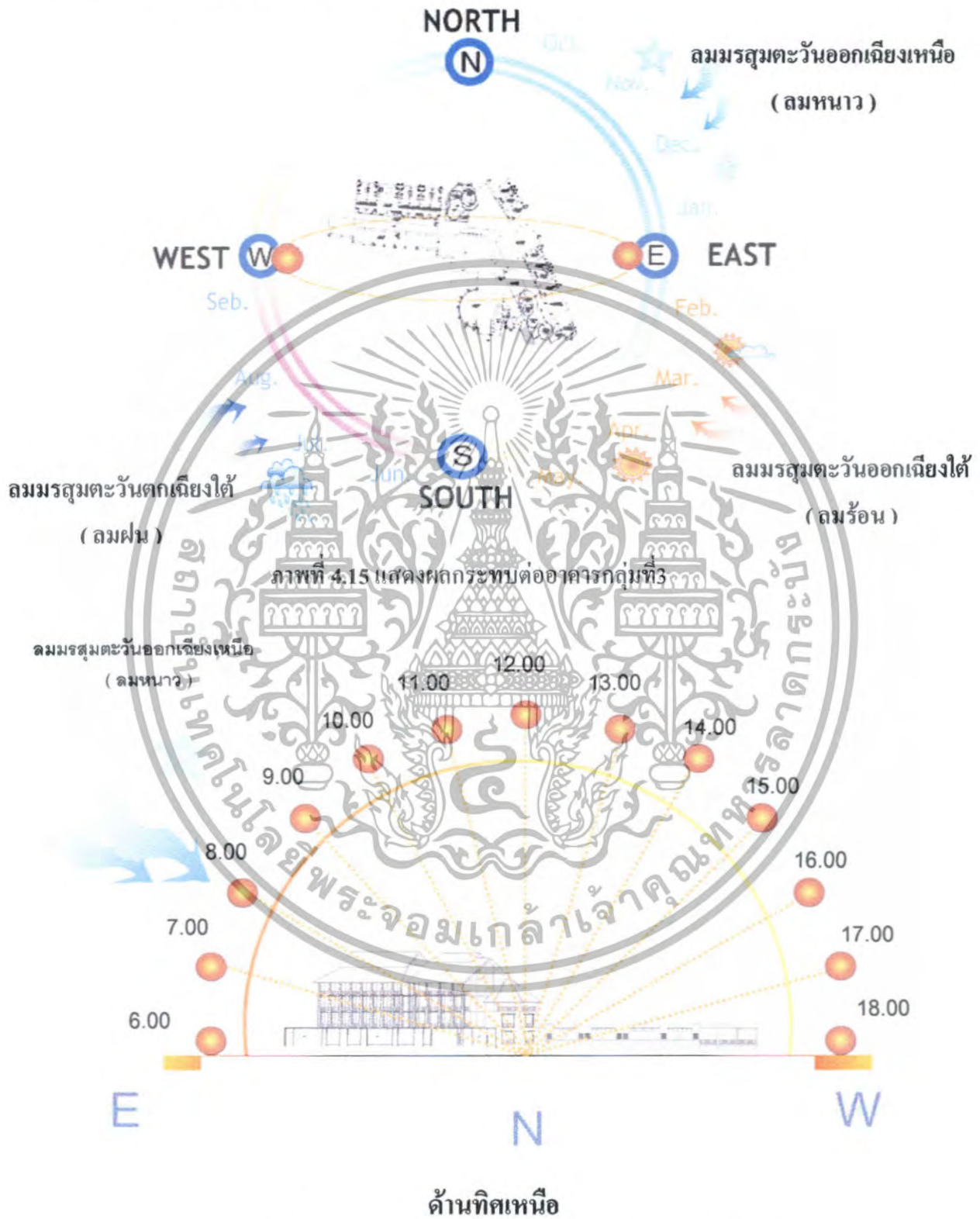

ภาพที่ 4.16 แสดงผลกระทบบของสภาพแวดล้อมด้านทิศเหนืออาคารกลุ่มที่3

เอกสารนี้เป็นเอกสารที่สงวนไว้สำหรับการใช้งานเพื่อการศึกษาเท่านั้น ไม่อนุญาตให้นำไปใช้ประโยชน์ด้านการค้า ไม่ว่าจะกรณีใดๆทั้งสิ้น อีกทั้งห้ามมิให้ดัดแปลงเนื้อหา และต้องอ้างอิงถึงเจ้าของเอกสารทุกครั้งที่มีการนำไปใช้

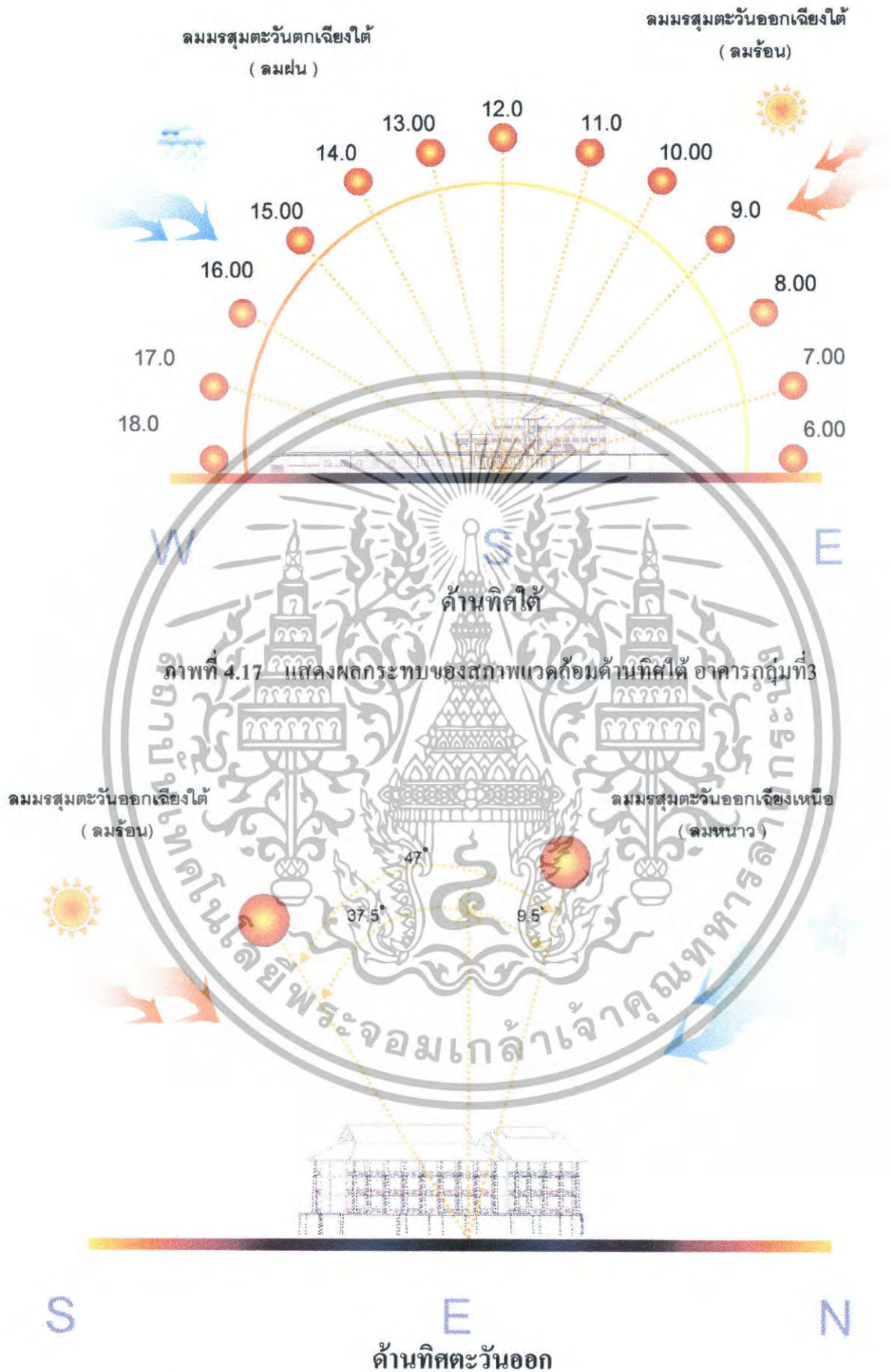

**ภาพที่ 4.18** แสดงผลกระทบบของสภาพแวดล้อมด้านทิศตะวันออกอาคารกลุ่มที่3  
 เอกสารนี้เป็นเอกสารที่สงวนไว้สำหรับการใช้งานเพื่อการศึกษาเท่านั้น ไม่อนุญาตให้นำไปใช้ประโยชน์ด้านการค้า  
 ไม่ว่าจะกรณีใดๆทั้งสิ้น อีกทั้งห้ามมิให้ดัดแปลงเนื้อหา และต้องอ้างอิงถึงเจ้าของเอกสารทุกครั้งที่มีการนำไปใช้

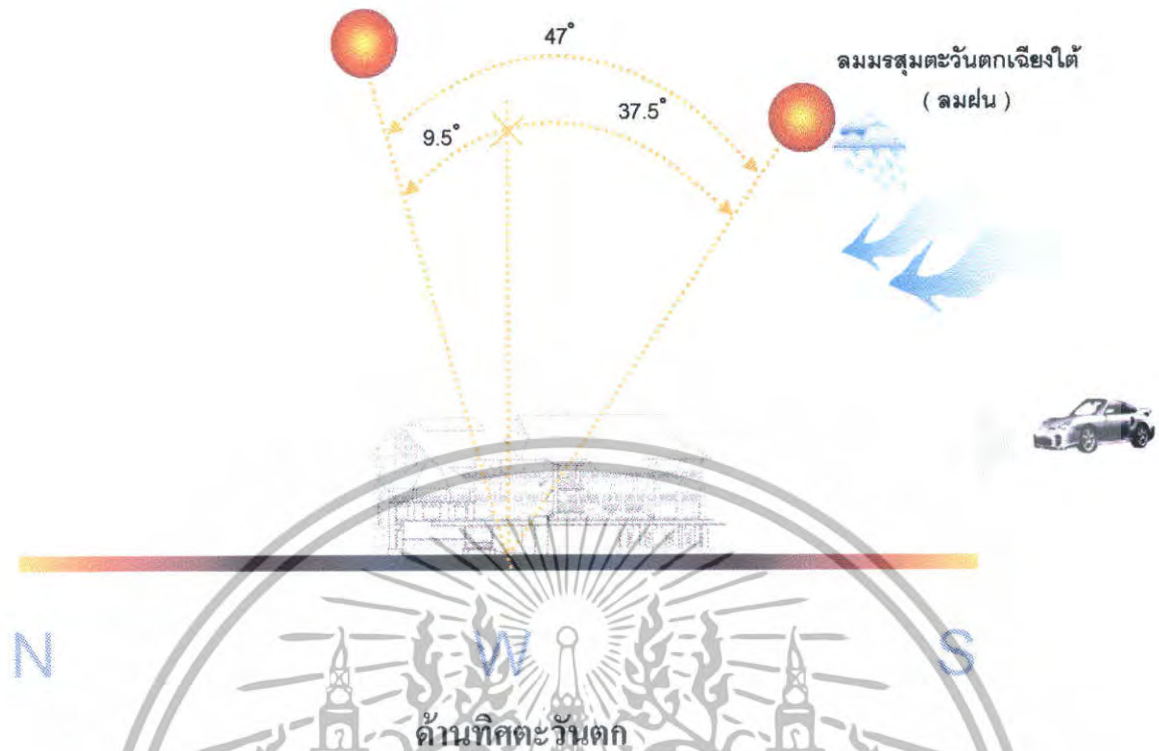

ภาพที่ 4.19 แสดงผลกระทบของสภาพแวดล้อมด้านทิศตะวันตกอาคารกลุ่มที่ 3

ตารางที่ 4.5 แสดงการวิเคราะห์สภาพแวดล้อมอาคารกลุ่มที่ 3 อาคาร SPA 3 ชั้น

อาคารกลุ่มที่ 3 อาคาร SPA 3 ชั้น			
ด้าน	แสงแดด	ลม	ฝน
ทิศเหนือ	แสงแดดส่งผลกระทบน้อย เนื่องจากตัวอาคารไม่สูงมากนัก และมีชายคาขึ้นรอบอาคาร จึงทำให้ไม่มีปัญหาด้านแสงแดด	ลมฤดูหนาว ไม่ค่อยมีผลกระทบแต่จะช่วยในแง่ของการถ่ายเทอากาศได้ดี	ไม่ค่อยมีผลกระทบมากเท่าใดเพราะลมฝนจะมาอีกด้าน แต่ถ้าฝนตกหนักก็จะกระทบแค่ตัวระเบียงที่เปิดโล่งแต่มีหลังคาคลุม การแก้ปัญหา โดยการใช้วัสดุปูพื้นที่กันน้ำได้ และการปลูกแนวต้นไม้สูงกันฝนสาด

เอกสารนี้เป็นเอกสารที่สงวนไว้สำหรับการใช้งานเพื่อการศึกษาเท่านั้น ไม่อนุญาตให้นำไปใช้ประโยชน์ด้านการค้า ไม่ว่าจะกรณีใดๆทั้งสิ้น อีกทั้งห้ามมิให้ดัดแปลงเนื้อหา และต้องอ้างอิงถึงเจ้าของเอกสารทุกครั้งที่มีการนำไปใช้

ตารางที่ 4.6 แสดงการวิเคราะห์สภาพแวดล้อมอาคารกลุ่มที่ 3 อาคาร SPA 3 ชั้น (ต่อ)

อาคารกลุ่มที่ 3 บ้านพัก 6 หลัง (ต่อ)			
ด้าน	แสงแดด	ลม	ฝน
ทิศใต้	แสงแดดส่งผลกระทบต่อเล็กน้อยเนื่องจากมีตัวอาคารห้องพักสูง 13 ชั้นบังและมีชายคาชั้นรอบอาคาร จะมีแดดส่องด้านนี้มากในช่วงหน้าหนาว เพราะดวงอาทิตย์อ้อมได้ การแก้ปัญหา ใช้กระจกกรองแสง, ม่าน	ลมที่พัดในด้านนี้คือ ลมมรสุมตะวันออกเฉียงใต้ ( ลมฤดูร้อน ) มีผลดีช่วยระบาย อากาศร้อน และลมมรสุมตะวันตกเฉียงใต้ (ลมฤดูฝน ) ไม่ส่งผลเนื่องจากมีตัวอาคารห้องพักสูง 13 ชั้นบัง	ไม่ส่งผลเนื่องจากมีตัวอาคารห้องพักสูง 13 ชั้นบัง
ทิศตะวันออก	แสงแดดช่วงเช้าจะส่องด้านนี้มากแต่เกิดผลกระทบต่อเล็กน้อย เพราะมีชายคาคลุมโดยรอบ และตัวอาคารไม่สูงมากนัก การแก้ปัญหา โดยใช้กระจกกรองแสง, ม่าน	ลมฤดูร้อนและลมฤดูหนาวส่งผลให้อากาศถ่ายเทได้ดียิ่งขึ้น	ส่งผลกระทบต่อเล็กน้อยเพราะแนวลมฝนมาอีกด้านถ้าตึกหนักจะสาดในส่วนระเบียง การแก้ปัญหา โดยการใช้นวัตกรรมพื้นที่กันน้ำได้และปลูกต้นไม้เพื่อช่วยลดฝนสาด
ทิศตะวันตก	แสงแดดช่วงบ่ายจะส่องด้านนี้มากแต่เกิดผลกระทบต่อเล็กน้อย เพราะมีชายคาคลุม โดยรอบ การแก้ปัญหาโดยใช้กระจก และม่าน , การปลูกแนวต้นไม้บัง	ลมมรสุมตะวันตกเฉียงใต้หรือลมฝนส่งผลกระทบต่อให้อากาศถ่ายเทแต่จะพาเอาฝนมาด้วย การแก้ปัญหา โดยการปลูกแนวต้นไม้บังทิศทางลม	ส่งผลกระทบต่อเพราะแนวลมฝนพัดพาให้ฝนสาดระเบียงด้านหน้าอาคาร การแก้ปัญหา โดยการใช้นวัตกรรมพื้นที่กันน้ำได้และปลูกต้นไม้เพื่อช่วยลดฝนสาด

เอกสารนี้เป็นเอกสารที่สงวนไว้สำหรับการใช้งานเพื่อการศึกษาเท่านั้น ไม่อนุญาตให้นำไปใช้ประโยชน์ด้านการค้า ไม่ว่าจะกรณีใดๆทั้งสิ้น อีกทั้งห้ามมิให้ดัดแปลงเนื้อหา และต้องอ้างอิงถึงเจ้าของเอกสารทุกครั้งที่มีการนำไปใช้

4.2.4.4 อาคารกลุ่มที่ 4 อาคาร BANQUET เป็นอาคาร ค.ส.ล. สูง 2 ชั้น

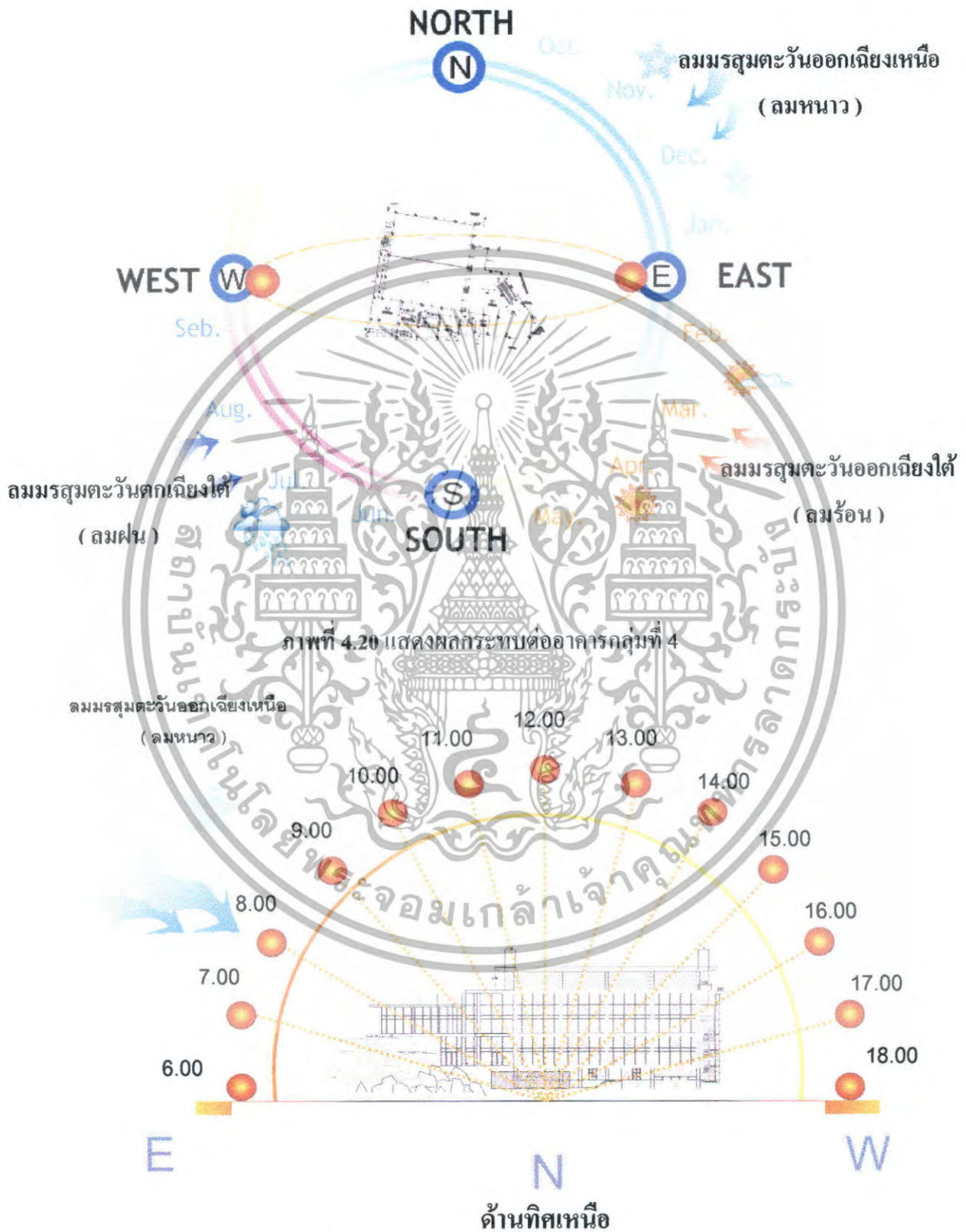

ภาพที่ 4.20 แสดงผลกระทบต่ออาคารกลุ่มที่ 4

ภาพที่ 4.21 แสดงผลกระทบของสภาพแวดล้อมด้านทิศเหนืออาคารกลุ่มที่ 4

เอกสารนี้เป็นเอกสารที่สงวนลิขสิทธิ์ไว้สำหรับโครงการนี้เพื่อใช้ในการศึกษาเท่านั้น เมื่อผู้เผยแพร่เห็นชอบจะแจ้งผ่านการค้าไม่ว่ากรณีใดๆทั้งสิ้น อีกทั้งห้ามมิให้ตัดแปลงเนื้อหา และต้องอ้างอิงถึงเจ้าของเอกสารทุกครั้งที่มีการนำไปใช้

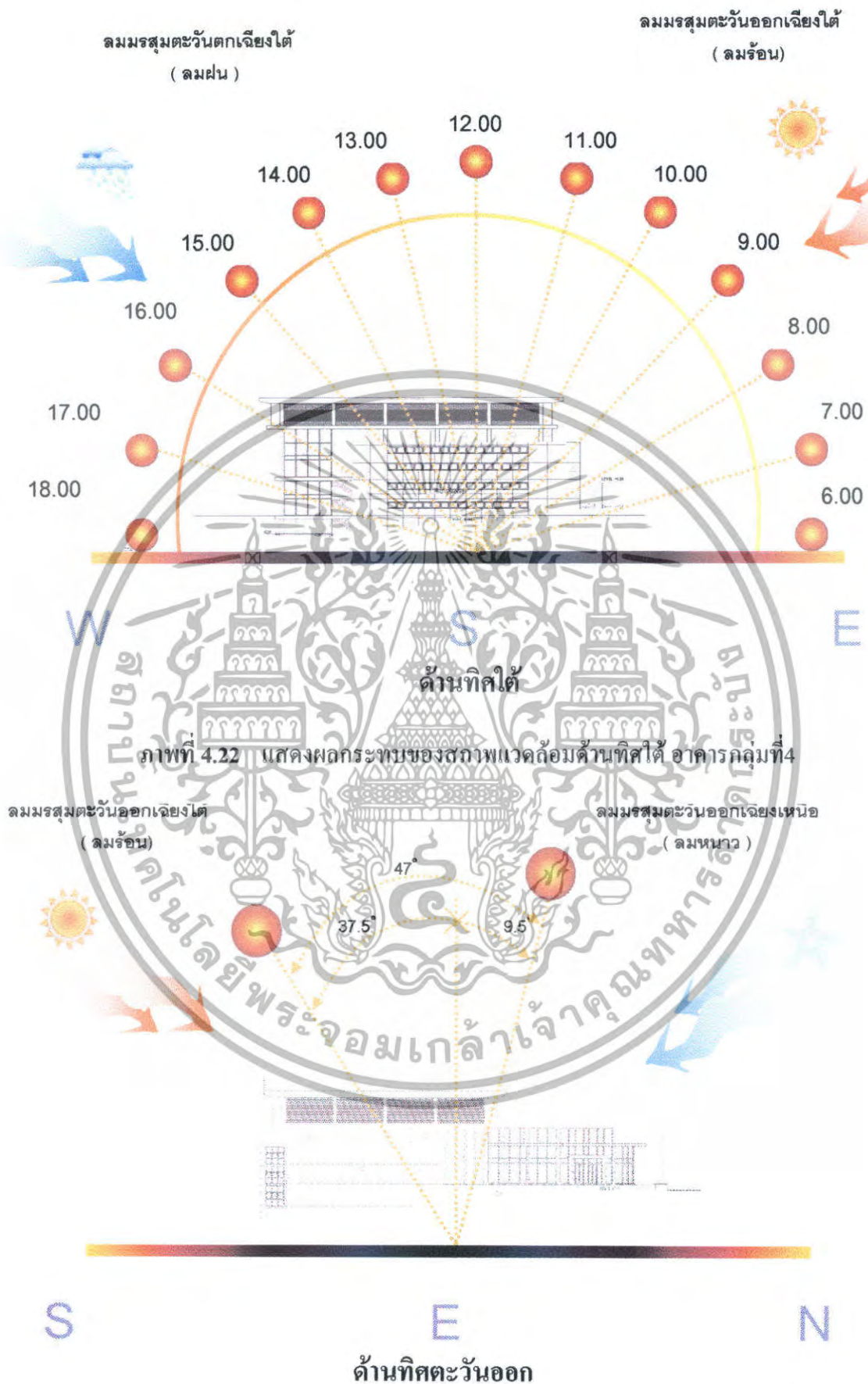

ภาพที่ 4.22 แสดงผลกระทบของสภาพแวดล้อมด้านทิศใต้ อาคารกลุ่มที่ 4

ภาพที่ 4.23 แสดงผลกระทบของสภาพแวดล้อมด้านทิศตะวันออกอาคารกลุ่มที่ 4

เอกสารนี้เป็นเอกสารที่สงวนไว้สำหรับการใช้งานเพื่อการศึกษาเท่านั้น ไม่อนุญาตให้นำไปใช้ประโยชน์ทางการค้า ไม่ว่าจะกรณีใดๆทั้งสิ้น อีกทั้งห้ามมิให้ดัดแปลงเนื้อหา และต้องอ้างอิงถึงเจ้าของเอกสารทุกครั้งที่มีการนำไปใช้

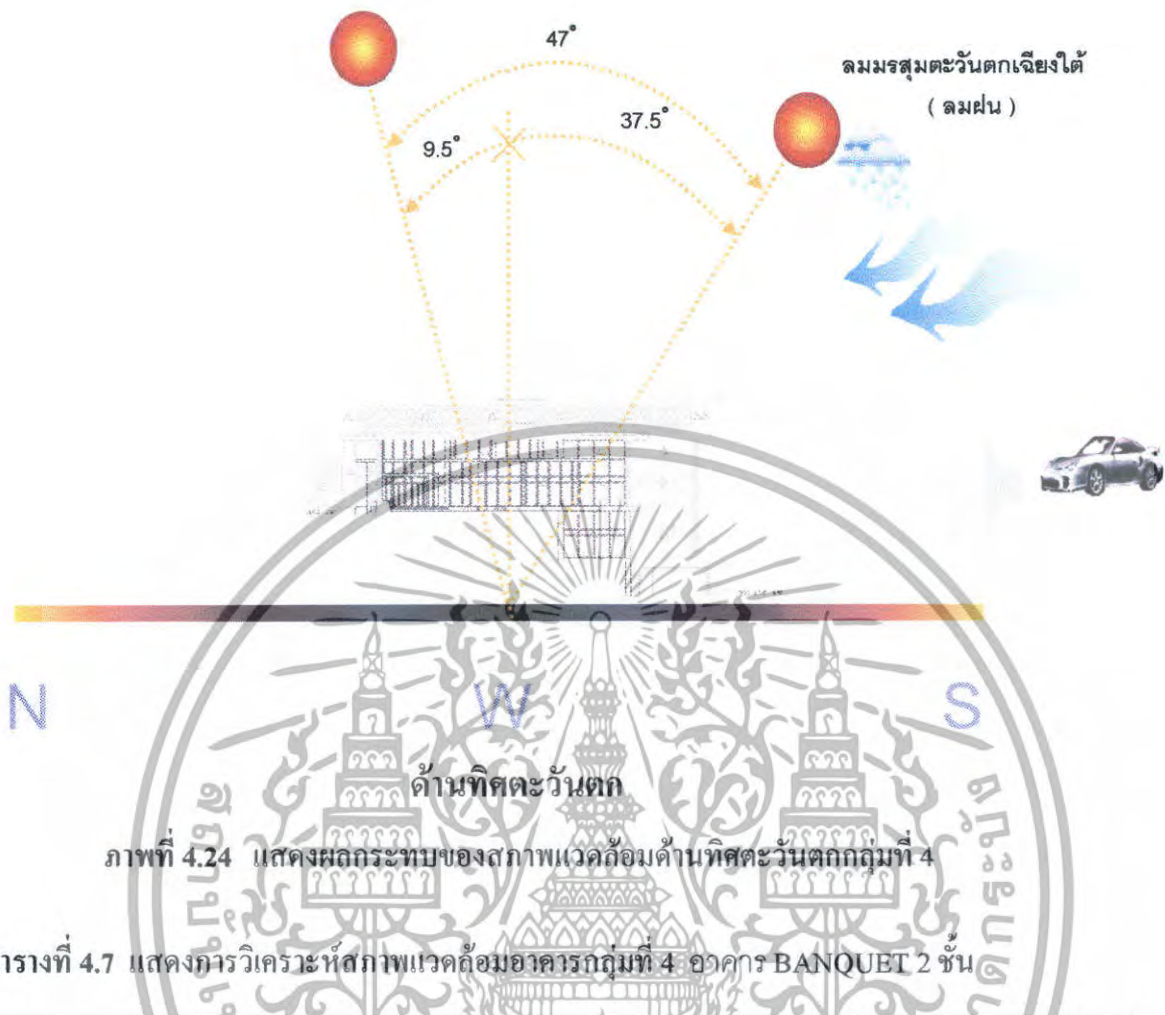

อาคารกลุ่มที่ 4 อาคารบริการริมสระน้ำ			
ด้าน	แสงแดด	ลม	ฝน
ทิศเหนือ	แสงแดดส่งผลกระทบต่อ แดดจะส่องตรงตัว ด้านข้างของตัวอาคาร มี แดดมากขึ้นในช่วงหน้าฝน เพราะดวงอาทิตย์อ้อมเหนือ การแก้ปัญหา โดยการใช้ ม่าน, การปลูกต้นไม้บัง	ลมที่พัดในด้านนี้คือลม มรสุมตะวันออกเฉียง เหนือ (ลมฤดูหนาว) ส่งผลกระทบต่อด้าน ไม่ดี จะช่วยด้านถ่ายเท อากาศมากกว่า	ไม่ส่งผลกระทบต่อตัว อาคาร เนื่องจากตัว อาคารเป็นแบบปิด

เอกสารนี้เป็นเอกสารที่สงวนไว้สำหรับการใช้งานเพื่อการศึกษาเท่านั้น ไม่อนุญาตให้นำไปใช้ประโยชน์ด้านการค้า  
ไม่ว่ากรณีใดๆทั้งสิ้น อีกทั้งห้ามมิให้ดัดแปลงเนื้อหา และต้องอ้างอิงถึงเจ้าของเอกสารทุกครั้งที่มีการนำไปใช้

ตารางที่ 4.8 แสดงการวิเคราะห์สภาพแวดล้อมอาคารกลุ่มที่ 4 อาคาร BANQUET 2 ชั้น (ต่อ)

อาคารกลุ่มที่ 4 อาคารบริการริมสระน้ำ (ต่อ)			
ด้าน	แสงแดด	ลม	ฝน
ทิศใต้	แสงแดดส่งผลกระทบต่อผู้น้อย เนื่องจากมีตัวอาคารห้องพักสูง 7 ชั้นบังและมีชายคาชั้นรอบอาคาร จะมีแดดส่องด้านนี้มากในช่วงหน้าหนาว เพราะดวงอาทิตย์อ้อมใต้ การแก้ปัญหา ใช้กระจกกกรองแสง, ม่าน	ลมที่พัดในด้านนี้คือ ลมมรสุมตะวันออกเฉียงใต้ (ลมฤดูร้อน) มีผลดีช่วยระบายอากาศร้อน และลมมรสุมตะวันตกเฉียงใต้ (ลมฤดูฝน) ไม่ส่งผลเนื่องจากมีตัวอาคารห้องพักสูง 7 ชั้นบัง	ไม่ส่งผลเนื่องจากมีตัวอาคารห้องพักสูง 7 ชั้นบัง
ทิศตะวันออก	แสงแดดส่องมากช่วงเช้า จะมีแดดเข้าส่องส่วนด้านหน้าอาคารการแก้ปัญหาใช้วัสดุกระจกที่กรองแสงแดดและใช้ม่านเพื่อบังแสง	ลมที่พัดในด้านนี้คือ ลมฤดูหนาวและลมฤดูร้อน ส่งผลให้อากาศถ่ายเทได้ดี	ไม่ส่งผลกระทบต่อตัวอาคาร เนื่องจากตัวอาคารเป็นแบบปิด
ด้านทิศตะวันตก	แสงแดดส่องมากช่วงบ่ายแต่นับว่า ไม่มีผลกระทบต่อผู้น้อย ตัวอาคาร ไม่สูงมากนัก การแก้ปัญหา โดยการใช้กระจกกันแสงและม่าน	ลมที่พัดในด้านนี้คือ ลมมรสุมตะวันตกเฉียงใต้ (ลมฤดูฝน) มีผลพัดพาฝนมา ไม่ส่งผลกระทบต่อตัวอาคาร เนื่องจากตัวอาคารเป็นแบบปิด	ไม่ส่งผลกระทบต่อตัวอาคาร เนื่องจากตัวอาคารเป็นแบบปิด

เอกสารนี้เป็นเอกสารที่สงวนไว้สำหรับการใช้งานเพื่อการศึกษาเท่านั้น ไม่อนุญาตให้นำไปใช้ประโยชน์ด้านการค้า ไม่ว่าจะกรณีใดๆทั้งสิ้น อีกทั้งห้ามมิให้ดัดแปลงเนื้อหา และต้องอ้างอิงถึงเจ้าของเอกสารทุกครั้งที่มีการนำไปใช้

## 4.2.5 การวิเคราะห์พื้นที่ว่างภายในอาคาร

### 4.2.5.1 การวิเคราะห์พื้นที่ว่างภายในอาคารส่วน โถงทางเข้า-ล็อบบี้

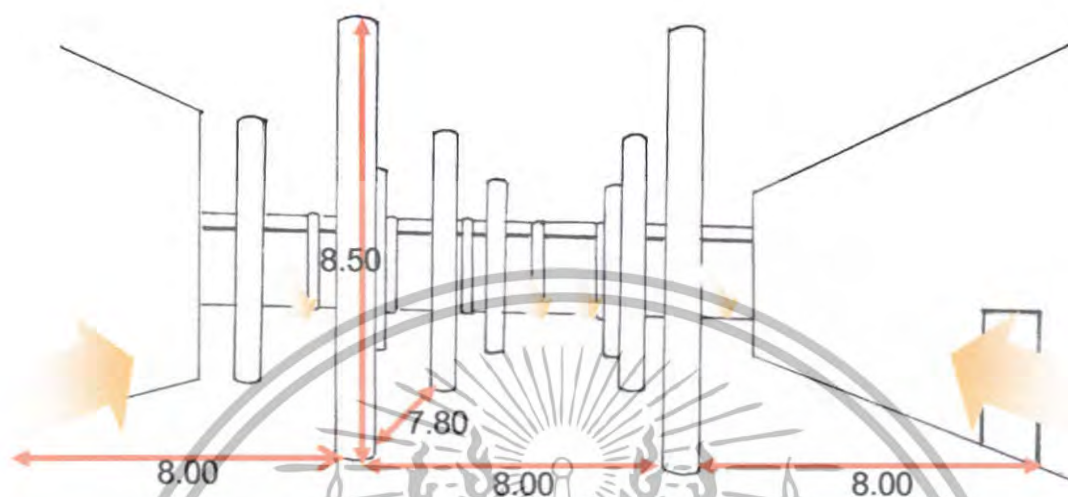

รูปภาพที่ 4.25 แสดงพื้นที่ว่างภายในโถงทางเข้า-ล็อบบี้

ลักษณะพื้นที่ว่างส่วนโถงนี้มีทางเข้าขนาดใหญ่ตรงกลางโถงและทางลาดอีกสองทางสองข้างทางเข้าหลักนี้ โดยลักษณะอาคารส่วนนี้เป็นแบบเปิดโล่งจึงมีส่วนที่ได้รับแสงจากทางเข้า ลักษณะพื้นที่เป็นแบบมีโถงกลางแล้วแยกไปแต่ละส่วนที่เป็นพื้นที่อื่น โดยมีเสาอยู่กลางโถง 6 เสาด้วยกัน มีขนาด

มีพื้นที่จัดไปเป็นส่วนล็อบบี้เดจอน ช่วงเสามีขนาด 8.00 ม. 7.80 ม. และ สูง 8.50 ม. ในส่วนที่เป็นคาน์เตอร์ส่วนหน้าคือด้านขวามือที่ติดกับส่วนลิฟท์ การออกแบบส่วนนี้ควรคำนึงถึงช่วงเสาและตัวเสาที่ขวางระยะพื้นที่ ควรทำให้เสาที่ดูก็คขวางกลับกลายเป็นจุดที่กลมกลืนหรือน่าสนใจไม่ดูขัดสายตา วัสดุที่จะปูพื้นส่วนนี้ควรมีความคงทน ทนแดดทนฝน

#### 4.2.5.2 การวิเคราะห์พื้นที่ว่างภายในอาคารส่วนล็อบบี้ล่าง

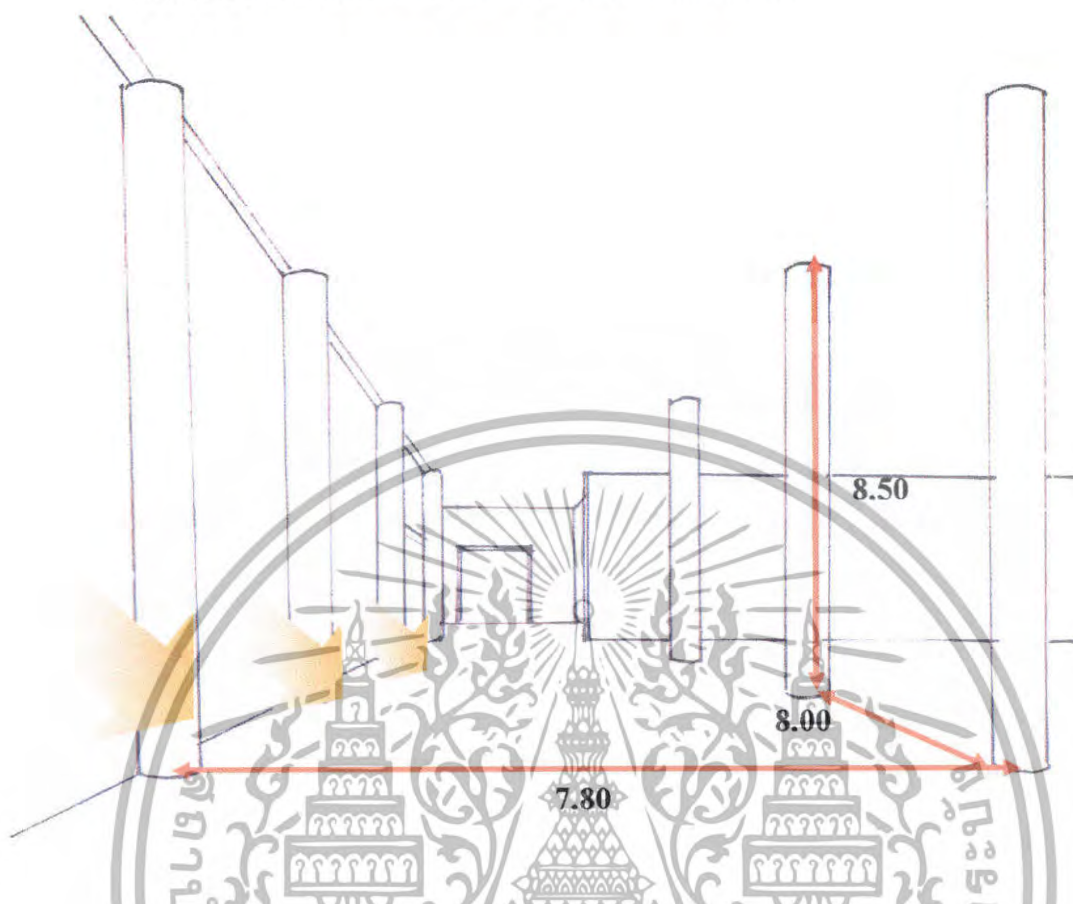

ภาพที่ 4.26 แสดงพื้นที่ว่างภายในโถงส่วนล็อบบี้ล่าง

พื้นที่ในส่วนนี้เป็นลักษณะโถงที่ต่อจากโถงต้อนรับ มีลักษณะเป็นสี่เหลี่ยมผืนผ้าได้รับแสงแดดธรรมชาติทางด้านทิศเหนือมีทางเชื่อมไปส่วนสระว่ายน้ำ ซึ่งด้านข้างหลังเป็นกระจกทั้งหมดตลอดแนว ทำให้ได้รับแสงจากธรรมชาติค่อนข้างมาก มีความสูงจากพื้นถึงท้องคาน 8.50 เมตร ทำให้พื้นที่ส่วนนี้โปร่งโล่ง

ด้านข้างมีทางเดินไปส่วนห้องอาหารและมีลิฟต์บันได ไปสู่อาคารห้องจัดเลี้ยง ด้านหน้าเป็นทางสัญจรหลักที่กระจายไปยังส่วนต่างๆของโครงการ ด้านหลังล็อบบี้ล่างเป็นกระจกมองเห็นส่วนของสระว่ายน้ำ

#### 4.2.5.3 การวิเคราะห์พื้นที่ว่างภายในอาคารส่วนห้องอาหาร

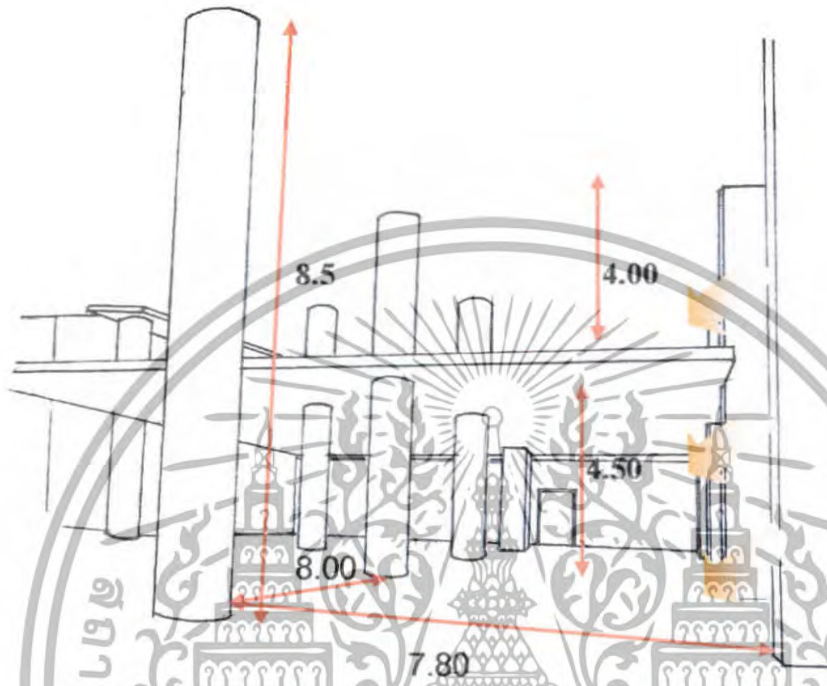

ภาพที่ 4.27 แสดงพื้นที่ว่างภายในส่วนห้องอาหาร RESTAURANT

เป็นห้องอาหาร 2 ชั้น โดยมีชั้นลอยอีกชั้น อยู่ใกล้กับส่วนค็อกบับเลาจน์ทางด้านทิศเหนือ  
ผนังเป็นกระจกสูงมองเห็นวิวทะเล มีพื้นที่เป็นรูป 4 เหลี่ยมพื้นที่ค้ามีส่วนต่อเชื่อมกับครัวหลักผนัง  
ด้านที่ติดกับระเบียงเป็นกระจกทำให้รู้สึกโล่งมากขึ้น ปัญหาที่พบคือมีเสาดอาคาร 0.30x 0.60 อยู่  
กึ่งกลางห้องทำให้ยากต่อการจัดวางเฟอร์นิเจอร์ การแก้ปัญหาต้องจัดวางแปลนให้สะดวกทั้ง  
ผู้รับบริการและผู้ให้บริการ

เอกสารนี้เป็นเอกสารที่สงวนไว้สำหรับการใช้งานเพื่อการศึกษาเท่านั้น ไม่อนุญาตให้นำไปใช้ประโยชน์ด้านการค้า  
ไม่ว่ากรณีใดๆทั้งสิ้น อีกทั้งห้ามมิให้ดัดแปลงเนื้อหา และต้องอ้างอิงถึงเจ้าของเอกสารทุกครั้งที่มีการนำไปใช้

#### 4.2.5.4 การวิเคราะห์พื้นที่ว่างภายในโถงระเบียบห้องจัดเลี้ยง

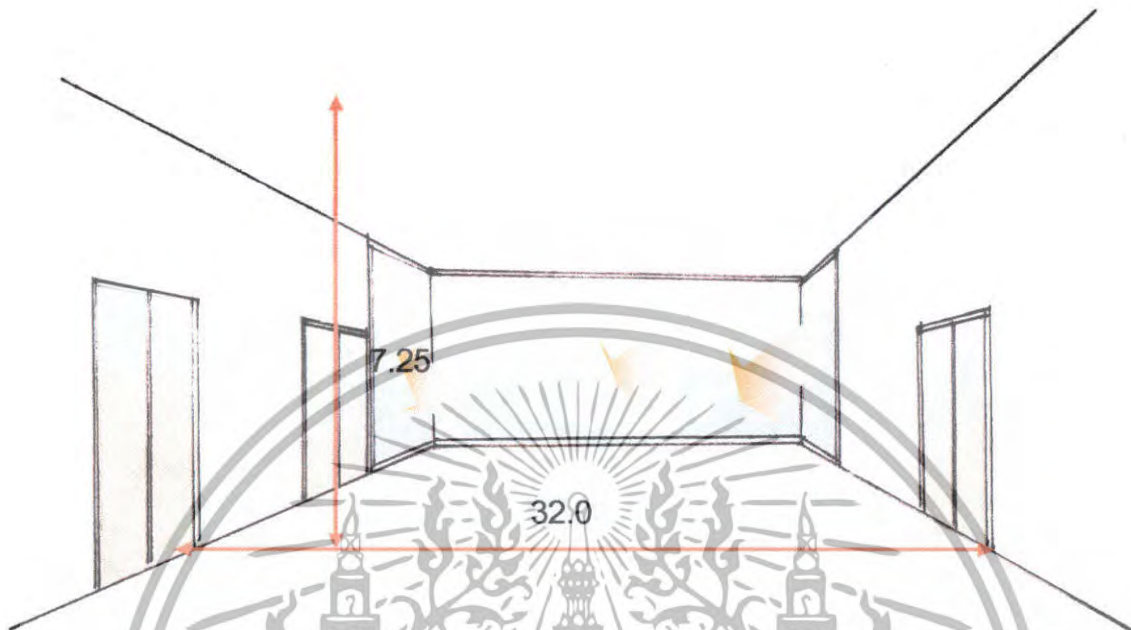

ภาพที่ 4.28 แสดงพื้นที่ว่างภายในห้องจัดเลี้ยง

พื้นที่ว่างภายในห้องจัดเลี้ยงลักษณะเป็นโถงรูปสี่เหลี่ยมผืนผ้ากว้าง มองจากหลังห้อง ออกไปหน้าห้องให้ความรู้สึกโล่งกว้างขวาง เป็นพื้นที่โล่งกว้างสามารถแบ่งออกเป็น 2 ห้องย่อย แก้ปัญหาโดยใช้แสงไฟในการสร้างจุดเด่นและการใช้วัสดุในการตกแต่งและงานออกแบบ ประติมากรรม เพื่อให้เกิดจุดสนใจ

เอกสารนี้เป็นเอกสารที่สงวนไว้สำหรับการใช้งานเพื่อการศึกษาเท่านั้น ไม่อนุญาตให้นำไปใช้ประโยชน์ด้านการค้า ไม่ว่าจะกรณีใดๆทั้งสิ้น อีกทั้งห้ามมิให้ตัดแปลงเนื้อหา และต้องอ้างอิงถึงเจ้าของเอกสารทุกครั้งที่มีการนำไปใช้

#### 4.2.5 การวิเคราะห์พื้นที่ว่างภายในอาคารส่วนบริการเพื่อสุขภาพ สปลา

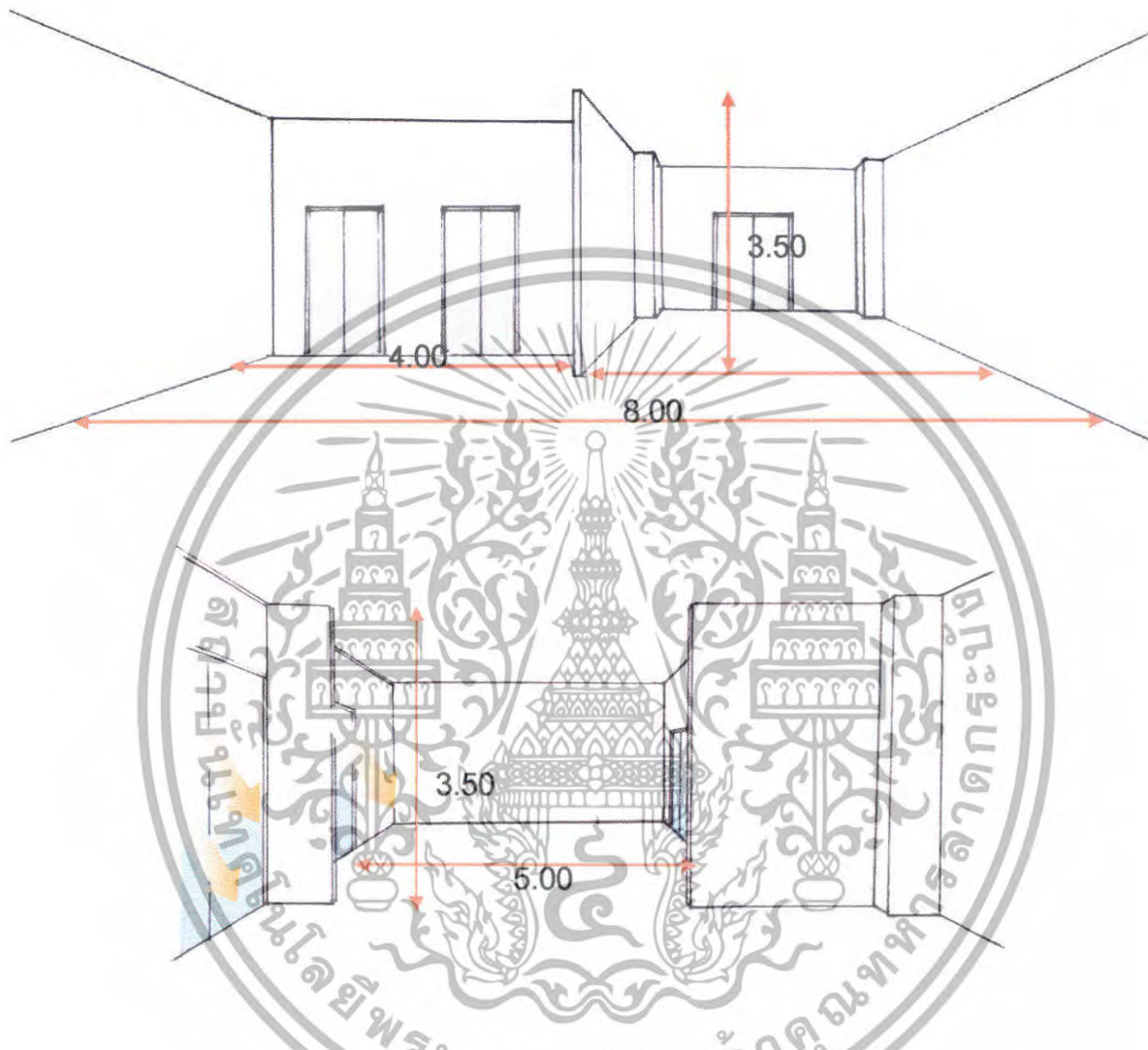

รูปถ่ายที่ 4.29 แสดงพื้นที่ว่างภายในส่วนบริการเพื่อสุขภาพ

ลักษณะพื้นที่ว่างส่วนนี้เป็นช่วงหน้า ห้องนวดแผนไทย มีช่องทางเดินขนาดกว้าง 8.00 ม. และความสูง 3.50 ม. แต่เชื่อมกับทางเข้าอีกด้านหนึ่งซึ่งเป็นห้องน้ำและห้องเปลี่ยนเสื้อผ้า แต่ลักษณะทางด้านหลังประตูบานเปิดกระจก กั้นระหว่างอ่างน้ำกับห้องนวด ซึ่งเพื่อให้เกิดความเป็นส่วนตัว เวลาไปแช่อ่าง

เอกสารนี้เป็นเอกสารที่สงวนไว้สำหรับการใช้งานเพื่อการศึกษาเท่านั้น ไม่อนุญาตให้นำไปใช้ประโยชน์ด้านการค้า ไม่ว่าจะกรณีใดๆทั้งสิ้น อีกทั้งห้ามมิให้ดัดแปลงเนื้อหา และต้องอ้างอิงถึงเจ้าของเอกสารทุกครั้งที่มีการนำไปใช้

#### 4.2.5.6 การวิเคราะห์พื้นที่ว่างภายในส่วนของห้องพัก STANDARD ROOM

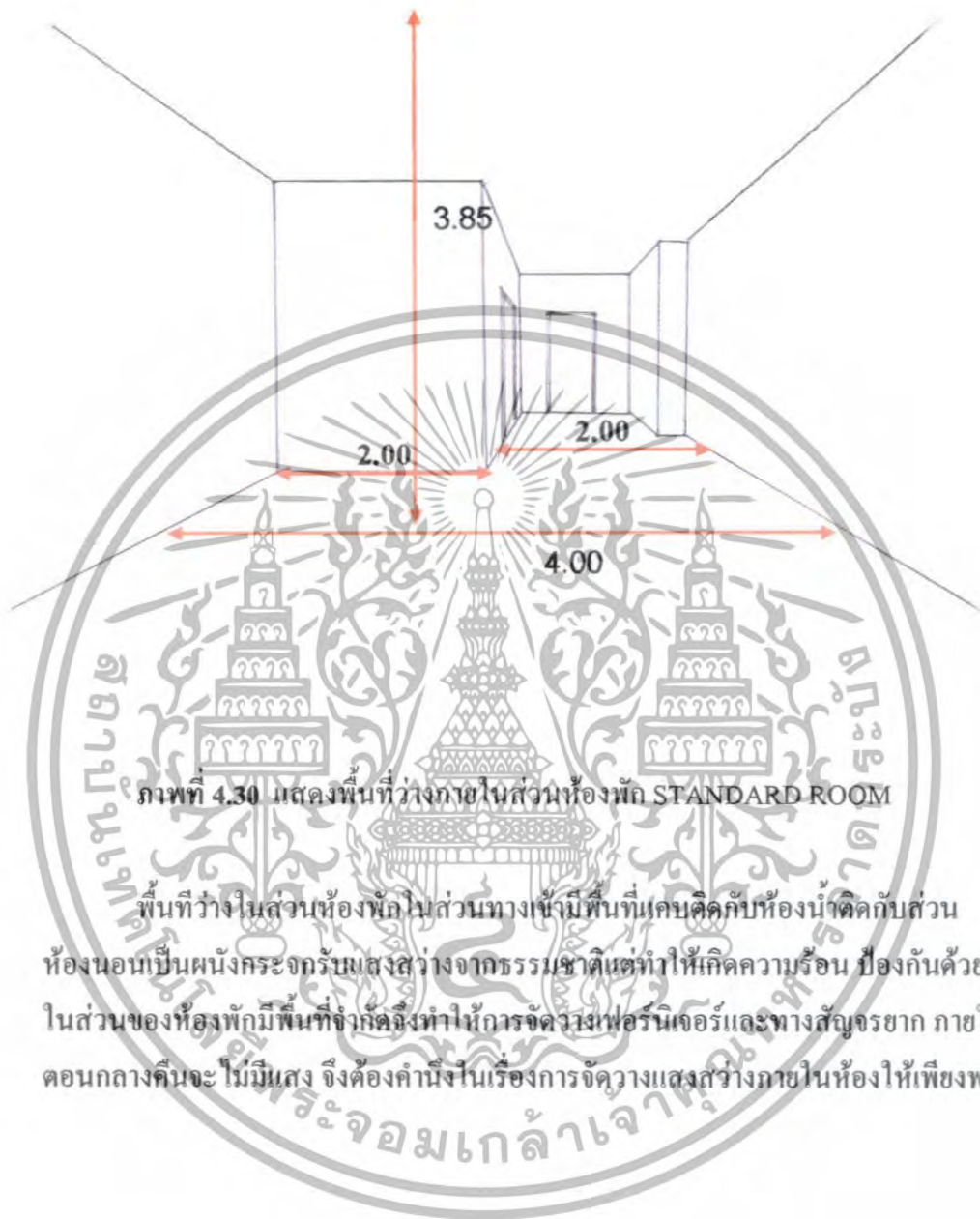

พื้นที่ว่างในส่วนห้องพักในส่วนทางเข้ามีพื้นที่แคบติดกับห้องน้ำติดกับส่วนห้องนอนเป็นผนังกระจกรับแสงสว่างจากธรรมชาติแต่ทำให้เกิดความร้อน ป้องกันด้วยม่าน ในส่วนของห้องพักมีพื้นที่จำกัดจึงทำให้การจัดวางเฟอร์นิเจอร์และทางสัญจรยาก ภายในตอนกลางคืนจะไม่มีแสง จึงต้องคำนึงในเรื่องการจัดวางแสงสว่างภายในห้องให้เพียงพอ

เอกสารนี้เป็นเอกสารที่สงวนไว้สำหรับการใช้งานเพื่อการศึกษาเท่านั้น ไม่อนุญาตให้นำไปใช้ประโยชน์ด้านการค้า ไม่ว่าจะกรณีใดๆทั้งสิ้น อีกทั้งห้ามมิให้ดัดแปลงเนื้อหา และต้องอ้างอิงถึงเจ้าของเอกสารทุกครั้งที่มีการนำไปใช้

#### 4.2.5.7. การวิเคราะห์พื้นที่ว่างภายในห้องพักแบบ JUNIOR SUITE ROOM

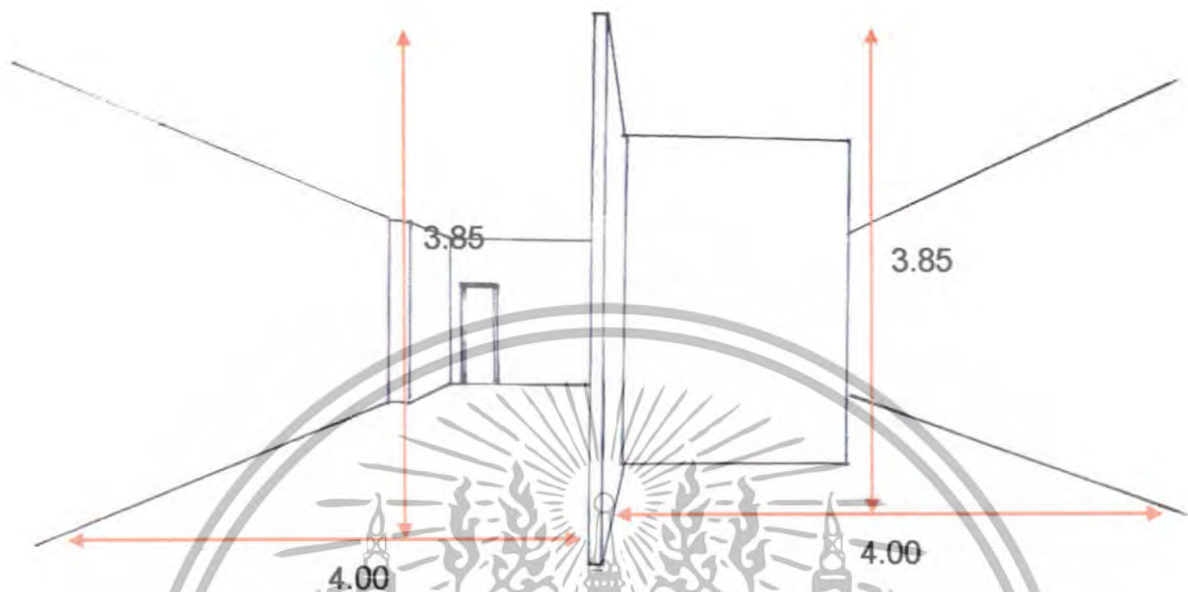

ตารางที่ 4.31 วิเคราะห์ที่ว่างแสดงผลกระทบจากสภาพแวดล้อมในส่วนห้องพัก

พื้นที่ว่างในส่วนห้องพักในส่วนทางเข้ามีพื้นที่ว่างลักษณะของห้องมีการแบ่งเป็นสองส่วนโดยเป็นผนังที่เชื่อมต่อโดยประตูบานเปิดทางด้านทิศใต้เป็นบานกระจกบานแสงธรรมชาติแต่ไม่ได้รับโดยตรง ควรคำนึงในเรื่องของแสงในคอนกรีตผนัง พื้นที่ว่างภายในนี้มีลักษณะเป็นสี่เหลี่ยมผืนผ้า ภายในห้องมีความสูง 3.38 เมตรผนังด้านทิศตะวันออกเป็นกระจก ทำให้แสงแดดส่องถึง ในการออกแบบจึงต้องมีการใช้วัสดุเพื่อกรองแสงเนื่องจากเป็นพื้นที่ภายในของห้องพัก เพื่อความสะดวกสบาย

เอกสารนี้เป็นเอกสารที่สงวนไว้สำหรับการใช้งานเพื่อการศึกษาเท่านั้น ไม่อนุญาตให้นำไปใช้ประโยชน์ด้านการค้า ไม่ว่าจะกรณีใดๆทั้งสิ้น อีกทั้งห้ามมิให้ดัดแปลงเนื้อหา และต้องอ้างอิงถึงเจ้าของเอกสารทุกครั้งที่มีการนำไปใช้

4.2.5.8 การวิเคราะห์พื้นที่ว่างภายในห้องพักแบบ ROYAL SUITE ROOM

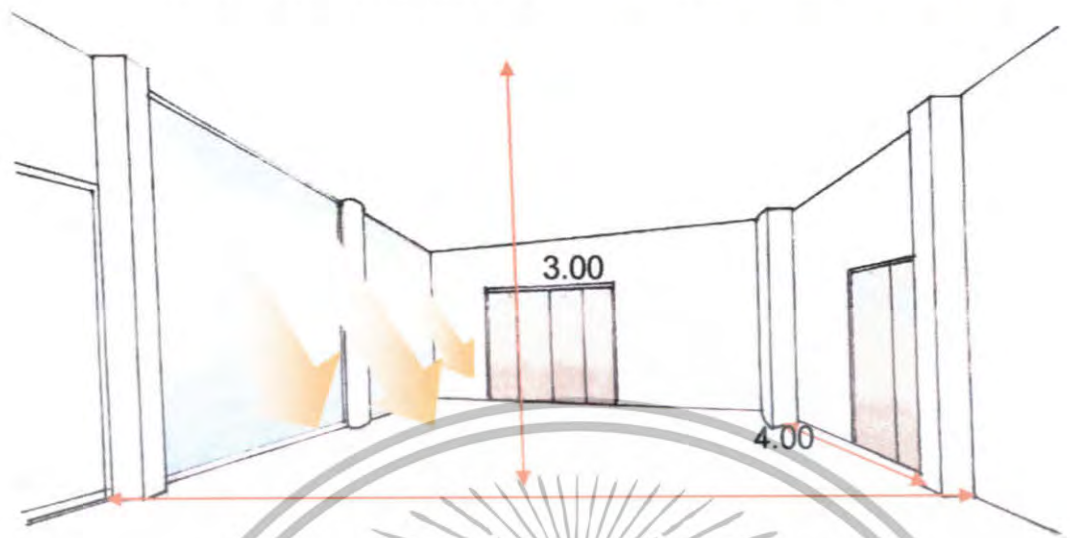

ภาพที่ 4.32 แสดงพื้นที่ว่างภายในส่วนห้องพัก ROYAL SUITE ROOM



ภาพที่ 4.33 แสดงพื้นที่ว่างภายในส่วนห้องพัก ROYAL SUITE ROOM

พื้นที่เป็นสี่เหลี่ยมผืนผ้าขนาดใหญ่ ซึ่งผนังด้านระเบียบเป็นกระจกทั้งหมดเพื่อมองวิวภายนอกด้านมีช่องประตูระเบียบด้านนอก 2 จุด เพราะเนื่องจากห้องนี้ต้องการแบ่งสัดส่วนพื้นที่ใช้สอยค่อนข้างหลายส่วน จึงมีการแก้ปัญหาด้วยการเจาะช่องประตูมาก ซึ่งจะทำให้ทุกส่วนได้รับแสงจากธรรมชาติเข้ามาเพียงพอและติดกระจกเพื่อรับแสงจากภายนอก

เอกสารนี้เป็นเอกสารที่สงวนไว้สำหรับการใช้งานเพื่อการศึกษาเท่านั้น ไม่อนุญาตให้นำไปใช้ประโยชน์ด้านการค้า ไม่ว่าจะกรณีใดๆทั้งสิ้น อีกทั้งห้ามมิให้ดัดแปลงเนื้อหา และต้องอ้างอิงถึงเจ้าของเอกสารทุกครั้งที่มีการนำไปใช้

#### 4.3 การวิเคราะห์พฤติกรรมผู้ใช้อาคาร

ประเภทของผู้ใช้อาคารโครงการโรงแรม พัทยา วอเตอร์ ฟลอ โฮเทล แอนด์ สปา แบ่งออกได้ 2 ประเภทคือ

##### 1. ผู้ให้บริการ แบ่งออกเป็น 3 ฝ่าย คือ

- 1.1 ฝ่ายบริหารและเจ้าหน้าที่ระดับสูง เช่น กรรมการ ผู้จัดการ
- 1.2 เจ้าหน้าที่ทั่วไป เช่น พนักงานลงทะเบียน, พนักงานบัญชี
- 1.3 ลูกจ้าง เช่น พนักงานเสิร์ฟ, รปภ.

##### 2. ผู้รับบริการ คือ บุคคลที่เข้ามาใช้บริการต่างๆของโรงแรม แบ่งได้เป็น

##### 2 ประเภท คือ

2.1 ผู้เข้ามาพักโรงแรม คือ ผู้ที่เข้ามาใช้บริการห้องพักของโรงแรมเพื่อพักค้างคืนสามารถแบ่งได้ ดังนี้

- ผู้ที่เดินทางมาเป็นส่วนตัว

- ผู้ที่เดินทางมากับกรุ๊ปทัวร์

2.2 ผู้ที่มาใช้บริการส่วนอื่นๆ โดยมักจะเป็นลูกค้าภายในจังหวัด ชงนิคมใช้บริการของโรงแรมในด้านอาหาร,สถานที่จัดเลี้ยง สามารถแบ่งได้ดังนี้

- ผู้มาใช้บริการด้านอาหารและเครื่องดื่ม เช่น กัดคาเฟ่

- ผู้มาใช้บริการส่วนบริการเพื่อสุขภาพ

- ผู้มาติดต่อแขกที่มาพักในโรงแรม

- ผู้ที่มาใช้บริการสระน้ำ

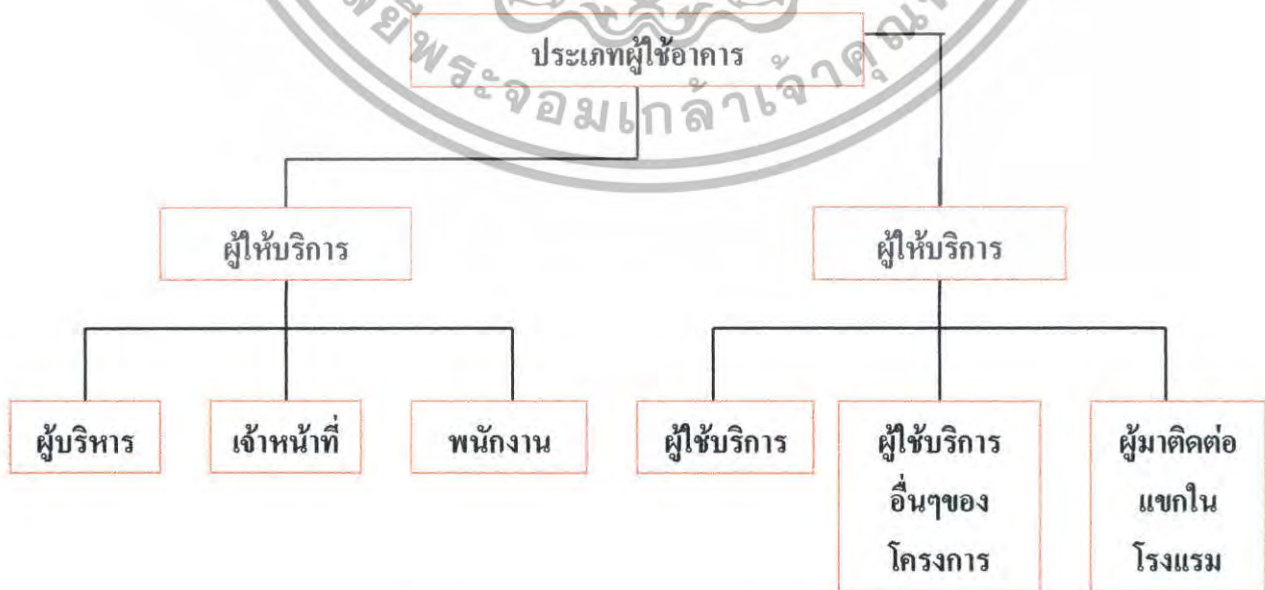

เอกสารนี้เป็นเอกสารที่สงวน **แผนภูมิที่ 4.1 แสดงประเภทของผู้ใช้อาคาร** ก่อนอนุญาตให้นำไปใช้ประโยชน์ด้านการค้า ไม่ว่าจะกรณีใดๆทั้งสิ้น อีกทั้งห้ามมิให้ดัดแปลงเนื้อหา และต้องอ้างอิงถึงเจ้าของเอกสารทุกครั้งที่มีการนำไปใช้

ตารางที่ 4.9 แสดงตารางการใช้บริการของโครงการ พัทยา วอเตอร์ ฟลอส โฮเทล แอนด์ สปา



เวลาของผู้รับบริการ  
 เวลาของผู้ให้บริการ

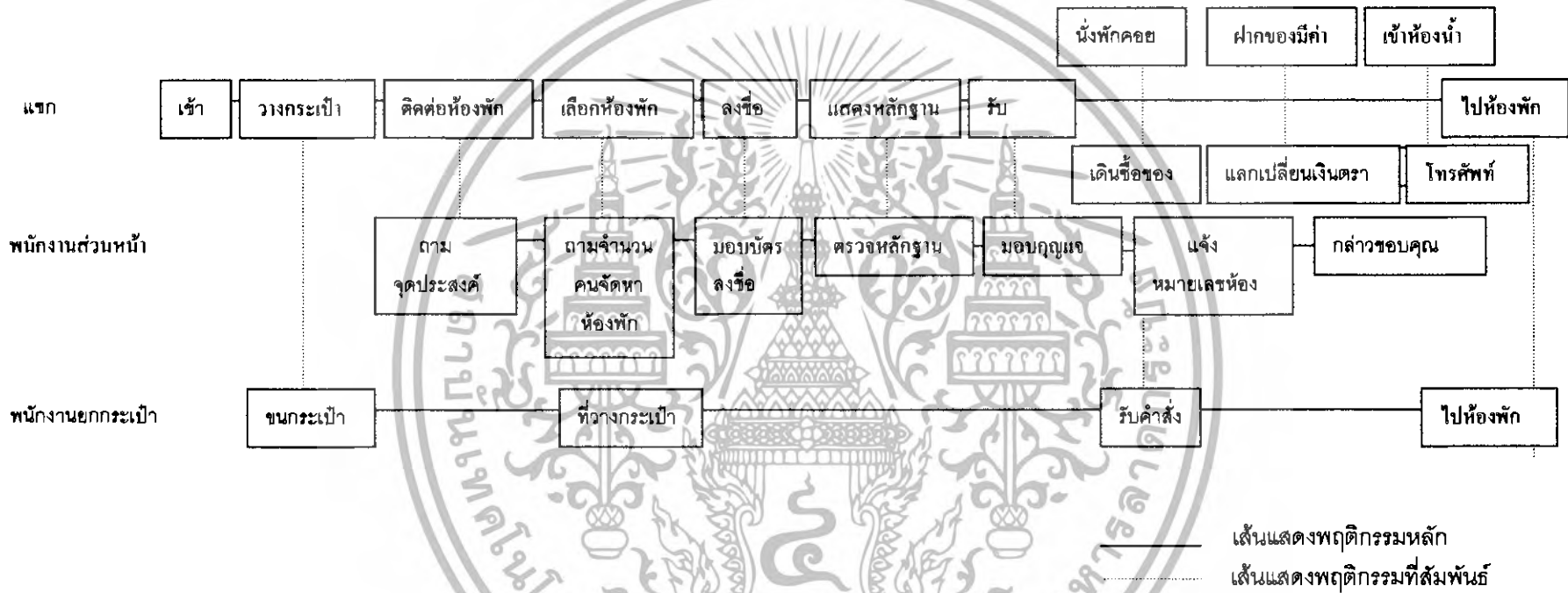

แผนภูมิที่ 4.2 แสดงพฤติกรรมส่วนโถงต้อนรับ (LOBBY HALL)

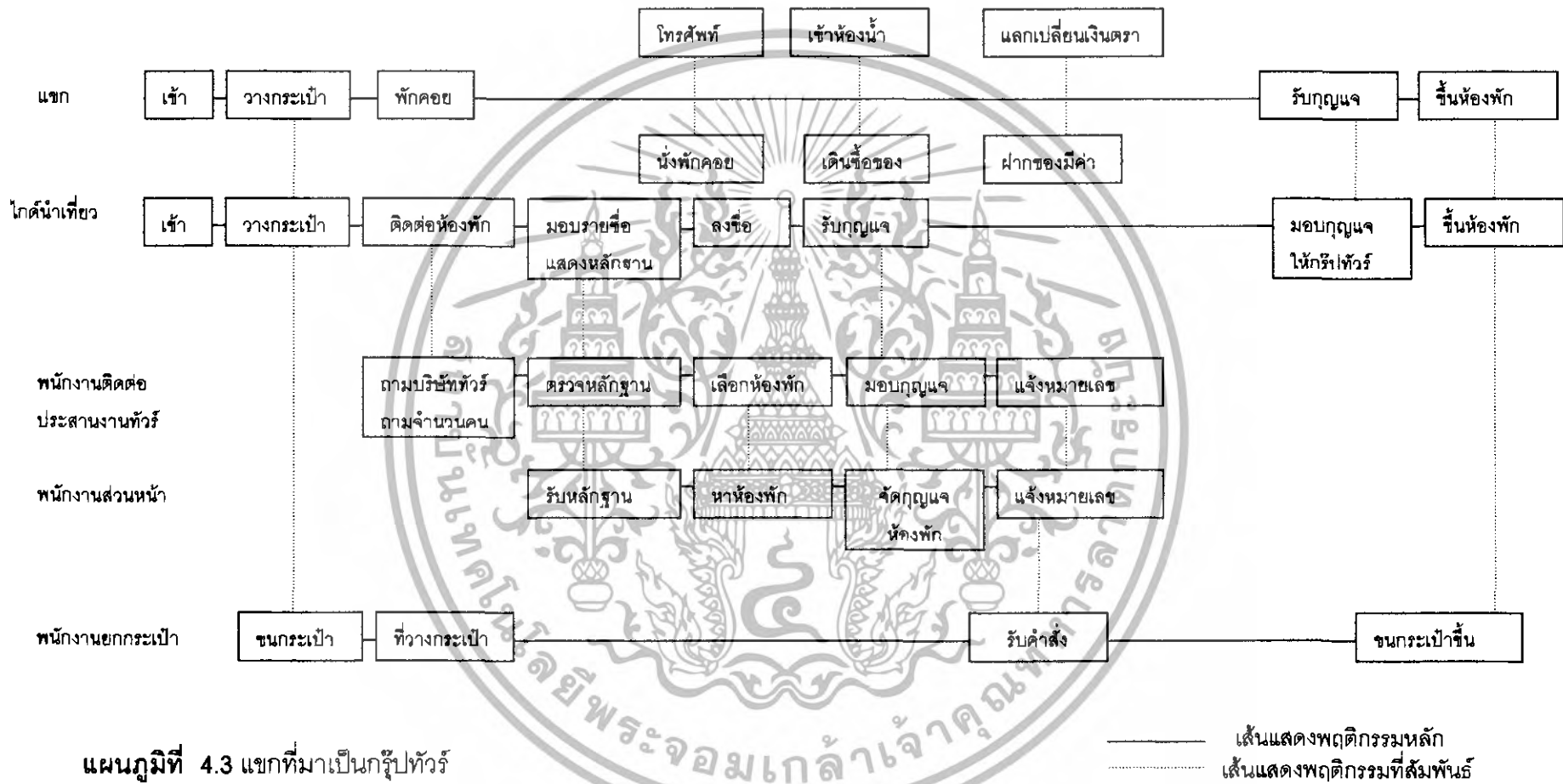

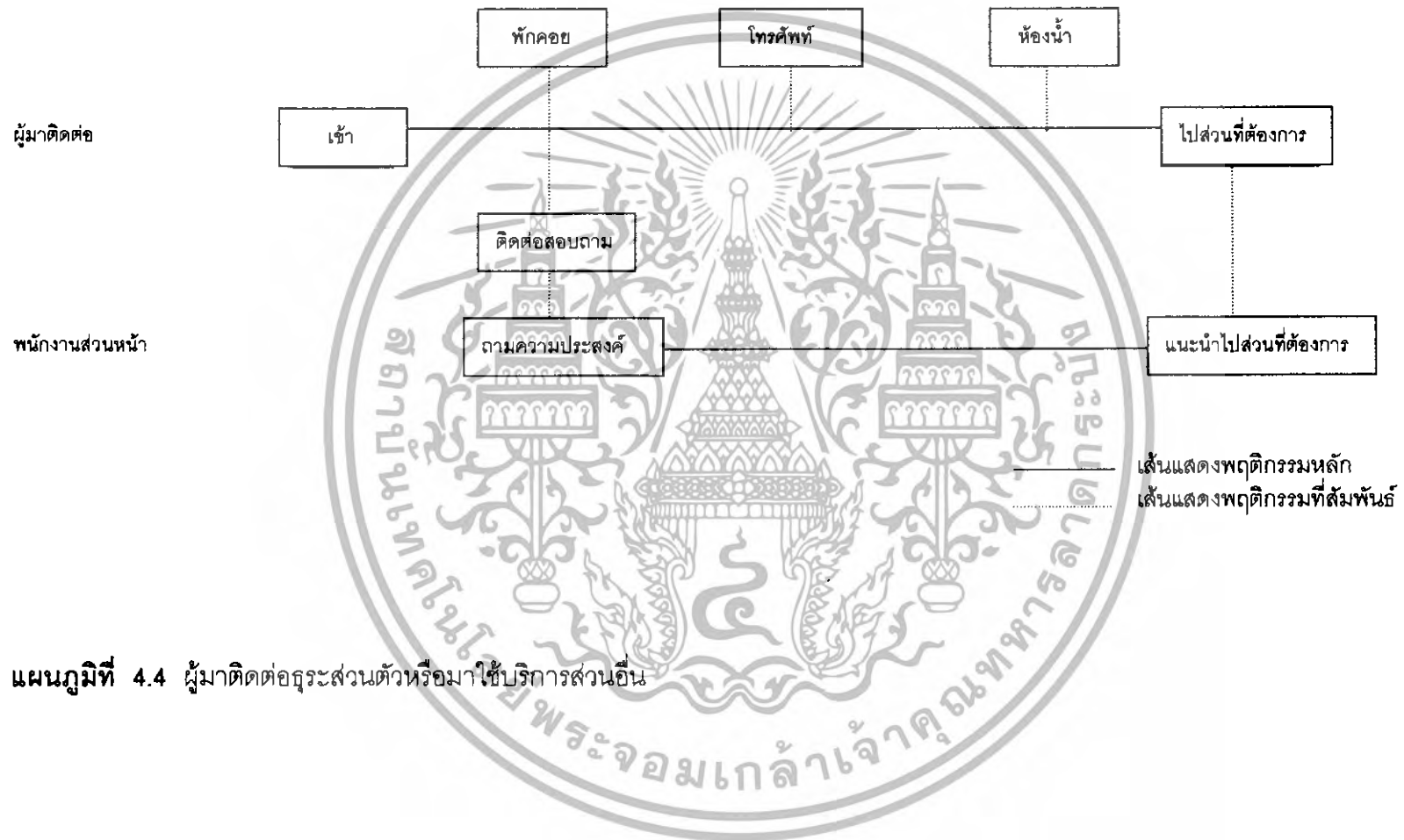

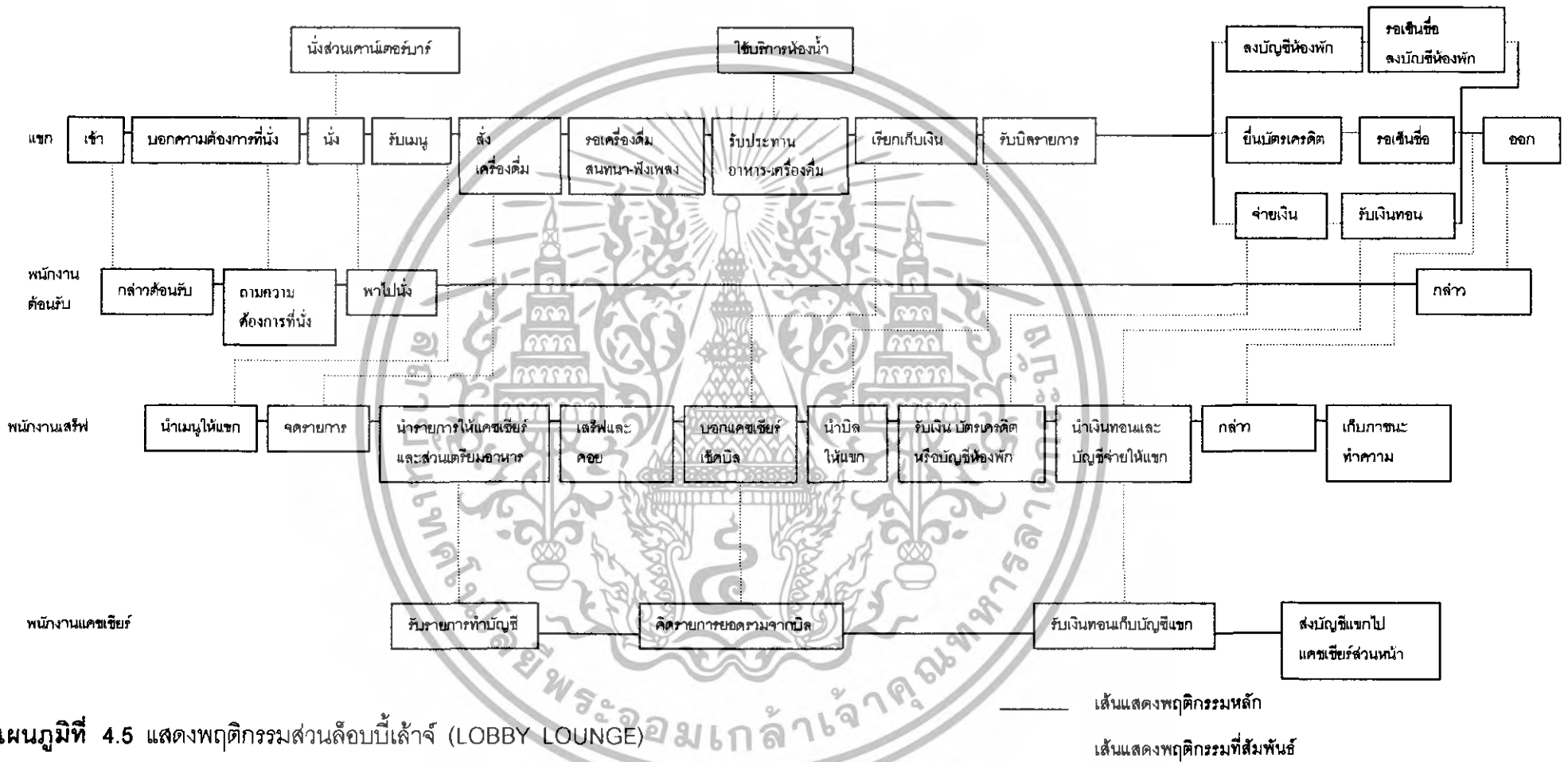

แผนภูมิที่ 4.5 แสดงพฤติกรรมส่วนล็อบบี้เล้าจ์ (LOBBY LOUNGE)

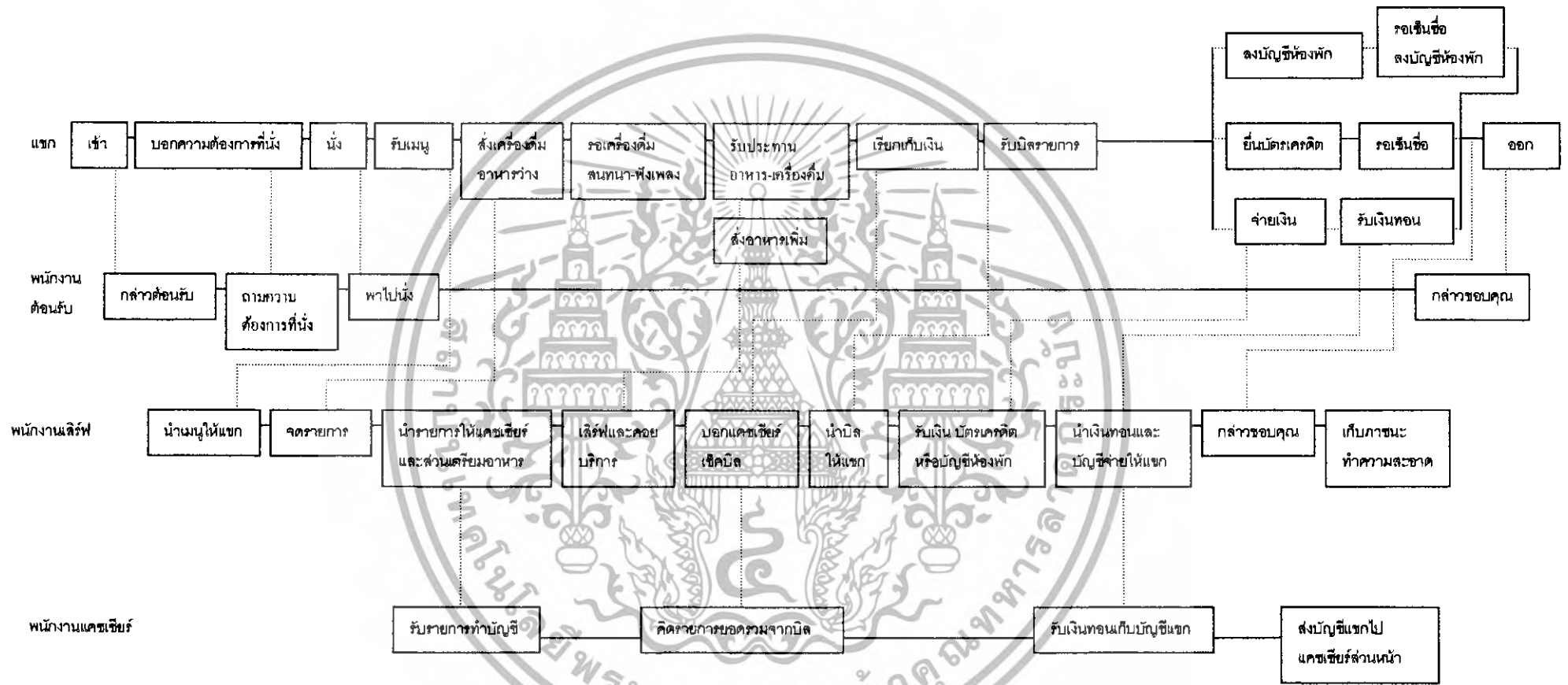

แผนภูมิที่ 4.6 แสดงพฤติกรรมส่วน ห้องอาหาร (RESTAURANT)

————— เส้นแสดงพฤติกรรมหลัก  
 ..... เส้นแสดงพฤติกรรมที่สัมพันธ์

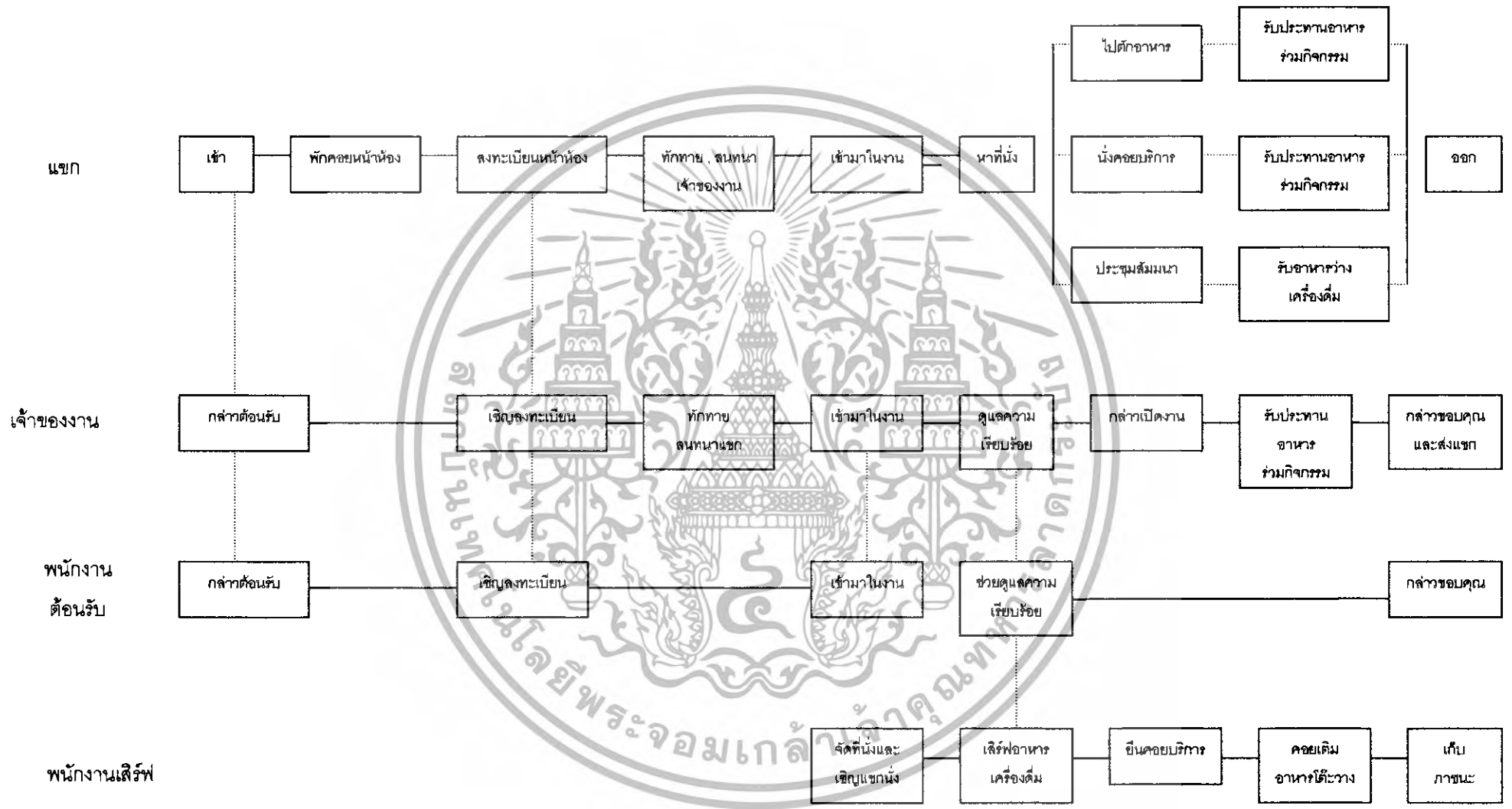

แผนภูมิที่ 4.7 แสดงพฤติกรรมส่วนห้องจัดเลี้ยง/ ห้องสัมมนา

— แสดงพฤติกรรมหลัก  
 ..... แสดงพฤติกรรมที่สัมพันธ์

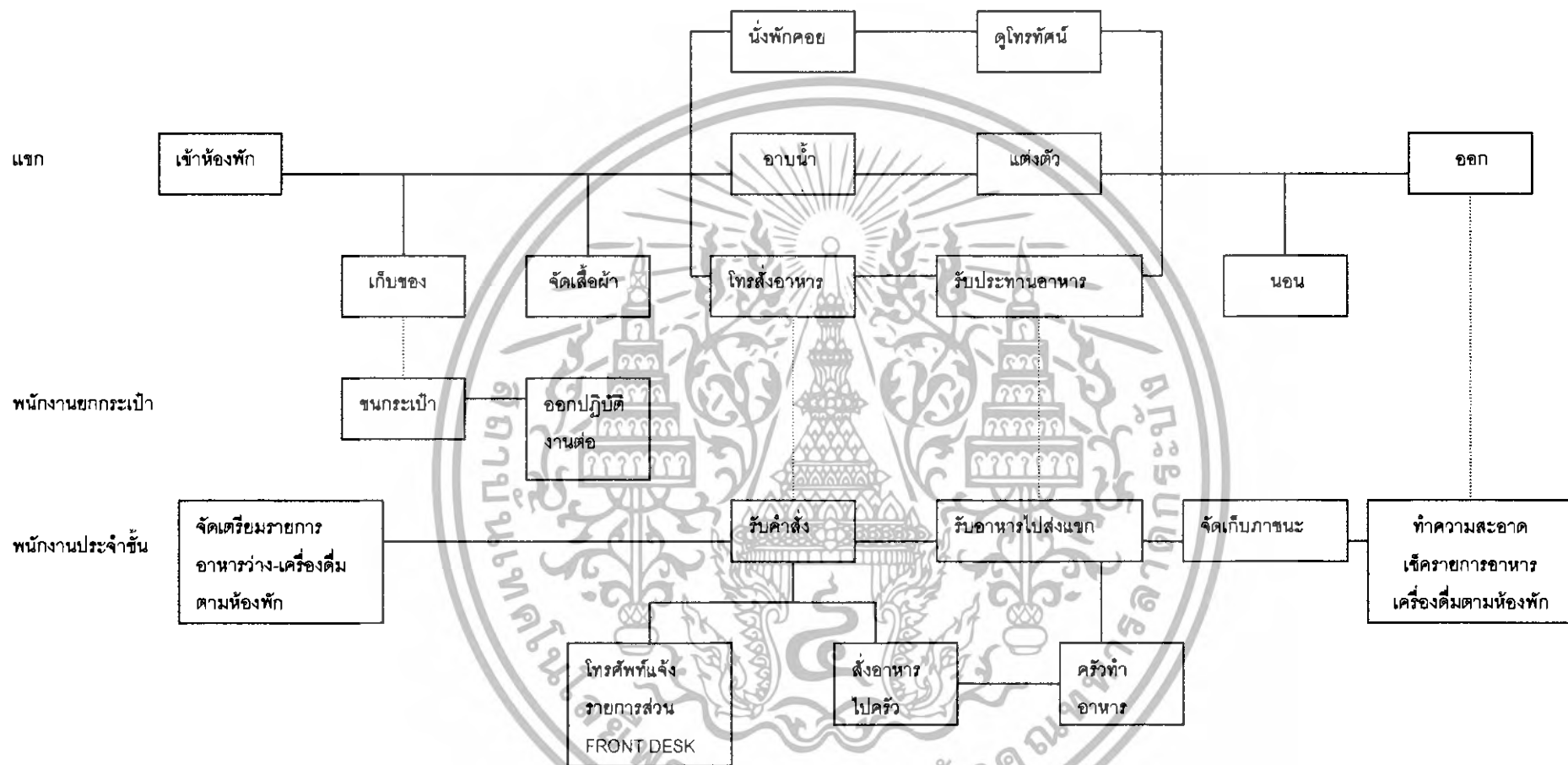

แผนภูมิที่ 4.8 พฤติกรรมในส่วนห้องพักแบบ STANDARD ROOM

เส้นแสดงพฤติกรรมหลัก

เส้นแสดงพฤติกรรมหลักที่สัมพันธ์

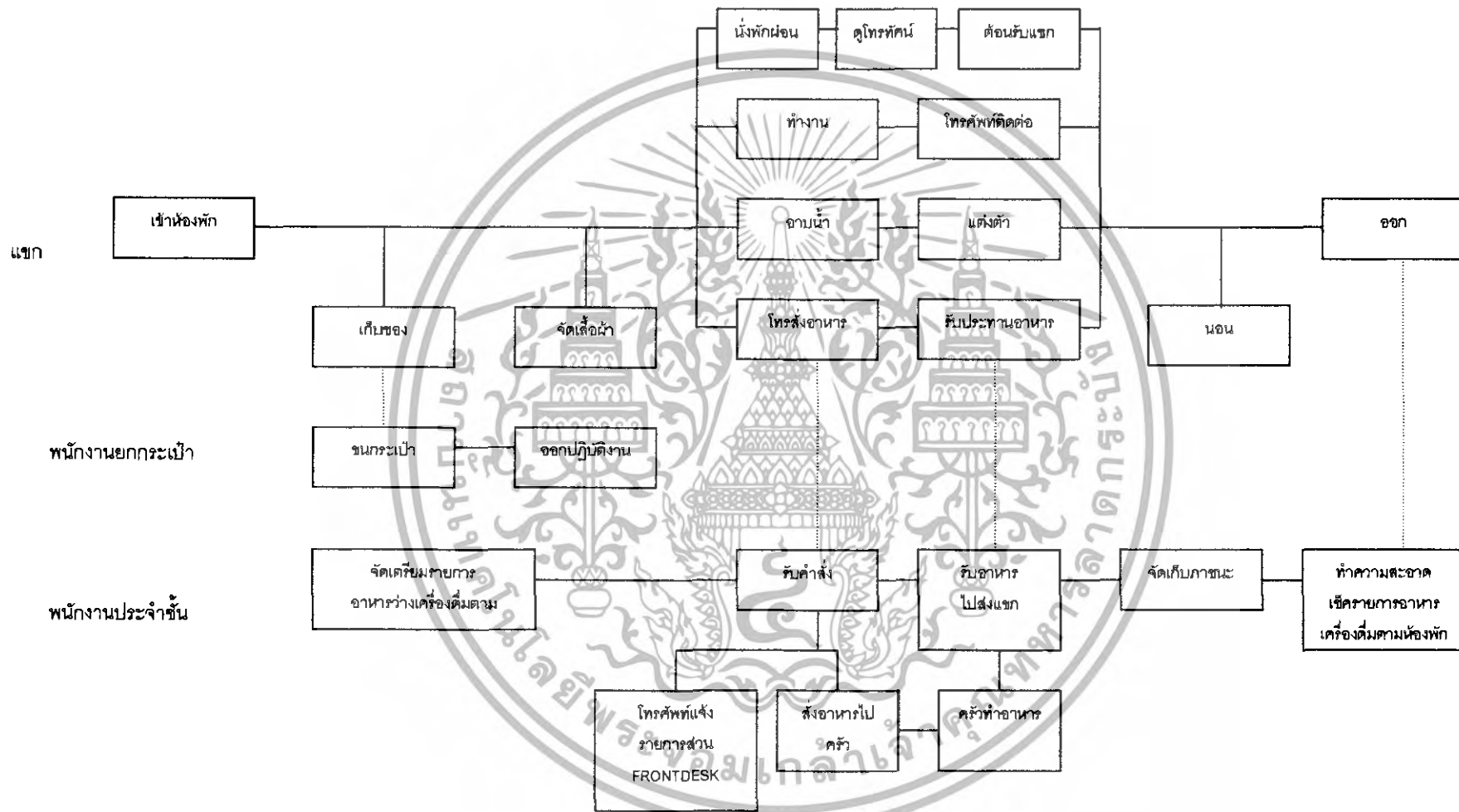

แผนภูมิที่ 4.9 แสดงพฤติกรรมส่วนห้องพักแบบ JUNOIR SUITE ROOM / CONNER SUITE ROOM ROYAL SUITE ROOM

————— เส้นแสดงพฤติกรรมหลัก  
 ..... เส้นแสดงพฤติกรรมหลักที่สัมพันธ์

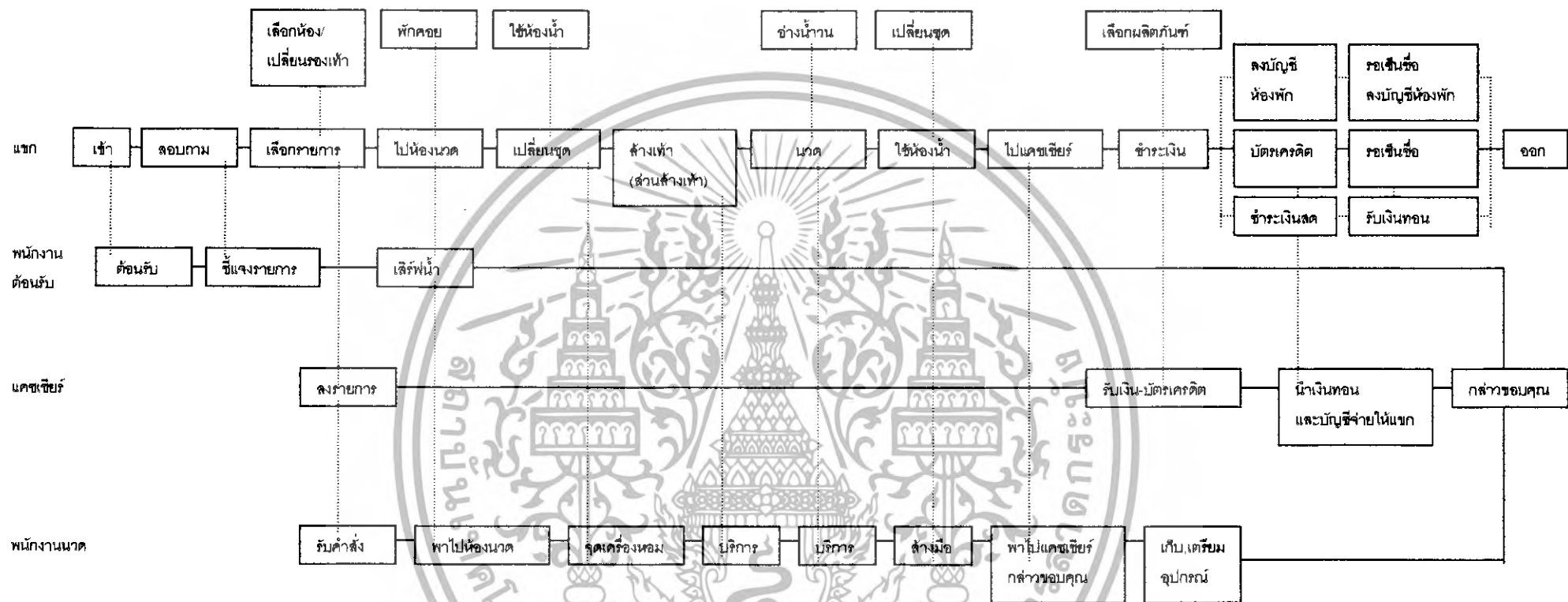

แผนภูมิที่ 4.10 แสดงพฤติกรรมในส่วนสปา (SPA)

เส้นแสดงพฤติกรรมหลัก

เส้นแสดงพฤติกรรมหลักที่สัมพันธ์

#### 4.4 การวิเคราะห์ค่าความสัมพันธ์ขององค์ประกอบ

##### 4.4.1 หลักในการหาค่าความสัมพันธ์

หลักในการหาค่าความสัมพันธ์มีหลายวิธี ซึ่งจะแตกต่างกันไปตามความเหมาะสมขององค์ประกอบต่างๆ ข้อพิจารณาในการวิเคราะห์ค่าความสัมพันธ์ มีระดับการวิเคราะห์ดังนี้

4.4.1.1 ระดับระหว่างหน้าที่ใช้สอยกับหน้าที่ใช้สอยหลัก โดยพิจารณาความสัมพันธ์ของหน้าที่ใช้สอยรองต่างๆ

4.4.1.2 ระดับระหว่างหน้าที่ใช้สอยรองต่างๆ โดยพิจารณาในการดำเนินงานของกิจกรรมต่างๆ

4.4.1.3 ระดับระหว่างกิจกรรม โดยพิจารณาความสัมพันธ์ของการกระทำต่างๆ

4.4.1.4 ระดับระหว่างการกระทำกับการกระทำ โดยพิจารณาความสัมพันธ์ในการเคลื่อนไหวส่วนต่างๆ ของร่างกายและปัจจัยที่เกี่ยวข้อง

การวิเคราะห์ความสัมพันธ์ขององค์ประกอบที่ระดับใดก็ตามต้องอาศัยองค์ประกอบย่อยขององค์ประกอบในระดับที่วิเคราะห์นั้น

##### 4.4.2 การจัดระเบียบความสัมพันธ์ขององค์ประกอบ

โดยเริ่มจากการเก็บข้อมูล ซึ่งอาจได้รับจากการสัมภาษณ์ สอบถาม สังเกต หรือด้วยวิธีอื่นๆ จำเป็นต้องผ่านการวิเคราะห์ทางสถิติและการจัดระเบียบความสัมพันธ์ขององค์ประกอบที่เกี่ยวข้องเพื่อค้นหาความสัมพันธ์ที่ต้องการ ในกรณีที่ต้องการวิเคราะห์ข้อมูล

สำหรับการวิเคราะห์ความสัมพันธ์ทางหน้าที่ใช้สอยต้องอาศัยเทคนิคเฉพาะในการจัดระเบียบความสัมพันธ์ขององค์ประกอบที่มีความซับซ้อน ทั้งในจำนวนองค์ประกอบและลักษณะความสัมพันธ์ขององค์ประกอบ

เทคนิคในการจัดระเบียบความสัมพันธ์นี้ ยังต้องแสดงความสัมพันธ์ระหว่างองค์ประกอบต่างๆ และแสดงรูปแบบความสัมพันธ์ในลักษณะการสรุปย่อข้อมูลความสัมพันธ์อย่างชัดเจน สำหรับโรงแรมโนโวเทล การ์เด็น คลิฟ รีสอร์ท พัทยา สามารถจัดระเบียบความสัมพันธ์ได้ตามลำดับดังนี้

4.4.2.1 การจัดทำค่าความสัมพันธ์หลักของโครงการ

4.4.2.2 การจัดทำค่าความสัมพันธ์สามารถแจกแจงขั้นตอนการทำงานได้ดังนี้

ก) การทำตารางค่าความสัมพันธ์ขององค์ประกอบ

(RELATIONSHIP MATRIX)

เอกสารนี้เป็นเอกสารที่สงวนไว้สำหรับการใช้งานเพื่อการศึกษาเท่านั้น ไม่อนุญาตให้นำไปใช้ประโยชน์ด้านการค้าไม่ว่ากรณีใดๆทั้งสิ้น อีกทั้งห้ามมิให้ดัดแปลงเนื้อหา และต้องอ้างอิงถึงเจ้าของเอกสารทุกครั้งที่มีการนำไปใช้

ข) การหาโครงข่ายความสัมพันธ์

(INTERACTION NET DIAGRAM)

ค) การทำแผนภูมิฟองอากาศความสัมพันธ์

(BUBBLE DIAGRAM)

ง) การทำแผนภูมิความสัมพันธ์ทางหน้าที่ใช้สอย

(FUNCTION DIAGRAM)

ก) การทำตารางค่าความสัมพันธ์ขององค์ประกอบ (RELATIONSHIP MATRIX)

จะแสดงความสัมพันธ์ด้านความสัมพันธ์ใกล้ชิดระหว่างพื้นที่ใช้สอยทั้งหมด ทำให้ทราบว่าพื้นที่ใดควรอยู่ใกล้กับพื้นที่ใด และทำให้ทราบถึงรูปแบบของความสัมพันธ์ทั้งหมด เพราะการจัดระเบียบเป็นตารางความสัมพันธ์นี้ทำให้สามารถกำหนดค่าความใกล้ชิดได้ ระหว่างพื้นที่ที่ละคู่จนครบหมด ค่าความสัมพันธ์ใกล้ชิดนี้รวบรวมจากการสัมภาษณ์ การใช้แบบสอบถาม สังเกตหรือเกณฑ์มาตรฐานที่ยอมรับกันทั่วไป ส่วนเกณฑ์การพิจารณาค่าความสัมพันธ์ก็ได้จากการศึกษาพฤติกรรม, กิจกรรมของผู้ใช้โครงการ ความถี่ในการใช้พื้นที่, การติดต่อสื่อสาร, การบริหารงาน เป็นต้น

เกณฑ์การให้ค่าความสัมพันธ์ สามารถกำหนดได้ดังนี้

- |   |         |                       |
|---|---------|-----------------------|
| 1 | เท่ากับ | ความสัมพันธ์น้อย      |
| 2 | เท่ากับ | ความสัมพันธ์ปานกลาง   |
| 3 | เท่ากับ | ความสัมพันธ์มาก       |
| 4 | เท่ากับ | ความสัมพันธ์มากที่สุด |

จากคะแนนความสัมพันธ์นี้ทำให้ทราบถึงว่า หน่วยงานไหนมีความสัมพันธ์กับหน่วยงานใดก็ตาม ถ้าให้คะแนนความสัมพันธ์ออกมาเป็น 4 คะแนน แสดงว่ามีความสัมพันธ์กันมาก จะทำให้ทราบว่าหน่วยงานทั้งสองมีความสัมพันธ์กันมาก ควรจัดอยู่ใกล้กันที่สุด ถ้าระดับของคะแนนมีความสัมพันธ์ออกมามีค่าน้อยกว่า 4 ลงไป ก็จะทำให้ทราบว่าหน่วยงานทั้งสองมีความสัมพันธ์กันน้อย จึงควรจัดมาอยู่ในบริเวณเดียวกัน ถ้าระดับคะแนนมีความสัมพันธ์น้อยลงมา ความใกล้ชิดของหน่วยงานก็ลดหลั่นกันไปด้วย คือ จะห่างกัน

วิธีการให้คะแนนความสัมพันธ์

การให้คะแนนความสัมพันธ์ระหว่างหน่วยงานใดก็ตาม พิจารณาคะแนนที่ได้ดังนี้

ความสัมพันธ์ทางด้านบริหาร	1	คะแนน
ความสัมพันธ์ทางด้านบริการ	1	คะแนน
ความสัมพันธ์ทางด้านประโยชน์ใช้สอย	1	คะแนน

เอกสารนี้เป็นเอกสารที่สงวนไว้สำหรับการใช้งานเพื่อการศึกษาเท่านั้น ไม่อนุญาตให้นำไปใช้ประโยชน์ด้านการค้า ไม่ว่ากรณีใดๆทั้งสิ้น อีกทั้งห้ามมิให้ดัดแปลงเนื้อหา และต้องอ้างอิงถึงเจ้าของเอกสารทุกครั้งที่มีการนำไปใช้

### ความสัมพันธ์ทางด้านติดต่อประสานงาน 1 คะแนน

#### ค่าคะแนน 4 แทนค่าความสัมพันธ์กันมากที่สุด

หมายถึง หน่วยงานหรือบุคคลที่มีการติดต่อประสานงานกันถี่ หรือต้องปรึกษาหารือกันตลอด หรือต้องให้บริการหน่วยงานอีกฝ่าย เพื่อเอื้ออำนวยประโยชน์ต่อการบริหารงาน ซึ่งดูได้จากพฤติกรรมที่เกิดขึ้น ซึ่งกรณีสายงานการบริหารที่ให้ค่าระดับคะแนน 3 บางที่อาจไม่จำเป็นต้องอยู่ใกล้ชิดกันก็ได้ บางกรณีอาจจะอยู่ต่างชั้นกัน

#### ค่าคะแนน 3 แทนค่าความสัมพันธ์กันมาก

หมายถึง หน่วยงานที่มีการติดต่อประสานงานกันตามลักษณะงานที่ต่อเนื่องกัน จากพฤติกรรมที่ต้องติดต่อประสานงานกันตลอด หรือการให้บริการเอื้ออำนวยประโยชน์ให้กัน รองลงมาจากค่าคะแนนระดับ 3 ซึ่งขึ้นอยู่กับลักษณะงาน หน้าที่งานที่จะต้องสัมพันธ์กับหน่วยงานอื่น ซึ่งบางที่ตำแหน่งผังอาคารจำเป็นต้องอยู่ใกล้ชิดกัน โดยเป็นไปตามสายงานบริหาร

#### ค่าคะแนน 2 แทนค่าความสัมพันธ์กันปานกลาง

หมายถึง ความสัมพันธ์กันแต่ละหน่วยงานที่มีการติดต่อประสานงานกันหรือ การบริการ มีความถี่น้อยมาก โดยมีความสัมพันธ์กันตามระบบโครงสร้างการบริหารเพียงอย่างเดียว โดยดูได้จากพฤติกรรมและลักษณะสายงานการบริหาร การวางตำแหน่งผังอาคาร จึงอยู่ใกล้กันหรือคนละชั้นอาคารสำนักงาน

#### ค่าคะแนน 1 แทนค่าความสัมพันธ์กันน้อย

หมายถึง ทั้งพฤติกรรม หน้าที่ ความรับผิดชอบของหน่วยงาน ไม่มีการติดต่อประสานงานกันเลย หรืออาจมีการติดต่อกันบ้างในบางครั้ง โดยกรณีลักษณะโครงสร้างการบริหาร การจัดวางผัง

### ข) การทำแผนภูมิโครงตาข่ายความสัมพันธ์ ( INTERACTION NET DIAGRAM )

เป็นแผนภูมิที่ถ่ายทอดความสัมพันธ์จากตารางแสดงค่าความสัมพันธ์ ( RELATION SHIP MATRIX ) โดยนำค่า 3 และ 4 ( ความสัมพันธ์มากและมากที่สุด ) มาโยงเส้นความสัมพันธ์ใกล้ชิดกัน

การทำแผนภูมิแบบโครงตาข่ายเป็นการทำที่ง่าย เพียงแต่นำค่าความสัมพันธ์มาใช้ แต่การมองความสัมพันธ์ยังยากอยู่ เนื่องจากเส้นยังมากจึงทำให้ดูค่อนข้างสับสน

### ค) การทำแผนภูมิรูปฟองอากาศความสัมพันธ์ ( BUBBLE DIAGRAM )

เป็นแผนภูมิที่ถ่ายทอดความสัมพันธ์ต่อเนื่องจากแผนภูมิโครงตาข่าย แต่จะปรับตำแหน่งขององค์ประกอบ ให้อยู่ใกล้ชิดกันตามความสัมพันธ์จากเส้น เช่น องค์ประกอบที่มีความสัมพันธ์กัน เอกสารนี้เป็นเอกสารที่สงวนไว้สำหรับการใช้งานเพื่อการศึกษาเท่านั้น ไม่อนุญาตให้นำไปใช้ประโยชน์ด้านการค้า ไม่ว่ากรณีใดๆทั้งสิ้น อีกทั้งห้ามมิให้ดัดแปลงเนื้อหา และต้องอ้างอิงถึงเจ้าของเอกสารทุกครั้งที่มีการนำไปใช้

มากที่สุดก็จะอยู่ใกล้กันมากที่สุด องค์ประกอบที่มีค่าน้อยกว่าและพยายามปรับเปลี่ยนให้ค่า ความสัมพันธ์มีการติดต่อกันน้อยที่สุด ซึ่งจะเป็นการมองที่ง่ายขึ้น โดยยังคงทำให้เป็นไปตามเดิมไม่ มีการเปลี่ยนแปลง

#### ง) การทำแผนภูมิความสัมพันธ์ทางหน้าที่ใช้สอย (FUNCTION DIAGRAM)

เป็นแผนภูมิที่แสดงถึง ความสัมพันธ์ขององค์ประกอบกับกลุ่มผู้ใช้โครงการแต่ละประเภท ในการโยงเส้น สามารถพิจารณาจากพฤติกรรมและหน้าที่ของผู้ใช้โครงการ

แผนภูมิประเภทนี้จะมีการจัดวางตำแหน่งตามหน้าที่ใช้สอย (FUNCTION DIAGRAM) ต่างกันในเรื่องของเส้นที่โยง หากองค์ประกอบใดมีเส้นที่ผ่านมากก็จะมีผลต่อการเพิ่มเนื้อที่ทางสัญจรในส่วนของอาคารคิดพื้นที่วิเคราะห์



เอกสารนี้เป็นเอกสารที่สงวนไว้สำหรับการใช้งานเพื่อการศึกษาเท่านั้น ไม่อนุญาตให้นำไปใช้ประโยชน์ด้านการค้า ไม่ว่าจะกรณีใดๆทั้งสิ้น อีกทั้งห้ามมิให้ดัดแปลงเนื้อหา และต้องอ้างอิงถึงเจ้าของเอกสารทุกครั้งที่มีการนำไปใช้

แสดงการวิเคราะห์ความสัมพันธ์ของ โรงแรม พัทยา วอเตอร์ ฟลอ โฮเทล แอนด์ สปา

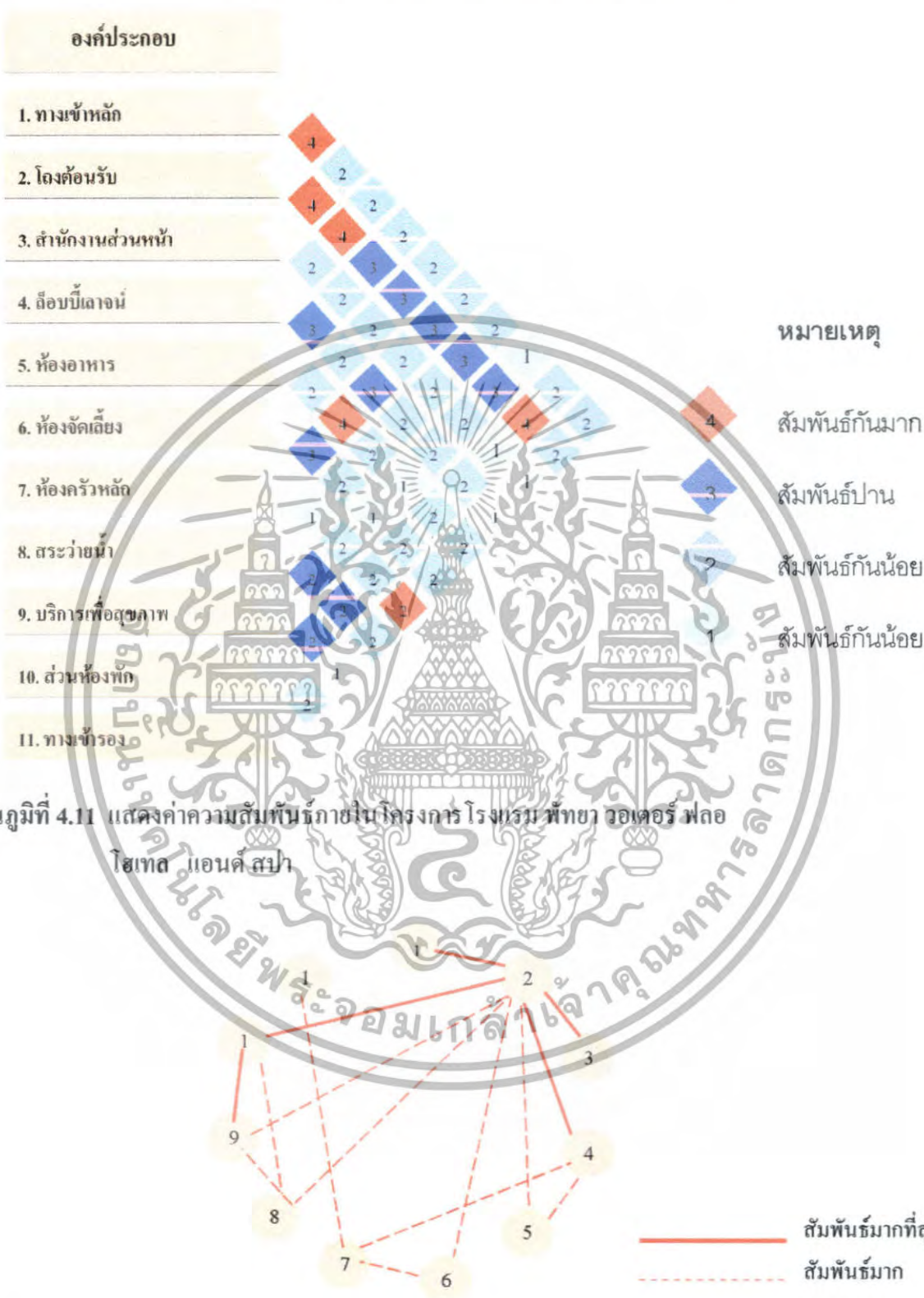

แผนภูมิที่ 4.12 แสดงโครงข่ายค่าความสัมพันธ์ภายในโครงการโรงแรม พัทยา วอเตอร์ ฟลอ โฮเทล แอนด์ สปา

เอกสารนี้เป็นเอกสารที่สงวนไว้สำหรับการใช้งานเพื่อการศึกษาเท่านั้น ไม่อนุญาตให้นำไปใช้ประโยชน์ด้านการค้าไม่ว่ากรณีใดๆทั้งสิ้น อีกทั้งห้ามมิให้ดัดแปลงเนื้อหา และต้องอ้างอิงถึงเจ้าของเอกสารทุกครั้งที่มีการนำไปใช้

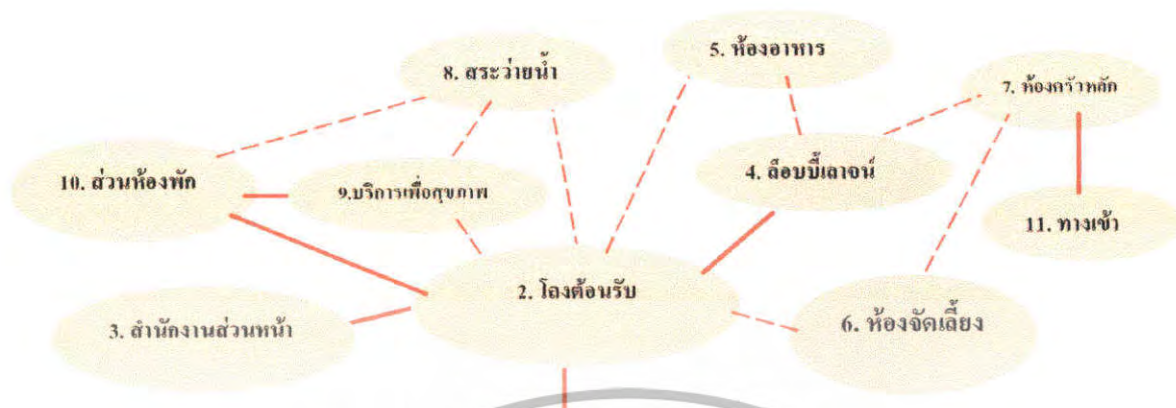

แผนภูมิที่ 4.13 แสดงความสัมพันธ์รูปฟององค์ประกอบภายในโครงการโรงแรม พัทยา วอเตอร์ ฟลอ



แผนภูมิที่ 4.14 แสดงความสัมพันธ์ทางหน้าที่ใช้สอยและทางสัญจรในโรงแรม พัทยา วอเตอร์ ฟลอ

ไฮเทล แอนด์ สปา

เอกสารนี้เป็นเอกสารที่สงวนไว้สำหรับการใช้งานเพื่อการศึกษาเท่านั้น ไม่อนุญาตให้นำไปใช้ประโยชน์ด้านการค้า ไม่ว่าจะกรณีใดๆทั้งสิ้น อีกทั้งห้ามมิให้ดัดแปลงเนื้อหา และต้องอ้างอิงถึงเจ้าของเอกสารทุกครั้งที่มีการนำไปใช้

แสดงการวิเคราะห์ความสัมพันธ์ของโถงต้อนรับ ( Lobby Hall )

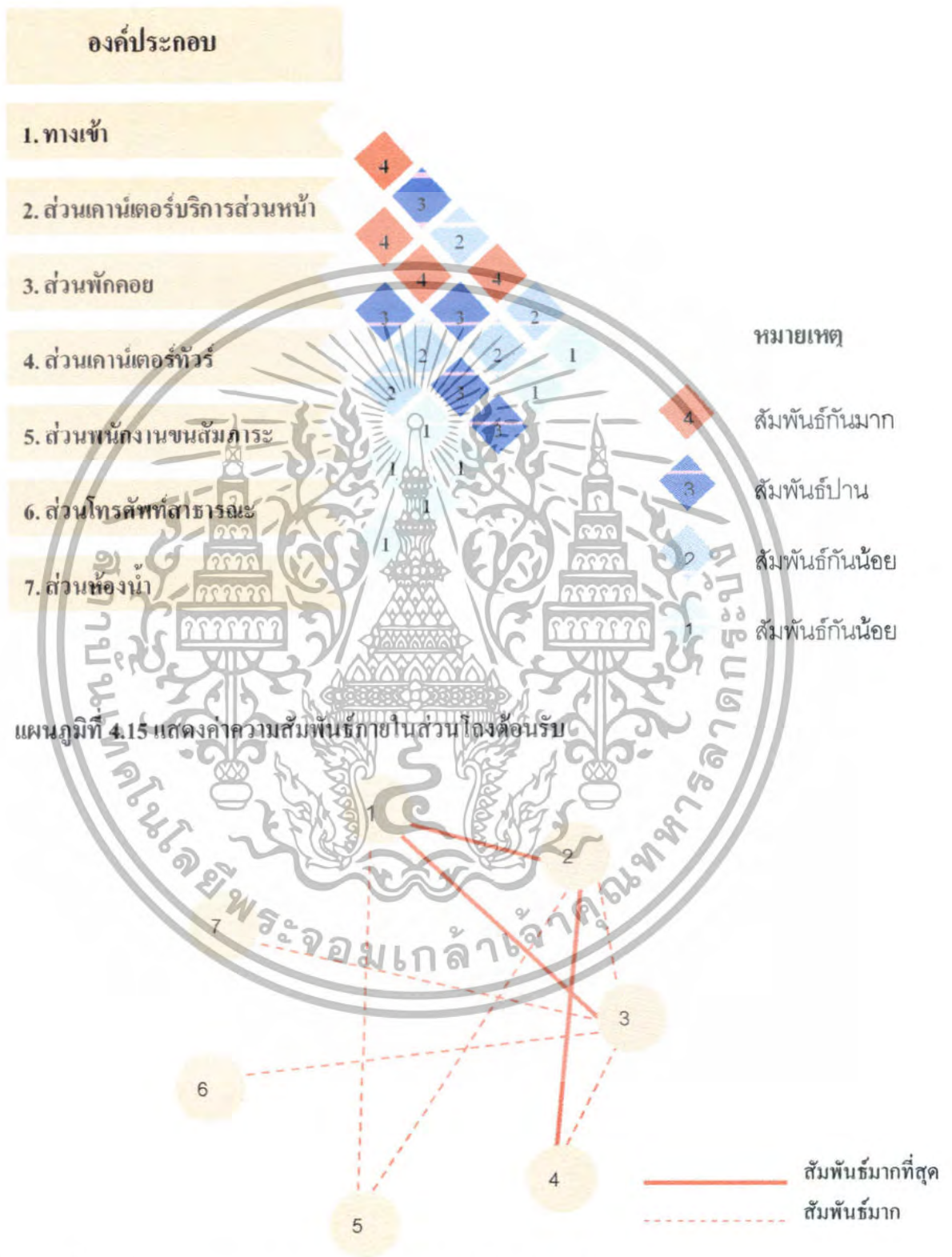

แผนภูมิที่ 4.16 แสดงโครงข่ายค่าความสัมพันธ์ภายในส่วนโถงต้อนรับ

เอกสารนี้เป็นเอกสารที่สงวนไว้สำหรับการใช้งานเพื่อการศึกษาเท่านั้น ไม่อนุญาตให้นำไปใช้ประโยชน์ด้านการค้า ไม่ว่าจะกรณีใดๆทั้งสิ้น อีกทั้งห้ามมิให้ดัดแปลงเนื้อหา และต้องอ้างอิงถึงเจ้าของเอกสารทุกครั้งที่มีการนำไปใช้

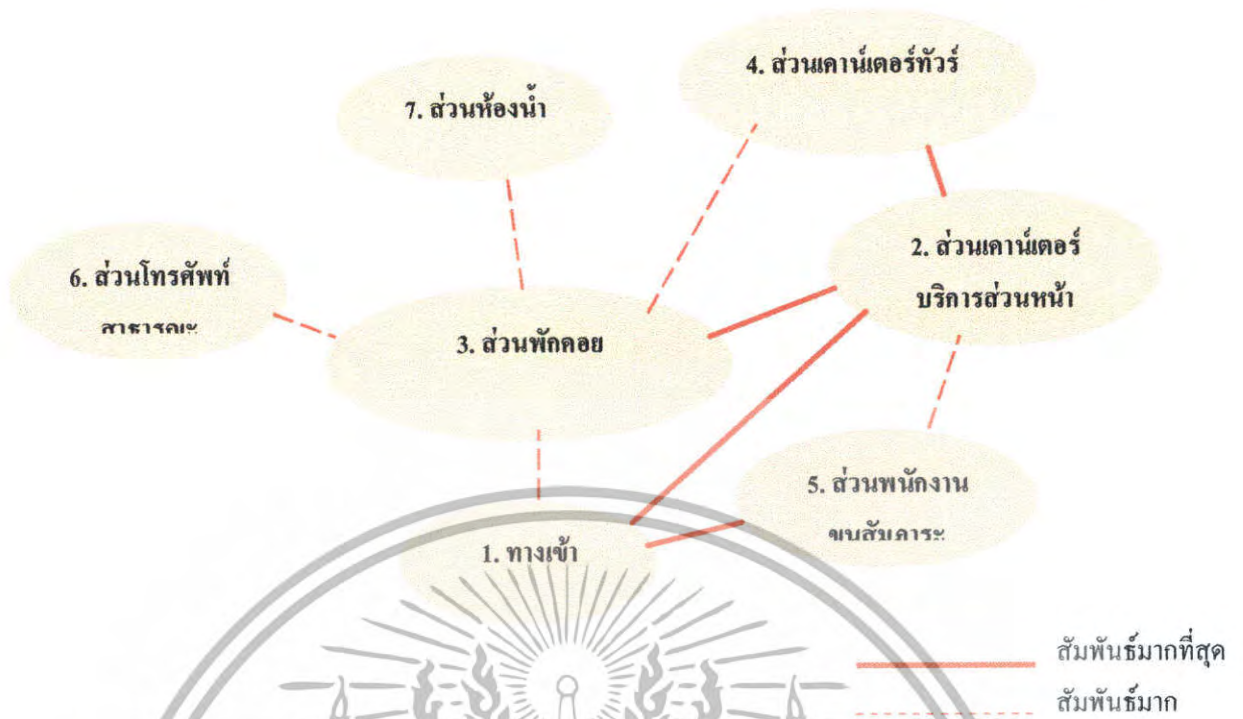

แผนภูมิที่ 4.17 แสดงความสัมพันธ์ทางหน้าที่ใช้สอยส่วนโถงต้อนรับ

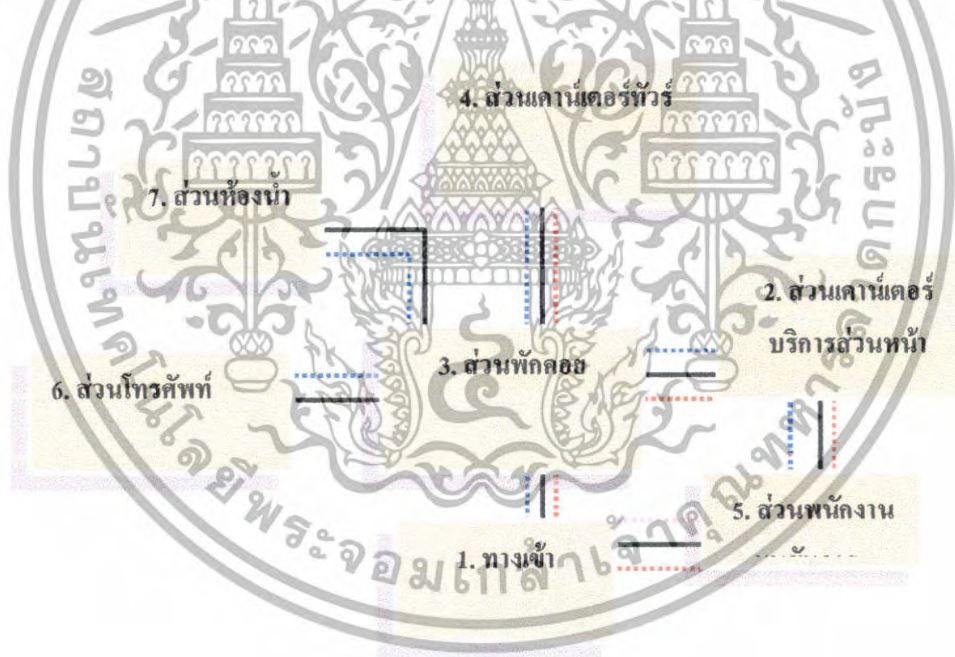

แผนภูมิที่ 4.18 แสดงความสัมพันธ์ทางหน้าที่ใช้สอยและทางสัญจรส่วน โถงต้อนรับ

- ความสัมพันธ์
- ..... ผู้ให้บริการ
- ..... ผู้รับบริการ

เอกสารนี้เป็นเอกสารที่สงวนไว้สำหรับการใช้งานเพื่อการศึกษาเท่านั้น ไม่อนุญาตให้นำไปใช้ประโยชน์ด้านการค้าไม่ว่ากรณีใดๆทั้งสิ้น อีกทั้งห้ามมิให้ตัดแปลงเนื้อหา และต้องอ้างอิงถึงเจ้าของเอกสารทุกครั้งที่มีการนำไปใช้

แสดงความสัมพันธ์ภายในส่วนลึอบบีไลจน์

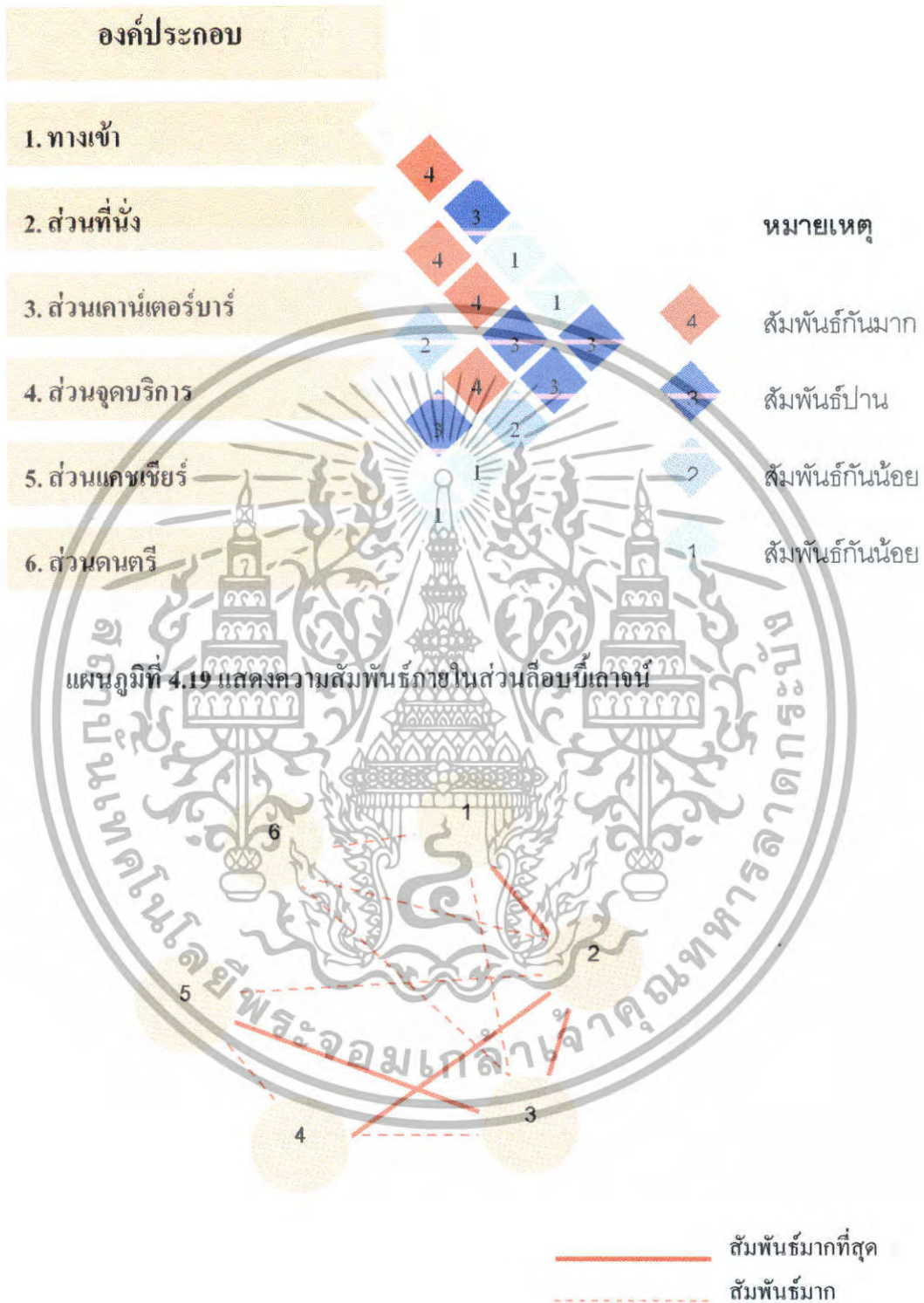

แผนภูมิที่ 4.20 แสดงโครงตาข่ายค่าความสัมพันธ์ภายในส่วนลึอบบีไลจน์

เอกสารนี้เป็นเอกสารที่สงวนไว้สำหรับการใช้งานเพื่อการศึกษาเท่านั้น ไม่อนุญาตให้นำไปใช้ประโยชน์ด้านการค้า ไม่ว่าจะกรณีใดๆทั้งสิ้น อีกทั้งห้ามมิให้ดัดแปลงเนื้อหา และต้องอ้างอิงถึงเจ้าของเอกสารทุกครั้งที่มีการนำไปใช้



เอกสารนี้เป็นเอกสารที่ 4.22 แสดงความสัมพันธ์ทางหน้าที่ใช้สอยและทางสัญจรส่วนถือบปีเด้าน การค้า  
ไม่ว่ากรณีใดๆทั้งสิ้น อีกทั้งห้ามมิให้ดัดแปลงเนื้อหา และต้องอ้างอิงถึงเจ้าของเอกสารทุกครั้งที่มีการนำไปใช้

แสดงความสัมพันธ์ภายในส่วนห้องอาหาร

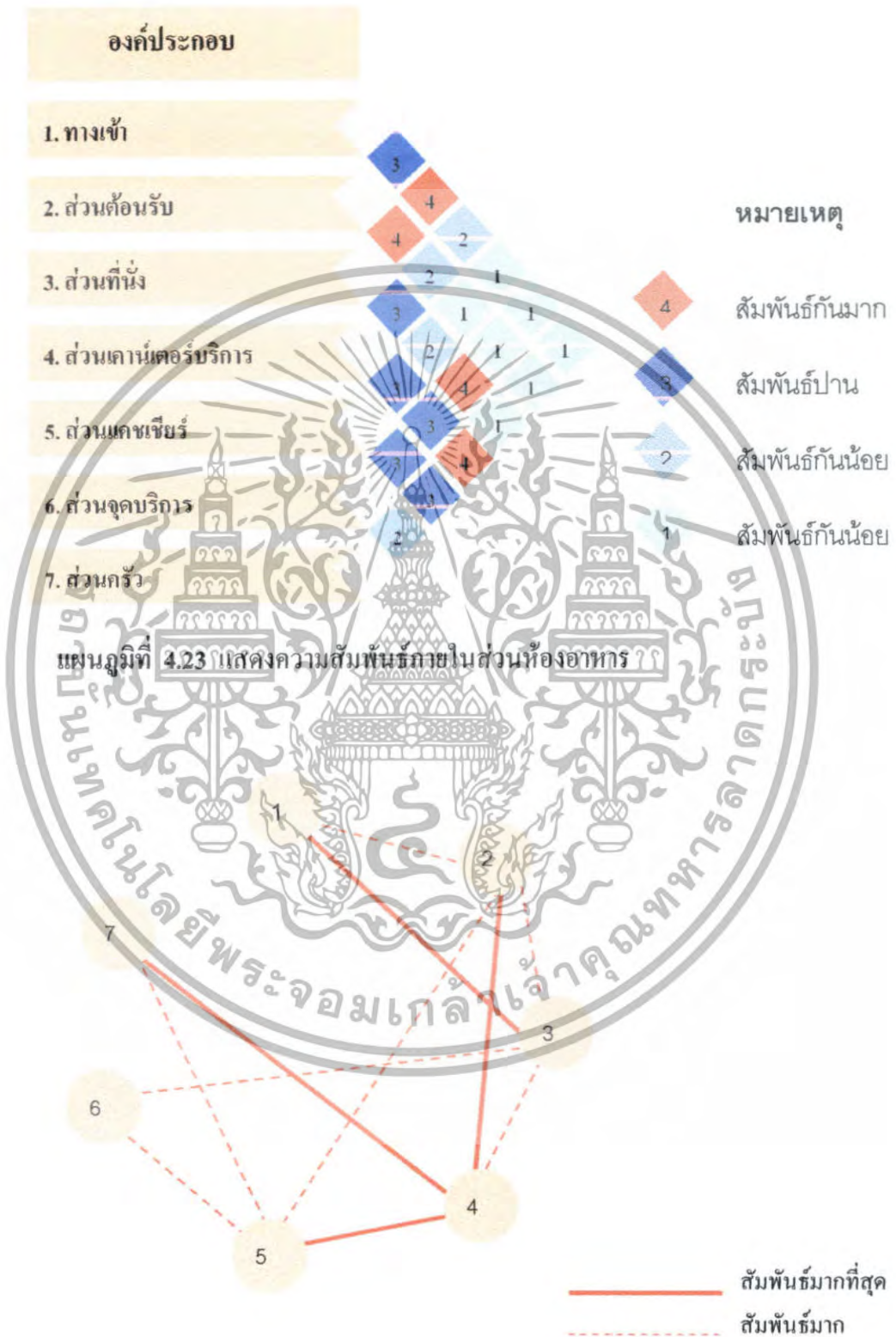

**แผนภูมิที่ 4.24** แสดงโครงข่ายค่าความสัมพันธ์ภายในส่วนห้องอาหาร

เอกสารนี้เป็นเอกสารที่สงวนไว้สำหรับการใช้งานเพื่อการศึกษาเท่านั้น ไม่นำไปเผยแพร่ไปใช้ประโยชน์ด้านการค้า ไม่ว่าจะกรณีใดๆทั้งสิ้น อีกทั้งห้ามมิให้ดัดแปลงเนื้อหา และต้องอ้างอิงถึงเจ้าของเอกสารทุกครั้งที่มีการนำไปใช้

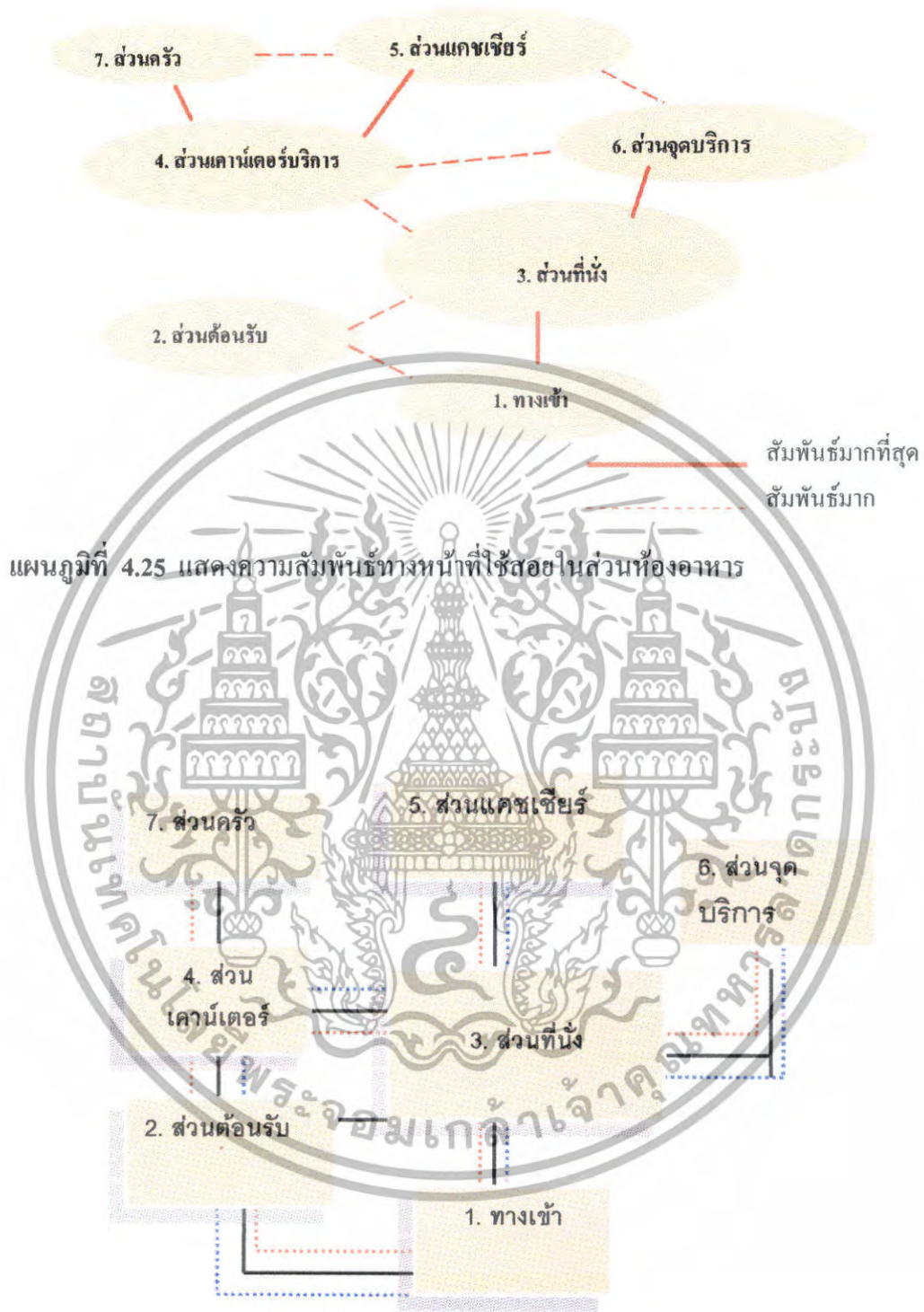

แผนภูมิที่ 4.26 แสดงความสัมพันธ์ทางหน้าที่ใช้สอยและทางสัญจรส่วนห้องอาหาร

- ความสัมพันธ์
- ..... ผู้ให้บริการ
- ..... ผู้รับบริการ

เอกสารนี้เป็นเอกสารที่สงวนไว้สำหรับการใช้งานเพื่อการศึกษาเท่านั้น ไม่อนุญาตให้นำไปใช้ประโยชน์ด้านการค้า ไม่ว่าจะกรณีใดๆทั้งสิ้น อีกทั้งห้ามมิให้ดัดแปลงเนื้อหา และต้องอ้างอิงถึงเจ้าของเอกสารทุกครั้งที่มีการนำไปใช้

แสดงความสัมพันธ์ภายในส่วนจัดเลี้ยง

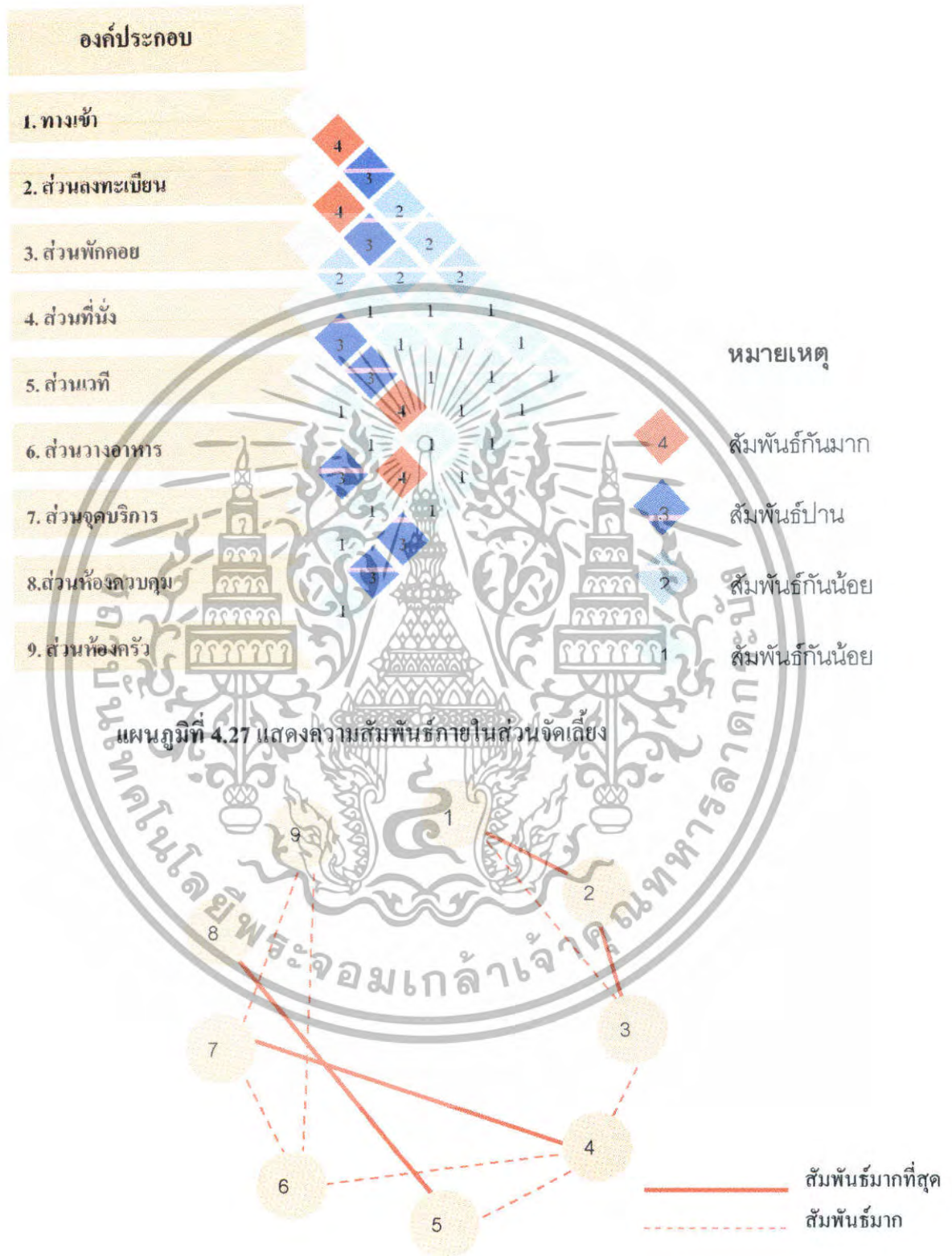

แผนภูมิที่ 4.28 แสดงโครงข่ายค่าความสัมพันธ์ภายในส่วนจัดเลี้ยง

เอกสารนี้เป็นเอกสารที่สวอนไว้สำหรับการใช้งานเพื่อการศึกษาเท่านั้น ไม่อนุญาตให้นำไปใช้ประโยชน์ด้านการค้า ไม่ว่าจะกรณีใดๆทั้งสิ้น อีกทั้งห้ามมิให้ตัดแปลงเนื้อหา และต้องอ้างอิงถึงเจ้าของเอกสารทุกครั้งที่มีการนำไปใช้

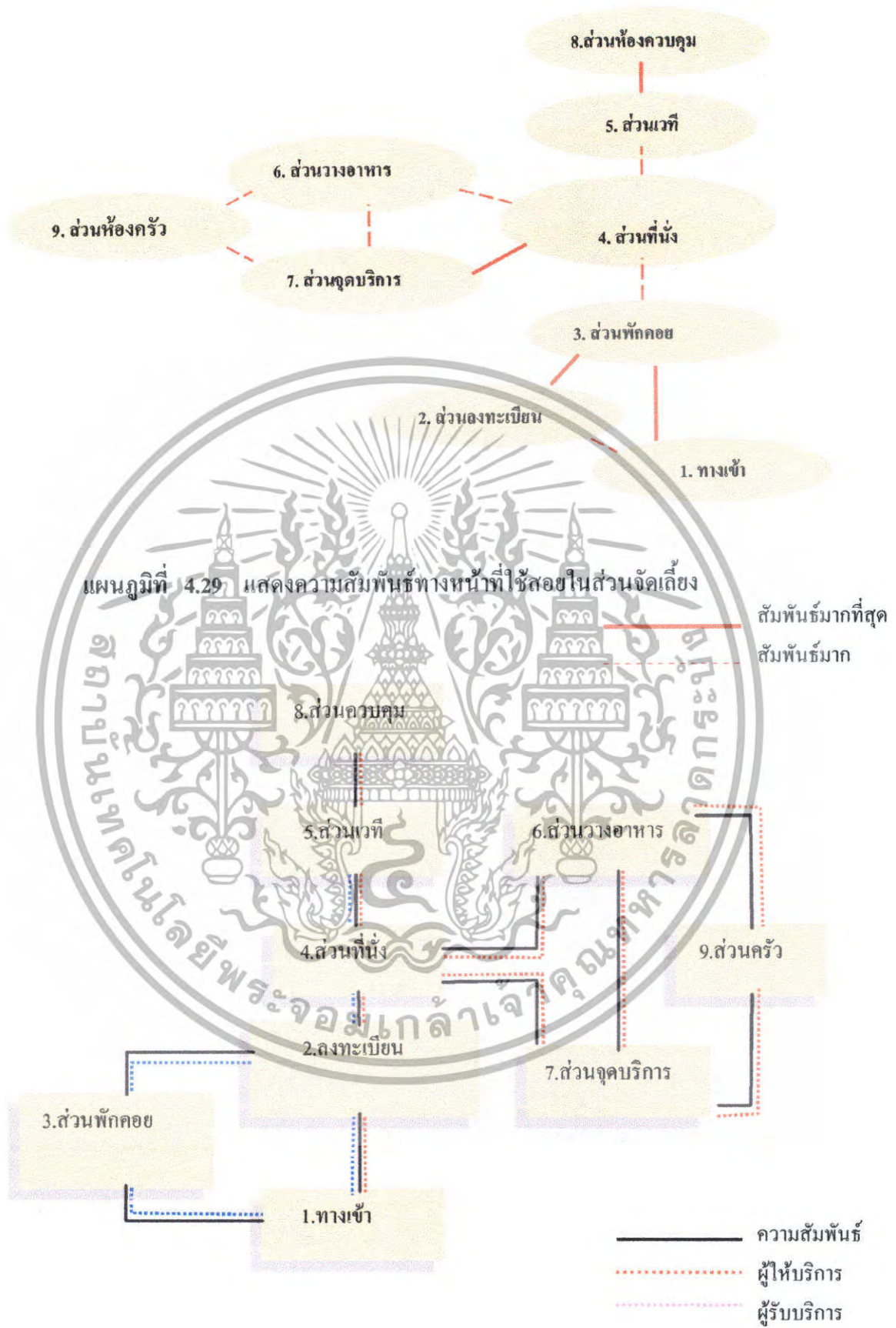

**แผนภูมิที่ 4.30 แสดงความสัมพันธ์ทางหน้าที่ใช้สอยและทางสัญจรส่วนจัดเลี้ยง**  
 เอกสารนี้เป็นเอกสารที่สงวนไว้สำหรับการใช้งานเพื่อการศึกษาเท่านั้น ไม่นำไปเผยแพร่โดยไม่ได้รับอนุญาต  
 ไม่ว่าจะกรณีใดๆทั้งสิ้น อีกทั้งห้ามมิให้ตัดแปลงเนื้อหา และต้องอ้างอิงถึงเจ้าของเอกสารทุกครั้งที่มีการนำไปใช้

แสดงการวิเคราะห์ความสัมพันธ์ของสปา(Spa)

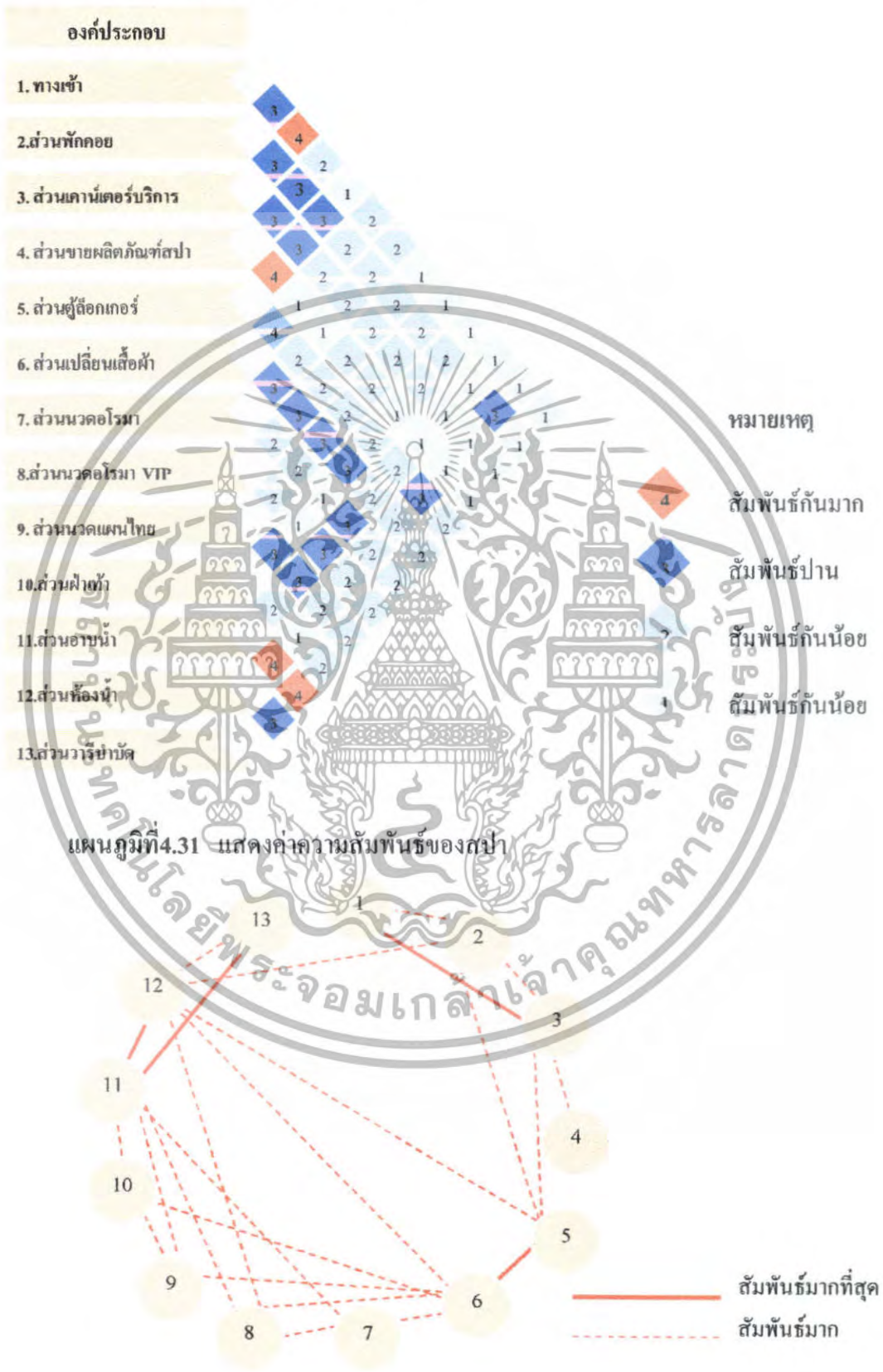

เอกสารนี้เป็นเอกสารที่สงวนลิขสิทธิ์โดย บริษัท อีทีเอส จำกัด การนำเอกสารนี้ไปใช้ประโยชน์ด้านการค้าไม่ว่ากรณีใดๆทั้งสิ้น อีกทั้งห้ามมิให้ดัดแปลงเนื้อหา และต้องอ้างอิงถึงเจ้าของเอกสารทุกครั้งที่มีการนำไปใช้

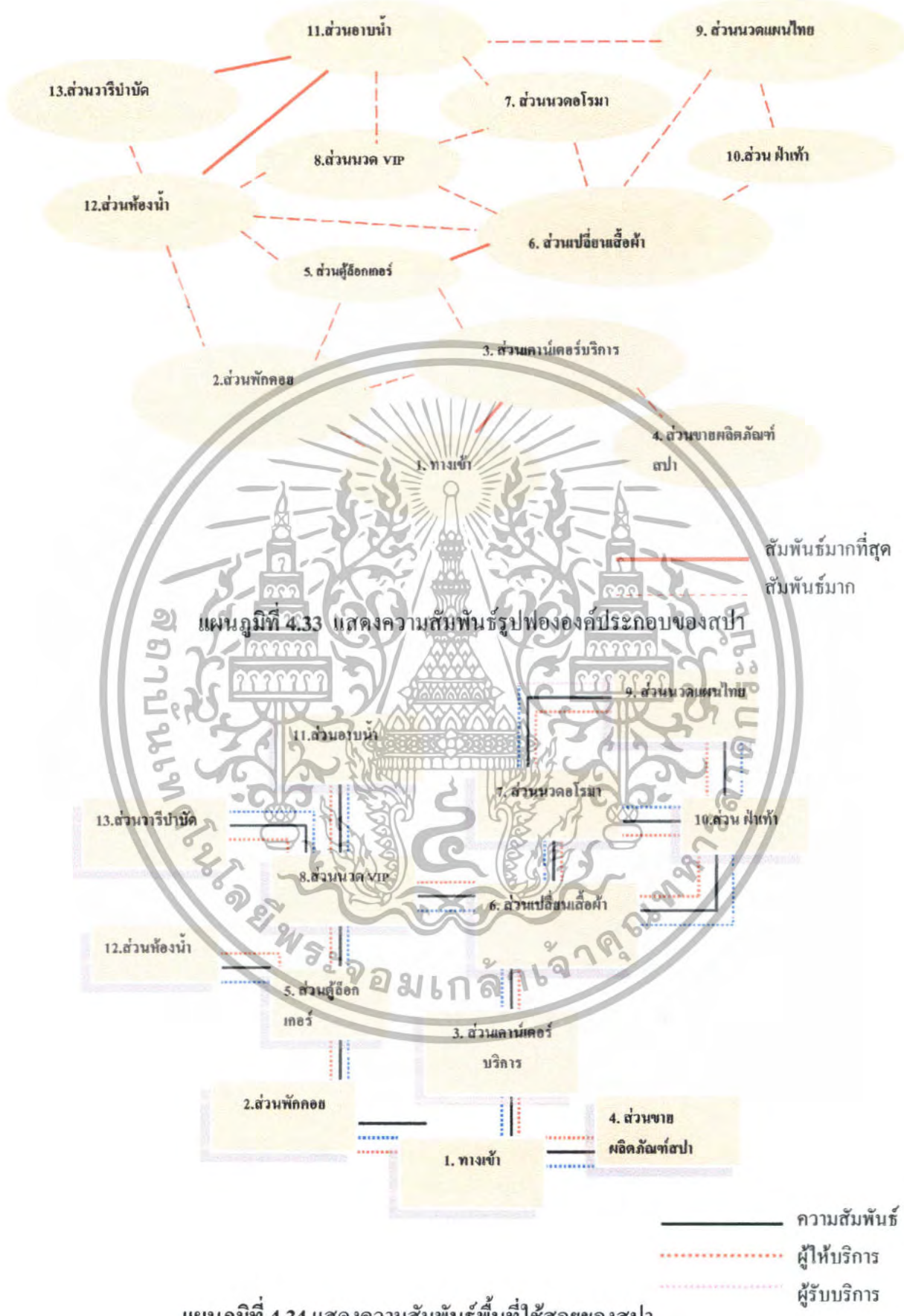

แผนภูมิที่ 4.33 แสดงความสัมพันธ์รูปฟององค์ประกอบของสถาปัตยกรรม

แผนภูมิที่ 4.34 แสดงความสัมพันธ์พื้นที่ใช้สอยของสถาปัตยกรรม

เอกสารนี้เป็นเอกสารที่สงวนไว้สำหรับการใช้งานเพื่อการศึกษาเท่านั้น ไม่อนุญาตให้นำไปใช้ประโยชน์ด้านการค้า ไม่ว่าจะกรณีใดๆทั้งสิ้น อีกทั้งห้ามมิให้ดัดแปลงเนื้อหา และต้องอ้างอิงถึงเจ้าของเอกสารทุกครั้งที่มีการนำไปใช้

แสดงการวิเคราะห์ความสัมพันธ์ของห้องนวดแผนไทย



แผนภูมิที่ 4.36 แสดงโครงตาข่ายค่าความสัมพันธ์ของห้องนวดแผนไทย

เอกสารนี้เป็นเอกสารที่สงวนลิขสิทธิ์ไว้เพื่อใช้ในการศึกษาเท่านั้น ไม่อนุญาตให้นำไปใช้ประโยชน์ด้านการค้า ไม่ว่าจะกรณีใดๆทั้งสิ้น อีกทั้งห้ามมิให้ดัดแปลงเนื้อหา และต้องอ้างอิงถึงเจ้าของเอกสารทุกครั้งที่มีการนำไปใช้

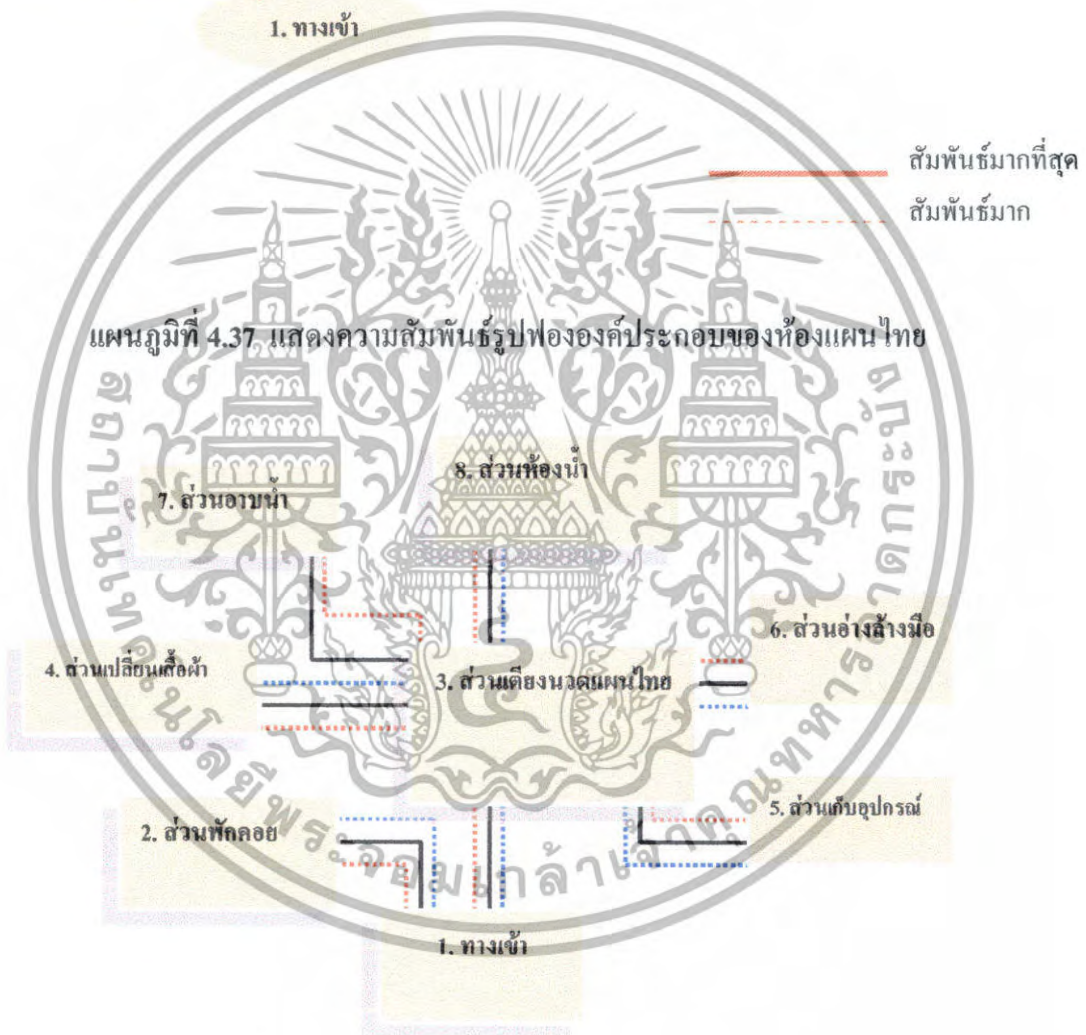
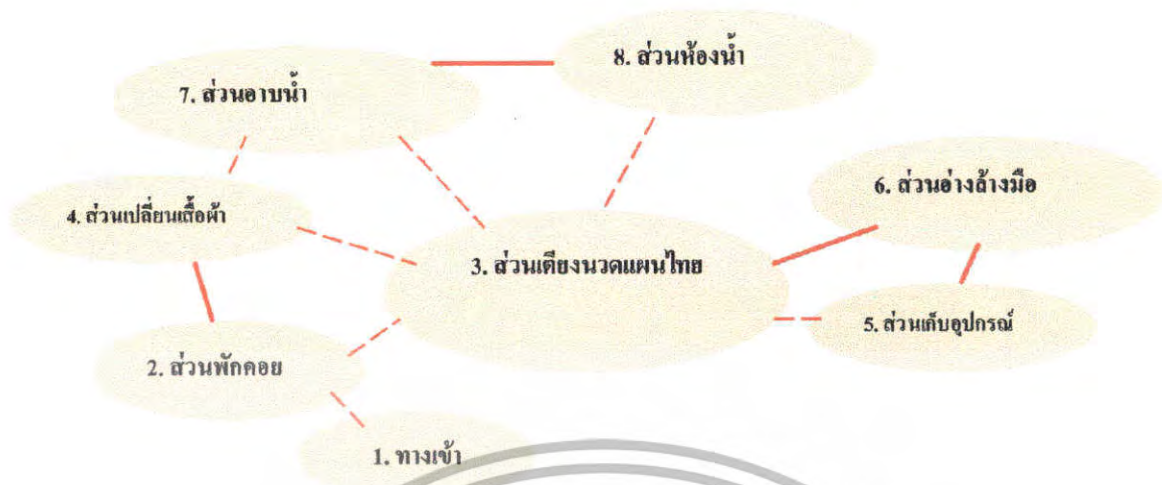

**แผนภูมิที่ 4.38 แสดงความสัมพันธ์พื้นที่ใช้สอยของห้องนวดแผนไทย**

ความสัมพันธ์  
 ผู้ให้บริการ  
 ผู้รับบริการ

เอกสารนี้เป็นเอกสารที่สงวนไว้สำหรับการใช้งานเพื่อการศึกษาเท่านั้น ไม่อนุญาตให้นำไปใช้ประโยชน์ด้านการค้า ไม่ว่าจะกรณีใดๆทั้งสิ้น อีกทั้งห้ามมิให้ดัดแปลงเนื้อหา และต้องอ้างอิงถึงเจ้าของเอกสารทุกครั้งที่มีการนำไปใช้

แสดงการวิเคราะห์ความสัมพันธ์ของห้องนวดV.I.P.

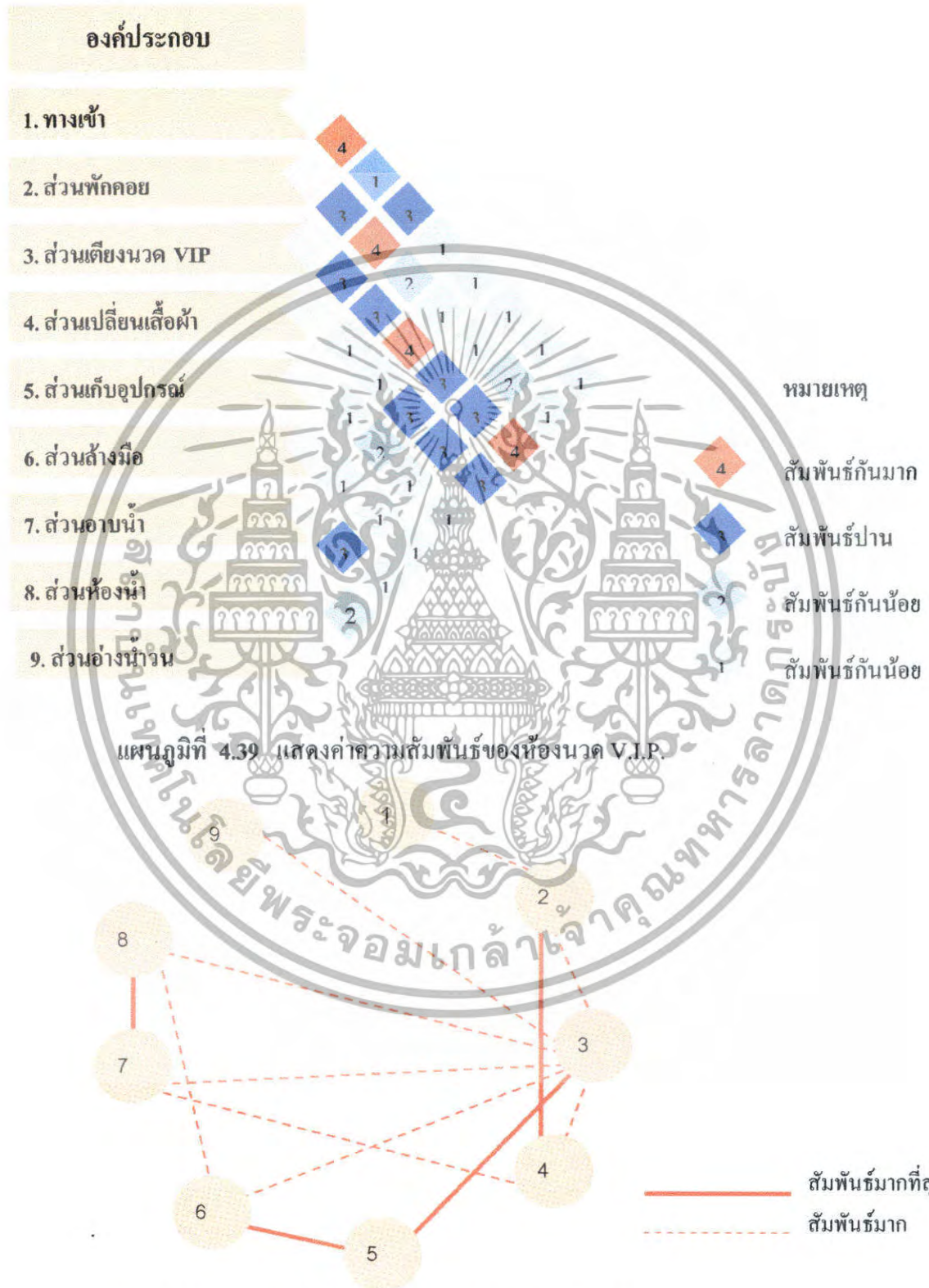

เอกสารนี้เป็นเอกสารที่สงวนไว้สำหรับการใช้งานเพื่อการศึกษาเท่านั้น ไม่อนุญาตให้นำไปใช้ประโยชน์ด้านการค้า ไม่ว่าจะกรณีใดๆทั้งสิ้น อีกทั้งห้ามมิให้ดัดแปลงเนื้อหา และต้องอ้างอิงถึงเจ้าของเอกสารทุกครั้งที่มีการนำไปใช้



สัมพันธัมมากที่สุด  
สัมพันธัมมาก

แผนภูมิที่ 4.41 แสดงความสัมพันธ์รูปฟององค์ประกอบของห้องนวด V.I.P.

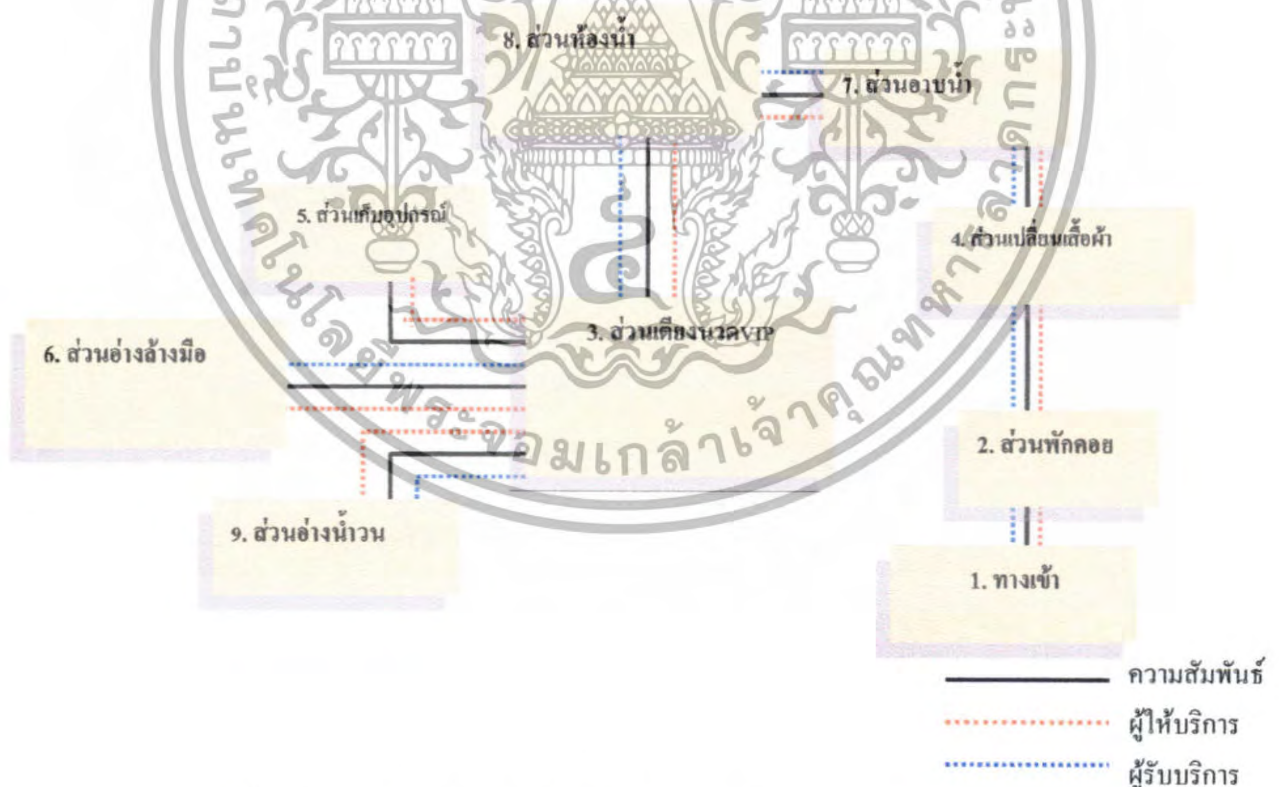

แผนภูมิที่ 4.42 แสดงความสัมพันธ์พื้นที่ใช้สอยของห้องนวด V.I.P.

เอกสารนี้เป็นเอกสารที่สงวนไว้สำหรับการใช้งานเพื่อการศึกษาเท่านั้น ไม่อนุญาตให้นำไปใช้ประโยชน์ด้านการค้า ไม่ว่าจะกรณีใดๆทั้งสิ้น อีกทั้งห้ามมิให้ดัดแปลงเนื้อหา และต้องอ้างอิงถึงเจ้าของเอกสารทุกครั้งที่มีการนำไปใช้

แสดงความสัมพันธ์ภายในส่วนห้องพักSTANDARDROOM

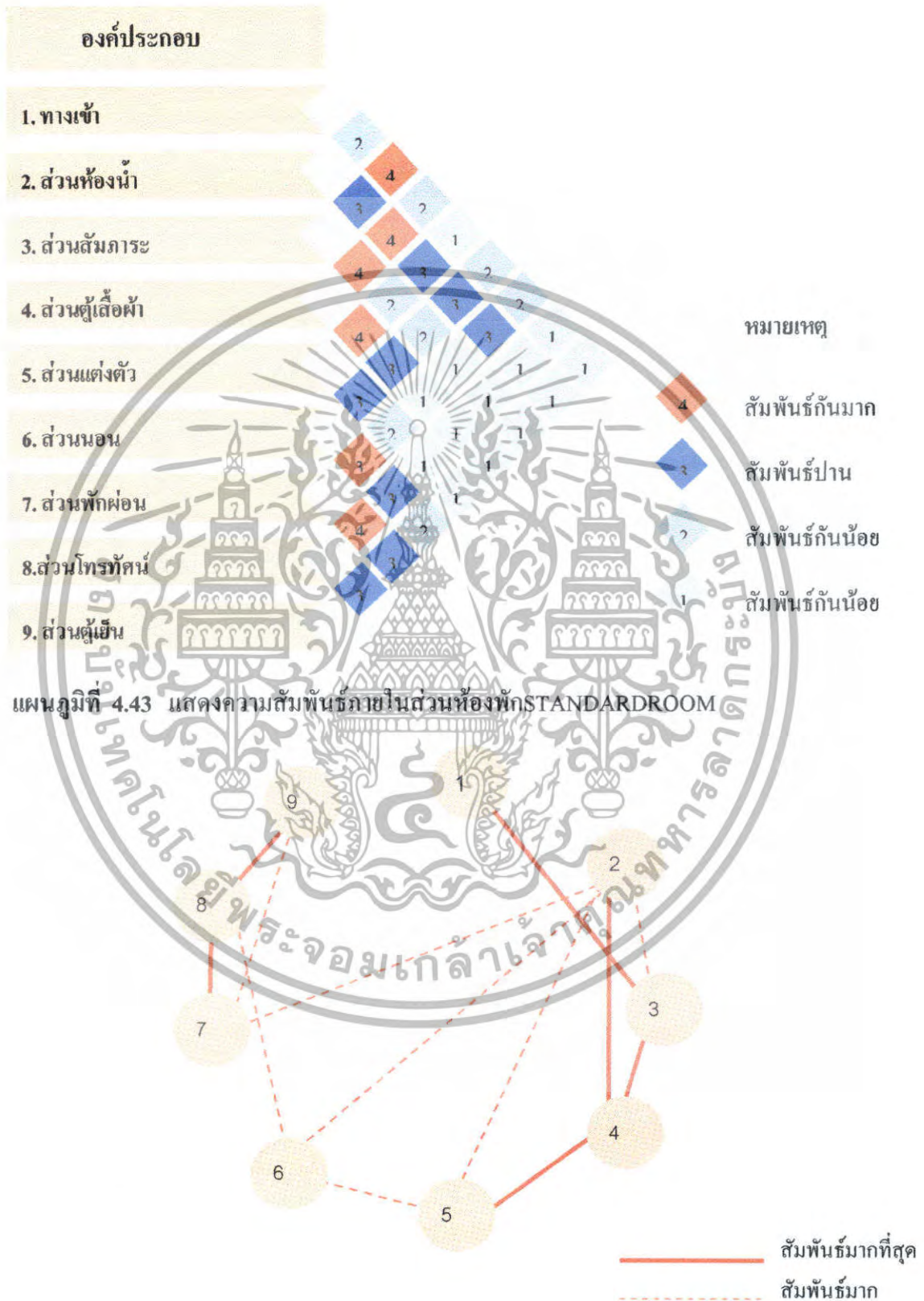

**แผนภูมิที่ 4.44 แสดงโครงข่ายค่าความสัมพันธ์ภายในส่วนห้องพัก STANDARD ROOM**  
เอกสารนี้เป็นเอกสารที่สงวนไว้สำหรับการใช้งานเพื่อการศึกษาเท่านั้น ไม่อนุญาตให้นำไปใช้ประโยชน์ด้านการค้า ไม่ว่าจะกรณีใดๆทั้งสิ้น อีกทั้งห้ามมิให้ดัดแปลงเนื้อหา และต้องอ้างอิงถึงเจ้าของเอกสารทุกครั้งที่มีการนำไปใช้

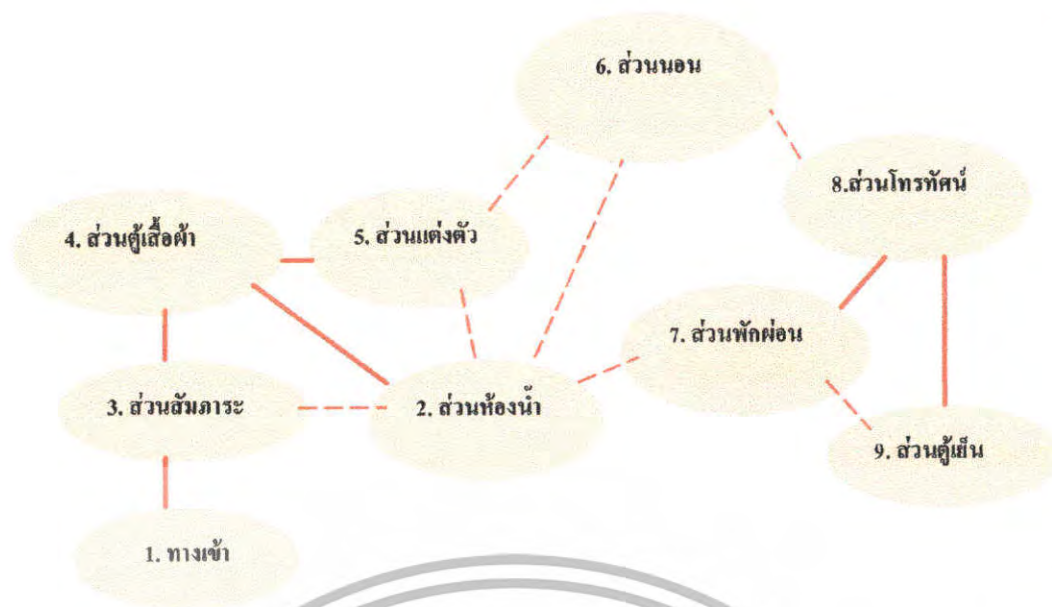

แผนภูมิที่ 4.45 แสดงความสัมพันธ์ทางหน้าที่ใช้สอยในส่วนห้องพัก STANDARD ROOM

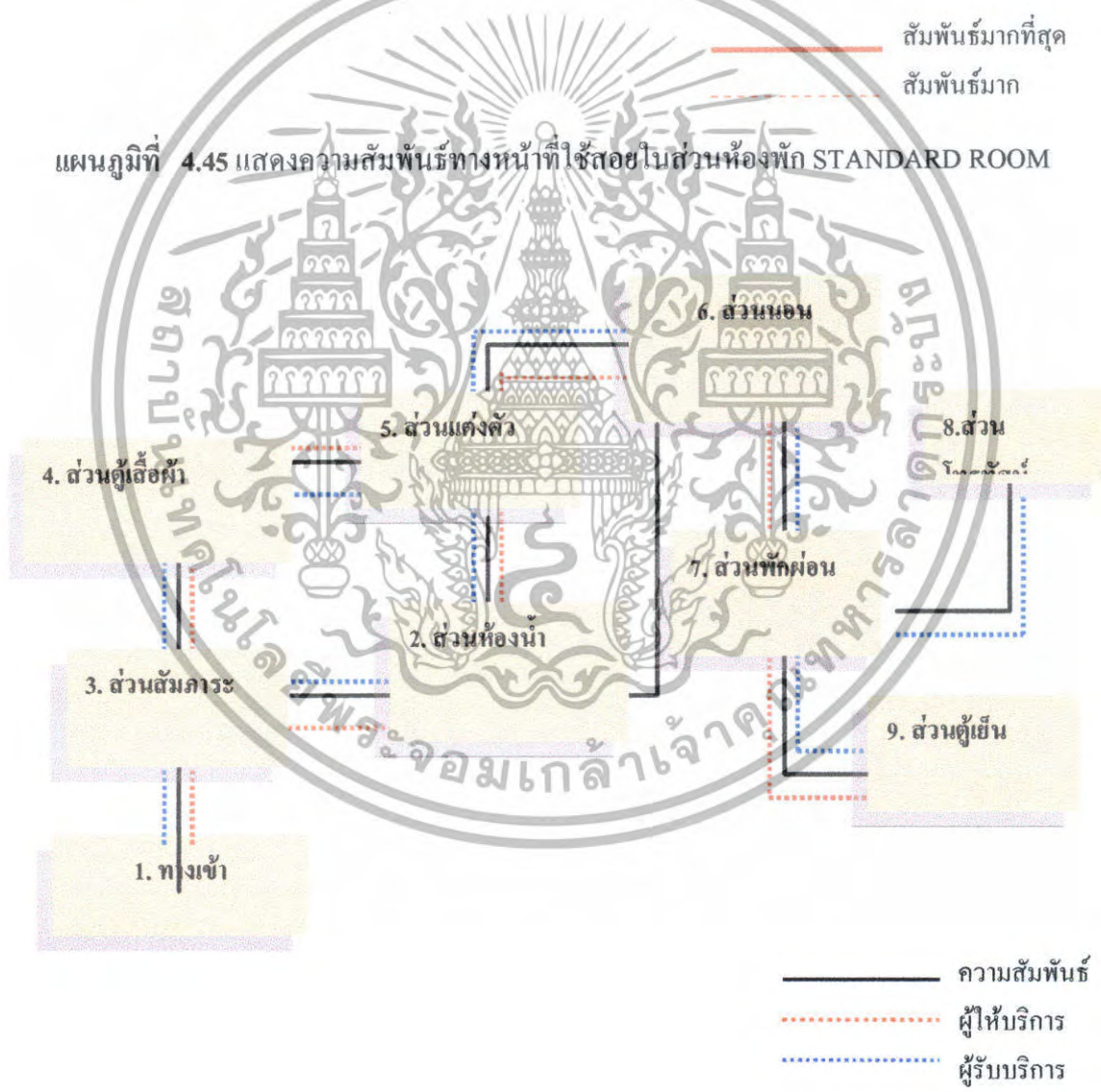

แผนภูมิที่ 4.46 แสดงความสัมพันธ์ทางหน้าที่ใช้สอยและทางสัญจรส่วนห้องพัก STANDARD ROOM

เอกสารนี้เป็นเอกสารที่สงวนไว้สำหรับการใช้งานเพื่อการศึกษาเท่านั้น ไม่อนุญาตให้นำไปใช้ประโยชน์ด้านการค้า ไม่ว่าจะกรณีใดๆทั้งสิ้น อีกทั้งห้ามมิให้ตัดแปลงเนื้อหา และต้องอ้างอิงถึงเจ้าของเอกสารทุกครั้งที่มีการนำไปใช้

แสดงการวิเคราะห์ความสัมพันธ์ของห้องพัก JUNIOR SUITE ROOM

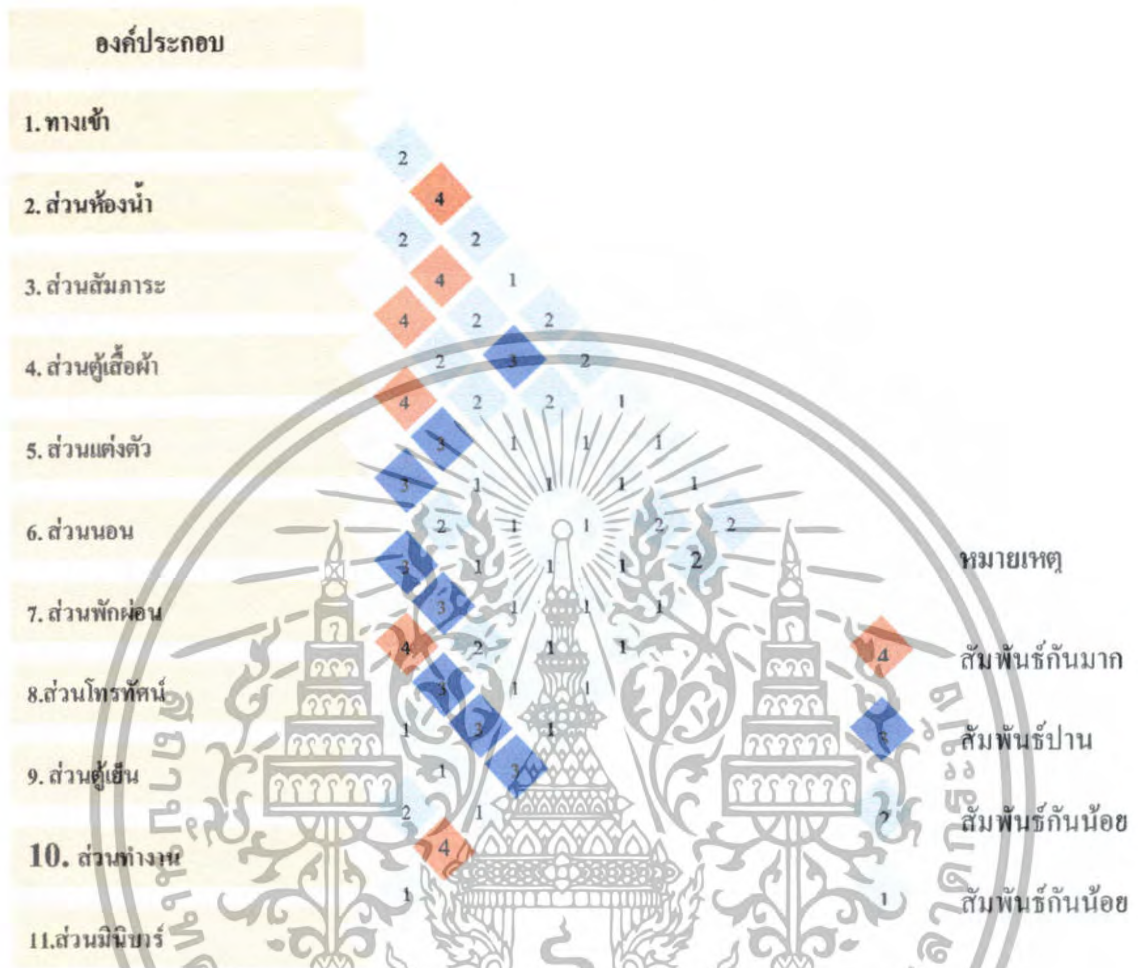

แผนภูมิที่ 4.47 แสดงค่าความสัมพันธ์ของห้องพัก JUNIOR SUITE ROOM

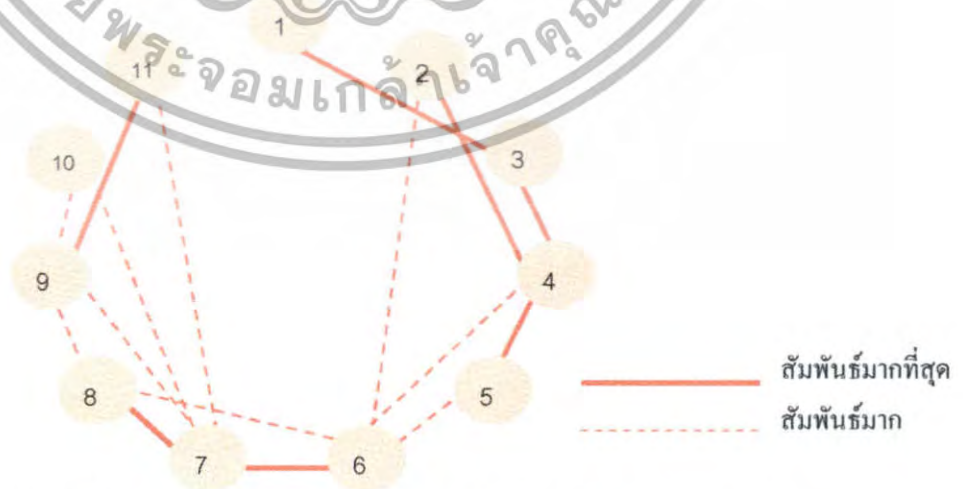

แผนภูมิที่ 4.48 แสดงโครงตาข่ายค่าความสัมพันธ์ของห้องพัก JUNIOR SUITE ROOM

เอกสารนี้เป็นเอกสารที่สงวนไว้สำหรับการใช้งานเพื่อการศึกษาเท่านั้น ไม่อนุญาตให้นำไปใช้ประโยชน์ด้านการค้า ไม่ว่าจะกรณีใดๆทั้งสิ้น อีกทั้งห้ามมิให้ดัดแปลงเนื้อหา และต้องอ้างอิงถึงเจ้าของเอกสารทุกครั้งที่มีการนำไปใช้

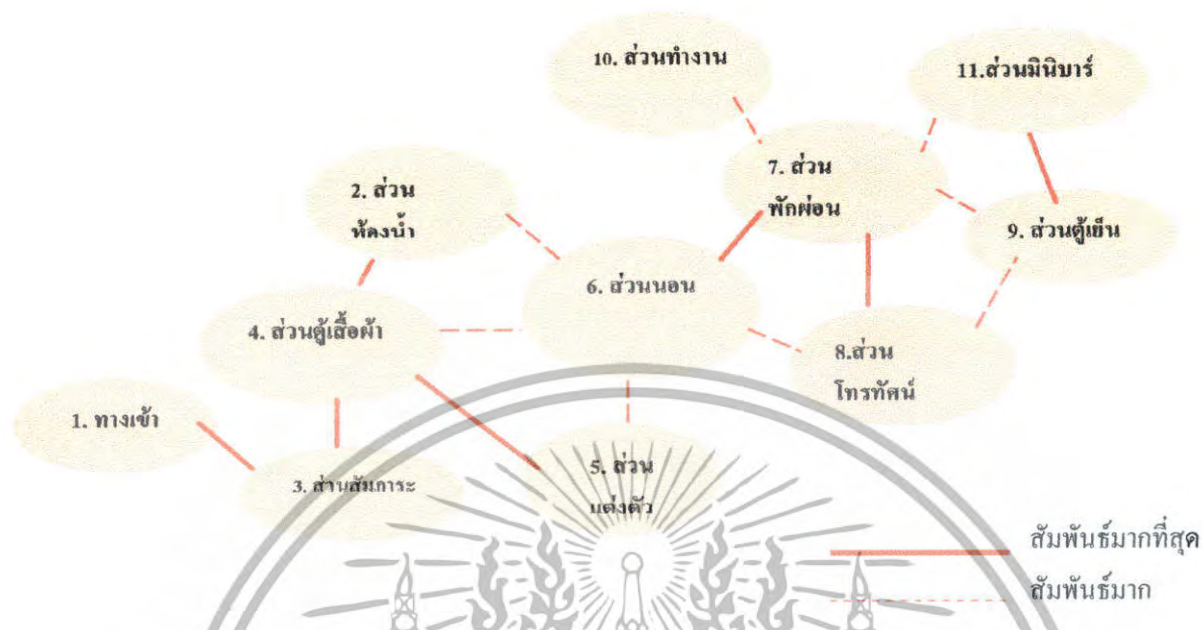

แผนภูมิที่ 4.49 แสดงความสัมพันธ์รูปฟององค์ประกอบของห้องพัก JUNIOR SUITE ROOM

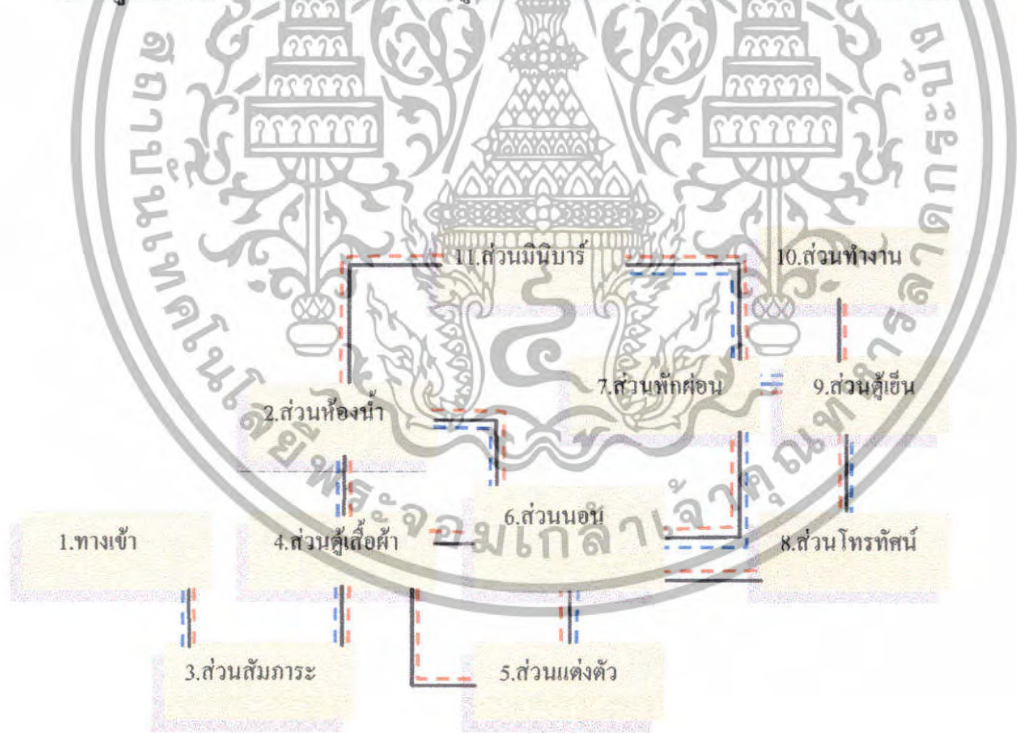

แผนภูมิที่ 4.50 แสดงความสัมพันธ์ทางหน้าที่ใช้สอยและทางสัญจรส่วนห้องพัก

JUNIOR SUITE ROOM

เอกสารนี้เป็นเอกสารที่สงวนไว้สำหรับการใช้งานเพื่อการศึกษาเท่านั้น ไม่อนุญาตให้นำไปใช้ประโยชน์ด้านการค้าไม่ว่ากรณีใดๆทั้งสิ้น อีกทั้งห้ามมิให้ดัดแปลงเนื้อหา และต้องอ้างอิงถึงเจ้าของเอกสารทุกครั้งที่มีการนำไปใช้

แสดงการวิเคราะห์ความสัมพันธ์ของห้องพัก CONNER SUITE ROOM

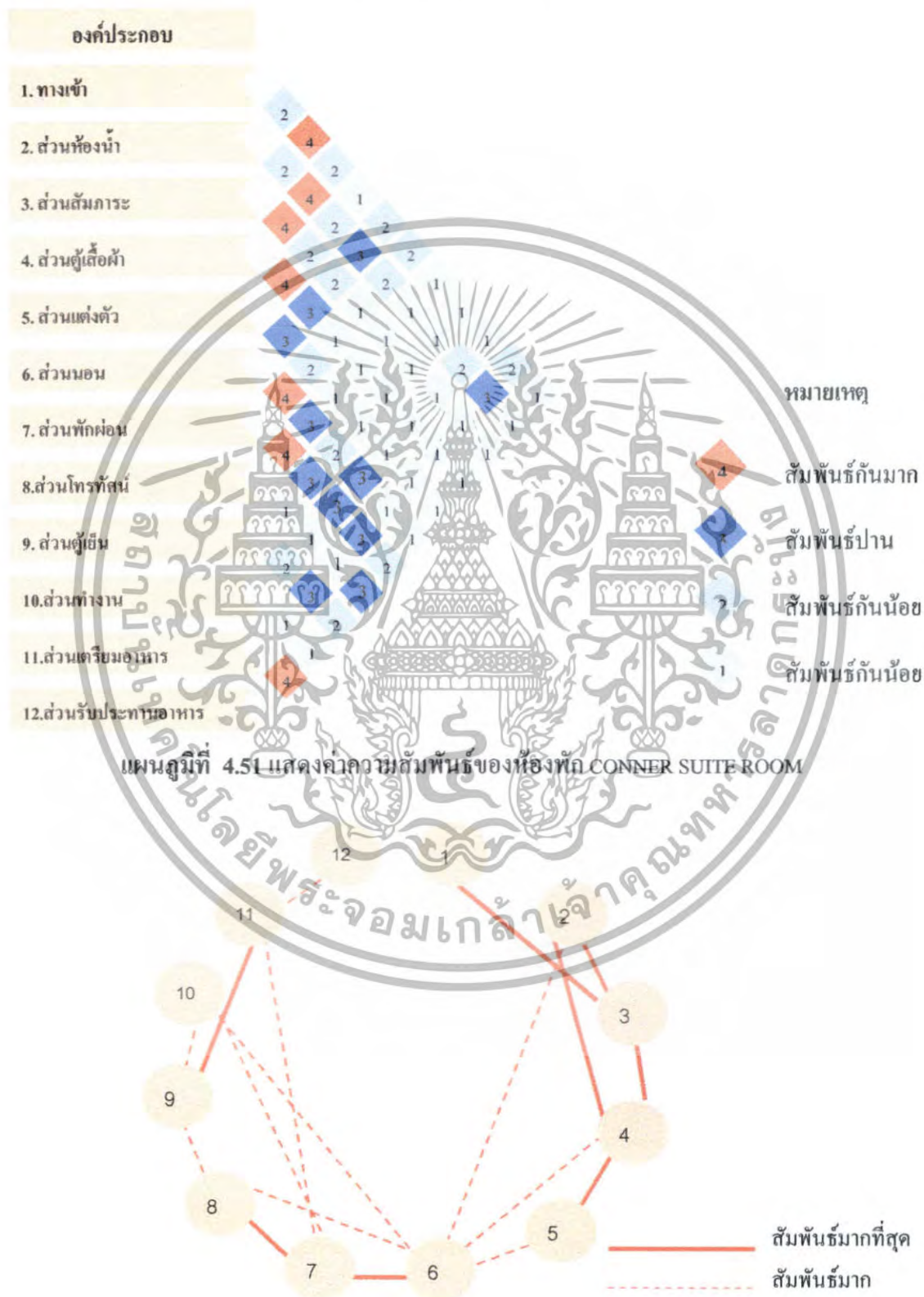

เอกสารนี้เป็นเอกสารที่สงวนลิขสิทธิ์สำหรับการใช้งานเพื่อการศึกษาเท่านั้น เมื่อผู้เผยแพร่เห็นาเบะประโยชน์ด้านการค้าไม่ว่ากรณีใดๆทั้งสิ้น อีกทั้งห้ามมิให้ดัดแปลงเนื้อหา และต้องอ้างอิงถึงเจ้าของเอกสารทุกครั้งที่มีการนำไปใช้

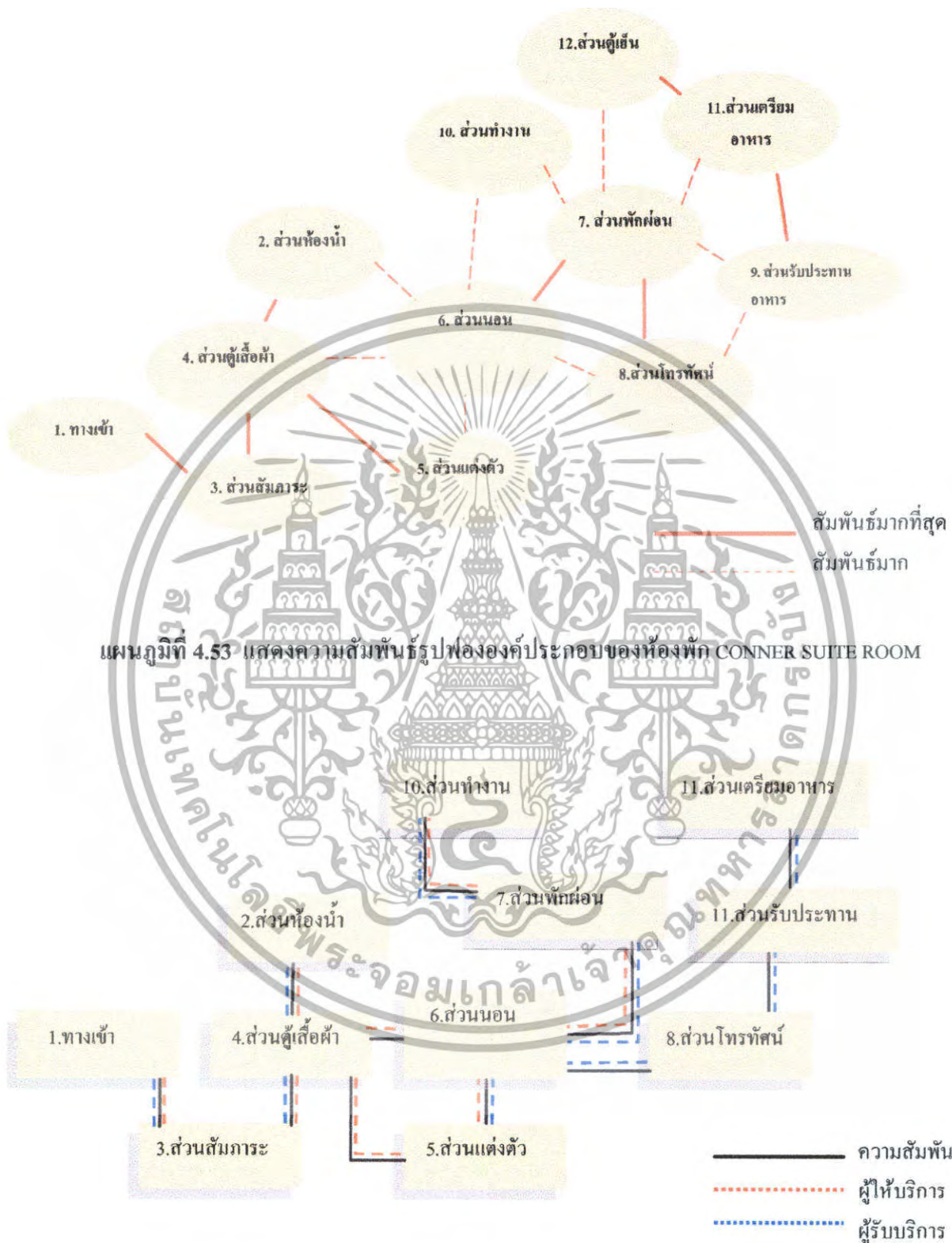

แผนภูมิที่ 4.53 แสดงความสัมพันธ์รูปฟององค์ประกอบของห้องพัก CONNER SUITE ROOM

แผนภูมิที่ 4.54 แสดงความสัมพันธ์ทางหน้าที่ใช้สอยและทางสัญจรส่วนห้องพัก CONNER SUITE ROOM

เอกสารนี้เป็นเอกสารที่สงวนไว้สำหรับการใช้งานเพื่อการศึกษาเท่านั้น ไม่อนุญาตให้นำไปใช้ประโยชน์ด้านการค้า ไม่ว่าจะกรณีใดๆทั้งสิ้น อีกทั้งห้ามมิให้ดัดแปลงเนื้อหา และต้องอ้างอิงถึงเจ้าของเอกสารทุกครั้งที่มีการนำไปใช้

แสดงการวิเคราะห์ความสัมพันธ์ของห้องพัก ROYAL SUITE ROOM

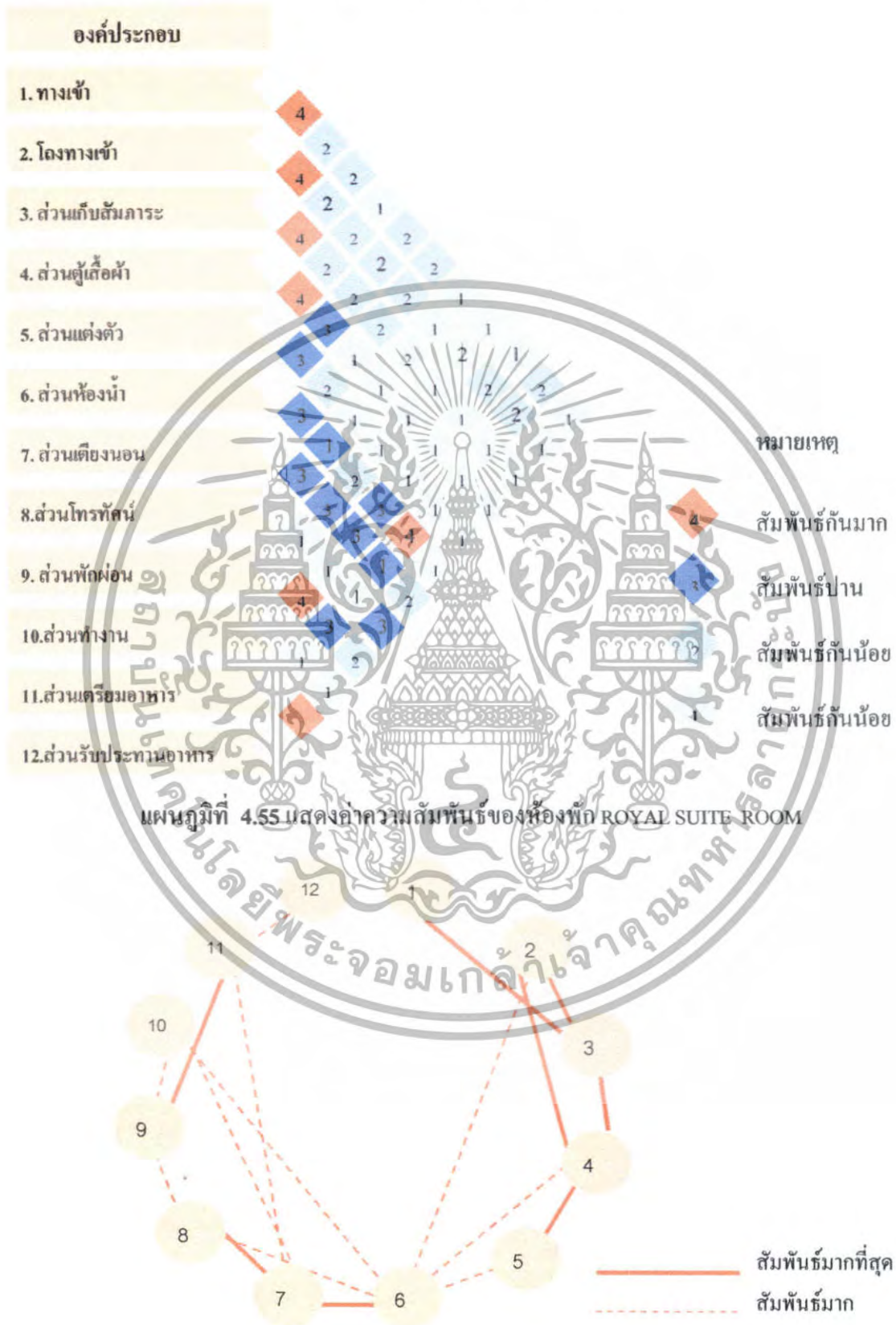

เอกสารนี้เป็นเอกสารที่สงวนไว้สำหรับการใช้งานเพื่อการศึกษาเท่านั้น เมื่อผู้เผยแพร่เห็นว่าไปใช้ประโยชน์ด้านการค้าไม่ว่ากรณีใดๆทั้งสิ้น อีกทั้งห้ามมิให้ดัดแปลงเนื้อหา และต้องอ้างอิงถึงเจ้าของเอกสารทุกครั้งที่มีการนำไปใช้

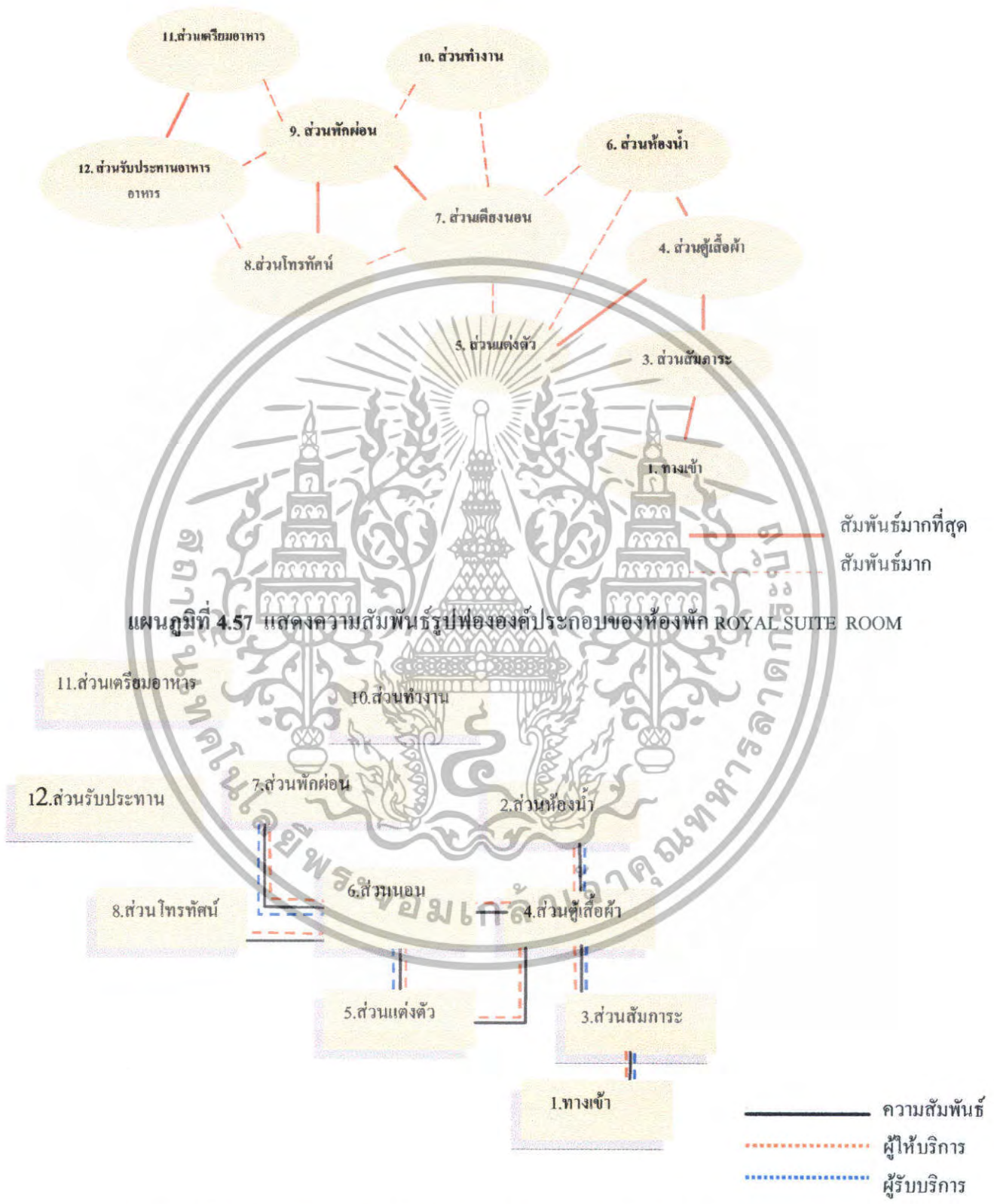

แผนภูมิที่ 4.57 แสดงความสัมพันธ์รูปห้ององค์ประกอบของห้องพัก ROYAL SUITE ROOM

แผนภูมิที่ 4.58 แสดงความสัมพันธ์ทางหน้าที่ใช้สอยและทางสัญจรส่วนห้องพัก

ROYAL SUITE ROOM

เอกสารนี้เป็นเอกสารที่สงวนไว้สำหรับการใช้งานเพื่อการศึกษาเท่านั้น ไม่อนุญาตให้นำไปใช้ประโยชน์ด้านการค้า ไม่ว่าจะกรณีใดๆทั้งสิ้น อีกทั้งห้ามมิให้ดัดแปลงเนื้อหา และต้องอ้างอิงถึงเจ้าของเอกสารทุกครั้งที่มีการนำไปใช้

#### 4.5 การวิเคราะห์ข้อมูลเกี่ยวกับการจัดพื้นที่ใช้สอยภายในโครงการ

การวิเคราะห์การจัดแบ่งเนื้อที่ใช้สอยเป็นการคิดพื้นที่องค์ประกอบใช้สอยต่างๆ รวมทั้งพื้นที่ทางสัญจรและศึกษาพฤติกรรมของผู้ใช้พื้นที่ ว่ามีความต้องการใช้สอยเพียงพอกับพื้นที่จริงหรือไม่ เพื่อเป็นการปรับพื้นที่ในแต่ละส่วนของโครงการให้เหมาะสมกับความต้องการพื้นที่ใช้สอย โดยอาจมีการเพิ่มหรือลดพื้นที่ในแต่ละส่วนจากพื้นที่จริงแต่ยังคงองค์ประกอบใช้สอยทั้งหมดไว้ โดยวิเคราะห์พื้นที่ส่วนต่างๆดังนี้

1. โถงทางเข้า Entrance Hall
2. โถงต้อนรับ Lobby Hall
3. ถือบบีเลาจน์ Lobby lounge
4. ห้องอาหาร Restaurant
5. ห้องจัดเลี้ยง Banquet room
6. อาคารบริการเพื่อสุขภาพ Spa
  - 6.1 โถงต้อนรับ Lobby Hall
  - 6.2 ห้องนวด Massage room
  - 6.3 ห้องนวด VIP Massage room
  - 6.4 นวดแผนไทย Thai massage room
7. ห้องพัก Guest Room

ในส่วนทั้งหมดจะทำการศึกษาและค้นคว้าตามสภาพแวดล้อมที่เป็นจริงภายในโครงการ เพื่อนำไปสู่การวิเคราะห์พื้นที่ในส่วนต่างๆ การจัดแบ่งเนื้อที่ใช้สอยของส่วนต่างๆ สามารถแบ่งออกได้ดังนี้

##### 4.5.1 โถงถือบบี (LOBBY HALL)

ลักษณะโดยทั่วไป

โถงต้อนรับเป็นศูนย์กลางของโครงการที่จะเข้าไปยังส่วนอื่นๆ และเป็นจุดแรกที่แขกผู้มาพักจะได้สัมผัสก่อน ส่วนถือบบีควรอยู่ในตำแหน่งที่สัมพันธ์กับทางเข้าหลัก และเนื้อที่ควรมีขนาดใหญ่พอสมควร มีเคาน์เตอร์ต้อนรับ มีบริเวณที่นั่งพักคอย และมีส่วนบริการอื่นๆ เช่น ห้องน้ำ โทรทัศน์ บริการกิจกรรมต่างๆ เป็นต้น

### บทวิเคราะห์พื้นที่

- ที่ตั้ง : ชั้นที่ 1 อาคาร A  
 เนื้อที่ : พื้นที่ 446.00 ตารางเมตร  
 เวลาทำการ : ตลอด 24 ชั่วโมง  
 ผู้ใช้พื้นที่ : แบ่งออกเป็น 2 กลุ่มคือ ผู้ให้บริการและผู้ใช้บริการ

#### 1. ผู้ให้บริการ

- 1.1 พนักงานต้อนรับ (RECEPTIONISTS)  
 1.2 พนักงานติดต่อสอบถาม (INFORMATION CLERK)  
 1.3 พนักงานบัญชี - เก็บเงิน (CASHIER)  
 1.4 พนักงานทะเบียน (REGISTRATOR)  
 1.5 พนักงานจองห้องพัก (RESERVATION CLERK)  
 1.6 พนักงานขนสัมภาระ (BELL BOY)

#### 2. ผู้ใช้บริการ

- 2.1 แขกผู้มาพักโรงแรม  
 2.2 ผู้มาติดต่อ  
 2.3 ผู้มาใช้บริการอื่น ๆ ในโรงแรม

#### พฤติกรรมโดยย่อ

##### 1. ผู้ใช้บริการห้องพักที่มาเป็นส่วนตัว

เข้ามาในส่วนโถงต้อนรับ (LOBBY HALL) โดยมีพนักงานต้อนรับ และให้วางกระเป๋า ติดต่อสอบถามพนักงานกล่าวต้อนรับ ให้คำแนะนำ ลงทะเบียนห้องพัก พนักงานลงทะเบียนให้แขก ตรวจสอบหลักฐาน มอบกุญแจ รับฝากของมีค่าในระหว่างที่ลงทะเบียนอาจจะนั่งพักคอย ระหว่างพักคอยอาจใช้บริการในส่วนโถง เช่น ห้องน้ำ ฯลฯ ไปยังห้องพัก

##### 2. ผู้ใช้บริการที่มาคิมนักท่องเที่ยว เข้ามาในส่วนล็อบบี้ โดยมีพนักงานต้อนรับ

และให้วางกระเป๋า แขกจะนั่งพักคอย (ในระหว่างที่พักคอยอาจใช้บริการ ในส่วนโถง เช่น ห้องน้ำ ฯลฯ ) ไกด์แยกไปติดต่อสอบถามส่วนใหญ่จะจองห้องพักไว้ล่วงหน้าแล้ว พนักงานจะตรวจสอบหลักฐานและลงทะเบียน มอบกุญแจห้องพัก ไกด์นำไปแจกจ่ายแก่แขก แขกฝากของมีค่าเสร็จแล้วไปยังห้องพัก

##### 3. ผู้ใช้บริการในส่วนอื่น ๆ หรือมาติดต่อกับแขกที่มาพัก เข้ามาใน ส่วนล็อบบี้

โดยพนักงานต้อนรับ ติดต่อสอบถาม พนักงาน แนะนำ อาจจะไปใช้บริการในส่วนอื่น ๆ เลย หรือนั่ง พักคอย ในระหว่างที่นั่ง พักคอย อาจใช้ บริการในส่วนโถงพักคอย เช่น ห้องน้ำ หรือ

เอกสารนี้เป็นเอกสารที่สงวนไว้สำหรับการใช้งานเพื่อการศึกษาเท่านั้น ไม่อนุญาตให้นำไปใช้ประโยชน์ด้านการค้า ไม่ว่าจะกรณีใดๆทั้งสิ้น อีกทั้งห้ามมิให้ดัดแปลงเนื้อหา และต้องอ้างอิงถึงเจ้าของเอกสารทุกครั้งที่มีการนำไปใช้



ๆๆ ถ้ามาติดต่อกับแขกที่มาพักก็จะโทรศัพท์ติดต่อแล้วนัดพบกันในส่วนต่างๆ ของโรงแรม  
เมื่อเสร็จธุระก็จะออกจากโรงแรม

ตารางที่ 4.9 แสดงการวิเคราะห์ความต้องการพื้นที่ส่วนโถงต้อนรับชั้นที่ 3 (Lobby Hall)

องค์ประกอบ	พื้นที่จากองค์ประกอบ	พื้นที่/หน่วย (ตร.ม)
<b>1. เคาน์เตอร์ (FRONT DESK)</b> ประกอบด้วย <b>1.1 พื้นที่แคชเชียร์</b> - คอมพิวเตอร์ - โทรศัพท์ - บริเวณเขียนหนังสือ - เก้าอี้ - เครื่องรับบัตรเครดิต - ที่เก็บเงิน - เครื่องปริ้นเตอร์ <b>1.2 พื้นที่ส่วนลงทะเบียน</b> - บริเวณเขียนหนังสือ - โทรศัพท์ - คอมพิวเตอร์ - พวงกุญแจ - ที่เก็บเอกสาร - กุญแจ - บัตร <b>1.3 พื้นที่ส่วนต้อนรับ</b> - เคาน์เตอร์ต้อนรับ - กลองโถงต้อนรับ		25.60
<b>2. พื้นที่โต๊ะบริษัทพักร</b> - โต๊ะทำงาน 1 ตัว ขนาด 0.80 x 1.50 ม. - เก้าอี้ 3 ตัว ขนาด 0.45 x 0.45 ม.		4.20
<b>3. การจัดชุดที่นั่ง 2 ที่นั่ง</b> - เก้าอี้นั่งสบาย 2 ตัว ขนาด 0.75 x 0.75 ม. - โต๊ะข้าง 1 ตัว ขนาด 0.50 x 0.50 ม. เฉลี่ยต่อ 1 คนใช้พื้นที่ 1.32 ม.		2.64

เอกสารนี้เป็นเอกสารที่สงวนไว้สำหรับการใช้งานเพื่อการศึกษาเท่านั้น ไม่อนุญาตให้นำไปใช้ประโยชน์ด้านการค้า  
ไม่ว่ากรณีใดๆทั้งสิ้น อีกทั้งห้ามมิให้ตัดแปลงเนื้อหา และต้องอ้างอิงถึงเจ้าของเอกสารทุกครั้งที่มีการนำไปใช้

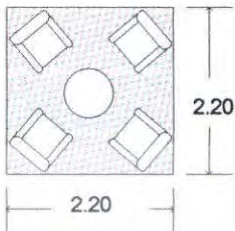
ตารางที่ 4.9 แสดงการวิเคราะห์ความต้องการพื้นที่ส่วนโถงต้อนรับชั้นที่ 3 (Lobby Hall)(ต่อ)

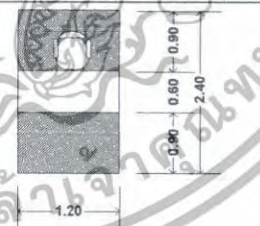
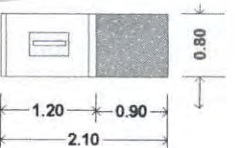
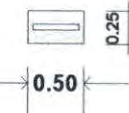
องค์ประกอบ	พื้นที่จากองค์ประกอบ	พื้นที่/หน่วย (ตร.ม)
<b>4.การจัดชุดที่นั่ง 4 ที่นั่ง</b> - เก้าอี้นั่งสบาย 4 ตัวขนาด 0.75 x 0.75 ม. - โต๊ะกลาง 1 ตัวขนาด 0.60 x 0.60 ม. เฉลี่ยต่อ 1 คน ใช้พื้นที่ 2.10		4.84
<b>5.การจัดชุดที่นั่ง 5 ที่นั่ง</b> - โซฟาขนาด 3 ที่นั่งขนาด 0.80 x 0.80 ม. - โต๊ะข้าง 2 ตัว ขนาด 0.50 x 0.50 - โต๊ะกลาง 2 ตัวขนาด 0.60 x 0.90 - เก้าอี้นั่งสบาย 2 ตัวขนาด 0.75 x 0.75 ม. เฉลี่ยต่อ 1 คน ใช้พื้นที่ 1.97		9.88
<b>6.พื้นที่ส่วนโทรศัพท์สาธารณะ</b> - โทรศัพท์ 4 เครื่อง		0.97
<b>7.หัวหน้าพนักงานขนสัมภาระ</b> - โต๊ะทำงาน 1 ตัว ขนาด 0.60 x 1.20 ม. - เก้าอี้ 1 ตัว 0.45 x 0.45 ม.		2.88
<b>8. พื้นที่รถเข็นกระเป๋า 1 คัน</b> - รถเข็นกระเป๋า ขนาด 2.10 x 0.80 ม.		1.68
<b>9.พื้นที่วางกระเป๋า 1 ใบ</b>		0.125

เอกสารนี้เป็นเอกสารที่สงวนไว้สำหรับการใช้งานเพื่อการศึกษาเท่านั้น ไม่อนุญาตให้นำไปใช้ประโยชน์ด้านการค้า ไม่ว่าจะกรณีใดๆทั้งสิ้น อีกทั้งห้ามมิให้ดัดแปลงเนื้อหา และต้องอ้างอิงถึงเจ้าของเอกสารทุกครั้งที่มีการนำไปใช้

## การวิเคราะห์ความต้องการพื้นที่ใช้สอยส่วนโถงต้อนรับ (LOBBY HALL)

### ความต้องการพื้นที่ใช้สอย

#### 1. เคาน์เตอร์ (Front Desk)

- คิดจากองค์ประกอบพื้นที่ใช้สอยภายในเคาน์เตอร์

#### 2. พื้นที่นั่งพักคอย

- คิดจากจำนวนคนมากับกรุปทัวร์ลูกทัวร์ 30 คน/รถทัวร์ 1 คัน/ 1 ชั่วโมง (โดยประมาณ) แยกทั่วไป 10 คน/ 1 ชั่วโมง (โดยประมาณ)
- จำนวนผู้เข้ามาติดต่อและใช้บริการส่วนอื่นๆ 4 คน/1 ชม.(คิดจากกรณีศึกษา)
- จำนวนที่นั่งพักคอยที่ต้องการ = 44 ที่

#### 3. พื้นสำหรับโต๊ะบริษัททัวร์

- คิดจากจำนวนพนักงาน 1 คน มีเก้าอี้รับแขก 2 ที่นั่ง / 1 ชุด

ดังนั้น ภายในโครงการใช้โต๊ะ 1 ชุด คิดเป็น  $4.20 \times 1 = 4.20$  ตารางเมตร

#### 4. พื้นที่วางกระเป๋าเดินทาง

- คิดจาก พื้นที่วางกระเป๋า 1 ใบ แยก 1 คนมีกระเป๋าเดินทาง 2 ใบ (ที่มา : จากกรณีศึกษาภายในโครงการที่ทำกรณีศึกษา)

#### 5. พื้นที่หัวหน้าพนักงานขนสัมภาระ (BELL CAPTAIN) จำนวนพนักงาน 1 คน

- คิดจากความยาว x ความกว้าง ของเคาน์เตอร์ และพื้นที่บริการ

#### 6. พื้นสำหรับรถเข็น

- คิดจาก พื้นที่ใช้งานและขนาดของรถเข็น  $2.10 \times 0.80 = 1.68$  ตารางเมตร

#### 7. พื้นโทรศัพท์สาธารณะ (Public Telephone) ที่มา :InteriorGraphic and Design

#### Standard

คิดจากโทรศัพท์จำนวน 4 เครื่องพื้นที่ทางสัญจรภายในส่วนโถงต้อนรับ เป็นส่วนที่มีการเคลื่อนไหวตลอดเวลาเนื้อที่สำหรับทางสัญจรจะใช้มากเป็นพิเศษกว่าส่วนอื่น ๆ คิดเป็น 50 % ของพื้นที่เฟอร์นิเจอร์ทั้งหมด

- คิดเป็น 50 % ของพื้นที่เฟอร์นิเจอร์ทั้งหมด
- พื้นที่เพื่อความโอโถงคิดจาก 50 % ของพื้นที่ทั้งหมด

เอกสารนี้เป็นเอกสารที่สงวนไว้สำหรับการใช้งานเพื่อการศึกษาเท่านั้น ไม่อนุญาตให้นำไปใช้ประโยชน์ด้านการค้า ไม่ว่ากรณีใดๆทั้งสิ้น อีกทั้งห้ามมิให้ดัดแปลงเนื้อหา และต้องอ้างอิงถึงเจ้าของเอกสารทุกครั้งที่มีการนำไปใช้

ตารางที่ 4.10 แสดงการวิเคราะห์ความต้องการพื้นที่ในส่วน โถงต้อนรับ ( LOBBY HALL )

องค์ประกอบ	พื้นที่ต่อหน่วย ตารางเมตร	จำนวน	พื้นที่รวม ตารางเมตร	ทางสัญจร 100%
1. เคาน์เตอร์ (Front Desk)	25.60	1	25.60	51.20
2. การจัดชุดที่นั่งส่วนพักคอย				
- การจัดชุดที่นั่ง 2 ที่นั่ง	2.64	2	5.28	10.56
- การจัดชุดที่นั่ง 4 ที่นั่ง	4.48	5	22.40	44.80
- การจัดชุดที่นั่ง 5 ที่นั่ง	9.88	3	29.64	59.28
รวมพื้นที่นั่งส่วนพักคอย				114.68
3. โต๊ะบริษัททัวร์	4.20	1	4.20	8.40
4. โทรศัพท์สาธารณะ	0.97	4	3.88	7.76
5. พื้นที่ส่วนสัมภาระ				
- รถเข็น	1.68	2	3.36	6.72
- เคาน์เตอร์ (Bell Captain)	2.88	2	5.76	11.52
- วางกระเป๋าเดินทาง	0.125	90	11.25	22.50
รวมพื้นที่ส่วนสัมภาระ				40.74
รวมพื้นที่วิเคราะห์				202.98

สรุป พื้นที่จริง > พื้นที่วิเคราะห์  
 446.00 ตารางเมตร > 222.50 ตารางเมตร  
 ดังนั้น พื้นที่เหลือเพื่อเพิ่มเติม = 446.00 - 222.50 = 223.50 ตารางเมตร

ตารางที่ 4.11 แสดงการวิเคราะห์พื้นที่เพิ่มเติมในส่วน โถงต้อนรับ ( LOBBY HALL )

องค์ประกอบ	พื้นที่วิเคราะห์	พื้นที่เพิ่มเติม ตารางเมตร	พื้นที่รวม ตารางเมตร
1. เคาน์เตอร์ (Front Desk)	51.20	51.43	102.63
2. การจัดชุดที่นั่งส่วนพักคอย	114.68	115.19	229.87
3. โต๊ะบริษัททัวร์	8.40	8.43	16.83
4. โทรศัพท์สาธารณะ	7.76	7.79	15.55
5. พื้นที่ส่วนสัมภาระ	40.74	40.92	81.66
รวม	222.50	223.50	446.00

เอกสารนี้เป็นเอกสารที่สงวนไว้สำหรับการใช้งานเพื่อการศึกษาเท่านั้น ไม่อนุญาตให้นำไปใช้ประโยชน์ด้านการค้า  
 ไม่ว่ากรณีใดๆทั้งสิ้น อีกทั้งห้ามมิให้ตัดแปลงเนื้อหา และต้องอ้างอิงถึงเจ้าของเอกสารทุกครั้งที่มีการนำไปใช้

#### 4.5.2 ล็อบบี้เลาจน์ (LOBBY LOUNGE)

##### ลักษณะโดยทั่วไป

เป็นบริเวณของแขกที่มาพักหรือติดต่อธุระ ตั้งอยู่ติดกับส่วนโถงต้อนรับใช้เป็น บริเวณพักผ่อนนั่งเล่น ดื่มเครื่องดื่ม และชมทิวทัศน์ นอกจากนี้ยังใช้เป็น พบปะสังสรรค์ นั่งรอเพื่อออกไปทัศนจร หรือไปยังที่อื่น ๆ หรือเดินทางกลับบ้าน มีลักษณะสบายเป็นธรรมชาติ

##### บทวิเคราะห์พื้นที่

ที่ตั้ง	ชั้นที่ 1 อาคาร A
เนื้อที่	342.00 ตารางเมตร
เวลาทำการ	09.00 – 01.00 น.
ผู้ใช้พื้นที่	1. ผู้ให้บริการ <ul style="list-style-type: none"> <li>- พนักงานบริการ</li> <li>- พนักงานเก็บเงิน</li> <li>- กัปตัน</li> <li>- บาร์เทนเดอร์</li> <li>- นักดนตรี</li> </ul>
	2. ผู้รับบริการ <ul style="list-style-type: none"> <li>- แขกผู้มาพักในโรงแรม</li> <li>- ผู้มาติดต่อหรือใช้บริการอื่น ๆ</li> </ul>

##### พฤติกรรมโดยย่อ

การใช้บริการส่วนล็อบบี้เลาจน์ (Lobby Lounge)

แขกที่มาพักจะใช้บริการส่วนนี้ต้องเดินผ่านส่วนโถงต้อนรับ (Lobby hall) โดยแขกที่จะมานั่งในที่ซึ่งจัดไว้ พนักงานบริการจะนำเมนูมาให้แขกเลือกเครื่องดื่มจากรายการเครื่องดื่ม (Drink List) แล้วบาร์เทนเดอร์จะผสมเครื่องดื่มให้ตามที่แขกสั่ง และพนักงานบริการจะนำเครื่องดื่มมาเสิร์ฟกับแขก จุดมุ่งหมายเพื่อพักผ่อนชมวิว เป็นที่พักผ่อนพบปะสังสรรค์

ตารางที่ 4.12 แสดงการวิเคราะห์พื้นที่ใช้สอยในส่วนล็อบบี้เลาจน์ (LOBBY LOUNGE)

องค์ประกอบ	พื้นที่จากองค์ประกอบ	พื้นที่/หน่วย (ตร.ม)
<p><b>1. การจัดชุดที่นั่ง 2 ที่นั่ง</b></p> <ul style="list-style-type: none"> <li>- เก้าอี้หนังสบาย 2 ตัวขนาด 0.75x0.75 ม.</li> <li>- โต๊ะข้าง 1 ตัว ขนาด 0.50x0.50 ม.</li> </ul> <p>เฉลี่ยต่อ 1 คนใช้พื้นที่ 1.32 ม.</p>		2.64
<p><b>2.การจัดชุดที่นั่ง 4 ที่นั่ง</b></p> <ul style="list-style-type: none"> <li>- เก้าอี้หนังสบาย 4 ตัวขนาด 0.75x0.75 ม.</li> <li>- โต๊ะกลาง 1 ตัวขนาด 0.60x0.60 ม.</li> </ul> <p>เฉลี่ยต่อ 1 คนใช้พื้นที่ 2.10 ตร.ม</p>		4.84
<p><b>3.เคาน์เตอร์บาร์</b></p> <p>ส่วนเคาน์เตอร์บาร์ประกอบด้วย</p> <ul style="list-style-type: none"> <li>- ส่วนเตรียมอาหารและเครื่องดื่ม</li> <li>- เก้าอี้เครื่องดื่มเก็บหมักทั้ง</li> <li>- บริเวณเก็บอุปกรณ์ต่าง ๆ</li> <li>- บริเวณวางเครื่องดื่ม</li> <li>- โชว์เครื่องดื่ม</li> <li>- ส่วนแคชเชียร์</li> <li>- โทรศัพท์</li> <li>- คอมพิวเตอร์คิดเงินพร้อมช่องเก็บเงิน</li> <li>- เก้าอี้บาร์ 6 ตัวขนาด 0.40x0.40 ม.</li> </ul>		17.01
<p><b>4.ส่วนดนตรี</b></p> <p>(คิดจากมาตรฐานของเปียโนและที่นั่งนักดนตรี)</p> <p>(ที่มา : จาก INTERIOR GRAPHING AND DESIGN STANDARD)</p>		12.54

เอกสารนี้เป็นเอกสารที่สงวนไว้สำหรับการใช้งานเพื่อการศึกษาเท่านั้น ไม่อนุญาตให้นำไปใช้ประโยชน์ด้านการค้า ไม่ว่าจะกรณีใดๆทั้งสิ้น อีกทั้งห้ามมิให้ดัดแปลงเนื้อหา และต้องอ้างอิงถึงเจ้าของเอกสารทุกครั้งที่มีการนำไปใช้

## การวิเคราะห์พื้นที่ใช้สอยในส่วนล็อบบี้เลาจน์ (LOBBY LOUNGE)

### ความต้องการพื้นที่ใช้สอย

#### 1. พื้นที่นั่ง

- คิดจาก ความต้องการพื้นที่ใช้สอยสำหรับ 76 ที่นั่ง

#### 2. พื้นที่เคาน์เตอร์บาร์

- คิดจากพื้นที่ใช้งาน จำนวนที่นั่งด้านหน้าเคาน์เตอร์ความต้องการพื้นที่เท่ากับ

#### 17.01 ตารางเมตร

#### 3. พื้นที่คนตรี

- คิดจากขนาดมาตรฐานสำหรับเนื้อที่ที่ต้องการสำหรับเปียโน 1 หลัง คือ 9.90 ตารางเมตร

#### 4. พื้นที่ทางสัญจร

- ทางสัญจรเป็นส่วนสำคัญในการเดินลิฟท์ของพนักงาน ทางสัญจรคิด 50% ของพื้นที่เฟอร์นิเจอร์ทั้งหมด



เอกสารนี้เป็นเอกสารที่สงวนไว้สำหรับการใช้งานเพื่อการศึกษาเท่านั้น ไม่อนุญาตให้นำไปใช้ประโยชน์ด้านการค้า  
ไม่ว่ากรณีใดๆทั้งสิ้น อีกทั้งห้ามมิให้ตัดแปลงเนื้อหา และต้องอ้างอิงถึงเจ้าของเอกสารทุกครั้งที่มีการนำไปใช้

ตารางที่ 4.13 แสดงการวิเคราะห์ความต้องการพื้นที่ในส่วนล็อบบี้เลาจน์ (LOBBY LOUNGE)

องค์ประกอบ	พื้นที่ต่อ หน่วย ตารางเมตร	จำนวน	พื้นที่รวม ตาราง เมตร	ทาง สัญจร 50%
1. ชุดที่นั่ง 2 ที่นั่ง	2.64	6	15.84	23.76
ชุดที่นั่ง 4 ที่นั่ง	4.84	14	67.76	101.64
รวมพื้นที่ชุดที่นั่ง				125.40
2. ส่วนเคาน์เตอร์บาร์	17.01	1	34.02	25.51
3. ส่วนเวทีดนตรี	12.54	1	12.54	18.81
รวมพื้นที่วิเคราะห์				169.72

สรุป พื้นที่จริง > พื้นที่วิเคราะห์  
 187.20 > 169.72 ตารางเมตร  
 ดังนั้น พื้นที่เหลือเพื่อเพิ่มเติม 187.20 - 169.72 = 17.48 ตารางเมตร

ตารางที่ 4.14 แสดงการวิเคราะห์พื้นที่เพิ่มเติมในส่วนล็อบบี้เลาจน์ (LOBBY LOUNGE)

องค์ประกอบ	พื้นที่วิเคราะห์ ตารางเมตร	พื้นที่เพิ่มเติม ตารางเมตร	พื้นที่รวม ตารางเมตร
1. ชุดที่นั่ง	125.40	12.91	138.31
2. ส่วนเคาน์เตอร์	25.51	2.62	28.13
3. ส่วนเวทีดนตรี	18.81	1.93	20.74
รวม	169.72	17.48	187.20

เอกสารนี้เป็นเอกสารที่สงวนไว้สำหรับการใช้งานเพื่อการศึกษาเท่านั้น ไม่อนุญาตให้นำไปใช้ประโยชน์ด้านการค้า  
 ไม่ว่าจะกรณีใดๆทั้งสิ้น อีกทั้งห้ามมิให้ตัดแปลงเนื้อหา และต้องอ้างอิงถึงเจ้าของเอกสารทุกครั้งที่มีการนำไปใช้

#### 4.5.3 ห้องอาหาร (RESTAURANT)

##### ลักษณะโดยทั่วไป

เป็นสถานที่รับประทานอาหาร โดยทั่วไปเปิดบริการตลอด 24 ชั่วโมง ในช่วงคอนเสิร์ตอาจมีอาหารประเภทบุฟเฟต์ให้บริการ และมีครัวอยู่บริเวณด้านข้าง ซึ่งเป็นครัวใหญ่ที่ทำอาหารไปตามส่วนห้องพักหรือส่วนอื่น ๆ ด้วย

##### บทวิเคราะห์พื้นที่

ที่ตั้ง	ชั้นที่ 1 อาคาร อยู่ทางด้านหลังตัวอาคารมองเห็นวิวทะเล
เนื้อที่	816.51 ตารางเมตร
เวลาทำการ	เปิดบริการเวลา 10.00-14.00 น. และ 17.00-22.00
ผู้ใช้พื้นที่	1. ผู้ให้บริการ <ul style="list-style-type: none"> <li>- ผู้จัดการร้านอาหารและบริการห้องพัก</li> <li>- หัวหน้าส่วนร้านอาหาร</li> <li>- กัปตัน</li> <li>- พนักงานต้อนรับ</li> <li>- พนักงานบริการ</li> <li>- พนักงานเก็บเงิน</li> </ul>
	2. ผู้ใช้บริการ <ul style="list-style-type: none"> <li>- แขกที่มาพักในโรงแรม</li> <li>- บุคคลภายนอก</li> </ul>

##### พฤติกรรมโดยย่อ

เมื่อแขกเข้ามาในร้านอาหาร พนักงานต้อนรับกล่าวต้อนรับ และจัดหาที่นั่งให้ เมื่อแขกนั่ง พนักงานบริการนำเมนูมาให้ แนะนำอาหาร รวบรวมสั่งอาหารและเครื่องดื่ม และนำไปส่งเครื่องดื่มไปให้เคาน์เตอร์บาร์ รับเครื่องดื่มมาเสิร์ฟก่อน แขกดื่มเครื่องดื่มในระหว่างที่รออาหาร แขกจะพูดคุย ฟังเพลง เมื่ออาหารออกจากครัวตรวจเช็ครายการ พนักงานเสิร์ฟจะคอยให้บริการ เมื่อแขกรับประทานอาหารเรียบร้อยแล้ว เรียกเก็บเงิน แคชเชียร์คิดเงิน พนักงานเสิร์ฟรับเงินหรือบัตรเครดิต นำมาให้แคชเชียร์ทอนเงินลูกค้า กล่าวขอบคุณ ทำความสะอาดและจัดบริเวณโต๊ะให้เรียบร้อย

ตารางที่ 4.15 แสดงการวิเคราะห์พื้นที่ใช้สอยในส่วนร้านอาหาร

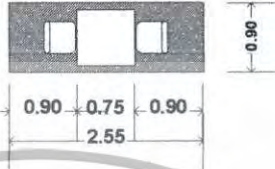
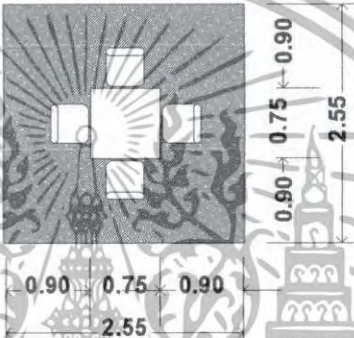
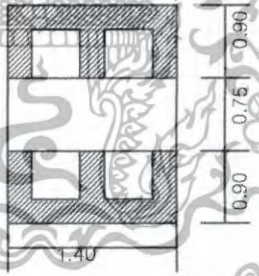
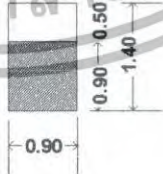
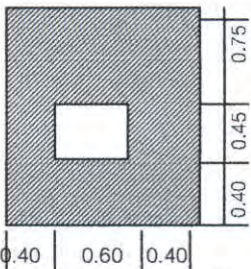
องค์ประกอบ	พื้นที่จากองค์ประกอบ	พื้นที่/หน่วย (ตร.ร.ม)
<b>1. พื้นที่นั่งรับประทานอาหาร</b> <b>1.1 พื้นที่การจัดชุดที่นั่ง 2 ที่นั่ง</b> - โต๊ะรับประทานอาหาร ขนาด 0.75 x 0.75 ม. - เก้าอี้ ขนาด 0.45 x 0.45 ม.		2.29
<b>1.2 พื้นที่การจัดชุดที่นั่ง 4 ที่นั่ง</b> <b>แบบที่ 1</b> - โต๊ะรับประทานอาหาร ขนาด 0.75 x 0.75 ม. - เก้าอี้ 4 ตัว ขนาด 0.45 x 0.45 ม.		6.50
<b>1.3 พื้นที่การจัดชุดที่นั่ง 4 ที่นั่ง</b> <b>แบบที่ 2</b> - โต๊ะรับประทานอาหาร ขนาด 0.75 x 1.40 ม. - เก้าอี้ 4 ตัว ขนาด 0.45 x 0.45 ม.		3.57
<b>2. จุดบริการ 1 จุด</b> - ขนาด 1.20 x 0.50 ม.		1.68
<b>3. พื้นที่คั่นรับ</b> - เคาน์เตอร์ ขนาด 0.45 x 0.60 เมตร		2.10

เอกสารนี้เป็นเอกสารที่สงวนไว้สำหรับการใช้งานเพื่อการศึกษาเท่านั้น ไม่อนุญาตให้นำไปใช้ประโยชน์ด้านการค้า  
ไม่ว่ากรณีใดๆทั้งสิ้น อีกทั้งห้ามมิให้ดัดแปลงเนื้อหา และต้องอ้างอิงถึงเจ้าของเอกสารทุกครั้งที่มีการนำไปใช้

ตารางที่ 4.15 แสดงการวิเคราะห์พื้นที่ใช้สอยในส่วนร้านอาหาร(ต่อ)

องค์ประกอบ	พื้นที่จากองค์ประกอบ	พื้นที่/หน่วย (ค.ร.ม)
<b>4. เคาน์เตอร์บริการ</b> - ส่วนแคชเชียร์ - ส่วนรับโทรศัพท์ คอมพิวเตอร์คิดเงิน - ส่วนรับส่ง - บริเวณส่งอาหาร เก็บบิล - ส่วนเตรียมอาหารและ เครื่องดื่ม - เก็บเครื่องดื่ม/น้ำแข็ง - ไซฟ์เครื่องดื่ม		17.01
<b>5. พื้นที่รถเข็นเครื่องดื่ม 1 ตัว</b> - รถเข็นเครื่องดื่มขนาด 1.00 x 0.70 ม.		3.20

#### การวิเคราะห์ความต้องการพื้นที่ใช้สอยในส่วนห้องอาหาร ( Restaurant)

โดยมาตรฐาน การคำนวณที่นั่งของห้องอาหารภายในโรงแรมคิดจาก 50% ของจำนวนห้องพัก (ที่มา: Hotel Planning And Design) ซึ่งโรงแรม พัทยา วอเตอร์ ฟลอ โฮเทล แอนด์ สปา มีจำนวนห้องพักทั้งหมด 308 ห้อง

#### ความต้องการพื้นที่ใช้สอย

1. พื้นที่นั่งรับประทานอาหารคิด 50 %ของจำนวนห้องพักจำนวนห้องพักมี 308 ห้อง มีที่นั่งทั้งหมด 154 ที่นั่ง
2. จุดบริการ 1 จุด ต่อจำนวน 50 ที่นั่ง ดังนั้นจำนวนผู้ให้บริการ 56 คน มีจุดบริการทั้งหมด 2 จุด
3. พื้นที่เคาน์เตอร์บริการคิดจากองค์ประกอบพื้นที่ใช้สอย ความกว้าง x ความยาว ของเคาน์เตอร์ด้วยพื้นที่ใช้งาน
4. พื้นที่ทางสัญจรภายในคิดเป็น 50% ของพื้นที่เฟอร์นิเจอร์ทั้งหมด

เอกสารนี้เป็นเอกสารที่สงวนไว้สำหรับการใช้งานเพื่อการศึกษาเท่านั้น ไม่อนุญาตให้นำไปใช้ประโยชน์ด้านการค้า ไม่ว่าจะกรณีใดๆทั้งสิ้น อีกทั้งห้ามมิให้ตัดแปลงเนื้อหา และต้องอ้างอิงถึงเจ้าของเอกสารทุกครั้งที่มีการนำไปใช้

ตารางที่ 4.16 แสดงการวิเคราะห์ความต้องการพื้นที่ในส่วนร้านอาหาร

องค์ประกอบ	พื้นที่ต่อหน่วย ตารางเมตร	จำนวน	พื้นที่รวม ตารางเมตร	ทางสัญจร 50%
1. พื้นที่นั่งรับประทานอาหาร 2 ที่นั่ง	2.29	10	22.9	34.35
พื้นที่นั่งรับประทานอาหาร 4 ที่นั่งแบบที่ 1	6.50	18	117	175.5
พื้นที่นั่งรับประทานอาหาร 4 ที่นั่งแบบที่ 2	3.57	16	57.12	85.68
รวมพื้นที่รับประทานอาหาร				295.5
2. พื้นที่จุดบริการ	2.10	3	6.30	9.45
3. พื้นที่เคาน์เตอร์บริการ	17.01	2	34.02	51.03
4. พื้นที่ต้อนรับ	2.10	1	2.10	3.15
รวมพื้นที่เฟอร์นิเจอร์ทั้งหมด				359.13

สรุป พื้นที่จริง > พื้นที่วิเคราะห์

$$816.51 > 359.13 \text{ ตารางเมตร}$$

ดังนั้น พื้นที่เหลือเพื่อเพิ่มเติม  $816.51 - 359.13 = 457.38 \text{ ตารางเมตร}$

ตารางที่ 4.17 แสดงการวิเคราะห์ความต้องการพื้นที่เพิ่มเติมในส่วนร้านอาหาร

องค์ประกอบ	พื้นที่วิเคราะห์ ตารางเมตร	พื้นที่เพิ่มเติม ตารางเมตร	พื้นที่รวม ตารางเมตร
1. รวมพื้นที่รับประทานอาหาร	295.5	375.28	670.78
2. พื้นที่จุดบริการ	9.45	12.00	21.45
3. พื้นที่เคาน์เตอร์บริการ	51.03	64.80	115.83
4. พื้นที่ต้อนรับ	3.15	4.00	7.15
รวม	359.13	457.38	816.51

#### 4.5.4 ห้องจัดเลี้ยง ( BANQUET ROOM )

##### ลักษณะโดยทั่วไป

ใช้เป็นส่วนจัดงานเลี้ยงต่างๆในแบบบุฟเฟต์หรืองานเลี้ยง แบบค็อกเทล ลักษณะภายในจะโล่ง มีการตกแต่งให้มีบรรยากาศแบบอบอุ่น มีความสวยงาม มีจำนวนพื้นที่กว้างขวาง สามารถจุคนได้มากเพื่อต้อนรับแขกทั้งภายใน และภายนอกของโรงแรม บรรยากาศเป็นแบบเอกสารนี้เป็นเอกสารที่สวอนไวสำหรับการใช้งานเพื่อการศึกษาเท่านั้น ไม่อนุญาตให้นำไปใช้ประโยชน์ด้านการค้า ไม่ว่าจะกรณีใดๆทั้งสิ้น อีกทั้งห้ามมิให้ดัดแปลงเนื้อหา และต้องอ้างอิงถึงเจ้าของเอกสารทุกครั้งที่มีการนำไปใช้

OPEN SPACE เปิดโล่งรอบด้านมองเห็นภายในทั้งหมด มีเวทีสำหรับการใช้ในการจัดงานเลี้ยง จะมีส่วนเตรียมอาหาร( PANTRY ) และทางเดินบริการ ( SERVICE CORRIDOR ) ที่สะดวกสบายอยู่ในบริเวณรอบนอกไม่เกี่ยวข้องกับส่วนในห้องจัดเลี้ยง

### บทวิเคราะห์พื้นที่

ที่ตั้ง	บริเวณทางด้านหลังของ อาคารA
เนื้อที่	1181 ตารางเมตร
เวลาทำการ	08.00 – 01.00น. (ขึ้นอยู่กับ การจองช่วงเวลา)
ผู้ใช้พื้นที่	

#### 1.ผู้ให้บริการ

- ผู้จัดการ
- พนักงานต้อนรับ
- พนักงานทำความสะอาด
- พนักงานเสิร์ฟ

#### 2.ผู้ใช้บริการ

- แขกผู้มาพักใน โรงแรม
- บุคคลภายนอก

#### พฤติกรรมโดยย่อ

แขกผู้มาใช้บริการทั้งภายใน และภายนอก จะมาจากประตูทางเข้าหลักสู่ห้องจัดเลี้ยงจะมีพนักงานต้อนรับก่อนเข้า ซึ่งเมื่อเข้ามาภายในจะหาที่นั่ง ส่วนอาหารพนักงานจะเป็นผู้เสิร์ฟอาหารทั้งหมด โดยแขกไม่ต้องตั้งรายการอาหาร บริกรจะเสิร์ฟให้บริเวณ โต๊ะรับประทานอาหาร ซึ่งบริกรจะอำนวยความสะดวกอย่างใกล้ชิด

เอกสารนี้เป็นเอกสารที่สงวนไว้สำหรับการใช้งานเพื่อการศึกษาเท่านั้น ไม่อนุญาตให้นำไปใช้ประโยชน์ด้านการค้า ไม่ว่าจะกรณีใดๆทั้งสิ้น อีกทั้งห้ามมิให้ดัดแปลงเนื้อหา และต้องอ้างอิงถึงเจ้าของเอกสารทุกครั้งที่มีการนำไปใช้

ตารางที่ 4.18 แสดงการวิเคราะห์พื้นที่ใช้สอยส่วน ห้องจัดเลี้ยง (Banquet Room)

องค์ประกอบ	พื้นที่จากองค์ประกอบ	พื้นที่/หน่วย (ตร.ม)
<p>1. โต๊ะต้อนรับลงทะเบียน</p> <p>ขนาด 0.80x0.80 ม.</p> <p>- เก้าอี้พนักงาน 2 ตัว 0.45x0.45 ม.</p>		4.86
<p>2. การจัดชุดที่นั่ง 2 ที่นั่ง</p> <p>- เก้าอี้นั่งสบาย 2 ตัว ขนาด 0.75x0.75 ม.</p> <p>- โต๊ะข้าง 1 ตัว ขนาด 0.50x0.50 ม.</p> <p>เฉลี่ยต่อ 1 คน ใช้พื้นที่ 1.32 ม.</p>		2.64
<p>3. การจัดชุดที่นั่ง 4 ที่นั่ง</p> <p>- เก้าอี้นั่งสบาย 4 ตัว ขนาด 0.75x0.75 ม.</p> <p>- โต๊ะกลาง 1 ตัว ขนาด 0.60x0.60 ม.</p> <p>เฉลี่ยต่อ 1 คน ใช้พื้นที่ 2.10 ตร.ม</p>		8.41

เอกสารนี้เป็นเอกสารที่สงวนไว้สำหรับการใช้งานเพื่อการศึกษาเท่านั้น ไม่อนุญาตให้นำไปใช้ประโยชน์ด้านการค้า ไม่ว่าจะกรณีใดๆทั้งสิ้น อีกทั้งห้ามมิให้ดัดแปลงเนื้อหา และต้องอ้างอิงถึงเจ้าของเอกสารทุกครั้งที่มีการนำไปใช้

ตารางที่ 4.18 แสดงการวิเคราะห์พื้นที่ใช้สอยส่วน ห้องจัดเลี้ยง (Banquet Room)(ต่อ)

องค์ประกอบ	พื้นที่จากองค์ประกอบ	พื้นที่/หน่วย (ตร.ม)
<p>5. การจัดชุดที่นั่ง 10 ที่นั่ง</p> <p>- โต๊ะรับประทานอาหาร</p> <p>ขนาด <math>\varnothing</math> 2.00 ม.</p> <p>เก้าอี้ 10 ตัว ขนาด 0.45 x 0.45 ม.</p>		14.44
<p>6. พื้นที่เวที</p> <p>- คิดเป็น 10 % ของพื้นที่ทั้งหมด</p>	<p>ความต้องการพื้นที่ใช้สอยเวที</p> <p>- คิดจาก 10% ของพื้นที่ทั้งหมด <math>482.50 / 10 =</math> 48.25 ตารางเมตร</p>	48.25

### การวิเคราะห์พื้นที่ใช้สอยในส่วนห้องจัดเลี้ยง ( Banquet Room )

#### ความต้องการพื้นที่ใช้สอย

แบ่งออกเป็น 2 ส่วนตามลักษณะอาคาร

#### 1. โถงทางเข้า

1. พื้นที่ต้อนรับคิดจากองค์ประกอบใช้สอยของผู้ให้บริการ 2 คน

ใช้พื้นที่ 3.36 ตารางเมตร

2. พื้นที่นั่งพักคอย คิดจาก ความต้องการพื้นที่ใช้สอยจำนวน 20 ที่นั่ง

( กำหนดที่นั่งพักคอย จากการศึกษาโครงการเปรียบเทียบ )

3. ทางสัญจร คิด 50 % ของพื้นที่เฟอร์นิเจอร์ทั้งหมด

#### 2. ภายในห้องจัดเลี้ยง

1. ที่นั่งรับประทานอาหาร คิดจาก ความต้องการตามนโยบายของโรงแรม  
ประกอบกับ Case Study ต้องการให้ห้องจัดเลี้ยงจุคน 250 ที่นั่ง โดยประมาณ

2. พื้นที่จุดบริการ จำนวน 50 คน / 1 จุดบริการ

3. พื้นที่เวที คิดเป็น 10% ของพื้นที่ทั้งหมด ใช้พื้นที่ 118.1 ตารางเมตร

4. พื้นที่ทางสัญจร คิด 30 % ของพื้นที่เฟอร์นิเจอร์ทั้งหมด

เอกสารนี้เป็นเอกสารที่สงวนไว้สำหรับการใช้งานเพื่อการศึกษาเท่านั้น ไม่อนุญาตให้นำไปใช้ประโยชน์ด้านการค้า  
ไม่ว่ากรณีใดๆทั้งสิ้น อีกทั้งห้ามมิให้ดัดแปลงเนื้อหา และต้องอ้างอิงถึงเจ้าของเอกสารทุกครั้งที่มีการนำไปใช้

ตารางที่ 4.19 แสดงการวิเคราะห์ความต้องการพื้นที่ใช้สอยในส่วนโถงทางเข้าห้องจัดเลี้ยง ( Banquet Room )

องค์ประกอบ	พื้นที่ต่อ หน่วย ตารางเมตร	จำนวน	พื้นที่รวม ตารางเมตร	ทางสัญจร 50%
1. โต๊ะต้อนรับลงทะเบียน	4.86	1	4.86	7.29
2. ชุดที่นั่ง 2 ที่นั่งพักคอย	2.64	4	10.56	15.84
3. ชุดที่นั่ง 4 ที่นั่งพักคอย	8.41	3	25.23	37.84
รวมพื้นที่เฟอร์นิเจอร์ในส่วนโถงทางเข้าทั้งหมด				60.97

สรุป พื้นที่จริง > พื้นที่วิเคราะห์  
 138.75 > 60.97 ตารางเมตร  
 ดังนั้นพื้นที่เหลือเพิ่มเติม  $138.75 - 60.97 = 77.78$  ตารางเมตร

ตารางที่ 4.20 แสดงการวิเคราะห์ความต้องการพื้นที่เพิ่มเติมในส่วนโถงทางเข้าห้องจัดเลี้ยง ( Banquet Room )

องค์ประกอบ	พื้นที่วิเคราะห์ ตารางเมตร	พื้นที่เพิ่มเติม ตารางเมตร	พื้นที่รวม ตารางเมตร
1. โต๊ะต้อนรับลงทะเบียน	7.29	9.29	16.58
2. ชุดที่นั่ง 2 ที่นั่งพักคอย	15.84	20.20	36.04
3. ชุดที่นั่ง 4 ที่นั่งพักคอย	37.84	48.27	86.12
รวม	60.97	77.78	138.75

ตารางที่ 4.21 แสดงการวิเคราะห์ความต้องการพื้นที่ใช้สอยในห้องจัดเลี้ยง ( Banquet Room )

องค์ประกอบ	พื้นที่ต่อ หน่วย ตารางเมตร	จำนวน	พื้นที่รวม ตารางเมตร	ทางสัญจร 30%
1. โต๊ะชุดรับประทานอาหาร 10 ที่นั่ง	14.44	25	361	469.3
2. พื้นที่จุดบริการ	1.26	5	6.30	8.19
3. พื้นที่เวที- คิดเป็น 10% ของพื้นที่ทั้งหมด = 118.1	-	-	-	118.1
รวมพื้นที่ทั้งหมด				595.59

เอกสารนี้เป็นเอกสารที่สงวนไว้สำหรับการใช้งานเพื่อการศึกษาเท่านั้น ไม่อนุญาตให้นำไปใช้ประโยชน์ด้านการค้า  
 ไม่ว่ากรณีใดๆทั้งสิ้น อีกทั้งห้ามมิให้ดัดแปลงเนื้อหา และต้องอ้างอิงถึงเจ้าของเอกสารทุกครั้งที่มีการนำไปใช้

สรุป พื้นที่จริง > พื้นที่วิเคราะห์  
1181 > 595.59 ตารางเมตร

ดังนั้นพื้นที่เหลือเพิ่มเติม  $1181 - 595.59 = 585.41$  ตารางเมตร

ตารางที่ 4.22 แสดงการวิเคราะห์ความต้องการพื้นที่ใช้สอยในส่วนห้องจัดเลี้ยง(Banquet Room)

องค์ประกอบ	พื้นที่วิเคราะห์ ตารางเมตร	พื้นที่เพิ่มเติม ตารางเมตร	พื้นที่รวม ตารางเมตร
1. โต๊ะชุดรับประทานอาหาร 10 ที่นั่ง	469.3	461.27	943.57
2. พื้นที่จุดบริการ	8.19	8.05	18.41
3. พื้นที่เวที	118.1	116.08	234.18
รวม	595.59	585.41	1181

#### 4.5.5 ส่วนบริการเพื่อสุขภาพ (สปา) SPA

ลักษณะโดยทั่วไป

เป็นส่วนบริการเพื่อสุขภาพ การผ่อนคลายร่างกาย โดยจะมีทั้ง ห้องนวดแบบไทยและนวดน้ำมัน อ่างน้ำวน ตลอดจนบริการเสริมความงาม บรรยากาศจะดูสบาย ผ่อนคลาย

บทวิเคราะห์พื้นที่

ที่ตั้ง ชั้น 1 อาคารบริการเพื่อสุขภาพ (สปา) หลังอาคาร B

เนื้อที่ 325.33 ตารางเมตร

เวลาทำการ เวลา 07.00 – 19.00 น.

ผู้ใช้พื้นที่

1. ผู้ให้บริการ

- พนักงานต้อนรับ (RECEPTION)
- พนักงานนวด
- พนักงานเสริมความงาม

2. ผู้รับบริการ

- แขกที่มาพักภายในโรงแรมทั้งชาวไทยและ ชาวต่างชาติ
- ผู้มาใช้บริการทั่วไป

เอกสารนี้เป็นเอกสารที่สงวนไว้สำหรับการใช้งานเพื่อการศึกษาเท่านั้น ไม่อนุญาตให้นำไปใช้ประโยชน์ด้านการค้า ไม่ว่าจะกรณีใดๆทั้งสิ้น อีกทั้งห้ามมิให้ดัดแปลงเนื้อหา และต้องอ้างอิงถึงเจ้าของเอกสารทุกครั้งที่มีการนำไปใช้

## พฤติกรรมโดยสังเขป



### 1. ผู้มาใช้บริการที่มาพักในโรงแรม

จะต้องลงทะเบียนก่อนเพื่อให้พนักงานตรวจสอบข้อมูลของแขก และเลือกโปรแกรมเสร็จแล้วพนักงานทำการคิดค่าบริการโดย ทำการลงบัญชีห้องพัก ที่COUNTER แล้ว จึงเข้าไปเปลี่ยนเสื้อผ้าชำระร่างกายและเข้าใช้บริการตาม โปรแกรม และตู้ห้องที่ทำการบำบัดจากนั้นก็ผลัดเปลี่ยนเสื้อผ้า ในส่วนพื้นที่ที่จัดเตรียมไว้ มาที่เคาน์เตอร์และสามารถเลือกซื้อผลิตภัณฑ์สมุนไพรบำบัดต่างๆได้ที่บริเวณเคาน์เตอร์ และกลับห้องพักหรือไปยังส่วนอื่น

### 2. ผู้มาใช้บริการที่ไม่ได้เข้าพักในโรงแรม

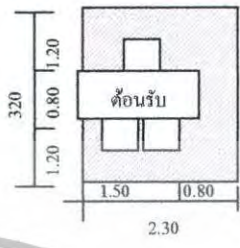
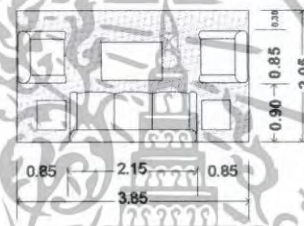

เข้ามาภายในโรงแรม ติดต่อการใช้บริการทางเคาน์เตอร์ส่วนหน้าและมายังส่วนสปา ของโรงแรมผู้มาใช้บริการต้องลงทะเบียน และเลือกโปรแกรมเสร็จแล้วพนักงานทำการคิดค่าบริการ โดยการจ่ายเป็นเงินสดหรือใช้บัตรเครดิต ต่อจากนั้นเข้าไปเปลี่ยนเสื้อผ้าชำระร่างกายและเข้าใช้บริการตาม โปรแกรม และตู้ห้องที่ทำการบำบัดจากนั้นก็ผลัดเปลี่ยนเสื้อผ้า ในส่วนพื้นที่ที่จัดเตรียมไว้ มาที่เคาน์เตอร์เลือกซื้อผลิตภัณฑ์สมุนไพรบำบัดต่างๆได้ที่บริเวณเคาน์เตอร์ และกลับ

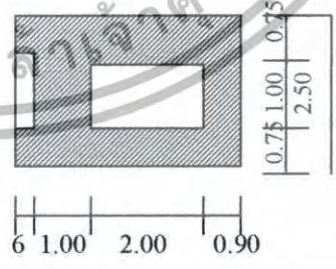
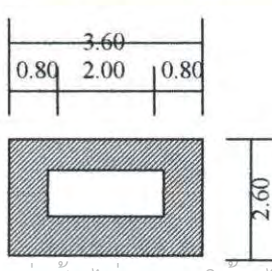
ตารางที่ 4.23 แสดงการวิเคราะห์พื้นที่ใช้สอยในส่วนบริการเพื่อสุขภาพ (SPA)

องค์ประกอบ	พื้นที่จากองค์ประกอบ	พื้นที่/หน่วย (ตร.ม.)
<b>1.เคาน์เตอร์ต้อนรับ</b> ประกอบด้วย <ul style="list-style-type: none"> <li>- คอมพิวเตอร์คิดเงิน</li> <li>- ที่วางเอกสาร</li> <li>- พื้นที่วางอุปกรณ์ต่างๆ</li> <li>- ความต้องการพื้นที่ใช้สอยได้จาก</li> <li>- ความยาวเคาน์เตอร์ x พื้นที่ใช้งาน</li> </ul> 3.20 x 2.30		7.36
<b>2.ส่วนพักคอย</b> <ul style="list-style-type: none"> <li>- โซฟาขนาดที่นั่งขนาด 0.80x2.00ม.</li> <li>- โต๊ะข้าง 2 ตัว ขนาด 0.50x0.50 ม.</li> <li>- โต๊ะกลาง 2 ตัว ขนาด 0.60x0.90ม.</li> <li>- เก้าอ้นงสบวย 2 ตัว ขนาด 0.75x0.75ม.</li> </ul> เฉลี่ยต่อ 1 คน ใช้พื้นที่ 1.57 ตร.ม		7.89
<b>3.ส่วนเปลี่ยนรองเท้า</b> <ul style="list-style-type: none"> <li>- เก้ารองเท้า 1.20 x 0.85 ม.</li> </ul>		1.02
<b>4. ส่วนนวด 4.50 x 2.50</b> <ul style="list-style-type: none"> <li>4.1 - เตียงนวด</li> <li>4.2 - ตู้วางอุปกรณ์</li> <li>4.3 - อ่างล้างมือ</li> </ul>		11.25
<b>5.ส่วนเตียงนวดไทย</b> เบาะรองนวดแผนไทย ขนาด 2.00 x 1.00 ม		2.00

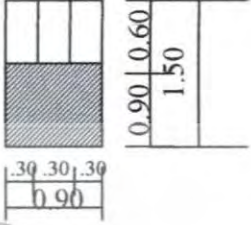
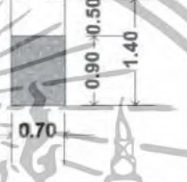

เอกสารนี้เป็นเอกสารที่สงวนไว้สำหรับการใช้งานเพื่อการศึกษาเท่านั้น ไม่อนุญาตให้นำไปใช้ประโยชน์ด้านการค้า  
 ไม่วาทกรรมใดๆทั้งสิ้น อีกทั้งห้ามมิให้ตัดแปลงเนื้อหา และต้องอ้างอิงถึงเจ้าของเอกสารทุกครั้งที่มีการนำไปใช้

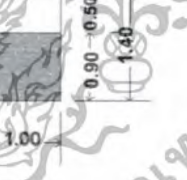
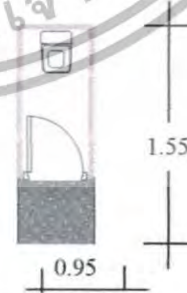
ตารางที่ 4.23 แสดงการวิเคราะห์พื้นที่ที่ใช้สอยในส่วนบริการเพื่อสุขภาพ (SPA)(ต่อ)

องค์ประกอบ	พื้นที่ขององค์ประกอบ	พื้นที่/หน่วย (ตร.ม.)
<p><b>6.ตู้เก็บสัมภาระ (Locker)</b></p> <p>ขนาด 0.90 x 2.00 ม.</p> <p>- เก็บข้าวของเครื่องใช้ของผู้ใช้บริการ</p> <p>0.90 x 1.50</p> <p>เฉลี่ยต่อ 1 ช่อง = 0.45 ตารางเมตร</p>		<p>เฉลี่ยต่อ 1 ช่อง /0.45 ตารางเมตร</p>
<p><b>7.ตู้เก็บอุปกรณ์</b></p> <p>ตู้ 1 ใบ ขนาด 0.50 x 0.70 ม.</p> <p>- เก็บอุปกรณ์การนวด</p> <p>- น้ำมันนวด</p> <p>- ผ้าขนหนู</p>		<p>0.98</p>
<p><b>8.พื้นที่ส่วนอ่างล้างมือ</b></p> <p>ขนาด 0.80x0.70 ม.</p>		<p>1.28</p>
<p><b>9.ส่วนวางของลูกค้า</b></p> <p>- โต๊ะ 1 ตัว ขนาด 0.50x1.00 ม.</p>		<p>1.40</p>
<p><b>10.ห้องน้ำ</b> ขนาด 1.55 x 0.95 ม.</p>		<p>1.47</p>

เอกสารนี้เป็นเอกสารที่สงวนไว้สำหรับการใช้งานเพื่อการศึกษาเท่านั้น ไม่อนุญาตให้นำไปใช้ประโยชน์ด้านการค้า  
ไม่ว่ากรณีใดๆทั้งสิ้น อีกทั้งห้ามมิให้ตัดแปลงเนื้อหา และต้องอ้างอิงถึงเจ้าของเอกสารทุกครั้งที่มีการนำไปใช้

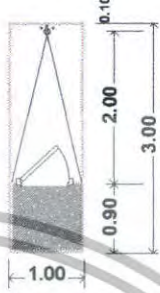
ตารางที่ 4.23 แสดงการวิเคราะห์พื้นที่ที่ใช้สอยในส่วนบริการเพื่อสุขภาพ (SPA)(ต่อ)

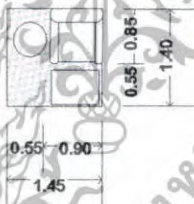
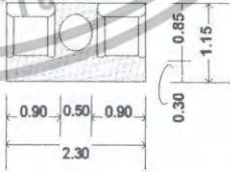
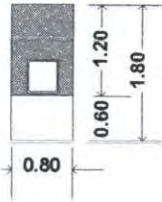
องค์ประกอบ	พื้นที่จากองค์ประกอบ	พื้นที่/หน่วย (ตร.ม.)
<b>11.ห้องอาบน้ำ (Shower Room)</b> <b>รวมกับ Steam ในตัว</b> ขนาด 1.00x2.00 ม. จำนวนผู้ให้บริการ 1 คน/ห้องม.		3.00
<b>12.อ่างน้ำวน</b> ความต้องการพื้นที่ใช้สอย 0.90 x 1.75 ม.		1.57
<b>13. การจัดชุดที่นั่ง พร้อมเก้าอี้รองเท้า 1 ที่นั่ง</b> - เก้าอี้นั่งสบาย 1 ตัว ขนาด 0.75x0.75 - โต๊ะข้าง 1 ตัว ขนาด 0.50x0.50ม. - เก้าอี้รองเท้า ขนาด 0.40x0.60ม.		2.03
<b>14. การจัดชุดที่นั่ง 2 ที่นั่ง</b> - เก้าอี้นั่งสบาย 2 ตัว ขนาด 0.75x0.75 ม. - โต๊ะข้าง 1 ตัว ขนาด 0.50x0.50 ม. เฉลี่ยต่อ 1 คนใช้พื้นที่ 1.32 ม.		2.64
<b>15.โต๊ะแต่งตัว 1 ตัว</b> ขนาด 0.60x0.80ม. - เก้าอี้แต่งตัว ขนาด 0.40x0.40 ม.		1.44

เอกสารนี้เป็นเอกสารที่สงวนไว้สำหรับการใช้งานเพื่อการศึกษาเท่านั้น ไม่อนุญาตให้นำไปใช้ประโยชน์ด้านการค้า  
 ไม่ว่ากรณีใดๆทั้งสิ้น อีกทั้งห้ามมิให้ดัดแปลงเนื้อหา และต้องอ้างอิงถึงเจ้าของเอกสารทุกครั้งที่มีการนำไปใช้

ตารางที่ 4.23 แสดงการวิเคราะห์พื้นที่ใช้สอยในส่วนบริการเพื่อสุขภาพ (SPA)(ต่อ)

องค์ประกอบ	พื้นที่จากองค์ประกอบ	พื้นที่/หน่วย (ตร.ม.)
<b>16.ห้อง Sauna</b> ความต้องการพื้นที่ใช้สอย $2.65 \times 2.30 = 6.10$ ตารางเมตร		6.10

### การวิเคราะห์พื้นที่ใช้สอยในส่วนสปา (SPA)

#### ความต้องการพื้นที่ใช้สอย

##### 1. ส่วนโถงต้อนรับ

###### 1.1 เคาน์เตอร์ต้อนรับ

- คิดจากพื้นที่ใช้งาน ความต้องการพื้นที่เท่ากับ 7.5 ตารางเมตร

###### 1.2 ตู้เปลี่ยนรองเท้า

- คิดจากพื้นที่ใช้งาน ความต้องการพื้นที่เท่ากับ 1.02 ตารางเมตร

###### 1.3 ตู้โชว์ผลิตภัณฑ์สปา

- คิดจากพื้นที่ใช้งาน ความต้องการพื้นที่เท่ากับ 0.48 ตารางเมตร

##### 2. ส่วนพักผ่อน

- คิดจากพื้นที่ใช้งาน ชุดพักผ่อน 5 ที่นั่ง  $1.62 \times 5 = 8.10$

ความต้องการพื้นที่เท่ากับ 8.10 ตารางเมตร

##### 3. ส่วนห้องนวด

###### 3.1 ส่วนนวด

- คิดจากพื้นที่ใช้งาน ความต้องการพื้นที่เท่ากับ 11.25 ตารางเมตร

###### 3.2 ส่วนอาบน้ำ

- คิดจากพื้นที่ใช้งาน ความต้องการพื้นที่เท่ากับ 1.47 ตารางเมตร

###### 3.3 ส่วนอ่างนวด

- คิดจากพื้นที่ใช้งาน ความต้องการพื้นที่เท่ากับ 1.57 ตารางเมตร

###### 3.4 ส่วนห้องน้ำ

เอกสารนี้เป็นเอกสารที่สงวนไว้สำหรับการใช้งานเพื่อการศึกษาเท่านั้น ไม่อนุญาตให้นำไปใช้ประโยชน์ด้านการค้า ไม่ว่าจะกรณีใดๆทั้งสิ้น อีกทั้งห้ามมิให้ดัดแปลงเนื้อหา และต้องอ้างอิงถึงเจ้าของเอกสารทุกครั้งที่มีการนำไปใช้

- คิดจากพื้นที่ใช้งาน ความต้องการพื้นที่เท่ากับ 1.47 ตารางเมตร

3.5 ส่วนตู้เก็บอุปกรณ์

- คิดจากพื้นที่ใช้งาน ความต้องการพื้นที่เท่ากับ 0.98 ตารางเมตร

#### 5. ส่วนนวดไทย

5.1 เตียงนวดไทย จำนวน 4 ที่  $9.36 \times 4 = 37.44$  ตารางเมตร

#### 6. ส่วนบริการเสริมความงาม

6.1 พักคอย 2 ที่นั่ง

- คิดจากพื้นที่ใช้งาน ความต้องการพื้นที่เท่ากับ 1.91 ตารางเมตร

6.2 ส่วนทำผม จำนวน 2 ที่  $3.20 \times 2 = 6.40$  ตารางเมตร

6.3 ส่วนสระผม

- คิดจากพื้นที่ใช้งาน ความต้องการพื้นที่เท่ากับ 5.12 ตารางเมตร

#### 7. ห้องน้ำ

7.1 อ่างล้างมือ จำนวน 4 ที่ (2 ห้อง ซ/ญ)  $1.26 \times 4 = 5.04$

7.2 ห้องน้ำ จำนวน 2 ห้อง  $1.47 \times 2 = 2.94$  ตารางเมตร

7.3 ห้องอาบน้ำ

- คิดจากพื้นที่ใช้งาน ความต้องการพื้นที่เท่ากับ 3.00 ตารางเมตร

#### 9. พื้นที่ทางสัญจร

- คิดจาก 50 % ของเฟอร์นิเจอร์ทั้งหมด

ตารางที่ 4.24 แสดงการวิเคราะห์ความต้องการพื้นที่ในส่วนสปา (SPA)

องค์ประกอบ	พื้นที่ต่อหน่วย ตารางเมตร	จำนวน	พื้นที่รวม ตารางเมตร	ทางสัญจร 30-50%
<b>1. ส่วนโลงต้อนรับ</b>				
1.1 เคาน์เตอร์ต้อนรับ	7.36	1	7.36	11.04
1.2 ตู้เปลี่ยนรองเท้า	1.02	1	1.02	1.53
<b>รวมพื้นที่ส่วนโลงต้อนรับ</b>				<b>12.57</b>
<b>2. ส่วนพักคอย</b>	7.89	1	7.89	10.25

เอกสารนี้เป็นเอกสารที่สงวนไว้สำหรับการใช้งานเพื่อการศึกษาเท่านั้น ไม่อนุญาตให้นำไปใช้ประโยชน์ด้านการค้า  
ไม่ว่ากรณีใดๆทั้งสิ้น อีกทั้งห้ามมิให้ดัดแปลงเนื้อหา และต้องอ้างอิงถึงเจ้าของเอกสารทุกครั้งที่มีการนำไปใช้

<b>3. ส่วนห้องนวด</b>				
3.1 ส่วนนวด	11.25	3	33.75	43.87
3.2 ส่วนอาบน้ำ	1.47	3	4.41	5.73
3.3 อ่างล้างมือ	1.28	3	3.84	4.99
3.4 ส่วนตู้เก็บอุปกรณ์	0.98	3	2.94	3.82
3.5 ส่วนวางของลูกค้า	1.40	3	4.2	5.46
<b>รวมพื้นที่ส่วนห้องนวด</b>				<b>63.87</b>
<b>4. ส่วนห้องนวด วีไอพี</b>				
4.1 ส่วนนวด	11.25	2	22.5	29.25
4.2 ส่วนอาบน้ำ/ steam	3.00	1	3.00	3.9
4.3 ส่วนอ่างน้ำวน	1.57	1	1.57	2.04
4.4 ส่วนห้องน้ำ	1.47	1	1.47	1.91
4.5ห้องsauna	6.10	1	6.10	7.93
4.6 ส่วนตู้เก็บอุปกรณ์	0.98	1	0.98	1.27
4.7ส่วนวางของลูกค้า	1.40	1	1.40	1.82
4.8 การจัดชุดที่นั่ง 2 ที่นั่ง	2.64	1	2.64	3.43
4.9 อ่างล้างมือ	1.28	1	1.28	1.66
4.10 โต๊ะแต่งตัว	1.44	1	1.44	1.87
<b>รวมพื้นที่ส่วนห้องนวด วีไอพี</b>				<b>55.08</b>

ตารางที่ 4.24 แสดงการวิเคราะห์ความต้องการพื้นที่ในส่วนส่วนสปา (SPA) (ต่อ)

องค์ประกอบ	พื้นที่ต่อหน่วย ตารางเมตร	จำนวน	พื้นที่รวม ตาราง เมตร	ทางสัญจร 30%
<b>5. ส่วนนวดเท้า</b>				
5.1 ชุดที่นั่งพร้อมเก้าอี้รองเท้า	2.03	4	8.12	10.55
5.2 ตู้เก็บอุปกรณ์	0.98	2	1.96	2.54
5.3 อ่างล้างมือ	1.28	1	1.28	1.66
<b>รวมพื้นที่ส่วนนวดเท้า</b>				<b>14.75</b>

เอกสารนี้เป็นเอกสารที่สงวนไว้สำหรับการใช้งานเพื่อการศึกษาเท่านั้น ไม่อนุญาตให้นำไปใช้ประโยชน์ด้านการค้า  
ไม่ว่ากรณีใดๆทั้งสิ้น อีกทั้งห้ามมิให้ดัดแปลงเนื้อหา และต้องอ้างอิงถึงเจ้าของเอกสารทุกครั้งที่มีการนำไปใช้

<b>6. ห้องน้ำ</b>				
6.1 อ่างล้างมือ	1.28	4	5.12	6.65
6.2 ห้องน้ำ	1.47	4	5.88	7.64
6.3 ห้องอาบน้ำ	1.47	4	5.88	7.64
6.4 ลีอกเกอร์	0.45	10	4.50	5.85
รวมพื้นที่ห้องน้ำ				<b>27.78</b>
รวมพื้นที่เฟอร์นิเจอร์ทั้งหมด				<b>184.3</b>

สรุป      พื้นที่จริง      >      พื้นที่วิเคราะห์  
                  325.33      >      184.3 ตารางเมตร  
 ดังนั้น พื้นที่เหลือเพื่อเพิ่มเติม       $325.33 - 184.3 = 69.30$  ตารางเมตร

ตารางที่ 4.25 แสดงการวิเคราะห์พื้นที่เพิ่มเติมในส่วนสปา

องค์ประกอบ	พื้นที่วิเคราะห์ รวมพื้นที่เฟอร์นิเจอร์	พื้นที่เพิ่มเติม ตารางเมตร	พื้นที่รวม ตารางเมตร
<b>2.บริการสุขภาพสปา (Spa)</b>			
1. โถงต้อนรับ	12.57	4.72	17.29
2. ส่วนพักผ่อน	10.25	3.85	14.10
3. ส่วนห้องนวด	63.87	24.01	87.88
4. ส่วนห้องนวดวิโอดี	55.08	20.71	75.79
5. ส่วนนวดเท้า	14.76	5.54	20.29
6. ห้องน้ำ	27.78	10.44	38.22
รวมพื้นที่บริการสุขภาพสปา	184.3	69.30	325.33

4.5.6 ห้องพัก (GUEST ROOM) ห้องพักภายในโครงการแบ่งเป็น 3 แบบใหญ่ๆด้วยกันคือ

#### 1. ห้องพักแบบ STANDARD ROOM

A : เตียงนอนคู่ (TWIN BED)

B : เตียงนอนเดี่ยว (DOUBLE BED)

#### ลักษณะทั่วไป

1.1 A : มีเตียงนอนคู่ 1 เตียง ขนาด KING SIZE และมีเฟอร์นิเจอร์อำนวยความสะดวกที่สามารถตอบสนองพฤติกรรมขั้นพื้นฐานได้ครบ

เอกสารนี้เป็นเอกสารที่สงวนไว้สำหรับการใช้งานเพื่อการศึกษาเท่านั้น ไม่อนุญาตให้นำไปใช้ประโยชน์ด้านการค้า ไม่ว่าจะกรณีใดๆทั้งสิ้น อีกทั้งห้ามมิให้ดัดแปลงเนื้อหา และต้องอ้างอิงถึงเจ้าของเอกสารทุกครั้งที่มีการนำไปใช้

1.2 B : มีเตียงนอนเดี่ยว 2 เตียง และมีเฟอร์นิเจอร์เครื่องอำนวยความสะดวกที่สามารถตอบสนองพฤติกรรมขั้นพื้นฐานได้ครบ

## 2. ห้องพักแบบ JUNIOR SUITE ROOM

### ลักษณะทั่วไป

การจัดแบ่งพื้นที่ห้องพักจะแบ่งออกเป็น 2 ส่วนใหญ่ คือ ส่วนห้องนอน 2 ห้อง และส่วนรับแขกเป็นโถงส่วนกลาง ส่วนรับประทานอาหาร และมีเฟอร์นิเจอร์ เครื่องอำนวยความสะดวกที่สามารถตอบสนองพฤติกรรมขั้นพื้นฐานได้ครบ

## 3. ห้องพักแบบ CONNER SUITE ROOM

### ลักษณะทั่วไป

เป็นห้องพิเศษที่มีรูปแบบหรูหรา มีขนาดของห้องและระเบียงที่กว้างกว่าห้องอื่นๆ มีการออกแบบที่อำนวยความสะดวกได้อย่างครบถ้วน ภายในมีเตียงนอนขนาด KING SIZE , ส่วนรับประทานอาหาร , ส่วนเตรียมอาหาร , ส่วนแต่งตัว ฯลฯ ซึ่งจะมีสิ่งอำนวยความสะดวกครบครัน เพื่อรองรับนักท่องเที่ยวที่เข้ามาพัก มีการตกแต่งภายในหรูหรากว่าห้องพักธรรมดา

## 4. ห้องพักแบบ ROYAL SUITE ROOM

### ลักษณะทั่วไป

ห้องชุดประกอบด้วย โถงรับแขก ห้องน้ำแขก ขนาดเล็ก แยกจากห้องพักแขกซึ่งจะมีห้องน้ำส่วนตัว ห้องนั่งเล่น ส่วนรับประทานอาหารซึ่งจะมีครัวขนาดเล็ก และบริเวณเตรียมอาหาร ห้องนอนใหญ่ อาจจะมีห้องแต่งตัวติดกับห้องนอนใหญ่ กลุ่มของแขกที่เข้ามาพักส่วนใหญ่เป็นบุคคลสำคัญ ผู้บริหารระดับสูงที่มาท่องเที่ยวหรือมาทำธุระ จึงต้องมีการตกแต่งที่หรูหราและเหมาะสมกับฐานะของแขกที่มาพัก

1. ห้องพักแบบ STANDARD ROOM	มีพื้นที่	30	ตารางเมตร/ห้อง
2. ห้องพักแบบ JUNIOR SUITE ROOM	มีพื้นที่	67	ตารางเมตร/ห้อง
3. ห้องพักแบบ CONNER SUITE ROOM	มีพื้นที่	94	ตารางเมตร/ห้อง
4. ห้องพักแบบ ROYAL SUITE ROOM	มีพื้นที่	173	ตารางเมตร/ห้อง

เอกสารนี้เป็นเอกสารที่สงวนไว้สำหรับการใช้งานเพื่อการศึกษาเท่านั้น ไม่อนุญาตให้นำไปใช้ประโยชน์ด้านการค้า ไม่ว่าจะกรณีใดๆทั้งสิ้น อีกทั้งห้ามมิให้ดัดแปลงเนื้อหา และต้องอ้างอิงถึงเจ้าของเอกสารทุกครั้งที่มีการนำไปใช้

ตารางที่ 4.26 แสดงการวิเคราะห์พื้นที่ใช้สอยในส่วนห้องพัก (Guest Room)

องค์ประกอบ	พื้นที่จากองค์ประกอบ	พื้นที่/หน่วย (ตร.ม)
<p><b>1. เตียงนอนคู่ 1 เตียง (King size)</b>            ขนาด 1.80x1.95 ม. (6'x6<sup>1</sup>/<sub>2</sub>)</p> <ul style="list-style-type: none"> <li>- หัวเตียงคดผนัง 0.10x3.00 ม.</li> <li>- โตะหัวเตียง 2 ตัว 0.45x0.60 ม.</li> <li>- โคมไฟ 2 ดวง</li> </ul>		7.95
<p><b>2. เตียงนอนเดี่ยว 2 เตียง (Twin Bed)</b>            ขนาด 1.05x1.95 (3'x6<sup>1</sup>/<sub>2</sub>)</p> <ul style="list-style-type: none"> <li>- หัวเตียงคดผนัง 0.10x3.00 ม.</li> <li>- โตะหัวเตียง 1 ตัว 0.45x0.60 ม.</li> <li>- โคมไฟ 1 ดวง</li> </ul>		9.27
<p><b>3. การจัดชุดที่นั่ง พร้อมเก้าอี้</b>  <b>รองเก้าอี้ 1 ที่นั่ง</b></p> <ul style="list-style-type: none"> <li>- เก้าอี้นั่งสบาย 1 ตัว ขนาด 0.75x0.75</li> <li>- โตะข้าง 1 ตัว ขนาด 0.50x0.50 ม.</li> <li>- เก้าอี้รองเก้าอี้ ขนาด 0.40x0.60 ม.</li> </ul>		2.03
<p><b>4. การจัดชุดที่นั่ง 2 ที่นั่ง</b></p> <ul style="list-style-type: none"> <li>- เก้าอี้นั่งสบาย 2 ตัว ขนาด 0.75x0.75 ม.</li> <li>- โตะข้าง 1 ตัว ขนาด 0.50x0.50 ม.</li> </ul> <p>เฉลี่ยต่อ 1 คน ใช้พื้นที่ 1.32 ม.</p>		2.64
<p><b>5.การจัดชุดที่นั่ง 5 ที่นั่ง</b></p> <ul style="list-style-type: none"> <li>- โซฟาขนาด 3 ที่นั่งขนาด 0.80x2.00 ม.</li> <li>- โตะข้าง 2 ตัว ขนาด 0.50x0.50 ม.</li> <li>- โตะกลาง 2 ตัว ขนาด 0.60x0.90 ม.</li> <li>- เก้าอี้นั่งสบาย 2 ตัว ขนาด 0.75x0.75 ม.</li> </ul> <p>เฉลี่ยต่อ 1 คน ใช้พื้นที่ 1.57 ตร.ม</p>		7.89

เอกสารนี้เป็นเอกสารที่สงวนไว้สำหรับการใช้งานเพื่อการศึกษาเท่านั้น ไม่อนุญาตให้拿去ใช้ประโยชน์ด้านการค้า  
 ไม่ว่ากรณีใดๆทั้งสิ้น อีกทั้งห้ามมิให้ดัดแปลงเนื้อหา และต้องอ้างอิงถึงเจ้าของเอกสารทุกครั้งที่มีการนำไปใช้

ตารางที่ 4.26 แสดงการวิเคราะห์พื้นที่ใช้สอยในส่วนห้องพัก (Guest Room) (ต่อ)

องค์ประกอบ	พื้นที่จากองค์ประกอบ	พื้นที่/หน่วย (ตร.ม)
<b>6.ส่วนเตรียมอาหาร แบบที่ 1</b> - ชั้นคิคผนัง ขนาด 0.50x1.10 ม. พื้นที่ใช้สอย 2.00 x 1.80		1.54
<b>7.ส่วนเตรียมอาหาร แบบที่ 2</b> - เคาน์เตอร์, ส่วนเก็บอุปกรณ์ต่างๆ ขนาด 0.60 x 2.00 เมตร		3.60
<b>8.ส่วนตู้วาง TV พร้อมตู้เย็นและเครื่องดื่ม</b> - ตู้ 1 ใบ ขนาด 0.60 x 1.00 ม. - TV ขนาด 17" - ส่วนบริการเครื่องดื่ม		1.50
<b>9.โต๊ะแต่งตัว 1 ตัว</b> ขนาด 0.60 x 0.80 ม. เก้าอี้แต่งตัว ขนาด 0.40x0.40 ม.		1.44
<b>10.ส่วนตู้เสื้อผ้า</b> - ตู้เสื้อผ้า ขนาด 0.60x1.50 ม.(แบบคิคผนัง) - เชฟ ขนาด 0.30x0.30 ม		2.25
<b>11.ส่วนวางกระเป๋า</b> - โต๊ะ 1 ตัว ขนาด 0.50x1.00 ม		1.40

เอกสารนี้เป็นเอกสารที่สงวนไว้สำหรับการใช้งานเพื่อการศึกษาเท่านั้น ไม่อนุญาตให้นำไปใช้ประโยชน์ด้านการค้า  
 ไม่ว่ากรณีใดๆทั้งสิ้น อีกทั้งห้ามมิให้ดัดแปลงเนื้อหา และต้องอ้างอิงถึงเจ้าของเอกสารทุกครั้งที่มีการนำไปใช้

ตารางที่ 4.26 แสดงการวิเคราะห์พื้นที่ใช้สอยในส่วนห้องพัก (Guest Room) (ต่อ)

องค์ประกอบ	พื้นที่จากองค์ประกอบ	พื้นที่/หน่วย (ตร.ม)
<p>12. ชุดที่นั่งรับประทานอาหาร 4 ที่นั่ง</p> <p>ขนาด 0.75 x 0.75 เมตร</p> <p>เก้าอี้ 4 ตัว ขนาด 0.45 x 0.45 เมตร</p>		4.41
<p>13. ชุดที่นั่งรับประทานอาหาร 6 ที่นั่ง</p> <p>ขนาด 0.80 x 1.20 เมตร</p> <p>เก้าอี้ 6 ตัว ขนาด 0.45 x 0.45 เมตร</p>		4.80
<p>14. ตู้วางโทรทัศน์</p> <p>- ตู้วางโทรทัศน์ ขนาด 0.80 x 0.60 ม</p>		0.96

### 1. การวิเคราะห์พื้นที่ใช้สอยส่วนห้องพักห้องพักแบบ STANDARD ROOM

#### ความต้องการพื้นที่ใช้สอย

##### 1. พื้นที่ส่วนนอน

- A : เตียงนอนคู่

รวมพื้นที่ทางสัญจร = 7.95 ตารางเมตร

- B : เตียงนอนเดี่ยว

รวมพื้นที่ทางสัญจร = 9.27 ตารางเมตร

2. ส่วนแต่งตัว รวมพื้นที่ทางสัญจร = 1.44 ตารางเมตร

3. ส่วนตู้เสื้อผ้า รวมพื้นที่ทางสัญจร = 2.25 ตารางเมตร

เอกสารนี้เป็นเอกสารที่สงวนไว้สำหรับการใช้งานเพื่อการศึกษาเท่านั้น ไม่อนุญาตให้นำไปใช้ประโยชน์ด้านการค้า  
ไม่ว่ากรณีใดๆทั้งสิ้น อีกทั้งห้ามมิให้ดัดแปลงเนื้อหา และต้องอ้างอิงถึงเจ้าของเอกสารทุกครั้งที่มีการนำไปใช้

4. ส่วนเก็บกระเป๋า รวมพื้นที่ทางสัญจร = 1.40 ตารางเมตร
5. ส่วนตู้วาง TV พร้อมตู้เย็นและเครื่องดื่ม รวมพื้นที่ทางสัญจร = 1.50 ตารางเมตร
6. ส่วนพักผ่อน รวมพื้นที่ทางสัญจร = 2.25 ตารางเมตร
7. พื้นที่ทางสัญจรคิด 30% ของพื้นที่เฟอร์นิเจอร์ทั้งหมด

ตารางที่ 4.27 แสดงการวิเคราะห์ความต้องการพื้นที่ส่วนห้องพักแบบ STANDARD ROOM

องค์ประกอบ	พื้นที่ต่อหน่วย		จำนวน	พื้นที่รวม ตารางเมตร		รวมทางสัญจร 30%	
	เตียงคู่	เตียงเดี่ยว		เตียงคู่	เตียงเดี่ยว	เตียงคู่	เตียงเดี่ยว
1. พื้นที่เตียงนอน	7.95	9.27	1	7.95	9.25	10.33	12.02
2. ส่วนแต่งตัว	1.44	1.44	1	1.44	1.44	1.87	1.87
3. ส่วนตู้เสื้อผ้า	2.25	2.25	1	2.25	2.25	3.22	3.22
4. ส่วนวางกระเป๋า	1.40	1.40	1	1.40	1.40	1.82	1.82
5. ส่วนตู้วาง TV พร้อมตู้เย็น และเครื่องดื่ม	1.50	1.50	1	1.50	1.50	1.95	1.95
6. ส่วนพักผ่อน	2.25	2.50	1	2.50	2.50	3.25	3.25
รวมพื้นที่ที่ต้องการ						22.44	24.13

สรุป เตียงนอนเดี่ยว

พื้นที่จริง

30.00

>

พื้นที่วิเคราะห์

24.13 ตารางเมตร

ดังนั้นพื้นที่เหลือเพิ่มเติม 30.00 - 24.13 = 5.87 ตารางเมตร

เตียงนอนคู่

พื้นที่จริง

30.00

>

พื้นที่วิเคราะห์

22.44 ตารางเมตร

ดังนั้นพื้นที่เหลือเพิ่มเติม 30.00 - 22.44 = 7.56 ตารางเมตร

เอกสารนี้เป็นเอกสารที่สงวนไว้สำหรับการใช้งานเพื่อการศึกษาเท่านั้น ไม่อนุญาตให้นำไปใช้ประโยชน์ด้านการค้า  
ไม่ว่ากรณีใดๆทั้งสิ้น อีกทั้งห้ามมิให้ดัดแปลงเนื้อหา และต้องอ้างอิงถึงเจ้าของเอกสารทุกครั้งที่มีการนำไปใช้

ตารางที่ 4.28 แสดงการวิเคราะห์ พื้นที่เพิ่มเติมส่วนห้องพักแบบ STANDARD ROOM

องค์ประกอบ	พื้นที่ที่ต้องการ		พื้นที่เพิ่มเติม		พื้นที่รวม	
	เตียงคู่	เตียงเดี่ยว	เตียงคู่	เตียงเดี่ยว	เตียงคู่	เตียงเดี่ยว
1. พื้นที่เตียงนอน	10.33	12.02	3.48	5.20	13.84	17.22
2. ส่วนแต่งตัว	1.87	1.87	0.63	0.65	2.52	2.52
3. ส่วนตู้เสื้อผ้า	3.22	3.22	1.03	1.03	4.25	4.25
4. ส่วนวางกระเป๋า	1.82	1.82	0.63	0.63	2.45	2.45
5. ส่วนตู้วาง TV พร้อมตู้เย็นและ เครื่องเค็ม	1.95	1.95	0.70	0.70	2.65	2.65
6. ส่วนพักผ่อน	3.25	3.25	1.04	1.04	4.29	4.29
<b>รวม</b>	<b>22.44</b>	<b>24.13</b>	<b>7.56</b>	<b>5.87</b>	<b>30.00</b>	<b>30.00</b>

2. การวิเคราะห์พื้นที่ใช้สอยส่วนห้องพักห้องพักแบบ JUNIOR SUITE ROOM

ความต้องการพื้นที่ใช้สอย

1. พื้นที่ส่วนนอน

เตียงนอนคู่ (DOUBLE BED ROOM)

รวมพื้นที่ทางสัญจร = 7.95 ตารางเมตร

2. พื้นที่ส่วนนอน

เตียงนอนเดี่ยว (TWIN BED ROOM)

รวมพื้นที่ทางสัญจร = 9.27 ตารางเมตร

3. ส่วนแต่งตัว รวมพื้นที่ทางสัญจร = 1.44 ตารางเมตร

4. ส่วนตู้เสื้อผ้า รวมพื้นที่ทางสัญจร = 2.25 ตารางเมตร

5. ส่วนเก็บกระเป๋า รวมพื้นที่ทางสัญจร = 1.40 ตารางเมตร

6. ส่วนวางโทรทัศน์ รวมพื้นที่ทางสัญจร = 0.96 ตารางเมตร

7. ส่วนตู้เย็นรวมพื้นที่ทางสัญจร = 1.20 ตารางเมตร

8. ส่วนเตรียมอาหารรวมพื้นที่ทางสัญจร = 1.54 ตารางเมตร

9. ส่วนพักผ่อน รวมพื้นที่ทางสัญจร = 7.89 ตารางเมตร

10. ส่วนรับประทานอาหาร 4 ที่นั่งรวมพื้นที่ทางสัญจร = 4.41 ตารางเมตร

11. พื้นที่ทางสัญจรคิด 30% ของพื้นที่เฟอร์นิเจอร์ทั้งหมด

เอกสารนี้เป็นเอกสารที่สงวนไว้สำหรับการใช้งานเพื่อการศึกษาเท่านั้น ไม่อนุญาตให้นำไปใช้ประโยชน์ด้านการค้า  
ไม่ว่ากรณีใดๆทั้งสิ้น อีกทั้งห้ามมิให้ดัดแปลงเนื้อหา และต้องอ้างอิงถึงเจ้าของเอกสารทุกครั้งที่มีการนำไปใช้

ตารางที่ 4.29 แสดงการวิเคราะห์ความต้องการพื้นที่ส่วนห้องพักแบบ JUNIOR SUITE ROOM

องค์ประกอบ	พื้นที่ / หน่วย (ตารางเมตร)	จำนวน	พื้นที่รวม (ตารางเมตร)	รวมทาง สัญจร 30 %
1. ส่วนนอนเตียงนอนคู่	7.95	1	7.95	10.33
2. ส่วนนอนเตียงนอนเดี่ยว	9.27	1	9.27	12.05
3. ส่วนแต่งตัว	1.44	2	2.88	3.74
4. ส่วนตู้เสื้อผ้า	2.25	2	4.50	5.85
5. ส่วนเก็บกระเป๋า	1.40	2	2.80	3.64
6. ส่วนวางโทรทัศน์	0.96	3	2.88	3.74
7. ส่วนตู้เย็น	1.20	1	1.20	1.56
8. ส่วนเตรียมอาหาร	1.54	1	1.54	2.00
9. ส่วนพักผ่อน 5 ที่นั่ง	7.89	1	7.89	10.25
10. ส่วนรับประทานอาหาร 4 ที่นั่ง	4.41	1	4.41	5.73
<b>รวมพื้นที่ที่ต้องการ</b>				<b>57.57</b>

พื้นที่จริง > พื้นที่วิเคราะห์  
 67.00 > 57.57 ตารางเมตร  
 ดังนั้นพื้นที่เหลือเพิ่มเติม 67.00 - 57.57 = 9.43 ตารางเมตร

เอกสารนี้เป็นเอกสารที่สงวนไว้สำหรับการใช้งานเพื่อการศึกษาเท่านั้น ไม่อนุญาตให้นำไปใช้ประโยชน์ด้านการค้า  
 ไม่ว่าจะกรณีใดๆทั้งสิ้น อีกทั้งห้ามมิให้ดัดแปลงเนื้อหา และต้องอ้างอิงถึงเจ้าของเอกสารทุกครั้งที่มีการนำไปใช้

ตารางที่ 4.30 แสดงการวิเคราะห์พื้นที่เพิ่มเติมในส่วน ห้องพักแบบ JUNIOR SUITE ROOM

องค์ประกอบ	พื้นที่ที่ต้องการ (ตารางเมตร)	พื้นที่เพิ่มเติม (ตารางเมตร)	พื้นที่รวม (ตารางเมตร)
1.ส่วนนอนเตียงนอนคู่	10.33	1.64	11.97
2.ส่วนนอนเตียงนอนเดี่ยว	12.05	1.97	14.02
3.ส่วนแต่งตัว	3.74	0.61	4.35
4.ส่วนตู้เสื้อผ้า	5.85	0.95	6.80
5.ส่วนเก็บกระเป๋า	3.64	0.59	4.23
6.ส่วนวางโทรทัศน์	3.74	0.61	4.35
7. ส่วนตู้เขียน	1.56	0.26	1.82
8.ส่วนเตรียมอาหาร	2.00	0.32	2.32
9.ส่วนพักผ่อน 5 ที่นั่ง	10.25	1.67	11.92
10.ส่วนรับประทานอาหาร 4 ที่นั่ง	4.41	0.72	5.13
<b>รวม</b>	<b>57.57</b>	<b>9.43</b>	<b>67.00</b>

3. การวิเคราะห์พื้นที่ใช้สอยส่วนห้องพักห้องพักแบบ CONNER SUITE ROOM

ความต้องการพื้นที่ใช้สอย

1.พื้นที่ส่วนนอน

เตียงนอนคู่ (DOUBLE BED ROOM)

รวมพื้นที่ทางสัญจร = 7.95 ตารางเมตร

2.ส่วนแต่งตัว รวมพื้นที่ทางสัญจร = 1.44 ตารางเมตร

3.ส่วนตู้เสื้อผ้า รวมพื้นที่ทางสัญจร = 2.25 ตารางเมตร

4.ส่วนเก็บกระเป๋า รวมพื้นที่ทางสัญจร = 1.40 ตารางเมตร

5.ส่วนวางโทรทัศน์ รวมพื้นที่ทางสัญจร = 0.96 ตารางเมตร

6. ส่วนตู้เขียนรวมพื้นที่ทางสัญจร = 1.20 ตารางเมตร

7.ส่วนเตรียมอาหารรวมพื้นที่ทางสัญจร = 1.54 ตารางเมตร

8.ส่วนพักผ่อน 5ที่นั่ง รวมพื้นที่ทางสัญจร = 7.89 ตารางเมตร

9.ส่วนพักผ่อน 2ที่นั่ง รวมพื้นที่ทางสัญจร = 2.64 ตารางเมตร

10.ส่วนรับประทานอาหาร 4 ที่นั่งรวมพื้นที่ทางสัญจร = 4.41 ตารางเมตร

11.พื้นที่ทางสัญจรคิด 30% ของพื้นที่เฟอร์นิเจอร์ทั้งหมด

เอกสารนี้เป็นเอกสารที่สงวนไว้สำหรับการใช้งานเพื่อการศึกษาเท่านั้น ไม่อนุญาตให้นำไปใช้ประโยชน์ด้านการค้า  
ไม่ว่ากรณีใดๆทั้งสิ้น อีกทั้งห้ามมิให้ดัดแปลงเนื้อหา และต้องอ้างอิงถึงเจ้าของเอกสารทุกครั้งที่มีการนำไปใช้

ตารางที่ 4.31 แสดงการวิเคราะห์ความต้องการพื้นที่ส่วนห้องพักแบบ CONNER SUITE ROOM

องค์ประกอบ	พื้นที่ / หน่วย (ตารางเมตร)	จำนวน	พื้นที่รวม (ตารางเมตร)	รวมทาง สัญจร 30 %
1.ส่วนนอนเตียงนอนคู่	7.95	1	7.95	10.33
2.ส่วนแต่งตัว	1.44	1	1.44	1.87
3.ส่วนตู้เสื้อผ้า	2.25	1	2.25	2.92
4.ส่วนเก็บกระเป๋า	1.40	1	1.40	1.82
5.ส่วนวางโทรทัศน์	0.96	2	1.92	2.49
6. ส่วนตู้เย็น	1.20	1	1.20	1.56
7.ส่วนเตรียมอาหาร	1.54	1	1.54	2.00
8.ส่วนพักผ่อน 5 ที่นั่ง	7.89	1	7.89	10.25
9.ส่วนพักผ่อน 2 ที่นั่ง	2.64	1	2.64	3.43
10.ส่วนรับประทานอาหาร 4 ที่นั่ง	4.41	1	4.41	5.73
<b>รวมพื้นที่ที่ต้องการ</b>				<b>42.40</b>

พื้นที่จริง > พื้นที่วิเคราะห์  
 94.00 > 42.4 ตารางเมตร  
 ดังนั้นพื้นที่เหลือเพิ่มเติม 94.00 - 42.4 = 51.60 ตารางเมตร

ตารางที่ 4.32 แสดงการวิเคราะห์พื้นที่เพิ่มเติมในส่วนห้องพักแบบ CONNER SUITE ROOM

องค์ประกอบ	พื้นที่ที่ต้องการ (ตารางเมตร)	พื้นที่เพิ่มเติม (ตารางเมตร)	พื้นที่รวม (ตารางเมตร)
1.ส่วนนอนเตียงนอนคู่	10.33	12.57	21.64
2.ส่วนแต่งตัว	1.87	2.27	4.12
3.ส่วนตู้เสื้อผ้า	2.92	4.40	7.32
4.ส่วนเก็บกระเป๋า	1.82	2.05	3.87
5.ส่วนวางโทรทัศน์	2.49	3.20	5.69
6.ส่วนตู้เย็น	1.56	1.85	3.41
7. ส่วนเตรียมอาหาร	2.00	3.40	5.40
8.ส่วนพักผ่อน 5 ที่นั่ง	10.25	12.40	22.65
9.ส่วนพักผ่อน 2 ที่นั่ง	3.43	4.17	7.60
10.ส่วนรับประทานอาหาร 4 ที่นั่ง	5.73	6.97	12.83
<b>รวม</b>	<b>42.40</b>	<b>51.60</b>	<b>94.00</b>

เอกสารนี้เป็นเอกสารที่สงวนไว้สำหรับการใช้งานเพื่อการศึกษาเท่านั้น ไม่อนุญาตให้ไปใช้ประโยชน์ในการค้า  
 ไม่ว่ากรณีใดๆทั้งสิ้น อีกทั้งห้ามมิให้ตัดแปลงเนื้อหา และต้องอ้างอิงถึงเจ้าของเอกสารทุกครั้งที่มีการนำไปใช้

#### 4.การวิเคราะห์พื้นที่ใช้สอยส่วนห้องพักห้องพักแบบ ROYAL SUITE ROOM

##### ความต้องการพื้นที่ใช้สอย

- 1.พื้นที่ส่วนนอนเตียงนอนคู่ (DOUBLE BED ROOM)
- 2.พื้นที่ส่วนนอนเตียงนอนเดี่ยว (TWIN BED ROOM)
- 3.ส่วนแต่งตัว รวมพื้นที่ทางสัญจร = 1.44 ตารางเมตร
- 4.ส่วนตู้เสื้อผ้า รวมพื้นที่ทางสัญจร = 2.25 ตารางเมตร
- 5.ส่วนเก็บกระเป๋า รวมพื้นที่ทางสัญจร = 1.40 ตารางเมตร
- 6.ส่วนวางโทรทัศน์ รวมพื้นที่ทางสัญจร = 0.96 ตารางเมตร
7. ส่วนตู้เขียนรวมพื้นที่ทางสัญจร = 1.20 ตารางเมตร
- 8.ส่วนเตรียมอาหารรวมพื้นที่ทางสัญจร = 1.54 ตารางเมตร
- 9.ส่วนพักผ่อน 5 ที่นั่งรวมพื้นที่ทางสัญจร = 7.89 ตารางเมตร
- 10.ส่วนพักผ่อน 1 ที่นั่งรวมพื้นที่ทางสัญจร = 2.03 ตารางเมตร
- 11.ส่วนรับประทานอาหาร 6 ที่นั่งรวมพื้นที่ทางสัญจร = 4.80 ตารางเมตร
- 12.พื้นที่ทางสัญจรคิด 30% ของพื้นที่เฟอร์นิเจอร์ทั้งหมด

ตารางที่ 4.33 แสดงการวิเคราะห์ความต้องการพื้นที่ส่วนห้องพักแบบ ROYAL SUITE ROOM

องค์ประกอบ	พื้นที่ / หน่วย (ตารางเมตร)	จำนวน	พื้นที่รวม (ตารางเมตร)	รวมทาง สัญจร 30 %
1.ส่วนนอนเตียงนอนคู่	7.95	1	7.95	10.33
2.ส่วนนอนเตียงนอนเดี่ยว	9.27	1	9.27	12.05
3.ส่วนแต่งตัว	1.44	2	2.88	3.74
4.ส่วนตู้เสื้อผ้า	2.25	2	4.50	5.85
5.ส่วนเก็บกระเป๋า	1.40	2	2.80	3.64
6.ส่วนวางโทรทัศน์	0.96	3	2.88	3.74
7. ส่วนตู้เขียน	1.20	1	1.20	1.56
8.ส่วนเตรียมอาหาร	3.60	1	3.60	4.68
9.ส่วนพักผ่อน 5 ที่นั่ง	7.89	1	7.89	10.25
10.ส่วนพักผ่อน 1 ที่นั่ง	2.03	2	4.06	5.27
11.ส่วนรับประทานอาหาร 6 ที่นั่ง	4.80	1	4.80	6.24
<b>รวมพื้นที่ที่ต้องการ</b>				<b>67.35</b>

เอกสารนี้เป็นเอกสารที่สงวนไว้สำหรับการใช้งานเพื่อการศึกษาเท่านั้น ไม่อนุญาตให้拿去ใช้ประโยชน์ด้านการค้า  
ไม่ว่ากรณีใดๆทั้งสิ้น อีกทั้งยังมีให้ดัดแปลงเนื้อหา และต้องอ้างอิงถึงเจ้าของเอกสารทุกครั้งที่มีการนำไปใช้

พื้นที่จริง > พื้นที่วิเคราะห์  
 173.00 > 67.35 ตารางเมตร  
 ดังนั้นพื้นที่เหลือเพิ่มเติม 173.00- 67.35 = 105.65 ตารางเมตร

ตารางที่ 4.34 แสดงการวิเคราะห์พื้นที่เพิ่มเติมในส่วน ห้องพักแบบ ROYAL SUITE ROOM

องค์ประกอบ	พื้นที่ที่ต้องการ (ตารางเมตร)	พื้นที่เพิ่มเติม (ตารางเมตร)	พื้นที่รวม (ตารางเมตร)
1.ส่วนนอนเตียงนอนคู่	10.33	16.20	26.53
2.ส่วนนอนเตียงนอนเดี่ยว	12.05	18.89	30.94
3.ส่วนแต่งตัว	3.74	9.17	12.91
4.ส่วนตู้เสื้อผ้า	5.85	14.07	19.92
5.ส่วนเก็บกระเป๋า	3.64	9.17	12.81
6.ส่วนวางโทรทัศน์	3.74	5.86	9.60
7.ส่วนตู้เขียน	1.56	2.44	4.00
8.ส่วนเตรียมอาหาร	4.68	7.33	12.01
9.ส่วนพักผ่อน 5 ที่นั่ง	10.25	16.07	26.32
10.ส่วนพักผ่อน 1 ที่นั่ง	5.27	8.26	13.53
11.ส่วนรับประทานอาหาร 6 ที่นั่ง	6.24	9.78	16.02
<b>รวม</b>	<b>67.35</b>	<b>105.65</b>	<b>173.00</b>

เอกสารนี้เป็นเอกสารที่สงวนไว้สำหรับการใช้งานเพื่อการศึกษาเท่านั้น ไม่อนุญาตให้นำไปใช้ประโยชน์ด้านการค้า  
 ไม่ว่าจะกรณีใดๆทั้งสิ้น อีกทั้งห้ามมิให้ดัดแปลงเนื้อหา และต้องอ้างอิงถึงเจ้าของเอกสารทุกครั้งที่มีการนำไปใช้

#### 4.6 การจัดแบ่งพื้นที่ใช้สอยตามผลการวิเคราะห์

จากการศึกษาประโยชน์ใช้สอย และนำมาพิจารณาร่วมกับความต้องการของพื้นที่ จึงสามารถสรุปการแบ่งขอบเขตพื้นที่ใช้สอยในส่วนต่างๆ ที่มี ดังนี้

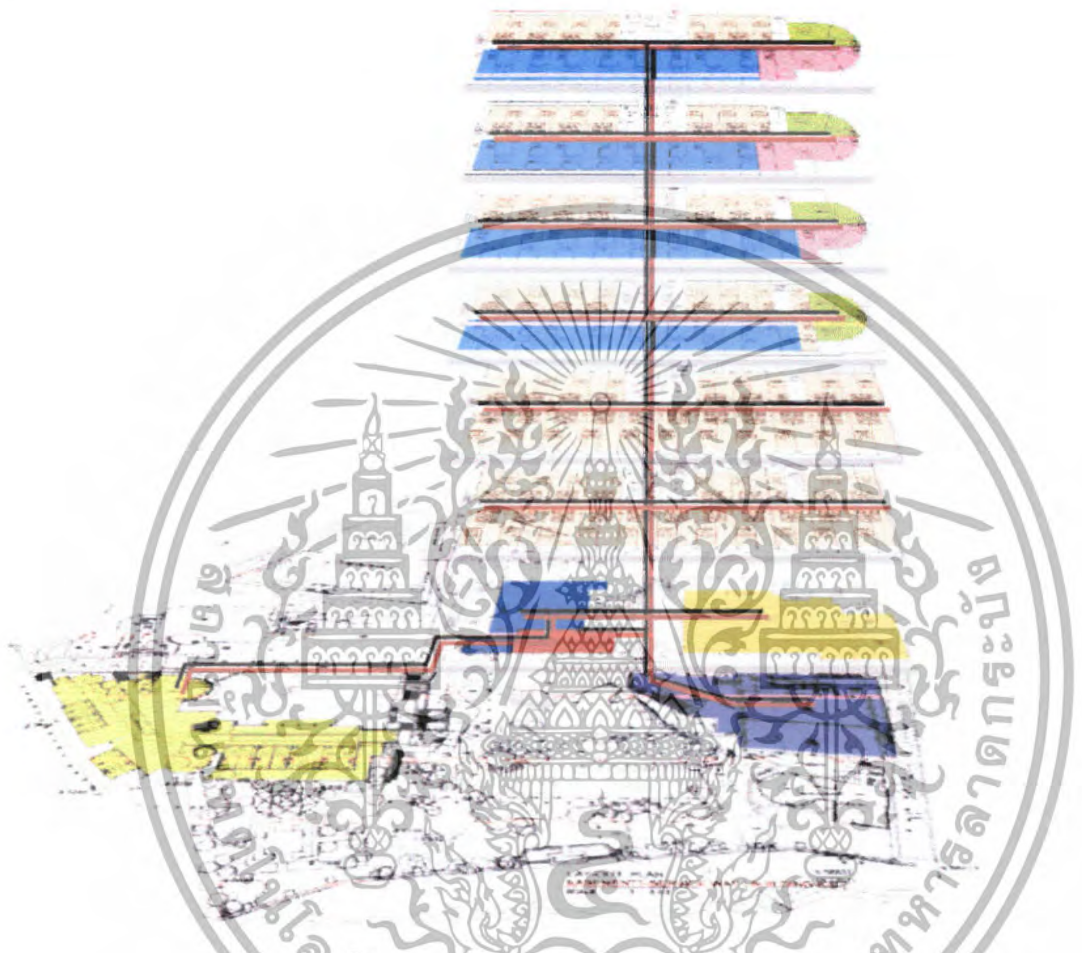

ภาพที่ 4.34 แสดงการแบ่งพื้นที่ใช้สอยภายในโครงการชั้น 1-7

	ส่วนโถงต้อนรับ(Lobby Hall)	 ผู้รับบริการ  ผู้ให้บริการ
	ส่วนล็อบบี้เถาจน์(Lobby Lounge)	
	ส่วนห้องอาหาร (Restaurant)	
	ส่วนบริการเพื่อสุขภาพ สปา (Spa)	
	ส่วนห้องจัดเลี้ยง(Banquet Room)	
	STANDARD ROOM	
	JUNIOR SUITE ROOM	
	CONNER SUITE ROOM	
	ROYAL SUITE ROOM	

เอกสารนี้เป็นเอกสารที่สงวนไว้สำหรับการใช้งานเพื่อการศึกษาเท่านั้น ไม่อนุญาตให้นำไปใช้ประโยชน์ด้านการค้า ไม่ว่าจะกรณีใดๆทั้งสิ้น อีกทั้งห้ามมิให้ตัดแปลงเนื้อหา และต้องอ้างอิงถึงเจ้าของเอกสารทุกครั้งที่มีการนำไปใช้

## แสดงการแบ่งพื้นที่ใช้สอยในส่วนโถงต้อนรับ (LOBBY HALL)

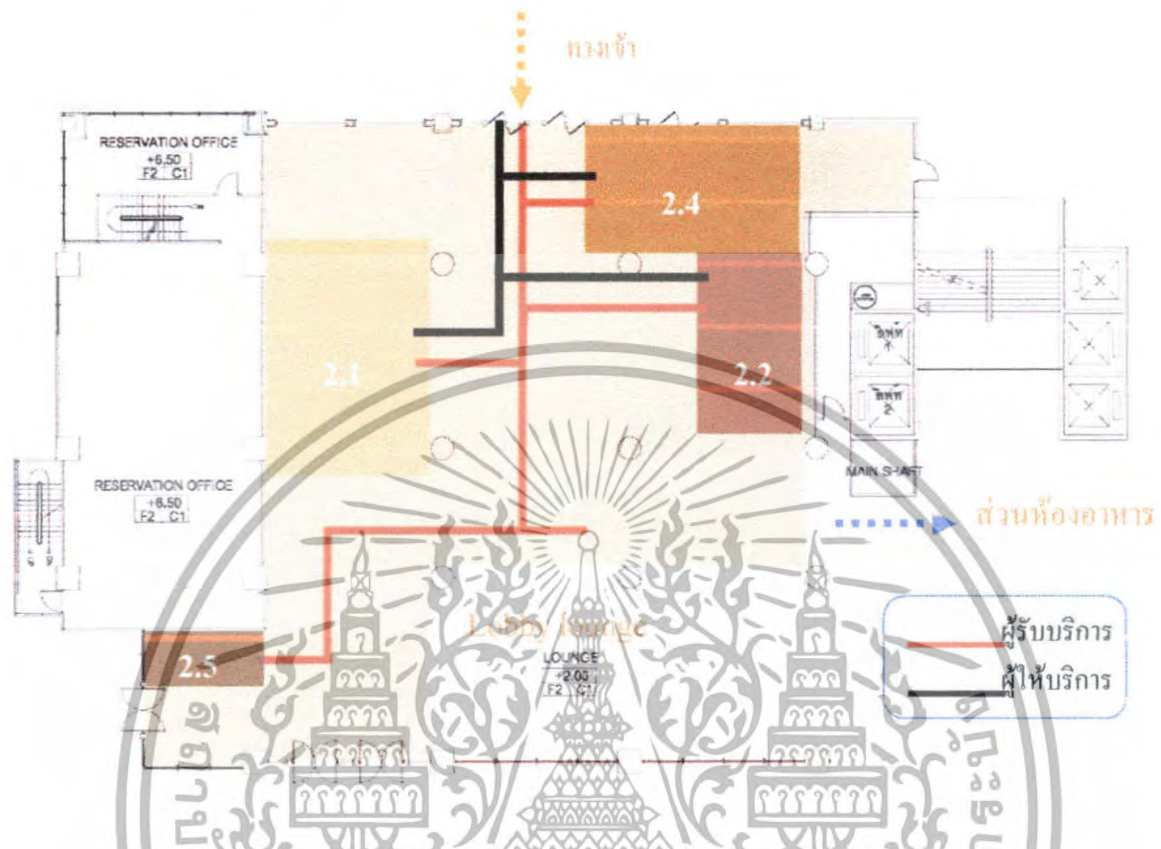

รูปที่ 4.35 แสดงการแบ่งพื้นที่ใช้สอยใน ส่วน โถงต้อนรับ LOBBY HALL

### 1. ส่วนโถงต้อนรับ LOBBY HALL

- 1.1 เคาน์เตอร์ต้อนรับ
- 1.2 เคาน์เตอร์ทัวร์
- 1.3 พื้นที่พักผ่อน
- 1.4 พื้นที่ส่วนขนสัมภาระ
- 1.5 พื้นที่วางโทรศัพท์สาธารณะ

เอกสารนี้เป็นเอกสารที่สงวนไว้สำหรับการใช้งานเพื่อการศึกษาเท่านั้น ไม่อนุญาตให้นำไปใช้ประโยชน์ด้านการค้า ไม่ว่าจะกรณีใดๆทั้งสิ้น อีกทั้งห้ามมิให้ดัดแปลงเนื้อหา และต้องอ้างอิงถึงเจ้าของเอกสารทุกครั้งที่มีการนำไปใช้

## แสดงการแบ่งพื้นที่ใช้สอยในส่วนล็อบบี้เลาจน์ (Lobby Lounge)

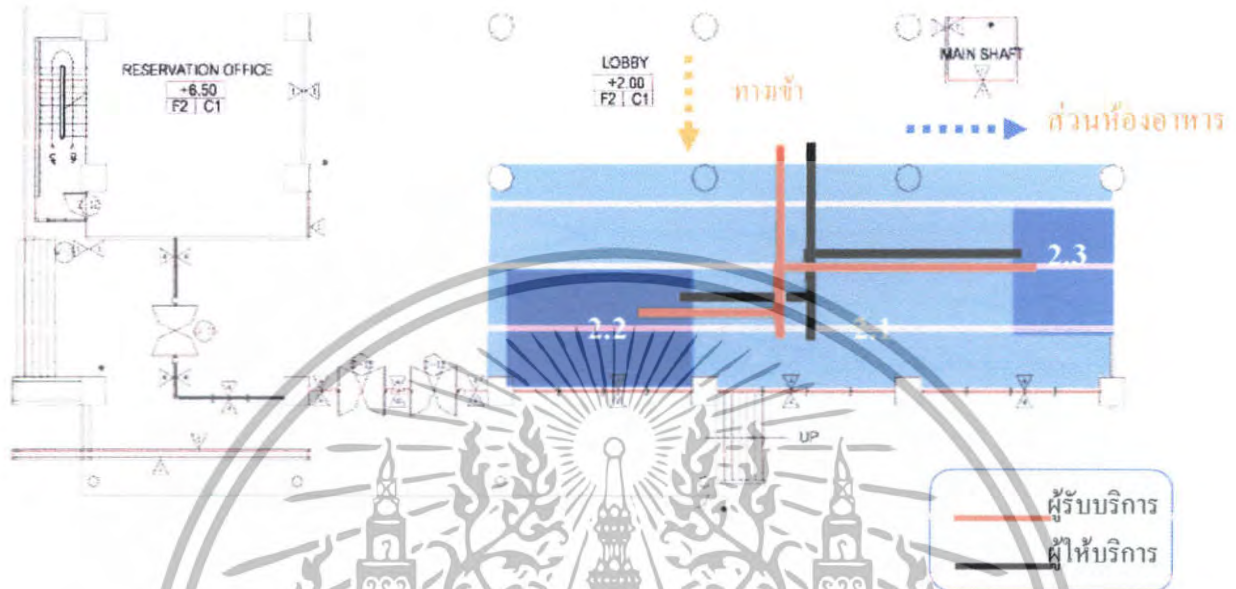

รูปที่ 4.36 แสดงการแบ่งพื้นที่ใช้สอยในส่วนล็อบบี้เลาจน์ (Lobby Lounge)

### 2. ส่วนล็อบบี้เลาจน์ (Lobby Lounge)

2.1 ส่วนที่นั่ง

2.2 ส่วนเคาน์เตอร์บริการ

2.3 ส่วนคนตรี

เอกสารนี้เป็นเอกสารที่สงวนไว้สำหรับการใช้งานเพื่อการศึกษาเท่านั้น ไม่อนุญาตให้นำไปใช้ประโยชน์ด้านการค้า ไม่ว่าจะกรณีใดๆทั้งสิ้น อีกทั้งห้ามมิให้ดัดแปลงเนื้อหา และต้องอ้างอิงถึงเจ้าของเอกสารทุกครั้งที่มีการนำไปใช้

## แสดงการแบ่งพื้นที่ใช้สอยในส่วนห้องอาหาร (Restaurant)

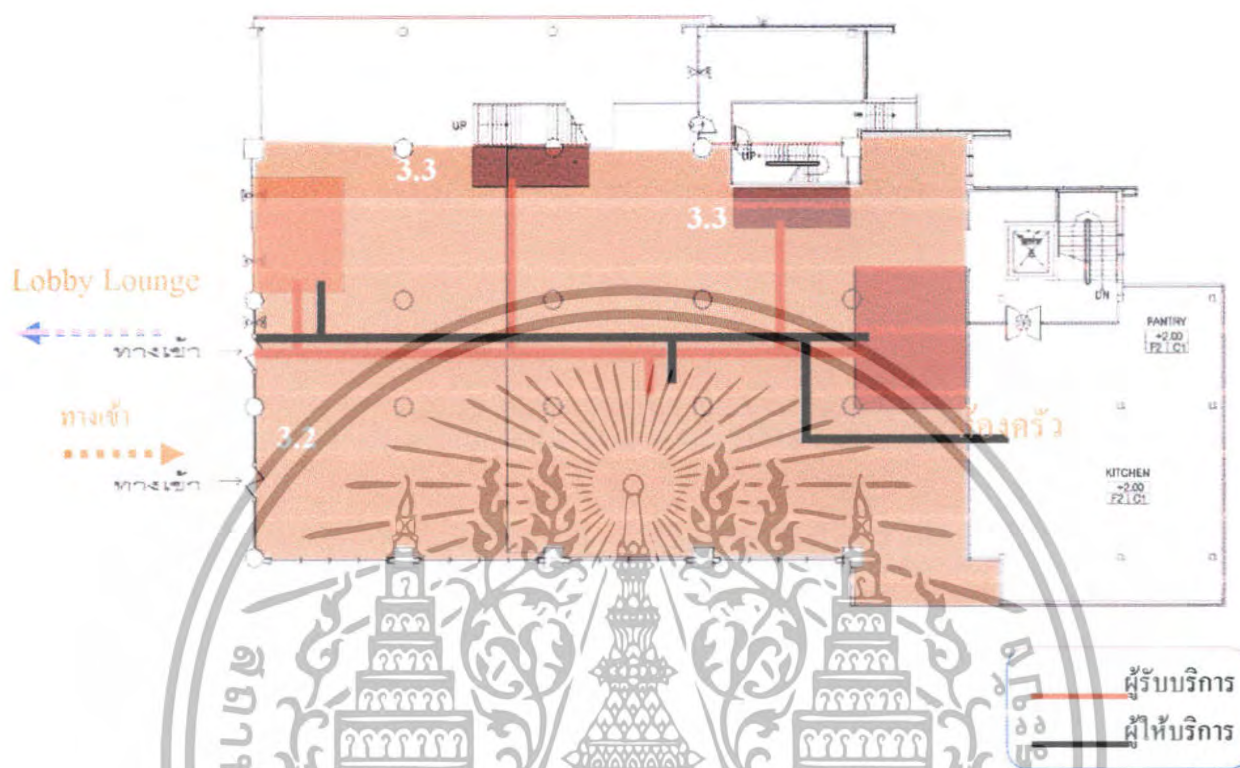

รูปที่ 4.37 แสดงการแบ่งพื้นที่ใช้สอยในส่วนห้องอาหาร (Thai Restaurant)

### 4. ส่วนห้องอาหาร (Thai Restaurant)

- 4.1 พื้นที่คาน้ำเตอร้บริการ
- 4.2 พื้นที่รับประทานอาหาร
- 4.3 พื้นที่จัดบริการ
- 4.4 พื้นที่ต้อนรับ

เอกสารนี้เป็นเอกสารที่สงวนไว้สำหรับการใช้งานเพื่อการศึกษาเท่านั้น ไม่อนุญาตให้นำไปใช้ประโยชน์ด้านการค้า ไม่ว่าจะกรณีใดๆทั้งสิ้น อีกทั้งห้ามมิให้ดัดแปลงเนื้อหา และต้องอ้างอิงถึงเจ้าของเอกสารทุกครั้งที่มีการนำไปใช้

## แสดงการแบ่งพื้นที่ใช้สอยในส่วนห้องจัดเลี้ยง (Banquet Room)

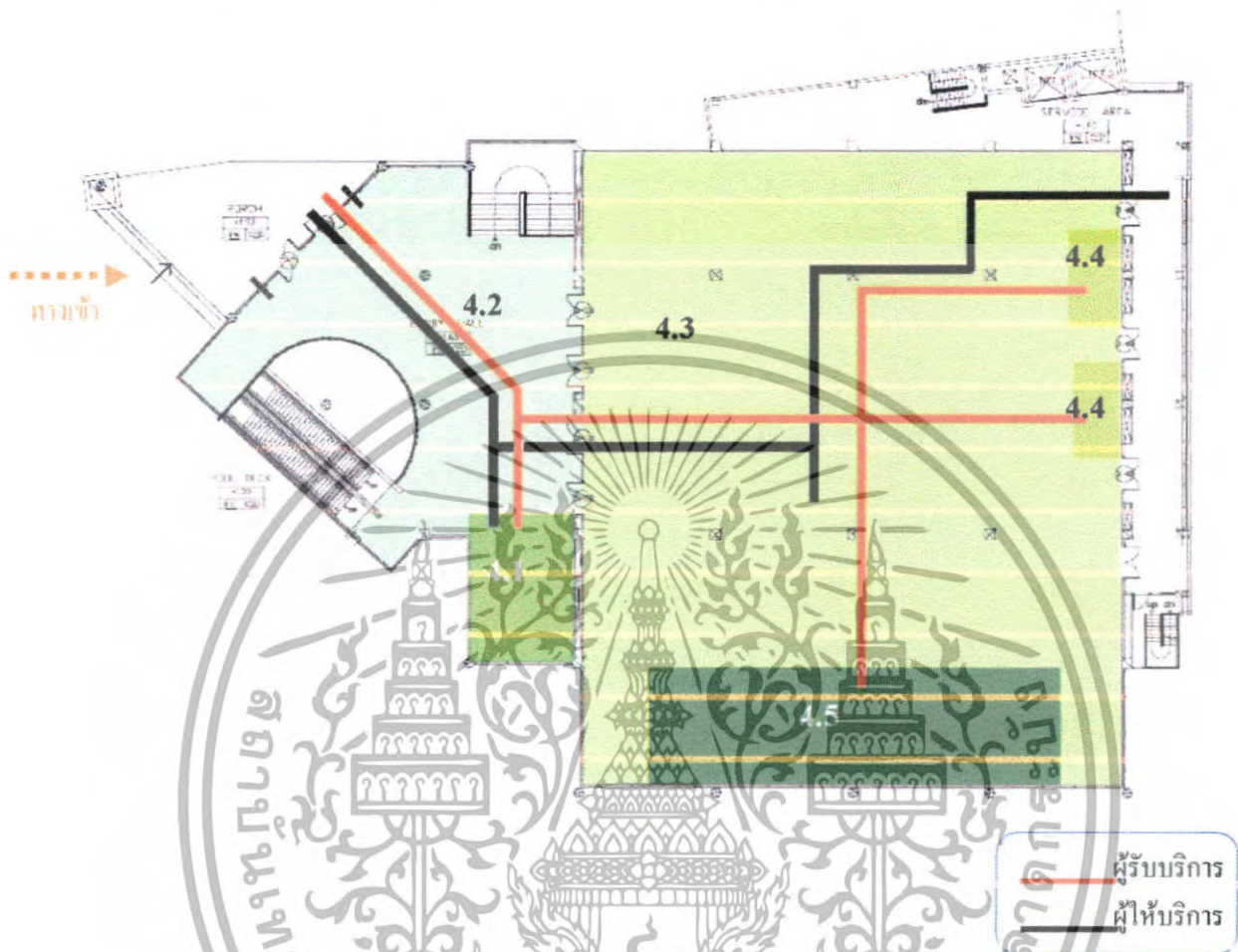

ภาพที่ 4.38 แสดงการแบ่งพื้นที่ใช้สอยในห้องจัดเลี้ยง (Banquet Room)

### 4. ส่วนห้องจัดเลี้ยง (Banquet Room)

- 4.1 ต้อนรับลงทะเบียน
- 4.2 พื้นที่พักผ่อน
- 4.3 พื้นที่นั่งรับประทานอาหาร
- 4.4 พื้นที่จุดบริการ
- 4.5 พื้นที่เวที

เอกสารนี้เป็นเอกสารที่สงวนไว้สำหรับการใช้งานเพื่อการศึกษาเท่านั้น ไม่อนุญาตให้นำไปใช้ประโยชน์ด้านการค้า ไม่ว่าจะกรณีใดๆทั้งสิ้น อีกทั้งห้ามมิให้ดัดแปลงเนื้อหา และต้องอ้างอิงถึงเจ้าของเอกสารทุกครั้งที่มีการนำไปใช้

แสดงการแบ่งพื้นที่ใช้สอยในส่วน สปา (Spa) ห้องนวดแผนไทย

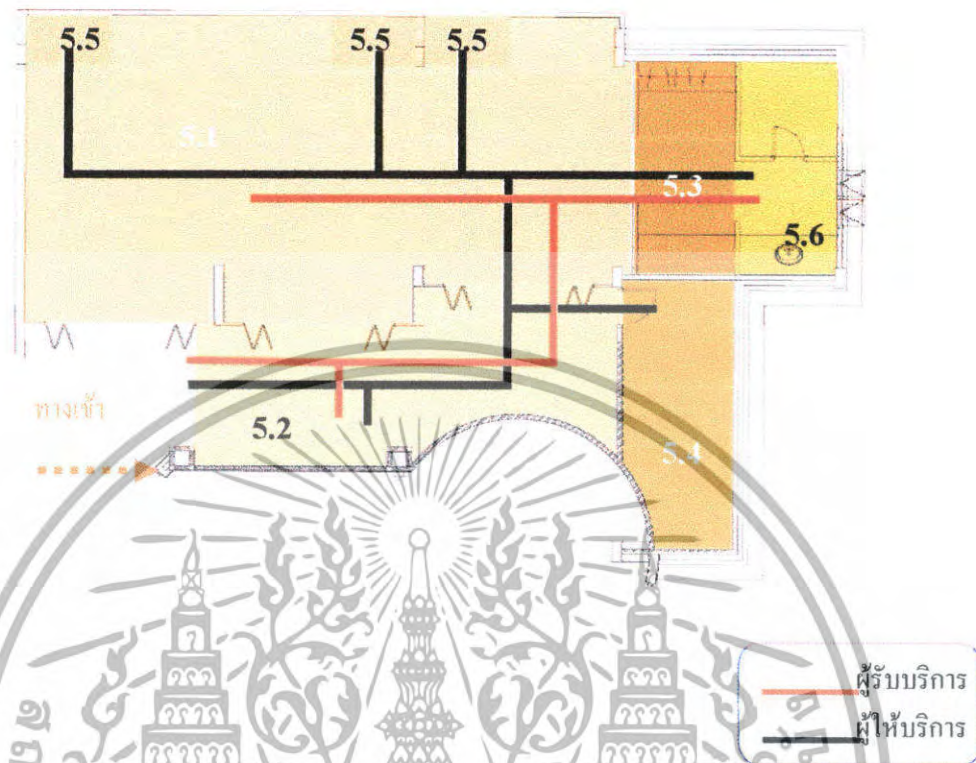

ภาพที่ 4.39 แสดงการแบ่งพื้นที่ใช้สอยใน ห้องนวดแผนไทย

5. ส่วนห้องนวดแผนไทย

- 5.1 พื้นที่ส่วนเตียงนวดแผนไทย
- 5.2 พื้นที่พักผ่อน
- 5.3 พื้นที่ส่วนเปลี่ยนเสื้อผ้า
- 5.4 พื้นที่ ส่วนเก็บอุปกรณ์
- 5.5 พื้นที่ส่วนอ่างล้างมือ
- 5.6 พื้นที่ส่วนห้องน้ำ

เอกสารนี้เป็นเอกสารที่สงวนไว้สำหรับการใช้งานเพื่อการศึกษาเท่านั้น ไม่อนุญาตให้นำไปใช้ประโยชน์ด้านการค้า ไม่ว่าจะกรณีใดๆทั้งสิ้น อีกทั้งห้ามมิให้ดัดแปลงเนื้อหา และต้องอ้างอิงถึงเจ้าของเอกสารทุกครั้งที่มีการนำไปใช้

## แสดงการแบ่งพื้นที่ใช้สอยในส่วน สปา (Spa) ห้องนวดV.I.P.

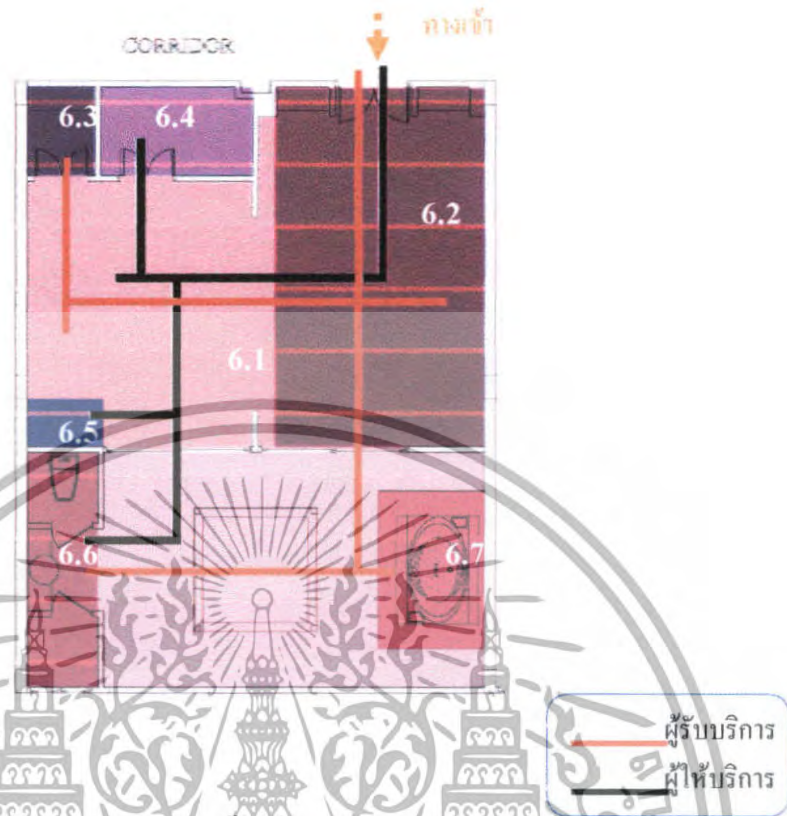

ภาพที่ 4.40 แสดงการแบ่งพื้นที่ใช้สอยใน ห้องนวดV.I.P

### 6. ส่วนห้องนวดแผนไทย

6.1 พื้นที่ส่วนเตียงห้องนวดV.I.P.

6.2 พื้นที่พักผ่อน

6.3 พื้นที่ส่วนเปลี่ยนเสื้อผ้า

6.4 พื้นที่ ส่วนเก็บอุปกรณ์

6.5 พื้นที่ส่วนล้างล้างมือ

6.6 พื้นที่ส่วนห้องน้ำ

6.7 พื้นที่ส่วนอ่างน้ำวน

เอกสารนี้เป็นเอกสารที่สงวนไว้สำหรับการใช้งานเพื่อการศึกษาเท่านั้น ไม่อนุญาตให้นำไปใช้ประโยชน์ด้านการค้า ไม่ว่าจะกรณีใดๆทั้งสิ้น อีกทั้งห้ามมิให้ดัดแปลงเนื้อหา และต้องอ้างอิงถึงเจ้าของเอกสารทุกครั้งที่มีการนำไปใช้

## แสดงการแบ่งพื้นที่ใช้สอยในส่วนห้องพัก STANDARD ROOM

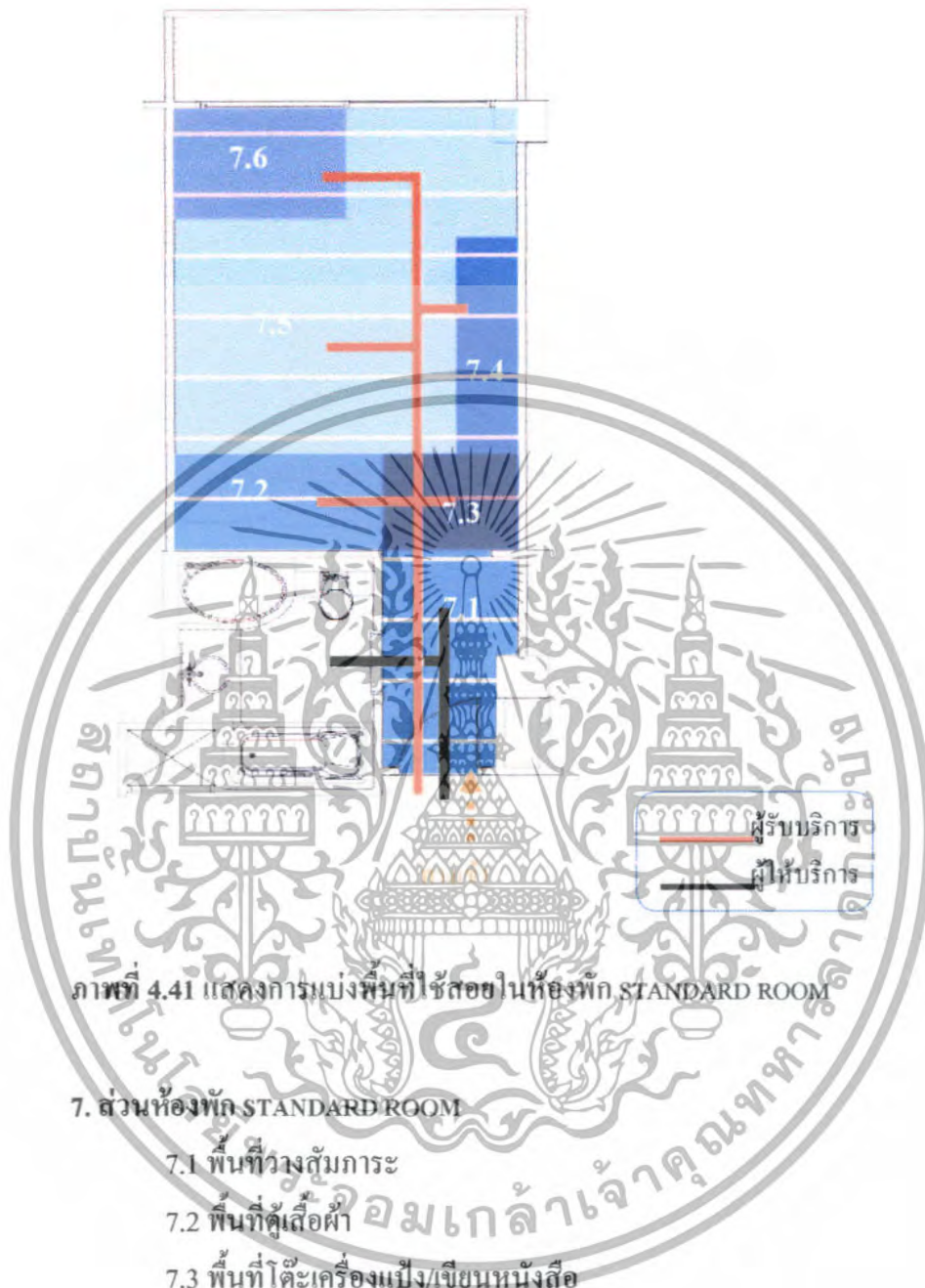

ภาพที่ 4.41 แสดงการแบ่งพื้นที่ใช้สอยในห้องพัก STANDARD ROOM

### 7. ส่วนห้องพัก STANDARD ROOM

- 7.1 พื้นที่วางตู้บริการ
- 7.2 พื้นที่คู่เตียง
- 7.3 พื้นที่โต๊ะเครื่องแป้ง/เขียนหนังสือ
- 7.4 พื้นที่โถชักส้ว / ตู้เย็น
- 7.5 พื้นที่ส่วนนอน -เตียงคู่/เตียงเดี่ยว
- 7.6 พื้นที่พักผ่อน

เอกสารนี้เป็นเอกสารที่สงวนไว้สำหรับการใช้งานเพื่อการศึกษาเท่านั้น ไม่อนุญาตให้นำไปใช้ประโยชน์ด้านการค้า ไม่ว่าจะกรณีใดๆทั้งสิ้น อีกทั้งห้ามมิให้ดัดแปลงเนื้อหา และต้องอ้างอิงถึงเจ้าของเอกสารทุกครั้งที่มีการนำไปใช้

## แสดงการแบ่งพื้นที่ใช้สอยในส่วนห้องพัก JUNIOR SUITE ROOM

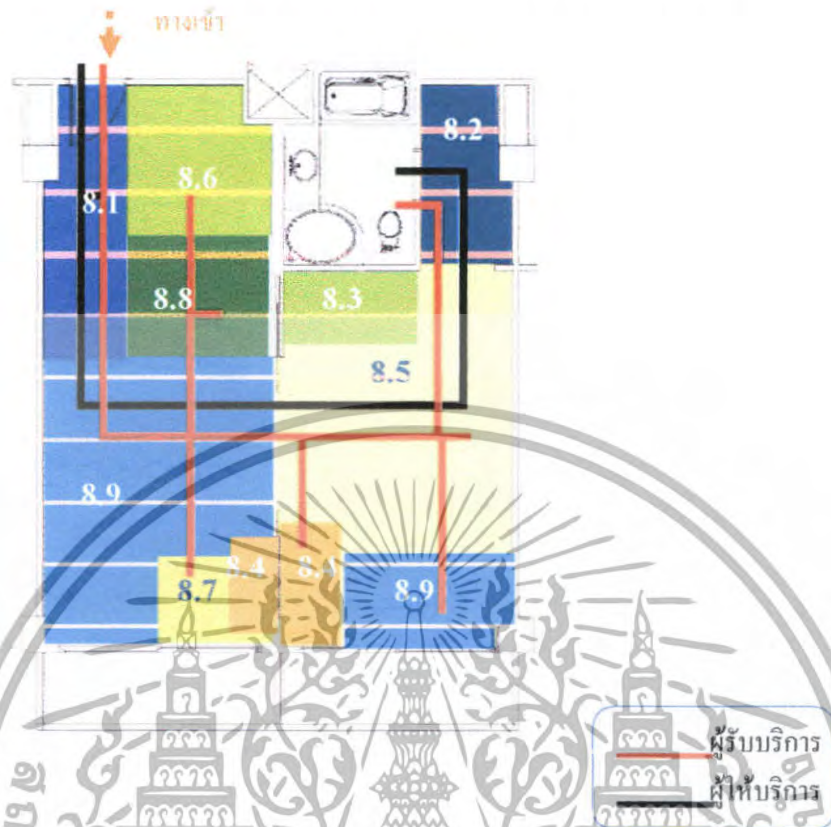

ภาพที่ 4.42 แสดงการแบ่งพื้นที่ใช้สอยในห้องพัก JUNIOR SUITE ROOM

### 8. ส่วนห้องพัก JUNIOR SUITE ROOM

- 8.1 พื้นที่เก็บสัมภาระ
- 8.2 พื้นที่ตู้เสื้อผ้า
- 8.3 พื้นที่โต๊ะเครื่องแป้ง/เขียนหนังสือ
- 8.4 พื้นที่โทรทัศน์
- 8.5 พื้นที่ส่วนนอน
- 8.6 พื้นที่เตรียมอาหาร
- 8.7 พื้นที่ทำงาน
- 8.8 พื้นที่โต๊ะรับประทานอาหาร 4 ที่นั่ง
- 8.9 พื้นที่ส่วนพักผ่อน

เอกสารนี้เป็นเอกสารที่สงวนไว้สำหรับการใช้งานเพื่อการศึกษาเท่านั้น ไม่อนุญาตให้นำไปใช้ประโยชน์ด้านการค้า ไม่ว่าจะกรณีใดๆทั้งสิ้น อีกทั้งห้ามมิให้ดัดแปลงเนื้อหา และต้องอ้างอิงถึงเจ้าของเอกสารทุกครั้งที่มีการนำไปใช้

## แสดงการแบ่งพื้นที่ใช้สอยในส่วนห้องพัก CONNER SUITE ROOM

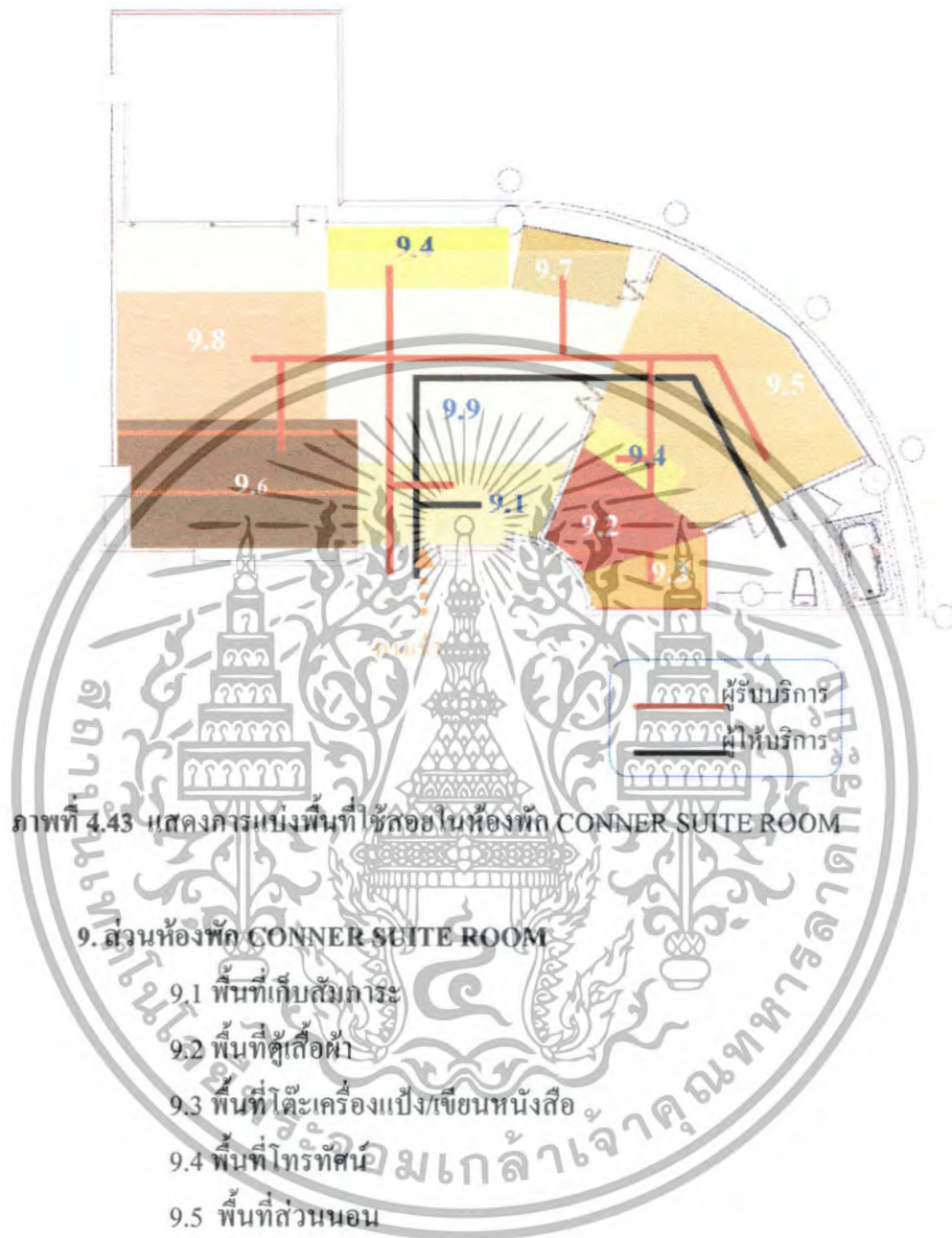

ภาพที่ 4.43 แสดงการแบ่งพื้นที่ใช้สอยในห้องพัก CONNER SUITE ROOM

### 9. ส่วนห้องพัก CONNER SUITE ROOM

- 9.1 พื้นที่เก็บสัมภาระ
- 9.2 พื้นที่ตู้เสื้อผ้า
- 9.3 พื้นที่โต๊ะเครื่องแป้ง/เขียนหนังสือ
- 9.4 พื้นที่โทรทัศน์
- 9.5 พื้นที่ส่วนนอน
- 9.6 พื้นที่เตรียมอาหาร
- 9.7 พื้นที่ทำงาน
- 9.8 พื้นที่โต๊ะรับประทานอาหาร 4 ที่นั่ง
- 9.9 พื้นที่ส่วนพักผ่อน 5 ที่นั่ง

เอกสารนี้เป็นเอกสารที่สงวนไว้สำหรับการใช้งานเพื่อการศึกษาเท่านั้น ไม่อนุญาตให้นำไปใช้ประโยชน์ด้านการค้า ไม่ว่าจะกรณีใดๆทั้งสิ้น อีกทั้งห้ามมิให้ดัดแปลงเนื้อหา และต้องอ้างอิงถึงเจ้าของเอกสารทุกครั้งที่มีการนำไปใช้

## แสดงการแบ่งพื้นที่ใช้สอยในส่วนห้องพัก ROYAL SUITE ROOM

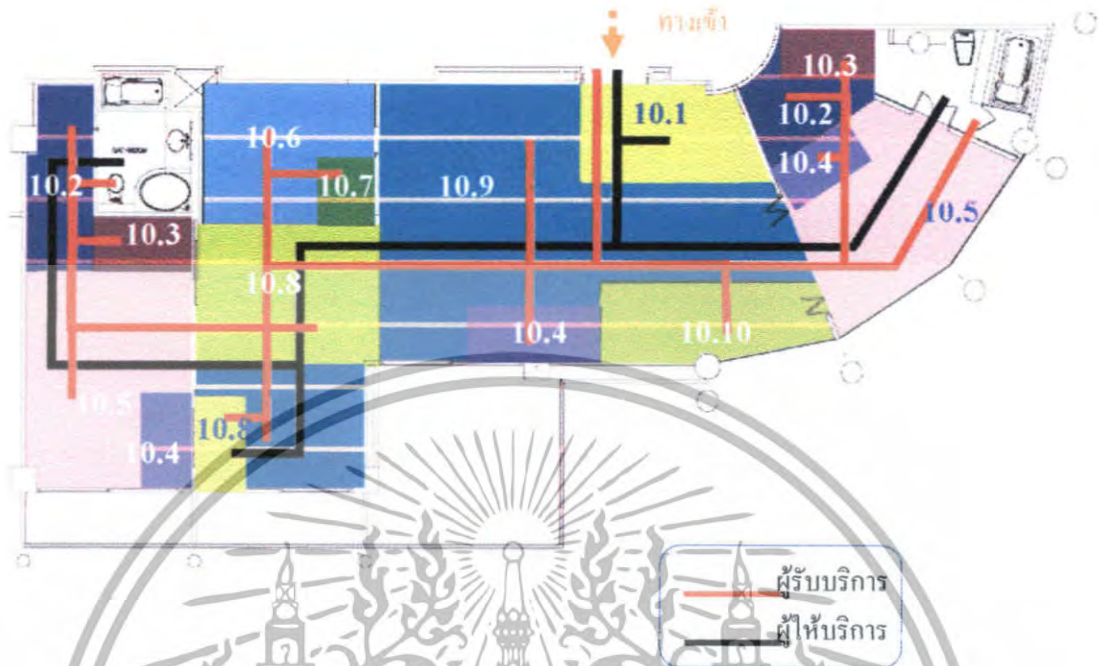

ภาพที่ 4.44 แสดงการแบ่งพื้นที่ใช้สอยในห้องพัก ROYAL SUITE ROOM

### 10. ส่วนห้องพัก ROYAL SUITE ROOM

- 10.1 พื้นที่ เก็บสัมภาระ
- 10.2 พื้นที่ตู้เสื้อผ้า
- 10.3 พื้นที่โต๊ะเครื่องแป้ง/เขียนหนังสือ
- 10.4 พื้นที่โทรทัศน์
- 10.5 พื้นที่ส่วนนอน
- 10.6 พื้นที่ เตรียมอาหาร
- 10.7 พื้นที่ตู้เย็น
- 10.8 พื้นที่โต๊ะรับประทานอาหาร 6 ที่นั่ง
- 10.9 พื้นที่ส่วนพักผ่อน 5 ที่นั่ง
- 10.10 พื้นที่ส่วนทำงาน

เอกสารนี้เป็นเอกสารที่สงวนไว้สำหรับการใช้งานเพื่อการศึกษาเท่านั้น ไม่อนุญาตให้นำไปใช้ประโยชน์ด้านการค้า ไม่ว่าจะกรณีใดๆทั้งสิ้น อีกทั้งห้ามมิให้ดัดแปลงเนื้อหา และต้องอ้างอิงถึงเจ้าของเอกสารทุกครั้งที่มีการนำไปใช้

## บทที่ 5

# สรุปแนวความคิดในการออกแบบ

### 5.1 สรุปเพื่อการออกแบบ

โครงการ PATTAYA WATER FALL HOTEL & SPA ตั้งอยู่ที่ ถนนพัทธา-นาเกลือ ซอยนาเกลือ 12 ตำบลนาเกลือ อำเภอบางละมุง จังหวัดชลบุรี เป็นโครงการหนึ่งที่จะสามารถรองรับนักท่องเที่ยว นักธุรกิจ และยังสามารถตอบสนองการขยายตัวทางเศรษฐกิจการท่องเที่ยวของจังหวัดชลบุรีที่เป็นเมืองแห่งการท่องเที่ยวขนาดใหญ่ที่มีความได้เปรียบและมีศักยภาพของการพัฒนาการท่องเที่ยวสูง และเป็นอีกเหตุผลหนึ่งที่ โครงการ PATTAYA WATER FALL HOTEL & SPA ได้เล็งเห็นความสำคัญเหล่านี้จึงต้องมีการให้บริการที่เทียบพร้อมไปทุกด้าน ทั้งเรื่องการตกแต่งที่ต้องดูประทับใจ สวยงามทันสมัย สะดวกสบาย เกิดความเป็นส่วนตัวเมื่อมีนักท่องเที่ยวมาพักผ่อนและยังเหมาะกับผู้ที่แสวงหาสถานที่พักผ่อน

### 5.2 แนวความคิดในการออกแบบ

เนื่องจากแนวความคิดในการออกแบบคือ การนำเอกลักษณ์ของสภาพแวดล้อมมาใช้ โดยการสร้างบรรยากาศให้เชื่อมโยงกันระหว่างสภาพแวดล้อมภายในและภายนอก การใช้รูปร่าง รูปทรง สี สัน และวัสดุทางธรรมชาติ ตลอดจนนำเอาศิลปวัฒนธรรมที่เป็นเอกลักษณ์ของท้องถิ่น มาประยุกต์ใช้ เพื่อไปสู่งานออกแบบสถาปัตยกรรมภายในได้อย่างเหมาะสมและสวยงาม

### 5.3 สรุปแนวความคิดในการออกแบบและผลงาน

พัทยาวอเตอร์ฟอลล์ โฮเทล แอนด์ สปา เป็นโรงแรมที่เน้นในด้าน การบริการลูกค้า ที่มาพักในโรงแรมให้รู้สึกผ่อนคลายสะดวกสบายและมีความ เป็นส่วนตัวมากที่สุด ดังนั้นการออกแบบจึงต้องตอบสนองและสอดคล้องกับวัตถุประสงค์ของ โรงแรม

โครงการจึงได้ใช้แนวความคิดรวมในการออกแบบ เป็นรูปแบบ “ ทropicัล คอนเทมโพรารี ” เป็นการผสมผสาน สถาปัตยกรรมเขตร้อนชื้นกับสถาปัตยกรรมสมัยใหม่ ซึ่งมีความเหมาะสมกับสภาพอากาศในประเทศไทยและเมืองพัทยา นอกจากนี้ในการออกแบบยังได้นำความเป็นธรรมชาติและสีต้นบรรยากาศของท้องทะเล มาใช้ในการออกแบบ ภายได้เอกลักษณ์และศิลปะความเป็นไทย เพื่อให้เกิดภาพลักษณ์ในการออกแบบที่ชัดเจนมากยิ่งขึ้น

# PATTAYA WATER FALL HOTEL & SPA

concept of design



**แนวความคิดในการออกแบบ**

จุดประสงค์ของ พลาซ่า โรงแรม สปา เป็นโครงการที่เน้น  
 การบริการที่ดี มีพื้นที่บริการที่กว้างขวางและสวยงามด้วย  
 ความเป็นมาตั้งแต่ ต้นไม้ที่ปลูกขึ้นบริเวณรอบๆ และตกแต่งด้วย  
 ไม้ประดู่ที่สวยงาม

โครงการนี้ได้เลือกแนวคิดในการออกแบบ ที่เรียกว่า  
 "แนวคิด คอนเทมโพรารี" ซึ่งมีความหมายว่า เป็นการผสมผสาน  
 กันระหว่างรูปแบบที่เก่าแก่กับรูปแบบที่ใหม่  
 และมีความเป็นธรรมชาติที่กลมกลืนกัน  
 การออกแบบอาคารจะ เน้นที่การออกแบบ ที่มีความเป็น  
 ความปลอดภัย ซึ่งมีความปลอดภัยในการออกแบบที่เรียกว่า

ภาพที่ 5.1 แสดงแนวความคิดในการออกแบบสถาปัตยกรรมภายในโครงการ

### 5.3.1 ส่วนโถงต้อนรับ (LOBBY HALL)

ความต้องการในการบริการ

1. เคาน์เตอร์บริการส่วนหน้า
2. ที่นั่งพักผ่อน
3. โต๊ะบริการทัวร์
4. โทรศัพทสาธารณะ

### แนวความคิดในการออกแบบ

ส่วน โถงต้อนรับต้องการที่จะออกแบบส่วนนี้ให้เกิดความประทับใจเนื่องจากส่วน  
 นี้เป็นส่วนแรกที่จะต้อนรับแขกที่จะ มาพักใน โรงแรมแนวความคิดในการออกแบบ จะต้องการ  
 ออกแบบให้เข้ากับบรรยากาศรอบๆ โรงแรมจึงดึงเอาเรื่องราวของธรรมชาติและบรรยากาศของ  
 ทะเล มาผสมผสานกับความเป็น tropical ให้ดูเรียบง่าย ภายใต้เอกลักษณ์ศิลปะความเป็นไทย โดย  
 นำเอาวัสดุที่ดูเป็นธรรมชาติมาใช้ในการตกแต่งเพื่อให้เข้ากับบรรยากาศและกลมกลืนกับ  
 ธรรมชาติมากยิ่งขึ้น

เอกสารนี้เป็นเอกสารที่สงวนไว้สำหรับการใช้งานเพื่อการศึกษาเท่านั้น ไม่อนุญาตให้นำไปใช้ประโยชน์ด้านการค้า  
 ไม่ว่าจะกรณีใดๆทั้งสิ้น อีกทั้งห้ามมิให้ดัดแปลงเนื้อหา และต้องอ้างอิงถึงเจ้าของเอกสารทุกครั้งที่มีการนำไปใช้

การจัดวางผัง

จะเน้นทางสัญจรเป็นหลักเพราะเนื่องจากลักษณะของตัวโครงการจะเป็นอาคารเชื่อมต่อกันพื้นที่ส่วนโถงต้อนรับจะเป็นจุดศูนย์กลางก่อนที่ผู้ใช้บริการจะแยกไปยังส่วนอื่นๆ จึงทำให้พื้นที่ส่วนนี้มีการจราจรที่คับคั่ง จำเป็นต้องมีพื้นที่ส่วนนั่งพักคอยที่ค่อนข้างจำกัด

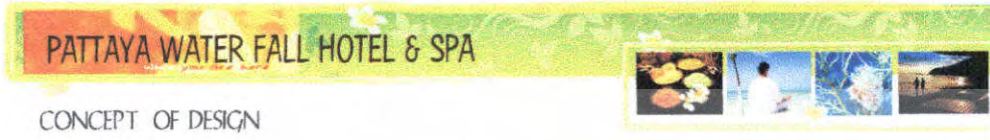

Lobby hall

แนวความคิดในการออกแบบ  
 ตัวโครงการต้องการจะออกแบบส่วนนี้ให้โดดเด่นประทับใจเนื่องจากส่วนนี้เป็นจุดต้อนรับและจุดขายหลักของโครงการ ในโรงแรมแนวความคิดในการออกแบบจะตรงตรงออกแบบให้เข้ากับบรรยากาศของโครงการและบรรยากาศของธรรมชาติและบรรยากาศของทะเล มาผสมผสานกันความเป็น tropical ให้ดูเรียบง่ายตามสไตล์ความเป็นไทย โดยเน้นธรรมชาติที่เป็นจริงเข้ามาใช้ในการตกแต่งเพื่อให้อาคารมีความกลมกลืนกับธรรมชาติมากยิ่งขึ้น

ภาพที่ 5.2 แสดงแนวความคิดในการออกแบบสถาปัตยกรรมภายในส่วน LOBBY HALL

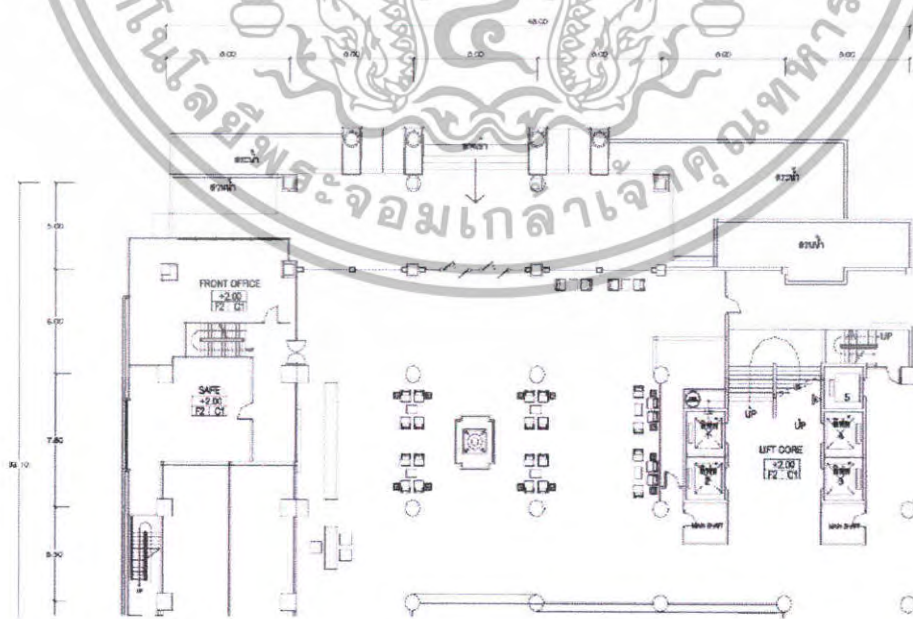

ภาพที่ 5.3 แสดงการจัดวางผังเฟอร์นิเจอร์และผังพื้นที่ส่วน LOBBY

เอกสารนี้เป็นเอกสารที่สงวนไว้สำหรับการใช้งานเพื่อการศึกษาเท่านั้น ไม่อนุญาตให้นำไปใช้ประโยชน์ด้านการค้าไม่ว่ากรณีใดๆทั้งสิ้น อีกทั้งห้ามมิให้ดัดแปลงเนื้อหา และต้องอ้างอิงถึงเจ้าของเอกสารทุกครั้งที่มีการนำไปใช้

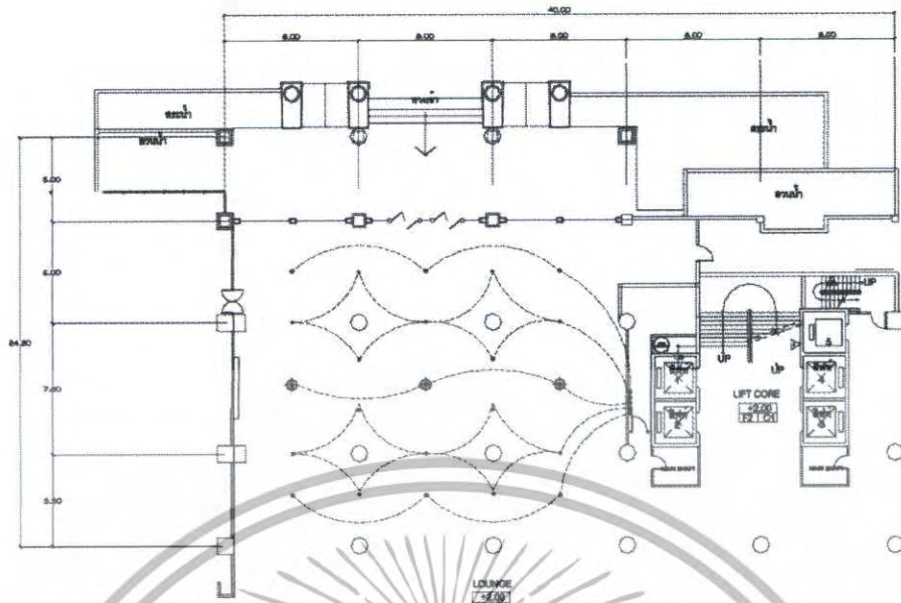

ภาพที่ 5.4 แสดงผังระบบไฟฟ้า ส่วน LOBBY HALL



ภาพที่ 5.5 แสดงทัศนียภาพในส่วน LOBBY HALL

เอกสารนี้เป็นเอกสารที่สงวนไว้สำหรับการใช้งานเพื่อการศึกษาเท่านั้น ไม่อนุญาตให้นำไปใช้ประโยชน์ด้านการค้า ไม่ว่าจะกรณีใดๆทั้งสิ้น อีกทั้งห้ามมิให้ดัดแปลงเนื้อหา และต้องอ้างอิงถึงเจ้าของเอกสารทุกครั้งที่มีการนำไปใช้

### วัสดุที่ใช้ในการตกแต่ง

พื้น	หินอ่อนสีขาวลายเทาดำ
ผนัง	เสาปูนผสมสีฉาบเรียบ ส่วนหลังเคาน์เตอร์เป็นผนังกรุไม้โซว์ลายตกแต่ง
เพดาน	ส่วนกลางโซว์โครงสร้าง
เฟอร์นิเจอร์	เฟอร์นิเจอร์ลอยตัวมีทั้งไม้และหวาย



ภาพที่ 5.6 แสดงวัสดุที่ใช้ในส่วนห้องพักแบบ LOBBY HALL

เอกสารนี้เป็นเอกสารที่สงวนไว้สำหรับการใช้งานเพื่อการศึกษาเท่านั้น ไม่อนุญาตให้นำไปใช้ประโยชน์ด้านการค้า ไม่ว่าจะกรณีใดๆทั้งสิ้น อีกทั้งห้ามมิให้ตัดแปลงเนื้อหา และต้องอ้างอิงถึงเจ้าของเอกสารทุกครั้งที่มีการนำไปใช้

### 5.3.2 ส่วนล็อบบี้เฝ้านั่ง ( LOBBY LOUNGE )

#### ความต้องการในการบริการ

1. ชุดที่นั่ง
2. ชุดที่นั่งส่วน
3. เคาน์เตอร์บาร์

#### แนวความคิดในการออกแบบ

ส่วน Lobby lounge เป็นส่วนที่ถัดมาจาก ส่วนโถงต้อนรับ แนวความคิดในการออกแบบจะใกล้เคียง กับโถงต้อนรับ โดยจะนำบรรยากาศริมชายหาดมาใช้ในการตกแต่ง โดยใช้เฟอร์นิเจอร์ที่ดูเรียบง่าย มาผสมผสานกับ วัสดุที่ใช้ในการออกแบบที่ดูเป็นธรรมชาติ เพื่อให้เกิดภาพลักษณ์ที่ดูเหมือนนั่งอยู่ริมชายหาด และดูกลมกลืนกับธรรมชาติมากยิ่งขึ้น

#### การจัดวางผัง

คำนึงถึงการเปิดมุมมองให้เห็นส่วนทัศนียภาพภายนอกเป็นหลักการจัดที่นั่งและพื้นที่ใช้สอยอื่นจะอยู่แกนกลางเป็นหลัก เพราะด้านข้างทั้งสองจะเป็นทางสัญจร การจัดชุดที่นั่งเป็นชุดละ 4 ที่นั่ง ซึ่งจะมีทางเดินกลางกับเคาน์เตอร์บาร์



**ภาพที่ 5.7 แสดงภาพแนวความคิดในการออกแบบ (LOBBY LOUNGE)**  
เอกสารนี้เป็นเอกสารที่สงวนไว้สำหรับการใช้งานเพื่อการศึกษาเท่านั้น ไม่อนุญาตให้นำไปใช้ประโยชน์ด้านการค้า ไม่ว่าจะกรณีใดๆทั้งสิ้น อีกทั้งห้ามมิให้ดัดแปลงเนื้อหา และต้องอ้างอิงถึงเจ้าของเอกสารทุกครั้งที่มีการนำไปใช้

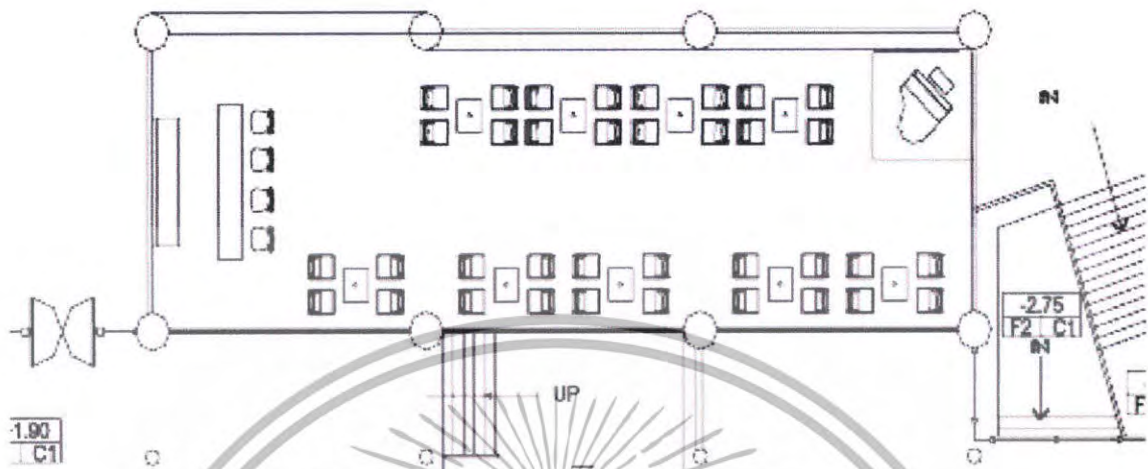

ภาพที่ 5.8 แสดงภาพแนวความคิดในการออกแบบ (LOBBY LOUNGE)

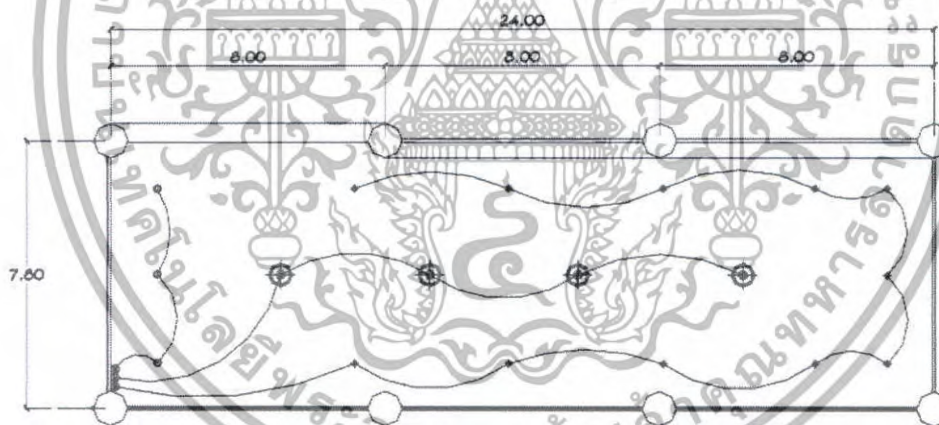

ภาพที่ 5.9 แสดงแปลนไฟฟ้า (LOBBY LOUNGE)

เอกสารนี้เป็นเอกสารที่สงวนไว้สำหรับการใช้งานเพื่อการศึกษาเท่านั้น ไม่อนุญาตให้นำไปใช้ประโยชน์ด้านการค้า ไม่ว่าจะกรณีใดๆทั้งสิ้น อีกทั้งห้ามมิให้ดัดแปลงเนื้อหา และต้องอ้างอิงถึงเจ้าของเอกสารทุกครั้งที่มีการนำไปใช้



ภาพที่ 5.10 แสดงทัศนียภาพในส่วน LOBBY LOUNGE

วัสดุที่ใช้ในการตกแต่ง

พื้น	หินอ่อนสีขาวลายเทาดำ
ผนัง	กระจกใสเพื่อนำให้สามารถมองเห็นทัศนียภาพได้
เพดาน	ฝ้าระแนงสีน้ำตาลเข้ม
เฟอร์นิเจอร์	ใช้เฟอร์นิเจอร์ไม้ แก้ว ไม้จริงบุผ้าสีขาวย ส่วนโต๊ะกลางเป็นโต๊ะไม้เนื้อแข็ง



ภาพที่ 5.11 แสดงวัสดุที่ใช้ในส่วนห้องพักแบบ LOBBY LOUNGE

เอกสารนี้เป็นเอกสารที่สงวนไว้สำหรับการใช้งานเพื่อการศึกษาเท่านั้น ไม่นอญญาติให้นำไปใช้ประโยชน์ด้านการค้า ไม่ว่าจะกรณีใดๆทั้งสิ้น อีกทั้งห้ามมิให้ดัดแปลงเนื้อหา และต้องอ้างอิงถึงเจ้าของเอกสารทุกครั้งที่มีการนำไปใช้

### 5.3.3 ส่วนห้องอาหาร ( RESTAURANT )

#### ความต้องการในการบริการ

1. ชุดโต๊ะที่นั่ง
2. เคาน์เตอร์
3. จุดบริการ
4. จุดต้อนรับ

#### แนวความคิดในการออกแบบ

แนวความคิดในการออกแบบส่วนห้องอาหารคือ ต้องการให้มีบรรยากาศที่เข้ากับบรรยากาศเพื่อการรับประทานอาหาร โดยใช้เรื่องราวสีสันของท้องทะเลมาใช้ในการออกแบบ โดยดึงเอาบรรยากาศของท้องทะเลที่มีความสวยงามมาจัดบรรยากาศภายในห้องอาหาร ที่ดูมีความเป็นธรรมชาติและ ได้นำเอาลวดลายศิลปะ เอกลักษณ์ความ เป็นไทย มาประยุกต์ใช้ในการออกแบบเพื่อให้เกิดภาพลักษณ์ที่สวยงามมากยิ่งขึ้น

#### การจัดวางผัง

การจัดวางผังนั้นส่วนใช้สอยเป็นหลัก มีการเล่นแนวเสาเพื่อสร้างพื้นที่ภายในให้เกิดความรู้สึกน่าสนใจ การจัดชุดรับประทานอาหาร กลุ่มละ 4 ที่นั่ง มีส่วนต้อนรับ เคาน์เตอร์ บริการ และจุดบริการ เพื่อความสะดวกสบายแก่ผู้รับบริการ



#### ภาพที่ 5.12 แสดงภาพแนวความคิดในการออกแบบ ส่วนห้องอาหาร

เอกสารนี้เป็นเอกสารที่สงวนไว้สำหรับการใช้งานเพื่อการศึกษาเท่านั้น ไม่อนุญาตให้นำไปใช้ประโยชน์ด้านการค้า ไม่ว่าจะกรณีใดๆทั้งสิ้น อีกทั้งห้ามมิให้ดัดแปลงเนื้อหา และต้องอ้างอิงถึงเจ้าของเอกสารทุกครั้งที่มีการนำไปใช้

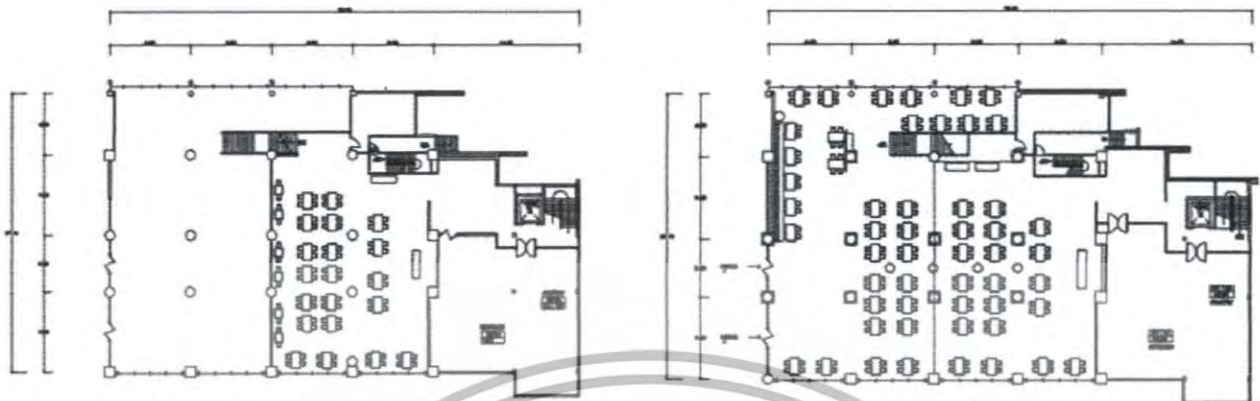

ภาพที่ 5.13 แสดงแปลนเฟอร์นิเจอร์แปลนพื้นชั้นกลางและชั้นลอย ส่วนห้องอาหาร

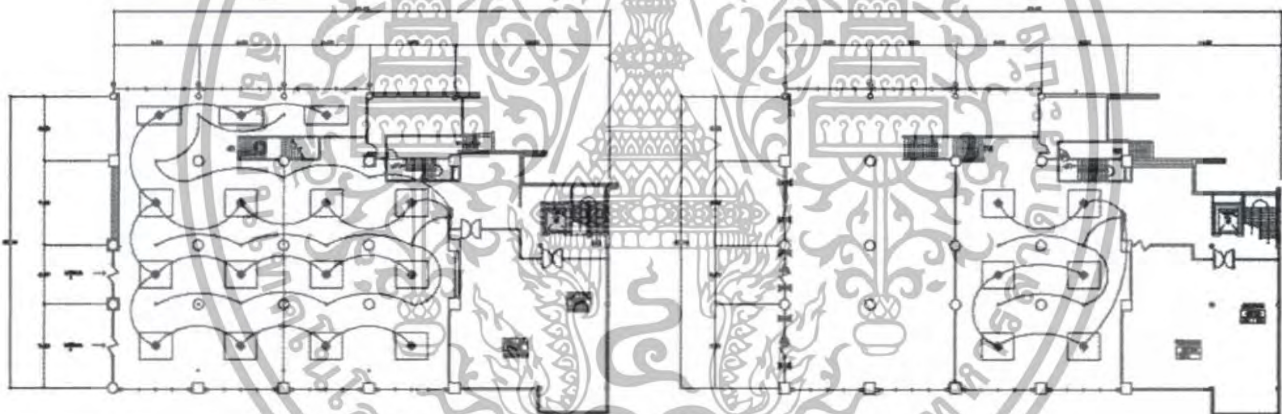

ภาพที่ 5.14 แสดงแปลนไฟฟ้าชั้นกลางและชั้นลอย ส่วนห้องอาหาร

เอกสารนี้เป็นเอกสารที่สงวนไว้สำหรับการใช้งานเพื่อการศึกษาเท่านั้น ไม่อนุญาตให้นำไปใช้ประโยชน์ด้านการค้า ไม่ว่าจะกรณีใดๆทั้งสิ้น อีกทั้งห้ามมิให้ดัดแปลงเนื้อหา และต้องอ้างอิงถึงเจ้าของเอกสารทุกครั้งที่มีการนำไปใช้



ภาพที่ 5.15 แสดงทัศนียภาพภายในส่วนห้องอาหาร

วัสดุที่ใช้ในการตกแต่ง

พื้น

หินอ่อนสีน้ำตาล

ผนัง

กระจกใสเพื่อเน้นให้สามารถมองเห็นทัศนียภาพได้

เพดาน

ผ้าคลุมสีเหลืองม้วนเรียบแผ่นทาสีขาว

เฟอร์นิเจอร์

ใช้เฟอร์นิเจอร์ไม้สักและหวาย เก้าอี้หวายและผ้าปูที่นั่งลวด

ลายผ้าทอมือถอดได้

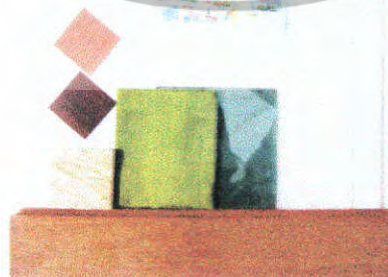

ภาพที่ 5.16 แสดงวัสดุที่ใช้ในส่วนห้องพักผ่อน ส่วนห้องอาหาร

เอกสารนี้เป็นเอกสารที่สงวนไว้สำหรับการใช้งานเพื่อการศึกษาเท่านั้น ไม่อนุญาตให้นำไปใช้ประโยชน์ด้านการค้า ไม่ว่าจะกรณีใดๆทั้งสิ้น อีกทั้งห้ามมิให้ตัดแปลงเนื้อหา และต้องอ้างอิงถึงเจ้าของเอกสารทุกครั้งที่มีการนำไปใช้

### 5.3.4 ส่วนห้องจัดเลี้ยง (banquet)

ความต้องการในการบริการ

1. ชุดโต๊ะรับประทานอาหาร
2. เเวที
3. โต๊ะบุฟเฟต์
4. ห้องควบคุม
5. ห้องเก็บของ

แนวความคิดในการออกแบบ

ได้นำเอาวิถีชีวิตความเป็นอยู่ของชาวประมงมาผสมผสานกับสถาปัตยกรรมความเป็นไทยที่มีความสวยงามเพื่อที่จะได้จัดบรรยากาศภายในห้องให้มีความสวยงามและมีเอกลักษณ์ที่โดดเด่น เพื่อที่เหมาะสมแก่การพบปะสังสรรค์รื่นเริง ที่มาใช้จัดงานภายในห้องจัดเลี้ยง

การจัดวางผัง

ในการจัดวางผังในส่วนนี้คือหลักของความกลมกลืนของชุดที่นั่งที่พอเหมาะและเว้นช่องทางเดินให้เพียงพอต่อการใช้สอย

PATTAYA WATER FALL HOTEL & SPA

CONCEPT OF DESIGN



#### BANQUET

แนวความคิดในการออกแบบ

ได้นำเอาวิถีชีวิตความเป็นอยู่ของชาวประมงมาผสมผสานกับสถาปัตยกรรมความเป็นไทยที่มีความสวยงามเพื่อที่จะได้จัดบรรยากาศภายในห้องให้มีความสวยงามและมีเอกลักษณ์ที่โดดเด่น เพื่อที่เหมาะสมแก่การพบปะสังสรรค์รื่นเริง ที่มาใช้จัดงานภายในห้องจัดเลี้ยง

ภาพที่ 5.17 แสดงภาพแนวความคิดในการออกแบบ ส่วนจัดเลี้ยง

เอกสารนี้เป็นเอกสารที่สงวนไว้สำหรับการใช้งานเพื่อการศึกษาเท่านั้น ไม่อนุญาตให้นำไปใช้ประโยชน์ด้านการค้า ไม่ว่าจะกรณีใดๆทั้งสิ้น อีกทั้งห้ามมิให้ดัดแปลงเนื้อหา และต้องอ้างอิงถึงเจ้าของเอกสารทุกครั้งที่มีการนำไปใช้

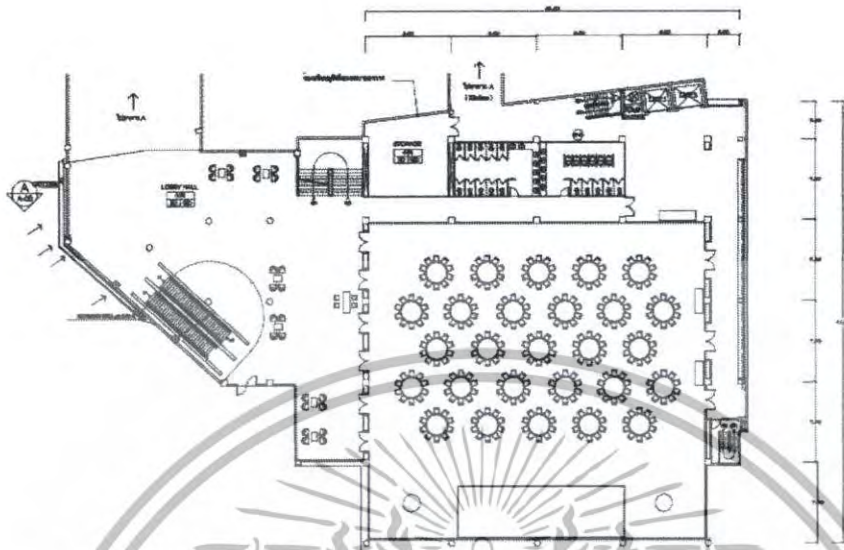

ภาพที่ 5.18 แสดงแปลนเฟอร์นิเจอร์, แปลนพื้น ส่วนจัดเลี้ยง

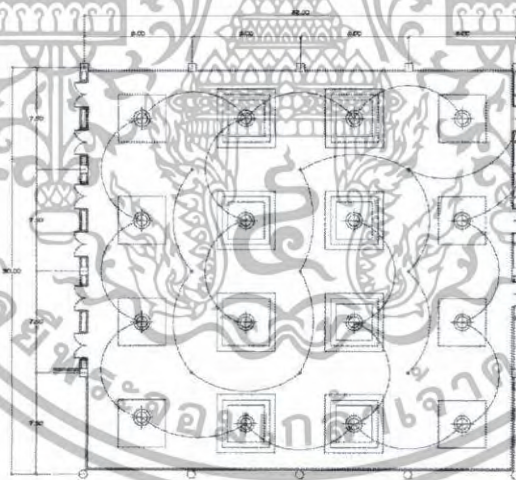

ภาพที่ 5.19 แสดงแปลนไฟฟ้า, แปลนพื้น ส่วนจัดเลี้ยง

เอกสารนี้เป็นเอกสารที่สงวนไว้สำหรับการใช้งานเพื่อการศึกษาเท่านั้น ไม่อนุญาตให้นำไปใช้ประโยชน์ด้านการค้า ไม่ว่าจะกรณีใดๆทั้งสิ้น อีกทั้งห้ามมิให้ดัดแปลงเนื้อหา และต้องอ้างอิงถึงเจ้าของเอกสารทุกครั้งที่มีการนำไปใช้



ภาพที่ 5.20 แสดงทัศนียภาพภายในส่วนจัดเลี้ยง

วัสดุที่ใช้ในการตกแต่ง

พื้น

ผนัง

เพดาน

เฟอร์นิเจอร์

พรมทอกลวดลายสีน้ำตาล ส่วนพื้นเวทีทำด้วยไม้จริงปูทับด้วยพรม

โครงไม้กรุไม้อัดสัก

ยิปซัมบอร์ดสีขาว ยกเพดานขึ้นซ่อนไฟด้านใน ตรงกลางติดโคมไฟ

ตามแบบการจัดงาน

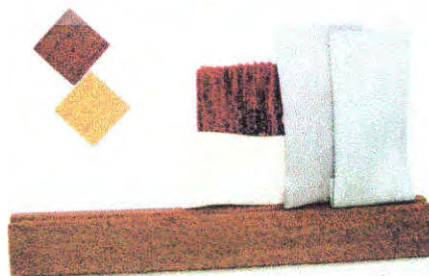

ภาพที่ 5.21 แสดงวัสดุที่ใช้ในส่วนห้องพักแบบ ส่วนจัดเลี้ยง

เอกสารนี้เป็นเอกสารที่สงวนไว้สำหรับการใช้งานเพื่อการศึกษาเท่านั้น ไม่อนุญาตให้นำไปใช้ประโยชน์ด้านการค้า ไม่ว่าจะกรณีใดๆทั้งสิ้น อีกทั้งห้ามมิให้ดัดแปลงเนื้อหา และต้องอ้างอิงถึงเจ้าของเอกสารทุกครั้งที่มีการนำไปใช้

### 5.3.5 ส่วนบริการเพื่อสุขภาพ (SPA)

#### ความต้องการในการบริการ

1. ส่วนห้องนวดVIP
2. ส่วนนวดไทย

#### แนวความคิดในการออกแบบ

ส่วนนวดแผนไทย และ ห้องนวด VIP คือ “สัมผัสแห่งการผ่อนคลาย”

เนื่องจากส่วนนวดแผนไทย เป็นส่วนที่ให้บริการนวดแผนไทย การออกแบบจะต้องตอบสนองความต้องการของผู้ที่จะมาใช้บริการ จึงสร้างบรรยากาศเพื่อสื่อถึงความผ่อนคลาย ความสบายให้มากที่สุด โดยมีการสร้างบรรยากาศให้มีความผ่อนคลายและมีการสร้างจุดเชื่อมต่ออารมณ์ความรู้สึกจากภายนอกสู่ภายในด้วยการสร้างบรรยากาศแบบเมืองร้อนที่มีกลิ่นไอ ความเป็นไทย

#### การจัดวางผัง

การจัดวางผังส่วนห้องนวดVIP และ ส่วนนวดไทยจะเน้นส่วนใช้สอยเป็นหลัก และเหมาะแก่การสัญจร



ภาพที่ 5.22 แสดงแนวความคิดในส่วนบริการ SPA

เอกสารนี้เป็นเอกสารที่สงวนไว้สำหรับการใช้งานเพื่อการศึกษาเท่านั้น ไม่อนุญาตให้นำไปใช้ประโยชน์ด้านการค้า ไม่ว่าจะกรณีใดๆทั้งสิ้น อีกทั้งห้ามมิให้ดัดแปลงเนื้อหา และต้องอ้างอิงถึงเจ้าของเอกสารทุกครั้งที่มีการนำไปใช้

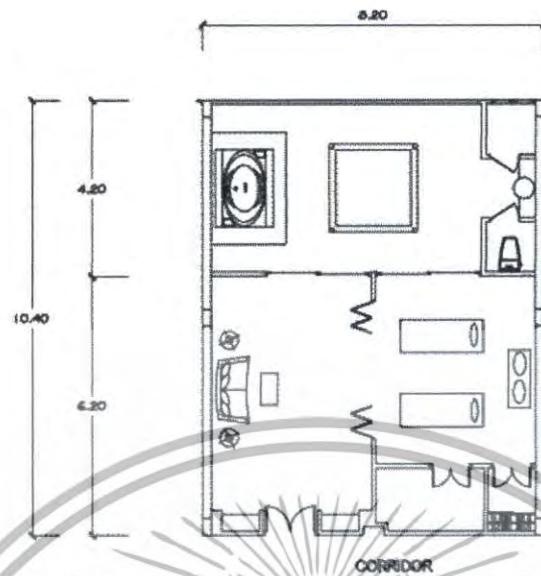

ภาพที่ 5.23 แสดงผังเฟอร์นิเจอร์, ผังพื้นที่ส่วนห้องนวดVIP

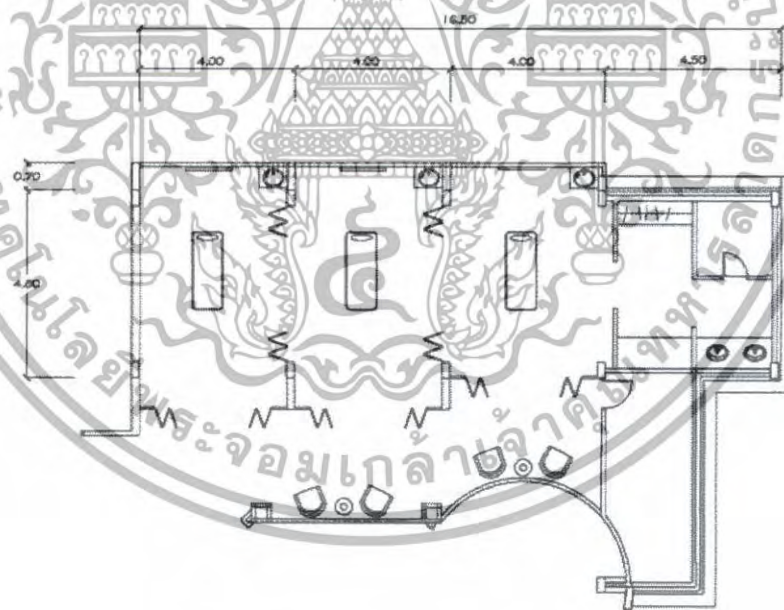

ภาพที่ 5.24 แสดงผังเฟอร์นิเจอร์, ผังพื้นที่ส่วนห้องนวดแผนไทย

เอกสารนี้เป็นเอกสารที่สงวนไว้สำหรับการใช้งานเพื่อการศึกษาเท่านั้น ไม่อนุญาตให้นำไปใช้ประโยชน์ด้านการค้า ไม่ว่าจะกรณีใดๆทั้งสิ้น อีกทั้งห้ามมิให้ดัดแปลงเนื้อหา และต้องอ้างอิงถึงเจ้าของเอกสารทุกครั้งที่มีการนำไปใช้

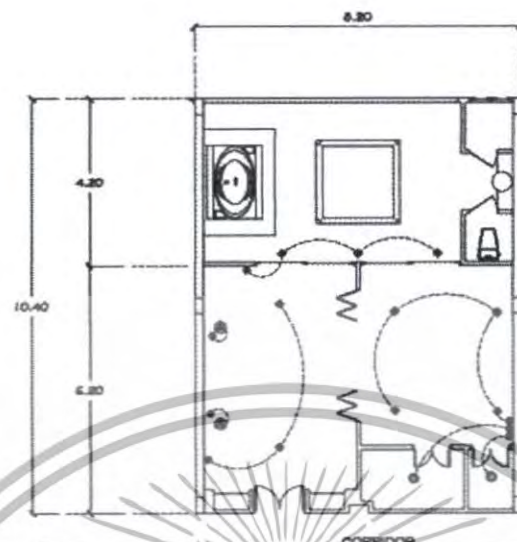

ภาพที่ 5.25 แสดงผังระบบไฟฟ้าและฝ้าเพดาน ส่วนห้องนวดVIP

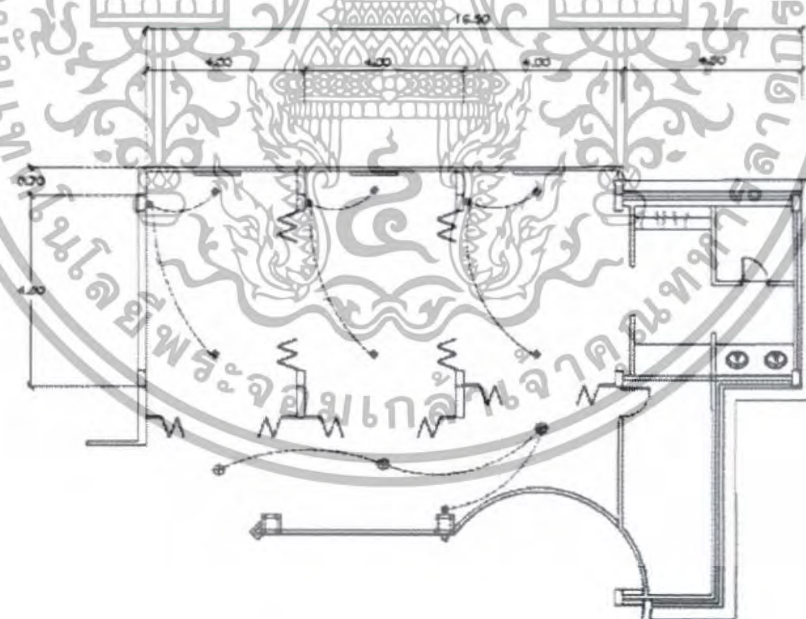

ภาพที่ 5.26 แสดงผังระบบไฟฟ้าและฝ้าเพดาน ห้องนวดแผนไทย

เอกสารนี้เป็นเอกสารที่สงวนไว้สำหรับการใช้งานเพื่อการศึกษาเท่านั้น ไม่อนุญาตให้นำไปใช้ประโยชน์ด้านการค้า ไม่ว่าจะกรณีใดๆทั้งสิ้น อีกทั้งห้ามมิให้ดัดแปลงเนื้อหา และต้องอ้างอิงถึงเจ้าของเอกสารทุกครั้งที่มีการนำไปใช้



ภาพที่ 5.27 แสดงทัศนียภาพในส่วนห้องนวดVIP

ภาพที่ 5.28 แสดงทัศนียภาพในห้องนวดแผนไทย

เอกสารนี้เป็นเอกสารที่สงวนไว้สำหรับการใช้งานเพื่อการศึกษาเท่านั้น ไม่อนุญาตให้นำไปใช้ประโยชน์ด้านการค้า ไม่ว่าจะกรณีใดๆทั้งสิ้น อีกทั้งห้ามมิให้ดัดแปลงเนื้อหา และต้องอ้างอิงถึงเจ้าของเอกสารทุกครั้งที่มีการนำไปใช้

### วัสดุที่ใช้ในการตกแต่ง

พื้น	ส่วนต้อนรับด้านในพื้นไม้ทำสีโอ๊คเข้ม
ผนัง	ปูนฉาบเรียบ ทาสีขาว
เพดาน	ยิปซัมบอร์ด ฉาบเรียบ
เฟอร์นิเจอร์	เฟอร์นิเจอร์ลอยตัวจะเป็นไม้และหวายเป็นส่วนใหญ่ซึ่งให้รู้สึกเป็นธรรมชาติ



ภาพที่ 5.29 แสดงวัสดุที่ใช้ในส่วนห้อง spa

เอกสารนี้เป็นเอกสารที่สงวนไว้สำหรับการใช้งานเพื่อการศึกษาเท่านั้น ไม่อนุญาตให้นำไปใช้ประโยชน์ด้านการค้า ไม่ว่าจะกรณีใดๆทั้งสิ้น อีกทั้งห้ามมิให้ดัดแปลงเนื้อหา และต้องอ้างอิงถึงเจ้าของเอกสารทุกครั้งที่มีการนำไปใช้

### 5.3.6 ส่วนห้องพัก (GUEST ROOM)

#### ความต้องการในการบริการ

ต้องมีห้องพักที่มีสะดวกสบายหลากหลายแบบ ให้บริการแก่แขกได้ทุกระดับ  
 ดังนั้น จึงมีห้องพักที่ให้บริการดังนี้

- STANDARD ROOM
- JUNIOR SUITE ROOM
- CONNER SUITE ROOM
- ROYAL SUITE ROOM

#### แนวความคิดในการออกแบบ

แนวความคิดในการออกแบบห้องพักคือต้องการที่จะสร้างบรรยากาศให้แก่แขกที่  
 เข้ามาพักเกิดความประทับใจดังนั้นในการตกแต่งจะตกแต่งให้มีการเชื่อมบรรยากาศภายนอกและ  
 นำเอาโทนสีเข้ามาใช้ในการตกแต่งที่มีกลิ่นไอความเป็น TROPICAL ผสมผสานกับความเป็นไทย  
 โดยใช้วัสดุ เฟอร์นิเจอร์ที่ทำด้วยไม้ หวาย เพื่อเกิดความกลมกลืน สอดคล้องกับธรรมชาติ

#### - STANDARD ROOM

การออกแบบโดยการใช้วัสดุที่เรียบง่าย เหมาะสมกับประโยชน์ใช้สอยและ  
 สอดคล้องกับสภาพแวดล้อม การใช้เฟอร์นิเจอร์ ไม้และหวาย สี สัน ลวดลายทาง  
 ธรรมชาติ

#### - JUNIOR SUITE ROOM

การออกแบบโดยการนำเอกลักษณ์ของวัสดุและสี สัน ทางธรรมชาติมาใช้ให้  
 เหมาะสมกับประโยชน์ใช้สอยโดยการออกแบบนั้นมีลักษณะคล้ายๆกับห้องพักแบบ  
 ธรรมดา แต่จะมีประโยชน์ใช้สอยและความสะดวกสบายมากกว่า

#### - CONNER SUITE ROOM

การออกแบบนั้น มีการสร้างบรรยากาศให้ดูหรูขึ้น มีความสะดวกสบายตาม  
 ประโยชน์ใช้สอย แต่ยังคงใช้ลักษณะวัสดุและสี สัน ทางธรรมชาติ

#### - ROYAL SUITE ROOM

เป็นห้องพักที่หรูที่สุดในโรงแรม ดังนั้นการออกแบบจึงสร้างบรรยากาศให้ดู  
 หรูหรา มีความสะดวกสบายในการพักผ่อนมากที่สุด การใช้วัสดุและสี สัน ทางธรรมชาติ  
 สอดคล้องกับสภาพแวดล้อมต้องการให้เกิดความสบายในการพักผ่อน และสร้างความ  
 ประทับใจแก่ผู้พัก

เอกสารนี้เป็นเอกสารที่สงวนไว้สำหรับการใช้งานเพื่อการศึกษาเท่านั้น ไม่อนุญาตให้นำไปใช้ประโยชน์ด้านการค้า  
 ไม่ว่ากรณีใดๆทั้งสิ้น อีกทั้งห้ามมิให้ดัดแปลงเนื้อหา และต้องอ้างอิงถึงเจ้าของเอกสารทุกครั้งที่มีการนำไปใช้

PATTAYA WATER FALL HOTEL & SPA



CONCEPT OF DESIGN



GUEST ROOM

แนวคิดในการออกแบบ  
 แนวคิดในการออกแบบห้องพักรับรองที่  
 งามสร้างบรรยากาศให้แขกที่เข้ามาพักเกิดความรู้สึกประทับใจ  
 ในการพักผ่อนและพักผ่อนให้กับการพักผ่อน  
 ภายใต้อากาศที่เย็นสบายในการพักผ่อนที่  
 อบอุ่นแบบ TROPICAL สัมผัสกับบรรยากาศไทย  
 โดยให้วัสดุและสีที่เข้ากับธีมแบบ เพื่อเกิดความรู้สึก  
 อบอุ่น สอดคล้องกับธรรมชาติ

ภาพที่ 5.30 แสดงแนวความคิดในส่วนห้องพักแบบ (GUEST ROOM)

- STANDARD ROOM

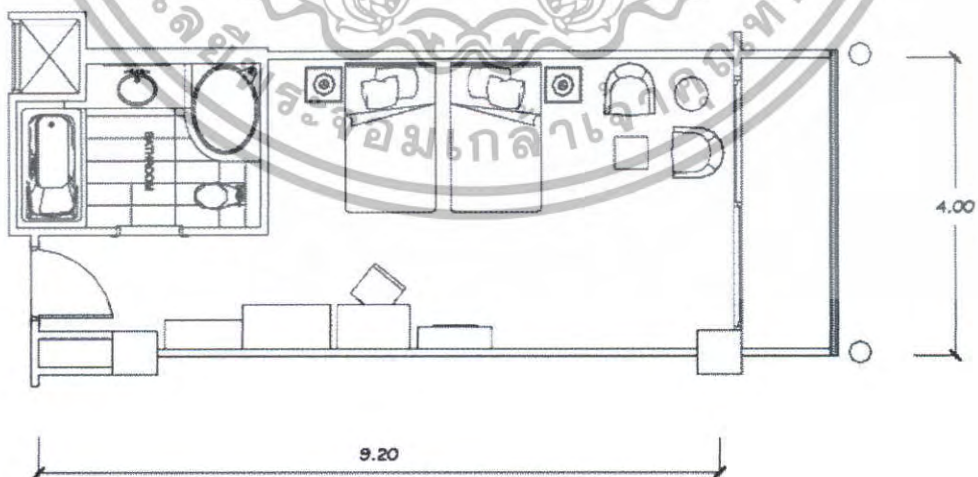

ภาพที่ 5.31 แสดงผังเฟอร์นิเจอร์, ผังพื้น ส่วนห้องพัก STANDARD ROOM

เอกสารนี้เป็นเอกสารที่สงวนไว้สำหรับการใช้งานเพื่อการศึกษาเท่านั้น ไม่อนุญาตให้นำไปใช้ประโยชน์ด้านการค้า  
 ไม่ว่าจะกรณีใดๆทั้งสิ้น อีกทั้งห้ามมิให้ตัดแปลงเนื้อหา และต้องอ้างอิงถึงเจ้าของเอกสารทุกครั้งที่มีการนำไปใช้

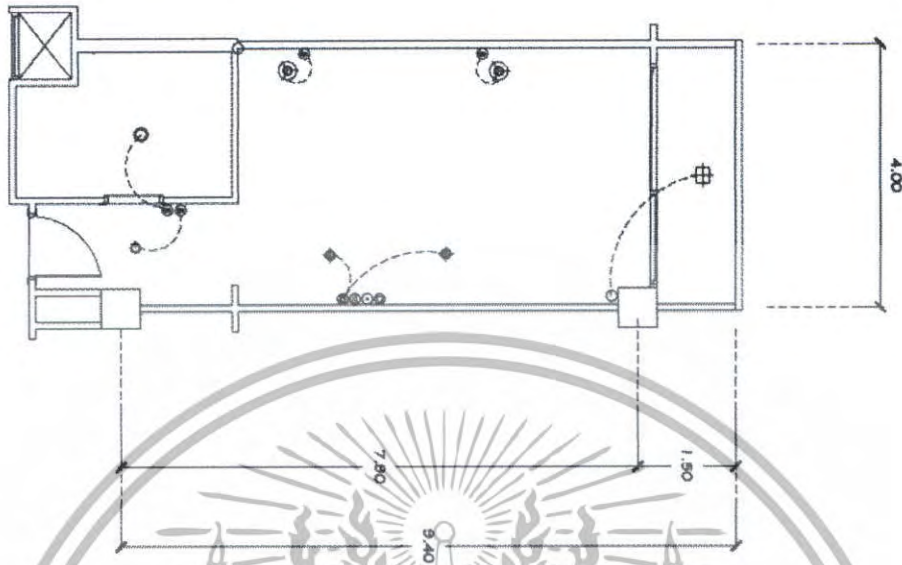

ภาพที่ 5.32 แสดงผังระบบ ไฟฟ้าและพื้พคาน ส่วนห้องพักแบบ Standard Room



ภาพที่ 5.33 แสดงทัศนียภาพในส่วนห้องพักแบบ Standard Room

เอกสารนี้เป็นเอกสารที่สงวนไว้สำหรับการใช้งานเพื่อการศึกษาเท่านั้น ไม่อนุญาตให้นำไปใช้ประโยชน์ด้านการค้า ไม่ว่าจะกรณีใดๆทั้งสิ้น อีกทั้งห้ามมิให้ดัดแปลงเนื้อหา และต้องอ้างอิงถึงเจ้าของเอกสารทุกครั้งที่มีการนำไปใช้

## - JUNIOR SUITE ROOM

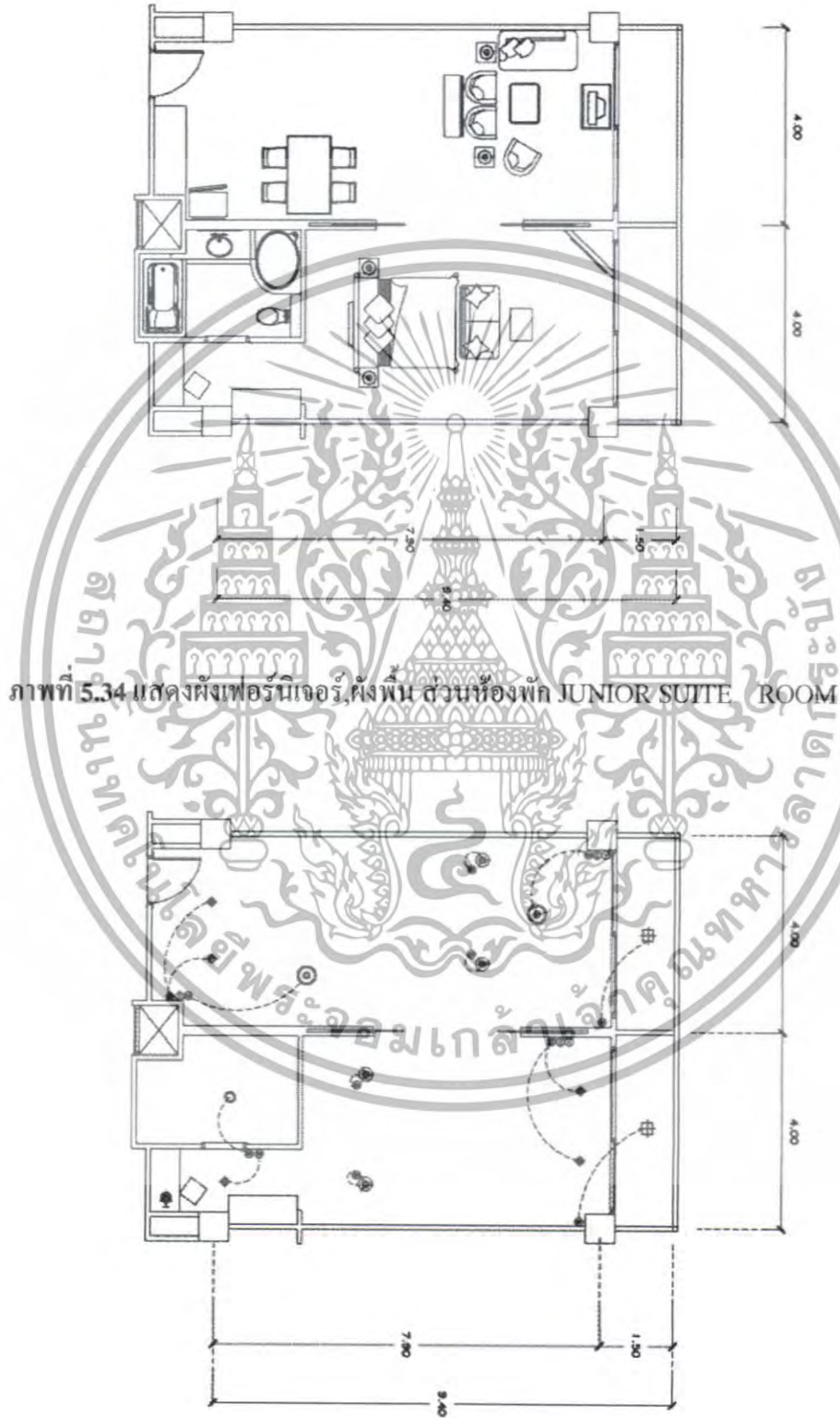

เอกสารนี้ **ภาพที่ 5.35** แสดงผังระบบไฟฟ้าและฟ้าปกคาน ส่วนห้องพักบน JUNIOR SUITE ROOM  
 ไม่ว่าจะกรณีใดๆทั้งสิ้น อีกทั้งห้ามมิให้ตัดแปลงเนื้อหา และต้องอ้างอิงถึงเจ้าของเอกสารทุกครั้งที่มีการนำไปใช้



ภาพที่ 5.36 แสดงทัศนียภาพในส่วนห้องพักแบบ JUNIOR SUITE ROOM

ภาพที่ 5.37 แสดงทัศนียภาพในส่วนห้องพักแบบ JUNIOR SUITE ROOM  
 เอกสารนี้เป็นเอกสารที่สงวนไว้สำหรับการแข่งขันเพื่อการศึกษาเท่านั้น เมื่อผู้เผยแพร่เห็นประโยชน์ด้านการค้า  
 ไม่ว่าจะกรณีใดๆทั้งสิ้น อีกทั้งห้ามมิให้ดัดแปลงเนื้อหา และต้องอ้างอิงถึงเจ้าของเอกสารทุกครั้งที่มีการนำไปใช้

- CONNER SUITE ROOM

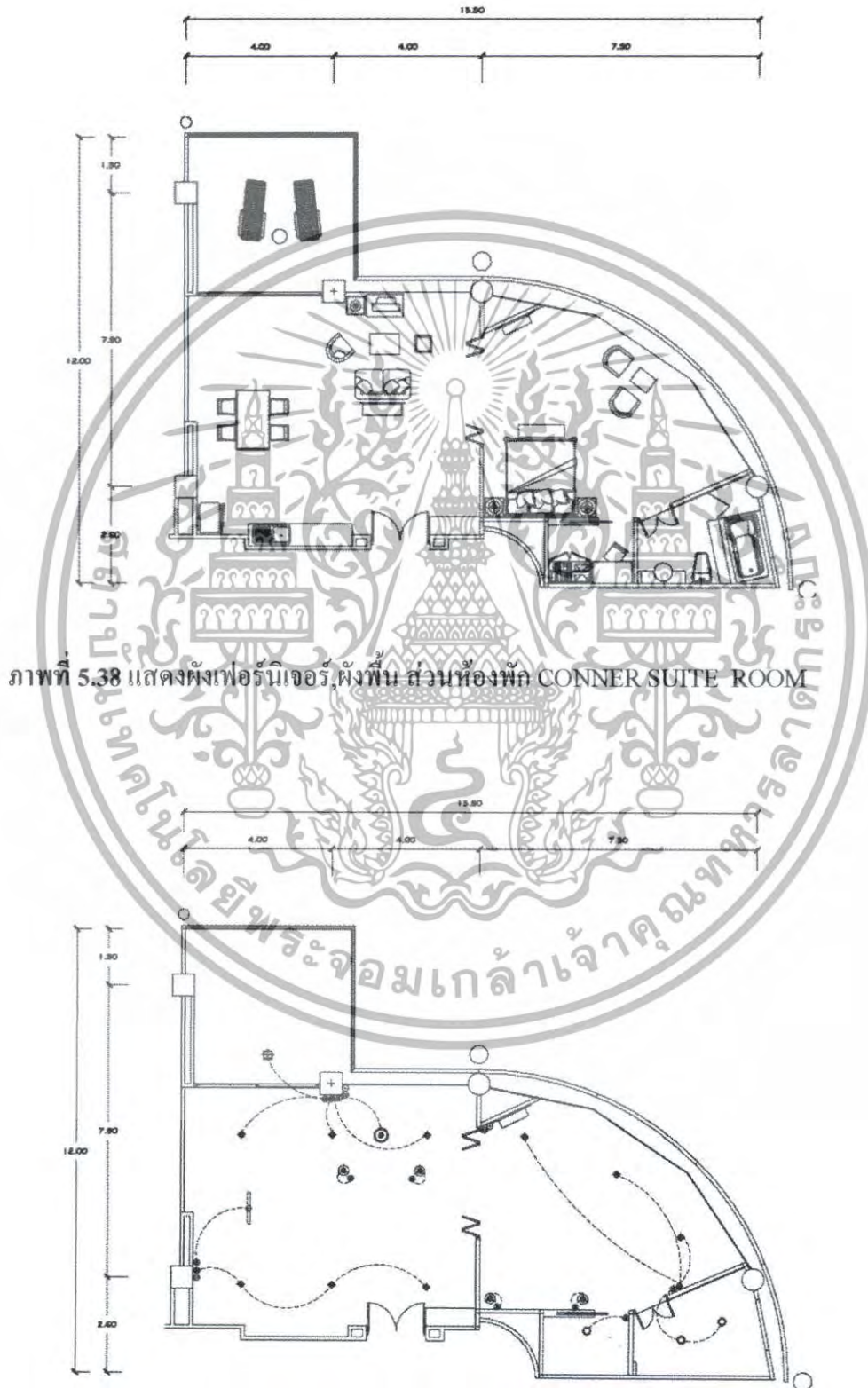

ภาพที่ 5.38 แสดงผังเฟอร์นิเจอร์, ผังพื้น ส่วนห้องพัก CONNER SUITE ROOM

เอกสารนี้เป็นเอกสารที่สงวนไว้สำหรับการใช้งานเพื่อการศึกษาเท่านั้น ไม่อนุญาตให้นำไปใช้ประโยชน์ด้านการค้า  
 ภาพที่ 5.39 แสดงผังระบบ ไฟฟ้าและฟ้าพาดาน ส่วนห้องพักแบบ CONNER SUITE ROOM  
 ไม่ว่าจะกรณีใดๆทั้งสิ้น อีกทั้งห้ามมิให้ดัดแปลงเนื้อหา และต้องอ้างอิงถึงเจ้าของเอกสารทุกครั้งที่มีการนำไปใช้



ภาพที่ 5.40 แสดงทัศนียภาพในส่วนห้องพักแบบ CONNER SUITE ROOM

ภาพที่ 5.41 แสดงทัศนียภาพในส่วนห้องพักแบบ CONNER SUITE ROOM

เอกสารนี้เป็นเอกสารที่สงวนลิขสิทธิ์ไว้กับการใช้งานเพื่อการศึกษาเท่านั้น เมื่อผู้ยึดถือเห็นประโยชน์ด้านการค้า  
ไม่ว่ากรณีใดๆทั้งสิ้น อีกทั้งห้ามมิให้ดัดแปลงเนื้อหา และต้องอ้างอิงถึงเจ้าของเอกสารทุกครั้งที่มีการนำไปใช้

- ROYAL SUITE ROOM

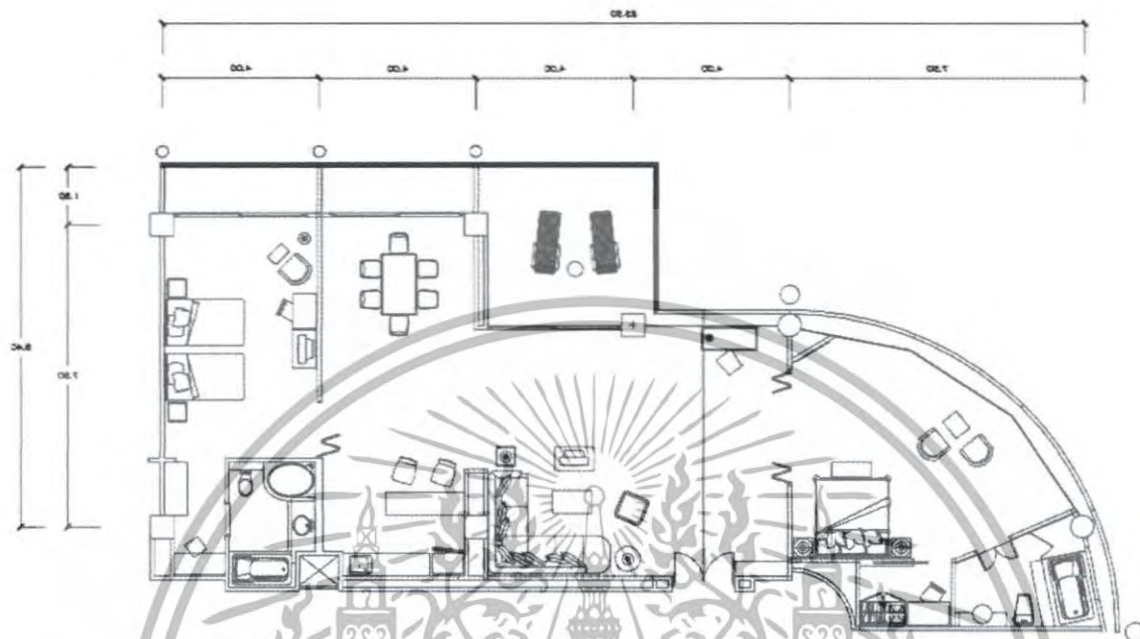

ภาพที่ 5.42 แสดงผังเฟอร์นิเจอร์, ผังพื้น ส่วนห้องพัก ROYAL SUITE ROOM

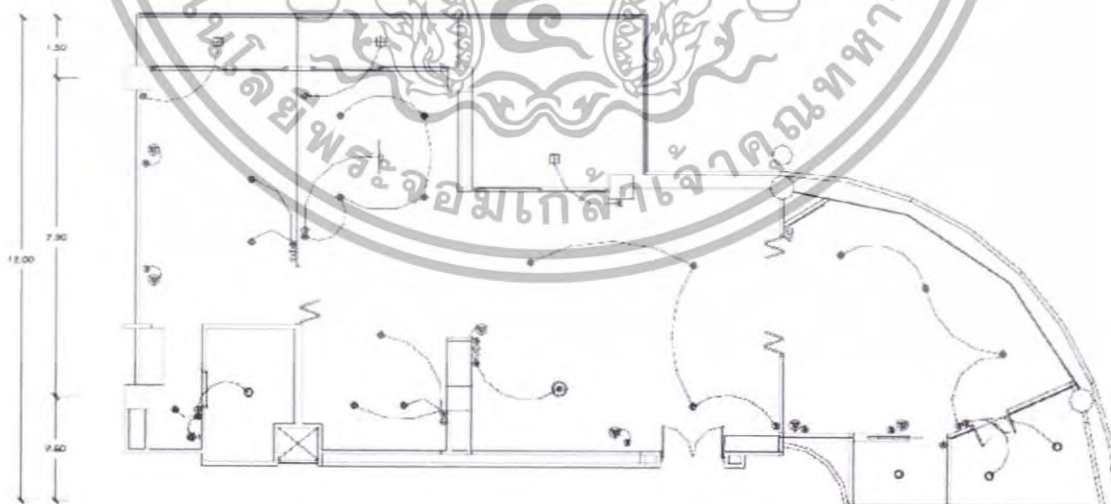

ภาพที่ 5.43 แสดงผังระบบไฟฟ้าและฟ้าเพดาน ส่วนห้องพักแบบ ROYAL SUITE ROOM

เอกสารนี้เป็นเอกสารที่สงวนไว้สำหรับการใช้งานเพื่อการศึกษาเท่านั้น ไม่อนุญาตให้นำไปใช้ประโยชน์ด้านการค้า ไม่ว่าจะกรณีใดๆทั้งสิ้น อีกทั้งห้ามมิให้ดัดแปลงเนื้อหา และต้องอ้างอิงถึงเจ้าของเอกสารทุกครั้งที่มีการนำไปใช้



ภาพที่ 5.44 แสดงทัศนียภาพในส่วนห้องพักแบบ ROYAL SUITE ROOM

ภาพที่ 5.45 แสดงทัศนียภาพในส่วนห้องพักแบบ ROYAL SUITE ROOM

เอกสารนี้เป็นเอกสารที่สงวนไว้สำหรับการใช้งานเพื่อการศึกษาเท่านั้น ไม่อนุญาตให้นำไปใช้ประโยชน์ด้านการค้า ไม่ว่าจะกรณีใดๆทั้งสิ้น อีกทั้งห้ามมิให้ดัดแปลงเนื้อหา และต้องอ้างอิงถึงเจ้าของเอกสารทุกครั้งที่มีการนำไปใช้

### วัสดุที่ใช้ในการตกแต่ง

พื้น	พื้นไม้จริงทำสีโอ๊ค
ผนัง	ฉาบปูนทาสีขาว ประดับบานเปิดกรอบไม้สีเข้ม
เพดาน	ฝ้าเพดานฉาบเรียบ
เฟอร์นิเจอร์	จะเป็น ไม้และหวายเป็นส่วนใหญ่ซึ่งให้ความรู้สึกเป็นธรรมชาติ ใช้ผ้าบุที่มีผิวสีต่างๆ



ภาพที่ 5.46 แสดงวัสดุที่ใช้ในส่วน GUEST ROOM

เอกสารนี้เป็นเอกสารที่สงวนไว้สำหรับการใช้งานเพื่อการศึกษาเท่านั้น ไม่อนุญาตให้นำไปใช้ประโยชน์ด้านการค้า ไม่ว่าจะกรณีใดๆทั้งสิ้น อีกทั้งห้ามมิให้ดัดแปลงเนื้อหา และต้องอ้างอิงถึงเจ้าของเอกสารทุกครั้งที่มีการนำไปใช้

## บรรณานุกรม

- ปรีชา แดงโรจน์, การโรงแรม ฉบับนิสิตนักศึกษา, พิมพ์ครั้งที่ 9 . สำนักพิมพ์ บริษัท ธงชัยการพิมพ์  
จำกัด, 213/137 ถนนพัฒนาการ ประเวศ กรุงเทพฯ 10250 , 2546
- ภมร โชพุดชา, โครงการออกแบบสถาปัตยกรรมภายในเสนอแนะปรับปรุงโรงแรมเอเชีย กรุงเทพฯ .  
ปริญญาานิพนธ์ วิศวกรรมศาสตรบัณฑิต.สถาบันเทคโนโลยีพระจอมเกล้าเจ้าคุณทหาร  
ลาดกระบัง ,2546
- วรุณช ลุนแฝ, โครงการออกแบบสถาปัตยกรรมโรงแรมฮอติเคย์ อินน์ กุฉิ เชียงใต้  
ปริญญาานิพนธ์ วิศวกรรมศาสตรบัณฑิต.สถาบันเทคโนโลยีพระจอมเกล้าเจ้าคุณทหาร  
ลาดกระบัง ,2545
- สุภาพ วาดเขียน, แนวทางการเขียนวิทยานิพนธ์และรายงานการวิจัย, กรุงเทพฯ .: สำนักพิมพ์ไทย  
วัฒนาพานิช , 2525
- ชอด เนตรสุวรรณ , เที่ยวทั่วไทยกับนายรอบรู้ : สำนักพิมพ์สารคดี , 2546
- เสาวนิตย์ แสงวิเชียร, ออกแบบมันเจ้านศิลป์.กรุงเทพฯ :สำนักพิมพ์ไอเดียนสตอร์ จำกัด,2529
- Demasha Cilm , Interior Architect and Deccoration , New York : Studio Vista , 1974
- Gillian Beal ,Jacob Termansen and Pia marie molbech,Tropical Style Contemporary Dream Houses  
in Malaysia ,North Clarendon ,2003
- Sakul Intakul and Wongvipa Davahastin na Ayadhya , Tiropical Colors The Art of Living With  
Tiropical Flowers , design :mind , London ,2003

เอกสารนี้เป็นเอกสารที่สงวนไว้สำหรับการใช้งานเพื่อการศึกษาเท่านั้น ไม่อนุญาตให้นำไปใช้ประโยชน์ด้านการค้า  
ไม่ว่ากรณีใดๆทั้งสิ้น อีกทั้งห้ามมิให้ดัดแปลงเนื้อหา และต้องอ้างอิงถึงเจ้าของเอกสารทุกครั้งที่มีการนำไปใช้

## ประวัติผู้เขียน



ชื่อ - นามสกุล	นายวรรณรัตน์ บุญน้อม
วัน เดือน ปีเกิด	20 สิงหาคม 2526
ที่อยู่	45 หมู่ 6 ต.ครองกระดัง อ.ศรีเทพ จ.เพชรบูรณ์ 67170
ประวัติการศึกษา	ระดับประถมศึกษา โรงเรียนเทพนรินทร์ ระดับมัธยมศึกษาตอนต้น โรงเรียนมัธยมบ้านเกาะแก้ว ระดับประกาศนียบัตรวิชาชีพ วิทยาลัยเทคนิคจังหวัดเพชรบูรณ์ ระดับประกาศนียบัตรวิชาชีพชั้นสูง โรงเรียนไทวิจิตรศิลป์ ระดับปริญญาตรี สาขาวิชาสถาปัตยกรรมภายใน ภาควิชาสถาปัตยกรรมสถาปัตยกรรม คณะครุศาสตร์อุตสาหกรรม สถาบันเทคโนโลยีพระจอมเกล้าเจ้าคุณทหาร ลาดกระบัง

เอกสารนี้เป็นเอกสารที่สงวนไว้สำหรับการใช้งานเพื่อการศึกษาเท่านั้น ไม่อนุญาตให้นำไปใช้ประโยชน์ด้านการค้า  
ไม่ว่ากรณีใดๆทั้งสิ้น อีกทั้งห้ามมิให้ดัดแปลงเนื้อหา และต้องอ้างอิงถึงเจ้าของเอกสารทุกครั้งที่มีการนำไปใช้