

สำนักหอสมุดกลาง พระจอมเกล้าลาดกระบัง

โครงการออกแบบสถาปัตยกรรมภายใน ศูนย์ส่งเสริมการท่องเที่ยวพรุเจวง

เกาะสมุย

INTERIOR ARCHITECTURE DESIGN PROJECT FOR

PRUCHAWENG TOURIST INFORMATION CENTER

KOH SAMUI



เลขหมู่.....  
เลขทะเบียน..... 95588  
วัน,เดือน,ปี..... 26 พ.ค. 2552

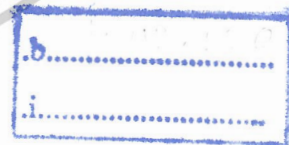

ปริญญานิพนธ์นี้เป็นส่วนหนึ่งของการศึกษาหลักสูตรครุศาสตร์อุตสาหกรรมบัณฑิต

สาขาวิชาสถาปัตยกรรมภายใน ภาควิชาครุศาสตร์สถาปัตยกรรม

คณะครุศาสตร์อุตสาหกรรม

สถาบันเทคโนโลยีพระจอมเกล้าเจ้าคุณทหารลาดกระบัง

ปีการศึกษา 2547

เอกสารนี้เป็นเอกสารที่สงวนไว้สำหรับการใช้งานเพื่อการศึกษาเท่านั้น ไม่อนุญาตให้นำไปใช้ประโยชน์ด้านการค้า  
ไม่ว่ากรณีใดๆ ทั้งสิ้น อีกทั้งห้ามมิให้ตัดแปลงเนื้อหาและต้องอ้างอิงถึงเจ้าของเอกสารทุกครั้งที่มีการนำไปใช้

**ปริญญานิพนธ์** โครงการออกแบบสถาปัตยกรรมภายใน ศูนย์ส่งเสริมการท่องเที่ยว แขวง  
( เกาะสมุย )

**ชื่อนักศึกษา** นางสาวอ่อนตา ยวนเกิด

**อาจารย์ที่ปรึกษา** อาจารย์ ธรรมสวณีย์ จามวรรรรม

---

ปริญญานิพนธ์ฉบับนี้ กรรมการตรวจปริญญานิพนธ์ได้ตรวจพิจารณาและเห็นชอบแล้ว  
จึงอนุมัติให้เป็นส่วนหนึ่งของการศึกษาตามหลักสูตรครุศาสตรบัณฑิตประจำปี  
การศึกษา 2547



(รองศาสตราจารย์ ดร.รวิวรรณ ชินะตระกูล)

คณบดี

เอกสารนี้เป็นเอกสารที่สงวนไว้สำหรับการใช้งานเพื่อการศึกษาเท่านั้น ไม่อนุญาตให้นำไปใช้ประโยชน์ด้านการค้า  
ไม่ว่ากรณีใดๆ ทั้งสิ้น อีกทั้งห้ามมิให้ดัดแปลงเนื้อหาและต้องอ้างอิงถึงเจ้าของเอกสารทุกครั้งที่มีการนำไปใช้

ชื่อเรื่อง(ภาษาไทย)	โครงการออกแบบสถาปัตยกรรมภายใน ศูนย์ส่งเสริมการท่องเที่ยวพรุเจวง เกาะสมุย
	(ภาษาอังกฤษ) INTERIOR ARCHITECTURE DESIGN PROJECT FOR PRUCHAWENG TOURIST INFORMATION CENTER (KOH SAMUI)
อาจารย์ที่ปรึกษา	อาจารย์ธรรมสรณ์ งามวรรณ
ชื่อนักศึกษา	นางสาวออนตา ยวนเกิด
สาขาวิชา	สถาปัตยกรรมภายใน
ภาควิชา	ครุศาสตร์สถาปัตยกรรม
คณะ	ครุศาสตร์อุตสาหกรรม

### บทคัดย่อ

#### ความมุ่งหมาย

ปฏิญานิพนธ์ฉบับนี้มีจุดมุ่งหมายเพื่อการออกแบบสถาปัตยกรรมภายในศูนย์ส่งเสริมการท่องเที่ยวพรุเจวง ซึ่งเป็นแหล่งท่องเที่ยวแหล่งพักผ่อนหย่อนใจ เป็นศูนย์กลางจำหน่ายผลิตภัณฑ์ชุมชนและกิจกรรมกีฬาทางน้ำเพิ่มศักยภาพในการท่องเที่ยวเชิงวัฒนธรรม ให้มีความพร้อมตอบสนองความต้องการของผู้ให้บริการและผู้รับบริการอย่างเต็มที่ และสามารถดึงดูดความสนใจนักท่องเที่ยวชาวต่างให้ได้มากที่สุด

#### วัตถุประสงค์ของปฏิญานิพนธ์

ศูนย์ส่งเสริมการท่องเที่ยวพรุเจวงเป็นโครงการที่สร้างขึ้นเพื่อแก้ปัญหาชุมชนพรุเจวง อันเนื่องมาจากการขยายตัวทางด้านการท่องเที่ยวและยังเป็นการส่งเสริมสิ่งต่างๆดังต่อไปนี้

1. เป็นการรองรับการขยายตัวทางด้านการท่องเที่ยวบนพื้นที่เกาะสมุย
2. เพื่อสร้างพื้นที่ที่เป็นศูนย์กลางข้อมูลสำหรับการท่องเที่ยวและข้อมูลด้านวัฒนธรรมของเกาะสมุย ข้อมูลด้านการท่องเที่ยวและข้อมูลข่าวสารกิจกรรมต่างๆที่เกิดขึ้นบนเกาะสมุย
3. เพื่อสร้างพื้นที่ reception area เพื่อเป็นจุดรองรับนักท่องเที่ยว และเป็นเหมือนประตูเมืองของเกาะสมุย

เอกสารนี้เป็นเอกสารที่สงวนไว้สำหรับการใช้งานเพื่อการศึกษาเท่านั้น ไม่อนุญาตให้นำไปใช้ประโยชน์ด้านการค้า ไม่ว่าจะกรณีใดๆ ทั้งสิ้น อีกทั้งห้ามมิให้ตัดแปลงเนื้อหาและต้องอ้างอิงถึงเจ้าของเอกสารทุกครั้งที่มีการนำไปใช้

4. เพื่อเป็นพื้นที่ศูนย์รวมชุมชนท้องถิ่นในการนำผลิตภัณฑ์ท้องถิ่นมาจัดแสดง และ  
จำหน่ายแก่นักท่องเที่ยวเพื่อเป็นการส่งเสริมให้เกิดความภาคภูมิใจในท้องถิ่นตนเอง

5. เพื่อสร้างพื้นที่ให้เป็นศูนย์รวมชุมชนท้องถิ่นสำหรับสันตนาการ และสวนสาธารณะ

### วิธีการดำเนินการวิจัย

#### 1. ศึกษาข้อมูลทั่วไปของโครงการ

- ศูนย์บริการนักท่องเที่ยว
- การจัดนิทรรศการ
- อาคารร้านค้าหนึ่งตำบลหนึ่งผลิตภัณฑ์
- สโมสรกีฬาทางน้ำ
- ห้องประชุม
- สำนักงาน

#### 2. ศึกษาข้อมูลพื้นฐานด้านการออกแบบ

- ศึกษาความต้องการพื้นฐานที่ใช้สอยของผู้ใช้อาคาร
- ศึกษาขนาดสัดส่วน FURNITURE ให้เหมาะสมกับผู้ใช้อาคาร
- ศึกษางานระบบ งานเทคนิค และอุปกรณ์ในการอำนวยความสะดวก
- ศึกษาระบบทางสัญจรในโครงการ

3. ศึกษาจิตวิทยาประกอบการออกแบบ อิทธิพลของสภาพแวดล้อมมีผลต่อจิตวิทยา  
อันเป็นผลที่ต้องคำนึงถึงเบื้องต้นของการออกแบบ

4. ศึกษาถึงโครงการประเภทเดียวกัน หรือใกล้เคียงกัน เพื่อศึกษาเปรียบเทียบเพื่อให้เกิดการพัฒนาในด้านของรูปแบบ

5. สรุปข้อมูลเพื่อเป็นแนวทางในการนำมาตกแต่งภายในของโครงการ โดยการวิเคราะห์  
ข้อมูลความรู้ทั้งหมด

- รวบรวมข้อมูลและสภาพปัญหาที่ค้นคว้าได้ เพื่อหาแนวทางในการแก้ปัญหา
- วิเคราะห์และหาแนวทางด้วยการศึกษาถึงทฤษฎีและแนวทางที่คล้ายคลึงกันเพื่อประกอบการวิเคราะห์และอ้างอิง เพื่อนำมาประกอบการออกแบบ

เอกสารนี้เป็นเอกสารที่สงวนไว้สำหรับการใช้งานเพื่อการศึกษาเท่านั้น ไม่อนุญาตให้นำไปใช้ประโยชน์ด้านการค้า  
ไม่ว่ากรณีใดๆ ทั้งสิ้น อีกทั้งห้ามมิให้ตัดแปลงเนื้อหาและต้องอ้างอิงถึงเจ้าของเอกสารทุกครั้งที่มีการนำไปใช้

## สรุปผลการวิจัย

ในการกำหนดพื้นที่ใช้สอยในส่วนต่าง ๆ ต้องคำนึงถึงพฤติกรรมความสัมพันธ์ภายในโครงการให้มีลักษณะสอดคล้องและกลมกลืนกันโดยเน้นประโยชน์พื้นที่ใช้สอยและการใช้เทคโนโลยี วัสดุ ครุภัณฑ์ สร้างเสริมบรรยากาศที่ดีต่อผู้ใช้อาคาร และภาพลักษณ์ที่ดีของการท่องเที่ยวบนเกาะสมุย

## ข้อเสนอแนะ

ศูนย์ส่งเสริมการท่องเที่ยวพหุเชิง เป็นแหล่งท่องเที่ยวแหล่งพักผ่อนหย่อนใจ เป็นศูนย์กลางจำหน่ายผลิตภัณฑ์ชุมชนและกิจกรรมกีฬาทางน้ำเพิ่มศักยภาพในการท่องเที่ยวเชิงวัฒนธรรม เป็นจุดรองรับนักท่องเที่ยว และเป็นเหมือนประตูเมืองของเกาะสมุย

ดังนั้นการออกแบบสถาปัตยกรรมภายในจึงต้องคำนึงถึงประโยชน์ใช้สอยให้มีความเหมาะสมสวยงามเป็นเอกลักษณ์ท้องถิ่นสามารถแสดงถึงศิลปวัฒนธรรมที่ดีงามของเกาะสมุย ซึ่งถือเป็นตัวอย่างส่วนหนึ่งในการผลักดันให้เกิดรูปแบบในการพัฒนาแนวความคิดในการออกแบบที่สมบูรณ์ต่อไป

## กิตติกรรมประกาศ

การทำปฏิญยานิพนธ์ฉบับนี้สำเร็จได้ตามเป้าหมายที่กำหนดไว้ด้วยความอนุเคราะห์ และได้รับการร่วมมือจากบุคคลหลายท่าน ในเรื่องข้อมูลต่าง ๆ ที่เกี่ยวข้องกับโครงการ และ กรณีศึกษาจากโรงพยาบาลต่าง ๆ ผู้จัดทำรู้สึกซาบซึ้งในความกรุณาของท่านเป็นอย่างยิ่ง และขอขอบคุณเป็นอย่างสูงมา ณ โอกาสนี้ด้วย ท่านเหล่านี้คือ

1. คุณพ่อราชัย คุณแม่พวงรัตน์ ยวนเกิด สำหรับกำลังใจ และ กำลังทรัพย์ตลอดมา
2. ครอบครัวและญาติที่เป็นกำลังใจที่ดีเสมอมา
3. อาจารย์ ธรรมสธรณี งามวรรณ อาจารย์ที่ปรึกษา และอาจารย์ทุก ๆ ท่าน
4. คุณ เสกสม นารีรักษ์ ให้ข้อมูลด้านต่างๆของโครงการ
5. ขอบคุณ ร้านกาพิวส์ ในเรื่องสำรองจ่ายอุปกรณ์ในการทำปฏิญยานิพนธ์
6. นายณัฐกร ศรีสืบ (เฮ้ว)
7. นาย สถาพร รณรงค์ (พี่เต่า)
8. นางสาว ชวัลรัตน์ จตุพงศ์ (แอน)
9. นางสาว กมลรัตน์ วัฒนกล้า (หน้อย)
10. นางนัตยา พรหมศิลป์ (แป้ม)
11. นายพีระวัฒน์ บำรุงกิตติคุณ (แม็ก)
12. นายพลพัฒน์ สอนแก้ว (นก)
13. นายรังษิมันต์ ขวัญชื่น (เอก)
14. เพื่อนๆน้องๆ ที่น่ารัก น้องซัง, ต้ม, ยะ, ดา, บุ่ม, นนท์, ดี, แสบ

ผู้จัดทำรู้สึกซาบซึ้งใจและสำนึกในความกรุณาของท่านที่ได้กล่าวไว้ข้างต้นรวมทั้งอีกหลายท่านที่ไม่สามารถเอ่ยนามให้ครบถ้วนได้ ซึ่งมีส่วนร่วมสร้างความสำเร็จในการทำปฏิญยานิพนธ์ครั้งนี้ จึงขอกราบขอบคุณเป็นอย่างสูงไว้ ณ โอกาสนี้ด้วย

ผู้จัดทำ

นางสาวอ๋อนตา ยวนเกิด

## สารบัญ

## หน้า

บทคัดย่อ		ก
กิตติกรรมประกาศ		ข
สารบัญ		ค
สารบัญรูปภาพ		ง
สารบัญตาราง		จ
สารบัญแผนภูมิ		ฉ
<b>บทที่ 1 บทนำ</b>		<b>1</b>
1.1. ความเป็นมาของโครงการ		1
1.2. วัตถุประสงค์ของโครงการ		1
1.3. เหตุผลในการเสนอวิทยานิพนธ์		2
1.4. วัตถุประสงค์ของการทำวิทยานิพนธ์		2
1.5. ที่มาของปัญหาและแนวทางในการแก้ไข		3
1.6. แนวทางการแก้ปัญหา		3
1.7. ขอบเขตการศึกษาข้อมูล		4
1.8. ขอบเขตของโครงการ		4
1.9. ขอบเขตของโครงการออกแบบ		5
1.10. แนวทางในการค้นคว้า		6
1.11. ผลที่คาดว่าจะได้รับจากการทำวิทยานิพนธ์		6
<b>บทที่ 2 การศึกษาข้อมูลพื้นฐาน</b>		<b>7</b>
2.1 การศึกษาข้อมูลทั่วไป		7
2.1.1 ความหมายของการท่องเที่ยว (Tourism )		7
2.1.2 ความหมายของอุตสาหกรรมท่องเที่ยว (Tourism Industry )		8
2.1.3 ความสำคัญของการท่องเที่ยวและอุตสาหกรรมท่องเที่ยว		9
2.1.4 การส่งเสริมการท่องเที่ยวในประเทศไทย		12
2.1.5 การศึกษาสภาพทางการท่องเที่ยวของเกาะสมุย		14

เอกสารนี้เป็นเอกสารที่สงวนไว้สำหรับการใช้งานเพื่อการศึกษาเท่านั้น ไม่อนุญาตให้นำไปใช้ประโยชน์ด้านการค้า  
ไม่ว่ากรณีใดๆ ทั้งสิ้น อีกทั้งห้ามมิให้ดัดแปลงเนื้อหาและต้องอ้างอิงถึงเจ้าของเอกสารทุกครั้งที่มีการนำไปใช้

## สารบัญ (ต่อ)

เรื่อง	หน้า
2.2 การศึกษาองค์ประกอบทั่วไปของโครงการ	19
2.2.1 ส่วนบริการข้อมูลนักท่องเที่ยว	19
2.2.2 ส่วนร้านค้าหนึ่งตำบล หนึ่งผลิตภัณฑ์และสวนสาธิตหัตถกรรม	32
2.2.3 การศึกษาสวนศาลา สีภาค	34
2.2.4 เทคนิคการพิพิธภัณฑ์	50
2.2.5 การวางแผนงานการจัดนิทรรศการ	52
2.2.6 วัสดุและครุภัณฑ์ที่ใช้ในการจัดแสดง	59
2.2.7 ระบบการสัญจรและการมองเห็นในการชมนิทรรศการ	82
2.3 การศึกษาข้อมูลเชิงเทคนิคและวัสดุที่นำมาใช้ในงานออกแบบ	116
2.3.1 ส่วนหลวง ร. ๙	141
2.3.2 ชนิดของแสงสว่าง	127
2.3.3 ระบบปรับอากาศ	131
2.4 การศึกษาโครงการเปรียบเทียบ	139
2.4.1 ส่วนหลวง ร. ๙	141
2.4.2 กองการท่องเที่ยวกรุงเทพมหานคร	148
2.4.3 ศูนย์บริการนักท่องเที่ยวตำบลแสนสุข	158
2.4.4 ศูนย์บริการวิชาการ และข้อมูลการท่องเที่ยว จังหวัดพระนครศรีอยุธยา	163
2.4.5 ศูนย์เรียนรู้ใหม่ไทย หัวหิน	167
2.4.6 กรมส่งเสริมการส่งออก	176
2.4.7 สโมสรเรือโบราณวรุณ	176
<b>บทที่3 การศึกษารายละเอียดของโครงการ</b>	<b>188</b>
3.1 การศึกษาลักษณะและสภาพแวดล้อมทั่วไปในจังหวัดสุราษฎร์ธานี	188
3.1.1 สภาพทั่วไปของเกาะสมุย	188
3.1.2 สภาพภูมิประเทศ	189
3.1.3 สภาพภูมิอากาศ	190
3.1.4 การปกครอง	191
3.1.5 การคมนาคม	193

เอกสารนี้เป็นเอกสารที่สงวนไว้สำหรับการใช้งานเพื่อการศึกษาเท่านั้น ไม่อนุญาตให้นำไปใช้ประโยชน์ด้านการค้า  
ไม่ว่ากรณีใดๆ ทั้งสิ้น อีกทั้งห้ามมิให้ตัดแปลงเนื้อหาและต้องอ้างอิงถึงเจ้าของเอกสารทุกครั้งที่มีการนำไปใช้

## สารบัญ (ต่อ)

เรื่อง	หน้า
3.1.6 ประวัติศาสตร์ของเกาะสมุย	194
3.1.7 สถานที่ท่องเที่ยวของเกาะสมุย	198
3.1.8 วิธีชีวิตความเป็นอยู่ของคนเกาะสมุย	205
3.2 การศึกษาสภาพแวดล้อมของโครงการ	208
3.2.1 การเข้าสู่โครงการ	208
3.2.2 ลักษณะที่ตั้งโครงการ	211
3.3 การศึกษาลักษณะทางสถาปัตยกรรม	213
3.4 การศึกษาระบบการดำเนินงานบุคลากรภายในโครงการ	225
3.4.1 ส่วนศูนย์บริการข้อมูลนักท่องเที่ยว	225
3.4.2 ส่วนศูนย์บริการข้อมูลนักท่องเที่ยว	227
3.4.3 ส่วนอาคารนิทรรศการ 4 ภาค	227
3.4.4 ส่วนสโมสรกีฬาทางน้ำ	227
3.5 การศึกษาพฤติกรรมของผู้ใช้อาคาร	230
3.6 การศึกษาข้อมูลสินค้าหนึ่งตำบลหนึ่งผลิตภัณฑ์ในอำเภอเกาะสมุย	243
<b>บทที่4 การวิเคราะห์เพื่อการออกแบบ</b>	<b>247</b>
4.1 การวิเคราะห์สภาพแวดล้อมและผลกระทบต่อโครงการ	247
4.1.1 สภาพแวดล้อมทั่วไป	247
4.2 การวิเคราะห์ด้านสถาปัตยกรรม	249
4.2.1 ด้านการออกแบบ	249
4.2.2 รูปแบบอาคาร	249
4.2.3 การจัดพื้นที่ใช้สอยของอาคารของโครงการ	250
4.2.4 การจัดทางสัญจร	251
4.2.5 การวิเคราะห์สภาพแวดล้อมที่มีผลกระทบต่อตัวอาคารของโครงการ	257
4.2.6 การวิเคราะห์พื้นที่ว่างภายในอาคาร	269
4.3 การวิเคราะห์พฤติกรรมผู้ใช้อาคารภายในโครงการ	283
4.3.1 แสดงวิเคราะห์พฤติกรรมผู้ให้บริการ	298
4.3.2 วิเคราะห์พฤติกรรมของผู้รับบริการ	308

เอกสารนี้เป็นเอกสารที่สงวนไว้สำหรับการใช้งานเพื่อการศึกษาเท่านั้น ไม่อนุญาตให้นำไปใช้ประโยชน์ด้านการค้า  
ไม่ว่ากรณีใดๆ ทั้งสิ้น อีกทั้งห้ามมิให้ตัดแปลงเนื้อหาและต้องอ้างอิงถึงเจ้าของเอกสารทุกครั้งที่มีการนำไปใช้

## สารบัญ (ต่อ)

เรื่อง	หน้า
4.4 การวิเคราะห์ความสัมพันธ์ภายในโครงการ	314
4.4.1 หลักในการหาค่าความสัมพันธ์	314
4.4.2 วิธีการหาค่าความสัมพันธ์	314
4.4.3 การทำโครงสร้างตาข่ายความสัมพันธ์	314
4.4.5 การทำแผนภูมิรูปฟองความสัมพันธ์	315
4.5 การวิเคราะห์พื้นที่ภายในอาคาร	304
4.6 การแบ่งพื้นที่ใช้งานภายในโครงการ	332
4.6.1 ศูนย์บริการข้อมูลนักท่องเที่ยว	333
4.6.2 ส่วนบริการร้านค้าหนึ่งตำบลหนึ่งผลิตภัณฑ์	334
4.6.3 ส่วนสาธิตหัตถกรรม	339
4.6.4 ส่วนนิทรรศการสีภาค	442
4.6.5 ส่วนสโมสรเรือใบ	444
<b>บทที่5 สรุปผลงานการออกแบบและแนวความคิดในการออกแบบ</b>	<b>445</b>
5.1 แนวทางการออกแบบ	445
5.2 แนวความคิดในการออกแบบ	447
5.3 สรุปแนวความคิดในการออกแบบส่วนต่างๆ ของโครงการ	448
5.3.1 อาคารศูนย์บริการข้อมูลนักท่องเที่ยว	449
5.3.2 อาคารร้านค้าหนึ่งตำบลหนึ่งผลิตภัณฑ์	455
5.3.3 อาคารสาธิตหัตถกรรม	464
5.3.4 อาคารนิทรรศการสีภาค	469
5.3.5 อาคารสโมสรกีฬาทางน้ำ	475
<b>บรรณานุกรม</b>	
<b>ประวัติ</b>	

เอกสารนี้เป็นเอกสารที่สงวนไว้สำหรับการใช้งานเพื่อการศึกษาเท่านั้น ไม่อนุญาตให้นำไปใช้ประโยชน์ด้านการค้า  
ไม่ว่ากรณีใดๆ ทั้งสิ้น อีกทั้งห้ามมิให้ตัดแปลงเนื้อหาและต้องอ้างอิงถึงเจ้าของเอกสารทุกครั้งที่มีการนำไปใช้

## สารบัญญภาพ

	หน้า
รูปภาพที่ 2.1 พระเจ้าบรมวงศ์เธอกรมพระกำแพงเพชรอัครโยธิน ผู้ริเริ่มวางแผน การท่องเที่ยวของประเทศไทย	12
รูปภาพที่ 2.2 แสดงการจัดสำนักงานแบบเปิดโล่ง	22
รูปภาพที่ 2.3 แสดงการจัดสำนักงานแบบแลนด์สเคป	22
รูปภาพที่ 2.4 พื้นที่เคาน์เตอร์บริการ	26
รูปภาพที่ 2.5 เครื่องนับเงิน	27
รูปภาพที่ 2.6 แสดงเครื่องตรวจสอบเงินตรา	28
รูปภาพที่ 2.7 แสดงตู้ ATM แบบต่างๆ	28
รูปภาพที่ 2.8 ส่วนบริการพยาบาล	30
รูปภาพที่ 2.9 เติงตรวจทั่วไป	30
รูปภาพที่ 2.10 รถเงินเปลนอน	30
รูปภาพที่ 2.11 รถเงินทำแผล	31
รูปภาพที่ 2.12 รถเงินฉีดยา	31
รูปภาพที่ 2.13 รถเงินชนิดนั่ง	31
รูปภาพที่ 2.14 ถังขยะ STANLASS	31
รูปภาพที่ 2.15 การจัดแสดงนิทรรศการถาวรของ American Museum of Natural History	36
รูปภาพที่ 2.16 นิทรรศการชั่วคราว จาก Bonnefanter Museum	36
รูปภาพที่ 2.17 การจัดภาพศิลปะในลักษณะสองข้างสมดุลกัน จาก GRONINGER MUSEUM	40
รูปภาพที่ 2.18 การจัดวางวัตถุให้มีความสมดุลทางสายตา จาก GRONINGER MUSEUM	40
รูปภาพที่ 2.19 การจัดวางที่เน้นความกลมกลืนในงานประติมากรรม จาก Bonnefanter Museum	41
รูปภาพที่ 2.20 การจัดแสดงที่เน้นด้วยสี จาก MIHO MUSEUM	41
รูปภาพที่ 2.21 ตัวอย่างแผนผังจัดแสดงชั่วคราว จาก Bonnefanter Museum	42
รูปภาพที่ 2.22 แสดงการจัดแผนผังห้องแบบที่ 1	44
รูปภาพที่ 2.23 แสดงการจัดแผนผังห้องแบบที่ 2	44
รูปภาพที่ 2.24 แสดงการจัดแผนผังห้องแบบที่ 3	45
รูปภาพที่ 2.25 แสดงการจัดแผนผัง โดยการมาใช้	45
รูปภาพที่ 2.26 แสดงลักษณะประตูทางเข้าออกคู่	46
รูปภาพที่ 2.27 การยกยี่งองค์ประกอบของห้องแสดงแบบต่างๆ	46
รูปภาพที่ 2.28 ภาพแสดงการจัดห้องแสดง	47

เอกสารนี้เป็นเอกสารที่สงวนไว้สำหรับการใช้งานเพื่อการศึกษาเท่านั้น ไม่อนุญาตให้นำไปใช้ประโยชน์ด้านการค้า

ไม่ว่ากรณีใดๆ ทั้งสิ้น อีกทั้งห้ามมิให้ตัดแปลงเนื้อหาและต้องอ้างอิงถึงเจ้าของเอกสารทุกครั้งที่มีการนำไปใช้

## สารบัญ(ต่อ)

รูปภาพที่2.29	แสดงแนวความคิดในการจัดนิทรรศการที่ถูกต้อง	48
รูปภาพที่2.30	องค์ประกอบการจัดนิทรรศการระดับที่ 1	48
รูปภาพที่2.31	องค์ประกอบการจัดนิทรรศการระดับที่ 2	48
รูปภาพที่2.32	องค์ประกอบจัดนิทรรศการระดับที่ 3	49
รูปภาพที่2.33	องค์ประกอบจัดนิทรรศการระดับที่ 4	49
รูปภาพที่2.34	นิทรรศการที่ใช้หุ่นจำลองจัดแสดงร่วมกับวัตถุจริง จาก พิพิธภัณฑ์เมืองเชียงใหม่	54
รูปภาพที่2.35	นิทรรศการ ที่ใช้วัตถุจริงดึงดูดความสนใจของผู้ชม Guggenheim Museum, American Air Museum in Britain	54
รูปภาพที่2.36	การให้แสงอย่างเหมาะสมพอดีกับวัตถุจะช่วยเน้นให้วัตถุนั้น โดดเด่นสะดุดตา จาก Palais des Beaux - Arts	56
รูปภาพที่2.37	หุ่นจำลองรถไฟ จาก พิพิธภัณฑ์เมืองเชียงใหม่	57
รูปภาพที่2.38	มุมจัดแสดงที่ใช้แผนที่ช่วยในการจัดแสดง จาก ศูนย์ศึกษาประวัติศาสตร์อยุธยา	57
รูปภาพที่2.39	แสดงป้ายแสดงงานแบบกระดานดำ และ แผนตรึงติดกัน	60
รูปภาพที่2.40	แสดงป้ายแสดงงานแบบขาตั้ง	61
รูปภาพที่2.41	แสดงป้ายแบบติดผนังหรือแขวนตามกำแพง	61
รูปภาพที่2.42	แสดงป้ายแบบแบ่งห้อง	62
รูปภาพที่2.43	แสดง แผ่นป้ายที่ทำจากตะแกรงเหล็ก	62
รูปภาพที่2.44	แสดงแผ่นป้ายแบบชั่วคราว	62
รูปภาพที่2.45	แสดงป้ายแบบหาสถานที่หรือเบ็คกราวน์	63
รูปภาพที่2.46	แสดงป้ายแขวนที่ทำจากเชือกหรือลวด	63
รูปภาพที่2.47	แสดงป้ายแบบถาวร	64
รูปภาพที่2.48	แสดงป้ายแบบหาสถานที่หรือเบ็คกราวน์	64
รูปภาพที่2.49	แสดงป้ายแบบยื่นออกจากผนัง	64
รูปภาพที่2.50	แสดงป้ายแบบห้อยกลางห้อง	65
รูปภาพที่2.51	แสดงป้ายรูปตัว A	65
รูปภาพที่2.52	ตู้แสดงแบบ TABLE SHOWCASE	66
รูปภาพที่2.53	การออกแบบตู้จัดแสดง แบบ Equipped showcase ที่ใช้เทคนิคกดปุ่มเร้าความสนใจ	67
รูปภาพที่2.54	Free standing showcase	67

เอกสารนี้เป็นเอกสารที่สงวนไว้สำหรับการใช้งานเพื่อการศึกษาเท่านั้น ไม่อนุญาตให้นำไปใช้ประโยชน์ด้านการค้า

ไม่ว่ากรณีใดๆ ทั้งสิ้น อีกทั้งห้ามมิให้ดัดแปลงเนื้อหาและต้องอ้างอิงถึงเจ้าของเอกสารทุกครั้งที่มีการนำไปใช้

## สารบัญ(ต่อ)

รูปภาพที่2.55	Wall showcase	68
รูปภาพที่2.56	ตู้จัดแสดงแบบ Wall showcase ออกแบบภายนอกตู้ให้เข้ากับบรรยากาศของ การจัดแสดง	68
รูปภาพที่2.57	ตู้จัดแสดงแบบ Inset showcase ออกแบบให้มีรูปทรงต่างกัน	68
รูปภาพที่2.58	แสดงการจัด โดยการแขวน /ติดตั้งกับผนัง	69
รูปภาพที่2.59	แสดงตู้สำหรับบรรจุของที่แสดง	69
รูปภาพที่2.60	แสดงลักษณะตู้แสดงที่ประกอบด้วยเครื่องฉายสไลด์	71
รูปภาพที่2.61	การจัดแสดง โดยการใช้ตู้จัดแสดงแบบต่างๆ	71
รูปภาพที่2.62	แสดงขาตั้งตู้แสดงกึ่งบอร์ดแสดง	72
รูปภาพที่2.63	แสดงแสงสว่างภายในตู้จัดแสดง	73
รูปภาพที่2.64	แสดงการแก้ปัญหาแสงสะท้อน	74
รูปภาพที่2.65	แสดงการมองของมนุษย์	75
รูปภาพที่2.66	แสดงระบบการติดตั้งพื้น	76
รูปภาพที่2.67	แสดงระบบติดตั้งผนัง	76
รูปภาพที่2.68	แสดงระบบการติดตั้งเพดาน	77
รูปภาพที่2.69	แสดงระบบซึ่งระหว่างพื้นกับเพดาน	77
รูปภาพที่2.70	แสดงระบบซึ่งระหว่างพื้น เพดาน และผนัง	78
รูปภาพที่2.71	แสดงลักษณะชุดแผงแสดงงานสำเร็จรูปสามารถเปลี่ยนรูปแบบได้	79
รูปภาพที่2.72	ลักษณะแผงแสดงงานแบบถอดประกอบมีตัวยึด	80
รูปภาพที่2.73	แผงแสดงงานแบบที่ซึ่งจากบนเพดาน	80
รูปภาพที่2.74	แผงแสดงงานแบบสี่แผ่นตรึงติดกัน	81
รูปภาพที่2.75	แผงแสดงงานแบบติดตั้งบนตะแกรงเหล็ก	81
รูปภาพที่2.76	แผงแสดงงานแบบยื่นออกมาจากผนังที่ออกแบบสำหรับ ห้องนิทรรศการที่มีเนื้อที่กว้างพอสมควร	81
รูปภาพที่2.77	แสดงการกำหนดเส้นทางของผู้เข้าชมเข้าสู่ส่วนจัดแสดง	83
รูปภาพที่2.78	แสดงห้องจัดแสดงแบบ ROOM TO ROOM ARRANGEMENT	84
รูปภาพที่2.79	แสดงห้องจัดแสดงแบบ CORRIDOR TO ROOM ARRANGEMENT	84
รูปภาพที่2.80	แสดงห้องจัดแสดงแบบ CENTRAL ARRANGEMENT	85
รูปภาพที่2.81	แสดงห้องจัดแสดงแบบ HAVE TO ROOM ARRANGEMENT	85
รูปภาพที่2.82	แสดงการแบ่งส่วนเพื่อผู้ชมส่วนใหญ่และผู้ชมส่วนน้อย ซึ่งนอกจาก	85

ส่วนOrientation space แล้วยังมีส่วน Study exhibition รวมทั้งส่วนพัก (seat)

เอกสารนี้เป็นเอกสารที่สงวนไว้สำหรับการใช้งานเพื่อการศึกษาเท่านั้น ไม่อนุญาตให้นำไปใช้ประโยชน์ด้านการค้า

ไม่ว่ากรณีใดๆ ทั้งสิ้น อีกทั้งห้ามมิให้ดัดแปลงเนื้อหาและต้องอ้างอิงถึงเจ้าของเอกสารทุกครั้งที่มีการนำไปใช้

## สารบัญ(ต่อ)

รูปภาพที่2.83	การจัดทางเดินที่ไม่ดีทำให้ผู้ชมดูไม่ทั่วถึง	86
รูปภาพที่2.84	การจัดทางเดินที่ให้ผู้ชมดู ไล่ทั่วถึง	86
รูปภาพที่2.85	การจัดทางเดินที่มีระเบียบน่าดู	86
รูปภาพที่2.86	การปรับปรุงเส้นทาง การเดินให้ดีขึ้น	86
รูปภาพที่2.87	แสดงทางออกอยู่ห่างจากทางเข้าทำให้ผู้ชมดูเกือบทั่วห้อง	87
รูปภาพที่2.88	แสดงทางออกชัดเจนเกินไปทำให้ส่วนที่เหลือเป็น ส่วน ไม่สำคัญ	87
รูปภาพที่2.89	แสดงทางออกที่ดีทำให้ผู้ชมดูได้ เกือบหมดห้อง	87
รูปภาพที่2.90	การจัดทางเข้าออกที่เหมาะสม	87
รูปภาพที่2.91	การจัดภายในห้องเล็กโดยกำหนด	88
รูปภาพที่2.91	พื้นที่แสดงกว้างๆกันด้วยแสงกัน ส่วนซึ่งเป็นสิ่งแนะนำในการเดิน ผู้ชมจะ	88
รูปภาพที่2.93	รู้สึกอิสระในการชมมากขึ้น	
รูปภาพที่2.93	เป็นการชี้แนวทางโดยการจัดเนื้อที่ให้ผู้ชม รู้สึกเอง และติดตามด้วย	88
รูปภาพที่2.94	ความเพลิดเพลิน	
รูปภาพที่2.94	ชักนำผู้ชมโดยการนำสิ่งที่น่าสนใจเป็น ระยะตามกำหนด สนถึงส่วนสำคัญ	88
รูปภาพที่2.95	สัญจรกับป้ายนิเทศ	89
รูปภาพที่2.96	แสดงขอบเขตการมองของมนุษย์	90
รูปภาพที่2.97	แสดงขอบเขตของการมองเห็นของมนุษย์	90
รูปภาพที่2.98	แสดงขอบเขตของการมองเห็นของมนุษย์	91
รูปภาพที่2.99	ขอบเขตของการมองเห็นวัตถุในระดับสายตาของคนปกติที่ไม่ต้องก้มศีรษะ	91
รูปภาพที่2.100	ระดับสายตาของมนุษย์ตามขนาดของอายุในแนวตั้ง	92
รูปภาพที่2.101	ระบบการมองวัตถุในแนวนอน และ แนวตั้ง	92
รูปภาพที่2.102	ระบบการมองภาพที่สัมพันธ์กับสายตา	92
รูปภาพที่2.103	แสดงขนาดสัดส่วนการใช้พื้นที่ในชุดรับประทานอาหาร	111
รูปภาพที่2.104	แสดงการใช้พื้นที่ของขนาดกิจกรรมในสวนทางสัญจร	112
รูปภาพที่2.105	ระหว่างชุดรับประทานอาหารแบบ	
รูปภาพที่2.105	แสดงการใช้พื้นที่ของขนาดกิจกรรมในสวนทางสัญจรระหว่าง	113
รูปภาพที่2.106	ชุดรับประทานอาหาร	
รูปภาพที่2.106	แสดงสัดส่วนเฟอร์นิเจอร์ในส่วนของภัตตาคาร	114
รูปภาพที่2.107	แสดงสัดส่วนเฟอร์นิเจอร์ในส่วนของภัตตาคาร	115
รูปภาพที่2.108	แสดงลักษณะ โคมไฟแบบส่องลง ( DOWNLIGHT )	130

เอกสารนี้เป็นเอกสารที่สงวนไว้สำหรับการใช้งานเพื่อการศึกษาเท่านั้น ไม่อนุญาตให้นำไปใช้ประโยชน์ด้านการค้า  
ไม่ว่ากรณีใดๆ ทั้งสิ้น อีกทั้งห้ามมิให้ดัดแปลงเนื้อหาและต้องอ้างอิงถึงเจ้าของเอกสารทุกครั้งที่มีการนำไปใช้

สารบัญ(ต่อ)

รูปภาพที่2.109	แสดงโคมไฟส่องลงพร้อมปรับทิศทางได้	130
รูปภาพที่2.110	แสดงบรรยากาศภายในห้องปฐมพยาบาลมีเพียงเตียงพยาบาล 2ที่ และ โต๊ะที่แพทย์ทำการตรวจเท่านั้น	160
รูปภาพที่2.111	ภายในห้องประชุมซึ่งอยู่ชั้นบนของอาคาร บริเวณด้านหน้ามีการตั้งพระบูชาเพื่อเป็นสิริมงคล	160
รูปภาพที่2.112	ภายในห้องประชุมมีส่วนพักคอยมุมนั่งเล็กๆ	161
รูปภาพที่2.113	แสดงการใช้แสงในห้องประชุมใช้ไฟคาวน์ไลท์ ด้านหน้าบอร์ดกราฟิก	161
รูปภาพที่2.114	ส่วนห้องนอกประสงค์ห้องนอกประสงค์สำหรับให้คณะทัวร์หรือบุคคลภายนอก	161
รูปภาพที่2.115	แสดงภาพสถาปัตยกรรมภายนอก	163
รูปภาพที่2.116	ตู้ใส่เอกสารท่องเที่ยวซึ่งอยู่ด้านหน้าทั้งซ้ายขวา	164
รูปภาพที่2.117	แสดงส่วนพักคอยที่อยู่บริเวณ โถงด้านนอก มีเก้าอี้ส่วนพักคอย ด้านหลังเก้าอี้ติดต่อ	164
รูปภาพที่2.118	แสดงเคาน์เตอร์พนักงานบริการส่วนต่างๆ เช่นส่วนแลกเปลี่ยนเงินตรา , ส่งไปรษณีย์ ฯ	165
รูปภาพที่2.119	แสดงป้ายสัญลักษณ์บอกส่วนต่างๆซึ่งมีป้ายบอกอย่างชัดเจน	165
รูปภาพที่2.120	แสดงบรรยากาศในส่วนสำนักงานอยู่ร่วมกับส่วนบริการสาธารณะ	165
รูปภาพที่2.121	แสดงบรรยากาศในห้องปฐมพยาบาลจัดเป็นห้องแยกต่างหากอยู่ด้านใน	165
รูปภาพที่2.122	แสดงแผนการเดินทางมายังศูนย์ฯรัชนี้ใหม่ไทย หัวหิน	167
รูปภาพที่2.123	แสดงบรรยากาศภายนอกอาคารแสดงสินค้าผ้าไหม	167
รูปภาพที่2.124	แสดงเคาน์เตอร์ด้านหน้า	168
รูปภาพที่2.125	แสดงเคาน์เตอร์ด้านหน้าและการจัดแสดงสินค้า	168
รูปภาพที่2.126	การจัดแสดงสินค้า	168
รูปภาพที่2.127	ส่วน OTOPI CORNER	169
รูปภาพที่2.128	แสดงบรรยากาศการจัดแสดงสินค้า OTOPI	169
รูปภาพที่2.129	แสดงภาพบรรยากาศส่วนรองรับลูกค้า	170
รูปภาพที่2.130	แสดงการจัด DISPLAY	170
รูปภาพที่2.132	แสดงบรรยากาศทางเข้า	172
รูปภาพที่2.133	แสดงบรรยากาศภายในส่วนแสดงผ้าไหม	172
รูปภาพที่2.134	แสดงการใช้อุปกรณ์ทอผ้าไหมมาจัดแสดง	172
รูปภาพที่2.135	แสดงป้ายบอกประวัติความเป็นมาของไทย	172

เอกสารนี้เป็นเอกสารที่สงวนไว้สำหรับการใช้งานเพื่อการศึกษาเท่านั้น ไม่อนุญาตให้นำไปใช้ประโยชน์ด้านการค้า

ไม่ว่ากรณีใดๆ ทั้งสิ้น อีกทั้งห้ามมิให้ดัดแปลงเนื้อหาและต้องอ้างอิงถึงเจ้าของเอกสารทุกครั้งที่มีการนำไปใช้

## สารบัญภาพ

	หน้า
รูปภาพที่ 2.1 พระเจ้าบรมวงศ์เธอกรมพระกำแพงเพชรอัครโยธิน ผู้ริเริ่มวางแผน การท่องเที่ยวของประเทศไทย	12
รูปภาพที่ 2.2 แสดงการจัดสำนักงานแบบเปิดโล่ง	22
รูปภาพที่ 2.3 แสดงการจัดสำนักงานแบบแลนดส์เคป	22
รูปภาพที่ 2.4 พื้นที่เคาน์เตอร์บริการ	26
รูปภาพที่ 2.5 เครื่องนับเงิน	27
รูปภาพที่ 2.6 แสดงเครื่องตรวจสอบเงินตรา	28
รูปภาพที่ 2.7 แสดงตู้ ATM แบบต่างๆ	28
รูปภาพที่ 2.8 ส่วนบริการพยาบาล	30
รูปภาพที่ 2.9 เตียงตรวจทั่วไป	30
รูปภาพที่ 2.10 รถเข็นเปลนอน	30
รูปภาพที่ 2.11 รถเข็นทำแผล	31
รูปภาพที่ 2.12 รถเข็นฉีดยา	31
รูปภาพที่ 2.13 รถเข็นชนิดนั่ง	31
รูปภาพที่ 2.14 ถังขยะ STANLASS	31
รูปภาพที่ 2.15 การจัดแสดงนิทรรศการถาวรของ American Museum of Natural History	36
รูปภาพที่ 2.16 นิทรรศการชั่วคราว จาก Bonnefanter Museum	36
รูปภาพที่ 2.17 การจัดภาพศิลปะในลักษณะสองข้างสมดุลกัน จาก GRONINGER MUSEUM	40
รูปภาพที่ 2.18 การจัดวางวัตถุให้มีความสมดุลทางสายตา จาก GRONINGER MUSEUM	40
รูปภาพที่ 2.19 การจัดวางที่เน้นความกลมกลืนในงานประติมากรรม จาก Bonnefanter Museum	41
รูปภาพที่ 2.20 การจัดแสดงที่เน้นด้วยสี จาก MIHO MUSEUM	41
รูปภาพที่ 2.21 ตัวอย่างแผงจัดแสดงชั่วคราว จาก Bonnefanter Museum	42
รูปภาพที่ 2.22 แสดงการจัดแผนผังห้องแบบที่ 1	44
รูปภาพที่ 2.23 แสดงการจัดแผนผังห้องแบบที่ 2	44
รูปภาพที่ 2.24 แสดงการจัดแผนผังห้องแบบที่ 3	45
รูปภาพที่ 2.25 แสดงการจัดแผนผังโดยการมาใช้	45
รูปภาพที่ 2.26 แสดงลักษณะประตูทางเข้าออกคู่	46
รูปภาพที่ 2.27 การยกเยื้ององค์ประกอบของห้องแสดงแบบต่างๆ	46

เอกสารนี้เป็นเอกสารที่สงวนไว้สำหรับการใช้งานเพื่อการศึกษาเท่านั้น ไม่อนุญาตให้นำไปใช้ประโยชน์ด้านการค้า  
ไม่ว่ากรณีใดๆ ทั้งสิ้น อีกทั้งห้ามมิให้ตัดแปลงเนื้อหาและต้องอ้างอิงถึงเจ้าของเอกสารทุกครั้งที่มีการนำไปใช้

## สารบัญ(ต่อ)

รูปภาพที่2.28	ภาพแสดงการจัดห้องแสดง	47
รูปภาพที่2.29	แสดงแนวความคิดในการจัดนิทรรศการที่ถูกต้อง	48
รูปภาพที่2.30	องค์ประกอบการจัดนิทรรศการระดับที่ 1	48
รูปภาพที่2.31	องค์ประกอบการจัดนิทรรศการระดับที่ 2	48
รูปภาพที่2.32	องค์ประกอบจัดนิทรรศการระดับที่ 3	49
รูปภาพที่2.33	องค์ประกอบจัดนิทรรศการระดับที่ 4	49
รูปภาพที่2.34	นิทรรศการที่ใช้หุ่นจำลองจัดแสดงร่วมกับวัตถุจริง จาก พิพิธภัณฑ์เมืองเชียงใหม่	54
รูปภาพที่2.35	นิทรรศการ ที่ใช้วัตถุจริงดึงดูดความสนใจของผู้ชม Guggenheim Museum, American Air Museum in Britain	54
รูปภาพที่2.36	การให้แสงอย่างเหมาะสมพอดีกับวัตถุจะช่วยให้วัตถุนั้นโดดเด่นสะดุดตา จาก Palais des Beaux - Arts	56
รูปภาพที่2.37	หุ่นจำลองรถไฟ จาก พิพิธภัณฑ์เมืองเชียงใหม่	57
รูปภาพที่2.38	มุมจัดแสดงที่ใช้แผนี่ช่วยในการจัดแสดง จาก ศูนย์ศึกษาประวัติศาสตร์อยุธยา	57
รูปภาพที่2.39	แสดงป้ายแสดงงานแบบกระดานดำ และ แผ่นตรึงติดกัน	60
รูปภาพที่2.40	แสดงป้ายแสดงงานแบบขาตั้ง	61
รูปภาพที่2.41	แสดงป้ายแบบติดผนังหรือแขวนตามกำแพง	61
รูปภาพที่2.42	แสดงป้ายแบบแบ่งห้อง	62
รูปภาพที่2.43	แสดง แผ่นป้ายที่ทำจากตะแกรงเหล็ก	62
รูปภาพที่2.44	แสดงแผ่นป้ายแบบชั่วคราว	62
รูปภาพที่2.45	แสดงป้ายแบบหาสถานที่หรือแบ็คกราวน์	63
รูปภาพที่2.46	แสดงป้ายแขวนที่ทำจากเชือกหรือลวด	63
รูปภาพที่2.47	แสดงป้ายแบบถาวร	64
รูปภาพที่2.48	แสดงป้ายแบบหาสถานที่หรือแบ็คกราวน์	64
รูปภาพที่2.49	แสดงป้ายแบบยื่นออกจากผนัง	64
รูปภาพที่2.50	แสดงป้ายแบบห้อยกลางห้อง	65
รูปภาพที่2.51	แสดงป้ายรูปตัว A	65
รูปภาพที่2.52	ตู้แสดงแบบ TABLE SHOWCASE	66

เอกสารนี้เป็นเอกสารที่สงวนไว้สำหรับการใช้งานเพื่อการศึกษาเท่านั้น ไม่อนุญาตให้นำไปใช้ประโยชน์ด้านการค้า  
ไม่ว่ากรณีใดๆ ทั้งสิ้น อีกทั้งห้ามมิให้ดัดแปลงเนื้อหาและต้องอ้างอิงถึงเจ้าของเอกสารทุกครั้งที่มีการนำไปใช้

## สารบัญ(ต่อ)

รูปภาพที่2.53	การออกแบบตู้จัดแสดง แบบ Equipped showcase ที่ใช้เทคนิคกดปุ่มร้้าความสนใจ	67
รูปภาพที่2.54	Free standing showcase	67
รูปภาพที่2.55	Wall showcase	68
รูปภาพที่2.56	ตู้จัดแสดงแบบ Wall showcase ออกแบบภายนอกตู้ให้เข้ากับบรรยากาศของ68 การจัดแสดง	68
รูปภาพที่2.57	ตู้จัดแสดงแบบ Inset showcase ออกแบบให้มีรูปทรงต่างกัน	68
รูปภาพที่2.58	แสดงการจัดโดยการแขวน /ติดตั้งกับผนัง	69
รูปภาพที่2.59	แสดงตู้สำหรับบรรจุของที่แสดง	69
รูปภาพที่2.60	แสดงลักษณะตู้แสดงที่ประกอบด้วยเครื่องฉายสไลด์	71
รูปภาพที่2.61	การจัดแสดงโดยการใช้ตู้จัดแสดงแบบต่างๆ	71
รูปภาพที่2.62	แสดงขาตั้งตู้แสดงกึ่งบอร์ดแสดง	72
รูปภาพที่2.63	แสดงแสงสว่างภายในตู้จัดแสดง	73
รูปภาพที่2.64	แสดงการแก้ปัญหาแสงสะท้อน	74
รูปภาพที่2.65	แสดงการมองของมนุษย์	75
รูปภาพที่2.66	แสดงระบบการติดตั้งพื้น	76
รูปภาพที่2.67	แสดงระบบติดตั้งผนัง	76
รูปภาพที่2.68	แสดงระบบการติดตั้งเพดาน	77
รูปภาพที่2.69	แสดงระบบซึ่งระหว่างพื้นกับเพดาน	77
รูปภาพที่2.70	แสดงระบบซึ่งระหว่างพื้น เพดาน และผนัง	78
รูปภาพที่2.71	แสดงลักษณะชุดแผงแสดงงานสำเร็จรูปสามารถเปลี่ยนรูปแบบได้	79
รูปภาพที่2.72	ลักษณะแผงแสดงงานแบบถอดประกอบมีตัวยึด	80
รูปภาพที่2.73	แผงแสดงงานแบบที่ซึ่งจากบนเพดาน	80
รูปภาพที่2.74	แผงแสดงงานแบบสี่แผ่นตรึงติดกัน	81
รูปภาพที่2.75	แผงแสดงงานแบบติดตั้งบนตะแกรงเหล็ก	81
รูปภาพที่2.76	แผงแสดงงานแบบยื่นออกมาจากผนังที่ออกแบบสำหรับ ห้องนิทรรศการที่มีเนื้อที่กว้างพอสมควร	81
รูปภาพที่2.77	แสดงการกำหนดเส้นทางของผู้เข้าชมเข้าสู่ส่วนจัดแสดง	83
รูปภาพที่2.78	แสดงห้องจัดแสดงแบบ ROOM TO ROOMAR RANGEMENT	84

เอกสารนี้เป็นเอกสารที่สงวนไว้สำหรับการใช้งานเพื่อการศึกษาเท่านั้น ไม่อนุญาตให้นำไปใช้ประโยชน์ด้านการค้า  
ไม่ว่ากรณีใดๆ ทั้งสิ้น อีกทั้งห้ามมิให้ดัดแปลงเนื้อหาและต้องอ้างอิงถึงเจ้าของเอกสารทุกครั้งที่มีการนำไปใช้

## สารบัญ(ต่อ)

รูปภาพที่2.79	แสดงห้องจัดแสดงแบบ CORRIDOR TO ROOM ARRANGEMENT	84
รูปภาพที่2.80	แสดงห้องจัดแสดงแบบ CENTRAL ARRANGEMENT	85
รูปภาพที่2.81	แสดงห้องจัดแสดงแบบ HAVE TO ROOM ARRANGEMENT	85
รูปภาพที่2.82	แสดงการแบ่งส่วนเพื่อผู้ชมส่วนใหญ่และผู้ชมส่วนน้อย ซึ่งนอกจาก ส่วนOrientation space แล้วยังมีส่วน Study exhibition รวมทั้งส่วนพัก (seat)	85
รูปภาพที่2.83	การจัดทางเดินที่ไม่ดีทำให้ผู้ชมดูไม่ทั่วถึง	86
รูปภาพที่2.84	การจัดทางเดินที่ให้ผู้ชมดู ได้ทั่วถึง	86
รูปภาพที่2.85	การจัดทางเดินที่มีระเบียบน่าดู	86
รูปภาพที่2.86	การปรับปรุงเส้นทาง การเดินให้ดีขึ้น	86
รูปภาพที่2.87	แสดงทางออกอยู่ห่างจากทางเข้าทำให้ผู้ชมดูเกือบทั่วห้อง	87
รูปภาพที่2.88	แสดงทางออกชัดเจนเกินไปทำให้ส่วนที่เหลือเป็น ส่วนไม่สำคัญ	87
รูปภาพที่2.89	แสดงทางออกที่ดีทำให้ผู้ชมดูได้ เกือบหมดห้อง	87
รูปภาพที่2.90	การจัดทางเข้าออกที่เหมาะสม	87
รูปภาพที่2.91	การจัดภายในห้องเล็กโดยกำหนด	88
รูปภาพที่2.91	พื้นที่แสดงกว้างๆกันด้วยแผงกัน ส่วนซึ่งเป็นสิ่งแนะนำในการเดิน ผู้ชมจะ รู้สึกอิสระในการชมมากขึ้น	88
รูปภาพที่2.93	เป็นการชี้แนวทางโดยการจัดเนื้อที่ให้ผู้ชม รู้สึกเอง และติดตามด้วย ความเพลิดเพลิน	88
รูปภาพที่2.94	ชักนำผู้ชมโดยการนำสิ่งที่น่าสนใจเป็น ระยะตามกำหนด สนถึงส่วนสำคัญ	88
รูปภาพที่2.95	สัญลักษณ์ป้ายนิเทศ	89
รูปภาพที่2.96	แสดงขอบเขตการมองเห็นของมนุษย์	90
รูปภาพที่2.97	แสดงขอบเขตของการมองเห็นของมนุษย์	90
รูปภาพที่2.98	แสดงขอบเขตของการมองเห็นของมนุษย์	91
รูปภาพที่2.99	ขอบเขตของการมองเห็นวัตถุในระดับสายตาของคนปกติที่ไม่ต้องก้มศีรษะ	91
รูปภาพที่2.100	ระดับสายตาของมนุษย์ตามขนาดของอายุในแนวตั้ง	92
รูปภาพที่2.101	ระบบการมองวัตถุในแนวนอน และ แนวตั้ง	92
รูปภาพที่2.102	ระบบการมองภาพที่สัมพันธ์กับสายตา	92
รูปภาพที่2.103	แสดงขนาดสัดส่วนการใช้พื้นที่ในชุดรับประทานอาหาร	111
รูปภาพที่2.104	แสดงการใช้พื้นที่ของขนาดกิจกรรมในส่วนทางสัญจร	112

### ระหว่างชุดรับประทานอาหารแบบ

เอกสารนี้เป็นเอกสารที่สงวนไว้สำหรับการใช้งานเพื่อการศึกษาเท่านั้น ไม่อนุญาตให้นำไปใช้ประโยชน์ด้านการค้า  
ไม่ว่ากรณีใดๆ ทั้งสิ้น อีกทั้งห้ามมิให้ดัดแปลงเนื้อหาและต้องอ้างอิงถึงเจ้าของเอกสารทุกครั้งที่มีการนำไปใช้

## สารบัญ(ต่อ)

รูปภาพที่2.105	แสดงการใช้พื้นที่ของขนาดกิจกรรมในส่วนทางสัญจรระหว่าง ชุดรับประทานอาหาร	113
รูปภาพที่2.106	แสดงสัดส่วนเฟอร์นิเจอร์ในส่วนของภัตตาคาร	114
รูปภาพที่2.107	แสดงสัดส่วนเฟอร์นิเจอร์ในส่วนของภัตตาคาร	115
รูปภาพที่2.108	แสดงลักษณะโคมไฟแบบส่องลง ( DOWNLIGHT )	130
รูปภาพที่2.109	แสดงโคมไฟส่องลงพร้อมปรับทิศทางได้	130
รูปภาพที่2.110	แสดงบรรยากาศภายในห้องประชุมพยาบาลมีเพียงเตียงพยาบาล 2 ที่ และโต๊ะที่แพทย์ทำการตรวจเท่านั้น	160
รูปภาพที่2.111	ภายในห้องประชุมซึ่งอยู่ชั้นบนของอาคาร บริเวณด้านหน้ามี การตั้งพระบูชาเพื่อเป็นสิริมงคล	160
รูปภาพที่2.112	ภายในห้องประชุมมีส่วนพักผ่อนมุมนั่งๆ	161
รูปภาพที่2.113	แสดงการใช้แสงในห้องประชุมใช้ไฟดาวนไลท์ ด้านหน้าบอร์ดกราฟิก	161
รูปภาพที่2.114	ส่วนห้องอเนกประสงค์ห้องอเนกประสงค์สำหรับให้คณะทวิหรือ บุคคลภายนอก	161
รูปภาพที่2.115	แสดงภาพสถาปัตยกรรมภายนอก	163
รูปภาพที่2.116	ตู้ใส่เอกสารท่องเที่ยวซึ่งอยู่ด้านหน้าทั้งซ้ายขวา	164
รูปภาพที่2.117	แสดงส่วนพักผ่อนที่อยู่บริเวณโถงด้านนอก มีเก้าอี้ส่วนพักผ่อน ด้านหลังเก้าอี้ติดต่อ	164
รูปภาพที่2.118	แสดงเคาน์เตอร์พนักงานบริการส่วนต่างๆ เช่นส่วนแลกเปลี่ยนเงินตรา ส่งไปรษณีย์ ฯ	165
รูปภาพที่2.119	แสดงป้ายสัญลักษณ์บอกส่วนต่างๆซึ่งมีป้ายบอกอย่างชัดเจน	165
รูปภาพที่2.120	แสดงบรรยากาศในส่วนสำนักงานอยู่ร่วมกับส่วนบริการสาธารณะ	165
รูปภาพที่2.121	แสดงบรรยากาศในห้องประชุมพยาบาลจัดเป็นห้องแยกต่างหากอยู่ด้านใน	165
รูปภาพที่2.122	แสดงแผนการเดินทางมายังศูนย์วิจัยนี้ใหม่ไทย หัวหิน	167
รูปภาพที่2.123	แสดงบรรยากาศภายนอกอาคารแสดงสินค้าผ้าไหม	167
รูปภาพที่2.124	แสดงเคาน์เตอร์ด้านหน้า	168
รูปภาพที่2.125	แสดงเคาน์เตอร์ด้านหน้าและการจัดแสดงสินค้า	168
รูปภาพที่2.126	การจัดแสดงสินค้า	168
รูปภาพที่2.127	ส่วน OTOP CORNER	169
รูปภาพที่2.128	แสดงบรรยากาศการจัดแสดงสินค้า OTOP	169

เอกสารนี้เป็นเอกสารที่สงวนไว้สำหรับการใช้งานเพื่อการศึกษาเท่านั้น ไม่อนุญาตให้นำไปใช้ประโยชน์ด้านการค้า

ไม่ว่ากรณีใดๆ ทั้งสิ้น อีกทั้งห้ามมิให้ตัดแปลงเนื้อหาและต้องอ้างอิงถึงเจ้าของเอกสารทุกครั้งที่มีการนำไปใช้

## สารบัญ(ต่อ)

รูปภาพที่2.129	แสดงภาพบรรยากาศส่วนรองรับลูกค้า	170
รูปภาพที่2.130	แสดงการจัด DISPLAY	170
รูปภาพที่2.132	แสดงบรรยากาศทางเข้า	172
รูปภาพที่2.133	แสดงบรรยากาศภายในส่วนแสดงผ้าไหม	172
รูปภาพที่2.134	แสดงการใช้อุปกรณ์ทอผ้าไหมมาจัดแสดง	172
รูปภาพที่2.135	แสดงป้ายบอกประวัติความเป็นมาของไหมไทย	172
รูปภาพที่2.136	แสดงการจัดตกแต่งผนังด้วยผ้าไหมและเส้นไหม	172
รูปภาพที่2.137	แสดงบรรยากาศส่วนการแสดงผลการพัฒนาพันธุ์ไหม	173
รูปภาพที่2.138	แสดงบรรยากาศส่วนการแสดงผลการพัฒนาพันธุ์ไหม	173
รูปภาพที่2.139	แสดงสถาปัตยกรรมภายนอก	174
รูปภาพที่2.140	แสดงการสัญจรภายในและตำแหน่งการ	174
รูปภาพที่2.141	แสดงบรรยากาศภายในจากประตูทางเข้า	174
รูปภาพที่2.142	ส่วนบริเวณทางเข้าของอาคารแสดงสินค้า	176
รูปภาพที่2.143	ส่วนเคาน์เตอร์ประชาสัมพันธ์	176
รูปภาพที่2.144	ส่วนชั้นวางสินค้า	177
รูปภาพที่2.145	ส่วนคลับฟลอร์เมื่อเข้ามาถึงโครงการเก้าอี้เป็นแบบเตี้ย	180
รูปภาพที่2.146	แสดงเห็นบาร์บริการเครื่องดื่มและอาหารเมื่อสมาชิกลงมาจากห้องพัก	181
รูปภาพที่2.147	แสดงภาพด้านหลังเคาน์เตอร์บาร์	181
รูปภาพที่2.148	แสดงเคาน์สั่ง -จ่ายอาหาร	181
รูปภาพที่2.149	แสดงลายพื้นเป็นรูปเข็มทิศเพื่อแสดงทิศของชาวเรือ สโมสรรือใบทุกที่จะต้องมีเข็มทิศ	182
รูปภาพที่2.150	แสดงเสาธงที่ต้องมีประจำสโมสร ซึ่งประกอบด้วยธงชาติ ธงสัญลักษณ์การแข่งขัน ธงประจำสโมสร	182
รูปภาพที่2.151	แสดงอ่างล้างเท้าด้านหน้าอาคาร	182
รูปภาพที่2.152	แสดงบรรยากาศในห้องประชุม	184
รูปภาพที่2.153	การติดผ้าใบกันแดดกันฝน เนื่องจากชลบุรีมีฝนตกบ่อย	184
รูปภาพที่2.154	บริเวณทางเดินโดยรอบด้านซ้ายเป็นห้องประชุม	184
รูปภาพที่2.155	แสดงการใช้ม่านปรับแสงในชั้นบน เพราะมีการติดกระจกโดยรอบ	185
รูปภาพที่2.156	แสดงบันไดเปลือยทางขึ้นด้านบน	185
รูปภาพที่2.157	ส่วนอ่างล้างหน้าภายในห้องน้ำ	187

เอกสารนี้เป็นเอกสารที่สงวนไว้สำหรับการใช้งานเพื่อการศึกษาเท่านั้น ไม่อนุญาตให้นำไปใช้ประโยชน์ด้านการค้า

ไม่ว่ากรณีใดๆ ทั้งสิ้น อีกทั้งห้ามมิให้ตัดแปลงเนื้อหาและต้องอ้างอิงถึงเจ้าของเอกสารทุกครั้งที่มีการนำไปใช้

## สารบัญ(ต่อ)

รูปภาพที่2.158	แสดงบรรยากาศในห้องอาบน้ำ	187
รูปภาพที่3.1	แผนที่ประเทศไทย	188
รูปภาพที่3.2	แผนที่จังหวัดสุราษฎร์ธานี	188
รูปภาพที่3.3	แผนที่เกาะสมุย	188
รูปภาพที่3.4	แสดงอาณาเขตติดต่อของเกาะสมุย	189
รูปภาพที่3.5	แผนที่แสดงบริเวณพหุเชิงวง	208
รูปภาพที่3.6	แสดงเส้นทางการเข้าถึงโครงการ	209
รูปภาพที่3.7	แสดงการเข้าถึงโครงการโดยถนนสายวัดสว่างอารมณ์-เฉวง	210
รูปภาพที่3.8	แสดงการเข้าถึงโครงการโดยถนนสายเลียบหาดเฉวง	210
รูปภาพที่3.9	แสดงการเข้าถึงโครงการโดยถนนสายเล็กๆในชุมชนพหุเชิงวงสามารถเดินเท้ามาถึงโครงการได้	210
รูปภาพที่3.10	แสดงบริเวณพหุเชิงวงจากภูเขาหัวจุก	211
รูปภาพที่3.11	ทิศเหนือ ติดกับ อาคารร้านค้าในชุมชนและรีสอร์ทเชิงเขา	211
รูปภาพที่3.12	ทิศตะวันตก ติดกับ พื้นที่ชุมชนที่ยื่นเข้ามาในบริเวณพหุซึ่งเป็นที่ตั้งของ REGGEE PUB และ SAMUI BUNGY JUMP	212
รูปภาพที่3.13	ทิศตะวันออก ติดกับ ด้านหลังของอาคารร้านค้าเลียบถนนสายเลียบหาดเฉวง	212
รูปภาพที่3.14	ทิศใต้ ติดกับ ภูเขา	213
รูปภาพที่3.15	แปลนอาคารศูนย์บริการนักท่องเที่ยว	213
รูปภาพที่3.16	แสดงภาพด้านหน้าของอาคารศูนย์บริการนักท่องเที่ยว	214
รูปภาพที่3.17	แสดงภาพด้านข้างของอาคารศูนย์บริการนักท่องเที่ยว	214
รูปภาพที่3.18	แสดงภาพด้านข้างของอาคารศูนย์บริการนักท่องเที่ยว	214
รูปภาพที่3.19	แสดงภาพด้านหลังของอาคารศูนย์บริการนักท่องเที่ยว	215
รูปภาพที่3.20	แสดงภาพถนนภายในโครงการแนวการวางอาคารร้านค้า 1ตำบล 1ผลิตภัณฑ์อาคาร	215
รูปภาพที่3.21	แสดงแปลนชั้นล่างอาคารร้านค้า 1ตำบล 1ผลิตภัณฑ์	216
รูปภาพที่3.22	แสดงแปลนชั้นบนอาคารร้านค้า 1ตำบล 1ผลิตภัณฑ์	216
รูปภาพที่3.23	แสดงภาพด้านหน้าของอาคารร้านค้า 1ตำบล 1ผลิตภัณฑ์	216
รูปภาพที่3.24	แสดงภาพด้านข้างของอาคารร้านค้า 1ตำบล 1ผลิตภัณฑ์	217
รูปภาพที่3.25	แสดงภาพด้านข้างของอาคารร้านค้า 1ตำบล 1ผลิตภัณฑ์	217

เอกสารนี้เป็นเอกสารที่สงวนไว้สำหรับการใช้งานเพื่อการศึกษาเท่านั้น ไม่อนุญาตให้นำไปใช้ประโยชน์ด้านการค้า  
ไม่ว่ากรณีใดๆ ทั้งสิ้น อีกทั้งห้ามมิให้ดัดแปลงเนื้อหาและต้องอ้างอิงถึงเจ้าของเอกสารทุกครั้งที่มีการนำไปใช้

## สารบัญ(ต่อ)

รูปภาพที่3.26	แสดงภาพด้านหลังของอาคารร้านค้า 1 ตำบล 1ผลิตภัณฑ์	218
รูปภาพที่3.27	แสดงแปลนชั้นล่างอาคารนิทรรศการ 4ภาค	218
รูปภาพที่3.28	แสดงแปลนชั้นบนอาคาร	218
รูปภาพที่3.29	แสดงภาพด้านหน้าของอาคารนิทรรศการ 4ภาค	219
รูปภาพที่3.30	แสดงภาพด้านข้างของอาคารนิทรรศการ 4ภาค	219
รูปภาพที่3.31	แสดงภาพด้านข้างของอาคารนิทรรศการ 4ภาค	219
รูปภาพที่3.32	แสดงภาพด้านข้างของอาคารนิทรรศการ 4ภาค	220
รูปภาพที่3.33	แสดงแปลนชั้นล่างอาคารสาธิตหัตถกรรม	220
รูปภาพที่3.34	แสดงแปลนชั้นบนอาคารอาคารสาธิตหัตถกรรม	220
รูปภาพที่3.35	แสดงภาพด้านหน้าของอาคารอาคารสาธิตหัตถกรรม	221
รูปภาพที่3.36	แสดงภาพด้านข้างของอาคารอาคารสาธิตหัตถกรรม	221
รูปภาพที่3.37	แสดงภาพด้านข้างของอาคารอาคารสาธิตหัตถกรรม	221
รูปภาพที่3.38	แสดงภาพด้านหลังของอาคารอาคารสาธิตหัตถกรรม	222
รูปภาพที่3.39	แสดงบริเวณการก่อสร้างสโมสรกีฬาทางน้ำ	222
รูปภาพที่3.40	แสดงแปลนชั้นล่างอาคารสโมสรกีฬาทางน้ำ	223
รูปภาพที่3.41	แสดงแปลนชั้นบนอาคารสโมสรกีฬาทางน้ำ	223
รูปภาพที่3.42	แสดงภาพด้านหน้าของอาคารสโมสรกีฬาทางน้ำ	223
รูปภาพที่3.43	แสดงภาพด้านข้างของอาคารสโมสรกีฬาทางน้ำ	224
รูปภาพที่3.44	แสดงภาพด้านข้างของอาคารสโมสรกีฬาทางน้ำ	224
รูปภาพที่3.45	แสดงภาพด้านหลังของอาคารสโมสรกีฬาทางน้ำ	224
รูปภาพที่4.1	แสดงสภาพแวดล้อมโดยทั่วไปของโครงการ	247
รูปภาพที่4.2	แสดงผลกระทบตัวอาคารจากสภาพแวดล้อมและธรรมชาติ	248
รูปภาพที่4.3	แสดงเส้นทางการสัญจรภายในโครงการ	252
รูปภาพที่4.4	แปลนอาคารศูนย์บริการนักท่องเที่ยว	253
รูปภาพที่4.5	ทางสัญจรอาคารร้านค้า 1 ตำบล 1ผลิตภัณฑ์ชั้น 1	253
รูปภาพที่4.6	ทางสัญจรอาคารร้านค้า 1 ตำบล 1ผลิตภัณฑ์ชั้น 2	253
รูปภาพที่4.7	ทางสัญจรอาคารร้านค้า 1 ตำบล 1ผลิตภัณฑ์	254
รูปภาพที่4.8	แสดงทางสัญจรเชื่อมต่อระหว่างอาคารนิทรรศการ 4 ภาค	254
รูปภาพที่4.9	แสดงทางสัญจรภายในอาคารสโมสรกีฬาทางน้ำชั้น 1	255
รูปภาพที่4.10	แสดงทางสัญจรภายในอาคารสโมสรกีฬาทางน้ำชั้น 2	256

เอกสารนี้เป็นเอกสารที่สงวนไว้สำหรับการใช้งานเพื่อการศึกษาเท่านั้น ไม่อนุญาตให้นำไปใช้ประโยชน์ด้านการค้า  
ไม่ว่ากรณีใดๆ ทั้งสิ้น อีกทั้งห้ามมิให้ตัดแปลงเนื้อหาและต้องอ้างอิงถึงเจ้าของเอกสารทุกครั้งที่มีการนำไปใช้

## สารบัญ(ต่อ)

รูปภาพที่4.11	แสดงทางสัญจรภายในอาคารสโมสรกีฬาในมุมมองจากด้านข้าง	256
รูปภาพที่4.12	แสดงผลกระทบต่อตัวอาคาร จากสภาพแวดล้อมและธรรมชาติ	257
รูปภาพที่4.13	แสดงผลกระทบต่อตัวอาคารศูนย์บริการนักท่องเที่ยว ด้านทิศเหนือ	258
รูปภาพที่4.14	แสดงผลกระทบต่อตัวอาคารศูนย์บริการนักท่องเที่ยว ด้านทิศใต้	258
รูปภาพที่4.15	แสดงผลกระทบต่อตัวอาคารศูนย์บริการนักท่องเที่ยว ด้านทิศตะวันออก	259
รูปภาพที่4.16	แสดงผลกระทบต่อตัวอาคารศูนย์บริการนักท่องเที่ยว ด้านทิศตะวันตก	259
รูปภาพที่4.17	แสดงผลกระทบต่อตัวอาคาร จากสภาพแวดล้อมและธรรมชาติ	261
รูปภาพที่4.18	แสดงผลกระทบต่อกลุ่มอาคาร ด้านทิศเหนือ	262
รูปภาพที่4.19	แสดงผลกระทบต่อกลุ่มอาคาร ด้านทิศใต้	262
รูปภาพที่4.20	แสดงผลกระทบต่อกลุ่มอาคาร ด้านทิศตะวันออก	263
รูปภาพที่4.21	แสดงผลกระทบต่อกลุ่มอาคาร ด้านทิศตะวันตก	263
รูปภาพที่4.22	แสดงผลกระทบต่อตัวอาคาร จากสภาพแวดล้อมและธรรมชาติ	265
รูปภาพที่4.23	แสดงผลกระทบต่อตัวอาคารสโมสรกีฬาทางน้ำด้านทิศเหนือ	266
รูปภาพที่4.24	แสดงผลกระทบต่อตัวอาคารสโมสรกีฬาทางน้ำด้านทิศใต้	266
รูปภาพที่4.25	แสดงผลกระทบต่อตัวอาคารสโมสรกีฬาทางน้ำด้านทิศตะวันออก	267
รูปภาพที่4.26	แสดงผลกระทบต่อตัวอาคารสโมสรกีฬาทางน้ำด้านทิศใต้	267
รูปภาพที่4.27	แสดงพื้นที่ว่างภายในโรง	269
รูปภาพที่4.28	แสดงพื้นที่ว่างภายในโรงบริการ	270
รูปภาพที่4.29	แสดงพื้นที่ว่างภายในส่วนสำนักงาน	271
รูปภาพที่4.30	แสดงพื้นที่ว่างภายในอาคารร้านค้า 1 ตำบล 1 ผลิตภัณฑ์ ชั้นที่ 1	272
รูปภาพที่4.31	แสดงพื้นที่ว่างภายในอาคารร้านค้า 1 ตำบล 1 ผลิตภัณฑ์ ชั้นที่ 2	272
รูปภาพที่4.32	แสดงพื้นที่ว่างภายในอาคารนิทรรศการ 4 ภาค ชั้นที่ 1	273
รูปภาพที่4.33	แสดงพื้นที่ว่างภายในอาคารนิทรรศการ 4 ภาค ชั้นที่ 2	273
รูปภาพที่4.34	แสดงพื้นที่ว่างอาคารสาธิตหัตถกรรม ชั้นที่ 1	274
รูปภาพที่4.35	แสดงพื้นที่ว่างอาคารสาธิตหัตถกรรม	275
รูปภาพที่4.36	แสดงพื้นที่ว่างอาคารสาธิตหัตถกรรม ชั้น 2	276
รูปภาพที่4.37	แสดงพื้นที่ว่างส่วนโรงต้อนรับ	277
รูปภาพที่4.38	แสดงพื้นที่ว่างส่วนREFRESHMENT	278
รูปภาพที่4.39	แสดงพื้นที่ว่างภายในส่วนสำนักงาน	279
รูปภาพที่4.40	แสดงพื้นที่ว่างภายในสวน	280

เอกสารนี้เป็นเอกสารที่สงวนไว้สำหรับการใช้งานเพื่อการศึกษาเท่านั้น ไม่อนุญาตให้นำไปใช้ประโยชน์ด้านการค้า  
ไม่ว่ากรณีใดๆ ทั้งสิ้น อีกทั้งห้ามมิให้ดัดแปลงเนื้อหาและต้องอ้างอิงถึงเจ้าของเอกสารทุกครั้งที่มีการนำไปใช้

## สารบัญ(ต่อ)

รูปภาพที่4.41	แสดงพื้นที่ว่างภายในส่วนห้องสัมมนา	281
รูปภาพที่4.42	แสดงพื้นที่ว่างภายในส่วนห้องประชุม	282
รูปภาพที่5.1	แสดงภาพประกอบแนวความคิดในการออกแบบ	445
รูปภาพที่5.2	แสดงภาพประกอบแนวความคิดในการออกแบบ	446
รูปภาพที่5.3	แสดงลักษณะแนวความคิดในการออกแบบโครงการศูนย์ส่งเสริม การท่องเที่ยวเกาะสมุย	447
รูปภาพที่5.4	แสดงผังบริเวณของโครงการ	448
รูปภาพที่5.5	แสดงลักษณะแนวความคิดในการออกแบบ	449
รูปภาพที่5.6	แสดงแนวความคิดในการออกแบบส่วนโถงบริการ	449
รูปภาพที่5.7	แสดงภาพแปลนเฟอร์นิเจอร์และพื้นในส่วนโถงบริการ	450
รูปภาพที่5.8	แสดงภาพแปลนฝ้าเพดานและไฟฟ้าในส่วนโถงบริการ	451
รูปภาพที่5.9	แสดงภาพรูปด้านภายในอาคารศูนย์บริการข้อมูลนักท่องเที่ยว	451
รูปภาพที่5.10	แสดงภาพรูปด้านภายในอาคารศูนย์บริการข้อมูลนักท่องเที่ยว	452
รูปภาพที่5.11	แสดงภาพทัศนียภาพภายในส่วนศูนย์บริการข้อมูลนักท่องเที่ยว	452
รูปภาพที่5.12	แสดงภาพทัศนียภาพภายในส่วนศูนย์บริการข้อมูลนักท่องเที่ยว	453
รูปภาพที่5.13	แสดงวัสดุที่ใช้ภายในส่วนศูนย์บริการข้อมูลนักท่องเที่ยว	453
รูปภาพที่5.14	แสดงภาพทัศนียภาพภายในส่วนสำนักงานภายในศูนย์บริการ ข้อมูลนักท่องเที่ยว	454
รูปภาพที่5.15	แสดงวัสดุที่ใช้ภายในส่วนสำนักงานภายในศูนย์บริการข้อมูลนักท่องเที่ยว	456
รูปภาพที่5.16	แสดงลักษณะแนวความคิดในการออกแบบ	455
รูปภาพที่5.17	แสดงรูปด้านในส่วนร้านค้าหนึ่งตำบลหนึ่งผลิตภัณฑ์	456
รูปภาพที่5.18	แสดงภาพความคิดในการออกแบบในส่วน ร้านขายผลิตภัณฑ์จากไม้มะพร้าว	457
รูปภาพที่5.19	แสดงภาพแปลนเฟอร์นิเจอร์และพื้นในส่วน ร้านขายผลิตภัณฑ์จากไม้มะพร้าว	457
รูปภาพที่5.20	แสดงภาพแปลนไฟฟ้าในส่วนโถงบริการ	457
รูปภาพที่5.21	แสดงภาพทัศนียภาพภายในส่วนสำนักงานภายในศูนย์ บริการข้อมูลนักท่องเที่ยว	458
รูปภาพที่5.22	แสดงภาพความคิดในการออกแบบร้านเครื่องจักสาน	458
รูปภาพที่5.23	แสดงภาพแปลนเฟอร์นิเจอร์และพื้นในส่วนร้านเครื่องจักสาน	459

เอกสารนี้เป็นเอกสารที่สงวนไว้สำหรับการใช้งานเพื่อการศึกษาเท่านั้น ไม่อนุญาตให้นำไปใช้ประโยชน์ด้านการค้า  
ไม่ว่ากรณีใดๆ ทั้งสิ้น อีกทั้งห้ามมิให้ตัดแปลงเนื้อหาและต้องอ้างอิงถึงเจ้าของเอกสารทุกครั้งที่มีการนำไปใช้

## สารบัญตาราง

	หน้า	
ตารางที่ 2.1	จำนวนนักท่องเที่ยวที่เดินทางเข้าเกาะสมุย	15
ตารางที่ 2.2	ตารางแสดงประเภทของกลุ่มเป้าหมาย	15
ตารางที่ 2.3	จำนวนผู้มาเยือน จำแนกตามวัตถุประสงค์	16
ตารางที่ 2.4	จำนวนผู้มาเยือน จำแนกตามถิ่นที่อยู่	16
ตารางที่ 2.5	จำนวนผู้มาเยือน จำแนกตามเพศ	16
ตารางที่ 2.6	จำนวนผู้มาเยือน (จำแนกตามอายุ)	17
ตารางที่ 2.7	จำนวนผู้มาเยือน (จำแนกตามอาชีพ)	17
ตารางที่ 2.8	จำนวนผู้มาเยือน จำแนกตามสถานที่พัก	18
ตารางที่ 2.9	การประมาณจำนวนนักท่องเที่ยวในอนาคต	19
ตารางที่ 2.10	สรุปและเปรียบเทียบข้อดี-ข้อเสีย ของการจัดสำนักงานแบบแยกห้องเฉพาะ	23
ตารางที่ 2.11	สรุปและเปรียบเทียบข้อดี-ข้อเสีย ของการจัดสำนักงานแบบเปิดโล่ง	24
ตารางที่ 2.12	สรุปการวางแผนงานจัดนิทรรศการ	59
ตารางที่ 2.13	แสดงการสรุปคุณสมบัติของวัสดุที่ใช้ในงานตกแต่ง	120
ตารางที่ 2.14	การจัดแบ่งสีในกลุ่มโทนสีต่างๆ แยกตามความรู้สึกส่วนใหญ่ที่มีต่อสีนั้น	126
ตารางที่ 2.15	แสดงการเปรียบเทียบข้อดี – ข้อเสียของแสงธรรมชาติกับแสงประดิษฐ์	128
ตารางที่ 2.16	แสดงการเปรียบเทียบข้อดี – ข้อเสียของหลอด INCANDESCENT และ หลอด FLUORESCENT	129
ตารางที่ 2.17	แสดงข้อดีข้อเสียของระบบปรับอากาศแบบ Window Type	132
ตารางที่ 2.18	แสดงการเปรียบเทียบข้อดี-ข้อเสียของระบบปรับอากาศแบบแยกส่วน	133
ตารางที่ 2.19	แสดงข้อดี-ข้อเสียของระบบปรับอากาศแบบศูนย์รวม (Central System หรือ Chiller)	134
ตารางที่ 2.20	แสดงการศึกษาโครงการเปรียบเทียบส่วนบริเวณโถงต้อนรับ	155
ตารางที่ 2.21	แสดงการศึกษาโครงการเปรียบเทียบส่วนห้องประชุม	157
ตารางที่ 2.22	แสดงการศึกษาโครงการเปรียบเทียบอาคารศูนย์บริการนักท่องเที่ยวบางแสน	162
ตารางที่ 2.23	แสดงการศึกษาโครงการเปรียบเทียบส่วนห้องประชุม	166
ตารางที่ 2.24	แสดงการศึกษาโครงการเปรียบเทียบส่วน อาคารแสดงสินค้าราชินี ไหมไทย	171
ตารางที่ 2.25	แสดงการศึกษาโครงการเปรียบเทียบส่วนพิพิธภัณฑ์ไหมไทย	175
ตารางที่ 2.26	แสดงการศึกษาโครงการเปรียบเทียบส่วนคลับฟลอร์	183
ตารางที่ 2.27	แสดงการศึกษาโครงการเปรียบเทียบส่วนห้องประชุม	186

เอกสารนี้เป็นเอกสารที่สงวนไว้สำหรับการใช้งานเพื่อการศึกษาเท่านั้น ไม่อนุญาตให้นำไปใช้ประโยชน์ด้านการค้า

ไม่ว่ากรณีใดๆ ทั้งสิ้น อีกทั้งห้ามมิให้ตัดแปลงเนื้อหาและต้องอ้างอิงถึงเจ้าของเอกสารทุกครั้งที่มีการนำไปใช้

## สารบัญ(ต่อ)

ตารางที่3.1	แสดงภาพสถานที่ท่องเที่ยวของเกาะสมุย	198
ตารางที่3.2	แสดงภาพสถานที่ท่องเที่ยวของเกาะสมุย	199
ตารางที่3.3	แสดงภาพสถานที่ท่องเที่ยวของเกาะสมุย	200
ตารางที่3.3	แสดงภาพสถานที่ท่องเที่ยวของเกาะสมุย	201
ตารางที่3.5	แสดงภาพสถานที่ท่องเที่ยวของเกาะสมุย	202
ตารางที่3.6	แสดงภาพสถานที่ท่องเที่ยวของเกาะสมุย	203
ตารางที่3.7	แสดงภาพสถานที่ท่องเที่ยวของเกาะสมุย	204
ตารางที่3.8	แสดงภาพวิถีชีวิตของคนเกาะสมุย	205
ตารางที่3.9	แสดงภาพวิถีชีวิตของคนเกาะสมุย	206
ตารางที่3.10	แสดงภาพวัฒนธรรมประเพณี	207
ตารางที่3.11	ตารางแสดงเวลาในการเข้าใช้โครงการ	242
ตารางที่3.12	แสดงสินค้าหนึ่งตำบลหนึ่งผลิตภัณฑ์ที่มีขายในสมุย	244
ตารางที่4.1	แสดงการวิเคราะห์ผลกระทบต่อตัวอาคารศูนย์บริการนักท่องเที่ยว	260
ตารางที่4.2	แสดงการวิเคราะห์ผลกระทบต่อกลุ่มอาคารร้านค้า 1 ตำบล 1 ผลิตภัณฑ์	264
ตารางที่4.3	แสดงการวิเคราะห์ผลกระทบต่ออาคารสโมสรกีฬาทางน้ำ	268
ตารางที่4.4	แสดงวิเคราะห์พฤติกรรมผู้ให้บริการ	298
ตารางที่4.5	แสดงวิเคราะห์ พฤติกรรมภายในอาคารร้านค้า 1 ตำบล 1 ผลิตภัณฑ์	303
ตารางที่4.6	แสดงวิเคราะห์ พฤติกรรมภายในอาคารนิทรรศการ 4 ภาค	304
ตารางที่4.7	แสดงวิเคราะห์ พฤติกรรมภายในอาคารสโมสรกีฬาทางน้ำ	305
ตารางที่4.8	แสดงวิเคราะห์ พฤติกรรมภายในอาคารสโมสรกีฬาทางน้ำ	306
ตารางที่4.9	ผู้มาติดต่อผู้บริหารระดับสูง	308
ตารางที่4.10	ผู้มาติดต่อส่วนศูนย์บริการนักท่องเที่ยว	309
ตารางที่4.11	ผู้มาติดต่อส่วนร้านค้าหนึ่งตำบลหนึ่งผลิตภัณฑ์/ ส่วนสาธิตหัตถกรรม	310
ตารางที่4.12	ผู้มาติดต่อส่วนร้านค้าหนึ่งตำบลหนึ่งผลิตภัณฑ์/ ส่วนสาธิตหัตถกรรม	311
ตารางที่4.13	ผู้มาติดต่อส่วนนิทรรศการสี่ภาค	312
ตารางที่4.14	ผู้มาติดต่อส่วนสโมสรกีฬาทางน้ำ	312
ตารางที่4.15	แสดงความสัมพันธ์องค์ประกอบภายในโครงการ	316
ตารางที่4.16	แสดงค่าความสัมพันธ์แบบโครงตาข่ายองค์ประกอบภายในโครงการ	316
ตารางที่4.17	แสดงความสัมพันธ์องค์ประกอบภายในส่วนสำนักงาน	318
ตารางที่4.18	แสดงค่าความสัมพันธ์แบบโครงตาข่ายองค์ประกอบภายในส่วนสำนักงาน	318

เอกสารนี้เป็นเอกสารที่สงวนไว้สำหรับการใช้งานเพื่อการศึกษาเท่านั้น ไม่อนุญาตให้นำไปใช้ประโยชน์ด้านการค้า  
ไม่ว่ากรณีใดๆ ทั้งสิ้น อีกทั้งห้ามมิให้ตัดแปลงเนื้อหาและต้องอ้างอิงถึงเจ้าของเอกสารทุกครั้งที่มีการนำไปใช้

## สารบัญ(ต่อ)

ตารางที่4.19	แสดงความสัมพันธ์องค์ประกอบภายในส่วนบริการนักท่องเที่ยว	320
ตารางที่4.20	แสดงค่าความสัมพันธ์แบบโครงตาข่ายองค์ประกอบ ภายในส่วนบริการนักท่องเที่ยว	320
ตารางที่4.21	แสดงความสัมพันธ์องค์ประกอบภายในส่วนสาธิตหัตถกรรม	324
ตารางที่4.22	แสดงค่าความสัมพันธ์แบบโครงตาข่ายองค์ประกอบภายใน ส่วนสาธิตหัตถกรรม	324
ตารางที่4.23	แสดงความสัมพันธ์องค์ประกอบภายในส่วนนิทรรศการสี่ภาค	326
ตารางที่4.24	แสดงค่าความสัมพันธ์แบบโครงตาข่ายองค์ประกอบภายในส่วน นิทรรศการสี่ภาค	326
ตารางที่4.25	แสดงความสัมพันธ์องค์ประกอบภายในส่วนสโมสรกีฬาทางน้ำ	328
ตารางที่4.26	แสดงค่าความสัมพันธ์แบบโครงตาข่ายองค์ประกอบภายใน ส่วนสโมสรกีฬาทางน้ำ	328
ตารางที่4.27	แสดงความสัมพันธ์องค์ประกอบภายในส่วน REFRESHMENT BAR	330
ตารางที่4.28	แสดงค่าความสัมพันธ์แบบโครงตาข่ายองค์ประกอบภายใน ส่วน REFRESHMENT BAR	330
ตารางที่4.29	แสดงความสัมพันธ์องค์ประกอบภายในส่วน RESTUARANT	331
ตารางที่4.30	แสดงค่าความสัมพันธ์แบบโครงตาข่ายองค์ประกอบภายใน ส่วน RESTUARANT	331
ตารางที่4.31	แสดงความสัมพันธ์องค์ประกอบภายในส่วนประชุม	332
ตารางที่4.32	แสดงค่าความสัมพันธ์แบบโครงตาข่ายองค์ประกอบภายในส่วนประชุม	332
ตารางที่4.33	แสดงการวิเคราะห์ความต้องการพื้นที่ใช้สอยในส่วนต่างๆ	337
ตารางที่4.34	แสดงการวิเคราะห์พื้นที่ใช้สอยส่วนบริการนักท่องเที่ยว	349
ตารางที่4.35	ความต้องการพื้นที่ใช้สอยศูนย์บริการนักท่องเที่ยว	351
ตารางที่4.36	แสดงการวิเคราะห์พื้นที่ใช้สอยสำนักงานการท่องเที่ยว	352
ตารางที่4.37	ความต้องการพื้นที่ใช้สอยสำนักงานการท่องเที่ยว	355
ตารางที่4.38	แสดงการวิเคราะห์พื้นที่ใช้สอยส่วนร้านค้าหนึ่งตำบลหนึ่งผลิตภัณฑ์ ( อาหาร )	356
ตารางที่4.39	ความต้องการพื้นที่ใช้สอยร้านค้าหนึ่งตำบลหนึ่งผลิตภัณฑ์ ( อาหาร	356
ตารางที่4.40	แสดงการวิเคราะห์พื้นที่ใช้สอยส่วนร้านค้าหนึ่งตำบลหนึ่งผลิตภัณฑ์ ( เสื้อผ้า)	357

เอกสารนี้เป็นเอกสารที่สงวนไว้สำหรับการใช้งานเพื่อการศึกษาเท่านั้น ไม่อนุญาตให้นำไปใช้ประโยชน์ด้านการค้า  
ไม่ว่ากรณีใดๆ ทั้งสิ้น อีกทั้งห้ามมิให้ตัดแปลงเนื้อหาและต้องอ้างอิงถึงเจ้าของเอกสารทุกครั้งที่มีการนำไปใช้

## สารบัญญ(ต่อ)

ตารางที่4.41	ความต้องการพื้นที่ใช้สอยร้านค้าหนึ่งตำบลหนึ่งผลิตภัณฑ์ ( ทั่วไป )	358
ตารางที่4.42	แสดงการวิเคราะห์พื้นที่ใช้สอยส่วนร้านค้าหนึ่งตำบลหนึ่งผลิตภัณฑ์ ( ทั่วไป)	359
ตารางที่4.43	แสดงการวิเคราะห์พื้นที่ใช้สอยส่วนสาธิตหัตถกรรม	360
ตารางที่4.44	ความต้องการพื้นที่ใช้สอยส่วนสาธิตหัตถกรรม	360
ตารางที่4.45	แสดงรายละเอียดหัวข้อจัดแสดง และความต้องการใช้พื้นที่	361
ตารางที่4.46	แสดงรายละเอียดหัวข้อจัดแสดง และความต้องการใช้พื้นที่	365
ตารางที่4.47	แสดงการวิเคราะห์พื้นที่ใช้สอยส่วนนิทรรศการ	366
ตารางที่4.48	ความต้องการพื้นที่ใช้สอยส่วนนิทรรศการ	367
ตารางที่4.49	ความต้องการพื้นที่ใช้สอยส่วนนิทรรศการ	367
ตารางที่4.50	ความต้องการพื้นที่ใช้สอยส่วนนิทรรศการ	367
ตารางที่4.51	แสดงการวิเคราะห์พื้นที่ใช้สอยส่วนโถงต้อนรับเรือใบ	368
ตารางที่4.52	ความต้องการพื้นที่ใช้สอยโถงต้อนรับสโมสรเรือใบ	368
ตารางที่4.53	แสดงการวิเคราะห์พื้นที่ใช้สอยส่วนโถง ส่วน REFRESHMENT BAR	369
ตารางที่4.54	ความต้องการพื้นที่ใช้สอยส่วน REFRESHMENT BAR	369
ตารางที่4.55	ความต้องการพื้นที่ใช้สอยสำนักงานสโมสรเรือใบ	370
ตารางที่4.56	ความต้องการพื้นที่ใช้สอยสโมสรเรือใบชั้นที่ 1	370
ตารางที่4.57	แสดงการวิเคราะห์พื้นที่ใช้สอยส่วนโถงทางเข้าสโมสรเรือใบ	371
ตารางที่4.58	ความต้องการพื้นที่ใช้สอยสำนักงานสโมสรเรือใบ	372
ตารางที่4.59	แสดงการวิเคราะห์พื้นที่ใช้สอยส่วนประชุม	374
ตารางที่4.60	แสดงการวิเคราะห์พื้นที่ใช้สอยส่วน อบรม ประชุม สัมมนา	374
ตารางที่4.61	แสดงการวิเคราะห์พื้นที่ใช้สอยส่วน เตรียมอาหาร	375
ตารางที่4.62	ความต้องการพื้นที่ใช้สอยส่วนห้องประชุม	375

เอกสารนี้เป็นเอกสารที่สงวนไว้สำหรับการใช้งานเพื่อการศึกษาเท่านั้น ไม่อนุญาตให้นำไปใช้ประโยชน์ด้านการค้า  
ไม่ว่ากรณีใดๆ ทั้งสิ้น อีกทั้งห้ามมิให้ตัดแปลงเนื้อหาและต้องอ้างอิงถึงเจ้าของเอกสารทุกครั้งที่มีการนำไปใช้

## สารบัญแผนภูมิ

	หน้า	
แผนภูมิ2.1	แสดงการจำแนกส่วนการจัดแสดง	50
แผนภูมิ2.2	แผนภูมิวิวัจกรของการจัดนิทรรศการ	51
แผนภูมิ3.1	แสดงสายงานสำนักงานเทศบาล	228
แผนภูมิ3.2	แสดงสายงานภายในโครงการศูนย์ส่งเสริมการท่องเที่ยวพรวุฒอง	228
แผนภูมิ3.3	แสดงสายงานสโมสรกีฬาทางน้ำ	229
แผนภูมิ4.1	แสดงพฤติกรรมการทำงานของผู้อำนวยการศูนย์	258
แผนภูมิ4.2	แสดงพฤติกรรมการทำงานของหัวหน้าฝ่ายต่างๆ	259
แผนภูมิ4.3	แสดงพฤติกรรมการทำงานของพนักงานประชาสัมพันธ์	260
แผนภูมิ4.4	แสดงพฤติกรรมการทำงานของพนักงานขายสินค้าและสาธิตศิลปะหัตถกรรม	261
แผนภูมิ4.5	แสดงพฤติกรรมการทำงานของพนักงานไปรษณีย์	262
แผนภูมิ4.6	แสดงพฤติกรรมการทำงานของพนักงานทั่วไป	263
แผนภูมิ4.7	แสดงพฤติกรรมการทำงานของผู้ให้บริการปฐมพยาบาล	264
แผนภูมิ4.8	แสดงพฤติกรรมการทำงานของพนักงานรักษาความปลอดภัย	265
แผนภูมิ4.9	แสดงพฤติกรรมการทำงานของพนักงานแลกเปลี่ยนเงินตรา	266
แผนภูมิ4.10	แสดงพฤติกรรมการทำงานของพนักงานบริการส่วนหน้า	267
แผนภูมิ4.11	แสดงพฤติกรรมการใช้บริการภายในโครงการ	268
แผนภูมิ4.12	แสดงพฤติกรรมการใช้บริการสโมสรกีฬาทางน้ำ	269
แผนภูมิ4.13	แสดงพฤติกรรมการใช้บริการสโมสรกีฬาทางน้ำ	297
แผนภูมิ4.14	ฟองอากาศ แสดงความสัมพันธ์ของโครงการ	317
แผนภูมิ4.15	แสดงความสัมพันธ์ขององค์ประกอบภายในโครงการ	317
แผนภูมิ4.16	ฟองอากาศ แสดงความสัมพันธ์ของส่วนสำนักงาน	319
แผนภูมิ4.17	แสดงความสัมพันธ์ขององค์ประกอบภายในส่วนสำนักงาน	319
แผนภูมิ4.18	ฟองอากาศ แสดงความสัมพันธ์ของส่วนบริการนักท่องเที่ยว	321
แผนภูมิ4.19	แสดงความสัมพันธ์ขององค์ประกอบภายในส่วนบริการนักท่องเที่ยว	321
แผนภูมิ4.20	ฟองอากาศ แสดงความสัมพันธ์ของส่วนร้านค้าหนึ่งตำบลหนึ่งผลิตภัณฑ์	322
แผนภูมิ4.21	ฟองอากาศ แสดงความสัมพันธ์ของส่วนร้านค้าหนึ่งตำบลหนึ่งผลิตภัณฑ์	322
แผนภูมิ4.22	แสดงความสัมพันธ์ขององค์ประกอบภายใน ส่วนร้านค้าหนึ่งตำบลหนึ่งผลิตภัณฑ์	322
แผนภูมิ4.23	ฟองอากาศ แสดงความสัมพันธ์ของส่วนสวนสาธิตหัตถกรรม	325

เอกสารนี้เป็นเอกสารที่สงวนไว้สำหรับการใช้งานเพื่อการศึกษาเท่านั้น ไม่อนุญาตให้นำไปใช้ประโยชน์ด้านการค้า  
ไม่ว่ากรณีใดๆ ทั้งสิ้น อีกทั้งห้ามมิให้ดัดแปลงเนื้อหาและต้องอ้างอิงถึงเจ้าของเอกสารทุกครั้งที่มีการนำไปใช้

แผนภูมิ4.24	แสดงความสัมพันธ์ขององค์ประกอบภายในส่วนส่วนสถิติหัตถกรรม	325
แผนภูมิ4.25	ฟองอากาศ แสดงความสัมพันธ์ของส่วน นิทรรศการสีภาค	327
แผนภูมิ4.26	ฟองอากาศ แสดงความสัมพันธ์ของส่วนสโมสรกีฬาทางน้ำ	329
แผนภูมิ4.27	แสดงความสัมพันธ์ขององค์ประกอบภายในส่วนสโมสรกีฬาทางน้ำ	329
แผนภูมิ4.28	ฟองอากาศ แสดงความสัมพันธ์ของส่วน REFRESHMENT BAR	331
แผนภูมิ4.29	แสดงความสัมพันธ์ขององค์ประกอบภายในส่วน REFRESHMENT BAR	330
แผนภูมิ4.30	ฟองอากาศ แสดงความสัมพันธ์ของส่วนประชุม	333
แผนภูมิ4.31	แสดงความสัมพันธ์ขององค์ประกอบภายในส่วนประชุม	333
แผนภูมิ4.32	ฟองอากาศ แสดงความสัมพันธ์ของส่วนประชุม	335
แผนภูมิ4.33	แสดงความสัมพันธ์ขององค์ประกอบภายในส่วนประชุม	335



เอกสารนี้เป็นเอกสารที่สงวนไว้สำหรับการใช้งานเพื่อการศึกษาเท่านั้น ไม่อนุญาตให้นำไปใช้ประโยชน์ด้านการค้า  
ไม่ว่ากรณีใดๆ ทั้งสิ้น อีกทั้งห้ามมิให้ตัดแปลงเนื้อหาและต้องอ้างอิงถึงเจ้าของเอกสารทุกครั้งที่มีการนำไปใช้

## บทที่ 1

### บทนำ

#### 1.1 ความเป็นมาของโครงการ

พื้นที่บริเวณพยุหะเวง ตำบลปอผุด เป็นสถานที่ท่องเที่ยวบนเกาะสมุย ที่มีนักท่องเที่ยวพักอาศัย และท่องเที่ยวเป็นจำนวนมาก โดยเฉพาะฤดูกาลท่องเที่ยวจะมีนักท่องเที่ยวมาใช้บริการในพื้นที่ดังกล่าวไม่ต่ำกว่า 12,000 – 15,000 คนต่อวัน และคาดว่าจะเพิ่มขึ้นภายใน 5 ปี เป็นจำนวนถึง 25000 - 30000 คนต่อวัน ปัจจุบันพื้นที่ได้กำหนดเป็นย่านพาณิชยกรรม และที่อยู่อาศัยหนาแน่นมาก เกิดการขยายตัวเพื่อรองรับการท่องเที่ยวบริเวณชุมชนพยุหะเวงอย่างมากมาย มีการบุกรุกพื้นที่พยุหะเวงอยู่ตลอดเวลาและทำให้เกิดการเสื่อมโทรมทางด้านสภาพแวดล้อม อันจะนำไปสู่การเสื่อมโทรมทางด้านแหล่งท่องเที่ยวในที่สุด รวมถึงเป็นแหล่งมั่วสุ่มกิจกรรมต่างๆที่เป็นภัยต่อสังคมได้

เทศบาลจึงมีแนวความคิดที่จะปรับปรุงบริเวณโดยรอบพยุหะเวงให้เป็นแหล่งท่องเที่ยว แหล่งพักผ่อนหย่อนใจ เป็นศูนย์กลางจำหน่ายผลิตภัณฑ์ชุมชนและกิจการกึ่งพาหน้ำเพิ่มศักยภาพในการท่องเที่ยวเชิงวัฒนธรรม ซึ่งยังไม่มีบนเกาะสมุยมาก่อน และแก้ปัญหาจราจรบริเวณถนนพยุหะเวง รวมถึงเป็นการป้องกันการบุกรุกบริเวณพยุหะเวงด้วย เป็นการกระตุ้นเศรษฐกิจชุมชนและการท่องเที่ยวของรัฐที่จะนำรายได้สู่ท้องถิ่น ด้วยท้องถิ่นเอง

#### 1.2 วัตถุประสงค์ของโครงการ

ศูนย์ส่งเสริมการท่องเที่ยวพยุหะเวงเป็นโครงการที่สร้างขึ้นเพื่อแก้ปัญหาชุมชนพยุหะเวง อันเนื่องมาจากการขยายตัวทางด้านการท่องเที่ยวและยังเป็นการส่งเสริมสิ่งต่างๆดังต่อไปนี้

1. เป็นการรองรับการขยายตัวทางด้านการท่องเที่ยวบนพื้นที่เกาะสมุย
2. เพื่อสร้างพื้นที่ที่เป็นศูนย์กลางข้อมูลสำหรับการท่องเที่ยวและข้อมูลด้านวัฒนธรรมของเกาะสมุย ข้อมูลด้านการท่องเที่ยวและข้อมูลข่าวสารกิจกรรมต่างๆที่เกิดขึ้นบนเกาะสมุย
3. เพื่อสร้างพื้นที่ reception area เพื่อเป็นจุดรองรับนักท่องเที่ยว และเป็นเหมือนประตูเมืองของเกาะสมุย
4. เพื่อเป็นพื้นที่ศูนย์รวมชุมชนท้องถิ่นในการนำผลิตภัณฑ์ท้องถิ่นมาจัดแสดง และจำหน่ายแก่นักท่องเที่ยวเพื่อเป็นการส่งเสริมให้เกิดความภาคภูมิใจในท้องถิ่นตนเอง
5. เพื่อสร้างพื้นที่ให้เป็นศูนย์รวมชุมชนท้องถิ่นสำหรับสันถนาการ และสวนสาธารณะ

เอกสารนี้เป็นเอกสารที่สงวนไว้สำหรับการใช้งานเพื่อการศึกษาเท่านั้น ไม่อนุญาตให้นำไปใช้ประโยชน์ด้านการค้า ไม่ว่าจะกรณีใดๆ ทั้งสิ้น อีกทั้งห้ามมิให้ตัดแปลงเนื้อหาและต้องอ้างอิงถึงเจ้าของเอกสารทุกครั้งที่มีการนำไปใช้

### 1.3 เหตุผลในการเลือกเสนอปฏิญญานิพนธ์

1. เป็นโครงการที่น่าสนใจทางด้านสถาปัตยกรรมทั้งภายในและภายนอก รวมทั้งองค์ประกอบของแต่ละส่วนของโครงการ
2. เป็นโครงการจริงที่สามารถวิเคราะห์ข้อมูล เพื่อให้เกิดความเข้าใจถึงปัญหาของโครงการได้อย่างชัดเจน
3. เป็นโครงการซึ่งสามารถตอบสนองนโยบายของรัฐบาลตามแผนพัฒนาเศรษฐกิจ
4. เป็นโครงการช่วยส่งเสริมและขยายขอบเขตการพัฒนาอุตสาหกรรมการท่องเที่ยวบนเกาะสมุยให้กว้างขึ้น
5. เป็นโครงการที่ตอบสนองต่อความต้องการของนักท่องเที่ยวและนักธุรกิจที่มีอัตราเพิ่มขึ้นอย่างต่อเนื่อง
6. ทำให้เกิดการเรียนรู้ระบบการบริหารของศูนย์บริการนักท่องเที่ยว รูปแบบของอาคารต่างๆภายในโครงการ ความต้องการและความนิยมในปัจจุบันนี้ ย่อมก่อให้เกิดประโยชน์ในการประกอบอาชีพ
7. เมื่อดำเนินปฏิญญานิพนธ์นี้เสร็จสมบูรณ์ จะเป็นประโยชน์และแนวทางแก่ผู้ที่ต้องการศึกษาในอนาคต

### 1.4 วัตถุประสงค์ของการทำปฏิญญานิพนธ์

เพื่อให้การดำเนินการทำปฏิญญานิพนธ์เป็นไปตามหลักการและตรงตามวัตถุประสงค์ จึงจำแนกตามหัวข้อดังนี้

1. เพื่อศึกษาระบบงานของส่วนบริการนักท่องเที่ยวและการดำเนินงานในการบริการ
2. เพื่อศึกษาพฤติกรรมของผู้ใช้และผู้ให้บริการและนำมาวิเคราะห์ใช้ในการออกแบบสถาปัตยกรรมภายในให้เหมาะสมกับประโยชน์ใช้สอย
3. เพื่อศึกษารายละเอียดของส่วนประกอบต่างๆที่เหมาะสมและสอดคล้องกับความต้องการของโครงการ
4. เพื่อศึกษาสถาปัตยกรรม ศิลปวัฒนธรรม ประเพณี และสถานที่ท่องเที่ยวของแต่ละภาคและนำมาประยุกต์ใช้กับการออกแบบสถาปัตยกรรมภายใน
5. เพื่อเป็นแนวทางในการแก้ปัญหาสำหรับผู้สนใจนำไปทำการค้นคว้าและวิจัยต่อไป

เอกสารนี้เป็นเอกสารที่สงวนไว้สำหรับการใช้งานเพื่อการศึกษาเท่านั้น ไม่อนุญาตให้นำไปใช้ประโยชน์ด้านการค้าไม่ว่ากรณีใดๆ ทั้งสิ้น อีกทั้งห้ามมิให้ตัดแปลงเนื้อหาและต้องอ้างอิงถึงเจ้าของเอกสารทุกครั้งที่มีการนำไปใช้

## 1.5 ที่มาของปัญหาและแนวทางในการแก้ไข

เนื่องจากโครงการศูนย์ส่งเสริมการท่องเที่ยวพระเจดีย์เป็นโครงการที่อาคารบริการหลากหลายรูปแบบไม่ว่าจะเป็น อาคารศูนย์บริการข้อมูลนักท่องเที่ยว อาคารร้านค้าหนึ่งตำบลหนึ่งผลิตภัณฑ์ อาคารนิทรรศการการท่องเที่ยวสี่ภาคและสโมสรกีฬาทางน้ำซึ่งแต่ละอาคารมรลักษณะการให้บริการต่างกัน จึงจำเป็นจะต้องศึกษารายละเอียดการให้บริการและส่วนต่างๆ ดังนี้

- การจัดทำผังจราจรของผู้ใช้บริการและให้บริการ
- การจัดวางเฟอร์นิเจอร์
- การใช้แสง สี วัสดุ ในการออกแบบตกแต่งภายใน
- การนำศิลปะท้องถิ่นทั้งสี่ภาคมาประยุกต์ในการออกแบบตกแต่งภายใน
- ภูมิสถาปัตยกรรมและสภาพแวดล้อม
- การใช้ระบบแสงและเสียง
- ระบบการถ่ายเทของอากาศและระบบเครื่องปรับอากาศ

## 1.6 แนวทางการแก้ปัญหา

จากปัญหาที่เกิดขึ้นของโครงการสามารถหาแนวทางแก้ไขโดยคำนึงถึงสิ่งต่างๆ องค์ประกอบเพื่อแนวทางการแก้ปัญหาต่อไปนี้

- ศึกษารายละเอียดพื้นที่ใช้สอยในอาคารทั้งโครงการ
- ศึกษาและวิจัยพฤติกรรมของผู้ใช้อาคาร โดยวิจัยความสัมพันธ์ระหว่างบุคคลที่เข้ามาใช้บริการกับตัวอาคาร
- นำหลักการออกแบบตกแต่งภายใน มาใช้ประโยชน์ด้านการใช้สอยและความสวยงาม
- ศึกษาและวิเคราะห์การใช้พื้นที่แต่ละหน่วยงานให้มีความสัมพันธ์และเหมาะสมกับลักษณะของงานและระบบผังจราจรภายในโครงการ
- ศึกษาระบบเทคโนโลยีที่เหมาะสมและนำสมัยที่จะนำมาใช้ในโครงการ

เอกสารนี้เป็นเอกสารที่สงวนไว้สำหรับการใช้งานเพื่อการศึกษาเท่านั้น ไม่อนุญาตให้นำไปใช้ประโยชน์ด้านการค้า ไม่ว่าจะกรณีใดๆ ทั้งสิ้น อีกทั้งห้ามมิให้ตัดแปลงเนื้อหาและต้องอ้างอิงถึงเจ้าของเอกสารทุกครั้งที่มีการนำไปใช้

### 1.7 ขอบเขตการศึกษาข้อมูล

1. ศึกษาความเป็นมาของโครงการ
2. ศึกษาข้อมูลพื้นฐานทั่วไปเกี่ยวกับโครงการ
3. ศึกษาวัตถุประสงค์และนโยบายของโครงการ
4. ศึกษาพฤติกรรมและประเภทผู้ใช้โครงการ
5. ศึกษารายละเอียดองค์ประกอบของโครงการ
6. ศึกษาเกี่ยวกับโครงการเปรียบเทียบที่มีองค์ประกอบใกล้เคียง
7. ศึกษาวัสดุที่ใช้เหมาะสมกับงานออกแบบ
8. ศึกษาระบบเทคนิคต่างๆ ที่นำมาใช้ในโครงการ

### 1.8 ขอบเขตโครงการ

โครงการศูนย์ส่งเสริมการท่องเที่ยวพระเวียง ประกอบด้วยส่วนต่างๆต่อไปนี้

1. พื้นที่สวนลานกิจกรรม มีพื้นที่ประมาณ 2000 ตารางเมตรประกอบด้วยส่วนต่างๆ ดังนี้
  - ลานกิจกรรม 1
  - ลานกิจกรรม 2
  - ลานกิจกรรม 3
  - ที่จอดรถ 54 คัน
2. พื้นที่สวนของตัวอาคารศูนย์บริการข้อมูลนักท่องเที่ยว มีพื้นที่ประมาณ 580 ตารางเมตรประกอบด้วยส่วนต่างๆดังนี้
  - โถงพักผ่อน
  - ส่วนบริการสาธารณะ
  - ส่วนสำนักงาน
3. พื้นที่สวนของตัวอาคาร ศาลาชายเครื่องดื่มมีพื้นที่ประมาณ 64 ตารางเมตร
4. พื้นที่สวนของตัวอาคารร้านค้าหนึ่งตำบลหนึ่งผลิตภัณฑ์พื้นที่ประมาณ 768 ตารางเมตร
5. พื้นที่สวนตัวอาคารนิทรรศการสีภาคพื้นที่ประมาณ 240 ตารางเมตร
6. อาคารสาธิตหัตถกรรม พื้นที่ประมาณ 155 ตารางเมตร
7. อาคารศูนย์เยาวชน พื้นที่ประมาณ 2700 ตารางเมตร

เอกสารนี้เป็นเอกสารที่สงวนไว้สำหรับการใช้งานเพื่อการศึกษาเท่านั้น ไม่อนุญาตให้นำไปใช้ประโยชน์ด้านการค้า ไม่ว่าจะกรณีใดๆ ทั้งสิ้น อีกทั้งห้ามมิให้ตัดแปลงเนื้อหาและต้องอ้างอิงถึงเจ้าของเอกสารทุกครั้งที่มีการนำไปใช้

## แบ่งเป็นชั้น 1

- ส่วนโถงรองรับ
- Refreshment bar
- สำนักงาน
- ห้องล็อกเกอร์/อาบน้ำ
- ท่าเรือ

## แบ่งเป็นชั้น 2

- ร้านอาหาร
- ส่วนประชุม
- 8. ห้องน้ำสาธารณะ พื้นที่ประมาณ 176 ตารางเมตร
- 9. ศาลารอรถ 16 ตารางเมตร

## 1.9 ขอบเขตของโครงการออกแบบ

โครงการออกแบบศูนย์ส่งเสริมการท่องเที่ยวพระเจดีย์ ประกอบด้วยส่วนต่างๆต่อไปนี้

1. พื้นที่ส่วนของตัวอาคารศูนย์บริการข้อมูลนักท่องเที่ยว มีพื้นที่ประมาณ 580 ตารางเมตร ประกอบด้วยส่วนต่างๆดังนี้
  - โถงพักคอย
  - ส่วนบริการสาธารณะ
  - ส่วนสำนักงาน

2. พื้นที่ส่วนของตัวอาคาร ศาลาชายเครื่องดื่มมีพื้นที่ประมาณ 64 ตารางเมตร
3. พื้นที่ส่วนของตัวอาคารร้านค้าหนึ่งตำบลหนึ่งผลิตภัณฑ์พื้นที่ประมาณ 768 ตารางเมตร
4. พื้นที่ส่วนของตัวอาคารนิทรรศการสีภาคพื้นที่ประมาณ 240 ตารางเมตร
5. พื้นที่ส่วนของตัวอาคารนิทรรศการสีภาคพื้นที่ประมาณ 240 ตารางเมตร
6. อาคารศูนย์เยาวชน พื้นที่ประมาณ 2700 ตารางเมตร

## แบ่งเป็นชั้น 1

- ส่วนโถงรองรับ
- Refreshment bar

เอกสารนี้เป็นเอกสารที่สงวนไว้สำหรับการใช้งานเพื่อการศึกษาเท่านั้น ไม่อนุญาตให้นำไปใช้ประโยชน์ด้านการค้า ไม่ว่าจะกรณีใดๆ ทั้งสิ้น อีกทั้งห้ามมิให้ตัดแปลงเนื้อหาและต้องอ้างอิงถึงเจ้าของเอกสารทุกครั้งที่มีการนำไปใช้

- สำนักงาน
- ห้องล็อกเกอร์/อาบน้ำ
- ท่าเรือ

แบ่งเป็นชั้น 2

- ร้านอาหาร
- ส่วนประชุม

### 1.10 แนวทางในการค้นคว้า

โดยการศึกษาและค้นคว้าข้อมูลในด้านต่างๆดังนี้

1. ที่ตั้งและสภาพแวดล้อมของโครงการ
2. สถานการณ์และแนวโน้มของอุตสาหกรรมท่องเที่ยวและแนวโน้มความต้องการที่พักในจังหวัด
3. ลักษณะพฤติกรรมและความต้องการของผู้ใช้อาคาร
4. ระบบโครงสร้างของหน่วยงานและความสัมพันธ์ระหว่างแต่ละหน่วยงานกับพื้นที่ที่สอยของโรงแรม

### 1.11 ผลที่คาดว่าจะได้รับ จากการทำวิทยานิพนธ์

1. สามารถนำความรู้ได้ศึกษาค้นคว้าข้อมูลมาประยุกต์ใช้ในการพัฒนาหรือเปรียบเทียบกับโครงการในลักษณะเดียวกัน
2. ได้ศึกษาสภาพแวดล้อมโดยรอบของโครงการรอบของโครงการ และได้ทราบถึงปัญหาที่เกิดขึ้น รวมทั้งทราบวิธีการแก้ปัญหา เพื่อนำไปใช้ในการออกแบบได้อย่างถูกต้องและมีความเหมาะสมกับประโยชน์ใช้สอยมากที่สุด
3. ได้เรียนรู้วิธีการขั้นตอนการออกแบบแต่งภายในจากข้อมูลและโครงการที่เกิดขึ้นจริงซึ่งทำให้เกิดประสบการณ์โดยตรงจากการทำวิทยานิพนธ์
4. สามารถนำเอาวัสดุอุปกรณ์ต่างๆมาใช้ให้เกิดความเหมาะสม
5. ข้อมูลที่ได้จะเป็นแนวทางในการศึกษาสำหรับผู้สนใจทั่วไป

เอกสารนี้เป็นเอกสารที่สงวนไว้สำหรับการใช้งานเพื่อการศึกษาเท่านั้น ไม่อนุญาตให้นำไปใช้ประโยชน์ด้านการค้า ไม่ว่าจะกรณีใดๆ ทั้งสิ้น อีกทั้งห้ามมิให้ตัดแปลงเนื้อหาและต้องอ้างอิงถึงเจ้าของเอกสารทุกครั้งที่มีการนำไปใช้

## บทที่ 2

### การศึกษาข้อมูลพื้นฐาน

#### 2.1 การศึกษาข้อมูลทั่วไป

##### 2.1.1 ความหมายของการท่องเที่ยว (Tourism)

ในปี พ.ศ.2506 (ค.ศ. 1963) องค์การสหประชาชาติได้จัดการประชุมว่าด้วยการเดินทางและท่องเที่ยวระหว่างประเทศขึ้นที่กรุง โรม ประเทศอิตาลี และได้ให้คำจำกัดความของคำว่า “การท่องเที่ยว” ไว้ว่า “การเดินทางเพื่อความรื่นเริงบันเทิงใจ เยี่ยมญาติหรือการไปร่วมประชุม แต่มิใช่เพื่อประกอบอาชีพเป็นหลักฐานหรือไปพำนักอยู่เป็นการถาวร” พร้อมกับให้ประเทศสมาชิกใช้คำว่า “ผู้มาเยือน” (Visitors) แทนคำว่า “นักท่องเที่ยวที่ค้างคืน” (Tourists) คำว่าผู้มาเยือนมีความหมาย 2 ประการคือ

1. นักท่องเที่ยวที่ค้างคืน (Tourists) ได้แก่ ผู้เดินทางมาเยือนชั่วคราว ซึ่งพักอยู่ในประเทศที่มาเยือนตั้งแต่ 24 ชั่วโมง ขึ้นไป และเดินทางมาเยือนเพื่อพักผ่อน พักฟื้น ทัศนศึกษา ประกอบศาสนกิจ ร่วมการแข่งขันกีฬา ดิฉันต่อ ธุรกิจหรือร่วมการประชุมสัมมนา ฯลฯ เป็นต้น
2. นักท่องเที่ยวที่ไม่ค้างคืน (นักทัศนจร หรือ Excursionists) ได้แก่ ผู้เดินทางมาเยือนชั่วคราว และอยู่ในประเทศที่มาเยือนน้อยกว่า 24 ชั่วโมง

ประเทศไทยได้ใช้คำจำกัดความที่ได้กำหนดขึ้นนี้ เป็นหลักในการจดนับสถิติจำนวน “นักท่องเที่ยวระหว่างประเทศ” ซึ่งสรุปแล้ว ก็หมายถึง ชาวต่างประเทศที่เดินทางเข้ามาในประเทศไทยและพำนักอยู่ครั้งหนึ่งๆ ไม่น้อยกว่า 1 คืน หรือ 24 ชั่วโมง และ ไม่มากกว่า 60 วัน โดยมีวัตถุประสงค์ในการเดินทางเข้ามาเพื่อทำกิจกรรม ดังนี้

1. มาท่องเที่ยวพักผ่อน มาเยี่ยมญาติหรือมาพักผ่อน ฯลฯ
2. มาร่วมประชุมหรือเป็นตัวแทนของสมาคม ผู้แทนของศาสนา นักกีฬา นักแสดง ฯลฯ
3. มาติดต่อธุรกิจ แต่ไม่ทำงานหารายได้
4. มากับเรือเดินสมุทรที่แวะจอด ณ ท่าเรือ แม้ว่าจะแวะน้อยกว่า 1 คืน

พร้อมกันนี้ได้กำหนดคานิยามของ “นักท่องเที่ยวภายในประเทศที่ค้างคืน” (Domestic Tourist) ไว้ว่า “คือคนไทยหรือต่างด้าว ที่อยู่ในประเทศไทย เดินทางจากจังหวัดซึ่งเป็นที่อยู่อาศัยปกติของ

เอกสารนี้เป็นเอกสารที่สงวนไว้สำหรับการใช้งานเพื่อการศึกษาเท่านั้น ไม่อนุญาตให้นำไปใช้ประโยชน์ด้านการค้า ไม่ว่าจะกรณีใดๆ ทั้งสิ้น อีกทั้งห้ามมิให้ดัดแปลงเนื้อหาและต้องอ้างอิงถึงเจ้าของเอกสารทุกครั้งที่มีการนำไปใช้

ที่นักท่องเที่ยวซื้อโดยตรงได้แก่ บริการต่างๆ รวมทั้งความสะดวกสบายตลอดการเดินทางท่องเที่ยว

2. ธุรกิจที่เกี่ยวข้องทางอ้อม ได้แก่ การผลิตสินค้าเกษตรกรรมและสินค้าหัตถกรรมต่างๆ เป็นต้น วัตถุดิบที่ใช้ในอุตสาหกรรมการท่องเที่ยว คือความงามตามธรรมชาติ ศิลปกรรม โบราณสถาน ขนบธรรมเนียมประเพณี ตลอดจนวิถีการดำเนินชีวิตของประชาชน ผลผลิตของอุตสาหกรรมการท่องเที่ยวก็คือบริการที่นักท่องเที่ยวได้รับในรูปแบบต่างๆ และก่อให้เกิดความพึงพอใจและยังมุ่งเน้นในเรื่องของการมีนักท่องเที่ยวเดินทางเข้ามาพัก มากขึ้น มีระยะเวลาการพักค้างคืนในประเทศยาวนานขึ้น และมีค่าใช้จ่ายในประเทศสูงขึ้น

มีผู้เชี่ยวชาญได้อธิบายให้เห็นถึงความสัมพันธ์ของอุตสาหกรรมท่องเที่ยวกับธุรกิจต่างๆ ดังต่อไปนี้

1. ธุรกิจที่เกี่ยวข้องโดยตรงกับนักท่องเที่ยวเช่น บริษัทการบิน โรงแรมและที่พัก การขนส่งภาคพื้นดิน บริษัทนำเที่ยว ภัตตาคารและร้านค้าปลีกต่างๆ
2. ธุรกิจสนับสนุนการท่องเที่ยว หรือมีความเชี่ยวชาญในสาขาวิชาการต่าง ๆ เช่น บริษัทจัดนำเที่ยววารสาร หรือ ผลิตภัณฑ์เกี่ยวกับการนำเที่ยว บุคลากรฝ่ายบริหารในธุรกิจโรงแรม และบริษัทที่ทำการศึกษาวิจัย หรือวางแผนพัฒนาการท่องเที่ยวและแหล่งท่องเที่ยว
3. หน่วยงานหรือองค์กรต่างๆ ของรัฐ รัฐวิสาหกิจหรือเอกชน ซึ่งมีหน้าที่ในการวางแผนพัฒนา อนุรักษ์ ทรัพยากรการท่องเที่ยว สถาบันการเงิน บริษัทก่อสร้าง สถาบันการศึกษาที่ให้การศึกษาและฝึกอบรมที่เกี่ยวกับวิชาการท่องเที่ยวและอื่นๆที่เกี่ยวข้อง

### 2.1.3 ความสำคัญของการท่องเที่ยวและอุตสาหกรรมท่องเที่ยว

อุตสาหกรรมท่องเที่ยวซึ่งประกอบด้วยธุรกิจหลายประเภท ทั้งธุรกิจที่เกี่ยวข้องโดยตรง และธุรกิจที่เกี่ยวข้องทางอ้อม หรือธุรกิจสนับสนุนต่างๆ การซื้อบริการของนักท่องเที่ยวชาวต่างประเทศถือได้ว่าเป็น การส่งสินค้าออกที่มองไม่เห็นด้วยสายตาเพราะเป็นการซื้อด้วยเงินตราต่างประเทศ การผลิตสินค้าหรือบริการต่างๆ ที่นักท่องเที่ยวซื้อก็จะต้องมีการลงทุน ซึ่งผลประโยชน์จะตกอยู่ในประเทศและจะช่วยให้เกิดงานอาชีพอีกหลายแขนง เกิดการหมุนเวียนทางเศรษฐกิจ นอกจากนี้ทางสังคม การท่องเที่ยวเป็นการผ่อนคลายความตึงเครียดพร้อมๆกับการได้รับรู้ความเข้าใจในวัฒนธรรมที่ผิดแผกแตกต่างออกไป อุตสาหกรรมท่องเที่ยว

เอกสารนี้เป็นเอกสารที่สงวนไว้สำหรับการใช้งานเพื่อการศึกษาเท่านั้น ไม่อนุญาตให้นำไปใช้ประโยชน์ด้านการค้า ไม่ว่าจะกรณีใดๆ ทั้งสิ้น อีกทั้งห้ามมิให้ตัดแปลงเนื้อหาและต้องอ้างอิงถึงเจ้าของเอกสารทุกครั้งที่มีการนำไปใช้

เป็นแหล่งที่มาของรายได้ในรูปเงินตราต่างประเทศ ซึ่งจะมีส่วนช่วยสร้างเสถียรภาพให้กับดุลการชำระเงินได้เป็นอย่างมาก นอกจากนี้การท่องเที่ยวยังมีบทบาทช่วยกระตุ้นให้มีการนำเอาทรัพยากรของประเทศมาใช้ประโยชน์อย่างกว้างขวาง ผู้ที่อยู่ในท้องถิ่นได้เก็บมาประดิษฐ์เป็นหัตถกรรมพื้นบ้าน ขายเป็นของที่ระลึกสำหรับนักท่องเที่ยว ซึ่งสรุปได้ว่าบทบาทและความสำคัญของอุตสาหกรรมการท่องเที่ยวต่อเศรษฐกิจสังคมและการเมืองมีดังต่อไปนี้

1. อุตสาหกรรมท่องเที่ยวก่อให้เกิดรายได้เป็นเงินตราต่างประเทศ นับตั้งแต่ปี พ.ศ.2525 เป็นต้นมามีรายได้จากการท่องเที่ยวได้กลายเป็นรายได้ลำดับที่หนึ่ง เมื่อเทียบรายได้กับสินค้าส่งออกอื่นๆ
2. รายได้จากอุตสาหกรรมท่องเที่ยวที่ได้มาในรูปของเงินตราต่างประเทศมีส่วนช่วยในการสร้างเสถียรภาพ ให้กับดุลการชำระเงิน เช่นในปีพ.ศ. 2527 การท่องเที่ยวทำรายได้เป็นเงินตราต่างประเทศ 27,317 ล้านบาทนั้น รายจ่ายจากการเดินทางท่องเที่ยวของคนไทยเป็นเงินเพียงประมาณ 7,208 ล้านบาท ส่วนที่เกินดุลนี้จึงมีส่วนช่วยแก้ไขการขาดดุลในด้านอื่นได้เป็นอย่างมาก
3. รายได้จากอุตสาหกรรมท่องเที่ยวเป็นรายได้ที่กระจายไปสู่ประชากรอย่างกว้างขวาง สร้างงานสร้างอาชีพมากมายและเป็นการเสริมอาชีพด้วยอาชีพที่เกิดอย่างต่อเนื่องจากการท่องเที่ยว เช่น การผลิตหัตถกรรมพื้นบ้าน หรือการผลิตอาหารไปป้อนตามแหล่งท่องเที่ยวต่างๆ ก็จะเป็นอาชีพเสริมอย่างดี หรือในเมืองท่องเที่ยวอาจเป็นผู้นำเที่ยวด้วย
4. อุตสาหกรรมท่องเที่ยวมีบทบาทในการสร้างงาน สร้างอาชีพอย่างมากและกว้างขวาง เนื่องจากเป็นอุตสาหกรรมบริการที่ต้องใช้คนบริการ โดยเฉพาะในธุรกิจทางตรง เช่น โรงแรมภัตตาคาร บริษัทนำเที่ยว ฯลฯ ส่วนในธุรกิจทางอ้อมอาจเป็นอาชีพเสริม เช่น หัตถกรรมพื้นบ้านการใช้เวลาว่างมารับจ้างก่อสร้าง เป็นต้น
5. การท่องเที่ยวจะมีบทบาทในการกระตุ้นให้เกิดการผลิตและนำเอาทรัพยากรของประเทศมาใช้ประโยชน์ สูงสุด เมื่อนักท่องเที่ยวเดินทางไปทีใดก็จะต้องใช้จ่ายเป็นค่าอาหารซื้อผลิตผลพื้นเมือง เบาะหากพักแรมก็จะ ต้องใช้จ่ายเป็นค่าที่พัก เงินที่จ่ายออกไปนี้จะไม่ตกอยู่เฉพาะกับโรงแรมเมือง แต่จะกระจายออกไปสู่เกษตรกรรายย่อย ต่าง ๆ เมื่อหัตถกรรมพื้นเมืองขายเป็นของที่ระลึกได้ก็จะมีการใช้วัสดุพื้นบ้านมาประดิษฐ์เป็นของที่ระลึกแม้จะเป็นรายได้เล็กน้อย ๆ แต่เมื่อรวมกันเป็นปริมาณมาก ๆ ก็เป็นรายได้สำคัญ ซึ่งจะกระตุ้นการผลิตหรือที่เรียกว่า Multiplier Effect ทางการท่องเที่ยวซึ่งอยู่ในลักษณะที่สูงมาก เมื่อเทียบกับการผลิตสินค้า หรืออุตสาหกรรม อื่นๆ

เอกสารนี้เป็นเอกสารที่สงวนไว้สำหรับการใช้งานเพื่อการศึกษาเท่านั้น ไม่อนุญาตให้นำไปใช้ประโยชน์ด้านการค้าไม่ว่ากรณีใดๆ ทั้งสิ้น อีกทั้งห้ามมิให้ตัดแปลงเนื้อหาและต้องอ้างอิงถึงเจ้าของเอกสารทุกครั้งที่มีการนำไปใช้

6. อุตสาหกรรมท่องเที่ยวเป็นอุตสาหกรรมที่ไม่มีขีดจำกัดในการจำหน่าย อาจเรียกได้ว่าเป็น เมื่อเปรียบเทียบกับอุตสาหกรรมอื่น ๆ จากสถิติที่ผ่านมา จำนวนนักท่องเที่ยวนานาชาติของโลก ได้มีปริมาณเพิ่มขึ้นอย่างรวดเร็ว กล่าวคือเมื่อปี พ.ศ. 2493 นักท่องเที่ยวทั่วโลกมีเพียง 25 ล้านคน และได้เพิ่มขึ้นเป็น 290 ล้านคน ในปี พ.ศ. 2527 กระนั้นก็ตามนักวิชาการทางการท่องเที่ยวก็ยังเชื่อว่า ปริมาณการท่องเที่ยวที่เป็นอยู่ในปัจจุบันเป็นเพียงการเริ่มต้นเท่านั้นเพราะว่าจำนวนประชากรของโลกเพิ่มขึ้นตลอดเวลา ในขณะที่วิวัฒนาการขนส่งที่สามารถขนส่งผู้โดยสารได้จำนวนมาก ทำให้ค่าใช้จ่ายในการเดินทางถูกลง การเดินทางท่องเที่ยวจึงไม่ได้จำกัดอยู่ในเฉพาะกลุ่มผู้ที่มีรายได้สูง ดังแต่ก่อนเท่านั้น การท่องเที่ยวถือได้ว่าเป็นเรื่องของความพึงพอใจของแต่ละบุคคล องค์การสหประชาชาติประกาศว่า “ การเดินทางท่องเที่ยวเป็นสิทธิมนุษยชนอย่างหนึ่งที่รัฐพึงสนับสนุน”

7. อุตสาหกรรมท่องเที่ยวไม่มีขีดจำกัดในเรื่องการผลิต เพราะไม่ต้องพึ่งดินฟ้าอากาศเหมือนการเกษตรอื่นๆ ผลผลิตของอุตสาหกรรมท่องเที่ยวที่เสนอขายแก่นักท่องเที่ยว คือ ความสวยงามของธรรมชาติ หาดทราย ป่าเขา สภาพอากาศและสิ่งที่มีมนุษย์ก่อสร้างขึ้น เช่นพระบรมมหาราชวัง วัดวาอาราม โบราณสถาน อาคารบ้านเรือนในท้องถิ่น ตลอดจนขนบธรรมเนียมประเพณี วิถีชีวิต ความเป็นอยู่ของประชาชน ซึ่งสิ่งเหล่านี้เป็นรูปธรรมที่ความยั่งยืนไม่แปรผันหรือขึ้นอยู่กับสภาพดินฟ้าอากาศ ไม่ต้องลงทุนเป็นจำนวนมาก ดังนั้น อุตสาหกรรมการท่องเที่ยวจึงได้รับการสนับสนุน และหันมาใช้อุตสาหกรรมนี้มาเป็นประโยชน์เพิ่มเติมต่ออาชีพเกษตรกรรมหรืออุตสาหกรรมที่มีอยู่เดิม นับเป็นความได้เปรียบอย่างมากของอุตสาหกรรมท่องเที่ยว

8. อุตสาหกรรมท่องเที่ยวช่วยสนับสนุนฟื้นฟู อนุรักษ์ศิลปวัฒนธรรมประเพณี ซึ่งเป็นสิ่งดึงดูดความสนใจ ของนักท่องเที่ยว สังคมไทยเป็นสังคมของชาติเก่าแก่สืบเนื่องมาเป็นพันปีจึงมีวัฒนธรรมระเบียบประเพณี นาฏศิลป์ การละเล่น ฯลฯ ที่เป็นเอกลักษณ์ของแต่ละท้องถิ่นเป็นมรดกตกทอดที่ควรค่าแก่การนำออกเผยแพร่ฟื้นฟู และอนุรักษ์ไว้

9. อุตสาหกรรมท่องเที่ยวจะมีบทบาทในการสร้างสรรค์ความเจริญไปสู่ภูมิภาคต่าง ๆ เมื่อเกิดการเดินทางท่องเที่ยว จากภูมิภาคหนึ่งไปยังอีกภูมิภาคหนึ่ง ไม่ว่าจะเป็นคนไทยหรือคนต่างประเทศก็ย่อมหลีกเลี่ยงไม่พ้น ที่จะได้ช่วย สร้างสรรค์ให้เกิดสิ่งใหม่ ๆ ในท้องถิ่นนั้น ๆ เช่น โรงแรม ภัตตาคาร สิ่งอำนวยความสะดวกต่าง ๆ ซึ่งก็จะต้องมี ผู้ลงทุนในหลาย ๆ ลักษณะเป็นการสร้างความเจริญให้แก่ท้องถิ่นเหล่านั้น

10. อุตสาหกรรมท่องเที่ยวเป็นมาตรการที่ช่วยส่งเสริมความปลอดภัยและความมั่นคงให้แก่พื้นที่ที่ได้รับการพัฒนา เป็นแหล่งท่องเที่ยว เพราะนักท่องเที่ยวจะเล็ดเดินทางไปที่

เอกสารนี้เป็นเอกสารที่สงวนไว้สำหรับการใช้งานเพื่อการศึกษาเท่านั้น ไม่อนุญาตให้นำไปใช้ประโยชน์ด้านการค้า ไม่ว่าจะกรณีใดๆ ทั้งสิ้น อีกทั้งห้ามมิให้ดัดแปลงเนื้อหาและต้องอ้างอิงถึงเจ้าของเอกสารทุกครั้งที่มีการนำไปใช้

ใจจะต้องมั่นใจว่าจะมีความปลอดภัย ทั้งชีวิตและ ทรัพย์สิน ฉะนั้น แหล่งใดที่นักท่องเที่ยวเข้าไปได้ แหล่งนั้นจะต้องมีความปลอดภัย

11. อุตสาหกรรมท่องเที่ยวมีส่วนช่วยเสริมสร้างสันติภาพ สัมพันธไมตรี และความเข้าใจอันดีด้วยเป็นหนทางที่ มนุษย์ต่างสังคมได้พบปะทำความรู้จักและเข้าใจกัน เมื่อประชากรในประเทศเดียวกันมีความเข้าใจซึ่งกันและกัน โดยการเดินทางไปมาหาสู่กัน ผลก็คือความสามัคคีสมานฉันท์ของคนในชาติ ในทำนองเดียวกัน การท่องเที่ยว ระหว่างประเทศก็จะช่วยเสริมสร้างความเข้าใจอันดี ที่จะนำไปสู่ความเป็นเพื่อนร่วมโลก ที่จะช่วยกันรักษา สัมพันธไมตรี ให้มั่นคงเป็นการช่วยจรโลงสันติภาพแก่โลก

#### 2.1.4 การส่งเสริมการท่องเที่ยวในประเทศไทย

**การส่งเสริมการท่องเที่ยว** เกิดขึ้น โดยพระดำริของพระเจ้าบรมวงศ์เธอกรมพระกำแพงเพชรอัครโยธิน ครั้งทรงดำรงตำแหน่งผู้บัญชาการรถไฟ ได้มีการส่งเรื่องราวเกี่ยวกับเมืองไทยไปเผยแพร่ในสหรัฐอเมริกา ใน พ.ศ. 2467 ได้มีการจัดตั้งแผนกโฆษณาของการรถไฟขึ้น ทำหน้าที่รับรอง และ ให้ความสะดวก แก่นักท่องเที่ยวที่จะเดินทางมาประเทศไทย รวมทั้งการโฆษณาเผยแพร่ประเทศไทย ให้เป็นที่รู้จักของชาวต่างประเทศ มีสำนักงานตั้งอยู่ที่กรมรถไฟ เิงสะพานนพวงศ์ ต่อมาได้ย้ายมาตั้งที่สถานีรถไฟหัวลำโพง เมื่อพระเจ้าบรมวงศ์เธอกรมพระกำแพงเพชรอัครโยธิน ทรงย้ายไปดำรงตำแหน่งเสนาบดีกระทรวงพาณิชย์ และคมนาคม งานด้านส่งเสริมการท่องเที่ยว ได้ย้ายไปอยู่ที่กระทรวงพาณิชย์ และคมนาคมด้วย แต่ยังคงทำงานร่วมกับกรมรถไฟ มีสำนักงานตั้งที่ถนนเจริญกรุง หน้าไปรษณีย์กลาง



ภาพที่ 2.1 พระเจ้าบรมวงศ์เธอกรมพระกำแพงเพชรอัครโยธิน

ผู้ริเริ่มวางแผนการท่องเที่ยวของประเทศไทย

การส่งเสริมการท่องเที่ยวได้เริ่มขึ้นอย่างชัดเจนใน พ.ศ. 2479 เมื่อ กระทรวงเศรษฐกิจ เสนอโครงการบำรุงอุตสาหกรรมท่องเที่ยวในประเทศสยามต่อคณะรัฐมนตรี โดยเสนอแผนและ เอกสารนี้เป็นเอกสารที่สงวนไว้สำหรับการใช้งานเพื่อการศึกษาเท่านั้น ไม่นอนุญาตให้นำไปใช้ประโยชน์ด้านการค้า ไม่ว่ากรณีใดๆ ทั้งสิ้น อีกทั้งห้ามมิให้ตัดแปลงเนื้อหาและต้องอ้างอิงถึงเจ้าของเอกสารทุกครั้งที่มีการนำไปใช้

วัตถุประสงค์ของการอุตสาหกรรมท่องเที่ยว 3 ประการ คือ

- 1.งานโฆษณาชักชวนนักท่องเที่ยว
- 2.งานรับรองนักท่องเที่ยว
3. งานบำรุงสถานที่ท่องเที่ยวและที่พัก

ในการเสนอโครงการนี้ กระทรวงเศรษฐกิจได้เสนอให้จัดเป็นรูปของสมาคมการท่องเที่ยว คณะรัฐมนตรีประชุมปรึกษา เมื่อวันที่ 4 พฤศจิกายน 2479 มีมติรับหลักการของการบำรุงอุตสาหกรรมท่องเที่ยว แต่ไม่รับหลักการในการจัดตั้งให้เป็นรูปสมาคม ได้มีมติแต่งตั้งคณะกรรมการขึ้นคณะหนึ่ง ดำเนินงานโดยให้กระทรวงเศรษฐกิจ เป็นเจ้าของเรื่อง กระทรวงเศรษฐกิจได้มอบงานนี้ให้กรมพาณิชย์ เป็นผู้จัดทำเพราะกรมพาณิชย์มีแผนกส่งเสริมพาณิชย์ และท่องเที่ยวอยู่กระทรวงเศรษฐกิจได้ดำเนินการเรื่องนี้ต่อมาจนเมื่อสงครามโลกครั้งที่ 2 เกิดขึ้น และสำนักงานถูกระเบิด จึงเลิกกิจการไปชั่วคราว

เมื่อวันที่ 10 สิงหาคม 2492 คณะรัฐมนตรีได้พิจารณาเห็นควรปรับปรุงหน่วยงานท่องเที่ยวขึ้นใหม่ จึงได้มีมติให้กรมโฆษณา การยกร่างโครงการปรับปรุงหน่วยงานส่งเสริมการท่องเที่ยวเสนอให้ คณะรัฐมนตรีพิจารณา ในการประชุม เมื่อวันที่ 19 ตุลาคม 2492 คณะรัฐมนตรีได้มีมติให้กรมโฆษณาการพิจารณาส่งเสริมการท่องเที่ยว กรมโฆษณาการได้ทำความตกลงกับกระทรวงเศรษฐกิจ ซึ่งในสมัยนั้นมีชื่อว่า กระทรวงพาณิชย์และคมนาคม ขอโอนกิจการส่งเสริมการท่องเที่ยว จากกระทรวงพาณิชย์และคมนาคมมาอยู่กับกรมโฆษณาการ สำนักนายกรัฐมนตรี และให้เรียกส่วนงานนี้ว่า "สำนักงานส่งเสริมการท่องเที่ยว" ใช้งบประมาณของกรมโฆษณาการเป็นงบประมาณ ค่าใช้จ่ายของสำนักงานนี้ ต่อมากรมโฆษณาการได้พิจารณาเห็นว่ากิจการส่งเสริมการท่องเที่ยว กำลังตื่นตัวในประเทศไทยมาก จึงได้จัดตั้งสำนักงานส่งเสริมการท่องเที่ยวให้มีฐานะเทียบเท่ากอง เรียกว่า "สำนักงานท่องเที่ยว" โดยพระราชกฤษฎีกาจัดวางระเบียบราชการกรมโฆษณาการใน สำนักนายกรัฐมนตรี พ.ศ. 2493

ใน พ.ศ. 2501 เมื่อจอมพลสฤษดิ์ ธนะรัชต์ ไปพักรักษาตัวอยู่ ณ โรงพยาบาลวอลเตอร์รีด สหรัฐอเมริกา ได้ศึกษากิจการท่องเที่ยวด้วยความสนใจ และได้ดำริที่จะส่งเสริมอุตสาหกรรมท่องเที่ยวในประเทศอย่างจริงจัง ในปีต่อมาเมื่อจอมพลสฤษดิ์ ธนะรัชต์ เป็นนายกรัฐมนตรี ได้มีประกาศพระราชกฤษฎีกาจัดแบ่งส่วนราชการ กรมประชาสัมพันธ์ พ.ศ. 2502 โดยตัด "สำนักงานท่องเที่ยว" ออก แล้วจัดตั้งขึ้นเป็นองค์การอิสระ เรียกว่า "องค์การส่งเสริมการท่องเที่ยวแห่งประเทศไทย" มีชื่อย่อว่า "อ.ส.ท." โดยพระราชกฤษฎีกาจัดตั้งองค์การส่งเสริมการท่องเที่ยว พ.ศ. 2502

เอกสารนี้เป็นเอกสารที่สงวนไว้สำหรับการใช้งานเพื่อการศึกษาเท่านั้น ไม่อนุญาตให้นำไปใช้ประโยชน์ด้านการค้า ไม่ว่ากรณีใดๆ ทั้งสิ้น อีกทั้งห้ามมิให้ตัดแปลงเนื้อหาและต้องอ้างอิงถึงเจ้าของเอกสารทุกครั้งที่มีการนำไปใช้

ในระยะแรกสถานที่ทำการขององค์การส่งเสริมการท่องเที่ยวแห่งประเทศไทยได้อาศัย อาคารของ กรมประชาสัมพันธ์เป็นสำนักงาน ต่อมาได้ย้ายมาเปิดดำเนินงาน ณ สำนักงานถนนศรีอยุธยา เมื่อวันที่ 26 กุมภาพันธ์ 2503 ได้ประกอบพิธีเปิด "องค์การส่งเสริมการท่องเที่ยวแห่งประเทศไทย" เมื่อวันที่ 18 มีนาคม 2503

องค์การส่งเสริมการท่องเที่ยว ซึ่งจัดตั้งขึ้น โดยพระราชกฤษฎีกาจัดตั้งองค์การส่งเสริมการท่องเที่ยว พ.ศ. 2502 นั้น มีหน้าที่ส่งเสริมการท่องเที่ยวเป็นส่วนใหญ่ ต่อมาอุตสาหกรรมท่องเที่ยวได้ขยายตัวอย่างกว้างขวางรวดเร็ว จำเป็นต้องปรับปรุงอำนาจหน้าที่ของ อ.ส.ท. ให้มีขอบเขตการปฏิบัติงาน กว้างขวางยิ่งขึ้นทั้งในด้านการพัฒนา อนุรักษ์ทรัพยากรทางการท่องเที่ยว และ การส่งเสริมเผยแพร่ จึงได้มีการนำเสนอร่างพระราชบัญญัติ การท่องเที่ยวแห่งประเทศไทย และ ร่างพระราชบัญญัติจัดระเบียบธุรกิจเกี่ยวกับอุตสาหกรรมท่องเที่ยว เพื่อให้ หน่วยงานการท่องเที่ยวของรัฐ มีอำนาจหน้าที่ และรับผิดชอบในการพัฒนาส่งเสริมเผยแพร่ และ ดำเนินกิจการ เพื่อเป็นการริเริ่มให้มีการพัฒนา แหล่งท่องเที่ยว ตลอดจนคุ้มครองให้ความปลอดภัยแก่นักท่องเที่ยวด้วย สภานิติบัญญัติแห่งชาติซึ่ง ทำหน้าที่รัฐสภาในการประชุมครั้งที่ 41 วันศุกร์ที่ 20 เมษายน 2522 ได้พิจารณาร่างพระราชบัญญัติ ทั้ง 2 ฉบับ แล้วปรากฏว่า ร่างพระราชบัญญัติจัดระเบียบธุรกิจ เกี่ยวกับอุตสาหกรรมท่องเที่ยวไม่ ผ่านการพิจารณา ส่วนพระราชบัญญัติการท่องเที่ยวแห่งประเทศไทยได้ผ่านการพิจารณาประกาศ ในราชกิจจานุเบกษา ฉบับพิเศษ เล่มที่ 96 ตอนที่ 72 วันที่ 4 พฤษภาคม 2522 จัดตั้ง "การท่องเที่ยวแห่งประเทศไทย" ขึ้น มีชื่อย่อว่า "ททท."

### 2.1.5 การศึกษาสภาพทางการท่องเที่ยวของเกาะสมุย

จากตัวเลขจำนวนนักท่องเที่ยวที่เดินทางเข้ามายังเกาะสมุยนั้นจะเห็นได้ว่าจำนวน นักท่องเที่ยวจะเพิ่มขึ้นจากปี 1990-2003 ประมาณ 11.75% โดยใน 5 ปี หลังสุดนั้นมีอัตราการ เพิ่มขึ้นของจำนวนนักท่องเที่ยวโดยเฉลี่ยปีละ 2% คิดเป็นนักท่องเที่ยวต่างประเทศถึง 87.5% จากจำนวนนักท่องเที่ยวทั้งหมดและคิดเป็นนักท่องเที่ยวชาวไทยประมาณ 12.5% ซึ่งมี แนวโน้มว่าจำนวนเพิ่มขึ้นเรื่อยๆในอนาคต

ปี	ชาวไทย	ชาวต่างประเทศ	รวม
1990	355,623.00	319,790.00	675,413.00
1991	400,646.00	270,997.00	671,643.00
1992	553,357.00	252,031.00	805,388.00
1993	197,916.00	260,699.00	458,615.00
1994	208,578.00	292,153.00	500,731.00
1995	186,197.00	511,260.00	697,457.00
1996	101,052.00	567,839.00	668,891.00
1997	102,891.00	569,949.00	672,840.00
1998	95,451.00	637,759.00	733,210.00
1999	87,106.00	634,750.00	721,856.00
2000	85,030.00	644,096.00	729,126.00
2001	69,238.00	667,419.00	736,657.00
2002	70,322.00	684,467.00	754,789.00
2003	71,728.00	698,156.00	769,884.00

ตารางที่ 2.1 จำนวนนักท่องเที่ยวที่เดินทางเข้าเกาะสมุย

### 2.1.5.1 การศึกษาลักษณะกลุ่มเป้าหมาย ได้แก่ นักท่องเที่ยวทั้งชาวไทยและ

ชาวต่างชาติ

ประเภทกลุ่มเป้าหมาย

ตารางที่ 2.2 ตารางแสดงประเภทของกลุ่มเป้าหมาย

ประเภท	พฤติกรรม ความต้องการ
นักท่องเที่ยว	ท่องเที่ยว พักผ่อน หาความรู้
ประชาชน	ท่องเที่ยว พักผ่อน หาความรู้
นักเรียน	พักผ่อน หาความรู้
ผู้สนใจพิเศษ	ค้นคว้า หาความรู้
เจ้าหน้าที่	บริหารงานให้บรรลุตามเป้าหมาย

เอกสารนี้เป็นเอกสารที่สงวนไว้สำหรับการใช้งานเพื่อการศึกษาเท่านั้น ไม่อนุญาตให้นำไปใช้ประโยชน์ด้านการค้า  
ไม่ว่ากรณีใดๆ ทั้งสิ้น อีกทั้งห้ามมิให้ตัดแปลงเนื้อหาและต้องอ้างอิงถึงเจ้าของเอกสารทุกครั้งที่มีการนำไปใช้

ตารางที่ 2.3 จำนวนผู้มาเยือน จำแนกตามวัตถุประสงค์

วัตถุประสงค์	จำนวน (คน)	
	2545	2546
ท่องเที่ยว/พักผ่อน	611,843	649,038
ธุรกิจ	41,423	40,473
ราชการ	12,610	12,743
ประชุมศึกษา	4,356	2,426
ทัศนศึกษา	40,200	22,228
อื่นๆ	2,096	1,705
รวม	754,789.00	769,884.00

ตารางที่ 2.4 จำนวนผู้มาเยือน จำแนกตามถิ่นที่อยู่

ถิ่นที่อยู่	จำนวน (คน)	
	2545	2546
ตะวันออกกลาง	5,437	6,168
ออสเตรเลีย	34,628	38,091
อเมริกา	95,618	68,823
เอเชีย	64,624	73,319
ยุโรป	400,987	393,283
คนไทย	216,197	148,930
รวม	754,789.00	769,884.00

ตารางที่ 2.5 จำนวนผู้มาเยือน จำแนกตามเพศ

เพศ	จำนวน (คน)	
	2545	2546
ชาย	453,558	440,434
หญิง	301,231	288,179
รวม	754,789.00	769,884.00

เอกสารนี้เป็นเอกสารที่สงวนไว้สำหรับการใช้งานเพื่อการศึกษาเท่านั้น ไม่อนุญาตให้เผยแพร่ประโยชน์ด้านการค้า

ไม่ว่ากรณีใดๆ ทั้งสิ้น อีกทั้งห้ามมิให้ตัดแปลงเนื้อหาและต้องอ้างอิงถึงเจ้าของเอกสารทุกครั้งที่มีการนำไปใช้

## สำนักหอสมุดกลาง พระจอมเกล้าลาดกระบัง

ตารางที่ 2.6 จำนวนผู้มาเยือน (จำแนกตามอายุ)

อายุ (ปี)	จำนวน (คน)	
	2545	2546
ต่ำกว่า 15	5,404	2,327
15-24	201,133	163,355
25-34	346,397	361,026
35-44	137,358	146,051
45-54	45,724	36,928
55-64	14,275	14,945
65 ขึ้นไป	4,498	3,981
รวม	754,789.00	769,884.00

ตารางที่ 2.7 จำนวนผู้มาเยือน (จำแนกตามอาชีพ)

อาชีพ	จำนวน (คน)	
	2545	2546
ข้าราชการ / รัฐวิสาหกิจ	106,581	113,883
นักศึกษา	111,205	108,822
กิจการส่วนตัว	160,562	160,519
ตัวแทนขายสินค้า	66,637	45,878
แม่บ้าน	54,942	55,414
พนักงาน/ลูกจ้าง	125,039	131,139
เกษตรกร	14,307	15,293
อื่นๆ	124,082	97,665
รวม	754,789.00	769,884.00

95588

เอกสารนี้เป็นเอกสารที่สงวนไว้สำหรับใช้ในการศึกษาเท่านั้น ไม่อนุญาตให้นำไปใช้ประโยชน์ด้านการค้า  
ไม่ว่ากรณีใดๆ ทั้งสิ้น อีกทั้งห้ามมิให้ตัดแปลงเนื้อหาและต้องอ้างอิงถึงเจ้าของเอกสารทุกครั้งที่มีการนำไปใช้

**ตารางที่ 2.8 จำนวนผู้มาเยือน จำแนกตามสถานที่พัก**

สถานที่พัก	จำนวน (คน)	
	2545	2546
1. โรงแรม/บังกะโล/รีสอร์ท	705,467	668,891
2. บ้านญาติเพื่อน	40,658	34,333
3. ที่พัก อุทยานแห่งชาติ	1,651	1,826
4. บ้านพักรับรองราชการ	1,500	1,250
5. อื่นๆ	5,513	6,104
รวม	754,789.00	769,884.00

**พฤติกรรมการท่องเที่ยวของกลุ่มเป้าหมาย**

การท่องเที่ยวในตัวเมือง การจับจ่ายใช้สอยของที่ระลึก (ทั้งกลางวันและกลางคืน)

- การท่องเที่ยวตอนกลางวัน ได้แก่ การเที่ยวชมหาด วัด แหล่งวัฒนธรรม ตามสถานที่ต่างๆ
- การท่องเที่ยวตอนกลางคืน ได้แก่ ตาม PUB BAR ตามแหล่งชุมชนชายทะเล
- การท่องเที่ยวทางทะเล การเดินทางไปท่องเที่ยวหมู่เกาะต่างๆ ดำดูปะการัง เล่นน้ำทะเล

**ฤดูกาลท่องเที่ยวของหมู่เกาะสมุย**

- เริ่มต้นในเดือนธันวาคม และนักท่องเที่ยวจะมากถึงเดือนเมษายน เพราะฝนตกน้อย คดี้นลมสงบ
- นักท่องเที่ยวต่ำสุดในเดือนพฤศจิกายน เพราะฝนตกมาก ลมแรง
- มรสุม W/S และ E/N น้ำทะเลขุ่น ไม่เหมาะแก่การท่องเที่ยวทางทะเล

เอกสารนี้เป็นเอกสารที่สงวนไว้สำหรับการใช้งานเพื่อการศึกษาเท่านั้น ไม่อนุญาตให้นำไปใช้ประโยชน์ด้านการค้า ไม่ว่าจะกรณีใดๆ ทั้งสิ้น อีกทั้งห้ามมิให้ตัดแปลงเนื้อหาและต้องอ้างอิงถึงเจ้าของเอกสารทุกครั้งที่มีการนำไปใช้

## ตารางที่ 2.9 การประมาณจำนวนนักท่องเที่ยวในอนาคต

ตำบล	2539	2544	2549	2554	2559
เฉวง	268,771	455,660	700,358	969,803	1,030,438
ละไม	168,273	285,281	419,188	511,907	562,398
บ่อผุด	98,747	167,411	258,099	331,167	384,343
แม่น้ำ	16,819	28,514	36,001	30,821	31,063
หน้าทอน	46,660	79,105	82,424	72,793	55,299
สิปะน้อย	53,671	90,991	94,350	83,127	62,676
ตลิ่งงาม	60,682	102,887	107,716	83,127	72,987
หน้าเมือง	14,989	25,412	26,286	95,826	17,375
รวม	728,612	1,235,261	1,724,422	2,178,571	2,216,579

### โปรแกรมการท่องเที่ยวของนักท่องเที่ยว

- ดำน้ำ
- เล่นน้ำทะเล
- เกาะพังัน เกาะมัดสุ
- SHOPPING
- ชมการแสดง SHOWS
- DINING SEAFOOD
- PUB
- ตกปลา
- ไปตามแหล่งท่องเที่ยว
- คูลิง
- ECO TOURISM
- ชมวิว
- ยิงปืน
- SPA

## 2.2 การศึกษาองค์ประกอบทั่วไปของโครงการ

### 2.2.1 ส่วนบริการข้อมูลนักท่องเที่ยว

#### ข้อมูลพื้นฐานส่วนบริการข้อมูลข่าวสารการท่องเที่ยว

องค์ประกอบของศูนย์ข่าวสารการท่องเที่ยว

มีองค์ประกอบที่สำคัญและเป็นพื้นฐานของศูนย์ข่าวสารการท่องเที่ยวอยู่ 3 องค์ประกอบ

คือ

#### 2.2.1.1 ส่วนบริการข่าวสาร

สำหรับข้อมูลข่าวสารที่ให้บริการเป็นการประจำ คือ

เอกสารนี้เป็นเอกสารที่สงวนไว้สำหรับการใช้งานเพื่อการศึกษาเท่านั้น ไม่อนุญาตให้นำไปใช้ประโยชน์ด้านการค้า ไม่ว่าจะกรณีใดๆ ทั้งสิ้น อีกทั้งห้ามมิให้ดัดแปลงเนื้อหาและต้องอ้างอิงถึงเจ้าของเอกสารทุกครั้งที่มีการนำไปใช้

1. ข้อมูลการท่องเที่ยวในเกาะสมุย ทั้งภาษาไทยและอังกฤษ
2. รูปภาพประกอบท่องเที่ยวในเกาะสมุย
3. งานเทศกาลต่างๆ มีเฉพาะภาษาอังกฤษ
4. TRIP ON SAMUI
5. HAND BOOK

ข่าวสารความเคลื่อนไหวของการท่องเที่ยวในประเทศ ซึ่งส่วนใหญ่เป็นภาษาอังกฤษ การบริการข้อมูลและข่าวสารของการท่องเที่ยวนี้มิได้มีการแจกจ่ายออกไปสู่ภายนอก เว้นเสียแต่ว่าจะมีผู้ทำหน้าที่เหมือนจดหมายขอมาเท่านั้น

- วิธีให้ข่าวสาร โดยบุคคล อาจจะ โดยที่นักท่องเที่ยวเข้ามาติดต่อภายในศูนย์จะประกอบไปด้วย
  - เคาน์เตอร์สอบถามและบริการให้ข้อมูลข่าวสารการท่องเที่ยว
  - หิ้งหรือชั้นใส่เอกสารข้อมูลข่าวสารการท่องเที่ยว
  - บอร์ดข่าวสารการท่องเที่ยว
- วิธีการให้ข่าวสารโดยอัตโนมัติ เป็นวิธีการให้ข่าวสารที่สะดวกรวดเร็วและให้บริการได้ตลอดเวลา ข้อมูลที่ได้รับจะเป็นข้อมูลที่สั้นและกระชับ อุปกรณ์ที่ใช้จะประกอบด้วย
  - เครื่องให้ข่าวสารอัตโนมัติ
  - คอมพิวเตอร์หรือระบบจอสัมผัส

#### 2.2.1.2 การศึกษา ส่วนสำนักงานเจ้าหน้าที่

เป็นองค์ประกอบเสริมการให้ข่าวสารจะประกอบด้วย

- พื้นที่ปฏิบัติงาน
- พื้นที่เก็บเอกสารและเก็บของใช้สำนักงาน
- พื้นที่ห้องน้ำเจ้าหน้าที่
- พื้นที่เตรียมเครื่องคืมและอาหาร

#### 2.2.1.3 หลักการออกแบบส่วนสำนักงาน

ประเภทของการจัดสำนักงาน แบ่งเป็น 2 ระบบ คือ

- ก. การจัดสำนักงานแบบแยกเป็นห้องโดยเฉพาะ
- ข. การจัดสำนักงานแบบเปิดโล่ง

##### ก. การจัดสำนักงานแบบแยกเป็นห้องโดยเฉพาะ (Individual Room System)

เอกสารนี้เป็นเอกสารที่สงวนไว้สำหรับการใช้งานเพื่อการศึกษาเท่านั้น ไม่อนุญาตให้นำไปใช้ประโยชน์ด้านการค้าไม่ว่ากรณีใดๆ ทั้งสิ้น อีกทั้งห้ามมิให้ดัดแปลงเนื้อหาและต้องอ้างอิงถึงเจ้าของเอกสารทุกครั้งที่มีการนำไปใช้

เชื่อมระหว่างงานต่างๆ แบบนี้มีข้อดีตรงที่มีความเป็นส่วนตัวอยู่มากและทำงานได้สบาย แต่เสียค่าใช้จ่ายสูงและสิ้นเปลืองเนื้อที่ และการระวังเรื่องความปลอดภัยและอัคคีภัย เพราะยากแก่การทราบเหตุโดยฉับพลัน นอกจากนี้ การจัดแบบแยกห้องเฉพาะยังสามารถแบ่งออกเป็น 2 ลักษณะได้แก่

1. จัดแบ่งเป็นห้องเดี่ยวสำหรับบุคคล พบมากในสำนักงานที่มีความลึกไม่มาก (Depth of Space ประมาณ 12 เมตร) ประกอบด้วย 2 ส่วน สำคัญคือ โดยทางเดินร่วมภายใน (Corridor) และห้องทำงานเล็กๆ หลายๆ ห้อง

2. จัดแบ่งเป็นห้องสำหรับทำงานเป็นกลุ่ม ประมาณ 10-15 คน ต่อห้อง ขนาดกลางหนึ่งห้อง การจัดเตรียม Space ที่พอเหมาะสำหรับห้องทำงานในลักษณะนี้จะมี Depth of Space ประมาณ 15-20 เมตร

#### รายการเฟอร์นิเจอร์ที่จำเป็นสำหรับห้องเฉพาะ

- โต๊ะและเก้าอี้ทำงาน
- เก้าอี้สำหรับผู้มาติดต่อ
- เฟอร์นิเจอร์สำหรับต้อนรับแขก
- เฟอร์นิเจอร์สำหรับห้องประชุม ได้แก่ โต๊ะประชุม
- ตู้เก็บเอกสารเฉพาะบุคคล
- โต๊ะพิมพ์ดีดสำหรับพนักงานพิมพ์ดีด
- เฟอร์นิเจอร์ที่นอกเหนือจากนี้ ก็แล้วแต่ความต้องการของงานแต่ละประเภท

#### ข. การจัดสำนักงานแบบเปิดโล่ง (Open Lay-Out)

การจัดสำนักงานแบบเปิดโล่ง เป็นการจัดสำนักงานแบบไม่ต้องการเดินเชื่อมภายในที่กว้างขวาง การจัดแบบนี้ระบบไฟฟ้าที่ใช้ต้องมีมากพอ และการถ่ายเทอากาศต้องดีด้วย ดังนั้น จึงเป็นแบบที่ประหยัดในด้านราคา และการจัดผังก็เป็นแบบที่สามารถเคลื่อนย้ายได้ แต่มีข้อเสียคือ ปัญหาเกี่ยวกับเรื่องเสียงเพราะไม่มีผนังกันเสียง แต่ทางแก้ไขก็คือ การออกแบบเพดาน ผนังห้องให้สามารถดูดซับเสียง เพื่อป้องกันการสะท้อนเสียงบ้าง นอกจากนี้การจัดแบบเปิดโล่งยังสามารถแบ่งออกเป็น 2 ลักษณะ ได้แก่

1) การจัดแบบเปิดตลอด (Open Plan) หลักโดยทั่วไปก็เพื่อต้องการให้ได้พื้นที่ใช้สอยอย่างเต็มที่ และเน้นในเรื่องการติดต่อภายในหน่วยงานเพื่อความสะดวกและรวดเร็วยิ่งขึ้น แต่การจัดวาง Lay-Out เฟอร์นิเจอร์ยังคงจัดวางในลักษณะเรขาคณิตเพื่อความเป็นระเบียบ การจัดแบบนี้อาจจะทำให้เกิดความสับสนขึ้นได้ เนื่องจากไม่มีผนังกันระหว่างสำนักงาน อาจจะมีเพียงตู้เก็บเอกสารกันเท่านั้น และยังทำให้เกิดความเบื่อกัน โดยเฉพาะสำนักงานที่มีพนักงานมีจำนวนมาก

เอกสารนี้เป็นเอกสารที่สงวนไว้สำหรับการใช้งานเพื่อการศึกษาเท่านั้น ไม่อนุญาตให้นำไปใช้ประโยชน์ด้านการค้า ไม่ว่าจะกรณีใดๆ ทั้งสิ้น อีกทั้งห้ามมิให้ดัดแปลงเนื้อหาและต้องอ้างอิงถึงเจ้าของเอกสารทุกครั้งที่มีการนำไปใช้

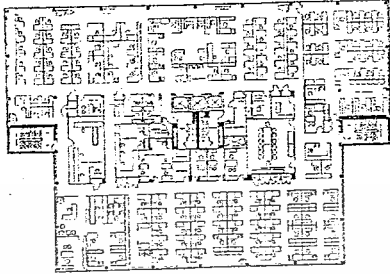

ภาพที่ 2.2 แสดงการจัดสำนักงานแบบเปิดโล่ง

2) การจัดแบบแลนด์สเคป (Landscape Office) เป็นแนวความคิดในการจัดแบบเปิดจากระบบเก่า ซึ่งได้มีผู้นำไปพัฒนา โดยคิดค้นเพิ่มเติมจนได้หลักการที่จะทำให้การจัดสำนักงาน รวมถึงสภาพภายในและการบริหารดีขึ้น โดยนำแนวความคิดไปในทางการติดต่อประสานงานระหว่างพนักงานในที่ทำงานเป็นหลักใหญ่ ลักษณะการจัดโต๊ะทำงานจะเป็นการจัดกลุ่มโดยเลือกให้ผู้มาติดต่อกันมากที่สุดอยู่ในกลุ่มเดียวกัน การจัดโต๊ะจะไม่เป็นแถว ทางเดินไม่ตรงตลอด ไม่เป็นมุมฉาก แต่จะโค้งวนไป-มา ระหว่างหมวดหมู่ และใช้ผนังเตี้ยซึ่งสามารถเปลี่ยนแปลง โยกย้ายได้ง่ายเป็นตัวกั้น

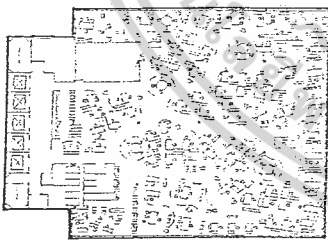

ภาพที่ 2.3 แสดงการจัดสำนักงานแบบแลนด์สเคป

### รายการเฟอร์นิเจอร์ที่ใช้ในสำนักงานแบบเปิดโล่ง

- โต๊ะและเก้าอี้ทำงาน
- ที่เก็บเอกสารส่วนตัวและส่วนรวม

เอกสารนี้เป็นเอกสารที่สงวนไว้สำหรับการใช้งานเพื่อการศึกษาเท่านั้น ไม่อนุญาตให้นำไปใช้ประโยชน์ด้านการค้า ไม่ว่าจะกรณีใดๆ ทั้งสิ้น อีกทั้งห้ามมิให้ตัดแปลงเนื้อหาและต้องอ้างอิงถึงเจ้าของเอกสารทุกครั้งที่มีการนำไปใช้

- โต๊ะประชุมร่วม 4-5 คน ภายในกลุ่มงาน หรือระหว่างกลุ่มงาน อุปกรณ์ที่ใช้ประกอบ เช่น กระดานดำ
- ฉากกั้น ที่สามารถเคลื่อนย้ายได้
- โต๊ะข้างสำหรับพิมพ์ดีด
- กระจกตันไม้เพื่อสร้างบรรยากาศและใช้บังสายตา

ตารางที่ 2.10 สรุปและเปรียบเทียบข้อดี-ข้อเสีย ของการจัดสำนักงานแบบแยกห้องเฉพาะ

ข้อดี	ข้อเสีย
1. การทำงานมีลักษณะเป็นส่วนตัว	1. ค่าใช้จ่ายในการก่อสร้างสูงเนื่องจากต้องมีผนังกั้น
2. เน้นถึงความเป็นระเบียบและหน้าที่	2. ทำการโยกย้ายเปลี่ยนแปลงได้ยาก
3. ทำให้ผู้ทำงานสามารถใช้สมองตัดสินใจอย่างมีประสิทธิภาพ	3. ต้องคอยระวังเพื่อป้องกันการเกิดอุบัติเหตุ เพราะแยกห้องทำให้ป้องกันยาก
4. เหมาะกับการทำงานที่ต้องการประสิทธิภาพสูง	4. ขาดความเป็นกันเอง และการติดต่อ
5. แลดูเป็นสัดส่วนในการแบ่งหน่วยงาน	5. ประสานงานอาจเกิดความล่าช้า
6. การควบคุมสภาพแวดล้อมภายในทำได้ง่าย ไม่มีปัญหาสลับซับซ้อน	6. ต้องใช้โถงทางเดินเป็นตัวกำหนดเส้นทางติดต่อ

เอกสารนี้เป็นเอกสารที่สงวนไว้สำหรับการใช้งานเพื่อการศึกษาเท่านั้น ไม่อนุญาตให้นำไปใช้ประโยชน์ด้านการค้า ไม่ว่าจะกรณีใดๆ ทั้งสิ้น อีกทั้งห้ามมิให้ตัดแปลงเนื้อหาและต้องอ้างอิงถึงเจ้าของเอกสารทุกครั้งที่มีการนำไปใช้

ตารางที่ 2.11 สรุปและเปรียบเทียบข้อดี-ข้อเสีย ของการจัดสำนักงานแบบเปิด โล่ง

ข้อดี	ข้อเสีย
<ol style="list-style-type: none"> <li>1. ไม่มีผนังกัน ประหยัดค่าก่อสร้าง</li> <li>2. ง่ายต่อการโยกย้ายเปลี่ยนแปลงตามความต้องการ</li> <li>3. มีความเหมาะสมของการใช้พื้นที่อย่างคุ้มค่า</li> <li>4. สร้างความเป็นกันเองในกลุ่มคนทำงาน</li> <li>5. การติดต่อประสานงานทั้งภายในและภายนอกเป็นไปอย่างรวดเร็ว</li> <li>6. ไม่ต้องมีทางเดินเชื่อมระหว่างแผนก กว้างเกินความจำเป็น</li> </ol>	<ol style="list-style-type: none"> <li>1. ขาดลักษณะความเป็นสัดส่วน</li> <li>2. มีปัญหาเกี่ยวกับการควบคุมสภาพแวดล้อมทั่วไปภายใน เช่น เสียงรบกวน การให้แสงระบบปรับอากาศ ซึ่งทั้งหมดต้องมีคุณภาพดีจึงจะช่วยให้</li> </ol>

**ข้อควรพิจารณาการเลือกใช้ระบบสำนักงาน**

จากข้อกำหนดทางราชการและการพิจารณาด้านประสิทธิภาพ ทาง การติดต่อสื่อสารและความประหยัดจะได้เลือกใช้ระบบเปิด โล่ง ในส่วนพนักงานทั่วไป สำหรับส่วนบริหารตั้งแต่ระดับหัวหน้า จะใช้ระบบจัดสำนักงานแบบแยกห้องเฉพาะ เพื่อความเป็นส่วนตัวและเหมาะสมกับระดับงานที่ดำเนินการ

**2.2.1.4 การศึกษาส่วนบริการนักท่องเที่ยว**

เป็นองค์ประกอบบริการของศูนย์ข่าวสาร เพื่อให้บริการนักท่องเที่ยวได้อย่างสมบูรณ์แบบ ประกอบด้วย

- พื้นที่พักผ่อน
- พื้นที่ขายของที่ระลึก
- พื้นที่ห้องน้ำ นักท่องเที่ยว
- พื้นที่ห้องบรรยาย
- พื้นที่รับฝากของ
- พื้นที่จอดรถ

เอกสารนี้เป็นเอกสารที่สงวนไว้สำหรับการใช้งานเพื่อการศึกษาเท่านั้น ไม่อนุญาตให้นำไปใช้ประโยชน์ด้านการค้า ไม่ว่าจะกรณีใดๆ ทั้งสิ้น อีกทั้งห้ามมิให้ดัดแปลงเนื้อหาและต้องอ้างอิงถึงเจ้าของเอกสารทุกครั้งที่มีการนำไปใช้

### ◆ ส่วนบริการแลกเปลี่ยนเงินตรา

ปัจจุบันนี้การแลกเปลี่ยนเงินตราต่างประเทศได้รับความสนใจและนิยมใช้ทั่วไปจากนักท่องเที่ยวเนื่องจากความสะดวกต่อการพกพาเงินสดในประเทศของนักท่องเที่ยว นอกจากนี้ธนาคารต่างๆ ในประเทศไทยต่างพยายามที่จะให้บริการทางด้านนี้โดยเฉพาะในแหล่งที่มีการท่องเที่ยว

พนักงานบริการของธนาคารต่างๆส่วนมากจะประจำอยู่ตามหน่วยเหล่านี้จำนวน 2 คน ซึ่งจะแบ่งเป็น 2 ผลัดในแต่ละวัน ในแต่ละวันจะมีการนำเงินเข้าและออกจากหน่วยประเภทนี้แล้วแต่กำหนดเวลาของแต่ละธนาคาร นอกจากนี้ธนาคารแต่ละแห่งแต่ละสาขาจะมีการสำรองเงินในจำนวนที่ต่างกันแล้วแต่ความหนาแน่นของจำนวนนักท่องเที่ยวในแต่ละแห่ง

การบริการแลกเปลี่ยนเงินตราจะสามารถแลกเปลี่ยนได้ด้วยสิ่งที่เชื่อถือกันทั่วไป คือ

1. เงินสดในสกุลที่ได้กำหนดไว้ในแต่ละแห่ง
2. TRAVELLER CHECK (TC)
3. CREDIT CARD

นอกจากนี้ก่อนที่จะได้รับแลกเปลี่ยนเงินตรา ผู้รับบริการจะต้องแสดงเอกสารการเดินทางให้พนักงานดูหรือถ่ายเอกสารเอาไว้ในกรณีที่แลกเปลี่ยนเป็นจำนวนมาก พร้อมทั้งบอกที่อยู่ หลังจากนั้นพนักงานจะให้เซ็นชื่อในหนังสือบันทึกและใบเสร็จรับเงิน แล้วพนักงานจะออกใบเสร็จรับเงินให้พร้อมกับการเก็บสำเนาไว้ 1 ชุด

ปัจจุบัน ในแต่ละแห่งจะมีการปิดห้องอย่างมิดชิด แม้แต่ช่องที่ใช้แลกเปลี่ยนเงินก็ยังคงใช้บานเลื่อนที่ล็อกได้ นอกจากนี้บางแห่งที่สามารถจะเปิดทำการได้อย่างเปิดเผย เช่น โถงตามโรงแรมใหญ่ๆ เนื่องจากสถานที่เหล่านี้มีการติดตั้งระบบป้องกันภัยอยู่แล้ว

สำหรับอุปกรณ์ที่ต้องใช้ในหน่วยการแลกเปลี่ยนเงินตราโดยทั่วไปมีดังนี้

1. โต๊ะหรือเคาน์เตอร์สำหรับพนักงานทำการ
2. เก้าอี้สำหรับพนักงาน
3. ตู้และลิ้นชักสำหรับเก็บสำเนา เช่น สำเนาใบเสร็จรับเงิน เอกสารการเปลี่ยนแปลงการ

แลกเปลี่ยนเงินในบางสกุล เป็นต้น และลิ้นชักใส่เงินแยกตามสกุลเงินใหญ่ๆ

4. ตู้นิรภัยสำหรับใส่เงินสำรอง
5. แผ่นแสดงค่าการแลกเปลี่ยนเงินตราแต่ละสกุลที่ได้กำหนดไว้ กว้าง 0.50\*1.00
6. เครื่องถ่ายเอกสาร (จะมีหรือไม่มีก็ได้)
7. เครื่องตรวจสอบเงิน ซึ่งมีอยู่ 2 ประเภท และบางเครื่องสามารถตรวจสอบได้เฉพาะเงิน

บางสกุลเท่านั้น

เอกสารนี้เป็นเอกสารที่สงวนไว้สำหรับการใช้งานเพื่อการศึกษาเท่านั้น ไม่อนุญาตให้นำไปใช้ประโยชน์ด้านการค้า ไม่ว่าจะกรณีใดๆ ทั้งสิ้น อีกทั้งห้ามมิให้ดัดแปลงเนื้อหาและต้องอ้างอิงถึงเจ้าของเอกสารทุกครั้งที่มีการนำไปใช้

## 8. โทรศัพท์

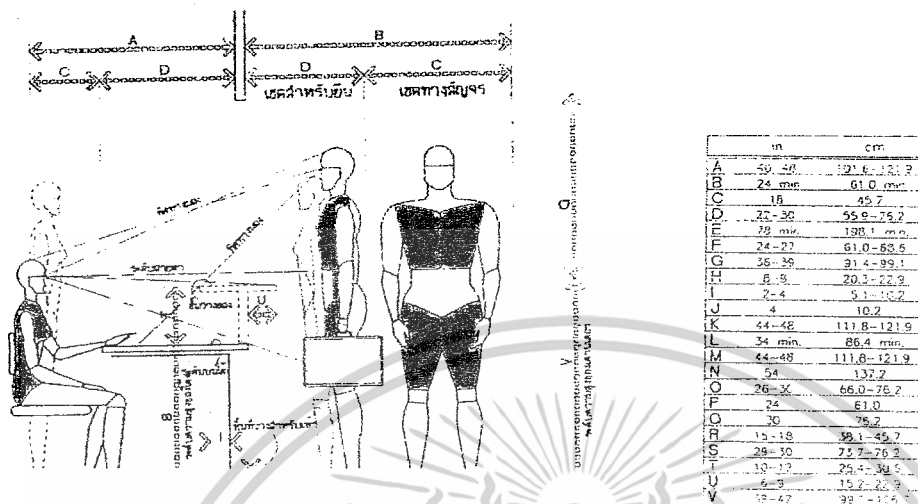

ภาพที่ 2.4 พื้นที่เคาน์เตอร์บริการ

### 2.2.1.5 การศึกษาวิธีการบริการส่วนบริการแลกเปลี่ยนเงินตราต่างประเทศ และเงินด่วน การบริการแลกเปลี่ยนเงินตราต่างประเทศ

เป็นบริการจากธนาคารกรุงเทพฯ โดยจะมีพนักงานจากธนาคาร ซึ่งจะมาประจำอยู่ในแต่ละวันจะมีเงินเข้า-ออกตามกำหนดเวลาของธนาคารแต่ละแห่ง เช่น นำเงินสดไทยมาให้ในตอนเช้า และตอนเย็นนำเอากลับมาพร้อมทั้งเงินสดต่างประเทศด้วย และมีการสำรองเงินตามความหนาแน่นของจำนวนนักท่องเที่ยว

การบริการแลกเปลี่ยนเงินตราจะสามารถแลกเปลี่ยนได้ด้วยสิ่งๆ ที่เชื่อถือกันทั่วไป คือ

1. เงินสดในสกุลที่ได้กำหนดไว้
2. เช็คเดินทาง (TRAVELLER CHECK)
3. เครดิตการ์ด

#### วิธีการใช้บริการ

ก่อนที่จะได้รับการแลกเปลี่ยนเงินตรา ผู้รับบริการจะต้องแสดงพาสปอร์ตให้พนักงาน ดูหรือถ่ายเอกสารเอาไว้ในกรณีที่แลกเปลี่ยนเป็นจำนวนมากพร้อมทั้งบอกที่อยู่โดยยื่นบอกบริเวณเคาน์เตอร์ พนักงานจะนั่งตรวจสอบเงิน โดยใช้เครื่องตรวจสอบเงิน จึงหยิบเงินจากตู้ ถิ่นซักหรือจากตู้นิรภัย หลังจากนั้นพนักงานจะให้เซ็นชื่อในหนังสือบันทึกและใบเสร็จรับเงิน แล้วทางพนักงานจะออกไปเสร็จรับเงินให้พร้อมกับการเก็บสำเนาไว้ 1 ชุด แล้วจึงเก็บเงินไว้ในตู้ลิ้นชัก

#### ลักษณะการแลกเปลี่ยนเงิน

จะกระทำในห้องที่มีคิวดูแล แม้แต่ช่องที่แลกเปลี่ยนเงินก็ยังคงใช้บานเลื่อนที่ล็อกได้

เอกสารนี้เป็นเอกสารที่สงวนไว้สำหรับการใช้งานเพื่อการศึกษาเท่านั้น ไม่อนุญาตให้นำไปใช้ประโยชน์ด้านการค้า ไม่ว่าจะกรณีใดๆ ทั้งสิ้น อีกทั้งห้ามมิให้ตัดแปลงเนื้อหาและต้องอ้างอิงถึงเจ้าของเอกสารทุกครั้งที่มีการนำไปใช้

### อุปกรณ์ที่ใช้ได้แก่

1. โต๊ะหรือเคาน์เตอร์สำหรับพนักงาน
2. เก้าอี้พนักงาน
3. ตู้เก็บสำเนา เช่น สำเนาใบเสร็จ เอกสารแลกเปลี่ยนเงินสดเป็นต้น และลิ้นชักใส่เงิน

แยกตามสกุลเงินใหญ่ๆ

4. ตู้นิรภัยสำหรับใส่เงินสำรอง
5. แผ่นแสดงค่าการแลกเปลี่ยนเงินตราแต่ละสกุล กว้าง 0.50 ม. ยาว 1.00 ม.
6. เครื่องถ่ายเอกสาร (จะมีหรือไม่มีก็ได้) คอมพิวเตอร์ซึ่งสามารถบันทึกไปยังสำนักงาน

ใหญ่ได้

7. เครื่องตรวจสอบเงินแบบ BLACK LIGHT ขนาด 0.10\*0.25\*0.21 (เครื่องตรวจสอบเงินสกุล อีกรุ่นขนาด 0.35\*0.10\*0.25)

8. โทรศัพท์

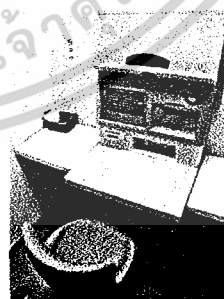

### ภาพที่ 2.5 เครื่องนับเงิน

เอกสารนี้เป็นเอกสารที่สงวนไว้สำหรับการใช้งานเพื่อการศึกษาเท่านั้น ไม่อนุญาตให้นำไปใช้ประโยชน์ด้านการค้า ไม่ว่าจะกรณีใดๆ ทั้งสิ้น อีกทั้งห้ามมิให้ดัดแปลงเนื้อหาและต้องอ้างอิงถึงเจ้าของเอกสารทุกครั้งที่มีการนำไปใช้

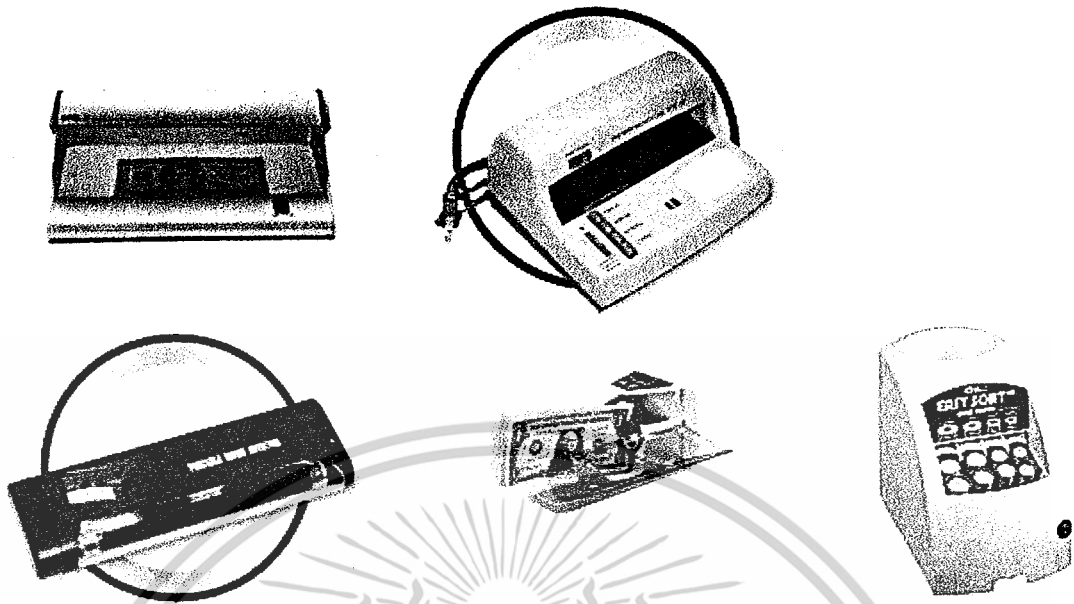

ภาพที่ 2.6 แสดงเครื่องตรวจสอบเงินตรา

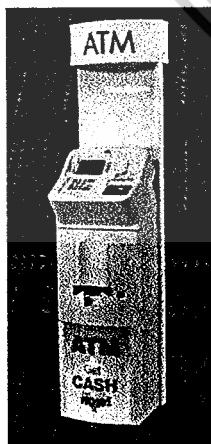
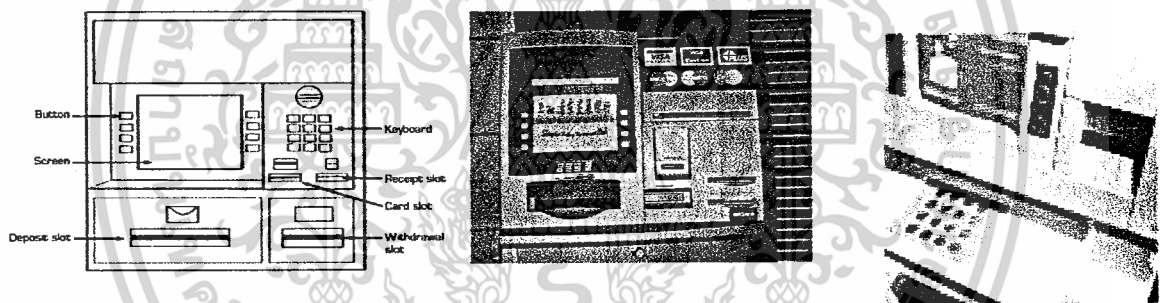

ภาพที่ 2.7 แสดงตู้ ATM แบบต่างๆ

เอกสารนี้เป็นเอกสารที่สงวนไว้สำหรับการใช้งานเพื่อการศึกษาเท่านั้น ไม่อนุญาตให้นำไปใช้ประโยชน์ด้านการค้า  
ไม่ว่ากรณีใดๆ ทั้งสิ้น อีกทั้งห้ามมิให้ตัดแปลงเนื้อหาและต้องอ้างอิงถึงเจ้าของเอกสารทุกครั้งที่มีการนำไปใช้

### ➤ ส่วนพยาบาล

ส่วนปฐมพยาบาลเป็นการพยาบาลเบื้องต้น เช่น เป็นลม บาดเจ็บ ท้องเสีย ส่วนประกอบที่สำคัญ ได้แก่ บริเวณรักษาพยาบาลเบื้องต้น ที่พักสำหรับผู้ป่วย ห้องน้ำสำหรับผู้ป่วย ส่วนนั่งพักคอย ส่วนจ่ายยา เป็นต้น

ส่วนพยาบาลเบื้องต้น จะประกอบไปด้วย

ส่วนเตรียมอุปกรณ์ในการรักษาไข้เนื้อที่ประมาณ 24.3 ตร.ม. ประกอบไปด้วยชั้นหรือตู้เก็บยา โต๊ะเตรียมอุปกรณ์ อ่างล้างอุปกรณ์

2. ส่วนรักษาประกอบด้วย เตียง โต๊ะ อุปกรณ์รักษา
3. ส่วนวิจัย
4. ส่วนเก็บยาและจัดยา
5. ส่วนพักของผู้ป่วย ในลักษณะห้องพักผู้ป่วยนั้น ไข้เนื้อที่ประมาณ 13 ตร.ม. มีห้องน้ำสำหรับผู้ป่วยด้วย และต้องคำนึงถึงประตูที่เปิดเพื่อเคลื่อนย้ายผู้ป่วย เปิดได้อย่างน้อย 1.80 เมตร และมีช่องทางเช่นเตียง ประมาณ 2.40 เมตร
6. ส่วนเก็บเงิน จะประกอบด้วยเคาน์เตอร์คิดเงิน

#### 2.2.1.6 ศึกษาวิธีการบริการส่วนบริการปฐมพยาบาล

การบริการพยาบาล ที่ศึกษานี้เป็นเพียงการพยาบาลเบื้องต้น ซึ่งจะพยาบาลสำหรับอาการเจ็บป่วยเพียงเล็กน้อย เช่น เป็นไข้ อาการเป็นลม ปวดท้อง ท้องเสีย จุก เสียดท้อง เป็นต้น หรือมีอาการบาดเจ็บหนักก็จะพยาบาลเพื่อบรรเทาอาการให้ลดน้อยลงเพื่อนำส่งโรงพยาบาล (เจ้าหน้าที่รักษาพยาบาลนั้นส่วนใหญ่จะเป็นเพียงแค่นางพยาบาล)

วิธีการรักษาพยาบาล พยาบาลจะตรวจโดยให้ผู้ป่วยนั่งเก้าอี้ หรือนอนรักษาบนเตียงพยาบาล โดยในการรักษาพยาบาลนั้นแบ่งเป็นส่วนๆ คือ

- ส่วนเก็บอุปกรณ์และยาโดยใช้ตู้แบบที่มีโต๊ะประกอบอยู่ด้วย และเก็บอุปกรณ์ในรถเข็นเคลื่อนที่ได้
- ส่วนล้างและทำความสะอาดโดยใช้อ่างล้าง ล้างมือ ล้างแผล ทำความสะอาดอุปกรณ์ ซึ่งต้องมีหม้อต้มอุปกรณ์
- ส่วนรักษาจะมีโต๊ะและตู้เก็บอุปกรณ์และทิ้งเศษขยะในถัง
- ส่วนจ่ายยา

เอกสารนี้เป็นเอกสารที่สงวนไว้สำหรับการใช้งานเพื่อการศึกษาเท่านั้น ไม่อนุญาตให้นำไปใช้ประโยชน์ด้านการค้า ไม่ว่าจะกรณีใดๆ ทั้งสิ้น อีกทั้งห้ามมิให้ตัดแปลงเนื้อหาและต้องอ้างอิงถึงเจ้าของเอกสารทุกครั้งที่มีการนำไปใช้

- ส่วนพักพื้นสำหรับคนไข้ ซึ่งจะมีเตียงนอน รถเข็นอุปกรณ์ โต๊ะข้างเตียง ชั้นวางอุปกรณ์ต่างๆ เก้าอี้นั่ง และจะมีห้องน้ำสำหรับผู้ป่วย โดยห้องน้ำนี้ควรจะให้ผู้ป่วยคนพิการเข้าได้ด้วย ซึ่งประกอบไปด้วย โถส้วม อ่างล้างมือ ถึงขยะ อาจจะมีที่อาบน้ำด้วยก็ได้

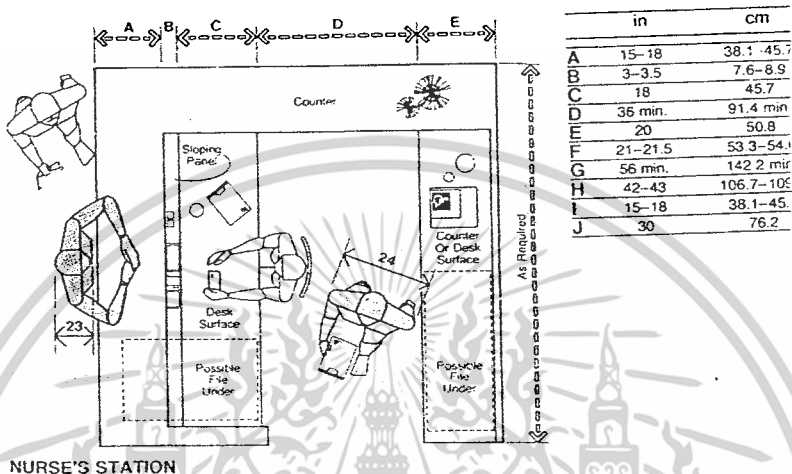

ภาพที่ 2.8 ส่วนบริการพยาบาล

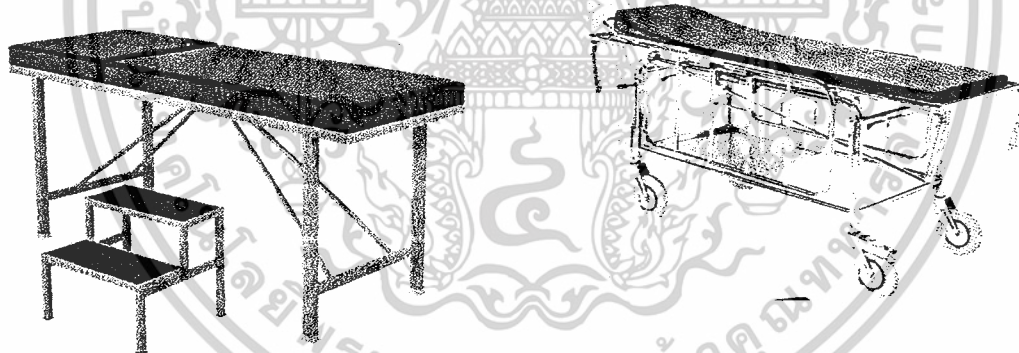

ภาพที่ 2.7 เตียงตรวจทั่วไป

ภาพที่ 2.8 รถเข็นเปลนอน

เอกสารนี้เป็นเอกสารที่สงวนไว้สำหรับการใช้งานเพื่อการศึกษาเท่านั้น ไม่อนุญาตให้นำไปใช้ประโยชน์ด้านการค้า ไม่ว่าจะกรณีใดๆ ทั้งสิ้น อีกทั้งห้ามมิให้ตัดแปลงเนื้อหาและต้องอ้างอิงถึงเจ้าของเอกสารทุกครั้งที่มีการนำไปใช้

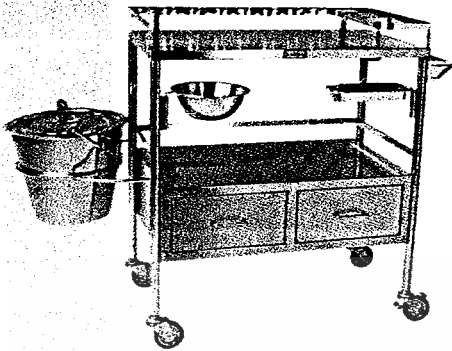

ภาพที่ 2.11 รถเข็นทำแผล

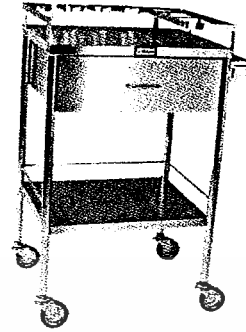

ภาพที่ 2.12 รถเข็นฉีดยา



ภาพที่ 2.13 รถเข็นชนิดนั่ง



ภาพที่ 2.14 ถังขยะ STANLASS

#### 2.2.1.7 ศึกษาวิธีการบริการส่วนบริการติดต่อสื่อสาร เช่น โทรศัพท์ภายในและภายนอกประเทศ

การติดต่อสื่อสารโดยโทรศัพท์ทั้งภายในและภายนอกประเทศ มี 2 แบบ ได้แก่ แบบตู้ ซึ่งมักจะอยู่ภายนอกอาคารและแบบติดตั้ง โดยไม่ใช่ตู้ซึ่งมักจะอยู่ภายในอาคาร

อุปกรณ์ที่ใช้ ได้แก่ โทรศัพท์ ตู้โทรศัพท์

โทรสาร จัดให้บริการในส่วนประชาสัมพันธ์ของคุณย์ โดยจะมีพนักงานบริการ

อุปกรณ์ที่ใช้ ได้แก่ โทรสาร โต๊ะและเก้าอี้พนักงาน

เอกสารนี้เป็นเอกสารที่สงวนไว้สำหรับการใช้งานเพื่อการศึกษาเท่านั้น ไม่อนุญาตให้นำไปใช้ประโยชน์ด้านการค้า ไม่ว่าจะกรณีใดๆ ทั้งสิ้น อีกทั้งห้ามมิให้ตัดแปลงเนื้อหาและต้องอ้างอิงถึงเจ้าของเอกสารทุกครั้งที่มีการนำไปใช้

### 2.2.1.8 ศึกษาวิธีการบริการส่วนบริการส่งพัสดุไปรษณีย์จากหน่วยไปรษณีย์ย่อยๆ ของที่ทำการไปรษณีย์โทรเลข

การบริการส่งพัสดุไปรษณีย์ จะเป็นลักษณะเก็บพัสดุภัณฑ์ไว้ชั่วคราว แล้วจึงนำไปส่งยังที่ทำการไปรษณีย์โทรเลขของเขตนั้นๆ ซึ่งโดยปกติจะมีเจ้าหน้าที่รับ-ส่งพัสดุมารับประมาณ 2 ครั้งต่อวัน

**วิธีการให้บริการ** เมื่อผู้ใช้บริการนำพัสดุไม่ว่าจะขนาดใหญ่หรือเล็กมาให้แก่เจ้าหน้าที่บริเวณเคาน์เตอร์ เจ้าหน้าที่จะให้กล่องบรรจุพัสดุนั้น และให้ใบติดชื่อ ที่อยู่ติดหน้ากล่องพัสดุซึ่งหยิบจากโต๊ะและตู้ ผู้ใช้บริการรับและนำไปกรอกข้อความ และห่อกล่องพัสดุนับโต๊ะที่จัดเตรียมไว้แล้วจึงนำมาให้เจ้าหน้าที่ ซึ่งเจ้าหน้าที่จะชั่งน้ำหนักเพื่อคิดราคา และจัดเก็บพัสดุภัณฑ์รวมกันไว้ในถุง และในหีบเก็บพัสดุ เพื่อส่งให้เจ้าหน้าที่รับ-ส่งพัสดุไปยังที่ทำการไปรษณีย์ต่อไป

**อุปกรณ์ที่ใช้** ได้แก่ เคาน์เตอร์เจ้าหน้าที่ เจ้าหน้าที่ เจ้าหน้าที่ ตู้และชั้นเก็บอุปกรณ์ต่างๆ หีบเก็บพัสดุภัณฑ์และอุปกรณ์ต่างๆ โต๊ะสำหรับกรอกข้อความ โต๊ะสำหรับห่อพัสดุภัณฑ์ เครื่องชั่งน้ำหนัก เป็นต้น

### 2.2.2 ส่วนร้านค้าหนึ่งตำบล หนึ่งผลิตภัณฑ์และส่วนสาธิตหัตถกรรม

#### 2.2.2.1 การศึกษาความเป็นมาโครงการหนึ่งตำบลหนึ่งผลิตภัณฑ์

ในห้วงเวลาที่ประเทศไทย กำลังเผชิญปัญหาวิกฤตทางเศรษฐกิจ และประชาชนทุกระดับประสบปัญหาต่าง ๆ ปัญหาหนึ่งที่ประชาชนระดับรากหญ้า ซึ่งเป็นคนกลุ่มใหญ่ของประเทศถูก รุมเร้าคือ ปัญหาความยากจน รัฐบาลจึงได้ประกาศสงครามกับความยากจน โดยได้แถลงนโยบายต่อรัฐสภาว่า จะจัดให้มีโครงการหนึ่งตำบลหนึ่งผลิตภัณฑ์ เพื่อให้แต่ละชุมชนได้ใช้ภูมิปัญญาท้องถิ่นมาใช้ในการพัฒนาสินค้าโดยรัฐพร้อมที่จะเข้า ช่วยเหลือในด้านความรู้สมัยใหม่ และการบริหารจัดการ เพื่อเชื่อมโยงสินค้าจากชุมชนสู่ ตลาดทั้งในประเทศและต่างประเทศด้วยระบบร้านค้าเครือข่ายและอินเทอร์เน็ตเพื่อส่งเสริมและสนับสนุนกระบวนการพัฒนาท้องถิ่น สร้างชุมชนให้เข้มแข็งของตนเองได้ให้ประชาชนมีส่วนร่วมในการสร้างรายได้ด้วยการนำทรัพยากร ภูมิปัญญาในท้องถิ่น มาพัฒนาเป็นผลิตภัณฑ์และบริการที่มีคุณภาพ มีจุดเด่นและมูลค่าเพิ่ม เป็นที่ต้องการของตลาด ทั้งในและต่างประเทศและได้กำหนดระเบียบสำนักนายกรัฐมนตรีว่าด้วย คณะกรรมการอำนวยการหนึ่งตำบล หนึ่งผลิตภัณฑ์ แห่งชาติ พ.ศ. 2544 ประกาศ ณ วันที่ 7 กันยายน 2544 ขึ้น โดยกำหนดให้มีคณะกรรมการอำนวยการ หนึ่งตำบล หนึ่งผลิตภัณฑ์ แห่งชาติ หรือเรียกโดยย่อว่า กอ.นตผ ซึ่งฯพณฯ นายกรัฐมนตรี ได้มอบหมายให้รองนายกรัฐมนตรี (นายปองพล อดิเรกสาร) เอกสารนี้เป็นเอกสารที่สงวนไว้สำหรับการใช้งานเพื่อการศึกษาเท่านั้น ไม่อนุญาตให้นำไปใช้ประโยชน์ด้านการค้า ไม่ว่าจะกรณีใดๆ ทั้งสิ้น อีกทั้งห้ามมิให้ดัดแปลงเนื้อหาและต้องอ้างอิงถึงเจ้าของเอกสารทุกครั้งที่มีการนำไปใช้

เป็นประธานกรรมการ และให้ คณะกรรมการ กอ.นตผ มีอำนาจหน้าที่ในการกำหนดนโยบาย ยุทธศาสตร์ และแผนแม่บทการดำเนินงาน“หนึ่งตำบล หนึ่งผลิตภัณฑ์” กำหนดมาตรฐานและหลักเกณฑ์การคัดเลือกและขึ้นบัญชีผลิตภัณฑ์ดีเด่นของตำบลรวมทั้งสนับสนุนให้การ ดำเนินงานเป็นไปตามนโยบาย ยุทธศาสตร์และแผนแม่บท อย่างมีประสิทธิภาพ

### ปรัชญาของ หนึ่งตำบล หนึ่งผลิตภัณฑ์

“หนึ่งตำบล หนึ่งผลิตภัณฑ์” เป็นแนวทางประการหนึ่ง ที่จะสร้างความเจริญแก่ชุมชน ให้สามารถยกระดับฐานะความเป็นอยู่ของคนในชุมชนให้ดีขึ้น โดยการผลิตหรือจัดการทรัพยากรที่มีอยู่ในท้องถิ่น ให้กลายเป็นสินค้าที่มีคุณภาพ มีจุดเด่นเป็นเอกลักษณ์ของตนเองที่ สอดคล้องกับวัฒนธรรมในแต่ละท้องถิ่น สามารถจำหน่ายในตลาดทั้งภายในและต่างประเทศ โดยมีหลักการพื้นฐาน 3 ประการ คือ

- 1) ภูมิปัญญาท้องถิ่นสู่สากล (Local Yet Global)
- 2) พึ่งตนเองและคิดอย่างสร้างสรรค์ (Self-Reliance-Creativity)
- 3) การสร้างทรัพยากรมนุษย์ (Human Resource Development)

ผลิตภัณฑ์ ไม่ได้หมายถึงตัวสินค้าเพียงอย่างเดียวแต่เป็นกระบวนการทางความคิดรวมถึงการบริการ การดูแลการอนุรักษ์ทรัพยากรธรรมชาติและสิ่งแวดล้อม การรักษาภูมิปัญญาไทย การท่องเที่ยว ศิลปวัฒนธรรม ประเพณี การต่อยอดภูมิปัญญาท้องถิ่นการแลกเปลี่ยนเรียนรู้เพื่อให้กลายเป็นผลิตภัณฑ์ที่มีคุณภาพ มีจุดเด่น จุดขายที่รู้จักกันแพร่หลายไปทั่วประเทศและทั่วโลก

### วัตถุประสงค์ของหนึ่งตำบลหนึ่งผลิตภัณฑ์

จากนโยบายของรัฐบาลที่แถลงต่อรัฐสภาและตามระเบียบสำนักนายกรัฐมนตรีว่าด้วยคณะกรรมการอำนวยการหนึ่งตำบล หนึ่งผลิตภัณฑ์แห่งชาติ พ.ศ. 2544 การดำเนินงานตามโครงการหนึ่งตำบล หนึ่งผลิตภัณฑ์ มีวัตถุประสงค์เพื่อ

- 1) สร้างงาน สร้างรายได้ แก่ชุมชน
- 2) สร้างความเข้มแข็งแก่ชุมชน ให้สามารถคิดเอง ทำเอง ในการพัฒนาท้องถิ่น
- 3) ส่งเสริมภูมิปัญญาท้องถิ่น

เอกสารนี้เป็นเอกสารที่สงวนไว้สำหรับการใช้งานเพื่อการศึกษาเท่านั้น ไม่อนุญาตให้นำไปใช้ประโยชน์ด้านการค้า ไม่ว่าจะกรณีใดๆ ทั้งสิ้น อีกทั้งห้ามมิให้ตัดแปลงเนื้อหาและต้องอ้างอิงถึงเจ้าของเอกสารทุกครั้งที่มีการนำไปใช้

#### 4) ส่งเสริมการพัฒนาทรัพยากรมนุษย์

##### 2.2.2.2 การศึกษาความหมายของอาคารแสดงสินค้า

อาคารแสดงสินค้า หมายถึง อาคารที่เป็นศูนย์รวมและจัดแสดงตัวอย่างสินค้าและกิจกรรมอื่น ๆ ประกอบ เพื่อมุ่งเผยแพร่สินค้าแก่กลุ่มผู้บริโภคตรงตามแนวทางการค้า แต่ละประเภทที่หมุนเวียนกันจัดแสดง

##### 2.2.2.3 ประเภทของอาคารแสดงสินค้า

อาคารแสดงสินค้าสามารถแบ่งสถานที่และขั้นตอนการจัดแสดงออกเป็น 3 ประเภท คือ

1. อาคารแสดงสินค้าแบบถาวร โดยการเข้าสถานที่และเปิดแสดงสินค้าของตนเองอย่างถาวร เพื่อเป็นบริการต่อผู้สนใจมาติดต่อ ทั้งภายในและภายนอกประเทศได้อย่างถาวรตรงความต้องการและรวดเร็วยิ่งขึ้น การจัดแสดงเป็นลักษณะ Booth Unit ขนาด 3.00 x 4.00 เมตร ซึ่งการเช่าจะสามารถขยายขนาดขึ้นได้

2. อาคารแสดงสินค้าแบบหมุนเวียน มีลักษณะคล้ายกับส่วน Permanent Exhibition แต่การจัดแสดงนั้นจัดเพียงช่วงสั้น ๆ เฉลี่ยประมาณงานละ 5 – 15 วัน และแต่ละงานก็ต้องมีการทิ้งช่วงเวลา ก่อนและหลังการจัดงานเพื่อเตรียมการเก็บงาน ดังนั้นช่วงเดือนหนึ่ง ๆ จะจัดได้ 2 – 3 งานเป็นอย่างมาก โดยมีเครื่องสาธารณูปโภคต่าง ๆ บริการ เช่น ห้องน้ำ น้ำใช้ไฟฟ้า ระบบปรับอากาศ แสง – เสียง อันอาจจำเป็นต้องใช้เพื่อการแสดงสาธิตประกอบด้วย

3. การแสดงสินค้าแบบลานแสดงกลางแจ้ง ซึ่งใช้แสดงสินค้าที่มีขนาดใหญ่ ๆ มาก ไม่มีความจำเป็นจะต้องการสาธิต เช่น อุปกรณ์อุตสาหกรรมหนักต่าง ๆ อุปกรณ์ก่อสร้างขนาดใหญ่ รถยนต์ เป็นต้น โดยจัดส่วนใหญ่อยู่ในลักษณะที่ร่มรื่น อำนวยให้การเดินชมดำเนินไปอย่างสะดวก

สำหรับลักษณะของโครงการอาคารแสดงสินค้าหนึ่งตำบล หนึ่งผลิตภัณฑ์และส่วนสาธิตหัตถกรรมเป็นอาคารแสดงสินค้าแบบถาวร รวมไปถึงมีส่วนของการสาธิตงานหัตถกรรมที่มีชื่อเสียงของเกาะสมุยด้วย

##### 2.2.3 การศึกษาส่วนศาลา สี่ภาค

ลักษณะอาคารเป็นอาคารเปิดแสดงนิทรรศการของทั้งสี่ภาค รวมไปถึงสินค้าจากทั้งสี่ภาค จึงทำการศึกษาเรื่องต่างๆต่อไปนี้

##### 2.2.3.1 ความหมายและประเภทของนิทรรศการ

เอกสารนี้เป็นเอกสารที่สงวนไว้สำหรับการใช้งานเพื่อการศึกษาเท่านั้น ไม่อนุญาตให้นำไปใช้ประโยชน์ด้านการค้า ไม่ว่าจะกรณีใดๆ ทั้งสิ้น อีกทั้งห้ามมิให้ตัดแปลงเนื้อหาและต้องอ้างอิงถึงเจ้าของเอกสารทุกครั้งที่มีการนำไปใช้

นิทรรศการ (Exhibition) โดยทั่วไปคือ การจัดนำเอาภาพถ่าย ภาพเขียน สติ๊กเกอร์ แผนที่ หรือ วัสดุ กราฟฟิค อื่นๆ ได้แก่ หุ่นจำลอง โสตทัศนอุปกรณ์บางประเภท เช่น ภาพยนตร์ ภาพนิ่ง (Slide) มาจัดแสดงพร้อมคำบรรยายประกอบ การอภิปราย การสาธิตในเรื่องต่างๆ ที่น่าสนใจ หรือ กำลังอยู่ในความสนใจของกลุ่มประชาชนที่เลือกมาเป็นเป้าหมาย

คำที่มีความหมายใกล้เคียงกับคำว่า นิทรรศการอีกคำหนึ่ง คือ คำว่า ดิสเพลย์ (Display) ซึ่งหลายคนเข้าใจว่าเป็นความหมายเดียวกันกับนิทรรศการแต่แท้จริงแล้วคำว่า ดิสเพลย์คือ การจัดแสดงภาพวัตถุเรื่องใดเรื่องหนึ่งที่มีขนาดย่อมกว่านิทรรศการ และมุ่งผลเป้าหมายในวงจำกัด เช่น ดิสเพลย์หนังสือใหม่ในห้องสมุด

นิทรรศการนั้นมีลักษณะเป็นการสื่อความหมายสองทาง (Two Way Communication) ระหว่างกลุ่มผู้จัดนิทรรศการกับกลุ่มประชาชนเป้าหมายที่เข้าชม ในวงการธุรกิจการค้ามีการจัดกิจกรรมบางอย่างที่คล้ายกับการจัดนิทรรศการ เช่น การจัดงานมหกรรมสินค้า (Exposition) การแสดงสินค้า (Trade Fair หรือ Trade Show) และการจัดมุมสินค้า (Window Display) เมื่อพิจารณาแล้วจะเห็นได้ว่างานมหกรรมสินค้าที่ดี หรืองานแสดงสินค้าที่ดี ผู้จัดมุ่งแนะนำสินค้าหรือผลิตภัณฑ์ใหม่ๆ หรือขายสินค้าของตนเองเท่านั้น มิได้มุ่งในแง่การประชาสัมพันธ์มากนักจึงไม่จัดเป็นนิทรรศการ ประเภทของนิทรรศการ

การจัดแยกประเภทของนิทรรศการอาจทำได้หลายวิธีดังนี้

## 1. แบ่งตามสถานที่

1.1 นิทรรศการกลางแจ้ง (Outdoor Exhibition) เป็นนิทรรศการที่มีขนาดใหญ่ มีผู้ร่วมแสดงหรือขอบเขตของงานอย่างกว้างขวาง ใช้เวลาในการแสดงยาวนาน เน้นกลุ่มผู้ชมอย่างมาก

1.2 นิทรรศการในร่ม (Indoor Exhibition) เป็นนิทรรศการขนาดเล็ก ความมุ่งหมายแคบลงมาก ระยะเวลาจำกัดขึ้น พื้นที่ลดลงจากนิทรรศการกลางแจ้ง

## 2. แบ่งตามลักษณะความคงทนถาวร

2.1 นิทรรศการถาวร (Permanent Exhibition) จัดแสดงเรื่องราวสาระที่เกิดขึ้นอย่างแน่นอน เช่น เรื่องทางประวัติศาสตร์ ความเป็นมาของสิ่งต่างๆ ซึ่งการจัดแสดงจะต้องใช้

ระยะเวลานาน เพื่อเปิดโอกาสให้ผู้ชมเลือกเป้าหมายการศึกษาได้ตลอด

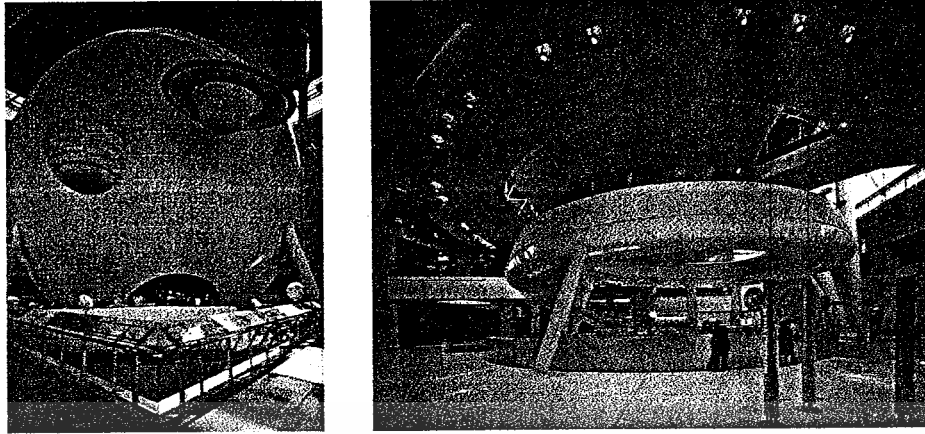

ภาพที่ 2.15 การจัดแสดงนิทรรศการถาวรของ American Museum of Natural History

2.2 นิทรรศการชั่วคราว (Temporary Exhibition) จัดแสดงเกี่ยวกับเรื่องราวที่เกิดขึ้นเร่งด่วนแผนงานหรือความรู้ใหม่ๆเพื่อให้ทันต่อเหตุการณ์

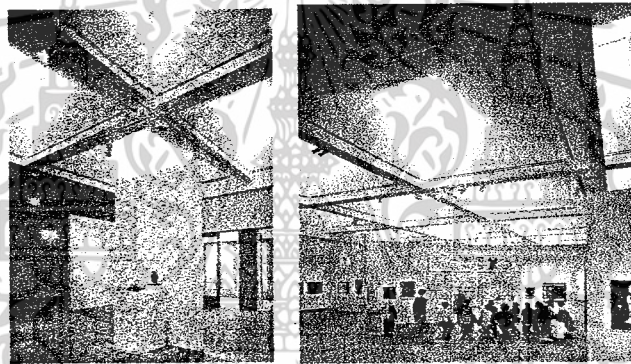

ภาพที่ 2.16 นิทรรศการชั่วคราว จาก Bonnefante Museum

2.3 นิทรรศการหมุนเวียน (Travelling Exhibition) เป็นนิทรรศการที่จัดทำขึ้นเพื่อใช้แสดงในหลายที่ หมุนเวียนกันไปโดยมุ่งอำนวยความสะดวกแก่ผู้เข้าชมเพราะหากจัดแสดงอยู่ที่เดียวผู้ชมจะไม่สามารถเดินทางไปชมได้ทั่วถึง ซึ่งจะจัดนิทรรศการประเภทนี้ยุ่งยากและเปลืองค่าใช้จ่ายมากเพราะต้องขนย้ายและป้องกันความปลอดภัยของวัตถุอีกทั้งในเรื่องการติดตั้งอีกด้วย

### 3. แบ่งกลุ่มจุดมุ่งหมาย

- 3.1 นิทรรศการเพื่อการประชาสัมพันธ์
- 3.2 นิทรรศการเพื่อการศึกษา
- 3.3 นิทรรศการเพื่อส่งเสริมการขาย

#### วัตถุประสงค์ของการจัดนิทรรศการ

เอกสารนี้เป็นเอกสารที่สงวนไว้สำหรับใช้เพื่อการศึกษานั้น ไม่อนุญาตให้นำไปใช้ประโยชน์ด้านการค้าไม่ว่ากรณีใดๆ ทั้งสิ้น อีกทั้งห้ามมิให้ตัดแปลงเนื้อหาและต้องอ้างอิงถึงเจ้าของเอกสารทุกครั้งที่มีการนำไปใช้

การจัดแสดงเรื่องใดเรื่องหนึ่ง เกณฑ์การวัดผลความสำเร็จที่นิยมทำกันเป็นอันดับแรก คือ วัตถุประสงค์ ซึ่งไม่ว่าจะจัดเรื่องอะไรผู้จัดย่อมต้องการให้งานบรรลุตามเป้าหมายที่วางไว้ โดยทั่วไปแล้วแบ่งแยกวัตถุประสงค์ของการจัดนิทรรศการได้เป็น 4 กลุ่มต่อไปนี้

1. เพื่อให้การศึกษาในด้านต่างๆ แก่กลุ่มประชาชนเป้าหมาย
  2. เพื่อเผยแพร่ข้อมูล ข่าวสารเหตุการณ์ต่างๆ และประชาสัมพันธ์กิจกรรมของสถาบันให้กลุ่มเป้าหมายได้รับรู้
  3. เพื่อกระตุ้นเร้ากลุ่มประชาชนให้ร่วมมือแก่สถาบันหรือเปลี่ยนทัศนคติของกลุ่มประชาชนเป้าหมายที่มีต่อสถาบันไปในทางที่พึงประสงค์
  4. เพื่อสร้างความบันเทิง ความสนุกสนาน ความพึงพอใจ แก่กลุ่มประชาชนเป้าหมาย
- ขั้นตอนการจัดนิทรรศการ

#### 1. ขั้นวางแผน

- ตั้งหัวเรื่อง
- วัตถุประสงค์

#### 2. การเตรียม

- รวบรวมแนวความคิด
- กำหนดสถานที่
- กำหนดกิจกรรมผู้เข้าชม
- ออกแบบ
- ทำแผนที่ติดตั้ง
- ทำอักษรชื่อนิทรรศการ
- สัญลักษณ์ที่ต้องการ

#### 3. การจัดทำ

- แสวงหาบุคลากร
- จัดหาวัสดุอุปกรณ์

เอกสารนี้เป็นเอกสารที่สงวนไว้สำหรับการใช้งานเพื่อการศึกษาเท่านั้น ไม่อนุญาตให้นำไปใช้ประโยชน์ด้านการค้า ไม่ว่าจะกรณีใดๆ ทั้งสิ้น อีกทั้งห้ามมิให้ตัดแปลงเนื้อหาและต้องอ้างอิงถึงเจ้าของเอกสารทุกครั้งที่มีการนำไปใช้

- ก่อสร้างและปฏิบัติงาน

#### 4. การประชาสัมพันธ์

- วิทยุ, โทรทัศน์
- โปสเตอร์, สติกเกอร์
- เอกสารแจกแผ่นพับ

#### 5. การนำเสนอ

- พิธีปิด
- สารคดีและบรรยายประกอบกิจกรรม

#### 6. การประเมินผล

- สังเกตพฤติกรรมผู้เข้าชม
- แจกแบบสอบถาม

#### 7. การติดตาม

- รายงานผลทางสื่อมวลชน
- ทำเอกสารรายงาน

#### 2.2.3.2 วัตถุประสงค์ของการจัดนิทรรศการ

การจัดนิทรรศการเรื่องใดเรื่องหนึ่งนั้น เหนือกว่าวัดผลความสำเร็จที่นิยมใช้อันดับแรกคือ วัตถุประสงค์ซึ่งไม่ว่าจะจัดเรื่องราวอะไร ผู้จัดย่อมต้องการให้งานบรรลุตามเป้าหมายที่ตั้งไว้ เช่น ถ้าจัดนิทรรศการเพื่อส่งเสริมการขายสินค้าก็ย่อมมุ่งหวังเพื่อเพิ่มสัดส่วนทางการตลาดให้แก่สินค้าของตน ถ้าจัดนิทรรศการเพื่อให้ความรู้เกี่ยวกับการใช้ยา ก็ย่อมคาดหวังให้ผู้ชมได้รู้จักใช้ยาอย่างถูกต้องปลอดภัย เป็นต้น โดยทั่วไปแล้วสามารถแบ่งวัตถุประสงค์ของการจัดนิทรรศการได้เป็น 4 กลุ่ม ต่อไปนี้

1. เพื่อให้การศึกษาในด้านต่างๆแก่กลุ่มประชาชนเป้าหมาย
2. เพื่อเผยแพร่ข้อมูล ข่าวสารเหตุการณ์ต่างๆ และประชาสัมพันธ์กิจกรรมของสถาบัน ให้กลุ่มเป้าหมายรับรู้
3. เพื่อกระตุ้นแรงเร้ากลุ่มประชาชนเป้าหมายให้ร่วมมือกับสถาบัน หรือเปลี่ยนแปลงทัศนคติของกลุ่มประชาชนเป้าหมายที่มีต่อสถาบันไปในทางที่พึงประสงค์

เอกสารนี้เป็นเอกสารที่สงวนไว้สำหรับการใช้งานเพื่อการศึกษาเท่านั้น ไม่นิยมนำไปใช้ประโยชน์ด้านการค้า ไม่ว่าจะกรณีใดๆ ทั้งสิ้น อีกทั้งห้ามมิให้ดัดแปลงเนื้อหาและต้องอ้างอิงถึงเจ้าของเอกสารทุกครั้งที่มีการนำไปใช้

#### 4. เพื่อสร้างความบันเทิงสนุกสนาน ความพึงพอใจแก่กลุ่มประชาชนเป้าหมาย

##### 2.2.3.3 หลักการในการจัดแสดงนิทรรศการ

ในการออกแบบนิทรรศการ ไม่ว่าจะเป็นเรื่องใดก็ตาม สิ่งสำคัญที่จะทำให้นิทรรศการ น่าสนใจในเบื้องต้นก็คือ วิธีการถ่ายทอดสาระของการจัดแสดงซึ่งมีหลักการพื้นฐานที่ผู้จัดต้องคำนึงถึงดังนี้

1. เน้นความสำคัญของวัตถุ โดยให้คำบรรยาย หรือส่วนประกอบอื่นๆ เป็นเพียงองค์ประกอบที่ช่วยเสริมวัตถุให้เด่นชัดขึ้น การจัดแสดงที่เน้นองค์ประกอบด้านเทคนิคต่างๆ จึงเป็นการจัดแสดงที่ผิดหลักการ
  2. ให้ความรู้เกี่ยวกับวัตถุที่จัดแสดง โดยใช้คำบรรยายที่สื่อความหมายครอบคลุม ความสำคัญของวัตถุและชัดเจนในตัวเอง ซึ่งจะใช้เทคนิคอย่างไรนั้น ขึ้นอยู่กับความเหมาะสมของเรื่องที่จัดแสดง
  3. การจัดแสดงวัตถุจะต้องมีความต่อเนื่องสัมพันธ์กันให้ผู้ชมเข้าใจเรื่องราวไปตามลำดับจุดหนึ่ง ไปยังอีกจุดหนึ่ง โดยแบ่งเป็นหัวเรื่องใหญ่ หัวเรื่องย่อย
  4. การจัดแสดงต้องยึดหลักการจัดอย่างง่ายๆ คือ ไม่จัดแสดงให้ดูซับซ้อนพิสดาร แต่จะต้องออกแบบให้พอเหมาะ
  5. การรักษาความปลอดภัยให้แก่วัตถุ เช่น การติดตั้งยามเตือนภัย การป้องกันอัคคีภัย การป้องกันการโจรกรรม และการควบคุมอุณหภูมิและฝุ่นละออง เพื่อมิให้เกิดความเสียหายใด ๆ
- แก่วัตถุ

##### 2.2.3.4 หลักในการออกแบบนิทรรศการ

ในการจัดนิทรรศการ ถ้าจะให้ดึงดูดสายตาผู้ชมแล้ว ผู้จัดจะต้องยึดหลักในการออกแบบ เพื่อสร้างความสมดุลของโครงสร้างงานแต่ละส่วนให้มีความหมายสมบูรณ์ในตัวเอง ดังต่อไปนี้

1. ความเด่น อันได้แก่ ความเด่นของเส้น ทิศทาง รูปแบบ รูปร่าง ขนาดและสี เพื่อดึงดูดความสนใจของผู้ชม
2. ความสมดุลโดยเราอาจจัดนิทรรศการให้มีความสมดุลด้วยวิธีการ 2 แบบคือ
  - ก) การจัดส่วนสองข้างของแบบที่แสดงให้เท่ากัน
  - ข) การจัดส่วนของแบบที่แสดงให้มีความสมดุลทางด้านสายตาหรือความรู้สึก

เอกสารนี้เป็นเอกสารที่สงวนไว้สำหรับการใช้งานเพื่อการศึกษาเท่านั้น ไม่อนุญาตให้นำไปใช้ประโยชน์ด้านการค้า ไม่ว่าจะกรณีใดๆ ทั้งสิ้น อีกทั้งห้ามมิให้ดัดแปลงเนื้อหาและต้องอ้างอิงถึงเจ้าของเอกสารทุกครั้งที่มีการนำไปใช้

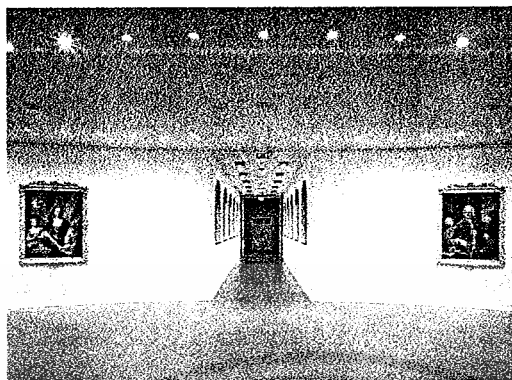

ภาพที่ 2.17 การจัดภาพศิลปะในลักษณะสองข้างสมดุลกัน จาก GRONINGER MUSEUM



ภาพที่ 2.18 การจัดวางวัตถุให้มีความสมดุลทางสายตา จาก GRONINGER MUSEUM

3. ความต่อเนื่องกลมกลืนในการจัดแสดง การจัดให้มีความต่อเนื่องกลมกลืนกันจะทำให้ผู้ชมไม่เกิดความรู้สึกเบื่อหน่าย พึงจำไว้ว่าอย่าทิ้งให้ความคิดของผู้ชมกระโดดเป็นห่วงเพราะจะทำให้ความสนใจดับสน เบื่อหน่าย และถ้าต้องการจัดให้มีความงดงามเป็นระเบียบเรียบร้อยอยู่ด้วย ควรพิจารณาในสิ่งต่อไปนี้

- ความกลมกลืนกัน ในรูปแบบ
- ความกลมกลืนกันในเรื่องของพื้นผิว
- ความกลมกลืนกันในเรื่องของขนาดและทิศทาง

เอกสารนี้เป็นเอกสารที่สงวนไว้สำหรับการใช้งานเพื่อการศึกษาเท่านั้น ไม่อนุญาตให้นำไปใช้ประโยชน์ด้านการค้า ไม่ว่าจะกรณีใดๆ ทั้งสิ้น อีกทั้งห้ามมิให้ดัดแปลงเนื้อหาและต้องอ้างอิงถึงเจ้าของเอกสารทุกครั้งที่มีการนำไปใช้

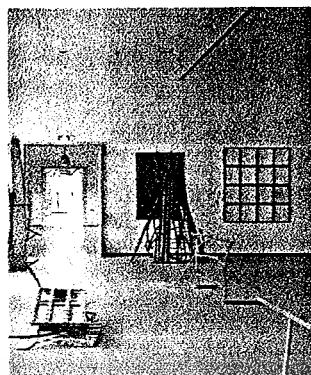

ภาพที่ 2.19 การจัดวางที่เน้นความกลมกลืนในงานประติมากรรม จาก Bonnefanten Museum

4. สัดส่วน เป็นความสัมพันธ์ของขนาดและจำนวนขององค์ประกอบ ต่าง ๆ ซึ่งควรระมัดระวังไม่ให้เกิดความทึบขึ้น

5. การเน้น ต้องเน้นตรงจุดสำคัญให้เด่นที่สุด เพื่อให้ผู้ชมเกิดความรู้ ความเข้าใจ และเกิดความทึ่งระบอบขึ้นมา ในการที่จะแสดงจุดเด่นนั้น ผู้ออกแบบต้องตั้งคำถามว่าต้องการเน้นย้ำอะไร ที่ไหน อย่างไร มากน้อยเพียงใด ซึ่งมีวิธีการเน้นจุดเด่น ดังนี้

- เน้นด้วยเส้น ใช้เส้นนำสายตาไปที่จุดที่ต้องการให้เห็น เช่น การโยงเส้นจากวัตถุที่แสดง ไปสู่ข้อความที่ต้องการให้ผู้ชมทราบ
- เน้นด้วยสี โดยการใส่วัตถุที่มีสีเด่นสะดุดตาหรือใช้สีเป็นฉากหลัง ซึ่งอาจเลือกใช้สีเรียบสะอาดตา หรือใช้สีกลุ่มเดียวกันแต่ต่างระดับกันช่วย เพื่อให้วัตถุเด่นขึ้นมาหรือใช้สีตัดกัน
- เน้นด้วยการใช้ช่องว่าง โดยนำวัตถุจัดแสดงที่ต้องการเน้น คิดตั้งไว้ในตำแหน่งที่เด่น เช่น การติดภาพไว้บนผนังเพียงภาพเดียว การวางงานประติมากรรมเพียงชิ้นเดียวในห้องที่เปิดโล่ง



ภาพที่ 2.20 การจัดแสดงที่เน้นด้วยสี จาก MIHO MUSEUM

เอกสารนี้เป็นเอกสารที่สงวนไว้สำหรับการใช้งานเพื่อการศึกษาเท่านั้น ไม่อนุญาตให้นำไปใช้ประโยชน์ด้านการค้า ไม่ว่าจะกรณีใดๆ ทั้งสิ้น อีกทั้งห้ามมิให้ดัดแปลงเนื้อหาและต้องอ้างอิงถึงเจ้าของเอกสารทุกครั้งที่มีการนำไปใช้

### 2.2.3.5 การออกแบบห้องแสดงนิทรรศการ

การออกแบบห้องแสดงนั้นจะต้องทำหลังจากที่ได้ศึกษาหรือเรียบเรียงแนวนิทรรศการเสร็จเรียบร้อยแล้ว โดยปกติห้องแสดงนิทรรศการมักมีการเปลี่ยนแปลงเรื่องราวและรูปแบบอยู่เสมอ เพื่อกระตุ้นความสนใจของประชาชน ในการจัดห้องแสดงจึงมีวัตถุประสงค์สำคัญประการแรกคือกระตุ้นให้ผู้ชมอยากรู้ อยากเห็น อยากค้นคว้า เพราะเป้าหมายของห้องแสดงที่สำคัญที่สุดคือ การให้ความรู้แก่ประชาชนผู้เข้าชม

คำอธิบายวัตถุก็เป็นส่วนสำคัญที่กระตุ้นความอยากรู้อยากเห็นของประชาชนผู้เข้าชมได้ โดยห้องแสดงที่มีการตั้งคำถามกับผู้เข้าชม จะสามารถดึงดูดให้หยุดอ่านเพื่อหาคำตอบได้ดีกว่าห้องแสดงที่มีแต่คำบรรยายในขณะเดียวกัน ผู้จัดแสดงสามารถนำคุณสมบัติในความอยากรู้อยากเห็นของผู้เข้าชมไปใช้ให้เป็นประโยชน์ในการพิจารณาหาวิธีการออกแบบห้องแสดงอย่างเหมาะสม

ในการออกแบบห้องแสดง สิ่งที่จะช่วยจัดรูปแบบให้ห้องแสดงได้ดีที่สุดก็คือ แผง (panel) ซึ่งมีอยู่หลากหลาย อาทิแผงที่ทำด้วยไม้อัดหรือวัสดุที่มีน้ำหนักเบา สามารถเคลื่อนย้ายได้ หรืออาจจะเป็นแผงที่ทำด้วยโครงไม้บุด้วยผ้า โดยปกติแผงคอนกรีตหนึ่งจะใช้จัดแสดงเรื่องราวเพียงตอนเดียวเท่านั้น ไม่ควรจัดเรื่องราวหลายตอนในแผงเดียวกัน เพราะจะทำให้ผู้ชมเกิดความสับสน และในการจัดวางแผงอีกเรื่องไปมานั้นควรเรียงลำดับของเรื่องที่จัดแสดงให้เหมาะสม ซึ่งการพิจารณาในจุดนี้อยู่ในดุลยพินิจของผู้ออกแบบ



ภาพที่ 2.21 ตัวอย่างแผงจัดแสดงชั่วคราว จาก Bonnefanter Museum

เอกสารนี้เป็นเอกสารที่สงวนไว้สำหรับการใช้งานเพื่อการศึกษาเท่านั้น ไม่อนุญาตให้นำไปใช้ประโยชน์ด้านการค้าไม่ว่ากรณีใดๆ ทั้งสิ้น อีกทั้งห้ามมิให้ดัดแปลงเนื้อหาและต้องอ้างอิงถึงเจ้าของเอกสารทุกครั้งที่มีการนำไปใช้

การจัดตู้หรือแผงในห้องแสดงไม่ว่าถาวรหรือชั่วคราวก็ตาม ควรจัดให้ห้องไม่โล่งจนมองดูแล้วเกิดความอึดอัด เพราะจะทำให้ผู้ชมเดินผ่านไปอย่างรวดเร็ว โดยไม่ทันได้ใช้เวลาพิจารณาเรื่องราวและวัตถุต่าง ๆ มากเท่าที่ควร ท้ายที่สุดเมื่อเดินจบห้องแสดงแล้วจะไม่ได้รับรู้สิ่งที่มี  
นิทรรศการจะสื่อให้จากการเข้าชมเลย

#### 2.2.3.6 ลักษณะของห้องจัดแสดงที่นิยม มีดังนี้คือ

1. ห้องแสดงแบบธรรมดา คือห้องแสดงที่มีหน้าต่าง ซึ่งอาจจะเป็นหน้าต่างสูงหรือมีหน้าต่างต่างเพียงด้านเดียว แล้วใช้แสงไฟฟ้าช่วยในการจัดแสดง
3. ห้องแสดงแบบยกพื้นโล่ง เป็นห้องแสดงแบบเก่า นิยมสร้างกันมากใน ยุโรปและอเมริกา  
คือมีห้องโล่งชั้นล่าง ชั้นบนใดเป็นห้องโล่งที่สามารถมองเห็นชั้นล่างได้ตลอด
4. ห้องแสดงแบบหอประชุมใหญ่ เป็นห้องขนาดใหญ่มีหน้าต่างทั้งสองด้าน
5. ห้องแสดงแบบเฉลียง คือจัดเฉลียงให้เป็นที่แสดงงาน อาจจัดเป็นเฉลียงการแสดงผลเป็นบันไดเวียนจากพื้นชั้นล่างจนถึงยอดอาคาร โดยใช้แสงธรรมชาติและแสงไฟฟ้าช่วย
6. ห้องที่ใช้แสงจากหลังคา เช่นห้องแสดงของพิพิธภัณฑ์ศิลปะ ซึ่งในอดีตจะเป็นปัญหาสำหรับสถาปนิกในการควบคุมความหนักเบาของแสง แต่ในปัจจุบันสามารถใช้แสงไฟฟ้าประดิษฐ์ทดแทนได้
7. ห้องแสดงแบบไม่มีหน้าต่าง นิยมกันมากในประเทศทางตะวันตก โดยปล่อยเนื้อที่ว่างไว้สำหรับจัดนิทรรศการได้ตามต้องการ

#### 2.2.3.7 เกณฑ์มาตรฐานในการออกแบบห้องแสดง

หลักสำคัญของการวางรูปห้องแสดงนั้นไม่จำกัดรูปแบบลักษณะแต่อย่างไร หากแต่อย่างน้อยตามเรื่องราวที่จัดแสดงนั้นจะต้องคำนึงถึง

1. การจัดตู้หรือแผงในห้องแสดงประจำหรือห้องแสดงชั่วคราว ไม่ควรปล่อยให้ห้องโล่งจนมองดูเกิดความอึดอัด
2. การวางแผงยกย่อง ควรจะเรียงลำดับเรื่องราวที่จัดแสดง ตามลำดับจนสุดสิ้นการจัดแสดง
3. ขนาดของแผงงานที่ใช้จะมีน้ำหนักเบาอย่างน้อยเพียงไรขึ้นอยู่กับความเหมาะสมของห้องแสดง วรรณะของสีไม่ควรฉูดฉาดควรเป็นสีที่มองแล้วมีความเย็นตาสบายใจ

เอกสารนี้เป็นเอกสารที่สงวนไว้สำหรับการใช้งานเพื่อการศึกษาเท่านั้น ไม่อนุญาตให้นำไปใช้ประโยชน์ด้านการค้า ไม่ว่าจะกรณีใดๆ ทั้งสิ้น อีกทั้งห้ามมิให้ดัดแปลงเนื้อหาและต้องอ้างอิงถึงเจ้าของเอกสารทุกครั้งที่มีการนำไปใช้

4. เนื้อที่ในแผนแต่ละตอนไม่ควรน้อยจนผู้เข้าชมต้องเบียดเสียดชิดเขียดกันเดิน ควรมีช่องว่างให้ผู้ชมเคลื่อนไหวไปอย่างสะดวก และเคลื่อนไหวไปได้โดยรูปแบบของแผนโน้มนำคนโดยอัตโนมัติ
5. พังของห้องแสดงไม่ยัดเยียดมากเกินไปจนทำให้เกิดความรู้สึกว่าหลงทาง ควรจะให้แผนห้องแสดงแต่ละตอนมีความสัมพันธ์ซึ่งกันและกัน โดยที่ผู้ชมมีอิสระในการเคลื่อนไหวตามความต้องการ

### การจัดผังห้องแสดงแบบต่างๆ

แบบที่ 1

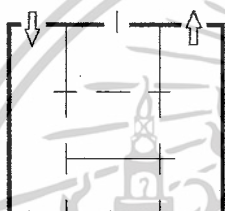

ภาพที่ 2.22 แสดงการจัดแผนผังห้องแบบที่ 1

การออกแบบห้องแสดงสี่เหลี่ยมจัตุรัส ซึ่งมีขนาดกว้างพอสมควรมีประตูทางเข้า 2 ประตู อาจแบ่งซอยห้องใหญ่ออกเป็นห้องเล็กๆ หลายห้อง โดยใช้แผงหรือตู้เข้ามาแทนทำให้มีเนื้อที่สำหรับจัดแสดงมากขึ้น สามารถดึงผู้ชมให้เดินให้เดินชมวัตถุและเรื่องราวได้ตามลำดับเหตุการณ์ บริเวณกลางให้สามารถเก็บวัตถุที่เป็นสำริดเพื่อป้องกันความชื้นจากผนัง

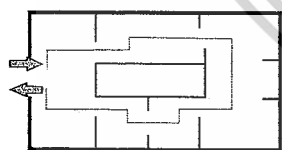

แบบที่ 2

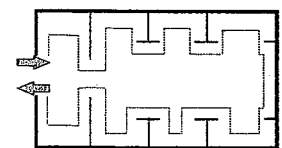
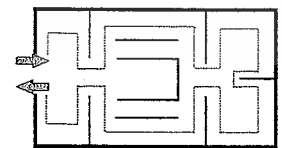

แสดงให้เห็นการแบ่งซอยผังห้องแสดงภายในหลายๆ ห้องที่ติดต่อกัน โดยห้องชนิดนี้จะมีประตูทางเข้าออกเพียงประตูเดียว แต่การออกแบบภายในสามารถดึงผู้ชมไปสู่ทิศทางที่ต้องการได้

ภาพที่ 2.23 แสดงการจัดแผนผังห้องแบบที่ 2

เอกสารนี้เป็นเอกสารที่สงวนไว้สำหรับการใช้งานเพื่อการศึกษาเท่านั้น ไม่อนุญาตให้นำไปใช้ประโยชน์ด้านการค้า ไม่ว่าจะกรณีใดๆ ทั้งสิ้น อีกทั้งห้ามมิให้ดัดแปลงเนื้อหาและต้องอ้างอิงถึงเจ้าของเอกสารทุกครั้งที่มีการนำไปใช้

แบบที่ 3

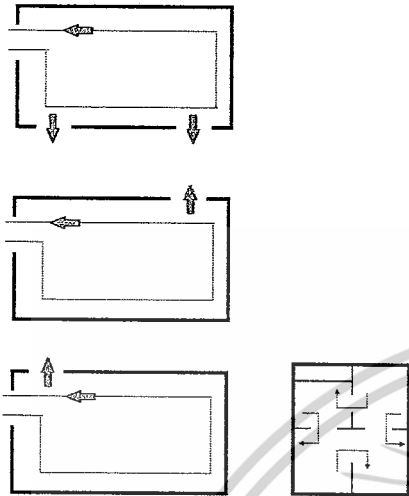

แสดงให้เห็นการแบ่งซอยผังห้องด้วยประตูทางเข้าแบบต่างๆ หลักสำคัญคือ ไม่ควรปล่อยให้ห้องแสดงโล่ง โดยผู้ชมมองเห็นทะลุห้องแสดงจากการเข้าไปที่ทางเข้านั้น

ภาพที่ 2.24 แสดงการจัดแผนผังห้องแบบที่ 3

**การนำมาใช้**



1. ผังชนิดนี้เป็นการแสดงให้เห็นประตูทางเข้าห้องแสดงที่ผ่านไปหลายๆ ห้อง เหมาะสำหรับการจัดทำตู้ติดผนังหรือแขวนภาพเขียน เพราะลักษณะของห้องแสดงการบังคับให้ผู้ชมเรียงลำดับไปตั้งแต่ทางเข้า

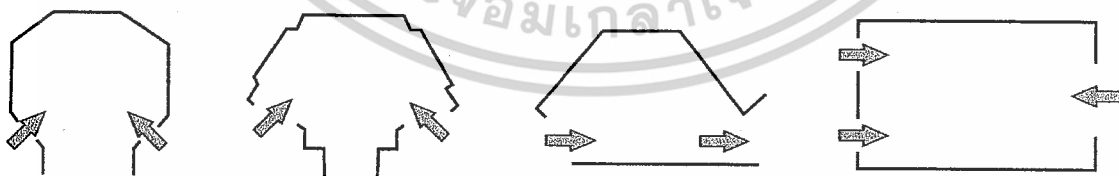

ภาพที่ 2.25 แสดงการจัดแผนผังโดยการมาใช้

2. ลักษณะประตูทางเข้าออกคู่ โดยการวางผังเป็นรูปต่างๆ เพื่อหลบผนังรูปสี่เหลี่ยมที่จำใจ

เอกสารนี้เป็นเอกสารที่สงวนไว้สำหรับการใช้งานเพื่อการศึกษาเท่านั้น ไม่อนุญาตให้นำไปใช้ประโยชน์ด้านการค้า ไม่ว่าจะกรณีใดๆ ทั้งสิ้น อีกทั้งห้ามมิให้ตัดแปลงเนื้อหาและต้องอ้างอิงถึงเจ้าของเอกสารทุกครั้งที่มีการนำไปใช้

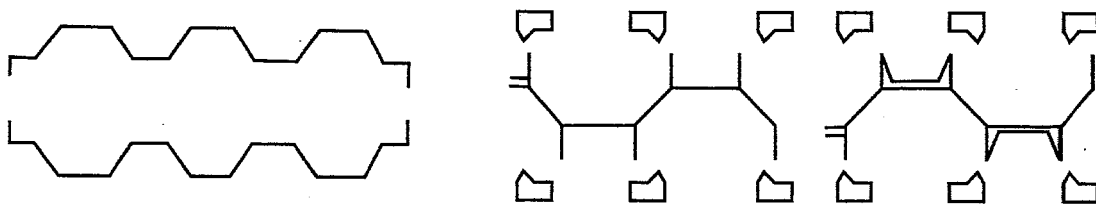

ภาพที่ 2.26 แสดงลักษณะประตูทางเข้าออกคู่

3. การยกเยื้ององค์ประกอบของห้องแสดงแบบต่างๆ ซึ่งเน้นในเรื่องการเคลื่อนไหวของผู้ชม ให้เห็นเรื่องราวเป็นตอน

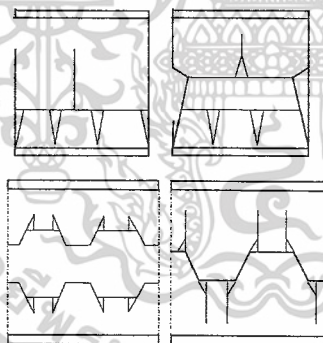

ภาพที่ 2.27 การยกเยื้ององค์ประกอบของห้องแสดงแบบต่างๆ

เอกสารนี้เป็นเอกสารที่สงวนไว้สำหรับการใช้งานเพื่อการศึกษาเท่านั้น ไม่อนุญาตให้นำไปใช้ประโยชน์ด้านการค้า  
ไม่ว่ากรณีใดๆ ทั้งสิ้น อีกทั้งห้ามมิให้ตัดแปลงเนื้อหาและต้องอ้างอิงถึงเจ้าของเอกสารทุกครั้งที่มีการนำไปใช้

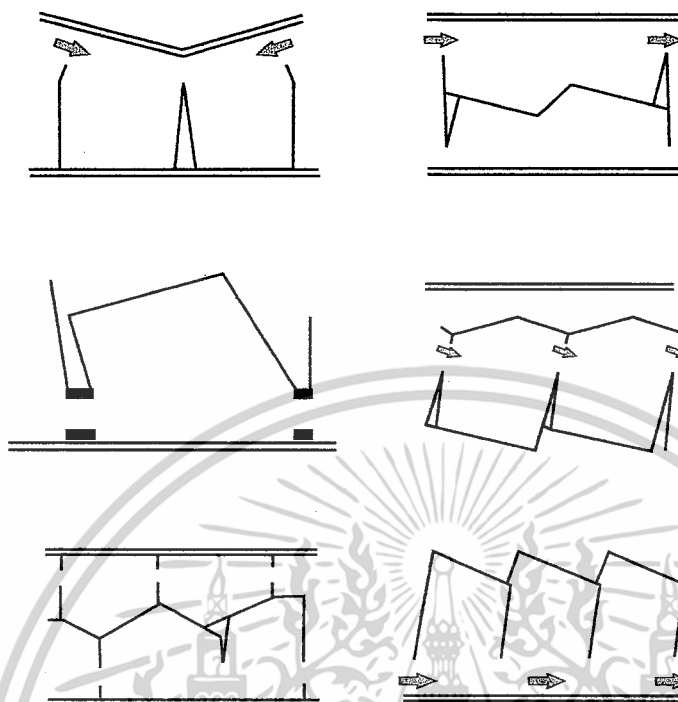

ภาพที่ 2.28 ภาพแสดงการจัดห้องแสดง

การจัดผังห้องแสดงในภาพดังต่อไปนี้ แสดงให้เห็นการวางผังห้องแสดงนั้น ไม่จำเป็นต้องเป็นรูปสี่เหลี่ยมเสมอไป สามารถบิดเป็นรูปแบบได้หลายอย่าง ตามความเหมาะสมของเรื่องราว

### 2.2.3.8 องค์ประกอบหลักของการจัดนิทรรศการ

องค์ประกอบหลักในการจัดนิทรรศการนั้นมีองค์ประกอบอย่างน้อย 3 อย่าง คือ รูปวัตถุ , ผู้ชม , ผู้แนะนำ

- |             |     |                    |
|-------------|-----|--------------------|
| น. ผู้แนะนำ | คือ | ผู้ให้บริการ       |
| ว. รูปวัตถุ | คือ | วัตถุที่ใช้จัดแสดง |
| ข. ผู้ชม    | คือ | ผู้ใช้บริการ       |

การจัดนิทรรศการที่ต้องจัดให้องค์ประกอบทั้ง 3 สัมพันธ์ดังนี้

ผู้แนะนำต้องการรูปวัตถุมาแสดง โดยใช้ข้อมูลจากผู้ชมว่าสนใจเรื่องใดบ้าง จากนั้นก็จัดแสดงถ่ายทอดความคิด โดยมีรูปวัตถุ เป็นตัวเชื่อมผู้ชมก็จะประทับใจ และแนวความคิดจากผู้แนะนำติดตัวไปด้วย และก็จะเกิดปฏิกิริยาตอบสนองของผู้แนะนำซึ่งอาจจะอยู่ในรูปคำติชมหรือแนวความคิดเรื่องการจัดพิพิธภัณฑ์ที่ถูกต้อง

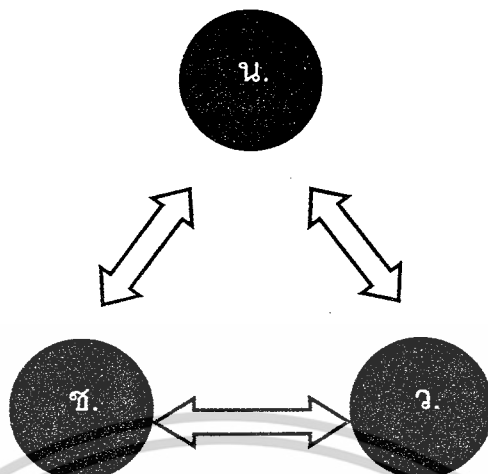

ภาพที่ 2.29 แสดงแนวความคิดในการจัดนิทรรศการที่ถูกต้อง

แนวความคิดในการจัดนิทรรศการที่ถูกต้อง

ระดับที่ 1 มีองค์ประกอบหลักทั้ง 3 ครบถ้วน แต่ไม่มีความสัมพันธ์กัน จึงไม่มีการบริการนิทรรศการ

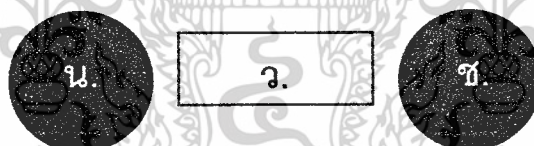

ภาพที่ 2.30 องค์ประกอบการจัดนิทรรศการระดับที่ 1

ระดับที่ 2 งานนิทรรศการเริ่มขึ้น เมื่อมีผู้แนะนำ นำรูปการจัดวัตถุไปสู่ผู้ชมโดยการจัดแสดง

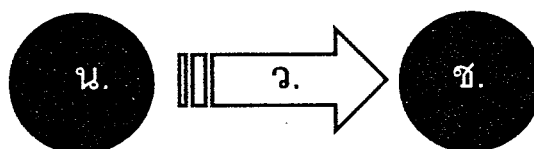

ภาพที่ 2.31 องค์ประกอบการจัดนิทรรศการระดับที่ 2

เอกสารนี้เป็นเอกสารที่สงวนไว้สำหรับการใช้งานเพื่อการศึกษาเท่านั้น ไม่อนุญาตให้นำไปใช้ประโยชน์ด้านการค้า ไม่ว่าจะกรณีใดๆ ทั้งสิ้น อีกทั้งห้ามมิให้ดัดแปลงเนื้อหาและต้องอ้างอิงถึงเจ้าของเอกสารทุกครั้งที่มีการนำไปใช้

ระดับที่ 3 ผู้แนะนำต้องส่งเสริมให้ผู้ชมได้เข้าใจและรับความรู้จากวัตถุแสดงนั้นๆ ด้วย

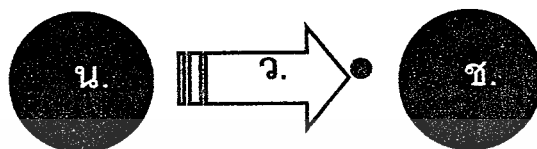

ภาพที่ 2.32 องค์ประกอบจัดนิทรรศการระดับที่ 3

ระดับที่ 4 ผู้ชมตอบสนองการรับรู้และถ่ายทอดแนวความคิดนั้นผ่านทางวัตถุ กลับไปยังผู้แนะนำก็จะเป็นการบริการที่สมบูรณ์แบบที่สุดเพราะผู้แนะนำจะได้รับข้อมูลในการจัดแสดงต่อไป และผู้ชมก็จะได้รับความรู้

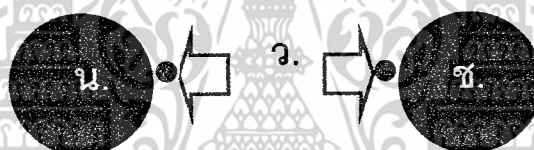

ภาพที่ 2.33 องค์ประกอบจัดนิทรรศการระดับที่ 4

#### 2.2.3.9 การจำแนกส่วนการจัดนิทรรศการ

เมื่อทราบถึงองค์ประกอบหลักเราก็สามารถแบ่งส่วน การจัดนิทรรศการออกเป็นส่วน ใหญ่ๆ ตามลักษณะความจำเป็นในการใช้งานตามหลักสูตรการจัดพิพิธภัณฑ์ ดังนี้

1. ส่วนจัดแสดง คือ ส่วนที่จัดตั้งรูปวัตถุทั้งในรูปนิทรรศการประจำ และนิทรรศการชั่วคราว
2. ส่วนเก็บรูปวัตถุ คือ ส่วนที่เป็นพิพิธภัณฑ์เก็บวัตถุที่เคลื่อนหรืออยู่ในระหว่างการศึกษา
3. ส่วนบริการงาน คือ ส่วนสำนักงานทั้งทางธุรการ, วิชาการ
4. ส่วนปฏิบัติงานช่าง คือ ส่วนซ่อมสวจนหรือเทคนิค

เนื่องจากสถาปัตยกรรมอื่นๆ เพราะเป็นอาคารที่สร้างขึ้นสำหรับมนุษย์และสิ่งๆที่พร้อมกัน เป็นสิ่งของที่มีค่าอีกด้วยจึงต้องมีส่วนประกอบอื่นๆ เข้ามาเกี่ยวข้องอีก คือ การควบคุมความ

เอกสารนี้เป็นเอกสารที่สงวนไว้สำหรับการใช้งานเพื่อการศึกษาเท่านั้น ไม่อนุญาตให้นำไปใช้ประโยชน์ด้านการค้า ไม่ว่าจะกรณีใดๆ ทั้งสิ้น อีกทั้งห้ามมิให้ดัดแปลงเนื้อหาและต้องอ้างอิงถึงเจ้าของเอกสารทุกครั้งที่มีการนำไปใช้

ปลอดภัยในทางเข้าและทางออก การขนย้ายวัตถุเมื่อรวบรวมกับความสัมพันธ์ทั้งหมดก็จะเขียนเป็นแผนภูมิดังนี้

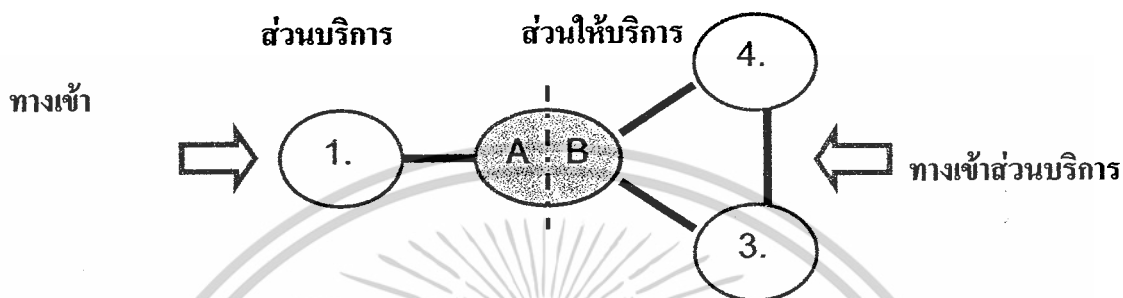

แผนภูมิที่ 2.1 แสดงการจำแนกส่วนการจัดแสดง

สัญลักษณ์และความหมาย

1. ส่วนแสดงนิทรรศการ
2. ส่วนบริหารงาน
  - A ติดต่อกับผู้ชม
  - B ไม่ติดต่อกับผู้ชม
3. ส่วนคลังพิพิธภัณฑ์
4. ส่วนปฏิบัติงานช่าง

#### 2.2.4 เทคนิคการพิพิธภัณฑ์

เทคนิคการพิพิธภัณฑ์ หมายถึง วิธีการดำเนินงานที่เกี่ยวกับการจัดวัตถุในห้องแสดงการ ออกแบบอาคาร การออกแบบห้องแสดง การออกแบบบรรจุภัณฑ์ ตลอดจนการก่อสร้างและติดตั้ง วัตถุกับอุปกรณ์การจัดแสดงประเภทต่าง ๆ

เกณฑ์มาตรฐานขั้นตอนในการจัดแสดงในพิพิธภัณฑ์สถาน

- ก. การขออนุมัติหลักการ (OBJECTIVE APPROVAL BY MUSEUM'S DIRECTOR)
- ข. การจัดขอทำเอกสารแนวนิทรรศการ (MANUSCRIPT AND EDITION)
- ค. การออกแบบห้องสมุดแสดงและนิทรรศการ (GRAPHIC AND DESIGN)

งานก่อสร้างและติดตั้งวัตถุ (PRODUCTION AND INSTALLATION)

เอกสารนี้เป็นเอกสารที่สงวนไว้สำหรับการใช้งานเพื่อการศึกษาเท่านั้น ไม่อนุญาตให้นำไปใช้ประโยชน์ด้านการค้า ไม่ว่ากรณีใดๆ ทั้งสิ้น อีกทั้งห้ามมิให้ดัดแปลงเนื้อหาและต้องอ้างอิงถึงเจ้าของเอกสารทุกครั้งที่มีการนำไปใช้

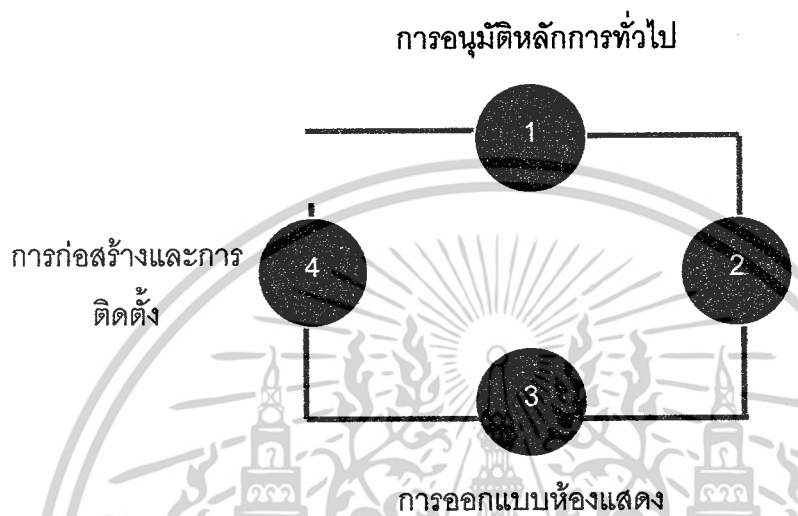

แผนภูมิที่ 2.2 แผนภูมิวัฏจักรของการจัดนิทรรศการ

### การพิจารณาการจัดนิทรรศการ

1. การขออนุมัติในหลักการ (OBJECTIVE APPROVAL BY MUSEUM'S DIRECTOR) เป็นเรื่องของภัณฑารักษ์ หัวหน้าภาควิชาหรือนักวิชาการใดพิพิธภัณฑสถานที่ได้รับมอบหมายให้ดำเนินการจะต้องดำเนินการขออนุมัติหลักการในการจัดแสดง วัตถุประสงคฺจะจำเป็นต้องมีรายละเอียดต่าง ๆ เช่น

1.1 หัวข้อนิทรรศการ (EXHIBITION TITLE) ควรจะบ่งชี้แน่ชัดว่าจะจัดเรื่องอะไร

1.2 วัตถุประสงค์ (OBJECTIVE) มีวัตถุประสงค์อะไรเป็นหลัก อะไรเป็นรอง

1.3 ขอบเขตของนิทรรศการ (SCOPE OF EXHIBITION AND DEFINITION OF CONCEPT) นิทรรศการนี้มีเนื้อหาสาระอย่างไร ประกอบด้วยวัตถุหลักฐานอย่างไรบ้าง

สมมติฐาน (HYPOTHESIS) ภัณฑารักษ์ควรจะได้ประเมินผลว่าจะใช้ประโยชน์อะไรแก่ประชาชน หรือเป้าหมายที่หน่วยงานมีความต้องการ

2. การจัดเตรียมนิทรรศการ (MANUSCRIPT AND EDITING)

เอกสารนี้เป็นเอกสารที่สงวนไว้สำหรับการใช้งานเพื่อการศึกษาเท่านั้น ไม่อนุญาตให้นำไปใช้ประโยชน์ด้านการค้า ไม่ว่าจะกรณีใดๆ ทั้งสิ้น อีกทั้งห้ามมิให้ตัดแปลงเนื้อหาและต้องอ้างอิงถึงเจ้าของเอกสารทุกครั้งที่มีการนำไปใช้

2.1 ศึกษาขนาดและจำนวนวัตถุที่จะจัดแสดง เพื่อจะได้กำหนดเรื่องราวต่าง ๆ ได้ว่าจะเขียนคำบรรยายอย่างไร ใช้วัตถุอะไรจัดแสดง

2.2 การเขียนเรื่องและคำบรรยาย (CAPTION) เพื่อเป็นแนวทางในการออกแบบช่างศิลป์หรือสถาปนิก ปกติในการจัดนิทรรศการต่าง ๆ จะต้องมีคำบรรยายเรื่องราว 4 ประเภท คือ

ก. ชื่อนิทรรศการ (TITLE) ซึ่งข้อความจะต้องสั้นกะทัดรัด

ข. หัวข้อย่อย (SUBTITLE) ป้ายเรื่องย่อยเพื่อสะดวกในการทำความเข้าใจได้ง่าย

ค. คำบรรยายเรื่อง (SUBTEXT) ว่าสาระเนื้อเรื่องนั้น ๆ เป็นอย่างไร

2.3 ป้ายเฉพาะวัตถุ (INDIVIDUAL LABEL) คือป้ายคำอธิบายที่บอกให้ทราบว่าวัตถุชิ้นนั้น ๆ เป็นอะไร สมัยไหน อายุประมาณเท่าไร พบที่ไหน เป็นต้น

3. การออกแบบห้องแสดงในพิพิธภัณฑ์สถาน (มณฑนากร) (GRAPHIC & DESIGN)

ศึกษาแนวเรื่อง (SCRIP) ที่ภัณฑารักษ์เรียงเรียงให้เข้าใจทั้งวัตถุประสงค์และการดำเนินเรื่อง แล้วจึงดำเนินการวางผังรูปห้อง

ศึกษาสภาพการณ์ของสังคมแวดล้อม (UNDERSTANDING OF AUDIENCE) โดยการศึกษาจิตวิทยา ของผู้ชม ระดับการศึกษา ทักษะคิด รสนิยม จำนวนเข้าชมแต่ละครั้งเป็นอย่างไร เพื่อเป็นแนวทางในการวางรูปห้องและการจัดบรรยายในห้องแสดงและอุปกรณ์ในการจัดนิทรรศการ

องค์ประกอบของห้องและตู้แสดง (COMPOSITING AND GRAPHIC) สถาปนิกจะต้องทำแบบแปลนแผนผังห้องและตู้แสดง ตามเรื่องที่ภัณฑารักษ์เรียบเรียงได้

4. งานก่อสร้างและติดตั้งวัตถุ (PRODUCTION AND INSTALLATION)

#### 2.2.5 การวางแผนงานการจัดนิทรรศการ

นิทรรศการที่ดีต้องพิจารณากันหลาย ๆ ด้าน ความสำเร็จของนิทรรศการมิได้อยู่ที่จำนวนผู้ชมนิทรรศการที่ดีไม่จำเป็นต้องเป็นงานที่มีคนดูมากที่สุด แต่อยู่ที่นิทรรศการนั้นสามารถถ่ายทอดความรู้สึกแรงเร้าให้ความรู้ ความบันเทิงแก่ผู้ชม ได้มากที่สุดหรือไม่มากกว่า

##### 2.2.5.1 การวางแผนเกี่ยวกับผู้ชม

1. จำนวนผู้ชม ผู้จัดต้องประเมินความสนใจของกลุ่มเป้าหมายเปรียบเทียบกับนิทรรศการเพื่อ ประโยชน์ในการคาดการณ์จำนวนผู้เข้าชมให้ใกล้เคียง อันจะมีผลต่อเนื่องไปถึงการเตรียมความพร้อมในด้านอื่น ๆ

เอกสารนี้เป็นเอกสารที่สงวนไว้สำหรับการใช้งานเพื่อการศึกษาเท่านั้น ไม่อนุญาตให้นำไปใช้ประโยชน์ด้านการค้า ไม่ว่าจะกรณีใดๆ ทั้งสิ้น อีกทั้งห้ามมิให้ดัดแปลงเนื้อหาและต้องอ้างอิงถึงเจ้าของเอกสารทุกครั้งที่มีการนำไปใช้

2. องค์ประกอบของผู้ชม ได้แก่ อายุ เพศ การศึกษา ระดับสติปัญญา และลักษณะความสนใจ

3. เวลาที่ใช้ในการชม ผู้วางแผนต้องพยายามประมาณเวลาที่ใช้ในการชมให้ใกล้เคียงที่สุดเท่าที่จะทำได้

4. ช่วงเวลาที่จัดแสดงนิทรรศการ ซึ่งถ้าหากบังเอิญไปตรงกับเหตุการณ์หรือวันประเพณี ควรจะต้องวางแผนจัดวันเปิดและวันเปิดการแสดงให้เหมาะสม

#### 2.2.5.2 การวางแผนเกี่ยวกับเนื้อหา

1. ความน่าสนใจของเนื้อหา ในข้อนี้มีได้หมายความว่านิทรรศการที่ดีจะต้องมีเนื้อหาที่ผู้ชมคุ้นเคยและสามารถให้ความบันเทิงใจสูงสุดแก่ผู้ชมได้ และมีได้หมายความว่าจะต้องให้สอดคล้องกับรสนิยมของสังคมเสมอไป แต่หมายถึงเนื้อหาของนิทรรศการที่จัดแสดงนั้น ถูกนำเสนอได้อย่างเหมาะสมจนสามารถกระตุ้นความสนใจของผู้ชมและสร้างความพอใจ

2. ความมุ่งหมายของการจัด นิทรรศการด้านธุรกิจการค้ามักจัดเพื่อการประชาสัมพันธ์ทั้งโดยทางตรงและทางอ้อม เพื่อกระตุ้นให้ผู้บริโภคต้องการใช้บริการหรือ ผลิตภัณฑ์ของตน เนื้อหาที่จะแสดงมักเลือกได้ง่าย

3. หัวเรื่องใหญ่และเนื้อเรื่องย่อย หัวเรื่องใหญ่หรือชื่อเรื่องของนิทรรศการก็เป็นสิ่งสำคัญที่จะต้องคำนึงถึงหลังจากพิจารณาความมุ่งหมายของการจัดไปแล้ว เพราะจะเป็นสิ่งที่แจ้งแก่ผู้คนที่นิทรรศการนี้จัดเกี่ยวกับอะไร ตรงกับความต้องการ ความสนใจ ที่เขาควรจะไปดูหรือไม่ และเป็น การกำหนดขอบเขตการจัดแสดงสำหรับผู้จัดว่าภายใต้หัวเรื่องใหญ่นี้จะมีเนื้อหาย่อยอะไรบรรจุอยู่บ้าง

4. ความเป็นเอกภาพของเรื่องที่จัด การจัดนิทรรศการที่ปะปนกันหลายเรื่องหรือหลายวัตถุประสงค์ย่อมเป็นการไม่สมควร แม้ว่าจะจัดเสนอได้เป็นอย่างดี แต่อย่าลืมว่านิทรรศการที่หลากหลายอาจทำให้ผู้ชมได้รับแรงกระตุ้นหรือความพอใจเพียงเล็กน้อย

5. กลุ่มผู้สนใจ การรวมกลุ่มกันของเอกชนหรือกลุ่มผู้สนใจตามท้องถิ่น การจัดนิทรรศการที่ต้องการดึงดูดให้คนกลุ่มใหม่ ๆ เปลี่ยนหน้ากันมาเยี่ยมชมสถานด้วยการจัดแสดงที่แปลกใหม่

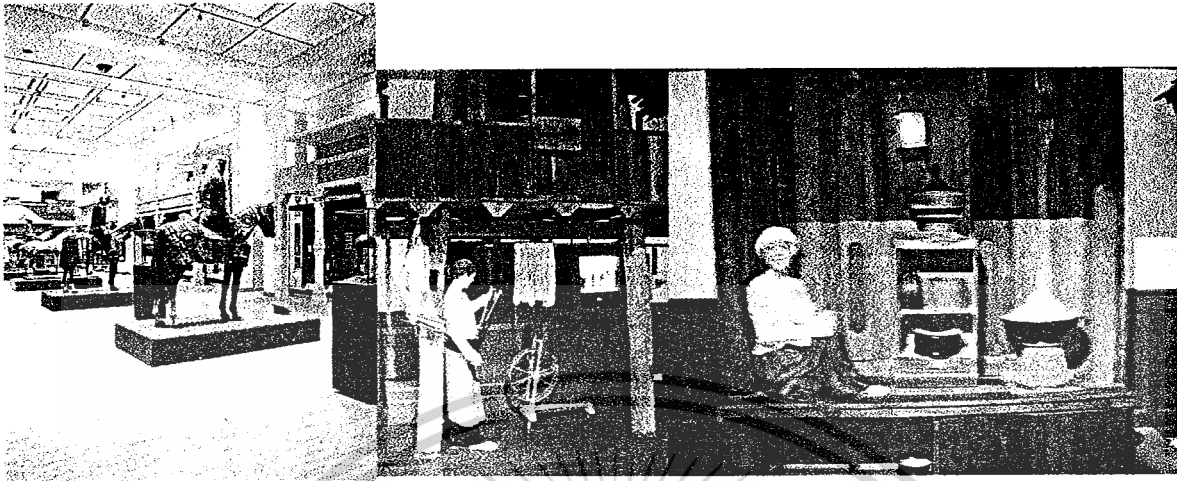

ภาพที่ 2.34 นิทรรศการที่ใช้หุ่นจำลองจัดแสดงร่วมกับวัตถุจริง จาก พิพิธภัณฑ์เมืองเชียงใหม่

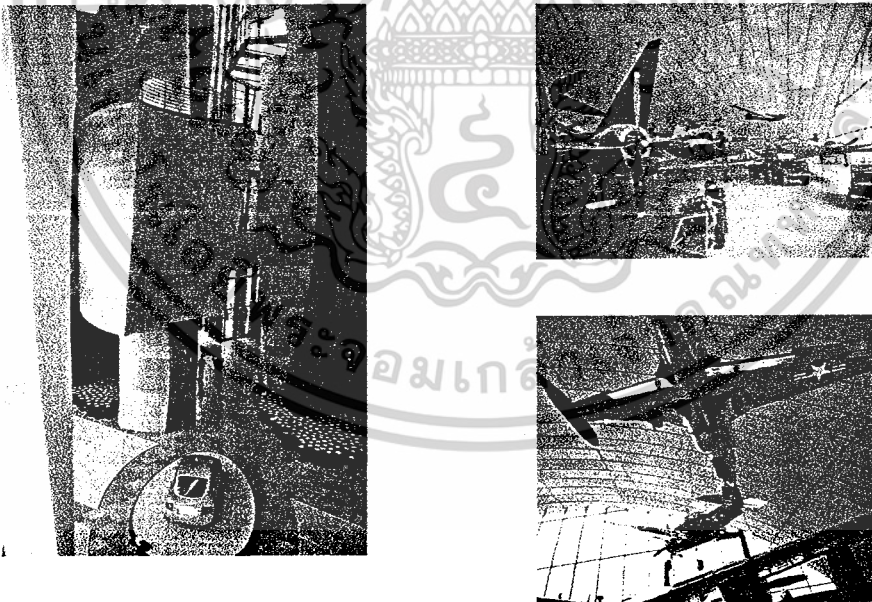

ภาพที่ 2.35 นิทรรศการ ที่ใช้วัตถุจริงดึงดูดความสนใจของผู้ชม Guggenheim Museum,  
American Air Museum in Britain

เอกสารนี้เป็นเอกสารที่สงวนไว้สำหรับการใช้งานเพื่อการศึกษาเท่านั้น ไม่อนุญาตให้นำไปใช้ประโยชน์ด้านการค้า  
ไม่ว่ากรณีใดๆ ทั้งสิ้น อีกทั้งห้ามมิให้ดัดแปลงเนื้อหาและต้องอ้างอิงถึงเจ้าของเอกสารทุกครั้งที่มีการนำไปใช้

### 2.2.5.3 การวางแผนเกี่ยวกับขนาด

1. เนื้อที่และเวลา การจัดแสดงไม่ว่าเรื่องใดก็ตาม ถ้าจะให้ผู้ชมไม่เกิดความเบื่อหน่ายก่อนชมจบ ผู้จัดควรประมาณขอบเขตของเนื้อที่การจัดแสดงให้เหมาะสมกับจำนวนเวลาที่ผู้ชมคนหนึ่งๆ จะใช้ในการเข้าชมด้วย

2. เนื้อที่และเนื้อหา นิทรรศการที่เนื้อหามุ่งสอนหรือถ่ายทอดความรู้มักจะมีอะไรเกิน ๆ อยู่ เพราะผู้จัดมักแต่สนใจว่าจัดแสดงอย่างไรจึงจะครอบคลุมทุกๆ อย่าง โดยลืมนึกไปว่าเนื้อหาบางอย่างไม่อาจสรุปย่อมาให้เป็นนิทรรศการได้ นอกจากจะเสนอในรูปของหนังสือจะดีกว่า ฉะนั้นในการจัดนิทรรศการพึงระลึกไว้เสมอว่า อย่าพยายามอัดเหยียดความรู้ให้แก่ผู้ชมมากเกินไป

3. วัสดุและการขนย้าย นิทรรศการหมุนเวียนหรือเคลื่อนที่ ซึ่งประกอบด้วยสิ่งของขนาดใหญ่ หนัก หรือแตกง่าย ย่อมสิ้นเปลืองค่าบรรจุหีบห่อและค่าขนส่งมาก

4. กำหนดการโดยรวมของผู้จัด กำหนดการประกอบกิจกรรมของสถาบัน ย่อมมีผลต่อขนาดของนิทรรศการชั่วคราว และนิทรรศการเคลื่อนที่ที่สถาบันนั้นจัดทำ เพราะ องค์การต่าง ๆ ให้ความสำคัญต่อคุณค่าและขนาดของนิทรรศการทั้งแบบชั่วคราวและแบบเคลื่อนที่แตกต่างกัน

### 2.2.5.4 การวางแผนเกี่ยวกับสถานที่

ในเรื่องอาคารหรือสถานที่ที่จะแสดงนิทรรศการนั้น ผู้จัดควรพิจารณาขนาดและเนื้อที่ให้มีความเหมาะสมกับจำนวนผู้ชม จำนวนวัสดุและเนื้อหาที่จะแสดง โดยผู้จัดจะต้องประมาณได้ว่าจะมีคนดูมากน้อยเพียงไร เพื่อที่จะนำมาพิจารณาว่าอาคารหรือสถานที่จัดแสดงนั้นมีขนาดเหมาะสมกับผู้ชมหรือไม่ หากไม่เหมาะสมผู้จัดจะต้องดำเนินการเปลี่ยนแปลงแก้ไขนอกจากนั้นต้องคำนึงถึงความสะดวกของผู้เข้าชม การถ่ายเทอากาศและแสง ซึ่งสิ่งเหล่านี้จะต้องวางแผนอย่างรอบคอบ โดยในเบื้องต้นอาจพิจารณาในเรื่องต่อไปนี้

- ประตูเข้าออกเป็นทางเดียวกัน โดยแบ่งเป็นด้านทางเข้าและด้านทางออก
- เคาท์เตอร์จำหน่ายและฝากของ อยู่ทางเข้า และเป็นที่สำคัญสำหรับจำหน่ายเอกสารและหนังสือ คู่มือ
- ห้องแสดงควรต่อเนื่องกับประตูทางเข้า ไม่ควรมีเสามาก เนื้อที่กว้างขวางเพดาน ไม่สูงหรือเตี้ยเกินไป มีแสงสว่างเพียงพอ

1. จำนวนวัตถุจัดแสดงและเนื้อหา สถานที่ที่จะแสดงนิทรรศการควรเป็นสถานที่ที่มีขนาดพื้นที่เหมาะสมเพียงพอกับวัตถุและเนื้อหาที่จะจัดแสดง เพื่อให้สามารถชมได้อย่างสะดวก ส่วนรูปแบบการจัดของนิทรรศการจะเป็นเช่นใด ย่อมขึ้นอยู่กับเนื้อหาของนิทรรศการนั้น ๆ ถ้าเนื้อหานี้เป็นเอกสารที่สงวนไว้สำหรับการใช้งานเพื่อการศึกษาเท่านั้น ไม่อนุญาตให้นำไปใช้ประโยชน์ด้านการค้า ไม่ว่าจะกรณีใดๆ ทั้งสิ้น อีกทั้งห้ามมิให้ดัดแปลงเนื้อหาและต้องอ้างอิงถึงเจ้าของเอกสารทุกครั้งที่มีการนำไปใช้

นั้นมีความน่าสนใจในตัวของมันเอง เช่น เรื่องหุ่นกระบอกไทย แบบการจัดก็อาจจะทำด้วยการใช้แสงอย่างมีศิลปะและมีฉากหลังที่สวยงาม

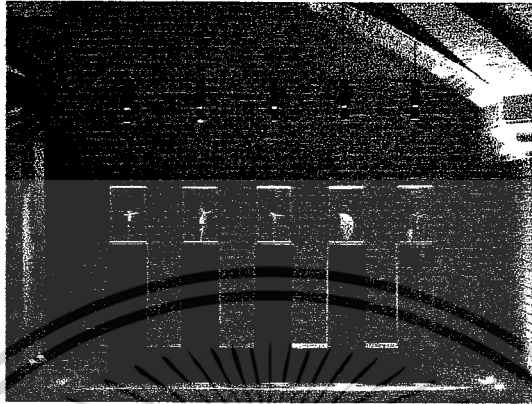

ภาพที่ 2.36 การให้แสงอย่างเหมาะสมพอดีกับวัตถุจะช่วยเน้นให้วัตถุนั้น โดดเด่นสะดุดตา จาก Palais des Beaux - Arts

## 2. ประเภทของสถานที่

- ภายในห้อง ได้แก่ ในศูนย์ประชุมแห่งชาติสิริกิติ์ ห้างสรรพสินค้า หอประชุมของสถาบันต่าง ๆ ฯลฯ โดยจะจัดตามผนังห้อง หรือทำแผ่นป้ายนิทรรศการ โดยเฉพาะป้ายแสดงที่มุมใดมุมหนึ่ง การจัดแสดงในสถานที่เช่นนี้มักจะเลือกเรื่องง่าย ๆ สั้น ๆ เพื่อนำเสนอความเข้าใจและช่วยให้เกิดความจำดียิ่งขึ้น

- เฉลียง หรือระเบียงทางเดิน เป็นสถานที่ที่ต้องใช้เดินผ่านไปมาเป็นประจำ การจัดแสดงจึงมักเป็นเรื่องราวที่รวบรวมเหตุการณ์ที่น่าสนใจ

- นิทรรศการริมระเบียง เป็นรูปแบบการจัดที่โชว์จุดเด่นในเรื่องของการใช้สถานที่ที่น่าสนใจ บางครั้งของที่แสดงอาจเป็นรูปภาพที่หายาก หรือสิ่งของมีค่า ซึ่งต้องทำตู้ยื่นถาวร โดยลักษณะของผู้จัดแสดงแบบนี้มักแบ่งสัดส่วนให้เป็นชั้น ๆ เพื่อจะได้วางวัตถุที่ต้องการแสดง ซึ่งชั้นและตู้อาจจะทำขนาดใดก็ได้ จะยาว สั้น แคบ กว้าง ลึก ตื้น หนา บาง แคไหนผู้ออกแบบสามารถคำนวณได้โดยดูตามความเหมาะสม ความสวยงามและการตอบสนองทางด้านประโยชน์ใช้สอย

- ห้องโถง การจัดแสดงในสถานที่เช่นนี้มักเป็นหัวเรื่องใหญ่ ๆ ซึ่งต้องจัดแสดงไปตามลำดับตั้งแต่ต้นเรื่องจนจบ เพื่อให้ผู้ชมจำนวนมากเข้าชมได้สะดวกและทั่วถึง โดยไม่เบียดเสียด

ยึดเหยียด

เอกสารนี้เป็นเอกสารที่สงวนไว้สำหรับการใช้งานเพื่อการศึกษาเท่านั้น ไม่อนุญาตให้นำไปใช้ประโยชน์ด้านการค้า ไม่ว่าจะกรณีใดๆ ทั้งสิ้น อีกทั้งห้ามมิให้ดัดแปลงเนื้อหาและต้องอ้างอิงถึงเจ้าของเอกสารทุกครั้งที่มีการนำไปใช้

### 2.2.5.5 การวางแผนเกี่ยวกับสิ่งของที่ใช่แสดง

การเลือกวัตถุที่จะนำมาแสดง

1. การใช้ของจริงในการจัดนิทรรศการ ผู้จัดควรใช้ดุลยพินิจตัดสินใจตามความเหมาะสม เพราะการนำของจริงมาสื่อความหมาย ประโยชน์ที่ได้รับคือผู้ชมจะทราบถึงรูปร่างขนาด เสียง น้ำหนัก ผิว กลิ่น ของวัตถุนั้น ๆ อย่างไม่ต้องจินตนาการ

2. หุ่นจำลอง ใช้เมื่อต้องการแสดงอาคารสถานที่ที่ศึกษารายละเอียด หรือวิธีการจัดตกแต่งบางสิ่งบางอย่างที่นำของจริงมาแสดงไม่ได้ เช่น ยานอวกาศ เครื่องบิน เป็นต้น



ภาพที่ 2.37 หุ่นจำลองรถไฟ จาก พิพิธภัณฑ์เมืองเชียงใหม่

3. รูปภาพ นับเป็นสื่อการจัดแสดงที่ประหยัดที่สุด แต่ควรจะหาภาพที่ถ่ายคมชัด และสื่อความหมายได้มาก

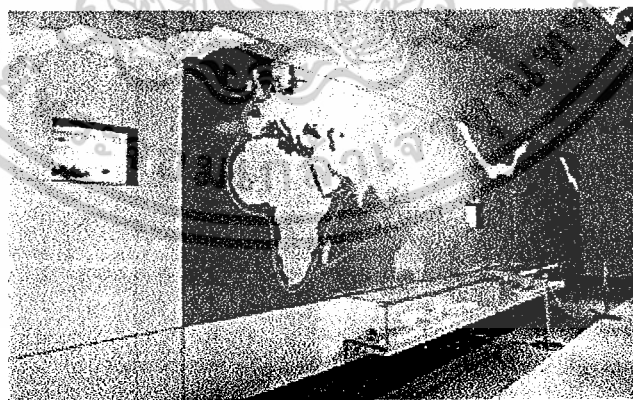

ภาพที่ 2.38 มุมจัดแสดงที่ใช้แผนที่ช่วยในการจัดแสดง จาก ศูนย์ศึกษาประวัติศาสตร์อยุธยา

### 2.2.5.6 การวางแผนเกี่ยวกับคำและอักษร

เอกสารนี้เป็นเอกสารที่สงวนไว้สำหรับการใช้งานเพื่อการศึกษาเท่านั้น ไม่อนุญาตให้นำไปใช้ประโยชน์ด้านการค้า ไม่ว่าจะกรณีใดๆ ทั้งสิ้น อีกทั้งห้ามมิให้ตัดแปลงเนื้อหาและต้องอ้างอิงถึงเจ้าของเอกสารทุกครั้งที่มีการนำไปใช้

นิทรรศการที่เต็มไปด้วยป้ายชื่อและคำบรรยายมักน่าเบื่อและดูสับสน เรื่องเช่นนี้ไม่ใช่เรื่องแปลกเพราะมักเกิดขึ้นทุกครั้งที่มีผู้จัดมุ่งจะเสนอให้มาก แทนที่จะเลือกเอาแต่สิ่งที่ดีที่สุดในชนิดหัวข้อประเด็นมาแสดง ดังนั้นทางที่ดีควรจะได้มีการเลือกสรรสิ่งที่นำมาแสดงเพื่อให้เข้าใจเนื้อหาโดยไม่ต้องอาศัยคำบรรยายมากนัก

สิ่งที่เราอ่านเพื่อความรื่นรมย์ เพื่อคำแนะนำ เพื่อหาความรู้ หรือเพื่อการศึกษา ส่วนมากเรานั่งอ่าน แต่ถ้าให้ยืนอ่านแล้วคงอ่านไม่ไหว ดังนั้นถ้านิทรรศการบรรจุการอ่านเข้าไปมาก ๆ ก็จะมีกลิ่นเหม็น เหตุที่กลิ่นเหม็นนั้นมิใช่เกิดจากความเหนียวล้าเท่านั้น หากแต่เนื่องมาจากเรื่องของหลักการอีกด้วย

หลักการดังกล่าวนั้นก็คือ คน ๆ หนึ่งซึ่งเคลื่อนไหวตามแนวนิทรรศการจะสามารถอ่านคำอธิบายหรือเนื้อหาหาความรู้ได้เพียงจำนวนจำกัดเท่านั้น จึงจำไว้ว่านิทรรศการสำหรับประชาชนนั้นเป็นการแสดงเพื่อให้คนมาชม ไม่ใช่มาอย่างมาดูภาพยนตร์ มาอ่านหนังสือหรือมาฟังปาฐกถา ฉะนั้นการวางแผนเกี่ยวกับคำบรรยายจึงมีความสำคัญเป็นอย่างยิ่ง ซึ่งตัวแปรในการพิจารณาจัดทำป้ายคำบรรยายได้แก่

1. อายุและระดับความเข้าใจของผู้ชม ในการจัดแสดงแต่ละครั้งถ้าผู้จัดไม่ประเมินระดับอายุและความสามารถในการรับรู้ของผู้เข้าชมตามสภาพความเป็นจริงของสถานที่นั้น ก็มีโอกาสของความผิดพลาดสูง

2. ระดับการศึกษาของผู้ดู และเวลาสำหรับการเข้าชม ก็เป็นอีกส่วนหนึ่งที่นอกจากจะใช้เป็นหลักในการพิจารณาขนาดของการจัดแล้วยังใช้เป็นหลักในการพิจารณาความสั้นยาวของคำบรรยายด้วย

#### 2.2.5.7 การวางแผนเกี่ยวกับเทคนิคการจัดแสดง

เทคนิคการจัดแสดงเป็นเรื่องของการดึงดูดความสนใจจากผู้ชม ซึ่งในนิทรรศการแต่ละประเภทจะมีเทคนิคที่ไม่เหมือนกันหรือบางครั้งก็ใช้หลายวิธีในการจัดแสดง แบ่งได้ต่อไปนี้เป็น

1. เทคนิคการจัดแสดงเพื่อความงาม (Aesthetic presentation) เป็นวิธีที่พบบ่อยในนิทรรศการเพื่อหวังผลเชิงพาณิชย์ เช่น นิทรรศการชุดวิวาร์ห์ นิทรรศการผ้าทอ ฯลฯ

2. เทคนิคการจัดแสดงให้ความรู้ (Instructional presentation) เป็นเทคนิคที่ต้องเชื่อมโยงความคิด ความรู้ของผู้ชมให้คล้อยตามแบบอิสระ เช่น การจัดนิทรรศการ พิษภัยของยาเสพติด นิทรรศการทางประวัติศาสตร์ ฯลฯ

3. เทคนิคการจัดแสดงตามสภาพธรรมชาติ (Natural context presentation) เช่น การจัดนิทรรศการทางธรรมชาติวิทยา การจัดนิทรรศการเกี่ยวกับวิถีชีวิตผู้คน ฯลฯ

เอกสารนี้เป็นเอกสารที่สงวนไว้สำหรับการใช้งานเพื่อการศึกษาเท่านั้น ไม่อนุญาตให้นำไปใช้ประโยชน์ด้านการค้า ไม่ว่าจะกรณีใดๆ ทั้งสิ้น อีกทั้งห้ามมิให้ตัดแปลงเนื้อหาและต้องอ้างอิงถึงเจ้าของเอกสารทุกครั้งที่มีการนำไปใช้

4. เทคนิคการจัดแสดงตามสภาพจริง (Authentic setting presentation) เช่น นิทรรศการภาพถ่ายยอดเยี่ยม โลก นิทรรศการเครื่องบินดินเผา ฯลฯ

5. เทคนิคการจัดแสดงแบบกดปุ่ม (push button presentation) เช่น การจัดแสดงนิทรรศการทางวิทยาศาสตร์ ฯลฯ

ตารางที่ 2.12 สรุปการวางแผนงานจัดนิทรรศการ

ข้อมูลทั่วไป	การออกแบบ	การผลิต
- หลักการและเหตุผล (Objective/goal)	- สังเคราะห์ข้อมูล (synthesis)	- วัสดุและกรรมวิธีการผลิต (material and process)
- กลุ่มเป้าหมาย/ผู้เข้าชม (target group)	- วางแนวความคิด (concept of design)	- ผลิต (production)
- แผนการดำเนินงาน (Organization)	- เสนอแบบร่าง (sketch design presentation)	
- สถานที่และเนื้อที่ใช้สอย (Area and location)	- ประชุมสรุปแบบ (solution)	
- งบประมาณ (budget)	- หุ่นจำลองพื้นที่ (model presentation)	

#### 2.2.6 วัสดุและครุภัณฑ์ที่ใช้ในการจัดแสดง

อุปกรณ์ในการจัดนิทรรศการทำขึ้นเพื่อใช้ในการจัดนิทรรศการให้เป็นส่วนสัด เป็นระเบียบเรียบร้อย ฉะนั้น อุปกรณ์ที่ใช้จำเป็นต้องประกอบไปด้วยคุณสมบัติเหล่านี้ คือ มีความมั่นคง แข็งแรง สะดวกในการเคลื่อนย้าย ป้องกันการโจรกรรม และบางครั้งต้องคำนึงถึงความสามารถในการควบคุมอุณหภูมิ และการติดตั้งในระดับสายตาของผู้ชมด้วย

โดยทั่วไปแล้วการเลือกใช้วัสดุครุภัณฑ์สำหรับการจัดแสดงแต่ละครั้งจะขึ้นอยู่กับผู้จัดว่า ต้องการให้งานออกมาแนวใด ทั้งนี้มีข้อที่ต้องพิจารณา คือ วัตถุประสงค์ของนิทรรศการ เนื้อหาที่ต้องการจัดแสดงและห้องหรือสถานที่ที่จะใช้จัดแสดง ซึ่งรูปแบบที่นิยมใช้กัน มีดังต่อไปนี้

- จัดแผงบอร์ดต่อกันด้วยข้อต่อให้ติดพื้น
- จัดแผงบอร์ดลอย โดยมีโครงสร้างช่วย
- จัดเป็นชั้นตู้ด้วยแผงหรือข้อต่อ

เอกสารนี้เป็นเอกสารที่สงวนไว้สำหรับการใช้งานเพื่อการศึกษาเท่านั้น ไม่อนุญาตให้นำไปใช้ประโยชน์ด้านการค้า ไม่ว่าจะกรณีใดๆ ทั้งสิ้น อีกทั้งห้ามมิให้ดัดแปลงเนื้อหาและต้องอ้างอิงถึงเจ้าของเอกสารทุกครั้งที่มีการนำไปใช้

- จัดตั้งลอยๆ
- ต่อห้อยจากเพดานลงมา
- จัดแขวนด้านข้างตามผนัง หรือ โครงสร้างต่างๆ

อุปกรณ์สำหรับจัดนิทรรศการที่จะช่วยให้บรรยากาศในห้องแสดงนำชมขึ้นนั้น มีมากมายหลายอย่าง การจัดแสดงแต่ละเรื่องอาจใช้อุปกรณ์ต่างกันตามความเหมาะสมกับสิ่งแสดงนั้นๆ ซึ่งจะได้กล่าวต่อไปนี้

### 2.2.6.1

ป้ายเป็นอุปกรณ์อย่างหนึ่งที่ใช้สำหรับจัดแสดงรูปภาพ วัสดุอุปกรณ์ ตลอดจนผลงานหรือสินค้าที่ใช้ในนิทรรศการ ซึ่งในที่นี้หมายความรวมถึงป้ายนิเทศที่ใช้ในวงการศึกษาด้วยดังต่อไปนี้

1. ป้ายชนิดถาวร ไม่สามารถเคลื่อนที่ได้ เช่น ป้ายที่ทำติดกับฝาผนังถาวร
2. ป้ายชนิดเคลื่อนย้ายได้ มักจะทำเป็นแผ่นเล็กๆ เบาพอที่จะยกไปติดตั้งตามที่ต่างๆ
3. ป้ายพับได้ม้วนได้ มีรูปร่างแบบเล่มหนังสือขนาดใหญ่ ใช้พริกคู้ที่ระแผน
4. ป้ายที่ใช้เชือกหรือลวดเป็น โครงสร้างสำหรับจัดแสดงหนังสือ รูปภาพและวัสดุอื่นๆ

นอกจากการแบ่งป้ายตามลักษณะข้างต้นแล้ว ยังสามารถแบ่งป้ายตามแบบวัสดุและลักษณะการติดตั้งดังต่อไปนี้ (ส่วนใหญ่เป็นป้ายชนิดเคลื่อนย้ายได้ หรือภาพเก็บได้)

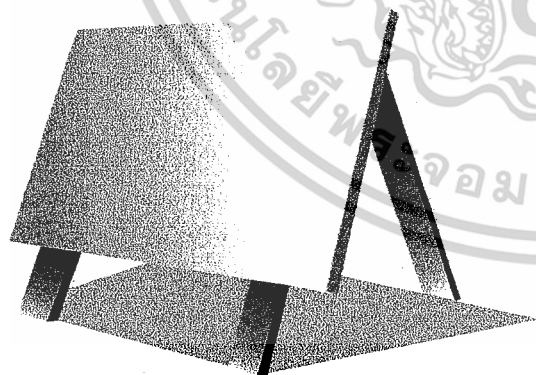

ป้ายแบบกระดานดำ

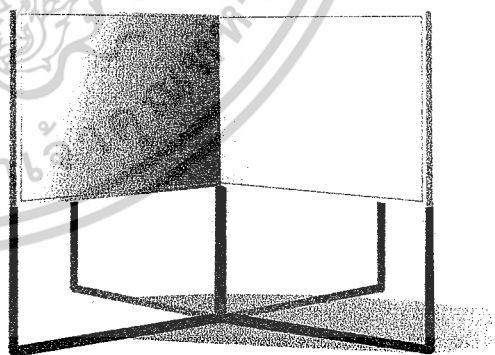

ป้ายสี่แผ่นตรึงติดกัน

### ภาพที่ 2.39 แสดงป้ายแสดงงานแบบกระดานดำ และ แผ่นตรึงติดกัน

เอกสารนี้เป็นเอกสารที่สงวนไว้สำหรับการใช้งานเพื่อการศึกษาเท่านั้น ไม่อนุญาตให้นำไปใช้ประโยชน์ด้านการค้า ไม่ว่าจะกรณีใดๆ ทั้งสิ้น อีกทั้งห้ามมิให้ดัดแปลงเนื้อหาและต้องอ้างอิงถึงเจ้าของเอกสารทุกครั้งที่มีการนำไปใช้

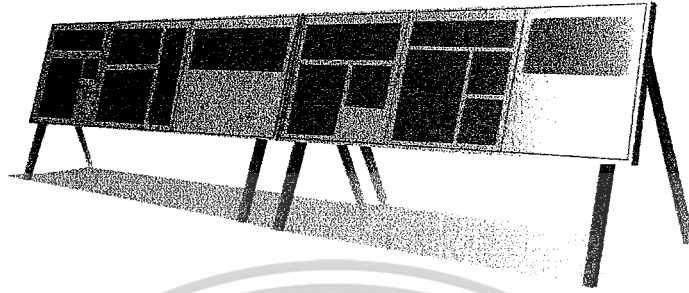

ป้ายแบบขาตั้งสามารถเคลื่อนย้ายได้สะดวก

ภาพที่ 2.40 แสดงป้ายแสดงงานแบบขาตั้ง

แบบที่ 1 ป้ายแบบขาตั้ง สามารถเคลื่อนย้ายได้สะดวก

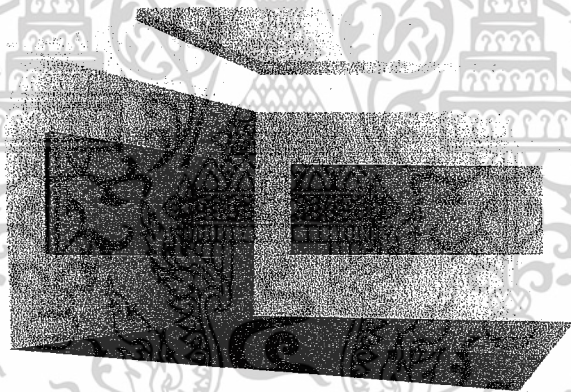

ภาพที่ 2.41 แสดงป้ายแบบติดผนังหรือแขวนตามกำแพง

แบบที่ 2 ป้ายแบบติดผนังหรือแขวนตามกำแพงมักทำจากกระดาษหรือกระดาษชานอ้อย  
ควรหุ้มด้วยผ้าดิบเสียก่อนแล้วจึงนำไปเข้ากรอบต่อจากจึงนำอุปกรณ์หรือรูปภาพมาติด

เอกสารนี้เป็นเอกสารที่สงวนไว้สำหรับการใช้งานเพื่อการศึกษาเท่านั้น ไม่อนุญาตให้นำไปใช้ประโยชน์ด้านการค้า  
ไม่ว่ากรณีใดๆ ทั้งสิ้น อีกทั้งห้ามมิให้ดัดแปลงเนื้อหาและต้องอ้างอิงถึงเจ้าของเอกสารทุกครั้งที่มีการนำไปใช้

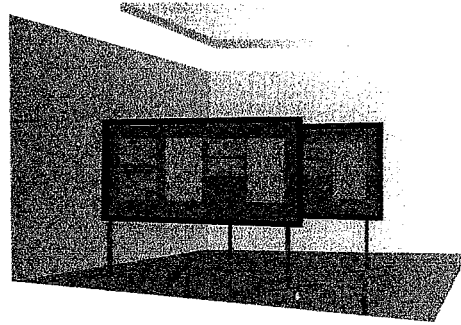

ภาพที่ 2.42 แสดงป้ายแบบแบ่งห้อง

แบบที่ 3 ป้ายแบบแบ่งห้อง ป้ายแบบนี้ นอกจากจะแสดงภาพและเรื่องราวต่างๆ ได้ทั้งสองด้านแล้วยังใช้เป็นที่กันห้องไปในตัวได้ด้วยแต่เพื่อความสะดวกในการเคลื่อนย้ายควรติดล้อเลื่อน

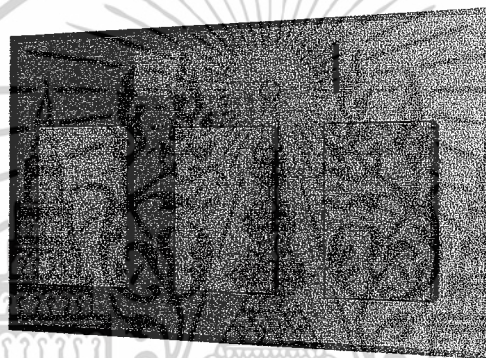

ภาพที่ 2.43 แสดง แผ่นป้ายที่ทำจากตะแกรงเหล็ก

แบบที่ 4 แผ่นป้ายที่ทำจากตะแกรงเหล็กอาจใช้ตะแกรงหน้าต่างมุมมองที่ไม่แล้วก็ได้ ข้อดีของแผ่นป้ายเหล่านี้คือ มีการถ่ายเทของแสงและอากาศ

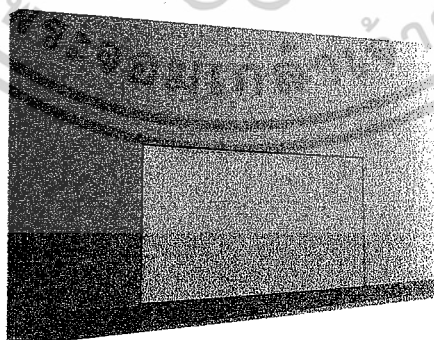

ภาพที่ 2.44 แสดงแผ่นป้ายแบบชั่วคราว

เอกสารนี้เป็นเอกสารที่สงวนไว้สำหรับการใช้งานเพื่อการศึกษาเท่านั้น ไม่อนุญาตให้นำไปใช้ประโยชน์ด้านการค้า ไม่ว่าจะกรณีใดๆ ทั้งสิ้น อีกทั้งห้ามมิให้ดัดแปลงเนื้อหาและต้องอ้างอิงถึงเจ้าของเอกสารทุกครั้งที่มีการนำไปใช้

**แบบที่ 5** แผ่นป้ายแบบชั่วคราวใช้กระดาษอัด หรือ ไม้อัดก็ได้ติดตั้งกับขอบบนของ  
กระดานดำ

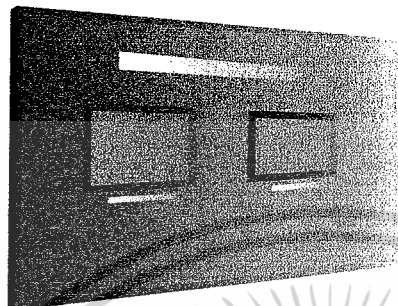

**ภาพที่ 2.45** แสดงป้ายแบบหาสถานที่หรือเบ็ดครนวน

**แบบที่ 6** ป้ายแบบหาสถานที่หรือเบ็ดครนวนที่เหมาะสม แล้วจึงนำรูปภาพหรืออุปกรณ์  
ต่างๆ ติดเข้าไป อาจจะใช้มู่ลี่ไม้ไผ่บังแดดมาทำก็ได้ หรือถ้าไม่มีจริงๆ อาจใช้ไม้ไผ่สำหรับบังแดด  
ตามร้านกล้วยไม้

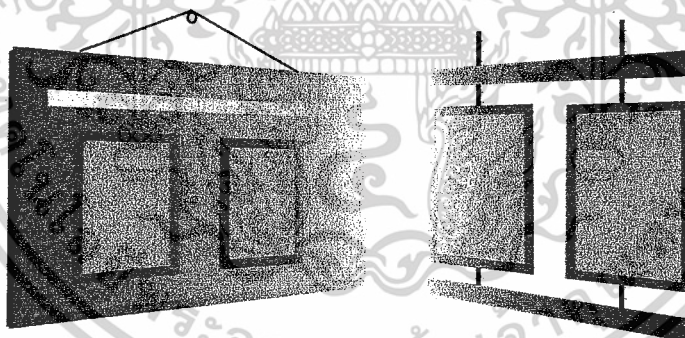

**ภาพที่ 2.46** แสดงป้ายแขวนที่ทำจากเชือกหรือลวด

**แบบที่ 7** ป้ายที่ทำจากเชือกหรือลวด โดยมีโครงเป็นไม้สองท่อนด้านบนและล่างเป็น  
ขนาดเล็ก ก็สามารถต่อเป็นกรอบไม้ก่อนแล้วจึงติดลวด หรือ เชือก

เอกสารนี้เป็นเอกสารที่สงวนไว้สำหรับการใช้งานเพื่อการศึกษาเท่านั้น ไม่อนุญาตให้นำไปใช้ประโยชน์ด้านการค้า  
ไม่ว่ากรณีใดๆ ทั้งสิ้น อีกทั้งห้ามมิให้ตัดแปลงเนื้อหาและต้องอ้างอิงถึงเจ้าของเอกสารทุกครั้งที่มีการนำไปใช้

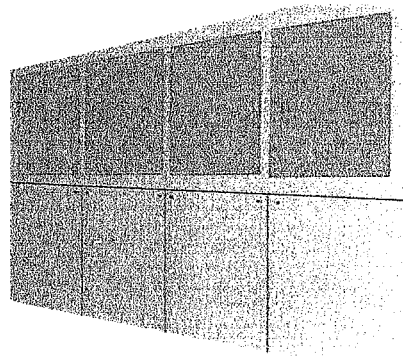

ภาพที่ 2.47 แสดงป้ายแบบถาวร  
แบบที่ 8 ป้ายแบบถาวร โครงสร้างเป็นเหล็กหรือไม้ มีบอร์ดสำหรับติดรูป

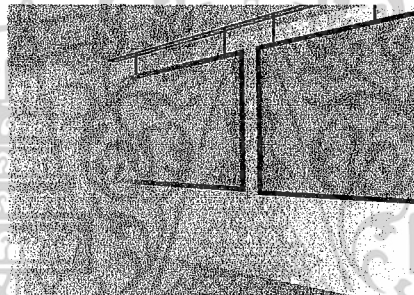

ภาพที่ 2.48 แสดงป้ายแบบหาสถานที่หรือแบ็คกราวนด์

แบบที่ 9 ป้ายแบบแขวนติดผนังสำหรับห้องที่ไม่ต้องการตอกตะปูให้เป็นรอยพรุนโดยทำ  
ขอบเหล็กมุมบนของเพดานแล้วห้อยเชือกหรือ โซ่ลงมารับแผงที่ทำด้วยวัสดุไม่หนักมากนักแล้วจึง  
ติดรูปบนแผง เมื่อไม่ใช้แล้วก็เก็บแผงได้ ผนังก็จะไม่มีรอยตะปู

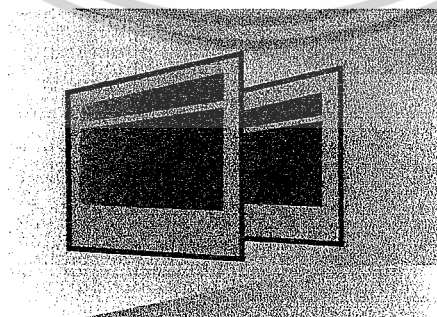

ภาพที่ 2.49 แสดงป้ายแบบยื่นออกจากผนัง

เอกสารนี้เป็นเอกสารที่สงวนไว้สำหรับการใช้งานเพื่อการศึกษาเท่านั้น ไม่อนุญาตให้นำไปใช้ประโยชน์ด้านการค้า  
ไม่ว่ากรณีใดๆ ทั้งสิ้น อีกทั้งห้ามมิให้ตัดแปลงเนื้อหาและต้องอ้างอิงถึงเจ้าของเอกสารทุกครั้งที่มีการนำไปใช้

**แบบที่ 10** ป้ายแบบยื่นออกจากผนังโดยใช้เหล็กฉากยึดป้าย ป้ายจะยื่นออกมาทางขวาง ดึงดูดความสนใจได้มากขึ้น ป้ายนี้จะติดตามเสาโดยใช้เหล็กฉากยึดส่วนบนและส่วนล่างไว้ เวลาไม่ใช้สามารถถอดเก็บได้ แต่เสาจะมีรอยตะปู แต่ถ้าห้องนิทรรศการแคบไม่ควรใช้ป้ายแบบนี้ เพราะจะทำให้แคบมากขึ้น และอาจเดินชนกันได้

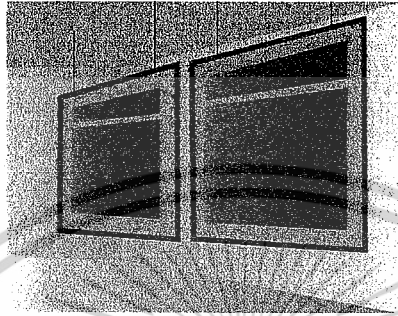

ภาพที่ 2.50 แสดงป้ายแบบห้อยกลางห้อง

**แบบที่ 11** ป้ายแบบห้อยกลางห้อง โดยการติดเหล็กขอไว้ที่เพดานห้องแล้วใช้โซ่ห้อยลงมา รับแรงที่ติดขอไว้ ทำให้ดูลอยอยู่กลางอากาศป้ายแบบนี้สามารถออกแบบติดตั้งได้หลายรูปแบบ เช่น แฉวน เป็นหน้ากระดานเรียงเป็นรูปกากบาท ทำเป็นรูปตัว U เมื่อไม่ใช้สามารถถอดเก็บได้

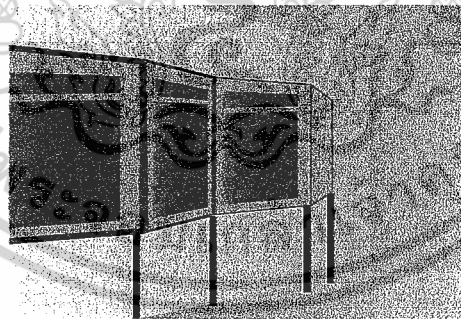

ภาพที่ 2.51 แสดงป้ายรูปตัว A

**แบบที่ 12** ป้ายรูปตัว A ป้ายชนิดนี้สามารถเก็บอะไรต่างๆ ได้มากและชวนดู เพราะสามารถออกแบบให้มีขนาดเท่าใดก็ได้ โดยในชุดเดียวกันจะมีขนาดเท่ากัน ซึ่งขนาดที่นิยมกันก็คือ 4\*8 ฟุต ลักษณะการตั้งป้ายรูปตัว A

- ตั้งแผงเดียวจะติดภาพได้ 2 ด้าน ใช้ขาตั้งตัว A จำนวน 2 อัน
- ตั้งเป็นชุด 3 แผง ตรงกลางเป็นเหล็กตรงใช้ขาตั้ง 3 อัน ขาแผงมีรูปกุญแจ

เอกสารนี้เป็นเอกสารที่สงวนไว้สำหรับการใช้งานเพื่อการศึกษาเท่านั้น ไม่อนุญาตให้นำไปใช้ประโยชน์ด้านการค้า ไม่ว่าจะกรณีใดๆ ทั้งสิ้น อีกทั้งห้ามมิให้ตัดแปลงเนื้อหาและต้องอ้างอิงถึงเจ้าของเอกสารทุกครั้งที่มีการนำไปใช้

- ตั้งหลายๆแผงต่อกัน ใช้ขาตั้งรูปตัว A หัวและท้ายเท่านั้น ตรงกลางจะต่อไปที่แผงก็ได้ ข้อดีของแผงแบบนี้คือ ตั้งได้อย่างมั่นคงชวนดู ใช้ติ๊กภาพได้ทั้ง 2 ด้าน และ คัดแปลงได้ เคลื่อนย้ายได้สะดวก การลงทุนทำแผงอาจจะสูงไปสักหน่อยแต่ก็ใช้งานคงทนถาวร

### 2.2.6.2 โต๊ะ

โต๊ะเป็นส่วนหนึ่งของนิทรรศการที่สร้างง่าย สามารถถอดเก็บได้ หรืออาจปรับให้ใช้ร่วมกับสิ่งติดตั้งอื่น ๆ ได้ด้วย โดยอาจใช้วิธีดังต่อไปนี้

ใช้แผ่นไม้อัดหนา  $\frac{1}{4}$  หรือ  $\frac{1}{2}$  นิ้ว ขนาด 4 x 8 ฟุต เป็นพื้นโต๊ะ และใช้แป๊บโลหะขนาด  $\frac{3}{4}$  นิ้ว ประกอบเป็นขาโต๊ะ ซึ่งจะปรับให้สูงหรือต่ำได้ตามต้องการ โต๊ะแบบนี้จะมีลักษณะคล้ายโต๊ะธรรมดา อาจปรับขาโต๊ะให้เอียงเป็นมุมประมาณ 20 องศาก็ได้ เหมาะสำหรับการติดตั้งวัตถุแบบเรียบ หรืองานฝีมือที่ตรงไว้ได้

### 2.2.6.3 ตู้จัดแสดง

ตู้จัดแสดง จัดเป็นองค์ประกอบที่สำคัญในการช่วยสร้างความสง่างามและความทันสมัยให้กับห้องจัดแสดง ยิ่งนิทรรศการใดที่การออกแบบตู้แสดงอย่างสวยงามพิถีพิถันก็ย่อมจะช่วยส่งเสริมให้นิทรรศการนั้นน่าชมมากยิ่งขึ้น อย่างไรก็ตามการออกแบบตู้แสดงขนาดต่างๆ ด้วยรูปแบบต่างๆ ไม่มีการตกแต่งคัดแปลงอะไรให้วิจิตรพิสดารอาจใช้งานได้ดี ง่ายต่อการบำรุงรักษาและดึงดูดความสนใจได้ ถ้ารู้จักเลือกใช้แผงแสดงอย่างเหมาะสม

ชนิดตู้จัดแสดง แบ่งตามขนาดและลักษณะการใช้งาน

#### 1. Table showcase

เป็นแบบที่เหมาะสมสำหรับจัดแสดงวัตถุซึ่งมีขนาดเล็ก เพราะสามารถมองเห็นได้รอบ แม้แต่ด้านบนของวัตถุ



ภาพที่ 2.52 ตู้แสดงแบบ TABLE SHOWCASE

เอกสารนี้เป็นเอกสารที่สงวนไว้สำหรับการใช้งานเพื่อการศึกษาเท่านั้น ไม่อนุญาตให้นำไปใช้ประโยชน์ด้านการค้า ไม่ว่าจะกรณีใดๆ ทั้งสิ้น อีกทั้งห้ามมิให้ดัดแปลงเนื้อหาและต้องอ้างอิงถึงเจ้าของเอกสารทุกครั้งที่มีการนำไปใช้

## 2. Equipped showcase with panels and drawers

ตู้ชนิดนี้มีราคาแพง โดยเฉพาะการประกอบส่วนต่างๆ จะต้องมีการออกแบบเป็นอย่างดี ตู้แบบนี้สามารถใช้ประโยชน์ได้มาก เพราะใช้เนื้อที่สำหรับจัดแสดงน้อยเพราะสามารถที่จะควบคุมแสงได้

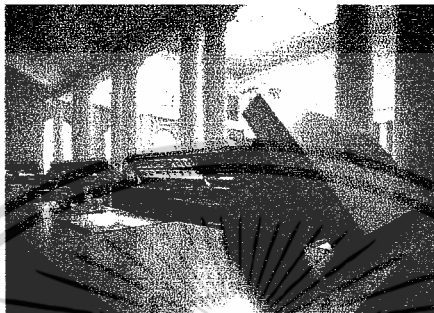

ภาพที่ 2.53 การออกแบบตู้จัดแสดง แบบ Equipped showcase ที่ใช้เทคนิคคดปุ่มเร้าความสนใจ

## 3. Upright showcase

- Free standing showcase เป็นตู้ขนาดใหญ่ สามารถจัดวางวัตถุจัดแสดงได้หลากหลาย ภายในตู้อาจแบ่งได้เป็นหลายชั้น ตู้ชนิดนี้สามารถใช้แบ่งห้องแสดงออกเป็นหลายส่วนๆ ได้ ซึ่งถ้าด้านหลังปิดทึบก็จะใช้เป็นบอร์ดจัดแสดงได้ด้วย

- Wall showcase แต่เดิมเป็นตู้ที่ออกแบบสำหรับจัดแสดงวัตถุที่มีความสูง โดยเฉพาะปัจจุบันได้มีการใช้ตู้ชนิดนี้สำหรับวางวัตถุแสดงทั่วไป โดยอาจออกแบบให้ติดตั้งลอยตัว แขนงหรือ ฝังอยู่ในผนังก็ได้

- Inset showcase เป็นลักษณะการจัดวางตู้แสดงเป็นกลุ่ม อาจอยู่ที่ระดับพื้นหรือเหนือระดับพื้นก็ได้ เหมาะสมสำหรับห้องแสดงที่มีผนังเพียงด้านเดียวสามารถเคลื่อนย้ายได้ ไม่ต้องตกแต่งมากนัก เพียงจัดจังหวะให้ลงตัวก็สามารถดึงดูดความสนใจของผู้ชมได้

การออกแบบตู้จัดแสดง (ส่วนจัดแสดง)



ภาพที่ 2.54 Free standing showcase

เอกสารนี้เป็นเอกสารที่สงวนไว้สำหรับการใช้งานเพื่อการศึกษาเท่านั้น ไม่อนุญาตให้นำไปใช้ประโยชน์ด้านการค้า ไม่ว่าจะกรณีใดๆ ทั้งสิ้น อีกทั้งห้ามมิให้ดัดแปลงเนื้อหาและต้องอ้างอิงถึงเจ้าของเอกสารทุกครั้งที่มีการนำไปใช้

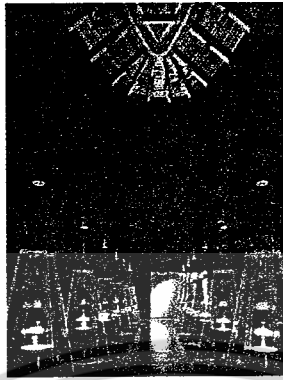

ภาพที่ 2.55 Wall showcase

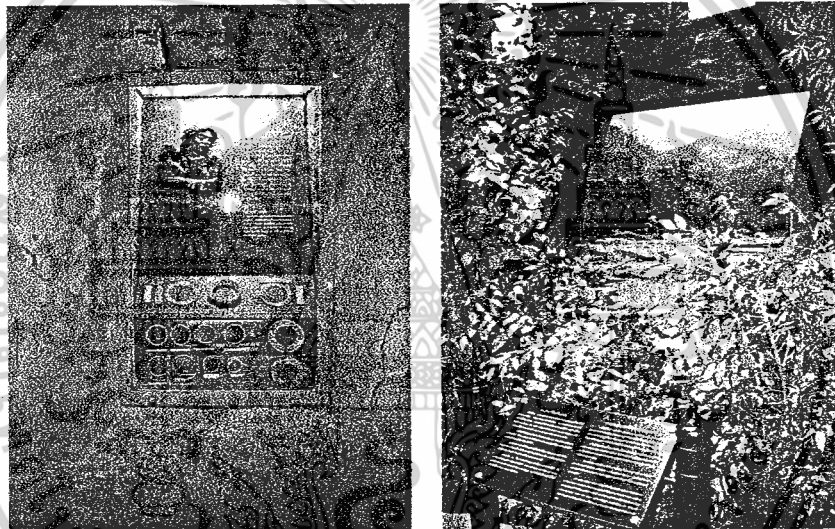

ภาพที่ 2.56 ตู้จัดแสดงแบบ Wall showcase ออกแบบภายนอกตู้ให้เข้ากับบรรยากาศของการจัดแสดง

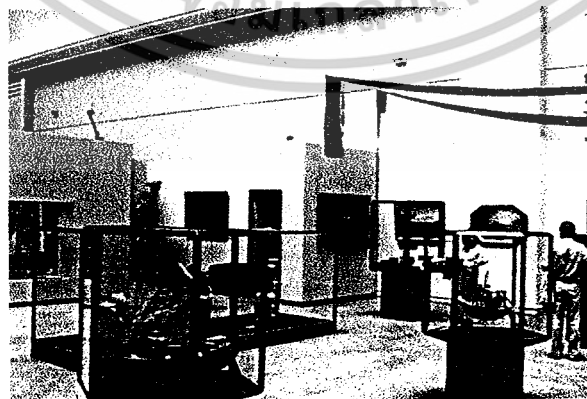

ภาพที่ 2.57 ตู้จัดแสดงแบบ Inset showcase ออกแบบให้มีรูปทรงต่างกัน

เอกสารนี้เป็นเอกสารที่สงวนไว้สำหรับการใช้งานเพื่อการศึกษาเท่านั้น ไม่อนุญาตให้นำไปใช้ประโยชน์ด้านการค้า ไม่ว่าจะกรณีใดๆ ทั้งสิ้น อีกทั้งห้ามมิให้ตัดแปลงเนื้อหาและต้องอ้างอิงถึงเจ้าของเอกสารทุกครั้งที่มีการนำไปใช้

จากข้อแนะนำในหนังสือสำหรับการออกแบบและพัฒนารูปแบบโดย กอพี แมทริวิสต์  
พื้นที่จัดแสดงนิทรรศการโดยทั่วไป สิ่งที่น่าสนใจแสดงเป็นพื้นฐานของการจัดแสดงมี 3 แบบ คือ

1. จัดแสดงโดยการแขวน / ติดตั้งกับผนัง
2. ตั้งโชว์ / เปิดโล่ง
3. ผู้สำหรับบรรจุของที่จัดแสดง

1. การจัดแสดงโดยการแขวน / ติดตั้งกับผนัง

แบ่งเป็น 4 ลักษณะ คือ

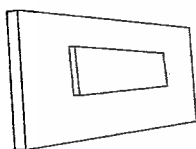

- รูปแขวนผนัง  
ได้

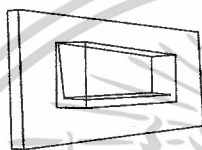

- ตู้แขวนผนัง



- แบบติดตาย

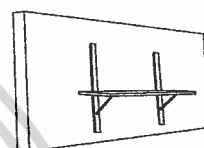

- ตั้งบนชั้นปรับเลื่อน

ภาพที่ 2.59 แสดงการจัดโดยการแขวน / ติดตั้งกับผนัง

2. ตั้งโชว์แบบเปิดโล่งหรือการจัดแสดงแบบภายนอก – ภายใน

หมายถึง การนำสิ่งที่ต้องการแสดงมาตั้งโชว์แสดงไว้หรือการทำจำลองเลียนแบบขึ้นมาจัดแสดงแบบดูความเหมาะสมของพื้นที่และเรื่องราวที่จัดแสดงนั้น แบ่งเป็น

- การติดตั้งภายนอก
- การติดตั้งภายใน
- การติดตั้งถาวร

3. ผู้สำหรับบรรจุของที่แสดง

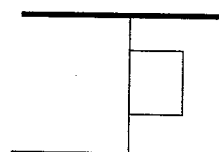
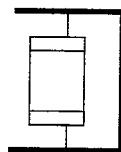
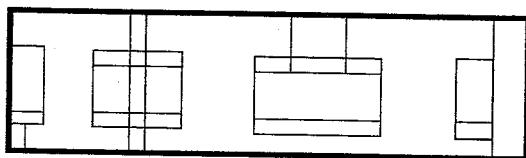
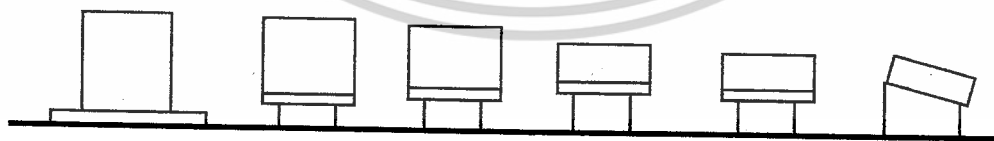

ภาพที่ 2.60 แสดงผู้สำหรับบรรจุของที่แสดง

เอกสารนี้เป็นเอกสารที่สงวนไว้สำหรับการใช้งานเพื่อการศึกษาเท่านั้น ไม่อนุญาตให้นำไปใช้ประโยชน์ด้านการค้า  
ไม่ว่ากรณีใดๆ ทั้งสิ้น อีกทั้งห้ามมิให้ดัดแปลงเนื้อหาและต้องอ้างอิงถึงเจ้าของเอกสารทุกครั้งที่มีการนำไปใช้

การออกแบบตู้จัดแสดงเป็นสิ่งสำคัญมากที่สุดใน การสร้างสรรค์พิพิธภัณฑ์สถานให้มีประสิทธิภาพข้อควรคำนึงในการออกแบบตู้ให้มีประสิทธิภาพ คือ

#### 1. การเคลื่อนย้าย

ตู้แสดงถ้าเป็นตู้ที่สามารถเคลื่อนย้ายได้ยิ่งดี เพราะจะทำให้เกิดการเปลี่ยนแปลงห้องแสดง ได้อยู่เสมออาจทำได้โดยการติดลูกล้อไว้ด้านล่างตู้

#### 2. การออกแบบในลักษณะตั้งในมุมฉาก

ตู้ลักษณะนี้ใช้ประโยชน์ได้มากที่สุด เพราะสามารถจัดวางตู้ชิดผนังได้ สามารถทำประโยชน์ได้ด้านข้าง และ ด้านหลัง ถ้าตู้มีลักษณะรูปโค้งควรจัดไว้กลางห้อง

#### 3. กระจกเปิดปิดหน้าตู้

เมื่อใช้ตู้ลักษณะเป็นมุมฉาก กระจกตู้ด้านหน้าควรเปิด-ปิดได้ เพื่อสะดวกในการติดตั้งวัตถุ จัดแสดง กระจกที่ใช้ควรออกแบบให้เป็นลักษณะกระจกเลื่อนชนกันให้เหมือนลักษณะหน้าต่าง และกันฝุ่นได้ รอยกระจกไม่ขัดสายตาเวลาวัตถุที่จัดแสดงในตู้ และติดตั้งกุญแจแบบพิเศษ

#### 4. การรักษาความมั่นคงและความปลอดภัย

ตู้จัดแสดงควรติดกุญแจที่มีคุณภาพ ปัจจุบันมีการใช้กระจกที่มีความแข็งแรงตามกรรมวิธีที่ เรียกว่า โปลิกลาส มีความคงทนน้ำหนักบาดอันตรายของการแตกของกระจก

#### 5. ขนาดของตู้ที่เหมาะสม

แตกต่างกันไปตามขนาดของวัตถุจัดแสดง ตู้ขนาดยาวจะมีประโยชน์มาก ความยาวของตู้ โดยทั่วไปจะมีขนาด 4, 6 หรือ 8 ฟุต ภายในด้านหน้าของตู้ติด ไฟฟ้า ความลึกด้านในอย่างน้อย 2-2.6 ฟุต กระจกตู้ควรสูงถึง 4 ฟุต 6 นิ้ว – 5 ฟุต 6 นิ้ว จะเป็นขนาดที่ดีสำหรับวัตถุขนาดใหญ่ ฐานล่าง ของตู้ควรสูงประมาณ 2 ฟุต เพื่อให้เด็กเล็กได้ดูภายในตู้ ด้านหน้าตู้ควรใช้กระจกเลื่อนจะเกิดความ สะดวกหากเป็นบานเปิดติดบานพับที่กว้างตั้งแต่ 2 ฟุตขึ้นไป ควรมีข้ายึดกระจกสำหรับตู้

#### 6. แสงสว่าง

ควรติดตั้งแสงไฟฟ้าในด้านบนของตู้ และวางแผนกระจกทรงแสงภายในตู้ เพื่อไม่ให้เกิด การรบกวนสายตาของผู้ชม แผ่นกระจกมีคุณสมบัติในการลดแสงอัลตราไวโอเล็ต ที่จะทำไบ เอกสาร และ วัตถุต่างให้เสื่อมเสียด้วย หลอดไฟควรอยู่เหนือระดับกระจกอย่างเหมาะสม และติด ไฟเป็นกลุ่มอย่างเพียงพอและสม่ำเสมอทั่วตู้ ด้านบนควรทำเป็นฝาเปิด ได้เวลาเปลี่ยนหลอดไฟจัด แสดงควรใช้ไฟ 2 ส่วน คือ สปอตไลท์และนีออน ที่เปิด-ปิด ติดอยู่ด้านบน หรือด้านข้างตู้

#### 7. การป้องกันฝุ่นละออง

ขอบกระจกตู้และฝาด้านบนที่ติดบานพับตลอดจน โครงสร้างทั้งหมดของตู้ ควรทำให้แน่นหนาเพื่อไม่ให้ฝุ่นละอองหรือแมลงเข้าตู้

เอกสารนี้เป็นเอกสารที่สงวนไว้สำหรับการใช้งานเพื่อการศึกษาเท่านั้น ไม่อนุญาตให้นำไปใช้ประโยชน์ด้านการค้า ไม่ว่ากรณีใดๆ ทั้งสิ้น อีกทั้งห้ามมิให้ดัดแปลงเนื้อหาและต้องอ้างอิงถึงเจ้าของเอกสารทุกครั้งที่มีการนำไปใช้

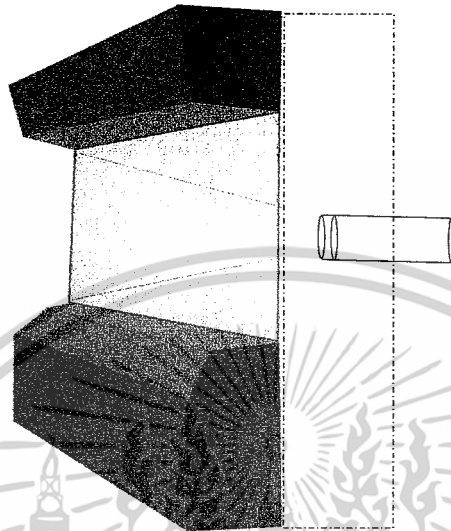

ภาพที่ 2.60 แสดงลักษณะตู้แสดงที่ประกอบด้วยเครื่องฉายสไลด์

#### 8. ตู้แสดงที่ประกอบด้วยเครื่องฉายสไลด์

ตู้แสดงชนิดนี้จะมีขนาดที่คงตัวในด้านความ กว้าง ยาว เพราะขึ้นอยู่กับระยะของเครื่องฉาย สไลด์ขนาดความ กว้าง ยาว เป็นไปตามเรื่องราวที่แสดงลักษณะส่วนใหญ่จะเป็นเรื่องราวอยู่ด้าน หนึ่ง แล้วมีช่องไว้ฉายสไลด์

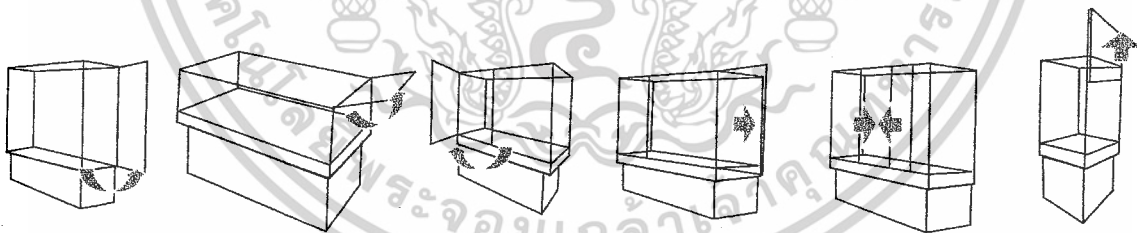

ภาพที่ 2.61 การจัดแสดง โดยการใช้ตู้จัดแสดงแบบต่างๆ

#### 9. ตู้แสดงกิ่งแพงบอร์ด

แสดงลักษณะของตู้จะเป็น โครงไม้จริง สกรูไม้อัดด้านที่เป็นแพงบอร์ด ส่วนที่เป็นด้านตู้ แสดงจะทำเป็น ภาพ โปร่งทำด้วยแผ่นพลาสติก การต่อไปเป็นกลุ่มนี้จะมี โครงทำด้วยเหล็กยึดติด กับด้านข้าง ส่วนเสาเหล็กนั้นจะยึดติดกับพื้นด้วยสกรู

เอกสารนี้เป็นเอกสารที่สงวนไว้สำหรับการใช้งานเพื่อการศึกษาเท่านั้น ไม่อนุญาตให้นำไปใช้ประโยชน์ด้านการค้า ไม่ว่าจะกรณีใดๆ ทั้งสิ้น อีกทั้งห้ามมิให้ตัดแปลงเนื้อหาและต้องอ้างอิงถึงเจ้าของเอกสารทุกครั้งที่มีการนำไปใช้

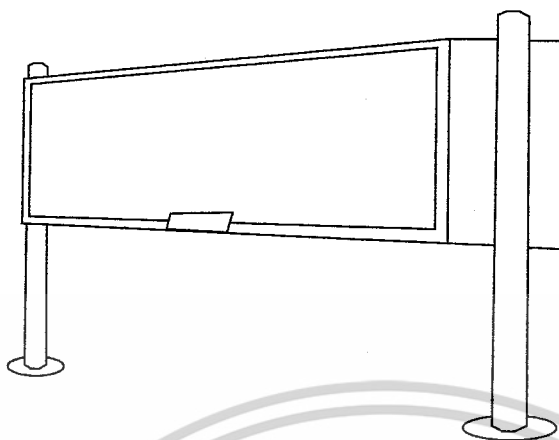

ภาพที่ 2.62 แสดงขาตั้งตู้แสดงกิ่งบอร์ดแสดง

#### 2.2.6.4 ความสะดวกในการเคลื่อนย้าย

การเคลื่อนย้ายในการจัดแสดง แบ่งได้เป็น 2 ลักษณะ คือ

1. Internal adaptability คือ การเคลื่อนย้ายเฉพาะของในตู้ เพราะตู้จะติดตั้งอยู่กับที่ ฉะนั้นถ้าตู้ได้รับการออกแบบอย่างเหมาะสมแล้ว ก็จะช่วยอำนวยความสะดวกรวดเร็วในการเคลื่อนย้ายให้เป็นไปได้อย่างคล่องแคล่ว ส่วนมากจะได้รับการออกแบบมาเพื่อให้สามารถเปลี่ยนแปลงการจัดตกแต่งภายในตามรูปแบบของสิ่งแสดง และตามความต้องการของผู้จัด

2. External adaptability คือ การเคลื่อนย้ายทั้งตู้โดยพิจารณาความเป็นไปได้และความเหมาะสมของตำแหน่งตู้แสดงให้สัมพันธ์กับสถานที่ ปัญหาของการเคลื่อนย้ายแบบนี้อยู่ที่ว่า ทำอย่างไรจึงจะเคลื่อนย้ายได้สะดวกที่สุด เมื่อต้องการเปลี่ยนแปลงห้องแสดงอยู่เสมอ ถ้าใช้ตู้ขนาดตู้ขนาดมาตรฐาน สูง 6 ฟุต (1.5 เมตร) ก็ควรติดตั้งลูกเลื่อนเพื่อการสะดวกในการเคลื่อนย้าย และควรเป็นลูกเลื่อนแบบกลม เพราะจะเคลื่อนย้ายได้สะดวกกว่าล้อธรรมดา ความสะดวกสบายในการชมวัตถุจัดแสดง

ความสะดวกสบายในการชมวัตถุ เป็นผลสืบเนื่องมาจากการจัดวางตำแหน่งตู้ให้สัมพันธ์กับสภาพแวดล้อมเพื่อช่วยลดความเบื่อหน่ายของผู้ชม

- ความสบายตาในการชม ได้แก่ การคำนึงถึงระยะห่างระหว่างความสูง ที่ผู้ชมสามารถมองเห็นได้ชัดเจน การจัดวางตู้แสดงนั้น ต้องไม่อยู่ในมุมที่แสงสะท้อนกับกระจกเข้าตาผู้ชม

- ความสบายทางกายภาพ เช่น อาจมีราวมือจับหรืออุปกรณ์อื่นๆ ซึ่งผู้ชมสามารถยึดจับได้เมื่อต้องการยืนหรือนั่งในท่ามั่นคงสำหรับการชม

เอกสารนี้เป็นเอกสารที่สงวนไว้สำหรับการใช้งานเพื่อการศึกษาเท่านั้น ไม่อนุญาตให้นำไปใช้ประโยชน์ด้านการค้า ไม่ว่าจะกรณีใดๆ ทั้งสิ้น อีกทั้งห้ามมิให้ตัดแปลงเนื้อหาและต้องอ้างอิงถึงเจ้าของเอกสารทุกครั้งที่มีการนำไปใช้

### 2.2.6.5 แสงสว่างในตู้แสดง

แสงสว่างในตู้มีความสำคัญมากสำหรับวัตถุที่นำมาแสดง เพราะแสงมีการกำหนดสีตามธรรมชาติของวัตถุได้ดีที่สุด แต่ก็เป็นสิ่งที่จะทำความเสียหายให้แก่วัตถุได้เช่นกัน ดังนั้น การติดตั้งแสงนีออนหลอดฟลูออเรสเซนต์ หรือ สปอร์ตไลท์ไว้ด้านบน ด้านล่าง หรือด้านข้างของตู้แสดง ก็ควรมีแผ่นกระจกซึ่งมีคุณสมบัติในการลดแสงอุลตราไวโอเลต ที่จะไปทำลายเอกสารหรือวัตถุแสดงต่างๆ ให้เสื่อมลงด้วย โดยต้องกำหนดระยะห่างของไฟกับกระจกอย่างเหมาะสม และควรติดตั้งไฟเป็นกลุ่มให้เพียงพอสม่ำเสมอทั่วตู้ โดยอาจจัดแบ่งโซนของการติดตั้งแสงไฟออกเป็นสองส่วนที่เป็นสปอร์ตไลท์ และส่วนที่เป็นไฟนีออน หรือ หลอดฟลูออเรสเซนต์ ที่เปิด - ปิด อาจอยู่ด้านบนหรือด้านข้างของตู้ก็ได้ แต่ควรเดินสายไฟทางมุมด้านหลัง สำหรับด้านบนของตู้ทำเป็นฝาสำหรับเปิด เพื่อเปลี่ยนหลอดไฟในตู้

นอกจากแสงสว่างจากหลอดไฟแล้ว แสงจากธรรมชาติก็มีผลกระทบต่อการจัดแสดง ดังนั้นในการวางตู้จัดแสดงจะต้องคำนึงถึง เรื่องการสะท้อนของผิวกระจกจากแสงธรรมชาติด้วย

ตู้ผิวกระจกจะเกิดการสะท้อนแสงมากหรือน้อย ขึ้นอยู่กับตำแหน่งที่ตั้ง ซึ่งเราสามารถใช้ความลาดเอียงลดการสะท้อนแสงจากต้นกำเนิดแสงได้

ภาพแสดงการให้แสงไฟของตู้จัดแสดง

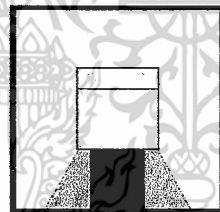
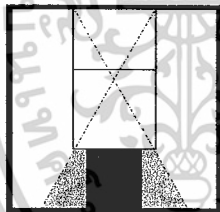

1. แสงสว่างภายนอกติดตั้งในระยะไกล 2. แสงติดตั้งจากด้านบนตู้

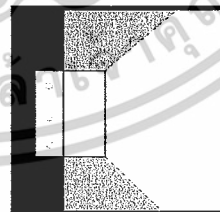
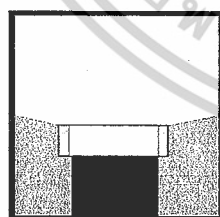

3. แสงติดตั้งจากด้านข้าง

4. แสงติดตั้งจากด้านหลัง

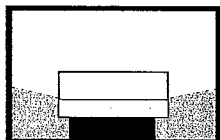

5. แสงติดตั้งไว้ด้านใต้

ภาพที่ 2.63 แสดงแสงสว่างภายในตู้จัดแสดง

เอกสารนี้เป็นเอกสารที่สงวนไว้สำหรับการใช้งานเพื่อการศึกษาเท่านั้น ไม่อนุญาตให้นำไปใช้ประโยชน์ด้านการค้า ไม่ว่าจะกรณีใดๆ ทั้งสิ้น อีกทั้งห้ามมิให้ดัดแปลงเนื้อหาและต้องอ้างอิงถึงเจ้าของเอกสารทุกครั้งที่มีการนำไปใช้

ภาพต่อไปนี้เป็นภาพแสดงการแก้ปัญหาแสงสะท้อนเมื่อจุดกำเนิดแสงอยู่ในที่ต่างๆ กัน

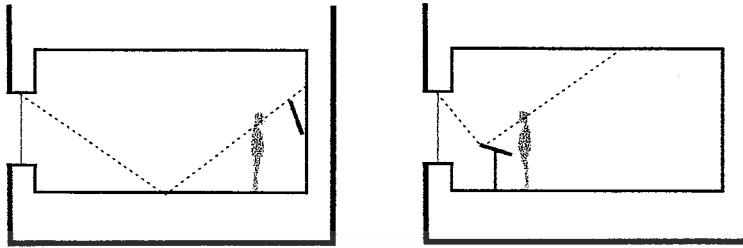

เมื่อตู้กระจกอยู่ตรงข้ามหน้าต่างให้เอียงผิวกระจกทำมุมแหลมกับพื้นห้อง

เมื่อตู้อยู่บนหน้าต่างให้เอียงกระจกออกจากหน้าต่างเข้าหาผู้ดู

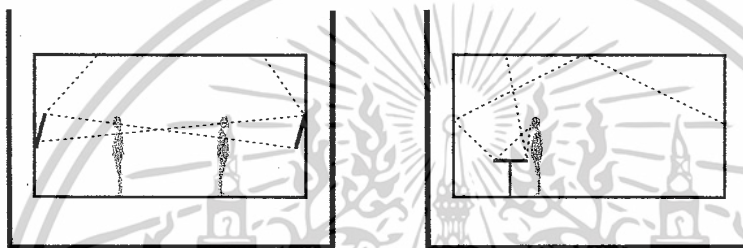

ตู้ที่หันหน้าเข้าหากัน ให้เอียงกระจก ทำมุมซึ่งกันและกันอย่างวางขนานกัน

เมื่อแสงเข้าทางเบื้องหลังผู้ดูไม่ต้องเอียงกระจก

ภาพที่ 2.64 แสดงการแก้ปัญหาแสงสะท้อน

#### 2.2.6.6 ที่เก็บของ

ตามปกติห้องจัดแสดงนิทรรศการส่วนใหญ่จะมีส่วนเก็บตู้แสดงสารองที่ยังไม่นำออกมาใช้ โดยต้องมีการบำรุงรักษา (Maintenance) เพื่อให้อุปกรณ์ส่วนประกอบต่างๆ ของตู้มีความแข็งแรงทนทาน สามารถหยิบฉวยมาใช้ได้ทันทีในยามที่ต้องการ

#### 2.2.6.7 แทนจัดแสดง

แทนจัดแสดงที่ใช้ในงานนิทรรศการนั้น อาจเป็นแทนจัดแสดงที่มองเห็นวัตถุแสดงเพียงด้านเดียวจนถึงชมได้สี่ด้าน ซึ่งการเลือกแทนจัดแสดงนั้น ต้องคำนึงถึงสิ่งที่จัดแสดงว่ามีลักษณะอย่างไร จะติดตั้งหรือจัดแสดงลักษณะใดจึงจะเหมาะสม โดยพิจารณาถึงขนาดปริมาณของวัตถุจัดแสดง และขนาดของสถานที่ ถ้าเป็นกรณีที่จะจัดนิทรรศการต่อไปอีกหลายครั้งควรคำนึงถึงแทนจัดแสดงที่สามารถดัดแปลงนำไปใช้ได้

เอกสารนี้เป็นเอกสารที่สงวนไว้สำหรับการใช้งานเพื่อการศึกษาเท่านั้น ไม่อนุญาตให้นำไปใช้ประโยชน์ด้านการค้า ไม่ว่าจะกรณีใดๆ ทั้งสิ้น อีกทั้งห้ามมิให้ดัดแปลงเนื้อหาและต้องอ้างอิงถึงเจ้าของเอกสารทุกครั้งที่มีการนำไปใช้

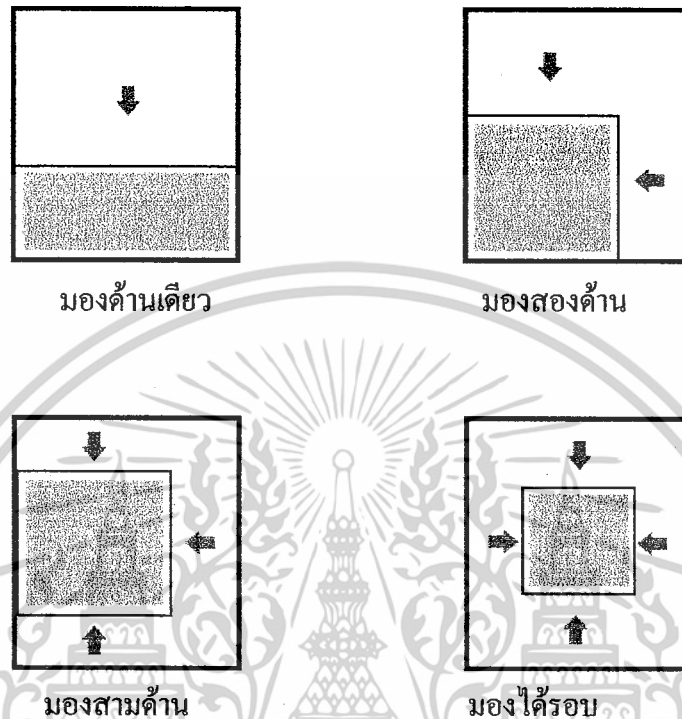

ภาพที่ 2.65 แสดงการมองของมนุษย์

ลักษณะการจัดที่นั่งจัดแสดงที่นิยมด้วยกัน 3 แบบ ดังต่อไปนี้

1. จัดแสดงแบบหันหน้าออก (Facing out) เป็นลักษณะการจัดแสดงที่ดึงดูดผู้ชมทั่วไปแต่ให้ความสะดวกกับผู้ชมที่สนใจได้ไม่เต็มที่เท่าที่ควร การจัดแสดงแบบนี้เหมาะกับห้องนิทรรศการขนาดเล็ก

2. จัดแสดงแบบหันหน้าออกผู้ชม (Facing outward) เป็นการการจัดแสดงที่ให้ความสะดวกแก่ผู้ชมที่สนใจได้ดี โดยเฉพาะผู้ชมที่เป็นผู้ใหญ่ เพราะสามารถนำเสนอเรื่องโดยเฉพาะจัดเจ้าหน้าที่ให้คำแนะนำได้อย่างใกล้ชิด

3. แบบผู้ชมเดินเข้าหา (Facing inside) ให้ความสะดวกแก่ผู้ชมดี มีผู้ชมที่เป็นเป้าหมายเฉพาะราย โดยจะมีการชักชวนให้ผู้ชมกล้าเดินเข้ามาถาม และมีการป้องกันสิ่งรบกวน เพื่อให้ผู้ชมมีสมาธิกับการศึกษาวัตถุนั้น

ระบบการติดตั้งที่นั่งจัดแสดงมี 5 ระบบดังนี้

1. ระบบการติดตั้งบนพื้น หรือติดกับพื้น

เอกสารนี้เป็นเอกสารที่สงวนไว้สำหรับการใช้งานเพื่อการศึกษาเท่านั้น ไม่อนุญาตให้นำไปใช้ประโยชน์ด้านการค้า ไม่ว่าจะกรณีใดๆ ทั้งสิ้น อีกทั้งห้ามมิให้ตัดแปลงเนื้อหาและต้องอ้างอิงถึงเจ้าของเอกสารทุกครั้งที่มีการนำไปใช้

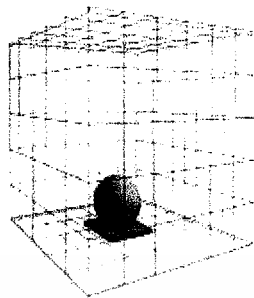

ภาพที่ 2.66 แสดงระบบการคิดตั้งพื้น

นิทรรศการส่วนใหญ่มักจะใช้ระบบคิดตั้งบนพื้น เพราะสามารถปรับใช้กับที่ต่างๆ กัน ได้หลากหลาย ส่วนสำคัญที่สุดในระบบ คือ ตัวเชื่อมต่อส่วนต่างๆ ของแท่นจัดแสดงซึ่งมีวิธีการยึดแท่นจัดแสดงให้มั่นคงได้หลายแบบดังนี้

ก. ระบบท่อเหล็ก ใช้สกรูเป็นตัวเชื่อม 3 ทิศทางสะดวกในการจัดแสดง  
 ข. ระบบใช้ขาตั้งเป็นไม้ท่อนใหญ่มารอง ใช้ไม้ยึดตามแนวนอน และใช้แผงไม้มาวางวัตถุแสดง โดยปรับให้ยึดแข็งแรงตามความเหมาะสม จากการออกแบบโดย corsum and niskemann

ค. ระบบแผงประกอบ แผงที่นำมาประกอบเป็นรูปสามเหลี่ยม ใช้ทั้งแผงติดตั้งงานแสดงหรือเป็นตัวกรอบกระจกก็ได้ โดยการวางบนพื้นที่อยู่บนฐานไม้สับกันเป็นกากบาทซึ่งสามารถถอดได้

ง. ที่ใช้ข้อต่อเป็นเหล็กทรงกระบอก 3 ท่อนยึดตัว โครงสร้างที่เป็นเหล็กเส้นประกอบกันเป็นรูปทรงที่ต้องการ ส่วนแผงแสดงงานอาจแขวนหรือยึดด้วยสกรู

จ. การใช้ระบบท่อเหล็ก โดยเว้นระยะห่างตามขนาดของท่อขนาดเล็กจะใช้ในการตกแต่งขนาดใหญ่จะใช้ในการก่อสร้าง โดยหมุนเข้าไปในตัวเชื่อมลักษณะกลมแล้วแยกออกได้ 9 ทิศทาง

## 2. ระบบติดตั้ง

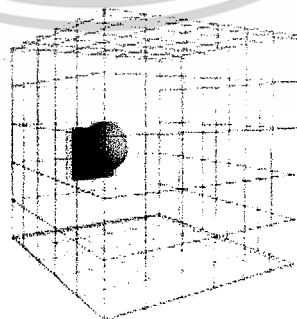

ภาพที่ 2.67 แสดงระบบติดตั้งผนัง

เอกสารนี้เป็นเอกสารที่สงวนไว้สำหรับการใช้งานเพื่อการศึกษาเท่านั้น ไม่อนุญาตให้นำไปใช้ประโยชน์ด้านการค้าไม่ว่ากรณีใดๆ ทั้งสิ้น อีกทั้งห้ามมิให้ตัดแปลงเนื้อหาและต้องอ้างอิงถึงเจ้าของเอกสารทุกครั้งที่มีการนำไปใช้

การติดตั้งเครื่องจัดแสดงใช้ในระบบติดผนังมีการติดตั้ง 2 วิธีดังนี้

ก. แบบปรับได้ เป็นแบบที่ติดแผงงานและไฟบนราวไม้ซึ่งมีช่องห่างเท่าๆ กันติดด้วยตะขอตอกติดกับผนัง

ข. แบบใช้หมุดทองแดงหมุน ซึ่งทำจากคอนกรีตผสมทองแดง ติดเป็นระยะสามารถใช้ติดตั้งได้ทั้งกับห้องและผู้จัดแสดง

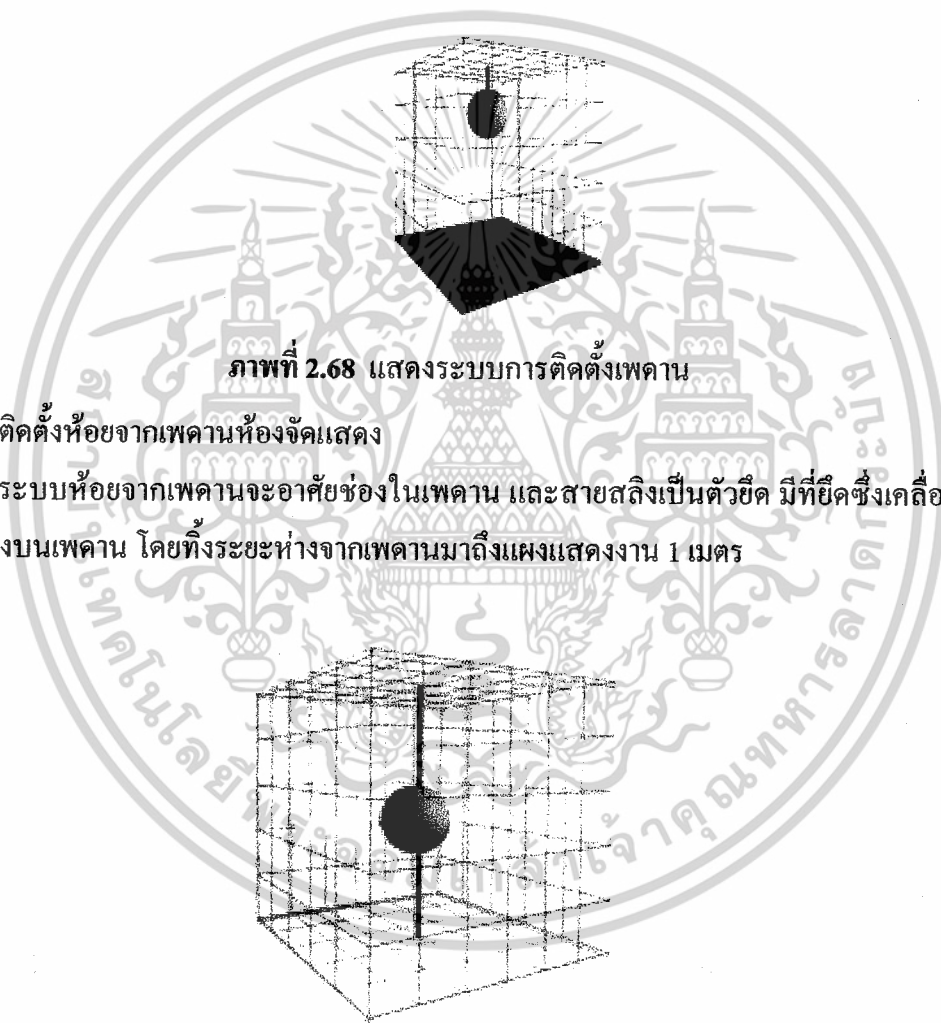

ภาพที่ 2.68 แสดงระบบการติดตั้งเพดาน

### 3. ระบบติดตั้งห้อยจากเพดานห้องจัดแสดง

ระบบห้อยจากเพดานจะอาศัยช่องในเพดาน และสายสลิงเป็นตัวยึด มีที่ยึดซึ่งเคลื่อนที่ได้ อยู่ในช่องบนเพดาน โดยทิ้งระยะห่างจากเพดานมาถึงแผงแสดงงาน 1 เมตร

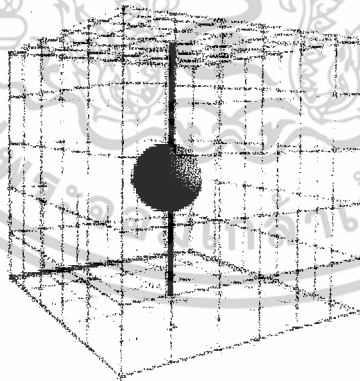

ภาพที่ 2.69 แสดงระบบจึงระหว่างพื้นกับเพดาน

เอกสารนี้เป็นเอกสารที่สงวนไว้สำหรับการใช้งานเพื่อการศึกษาเท่านั้น ไม่อนุญาตให้นำไปใช้ประโยชน์ด้านการค้า ไม่ว่าจะกรณีใดๆ ทั้งสิ้น อีกทั้งห้ามมิให้ดัดแปลงเนื้อหาและต้องอ้างอิงถึงเจ้าของเอกสารทุกครั้งที่มีการนำไปใช้

#### 4. ระบบขึงระหว่างพื้นกับเพดาน

ระบบนี้จะอาศัยแรงกดและแรงดึง ใช้ลวดชนิดที่ใช้สำหรับขึงเปียโนขึงให้ตึง โดยยึดกับไม้ที่ยึดติดกับพื้นและเพดานอีกทีหนึ่ง ลวดติดกับท่อนไม้ด้วยขอก็ียวและ eye screw แล้วใช้ clip ติดกระดาษใส่ในช่องที่ติดไว้บนงาน และเอาห่วงสวมอีกครั้งก็เรียบร้อย ด้านหน้าเป็นเพียงปุ่มหรือ clip เท่านั้น

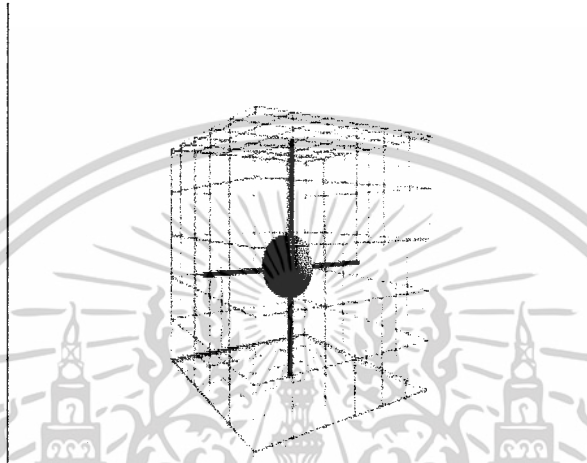

ภาพที่ 2. 70 แสดงระบบขึงระหว่างพื้น เพดาน และผนัง

#### 5. ระบบขึงระหว่างพื้น เพดาน และผนัง

โดยอาศัยแรงกดและแรงดึง ยึดแน่นด้วยการสกรูกันของสายเหล่านี หรือการใช้ยึด 3 มิติ มีรูปแบบการติดตั้งแบ่งได้เป็น 2 แบบ คือ

ก. ระบบสายเคเบิล สามารถยึดวัตถุทั้งทางขวาง และ ทางตั้งให้ระยะมาตรฐานมีตัวเชื่อมต่อเป็นท่ออากาศบาท

ข. ระบบท่อเหล็กเชื่อมระหว่างพื้น เพดาน และผนัง ท่อเหล็กนี้สามารถใช้สวมต่อกันได้ให้ความสะดวกมาก มีตัวเชื่อมที่มีลักษณะเป็นลูกบาศก์ ทำด้วยไม้เจาะไว้ 3 ทิศทางแรงดึงเกิดจากขดลวดสปริงที่ปลายท่อ

#### 2.2.6.8 แผงกันส่วนและแผงติดงานแสดง

การจัดแผงแสดง ต้องคำนึงถึงการตกแต่งผนัง พื้นและเพดานที่ต้องสัมพันธ์กันและได้ใช้ประโยชน์อย่างสมบูรณ์ทั้งในด้านที่เป็นฉาก กำบังและเนื้อที่ว่างสำหรับจัดแสดง โดยแผงแสดงนี้ควรเปลี่ยนแปลงและเคลื่อนที่ได้โดยง่าย การจัดวางแผงควรเว้นเนื้อที่ว่างให้สมดุลกับเนื้อที่ห้องแสดงด้วย

เอกสารนี้เป็นเอกสารที่สงวนไว้สำหรับการใช้งานเพื่อการศึกษาเท่านั้น ไม่อนุญาตให้นำไปใช้ประโยชน์ด้านการค้า ไม่ว่าจะกรณีใดๆ ทั้งสิ้น อีกทั้งห้ามมิให้ดัดแปลงเนื้อหาและต้องอ้างอิงถึงเจ้าของเอกสารทุกครั้งที่มีการนำไปใช้

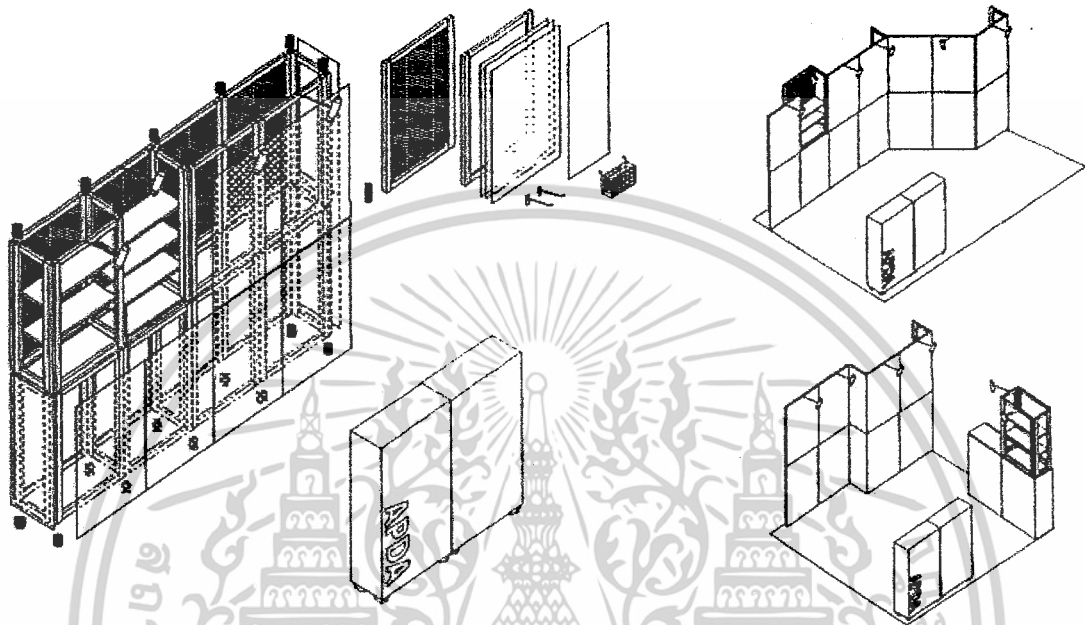

ภาพที่ 2.71 แสดงลักษณะชุดแผงแสดงงานสำเร็จรูปสามารถเปลี่ยนรูปแบบได้

การใช้แผงแสดงงานที่มีระบบติดตั้งและรื้อถอน ได้สะดวกเหมาะสมกับนิทรรศการที่ต้องเคลื่อนย้ายไปจัดแสดงที่อื่นบ่อยๆ และนิทรรศการที่จัดในระยะสั้น ซึ่งแผงติดตั้งงานแสดงที่เหมาะสมกับงาน 2 มิติ สามารถจำแนกได้เป็น 2 ระบบ ดังนี้ คือ

1. ระบบที่ไม่มีตัวยึด เช่นระบบแสดงงานเป็นท่อเหล็กต่อกันหลายเฟรมตั้งอยู่โดยวางสลับทิศทางกัน

2. ระบบที่มีตัวยึดซึ่งมีอยู่มากมายหลายแบบ เหมาะกับงานนิทรรศการระยะสั้นในเนื้อที่จำกัดที่ไม่มีสิ่งอำนวยความสะดวกในการติดตั้ง แต่ต้องมีการขนย้ายและรื้อถอนบ่อยครั้งนั้น จึงควรออกแบบให้มีน้ำหนักเบา ทนทาน ติดตั้งและรื้อถอนง่าย ซึ่งรูปแบบหนึ่งที่ใช้กันมากในนิทรรศการชั่วคราว คือ แผงขาสลักกรูญแจ

เอกสารนี้เป็นเอกสารที่สงวนไว้สำหรับการใช้งานเพื่อการศึกษาเท่านั้น ไม่อนุญาตให้นำไปใช้ประโยชน์ด้านการค้า ไม่ว่าจะกรณีใดๆ ทั้งสิ้น อีกทั้งห้ามมิให้ตัดแปลงเนื้อหาและต้องอ้างอิงถึงเจ้าของเอกสารทุกครั้งที่มีการนำไปใช้

นิทรรศการที่ใช้แบบนี้สามารถจัดอะไรต่างๆ ได้มากมายโดยปกติจะใช้อย่างน้อย 3 แผง จะเป็นขนาดใดก็ได้เพียงแค่ปรับให้เข้ากับสัณฐานของแฉกที่ขาค้างเท่านั้น



ภาพที่ 2.72 ลักษณะแผงแสดงงานแบบถอดประกอบมีตัวยึด



ภาพที่ 2.73 แผงแสดงงานแบบที่ขึงจากบนเพดาน

เอกสารนี้เป็นเอกสารที่สงวนไว้สำหรับการใช้งานเพื่อการศึกษาเท่านั้น ไม่อนุญาตให้นำไปใช้ประโยชน์ด้านการค้า ไม่ว่าจะกรณีใดๆ ทั้งสิ้น อีกทั้งห้ามมิให้ดัดแปลงเนื้อหาและต้องอ้างอิงถึงเจ้าของเอกสารทุกครั้งที่มีการนำไปใช้



ภาพที่ 2.74 แผงแสดงงานแบบสี่แผ่นตรึงติดกัน



ภาพที่ 2.75 แผงแสดงงานแบบติดตั้งบนตะแกรงเหล็ก

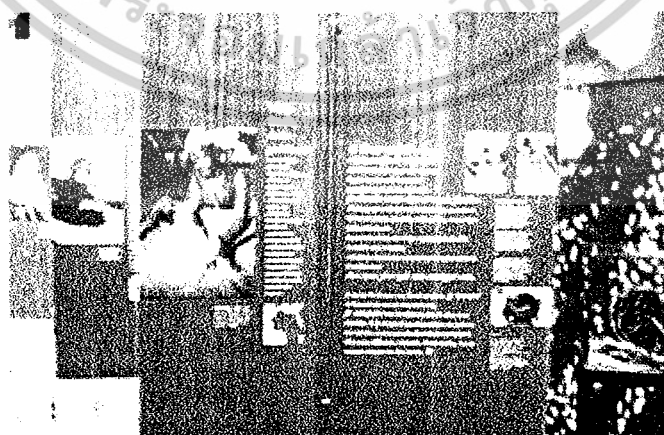

ภาพที่ 2.76 แผงแสดงงานแบบยื่นออกมาจากผนังที่ออกแบบสำหรับห้องนิทรรศการที่มี

เนื้อที่กว้างพอสมควร

เอกสารนี้เป็นเอกสารที่สงวนไว้สำหรับการใช้งานเพื่อการศึกษาเท่านั้น ไม่อนุญาตให้นำไปใช้ประโยชน์ด้านการค้า

ไม่ว่ากรณีใดๆ ทั้งสิ้น อีกทั้งห้ามมิให้ตัดแปลงเนื้อหาและต้องอ้างอิงถึงเจ้าของเอกสารทุกครั้งที่มีการนำไปใช้

ข้อดีของแผงประเภทนี้ คือ สร้างและติดตั้งง่ายเหมาะสำหรับใช้ชั่วคราว เพราะดัดแปลงรูปแบบได้สะดวก สามารถตั้งกลางห้องและใช้สองหน้า แต่ก็มีข้อจำกัดเรื่องน้ำหนัก จึงเหมาะสำหรับติดของขนาดใหญ่

ชุดมาตรฐาน (3 แผง)

แผงจัดแสดงแบบนี้สามารถนำมาต่อกันกี่แผงก็ได้ แต่ถ้าต้องการให้มีความมั่นคงแข็งแรงยิ่งขึ้น หัวแผงกับท้ายแผงควรใช้ขนาด 4\*4 ฟุต

### 2.2.7 ระบบการสัญจรและการมองเห็นในการชมนิทรรศการ

การติดต่อสัญจรภายในห้องจัดแสดงมีด้วยกัน 3 กรณีคือ

1. การสัญจรเพื่อวัตถุประสงค์ในการชมนิทรรศการเป็นการติดต่อโดยตรงกับทางเข้าด้านหน้า ซึ่งเป็นทางเข้าใหญ่สามารถมองเห็นได้ง่าย การจัดให้ผู้ชมมีทางเข้าทางเดียว โดยไม่ให้มีทางเดินสวนกลับจะเป็นผลดีที่ผู้ชมสามารถชมได้ทั่วถึง และไม่เกิดความแออัดในห้องจัดแสดง อีกทั้งเจ้าหน้าที่สามารถควบคุมการเข้าชมได้ง่าย แต่ผลเสีย คือ จะทำให้ผู้ชมเกิดความเบื่อหน่ายที่จะต้องเดินชมโดยตลอดเป็นเวลานาน และไม่สะดวกกับผู้ชมที่ต้องการเจาะจงเลือกชมอย่างใดอย่างหนึ่งเพราะจะต้องเดินผ่านตามเส้นทางตลอดดั่งนั้น จึงควรแก้ปัญหาโดยการจัดระบบทางสัญจรที่สะดวกคล่องแคล่วโดยรอบสิ่งแสดง

สิ่งสำคัญอย่างหนึ่งที่ต้องคำนึงถึง คือ จุดสุดท้ายของการเดินชมนิทรรศการ ซึ่งถ้าหากไม่จัดให้สัมพันธ์กันแล้ว จะทำให้ผู้ชมงานทั้งหมดมาอยู่รวมกันอย่างหนาแน่น จะเกิดการสับสนวุ่นวาย ในกรณีนี้ควรแก้ปัญหา โดยการจัดให้มีเส้นทางผู้ชมที่สามารถกลับออกไปได้ทันทีเมื่อไม่ต้องการชมสิ่งแสดงต่อไป

2. การสัญจรของส่วนบริการ เป็นการติดต่อสำหรับขนส่งวัสดุสิ่งของไปยังห้องที่สำรองไว้ก่อน การแสดง และการติดต่อเพื่อขอรับบริการของหน่วยงานต่างๆ ของบุคคลภายนอก การติดต่อสัญจรของส่วนนี้ควรจัดเตรียมไว้ด้านข้างหรือด้านหลังของอาคารเพื่อไม่ให้เกิดการสับสนปะปนกับผู้ชม และสามารถนำไปสู่ห้องแสดง ห้องประกอบ หรือห้องเก็บสิ่งของได้โดยสะดวก ถ้าเป็นอาคารหลายชั้นก็ควรจัดให้มีลิฟท์หรือทางลาดช่วยผ่อนแรง เพื่อความสะดวกในการขนย้าย

3. การสัญจรของเจ้าหน้าที่ โดยรูปแบบแล้วจะมีลักษณะเป็นการสัญจรภายใน จึงควรออกแบบให้ง่ายต่อการติดต่อสื่อสารต่อเจ้าหน้าที่หลังจากด้วยกันเอง หรือหลังจากกับหน้าฉาก โดยต้องคำนึงถึงเรื่องทางสัญจรเฉพาะของเจ้าหน้าที่ที่สำคัญ

### 2.2.7.1 การกำหนดเส้นทางนำไปสู่สิ่งแสดง

การจัดแบ่งโซนของทางเดินเพื่อนำไปสู่สิ่งแสดงเป็นเรื่องสำคัญที่จะช่วยให้ความสะดวกในการชมรอบริ้น ฉะนั้น ผู้จัดหรือผู้ออกแบบจึงควรจัดลำดับของสิ่งที่จัดแสดงนั้นให้ดี กำหนดเส้นทางทางเดิน โดยการจัดลำดับเหตุการณ์ หรือจัดลำดับของการแสดงงานในลักษณะเป็นการบังคับให้ผู้ชมเดินไปตามเส้นทางที่กำหนดอย่างไม่รู้ตัว ซึ่งการกำหนดเส้นทางของผู้เข้าชมส่วนจัดแสดงสามารถแยกออกเป็น 3 แบบใหญ่ๆ คือ

1. เส้นทางที่ถูกกำหนดแน่นอน โดยไม่มีการจัดลำดับสิ่งที่จะแสดงและแบ่งทางเข้าออก

แยกจากกันอย่างชัดเจน

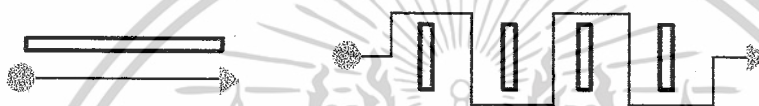

ต่อเนื่องชมได้ด้านเดียวตลอด

ชมได้ทั้งสองด้าน

2. เส้นทางที่ถูกกำหนดชัดเจนแน่นอนมีทางเข้าออกทางเดียวกัน



ต่อเนื่องชมได้ทั้งสองด้าน

ชมได้ทั้งสองด้านจัดเป็นแบบขดลวด

3. เส้นทางที่ถูกกำหนดอย่างแน่นอนมีทางเข้าออกชิดกัน



เส้นทางตัดกัน

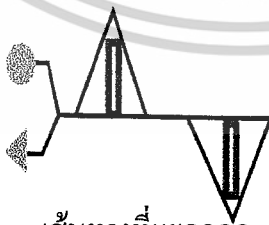

เส้นทางที่แยกออก

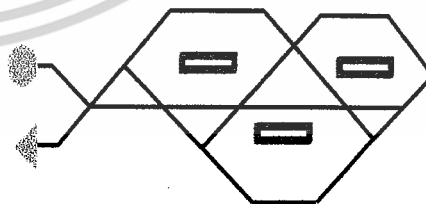

เส้นทางตัดกันและแยกออก

ภาพที่ 2.77 แสดงการกำหนดเส้นทางของผู้เข้าชมเข้าสู่ส่วนจัดแสดง

เอกสารนี้เป็นเอกสารที่สงวนไว้สำหรับการใช้งานเพื่อการศึกษาเท่านั้น ไม่อนุญาตให้นำไปใช้ประโยชน์ด้านการค้าไม่ว่ากรณีใดๆ ทั้งสิ้น อีกทั้งห้ามมิให้ดัดแปลงเนื้อหาและต้องอ้างอิงถึงเจ้าของเอกสารทุกครั้งที่มีการนำไปใช้

นอกจากการกำหนดเส้นทางทั้ง 3 แบบ ข้างต้นแล้ว ยังมีหลักการทางสัญจรอีกแนวหนึ่ง ที่คำนึงถึงผู้ชมเป็นหลักใหญ่ หมายถึงการจัดเส้นทางแบบไม่จำกัดแน่นอน ซึ่งเมื่อไม่มีการกำหนดเส้นทางแน่นอนแล้ว โอกาสที่ผู้ชมจะชมงานไม่ถั่งถึงจึงมีมาก ฉะนั้นจึงต้องมีการจัดให้มีสื่อที่ดี ที่ดึงดูดผู้ชมให้เดินชมไปให้ตลอด เพราะโดยธรรมชาติแล้วผู้ชมมักเลือกทางเดินเอง และจะเดินตามความเคยชิน คือ เดินเวียนขวาไปซ้ายเป็นส่วนใหญ่ การจัดเส้นทางสัญจรในแนวนี้จึงต้องคำนึงถึงผู้ชม 2 ส่วน คือ ความต้องการของผู้ชมส่วนใหญ่ซึ่งนิยมการจัดแสดงที่เป็นระเบียบ และความต้องการของผู้ชมส่วนใหญ่และส่วนในจัดเป็น Orientation Space เพื่อผู้ชมส่วนน้อยหรือผู้ที่สนใจเป็นพิเศษ ได้อ่านหรือทบทวนอย่างละเอียด สำหรับผู้ชมที่ไม่สนใจอะไรเป็นพิเศษก็เดินผ่านอย่างรวดเร็วได้

ถ้าเป็นห้องที่ไม่มี Orientation Space การจัดแสดงเพื่อคนส่วนน้อยก็ควรจัดเอาไว้ทางด้านซ้ายของห้องแสดง กำหนดจากความเคยชินของผู้ชม ดังตัวอย่างของห้องแสดงในแนวทางดังภาพต่อไปนี้

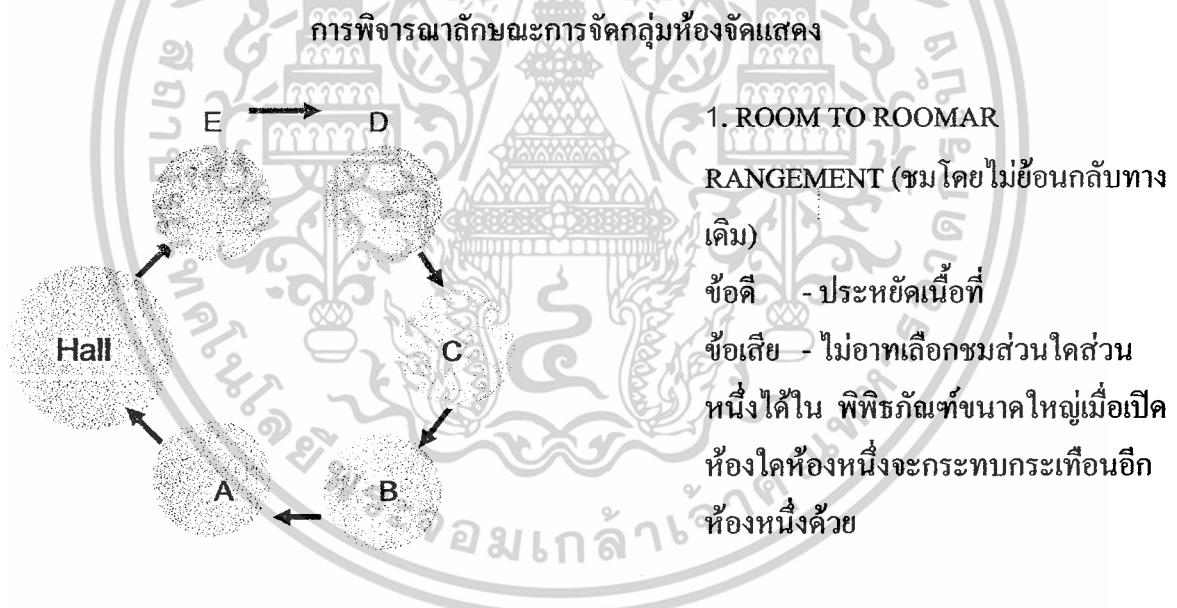

ภาพที่ 2.78 แสดงห้องจัดแสดงแบบ ROOM TO ROOM ARRANGEMENT

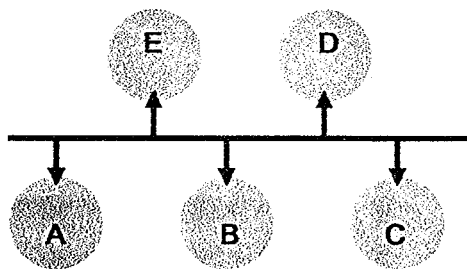

2. CORRIDOR TO ROOM ARRANGEMENT (เป็นทางเดินยาวและมีทางแยกเข้าสู่ส่วนแสดง)

ข้อดี - เลือกชมได้ตามชอบ

ข้อเสีย - การแสดงขาดความต่อเนื่อง เปลืองเนื้อที่แสดง

เอกสารนี้เป็นเอกสารที่สงวนไว้เฉพาะการใช้เฉพาะเพื่อการศึกษาค้นคว้าเท่านั้น ไม่สามารถนำไปใช้ประโยชน์ด้านการค้า ไม่ว่าจะกรณีใดๆ ทั้งสิ้น อีกทั้งห้ามมิให้ตัดแปลงเนื้อหาและต้องอ้างอิงถึงเจ้าของเอกสารทุกครั้งที่มีการนำไปใช้

ภาพที่ 2.79 แสดงห้องจัดแสดงแบบ CORRIDOR TO ROOM ARRANGEMENT



### 2.2.7.2 เทคนิคในการจัดทางสัญจร

1. ถ้าเป็นห้องที่มี 2 ประตู ประตูทางออกเป็นจุดสนใจให้ผู้ชมรู้ว่าควรจะไปทางไหนตำแหน่งของประตูทางเข้าและออกไม่ควรห่างเกินไป
2. ไม่ควรมีประตูมากกว่า 2 ประตู และเมื่อจัดให้มี 2 ประตูแล้วก็ไม่ควรจัดประตูทางออกให้อยู่บริเวณส่วนกลางของห้อง
3. การจัดให้ทางออกอยู่คนละฟากกับทางเข้าจะสร้างความหน้าสนใจให้แก่กำแพงด้านขวามือ และจะยิ่งดึงดูดความสนใจมากขึ้นถ้าจัดให้ทางออกนี้อยู่ทางซ้ายมือ
4. ประตูทางออกควรอยู่ใกล้มุมห้อง โดยห่างจากกลางกำแพงได้มากเท่าไรยิ่งดี จากที่ได้กล่าวมาแล้วข้างต้นสรุปได้ว่า

ควรมีสองประตู สำหรับเป็นทางเข้า – ออก

- ประตูไม่ควรอยู่บริเวณกลางห้อง
- ประตูไม่ควรอยู่ในที่ ที่ผู้ชมสามารถออกมาก่อนชมนิทรรศการ ได้หมด

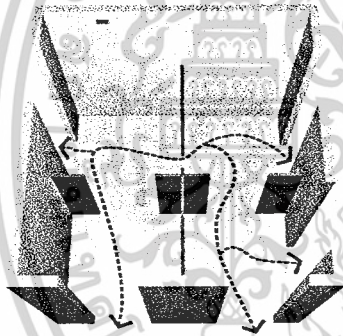

ภาพที่ 2.83 การจัดทางเดินที่ไม่ดีทำให้ผู้ชมดูไม่ทั่วถึง

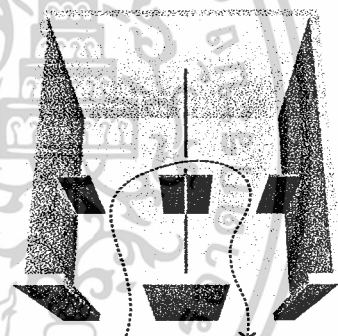

ภาพที่ 2.84 การจัดทางเดินที่ดีให้ผู้ชมดูได้ทั่วถึง

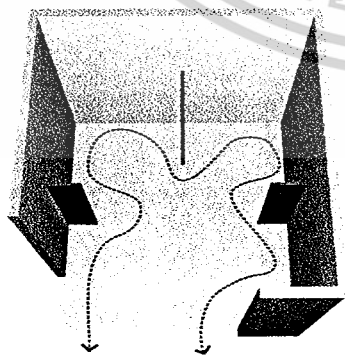

ภาพที่ 2.85 การจัดทางเดินที่มีระเบียบน่าดู

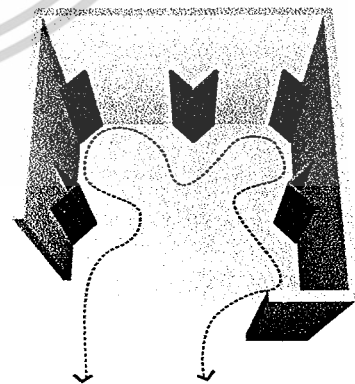

ภาพที่ 2.86 การปรับปรุงเส้นทางการเดินให้ดีขึ้น

เอกสารนี้เป็นเอกสารที่สงวนไว้สำหรับการใช้งานเพื่อการศึกษาเท่านั้น ไม่อนุญาตให้นำไปใช้ประโยชน์ด้านการค้า ไม่ว่าจะกรณีใดๆ ทั้งสิ้น อีกทั้งห้ามมิให้ตัดแปลงเนื้อหาและต้องอ้างอิงถึงเจ้าของเอกสารทุกครั้งที่มีการนำไปใช้

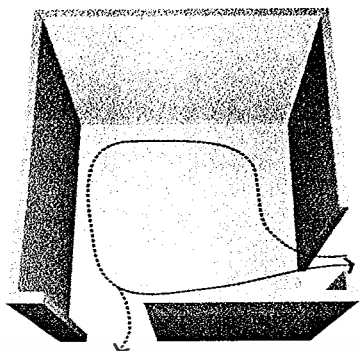

ภาพที่ 2.87 แสดงทางออกอยู่ห่างจากทางเข้า  
ทำให้ผู้ชมคูเกือบทั่วห้อง

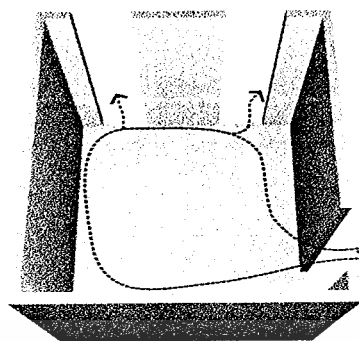

ภาพที่ 2.88 แสดงทางออกชัดเจนเกิน  
ไปทำให้ส่วนที่เหลือเป็น ส่วน ไม่  
สำคัญ

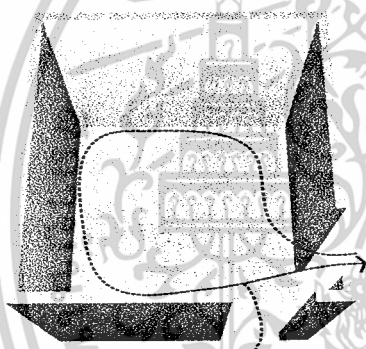

ภาพที่ 2.89 แสดงทางออกที่ดีทำให้ผู้ชมคูได้  
เกือบหมดห้อง

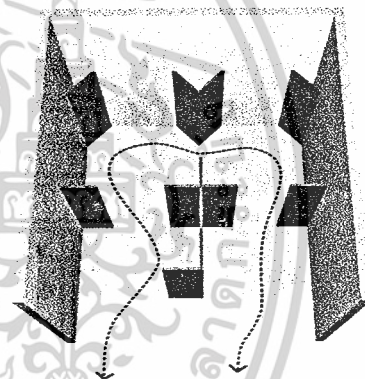

ภาพที่ 2.90 การจัดทางเข้าออกที่  
เหมาะสม

5. จัดเส้นทางสัญจรตามความเคยชิน และจัดผังการแสดงตลอดเส้นทางนั้น
6. เรื่องที่ให้รายละเอียดสำหรับผู้ที่ต้องการศึกษาควรอยู่ทางด้านซ้ายของห้อง
7. มีการแบ่งส่วนของห้องนิทรรศการสำหรับผู้ชมส่วนใหญ่และส่วนน้อยที่ต้องการศึกษาอย่างละเอียด
8. ควรมีที่สำหรับพักเหนื่อย พักสายตา เพื่อผ่อนคลายความตึงเครียด หรือถ้าเป็นนิทรรศการขนาดใหญ่ ก็ควรมีส่วนจำหน่ายเครื่องดื่ม มีมุมที่ประดับตกแต่งด้วยดอกไม้การรับรอง เพื่อให้ผู้ชมเกิดความรู้สึกสบายเป็นกันเอง

เอกสารนี้เป็นเอกสารที่สงวนไว้สำหรับการใช้งานเพื่อการศึกษาเท่านั้น ไม่อนุญาตให้นำไปใช้ประโยชน์ด้านการค้า  
ไม่ว่ากรณีใดๆ ทั้งสิ้น อีกทั้งห้ามมิให้ดัดแปลงเนื้อหาและต้องอ้างอิงถึงเจ้าของเอกสารทุกครั้งที่มีการนำไปใช้

### 2.2.7.3 เทคนิคการจัดผังแสดงตามหลักจิตวิทยา

นอกจากเทคนิคการจัดทางสัญจรของห้องแสดงทั้ง 8 ประการดังกล่าวแล้ว เพื่อเพิ่มความน่าสนใจให้ห้องแสดงก็ต้องมีการพิจารณาจัดวางแนวทางสัญจรภายในตามหลักจิตวิทยาของมนุษย์

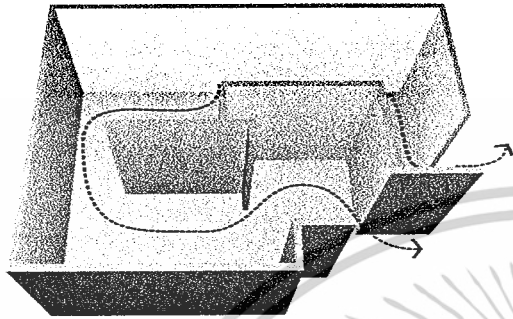

ภาพที่ 2.91 การจัดภายในห้องเล็ก โดยกำหนดทางเข้า - ออกสู่ห้องแสดงอื่นๆ

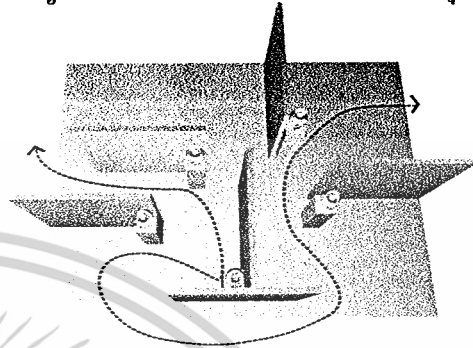

ภาพที่ 2.92 พื้นที่แสดงกว้างๆ กันด้วยแผงกั้น ส่วนซึ่งเป็นสิ่งแนะนำแนวในการเดิน ผู้ชมจะรู้สึกอิสระในการชมมากขึ้น

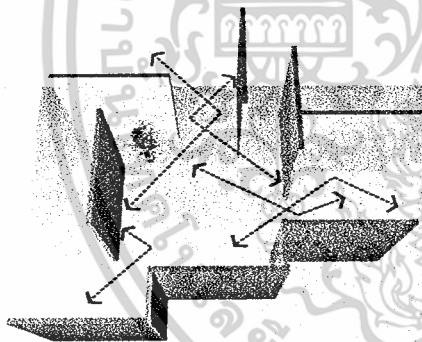

ภาพที่ 2.93 เป็นการชี้แนวทางโดยการจัดเนื้อที่ให้ผู้ชม รู้สึกเอง และติดตามด้วยด้วยความเพลิดเพลิน

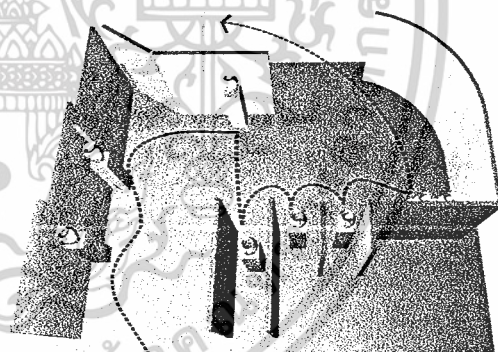

ภาพที่ 2.94 ชักนำผู้ชมโดยการนำสิ่งที่น่าสนใจเป็น ระยะตามกำหนด สิ้นถึงส่วนสำคัญ

### 2.2.7.4 ทางสัญจรกับป้ายนิเทศ

ในการจัดแสดงเพื่อให้ความรู้สึกหรือให้รายละเอียดของวัตถุที่จัดแสดงจะต้องจัดให้มีส่วนสำหรับคำบรรยาย หรือข้อมูลของวัตถุซึ่งเป็นส่วนสำคัญควรคำนึงถึงในการจัดวางเช่นกัน โดยมีข้อสังเกตในการจัดวางวัตถุจัดแสดงและรายละเอียด หรือคำบรรยายวัตถุดังรูปต่อไปนี้

เอกสารนี้เป็นเอกสารที่สงวนไว้สำหรับการใช้งานเพื่อการศึกษาเท่านั้น ไม่อนุญาตให้นำไปใช้ประโยชน์ด้านการค้า ไม่ว่าจะกรณีใดๆ ทั้งสิ้น อีกทั้งห้ามมิให้ดัดแปลงเนื้อหาและต้องอ้างอิงถึงเจ้าของเอกสารทุกครั้งที่มีการนำไปใช้

เปรียบเทียบการจัดทางเข้าออกที่  
เหมาะสม

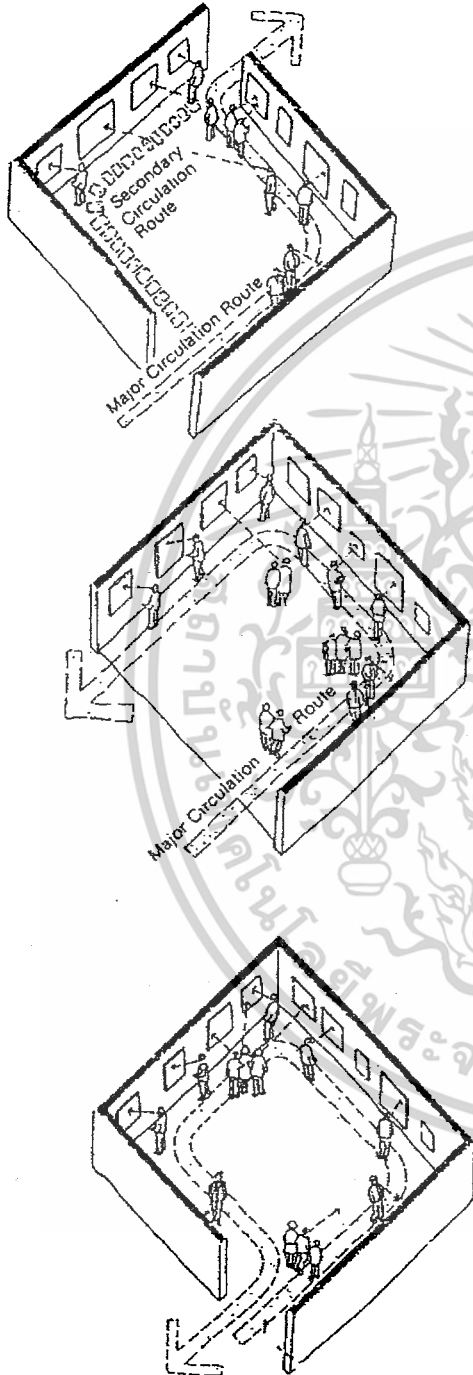

1.

2. เป็นการจัดวางวัตถุเป็นกลุ่ม และวาง  
ข้อมูลของวัตถุไว้เป็นช่วงๆ ซึ่งจะทำให้  
ผู้ชมสับสน ไม่ทราบว่าคำอธิบายอัน  
ไหนเป็นวัตถุใด

3. เป็นการวางข้อมูลการบรรยายไว้ติดกับ  
วัตถุแต่ละชิ้นทำให้ง่ายต่อการเคลื่อนจุด  
ที่ตั้งใหม่

ภาพที่ 2.95 สัจจรกับป้ายนิเทศ

เอกสารนี้เป็นเอกสารที่สงวนไว้สำหรับการใช้งานเพื่อการศึกษาเท่านั้น ไม่อนุญาตให้นำไปใช้ประโยชน์ด้านการค้า  
ไม่ว่ากรณีใดๆ ทั้งสิ้น อีกทั้งห้ามมิให้ดัดแปลงเนื้อหาและต้องอ้างอิงถึงเจ้าของเอกสารทุกครั้งที่มีการนำไปใช้

#### 2.4.5 ขอบเขตของการมอง

มนุษย์มีขอบเขตการมองที่จำกัดแบบไม่ต้องหันศีรษะประมาณ 40 องศา แต่ความจริงแล้วมนุษย์สามารถแลเห็นได้กว้างถึงประมาณ 120 องศา โดยมุมมองทางตั้งจะมากกว่ามุมมองทางนอน ฉะนั้นการพิจารณารูปแบบการจัดวางวัตถุให้สอดคล้องสัมพันธ์กับขอบเขตการมองหรือลักษณะการหันศีรษะของมนุษย์จึงมีผลต่อการจัดการแสดงด้วยเช่นกัน

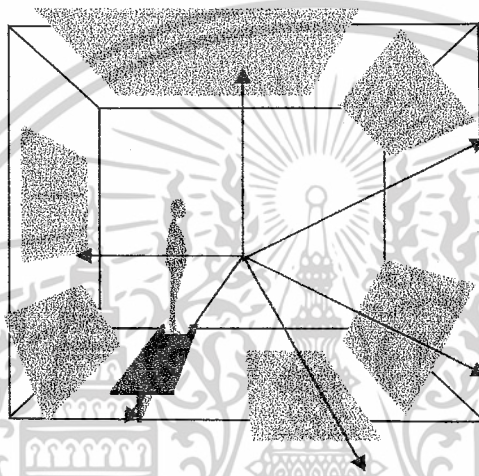

ภาพที่ 2.96 แสดงขอบเขตการมองของมนุษย์

1. Sight Light W.C.Weston , H.K. Lewis , Secon Edition London 1962

ภาพเปรียบเทียบระหว่างการหันศีรษะและการกอดตา ซึ่งจะเห็นได้ว่าการหันศีรษะง่ายกว่าการกรอกตาพิจารณาคุณภาพฯ หนึ่ง หรือภาพที่จัดเป็นกลุ่ม อริยาบถในการเคลื่อนที่ที่ง่ายที่สุดคือ การหมุนศีรษะ หรือหมุนตัวเพื่อดูภาพอื่นๆ ต่อไป (ผังอันนี้แสดงโดย herdert bayer ในปี 1937 แสดงให้เห็นว่ามนุษย์มองดูภาพได้ทุกทิศทาง ทั้งด้านข้าง ล่างและบน)

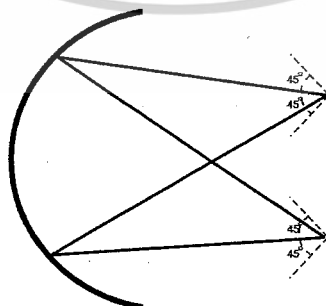

ภาพที่ 2.97 แสดงขอบเขตของการมองเห็นของมนุษย์

เอกสารนี้เป็นเอกสารที่สงวนไว้สำหรับการใช้งานเพื่อการศึกษาเท่านั้น ไม่อนุญาตให้นำไปใช้ประโยชน์ด้านการค้า ไม่ว่าจะกรณีใดๆ ทั้งสิ้น อีกทั้งห้ามมิให้ตัดแปลงเนื้อหาและต้องอ้างอิงถึงเจ้าของเอกสารทุกครั้งที่มีการนำไปใช้

แสดงขอบเขตของการมองเห็นของคนสายตาสปกติ ประมาณ 120 องศา แต่มุมมองที่ผู้ดูสามารถมองเห็นได้โดยไม่ต้องหันศีรษะ ประมาณ 40 องศา

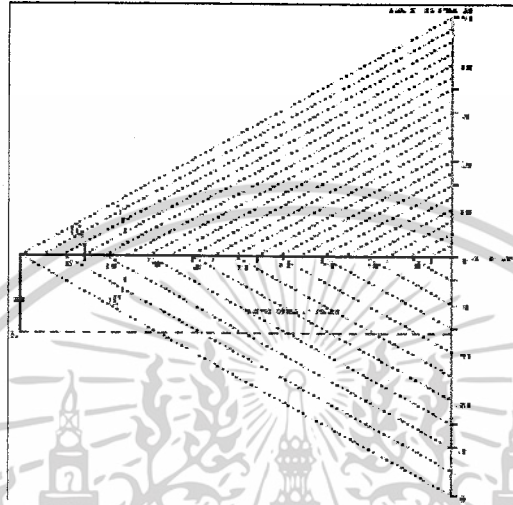

ภาพที่ 2.98 แสดงขอบเขตของการมองเห็นของมนุษย์

## 2. Ernest Neufert . Architects, London : Crosby Codlkwood Staples 1970

ข้อมูลจาก Architects data กำหนดมุมมองทางด้านตั้งของมนุษย์ไว้ 27 องศา เหนือระดับสายตา และ 27 องศา ใต้ระดับสายตา เพราะเป็นมุมมองที่สะดวกสบายที่สุดที่ไม่ต้องก้มหรือเงยศีรษะ

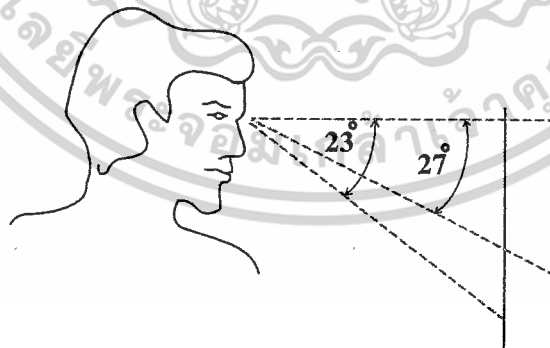

ภาพที่ 2.99 ขอบเขตของการมองเห็นวัตถุในระดับสายตาของคนปกติที่ไม่ต้องก้มศีรษะ

เอกสารนี้เป็นเอกสารที่สงวนไว้สำหรับการใช้งานเพื่อการศึกษาเท่านั้น ไม่อนุญาตให้นำไปใช้ประโยชน์ด้านการค้า ไม่ว่าจะกรณีใดๆ ทั้งสิ้น อีกทั้งห้ามมิให้ตัดแปลงเนื้อหาและต้องอ้างอิงถึงเจ้าของเอกสารทุกครั้งที่มีการนำไปใช้

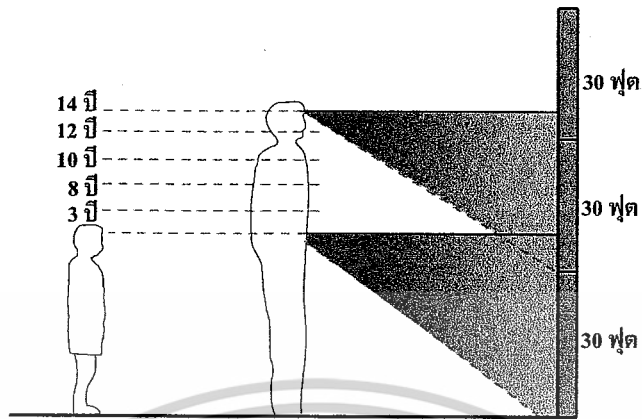

ภาพที่ 2.100 ระดับสายตาของมนุษย์ตามขนาดของอายุในแนวตั้ง

ระดับสายตาของมนุษย์ตามขนาดของอายุในแนวตั้ง

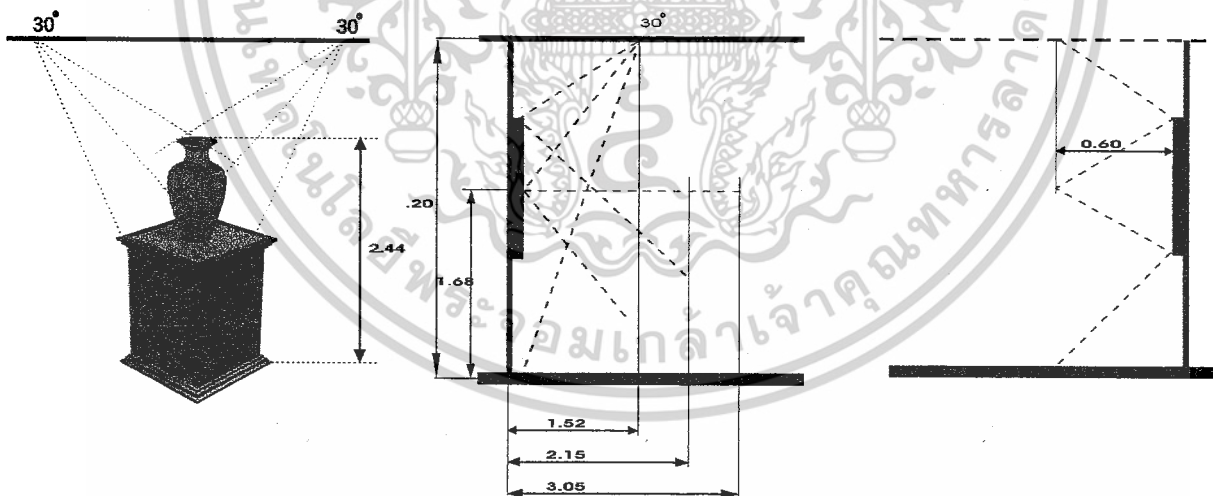

ภาพที่ 2.101 ระบบการมองวัตถุ  
ในแนวนอน และ แนวตั้ง

ภาพที่ 2.102 ระบบการมองภาพที่สัมพันธ์กับสายตา

เอกสารนี้เป็นเอกสารที่สงวนไว้สำหรับการใช้งานเพื่อการศึกษาเท่านั้น ไม่อนุญาตให้นำไปใช้ประโยชน์ด้านการค้า  
ไม่ว่ากรณีใดๆ ทั้งสิ้น อีกทั้งห้ามมิให้ดัดแปลงเนื้อหาและต้องอ้างอิงถึงเจ้าของเอกสารทุกครั้งที่มีการนำไปใช้

## 2.2.4 ส่วนอาคารโมสกีฟาทางน้ำ

### ลักษณะของสโมสรทั่วไป

สโมสรคือ สถานที่ที่เป็นการพบปะแลกเปลี่ยนความคิดเห็นในด้านต่าง ๆ เป็นสถานที่ใช้เป็นที่พักผ่อนหย่อนใจหาความสำราญ รวมถึงด้านกีฬาเพื่อส่งเสริมสุขภาพพลานามัยให้แข็งแรง

แต่เดิมนั้น สโมสรเกิดขึ้นจากการที่ผู้คนมาพบปะพูดคุยกันในเวลาว่าง ตามร้านกาแฟ ร้านเหล้าสนามกีฬา จนได้มีการพัฒนาขึ้นเป็นสโมสรอย่างแท้จริง โดยมีต้นกำเนิดจากยุโรป และแพร่ขยายไปทั่วโลก

ปัจจุบันมีสโมสรต่าง ๆ เป็นจำนวนมาก ทั้งของทางรัฐบาล และเอกชน จึงพอจำแนกเป็นประเภทดังนี้

1. สโมสรทั่วไป หมายถึง สโมสรที่ให้บริการประชาชน โดยทั่วไป ไม่จำเพาะเจาะจง เช่น สโมสรข้าราชการจังหวัด สโมสรกีฬาแห่งชาติ
2. สโมสรเฉพาะ หมายถึง สโมสรที่ให้บริการแก่สมาชิก เฉพาะของสโมสรเท่านั้น เช่น สโมสรนาวิกโยธิน สโมสรศิษย์เก่าต่าง ๆ
3. สถานบริการลักษณะกึ่งสโมสร หมายถึง สถานบริการที่มีขนาดเล็ก ที่ให้บริการเฉพาะอย่าง เช่น ในที่ลับต่าง ๆ ที่ให้บริการเฉพาะสมาชิก ได้แก่ คาร์เรียจคลับเดอะเฮาส์ 448 หรือสถานบริหารร่างกายต่าง ๆ

### ลักษณะการดำเนินงาน

1. สโมสรโดยทั่วไป สโมสรประเภทนี้แบ่งเป็นราชการและเอกชน ซึ่งมีลักษณะการดำเนินงาน และ จุดประสงค์คล้ายคลึงกันดังนี้

สโมสรข้าราชการ เป็นสถานที่ที่รัฐจัดขึ้น เพื่อให้ข้าราชการหรือประชาชนในท้องถิ่นนั้น ๆ ได้มีสถานพักผ่อนหย่อนใจ แลกเปลี่ยนความคิดเห็นพบปะกันทั้งข้าราชการ นักธุรกิจทั่วไป รวมสนาม กีฬา มีสนามเทนนิส ห้องเล่นเกมต่าง ๆ การดำเนินงานจะได้รับการสนับสนุนทางด้านเงินทุนจากรัฐบาล หรือแรงศรัทธาประชาชน โดยปกติ สโมสรประเภทนี้ จะให้บริการตามอัตราค่าสิ่งที่ไม่ใหญ่โตหรูหราเกินไป การดำเนินการ โดยทั่วไป จะมีผู้ให้บริการที่ทางราชการว่าจ้าง มาช่วยเหลือกิจการของสโมสร อาจมีรายได้จากร้านอาหาร-เครื่องดื่ม หรือ เวลาจัดการแข่งขันกีฬาต่าง ๆ

สโมสรเอกชน เป็นสโมสรที่เอกชนก่อตั้งขึ้น เพื่อใช้เป็นที่ให้ความบันเทิง แก่ผู้มาใช้โดยไม่จำกัดประเภท อาจมีบางแห่งจำกัดด้วยผู้ใช้ ตามเห็นสมควร สโมสรประเภทนี้เป็นสโมสรกีฬาต่าง ๆ เช่น สระว่ายน้ำ สนามเทนนิส

เอกสารนี้เป็นเอกสารที่สงวนไว้สำหรับการใช้งานเพื่อการศึกษาเท่านั้น ไม่อนุญาตให้นำไปใช้ประโยชน์ด้านการค้า ไม่ว่าจะกรณีใดๆ ทั้งสิ้น อีกทั้งห้ามมิให้ตัดแปลงเนื้อหาและต้องอ้างอิงถึงเจ้าของเอกสารทุกครั้งที่มีการนำไปใช้

การดำเนินงาน เอกชนยอมลงทุนเพื่อให้เป็นสถานที่เจริญรุ่มสำหรับประชาชน ทั่วไป โดยผู้ก่อตั้งจะมีการได้จากการให้บริการของสโมสรเป็นสิ่งตอบแทน โดยมากผู้ดำเนินการจะให้บริการและพัฒนาการดำเนินงานของสโมสรให้สมบูรณ์แบบ โดยมุ่งที่จะสร้างชื่อเสียงให้รู้จักแพร่หลาย เพื่อผลประโยชน์ทางการค้า โดยปกติสโมสรเอกชนเหล่านี้จะบริหารทางด้านสันตนาการเป็นส่วนใหญ่ มีสนามกีฬาหลายประเภท มีภัตตาคาร ร้านอาหารดี ๆ เช่น สโมสรทหารเรือ เป็นต้น

2. สโมสรเฉพาะ สโมสรประเภทนี้โดยทั่วไปก่อตั้งโดยเอกชน เพื่อเป็นแหล่งสันตนาการ สำหรับเฉพาะกลุ่มสมาชิก ที่ต้องเสียค่าสมัครเป็นสมาชิก และ ค่าบริการอื่นอีกต่างหาก ตามสิ่งบันเทิงต่าง ๆ ที่สโมสรมีให้ เช่น ราชกรีฑาสโมสร สโมสรนานาชาติ เป็นต้น สโมสรประเภทนี้จะมีการเข้มงวดในการรับสมาชิก และ การให้บริการเป็นพิเศษ สมาชิกที่มาใช้บริการจะมีรายได้ และ หน้าที่การงานที่มั่งคั่ง และ ส่วนมากเป็นสมาชิกประจำ และ ตกทอดถึงลูกหลานได้

ลักษณะการดำเนินงาน สโมสรเหล่านี้ให้บริการเฉพาะกลุ่มสมาชิกเท่านั้น จึงเป็นการให้บริการเป็นหลักสำคัญ บางแห่งจะจำกัดจำนวนสมาชิกเพื่อให้เหมาะสมกับ อัตราค่าลงของการให้บริการ และ การบริการจะสมบูรณ์แบบที่สุด

หลักการดำเนินงานสรุปได้ดังนี้

- ส่งเสริมความสามัคคีในหมู่คณะ
- เป็นสถานพบปะแลกเปลี่ยนความรู้ความคิดเห็นซึ่งกันและกัน
- เพื่อประกอบการกุศล และ สาธารณะประโยชน์
- ส่งเสริมพลานามัยทางการกีฬา ตลอดจนการบันเทิงต่าง ๆ โดยปกติสโมสรเหล่านี้จะมีคณะกรรมการดำเนินงานดูแลรับผิดชอบต่อสโมสร เช่น ราชกรีฑาสโมสร ซึ่งอยู่ภายใต้พระบรมราชูปถัมภ์ จะมีทั้งกรรมการถาวร และ กรรมการที่ได้รับคัดเลือกจากหมู่สมาชิกที่มีอายุการทำงานตามวาระ เพื่อช่วยควบคุมดูแลกิจการให้ได้ผลดี

สมาชิกของสโมสรจะเสียค่าสมาชิกเป็นปี ๆ ตามอัตราที่สโมสรกำหนด ตลอดจนสมาชิกมีสิทธิลาออก หรือ อาจโดยตัดสิทธิฐานะการเป็นสมาชิกได้ เนื่องจากการทำผิดกฎของสโมสร หรือ ทำสิ่งที่ไม่สมควร รายได้ของสโมสรประเภทนี้จะได้จากสมาชิกเท่านั้น ซึ่งรายได้ส่วนใหญ่อยู่ในเกณฑ์จัดการพัฒนาการบริการต่าง ๆ ก้าวหน้าและทันสมัย ตลอดทั้งยังมีรายได้มากพอที่จะบริจาคเป็นสาธารณะกุศลในนามของสมาชิกสโมสรได้อีกด้วย

3. สถานบริการลักษณะกึ่งสโมสร โดยทั่วไปเป็นสถานที่บริการเฉพาะด้านใดด้านหนึ่ง ซึ่งบริการแต่เฉพาะสมาชิกตามอัตราอายุการเป็นสมาชิก ซึ่งสถานบริการประเภทนี้ที่มีแบ่งเป็น

- สถานบริการบันเทิงเรีงรมย์ เช่น คาร์ทีเยร์คลับ บีบอลล์คลับ
- สถานบริการบริหารร่างกาย เช่น เวิร์ดคลับ โจแอนด์คลับ

การดำเนินงานโดยทั่วไปเอกชนเป็นผู้ก่อตั้งขึ้น เพื่อดำเนินการให้เหมาะสมกับโครงการ ซึ่งมีเจ้าหน้าที่หรือผู้อำนวยการเฉพาะอย่างดำเนินการ การให้บริการของสถานประเภทนี้ จะเน้นถึงความถูกต้อง และ เหมาะสมกับลักษณะโครงการ ซึ่งพยายามปรับปรุงให้รู้จักแพร่หลาย โดยทางประชาสัมพันธ์ และการให้บริการโดยปกติ สมาชิกของสถานบริการเหล่านี้จะมีอายุการเข้ารับบริการไม่ถาวร มีการสับเปลี่ยนหมุนเวียนไปเรื่อย ๆ ดังนั้นแต่ละแห่งจึงต้องพยายามพัฒนาปรับปรุงบริการให้เป็นที่น่าพอใจ เพื่อหวังผลประโยชน์ต่อไปภายหน้าได้

หน่วยงานต่าง ๆ ของการให้บริการของสโมสร โดยทั่วไป

จากลักษณะที่กล่าวถึงโดยทั่วไปของสโมสร และ สถานบริการต่าง ๆ แต่ละประเภทดังกล่าวข้างต้น พอที่จะสรุปแนวทางให้บริการแต่ละประเภทได้ดังนี้ คือ

1. จุดประสงค์ของการให้บริการ จุดประสงค์ของสโมสรแต่ละประเภทข้างต้น จะใกล้เคียงกัน พอสรุปได้ดังนี้ คือ

- เน้นส่งเสริมความสามัคคีในหมู่สมาชิก
- เน้นการแลกเปลี่ยนความรู้ความคิดเห็นซึ่งกันและกัน ในมวลหมู่สมาชิก เพื่อประโยชน์ทางด้านการงานและอาชีพ ตลอดจนการดำเนินชีวิตในด้านต่าง ๆ ด้วย
- เพื่อที่จะสร้างเสริมการประกอบสาธารณกุศล และสาธารณประโยชน์ทั่ว ๆ ไป
- ส่งเสริมพลานามัยแก่มวลหมู่สมาชิกในด้านกีฬา การออกกำลังกายในประเภทต่าง ๆ ให้ความบันเทิงเรีงรมย์แก่มวลหมู่สมาชิกในด้านการบันเทิงจากมหรสพ หรือสิ่งบันเทิง ตลอดจนกิจกรรมที่ทางสโมสรจัดขึ้น

2. ลักษณะของการให้บริการแต่ละประเภท เนื่องจากสโมสรต่าง ๆ แต่ละประเภทมีจุดประสงค์ใกล้เคียงกันดังข้างต้น ซึ่งพอจะสรุปแนวทางให้บริการแต่ละประเภทได้ดังนี้คือ

การให้บริการทางด้านกีฬา สโมสรทั่วไปจะมีการให้บริการทางด้านกีฬาเพื่อเป็นการเสริมสร้าง  
พละนาสมัยในชนิดต่าง ๆ ดังนี้ คือ

- สนามเทนนิส
- สนามเบดมินตัน
- สนามกอล์ฟ
- สนามฟุตบอล, บาสเก็ตบอล
- สนามกีฬาในร่มต่าง ๆ เช่น สนามบาสเก็ตบอล, ห้องเทเบิลเทนนิส ห้องเล่น  
บิลเลียด ตลอดจนห้อง เล่นเกมส์ต่าง ๆ เช่น ห้องเล่นไพ่ หมากรุก เป็นต้น

การให้บริการทางด้านบันเทิงเริงรมย์ โดยทั่วไปแล้วพอจะสรุปได้ดังนี้ คือ

- ภัตตาคาร ร้านอาหาร และร้านขายเครื่องดื่มต่าง ๆ
- ห้องสมุด
- ห้องพักผ่อนฟังเพลง ห้องฉายหนัง โดยเฉพาะ เป็นต้น
- ไนท์คลับ สำหรับเต้นรำ

การให้บริการด้านบริหารร่างกาย และ เสริมสร้างพละนาสมัย

โดยทั่วไปการบริการในลักษณะนี้จะเป็นการบริการพิเศษเฉพาะแห่งเท่านั้น ซึ่งมีแนวทาง  
การให้บริการในด้านต่าง ๆ ดังนี้ คือ

- ห้องบริหารร่างกาย และ ออกกำลังกาย เตรียมพร้อมประกอบการเล่น ซึ่งอยู่  
ภายใต้ผู้ควบคุม ซึ่งจะช่วยให้คำแนะนำ และ ปฏิบัติที่ถูกต้องเพื่อให้ได้ผล  
เต็มที่
- ห้องอบไอน้ำ
- ห้องนวดตัว เป็นต้น

การดำเนินงานของฝ่ายบริการ

ในที่นี้หมายถึง หน้าที่ของผู้มีหน้าที่ดำเนินงานดูแลและควบคุมการให้บริการ ของสโมสรนั้น  
ๆ ซึ่งพอสรุปได้ดังนี้ คือ

- เจ้าหน้าที่ส่วนกลาง ซึ่งรวมหมายถึง เจ้าของกิจการหรือ ผู้จัดการที่มีหน้าที่  
ดูแลการดำเนินงานต่าง ๆ ในการช่วยวางแผนหรือพัฒนาการดำเนินงานของ  
พนักงานส่วนกลาง เพื่อรักษาผลประโยชน์ของสโมสร
- พนักงานช่วย ซึ่งหมายถึงพนักงานหรือเจ้าหน้าที่ของสโมสรตามแผนกต่าง ๆ  
โดยมีหน้าที่ช่วยดำเนินงานและให้ความสะดวกแก่ผู้มาใช้บริการตามอัตราค่าจ้าง  
และขนาดของหน่วยงานโดยปกติแล้ว เจ้าหน้าที่ทั้งหมดที่ดำเนินงานนี้จะมิ

เอกสารนี้เป็นเอกสารที่สงวนไว้สำหรับการใช้งานเพื่อการศึกษาเท่านั้น ไม่อนุญาตให้นำไปใช้ประโยชน์ด้านการค้า  
ไม่ว่ากรณีใดๆ ทั้งสิ้น อีกทั้งห้ามมิให้ตัดแปลงเนื้อหาและต้องอ้างอิงถึงเจ้าของเอกสารทุกครั้งที่มีการนำไปใช้

รายได้จากการว่าจ้างของเจ้าของกิจการเป็นส่วนใหญ่ยกเว้นสโมสรข้าราชการ หรือสโมสรศิษย์เก่าบางแห่งที่ผู้ดำเนินงานเป็นคนในหมู่คณะที่มาช่วยดูแล งานด้วยความเต็มใจ และ ได้รับความไว้วางใจจากหมู่คณะเป็นอย่างดี ลักษณะ และ พฤติกรรมของผู้เข้ารับบริการ หรือเข้าใช้สถานที่

จากสโมสรทั่วไปซึ่งจำแนกได้ 2 ลักษณะนั้น คือ

- **สโมสรทั่วไป** ซึ่งไม่จำกัดจำนวนสมาชิก ซึ่งให้บริการแก่ประชาชนทั่วไป สามารถเข้าใช้ได้

- **สโมสรเฉพาะ** ซึ่งจะให้บริการแต่เฉพาะสมาชิก ซึ่งแต่ละแห่งจะมีกฎ ข้อบังคับต่าง ๆ คล้ายคลึงกันและส่วนมากจะมีการรับสมัครเป็นสมาชิก โดยมีการเก็บค่าสมาชิก เป็นปี หรือมาอายุที่ผู้สมัครต้องมาได้ และบางแห่งก็มีการสมัครสมาชิกถาวรได้ และสามารถโอนกรรมสิทธิ์การเป็นสมาชิกแก่ผู้อื่นได้ เช่น ราชการกรีฑาสโมสร เป็นต้น

โดยทั่วไปสโมสรต่าง ๆ มักไม่จำกัดเพศหรืออายุของผู้ใช้ ยกเว้นสถานบริการบาง แห่งที่ต้องจำกัดเพศ หรืออายุผู้ใช้ เช่น ในที่คลับต่าง ๆ หรือห้องเล่นเกมส์ หรือกีฬาบางชนิด เช่น บิลเลียด ไพ่ เป็นต้น

#### พฤติกรรมของผู้เข้ารับบริการ

พฤติกรรมโดยทั่ว ๆ ไป ของผู้เข้ารับบริการทั้งสโมสรเฉพาะจะคล้ายคลึงกันคือนอกจาก บางแห่งจะต้องเสียอัตราค่าเป็นสมาชิกแล้วค่าบริการอื่นผู้ใช้จะต้องเสียตามแต่ละชนิดหรือแต่ละ อย่างไปโดยที่ค่าบริการเหล่านั้นผู้ที่ เป็นสมาชิกจะมีสิทธิพิเศษในการลดค่าบริการ หรือสิ่งตอบแทนอื่น ๆ ที่ทางสโมสรต่าง ๆ มีให้ตามโอกาส หรือวาระ - ต่าง ๆ กันไป

นอกจากนี้ ผู้ที่เป็นสมาชิกของสโมสรบางแห่ง จะต้องปฏิบัติให้ตรงตามกฎข้อบังคับ ของสโมสรมีสิทธิที่จะเพิกถอนการเป็นสมาชิกผู้ใช้ได้ เนื่องจากปฏิบัติผิดกฎข้อบังคับ เป็นต้น

#### หลักการเบื้องต้นของการดำเนินงานของสโมสร

หลักทั่วไปของการดำเนินการของสโมสรนั้น ขึ้นอยู่กับการบริการแขก หรือสมาชิกของ สโมสรโดยยึดหลัก 5 ประการ คือ

1. การตกแต่งภายในต้องดีเยี่ยมและสวยงาม
2. สถานที่สะอาด สะดวกสบาย

เอกสารนี้เป็นเอกสารที่สงวนไว้สำหรับการใช้งานเพื่อการศึกษาเท่านั้น ไม่อนุญาตให้นำไปใช้ประโยชน์ด้านการค้า ไม่ว่ากรณีใดๆ ทั้งสิ้น อีกทั้งห้ามมิให้ตัดแปลงเนื้อหาและต้องอ้างอิงถึงเจ้าของเอกสารทุกครั้งที่มีการนำไปใช้

3. มีการบริการร้านอาหาร และ ค้านบันเทิงแขนงต่าง ๆ เป็นอย่างดี
4. การบริการดี
5. การต้อนรับดี

จากหลักการทั้ง 5 ข้อข้างต้นนี้เอง จึงทำให้สโมสรต่าง ๆ จึงต้องพยายามหาหน่วยงานต่าง ๆ เพื่อบริการให้เป็นที่พอใจแก่สมาชิกที่มาใช้โครงการ

#### 2.2.4.1 ลักษณะของสโมสรกีฬาทางน้ำ

##### 1 ความเป็นมาของอาคารสโมสรกีฬาทางน้ำ

แต่เดิมที่กีฬาทางน้ำยังไม่เป็นที่แพร่หลายการเล่นกีฬาทางน้ำประเภทต่าง ๆ เช่น เจ็ตสกี วินด์เซิร์ฟ และสกีน้ำ มักจะเป็นการเล่นกันแบบส่วนตัว และยังไม่มีการทำธุรกิจด้านกีฬาทางน้ำมากนัก แต่ภายหลังเมื่อกีฬาประเภทนี้เป็นที่นิยมกันมากขึ้น จึงมีการจัดตั้งขึ้นเป็นสมาคม เช่นสมาคมวินเซิร์ฟ สมาคมเจ็ตสกีแห่งประเทศไทย เป็นต้น โดยมีจุดหมายที่ที่จะควบคุมความปลอดภัย และตั้งกฎระเบียบในการเล่นให้มีมาตรฐาน

การเล่นกีฬาทางน้ำแต่เดิมผู้เล่นจะต้องเช่าอุปกรณ์กีฬาทางน้ำตามชายทะเลที่เป็นแหล่งท่องเที่ยวต่าง ๆ โดยคิดราคาตามประเภทเครื่องกีฬาและระยะเวลาในการเล่นภายหลังก็มีการนำกีฬาทางน้ำมาทำเป็นธุรกิจที่ใหญ่ขึ้น โดยมีการจัดตั้งเป็นสโมสรขนาดเล็กสำหรับเล่นกีฬาทางน้ำบางประเภท เช่น วินเซิร์ฟ เจ็ตสกี เคเบิลสกี และมีบริการร้านอาหาร และบริการด้านอื่น ๆ เช่น สระว่ายน้ำ ฟิตเนส สำหรับให้บริการแก่สมาชิกและบุคคลภายนอกที่ต้องการเล่นกีฬาทางน้ำหรือเพื่อการพบปะสังสรรค์

แม้ในปัจจุบันจะมีสโมสรกีฬาทางน้ำประเภทต่าง ๆ ให้บริการ แต่ก็ยังไม่มียุทธศาสตร์ที่บริการในรูปแบบเป็นอาคารสโมสร (CLUBHOUSE) ที่มีการให้บริการกีฬาทางน้ำหลายประเภท และให้บริการด้านอื่น ๆ ที่ครบวงจรเหมือนอาคารสโมสรสนามกอล์ฟ

อาคารสโมสรกีฬาทางน้ำที่มีลักษณะการให้บริการและการบริหารงานแบบเดียวกับสโมสรกอล์ฟ ซึ่งในปัจจุบันพอจะแบ่งประเภทของสโมสรกอล์ฟ ออกเป็น 2 แบบใหญ่ ๆ คือ

1. PUBLIC CLUB เป็นสโมสรที่ทางฝ่ายบริหารองค์การส่วนท้องถิ่นนั้นๆเป็นผู้จัดสร้างขึ้น โดยไม่มีการเปิดรับสมาชิก แต่เปิดให้บุคคลทั่วไปเข้ามาใช้บริการได้โดยเสียอัตราค่าเล่นในลักษณะวันต่อวัน

2. PRIVATE CLUB เป็นสโมสรที่ดำเนินงานโดยบุคคลซึ่งอยู่ในรูปเอกชนมุ่งหวังผลกำไรจากสมาชิกด้วยการให้บริการเป็นการตอบแทน

อาคารสโมสรกีฬาทางน้ำที่จะทำขึ้นจะมีลักษณะการให้บริการแบบ PRIVATE CLUB โดยเปิดให้บริการแก่บุคคลภายนอกด้วย โดยนำลักษณะการบริการของสโมสรกอล์ฟในช่วงแรก ๆ มาใช้ คือ ใช้บริการเช่าเครื่องกีฬาและใช้อาคารสโมสรได้แต่เสียอัตราค่าเล่นแตกต่างจากบุคคลที่เป็นสมาชิกโดยอาคารสโมสร จะประกอบด้วยส่วนสัมมนาการสำหรับการสร้างสรรค์พร้อมสิ่งอำนวยความสะดวกต่าง ๆ ในการเล่นกีฬา ไม่ว่าจะเป็นกีฬาทางน้ำหรือกีฬาประเภทอื่น ๆ

## 2. องค์ประกอบโดยทั่วไปภายในสโมสรกีฬาทางน้ำ

ในอดีตอาจกล่าวได้ว่า สโมสรทั้ง 2 ประเภทที่กล่าวมา มีส่วนที่เหมือนกันคือ มีสิ่งอำนวยความสะดวกแก่นักกีฬา 2 ส่วนใหญ่ ๆ คือ

1. CHANGING AREA ประกอบด้วย ห้องน้ำ และการบริการด้านเรื่องกีฬา
2. SOCIAL AREA ได้แก่ ส่วนพักผ่อนสังสรรค์โดยมากมักเป็น PUB

แต่เนื่องจากปัจจุบัน บุคคลใช้เวลาและเงินมากขึ้นในการพักผ่อน และเล่นกีฬาร่วมกับครอบครัวยามว่าง บรรดาสิ่งอำนวยความสะดวกพื้นฐานในข้อ 1 และข้อ 2 จึงไม่เพียงพอ ไม่ว่าจะเป็นสโมสรแบบ PRIVATE หรือ PUBLIC ก็ตามดังนั้น จึงมีความจำเป็นที่จะต้องให้บริการด้านอาหารให้ดีขึ้นและมีมาตรฐานเพียงพอ พร้อมทั้งมีกีฬาทางน้ำเพื่ออำนวยความสะดวกแก่สมาชิกของครอบครัวนักกีฬาที่มาใช้เวลาว่างในการพักผ่อนที่ CLUB ด้วยกันทั้งครอบครัว โดยไม่จำเป็นต้องมาเพื่อเล่นกีฬาอย่างเดียว ด้วยเหตุนี้จึงนำมาสู่การเปลี่ยนแปลงรูปแบบสโมสรเป็น COMMERCIAL CLUB (เช่น ST. PIERRE GOLF AND COUNTRY CLUB ที่ CHEPSTOW และ SHIPLEY PARK LEISURE CENTER ที่ DERBYSHIRE) เพราะฉะนั้นสโมสรกีฬาทางน้ำจึงต้องเพิ่มการบริการด้านอาหารและเครื่องดื่มอย่างครบครันและเพิ่มกีฬาอื่น ๆ ให้หลากหลายว่ากีฬาทางน้ำเพียงอย่างเดียว โดยสรุปแล้วนั่นคือ การเปลี่ยนแปลงมาสู่รูปแบบของ COUNTRY CLUB นั่นเอง

ตารางองค์ประกอบข้างล่างต่อไปนี้ เป็นองค์ประกอบที่เป็นพื้นฐานของสโมสรกอล์ฟประเภท MEMBERS' CLUB และ LOCAL AUTHORITY COURSE ซึ่งมีสนามอยู่ 18 หลุม สำหรับ

เอกสารนี้เป็นเอกสารที่สงวนไว้สำหรับการใช้งานเพื่อการศึกษาเท่านั้น ไม่อนุญาตให้นำไปใช้ประโยชน์ด้านการค้า ไม่ว่าจะกรณีใดๆ ทั้งสิ้น อีกทั้งห้ามมิให้ตัดแปลงเนื้อหาและต้องอ้างอิงถึงเจ้าของเอกสารทุกครั้งที่มีการนำไปใช้

สโมสรประเภท COUNTRY CLUB ซึ่งมีการเพิ่มเติมองค์ประกอบอื่น ๆ เข้าไปก็ยังคงใช้หลักการ พื้นฐานนี้เช่นเดียวกัน

FACILITIES	M <sup>2</sup>
<b><u>GOLF FACILITIES</u></b>	
ENTRANCE	- 25-50 M <sup>2</sup>
MEN'S LOCKER ROOM	- 50-100 M <sup>2</sup> (DEPENEDING ON LOCKER POLICY)
MEN'S TOILET	- DEPENEDING ON EXTENT OF SOCIAL AND SPORTING FACILITIES
LADIE'S LOCKER ROOM	- 30 – 35 M <sup>2</sup>
LADIE'S TOTEI	- 20 – 25 M <sup>2</sup>
PROFESSIONAL'S SHOP	- 50 – 55 M <sup>2</sup> DEPENEDING ON CLUB SIORAGE REQUIREMENT
MANAGER'S OFFICE	- 15 – 25 M <sup>2</sup>
<b><u>ADDITIONALLY DESIRABLE GOLFING FACILITIES</u></b>	
GREEN KEEPER'S FLAT/HOUSE	- 65 – 85 M <sup>2</sup>
PROFESSIONAL'S FLAT/HOUSE	- 65 – 85 M <sup>2</sup>
<b><u>SOCIAL FACILITIES</u></b>	
LOUNGE	- 55 – 110 M <sup>2</sup>
KITCHEN / STORES	- 20 – 40 M <sup>2</sup>
BEER STORES	- 20 M <sup>2</sup>
STEWARD'S FLAT	- 65 – 75 M <sup>2</sup>
<b><u>ADDITIONALLY DESIRABLE SOCIAL FACILITIES</u></b>	

เอกสารนี้เป็นเอกสารที่สงวนไว้สำหรับการใช้งานเพื่อการศึกษาเท่านั้น ไม่อนุญาตให้นำไปใช้ประโยชน์ด้านการค้า ไม่ว่าจะกรณีใดๆ ทั้งสิ้น อีกทั้งห้ามมิให้ดัดแปลงเนื้อหาและต้องอ้างอิงถึงเจ้าของเอกสารทุกครั้งที่มีการนำไปใช้

FACILITIES	M <sup>2</sup>
DINNING ROOM	- 40 – 55 M <sup>2</sup>
BAR	- 40 – 75 M <sup>2</sup>
LADIE'S LOUNGE	- 25 M <sup>2</sup>
MULTI-PURPOSE ROOM (CARDS, MEETING ETC.)	- 35 M <sup>2</sup>

หมายเหตุ : ค่าที่ใช้ในตารางนี้ ถือมาตรฐานจากสโมสรที่มีสมาชิกจำนวน 600 คน แบ่งเป็น ชาย 450 คน หญิง 80 คนและ SOCOAL AND JUNIOR MEMER 36 คน

### องค์ประกอบโดยทั่วไปภายในสโมสรกีฬาทางน้ำ

#### ทางเข้า (ENTRANCE)

ทางเข้าใหญ่ (MAIN ENTRANCE) ควรมึลักษณะซึ่งก่อให้เกิดความประทับใจ แต่แรกที่ใช้สโมสร เพราะเป็นการแสดงออกถึงระดับการให้บริการ ในการออกแบบจึงควร เน้นให้เป็นจุดสำคัญและเด่นชัด นำไปสู่บริเวณต้อนรับของโรงแรมโดยตรง

สิ่งจำเป็นในทางเข้าใหญ่นี้คือ PORTE – COCHERE มีลักษณะเป็น โครงสร้างที่ มั่นคงใช้ประโยชน์ในการป้องกันแดดและฝนได้มากกว่า COPPY ขนาดของความกว้างควร จะ เพียงพอที่รถ 2 คัน สามารถผ่านได้โดยสะดวกและสูงพอสำหรับให้รถทัวร์คันใหญ่ ๆ ผ่านได้ ควร มีสัญลักษณ์แสดงตำแหน่งที่จอดรถ หรือบริเวณรับส่งให้ชัดเจน ใช้แสงไปให้ความสว่างและเน้น พื้นที่ส่วนนี้

การออกแบบให้ความสำคัญกับทางเข้าในสโมสรแบบ PUBLIC CLUB ไม่มีความ จำเป็นเท่าใดนัก แต่หากเป็นสโมสรแบบ MEMBER CLUB ซึ่งมีการให้บริการด้านอื่น ๆ นอกจาก กีฬาอัน ได้แก่ ห้องอาหาร, ห้องเกมส์ ฯลฯ ภายในอาคารสโมสร ซึ่งส่งผลไปถึงพฤติกรรมการใช้ พื้นที่ส่วนต่าง ๆ ของสมาชิก และ จำนวนสมาชิกที่เข้าใช้พื้นที่นั้น ๆ การออกแบบทางเข้าซึ่งเป็น จุดศูนย์รวมก่อนไปสู่โถงทางเข้า (LOBBY) ก่อนกระจายไปสู่พื้นที่บริการอื่น ๆ จึงเป็นส่วนสำคัญ

#### โถงพักรับรอง (LOBBY)

เนื้อที่ส่วนนี้เป็นส่วนแรกที่ติดต่อกับทางเข้าใหญ่โดยตรง และเป็นจุดรวมของ อาคารเชื่อมเส้นทางสัญจรทั้งหมดที่จะโยง ไปสู่ ส่วนอื่น ๆ ของอาคาร

#### องค์ประกอบในการใช้สอยบริเวณนี้ประกอบด้วย :-

เอกสารนี้เป็นเอกสารที่สงวนไว้สำหรับการใช้งานเพื่อการศึกษาเท่านั้น ไม่อนุญาตให้นำไปใช้ประโยชน์ด้านการค้า ไม่ว่าจะกรณีใดๆ ทั้งสิ้น อีกทั้งห้ามมิให้ดัดแปลงเนื้อหาและต้องอ้างอิงถึงเจ้าของเอกสารทุกครั้งที่มีการนำไปใช้

### 1. บริเวณส่วนพักผ่อน ประกอบด้วย

- ชุดที่นั่งพักผ่อนเป็น โซฟายาว หรือ เก้าอี้รับแขกแบบนั่งสบาย จัดเป็นกลุ่มอย่างมีระเบียบ โดยโต๊ะกลางหรือ โต๊ะข้างสำหรับแขกจะสามารถวางสิ่งของได้บ้าง เช่น กระเป๋าถือ, หมวก ฯลฯ นอกจากนี้ยังใช้เป็นที่วางของใช้ของประดับตกแต่ง เช่น โคมไฟ, แจกัน ฯลฯ

- ที่เขียนรูป มักทำเป็นกล่องหรือถัง ซึ่งออกแบบอย่างสวยงามเพื่อให้เป็นสิ่งที่ตกแต่งไปในตัว และจะวางตามจุดต่าง ๆ ที่ผู้ใช้อาคารสามารถมองเห็นได้

- กระถางต้นไม้ หรือดอกไม้ต่าง ๆ เพื่อเพิ่มความสดชื่น และเป็นสิ่งตกแต่งเพิ่มชีวิตชีวาแก่สถานที่

- จัดให้มีบอร์ดประกาศเกียรติคุณ ( HONOR BOARD ) และบอร์ดอื่น ๆ อันได้แก่ บอร์ดรายชื่อของสมาชิก, รายชื่อคณะกรรมการบริหารของสโมสร นอกจากนี้ควรจัดให้มี TROPHY CASE สำหรับตั้งแสดงถ้วยรางวัลต่าง ๆ เพื่อเป็นเกียรติแก่สโมสรภายในบริเวณนี้ด้วย

- โทรศัพท์สาธารณะ

### 2. บริเวณเคาน์เตอร์บริการด้านหน้า หรือ เคาน์เตอร์ประชาสัมพันธ์

โดยทั่วไปแล้วตามสโมสรใหญ่ ๆ มักมีเคาน์เตอร์ประชาสัมพันธ์ในลักษณะคล้ายคลึงกับเคาน์เตอร์ประชาสัมพันธ์ตามโรงแรมทั่วไป คือมีลักษณะเป็น FRONT DESK ทำหน้าที่โดยสรุปดังต่อไปนี้ :-

1. ส่วนต้อนรับ และ ลงทะเบียนรับสมาชิก, ลงทะเบียนห้องพักสำหรับสโมสรที่มีห้องพักบริการแบบโรงแรม ( RECEPTION & REGISTRTION )

2. บริการให้มีข่าวสาร ข้อมูลต่าง ๆ ( INFORMATION )

3. ส่วนเก็บกุญแจห้องพัก และ จดหมาย ( MAIL & KEYS )

4. ส่วนเก็บเงินและรับฝากของมีค่า ( CASHIER )

5. ส่วนรับจองห้องพัก และ เวลาลงสนาม ( RESERVATION )

ส่วนประกอบและอุปกรณ์ภายในเคาน์เตอร์ มักประกอบด้วย :-

ก. ส่วนต้อนรับ, ลงทะเบียน, รับจองและให้ข่าวสาร

- RESERVATION RACK : จองเวลาลงสนาม

- SALE TICKET COXFS : กล่องเก็บรหัสสำหรับแสดงการจองห้องพัก

- KEY & MESSAGE RACK : ช่องเก็บกุญแจและข่าวสารที่มีมาถึง  
แยกเรียงตามลำดับหมายเลขห้องพัก ควร  
อยู่ในที่มิดชิดจากมุมมองสาธารณะปัจจุบัน  
จึงไม่นิยมเก็บในตู้ด้านหลังเคาน์เตอร์แต่

เอกสารนี้เป็นเอกสารที่สงวนไว้สำหรับการใช้งานเพื่อการศึกษาเท่านั้น ไม่อนุญาตให้นำไปใช้ประโยชน์ด้านการค้า  
ไม่ว่ากรณีใดๆ ทั้งสิ้น อีกทั้งห้ามมิให้ตัดแปลงเนื้อหาและต้องอ้างอิงถึงเจ้าของเอกสารทุกครั้งที่มีการนำไปใช้

- จะทำซ่อนไว้ภายในเคาน์เตอร์
- KEY DEPOSITORY : ก่อตั้งรับกุญแจที่แขกนำมาฝาก ออกแบบสำหรับเจ้าหน้าที่โดยเฉพาะที่จะมาเก็บกุญแจไป
  - FILING CABINETS : ที่เก็บแบบรายการต่าง ๆ
  - BROCHURE STAND : ก่อตั้งใส่แผ่นจดคะแนนสำหรับบัณฑิตกษณะลงเล่นสนาม
  - MAIL BOX : ก่อตั้งรับไปรษณีย์ภัณฑ์
  - TELEPHONE : โทรศัพท์ที่ใช้ติดต่อภายในอาคารและภายนอก
  - เครื่องเสียง : บริการเสียงเพลงเบา ๆ ภายในโรงพักคอยและทางเดินต่าง ๆ ( โดยทั่วไปหากเป็นสโมสรขนาดใหญ่ มักมีห้องเฉพาะต่างหาก และใช้เป็นส่วนติดต่อสื่อสารต่าง ๆ สำหรับผู้ที่อยู่ในอาคาร ซึ่งจะเป็นแหล่งกระจายข่าวไปยังส่วนต่าง ๆ ส่วนนี้มักผู้ติดเคาน์เตอร์ เพราะมีความสัมพันธ์กัน)
2. ส่วนเก็บเงิน ( CASHIER )
- CASH REGISTERS : เครื่องคิดเงินและบันทึกค่าใช้จ่ายต่าง ๆ ได้แก่ ค่าบัตรรูปongแคคคี้ หรือ
  - CASH DRAWER : ถังชักเก็บเงิน
  - BILL TRAY : ก่อตั้งเก็บรวบรวมใบเสร็จแจ้งราคาอาหาร เครื่องดื่ม, ค่าบัตรรูปongแคคคี้ ค่าบริการห้องพัก ซึ่งแขกจะต้องชำระจัดเรียงตามลำดับหมายเลขห้อง
  - SHELVES & DRAWER : ที่เก็บบันทึก, บัญชี, แบบฟอร์มต่าง ๆ
  - BILL TRAY : มาตรฐานบันทึกจำนวนการใช้บริการโทรศัพท์ของแขกจากห้องพัก เพื่อรวมลงในบัญชีการชำระเงิน

เอกสารนี้เป็นเอกสารที่สงวนไว้สำหรับการใช้งานเพื่อการศึกษาเท่านั้น ไม่อนุญาตให้นำไปใช้ประโยชน์ด้านการค้าไม่ว่ากรณีใดๆ ทั้งสิ้น อีกทั้งห้ามมิให้ดัดแปลงเนื้อหาและต้องอ้างอิงถึงเจ้าของเอกสารทุกครั้งที่มีการนำไปใช้

- SHELVES & DRAWERS : ตู้เซฟรับฝากของมีค่าของแขก ในกรณีที่  
เป็น โรงแรมบางแห่งจะจัดแยกเป็นห้อง  
เฉพาะ โดยอยู่ในความดูแลของพนักงาน  
การเงิน
- CURRENCY EXCHANGE BOARD : บอร์ดแสดงอัตราแลกเปลี่ยนเงินตรา  
ประจำวัน
- SAFE : ตู้นิรภัยขนาดใหญ่ สำหรับเงินตรา และบันทึก  
บัญชีประจำวัน

การออกแบบเคาน์เตอร์ต้อนรับหรือธุรการด้านหน้านี้ จะต้องคำนึงถึงองค์

ประกอบสำคัญคือ :-

- ต้องเป็นส่วนซึ่งก่อให้เกิดความรู้สึกประทับใจต่อโรงแรม
- การแบ่งส่วนติดต่อให้บริการ ต้องมีตัวอักษรกำกับซึ่งอ่านได้ง่ายและชัดเจน  
ขนาดของตัวอักษรสูงประมาณ 10 ซม.
- การเน้นบริเวณเคาน์เตอร์ให้เป็นจุดเด่น อาจทำได้โดยการลดเพดานบริเวณนี้ให้  
ต่ำกว่าเพดานโถงพักคอย การให้แสงซึ่งมีความเข้มมากกว่าบริเวณทั่วไปในโถง  
พักคอย ซึ่งมีความจำเป็นต่อการปฏิบัติงานของพนักงานบริเวณเคาน์เตอร์
- ลักษณะของเคาน์เตอร์ควรเป็น 2 ระดับ คือ บริเวณด้านหน้า ควรมีความสูง  
ประมาณ 1.00 ม. พื้นบนลึกประมาณ 30 ซม. สำหรับแขกใช้ยื่นเขียนกรอก  
แบบฟอร์มต่าง ๆ ส่วนทำงานของเจ้าหน้าที่ด้านในควรสูงประมาณ 70 ซม. โดย  
เก้าอี้ทำงานสูง 43 ซม. ความลึกของเคาน์เตอร์ประมาณ 60-70 ซม. ถ้าใช้ระบบ  
คอมพิวเตอร์อาจมีความลึก 80-90 ซม. ( สำหรับสโมสรขนาดใหญ่และมีห้องพัก  
จำนวนมาก )
- โครงสร้างแข็งแรง โดยทั่วไปมักเป็น โครงสร้างไม้เนื้อแข็ง ไม้ด้วยแผ่นวัสดุต่าง ๆ  
เช่นแผ่น โลหะ, ไม้สัก, หินอ่อน, ฟอรัไมก้า ฯลฯ วัสดุประเภทผ้าหรือวัสดุที่เป็น  
ขน เช่น พรม, ผ้า ควรหลีกเลี่ยงเนื่องจากบำรุงรักษาทำความสะอาดยากและเก่า  
เร็ว พื้นบนเคาน์เตอร์ควรบุด้วยวัสดุผิวเรียบสำหรับเขียนหนังสือ ทนต่อการขีด  
ขีดและรอยเปื้อนจากหมึก วัสดุประเภทที่มีผิวมันเรียบและแข็ง เช่น หินอ่อน  
เหมาะที่จะใช้เนื่องจากสวยงามและภูมิฐาน
- อุปกรณ์ภายในเคาน์เตอร์ อาทิ ช่องเก็บกุญแจและจดหมาย, เครื่องคิดเงิน, ถังซัก  
เก็บเงิน ฯลฯ ควรมีลักษณะมิดชิดพอสมควรจากมุมมองสาธารณะ เพื่อความสวย

เอกสารนี้เป็นเอกสารที่สงวนไว้สำหรับการใช้งานเพื่อการศึกษาเท่านั้น ไม่อนุญาตให้นำไปใช้ประโยชน์ด้านการค้า  
ไม่ว่ากรณีใดๆ ทั้งสิ้น อีกทั้งห้ามมิให้ตัดแปลงเนื้อหาและต้องอ้างอิงถึงเจ้าของเอกสารทุกครั้งที่มีการนำไปใช้

งามและความปลอดภัย

- ไม่ควรมีสสิ่งกีดขวางทางเดินของพนักงานในส่วนหลังเคาน์เตอร์

### 3. ส่วนประกอบอื่น ๆ

ได้แก่ โทรศัพท์สาธารณะ ซึ่งควรอยู่ในตำแหน่งที่ค่อนข้างเงียบภายในโรงพัก คอยเพื่อเป็นการไม่รบกวนขณะใช้งาน โดยมากมักจะมีการออกแบบเป็นช่อง เพื่อลดเสียงรบกวน สำหรับห้องน้ำ ( W.C ) ควรอยู่ใกล้กับ โรงพักคอย แต่มีคชิตจากสายตาผู้อื่น

#### BAR & LOUNGE

เป็นส่วนสำคัญที่ทราบดีให้กับสโมสร เป็นที่พบปะพูดคุยสังสรรค์กัน หรือ พักผ่อนหลังการเล่นกีฬา ก่อนรับประทานอาหารมื้อหนักต่อไป

#### ตำแหน่งที่ตั้งของ LOUNGE

- ควรอยู่ใกล้โรงพักคอย เพื่อสะดวกในการเข้ารับบริการ บรรยากาศภายในมีความเป็นกันเอง และผ่อนคลาย โดยแขกไม่จำเป็นต้องระมัดระวังกิริยามารยาทเท่าใดนัก เพราะใช้เป็นที่พบปะสังสรรค์ แลกเปลี่ยนความคิดเห็นกัน ทั้งยังสามารถได้รับความบันเทิงจากเสียงเพลง
- ควรอยู่ใกล้ห้องน้ำ
- ควรอยู่ใกล้ GAMES ROOM ให้บริการเครื่องดื่มแก่แขกในส่วนห้องเล่นเกมได้ (ในกรณีที่ไม่มีการจัดเคาน์เตอร์บาร์ขนาดเล็กไว้ในห้องเกมส์)
- ควรอยู่ในตำแหน่งของอาคารที่มีความสัมพันธ์กับ LAY OUT ของสนามกอล์ฟ อย่างน้อยควรจะมองเห็น FINISH HOLE ( หลุมที่ 18 )

#### ส่วนประกอบและอุปกรณ์ภายใน BAR & LOUNGE

##### 1. โต๊ะและเก้าอี้

จัดในลักษณะที่นั่งสบาย อาจได้แก่ โต๊ะแบบเตี้ยสูง .40-65 ม. ขนาดกว้างยาวอย่างน้อย 50 X 50 และเก้าอี้นั่งสบายแบบ STOOL สูง .40 หรือ ARM CHAIR

##### 2. เคาน์เตอร์และสตูล

สมาชิกบางคนอาจมาคนเดียว การให้บริการเครื่องดื่มที่เคาน์เตอร์จะทำให้สามารถนั่งคนเดียวได้โดยไม่รู้สึกขัดเขิน

1. COUNTER BAR : จัดแบ่งเป็น 2 ระดับ คือ ส่วนเตรียมและผสมเครื่องดื่ม  
 ด้านล่าง มีความสูง .80 อีกส่วนหนึ่งเป็นส่วนบริการ  
 สำหรับแขกใช้วางแก้ว, เครื่องดื่ม ซึ่งจะสูงกว่าคือ  
 1.10 พื้นหน้าโต๊ะกว้าง .40

เอกสารนี้เป็นเอกสารที่สงวนไว้สำหรับการใช้งานเพื่อการศึกษาเท่านั้น ไม่อนุญาตให้นำไปใช้ประโยชน์ด้านการค้า ไม่ว่าจะกรณีใดๆ ทั้งสิ้น อีกทั้งห้ามมิให้ตัดแปลงเนื้อหาและต้องอ้างอิงถึงเจ้าของเอกสารทุกครั้งที่มีการนำไปใช้

2. STOOL : โดยมาก ๕.40 สูง .80
3. ชั้นล่างของเคาน์เตอร์ : ประกอบด้วยอุปกรณ์ต่าง ๆ ดังนี้ :-
- ตู้แช่น้ำแข็ง
  - ตู้แช่เบียร์
  - ไฟส่องใต้เคาน์เตอร์
  - ตู้บานเลื่อนเก็บเครื่องมือเครื่องใช้ต่าง ๆ เช่น แก้ว , มีด , เครื่องดื่ม น้ำ ฯลฯ
  - อ่างล้าง ปรกติจะมีอย่างน้อย 2 ช่อง ช่องละ .40 x .40
  - ที่ทำงานของแคชเชียร์ ประกอบด้วยเครื่องคิดเงิน (CAHS REGISTER)
  - ที่เก็บผลไม้ใช้ผสมหรือประดับแก้วเครื่องดื่ม

### 3. CUP BOARD

- อยู่ด้านหลังเคาน์เตอร์ใช้เก็บเครื่องดื่มชนิดต่าง ๆ โดยแยกประเภทต่าง ๆ ดังนี้ :-
- เครื่องดื่มแอลกอฮอล์
  - ที่เก็บน้ำ โทนิคต่าง ๆ ซึ่งใช้ผสมเครื่องดื่ม ตลอดจนน้ำหวานชนิดต่าง และผลไม้ที่ใช้ประกอบเครื่องดื่ม
  - ตู้เก็บสต็อกต่าง ๆ และเครื่องมืออุปกรณ์

### 4. ช่องเก็บเหล่าของสมาชิก

แบ่งซอยออกเป็นช่อง ๆ วางเหล่าตามแนวตั้งหรือแนวนอน โดยแต่ละช่องจะติดหมายเลขรหัส หรือชื่อของผู้เป็นเจ้าของ ซึ่งมีเนื้อที่แบ่งซอยช่องละ .10 x 10 สูง (ลึก) .02x.03 โดยประมาณ โดยมีจำนวนเท่ากับจำนวนสมาชิกและความมีช่องสำรองไว้สำหรับสมาชิกต่อไปในภายหน้าหรือในปัจจุบันเพราะสมาชิกบางคนอาจมีเหล่ามากกว่า 1 ขวด

### 5. HANGINE CABINET

อยู่เหนือ CUP BOARD ซึ่งเก็บ STOCK ต่างเหมือน CUP BOARD จะเป็นพวกที่ยังไม่จำเป็นต้องนำมาใช้ในเวลานั้น

### ลักษณะผู้ให้บริการ

เอกสารนี้เป็นเอกสารที่สงวนไว้สำหรับการใช้งานเพื่อการศึกษาเท่านั้น ไม่อนุญาตให้นำไปใช้ประโยชน์ด้านการค้าไม่ว่ากรณีใดๆ ทั้งสิ้น อีกทั้งห้ามมิให้ตัดแปลงเนื้อหาและต้องอ้างอิงถึงเจ้าของเอกสารทุกครั้งที่มีการนำไปใช้

- อุปกรณั
1. เคนันเตอร์ มีบาร์เทนเดอร์อย่างน้อย 2 คน แต่ละคนจะเตรียมวัสดุ และ
  2. บริกร ทำหน้าที่เสิร์ฟและเก็บค่าเครื่องดื่ม ประมาณ 13 คน : แยก 100 คน
  3. พนักงานคิดเงิน (CASHIER) 1 คน โดยมากอยู่ในเคนันเตอร์หรือติดกัน
  4. กัปตัน โดยมากจะมีประมาณ 2-3 คน : แยก 100-300 คน ซึ่งทำหน้าที่
- ตรวจสอบการดำเนินงาน และคอยให้บริการแขก ทั้งยังเป็นคนที่ให้ความสะดวกสบายใจแก่แขก เช่นสนทนา พูดคุยเป็นเพื่อนและให้คำแนะนำต่าง ๆ อย่างใกล้ชิด

โดยมากกับต้นแบ่งเป็น :-

-หัวหน้ากัปตัน 1 คน

- ผู้ช่วยกัปตัน 1-2 คน

5. ผู้ให้ความบันเทิง ได้แก่ คนเล่นเปียโน หรือ อาจใช้เรื่องเสียงแทน

#### ลักษณะการรับบริการ

1. เป็นที่ ๆ สมาชิกใช้นั่งพบปะพูดคุยกันพร้อมจิบเครื่องดื่ม
2. อาจใช้ส่วนนี้หลักจากเล่นเกมส / กีฬา เพื่อพักผ่อนก่อนไปสู่ส่วนอื่น ๆ
3. ใช้นั่งฟังเพลงเบา ๆ (ในกรณีที่มีบริการด้านดนตรี)

#### บรรยากาศภายใน BAR & LOUNGE

1. บรรยากาศโล่ง , สบาย , ไม่อับทึบ
2. ควรเน้นให้มีมุขงบ เป็นส่วนตัวบ้าง
3. การตกแต่งด้วยสีเขียวตา อาจใช้ต้นไม้ประกอบให้ดูมีชีวิตชีวา
4. ควรให้แสงไฟมีความแสงพอดี พยายามลดแสงจ้าจากภายนอก ให้แสงนุ่มนวล เช่น หลอดไฟมีฝิ่งในกระบอกเน้นเป็นจุด

#### DINING ROOM

เอกสารนี้เป็นเอกสารที่สงวนไว้สำหรับการใช้งานเพื่อการศึกษาเท่านั้น ไม่อนุญาตให้นำไปใช้ประโยชน์ด้านการค้า ไม่ว่ากรณีใดๆ ทั้งสิ้น อีกทั้งห้ามมิให้ตัดแปลงเนื้อหาและต้องอ้างอิงถึงเจ้าของเอกสารทุกครั้งที่มีการนำไปใช้

ในสโมสรที่มีสมาชิก 600 คน ห้องอาหารควรจัดได้อย่างน้อยประมาณ 50 คน และเพื่อให้เกิดความยืดหยุ่นในการใช้งาน ควรจะแยกจาก MAIN LOUNGE ด้วยฉากกั้นหรือระดับของพื้นในกรณีเป็นสโมสรแบบ PUBLIC CLUB การบริการอาหารแบบ COFFEE SHOP จะมีความเหมาะสมกว่าแบบ RESTAURANT สำหรับสโมสร PRIVATE CLUB มักให้บริการอาหารแบบ RESTAURANT โดยภายในห้องอาหารควรจัดให้มีห้องแยกส่วนตัวไว้สำหรับจัดงานปาร์ตี้ส่วนตัว ซึ่งโดยทั่วไปถ้าสมาชิกของสโมสรที่มาใช้สโมสรมีประมาณ 300 คนควรจัดห้องแยกไว้อย่างน้อย 2 ห้อง ห้องหนึ่งจุคนประมาณ 20 – 25 คนอีกห้องจุประมาณ 60 – 70 คน หรืออาจมีมากกว่า 2 ห้อง สามารถยืดหยุ่นด้วยประตูปานเพิ่มในกรณีที่ต้องปรับขนาดของกลุ่มผู้ใช้ ห้องจัดส่วนตัว PRIVATE ROOM นี้ควรจัดให้อยู่ในส่วนที่เข้ามาใช้งานได้โดยตรงจาก LOUNG ไม่ควรผ่านบริเวณที่ผู้คนนั่งรับประทานอาหารกันอยู่

ดังที่กล่าวว่า สโมสร PRIVATE CLUB มักให้บริการอาหารแบบ RESTAURANT ซึ่งแบ่งได้เป็น

#### 1. ภัตตาคารชั้นสูง (GOURMET RESTAURANT OR GRILL ROOM)

เป็นบริการอาหารซึ่งมีระเบียบ ซึ่งขั้นตอนในการให้บริการและการรับประทานค่อนข้างมาก และเป็นแผน โดยมากจะบริการอาหารชนชาติยุโรป ซึ่งแสดงความหรูหรา มีรสนิยม การบริการเป็นแบบมีพนักงานเสิร์ฟถึงโต๊ะ การจัดเนื้อที่สำหรับ โต๊ะเก้าอี้ จะต้องกว้างพอไม่อึดอัด นิยมจัดโต๊ะละ 2 คน 4 คน หรือ กลุ่มมากกว่านี้ตามความต้องการการบริการต้องใช้ผ้าปูโต๊ะ ผ้าเช็ดมือ เครื่องใช้ในโต๊ะอาหารเป็นประเภทเครื่องเคลือบหรือเงินเครื่องแก้วเนื้อดีหรือแก้วเจียรระโน

อีกหนึ่งภัตตาคารประเภทนี้ ควรจัดชุดพักคอยและบาร์เครื่องดื่มก่อนรับประทานอาหาร เป็นการให้บริการพิเศษ ซึ่งแสดงถึงความสำคัญของลูกค้า อาจแยกเป็นบริเวณ BAR หรือ LOUNG โดยเฉพาะติดต่อกับห้องอาหาร ซึ่งบริการสามารถรับคำสั่งและเชิญแขกเข้าไปในห้องอาหารและควรมีส่วน DISPLAY อาหารเพื่อเน้นความสวยงามของอาคาร

ใช้เนื้อที่ประมาณ 14 – 18 ฟ/ ที่นั่ง หากมีครัวใหญ่ควรมีเนื้อที่ประมาณ 40 – 50% ของเนื้อที่รับประทานอาหาร

#### 2. ภัตตาคารอาหารเฉพาะ (SPECIALITY RESTAURANT)

มีลักษณะพิเศษหรือเป็นลักษณะเฉพาะเกี่ยวกับอาหารเช่น

- อาหารที่มีรสชาติ และลักษณะเฉพาะของรสชาติต่างๆ เช่น อาหารจีน อาหารญี่ปุ่น อาหารอิตาเลียน ฯลฯ บริการเพียงประเภทเดียวภายในร้าน

เอกสารนี้เป็นเอกสารที่สงวนไว้สำหรับการใช้งานเพื่อการศึกษาเท่านั้น ไม่อนุญาตให้นำไปใช้ประโยชน์ด้านการค้า ไม่ว่าจะกรณีใดๆ ทั้งสิ้น อีกทั้งห้ามมิให้ตัดแปลงเนื้อหาและต้องอ้างอิงถึงเจ้าของเอกสารทุกครั้งที่มีการนำไปใช้

- บริการเฉพาะอาหารทะเล อาหารประเภทสเต็ก อาหารประเภทบาร์บีคิว ฯลฯ  
เพียงอย่างเดียวอย่างหนึ่ง

ทั้งนี้ รูปแบบการให้บริการ และ ระดับของราคาจะแตกต่างกันได้มากในแต่ละห้องอาหาร  
เฉพาะ อย่างไรก็ตาม การออกแบบตกแต่ง ควรแสดงออกถึงความเป็นลักษณะพิเศษ หรือ  
เอกลักษณ์เฉพาะของส่วนบริการ

สำหรับการปรุงอาหาร นอกจากอุปกรณ์หลักซึ่งจำเป็นภายในครัวทั่วไป แล้วยังต้องใช้  
อุปกรณ์เสริมพิเศษ ซึ่งอาจจะมีการปรับปรุงให้เหมาะสมกับการบริการ โดยพิจารณาจากรายการ  
อาหารและวิธีการปรุงอาหารซึ่งมีบริการภายในห้องอาหารเฉพาะนั้นๆ

หมายเหตุ ปัจจุบันสโมสรมีกีฬาในประเทศไทย ส่วนใหญ่ยังใหญ่การบริการอาหาร  
ภายในสโมสรมีแนวโน้มเป็นแบบคอฟฟี่ช็อปมากกว่าแบบภัตตาคาร

### 3. คอฟฟี่ช็อป(COFFEE SHOP)

ปัจจุบันคอฟฟี่ช็อปมีการให้บริการแบบมีพนักงานเสิร์ฟถึงโต๊ะ โดยอาหารใน  
รายการเป็นอาหารประเภทต่างๆ ที่มีกรรมวิธีการปรุงยาไม่ยุ่งยากนัก รวมทั้งอาหารเบาๆ เครื่องดื่ม  
หลายชนิด ไอศกรีม ขนมหวาน และขนมเค้กชนิดต่างๆ จัด ไซว์บรอนด์เงินหรือตู้ ไซว์ที่สวยงาม  
โดยเฉพาะ

การตกแต่งคอฟฟี่ช็อปขณะนี้มีแนวโน้มใกล้เคียงกับภัตตาคาร แต่จะมีลักษณะ  
ค่อนข้างเป็นกันเอง บรรยากาศ มีความสะอาดและสะดวก โทนสีนุ่มนวลพอนคลายประกอบ  
ตกแต่งที่ ค่อนข้างเรียบง่าย แต่มีความสวยงาม เฟอร์นิเจอร์ที่ใช้มีคุณภาพดี การใช้วัสดุตกแต่ง  
ประเภทผ้า จะดูประณีตและมีรสนิยมกว่าการใช้เบาะประเภทพลาสติกสังเคราะห์ที่แต่ก็ควรพิจารณา  
ถึงความทนทานและการรักษาความสะอาดของวัสดุด้วยเช่นกัน

การใช้เนื้อที่สำหรับลูกค้ามีดังนี้

- บริการแบบเคาน์เตอร์ และ เสิร์ฟที่โต๊ะปนกัน ประมาณ 16 ตารางฟุต/ที่
- บริการแบบเสิร์ฟที่โต๊ะ ประมาณ 14 ตารางฟุต/ที่นั่ง

หากรั้วแยกห่างจากรั้วใหญ่ (AUXILIARY KITCHEN) อาจมีลักษณะเพียงช่วย  
เสริมค่าจุนครั้วใหญ่ หรือปรุงอาหารทุกชนิดให้คอฟฟี่ช็อปโดยตรงเลยก็ได้ หากเป็นครั้วเสริมคิด  
เนื้อที่ประมาณ 20 -25 % ของเนื้อที่คอฟฟี่ช็อป หากเป็นครั้วผลิตอาหารทุกชนิดในรายการอาหารห  
อาจคิดเนื้อที่แบบเดียวกับครั้วในร้านอาหารประมาณ 40%

การจัด โต๊ะในภัตตาคารส่วนบริการและเครื่องดื่ม

เอกสารนี้เป็นเอกสารที่สงวนไว้สำหรับการใช้งานเพื่อการศึกษาเท่านั้น ไม่อนุญาตให้นำไปใช้ประโยชน์ด้านการค้า  
ไม่ว่ากรณีใดๆ ทั้งสิ้น อีกทั้งห้ามมิให้ตัดแปลงเนื้อหาและต้องอ้างอิงถึงเจ้าของเอกสารทุกครั้งที่มีการนำไปใช้

การจัดโต๊ะในภัตตาคาร ควรแสดงเส้นทางสัญจรได้เด่นชัด และไม่สับสน มีที่ว่างไว้สำหรับทางเดินของลูกค้า ช่องทางสำหรับบริการเข้านลิ้นอาหาร หรือถอนอาหาร ได้สะดวกภายใต้บริเวณเงินในการบริการต้องเพื่อช่องทางสัญจรให้มากพอ

ส่วนประกอบของภัตตาคาร

- Counter Service มีอุปกรณ์ในการปรุงเครื่องดื่มที่สามารถมองเห็นได้ง่าย
- Drink Service มีการบริการหมุนเวียนบริการเครื่องดื่ม ส่วนบาร์มีการเก็บเงิน
- Counter Cashier ส่วนเก็บเงินจากแขกที่มาใช้บริการ
- ส่วนที่นั่งรับประทานอาหาร

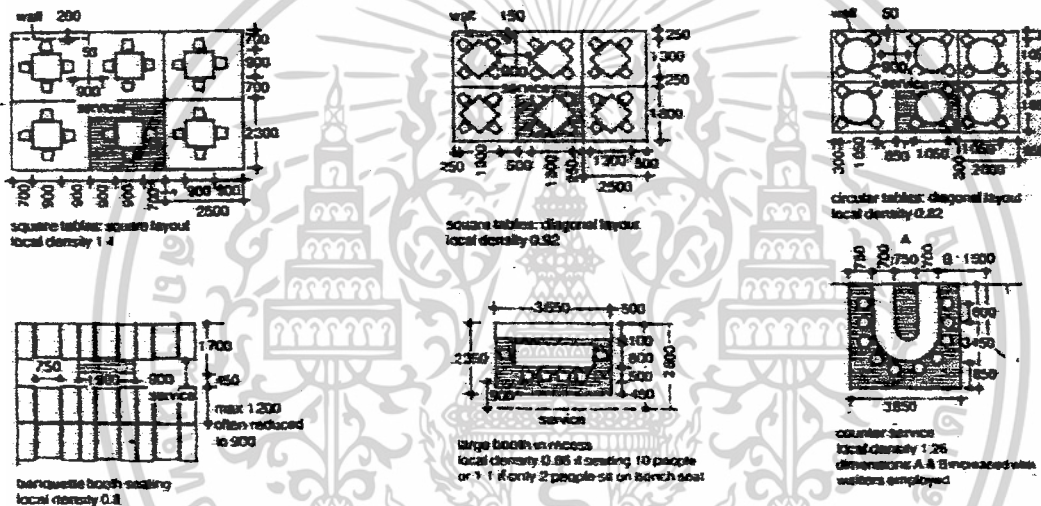

การออกแบบเฟอร์นิเจอร์ควรมีทั้งแบบเคลื่อนที่ได้และตายตัว การจัดโต๊ะมักปูผ้าสองพื้น พื้นล่างคลุมขาว มักเป็นผ้าสีอ่อน พื้นหน้าจะเป็นสีเข้มเพื่อป้องกันการสกปรกของเศษอาหาร

เอกสารนี้เป็นเอกสารที่สงวนไว้สำหรับการใช้งานเพื่อการศึกษาเท่านั้น ไม่อนุญาตให้นำไปใช้ประโยชน์ด้านการค้า ไม่ว่าจะกรณีใดๆ ทั้งสิ้น อีกทั้งห้ามมิให้ตัดแปลงเนื้อหาและต้องอ้างอิงถึงเจ้าของเอกสารทุกครั้งที่มีการนำไปใช้

1 Layout arrangements

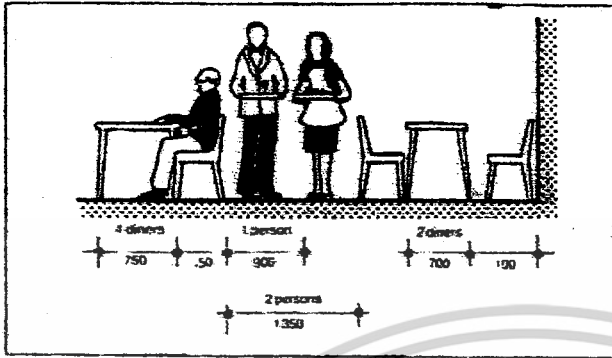

2 Aisle w

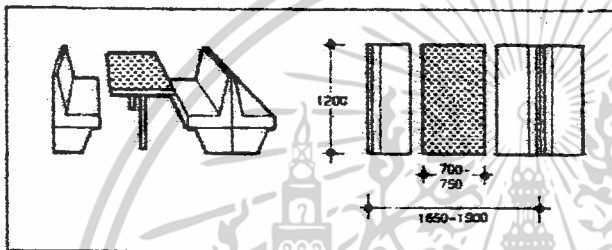

3 Typical banquette seating

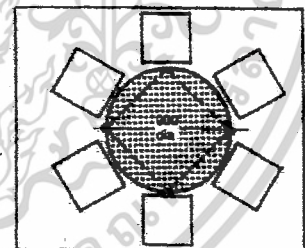
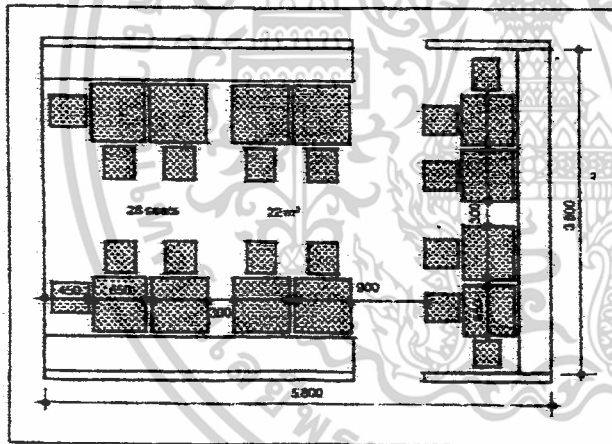

4 Min layout for part of restaurant: local density excluding main circulation & waiter stations & service areas

5 "Standard" table to seat 4: with flaps extended seats 6

รูปที่ 2.104 แสดงขนาดสัดส่วนการใช้พื้นที่ในชุดรับประทานอาหาร

เอกสารนี้เป็นเอกสารที่สงวนไว้สำหรับการใช้งานเพื่อการศึกษาเท่านั้น ไม่อนุญาตให้นำไปใช้ประโยชน์ด้านการค้า ไม่ว่าจะกรณีใดๆ ทั้งสิ้น อีกทั้งห้ามมิให้ดัดแปลงเนื้อหาและต้องอ้างอิงถึงเจ้าของเอกสารทุกครั้งที่มีการนำไปใช้

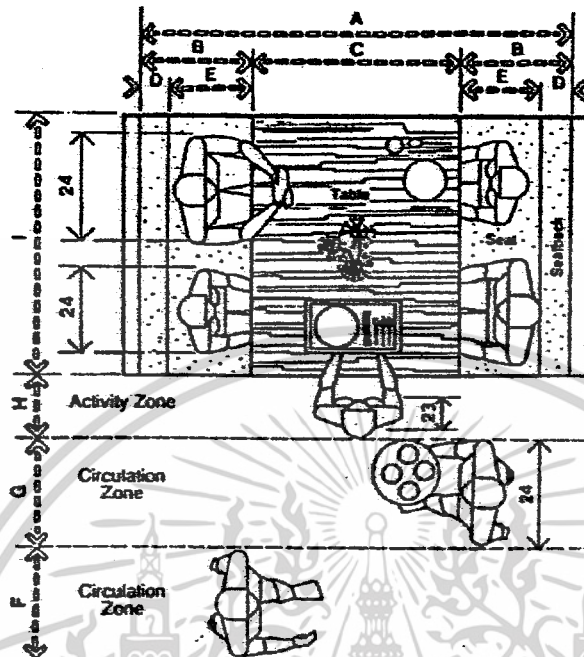

**BOOTH SEATING AND CIRCULATION CLEARANCES**

ขนาดสัดส่วนของกิจกรรมการนั่งรับประทานอาหาร  
แบบชุดและขนาดช่องทางสัญจร

	ม	cm
A	65-80	165.1-203.2
B	17.5-20	44.5-50.8
C	30-40	76.2-101.6
D	2-4	5.1-10.2
E	15.5-16	39.4-40.6
F	30	76.2
G	36	91.4
H	18	45.7
I	48-54	121.9-137.2
J	16-17	40.6-43.2
K	29-30	73.7-76.2

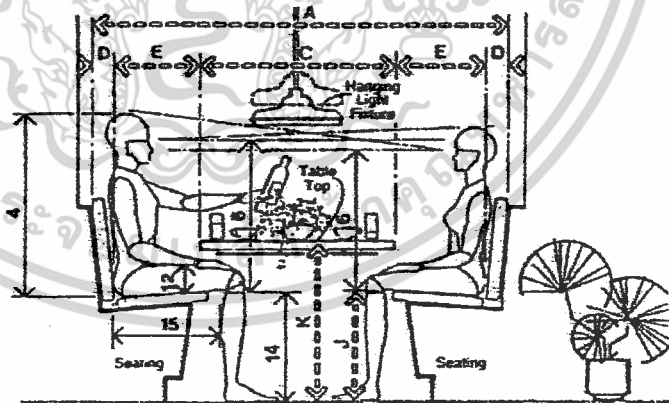

**BOOTH SEATING**  
รูปตัดขนาดสัดส่วนของกิจกรรมการนั่ง  
รับประทานอาหารแบบชุด

รูปที่ 2.104 แสดงการใช้พื้นที่ของขนาดกิจกรรมในส่วนทางสัญจรระหว่างชุดรับประทานอาหาร

หมายเหตุ

เอกสารนี้เป็นเอกสารที่สงวนไว้สำหรับการใช้งานเพื่อการศึกษาเท่านั้น ไม่อนุญาตให้นำไปใช้ประโยชน์ด้านการค้า  
ไม่ว่ากรณีใดๆ ทั้งสิ้น อีกทั้งห้ามมิให้ดัดแปลงเนื้อหาและต้องอ้างอิงถึงเจ้าของเอกสารทุกครั้งที่มีการนำไปใช้

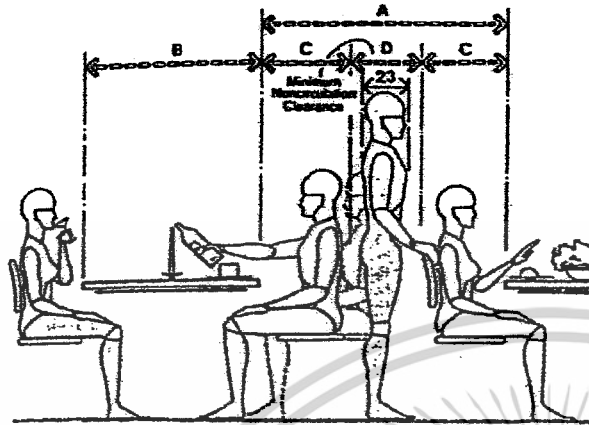

TABLES / MINIMUM CLEARANCE AND NONCIRCULATION ZONES

ขนาดสัดส่วนของกิจกรรมระหว่างชุดโต๊ะรับประทานอาหาร

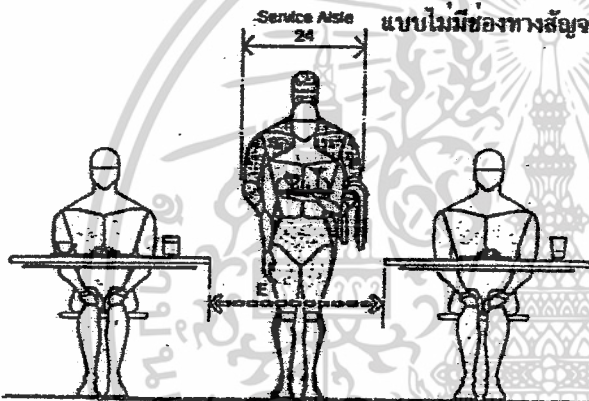

SERVICE AISLE / CLEARANCE BETWEEN TABLES

แบบไม่มีช่องทางสัญจร

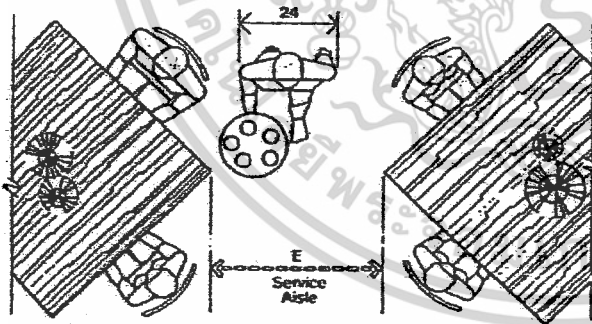

SERVICE AISLE / CLEARANCE BETWEEN TABLE CORNERS

ขนาดสัดส่วนของกิจกรรมระหว่างชุดโต๊ะรับประทานอาหารแบบมีช่องทางสัญจรไว้ให้บริการ

	in	cm
A	54-66	137.2-167.6
B	30-40	76.2-101.6
C	18-24	45.7-61.0
D	18	45.7
E	36	91.4

ขนาดสัดส่วนของกิจกรรมระหว่างชุดโต๊ะรับประทานอาหารแบบตั้งมุมเอียง

รูปที่ 2.105 แสดงการใช้พื้นที่ของขนาดกิจกรรมในส่วนทางสัญจรระหว่างชุดรับประทานอาหาร

เอกสารนี้เป็นเอกสารที่สงวนไว้สำหรับการใช้งานเพื่อการศึกษาเท่านั้น ไม่อนุญาตให้นำไปใช้ประโยชน์ด้านการค้า ไม่ว่าจะกรณีใดๆ ทั้งสิ้น อีกทั้งห้ามมิให้ตัดแปลงเนื้อหาและต้องอ้างอิงถึงเจ้าของเอกสารทุกครั้งที่มีการนำไปใช้

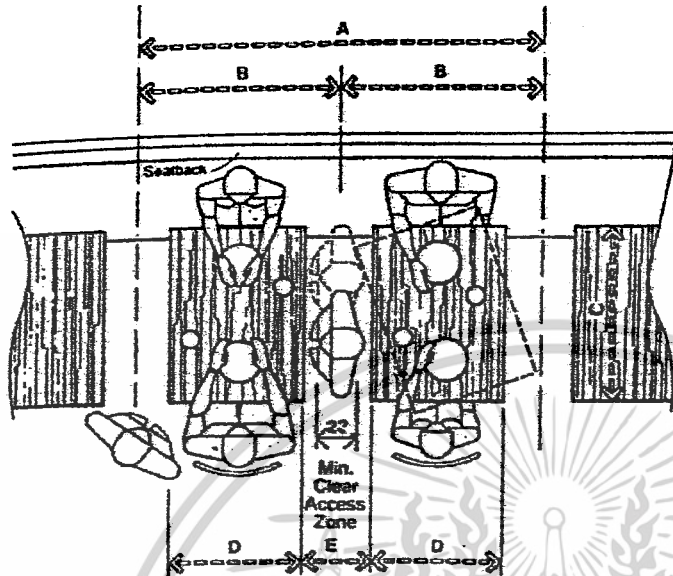

BANQUETTE SEATING / MINIMUM CLEARANCES

ขนาดสัดส่วนของกิจกรรมการนั่งรับประทานอาหาร  
ที่มีทางสัญจรแบบจำกัดช่องว่างน้อยที่สุด

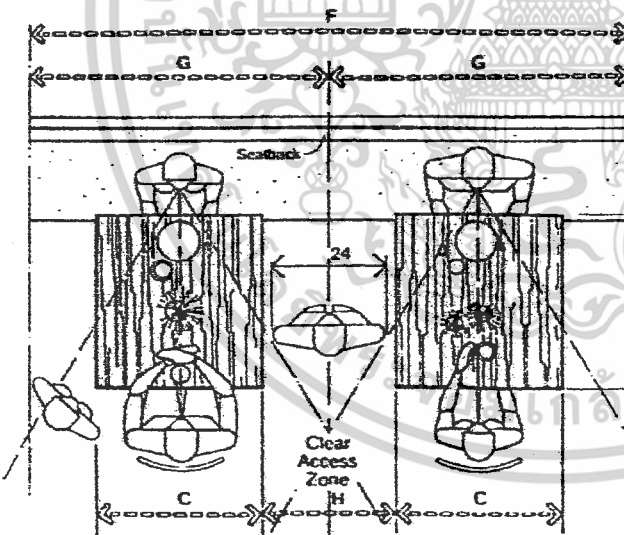

BANQUETTE SEATING / RECOMMENDED CLEARANCES  
FOR ACOUSTIC AND VISUAL PRIVACY

ขนาดสัดส่วนของกิจกรรมการนั่งรับประทานอาหาร  
ที่มีทางสัญจรแบบพอดีเฉพาะตัวบุคคล

	in	cm
A	72-76	182.9-193.0
B	36-38	91.4-96.5
C	30	76.2
D	24	61.0
E	12-14	30.5-35.6
F	108	274.3
G	54	137.2
H	24	61.0

**รูปที่ 2.106 แสดงสัดส่วนเฟอร์นิเจอร์ในส่วนของภัตตาคาร**

เอกสารนี้เป็นเอกสารที่สงวนไว้สำหรับการใช้งานเพื่อการศึกษาเท่านั้น ไม่อนุญาตให้นำไปใช้ประโยชน์ด้านการค้า  
ไม่ว่ากรณีใดๆ ทั้งสิ้น อีกทั้งห้ามมิให้ดัดแปลงเนื้อหาและต้องอ้างอิงถึงเจ้าของเอกสารทุกครั้งที่มีการนำไปใช้

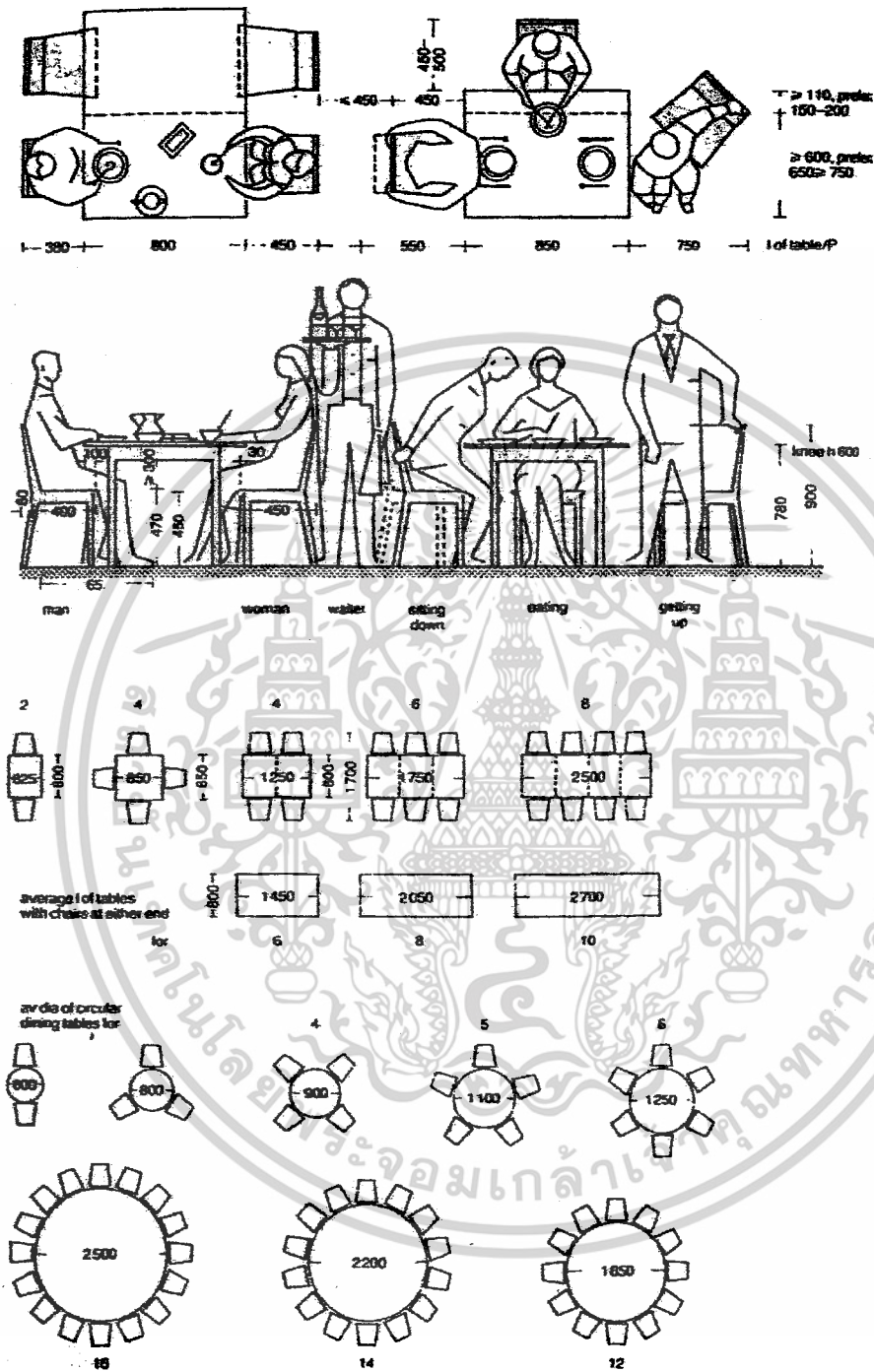

รูปที่ 2.107 แสดงสัดส่วนเฟอร์นิเจอร์ในส่วนของภัตตาคาร

เอกสารนี้เป็นเอกสารที่สงวนไว้สำหรับการใช้งานเพื่อการศึกษาเท่านั้น ไม่อนุญาตให้นำไปใช้ประโยชน์ด้านการค้า ไม่ว่าจะกรณีใดๆ ทั้งสิ้น อีกทั้งห้ามมิให้ตัดแปลงเนื้อหาและต้องอ้างอิงถึงเจ้าของเอกสารทุกครั้งที่มีการนำไปใช้

## 2.3 การศึกษาข้อมูลเชิงเทคนิคและวัสดุที่นำมาใช้ในงานออกแบบ

การเลือกใช้วัสดุตกแต่ง ควรใช้วัสดุที่เหมาะสม สวยงาม และเหมาะสมกับการใช้งานในแต่ละส่วน

### ก. วัสดุประเภทไม้

เป็นวัสดุที่เหมาะสมกับการตกแต่งที่ต้องการให้บรรยากาศที่เป็นธรรมชาติ ไม้มีหลายชนิด เช่น

#### 1. ไม้สัก

เป็นไม้เนื้อปานกลาง ใช้กับงานประณีตได้ดีมีสีและลวดลายที่สวยงามแข็งแรงคงทน

#### 2. ไม้แอคสัก

เป็นไม้แปรรูปที่ให้แก่บาง อัดทับกับแผ่น ไม้เนื้อแข็งเพื่อให้ความแข็งแรงตัวไม้บิดงอหรือหัก เมื่อใช้กรเข้ากับเครื่องเรือน ทำให้ผิวหน้าเหมือนกับทำด้วยไม้สักทั้งชิ้น ใช้ผสมกับไม้สักจริง จะได้ผิวหน้าของเครื่องเรือนเป็นไม้สักล้วน มีคุณสมบัติของผิวและสีแบบเดียวกับไม้สักจริงทุกประการ ความคงทนอาจจะน้อยกว่าเล็กน้อย แต่ไม่เป็นปัญหาใหญ่แต่อย่างใด หากมีการบำรุงรักษาอย่างดี

#### 3. ไม้โอคยาง

เป็น ไม้แอคเช่นเดียวกับไม้แอคสัก และใช้กรุทับตรงเครื่องเรือนที่แบบเดียวกัน ความแข็งแรงคงทนพอๆ กับไม้แอคสัก แต่มีสีเนื้อและลายน้อยกว่ากัน จนอาจเรียกได้ว่ามีผิวไม้สวยเลย ดังนั้น จึงนิยมพ่นหรือกรุวัสดุอื่นทับปิดตรงหน้าไม้โอคยางลงไปอีกที เครื่องเรือนชนิดที่พื้นทั้งตัวส่วนใหญ่จะใช้ไม้โอคยางทั้งสิ้น

#### 4. ไม้บีช (Beech)

เป็น ไม้้นำเข้าจากต่างประเทศ มีลวดลายสวยงาม

#### 5. ไม้ไผ่ (Bamboo) วัสดุพื้นบ้าน

ไม้ไผ่เป็น ไม้ที่หาได้ง่ายและมีอยู่ทั่วไปในทุกภาคของเมืองไทย เป็นวัสดุที่มีราคาไม่แพงจนเกินไป ไม้ไผ่นี้เหมาะสมเป็นอย่างมากสำหรับการตกแต่งบริเวณที่อยู่อาศัย หรือนำมาประกอบในการทำเฟอร์นิเจอร์ โคมไฟ กั้นผนัง แต่งเพดาน และอื่นๆ

การใช้ไม้ไผ่ปูพื้น

ปัจจุบันมีป่าไผ่ ไม้ไผ่ ซึ่งมีความทนทานและมีพื้นผิวที่สวยงามนำมาปูพื้นเฉพาะช่วงหรือปูตลอดแนวพื้นให้ความรู้สึกเป็นธรรมชาติดีกว่าปูปาล์มหรือปูพรม

## ข. วัสดุประเภทเครื่องเรือนหวาย

1. หวายเป็นสัญลักษณ์อย่างหนึ่งของเมืองร้อน เมื่อนำมาตกแต่งแล้วจะได้บรรยากาศพื้นบ้านมากขึ้น เครื่องเรือนหวายสามารถนำความพอใจและความรู้สึกสดชื่น โดยเฉพาะผู้ที่ต้องการเปลี่ยนบรรยากาศมาพักผ่อนได้เป็นอย่างดี

2. เครื่องเรือนหวายที่ผลิตออกมาจะมีทั้งที่ทำสีธรรมชาติ ย้อมด้วยสีฝุ่นไม้ ออกเป็นสีเขียวหรือแดง หรืออื่นๆ อีกอย่าง คือ ทำสีพื้น การทำสีพื้นนี้มักจะทำสีทองเป็นส่วนใหญ่ อย่างไรก็ตามการทำสีธรรมชาติจะเหมาะกับเครื่องเรือนหวายมากกว่าสีอื่นๆ เพราะสีของหวายมีความสวยงามตามธรรมชาติอยู่แล้ว

3. หวายมีราคาถูก มีความสวยงามเฉพาะตัว สามารถสานให้เห็นโครงสร้างภายในเป็นการโชว์ได้

หวายมีคุณสมบัติที่แตกต่างจากไม้ สามารถเคลื่อนย้ายได้สะดวก  
ข้อเสียของหวาย

1. ไม่ทนทานต่อการค้ำของมอดและเชื้อรา ซึ่งเป็นตัวทำลายเนื้อหวาย ซึ่งหวายมีคุณสมบัติคล้ายไม้คือ เนื้อหวายจะมีสารพวกแป้งและเซลลูโลส
2. หวายไม่แข็งแรงเท่าไม้ โดยเฉพาะส่วนประกอบที่เป็นหวายเส้นเล็กๆ อาจขาดง่าย ทำความสะอาดยากมีซอกมุมให้ฝุ่นเกาะได้มาก แต่เลียงด้วยการทำเฟอร์นิเจอร์ด้วยหวายเส้นโต
3. ไม่ทนแดดทนน้ำเป็นเวลานาน ๆ มีอายุไม่เกิน 2 ปี หากไม่ดูแลรักษาดีพอ

## ค. วัสดุประเภทหิน (Brick Work)

วัสดุประเภทหินเหมาะที่จะใช้สำหรับผนังและพื้น ทั้งภายในและภายนอกอาคาร ในส่วนที่มีคนพลุกพล่าน เนื่องจากหินทนทานต่อการใช้งาน ทำความสะอาดง่าย ในขณะเดียวกันก็มีความงดงาม และคุณค่าในตัวเอง เช่น

ก. หินอ่อน (Marble) หินอ่อน มีหลายสีตั้งแต่ สีขาว สีเทา สีเทาขาว สีเทาแดง สีเทาเข้ม จนกระทั่งสีดำ ข้อดีของการใช้หินอ่อนปูพื้น คือ ทำให้ดูหรูหรา มีสีอันสวยงาม จัดลวดลายได้มาก และพิศสัมผัสยังให้ความเย็น นอกจากนี้ยังสามารถรักษาความสะอาดได้ง่าย

ข. หินแกรนิต (Granite) ที่มีใช้ในปัจจุบันได้แก่ สีเทา สีเทาม่วง สีฟ้า สีแดง สีชมพูสีเหลือง สีน้ำตาล และอื่นๆ คุณสมบัติของหินแกรนิต คือ มีเนื้อแน่น ซึมน้ำได้น้อยมาก เนื้อหินแกรนิตยังมีลวดลายที่กระจายตัว ทำให้ง่ายต่อการปูพื้น แลดยังคงทนต่อสภาพอากาศเมืองไทย ซึ่งเป็นสิ่งที่หินแกรนิตได้เปรียบหินอ่อน เพราะหินอ่อนเมื่อโดนฝนที่มีสภาพเป็นกรดอ่อนๆ จะกัดหินอ่อนจนด้าน

เอกสารนี้เป็นเอกสารที่สงวนไว้สำหรับการใช้งานเพื่อการศึกษาเท่านั้น ไม่อนุญาตให้นำไปใช้ประโยชน์ด้านการค้า ไม่ว่าจะกรณีใดๆ ทั้งสิ้น อีกทั้งห้ามมิให้ดัดแปลงเนื้อหาและต้องอ้างอิงถึงเจ้าของเอกสารทุกครั้งที่มีการนำไปใช้

คุณสมบัติ เก็บความชื้น ทนต่ออุณหภูมิที่เปลี่ยนแปลงบ่อย ทนไฟสกัดหรือกลิ้งได้ยากกว่า หินอ่อน ไม่ทนกรด-ด่าง ต้องมีวัสดุช่วยเคลือบผิว มีความแข็งแรงทนทานมีอายุการใช้งานได้นาน

ค. พื้นชนวนหรือหินกาบ (State)เกิดจากการนำหินชนิดนี้มาแช่เป็นแผ่นบางๆเพราะหินชนิดนี้เป็นหินที่มีแผ่นซ้อนกันเป็นชั้นมีราคาแพงอยู่บ้าง แต่ประหยัดค่าดูแลรักษา มีสีต่างๆให้เลือก เช่น สีน้ำตาล เทา ดำ ส้มเหลือง ส้มแดง สีม่วง

การปูหินกาบจะปูบนพื้นที่มี Texture ใช้ปูนทรายเป็นตัวเชื่อมหรือใช้วัสดุที่ใช้เชื่อมรอยต่อ เรียกว่า Mortar ขนาดของหินกาบมีขนาดสำเร็จรูป คือ 0.40x0.40 เซนติเมตร

#### ง. วัสดุประเภทดินเผา

วัสดุประเภทดินเผา เช่น อิฐ กระเบื้อง และ เซรามิก สามารถกรุพื้นและผนังได้ ราคาถูกกว่า หิน ทนทานต่อดินฟ้าอากาศ

1. อิฐ (Brick) สามารถนำมาใช้โดยสีธรรมชาติของมัน หรือทาสีทับ สีธรรมชาติมีสีแดง สี แสด สีเหลือง หรือสีเทา ราคาถูกกว่าหิน คงทนง่ายต่อการรักษา

2. กระเบื้อง (Tile) เป็นวัสดุที่สามารถนำมาใช้ปูพื้นและผนังได้ ทนต่อผลจากไอน้ำเค็มได้ อดี และยังมีหลายแบบ และหลายสีแบ่งเป็น 2 แบบ คือ

2.1 กระเบื้องที่ผลิตในประเทศ มีคุณภาพทั้งความคงทน และสวยงามใกล้เคียงกับ ของต่างประเทศ

2.2 กระเบื้องที่ผลิตจากต่างประเทศผลิตด้วยเทคโนโลยีทันสมัย จึงเรียบร้อย สวยงาม คงทน การปูจะต้องทำความสะอาดพื้น เทปูนไว้เรียบร้อย

#### จ. พรม (Carpet)

พรมที่ใช้ในปัจจุบันมี 5 ประเภท

1.พรมมาตรฐานทั่วไป เป็นพรมที่ทอจากไหมจริง แบ่งเป็น

1.1 พรมชนิดขนสัตว์แท้

1.2 พรมชนิดผสมหรือใยสังเคราะห์

2.พรมมาตรฐานแยกจีน เป็นพรมลักษณะเดียวกันกับแบบแรก แต่มีขนาดย่อย และขาย เป็นจีน

3.พรมกันน้ำ เป็นพรมที่ทำจากใยสังเคราะห์พิเศษ กันน้ำได้ดีกว่าสองแบบแรกแต่ความ สวยงามด้อยกว่า

เอกสารนี้เป็นเอกสารที่สงวนไว้สำหรับการใช้งานเพื่อการศึกษาเท่านั้น ไม่อนุญาตให้นำไปใช้ประโยชน์ด้านการค้า ไม่ว่ากรณีใดๆ ทั้งสิ้น อีกทั้งห้ามมิให้ดัดแปลงเนื้อหาและต้องอ้างอิงถึงเจ้าของเอกสารทุกครั้งที่มีการนำไปใช้

4. พรมที่ใช้วัสดุพิเศษ เป็นพรมที่ผลิตจากวัสดุที่ท้องถิ่น เช่นปอ มีความทนทาน สวยงาม ราคาถูกแต่ไม่มีชนิดปูเต็มห้อง เหมาะสำหรับประดับผนังมากกว่าไม่เหมาะกับการรับน้ำหนัก

5. พรมอื่นๆ เช่นพรมน้ำมัน ราคาถูก ข้อดีของพรม เป็นวัสดุที่มีสีสรรสวยงามให้เลือกมาก เก็บเสียงได้ดี แต่มีข้อเสีย รักษาความสะอาดยาก เก็บฝุ่น เหมาะกับห้องที่มีเครื่องปรับอากาศเท่านั้น

#### ฉ. วัสดุประเภทโลหะ

1. เหล็ก (Metal) เหล็กสามารถดัดแปลงรูปด้วยการหล่อให้เป็นรูปตามที่ต้องการได้ ผิวชั้นนอกอาจทำได้หลายอย่างเช่นพ่นสี ชุปโครเมียม

2. สแตนเลส (Stainless) เป็นโลหะที่ดีพิเศษกว่าเหล็กธรรมดา คือไม่เป็นสนิมและแข็งแรงแต่ราคาสูง

3. ทองเหลือง เป็นโลหะผสมที่มีความแข็งแรง ผิวสีทองราคาแพงบำรุงรักษายาก แต่ให้ความสวยงามหรูหรา

#### ช. วัสดุประเภทกระจก

1. กระจก (Glass) มีความสวยงามในตัวเอง สามารถใช้ร่วมกับวัสดุอื่นได้อย่างดีกระจกมีหลายแบบสามารถเลือกใช้ตามความต้องการ

2. สแตนกลาส (Stained Glass) เป็นกระจกที่ประดับเป็นภาพต่างๆ

#### ซ. ผ้าผ่าน

ผ้าผ่านที่นำมาใช้มีหลายชนิด เช่น

- ผ้าไหม เป็นผ้าที่มีคุณค่ามาก หุรร่า สวยงาม สง่างาม
- ผ้ากำมะหยี่ ให้ความรู้สึกหุรร่าฟูมเพื่อย นุ่มนวล ราคาแพง
- ผ้าฝ้าย ให้ความรู้สึกอบอุ่น
- ผ้าป่าน ให้ความรู้สึกเบา โปร่งสบาย
- ผ้าลูกไม้ ให้ความรู้สึกนุ่มนวล โรแมนติก

ประโยชน์ของผ้าผ่านมีหลายอย่าง คือ ช่วยกรองแสงควบคุมความสว่าง ช่วยลดความร้อนจากแสงแดด ทำให้เครื่องปรับอากาศทำงานอย่างมีประสิทธิภาพ รวมทั้งกันเสียงสะท้อน สร้างบรรยากาศในการตกแต่ง

ตารางที่ 2.13 แสดงการสรุปคุณสมบัติของวัสดุที่ใช้ในงานตกแต่ง

ประเภทวัสดุตกแต่ง	คุณสมบัติ								ขนาด	การใช้งาน
	ทนทาน	ทนกรด	ทนด่าง	ทนความร้อน	ทนการขีดข่วน	กันความร้อน	ดัดง่าย	ทำความสะอาดง่าย		
1. ไม้คอร์ก						●	●		30 – 70 นิ้ว กว้าง 6 นิ้ว ( ชนิดแผ่น 4 – 12 นิ้ว รูปสี่เหลี่ยมจัตุรัส 36 X 12 นิ้ว	ใช้กับงานหน้าปานกลาง
2. ไม้	●					●	●		มีขนาด 4 X 8	ใช้ตามความเหมาะสมของสถานที่ประกอบเป็นลวดลายได้
3. พรม	●					●			- พรมผืนใหญ่ที่ใช้ปูเต็มห้องหรือเต็มพื้นที่ แบ่งขายเป็นหลา - พรมผืนเล็กมีขนาด 9 X 12 ,5 X 7,4 X 6,2 X 3 นิ้ว	เหมาะกับสถานที่ที่ต้องการความหรูหรา ต้องการการกันเสียง ป้องกัน เสียงสะท้อน ใช้ในส่วนที่คนเข้าใช้ไม่มากนัก
4. กระเบื้องเซรามิกเคลือบมัน	●	●	●				●		3 X 4 , X 4 , 1/2 X4 1/2 , 6 X 6 ,10,12 X 12 นิ้ว หนา 3/8 1/2, 1/2 นิ้ว	ใช้ในที่ที่ต้องการการรักษาความสะอาด ซึ่งเหมาะสม กับการนำมาใช้ในคลินิกทันตกรรม อย่าง

เอกสารนี้เป็นเอกสารที่สงวนไว้สำหรับการใช้งานเพื่อการศึกษาเท่านั้น ไม่อนุญาตให้นำไปใช้ประโยชน์ด้านการค้า ไม่ว่าจะกรณีใดๆ ทั้งสิ้น อีกทั้งห้ามมิให้ดัดแปลงเนื้อหาและต้องอ้างอิงถึงเจ้าของเอกสารทุกครั้งที่มีการนำไปใช้

										มากทนต่อไอน้ำ ได้ดี มีหลาย ชนิด
5. กระเบื้อง ยาง	●	●	●				●	●	6 – 48 นิ้ว เป็นรูป สี่เหลี่ยมจัตุรัส 9 X 9 นิ้ว ความหนา 1/8 นิ้ว 3/6 นิ้ว , 1 /4 นิ้ว	ใช้งานปานกลาง ต้องการความเงียบ
ประเภท วัสดุตกแต่ง	คุณสมบัติ								ขนาด	การใช้งาน
	ทนทาน	ทนกรด	ทนด่าง	ทนความชื้น	ทนการขีดข่วน	ทนความร้อน	ดัดงอได้ง่าย	ทำความสะอาดง่าย		
6. กระเบื้อง หินอ่อน	●				●			●	มีขนาดต่าง ๆ ให้ เลือกมากมาย มี ความหนา 3/4 นิ้ว – 1 นิ้ว รับแรงกดได้ 35 กก. / ซม.	เป็นหิน ที่ทนทาน ต่อความสกปรก ได้ดี ทนต่อ สารเคมีได้บ้าง หิน อ่อนมีค่าในด้าน ความงามมากกว่า หินประเภทอื่น ๆ มีสีให้เลือกตาม ความเหมาะสม เช่น เทา ขาว ชมพู เขียว เนื้อน้ำตาล ไม่เก็บเสียง
7. หิน แกรนิต	●	●	●	●	●			●		เหมาะสมกับ บริเวณ โถงพักคอย และทางเดินซึ่งจะ

เอกสารนี้เป็นเอกสารที่สงวนไว้สำหรับการใช้งานเพื่อการศึกษาเท่านั้น ไม่อนุญาตให้นำไปใช้ประโยชน์ด้านการค้า  
ไม่ว่ากรณีใดๆ ทั้งสิ้น อีกทั้งห้ามมิให้ดัดแปลงเนื้อหาและต้องอ้างอิงถึงเจ้าของเอกสารทุกครั้งที่มีการนำไปใช้

									ทำให้เกิด ความรู้สึกหุนหัน และภูมิฐาน แต่ไม่ เหมาะกับส่วนที่ เกี่ยวข้องกับการ วินิจฉัย เพราะไม่ สามารถทนกรด - ทนด่างได้
8. หินขัด	●	●							พื้นหินขัดเหมาะ กับบริเวณที่ ต้องการความ สวยงามพื้นที่ กว้างขวาง ไม่ เหมาะกับบริเวณที่ ต้องโดนน้ำเพราะ จะทำให้ลื่น
ประเภท วัสดุตกแต่ง พื้น	ก่อสร้างชนิด								การใช้งาน
	ถนน	ทนกรด	ทนด่าง	ทนความชื้น	ทนการขีดข่วน	กันความร้อน	ดัดซึบเสียง	ทำความสะอาดง่าย	
9. ซีเมนต์	●			●				●	เหมาะกับบริเวณที่ ต้องใช้งานหนัก และไม่ต้องการ การรักษามาก เช่น ทางสัญจรนอก อาคาร

เอกสารนี้เป็นเอกสารที่สงวนไว้สำหรับการใช้งานเพื่อการศึกษาเท่านั้น ไม่อนุญาตให้นำไปใช้ประโยชน์ด้านการค้า  
ไม่ว่ากรณีใดๆ ทั้งสิ้น อีกทั้งห้ามมิให้ตัดแปลงเนื้อหาและต้องอ้างอิงถึงเจ้าของเอกสารทุกครั้งที่มีการนำไปใช้

10. หิน ธรรมชาติ	●				●			มีขนาดต่างๆ ให้ เลือกมากมาย ความหนา 1 ½ - 2 นิ้ว	
11. วอลเปเปอร์						●	●		มีลวดลาย ให้ เลือกมาก เหมาะสม กับ สถานที่ ที่ ต้องการสร้าง บรรยากาศและ ความสวยงาม
12. กระเบื้อง	●	●					●	มีหลายขนาด	ใช้กับผนังทั่วไป ที่ไม่ต้องการความ หรูหรามากนัก ผนังกระเบื้อง เหมาะกับบริเวณที่ ต้องป้องกัน ความชื้น และทำ ความสะอาดง่าย เช่น ห้องผ้าตัด
13. กระเบื้อง โมเสค	●		●				●		ใช้กับผนังที่ ต้องการความ หรูหรามีลวดลาย และสีสันทันให้เลือก มากมาย ใช้ตกแต่ง ในส่วนพักผ่อน เพื่อสร้าง บรรยากาศ
<b>คุณสมบัติ</b>									

เอกสารนี้เป็นเอกสารที่สงวนไว้สำหรับการใช้งานเพื่อการศึกษาเท่านั้น ไม่อนุญาตให้นำไปใช้ประโยชน์ด้านการค้า  
ไม่ว่ากรณีใดๆ ทั้งสิ้น อีกทั้งห้ามมิให้ตัดแปลงเนื้อหาและต้องอ้างอิงถึงเจ้าของเอกสารทุกครั้งที่มีการนำไปใช้

ประเภท วัสดุตกแต่ง	ทนทาน	ทนกรด	ทนด่าง	ทนความชื้น	ทนการขีดข่วน	กันความร้อน	ลดซับเสียง	ทำความสะอาดง่าย	ขนาด	การใช้งาน
14. แผ่นลามิเนต	●	●	●	●	●			●	4 X 8,4 X 10,4, X12 ฟุต	เหมาะสำหรับ ใช้ กรุบริเวณหน้าโต๊ะ และส่วนตู้เก็บ อุปกรณ์ และ บริเวณที่ใช้ สารเคมี
15. อะคูติคบอร์ด						●	●		0.60 X 0.60 ,0.60 X 1.20 ,0.60 X 2.40 ม. ความหนา 10 ซม.	เป็นวัสดุที่มี น้ำหนักเบา ติดตั้ง ง่าย เหมาะสำหรับ ห้องที่ต้องการ ป้องกันเสียง สะท้อน เช่น ห้อง ประชุม
16. กระฉากใส	●							●		เหมาะกับผนังที่ ต้องการความ โปร่งและโล่ง เช่น ส่วนพักผ่อน และ ห้องพักผู้ป่วย
17. กระดาษชานอ้อย				●		●	●		4 X 8, 4 X 6 ,4 X 10 4 X 12 ฟุต	ส่วนใหญ่จะใช้กับ ห้องประชุมหรือ ห้องที่ต้องการเก็บ เสียง
18. วัสดุพวกโลหะ	●			●				●		ใช้กรุผนังและเสา

เอกสารนี้เป็นเอกสารที่สงวนไว้สำหรับการใช้งานเพื่อการศึกษาเท่านั้น ไม่อนุญาตให้นำไปใช้ประโยชน์ด้านการค้า  
ไม่ว่ากรณีใดๆ ทั้งสิ้น อีกทั้งห้ามมิให้ตัดแปลงเนื้อหาและต้องอ้างอิงถึงเจ้าของเอกสารทุกครั้งที่มีการนำไปใช้

19. ยิปซัมบอร์ด	●					●	●			มีให้เลือกทั้งแบบแผ่นเรียบ, แบบพรุน เหมาะสำหรับตกแต่งฝ้าเพดานทุกส่วนในคลินิกทันตกรรม	
ประเภทวัสดุตกแต่ง	คุณสมบัติ									การใช้งาน	
	ทนทาน	ทนกรด	ทนด่าง	ทนความชื้น	ทนการขีดข่วน	กันความร้อน	ดูดซับเสียง	ทำความสะอาดง่าย	ขนาด		
20. แผ่นสแตนเลส	●								●	1.20 X 2.40 ยกเว้นสั่งทำพิเศษจะมาเป็นแผ่นใหญ่	เหมาะสำหรับทำเฟอร์นิเจอร์ เช่น รถเข็น อุปกรณ์ และเครื่องใช้ต่าง ๆ
21. ผนังเทียม	●								●	จะคิดเป็นหลา	เหมาะสำหรับบุเฟอร์นิเจอร์ ในคลินิกทันตกรรม เช่น โซฟา เก้าอี้ประชุม เก้าอี้นั่งทำฟัน ฯลฯ

เอกสารนี้เป็นเอกสารที่สงวนไว้สำหรับการใช้งานเพื่อการศึกษาเท่านั้น ไม่อนุญาตให้นำไปใช้ประโยชน์ด้านการค้าไม่ว่ากรณีใดๆ ทั้งสิ้น อีกทั้งห้ามมิให้ดัดแปลงเนื้อหาและต้องอ้างอิงถึงเจ้าของเอกสารทุกครั้งที่มีการนำไปใช้

### 2.3.1 การเลือกใช้สี

ขั้นตอนการวาง โครงสีเป็นเรื่องที่ละเอียดอ่อน และยุ่งยากพอสมควร โครงสียังมีผลด้านจิตวิทยาบนุหัยการเลือกสีในการออกแบบตกแต่งจึงต้องคำนึงถึงความสำคัญของ โครงสี

สีสำหรับการตกแต่งภายในโครงการ

#### โถงล็อบบี้ (Lobby Hall)

มีคนใช้เป็นจำนวนมาก Scheme สีจึงเป็นสีอ่อน และอ่อน โครงสีหลักได้แก่ สีน้ำตาล และขาว สีส่วนใหญ่ได้แก่สีและพื้นผิวของวัสดุเป็นหลัก โดยเพราะสีของไม้ ซึ่งจะมีสีเหลืองทอง น้ำตาล

#### ภัตตาคาร (Restaurant)

เป็นห้องซึ่งใช้เฉพาะเวลารับประทานอาหาร ต้องการบรรยากาศที่สดใสสบายตาสีที่ใช้อาจเป็นสีเหลืองอ่อนหรือสีครีม สำหรับผนังไม่ควรใช้สีมืดทึบหรือสีสว่างมากเกินไป เพราะจะทำให้ผู้รับประทานอาหารเกิดความซึมเศร้า อาจเป็นเหตุให้ผู้รับประทานอาหารไม่ลงก็ได้รับประทานอาหาร

ตารางที่ 2.14 การจัดแบ่งสีในกลุ่มโทนสีต่างๆ แยกตามความรู้สึกรสชาติส่วนใหญ่ที่มีต่อสีนั้น

ประเภทของกลุ่ม โทนสี	สี	การให้ความรู้สึกของสี
กลุ่มสีร้อนและสีเย็น ขึ้นอยู่กับความเข้ม ของสี	- สีเหลือง - สีม่วง	- รู้สึกสดชื่น กระปรี้กระเปร่า มีชีวิตชีวา - ขึ้นอยู่กับความเข้มของสี ให้ความรู้สึกกลับกลับ เศร้า สร้อย เขือกเย็น
กลุ่มโทนสีร้อน	- สีส้ม - สีแดง - สีชมพู	- เป็นสีที่สดใสมองเห็นได้แต่ไกล ให้ความรู้สึกดึงดูด กระตุ้นความสนใจ รอมมาจากสีแดง - มีอำนาจดึงดูด กระตุ้นความสนใจสูงสุด ให้ความรู้สึก คั่นเด่น เร้าใจ และร้อนแรงมั่นคงมีอำนาจ - ความเข้มของสีจะทำให้ความรู้สึกต่างกัน สีชมพู เข้มให้ความรู้สึกร่าเริง สดใส สีชมพูอ่อน ให้ความรู้สึก

เอกสารนี้เป็นเอกสารที่สงวนไว้สำหรับการใช้งานเพื่อการศึกษาเท่านั้น ไม่อนุญาตให้นำไปใช้ประโยชน์ด้านการค้า  
ไม่ว่ากรณีใดๆ ทั้งสิ้น อีกทั้งห้ามมิให้ดัดแปลงเนื้อหาและต้องอ้างอิงถึงเจ้าของเอกสารทุกครั้งที่มีการนำไปใช้

	- สีนํ้าตาล	อ่อนหวานบริสุทธิ์ - ให้ความรู้สึกอบอุ่น ค่อนข้างแห้งแล้ง หรือเศร้าหดหู่
กลุ่มโทนสีเย็น	- สีฟ้า - สีนํ้าเงิน - สีนํ้าเงินเข้ม - สีนํ้าเงินอ่อน - สีเขียว	- รู้สึกอิสระ สดใส ไม่มีขอบเขต สีฟ้าหน้าทะเลจะทำให้เกิดความรู้สึกชุ่มชื้น - รู้สึกสดชื่น สงบนิ่ง เยือกเย็น หนักแน่น มั่นคง สง่า - จะทำให้ความรู้สึกถึงความไม่สิ้นสุด ทำ - ให้เกิดความรู้สึกว่างเปล่า เว้งว้าง หรือความฝัน - รู้สึกชุ่มชื้น สงบนิ่ง ถ้าเป็นสีเขียวเหลือง จะทำให้เกิดความรู้สึกสดใส รุนแรงขึ้น
โทนสีกลาง	- สีเทา - สีขาว - สีดำ	- ให้ความรู้สึกเคร่งขรึม สงบเยือกเย็น เก๋แก่ ถ้านำไปใช้ร่วมกับสีอื่น จะช่วยให้เกิดความกลมกลืน - ให้ความรู้สึกสะอาด บริสุทธิ์ สงบ ว่างเปล่า ถ้าผสมกับสีโทนเหลืองจะให้ความรู้สึกนุ่มนวล สดชื่น หรือถ้าผสมสีฟ้าหรือเทา จะให้ความรู้สึกเจิดจ้า สดใส - เป็นสีที่ให้ความรู้สึกทึบ หดหู่ ลึกลับ และความตาย แต่ก็ให้ความรู้สึกที่หนักแน่น มั่นคง

### 2.3.2 ชนิดของแสงสว่าง

แสงสว่างเป็นสิ่งสำคัญอย่างหนึ่งในการปฏิบัติงานภายในโครงการ มี 2 ชนิดคือ

1. แสงธรรมชาติ (NATURAL LIGHT) หมายถึง แสงสว่างในเวลากลางวันซึ่งมีดวงอาทิตย์เป็นแหล่งกำเนิดแสงจะมีผลกระทบต่อสีภายในอาคาร องค์ประกอบในการตกแต่งภายในไม่ว่าจะเป็นพื้น ผนัง เครื่องเรือน ฯลฯ เมื่อเมื่อได้รับแสงในเวลาและทิศทางที่ต่างกัน แสงที่ได้รับก็จะได้รับในลักษณะที่ต่างกันไปด้วย

2. แสงประดิษฐ์ (ARTIFICIAL LIGHT) เป็นแสงสว่างที่เกิดจากการประดิษฐ์ที่ใช้พลังงานไฟฟ้าช่วยให้แสงสว่าง และต้องเสียค่าใช้จ่าย

เอกสารนี้เป็นเอกสารที่สงวนไว้สำหรับการใช้งานเพื่อการศึกษาเท่านั้น ไม่อนุญาตให้นำไปใช้ประโยชน์ด้านการค้า ไม่ว่าจะกรณีใดๆ ทั้งสิ้น อีกทั้งห้ามมิให้ดัดแปลงเนื้อหาและต้องอ้างอิงถึงเจ้าของเอกสารทุกครั้งที่มีการนำไปใช้

ตารางที่ 2.15 แสดงการเปรียบเทียบข้อดี – ข้อเสียของแสงธรรมชาติกับแสงประดิษฐ์

แสงธรรมชาติ	แสงประดิษฐ์
- เป็นสิ่งที่ได้จากธรรมชาติ	- ต้องเสียค่าใช้จ่ายเพื่อให้ได้แสงสว่าง
- แสงที่ส่องกระทบวัตถุนุ่มนวลและผลมาจาก	- ให้แสงนิ่ง แข็ง มองดูแสงที่ส่องกระทบวัตถุ ไม่
จากการมองเปลี่ยนไปได้เรื่อย ๆ ไม่น่าเบื่อ	มีชีวิตชีวา เท่าแสงธรรมชาติ
- สามารถเปลี่ยนแปลงความเข้มของแสงและสี	- ไม่สามารถควบคุมแสง และความเข้มได้ ถ้า
ของวัตถุ ทำให้เกิดบรรยากาศต่าง ๆ	กำหนดจุดที่ต้องการเน้นผิดที่ก็จะหมดคุณค่า
- ไม่สามารถควบคุมการเปลี่ยนแปลงของแสง	- ไม่สามารถควบคุมการใช้งานได้ตลอดเวลา
ได้	- สามารถนำมาใช้ได้ทุกสถานที่ที่ต้องการทำให้
- ไม่สามารถนำมาใช้ตามส่วนที่ต้องการได้ทุก	เกิดความสะดวกในการใช้สอย
จุด	

**ชนิดของแสงสว่างจากหลอดไฟ**

แสงจากหลอดไฟซึ่งปัจจุบันแบ่งออกเป็นประเภทใหญ่ ๆ ได้ 3 ชนิดคือ

1. หลอด INCANDESCENT (ประเภทหลอดไส้) ให้แสงที่มีลักษณะอบอุ่นคล้ายแสงอาทิตย์ ให้น้ำหนัก แสงเงาชัดเจน นิยมใช้ส่องเน้นวัสดุตกแต่ง หรือมุมมองที่สร้างบรรยากาศที่ดี
2. หลอด FLUORESCENT ประเภทหลอด ( LOW PRESSURE DISCHARGE ) ให้แสงสว่างสม่ำเสมอมีนวลกว่าแสงจากหลอด INCANDESCENT แบ่งเป็น 2 ชนิดคือ
  - ชนิด HIGH EFFICIENCY เป็นหลอดที่มีปริมาณแสงมาก แต่ไม่สามารถเน้นสีที่เป็นจริงของวัตถุได้

เอกสารนี้เป็นเอกสารที่สงวนไว้สำหรับการใช้งานเพื่อการศึกษาเท่านั้น ไม่อนุญาตให้นำไปใช้ประโยชน์ด้านการค้า ไม่ว่าจะกรณีใดๆ ทั้งสิ้น อีกทั้งห้ามมิให้ตัดแปลงเนื้อหาและต้องอ้างอิงถึงเจ้าของเอกสารทุกครั้งที่มีการนำไปใช้

- ชนิด WARM WHITE ให้แสงน้อยกว่า HIGH EFFICIENCY แต่แสงที่ได้ค่อนข้างนุ่มนวลกว่า มีสีค่อนข้างฟ้าอ่อนๆ เมื่อแสงส่องกระทบวัตถุ สีคล้ายสีธรรมชาติ

3. หลอด MERCURY มีคุณสมบัติรวมกันระหว่างหลอด INCANDESCENT และ FLUORESCENT ใช้ภายนอกอาคาร

ตารางที่ การเปรียบเทียบคุณสมบัติระหว่างหลอด INCANDESCENT และ หลอด

FLUORESCENT

ตารางที่ 2. 16 แสดงการเปรียบเทียบข้อดี - ข้อเสียของหลอด INCANDESCENT และ หลอด FLUORESCENT

หลอด INCANDESCENT	หลอด FLUORESCENT
- อายุการใช้งานของหลอดค่อนข้างสั้น ถ้าได้	- อายุการใช้งานยาวนานกว่า ทำให้ประหยัด
รับความสั่นสะเทือนมากจะทำให้ไส้หลอด	ค่าหลอดไฟ
ขาด	
- ค่าใช้จ่ายสูง	- ช่วยประหยัดค่าใช้จ่าย
- สามารถส่องเน้นได้ในจุดเฉพาะที่ต้องการ	- ให้แสงสว่างกระจายทั่วไป
- ไม่มีปฏิกิริยาต่อสีที่วัตถุ ทำให้สามารถเห็น	- สีของวัตถุที่ส่องกระทบค่อนข้างซีดกว่า ไม่
สีจริงของวัตถุ	เหมือนสีจริง
- หลอดที่เปิดเป็นเวลานาน จะทำให้เกิดความ	- ให้ความร้อนน้อย เหมาะกับสถานที่ที่ใช้
ร้อนเพิ่มขึ้นเรื่อย ๆ	เครื่องปรับอากาศ

### ชนิดของโคมไฟ

โคมไฟในปัจจุบันสามารถจำแนกออกเป็น 3 ประเภท คือ

#### 1. โคมไฟส่องลง (DOWNLIGHT)

มีจุดประสงค์เพื่อให้แสงสว่างในแนวระนาบ ส่วนใหญ่จะพบมากกับหลอดประเภท

เอกสารนี้เป็นเอกสารที่สงวนไว้สำหรับการใช้งานเพื่อการศึกษาเท่านั้น ไม่อนุญาตให้นำไปใช้ประโยชน์ด้านการค้า ไม่ว่าจะกรณีใดๆ ทั้งสิ้น อีกทั้งห้ามมิให้ตัดแปลงเนื้อหาและต้องอ้างอิงถึงเจ้าของเอกสารทุกครั้งที่มีการนำไปใช้

TUNGSTEN, HALOGEN , FLUORESCENT ,COMPACT ,GLS และบางประเภทของ H.I.D.

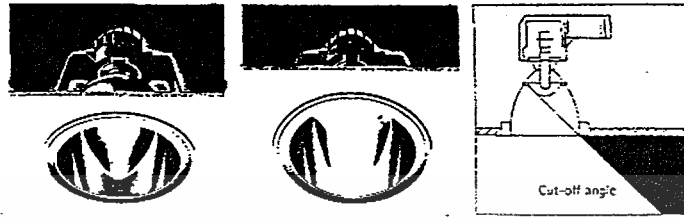

LAMPS.



รูปที่ 2.108 แสดงลักษณะ โคมไฟแบบส่องลง ( DOWNLIGHT )

2. โคมไฟส่องลงพร้อมปรับทิศทางได้ ( DIRECTIONAL DOWNLIGHT )  
มีจุดประสงค์เพื่อให้แสงสว่างทั้งในแนวระนาบ และแนวตั้ง ( HORIZONTAL &



VERTICLE PLANE )

รูปที่ 2.109 แสดงโคมไฟส่องลงพร้อมปรับทิศทางได้

( DIRECTIONAL DOWNLIGHT )

เอกสารนี้เป็นเอกสารที่สงวนไว้สำหรับการใช้งานเพื่อการศึกษาเท่านั้น ไม่อนุญาตให้นำไปใช้ประโยชน์ด้านการค้า  
ไม่ว่ากรณีใดๆ ทั้งสิ้น อีกทั้งห้ามมิให้ตัดแปลงเนื้อหาและต้องอ้างอิงถึงเจ้าของเอกสารทุกครั้งที่มีการนำไปใช้

### 3. โคมไฟสาดกำแพงประเภท ( WALL WASHER )

มีจุดประสงค์เพื่อให้แสงสว่างหลักในแนวตั้ง จำเป็นต้องเป็นชนิดโคมที่ออกแบบมาเพื่อ บังคับแสงหันเข้าทางผนังเป็นหลัก การติดตั้งจำเป็นต้องคำนึงถึงระยะของการติดตั้ง มิฉะนั้นแสง จะไม่ได้ตามต้องการ ส่วนใหญ่พบเห็น ใช้กับหลอด INCANDESCENS ,TUNGSTEN, HALOGEN, METALHALIDE, FLUORSCENT, COMPACT เป็นต้น

### 2.3.3 ระบบปรับอากาศ

ระบบปรับอากาศให้เย็นลงมีระบบ แต่ระบบที่นิยมใช้โดยทั่วไปมีดังนี้

#### 1. ระบบทำความเย็นโดยตรง (Direct Refrigeration System)

เป็นระยะที่ให้อากาศที่ถูกนำไปใช้ในการทำความเย็น พัดผ่านหน่วยทำความเย็นของ เครื่องปรับอากาศโดยตรง โดยมีใช้ตั้งแต่เครื่องปรับอากาศขนาดเล็ก เช่น แบบหน้าต่าง (Window Type) หรือแบ่งแยกส่วน (Split Type) เป็นต้น วิธีเหมาะสมสำหรับพื้นที่ปรับอากาศขนาดเล็กและ ขนาดกลาง

#### 2. การปรับอากาศทางอ้อม (Indirect Refrigeration System )

เป็นวิธีอาศัยตัวกลางเป็นตัวนำความร้อนจากห้องมา ได้แก่ เครื่องระเหยความร้อน (Condensing Unit) การปรับอากาศวิธีนี้พัฒนาขึ้นมาเพื่อใช้กับสถานที่ที่ต้องการปรับอากาศ กว้างมากๆ หรือไม่มีสถานที่ที่จะนำเครื่องปรับอากาศทั้งส่วนมาติดตั้งใกล้ๆ ได้ หรือ ไม่ต้องการเก็บ เสียงป้องกันการแพร่เสียงตามช่องลม เป็นต้น ตัวกลางที่นิยมใช้ได้แก่ น้ำเกลือ หรือสารละลาย อื่นๆ โดยการเดินท่อตัวกลางผ่านเข้าไปข้างในเพื่อทำความเย็นแก่ตัวกลาง จากนั้นส่งผ่านตัวกลาง ไปตามท่อกลางผ่านเข้าไปใน Cooling Coil เพื่อทำความเย็นแก่ตัวกลาง จากนั้นส่งผ่านตัวกลางไป ตามท่อไปสู่ Fan coil ของตัวกลางซึ่งติดตั้งอยู่ในห้องที่ต้องการปรับอากาศ ดังนั้นท่อตัวกลางจึง ต้องมีฉนวนหุ้มตลอดทางการปรับอากาศ วิธีมักนิยมใช้กับเครื่องปรับอากาศระบบศูนย์รวม (Central system ) หรือ Chiller

ระบบปรับอากาศที่มักใช้ในตลาดของไทยในปัจจุบันนี้มี 3 ระบบคือ

1. ระบบปรับอากาศแบบหน้าต่าง (Window Type )
2. ระบบปรับอากาศแบบแยกส่วน (Split Type)
3. ระบบปรับอากาศแบบศูนย์รวม (Central System )

เอกสารนี้เป็นเอกสารที่สงวนไว้สำหรับการใช้งานเพื่อการศึกษาเท่านั้น ไม่อนุญาตให้นำไปใช้ประโยชน์ด้านการค้า ไม่ว่าจะกรณีใดๆ ทั้งสิ้น อีกทั้งห้ามมิให้ตัดแปลงเนื้อหาและต้องอ้างอิงถึงเจ้าของเอกสารทุกครั้งที่มีการนำไปใช้

**1.ระบบปรับอากาศแบบหน้าต่าง (Window Type)** เป็นเครื่องปรับอากาศขนาดเล็กใช้วิธีปรับอากาศโดยตรง ติดตั้งบนกำแพงซึ่งติดต่อกับอากาศภายนอก ตัวเครื่องมีส่วนปรับความร้อนและคายความร้อนอยู่ในกล่องเดียวกัน โดยความร้อนจากภายในผ่านตัวนำไปทิ้งด้านนอกห้อง

**ตำแหน่งที่ติดตั้ง** แอร์แบบหน้าต่างส่วนมากจะติดตั้งให้สูงเกินระดับศีรษะเล็กน้อย เพื่อให้ลมเย็นที่เป่าออกมาปะทะตัวคนโดยตรง ซึ่งจะทำให้รู้สึกไม่สบายได้ จุดที่จะทำการติดตั้งควรเป็นจุดที่เครื่องสามารถเป่าลมเย็นไปได้ทั่วบริเวณห้อง นอกจากนี้ยังต้องคำนึงเรื่องการระบายความร้อนที่ท้ายเครื่องและความสวยงามอีกด้วย

**การติดตั้ง** แอร์แบบหน้าต่าง จัดได้ว่าติดตั้งง่ายที่สุด งานที่ต้องเตรียมเพียงแต่ทำของวงกบหน้าต่าง หรือผนังให้ได้ช่องพอเหมาะกับเครื่องแต่ละยี่ห้อเท่านั้น แต่ข้อสำคัญที่ควรคำนึงถึงในการติดตั้งแอร์แบบหน้าต่างก็คือ ไม่ควรให้มีกระจกหน้าต่างอยู่ติดหรือใกล้กับตัวเครื่องเพราะเวลาเริ่มเดินเครื่อง เครื่องจะสั่งทำให้กระจกมีเสียงดังได้ ซึ่งอาจจะแก้ไขได้โดยการใส่ยาง หรือฟองน้ำคั่นระหว่างตัวเครื่องกับวงกบเพื่อช่วยลดการสั่นสะเทือนดังกล่าว

**ตารางที่ 2.17 แสดงข้อดีข้อเสียของระบบปรับอากาศแบบ Window Type**

ข้อดี	ข้อเสีย
1. มีขนาดเล็กติดตั้งง่าย	1. มีขีดจำกัดคือใช้ได้กับสถานที่เล็กเท่านั้น
2. ราคาถูกเหมาะสมสำหรับสถานที่เล็ก	2. ต้องติดตั้งกับห้องที่มีผนังด้านหนึ่งติดกับด้านนอกเพื่อระบายความร้อน
3. การบำรุงรักษาง่าย	3. มีเสียงดังรบกวน

**2.ระบบปรับอากาศแบบแยกส่วน (Split Type)** เป็นเครื่องปรับอากาศซึ่งได้รับการพัฒนาขึ้นมาเพื่อแก้ปัญหาในกรณีที่สถานที่ไม่มีผนังติดกับภายนอก หรือไม่สามารถนำเครื่องของเครื่องปรับอากาศมาติดตั้งใกล้สถานที่ปรับอากาศได้ โดยการแยกเอาส่วนระบายความร้อน (Condensing Unit) ไปไว้นอกห้อง เนื่องจากเป็นส่วนที่มีเสียงดัง เครื่องส่งลมเย็นที่อยู่ในห้องจะได้ยินเพียงเสียงลมและน้ำยาจืดเพียงเล็กน้อยเท่านั้น มักใช้กับห้องที่มีขนาดเล็กจนถึงขนาดใหญ่ เช่น ห้องทำงาน สำนักงาน หอประชุมที่ไม่ใหญ่มาก มีขนาดตั้งแต่ 1.50-60 ตัน มีการส่งลม 3 แบบคือ

เอกสารนี้เป็นเอกสารที่สงวนไว้สำหรับการใช้งานเพื่อการศึกษาเท่านั้น ไม่อนุญาตให้นำไปใช้ประโยชน์ด้านการค้า ไม่ว่าจะกรณีใดๆ ทั้งสิ้น อีกทั้งห้ามมิให้ดัดแปลงเนื้อหาและต้องอ้างอิงถึงเจ้าของเอกสารทุกครั้งที่มีการนำไปใช้

- เครื่องส่งลมชนิดตั้งเป่า ใช้ตั้งพื้น

- เครื่องส่งลมชนิดตั้ง มีท่อลมต่อออกไป แบบนี้สามารถใช้ได้กับห้องที่มีขนาดใหญ่ เพราะสามารถใช้ท่อลมจ่ายแอร์ไปตามที่ต่างๆ ได้

- เครื่องส่งลมชนิดนอน (ต่อท่อลม) จะต่อหรือไม่ก็ได้ เครื่องส่งลมเย็นชนิดนี้จะใช้เมื่อไม่มีที่ตั้งที่พื้นหรือเมื่อต้องการให้เครื่องอยู่สูง ระดับที่แขวนอยู่ในช่วง 2-3 เมตร สูงมากก็ไม่ดี เพราะลมส่งจะไปเป่าลมร้อนระดับ บนๆ ลงมา แต่ถ้าต่ำเกินไปก็จะเป่าโดนคน

### ตำแหน่งที่ติดตั้ง

เครื่องส่งลมเย็น เครื่องส่งลมเย็นห้องตลาดต่างๆ ไป มี 2 แบบ คือ แบบแขวนและแบบตั้งพื้น ในการพิจารณตำแหน่งที่ตั้งของเครื่องส่งลมเย็นนั้นจะต้องพิจารณตำแหน่งที่ตั้งของเครื่อง ระบายความร้อนควบคู่กันไปด้วย คือ ควรจะให้ระยะห่างจากเครื่องทั้งสองอยู่ใกล้กัน (โดยเฉลี่ย ประมาณ 6 เมตร เป็นอย่างมาก) ท่อน้ำยา ท่อน้ำทิ้ง จะต้องสามารถเดินได้สะดวกและดำเนินไปได้ ควรจะอยู่ใกล้กับเครื่องส่งลมเย็น เป็นตำแหน่งที่ลมจะระบายความร้อนเข้าและออกจากเครื่องได้ โดยสะดวก

การติดตั้ง เนื่องจากการติดตั้งแอร์แบบแยกส่วนนี้ต้องสัมพันธ์กับตำแหน่งที่ตั้งของเครื่อง เป็นอย่างมาก ดังนั้น เรื่องการติดตั้งต่างๆ ไป จึงสามารถสรุปเป็นข้อๆ ได้ดังนี้คือ

1. เครื่องส่งลมเย็น และเครื่องระบายความร้อนอยู่ใกล้กัน (โดยเฉลี่ย 6 เมตร)
2. เครื่องส่งลมเย็น อยู่ในตำแหน่งที่ส่งลมได้ดี ท่อน้ำยา ท่อน้ำทิ้งเดินได้สะดวกและสวยงาม สามารถซ่อม-บริการได้ง่าย

ตารางที่ 2.18 แสดงการเปรียบเทียบข้อดี-ข้อเสียของระบบปรับอากาศแบบแยกส่วน

ข้อดี	ข้อเสีย
<ol style="list-style-type: none"> <li>1. เครื่องเดินเงียบเพราะอุปกรณ์ที่ทำให้เกิดเสียงอยู่ด้านนอกอาคาร</li> <li>2. มีหลายขนาดตั้งแต่เล็กถึงใหญ่</li> <li>3. หน่วยทำความเย็นสามารถออกแบบให้สวยงามเป็นอุปกรณ์ตกแต่งภายใน</li> </ol>	<ol style="list-style-type: none"> <li>1. มีท่อน้ำยาระหว่างหน่วยทำความเย็นกับหน่วยระบายความร้อนทำให้ต้องเจาะผนังอาคาร</li> <li>2. ความร้อนสามารถแทรกซึมตามท่อต่างทำให้ประสิทธิภาพการใช้งานลดลง</li> </ol>

เอกสารนี้เป็นเอกสารที่สงวนไว้สำหรับการใช้งานเพื่อการศึกษาเท่านั้น ไม่อนุญาตให้นำไปใช้ประโยชน์ด้านการค้า ไม่ว่าจะกรณีใดๆ ทั้งสิ้น อีกทั้งห้ามมิให้ตัดแปลงเนื้อหาและต้องอ้างอิงถึงเจ้าของเอกสารทุกครั้งที่มีการนำไปใช้

## 3. การกระจายอากาศไม่ทั่วถึง

3. ระบบปรับอากาศแบบศูนย์รวม (Central System ) หรือเรียกว่า “Chiller” หรือ “Chilled Water System” หลักการโดยทั่วไปของระบบนี้คือ เครื่องทำความเย็น เครื่อง Chiller จะทำน้ำให้เย็นแล้วปั๊มส่งไปตามท่อ ซึ่งหุ้มฉนวนไปยังส่วนต่างๆ ของอาคารที่ต้องการจะปรับอากาศ โดยมีอุปกรณ์ที่เรียกว่า Fan Coil Unit หรือ Air Handling Unit เปลี่ยนสภาพจากน้ำเย็นเป็นลมเย็น โดยผ่านน้ำเย็นไปในคอยล์เล็กๆ ภายใน Fan Coil Unit นั้น และเป่าลมผ่านคอยล์กลายเป็นลมเย็นออกมา ความร้อนที่เครื่องชิลเลอร์ดึงออกจากน้ำ คือ ความร้อนที่เครื่องระบายออก โดยจะใช้อากาศ หรือน้ำยาไปก็ได้ ซึ่งระบบปรับอากาศแบบ Chiller นี้ อาจแบ่งออกได้เป็น 2 ประเภท คือ ระบบที่ระบายความร้อนด้วยอากาศ กับระบบที่ระบายความร้อนด้วยน้ำ

ตารางที่ 2.19 แสดงข้อดี-ข้อเสียของระบบปรับอากาศแบบศูนย์รวม (Central System หรือ Chiller)

ข้อดี	ข้อเสีย
1. เหมาะกับพื้นที่ปรับอากาศขนาดใหญ่	1. มีต้นทุนสูง
2. มีเครื่องรวมที่จุดเดียวทำให้บำรุงรักษาได้ง่าย	2. การติดตั้งต้องพิถีพิถัน และมีการเตรียมการเดินท่อ
3. ไม่มีเสียงรบกวนบริเวณปรับอากาศ	3. ค่าใช้จ่ายในการบำรุงรักษาสูง
4. มีให้เลือกใช้กับงานทุกประเภท	
5. ใช้กับโครงการใหญ่ ๆ จะประหยัดกว่าใช้เครื่องเล็กหลายเครื่อง	

## 2.3.5 ระบบไฟฟ้า

เป็นระบบที่ต้องนำกระแสไฟฟ้าจากสายไฟฟ้าแรงสูงของการไฟฟ้าเข้าไปในห้องเครื่องผ่าห้องหม้อแปลงไฟฟ้าแรงต่ำ จะตัดให้มีหม้อแปลงไฟฟ้า 2 เครื่อง โดยเครื่องแรกเป็นเครื่องไฟฟ้าแปลงกำลัง และอีกเครื่องหนึ่งเป็นหม้อแปลงไฟฟ้าที่ให้แสงสว่าง จะต้องมีแผงควบคุมแยกระบบ เพื่อความปลอดภัยจากไฟฟ้าลัดวงจร หรือใช้เก็บไฟในแผงควบคุม ( SWITCH BOARD) และเครื่องจะมีตัวตัดไฟ (MAIN CIRCUIT BREAK) แยกควบคุมออกไปอีก และแต่ละ

เอกสารนี้เป็นเอกสารที่สงวนไว้สำหรับการใช้งานเพื่อการศึกษาเท่านั้น ไม่อนุญาตให้นำไปใช้ประโยชน์ด้านการค้า ไม่ว่าจะกรณีใดๆ ทั้งสิ้น อีกทั้งห้ามมิให้ดัดแปลงเนื้อหาและต้องอ้างอิงถึงเจ้าของเอกสารทุกครั้งที่มีการนำไปใช้

ชั้นจะมีตัวตัดไฟ (BRANCH CIRCUIT BREAK) แยกควบคุมแต่ละห้อง ซึ่งถ้าเกิดไฟฟ้าลัดวงจร จะตัดไฟในชั้นนั้นได้ทันที



เอกสารนี้เป็นเอกสารที่สงวนไว้สำหรับการใช้งานเพื่อการศึกษาเท่านั้น ไม่อนุญาตให้นำไปใช้ประโยชน์ด้านการค้า ไม่ว่าจะกรณีใดๆ ทั้งสิ้น อีกทั้งห้ามมิให้ดัดแปลงเนื้อหาและต้องอ้างอิงถึงเจ้าของเอกสารทุกครั้งที่มีการนำไปใช้

## 2.4 การศึกษาโครงการเปรียบเทียบ

เหตุผลในการเลือกโครงการเปรียบเทียบเพื่อวิเคราะห์สภาพแวดล้อมของโครงการและองค์ประกอบภายในอาคารแต่ละส่วนของโครงการ เพื่อนำมาสรุปหาแนวทางในการออกแบบ โดยพิจารณาจากโครงการเปรียบเที่ยบดังนี้

### เหตุผลในการเลือกศึกษา

- เป็นลักษณะการจัด Landscape ที่มีการจัดสรรส่วนต่างๆเพื่อดึงดูดความสนใจจากนักท่องเที่ยวนักท่องเที่ยวที่มีภาพรวมใกล้เคียงกับโครงการมากที่สุด
- เพื่อศึกษาลักษณะสถานประกอบการที่มีลักษณะเหมือนกับอาคารต่างๆภายในโครงการ

### วัตถุประสงค์การศึกษาโครงการเปรียบเทียบ

1. เป็นการเปรียบเทียบอาคารบริการนักท่องเที่ยว อาคารแสดงสินค้าขนาดย่อม อาคารสโมสรกีฬาทางน้ำ อาคารนิทรรศการรวมไปถึงการจัดบริเวณภายในโครงการ
2. วิเคราะห์ถึงข้อดีและปัญหาขององค์ประกอบต่าง ๆ ของโครงการที่นำมาเปรียบเทียบ
3. นำข้อดีมาใช้เป็นแนวทางในการออกแบบและแก้ปัญหาของโครงการศูนย์ส่งเสริมการท่องเที่ยวพญวง ส่วนข้อผิดพลาดและระมัดระวังเพื่อไม่ให้เกิดความผิดพลาด
4. ศึกษาถึงการออกแบบตกแต่งภายในที่สวยงาม และเป็นที่ยอมรับโดยทั่วไป

### สิ่งที่ทำการศึกษา

1. การศึกษาลักษณะสถาปัตยกรรม
2. การศึกษาลักษณะการจัดวางผัง
3. การศึกษาลักษณะการตกแต่งภายใน
4. ระบบไฟฟ้าและระบบปรับอากาศ
5. ข้อดี – ปัญหาของโครงการที่ศึกษาเปรียบเทียบ

อาคารและสถานที่ที่มีลักษณะการบริการ องค์ประกอบภายในอาคาร ใกล้เคียงกับโครงการ โดยแยกหัวข้อในการศึกษาที่เกี่ยวกับการตกแต่งภายในมีดังต่อไปนี้

กลุ่มที่ 1 ลักษณะโครงการที่มีการจัดวางอาคารใกล้เคียงกัน

- สวนหลวงร.๙

กลุ่มที่ 2 ศูนย์บริการข้อมูลนักท่องเที่ยว

- กองการท่องเที่ยวกรุงเทพมหานคร
- ศูนย์บริการนักท่องเที่ยวตำบลแสนสุข (บางแสน)
- ศูนย์บริการวิชาการและข้อมูลการท่องเที่ยวจังหวัดพระนครศรีอยุธยา

เอกสารนี้เป็นเอกสารที่สงวนไว้สำหรับการใช้งานเพื่อการศึกษาเท่านั้น ไม่อนุญาตให้นำไปใช้ประโยชน์ด้านการค้า ไม่ว่าจะกรณีใดๆ ทั้งสิ้น อีกทั้งห้ามมิให้ตัดแปลงเนื้อหาและต้องอ้างอิงถึงเจ้าของเอกสารทุกครั้งที่มีการนำไปใช้

กลุ่มที่ 3 อาคารแสดงสินค้าและอาคารนิทรรศการ

- อาคารมิ่งขวัญ ศูนย์ศิลปะาชีพบางไทร
- ศูนย์วิจัยใหม่ไทย หัวหิน
- อาคาร OTOP กรมส่งเสริมการส่งออก

กลุ่มที่ 4 สโมสรกีฬาทางน้ำ

- สโมสรเรือใบราชวรุณ

การศึกษาโครงการเปรียบเทียบได้จากการดูสถานที่จริง ภาพถ่าย การสัมภาษณ์ รวบรวมข้อมูลจากสื่อสิ่งพิมพ์และสื่อต่างๆแล้วมาประมวลผลตามหัวข้อที่ต้องการศึกษา เพื่อที่จะสรุปเป็นแนวโน้มการออกแบบต่อไป



เอกสารนี้เป็นเอกสารที่สงวนไว้สำหรับการใช้งานเพื่อการศึกษาเท่านั้น ไม่อนุญาตให้นำไปใช้ประโยชน์ด้านการค้า ไม่ว่าจะกรณีใดๆ ทั้งสิ้น อีกทั้งห้ามมิให้ตัดแปลงเนื้อหาและต้องอ้างอิงถึงเจ้าของเอกสารทุกครั้งที่มีการนำไปใช้

### 2.4.1 สวนหลวง ร. ๙



ภาพที่ 2.83 แสดงลักษณะหอรัชมงคล

#### เหตุผลที่เลือกโครงการ

มีลักษณะโครงการคล้ายคลึงกันคือเป็นสวนสาธารณะที่มีองค์ประกอบหลากหลายสำหรับบริการประชาชนและนักท่องเที่ยว

เป็นสถานที่ท่องเที่ยวที่ให้ความหลากหลายทั้งความรู้และความเพลิดเพลิน

#### ประวัติความเป็นมา

โครงการสวนหลวง ร. ๙ ก่อตัวเงียบ ๆ ในความใฝ่ฝัน ปราบปรามของบุคคลสองคนะที่มีแรงดลใจตรงกันคือสำนักในพระมหากษัตริย์คุณของพระบาทสมเด็จพระเจ้าอยู่หัวที่ พระราชทานแก่มหาชนชาวไทยนับแต่เริ่มดำรงรัชกาลสืบเนื่องมาจนถึงปัจจุบันและมีแรงผลักดันให้เกิดการปฏิบัติเพื่อให้ความใฝ่ฝันปรารถนานี้เป็นความจริงตรงกันให้สวนหลวง ร.๙ ซึ่งเป็นสวนสาธารณะแห่งใหม่ระดับนครแล้วเสร็จในส่วน ที่สำคัญทันทีจะน้อมเกล้าฯน้อมกระหม่อมถวายในการเฉลิมฉลองพระชนมพรรษา ๖0 พรรษา ในปีนี้ เป็นเครื่องหมาย แห่งความกตัญญูตเวทีต่อพระมหากษัตริย์คุณที่ทรง บำเพ็ญพระราชกรณียกิจน้อยใหญ่ทั้งหลายเพื่อประโยชน์ สุขแห่งมหาชนสืบเนื่องมิได้ขาดสาย

สวนสาธารณะแห่งใหม่ที่ประชาชนร่วมกันสร้างถวายนี้ ผู้ที่จะได้รับประโยชน์ยืนยาวสืบไปเบื้องต้นคือประชาชนทั้งหลายประโยชน์นั้นเองจักเป็นอนุสรณ์แห่งสายสัมพันธ์อันมีลักษณะพิเศษ ระหว่างพระมหากษัตริย์พระองค์นี้กับราษฎรของพระองค์ เป็นสาย สัมพันธ์ที่ผูกพันกันอย่างลึกซึ้งยากจักหาได้ในโลกนี้บุคคลสองคนะที่มีแรงดลใจตรงกันและมีแรงผลักดันของความเป็นไปได้ตรงกัน คือคณะเอกชนที่มีท่านผู้หญิงมณีนีรัตน์ บุนนาค และ น.ต.กำธน สินธวานนท์ เป็นผู้นำและคณะบริหารกิจการกรุงเทพมหานคร ซึ่งในชั้นริเริ่ม มีพลเรือเอก เทียม มกรานนท์ เป็นผู้ว่าการ

เอกสารนี้เป็นเอกสารที่สงวนไว้สำหรับการใช้งานเพื่อการศึกษาเท่านั้น ไม่อนุญาตให้นำไปใช้ประโยชน์ด้านการค้า ไม่ว่าจะกรณีใดๆ ทั้งสิ้น อีกทั้งห้ามมิให้ดัดแปลงเนื้อหาและต้องอ้างอิงถึงเจ้าของเอกสารทุกครั้งที่มีการนำไปใช้

และต่อมา ดร.อาษา เมฆสุวรรณค์ และพลตรี จำลอง ศรีเมือง ผู้เข้าดำรงตำแหน่งผู้ว่าราชการ  
กรุงเทพมหานครรับช่วง ตามลำดับ

คณะเอกชนฝ่ายที่มีท่านผู้หญิงมณีรัตน์ บุณนาคเป็นผู้นำเริ่มแนวความคิดที่จะสร้างสวนน้อมเกล้า  
น้อมกระหม่อมถวาย เมื่อปีพุทธศักราช 2525 ในพุทธศักราช 2526 แนวความคิดที่จะสร้าง  
สวนพฤกษศาสตร์สมบูรณแบบแห่งแรกได้ขยายออกไป และคิดกันว่าควรให้ครอบคลุมสวนพฤกษ  
ชาติหรือไม่ มีผู้มีความรู้ความ ชำนาญในการสร้างสวน เข้าร่วมให้ความคิดเห็นเพิ่มเติม ท่าน  
เหล่านี้ได้แก่ คุณหญิงอุไร ลืออำรุง นายสิทธิภรณ์ โทณวนิก และน.ต.ภากร ศุภขลาศัย ร.น.ใน  
พุทธศักราช 2527 ท่านผู้หญิงมณีรัตน์ บุณนาค นำคุณหญิงอุไร ลืออำรุงและคุณหญิงมาลี สนิท  
วงศ์ ณ อยุธยาเข้าเฝ้าสมเด็จพระเทพรัตนราชสุดาฯฯณพระตำหนักในพระราชวังไกลกังวลอำเภอหัว  
หินจังหวัดประจวบคีรีขันธ์กราบบังคมทูลถึงโครงการสร้างสวนน้อมเกล้าฯน้อมกระหม่อม ถวาย  
พระบาทสมเด็จพระเจ้าอยู่หัวโดยจะเผยแพร่ข่าวลงใจประชาชนให้ร่วมสร้าง เชิญชวนประชาชน  
ออกค่าใช้จ่ายปลูกต้นไม้คนละหนึ่งต้นหรือให้ค่าดินสร้างสวนคนละ1หน่วย สมเด็จพระเทพ  
รัตนราชสุดาฯฯทรงเห็นว่าการสร้างสวนจะ ต้องใช้เงินเป็นจำนวนมาก หากกระจายออกเป็นหน่วย  
เงินเล็กๆน่าจะเกิดผลดีและทั้งจะไม่เป็นการทำให้ราษฎรเดือดร้อน จะทำอะไรถวาย  
พระบาทสมเด็จพระเจ้าอยู่หัวให้ระมัดระวังเรื่องความเดือดร้อนของ ประชาชน พระราชกระแสที่  
พระราชทานนี้และข้อเสนอนของนายพิชัย วาศนาสง ในเรื่อง เชิญชวนให้ประชาชนซื้อดินหน่วยละ 1  
ตารางวาสร้างสวนต่อมาได้เป็นที่มาของการกระจายพื้นที่ 500 ไร่ ออกเป็น 800,000ตารางเมตร  
ตารางเมตรละ 500 บาท ซึ่งคณะ กรรมการฝ่ายหาทุนให้เป็นการเชิญชวนประชาชนมาตั้งแต่ต้น  
วันเสาร์ที่ 19 พฤษภาคม 2527 น.ต. กำธน สินธวานนท์ เรียบเรียงโครงการสร้างเสนอ ผู้ประชุมใน  
วันนั้นมีท่านผู้หญิง มณีรัตน์ บุณนาค น.ต.กำธน สินธวานนท์ดร.สุเมธ ตันติเวชกุล และคุณหญิง  
มาลี สนิทวงศ์ ณ อยุธยาโครงการสร้างสวนมี หลักการ 5 ข้อได้แก่

1. เฉลิมพระเกียรติ
2. ส่งเสริมวิชาการ
3. รวบรวมพันธุ์ไม้ท้องถิ่น
- 4.อนุรักษ์สัตว์เช่นนกน้ำ
5. พักผ่อนหย่อนใจและปลูกฝังทัศนคติ

ได้มีการพิจารณาพื้นที่ที่เขาชีโอน พัทยาและที่อ่างเก็บ นำบางพระจังหวัดชลบุรี ที่ดินชานเมือง  
แถบสนามบินที่ดิน ในจังหวัดใกล้เคียงที่จังหวัดนนทบุรี และที่จังหวัดปทุมธานี เป็นต้น วันอาทิตย์  
ที่27พฤษภาคม2527มีการมอบหมายงานด้านเลขาและการกรีนข่าวต่อสื่อมวลชน ให้นายเปล่ง

เอกสารนี้เป็นเอกสารที่สงวนไว้สำหรับการใช้งานเพื่อการศึกษาเท่านั้น ไม่อนุญาตให้นำไปใช้ประโยชน์ด้านการค้า  
ไม่ว่ากรณีใดๆ ทั้งสิ้น อีกทั้งห้ามมิให้ตัดแปลงเนื้อหาและต้องอ้างอิงถึงเจ้าของเอกสารทุกครั้งที่มีการนำไปใช้

ศักดิ์ ประกาศเกสัช รัปไป ในวันที่10มิถุนายน2527ได้พิจารณาที่ดินแปลงหนึ่งของเอกชนเนื้อที่ 589ไร่ ตั้งอยู่ระหว่างถนนประชาชื่นกับถนน ทหารอากาศ ซึ่งต้องใช้เงินทุนสูงมาก ในขั้นนี้ได้ขยายวง ผู้เข้าร่วมโครงการออกไปเพื่อเตรียมก่อตั้งกองทุนเพราะถึงเวลาที่จะต้องตัดสินใจเรื่องพื้นที่และ กองทุนสร้างสวนแล้วในฝ่ายของคณะกรรมการกรุงเทพมหานครซึ่งมีหน้าที่รับผิดชอบการสร้าง สวนสาธารณะได้มีการดำเนินมาตั้งแต่พุทธศักราช2503 ในสมัยที่นายชานาญญวนุญณ์เป็น นายกรัฐมนตรีได้ซื้อที่ดินบริเวณแขวงหนองบอนเขตพระโขนงไว้จำนวนหนึ่งพุทธศักราช 2520 นายชลอธรรมศิริ ดำรงตำแหน่งผู้ว่าราชการกรุงเทพมหานคร ได้ดำริที่จะจัดที่ดิน แปลงนี้ให้มีสวน เป็นที่พักผ่อนหย่อนใจและสนามกีฬาประชาชนต่อมาเมื่อปีพุทธศักราช 2523คราวน้ำท่วมกรุงครั้ง ใหญ่พระบาทสมเด็จพระเจ้าอยู่หัวเสด็จพระราชดำเนิน ทอดพระเนตร สภาพน้ำท่วมทั่วไป ได้ พระราชทานพระราชดำริว่า บริเวณ หนองบอน วัดตากกล้าและวัดดอกไม้เขตพระโขนง จะเป็นที่รับ น้ำ ตอนใต้ของเมืองได้อย่างดีควรปรับปรุงระบบระบายน้ำให้มีความต่อเนื่องมีที่พักน้ำท่วมขังก่อน ถ่ายเทออกแม่น้ำเจ้าพระยา อีกสองปีต่อมาคือพุทธศักราช 2525 นายชลอ ธรรมศิริ เข้าดำรง ตำแหน่งปลัดกรุงเทพมหานคร ได้พิจารณาทบทวนการใช้พื้นที่ ที่หนองบอนในวันที่ 26 มีนาคม 2526 พลเรือเอกเทียม มกรานนท์ผู้ว่าราชการกรุงเทพมหานครและที่ประชุมคณะผู้บริหารได้มีมติ ให้ปรับปรุงที่ดินที่หนองบอน เฉพาะที่มีพื้นที่ติดต่อกัน จัดเป็นที่ว่างกลางเมือง และจัดเป็น สวนสาธารณะหนึ่ง ในระยะเดียวกันนี้ฝ่าย กทม.ทราบถึงแนวความคิดของคณะฝ่ายเอกชนเรื่อง การสร้างสวนน้อมเกล้าฯน้อมกระหม่อม ถวายจึงได้มีการติดตามเรื่องราวของกันและกันวันที่ 9 กรกฎาคม 2527 ได้มีการประชุมร่วมกันครั้งแรก ระหว่างผู้ว่าราชการกรุงเทพมหานครและคณะ กับน.ต.กำธน สินธวานนท์ในฐานะผู้แทนฝ่ายคณะของท่านผู้หญิงมณีรัตน์ บุนนาคกำหนด หลักการร่วมกันคือได้ว่าโครงการในขั้นดำริเป็นอิสระจากกันของบุคคลสองคณะได้เข้าร่วมเป็น โครงการ เดียวกัน และในวันพฤหัสบดีที่ 24 มกราคม 2527 มีการประชุมร่วมกันที่สำนักงานใหญ่ ธนาคารกสิกรไทยพิจารณาเรื่องราวที่ต้องปฏิบัติรวม 9ข้อ เป็นการเริ่มโครงการอย่าง จริงจัง ดังนี้

1. กำหนดนโยบายและเป้าหมายคณะทำงาน
2. พิจารณาที่ดินของกรุงเทพมหานครที่เข้าร่วมโครงการ ได้แก่ ที่ตั้ง จำนวนพื้นที่ สภาพผัง การจัด
3. รูปแบบและแนวทางในการดำเนินการ
4. กำหนดแล้วเสร็จ
5. สอนราชการที่รับช่วงสวนไปดำเนินการภายหลังการ น้อมเกล้าฯน้อมกระหม่อมถวาย
6. การหาทุน และการหาผู้ให้การสนับสนุน

เอกสารนี้เป็นเอกสารที่สงวนไว้สำหรับการใช้งานเพื่อการศึกษาเท่านั้น ไม่อนุญาตให้นำไปใช้ประโยชน์ด้านการค้า ไม่ว่ากรณีใดๆ ทั้งสิ้น อีกทั้งห้ามมิให้ตัดแปลงเนื้อหาและต้องอ้างอิงถึงเจ้าของเอกสารทุกครั้งที่มีการนำไปใช้

## 7. คณะทำงานในสนาม

## 8. คณะทำงานออกแบบโครงสร้างของสวน และอาคาร

## 9. คณะกรรมการออกแบบรายละเอียด

ในการประชุมครั้งนั้น ที่ประชุมมีมติให้ท่านผู้หญิงมริรัตน์ บุณนาค เป็นประธานฝ่ายหาทุน โดยขึ้นต้นตั้งเป็นกองโดยมีที่ดินเป็นทุนต้น ต่อจากนั้นจึงจดทะเบียนเป็นมูลนิธิ สุกรีที่ 2528 พิจารณาชื่อมูลนิธิ ตกลงใช้ชื่อมูลนิธิสวนหลวง และขอพระราชทานพระบรมราชานุญาตใช้ชื่อสวนสาธารณะแห่งใหม่ว่า สวนหลวงร. ๙ ได้ทรงพระมหากรุณา พระราชทาน พระบรมราชานุญาต เมื่อวันที่ 2 กันยายน 2528 ต่อจากนั้นได้คิดเครื่องหมายมูลนิธิ โดยคุณพูนเพิ่ม ไกรฤกษ์ เลขานุการพระราชวังรองประธานมูลนิธิสวนหลวง ร. ๙ ได้มอบให้ หม่อมราชวงศ์ มิตราภรณ์ เกษมศรีสถาปนิกประจำสำนักพระราชวังเป็นผู้ออกแบบ ได้ขอพระราชทานพระบรมราชานุญาตใช้เครื่องหมายมูลนิธิและได้รับพระราชทาน พระบรมราชานุญาตเมื่อ 19 พฤศจิกายน 2528 ผู้ริเริ่มก่อตั้งมูลนิธิสวนหลวง ร.๙ ได้ยื่นขอจดทะเบียนเป็นมูลนิธิและได้รับอนุญาตเป็นมูลนิธิเมื่อวันที่ 19 พฤศจิกายน 2528

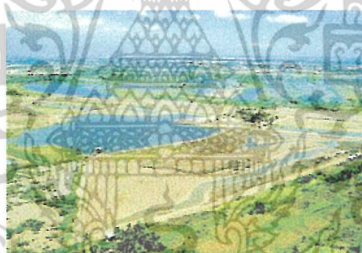

ภาพที่

2.84

พื้นที่ก่อสร้างสวน

หลวงร. ๙

## ส่วนต่างๆภายในสวนหลวงร. ๙

เมื่อเข้ามาถึงสวนหลวงร.๙นอกจากจะมีลานกิจกรรมสำหรับทำกิจกรรมออกกำลังกาย พักผ่อนหย่อนใจแล้วยังมีส่วนต่างๆ ที่ให้ทั้งความรู้และความเพลิดเพลินแก่ผู้มาเยือนดังนี้



ภาพที่ 2.84 แสดงลักษณะสวนพฤกษศาสตร์

เอกสารนี้เป็นเอกสารที่สงวนไว้สำหรับการใช้งานเพื่อการศึกษาเท่านั้น ไม่อนุญาตให้นำไปใช้ประโยชน์ด้านการค้าไม่ว่ากรณีใดๆ ทั้งสิ้น อีกทั้งห้ามมิให้ตัดแปลงเนื้อหาและต้องอ้างอิงถึงเจ้าของเอกสารทุกครั้งที่มีการนำไปใช้

**สวนพฤกษศาสตร์** มีการจัดพันธุ์ไม้ตามหลักอนุกรมวิธานและนิเวศวิทยาซึ่งเป็นหัวใจของสวนสาธารณะระดับนครเป็นที่รวบรวมพันธุ์ไม้ต่างๆของไทยรวมทั้งไม้ที่หายากและ สมุนไพร แต่ละอาคารจะเชื่อมต่อกันด้วยแมกไม้บานาพันธุ์



ภาพที่ 2.85 แสดงลักษณะหอรัชมงคล

หอรัชมงคลภายในหอรัชมงคลจัดแสดงพระราชกรณียกิจ และเครื่องใช้ส่วนพระองค์ที่พระบาทสมเด็จพระเจ้าอยู่หัว ทรงโปรดเกล้าฯพระราชทาน อาทิเช่น เรือใบซูปเปอร์มิด แชกซิโฟน แผนที่เก่า ฯลฯ

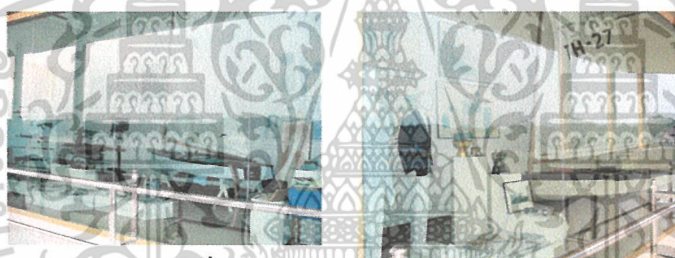

ภาพที่ 2.86 แสดงลักษณะหอรัชมงคล

**ตระพังแก้วเก็บน้ำ** อยู่ส่วนกลางของพื้นที่ เป็นพักน้ำเพื่อบรรเทาปัญหาน้ำท่วมขัง บริเวณเมืองชั้นใน ใช้ประโยชน์ เพื่อการกีฬา และการเล่นทางน้ำ ตลอดจนอนุรักษ์สัตว์น้ำ

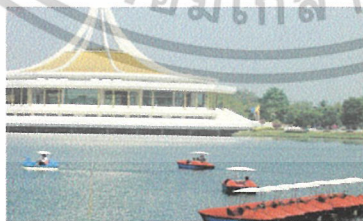

ภาพที่ 2.87 แสดงลักษณะหอรัชมงคล

เอกสารนี้เป็นเอกสารที่สงวนไว้สำหรับการใช้งานเพื่อการศึกษาเท่านั้น ไม่อนุญาตให้นำไปใช้ประโยชน์ด้านการค้า ไม่ว่าจะกรณีใดๆ ทั้งสิ้น อีกทั้งห้ามมิให้ตัดแปลงเนื้อหาและต้องอ้างอิงถึงเจ้าของเอกสารทุกครั้งที่มีการนำไปใช้



ภาพที่ 2.88 แสดงลักษณะอาคารศึกษาพันธุ์ไม้เขตร้อนมีพันธุ์ไม้นานาพันธุ์ให้เลือกชม



ภาพที่ 2.89 แสดงลักษณะรอบๆสวนหลวงร.๙

**สวนรมณีย์** จัดสวนเลียนแบบธรรมชาติของท้องถิ่น มีน้ำตกและลำธาร รอบสวนปลูกไม้ดอกไม้ประดับ



ภาพที่ 2.90 แสดงลักษณะสวนจำลองเมืองจีน

เอกสารนี้เป็นเอกสารที่สงวนไว้สำหรับการใช้งานเพื่อการศึกษาเท่านั้น ไม่อนุญาตให้นำไปใช้ประโยชน์ด้านการค้า ไม่ว่าจะกรณีใดๆ ทั้งสิ้น อีกทั้งห้ามมิให้ดัดแปลงเนื้อหาและต้องอ้างอิงถึงเจ้าของเอกสารทุกครั้งที่มีการนำไปใช้



ภาพที่ 2.91 มีมุมของร้านอาหารเล็กๆริมบึงบริการนักท่องเที่ยวทั้งชาวไทยและชาวต่างประเทศ หากต้องการนั่งรับประทานกับบรรยากาศริมบึง



ภาพที่ 2.92 ภาพบรรยากาศที่มีผู้เข้ามาใช้บริการทั้งช่วงเช้าและช่วงเย็นเป็นจำนวนมาก

**สรุป** การจัดวางตัวอาคารไว้โดยรอบบริเวณโดยกระจายความน่าสนใจอย่างทั่วถึง ประชาชนทั่วไปสามารถเดินชมได้โดยรอบ โดยเชื่อมอาคารต่างๆไว้ด้วยสวนสวยตามธรรมชาติที่หาดูได้ยาก

เอกสารนี้เป็นเอกสารที่สงวนไว้สำหรับการใช้งานเพื่อการศึกษาเท่านั้น ไม่อนุญาตให้นำไปใช้ประโยชน์ด้านการค้า ไม่ว่าจะกรณีใดๆ ทั้งสิ้น อีกทั้งห้ามมิให้ตัดแปลงเนื้อหาและต้องอ้างอิงถึงเจ้าของเอกสารทุกครั้งที่มีการนำไปใช้

## 2.4.2 กองการท่องเที่ยวกรุงเทพมหานคร



ภาพที่ 2.93 ภาพด้านหน้าอาคาร

### วัตถุประสงค์การศึกษา

1. ลักษณะการให้บริการใกล้เคียงกับโครงการ
2. สายงานการบริหารงานและการให้บริการ
3. แนวคิดในการออกแบบตกแต่งภายในอาคารใช้เป็นหลักในการออกแบบ

### ที่ตั้งของโครงการ

ตั้งอยู่เลขที่ 17/1 ถนนพระอาทิตย์ แขวงพระบรมมหาราชวัง เขตพระนคร

กรุงเทพมหานคร

### บทบาทหน้าที่

มีหน้าที่หลักในการส่งเสริม การท่องเที่ยวในกรุงเทพมหานคร ด้วยการพัฒนาแหล่งท่องเที่ยว และเผยแพร่ประชาสัมพันธ์ ให้เป็นที่รู้จัก รวมทั้งบริการข้อมูลข่าวสาร รวบรวมข้อมูลทางวิชาการ ศึกษาวิจัย ทิศทางการท่องเที่ยว และสนับสนุนกิจกรรม ที่ส่งเสริมการอนุรักษ์ศิลปวัฒนธรรมประเพณี พร้อมกันนี้ เพื่ออำนวยความสะดวกแก่นักท่องเที่ยวทั้งชาวไทยและ ชาวต่างชาติ สามารถ ติดต่อ ขอรับบริการ ข่าวสารการท่องเที่ยวได้ตามชุมชนประชาสัมพันธ์ซึ่ง กระจายอยู่ตามสถานที่ท่องเที่ยวที่สำคัญ ทั่วกรุงเทพฯ

เอกสารนี้เป็นเอกสารที่สงวนไว้สำหรับการใช้งานเพื่อการศึกษาเท่านั้น ไม่อนุญาตให้นำไปใช้ประโยชน์ด้านการค้า ไม่ว่ากรณีใดๆ ทั้งสิ้น อีกทั้งห้ามมิให้ตัดแปลงเนื้อหาและต้องอ้างอิงถึงเจ้าของเอกสารทุกครั้งที่มีการนำไปใช้

## การบริการ

1. ส่วนเคาน์เตอร์บริการข้อมูลข่าวสารการท่องเที่ยวมีเจ้าหน้าที่คอยให้ข้อมูลประกอบ แผ่นพับ โดยนักท่องเที่ยวสามารถนั่งคุยสอบถามข้อมูลจากเจ้าหน้าที่ได้
2. เคาน์เตอร์แจกเอกสารแผ่นพับนักท่องเที่ยวสามารถหยิบเอกสารแผ่นพับเกี่ยวกับการท่องเที่ยวได้
3. เคาน์เตอร์ประชาสัมพันธ์เป็นการให้บริการแบบรวดเร็วนักท่องเที่ยวอาจต้องการเอกสาร โดยขอจากเจ้าหน้าที่โดยตรงและได้ข้อมูลเพิ่มเติมจากเจ้าหน้าที่ ส่วนเคาน์เตอร์บริการข้อมูลท่องเที่ยวทางโทรศัพท์เจ้าหน้าที่ให้ข้อมูลแก่นักท่องเที่ยวทางโทรศัพท์ แต่เจ้าหน้าที่ยังสามารถให้ข้อมูลแก่นักท่องเที่ยวที่มาสอบถามได้
4. บอร์ดติดข่าวสาร ติดข่าวสาร กิจกรรมการท่องเที่ยวทั้งของศูนย์เองและกิจกรรมจากภายนอก ที่ต้องการประชาสัมพันธ์
5. ส่วนที่นั่งพัก อ่านเอกสารและแผ่นพับ นักท่องเที่ยวบางคน บางกลุ่มที่มาติดต่อสอบถาม อาจยังต้องการนั่งอ่านข้อมูลทำความเข้าใจก่อนจะเข้ามานั่งเล่นในส่วนนี้ บางทีเจ้าหน้าที่ใช้ส่วนนี้ในการพูดคุยกับนักท่องเที่ยวด้วย หากที่เคาน์เตอร์ไม่มีที่นั่ง อีกประเภทคือนักท่องเที่ยวเข้ามารับเอกสารแต่ไม่ต้องการข้อมูลเพิ่มเติมจากเจ้าหน้าที่จะมานั่งอ่านเอกสาร หรือขอยืมหนังสือจากทางศูนย์มานั่งอ่านที่ส่วนนี้เป็นการนั่งพักผ่อนไปในตัวด้วย
6. คอมพิวเตอร์บริการข้อมูลด้วยตัวนักท่องเที่ยวเองนักท่องเที่ยวได้รับข้อมูลบางอย่างจากเจ้าหน้าที่แล้วยังสามารถหาข้อมูลเพิ่มเติมได้จาก computer อีกด้วย
7. ทางศูนย์จะมีการจัดกิจกรรมทางเรือและจักรยานโดยมีศูนย์เป็นศูนย์กลางซึ่งนักท่องเที่ยวจะต้องมาติดต่อและเริ่มต้นกิจกรรมที่ศูนย์โดยส่วนมากนักท่องเที่ยวจะมารวมตัวกันที่ศูนย์ก่อนเมื่อพร้อมจะออกเดินทางเพื่อไปทำกิจกรรมนั้นๆ

เอกสารนี้เป็นเอกสารที่สงวนไว้สำหรับการใช้งานเพื่อการศึกษาเท่านั้น ไม่อนุญาตให้นำไปใช้ประโยชน์ด้านการค้า ไม่ว่าจะกรณีใดๆ ทั้งสิ้น อีกทั้งห้ามมิให้ตัดแปลงเนื้อหาและต้องอ้างอิงถึงเจ้าของเอกสารทุกครั้งที่มีการนำไปใช้

### แผนผังการบริหารงานกองการท่องเที่ยวกรุงเทพมหานคร

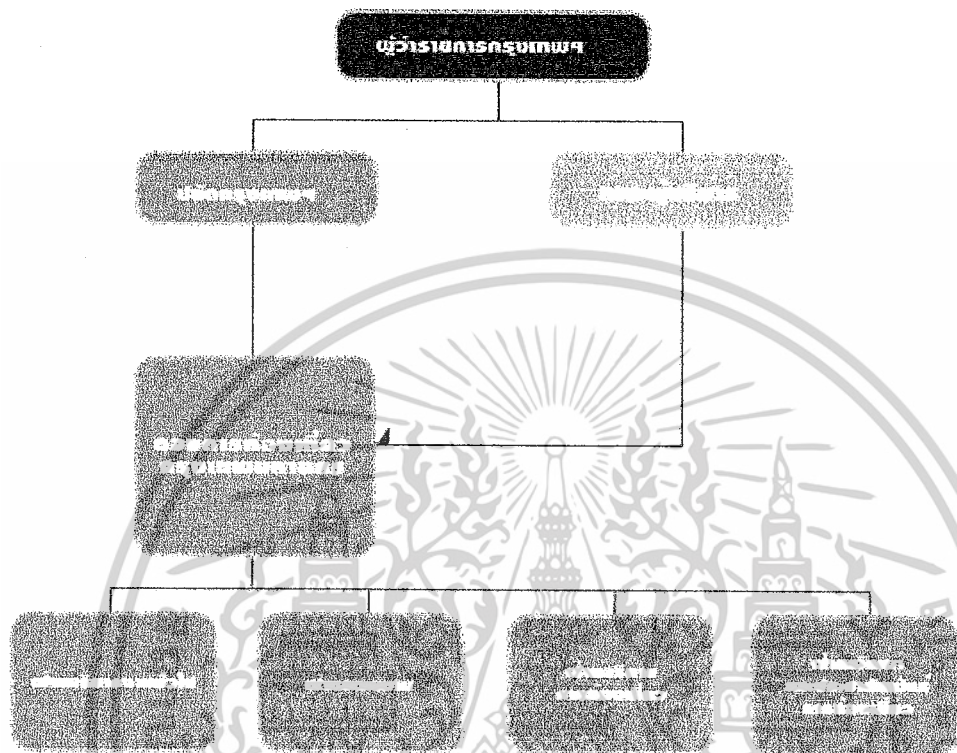

#### หน้าที่รับผิดชอบ

##### กองการท่องเที่ยว

กองการท่องเที่ยวมีหน้าที่รับผิดชอบเกี่ยวกับการวางแผนพัฒนาการท่องเที่ยวของกรุงเทพมหานครให้สอดคล้องกับแผนของการท่องเที่ยวแห่งประเทศไทย ติดต่อประสานงานกับหน่วยงานต่างๆ ระหว่างภาครัฐและภาคเอกชนเพื่อส่งเสริมและพัฒนาแหล่งท่องเที่ยว ปรับปรุงดูแล บำรุงรักษา สถานที่ และสิ่งแวดล้อมเพื่อการท่องเที่ยว ส่งเสริมการท่องเที่ยวเชิงอนุรักษ์โดยภูมิปัญญาท้องถิ่น มุ่งเน้นให้ประชาชนเข้ามามีส่วนร่วม พัฒนาด้านบริการการท่องเที่ยวของกรุงเทพมหานครให้ได้มาตรฐานสากล อำนวยความสะดวกแก่นักท่องเที่ยวจัดทำสื่อเผยแพร่และประชาสัมพันธ์ด้านการท่องเที่ยว ตลอดจนเป็นศูนย์กลางให้บริการข้อมูลข่าวสารด้านการท่องเที่ยวในรูปแบบต่างๆ และปฏิบัติหน้าที่อื่นที่เกี่ยวข้อง

เอกสารนี้เป็นเอกสารที่สงวนไว้สำหรับการใช้งานเพื่อการศึกษาเท่านั้น ไม่อนุญาตให้นำไปใช้ประโยชน์ด้านการค้า ไม่ว่าจะกรณีใดๆ ทั้งสิ้น อีกทั้งห้ามมิให้ดัดแปลงเนื้อหาและต้องอ้างอิงถึงเจ้าของเอกสารทุกครั้งที่มีการนำไปใช้

### **ฝ่ายบริหารงานทั่วไป**

มีหน้าที่รับผิดชอบเกี่ยวกับด้านสารบรรณ งานธุรการทั่วไป งานกรรมาธิการที่เบื้องต้น งานการประชุม งานการเงิน บัญชี งบประมาณและการพัสดุ การควบคุมดูแลสถานที่และยานพาหนะและปฏิบัติหน้าที่อื่นที่เกี่ยวข้อง

### **ฝ่ายแผนงาน**

มีหน้าที่รับผิดชอบเกี่ยวกับการจัดทำแผนงานโครงการให้สอดคล้องกับแผนพัฒนากรุงเทพฯ และแผนงานของการท่องเที่ยวแห่งประเทศไทย จัดทำแผนปฏิบัติงานประจำปีของกองฯ ดำเนินการขอรับการสนับสนุนเงินงบประมาณประจำปีและเงินอุดหนุนจากรัฐบาล จัดระบบเครือข่ายระบบสารสนเทศการออกแบบควบคุม จัดทำเอกสารเผยแพร่และผลิตสื่อประชาสัมพันธ์ด้านการท่องเที่ยว การจัดประชุมสัมมนา การพัฒนาบุคลากรด้านการท่องเที่ยว รวบรวมข้อมูลด้านการท่องเที่ยวเพื่อเป็นข้อมูลพื้นฐานในการพัฒนาการท่องเที่ยว การติดตามและประเมินผลการจัดทำสถิติและรายงานและปฏิบัติหน้าที่อื่นที่เกี่ยวข้อง

### **ฝ่ายบริการการท่องเที่ยว**

มีหน้าที่รับผิดชอบเป็นศูนย์กลางบริการข้อมูลข่าวสารด้านการท่องเที่ยวของกรุงเทพมหานคร โดยนำเทคโนโลยีสารสนเทศมาให้บริการ เช่น จัดหุ้บริการนักท่องเที่ยว ณ จุดท่องเที่ยวที่สำคัญ พัฒนาบริการด้านการท่องเที่ยวของกทม. ให้ได้มาตรฐานสากลในด้านสาธารณูปโภค ด้านสุขอนามัยของร้านอาหาร สถานที่พัก ด้านความปลอดภัย ประสานงานกับหน่วยงานภาครัฐและเอกชนเพื่ออำนวยความสะดวกแก่นักท่องเที่ยว จัดทำสถิติและรายงานการให้บริการและปฏิบัติหน้าที่อื่นที่เกี่ยวข้อง

### **ฝ่ายพัฒนาและประชาสัมพันธ์การท่องเที่ยว**

มีหน้าที่เกี่ยวกับการสำรวจและพัฒนาแหล่งท่องเที่ยวใหม่ประสานงานกับหน่วยงานภาครัฐและเอกชนเพื่อพัฒนาแหล่งท่องเที่ยว ปรับปรุง ดูแลบำรุงรักษาแหล่งท่องเที่ยว สร้างภาพลักษณ์และจัดกิจกรรมต่างๆ โฆษณาประชาสัมพันธ์ให้เกิดการเดินทางท่องเที่ยวในพื้นที่กรุงเทพฯ การชี้แจงข่าว การจัดแถลงข่าวด้านการท่องเที่ยว จัดทำสถิติและรายงาน และปฏิบัติหน้าที่อื่นที่เกี่ยวข้อง

## ส่วนที่ทำการศึกษา

- ส่วนโถงด้านล่าง
- เคาน์เตอร์บริการข้อมูลนักท่องเที่ยว
- ห้องประชุม
- ส่วนสำนักงาน

## บริเวณโถงต้อนรับ



ภาพที่ 2.94 ส่วนต้อนรับเมื่อเข้ามาถึงภายในอาคาร

ส่วนเคาน์เตอร์บริการด้านหน้า มีส่วนพนักงานด้านหน้ามีหน้าที่ให้ข้อมูล ข่าวสารการท่องเที่ยว กรุงเทพมหานคร ด้านหลังเคาน์เตอร์มีเอกสารสำหรับแจกจ่ายแก่นักท่องเที่ยว มีการจัดโต๊ะสำหรับนักท่องเที่ยวนั่งพักผ่อนกับเจ้าหน้าที่ตัวต่อตัวด้านข้างเคาน์เตอร์ ซึ่งจะเป็นจุดแรกเมื่อเปิดประตูเข้ามา

TOP ด้านบนเคาน์เตอร์สี่ไม้ปีซ ตัวเคาน์เตอร์โครงไม้กรุลามิเนตสีขาว กลมกลืนกับ TOP และบรรยากาศรอบข้าง

เอกสารนี้เป็นเอกสารที่สงวนไว้สำหรับการใช้งานเพื่อการศึกษาเท่านั้น ไม่อนุญาตให้นำไปใช้ประโยชน์ด้านการค้า ไม่ว่าจะกรณีใดๆ ทั้งสิ้น อีกทั้งห้ามมิให้ดัดแปลงเนื้อหาและต้องอ้างอิงถึงเจ้าของเอกสารทุกครั้งที่มีการนำไปใช้



ภาพที่ 2.95 แสดงอีกรูมหนึ่งที่มีการจัดเตรียมเอกสารสำหรับแก่นักท่องเที่ยว เมื่อ  
นักท่องเที่ยวเดินทางมาถึงนอกจากจะเห็นเคาน์เตอร์



ภาพที่ 2.96 ส่วนกันแยกส่วนของส่วนโถงด้านกับส่วนพักคอยด้านหลัง กัน  
ด้วยไม้สักฉลุลาย และมีผลงานที่เป็นประติมากรรมที่แสดงถึงความเป็นไทย



ภาพที่ 2.97 พักคอยสำหรับนักท่องเที่ยวหรือผู้ที่ต้องการข้อมูลพิเศษที่ทางกอง  
ไม่ได้จัดเตรียมแจกทั่วไป หรือข้อมูลที่เตรียมไว้หมด

เอกสารนี้เป็นเอกสารที่สงวนไว้สำหรับการใช้งานเพื่อการศึกษาเท่านั้น ไม่อนุญาตให้นำไปใช้ประโยชน์ด้านการค้า  
ไม่ว่ากรณีใดๆ ทั้งสิ้น อีกทั้งห้ามมิให้ตัดแปลงเนื้อหาและต้องอ้างอิงถึงเจ้าของเอกสารทุกครั้งที่มีการนำไปใช้



ภาพที่ 2.98 ตู้สำหรับค้นหาข้อมูลการท่องเที่ยว

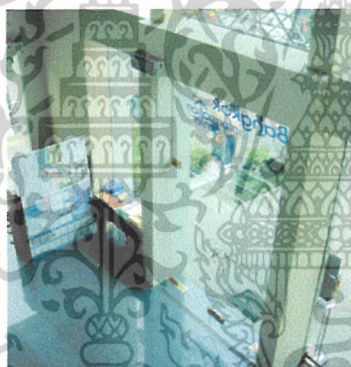

ภาพที่ 2.99 ภาพบริเวณทางเข้า ตัวอาคารติดกระจกโดยรอบเพื่อรับแสงจากด้านนอก โถงด้านในดูโปร่งมาก



ภาพที่ 2.100 แสดงฝ้าเพดานแสดงการใช้ไฟภายใน

เอกสารนี้เป็นเอกสารที่สงวนไว้สำหรับการใช้งานเพื่อการศึกษาเท่านั้น ไม่อนุญาตให้นำไปใช้ประโยชน์ด้านการค้าไม่ว่ากรณีใดๆ ทั้งสิ้น อีกทั้งห้ามมิให้ดัดแปลงเนื้อหาและต้องอ้างอิงถึงเจ้าของเอกสารทุกครั้งที่มีการนำไปใช้

ตารางที่ 2.20 แสดงการศึกษาโครงการเปรียบเทียบส่วนบริเวณโถงต้อนรับ

ส่วนศึกษา	บริเวณโถงต้อนรับ
1. การศึกษาลักษณะสถาปัตยกรรม	สถาปัตยกรรมไทยประยุกต์ ภายในโปร่ง ผนังปูนสีขาว กว้างขวางเป็นส่วนใหญ่ ทำให้ภายในอาคารโล่งโปร่ง
2. การศึกษาลักษณะการจัดวางผัง	การจัดวางผัง แบ่งทางเข้า-ออก เป็น 2 ทาง สามารถเดินได้โดยรอบแม้ว่าพื้นที่ภายในไม่กว้างนัก การจัดแบ่งโซนพื้นที่ต้อนรับและพื้นที่สำหรับพักผ่อน จุดให้หยิบเอกสารฟรี 3 จุด
3. การศึกษาลักษณะการตกแต่งภายใน	การตกแต่งภายในแบบเรียบง่าย เน้นเฟอร์นิเจอร์สีขาว ครีมน้ำตาล เพื่อให้ภายในรู้สึกโล่งที่สุด
3.1 การใช้สี	หินแกรนิตสีเทา
3.2 พื้น	ผนังฉาบทำสีขาวกว้างขวางไกล เพื่อให้ประโยชน์จากแสงธรรมชาติและให้ภายในรู้สึกโปร่งโล่ง
3.3 ผนัง	กรุฝ้ายิมซั่มบอร์ด
3.4 เพดาน	เฟอร์นิเจอร์ส่วนใหญ่เป็นสีขาว ครีมน้ำตาลเป็นส่วนดูกลมกลืนกับสีภายในอาคาร
3.5 เฟอร์นิเจอร์	
4. ระบบไฟฟ้า	แสงธรรมชาติภายนอกอาคาร แสงประดิษฐ์จาก DOWN LIGHT , ฟลูออเรสเซนต์และมีการตกแต่งด้วยไฟระย้า ดึงดูดสายตาบริเวณโถงทางเข้า

**ข้อดี** - ทางสัญจรกว้าง รวมไปถึงบรรยากาศภายในที่โล่งโปร่งเหมาะสำหรับรองรับนักท่องเที่ยวได้จำนวนมากพอสมควร

**ปัญหา** - การจัดวางที่สำหรับเอกสารแจกฟรีไม่เป็นระเบียบ เอกสารเป็นเอกสารที่ส่งมอบไว้สำหรับการแข่งขันเพื่อการศึกษาเท่านั้น ไม่นอนุญาตให้นำไปใช้ประโยชน์ด้านการค้า ไม่ว่าจะกรณีใดๆ ทั้งสิ้น อีกทั้งห้ามมิให้ตัดแปลงเนื้อหาและต้องอ้างอิงถึงเจ้าของเอกสารทุกครั้งที่มีการนำไปใช้

## บริเวณห้องประชุม

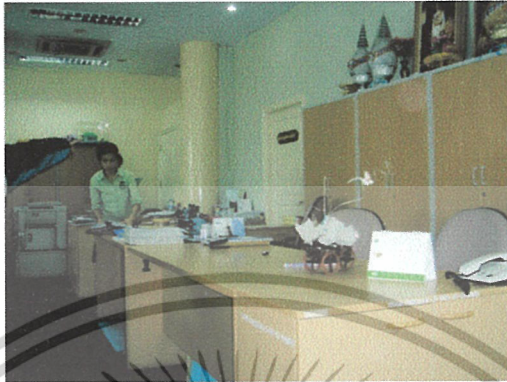

ภาพที่ 2.101 แสดงโต๊ะทำงานเลขานุการที่อยู่หน้าห้องผู้อำนวยการและห้องประชุม



ภาพที่ 2.102 แสดงบรรยากาศภายในห้องประชุมชั้นบนส่วนนี้ไม่กว้างนักใช้แสงจากภายนอก เช่นกันที่ทำให้ห้องดูโล่งขึ้น



ภาพที่ 2.103 ชุดพักคอยด้านหน้าห้องประชุมสามารถมองเห็นบรรยากาศด้านล่างได้

เอกสารนี้เป็นเอกสารที่สงวนไว้สำหรับการใช้งานเพื่อการศึกษาเท่านั้น ไม่อนุญาตให้นำไปใช้ประโยชน์ด้านการค้า ไม่ว่าจะกรณีใดๆ ทั้งสิ้น อีกทั้งห้ามมิให้ตัดแปลงเนื้อหาและต้องอ้างอิงถึงเจ้าของเอกสารทุกครั้งที่มีการนำไปใช้

ตารางที่ 2.21 แสดงการศึกษาโครงการเปรียบเทียบส่วนห้องประชุม

ส่วนศึกษา	บริเวณโถงต้อนรับ
1. การศึกษาลักษณะสถาปัตยกรรม	สถาปัตยกรรมไทยประยุกต์ ภายในโปร่ง ผนังปูนสีขาว กว้างขวางเป็นส่วนใหญ่ ทำให้ภายในอาคารโล่งโปร่ง
2. การศึกษาลักษณะการจัดวางผัง	การจัดวางผัง ชุดประชุม 10 ที่นั่ง มีการจัดชุดรับแขก ไว้ภายในห้องประชุมด้วย
3. การศึกษาลักษณะการตกแต่งภายใน	การตกแต่งภายในแบบเรียบง่าย เน้นเฟอร์นิเจอร์สีขาว ครีมน้ำตาล เพื่อให้ภายในรู้สึกโล่งที่สุด
3.1 การใช้สี	ไม้ปาร์เก้
3.2 พื้น	ผนังฉาบทำสีขาวกว้างขวางไกล เพื่อใช้ประโยชน์จากแสงธรรมชาติและให้ภายในรู้สึกโปร่งโล่งมีผ้ามาวนสีฟ้า
3.3 ผนัง	และสีน้ำเงินเพื่อปรับแสงแล้วแต่ความต้องการ
3.4 เพดาน	กรุฝ้ายิมซั่มบอร์ด
3.5 เฟอร์นิเจอร์	เฟอร์นิเจอร์ส่วนใหญ่เป็นสไตล์หลุยส์มีสีขาว ครีมน้ำตาลเป็นส่วนดูกลมกลืนกับสีภายในอาคาร
4. ระบบไฟฟ้า	แสงธรรมชาติภายนอกอาคาร แสงประดิษฐ์จาก DOWN LIGHT , พลูออเรสเซนต์

ข้อดี - การเลือกใช้สีเฟอร์นิเจอร์กลมกลืนกันกับบรรยากาศภายในห้อง

ปัญหา - พื้นที่พักคอยหน้าห้องประชุมคับแคบ

เอกสารนี้เป็นเอกสารที่สงวนไว้สำหรับการใช้งานเพื่อการศึกษาเท่านั้น ไม่อนุญาตให้นำไปใช้ประโยชน์ด้านการค้า ไม่ว่าจะกรณีใดๆ ทั้งสิ้น อีกทั้งห้ามมิให้ตัดแปลงเนื้อหาและต้องอ้างอิงถึงเจ้าของเอกสารทุกครั้งที่มีการนำไปใช้

### 2.4.3 ศูนย์บริการนักท่องเที่ยวตำบลแสนสุข

#### วัตถุประสงค์การศึกษา

1. ลักษณะการให้บริการใกล้เคียงกับโครงการ
2. สถานที่ตั้งโครงการติดชายหาดและรองรับนักท่องเที่ยวชาวต่างชาติและให้บริการ

#### ใกล้ชุมชน

3. แนวคิดในการออกแบบตกแต่งภายในอาคารใช้เป็นหลักในการออกแบบ

#### ที่ตั้ง

ถนนเลียบหาดบางแสน

#### เจ้าของ

เทศบาลตำบลแสนสุข

#### หน้าที่

ให้บริการประชาสัมพันธ์ ชาวสารแหล่งท่องเที่ยวและบริการอื่นๆเช่น ประกาศเด็กพลัดหลง หรือการให้บริการปฐมพยาบาลเบื้องต้นแก่นักท่องเที่ยว



ภาพที่ 2.104 บริเวณประตูทางเข้าอาคาร



ภาพที่ 2.105 แสดงบรรยากาศเมื่อเดินเข้ามาภายในอาคาร

เอกสารนี้เป็นเอกสารที่สงวนไว้สำหรับการใช้งานเพื่อการศึกษาเท่านั้น ไม่อนุญาตให้นำไปใช้ประโยชน์ด้านการค้า ไม่ว่าจะกรณีใดๆ ทั้งสิ้น อีกทั้งห้ามมิให้ตัดแปลงเนื้อหาและต้องอ้างอิงถึงเจ้าของเอกสารทุกครั้งที่มีการนำไปใช้

เมื่อเดินเข้ามาภายในอาคารจะพบกับเคาน์เตอร์บริการติดต่อสอบถามซึ่งมีพนักงานสองถึงสามคนที่นั่งประจำเคาน์เตอร์ ที่เคาน์เตอร์นี้จะมีเอกสารประกอบการท่องเที่ยวของชลบุรีทั้งหมด เพื่อแจกจ่ายแก่นักท่องเที่ยวที่ต้องการ

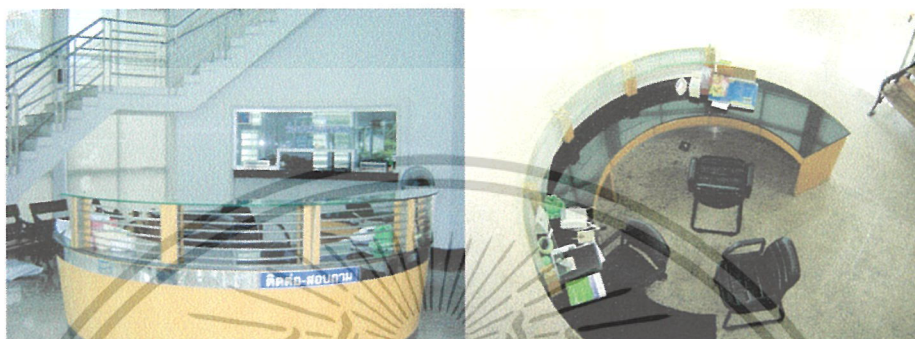

ภาพที่ 2.106 แสดงเคาน์เตอร์ติดต่อสอบถามด้านและภาพมองจากด้านบนให้เห็นบริเวณด้านในเคาน์เตอร์



ภาพที่ 2.107 แสดงส่วนพักคอยที่มีอยู่ 2 จุด

เมื่อเข้ามาภายในอาคารเมื่อมองเห็นเคาน์เตอร์บริการแล้วเราก็จะมองเห็นส่วนนั่งคอย 2 จุดคือ ส่วนซ้ายมือเมื่อเดินเข้ามา และส่วนใต้บันได สำหรับส่วนพักคอยมีบริการม้วนหนังสือพิมพ์ด้วย



ภาพที่ 2.108 แสดงส่วนหลังเคาน์เตอร์บริการซึ่งเป็นส่วนของห้องกระจายเสียง ให้บริการประกาศข้อมูลข่าวสาร เตือนภัยทางทะเล รวมทั้งประกาศเด็กพลัดหลง

เอกสารนี้เป็นเอกสารที่สงวนไว้สำหรับการใช้งานเพื่อการศึกษาเท่านั้น ไม่อนุญาตให้นำไปใช้ประโยชน์ด้านการค้า ไม่ว่าจะกรณีใดๆ ทั้งสิ้น อีกทั้งห้ามมิให้ตัดแปลงเนื้อหาและต้องอ้างอิงถึงเจ้าของเอกสารทุกครั้งที่มีการนำไปใช้



ภาพที่ 2.109 ป้ายแสดงหน่วยปฐมพยาบาลติดตั้งชัดเจน

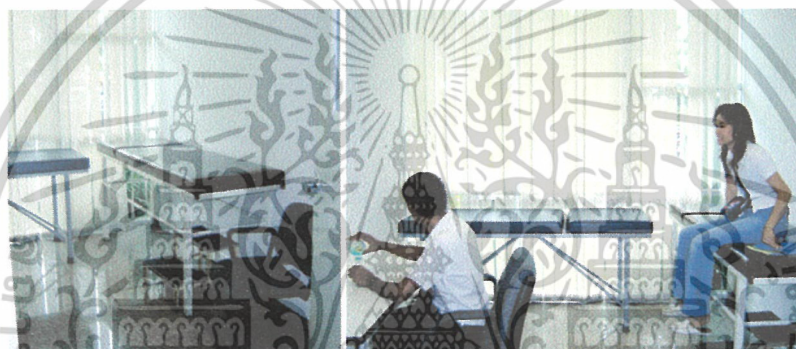

ภาพที่ 2.110 แสดงบรรยากาศภายในห้องปฐมพยาบาลมีเพียงเตียงพยาบาล

2 ที่และโต๊ะที่แพทย์ทำการตรวจเท่านั้น

ชั้นบน

บริเวณชั้นบนเป็นส่วนของห้องประชุมและห้องอเนกประสงค์ห้องอเนกประสงค์จะเป็นว่างเปล่า  
ขนาดใหญ่ที่มีการเลือกใช้วัสดุตกแต่งเป็นอย่างดี



ภาพที่ 2.111 ภายในห้องประชุมซึ่งอยู่ชั้นบนของอาคาร บริเวณด้านหน้ามีการ  
ตั้งพระบูชาเพื่อเป็นสิริมงคล

เอกสารนี้เป็นเอกสารที่สงวนไว้สำหรับการใช้งานเพื่อการศึกษาเท่านั้น ไม่อนุญาตให้นำไปใช้ประโยชน์ด้านการค้า  
ไม่ว่ากรณีใดๆ ทั้งสิ้น อีกทั้งห้ามมิให้ตัดแปลงเนื้อหาและต้องอ้างอิงถึงเจ้าของเอกสารทุกครั้งที่มีการนำไปใช้



ภาพที่ 2.112 ภายในห้องประชุมมีส่วนพักผ่อนเล็กๆ

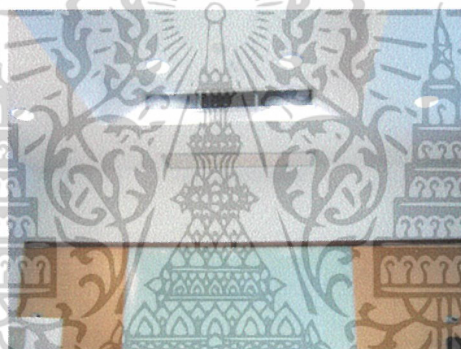

ภาพที่ 2.113 แสดงการใช้แสงในห้องประชุมใช้ไฟดาวนิไลท์ ด้านหน้า

บอร์ดกรูกระจก



ภาพที่ 2.114 ส่วนห้องอเนกประสงค์ห้องเอนกประสงค์สำหรับให้  
คณะทัวร์หรือบุคคลภายนอกเข้าจัดกิจกรรมต่างๆ พื้นปูด้วยหินแกรนิตสีเทา หน้าเปิดรับแสงเป็น  
หน้าต่างบานเกร็ดเปิดสูงจรดเพดานแล้วใช้มู่ลี่ปรับแสงสี

เอกสารนี้เป็นเอกสารที่สงวนไว้สำหรับการใช้งานเพื่อการศึกษาเท่านั้น ไม่อนุญาตให้นำไปใช้ประโยชน์ด้านการค้า  
ไม่ว่ากรณีใดๆ ทั้งสิ้น อีกทั้งห้ามมิให้ตัดแปลงเนื้อหาและต้องอ้างอิงถึงเจ้าของเอกสารทุกครั้งที่มีการนำไปใช้

ตารางที่ 2.22 แสดงการศึกษาโครงการเปรียบเทียบอาคารศูนย์บริการนักท่องเที่ยวบางแสน

ส่วนศึกษา	ภายในอาคาร
1. การศึกษาลักษณะสถาปัตยกรรม	สถาปัตยกรรมสมัยใหม่ อาคารสไตล์โมเดิร์นมีการบูรณะบูรณปฏิสังขรณ์อาคารนำเสนอให้ประโยชน์ได้มากที่สุด
2. การศึกษาลักษณะการจัดวางผัง	การจัดวางผัง แบ่งทางเข้า-ออก ทางสามารถเดินได้โดยรอบ การจัดแบ่งโซนพื้นที่ต้อนรับและพื้นที่สำหรับพักผ่อน และแยกส่วนของห้องปฐมพยาบาลเป็นสัดส่วน ส่วนชั้นบนเป็นห้องประชุมและห้องอเนกประสงค์การจัดวางเฟอร์นิเจอร์ตามรูปแบบโค้งของผนังห้อง
3. การศึกษาลักษณะการตกแต่งภายใน	การตกแต่งภายในแบบเรียบง่าย เน้นเฟอร์นิเจอร์สีขาวน้ำตาล ภายในอาคารให้ความรู้สึกโอโถง หินแกรนิตสีเทา
3.1 การใช้สี	ผนังฉาบทำสีขาววกรูกระจุกไต เพื่อใช้ประโยชน์จากแสงธรรมชาติและให้ภายในรู้สึกโปร่งโล่งมีการใช้幔ปรับแสงช่วยในการลดความแรงของแสง ซึ่ง幔เป็นสีขาวครีมซึ่งจะไม่ทำลายความรู้สึกโอโถงของอาคารเลย
3.2 พื้น	กรุฝ้ายิมซัมบอร์ด
3.3 ผนัง	เฟอร์นิเจอร์ส่วนใหญ่เป็นเฟอร์นิเจอร์ไม้สีบีช
3.4 เพดาน	
3.5 เฟอร์นิเจอร์	
4. ระบบไฟฟ้า	แสงธรรมชาติภายนอกอาคาร แสงประดิษฐ์จาก DOWN LIGHT , ฟลูออเรสเซนต์

**ข้อดี** - ตัวอาคารมีความน่าสนใจ การตกแต่งเรียบง่ายแต่ดี โอบอ้า

**ปัญหา** -

เอกสารนี้เป็นเอกสารที่สงวนไว้สำหรับการใช้งานเพื่อการศึกษาเท่านั้น ไม่อนุญาตให้นำไปใช้ประโยชน์ด้านการค้า ไม่ว่าจะกรณีใดๆ ทั้งสิ้น อีกทั้งห้ามมิให้ตัดแปลงเนื้อหาและต้องอ้างอิงถึงเจ้าของเอกสารทุกครั้งที่มีการนำไปใช้

#### 2.4.4 ศูนย์บริการวิชาการ และข้อมูลการท่องเที่ยว จังหวัดพระนครศรีอยุธยา

**สถานที่ตั้ง** ศาลากลางจังหวัด (หลังเก่า) ถนน ศรีสรรเพชญ์ ต. ประตูชัย อ. พระนครศรีอยุธยา จังหวัดพระนครศรีอยุธยา

**วัตถุประสงค์** บทบาทของศูนย์บริการฯ ที่ทำหน้าที่ในการให้ข้อมูลและส่งเสริมการท่องเที่ยว

นั้นแนวคิดในการนำเสนอทั้งเนื้อหาข้อมูลและรูปแบบจึงหลีกเลี่ยงลักษณะของพิพิธภัณฑ์ แต่เป็นนิทรรศการให้ความรู้ ความเข้าใจ เพื่อสนับสนุนและเป็นเอกลักษณ์ของอยุธยา

**กลุ่มเป้าหมาย** มีทั้งชาวไทยและต่างประเทศ

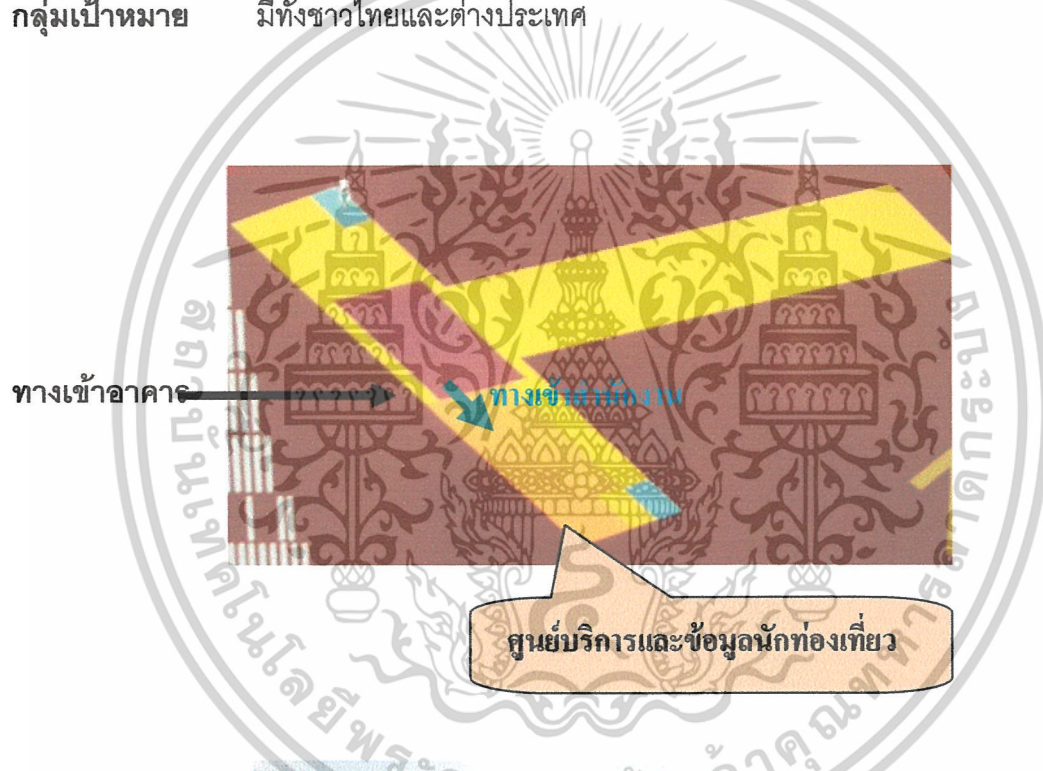

**ภาพที่ 2.115** แสดงภาพสถาปัตยกรรมภายนอก

เอกสารนี้เป็นเอกสารที่สงวนไว้สำหรับการใช้งานเพื่อการศึกษาเท่านั้น ไม่อนุญาตให้นำไปใช้ประโยชน์ด้านการค้า ไม่ว่าจะกรณีใดๆ ทั้งสิ้น อีกทั้งห้ามมิให้ตัดแปลงเนื้อหาและต้องอ้างอิงถึงเจ้าของเอกสารทุกครั้งที่มีการนำไปใช้



ภาพที่ 2.116 ตู้ใส่เอกสารท่องเที่ยวซึ่งอยู่ด้านหน้าห้องซ้ายขวา



ภาพที่ 2.117 แสดงส่วนพักผ่อนที่อยู่บริเวณโถงด้านนอก มีเก้าอี้ส่วนพักผ่อน ด้านหลังเก้าอี้ติดต่อ

เอกสารนี้เป็นเอกสารที่สงวนไว้สำหรับการใช้งานเพื่อการศึกษาเท่านั้น ไม่อนุญาตให้นำไปใช้ประโยชน์ด้านการค้า ไม่ว่าจะกรณีใดๆ ทั้งสิ้น อีกทั้งห้ามมิให้ดัดแปลงเนื้อหาและต้องอ้างอิงถึงเจ้าของเอกสารทุกครั้งที่มีการนำไปใช้



ภาพที่ 2.118 แสดงเคาน์เตอร์พนักงานบริการส่วน  
ต่างๆ เช่นส่วนแลกเปลี่ยนเงินตรา , ส่งไปรษณีย์ ฯ



ภาพที่ 2.119 แสดงป้ายสัญลักษณ์บอกส่วนต่างๆซึ่งมี  
ป้ายบอกอย่างชัดเจน



ภาพที่ 2.120 แสดงบรรยากาศในส่วนสำนักงานอยู่  
ร่วมกับส่วนบริการสาธารณะ



ภาพที่ 2.121 แสดงบรรยากาศในห้องปฐมพยาบาลจัดเป็น  
ห้องแยกต่างหากอยู่ด้านใน

เอกสารนี้เป็นเอกสารที่สงวนไว้สำหรับการใช้งานเพื่อการศึกษาเท่านั้น ไม่อนุญาตให้นำไปใช้ประโยชน์ด้านการค้า  
ไม่ว่ากรณีใดๆ ทั้งสิ้น อีกทั้งห้ามมิให้ตัดแปลงเนื้อหาและต้องอ้างอิงถึงเจ้าของเอกสารทุกครั้งที่มีการนำไปใช้

ตารางที่ 2.23 แสดงการศึกษาโครงการเปรียบเทียบส่วนห้องประชุม

ส่วนศึกษา	บริเวณโถงต้อนรับ
1. การศึกษาลักษณะสถาปัตยกรรม	สถาปัตยกรรมร่วมสมัย ภายในโปร่ง ผนังปูนสีขาวเป็นส่วนใหญ่ ทำให้ภายในอาคารโล่งโปร่ง
2. การศึกษาลักษณะการจัดวางผัง	มีการแยกเป็นสัดส่วนด้านหน้าเป็นเป็นส่วนต้อนรับและบริการข้อมูล ด้านในเป็นส่วนบริการสาธารณะและส่วนพนักงาน
3. การศึกษาลักษณะการตกแต่งภายใน	การตกแต่งภายในแบบเรียบง่าย เน้นเฟอร์นิเจอร์
3.1 การใช้สี	น้ำตาล เพื่อให้ภายในรู้สึกเป็นไทย
3.2 พื้น	ไม้ปาร์เก้
3.3 ผนัง	ผนังฉาบทำสีขาววกรูกระจกไต เพื่อใช้ประโยชน์จากแสงธรรมชาติและให้ภายในรู้สึกโปร่งโล่งมีผ้า幔สีฟ้าและสีน้ำเงินเพื่อปรับแสงแล้วแต่ความต้องการ
3.4 เพดาน	กรุฝ้ายิมซัมบอร์ต
3.5 เฟอร์นิเจอร์	เฟอร์นิเจอร์ส่วนใหญ่ไม้ ชุดสำนักงานสำเร็จรูปเป็นสีน้ำตาลเป็นส่วนดูกลมกลืนกับสีภายในอาคาร
4. ระบบไฟฟ้า	แสงธรรมชาติภายนอกอาคาร แสงประดิษฐ์จาก DOWN LIGHT , พลูออเรสเซนต์

**ข้อดี** - การเลือกใช้สีเฟอร์นิเจอร์กลมกลืนกันกับบรรยากาศภายในห้อง

**ปัญหา** - พื้นที่ส่วนบริการสาธารณะค่อนข้างทึบ

เอกสารนี้เป็นเอกสารที่สงวนไว้สำหรับการใช้งานเพื่อการศึกษาเท่านั้น ไม่อนุญาตให้นำไปใช้ประโยชน์ด้านการค้า ไม่ว่าจะกรณีใดๆ ทั้งสิ้น อีกทั้งห้ามมิให้ตัดแปลงเนื้อหาและต้องอ้างอิงถึงเจ้าของเอกสารทุกครั้งที่มีการนำไปใช้

#### 2.4.5 ศูนย์ร้านไหมไทย หัวหิน

เป็นศูนย์แสดงสินค้าผ้าไหมพร้อมทั้งมีส่วนของพิพิธภัณฑ์ไหมไทยและส่วนสาธิตการทำผ้าไหมครบวงจร

ที่ตั้ง 18/1 ถนนเนบเคหาสน์ อำเภอหัวหิน จังหวัดประจวบคีรีขันธ์

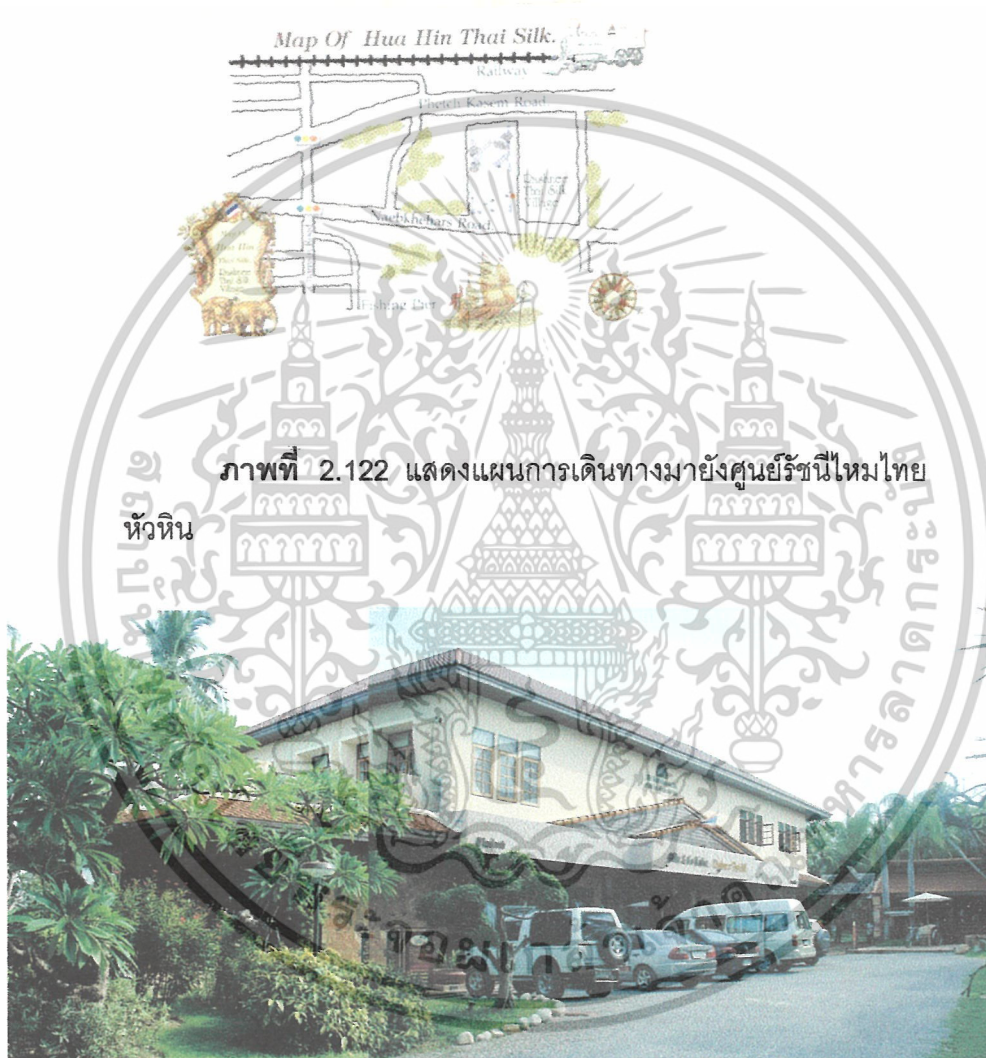

ภาพที่ 2.122 แสดงแผนการเดินทางมายังศูนย์ร้านไหมไทย หัวหิน

ภาพที่ 2.123 แสดงบรรยากาศภายนอกอาคารแสดงสินค้าผ้าไหม

เอกสารนี้เป็นเอกสารที่สงวนไว้สำหรับการใช้งานเพื่อการศึกษาเท่านั้น ไม่อนุญาตให้นำไปใช้ประโยชน์ด้านการค้า ไม่ว่าจะกรณีใดๆ ทั้งสิ้น อีกทั้งห้ามมิให้ตัดแปลงเนื้อหาและต้องอ้างอิงถึงเจ้าของเอกสารทุกครั้งที่มีการนำไปใช้



ภาพที่ 2.124 แสดงเคาน์เตอร์ด้านหน้า



ภาพที่ 2.125 แสดงเคาน์เตอร์ด้านหน้าและการจัดแสดงสินค้า



ภาพที่ 2.126 การจัดแสดงสินค้า

เอกสารนี้เป็นเอกสารที่สงวนไว้สำหรับการใช้งานเพื่อการศึกษาเท่านั้น ไม่อนุญาตให้นำไปใช้ประโยชน์ด้านการค้า ไม่ว่าจะกรณีใดๆ ทั้งสิ้น อีกทั้งห้ามมิให้ดัดแปลงเนื้อหาและต้องอ้างอิงถึงเจ้าของเอกสารทุกครั้งที่มีการนำไปใช้



ภาพที่ 2.127 ส่วน OTOPI CORNER



ภาพที่ 2.128 แสดงบรรยากาศการจัดแสดงสินค้า OTOPI

เอกสารนี้เป็นเอกสารที่สงวนไว้สำหรับการใช้งานเพื่อการศึกษาเท่านั้น ไม่อนุญาตให้นำไปใช้ประโยชน์ด้านการค้า ไม่ว่าจะกรณีใดๆ ทั้งสิ้น อีกทั้งห้ามมิให้ดัดแปลงเนื้อหาและต้องอ้างอิงถึงเจ้าของเอกสารทุกครั้งที่มีการนำไปใช้



ภาพที่ 2.129 แสดงภาพบรรยากาศส่วนรองรับลูกค้า

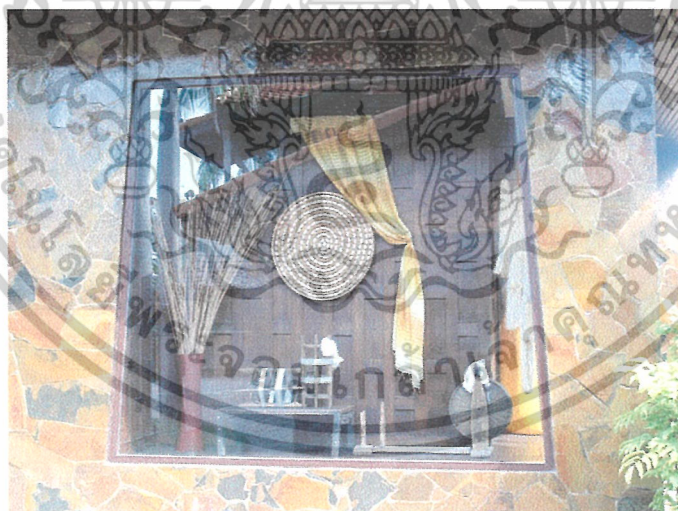

ภาพที่ 2.130 แสดงการจัด DISPLAY

เอกสารนี้เป็นเอกสารที่สงวนไว้สำหรับการใช้งานเพื่อการศึกษาเท่านั้น ไม่อนุญาตให้นำไปใช้ประโยชน์ด้านการค้า ไม่ว่าจะกรณีใดๆ ทั้งสิ้น อีกทั้งห้ามมิให้ดัดแปลงเนื้อหาและต้องอ้างอิงถึงเจ้าของเอกสารทุกครั้งที่มีการนำไปใช้

ตารางที่ 2.24 แสดงการศึกษาโครงการเปรียบเทียบส่วน อาคารแสดงสินค้ารัชนี้ ใหม่ไทย

ส่วนศึกษา	อาคารแสดงสินค้ารัชนี้ ใหม่ไทย
1. การศึกษาลักษณะสถาปัตยกรรม	ลักษณะภายใน 2 เป็นโครงสร้างปูนผนังโดยรอบ กรูไม้สีเข้ม มีการกรุกระจกเพื่อรับแสงสว่างจากภายนอก
2. การศึกษาลักษณะการจัดวางผัง	การจัดวางผัง แบ่งส่วนต่างๆออกเป็น 2 ส่วนใหญ่ คือส่วนแสดงสินค้า และส่วนรองรับลูกค้า โดย ทั้ง 2 ส่วนแบ่งแยกกันอย่างชัดเจน
3. การศึกษาลักษณะการตกแต่งภายใน	การตกแต่งภายในแบบเรียบง่าย เน้นเฟอร์นิเจอร์สีเข้ม เพื่อให้ผลิตภัณฑ์เด่น
3.1 การใช้สี	การใช้สีส่วนใหญ่จะใช้สีขาว และสีไม้ธรรมชาติ ให้ความรู้สึกเรียบง่าย หรูหรา ภูมิฐาน
3.2 พื้น	กระเบื้องดินเผา
3.3 ผนัง	ไม้ทำสีเข้ม
3.4 เพลาน	ติดยิปซัม
3.5 เฟอร์นิเจอร์	เฟอร์นิเจอร์ไม้ประกอบกระจกใส
4. ระบบไฟฟ้า	แสงธรรมชาติภายนอกอาคาร, แสงประดิษฐ์จาก ฟลูออเรสเซนต์หลอดคู่ สีขาว, DOWN LIGHT , โคมไฟระย้า

- ข้อดี**
- การตกแต่งดูเรียบง่ายส่งเสริมตัวสินค้า
  - ทางสัญจรสามารถชมได้โดยรอบ และคล่องตัวแบ่งแยกส่วนต่างๆอย่างชัดเจน

เอกสารนี้เป็นเอกสารที่สงวนไว้สำหรับการใช้งานเพื่อการศึกษาเท่านั้น ไม่อนุญาตให้นำไปใช้ประโยชน์ด้านการค้า ไม่ว่าจะกรณีใดๆ ทั้งสิ้น อีกทั้งห้ามมิให้ตัดแปลงเนื้อหาและต้องอ้างอิงถึงเจ้าของเอกสารทุกครั้งที่มีการนำไปใช้

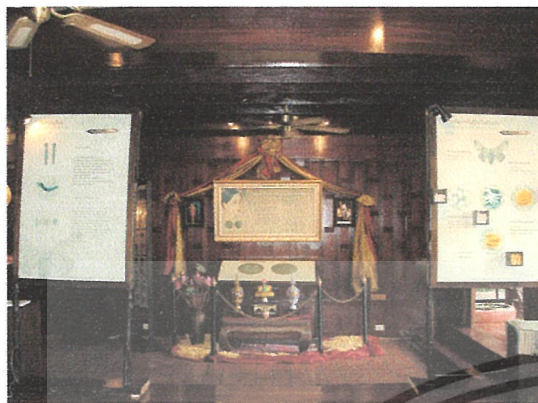

ภาพที่ 2.132 แสดงบรรยากาศ  
ทางเข้า



ภาพที่ 2.133 แสดงบรรยากาศภายในส่วนแสดงผ้าไหม

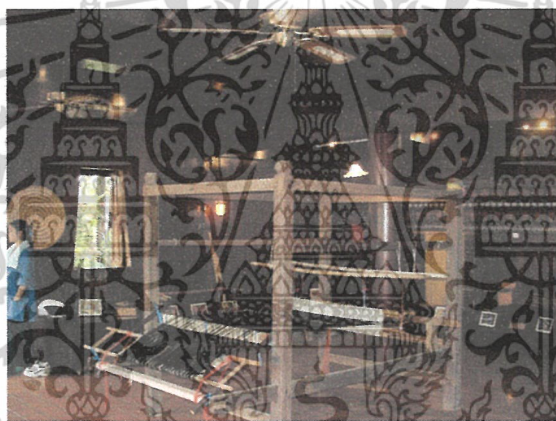

ภาพที่ 2.134 แสดงการใช้อุปกรณ์ทอผ้าไหมมาจัดแสดง



ภาพที่ 2.135 แสดงป้ายบอกประวัติความเป็นมา  
ของไหมไทย



ภาพที่ 2.136 แสดงการจัดตกแต่งผนังด้วยผ้า  
ไหมและเส้นไหม

เอกสารนี้เป็นเอกสารที่สงวนไว้สำหรับการใช้งานเพื่อการศึกษาเท่านั้น ไม่ควรนำไปใช้ประโยชน์ด้านการค้า  
ไม่ว่ากรณีใดๆ ทั้งสิ้น อีกทั้งห้ามมิให้ตัดแปลงเนื้อหาและต้องอ้างอิงถึงเจ้าของเอกสารทุกครั้งที่มีการนำไปใช้



ภาพที่ 2.137 แสดงบรรยากาศส่วนการแสดงผลการพัฒนาพันธุ์ใหม่

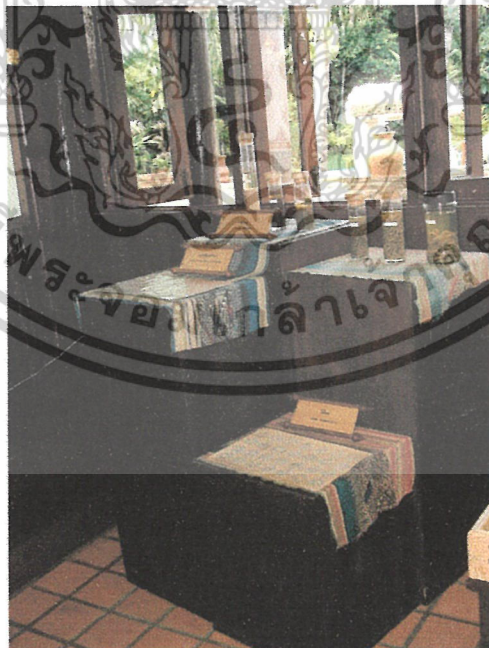

ภาพที่ 2.138 แสดงบรรยากาศส่วนการแสดงผลการพัฒนาพันธุ์ใหม่

เอกสารนี้เป็นเอกสารที่สงวนไว้สำหรับการใช้งานเพื่อการศึกษาเท่านั้น ไม่อนุญาตให้นำไปใช้ประโยชน์ด้านการค้า ไม่ว่าจะกรณีใดๆ ทั้งสิ้น อีกทั้งห้ามมิให้ดัดแปลงเนื้อหาและต้องอ้างอิงถึงเจ้าของเอกสารทุกครั้งที่มีการนำไปใช้

## สวนพิพิธภัณฑ์ใหม่ไทย

ตั้งอยู่ภายในบริเวณศูนย์วิจัยใหม่ไทย



ภาพที่ 2.139 แสดงสถาปัตยกรรมภายนอก

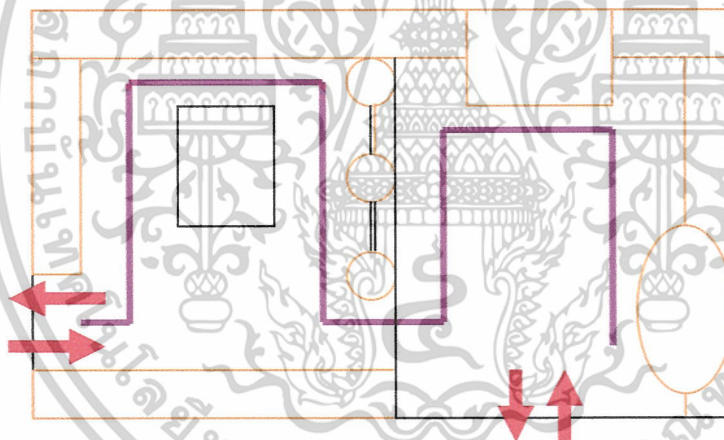

ภาพที่ 2.140 แสดงการสัญจรภายในและตำแหน่งการ

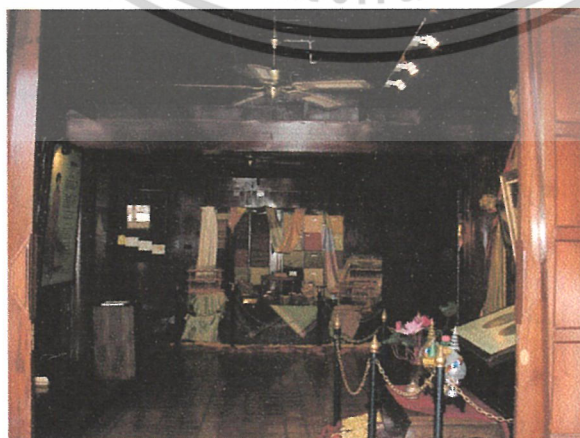

เอกสารนี้เป็นเอกสารที่ **ภาพที่ 2.141** แสดงบรรยากาศภายในจัดตั้งประตูทางเข้านำไปใช้ประโยชน์ด้านการค้า ไม่ว่าจะกรณีใดๆ ทั้งสิ้น อีกทั้งห้ามมิให้ตัดแปลงเนื้อหาและต้องอ้างอิงถึงเจ้าของเอกสารทุกครั้งที่มีการนำไปใช้

ตารางที่ 2.25 แสดงการศึกษาโครงการเปรียบเทียบส่วนพิพิธภัณฑ์ใหม่ไทย

ส่วนศึกษา	ส่วนพิพิธภัณฑ์ใหม่ไทย
1. การศึกษาลักษณะสถาปัตยกรรม	ลักษณะภายใน ส่วนพิพิธภัณฑ์ใหม่ไทยเป็นโครงสร้างไม้ มีการเปิดช่องหน้าต่างในส่วนหน้าของอาคาร ตัวอาคารมี 2 ชั้นแต่เปิดให้เข้าชมเพียงชั้นเดียว
2. การศึกษาลักษณะการจัดวางผัง	การจัดวางผัง แบ่งทางเข้าเป็น 2 ทาง สามารถเดินได้โดยรอบแม้ว่าพื้นที่ภายในไม่กว้างนัก
3. การศึกษาลักษณะการตกแต่งภายใน	การตกแต่งภายในแบบเรียบง่าย เน้นเฟอร์นิเจอร์สีเข้มและผนังสีเข้ม เพื่อให้ผลิตภัณฑ์เด่น
3.1 การใช้สี	การใช้สีส่วนใหญ่จะใช้สีไม้ธรรมชาติ ให้ความรู้สึกเรียบง่าย หรูหรา ภูมิฐาน
3.2 พื้น	กระเบื้องดินเผา
3.3 ผนัง	ไม้สีเข้ม ตกแต่งให้สะดุดตาด้วยผ้าไหม
3.4 เพดาน	ไม้เปลือย
3.5 เฟอร์นิเจอร์	เฟอร์นิเจอร์ไม้สีเข้ม
4. ระบบไฟฟ้า	แสงธรรมชาติภายนอกอาคาร แสงประดิษฐ์จาก  DOWN LIGHT

**ข้อดี** - การตกแต่งให้บรรยากาศความเป็นเอกลักษณ์เหมาะสมกับเรื่องที่จัดแสดง  
- ทางสัญจรสามารถชมได้โดยรอบ

**ปัญหา** - การจัดแสดงนิทรรศการไม่ได้แบ่งเรื่องราวที่ชัดเจน

เอกสารนี้เป็นเอกสารที่สงวนไว้สำหรับการใช้งานเพื่อการศึกษาเท่านั้น ไม่อนุญาตให้นำไปใช้ประโยชน์ด้านการค้า ไม่ว่าจะกรณีใดๆ ทั้งสิ้น อีกทั้งห้ามมิให้ตัดแปลงเนื้อหาและต้องอ้างอิงถึงเจ้าของเอกสารทุกครั้งที่มีการนำไปใช้

#### 2.4.6 กรมส่งเสริมการส่งออก

**ประเภท** อาคารแสดงสินค้า

**การศึกษา** ศึกษาในส่วนของ การออกแบบการตกแต่งส่วนแสดงสินค้า OTOP

**ข้อดี** การออกแบบตกแต่งของอาคารแสดงสินค้าแห่งนี้ นอกจากจะสร้าง เอกลักษณ์ให้สินค้าให้เป็นที่ยอมรับ และควมามีมาตรฐานในการผลิตแล้ว การจัดตกแต่งส่วนประกอบภายในต่างๆยังเป็นอีกส่วนหนึ่งให้สินค้า ดูน่าเชื่อถือมากยิ่งขึ้น

**ประโยชน์ที่ได้รับ** ได้ศึกษารูปแบบการออกแบบตกแต่งภายใน ในส่วนของส่วนแสดง สินค้าทราบถึงการจัดแสงไฟ ที่สามารถช่วยให้งานออกมาดูมีเสน่ห์ วัสดุที่ใช้ในการตกแต่ง

**ส่วนที่ 1** ทำการศึกษาในส่วนโถงทางเข้าและประชาสัมพันธ์

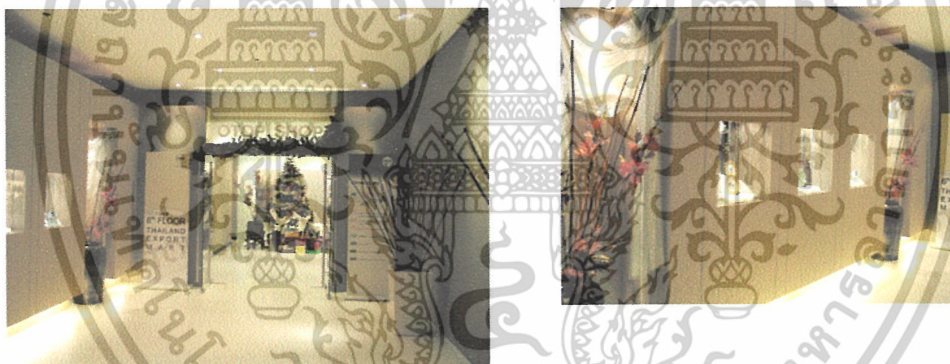

ภาพที่ 2.142 ส่วนบริเวณทางเข้าของอาคารแสดงสินค้า



ภาพที่ 2.143 ส่วนเคาน์เตอร์ประชาสัมพันธ์

เอกสารนี้เป็นเอกสารที่สงวนไว้สำหรับการใช้งานเพื่อการศึกษาเท่านั้น ไมอนุญาตให้นำไปใช้ประโยชน์ด้านการค้า ไม่ว่าจะกรณีใดๆ ทั้งสิ้น อีกทั้งห้ามมิให้ตัดแปลงเนื้อหาและต้องอ้างอิงถึงเจ้าของเอกสารทุกครั้งที่มีการนำไปใช้

### สรุปการศึกษาการออกแบบส่วนประชาสัมพันธ์และพักคอย

**การออกแบบตกแต่ง** การออกแบบเน้นที่พื้นที่การใช้สอยที่เป็นสัดส่วน แบ่งประเภทสินค้าในแต่ละส่วนมีการออกแบบให้มีความสอดคล้องกับสินค้าอย่างเห็นได้

อย่างชัดเจน

**การใช้วัสดุ** พื้น พื้นกระเบื้องยาง สามารถทำความสะอาดง่าย ลักษณะวัสดุส่วนมากที่ในการตกแต่งในส่วนนี้มีความลงตัวในตัวเอง

**บรรยากาศ** โทนสีที่ออกแบบเป็นสีหลัก คือ โทนน้ำตาล ทั้งนี้เพื่อความอบอุ่น ภูมิฐาน และดูเป็นกันเองมากกว่าโทนสีอื่น ๆ

**ข้อดี** ได้ศึกษาถึงการเลือกใช้วัสดุ เฟอร์นิเจอร์ โทนสี ไฟ ที่เป็นไปตามแนวความคิดในการออกแบบ

### ส่วนที่ 2 ทำการศึกษาในส่วนชั้นวางสินค้า



ภาพที่ 2.144 ส่วนชั้นวางสินค้า

เอกสารนี้เป็นเอกสารที่สงวนไว้สำหรับการใช้งานเพื่อการศึกษาเท่านั้น ไม่อนุญาตให้นำไปใช้ประโยชน์ด้านการค้า ไม่ว่าจะกรณีใดๆ ทั้งสิ้น อีกทั้งห้ามมิให้ดัดแปลงเนื้อหาและต้องอ้างอิงถึงเจ้าของเอกสารทุกครั้งที่มีการนำไปใช้

### สรุปการศึกษาการออกแบบส่วนชั้นวางสินค้า

**การออกแบบตกแต่ง** การออกแบบเน้นที่พื้นที่การใช้สอยที่เป็นสัดส่วน แบ่งประเภทสินค้าในแต่ละส่วนมีการออกแบบให้มีความสอดคล้องกับสินค้าอย่างเห็นได้

อย่างชัดเจน

- การใช้วัสดุ** โครงไม้กรุลามิเนต ไม้ กระຈก
- บรรยากาศ** โทนสีที่ออกแบบเป็นสีหลัก คือ โทนขาว สร้างความสว่างให้กับส่วนแสดงสินค้า และตัวสินค้า
- ข้อดี** ได้ศึกษาถึงการเลือกใช้วัสดุ โทนสี ไฟ ที่เป็นไปตามแนวความคิดในการออกแบบ



เอกสารนี้เป็นเอกสารที่สงวนไว้สำหรับการใช้งานเพื่อการศึกษาเท่านั้น ไม่อนุญาตให้นำไปใช้ประโยชน์ด้านการค้า ไม่ว่าจะกรณีใดๆ ทั้งสิ้น อีกทั้งห้ามมิให้ดัดแปลงเนื้อหาและต้องอ้างอิงถึงเจ้าของเอกสารทุกครั้งที่มีการนำไปใช้

## 2.4.7 สโมสรเรือใบราชวรุณ



สโมสรเรือใบราชวรุณ การใช้ชื่อราชวรุณเป็นชื่อของเทพีวรุณ เปิดบริการมาเป็นเวลา 40 ปีมีพื้นที่ทั้งหมด 10 ไร่ส่วนต่างๆภายในโครงการประกอบด้วย

- บาร์
- คลับฟลอร์นั่งโต๊ะ
- ชั้นบนเป็นร้านอาหารติดแอร์ (ยังไม่เปิดให้บริการ)
- ห้องเล่นเกม
- ห้องประชุมสามมารถควบคุมการแข่งขัน
- บ้านพัก

### เวลาเปิด-ปิดบริการ

- จันทร์ – ศุกร์ ปิดบริการ 20.00น.
- เสาร์ – อาทิตย์ ปิดบริการ 24.00น

### กลุ่มผู้ใช้บริการ

ชาวต่างชาติ 70% ชาวไทย 30%

### วัตถุประสงค์การศึกษา

1. ลักษณะการให้บริการใกล้เคียงกับโครงการ
2. สถานการณ์การบริหารงานและการให้บริการ
3. แนวคิดในการออกแบบตกแต่งภายในอาคารใช้เป็นหลักในการออกแบบ

เอกสารนี้เป็นเอกสารที่สงวนไว้สำหรับการใช้งานเพื่อการศึกษาเท่านั้น ไม่อนุญาตให้นำไปใช้ประโยชน์ด้านการค้าไม่ว่ากรณีใดๆ ทั้งสิ้น อีกทั้งห้ามมิให้ตัดแปลงเนื้อหาและต้องอ้างอิงถึงเจ้าของเอกสารทุกครั้งที่มีการนำไปใช้

## ที่ตั้งของโครงการ

ริมชายหาดพัทยาใต้



## ส่วนที่ทำการศึกษา

- คลับพลอร์นั้งโต๊ะ
- บาร์
- ห้องประชุม

เมื่อเข้ามาถึงโครงการสมาชิกจะต้องติดต่อเคาน์เตอร์บริการด้านหน้า ซึ่งโครงการนี้เป็นสถานที่ส่วนบุคคลทางเข้าจะต้องเป็นทางที่คอนโทรลได้คือบังคับเข้าทางเดียวเพื่อไม่ให้บุคคลภายนอกเข้าใช้พื้นที่ เพราะส่วนใหญ่สมาชิกของที่นี่จะต้องการความสงบและใช้บริการของทางสโมสร

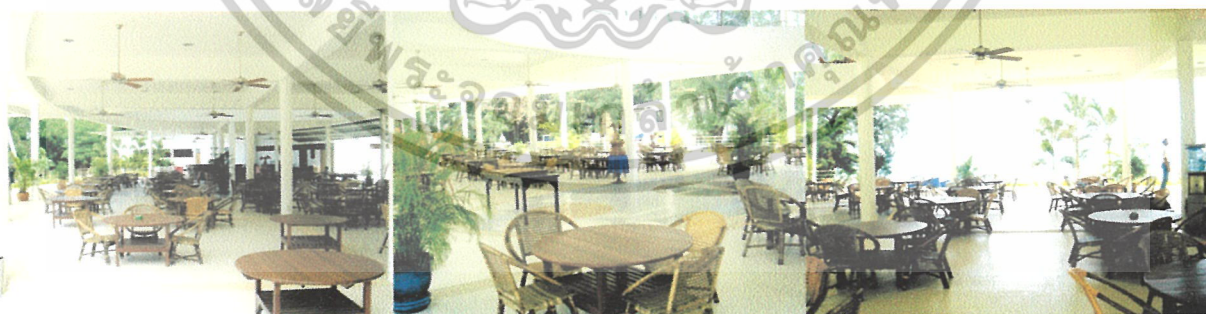

**ภาพที่ 2.145** ส่วนคลับพลอร์เมื่อเข้ามาถึงโครงการเก้าอี้เป็นแบบเตี้ยเพราะเมื่อสมาชิกขึ้นมาพักสามารถเอนหลังหลับพักผ่อนได้

เอกสารนี้เป็นเอกสารที่สงวนไว้สำหรับการใช้งานเพื่อการศึกษาเท่านั้น ไม่อนุญาตให้นำไปใช้ประโยชน์ด้านการค้า ไม่ว่าจะกรณีใดๆ ทั้งสิ้น อีกทั้งห้ามมิให้ตัดแปลงเนื้อหาและต้องอ้างอิงถึงเจ้าของเอกสารทุกครั้งที่มีการนำไปใช้



ภาพที่ 2.146 แสดงให้เห็นบาร์บริการเครื่องดื่มและอาหารเมื่อสมาชิกลงมาจากห้องพักในตอนเช้าก็จะมาสั่งอาหารที่นี่



ภาพที่ 2.147 แสดงภาพด้านหลังเคาน์เตอร์บาร์



ภาพที่ 2.148 แสดงเคาน์เตอร์-จ่ายอาหาร

เอกสารนี้เป็นเอกสารที่สงวนไว้สำหรับการใช้งานเพื่อการศึกษาเท่านั้น ไม่อนุญาตให้นำไปใช้ประโยชน์ด้านการค้า ไม่ว่าจะกรณีใดๆ ทั้งสิ้น อีกทั้งห้ามมิให้ตัดแปลงเนื้อหาและต้องอ้างอิงถึงเจ้าของเอกสารทุกครั้งที่มีการนำไปใช้



ภาพที่ 2.149 แสดงลายพื้นเป็นรูปเข็มทิศเพื่อแสดงทิศของชาวเรือ สโมสรเรือใบทุกที่จะต้องมีเข็มทิศ



ภาพที่ 2.150 แสดงเสาธงที่ต้องมีประจำสโมสร ซึ่งประกอบด้วยธงชาติ ธงสัญลักษณ์การแข่งขัน และธงประจำสโมสร



ภาพที่ 2.151 แสดงอ่างล้างเท้าด้านหน้าอาคาร

เอกสารนี้เป็นเอกสารที่สงวนไว้สำหรับการใช้งานเพื่อการศึกษาเท่านั้น ไม่อนุญาตให้นำไปใช้ประโยชน์ด้านการค้า ไม่ว่าจะกรณีใดๆ ทั้งสิ้น อีกทั้งห้ามมิให้ตัดแปลงเนื้อหาและต้องอ้างอิงถึงเจ้าของเอกสารทุกครั้งที่มีการนำไปใช้

ตารางที่ 2.26 แสดงการศึกษาโครงการเปรียบเทียบส่วนคลับพลอร์

ส่วนศึกษา	คลับพลอร์
1. การศึกษาลักษณะสถาปัตยกรรม	สถาปัตยกรรมโมเดิร์น ตัวอาคารเปิดโล่ง
2. การศึกษาลักษณะการจัดวางผัง	ตัวอาคารเปิดโล่งการจัดวางเฟอร์นิเจอร์จึงไม่บังทัศนียภาพภายนอก มีการจัดวางสวนของโต๊ะที่นั่ง กับบาร์ไม่ไกลกันนัก
3. การศึกษาลักษณะการตกแต่งภายใน	การตกแต่งภายในแบบเรียบง่าย ใช้สีขาจากผนังและสีน้ำตาลจากเฟอร์นิเจอร์
3.1 การใช้สี	
3.2 ผนัง	หินขัดมีการตัดลายด้วยหินแกรนิต
3.3 ผนัง	ส่วนที่มีผนังฉาบทำสีขาว
3.4 เพดาน	ฉาบปูนเรียบทำสีขาว
3.5 เฟอร์นิเจอร์	เฟอร์นิเจอร์ส่วนใหญ่เป็น เน้นเฟอร์นิเจอร์หวายและไม้ เป็นส่วนใหญ่เป็นน้ำตาล
4. ระบบไฟฟ้า	แสงธรรมชาติภายนอกอาคาร แสงประดิษฐ์จาก DOWN LIGHT

ข้อดี - ทางบรรยากาศภายในที่โล่งโปร่งเหมาะสำหรับรองรับนักท่องเที่ยวได้จำนวนมาก

ข้อควร

ปัญหา -

เอกสารนี้เป็นเอกสารที่สงวนไว้สำหรับการใช้งานเพื่อการศึกษาเท่านั้น ไม่อนุญาตให้นำไปใช้ประโยชน์ด้านการค้า ไม่ว่าจะกรณีใดๆ ทั้งสิ้น อีกทั้งห้ามมิให้ตัดแปลงเนื้อหาและต้องอ้างอิงถึงเจ้าของเอกสารทุกครั้งที่มีการนำไปใช้

## ส่วนชั้นบน

ชั้นบนจะเป็นส่วนของห้องประชุมและห้องอาหารติดแอร์



ภาพที่ 2.152 แสดงบรรยากาศในห้องประชุม พื้นเป็นไม้ปาร์เก้ เฟอร์นิเจอร์ไม้สีเข้มผนังเป็นสีขาว มีการตกแต่งกระจกประดับแสงจากภายนอกรอบด้าน



ภาพที่ 2.153 การติดผ้าใบกันแดดกันฝน เนื่องจากชลบุรีมีฝนตกบ่อยและลักษณะสถาปัตยกรรมไม่ได้ออกแบบมารองรับส่วนนี้



ภาพที่ 2.154 บริเวณทางเดินโดยรอบด้านซ้ายเป็นห้องประชุมและด้านขวา

ห้องอาหารติดแอร์ (ซึ่งอยู่ในระหว่างการตกแต่ง)

เอกสารนี้เป็นเอกสารที่สงวนไว้สำหรับการใช้งานเพื่อการศึกษาเท่านั้น ไม่อนุญาตให้นำไปใช้ประโยชน์ด้านการค้า ไม่ว่าจะกรณีใดๆ ทั้งสิ้น อีกทั้งห้ามมิให้ตัดแปลงเนื้อหาและต้องอ้างอิงถึงเจ้าของเอกสารทุกครั้งที่มีการนำไปใช้



ภาพที่ 2.155 แสดงการใช้ม่านปรับแสงในชั้นบน เพราะมีการติดกระจกโดยรอบ



ภาพที่ 2.156 แสดงบันไดเปลี่ยทางขึ้นด้านบน

เอกสารนี้เป็นเอกสารที่สงวนไว้สำหรับการใช้งานเพื่อการศึกษาเท่านั้น ไม่อนุญาตให้นำไปใช้ประโยชน์ด้านการค้า  
ไม่ว่ากรณีใดๆ ทั้งสิ้น อีกทั้งห้ามมิให้ดัดแปลงเนื้อหาและต้องอ้างอิงถึงเจ้าของเอกสารทุกครั้งที่มีการนำไปใช้

ตารางที่ 2.27 แสดงการศึกษาโครงการเปรียบเทียบส่วนห้องประชุม

ส่วนศึกษา	ห้องประชุม
1. การศึกษาลักษณะสถาปัตยกรรม	สถาปัตยกรรมโมเดิร์น ตัวอาคารเปิดโล่ง ภายในห้องติดกระจกรอบห้อง
2. การศึกษาลักษณะการจัดวางผัง	ตัวอาคารเปิดโล่งการจัดวางเฟอร์นิเจอร์จึงไม่บังทัศนียภาพภายนอก
3. การศึกษาลักษณะการตกแต่งภายใน	การตกแต่งภายในแบบเรียบง่าย ใช้สีขาวยากผนังและสีน้ำตาลจากเฟอร์นิเจอร์
3.1 การใช้สี	ไม้ปาร์เก้
3.2 พื้น	ส่วนที่มีผนังฉาบทำสีขาว กรูกระຈกโดยรอบให้ม่านปรับแสง
3.3 ผนัง	ฉาบปูนเรียบทำสีขาว
3.4 เพดาน	เฟอร์นิเจอร์ส่วนใหญ่เป็น เน้นเฟอร์นิเจอร์หวายและไม้
3.5 เฟอร์นิเจอร์	เป็นส่วนใหญ่เป็นน้ำตาล
4. ระบบไฟฟ้า	แสงธรรมชาติภายนอกอาคาร แสงประดิษฐ์จาก DOWN LIGHT

ข้อดี - การใช้สีและเฟอร์นิเจอร์กลมกลืนกัน

ปัญหา - ใช้ไวท์บอร์ดเป็นฉากกั้นทำให้ห้องดูแคบลง

เอกสารนี้เป็นเอกสารที่สงวนไว้สำหรับการใช้งานเพื่อการศึกษาเท่านั้น ไม่อนุญาตให้นำไปใช้ประโยชน์ด้านการค้า  
ไม่ว่ากรณีใดๆ ทั้งสิ้น อีกทั้งห้ามมิให้ตัดแปลงเนื้อหาและต้องอ้างอิงถึงเจ้าของเอกสารทุกครั้งที่มีการนำไปใช้



ภาพที่ 2.157 ส่วนอ่างล้างหน้าภายในห้องน้ำ



ภาพที่ 2.158 แสดงบรรยากาศในห้องอาบน้ำ

บรรยากาศภายในบริเวณห้องน้ำ ตกแต่งสไตล์คลาสสิกใช้โทนสี ขาว – น้ำตาลต่อเนื่อง จากภายนอก พื้นเป็นหินขัด

เอกสารนี้เป็นเอกสารที่สงวนไว้สำหรับการใช้งานเพื่อการศึกษาเท่านั้น ไม่อนุญาตให้นำไปใช้ประโยชน์ด้านการค้า  
ไม่ว่ากรณีใดๆ ทั้งสิ้น อีกทั้งห้ามมิให้ดัดแปลงเนื้อหาและต้องอ้างอิงถึงเจ้าของเอกสารทุกครั้งที่มีการนำไปใช้

## บทที่ 3

### การศึกษารายละเอียดของโครงการ

#### 3.1 การศึกษาลักษณะและสภาพแวดล้อมทั่วไปในจังหวัดสุราษฎร์ธานี

##### 3.1.1 สภาพทั่วไปของเกาะสมุย

เกาะสมุยเป็นเกาะตั้งอยู่ตอนกลางของอ่าวไทยนอกชายฝั่งทะเลทางตะวันออกเฉียงเหนือของจังหวัดสุราษฎร์ธานีระหว่างเส้นรุ้งที่ 9 องศา 30 ลิปดาเหนือและเส้นแวงที่ 100 องศาตะวันออก ห่างจากแผ่นดินใหญ่ประมาณ 20 กิโลเมตรและห่างจากอำเภอเมืองสุราษฎร์ธานี 80 กิโลเมตร เกาะสมุยเป็นอำเภอหนึ่งของจังหวัดสุราษฎร์ธานี มีเนื้อที่ทั้งสิ้น 314 ตารางกิโลเมตร แต่เฉพาะบริเวณเกาะสมุยและเกาะเล็กเกาะน้อยใกล้เคียงมีเนื้อที่ 231.36 ตารางกิโลเมตร

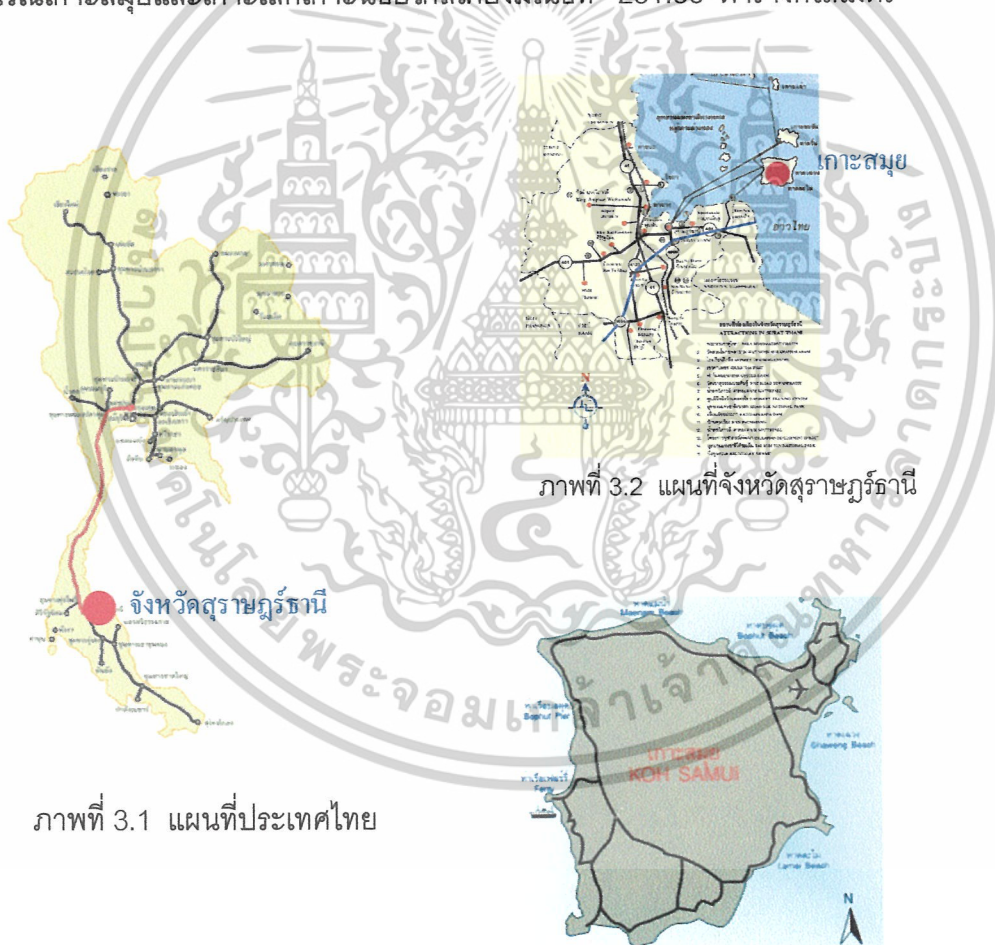

ภาพที่ 3.1 แผนที่ประเทศไทย

ภาพที่ 3.3 แผนที่เกาะสมุย

เป็นเมืองท่องเที่ยวที่มีชื่อเสียงแห่งหนึ่งของประเทศไทยที่มีคนรู้จักไปทั่วโลกในแต่ละปีจะมีนักท่องเที่ยวทั้งชาวไทยและชาวต่างประเทศล้นหลามเข้ามาท่องเที่ยวอย่างมากจนได้รับสมญานามว่า"อัญมณีของอ่าวไทย"เทศบาลตำบลเกาะสมุยในฐานะหน่วยงานบริหารราชการส่วนเอกสารนี้เป็นเอกสารที่สงวนไว้สำหรับการใช้งานเพื่อการศึกษาเท่านั้น ไม่อนุญาตให้นำไปใช้ประโยชน์ด้านการค้าไม่ว่ากรณีใดๆ ทั้งสิ้น อีกทั้งห้ามมิให้ตัดแปลงเนื้อหาและต้องอ้างอิงถึงเจ้าของเอกสารทุกครั้งที่มีการนำไปใช้

ท้องถิ่นรูปแบบหนึ่งที่มีพื้นที่รับผิดชอบครอบคลุมทั้งอำเภอ จึงต้องรับภาระอันหนักหน่วง ทั้งงานบริการประชาชน และนักท่องเที่ยวไม่ว่าจะเป็นเรื่องของการบริการด้าน โครงสร้างพื้นฐาน ถนนหนทาง ไฟฟ้าสาธารณะ ตลอดจนการรักษาความสะอาดและการพัฒนาแหล่งท่องเที่ยวและด้านอื่น ๆ อย่างต่อเนื่อง เพื่อรักษาไว้ซึ่งภาพลักษณ์ของ เกาะสมุย

### อาณาเขต

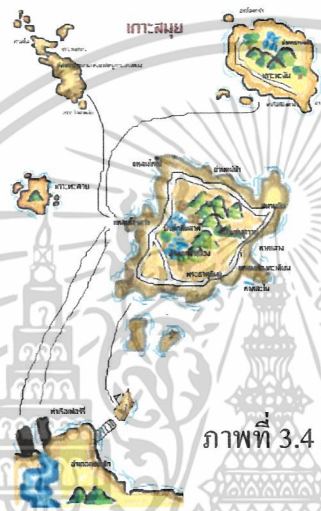

ภาพที่ 3.4 แสดงอาณาเขตติดต่อของเกาะสมุย

- เกาะสมุยล้อมรอบด้วยผืนน้ำของอ่าวไทย มีอาณาเขตติดต่อกับทะเลในเขตอำเภอใกล้เคียงดังนี้
- ทิศเหนือ** ติดต่อทะเลเขตอำเภอเกาะพะงัน จังหวัดสุราษฎร์ธานี อำเภอเกาะพะงันเป็นผืนดินที่อยู่ใกล้เกาะสมุยมากที่สุดประมาณ 15 กิโลเมตร
  - ทิศใต้** ติดต่อทะเลเขตอำเภอขนอม จังหวัดนครศรีธรรมราช เขตอำเภอขนอมอยู่ห่างเกาะสมุย 40 กิโลเมตร
  - ทิศตะวันออก** ติดต่อทะเลอ่าวไทย
  - ทิศตะวันตก** ติดต่อทะเลเขตอำเภอดอนสัก, อ.กาญจนดิษฐ์, อ.เมือง, อ.ท่าฉางและอ.ไชยา จังหวัดสุราษฎร์ธานี

### 3.1.2 สภาพภูมิประเทศ

หมู่เกาะสมุยเป็นหมู่เกาะที่ตั้งอยู่บนไหล่ทวีปมีเกาะทั้งหมดจำนวน 26เกาะสำหรับเกาะสมุยซึ่งเป็นเกาะใหญ่ที่สุดมีสภาพพื้นที่บริเวณตอนกลางทางด้านตะวันตกเฉียงใต้และ

ตะวันออกเฉียงเหนือของเกาะสมุย มีลักษณะเป็นภูเขาหินแกรนิตและภูเขาหินทราย วางตัวเอกสารนี้เป็นเอกสารที่สงวนไว้สำหรับการใช้งานเพื่อการศึกษาเท่านั้น ไม่อนุญาตให้นำไปใช้ประโยชน์ด้านการค้าไม่ว่ากรณีใดๆ ทั้งสิ้น อีกทั้งห้ามมิให้ดัดแปลงเนื้อหาและต้องอ้างอิงถึงเจ้าของเอกสารทุกครั้งที่มีการนำไปใช้

ขวางจากพื้นที่ด้านตะวันตกเฉียงเหนือผ่านกลางตัวเกาะ และบริเวณพื้นที่ตะวันตกเฉียงใต้มีความสูงอยู่ระหว่าง 100 – 635 เมตร และจุดสูงสุดได้แก่เขาท้ายควายมีความสูงประมาณ 635 เมตรจากระดับน้ำทะเลปานกลางคิดเป็นเนื้อที่ประมาณร้อยละ 53.77 และความลาดชันโดยเฉลี่ยประมาณ 25-30% พื้นที่ภูเขาเหล่านี้ปกคลุมด้วยป่าไม้ ซึ่งเป็นป่าเบญจพรรณและสวนมะพร้าว จากสภาพที่มีภูเขาอยู่ตอนกลางของเกาะทำให้เป็นแหล่งต้นน้ำลำน้ำสำคัญหลายสายด้วยกันเช่น คลองลิปะใหญ่ คลองตะเคียนเป็นต้นนอกจากพื้นที่ที่เป็นภูเขาดังกล่าวแล้วพื้นที่ทั่วไปเป็นที่ลุ่มหาดทรายและสันทราย และมีชายฝั่งทะเลเป็นแหลมอ่าวชายฝั่งอยู่รอบ บริเวณที่เหลือโดยรอบคิดเป็นที่ราบเนื้อที่ประมาณร้อยละ 46.23 ของพื้นที่เกาะ ความสูงของพื้นที่บริเวณนี้ประมาณ 10 เมตรจากระดับน้ำทะเลปานกลางพื้นที่เหล่านี้เป็นที่ตั้งของชุมชนแหล่งท่องเที่ยวประเภทชายหาด และแหล่งบริการเพื่อการท่องเที่ยว ซึ่งมีอยู่ทั่วไปรอบๆ เกาะสมุย พื้นที่เหล่านี้เป็นทรัพยากรหลักของเกาะสมุย

นอกจากนี้ยังมีแหล่งน้ำธรรมชาติที่เป็นหนองน้ำ (พรุ) อีก 2 แห่ง ได้แก่ หนองน้ำตำบลหน้าเมืองและหนองน้ำตำบลบ่อผุ (พรุแฉวง) ซึ่งปัจจุบันกลายเป็นแหล่งเก็บน้ำสำคัญสำหรับชุมชนแฉวง รวมทั้งมีฝายน้ำล้นตามลำคลองต่าง ๆ เพื่อใช้ตามเรียกสวนไร่นา มีน้ำหล่อเลี้ยงตลอดปี

### 3.1.3 สภาพภูมิอากาศ

สภาพอากาศโดยทั่วไปบนเกาะสมุยเป็นแบบมรสุมเขตร้อน มี 2 ฤดู คือ ฤดูร้อนและฤดูฝน แต่ในบางปีมีฤดูหนาวเข้ามาแทรกเป็นระยะเวลาสั้นๆ อุณหภูมิต่ำสุดประมาณ 25 องศาเซลเซียส ในขณะที่ฤดูร้อนอุณหภูมิเพิ่มขึ้นสูงราว 35 องศาเซลเซียสเนื่องด้วยมีสภาพภูมิศาสตร์เป็นเกาะกลางทะเลลักษณะอากาศในแต่ละฤดูจึงเปลี่ยนแปลงไปตามอิทธิพลของลมที่พัดเข้าหาเกาะตลอดทั้งปี ซึ่งมีทั้งหมด 8 ทิศด้วยกัน

**ฤดูร้อน** เริ่มตั้งแต่เดือนกุมภาพันธ์ถึงเมษายน ช่วงนี้มีลมพัดเข้ามา 3 ทิศด้วยกันคือ ลมตะวันออกเฉียงเหนือหรือที่ชาวบ้านเรียกว่า "ลมวันออก" ลมตะวันออกเฉียงใต้ (ลมเกาะ) พัดช่วงเช้าและสงบในเวลาค่ำ ทำให้ท้องทะเลเกิดคลื่นลมแรง บางครั้งนำฝนมาด้วย และลมใต้ หรือลมสลาตัน (ลมหลาดตัน) เป็นช่วงปลายลมมรสุมตะวันออกเฉียงเหนือ อากาศจะคลายความชุ่มชื้น ประกอบกับมีกระแสน้ำอุ่น พัดมาจากทะเลจีนใต้ ทำให้ฝนตกน้อยและอุณหภูมิสูงขึ้น แต่มีคลื่นลมสงบ น้ำทะเลใส ทำให้การให้การท่องเที่ยวของเกาะสมุยสลับฤดูกับภูเก็ตช่วงนี้เป็นช่วงที่เหมาะสมต่อการท่องเที่ยว

เอกสารนี้เป็นเอกสารที่สงวนไว้สำหรับการใช้งานเพื่อการศึกษาเท่านั้น ไม่อนุญาตให้นำไปใช้ประโยชน์ด้านการค้า ไม่ว่าจะกรณีใดๆ ทั้งสิ้น อีกทั้งห้ามมิให้ตัดแปลงเนื้อหาและต้องอ้างอิงถึงเจ้าของเอกสารทุกครั้งที่มีการนำไปใช้

**ฤดูฝน** เริ่มตั้งแต่เดือนพฤษภาคมถึงปลายเดือนตุลาคม (บางปีถึงเดือนมกราคม) เป็นช่วงลมมรสุมตะวันตกเฉียงใต้ พัดมาจากทะเลอันดามัน โดยมีลมตะวันตกเฉียงใต้ (ลมพัดยา) พัดพาฝนมาด้วยเรียกว่า "ฝนพัด" รวมทั้งลมตะวันตกเฉียงเหนือ (ลมพัดหลวง) และลมตะวันตก (ลมพัดวันตก) ล้วนแต่เป็นลมฝน พัดในช่วงบ่ายและนำฝนมาตกในช่วงฤดูกาล ในช่วงเดือนพฤศจิกายนถึงมกราคม จะมีลม มรสุมตะวันออกเฉียงเหนือพัดมาจากทะเลจีนทำให้ฝนตกมาก

**ฤดูหนาว** ระยะเวลาสั้นๆ เพียงไม่กี่เดือนในช่วงปลายปี อากาศจะเริ่มหนาวเย็นประมาณเดือนพฤศจิกายนถึงมกราคม โดยการพัดพาของลมเหนือหรือที่เรียกว่า "ลมว่าว" ขณะที่ลมตะวันออกเฉียงและลมอุตรรำนำความเย็นมาให้บ้างและบางครั้งวนำฝนมาด้วยท้องทะเลในช่วงนี้แปรปรวน มีคลื่นลมแรงและมีคลื่นใต้น้ำตลอดเวลา

### 3.1.4 การปกครอง

#### สภาพการปกครองในอดีต

ในต้นรัชสมัยของพระบาทสมเด็จพระจุลจอมเกล้าเจ้าอยู่หัวอำเภอกะสมุยแบ่งออกเป็น 2 ส่วน คือ เกาะสมุย และเกาะพะงัน โดยเกาะสมุย ซึ่งมีฐานะเป็นเมืองในขณะนั้นขึ้นกับเมืองนครศรีธรรมราช ส่วนเกาะพะงันไม่ปรากฏว่าเป็นเมืองหรือแขวง ขึ้นกับเมืองไชยา

ต่อมาในปี พ.ศ. 2427 เกาะสมุยได้โอนมาขึ้นกับเมืองไชยาและในปี พ.ศ. 2435 ได้มีการรวมหัวเมืองต่างๆ เข้าเป็นหมวดหมู่ เมืองไชยาได้ยก

ไปรวมกับเมืองกาญจนดิษฐ์เมืองเกาะสมุยขึ้นกับมณฑลสุราษฎร์ธานี เรียกว่า "เมืองสุราษฎร์ธานี"

ในปี พ.ศ. 2440 (ร.ศ. 116) ได้มีการตราพระราชบัญญัติลักษณะการปกครองท้องที่ ร.ศ. 116 ขึ้นโดยยุบรวมเมือง และหัวเมืองต่าง ๆ เป็นมณฑล จังหวัด และอำเภอเกาะสมุยและเกาะพะงันจึงถูกยุบรวมกันเป็นอำเภอเกาะสมุย ขึ้นกับจังหวัดสุราษฎร์ธานี โดยรวมเกาะสมุย และเกาะพะงัน เข้าด้วยกันและได้แต่งตั้งให้หลวงพิพิธอักษร กรมการเมืองไชยา ขณะนั้นมาดำรงตำแหน่งนายอำเภอเกาะสมุยเป็นคนแรกเมื่อวันที่ 1 เมษายน พ.ศ. 2540 ส่วนอำเภอเกาะพะงัน เดิมที่เป็นตำบลหนึ่งขึ้นอยู่กับอำเภอเกาะสมุยได้รับการยกฐานะให้เป็นกิ่งอำเภอเกาะพะงัน โดยแยกออกจาก

เอกสารนี้เป็นเอกสารที่สงวนไว้สำหรับการใช้งานเพื่อการศึกษาเท่านั้น ไม่อนุญาตให้นำไปใช้ประโยชน์ด้านการค้า ไม่ว่าจะกรณีใดๆ ทั้งสิ้น อีกทั้งห้ามมิให้ดัดแปลงเนื้อหาและต้องอ้างอิงถึงเจ้าของเอกสารทุกครั้งที่มีการนำไปใช้

เกาะสมุยเมื่อปี พ.ศ.2513 และยกฐานะขึ้นเป็นอำเภอ ในปี พ.ศ.2520 แบ่งการปกครองออกเป็น 2 ตำบล คือ ตำบลเกาะพะงันและตำบลบ้านใต้ จนถึงปัจจุบัน

### สภาพการปกครองในปัจจุบัน

รูปแบบการปกครองของอำเภอเกาะสมุยปัจจุบัน มีทั้งรูปแบบการบริหารราชการส่วนท้องถิ่นเป็นเทศบาลทั้งอำเภอ และรูปแบบการบริหารราชการส่วนภูมิภาค ซึ่งแบ่งเขตการปกครองออกเป็น 7 ตำบล 39 หมู่บ้านดังนี้

1.ตำบลอ่างทอง อยู่ทางทิศตะวันตกของเกาะ เป็นศูนย์กลางของเกาะเป็นที่ตั้งของที่ว่าการอำเภอ สถานีตำรวจ สถานีอนามัย ธนาคาร ร้านค้า ท่าเทียบเรือ ฯลฯประกอบด้วย 6 หมู่บ้าน คือบ้านทอน (ตลาดหน้าทอน) บ้านบางมะขาม บ้านตะเกียน(บนเกียน)บ้านลิปะใหญ่ บ้านเกาะพะลวย บ้านเกาะนกเกาะ

2.ตำบลลิปะน้อย อยู่ทางทิศทางตะวันตกกึ่งกลางเกาะมี 5 หมู่บ้านคือ บ้านแหลมดิน บ้านละน้อย บ้านตรอกนารา บ้านโจ้งคล้าท้องยางบ้านทุ่ง

3.ตำบลตลิ่งงาม อยู่ทิศทางใต้ของเกาะมีอยู่ 5 หมู่บ้านคือบ้านสระเกศ บ้านตลิ่งงาม บ้านพังกา บ้านท้องกรูด บ้านเกาะแตน

4.ตำบลหน้าเมือง อยู่ทางทิศตะวันออกเฉียงใต้ของเกาะประกอบด้วย 6 หมู่บ้านคือ บ้านสวนทุเรียน บ้านหน้าเมือง บ้านตะพ้อ บ้านเขาขวาง บ้านบางเก่า บ้านแหลมสอ

5.ตำบลมะเร็ด อยู่ทางทิศตะวันออกทางออกของเกาะประกอบด้วย 6 หมู่บ้าน คือ บ้านหัวเลี้ยว บ้านมะเร็ด บ้านหน้าค่าย บ้านห่านบ้านหัวถนนบ้านละไ้ 6.ตำบลบ่อผุด อยู่ทางทิศตะวันออกเฉียงเหนือของเกาะประกอบด้วย

6 หมู่บ้านคือ บ้านเขาพระ บ้านบางรักษ์ บ้านเฉวง บ้านปลายแหลม บ้านเกาะพาน บ้านบ่อผุด

7.ตำบลแม่ น้ำ อยู่ทางทิศเหนือของเกาะประกอบด้วย 6 หมู่บ้าน คือ บ้านแม่ น้ำ บ้านทุ่ง บ้านออกท่า บ้านตอนทราย บ้านใต้ บ้านบางป่อ

เอกสารนี้เป็นเอกสารที่สงวนไว้สำหรับการใช้งานเพื่อการศึกษาเท่านั้น ไม่อนุญาตให้นำไปใช้ประโยชน์ด้านการค้า ไม่ว่าจะกรณีใดๆ ทั้งสิ้น อีกทั้งห้ามมิให้ตัดแปลงเนื้อหาและต้องอ้างอิงถึงเจ้าของเอกสารทุกครั้งที่มีการนำไปใช้

### 3.1.5 การคมนาคม

#### การเดินทางไปเกาะสมุย

**รถไฟ** มีรถไฟออกจากสถานีรถไฟหัวลำโพงทุกวัน การรถไฟฯ มีตัวร่วมกรุงเทพฯ-เกาะสมุยลงรถที่สถานีรถไฟอำเภอบ้านดอนและต่อรถประจำทางไปที่ท่าเรือดอนสักเพื่อข้ามเรือเฟอร์รี่ไปเกาะสมุย สอบถามรายละเอียด โทร.1690, 0 2223 7010, 0 2223 7020 หรือบริษัท ส่งเสริมรุ่งเรือง โทร. 0 2280 7897

**รถโดยสารประจำทาง** มีบริการรถโดยสารปรับอากาศและรถโดยสารธรรมดาจากกรุงเทพฯเดินทางโดยตรงถึงเกาะสมุยโดยไม่รวมค่าโดยสารเรือเฟอร์รี่ ใช้เวลาเดินทางประมาณ 14 ชั่วโมง รายละเอียดติดต่อ บริษัท ขนส่ง จำกัด โทร. 0 2435 1199, 0 2435 1200 (รถปรับอากาศ) โทร. 0 2434 5557-8 (รถธรรมดา) และบริษัท โสภณทัวร์ โทร. 0 2435 5023 (รถออกวันเว้นวัน)

**เครื่องบิน** บริษัท บางกอกแอร์เวย์ จำกัดเปิดบริการเที่ยวบินไป-กลับ กรุงเทพฯ-เกาะสมุยทุกวัน ใช้เวลาเดินทางประมาณ 1 ชั่วโมง 20 นาที นอกจากนี้ยังมีเที่ยวบิน กรุงเทพฯ-หัวหิน-สมุยภูเก็ต-เกาะสมุย อุตะเภาะ-เกาะสมุยเกาะสมุย-กระบี่เกาะสมุย-สิงคโปร์เกาะสมุย-อุตะเภาะพนมเปญบริการอีกด้วยสอบถามรายละเอียดโทร.0 2229 3456 หรือเกาะสมุย โทร. 0 7742 2512-8

#### เรือโดยสาร

1. **เรือเฟอร์รี่** ของบริษัท ราชาเฟอร์รี่ ออกจากท่าเรือดอนสัก บริเวณแหลมมุกดา ตำบลดอนสักห่างจากที่ว่าการอำเภอดอนสักประมาณ6กิโลเมตรเพื่อไปยังท่าเรือเฟอร์รี่อ่าวท้องยางเกาะสมุยทุกวันวันละ7เที่ยวใช้เวลาเดินทาง1ชั่วโมง30นาทีอัตราค่าโดยสารคนละ55บาท รายละเอียดติดต่อ โทร. 0 7737 1151, 0 7737 1206 สำนักงานเกาะสมุย โทร. 0 7742 3026

2. **เรือด่วน** ของบริษัท ส่งเสริม รุ่งเรือง ออกจากสุราษฎร์ธานีไปยังท่าเรือหน้าทอน เกาะสมุยวันละ1เที่ยวเวลา08.00น.ใช้เวลาเดินทาง2ชั่วโมง30นาทีอัตราค่าโดยสาร150บาท รายละเอียดติดต่อ โทร. 0 7728 5124-6 โทรสาร 0 7728 5127 สำนักงานเกาะสมุย โทร. 0 7742 1316-9 โทรสาร 0 7742 0167

3. **เรือนอน** ติดต่อได้ที่ท่าเรือบ้านดอน เรือออกเวลา 23.00 น. ถึงเกาะสมุย เวลา 05.00 น. ราคาค่าเรือโดยสาร100 และ150 บาทและมีเรือออกจากเกาะสมุย เวลา 21.00 น. ถึงสุราษฎร์ เอกสารนี้เป็นเอกสารที่สงวนไว้สำหรับการใช้งานเพื่อการศึกษาเท่านั้น ไม่อนุญาตให้นำไปใช้ประโยชน์ด้านการค้าไม่ว่ากรณีใดๆ ทั้งสิ้น อีกทั้งห้ามมิให้ตัดแปลงเนื้อหาและต้องอ้างอิงถึงเจ้าของเอกสารทุกครั้งที่มีการนำไปใช้

ธานี เวลา 04.00 น.นอกจากนั้น บริษัท ส่งเสริม รุ่งเรือง มีบริการรถจากกรุงเทพฯ โดยนั่งรถประจำทางปรับอากาศ มีรถออกวันละ 1เที่ยวคือ เวลา 17.00 น.ถึงเกาะสมุย เวลา 11.00 น. ของวันรุ่งขึ้น

### การเดินทางบนเกาะสมุย

มีรถสองแถววิ่งบริการรอบเกาะผ่านสถานที่ต่าง ๆ เช่น ท่าเรือหน้าทอน ท่าเรือเฟอร์รี่ ตลอดจนหาดต่าง ๆ อัตราค่าโดยสาร 10-40 บาท

#### 3.1.6 ประวัติศาสตร์ของเกาะสมุย

ตามหลักฐานทางโบราณคดีที่ได้อันพบวัตถุต่าง ๆ บริเวณอ่าวบ้านดอนซึ่งได้ค้นพบ "ขวานหิน" ซึ่งสันนิษฐานว่าบริเวณดังกล่าว เป็นที่อยู่ของมนุษย์ มาตั้งแต่เมื่อ 1,200 - 2,000 ปีมาแล้ว (แนวสังเขปของโบราณคดีรอบอ่าวบ้านดอน : พระครูอินทปัญญาจารย์ หรือ ท่านพุทธทาสภิกขุ)

เกาะสมุยเป็นอีกแหล่งหนึ่ง ซึ่งอยู่บริเวณรอบอ่าวบ้านดอนได้มีการค้นพบขวานหินลักษณะเดียวกันโดยชาวบ้านเรียกว่า "ขวานฟ้า" เป็นขวานหินลักษณะรูปขวานและเชื่อกันว่าคนสมัยนั้นได้ใช้เป็นอาวุธสำหรับล่าสัตว์เป็นอาหาร

โบราณวัตถุอีกอย่างหนึ่งซึ่งสามารถยืนยันได้ว่า เกาะสมุยเป็นแหล่งที่มีผู้คนอาศัยมาตั้งแต่ดึกดำบรรพ์คือการค้นพบกลองมโหรีที่ก เมื่อเดือนกันยายน พ.ศ. 2520 ที่วัดคีรีวงการาม ตำบลดลิ่งงามจำนวน 2 ใบ

สำหรับกลองมโหรีที่ค้นพบ นักวิชาการทางโบราณคดี และประวัติศาสตร์ยืนยันว่า กลองมโหรีที่ 2 ใบทำด้วยโลหะสัมริด มีแหล่งผลิต อยู่ในเวียดนามตอนเหนือ ดังนั้นเจ้าของกลองมโหรีที่กบนเกาะสมุย อาจจะเป็นนักเดินทางมาจากที่อื่น ที่ไปตั้งถิ่นฐานอยู่(ชั่วคราว)บนเกาะ กลองมโหรีที่กใบหนึ่งมีลักษณะพิเศษคือ ด้านข้างกระพุ้งกลองมีรูปเรือที่มักเรียกว่า "เรือส่งวิญญาณ" เป็นเรือยาวๆ มีหัวและท้ายโค้งขึ้นเล็กน้อย ในเรือมีนักและคนครึ่งนก ที่หัวประดับขนนกอยู่หลายคน ด้วยเหตุนี้จึงได้ชื่อว่า ผู้คนกลุ่มหนึ่งที่เดินทางขึ้นไปอาศัยบนเกาะสมุย เมื่อไม่น้อยกว่า 2,000 ปีมาแล้ว และจะต้องมีความ นาญในการเดินเรือเป็นอย่างดีเพราะการสลักกลองกลายเป็นรูปเรือ เพื่อส่งวิญญาณคนตาย เช่นนี้ ย่อมเกิดขึ้นจากประสบการณ์ในการเดินทะเลอย่างเชี่ยวชาญมาแล้ว เชื่อกันว่าคนที่มาตั้งรกราก สร้างบ้านเรือนบนเกาะสมุยในยุคแรก อาจจะเป็นลักษณะของการแสวงหาโชคหาแหล่งทำกินใหม่ หรือ ด้วย เหตุบังเอิญ เช่น หลบลมมรสุมมาแวะจอดเรือเป็นครั้งคราวหรือการขึ้นมาหาน้ำจืดส่วนผู้คน

เอกสารนี้เป็นเอกสารที่สงวนไว้สำหรับการใช้งานเพื่อการศึกษาเท่านั้น ไม่อนุญาตให้นำไปใช้ประโยชน์ด้านการค้า ไม่ว่าจะกรณีใดๆ ทั้งสิ้น อีกทั้งห้ามมิให้ตัดแปลงเนื้อหาและต้องอ้างอิงถึงเจ้าของเอกสารทุกครั้งที่มีการนำไปใช้

ถิ่นเดิมหรืออพยพเข้ามาสู่เกาะสมุยนั้นตามสันนิษฐานของพระครูอินท-ปัญญาจารย์ได้พบร่องรอย และหลักฐานมากมายพอที่จะเชื่อถือได้ว่า ชนชาวอินเดียได้เข้ามาเกี่ยวข้องกับ ดินแดนแถบอำเภอบ้านดอนไม่น้อยกว่า 2,000 ปี ส่วนคนไทยที่เข้ามาที่หลังชาวอินเดียเล็กน้อย สำหรับคนพื้นเมืองเดิมซึ่งอยู่ก่อนชาวอินเดีย และคนไทยนั้น เชื่อกันว่าเป็นพวกมาลาญ ซึ่งพวกนี้มี รูปร่างลักษณะเช่นเดียวกับคนไทยปัจจุบันได้มาได้แต่งงานกันจึงทำให้คนไทยส่วนใหญ่ ในแถบนี้มีเลือดผสมถึงสามสายด้วยกัน คือ มาลาญ อินเดีย และไทย ต่อมาภายหลังมีเชื้อสายจีน อีกเชื้อสายหนึ่ง

ก่อนจะได้รับการยกฐานะขึ้นเป็นอำเภอหนึ่งในจังหวัดสุราษฎร์ธานีเมื่อพ.ศ. 2440 เกาะสมุยขึ้นอยู่กับเมืองนครศรีธรรมราช อยู่ภายใต้การปกครองของผู้ว่าราชการและกรมการเมือง ซึ่งพระยานครเป็นผู้ส่งมาดูแลอย่างใกล้ชิด สักวันใจผู้รัยที่เกาะสมุยมีน้อยมากหากมีก็เป็นครั้ง คราวและมักมาจากที่อื่นเช่นเมืองนครเมืองไชยาและบ้านดอน

เนื่องจากอยู่ภายใต้การปกครองของเมืองนคร ในแต่ละปีชาวเกาะสมุยจึงต้องจ่ายเงินเป็น ค่าส่วยในพระนิพนธ์กล่าวถึงเรื่องนี้ว่า

คนไทยนั้นได้เสียเงินส่วยเป็น 2 อย่างขึ้นแก่เมืองนครอย่างหนึ่ง เป็นส่วยดีบุกคนหนึ่ง เสีย ปีล 7 บาท 2 สลึงเงิน 2 สลึงเป็นค่าฎีกาของนาย อย่างหนึ่งเป็นส่วยรังนก เสียคนหนึ่ง 5 บาท 2 สลึงเงิน 2 สลึงเป็นค่าฎีกาของนายแต่มักจะเป็นส่วยดีบุกโดยมาก

เกาะสมุยมิได้ขึ้นชื่อเพียงมะพร้าวเท่านั้นตามภูเขาและริมทะเลยังคงอุดมไปด้วย ทรัพยากรแร่ธาตุสำคัญทั้งวุลแฟรมดีบุกและเหล็กแหล่งดีบุกและวุลแฟรมโดยมากอยู่บริเวณภูเขา ใหญ่บ้านปลายแหลม ตำบลบ่อผุดส่วนในทะเลเกาะสมุยนับเป็นแหล่งแร่อีกแห่ง ที่มีการสำรวจ เมื่อพ.ศ. 2511 โดยบริษัทบิลลิ่งตันของอเมริกาเป็นผู้ว่าจ้างซึ่งต่อมาเกิดอุปสรรคและปัญหาจึง ถอนตัวไปจนบัดนี้การสำรวจทำเหมืองแร่ในทะเลจึงมิได้กระทำอย่างจริงจัง

กรมหลวงภานุพันธุ์วงศ์วรเดช ทรงกล่าวถึงความอุดมสมบูรณ์ของแร่ดีบุกไว้ตอนหนึ่งว่า  
 "...ที่ตำบลน้ำตกลำธารแห่งนี้ พวกจีนแจ้งว่ามีเหมืองดีบุกเป็นอันมากทุกแห่งขุดงายทำ ง่าย ขุดลงไปศอกหนึ่งศอกสองถึงแร่เป็นดีบุกน้ำ ดีกว่าเหมืองดีบุกเมืองนคร แต่ก่อนนี้พระยานคร ให้จีนทำครั้งหนึ่งแล้วก็แลเห็นว่ามีประโยชน์มาก ภายหลังเกิดวิวาทไม่ตกลงกัน ด้วยผลประโยชน์ก็ เป็นการเลิกกันไป ภายหลังพระยานครห้ามขาดมิให้ผู้หนึ่งผู้ใดมาทำดีบุกนี้ได้ ผลประโยชน์ต้องนั่ง เก็บอยู่ ครั้นนายฉิมได้รับเป็นที่พระสมุยผู้ว่าราชการเกาะสมุย จะคิดจัดการเรื่องเหมืองดีบุกนี้ก็พอ มาตายเสีย การก็เงียบมาจนบัดนี้ ผลประโยชน์เรื่องดีบุกนี้ ถ้าได้ลงมือทำเมื่อใดจะได้ผลมาก ทั้ง ส่วนจะได้ในดีบุกและเงินภาษีอากรในเกาะนี้ผู้จะทำเหมืองจะมาอยู่ในเกาะนั้นโดยมาก ..."

เอกสารนี้เป็นเอกสารที่สงวนไว้สำหรับการใช้งานเพื่อการศึกษาเท่านั้น ไม่อนุญาตให้นำไปใช้ประโยชน์ด้านการค้า ไม่ว่ากรณีใดๆ ทั้งสิ้น อีกทั้งห้ามมิให้ตัดแปลงเนื้อหาและต้องอ้างอิงถึงเจ้าของเอกสารทุกครั้งที่มีการนำไปใช้

เหมือนแ่งเป็นเรื่องผลประโยชน์มาตั้งแต่อดีตจวบจนปัจจุบัน ส่วนใหญ่ทำกันในลักษณะที่ผิดกฎหมายปัจจุบันผู้ชุดแรกได้เลิกกันไปแล้วเพราะมีการป้องกันควบคุมอย่างใกล้ชิดจากหน่วยราชการที่เกี่ยวข้อง

เกาะสมุยอยู่ใต้ร่มเงาเมืองนครศรีธรรมราชเรื่อยมากระทั่งพระบาทสมเด็จพระจุลจอมเกล้าเจ้าอยู่หัว ทรงจัดการปฏิรูปการปกครองใหม่ เป็นแบบมณฑลเมื่อพ.ศ. 2440 (ร.ศ. 116)โปรดเกล้าฯให้รวมเมืองไชยาเมืองกาญจนดิษฐ์และเมืองศรีรัฐนิคมให้เป็นเมืองเดียวกัน เรียกว่าเมืองไชยาดังศาลากลางที่บ้านคอนรวมเมืองไชยาเมืองชุมพรและเมืองหลังสวนขึ้นเป็นมณฑลหนึ่งเรียกว่า มณฑลชุมพร เกาะสมุยจึงได้รับการยกฐานะเป็นอำเภอขึ้นต่อเมือง ไชยา จวบจนวันนี้เกาะสมุยมีอายุกว่าหนึ่งศตวรรษแล้ว

สำหรับคำว่า "สมุย" หรือชื่อเกาะบริวารอื่น ๆ จะเป็นภาษาใด มีความหมายอย่างไร หรือแปลว่าอย่างไรนั้นยังไม่มีหลักฐานยืนยันแน่ชัดลงไปแต่มีผู้รู้หลายท่านได้ให้ข้อสังเกตไว้ว่าคนโบราณนั้นชอบเรียกชื่อสถานที่ต่างๆโดยอาศัยเหตุผลอยู่สองสามประการคือมักจะเอาชื่อบุคคลชื่อต้นไม้ หรือชื่อสภาพทางภูมิศาสตร์มาตั้งเป็นชื่อ ท้องถิ่นนั้นๆ ดังนั้นหากดูตามข้อสังเกตข้างต้นแล้ว คำว่า "สมุย" ย่อมจะมีที่มาและความหมายต่างๆ กันไป

ตามข้อสันนิษฐานของอาจารย์ จันทรมพร

1. "สมุย" น่าจะเป็นคำในภาษามลายู เพราะเมื่อได้ตรวจสอบรายชื่อต่างๆ ในทะเลรอบอ่าวบ้านคอนตลอดจนชื่อตำบลหรือสถานที่บางแห่งของดินแดนส่วนนี้มีชื่อซึ่งไม่ใช่ภาษาไทยอยู่เป็นจำนวนมากเช่นชื่อเกาะสมุยพะงันวัวตาหลับ พะลวย เป็นต้น ชื่อตำบลเจงอะกระแตะโหละละแมไม่ถ่ายป็นต้นและที่เกาะสมุยมีชื่อหมู่บ้านแห่งหนึ่งที่เชื่อกันว่าเป็นภาษามลายู คือ บ้านลิปะน้อย และลิปะใหญ่ซึ่งภาษามลายูแปลว่า"คลองน้ำ"ซึ่งมีความหมายตรงกับสภาพภูมิประเทศที่มีลำคลองไหลผ่านนอกจากนี้ที่ชวนให้เข้าใจว่าเป็นภาษามลายู เพราะที่เกาะพะงัน มีชื่อทำนองนี้อยู่มาก เช่น ฉะโหละนั้นคำมลายูว่าดาโละแปลว่าอ่าวส่วนหล้านั้น คำมลายูว่า ดาล้า หรือ ตาล้า แปลว่าลี้กเมื่อรวมกันเป็นดาโละตาล้าแปลว่าอ่าวลี้กซึ่งเมื่อพิจารณาตามสภาพภูมิศาสตร์แล้วที่นั่นมีสภาพเป็นอ่าวลี้กจริง ๆ

2. "สมุย"เป็นคำมาจากภาษาทมิฬอินเดียใต้คือมาจากคำว่า "สมอย" ที่แปลว่า คลื่นลม ต่อมาคำว่าสมอย ได้เปลี่ยนเป็นคำว่า "สมุย"

3. "สมุย" มาจากชื่อต้นไม้ชนิดหนึ่งที่ขึ้นอยู่ทั่วไปในภาคใต้ เป็นไม้เนื้ออ่อน ต้นไม้โตนักภาษาพื้นเมืองเรียกว่าต้นหมุยซึ่งขึ้นอยู่ทั่วไป ในพื้นที่เกาะสมุย และสันนิษฐานว่า ต้นหมุยนี้ มาจาก

เอกสารนี้เป็นเอกสารที่สงวนไว้สำหรับการใช้งานเพื่อการศึกษาเท่านั้น ไม่อนุญาตให้นำไปใช้ประโยชน์ด้านการค้าไม่ว่ากรณีใดๆ ทั้งสิ้น อีกทั้งห้ามมิให้ตัดแปลงเนื้อหาและต้องอ้างอิงถึงเจ้าของเอกสารทุกครั้งที่มีการนำไปใช้

คำเต็มว่าตนสมุยทั้งนี้เนื่องจากภาษาปักซีได้มักจะตัดตัวหน้าออก เพื่อพูดให้สั้น เช่น มะพร้าว ก็เรียกว่าพราว มะม่วง ก็เรียกว่า ม่วง เกาะสมุย ก็เรียกว่า กะหมุย เป็นต้น

4. "สมุย"เป็นภาษาจีนไหหลำ มาจากคำว่า "เซ่าบ่วย" ซึ่งคนจีนไหหลำ เรียกเกาะสมุยว่า เซ่าบ่วย แปลว่าเกาะแรกหรือด่านแรกประตูแรกซึ่งเมื่อประมาณ100ถึง150ปีมาแล้ว คนจีนที่เกาะไหหลำได้นำสินค้ามาขายยังประเทศไทยก่อนที่จะเดินทางเข้ากรุงเทพฯ การจะเดินทางไป- กลับจึงได้มาจอดแวะที่เกาะสมุยเพื่อจอดรับเอาสินค้าที่เกาะสมุยก่อนจำพวกได้กะปิมะพร้าว เป็นต้น ดังนั้นคำว่าเซ่าบ่วย เมื่อเรียกนาน ๆ จึงเพี้ยนไปกลายเป็น "สมุย"

5. "สมุย"มาจากคำของพวกโจ๊ะแปลว่าคลื่นลมคือเมื่อประมาณพ.ศ.1300สมัยอาณาจักรศรีวิชัยเจริญรุ่งเรืองทางภาคใต้พวกโจ๊ะเป็นพวกชาวเรือ ได้ตั้งชื่อ เกาะสมุยว่า เป็นเกาะแห่งคลื่นลม

จากความหมายและที่มาของคำว่า "สมุย"ดังกล่าวข้างต้น มีความน่าจะเป็นไปได้ทั้งนั้น เพียงแต่ขาดหลักฐาน ยืนยันที่แน่ชัด ดังนั้นจึงไม่สามารถหาคำสรุปได้ว่า "สมุย" มาจากภาษาใด และมีความหมายที่ถูกต้องว่าอย่างไร

เรื่องราวชีวิตความเป็นอยู่ของชาวเกาะสมุยในอดีตร้อยละกว่าปีก่อนเมื่อครั้งขึ้นอยู่กับเมืองนครศรีธรรมราช ได้รับการบันทึกไว้ในหนังสือ "ชีวิตฉัน" พระนิพนธ์ของสมเด็จพระเจ้าบรมวงศ์เธอ เจ้าฟ้ากรมพระยาภาณุพันธุวงศ์วรเดช ทางนิพนธ์ไว้ทำนองเป็นรายงานการเสด็จตรวจ ราชการหัวเมืองปักซีได้ ทูลเกล้าฯถวายพระบาทสมเด็จพระจุลจอมเกล้าเจ้าอยู่หัว รัชกาลที่ 5 เมื่อปีพ.ศ. 2427 โดยเรือกลไฟหลวงชื่อสุริยมณฑลกล่าวถึงเกาะสมุยในหลายด้านด้วยกัน นับตั้งแต่เรื่องการเมืองการปกครองการทำมาหากินตลอดจนความเป็นอยู่ของชาวสมุยในสมัยนั้น

ริมตลิ่งมีสวนมะพร้าวเป็นอันมาก การที่จะขึ้นบกลากเรือเดินตัดทางไปข้างใต้ริมตลิ่ง ถัดสวนมะพร้าวออกมา มีโรงจากเป็นที่พักมะพร้าวและสินค้าอยู่ปากทางโรงหนึ่ง และมีทางเดินเข้า

เอกสารนี้เป็นเอกสารที่สงวนไว้สำหรับการใช้งานเพื่อการศึกษาเท่านั้น ไม่อนุญาตให้นำไปใช้ประโยชน์ด้านการค้า ไม่ว่าจะกรณีใดๆ ทั้งสิ้น อีกทั้งห้ามมิให้ตัดแปลงเนื้อหาและต้องอ้างอิงถึงเจ้าของเอกสารทุกครั้งที่มีการนำไปใช้

ไปในสวนมะพร้าวเป็นทางจำเพาะเดินดลเดียวไป 30 เส้น มีโรงจีนไหหลำ ชื่อ กิมยี่ มาตั้งเป็นเจ้าแก้วถือสวนมะพร้าวและตั้งห้างรับแลกสินค้าต่างๆ มีปอน้ำก่อกด้วยศิลาการัง หน้าโรงจีนออกไปทางประมาณ 2 เส้นเศษมีตึกศาลเจ้า 2 หลังแผดกว้างประมาณ 4 วา เรียกว่าศาลเจ้าบุญแก้ว

การทำสวนมะพร้าวเป็นอาชีพเก่าแก่อยู่คู่ชาวสมุยมาแต่ดั้งเดิม ซึ่งนอกจากชาวไทยแล้วยังมีชาวจีนไหหลำมาตั้งรกรากทำมาหากินจำนวนมากเป็นเจ้าแก้วตั้งโรงรับมะพร้าวไปขายทั้งมะพร้าวห้าว และน้ำมันมะพร้าว จำนวนผู้คนที่อาศัยอยู่บนเกาะสมุยขณะนั้น มีหลายเชื้อชาติและจำนวนไม่แน่นอน ดังที่พระนิพนธ์ได้กล่าวไว้ตอนหนึ่ง

การทำสวนมะพร้าวเป็นอาชีพเก่าแก่อยู่คู่ชาวสมุยมาแต่ดั้งเดิมซึ่งนอกจากชาวไทยแล้วยังมีชาวจีนไหหลำมาตั้งรกรากทำมาหากินจำนวนมากเป็นเจ้าแก้วตั้งโรงรับมะพร้าวไปขายทั้งมะพร้าวห้าว และน้ำมันมะพร้าว จำนวนผู้คนที่อาศัยอยู่บนเกาะสมุยขณะนั้น มีหลายเชื้อชาติและจำนวนไม่แน่นอน ดังที่พระนิพนธ์ได้กล่าวไว้ตอนหนึ่ง

### 3.1.7 สถานที่ท่องเที่ยวของเกาะสมุย

ประเทศไทย นับเป็นประเทศที่มีทรัพยากรการท่องเที่ยวอยู่ครบถ้วนทุกประเภท อีกทั้งยังมี ศิลปะวัฒนธรรมประเพณีกระจายอยู่ทั่วทุกภูมิภาค

#### ตารางที่ 3.1 แสดงภาพสถานที่ท่องเที่ยวของเกาะสมุย

ชื่อสถานที่	รายละเอียด
 <p data-bbox="376 1735 556 1778">1. วัดพระใหญ่</p>	<p data-bbox="752 1369 1324 1584">วัดพระใหญ่ มีพระพุทธรูปปางมารวิชัย ชื่อ “พระพุทธโคดม” ขนาดหน้าตักกว้าง 5 วา 9 นิ้ว อยู่ ที่บริเวณเกาะฟานซึ่งเป็นที่ตั้งสำนักวิปัสสนากรรมฐาน</p>

เอกสารนี้เป็นเอกสารที่สงวนไว้สำหรับการใช้งานเพื่อการศึกษาเท่านั้น ไม่อนุญาตให้นำไปใช้ประโยชน์ด้านการค้า ไม่ว่าจะกรณีใดๆ ทั้งสิ้น อีกทั้งห้ามมิให้ตัดแปลงเนื้อหาและต้องอ้างอิงถึงเจ้าของเอกสารทุกครั้งที่มีการนำไปใช้

ตารางที่ 3.2 แสดงภาพสถานที่ท่องเที่ยวของเกาะสมุย

ชื่อสถานที่	รายละเอียด
 <p data-bbox="368 1078 564 1110"><b>2. พระธาตุหินงู</b></p>	<p data-bbox="744 485 1324 1056"><b>พระธาตุหินงู</b> พระบรมสารีริกธาตุเกาะสมุย หรือ ชาวเกาะสมุยเรียกว่า พระธาตุหินงูหรือ พระธาตุศิลาสูง ซึ่งตามประวัติศาสตร์สร้างโดยชาวบ้าน ตำบลมะเร็ด ชื่อ นายสีทองและได้มีพิธีบรรจุพระบรมสารีริกธาตุเมื่อวันที่ 12 มิถุนายน 2498 โดยเจ้าคุณพระอรุณทัตติสสุทฺธิพงศ์แห่ง วัดซีโตน อำเภอ ฝักไห้ จังหวัดอุยฺธยาเป็นผู้มอบให้ พระบาทสมเด็จพระเจ้าอยู่หัว และสมเด็จพระนางเจ้าฯพระบรมราชินีนาถ เสด็จไปทรงนมัสการเมื่อวันที่ 24 เมษายน 2505</p>
 <p data-bbox="368 1627 564 1660"><b>3. หินตาหินยาย</b></p>	<p data-bbox="744 1196 1324 1767"><b>หินตา หินยาย</b> เป็นโขดหินรูปร่างประหลาด อยู่บริเวณอ่าวละไม ตำบลมะเร็ด มีนิทานท้องถิ่นเล่ากันต่อๆ มาว่า นานมาแล้ว มีตายายคู่หนึ่งชื่อ ตาเครง-ยายเรียม เป็นชาวปากพ่อง จังหวัดนครศรีธรรมราช เดินทางโดยเรือใบเพื่อจะไปสู่ขอลูกสาวของตามองส่าย จังหวัดประจวบคีรีขันธ์ ให้กับลูกชาย ครั้นเรือแล่นมาถึงบริเวณแหลมละไม เกิดพายุใหญ่ทำให้เรือล่ม ทั้งตาและยายเสียชีวิต คลื่นซัดขึ้นเกยหาดกลายเป็นหินที่เห็นในปัจจุบันนี้</p>

เอกสารนี้เป็นเอกสารที่สงวนไว้สำหรับการใช้งานเพื่อการศึกษาเท่านั้น ไม่อนุญาตให้นำไปใช้ประโยชน์ด้านการค้า ไม่ว่าจะกรณีใดๆ ทั้งสิ้น อีกทั้งห้ามมิให้ดัดแปลงเนื้อหาและต้องอ้างอิงถึงเจ้าของเอกสารทุกครั้งที่มีการนำไปใช้

ตารางที่ 3.3 แสดงภาพสถานที่ท่องเที่ยวของเกาะสมุย

ชื่อสถานที่	รายละเอียด
 <p data-bbox="362 814 561 853">4.น้ำตกหินลาด</p>	<p data-bbox="744 487 1334 827">น้ำตกหินลาด และน้ำตกหน้าเหมือง (วนอุทยานน้ำตกหน้าเหมือง) ห่างจากท่าเรือหน้าทอน 3 กม. และ 14 กม. ตามลำดับเป็นแหล่งท่องเที่ยวธรรมชาติที่นิยมกันมาก ในฤดูฝนมีน้ำมาก การประปาสุขาภิบาลอาศัยน้ำจากน้ำตกหินลาดทำน้ำประปาแจกจ่ายประชาชน</p>
 <p data-bbox="393 1295 534 1334">5.หาดเฉวง</p>	<p data-bbox="744 929 1334 1323">หาดเฉวง เมื่อ 20 ปีก่อนเป็นเพียงหมู่บ้านชาวประมงเล็กๆ แห่งหนึ่งมาวันนี้เฉวงได้กลายเป็นขวัญใจนักท่องเที่ยวทั้งใกล้ไกล ไม่เหลือร่องรอยของชาวประมงเลยแม้แต่หน่วย บรรดาโรงแรม ที่พัก ร้านอาหารรวมทั้งบาร์ที่ตั้งเรียงรายตลอดแนวของหาดสามารถยืนยันความเปลี่ยนแปลงของเฉวงได้เป็นอย่างดี</p>
 <p data-bbox="393 1905 534 1944">6.หาดละไม</p>	<p data-bbox="744 1461 1334 1920">หาดละไม แม้เป็นรองเรื่องสีน้ำและความคิดคึกคัก หาดทรายไม่ละเอียดนุ่มเท่าหาดเฉวง แต่ชายฝั่งตะวันออกเฉียงใต้แห่งนี้กลับได้เปรียบในบรรยากาศที่ค่อนข้างเงียบสงบและค่าครองชีพที่ถูกลง สิ่งที่ทำให้ ละไม โดดเด่นเป็นที่รู้จักของชาวต่างชาติจนได้ชื่อว่า LAMAI GULCH ก็คือ เบียร์บาร์หลายสิบแห่งที่กระจุกอยู่บริเวณตอนกลางของถนนหาดละไม</p>

เอกสารนี้เป็นเอกสารที่สงวนไว้สำหรับการใช้งานเพื่อการศึกษาเท่านั้น ไม่อนุญาตให้นำไปใช้ประโยชน์ด้านการค้า ไม่ว่าจะกรณีใดๆ ทั้งสิ้น อีกทั้งห้ามมิให้ดัดแปลงเนื้อหาและต้องอ้างอิงถึงเจ้าของเอกสารทุกครั้งที่มีการนำไปใช้

ตารางที่ 3.4 แสดงภาพสถานที่ท่องเที่ยวของเกาะสมุย

ชื่อสถานที่	รายละเอียด
 <p data-bbox="388 793 537 832">7.หน้าทอน</p>	<p data-bbox="749 482 1337 821"><b>หน้าทอน</b> เป็นเสมือนหน้าบ้าน ของเกาะสมุย เพราะมีท่าเทียบเรือรับ-ส่งนักท่องเที่ยวอันเป็นจุดสิ้นสุดการเดินทางทั้งภายในเกาะและการเดินทางต่อไปยังเกาะต่างๆใกล้เคียงไม่ว่าจะเป็น เกาะพะงัน อุทยานแห่งชาติหมู่เกาะอ่างทอง เกาะเต่า และเกาะนางยวน</p>
 <p data-bbox="373 1360 553 1399">8.หาดตลิ่งงาม</p>	<p data-bbox="749 957 1337 1241"><b>หาดตลิ่งงาม</b> ในบรรดาชายฝั่งตะวันตกของเกาะสมุย หาดตลิ่งงามจัดว่าเป็นหาดที่สวยงามที่สุดและมีความเป็นส่วนตัวมากที่สุด จึงไม่ใช่เรื่องแปลกอะไรที่จะเห็นโรงแรมระดับห้าดาวเลือกที่นี่เป็นที่ตั้ง หมู่บ้านตลิ่งงาม</p>
 <p data-bbox="388 1936 553 1974">9.หาดเชิงมน</p>	<p data-bbox="749 1468 1337 1752"><b>หาดเชิงมน</b> ชายหาดด้านเหนือที่สวยงามสะอาดตาและเงียบสงบเหมาะกับผู้ที่ต้องการหลีกเลี่ยงความวุ่นวายเพื่อการพักผ่อนที่แท้จริงเพราะที่นี่ไม่ได้เป็นศูนย์กลางของหมู่บ้านหรือชุมชนสำหรับครอบครัวและคู่รักที่ต้องการความเป็นส่วนตัว</p>

เอกสารนี้เป็นเอกสารที่สงวนไว้สำหรับการใช้งานเพื่อการศึกษาเท่านั้น ไม่อนุญาตให้นำไปใช้ประโยชน์ด้านการค้า ไม่ว่าจะกรณีใดๆ ทั้งสิ้น อีกทั้งห้ามมิให้ดัดแปลงเนื้อหาและต้องอ้างอิงถึงเจ้าของเอกสารทุกครั้งที่มีการนำไปใช้

ตารางที่ 3.5 แสดงภาพสถานที่ท่องเที่ยวของเกาะสมุย

ชื่อสถานที่	รายละเอียด
 <p data-bbox="362 814 566 849">10.หาดบางรักษ์</p>	<p data-bbox="743 482 1335 763"><b>หาดบางรักษ์</b> นักท่องเที่ยวส่วนใหญ่มักเรียกหาดนี้กันติดปากว่า หาดพระใหญ่ หรือ BIG BUDDHA BEACH เพราะอยู่บริเวณเดียวกับพระพุทธรูปใหญ่อันเป็นศาสนสถานที่สำคัญของเกาะสมุยซึ่งตั้งอยู่บนเกาะฟาน</p>
 <p data-bbox="216 1259 307 1280">▲ หาดบ่อผุด</p> <p data-bbox="409 1295 526 1330">11.บ่อผุด</p>	<p data-bbox="743 929 1335 1263"><b>บ่อผุด</b> ชายหาดที่ทอดตัวโค้งตามแนวอ่าวด้านเหนือของเกาะไม่เคยทำให้นักท่องเที่ยวที่ต้องการความเงียบสงบและเป็นส่วนตัว นอกจากธรรมชาติที่งดงามแล้วยังมีภาพชีวิตชาวประมงดั้งเดิมให้เห็นอีกด้วย น้ำทะเลที่ค่อนข้างสงบสำหรับการเล่นกีฬาทางน้ำอย่างวอเตอร์สกี</p>
 <p data-bbox="385 1949 555 1983">12.หาดแม่ น้ำ</p>	<p data-bbox="743 1461 1335 1742"><b>หาดแม่ น้ำ</b> จากหาดบ่อผุดราว 2 กิโลเมตร มีหาดทรายขาวสะอาด บรรยากาศสบายๆ เงียบสงบทอดตัวยาวราว 5 กิโลเมตร เหมาะที่สุดสำหรับนักท่องเที่ยวที่อยากพักผ่อนเป็นครอบครัวและคู่ อันนี้มนูที่ต้องการเพิ่มความโรแมนติกให้ชีวิตรัก</p>

เอกสารนี้เป็นเอกสารที่สงวนลิขสิทธิ์สำหรับการใช้งานเพื่อการศึกษาเท่านั้น ไม่อนุญาตให้นำไปใช้ประโยชน์ด้านการค้า

ไม่ว่ากรณีใดๆ ทั้งสิ้น อีกทั้งห้ามมิให้ดัดแปลงเนื้อหาและต้องอ้างอิงถึงเจ้าของเอกสารทุกครั้งที่มีการนำไปใช้

ตารางที่ 3.6 แสดงภาพสถานที่ท่องเที่ยวของเกาะสมุย

ชื่อสถานที่	รายละเอียด
 <p data-bbox="388 836 577 879">13.หาดปางบอ</p>	<p data-bbox="785 426 1329 713">หาดปางบอ น้ำทะเลที่ค่อนข้างสงบและแนวปะการังที่มีอยู่เกือบตลอดแนวของหาดทำให้ที่นี่เหมาะแก่การดำน้ำด้วยสนอร์เกิ้ลอย่างยิ่ง บริเวณหาดบางปอมีบังกาโลน่าพักหลายแห่งด้วยกัน</p>
 <p data-bbox="404 1360 577 1403">14.หาดพังกา</p>	<p data-bbox="785 944 1329 1289">หาดพังกา ชายหาดบริเวณอ่าวพังกา แม้จะไม่เหมาะแก่การเล่นน้ำ เนื่องจากเป็นหาดเลนและน้ำตื้นมาก แต่การได้ดื่มด่ำกับบรรยากาศยามอาทิตย์ลับขอบฟ้าที่นี่จะช่วยให้วันพักผ่อนบนเกาะสมุยสมบูรณ์แบบยิ่งขั้น บริเวณอ่าวพังกาเป็นจุดชมพระอาทิตย์ตกที่สวยงามที่สุดบนเกาะ</p>
 <p data-bbox="388 1834 592 1877">15.อ่าวท้องกรูด</p>	<p data-bbox="785 1461 1329 1871">อ่าวท้องกรูด จากบริเวณอ่าวท้องกรูดสามารถมองเห็น เกาะเตนมได้อย่างชัดเจน ชาวบ้านที่นี่ดำรงชีพด้วยการพึ่งพาความสมบูรณ์ของท้องทะเลในแถบนี้เนื่องจากอยู่ใกล้กับเกาะเตนมซึ่งขึ้นชื่อว่าเป็นแหล่งตกปลาที่เยี่ยมยอดแห่งหนึ่งของเกาะสมุยและยังเป็นจุดขึ้นเรือข้ามฟากไปยังเกาะเตนมและเกาะมัดสุม</p>

เอกสารนี้เป็นเอกสารที่สงวนไว้สำหรับการใช้งานเพื่อการศึกษาเท่านั้น ไม่อนุญาตให้นำไปใช้ประโยชน์ด้านการค้า ไม่ว่าจะกรณีใดๆ ทั้งสิ้น อีกทั้งห้ามมิให้ตัดแปลงเนื้อหาและต้องอ้างอิงถึงเจ้าของเอกสารทุกครั้งที่มีการนำไปใช้

ตารางที่ 3.7 แสดงภาพสถานที่ท่องเที่ยวของเกาะสมุย

ชื่อสถานที่	รายละเอียด
 <p data-bbox="382 761 592 793">16. หาดนาเทียน</p>	<p data-bbox="796 433 1334 648"><b>หาดนาเทียน</b> แนวปะการังและความเงียบสงบเป็นจุดเด่นของที่นี่ เหมาะสำหรับผู้ที่ต้องการความเป็นส่วนตัวและช้อปปิ้งด้วยสินอร์เกิ้ล มีรีสอร์ตอยู่หลายแห่ง</p>
 <p data-bbox="362 1338 624 1371">17. น้ำตกหน้าเมือง 1</p>	<p data-bbox="796 864 1334 1381"><b>น้ำตกหน้าเมือง 1</b> มีต้นกำเนิดจากภูเขาใหญ่ใจกลางเกาะไหลผ่านเทือกเขาไหลลงสู่พื้นที่ราบ ลักษณะเป็นน้ำตกจากหน้าผาสูง ชั้นประมาณ 30-40 เมตร ความกว้างของหน้าผาประมาณ 20 เมตร กรมป่าไม้จัดให้เป็นวนอุทยาน น้ำตกหน้าเมืองมีเนื้อที่ประมาณ 10 ไร่ น้ำตกแห่งนี้ รัชกาลที่ 5 เคยเสด็จประพาสและรัชกาลที่ 9 เคยประทับเสวยพระกระยาหารกลางวัน เมื่อวันที่ 24 เมษายน 250</p>
 <p data-bbox="377 1884 613 1916">18. น้ำตกหน้าเมือง</p>	<p data-bbox="796 1461 1334 1964"><b>น้ำตกหน้าเมือง 2</b> น้ำตกแห่งนี้มีขนาดใหญ่และเงียบสงบ จากที่จอดรถต้องเดินต่อขึ้นเขาไปอีกประมาณ 15 นาที จึงจะถึงชั้นน้ำตก ซึ่งมีความสวยงามไม่แพ้ที่แห่งแรก เหมาะสำหรับผู้ที่ต้องการสัมผัสธรรมชาติ ในรูปแบบของการเดินป่า ออกกำลังกายและชมน้ำตกท่ามกลางความเงียบสงบของพงไพร บริเวณด้านหน้าทางขึ้นน้ำตกมีกิจกรรมที่ข้างเที่ยวเช่นกัน</p>

เอกสารนี้เป็นเอกสารที่สงวนไว้สำหรับการใช้งานเพื่อการศึกษาเท่านั้น ไม่อนุญาตให้นำไปใช้ประโยชน์ด้านการค้าไม่ว่ากรณีใดๆ ทั้งสิ้น อีกทั้งห้ามมิให้ตัดแปลงเนื้อหาและต้องอ้างอิงถึงเจ้าของเอกสารทุกครั้งที่มีการนำไปใช้

### 3.1.8 วิถีชีวิตความเป็นอยู่ของคนเกาะสมุย

วิถีชีวิตความเป็นอยู่ของคนเกาะสมุย ถือเป็นอาชีพส่วนหนึ่งของวิถีชีวิตความเป็นอยู่ของชาวเกาะสมุยมาช้านาน เนื่องจากคนเกาะสมุยเป็นกลุ่มทำประมงและทำสวน อันเป็นเอกลักษณ์เป็นหัวใจหลักที่ควรค่าแก่การเรียนรู้และชื่นชม ไม่ว่าจะเป็อาชีพประมงหรือทำสวนหรือแม้กระทั่งการทำขนมหวานซึ่งถือเป็นศิลปะอันโดดเด่นของคนเกาะสมุยอาชีพเหล่านี้ทำให้เราเห็นถึงการพัฒนารของชาวเกาะสมุยที่มีมาเป็นระยะเวลายาวนาน

จากการศึกษาวิถีชีวิตความเป็นอยู่ของคนเกาะสมุย จำแนกได้ดังนี้

3.1.8.1. วิถีชีวิตความเป็นอยู่ของคนเกาะสมุย

3.1.8.2. วัฒนธรรมประเพณี

ตารางที่ 3.8 แสดงภาพวิถีชีวิตของคนเกาะสมุย

วิถีชีวิตของคนเกาะสมุย	รายละเอียด
 <p>1. ชาวประมง</p>	<p>อาชีพประมง ท้องทะเลอ่าวไทยบริเวณรอบๆ เกาะสมุยยังอุดมไปด้วยสัตว์น้ำมากมาย การทำประมงจึงเป็นอีกอาชีพที่สร้างรายได้ให้แก่ชาวเกาะสมุย หมู่บ้านชาวประมงจึงมีอยู่รายรอบเกาะ เช่นที่บ้านหัวถนน บ้านบ่อผุด โดยมีทั้งประมงน้ำตื้นและน้ำลึก แหล่งซื้อ-ขายของสดจากท้องทะเลส่วนใหญ่จะอยู่ที่ตลาดบ้านหัวถนนตลาดแหลมดิน</p>
 <p>2. สวนมะพร้าว</p>	<p>สวนมะพร้าว พื้นที่กว่า 70 ไร่ทั้งหมดทั้งในที่ราบ บริเวณชายฝั่งทะเล ที่ดอนแม้แต่บนภูสูงบนเกาะสมุยนั้น เต็มไปด้วยสวนมะพร้าวอันเป็นที่มาของฉายา เกาะมะพร้าว เพราะเป็นเกาะที่ปลูกมะพร้าวมากที่สุดในประเทศไทยซึ่งส่วนใหญ่เป็นพันธุ์ดั้งเดิมงายต่อการดูแลรักษา ถือเป็นอาชีพหลักที่สร้างรายได้ในแต่ละปี</p>

เอกสารนี้เป็นเอกสารที่สงวนไว้สำหรับการใช้งานเพื่อการศึกษาเท่านั้น ไม่อนุญาตให้นำไปใช้ประโยชน์ด้านการค้า ไม่ว่าจะกรณีใดๆ ทั้งสิ้น อีกทั้งห้ามมิให้ตัดแปลงเนื้อหาและต้องอ้างอิงถึงเจ้าของเอกสารทุกครั้งที่มีการนำไปใช้

ตารางที่ 3.9 แสดงภาพวิถีชีวิตของคนเกาะสมุย

วิถีชีวิตของคนเกาะสมุย	รายละเอียด
 <p data-bbox="404 914 561 950">3. สวຍทุเรียน</p>	<p data-bbox="780 534 1334 987"><b>ทุเรียน</b> จากแต่เดิมปลูกกันในลักษณะสวนผสมร่วมกับผลไม้ชนิดอื่น ปัจจุบันมีการขยายเนื้อที่ปลูกทุเรียนกันมากขึ้นเนื่องจากทุเรียนเกาะสมุย นอกจากจะให้ผลในช่วงเดือนพฤษภาคม-มิถุนายน ซึ่งเป็นฤดูกาลของมันแล้ว ช่วงปลายปีราวเดือนธันวาคมถึงมกราคมยังออกผลให้ชาวสวนขายได้ราคาดีอีกด้วย พันธุ์ที่ปลูกส่วนใหญ่เป็น พันธุ์หมอนทองและชะนี</p>
 <p data-bbox="424 1526 550 1563">4. แสดงลิง</p>	<p data-bbox="780 1069 1334 1403"><b>แสดงลิง</b> สัตว์ที่เลี้ยงไว้ใช้งานเก็บมะพร้าวอย่างลิงกังก็พลอยมีอาชีพใหม่ไปด้วย จากงานประจำที่เคยปีนป่ายเก็บลูกมะพร้าวก็เปลี่ยนมาเป็นนักแสดงโชว์ความสามารถ แสดงกายกรรมต่างๆบนเวทีให้นักท่องเที่ยวชมซึ่งสามารถเสริมรายได้ให้เจ้าของไม่น้อยทีเดียว</p>

เอกสารนี้เป็นเอกสารที่สงวนไว้สำหรับการใช้งานเพื่อการศึกษาเท่านั้น ไม่อนุญาตให้นำไปใช้ประโยชน์ด้านการค้าไม่ว่ากรณีใดๆ ทั้งสิ้น อีกทั้งห้ามมิให้ตัดแปลงเนื้อหาและต้องอ้างอิงถึงเจ้าของเอกสารทุกครั้งที่มีการนำไปใช้

ตารางที่ 3.10 แสดงภาพวัฒนธรรมประเพณี

วัฒนธรรมประเพณีและศาสนา	รายละเอียด
 <p data-bbox="305 819 658 862">5.ประเพณีทำบุญรับส่งตายาย</p>	<p data-bbox="784 485 1324 830"><b>ประเพณีทำบุญรับส่งตายาย</b> บางท้องถิ่น เรียกว่า รับเปรต-ส่งเปรต คือประเพณีทำบุญวันสารทนั่นเอง จัดขึ้นในแรม 1 ค่ำ เดือน 10 ( วันรับตายาย ) และแรม 15 ค่ำ เดือน 10 ( วันส่งตายาย ) เพื่อทำบุญอุทิศส่วนกุศล แสดงความกตัญญูต่อบรรพบุรุษ</p>
<p data-bbox="415 1315 556 1358">6.ทอดผ้าป่า</p>	<p data-bbox="784 959 1324 1239"><b>ประเพณีทอดผ้าป่า</b> ประเพณีนี้ก็จะกระทำควบคู่ไปกับประเพณีลากพระ ก่อนมีงานแห่พระ 1 คืน จะมีการทอดผ้าป่าในคืนวันขึ้น 15 ค่ำ เดือน 11 อาคารบ้านเรือนและร้านค้าจะเริ่มจัดพุ่มผ้าป่าที่หน้าบ้านตั้งแต่หัวค่ำ</p>
 <p data-bbox="376 1875 603 1918">7.ประเพณีลากพระ</p>	<p data-bbox="784 1552 1324 1886"><b>ประเพณีลากพระ</b> งานบุญของชาวภาคใต้ที่สืบต่อกันมาตั้งแต่ครั้งโบราณกระทั่งปัจจุบันในวันแรม 1 ค่ำ เดือน 11 ของทุกปี "ลากพระ" ในความหมายของชาวสมัยก็คือการแห่พระนั่นเอง เป็นพิธีบุญที่มีการแห่พระพุทธรูปออกจากวัดไปบำเพ็ญกุศลแล้วแห่กลับวัด</p>

เอกสารนี้เป็นเอกสารที่สงวนไว้สำหรับการใช้งานเพื่อการศึกษาเท่านั้น ไม่อนุญาตให้นำไปใช้ประโยชน์ด้านการค้า ไม่ว่าจะกรณีใดๆ ทั้งสิ้น อีกทั้งห้ามมิให้ตัดแปลงเนื้อหาและต้องอ้างอิงถึงเจ้าของเอกสารทุกครั้งที่มีการนำไปใช้

### 3.2 การศึกษาสภาพแวดล้อมของโครงการ

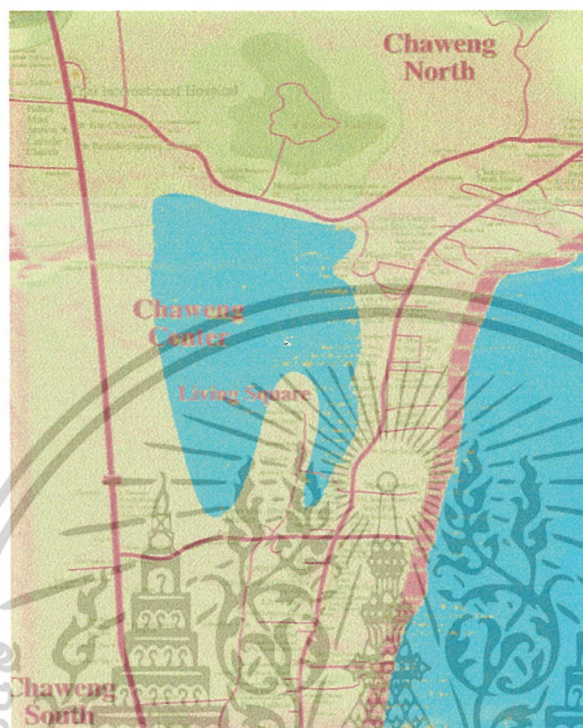

ภาพที่ 3.5 แผนที่แสดงบริเวณพรุฉวง

พรุฉวงเป็นพื้นที่ที่ตั้งอยู่ใกล้กับหาดเฉวงซึ่งเป็นบริเวณที่มีนักท่องเที่ยวจำนวนมาก ทำให้บริเวณทั้งสองข้างของถนนเลียบบหาดเฉวงเต็มไปด้วยร้านค้าร้านอาหารและที่พักสำหรับนักท่องเที่ยวมากมายส่วนพื้นที่ด้านในบริเวณพรุฉวงนี้จะมีชุมชนซึ่งมีลักษณะเป็นที่พักอาศัย ซึ่งบางส่วนเป็นบ้านของคนในท้องถิ่นซึ่งอาศัยอยู่บนเกาะสมุยและก็มีบางส่วนที่เป็นที่พักนักท่องเที่ยวกระจายอยู่โดยรอบ

#### 3.2.1 การเข้าสู่โครงการ

การเข้าถึงพื้นที่รอบๆพรุฉวง สามารถเข้าถึงได้จากถนนหลักทั้ง 2 สาย

- ▶ ทางเข้าจากถนนสายเลียบบหาดเฉวง ส่วนใหญ่จะเป็นเส้นทางเล็กๆ ลักษณะเป็นซอยซึ่งอยู่บริเวณที่เป็นย่านธุรกิจการค้านักท่องเที่ยวมากมายนักท่องเที่ยวสามารถเดินเท้าเข้ามาในพื้นที่ส่วนนี้ได้ง่ายและก็ยังสามารถนำรถเข้ามาในพื้นที่รอบๆพรุฉวงได้
- ▶ ทางเข้าจากถนนสายวัดสว่างอารมณ์-เฉวง ปัจจุบันการเข้าถึงพื้นที่ส่วนนี้สามารถ

เข้าถึงได้โดยรถยนต์ส่วนตัวหรือจะเดินเท้าเข้ามาก็ได้เนื่องจากบริเวณรอบๆถนน เอกสารนี้เป็นเอกสารที่สงวนไว้สำหรับการใช้งานเพื่อการศึกษาเท่านั้น ไม่อนุญาตให้นำไปใช้ประโยชน์ด้านการค้า ไม่ว่าจะกรณีใดๆ ทั้งสิ้น อีกทั้งห้ามมิให้ตัดแปลงเนื้อหาและต้องอ้างอิงถึงเจ้าของเอกสารทุกครั้งที่มีการนำไปใช้

สายนี้จะมีลักษณะเป็นชุมชน เป็นร้านค้าของท้องถิ่นและมีที่พักนักท่องเที่ยวอยู่ เป็นช่วงๆ ถนนทั้งสองสายนี้เป็นถนนที่จัดให้มีการเดินรถสวนกันได้

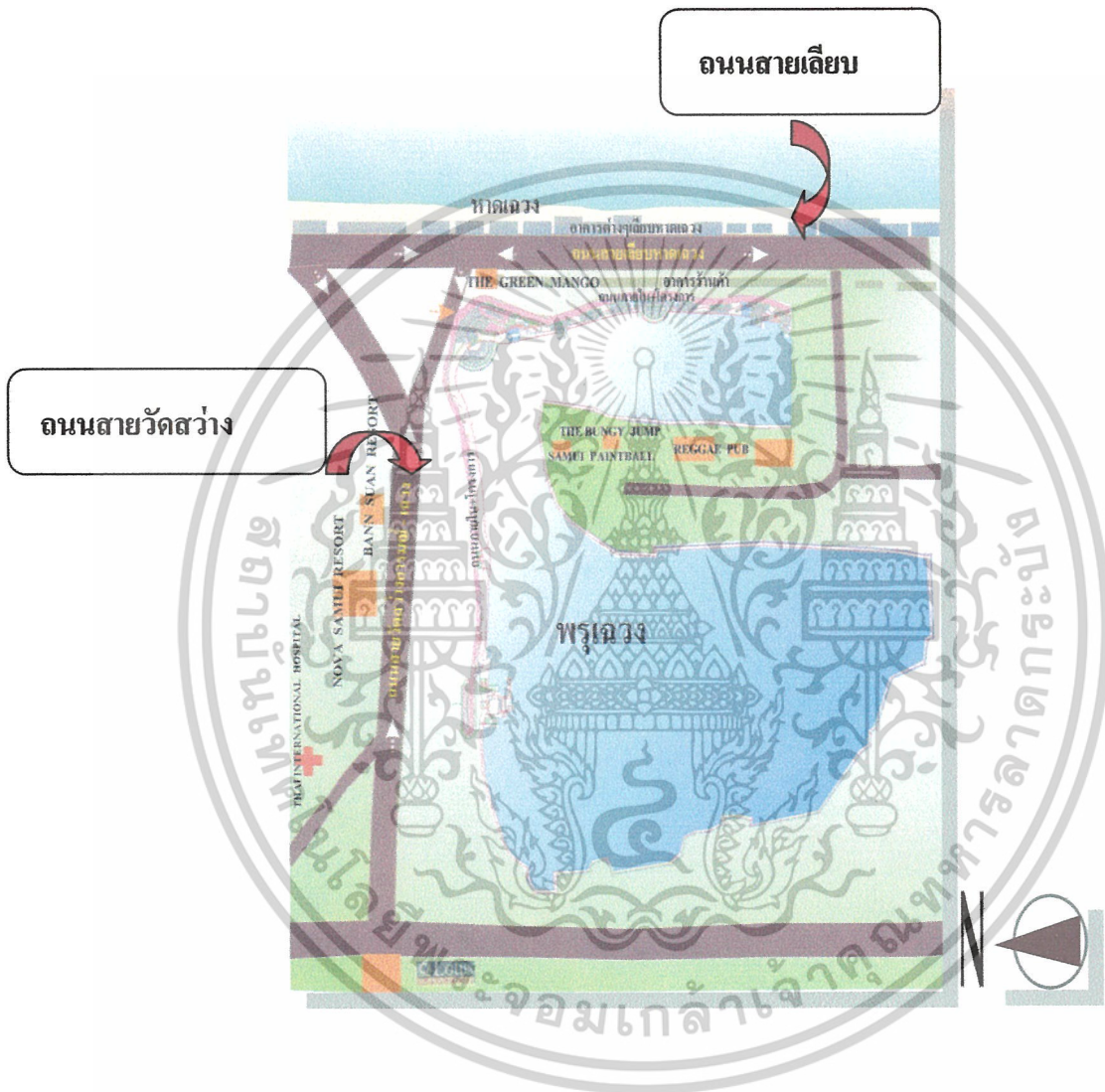

ภาพที่ 3.6 แสดงเส้นทางการเข้าถึงโครงการ

เอกสารนี้เป็นเอกสารที่สงวนไว้สำหรับการใช้งานเพื่อการศึกษาเท่านั้น ไม่อนุญาตให้นำไปใช้ประโยชน์ด้านการค้า ไม่ว่าจะกรณีใดๆ ทั้งสิ้น อีกทั้งห้ามมิให้ตัดแปลงเนื้อหาและต้องอ้างอิงถึงเจ้าของเอกสารทุกครั้งที่มีการนำไปใช้



ภาพที่ 3.7 แสดงการเข้าถึงโครงการโดยถนนสายวัดสว่างอารมณ์-เฉวง



ภาพที่ 3.8 แสดงการเข้าถึงโครงการโดยถนนสายเลียบหาดเฉวง



ภาพที่ 3.9 แสดงการเข้าถึงโครงการโดยถนนสายเล็กๆ ในชุมชนพรุเฉวงสามารถเดินเท้า  
มาถึงโครงการได้

เอกสารนี้เป็นเอกสารที่สงวนไว้สำหรับการใช้งานเพื่อการศึกษาเท่านั้น ไม่อนุญาตให้นำไปใช้ประโยชน์ด้านการค้า  
ไม่ว่ากรณีใดๆ ทั้งสิ้น อีกทั้งห้ามมิให้ตัดแปลงเนื้อหาและต้องอ้างอิงถึงเจ้าของเอกสารทุกครั้งที่มีการนำไปใช้

### 3.2.2 ลักษณะที่ตั้งโครงการ

โครงการศูนย์ส่งเสริมการท่องเที่ยวพหุเชิงนี้ตั้งอยู่ใกล้กับหาดเชิงเขา อาคารบริเวณใกล้เคียงส่วนใหญ่จึงเป็นร้านค้า ร้านอาหารซึ่งมีทั้งธุรกิจขนาดเล็กซึ่งเป็นของชาวบ้านในท้องถิ่นบริเวณนั้น และ ธุรกิจขนาดกลาง-ใหญ่ ส่วนใหญ่จะเป็นของเอกชนที่ตั้งอยู่บริเวณรอบๆพหุเชิง ดังนี้

ทิศเหนือ	ติดกับ	อาคารร้านค้าในชุมชนและรีสอร์ทเชิงเขา
ทิศใต้	ติดกับ	บริเวณพหุเชิง
ทิศตะวันออก	ติดกับ	ด้านหลังของอาคารร้านค้าเลียบถนนสายเลียบหาดเชิง
ทิศตะวันตก	ติดกับ	ภูเขาหัวจุก



ภาพที่ 3.10 แสดงบริเวณพหุเชิงจากภูเขาหัวจุก

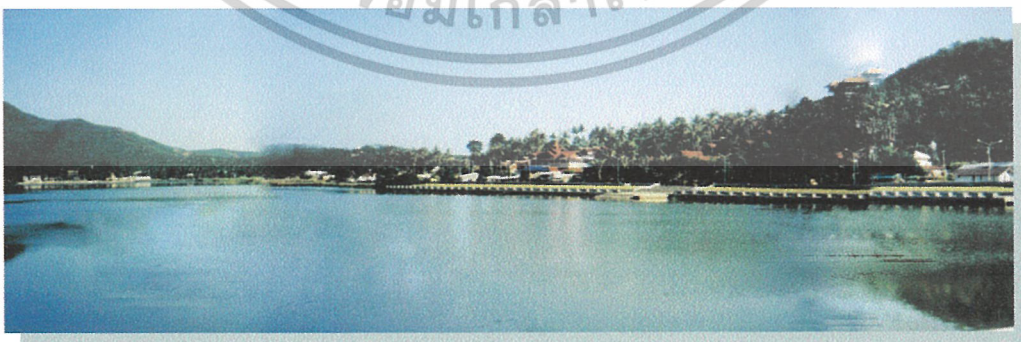

ภาพที่ 3.11 ทิศเหนือ ติดกับ อาคารร้านค้าในชุมชนและรีสอร์ทเชิงเขา

เอกสารนี้เป็นเอกสารที่สงวนไว้สำหรับการใช้งานเพื่อการศึกษาเท่านั้น ไม่อนุญาตให้นำไปใช้ประโยชน์ด้านการค้า ไม่ว่าจะกรณีใดๆ ทั้งสิ้น อีกทั้งห้ามมิให้ดัดแปลงเนื้อหาและต้องอ้างอิงถึงเจ้าของเอกสารทุกครั้งที่มีการนำไปใช้

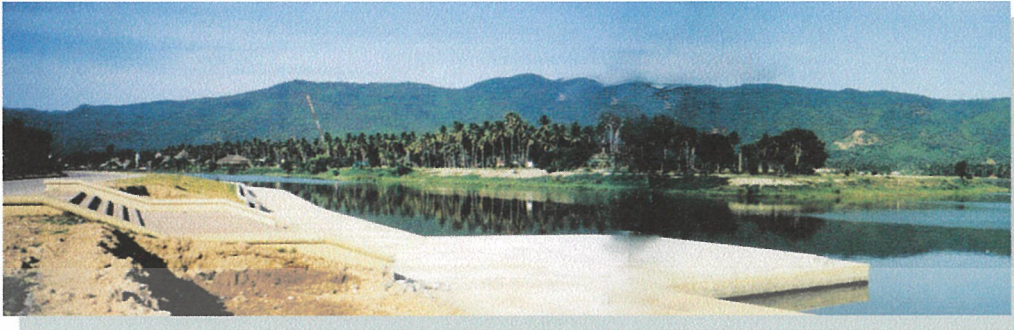

ภาพที่ 3.12 ทิศตะวันตก ติดกับ พื้นที่ชุมชนที่ยื่นเข้ามาในบริเวณพรุซึ่งเป็นที่ตั้งของ  
REGGEE PUB และ SAMUI BUNGY JUMP



ภาพที่ 3.13 ทิศตะวันออก ติดกับ ด้านหลังของอาคารร้านค้าเลียบถนนสายเลียบหาดเขวง

เอกสารนี้เป็นเอกสารที่สงวนไว้สำหรับการใช้งานเพื่อการศึกษาเท่านั้น ไม่อนุญาตให้นำไปใช้ประโยชน์ด้านการค้า  
ไม่ว่ากรณีใดๆ ทั้งสิ้น อีกทั้งห้ามมิให้ดัดแปลงเนื้อหาและต้องอ้างอิงถึงเจ้าของเอกสารทุกครั้งที่มีการนำไปใช้



ภาพที่ 3.14 ทิศใต้ ติดกับ ภูเขา

### 3.3 การศึกษาลักษณะทางสถาปัตยกรรม

#### รูปแบบสถาปัตยกรรม

อาคารภายในโครงการจะออกแบบให้มีลักษณะของสถาปัตยกรรมพื้นถิ่นและสถาปัตยกรรมภาคใต้ในเรื่องของรายละเอียดต่างๆของอาคาร ผสมผสานไปกับรูปแบบและวัสดุสมัยใหม่

#### 1. อาคารศูนย์บริการนักท่องเที่ยว

เป็นอาคารคอนกรีตเสริมเหล็กผสมกับไม้ ลักษณะของสถาปัตยกรรมพื้นถิ่น โดยมีรายละเอียดของต่างๆเช่น ส่วนหน้าจั่ว ส่วนค้ำยัน คอสอง เป็นอาคารชั้นเดียว โดยภายในอาคารมีส่วนของสำนักงานให้บริการข้อมูลแก่นักท่องเที่ยวและมีส่วนของสำนักงานดูแลโครงการ มีส่วนเชื่อมกับลานกิจกรรมอีกด้วย

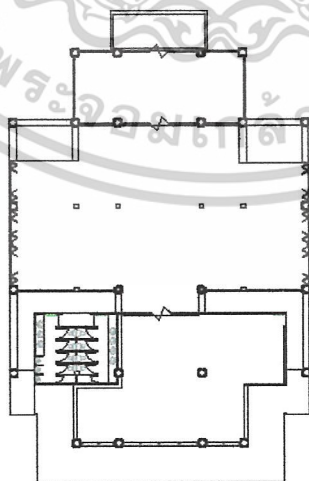

ภาพที่ 3.15 แปลนอาคารศูนย์บริการนักท่องเที่ยว

เอกสารนี้เป็นเอกสารที่สงวนไว้สำหรับการใช้งานเพื่อการศึกษาเท่านั้น ไม่อนุญาตให้นำไปใช้ประโยชน์ด้านการค้าไม่ว่ากรณีใดๆ ทั้งสิ้น อีกทั้งห้ามมิให้ตัดแปลงเนื้อหาและต้องอ้างอิงถึงเจ้าของเอกสารทุกครั้งที่มีการนำไปใช้

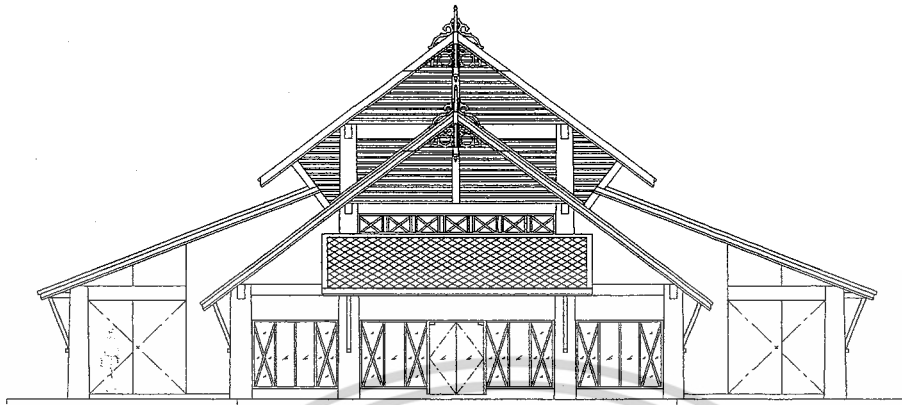

ภาพที่ 3.16 แสดงภาพด้านหน้าของอาคารศูนย์บริการนักท่องเที่ยว

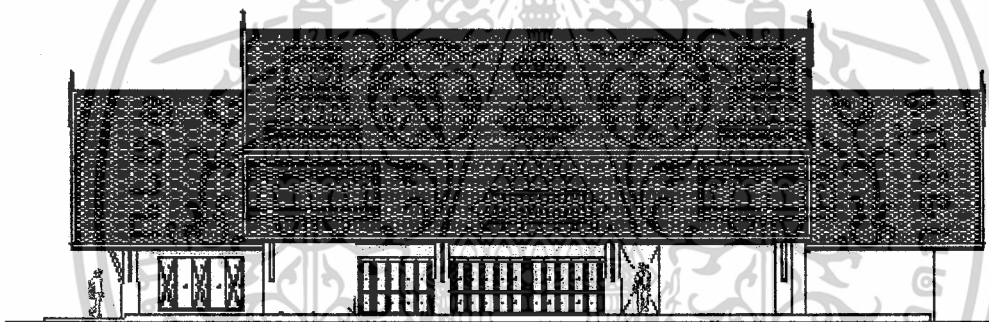

ภาพที่ 3.17 แสดงภาพด้านข้างของอาคารศูนย์บริการนักท่องเที่ยว

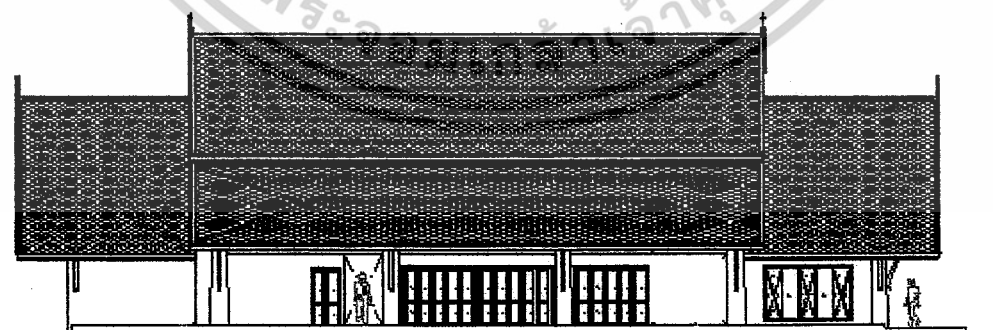

ภาพที่ 3.18 แสดงภาพด้านข้างของอาคารศูนย์บริการนักท่องเที่ยว

เอกสารนี้เป็นเอกสารที่สงวนไว้สำหรับการใช้งานเพื่อการศึกษาเท่านั้น ไม่อนุญาตให้นำไปใช้ประโยชน์ด้านการค้า ไม่ว่าจะกรณีใดๆ ทั้งสิ้น อีกทั้งห้ามมิให้ตัดแปลงเนื้อหาและต้องอ้างอิงถึงเจ้าของเอกสารทุกครั้งที่มีการนำไปใช้

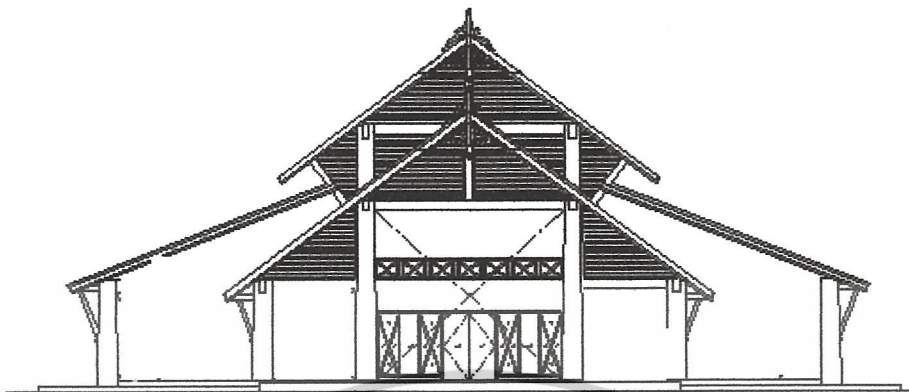

ภาพที่ 3.19 แสดงภาพด้านหลังของอาคารศูนย์บริการนักท่องเที่ยว

## 2. อาคารร้านค้า 1 ตำบล 1 ผลิตภัณฑ์

อาคารมีลักษณะของบ้านพื้นถิ่นบนเกาะสมุยโดยจัดวางให้มีลักษณะเป็นกลุ่มอาคารโอบล้อมพื้นที่ตรงกลางไว้ซึ่งเป็นการสร้างพื้นที่เพื่อให้เกิดการเคลื่อนไหวของกลุ่มคนที่เดินผ่านไปมาให้เข้าไปในพื้นที่ร้านค้าได้ตัวอาคารหลักจะเป็นอาคาร 2 ชั้น โดยชั้น 2 จะสามารถเชื่อมต่อกับทางเท้าที่ระดับถนนได้เป็นวิธีการดึงให้เกิดการเคลื่อนไหวเข้าสู่ตัวร้านค้าได้อีกทางหนึ่งอาคารที่เหลือจะเป็นอาคารชั้นเดียวตั้งอยู่สองข้างของอาคารหลักโดยทั้งหมดเป็นส่วนของอาคารร้านค้า 1 ตำบล 1 ผลิตภัณฑ์และสาธิตหัตถกรรมทั้งหมด

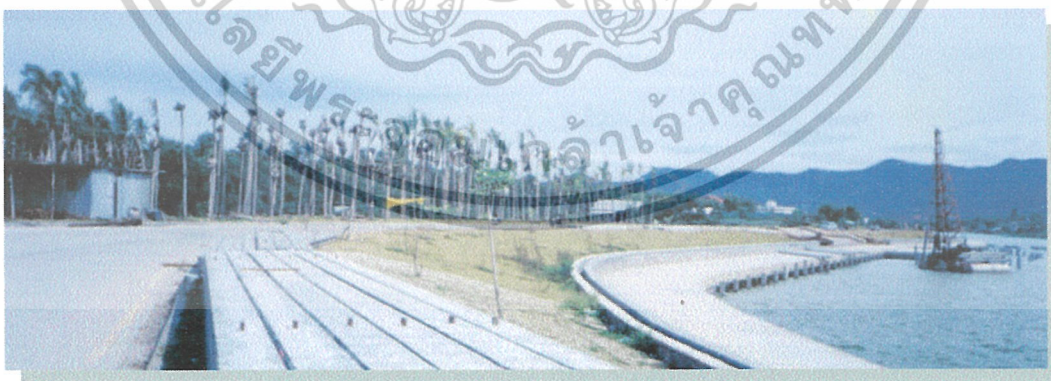

ภาพที่ 3.20 แสดงภาพถนนภายในโครงการแนวการวางอาคารร้านค้า 1 ตำบล 1 ผลิตภัณฑ์อาคาร, สาธิตหัตถกรรมอาคาร, อาคารนิทรรศการ 4 ภาค

เอกสารนี้เป็นเอกสารที่สงวนไว้สำหรับการใช้งานเพื่อการศึกษาเท่านั้น ไม่อนุญาตให้นำไปใช้ประโยชน์ด้านการค้าไม่ว่ากรณีใดๆ ทั้งสิ้น อีกทั้งห้ามมิให้ตัดแปลงเนื้อหาและต้องอ้างอิงถึงเจ้าของเอกสารทุกครั้งที่มีการนำไปใช้

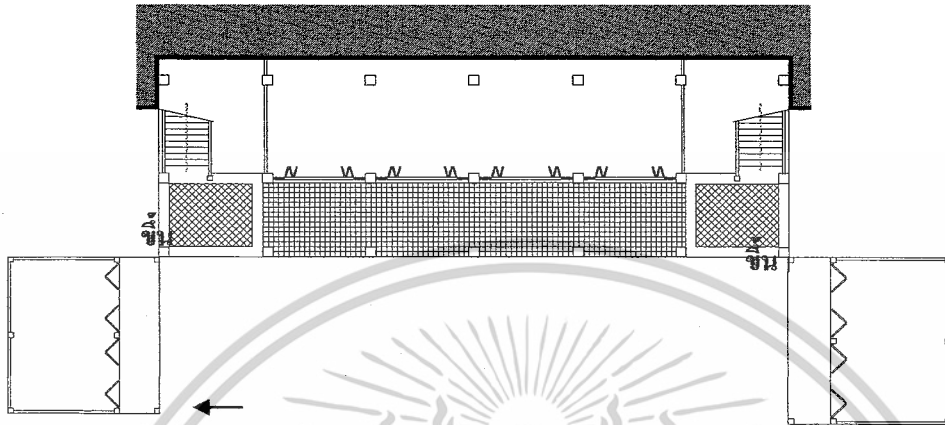

ภาพที่ 3.21 แสดงแปลนชั้นกลางอาคารร้านค้า 1 ตำบล 1 ผลิตภัณฑ์

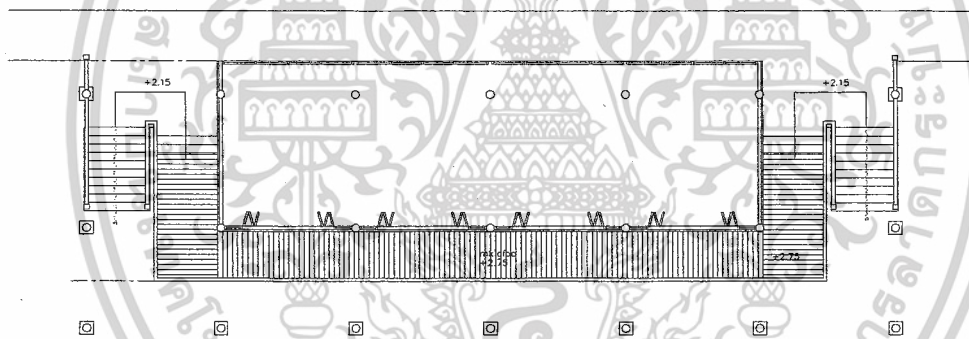

ภาพที่ 3.22 แสดงแปลนชั้นบนอาคารร้านค้า 1 ตำบล 1 ผลิตภัณฑ์

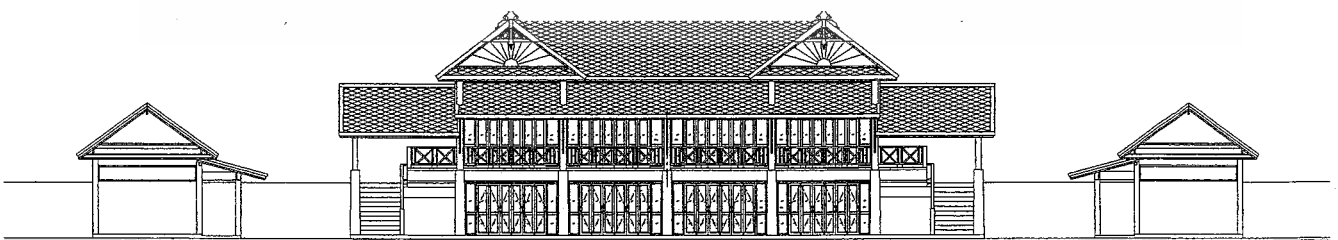

ภาพที่ 3.23 แสดงภาพด้านหน้าของอาคารร้านค้า 1 ตำบล 1 ผลิตภัณฑ์

เอกสารนี้เป็นเอกสารที่สงวนไว้สำหรับการใช้งานเพื่อการศึกษาเท่านั้น ไม่อนุญาตให้นำไปใช้ประโยชน์ด้านการค้า ไม่ว่าจะกรณีใดๆ ทั้งสิ้น อีกทั้งห้ามมิให้ดัดแปลงเนื้อหาและต้องอ้างอิงถึงเจ้าของเอกสารทุกครั้งที่มีการนำไปใช้

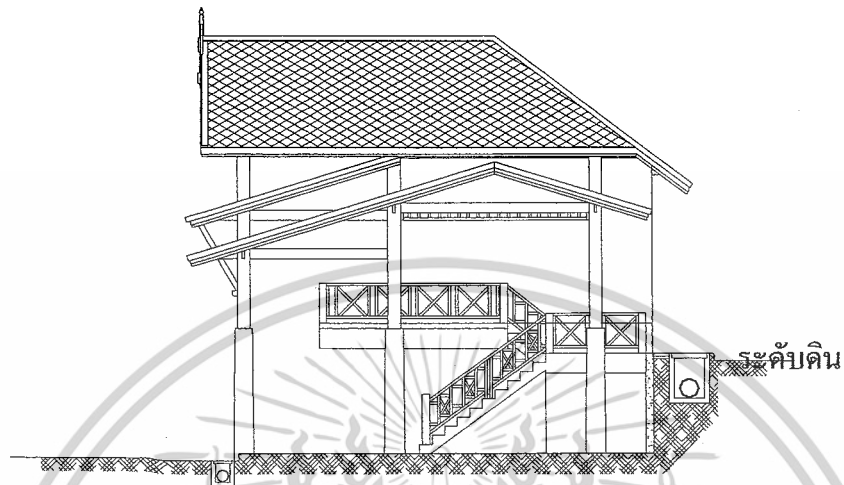

ภาพที่ 3.24 แสดงภาพด้านข้างของอาคารร้านค้า 1 ตำบล 1 ผลิตภัณฑ์

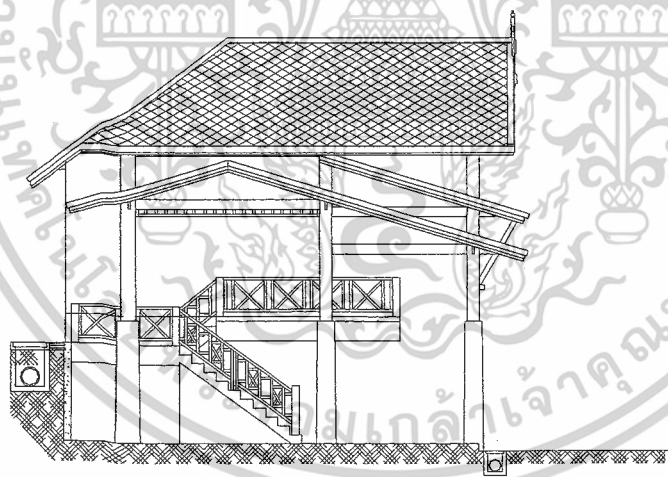

ภาพที่ 3.25 แสดงภาพด้านข้างของอาคารร้านค้า 1 ตำบล 1 ผลิตภัณฑ์

เอกสารนี้เป็นเอกสารที่สงวนไว้สำหรับการใช้งานเพื่อการศึกษาเท่านั้น ไม่อนุญาตให้นำไปใช้ประโยชน์ด้านการค้า  
ไม่ว่ากรณีใดๆ ทั้งสิ้น อีกทั้งห้ามมิให้ดัดแปลงเนื้อหาและต้องอ้างอิงถึงเจ้าของเอกสารทุกครั้งที่มีการนำไปใช้

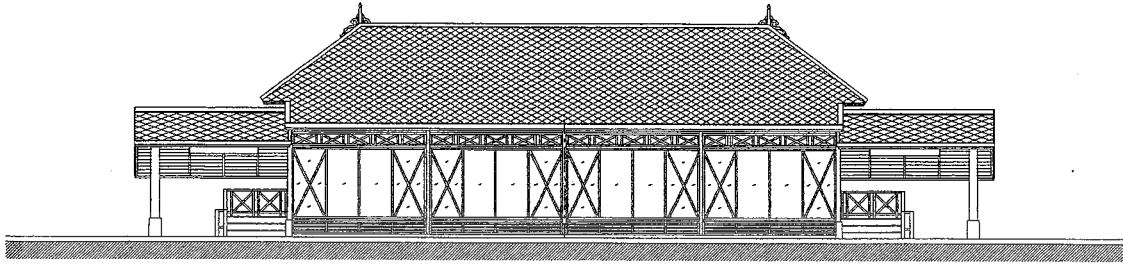

ภาพที่ 3.26 แสดงภาพด้านหลังของอาคารร้านค้า 1 ตำบล 1 ผลิตภัณฑ์

เป็นอาคารที่แสดงข้อมูลการท่องเที่ยวของภาคต่างๆของประเทศไทย มีลักษณะของบ้านพื้นถิ่นบนเกาะสมุยโดยจัดวางให้มีลักษณะเป็นกลุ่มอาคารร่วมกับอาคารสาธิตหัตถกรรมโอบล้อมพื้นที่ตรงกลางไว้ซึ่งเป็นการสร้างพื้นที่เพื่อให้เกิดการเคลื่อนไหวตัวของกลุ่มคนที่เดินผ่านไปมาให้เข้าไปในพื้นที่ร้านค้าได้ ตัวอาคารหลักจะเป็นอาคาร 2 ชั้น โดยชั้น 2 จะสามารถเชื่อมต่อกับทางเท้าที่ระดับถนนได้

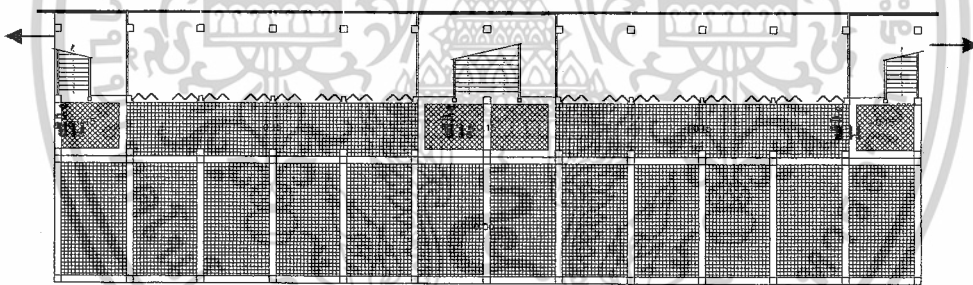

ภาพที่ 3.27 แสดงแปลนชั้นล่างอาคารนิทรรศการ 4 ภาค

ทางเชื่อม ไปยังอาคารนิทรรศการ 4 ภาค  
ลง

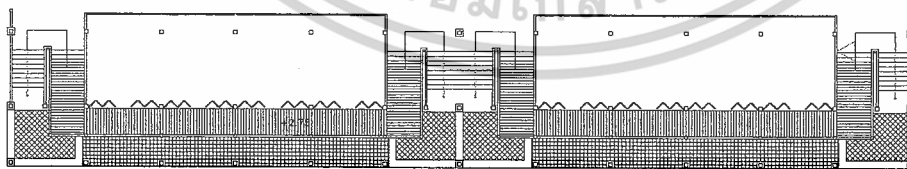

ภาพที่ 3.28 แสดงแปลนชั้นบนอาคาร

เอกสารนี้เป็นเอกสารที่สงวนไว้สำหรับการใช้งานเพื่อการศึกษาเท่านั้น ไม่อนุญาตให้นำไปใช้ประโยชน์ด้านการค้าไม่ว่ากรณีใดๆ ทั้งสิ้น อีกทั้งห้ามมิให้ตัดแปลงเนื้อหาและต้องอ้างอิงถึงเจ้าของเอกสารทุกครั้งที่มีการนำไปใช้



ภาพที่ 3.29 แสดงภาพด้านหน้าของอาคารนิทรรศการ 4 ภาค

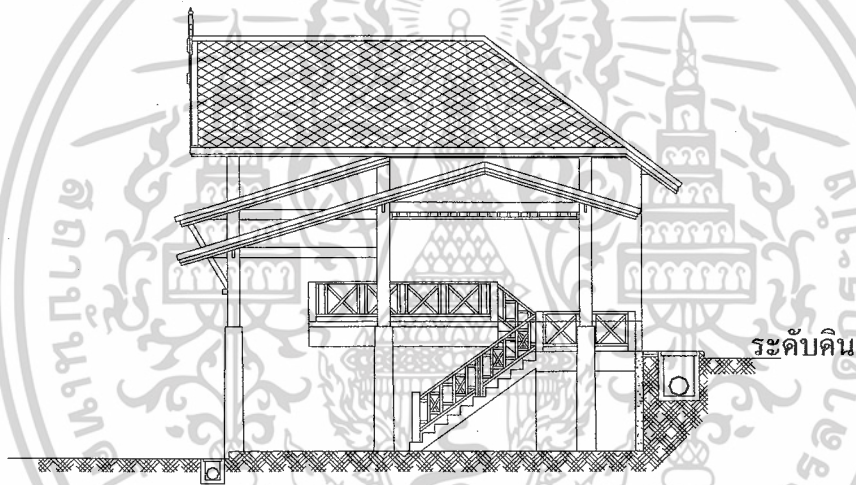

ภาพที่ 3.30 แสดงภาพด้านข้างของอาคารนิทรรศการ 4 ภาค

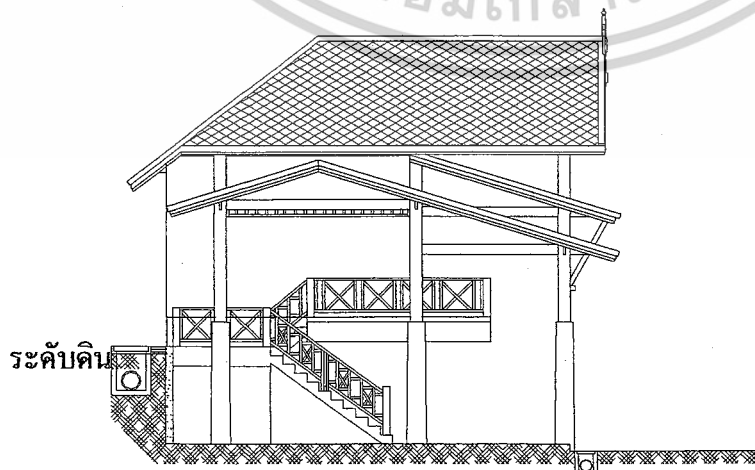

เอกสารนี้เป็นเอกสารที่สงวนไว้สำหรับราชการซึ่งจะเพื่อจรรยาบรรณเท่านั้น ไปจนเวลาที่ให้นำไปใช้ประโยชน์ด้านการค้า  
 ภาพที่ 3.31 แสดงภาพด้านข้างของอาคารนิทรรศการ 4 ภาค  
 ไม่ว่าจะกรณีใดๆ ทั้งสิ้น อีกทั้งห้ามมิให้ตัดแปลงเนื้อหาและต้องอ้างอิงถึงเจ้าของเอกสารทุกครั้งที่มีการนำไปใช้

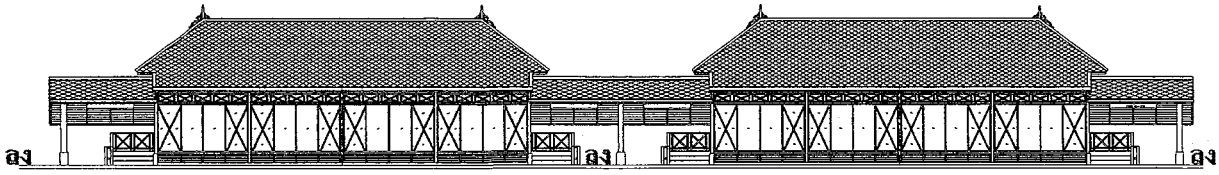

ภาพที่ 3.32 แสดงภาพด้านหลังของอาคารนิทรรศการ 4 ภาค

#### 4. อาคารสาธิตหัตถกรรม

ลักษณะของอาคารจะเป็นสถาปัตยกรรมพื้นถิ่นเป็นอาคาร 2 ชั้นมีระเบียงทางเดินเชื่อมต่อกัน

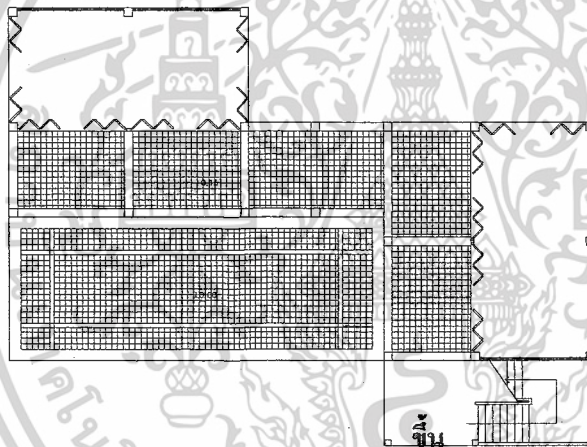

ภาพที่ 3.33 แสดงแปลนชั้นล่างอาคารสาธิตหัตถกรรม

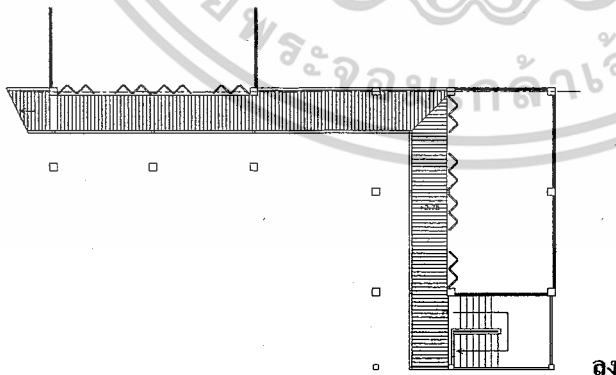

ภาพที่ 3.34 แสดงแปลนชั้นบนอาคารอาคารสาธิตหัตถกรรม

เอกสารนี้เป็นเอกสารที่สงวนไว้สำหรับการใช้งานเพื่อการศึกษาเท่านั้น ไม่อนุญาตให้นำไปใช้ประโยชน์ด้านการค้า  
ไม่ว่ากรณีใดๆ ทั้งสิ้น อีกทั้งห้ามมิให้ตัดแปลงเนื้อหาและต้องอ้างอิงถึงเจ้าของเอกสารทุกครั้งที่มีการนำไปใช้

งเชื่อม ไปยังอาคารนิทรรศการ 4 ภาค

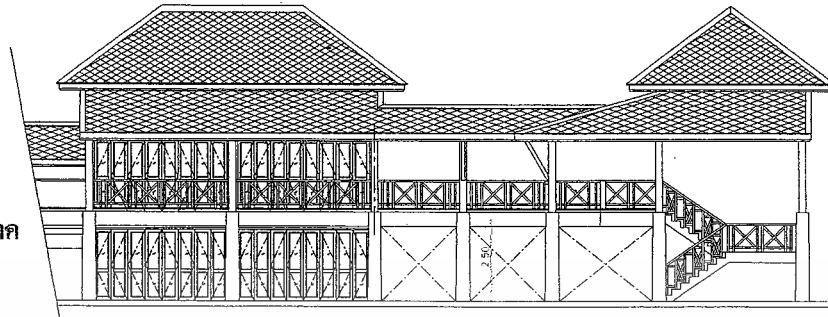

ภาพที่ 3.35 แสดงภาพด้านหน้าของอาคารอาคารสาธิตหัตถกรรม

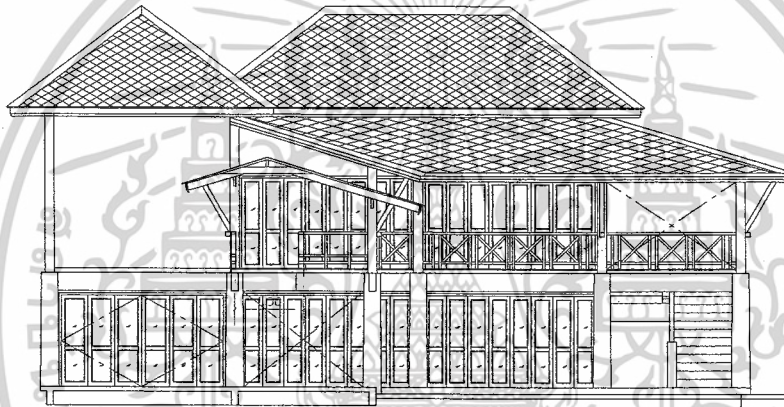

ภาพที่ 3.36 แสดงภาพด้านข้างของอาคารอาคารสาธิตหัตถกรรม

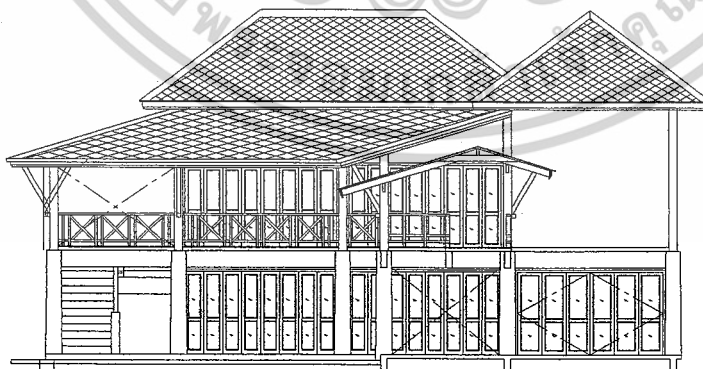

ชั้น

ภาพที่ 3.37 แสดงภาพด้านข้างของอาคารอาคารสาธิตหัตถกรรม

เอกสารนี้เป็นเอกสารที่สงวนไว้สำหรับการใช้งานเพื่อการศึกษาเท่านั้น ไม่อนุญาตให้นำไปใช้ประโยชน์ด้านการค้า  
ไม่ว่ากรณีใดๆ ทั้งสิ้น อีกทั้งห้ามมิให้ตัดแปลงเนื้อหาและต้องอ้างอิงถึงเจ้าของเอกสารทุกครั้งที่มีการนำไปใช้



ภาพที่ 3.38 แสดงภาพด้านหลังของอาคารอาคารสาธิตหัตถกรรม

#### 5. อาคารสโมสรกีฬาทางน้ำ

ตัวอาคารมีลักษณะของอาคารที่ผสมผสานระหว่างสถาปัตยกรรมสมัยใหม่กับลักษณะสถาปัตยกรรมพื้นถิ่น การวางตัวอาคารมีลักษณะเป็นกลุ่มอาคาร กิจกรรมของอาคารนี้จะเป็นอาคารที่ตอบสนองการใช้งานของกลุ่มคนที่มาทำกิจกรรมเกี่ยวกับกีฬาทางน้ำซึ่งก็รวมถึงชาวบ้านในท้องถิ่นด้วย และยังมีห้องประชุม สำหรับจัดกิจกรรมชาวบ้านในพื้นที่ใกล้เคียงได้



ภาพที่ 3.39 แสดงบริเวณการก่อสร้างสโมสรกีฬาทางน้ำ

เอกสารนี้เป็นเอกสารที่สงวนไว้สำหรับการใช้งานเพื่อการศึกษาเท่านั้น ไม่อนุญาตให้นำไปใช้ประโยชน์ด้านการค้าไม่ว่ากรณีใดๆ ทั้งสิ้น อีกทั้งห้ามมิให้ตัดแปลงเนื้อหาและต้องอ้างอิงถึงเจ้าของเอกสารทุกครั้งที่มีการนำไปใช้

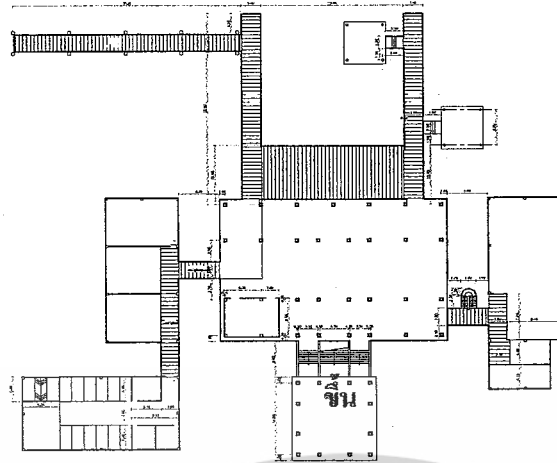

ภาพที่ 3.40 แสดงแปลนชั้นล่างอาคารสโมสรกีฬาทางน้ำ

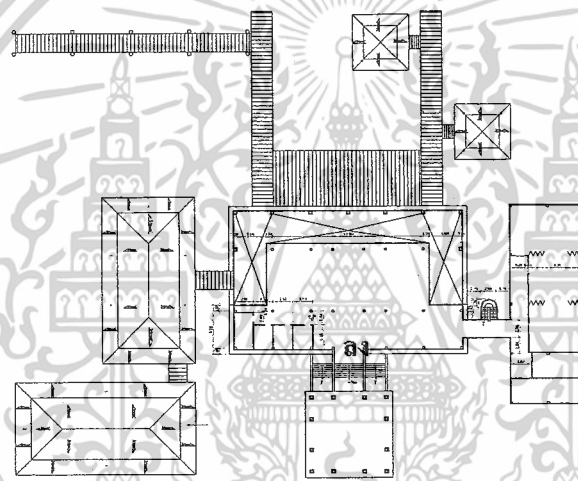

ภาพที่ 3.41 แสดงแปลนชั้นบนอาคารสโมสรกีฬาทางน้ำ

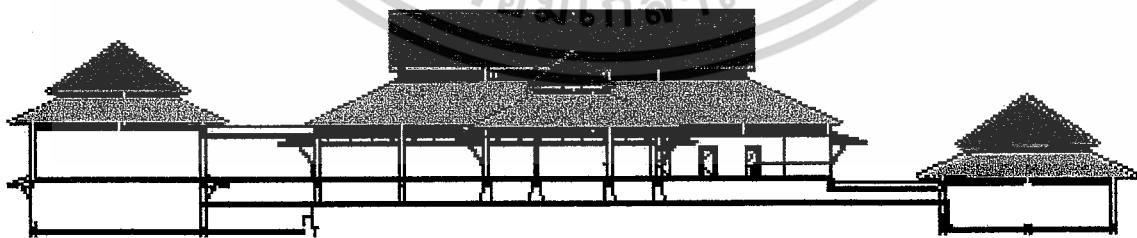

ภาพที่ 3.42 แสดงภาพด้านหน้าของอาคารสโมสรกีฬาทางน้ำ

เอกสารนี้เป็นเอกสารที่สงวนไว้สำหรับการใช้งานเพื่อการศึกษาเท่านั้น ไม่อนุญาตให้นำไปใช้ประโยชน์ด้านการค้า ไม่ว่าจะกรณีใดๆ ทั้งสิ้น อีกทั้งห้ามมิให้ตัดแปลงเนื้อหาและต้องอ้างอิงถึงเจ้าของเอกสารทุกครั้งที่มีการนำไปใช้

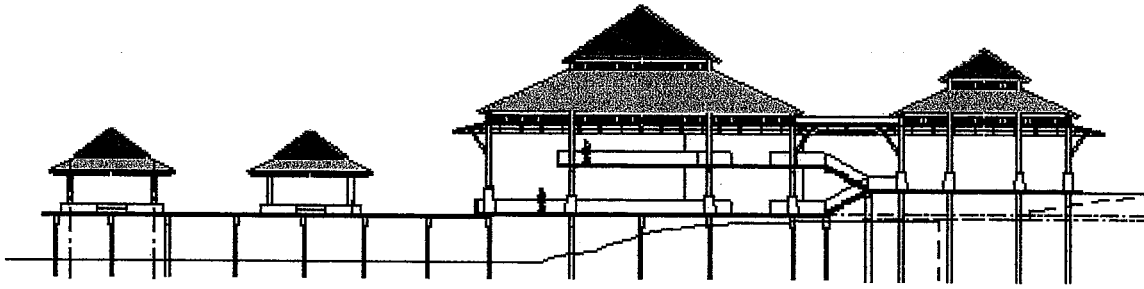

ภาพที่ 3.43 แสดงภาพด้านข้างของอาคารสโมสกรกีฬาทางน้ำ



ภาพที่ 3.44 แสดงภาพด้านข้างของอาคารสโมสกรกีฬาทางน้ำ

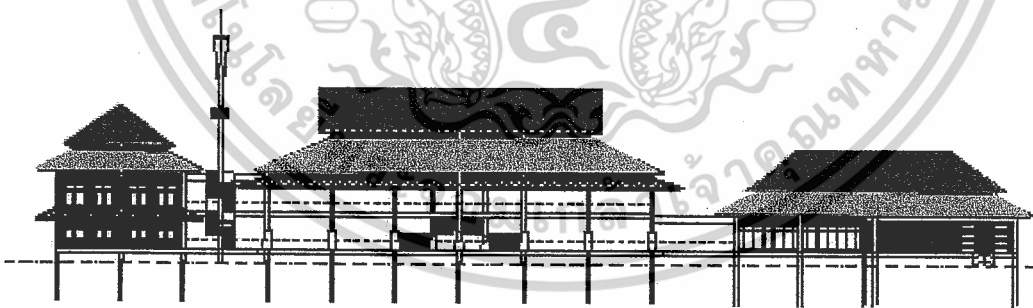

ภาพที่ 3.45 แสดงภาพด้านหลังของอาคารสโมสกรกีฬาทางน้ำ

เอกสารนี้เป็นเอกสารที่สงวนไว้สำหรับการใช้งานเพื่อการศึกษาเท่านั้น ไม่อนุญาตให้นำไปใช้ประโยชน์ด้านการค้า  
ไม่ว่ากรณีใดๆ ทั้งสิ้น อีกทั้งห้ามมิให้ดัดแปลงเนื้อหาและต้องอ้างอิงถึงเจ้าของเอกสารทุกครั้งที่มีการนำไปใช้

### 3.4 การศึกษาระบบการดำเนินงานบุคลากรภายในโครงการ

โครงการศูนย์ส่งเสริมการท่องเที่ยวพหุเจงมีส่วนต่างๆหลายส่วนเพื่อรองรับนักท่องเที่ยวในการบริหารงานและการบริการของผู้บริหารและพนักงานจึงต้องปฏิบัติงานอย่างสม่ำเสมอ

แต่ละส่วนต้องมีผู้รับผิดชอบในหน้าที่ที่แตกต่างกันไปโดยทางเทศบาลตำบลเกาะสมุยมีหน้าที่ดูแลกิจการทั้งหมด และมีพนักงานฝ่ายต่างๆเป็นผู้ช่วย ดังนี้

#### 3.4.1 ส่วนศูนย์บริการข้อมูลนักท่องเที่ยว มีส่วนต่างๆ ดังนี้

1. ผู้อำนวยการบริหารควบคุมวางแผนพัฒนาโครงการควบคุมการปฏิบัติงานให้เป็นไปอย่างมีประสิทธิภาพ
2. รองผู้อำนวยการปฏิบัติงานแทนผู้อำนวยการและปฏิบัติงานตามที่ ผอ. สั่ง ประสานงาน การติดต่อเอกสาร การนัดหมาย จัดการประชุม
3. เลขานุการ คณะกรรมการบริหาร ทำรายงานฝ่ายบริหาร
  1. หัวหน้าฝ่ายบริหารควบคุมการปฏิบัติงานของโครงการให้เป็นไปตามวัตถุประสงค์
    - งานธุรการ
      1. เจ้าหน้าที่สารบรรณ งานธุรการทั่วไป ประสานงานกับองค์กรอื่นทั้งภายในและภายนอก ประชาสัมพันธ์
      2. เจ้าหน้าที่บริหารบุคคลบริหารงานบุคคล คัดเลือกแต่งตั้งควบคุมบุคลากรในองค์กร
    - ฝ่ายประชาสัมพันธ์
      1. หัวหน้าฝ่ายประชาสัมพันธ์รับนโยบายด้านเทคนิคให้เกิดผลตามวัตถุประสงค์กำหนดแผนประชาสัมพันธ์
      2. พนักงานพิมพ์ดีดพิมพ์เอกสารต่างๆ รายงานและช่วยงานประชาสัมพันธ์ งานการเงินการตลาด
        1. เจ้าหน้าที่การเงินการตลาดควบคุมบัญชีและงบประมาณทั้งหมดในศูนย์
        2. พนักงานเก็บเงิน เก็บเงินรายได้จากส่วนต่างๆ จ่ายเงินแก่พนักงานลงรายรับรายจ่ายประจำวัน เก็บเอกสารรับจ่ายเงินสดเช็ค
  3. พนักงานพิมพ์ดีด พิมพ์เอกสารต่างๆ รายงาน และช่วยประสานงานงานบริการสาธารณะ

เอกสารนี้เป็นเอกสารที่สงวนไว้สำหรับการใช้งานเพื่อการศึกษาเท่านั้น ไม่อนุญาตให้นำไปใช้ประโยชน์ด้านการค้าไม่ว่ากรณีใดๆ ทั้งสิ้น อีกทั้งห้ามมิให้ดัดแปลงเนื้อหาและต้องอ้างอิงถึงเจ้าของเอกสารทุกครั้งที่มีการนำไปใช้

1.เจ้าหน้าที่ประชาสัมพันธ์ต้อนรับ ปฏิบัติงานต้อนรับ รับบริการติดต่อ สอบถาม ประชาสัมพันธ์ อำนวยความสะดวกรับฝากของแก่ผู้รับบริการ

2.เจ้าหน้าที่ส่งเสริมการท่องเที่ยว ให้ข้อมูลข่าวสารเกี่ยวกับแหล่งท่องเที่ยวและสถานที่อำนวยความสะดวกแก่นักท่องเที่ยว

3.เจ้าหน้าที่ไปรษณีย์บริการรับส่งพัสดุ-ไปรษณีย์ต่างๆ

4.เจ้าหน้าที่พยาบาลปฏิบัติงานการพยาบาลเบื้องต้นแก่พนักงานและผู้รับบริการ

5.เจ้าหน้าที่ธนาคารบริการแลกเปลี่ยนเงินตราต่างประเทศแก่นักท่องเที่ยว

งานส่งเสริมเผยแพร่วัฒนธรรม

1.เจ้าหน้าที่ฝ่ายกิจกรรมควบคุมการจัดกิจกรรมภายในศูนย์  
2.เจ้าหน้าที่จัดการแสดง จัดหาการแสดงวางแผน ค้นหาข้อมูลในเรื่องวัฒนธรรม

ฝ่ายอาคารสถานที่

1.หัวหน้างานอาคารสถานที่ดูแลเรื่องความสะดวก ความปลอดภัย สถานที่ ปรับปรุงซ่อมแซมอาคาร

งานเทคนิค

1.ช่างเทคนิค ควบคุมดูแลอุปกรณ์งานเทคนิคต่างๆ

งานซ่อมบำรุง

1.ช่างประปา ควบคุมดูแล ซ่อมแซมงานประปา

2.ช่างไฟฟ้า ควบคุมดูแลซ่อมแซมการไฟฟ้า

3.ช่างไม้ ควบคุมดูแลซ่อมแซมงานไม้ งานนิทรรศการ

งานพัสดุ

1.เจ้าหน้าที่งานพัสดุควบคุมการเบิกจ่าย การสั่งซื้อวัสดุที่ต้องใช้และซ่อมแซม

งานรักษาความปลอดภัย

1.ยาม ดูแลความปลอดภัยทั้งภายในและภายนอกอาคาร ดูแลความปลอดภัยรอบๆโครงการ

งานอาคารสถานที่

1. เจ้าหน้าที่จัดตกแต่งรับผิดชอบในการจัดบริเวณของศูนย์ฯ

เอกสารนี้เป็นเอกสารที่สงวนไว้สำหรับการใช้งานเพื่อการศึกษาเท่านั้น ไม่อนุญาตให้นำไปใช้ประโยชน์ด้านการค้า ไม่ว่ากรณีใดๆ ทั้งสิ้น อีกทั้งห้ามมิให้ตัดแปลงเนื้อหาและต้องอ้างอิงถึงเจ้าของเอกสารทุกครั้งที่มีการนำไปใช้

2. นักการ ดูแลความสะอาดเรียบร้อยของอาคารสถานที่

3. คนสวนดูแลสวนทั่วบริเวณศูนย์ฯ

3.4.2 ส่วนศูนย์บริการข้อมูลนักท่องเที่ยวและส่วนสาธิตหัตถกรรม มีฝ่ายต่างๆ ดังนี้

ฝ่ายกิจกรรมการขาย

งานขายสินค้า

1. หัวหน้างานขายควบคุมงานขาย งานสาธิตหัตถกรรมติดต่อดัวแทน

จำหน่าย

2. พนักงานขายสินค้าที่ระลึกขายสินค้า เก็บเงิน จัดร้านค้า

3. พนักงานทำความสะอาด (จ้าง) ทำความสะอาดจัดสินค้า

4. ผู้สาธิตศิลปวัฒนธรรม (ชาวบ้าน) แสดงและสาธิตเกี่ยวกับหัตถกรรมแก่นักท่องเที่ยว

3.4.3 ส่วนอาคารนิทรรศการ 4 ภาค

งานนิทรรศการและกิจกรรม

1. หัวหน้างานนิทรรศการและกิจกรรมบริการนิทรรศการทั่วไปประสานงานกับหน่วยงานต่างๆ วางแผนในการจัดนิทรรศการ

2. นายทะเบียน ตรวจสอบ สั่งซื้ออุปกรณ์ในการจัดนิทรรศการควบคุมคลังนิทรรศการ

3. เจ้าหน้าที่ธุรการ รับผิดชอบติดต่อประสานงานกับฝ่ายต่างๆ

4. วิทยากร ผู้แปลภาษาบรรยายให้ความรู้เกี่ยวกับศูนย์ฯ และแปลภาษา

3.4.4 ส่วนสโมสรกีฬาทางน้ำ ซึ่งแยกเป็นส่วนงานต่างๆ 3 ฝ่าย ดังนี้

1. ฝ่ายบริหารคือบุคคลที่ทำงานในระดับบริหารให้โครงการบรรลุ เป้าหมายที่วางไว้

2. ฝ่ายเจ้าหน้าที่คือบุคคลที่ทำงานประจำตามนโยบายและวิธีการทำงานที่ฝ่ายบริหารได้ วางไว้ให้สำเร็จลุล่วงไปด้วยดี เช่น หัวหน้าฝ่ายต่าง ๆ เช่น ฝ่ายต้อนรับ เป็นต้น

3. พนักงานคือบุคคลผู้ทำงานอยู่เบื้องหลังไม่ได้ติดต่อกับผู้มารับ บริการโดยตรง เช่น พนักงานทำความสะอาด พนักงานช่าง เป็นต้น

เอกสารนี้เป็นเอกสารที่สงวนไว้สำหรับการใช้งานเพื่อการศึกษาเท่านั้น ไม่อนุญาตให้นำไปใช้ประโยชน์ด้านการค้า ไม่ว่าจะกรณีใดๆ ทั้งสิ้น อีกทั้งห้ามมิให้ตัดแปลงเนื้อหาและต้องอ้างอิงถึงเจ้าของเอกสารทุกครั้งที่มีการนำไปใช้

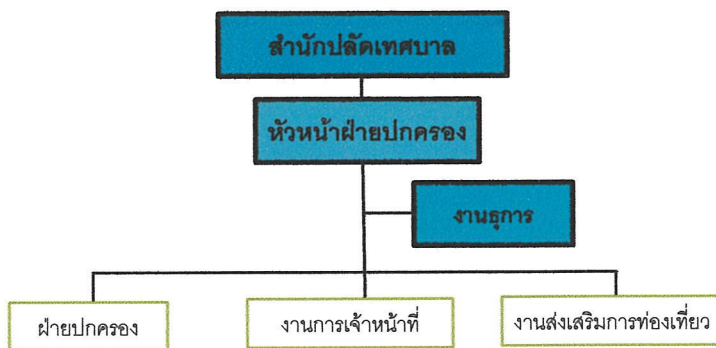

แผนภูมิที่ 3.1 แสดงสายงานสำนักงานเทศบาล

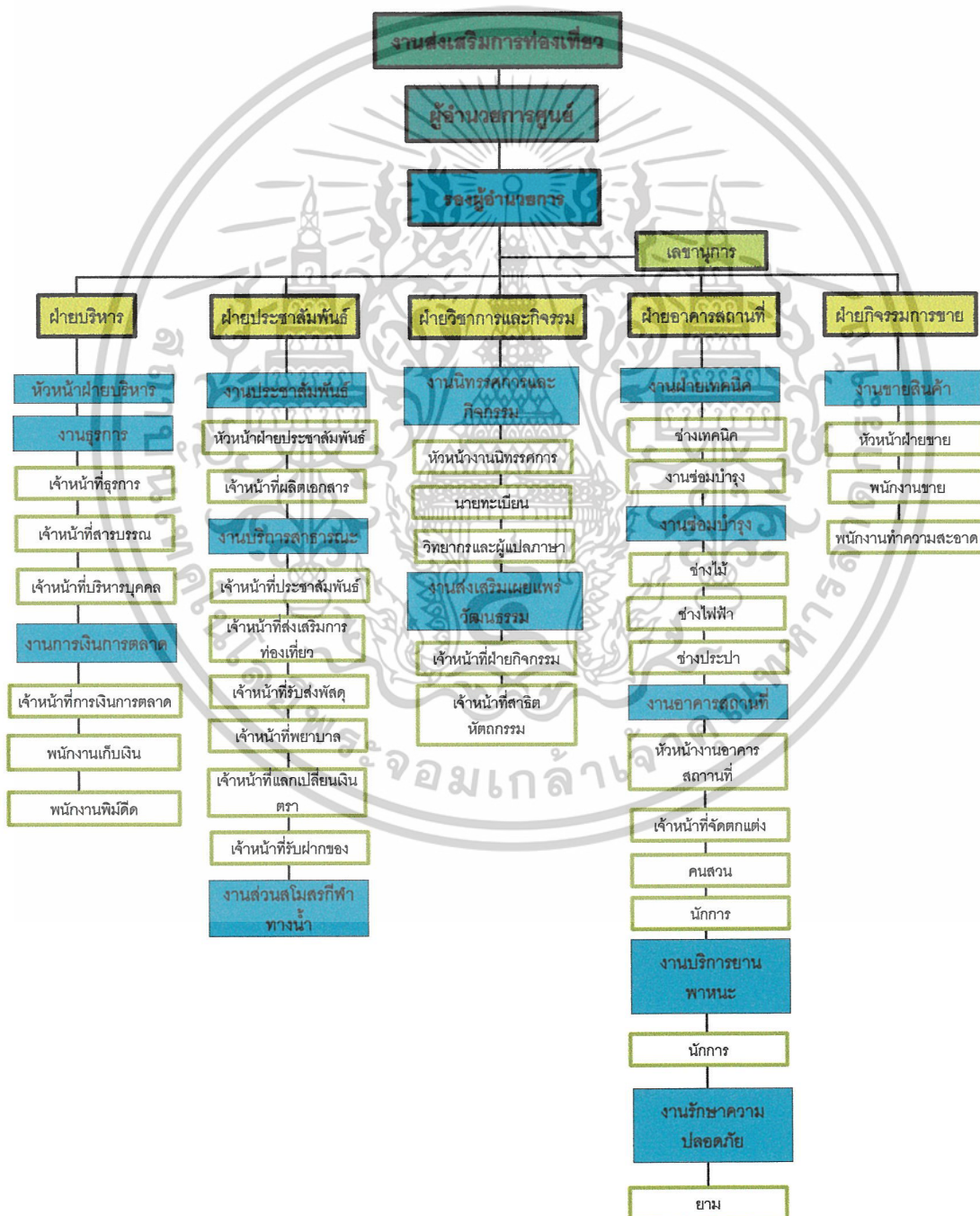

เอกสารนี้เป็นเอกสารที่สงวนไว้สำหรับการใช้งานเพื่อการศึกษาเท่านั้น ไม่อนุญาตให้นำไปใช้ประโยชน์ด้านการค้า  
**แผนภูมิที่ 3.2 แสดงสายงานภายในโครงการศูนย์ส่งเสริมการท่องเที่ยวพุดเจอง**  
 ไม่ว่าจะกรณีใดๆ ทั้งสิ้น อีกทั้งห้ามมีเหตุดัดแปลงเนื้อหาและต้องอ้างอิงถึงเจ้าของเอกสารทุกครั้งที่มีการนำไปใช้

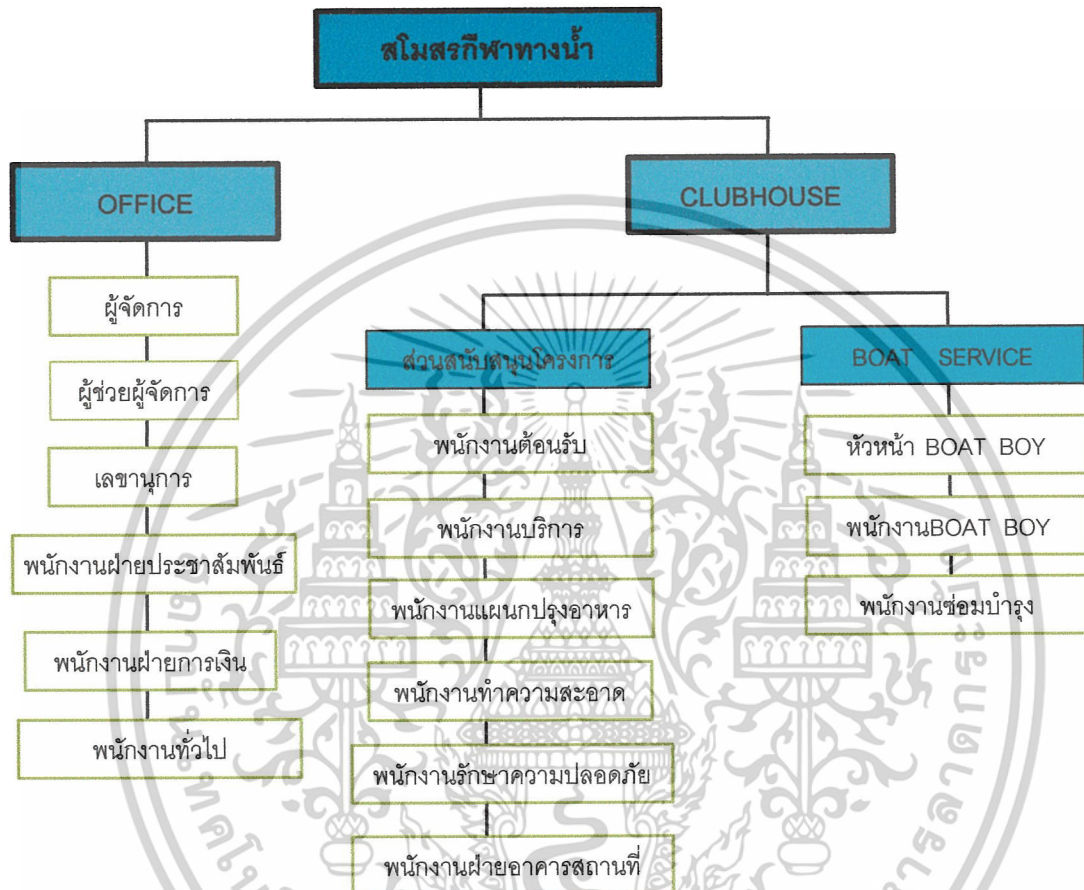

แผนภูมิที่ 3.3 แสดงสายงานสโมสรกีฬาทางน้ำ

เอกสารนี้เป็นเอกสารที่สงวนไว้สำหรับการใช้งานเพื่อการศึกษาเท่านั้น ไม่อนุญาตให้นำไปใช้ประโยชน์ด้านการค้า ไม่ว่าจะกรณีใดๆ ทั้งสิ้น อีกทั้งห้ามมิให้ดัดแปลงเนื้อหาและต้องอ้างอิงถึงเจ้าของเอกสารทุกครั้งที่มีการนำไปใช้

### 3.5 การศึกษาพฤติกรรมของผู้ใช้อาคาร

#### ประเภทผู้ใช้อาคาร

ผู้ใช้อาคารในโครงการศูนย์ส่งเสริมการท่องเที่ยวพหุเชิงแบ่งออกเป็น 2 ประเภทใหญ่ ๆ คือ

#### 1. ผู้ให้บริการ แบ่งออกเป็น 3 ฝ่าย คือ

1.1 ฝ่ายบริหารและเจ้าหน้าที่ระดับสูง เช่น ผู้อำนวยการศูนย์ฯ

1.2 เจ้าหน้าที่ทั่วไป เช่น พนักงานต้อนรับ พนักงานการเงิน

1.3 ลูกจ้าง เช่น พนักงานเสิร์ฟ พนักงานรักษาความปลอดภัย

#### 2. ผู้รับบริการคือ บุคคลที่เข้ามาใช้บริการต่าง ๆ โครงการศูนย์ส่งเสริมการท่องเที่ยวพหุเชิง ซึ่งแบ่งได้ 3 ประเภทคือ

1. ผู้เข้าชมและใช้บริการของศูนย์ เป็นผู้เข้าชมส่วนต่างๆ ของศูนย์และใช้บริการส่วนต่างๆ เช่น ส่วนนิทรรศการ ส่วนบริการนักท่องเที่ยว ส่วนร้านอาหาร ส่วนลานแสดง ส่วนสาธิตหัตถกรรม

1.1 นักท่องเที่ยวได้แก่นักท่องเที่ยวที่มาเที่ยวเกาะสมุย นักท่องเที่ยวที่พักบริเวณหาดเฉวง โดยมีจุดประสงค์ที่จะมาขอข้อมูลเกี่ยวกับการท่องเที่ยวบนเกาะสมุย ชมนิทรรศการชมการแสดง ชมการสาธิตหัตถกรรม มาทานอาหาร มาพักผ่อน สามารถแบ่งได้ 2 กลุ่ม

-นักท่องเที่ยวชาวต่างชาติ กลุ่มนี้เป็นกลุ่มลูกค้าหลักของโครงการ

-นักท่องเที่ยวชาวไทย

1.2 ประชาชนทั่วไปนิยมเข้าชมในวันหยุดหรือสุดสัปดาห์ความต้องการเข้าในศูนย์ คือ ความต้องการความเพลิดเพลิน พักผ่อน โดยใช้ในส่วน ร้านขายของที่ระลึก ร้านอาหาร ชมการแสดง

1.3 นักเรียนนักศึกษาส่วนใหญ่มีจุดประสงค์เพื่อต้องการความรู้เรื่องศิลปวัฒนธรรมของเกาะสมุยรวมทั้งต้องการคำอธิบายทางวิชาการเพื่อนำไปใช้ประโยชน์ต่อไป มีทั้งผู้เข้าชมส่วนบุคคลและหมู่คณะ

1.4 ประชาชนที่อยู่ใกล้เคียงได้แก่ประชาชนที่อาศัยหรือทำงานอยู่ใกล้กับศูนย์ฯ ได้แก่ ชาวบ้าน ช่างราชการ นักท่องเที่ยวที่หาดเฉวง ส่วนใหญ่จะมาใช้บริการส่วนร้านอาหารและส่วนพักผ่อนในโครงการ

1.5 ผู้ติดต่อสำนักงานติดต่อกับเจ้าหน้าที่ในส่วนสำนักงาน ใช้อาคารส่วนสำนักงานและส่วนร้านอาหาร

เอกสารนี้เป็นเอกสารที่สงวนไว้สำหรับการใช้งานเพื่อการศึกษาเท่านั้น ไม่อนุญาตให้นำไปใช้ประโยชน์ด้านการค้า ไม่ว่าจะกรณีใดๆ ทั้งสิ้น อีกทั้งห้ามมิให้ตัดแปลงเนื้อหาและต้องอ้างอิงถึงเจ้าของเอกสารทุกครั้งที่มีการนำไปใช้

2.บุคคลภายนอกทั่วไป ได้แก่ ผู้ที่มาใช้อาคารโดยไม่มีจุดประสงค์ที่จะมาให้บริการต่างๆ ของศูนย์ฯ แต่มาเพื่อติดต่อส่วนอื่นๆ เช่น ผู้มาติดต่อสำนักงาน มาติดต่อเจ้าหน้าที่ส่วนต่างๆ ซึ่งจะมาใช้ส่วน สำนักงาน ส่วนร้านอาหาร ห้องประชุม เป็นต้น

3. ผู้ให้บริการ ได้แก่ ผู้จัดส่งวัตถุจัดแสดง ผู้จัดส่งพัสดุต่างๆ เจ้าหน้าที่ส่วนต่างๆ ผู้จัดส่งอาหารอาหารเครื่องดื่ม

### พฤติกรรมผู้ใช้อาคารในแต่ละประเภท

#### 1. พฤติกรรมของผู้ให้บริการ

พฤติกรรมของผู้ให้บริการของโครงการศูนย์ส่งเสริมการท่องเที่ยวพระเจดีย์จะแตกต่างกันตามประเภทของบุคคลที่ทำงาน แบ่งออกเป็น 3 ฝ่าย โดยมีรายละเอียด ดังนี้

##### 1.1 ฝ่ายบริหารและเจ้าหน้าที่ระดับสูง

เวลาทำงาน	08.00 น.	ถึง	12.00 น.
เวลาพัก	12.00 น.	ถึง	13.00 น.
	13.00 น.	ถึง	17.00 น.

พฤติกรรม เดินทางมาถึงเข้าไปยังสำนักงานลงเวลาทำงาน ตรงไปยังส่วนเจ้าหน้าที่และปฏิบัติหน้าที่และปฏิบัติงานตนเองจนหมดเวลาทำงาน แล้วเดินทางกลับ

##### 1.2 เจ้าหน้าที่ทั่วไป

เวลาทำงาน	08.00 น.	ถึง	12.00 น.
เวลาพัก	12.00 น.	ถึง	13.00 น.
	13.00 น.	ถึง	17.00 น.

พฤติกรรม เดินทางมาถึงเข้าไปยังสำนักงาน ลงเวลาทำงาน ตรงไปยังส่วนเจ้าหน้าที่และปฏิบัติหน้าที่และปฏิบัติงานตนเองจนหมดเวลาทำงาน แล้วเดินทางกลับ

##### 1.3 ลูกจ้างหรือพนักงานบริการ

เวลาทำงาน	09.00 น.	ถึง	12.00 น.
เวลาพัก	12.00 น.	ถึง	13.00 น.
	13.00 น.	ถึง	18.00 น.

เอกสารนี้เป็นเอกสารที่สงวนไว้สำหรับการใช้งานเพื่อการศึกษาเท่านั้น ไม่อนุญาตให้นำไปใช้ประโยชน์ด้านการค้าไม่ว่ากรณีใดๆ ทั้งสิ้น อีกทั้งห้ามมิให้ตัดแปลงเนื้อหาและต้องอ้างอิงถึงเจ้าของเอกสารทุกครั้งที่มีการนำไปใช้

พฤติกรรม เดินทางมาถึงเข้าไปยังสำนักงาน ลงเวลาทำงาน ตรงไปยังส่วนเจ้าหน้าที่และปฏิบัติหน้าที่และปฏิบัติงานตนเองจนหมดเวลาทำงาน แล้วเดินทางกลับ

#### 1.4 ยามรักษาความปลอดภัย

ทำงานเป็น	6.00 น.	ถึง	14.00 น.
ผลัดเวลา	14.00 น.	ถึง	22.00 น.
	22.00 น.	ถึง	06.00 น.

พฤติกรรม เดินทางมาถึงลงเวลาทำงานตรงไปยังส่วนปฏิบัติหน้าที่และปฏิบัติงานตนเองจนหมดเวลาทำงาน แล้วเดินทางกลับ

## 2. พฤติกรรมของผู้รับบริการ

พฤติกรรมของผู้รับบริการของโครงการศูนย์ส่งเสริมการท่องเที่ยวพุดเจียงนั้นจะแตกต่างกันตามแต่ละประเภท และความประสงค์ของการใช้อาคาร โดยมีรายละเอียดดังนี้

### 2.1 ผู้มาใช้บริการ แบ่งเป็นประเภทต่างๆ คือ

#### 1. ผู้เข้าชมและใช้บริการของศูนย์ ได้แก่

- นักท่องเที่ยว
- ประชาชนทั่วไป

เวลาที่ให้บริการ	08.00 น. ถึง 17.00 น.
การเดินทาง	รถส่วนตัว, รถรับจ้าง, กู๊ปทัวร์,
พฤติกรรม	เมื่อเดินทางมาถึงโครงการสามารถเข้าใช้บริการส่วนต่างๆตามอัธยาศัยโดยนักท่องเที่ยวทั่วไปจะเลือกใช้บริการศูนย์บริการข้อมูลนักท่องเที่ยวก่อนแล้วจึงกระจายไปยังส่วนต่างๆของศูนย์ฯ

เอกสารนี้เป็นเอกสารที่สงวนไว้สำหรับการใช้งานเพื่อการศึกษาเท่านั้น ไม่อนุญาตให้นำไปใช้ประโยชน์ด้านการค้าไม่ว่ากรณีใดๆ ทั้งสิ้น อีกทั้งห้ามมิให้ดัดแปลงเนื้อหาและต้องอ้างอิงถึงเจ้าของเอกสารทุกครั้งที่มีการนำไปใช้

- นักเรียนนักศึกษา

เวลาที่ใช้บริการ	08.00 น. ถึง 15.30 น.
การเดินทาง	รถส่วนตัว, รถจากสถาบันการศึกษา
พฤติกรรม	ติดต่อของสถานที่ล่วงหน้า

- ประชาชนที่อยู่ใกล้เคียง

เวลาที่ใช้บริการ	08.00 น. ถึง 17.00 น.
การเดินทาง	รถส่วนตัว, รถรับจ้าง
พฤติกรรม	เมื่อเดินทางมาถึงโครงการเข้าใช้ บริการส่วนต่างๆ

- ผู้ติดต่อสำนักงาน ติดต่อกับเจ้าหน้าที่ในส่วนสำนักงาน

เวลาที่ใช้บริการ	08.00 น. ถึง 17.00 น.
การเดินทาง	รถส่วนตัว, รถรับจ้าง
พฤติกรรม	ติดต่อกับเจ้าหน้าที่ของศูนย์ล่วงหน้า

2. บุคคลภายนอกทั่วไป ได้แก่

- ผู้มาติดต่อสำนักงาน

เวลาที่ใช้บริการ	08.00 น. ถึง 17.00 น.
การเดินทาง	รถส่วนตัว, รถรับจ้าง, รถขององค์กร
พฤติกรรม	ติดต่อกับเจ้าหน้าที่ของศูนย์เพื่อขอใช้ ส่วนต่างๆของศูนย์ล่วงหน้า

3. ผู้ให้บริการ

- ผู้จัดส่งวัตถุจัดแสดง

- ผู้จัดส่งพัสดุต่างๆ

- เจ้าหน้าที่ส่วนต่างๆ

- ผู้จัดส่งอาหารอาหารเครื่องดื่ม

เวลาที่ใช้บริการ	08.00 น. ถึง 17.00 น.
การเดินทาง	รถส่วนตัว, รถขององค์กร
พฤติกรรม	ติดต่อกับเจ้าหน้าที่ของศูนย์ล่วงหน้า เพื่อให้บริการกับส่วนต่างๆของศูนย์

เอกสารนี้เป็นเอกสารที่สงวนไว้สำหรับการใช้งานเพื่อการศึกษาเท่านั้น ไม่อนุญาตให้นำไปใช้ประโยชน์ด้านการค้า  
ไม่ว่ากรณีใดๆ ทั้งสิ้น อีกทั้งห้ามมิให้ตัดแปลงเนื้อหาและต้องอ้างอิงถึงเจ้าของเอกสารทุกครั้งที่มีการนำไปใช้

## 1. การศึกษาพฤติกรรมภายในอาคารศูนย์บริการข้อมูลนักท่องเที่ยว

### ก. ผู้ให้บริการ

ผู้ให้บริการบริเวณศูนย์บริการข้อมูลนักท่องเที่ยว

เวลาที่ให้บริการ

08.00 น. ถึง 17.00 น.

#### 1. ผู้อำนวยการ

- หน้าที่ - บริหารควบคุม วางแผน พัฒนาโครงการ ควบคุมการปฏิบัติงานให้เป็นไปอย่างมีประสิทธิภาพ
- บทบาท - รับมอบหมายงานมาจากเทศบาลและประสานงานกับส่วนต่างๆของศูนย์
- กิจกรรม- คอยดูแลการทำงาน ให้คำแนะนำแก่พนักงาน ประชุมในโอกาสต่างๆ

#### 2. รองผู้อำนวยการ

- หน้าที่ - ปฏิบัติงานแทนผู้อำนวยการและปฏิบัติงานตามที่ได้รับมอบหมาย
- บทบาท - รับมอบหมายงานมาจากผู้อำนวยการและประสานงานกับส่วนต่างๆของศูนย์
- กิจกรรม- ประสานงาน การติดต่อเอกสาร การนัดหมาย จัดการประชุม

#### 3. เลขานุการ

- หน้าที่ - คณะกรรมการบริหาร ทำรายงานเสนอต่อผู้อำนวยการ
- บทบาท - รับมอบหมายงานมาจากผู้อำนวยการและประสานงานกับส่วนต่างๆของศูนย์
- กิจกรรม - ประสานงาน การติดต่อเอกสาร การนัดหมาย จัดการประชุม จัดทำวาระการประชุม

#### 4. หัวหน้าฝ่ายบริหาร

- หน้าที่ - ควบคุมการบริหารงานของโครงการให้เป็นไปตามวัตถุประสงค์
- บทบาท - รับมอบหมายงานมาจากผู้อำนวยการและประสานงานกับส่วนต่างๆของศูนย์

เอกสารนี้เป็นเอกสารที่สงวนไว้สำหรับการใช้งานเพื่อการศึกษาเท่านั้น ไม่อนุญาตให้นำไปใช้ประโยชน์ด้านการค้า ไม่ว่าจะกรณีใดๆ ทั้งสิ้น อีกทั้งห้ามมิให้ตัดแปลงเนื้อหาและต้องอ้างอิงถึงเจ้าของเอกสารทุกครั้งที่มีการนำไปใช้

- กิจกรรม - ประสานงาน เข้า ประชุม รายงานการดำเนินการของ  
โครงการ
- 5. งานธุรการ**
- หน้าที่ - งานธุรการทั่วไป ประสานงานกับองค์การอื่นทั้งภายใน  
และภายนอก ประชาสัมพันธ์
- บทบาท - รับมอบหมายงานมาจากผู้อำนวยการและประสานงานกับ  
ส่วนต่างๆของศูนย์
- กิจกรรม - รับผิดชอบงานข้อมูลวิชาการ
- 6. งานการเงินการตลาด**
- หน้าที่ - ควบคุมบัญชีและงบประมาณทั้งหมดในศูนย์ฯ
- บทบาท - รับผิดชอบรายรับรายจ่ายทั้งหมดของโครงการ
- กิจกรรม - เก็บเงินรายได้จากส่วนต่างๆ จ่ายเงินแก่พนักงานลงรายรับ  
รายจ่ายประจำวัน เก็บเอกสารรับจ่ายเงินสดเช็ค
- 7. ฝ่ายประชาสัมพันธ์**
- หน้าที่ - รับนโยบายด้านเทคนิคให้เกิดผลตามวัตถุประสงค์กำหนด  
แผนประชาสัมพันธ์
- บทบาท - รับผิดชอบงานประชาสัมพันธ์ของโครงการ
- กิจกรรม - กำหนดแผนประชาสัมพันธ์ พิมพ์เอกสารต่างๆ รายงานและ  
ช่วยงานประชาสัมพันธ์
- 8. เจ้าหน้าที่ประชาสัมพันธ์ต้อนรับ**
- หน้าที่ - ให้ข่าวสารและให้คำแนะนำแก่แขกผู้มาพักนอกจากนั้นยัง
- บทบาท - ตอบข้อซักถาม แจกเอกสาร แนะนำสถานที่ท่องเที่ยว  
บริการด้านการสื่อสาร
- กิจกรรม - เมื่อนักท่องเที่ยวมาติดต่อ บริการข้อมูลข่าวสารรวมทั้ง  
แนะนำส่วนต่างๆของโครงการและสถานที่ท่องเที่ยว
- 9. แผนกฝากของ**
- หน้าที่ - เก็บของมีค่าที่แขกเอามาฝาก
- บทบาท - อยู่ในตำแหน่งเคาน์เตอร์คอยฝากของมีค่า

เอกสารนี้เป็นเอกสารที่สงวนไว้สำหรับการใช้งานเพื่อการศึกษาเท่านั้น ไม่นิยมนำไปใช้ประโยชน์ด้านการค้า  
ไม่ว่ากรณีใดๆ ทั้งสิ้น อีกทั้งห้ามมิให้ตัดแปลงเนื้อหาและต้องอ้างอิงถึงเจ้าของเอกสารทุกครั้งที่มีการนำไปใช้

กิจกรรม- รับของมีค่าเมื่อแขกนำฝาก ต้องเก็บของมีค่านั้นอย่าง  
ระมัดระวัง

#### 10. เจ้าหน้าที่ส่งเสริมการท่องเที่ยว

หน้าที่ - ให้ข้อมูลข่าวสารเกี่ยวกับแหล่งท่องเที่ยวและสถานที่

อำนาจ

ความสะดวกแก่นักท่องเที่ยว

บทบาท - อยู่ในตำแหน่งเคาน์เตอร์บริการข้อมูลต่างๆ

กิจกรรม - ตอบคำถามและบริการความสะดวกแก่นักท่องเที่ยว

#### 11. เจ้าหน้าที่ไปรษณีย์

หน้าที่ - บริการรับส่งพัสดุ-ไปรษณีย์ต่างๆ

บทบาท - อยู่ในตำแหน่งเคาน์เตอร์บริการรับส่งพัสดุ-ไปรษณีย์ต่างๆ

กิจกรรม - เมื่อผู้ใช้บริการนำพัสดุไม่ว่าจะขนาดใหญ่หรือเล็กมาให้แก่  
เจ้าหน้าที่บริเวณเคาน์เตอร์ เจ้าหน้าที่จะให้กล่องบรรจุ

พัสดุ

นั้น และให้ใบติดชื่อ ที่อยู่ที่ดีหน้ากล่องพัสดุซึ่งหยิบจาก  
โต๊ะและตู้ผู้ใช้บริการรับและนำไป กรอกข้อความ และห่อ  
กล่องพัสดุนบนโต๊ะที่จัดเตรียมไว้แล้วจึงนำมาให้เจ้าหน้าที่ ซึ่ง  
เจ้าหน้าที่จะชั่งน้ำหนักเพื่อคิดราคา และจัดเก็บพัสดุภัณฑ์  
รวมกันไว้ในถุง และในหีบเก็บพัสดุ เพื่อส่งให้เจ้าหน้าที่  
รับ-ส่งพัสดุไปยังที่ทำการไปรษณีย์ต่อไป

#### 12. เจ้าหน้าที่พยาบาล

หน้าที่ - ปฏิบัติงานการพยาบาลเบื้องต้นแก่พนักงานและผู้รับบริการ

บทบาท - ช่วยเหลืออาการป่วยเบื้องต้น

กิจกรรม - พยาบาลจะตรวจโดยให้ผู้ป่วยนั่งเก้าอี้ หรือนอนรักษาบน  
เตียงพยาบาลเพื่อบรรเทาอาการให้ลดน้อยลงเพื่อนำส่ง  
โรงพยาบาล

เอกสารนี้เป็นเอกสารที่สงวนไว้สำหรับการใช้งานเพื่อการศึกษาเท่านั้น ไม่อนุญาตให้นำไปใช้ประโยชน์ด้านการค้า  
ไม่ว่ากรณีใดๆ ทั้งสิ้น อีกทั้งห้ามมิให้ตัดแปลงเนื้อหาและต้องอ้างอิงถึงเจ้าของเอกสารทุกครั้งที่มีการนำไปใช้

### 13. เจ้าหน้าที่ธนาคาร

- หน้าที่ - บริการแลกเปลี่ยนเงินตราต่างประเทศแก่นักท่องเที่ยว
- บทบาท - อยู่ในตำแหน่งเคาน์เตอร์
- กิจกรรม - พนักงานจากธนาคาร ซึ่งจะมาประจำอยู่ ในแต่ละวันจะมีเงิน  
เข้า-ออกตามกำหนดเวลาของธนาคารแต่ละแห่ง เช่น นำเงิน  
สกุลไทยมาให้ในตอนเช้าและตอนเย็นนำเอากลับมาพร้อม  
ทั้งเงินสกุลต่างประเทศด้วย และมีการสำรวจเงินตามความ  
หนาแน่นของจำนวนนักท่องเที่ยวพนักงานจะนั่งตรวจสอบ  
เงินโดยใช้เครื่องตรวจสอบเงิน จึงหยิบเงินจากตู้ ล้วนซักหรือ  
จากตู้นิรภัย หลังจากนั้นพนักงานจะให้เซ็นชื่อในหนังสือ  
บันทึกและใบเสร็จรับเงินแล้วทางพนักงานจะออก  
ใบเสร็จรับเงินให้พร้อมกับการเก็บสำเนาไว้ 1 ชุด แล้วจึง  
เก็บเงินไว้ในตู้ลิ้นชัก

#### ข. ผู้รับบริการ

ผู้ให้บริการบริเวณศูนย์บริการข้อมูลนักท่องเที่ยว

เวลาที่ให้บริการ

08.00 น. ถึง 17.00 น.

#### ผู้เข้าชมและใช้บริการของศูนย์ฯ

- หน้าที่ - ปฏิบัติตามข้อตกลงที่ศูนย์ฯกำหนดไว้
- บทบาท - เป็นผู้ให้บริการของศูนย์ฯ
- กิจกรรม - เป็นผู้เข้าชมส่วนต่างๆ ของศูนย์ฯและใช้บริการติดต่อสอบถาม  
ข้อมูลเกี่ยวกับการท่องเที่ยว ใช้บริการแลกเปลี่ยน  
เงินตราต่างประเทศไปรษณีย์ รวมทั้งติดต่อกับส่วนสำนักงาน  
ผู้ให้บริการแลกเปลี่ยนเงินตรา ผู้รับบริการจะต้องแสดง  
พาสปอร์ตให้พนักงาน ดูหรือถ่ายเอกสารเอาไว้ในกรณี  
แลกเปลี่ยนจำนวนมากพร้อมทั้งบอกที่อยู่โดยยื่นบอกบริเวณ  
เคาน์เตอร์

เอกสารนี้เป็นเอกสารที่สงวนไว้สำหรับการใช้งานเพื่อการศึกษาเท่านั้น ไม่อนุญาตให้นำไปใช้ประโยชน์ด้านการค้า  
ไม่ว่ากรณีใดๆ ทั้งสิ้น อีกทั้งห้ามมิให้ตัดแปลงเนื้อหาและต้องอ้างอิงถึงเจ้าของเอกสารทุกครั้งที่มีการนำไปใช้

## 2. การศึกษาพฤติกรรมภายในอาคารร้านค้า 1 ตำบล 1 ผลิตภัณฑ์

### ข. ผู้ให้บริการ

ผู้ให้บริการบริเวณอาคารร้านค้า 1 ตำบล 1 ผลิตภัณฑ์ และส่วนสาธิตหัตถกรรม

เวลาที่ให้บริการ

08.00 น. ถึง 17.00 น.

#### 1. หัวหน้างานขายสินค้า

หน้าที่	-	ควบคุมงานขาย งานสาธิตหัตถกรรมติดต่อตัวแทนจำหน่าย
บทบาท	-	ควบคุมการขาย
กิจกรรม	-	วางแผนการขาย คัดเลือกสินค้า ติดต่อตัวแทนจำหน่าย

#### 2. พนักงานงานขายสินค้า

หน้าที่	-	ขายสินค้า ส่งเสริมการขายสินค้า
บทบาท	-	ประจำร้านค้า
กิจกรรม	-	ขายสินค้า เก็บเงิน จัดร้านค้า

#### 3. ผู้สาธิตศิลปวัฒนธรรม

หน้าที่	-	แสดงและสาธิตเกี่ยวกับหัตถกรรมแก่นักท่องเที่ยว
บทบาท	-	ประจำขุ้มสาธิต
กิจกรรม	-	แสดงการทำงานหัตถกรรม ตอบคำถามแก่นักท่องเที่ยว

### ข. ผู้รับบริการ

ผู้ให้บริการบริเวณอาคารร้านค้า 1 ตำบล 1 ผลิตภัณฑ์ และส่วนสาธิตหัตถกรรม

เวลาที่ให้บริการ

08.00 น. ถึง 17.00 น.

หน้าที่	-	ปฏิบัติตามข้อตกลงที่ศูนย์กำหนดไว้
บทบาท	-	เป็นผู้ให้บริการของศูนย์ฯ
กิจกรรม	-	เลือกซื้อสินค้าและชมการสาธิตหัตถกรรม

## 3. การศึกษาพฤติกรรมภายในอาคารนิทรรศการ 4 ภาค

### ก. ผู้ให้บริการ

ผู้ให้บริการบริเวณอาคารนิทรรศการ 4 ภาค

เวลาที่ให้บริการ 08.00 น. ถึง 17.00 น.

เอกสารนี้เป็นเอกสารที่สงวนไว้สำหรับการใช้งานเพื่อการศึกษาเท่านั้น ไม่อนุญาตให้นำไปใช้ประโยชน์ด้านการค้า  
ไม่ว่ากรณีใดๆ ทั้งสิ้น อีกทั้งห้ามมิให้ดัดแปลงเนื้อหาและต้องอ้างอิงถึงเจ้าของเอกสารทุกครั้งที่มีการนำไปใช้

### 1. หัวหน้างานนิทรรศการและกิจกรรม

- หน้าที่ - บริการนิทรรศการทั่วไปประสานงานกับหน่วยงานต่างๆ  
วางแผนในการจัดนิทรรศการ
- บทบาท - ประจำสำนักงาน
- กิจกรรม - วางแผนในการจัดนิทรรศการ ควบคุมหน่วยงาน

### 2. นายทะเบียน

- หน้าที่ - ตรวจสอบ สิ่งซื้ออุปกรณ์ในการจัดนิทรรศการควบคุมคลัง  
นิทรรศการ
- บทบาท - ดูแลความพร้อมในการจัดนิทรรศการ
- กิจกรรม - ตรวจสอบ สิ่งซื้ออุปกรณ์ในการจัดนิทรรศการ

### 3. วิทยากร ผู้แปลภาษา

- หน้าที่ - บรรยายให้ความรู้เกี่ยวกับศูนย์ฯ และแปลภาษา
- บทบาท - บริการให้ข้อมูลในส่วนนิทรรศการ
- กิจกรรม - บริการให้ข้อมูลในส่วนนิทรรศการเมื่อนักท่องเที่ยวต้องการ  
หรือสอบถาม

### ข. ผู้รับบริการ

ผู้ให้บริการบริเวณอาคารนิทรรศการ 4 ภาค

เวลาที่ใช้บริการ 08.00 น. ถึง 17.00 น.

- หน้าที่ - ปฏิบัติตามข้อตกลงที่ศูนย์ฯ กำหนดไว้
- บทบาท - เป็นผู้ให้บริการของศูนย์ฯ
- กิจกรรม - กลุ่มนักท่องเที่ยว เข้าสู่ส่วนโถงโดยมาจากทางเข้า  
รองหรือทางท่าเรือ ติดต่อสอบถามเจ้าหน้าที่ ติดต่อวิทยากร  
ในกรณีที่เข้าชมเป็นหมู่คณะ และไม่ต้องซื้อบัตรเพราะเป็น  
การบริการของรัฐบาล เมื่อเข้าสู่ส่วนนิทรรศการ ซึ่งเป็น  
นิทรรศการถาวร ซึ่งใช้เวลาประมาณ 1 ชม. หลังจากชม เสร็จ  
ก็จะออกมาสู่ส่วนโถง รับของที่ฝากไว้ ก่อนออกไปส่วน  
ต่างๆ
- กลุ่มนักเรียนนักศึกษา พุทธศักราชส่วนใหญ่เหมือนกับ

เอกสารนี้เป็นเอกสารที่สงวนไว้สำหรับการใช้งานเพื่อการศึกษาเท่านั้น ไม่อนุญาตให้นำไปใช้ประโยชน์ด้านการค้า  
ไม่ว่ากรณีใดๆ ทั้งสิ้น อีกทั้งห้ามมิให้ตัดแปลงเนื้อหาและต้องอ้างอิงถึงเจ้าของเอกสารทุกครั้งที่มีการนำไปใช้

นักท่องเที่ยวแต่แตกต่างกันตรงที่ มีความต้องการที่จะเจาะลึกในเรื่องราวต่างๆ ที่จัดแสดง จึงมีการให้บริการฟังบรรยาย

- กลุ่มประชาชนทั่วไป จะเป็นเช่นเดียวกับพฤติกรรมของนักท่องเที่ยวเพียงแต่ส่วนมากประชาชนจะมาเป็นกลุ่มขนาดเล็ก และไม่ต้องกรวิทายากรบรรยาย

## 5. การศึกษาพฤติกรรมภายในอาคารสโมสรกีฬาทางน้ำ

### ผู้ให้บริการ

ผู้ให้บริการบริเวณอาคารสโมสรกีฬาทางน้ำ

เวลาที่ให้บริการ 08.00 น. ถึง 20.00 น.

#### 1. ฝ่ายบริหาร

- หน้าที่ - ดูแลบุคคลที่ทำงานในสโมสรให้บรรลุเป้าหมายที่วางไว้
- บทบาท - วางแผนดำเนินการ
- กิจกรรม - มอบหมายงาน จัดการประชุม

#### 2. เจ้าหน้าที่ประชาสัมพันธ์

- หน้าที่ - รับนโยบายด้านเทคนิคให้เกิดผลตามวัตถุประสงค์กำหนดแผนประชาสัมพันธ์
- บทบาท - รับผิดชอบงานประชาสัมพันธ์ของสโมสร
- กิจกรรม - กำหนดแผนประชาสัมพันธ์ พิมพ์เอกสารต่างๆ รายงานและช่วยงานประชาสัมพันธ์ ให้คำแนะนำแก่ผู้ให้บริการ แนะนำให้คำปรึกษาการทำสมาชิกของสโมสร

#### 3. เจ้าหน้าที่การเงิน

- หน้าที่ - ควบคุมบัญชีและงบประมาณทั้งหมดของสโมสร
- บทบาท - รับผิดชอบรายรับรายจ่ายทั้งหมดของสโมสร
- กิจกรรม - ลงรายรับ-รายจ่ายประจำวัน เก็บเอกสารรับจ่ายเงินสดเช็ค

#### 4. พนักงานบริการเครื่องดื่มและอาหาร

- หน้าที่ - ดูแลเรื่องการทำอาหารและบริการเสิร์ฟอาหารและเครื่องดื่มแก่สมาชิกและนักท่องเที่ยวที่มาใช้บริการ
- บทบาท - เข้าทำงานก่อนเวลา 30 นาที ประจำส่วนร้านอาหาร
- กิจกรรม - รับรายการอาหารส่งให้ส่วนทำอาหารหรือเครื่องดื่มแล้วคอยบริการเสิร์ฟอาหาร และเครื่องดื่มต่างๆ แก่แขก

เอกสารนี้เป็นเอกสารที่สงวนไว้สำหรับการใช้งานเพื่อการศึกษาเท่านั้น ไม่อนุญาตให้นำไปใช้ประโยชน์ด้านการค้าไม่ว่ากรณีใดๆ ทั้งสิ้น อีกทั้งห้ามมิให้ตัดแปลงเนื้อหาและต้องอ้างอิงถึงเจ้าของเอกสารทุกครั้งที่มีการนำไปใช้

### 3.พนักงานช่าง

- หน้าที่ - ดูแลการทำความสะดวกเรื่องใบ ควบคุมการเข้า-ออกของ  
เรือใบ
- บทบาท - รับผิดชอบส่วนที่จอดเรือทั้งหมด
- กิจกรรม - รับผู้ให้บริการจากสโมสรไปสู่ลานจอดเรือ แนะนำการ  
ใช้ ชีแจงการปฏิบัติตน

#### ข. ผู้รับบริการ

ผู้ให้บริการบริเวณอาคารนิทรรศการ 4 ภาค

- เวลาที่ให้บริการ 08.00 น. ถึง 19.30 น.
- หน้าที่ - ปฏิบัติตามข้อตกลงที่สโมสรกำหนดไว้
- บทบาท - เป็นผู้ให้บริการของสโมสร
- กิจกรรม- ผู้มาเล่นกีฬาทางน้ำมักจะมาก่อนกำหนด เพื่อมาเตรียมตัว  
และอาจรอเพื่อนกลุ่มเดียวกันเพื่อเล่นพร้อมกันเช่าเครื่อง  
กีฬาจากนั้นจะไปที่ส่วนของ LOCKER ROOM และจะ  
ติดต่อกับส่วนของ LOCKER ATTEND เพื่อขอกุญแจล็อก  
เกอร์, ผ้าเช็ดตัว, อุปกรณ์อาบน้ำ, ฝากเครื่องกีฬา จากนั้นก็จะ  
นำของเข้าไปเก็บยังล็อกเกอร์และเปลี่ยนเครื่องแต่งตัว นำของมี  
ค่าเก็บไว้ในล็อกเกอร์และออกมาเล่นกีฬาสำหรับครอบครัวและ  
แขกของสมาชิกที่มีได้มาเล่นกีฬาทางน้ำ ก็จะเข้าใช้บริการ  
LOUNGE หรือ COFFEE SHOP

เอกสารนี้เป็นเอกสารที่สงวนไว้สำหรับการใช้งานเพื่อการศึกษาเท่านั้น ไม่อนุญาตให้นำไปใช้ประโยชน์ด้านการค้า  
ไม่ว่ากรณีใดๆ ทั้งสิ้น อีกทั้งห้ามมิให้ตัดแปลงเนื้อหาและต้องอ้างอิงถึงเจ้าของเอกสารทุกครั้งที่มีการนำไปใช้

ตารางที่ 3.12 ตารางแสดงเวลาในการเข้าใช้โครงการ

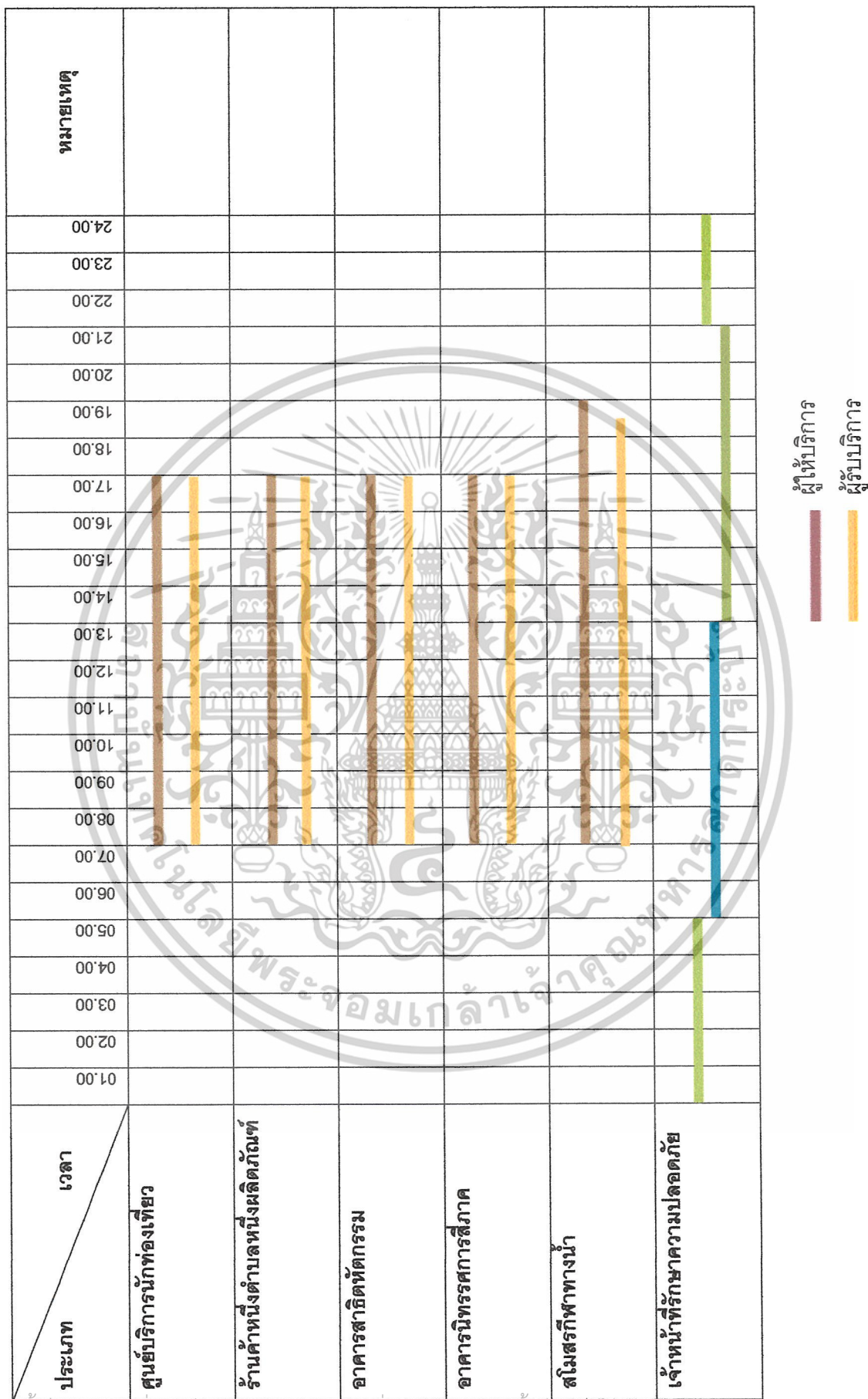

เอกสารนี้เป็นเอกสารที่สงวนไว้สำหรับการใช้งานเพื่อการศึกษาเท่านั้น ไม่อนุญาตให้นำไปใช้ประโยชน์ด้านการค้า  
ไม่ว่ากรณีใดๆ ทั้งสิ้น อีกทั้งห้ามมิให้ตัดแปลงเนื้อหาและต้องอ้างอิงถึงเจ้าของเอกสารทุกครั้งที่มีการนำไปใช้

### 3.6 การศึกษาข้อมูลสินค้าหนึ่งตำบลหนึ่งผลิตภัณฑ์ในอำเภอเกาะสมุย

#### ความเป็นมาโครงการหนึ่งตำบลหนึ่งผลิตภัณฑ์

ในห้วงเวลาที่ประเทศไทยกำลังเผชิญปัญหาวิกฤตทางเศรษฐกิจและประชาชนทุกระดับ ประสบปัญหาต่างๆปัญหาหนึ่งที่ประชาชนระดับรากหญ้าซึ่งเป็นคนกลุ่มใหญ่ของประเทศถูกรุมเร้าคือ ปัญหาความยากจนรัฐบาลจึงได้ประกาศสงครามกับความยากจน โดยได้แถลงนโยบายต่อรัฐสภาว่าจะจัดให้มีโครงการหนึ่งตำบลหนึ่งผลิตภัณฑ์เพื่อให้แต่ละชุมชนได้ใช้ภูมิปัญญาท้องถิ่น มาใช้ในการพัฒนาสินค้าโดยรัฐพร้อมที่จะเข้าช่วยเหลือในด้านความรู้สมัยใหม่ และการบริหารจัดการเพื่อเชื่อมโยงสินค้าจากชุมชนสู่ตลาดทั้งในประเทศและต่างประเทศด้วยระบบร้านค้า เครือข่ายและอินเทอร์เน็ตเพื่อส่งเสริมและสนับสนุนกระบวนการพัฒนาท้องถิ่นสร้างชุมชนให้เข้มแข็ง พึ่งตนเองได้ให้ประชาชนมีส่วนร่วมในการสร้างรายได้ด้วยการนำทรัพยากรภูมิปัญญาในท้องถิ่น มาพัฒนาเป็นผลิตภัณฑ์และบริการที่มีคุณภาพมีจุดเด่นและมูลค่าเพิ่มเป็นที่ต้องการของตลาดทั้งในและต่างประเทศและได้กำหนดระเบียบสำนักนายกรัฐมนตรีว่าด้วย คณะกรรมการ อำนวยการหนึ่งตำบล หนึ่งผลิตภัณฑ์แห่งชาติ พ.ศ.2544 ประกาศ ณ วันที่ 7 กันยายน 2544 ขึ้น โดยกำหนดให้มีคณะกรรมการ อำนวยการหนึ่งตำบลหนึ่งผลิตภัณฑ์ แห่งชาติ หรือเรียกโดยย่อว่า กอ.นตผ ซึ่งฯพณฯ นายกรัฐมนตรีได้มอบหมายให้รองนายกรัฐมนตรี (นายปองพล อดิเรกสาร) เป็นประธานกรรมการ และให้คณะกรรมการ กอ.นตผมีอำนาจหน้าที่ในการกำหนดนโยบาย ยุทธศาสตร์และแผนแม่บทการดำเนินงาน "หนึ่งตำบลหนึ่งผลิตภัณฑ์" กำหนดมาตรฐานและหลักเกณฑ์การคัดเลือกและขึ้นบัญชีผลิตภัณฑ์ดีเด่นของตำบลรวมทั้งสนับสนุนให้การดำเนินงานเป็นไปตามนโยบาย ยุทธศาสตร์และแผนแม่บท อย่างมีประสิทธิภาพ

#### ปรัชญาของ หนึ่งตำบล หนึ่งผลิตภัณฑ์

"หนึ่งตำบล หนึ่งผลิตภัณฑ์" เป็นแนวทางประการหนึ่ง ที่จะสร้างความเจริญแก่ชุมชน ให้สามารถยกระดับฐานะความเป็นอยู่ของคนในชุมชนให้ดีขึ้น โดยการผลิตหรือจัดการ ทรัพยากรที่มีอยู่ในท้องถิ่น ให้กลายเป็นสินค้าที่มีคุณภาพ มีจุดเด่นเป็นเอกลักษณ์ของ ตนเองที่ สอดคล้องกับวัฒนธรรมในแต่ละท้องถิ่น สามารถจำหน่ายในตลาดทั้งภายใน และต่างประเทศ โดยมีหลักการ พื้นฐาน 3 ประการ คือ

- 1) ภูมิปัญญาท้องถิ่นสู่สากล (Local Yet Global)
- 2) พึ่งตนเองและคิดอย่างสร้างสรรค์ (Self-Reliance-Creativity)
- 3) การสร้างทรัพยากรมนุษย์ (Human Resource Development)

เอกสารนี้เป็นเอกสารที่สงวนไว้สำหรับการใช้งานเพื่อการศึกษาเท่านั้น ไม่อนุญาตให้นำไปใช้ประโยชน์ด้านการค้า ไม่ว่ากรณีใดๆ ทั้งสิ้น อีกทั้งห้ามมิให้ตัดแปลงเนื้อหาและต้องอ้างอิงถึงเจ้าของเอกสารทุกครั้งที่มีการนำไปใช้

ผลิตภัณฑ์ไม่ได้หมายถึงตัวสินค้าเพียงอย่างเดียวแต่เป็นกระบวนการทางความคิดรวมถึงการบริการ การดูแลการอนุรักษ์ทรัพยากรธรรมชาติและสิ่งแวดล้อม การรักษา ภูมิปัญญาไทย การท่องเที่ยว ศิลปวัฒนธรรม ประเพณี การต่อยอดภูมิปัญญาท้องถิ่น การแลกเปลี่ยนเรียนรู้เพื่อให้กลายเป็นผลิตภัณฑ์ที่มีคุณภาพ มีจุดเด่น จุดขายที่รู้จักกัน แพร่หลายไปทั่วประเทศและทั่วโลก

### วัตถุประสงค์ของหนึ่งตำบลหนึ่งผลิตภัณฑ์

จากนโยบายของรัฐบาลที่แถลงต่อรัฐสภาและตามระเบียบสำนักนายกรัฐมนตรีว่าด้วยคณะกรรมการอำนวยการหนึ่งตำบลหนึ่งผลิตภัณฑ์แห่งชาติ พ.ศ.2544 การดำเนินงานตามโครงการหนึ่งตำบล หนึ่งผลิตภัณฑ์ มีวัตถุประสงค์เพื่อ

1. สร้างงาน สร้างรายได้ แก่ชุมชน
2. สร้างความเข้มแข็งแก่ชุมชน ให้สามารถคิดเอง ทำเอง ในการพัฒนาท้องถิ่น
3. ส่งเสริมภูมิปัญญาท้องถิ่น
4. ส่งเสริมการพัฒนาทรัพยากรมนุษย์

ส่งเสริมความคิดริเริ่มสร้างสรรค์ของชุมชน ในการพัฒนาผลิตภัณฑ์ โดยสอดคล้องกับวิถีชีวิตและวัฒนธรรมในท้องถิ่น อำเภอเกาะสมุยแบ่งออกเป็น 7 ตำบล 39 อำเภอ โดยแต่ละตำบลมีสินค้าประจำแต่ละตำบลเป็นสินค้า ซึ่งมีสินค้าหลายระดับและหลากหลายรายการ สามารถแบ่งสินค้าหนึ่งตำบลหนึ่งผลิตภัณฑ์ของอำเภอเกาะสมุยได้ตามประเภทได้ดังนี้

ตารางที่ 3.12 แสดงสินค้าหนึ่งตำบลหนึ่งผลิตภัณฑ์ที่มีขายในสมุย

ประเภท	สินค้า
<p>1. อาหาร</p> <p>นอกจากไข่เค็มที่มีชื่อเสียงแล้วยังมีผลิตภัณฑ์น้ำปลา ทูเรียนทอด ทูเรียนกวน น้ำผึ้งแท้ นอกจากนี้ยังมีไวน์ ซึ่งผลิตภัณฑ์ทั้งหมดได้นำวัตถุดิบจากท้องถิ่นมาใช้ในขั้นตอนการผลิตเหลือเพียงต้องการตลาด</p>	

เอกสารนี้เป็นเอกสารที่สงวนไว้สำหรับการใช้งานเพื่อการศึกษาเท่านั้น ไม่อนุญาตให้นำไปใช้ประโยชน์ด้านการค้า ไม่ว่าจะกรณีใดๆ ทั้งสิ้น อีกทั้งห้ามมิให้ตัดแปลงเนื้อหาและต้องอ้างอิงถึงเจ้าของเอกสารทุกครั้งที่มีการนำไปใช้

ประเภท	สินค้า
<p>2. ผ้าทอมือ</p> <p>ผ้าทอมือเป็นสินค้าส่งออกผู้คนในท้องถิ่น จึงไม่มีโอกาสเลือกซื้อเมื่อมีศูนย์กลางการ ขายจึงสะดวกรมากขึ้น</p>	
<p>3. ผลิตภัณฑ์จากไม้มะพร้าวและ ลูกมะพร้าว</p> <p>เป็นผลิตภัณฑ์ที่มีผลิตกันมากในเกาะสมุย เนื่องจากหว่าตฤติบได้อาศัยเพียงฝีมือและ จินตนาการสร้างสรรค์ก็ได้ผลิตภัณฑ์ที่ขึ้นชื่อ ของเกาะสมุย</p>	
<p>4. เครื่องจักสาน</p> <p>มีหลากหลายรูปแบบสำหรับเครื่องจักรสานและ มีการผสมผสานกันผลิตภัณฑ์เครื่องปั้นดินเผา จะได้ผลิตที่มีราคาอีกขึ้น</p>	

เอกสารนี้เป็นเอกสารที่สงวนไว้สำหรับการใช้งานเพื่อการศึกษาเท่านั้น เมื่ออนุญาตให้นำไปใช้ประโยชน์ด้านการค้า

ไม่ว่ากรณีใดๆ ทั้งสิ้น อีกทั้งห้ามมิให้ตัดแปลงเนื้อหาและต้องอ้างอิงถึงเจ้าของเอกสารทุกครั้งที่มีการนำไปใช้

ประเภท	สินค้า
<p>5.ผลิตภัณฑ์จากใบยางพารา</p> <p>ปัจจุบันผลิตภัณฑ์จากใบยางพาราได้พัฒนารูปแบบและการเก็บรักษาที่ดีขึ้นและเป็นสินค้าส่งออกอีกชิ้นหนึ่ง</p>	
<p>6.ผลิตภัณฑ์ผ้าบาติก</p> <p>ผลิตภัณฑ์ผ้าบาติกเป็นผลิตภัณฑ์ที่ได้รับความนิยมจากนักท่องเที่ยวชาวต่างประเทศได้มีการออกแบบลวดลายให้มากมายหลากหลายชิ้น</p>	
<p>7. ผลิตภัณฑ์อื่นๆ</p> <p>นอกจากผลิตภัณฑ์ที่กล่าวมาข้างต้นผลิตภัณฑ์อื่นๆที่น่าสนใจยังมีอีกมากมายไม่ว่าจะเป็นสิ่งของตกแต่งบ้าน เครื่องประดับ ฯลฯ</p>	

เอกสารนี้เป็นเอกสารที่สงวนไว้สำหรับการใช้งานเพื่อการศึกษาเท่านั้น ไม่อนุญาตให้นำไปใช้ประโยชน์ด้านการค้าไม่ว่ากรณีใดๆ ทั้งสิ้น อีกทั้งห้ามมิให้ตัดแปลงเนื้อหาและต้องอ้างอิงถึงเจ้าของเอกสารทุกครั้งที่มีการนำไปใช้

## บทที่ 4

### การวิเคราะห์เพื่อการออกแบบ

#### 4.1 การวิเคราะห์สภาพแวดล้อมและผลกระทบต่อโครงการ

##### 4.1.1 สภาพแวดล้อมทั่วไป

โครงการศูนย์ส่งเสริมการท่องเที่ยวพหุเชิงนี้ตั้งอยู่ใกล้กับหาดเฉวง อาคารบริเวณใกล้เคียงส่วนใหญ่จึงเป็นร้านค้า ร้านอาหารซึ่งมีทั้งธุรกิจขนาดเล็กซึ่งเป็นของชาวบ้านในท้องถิ่นบริเวณนั้น และ ธุรกิจขนาดกลาง-ใหญ่ ส่วนใหญ่จะเป็นของเอกชนที่ตั้งอยู่บริเวณรอบๆพหุเชิง ดังนี้

ทิศเหนือ	ติดกับ	อาคารร้านค้าในชุมชนและรีสอร์ทเชิงเขา
ทิศใต้	ติดกับ	บริเวณพหุเชิง
ทิศตะวันออก	ติดกับ	ด้านหลังของอาคารร้านค้าเลียบถนนสายเลียบหาดเฉวง
ทิศตะวันตก	ติดกับ	ภูเขาหัวจุก

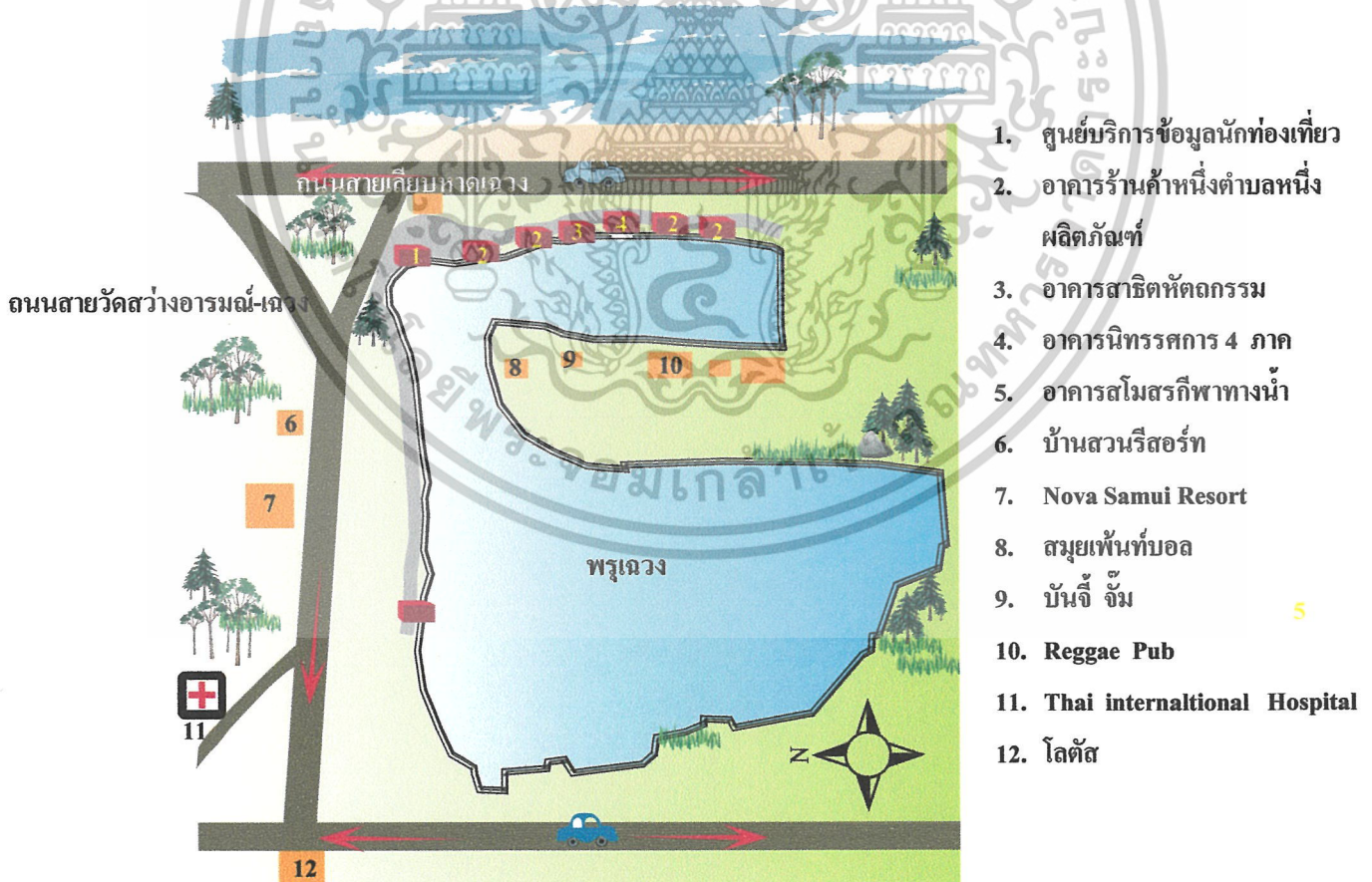

ภาพที่ 4.1 แสดงสภาพแวดล้อมโดยทั่วไปของโครงการ

**สภาพแวดล้อมโดยรอบของตัวอาคารภายในโครงการ ทำให้เกิดผลกระทบต่ออาคารดังนี้**  
 เอกสารนี้เป็นเอกสารที่สงวนไว้สำหรับการใช้งานเพื่อการศึกษาเท่านั้น ไม่อนุญาตให้นำไปเผยแพร่บนสื่อออนไลน์  
 ไม่ว่าจะกรณีใดๆ ทั้งสิ้น อีกทั้งห้ามมิให้ตัดแปลงเนื้อหาและต้องอ้างอิงถึงเจ้าของเอกสารทุกครั้งที่มีการนำไปใช้

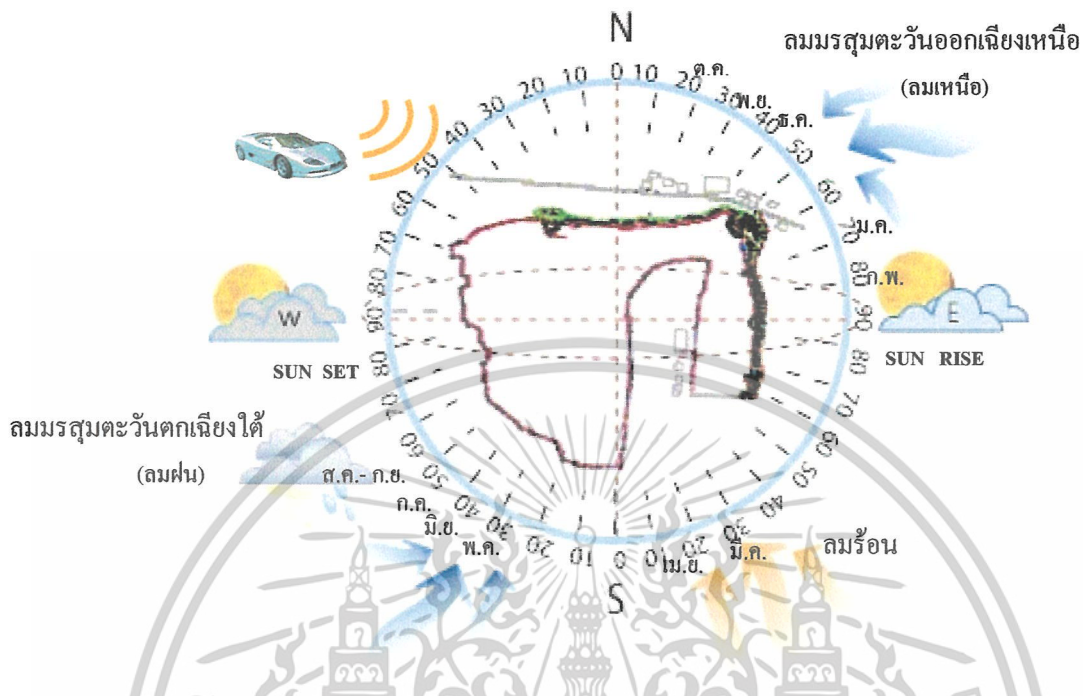

ภาพที่ 4.2 แสดงผลกระทบตัวอาคารจากสภาพแวดล้อมและธรรมชาติ

### เสียง

เสียงมีผลกระทบต่อตัวอาคารของโครงการ ทางด้านทิศเหนือซึ่งเป็นด้านเข้าโครงการ เสียงเกิดจากยานพาหนะบนถนนสายวัดสว่างอารมณ์-เจวง มีผลกระทบโดยตรงต่ออาคารทางด้านหน้าและอาคารศูนย์กีฬาทางน้ำภายในโครงการ เพราะที่ตั้งของโครงการตั้งอยู่ติดกับถนนสายวัดสว่างอารมณ์-เจวง แก้ไขได้โดยการปลูกต้นไม้เพื่อลดเสียง ฝุ่นละออง และเพื่อความสวยงามของพื้นที่

### แสงแดด

เกาะสมุยตั้งอยู่ทางภาคใต้ของประเทศไทย ประมาณเส้นรุ้งที่ 7.5 องศาเหนือ และเส้นแวงที่ 98 องศาตะวันออก เนื่องจากตัวอาคารหันหน้าไปทางทิศใต้ และวงโคจรของพระอาทิตย์นั้นเริ่มจากทิศตะวันออก-ทิศตะวันตก ในช่วงฤดูร้อนนั้นพระอาทิตย์จะเดินทางอ้อมไปทางใต้

ผลกระทบคือ ด้านข้างของกลุ่มอาคารคือด้านตะวันออกนั้นจะได้รับผลกระทบจากแสงแดดในช่วงเช้าซึ่งเป็นแสงแดดที่มีปริมาณความร้อนไม่มากนัก ส่วนทางทิศตะวันตกนั้นจะได้รับผลกระทบในช่วงบ่ายซึ่งมีอุณหภูมิสูงกว่าช่วงเช้าเฉลี่ยประมาณ 33.0 – 38.0 องศาเซลเซียส

เอกสารนี้เป็นเอกสารที่สงวนไว้สำหรับการใช้งานเพื่อการศึกษาเท่านั้น ไม่อนุญาตให้นำไปใช้ประโยชน์ด้านการค้า ไม่ว่าจะกรณีใดๆ ทั้งสิ้น อีกทั้งห้ามมิให้ตัดแปลงเนื้อหาและต้องอ้างอิงถึงเจ้าของเอกสารทุกครั้งที่มีการนำไปใช้

แนวทางการแก้ปัญหาอาจใช้กระจกกรองแสง, ติดม่านหรือปลูกต้นไม้ซึ่งจะทำให้ช่วยลดอุณหภูมิ ความร้อนที่เกิดขึ้นกับตัวอาคารเนื่องจากตัวอาคารโดยรอบมีการปลูกต้นไม้เป็นส่วนใหญ่จึงไม่ค่อยมีปัญหาเรื่องแสงแดดมากนัก

### ลม

ลมประจำถิ่นนั้นมีอยู่3ช่วงคือ ลมร้อน พัดมาจากทิศตะวันออกเฉียงใต้ในช่วงเดือนมีนาคม-เมษายน, ลมฝนพัดมาจากทิศตะวันตกเฉียงใต้ ในช่วงเดือนพฤษภาคม - กันยายน และลมหนาวพัดมาจากทิศตะวันออกเฉียงเหนือ ในช่วงเดือนตุลาคม - กุมภาพันธ์

ผลกระทบของลมที่พัดมาคือ ช่วยในการระบายอากาศลดความร้อนภายในตัวอาคารและอาจทำให้เกิดปัญหาในเรื่องของฝนที่มากับลมพัดเข้ามาภายในตัวอาคารด้านทิศใต้ แก้ปัญหาโดยการติดม่านกันสาดและปลูกต้นไม้เพื่อป้องกันแรงปะทะของลม

### น้ำฝน

ฤดูฝนช่วงที่ชัดเจนที่สุดจะอยู่ในช่วงเดือน มิถุนายน - ตุลาคม โดยมรสุมตะวันตกเฉียงใต้พัดมาจากมหาสมุทรอินเดียซึ่งจะทำให้มีผลกระทบต่อตัวอาคารในส่วนที่มีพื้นที่เปิดโล่ง แก้ปัญหาโดยการใช้วัสดุที่สามารถทนต่อน้ำฝนได้ และติดตั้งอุปกรณ์กันฝนที่สามารถเก็บเวลาไม่ใช้ เช่น พลาสติกใส

### อุณหภูมิ

เกาะสมุย มีสภาพเป็นเกาะมีน้ำทะเลล้อมรอบและมีภูเขาน้อย ใหญ่ มีสภาพใกล้เคียงกับจังหวัดสุราษฎร์ธานี มีอุณหภูมิตลอดปีประมาณ26.7และร้อนที่สุดช่วงเดือนเมษายน เฉลี่ยประมาณ34.5 องศาเซลเซียส

## 4.2 การวิเคราะห์ด้านสถาปัตยกรรม

### รูปแบบสถาปัตยกรรม

#### 4.2.1 ด้านการออกแบบ

โครงการศูนย์ส่งเสริมการท่องเที่ยวพรุเชวง เกาะสมุย ตั้งอยู่บริเวณริมพรุเชวง เกาะสมุย ตัวอาคารมีรูปแบบของอาคารเป็นลักษณะสถาปัตยกรรมพื้นถิ่น ตัวอาคารเปิดโล่ง มีการออกแบบกลุ่มอาคารให้เรียงตัวกันล้อมบริเวณพรุเชวง โดยจัดให้มีลานกิจกรรม ลานพักผ่อน ซึ่งสามารถนั่งชมทัศนียภาพรอบๆพรุเชวงได้อย่างทั่วถึง

#### 4.2.2 รูปแบบอาคาร

อาคารภายในโครงการจะออกแบบให้มีลักษณะของสถาปัตยกรรมพื้นถิ่นและสถาปัตยกรรมภาคใต้ในเรื่องของรายละเอียดต่างๆของอาคาร ผลผสมผสานไปกับรูปแบบและวัสดุสมัยใหม่

เอกสารนี้เป็นเอกสารที่สงวนไว้สำหรับการใช้งานเพื่อการศึกษาเท่านั้น ไม่อนุญาตให้นำไปใช้ประโยชน์ด้านการค้า ไม่ว่าจะกรณีใดๆ ทั้งสิ้น อีกทั้งห้ามมิให้ดัดแปลงเนื้อหาและต้องอ้างอิงถึงเจ้าของเอกสารทุกครั้งที่มีการนำไปใช้

### 1. อาคารศูนย์บริการนักท่องเที่ยว

เป็นอาคารคอนกรีตเสริมเหล็กผสมกับไม้ ลักษณะของสถาปัตยกรรมพื้นถิ่น โดยมีรายละเอียดของต่างๆ เช่น ส่วนหน้าจั่ว ส่วนค้ำยัน คอสอง เป็นอาคารชั้นเดียว โดยภายในอาคารมีส่วนของสำนักงานให้บริการข้อมูลแก่นักท่องเที่ยวและมีส่วนของสำนักงานดูแลโครงการ มีส่วนเชื่อมกับลานกิจกรรมอีกด้วย

### 2. อาคารร้านค้า 1 ตำบล 1 ผลิตภัณฑ์

อาคารมีลักษณะของบ้านพื้นถิ่นบนเกาะสมุย โดยจัดวางให้มีลักษณะเป็นกลุ่มอาคารโอบล้อมพื้นที่ตรงกลางไว้ซึ่งเป็นการสร้างพื้นที่เพื่อให้เกิดการเคลื่อนตัวของกลุ่มคนที่เดินผ่านไปมา ให้เข้าไปในพื้นที่ร้านค้าได้ ตัวอาคารหลักจะเป็นอาคาร 2 ชั้น โดยชั้น 2 จะสามารถเชื่อมต่อกับทางเท้าที่ระดับถนนได้ เป็นวิธีการดึงให้เกิดการเคลื่อนตัวเข้าสู่ตัวร้านค้าได้อีกทางหนึ่ง อาคารที่เหลือจะเป็นอาคารชั้นเดียว ตั้งอยู่สองข้างของอาคารหลัก โดยทั้งหมดเป็นส่วนหนึ่งของอาคารร้านค้า 1 ตำบล 1 ผลิตภัณฑ์และสาธิตหัตถกรรมทั้งหมด

### 3. อาคารนิทรรศการ 4 ภาค

เป็นอาคารที่แสดงข้อมูลการท่องเที่ยวของภาคต่างๆของประเทศไทย มีลักษณะของบ้านพื้นถิ่นบนเกาะสมุย โดยจัดวางให้มีลักษณะเป็นกลุ่มอาคารรวมกับอาคารสาธิตหัตถกรรม โอบล้อมพื้นที่ตรงกลางไว้ซึ่งเป็นการสร้างพื้นที่เพื่อให้เกิดการเคลื่อนตัวของกลุ่มคนที่เดินผ่านไปมา ให้เข้าไปในพื้นที่ร้านค้าได้ ตัวอาคารหลักจะเป็นอาคาร 2 ชั้น โดยชั้น 2 จะสามารถเชื่อมต่อกับทางเท้าที่ระดับถนนได้

### 4. อาคารสาธิตหัตถกรรม

ลักษณะของอาคารจะเป็นสถาปัตยกรรมพื้นถิ่นเป็นอาคาร 2 ชั้นมีระเบียบทางเดินเชื่อมต่อกันและเชื่อมต่อไปยังอาคารนิทรรศการ 4 ภาคด้วย

### 5. อาคารสโมสรกีฬาทางน้ำ

ตัวอาคารมีลักษณะของอาคารที่ผสมผสานระหว่างสถาปัตยกรรมสมัยใหม่กับลักษณะสถาปัตยกรรมพื้นถิ่น การวางตัวอาคารมีลักษณะเป็นกลุ่มอาคาร กิจกรรมของอาคารนี้จะเป็นอาคารที่ตอบสนองการใช้งานของกลุ่มคนที่มาทำกิจกรรมเกี่ยวกับกีฬาทางน้ำ ซึ่งก็รวมถึง ชาวบ้านในท้องถิ่นด้วย และยังมีห้องประชุม สำหรับจัดกิจกรรมชาวบ้านในพื้นที่ใกล้เคียงได้

#### 4.2.3 การจัดพื้นที่ใช้สอยของอาคารของโครงการ แบ่งตามอาคารดังนี้

1. อาคารศูนย์บริการนักท่องเที่ยวเป็นอาคารชั้นเดียว มีองค์ประกอบดังนี้
  - ส่วนสำนักงาน

เอกสารนี้เป็นเอกสารที่สงวนไว้สำหรับการใช้งานเพื่อการศึกษาเท่านั้น ไม่อนุญาตให้นำไปใช้ประโยชน์ด้านการค้า ไม่ว่าจะกรณีใดๆ ทั้งสิ้น อีกทั้งห้ามมิให้ตัดแปลงเนื้อหาและต้องอ้างอิงถึงเจ้าของเอกสารทุกครั้งที่มีการนำไปใช้

- ส่วนบริการข้อมูลการท่องเที่ยว
- ส่วนบริการสาธารณะ
- 2. อาคารร้านค้า 1 ตำบล 1 ผลิตภัณฑ์เป็นอาคาร ค.ส.ล. 2ชั้น มีองค์ประกอบดังนี้
  - เคาน์เตอร์แคชเชียร์
  - แสดงสินค้า
  - ห้องเก็บของ
- 3. อาคารนิทรรศการ 4 ภาค เป็นอาคาร ค.ส.ล. 2ชั้น มีองค์ประกอบดังนี้
  - ส่วนบริการข้อมูล
  - ส่วนนิทรรศการ
  - ส่วนโถงนิทรรศการ
- 4. อาคารสาธิตหัตถกรรมเป็นอาคาร ค.ส.ล. 2 ชั้น มีองค์ประกอบดังนี้
  - ส่วนคลังสินค้า
  - ส่วนขายสินค้า
  - ส่วนสาธิตหัตถกรรม
- 5. อาคารสโมสรกีฬาทางน้ำ
  - ชั้น 1
    - ส่วนโถงรับรอง
    - เคาน์เตอร์ประชาสัมพันธ์
    - BAR & LOUNGE
    - ส่วนสำนักงาน
  - ชั้น 2
    - COFFEE SHOP
    - ห้องประชุม

#### 4.2.4 การจัดทางสัญจร

การจัดทางสัญจรภายในโครงการเป็นพื้นคอนกรีตเชื่อมทุกอาคารเข้าด้วยกัน นอกจากนี้ยังมีสวนลานกิจกรรมพื้นที่นั่งพักผ่อนริมพุ่มเงา บริเวณริมพุ่มเป็นโครงสร้างยื่นเข้าไปในพุ่ม ภายในโครงการมีถนนภายในโครงการเนื่องอาคารสโมสรกีฬาทางน้ำแยกตัวออกมาห่างจากอาคารอื่นๆไกลมาก

เอกสารนี้เป็นเอกสารที่สงวนไว้สำหรับการใช้งานเพื่อการศึกษาเท่านั้น ไม่อนุญาตให้นำไปใช้ประโยชน์ด้านการค้า ไม่ว่าจะกรณีใดๆ ทั้งสิ้น อีกทั้งห้ามมิให้ตัดแปลงเนื้อหาและต้องอ้างอิงถึงเจ้าของเอกสารทุกครั้งที่มีการนำไปใช้



ภาพที่ 4.3 แสดงเส้นทางการสัญจรภายในโครงการ

การจัดทางสัญจรในแต่ละอาคารมีลักษณะดังนี้

1. อาคารศูนย์บริการนักท่องเที่ยวเป็นส่วนแรกเมื่อมาถึงโครงการเมื่อเข้ามาในตัวอาคารใช้บริการในส่วนโถงบริการแล้วสามารถเดินทะลุไปยังห้องน้ำสาธารณะและสามารถเดินออกไปยังส่วนต่างๆของโครงการต่อไปได้

เอกสารนี้เป็นเอกสารที่สงวนไว้สำหรับการใช้งานเพื่อการศึกษาเท่านั้น ไม่อนุญาตให้นำไปใช้ประโยชน์ด้านการค้า ไม่ว่าจะกรณีใดๆ ทั้งสิ้น อีกทั้งห้ามมิให้ดัดแปลงเนื้อหาและต้องอ้างอิงถึงเจ้าของเอกสารทุกครั้งที่มีการนำไปใช้

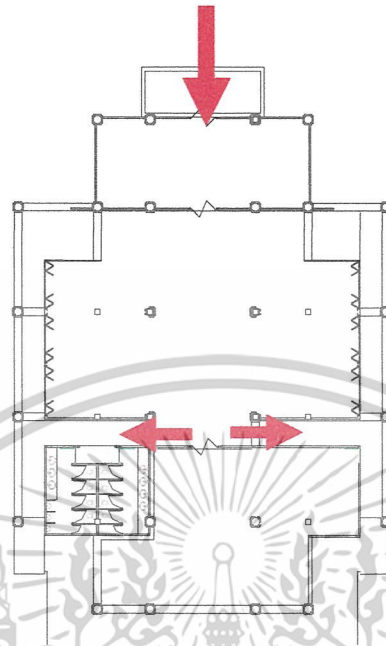

ภาพที่ 4.4 แปลนอาคารศูนย์บริการนักท่องเที่ยว

2. อาคารร้านค้า 1 ตำบล 1ผลิตภัณฑ์

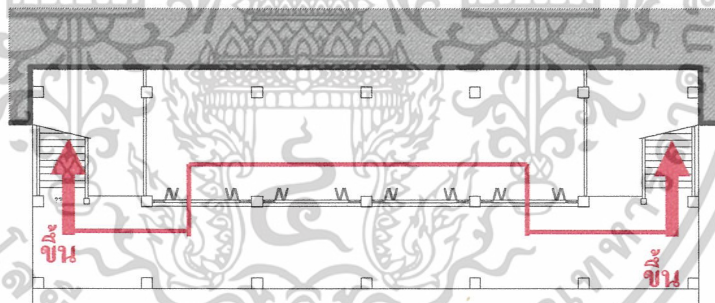

ภาพที่ 4.5 ทางสัญจรอาคารร้านค้า 1 ตำบล 1ผลิตภัณฑ์ชั้น 1

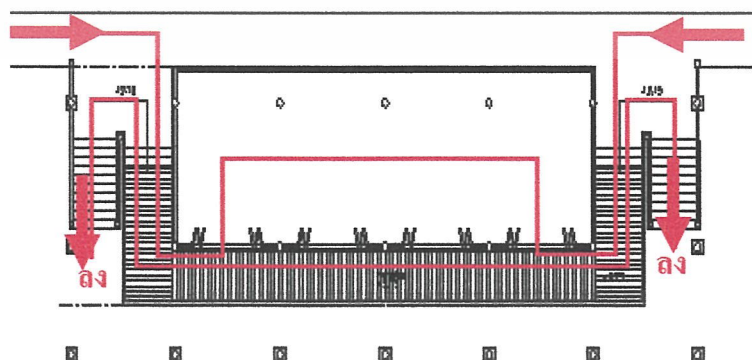

เอกสารนี้เป็นเอกสารที่สงวนไว้สำหรับการใช้งานเพื่อการศึกษาเท่านั้น ไม่อนุญาตให้นำไปใช้ประโยชน์ด้านการค้า  
 ภาพที่ 4.6 ทางสัญจรอาคารร้านค้า 1 ตำบล 1ผลิตภัณฑ์ชั้น 2  
 ไม่ว่าจะกรณีใดๆ ทั้งสิ้น อีกทั้งห้ามมิให้ดัดแปลงเนื้อหาและต้องอ้างอิงถึงเจ้าของเอกสารทุกครั้งที่มีการนำไปใช้

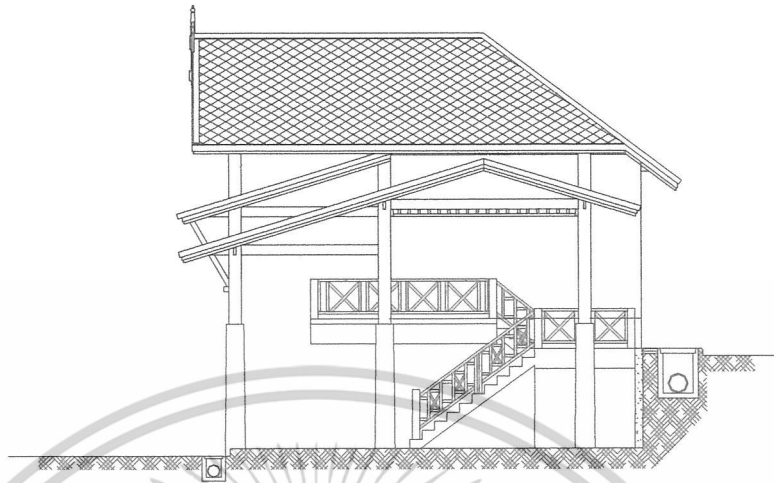

ภาพที่ 4.7 ทางสัญจรอาคารร้านค้า 1 ตำบล 1ผลิตภัณฑ์

### 3.อาคารนิทรรศการ 4 ภาคและอาคารสาริตหัตถกรรม

ส่วนนี้ทางสัญจรภายในอาคารจะเป็นลักษณะเดียวกันกับอาคารร้านค้า 1 ตำบล 1 ผลิตภัณฑ์ คือระดับถนนอยู่ระดับเดียวกับชานพัก จึงสามารถแยกได้เป็น 2 ทางที่จะเดินขึ้นชั้นบน หรือจะลงชั้นล่างก่อนก็ได้ แต่จะมีส่วนแตกต่างกันกับอาคารร้านค้า 1 ตำบล 1 ผลิตภัณฑ์คือในส่วนอาคารนิทรรศการ 4 ภาคและอาคารสาริตหัตถกรรมมีทางสัญจรเชื่อมโยงกันดังนี้

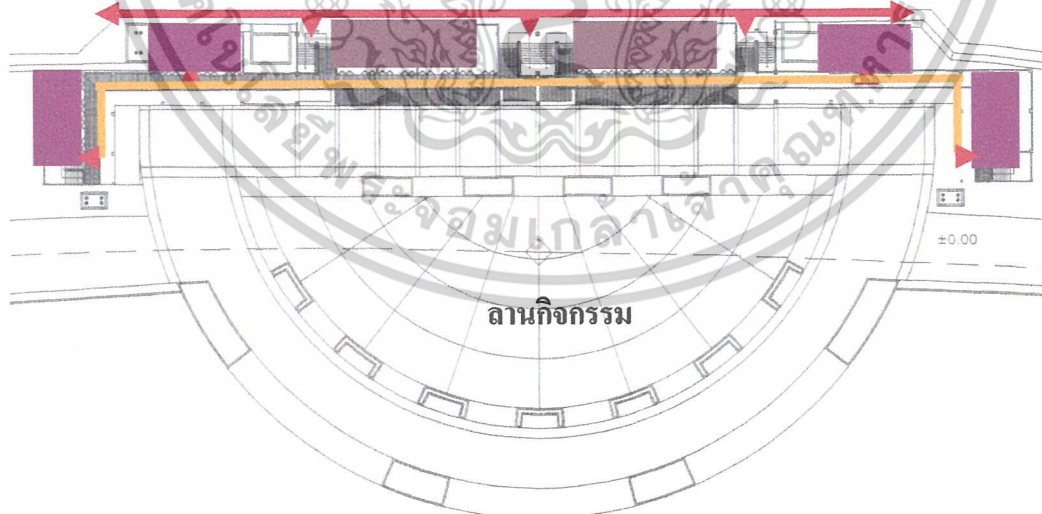

ภาพที่ 4.8 แสดงทางสัญจรเชื่อมต่อระหว่างอาคารนิทรรศการ 4 ภาคและอาคารสาริตหัตถกรรม

เอกสารนี้เป็นเอกสารที่สงวนไว้สำหรับการใช้งานเพื่อการศึกษาเท่านั้น ไม่อนุญาตให้นำไปใช้ประโยชน์ด้านการค้า ไม่ว่าจะกรณีใดๆ ทั้งสิ้น อีกทั้งห้ามมิให้ดัดแปลงเนื้อหาและต้องอ้างอิงถึงเจ้าของเอกสารทุกครั้งที่มีการนำไปใช้

- อาคารนิทรรศการ 4 ภาค
- อาคารสาธิตหัตถกรรม
- ทางสัญจรเชื่อมตัวอาคารนิทรรศการ 4 ภาคและอาคารสาธิตหัตถกรรม
- ทางเดินหลักภายในโครงการ

#### 4. อาคารสโมสรกีฬาทางน้ำ

ภายในอาคารเปิดโล่งทางสัญจรจึงสามารถเชื่อมโยงได้อย่างทั่วถึง โถงทางเข้าระดับถนน เดินต่อไปยังส่วนต่างๆซึ่งมีบันไดเชื่อมต่อทั้งสามส่วนไว้ด้วยกัน

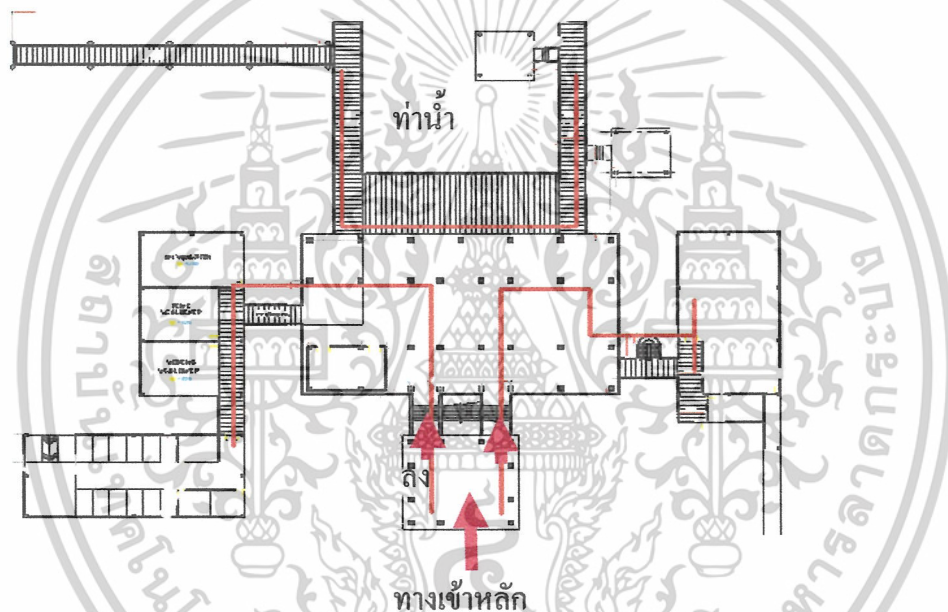

ภาพที่ 4.9 แสดงทางสัญจรภายในอาคารสโมสรกีฬาทางน้ำชั้น 1

เอกสารนี้เป็นเอกสารที่สงวนไว้สำหรับการใช้งานเพื่อการศึกษาเท่านั้น ไม่อนุญาตให้นำไปใช้ประโยชน์ด้านการค้า ไม่ว่าจะกรณีใดๆ ทั้งสิ้น อีกทั้งห้ามมิให้ตัดแปลงเนื้อหาและต้องอ้างอิงถึงเจ้าของเอกสารทุกครั้งที่มีการนำไปใช้

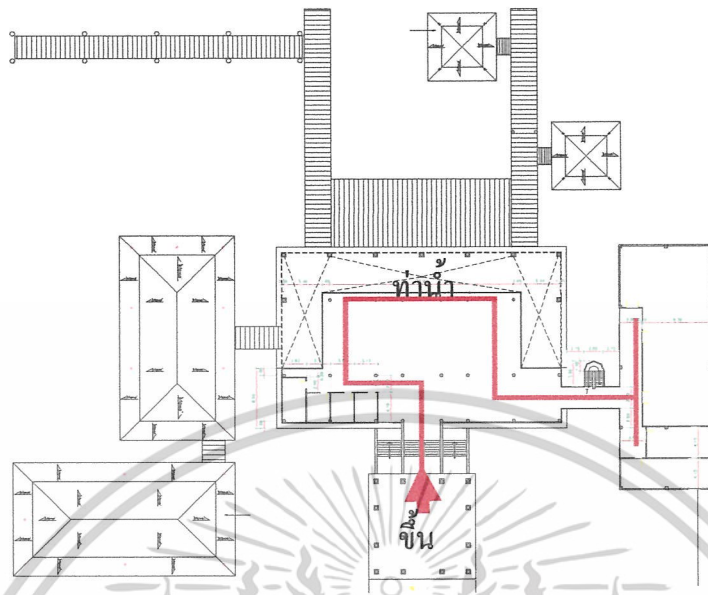

ภาพที่ 4.10 แสดงทางสัญจรภายในอาคารสโมสกรักฟ้าทางน้ำชั้น 2



ภาพที่ 4.11 แสดงทางสัญจรภายในอาคารสโมสกรักฟ้าในมุมมองจากด้านข้าง

เอกสารนี้เป็นเอกสารที่สงวนไว้สำหรับการใช้งานเพื่อการศึกษาเท่านั้น ไม่อนุญาตให้นำไปใช้ประโยชน์ด้านการค้า  
ไม่ว่ากรณีใดๆ ทั้งสิ้น อีกทั้งห้ามมิให้ดัดแปลงเนื้อหาและต้องอ้างอิงถึงเจ้าของเอกสารทุกครั้งที่มีการนำไปใช้

#### 4.2.5 การวิเคราะห์สภาพแวดล้อมที่มีผลกระทบต่อตัวอาคารของโครงการ

1. อาคารศูนย์บริการนักท่องเที่ยว
2. กลุ่มอาคารร้านค้า 1 ตำบล 1ผลิตภัณฑ์, อาคารนิทรรศการ 4 ภาคและอาคารสาธิตหัตถกรรม
3. อาคารสโมสรกีฬาทางน้ำ

##### 1. อาคารศูนย์บริการนักท่องเที่ยว

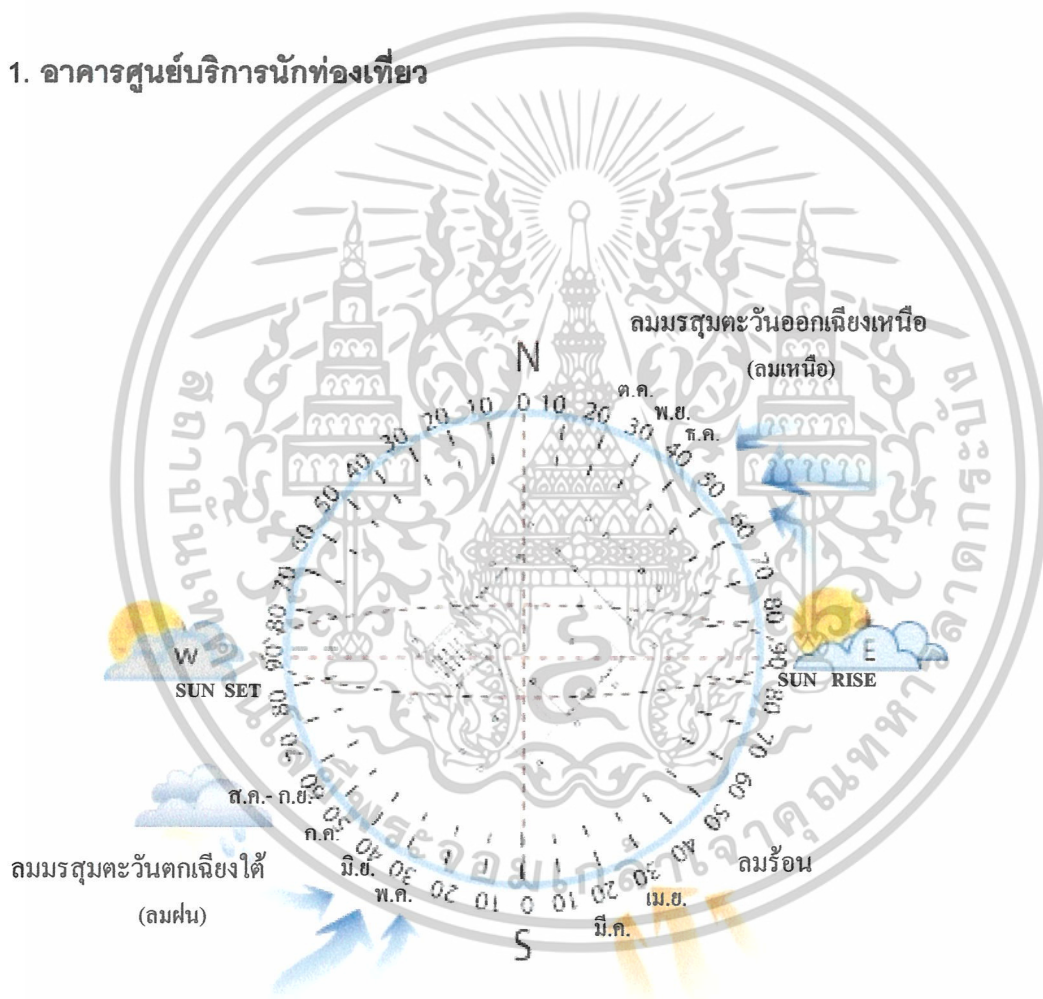

ภาพที่ 4.12 แสดงผลกระทบต่ออาคาร จากสภาพแวดล้อมและธรรมชาติ

เอกสารนี้เป็นเอกสารที่สงวนไว้สำหรับการใช้งานเพื่อการศึกษาเท่านั้น ไม่อนุญาตให้นำไปใช้ประโยชน์ด้านการค้า ไม่ว่าจะกรณีใดๆ ทั้งสิ้น อีกทั้งห้ามมิให้ตัดแปลงเนื้อหาและต้องอ้างอิงถึงเจ้าของเอกสารทุกครั้งที่มีการนำไปใช้

ลมมรสุมตะวันออกเฉียงเหนือ

(ลมหนาว)

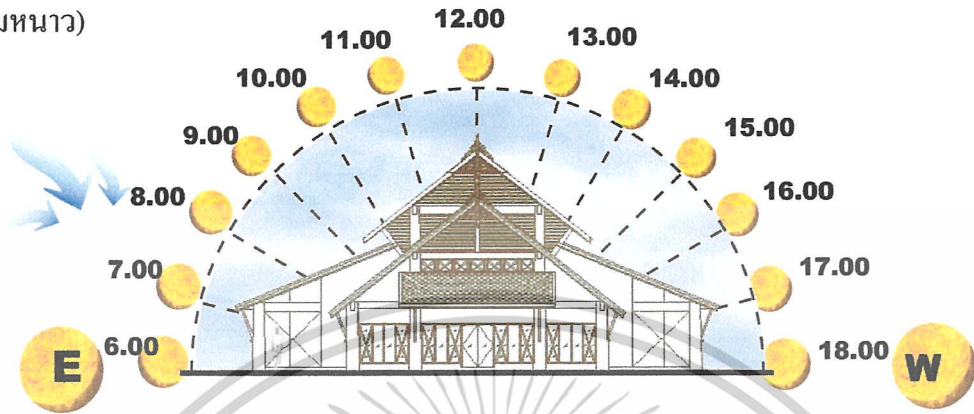

ภาพที่ 4.13 แสดงผลกระทบต่อตัวอาคารศูนย์บริการนักท่องเที่ยว ด้านทิศเหนือ

ลมมรสุมตะวันตกเฉียงใต้

(ลมฝน)

ลมมรสุมตะวันออกเฉียงใต้

(ลมร้อน)

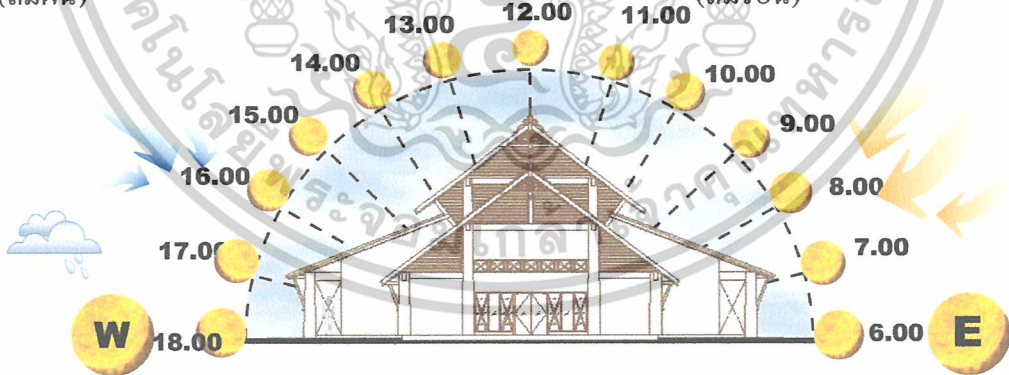

ภาพที่ 4.14 แสดงผลกระทบต่อตัวอาคารศูนย์บริการนักท่องเที่ยว ด้านทิศใต้

เอกสารนี้เป็นเอกสารที่สงวนไว้สำหรับการใช้งานเพื่อการศึกษาเท่านั้น ไม่อนุญาตให้นำไปใช้ประโยชน์ด้านการค้า ไม่ว่าจะกรณีใดๆ ทั้งสิ้น อีกทั้งห้ามมิให้ตัดแปลงเนื้อหาและต้องอ้างอิงถึงเจ้าของเอกสารทุกครั้งที่มีการนำไปใช้

ลมมรสุมตะวันออกเฉียงใต้  
(ลมร้อน)

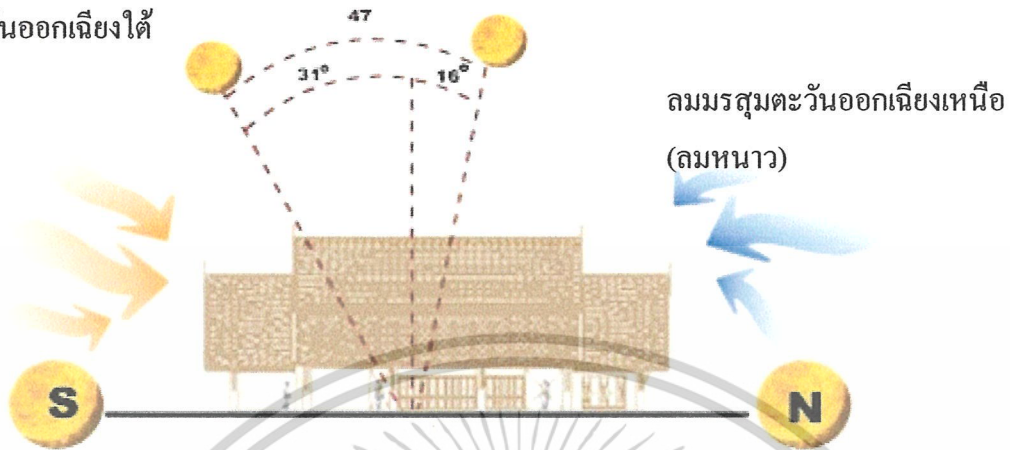

ลมมรสุมตะวันออกเฉียงเหนือ  
(ลมหนาว)

ภาพที่ 4.15 แสดงผลกระทบต่อตัวอาคารศูนย์บริการนักท่องเที่ยว ด้านทิศตะวันออก

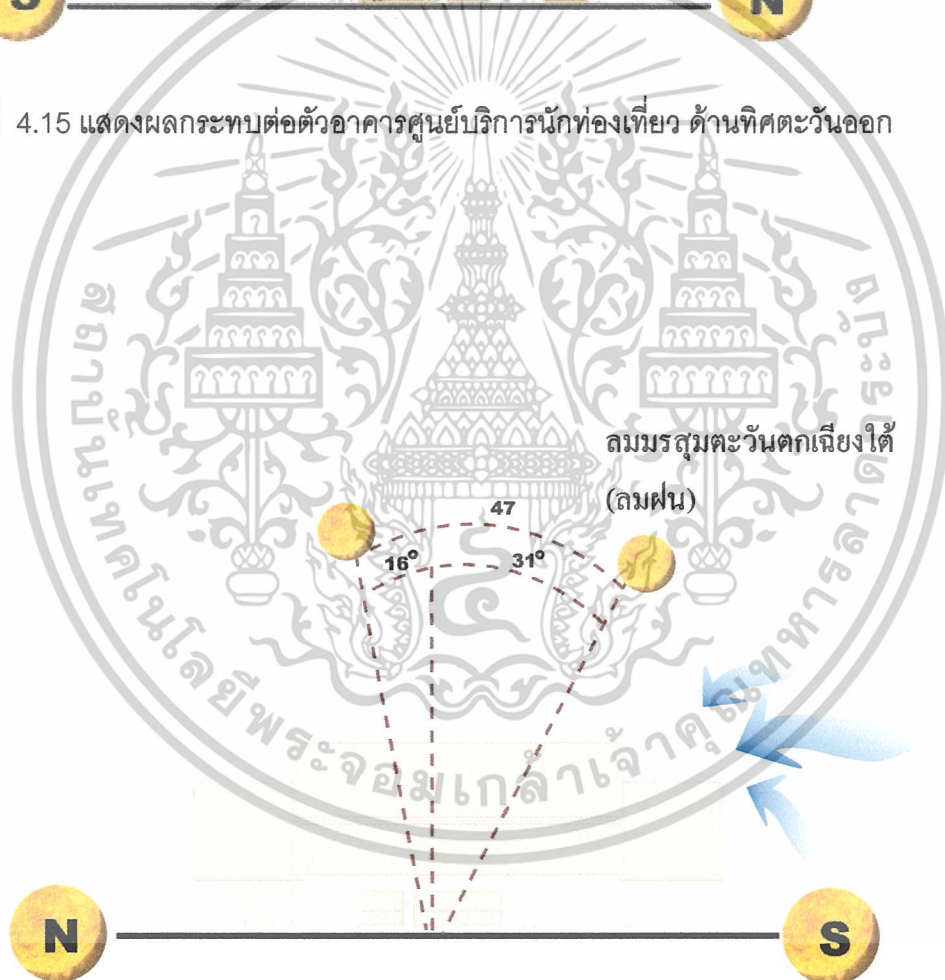

ลมมรสุมตะวันออกเฉียงใต้  
(ลมร้อน)

ภาพที่ 4.16 แสดงผลกระทบต่อตัวอาคารศูนย์บริการนักท่องเที่ยว ด้านทิศตะวันตก

เอกสารนี้เป็นเอกสารที่สงวนไว้สำหรับการใช้งานเพื่อการศึกษาเท่านั้น ไม่อนุญาตให้นำไปใช้ประโยชน์ด้านการค้า  
ไม่ว่ากรณีใดๆ ทั้งสิ้น อีกทั้งห้ามมิให้ดัดแปลงเนื้อหาและต้องอ้างอิงถึงเจ้าของเอกสารทุกครั้งที่มีการนำไปใช้

ตารางที่ 4.1 แสดงการวิเคราะห์ผลกระทบต่อตัวอาคารศูนย์บริการนักท่องเที่ยว

อาคารศูนย์บริการนักท่องเที่ยว			
ด้าน	แสงแดด	ลม	ฝน
ทิศเหนือ	อาจได้รับผลกระทบเพียงเล็กน้อย เพราะอาคารชั้นเดียว หลังยื่นลงมาต่ำป้องกันแสงแดดได้	ลมที่พัดผ่านอาคารในด้านนี้คือลมมรสุมตะวันออกเฉียงเหนือ เป็นลมหนาวทำให้ด้านนี้ได้รับผลกระทบในช่วงเดือนตุลาคม-ธันวาคม	ฝนมีผลกระทบบ้างเนื่องจากเป็นอาคารเดี่ยวไม่มีส่วนอาคารช่วยกันลมกันฝน
ทิศใต้	แสงแดดจะมีผลกระทบกับส่วนโถงบริการในช่วงกลางวันการแก้ปัญหาทำได้โดยการปลูกต้นไม้เพื่อให้ความร่มรื่น	ในด้านนี้นอกจากจะได้รับผลกระทบจากลมร้อนในช่วงเดือนมีนาคม-เมษายน การแก้ปัญหาทำได้โดยการปลูกต้นไม้เพื่อให้ความร่มรื่น	ในเดือนพฤษภาคม-กันยายนได้รับผลกระทบจากลมมรสุมตะวันตกเฉียงใต้ เนื่องจากตัวอาคารด้านนี้หันหน้ารับทางลมจึงได้รับผลกระทบมาก
ทิศตะวันออก	ได้รับผลกระทบในช่วงเวลาเช้า ในส่วนของโถงบริการการแก้ปัญหาอาจทำได้โดยการออกแบบระแนงไม้เพื่อช่วยในการกรองแสงแดดและการใช้ม่าน	ลมที่พัดผ่านในด้านนี้คือลมมรสุมตะวันออกเฉียงเหนือ (ลมหนาว) ในช่วงเดือนตุลาคม – มกราคม และลมมรสุมตะวันออกเฉียงใต้ (ลมร้อน) ในช่วงเดือน กุมภาพันธ์ – เมษายน การแก้ปัญหาทำได้โดยการปลูกต้นไม้เพื่อให้ความร่มรื่น	อาจได้รับผลกระทบเพียงเล็กน้อยเนื่องจากลมมรสุมไม่ได้พัดผ่านทางด้านนี้ของตัวอาคารโดยตรง
ทิศตะวันตก	ได้รับผลกระทบเล็กน้อยในช่วงนี้มีตัวห้องน้ำสาธารณะ กันแสงอยู่ การแก้ปัญหาทำได้โดยการปลูกต้นไม้เพื่อให้ความร่มรื่น	ลมที่พัดผ่านในด้านนี้คือลมมรสุมตะวันตกเฉียงใต้ (ลมฝน) แต่เนื่องจากด้านนี้วางตัวเฉียงไม่ได้รับลมฝนเต็มที่	ลมมรสุมตะวันตกเฉียงใต้ (ลมฝน) อาจได้รับผลกระทบโดยตรงต่อพื้นที่บริเวณทางเดินรอบนอกอาคารเท่านั้น

เอกสารนี้เป็นเอกสารที่สงวนไว้สำหรับการใช้งานเพื่อการศึกษาเท่านั้น ไม่อนุญาตให้นำไปใช้ประโยชน์ด้านการค้า ไม่ว่าจะกรณีใดๆ ทั้งสิ้น อีกทั้งห้ามมิให้ตัดแปลงเนื้อหาและต้องอ้างอิงถึงเจ้าของเอกสารทุกครั้งที่มีการนำไปใช้

2. กลุ่มอาคารร้านค้า 1 ตำบล 1ผลิตภัณฑ์,อาคารนิทรรศการ 4 ภาคและอาคาร  
 สานิตีหัตถกรรม

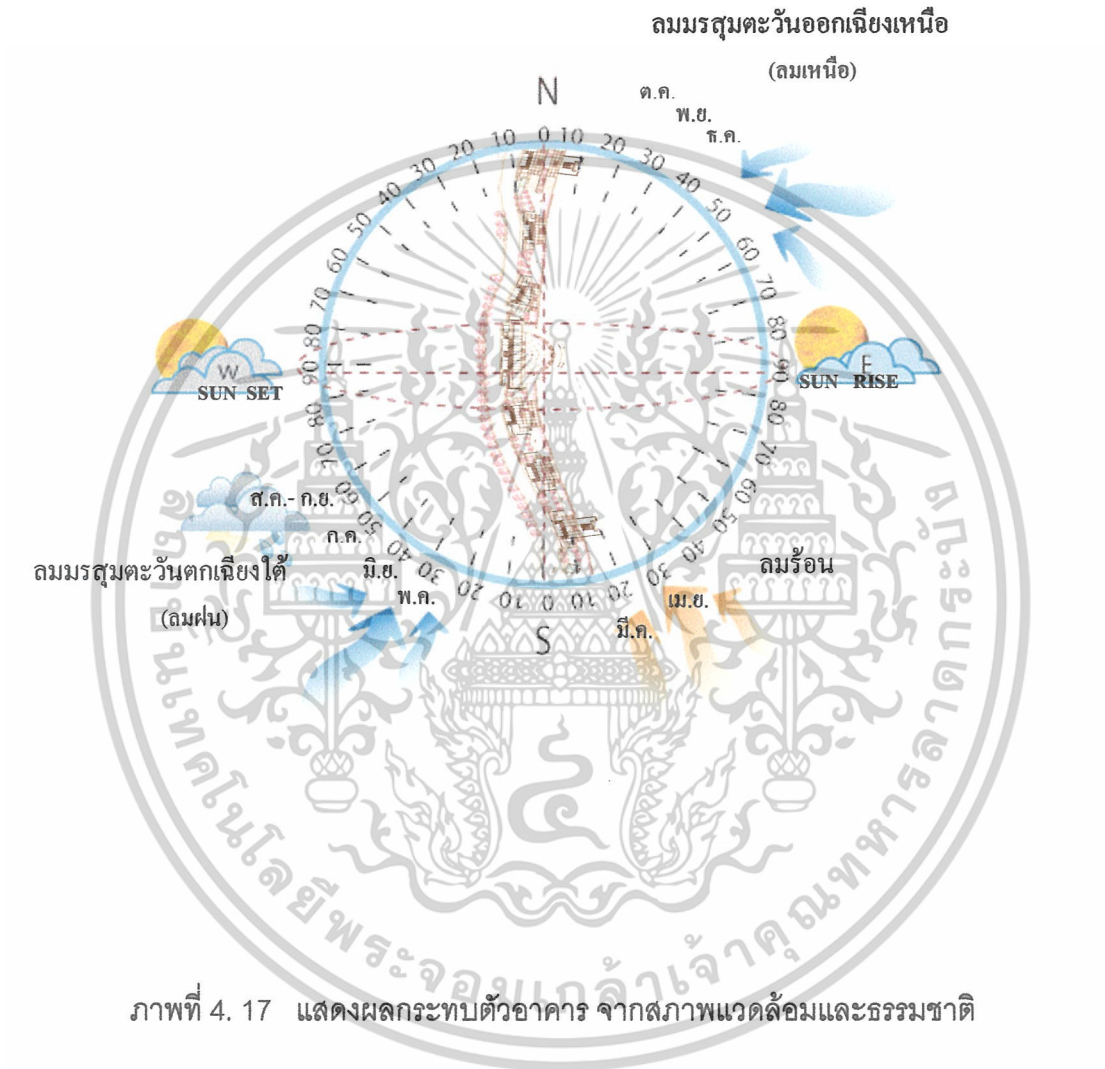

เอกสารนี้เป็นเอกสารที่สงวนไว้สำหรับการใช้งานเพื่อการศึกษาเท่านั้น ไม่อนุญาตให้นำไปใช้ประโยชน์ด้านการค้า  
 ไม่ว่ากรณีใดๆ ทั้งสิ้น อีกทั้งห้ามมิให้ดัดแปลงเนื้อหาและต้องอ้างอิงถึงเจ้าของเอกสารทุกครั้งที่มีการนำไปใช้

ลมมรสุมตะวันออกเฉียงเหนือ  
(ลมหนาว)

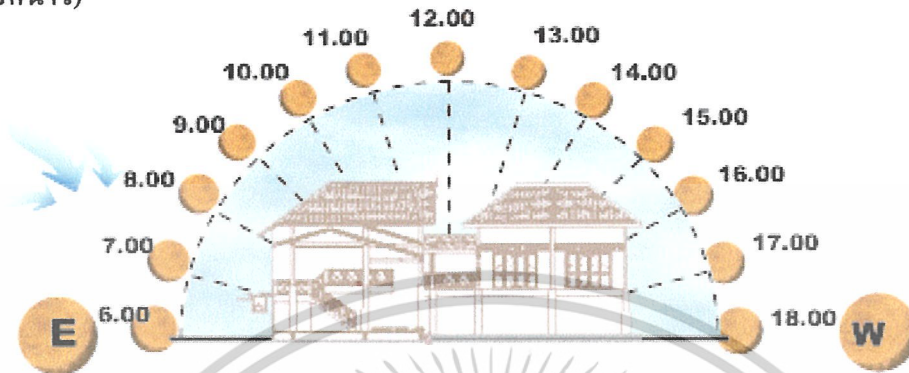

ภาพที่ 4.18 แสดงผลกระทบท่อกลุ่มอาคาร ด้านทิศเหนือ

ลมมรสุมตะวันตกเฉียงใต้  
(ลมฝน)

ลมมรสุมตะวันออกเฉียงใต้  
(ลมร้อน)

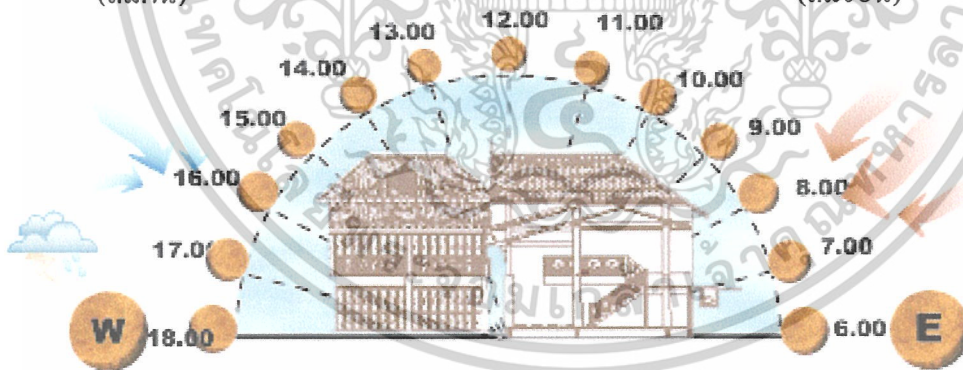

ภาพที่ 4.19 แสดงผลกระทบท่อกลุ่มอาคาร ด้านทิศใต้

เอกสารนี้เป็นเอกสารที่สงวนไว้สำหรับการใช้งานเพื่อการศึกษาเท่านั้น ไม่อนุญาตให้นำไปใช้ประโยชน์ด้านการค้า  
ไม่ว่ากรณีใดๆ ทั้งสิ้น อีกทั้งห้ามมิให้ตัดแปลงเนื้อหาและต้องอ้างอิงถึงเจ้าของเอกสารทุกครั้งที่มีการนำไปใช้

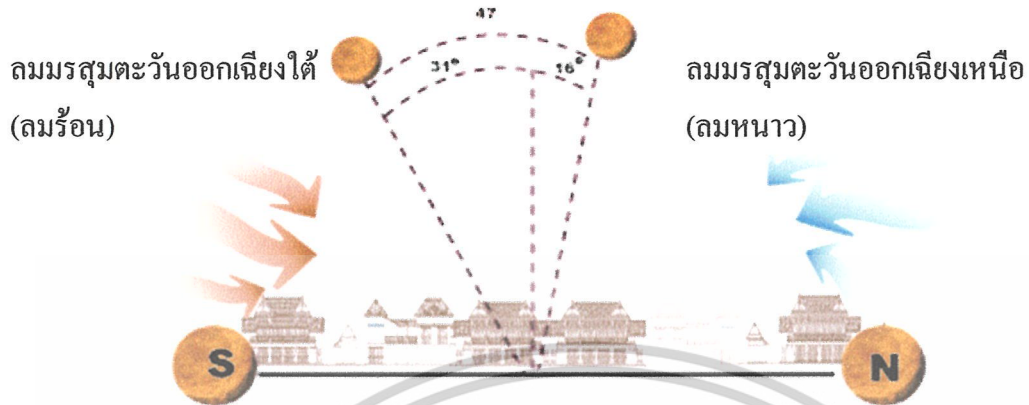

ภาพที่ 4.20 แสดงผลกระทบต่อก่อสร้าง ด้านทิศตะวันออก

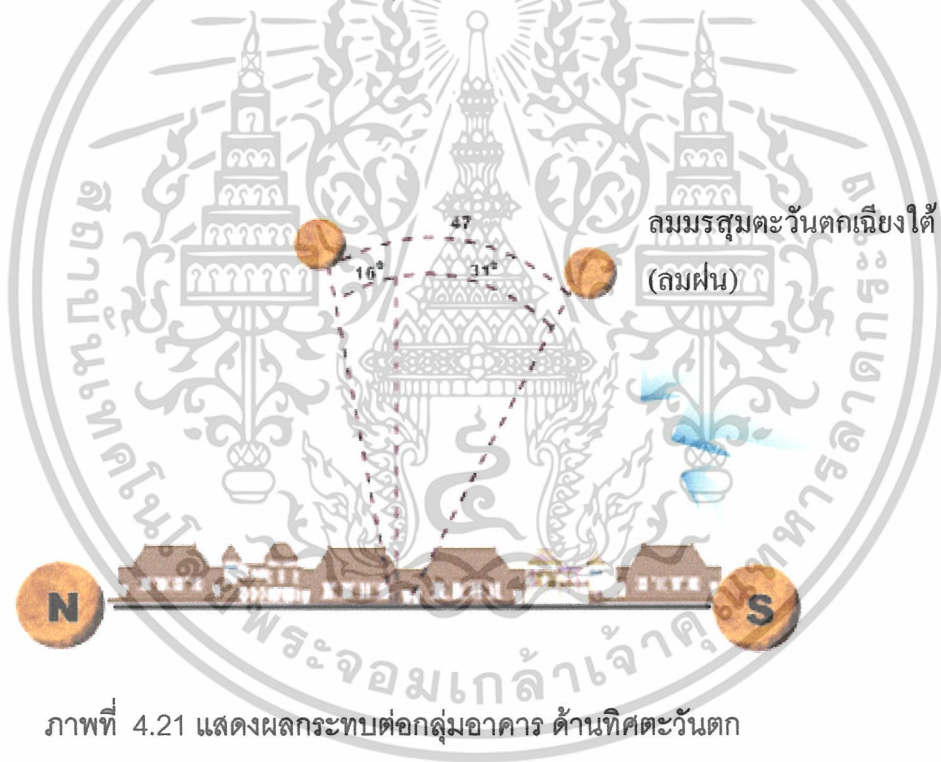

ภาพที่ 4.21 แสดงผลกระทบต่อก่อสร้าง ด้านทิศตะวันตก

เอกสารนี้เป็นเอกสารที่สงวนไว้สำหรับการใช้งานเพื่อการศึกษาเท่านั้น ไม่อนุญาตให้นำไปใช้ประโยชน์ด้านการค้า ไม่ว่าจะกรณีใดๆ ทั้งสิ้น อีกทั้งห้ามมิให้ดัดแปลงเนื้อหาและต้องอ้างอิงถึงเจ้าของเอกสารทุกครั้งที่มีการนำไปใช้

ตารางที่ 4.2 แสดงการวิเคราะห์ผลกระทบต่อกลุ่มอาคารร้านค้า 1 ตำบล 1  
ผลิตภัณฑ์,อาคารนิทรรศการ 4 ภาคและอาคารสาธิตหัตถกรรม

อาคารศูนย์บริการนักท่องเที่ยวกลุ่มอาคารร้านค้า 1 ตำบล 1ผลิตภัณฑ์,อาคารนิทรรศการ 4 ภาคและอาคารสาธิตหัตถกรรม			
ด้าน	แสงแดด	ลม	ฝน
ทิศเหนือ	อาจได้รับผลกระทบเพียงเล็กน้อย เพราะกลุ่มอาคารหลังยื่นลงมาค้ำป้องกันแสงแดดได้ อาจรับความร้อนจากโอแคดที่สะท้อนมาจากลานกิจกรรมด้านหน้า	ลมที่พัดผ่านอาคารในค้ำนี้คือลมมรสุมตะวันออกเฉียงเหนือ เป็นลมหนาวทำให้ค้ำนี้ได้รับผลกระทบในช่วงเดือนตุลาคม-ธันวาคม	ฝนมีผลกระทบบ้างเนื่องจากไม่มากนัก เพราะลมฝนไม่ได้เข้าทางนี้โดยตรง
ทิศใต้	แสงแดดจะมีผลกระทบกับอาคารในชั้นบนในช่วงกลางวันเพราะชั้นล่างมีระดับทางเดินหลักบังไว้การแก้ปัญหาทำได้โดยการปลูกต้นไม้เพื่อให้ความร่มรื่น	ในค้ำนี้นอกจากจะได้รับผลกระทบจากลมร้อนในช่วงเดือนมีนาคม-เมษายน การแก้ปัญหาทำได้โดยการปลูกต้นไม้เพื่อให้ความร่มรื่น	ได้รับผลกระทบจากลมมรสุมตะวันตกเฉียงใต้ อาคารได้รับผลกระทบโดยตรงการแก้ปัญหาออกแบบให้หลังคามีลักษณะยื่นออกมาเพื่อช่วยกรองปริมาณน้ำฝนที่จะสาตเข้ามา
ทิศตะวันออกเฉียง	ได้รับผลกระทบในช่วงเวลาเช้า การแก้ปัญหาอาจทำได้โดยการออกแบบระแนงไม้เพื่อช่วยในการกรองแสงแดดและการใช้ม่าน	ลมที่พัดผ่านในค้ำนี้คือลมมรสุมตะวันออกเฉียงเหนือ (ลมหนาว) ในช่วงเดือนตุลาคม – มกราคม และลมมรสุมตะวันออกเฉียงใต้(ลมร้อน) ในช่วงเดือนกุมภาพันธ์ – เมษายน	อาจได้รับผลกระทบเพียงน้อยนิด เนื่องจากลมมรสุมไม่ได้พัดผ่านทางค้ำนี้ของตัวอาคารโดยตรง
ทิศตะวันตก	ได้รับผลกระทบเล็กน้อยในช่วงบ่ายเท่านั้น การแก้ปัญหาทำได้โดยการปลูกต้นไม้เพื่อให้ความร่มรื่น	ลมที่พัดผ่านในค้ำนี้คือลมมรสุมตะวันตกเฉียงใต้(ลมฝน) บริเวณชั้นสองและระเบียงทางเดินอาจได้รับผลกระทบมากอาจปลูกต้นไม้เพื่อลดแรงลมและฝน	ลมมรสุมตะวันตกเฉียงใต้(ลมฝน)อาจได้รับผลกระทบโดยตรงอาจปลูกต้นไม้เพื่อลดแรงลมและฝน และใช้วัสดุที่กันน้ำในการออกแบบ

เอกสารนี้เป็นเอกสารที่สงวนไว้สำหรับการใช้งานเพื่อการศึกษาเท่านั้น ไม่อนุญาตให้นำไปใช้ประโยชน์ด้านการค้า  
ไม่ว่ากรณีใดๆ ทั้งสิ้น อีกทั้งห้ามมิให้ดัดแปลงเนื้อหาและต้องอ้างอิงถึงเจ้าของเอกสารทุกครั้งที่มีการนำไปใช้

### 3. อาคารสโมสรกีฬาทางน้ำ

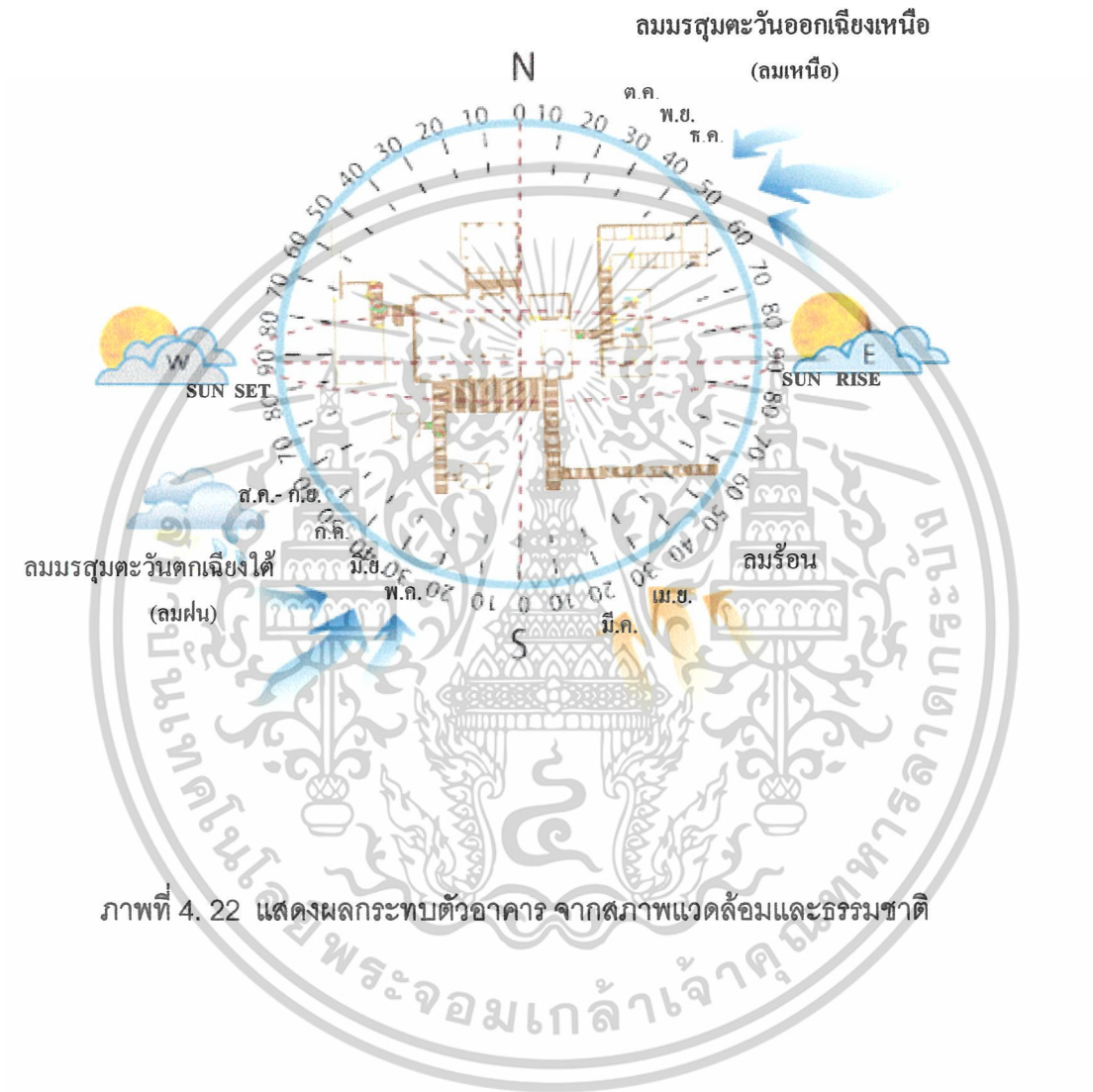

เอกสารนี้เป็นเอกสารที่สงวนไว้สำหรับการใช้งานเพื่อการศึกษาเท่านั้น ไม่อนุญาตให้นำไปใช้ประโยชน์ด้านการค้า ไม่ว่าจะกรณีใดๆ ทั้งสิ้น อีกทั้งห้ามมิให้ดัดแปลงเนื้อหาและต้องอ้างอิงถึงเจ้าของเอกสารทุกครั้งที่มีการนำไปใช้

### ลมมรสุมตะวันออกเฉียงเหนือ

(ลมหนาว)

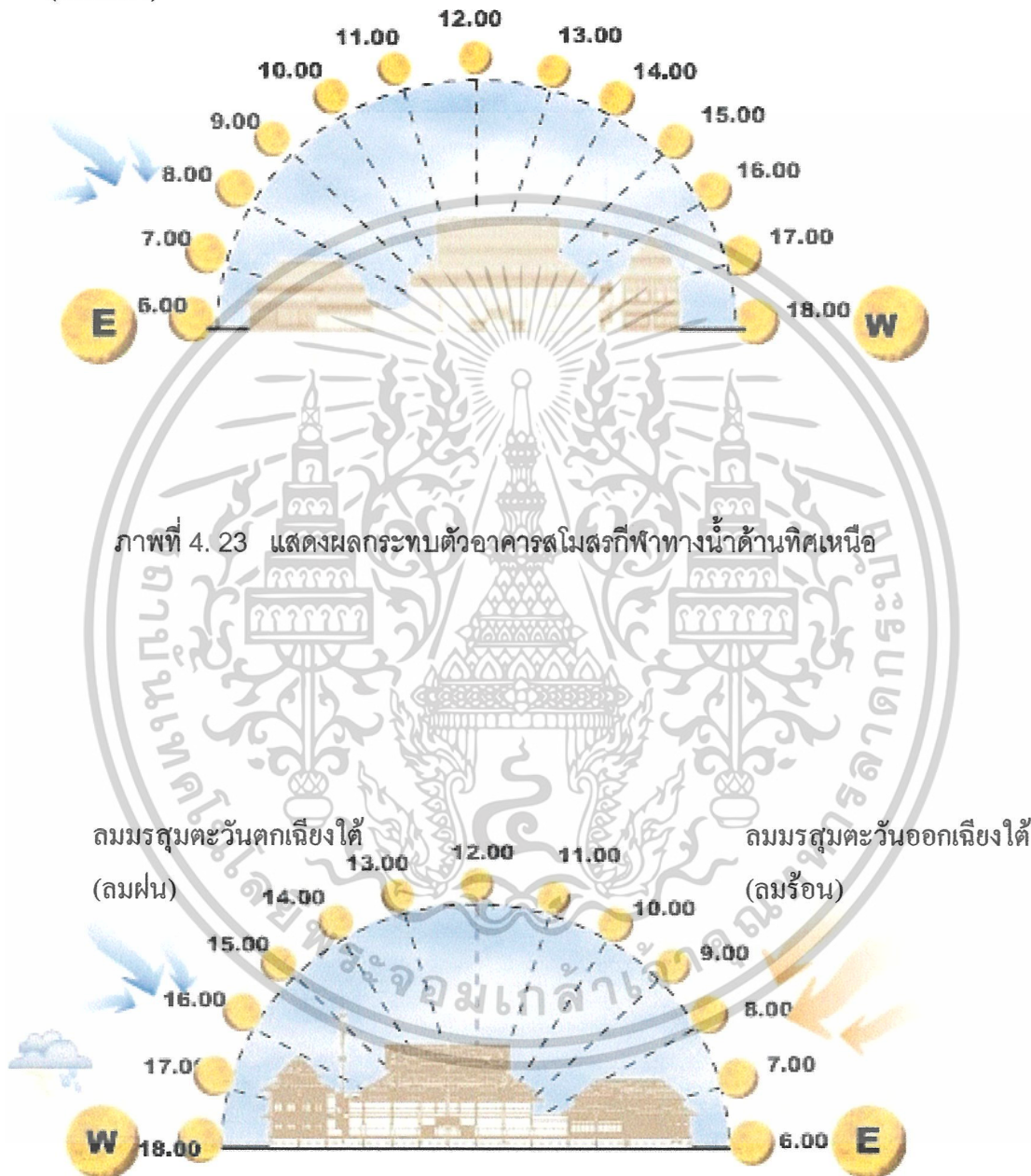

ภาพที่ 4.23 แสดงผลกระทบตัวอาคารสโมสกรกีฬาทางน้ำด้านทิศเหนือ

ลมมรสุมตะวันตกเฉียงใต้ (ลมฝน)      ลมมรสุมตะวันออกเฉียงใต้ (ลมร้อน)

ภาพที่ 4.24 แสดงผลกระทบตัวอาคารสโมสกรกีฬาทางน้ำด้านทิศใต้

เอกสารนี้เป็นเอกสารที่สงวนไว้สำหรับการใช้งานเพื่อการศึกษาเท่านั้น ไม่อนุญาตให้นำไปใช้ประโยชน์ด้านการค้า ไม่ว่าจะกรณีใดๆ ทั้งสิ้น อีกทั้งห้ามมิให้ตัดแปลงเนื้อหาและต้องอ้างอิงถึงเจ้าของเอกสารทุกครั้งที่มีการนำไปใช้

ลมมรสุมตะวันออกเฉียงใต้  
(ลมร้อน)

ลมมรสุมตะวันออกเฉียงเหนือ  
(ลมหนาว)

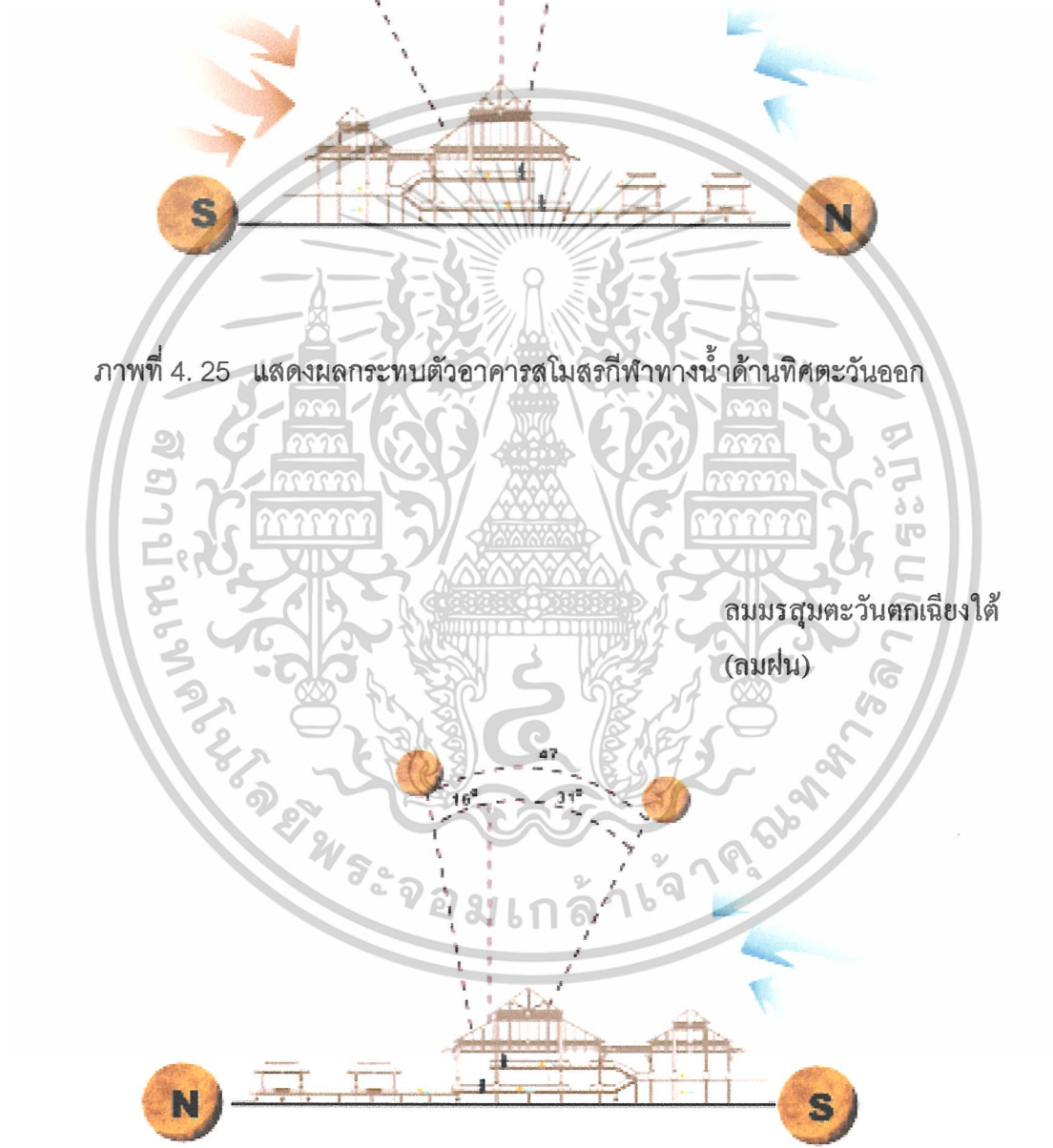

ภาพที่ 4.26 แสดงผลกระทบตัวอาคารสโมสรกีฬาทางน้ำด้านทิศใต้

เอกสารนี้เป็นเอกสารที่สงวนไว้สำหรับการใช้งานเพื่อการศึกษาเท่านั้น ไม่อนุญาตให้นำไปใช้ประโยชน์ด้านการค้า ไม่ว่าจะกรณีใดๆ ทั้งสิ้น อีกทั้งห้ามมิให้ตัดแปลงเนื้อหาและต้องอ้างอิงถึงเจ้าของเอกสารทุกครั้งที่มีการนำไปใช้

ตารางที่ 4.3 แสดงการวิเคราะห์ผลกระทบต่ออาคารสโมสรกีฬาทางน้ำ

ด้าน	แสงแดด	ลม	ฝน
ทิศเหนือ	แสงแดดจะไม่มีผลกระทบในด้านเนื่องจากมีอาคารล้อมรอบอาคารที่ได้รับผลกระทบเป็นอาคารสำนักงานอาจได้รับผลกระทบในช่วงบ่ายเพราะอาคารติดกระจกในด้านนี้	ลมที่พัดผ่านอาคารทางด้านนี้คือลมมรสุมตะวันออกเฉียงเหนือ(ลมหนาว) ผลกระทบต่อตัวอาคาร อาจเป็นผลดีซึ่งจะช่วยให้อากาศถ่ายเทได้ดี	ด้านหน้า จะได้รับผลกระทบเพียงน้อยนิดเท่านั้น การแก้ปัญหาทำได้โดยการใช้วัสดุที่ทนน้ำ และการปลูกต้นไม้เพื่อช่วยลดแรงของฝนที่พัดเข้าสู่อาคารได้
ทิศใต้	ได้รับผลกระทบเพียงเล็กน้อยในช่วงเวลาบ่าย เนื่องจากเป็นส่วนด้านข้างของอาคารสำนักงานสูงมากกว่าช่วยบังแดด ได้	ลมที่พัด ผ่านอาคารในด้านนี้อาจได้รับผลกระทบจากลมมรสุมตะวันออกเฉียงใต้(ลมร้อน) และลมมรสุมตะวันตกเฉียงใต้(ลมฝน)อาคารที่ได้รับผลกระทบคืออาคารสำนักงาน	อาจก่อให้เกิดผลกระทบในส่วนของ ทางเดินเท่านั้น การแก้ปัญหา อาจทำได้โดยการปลูกต้นไม้เพื่อลดแรงฝนและใช้วัสดุที่ทนน้ำได้ในการออกแบบ
ทิศตะวันออก	ได้รับผลกระทบต่อส่วนโถงรับรอง การแก้ปัญหาใช้ม่านเพื่อช่วยในการกรองแสงแดดและการปลูกต้นไม้	ลมที่พัด ผ่านอาคารในด้านนี้อาจได้รับผลกระทบจากลมมรสุมตะวันออกเฉียงใต้(ลมร้อน) และลมมรสุมตะวันออกเฉียงเหนือ(ลมฝน) การแก้ปัญหา ทำได้โดยการปลูกต้นไม้เพื่อช่วยลดแรงลม	อาจได้รับผลกระทบในกรณีที่ฝนตกแรง การแก้ปัญหา ออกแบบให้หลังคามีลักษณะยื่นออกมาเพื่อช่วยกรองปริมาณน้ำฝนที่จะสาดเข้ามา
ทิศตะวันตก	ได้รับผลกระทบต่อตัวอาคารตอนช่วงบ่ายในส่วนของทางเดินหน้าห้องพักเท่านั้น การแก้ปัญหา ปลูกต้นไม้เพื่อให้ร่มเงา	ลมที่พัดผ่านอาคารในด้านนี้คือลมมรสุมตะวันตกเฉียงใต้(ลมฝน) อาจได้รับผลกระทบในส่วนโถงรับรองเพราะเป็นอาคารเปิดโล่งการแก้ปัญหา ปลูกต้นไม้เพื่อให้ร่มเงา	ได้รับผลกระทบโดยในส่วนของ ชั้น2 ของอาคาร การแก้ปัญหา อาจทำได้โดยการปลูกต้นไม้เพื่อลดแรงฝนและใช้วัสดุที่ทนน้ำได้ในการออกแบบ

เอกสารนี้เป็นเอกสารที่สงวนไว้สำหรับการใช้งานเพื่อการศึกษาเท่านั้น ไม่อนุญาตให้นำไปใช้ประโยชน์ด้านการค้า ไม่ว่าจะกรณีใดๆ ทั้งสิ้น อีกทั้งห้ามมิให้ตัดแปลงเนื้อหาและต้องอ้างอิงถึงเจ้าของเอกสารทุกครั้งที่มีการนำไปใช้

## 4.2.6 การวิเคราะห์พื้นที่ว่างภายในอาคาร

### 4.2.6.1 การวิเคราะห์พื้นที่ว่างอาคารศูนย์บริการนักท่องเที่ยว

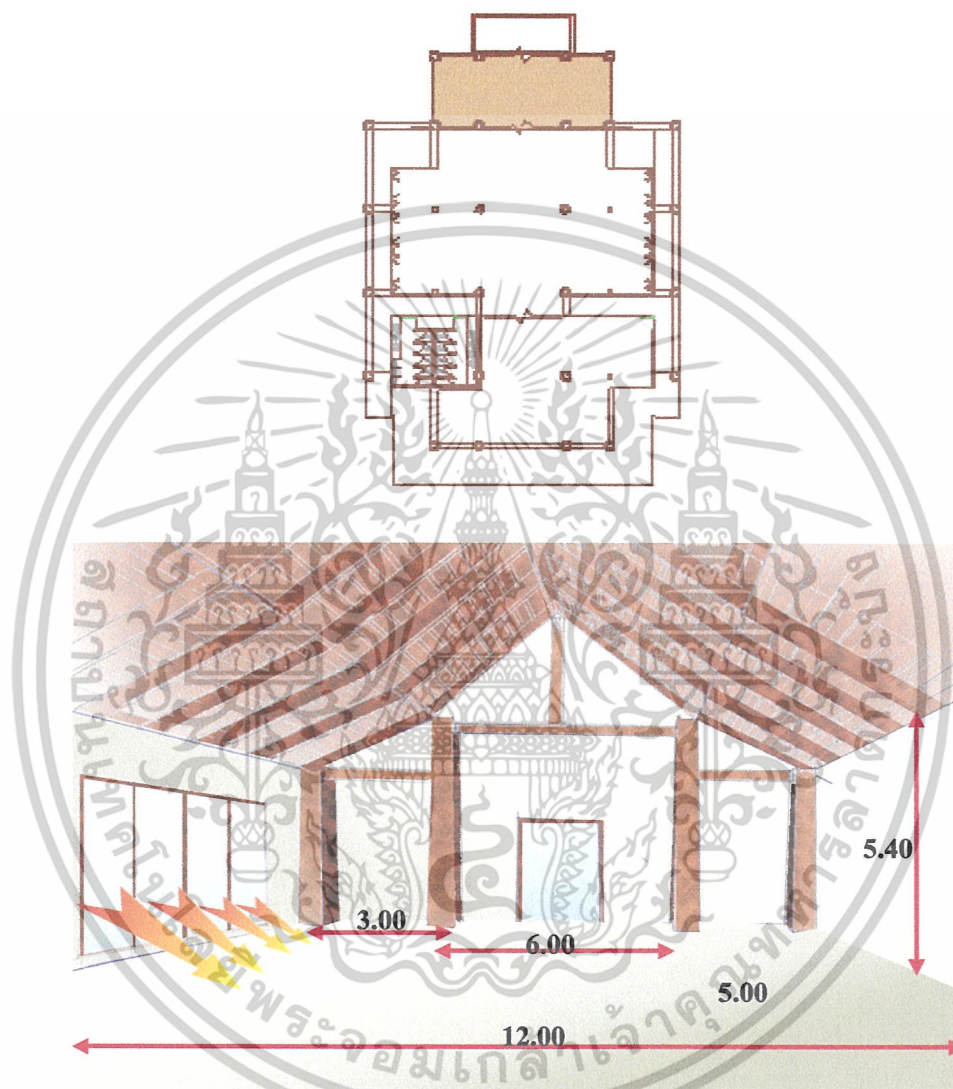

ภาพที่ 4.27 แสดงพื้นที่ว่างภายในโถง

ลักษณะพื้นที่ว่างในส่วนนี้ผนังทั้ง 3 ด้านติดกระจก ทำให้แสงสว่างจากธรรมชาติเข้ามาได้เพียงพอ และให้ความรู้สึกไม่อึดอัด มีความสูง 5.40 เมตร มีความกว้าง 12.00 เมตร พื้นที่ส่วนนี้เป็นส่วนโถงทางเข้าอาคาร มีประตูทางเข้า 1 ทาง และมีประตูทางเชื่อมโถงไปยังส่วนโถงบริการตัวอาคารค่อนข้างโล่งระดับคานสูง 5.40 เมตรเพื่อให้ความรู้สึกโล่งลดความอึดอัด นอกจากนี้ยังติดกระจกเพื่อรับแสงจากธรรมชาติเพิ่มความรู้สึกปลอดโปร่ง

เอกสารนี้เป็นเอกสารที่สงวนไว้สำหรับการใช้งานเพื่อการศึกษาเท่านั้น ไม่อนุญาตให้นำไปใช้ประโยชน์ด้านการค้า ไม่ว่าจะกรณีใดๆ ทั้งสิ้น อีกทั้งห้ามมิให้ตัดแปลงเนื้อหาและต้องอ้างอิงถึงเจ้าของเอกสารทุกครั้งที่มีการนำไปใช้

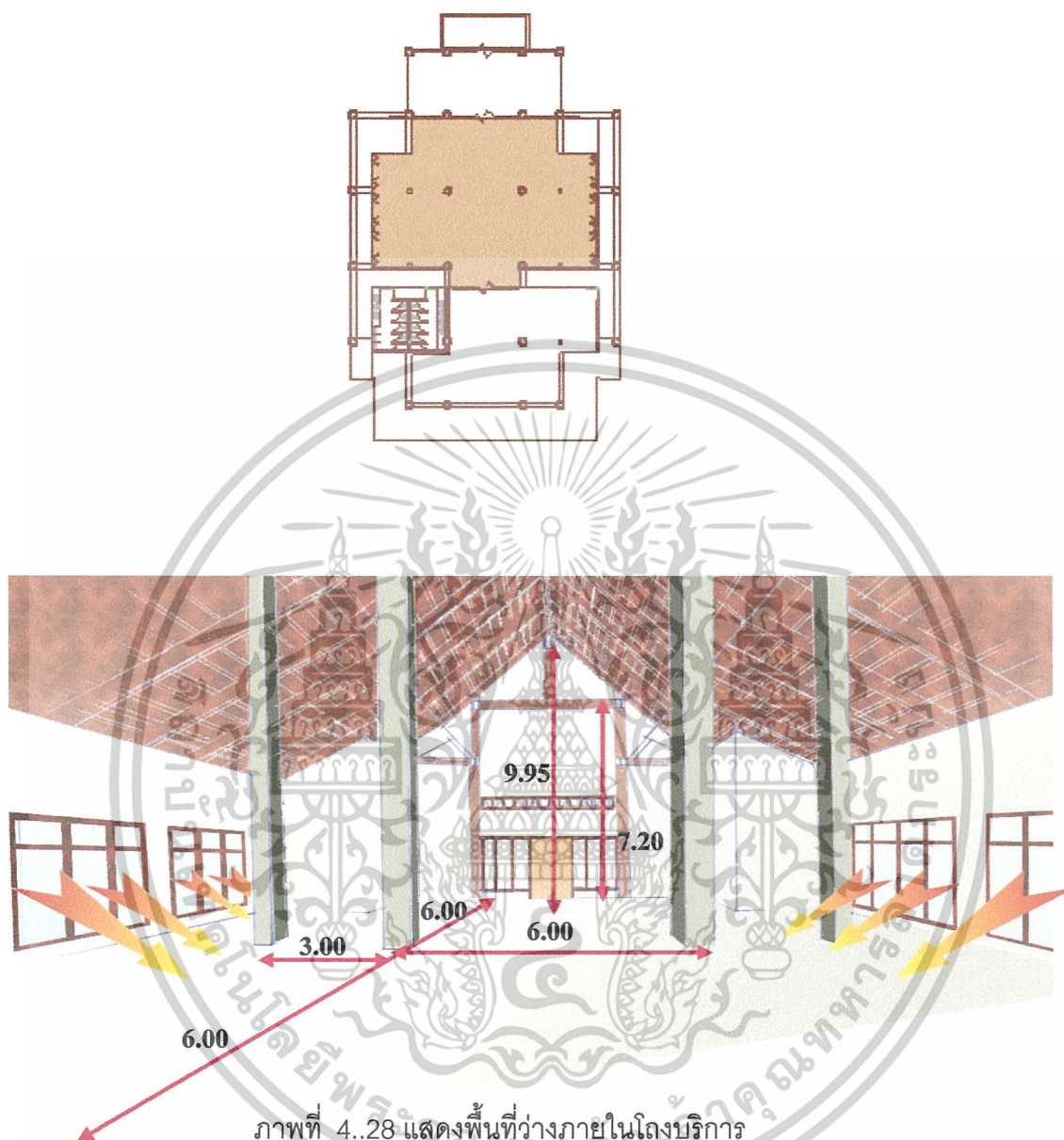

พื้นที่ว่างส่วนโถงบริการ ส่วนนี้เป็นส่วนต่อมาจากส่วนโถงต้อนรับมีประตูปานสวิงกั้นระหว่างห้องเป็นสถาปัตยกรรมทรงไทยพื้นถิ่นชั้นเดียว ความกว้างของที่ว่างในส่วนนี้ 12 เมตร ยาว 18 เมตร อาคารปิดผนังทุกด้าน แต่ให้ความโล่ง โปร่งสบายด้วยโครงสร้างทางสถาปัตยกรรมซึ่งระดับคานาระดับหลังคาสูงไล่ระดับลดหลั่นตามรูปทรงของอาคาร นอกจากนี้ภายในยังรู้สึกโล่งด้วยการติดกระจกทั้งด้านหน้าและด้านข้างทั้งสองด้าน เพื่อรับแสงจากด้านนอก เป็นการใช้ประโยชน์จากแสงด้านนอก

เอกสารนี้เป็นเอกสารที่สงวนไว้สำหรับการใช้งานเพื่อการศึกษาเท่านั้น ไม่อนุญาตให้นำไปใช้ประโยชน์ด้านการค้า ไม่ว่าจะกรณีใดๆ ทั้งสิ้น อีกทั้งห้ามมิให้ดัดแปลงเนื้อหาและต้องอ้างอิงถึงเจ้าของเอกสารทุกครั้งที่มีการนำไปใช้

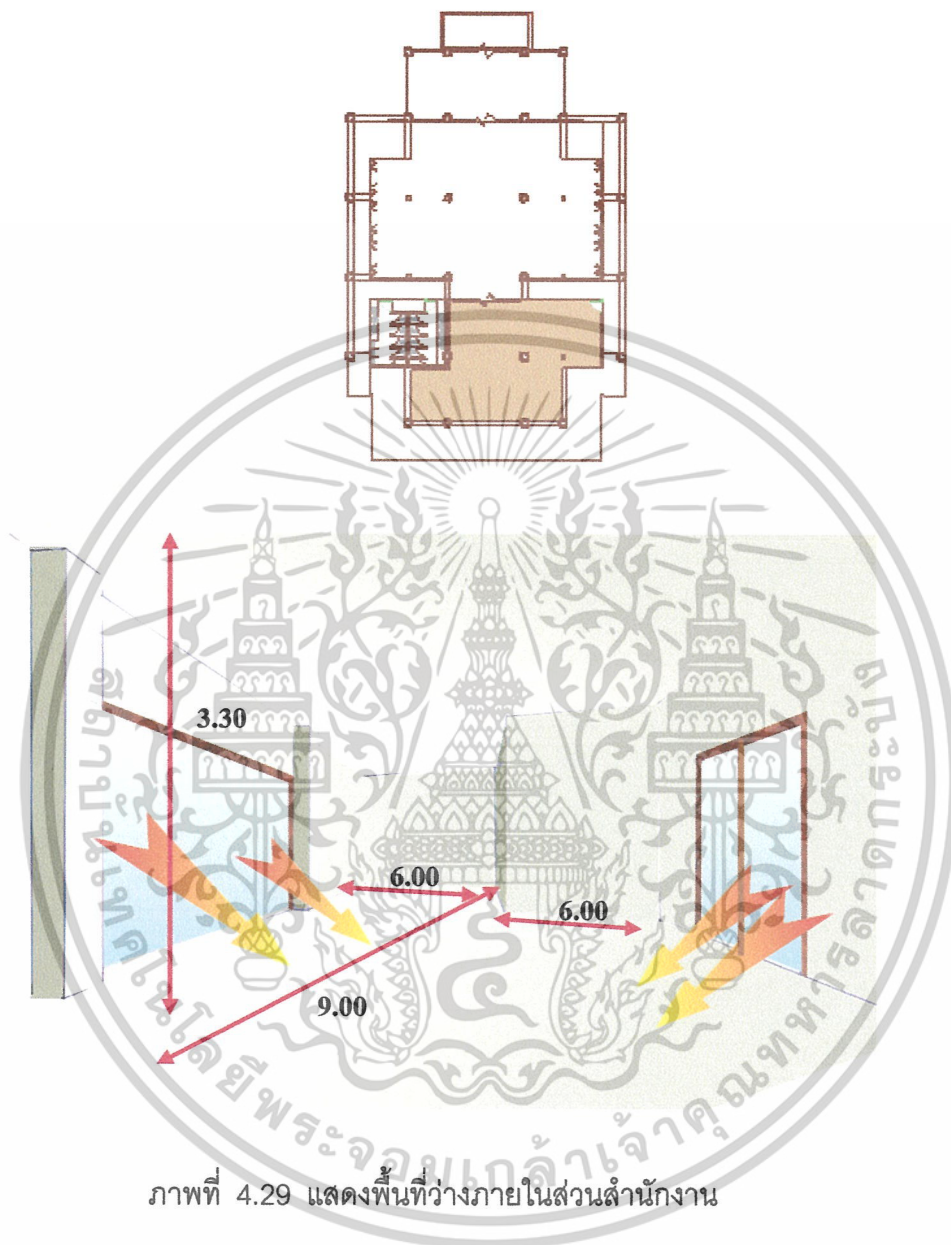

ภาพที่ 4.29 แสดงพื้นที่ว่างภายในส่วนสำนักงาน

พื้นที่ว่างในส่วนนี้เป็นมีลักษณะเป็นส่วนสำนักงานเป็นส่วนที่ต่อมาจากด้านส่วนโถงบริการ มีลักษณะเป็นสี่เหลี่ยมผืนผ้าวางเยื้องกันในลักษณะตัว Z เนื่องจากส่วนหนึ่งที่ถูกตัดออกไปเป็นส่วนของห้องน้ำสาธารณะ จึงทำให้ลักษณะของห้องขาดความสมดุล ความสูงจากพื้นถึงฝ้าเพดานสูง 3 เมตร กว้าง 6 เมตร ด้านหลังห้องติดกระจกเพื่อรับแสงธรรมชาติซึ่งอาจได้รับความร้อนจากแสงแดดในตอนบ่าย แก้ปัญหาโดยการติดม่านหรือมู่ลี่ปรับ ข้อดีคือสามารถมองเห็นบรรยากาศภายนอกซึ่งมองเห็นส่วนของพुरु

เอกสารนี้เป็นเอกสารที่สงวนไว้สำหรับการใช้งานเพื่อการศึกษาเท่านั้น ไม่อนุญาตให้นำไปใช้ประโยชน์ด้านการค้า ไม่ว่าจะกรณีใดๆ ทั้งสิ้น อีกทั้งห้ามมิให้ตัดแปลงเนื้อหาและต้องอ้างอิงถึงเจ้าของเอกสารทุกครั้งที่มีการนำไปใช้

#### 4.2.6.2 การวิเคราะห์พื้นที่ว่างอาคารร้านค้า 1 ตำบล 1 ผลิตภัณฑ์

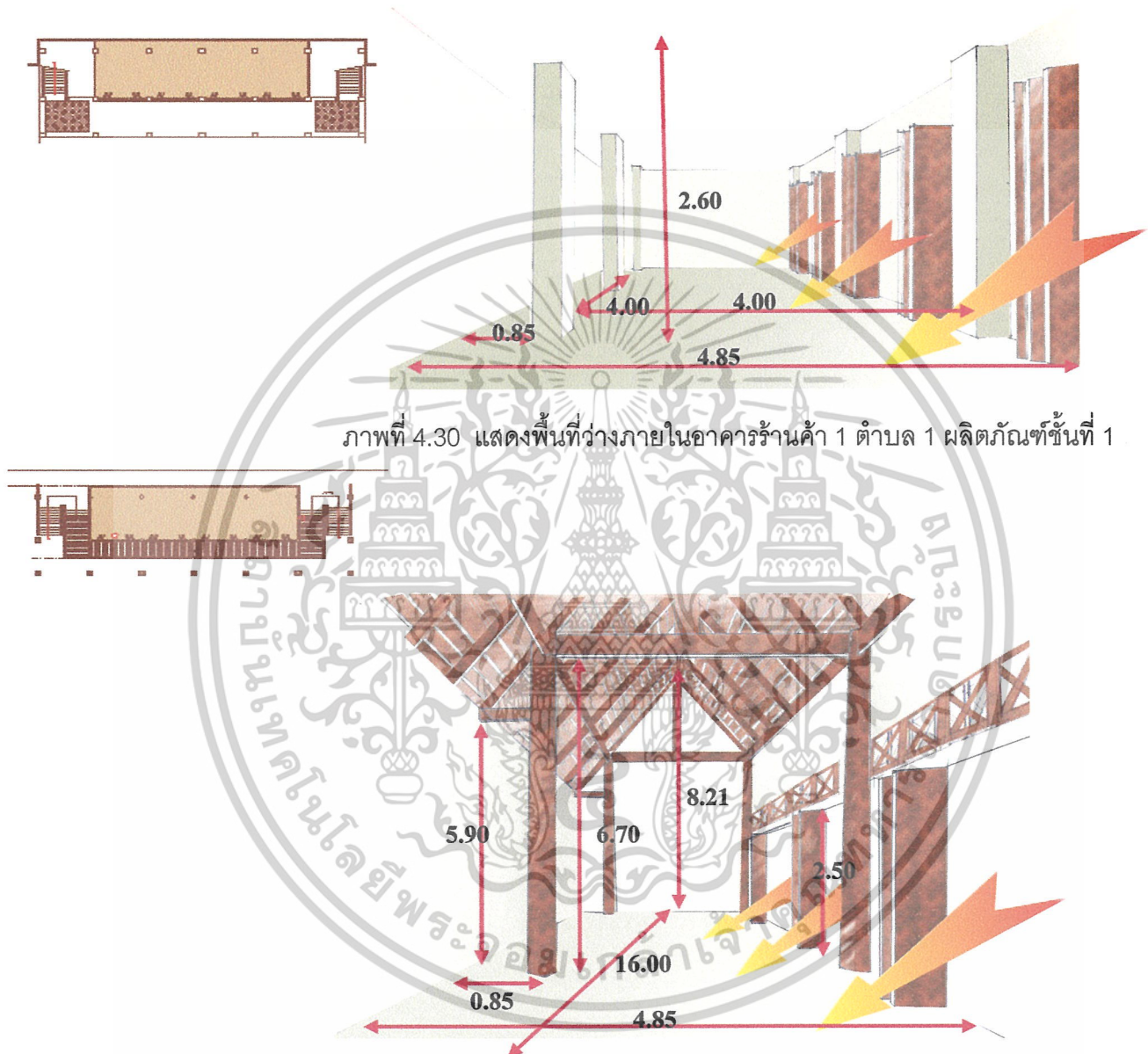

ภาพที่ 4.30 แสดงพื้นที่ว่างภายในอาคารร้านค้า 1 ตำบล 1 ผลิตภัณฑ์ชั้นที่ 1

ภาพที่ 4.31 แสดงพื้นที่ว่างภายในอาคารร้านค้า 1 ตำบล 1 ผลิตภัณฑ์ชั้นที่ 2

พื้นที่ว่างในส่วนร้านค้าร้านค้า 1 ตำบล 1 ผลิตภัณฑ์ทั้งสองส่วนมีลักษณะความกว้าง 4.85 เมตร ยาว 16 เมตร มีบานประตูเปิดโล่งตลอดแนวทางเข้าอาคาร ในชั้น 1 ความสูงจากพื้นถึงเพดาน 2.60 เมตร ส่วนชั้นที่สองนั้นมีความสูงมากด้วยลักษณะของสถาปัตยกรรมความสูงจากพื้นถึงคาน 6.70 เมตร บันไดเชื่อมโยงทั้งสองชั้นอยู่ด้านนอกเชื่อมโยงระเบียงด้านนอกทั้งสองชั้น

เอกสารนี้เป็นเอกสารที่สงวนไว้สำหรับการใช้งานเพื่อการศึกษาเท่านั้น ไม่อนุญาตให้นำไปใช้ประโยชน์ด้านการค้า ไม่ว่าจะกรณีใดๆ ทั้งสิ้น อีกทั้งห้ามมิให้ตัดแปลงเนื้อหาและต้องอ้างอิงถึงเจ้าของเอกสารทุกครั้งที่มีการนำไปใช้

#### 4.2.6.3 การวิเคราะห์พื้นที่ว่างอาคารอาคารนิทรรศการ 4 ภาค

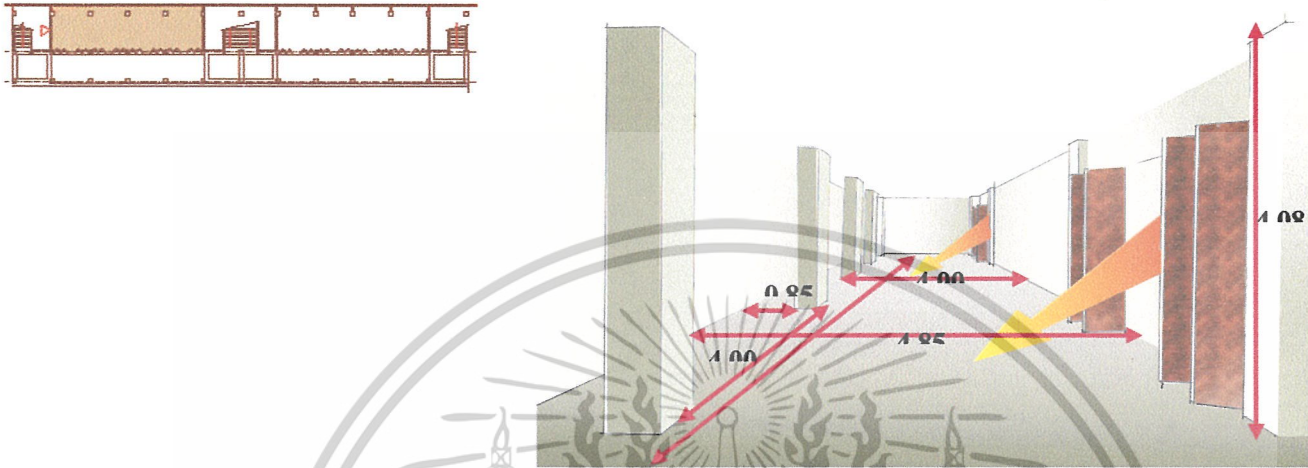

ภาพที่ 4.32 แสดงพื้นที่ว่างภายในอาคารนิทรรศการ 4 ภาค ชั้นที่ 1

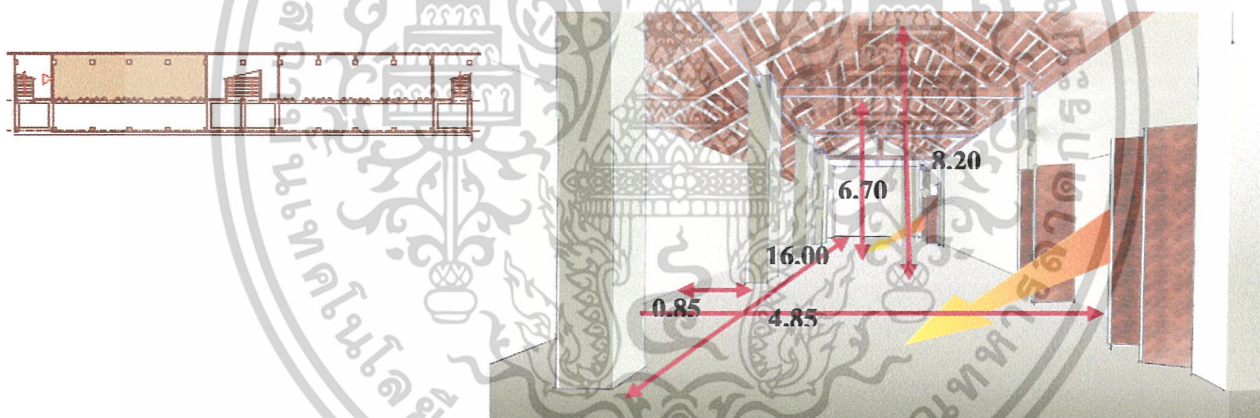

ภาพที่ 4.33 แสดงพื้นที่ว่างภายในอาคารนิทรรศการ 4 ภาค ชั้นที่ 2

พื้นที่ว่างในส่วนอาคารนิทรรศการ 4 ภาค มีลักษณะเป็นอาคารคู่แฝด ซึ่งสองส่วนมีลักษณะความกว้าง 4.85 เมตร ยาว 16 เมตร มีบานประตูเปิดโล่งตลอดแนวทางเข้าอาคาร ในชั้น 1 ความสูงจากพื้นถึงเพดาน 2.60 เมตร ส่วนชั้นที่สองนั้นมีความสูงมากด้วยลักษณะของสถาปัตยกรรม ความสูงจากพื้นถึงคาน 6.70 เมตร บันไดเชื่อมโยงทั้งสองชั้นอยู่ด้านนอก เชื่อมโยงระเบียงด้านนอกทั้งสองชั้น นอกจากนี้ระเบียงยังเชื่อมไปถึงอาคารสาธิตหัตถกรรมอีกด้วย

เอกสารนี้เป็นเอกสารที่สงวนไว้สำหรับการใช้งานเพื่อการศึกษาเท่านั้น ไม่อนุญาตให้นำไปใช้ประโยชน์ด้านการค้า ไม่ว่าจะกรณีใดๆ ทั้งสิ้น อีกทั้งห้ามมิให้ตัดแปลงเนื้อหาและต้องอ้างอิงถึงเจ้าของเอกสารทุกครั้งที่มีการนำไปใช้

#### 4.2.6.4 การวิเคราะห์พื้นที่ว่างอาคารสาธิตหัตถกรรม

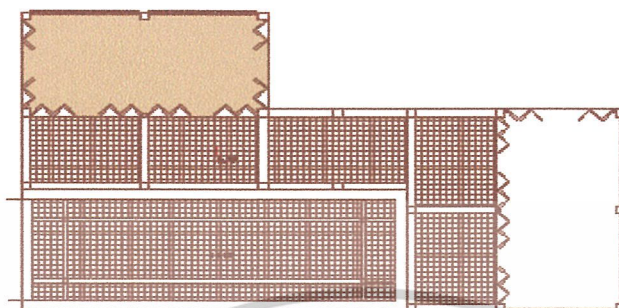

ภาพที่ 4.34 แสดงพื้นที่ว่างอาคารสาธิตหัตถกรรม ชั้นที่ 1

พื้นที่ว่างส่วนนี้ลักษณะเป็นสี่เหลี่ยมผืนผ้า 8.00x4.00 เมตร สูง 3.15 ภายในเปิดโล่งทั้ง 3 ด้าน ปิดด้วยประตูบานเฟี้ยมทั้ง 3 ด้าน ในลักษณะการเข้ามาภายในตัวอาคารเข้าได้ทั้ง 3 ทาง มีทางเชื่อมอาคารสองห้องเข้าด้วยและเชื่อมต่อกับทางเดินหลักภายในโครงการ

เอกสารนี้เป็นเอกสารที่สงวนไว้สำหรับการใช้งานเพื่อการศึกษาเท่านั้น ไม่อนุญาตให้นำไปใช้ประโยชน์ด้านการค้า ไม่ว่าจะกรณีใดๆ ทั้งสิ้น อีกทั้งห้ามมิให้ดัดแปลงเนื้อหาและต้องอ้างอิงถึงเจ้าของเอกสารทุกครั้งที่มีการนำไปใช้

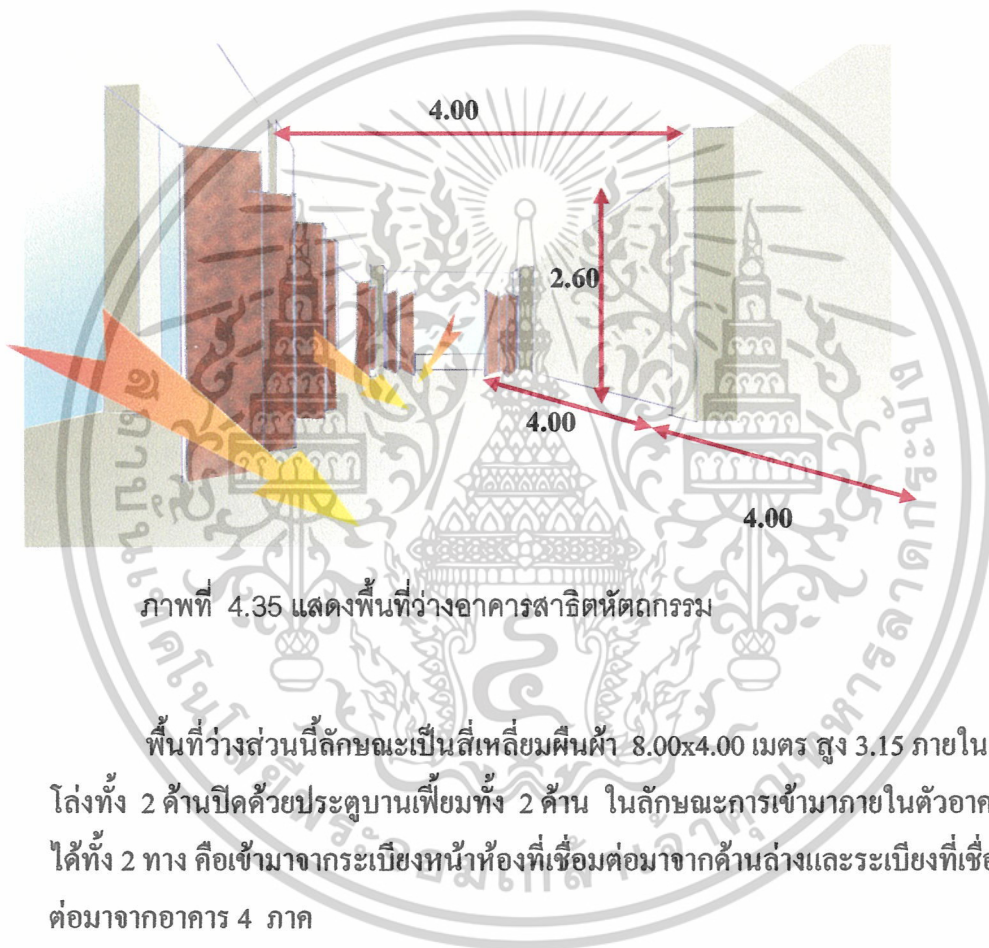
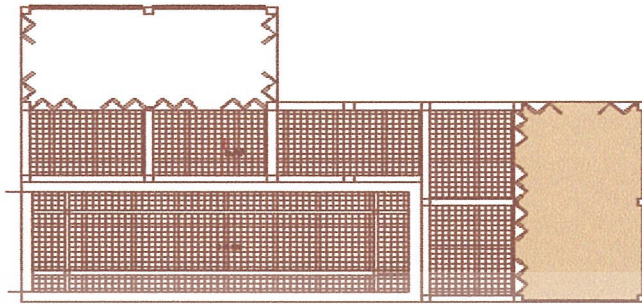

เอกสารนี้เป็นเอกสารที่สงวนไว้สำหรับการใช้งานเพื่อการศึกษาเท่านั้น ไม่อนุญาตให้นำไปใช้ประโยชน์ด้านการค้า  
ไม่ว่ากรณีใดๆ ทั้งสิ้น อีกทั้งห้ามมิให้ดัดแปลงเนื้อหาและต้องอ้างอิงถึงเจ้าของเอกสารทุกครั้งที่มีการนำไปใช้

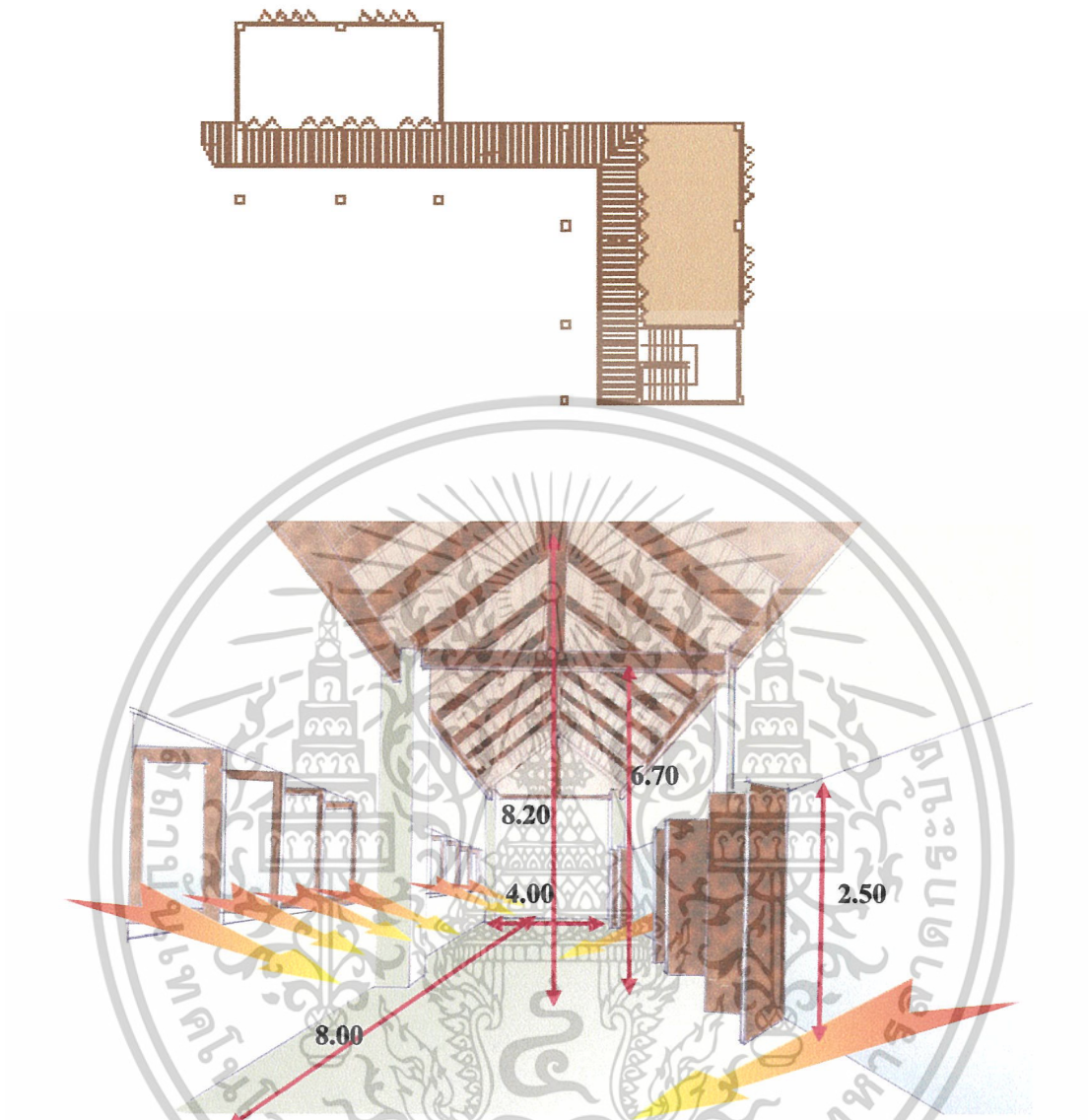

ภาพที่ 4.36 แสดงพื้นที่ว่างอาคารสาริตหัตถกรรม ชั้น 2

พื้นที่ว่างส่วนนี้ลักษณะเป็นสี่เหลี่ยมผืนผ้า 8.00x4.00 เมตร ความสูงจากพื้นถึงคาน 6.70 เมตร ภายในเปิดโล่งทั้ง 2 ด้านปิดด้วยประตูบานเฟี้ยมทั้ง 2 ด้าน ในลักษณะการเข้ามาภายในตัวอาคารเข้าได้ทั้ง 2 ทาง คือเข้ามาจากระเบียงหน้าห้องที่เชื่อมต่อมาจากด้านล่างและระเบียงที่เชื่อมต่อมาจากอาคาร 4 ภาค มีหน้าต่างกระจกให้อากาศถ่ายเทได้สะดวก

เอกสารนี้เป็นเอกสารที่สงวนไว้สำหรับการใช้งานเพื่อการศึกษาเท่านั้น ไม่อนุญาตให้นำไปใช้ประโยชน์ด้านการค้า ไม่ว่าจะกรณีใดๆ ทั้งสิ้น อีกทั้งห้ามมิให้ตัดแปลงเนื้อหาและต้องอ้างอิงถึงเจ้าของเอกสารทุกครั้งที่มีการนำไปใช้

#### 4.2.6.5 การวิเคราะห์พื้นที่ว่างอาคารสโมสรกีฬาทางน้ำ

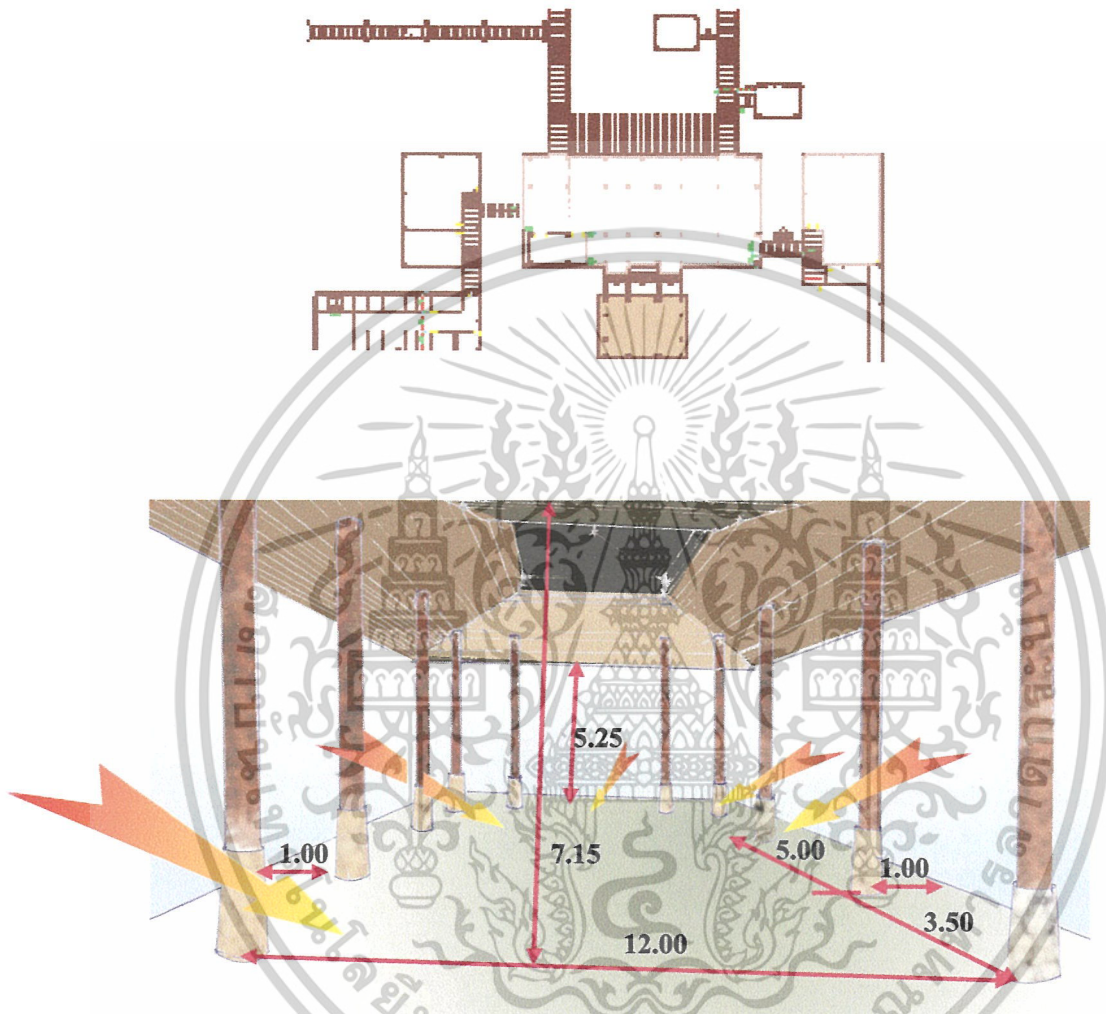

ภาพที่ 4.37 แสดงพื้นที่ว่างส่วนโถงต้อนรับ

พื้นที่ส่วนนี้เป็นลักษณะสี่เหลี่ยมจัตุรัส 14 x 14 เมตร ตัวอาคารเปิดโล่งสามารถเดินเชื่อมไปยังสวนบาร์และเล้าน้ำจ ความสูงจากพื้นถึงคาน 7.15 เมตร อาคารเปิดโล่งอากาศถ่ายเทได้สะดวกในขณะที่เดียวกันแสงแดดก็เข้ามาได้อย่างทั่วถึงเช่นกันการแก้ปัญหาคือการปลูกต้นไม้รอบๆอาคารเพื่อลดความร้อนของแสงแดด

เอกสารนี้เป็นเอกสารที่สงวนไว้สำหรับการใช้งานเพื่อการศึกษาเท่านั้น ไม่อนุญาตให้นำไปใช้ประโยชน์ด้านการค้าไม่ว่ากรณีใดๆ ทั้งสิ้น อีกทั้งห้ามมิให้ดัดแปลงเนื้อหาและต้องอ้างอิงถึงเจ้าของเอกสารทุกครั้งที่มีการนำไปใช้

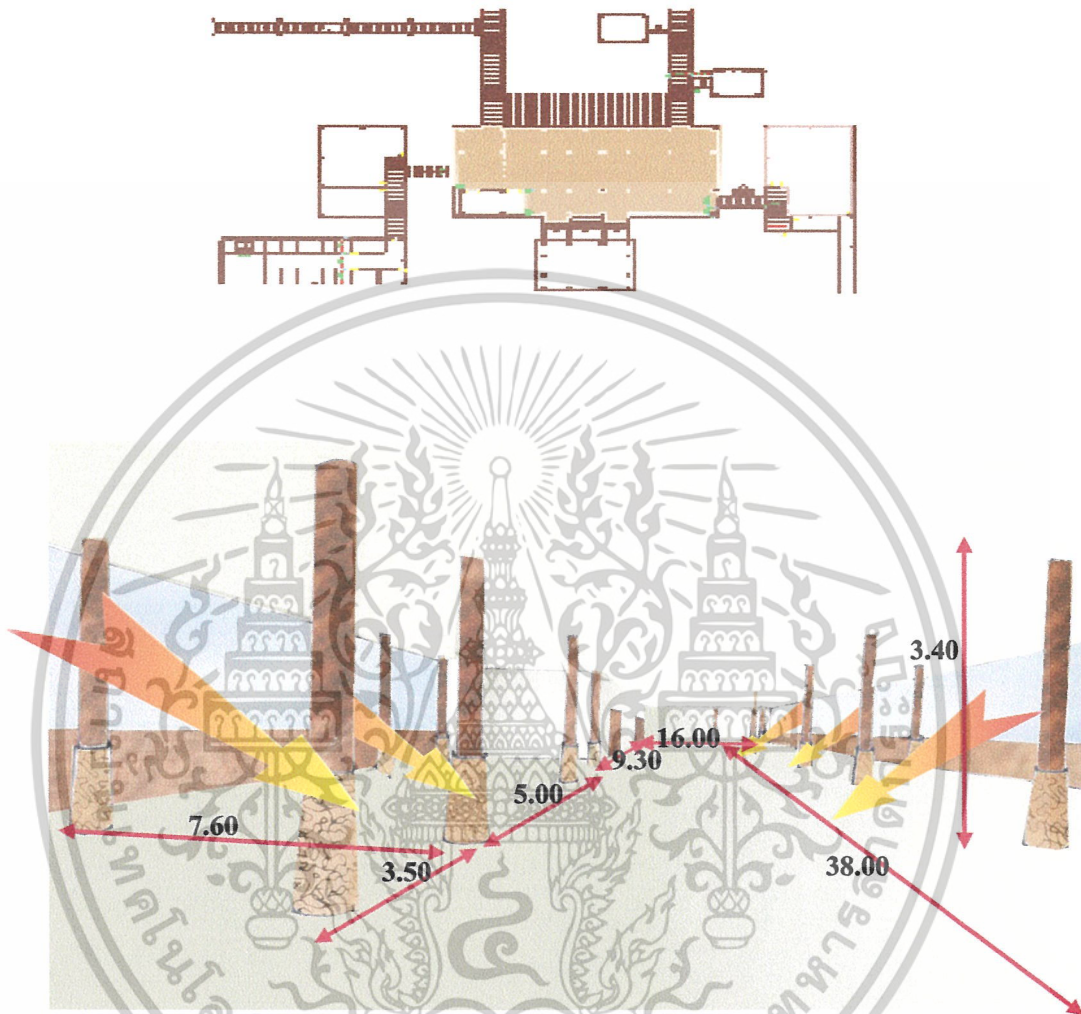

ภาพที่ 4.38 แสดงพื้นที่ว่างส่วนREFRESHMENT

พื้นที่ส่วนนี้เป็นส่วนเชื่อมต่อมาจากส่วนโถงรับรองซึ่งอยู่ต่างระดับกันมีลักษณะเป็น  
 สีเหลี่ยมผืนผ้า อาคารเปิดโล่งสามารถมองเห็นทิวทัศน์ด้านนอกได้โดยรอบ และเป็นส่วนเชื่อมโยง  
 ไปยังส่วนต่างๆไม่ว่าจะเป็นส่วนห้องล็อบเกอร์ ส่วนสำนักงาน หรือจะเป็นส่วนทำน้ำ ในส่วนนี้มี  
 ความสูงจากพื้นถึงเพดาน 3.40 เมตร ทำให้อาคารดูสูงโปร่ง

เอกสารนี้เป็นเอกสารที่สงวนไว้สำหรับการใช้งานเพื่อการศึกษาเท่านั้น ไม่อนุญาตให้นำไปใช้ประโยชน์ด้านการค้า  
 ไม่ว่าจะกรณีใดๆ ทั้งสิ้น อีกทั้งห้ามมิให้ตัดแปลงเนื้อหาและต้องอ้างอิงถึงเจ้าของเอกสารทุกครั้งที่มีการนำไปใช้

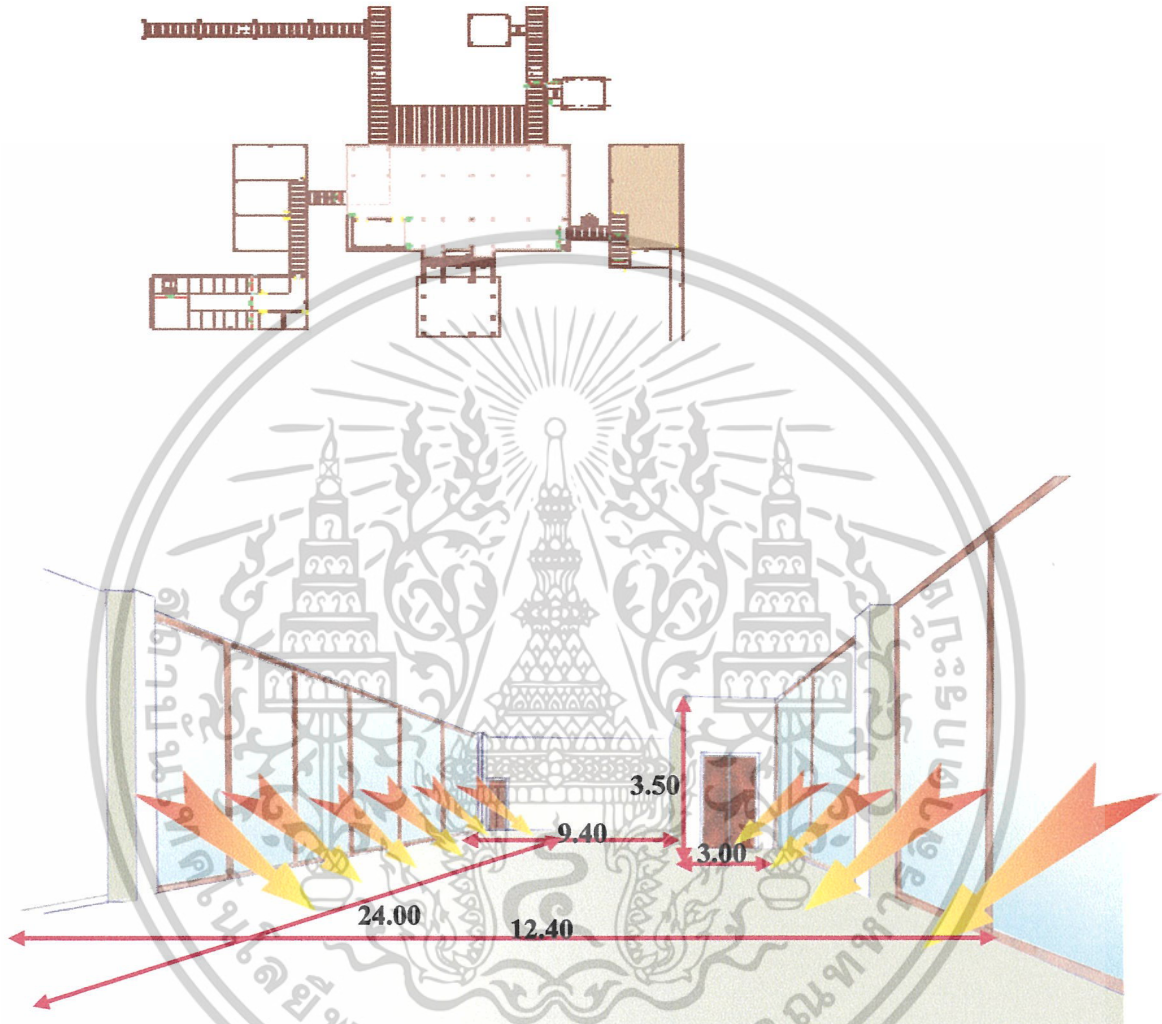

ภาพที่ 4.39 แสดงพื้นที่ว่างภายในส่วนสำนักงาน

พื้นที่ว่างในส่วนนี้เป็นมีลักษณะเป็นส่วนสำนักงานเป็นส่วนที่แยกตัวออกมาจากอาคารหลักของสโมสรเชื่อมต่อกันด้วยระเบียง ลักษณะเป็นอาคารสี่เหลี่ยมผืนผ้า 12 x 9 เมตร ความสูงจากพื้นถึงฝ้าเพดานสูง 3.50 เมตร ห้องติดกระจกเพื่อรับแสงธรรมชาติซึ่งอาจได้รับความร้อนจากแสงแดดในตอนบ่าย แก้ปัญหาโดยการติดม่านหรือมู่ลี่ปรับ ข้อดีคือสามารถมองเห็นบรรยากาศภายนอกซึ่งมองเห็นส่วนของพुरु

เอกสารนี้เป็นเอกสารที่สงวนไว้สำหรับการใช้งานเพื่อการศึกษาเท่านั้น ไม่อนุญาตให้นำไปใช้ประโยชน์ด้านการค้า ไม่ว่าจะกรณีใดๆ ทั้งสิ้น อีกทั้งห้ามมิให้ดัดแปลงเนื้อหาและต้องอ้างอิงถึงเจ้าของเอกสารทุกครั้งที่มีการนำไปใช้

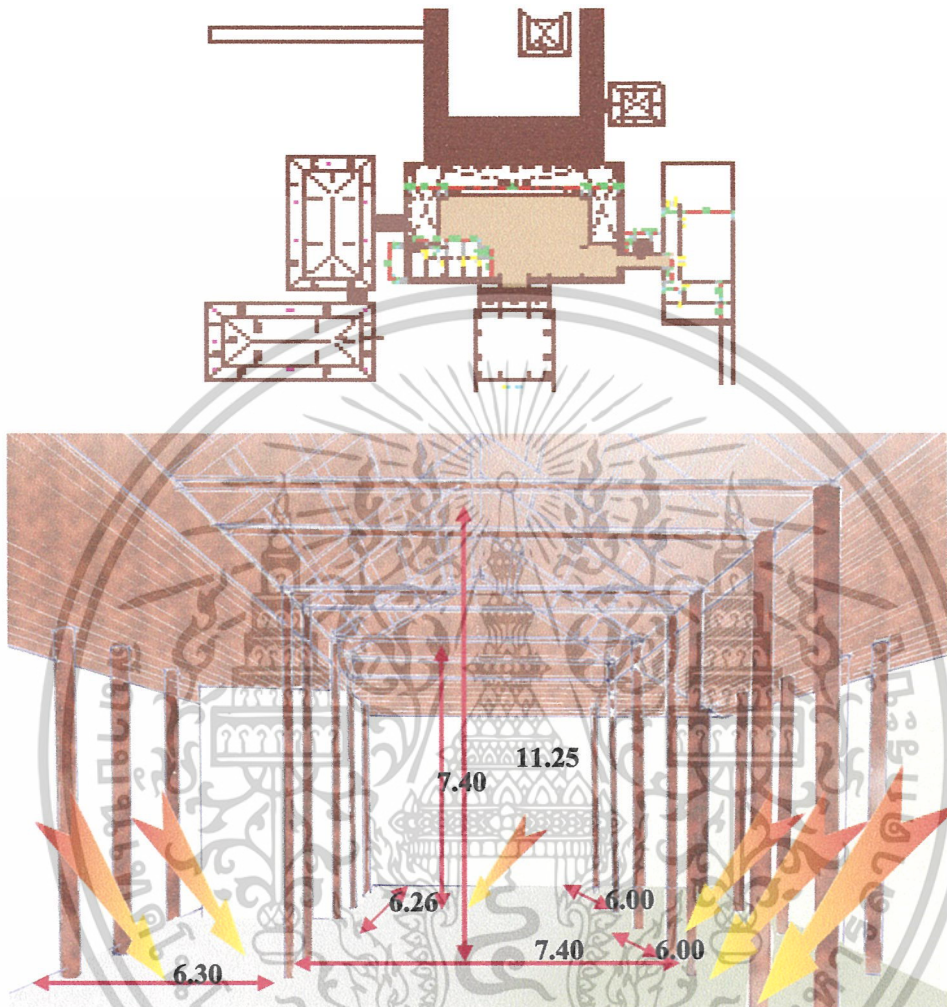

ภาพที่ 4.40 แสดงพื้นที่ว่างภายในส่วน

พื้นที่ว่างส่วนนี้อยู่บริเวณชั้นสอง เป็นส่วนเปิดโล่งสามารถเชื่อมต่อไปยังห้องประชุมได้ ความสูงจากพื้นถึงระดับคาน 7.40 เมตร รับแสงจากภายนอกได้รอบด้าน ระยะห่างช่วงเสา 6.00 เมตร จึงดูเหมือนความถี่ของช่วงเสามากไป แต่ความห่างในแนวนอนห่าง 7.40 เมตร ช่วยขยายพื้นที่ในส่วนนี้ให้ดูไม่แคบจนเกินไป

เอกสารนี้เป็นเอกสารที่สงวนไว้สำหรับการใช้งานเพื่อการศึกษาเท่านั้น ไม่อนุญาตให้นำไปใช้ประโยชน์ด้านการค้า ไม่ว่าจะกรณีใดๆ ทั้งสิ้น อีกทั้งห้ามมิให้ตัดแปลงเนื้อหาและต้องอ้างอิงถึงเจ้าของเอกสารทุกครั้งที่มีการนำไปใช้

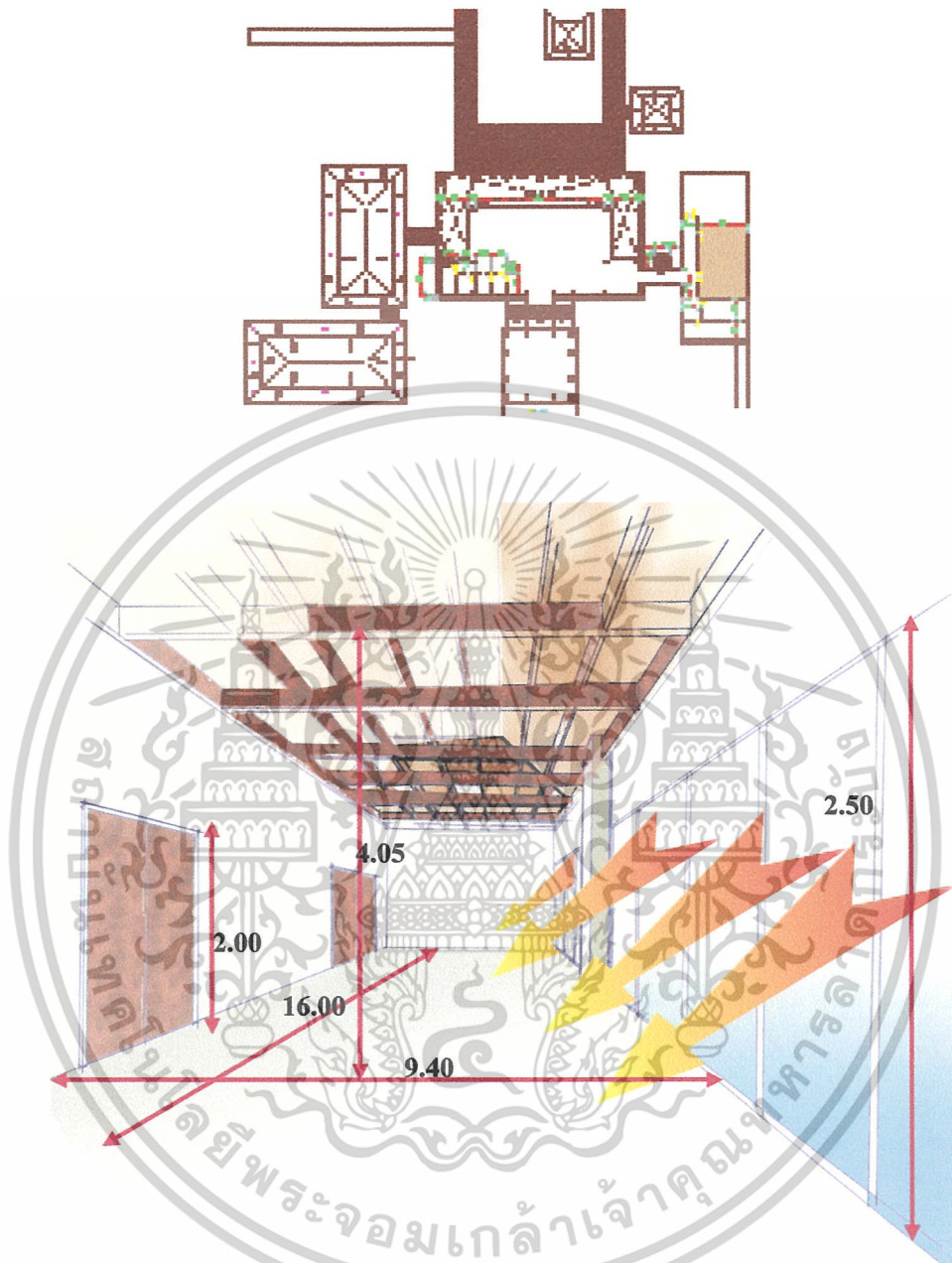

ภาพที่ 4.41 แสดงพื้นที่ว่างภายในส่วนห้องสัมมนา

พื้นที่ว่างในส่วนนี้เป็นมีลักษณะเป็นส่วนสำนักงานเป็นส่วนที่แยกตัวออกมาจากอาคารหลักของสโมสรเชื่อมต่อกันด้วยระเบียง ลักษณะเป็นอาคารสี่เหลี่ยมผืนผ้า 16 x 9.40 เมตร ความสูงจากพื้นถึงฝ้าเพดานสูง 4.05 เมตร ห้องติดกระจกเพื่อรับแสงธรรมชาติซึ่งอาจได้รับความร้อนจากแสงแดดในตอนบ่าย แก้ปัญหาโดยการติดม่านหรือมู่ลี่ปรับ ข้อดีคือสามารถมองเห็นบรรยากาศภายนอกซึ่งมองเห็นส่วนของพรุ ส่วนนี้มีประตูเข้าออกสองทางสามารถกันห้องประชุมได้สองห้อง

เอกสารนี้เป็นเอกสารที่สงวนไว้สำหรับการใช้งานเพื่อการศึกษาเท่านั้น ไม่อนุญาตให้นำไปใช้ประโยชน์ด้านการค้า ไม่ว่าจะกรณีใดๆ ทั้งสิ้น อีกทั้งห้ามมิให้ตัดแปลงเนื้อหาและต้องอ้างอิงถึงเจ้าของเอกสารทุกครั้งที่มีการนำไปใช้

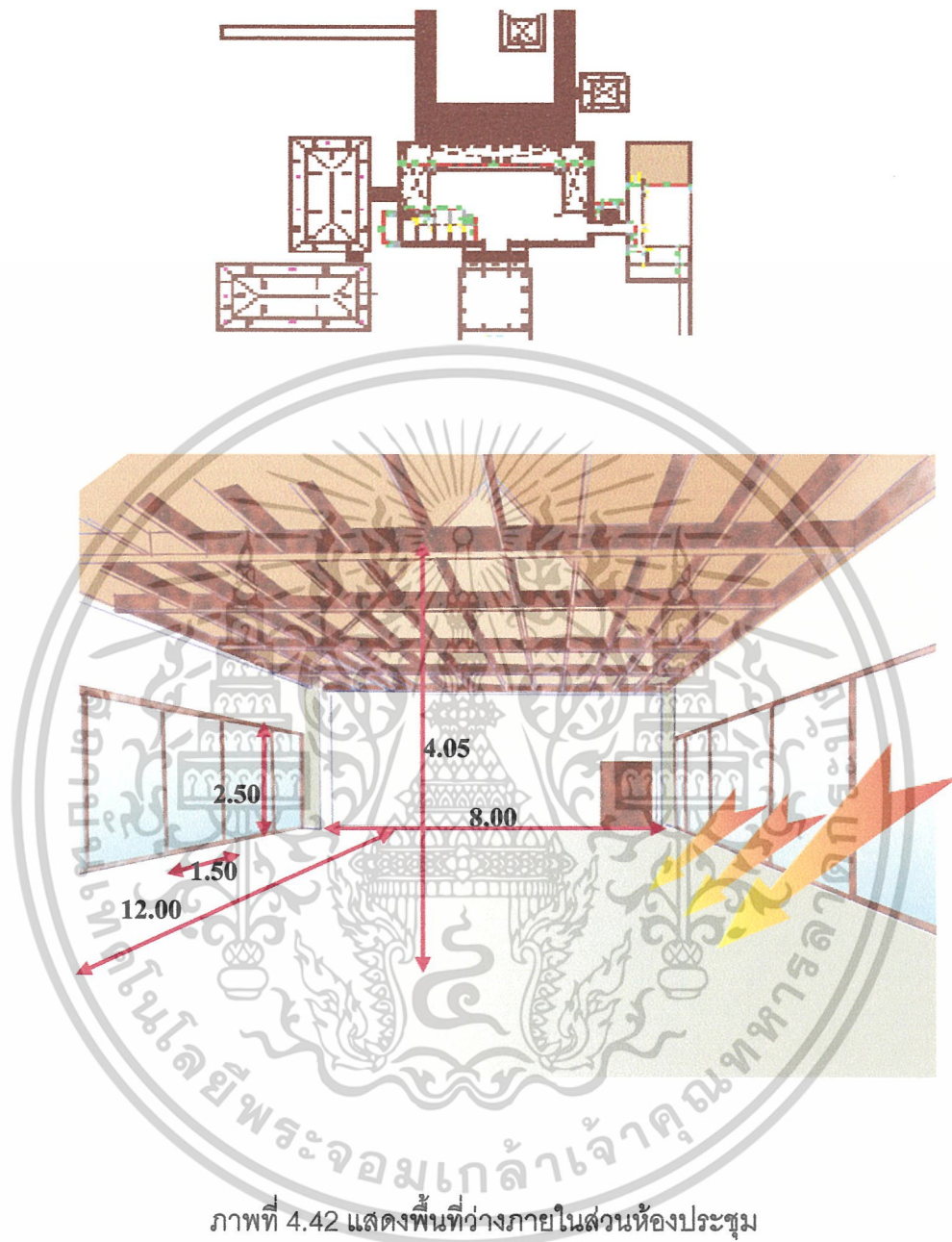

ภาพที่ 4.42 แสดงพื้นที่ว่างภายในส่วนห้องประชุม

พื้นที่ว่างในส่วนนี้เป็นมีลักษณะเป็นส่วนสำนักงานเป็นส่วนที่แยกตัวออกมาจากอาคารหลักของสโมสรเชื่อมต่อกันด้วยระเบียงเช่นกัน ลักษณะเป็นอาคารสี่เหลี่ยมผืนผ้า 12 x 8 เมตร ความสูงจากพื้นถึงฝ้าเพดานสูง 4.05 เมตร ห้องติดกระจกเพื่อรับแสงธรรมชาติซึ่งอาจได้รับความร้อนจากแสงแดดในตอนบ่าย แก้ปัญหาโดยการติดม่านหรือมู่ลี่ปรับ ข้อดีคือสามารถมองเห็นบรรยากาศภายนอกซึ่งมองเห็นส่วนของด้านหน้าหันหน้าเข้าหาพรุสามารถดูกิจกรรมทางน้ำได้จากมุมนี้ โครงสร้างหลังเป็นลักษณะทรงปั้นหยากภายในยกสูงทำให้ห้องดูสูงมากขึ้น

เอกสารนี้เป็นเอกสารที่สงวนไว้สำหรับการใช้งานเพื่อการศึกษาเท่านั้น ไม่อนุญาตให้นำไปใช้ประโยชน์ด้านการค้า ไม่ว่าจะกรณีใดๆ ทั้งสิ้น อีกทั้งห้ามมิให้ตัดแปลงเนื้อหาและต้องอ้างอิงถึงเจ้าของเอกสารทุกครั้งที่มีการนำไปใช้

#### 4.3 การวิเคราะห์พฤติกรรมผู้ใช้อาคารภายในโครงการ

ผู้ใช้อาคารในโครงการศูนย์ส่งเสริมการท่องเที่ยวพหุเชิงแบ่งออกเป็น 2 ประเภทใหญ่ ๆ คือ

1. ผู้ให้บริการ แบ่งออกเป็น 3 ฝ่าย คือ
  - 1.1 ฝ่ายบริหารและเจ้าหน้าที่ระดับสูง เช่น ผู้อำนวยการศูนย์ฯ
  - 1.2 เจ้าหน้าที่ทั่วไป เช่น พนักงานต้อนรับ พนักงานการเงิน
  - 1.3 ลูกจ้าง เช่น พนักงานเสิร์ฟ พนักงานรักษาความปลอดภัย
2. ผู้รับบริการคือ บุคคลที่เข้ามาใช้บริการต่าง ๆ ในโครงการศูนย์ส่งเสริมการท่องเที่ยวพหุเชิง ซึ่งแบ่งได้ 3 ประเภทคือ
  1. ผู้เข้าชมและใช้บริการของศูนย์ เป็นผู้เข้าชมส่วนต่างๆ ของศูนย์และใช้บริการส่วนต่างๆ เช่น ส่วนนิทรรศการ ส่วนบริการนักท่องเที่ยว ส่วนร้านอาหาร ส่วนลานแสดง ส่วนสาธิตหัตถกรรม
    - 1.1 นักท่องเที่ยวได้แก่นักท่องเที่ยวที่มาเที่ยวเกาะสมุย นักท่องเที่ยวที่พักบริเวณหาดเฉวง โดยมีจุดประสงค์ที่จะมาขอข้อมูลเกี่ยวกับการท่องเที่ยวบนเกาะสมุย ชมนิทรรศการชมการแสดงชมการสาธิตหัตถกรรม มาทานอาหาร มาพักผ่อน สามารถแบ่งได้ 2 กลุ่ม
      - นักท่องเที่ยวชาวต่างชาติ กลุ่มนี้เป็นกลุ่มลูกค้าหลักของโครงการ
      - นักท่องเที่ยวชาวไทย
    - 1.2 ประชาชนทั่วไปนิยมเข้าชมในวันหยุดหรือสุดสัปดาห์ความต้องการเข้าในศูนย์คือ ความต้องการความเพลิดเพลิน พักผ่อน โดยใช้ในส่วน ร้านอาหารของที่ระลึก ร้านอาหาร ชมการแสดง
    - 1.3 นักเรียนนักศึกษาส่วนใหญ่มีจุดประสงค์เพื่อต้องการความรู้เรื่องศิลปวัฒนธรรมของเกาะสมุยรวมทั้งต้องการคำอธิบายทางวิชาการเพื่อนำไปใช้ประโยชน์ต่อไป มีทั้งผู้เข้าชมส่วนบุคคลและหมู่คณะ
      - 1.4 ประชาชนที่อยู่ใกล้เคียงได้แก่ประชาชนที่อาศัยหรือทำงานอยู่ใกล้กับศูนย์ฯ ได้แก่ ชาวบ้าน ช่างราชการ นักท่องเที่ยวที่หาดเฉวง ส่วนใหญ่จะมาใช้บริการส่วนร้านอาหารและส่วนพักผ่อนในโครงการ
      - 1.5 ผู้ติดต่อสำนักงานติดต่อกับเจ้าหน้าที่ในส่วนสำนักงาน ใช้อาคารส่วนสำนักงานและส่วนร้านอาหาร

เอกสารนี้เป็นเอกสารที่สงวนไว้สำหรับการใช้งานเพื่อการศึกษาเท่านั้น ไม่อนุญาตให้นำไปใช้ประโยชน์ด้านการค้า ไม่ว่าจะกรณีใดๆ ทั้งสิ้น อีกทั้งห้ามมิให้ตัดแปลงเนื้อหาและต้องอ้างอิงถึงเจ้าของเอกสารทุกครั้งที่มีการนำไปใช้

2.บุคคลภายนอกทั่วไป ได้แก่ ผู้ที่มาใช้อาคารโดยไม่มีจุดประสงค์ที่จะมาใช้บริการต่างๆ ของศูนย์ฯ แต่มาเพื่อติดต่อส่วนอื่นๆ เช่น ผู้มาติดต่อสำนักงาน มาติดต่อเจ้าหน้าที่ส่วนต่างๆ ซึ่งจะมาใช้ส่วน สำนักงาน ส่วนร้านอาหาร ห้องประชุม เป็นต้น

3. ผู้ให้บริการ ได้แก่ ผู้จัดส่งวัตถุจัดแสดง ผู้จัดส่งพัสดุต่างๆ เจ้าหน้าที่ส่วนต่างๆ ผู้จัดส่งอาหารอาหารเครื่องดื่ม



เอกสารนี้เป็นเอกสารที่สงวนไว้สำหรับการใช้งานเพื่อการศึกษาเท่านั้น ไม่อนุญาตให้นำไปใช้ประโยชน์ด้านการค้า ไม่ว่าจะกรณีใดๆ ทั้งสิ้น อีกทั้งห้ามมิให้ดัดแปลงเนื้อหาและต้องอ้างอิงถึงเจ้าของเอกสารทุกครั้งที่มีการนำไปใช้

จากการวิเคราะห์พฤติกรรมผู้ใช้โครงการ สามารถนำมาสรุปเป็นแผนภูมิแสดงพฤติกรรมผู้ใช้โครงการ ได้ดังนี้

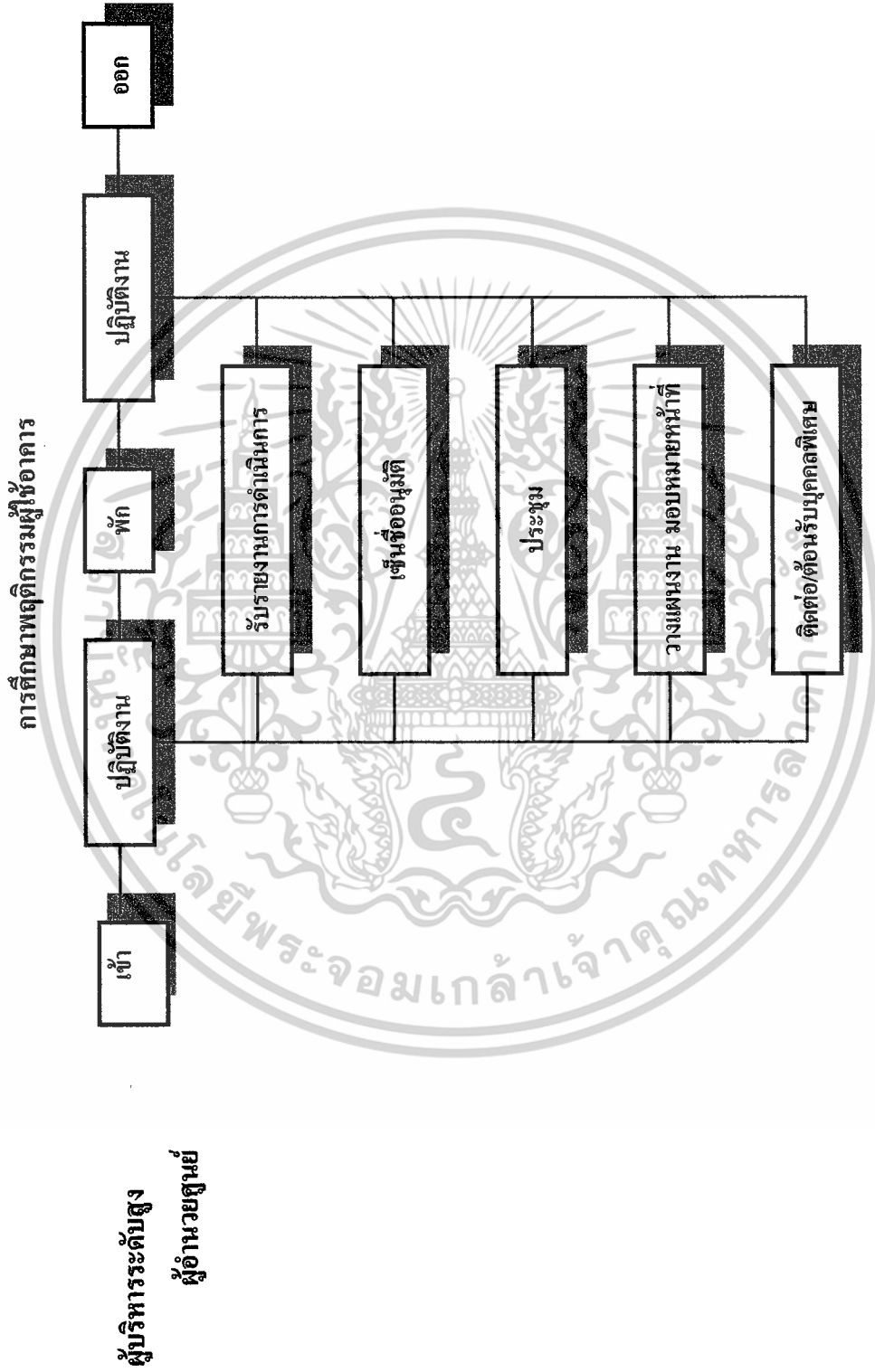

แผนภูมิที่ 4.1 แสดงพฤติกรรมการทำงานของผู้อำนวยการศูนย์

เอกสารนี้เป็นเอกสารที่สงวนไว้สำหรับการใช้งานเพื่อการศึกษาเท่านั้น ไม่อนุญาตให้นำไปใช้ประโยชน์ด้านการค้า ไม่ว่าจะกรณีใดๆ ทั้งสิ้น อีกทั้งห้ามมิให้ดัดแปลงเนื้อหาและต้องอ้างอิงถึงเจ้าของเอกสารทุกครั้งที่มีการนำไปใช้

หัวหน้าฝ่ายต่างๆ

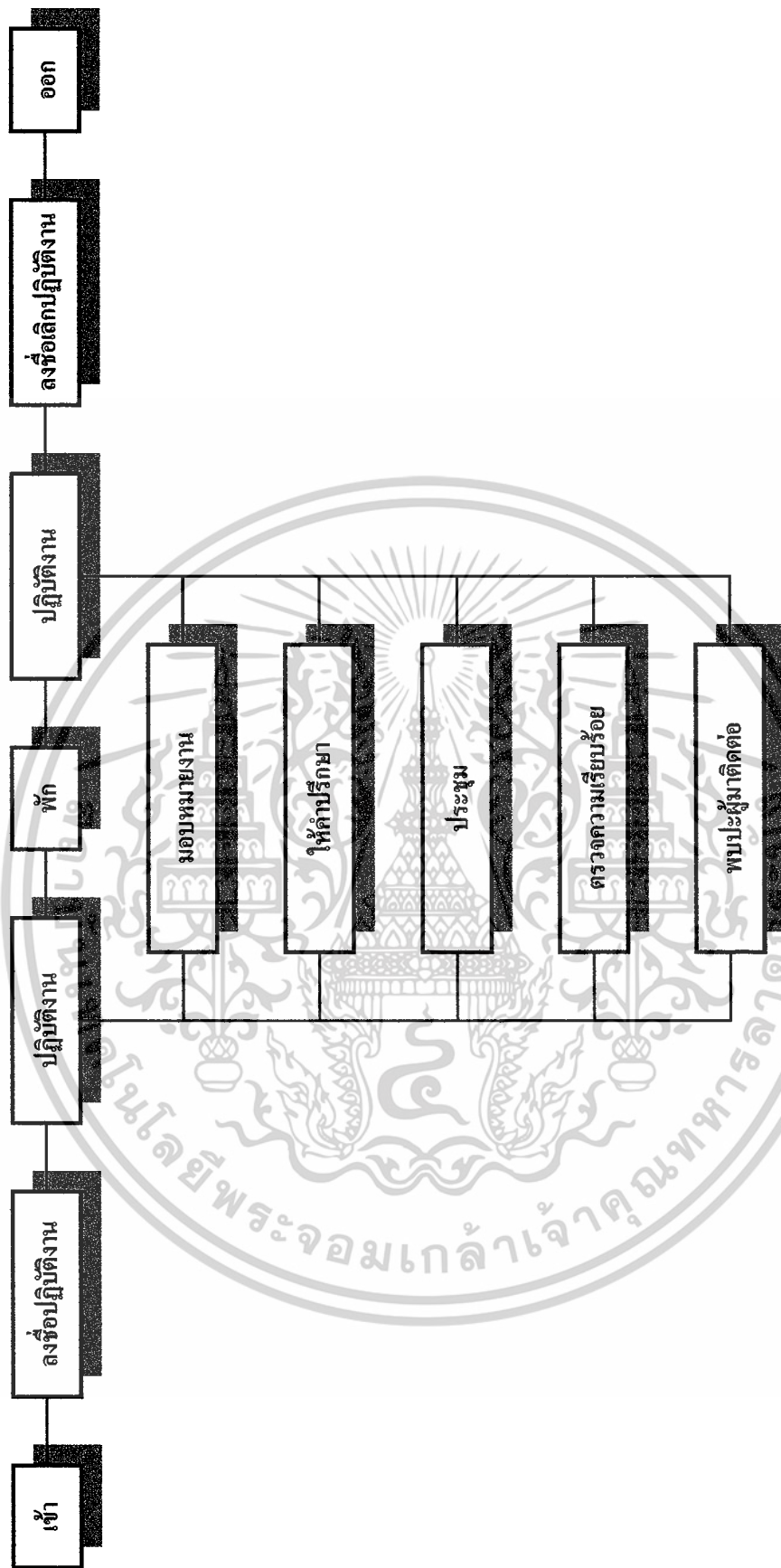

แผนภูมิที่ 4.2 แสดงพฤติกรรมการทำงานของหัวหน้าฝ่ายต่างๆ

เอกสารนี้เป็นเอกสารที่สงวนไว้สำหรับการใช้งานเพื่อการศึกษาเท่านั้น ไม่อนุญาตให้นำไปใช้ประโยชน์ด้านการค้า ไม่ว่าจะกรณีใดๆ ทั้งสิ้น อีกทั้งห้ามมิให้ตัดแปลงเนื้อหาและต้องอ้างอิงถึงเจ้าของเอกสารทุกครั้งที่มีการนำไปใช้

ส่วนอาคารนิทรรศการสีภาค  
พนักงานต้อนรับ/วิทยากร

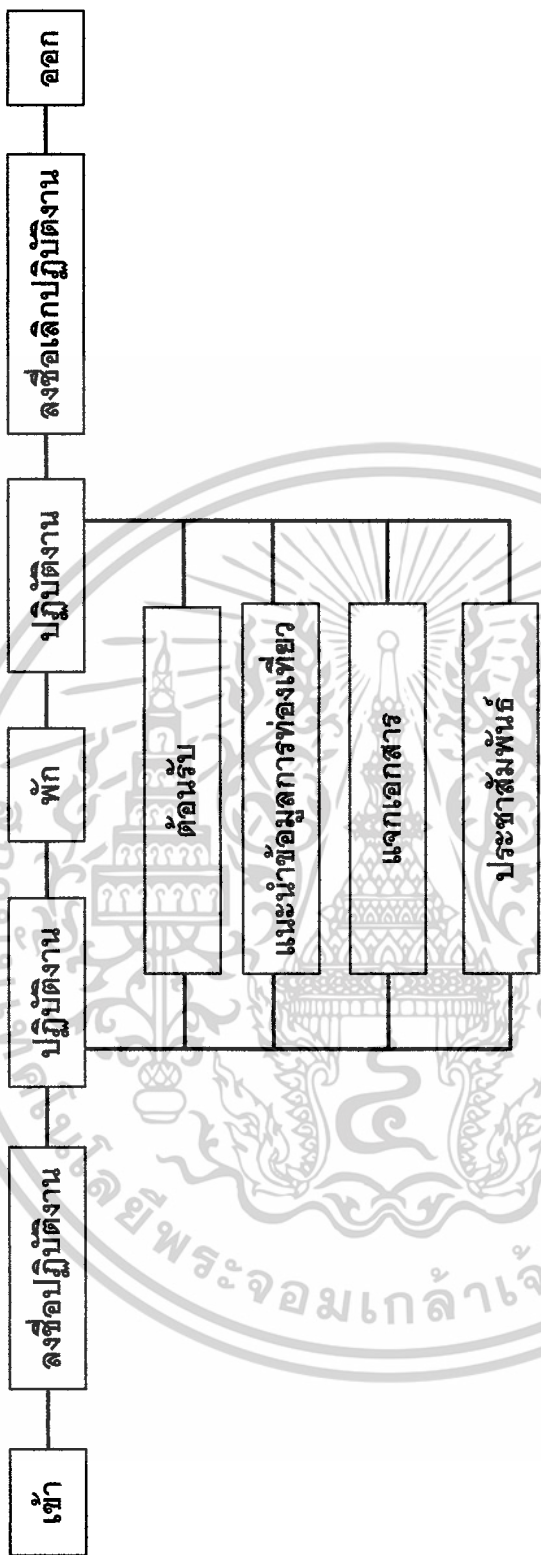

แผนภูมิที่ 4.3 แสดงพฤติกรรมการทำงานของพนักงานประชาสัมพันธ์

เอกสารนี้เป็นเอกสารที่สงวนไว้สำหรับการใช้งานเพื่อการศึกษาเท่านั้น ไม่อนุญาตให้นำไปใช้ประโยชน์ด้านการค้า  
ไม่ว่ากรณีใดๆ ทั้งสิ้น อีกทั้งห้ามมิให้ตัดแปลงเนื้อหาและต้องอ้างอิงถึงเจ้าของเอกสารทุกครั้งที่มีการนำไปใช้

ร้านค้าหนึ่งตำบลหนึ่งผลิตภัณฑ์/สวนสาธิตหัตถกรรม

พนักงานขายสินค้าและสาธิตศิลปะหัตถกรรม

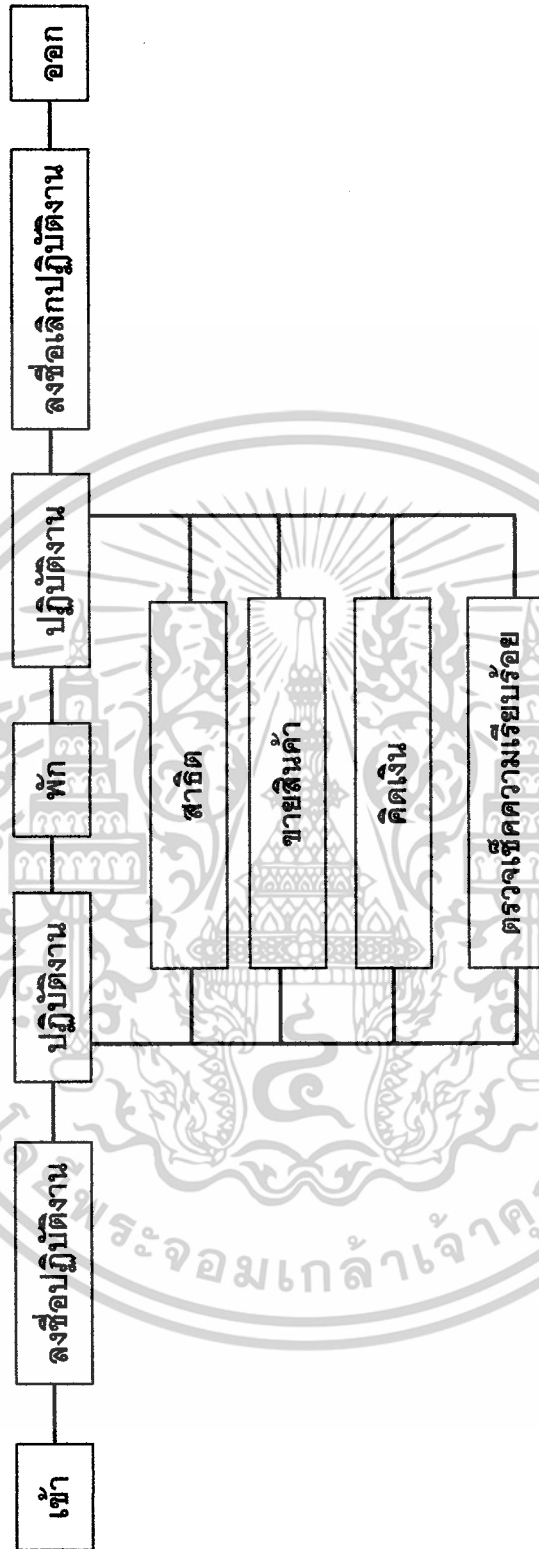

แผนภูมิที่ 4.4 แสดงพฤติกรรมการทำงานของพนักงานขายสินค้าและสาธิตศิลปะหัตถกรรม

เอกสารนี้เป็นเอกสารที่สงวนไว้สำหรับการใช้งานเพื่อการศึกษาเท่านั้น ไม่อนุญาตให้นำไปใช้ประโยชน์ด้านการค้า  
ไม่ว่ากรณีใดๆ ทั้งสิ้น อีกทั้งห้ามมิให้ตัดแปลงเนื้อหาและต้องอ้างอิงถึงเจ้าของเอกสารทุกครั้งที่มีการนำไปใช้

พนักงานไปรษณีย์

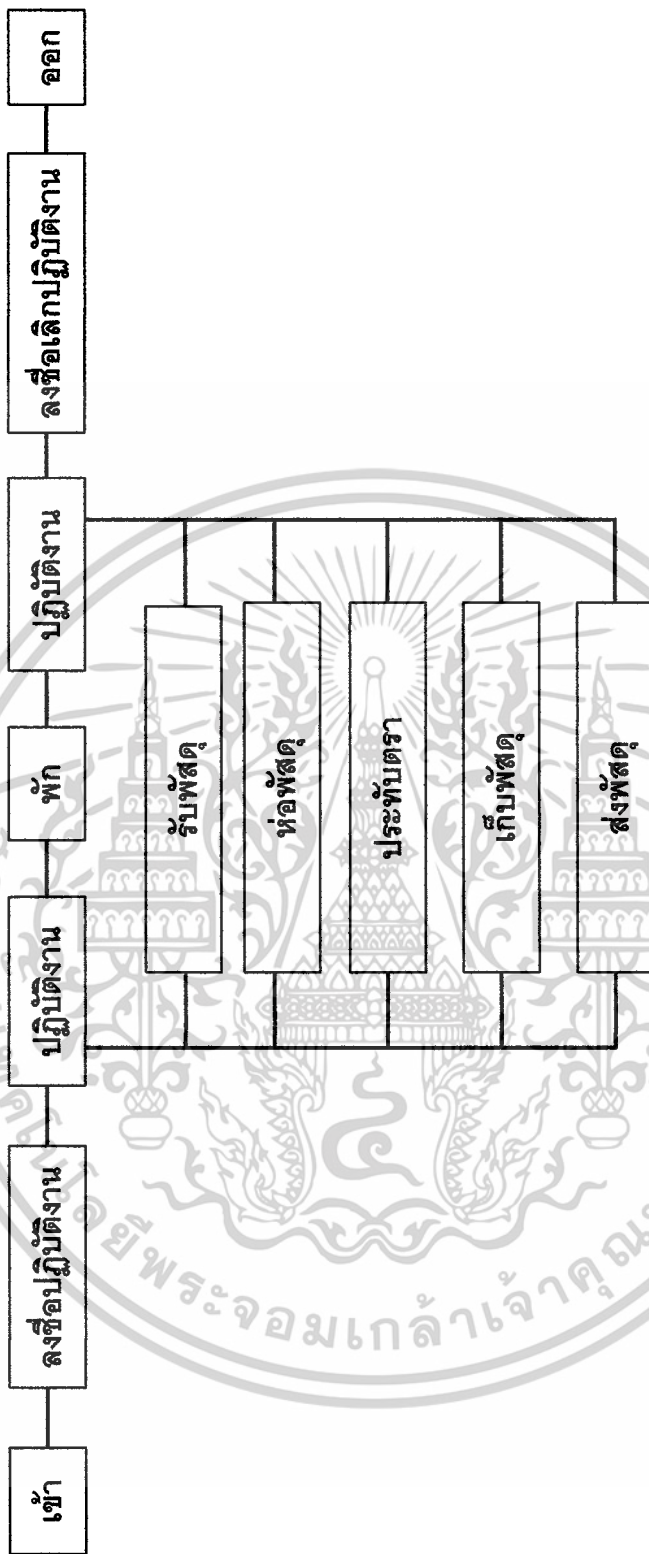

แผนภูมิที่ 4.5 แสดงพฤติกรรมการทำงานพนักงานไปรษณีย์

เอกสารนี้เป็นเอกสารที่สงวนไว้สำหรับการใช้งานเพื่อการศึกษาเท่านั้น ไม่อนุญาตให้นำไปใช้ประโยชน์ด้านการค้า ไม่ว่าจะกรณีใดๆ ทั้งสิ้น อีกทั้งห้ามมิให้ดัดแปลงเนื้อหาและต้องอ้างอิงถึงเจ้าของเอกสารทุกครั้งที่มีการนำไปใช้

พนักงานทั่วไป



แผนภูมิที่ 4.6 แสดงพฤติกรรมการทำงานของพนักงานทั่วไป

เอกสารนี้เป็นเอกสารที่สงวนไว้สำหรับการใช้งานเพื่อการศึกษาเท่านั้น ไม่อนุญาตให้นำไปใช้ประโยชน์ด้านการค้า ไม่ว่าจะกรณีใดๆ ทั้งสิ้น อีกทั้งห้ามมิให้ดัดแปลงเนื้อหาและต้องอ้างอิงถึงเจ้าของเอกสารทุกครั้งที่มีการนำไปใช้

ผู้ให้บริการปฐมพยาบาล

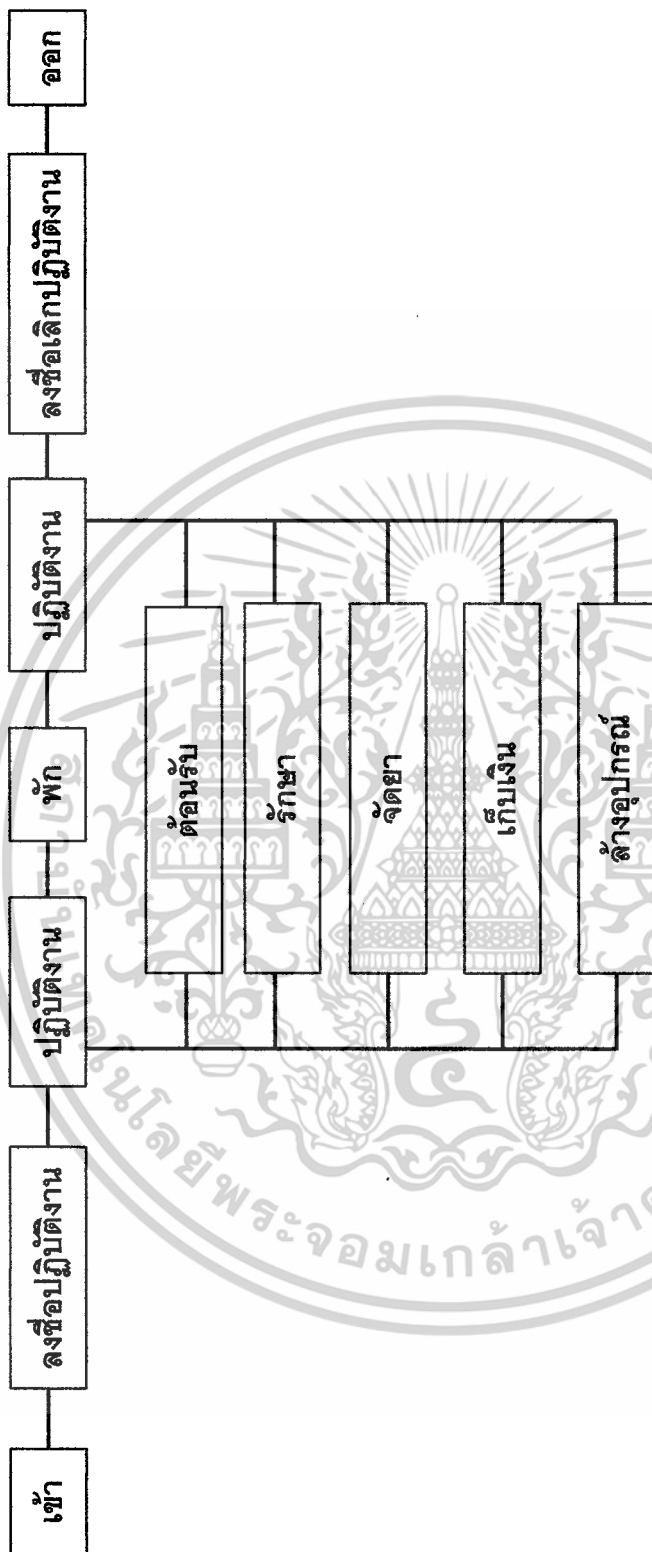

แผนภูมิที่ 4.7 แสดงพฤติกรรมการทำงานของผู้ให้บริการปฐมพยาบาล

เอกสารนี้เป็นเอกสารที่สงวนไว้สำหรับการใช้งานเพื่อการศึกษาเท่านั้น ไม่อนุญาตให้นำไปใช้ประโยชน์ด้านการค้า ไม่ว่าจะกรณีใดๆ ทั้งสิ้น อีกทั้งห้ามมิให้ดัดแปลงเนื้อหาและต้องอ้างอิงถึงเจ้าของเอกสารทุกครั้งที่มีการนำไปใช้

พนักงานรักษาความปลอดภัย

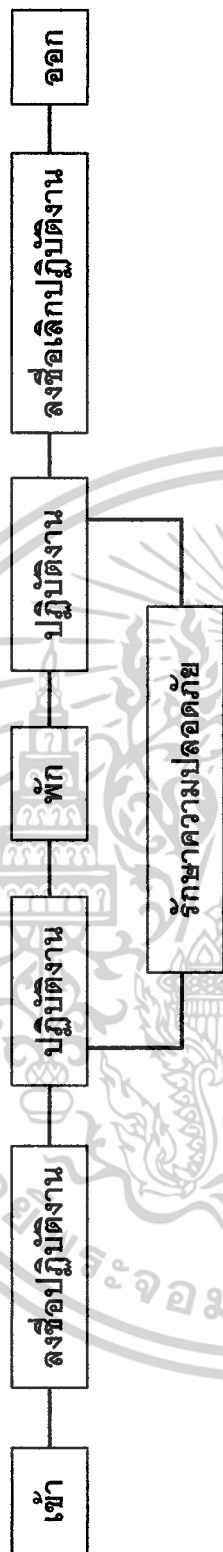

แผนภูมิที่ 4.8 แสดงพฤติกรรมการทำงานของพนักงานรักษาความปลอดภัย

เอกสารนี้เป็นเอกสารที่สงวนไว้สำหรับการใช้งานเพื่อการศึกษาเท่านั้น ไม่อนุญาตให้นำไปใช้ประโยชน์ด้านการค้า  
ไม่ว่ากรณีใดๆ ทั้งสิ้น อีกทั้งห้ามมิให้ตัดแปลงเนื้อหาและต้องอ้างอิงถึงเจ้าของเอกสารทุกครั้งที่มีการนำไปใช้

พนักงานแลกเปลี่ยนเงินตรา

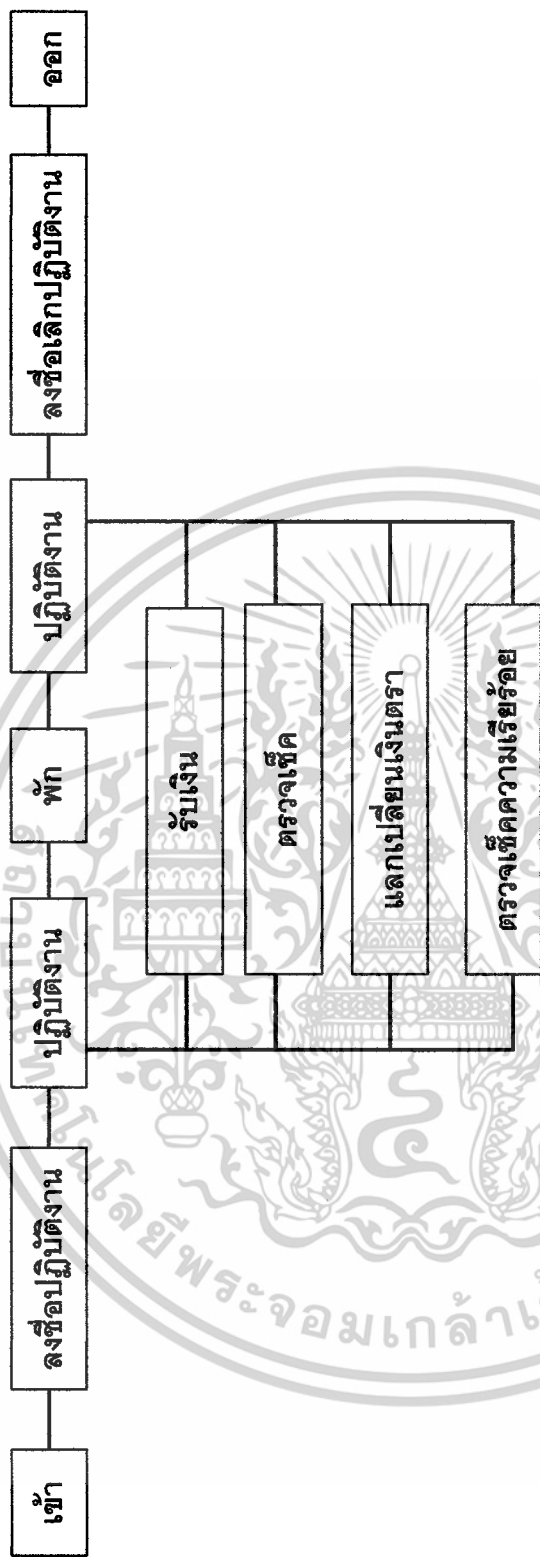

แผนภูมิที่ 4.9 แสดงพฤติกรรมการทำงานของพนักงานแลกเปลี่ยนเงินตรา

เอกสารนี้เป็นเอกสารที่สงวนไว้สำหรับการใช้งานเพื่อการศึกษาเท่านั้น ไม่อนุญาตให้นำไปใช้ประโยชน์ด้านการค้า  
ไม่ว่ากรณีใดๆ ทั้งสิ้น อีกทั้งห้ามมิให้ตัดแปลงเนื้อหาและต้องอ้างอิงถึงเจ้าของเอกสารทุกครั้งที่มีการนำไปใช้

### ส่วนโมเสสกีฬาทางน้ำ

พนักงานบริการส่วนหน้า

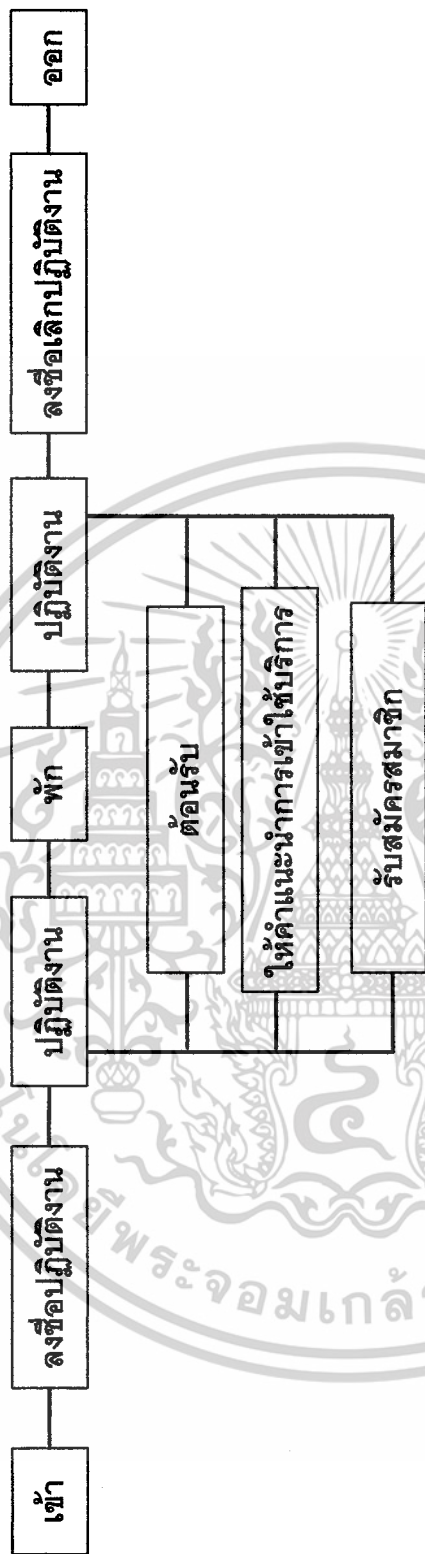

แผนภูมิที่ 4.10 แสดงพฤติกรรมการทำงานของพนักงานบริการส่วนหน้า

เอกสารนี้เป็นเอกสารที่สงวนไว้สำหรับการใช้งานเพื่อการศึกษาเท่านั้น ไม่อนุญาตให้นำไปใช้ประโยชน์ด้านการค้า ไม่ว่าจะกรณีใดๆ ทั้งสิ้น อีกทั้งห้ามมิให้ดัดแปลงเนื้อหาและต้องอ้างอิงถึงเจ้าของเอกสารทุกครั้งที่มีการนำไปใช้

### การศึกษาพฤติกรรมผู้รับบริการ

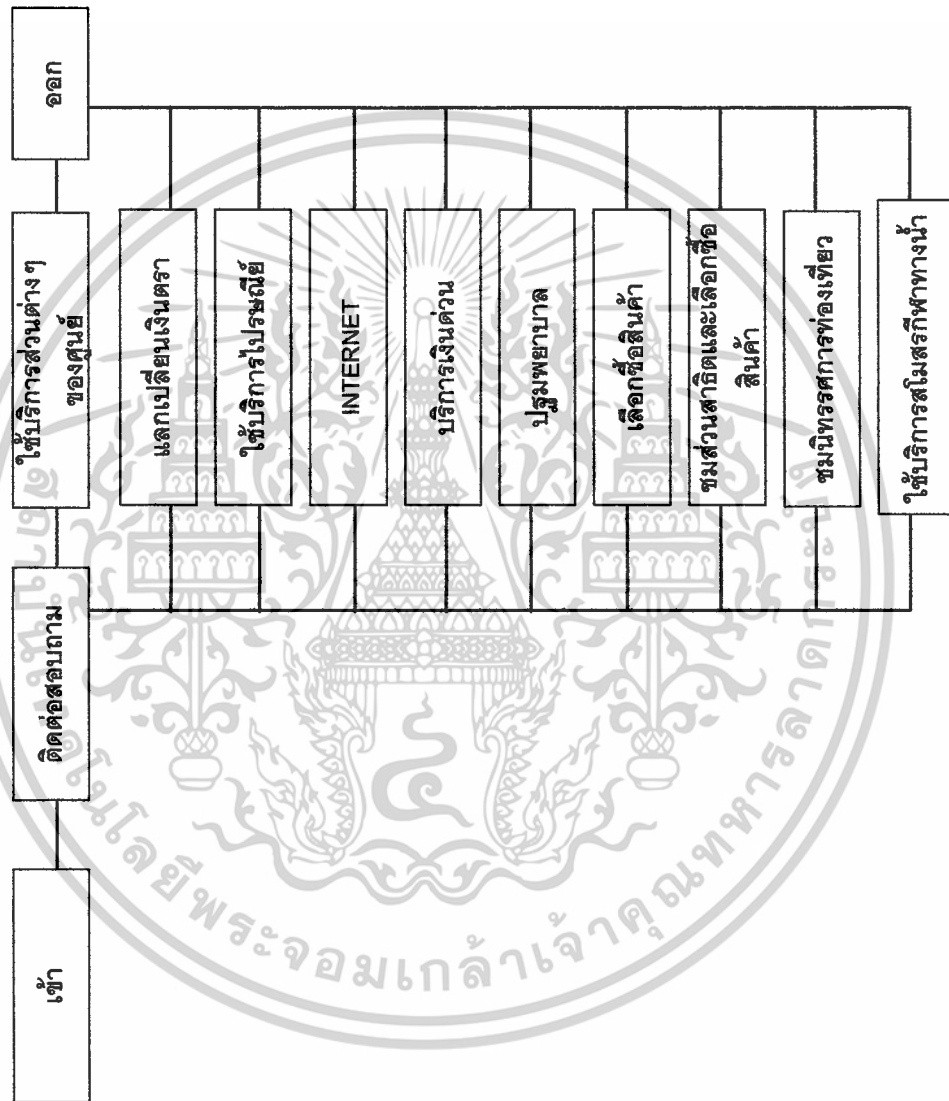

แผนภูมิที่ 4.11 แสดงพฤติกรรมการใช้บริการภายในโครงการ

เอกสารนี้เป็นเอกสารที่สงวนไว้สำหรับการใช้งานเพื่อการศึกษาเท่านั้น ไม่อนุญาตให้นำไปใช้ประโยชน์ด้านการค้า  
ไม่ว่ากรณีใดๆ ทั้งสิ้น อีกทั้งห้ามมิให้ตัดแปลงเนื้อหาและต้องอ้างอิงถึงเจ้าของเอกสารทุกครั้งที่มีการนำไปใช้

### ผู้ใช้บริการสมาชิก

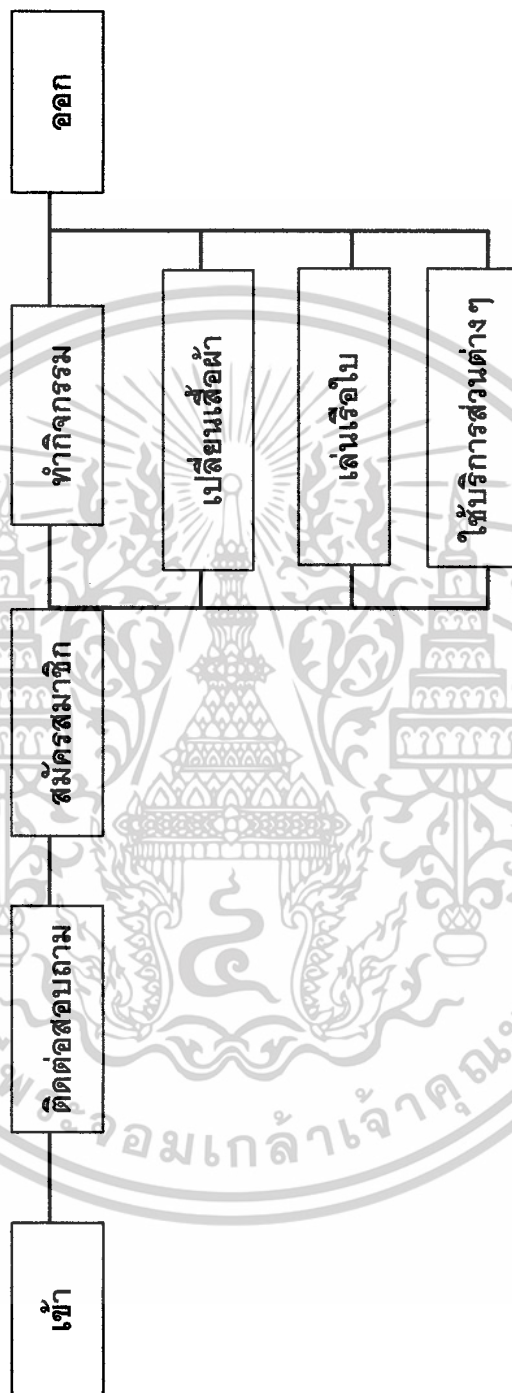

แผนภูมิที่ 4.12 แสดงพฤติกรรมการใช้บริการสโมสรกีฬาทางน้ำ

เอกสารนี้เป็นเอกสารที่สงวนไว้สำหรับการใช้งานเพื่อการศึกษาเท่านั้น ไม่อนุญาตให้นำไปใช้ประโยชน์ด้านการค้า ไม่ว่าจะกรณีใดๆ ทั้งสิ้น อีกทั้งห้ามมิให้ตัดแปลงเนื้อหาและต้องอ้างอิงถึงเจ้าของเอกสารทุกครั้งที่มีการนำไปใช้

## ผู้ใช้บริการทั่วไป

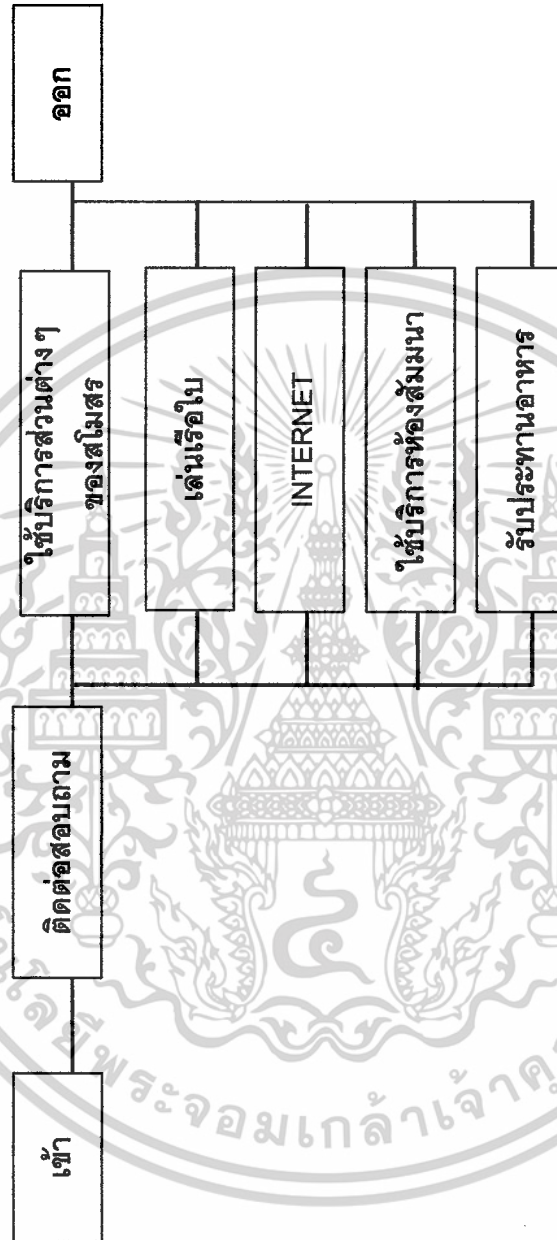

แผนภูมิที่ 4.13 แสดงพฤติกรรมกรรมการใช้บริการสโมสรกีฬาทางน้ำ

เอกสารนี้เป็นเอกสารที่สงวนไว้สำหรับการใช้งานเพื่อการศึกษาเท่านั้น ไม่อนุญาตให้นำไปใช้ประโยชน์ด้านการค้า ไม่ว่าจะกรณีใดๆ ทั้งสิ้น อีกทั้งห้ามมิให้ตัดแปลงเนื้อหาและต้องอ้างอิงถึงเจ้าของเอกสารทุกครั้งที่มีการนำไปใช้

#### 4.3.1 แสดงวิเคราะห์พฤติกรรมการผู้ให้บริการ

##### ตารางที่ 4.4

ตำแหน่ง	หน้าที่	พฤติกรรม	ความสัมพันธ์ภายใน (หน่วยงาน)	เครื่องใช้ประกอบ
ผู้อำนวยการสำนักงาน	<ul style="list-style-type: none"> <li>- รับผิดชอบต่อการวางแผนนโยบายต่างๆ ของบริษัท</li> <li>- ดูแลการบริหารงานทั้งหมด</li> <li>- ประชุมปรึกษาหารือและมอบหมายงาน</li> </ul>	<ul style="list-style-type: none"> <li>- เห็นอนุมัติ</li> <li>- เข้าประชุมระดับผู้บริหาร</li> <li>- ดำเนินรับผู้มาติดต่อ</li> </ul>	<ul style="list-style-type: none"> <li>- รองผู้อำนวยการ</li> <li>- เลขานุการ</li> <li>- หัวหน้าฝ่ายต่างๆ</li> </ul>	<ul style="list-style-type: none"> <li>- โต๊ะทำงาน</li> <li>- เก้าอี้ทำงาน</li> <li>- เก้าอี้ผู้มาติดต่อ</li> <li>- ตู้โชว์, ตู้เก็บเอกสาร</li> <li>- เอกสาร</li> <li>- ชุดรับแขก</li> <li>- โต๊ะคอมพิวเตอร์</li> </ul>
รองผู้อำนวยการ	<ul style="list-style-type: none"> <li>- ดูแลการบริหารงานในฝ่าย</li> <li>- ปฏิบัติงานตามที่ได้รับมอบหมาย</li> <li>- ประชุมและรับผิดชอบแทนผู้อำนวยการสำนักงานเมื่อผู้อำนวยการสำนักงานไม่อยู่</li> </ul>	<ul style="list-style-type: none"> <li>- เห็นอนุมัติ</li> <li>- เข้าประชุมผู้บริหาร</li> <li>- ดำเนินรับผู้มาติดต่อ</li> </ul>	<ul style="list-style-type: none"> <li>- ผู้อำนวยการศูนย์</li> <li>- เลขานุการ</li> <li>- หัวหน้าฝ่ายต่างๆ</li> </ul>	<ul style="list-style-type: none"> <li>- โต๊ะทำงาน</li> <li>- เก้าอี้ทำงาน</li> <li>- เก้าอี้ผู้มาทำงาน</li> <li>- เก้าอี้ผู้มาติดต่อ</li> <li>- ตู้โชว์, ตู้เก็บ เอกสาร</li> <li>- ชุดรับแขก</li> <li>- โต๊ะคอมพิวเตอร์</li> </ul>

เอกสารนี้เป็นเอกสารที่สงวนไว้สำหรับการใช้งานเพื่อการศึกษาเท่านั้น ไม่อนุญาตให้นำไปใช้ประโยชน์ด้านการค้า ไม่ว่าจะกรณีใดๆ ทั้งสิ้น อีกทั้งห้ามมิให้ดัดแปลงเนื้อหาและต้องอ้างอิงถึงเจ้าของเอกสารทุกครั้งที่มีการนำไปใช้

ตำแหน่ง	หน้าที่	พฤติกรรม	ความสัมพันธ์ภายใน (หน่วยงาน)	เครื่องใช้ประกอบ
เลขาธิการ	จัดรวบรวมเอกสารก่อนนำเสนอสู่ผู้บริหาร จัดเก็บสำเนาเอกสารต่างๆ จัดทำรายงานการประชุม ต้อนรับผู้มาติดต่อ ประสานงานกับหน่วยงาน	ปฏิบัติงาน จัดทำ, จัดส่งเอกสารให้ ผู้บังคับบัญชาเพื่อเซ็น อนุมัติ จัดทำตารางเวลาแต่ละ วันให้แก่ผู้บังคับบัญชา	ผู้อำนวยการสำนักงาน รองผู้อำนวยการ ผู้ช่วยผู้อำนวยการ ผู้อำนวยการฝ่าย	- โต๊ะทำงาน - เก้าอี้ทำงาน - ตู้เก็บเอกสาร - โต๊ะคอมพิวเตอร์ - เก้าอี้ผู้มาติดต่อ
เจ้าหน้าที่ธุรการ	ร่างหนังสือ แยกประเภทจัดส่ง เอกสารให้หน่วยงานที่เกี่ยวข้อง รับ, ส่ง เอกสารลงทะเบียน รวบรวมข้อมูล สถิติเอกสาร	ปฏิบัติงาน พิมพ์งานเอกสาร จัดเก็บเอกสาร รวบรวมข้อมูลภายในฝ่าย	เจ้าหน้าที่ประชาสัมพันธ์ เลขานุการผู้บริหาร เจ้าหน้าที่อาคารสถานที่	- โต๊ะทำงาน - เก้าอี้ทำงาน - ตู้เก็บเอกสาร - โต๊ะคอมพิวเตอร์ - เครื่องถ่ายเอกสาร

เอกสารนี้เป็นเอกสารที่สงวนไว้สำหรับการใช้งานเพื่อการศึกษาเท่านั้น ไม่อนุญาตให้นำไปใช้ประโยชน์ด้านการค้า  
ไม่ว่ากรณีใดๆ ทั้งสิ้น อีกทั้งห้ามมิให้ตัดแปลงเนื้อหาและต้องอ้างอิงถึงเจ้าของเอกสารทุกครั้งที่มีการนำไปใช้

ตำแหน่ง	หน้าที่	พฤติกรรม	ความสัมพันธภาพใน (หน่วยงาน)	เครื่องใช้ประกอบ
งานการเงินการตลาด	ควบคุมบัญชีและงบประมาณ ทั้งหมดในศูนย์ฯ	เก็บเงินรายได้จากส่วนต่างๆ จ่ายเงินแก่พนักงานลง รายรับ รายจ่ายประจำวัน เก็บเอกสารรับจ่ายเงินสดเช็ค	เจ้าหน้าที่ธุรการ เจ้าหน้าที่ประชาสัมพันธ์	โต๊ะทำงาน - เก้าอี้ทำงาน - ตู้เก็บเอกสาร - โต๊ะคอมพิวเตอร์
แผนกประชาสัมพันธ์	รับนโยบายด้านเทคนิคให้เกิดผลตาม วัตถุประสงค์กำหนด	กำหนดแผนประชาสัมพันธ์ พิมพ์เอกสารต่างๆ รายงาน และ รายงานประชาสัมพันธ์	เจ้าหน้าที่ประชาสัมพันธ์ งานการเงินการตลาด เจ้าหน้าที่ธุรการ	โต๊ะทำงาน - เก้าอี้ทำงาน - ตู้เก็บเอกสาร - โต๊ะคอมพิวเตอร์ - เก้าอี้ผู้มาติดต่อ
เจ้าหน้าที่ประชาสัมพันธ์	ให้ข่าวสารและให้คำแนะนำแก่ แขกผู้มาพักนอกจากนั้นยัง	ตอบข้อซักถาม แจก เอกสาร และนำสถานที่ ท่องเที่ยว บริการด้านการ สื่อสาร	เจ้าหน้าที่ธุรการ เลขานุการ	- โต๊ะทำงาน - เก้าอี้ทำงาน - ตู้เก็บเอกสาร - โต๊ะคอมพิวเตอร์

เอกสารนี้เป็นเอกสารที่สงวนไว้สำหรับการใช้งานเพื่อการศึกษาเท่านั้น ไม่อนุญาตให้นำไปใช้ประโยชน์ด้านการค้า  
ไม่ว่ากรณีใดๆ ทั้งสิ้น อีกทั้งห้ามมิให้ตัดแปลงเนื้อหาและต้องอ้างอิงถึงเจ้าของเอกสารทุกครั้งที่มีการนำไปใช้

แผนกฝากของ	เก็บของมีค่าที่แขกเอามาฝาก	รับของมีค่าเมื่อแขกนำฝาก ต้องเก็บของมีค่านั้น	เจ้าหน้าที่ประชาสัมพันธ์	-โต๊ะทำงาน - เก้าอี้ทำงาน - ตู้เก็บเอกสาร - ชั้นวางของ
ตำแหน่ง	หน้าที่	พฤติกรรม	ความดีมีพันธ์ภายใน (หนองยางน)	เครื่องใช้ประกอบ
เจ้าหน้าที่ส่งเสริมการท่องเที่ยว	ให้ข้อมูลข่าวสารเกี่ยวกับแหล่งท่องเที่ยวและสถานที่อำนวยความสะดวกและตักตวงนักท่องเที่ยว	ตอบคำถามและบริการความสะอาดตักตวงนักท่องเที่ยว	เจ้าหน้าที่ประชาสัมพันธ์ งานการเงินการตลาด เจ้าหน้าที่ธุรการ	- โต๊ะทำงาน - เก้าอี้ทำงาน - ตู้เก็บเอกสาร - โต๊ะคอมพิวเตอร์
เจ้าหน้าที่ปรัษณีย์	บริการรับส่งพัสดุ-ไปรษณีย์ต่างๆ	อยู่ในตำแหน่งเคาน์เตอร์บริการรับส่งพัสดุ-ไปรษณีย์ต่างๆ	เจ้าหน้าที่ส่งเสริมการท่องเที่ยว	-โต๊ะเก็บไปรษณีย์ภัณฑ์ -เคาน์เตอร์เตอร์กรอกรายละเอียด - เคาน์เตอร์บริการ
เจ้าหน้าที่พยาบาล	ปฏิบัติงานพยาบาลเบื้องต้นแก่พนักงานและผู้รับบริการ	ช่วยเหลืออาการป่วยเบื้องต้น	เจ้าหน้าที่ส่งเสริมการท่องเที่ยว	-โต๊ะทำงาน - เก้าอี้ทำงาน - ตู้เก็บยา ชั้นวางของ

เอกสารนี้เป็นเอกสารที่สงวนไว้สำหรับการใช้งานเพื่อการศึกษาเท่านั้น ไม่อนุญาตให้นำไปใช้ประโยชน์ด้านการค้าไม่ว่ากรณีใดๆ ทั้งสิ้น อีกทั้งห้ามมิให้ตัดแปลงเนื้อหาและต้องอ้างอิงถึงเจ้าของเอกสารทุกครั้งที่มีการนำไปใช้

เจ้าหน้าที่ธนาคาร	บริการแลกเปลี่ยนเงินตราต่างประเทศ แก่นักท่องเที่ยว	พนักงานจากธนาคาร ซึ่งจะ มาประจำอยู่ในแต่ละวันจะมีเงิน เข้า-ออกตาม กำหนดเวลา	เจ้าหน้าที่ส่งเสริมการ ท่องเที่ยว	- เติงคนเจ็บ - เคาน์เตอร์บริการ - เครื่องตรวจเงิน - ตู้บริการเงินด่วน
-------------------	---	--	--------------------------------------	--

เอกสารนี้เป็นเอกสารที่สงวนไว้สำหรับการใช้งานเพื่อการศึกษาเท่านั้น ไม่อนุญาตให้นำไปใช้ประโยชน์ด้านการค้า  
ไม่ว่ากรณีใดๆ ทั้งสิ้น อีกทั้งห้ามมิให้ตัดแปลงเนื้อหาและต้องอ้างอิงถึงเจ้าของเอกสารทุกครั้งที่มีการนำไปใช้

ตารางที่ 4.5 แสดงวิเคราะห์พฤติกรรมภายในอาคารร้านค้า 1 ตำบล 1 ผลิตภัณฑ์

ตำแหน่ง	หน้าที่	พฤติกรรม	ความสัมพันธ์ภายใน (หน่วยงาน)	เครื่องใช้ประกอบ
หัวหน้างานขายสินค้า	ควบคุมงานขายงานสถิติ หัตถกรรมติดต่อกับตัวแทนจำหน่าย	วางแผนการขาย คัดเลือกสินค้า ติดต่อกับ ตัวแทนจำหน่าย	พนักงานขายสินค้า สถิติศิลปวัฒนธรรม	- โต๊ะทำงาน - เก้าอี้ทำงาน - เก้าอี้ผู้มาทำงาน - เก้าอี้ผู้มาติดต่อ
พนักงานขายสินค้า	- ขายสินค้า ส่งเสริมการ ขายสินค้า	ขายสินค้า เก็บเงิน จัด ร้านค้า	หัวหน้างานขายสินค้า สถิติศิลปวัฒนธรรม	โต๊ะทำงาน - เก้าอี้ทำงาน - เก้าอี้ผู้มาทำงาน - เก้าอี้ผู้มาติดต่อ
ผู้สถิติศิลปวัฒนธรรม	แสดงและสถิติเกี่ยวกับ หัตถกรรมแก่นักท่องเที่ยว	แสดงการทำงานหัตถกรรม ตอบคำถามแก่ นักท่องเที่ยว	พนักงานขายสินค้า	- พื้นที่สถิติหัตถกรรม

เอกสารนี้เป็นเอกสารที่สงวนไว้สำหรับการใช้งานเพื่อการศึกษาเท่านั้น ไม่อนุญาตให้นำไปใช้ประโยชน์ด้านการค้า  
ไม่ว่ากรณีใดๆ ทั้งสิ้น อีกทั้งห้ามมิให้ตัดแปลงเนื้อหาและต้องอ้างอิงถึงเจ้าของเอกสารทุกครั้งที่มีการนำไปใช้

ตารางที่ 4.6 แสดงวิเคราะห์พฤติกรรมการนิเทศการ 4 ภาค

ตำแหน่ง	หน้าที่	พฤติกรรม	ความสัมพันธ์ภายใน (หน่วยงาน)	เครื่องใช้ประกอบ
หัวหน้างานนิเทศการและ กิจกรรม	บริการนิเทศการที่ไปประสานงาน กับหน่วยงานต่างๆ วางแผนในการจัดนิเทศการ	วางแผนในการจัด นิเทศการ ควบคุม หน่วยงาน	วิทยากร ผู้แปลภาษา นายทะเบียน	- โต๊ะทำงาน - เก้าอี้ทำงาน - เก้าอี้ผู้มาติดต่อ - โต๊ะคอมพิวเตอร์
นายทะเบียน	ตรวจสอบ ส่งข้อมูลกรณีในการ จัดนิเทศการควบคุมคลัง	ตรวจสอบ ส่งข้อมูลกรณี ในการจัดนิเทศการ	หัวหน้างานนิเทศการและ กิจกรรม	- โต๊ะทำงาน - เก้าอี้ทำงาน
วิทยากร ผู้แปลภาษา	บรรยายให้ความรู้เกี่ยวกับศูนย์ฯ และแปลภาษา	บริการให้ข้อมูลในส่วน นิเทศการเมื่อ นักท่องเที่ยวต้องการ หรือสอบถาม	หัวหน้างานนิเทศการและ กิจกรรม ประชาสัมพันธ์	โต๊ะทำงาน - เก้าอี้ทำงาน

เอกสารนี้เป็นเอกสารที่สงวนไว้สำหรับการใช้งานเพื่อการศึกษาเท่านั้น ไม่อนุญาตให้นำไปใช้ประโยชน์ด้านการค้า  
ไม่ว่ากรณีใดๆ ทั้งสิ้น อีกทั้งห้ามมิให้ตัดแปลงเนื้อหาและต้องอ้างอิงถึงเจ้าของเอกสารทุกครั้งที่มีการนำไปใช้

ตารางที่ 4.7 แสดงวิเคราะห์พฤติกรรมภายในอาคารสโมสรกีฬาทางน้ำ

ตำแหน่ง	หน้าที่	พฤติกรรม	ความสัมพันธ์ภายใน (หน่วยงาน)	เครื่องใช้ประกอบ
ฝ่ายบริหาร	ดูแลบุคคลที่ทำงานในสโมสรให้ บรรลุเป้าหมายที่วางไว้	มอบหมายงาน จัดการ ประชุม	ฝ่ายต่างๆ	โต๊ะทำงาน เก้าอี้ทำงาน เก้าอี้ผู้มาทำงาน เก้าอี้ผู้มาติดต่อ ตู้โชว์, จัดเก็บ เอกสาร ชุดรับแขก โต๊ะคอมพิวเตอร์
เจ้าหน้าที่ ประชาสัมพันธ์	รับนโยบายด้านเทคนิคให้เกิดผลตาม วัตถุประสงค์กำหนด แผนประชาสัมพันธ์	กำหนดแผนประชาสัมพันธ์ พิมพ์เอกสารต่างๆ รายงาน และ ส่งงานประชาสัมพันธ์ ให้คำแนะนำแก่ผู้ให้บริการ แนะนำ ให้คำปรึกษาการทำ สมาชิกของสโมสร	ส่วนต้อนรับ ส่วนรับสมาชิก ส่วนบริการลูกค้า	โต๊ะทำงาน เก้าอี้ทำงาน เก้าอี้ผู้มาทำงาน เก้าอี้ผู้มาติดต่อ ตู้โชว์, จัดเก็บ เอกสาร โต๊ะคอมพิวเตอร์

เอกสารนี้เป็นเอกสารที่สงวนไว้สำหรับการใช้งานเพื่อการศึกษาเท่านั้น ไม่อนุญาตให้นำไปใช้ประโยชน์ด้านการค้า ไม่ว่าจะกรณีใดๆ ทั้งสิ้น อีกทั้งห้ามมิให้ตัดแปลงเนื้อหาและต้องอ้างอิงถึงเจ้าของเอกสารทุกครั้งที่มีการนำไปใช้

ตารางที่ 4.8 แสดงวิเคราะห์พฤติกรรมการภายในอาคารสโมสรกีฬาทางน้ำ

ตำแหน่ง	หน้าที่	พฤติกรรม	ความสัมพันธ์ภายใน (หน่วยงาน)	เครื่องใช้ประกอบ
เจ้าหน้าที่การเงิน	ควบคุมบัญชีและงบประมาณ ทั้งหมดของสโมสร	ลงรายรับ-รายจ่าย ประจำวัน เก็บเอกสารรับ จ่ายเงินสดเช็ค	เจ้าหน้าที่ประชาสัมพันธ์ แคชเชียร์	- โต๊ะทำงาน - เก้าอี้ทำงาน - เก้าอี้ผู้มาทำงาน - เก้าอี้ผู้มาติดต่อ - ตู้โชว์, จัดเก็บ เอกสาร - โต๊ะคอมพิวเตอร์
พนักงานบริการ เครื่องดื่มและอาหาร	ดูแลเรื่องการทำอาหารและบริการเสิร์ฟ อาหารและเครื่องดื่ม แก่สมาชิกและนักท่องเที่ยวที่มา ใช้บริการ	รับรายการอาหารส่งให้ ส่วน ทำอาหารหรือเครื่องดื่มแล้ว บริการเสิร์ฟอาหาร และ เครื่องดื่มต่าง ๆ แก่แขก	ครัว แคชเชียร์	- เคา์นเตอร์บริการ - ชั้นวางของ - อุปกรณ์ทำครัว - ตู้เก็บอุปกรณ์

เอกสารนี้เป็นเอกสารที่สงวนไว้สำหรับการใช้งานเพื่อการศึกษาเท่านั้น ไม่อนุญาตให้นำไปใช้ประโยชน์ด้านการค้า  
ไม่ว่ากรณีใดๆ ทั้งสิ้น อีกทั้งห้ามมิให้ตัดแปลงเนื้อหาและต้องอ้างอิงถึงเจ้าของเอกสารทุกครั้งที่มีการนำไปใช้

พนักงานช่าง	ดูแลการทำความสะอาดอาคารเรือนไป ควบคุมการเข้า-ออกของ เรือไป	รับผู้ให้บริการจากใน สโมสรไปสู่ลานจอดรถเรือ แนะนำการ ใช้ชี้แจงการ ปฏิบัติตน	พนักงานต้อนรับ ส่วนบริการลูกค้า	- โต๊ะทำงาน - เก้าอี้ทำงาน - ตู้เก็บเอกสารเพื่อเรือไป
-------------	---	--	------------------------------------	---

เอกสารนี้เป็นเอกสารที่สงวนไว้สำหรับการใช้งานเพื่อการศึกษาเท่านั้น ไม่อนุญาตให้นำไปใช้ประโยชน์ด้านการค้า  
ไม่ว่ากรณีใดๆ ทั้งสิ้น อีกทั้งห้ามมิให้ดัดแปลงเนื้อหาและต้องอ้างอิงถึงเจ้าของเอกสารทุกครั้งที่มีการนำไปใช้

4.3.2 วิเคราะห์พฤติกรรมของผู้รับบริการ  
ตารางที่ 4.9 ผู้มาติดต่อผู้บริหารระดับสูง

ตำแหน่ง	หน้าที่	พฤติกรรม	ความสัมพันธ์ภายใน (หน่วยงาน)	เครื่องใช้ประกอบ
ผู้บริหาร, เจ้าหน้าที่	- ติดต่อผู้บริหารระดับสูง	- ติดต่อสอบถาม - แลกเปลี่ยน - ติดต่อประสานงาน - พบปะผู้บริหาร	- ส่วนประชาสัมพันธ์ - โตะแลกเปลี่ยน - เลขานุการ - ผู้บริหารระดับสูง	- เคาน์เตอร์ ประชาสัมพันธ์ - โถงพักคอย - หน่วยงานที่ติดต่อ ติดต่อ

ตารางที่ 4.23 ผู้มาติดต่อส่วนสำนักงาน

ตำแหน่ง	หน้าที่	พฤติกรรม	ความสัมพันธ์ภายใน (หน่วยงาน)	เครื่องใช้ประกอบ
เจ้าหน้าที่จาก หน่วยงานภาครัฐหรือ เอกชน	- ติดต่อหน่วยงาน	- ติดต่อสอบถาม - แลกเปลี่ยน - เข้าติดต่อหน่วยงาน	- ส่วนประชาสัมพันธ์ - โตะแลกเปลี่ยน - หน่วยงานที่ติดต่อ ติดต่อ	- เคาน์เตอร์ ประชาสัมพันธ์ - โถงพักคอย - หน่วยงานที่ติดต่อ ติดต่อ

เอกสารนี้เป็นเอกสารที่สงวนไว้สำหรับการใช้งานเพื่อการศึกษาเท่านั้น ไม่อนุญาตให้นำไปใช้ประโยชน์ด้านการค้า  
ไม่ว่ากรณีใดๆ ทั้งสิ้น อีกทั้งห้ามมิให้ตัดแปลงเนื้อหาและต้องอ้างอิงถึงเจ้าของเอกสารทุกครั้งที่มีการนำไปใช้

**ตารางที่ 4.10 ผู้มาติดต่อส่วนศูนย์บริการนักท่องเที่ยว**

ตำแหน่ง	หน้าที่	พฤติกรรม	ความสัมพันธ์ภายใน (หน่วยงาน)	เครื่องใช้ประกอบ
นักท่องเที่ยว/ นักศึกษา/ประชาชน ทั่วไป	<ul style="list-style-type: none"> <li>- ใช้บริการของศูนย์ส่งเสริมการท่องเที่ยว</li> </ul>	<ul style="list-style-type: none"> <li>- ติดต่อสอบถามข้อมูล</li> <li>- ใช้บริการอินเทอร์เน็ต</li> <li>- ใช้บริการไปรษณีย์</li> <li>- ใช้บริการแลกเปลี่ยนเงินตรา</li> <li>- ใช้บริการฝากของ</li> <li>- ใช้บริการตู้บริการเงินด่วน</li> <li>- บริการทัวร์</li> </ul>	<ul style="list-style-type: none"> <li>- ส่วนประชาสัมพันธ์</li> <li>- โถงบริการ</li> <li>- เคาน์เตอร์บริการสาธารณะ</li> </ul>	<ul style="list-style-type: none"> <li>- เคาน์เตอร์ประชาสัมพันธ์</li> <li>- โถงพักคอย</li> <li>- เคาน์เตอร์บริการ</li> <li>- บริการอินเทอร์เน็ต</li> <li>- ตู้บริการเงินด่วน</li> <li>- โทรศัพท์สาธารณะ</li> <li>- ตู้บริการทัวร์</li> </ul>

เอกสารนี้เป็นเอกสารที่สงวนไว้สำหรับการใช้งานเพื่อการศึกษาเท่านั้น ไม่อนุญาตให้นำไปใช้ประโยชน์ด้านการค้า ไม่ว่าจะกรณีใดๆ ทั้งสิ้น อีกทั้งห้ามมิให้ตัดแปลงเนื้อหาและต้องอ้างอิงถึงเจ้าของเอกสารทุกครั้งที่มีการนำไปใช้

**ตารางที่ 4.11 ผู้มาติดต่อส่วนร้านค้าหนึ่งตำบลหนึ่งผลิตภัณฑ์/ ส่วนผลิตภัณฑ์ถดถอม**

ตำแหน่ง	หน้าที่	พฤติกรรม	ความสัมพันธ์ภายใน (หน่วยงาน)	เครื่องใช้ประกอบ
ผู้มาติดต่อ	- ส่งสินค้า ตรวจสอบเช็คสินค้า	- ติดต่อสอบถาม - ตกแต่งการค้าขาย - นำสินค้ามาส่ง - ตรวจสอบเช็คสินค้า	- ส่วนประชาสัมพันธ์ - ส่วนแคชเชียร์	- เคาน์เตอร์ประชาสัมพันธ์ - เคาน์เตอร์แคชเชียร์ - ส่วนเก็บสินค้า
กลุ่มเป้าหมาย	- หาซื้อสินค้า - สั่งออเดอร์สินค้า	- เลือกซื้อสินค้า - จ่ายเงิน - ผাগส่งพัสดุ	- ส่วนแคชเชียร์ - ส่วนงานธุรการ	- เคาน์เตอร์แคชเชียร์ - ส่วนแสดงสินค้า
ประชาชนทั่วไป	- หาซื้อสินค้า	- เลือกซื้อสินค้า - จ่ายเงิน - ผากส่งพัสดุ	- ส่วนแคชเชียร์	- เคาน์เตอร์แคชเชียร์ - ส่วนแสดงสินค้า

เอกสารนี้เป็นเอกสารที่สงวนไว้สำหรับการใช้งานเพื่อการศึกษาเท่านั้น ไม่อนุญาตให้นำไปใช้ประโยชน์ด้านการค้า  
ไม่ว่ากรณีใดๆ ทั้งสิ้น อีกทั้งห้ามมิให้ตัดแปลงเนื้อหาและต้องอ้างอิงถึงเจ้าของเอกสารทุกครั้งที่มีการนำไปใช้

ตารางที่ 4.12 ผู้มาติดต่อส่วนร้านค้าหนึ่งตำบลหนึ่งผลิตภัณฑ์/ ส่วนผลิตภัณฑ์ถดถอม

ตำแหน่ง	หน้าที่	พฤติกรรม	ความสัมพันธ์ภายใน (หน่วยงาน)	เครื่องใช้ประกอบ
ผู้มาติดต่อ	หน้าที่ - ส่งสินค้า ตรวจสอบเช็คสินค้า	<ul style="list-style-type: none"> <li>- ติดต่อสอบถาม</li> <li>- ตกลงการค้าขาย</li> <li>- นำสินค้ามาส่ง</li> <li>- ตรวจเช็คสินค้า</li> </ul>	<ul style="list-style-type: none"> <li>- ส่วนประชาสัมพันธ์</li> <li>- ส่วนแคชเชียร์</li> </ul>	<ul style="list-style-type: none"> <li>- เคาน์เตอร์ประชาสัมพันธ์</li> <li>- เคาน์เตอร์แคชเชียร์</li> <li>- ส่วนเก็บสินค้า</li> </ul>
กลุ่มเป้าหมาย	หน้าที่ - หาซื้อสินค้า - สั่งออเดอร์สินค้า	<ul style="list-style-type: none"> <li>- เลือกซื้อสินค้า</li> <li>- จ่ายเงิน</li> <li>- ผากส่งพัสดุ</li> </ul>	<ul style="list-style-type: none"> <li>- ส่วนแคชเชียร์</li> <li>- ส่วนงานธุรการ</li> </ul>	<ul style="list-style-type: none"> <li>- เคาน์เตอร์</li> <li>- แคชเชียร์</li> <li>- ส่วนแสดงสินค้า</li> </ul>
ประชาชนทั่วไป	หน้าที่ - หาซื้อสินค้า	<ul style="list-style-type: none"> <li>- เลือกซื้อสินค้า</li> <li>- จ่ายเงิน</li> <li>- ผากส่งพัสดุ</li> </ul>	<ul style="list-style-type: none"> <li>- ส่วนแคชเชียร์</li> </ul>	<ul style="list-style-type: none"> <li>- เคาน์เตอร์</li> <li>- แคชเชียร์</li> <li>- ส่วนแสดงสินค้า</li> </ul>

เอกสารนี้เป็นเอกสารที่สงวนไว้สำหรับการใช้งานเพื่อการศึกษาเท่านั้น ไม่อนุญาตให้นำไปใช้ประโยชน์ด้านการค้า  
ไม่ว่ากรณีใดๆ ทั้งสิ้น อีกทั้งห้ามมิให้ดัดแปลงเนื้อหาและต้องอ้างอิงถึงเจ้าของเอกสารทุกครั้งที่มีการนำไปใช้

**ตารางที่ 4.13 ผู้มาติดต่อส่วนนิทรรศการสีกา**

ตำแหน่ง	หน้าที่	พฤติกรรม	ความสัมพันธ์ภายใน (หน่วยงาน)	เครื่องใช้ประกอบ
นักท่องเที่ยว/ ประชาชน	- เลือกรชมนิทรรศการ	- ติดต่อสอบถาม - พึ่งบรรยาย - ชมนิทรรศการ	- ประชาสัมพันธ์ - วิทยากร	- เคาน์เตอร์ ประชาสัมพันธ์ - ส่วนแสดงนิทรรศการ - บอร์ดจัดแสดง

**ตารางที่ 4.14 ผู้มาติดต่อส่วนสโมสรมกีฬาทงน้ำ**

ตำแหน่ง	หน้าที่	พฤติกรรม	ความสัมพันธ์ภายใน (หน่วยงาน)	เครื่องใช้ประกอบ
ผู้มาใช้บริการสมาชิก	ให้บริการตามประเภทกิจกรรมที่ใช้	- เข้าใช้บริการต่างๆ ในโครงการตาม ลักษณะสมาชิกภาพ	- ประชาสัมพันธ์ - ส่วนบริการลูกค้า - ส่วนรับสมาชิก - ส่วนบริการทั่วไป	- เคาน์เตอร์ ประชาสัมพันธ์ - ชุดรับแขก - ล็อกเกอร์/ห้องอาบน้ำ - ส่วนต่างๆตามประเภท กิจกรรม

เอกสารนี้เป็นเอกสารที่สงวนไว้สำหรับการใช้งานเพื่อการศึกษาเท่านั้น ไม่อนุญาตให้นำไปใช้ประโยชน์ด้านการค้า  
ไม่ว่ากรณีใดๆ ทั้งสิ้น อีกทั้งห้ามมิให้ดัดแปลงเนื้อหาและต้องอ้างอิงถึงเจ้าของเอกสารทุกครั้งที่มีการนำไปใช้

ตำแหน่ง	หน้าที่	พฤติกรรม	ความสัมพัทธ์ภายใน (หน่วยงาน)	เครื่องใช้ประกอบ
กลุ่มบุคคลภายนอก	ให้บริการตามประเภทกิจกรรมที่ใช้	เข้าให้บริการต่างๆในโครงการตามส่วนที่ใดรับอนุญาต	- ประชาสัมพันธ์ - ส่วนบริการทั่วไป - ส่วนอินเตอร์เน็ต - ส่วนร้านอาหาร - ส่วน refreshment bar	- เคาน์เตอร์ประชาสัมพันธ์ - พักคอย - ชุดคอมพิวเตอร์ - เคาน์เตอร์บริการ - ส่วนที่นั่งรับประทาน - ส่วนที่นั่งพักผ่อน
กลุ่มผู้ให้บริการส่วนห้องประชุม/ห้องสัมมนา วิทยากรจากภายนอก	- เป็นวิทยากรบรรยายการสัมมนาหรือฝึกอบรม	- ติดต่อสอบถาม - แลกบัตร - เป็นวิทยากรบรรยายการสัมมนาหรือฝึกอบรม	- ส่วนประชาสัมพันธ์ - โต๊ะแลกเปลี่ยน - ห้องประชุมสัมมนาหรือห้องฝึกอบรม	- เคาน์เตอร์ประชาสัมพันธ์ - โถงพักคอย - ห้องประชุมสัมมนา

เอกสารนี้เป็นเอกสารที่สงวนไว้สำหรับการใช้งานเพื่อการศึกษาเท่านั้น ไม่อนุญาตให้นำไปใช้ประโยชน์ด้านการค้า ไม่ว่าจะกรณีใดๆ ทั้งสิ้น อีกทั้งห้ามมิให้ดัดแปลงเนื้อหาและต้องอ้างอิงถึงเจ้าของเอกสารทุกครั้งที่มีการนำไปใช้

นักวิจัย / นิสิต / นักศึกษา / ผู้สนใจ	- ติดต่อเข้าร่วมประชุมสัมมนาหรือ ฝึกอบรม	- ติดต่อสอบถาม - แลกบัตร - ลงทะเบียน - เข้าร่วมการสัมมนา	- ส่วนประชาสัมพันธ์ - โตะแลกเปลี่ยน - ห้องประชุมสัมมนาหรือ ห้องฝึกอบรม	- เคาน์เตอร์ ประชาสัมพันธ์ - โถงพักคอย - ห้องประชุมสัมมนา
--	---	---	---	--



เอกสารนี้เป็นเอกสารที่สงวนไว้สำหรับการใช้งานเพื่อการศึกษาเท่านั้น ไม่อนุญาตให้นำไปใช้ประโยชน์ด้านการค้า  
ไม่ว่ากรณีใดๆ ทั้งสิ้น อีกทั้งห้ามมิให้ตัดแปลงเนื้อหาและต้องอ้างอิงถึงเจ้าของเอกสารทุกครั้งที่มีการนำไปใช้

#### 4.4 การวิเคราะห์ความสัมพันธ์ภายในโครงการ

การวิเคราะห์ความสัมพันธ์ของส่วนต่าง ๆ ของโครงการ ได้พิจารณาจากการศึกษา ขอบเขต และหน้าที่รับผิดชอบของบุคลากรที่ทำงานภายในโครงการ ซึ่งมีความสัมพันธ์ในด้าน สายงานการบริหาร รวมถึงศึกษาจากผู้ให้บริการ และผู้ใช้อาคารในแต่ละหน่วยงาน รวมถึง การวิเคราะห์หาพื้นที่ต่าง ๆ ของสำนักงาน ซึ่งแสดงถึงความสัมพันธ์ในด้านพฤติกรรมของแต่ละ หน่วยงาน แต่ละฝ่าย

##### 4.4.1. หลักในการหาค่าความสัมพันธ์

ได้พิจารณาออกมาเป็นค่า คะแนนต่าง ๆ ตามความสัมพันธ์มากน้อย ดังนี้คือ

- 4 คะแนน หมายถึง มีความสัมพันธ์มากที่สุด
- 3 คะแนน หมายถึง มีความสัมพันธ์ปานกลาง
- 2 คะแนน หมายถึง มีความสัมพันธ์น้อย
- 1 คะแนน หมายถึง มีความสัมพันธ์น้อยที่สุด

จากคะแนนค่าความสัมพันธ์นี้ สามารถทำให้ทราบว่า หากหน่วยงานไหนมี ความสัมพันธ์กับหน่วยงานใดก็ตาม ถ้าการให้คะแนนออกมาเป็น 4 แสดงว่าหน่วยงานทั้ง 2 นั้น มีความสัมพันธ์กันมาก ซึ่งน่าจะมีการจัดให้อยู่ใกล้กันมากที่สุด ถ้าระดับคะแนนมีค่าน้อย กว่า 4 คะแนน ลงไป แสดงว่าหน่วยงานนั้น ๆ มีความสัมพันธ์กันน้อย ตามระดับคะแนน จึง ควรจัดให้อยู่ห่างกันออกไปตามลำดับ

##### 4.4.2 วิธีการให้ค่าความสัมพันธ์

การให้ค่าคะแนนความสัมพันธ์ระหว่างหน่วยงานใด ๆก็ตาม จะพิจารณาคะแนนที่ให้ จากหลัก 4 ประการ คือ

- |  |         |
|--|---------|
| 1. ความสัมพันธ์ทางด้านการบริหาร              | 1 คะแนน |
| 2. ความสัมพันธ์ทางด้านเทคนิคและโลตทัศน์วิสัย | 1 คะแนน |
| 3. ความสัมพันธ์ทางด้านบริการ                 | 1 คะแนน |
| 4. ความสัมพันธ์ทางด้านพัฒนาการสารสนเทศ       | 1 คะแนน |

4.4.3 การทำโครงสร้างตาข่ายความสัมพันธ์ เป็นแผนภูมิที่ถ่ายทอดความสัมพันธ์ จากตารางแสดงค่าความสัมพันธ์จากตารางแสดงค่าความสัมพันธ์ ระหว่างองค์ประกอบใน โครงการ

โดยนำค่า 3 และ 4 (ความสัมพันธ์มากและความสัมพันธ์มากที่สุด) มาโยงเส้นความใกล้ชิด ซึ่งกันและกัน ซึ่งมีลักษณะคล้ายตะกร้อการทำแผนภูมิแบบโครงตาข่ายเป็นการทำที่ง่าย เพ

เอกสารนี้เป็นเอกสารที่สงวนไว้สำหรับการใช้งานเพื่อการศึกษาเท่านั้น ไม่อนุญาตให้นำไปใช้ประโยชน์ด้านการค้า ไม่ว่าจะกรณีใดๆ ทั้งสิ้น อีกทั้งห้ามมิให้ดัดแปลงเนื้อหาและต้องอ้างอิงถึงเจ้าของเอกสารทุกครั้งที่มีการนำไปใช้

ยงแต่นำค่าความสัมพันธ์มาใช้ แต่การมองความสัมพันธ์ยังยากอยู่เนื่องจากเส้นยังมากจึงทำให้ดูค่อนข้างสับสน

#### 4.4.4 การทำแผนภูมิรูปฟองความสัมพันธ์ (BUBBLE DIAGRAM)

เป็นแผนภูมิที่ถ่ายทอดความสัมพันธ์ที่ต่อเนื่องจากแผนภูมิโครงตาข่าย แต่จะปรับตำแหน่งขององค์ประกอบให้อยู่ใกล้ชิดกันตามค่าความสัมพันธ์จากเส้น เช่นองค์ประกอบที่มีค่ามากที่สุดก็ให้อยู่ใกล้กันมากกว่า องค์ประกอบที่มีค่าน้อยกว่าเลยพยายามปรับให้มีค่าความสัมพันธ์มีการติดต่อกันน้อยที่สุด ซึ่งจะทำให้การมองเห็นแผนภูมิเป็นการมองที่ง่ายขึ้น โดยยังคงให้เป็นไปตามเดิมไม่เปลี่ยนแปลง

#### 4.4.5 การทำแผนภูมิความสัมพันธ์ทางหน้าที่ใช้สอย (FUNCTION DIAGRAM)

เป็นแผนภูมิที่แสดงถึงความสัมพันธ์ขององค์ประกอบหลักกลุ่มผู้ใช้โครงการในแต่ละประเภท ในการโยงเส้นสามารถพิจารณาจากพฤติกรรมและหน้าที่ใช้สอยของผู้ใช้โครงการ แผนภูมิประเภทนี้จะมีการจัดวางตำแหน่งตามแผนภูมิหน้าที่ใช้สอยต่างกันในเรื่องเส้นที่โยง หากองค์ประกอบใดมีเส้นการสัญจรผ่านมากก็จะมีผลต่อการเพิ่มเนื้อหาที่ทางสัญจรในส่วนการคิดพื้นที่วิเคราะห์

ตารางที่ 4.15 แสดงความสัมพันธ์องค์ประกอบภายในโครงการ

องค์ประกอบ						
1.ทางเข้าโครงการ	4					
2.ส่วนสำนักงาน	3	3				
3.ส่วนบริการข้อมูลนักท่องเที่ยว	3	2	2			
4.ส่วนหนึ่งตำบลหนึ่งผลิตภัณฑ์	3	3	2	2		
5.ส่วนสาธิตหัตถกรรม	3	2	3	3	2	
6.ส่วนนิทรรศการสีภาค	3	1	1	3	3	2
7.ส่วนสโมสรกีฬาเรือใบ	1	1	1	1		
8.ลานกิจกรรม	1	1	1			
	2					

4 สัมพันธ์มากที่สุด

3 สัมพันธ์มาก

2 สัมพันธ์ปานกลาง

1 สัมพันธ์น้อย

ตารางที่ 4.16 แสดงค่าความสัมพันธ์แบบ โครงตาข่ายขององค์ประกอบภายใน โครงการ

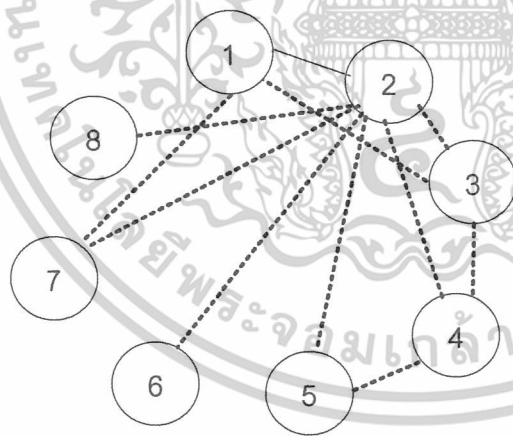

————— สัมพันธ์มากที่สุด

..... สัมพันธ์มาก

เอกสารนี้เป็นเอกสารที่สงวนไว้สำหรับการใช้งานเพื่อการศึกษาเท่านั้น ไม่อนุญาตให้นำไปใช้ประโยชน์ด้านการค้า  
ไม่ว่ากรณีใดๆ ทั้งสิ้น อีกทั้งห้ามมิให้ดัดแปลงเนื้อหาและต้องอ้างอิงถึงเจ้าของเอกสารทุกครั้งที่มีการนำไปใช้

แผนภูมิ 4.14 ฟองอากาศ แสดงความสัมพันธ์ของโครงการ

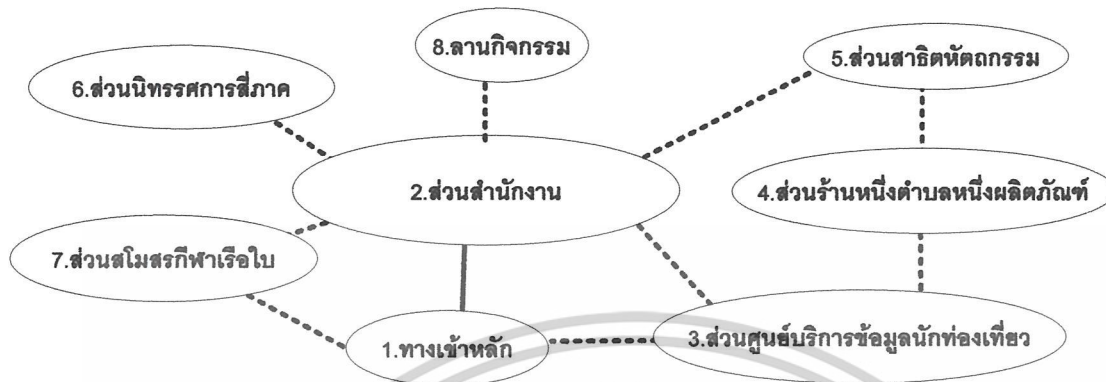

แผนภูมิ 4.15 แสดงความสัมพันธ์ขององค์ประกอบภายในโครงการ

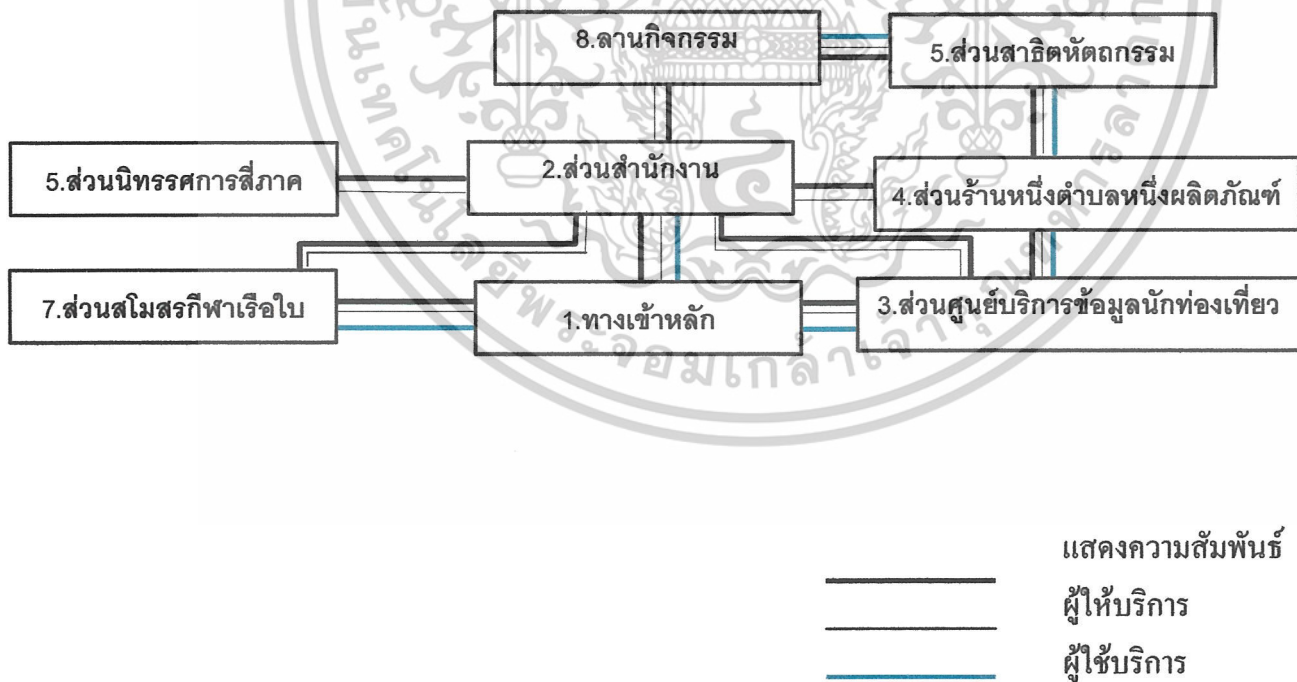

เอกสารนี้เป็นเอกสารที่สงวนไว้สำหรับการใช้งานเพื่อการศึกษาเท่านั้น ไม่อนุญาตให้นำไปใช้ประโยชน์ด้านการค้า  
ไม่ว่ากรณีใดๆ ทั้งสิ้น อีกทั้งห้ามมิให้ตัดแปลงเนื้อหาและต้องอ้างอิงถึงเจ้าของเอกสารทุกครั้งที่มีการนำไปใช้

ตารางที่ 4.17 แสดงความสัมพันธ์องค์ประกอบภายในส่วนสำนักงาน

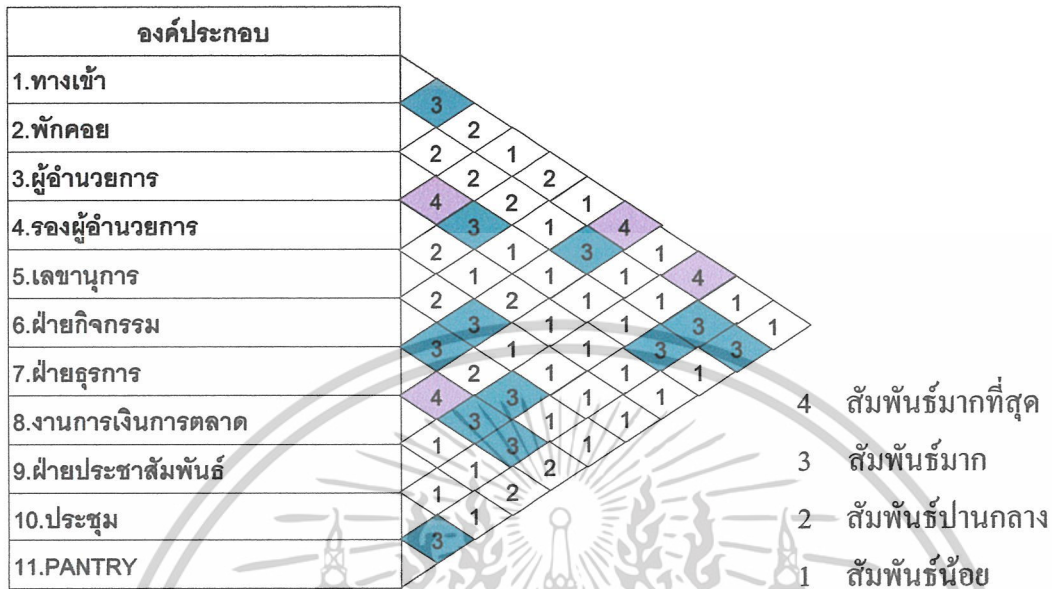

ตารางที่ 4.18 แสดงค่าความสัมพันธ์แบบโครงข่ายขององค์ประกอบภายในส่วนสำนักงาน

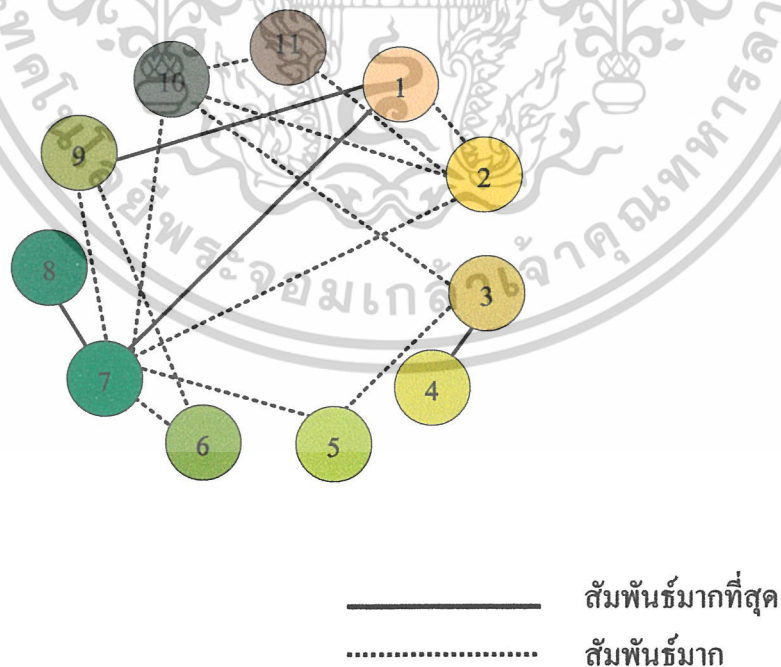

เอกสารนี้เป็นเอกสารที่สงวนไว้สำหรับการใช้งานเพื่อการศึกษาเท่านั้น ไม่อนุญาตให้นำไปใช้ประโยชน์ด้านการค้า ไม่ว่าจะกรณีใดๆ ทั้งสิ้น อีกทั้งห้ามมิให้ตัดแปลงเนื้อหาและต้องอ้างอิงถึงเจ้าของเอกสารทุกครั้งที่มีการนำไปใช้

แผนภูมิ 4.16 ฟองอากาศ แสดงความสัมพันธ์ของส่วนสำนักงาน

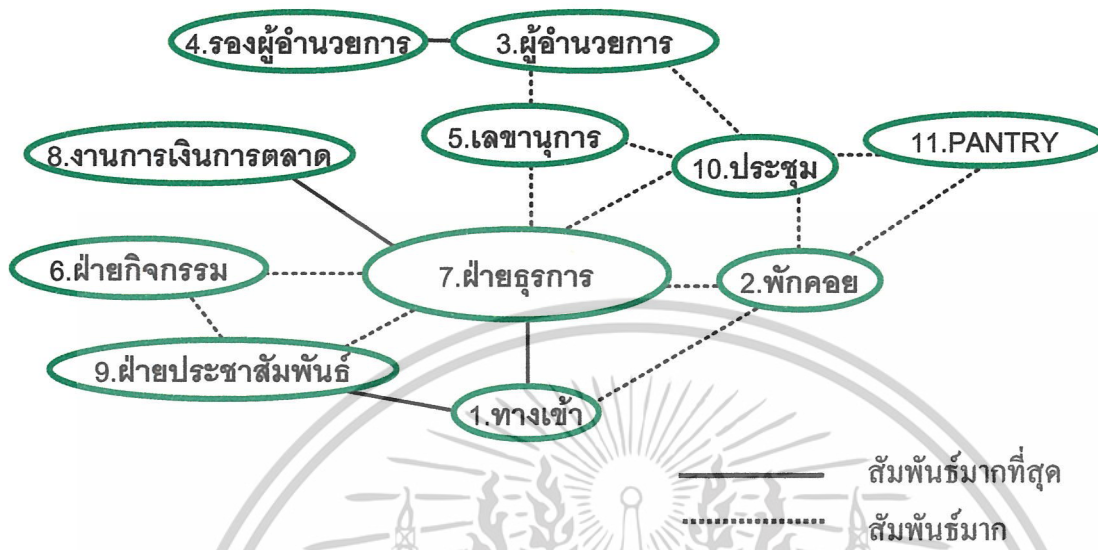

แผนภูมิ 4.17 แสดงความสัมพันธ์ขององค์ประกอบภายในส่วนสำนักงาน

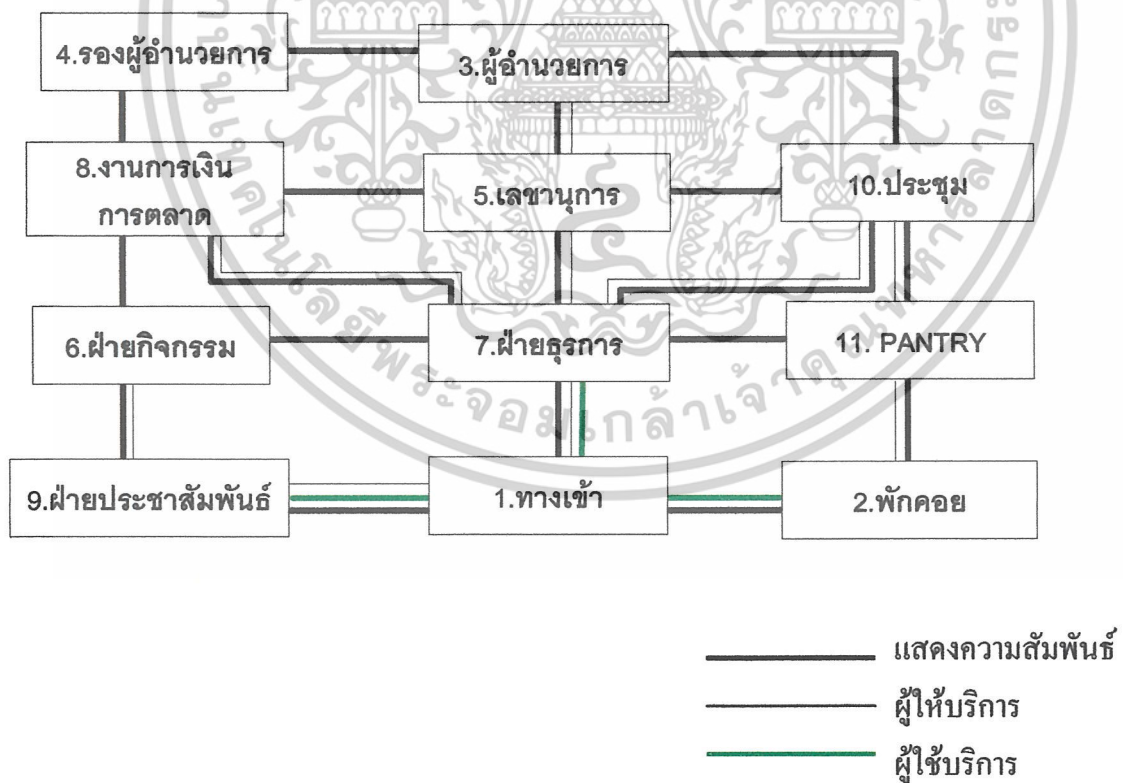

เอกสารนี้เป็นเอกสารที่สงวนไว้สำหรับการใช้งานเพื่อการศึกษาเท่านั้น ไม่อนุญาตให้นำไปใช้ประโยชน์ด้านการค้า ไม่ว่าจะกรณีใดๆ ทั้งสิ้น อีกทั้งห้ามมิให้ตัดแปลงเนื้อหาและต้องอ้างอิงถึงเจ้าของเอกสารทุกครั้งที่มีการนำไปใช้

ตารางที่ 4.19 แสดงความสัมพันธ์องค์ประกอบภายในส่วนบริการนักท่องเที่ยว

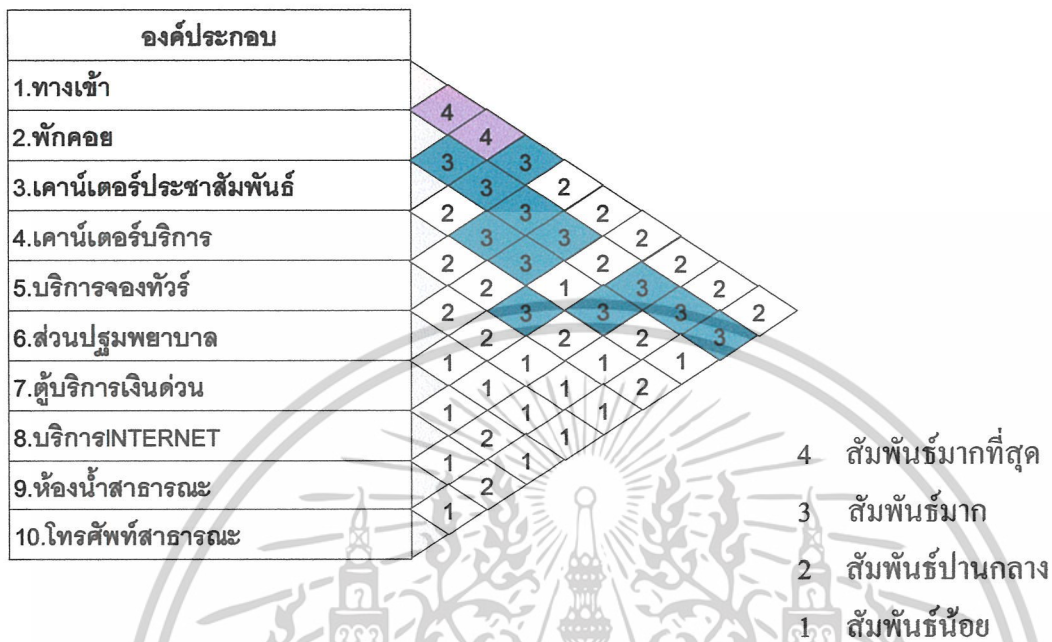

ตารางที่ 4.20 แสดงค่าความสัมพันธ์แบบโครงข่ายขององค์ประกอบภายในส่วนบริการนักท่องเที่ยว

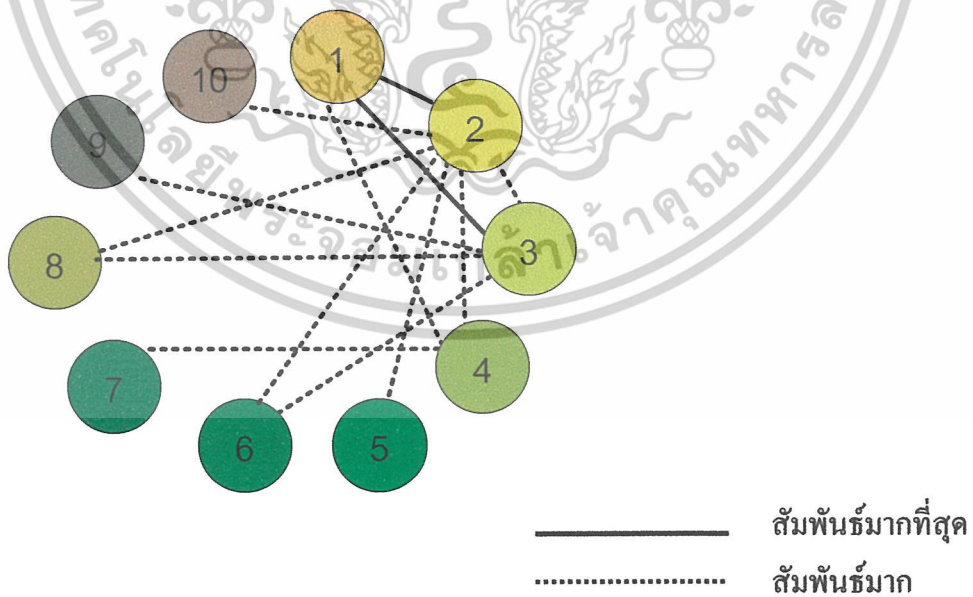

เอกสารนี้เป็นเอกสารที่สงวนไว้สำหรับการใช้งานเพื่อการศึกษาเท่านั้น ไม่อนุญาตให้นำไปใช้ประโยชน์ด้านการค้า  
ไม่ว่ากรณีใดๆ ทั้งสิ้น อีกทั้งห้ามมิให้ดัดแปลงเนื้อหาและต้องอ้างอิงถึงเจ้าของเอกสารทุกครั้งที่มีการนำไปใช้

แผนภูมิ 4.18 ฟองอากาศ แสดงความสัมพันธ์ของส่วนบริการนักท่องเที่ยว

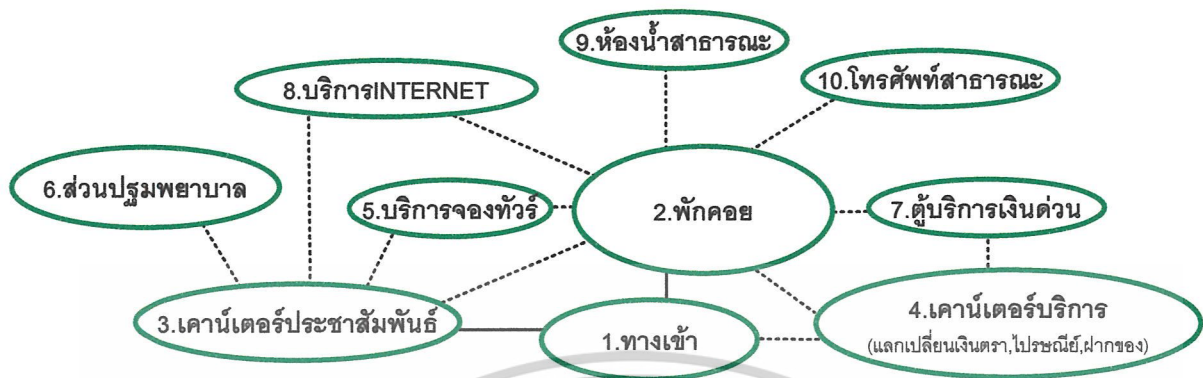

แผนภูมิ 4.19 แสดงความสัมพันธ์ขององค์ประกอบภายในส่วนบริการนักท่องเที่ยว

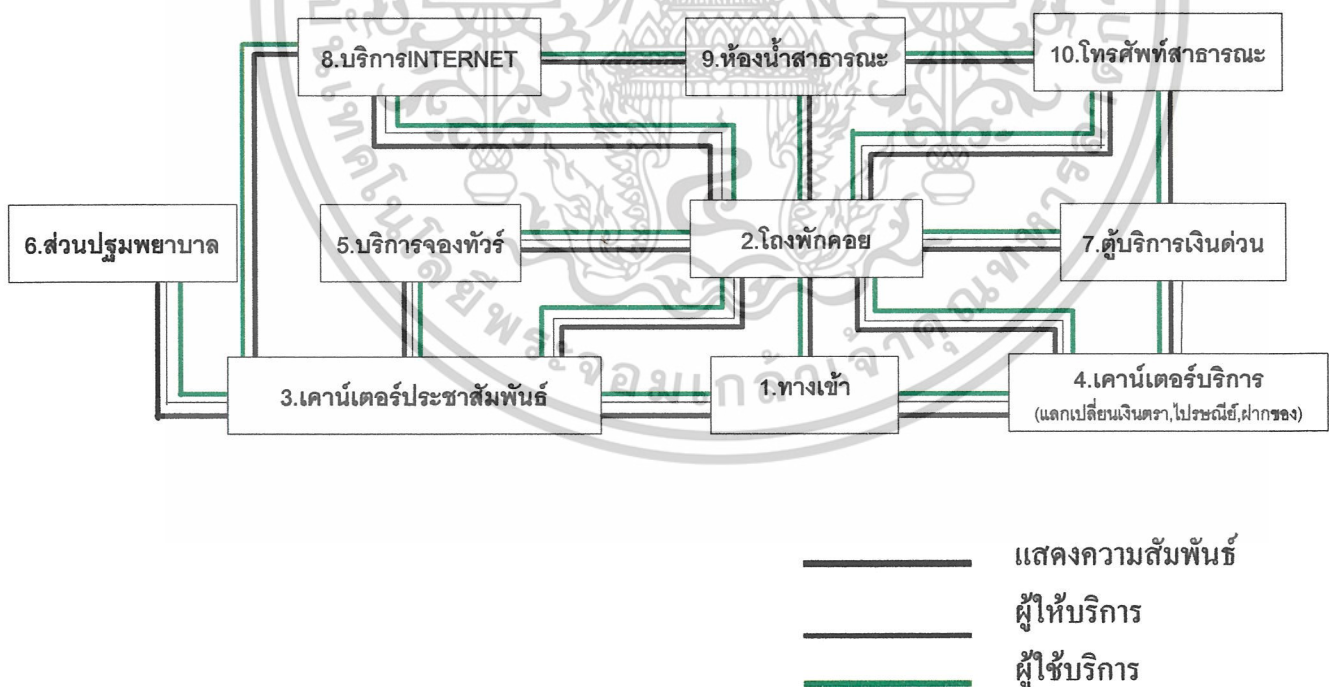

เอกสารนี้เป็นเอกสารที่สงวนไว้สำหรับการใช้งานเพื่อการศึกษาเท่านั้น ไม่อนุญาตให้นำไปใช้ประโยชน์ด้านการค้า ไม่ว่าจะกรณีใดๆ ทั้งสิ้น อีกทั้งห้ามมิให้ดัดแปลงเนื้อหาและต้องอ้างอิงถึงเจ้าของเอกสารทุกครั้งที่มีการนำไปใช้

ตารางที่ 4.19 แสดงความสัมพันธ์องค์ประกอบภายในส่วนร้านค้าหนึ่งตำบลหนึ่ง

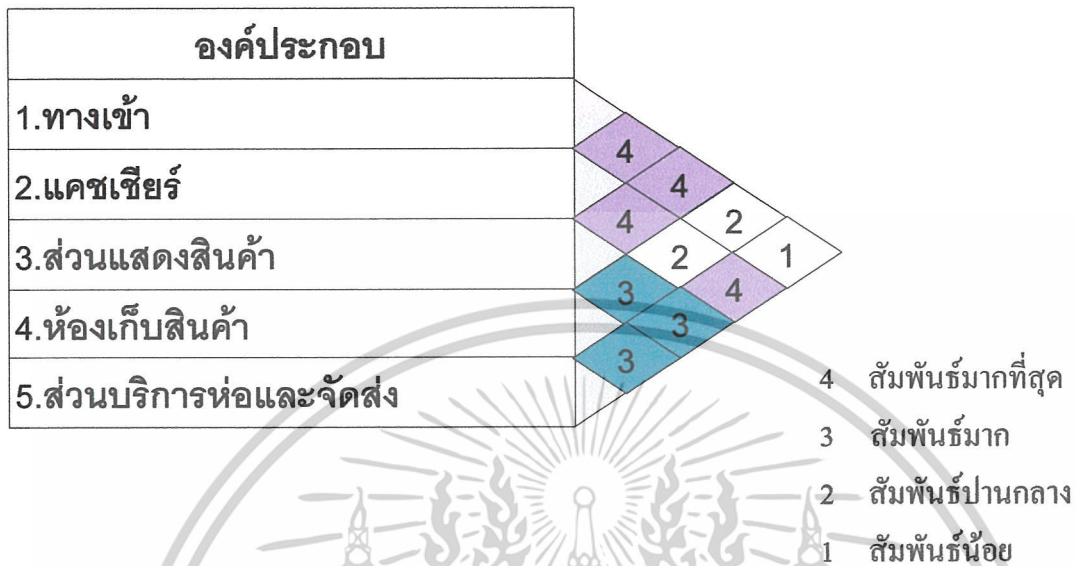

ตารางที่ 4.20 แสดงค่าความสัมพันธ์แบบโครงตาข่ายองค์ประกอบภายในส่วนร้านค้าหนึ่งตำบลหนึ่ง

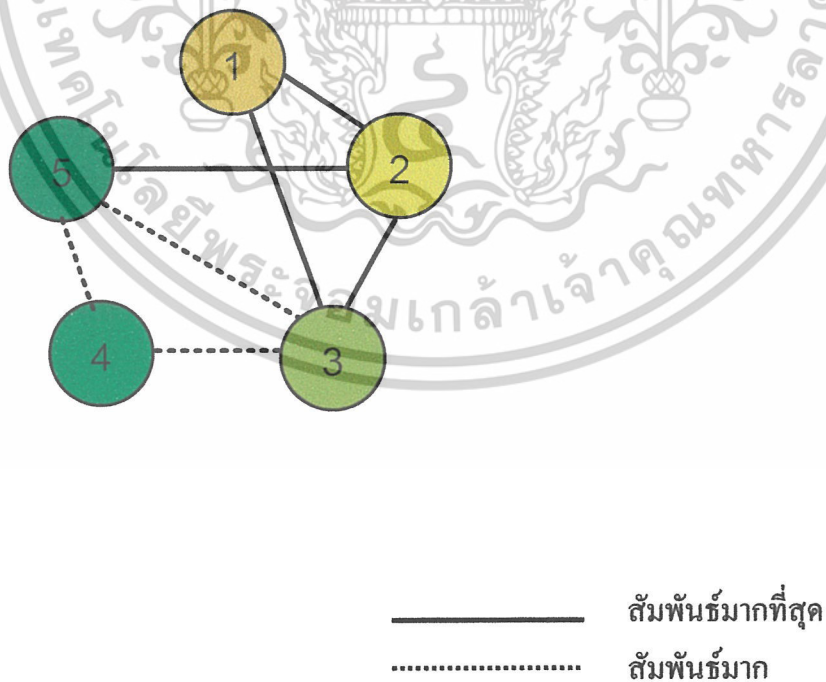

เอกสารนี้เป็นเอกสารที่สงวนไว้สำหรับการใช้งานเพื่อการศึกษาเท่านั้น ไม่อนุญาตให้นำไปใช้ประโยชน์ด้านการค้า ไม่ว่าจะกรณีใดๆ ทั้งสิ้น อีกทั้งห้ามมิให้ตัดแปลงเนื้อหาและต้องอ้างอิงถึงเจ้าของเอกสารทุกครั้งที่มีการนำไปใช้

แผนภูมิ 4.21 ฟองอากาศ แสดงความสัมพันธ์ของส่วนร้านค้าหนึ่งตำบลหนึ่งผลิตภัณฑ์

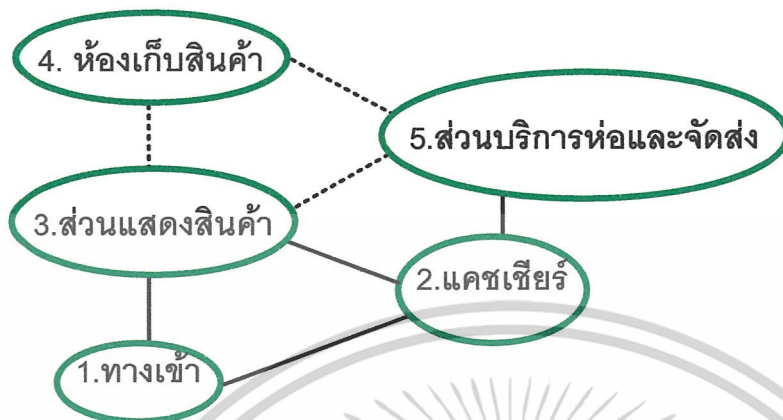

แผนภูมิ 4.22 แสดงความสัมพันธ์ขององค์ประกอบภายในส่วนร้านค้าหนึ่งตำบลหนึ่งผลิตภัณฑ์

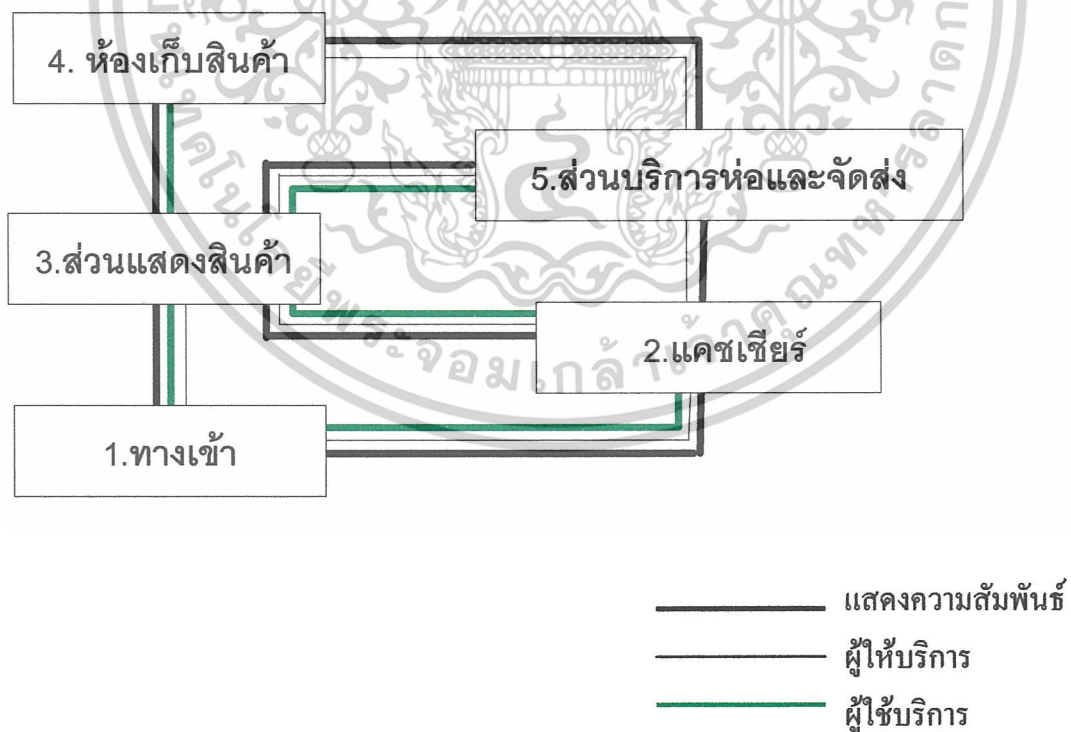

เอกสารนี้เป็นเอกสารที่สงวนไว้สำหรับการใช้งานเพื่อการศึกษาเท่านั้น ไม่อนุญาตให้นำไปใช้ประโยชน์ด้านการค้า  
ไม่ว่ากรณีใดๆ ทั้งสิ้น อีกทั้งห้ามมิให้ตัดแปลงเนื้อหาและต้องอ้างอิงถึงเจ้าของเอกสารทุกครั้งที่มีการนำไปใช้

#### 4.5 การวิเคราะห์พื้นที่ภายในอาคาร

การวิเคราะห์พื้นที่ใช้สอยในส่วนต่างๆภายในโครงการศูนย์ส่งเสริมการท่องเที่ยวพุดอง จากการศึกษาองค์ประกอบส่วนต่างๆ ภายในโครงการและพฤติกรรมการทำงานของผู้ใช้อาคาร ทำให้เราทราบความต้องการแต่ละส่วนในการใช้สอย ความต้องการในที่นี้หมายถึง

1. อัตรากำลังของเจ้าหน้าที่
2. พฤติกรรมและลักษณะการทำงาน
3. อุปกรณ์และครุภัณฑ์
4. ความต้องการในพื้นที่ใช้สอย

ความต้องการในข้อที่ 1 - 3 มีความสัมพันธ์ และเป็นแนวทางในการวิเคราะห์หาพื้นที่ใช้สอยในข้อ 4

การวิเคราะห์พื้นที่ใช้สอย เพื่อเปรียบเทียบกับพื้นที่จริง ว่าพื้นที่จริงมีความเพียงพอต่อความต้องการพื้นที่วิเคราะห์หรือไม่ หากพื้นที่จริงมีจำนวนน้อยกว่าพื้นที่ใช้สอยก็ต้องให้แนวทางแก้ไขเช่น การลดทางสัญจรลง เพื่อให้มีพื้นที่ใช้งาน

เมื่อทราบพื้นที่ใช้สอยแล้ว จึงศึกษาความสัมพันธ์ในการใช้สอยแต่ละส่วน ( function ) และจัดทำของพื้นที่แต่ละส่วนของอาคาร ( zoning ) เทียบกับพื้นที่ใช้งานจริง

ตารางที่ 4.33 แสดงการวิเคราะห์ความต้องการพื้นที่ใช้สอยในส่วนต่างๆภายในโครงการ

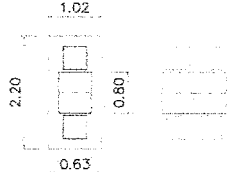
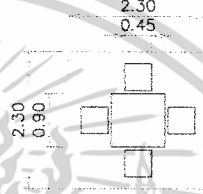
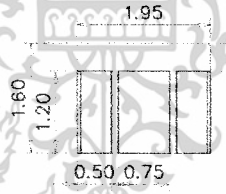
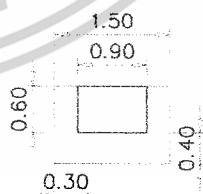
องค์ประกอบ	พื้นที่จากองค์ประกอบ
<p>1. พื้นที่นั่ง</p> <p>1.1 การจัดชุดที่นั่ง 2 ที่นั่ง</p> <ul style="list-style-type: none"> <li>- เก้าอี้ ขนาด 0.45 x 0.45 ม. 2 ตัว</li> <li>- โต๊ะอาหาร ขนาด 0.63 x 0.80 ม. 1 ตัว</li> </ul>	 <p>ความต้องการพื้นที่ใช้สอยชุดที่นั่ง 2 ที่นั่ง</p> <p><math>2.20 \times 1.02 = 2.24</math> ตารางเมตร</p> <p>เฉลี่ยพื้นที่ / คน = 1.12 ตารางเมตร</p>
<p>1.2 การจัดชุดที่นั่ง 4 ที่นั่ง</p> <ul style="list-style-type: none"> <li>- เก้าอี้ ขนาด 0.45 x 0.45 ม. 4 ตัว</li> <li>- โต๊ะอาหาร ขนาด 0.90 x 0.90 ม. 1 ตัว</li> </ul>	 <p>ความต้องการพื้นที่ใช้สอยชุดที่นั่ง 4 ที่นั่ง</p> <p><math>2.30 \times 2.30 = 5.29</math> ตารางเมตร</p> <p>เฉลี่ยพื้นที่ / คน = 1.32 ตารางเมตร</p>
<p>1.3 การจัดชุดที่นั่ง 4 ที่นั่ง</p> <ul style="list-style-type: none"> <li>- เก้าอี้ ขนาด 0.50 x 1.20 ม. 2 ตัว</li> <li>- โต๊ะอาหาร ขนาด 0.75 x 1.20 ม. 1 ตัว</li> </ul>	 <p>ความต้องการพื้นที่ใช้สอยชุดที่นั่ง 4 ที่นั่ง</p> <p><math>1.95 \times 1.60 = 3.12</math> ตารางเมตร</p> <p>เฉลี่ยพื้นที่ / คน = 0.78 ตารางเมตร</p>
<p>2. จุดบริการ</p> <ul style="list-style-type: none"> <li>- จุดบริการ ขนาด 0.90 x 0.60</li> </ul>	 <p>ความต้องการพื้นที่ใช้สอย</p> <p><math>1.50 \times 1.00 = 1.50</math> ตารางเมตร</p>

เอกสารนี้เป็นเอกสารที่สงวนไว้สำหรับการใช้งานเพื่อการศึกษาเท่านั้น ไม่อนุญาตให้นำไปใช้ประโยชน์ด้านการค้า ไม่ว่าจะกรณีใดๆ ทั้งสิ้น อีกทั้งห้ามมิให้ดัดแปลงเนื้อหาและต้องอ้างอิงถึงเจ้าของเอกสารทุกครั้งที่มีการนำไปใช้

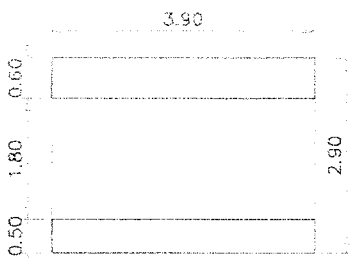
<p>3. เคาน์เตอร์บริการ</p> <p>3.1 ส่วนเตรียมอาหารและเครื่องต้ม</p> <ul style="list-style-type: none"> <li>- เก็บเครื่องต้ม</li> <li>- โขว์เครื่องต้ม</li> <li>- ตู้เก็บน้ำแข็ง</li> <li>- เก็บอุปกรณ์</li> <li>- บริเวณวางอาหาร</li> <li>- บริเวณรับส่งอาหาร</li> </ul> <p>3.2 ส่วนแคชเชียร์</p> <ul style="list-style-type: none"> <li>- เครื่องคิดเงิน</li> <li>- โทรศัพท์</li> </ul>	 <p>ความต้องการพื้นที่ใช้สอย</p> <p><math>3.90 \times 2.90 = 11.31</math> ตารางเมตร</p>
---	---



เอกสารนี้เป็นเอกสารที่สงวนไว้สำหรับการใช้งานเพื่อการศึกษาเท่านั้น ไม่อนุญาตให้นำไปใช้ประโยชน์ด้านการค้า  
ไม่ว่ากรณีใดๆ ทั้งสิ้น อีกทั้งห้ามมิให้ดัดแปลงเนื้อหาและต้องอ้างอิงถึงเจ้าของเอกสารทุกครั้งที่มีการนำไปใช้

องค์ประกอบ	พื้นที่จากองค์ประกอบ
8. พื้นที่วางกระเป๋	 <p>ความต้องการพื้นที่ใช้สอย กระเป๋ 1 ใบใช้พื้นที่ = 0.18 ตารางเมตร</p>
9. ส่วนสัมภาระ 9.1 หัวหน้าพนักงานขนส่งสัมภาระ - โต๊ะทำงาน ขนาด 0.60 x 1.20 ม. - เก้าอี้ ขนาด 0.45 x 0.45 ม.  9.2 พื้นที่รถเข็นกระเป๋ - รถเข็น ขนาด 1.20 x 0.80 ม.	 <p>ความต้องการพื้นที่ใช้สอย <math>1.20 \times 2.40 = 2.88</math> ตารางเมตร</p>  <p>ความต้องการพื้นที่ใช้สอย รถเข็น 1 คันใช้พื้นที่ <math>2.10 \times 0.80 = 1.68</math> ตารางเมตร</p>

เอกสารนี้เป็นเอกสารที่สงวนไว้สำหรับการใช้งานเพื่อการศึกษาเท่านั้น ไม่อนุญาตให้นำไปใช้ประโยชน์ด้านการค้า  
ไม่ว่ากรณีใดๆ ทั้งสิ้น อีกทั้งห้ามมิให้ดัดแปลงเนื้อหาและต้องอ้างอิงถึงเจ้าของเอกสารทุกครั้งที่มีการนำไปใช้

องค์ประกอบ	พื้นที่จากองค์ประกอบ
<p>10. พื้นที่นั่ง</p> <p>10.1 การจัดชุดที่นั่ง 2 ที่นั่ง</p> <ul style="list-style-type: none"> <li>- เก้าอี้ 2 ตัวขนาด 0.65x0.65 เมตร</li> <li>- โต๊ะกลาง 1 ตัวขนาด 0.45x0.45 เมตร</li> </ul>	 <p>ความต้องการพื้นที่ใช้สอยที่นั่ง 2 ที่นั่ง</p> $2.55 \times 0.75 = 1.91 \text{ ตารางเมตร}$ <p>เฉลี่ยจากชุดที่นั่งต่อ 1 คน = 0.95 ตารางเมตร</p>
<p>10.2 การจัดชุดที่นั่ง 4 ที่นั่ง</p> <ul style="list-style-type: none"> <li>- เก้าอี้ 4 ตัวขนาด 0.65x0.65 เมตร</li> <li>- โต๊ะกลาง 1 ตัวขนาด 0.50x0.50 เมตร</li> </ul>	 <p>ความต้องการพื้นที่ใช้สอยที่นั่ง 4 ที่นั่ง</p> $2.20 \times 2.20 = 4.84 \text{ ตารางเมตร}$ <p>เฉลี่ยจากชุดที่นั่งต่อ 1 คน = 1.21 ตารางเมตร</p>
<p>10.3 การจัดชุดที่นั่ง 4 ที่นั่ง</p> <ul style="list-style-type: none"> <li>- โซฟาขนาด 2 ที่นั่งขนาด 0.75x1.80 เมตร</li> <li>- เก้าอี้ 2 ตัวขนาด 0.75x0.75 เมตร</li> <li>- โต๊ะกลาง 1 ตัวขนาด 0.50x0.80 เมตร</li> </ul>	 <p>ความต้องการพื้นที่ใช้สอยชุดที่นั่ง 4 ที่นั่ง</p> $3.40 \times 1.90 = 6.46 \text{ ตารางเมตร}$ <p>เฉลี่ยจากชุดที่นั่งต่อ 1 คน = 1.61 ตารางเมตร</p>
<p>10.4 การจัดชุดที่นั่ง 5 ที่นั่ง</p> <ul style="list-style-type: none"> <li>- โซฟาขนาด 3 ที่นั่งขนาด 0.80x2.00 เมตร</li> <li>- โต๊ะข้าง 2 ตัวขนาด 0.45x0.45 เมตร</li> <li>- โต๊ะกลาง 1 ตัวขนาด 0.50x0.80 เมตร</li> <li>- เก้าอี้ 2 ตัวขนาด 0.75x0.75 เมตร</li> </ul>	 <p>ความต้องการพื้นที่ใช้สอยชุดที่นั่ง 5 ที่นั่ง</p>

เอกสารนี้เป็นเอกสารที่สงวนไว้สำหรับการใช้งานเพื่อการศึกษาเท่านั้น ไม่อนุญาตให้นำไปใช้ประโยชน์ด้านการค้า ไม่ว่าจะกรณีใดๆ ทั้งสิ้น อีกทั้งห้ามมิให้ตัดแปลงเนื้อหาและต้องอ้างอิงถึงเจ้าของเอกสารทุกครั้งที่มีการนำไปใช้

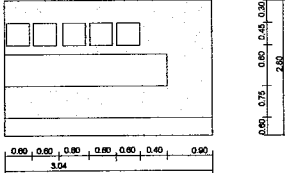
องค์ประกอบ	พื้นที่จากองค์ประกอบ
<p>11. ส่วนเคาน์เตอร์บาร์ประกอบด้วย</p> <ul style="list-style-type: none"> <li>- ส่วนเตรียมอาหารและเครื่องดื่ม</li> <li>- บริเวณวางเครื่องดื่ม</li> <li>- โซนเครื่องดื่ม</li> <li>- ส่วนแคชเชียร์</li> <li>- โทรศัพท์</li> <li>- คอมพิวเตอร์คิดเงินพร้อมช่องเก็บเงิน</li> </ul>	 <p>ความต้องการพื้นที่ใช้สอยชุดที่นั่ง 5 ที่นั่ง</p> <p><math>4.50 \times 2.90 = 13.05</math> ตารางเมตร</p> <p>เฉลี่ยจากชุดที่นั่งต่อ 1 คน = 2.61 ตารางเมตร</p>



เอกสารนี้เป็นเอกสารที่สงวนไว้สำหรับการใช้งานเพื่อการศึกษาเท่านั้น ไม่อนุญาตให้นำไปใช้ประโยชน์ด้านการค้า  
ไม่ว่ากรณีใดๆ ทั้งสิ้น อีกทั้งห้ามมิให้ดัดแปลงเนื้อหาและต้องอ้างอิงถึงเจ้าของเอกสารทุกครั้งที่มีการนำไปใช้

### การวิเคราะห์การจัดแสดงของอาคารนิทรรศการ 4 ภาค

อาคารนิทรรศการ 4 ภาค ถูกจัดตั้งขึ้นเพื่อเป็นแหล่งเผยแพร่ข้อมูลการท่องเที่ยวทั่วทุกภาคของประเทศไทยให้แก่ชาวไทยพื้นถิ่นและนักท่องเที่ยวชาวต่างประเทศที่เดินทางมายังเกาะสมุย ลักษณะการจัดเรื่องราว และวิธีการจัดแสดง สามารถสรุปได้ดังนี้

**หัวข้อจัดแสดงที่ 1 ลักษณะทั่วไปของแต่ละภาค**



**วัตถุประสงค์** ต้องการนำเสนอ ถึงลักษณะทั่วไปของแต่ละภาค ตั้งแต่แผนที่ที่ตั้งของแต่ละภาค ลักษณะภูมิประเทศ ลักษณะภูมิอากาศ จารีตประเพณี อุปนิสัยใจคอของคนในแต่ละภาค รวมไปถึงภาษาท้องถิ่นของแต่ละภาคนั้น

เอกสารนี้เป็นเอกสารที่สงวนไว้สำหรับการใช้งานเพื่อการศึกษาเท่านั้น ไม่อนุญาตให้นำไปใช้ประโยชน์ด้านการค้า ไม่ว่าจะกรณีใดๆ ทั้งสิ้น อีกทั้งห้ามมิให้ตัดแปลงเนื้อหาและต้องอ้างอิงถึงเจ้าของเอกสารทุกครั้งที่มีการนำไปใช้

## หัวข้อจัดแสดงที่ 2 สถานที่ท่องเที่ยวที่น่าสนใจในท้องถิ่นแต่ละภาค สถานที่ท่องเที่ยวที่น่าสนใจในท้องถิ่นภาคเหนือ



สถานที่ท่องเที่ยวที่น่าสนใจในท้องถิ่นภาคตะวันออกเฉียงเหนือ

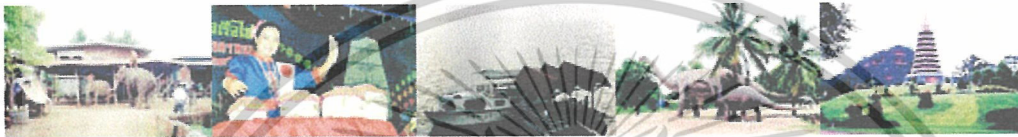

สถานที่ท่องเที่ยวที่น่าสนใจในท้องถิ่นกลาง



สถานที่ท่องเที่ยวที่น่าสนใจในท้องถิ่นใต้



**วัตถุประสงค์** ต้องการนำเสนอ ถึงสถานที่ท่องเที่ยวที่น่าสนใจในแต่ละภาคไม่ว่าจะเป็น  
พิพิธภัณฑ์ที่นำเสนอรายละเอียดของจังหวัดนั้นๆหรือภาคนั้นๆ, โบราณสถานที่สื่อถึงแหล่ง  
อารยธรรมของแต่ละภาคในอดีต, สถานที่ที่สื่อถึงวิถีชีวิต การดำเนินชีวิตในแต่ละวัน หรือ  
สถานที่ที่ประกอบพิธีกรรมตามความเชื่อ วิถีวัฒนธรรมประเพณีท้องถิ่นที่ปฏิบัติสืบต่อกันมา  
และควรแก่การเผยแพร่ต่อสายตาชาวโลก

## หัวข้อจัดแสดงที่ 3 แหล่งท่องเที่ยวทางธรรมชาติ

- ทะเล
- เกาะ
- ผืนป่า
- น้ำตก

เอกสารนี้เป็นเอกสารที่สงวนไว้สำหรับการใช้งานเพื่อการศึกษาเท่านั้น ไม่อนุญาตให้นำไปใช้ประโยชน์ด้านการค้า  
ไม่ว่ากรณีใดๆ ทั้งสิ้น อีกทั้งห้ามมิให้ตัดแปลงเนื้อหาและต้องอ้างอิงถึงเจ้าของเอกสารทุกครั้งที่มีการนำไปใช้



แหล่งท่องเที่ยวตามธรรมชาติในภาคต่างๆของไทย

**วัตถุประสงค์** ต้องการนำเสนอ ถึงสถานที่ท่องเที่ยวทางธรรมชาติในภาคต่างๆของไทย ไม่ว่าจะเป็นในแง่มุมมองของความสวยงามทางธรรมชาติและกิจกรรมที่จัดขึ้นสำหรับนักท่องเที่ยว เช่นการปีนเขา การดำน้ำ ล่องแก่ง เป็นต้น ทั้งนี้รวมไปถึงการนำเสนอการเตรียมตัวเตรียมอุปกรณ์ป้องกันกรเกิดอันตรายจากกิจกรรมการท่องเที่ยวนั้น

#### หัวข้อจัดแสดงที่ 4 การท่องเที่ยวเชิงอนุรักษ์

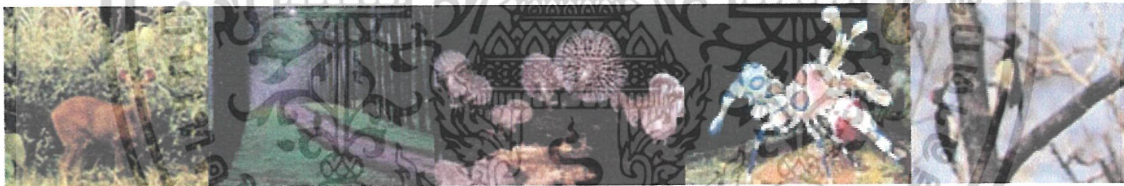

**วัตถุประสงค์** ต้องการนำเสนอ ลักษณะการปฏิบัติตนในการท่องเที่ยวตามสถานที่ท่องเที่ยวทางธรรมชาติ การปฏิบัติที่ไม่เป็นการเสี่ยงต่อการทำลายธรรมชาติไม่ว่าจะเป็นทะเล ภูเขา ถ้ำน้ำตก หรือสัตว์ป่า , ประการัง รวมไปถึงแนะนำหน่วยงานประสานงานท่องเที่ยวในภาคเหนือ,ภาคอีสาน,ภาคกลางและภาคใต้ การวิเคราะห์พื้นที่ใช้สอยส่วนต่างๆ ของโครงการ

ภายในอาคารนิทรรศการสี่ภาคมีองค์ประกอบภายในอาคารมากมาย และในแต่ละส่วนก็มีการใช้สอยพื้นที่ต่างกันไป ซึ่งจำเป็นต้องมีข้อมูลต่างๆ มาวิเคราะห์พื้นที่ใช้สอยตามความต้องการของพฤติกรรมของผู้ใช้โครงการ

โดยการคำนวณของพื้นที่ขององค์ประกอบต่างๆ โดยโครงการได้อ้างอิงจากข้อมูลมาตรฐานทางวิชาการ

เอกสารนี้เป็นเอกสารที่สงวนไว้สำหรับการใช้งานเพื่อการศึกษาเท่านั้น ไม่อนุญาตให้นำไปใช้ประโยชน์ด้านการค้า ไม่ว่าจะกรณีใดๆ ทั้งสิ้น อีกทั้งห้ามมิให้ตัดแปลงเนื้อหาและต้องอ้างอิงถึงเจ้าของเอกสารทุกครั้งที่มีการนำไปใช้

- Architects Data
- Human Scale Dimensions

เป็นหลักการวิเคราะห์การใช้พื้นที่ในส่วนต่างๆ ได้เหมาะสมกับความต้องการของแต่ละส่วนรูปแบบการคำนวณพื้นที่ในส่วนโถงต้อนรับ เพื่อใช้เป็นมาตรฐานในการคำนวณวิเคราะห์พื้นที่เพื่อเป็นแนวทางในการออกแบบ Plan และ Zoning ในหัวข้อถัดไป

จากเนื้อหาที่กำหนดไว้เป็นเรื่องราวการจัดแสดงภายในอาคารนิทรรศการถาวร สามารถกำหนดเป็นรูปแบบของลักษณะการจัดแสดงได้รูปแบบตามความเหมาะสม ดังนี้

รูปแบบของการจัดแสดง ในส่วนจัดแสดง มีดังนี้

**ลักษณะทั่วไปของแต่ละภาค**

วัตถุประสงค์

เพื่อให้ผู้ชมได้รู้จักความเป็นมาภาคนั้นๆ โดยรวมในเบื้องต้น

ก่อนที่จะเข้าสู่ส่วนต่างๆ

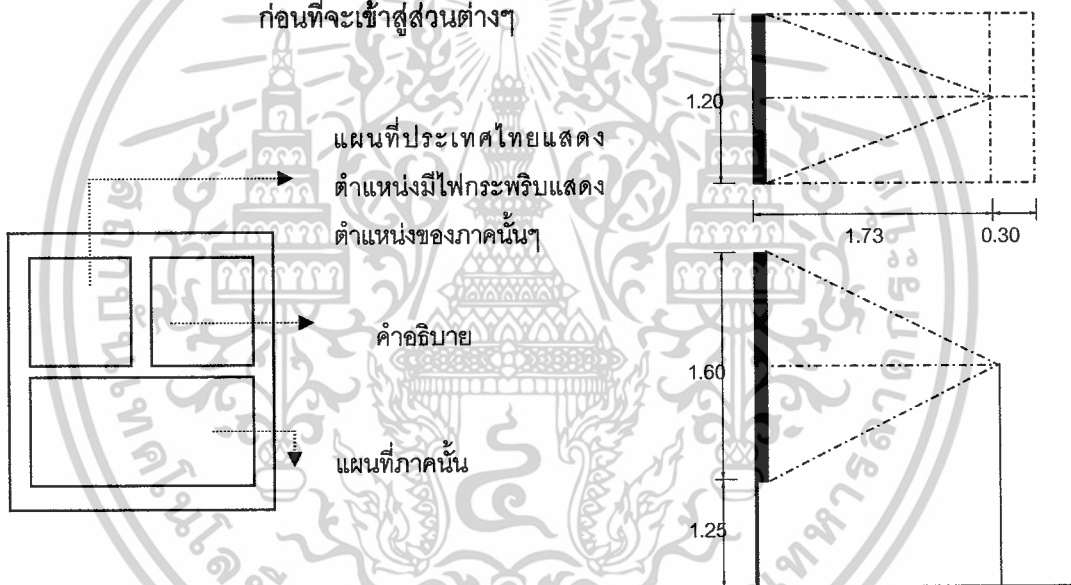

ภาพที่ 4.43 แสดงสื่อจัดแสดงในหัวข้อที่ 1.1 ที่ตั้งของภาค.....

บอร์ดจัดแสดงติดตั้งความต้องการของพื้นที่  $1.20 \times 2.03 = 2.436$  ตรม./หน่วย

เอกสารนี้เป็นเอกสารที่สงวนไว้สำหรับการใช้งานเพื่อการศึกษาเท่านั้น ไม่อนุญาตให้นำไปใช้ประโยชน์ด้านการค้าไม่ว่ากรณีใดๆ ทั้งสิ้น อีกทั้งห้ามมิให้ตัดแปลงเนื้อหาและต้องอ้างอิงถึงเจ้าของเอกสารทุกครั้งที่มีการนำไปใช้

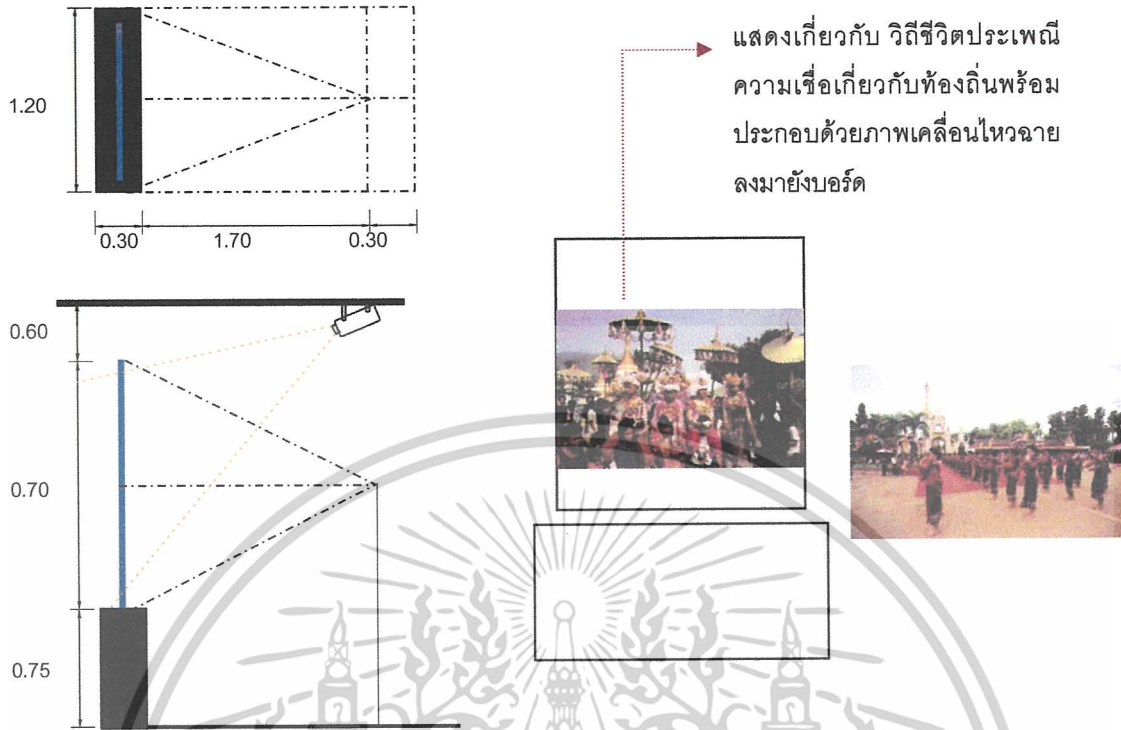

ภาพที่ 4.44 แสดงสื่อจัดแสดงในหัวข้อที่ 1.2 วิถีชีวิตของคนในท้องถิ่น(บอร์ดจัดแสดงแบบฉาย ภาพ)

บอร์ดจัดแสดงลดความต้องการของพื้นที่  $1.20 \times 2.30 = 2.76$  ตรม./หน่วย

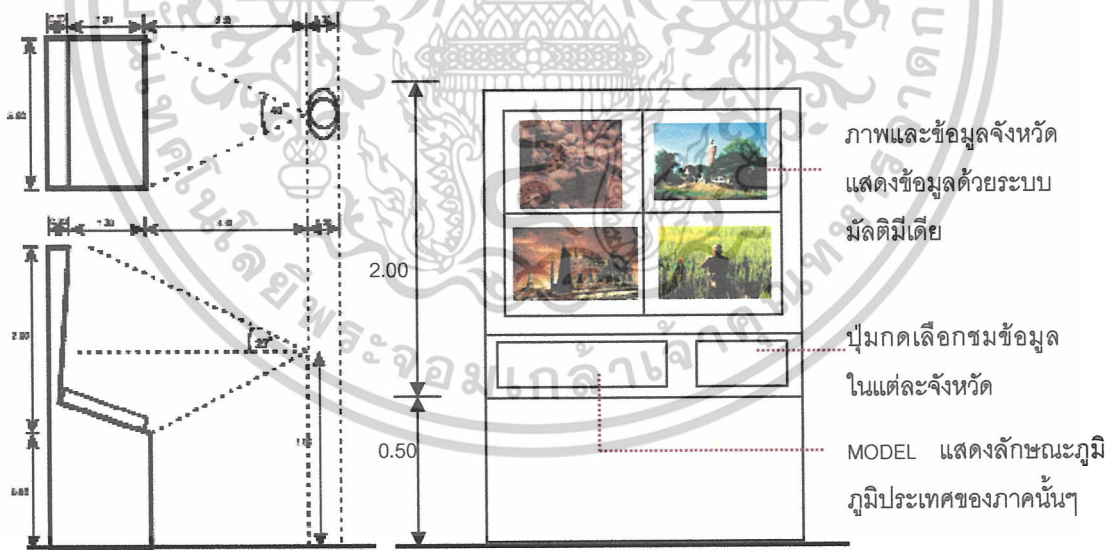

ภาพที่ 4.45แสดงสื่อจัดแสดงในหัวข้อที่ 1.3 ข้อมูลในจังหวัด (บอร์ดมัลติมีเดีย)

บอร์ดจัดแสดงลดความต้องการของพื้นที่  $2.50 \times 5.10 = 12.75$  ตรม./หน่วย

เอกสารนี้เป็นเอกสารที่สงวนไว้สำหรับการใช้งานเพื่อการศึกษาเท่านั้น ไม่อนุญาตให้นำไปใช้ประโยชน์ด้านการค้า ไม่ว่าจะกรณีใดๆ ทั้งสิ้น อีกทั้งห้ามมิให้ดัดแปลงเนื้อหาและต้องอ้างอิงถึงเจ้าของเอกสารทุกครั้งที่มีการนำไปใช้

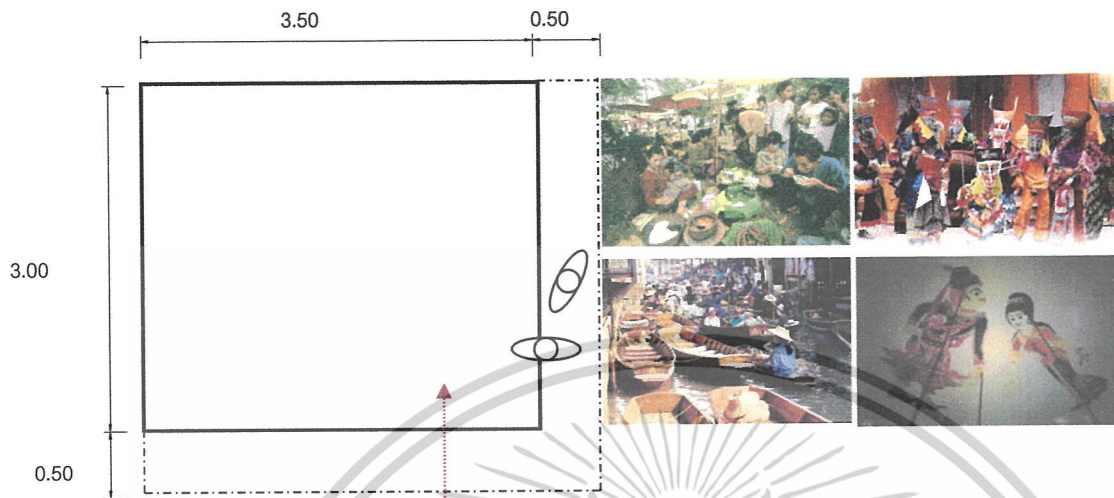

ทั้งหมดนี้จะถูกย่อส่วนเป็น  
บรรยากาศการค้าขาย  
แบบจำลอง

ภาพที่ 4.46 แสดงสื่อจัดแสดงในหัวข้อที่ 1.4 หุ่นจำลองประเพณีประจำถิ่น

MODEL ผังกับพื้นที่ความต้องการของพื้นที่ ขนาดเล็ก  $3.00 \times 3.50 = 10.50$  ตรม./หน่วย  
ขนาดใหญ่  $3.50 \times 3.50 = 14.00$  ตรม./หน่วย

เอกสารนี้เป็นเอกสารที่สงวนไว้สำหรับการใช้งานเพื่อการศึกษาเท่านั้น ไม่อนุญาตให้นำไปใช้ประโยชน์ด้านการค้า  
ไม่ว่ากรณีใดๆ ทั้งสิ้น อีกทั้งห้ามมิให้ดัดแปลงเนื้อหาและต้องอ้างอิงถึงเจ้าของเอกสารทุกครั้งที่มีการนำไปใช้

#### 4.5.1 วิเคราะห์พื้นที่ใช้สอยในส่วนต่าง ๆ ภายในอาคารศูนย์บริการนักท่องเที่ยว

##### 1. ส่วนบริการนักท่องเที่ยว

ตารางที่ 4.34 แสดงการวิเคราะห์พื้นที่ใช้สอยส่วนบริการนักท่องเที่ยว

องค์ประกอบ	รหัส ครุภัณฑ์	พื้นที่ หน่วย	จำนวน หน่วย	พื้นที่รวม	ทางสัญจร 50 %	พื้นที่ คำนวณ
1. เคาน์เตอร์ประชาสัมพันธ์	A-27	7.63	1	7.63	3.82	11.45
2. บอร์ดประชาสัมพันธ์	A-29	1.20	2	2.4	1.20	3.60
3. โต๊ะคอมพิวเตอร์บริการ ข้อมูล	A-4	2.04	3	6.12	3.06	9.18
4. เคาน์เตอร์แจกเอกสารแผ่น พับ	A-42	3.00	2	6	3.00	9.00
5.การจัดชุดที่นั่งส่วนพักคอย						
- การจัดชุดที่นั่ง 2 ที่นั่ง	A-23	2.67	5	13.35	6.68	20.03
- การจัดชุดที่นั่ง 4 ที่นั่ง	A-24	4.84	5	24.2	12.10	36.30
- การจัดชุดที่นั่ง 5 ที่นั่ง	A-25	9.00	2	18	9	27
<b>รวม</b>				<b>77.7</b>	<b>38.86</b>	<b>116.56</b>
6. ส่วนบริการแลกเปลี่ยน เงินตรา	A-27					
- เคาน์เตอร์บริการ		2.21	1	2.21	1.11	3.32
- เครื่องตรวจสอบ	A-65	0.14	2	0.28	0.14	0.42
- ตู้นิรภัย	A-66	0.45	2	0.90	0.45	1.35
- ตู้เอกสาร	A-42	1.44	2	2.88	1.44	4.32
- เครื่องถ่ายเอกสาร	A-19	2.03	1	2.03	1.02	3.05
<b>รวม</b>				<b>8.30</b>	<b>4.16</b>	<b>12.46</b>
7. ส่วนบริการส่งพัสดุไปรษณีย์/ แฟกซ์						
- เคาน์เตอร์กรอก รายละเอียดพัสดุ	A-75	9.28	1	9.28	4.64	13.92
- ส่วนส่งแฟกซ์	A-15	0.96	2	1.92	0.96	2.88
- โต๊ะเก็บพัสดุไปรษณีย์	A-70	2.28	1	2.28	1.14	3.42
- โต๊ะวางเครื่องชั่ง	A-70	1.56	1	1.56	0.78	2.34
- เคาน์เตอร์วางพัสดุ	A-30	5.20	1	5.20	2.60	7.80
<b>รวม</b>				<b>20.24</b>	<b>10.12</b>	<b>30.36</b>

เอกสารนี้เป็นเอกสารที่สงวนไว้สำหรับการใช้งานเพื่อการศึกษาเท่านั้น ไม่อนุญาตให้นำไปใช้ประโยชน์ด้านการค้า  
ไม่ว่ากรณีใดๆ ทั้งสิ้น อีกทั้งห้ามมิให้ตัดแปลงเนื้อหาและต้องอ้างอิงถึงเจ้าของเอกสารทุกครั้งที่มีการนำไปใช้

ตารางที่ 4.34 แสดงการวิเคราะห์พื้นที่ใช้สอยส่วนบริการนักท่องเที่ยว

องค์ประกอบ	รหัส ครุภัณฑ์	พื้นที่ หน่วย	จำนวน หน่วย	พื้นที่รวม	ทางสัญจร 50 %	พื้นที่ คำนวณ
8. ส่วนฝากของ						
- เคาน์เตอร์บริการ	A-27	2.21	1	2.21	1.11	3.32
- ล็อกเกอร์	A-27	1.35	2	2.70	1.35	4.05
- ชั้นฝากของ	A-65	3.00	1	3.00	1.50	4.50
<b>รวม</b>				<b>7.91</b>	<b>3.96</b>	<b>11.87</b>
9. โต๊ะบริษัททัวร์	A-42	3.36	1	3.36	1.68	5.04
10. ตู้บริการเงินด่วน	A-69	1.28	2	2.56	1.28	3.84
11. โทรศัพท์สาธารณะ	A-65	0.98	3	2.94	1.47	4.41
- ตู้เก็บเอกสาร	A-67	1.44	1	1.44	0.72	2.16
- ตู้ใส่อุปกรณ์และยา	A-65	1.17	1	1.17	0.59	1.76
- โต๊ะสำหรับแพทย์	A-66	2.82	1	2.82	1.41	4.23
- ตู้เก็บยา	A-75	0.24	1	0.24	0.12	0.36
- โต๊ะจัดยา	A-69	0.60	1	0.60	0.30	0.90
- รถเข็นใส่อุปกรณ์	A-72	0.48	1	0.48	0.24	0.72
- เตียงคนไข้	A-76	4.68	1	4.68	2.34	7.02
<b>รวม</b>				<b>14.55</b>	<b>7.28</b>	<b>21.83</b>
<b>รวมพื้นที่ที่ต้องการ</b>				<b>137.56</b>	<b>67.13</b>	<b>206.37</b>

รวมพื้นที่ใช้งาน		134.56	ตารางเมตร
ทางสัญจร		67.13	ตารางเมตร
รวมพื้นที่วิเคราะห์		206.37	ตารางเมตร
หมายเหตุ พื้นที่จริง		292.86	ตารางเมตร
พื้นที่วิเคราะห์		206.37	ตารางเมตร
พื้นที่ต่าง	292.86 - 206.37	= 86.49	ตารางเมตร
สรุป	พื้นที่ที่เหลือจะนำไปเฉลี่ยคืนให้ในส่วนของพื้นที่ทุกส่วนในศูนย์บริการข้อมูลนักท่องเที่ยว		

เอกสารนี้เป็นเอกสารที่สงวนไว้สำหรับการใช้งานเพื่อการศึกษาเท่านั้น ไม่อนุญาตให้นำไปใช้ประโยชน์ด้านการค้า  
ไม่ว่ากรณีใดๆ ทั้งสิ้น อีกทั้งห้ามมิให้ตัดแปลงเนื้อหาและต้องอ้างอิงถึงเจ้าของเอกสารทุกครั้งที่มีการนำไปใช้

ตารางที่ 4.35 ความต้องการพื้นที่ใช้สอยศูนย์บริการนักท่องเที่ยว

องค์ประกอบ	พื้นที่ วิเคราะห์	พื้นที่เพิ่ม	รวมพื้นที่	คิดเป็น %
1. ส่วนพักผ่อน	116.56	48.85	165.41	56.48
2. ส่วนบริการแลกเปลี่ยนเงินตรา	12.46	5.22	17.68	6.04
3. ส่วนบริการส่งพัสดุไปรษณีย์/แพ็คเกจ	30.36	12.72	43.08	14.71
4. ส่วนฝากของ	11.87	4.97	16.84	5.75
5. โต๊ะบริษัททัวร์	5.04	2.11	7.15	2.44
6. ตู้บริการเงินด่วน	3.84	1.61	5.45	1.86
7. โทรศัพท์สาธารณะ	4.41	1.85	6.26	2.14
8. ส่วนปฐมพยาบาล	21.83	9.15	30.98	10.58
รวม	206.37	86.49	292.86	100%

เอกสารนี้เป็นเอกสารที่สงวนไว้สำหรับการใช้งานเพื่อการศึกษาเท่านั้น ไม่อนุญาตให้นำไปใช้ประโยชน์ด้านการค้า  
ไม่ว่ากรณีใดๆ ทั้งสิ้น อีกทั้งห้ามมิให้ตัดแปลงเนื้อหาและต้องอ้างอิงถึงเจ้าของเอกสารทุกครั้งที่มีการนำไปใช้

## 2. ส่วนสำนักงานการท่องเที่ยว

ตารางที่ 4.36 แสดงการวิเคราะห์พื้นที่ใช้สอยสำนักงานการท่องเที่ยว

องค์ประกอบ	รหัส ครุภัณฑ์	พื้นที่หน่วย	จำนวน หน่วย	พื้นที่รวม	ทางสัญจร 30%	พื้นที่ คำนวณ
<b>1. ผู้อำนวยการศูนย์</b>						
-ชุดโต๊ะทำงาน	A -1	5.6	1	5.6	1.68	7.28
-ชุดโต๊ะคอมพิวเตอร์	A-43	2.04	1	2.04	0.61	2.65
-ตู้เอกสาร	A- 6	1.59	1	1.59	0.48	2.07
-ตู้โชว์	A -56	1.2	1	1.2	0.36	1.56
-ชุดรับแขก	A -24	6.2	1	6.2	1.86	8.06
-ตู้วาง TV. VDO	A- 61	2.25	1	2.25	0.68	2.93
<b>รวม</b>				<b>18.88</b>	<b>5.67</b>	<b>24.55</b>
<b>2. รองผู้อำนวยการ</b>						
-ชุดโต๊ะทำงาน	A- 1	5.6	1	5.6	1.68	7.28
-ชุดโต๊ะคอมพิวเตอร์	A -43	2.04	1	2.04	0.61	2.65
-ตู้เอกสาร	A- 6	1.59	1	1.59	0.48	2.07
-ชุดรับแขก	A -24	6.2	1	6.2	1.86	8.06
<b>รวม</b>				<b>15.43</b>	<b>4.63</b>	<b>20.06</b>
<b>3. เลขานุการ</b>						
-ชุดโต๊ะทำงาน	A -3	2.7	1	2.7	0.81	3.51
-ชุดโต๊ะคอมพิวเตอร์และม้านั่ง เดออร์	A- 5	2.56	1	2.56	0.77	3.33
-ตู้เอกสาร	A 7	1.59	3	4.77	1.43	6.20
<b>รวม</b>				<b>10.03</b>	<b>3.01</b>	<b>13.04</b>
<b>4. เจ้าหน้าที่ฝ่ายกิจกรรม</b>						
-ชุดโต๊ะทำงาน	A- 2	5.04	1	5.04	1.51	6.55
-ชุดโต๊ะคอมพิวเตอร์	A- 43	2.04	1	2.04	0.61	2.65
-ตู้เอกสาร	A- 6	1.59	1	1.59	0.48	2.07
<b>รวม</b>				<b>8.67</b>	<b>2.6</b>	<b>11.27</b>

เอกสารนี้เป็นเอกสารที่สงวนไว้สำหรับการใช้งานเพื่อการศึกษาเท่านั้น ไม่อนุญาตให้นำไปใช้ประโยชน์ด้านการค้า  
ไม่ว่ากรณีใดๆ ทั้งสิ้น อีกทั้งห้ามมิให้ตัดแปลงเนื้อหาและต้องอ้างอิงถึงเจ้าของเอกสารทุกครั้งที่มีการนำไปใช้

องค์ประกอบ	รหัส ครุภัณฑ์	พื้นที่หน่วย	จำนวน หน่วย	พื้นที่รวม	ทางสัญจร 30%	พื้นที่ คำนวณ
<b>งานธุรการ</b>						
<b>5.เจ้าหน้าที่ธุรการ</b>						
-ชุดโต๊ะทำงาน	A- 2	5.04	1	5.04	1.51	6.55
-ชุดโต๊ะคอมพิวเตอร์	A- 43	2.04	1	2.04	0.61	2.65
-ตู้เอกสาร	A- 6	1.59	1	1.59	0.48	2.07
-เครื่องถ่ายเอกสาร	A- 19	2.03	1	2.03	0.61	2.64
<b>รวม</b>				<b>10.7</b>	<b>3.21</b>	<b>13.91</b>
<b>6.เจ้าหน้าที่ประชาสัมพันธ์</b>						
-ชุดโต๊ะทำงาน	A- 2	5.04	1	5.04	1.51	6.55
-ชุดโต๊ะคอมพิวเตอร์	A- 43	2.04	1	2.04	0.61	2.65
-ตู้เอกสาร	A- 6	1.59	2	3.18	0.95	4.13
<b>รวม</b>				<b>10.26</b>	<b>3.07</b>	<b>13.33</b>
<b>7.งานการเงินการตลาด</b>						
<b>เจ้าหน้าที่การเงินการตลาด</b>						
-ชุดโต๊ะทำงาน	A- 2	5.04	1	5.04	1.51	6.55
-ชุดโต๊ะคอมพิวเตอร์	A- 43	2.04	1	2.04	0.61	2.65
-ตู้เอกสาร	A-- 6	1.59	2	3.18	0.95	4.13
<b>รวม</b>				<b>10.26</b>	<b>3.07</b>	<b>13.33</b>
<b>8.พนักงานเก็บเงิน</b>						
-ชุดโต๊ะทำงาน	A- 2	5.04	1	5.04	1.51	6.55
-ชุดโต๊ะคอมพิวเตอร์	A- 43	2.04	1	2.04	0.61	2.65
-ตู้เอกสาร	A-- 6	1.59	2	3.18	0.95	4.13
<b>รวม</b>				<b>10.26</b>	<b>3.07</b>	<b>13.33</b>
<b>9.พนักงานคอมพิวเตอร์</b>						
-ชุดโต๊ะทำงาน	A- 2	5.04	1	5.04	1.51	6.55
-ชุดโต๊ะคอมพิวเตอร์	A- 43	2.04	1	2.04	0.61	2.65
-ตู้เอกสาร	A-- 6	1.59	1	3.18	0.95	4.13

เอกสารนี้เป็นเอกสารที่สงวนไว้สำหรับการใช้งานเพื่อการศึกษาเท่านั้น ไม่อนุญาตให้นำไปใช้ประโยชน์ด้านการค้า  
ไม่ว่ากรณีใดๆ ทั้งสิ้น อีกทั้งห้ามมิให้ตัดแปลงเนื้อหาและต้องอ้างอิงถึงเจ้าของเอกสารทุกครั้งที่มีการนำไปใช้

องค์ประกอบ	รหัส ครุภัณฑ์	พื้นที่ หน่วย	จำนวน หน่วย	พื้นที่ รวม	ทางสัญจร 30%	พื้นที่ คำนวณ
<b>รวม</b>				<b>10.26</b>	<b>3.07</b>	<b>13.33</b>
<b>10. ส่วนประชุม</b>						
-โต๊ะประชุม 10 ที่นั่ง	A- 49	15.90	1	15.92	4.77	20.67
-ชั้นวางเอกสาร	A- 41	2.16	2	4.32	1.30	5.62
-กระดานอิเล็กทรอนิกส์	A- 53	3.21	1	3.21	0.96	4.17
-ตู้เครื่องฉายแผ่นใส	A- 63	1.44	1	1.44	0.43	1.87
- ส่วนเตรียมอาหาร	A 31	3.20	1	3.20	0.96	4.16
<b>รวม</b>				<b>21.69</b>	<b>6.51</b>	<b>28.20</b>
<b>รวมพื้นที่ที่ต้องการ</b>				<b>126.44</b>	<b>37.91</b>	<b>164.35</b>

รวมพื้นที่ใช้งาน		126.44	ตารางเมตร
ทางสัญจร		37.91	ตารางเมตร
รวมพื้นที่วิเคราะห์		164.35	ตารางเมตร
หมายเหตุ	พื้นที่จริง	168.20	ตารางเมตร
	พื้นที่วิเคราะห์	164.35	ตารางเมตร
	พื้นที่ต่าง	$168.20 - 164.35 = 3.85$	ตารางเมตร
สรุป	พื้นที่ที่เหลือจะนำไปเฉลี่ยคืนให้ในส่วนของพื้นที่ทุกส่วนในสำนักงาน		

เอกสารนี้เป็นเอกสารที่สงวนไว้สำหรับการใช้งานเพื่อการศึกษาเท่านั้น ไม่อนุญาตให้นำไปใช้ประโยชน์ด้านการค้า  
ไม่ว่ากรณีใดๆ ทั้งสิ้น อีกทั้งห้ามมิให้ตัดแปลงเนื้อหาและต้องอ้างอิงถึงเจ้าของเอกสารทุกครั้งที่มีการนำไปใช้

ตารางที่ 4.37 ความต้องการพื้นที่ใช้สอยสำนักงานการท่องเที่ยว

องค์ประกอบ	พื้นที่ วิเคราะห์	พื้นที่เพิ่ม	รวมพื้นที่	คิดเป็น %
1. ผู้อำนวยการศูนย์	24.55	0.58	25.13	14.94
2. รองผู้อำนวยการ	20.06	0.47	20.53	12.21
3. เลขานุการ	13.04	0.31	13.35	7.93
4. เจ้าหน้าที่ฝ่ายกิจกรรม	11.27	0.26	11.53	6.86
5. เจ้าหน้าที่ธุรการ	13.91	0.33	14.24	8.46
6. เจ้าหน้าที่ประชาสัมพันธ์	13.33	0.31	13.64	8.11
7. เจ้าหน้าที่การเงินการตลาด	13.33	0.31	13.64	8.11
8. พนักงานเก็บเงิน	13.33	0.31	13.64	8.11
9. พนักงานคอมพิวเตอร์	13.33	0.31	13.64	8.11
10. ส่วนประชุม	28.20	0.66	28.86	17.16
รวม	164.35	3.85	168.20	100 %

เอกสารนี้เป็นเอกสารที่สงวนไว้สำหรับการใช้งานเพื่อการศึกษาเท่านั้น ไม่อนุญาตให้นำไปใช้ประโยชน์ด้านการค้า  
ไม่ว่ากรณีใดๆ ทั้งสิ้น อีกทั้งห้ามมิให้ดัดแปลงเนื้อหาและต้องอ้างอิงถึงเจ้าของเอกสารทุกครั้งที่มีการนำไปใช้

#### 4.5.2 วิเคราะห์พื้นที่ใช้สอยส่วนร้านค้าหนึ่งตำบลหนึ่งผลิตภัณฑ์

ตารางที่ 4.38 แสดงการวิเคราะห์พื้นที่ใช้สอยส่วนร้านค้าหนึ่งตำบลหนึ่งผลิตภัณฑ์ ( อาหาร )

องค์ประกอบ	รหัส ครุภัณฑ์	พื้นที่ หน่วย	จำนวน หน่วย	พื้นที่รวม	ทางสัญจร 50 %	พื้นที่ คำนวณ
1. เคาน์เตอร์แคชเชียร์		17.01	1	17.01	8.51	25.52
2. ชั้นวางสินค้า		1.44	5	7.20	3.60	10.80
3. พื้นที่ส่วนแสดงสินค้า		8.96	3	26.88	13.44	40.32
<b>รวม</b>				<b>51.09</b>	<b>25.55</b>	<b>76.64</b>

รวมพื้นที่ใช้งาน 51.09 ตารางเมตร  
ทางสัญจร 25.55 ตารางเมตร  
รวมพื้นที่วิเคราะห์ 76.64 ตารางเมตร

หมายเหตุ พื้นที่จริง 77.60 ตารางเมตร  
พื้นที่วิเคราะห์ 76.64 ตารางเมตร  
พื้นที่ต่าง  $77.60 - 76.64 = 0.96$  ตารางเมตร  
สรุป พื้นที่ที่เหลือจะนำไปเฉลี่ยคืนให้ในส่วนของพื้นที่ทุกส่วน

ตารางที่ 4.39 ความต้องการพื้นที่ใช้สอยร้านค้าหนึ่งตำบลหนึ่งผลิตภัณฑ์ ( อาหาร )

องค์ประกอบ	พื้นที่วิเคราะห์	พื้นที่เพิ่ม	รวมพื้นที่	คิดเป็น %
1. เคาน์เตอร์แคชเชียร์	25.52	0.32	25.84	33.30
2. ชั้นวางสินค้า	10.80	0.14	10.94	14.09
3. พื้นที่ส่วนแสดงสินค้า	40.32	0.51	40.83	52.61
<b>สรุปพื้นที่รวม</b>	<b>76.64</b>	<b>0.96</b>	<b>77.60</b>	<b>100%</b>

เอกสารนี้เป็นเอกสารที่สงวนไว้สำหรับการใช้งานเพื่อการศึกษาเท่านั้น ไม่อนุญาตให้นำไปใช้ประโยชน์ด้านการค้า  
ไม่ว่ากรณีใดๆ ทั้งสิ้น อีกทั้งห้ามมิให้ตัดแปลงเนื้อหาและต้องอ้างอิงถึงเจ้าของเอกสารทุกครั้งที่มีการนำไปใช้

ตารางที่ 4.40 แสดงการวิเคราะห์พื้นที่ใช้สอยส่วนร้านค้าหนึ่งตำบลหนึ่งผลิตภัณฑ์ ( เลือผ้า )

องค์ประกอบ	รหัส ครุภัณฑ์	พื้นที่ หน่วย	จำนวน หน่วย	พื้นที่รวม	ทางสัญจร 50 %	พื้นที่ คำนวณ
1. เคาน์เตอร์แคชเชียร์		17.01	1	17.01	8.51	25.52
2. ตู้โชว์สินค้า		5.20	2	10.4	5.20	15.60
3. ตู้โชว์สินค้า		1.44	2	2.88	1.44	4.32
4. พื้นที่ส่วนแสดงสินค้า		8.96	2	17.92	8.96	26.88
<b>รวม</b>				<b>48.21</b>	<b>24.11</b>	<b>72.32</b>

รวมพื้นที่ใช้งาน 48.21 ตารางเมตร  
 ทางสัญจร 24.11 ตารางเมตร  
**รวมพื้นที่วิเคราะห์ 72.32 ตารางเมตร**

หมายเหตุ พื้นที่จริง 77.60 ตารางเมตร  
 พื้นที่วิเคราะห์ 72.32 ตารางเมตร  
 พื้นที่ต่าง  $77.60 - 72.32 = 4.32$  ตารางเมตร

สรุป พื้นที่ที่เหลือจะนำไปเฉลี่ยคืนให้ในส่วนของพื้นที่ทุกส่วน

ตารางที่ 4.41 ความต้องการพื้นที่ใช้สอยร้านค้าหนึ่งตำบลหนึ่งผลิตภัณฑ์ ( เลือผ้า )

องค์ประกอบ	พื้นที่วิเคราะห์	พื้นที่เพิ่ม	รวมพื้นที่	คิดเป็น %
1. เคาน์เตอร์แคชเชียร์	25.52	1.86	27.38	35.29
2. ตู้โชว์สินค้า	15.60	1.14	16.74	21.57
3. ตู้โชว์สินค้า	4.32	0.32	4.64	5.97
4. พื้นที่ส่วนแสดงสินค้า	26.88	1.96	28.84	37.17
<b>รวม</b>	<b>72.32</b>	<b>5.28</b>	<b>77.60</b>	<b>100 %</b>

เอกสารนี้เป็นเอกสารที่สงวนไว้สำหรับการใช้งานเพื่อการศึกษาเท่านั้น ไม่อนุญาตให้นำไปใช้ประโยชน์ด้านการค้า  
 ไม่ว่าจะกรณีใดๆ ทั้งสิ้น อีกทั้งห้ามมิให้ตัดแปลงเนื้อหาและต้องอ้างอิงถึงเจ้าของเอกสารทุกครั้งที่มีการนำไปใช้

ตารางที่ 4.42 แสดงการวิเคราะห์พื้นที่ใช้สอยส่วนร้านค้าหนึ่งตำบลหนึ่งผลิตภัณฑ์ (ทั่วไป)

องค์ประกอบ	รหัส ครุภัณฑ์	พื้นที่ หน่วย	จำนวน หน่วย	พื้นที่รวม	ทางสัญจร 50 %	พื้นที่ คำนวณ
1. เคาน์เตอร์แคชเชียร์		17.01	1	17.01	8.51	25.52
2. ตู้โชว์สินค้า		1.44	4	5.76	2.88	8.64
3. ตู้โชว์สินค้า		3.60	3	10.80	5.40	16.20
4. พื้นที่ส่วนแสดงสินค้า		8.96	2	17.92	8.96	26.88
<b>รวม</b>				<b>51.49</b>	<b>25.75</b>	<b>77.24</b>

รวมพื้นที่ใช้งาน 51.49 ตารางเมตร  
ทางสัญจร 25.75 ตารางเมตร  
รวมพื้นที่วิเคราะห์ 77.24 ตารางเมตร

หมายเหตุ พื้นที่จริง 77.60 ตารางเมตร  
พื้นที่วิเคราะห์ 77.24 ตารางเมตร  
พื้นที่ต่าง 77.60 - 77.24 = 0.36 ตารางเมตร

สรุป พื้นที่ที่เหลือจะนำไปเฉลี่ยคืนให้ในส่วนในพื้นที่ทุกส่วน

ตารางที่ 4.43 ความต้องการพื้นที่ใช้สอยร้านค้าหนึ่งตำบลหนึ่งผลิตภัณฑ์ (ทั่วไป)

องค์ประกอบ	พื้นที่วิเคราะห์	พื้นที่เพิ่ม	รวมพื้นที่	คิดเป็น %
1. เคาน์เตอร์แคชเชียร์	25.52	0.12	25.64	33.04
2. ตู้โชว์สินค้า	8.64	0.04	8.68	11.19
3. ตู้โชว์สินค้า	16.20	0.08	16.28	20.97
4. พื้นที่ส่วนแสดงสินค้า	26.88	0.13	27.01	34.80
<b>รวม</b>	<b>77.24</b>	<b>0.36</b>	<b>77.60</b>	<b>100 %</b>

เอกสารนี้เป็นเอกสารที่สงวนไว้สำหรับการใช้งานเพื่อการศึกษาเท่านั้น ไม่อนุญาตให้นำไปใช้ประโยชน์ด้านการค้า  
ไม่ว่ากรณีใดๆ ทั้งสิ้น อีกทั้งห้ามมิให้ตัดแปลงเนื้อหาและต้องอ้างอิงถึงเจ้าของเอกสารทุกครั้งที่มีการนำไปใช้

### 4.5.3 วิเคราะห์พื้นที่ใช้สอยส่วนสาธิตหัตถกรรม

ตารางที่ 4.43 แสดงการวิเคราะห์พื้นที่ใช้สอยส่วนสาธิตหัตถกรรม

องค์ประกอบ	รหัส ครุภัณฑ์	พื้นที่ หน่วย	จำนวน หน่วย	พื้นที่รวม	ทางสัญจร 50 %	พื้นที่ คำนวณ
1. เคาน์เตอร์แคชเชียร์		10.71	1	10.71	5.36	16.07
2. ตู้โชว์สินค้า		1.44	3	4.32	2.16	6.48
3. ส่วนสาธิตหัตถกรรม		8.96	1	8.96	4.48	13.44
<b>รวม</b>				<b>23.99</b>	<b>12.00</b>	<b>35.99</b>

รวมพื้นที่ใช้งาน 23.99 ตารางเมตร

ทางสัญจร 12.00 ตารางเมตร

**รวมพื้นที่วิเคราะห์ 35.99 ตารางเมตร**

หมายเหตุ พื้นที่จริง 38.80 ตารางเมตร

พื้นที่วิเคราะห์ 35.99 ตารางเมตร

พื้นที่ต่าง  $38.80 - 35.99 = 2.81$  ตารางเมตร

สรุป พื้นที่ที่เหลือจะนำไปเฉลี่ยคืนให้ในส่วน of พื้นที่ทุกส่วน

### สรุป ความต้องการพื้นที่ใช้สอยส่วนสาธิตหัตถกรรม

ตารางที่ 4.44 ความต้องการพื้นที่ใช้สอยส่วนสาธิตหัตถกรรม

องค์ประกอบ	พื้นที่วิเคราะห์	พื้นที่เพิ่ม	รวมพื้นที่	คิดเป็น %
1. เคาน์เตอร์แคชเชียร์	16.07	1.25	17.32	44.65
2. ตู้โชว์สินค้า	6.48	0.51	6.99	18.01
3. ส่วนสาธิตหัตถกรรม	13.44	1.05	14.49	37.34
<b>สรุปพื้นที่รวม</b>	<b>35.99</b>	<b>2.81</b>	<b>38.80</b>	<b>100%</b>

เอกสารนี้เป็นเอกสารที่สงวนไว้สำหรับการใช้งานเพื่อการศึกษาเท่านั้น ไม่อนุญาตให้นำไปใช้ประโยชน์ด้านการค้า  
ไม่ว่ากรณีใดๆ ทั้งสิ้น อีกทั้งห้ามมิให้ตัดแปลงเนื้อหาและต้องอ้างอิงถึงเจ้าของเอกสารทุกครั้งที่มีการนำไปใช้

## หัวข้อจัดแสดงที่ 4 การท่องเที่ยวเชิงอนุรักษ์

## ตารางที่ 4.44 ตารางแสดงรายละเอียดหัวข้อจัดแสดง และความถี่ของการใช้พื้นที่

หัวข้อ และเนื้อหาการจัดแสดง	ลักษณะการจัดแสดง	เทคนิคการนำเสนอ	จำนวน	พท./หน่วย (ตร.ม.)	พท./รวม (ตร.ม.)
4.1 การท่องเที่ยวเชิงอนุรักษ์	บอร์ดจัดแสดงวิถีชีวิตในเรื่อง "การท่องเที่ยวเชิงอนุรักษ์" และภาพประกอบ	วิถีชีวิต	1	7.40	7.40
การท่องเที่ยวเชิงอนุรักษ์	Computer touch screen สำหรับสืบค้นรายละเอียดเกี่ยวกับการท่องเที่ยวเชิงอนุรักษ์	Computer touch screen	1	1.80	1.80

รวมพื้นที่จัดแสดงในส่วนหัวข้อจัดแสดงที่ 3 = 9.2

## พื้นที่ใช้สอยส่วนนิทรรศการ

ตารางที่ 4.45 แสดงการวิเคราะห์พื้นที่ใช้สอยส่วนนิทรรศการ

องค์ประกอบ	พื้นที่ หน่วย	จำนวน หน่วย	พื้นที่รวม	ทางสัญจร 50 %	พื้นที่ คำนวณ
1. เคาน์เตอร์ประชาสัมพันธ์/ วิทยาการ	3.60	4	14.40	7.20	21.60
2. พักคอย	0.96	4	3.84	1.92	5.76
3. การจัดนิทรรศการหัวข้อที่ 1					
-บอร์ดจัดแสดงติดผนัง	12.44	4	49.76	24.88	74.64
-บอร์ดจัดแสดงลอยตัว	2.76	4	11.04	5.52	16.56
-บอร์ดมัลติมีเดีย	12.75	4	51.00	25.50	76.50
4. การจัดนิทรรศการหัวข้อที่ 2					
-บอร์ดจัดแสดงติดผนัง	2.44	4	9.76	4.88	14.64
-Computer touch screen	1.80	4	7.20	3.60	10.80
-(แทนวาง MODEL)	7.84	8	62.72	31.36	94.08
5. การจัดนิทรรศการหัวข้อที่ 3					
-บอร์ดมัลติมีเดีย	4.80	4	19.20	9.60	28.80
-บอร์ดจัดแสดงติดผนัง	1.12	4	4.48	2.24	6.72
6. การจัดนิทรรศการหัวข้อที่ 4					
-วีดีทัศน์	7.40	4	29.60	14.80	44.40
-Computer touch screen	1.80	2	3.60	1.80	5.40
<b>รวม</b>			<b>266.60</b>	<b>133.30</b>	<b>399.90</b>

หมายเหตุ พื้นที่จริง 406.4 ตารางเมตร  
พื้นที่วิเคราะห์ 399.90 ตารางเมตร  
พื้นที่ต่าง  $406.4 - 399.90 = 6.5$  ตารางเมตร

สรุป พื้นที่ที่เหลือจะนำไปเฉลี่ยคืนให้ในส่วนของพื้นที่ทุกส่วน

เอกสารนี้เป็นเอกสารที่สงวนไว้สำหรับการใช้งานเพื่อการศึกษาเท่านั้น ไม่อนุญาตให้นำไปใช้ประโยชน์ด้านการค้า  
ไม่ว่ากรณีใดๆ ทั้งสิ้น อีกทั้งห้ามมิให้ตัดแปลงเนื้อหาและต้องอ้างอิงถึงเจ้าของเอกสารทุกครั้งที่มีการนำไปใช้

## สรุป ความต้องการพื้นที่ใช้สอยโรงงานนิทรรศการ

### ตารางที่ 4.46 ความต้องการพื้นที่ใช้สอยส่วนนิทรรศการ

องค์ประกอบ	พื้นที่ วิเคราะห์	พื้นที่เพิ่ม	รวมพื้นที่	คิดเป็น %
1. เคาน์เตอร์ประชาสัมพันธ์/	21.6	0.35	21.95	5.40
วิทยาการ				
2. พักคอย	5.76	0.09	5.85	1.44
3. การจัดนิทรรศการหัวข้อที่1	167.7	2.73	170.43	41.94
4. การจัดนิทรรศการหัวข้อที่2	119.52	1.94	121.46	29.89
5. การจัดนิทรรศการหัวข้อที่3	35.52	0.58	36.10	8.88
6. การจัดนิทรรศการหัวข้อที่4	49.8	0.81	50.61	12.45
<b>รวม</b>	<b>399.9</b>	<b>6.50</b>	<b>406.40</b>	<b>100.00%</b>

เอกสารนี้เป็นเอกสารที่สงวนไว้สำหรับการใช้งานเพื่อการศึกษาเท่านั้น ไม่อนุญาตให้นำไปใช้ประโยชน์ด้านการค้า  
ไม่ว่ากรณีใดๆ ทั้งสิ้น อีกทั้งห้ามมิให้ตัดแปลงเนื้อหาและต้องอ้างอิงถึงเจ้าของเอกสารทุกครั้งที่มีการนำไปใช้

#### 4.5.5 วิเคราะห์พื้นที่ใช้สอยสวนโถงต้อนรับสโมสรเรือใบ

ตารางที่ 4.51 แสดงการวิเคราะห์พื้นที่ใช้สอยสวนโถงต้อนรับเรือใบ

องค์ประกอบ	รหัส ครุภัณฑ์	พื้นที่ หน่วย	จำนวน หน่วย	พื้นที่รวม	ทางสัญจร 50 %	พื้นที่ คำนวณ
1. ส่วนพักคอย						
การจัดชุดที่นั่ง 2 ที่นั่ง		2.67	2	5.34	2.67	8.01
การจัดชุดที่นั่ง 4 ที่นั่ง		4.84	4	19.36	9.68	29.04
การจัดชุดที่นั่ง 5 ที่นั่ง		9.00	2	18.00	9.00	27.00
2. ผังบอร์ดประชาสัมพันธ์		1.20	2	2.40	1.20	3.60
3. เคาน์เตอร์ติดต่อสอบถาม		2.21	1	2.21	1.11	3.32
4. ชั้นวางหนังสือพิมพ์		3.60	1	3.60	3.60	10.80
5. ชั้นวางเอกสาร		0.76	2	1.52	0.76	2.28
6. โต๊ะทำบัตรสมาชิก		6.30	1	6.30	3.15	9.45
7. ชุดคอมพิวเตอร์		2.10	4	8.40	4.20	12.60
<b>รวม</b>				<b>70.73</b>	<b>35.37</b>	<b>106.10</b>

หมายเหตุ พื้นที่จริง 196 ตารางเมตร  
พื้นที่วิเคราะห์ 106.10 ตารางเมตร  
พื้นที่ต่าง  $196 - 106.10 = 89.9$  ตารางเมตร

สรุป พื้นที่ที่เหลือจะนำไปเฉลี่ยคืนให้ในส่วนในพื้นที่ทุกสวนบริเวณพักคอย

#### สรุป ความต้องการพื้นที่ใช้สอยโถงต้อนรับสโมสรเรือใบ

ตารางที่ 4.52 ความต้องการพื้นที่ใช้สอยโถงต้อนรับสโมสรเรือใบ

องค์ประกอบ	พื้นที่ วิเคราะห์	พื้นที่เพิ่ม	รวมพื้นที่	คิดเป็น %
1. การจัดชุดพักคอย	64.05	54.27	118.32	60.37
2. ผังบอร์ดประชาสัมพันธ์	3.60	3.05	6.65	3.39
3. เคาน์เตอร์ติดต่อสอบถาม	3.32	2.81	6.13	3.13
4. ชั้นวางหนังสือพิมพ์	10.80	9.15	19.95	10.18
5. ชั้นวางเอกสาร	2.28	1.93	4.21	2.15
6. โต๊ะทำบัตรสมาชิก	9.45	8.01	17.46	8.91
7. ชุดคอมพิวเตอร์	12.60	10.68	23.28	11.88
<b>สรุป รวมพื้นที่ ชั้นที่ 1</b>	<b>106.10</b>	<b>89.9</b>	<b>196.00</b>	<b>100%</b>

เอกสารนี้เป็นเอกสารที่สงวนไว้สำหรับการใช้งานเพื่อการศึกษาเท่านั้น ไม่อนุญาตให้นำไปใช้ประโยชน์ด้านการค้า  
ไม่ว่ากรณีใดๆ ทั้งสิ้น อีกทั้งห้ามมิให้ตัดแปลงเนื้อหาและต้องอ้างอิงถึงเจ้าของเอกสารทุกครั้งที่มีการนำไปใช้

#### 4.5.6 วิเคราะห์พื้นที่ใช้สอยส่วน REFRESHMENT BAR

ตารางที่ 4.53 แสดงการวิเคราะห์พื้นที่ใช้สอยส่วนโถง ส่วน REFRESHMENT BAR

องค์ประกอบ	รหัส ครุภัณฑ์	พื้นที่ หน่วย	จำนวน หน่วย	พื้นที่ รวม	ทางสัญจร 50 %	พื้นที่ คำนวณ
1.การจัดวางที่นั่งรับประทานอาหาร						
-ที่นั่งรับประทานอาหาร 2 ที่นั่ง	C-1	2.67	30	80.10	40.05	120.15
-ที่นั่งรับประทานอาหาร 4 ที่นั่ง	C21	4.84	25	121.00	60.5	181.50
2.เคาน์เตอร์บาร์	C-3	10.92	1	10.92	5.46	16.38
3.เตรียมอาหาร	C-4	3.20	2	6.40	3.20	9.60
รวม				218.42	109.21	327.63

หมายเหตุ พื้นที่จริง 519.29 ตารางเมตร

พื้นที่วิเคราะห์ 327.63 ตารางเมตร

พื้นที่ต่าง  $519.29 - 327.63 = 191.66$  ตารางเมตร

สรุป พื้นที่ที่เหลือจะนำไปเฉลี่ยคืนให้ในส่วนพื้นที่ทุกส่วนบริเวณ REFRESHMENT BAR

#### สรุป ความต้องการพื้นที่ใช้สอยส่วน REFRESHMENT BAR

ตารางที่ 4.54 ความต้องการพื้นที่ใช้สอยส่วน REFRESHMENT BAR

องค์ประกอบ	พื้นที่วิเคราะห์	พื้นที่เพิ่ม	รวมพื้นที่	คิดเป็น %
1.การจัดวางที่นั่งรับประทานอาหาร	301.65	176.46	478.11	92.07
2.เคาน์เตอร์บาร์	16.38	9.58	25.96	5.00
3.เตรียมอาหาร	9.60	5.62	15.22	2.93
<b>สรุปพื้นที่รวม</b>	<b>327.63</b>	<b>191.66</b>	<b>519.29</b>	<b>100%</b>

เอกสารนี้เป็นเอกสารที่สงวนไว้สำหรับการใช้งานเพื่อการศึกษาเท่านั้น ไม่อนุญาตให้นำไปใช้ประโยชน์ด้านการค้า  
ไม่ว่ากรณีใดๆ ทั้งสิ้น อีกทั้งห้ามมิให้ดัดแปลงเนื้อหาและต้องอ้างอิงถึงเจ้าของเอกสารทุกครั้งที่มีการนำไปใช้

## 4.5.7 วิเคราะห์พื้นที่ใช้สอยส่วน RESTUARANT

## ตารางที่ 4.55 แสดงการวิเคราะห์พื้นที่ใช้สอยส่วน RESTUARANT

องค์ประกอบ	รหัส ครุภัณฑ์	พื้นที่ หน่วย	จำนวน หน่วย	พื้นที่ รวม	ทางสัญจร 50 %	พื้นที่ คำนวณ
1.การจัดวางที่นั่งรับประทาน						
-ที่นั่งรับประทานอาหาร 2 ที่นั่ง	C- 1	1.91	20	38.20	19.10	57.30
-ที่นั่งรับประทานอาหาร 4 ที่นั่ง	C- 2	5.29	15	79.35	39.68	119.03
-ที่นั่งรับประทานอาหาร 6 ที่นั่ง	C- 3	6.48	2	12.96	6.48	19.44
2.เคาน์เตอร์บริการ	C- 4	10.80	1	10.80	5.40	16.20
3.พื้นที่จุดบริการ	C- 5	1.35	2	2.70	1.35	4.05
4.โต๊ะวางอาหาร(บุฟเฟต์)	C- 8	8.60	2	17.20	8.60	25.80
รวม				161.21	80.61	241.82

หมายเหตุ พื้นที่จริง 416.50 ตารางเมตร  
พื้นที่วิเคราะห์ 241.80 ตารางเมตร  
พื้นที่ต่าง  $416.50 - 241.80 = 174.70$  ตารางเมตร

สรุป พื้นที่ที่เหลือจะนำไปเฉลี่ยคืนให้ในส่วนของพื้นที่ทุกส่วนบริเวณพักผ่อน

**สรุป ความต้องการพื้นที่ใช้สอย RESTUARANT**

## ตารางที่ 4.56 ความต้องการพื้นที่ใช้สอย RESTUARANT

องค์ประกอบ	พื้นที่วิเคราะห์	พื้นที่เพิ่ม	รวมพื้นที่	คิดเป็น %
1.การจัดวางที่นั่งรับประทาน	189.77	136.56	326.33	78.35
2.เคาน์เตอร์บริการ	16.20	11.66	27.86	6.69
3.พื้นที่จุดบริการ	1.35	0.97	2.32	0.56
4.โต๊ะวางอาหารบุฟเฟต์	8.60	6.19	14.79	3.55
<b>สรุปพื้นที่รวม</b>	<b>241.80</b>	<b>174.7</b>	<b>416.50</b>	<b>100%</b>

เอกสารนี้เป็นเอกสารที่สงวนไว้สำหรับการใช้งานเพื่อการศึกษาเท่านั้น ไม่อนุญาตให้นำไปใช้ประโยชน์ด้านการค้า  
ไม่ว่ากรณีใดๆ ทั้งสิ้น อีกทั้งห้ามมิให้ดัดแปลงเนื้อหาและต้องอ้างอิงถึงเจ้าของเอกสารทุกครั้งที่มีการนำไปใช้

## 4.5.8 วิเคราะห์พื้นที่ใช้สอยส่วนโถงสำนักงานสโมสรเรือใบ

ตารางที่ 4.57 แสดงการวิเคราะห์พื้นที่ใช้สอยส่วนโถงทางเข้าสโมสรเรือใบ

องค์ประกอบ	รหัส ครุภัณฑ์	พื้นที่ หน่วย	จำนวน หน่วย	พื้นที่ รวม	ทางสัญจร 30 %	พื้นที่ คำนวณ
<b>1. ผู้จัดการสโมสร</b>						
-ชุดโต๊ะทำงาน	A 1	5.60	1	5.6	1.68	7.28
-ชุดโต๊ะคอมพิวเตอร์	A 43	2.04	1	2.04	0.61	2.65
-ตู้เอกสาร	A 6	1.59	2	3.18	0.95	4.13
-ตู้โชว์	A 56	1.20	1	1.2	0.36	1.56
-ชุดรับแขก	A 24	6.20	1	6.2	1.86	8.06
-ตู้วาง TV. VDO	A 61	2.25	1	2.25	0.68	2.93
<b>รวม</b>				<b>20.47</b>	<b>6.14</b>	<b>26.61</b>
<b>2. รองผู้อำนวยการ</b>						
-ชุดโต๊ะทำงาน	A 1	5.60	1	5.6	1.68	7.28
-ชุดโต๊ะคอมพิวเตอร์	A 43	2.04	1	2.04	0.61	2.65
-ตู้เอกสาร	A 6	1.59	2	3.18	0.95	4.13
-ชุดรับแขก	A 24	6.20	1	6.2	1.86	8.06
<b>รวม</b>				<b>17.02</b>	<b>5.11</b>	<b>22.13</b>
<b>3. เลขานุการ</b>						
-ชุดโต๊ะทำงาน	A 3	2.70	1	2.7	0.81	3.51
-ชุดโต๊ะคอมพิวเตอร์และ ปริ้นเตอร์	A 5	2.56	1	2.56	0.77	3.33
-ตู้เอกสาร	A 7	1.59	3	4.77	1.43	6.20
<b>รวม</b>				<b>10.03</b>	<b>3.01</b>	<b>13.04</b>
<b>4. ฝ่ายเจ้าหน้าที่</b>						
<b>เจ้าหน้าที่ประชาสัมพันธ์</b>						
-ชุดโต๊ะทำงาน	A 2	5.04	1	5.04	1.51	6.55
-ชุดโต๊ะคอมพิวเตอร์	A 43	2.04	1	2.04	0.61	2.65
-ตู้เอกสาร	A 6	1.59	2	1.59	0.48	2.07
<b>รวม</b>				<b>8.67</b>	<b>2.60</b>	<b>11.27</b>

เอกสารนี้เป็นเอกสารที่สงวนไว้สำหรับการใช้งานเพื่อการศึกษาเท่านั้น ไม่อนุญาตให้นำไปใช้ประโยชน์ด้านการค้า  
ไม่ว่ากรณีใดๆ ทั้งสิ้น อีกทั้งห้ามมิให้ดัดแปลงเนื้อหาและต้องอ้างอิงถึงเจ้าของเอกสารทุกครั้งที่มีการนำไปใช้

องค์ประกอบ	รหัส ครุภัณฑ์	พื้นที่ หน่วย	จำนวน หน่วย	พื้นที่ รวม	ทางสัญจร 30 %	พื้นที่ คำนวณ
<b>5.เจ้าหน้าที่การเงิน</b>						
-ชุดโต๊ะทำงาน	A 2	5.04	1	5.04	1.51	6.55
-ชุดโต๊ะคอมพิวเตอร์	A 43	2.04	1	2.04	0.61	2.65
-ตู้เอกสาร	A 6	1.59	2	3.18	0.95	4.13
<b>รวม</b>				<b>10.26</b>	<b>3.08</b>	<b>13.34</b>
<b>6.เจ้าหน้าที่ทั่วไป</b>						
-ชุดโต๊ะทำงาน	A 2	5.04	2	10.08	3.02	13.10
-ชุดโต๊ะคอมพิวเตอร์	A 43	2.04	2	4.08	1.22	5.30
-ตู้เอกสาร	A 6	1.59	4	3.36	1.01	4.37
<b>รวม</b>				<b>17.52</b>	<b>5.26</b>	<b>22.78</b>
<b>7.สวนประชุม</b>						
-โต๊ะประชุม 12 ที่นั่ง	A 49	9.52	1	9.52	2.86	12.38
-ชั้นวางเอกสาร	A 41	2.16	2	4.32	1.30	5.62
-กระดานอิเล็กทรอนิกส์	A 53	3.21	1	3.21	0.96	4.17
-ตู้เครื่องฉายแผ่นใส	A 63	1.44	1	1.44	0.43	1.87
<b>รวม</b>				<b>17.05</b>	<b>5.55</b>	<b>24.04</b>
<b>รวมพื้นที่วิเคราะห์</b>				<b>102.46</b>	<b>30.75</b>	<b>133.21</b>

หมายเหตุ พื้นที่จริง 261.52 ตารางเมตร  
พื้นที่วิเคราะห์ 133.21 ตารางเมตร  
พื้นที่ต่าง 261.52 - 133.21 = 128.31 ตารางเมตร

สรุป พื้นที่ที่เหลือจะนำไปเฉลี่ยคืนให้ในส่วนของพื้นที่ทุกส่วนบริเวณสำนักงาน

เอกสารนี้เป็นเอกสารที่สงวนไว้สำหรับการใช้งานเพื่อการศึกษาเท่านั้น ไม่อนุญาตให้นำไปใช้ประโยชน์ด้านการค้า  
ไม่ว่ากรณีใดๆ ทั้งสิ้น อีกทั้งห้ามมิให้ตัดแปลงเนื้อหาและต้องอ้างอิงถึงเจ้าของเอกสารทุกครั้งที่มีการนำไปใช้

## สรุป ความต้องการพื้นที่ใช้สำนักงานสโมสรเรือใบ

## ตารางที่ 4.58 ความต้องการพื้นที่ใช้สอยสำนักงานสโมสรเรือใบ

องค์ประกอบ	พื้นที่ วิเคราะห์	พื้นที่เพิ่ม	รวมพื้นที่	คิดเป็น %
1. ผู้จัดการสโมสร	26.61	25.63	52.24	19.98
2. รองผู้อำนวยการ	22.13	21.32	43.45	16.61
3. เลขานุการ	13.04	12.56	25.60	9.79
4. ฝ่ายเจ้าหน้าที่ประชาสัมพันธ์	11.27	10.86	22.13	8.46
5. เจ้าหน้าที่การเงิน	13.34	12.85	26.19	10.01
6. เจ้าหน้าที่ทั่วไป	22.78	21.94	44.72	17.10
7. ส่วนประชุม	24.04	23.16	47.20	18.05
<b>สรุป รวมพื้นที่ ชั้นที่1</b>	<b>133.21</b>	<b>128.31</b>	<b>261.52</b>	<b>100%</b>

เอกสารนี้เป็นเอกสารที่สงวนไว้สำหรับการใช้งานเพื่อการศึกษาเท่านั้น ไม่อนุญาตให้นำไปใช้ประโยชน์ด้านการค้า  
ไม่ว่ากรณีใดๆ ทั้งสิ้น อีกทั้งห้ามมิให้ตัดแปลงเนื้อหาและต้องอ้างอิงถึงเจ้าของเอกสารทุกครั้งที่มีการนำไปใช้

#### 4.5.9 วิเคราะห์พื้นที่ใช้สอยส่วนห้องประชุม

ห้องประชุม 18 ที่นั่ง

ตารางที่ 4.59 แสดงการวิเคราะห์พื้นที่ใช้สอยส่วน

องค์ประกอบ	รหัส ครุภัณฑ์	พื้นที่ หน่วย	จำนวน หน่วย	พื้นที่รวม	ทางสัญจร 50 %	พื้นที่ คำนวณ
1. โต๊ะประชุม 18 ที่นั่ง	A 51	29.75	1	29.75	14.88	44.63
2. ชั้นวางเอกสาร	A 41	2.16	2	4.32	2.16	6.48
3. กระดานอิเล็กทรอนิกส์	A 53	3.21	1	3.21	1.61	4.86
4. ตู้เครื่องฉายแผ่นใส	A 63	1.44	1	1.44	0.72	2.16
<b>รวม</b>				<b>38.72</b>	<b>19.36</b>	<b>58.08</b>

รวมพื้นที่ใช้งาน 38.72 ตารางเมตร

ทางสัญจร 19.36 ตารางเมตร

**รวมพื้นที่วิเคราะห์ 58.08 ตารางเมตร**

พื้นที่ใช้สอยส่วนอบรม ประชุม สัมมนา ขนาด 50 ที่นั่ง

ตารางที่ 4.60 แสดงการวิเคราะห์พื้นที่ใช้สอยส่วน อบรม ประชุม สัมมนา

องค์ประกอบ	รหัส ครุภัณฑ์	พื้นที่ หน่วย	จำนวน หน่วย	พื้นที่รวม	ทางสัญจร 50 %	พื้นที่ คำนวณ
1. เก้าอี้นั่งฟัง 50 ที่นั่ง	A 21	0.91	30	45.5	22.75	68.25
2. ชั้นวางเอกสาร	A 41	2.16	2	4.32	2.16	6.48
3. กระดานอิเล็กทรอนิกส์	A 53	3.21	1	3.21	1.61	4.82
4. ตู้เครื่องฉายแผ่นใส	A 63	1.44	1	1.44	0.72	2.16
5. ส่วนลงทะเบียน	A 41	3.6	1	3.6	1.80	5.40
6. พักคอยการประชุม	A 33	5.4	2	10.8	5.40	16.20
<b>รวม</b>				<b>68.87</b>	<b>34.44</b>	<b>103.31</b>

รวมพื้นที่ใช้งาน 68.87 ตารางเมตร

ทางสัญจร 34.44 ตารางเมตร

**รวมพื้นที่วิเคราะห์ 103.31 ตารางเมตร**

เอกสารนี้เป็นเอกสารที่สงวนไว้สำหรับการใช้งานเพื่อการศึกษาเท่านั้น ไม่อนุญาตให้นำไปใช้ประโยชน์ด้านการค้า  
ไม่ว่ากรณีใดๆ ทั้งสิ้น อีกทั้งห้ามมิให้ดัดแปลงเนื้อหาและต้องอ้างอิงถึงเจ้าของเอกสารทุกครั้งที่มีการนำไปใช้

**ตารางที่ 4.61 แสดงการวิเคราะห์พื้นที่ใช้สอยส่วน เตรียมอาหาร**

องค์ประกอบ	รหัส ครุภัณฑ์	พื้นที่ หน่วย	จำนวน หน่วย	พื้นที่รวม	ทางสัญจร 50 %	พื้นที่ คำนวณ
1. ส่วนเตรียมอาหาร	A 33	3.20	1	3.20	1.60	4.80
<b>รวม</b>				<b>3.20</b>	<b>1.60</b>	<b>4.80</b>

รวมพื้นที่ใช้งาน 3.20 ตารางเมตร

ทางสัญจร 1.60 ตารางเมตร

**รวมพื้นที่วิเคราะห์ 4.80 ตารางเมตร**

หมายเหตุ พื้นที่จริง 246.18 ตารางเมตร

พื้นที่วิเคราะห์  $58.08 + 103.31 + 4.80 = 166.19$  ตารางเมตร

พื้นที่ต่าง  $246.18 - 103.31 = 79.99$  ตารางเมตร

สรุป พื้นที่ที่เหลือจะนำไปเฉลี่ยคืนให้ในส่วนในพื้นที่ทุกส่วน

**สรุป ความต้องการพื้นที่ใช้สอยส่วนห้องประชุม**

**ตารางที่ 4.62 ความต้องการพื้นที่ใช้สอยส่วนห้องประชุม**

องค์ประกอบ	พื้นที่วิเคราะห์	พื้นที่เพิ่ม	รวมพื้นที่	คิดเป็น %
1. ห้องประชุม 18 ที่นั่ง	58.08	27.95	86.03	34.95
2. ส่วนอบรม ประชุม สัมมนา ขนาด 50 ที่นั่ง	103.31	49.72	153.03	62.16
3. ส่วนเตรียมอาหาร	4.80	2.31	7.11	2.89
<b>สรุปพื้นที่รวม</b>	<b>166.19</b>	<b>79.99</b>	<b>246.18</b>	<b>100%</b>

เอกสารนี้เป็นเอกสารที่สงวนไว้สำหรับการใช้งานเพื่อการศึกษาเท่านั้น ไม่อนุญาตให้นำไปใช้ประโยชน์ด้านการค้า  
ไม่ว่ากรณีใดๆ ทั้งสิ้น อีกทั้งห้ามมิให้ตัดแปลงเนื้อหาและต้องอ้างอิงถึงเจ้าของเอกสารทุกครั้งที่มีการนำไปใช้

#### 4.6 การแบ่งพื้นที่ใช้งานภายในโครงการ

จากการวิเคราะห์พื้นที่ส่วนใช้สอย และประโยชน์ของพื้นที่แล้วนำมาจัดแบ่งลงในพื้นที่ของโครงการ สามารถแบ่งพื้นที่ออกเป็นส่วนต่างๆ ได้ดังนี้

##### 4.6.1 ส่วนศูนย์บริการข้อมูลนักท่องเที่ยว

ส่วนโถงบริการนักท่องเที่ยว

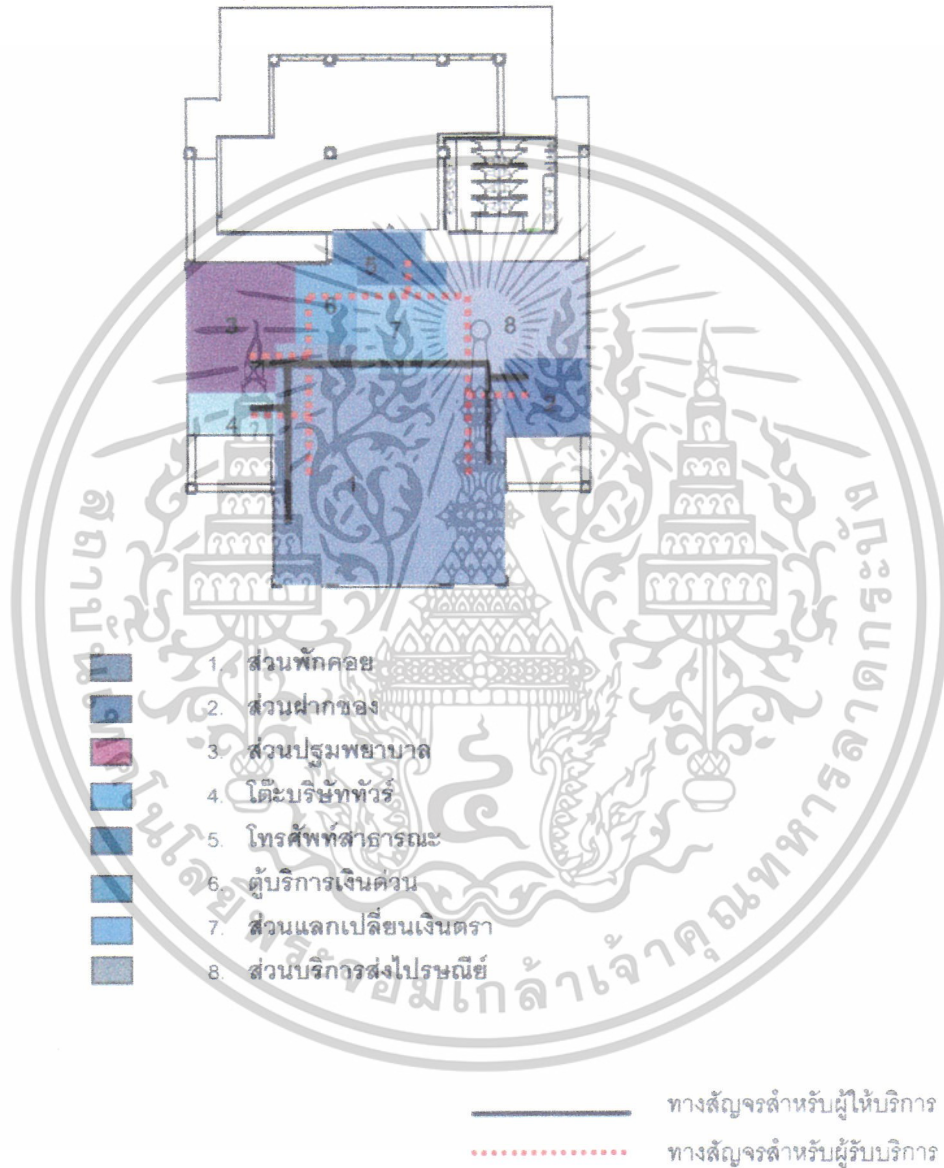

เอกสารนี้เป็นเอกสารที่สงวนไว้สำหรับการใช้งานเพื่อการศึกษาเท่านั้น ไม่อนุญาตให้นำไปใช้ประโยชน์ด้านการค้า ไม่ว่าจะกรณีใดๆ ทั้งสิ้น อีกทั้งห้ามมิให้ดัดแปลงเนื้อหาและต้องอ้างอิงถึงเจ้าของเอกสารทุกครั้งที่มีการนำไปใช้

ส่วนสำนักงานการท่องเที่ยว

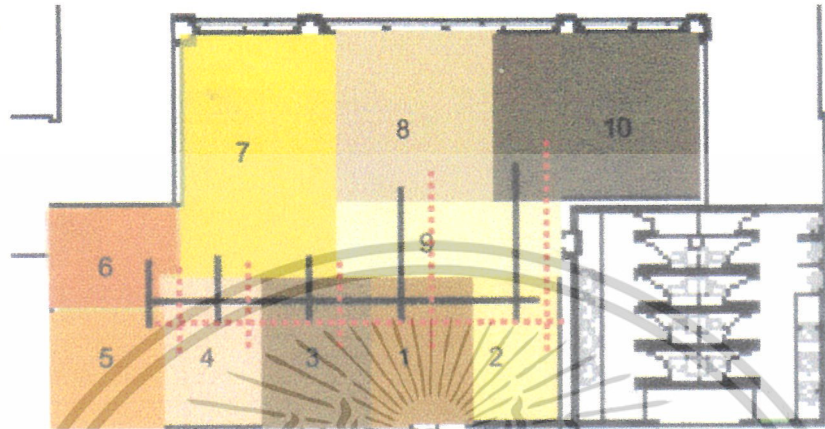

9. ประชาสัมพันธ์
10. งานกิจกรรม
11. พนักงานราชการ
12. พนักงานการเงินการตลาด
13. พนักงานเก็บเงิน
14. พนักงานคอมพิวเตอร์
15. ประชุม
16. รองผู้อำนวยการ
17. เลขานุการ
18. ผู้อำนวยการ

————— ทางสัญจรสำหรับผู้ให้บริการ  
 ..... ทางสัญจรสำหรับผู้รับบริการ

เอกสารนี้เป็นเอกสารที่สงวนไว้สำหรับการใช้งานเพื่อการศึกษาเท่านั้น ไม่อนุญาตให้นำไปใช้ประโยชน์ด้านการค้า ไม่ว่าจะกรณีใดๆ ทั้งสิ้น อีกทั้งห้ามมิให้ดัดแปลงเนื้อหาและต้องอ้างอิงถึงเจ้าของเอกสารทุกครั้งที่มีการนำไปใช้

ส่วนร้านค้าหนึ่งตำบลหนึ่งผลิตภัณฑ์ ( ขายเสื้อผ้า )

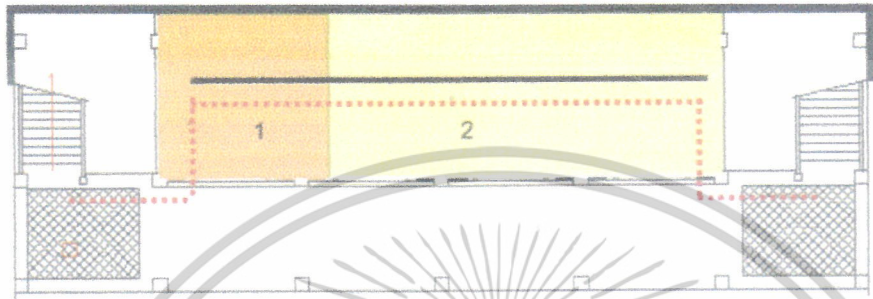

1. ส่วนเคาน์เตอร์แคชเชียร์

2. ส่วนขาย

ทางสัญจรสำหรับผู้ให้บริการ

ทางสัญจรสำหรับผู้รับบริการ

เอกสารนี้เป็นเอกสารที่สงวนไว้สำหรับการใช้งานเพื่อการศึกษาเท่านั้น ไม่อนุญาตให้นำไปใช้ประโยชน์ด้านการค้า  
ไม่ว่ากรณีใดๆ ทั้งสิ้น อีกทั้งห้ามมิให้ดัดแปลงเนื้อหาและต้องอ้างอิงถึงเจ้าของเอกสารทุกครั้งที่มีการนำไปใช้

ส่วนร้านค้าหนึ่งตำบลหนึ่งผลิตภัณฑ์ (ทั่วไป)

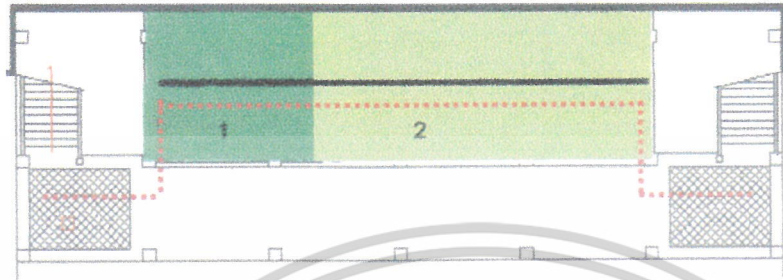

1. ส่วนเคาน์เตอร์แคชเชียร์

2. ส่วนขาย

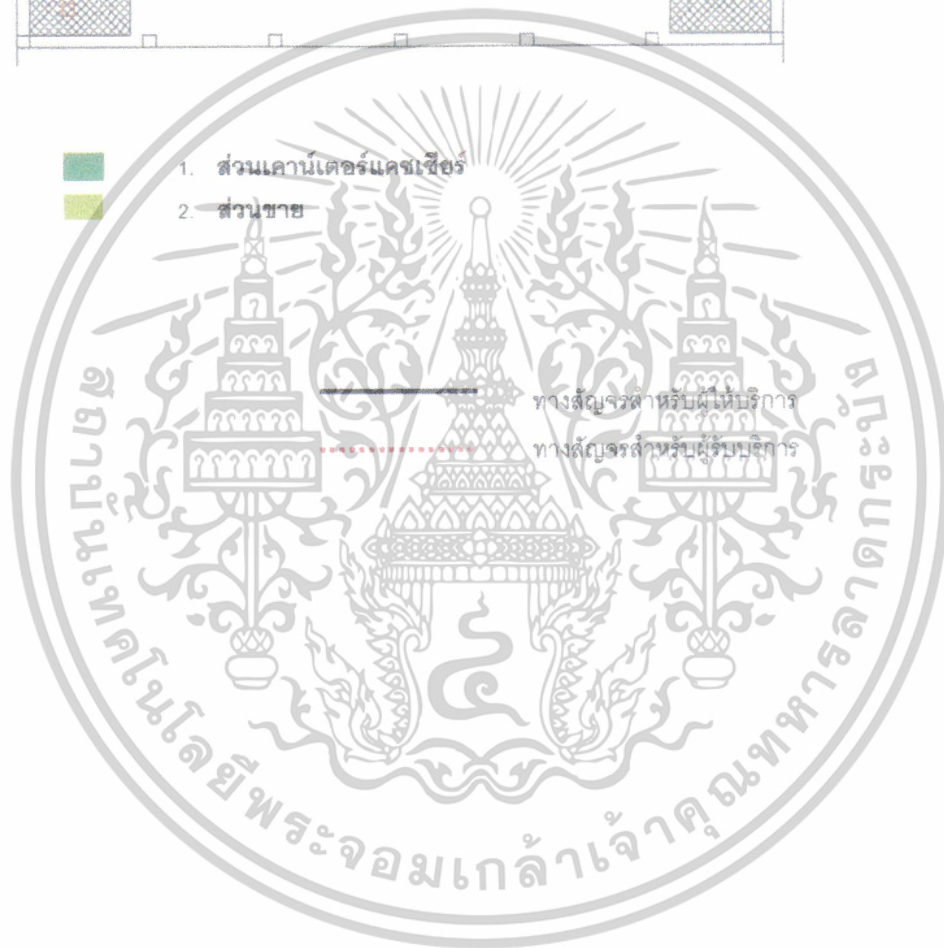

ทางสัญจรสำหรับผู้ให้บริการ

ทางสัญจรสำหรับผู้รับบริการ

เอกสารนี้เป็นเอกสารที่สงวนไว้สำหรับการใช้งานเพื่อการศึกษาเท่านั้น ไม่อนุญาตให้นำไปใช้ประโยชน์ด้านการค้า  
ไม่ว่ากรณีใดๆ ทั้งสิ้น อีกทั้งห้ามมิให้ดัดแปลงเนื้อหาและต้องอ้างอิงถึงเจ้าของเอกสารทุกครั้งที่มีการนำไปใช้

ส่วนร้านค้าหนึ่งตำบลหนึ่งผลิตภัณฑ์ (ทั่วไป)

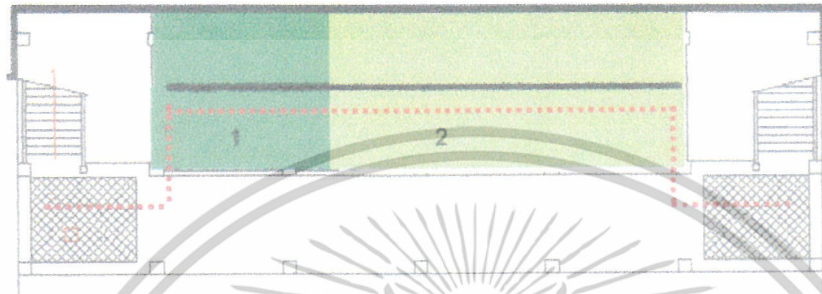

- 1. ส่วนเคาน์เตอร์แคชเชียร์
- 2. ส่วนขาย

ทางสัญจรสำหรับผู้ให้บริการ

ทางสัญจรสำหรับผู้รับบริการ

เอกสารนี้เป็นเอกสารที่สงวนไว้สำหรับการใช้งานเพื่อการศึกษาเท่านั้น ไม่อนุญาตให้นำไปใช้ประโยชน์ด้านการค้า  
ไม่ว่ากรณีใดๆ ทั้งสิ้น อีกทั้งห้ามมิให้ดัดแปลงเนื้อหาและต้องอ้างอิงถึงเจ้าของเอกสารทุกครั้งที่มีการนำไปใช้

## 4.6.3 ส่วนสาธิตหัตถกรรม

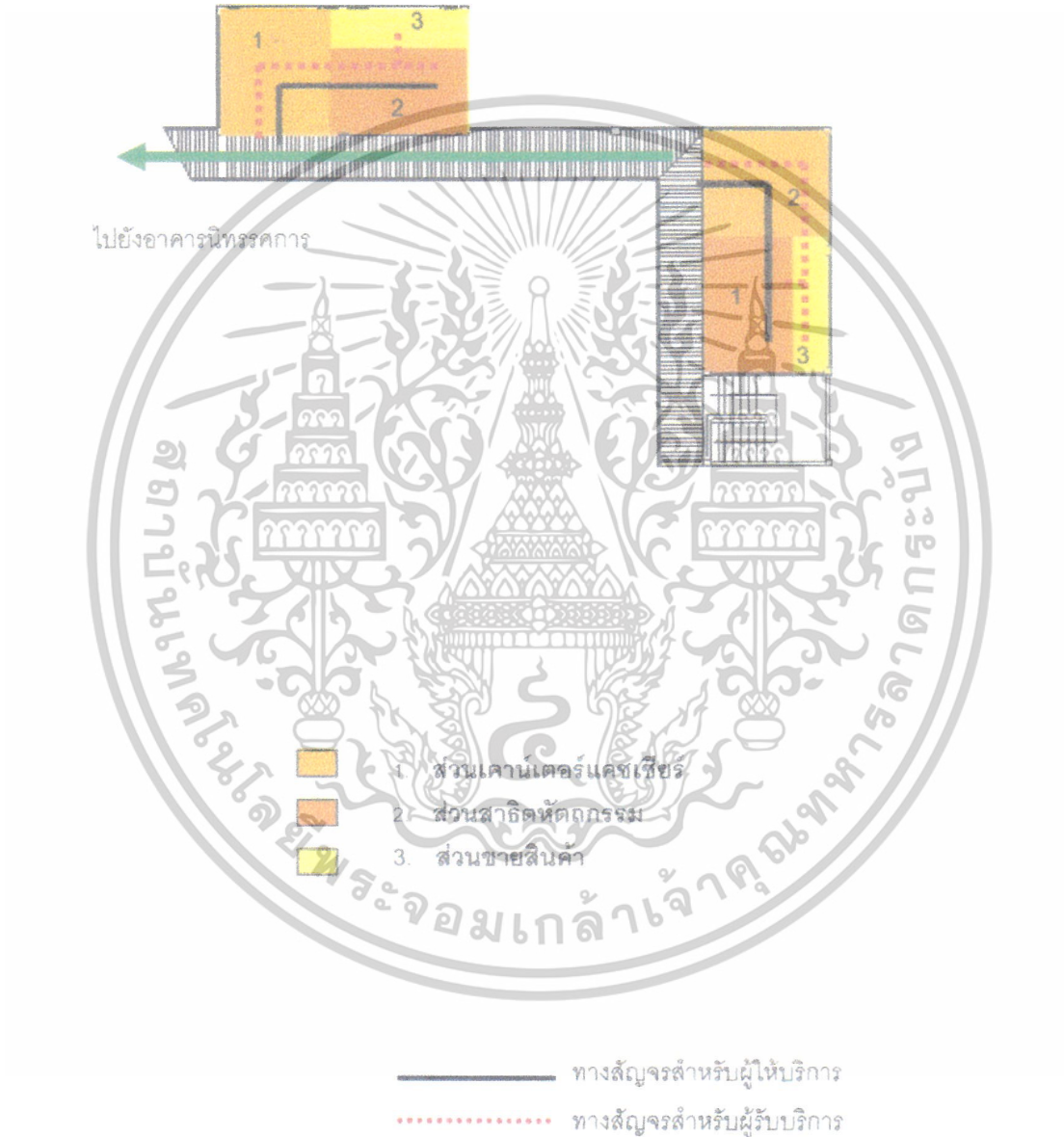

เอกสารนี้เป็นเอกสารที่สงวนไว้สำหรับการใช้งานเพื่อการศึกษาเท่านั้น ไม่อนุญาตให้นำไปใช้ประโยชน์ด้านการค้า  
ไม่ว่ากรณีใดๆ ทั้งสิ้น อีกทั้งห้ามมิให้ดัดแปลงเนื้อหาและต้องอ้างอิงถึงเจ้าของเอกสารทุกครั้งที่มีการนำไปใช้

## 4.6.4 ส่วนนิทรรศการสีภาค

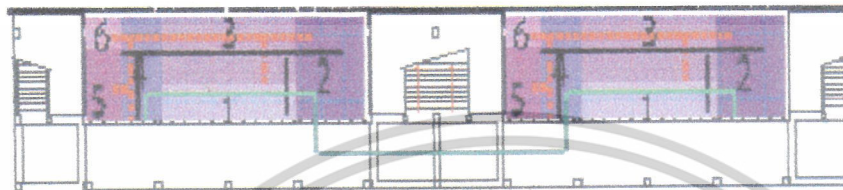

เอกสารนี้เป็นเอกสารที่สงวนไว้สำหรับการใช้งานเพื่อการศึกษาเท่านั้น ไม่อนุญาตให้นำไปใช้ประโยชน์ด้านการค้า ไม่ว่าจะกรณีใดๆ ทั้งสิ้น อีกทั้งห้ามมิให้ดัดแปลงเนื้อหาและต้องอ้างอิงถึงเจ้าของเอกสารทุกครั้งที่มีการนำไปใช้

#### 4.6.5 ส่วนสโมสรเรือใบ

ส่วนโด่งต้อนรับ

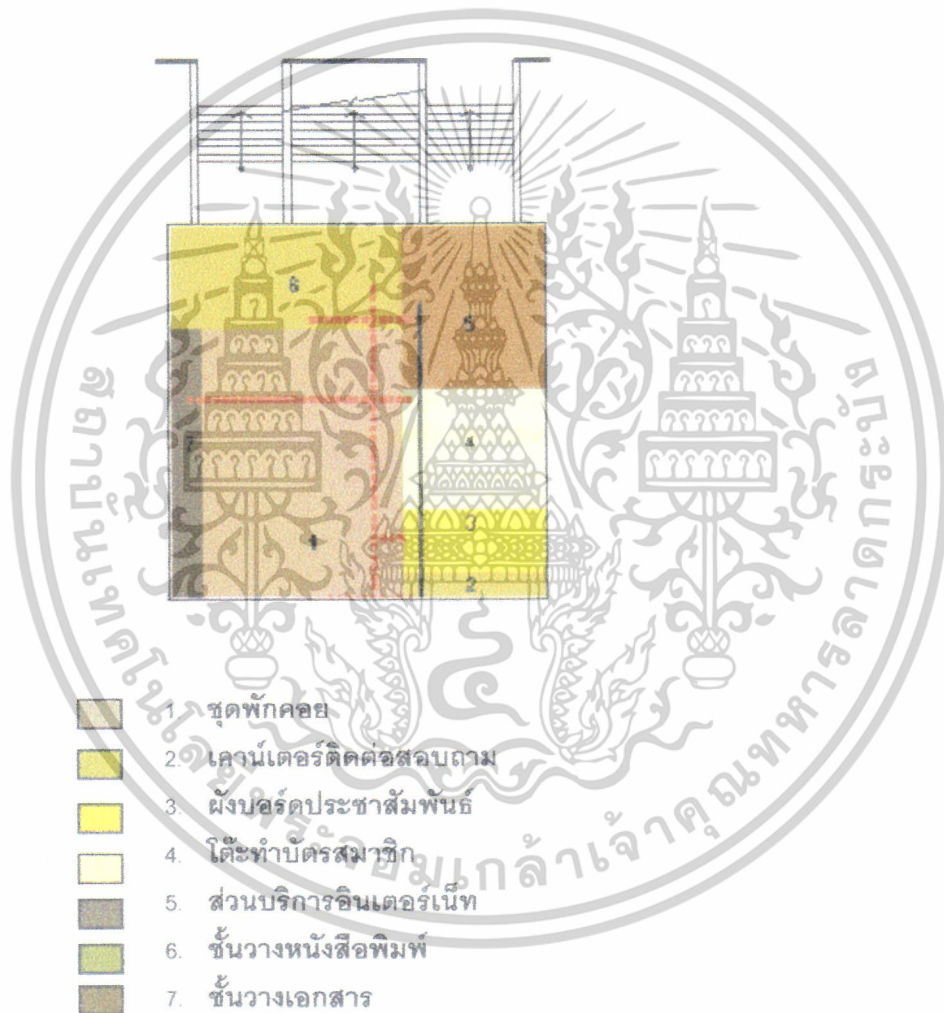
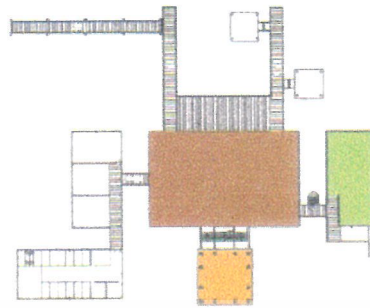

เอกสารนี้เป็นเอกสารที่สงวนไว้สำหรับการใช้งานเพื่อการศึกษาเท่านั้น ไม่อนุญาตให้นำไปใช้ประโยชน์ด้านการค้า ไม่ว่าจะกรณีใดๆ ทั้งสิ้น อีกทั้งห้ามมิให้ดัดแปลงเนื้อหาและต้องอ้างอิงถึงเจ้าของเอกสารทุกครั้งที่มีการนำไปใช้

## ส่วนสำนักงาน

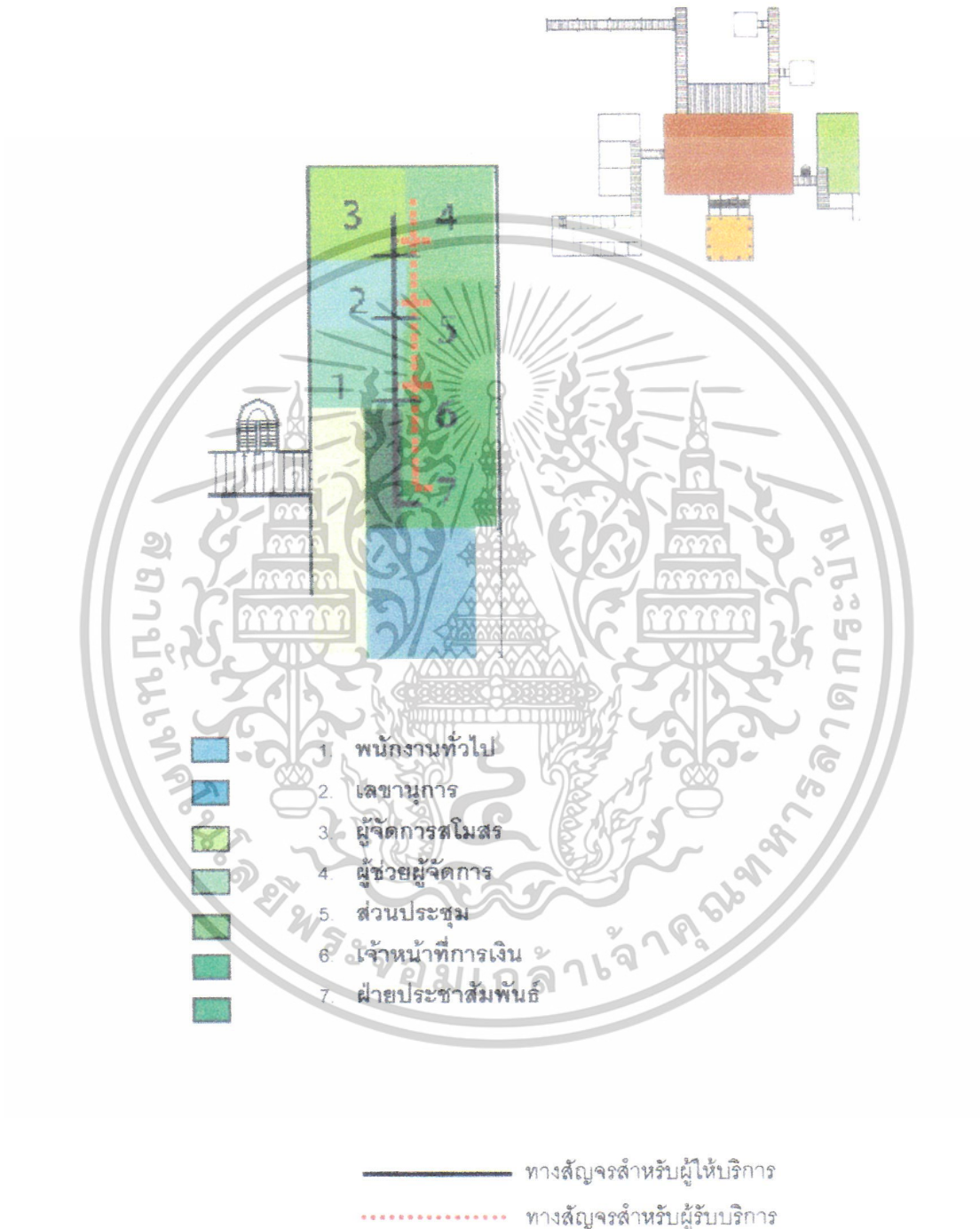

เอกสารนี้เป็นเอกสารที่สงวนไว้สำหรับการใช้งานเพื่อการศึกษาเท่านั้น ไม่อนุญาตให้นำไปใช้ประโยชน์ด้านการค้า ไม่ว่าจะกรณีใดๆ ทั้งสิ้น อีกทั้งห้ามมิให้ดัดแปลงเนื้อหาและต้องอ้างอิงถึงเจ้าของเอกสารทุกครั้งที่มีการนำไปใช้

## ส่วน REFRESHMENT BAR

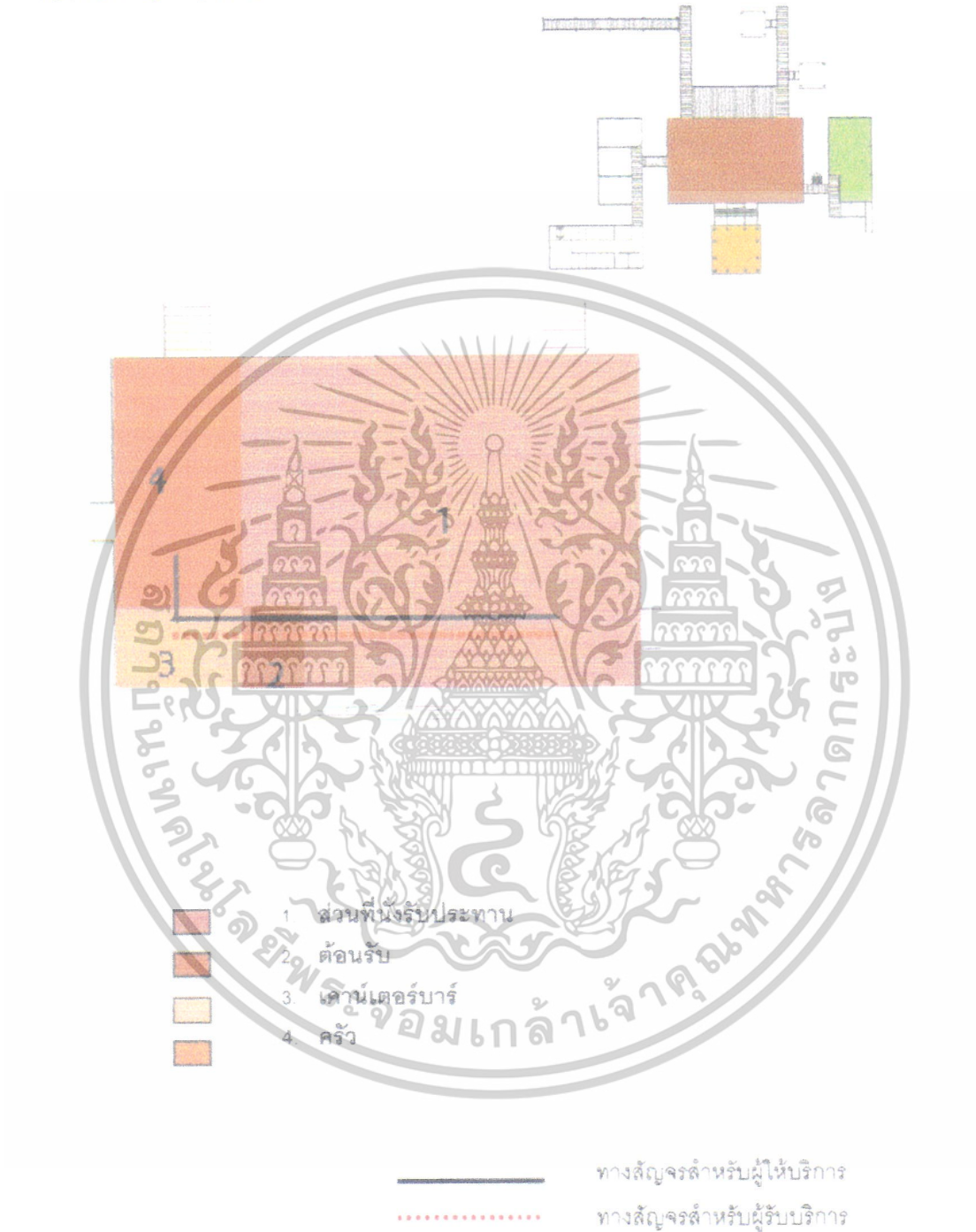

เอกสารนี้เป็นเอกสารที่สงวนไว้สำหรับการใช้งานเพื่อการศึกษาเท่านั้น ไม่อนุญาตให้นำไปใช้ประโยชน์ด้านการค้า  
ไม่ว่ากรณีใดๆ ทั้งสิ้น อีกทั้งห้ามมิให้ดัดแปลงเนื้อหาและต้องอ้างอิงถึงเจ้าของเอกสารทุกครั้งที่มีการนำไปใช้

## ส่วน ร้านอาหาร

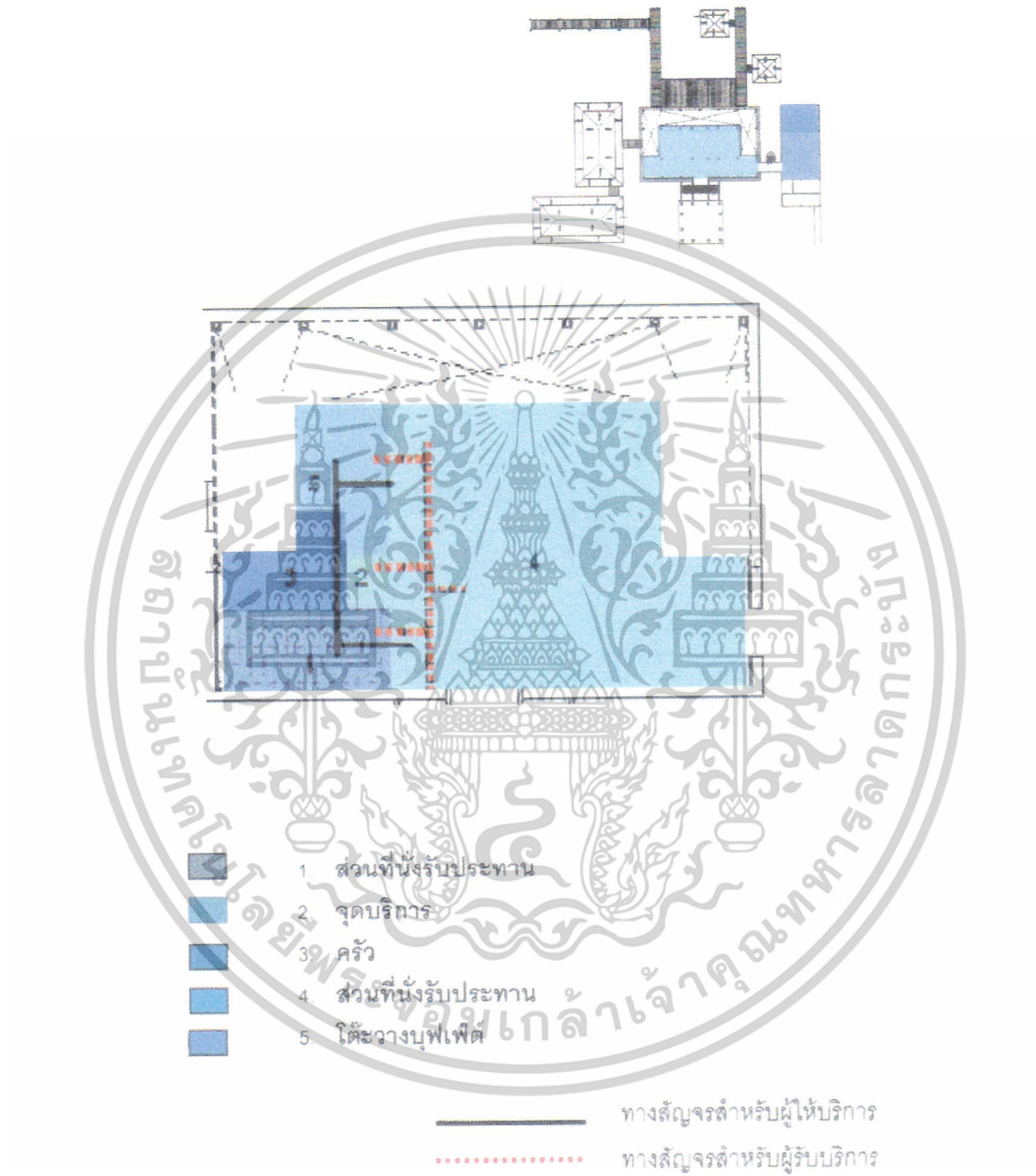

เอกสารนี้เป็นเอกสารที่สงวนไว้สำหรับการใช้งานเพื่อการศึกษาเท่านั้น ไม่อนุญาตให้นำไปใช้ประโยชน์ด้านการค้า  
ไม่ว่ากรณีใดๆ ทั้งสิ้น อีกทั้งห้ามมิให้ตัดแปลงเนื้อหาและต้องอ้างอิงถึงเจ้าของเอกสารทุกครั้งที่มีการนำไปใช้

ส่วนห้องประชุม/ห้องสัมมนา

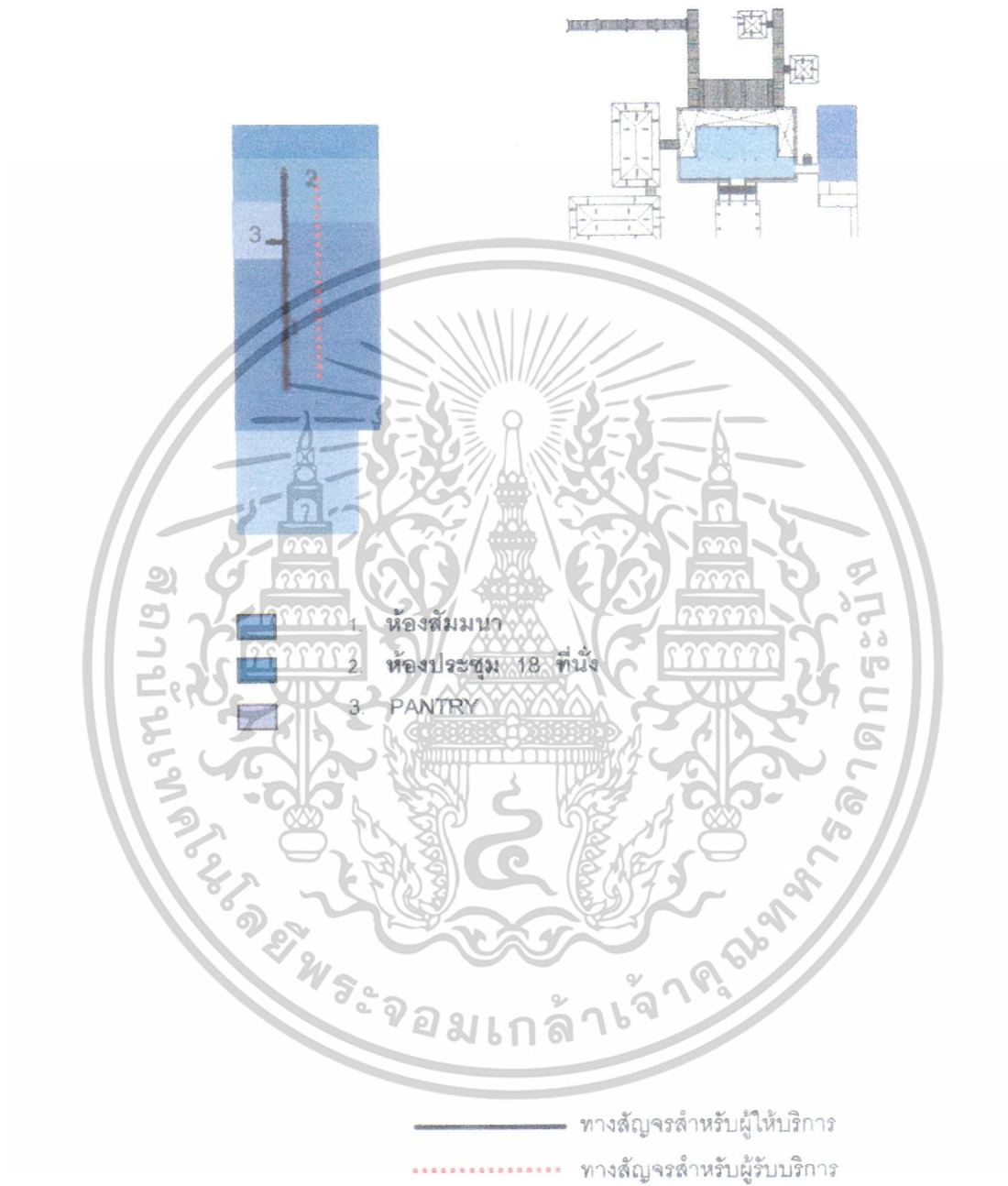

เอกสารนี้เป็นเอกสารที่สงวนไว้สำหรับการใช้งานเพื่อการศึกษาเท่านั้น ไม่อนุญาตให้นำไปใช้ประโยชน์ด้านการค้าไม่ว่ากรณีใดๆ ทั้งสิ้น อีกทั้งห้ามมิให้ดัดแปลงเนื้อหาและต้องอ้างอิงถึงเจ้าของเอกสารทุกครั้งที่มีการนำไปใช้

## บทที่ 5

### สรุปผลงานการออกแบบและแนวความคิดในการออกแบบ

#### 5.1 แนวความคิดในการออกแบบ

โครงการศูนย์ส่งเสริมการท่องเที่ยวพหุเชิงเกาะสมุยพหุเชิง เป็นโครงการที่ทางเทศบาลตำบลเกาะสมุยต้องการปรับปรุงบริเวณพหุเชิงให้เป็นแหล่งท่องเที่ยวแหล่งพักผ่อนหย่อนใจ เป็นศูนย์กลางจำหน่ายผลิตภัณฑ์ชุมชน กิจกรรมเผยแพร่วัฒนธรรมไทยและกิจกรรมกีฬาทางน้ำ เพื่อเพิ่มศักยภาพในด้านการท่องเที่ยวเชิงวัฒนธรรมเป็นศูนย์กลางข้อมูลสำหรับนักท่องเที่ยว และข้อมูลด้านวัฒนธรรมของเกาะสมุย เป็นการรองรับการขยายตัวทางด้านการท่องเที่ยวบนเกาะสมุย และเป็นเหมือนประตูเมืองของเกาะสมุยอีกด้วย

**แรงบันดาลใจในการตกแต่ง**

สมุยเป็นเมืองท่องเที่ยวเล็กๆที่เต็มไปด้วยสิ่งที่น่าสนใจทั้งหลายต้องการ ไม่ว่าจะ เป็นสถานที่ท่องเที่ยวทางธรรมชาติ สีสันบรรยายภาคการท่องเที่ยวยามค่ำคืนบนเกาะสมุย กลิ่นอายสถาปัตยกรรมพื้นถิ่นทางใต้ที่ตั้งอยู่ท่ามกลางความเจริญของสังคมการท่องเที่ยวของเกาะสมุยได้อย่างลงตัว ล้วนเป็นสิ่งสร้างแรงบันดาลใจได้ทั้งสิ้น

#### สถานที่ตั้ง (LOCATION)

บริเวณที่ตั้งโครงการติดกับบริเวณพหุเชิง ซึ่งจะเห็นวิวทิวทัศน์รอบทั้งภูเขา แม่น้ำ และชุมชน ผู้ที่มาใช้บริการโครงการนี้จะได้รับความรู้สึกเป็นส่วนหนึ่งของธรรมชาติเกิดความประทับใจและหลงใหลในธรรมชาติบนเกาะสมุย



ภาพที่ 5.1 แสดงภาพประกอบแนวความคิดในการออกแบบ

#### สถาปัตยกรรมภายนอกอาคาร (ARCHITECTURE)

อาคารภายในโครงการจะออกแบบให้มีลักษณะของสถาปัตยกรรมพื้นถิ่นและสถาปัตยกรรมภาคใต้ในเรื่องของรายละเอียดต่างๆของอาคาร ผสมผสานไปกับรูปแบบและวัสดุสมัยใหม่

เอกสารนี้เป็นเอกสารที่สงวนไว้สำหรับการใช้งานเพื่อการศึกษาเท่านั้น ไม่อนุญาตให้นำไปใช้ประโยชน์ด้านการค้า ไม่ว่าจะกรณีใดๆ ทั้งสิ้น อีกทั้งห้ามมิให้ตัดแปลงเนื้อหาและต้องอ้างอิงถึงเจ้าของเอกสารทุกครั้งที่มีการนำไปใช้

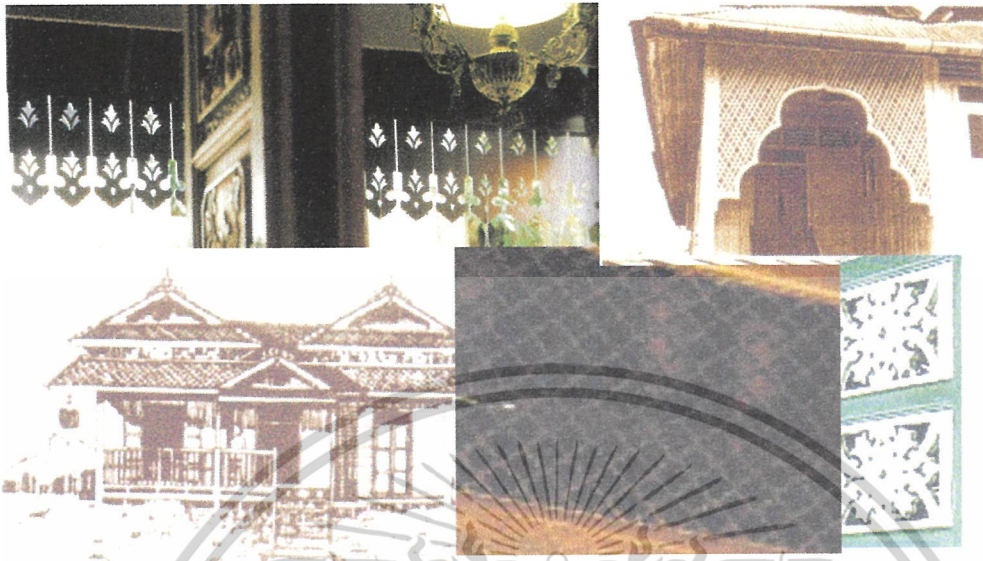

ภาพที่ 5.2 แสดงภาพประกอบแนวความคิดในการออกแบบ

#### หลักการสำคัญในการออกแบบ

##### 1. สนองตอบด้านประโยชน์ใช้สอย

เนื่องจากเป็นโครงการที่มีการให้บริการในส่วนต่างๆหลายส่วนแตกต่างกันไปต้องคำนึงถึงความสัมพันธ์กันภายในโครงการ ที่จะทำให้นักท่องเที่ยวเพลิดเพลินกับการใช้บริการส่วนต่างๆภายในโครงการ

##### 2. สนองตอบด้านความรู้สึก

จากลักษณะอาคารที่มีความเป็นสถาปัตยกรรมพื้นถิ่น การออกแบบตกแต่งภายในต้องคำนึงถึงบรรยากาศความเป็นไทยในขณะเดียวกันต้องคำนึงถึงความร่วมสมัยเพื่อรองรับนักท่องเที่ยวต่างประเทศ

##### 3. สนองตอบด้านภาพพจน์

การส่งเสริมภาพลักษณ์ของเกาะสมุยสู่สายตาชาวต่างประเทศ โดยที่ยังคงมีความเป็นเอกลักษณ์ของสภาพแวดล้อมและวัฒนธรรมของทางใต้อยู่

##### 4. สนองตอบด้านงานระบบ

เนื่องจากเป็นอาคารด้านการบริการ ดังนั้นเพื่อให้เกิดความสะดวกแก่ผู้รับบริการและผู้ให้บริการในการประกอบกิจกรรมต่าง ๆ งานระบบจึงมีความสำคัญซึ่งกระจายอยู่ในส่วนต่าง ๆ ภายในอาคาร เช่น ระบบโทรศัพท์ ระบบแอร์ ระบบไฟฟ้า และระบบป้องกันอัคคีภัย ฯลฯ การ

เอกสารนี้เป็นเอกสารที่สงวนไว้สำหรับการใช้งานเพื่อการศึกษาเท่านั้น ไม่อนุญาตให้นำไปใช้ประโยชน์ด้านการค้า ไม่ว่าจะกรณีใดๆ ทั้งสิ้น อีกทั้งห้ามมิให้ตัดแปลงเนื้อหาและต้องอ้างอิงถึงเจ้าของเอกสารทุกครั้งที่มีการนำไปใช้

ออกแบบจึงต้องสอดคล้องกลมกลืนกับงานระบบโดยมีความสอดคล้องกับมาตรฐานในการใช้งานด้วย

### 5.2 แนวความคิดในการออกแบบ

แนวความคิดในการออกแบบสถาปัตยกรรมภายในได้คำนึงถึงวัตถุประสงค์ของโครงการ โดยโครงการศูนย์ส่งเสริมการท่องเที่ยวพหุเชิงเป็นโครงการที่ตั้งขึ้นเพื่อรองรับการขยายตัวด้านการท่องเที่ยวบนเกาะสมุย เป็นศูนย์รวมข้อมูลด้านการท่องเที่ยวและวัฒนธรรมของเกาะสมุย นอกจากนี้ภายนอกโครงการยังมีกิจกรรมที่น่าเสนอถึงอารยธรรมของเกาะสมุย

ความหลากหลายของเชื้อชาติ ความสนใจในกิจกรรมที่ต่างกันนั้น ก่อให้เกิดมิตรภาพ ระหว่างการท่องเที่ยวที่นักท่องเที่ยวต้องการไม่น้อยไปกว่าการพักผ่อนหย่อนใจบนเกาะสมุย

เช่นเดียวกับภายในโครงการศูนย์ส่งเสริมการท่องเที่ยวพหุเชิงที่ต้องการสื่อถึงมิตรภาพแห่งอารยธรรม ( Fellowship of civilization )

อารยธรรมในที่นี้หมายถึง ความเจริญด้วยขนบธรรมเนียมอันดีงามที่ปฏิบัติสืบต่อกันมา คือการนำเสนอร่องรอยของวัฒนธรรม สีสันของงานเทศกาล สีสันของเครื่องแต่งกายที่เป็นเอกลักษณ์ รวมไปถึงสถาปัตยกรรมพื้นถิ่นบนเกาะสมุย ให้แก่นักท่องเที่ยวที่ชมส่วนต่างๆ ภายในโครงการ

ในการออกแบบส่วนต่างๆ ภายในโครงการนอกจากจะสื่อถึงความเป็นไทยแล้ว ดึงเอา สีสันในธรรมชาติของเกาะเซตร้อน ซึ่งได้มาจากวัสดุในท้องถิ่นมารวมกับสถาปัตยกรรมพื้นถิ่น โดยดึงมาใช้ในรูปแบบสไตล์ทรอปิคอล ฉะนั้นภายในโครงการจึงรวบรวมเอาอารมณ์ความเป็นไทยและความรู้สึกทันสมัยเข้าด้วยกัน

ในขณะเดียวกันก็ให้ความรู้สึกอบอุ่น ร่มรื่น ท่ามกลางธรรมชาติภายในโครงการ นักท่องเที่ยวจะได้รับความประทับใจ จากมิตรภาพจากการบริการส่วนต่างๆของโครงการ และบรรยากาศภายในโครงการไปพร้อมๆกิจกรรมในวันพักผ่อนของทุกคน



เอกสารนี้เป็นเอกสารที่สงวนไว้สำหรับการใช้งานเพื่อการศึกษาเท่านั้น ไม่อนุญาตให้นำไปใช้ประโยชน์ด้านการค้า ไม่ว่าจะกรณีใดๆ ทั้งสิ้น อีกทั้งห้ามมิให้ตัดแปลงเนื้อหาและต้องอ้างอิงถึงเจ้าของเอกสารทุกครั้งที่มีการนำไปใช้

ภาพที่ 5.3 แสดงลักษณะแนวความคิดในการออกแบบ

โครงการศูนย์ส่งเสริมการท่องเที่ยวเกาะสมุย

### 5.3 สรุปแนวความคิดในการออกแบบส่วนต่างๆ ของโครงการ

จากการศึกษาสถาปัตยกรรมและสภาพแวดล้อมตลอดจนประโยชน์ใช้สอยของโครงการ และความต้องการของผู้ให้บริการและผู้รับบริการ การออกแบบสถาปัตยกรรมภายในจึงจำเป็นต้องนึกถึงประโยชน์ใช้สอยและความเหมาะสม เพื่อให้เกิดความสวยงาม เหมาะสม สร้าง ความประทับใจ ความสบายผ่อนคลาย และสอดคล้องกับสภาพแวดล้อมที่ตั้งของโครงการ



ภาพที่ 5.4 แสดงผังบริเวณของโครงการ

เนื่องจากความต้องการแต่ละส่วนภายในโครงการมีความแตกต่างกันออกไปตามหน้าที่และการใช้งาน แนวความคิดในการออกแบบจึงต้องแบ่งแยกออกไปและเลือกใช้กับสิ่งต่าง ๆ โดยคำนึงประโยชน์ใช้สอยและตำแหน่งหน้าที่เป็นหลัก การนำเสนอ DESIGN CONCEPT ในส่วนต่าง ๆ จึงแตกต่างกัน

ดังนั้นการออกแบบสถาปัตยกรรมภายในโครงการศูนย์ส่งเสริมการท่องเที่ยวจึงมี concept ในการออกแบบแต่ละส่วนแตกต่างกันไปดังต่อไปนี้

#### 1. อาคารศูนย์บริการข้อมูลนักท่องเที่ยว

เอกสารนี้เป็นเอกสารที่สงวนไว้สำหรับการใช้งานเพื่อการศึกษาเท่านั้น ไม่อนุญาตให้นำไปใช้ประโยชน์ด้านการค้า ไม่ว่าจะกรณีใดๆ ทั้งสิ้น อีกทั้งห้ามมิให้ตัดแปลงเนื้อหาและต้องอ้างอิงถึงเจ้าของเอกสารทุกครั้งที่มีการนำไปใช้

2. อาคารร้านค้าหนึ่งตำบลหนึ่งผลิตภัณฑ์
3. อาคารสาธิตหัตถกรรม
4. อาคารนิทรรศการสี่ภาค
5. อาคารสโมสรกีฬาทางน้ำ

### 5.3.1 อาคารศูนย์บริการข้อมูลนักท่องเที่ยว

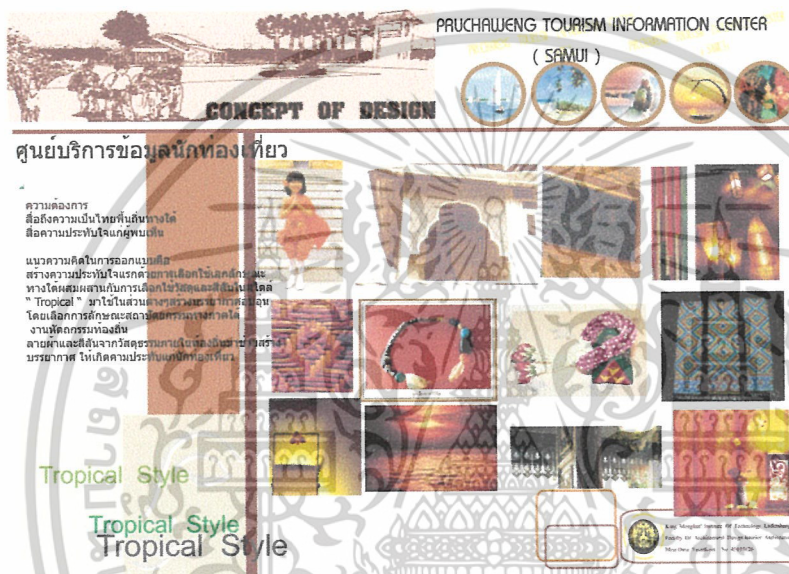

ภาพที่ 5.5 แสดงลักษณะแนวความคิดในการออกแบบ

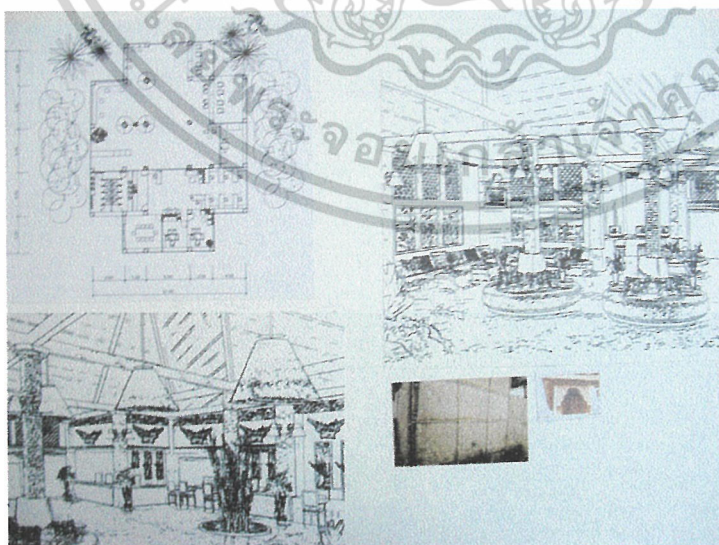

ภาพที่ 5.6 แสดงแนวความคิดในการออกแบบส่วนโรงบริการ

### แนวความคิดในการออกแบบส่วนศูนย์บริการข้อมูลนักท่องเที่ยว

เอกสารนี้เป็นเอกสารที่สงวนลิขสิทธิ์ไว้เพื่อการรณรงค์เท่านั้น มิใช่อนุญาตให้นำไปใช้ประโยชน์ด้านการค้า  
ไม่ว่ากรณีใดๆ ทั้งสิ้น อีกทั้งห้ามมิให้ตัดแปลงเนื้อหาและต้องอ้างอิงถึงเจ้าของเอกสารทุกครั้งที่มีการนำไปใช้

### แนวความคิดในการออกแบบสวนศูนย์บริการข้อมูลนักท่องเที่ยว

ความต้องการ ต้องการสื่อถึงความเป็นไทยพื้นถิ่นทางภาคใต้ สร้างความประทับใจแก่ผู้พบเห็น

แนวความคิดในการออกแบบคือ สร้างความประทับใจแรกด้วยการใช้เอกลักษณ์ทางใต้ผสมผสานกับการเลือกใช้วัสดุและสีเส้นในสไตล์ ทropicอล มาใช้ในส่วนต่างๆสร้างบรรยากาศอบอุ่น โดยเลือกเอางานสถาปัตยกรรมทางภาคใต้ งานหัตถกรรมท้องถิ่น ลายผ้าและสีเส้นจากวัสดุธรรมชาติภายในท้องถิ่นมาช่วยสร้างบรรยากาศ ให้เกิดความประทับใจแก่นักท่องเที่ยว

### การจัดวางผัง

จะเน้นทางสัญจรและความสะดวกในการติดต่อใช้บริการส่วนต่างๆภายในโครงการเป็นหลัก



ภาพที่ 5.7 แสดงภาพแปลนเฟอร์นิเจอร์และพื้นที่ในส่วนโถงบริการ

เอกสารนี้เป็นเอกสารที่สงวนไว้สำหรับการใช้งานเพื่อการศึกษาเท่านั้น ไม่อนุญาตให้นำไปใช้ประโยชน์ด้านการค้า ไม่ว่าจะกรณีใดๆ ทั้งสิ้น อีกทั้งห้ามมิให้ตัดแปลงเนื้อหาและต้องอ้างอิงถึงเจ้าของเอกสารทุกครั้งที่มีการนำไปใช้

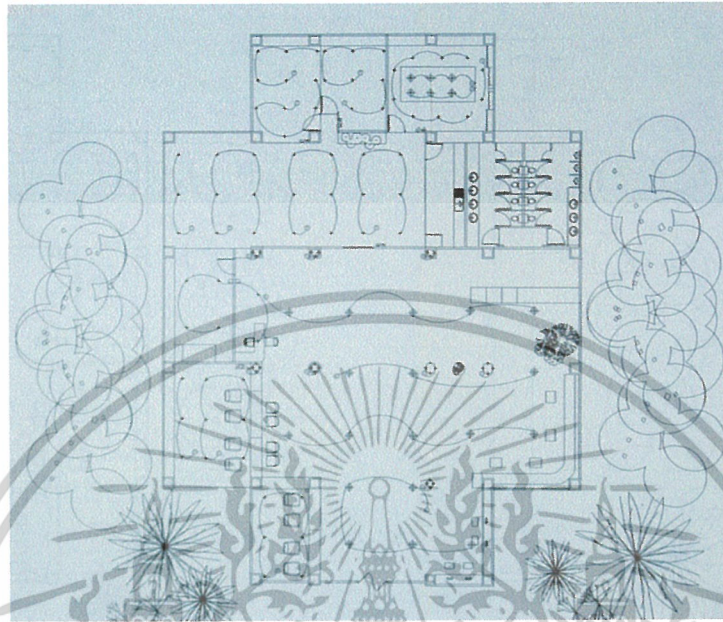

ภาพที่ 5.8 แสดงภาพแปลนฝ้าเพดานและไฟฟ้าในส่วนโถงบริการ

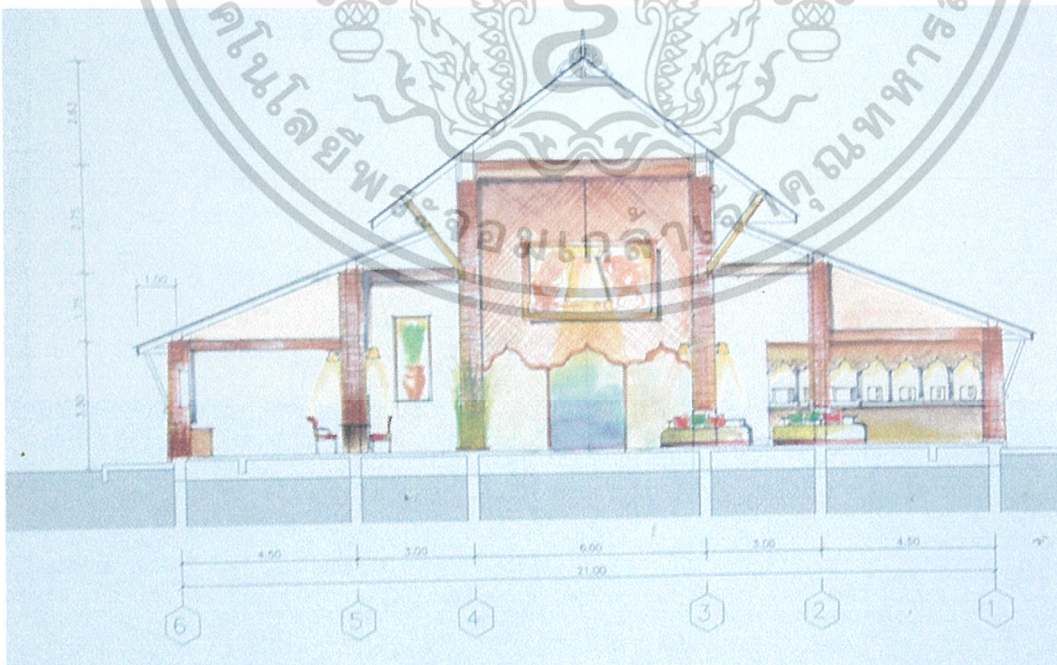

เอกสารนี้เป็นเอกสารที่สงวนไว้สำหรับการใช้งานเพื่อการศึกษาเท่านั้น ไม่อนุญาตให้นำไปใช้ประโยชน์ด้านการค้า ไม่ว่าจะกรณีใดๆ ทั้งสิ้น อีกทั้งห้ามมิให้ดัดแปลงเนื้อหาและต้องอ้างอิงถึงเจ้าของเอกสารทุกครั้งที่มีการนำไปใช้

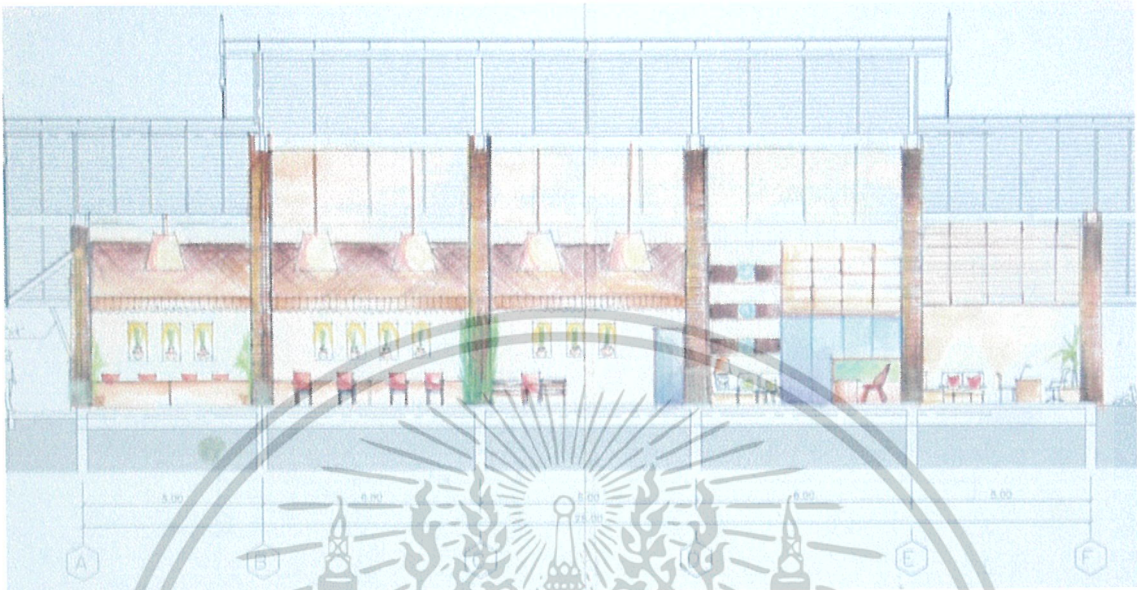

ภาพที่ 5.10 แสดงภาพรูปด้านภายในอาคารศูนย์บริการข้อมูลนักท่องเที่ยว



ภาพที่ 5.11 แสดงภาพทัศนียภาพภายในส่วนศูนย์บริการข้อมูลนักท่องเที่ยว

เอกสารนี้เป็นเอกสารที่สงวนไว้สำหรับการใช้งานเพื่อการศึกษาเท่านั้น ไม่อนุญาตให้นำไปใช้ประโยชน์ด้านการค้า ไม่ว่าจะกรณีใดๆ ทั้งสิ้น อีกทั้งห้ามมิให้ตัดแปลงเนื้อหาและต้องอ้างอิงถึงเจ้าของเอกสารทุกครั้งที่มีการนำไปใช้



ภาพที่ 5.12 แสดงภาพทัศนียภาพภายในส่วนศูนย์บริการข้อมูลนักท่องเที่ยว



ภาพที่ 5.13 แสดงวัสดุที่ใช้ภายในส่วนศูนย์บริการข้อมูลนักท่องเที่ยว

### วัสดุในการตกแต่ง

พื้น เป็นเอกสารที่ส่งวัสดุให้บริษัทใช้งานเพื่อการศึกษาเท่านั้น ไม่อนุญาตให้นำไปใช้ประโยชน์ด้านการค้า ไม่ว่าจะกรณีใดๆ ทั้งสิ้น อีกทั้งห้ามมิให้ตัดแปลงเนื้อหาและต้องอ้างอิงถึงเจ้าของเอกสารทุกครั้งที่มีการนำไปใช้

ผนัง ทำสีขาว บางส่วนเจาะช่องเลียนแบบสถาปัตยกรรมทางใต้เพื่อรับแสงจาก  
ภายนอก

ฝ้าเพดาน โซฟโคทรงสร้างของอาคาร มีการใช้ไฟโคมเป็นส่วนใหญ่  
เฟอร์นิเจอร์ ใช้เฟอร์นิเจอร์ไม้ เก้าอี้หวายบุผ้าสีน้ำตาลอ่อน

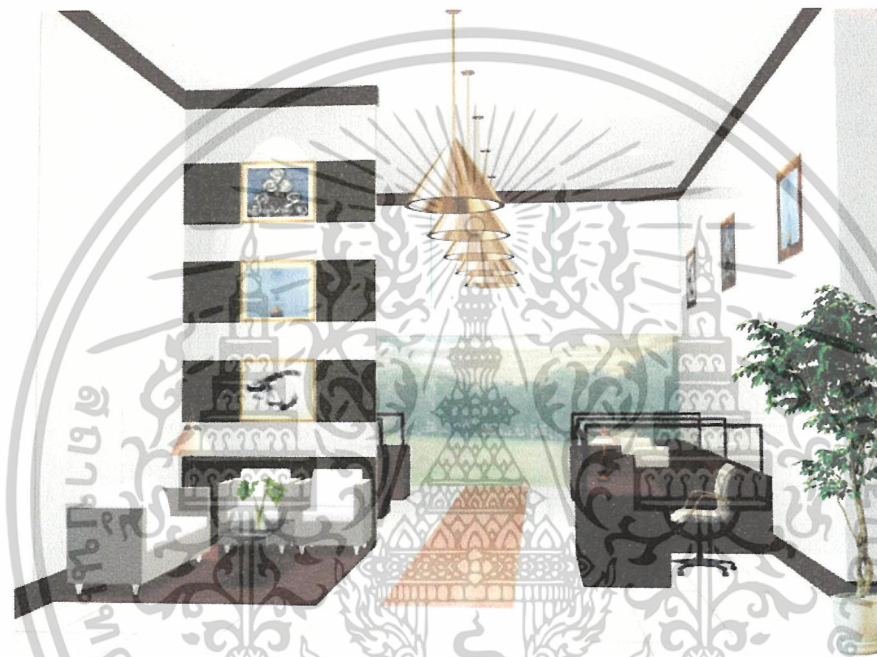

ภาพที่ 5.14 แสดงภาพทัศนียภาพภายในส่วนสำนักงานภายในศูนย์บริการข้อมูลนักท่องเที่ยว



ภาพที่ 5.15 แสดงวัสดุที่ใช้ภายในส่วนสำนักงานภายในศูนย์บริการข้อมูลนักท่องเที่ยว

เอกสารนี้เป็นเอกสารที่สงวนไว้สำหรับการใช้งานเพื่อการศึกษาเท่านั้น ไม่อนุญาตให้นำไปใช้ประโยชน์ด้านการค้า  
ไม่ว่ากรณีใดๆ ทั้งสิ้น อีกทั้งห้ามมิให้ตัดแปลงเนื้อหาและต้องอ้างอิงถึงเจ้าของเอกสารทุกครั้งที่มีการนำไปใช้

## วัสดุในการตกแต่ง

พื้น	กระเบื้องสีชาวลับลายหินแกรนิตสีน้ำตาลอ่อน
ผนัง	ทำสีขาว บางส่วนเจาะช่องเลียนแบบสถาปัตยกรรมทางใต้เพื่อรับแสงจากภายนอก บางส่วนตีระแนงไม้สีเข้มเป็นลวดลายผนัง
ฝ้าเพดาน	โชว์โครงสร้างของอาคาร มีการใช้ไฟโคมช่องทางเดินหลัก เน้นส่วนการทำงาน ด้วยดาวนีย์ไลน์และฟลูออเรสเซนต์ในบางจุด
เฟอร์นิเจอร์	ใช้เฟอร์นิเจอร์ไม้ เก้าอี้บุผ้าเส้นใยธรรมชาติสีธรรมชาติอ่อน

### 5.3.2 อาคารร้านค้าหนึ่งตำบลหนึ่งผลิตภัณฑ์



ภาพที่ 5.16 แสดงลักษณะแนวความคิดในการออกแบบ

#### แนวความคิด

ร้านค้าหนึ่งตำบลหนึ่งผลิตภัณฑ์และอาคารสาธิตหัตถกรรมเป็นส่วนที่แสดงและเผยแพร่อีกหนึ่งอารยธรรมการดำรงชีวิตของชาวเกาะสมุย

**ความต้องการ** นำเสนอตัวสินค้าให้มีความโดดเด่น สามารถเดินเลือกชมสินค้าได้อย่างเพลิดเพลิน

#### แนวความคิดในการออกแบบ

แนวความคิดในการออกแบบเลือกใช้ “ Gallery” คือห้องแสดงงานศิลปะ ซึ่งในที่นี้เปรียบตัว

สินค้าเป็นงานศิลปะ ใช้การตกแต่งแบบเรียบง่ายเน้นที่ตัวสินค้า โดยเลือกตกแต่งตาม

ลักษณะของสินค้านั้นๆ หรือวัตถุดิบที่ใช้ทำตัวสินค้ามาออกแบบ ทำให้ห้องนั้นน่าสนใจยิ่งขึ้น

เอกสารนี้เป็นเอกสารที่สงวนไว้สำหรับการใช้งานเพื่อการศึกษาเท่านั้น ไม่อนุญาตให้นำไปใช้ประโยชน์ด้านการค้า ไม่ว่าจะกรณีใดๆ ทั้งสิ้น อีกทั้งห้ามมิให้ตัดแปลงเนื้อหาและต้องอ้างอิงถึงเจ้าของเอกสารทุกครั้งที่มีการนำไปใช้

## การจัดวางผัง

การจัดวางผัง และพื้นที่ใช้สอย จัดตามพื้นที่การใช้งาน ให้สอดคล้อง สะดวก เหมาะกับการใช้งาน

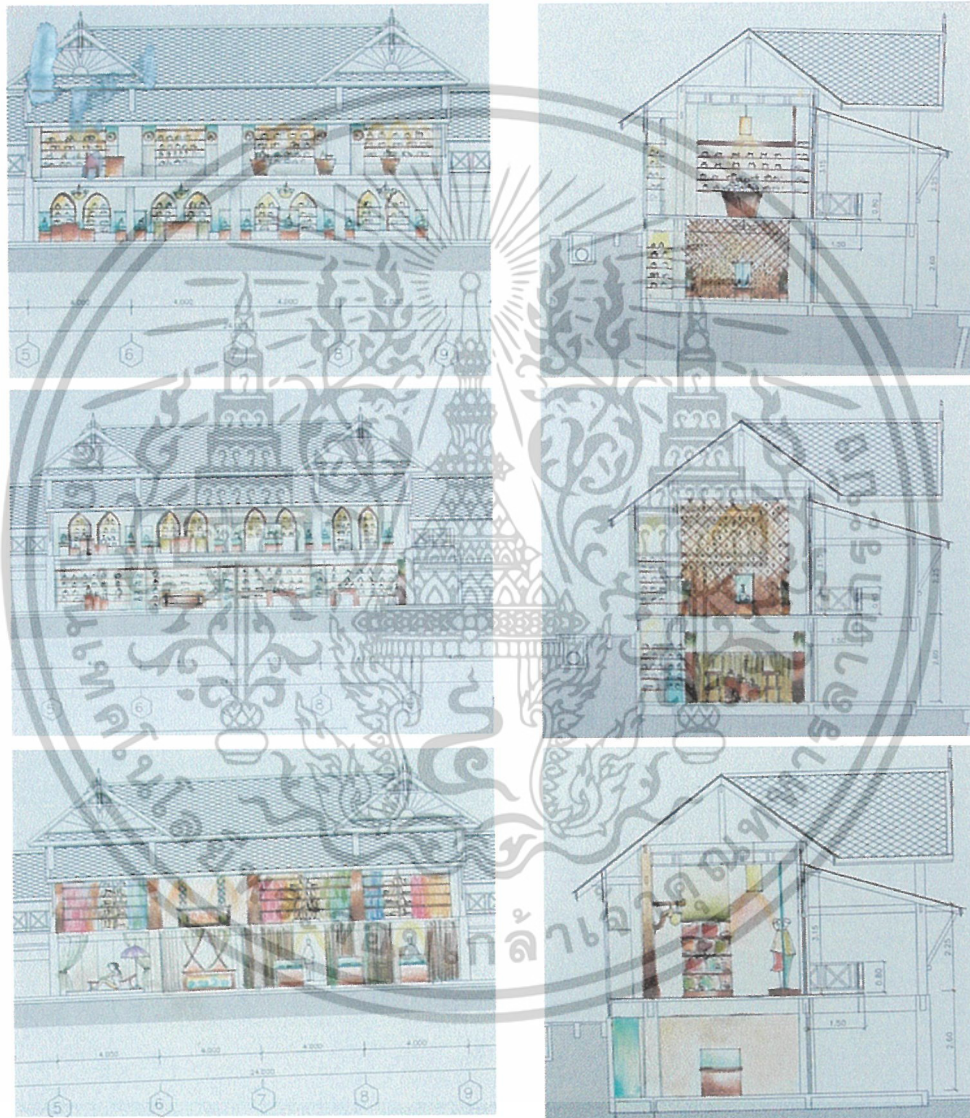

ภาพที่ 5.17 แสดงรูปด้านในส่วนร้านค้าหนึ่งตำบลหนึ่งผลิตภัณฑ์

เอกสารนี้เป็นเอกสารที่สงวนไว้สำหรับการใช้งานเพื่อการศึกษาเท่านั้น ไม่อนุญาตให้นำไปใช้ประโยชน์ด้านการค้า ไม่ว่าจะกรณีใดๆ ทั้งสิ้น อีกทั้งห้ามมิให้ดัดแปลงเนื้อหาและต้องอ้างอิงถึงเจ้าของเอกสารทุกครั้งที่มีการนำไปใช้

ส่วนร้านค้าหนึ่งตำบลหนึ่งผลิตภัณฑ์ (ร้านขายผลิตภัณฑ์จากไม้มะพร้าว)

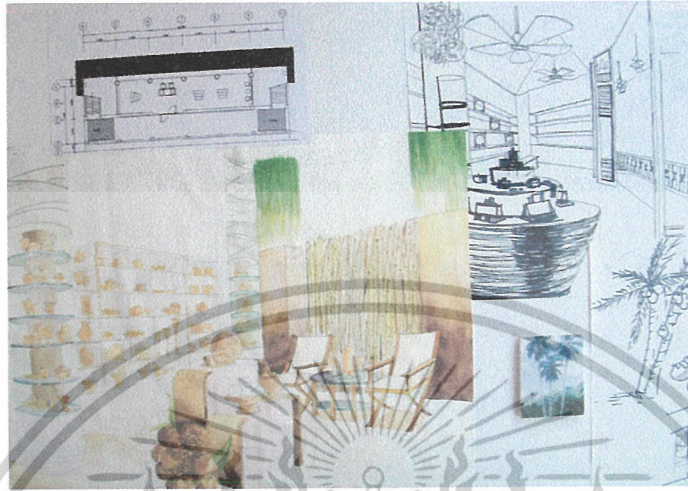

ภาพที่ 5.18 แสดงภาพความคิดในการออกแบบในส่วน (ร้านขายผลิตภัณฑ์จากไม้มะพร้าว)



ภาพที่ 5.19 แสดงภาพแปลนเฟอร์ริเจอร์และพื้นในส่วน (ร้านขายผลิตภัณฑ์จากไม้มะพร้าว)

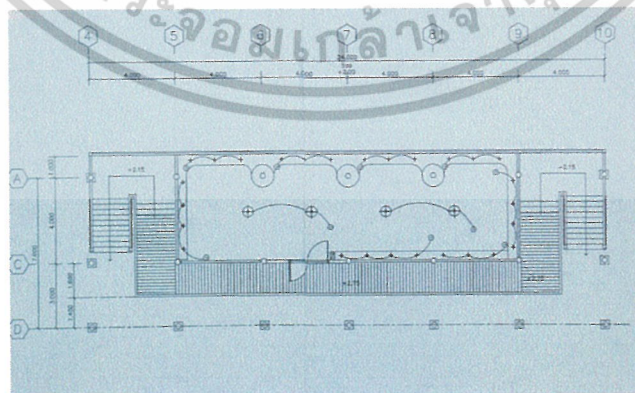

ภาพที่ 5.20 แสดงภาพแปลนไฟฟ้าในส่วนแปลนเฟอร์ริเจอร์และพื้นในส่วน (ร้านขายผลิตภัณฑ์จากไม้มะพร้าว)

เอกสารนี้เป็นเอกสารที่สงวนไว้สำหรับการใช้งานเพื่อการศึกษาเท่านั้น ไม่อนุญาตให้นำไปใช้ประโยชน์ด้านการค้า ไม่ว่าจะกรณีใดๆ ทั้งสิ้น อีกทั้งห้ามมิให้ตัดแปลงเนื้อหาและต้องอ้างอิงถึงเจ้าของเอกสารทุกครั้งที่มีการนำไปใช้



ภาพที่ 5.21 แสดงภาพทัศนียภาพภายในส่วนสำนักงานภายในศูนย์บริการข้อมูลนักท่องเที่ยว  
วัสดุในการตกแต่ง

พื้น กระเบื้องสีเทาทำลายตามแบบ

ผนัง ทำสีขาว มีการเน้นช่องเสา ทำพื้นผิวเลียนแบบต้นมะพร้าวภายนอก  
บางส่วนตีระแนงไม้สีเข้มเป็นลวดลายผนัง

ฝ้าเพดาน ยิปซัมฉาบเรียบ มีการดริอปมีจุดที่มีการเน้นตัวสินค้า

เฟอร์นิเจอร์ ชั้นวางสินค้าและตู้วางสินค้าทำจากไม้

ส่วนร้านค้าหนึ่งตำบลหนึ่งผลิตภัณฑ์ (ร้านขายเครื่องจักสาน)



ภาพที่ 5.22 แสดงภาพความคิดในการออกแบบร้านเครื่องจักสาน  
เอกสารนี้เป็นเอกสารที่สงวนไว้สำหรับการใช้งานเพื่อการศึกษาเท่านั้น เมื่อผู้ใดเห็นนำไปใช้ประโยชน์ด้านการค้า  
ไม่ว่ากรณีใดๆ ทั้งสิ้น อีกทั้งห้ามมิให้ตัดแปลงเนื้อหาและต้องอ้างอิงถึงเจ้าของเอกสารทุกครั้งที่มีการนำไปใช้

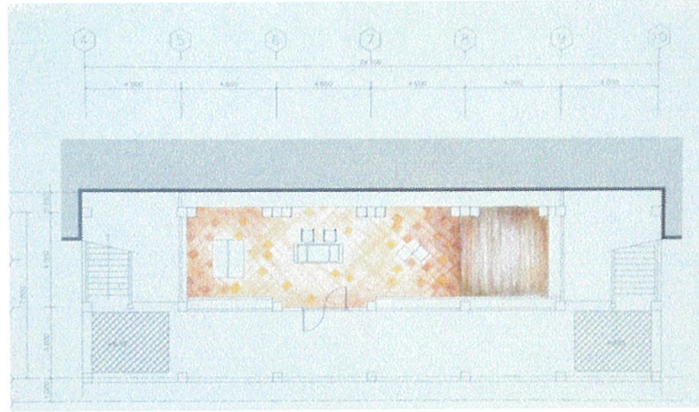

ภาพที่ 5.23 แสดงภาพแปลนเฟอร์นิเจอร์และพื้นที่ในส่วนร้านเครื่องจักสาน

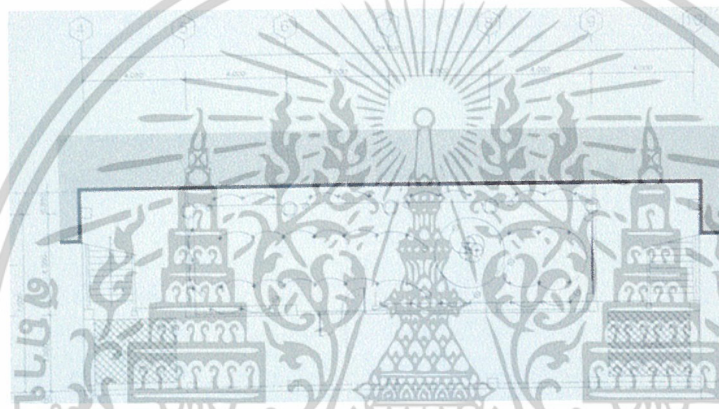

ภาพที่ 5.24 แสดงภาพแปลนไฟฟ้าในส่วนร้านเครื่องจักสาน



ภาพที่ 5.25 แสดงภาพทัศนียภาพภายในส่วนร้านเครื่องจักสาน

เอกสารนี้เป็นเอกสารที่สงวนไว้สำหรับการใช้งานเพื่อการศึกษาเท่านั้น ไม่อนุญาตให้นำไปใช้ประโยชน์ด้านการค้า ไม่ว่าจะกรณีใดๆ ทั้งสิ้น อีกทั้งห้ามมิให้ตัดแปลงเนื้อหาและต้องอ้างอิงถึงเจ้าของเอกสารทุกครั้งที่มีการนำไปใช้

### วัสดุในการตกแต่ง

- พื้น กระเบื้องดินเผา 20 x 20
- ผนัง ทำสีขาว กรูปีดทับชั้นวางสินค้าไม้ทำสีขาว
- ฝ้าเพดาน ยิปซัมฉาบเรียบ มีการตรึงมีจุดที่มีการเน้นตัวสินค้า
- เฟอร์นิเจอร์ ชั้นวางสินค้าและตู้วางสินค้าทำจากไม้ และกระจก
- ส่วนร้านค้าหนึ่งตำบลหนึ่งผลิตภัณฑ์ (อาหารแปรรูป)

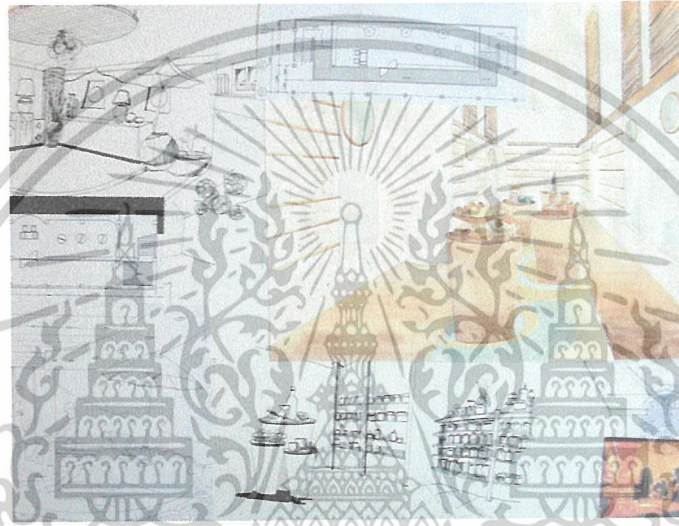

ภาพที่ 5.26 แสดงภาพความคิดในการออกแบบร้านขายอาหารแปรรูป

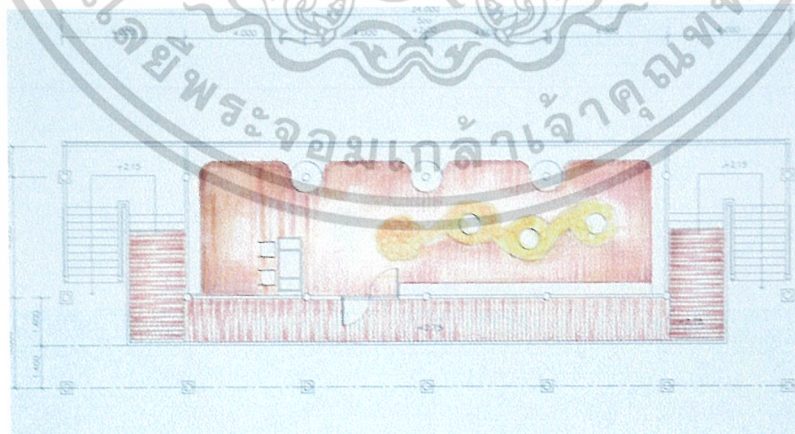

ภาพที่ 5.27 แสดงภาพแปลนเฟอร์นิเจอร์และพื้นในส่วนร้านอาหารแปรรูป

เอกสารนี้เป็นเอกสารที่สงวนไว้สำหรับการใช้งานเพื่อการศึกษาเท่านั้น ไม่อนุญาตให้นำไปใช้ประโยชน์ด้านการค้า ไม่ว่าจะกรณีใดๆ ทั้งสิ้น อีกทั้งห้ามมิให้ดัดแปลงเนื้อหาและต้องอ้างอิงถึงเจ้าของเอกสารทุกครั้งที่มีการนำไปใช้

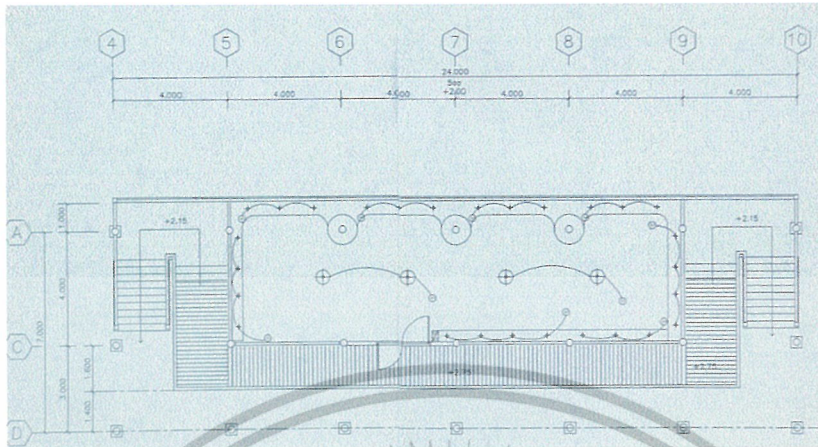

ภาพที่ 5.28 แสดงภาพแปลนไฟฟ้าในส่วนร้านขายอาหารแปรรูป



ภาพที่ 5.29 แสดงภาพทัศนียภาพภายในส่วนร้านขายอาหารแปรรูป

#### วัสดุในการตกแต่ง

พื้น	ไม้ปาเก้ สีน้ำตาล-ส้ม
ผนัง	ทำสีขาว ติดชั้นวางสินค้าวอลดาวน์
ฝ้าเพดาน	ยิปซัมฉาบเรียบ มีการตรึงมีจุดที่มีการเน้นตัวสินค้า
เฟอร์นิเจอร์	ชั้นวางสินค้าและตู้วางสินค้าทำจากไม้

เอกสารนี้เป็นเอกสารที่สงวนไว้สำหรับการใช้งานเพื่อการศึกษาเท่านั้น ไม่อนุญาตให้นำไปใช้ประโยชน์ด้านการค้า ไม่ว่าจะกรณีใดๆ ทั้งสิ้น อีกทั้งห้ามมิให้ดัดแปลงเนื้อหาและต้องอ้างอิงถึงเจ้าของเอกสารทุกครั้งที่มีการนำไปใช้

## ส่วนร้านค้าหนึ่งตำบลหนึ่งผลิตภัณฑ์ (ผ้าทอมือ)

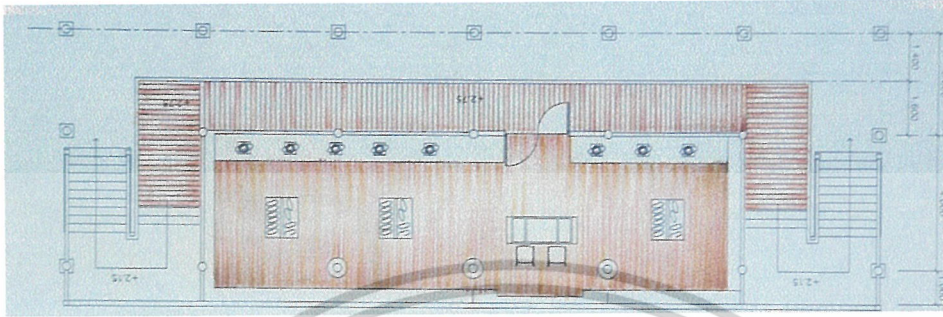

ภาพที่ 5.30 แสดงภาพแปลนเฟอร์นิเจอร์และพื้นในส่วนร้านค้าผ้าทอมือ

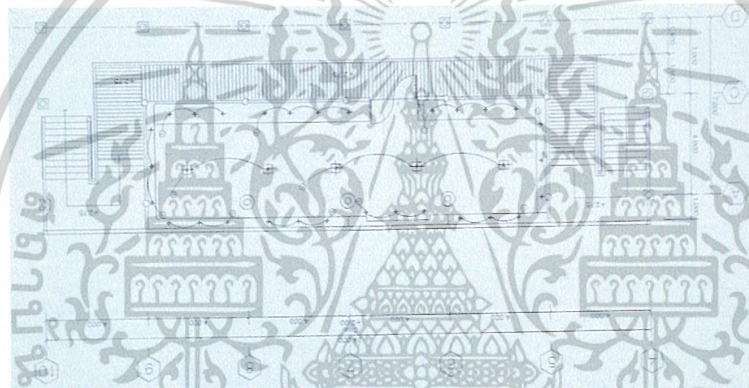

ภาพที่ 5.31 แสดงภาพแปลนไฟฟ้าในส่วนร้านค้าผ้าทอมือ



ภาพที่ 5.32 แสดงภาพทัศนียภาพภายในส่วนร้านค้าผ้าทอมือ

เอกสารนี้เป็นเอกสารที่สงวนไว้สำหรับการใช้งานเพื่อการศึกษาเท่านั้น เมื่อนุญตาทเหนาไปใช้ประโยชน์ด้านการค้าไม่ว่ากรณีใดๆ ทั้งสิ้น อีกทั้งห้ามมิให้ดัดแปลงเนื้อหาและต้องอ้างอิงถึงเจ้าของเอกสารทุกครั้งที่มีการนำไปใช้

### วัสดุในการตกแต่ง

พื้น	ไม้ปาเก้ สีน้ำตาลเข้ม
ผนัง	ทำสีขาว ติดชั้นวางสินค้าตลอดแนว
ฝ้าเพดาน	ยิปซัมฉาบเรียบ มีการครอบมีจุดที่มีการเน้นตัวสินค้า
เฟอร์นิเจอร์	ชั้นวางสินค้าและตู้วางสินค้าทำจากไม้

### ส่วนร้านค้าหนึ่งตำบลหนึ่งผลิตภัณฑ์ (ผ้าบาติก)

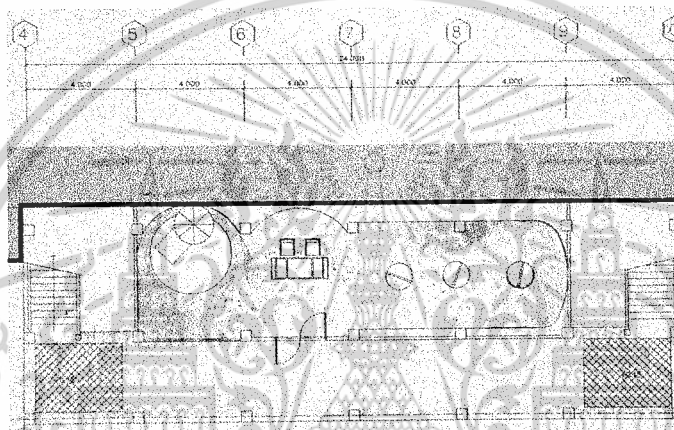

ภาพที่ 5.33 แสดงภาพแปลนเฟอร์นิเจอร์และพื้นในส่วนร้านผ้าบาติก

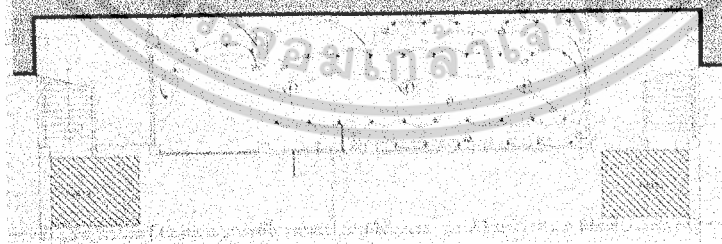

ภาพที่ 5.34 แสดงภาพแปลนไฟฟ้าในส่วนร้านขายผ้าบาติก

เอกสารนี้เป็นเอกสารที่สงวนไว้สำหรับการใช้งานเพื่อการศึกษาเท่านั้น ไม่อนุญาตให้นำไปใช้ประโยชน์ด้านการค้า ไม่ว่าจะกรณีใดๆ ทั้งสิ้น อีกทั้งห้ามมิให้ตัดแปลงเนื้อหาและต้องอ้างอิงถึงเจ้าของเอกสารทุกครั้งที่มีการนำไปใช้



ภาพที่ 5.35 แสดงภาพทัศนียภาพภายในส่วนร้านขายผ้าทอมือ  
**วัสดุในการตกแต่ง**  
 พื้น ไม้ปาเก้ สีน้ำตาลเข้ม  
 ผนัง ทำสีขาว ติดชั้นวางสินค้าตลอดแนว  
 ฝ้าเพดาน ยิปซัมฉาบเรียบ มีการครอบมีจุดที่มีการเน้นตัวสินค้า  
 เฟอร์นิเจอร์ ชั้นวางสินค้าและตู้วางสินค้าทำจากไม้

### 5.3.3 อาคารสาธิตหัตถกรรม

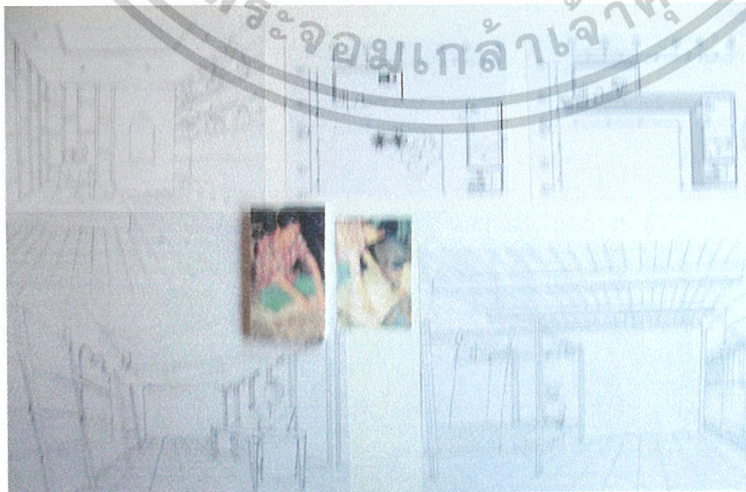

ภาพที่ 5.36 แสดงภาพความคิดในการออกแบบส่วนสาธิตหัตถกรรม  
 เอกสารนี้เป็นเอกสารที่สงวนไว้สำหรับการใช้งานเพื่อการศึกษาเท่านั้น เมื่ออนุญาตให้นำไปใช้ประโยชน์ด้านการค้า  
 ไม่ว่าจะกรณีใดๆ ทั้งสิ้น อีกทั้งห้ามมิให้ตัดแปลงเนื้อหาและต้องอ้างอิงถึงเจ้าของเอกสารทุกครั้งที่มีการนำไปใช้

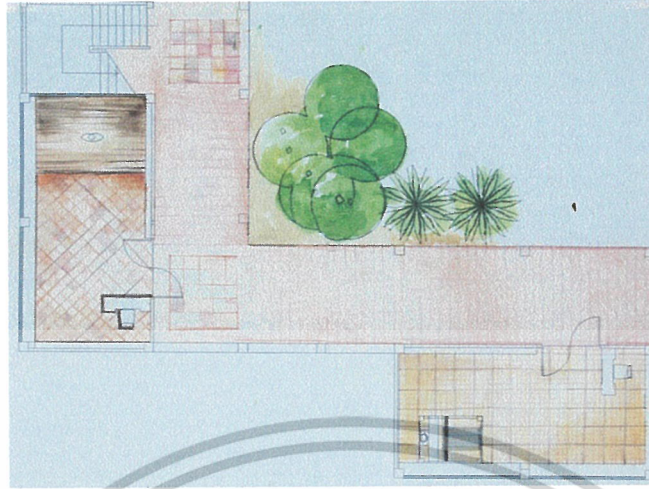

ภาพที่ 5.37 แสดงภาพแปลนเฟอร์นิเจอร์และพื้นในอาคารสาธิตหัตถกรรมชั้น 1

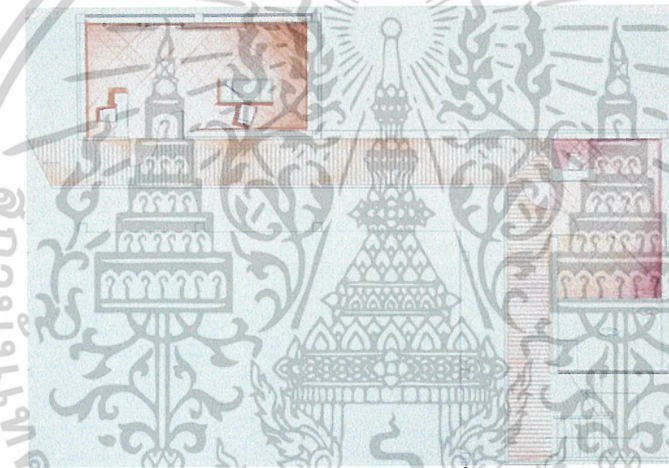

ภาพที่ 5.38 แสดงภาพแปลนเฟอร์นิเจอร์และพื้นในอาคารสาธิตหัตถกรรมชั้น 2

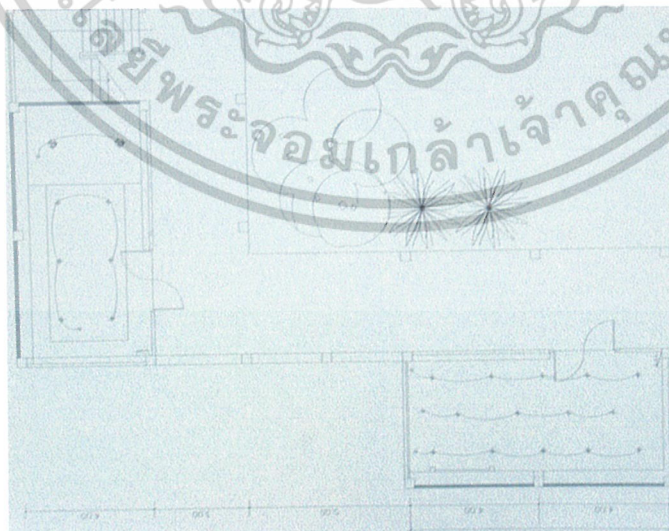

ภาพที่ 5.39 แสดงภาพแปลนไฟในอาคารสาธิตหัตถกรรมชั้น 2

เอกสารนี้เป็นเอกสารที่สงวนไว้สำหรับการใช้งานเพื่อการศึกษาเท่านั้น ไม่อนุญาตให้นำไปใช้ประโยชน์ด้านการค้า ไม่ว่าจะกรณีใดๆ ทั้งสิ้น อีกทั้งห้ามมิให้ตัดแปลงเนื้อหาและต้องอ้างอิงถึงเจ้าของเอกสารทุกครั้งที่มีการนำไปใช้

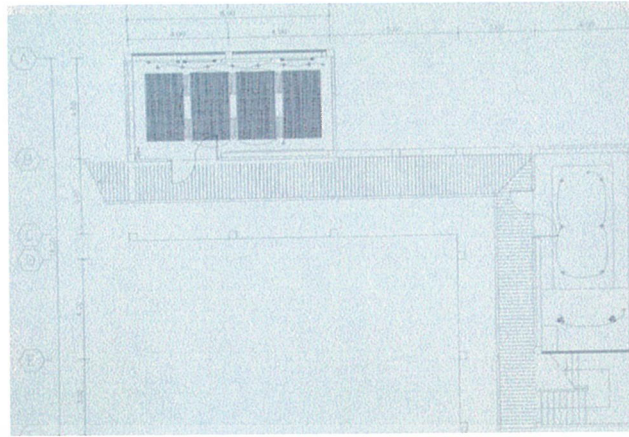

ภาพที่ 5.40 แสดงภาพแปลนไฟในอาคารสาธิตหัตถกรรมชั้น 2



ภาพที่ 5.41 แสดงภาพด้านในอาคารสาธิตหัตถกรรมชั้น 2



ภาพที่ 5.42 แสดงทัศนียภาพภายในอาคารสาธิตหัตถกรรม

เอกสารนี้เป็นเอกสารที่สงวนไว้สำหรับการใช้งานเพื่อการศึกษาเท่านั้น ไม่อนุญาตให้นำไปใช้ประโยชน์ด้านการค้า ไม่ว่าจะกรณีใดๆ ทั้งสิ้น อีกทั้งห้ามมิให้ตัดแปลงเนื้อหาและต้องอ้างอิงถึงเจ้าของเอกสารทุกครั้งที่มีการนำไปใช้

### วัสดุในการตกแต่งวัสดุในการตกแต่ง

พื้น	ไม้ปาร์เก้ สีน้ำตาลเข้ม
ผนัง	ทำสีขาว ติดชั้นวางสินค้าตลอดแนว
ฝ้าเพดาน	ยิปซัมฉาบเรียบ มีการตรึงปมิจุดที่มีการเน้นตัวสินค้า
เฟอร์นิเจอร์	ชั้นวางสินค้าและตู้วางสินค้าทำจากไม้



ภาพที่ 5.43 แสดงทัศนียภาพภายในอาคารสาธิตหัตถกรรม

### วัสดุในการตกแต่งวัสดุในการตกแต่ง

พื้น	กระเบื้องดินเผา 0.10 x 0.10
ผนัง	ทำสีขาว โชว์ ฝ้าทอมือ
ฝ้าเพดาน	ติระแนงไม้จำลองบรรยากาศใต้ถุนเรือน



ภาพที่ 5.44 แสดงทัศนียภาพภายในอาคารสาธิตหัตถกรรม

เอกสารนี้เป็นเอกสารที่สงวนไว้สำหรับการใช้งานเพื่อการศึกษาเท่านั้น ไม่อนุญาตให้นำไปใช้ประโยชน์ด้านการค้า ไม่ว่าจะกรณีใดๆ ทั้งสิ้น อีกทั้งห้ามมิให้ตัดแปลงเนื้อหาและต้องอ้างอิงถึงเจ้าของเอกสารทุกครั้งที่มีการนำไปใช้

**วัสดุในการตกแต่งวัสดุในการตกแต่ง**

พื้น กระเบื้องดินเผา 0.20 x 0.20 ยกกระต๊อบพื้นส่วนสาธิต 0.10 ม.

ผนัง ติ้ฝาปะกนทำสีน้ำตาล

ฝ้าเพดาน ฝ้ายิปซัมเรียบ ใช้ระย้าในสวนสาธิตและไฟดาวนั้ไลน์ช่วยเพิ่มแสงสว่าง



ภาพที่ 5.45 แสดงวัสดุที่ใช้ภายในส่วนอาคารร้านค้าหนึ่งตำบลหนึ่งผลิตภัณฑ์สาธิตหัตถกรรม

**5.3.4 อาคารนิทรรศการสี่ภาค**



ภาพที่ 5.46 แสดงลักษณะแนวความคิดในการออกแบบอาคารนิทรรศการสี่ภาค

**แนวความคิดในการออกแบบ**

**ความต้องการ** ต้องการดึงดูดความสนใจของนักท่องเที่ยวที่มาที่สมุย เกิดความสนใจที่จะเดินทางไป ท่องเที่ยวยังส่วนต่างๆของประเทศไทย

เอกสารนี้เป็นเอกสารที่สงวนไว้สำหรับการใช้งานเพื่อการศึกษาเท่านั้น ไม่อนุญาตให้นำไปใช้ประโยชน์ด้านการค้า ไม่ว่าจะกรณีใดๆ ทั้งสิ้น อีกทั้งห้ามมิให้ดัดแปลงเนื้อหาและต้องอ้างอิงถึงเจ้าของเอกสารทุกครั้งที่มีการนำไปใช้

### แนวความคิดในการออกแบบ

แนวความคิดในการออกแบบในส่วนอาคารนิทรรศการสี่ภาคนี้คือการนำเสนอลักษณะเด่นของแต่ละภาคออกมาเผยแพร่ นักท่องเที่ยวจะพบกับวัฒนธรรมพื้นถิ่นในแต่ละภาคภายในหนึ่ง โดยจำลองเหตุการณ์ที่เกิดขึ้นตั้งแต่เวลาชาวมืดถึงเวลาค่ำในรูปแบบหุ่นจำลองเพื่อให้ นักท่องเที่ยวเข้าถึงบรรยากาศการเที่ยวทั่วไทย

### การจัดวางผัง

เนื่องลักษณะอาคารมีพื้นที่ค่อนข้างแคบจึงคำนึงถึงทางสัญจรมากที่สุดให้มีความคล่องตัว สามารถชมนิทรรศการได้อย่างเพลิดเพลิน



ภาพที่ 5.47 แสดงภาพความคิดในการออกแบบอาคารนิทรรศการสี่ภาค



ภาพที่ 5.48 แสดงภาพแปลนเฟอร์นิเจอร์และพื้นในอาคารนิทรรศการสี่ภาคชั้น 1

เอกสารนี้เป็นเอกสารที่สงวนไว้สำหรับการใช้งานเพื่อการศึกษาเท่านั้น ไม่อนุญาตให้นำไปใช้ประโยชน์ด้านการค้า ไม่ว่าจะกรณีใดๆ ทั้งสิ้น อีกทั้งห้ามมิให้ตัดแปลงเนื้อหาและต้องอ้างอิงถึงเจ้าของเอกสารทุกครั้งที่มีการนำไปใช้





ภาพที่ 5.52 แสดงทัศนียภาพอาคารนิทรรศการภาคเหนือ



ภาพที่ 5.53 แสดงภาพวัสดุที่ใช้ในอาคารนิทรรศการภาคเหนือ

### วัสดุในการตกแต่งวัสดุในการตกแต่ง

พื้น	กระเบื้องดินเผา 0.20 x 0.20 ในบริเวณที่เป็นทางเดิน
ผนัง	ตกแต่งจำลองกำแพงเมืองเหนือและบ้านเมืองทางเหนือ
ฝ้าเพดาน	ฝ้ายิปซัมเรียบ

เอกสารนี้เป็นเอกสารที่สงวนไว้สำหรับการใช้งานเพื่อการศึกษาเท่านั้น ไม่อนุญาตให้นำไปใช้ประโยชน์ด้านการค้า ไม่ว่าจะกรณีใดๆ ทั้งสิ้น อีกทั้งห้ามมิให้ตัดแปลงเนื้อหาและต้องอ้างอิงถึงเจ้าของเอกสารทุกครั้งที่มีการนำไปใช้



ภาพที่ 5.54 แสดงทัศนียภาพอาคารนิทรรศการภาคอีสาน



ภาพที่ 5.55 แสดงภาพวัสดุที่ใช้ในอาคารนิทรรศการภาคอีสาน

#### วัสดุในการตกแต่งวัสดุในการตกแต่ง

พื้น กระจกเบื้องดินเผาสีน้ำตาลในส่วนที่เน้นหุ่นจำลอง 0.20 x 0.20 และ  
หินแกรนิตสีเหลือง

ผนัง ตกแต่งเข้ากับเรื่องราวโดยย่อขนาดเป็นหุ่นจำลอง

ฝ้าเพดาน ฝ้ายิปซัมเรียบ

เอกสารนี้เป็นเอกสารที่สงวนไว้สำหรับการใช้งานเพื่อการศึกษาเท่านั้น ไม่อนุญาตให้นำไปใช้ประโยชน์ด้านการค้า  
ไม่ว่ากรณีใดๆ ทั้งสิ้น อีกทั้งห้ามมิให้ตัดแปลงเนื้อหาและต้องอ้างอิงถึงเจ้าของเอกสารทุกครั้งที่มีการนำไปใช้

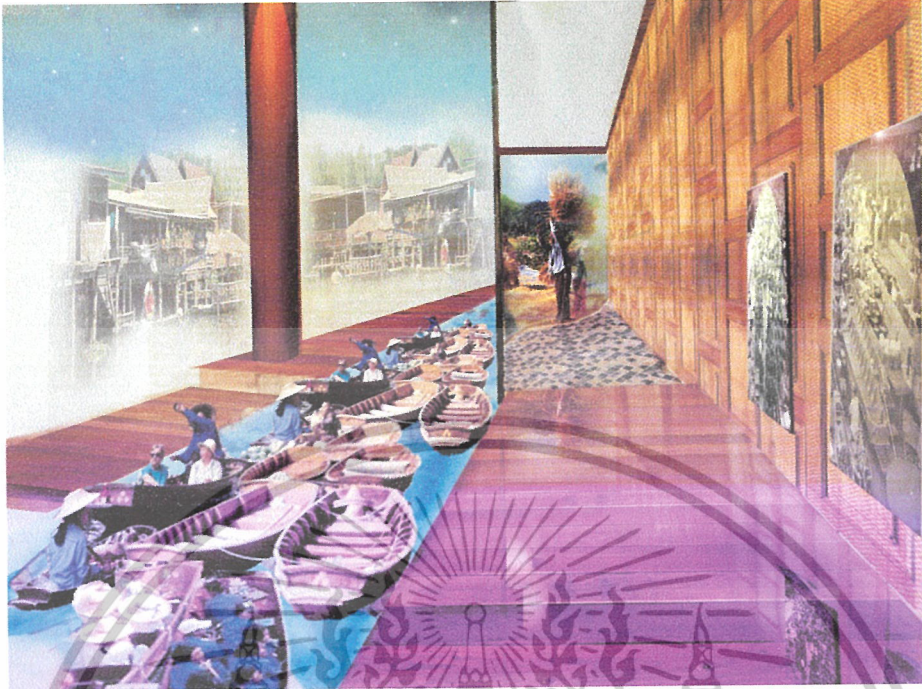

ภาพที่ 5.56 แสดงทัศนียภาพอาคารนิทรรศการภาคกลาง



ภาพที่ 5.57 แสดงภาพวัสดุที่ใช้ในอาคารนิทรรศการภาคกลาง

#### วัสดุในการตกแต่งวัสดุในการตกแต่ง

พื้น	ไม้ปาเก้สีน้ำตาลในส่วนที่เน้นหุ่นจำลอง และกระเบื้องดินเผาใน ส่วนทางเดินภายในห้องนิทรรศการ
ผนัง	ตกแต่งเข้ากับเรื่องราวโดยย่อขนาดเป็นหุ่นจำลอง ใช้ลักษณะฝาประ กนทางภาคกลางในการตกแต่ง
ฝ้าเพดาน	ฝ้ายิปซัมเรียบ

เอกสารนี้เป็นเอกสารที่สงวนไว้สำหรับการใช้งานเพื่อการศึกษาเท่านั้น ไม่อนุญาตให้นำไปใช้ประโยชน์ด้านการค้า  
ไม่ว่ากรณีใดๆ ทั้งสิ้น อีกทั้งห้ามมิให้ตัดแปลงเนื้อหาและต้องอ้างอิงถึงเจ้าของเอกสารทุกครั้งที่มีการนำไปใช้



ภาพที่ 5.56 แสดงทัศนียภาพอาคารนิทรรศการภาคใต้



ภาพที่ 5.57 แสดงภาพวัสดุที่ใช้ในอาคารนิทรรศการภาคใต้

วัสดุในการตกแต่งวัสดุในการตกแต่ง

- |          |   |
|----------|---|
| พื้น     | ไม้ปาเก้สีน้ำตาลในส่วนที่เน้นหุ่นจำลอง และกระเบื้องดินเผา |
| ผนัง     | ตกแต่งเข้ากับเรื่องราว โดยย่อขนาดเป็นหุ่นจำลอง            |
| ฝ้าเพดาน | ฝ้ายิปซัมเรียบ  |

เอกสารนี้เป็นเอกสารที่สงวนไว้สำหรับการใช้งานเพื่อการศึกษาเท่านั้น ไม่อนุญาตให้นำไปใช้ประโยชน์ด้านการค้า ไม่ว่าจะกรณีใดๆ ทั้งสิ้น อีกทั้งห้ามมิให้ดัดแปลงเนื้อหาและต้องอ้างอิงถึงเจ้าของเอกสารทุกครั้งที่มีการนำไปใช้

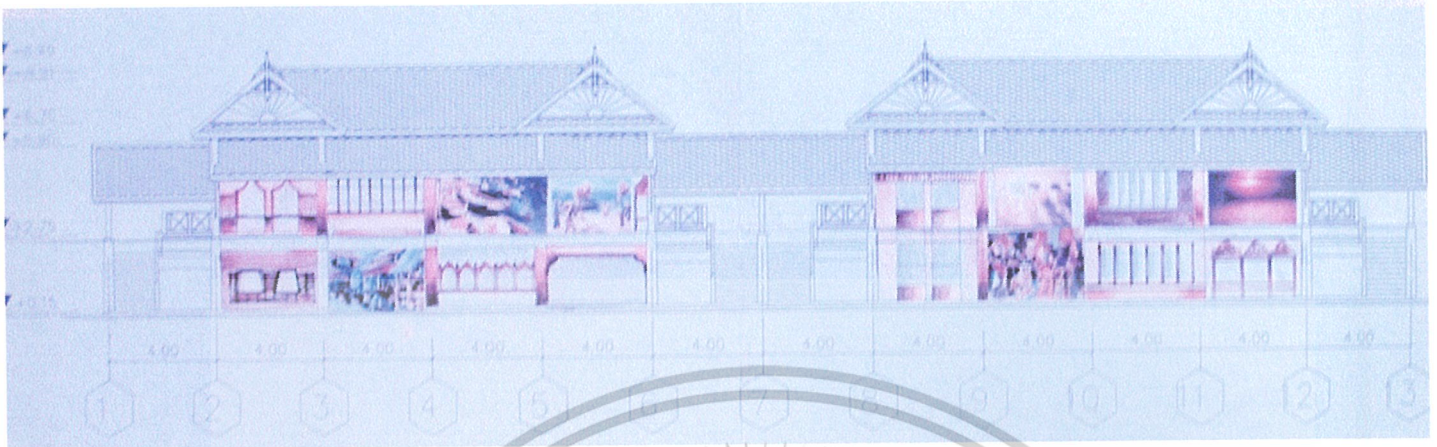

ภาพที่ 5.58 แสดงภาพวัสดุที่ใช้ในอาคารนิทรรศการภาคใต้

### 5.3.5 อาคารสโมสรกีฬาทางน้ำ

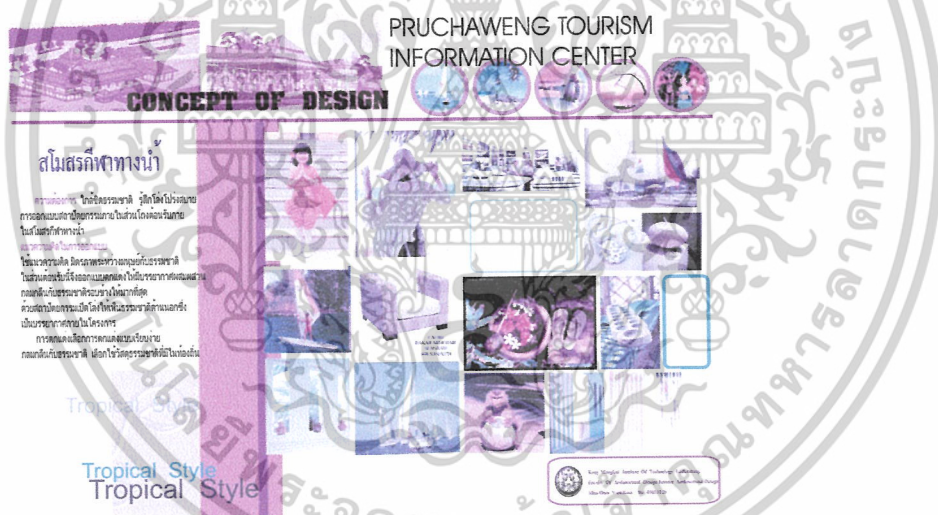

ภาพที่ 5.46 แสดงลักษณะแนวความคิดในการออกแบบอาคารสโมสรกีฬาทางน้ำ  
แนวความคิดในการออกแบบ

**ความต้องการ** ใกล้ชิดกับธรรมชาติรู้สึกโล่งโปร่งสบาย

แนวความคิดในการออกแบบ ใช้แนวความคิดความสัมพันธ์ระหว่างคนกับธรรมชาติ การตกแต่งเลือกใช้วัสดุที่เป็นธรรมชาติ การตกแต่งแบบเรียบง่ายอาศัยความสวยงามของสถาปัตยกรรมท้องถิ่น

เอกสารนี้เป็นเอกสารที่สงวนไว้สำหรับการใช้งานเพื่อการศึกษาเท่านั้น ไม่อนุญาตให้นำไปใช้ประโยชน์ด้านการค้า ไม่ว่าจะกรณีใดๆ ทั้งสิ้น อีกทั้งห้ามมิให้ตัดแปลงเนื้อหาและต้องอ้างอิงถึงเจ้าของเอกสารทุกครั้งที่มีการนำไปใช้

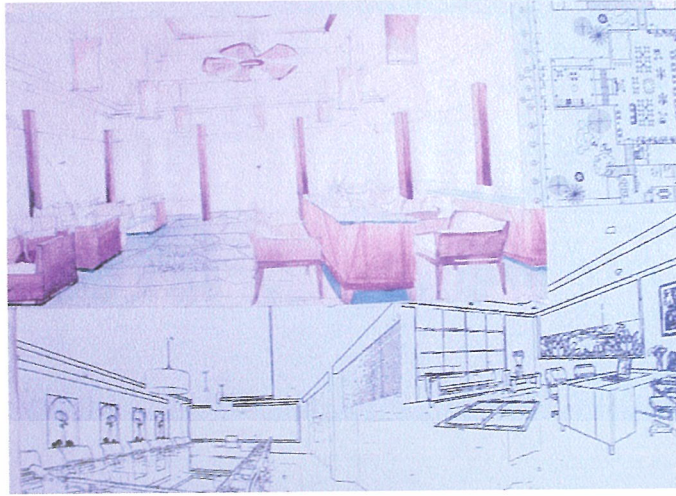

ภาพที่ 5.47 แสดงภาพแนวความคิดในการออกแบบอาคารสโมสรกีฬาทางน้ำ

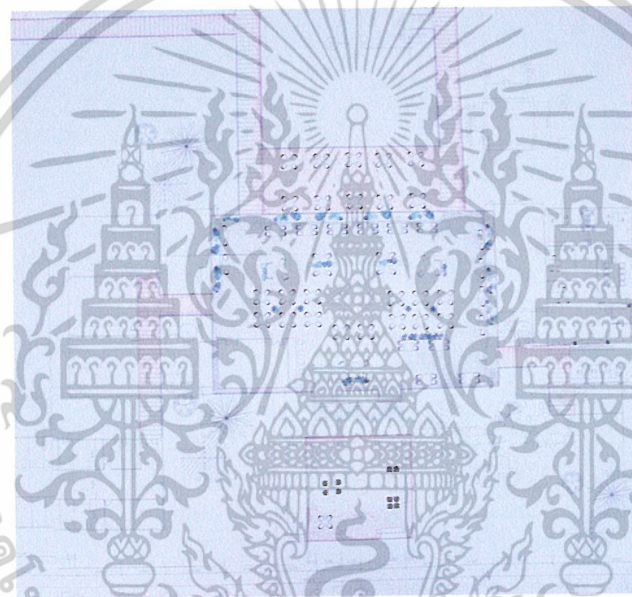

ภาพที่ 5.48 แสดงภาพแปลนพื้นอาคารสโมสรกีฬาทางน้ำชั้น 1



ภาพที่ 5.49 แสดงภาพแปลนพื้นอาคารสโมสรกีฬาทางน้ำชั้น 2

เอกสารนี้เป็นเอกสารที่สงวนไว้สำหรับการใช้งานเพื่อการศึกษาเท่านั้น ไม่อนุญาตให้นำไปใช้ประโยชน์ด้านการค้า ไม่ว่าจะกรณีใดๆ ทั้งสิ้น อีกทั้งห้ามมิให้ตัดแปลงเนื้อหาและต้องอ้างอิงถึงเจ้าของเอกสารทุกครั้งที่มีการนำไปใช้

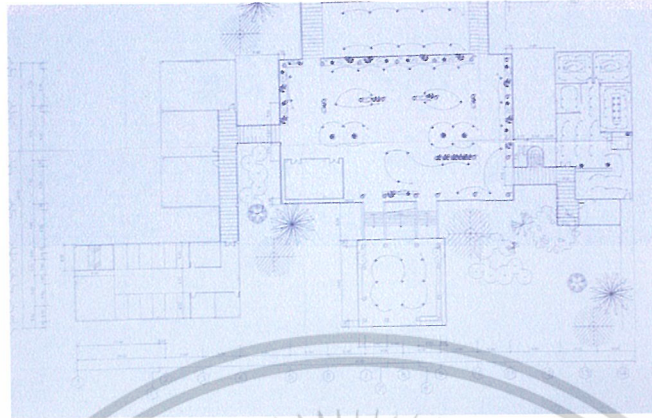

ภาพที่ 5.50 แสดงภาพแปลนไฟฟ้าอาคารสโมสรกีฬาทางน้ำชั้น 1

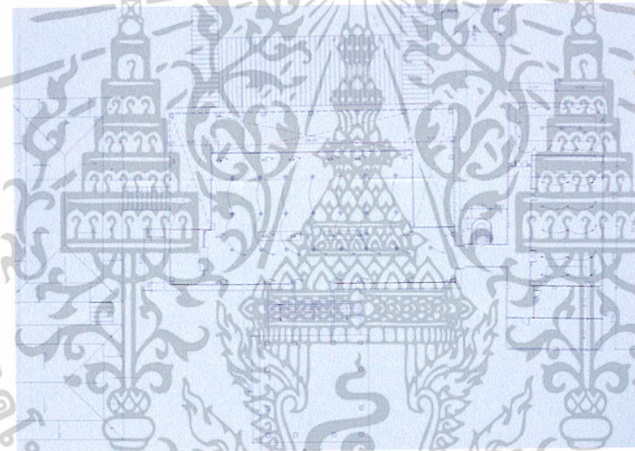

ภาพที่ 5.51 แสดงภาพแปลนไฟฟ้าอาคารสโมสรกีฬาทางน้ำชั้น 1



ภาพที่ 5.52 แสดงภาพด้านอาคารสโมสรกีฬาทางน้ำ

เอกสารนี้เป็นเอกสารที่สงวนไว้สำหรับการใช้งานเพื่อการศึกษาเท่านั้น ไม่อนุญาตให้นำไปใช้ประโยชน์ด้านการค้า ไม่ว่าจะกรณีใดๆ ทั้งสิ้น อีกทั้งห้ามมิให้ดัดแปลงเนื้อหาและต้องอ้างอิงถึงเจ้าของเอกสารทุกครั้งที่มีการนำไปใช้

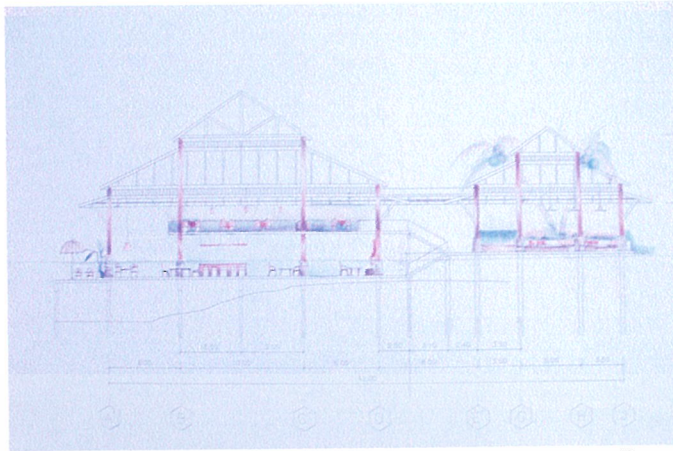

ภาพที่ 5.53 แสดงภาพด้านอาคารสโมสกรกีฬาทางน้ำ

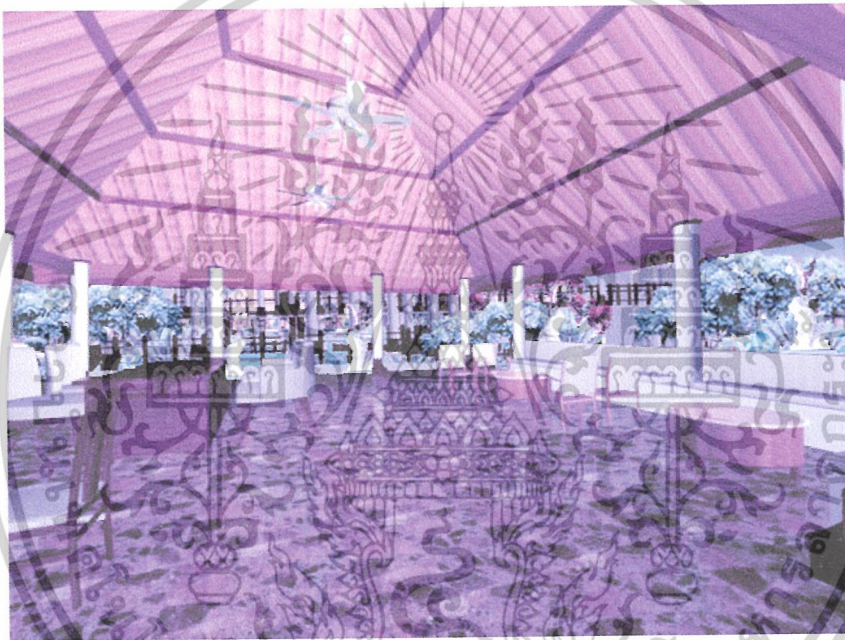

ภาพที่ 5.54 แสดงทัศนียภาพของโถงต้อนรับสโมสกรกีฬาทางน้ำ

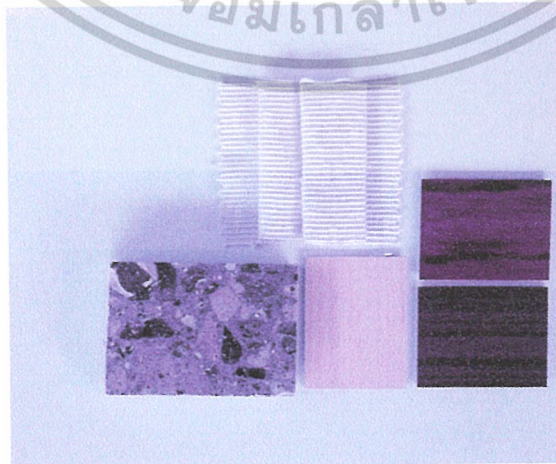

ภาพที่ 5.55 แสดงวัสดุที่ใช้โถงต้อนรับสโมสกรกีฬาทางน้ำ

เอกสารนี้เป็นเอกสารที่สงวนไว้สำหรับการใช้งานเพื่อการศึกษาเท่านั้น ไม่อนุญาตให้นำไปใช้ประโยชน์ด้านการค้า ไม่ว่าจะกรณีใดๆ ทั้งสิ้น อีกทั้งห้ามมิให้ตัดแปลงเนื้อหาและต้องอ้างอิงถึงเจ้าของเอกสารทุกครั้งที่มีการนำไปใช้

**แนวความคิดในการออกแบบ ส่วนโถงบริการสโมสรกีฬาทางน้ำ**  
ต้องการความโล่งโปร่งสบาย และกลมกลืนกับธรรมชาติมากที่สุด โดยเลือกใช้วัสดุที่เป็น  
ธรรมชาติ เปิดโล่งสามารถมองเห็นธรรมชาติได้รอบได้

**วัสดุในการตกแต่งวัสดุในการตกแต่ง**

พื้น	หินขัดสีน้ำตาล
ผนัง	เปิดโล่ง
ฝ้าเพดาน	โซ่วโครงสร้างหลังคา
เฟอร์นิเจอร์	วัสดุธรรมชาติ

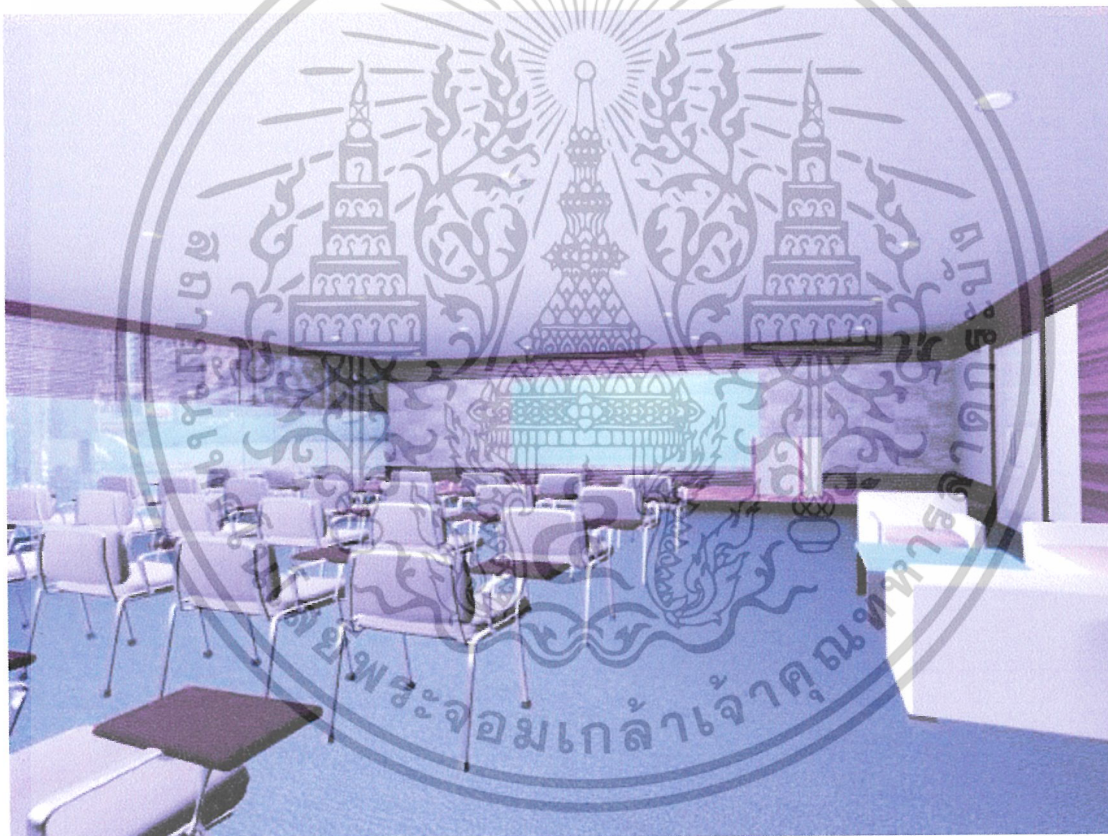

ภาพที่ 5.56 แสดงทัศนียภาพของห้องประชุม 50 ที่นั่ง

เอกสารนี้เป็นเอกสารที่สงวนไว้สำหรับการใช้งานเพื่อการศึกษาเท่านั้น ไม่อนุญาตให้นำไปใช้ประโยชน์ด้านการค้า  
ไม่ว่ากรณีใดๆ ทั้งสิ้น อีกทั้งห้ามมิให้ดัดแปลงเนื้อหาและต้องอ้างอิงถึงเจ้าของเอกสารทุกครั้งที่มีการนำไปใช้



ด

ภาพที่ 5.54 แสดงทัศนียภาพของห้องประชุม 18 ที่นั่ง



ภาพที่ 5.55 แสดงทัศนียภาพของห้องผู้จัดการสโมสร

เอกสารนี้เป็นเอกสารที่สงวนไว้สำหรับการใช้งานเพื่อการศึกษาเท่านั้น ไม่อนุญาตให้นำไปใช้ประโยชน์ด้านการค้า ไม่ว่าจะกรณีใดๆ ทั้งสิ้น อีกทั้งห้ามมิให้ดัดแปลงเนื้อหาและต้องอ้างอิงถึงเจ้าของเอกสารทุกครั้งที่มีการนำไปใช้



ภาพที่ 5.56 แสดงภาพประกอบแนวความคิดส่วน Refreshment Bar แนวความคิดในการออกแบบ ส่วน Refreshment Bar ต้องการความโล่งโปร่งสบาย และกลมกลืนกับธรรมชาติมากที่สุด โดยเลือกใช้วัสดุที่เป็นธรรมชาติ เปิดโล่งสามารถมองเห็นธรรมชาติได้รอบได้

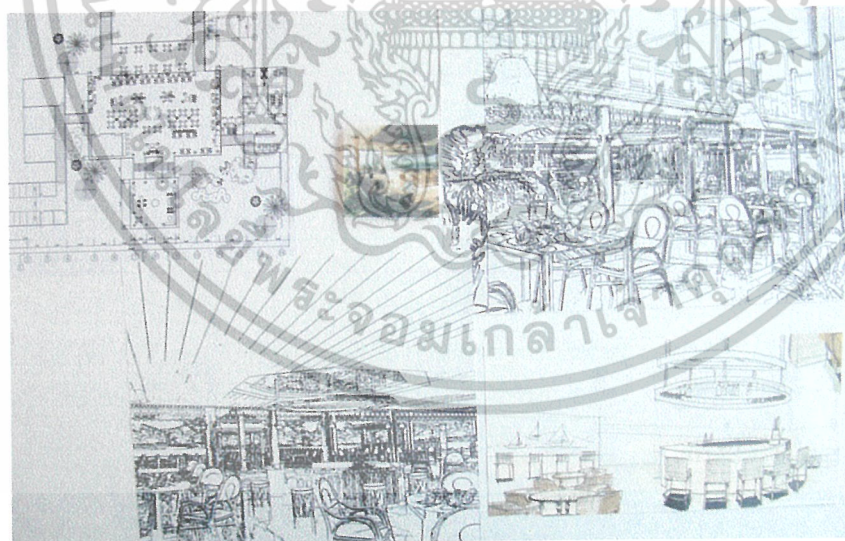

ภาพที่ 5.57 แสดงภาพแนวความคิดส่วน Refreshment Bar

เอกสารนี้เป็นเอกสารที่สงวนไว้สำหรับการใช้งานเพื่อการศึกษาเท่านั้น ไม่อนุญาตให้นำไปใช้ประโยชน์ด้านการค้า ไม่ว่าจะกรณีใดๆ ทั้งสิ้น อีกทั้งห้ามมิให้ตัดแปลงเนื้อหาและต้องอ้างอิงถึงเจ้าของเอกสารทุกครั้งที่มีการนำไปใช้



ภาพที่ 5.58 แสดงภาพแนวความคิดส่วน Refreshment Bar

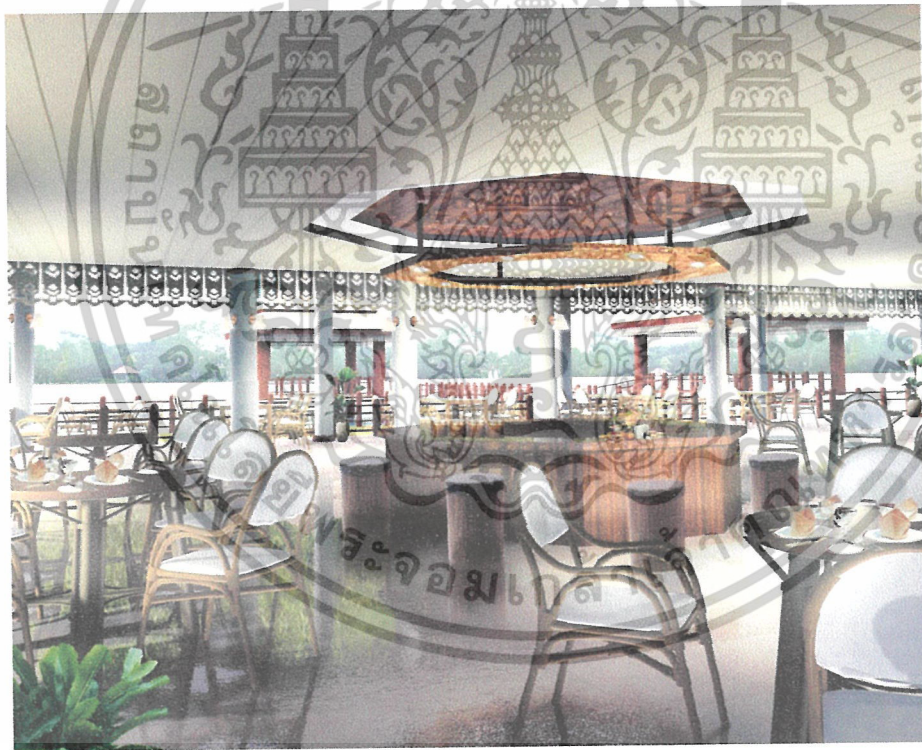

ภาพที่ 5.59 แสดงภาพแนวความคิดส่วน Refreshment Bar

### วัสดุในการตกแต่งวัสดุในการตกแต่ง

พื้น หินแกรนิตสีเทา

ผนัง เปิดโล่ง

ฝ้าเพดาน ฝ้ายิปซัมเรียบ

เฟอร์นิเจอร์ วัสดุธรรมชาติเก้าอี้หวาย เคาน์เตอร์ไม้

เอกสารนี้เป็นเอกสารที่สงวนไว้สำหรับการใช้งานเพื่อการศึกษาเท่านั้น ไม่อนุญาตให้นำไปใช้ประโยชน์ด้านการค้า ไม่ว่าจะกรณีใดๆ ทั้งสิ้น อีกทั้งห้ามมิให้ตัดแปลงเนื้อหาและต้องอ้างอิงถึงเจ้าของเอกสารทุกครั้งที่มีการนำไปใช้

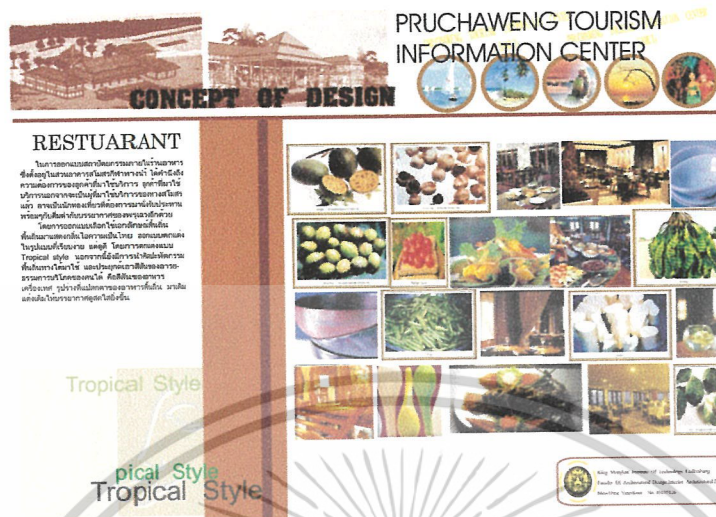

ภาพที่ 5.60 แสดงภาพประกอบแนวความคิดส่วน Restaurant

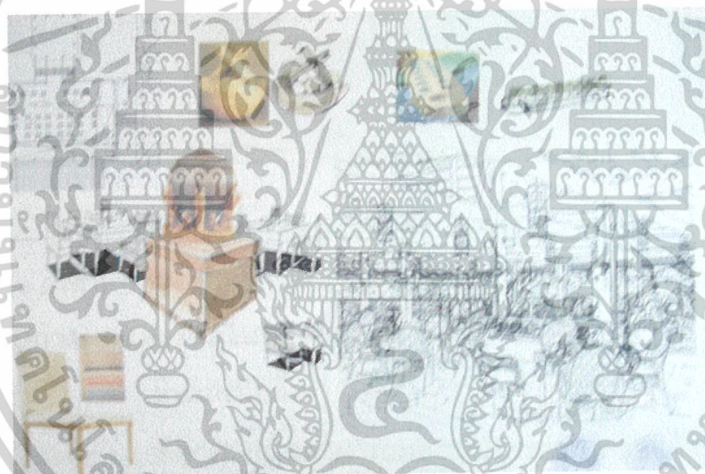

ภาพที่ 5.61 แสดงภาพแนวความคิดส่วน Restuarant

**แนวความคิดในการออกแบบ ส่วน Restaurant**

ต้องการสื่อความเป็นไทยพื้นถิ่น สร้างบรรยากาศความเป็นไทย ให้นักท่องเที่ยวซึมซับถึงความเป็นไทย พร้อมกับดื่มด่ำบรรยากาศรอบด้าน

เอกสารนี้เป็นเอกสารที่สงวนไว้สำหรับการใช้งานเพื่อการศึกษาเท่านั้น ไม่อนุญาตให้นำไปใช้ประโยชน์ด้านการค้า ไม่ว่าจะกรณีใดๆ ทั้งสิ้น อีกทั้งห้ามมิให้ตัดแปลงเนื้อหาและต้องอ้างอิงถึงเจ้าของเอกสารทุกครั้งที่มีการนำไปใช้

## บรรณานุกรม

ขจิต กอบเดช “งานโรงแรม ฝ่ายห้องพัก (ROOM DIVISION) งานแม่บ้านในโรงแรมและ  
สถาบันอื่นๆ”, สำนักพิมพ์ พรินทิก จำกัด , 2542

ขจิต กอบเดช “งานโรงแรม ฝ่ายห้องพัก พนักงานส่วนหน้าของโรงแรม”, สำนักพิมพ์ O.S  
PRINTING HOUSE , 2542

ปิยพรรณ กลั่นกลิ่น “อาหาร เครื่องดื่ม และการบริการในภัตตาคาร”, สำนักพิมพ์โอเดียนสโตร์  
, 2545

JUSTIN HANDERSON, “CASINO DESIGN RESORT, HOTEL, AND THEMED  
ENTERTAINMENT SPACE” สำนักพิมพ์ ROCKPORT PUBLISHERS,  
Inc. 1998



เอกสารนี้เป็นเอกสารที่สงวนไว้สำหรับการใช้งานเพื่อการศึกษาเท่านั้น ไม่อนุญาตให้นำไปใช้ประโยชน์ด้านการค้า  
ไม่ว่ากรณีใดๆ ทั้งสิ้น อีกทั้งห้ามมิให้ดัดแปลงเนื้อหาและต้องอ้างอิงถึงเจ้าของเอกสารทุกครั้งที่มีการนำไปใช้

## ประวัติผู้จัดทำ



<b>ชื่อ</b>	นางสาว อ่อนตา ยวนเกิด	อายุ 23 ปี
<b>เกิด</b>	7 สิงหาคม 2524	
<b>ที่อยู่</b>	186/1 หมู่ 1 ต. กะเดชะ อ. กาญจนดิษฐ์ จ. สุราษฎร์ธานี 84160 โทรศัพท์ 01-4996437	
<b>วุฒิการศึกษา</b>		
2528-2536	อนุบาล - ประถมศึกษา	โรงเรียนอนุบาลสุราษฎร์ธานี
2536-2539	มัธยมศึกษา	โรงเรียนกาญจนดิษฐ์
2540-2542	ประกาศนียบัตรวิชาชีพ	วิทยาลัยเทคนิคสุราษฎร์ธานี แผนก ช่างเทคนิคสถาปัตยกรรม
2543-2544	ประกาศนียบัตรวิชาชีพชั้นสูง	สถาบันเทคโนโลยีราชมงคล วิทยาเขต วังไกลกังวล คณะ สถาปัตยกรรม สาขาวิชา สถาปัตยกรรมตกแต่งภายใน
2545-2547	ปริญญาตรี	สถาบันเทคโนโลยีพระจอมเกล้าเจ้าคุณทหาร ลาดกระบัง

เอกสารนี้เป็นเอกสารที่สงวนไว้สำหรับการใช้งานเพื่อการศึกษาเท่านั้น ไม่อนุญาตให้นำไปใช้ประโยชน์ด้านการค้า  
ไม่ว่ากรณีใดๆ ทั้งสิ้น อีกทั้งห้ามมิให้ดัดแปลงเนื้อหาและต้องอ้างอิงถึงเจ้าของเอกสารทุกครั้งที่มีการนำไปใช้