

กฎของธรรมชาติกับสภาวะจำยอม
LAW OF NATURE WITH INEVITABLE SITUATIONS



ฉ.พ.
๓๗๑๔๗
๒๕๔๖

เลขหมู่.....
เลขทะเบียน 86795
วัน,เดือน,ปี 16 ส.ค. 2552

b. 12018466
i.

ศิลปนิพนธ์ฉบับนี้เป็นส่วนหนึ่งของการศึกษาตามหลักสูตรปริญญาศิลปกรรมศาสตรบัณฑิต
สาขาวิชาประติมากรรม ภาควิชาจิตรศิลป์
คณะสถาปัตยกรรมศาสตร์
สถาบันเทคโนโลยีพระจอมเกล้าเจ้าคุณทหารลาดกระบัง
ปีการศึกษา 2546

เอกสารนี้เป็นเอกสารที่สงวนไว้สำหรับการใช้งานเพื่อการศึกษาเท่านั้น ไม่อนุญาตให้นำไปใช้ประโยชน์ด้านการค้า
ไม่ว่ากรณีใดๆ ทั้งสิ้น อีกทั้งห้ามมิให้คัดแปลงเนื้อหา และต้องอ้างอิงถึงเจ้าของเอกสารทุกครั้งที่มีการนำไปใช้

คณะสถาปัตยกรรมศาสตร์ สถาบันเทคโนโลยีพระจอมเกล้าคุณทหารลาดกระบัง อนุมัติให้ศิลปนิพนธ์ฉบับนี้เป็นส่วนหนึ่งของการศึกษาตามหลักสูตรปริญญาศิลปกรรมศาสตรบัณฑิต



.....คณบดี คณะสถาปัตยกรรมศาสตร์

คณะกรรมการตรวจศิลปนิพนธ์

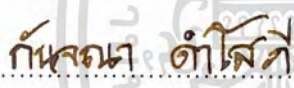

.....ประธานกรรมการ
(รองศาสตราจารย์สรณรงค์ สิงหนณี)

.....กรรมการ (ศาสตราจารย์เกียรติศักดิ์ ชานนารอด)
.....กรรมการ (ศาสตราจารย์เดชา วราขุน)

.....กรรมการ (รองศาสตราจารย์อริยะ กิตติเจริญวิวัฒน์)
.....กรรมการ (ผู้ช่วยศาสตราจารย์มัลลิกา มังกรวงษ์)

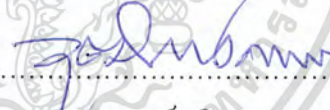
.....กรรมการ (ผู้ช่วยศาสตราจารย์กัญจณา คำโสภี)
.....กรรมการ (ผู้ช่วยศาสตราจารย์สุรพงษ์ สมสุข)

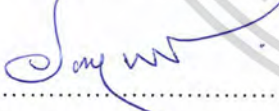
.....กรรมการ (อาจารย์ปิยะวัฒน์ มังกรวงษ์)
.....กรรมการ (อาจารย์วุฒิกร คงคา)

.....กรรมการ (อาจารย์อนุพงษ์ คชาชีวะ)
.....กรรมการ (อาจารย์มงคล เกิดวัน)

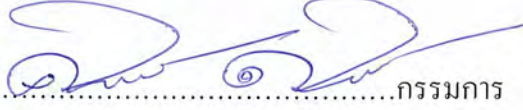
.....กรรมการ (อาจารย์คมสัน หนูเขียว)
.....กรรมการ (อาจารย์ศรินทร์ย์ ศิริจิเจริญ)

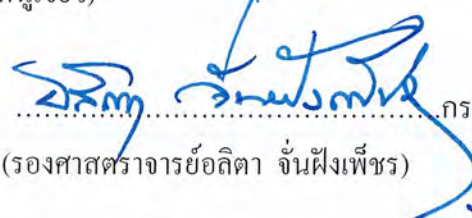
.....กรรมการและเลขานุการ
(รองศาสตราจารย์อดิธา จันฟังเพ็ชร)

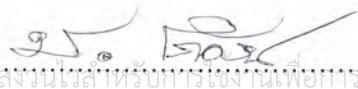
.....อาจารย์ที่ปรึกษาศิลปนิพนธ์
(อาจารย์มงคล เกิดวัน)

เอกสารนี้เป็นเอกสารที่สงวนไว้สำหรับการใช้งานเพื่อการศึกษาเท่านั้น เมื่ออนุญาตให้ผู้อื่นใช้ประโยชน์ด้านการค้าไม่ว่ากรณีใดๆ ทั้งสิ้น อีกทั้งห้ามเผยแพร่สิ่งใดที่ปรากฏในเอกสารนี้และต้องอ้างอิงถึงเจ้าของเอกสารทุกครั้งที่มีการนำไปใช้

หัวข้อศิลปนิพนธ์	กฎของธรรมชาติกับสภาวะจำยอม LAW OF NATURE WITH INEVITABLE SITUATIONS
ชื่อ	นายเต๋ย จารูวาทีกุล
สาขาวิชา	ประติมากรรม
ภาควิชา	วิจิตรศิลป์
คณะ	สถาปัตยกรรมศาสตร์
ปีการศึกษา	2546
อาจารย์ที่ปรึกษา	อาจารย์มงคล เกิดวัน

บทคัดย่อ

ศิลปนิพนธ์ชุดนี้ของข้าพเจ้า มีจุดเริ่มต้นที่ว่าด้วยเรื่องของกฎธรรมชาติสภาวะความเป็นจริงการเกิดแก่เจ็บตายที่มนุษย์ไม่อาจหลีกเลี่ยงได้ และยังเป็นตัวกำหนดพฤติกรรมต่างๆของมนุษย์ ไม่ว่าจะเป็นเรื่องการค้ารงชีวิต ความเชื่อ ความต้องการ และอื่นๆอีกมากมาย

สิ่งเหล่านี้เกิดขึ้นกับมนุษย์ทุกคน คงต่างกันเพียงผลที่เกิดขึ้น เช่นเดียวกันข้าพเจ้าก็เป็นบุคคลหนึ่งที่ได้รับผลกระทบจากสิ่งเหล่านี้ ทำให้ข้าพเจ้ารู้สึกถึงพลังของธรรมชาติที่มีผลกระทบต่อพฤติกรรมของข้าพเจ้า เนื่องด้วยตัวข้าพเจ้าต้องพบกับเรื่องที่ไม่คาดไม่ถึง คือการที่ข้าพเจ้าป่วยเป็นโรคไตอักเสบ จึงเป็นเหตุให้ข้าพเจ้าต้องไปโรงพยาบาลเป็นประจำ ทำให้ข้าพเจ้าได้พบเห็นสภาพและสภาวะของผู้ป่วยที่เห็นแล้วหดรู่และสะเทือนใจยิ่งนักเพราะผู้ป่วยบางคนไม่สามารถช่วยเหลือตนเองได้ ยิ่งทำให้ข้าพเจ้ารู้สึกว่าเมื่อใดที่มนุษย์ไม่สามารถกระทำหรือแสดงความคิดความต้องการของตนเองได้เมื่อนั้นมนุษย์คงไม่ต่างอะไรกับสิ่งไม่มีชีวิต จึงทำให้ข้าพเจ้ามองย้อนกับมาที่ตัวเอง ก็ทำให้รู้สึกทรมานใจเป็นยิ่งนัก ถ้าหากเมื่อใดเหตุการณ์เกิดกับตัวเอง แล้วข้าพเจ้าจะทำอย่างไรดี

มนุษย์ทุกคนคงไม่อาจปฏิเสธสิ่งที่จะเกิดขึ้นกับตัวเองได้ เช่นเดียวกับที่เกิดขึ้นกับตัวข้าพเจ้าในช่วงระยะเวลาหนึ่ง ที่ข้าพเจ้าต้องไปพักรักษาตัวที่โรงพยาบาลเพื่อเจาะเนื้อเยื่อไตหาสาเหตุของอาการป่วย ทำให้ข้าพเจ้าต้องนอนอยู่กับที่เป็นเวลานานเพื่อให้บาดแผลที่เกิดจากการเจาะไตปิดสนิทที่สุด ซึ่งข้าพเจ้าต้องปฏิบัติตามอย่างเคร่งครัดทั้งๆ ที่ ข้าพเจ้าไม่ยอมปฏิบัติตามเพราะความเคยชินกับชีวิตปกติที่สามารถปฏิบัติหรือทำอะไรก็ได้ตามใจ จึงทำให้ข้าพเจ้าเกิดความคิดที่ว่าทำไมเราต้องยอมทำในสิ่งที่เราไม่ชอบหรือไม่อยากทำโดยที่ไม่มีเงื่อนไขหรือมีอาจโต้แย้งได้เลย

กิตติกรรมประกาศ

ศิลปนิพนธ์ชุดนี้สามารถสำเร็จล่วงไปด้วยดี ด้วยความช่วยเหลือและอนุเคราะห์จากคณาจารย์ภาควิชาจิตรศิลป์ และอาจารย์สาขาประติมากรรมทุกท่าน ที่ได้ให้คำปรึกษาและข้อคิดเห็นต่างๆ เกี่ยวกับการสร้างสรรค์ผลงาน ตลอดจนให้กำลังใจแก่ข้าพเจ้าจนศิลปนิพนธ์ชุดนี้เสร็จสมบูรณ์ ข้าพเจ้าจึงขอกราบขอบพระคุณเป็นอย่างสูงไว้ ณ ที่นี้ด้วย

ท้ายสุดนี้ ข้าพเจ้าขอกราบขอบพระคุณ บิดามารดา ที่ได้ให้ชีวิต ความรัก และคอยอบรมสั่งสอนข้าพเจ้าเสมอมา ตลอดจนผู้มีพระคุณทุกท่าน เพื่อนๆ พี่ น้อง ที่คอยเป็นกำลังใจให้แก่ข้าพเจ้ามาโดยตลอดจนข้าพเจ้าสำเร็จการศึกษา



เอกสารนี้เป็นเอกสารที่สงวนไว้สำหรับการใช้งานเพื่อการศึกษาเท่านั้น ไม่อนุญาตให้นำไปใช้ประโยชน์ด้านการค้าไม่ว่ากรณีใดๆ ทั้งสิ้น อีกทั้งห้ามมิให้คัดแปลงเนื้อหา และต้องอ้างอิงถึงเจ้าของเอกสารทุกครั้งที่มีการนำไปใช้

สารบัญ

	หน้า
บทคัดย่อ	ก
กิตติกรรมประกาศ	ข
สารบัญ	ค
สารบัญภาพประกอบ	ง
บทที่	
1 บทนำ	1
ความสำคัญของ โครงการ	1
วัตถุประสงค์ของโครงการ	1
ขอบเขตของโครงการ	2
2 ที่มาและแนวความคิดสร้างสรรค์	3
ที่มา	3
อิทธิพลที่ได้รับหรืองานศิลปะที่เกี่ยวข้อง	4-10
แนวความคิดสร้างสรรค์	11
3 วิธีดำเนินการสร้างสรรค์	12
ภาพร่างและการพัฒนาภาพร่าง	12-17
กระบวนการสร้างงาน (ประติมากรรม)	18
4 วิเคราะห์การสร้างสรรค์	19
วิเคราะห์ทัศนธาตุ	19-23
5 บทสรุป	24
เอกสารอ้างอิง	25
ผลงานศิลปะ	26-29
ประวัติผู้เขียน	30

เอกสารนี้เป็นเอกสารที่สงวนไว้สำหรับการใช้งานเพื่อการศึกษาเท่านั้น ไม่อนุญาตให้นำไปใช้ประโยชน์ด้านการค้า
ไม่ว่ากรณีใดๆ ทั้งสิ้น อีกทั้งห้ามมิให้ดัดแปลงเนื้อหา และต้องอ้างอิงถึงเจ้าของเอกสารทุกครั้งที่มีการนำไปใช้

สารบัญภาพประกอบ

	หน้า
ภาพประกอบแหล่งที่มาและอิทธิพลที่ได้รับ	4-10
ภาพประกอบภาพร่างผลงานศิลปะ	12-17
ภาพประกอบการวิเคราะห์ทัศนธาตุ	19-22
ภาพผลงานสร้างสรรค์ ชั้นที่ 1	27
ภาพผลงานสร้างสรรค์ ชั้นที่ 2	28
ภาพผลงานสร้างสรรค์ ชั้นที่ 3	29



บทที่ 1

บทนำ

ธรรมชาติของมนุษย์ทุกคนมีความชื่นชอบและต้องการอิสรภาพ ไม่ว่าจะเป็นความคิดหรือการปฏิบัติ ข้าพเจ้าคิดว่าอิสรภาพเป็นลาภที่ประเสริฐที่สุดของมนุษย์ และเป็นอีกด้านหนึ่งของความทุกข์ เพราะเมื่อใดที่มนุษย์ขาดมันไปเมื่อนั้นความทุกข์จะยืนอยู่ข้างเรา

ความสำคัญของโครงการ

โครงการนี้เป็นโครงการที่เกิดจากความรู้สึกที่ข้าพเจ้าได้รับจากประสบการณ์ของตัวข้าพเจ้าเอง ในช่วงเวลาที่ข้าพเจ้าป่วยต้องเข้ารับการรักษาตัวในโรงพยาบาลโดยข้าพเจ้าได้นำความคิดส่วนนี้มาแสดงออกทางความคิดเพื่อจะบอกเล่าถึงสภาวะที่ไม่มีผู้ใดหลีกเลี่ยงได้ ซึ่งข้าพเจ้าคิดว่า การแสดงออกให้ผู้ชมรับรู้ถึงสภาวะความรู้สึกนี้คงจะเป็นประโยชน์บ้างไม่มากก็น้อยตามแต่ทัศนคติของบุคคลนั้น

อย่างไรก็ดีสิ่งที่ข้าพเจ้าคิดและทำคงเป็นประโยชน์แก่ตัวข้าพเจ้ามากที่สุด ที่มีโอกาสได้ทำและย้ำเตือนสติตัวเองให้รู้และยอมรับสภาพและสถานการณ์ต่างๆ ในโลกของเหตุผลและความจริงมากที่สุด

วัตถุประสงค์

1. ข้าพเจ้าต้องการจะสื่อให้เห็นสภาพและสภาวะของความรู้สึกที่ขาดอิสระและทรมานของตัวเอง ที่ในช่วงเวลาหนึ่งข้าพเจ้าได้ไปเป็นผู้ป่วยในโรงพยาบาล ซึ่งไม่สามารถช่วยเหลือตัวเองได้
2. ข้าพเจ้ามีความหวังว่าผลงานของข้าพเจ้าคงได้ช่วยเตือนสติให้มนุษย์เรามีความเห็นอกเห็นใจผู้อื่นที่ตกอยู่ในสภาพที่แย่กว่าตนเองบ้างไม่มากก็น้อย
3. ข้าพเจ้าต้องการแสดงให้เห็นว่าสภาวะที่เกิดขึ้นกับตัวข้าพเจ้าก็อาจจะเกิดขึ้นได้กับทุกคนเหมือนกัน และเพื่อย้ำเตือนและยอมรับสภาพความเป็นจริงที่ข้าพเจ้ามีอาจหลีกเลี่ยงได้ เพื่อให้ตัวข้าพเจ้าดำรงชีวิตอยู่ในสังคมปัจจุบันอย่างไม่ประมาท

เอกสารนี้เป็นเอกสารที่สงวนไว้สำหรับการใช้งานเพื่อการศึกษาเท่านั้น ไม่อนุญาตให้นำไปใช้ประโยชน์ด้านการค้าไม่ว่ากรณีใดๆ ทั้งสิ้น อีกทั้งห้ามมิให้คัดแปลงเนื้อหา และต้องอ้างอิงถึงเจ้าของเอกสารทุกครั้งที่มีการนำไปใช้

ขอบเขตของโครงการ

ข้าพเจ้านำเสนอผลงานที่มีลักษณะอิงความเป็นจริง โดยคลี่คลายจากประสบการณ์ที่ตัวข้าพเจ้า ได้สัมผัสจริงนำมาสร้างสรรค์ชิ้นใหม่ตามความรู้สึกและแนวความคิดส่วนตัว

1. ด้านเนื้อหา

ต้องการแสดงความ รู้สึก อึดอัด กอดัน และทรมานเนื่องจากไม่สามารถกำหนดหรือควบคุมตนเองได้

2. ด้านรูปแบบ

ข้าพเจ้าได้นำรูปทรง สัญลักษณ์ที่มีอยู่จริง จากประสบการณ์จริงที่เกิดขึ้น โดย นำมาแทนค่าทางความคิดและความ รู้สึก เพื่อให้เกิดรูปแบบที่ตรงกับทัศนคติของส่วนตัว

3. เทคนิคและวัสดุในการสร้างสรรค์

ผลงานของข้าพเจ้าเป็นประเภทประติมากรรม ที่ใช้เทคนิคหลากหลาย ไม่ว่าจะเป็นการ เชื่อม การเย็บ การหล่อ ซึ่งเป็นขั้นตอนในการสร้างสรรค์วัสดุดังต่อไปนี้

3.1 เหล็ก

3.2 ผ้า

3.3 ปูน

3.4 ยางพารา

3.5 แสตคนเลส

3.6 พลาสติก

4. จำนวนผลงานมี 3 ชิ้น

4.1 ขนาด 45 x 340 x 100 เซนติเมตร

4.2 ขนาด 55 x 210 x 100 เซนติเมตร

4.3 ขนาด 55 x 180 x 100 เซนติเมตร

เอกสารนี้เป็นเอกสารที่สงวนไว้สำหรับการใช้งานเพื่อการศึกษาเท่านั้น ไม่อนุญาตให้นำไปใช้ประโยชน์ด้านการค้า ไม่ว่ากรณีใดๆ ทั้งสิ้น อีกทั้งห้ามมิให้คัดแปลงเนื้อหา และต้องอ้างอิงถึงเจ้าของเอกสารทุกครั้งที่มีการนำไปใช้

บทที่ 2

ที่มาและแนวความคิดสร้างสรรค์

มนุษย์ทุกคนในโลกใบนี้คงไม่มีใครสามารถปฏิเสธการเกิด แก่ เจ็บ ตายได้ เพราะสิ่งเหล่านี้เปรียบเสมือนกฎหรือกติกาบางอย่างที่ผู้เฒ่าผู้แก่กำหนดให้รู้สึกว่าคุณต้องปฏิบัติตามอย่างเคร่งครัด โดยที่บางทีตัวเองไม่รู้ด้วยซ้ำไป

ด้วยเหตุนี้ข้าพเจ้าจึงได้นำเรื่องราวและประสบการณ์ของตนเองในช่วงเวลาที่ข้าพเจ้าป่วยเป็นโรคไตอักเสบ ทำให้ข้าพเจ้ารู้สึกอึดอัดและท้อแท้ที่ตัวเองต้องโชคร้ายมีโรคประจำตัว โดยที่มิได้มีทางเลือกหรือเหตุการณ์อันใดบอกตัวข้าพเจ้าล่วงหน้าทำให้ข้าพเจ้ารู้สึกว่าโลกนี้ช่างไม่ยุติธรรมเอาเสียเลย จนเมื่อข้าพเจ้าก็ต้องเข้ารักษาตัวในโรงพยาบาล เพื่อเจาะเนื้อเยื่อไตไปตรวจหาสาเหตุของโรค ทำให้ข้าพเจ้าพบและเห็นผู้ป่วยที่ป็นโรคชราและโรคต่างๆ ที่ไม่สามารถช่วยเหลือตนเองได้ และในระหว่างการรักษาข้าพเจ้าจำเป็นต้องปฏิบัติตามที่แพทย์สั่งทุกอย่าง เช่น การที่แพทย์สั่งให้ข้าพเจ้านอนในท่าเดียนานถึง 8 ชั่วโมงเพื่อให้บาดแผลในไตปิดสนิท ทำให้ข้าพเจ้ารู้สึกว่าช่วงเวลาและสิ่งที่เกิดขึ้นกับตัวข้าพเจ้าเหล่านี้เป็นเรื่องที่เลวร้ายมาก และไม่น่าจะมีเรื่องอย่างนี้เกิดขึ้นกับตัวข้าพเจ้าซึ่งหนุ่มและแข็งแรงอยู่ และในช่วงเวลาเดียวกันนั้นเองข้าพเจ้าก็ได้พบเห็นผู้ป่วยชราภาพและผู้ป่วยที่ไม่สามารถช่วยเหลือตัวเองได้ ไม่ว่าจะเป็นการพูดหรือการจับถ้าย และอีกมากมายที่มนุษย์ปุถุชนคนธรรมดาสามารถปฏิบัติและพึงกระทำได้ด้วยตนเอง ยิ่งทำให้ข้าพเจ้ารู้สึกหดหู่ใจเป็นยิ่งนักกว่าทำไมคนเรากันหนึ่ง พุดในสิ่งที่ตัวเองคิดไม่ได้หรือไม่สามารถแสดงออกให้คนอื่นเข้าใจได้ เหมือนกับการที่หมอดูแลคนไข้อย่างดีทั้งที่บางทีคนไข้คนนั้นอาจจะไม่ยอมมีชีวิตอยู่ แต่ด้วยสภาพและสภาวะของร่างกายทำให้เขายังมีชีวิตอยู่ต่อ

จึงทำให้ ข้าพเจ้าคิดว่าอิสรภาพเป็นสิ่งสำคัญ เปรียบเสมือนว่าอิสรภาพเป็นเพียงปีกของนกที่บินไปในที่ใดก็ได้ แต่ความจริงปีกของนกก็มีไว้สำหรับบินเท่านั้น แต่ความหิวต่างหากที่พาให้นกบินไป ข้าพเจ้าจึงคิดว่าในทุกวันนี้มนุษย์ทุกคนอยู่ในสภาวะของการจำยอมที่มีทั้งรู้ตัวและไม่รู้ตัวเพียงเพื่อให้ตนเองดำรงอยู่ได้ หรือเพียงเพื่อสนองความต้องการของตัวเอง ซึ่งข้าพเจ้าคิดว่าสิ่งเหล่านี้คือความจริงและธรรมชาติของมนุษย์ที่มีไว้เพื่อถ่วงดุลย์สภาวะภายในของตนเอง

อิทธิพลที่ได้รับ

อิทธิพลที่ข้าพเจ้าได้รับมาจากสองส่วนหลัก คือ

1. จากประสบการณ์ตรงของตัวข้าพเจ้าเองที่ได้เข้าไปสัมผัสและรู้สึกถึงสภาวะความเจ็บป่วยที่เกิดขึ้นกับตัวเอง

รูปจากประสบการณ์จริง



รูปที่ 1



รูปที่ 2



รูปที่ 3



รูปที่ 4

รูปที่ 1-4 เป็นรูปของตัวข้าพเจ้าเองซึ่งในขณะนั้นข้าพเจ้าป่วยเป็นโรคไตอักเสบต้องพักรักษาตัวอยู่ที่โรงพยาบาลภูมิพลฯ ช่วงประมาณต้นเดือน พฤษภาคม พ.ศ.2546

เอกสารนี้เป็นเอกสารที่สงวนไว้สำหรับการใช้งานเพื่อการศึกษาเท่านั้น ไม่อนุญาตให้นำไปใช้ประโยชน์ด้านการค้าไม่ว่ากรณีใดๆ ทั้งสิ้น อีกทั้งห้ามมิให้คัดแปลงเนื้อหา และต้องอ้างอิงถึงเจ้าของเอกสารทุกครั้งที่มีการนำไปใช้

2. จากที่ศิลปินที่ข้าพเจ้าชื่นชอบและได้รับอิทธิพลทั้งทางด้านเทคนิคและความคิด ซึ่งข้าพเจ้าได้ใช้เป็นแนวทางในการทำงานและศึกษารูปแบบเพื่อให้ผลงานของตัวข้าพเจ้ามีเอกลักษณ์เฉพาะตัวที่สุด

กล่าวถึงศิลปินที่ข้าพเจ้าได้รับอิทธิพล หรือชื่นชอบในผลงาน คงมี 2 คนที่ส่งผลกระทบต่อ งานของข้าพเจ้าอย่างชัดเจน ได้แก่

1. แดง บัวแสน ศิลปินคนนี้เป็นอาจารย์ของข้าพเจ้าที่ภาควิชาจิตรศิลป์ ซึ่งข้าพเจ้ารู้สึกประทับใจในผลงานเป็นอย่างมาก เมื่อได้เห็นครั้งแรก

ประวัติ

เกิดเมื่อวันที่ 24 กันยายน พ.ศ. 2519

การศึกษา

- โรงเรียนมัธยมคำสร้างพิทยาสรรค์
- วิทยาลัยอาชีวศึกษาอุบลราชธานี
- สถาบันเทคโนโลยีพระจอมเกล้าเจ้าคุณทหารลาดกระบัง

แนวความคิดสร้างสรรค์ของศิลปิน

ศิลปินต้องการแสดงออกถึงความรู้สึกแปลกแยก โดดเดี่ยว เหงา ผ่านรูปทรงเด็กและรูปเหมือนตัวเอง ทั้งในท่ามกลางกลุ่มคนและถูกแบ่งให้แยกจากกลุ่มคน ซึ่งใช้แทนสัญลักษณ์กลุ่มคนในเมือง

เอกสารนี้เป็นเอกสารที่สงวนไว้สำหรับการใช้งานเพื่อการศึกษาเท่านั้น ไม่อนุญาตให้นำไปใช้ประโยชน์ด้านการค้าไม่ว่ากรณีใดๆ ทั้งสิ้น อีกทั้งห้ามมิให้คัดแปลงเนื้อหา และต้องอ้างอิงถึงเจ้าของเอกสารทุกครั้งที่มีการนำไปใช้

ผลงานของศิลปินที่ข้าพเจ้าได้รับอิทธิพล



สภาวะความเสื่อมถอยและแปลกแยกในสังคม, 2541.

สื่อผสม

ขนาดไม่แน่นอน

ผลงานศิลปินชิ้นนี้ เมื่อข้าพเจ้าเห็นครั้งแรกก็รู้สึกทึ่งในความสามารถและความคิดสร้างสรรค์เป็นอย่างมาก และรู้สึกว่านี่เป็นผลงานที่ตรงกับใจของข้าพเจ้าจริงๆ

เอกสารนี้เป็นเอกสารที่สงวนไว้สำหรับการใช้งานเพื่อการศึกษาเท่านั้น ไม่อนุญาตให้นำไปใช้ประโยชน์ด้านการค้า ไม่ว่ากรณีใดๆ ทั้งสิ้น อีกทั้งห้ามมิให้ดัดแปลงเนื้อหา และต้องอ้างอิงถึงเจ้าของเอกสารทุกครั้งที่มีการนำไปใช้

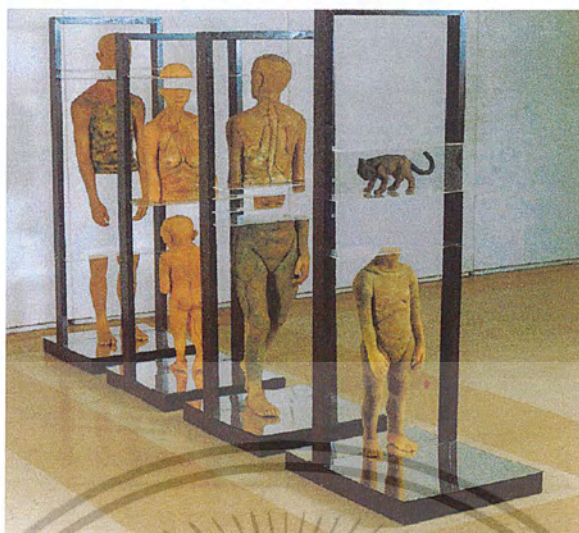

ความแปลกแยกในครอบครัว, 2543.

สื่อผสม

ขนาด 198 x 390 x 100 ซม.

ส่วนผลงานชิ้นนี้เป็น เป็นชิ้นที่ข้าพเจ้าชอบมากที่สุดด้วยวิธีการคิดและการนำเสนอที่ตรงกับใจของข้าพเจ้า คือศิลปินได้ใช้รูปร่างคนและเทคนิคที่น่าสนใจใส่เรื่องราว ความไม่เข้าใจกันในครอบครัวลงไป ด้วยการใช้ทิศทางการเดินทางและมองที่สวนทางกันทำให้รู้สึกเหมือนไม่เข้าใจกันโดยใช้ประตูเป็นสัญลักษณ์ที่แสดงถึงความคิดที่แตกต่างกัน ด้วยการใช้สื่อต่างๆไม่ว่าจะเป็น ผ้า กระดาษ พลาสติก หรือไม้ เป็นต้น ซึ่งทั้งหมดนี้ส่งผลมาสู่ตัวข้าพเจ้า และงานในชุดปัจจุบันของข้าพเจ้าเป็นอย่างมาก ในเรื่องของวิธีคิดและการนำเสนอมาผสมกับความคิด

เอกสารนี้เป็นเอกสารที่สงวนไว้สำหรับการใช้งานเพื่อการศึกษาเท่านั้น ไม่อนุญาตให้นำไปใช้ประโยชน์ด้านการค้าไม่ว่ากรณีใดๆ ทั้งสิ้น อีกทั้งห้ามมิให้ดัดแปลงเนื้อหา และต้องอ้างอิงถึงเจ้าของเอกสารทุกครั้งที่มีการนำไปใช้



สภาวะความ โดดเดี่ยวและแปลกแยก,2543.

สื่อผสม

ขนาด 148 x 193.5 ซม.

โดยส่วนตัวแล้วข้าพเจ้าชอบผลงานชิ้นแรกของศิลปินมากกว่า อาจจะเป็นเพราะความรู้สึกที่จับต้องได้ รู้สึกถึงชีวิตได้มากกว่าผลงานชิ้นนี้จึงไม่ได้มีอิทธิพลต่อตัวข้าพเจ้าเท่าไรนัก แต่ในเรื่องของความคิดและความงามที่ศิลปินพยายามแก้ปัญหาเกี่ยวกับการทำงานในลักษณะ 2 มิตินั้นทำได้สมบูรณ์มาก จึงทำให้ข้าพเจ้ารู้สึกว่าผู้ที่ทำงานศิลปะได้ดีนั้นควรจะมีวิสัยทัศน์ที่หลากหลายและเข้าใจถึงปัญหาในงาน

เอกสารนี้เป็นเอกสารที่สงวนไว้สำหรับการใช้งานเพื่อการศึกษาเท่านั้น ไม่อนุญาตให้นำไปใช้ประโยชน์ด้านการค้าไม่ว่ากรณีใดๆ ทั้งสิ้น อีกทั้งห้ามมิให้คัดแปลงเนื้อหา และต้องอ้างอิงถึงเจ้าของเอกสารทุกครั้งที่มีการนำไปใช้

2. วุฒิพงษ์ ละมั่งทอง

ศิลปินคนนี้เขียนรูปร่างคนและบรรยากาศได้ตรงใจของข้าพเจ้าเป็นอย่างมาก ถึงขนาดทำให้ช่วงเริ่มต้นของการเรียนศิลปะในระดับปริญญาตรี ของข้าพเจ้ากลายเป็นคนหลงใหลในการเขียนรูปร่างคนจนส่งผลมาถึงปัจจุบันนี้

ประวัติการศึกษา

- โรงเรียนปราโมชวิทยารามอินทรา
- โรงเรียนไทยวิจิตรศิลป์อาชีวะ
- สถาบันเทคโนโลยีพระจอมเกล้าเจ้าคุณทหารลาดกระบัง

แนวความคิดสร้างสรรค์ของศิลปิน

ศิลปินต้องการนำเสนอความรู้สึกหตุใจที่มีต่อสภาพความเป็นไปของสังขารต่อบุคคลอันเป็นที่รักของศิลปิน กาลเวลาที่บุคคลนั้นผ่านพ้นมาเกิดขึ้นพร้อมกับสังขารที่เปลี่ยนแปลงไปรอยเหี่ยวย่นที่เกิดตามส่วนต่างๆ ร่างกาย แขน ขา ที่ลีบเล็ก เนื้อหนังที่หย่อนยานไร้ซึ่งกำลังของกล้ามเนื้อลักษณะท่าทางดูไร้เรี่ยวแรง สงบนิ่ง ไม่เคลื่อนไหว ทุกสิ่งทุกอย่างล้วนเป็นสิ่งที่จะต้องเกิดขึ้นกับทุกคนอย่างมีอาจหลีกเลี่ยงได้

ผลงานของศิลปินที่ข้าพเจ้าได้รับอิทธิพล



สังขาร2

สีน้ำมันบนผ้าใบ

ขนาด 115 x 230 ซม.

เอกสารนี้เป็นเอกสารที่สงวนไว้สำหรับการใช้งานเพื่อการศึกษาเท่านั้น ไม่อนุญาตให้นำไปใช้ประโยชน์ด้านการค้าไม่ว่ากรณีใดๆ ทั้งสิ้น อีกทั้งห้ามมิให้คัดแปลงเนื้อหา และต้องอ้างอิงถึงเจ้าของเอกสารทุกครั้งที่มีการนำไปใช้



สังขาร3

สีน้ำมันบนผ้าใบ

ขนาด 130 x 220 ซม.



สังขาร4

สีน้ำมันบนผ้าใบ

ขนาด 140 x 220 ซม.

ผลงานชุดนี้ของศิลปิน สิ่งแรกที่ประทับใจข้าพเจ้ามากที่สุด คงเป็นเรื่องของการเขียนรูปร่างคนได้สวยและได้ความรู้สึกเป็นอย่างมาก มีการจัดองค์ประกอบที่ไม่ซับซ้อนผู้ชมเข้าใจง่ายมีที่แปร่งหรือวิธีการระบายสีที่ให้ความรู้สึกตรงกับความคิดของศิลปิน แต่ส่วนสำคัญที่สุดในงานชุดนี้น่าจะเป็นเรื่องของแนวความคิดมากกว่าที่บังเอิญมีความใกล้เคียงกับแนวความคิดของข้าพเจ้า โดยที่ตัวข้าพเจ้าเองไม่เคยรู้สึกเคย จนกระทั่งได้มองย้อนกลับไปหาที่มาและอิทธิพลแนวความคิดของ

เอกสารนี้เป็นเอกสารที่สงวนไว้สำหรับการใช้งานเพื่อการศึกษาเท่านั้น ไม่อนุญาตให้นำไปใช้ประโยชน์ด้านการค้าไม่ว่ากรณีใดๆ ทั้งสิ้น อีกทั้งห้ามมิให้คัดแปลงเนื้อหา และต้องอ้างอิงถึงเจ้าของเอกสารทุกครั้งที่มีการนำไปใช้

ตัวเองก็พบว่าความจริงแล้วข้าพเจ้าได้ซึมซับสิ่งเหล่านี้เข้าไปโดยไม่รู้ตัว ด้วยเหตุนี้ข้าพเจ้าจึงพยายามวิเคราะห์หาเหตุผล เพื่อค้นหารูปแบบงานที่มีเอกลักษณ์ที่เฉพาะตัวที่สุด

แนวความคิด

ทั้งหมดที่นำมาเสนอในบทที่ 2 นี้ เป็นแหล่งที่มาและอิทธิพลที่มีผลต่อแนวความคิดเป็นสำคัญ โดยข้าพเจ้าได้นำสิ่งเหล่านี้มารวบรวมวิเคราะห์หาทศรูปที่ตรงกับตัวข้าพเจ้ามากที่สุด เพื่อมาเป็นแนวทางในการทำงาน แต่ทั้งหมดนี้ก็ขึ้นอยู่กับตัวข้าพเจ้าเองที่ได้ประสบกับเหตุการณ์ต่างๆ ที่กล่าวมาแล้วในเบื้องต้นเป็นเหตุให้ข้าพเจ้านำเรื่องของภูษามชาติที่มนุษย์ไม่สามารถหลีกเลี่ยงได้ และสภาวะที่เกิดจากกฎของธรรมชาติที่มีผลกระทบต่อพฤติกรรมและจิตใจของมนุษย์ทุกคน



เอกสารนี้เป็นเอกสารที่สงวนไว้สำหรับการใช้งานเพื่อการศึกษาเท่านั้น ไม่อนุญาตให้นำไปใช้ประโยชน์ด้านการค้า ไม่ว่ากรณีใดๆ ทั้งสิ้น อีกทั้งห้ามมิให้คัดแปลงเนื้อหา และต้องอ้างอิงถึงเจ้าของเอกสารทุกครั้งที่มีการนำไปใช้

บทที่ 3

วิธีดำเนินการสร้างสรรค์

วิธีการดำเนินการสร้างสรรค์ของตัวข้าพเจ้าไม่ได้มีอะไรซับซ้อน หรือมีความพิเศษ เพียงแต่ข้าพเจ้าจะเริ่มต้นจากตัวข้าพเจ้าเองก่อนว่าข้าพเจ้าเป็นคนลักษณะอย่างไร ควรใช้วิธีการใดให้เหมาะสมกับตัวเองที่ค่อนข้างแตกต่างจากคนอื่นบ้างในเรื่องของสภาพร่างกายไม่แข็งแรงเพราะป่วยเป็นโรคไตอักเสบ ข้าพเจ้าจึงเลือกวิธีการที่จะทำงานให้เสร็จในระยะเวลาที่จำกัด ง่ายต่อการปฏิบัติและใช้ทรัพยากรให้คุ้มค่าที่สุด จึงทำให้เวลาส่วนใหญ่ในการทำงานของข้าพเจ้าหมดไปกับการคิดและค้นคว้าหาวิธีการว่าจะทำอย่างไรให้ผลงานออกมาเร็วทันความคิดที่สุด

ข้าพเจ้าจึงเริ่มจากการทำแบบร่างที่เป็นเพียงการวาดเส้นที่มีโครงสร้างที่พอจะเข้าใจได้ เพื่อเป็นทิศทางในการทำงานที่ประหยัดเวลาไม่สิ้นเปลือง โดยมีจุดประสงค์สำคัญคือ

1. ประหยัดเวลาจากการสร้างแบบร่าง 3 มิติ ที่ใช้เวลาในการทำงานและไม่สามารถทำได้ทันความคิดเท่ากับการสร้างแบบร่างบนกระดาษ
2. เพื่อให้สิ้นเปลืองทุนทรัพย์น้อยที่สุด เนื่องจากข้าพเจ้ามีงบประมาณในการทำงานที่จำกัดจึงจำเป็นต้องตัดขั้นตอนที่ไม่มีจำเป็นออกไปบ้าง

ภาพร่างและการพัฒนาภาพร่าง

ภาพร่างชุดที่ 1

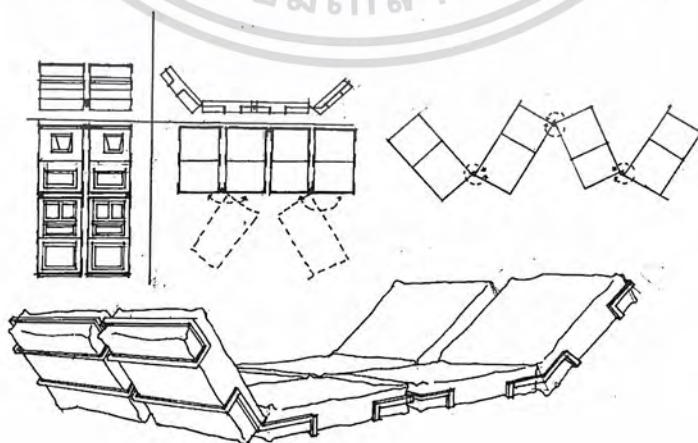

ภาพร่างชิ้นที่ 1

เอกสารนี้เป็นเอกสารที่สงวนไว้สำหรับการใช้งานเพื่อการศึกษาเท่านั้น ไม่อนุญาตให้นำไปใช้ประโยชน์ด้านการค้าไม่ว่ากรณีใดๆ ทั้งสิ้น อีกทั้งห้ามมิให้ดัดแปลงเนื้อหา และต้องอ้างอิงถึงเจ้าของเอกสารทุกครั้งที่มีการนำไปใช้

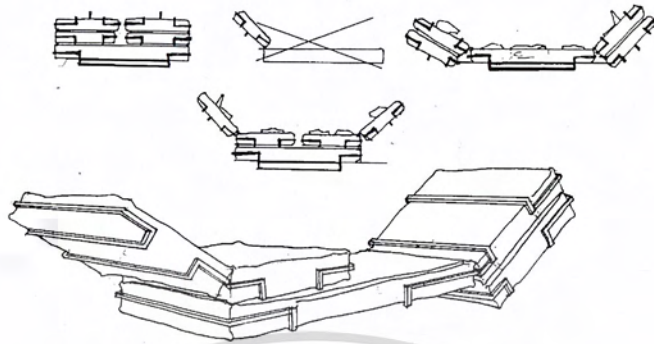

ภาพร่างชิ้นที่ 2

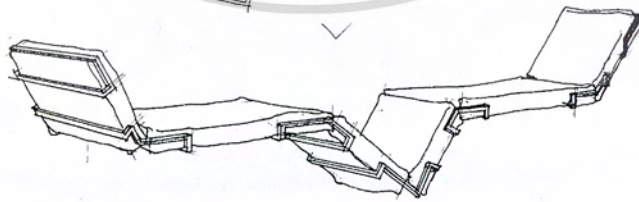

ภาพร่างชิ้นที่ 3

เอกสารนี้เป็นเอกสารที่สงวนไว้สำหรับการใช้งานเพื่อการศึกษาเท่านั้น ไม่อนุญาตให้นำไปใช้ประโยชน์ด้านการค้า
ไม่ว่ากรณีใดๆ ทั้งสิ้น อีกทั้งห้ามมิให้คัดแปลงเนื้อหา และต้องอ้างอิงถึงเจ้าของเอกสารทุกครั้งที่มีการนำไปใช้

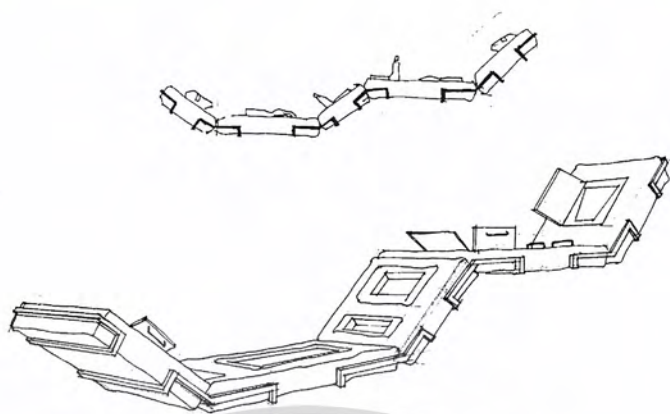

ภาพร่างชั้นที่ 4

ข้าพเจ้าเริ่มจากการนำรูปทรงและสัญลักษณ์ที่น่าจะสื่อถึงเรื่องราวความคิดของข้าพเจ้าได้มากที่สุด โดยข้าพเจ้านำรูปทรงของเตียงมาคลี่คลายจัดองค์ประกอบให้ดูน่าสนใจ เพื่อนำสายตาผู้ชมเข้าสู่รายละเอียดในงาน ซึ่งข้าพเจ้าได้ใช้รูปร่างที่เหมือนผู้ป่วยไร้เรียวแรงเป็นตัวถ่ายทอดความรู้สึกในขณะที่อยู่ในกล่องเหล็ก ซึ่งเปรียบเสมือนสภาวะอารมณ์ของคนป่วยที่ไม่สามารถช่วยเหลือตนเองได้ ต้องอยู่ในพื้นที่ที่จำกัดภายใต้การกำหนดและดูแลจากผู้อื่นด้วยวิธีการเปิดปิดบานพับจากผู้ชมผลงานหรือการดูแลจากแพทย์นั่นเอง

ในแบบร่างชุดที่ 1 ข้าพเจ้าได้เลือกภาพร่างชั้นที่ 4 เนื่องจากมีรูปทรงและองค์ประกอบที่ดูน่าสนใจและไม่ซับซ้อนเหมือนชั้นที่ 1,2 และดูไม่จืดจางเกินไปเหมือนชั้นที่ 3 ในด้านเนื้อหาภาพร่างทั้ง 4 ชั้น มีรูปแบบที่คล้ายกัน ในภาพร่างชุดที่ 1 นั้นแตกต่างกับตรงองค์ประกอบเท่านั้น

เอกสารนี้เป็นเอกสารที่สงวนไว้สำหรับการใช้งานเพื่อการศึกษาเท่านั้น ไม่อนุญาตให้นำไปใช้ประโยชน์ด้านการค้าไม่ว่ากรณีใดๆ ทั้งสิ้น อีกทั้งห้ามมิให้คัดแปลงเนื้อหา และต้องอ้างอิงถึงเจ้าของเอกสารทุกครั้งที่มีการนำไปใช้

ภาพร่างชุดที่ 2



ภาพร่างชุดที่ 2

เอกสารนี้เป็นเอกสารที่สงวนไว้สำหรับการใช้งานเพื่อการศึกษาเท่านั้น ไม่อนุญาตให้นำไปใช้ประโยชน์ด้านการค้า
ไม่ว่ากรณีใดๆ ทั้งสิ้น อีกทั้งห้ามมิให้ดัดแปลงเนื้อหา และต้องอ้างอิงถึงเจ้าของเอกสารทุกครั้งที่มีการนำไปใช้

ในภาพร่างชุดที่ 2 นี้ ข้าพเจ้าได้นำวิธีการจัดองค์ประกอบของงานภาพร่างชุดที่ 1 มาเป็นแนวทางในการนำเสนอ โดยข้าพเจ้าได้พยายามสร้างภาพร่างในชุดนี้ให้รู้สึกถึงการรับน้ำหนักเพื่อนำเสนอถึงความรู้สึกที่ว่าชีวิตนี้ไม่มีความแน่นอน ในส่วนอื่นๆยังคงรูปแบบและวิธีการแบบเดิมอยู่

ในภาพร่างชุดที่ 2 นี้ ข้าพเจ้าได้เลือกภาพร่างชิ้นที่ 2 มาสร้างเป็นผลงานจริงเพราะความแตกต่างและน่าสนใจในด้านองค์ประกอบที่มีมากกว่าภาพร่างชิ้นที่ 1 และมีรูปแบบที่แสดงความคิดได้มากกว่า เช่น การแยกชิ้นส่วนและยกระดับของเตียงที่ไม่เท่ากันทำให้รู้ถึงเรื่องความไม่แน่นอนและการเปลี่ยนแปลงได้ดีกว่าภาพร่างชิ้นที่ 1

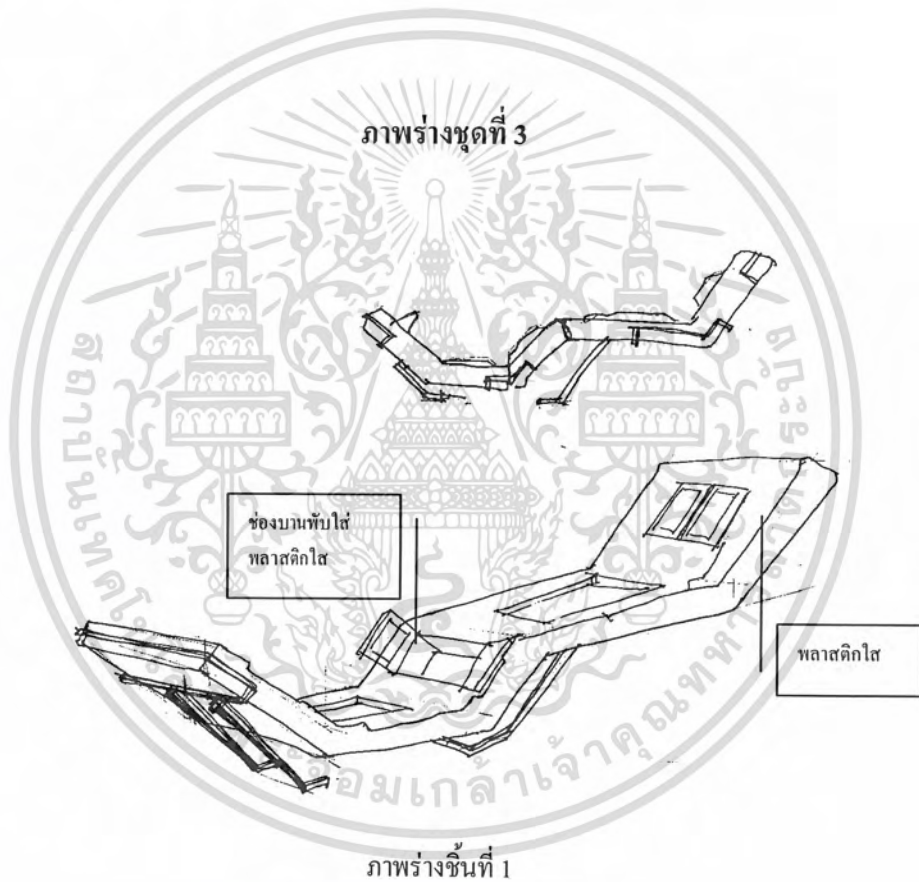

เอกสารนี้เป็นเอกสารที่สงวนไว้สำหรับการใช้งานเพื่อการศึกษาเท่านั้น ไม่อนุญาตให้นำไปใช้ประโยชน์ด้านการค้าไม่ว่ากรณีใดๆ ทั้งสิ้น อีกทั้งห้ามมิให้ดัดแปลงเนื้อหา และต้องอ้างอิงถึงเจ้าของเอกสารทุกครั้งที่มีการนำไปใช้

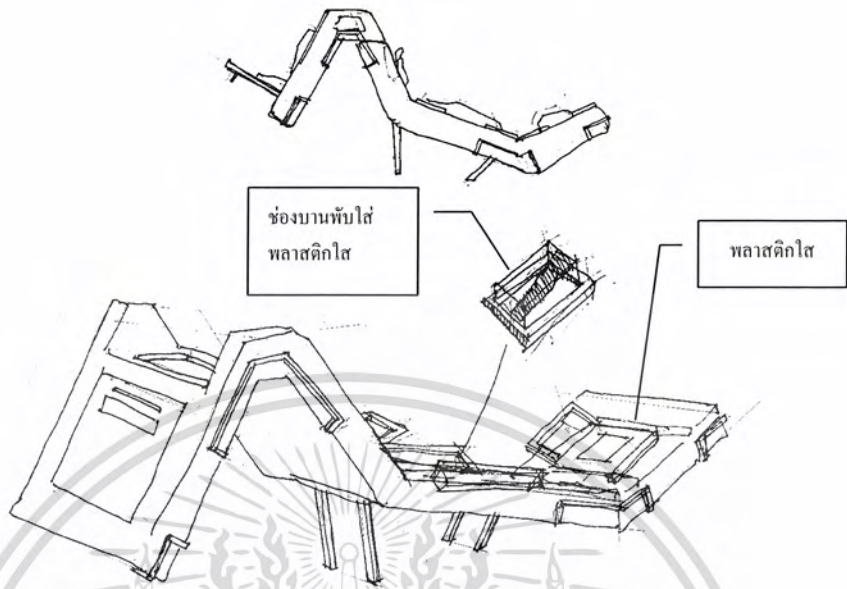

ภาพร่างชิ้นที่ 2

ในภาพร่างชุดที่ 3 นี้ ภาพร่างของข้าพเจ้ายังใช้วิธีการสร้างภาพจากแนวความคิดที่ได้วางไว้ เหมือนกับภาพร่างชุดที่ 1,2 ซึ่งในด้านของเนื้อหายังคงเหมือนเดิม แต่ไปเพิ่มความสำคัญในเรื่องของรายละเอียดเพื่อให้งานดูน่าสนใจและสมบูรณ์มากขึ้นซึ่งในภาพร่างชุดที่ 1,2 ยังมีน้อยเกินไป ในภาพร่างชุดนี้ข้าพเจ้าจึงได้ใส่แผ่นพลาสติกใส่เข้าไป เพื่อให้เกิดความรู้สึกอึดอัดและทรมานยิ่งขึ้น ทั้งยังเสริมในด้านความงามและความน่าสนใจอีกด้วย เพราะในบางช่องสามารถมองเห็นได้ทำให้เกิดมิติที่น่าสนใจ

ในภาพร่างชุดที่ 3 นี้ ข้าพเจ้าได้เลือกผลงานชิ้นที่ 2 มาสร้างเป็นผลงานจริง เพราะมีองค์ประกอบที่แปลกตาและน่าสนใจกว่าชิ้นที่ 1 และมีรายละเอียดที่เมื่อสร้างเป็นผลงานจริงแล้วจะทำให้งานดูสมบูรณ์มากกว่า

กระบวนการสร้างงาน

เมื่อข้าพเจ้าได้เลือกภาพร่างชิ้นที่สมบูรณ์ที่สุดในแต่ละชุดนั้น ข้าพเจ้าก็เริ่มงานจากการวัดขนาด เปรียบเทียบหาขนาดที่เป็นจริงและวางแผนการทำงาน โดยเริ่มจากการออกแบบชิ้นส่วนแต่ละชิ้นในงานออกเป็นตัวเลขที่สามารถคำนวณได้และจัดขั้นตอนในการทำงานในแต่ละส่วนว่าควรทำสิ่งใดก่อนหลัง คือ ข้าพเจ้าเริ่มจากการสร้างกล่องเหล็กและโครงสร้างของเตียงเพื่อนำผลลัพธ์ไปหาขนาดของฟูก และชิ้นส่วนรูปร่างคนที่จะใส่ลงไปในกลุ่มเหล็ก หลังจากนั้นก็คำนวณหาความน่าจะเป็นของการวางงานที่ดูจะผิดธรรมชาติทำให้รับน้ำหนักไม่ได้ ข้าพเจ้าจึงต้องคิดวิธีการหรือแก้ปัญหาในขั้นตอนนี้ด้วย เพราะในส่วนของกรรับน้ำหนักค่อนข้างเป็นส่วนสำคัญในการจะทำให้แนวความคิดและรูปแบบของงานมีความสมบูรณ์



เอกสารนี้เป็นเอกสารที่สงวนไว้สำหรับการใช้งานเพื่อการศึกษาเท่านั้น ไม่อนุญาตให้นำไปใช้ประโยชน์ด้านการค้าไม่ว่ากรณีใดๆ ทั้งสิ้น อีกทั้งห้ามมิให้คัดแปลงเนื้อหา และต้องอ้างอิงถึงเจ้าของเอกสารทุกครั้งที่มีการนำไปใช้

บทที่ 4

วิเคราะห์การสร้างสรรค์

เมื่อข้าพเจ้าได้สร้างผลงานในแต่ละชิ้นเสร็จสมบูรณ์ข้าพเจ้าก็จะกลายเป็นผู้ชมทันที และรู้สึกภาคภูมิใจอย่างยิ่ง แต่ข้าพเจ้าก็ไม่ลืมที่จะวิเคราะห์หาข้อผิดพลาดและข้อดีของผลงานเพื่อที่จะได้นำไปพัฒนาผลงานชิ้นต่อไปให้สมบูรณ์ยิ่งขึ้น

วิเคราะห์ทัศนธาตุ

ในระบบของการศึกษารวิเคราะห์หาเหตุและผลเป็นสิ่งสำคัญที่จะเป็นตัวช่วยในการแตกหน่อเนื้อทางความคิดที่ดีสำหรับผู้ศึกษาเพื่อให้ตัวผู้ศึกษาและผู้ชมเกิดข้อคิดเห็นมีการแลกเปลี่ยนทางความคิด เพื่อยกระดับจิตใจและได้นำบทสรุปเหล่านี้ไปพัฒนางานให้สมบูรณ์ต่อไป

ผลงานชิ้นที่ 1

รูปทรง (Forms)



ก. ข้าพเจ้าได้ใช้รูปร่างของคนที่อยู่ในกล่องที่สามารถเปิดปิดได้ โดยมีฟูกเป็นตัวบังคับหรือกำหนดขนาดของกล่องเหล็กอีกทีหนึ่ง เพื่อแสดงถึงสภาวะของการถูกกำหนดโดยที่ตนเองจำยอม



ข. รูปทรงนี้แสดงลักษณะของรูปทรงที่ได้รับการดัดแปลงมาจากรูปทรงของเตียง เพื่อให้ผู้ดูรู้สึกถึงความ เป็นเตียงที่มีไว้พักผ่อน แต่ในบางครั้งมนุษย์บางคนก็ ไม่รู้สึกว่าเตียงมีไว้สำหรับพักผ่อน

เอกสารนี้เป็นเอกสารที่สงวนไว้สำหรับการใช้งานเพื่อการศึกษาเท่านั้น ไม่อนุญาตให้นำไปใช้ประโยชน์ด้านการค้า ไม่ว่ากรณีใดๆ ทั้งสิ้น อีกทั้งห้ามมิให้ดัดแปลงเนื้อหา และต้องอ้างอิงถึงเจ้าของเอกสารทุกครั้งที่มีการนำไปใช้



ค. รูปนี้ข้าพเจ้าได้ทำในส่วนของรายละเอียดที่แสดง
อารมณ์ของคนเจ็บป่วย ซึ่งดูแล้วน่าเวทนา หดหู่ใจ
โดยใช้ร่างกายของมนุษย์ที่มีสีและพื้นผิวที่ผิดจากสภาพ
ความเป็นจริงเพื่อแสดงถึงสภาพความไม่แน่นอน และ
สภาวะที่ไม่อาจหลีกเลี่ยงได้

ผลงานชิ้นที่ 2



รูปทรง (Forms)

ก. มีรูปทรงและองค์ประกอบที่น่าสนใจมีความแตก
ต่างจากชิ้นที่ 1 ในเรื่องของรูปทรงที่มีระดับต่างกัน จน
ถึงฟูกที่มีการออกแบบให้เหมาะสมกับรูปทรงได้อย่าง
น่าสนใจ แทนค่าความรู้สึกของความไม่แน่นอนและ
การเปลี่ยนแปลง



ข. ภาพนี้แสดงลักษณะการนำเสนอที่ละเอียดกว่าชิ้นที่แล้ว
ในส่วนของฝาเปิดปิด ข้าพเจ้าก็ได้สร้างช่องเพิ่มเพื่อให้
เกิดความงามและความรู้สึกมากขึ้น รวมทั้งพื้นผิวของ
คนที่อยู่ในช่องข้าพเจ้าก็ได้พัฒนาจากชิ้นที่แล้ว

เอกสารนี้เป็นเอกสารที่สงวนไว้สำหรับการใช้งานเพื่อการศึกษาเท่านั้น ไม่อนุญาตให้นำไปใช้ประโยชน์ด้านการค้า
ไม่ว่ากรณีใดๆ ทั้งสิ้น อีกทั้งห้ามมิให้ดัดแปลงเนื้อหา และต้องอ้างอิงถึงเจ้าของเอกสารทุกครั้งที่มีการนำไปใช้



ค. ในภาพนี้มีจุดเด่นที่สำคัญในเรื่องขององค์ประกอบที่ได้มีการคิดและแก้ปัญหาจากองค์ประกอบชิ้นที่แล้ว เพื่อสื่อความหมายของสภาวะความเจ็บป่วยให้รู้สึกหดหู่ยิ่งขึ้น

ผลงานชิ้นที่ 3



รูปทรง (Forms)

ก. ผลงานชิ้นนี้ข้าพเจ้าได้นำรูปทรงของเดิมไปพัฒนาเพื่อให้เกิดความแปลกตาและน่าสนใจ แต่ยังคงรูปแบบและแนวความคิดและความหมายแบบเดิม จะมีเพิ่มเข้ามาก็เป็นส่วนหนึ่งของโครงสร้างรอบนอกที่เป็นเหล็กและกล่องเหล็กด้านใน ข้าพเจ้าได้สร้างพื้นผิวและสีที่เปลี่ยนแปลงไปตามธรรมชาติ เพื่อเป็นตัวส่งเสริมแนวความคิดเรื่องความไม่แน่นอนและการเปลี่ยนแปลง



ข. ผลงานชิ้นนี้ข้าพเจ้าได้พยายามค้นหาเทคนิคใหม่ๆ เพื่อมาส่งเสริมแนวความคิดและความงาม ข้าพเจ้าจึงได้นำพลาสติกใสมาสร้างพื้นผิวเพื่อให้เกิดความรู้สึกเกี่ยวกับสภาวะความเจ็บป่วยทรมาน ความสับสน และความมาแน่นอน ทั้งยังส่งผลในด้านความงาม จะเห็นได้จากในรูปผลงานคือ มีพื้นผิวและแสงที่มอดกกระทบบนแผ่นพลาสติก ทำให้ดูสวยแปลกตาน่าสนใจเป็นอย่างมาก

เอกสารนี้เป็นเอกสารที่สงวนไว้สำหรับการใช้งานเพื่อการศึกษาเท่านั้น ไม่อนุญาตให้นำไปใช้ประโยชน์ด้านการค้าไม่ว่ากรณีใดๆ ทั้งสิ้น อีกทั้งห้ามมิให้คัดแปลงเนื้อหา และต้องอ้างอิงถึงเจ้าของเอกสารทุกครั้งที่มีการนำไปใช้



ค. ในรูปผลงานชิ้นนี้ จะเห็น ได้ว่ามีการใช้บานพับที่
 แปลกออกไป จุดประสงค์ของข้าพเจ้าก็เพียงต้องการ
 ให้ผู้ชมได้รับอรรถรสในการชมงานที่หลากหลายและ
 มีการพัฒนามากที่สุด

1. ความกลมกลืน (Harmony)

ในงานชุดนี้ของข้าพเจ้าสิ่งที่ข้าพเจ้ามีความพยายามจะทำให้เกิดขึ้นมากที่สุดคงเป็นเรื่องของ
 ความกลมกลืน เพราะด้วยงานของข้าพเจ้ามีการเลือกใช้วัสดุที่แตกต่างกันจึงทำให้ข้าพเจ้าเป็นห่วง
 ในเรื่องนี้ โดยเฉพาะในส่วนของฟูกกับเหล็กที่มีความแตกต่างกันโดยสิ้นเชิงทั้งในด้านของความรู้สึก
 และทางด้านกายภาพ ข้าพเจ้าจึงได้แก้ปัญหาด้วยการนำลักษณะของรูปทรงที่มีความเหมือนกัน
 มาเชื่อมต่อทางความรู้สึกของกันและกัน

2. ความหลากหลาย (Variety)

ข้าพเจ้าคิดว่าผลงานชุดนี้มีความหลากหลายในการใช้วัสดุที่จะสื่อถึงความคิดได้อย่างน่า
 สนใจ เพราะลักษณะความแข็งกระด้างของเหล็กและฟูกที่มีความอ่อนนุ่ม เมื่อมาอยู่ด้วยกันทำให้
 เกิดความขัดแย้งทางความรู้สึกและความคิด เกิดเป็นประเด็นหรือจุดสนใจให้ผู้ชมต้องค้นหาความ
 หมายที่แอบแฝงอยู่ในความขัดแย้งนี้

3. ความสมดุล (Balance)

ในรูปแบบของงานประติมากรรมองค์ประกอบและความสมดุลเป็นเรื่องที่สำคัญมาก
 เพราะงานประติมากรรมนั้นสามารถมองได้รอบด้าน จึงหมายความว่าทุกส่วนที่กระทบสายตาผู้ชม
 ต้องแสดงอารมณ์และความคิดได้ครบถ้วนหรือสมบูรณ์ที่สุด ไม่ว่าจะเป็นเรื่องของความงามหรือ
 ความคิด ข้าพเจ้าจึงได้ใช้การจัดองค์ประกอบที่ง่าย ใช้รูปทรงธรรมดาที่มีผลต่อความรู้สึกในเรื่อง
 ความสมดุล โดยใช้การจัดวางให้รู้สึกถึงการรับน้ำหนักที่ผิดจากความจริงให้สามารถตั้งอยู่ได้ ยกตัว
 อย่างผลงานชิ้นที่ 2 เป็นต้น

เอกสารนี้เป็นเอกสารที่สงวนไว้สำหรับการใช้งานเพื่อการศึกษาเท่านั้น ไม่อนุญาตให้นำไปใช้ประโยชน์ด้านการค้า
 ไม่ว่ากรณีใดๆ ทั้งสิ้น อีกทั้งห้ามมิให้คัดแปลงเนื้อหา และต้องอ้างอิงถึงเจ้าของเอกสารทุกครั้งที่มีการนำไปใช้

4. สัดส่วน (Proportion)

ในงานบางชิ้นสัดส่วนมีความสำคัญมากอย่างหลีกเลี่ยงไม่ได้ เพราะสัดส่วนเป็นสิ่งที่มีความผลกระทบต่อความเชื่อของผู้ชม และทำให้งานชิ้นนั้นสมบูรณ์ได้ เช่นเดียวกันกับงานของข้าพเจ้ามีสัดส่วนเป็นเรื่องสำคัญที่ไม่สามารถปฏิเสธได้เลย อาจเป็นเพราะเนื้อหาของข้าพเจ้ามีเรื่องราวมาจากความเป็นจริง ทำให้สิ่งที่จะบอกกับผู้ชม ที่มีความคิด ความเข้าใจที่แตกต่างกันเกิดความรู้สึกที่เป็นไปในทิศทางเดียวกัน หรือเป็นสากลนั่นเอง

5. ความเป็นเด่น (Dominance)

ความเป็นเด่นในผลงานของข้าพเจ้าน่าจะเป็นลักษณะที่มีเอกลักษณ์เฉพาะตัวที่แสดงถึงความเป็นตัวตนของข้าพเจ้าเอง เช่นการใช้วัสดุที่ขัดแย้งกัน ใช้รูปทรงที่ขัดแย้งกับวัสดุ ใช้การประกอบให้เกิดความรู้สึกทางสายตาเกี่ยวกับความสมดุล หรือการใช้สัดส่วนร่างกายของมนุษย์ที่สมจริงตามแนวความคิดและทัศนคติของข้าพเจ้าเอง

6. การเคลื่อนไหว (Movement)

ในด้านความรู้สึกทางด้านสายตา ผลงานของข้าพเจ้าจัดเป็นผลงานที่น่าจะอยู่ในกลุ่มของงานที่ดูแล้วให้ความรู้สึกที่หยุดนิ่ง ไร้การเคลื่อนไหวเป็นตัวนำพาผู้ชม ไปสู่แนวความคิดมากกว่างานบางชิ้น อย่างไรก็ตามข้าพเจ้าก็ได้นำวิธีการเคลื่อนไหวมาใช้เพื่อให้เกิดความน่าสนใจ และสัมผัสถึงความคิดของข้าพเจ้าได้ง่ายขึ้น นั่นคือการเปิดปิดบานพับหรือการใช้แผ่นพลาสติกใสที่เมื่อผู้ชมมองเข้าไปก็จะรู้สึกถึงการเคลื่อนไหวที่เกิดจากการตกกระทบของแสงบนแผ่นพลาสติกใส

บทที่ 5

บทสรุป

งานศิลปนิพนธ์ชุดนี้ของข้าพเจ้าเกิดจากคำถามภายในจิตใจของตัวข้าพเจ้าเองว่า มนุษย์เรานั้นเกิดมาเพื่ออะไร หรือเกิดมาเพื่อสิ่งใด ทำไมเราต้องเกิด ทำไมเราต้องตาย ตายแล้วไปไหน คำถามเหล่านี้มักเข้ามาบกรบกวนจิตใจของข้าพเจ้าเสมอ เมื่อเวลาใดที่ข้าพเจ้ารู้สึกท้อแท้ เหนง แต่เมื่อเวลาใดที่ข้าพเจ้ามีความสุข ข้าพเจ้าก็จะลืมคำถามเหล่านี้ไป จนเมื่อข้าพเจ้าได้เข้าไปสัมผัสกับผู้ป่วยที่ชราภาพหรือช่วยเหลือตัวเองไม่ได้ ซึ่งในระยะเวลาเดียวกันนั้นข้าพเจ้าก็ตกอยู่ในสภาพหรือสภาวะนั้นเช่นกัน จึงทำให้ข้าพเจ้ารู้สึกว่าการที่เกิดขึ้นกับข้าพเจ้านี้เป็นสิ่งที่ไม่แน่นอนสามารถเกิดขึ้นกับใครก็ได้ และทำให้ข้าพเจ้ารู้สึกได้ว่าไม่จำเป็นต้องหาคำตอบให้กับคำถามที่เกิดขึ้นภายในจิตใจของตัวเองอีกต่อไปแล้ว เพราะช่วงเวลานั้นได้ทำให้ข้าพเจ้ารู้ว่าความจริงแล้วชีวิตมนุษย์นั้นไม่มีอะไรแน่นอนเลย และทำให้ตัวข้าพเจ้าคิดว่ามนุษย์ทุกคนนั้นควรดำเนินชีวิตอย่างไม่ประมาท และยอมรับความจริงที่เกิดขึ้นกับชีวิตมากกว่าการตั้งคำถามว่า ‘ทำไม’

เอกสารนี้เป็นเอกสารที่สงวนไว้สำหรับการใช้งานเพื่อการศึกษาเท่านั้น ไม่อนุญาตให้นำไปใช้ประโยชน์ด้านการค้าไม่ว่ากรณีใดๆ ทั้งสิ้น อีกทั้งห้ามมิให้คัดแปลงเนื้อหา และต้องอ้างอิงถึงเจ้าของเอกสารทุกครั้งที่มีการนำไปใช้

เอกสารอ้างอิง

แดง บัวแสน, สภาวะความ โดดเดี่ยวและแปลกแยก. ศิลปนิพนธ์ : 2542

วุฒิพงษ์ ละมั่งทอง, สังขาร. ศิลปนิพนธ์ : 2542



เอกสารนี้เป็นเอกสารที่สงวนไว้สำหรับการใช้งานเพื่อการศึกษาเท่านั้น ไม่อนุญาตให้นำไปใช้ประโยชน์ด้านการค้า ไม่ว่ากรณีใดๆ ทั้งสิ้น อีกทั้งห้ามมิให้ดัดแปลงเนื้อหา และต้องอ้างอิงถึงเจ้าของเอกสารทุกครั้งที่มีการนำไปใช้



เอกสารนี้เป็นเอกสารที่สงวนไว้สำหรับการใช้งานเพื่อการศึกษาเท่านั้น ไม่อนุญาตให้นำไปใช้ประโยชน์ด้านการค้า
ไม่ว่ากรณีใดๆ ทั้งสิ้น อีกทั้งห้ามมิให้ดัดแปลงเนื้อหา และต้องอ้างอิงถึงเจ้าของเอกสารทุกครั้งที่มีการนำไปใช้

ผลงานศิลปะ



กฎของธรรมชาติกับสภาวะจำลอง 1, 2546

ประติมากรรม

ขนาด 45 x 340 x 100 เซนติเมตร



เอกสารนี้เป็นเอกสารที่สงวนไว้สำหรับการใช้งานเพื่อการศึกษาเท่านั้น ไม่อนุญาตให้นำไปใช้ประโยชน์ด้านการค้า
ไม่ว่ากรณีใดๆ ทั้งสิ้น อีกทั้งห้ามมิให้ดัดแปลงเนื้อหา และต้องอ้างอิงถึงเจ้าของเอกสารทุกครั้งที่มีการนำไปใช้

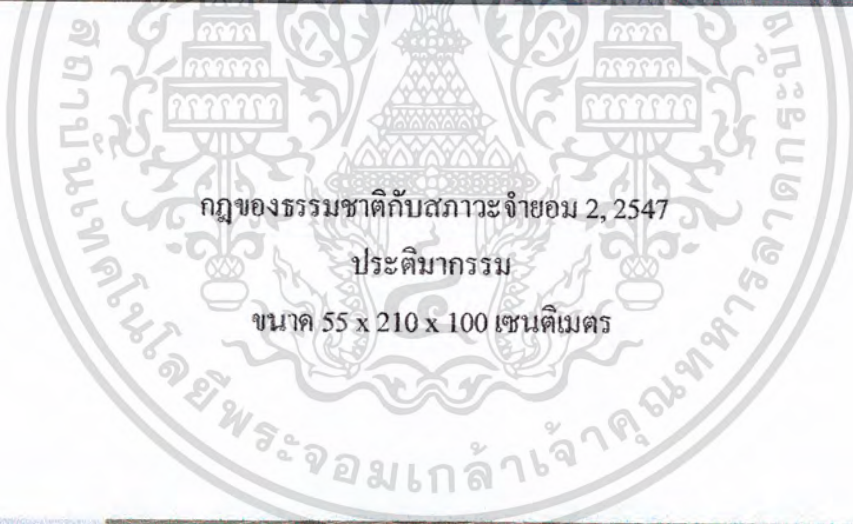
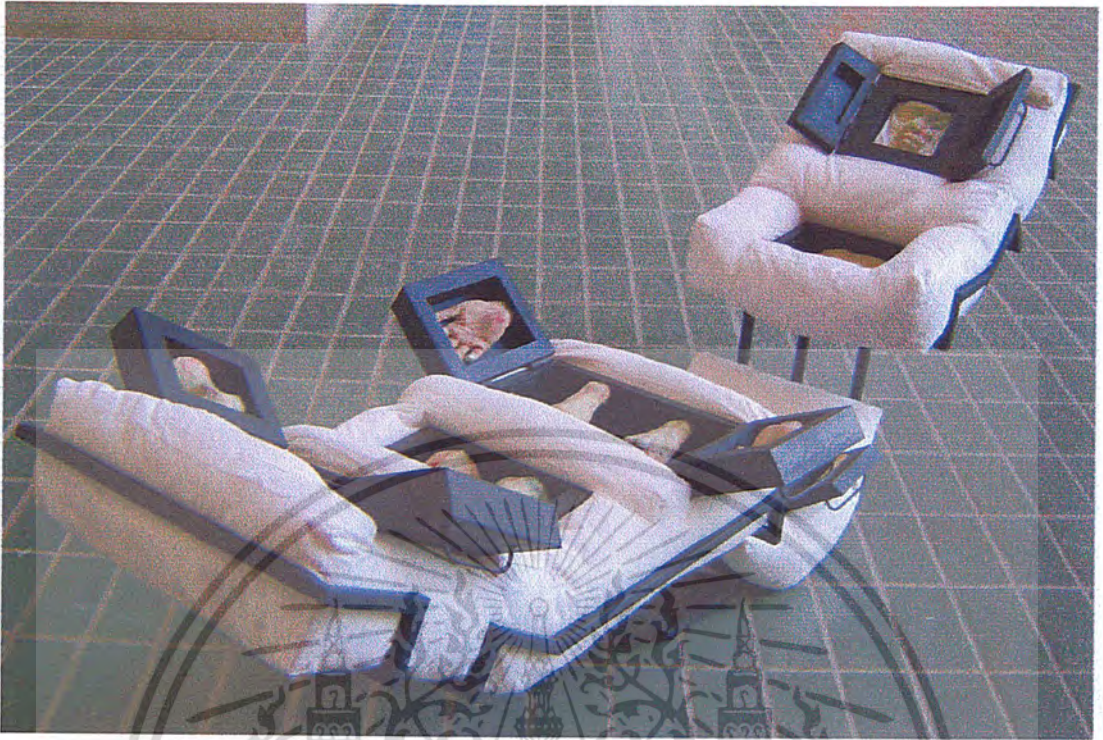

กฎหมายของชาติกับสภาวะจำยอม 2, 2547

ประติมากรรม

ขนาด 55 x 210 x 100 เซนติเมตร

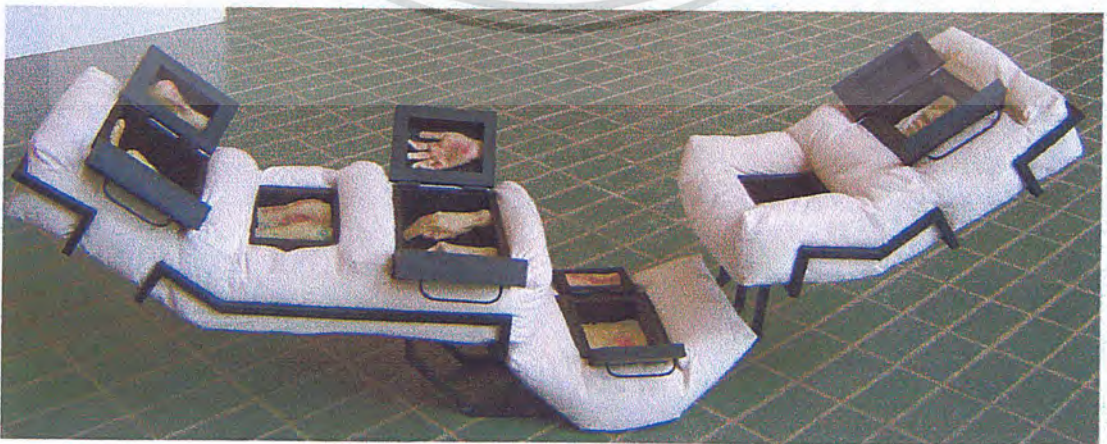

เอกสารนี้เป็นเอกสารที่สงวนไว้สำหรับการใช้งานเพื่อการศึกษาเท่านั้น ไม่อนุญาตให้นำไปใช้ประโยชน์ด้านการค้า
ไม่ว่ากรณีใดๆ ทั้งสิ้น อีกทั้งห้ามมิให้ดัดแปลงเนื้อหา และต้องอ้างอิงถึงเจ้าของเอกสารทุกครั้งที่มีการนำไปใช้



กฎของธรรมชาติกับสภาวะจำลอง 3, 2547

ประติมากรรม

ขนาด 55 x 180 x 100 เซนติเมตร

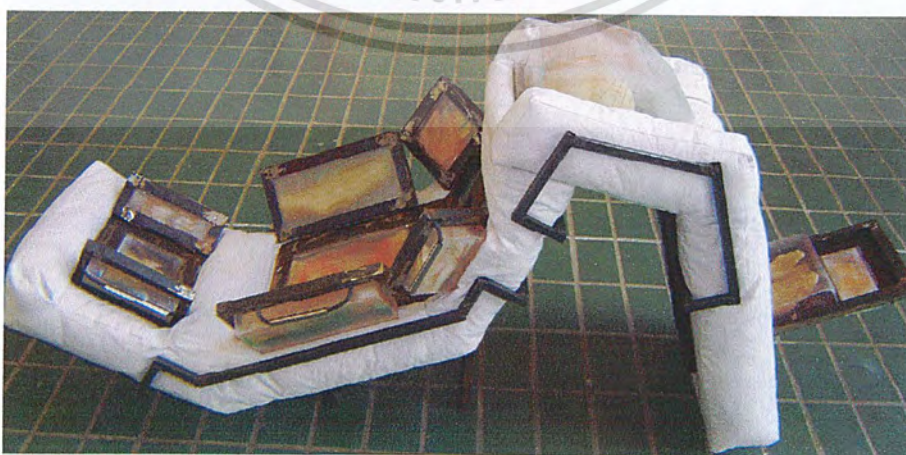

เอกสารนี้เป็นเอกสารที่สงวนไว้สำหรับการใช้งานเพื่อการศึกษาเท่านั้น ไม่อนุญาตให้นำไปใช้ประโยชน์ด้านการค้า
ไม่ว่ากรณีใดๆ ทั้งสิ้น อีกทั้งห้ามมิให้ดัดแปลงเนื้อหา และต้องอ้างอิงถึงเจ้าของเอกสารทุกครั้งที่มีการนำไปใช้

ประวัติผู้เขียน

ชื่อ นาย เตี้ย จารูวาทีกุล
 เกิด 7 เมษายน พ.ศ. 2522
 ที่อยู่ 234/96 หมู่ 4 หมู่บ้านสินวงศ์ ซอย 3
 แขวงสีกัน เขตดอนเมือง กรุงเทพฯ 10210

การศึกษา

- โรงเรียนวัดดอนเมืองทหารอากาศอุทิศ
- โรงเรียนหอวัง
- โรงเรียนไทยวิจิตรศิลป์อาชีวะ
- วิทยาลัยช่างศิลป์ กรมศิลปากร
- สถาบันเทคโนโลยีพระจอมเกล้า เจ้าคุณทหารลาดกระบัง

ประวัติการแสดงงาน

- 2546 - ร่วมแสดงผลงาน 30 ปี 14 ตุลา ณ ทำเนียบรัฐบาล
- 2547 - ร่วมแสดงผลงาน 10 ปีวิจิตรศิลป์ : ศิลปะเคียงคู่เทคโนโลยี, เดอะสโตนเกตเลอเรีย

เอกสารนี้เป็นเอกสารที่สงวนไว้สำหรับการใช้งานเพื่อการศึกษาเท่านั้น ไม่อนุญาตให้นำไปใช้ประโยชน์ด้านการค้า
 ไม่ว่ากรณีใดๆ ทั้งสิ้น อีกทั้งห้ามมิให้คัดแปลงเนื้อหา และต้องอ้างอิงถึงเจ้าของเอกสารทุกครั้งที่มีการนำไปใช้