

สำนักหอสมุดกลาง พระจอมเกล้าลาดกระบัง

การกำกับภาพยนตร์ขนาดสั้นแนวชีวิต

เรื่อง “ ทางสุดท้าย ”

DIRECTING OF DRAMATIC SHORT FILM

TITLE “ LAST WAY ”



เลขหมู่.....
เลขทะเบียน..... 76197
วัน,เดือน,ปี..... 20 พ.ย. 2550

b.....
i.....

ศิลปนิพนธ์ฉบับนี้เป็นส่วนหนึ่งของการศึกษาตามหลักสูตรปริญญาศิลปกรรมศาสตรบัณฑิต
สาขาภาพยนตร์และวิดีโอ ภาควิชานิเทศศิลป์
คณะสถาปัตยกรรมศาสตร์

สถาบันเทคโนโลยีพระจอมเกล้าเจ้าคุณทหารลาดกระบัง

เอกสารนี้เป็นเอกสารที่สงวนไว้สำหรับการใช้งานเพื่อการศึกษาเท่านั้น ไม่อนุญาตให้นำไปใช้ประโยชน์ด้านการค้า
ปีการศึกษา 2546
ไม่ว่ากรณีใดๆ ทั้งสิ้น อีกทั้งห้ามมิให้ตัดแปลงเนื้อหา และต้องอ้างอิงถึงเจ้าของเอกสารทุกครั้งที่มีการนำไปใช้

ใบอนุญาตศิลปนิพนธ์

การกำกับภาพยนตร์ขนาดสั้นแนวชีวิต เรื่อง “ทางสุดท้าย”

DIRECTING OF DRAMATIC SHORT FILM TITLE “LAST WAY”



นายวินชัย สืบเที่ยง
Mr. WIN SUEBCHIANG

ภาควิชาศิลปะศิลป์ คณะสถาปัตยกรรมศาสตร์ สถาบันเทคโนโลยีพระจอมเกล้าเจ้าคุณทหารลาดกระบัง
อนุมัติให้ศิลปนิพนธ์ฉบับนี้เป็นส่วนหนึ่งของการศึกษาตามหลักสูตรศิลปกรรมศาสตรบัณฑิต
สาขาวิชาภาพยนตร์และวิดีโอ

อาจารย์ที่ปรึกษาศิลปนิพนธ์.....วันที่ ๗ เม.ย. ๕๗
(ผู้ช่วยศาสตราจารย์ประภัสสร เลิศอนันต์)

หัวหน้าภาควิชา.....วันที่ ๗ เม.ย. ๕๗
(อาจารย์วิศักดิ์ รักใหม่)

เอกสารนี้เป็นเอกสารที่สงวนไว้สำหรับการใช้งานเพื่อการศึกษาเท่านั้น ไม่อนุญาตให้นำไปใช้ประโยชน์ด้านการค้า
ไม่ว่ากรณีใดๆ ทั้งสิ้น อีกทั้งห้ามมิให้ตัดแปลงเนื้อหา และต้องอ้างอิงถึงเจ้าของเอกสารทุกครั้งที่มีการนำไปใช้

ศิลปินพันธ์	การกำกับภาพยนตร์ขนาดสั้นแนวชีวิตเรื่อง “ ทางสุดท้าย ” DIRECTING OF DRAMATIC SHORT FILM TITLE “ LAST WAY ”
ชื่อ	นายวินชัย สืบเชียง
สาขาวิชา	ภาพยนตร์และวิดีโอ
ภาควิชา	นิเทศศิลป์
คณะ	สถาปัตยกรรมศาสตร์
ปีการศึกษา	2546
อาจารย์ที่ปรึกษา	ผู้ช่วยศาสตราจารย์ประภัสสร เลิศอนันต์

บทคัดย่อ

จุดเริ่มต้นของการทำศิลปนิพนธ์เรื่องนี้เกิดขึ้นจากแนวคิดหลักที่ว่า “ จิตสำนึกที่ดีพึงมีอยู่ในใจของเราทุกคน ” แล้วนำมาพัฒนาเป็นบทภาพยนตร์ขนาดสั้นที่นำเสนอเรื่องราวเกี่ยวกับชีวิตของเด็กวัยรุ่นคนหนึ่งที่อยู่ท่ามกลางสภาพแวดล้อมของคนติดยาและคนขายยา ปัญหาตรงนั้นส่งผลให้เขาเลือกเดินทางที่ผิด แต่เส้นทางที่เขาเลือกเดินกลับส่งผลให้เขาต้องมาจบชีวิตลงในวันที่เขากำลังจะกลับตัวเป็นคนดี การกำกับภาพยนตร์ขนาดสั้นแนวชีวิตเรื่องนี้ มีวัตถุประสงค์หลักคือเพื่อนำเสนอประเด็นเรื่องจิตสำนึกที่ดีของมนุษย์ที่พูดถึงการพยายามกลับเนื้อกลับตัวเป็นคนดี เพื่อเป็นกำลังของชาติต่อไป รวมถึงการนำความรู้ทางด้านภาพยนตร์มาใช้ผลิตภาพยนตร์ได้อย่างเหมาะสมและสามารถถ่ายทอดแนวความคิดหลักไปสู่ผู้ชมได้ โดยสร้างความรู้สึกร่วมให้ผู้ชมให้มีอารมณ์ร่วมได้ตามจินตนาการของผู้กำกับ ขั้นตอนในการทำงานเริ่มต้นตั้งแต่การพัฒนาบททั้งในส่วนแนวทางการเล่าเรื่องและข้อมูลที่ใช้อ้างอิงในสถานการณ์ต่าง ๆ โดยนำมาพัฒนาเป็นบทภาพยนตร์ที่เห็นว่าเหมาะสมให้ได้มากที่สุด ในขั้นตอนการถ่ายทำด้วยฟิล์ม 16 มิลลิเมตร ได้เตรียมการในส่วนต่าง ๆ เพื่อให้เกิดปัญหาน้อยที่สุดในขั้นตอนการถ่ายทำ โดยพยายามจัดหองค์ประกอบที่ดีเพื่อให้งานออกมาอย่างมีคุณภาพ เช่น นักแสดง , ทีมงาน และสถานที่ถ่ายทำที่สมจริง รวมไปถึงรายละเอียดเล็ก ๆ น้อย เช่น ในเรื่องของการเลือกชนิดของฟิล์มและไอเอสโอให้เหมาะสมกับการถ่ายทำในสภาพแสงต่าง ๆ

เอกสารนี้เป็นเอกสารที่สงวนไว้สำหรับการใช้งานเพื่อการศึกษาเท่านั้น ไม่อนุญาตให้นำไปใช้ประโยชน์ด้านการค้าไม่ว่ากรณีใดๆ ทั้งสิ้น อีกทั้งห้ามมิให้ตัดแปลงเนื้อหา และต้องอ้างอิงถึงเจ้าของเอกสารทุกครั้งที่มีการนำไปใช้

กิตติกรรมประกาศ

การเริ่มต้นทำศิลปนิพนธ์ในครั้งนี้สำเร็จไปได้ด้วยดีหลังจากใช้เวลาศึกษาค้นคว้าและผ่านกระบวนการการทำงานต่าง ๆ อย่างเป็นขั้นตอน แต่ข้าพเจ้าไม่อาจทำงานไปได้ด้วยตัวของข้าพเจ้าเองเพียงคนเดียว ยังต้องอาศัยและพึ่งพามุคคหลายท่าน ซึ่งให้ความช่วยเหลือด้วยไมตรีจิตและน้ำใจอันดีงาม ข้าพเจ้าขอขอบคุณ

- นางวิณา สืบเชียง พี่และน้อง สมาชิกในครอบครัวของข้าพเจ้าทุกคน
- ผู้ช่วยศาสตราจารย์ ประภัสสร เลิศอนันต์ และคณะกรรมการทุกท่าน
- ครอบครัวจิระธัญญาสกุล ที่เอื้อเฟื้อสถานที่ในการถ่ายทำ
- คุณอาชีวิน แสงฤทธิ์ , คุณสัญญา ถล่องกิจเจริญ , คุณฉัตรชัย กุศลสินชัย ที่เอื้อเฟื้ออุปกรณ์กล้องและฟิล์มภาพยนตร์
- คุณฉันทนา ถอยสะเทือน ที่อนุญาตให้ ค.ช.แซม และ ค.ช.ชน รุ่งเรืองพรพงษ์ ร่วมแสดง
- นักแสดง ทีมงาน เพื่อน พี่ น้อง ชาวนิเทศศิลป์ที่ให้ความช่วยเหลือ อีกทั้งบุคคลผู้เกี่ยวข้องทุกท่านที่ไม่ได้เอ่ยนามไว้ ณ ที่นี้

ขออำนาจสิ่งศักดิ์สิทธิ์ทั้งหลายจงบันดาลให้ผู้มีพระคุณทุกท่านจงมีความสุข ความเจริญก้าวหน้าในหน้าที่การงานและมีกำลังใจในการพัฒนาและสร้างสรรค์ผลงานให้เกิดประโยชน์สูงสุดแก่วงการภาพยนตร์ของชาติต่อไป

วินชัย สืบเชียง

มีนาคม 2547

สารบัญ

บทคัดย่อ.....	ก
กิตติกรรมประกาศ.....	ข
สารบัญ.....	ค
สารบัญภาพประกอบ.....	ง

บทที่

1. บทนำ	
หัวข้อโครงการ.....	1
ความเป็นมาของโครงการ.....	1
ลักษณะของโครงการ.....	1
คำจำกัดความของโครงการ.....	2
วัตถุประสงค์โครงการ.....	2
ประโยชน์ที่คาดว่าจะได้รับ.....	2
ขอบเขตของโครงการ.....	2
แนวทางในการศึกษา.....	2
แหล่งข้อมูล.....	4
2. การศึกษาค้นคว้าและวิเคราะห์ข้อมูล	
2.1 ภาพยนตร์ขนาดสั้น (Short film).....	5
2.2 ภาพยนตร์แนวชีวิต (Drama).....	16
2.3 ลักษณะการทำงานของเจ้าหน้าที่ตำรวจในโรงพัก.....	18
2.4 ข้อมูลของยาเสพติดที่เกี่ยวข้องกับการฆ่าตัดตอน.....	19
3. บทภาพยนตร์	
3.1 ประเด็น.....	27
3.2 โครงเรื่องย่อ.....	27
3.3 ลักษณะตัวละคร.....	27

เอกสารนี้เป็นเอกสารที่สงวนไว้สำหรับการใช้งานเพื่อการศึกษาเท่านั้น ไม่อนุญาตให้นำไปใช้ประโยชน์ด้านการค้า
ไม่ว่ากรณีใดๆ ทั้งสิ้น อีกทั้งห้ามมิให้ตัดแปลงเนื้อหา และต้องอ้างอิงถึงเจ้าของเอกสารทุกครั้งที่มีการนำไปใช้

3.4	การพัฒนาบทภาพยนตร์.....	29
4	ขั้นตอนก่อนการถ่ายทำภาพยนตร์ (Pre - production)	
4.1	การคัดเลือกนักแสดง (Casting).....	47
4.2	การออกแบบงานสร้าง (Production design).....	58
4.2.1	การสำรวจค้นหาสถานที่ถ่ายทำภาพยนตร์ (Location scout).....	58
4.2.2	การออกแบบเสื้อผ้าและเครื่องแต่งกายตัวละคร (Costume design).....	63
4.3	การวางแผนการถ่ายทำ (Shooting plan).....	70
4.3.1	บทภาพยนตร์ฉบับถ่ายทำ (Shooting script).....	70
4.3.2	บทภาพ (Shooting board).....	83
4.3.3	การจัดแสง (Lighting).....	99
4.3.4	การแยกองค์ประกอบของการถ่ายทำ (Script breakdown).....	101
5	ขั้นตอนการถ่ายทำภาพยนตร์ (Production)	
5.1	งานแสดง (Acting).....	115
5.2	งานออกแบบงานสร้าง (Production design).....	117
5.3	งานถ่ายทำภาพยนตร์ (Cinematograph).....	119
5.4	การจัดการ (Production management).....	128
5.5	การบันทึกเสียงภาพยนตร์ (Sound recorder).....	129
6	ขั้นตอนหลังการถ่ายทำภาพยนตร์ (Post - production)	
6.1	การตัดต่อลำดับภาพแบบต่อเนื่อง.....	133
6.2	การตัดต่อลำดับภาพที่มีการสนทนา.....	134
6.3	การตัดต่อลำดับภาพแบบเน้นอารมณ์.....	135
6.4	การตัดต่อลำดับภาพหยาบ (Rough cut).....	136
6.5	การตัดต่อลำดับภาพละเอียด (Final cut).....	142
6.6	การตัดต่อลำดับเสียง (Sound post - production).....	150
6.7	การตัดต่อดิจิทัลวิดีโอ DV.....	152
7	บทสรุปและข้อเสนอแนะ.....	155

เอกสารนี้เป็นเอกสารที่สงวนไว้สำหรับการใช้งานเพื่อการศึกษาเท่านั้น ไม่อนุญาตให้นำไปใช้ประโยชน์ด้านการค้า
ไม่ว่ากรณีใดๆ ทั้งสิ้น อีกทั้งห้ามมิให้ตัดแปลงเนื้อหา และต้องอ้างอิงถึงเจ้าของเอกสารทุกครั้งที่มีการนำไปใช้

บรรณานุกรม.....	160
ภาคผนวก	
ก. ภาพจากภาพยนตร์เรื่อง “ ทางสุดท้าย ”.....	161
ประวัติผู้เขียน.....	169



เอกสารนี้เป็นเอกสารที่สงวนไว้สำหรับการใช้งานเพื่อการศึกษาเท่านั้น ไม่อนุญาตให้นำไปใช้ประโยชน์ด้านการค้า
ไม่ว่ากรณีใดๆ ทั้งสิ้น อีกทั้งห้ามมิให้ตัดแปลงเนื้อหา และต้องอ้างอิงถึงเจ้าของเอกสารทุกครั้งที่มีการนำไปใช้

สารบัญภาพประกอบ

ภาพที่

4.1	ภาพนักแสดง ลือ.....	50
4.2	ภาพนักแสดง วิชัย.....	51
4.3	ภาพห้องจาก Location จริง.....	59
4.4	ห้องของลือหลังจากการ Set ฉาก	59
4.5	ภาพสถานที่ถ่ายทำในฉากใต้ทางด่วน.....	60
4.6	ภาพเส้นทางที่ตัวละครใช้หลบหนีตำรวจ.....	61
4.7	ภาพเส้นทางที่ตัวละครใช้หลบหนีตำรวจมาที่หลังตลาด.....	61
4.8	สถานที่ถ่ายทำในฉากโลดโผนของที ลือ และเพื่อนใช้เสพยา.....	62
4.9	เครื่องแต่งกายของตัวละคร ลือ ตอนที่เริ่มเข้ามาทำงานกับพี่เอก.....	64
4.10	เครื่องแต่งกายของตัวละคร ลือ ตอนที่เข้ามาทำงานกับพี่เอกอย่างเต็มตัว.....	65
4.11	เครื่องแต่งกายของตัวละคร ลือ ตอนที่เข้ามาอยู่ในคุก.....	66
4.12	เครื่องแต่งกายของตัวละคร ลือ ตอนที่พ้นโทษ.....	67
4.13	เครื่องแต่งกายของตัวละคร ลือ ตอนที่ลือกลับตัวเป็นคนดีและคิดที่จะหางานทำ.....	68
4.14 - 4.15	เครื่องแต่งกายของตัวละคร วิชัย.....	69
4.16.1 - 4.16.114	บทภาพ (Shooting board).....	84
5.1 - 5.2	ตัวอย่างแสงของพระอาทิตย์ที่เคลื่อนที่ต่ำลงเรื่อย ๆ จนมากระทบวัตถุ.....	113
5.3 - 5.5	ภาพ Scout จากสถานที่จริงก่อน Set.....	117
5.6	ภาพสถานที่ถ่ายทำในฉากห้องของลือหลัง Set.....	118
5.7	เบื้องหลังการซ้อมกล้องก่อนการถ่ายทำในฉากที่ลือต้องไปส่งยากับพี่เอกในสลัม.....	130
5.8	นักแสดงและผู้กำกับทำความเข้าใจเกี่ยวกับบทและตำแหน่งในการเข้าฉาก.....	130
5.9	การซ้อมกล้องและการปรับระยะชัดในฉากสุดท้ายที่พ่อต้องออกไปทำงาน.....	130
5.10	การจัดแสงในฉากห้องรับแขกที่ลือต้องมาเจอแม่.....	131
5.11	การวัดแสงก่อนการถ่ายทำในฉากที่มีปืนในตอนสุดท้าย.....	131
5.12	การใช้แสงธรรมชาติให้เป็นประโยชน์ ในฉากที่พ่อไปรับลือออกมาจากเรือนจำ โดยใช้แผ่นโพลีในการสะท้อนแสง.....	131

เอกสารนี้เป็นเอกสารที่สงวนไว้สำหรับการใช้งานเพื่อการศึกษาเท่านั้น ไม่อนุญาตให้นำไปใช้ประโยชน์ด้านการค้า
ไม่ว่ากรณีใดๆ ทั้งสิ้น อีกทั้งห้ามมิให้ดัดแปลงเนื้อหา และต้องอ้างอิงถึงเจ้าของเอกสารทุกครั้งที่มีการนำไปใช้

6.1.1 - 6.1.13	ตัวอย่างการตัดต่อลำดับภาพแบบต่อเนื่อง.....	133
6.2.1 - 6.2.10	ตัวอย่างการตัดต่อลำดับภาพที่มีการสนทนา.....	134
6.3.1 - 6.3.14	ตัวอย่างการตัดต่อลำดับภาพแบบเน้นอารมณ์.....	135
6.4.1 - 6.4.93	ตัวอย่างการตัดต่อลำดับภาพหยาบ (Rough cut).....	136
6.5.1 - 6.5.123	ตัวอย่างการตัดต่อลำดับภาพละเอียด (Final cut).....	142
7.1.1 - 7.1.114	ภาพจากภาพยนตร์เรื่อง “ ทางสุดท้าย ”.....	162



เอกสารนี้เป็นเอกสารที่สงวนไว้สำหรับการใช้งานเพื่อการศึกษาเท่านั้น ไม่อนุญาตให้นำไปใช้ประโยชน์ด้านการค้า
ไม่ว่ากรณีใดๆ ทั้งสิ้น อีกทั้งห้ามมิให้ตัดแปลงเนื้อหา และต้องอ้างอิงถึงเจ้าของเอกสารทุกครั้งที่มีการนำไปใช้

บทที่ 1

บทนำ

หัวข้อโครงการ

การกำกับภาพยนตร์ขนาดสั้นแนวชีวิตเรื่อง “ทางสุดท้าย”

ความเป็นมาของโครงการ

ทุกวันนี้ ยังมีคนจำนวนมากที่ไม่กล้าที่จะตัดสินใจทำในสิ่งที่ตนต้องการซึ่งเป็นเพราะว่าเคยผิดหวังกับเหตุการณ์ในอดีตที่ตัวเองเคยทำไม่ได้เอาไว้และจำฝังใจหรือด้วยเหตุผลอื่น ๆ ที่อาจเป็นสาเหตุทำให้พวกเขาเหล่านั้นพลาดโอกาสที่ดีในชีวิตที่จะเริ่มสิ่งใหม่ “จิตสำนึกที่ดีพึงมีอยู่ในใจของเราทุกคน” จากประเด็นเล็ก ๆ นี้อเอง ข้าพเจ้าจึงอยากเสนอเหตุการณ์ผ่านภาพยนตร์แนวชีวิตที่พูดถึงเรื่องราวเกี่ยวกับเด็กวัยรุ่นคนหนึ่งที่อยู่ท่ามกลางสภาพแวดล้อมของคนติดยาและการขายยาเสพติด ปัญหาตรงนั้นทำให้เขาเลือกเดินทางที่ผิด และเส้นทางที่เขาเลือกเดินกลับส่งผลให้เขาต้องมาจบชีวิตลงในวันที่เขากำลังจะคิดกลับตัวเป็นคนดี ส่วนหนึ่งเพื่อสะท้อนปัญหาของสังคมที่กำลังเป็นข่าวในปัจจุบันเกี่ยวกับเรื่องราวของการฆ่าตัดตอนและเป็นอุทาหรณ์ให้กับคนดูเพื่อให้เกิดแง่คิดในการนำไปปรับใช้ให้เกิดความสุขในการดำเนินชีวิตต่อไป

ลักษณะของโครงการ

เป็น โครงการศึกษาเฉพาะกรณีในการกำกับภาพยนตร์ขนาดสั้นแนวชีวิต เพื่อสะท้อนปัญหาของสังคม ซึ่งมีเนื้อหาเกี่ยวกับการใช้ชีวิตที่เสี่ยงของวัยรุ่นกับยาเสพติด

เอกสารนี้เป็นเอกสารที่สงวนไว้สำหรับการใช้งานเพื่อการศึกษาเท่านั้น ไม่อนุญาตให้นำไปใช้ประโยชน์ด้านการค้า ไม่ว่าจะกรณีใดๆ ทั้งสิ้น อีกทั้งห้ามมิให้ตัดแปลงเนื้อหา และต้องอ้างอิงถึงเจ้าของเอกสารทุกครั้งที่มีการนำไปใช้

คำจำกัดความของโครงการ

การกำกับภาพยนตร์ขนาดสั้นแนวชีวิต เพื่อสะท้อนปัญหาของวัยรุ่นกับยาเสพติด

วัตถุประสงค์ของโครงการ

1. เพื่อนำความรู้ทางด้านภาพยนตร์มาใช้ในการผลิตภาพยนตร์ได้อย่างเหมาะสม และสามารถถ่ายทอดแนวความคิดหลักของเรื่องไปสู่ผู้ชมได้
2. สร้างความรู้สึกร่วมกันให้ผู้ชมมีส่วนร่วมไปกับภาพยนตร์ได้ตามจินตนาการของผู้กำกับ

ประโยชน์ที่คาดว่าจะได้รับ

1. เกิดความชำนาญจากการนำความรู้ทางด้านการถ่ายทำภาพยนตร์ด้วยฟิล์ม 16 มิลลิเมตร มาใช้ในการผลิตผลงานทุกขั้นตอน
2. ได้มีโอกาสฝึกฝนและประสบการณ์จากการทำงานในระดับอาชีพ
3. เนื้อหาเรื่องราวในภาพยนตร์สามารถทำให้คนดูได้เกิดแง่คิด เพื่อนำไปปรับใช้ให้เกิดความสุขในชีวิตของแต่ละคนได้

ขอบเขตของโครงการ

กำกับภาพยนตร์ขนาดสั้นแนวชีวิต เรื่อง “ทางสุดท้าย” ถ่ายทำด้วยฟิล์ม 16 มิลลิเมตร สีเนกาตีฟ ความยาวประมาณ 15 นาที

แนวทางในการศึกษา

1. ขั้นตอนการค้นคว้าหาข้อมูล
 - ศึกษารูปแบบของภาพยนตร์ขนาดสั้น
 - ศึกษาหนังสือวิชาการหรือเอกสารอ้างอิงที่เข้าถึงเรื่องภาพยนตร์แนวชีวิต

เอกสารนี้เป็นเอกสารที่สงวนไว้สำหรับการใช้งานเพื่อการศึกษาเท่านั้น ไม่อนุญาตให้นำไปใช้ประโยชน์ด้านการค้า ไม่ว่าจะกรณีใดๆ ทั้งสิ้น อีกทั้งห้ามมิให้ตัดแปลงเนื้อหา และต้องอ้างอิงถึงเจ้าของเอกสารทุกครั้งที่มีการนำไปใช้

- บทความจากอินเทอร์เน็ตของวารสารนายความ ที่มีเนื้อหาเกี่ยวกับยาเสพติดว่าด้วยเรื่องของการมาตัดตอน
 - ศึกษาถึงชีวิตประจำวันและลักษณะพิเศษตามอาชีพของตัวละคร คือ ตำรวจ
 - ศึกษาวิธีการทำงานของตำรวจฝ่ายสืบสวนว่ามีวิธีการอย่างไรในการเข้าจับกุมผู้ค้ายาเสพติด
 - ศึกษาตัวอย่างภาพยนตร์แนวชีวิตที่เกี่ยวกับยาเสพติด City by the sea กำกับโดย Michael Caton – Jones ค.ศ.2002 , สัม-เบงค์ มือใหม่หัดขาย กำกับโดย อ็อกไซค์ แสง พ.ศ.2545
 - สรุปและวิเคราะห์ข้อมูล
2. ขั้นตอนการเขียนบทภาพยนตร์
- บทการแสดง (Screenplay) บทภาพยนตร์อย่างละเอียด บรรยายโดยแยกออกเป็นฉาก เวลา บทสนทนาและรายละเอียดของการแสดง
 - บทถ่ายทำ (Shooting script) บทถ่ายทำภาพยนตร์ประกอบด้วยเลขลำดับฉาก สถานที่ของฉาก รายละเอียดของการแสดง มุมกล้อง ขนาดภาพ เสียง
3. ขั้นตอนการเตรียมการถ่ายทำภาพยนตร์ (Pre - production)
- จัดหาทีมงานรับผิดชอบหน้าที่แต่ละด้าน
 - คัดเลือกนักแสดง
 - พิจารณาบทภาพยนตร์เพื่อนำมาวางแผนในการถ่ายทำภาพยนตร์
4. ขั้นตอนการถ่ายทำภาพยนตร์ (Production)
5. ขั้นตอนหลังการถ่ายทำภาพยนตร์ (Post - production)
- ตัดต่อลำดับภาพและเสียง
 - การสร้างเสียง effect ต่าง ๆ ได้แก่ เสียงปืน เสียงรถยนต์ เสียงบรรยากาศ เป็นต้น อาจใช้การบันทึกเสียงจริงภายหลังหรือใช้เสียง effect ที่มีอยู่แล้วใน CD-ROM ต่าง ๆ นำมาใช้ในภาพยนตร์

เอกสารนี้เป็นเอกสารที่สงวนไว้สำหรับการใช้งานเพื่อการศึกษาเท่านั้น ไม่อนุญาตให้นำไปใช้ประโยชน์ด้านการค้า
ไม่ว่ากรณีใดๆ ทั้งสิ้น อีกทั้งห้ามมิให้ตัดแปลงเนื้อหา และต้องอ้างอิงถึงเจ้าของเอกสารทุกครั้งที่มีการนำไปใช้

แหล่งข้อมูล

1. หนังสืออ้างอิง เช่น

- เทพกมล ศิริมณีบุญ , การกำกับภาพยนตร์ขนาดสั้นแนวชีวิต , ศิลปินพิธีศิลปกรรมศาสตร์บัณฑิต , กรุงเทพมหานคร ; คณะสถาปัตยกรรมศาสตร์ , สถาบันเทคโนโลยีพระจอมเกล้าเจ้าคุณทหารลาดกระบัง , พ.ศ.2544

- ประภัสสร เลิศอนันต์ , การกำกับภาพยนตร์ , กรุงเทพมหานคร ; สถาบันเทคโนโลยีพระจอมเกล้าเจ้าคุณทหารลาดกระบัง , พ.ศ.2544

- พรประสิทธิ์ พัฒนารักษ์ , การผลิตภาพยนตร์ชั้นสูง กรุงเทพมหานคร ; มหาวิทยาลัยสุโขทัยธรรมราชา , พ.ศ.2542

- รักสานต์ วิวัฒน์สินอุดม , คนสร้าง สร้างหนัง หนังสือ กรุงเทพมหานคร ; จุฬาลงกรณ์มหาวิทยาลัย , พ.ศ.2545

3. บทสัมภาษณ์

- พันตำรวจตรี สมคิด สุวรรณลิขิต , ลักษณะการทำงานของเจ้าหน้าที่ตำรวจ ; โดย วินชย์ สืบเรียง , สถานีตำรวจนครบาลลาดกระบัง กรุงเทพมหานคร , 25 มิถุนายน พ.ศ.2546

4. โสตทัศนวัสดุ เช่น

- www.thainews.co.th , ข่าวตัดตอน , กรกฎาคม พ.ศ.2546

- ภาพยนตร์เรื่อง , สัม-แบงค์ มือใหม่หัดขาย กำกับโดย อ็อกไซค์ แแบ่ง , พ.ศ.2545

- ภาพยนตร์เรื่อง , City by the sea กำกับโดย Michael Caton – Jones , ค.ศ.2002

เอกสารนี้เป็นเอกสารที่สงวนไว้สำหรับการใช้งานเพื่อการศึกษาเท่านั้น ไม่อนุญาตให้นำไปใช้ประโยชน์ด้านการค้า
ไม่ว่ากรณีใดๆ ทั้งสิ้น อีกทั้งห้ามมิให้ตัดแปลงเนื้อหา และต้องอ้างอิงถึงเจ้าของเอกสารทุกครั้งที่มีการนำไปใช้

บทที่ 2

การศึกษาค้นคว้าและวิเคราะห์ข้อมูล

2.1 ภาพยนตร์ขนาดสั้น (SHORT FILM)

ความหมายของภาพยนตร์ขนาดสั้น

ภาพยนตร์ขนาดสั้นต้องมีความยาวไม่เกิน 30 นาที การเล่าเรื่องอาจจะมีพื้นฐานใน ภาพยนตร์ชีวิต ภาพยนตร์สารคดี หรือภาพยนตร์ทดลองชนิดต่าง ๆ ซึ่งสามารถเป็นไปได้ทั้ง Live action หรือ Animation ภาพยนตร์ขนาดสั้นมีวัตถุประสงค์ของการบรรยายเล่าเรื่องและรูปร่างของ เรื่อง อาจเกี่ยวข้องกับรูปแบบการบรรยายเรื่องที่กระตุ้นรูปทรงของการเล่าเรื่องหรือใช้การแสดง เป็นตัวบรรยาย ซึ่งมีการนำเสนอเป็นแบบแฉกหรือกล่าววัตถุประสงค์ของเรื่องราวมากกว่าการเป็น ภาพยนตร์บันเทิงขนาดสั้นเท่านั้น

ภาพยนตร์ที่มีความยาวกว่า 30 นาที มีแนวโน้มที่จะเข้าถึงตัวละครและโครงเรื่องที่ แตกต่างกัน ซึ่งมักจะมีโครงเรื่องที่ 2 หรือโครงเรื่องรอง ในขณะที่ภาพยนตร์ขนาดสั้นมีการเข้าถึง ตัวละครอย่างเดียว โครงเรื่องและตัวละครง่าย ๆ ชุมนุมฯ ซึ่งเวลาที่จำกัดนั้นจะช่วยเสริมสร้าง ความแตกต่างในเรื่องนี้ได้อย่างชัดเจน

คุณลักษณะที่แตกต่างของภาพยนตร์ขนาดสั้นกับภาพยนตร์ขนาดยาว¹

หากไม่พูดถึงเรื่องความแตกต่างกันในเรื่องความยาวของระยะเวลาในภาพยนตร์ขนาด สั้นและภาพยนตร์ขนาดยาวแล้วนั้น ยังมีส่วนที่มีความแตกต่างกันอีกมากทั้งในเรื่องของตัวละคร ซึ่งต้องมีตัวละครเฉพาะ ตัวประกอบอีกหลายตัว โครงเรื่องต้องมีความซับซ้อนอีกทั้งยังต้องมี โครงเรื่องรอง อาจมีการบอกเล่าถึงเรื่องของคนหลายคนภายในภาพยนตร์ขนาดยาวเรื่องเดียว แต่ สำหรับภาพยนตร์ขนาดสั้นนั้นไม่มีเวลามากพอที่จะมีเวลามากพอที่จะมีโครงเรื่องซับซ้อน หรือ

โครงเรื่องรองได้ ความง่ายกว่าของภาพยนตร์ขนาดสั้นขึ้นอยู่กับจำนวนตัวละครและระดับของการ
เอกสารนี้เป็นเอกสารที่สงวนไว้สำหรับการใช้งานเพื่อการศึกษาเท่านั้น ไม่อนุญาตให้นำไปเผยแพร่
ไม่ว่ากรณีใดๆ ทั้งสิ้น อีกทั้งห้ามมิให้ดัดแปลงเนื้อหา และต้องอ้างอิงถึงเจ้าของเอกสารทุกครั้งที่มีการนำไปใช้

วางโครงเรื่อง ซึ่งต้องไม่ยุ่งยากและซับซ้อนจนเกินไป แต่ไม่ได้หมายความว่าตัวละครหลักจะง่ายจนเกินไป เราต้องสร้างตัวละครหลักให้มีความซับซ้อน แต่ต้องเผยให้เห็นการแสดงที่ชัดเจนเพื่อเป็นการคลี่คลายหรือเปิดโครงเรื่องให้คนดูเข้าใจ เนื่องจากระยะเวลาในภาพยนตร์ขนาดสั้นมีไม่มากพอเหมือนกับภาพยนตร์ขนาดยาว



เอกสารนี้เป็นเอกสารที่สงวนไว้สำหรับการใช้งานเพื่อการศึกษาเท่านั้น ไม่อนุญาตให้นำไปใช้ประโยชน์ด้านการค้า ไม่ว่าจะกรณีใดๆ ทั้งสิ้น อีกทั้งห้ามมิให้ตัดแปลงเนื้อหา และต้องอ้างอิงถึงเจ้าของเอกสารทุกครั้งที่มีการนำไปใช้

ตารางการแสดงคุณลักษณะที่แตกต่างของภาพยนตร์ขนาดสั้นและภาพยนตร์ขนาดยาว

ภาพยนตร์ขนาดสั้น	ภาพยนตร์ขนาดยาว
1. ความยาวไม่เกิน 30 นาที	1. ความยาว 30 นาทีขึ้นไป
2. มีโครงเรื่องหลักเพียง โครงเรื่องเดียวที่ไม่ซับซ้อน	2. มีโครงเรื่องหลักและโครงเรื่องรองซับซ้อน
3. มีตัวละครจำนวนน้อยเพียง 2 – 3 ตัว ไม่เกิน 3 – 4 ตัว	3. มีจำนวนตัวละครหลักได้มากและยังมีตัวประกอบได้อีกหลายตัว
4. ลักษณะตัวละครไม่มีความหลากหลาย ประหยักรูปแบบที่ใช้ในการสร้างตัวละคร ตัวละครหลักอาจจะซับซ้อนแต่ต้องเผยถึงการกระทำ เพื่อเป็นการคลี่คลายให้คนดูเข้าใจ เนื่องจากไม่มีเวลาในการหยุดบรรยายละเอียดของตัวละคร	4. ลักษณะของตัวละครมีความหลากหลาย ลักษณะนิสัยของตัวละครคนละแบบจากความเป็นจริง มีระดับความละเอียดในการสร้างบุคลิกภาพ
5. มีรูปแบบที่ยืมมาจากภาพยนตร์ประเภทอื่น เช่น การบรรยายในภาพยนตร์สารคดี ลักษณะที่ไม่มีเรื่องราวของภาพยนตร์ทดลองต่าง ๆ และภาพยนตร์ Animation	5. มีรูปแบบการเล่าเรื่อง (Narrative Film) ที่สามารถแบ่งแยกเป็นแนวต่าง ๆ (Genre) เช่น หนัง Gangster หนังตะวันตก หนังเพลง
6. มีการพัฒนาบทมาจากเรื่องสั้น โครงกลอน ภาพถ่าย ละครความยาว 1 องก์ หรือเรื่องจริง เหตุการณ์จริง	6. มีการพัฒนาบทมาจากนวนิยายเรื่องยาว อัตชีวประวัติของบุคคลสำคัญ ชีวิตจริงของบุคคลสำคัญ

เอกสารนี้เป็นเอกสารที่สงวนไว้สำหรับการใช้งานเพื่อการศึกษาเท่านั้น ไม่อนุญาตให้นำไปใช้ประโยชน์ด้านการค้า
ไม่ว่ากรณีใดๆ ทั้งสิ้น อีกทั้งห้ามมิให้ตัดแปลงเนื้อหา และต้องอ้างอิงถึงเจ้าของเอกสารทุกครั้งที่มีการนำไปใช้

แนวทางพื้นฐานของภาพยนตร์ขนาดสั้น

แนวทางพื้นฐานของภาพยนตร์ขนาดสั้น แบ่งออกเป็นหัวข้อต่าง ๆ ดังต่อไปนี้

1. ความยาว ความยาวที่เหมาะสมที่สุดคือพอดีหรือลงตัวหรือได้สนองตอบเรื่องอย่างพึงพอใจ เล่าเรื่องได้อย่างสมบูรณ์ ครบถ้วน

2. ศูนย์กลางความคิดหลัก คือ อะไรก็ตามที่เกี่ยวกับเรื่องทั้งหมดเป็นตัวยึดเรื่องราวและเนื้อเรื่องเข้าด้วยกัน เหตุการณ์ที่เกิดขึ้นทั้งหมดควรจะเป็นบทเสริมของประเด็นหลัก

3. ข้อขัดแย้ง องค์ประกอบพื้นฐานของการแสดงทั้งหมด คือ ความต้องการทำให้เห็นข้อขัดแย้ง (Conflict) ชัดเจน ข้อขัดแย้งมีความสำคัญเพราะสร้างความตึงเครียด ซึ่งเป็นส่วนช่วยดึงอารมณ์ของคนดูให้ทำงานจนกระทั่งข้อขัดแย้งนั้น ได้รับการแก้ไข จากนั้นความตึงเครียดก็ผ่อนคลายในตอนจบของเรื่อง เราสามารถสร้างข้อขัดแย้งได้โดยกำหนดปัญหาหรือตั้งเป้าหมายอย่างใดอย่างหนึ่ง มีตัวละครต้องการในบางสิ่ง อาจจะไม่มีความสุขหรือไม่สมหวัง ซึ่งจะช่วยกระตุ้นกรองให้ (Dramatic) ชัดเจนยิ่งขึ้น อุปสรรคที่ขัดปัญหาเป็นการเพิ่มข้อขัดแย้งให้มีความเข้มข้นขึ้น พื้นฐานของข้อขัดแย้งมีอยู่หลายแบบสามารถเป็นไปได้ทั้งเรื่องแต่งขึ้นหรือเรื่องจริง

- ตัวเองขัดแย้งกับตัวเอง (Internal)
- บุคคลขัดแย้งระหว่างบุคคล (Personal)
- บุคคลขัดแย้งกับสังคม (Social Environment)
- บุคคลขัดแย้งกับธรรมชาติ (Physical Environment)

เป็นการขัดแย้งแบบใดแบบหนึ่งหรือหลายแบบรวมกัน เป็นการดึงความสนใจของเราไปหาความยากลำบากของตัวละครหลัก สร้างจุดเชื่อมของอารมณ์ที่ลึกระหว่างคนดูและตัวละครหลัก โดยแสดงสาเหตุของการกระทำของตัวละครหลักออกมาอย่างชัดเจน กำหนดข้อขัดแย้งโดยสร้างความต้องการของตัวละครหลักเพื่อเอาชนะข้อขัดแย้งและแก้ปัญหา แล้วเราจะพอใจเมื่อข้อขัดแย้งได้แก้ปัญหาแล้ว ถ้าตัวละครสามารถได้สิ่งต่าง ๆ มาอย่างง่ายดายก็ไม่เกิดเรื่องราว (Story) ได้

4. เพียง 1 เหตุการณ์หลักเท่านั้น แนวคิดของภาพยนตร์ขนาดสั้นเน้นที่เหตุการณ์เดียวที่เกิดขึ้นภายในเรื่องที่ต้องแก้ไขปัญหา เป็นการเล่าเรื่องในระยะเวลาที่กำหนดไว้ โดยการได้รับประสบการณ์ของภาษาในเวลาจริง ซึ่งต้องแสดงให้เห็นถึงจุดเด่นที่เกี่ยวกับเรื่องราวภายใต้ข้อจำกัดในเรื่องของเวลา

5. ขอบเขตปมหลังของเรื่อง ปมหลังของเรื่อง (Back Story) คือประวัติ ข้อมูล หรือการเปิดเผยของตัวละครที่จำเป็น เพื่อให้เข้าใจแรงจูงใจของตัวละครหลักในระหว่างเส้นทางของ

เอกสารนี้เป็นเอกสารที่สงวนไว้สำหรับการใช้งานเพื่อการศึกษาเท่านั้น ไม่อนุญาตให้นำไปใช้ประโยชน์ด้านการค้า ไม่ว่าจะกรณีใดๆ ทั้งสิ้น อีกทั้งห้ามมิให้ตัดแปลงเนื้อหา และต้องอ้างอิงถึงเจ้าของเอกสารทุกครั้งที่มีการนำไปใช้

เรื่อง ซึ่งในเวลาจำกัดของภาพยนตร์ขนาดสั้นนั้น ทำให้ต้องทำความเข้าใจเรื่องและตัวละครอย่างง่าย ๆ

6. ตัวละครหลักตัวเดียว ควรมีตัวละครหลักแค่เพียงตัวเดียว เนื่องจากภาพยนตร์ขนาดสั้นนั้นมีข้อจำกัดด้านเวลาเป็นตัวกำหนด ดังนั้นความซับซ้อนในการเสนอเรื่องราว ในส่วนจึงตัวละครอื่น ๆ นั้นก็ควรมีส่วนส่งเสริมตัวละครหลักอย่างชัดเจนด้วย ตัวละครหลักมีความสำคัญที่สุด มีความชัดเจนในด้านบุคลิก ลักษณะ (Character) เป็นอย่างมาก การเข้าถึงตัวละครนั้นเป็นสิ่งจำเป็น ซึ่งทำได้ด้วยการแยกองค์ประกอบชีวิตของตัวละครออกเป็นพื้นฐาน 2 ประการ คือ

1. ชีวิตภายใน (Interior) เป็นส่วนที่มองไม่เห็นการกระทำ (Action) ของตัวละคร เป็นภูมิหลัง (Background) ของตัวละคร เริ่มจากตั้งแต่เกิดจนกระทั่งถึงเวลาเริ่มเรื่องราวของภาพยนตร์ ซึ่งเป็นกระบวนการก่อรูปร่าง (Form) ตัวละครของเรา

2. ชีวิตภายนอก (Exterior) เป็นส่วนที่มองเห็นการกระทำของตัวละคร (Action) ซึ่งจะเผยให้เห็นลักษณะของตัวละครบอกความต้องการ มุมมอง ที่สนใจของตัวละครจนถึงบทสรุปของเรื่อง



บทภาพยนตร์ขนาดสั้น²

รูปร่างของบทภาพยนตร์ขนาดสั้น

รูปร่างของบทภาพยนตร์ขนาดสั้นเป็นไปใน โครงสร้าง (Structure) ที่ถูกจัดวางไว้ดังนี้

1. การเริ่มเรื่อง (Set up)
2. ตอนกลางเรื่อง ดำเนินเรื่อง (Development)
3. ตอนจบเรื่อง บทสรุปเรื่อง (Resolution)

สูตร หรือ รูปแบบ เช่นนี้สร้างธรรมชาติของการแสดงเชิงบรรยายและไม่บรรยาย เนื้อเรื่องทั้งหมดมักเป็นไปตามรูปแบบนี้ ปัญหาได้ถูกหยิบยกมา ได้ดำเนินไปและได้แก้ไขจนถึงบทสรุปของเรื่อง เรื่องก็จบลง



การเขียนบทภาพยนตร์ขนาดสั้น

ขั้นตอนการเขียนบทภาพยนตร์ขนาดสั้นจะจำแนกออกเป็นขั้นตอนได้ดังนี้



เอกสารนี้เป็นเอกสารที่สงวนไว้สำหรับการใช้งานเท่านั้น ไม่อนุญาตให้นำไปใช้ประโยชน์ด้านการค้า ไม่ว่าจะกรณีใดๆ ทั้งสิ้น อีกทั้งห้ามมิให้ตัดแปลงเนื้อหา และต้องอ้างอิงถึงเจ้าของเอกสารทุกครั้งที่มีการนำไปใช้

ขั้นตอนต่าง ๆ ที่กล่าวมานี้มักใช้มากในการเขียนบทภาพยนตร์บันเทิงขนาดทั่วไป ในส่วนของภาพยนตร์ขนาดสั้นนั้นก็ใช้ขั้นตอนต่าง ๆ เหล่านี้เช่นกัน จะมีความแตกต่างกันในเรื่องของคุณลักษณะต่าง ๆ ที่ได้กล่าวไว้ข้างต้น

1.Theme คือ ประเด็นหลักของเรื่องที่จะนำเสนอ เป็นหัวใจหลักที่ยึดเรื่องราวทั้งหมดเอาไว้ บอกเพื่อเป็นแนวทางในการดำเนินไปของเรื่อง

2.Synopsis คือ เรื่องย่อของภาพยนตร์ทั้งหมดที่ขยายออกมาจาก Plot ที่ถูกคัดเลือกแล้วอีกที เพื่อให้ทราบโดยรวมน่าภาพยนตร์เรื่องนี้มีเรื่องราวเกี่ยวกับอะไร เรื่องย่อนี้จะช่วยในการกำหนดขอบเขตของเนื้อหาให้ดำเนินออกไปทิศทาง

3.Treatment คือ โครงเรื่องขยายที่นำเสนอเหตุการณ์อย่างต่อเนื่องกัน เป็นการขยายโครงเรื่องมาจาก Synopsis อีกที โครงเรื่องขยายนี้เหมือนกับการเขียนเรื่องสั้น มีความยาวไม่จำกัดแต่ต้องไม่ยาวจนเกินไป ต้องนำเสนออย่างตรงไปตรงมา ใช้ภาษาที่เรียบง่าย ส่วนเรื่องรายละเอียดนั้นต้องมีการเล่าเรื่องราวที่ต่อเนื่องกัน ลักษณะเป็นการเขียนแบบบรรยายระบุถึงเนื้อหา ตัวละคร หรือเหตุการณ์ต่าง ๆ โดยมิได้เรียบเรียงลำดับเหตุการณ์ว่าสิ่งใดมาก่อนมาหลัง

4.Screenplay คือ บทแสดงที่ขยายมาจากโครงเรื่องหลักทั้งหมด ขั้นตอนนี้จะเป็นการดำเนินเรื่องอย่างละเอียด มีการบรรยายโดยแยกออกเป็นฉาก ๆ เช่น การระบุออกมาว่าเป็นสถานที่ไหน ภายในหรือภายนอก สิ่งที่จะยังไม่มีมีการใส่รายละเอียดของกล้องลงไป แต่จะเน้นไปที่เรื่องของตัวละคร บทสนทนา และการแสดงอย่างละเอียด

5.Shooting script คือ บทถ่ายทำภาพยนตร์ เป็นขั้นของการนำเอาบทภาพมาใส่รายละเอียดต่าง ๆ เป็นการเขียนบทภาพยนตร์ขั้นสุดท้ายเพื่อนำไปใช้ในการถ่ายทำภาพยนตร์ มีรายละเอียดที่เพิ่มเติมจากบทแสดงดังนี้

5.1 ส่วนนำได้แก่

- เลขลำดับ Shot เรียงลำดับตั้งแต่ Shot แรกจนถึง Shot สุดท้าย
- สถานที่และเวลา แสดงว่าสถานที่นั้นอยู่ที่ไหน ภายในหรือภายนอก เวลา เช้า สาย บ่าย เย็นหรือกลางคืน

5.2 ส่วนภาพได้แก่

- มุมกล้อง กำหนดว่ากล้องจะถ่ายมุมไหนเพื่อการสื่อความหมายได้ดี โดยปกติมุมกล้องจะแบ่งเป็น มุมระดับสายตา (Eye level) , มุมสูง (High angle) , มุมต่ำ (Low angle)

- ขนาดภาพ กำหนดวัตถุที่จะถ่ายว่าจะให้อยู่ใกล้หรืออยู่ไกลเพียงใด เพื่อที่จะสื่อความหมายได้ตามต้องการ โดยปกติจะมี 3 ขนาดภาพ ได้แก่ ขนาดภาพใกล้ (Close up)

, ขนาดภาพปานกลาง (Medium shot) , ขนาดภาพไกล (Long shot) แต่จะมีการ
 จำแนกรายละเอียดค่อยๆ ไปอีกเพื่อกำหนดขนาดภาพได้อย่างชัดเจนยิ่งขึ้น เช่น ภาพ
 ปานกลางค่อนข้างใกล้ (Medium -Close up) , ภาพไกลมาก (Extream – Long
 shot) เป็นต้น

- การเขียนคำอธิบายคือ การเขียนบรรยายภาพเหตุการณ์การแสดงของตัวละคร
- การเคลื่อนกล้อง ระบุการเคลื่อนไหวของกล้อง เช่น Zoom in , Zoom out ,
 Dolly, Tracking เป็นต้น
- การเชื่อมต่อภาพ เมื่อต้องการจบ shot แล้ว ต้องคำนึงถึงความต่อเนื่องของภาพ
 ซึ่งมีหลายลักษณะให้เลือกใช้ตามความเหมาะสม เช่น ตัดไป (Cut) , เฟด (Fade) ,
 ดิสโซลฟ (Dissolve) เป็นต้น

5.3 ส่วนเสียงได้แก่

- เสียงบรรยายหรือเสียงสนทนา เสียงพูดเพื่อบอกความหมาย หรือเพื่อการดำเนิน
 เรื่อง
- เสียงประกอบเพื่อช่วยสร้างอารมณ์ เช่น เสียงฟ้าผ่า เสียงปืน เสียงจกจันร้อง
 เป็นต้น
- เสียงดนตรีประกอบ เสียงเพลงหรือเสียงดนตรีที่ใช้ประกอบเรื่องราว

การกำกับภาพยนตร์ขนาดสั้น

หน้าที่ของผู้กำกับภาพยนตร์

ผู้กำกับภาพยนตร์เป็นผู้รับผิดชอบตลอดงานผลิต มีหน้าที่ตั้งแต่การตัดสินใจในเรื่อง
 การสร้างสรรค์ต่าง ๆ เช่น คัดเลือกนักแสดง ทีมงาน สถานที่ถ่ายทำ เป็นต้น เป็นผู้รักษาความคิด
 สร้างสรรค์ให้เป็นไปในทางเดียวกันทั้งหมด ผู้กำกับภาพยนตร์ต้องมีการตัดสินใจที่รอบคอบและ
 เด็ดขาด สามารถแก้ไขสถานการณ์เฉพาะหน้าที่เกิดขึ้นระหว่างการถ่ายทำได้ เพื่อให้การดำเนินการ
 ถ่ายทำให้มีประสิทธิภาพตลอดจนจัดการกับงานหลังการถ่ายทำให้เสร็จสิ้นสมบูรณ์

คุณสมบัติของผู้กำกับภาพยนตร์ที่ดี

1. เป็นผู้ที่มีรู้จักวิธีการสร้างสรรค์งานออกมาได้อย่างสมบูรณ์
2. สามารถนำทฤษฎีทางภาพยนตร์มาใช้ในการสร้างสรรค์ผลงาน
3. เป็นผู้ที่มีและเข้าใจบทบาทของตนอย่างแท้จริง
4. รู้จักวิธีการทำงานระหว่างนักแสดงแต่ละคน
5. รู้จักวิธีการร่วมงานกับทีมงานและสร้างความเชื่อถือในการทำงาน
6. ต้องมีความรอบคอบและความเด็ดขาดในการตัดสินใจ
7. มีความตั้งใจ มุ่งมั่น และทุ่มเทในการทำงาน

ผู้กำกับในฐานะเป็นผู้เล่าเรื่องและปรับปรุงบท

บทภาพยนตร์นำเสนอเหตุการณ์ที่เป็นช่วงเวลาของตัวละครในเรื่อง ซึ่งต้องถ่ายทอดออกมาเป็นภาพ (Visual images) ผู้กำกับต้องประเมินได้ว่าเรื่องราวของภาพยนตร์มีการเล่าออกมาได้อย่างเหมาะสม บทที่เขียนสามารถบอกใจความสำคัญของเรื่องหรือแนวคิดได้ดีเพียงพอหรือไม่ ถ้าหากบทภาพยนตร์มีความจำเป็นต้องปรับปรุง ผู้กำกับก็มีหน้าที่ใช้ความชำนาญในการเล่าเรื่องของตนเองเพื่อปรับปรุงให้ได้บทที่มีการเล่าเรื่องที่ดี สามารถเล่าเรื่องได้อย่างมีชั้นเชิง และนำเสนอเรื่องราวได้อย่างตรงประเด็น

การทำงานของผู้กำกับเพื่อให้ได้บทภาพยนตร์สำเร็จออกมานั้นอาจมีการเปลี่ยนแปลงไปบ้างตามความเหมาะสม เช่น การซัดเกล้าบทสนทนา, การเขียนปรับปรุงโครงเรื่องใหม่ เป็นต้น ถ้าบทคืออยู่แล้วผู้กำกับอาจต้องการเพียงเตรียมการถ่ายภาพโดยคิดบทถ่ายทำ นอกเหนือจากเนื้อหาของเรื่องและโครงสร้างที่สามารถส่งผลในการพัฒนาบทแสดง ผู้กำกับอาจได้รับแรงบันดาลใจจากสถานที่หรือจากนักแสดงก็ได้ ในขณะที่หาสถานที่ผู้กำกับอาจคิดถึงฉากที่มีลักษณะเฉพาะได้ ทำให้เกิดแรงบันดาลใจจากบทในฉากใดฉากหนึ่งหรือทั้งเรื่องก็ได้ หรือหลังจากได้ฟังนักแสดงอ่านบทแล้ว ผู้กำกับอาจตัดสินใจปรับปรุงเพื่อความเหมาะสมกับความสามารถของนักแสดง ในฐานะเป็นผู้เล่าเรื่องมักเป็นผู้ค้นหา สืบหาเนื้อเรื่อง เป็นผู้เขียนบทกระดาก ปรับปรุงการเขียนแล้วก็เริ่มต้นการถ่ายทำ จากนั้นก็เริ่มตัดต่อลำดับภาพ ผู้กำกับมีหน้าที่ค้นหาครั้งแล้วครั้งเล่า เปลี่ยนแปลงปรับปรุง จนกระทั่งได้งานที่สมบูรณ์ที่ดีที่สุด

2.2 ภาพยนตร์แนวชีวิต (Drama)

ความหมายของภาพยนตร์แนวชีวิต

เป็นภาพยนตร์ที่มีเรื่องราวสะท้อนชีวิตของมนุษย์ที่อยู่ร่วมกันในสังคม บอกเล่าเรื่องราวผ่านตัวละครที่ประสบปัญหาแล้วต้องพยายามต่อสู้กับปัญหาที่เกิดขึ้นด้วยวิถีใดวิถีหนึ่ง เรื่องราวของปัญหาสามารถเป็นไปได้ทุกเรื่องไม่ว่าจะเป็นปัญหาครอบครัว ปัญหาความรัก ปัญหาการทำงาน ซึ่งต้องตั้งอยู่บนพื้นฐานของความเป็นจริงและต้องเป็นที่ยอมรับและสอดคล้องกับยุคสมัย

ชีวิตของทุกคนจะต้องมีปัญหาค้าง ๆ เข้ามาให้ต่อสู้แก้ไขไม่มากก็น้อย ทำให้ทุกคนต้องต่อสู้ดิ้นรนเพื่อที่จะเอาชนะปัญหาค้าง ๆ เหล่านั้นให้ได้ ทำให้เกิดข้อขัดแย้งที่ทำให้เกิดการตัดสินใจซึ่งสิ่งนี้เป็นสิ่งสำคัญอย่างยิ่งในเนื้อหาของภาพยนตร์แนวชีวิต

จุดประสงค์ในการนำเสนอภาพยนตร์แนวชีวิต

ภาพยนตร์ชีวิตเป็นการถ่ายทอดเรื่องราวชีวิตของมนุษย์ ซึ่งถือว่าเป็นเรื่องราวที่ใกล้ตัวมนุษย์มากที่สุดเพราะเรื่องราวต่าง ๆ ที่เกิดขึ้นนั้นเป็นความจริงที่สามารถเกิดขึ้นกับใครก็ได้ ทำให้ทุกคนที่ดูภาพยนตร์แนวชีวิตก็เหมือนกับการส่องกระจกมองตัวเอง การมองเห็นถึงปัญหาต่าง ๆ ในเรื่องราวที่เกิดขึ้นในภาพยนตร์นั้น ทำให้คนดูรู้และเข้าใจมนุษย์ด้วยตนเองมากขึ้นและสามารถนำข้อคิดที่แฝงอยู่ในภาพยนตร์มาปรับใช้ในการดำเนินชีวิตของตนเองได้อย่างมีความสุข

เมื่อใครก็ตามที่ได้ชมภาพยนตร์แนวชีวิต ก็สามารถเข้าใจถึงอารมณ์ของตัวละครได้ดี เพราะเขาเข้าใจปัญหาที่เกิดขึ้นจากเรื่องราวที่คุ้นเคย หรือเคยประสบพบเจอมาก่อนในชีวิต จุดประสงค์ในการนำเสนอเรื่องราวของภาพยนตร์แนวชีวิตนั้น เน้นที่การเข้าถึงอารมณ์ความรู้สึกนึกคิด และจิตใจของตัวละครอย่างลึกซึ้งนั่นเอง

ลักษณะของภาพยนตร์แนวชีวิต

ภาพยนตร์แนวชีวิตถูกจำแนกมาจากภาพยนตร์แนวอื่น ๆ ด้วยเนื้อหาและเรื่องราวของ

เอกสารนี้เป็นภาพยนตร์เป็นหลัก แต่ด้วยเรื่องราวที่สะท้อนชีวิตมนุษย์นั้นทำให้มักจะมีความเกี่ยวข้องกับภาพยนตร์แนวอื่น ๆ ไม่อาจหนีได้ๆ ทั้งสิ้น อีกทั้งห้ามมิให้ตัดแปลงเนื้อหา และต้องอ้างอิงถึงเจ้าของเอกสารทุกครั้งที่มีการนำไปใช้

สำนักหอสมุดกลาง พระจอมเกล้าลาดกระบัง

อื่น ๆ ด้วยเช่น ภาพยนตร์ชีวิต-ตลก (Drama – comedy) , ภาพยนตร์ชีวิตเนื้อหาเกี่ยวกับความรัก (Drama - romantic) เป็นต้น

ภาพยนตร์แนวชีวิตพอจำแนกลักษณะออกได้ดังนี้

1. เนื้อหาจะเกี่ยวกับปัญหาชีวิตของตัวละครที่ต้องเผชิญ เป็นการเล่าถึงชีวิตจิตใจและอารมณ์อย่างลึกซึ้ง และการเข้าถึงตัวละครในทุก ๆ ด้าน จนเกิดความสะเทือนอารมณ์ต่อคนดู
2. เหตุการณ์หรือปัญหาต่าง ๆ ที่ตัวละครพบมักมีความยุ่งยากซับซ้อน น่าสงสาร คนดูจะเอาใจช่วยตัวละครเพื่อให้หลุดพ้นสิ่งต่าง ๆ
3. มีความสมจริงตามธรรมชาติ มีเหตุผล แต่มีการปรับปรุงเพิ่มเติมซึ่งไม่เกินความจริง
4. ผลของเรื่องจะกล่าวถึงความเกี่ยวข้องของเหตุการณ์กับตัวละครเพียงกลุ่มหรือคนใดคนหนึ่ง มีผลต่อการดำเนินชีวิตที่คนดูรับรู้และสามารถนำไปประยุกต์ใช้ได้ในชีวิตประจำวัน
5. อาจมีการใช้สัญลักษณ์ทางภาพ ให้คนดูตีความหมายที่แฝงในจิตใจของตัวละคร
6. มีการใช้ภาพตัดต่อที่ยืด - หดเวลา (Timing) ของแต่ละซีน ต่างไปจากเวลาจริง ซึ่งมีผลอย่างยิ่งต่อคนดู ระยะเวลาของเรื่องมีการสลับเหตุการณ์ความคิดคำนึง ความฝันและความทะเยอทะยาน มีความเกินมนุษย์หรือบางครั้งก็มีการเล่าเรื่องตามลำดับเหตุการณ์
7. มุมกล้องและขนาดภาพมีความหลากหลาย ให้คนดูเป็นผู้เฝ้าสังเกตการณ์ ร่วมอยู่ในเหตุการณ์และเข้าถึงตัวละครในทุก ๆ ด้าน
8. การจัดแสง มีการปรับแต่งเพื่อให้ผลทางอารมณ์ความรู้สึกของคนดู มีความสวยงามเกินจริงเล็กน้อย แต่ยังยึดหลักความเป็นจริงเอาไว้ เสริมสร้างบรรยากาศภายในฉากให้มากขึ้น
9. ใช้เทคนิคการตัดต่อเข้าช่วยเพื่อนำอารมณ์ให้กับคนดู มีการใช้ “ Montage ” ในการกระตุ้นอารมณ์คนดูอย่างชัดเจน

76197

เอกสารนี้เป็นเอกสารที่สงวนไว้สำหรับการใช้งานเพื่อการศึกษาเท่านั้น ไม่อนุญาตให้นำไปใช้ประโยชน์ด้านการค้า
ไม่ว่ากรณีใดๆ ทั้งสิ้น **ฟรี** **ลิขสิทธิ์** **ฟรี** **การคัดลอก** **ฟรี** **สงวนลิขสิทธิ์** **มหาวิทยาลัยเทคโนโลยีพระจอมเกล้าลาดกระบัง**

2.3 ลักษณะการทำงานของเจ้าหน้าที่ตำรวจในโรงพัก

จะแบ่งออกเป็นสองสายงาน

1. ฝ่ายสืบสวน หรือ ฝ่ายสืบสวนนอกเครื่องแบบ ออกนอกพื้นที่
2. ฝ่ายสอบสวน แต่งเครื่องแบบนั่งอยู่ในโรงพักคอยรับแจ้งเหตุจากชาวบ้านที่มีแจ้งความ ทุกปัญหา ในที่นี้หมายถึงนายตำรวจที่มีความบ่นว่า ถึงจะรับแจ้งความได้ ไม่ใช่ นายตำรวจชั้นสัญญาบัตรอย่างเช่น จำ หรือนายสิบ

ตำรวจตามสถานีตำรวจหรือตำรวจที่ประจำอยู่ตามกรม ตามกอง เหมือนกัน ต่างกันตรงที่ว่า ตำรวจที่อยู่ตามโรงพักไม่มีวันหยุด ปีหนึ่งมี 365 วัน ทำงาน 365 วัน วันหนึ่งมี 24 ชั่วโมง จะแบ่งออกเป็นมี 4 ผลัด ผลัดละ 6 ชั่วโมง คอยอำนวยความสะดวกแก่ประชาชน

*แต่ตำรวจตามกรม ตามกอง มีวันหยุดเสาร์อาทิตย์ ลักษณะงานจะเป็นงานจำพวกงานเอกสาร ทำหนังสือทางราชการ ข้อมูลต่างๆ

ส่วนฝ่าย สืบสวน จะไม่แต่งเครื่องแบบตำรวจ ไว้ผมยาว หวดเครารุงรังได้ บางที่ต้องออกไปคุมผู้ต้องสงสัยอยู่เป็นเดือน ๆ ไม่ได้กลับบ้านแล้วแต่คำสั่ง ยกตัวอย่าง ในบางที่ที่มีผู้ต้องสงสัยหลบหนีไปกบดานที่ไหนซักแห่ง ตำรวจฝ่ายนี้อาจจะต้องทำตัวลึกลับสร้างความสนิทสนมกับชาวบ้าน ในละแวกนั้น ไม่ทางใดก็ทางหนึ่งเพื่อความคุ้นเคยเวลาหาข้อมูลจะได้ไม่ลำบาก หรือ อาจจะแฝงตัวเข้าไปเป็นวินมอเตอร์ไซค์รับจ้างทำตัวให้เหมือนกับชาวบ้านในพื้นที่ให้มากที่สุด ทำให้นายตำรวจที่อยู่ฝ่ายนี้ส่วนมากจะมีปัญหาทางครอบครัว เกิดปัญหาการหย่าร้าง เมียหนีไปมีคู่ ลูกติดยา นั่นเป็นเพราะไม่ค่อยมีเวลาให้กับครอบครัว

ตำรวจในสายงานนี้จะทำงานกันเป็นทีม ยกตัวอย่างที่ ส.น ลาดกระบัง จะมีทีมตำรวจฝ่ายสืบสวนอยู่ 3 ทีม แบ่งเป็นทีมละ 4 ถึง 5 คน มีหัวหน้าหมู่อยู่ประจำทุกทีม คอยรับคำสั่งจากสารวัตรสืบสวน หัวหน้าในที่นี้อาจมีตั้งแต่ยศตั้งแต่ จำ ที่มีอายุมากแก่ประสบการณ์รู้ช่องทางในการเข้าจับกุมคนร้าย ไปจนถึง ร้อยเอก แล้วแต่ความเหมาะสม เวลาได้ข้อมูลเกี่ยวกับผู้ต้องสงสัยมาจะต้องนำมารายงานผู้บังคับบัญชาหรือสารวัตรสืบสวน เพื่อทำการวางแผนและแบ่งหน้าที่ให้แต่ละทีมออกดำเนินการ

เอกสารนี้เป็นเอกสารที่สงวนไว้สำหรับการใช้งานเพื่อการศึกษาเท่านั้น ไม่อนุญาตให้นำไปใช้ประโยชน์ด้านการค้าไม่ว่ากรณีใดๆ ทั้งสิ้น อีกทั้งห้ามมิให้ตัดแปลงเนื้อหา และต้องอ้างอิงถึงเจ้าของเอกสารทุกครั้งที่มีการนำไปใช้

2.4 ข้อมูลของยาเสพติดเกี่ยวกับการ “ฆ่าตัดตอน”³

ฆ่าตัดตอน 2 ผัวเมียค้ายาบ้า

3 คนร้ายสวมหมวกดำบุกสังหารโหด 2 ผัวเมียค้ายาบ้าตอนเช้ามีด สันนิษฐานตัดตอนกันเอง เมื่อเวลา 05.20 น. เช้าวันที่ 18 กุมภาพันธ์ 2546 ร.ต.อ.นิพนธ์ กองดาพันธ์ ร้อยเวรฯ สภ.อ.คลองขลุง จ.กำแพงเพชร ได้รับแจ้งเหตุมีการยิงกันตายที่บ้านเลขที่ 077/4 หมู่ 2 ต.วังไทร อ.คลองขลุง จึงเร่งรถไปตรวจสอบยังที่เกิดเหตุ พบศพนายวิสุทธิ อยู่สุขุม อายุ 37 ปี อาชีพทำไร่ ถูกยิงด้วยอาวุธปืนไม่ทราบขนาด จำนวน 3 นัด ที่บริเวณหน้าผาก 2 นัด และหน้าอก 1 นัด เสียชีวิตบนเตียงภายในห้องนอน และพบศพนางดา อยู่สุขุม อายุ 34 ปี ภรรยา นายวิสุทธิถูกยิงด้วยอาวุธปืนจากการสอบสวนเบื้องต้นทราบว่า มีคนร้ายจำนวน 3 คน แต่งกายสีดำ สวมหมวกไหมพรมคลุมหน้าสีดำ ขับรถยนต์สีดำไม่ทราบยี่ห้อและหมายเลขทะเบียนมาจอดบริเวณหน้าบ้าน แล้วทุบบานเกล็ดหน้าต่างเอามือส้วงไปเปิดประตู แล้วบุกเข้าไปสังหารนายวิสุทธิ และภรรยาดังกล่าวแล้วหลบหนีไป ซึ่งเจ้าหน้าที่ตำรวจสันนิษฐานว่าเป็นการฆ่าตัดตอนในหมู่ผู้ค้ายาตัวเอง โดยผู้เสียชีวิตมีชื่ออยู่ในบัญชีผู้ค้ายาเสพติดของทางราชการอยู่แล้ว

จากตัวอย่างข้างข้างต้นนี้ ล้วนแล้วแต่เป็นปัญหาทางสังคมอย่างหลีกเลี่ยงไม่ได้

ปัญหาที่เกิดขึ้นระหว่างประชาชนและรัฐบาลเกี่ยวกับยาเสพติด ว่าด้วยเรื่องทีรัฐบาลดำเนินการแก้ปัญหา ยาเสพติด โดยไม่คำนึงถึงหลักการปกครองโดยกฎหมาย ทำให้เกิดเป็นปัญหาที่สังคมยังต้องการคำตอบ

นับตั้งแต่รัฐบาลได้ดำเนินนโยบายปราบปรามยาบ้าขึ้นแตกหักจนถึงปัจจุบัน ภายในระยะเวลาเพียงหนึ่งเดือน มีผู้เสียชีวิตจากการวิสามัญฆาตกรรมของเจ้าหน้าที่ตำรวจหลายสิบคนและมีผู้เสียชีวิตจากการ “ฆ่าตัดตอน” มากกว่าหนึ่งพันคน ซึ่งในจำนวนนี้มีเด็กอยู่หลายคน โดยหนึ่งในผู้เสียชีวิตได้แก่เด็กชายอายุเพียง 9 ปี ซึ่งเสียชีวิตจากการถูกยิงบนถนนหลายนหลวง

1. ปัญหาเรื่องยาเสพติดที่เรียกกันว่า “ยาบ้า” เป็นปัญหาใหญ่ที่กระทบต่อสังคมไทยอย่างร้ายแรง โดยเฉพาะอย่างยิ่งต่อเยาวชนที่เป็นอนาคตของชาติ ปัญหายาบ้าจึงจำเป็นต้องได้รับการแก้ไขอย่างจริงจัง การที่รัฐบาลมี “เป้าหมาย” ที่จะแก้ไขปัญหายาบ้าอย่างถึงรากถึงโคนจึงเป็นเรื่องที่ข้าพเจ้าทั้งหลายเห็นด้วยเป็นอย่างยิ่งแต่สำหรับ “วิธีการ” ที่รัฐบาลกำลังใช้ในการปราบปรามยาบ้า

เอกสารนี้เป็นเอกสารที่สงวนไว้สำหรับการใช้งานเพื่อการศึกษาเท่านั้น ไม่อนุญาตให้นำไปใช้ประโยชน์ด้านการค้าไม่ว่ากรณีใดๆ ทั้งสิ้น อีกทั้งห้ามมิให้ตัดแปลงเนื้อหา และต้องอ้างอิงถึงเจ้าของเอกสารทุกครั้งที่มีการนำไปใช้

อยู่ในปัจจุบัน กำลังก่อให้เกิดปัญหาอย่างร้ายแรงต่อสังคมไทยทั้งในระยะสั้นและจะส่งผลกระทบต่อระยะยาวต่อความมั่นคงของสังคม

2. "วิธีการ" ในการเร่งรัดปราบปรามยาบ้าของรัฐบาลภายในระยะเวลาที่กำหนด ซึ่งได้เริ่มดำเนินการมาตั้งแต่ต้นเดือนกุมภาพันธ์ที่ผ่านมา โดยการกำหนดให้เจ้าหน้าที่ฝ่ายปกครองคือผู้ว่าราชการจังหวัดและเจ้าหน้าที่ตำรวจต้องปราบปรามผู้ค้าและผู้เกี่ยวข้องกับยาบ้าอย่างน้อยให้ถึงร้อยละ 25 ของบัญชีรายชื่อผู้เกี่ยวข้องกับยาบ้า

วิธีการปราบปรามที่รัฐบาลกำหนดให้เจ้าหน้าที่ปฏิบัติเช่นนี้ได้ก่อให้เกิดผลกระทบต่อชีวิตของประชาชนผู้บริสุทธิ์เป็นจำนวนมาก โดยเฉพาะในหลักเกณฑ์ที่รัฐบาลยอมให้นำเอาการตายไม่ว่าด้วยเหตุใดๆ ของบุคคลในบัญชีรายชื่อผู้เกี่ยวข้องกับยาบ้ามานับเป็นผลงานในการปราบปรามด้วย อันมีผลเท่ากับว่ารัฐบาลรู้เห็นเป็นใจด้วยการ "ทำให้เกิดการตาย" ที่ต่อเนื่องและเกิดขึ้นอย่างกว้างขวางที่สุดครั้งหนึ่งของสังคมไทยและทำให้สังคมเกิดความเคลือบแคลงสงสัยเป็นอย่างยิ่งว่า "การฆ่าตัดตอน" ที่เกิดขึ้นดังกล่าวพ้นศพแล้วนี่เป็นการที่ประชาชนซึ่งเกี่ยวข้องกับยาบ้าฆ่ากันเองทั้งหมดจริงหรือไม่ หรือมาจากการกระทำของเจ้าหน้าที่ของรัฐผู้รับผิดชอบซึ่งถูกเร่งรัดให้ดำเนินการในลักษณะเช่นนี้

นอกจากนั้น สำหรับบัญชีรายชื่อผู้ค้ายาบ้าหรือที่เรียกว่า "บัญชีดำ" ก็เป็นที่น่าสงสัยว่าได้มีการจัดทำขึ้นอย่างถูกต้องเพียงไร มีความไม่รอบคอบหรือการจงใจกลั่นแกล้งบุคคลหนึ่งบุคคลใดในการจัดทำบัญชีมกน้อยเพียงใด เพราะปรากฏมีผู้ออกมาร้องเรียนเป็นจำนวนมากว่าตนเองไม่ได้เป็นผู้ค้าหรือเกี่ยวข้องกับยาบ้าแต่กลับมีชื่อปรากฏอยู่ในบัญชีรายชื่อดังกล่าว ปรากฏการณ์ดังกล่าวได้สร้างความระส่ำระสายและสร้างบรรยากาศของความหวาดกลัวขึ้นโดยทั่วไปในสังคมในทุกพื้นที่ของประเทศ

3. ถึงแม้ว่า นายกรัฐมนตรีจะได้ออกมายืนยันว่าการ "ฆ่าตัดตอน" เป็นการฆ่ากันเองของผู้ที่เกี่ยวข้องกับยาบ้า ซึ่งเจ้าหน้าที่ตำรวจก็ต้องจับกุมผู้ต้องหาตามดำเนินคดี และในคดีวิสามัญฆาตกรรม ญาติพี่น้องผู้ไม่ได้รับความเป็นธรรมก็สามารถร้องเรียนให้ดำเนินคดีได้ก็ตาม แต่ "การฆ่ากันเอง" ที่เกิดขึ้นนั้นรัฐบาลไม่อาจปฏิเสธได้ว่าเป็นผลโดยตรงจากนโยบายและการสั่งการในเรื่องวิธีปฏิบัติของรัฐบาล และโดยเฉพาะอย่างยิ่งเมื่อนายกรัฐมนตรีได้ให้ความเห็นต่อสาธารณชนในเรื่องนี้ว่า "คนชั่วก็ต้องจบด้วยวิธีชั่วๆ" และ "คนสกปรกก็ต้องตายด้วยวิธีการสกปรก" ปานประหนึ่งว่าสนับสนุนหรือรู้เห็นเป็นใจด้วยการที่ประชาชนที่ถูกสันนิษฐานว่าเกี่ยวข้องกับยาบ้าจะสามารถฆ่ากันเองได้ เช่นนี้ บทบัญญัติของรัฐธรรมนูญมาตรา 33 ซึ่งบัญญัติไว้ในคดีอาญาให้สันนิษฐานไว้ก่อนว่าผู้ต้องหาเป็นผู้บริสุทธิ์ก็ย่อมเป็นอันไร้ผลไปโดยสิ้นเชิง

เอกสารนี้เป็นเอกสารที่สงวนไว้สำหรับการใช้งานเพื่อการศึกษาเท่านั้น ไม่อนุญาตให้นำไปใช้ประโยชน์ด้านการค้าไม่ว่ากรณีใดๆ ทั้งสิ้น อีกทั้งห้ามมิให้ตัดแปลงเนื้อหา และต้องอ้างอิงถึงเจ้าของเอกสารทุกครั้งที่มีการนำไปใช้

4. โดยการปกครองในระบอบประชาธิปไตยและภายใต้หลักความเป็นกฎหมายสูงสุดของรัฐธรรมนูญ ประเทศไทยซึ่งเป็น "นิติรัฐ" คือเป็นประเทศที่ปกครองด้วยกฎหมายที่ตราขึ้นมาโดยผู้แทนของประชาชน ฝ่ายบริหารหรือเจ้าหน้าที่บ้านเมืองย่อมไม่อาจดำเนินการสิ่งใดตามอำเภอใจได้ หากต้องปฏิบัติให้เป็นไปตามกฎหมาย ไม่ว่าพรรคการเมืองใดจะมาเป็นรัฐบาล ไม่ว่าคนที่มีอำนาจจะดีหรือชั่ว และไม่ว่าผู้ที่มีอำนาจจะมีเจตนาดีหรือเจตนาร้าย ประชาชนย่อมต้องได้รับความคุ้มครองในชีวิต ในสิทธิและเสรีภาพอย่างเสมอกัน การมุ่งปราบปรามโดยไม่ใช้กระบวนการยุติธรรมที่มีอยู่ และโดยไม่คำนึงถึงชีวิตประชาชน หากคำนึงถึงแต่เป้าหมายโดยไม่เลือกหรือคำนึงถึงวิธีการดังที่เป็นอยู่ กำลังทำให้สังคมไทยต้องถอยกลับไปสู่ความล้าหลัง ถอยหลังกลับไปสู่การเป็นสังคมแห่งความหวาดกลัว เป็นสังคมที่มีเจ้าหน้าที่ที่ถืออาวุธเป็นใหญ่ และยอมเป็นการทำลายหลักการปกครองโดยกฎหมายที่สังคมไทยได้พัฒนาสร้างสมมาจนปัจจุบันลงโดยสิ้นเชิง

ปัญหายาเสพติด นับเป็นปัญหาใหญ่ของประเทศไทยในขณะนี้ เขวahkanกว่า 8 แสนคนติดยาเสพติด ผู้ค้าในประเทศก็มากมายขึ้นทุกที ๆ รัฐบาลโดยการนำของ พ.ต.ท.ทักษิณ ชินวัตร นายกรัฐมนตรี จึงชูนโยบายการปราบปรามยาเสพติดขึ้นมาจัดการกับปัญหานี้อย่างหวังผล และเผด็จการ เพราะนับตั้งแต่มีการปฏิบัติตามมาตรการปราบปรามยาเสพติดเมื่อวันที่ 1 กุมภาพันธ์ 2546 เป็นต้นมาจนถึงปัจจุบัน นั้น มีผู้ค้ายาเสพติดถูกฆ่าไปแล้วกว่า 1035 ราย เป็นการวิสามัญฆาตกรรม 16 ราย และไม่สามารถจับกุมผู้มาตัดตอนในคดีเหล่านี้ได้

นอกจากนี้ยังมีการทำบัญชีรายชื่อผู้ที่มีส่วนเกี่ยวข้องกับยาเสพติด โดยประชาชนไม่สามารถทราบความกระจ่างที่ชัดเจนเกี่ยวกับขั้นตอนการทำบัญชีรายชื่อเหล่านี้ ใช้หลักเกณฑ์อย่างไร และหลังจากมีการทำบัญชีรายชื่อผู้ที่เกี่ยวข้องกับยาเสพติด นั้น ส่งผลกระทบต่อประชาชนผู้บริสุทธิ์มากมาย ต้องไปรายงานตัวตามกำหนด หากไม่ไปจะไม่รับรองความปลอดภัย อย่างไรก็ตามประชาชนจะมั่นใจในสิทธิเสรีภาพของตนเองได้อย่างไร

นายวีระ มุสิกพงษ์ ที่ปรึกษารัฐมนตรีว่าการกระทรวงมหาดไทย

การทำสงครามกับยาเสพติดเป็นนโยบายของพรรคไทยรักไทยตั้งแต่เริ่มก่อตั้ง เมื่อได้รับเลือกตั้งเข้ามาเป็นรัฐบาลก็เริ่มดำเนินการตามนโยบายที่ได้วางไว้ ปัญหายาเสพติดไม่เพียงแต่จะเป็นปัญหาที่นักการเมืองมองเห็นเท่านั้น คนที่รักชาติบ้านเมือง ที่เราเห็นได้ชัดเจนอย่างท่านองคมนตรี พลเอกเปรม ติณสูลานนท์ ท่านได้ดำเนินการรณรงค์เรื่องนี้มาก่อนที่รัฐบาลจะทำสงครามกับยาเสพติด ในที่สุดปัญหายาเสพติดที่เราปราบปรามกันโดยใช้วิธีเก่า ๆ มันก็ไม่สามารถหยุดยั้งได้ทั้งผู้ค้า

และผู้เสพ รัฐบาลจึงได้มีมติของคณะรัฐมนตรีออกมา คือ ประกาศเป็นช่วงเวลาที่จะทำสงครามกับ

เอกสารนี้เป็นเอกสารสงวนไว้สำหรับการใช้งานเพื่อการศึกษาค้นคว้าเท่านั้น ไม่นำไปเผยแพร่โดยไม่ได้รับอนุญาตด้านการค้า
 ไม่ว่ากรณีใดๆ ทั้งสิ้น อีกทั้งห้ามมิให้ตัดแปลงเนื้อหา และต้องอ้างอิงถึงเจ้าของเอกสารทุกครั้งที่มีการนำไปใช้

ยาเสพติดให้มันชัดเจนออกไป กำหนดให้วันที่ 1 กุมภาพันธ์ 2546 เป็นวันประกาศมรณงค์ต่อประชาชนทั่วประเทศ และกำหนดระยะเวลา 3 เดือน ก่อนจะมีการประเมินผลครั้งใหญ่ ซึ่งรัฐบาลได้มอบหมายให้กระทรวงมหาดไทยทำหน้าที่ในการรับผิดชอบ โดยมีคณะกรรมการชุดใหญ่ในการปราบปรามยาเสพติด มาตรการเด็ดขาดที่รัฐบาลมอบหมายคือ การปฏิบัติการอย่างเฉียบขาดตามกฎหมายที่มีอยู่ งานปราบปรามยาเสพติดเป็นงานที่ทำต่อเนื่องมาก่อน จึงให้แต่ละจังหวัดสำรวจยอดผู้เสพยาเสพติดในพื้นที่ตามบัญชีที่มีอยู่แล้วมาตรวจสอบเพื่อให้ได้ตัวเลขเป็นพื้นฐานส่งให้กระทรวงมหาดไทยทราบรายชื่อของผู้เสพยาเสพติด นโยบายที่สำคัญคือให้ลดจำนวนผู้เสพยาและผู้ค้ายาเสพติดให้เหลือน้อยที่สุด

พล.พรทิพย์ โรจนสุนันท์ รักษาการรองผู้อำนวยการสำนักนิติวิทยาศาสตร์ กระทรวงยุติธรรม

ในฐานะที่ทำงานอยู่ในสำนักนิติวิทยาศาสตร์ ซึ่งเป็นตอนแรกของกระบวนการยุติธรรม สิ่งที่กำลังเกิดขึ้นในสังคมนี้ กำลังเกิดวัฒนธรรมใหม่ซึ่งประหนึ่งว่ากฎหมายไม่ศักดิ์สิทธิ์และไม่แก้ปัญหารองนี้ แต่เรากำลังเอาระบบนอกกฎหมายมาใช้ ซึ่งที่พูดเช่นนี้ไม่ได้หมายความว่าไม่เห็นด้วยกับนโยบายการปราบปรามยาบ้า ไม่เห็นด้วยกับวิสามัญฆาตกรรม จริง ๆ แล้วถ้าเป็นสิ่งที่ทำให้ถูกและรัดกุมก็จะไม่มีปัญหา แต่สิ่งที่น่าเสียดายในวันนี้จะเห็นได้ว่าลักษณะหลาย ๆ อย่างไม่ได้เกิดขึ้นในธรรมชาติ มันมีลักษณะที่มีความอยู่เบื้องหลังจะเป็นใครก็ตามแต่ รัฐไม่ควรปล่อยให้เกิดขึ้นแม้จะไม่ใช่เกี่ยวข้องกับการฆาตกรรมจริง อาจถูกสะลายไปด้วย จึงอาจทำให้คนตายฟรีและมีแพะ และในอนาคตจะเกิดวัฒนธรรมของคนไทย ซึ่งไม่แคร์แล้วกฎหมาย เพราะมันเกิดอารมณ์หลาย ๆ อย่าง และเกิดการไม่กลัว ไม่ฟังหลาย ๆ อย่าง โดยไม่หันหน้าเข้ามาแก้ไขปัญหาโดยหลักการ สิ่งนี้เป็นสิ่งที่น่าห่วง

รศ.ดร.ทวีเกียรติ มีนะกนิษฐ อาจารย์คณะนิติศาสตร์ มหาวิทยาลัยธรรมศาสตร์

การฆ่าตัดตอน คือ การฆาตกรรม” ข้อสำคัญ ผู้ที่มีอาวุธอยู่ในมือ ถ้าไม่มีกฎหมายที่เข้มแข็งคอยคุ้มครองก็เป็นมหาชนคดี ๆ นี้เอง การวิสามัญ การฆ่าตัดตอน หรือผู้ร้ายฆ่ากันเอง หรือฆ่าตัดตอนเพื่อไม่ให้สาวไปถึงใครหรือเปล่า เมื่อมีการฆ่าตัดตอนเกิดขึ้นหลังจากที่มีการประกาศมาตรการปราบปรามยาเสพติด ตรงนี้ต้องมีใครสักคนสั่งการอยู่เบื้องหลัง เป็นคำประกาศให้ฆ่าผู้อื่นซึ่งเป็นเรื่องผิดกฎหมาย หากหยุดนโยบายนี้การฆ่าตัดตอนน่าจะลดปริมาณลงได้ การฆ่าตัดตอนไม่มีการดูแล และไม่สามารถทำให้ผู้กระทำความผิดมาลงโทษได้ ตรงนี้แสดงให้เห็นถึงความไม่มีประสิทธิภาพ

ไม่ว่ากรณีใดๆ ทั้งสิ้น อีกทั้งห้ามมิให้ตัดแปลงเนื้อหา และต้องอ้างอิงถึงเจ้าของเอกสารทุกครั้งที่มีการนำไปใช้

ของเจ้าหน้าที่ตำรวจ สำนักงานตำรวจแห่งชาติเองคงยังไม่รู้ตัวว่าเป็นองค์กรอิสระแล้ว แต่ยังทำงานภายใต้นโยบายของกระทรวงมหาดไทย ตำรวจไม่ได้ทำหน้าที่เป็นตำรวจ แต่เป็นแค่ยามเฝ้าบ้านให้นักการเมือง วิธีการปราบปรามยาเสพติดที่เกิดขึ้นขณะนี้ถือเป็นการฝึกรื้อฆ่าไว้ใช้งาน จะดีมากถ้ารัฐบาลใช้มาตรการนี้กับพวกทุจริตคอร์รัปชันบ้าง ผมว่ารัฐบาลต้องแยกแยะประเด็นในการใช้มาตรการนี้

พ.ต.อ.สมบัติ สุภชัชวาระ รองผู้บังคับการสอบสวน กองบัญชาการตำรวจยาเสพติด

สำนักงานตำรวจแห่งชาตินั้นยังมีตำรวจที่ดีอยู่มาก หน้าที่ของตำรวจต้องดำเนินการตามมาตรการที่รัฐบาลมอบหมายต่อไป สถานการณ์ยาเสพติดรุนแรงและระบาดไปทั่วทุกหลังคาเรือน แม้แต่เด็ก เล็ก ๆ ก็ยังรู้จักว่า “ยาบ้า” เป็นอย่างไร การทำงานตามมาตรการปราบปรามยาเสพติดนี้ ทั้งกระบวนการของผู้เสพและผู้ขายเป็นขั้นตอนที่ซับซ้อน ถ้าไม่มีพยานหลักฐานเป็นยาเสพติดที่เกี่ยวข้องก็ไม่สามารถจับกุมมาดำเนินคดีได้ ส่วนในเรื่องของการ “ฆ่าตัดตอน” นั้น เป็นมุมมองของแต่ละคน อาจเป็นวิธีการของกระบวนการปราบปราม และวิธีการขึ้นบัญชีรายชื่อผู้เกี่ยวข้องกับยาเสพติดก็มีการดำเนินการอย่างเป็นระบบ แล้วถ้าถามว่าทำไมถึงจัดการแต่ผู้ค้าหรือผู้เสพรายย่อย ก็คือถ้าไม่มีผู้ค้ารายย่อย รายใหญ่ก็ขายไม่ได้ แท้ที่สุดแล้วความมุ่งมั่นจริง ๆ ก็อยากให้ลูกหลานไทยปลอดภัยจากยาเสพติด แต่ถ้าสิ่งแวดล้อมยังคงเดิมไปด้วยสิ่งมอมเมา ปัญหายาเสพติดก็คงไม่หมดไป อยากให้เข้าใจว่าเจตนาของตำรวจต้องดำเนินการตามหลักการ ไม่ใช่ความแค้น ความอาฆาต การทำงานเกี่ยวกับยาเสพติดของตำรวจไม่ใช่เรื่องง่าย ตำรวจทุกคนก็ต้องระมัดระวังตัวเหมือนกัน จะทำอะไรให้สมบูรณ์ 100 เปอร์เซ็นต์คงไม่ได้ อะไรส่วนไหนบกพร่องก็แก้ไขกันไป สำนักงานตำรวจแห่งชาติไม่ได้มีวัตถุประสงค์ในการฆ่าตัดตอน ไม่มีใครสั่งการ ไม่มีการปกป้องใคร ส่วนการจัดทำบัญชีรายชื่อผู้ค้าก็มีการทำงานอย่างมีระบบ รอบคอบ ไม่มีการกลั่นแกล้งใคร

นายวสันต์ พานิช กรรมการสิทธิมนุษยชนแห่งชาติ

การปราบปรามยาเสพติดมีมาตลอดไม่ใช่เพิ่งเคยมี จะเห็นว่า 90 กว่าเปอร์เซ็นต์ในกระบวนการพิจารณาคดีของศาลเป็นคดียาเสพติด กรณีการฆ่าตัดตอน มองดูแล้วคือการฆ่าโดยไตร่ตรองไว้ก่อน โทษทางกฎหมายถึงประหารชีวิต กระบวนการค้ายาเสพติดที่ใหญ่มีความจำเป็นอย่างยิ่งที่รัฐบาลจะต้องเข้าไปจับกุมโดยด่วน การที่กระทรวงมหาดไทยเอาตัวเลขมาเป็นบรรทัดฐาน

ในการจับกุม หรือปฏิบัติตามนโยบายปราบปรามยาเสพติด ตัวเลขที่ฆ่าตัดตอนรวมถึงตัวเลขในการ

เอกสารนี้ เป็นเอกสารที่สงวนไว้สำหรับครูในบางพื้นที่ที่ศึกษาจากเรื่องนี้ ไม่อนุญาตให้นำไปใช้ประโยชน์ด้านการค้า

วิสามัญ เป็นตัวคำนวณในการจะพิสูจน์ว่าในพื้นที่นั้น ๆ เองได้ดำเนินการตามเป้าหมายหรือไม่ ตรง

ไม่ว่ากรณีใดๆ ทั้งสิ้น อีกทั้งห้ามมิให้ตัดแปลงเนื้อหา และต้องอ้างอิงถึงเจ้าของเอกสารทุกครั้งที่มีการนำไปใช้

นี้ผมเป็นห่วงอย่างยิ่ง เราไม่ได้คัดค้านมาตรการปราบปรามยาเสพติด แต่เราห่วงใยห่วงใยผู้บริโภคที่อาจตกเป็นเหยื่อของการปราบปรามตามมาตรการนี้ เรามองถึงคุณค่าของความเป็นมนุษย์ที่ต้องสูญเสียไป

นายสมชาย หอมลออ ประธานกรรมการสิทธิมนุษยชน สภานายความ

ปัญหาเสพติดเป็นปัญหาที่รุนแรงในประเทศไทย และมาตรการของรัฐบาลเป็นมาตรการที่ดี แต่สิ่งที่ผมห่วงใยนั้นไม่ได้ห่วงใยในชีวิตของผู้ค้ายาเสพติดและผู้บริโภคเป็นสำคัญ แต่ในกรณีการปราบปรามยาเสพติดนั้นสิ่งที่ผมห่วงใยมากที่สุดคือ กระบวนการยุติธรรม นิติรัฐ การปกครองในระบอบประชาธิปไตย ถูกบั่นทอนถล่มกร่อนลงไป เนื่องจากนโยบายหลักของการปฏิบัติตามมาตรการปราบปรามยาเสพติดที่เกิดขึ้นในขณะนี้ รายชื่อผู้ค้ายาเสพติดเป็นเรื่องที่เป็นความลับ มีความเข้มงวด เพราะเป็นข้อมูลสำคัญในการปราบปรามยาเสพติด การทำบัญชีรายชื่อผู้ค้าและผู้เสพยาเสพติดในขณะนี้เป็นการทำให้การส่งแบบฟอร์มให้กับเจ้าหน้าที่ฝ่ายปกครอง และตำรวจทุกระดับชั้นกรองส่งกลับมา และโดยมีขั้นตอนคือ

1. คนที่กรอกแบบฟอร์มแทบจะ ไม่มีความรู้เรื่องเกี่ยวกับพยานหลักฐาน เป็นกำนัน ผู้ใหญ่ บ้านธรรมดา
2. รายชื่อที่ถูกส่งมาส่วนหนึ่งเป็นการกระทำโดยความกลั่นแกล้ง มีความขัดแย้งกับผู้กรอกแบบฟอร์ม
3. ระยะเวลาในการเสนอชื่อมีการเร่งรัดมาก การนำตัดตอนที่เกิดขึ้นนั้น ในอนาคตอาจจะกลายเป็นปัญหาระหว่างประเทศ สหประชาชาติก็แสดงความห่วงใยยังประเทศไทย ซึ่งไม่เป็นการแทรกแซงภายใน เพราะเรื่องสิทธิมนุษยชนนี้เป็นเรื่องระดับชาติ และไทยเป็นสมาชิกองค์การสหประชาชาติ การทำให้ชีวิตคนสูญเสียไปตามกระบวนการที่เป็นระบบนั้น เข้าข่ายความผิดในฐานอาชญากรรมต่อมนุษยชาติ” ซึ่งถือเป็นการคิดร้ายแรงที่นานาชาติจะเข้ามาดำเนินการได้ ผมไม่อยากจะเกิดขึ้น ไม่อยากให้มีการตั้งข้อหานี้กับบุคคลใดในประเทศไทย

นอกจากนี้ กองบรรณาธิการ “วารสารสภานายความ” ได้มีโอกาสพูดคุยกับ นายถาวร เสนเนียม สมาชิกสภาผู้แทนราษฎรจังหวัดสงขลา พรรคประชาธิปัตย์/ประธานคณะกรรมการยุติธรรมและสิทธิมนุษยชน สภาผู้แทนราษฎร ถึงกรณีผลกระทบจากการใช้มาตรการปราบปรามยาเสพติดว่า

ผมคิดว่าไม่มีใครเชื่อว่ารัฐบาลไม่รู้เห็นเป็นใจในการ “ชิงทั้ง” เมื่อมีการออกมาตรการเด็ดขาดและท่านนายกรัฐมนตรี หรือผู้ที่เกี่ยวข้องบอกว่าเมื่อทำสงครามก็ต้องมีเลือดกระสาด่านเข็น เอกสารนี้เป็นเอกสารที่ส่งมอบไว้สำหรับการใช้งานเพื่อการศึกษาเท่านั้น ไม่อนุญาตให้นำไปเผยแพร่ขึ้นด้านการค้า ไม่ว่าจะกรณีใดๆ ทั้งสิ้น อีกทั้งห้ามมิให้ตัดแปลงเนื้อหา และต้องอ้างอิงถึงเจ้าของเอกสารทุกครั้งที่มีการนำไปใช้

บ้าง หรือแม้แต่การจับกุมผู้ที่ถูกอ้างว่าเป็นผู้ฆ่าตัดตอนก็ไม่เปิดเผย ไม่มีการแถลงข่าว ไม่รู้ว่าจริงเท็จแค่ไหน มีแพะหรือไม่มี การออกมาทักท้วงของหลายฝ่าย นายกรัฐมนตรีก็หาว่าดัดจริต อย่างมาแทรกแซงเอกราชอธิปไตยของชาติไทย สิ่งเหล่านี้มันเป็นการส่งสัญญาณให้เห็นว่ารัฐบาลรู้เห็นเป็นใจ เพราะในอดีตเมื่อมีการฆาตกรรมเกิดขึ้น จะมีการแถลงข่าวและติดตามการหาผู้ต้องหามาดำเนินคดีอย่างกระชั้นชิดและมีการรายงานความก้าวหน้าเป็นระยะ ๆ แต่ในห้วงเวลาตั้งแต่ต้นเดือนกุมภาพันธ์ที่ผ่านมาไม่มีการดำเนินการ ถือว่าเป็นความผิดปกติ

แน่นอนว่าผมเองหรือใครต่อใคร ต้องการให้ปราบปรามยาเสพติดให้หมดไปจากประเทศไทย เพราะยาเสพติดถือเป็นมะเร็งร้ายที่สำคัญ แต่ไม่ใช่ใช้วิธีการนี้ วิธีการนี้เป็นวิธีการที่ผิดพลาดแน่นอน มันจะสะใจในระยะต้น ๆ เราเคยสะใจจากการที่เจ้าหน้าที่ของรัฐ ไปยิงทิ้งผู้ที่ถูกกล่าวหาว่ามีการกระทำความผิดเป็นคอมมิวนิสต์ แต่ปรากฏว่าวิธีการยิงทิ้งไม่ได้ก่อให้เกิดการปราบปรามผู้กระทำความผิดเป็นคอมมิวนิสต์ให้หมดไปจากแผ่นดินไทย ปรากฏว่าวิธีที่ทำให้สำเร็จได้คือ วิธีการทางการเมือง เช่นกันวิธีการฆ่าทิ้ง ยิงทิ้งผู้ที่มีส่วนเกี่ยวข้องกับการค้ายาเสพติด โดยเฉพาะอย่างยิ่งรายเล็กรายย่อย ซึ่งเป็นปัญหาเศรษฐกิจและปัญหาสังคม ผมมั่นใจว่ารัฐบาลพลาด และไม่สามารถแก้ไขปัญหาเสพติดได้ การแก้ไขปัญหาเสพติดให้ได้นั้น ต้องใช้วิธีการทางเศรษฐกิจ คือ ประชาชนมีงานทำเพิ่มรายได้ในครอบครัว ส่วนทางด้านสังคม คือ สังคมครอบครัว ไม่ว่าคนนั้นจะรวมมหาศาล แต่ลูกของคนรวยบางคนมีส่วนเกี่ยวข้องกับยาเสพติด หรือคนยากคนจนที่หาเช้ากินค่ำ ถ้าครอบครัวไม่มีความอบอุ่นปัญหาเสพติดก็จะเกิดขึ้น ดังนั้นรัฐบาลควรจะมุ่งเน้นไปที่การแก้ไขปัญหาเศรษฐกิจและสังคมควบคู่กันไป ส่วนบุคคลที่มีส่วนเกี่ยวข้องกับการค้ายาเสพติด ต้องใช้หลักนิติธรรม นั่นคือใช้กระบวนการยุติธรรม เอาหลักนิติรัฐมาดำเนินการ ถ้าจะใช้หลักรัฐศาสตร์บ้าง ในกรณีที่ไม่สามารถที่จะจับกุมมาดำเนินคดีได้

สิ่งที่สำคัญที่สุดคือ รัฐบาลต้องจริงจังและจริงใจ ดำเนินการอย่างต่อเนื่อง และถ้าหากว่าข้าราชการคนใดมีส่วนเกี่ยวข้องจะต้องใช้มาตรการเด็ดขาด ให้เหมือนกับการใช้มาตรการเด็ดขาดกับผู้ค้ารายเล็กรายน้อย สิ่งที่มีการทักท้วงเกิดขึ้นจากหลาย ๆ ฝ่าย ท่านนายกรัฐมนตรี ท่านรัฐมนตรีว่าการกระทรวงมหาดไทยก็ดี ออกมากล่าวหาว่าเขาเหล่านั้นดัดจริตหรือไม่รักษาบ้านเมือง เดียวสักวันหนึ่งยาเสพติดจะถึงลูกหลานของท่าน แสดงว่าคนเหล่านี้ไม่เคยเปิดใจกว้างที่จะให้บุคคลอื่นเข้าไปมีส่วนร่วมในการร่วมกันแก้ไขปัญหาเสพติด จึงขอเตือนไปยังรัฐบาลและผู้ที่มีส่วนเกี่ยวข้องว่าขอให้เปิดใจกว้างบ้าง ชีวิตที่ถูกฆ่าโดยผิดพลาดหรือไม่ก็ตาม เขาไม่สมควรตายโดยน้ำมือของผู้รักษากฎหมายหรือผู้มีอาวุธอยู่ในมือ ถ้าเขาจะตายต้องตายโดยคำพิพากษา ทรัพย์ที่เขาหามาได้ถึงแม้จะไม่สามารถจับกุมเขามาดำเนินคดีได้ ก็มีพระราชบัญญัติมาตรการปราบปรามผู้กระทำความ

เอกสารนี้เป็นเอกสารที่สงวนไว้สำหรับการใช้งานเพื่อการศึกษาเท่านั้น ไม่อนุญาตให้นำไปใช้ประโยชน์ด้านการค้า ไม่ว่าจะกรณีใดๆ ทั้งสิ้น อีกทั้งห้ามมิให้ดัดแปลงเนื้อหา และต้องอ้างอิงถึงเจ้าของเอกสารทุกครั้งที่มีการนำไปใช้

ผิดเกี่ยวกับยาเสพติด ถึงแม้ว่าจะฟ้องร้องในคดีอาญาไม่ได้ แต่เราสามารถยึดทรัพย์เขาได้ สิ่งเหล่านี้เป็นวิธีการที่ถูกต้องที่สุด

มาตรการนี้ส่งผลกระทบต่อประชาชนที่ตายไม่รู้ชื่อไหนอึเห่น หรือถูกใส่ชื่อในบัญชีดำ โดยไม่มีการกลั่นกรอง สิ่งเหล่านี้ส่งผลให้คณะกรรมการการยุติธรรมฯ ต้องทำงานหนักขึ้น คณะกรรมการการยุติธรรมและสิทธิมนุษยชนทั้ง 17 คนยังไม่เคยถูกข่มขู่ และไม่รู้ว่าจะถูกข่มขู่เมื่อไหร่ หรือจะถูกใส่ชื่อในบัญชีดำเมื่อไหร่ อันนี้ยังไม่ปรากฏ แต่ถ้าวรัฐบาลใช้มาตรการโดยวิธีการรุนแรงในระยะยาวก็มีความกังวลว่าเราอาจถูกกลั่นแกล้งได้ ทั้งนี้ คณะกรรมการการยุติธรรมและสิทธิมนุษยชน สภาผู้แทนราษฎร เราเปิดกว้างให้มีการร้องเรียนเหมือนกับสภาทนายความ เหมือนกับคณะกรรมการสิทธิมนุษยชนแห่งชาติ และจะมีการพิจารณาศึกษาเรื่องนี้ในวันพุธที่ 5 มีนาคม 2546 ซึ่งจะนำเข้าไปประชุมของคณะกรรมการฯ วันที่ 12 มีนาคม 2546 เราจะเปิดเวทีสัมมนา รับฟังความคิดเห็นจากทุก ๆ ฝ่าย เมื่อได้ข้อสรุปก็จะนำเสนอต่อรัฐบาลและคิดว่าในไม่กี่วันข้างหน้า พรรคประชาธิปัตย์จะยื่นญัตติด่วนเพื่อพิจารณาศึกษาเรื่องนี้ให้นำไปสู่ข้อสรุปว่าวิธีการของรัฐบาล ถูกหรือผิด วิธีการที่ถูกควรจะเป็นวิธีการไหน ถ้าวรัฐบาลใจกว้างควรจะได้รับฟัง

อย่างไรก็ตาม ความคิดเห็นของหลาย ๆ ฝ่ายที่ได้นำเสนอมาข้างต้นนี้ เป็นส่วนหนึ่งในความคิดเห็นส่วนใหญ่ของคนในสังคมในขณะนี้ หากรัฐบาลโดยการนำของนายกรัฐมนตรีนาม พ.ต.ท.ทักษิณ ชินวัตร จะรับฟังและไตร่ตรองอย่างเปิดใจกว้าง ปัญหาที่เกิดขึ้นอาจคลี่คลายด้วยดีและได้รับความยอมรับจากหลาย ๆ ฝ่าย มาตรการปราบปรามยาเสพติดที่รัฐบาลวางไว้นั้น เป็นสิ่งที่ดี แต่น่าจะหันหน้าเข้าหากัน ปรีกษาหารือและยอมรับเปิดกว้างให้หลาย ๆ ฝ่ายมาช่วยกันทำงาน ปัญหายาเสพติดที่เรื้อรังของไทยเชื่อว่าจะสามารถปราบปรามให้หมดไปได้ในเร็ววัน หากต้องใช้วิธีการทั้งหลักนิติธรรม สังคม การเมืองผนวกเข้าด้วยกัน ใจเพียงแต่กำหนดระยะเวลาปราบปรามและหวังผลในระยะสั้น แต่ต้องให้ความเป็นธรรมอย่างเป็นระบบกับทุก ๆ ฝ่ายที่เกี่ยวข้องไม่ว่าจะเป็นผู้ค้า ผู้เสพ หรือผู้ที่มีส่วนเกี่ยวข้องไม่ว่าจะแง่ใดในเรื่องยาเสพติดอย่างเท่าเทียมกัน ไม่ใช่ใช้ศาลเตี้ย ตัดสินคนด้วยคำสั่งฆ่า ทั้งที่อาจไม่รู้ว่าเป็นคนผิดจริงหรือไม่....สังคมที่กำลังล่มสลายด้วยปัญหายาเสพติดที่เรื้อรังก็เป็นปัญหาหนักพอแล้ว อย่าให้มาตรการปราบปรามยาเสพติดกลายเป็นคำสั่งฆ่าคนแบบล้างเผ่าพันธุ์ ทำลายล้างสภาพจิตใจและสิทธิเสรีภาพของคนไทยอีกเลย....

บทที่ 3

บทภาพยนตร์

3.1 ประเด็น

จิตสำนึกที่ดีพึงมีอยู่ในจิตใจของเราทุกคน

3.2 โครงเรื่องย่อ

คือ เด็กหนุ่มที่หลงเดินทางผิดกำลังได้รับอิสรภาพ หลังจากต้องโทษจำคุก 4 ปี ในอดีตเขาเป็นเด็กที่มีปัญหาทางบ้านเขาเลือกที่จะหาทางออกโดยการพาตัวเองเข้าไปยุ่งเกี่ยวกับแก๊งยาเสพติด เมื่อตำรวจนำกำลังเข้าจับกุมและเขาก็พยายามจะป้องกันตัวแล้วพลั้งมือไปยิงตำรวจจนเสียชีวิตมาวันนี้บางสิ่งบางอย่างในตัวเขาได้เปลี่ยนไป เขาพยายามจะกลับตัวเป็นคนดีและไม่เข้าไปยุ่งเกี่ยวกับสิ่งเหล่านั้นอีก แต่เสียแม่พ่อค้ายาที่มีกิจการ โต๊ะบอลบังหน้ากลับจะดึงเขากลับเข้ามาทำงานอีก แต่ลือกลับปฏิเสธประกอบกับตำรวจที่มีพ่อของลือเป็นหนึ่งในทีมงานร่วมอยู่ด้วยกำลังกวาดล้างแก๊งยาเสพติดในชุมชน ทำให้เสียแม่เริ่มสงสัยว่าลือจะเป็นสายให้กับตำรวจหลังจากที่เขาพ้นโทษเป็นเหตุให้ลือต้องมาจบชีวิตลงในขณะที่เขากำลังจะได้เริ่มต้นชีวิตใหม่

3.3 ลักษณะตัวละคร

วิชัย พ่อของ ลือ อายุประมาณ 45 ปี มีอาชีพเป็นตำรวจสืบสวน ยศจ่า รายได้ต่อเดือนประมาณ 8,000 บาท เป็นคนเคร่งขรึม หัวแข็ง บิดความคิดของตัวเองเป็นใหญ่ มีทิฐิสูง ขยันขันแข็ง ทำทุกอย่างเพื่อครอบครัว

เอกสารนี้เป็นเอกสารที่สงวนไว้สำหรับการใช้งานเพื่อการศึกษาเท่านั้น ไม่อนุญาตให้นำไปใช้ประโยชน์ด้านการค้า ไม่ว่าจะกรณีใดๆ ทั้งสิ้น อีกทั้งห้ามมิให้ตัดแปลงเนื้อหา และต้องอ้างอิงถึงเจ้าของเอกสารทุกครั้งที่มีการนำไปใช้

ด้วยเงินเดือนที่ไม่เพียงพอกับค่าใช้จ่ายภายในครอบครัวในตอนนั้น ด้วยหน้าที่การงานของวิชัยทำให้เขาไม่เคยมีเวลาให้กับครอบครัวและไม่ได้รับการยอมรับจากครอบครัวภรรยาซึ่งคอยดูแลต่าง ๆ จนภรรยาทนไม่ได้และถึงขั้นเป็นฝ่ายขอแยกทางทุกอย่างที่วิชัยไม่ต้องการ หลังจากนั้นไม่นานภรรยาและลูกก็ขายบ้านและไปอยู่ที่ต่างจังหวัด

ลือ เด็กหนุ่มวัยรุ่นอายุประมาณ 22 ปี ศึกษาอยู่ในโรงเรียนเทคนิคแห่งหนึ่ง เป็นคนหน้าตาดี รูปร่างสมส่วน มีชื่อจริงว่า วายุ ซึ่งไปสอดคล้องกับนิสัยของเขาที่จะเป็นคนที่มีความ มีนิสัยชอบเอาชนะ เป็นคนหัวแข็งไม่ยอมคนซึ่งคุณสมบัติเหล่านี้เขาได้รับมาจากนิสัยของพ่อ

ลือ เป็นลูกคนเดียว เกิดมาในครอบครัวตำรวจ ตั้งแต่พ่อกับแม่แยกทางกันตั้งแต่เขายังเล็ก เขาก็อาศัยอยู่กับแม่มาตลอด เขาไม่เคยรู้สาเหตุที่แท้จริงที่พ่อกับแม่แยกทางกัน มีแต่แม่ที่คอยบอกกับเขาอยู่เสมอว่าพ่อทิ้งเขาและแม่ไปโดยที่ไม่เคยได้รู้จากปากของพ่อเลย ทำให้เขาจดจำฝังใจมาตลอดเขารู้สึกโกรธและเกลียดพ่อมากและมีส่วนทำให้เขาเป็นคนที่ก้าวร้าว แม่ขายบ้านและพาเขาไปอยู่ที่กาญจนบุรีอยู่ได้สองปีก็กลับเข้ามาหางานทำในกรุงเทพฯ อีก โดยหาเช่าบ้านอยู่ใกล้ๆกับที่ทำงาน



3.4 การพัฒนาบทภาพยนตร์

การเสนอบทภาพยนตร์ครั้งที่ 1

เรื่อง “ ทางสุดท้าย ”

ซีเควน เอ ความรู้สึกที่ถูกปิดกั้น

ฉาก เอ 1 ห้องเช่า

ภายใน/ห้องเช่า/ตอนเย็น

ที่ห้องเช่าเล็กๆ ใจกลางเมือง ผู้คนแออัด ล้อ เด็กหนุ่มวัย 20 ปี กำลังเดินขึ้นมาบนห้อง เขาถอดเสื้อ ออกพาดไว้บนโซฟาแล้วกดเปิดทีวี เขาเดินไปที่ตู้กับข้าว หยิบกับข้าวเก่าสองสามอย่างออกมาล้าง กินหน้าทีวี ไม่ทันที่แม่ก็กลับมาพร้อมกับผู้ชายแปลกหน้า ล้อ จ้องมองไปที่แม่ แม่พาชายแปลก หน้าเดินผ่านล้อเข้าไปในห้องแล้วล็อกประตู ล้อวางงานที่อยู่ในมือลงบนโต๊ะ เสียงโทรทัศน์ดังขึ้น ล้อ เดินไปรับ

ล้อพูดด้วยน้ำเสียงที่ไม่พอใจ

“ฮัลโหล ต้องการพูดกับใคร”

เจ๋ง

“เฮ้ย ไอ้ล้อ มึงรีบออกมาเร็ว ไอ้ฮ้อดกำลังถูกพวก
ราชสิทธิ์รุมที่บ๊วย อยู่ที่ป้ายรถเมล์หน้าเฟลต”

ล้อ

“เฮ้ย จริงเหรวะ มึงรออยู่ตรงนั้นแหละเดี๋ยวกูออกไป”

ล้อรีบวางโทรทัศน์ที่หยิบเสื้อขึ้นมาสวมแล้ววิ่งลงออกไปจากห้อง

ฉาก เอ 2 จุดเกิดเหตุ

ภายนอก/ป้ายรถเมล์/ตอนเย็น

ล้อรีบออกมาที่ป้ายรถเมล์ระหว่างทาง เจอไม้ เขาหยิบไม้แล้ววิ่งเข้าไปช่วย เขาพาดไปที่ท้ายทอย นักเรียนคนหนึ่งล้มลงแล้วก็รุมชกที่หน้าหลายหมัด จนนักเรียนอีกคนวิ่งหนีไป ล้อและเจ๋งพยายาม พยายาม อ้อคขึ้นเพื่อหนี แต่ตำรวจมาถึงและถูกจับมาที่โรงพัก

เอกสารนี้เป็นเอกสารที่สงวนไว้สำหรับการใช้งานเพื่อการศึกษาเท่านั้น ไม่อนุญาตให้นำไปใช้ประโยชน์ด้านการค้า
ไม่ว่ากรณีใดๆ ทั้งสิ้น อีกทั้งห้ามมิให้ตัดแปลงเนื้อหา และต้องอ้างอิงถึงเจ้าของเอกสารทุกครั้งที่มีการนำไปใช้

ฉาก เอ 3 หน้าที่ของพ่อ

ภายใน/แพลตฟอร์มตรวจ/กลางคืน

วิชัยตำรวจวัย 43 ปี เพิ่งกลับจากทำงานท่าทางเหน็ดเหนื่อย ถอดเสื้อแจ็คเก็ตออกพาดกับเก้าอี้ แล้วเอาปืนพกวางบนหมอน เตรียมตัวที่จะอาบน้ำ มีเสียงโทรศัพท์ดังขึ้น เขาเดินไปรับโทรศัพท์ น้ำเสียงไม่พอใจเมื่อรู้ว่าเป็นเสียงของอนงค์แม่ของลือ

วิชัย

“มีอะไรหรือคุณ โทรมาดึกๆดื่นๆ ผมเหนื่อยและก็ต้องการจะพักผ่อน”
อนงค์แม่ของลือนั่งอยู่ในห้อง สูบบุหรี่ยืดด้วยน้ำเสียงเย็นชา

อนงค์

“ก็ลูกชายของคุณนะสิ ไปก่อเรื่องอีกแล้ว ฉันหละหนายเต็มที่
คุณช่วยไปเอาเขาออกจากโรงพักหน่อยได้มั๊ย”

วิชัย

“.....เอาสะ เอาสะ เดี่ยวผมจะไปประกันตัวเขาออกมาเอง”

วิชัยวางโทรศัพท์ หยิบกุญแจแล้วรีบลงไปที่รถเพื่อไปโรงพัก

ฉาก เอ 4 ครั้งแรกในรอบสิบสองปี

ภายใน/สถานีตำรวจ/กลางคืน

ที่หน้าโรงพักรถเก๋งคันหนึ่งแล่นเข้ามาจอด วิชัยลงมาจากรถแล้วรีบวิ่งไปขอพบสารวัตรเวรที่ประจำอยู่ในเวลานั้นเพื่อขอประกันตัวลูกชาย สภาพความวุ่นวายในโรงพัก เห็นการโต้เถียงกันกันระหว่างเจ้าทุกข์และผู้ต้องหา ลือเด็กหนุ่มวัยรุ่นมีสภพอดนอน เสื้อผ้ายับยู่ยี่และสกปรก กำลังนั่งกอดเข้ากัมหน้าอยู่ในห้องขัง เขาเสยผมและเงยหน้าขึ้นมาเห็นพ่อและสารวัตรกำลังเดินมาที่หน้าห้องขัง เขาจ้องมองหน้าพ่อแล้วค่อยๆ ลูกขยับยืนพร้อมกับยกมือไหว้พ่ออย่างไม่เต็มใจแล้วจึงเดินออกจากห้องขัง

ฉาก เอ 5 ความหวังดีที่ไม่ต้องการ

ภายใน/รถ/ตอนเช้า

สภาพการจราจรติดขัดบนถนน วิชัยและลือต่างมองไปคนละทางด้วยความอึดอัด ไม่มีใครพูดกับใครก่อนจนในที่สุดวิชัยก็เป็นฝ่ายเริ่ม

วิชัย

“แกจะไปไหน”

ลือ

“ผมไม่รู้”

วิชัยนั่งไปครู่หนึ่งก่อนที่จะถามต่อ

วิชัย

“ทำไมถึงมาจากนครปฐม”

ลือ

“ผมมาหาที่เรียนต่อส่วนแม่มาทำงานทำ”

วิชัย

“แกจบชั้นอะไรแล้ว”

ลือ

“ป ว ช”

ในขณะที่รถติดไฟแดง วิชัยมองลือ

วิชัย

“แม่กับแกพักอยู่ที่ไหนเดี๋ยวพ่อจะไปส่ง แต่ถ้าแกยังไม่อยากกลับก็ไปพักอยู่กับพ่อก่อนก็ได้”

วิชัยถามสายตาก็มองลือด้วยความสงสาร

ลือ

“ไม่เป็นไร เดี่ยวพ่นโคลงนี้ไปก็จะถึงที่พักของแม่กับแม่แล้ว

คงไม่ต้องรบกวนหรอก”

เมื่อพ่นโคลงไปได้ไม่กี่กิโลก็ถึงที่พักของลือกับแม่ ลือเดินลงจากรถ วิชัยมองลือเดินเข้าไปในแฟลตระหว่างทางกลับเขาหยิบรูปลือตอนเด็ก ๆ ที่เก็บอยู่ในที่เก็บของหน้ารถขึ้นมาดูแล้วสอคมมันกลับเข้าไปซ้ำๆ

เอกสารนี้เป็นเอกสารที่สงวนไว้สำหรับการใช้งานเพื่อการศึกษาเท่านั้น ไม่อนุญาตให้นำไปใช้ประโยชน์ด้านการค้า ไม่ว่าจะกรณีใดๆ ทั้งสิ้น อีกทั้งห้ามมิให้ตัดแปลงเนื้อหา และต้องอ้างอิงถึงเจ้าของเอกสารทุกครั้งที่มีการนำไปใช้

ซีเควน บี หน้าที่ ที่มีความขัดแย้ง

ฉาก บี 1 เรียนรู้ที่จะเป็น

ภายนอก/สยามสแควร์/กลางวัน

เจ๋งและลื้อนำของไปส่งให้กับเอเย็นรายหนึ่งอย่างสยามสแควร์ ลื้อมองดูอยู่ห่างๆ เจ๋งเดินเข้าไปนั่งพูดคุยอย่างสนิทสนมแล้วส่งของพร้อมกับรับเงินใส่เข้ากระเป๋า

ฉาก บี 2 ชุ่มดู

ภายนอก/ในซอยเล็กๆหลังตลาด/กลางวัน

บรรยากาศหลังตลาดไม่ค่อยมีคนเดินพลุกพล่าน เจ๋งและลื้อเดินเข้าไปในห้องกระจกชั้นล่างสุดของตึกแถวไม่นานก็เดินออกมา วิชัยและตำรวจอีกหนึ่งนายกำลังนั่งสังเกตอยู่ห่างๆอยู่ในรถ

ฉาก บี 3 วางแผนล่อซื้อ

ภายใน/ห้องฝ่ายสืบสวน/ตอนเย็น

สารวัตรกำลังสรุปรายงานจากสายที่ไปชวนผู้ต้องสงสัยรายหนึ่งที่กำลังจะมีส่วนเกี่ยวข้องกับโต๊ะบอลเถื่อนและการค้ายาเสพติด สารวัตรวางแผนทำการล่อซื้อ วิชัยเป็นคนเขียนแผนผังในการล่อซื้อ แบ่งทีมออกเป็นสามทีม สองคนเป็นคนตกลงซื้อขาย อีกสองทีมรออยู่ห่างๆ เตรียมตัวเข้าจับกุมเมื่อมีการส่งมอบของกันเสร็จ

ซีเควน ซี เด็กเดินยา

ฉาก ซี 1 ล้มหล่น

ภายนอก/บนดาดฟ้าตึก/ตอนเย็น

เจ๋งนั่งรอลื้ออยู่บนดาดฟ้าของตึก ลื้อเดินเข้ายื่นข้างๆเจ๋ง

เจ๋ง

“เฮ้ยลื้อกูมีอะไรจะบอกมึงวะ

ลื้อมองหน้าเจ๋งอย่างสงสัย

เจ๋ง

“เฮ้ยเม็งจะให้เราทำงานชิ้นหนึ่งวะ แต่คราวนี้มันไม่ใช่แค่

เล็กๆน้อยๆอย่างที่เคยทำนะ คราวนี้เม็งแพ้โคใหญ่วะ”

เอกสารนี้เป็นเอกสารที่สงวนไว้สำหรับการใช้งานเพื่อการศึกษาเท่านั้น ไม่อนุญาตให้นำไปใช้ประโยชน์ด้านการค้า ไม่ว่าจะกรณีใดๆ ทั้งสิ้น อีกทั้งห้ามมิให้ตัดแปลงเนื้อหา และต้องอ้างอิงถึงเจ้าของเอกสารทุกครั้งที่มีการนำไปใช้

ลื้อ

“เท่าไรวะ”

เจ้ง

“500 เม็ด แหกเด็กเดินยาไม่ได้ พี่ดำเม้งคันไม่สบาย
แต่ครั้งนี้ได้ค่าเหนื่อยคุ้มวะ”

ลื้อมองหน้าเจ้ง

ลื้อ

“แต่มันเสี่ยงนะโว้ย”

เจ้ง

“โถ่เอ๊ย! เสี่ยงที่ไหนกันวะ มึงก็แค่ขับรถไปให้กู
คอยระวังหลังให้ ส่วนอย่างอื่นเดี๋ยวกูจัดการเอง”

ลื้อ

“ให้เวลากูหน่อยแล้วกัน”

เจ้ง

“ได้ แต่มึงอย่างนานนักระ เดียวเฮียเขาให้คนอื่นทำเราก็คอดแคก”

ลื้อ

“แล้วกูจะโทรไปบอกมึงอีกทีแล้วกัน”

ลื้อหน้าตาเคร่งเครียดเดินแยกจากเจ้ง

เจ้ง

“อย่างนานนักระโว้ย”

เจ้งหยิบบุหรี่ขึ้นมาสูบ

ฉาก ชี 2 เต็มตัว

ภายนอก/ซอยเล็กๆย่านบางลำพู/กลางวัน

ในซอยมีรถเก๋งคันหนึ่งจอดอยู่ลื้อและเจ้งจอดรออยู่ด้านหลังห่างๆ

เจ้ง

“มึงไม่ต้องห่วง เดี๋ยวกูจัดการเอง”

เจ้งเปิดประตูรถเดินเข้าไปหารถคันที่อยู่ด้านหน้าคุยกันอยู่ครู่หนึ่งแล้วก็เดินกลับมาเอาของในรถเพื่อ
ที่จะไปส่งพร้อมกับรับเงิน ในระหว่างที่กำลังส่งของ เจ้งสังเกตเห็นคนกำลังซ่อมมอเตอร์ไซค์อยู่

ท้ายซอยมองมาทางเขาทำทางมีพิรุณจึงพยายามที่จะดึงของกลับ แล้วตะโกนบอกให้ลื้อรีบหนี

ไม่ว่ากรณีใดๆ ทั้งสิ้น อีกทั้งห้ามมิให้ดัดแปลงเนื้อหา และต้องอ้างอิงถึงเจ้าของเอกสารทุกครั้งที่มีการนำไปใช้

เจ้ง

“ไอ้ลื้อ ตำรวจ”

เจ้งถูกตำรวจรวบตัวเอาไว้ ลื้อรีบหนีบปิ่นที่พกมาด้วยยิงต่อสู้จนถูกตำรวจนายหนึ่งเสียชีวิต ส่วนตัวเขาวิ่งหนีเข้าไปในซอย วิชัยวิ่งตามเข้าไป วิชัยรีบยิงปืนขึ้นฟ้าเพื่อเป็นการขู่ให้หยุด ลื้อหยุดทันทีเมื่อได้ยินเสียงปืน

วิชัย

“โยนปืนทิ้งไปแล้วประสานมือไว้ที่ท้ายทอยให้เห็นชัดๆ

แล้วหันหน้าเข้ากำแพง”

ลื้อตกใจเมื่อได้ยินเสียงของตำรวจที่กำลังสั่งเขา เขาค่อยๆหันมาช้าๆ วิชัยมองหน้าลื้อด้วยความตกใจแล้วค่อยๆคลืบคลาน เขาเจ็บบเพราะไม่อยากเชื่อสายตาตัวเอง

วิชัย

“ลื้อ! นี่แกกำลังทำอะไรลงไปรู้มั๊ย”

ลื้อ

“ผมไม่รู้ ผมรู้ทุกอย่าง รู้ว่าตอนนี้ผมกำลังทำอะไรอยู่

แล้วยังไง พ่อจะจับผมหรือ”

วิชัย

“ถ้าแกยอมมอบตัว อย่างน้อยโทษหนักก็จะกลายเป็นเบา แกอย่าลืมนะ ถ้าแกหนีพวกเขาจะต้องตามจับแกจนได้ ไม่เป็นก็ตาย มอบตัวเถอะลื้อ”

ลื้อเดินถอยปิ่นแล้วเล็งมาทางวิชัยด้วยอารมณ์โกรธ

ลื้อ

“พ่อก็เห็นแก่หน้าที่ ตำแหน่งของพ่อ พ่อไม่เคยสนใจหรอกว่าผมจะรู้สึกยังไง ถ้าผมมอบตัวผมก็ต้องติดคุก แล้วพ่อช่วยผมได้มั๊ย บ้าเอ๊ย!! เคยคิดบ้างมั๊ย ผมไม่ยอมถูกจับแน่”

ลื้อส่ายหน้าพร้อมกับเดินถอยหลัง วิชัยค่อยเดินเข้ามาหาลื้อ

วิชัย

“ลื้อ อย่าวิ่งหนีพ่อ ลื้อ ลื้อ”

วิชัยพยายามพูดเกลี้ยกล่อม ลื้อรีบวิ่งหนีเข้าไปในซอย วิชัยมองตามด้วยความเสียใจ

เอกสารนี้เป็นเอกสารที่สงวนไว้สำหรับการใช้งานเพื่อการศึกษาเท่านั้น ไม่อนุญาตให้นำไปใช้ประโยชน์ด้านการค้า ไม่ว่าจะกรณีใดๆ ทั้งสิ้น อีกทั้งห้ามมิให้ตัดแปลงเนื้อหา และต้องอ้างอิงถึงเจ้าของเอกสารทุกครั้งที่มีการนำไปใช้

ซีแควน ดี บทสุดท้ายของผู้กระทำผิด

ฉาก ดี 1 ตามหา

ภายใน/ห้องเช่า/ตอนเย็น (สองวันต่อมา)

ที่แฟลตเก่าใจกลางเมือง ล้อเดินขึ้นมาบนห้องแม่กลับมาเจอล้อกำลังจัดห้อง จึงรีบเดินเข้ามาหา ล้อ

อนงค์

“แก ไปก่อเรื่องอะไรไว้”

ล้อ

“มีเรื่องนิดหน่อย”

อนงค์

“กับใคร”

ล้อมองหน้าแม่ท่าทางไม่พอใจ

ล้อ

“ผมไม่รู้ ช่างนั่นเถอะ”

อนงค์

“เมื่อตอนบ่ายพอแถมมา บอกว่าแกไปก่อเรื่องเอาไว้
ตำรวจกำลังตามจับแกให้ตัว แกรู้บ้างมัย เมื่อไรแกจะเจ็ดชะที่
มีเรื่อง ให้ปวดหัวอยู่เรื่อย”

ล้อพูดสวนขึ้นมาด้วยอารมณ์ โกรธพร้อมกับเปิดประตูเข้าไปในห้อง

ล้อ

“ผมก็เบื่อเหมือนกัน”

อนงค์เดินไปหยิบเศษกระดาษมาแล้วเขียนเบอร์โทรศัพท์ของ วิชัยลงไปแล้วโยนให้ล้อ

อนงค์

“โทรหาพ่อแก”

ล้อ

“ผมไม่รู้ว่าจะเสียเวลาทำไม”

ล้อหยิบเศษกระดาษมาขยำแล้วเดินเข้าไปอาบน้ำ ในระหว่างที่เขาอาบน้ำเขานึกถึงภาพตอนเด็ก ๆ ที่
เขาอยู่กับพ่อครั้งสุดท้ายที่สวนสาธารณะ มันเป็นช่วงเวลาที่เขามีความสุข

เอกสารนี้เป็นเอกสารที่สงวนไว้สำหรับการใช้งานเพื่อการศึกษาเท่านั้น ไม่อนุญาตให้นำไปใช้ประโยชน์ด้านการค้า
ไม่ว่ากรณีใดๆ ทั้งสิ้น อีกทั้งห้ามมิให้ตัดแปลงเนื้อหา และต้องอ้างอิงถึงเจ้าของเอกสารทุกครั้งที่มีการนำไปใช้

ฉาก ดี 2 กตตัน

ภายนอก/เฟลตตำรวจ/ตอนเย็น

วิชัยเดินลงมาจากเฟลต ซึ่งอนงค์ยืนรอเขาอยู่ด้านล่าง อนงค์เดินตรงมาหาวิชัยท่าทางร้อนรน

อนงค์

“วิชัยคุณต้องช่วยเขานะ ตำรวจเข้าไปค้นบ้านฉัน

เขา บอกว่าล้อขายยาและฆ่าตำรวจ พวกนั้นต้องตามจับเขาแน่

คุณต้องช่วยเขานะ”

วิชัย

“มันสายไปแล้ว คุณก็รู้”

อนงค์เดินตามวิชัยไปที่รถ

อนงค์

“เขาไม่รู้ว่าเขากำลังทำอะไรอยู่”

วิชัย

“อย่าคิดว่า เขาทำผิดกฎหมาย เขาก็ต้องถูกจับ”

วิชัยเปิดประตูรถ

อนงค์

“เขาไม่ใช่ใครแล้ว เขาเหลือแค่คุณ อย่าทิ้งเขาไปอีกนะ”

วิชัยสตาร์ทเครื่องแล้วขับรถออกไปทันที

ฉาก ดี 3 บทสุดท้าย

ภายนอก/สวนสาธารณะ/กลางคืน

ล้อเดินไปที่ตู้โทรศัพท์ หยิบกระดาษที่เขายื่นออกมาเปิดดู แล้วกดเบอร์มือถือที่อยู่ในกระดาษ วิชัยยืนรอล้อที่ทางเดินริมน้ำในสวนสาธารณะ ที่สวนสาธารณะมีความเปลี่ยนแปลงไปมากต่างจากเมื่อสิบสองปีก่อน วิชัยมองดูต้นไม้ที่อยู่ริมน้ำเติบโตแผ่กิ่งก้านสวยงาม ล้อเดินเข้ามาหาวิชัยช้าๆ ในมือถือปิ่นอยู่ วิชัยมองดูล้อด้วยความสงสาร

วิชัย

“ตอนนี้แกจะเอาอย่างไร ตำรวจกำลังตามหาให้ทั่วไปหมด

ส่งปิ่นมาให้พ่อเถอะ”

วิชัยพยายามจะเดินเข้าใกล้ล้อ ล้อหยิบหูหรีขึ้นมาสูด เขาจ้องหน้าวิชัย

เอกสารนี้เป็นเอกสารที่สงวนไว้สำหรับการใช้งานเพื่อการศึกษาเท่านั้น ไม่อนุญาตให้นำไปใช้ประโยชน์ด้านการค้า ไม่ว่าจะกรณีใดๆ ทั้งสิ้น อีกทั้งห้ามมิให้ตัดแปลงเนื้อหา และต้องอ้างอิงถึงเจ้าของเอกสารทุกครั้งที่มีการนำไปใช้

ลือ

“ผมจะไม่ยอมเข้าคุก”

วิชัย

“พ่อรู้ พ่อเข้าใจ ส่งปืนมาเถอะ”

วิชัยเดินเข้ามาใกล้ลือเรื่อยๆ ลือยกปืนขึ้นมาขู่วิชัยแล้วเดินไปรอบๆ

วิชัย

“เราต้องหยุดเรื่องนี้ แยกยังมีพ่อและแม่ที่รักเกอยู่

อย่าหนีเลย”

ลือ

“เหมือนพอนะหรือ”

วิชัย

“ใช้พ่อหนี และพ่อก็เสียใจมาตลอด”

ลือ

“งั้นพ่อและผมก็ต้องชดใช้”

ลือยกปืนขึ้นมาจ่อที่ขมับตัวเอง วิชัยทำทางตกใจเมื่อเห็นการกระทำของลือ

วิชัย

“นั่นแกจะทำอะไร ลือ”

ลือ

“ฆ่าตัวตาย ผมจะต้องชดใช้กรรมของผม

ส่วนพ่อก็ต้องชดใช้กรรมของพ่อ เราเสมอกัน”

วิชัยพูดด้วยน้ำเสียงที่สั่น

วิชัย

“ส่งปืนมา ลือ”

วิชัยพยายามเดินเข้ามาใกล้ ลือยกปืนขึ้นมาขู่ทำทางจริงจัง

ลือ

“ถอยไป ผมไม่อยากยิงพ่อ”

วิชัย

“ยิงเลยลือ ถ้าแกยิงพ่อแล้วมันจะไล่โทษที่พ่อเคยทำไว้กับแกพ่อก็ยอม”

วิชัยหยุดนิ่งจ้องมองลือแล้วพยายามจะเดินเข้ามาใกล้ ลือส่ายหน้า

เอกสารนี้เป็นเอกสารที่สงวนไว้สำหรับการใช้งานเพื่อการศึกษาเท่านั้น ไม่อนุญาตให้นำไปใช้ประโยชน์ด้านการค้า
ไม่ว่ากรณีใดๆ ทั้งสิ้น อีกทั้งห้ามมิให้ตัดแปลงเนื้อหา และต้องอ้างอิงถึงเจ้าของเอกสารทุกครั้งที่มีการนำไปใช้

วิชัย

“แกไม่ทำเพราะอะไร ก็เพราะแกไม่ใช่คนแบบนั้น”

ลือ

“พ่อรู้ได้ไง พ่อไม่เคยรู้จักผมเลย”

วิชัย

“พ่อรู้สิ เพราะแกเป็นลูกของพ่อ แกไม่ใช่คนเลว

แกไม่มีทางเลือก แกเจ็บปวด พ่อเข้าใจ ลือแกเป็นลูกพ่อเป็นลูกพ่อเสมอ”

ลือ

“แล้วพ่อทิ้งผมไปทำไม”

ลือร้องไห้ออกมาด้วยความเสียใจ พร้อมกับเหนียวไอน้ำ ยิ่งไปเลียขวาของวิชัย วิชัยล้มลง ลือทำทางตกใจ วิชัยก็มองบาดแผลของตัวเองแล้วค่อยๆ ลุกขึ้นยืน

วิชัย

“พ่อมันโง่ พ่อมันเห็นแก่ตัว ในตอนนั้น พ่อไม่เคยกล้าที่จะเผชิญกับปัญหาพ่อถึงไม่อยากให้แกวิ่งหนีมันเหมือนกับพ่อไง แกยังมีทางเลือก พ่อและแม่รักแก เรายังมีโอกาสอยู่ด้วยกัน มอบตัวเถอะ ส่งปืนมาให้พ่อ”

ลือปล่อยปืนในมือหล่นลงพื้น ทردادตัวลงนั่ง วิชัยค่อยๆ เดินเข้ามาหาลือ

วิชัย

“พ่อรักลูกเสมอ”

ลือโผล่เข้ากอดวิชัย

ภาคที่ 4 วันใหม่

ภายนอก/สวนสาธารณะ/ตอนเช้า

ที่สวนสาธารณะมีแสงแดดอ่อนๆ ในตอนเช้า วิชัยเดินมาที่ริมน้ำแล้วมองไปรอบๆ เห็นเด็กอายุประมาณ 6 ขวบเดินมาที่ริมน้ำ โดยมีพ่อและแม่เดินตามมาติดๆ เขาพรางเอามือไปลูบหัวเด็กน้อยอย่างเอ็นดูก่อนที่จะเดินจากไป

เอกสารนี้เป็นเอกสารที่สงวนไว้สำหรับการใช้งานเพื่อการศึกษาเท่านั้น ไม่อนุญาตให้นำไปใช้ประโยชน์ด้านการค้า ไม่ว่าจะกรณีใดๆ ทั้งสิ้น อีกทั้งห้ามมิให้ตัดแปลงเนื้อหา และต้องอ้างอิงถึงเจ้าของเอกสารทุกครั้งที่มีการนำไปใช้

ปัญหาที่พบในการเสนอภาพยนตร์ครั้งที่ 1

1. ขาดเหตุผลที่มาสนับสนุนตัวละครหลัก
2. ความสัมพันธ์ระหว่างตัวละครยังไม่มากพอ
3. ยังขาดฉากที่มีผลต่ออารมณ์ของตัวละครหลัก

แนวทางการแก้ไขปัญหา

1. เพิ่มฉากที่สร้างอารมณ์ให้กับตัวละคร
2. สร้างความผูกพันระหว่างตัวละคร พ่อและลูกให้มากขึ้น
3. เพิ่มเหตุผลในการตัดสินใจของตัวละครหลัก



การเสนอบทภาพยนตร์ครั้งที่ 2

ซีเควน เอ ผังใจ

ฉาก เอ 1 ไม่ตั้งใจ

ภายใน/ห้องเช่า/ตอนเย็น (ภาพในอดีต)

ภายในห้องเช่าเก่าหลังตลาด ล้อกับเจ้งและคนงานอีกสองคนกำลังแพ็คยาใส่ห่อ ล้อ เจ้งและวัยรุ่น สองสามคนกำลังนั่งเสพยากันอย่างสนุกสนานภายในห้องเช่า ตำรวจนอกเครื่องแบบสองสามนาย บุกเข้ามาโดยที่ล้อ เจ้งและวัยรุ่นที่นั่งเสพพาคัวยกันไม่ทันรู้ตัว ล้อวิ่งไปหลบหลังตึก ตำรวจวิ่งตาม ล้ออยู่ในอาการมึนยาเขาคว่าไม่พาดไปที่ตำรวจจนตำรวจล้มลงเขาแล้วหยิบปืนขึ้นด้วยความกลัวจึงยิงปืนใส่ตำรวจจนเสียชีวิต ส่วนตัวเขาพยายามจะวิ่งหนีตำรวจอีกสองนายวิ่งตามมาจนจับล้อ ได้แล้วลูมซ้อมเขา วิชัยรีบวิ่งเข้ามาห้ามแล้วพวงตัวล้อขึ้น

ฉาก เอ 2 มรสุม

ภายใน/เรือนจำ/ตอนบ่าย

วิชัยเข้ามาเยี่ยมล้อที่เรือนจำ ล้อเค็ลหนุ่มท่าทางผอม อยู่ในชุดนักโทษเดินออกมาจากประตูตากเก้าอี้ มานั่ง

วิชัย

“แม่เป็นยังไงบ้าง”

ล้อ

“พ่อมาทำไม”

วิชัย

“บังเอิญผ่านมาแถวนี้”

ล้อ

“บอกก็ครั้งแล้วทำไมอยากให้ที่บ้านมาหาผมทีนี่”

วิชัย

“พ่อไม่สนหรอกตกลงมัย พ่ออยากคุยกับแกเดี๋ยวนี”

วิชัยล้วงบุหรี่ในกระเป๋ากางเกงออกมาสูบ ล้อนั่งก่อนที่ถามข่าวคราวของแม่

ล้อ

“แม่เป็นยังไงบ้าง”

เอกสารนี้เป็นเอกสารที่สงวนไว้สำหรับการใช้งานเพื่อการศึกษาเท่านั้น ไม่อนุญาตให้นำไปใช้ประโยชน์ด้านการค้า ไม่ว่ากรณีใดๆ ทั้งสิ้น อีกทั้งห้ามมิให้ตัดแปลงเนื้อหา และต้องอ้างอิงถึงเจ้าของเอกสารทุกครั้งที่มีการนำไปใช้

วิชัย

“แม่แกกำลังป่วยหนัก เขาคงไม่เป็นแบบนี้ถ้าแกยังอยู่”

ลือ

“ผมแก้ปัญหาจากตรงนี้ได้ ได้ยินมั๊ย ทุกวันนี้
ผมก็ทนพออยู่แล้ว อย่าเอามาสุมหัวผมอีกได้มั๊ย”

วิชัย

“พ่อไม่ได้เอาปัญหามาให้แก พ่อเพียงแต่อยากให้แกประพฤติตัวดีๆ
ตอนที่แกอยู่ในนี้ แกจะได้ไม่ลำบาก แม่เขาอยากให้แกออกมาเร็วๆ”

ลือ

“พ่อไม่ต้องพูดหรือก พ่อกลับไปเถอะ”

ทั้งคู่มีปากเสียงกัน ลือลุกจากเก้าอี้แล้วเดินออกไปจากประตู

ชีแควน ปี พันโทษ

ฉาก ปี1 สุขใจ

ภายใน/บ้านเช่า/ตอนเช้า (ปัจจุบัน)

วิชัยกำลังแต่งตัวเพื่อจะออกไปรับลือออกจากเรือนจำในตอนเช้า อนึ่งคัสผู้เป็นแม่หน้าตาสดชื่น
กำลังเดินเอาเสื้อแจ็กเก็ตมาให้วิชัยก่อนที่วิชัยจะออกจากบ้าน ไปขึ้นรถ

ฉาก ปี2 อิศระ

ภายนอก/เรือนจำ/ตอนเช้า

ลือเดินออกมาจากเรือนจำในเสื้อผ้าที่ดูขาวสะอาดพร้อมตัวกระเป๋าก็อีกหนึ่งใบ แววดตาและท่าทางที่
เคยแข็งกร้าวเปลี่ยนไปจากแต่ก่อน วิชัยเดินเข้ามาหาลือและกอดเขา ทั้งสองเดินไปขึ้นรถ ระหว่าง
ทางกลับบ้านลือมองไปรอบๆ ทุกสิ่งทุกอย่างที่เขาเคยเห็นนั้นเปลี่ยนไป จากบ้านเรือนที่ดูเก่ากลับ
กลายเป็นตึกแถวเรียงต่อกันเป็นแนวยาวตลอดทาง

วิชัย

“แม่เขารอแกอยู่ที่บ้าน เขาดีใจมากที่แกพันโทษ

เตรียมทำกับข้าวชะเยอะเลย”

วิชัยชวนลือคุยด้วยท่าทางที่ยิ้มแย้ม ลือมองหน้าวิชัย ระหว่างที่รถติดลือมองไปยังสองข้างทาง เขา
มองเห็นเด็กชายกับชายวัยกลางคนผู้เป็นพ่อ กำลังงูมมือกันข้ามถนนทำให้เขาย้อนกลับไปคิดถึงภาพ

เอกสารนี้เป็นอดีตก่อนที่เขาจะติดคุก หารับการจ้างงานเพื่อการศึกษาเท่านั้น ไม่อนุญาตให้นำไปใช้ประโยชน์ด้านการค้า
ไม่ว่ากรณีใดๆ ทั้งสิ้น อีกทั้งห้ามมิให้ตัดแปลงเนื้อหา และต้องอ้างอิงถึงเจ้าของเอกสารทุกครั้งที่มีการนำไปใช้

ซีคอน ซี ความหลัง

ฉาก ซี 1 จุดเริ่มต้น

ภายใน/รถ/ตอนเช้า

สภาพการจราจรติดขัดบนท้องถนน ลีอนั่งอยู่ในรถกับเอกเพื่อนรุ่นพี่ที่เขาขับถือ เอกจอร์ถมองหน้าลือ ทำทางไม่สบายใจ เขาเอื้อมไปหยิบปืนที่อยู่ใต้เบาะ

พี่เอก

“ลือ แกคิดจะเดินบนเส้นทางนี้จริงๆรึเปล่า

ลีอนิ่งมองมาทางเอก

พี่เอก

“พี่จะบอกแกอย่างหนึ่งถ้าแกเลือกที่จะเดินทางนี้ ”

เอกพูดพร้อมกับวางปืนไว้บนตักของลือ

พี่เอก

“สิ่งนี้ มันควรจะเป็นสิ่งที่แกควรจะมีติดตัวเอาไว้ แต่ถ้าแกคิดจะเลิกทิ้งไปซะแต่ตอนนี้ก่อนที่จะทุกอย่างจะสายเกินไป ”

ลือ

“พี่พูดเหมือน พูดเหมือนพี่จะเลิก”

ลือมองหน้าพี่เอก เอกสีหน้าเศร้าเหม่อมองไปนอกหน้าต่าง

พี่เอก

“เมียพี่กำลังท้อง พี่ไม่อยากให้ลูกเมียพี่ต้องลำบาก

แกล้งไปกิดคูเดียว”

ลือมองไปยังปืนที่วางอยู่ตรงหน้าตักแล้วค่อยๆหยิบมันขึ้นมา

ฉาก ซี 2 ตัดสินใจ

ภายใน/ห้องของลือ/ตอนเย็น

ลือกลับเข้ามาในห้อง หยิบปืนที่พกอยู่ด้านหลังขึ้นมาลองเล็งดูก่อนที่จะลดปืนลง เขาถือปืนเดินไปที่โต๊ะตั้งลิ้นชักออกมาแล้ววางปืนลงไปในลิ้นชักก่อนที่จะปิดแล้วลือกัญแจ

เอกสารนี้เป็นเอกสารที่สงวนไว้สำหรับการใช้งานเพื่อการศึกษาเท่านั้น ไม่อนุญาตให้นำไปใช้ประโยชน์ด้านการค้า ไม่ว่าจะกรณีใดๆ ทั้งสิ้น อีกทั้งห้ามมิให้ตัดแปลงเนื้อหา และต้องอ้างอิงถึงเจ้าของเอกสารทุกครั้งที่มีการนำไปใช้

ฉาก ที่ 3 วิทยาลัยภายในห้องเช่า/ตอมเย็น

เจ้ นั่งรอลื้ออยู่ในห้องเช่า ลื้อเดินเข้ามานั่งข้างๆเจ้ มีวัยรุ่นอีกสองสามคนกำลังนั่งเสพยาอยู่ข้างๆ

เจ้

“เฮ้ยลื้อ กูมีของใหม่จะให้ลื้อวะ”

ลื้อมองหน้าเจ้อย่างสงสัย เจ้หยิบยาขึ้นมาแล้วยื่นให้ลื้อลอง

เจ้

“ซ้กหน่อยวะ เฮียเม็งเขาให้เอามาลองเล่นกันดู เป็นการทดลองคุณภาพของไปในตัว”

ลื้อมองหน้าเจ้

ลื้อ

“นิคเคียวนะโว้ย วันนี้กูรู้สึกไม่ค่อยสบาย”

ลื้อแล้วรับยาที่เจ้ยื่นให้มาเสพโดยไม่ลังเล ทั้งสองเสพยากันอย่างมามัน ก่อนที่ตำรวจนอกเครื่องแบบจะบุกเข้ามาจับ เจ้วิ่งหนีออกไปทางประตูหลัง ลื้อวิ่งไปหลบอยู่หลังตู้ดำรวจวิ่งตามลื้อมา ลื้อหยิบไม้ฟาดตำรวจจนลื้อมลงแล้วแย่งปืนมาจากมือในตอนนั้นลื้ออยู่ในอาคารมีนยาด้วยความกลัวเขาจึงยิงปืนใส่ตำรวจจนเสียชีวิตแล้วพยายามจะวิ่งหนี ตำรวจนอกเครื่องแบบอีกสองนายวิ่งตามมาจนจับลื้อได้แล้วรุมซ้อมเขานปางตาย วิชัยรีบวิ่งเข้ามาห้ามเมื่อเห็นว่าเป็นลูกชายของตัวเอง จึงรีบพุงตัวลื้อขึ้น เจ้ถูกจับขามองมาเห็นวิชัยกำลังพุงลื้อขึ้นตำรวจอีกสองนายเข้ามาใส่กุญแจมือลื้อทั้งเจ้และลื้อถูกจับพร้อมกับวัยรุ่นที่เหลือ

ฉาก ที่ 4 ขอร้องภายนอก/สถานีตำรวจ/ตอมกลางคืน

วิชัยเดินลงมาจากแฟลต ounge ขึ้นรออยู่ด้านล่าง ounge เดินเข้ามาหาวิชัยท่าทางร้อร่น

ounge

“วิชัย คุณต้องช่วยเขานะ ตำรวจบอกว่าลื้อเสพยาและฆ่าตำรวจ

คุณต้องช่วยเขานะ”

วิชัย

“มันสายไปแล้วคุณก็รู้”

ounge เดินตามวิชัยมาที่รถ

ounge

เอกสารนี้เป็นเอกสารที่สงวนไว้สำหรับการ “เขาไม่รู้ว่าเขากำลังทำอะไรอยู่” ไม่อนุญาตให้นำไปใช้ประโยชน์ด้านการค้า ไม่ว่าจะกรณีใดๆ ทั้งสิ้น อีกทั้งห้ามมิให้ตัดแปลงเนื้อหา และต้องอ้างอิงถึงเจ้าของเอกสารทุกครั้งที่มีการนำไปใช้

วิชัย

“อย่าคิดว่า เขาทำผิดกฎหมายเขาก็ต้องถูกจับคุณก็รู้ คุณจะให้ผมทำยังไง ตำแหน่งผมแค่นี้จะไปหาเส้นหาสายที่ไหน ผมก็กระวนกระวายใจไม่น้อยไปกว่าคุณหรอก”

วิชัยตอบด้วยความโกรธ

อนงค์

“เขาไม่เหลือใครแล้วเขาเหลือแต่คุณ อย่าทิ้งเขาไปอีกนะ”

วิชัยปิดประตูรถสตาร์ทเครื่องยนต์แล้วขับออกไปทันที

ซีแควน ดี โลกปัจจุบัน

ฉาก ดี 1 ลูบ้าน

ภายใน/บ้านเช่า/ตอมเช่า (ปัจจุบัน)

วิชัยใช้มือแตะลงบนบ่าล้อเบาๆ ล้อรู้สึกตัวมองมาทางวิชัย

วิชัย

“ไง กำลังคิดอะไรอยู่ ไม่ต้องคิดมาก ลืมเรื่องเก่าๆ ไปซะ แล้วหันมาเริ่มต้นกันใหม่”

วิชัยและล้อกลับมามีบ้าน บรรยากาศภายในบ้านเปลี่ยนไป ทุกอย่างดูดีขึ้นเมื่อพบกับแม่กลับมาอยู่ด้วยกัน ล้อเดินเข้าไปหาแม่ที่กำลังนั่งดูทีวีรอเขาอยู่ ล้อนั่งคุยกับแม่อยู่พักใหญ่ก่อนที่จะเดินเข้าไปในห้อง ของทุกอย่างยังวางอยู่ที่เดิมไม่มีสิ่งใดเปลี่ยนแปลง เขาเดินมาวันที่หัวเตียงหีบรูปของครอบครัวขึ้นมาดู หีบบุญงามมาไขลื่นชักออก หีบปืนที่เสียเอกเคยให้ไว้ออกมาใส่ไว้ในกระเป๋า แล้วออกไปหาพี่เอกที่บ้านเพื่อที่จะเอาปืนไปคืนแล้วก็ได้รู้ข่าวจากภรรยาว่าพี่เอกว่าเขาเสียชีวิต ล้อเดินกลับบ้านระหว่างทางเขาเดินผ่านแม่น้ำ ล้อจึงตัดสินใจที่จะโยนปืนกระบอกนี้ทิ้งลงไปในแม่น้ำ หลังจากนั้นเขาก็กลับมาที่ห้อง เขาคิดถึงที่อยู่ใต้เตียงภายในล้งมีอุปกรณ์ในการเสพยาต่างๆที่เขาเคยใช้ ในตอนเย็นเขาเดินไปหลังบ้านแล้วจุดไปเผาของที่อยู่ในล้งทั้งหมด วิชัยและอนงค์ยืนมองเขาอยู่ห่างๆ

ฉาก ดี 2

ภายนอก/หลังตลาด/ตอมบาย

เจ้งยืนคุยกับลูกค้าที่มาติดต่อซื้อขาย เจ้งสังเกตเห็นพ่อของล้อกำลังจ้องมองเขาอยู่ในรถยนต์เจ้งเดิน

มาที่มอเตอร์ไซค์แล้วรีบขับออกไปช้า วิชัยขับรถตามเจ้งไปห่างๆ ก่อนสัญญาณไฟจะเปลี่ยนเป็น

ไม่ว่ากรณีใดๆ ทั้งสิ้น อีกทั้งห้ามมิให้ตัดแปลงเนื้อหา และต้องอ้างอิงถึงเจ้าของเอกสารทุกครั้งที่มีการนำไปใช้

ไฟแดง เจ้งรีบเร่งเครื่องหนึ่รถของวิชัย ในขณะที่วิชัยกำลังติดไปแดงอยู่ เจ้งขับเข้ามาจอดอยู่ใน
ซอยแล้วหยิบโทรศัพท์มือถือขึ้นมาโทร ไปหาเฮียเม้งท่าทางหงุดหงิด

เจ้ง

“เฮียเหรอกครับ ตำรวจตามผมแจเลยเฮีย

เฮียเม้ง

“ตอนนี้มึงอยู่ที่ไหน แล้วมันยังตามมึงอยู่รึเปล่า”

เจ้ง

“ผมสลัดมันหลุดแล้วเฮีย แต่ผมจำหน้าไอ้ตำรวจที่อยู่ในรถได้
มันเป็นพ่อไอ้ลื้อ ได้ข่าวว่าไอ้ลื้อมันเพิ่งออกจากคุกได้ไม่นาน
.....กลิ่นท่าจะ ไม่ค่อยดีแล้วนะครับเฮียให้ผมจัดการเลยมั๊ยครับ”

เฮียเม้ง

“มึงรู้นะว่าต้องทำยังไง..... เอาให้เจียบที่สุด”

เจ้ง

“ไม่ต้องเป็นห่วงครับ เฮีย”

เจ้งวางโทรศัพท์แล้วสตาร์ทมอเตอร์ไซค์ออกไป

ฉาก ตี 3 เช้าวันใหม่

ภายในบ้านเช่า/ตอมเช่า

ลื้อแต่งตัวเตรียมไปสมัครงานที่ร้านอาหารตามที่คิดประกาศ วิชัยก็กำลังจะออกไปทำงานเช่นกัน

วิชัย

“ลื้อจะคิดรด ไปกับพ่อมั๊ย”

ลื้อ

“ออ ไม่เหรอกครับ เดียวผมออกไปเอง

ก็ได้ พ่อจะได้ไม่ต้องย้อนไปส่งผม”

วิชัย

“จะเอางี้มันก็ตามใจ”

ท่าทางของวิชัยยิ้มแย้มสดใสเขาเดินออกไปที่รถ สตาร์ทเครื่องยนต์แล้วขับออกไปทำงาน ระหว่าง
ทางเขาเห็นมอเตอร์ไซค์ คนขับและคนซ้อนใส่หมวกกันน็อกสีดำขับผ่านหน้าบ้านอย่างมีพิรุณ วิชัย
จำมอเตอร์ไซค์คันนี้ได้ เขาหยุดคิดอยู่ครู่หนึ่งก่อนที่จะขับรถออกไป ในขณะที่เดียวกันลื้อก็กำลังจะออก

เอกสารนี้เป็นจากบ้านที่สงวนไว้สำหรับการใช้งานเพื่อการศึกษาเท่านั้น ไม่อนุญาตให้นำไปใช้ประโยชน์ด้านการค้า
ไม่ว่ากรณีใดๆ ทั้งสิ้น อีกทั้งห้ามมิให้ตัดแปลงเนื้อหา และต้องอ้างอิงถึงเจ้าของเอกสารทุกครั้งที่มีการนำไปใช้

ฉก คี 5 จุดจบ

ภายนอก/ริมถนนหน้าบ้าน/ตอนเช้า

ในขณะที่วิชัยขับรถออกไปได้ไม่กี่กิโลเมตร ไซค์ที่เขาเห็นก่อนออกจากบ้าน ได้ขับสวนกับเขาไปด้วยความรวดเร็ว เสียงปิ่นดั่งขึ้น วิชัยจึงเลี้ยวรถกลับมาที่บ้านเห็นองคค์กำลังนั่งกอดศพลูกชายที่อยู่หน้าบ้าน วิชัยรีบลงจากรถวิ่งเข้ามาด้วยความตกใจนั่งลงโอบกอดองคค์ไว้



เอกสารนี้เป็นเอกสารที่สงวนไว้สำหรับการใช้งานเพื่อการศึกษาเท่านั้น ไม่อนุญาตให้นำไปใช้ประโยชน์ด้านการค้า
ไม่ว่ากรณีใดๆ ทั้งสิ้น อีกทั้งห้ามมิให้ตัดแปลงเนื้อหา และต้องอ้างอิงถึงเจ้าของเอกสารทุกครั้งที่มีการนำไปใช้

ขั้นตอนก่อนการถ่ายทำภาพยนตร์ (Pre - Production)

งานก่อนการถ่ายทำภาพยนตร์ถือได้ว่าเป็นก้าวแรกของงานสร้างภาพยนตร์ เป็นการวางโครงสร้างและแผนการดำเนินงานทั้งหมด การเตรียมงานที่ดีถือได้ว่าเป็นการเริ่มต้นที่ดีด้วยส่วนหนึ่ง หากมีส่วนหนึ่งส่วนใดบกพร่องไปแล้วนั้นก็อาจจะส่งผลกระทบต่อไปยังขั้นตอนการถ่ายทำภาพยนตร์ ดังนั้นการตระเตรียมงานให้พร้อมในทุกๆด้าน จะทำให้ขั้นตอนในการดำเนินงานในขั้นตอนต่อไปประสบความสำเร็จสูงสุดตามที่ผู้กำกับคาดคิดไว้ในเบื้องต้น

ขั้นตอนก่อนการถ่ายทำภาพยนตร์เรื่องนี้แบ่งออกเป็นส่วนต่างๆ ดังต่อไปนี้

4.1 การคัดเลือกนักแสดง (Casting)

การคัดเลือกนักแสดงเป็นหลักเกณฑ์เบื้องต้นที่จะทำให้เราได้เห็นรูปร่างหน้าตาของตัวละครที่เราได้ปั้นแต่งเขาขึ้นมาในบทภาพยนตร์ เบื้องต้นเราให้ความสำคัญกับรูปร่างหน้าตาและลักษณะบุคลิกภาพภายนอกก่อน เพื่อความเข้ามามีความคล้ายคลึงหรือใกล้เคียงกับตัวละครของเรามากที่สุดน้อยแค่ไหน ในขั้นต่อมาเราจึงเข้าไปสำรวจดูการแสดงของเขา โดยพิจารณาจากการแสดงออก น้ำเสียง ความเป็นธรรมชาติ และสิ่งสุดท้ายคือความสามารถทางการแสดง ที่มีความเข้าใจในตัวตัวละครที่เขาจะต้องสวมบทบาท

ขั้นตอนในการคัดเลือกนักแสดงมีดังต่อไปนี้

1. การพิจารณาลักษณะทางกายภาพ (Physical self) เป็นหลักเกณฑ์เบื้องต้นที่ข้าพเจ้าใช้ในการพิจารณานักแสดงทุกคนที่จะเข้ามารับบทบาทตัวละครตามบทภาพยนตร์ลักษณะภายนอกทั้งรูปร่างหน้าตา และบุคลิกภาพภายนอกโดยรวมเป็นส่วนที่ข้าพเจ้านำมาประกอบกัน เนื่องจากนักแสดง ที่จะมารับบทเป็นพ่อได้คัดเลือกมาจากบริษัทค้นหานักแสดง รูปถ่ายจึงเป็นสิ่งแรกที่ข้าพเจ้าได้เห็นแล้วพิจารณาในเบื้องต้น ซึ่งทำให้ข้าพเจ้าได้พิจารณานักแสดงจากรูปถ่ายเพื่อค้นหานักแสดงที่มีลักษณะภายนอกที่เหมาะสมกับตัวละครของเรามากที่สุดแล้วจึงติดต่อแล้วนัดมาคุยกัน

เอกสารนี้เป็นส่วนของบริษัทที่จะต้องใช้การใช้งานเพื่อการศึกษาเท่านั้น ไม่อนุญาตให้นำไปเผยแพร่บนสื่อออนไลน์ใดๆ ทั้งสิ้น อีกทั้งห้ามมิให้ดัดแปลงเนื้อหา และต้องอ้างอิงถึงเจ้าของเอกสารทุกครั้งที่มีการนำไปใช้

2. การทดสอบบท (Audition) ขั้นตอนนี้ต้องต่อเนื่องจากขั้นตอนที่แล้ว เมื่อเราพิจารณาความเหมาะสมทางกายภาพของนักแสดงแล้วเราต้องลงลึกถึงขั้นตอนการทดสอบบท เพื่อที่จะพิจารณาว่านักแสดงที่เราคัดเลือกมานั้น สามารถสวมบทบาทของเราได้หรือไม่ การทดสอบบทเริ่มจากการนัดหมายเพื่อมาพบเห็นลักษณะของนักแสดงจริง ๆ ก่อนที่เราจะเริ่มการทดสอบบทต่อไป

ข้าพเจ้าเริ่มด้วยการพูดคุยทำความรู้จักคุ้นเคยกันเสียก่อน เพื่อเป็นการผ่อนคลายและสร้างความไว้วางใจยิ่งขึ้น จากนั้นเริ่มด้วยการอธิบายถึงตัวละครตัวนั้นอย่างคร่าว ๆ ให้นักแสดงได้นึกภาพตามถึงบทบาทเบื้องต้นที่จะทดสอบเขา จากนั้นจึงใช้เวลาในการอ่านบทภาพยนตร์ทั้งหมดก่อน 1 รอบ เสร็จสิ้นจึงให้นักแสดงได้พักผ่อนอิริยาบถสักพักก่อนที่จะเริ่มทดสอบบทกับนักแสดง ข้าพเจ้าได้เริ่มทดสอบบทเพียงบางช่วง โดยเลือกเอาช่วงที่มีการเน้นในเรื่องการสนทนาเป็นหลัก และสังเกตความเป็นธรรมชาติในการแสดง เมื่อมีการตอบทตอบโต้กัน วิธีการทดสอบบทนั้นมีมากมายหลายวิธี ตามแต่หลักเกณฑ์ของผู้กำกับแต่ละคน ในฐานะผู้กำกับที่เป็นนักศึกษา เป็นการเรียนรู้เบื้องต้นที่เราจะได้เรียนรู้และทดสอบการกำกับการแสดงของตนเองและเป็นการทดสอบบทของนักแสดงควบคู่กันไปด้วย

3. การซ้อมบท (Rehearsal) การซ้อมบทให้นักแสดงนั้น แท้ที่จริงควรจะทำการฝึกซ้อมกันก่อนที่จะมีการถ่ายทำภาพยนตร์ ทั้งนี้และทั้งนั้นเพื่อให้นักแสดงได้มีการพัฒนาในบทบาทการแสดงที่เขาได้รับเพิ่มมากยิ่งขึ้น อีกทั้งยังเป็นการเพิ่มความสนิทสนมคุ้นเคยกันระหว่างตัวนักแสดงด้วยกันเอง และระหว่างนักแสดงกับผู้กำกับ ซึ่งจะส่งผลทำให้การถ่ายทำเป็นไปอย่างราบรื่น เนื่องจากนักแสดงมีความเข้าใจและชำนาญในบทบาทที่ตนเองได้รับ

ในการทำงานของข้าพเจ้าในขั้นตอนการซ้อมบทนี้ไม่อาจจะปฏิบัติได้ดังที่กล่าวมาทั้งหมด เนื่องจากปัจจัยในเรื่องของเวลาในการนัดซ้อมบทนั้น หาช่วงที่เหมาะสมไม่ได้ ในบางครั้งนักแสดงที่ต้องเข้าพร้อมกันมาซ้อมด้วยกันไม่ได้ จึงต้องแก้ปัญหาโดยการนัดนักแสดงมาทีละคนแล้วถ่ายทำการซ้อมบทในวันนั้นด้วยกล้องวิดีโอ เพื่อให้นักแสดงที่จะเข้าฉากด้วยกันได้ดูก่อน เพื่อจะได้เห็นภาพอย่างคร่าว ๆ ก่อนที่จะนัดมาเจอกันแล้วทำการฝึกซ้อมบทก่อนวันถ่ายทำจริง วิธีนี้เป็นวิธีแก้ปัญหาที่ดีที่สุดเท่าที่จะทำได้

เอกสารนี้เป็นเอกสารที่สงวนไว้สำหรับการใช้งานเพื่อการศึกษาเท่านั้น ไม่อนุญาตให้นำไปใช้ประโยชน์ด้านการค้า ไม่ว่ากรณีใดๆ ทั้งสิ้น อีกทั้งห้ามมิให้ตัดแปลงเนื้อหา และต้องอ้างอิงถึงเจ้าของเอกสารทุกครั้งที่มีการนำไปใช้

เอกสารคัดเลือกนักแสดง (Casting Sheet)

เอกสารคัดเลือกนักแสดงเป็นส่วนที่สำคัญส่วนหนึ่ง เป็นข้อมูลนักแสดงที่บอกถึงชื่อนามสกุล ที่อยู่ น้ำหนัก ส่วนสูง เบอร์โทรศัพท์ที่ติดต่อได้และบทบาทที่ได้รับ ข้อมูลทั้งหมดเป็นประโยชน์ต่อการรวบรวมข้อมูลของนักแสดงแต่ละคน



เอกสารนี้เป็นเอกสารที่สงวนไว้สำหรับการใช้งานเพื่อการศึกษาเท่านั้น ไม่อนุญาตให้นำไปใช้ประโยชน์ด้านการค้า ไม่ว่าจะกรณีใดๆ ทั้งสิ้น อีกทั้งห้ามมิให้ตัดแปลงเนื้อหา และต้องอ้างอิงถึงเจ้าของเอกสารทุกครั้งที่มีการนำไปใช้

Casting Sheet			
Title : ทางสุดท้าย		Director : วินชัย สืบเชิง	
ชื่อ : กอบศักดิ์ ลือเลิศรัตนะ		เพศ : ชาย	อายุ : 20 ปี
สัญชาติ : ไทย	ส่วนสูง : 174 ซม.	น้ำหนัก : 57 ก.ก.	
ที่อยู่ : 82/1 ถ.พหลโยธิน ต.ลาดยาว เขตจตุจักร กรุงเทพมหานคร 10900			
เบอร์โทรศัพท์ : 01-4316008			
บทบาท : ล้อ			
			

ภาพที่ 4.1 ภาพนักแสดง ล้อ

เอกสารนี้เป็นเอกสารที่สงวนไว้สำหรับการใช้งานเพื่อการศึกษาเท่านั้น ไม่อนุญาตให้นำไปใช้ประโยชน์ด้านการค้า
ไม่ว่ากรณีใดๆ ทั้งสิ้น อีกทั้งห้ามมิให้ตัดแปลงเนื้อหา และต้องอ้างอิงถึงเจ้าของเอกสารทุกครั้งที่มีการนำไปใช้

Casting Sheet		
Title : ทางสุดท้าย		Director : วินชัย สืบเชิง
ชื่อ : ปิยะพล ขันจามันท์	เพศ : ชาย	อายุ : 47 ปี
สัญชาติ : ไทย	ส่วนสูง : 175 ซม.	น้ำหนัก : 65 กก.
ที่อยู่ : 279 / 167 ซอยเพชรเกษม 23 เขตภาษีเจริญ กรุงเทพมหานคร 10160		
เบอร์โทรศัพท์ : 01 - 4075105		
บทบาท : วิชัย		
		

ภาพที่ 4.2 ภาพนักแสดง วิชัย

เอกสารนี้เป็นเอกสารที่สงวนไว้สำหรับการใช้งานเพื่อการศึกษาเท่านั้น ไม่อนุญาตให้นำไปใช้ประโยชน์ด้านการค้า
ไม่ว่ากรณีใดๆ ทั้งสิ้น อีกทั้งห้ามมิให้ตัดแปลงเนื้อหา และต้องอ้างอิงถึงเจ้าของเอกสารทุกครั้งที่มีการนำไปใช้

เอกสารนัดเรียกตัวนักแสดง (Call Sheet)

ในช่วงท้ายของขั้นตอนการเตรียมงานถ่ายทำภาพยนตร์ เอกสารนัดเรียกตัวนักแสดงควร
จะทำขึ้นมาเพื่อเป็นการยืนยันและนัดหมายกำหนดการในการถ่ายทำภาพยนตร์ ซึ่งจะมีการกำหนด
ชื่อและนักแสดงที่จะเข้าฉาก ฉากที่จะถ่ายทำ วัน เวลา และสถานที่ เพื่อความเข้าใจที่ถูกต้องตรง
กันทุกฝ่าย



เอกสารนี้เป็นเอกสารที่สงวนไว้สำหรับการใช้งานเพื่อการศึกษาเท่านั้น ไม่อนุญาตให้นำไปใช้ประโยชน์ด้านการค้า
ไม่ว่ากรณีใดๆ ทั้งสิ้น อีกทั้งห้ามมิให้ตัดแปลงเนื้อหา และต้องอ้างอิงถึงเจ้าของเอกสารทุกครั้งที่มีการนำไปใช้

Call Sheet

เรื่อง : ทางสุดท้าย		ผู้กำกับ : วินชัย สืบเชิง	
Prod No. : 1	วันที่ : 25-01-47	กลางวัน	กลางคืน
สถานที่ : บ้านเช่า ซอยเสนานิกม		Ext	Int
เวลานัดหมาย : 09.00 น.		Sheet : 1	
เวลาเข้าฉาก : 10.00 น.			
Set #	ฉาก	Shot	นักแสดงนำ
1 / ห้องนอน	Title	1 - 5	กอบศักดิ์ : ล้อ
ห้องนอน	D6	90	ปิยพล : วิชัย
ห้องนอน	C3	44 - 46	
2/ห้องรับแขก	B1	21 - 22	
			นักแสดงสมทบ
			ฉันทนา : อนงค์
แผนที่ในการเข้าฉาก			

Call Sheet

เรื่อง : ทางสุดท้าย		ผู้กำกับ : วินชัย สืบเชียง	
Prod No. : 1	วันที่ : 29-01-47	กลางวัน	กลางคืน
สถานที่ : บ้านเช่า ซอยเสนานิคม		Ext	Int
เวลานัดหมาย : 09.00 น.		Sheet : 2	

เวลาเข้าฉาก : 10.00 น.

Set #	ฉาก	Shot	นักแสดงนำ
2/ห้องรับแขก	D1	55-68	กอบศักดิ์ : ต้อม
ห้องรับแขก	D4	82-86	ปิยพล : วิชัย
หน้าบ้าน	D5	87-89	
			นักแสดงสมทบ
			ฉัตรชัย : เจ็จ
			ฉันทนา : อนงค์
			Extra คนขับมอเตอร์ไซด์ 1 คน

แผนที่ในการเข้าฉาก

เอกสารนี้เป็นเอกสารที่สงวนไว้สำหรับการใช้งานเพื่อการศึกษาเท่านั้น ไม่อนุญาตให้นำไปใช้ประโยชน์ด้านการค้า
 ใดๆ ทั้งสิ้น อีกทั้งห้ามมิให้ดัดแปลงเนื้อหา และต้องอ้างอิงถึงเจ้าของเอกสารทุกครั้งที่มีการนำไปใช้

Call Sheet

เรื่อง : ทางสุดท้าย		ผู้กำกับ : วินชัย สืบเชิง	
Prod No. : 1	วันที่ : 05-02-47	กลางวัน	กลางคืน
สถานที่ : โรงน้ำแข็งลาดกระบัง / ตลาดหัวตะเข้ / ใต้ทางด่วน		Ext	Int
เวลานัดหมาย : 09.00 น.		Sheet : 3	
เวลาเข้าฉาก : 10.00 น.			
Set #	ฉาก	Shot	นักแสดงนำ
3 / โถงเก็บของ โถงเก็บของ ตลาดหัวตะเข้ ใต้ทางด่วน	A1	6 - 16	กอบศักดิ์ : ล้อ
	C4	47 - 54	ปิยพล : วิชัย
	C1	31 - 37	
	C2	38 - 43	
			นักแสดงสมทบ
			ฉัตรชัย : เจ้ง
			ชนพล : พี่เอก
			Extra ชายเล่นเป็นตำรวจ 2 คน / เด็กวัยรุ่น 2 คน
แผนที่ในการเข้าฉาก			

Call Sheet			
เรื่อง : ทางสุดท้าย		ผู้กำกับ : วินชัย สืบเชียง	
Prod No. : 1	วันที่ : 09-02-47	กลางวัน	กลางคืน
สถานที่ : ตลาดหัวตะเข้		Ext	Int
เวลานัดหมาย : 09.00 น.		Sheet : 4	
เวลาเข้าฉาก : 10.00 น.			
Set #	ฉาก	Shot	นักแสดงนำ
ตลาดหัวตะเข้ ร้านอาหาร	D2	69 – 74	กอบศักดิ์ : ลี้อ
	D3	75 – 81	ปิยพล : วิชัย
			นักแสดงสมทบ
			ฉัตรชัย : (เจ้)
			Extra ชาย 1 คน : ดำรง / คนในร้านอาหาร
แผนที่ในการเข้าฉาก			

เอกสารนี้เป็นเอกสารที่สงวนไว้สำหรับการใช้งานเพื่อการศึกษาเท่านั้น ไม่อนุญาตให้นำไปใช้ประโยชน์ด้านการค้า
ไม่ว่ากรณีใดๆ ทั้งสิ้น อีกทั้งห้ามมิให้ดัดแปลงเนื้อหา และต้องอ้างอิงถึงเจ้าของเอกสารทุกครั้งที่มีการนำไปใช้

Call Sheet

เรื่อง : ทางสุดท้าย		ผู้กำกับ : วินชัย สืบเชียง	
Prod No. : 1	วันที่ : 10-02-47	กลางวัน	กลางคืน
สถานที่ : สน.จระเข้ร้อย / เรือนจำพิเศษบางขวาง		Ext	Int
เวลานัดหมาย : 09.00 น.		Sheet : 5	
เวลาเข้าฉาก : 10.00 น.			
Set #	ฉาก	Shot	นักแสดงนำ
ภายในห้อง เยี่ยม ภายนอกเรือน จำ	A2	17 - 20	กอบศักดิ์ : ล้อ ปิยพล : วิชัย
	B2	23 - 30	นักแสดงสมทบ Extra ผู้คุม 1 คน
แผนที่ในการเข้าฉาก			

4.2 การออกแบบงานสร้าง (Production Design)

การออกแบบงานสร้างเป็นการจัดทำและปรุงแต่งส่วนต่างๆที่ประกอบกันในฉากให้มีทิศทางและดำเนินไปในแนวทางที่ผู้กำกับต้องการ บทภาพยนตร์แต่ละเรื่องจะเป็นตัวกำหนดการออกแบบงานสร้างทั้งหมด ขั้นตอนนี้มีความสำคัญไม่ยิ่งหย่อนไปกว่าขั้นตอนอื่นๆ หากขาดการเตรียมการที่ดีแล้วก็จะทำให้เกิดความผิดพลาดในขั้นตอนของการถ่ายทำ

ภาพยนตร์เรื่องนี้เน้นความสมจริงเป็นหลักใหญ่ เนื่องจากเป็นภาพยนตร์แนวชีวิตความสมจริงเป็นสิ่งที่สำคัญที่สุด ดังนั้นการออกแบบงานสร้างจะต้องขึ้นอยู่กับพื้นฐานของความสมจริงด้วย

4.2.1 การสำรวจค้นหาสถานที่ถ่ายทำภาพยนตร์ (Location scout)

ภาพยนตร์เรื่องใช้สถานที่จริงในการถ่ายทำทั้งหมด เนื่องจากเป็นกรยากที่จะจัดหาขึ้นมาให้เหมือนกับสถานที่จริงตามที่คิดเอาไว้ แม้ว่าการจัดหาขึ้นมาเองนั้นจะสามารถควบคุมการทำงานได้ง่าย ไม่ว่าจะเป็นเรื่องการวางมุมกล้องหรือทิศทางการจัดแสงก็ตาม แต่ด้วยข้อจำกัดหลายอย่างทำให้ต้องเลือกเอาสถานที่จริง แล้วใช้วิธีการจัดหาตกแต่งสถานที่ให้มีความใกล้เคียงกับที่คิดเอาไว้ให้มากที่สุด

ภาพยนตร์เรื่องนี้แบ่งออกเป็นฉากต่างๆดังต่อไปนี้

ฉากภายในห้องของล้อก่อนล้อเข้าคุก

ลักษณะของห้องจะมีความเป็นส่วนตัวค่อนข้างสูง ของใช้หรือของตกแต่งแทบทุกชิ้นจะบ่งบอกถึงลักษณะของตัวละครได้ทางหนึ่ง อาทิเช่น โปสเตอร์วงดนตรีเพลง Rock ,Tape ที่วางอยู่เกลื่อนพื้น , กิ๋ด้าร์ตัวโปรด รวมถึงโทนสีของห้อง เนื่องจากสภาพของห้องที่ใช้เป็นสถานที่ในการถ่ายทำนั้นมีความเก่าตามที่ได้คิดเอาไว้ ดังนั้นสภาพข้าวของเครื่องใช้ สีต้น จะต้องคุมโทนให้ดูหดหู่ ไม่สดใส ข้าพเจ้าจึงเลือกที่จะใช้โทนของสีเขียวขี้ม้าเข้ามาเป็นโทนสีหลักของห้อง และพยายามไม่ให้มีสีอื่นเข้ามามีบทบาทมากนัก ผ้าปูที่นอนซึ่งจะไม่ใช้เป็นผ้าแต่จะใช้เป็นมู่ลี่ไม้ไผ่แทน ทั้งนี้เพื่อบ่งบอกถึงลักษณะของตัวละครที่มีความแข็งกระด้างอยู่ในตัว เวลาว่างของเขาก็จะอยู่กับตัวเองและยาเสพติด อีกทั้ง วงดนตรีที่ชื่นชอบยังมีประวัติที่ไม่ดีเกี่ยวกับยาเสพติดนั้นเป็นส่วนหนึ่งที่ทำให้ตัวละครยึดถือเอาเป็นแบบอย่าง



ภาพที่ 4.3 ภาพห้องจาก Location จริง



ภาพที่ 4.4 ห้องของล้อ หลังจากการ Set ฉาก

เอกสารนี้เป็นเอกสารที่สงวนลิขสิทธิ์และอนุญาตให้นำไปใช้ประโยชน์ด้านการค้า
ไม่ว่ากรณีใดๆ ทั้งสิ้น อีกทั้งห้ามมิให้คัดแปลงเนื้อหา และต้องอ้างอิงถึงเจ้าของเอกสารทุกครั้งที่มีการนำไปใช้

ฉากภายในห้องของล้อหลังล้อออกมาจากคุก

ข้าพเจ้าพยายามคงสภาพข้าวของเครื่องใช้ไว้เหมือนเดิม แต่จะพยายามให้แตกต่างกันตรงที่ลักษณะของห้องที่ดูเป็นระเบียบเรียบร้อยขึ้น เพื่อจะบ่งบอกว่าการที่ตัวละครต้องจากครอบครัวไปนั้น แม่ของเขายังมีความหวังที่จะเห็นเขากลับมาบ้านเปรียบเสมือนการรอคอย

ฉากใต้ทางด่วน

เป็นสถานที่ที่ผู้คนมักจะมองผ่าน เหมาะแก่การนัดพบเฉพาะกลุ่มบุคคลไม่มีผู้คนขวุ่นวายพลุกพล่าน เพื่อจะสื่อถึงความตกต่ำและต้องการจะหลบซ่อนในสายอาชีพที่ตัวละครก้าวเดิน



ภาพที่ 4.5 ภาพสถานที่ถ่ายทำในฉากใต้ทางด่วน

ฉากที่ล้อเริ่มเข้ามาทำงานส่งยากับพี่เอก

เป็นฉากที่ตัวละครต้องไปส่งยาให้กับเอเย่นต์รายหนึ่ง เป็นพื้นที่ตัวละครคุ้นเคย เพื่อต้องการจะบอกว่าตัวละครรู้เส้นทางในการหลบหนีเป็นอย่างดี



ภาพที่ 4.6 ภาพเส้นทางที่ตัวละครใช้หลบหนีตำรวจ



ภาพที่ 4.7 ภาพเส้นทางที่ตัวละครใช้หลบหนีตำรวจมาที่หลังตลาด

เอกสารนี้เป็นเอกสารที่สงวนไว้สำหรับการใช้งานเพื่อการศึกษาเท่านั้น ไม่อนุญาตให้นำไปใช้ประโยชน์ด้านการค้า ไม่ว่าจะกรณีใดๆ ทั้งสิ้น อีกทั้งห้ามมิให้ตัดแปลงเนื้อหา และต้องอ้างอิงถึงเจ้าของเอกสารทุกครั้งที่มีการนำไปใช้

ฉากในโกดังเก็บของ

เป็นสถานที่ส่วนบุคคล ไม่มีบุคคลภายนอกเข้ามาเหมาะสมแก่การเสพยา

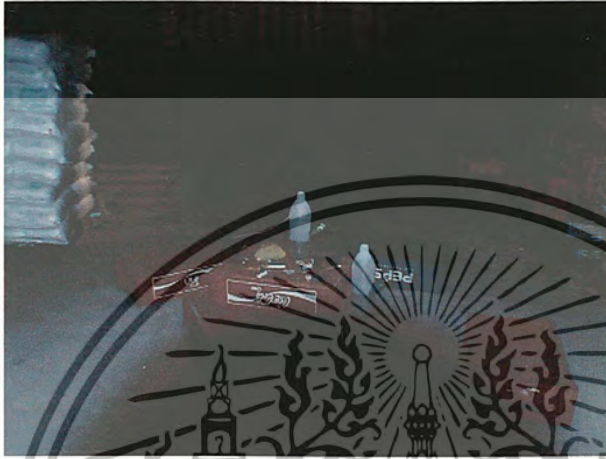

ภาพที่ 4.8 สถานที่ถ่ายทำในฉากโกดังเก็บของที่สื่อและเพื่อนใช้เสพยา



4.2.2 การออกแบบเสื้อผ้าและเครื่องแต่งกายตัวละคร (Costume design)

การแต่งกายถือได้ว่าเป็นการบ่งบอกความเป็นตัวละครนั้น ๆ ได้อย่างชัดเจน การที่ผู้ชมได้เห็นตัวละครนั้น ๆ แล้วจำได้ติดตา นั้นไม่ใช่แค่เพียงคนดูจำได้ถึงบทบาทการแสดงของนักแสดงเพียงเท่านั้น เครื่องแต่งกายของตัวละครในเรื่อง ก็เป็นเอกลักษณ์และส่วนประกอบที่สำคัญอีกส่วนหนึ่งที่จะทำให้คนดูจดจำตัวละครตัวนั้น ได้ตั้งแต่ต้นจนจบเรื่อง

เสื้อผ้าและเครื่องแต่งกายของตัวละครในภาพยนตร์มีบทบาทสำคัญดังต่อไปนี้

1. บ่งบอกยุคสมัยของเรื่อง เรื่องราวในภาพยนตร์เป็นเรื่องราวช่วงหนึ่งของประวัติศาสตร์ชีวิตมนุษย์การที่ทำให้ผู้ชมรับรู้และเข้าใจได้ถึงทัศนคติ ค่านิยม และพฤติกรรมต่าง ๆ ของตัวละครในเรื่องได้นั้น เราต้องให้ข่าวสารด้านยุคสมัยแก่คนดูด้วย ดังนั้นเสื้อผ้าและเครื่องแต่งกายมีส่วนสำคัญอย่างยิ่งในการสร้างเสริมเรื่องราวของยุคสมัยให้เกิดขึ้น

2. บอกอารมณ์และโทนของเรื่อง สิ่งที่น่าอยู่ลึกกว่าการมองเห็นเพียงการแต่งกายที่ผิวเผินนั้น ที่จริงเป็นความตั้งใจบางประการ ตั้งใจเพื่อส่งเสริมวัตถุประสงค์ของภาพยนตร์ที่จะแสดงความจริงไปควบคู่กับสุนทรียภาพที่เกิดขึ้น เพราะเหตุนี้เองเครื่องแต่งกายของตัวละครจึงมีลักษณะพิเศษแฝงอยู่ ส่วนหนึ่งคือต้องการบอกอารมณ์ของเหตุการณ์ในแต่ละฉากหรือทั้งเรื่องอีกส่วนหนึ่งเพื่อบ่งบอกโทนของภาพยนตร์ การใช้สี เส้นและลวดลายมาประกอบเหตุผลในเครื่องแต่งกายนั้นสร้างอารมณ์ความหมายได้หลากหลาย เช่น เหตุการณ์ที่เศร้าหมองแสดงออกได้ด้วยโทนสีหม่นทึม สีสันจูดฉาดแสดงความสุขสดใสและร่าเริง อารมณ์ความขัดแย้งอาจใช้ทิศทางของลายเส้นและลวดลายที่วุ่นวายหรือใช้สีที่ตัดกันเป็นต้น

3. บอกถึงบุคลิกของตัวละคร เสื้อผ้าและเครื่องแต่งกายสามารถถ่ายทอดบุคลิกลักษณะและอุปนิสัยใจคอของตัวละคร สี เส้น และลวดลายยังมีส่วนเกี่ยวข้องโดยตรง การกำหนดการแต่งกายของตัวละครนั้นอาจสร้างให้เป็นเอกลักษณ์ประจำตัวเพื่อต้องการให้คนดูจดจำหรืออาจให้ตัวละครมีการเปลี่ยนแปลงไปจากเดิมอย่างสิ้นเชิง เพื่อให้คนดูเห็นถึงการพัฒนาไปในทางใดทางหนึ่งของตัวละคร ทั้งหมดนั้นแล้วแต่จุดประสงค์ในการนำเสนอของผู้กำกับแต่ละคน

เอกสารนี้เป็นเอกสารที่สงวนไว้สำหรับการใช้งานเพื่อการศึกษาเท่านั้น ไม่อนุญาตให้นำไปใช้ประโยชน์ด้านการค้าไม่ว่ากรณีใดๆ ทั้งสิ้น อีกทั้งห้ามมิให้ตัดแปลงเนื้อหา และต้องอ้างอิงถึงเจ้าของเอกสารทุกครั้งที่มีการนำไปใช้



ภาพที่ 4.9 เครื่องแต่งกายของตัวละคร ล้อ ตอนที่เริ่มเข้ามาทำงานกับพี่เอก

ล้อ บุคลิกตอนเริ่มของล้อจะเป็นคนที่เงียบขรึมแต่ในบางครั้งก็มีความก้าวร้าวอยู่ในตัว ตามประสาของวัยรุ่นที่มีความคึกคะนอง ลักษณะของเสื้อผ้าจะเป็นโทนสีที่หม่นทึม ไม่สดใสได้แก่ โทนสีเทาเป็นหลัก ทั้งนี้เพื่อจะสื่อถึงการที่ล้อเริ่มเข้ามาทำงานที่ผิดกฎหมาย แต่ยังไม่ได้ลงไปทำอย่างเต็มตัว

เอกสารนี้เป็นเอกสารที่สงวนไว้สำหรับการใช้งานเพื่อการศึกษาเท่านั้น ไม่อนุญาตให้นำไปใช้ประโยชน์ด้านการค้า ไม่ว่าจะกรณีใดๆ ทั้งสิ้น อีกทั้งห้ามมิให้ตัดแปลงเนื้อหา และต้องอ้างอิงถึงเจ้าของเอกสารทุกครั้งที่มีการนำไปใช้



ภาพที่ 4.10 เครื่องแต่งกายของตัวละคร ล้อ ตอนที่เข้ามาทำงานกับพี่เอกอย่างเต็มตัว

เครื่องแต่งกายของล้อในตอนนี้จะเปลี่ยนไปจากตอนแรก เสื้อผ้าที่ใส่จะมีโทนสีที่เข้มขึ้น โดยใช้โทนสีเขียวขี้ม้า เพื่อสื่อถึงความลึกซึ้งและหม่นหมองอย่างเต็มตัว

เอกสารนี้เป็นเอกสารที่สงวนไว้สำหรับการใช้งานเพื่อการศึกษาเท่านั้น ไม่อนุญาตให้นำไปใช้ประโยชน์ด้านการค้า ไม่ว่าจะกรณีใดๆ ทั้งสิ้น อีกทั้งห้ามมิให้ตัดแปลงเนื้อหา และต้องอ้างอิงถึงเจ้าของเอกสารทุกครั้งที่มีการนำไปใช้



ภาพที่ 4.11 เครื่องแต่งกายของตัวละคร ล้อ ตอนที่เข้ามาอยู่ในคุก

เครื่องแต่งกายของล้อในตอนนี้อยู่ที่ข้าพเจ้าพยายามเสียดำให้ใกล้เคียงกับความเป็นจริงมากที่สุด เพื่อความสมจริงของภาพยนตร์

เอกสารนี้เป็นเอกสารที่สงวนไว้สำหรับการใช้งานเพื่อการศึกษาเท่านั้น ไม่อนุญาตให้นำไปใช้ประโยชน์ด้านการค้า ไม่ว่าจะกรณีใดๆ ทั้งสิ้น อีกทั้งห้ามมิให้ตัดแปลงเนื้อหา และต้องอ้างอิงถึงเจ้าของเอกสารทุกครั้งที่มีการนำไปใช้

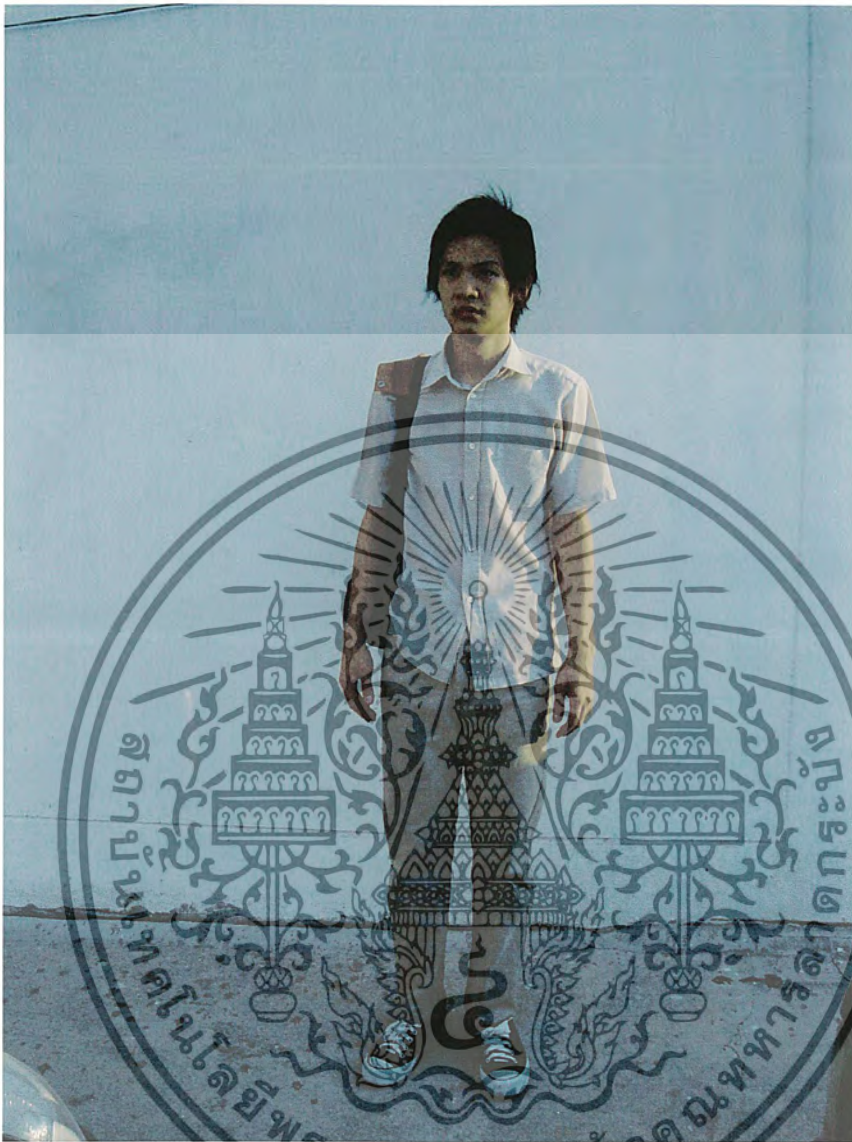

ภาพที่ 4.12 เครื่องแต่งกายของตัวละคร ลือ ตอนที่พันโท

เครื่องแต่งกายของลือในตอนนี้จะเปลี่ยนไปจาก 2 ชุดแรก เสื้อผ้าในตอนนี้จะเป็นโทนสีครีมให้ดูสดใสขึ้น ที่ยังไม่ใช่สีขาวที่บริสุทธิ์ทั้งนี้ก็เพื่อสื่อให้เห็นว่าตราบโคที่เขาพันโทออกมาแล้ว ยังไม่คิดที่จะกลับตัว ความบริสุทธิ์นั้นก็ยังไม่ใช่ความบริสุทธิ์ที่แท้จริง

เอกสารนี้เป็นเอกสารที่สงวนไว้สำหรับการใช้งานเพื่อการศึกษาเท่านั้น ไม่อนุญาตให้นำไปใช้ประโยชน์ด้านการค้า ไม่ว่าจะกรณีใดๆ ทั้งสิ้น อีกทั้งห้ามมิให้ตัดแปลงเนื้อหา และต้องอ้างอิงถึงเจ้าของเอกสารทุกครั้งที่มีการนำไปใช้



ภาพที่ 4.13 เครื่องแต่งกายของตัวละคร ล้อ ตอนที่ล้อกลับตัวเป็นคนดีและคิดที่จะหางานทำ

เครื่องแต่งกายของล้อในชุดนี้ ล้อจะสื่อถึงความบริสุทธิ์อย่างเต็มตัว เมื่อเขากลับตัวกลับใจเป็นคนดีและคิดที่จะหางานทำ ทั้งนี้เพื่อให้ผู้ชมได้เห็นการพัฒนาของเครื่องแต่งกายไปพร้อมกับความเปลี่ยนแปลงของตัวละครตั้งแต่ต้นเรื่องจนถึงท้ายเรื่อง

เอกสารนี้เป็นเอกสารที่สงวนไว้สำหรับการใช้งานเพื่อการศึกษาเท่านั้น ไม่อนุญาตให้นำไปใช้ประโยชน์ด้านการค้า ไม่ว่าจะกรณีใดๆ ทั้งสิ้น อีกทั้งห้ามมิให้ตัดแปลงเนื้อหา และต้องอ้างอิงถึงเจ้าของเอกสารทุกครั้งที่มีการนำไปใช้

4.14

4.15



ภาพที่ 4.14 – 4.15 เครื่องแต่งกายของตัวละคร วิชัย

วิชัย บุคลิกของวิชัยจะเป็นคนที่เคร่งขรึม เอาความคิดของตนเองเป็นใหญ่ รักความถูกต้อง และมีความตั้งใจจริงในการทำงาน เครื่องแต่งกายของวิชัยจะเป็นลักษณะของตำรวจนอกเครื่องแบบ เสื้อยืดสีขาวแสดงถึงความบริสุทธิ์ในหน้าที่การงานที่เขาทำ ซึ่งจะขัดแย้งกับตัวของลูก

ชายและสวมแจ็กเก็ตดำภายนอกเพื่อปิดบังตำแหน่งหน้าที่ที่แท้จริงในการทำงาน เอกสารนี้เป็นเอกสารที่ส่งมอบไว้สำหรับการใช้งานเพื่อการศึกษาเท่านั้น เมื่อนุญาตให้นำไปใช้ประโยชน์ด้านการค้าไม่ว่ากรณีใดๆ ทั้งสิ้น อีกทั้งห้ามมิให้ตัดแปลงเนื้อหา และต้องอ้างอิงถึงเจ้าของเอกสารทุกครั้งที่มีการนำไปใช้

4.3 การวางแผนการถ่ายทำ (Shooting Plan)

การวางแผนการถ่ายทำจะเกิดขึ้นได้ก็ต่อเมื่อเราได้เตรียมงานในขั้นตอนการเตรียมการถ่ายทำจนเกือบเสร็จสมบูรณ์ทั้งหมดแล้ว เปรียบได้กับการจัดวางกลยุทธ์ในการทำงานของผู้กำกับแต่ละคน ซึ่งมีแนวทางในการจัดวางแผนงานต่างกัน แต่สิ่งเดียวที่ผู้กำกับทุกคนต้องการเหมือนกัน นั่นคือการวางแผนการเตรียมงานที่พร้อมที่สุด เพื่อลดปัญหาในขั้นตอนการถ่ายทำภาพยนตร์ ซึ่งปัญหามากมายที่ไม่อาจคาดคิดพร้อมจะเกิดขึ้นได้ทุกเมื่อ

การวางแผนการถ่ายทำภาพยนตร์แบ่งส่วนการถ่ายทำได้ดังนี้

4.3.1 บทภาพยนตร์ฉบับถ่ายทำ (Shooting Script)

เริ่มต้นจากการศึกษาบทภาพยนตร์ฉบับสมบูรณ์แล้วนำมาตีความออกเป็นภาพ ซึ่งผู้กำกับทุกคนมักจะมีภาพต่าง ๆ อยู่ในความคิดของตนเองอยู่แล้ว เพียงแต่ขั้นตอนนี้ต้องการความชัดเจนในการที่จะกำหนดภาพในการถ่ายทำภาพยนตร์ รายละเอียดของบทภาพยนตร์ฉบับถ่ายทำนี้ เริ่มตั้งแต่ขนาดภาพ การเคลื่อนกล้อง การเชื่อมภาพ การกำหนดรายละเอียดเหล่านี้ลงไป ทำให้ตาคล่องรู้และเข้าใจความต้องการของผู้กำกับ ขอบเขตของงานก็จะแคบลง ทำให้ทำงานได้อย่างเป็นระบบมากขึ้น

บทภาพยนตร์ฉบับถ่ายทำ (Shooting Script) เรื่อง “ ทางสุดท้าย ”

ซีควน ไตเติล

ฉาก ภายในห้องของลื้อ/ตอนเย็น

1. ภาพกว้าง

บรรยากาศภายในห้องของลื้อที่ดูเงียบเหงาลมพัดผ่านหน้าต่างทำให้ผ้าม่านปลิว

2. ภาพใกล้

ผ้าม่านที่กำลังปลิวเพราะแรงลม พัดลมที่กำลังหมุนอยู่ หมอนและผ้าห่มที่ยังไม่มีการจัดเก็บ ชั้นชื่อนักแสดงและทีมงาน

3. ภาพปานกลาง

ผ้าม่านปลิวมาโดนกรอบรูปที่ตั้งอยู่บน โต๊ะ กรอบรูปหล่นลงที่พื้น

4. ภาพใกล้

กรอบรูปกรอบครัวหล่นแตกอยู่ที่พื้น มีเศษกระจกแตก

5. ภาพกว้าง

บรรยากาศภายในห้อง ชั้นชื่อเรื่อง ทางสุดท้าย

เฟด เอาท์

ซีควน เอ ผังใจ

ฉาก เอ 1 ไม่ตั้งใจ

ภายในโกดังโรงเก็บของ/ตอนเย็น (ภาพในอดีต)

6. ภาพกว้าง

โกดังเก็บของเก่าหลังตลาด

7. ภาพปานกลาง

ลื้อกับเจ้งและคนงานอีกสองคนกำลังแพ็คยาใส่ห่อ

8. ภาพปานกลาง

ลื้อ เจ้งและวัยรุ่นสองสามคนกำลังนั่งเสพยากันอย่างสนุกสนานภายในโกดังเก็บของ

9. ภาพปานกลาง

ตำรวจนอกเครื่องแบบสองสามนายชும்คูดอยู่ด้านนอก

10. ภาพกว้าง

เอกสารนี้เป็นเอกสารที่สงวนไว้สำหรับการใช้งานเพื่อการศึกษาเท่านั้น ไม่อนุญาตให้นำไปใช้ประโยชน์ด้านการค้า
ตำรวจบุกเข้ามา โดยที่ลื้อ เจ้งและวัยรุ่นที่นั่งเสพยาด้วยกันไม่ทันรู้ตัว
ไม่ว่ากรณีใดๆ ทั้งสิ้น อีกทั้งห้ามมิให้ดัดแปลงเนื้อหา และต้องอ้างอิงถึงเจ้าของเอกสารทุกครั้งที่มีการนำไปใช้

11. ภาพปานกลาง

ลื้อวิ่งไปหลบหลังโกดัง ตำรวจวิ่งตามลื้อมา

12. ภาพปานกลาง

ลื้ออยู่ในอาคารมีนายเขาพยายามจะแย่งปืนจากตำรวจ

13. ภาพใกล้

ลื้อกำลังแย่งปืนจากมือของตำรวจปืนลั่นใส่ตำรวจจนตำรวจลื้อมลง

14. ภาพปานกลาง

ลื้อพยายามจะวิ่งหนี

15. ภาพปานกลาง

ตำรวจอีกสองนายวิ่งตามมาจนจับลื้อได้แล้วลื้อมโซมเขา

16. ภาพปานกลาง

วิชัยรีบวิ่งเข้ามาห้ามแล้วพวงตัวลื้อขึ้น

ฉาก เอ 2 มรสุม

ภายใน/เรือนจำ/ตอนบ่าย

17. ภาพปานกลาง

ลื้อเด็กหนุ่มท่าทางผอมอยู่ในชุดนักโทษเดินเข้ามา

18. ภาพปานกลาง

วิชัยนั่งรอลื้ออยู่ที่ห้องเยี่ยมญาติ ลื้อเด็กหนุ่มท่าทางผอม อยู่ในชุดนักโทษเดินออกมาจากประตูตาก
เก้าอี้มานั่ง

วิชัย

“ แกเป็นยังไงบ้าง ”

ลื้อ

“ พ่อมาทำไม ”

วิชัย

“ บังเอิญผ่านมาแถวนี้ ”

ลื้อ

“ บอกก็ครั้งแล้วว่าไม่อยากให้ที่บ้านมาหาผมที่นี่ ”

เอกสารนี้เป็นเอกสารที่สงวนไว้สำหรับการใช้งานเพื่อการศึกษาเท่านั้น ไม่อนุญาตให้นำไปใช้ประโยชน์ด้านการค้า
ไม่ว่ากรณีใดๆ ทั้งสิ้น อีกทั้งห้ามมิให้ตัดแปลงเนื้อหา และต้องอ้างอิงถึงเจ้าของเอกสารทุกครั้งที่มีการนำไปใช้

ฉาก ปี2 อิศระ

ภายนอก/เรือนจำ/ตอนเช้า

23. ภาพกว้าง

หน้าเรือนจำ ล้อเดินออกมาจากเรือนจำในเสื้อผ้าที่ดูชาวสะอาดพร้อมตัวกระเป๋าก็อีกหนึ่งใบ

24. ภาพใกล้

แววตาและท่าทางของล้อที่เคยแข็งกร้าวเปลี่ยนไปจากแต่ก่อน

25. ภาพปานกลาง

วิชัยเดินเข้ามาหาล้อและกอดเขา ทั้งสองเดินไปขึ้นรถ

26. ภาพปานกลาง

ระหว่างทางกลับบ้านล้อมองไปรอบๆ ทุกสิ่งทุกอย่างที่เขาเคยเห็นนั้นเปลี่ยนไป

27. ภาพกว้าง

บ้านเรือนที่ดูเก่ากลับกลายเป็นตึกแถวเรียงต่อกันเป็นแนวยาวตลอดทาง

28. ภาพปานกลาง

วิชัยชวนล้อคุยท่าทางยิ้มแย้ม

วิชัย

“แม่เขารออยู่ที่บ้าน เขาดีใจมากที่แก่พื้นไทย

เตรียมทำกับข้าวซะเยอะเลย”

29. ภาพใกล้

ล้อมองหน้าวิชัย ระหว่างที่รถติดล้อมองไปยังสองข้างทาง

30. ภาพกว้าง

เขามองเห็นเด็กชายกับชายวัยกลางคนผู้เป็นพ่อ กำลังจูงมือกันข้ามถนนทำให้เขาย้อนกลับไปคิดถึงภาพในอดีตก่อนที่เขาจะติดคุก

เฟด ชาว

ชีแควน ชี จุดเริ่มต้น

ฉาก ชี 1 ความหลัง

ภายนอก/สลัมหลังตลาด/ตอนเย็น

31. ภาพกว้าง

พี่เอกเพื่อนรุ่นพี่และล้อกำลังส่งยาให้กับเอเย่นที่ริมคลองหลังตลาด

เอกสารนี้เป็นเอกสารที่สงวนไว้สำหรับการใช้งานเพื่อการศึกษาเท่านั้น ไม่อนุญาตให้นำไปใช้ประโยชน์ด้านการค้า
ไม่ว่ากรณีใดๆ ทั้งสิ้น อีกทั้งห้ามมิให้ตัดแปลงเนื้อหา และต้องอ้างอิงถึงเจ้าของเอกสารทุกครั้งที่มีการนำไปใช้

32. ภาพกว้าง

ตำรวจกำลังล้อมจับ

33. ภาพปานกลาง

พี่เอกและลือกำลังวิ่งหนีตำรวจ

34. ภาพปานกลาง

เอกวิ่งมาหลบในตรอกเล็กๆข้างตลาด

35. ภาพใกล้

ลือวิ่งตามมาหยุดมองทางซ้ายและขวา เอกลากตัวลือเข้ามาหลบอยู่ในตรอก

36. ภาพกว้าง

ตำรวจวิ่งเลยตรอกที่ลือและเอกหลบอยู่

37. ภาพใกล้

ทั้งคู่ย่อหน้าลง ลือมองหน้าเอก

ฉาก ที่ 2 สังคายนา

ภายใน/รถ/ตอนเย็น

38. ภาพกว้าง

ได้สะพานทางด่วน มีรถเล่นเข้ามาจอด

39. ภาพปานกลาง

ลือนั่งอยู่ในรถกับเอกเพื่อนรุ่นพี่ที่เขานับถือ เอกจอร์มมองหน้าลือ ทำท่าไม่สบายใจ

40. ภาพใกล้

เขาเอื้อมไปหยิบปิ่นที่อยู่ใต้เบาะ

41. ภาพปานกลาง

ลือนิ่งมองหน้าเอก

พี่เอก

“ลือ แกคิดจะเดินบนเส้นทางนี้จริงๆรึเปล่า

พี่เอก

“พี่จะบอกแกอย่างหนึ่งถ้าแกเลือกที่จะเดินทางนี้ ”

42. ภาพใกล้

เอกสารนี้เป็นเอกสารที่สงวนไว้สำหรับครูใช้งานเพื่อการศึกษาเท่านั้น ไม่อนุญาตให้นำไปใช้ประโยชน์ด้านการค้า
 เอกพูดพร้อมกับวางปิ่นไว้บนตักของลือ
 ไม่ว่าจะกรณีใดๆ ทั้งสิ้น อีกทั้งห้ามมิให้ตัดแปลงเนื้อหา และต้องอ้างอิงถึงเจ้าของเอกสารทุกครั้งที่มีการนำไปใช้

พี่เอก

“สิ่งนี้ มันควรจะเป็นสิ่งที่แกลวจะมีติดตัวเอาไว้
แต่ถ้าแกลกจะเลิกก็จงไปซะแต่ตอนนี้
ก่อนที่จะทุกอย่างจะสายเกินไป ”

43. ภาพปานกลาง

ล้อมองหน้าเอก

ลื้อ

“พี่พูดเหมือน พูดเหมือนพี่จะเลิก”

ล้อมองหน้าพี่เอก เอกสีหน้าเศร้าหม่อมองไปนอกหน้าต่าง

พี่เอก

“เมียพี่กำลังท้อง พี่ไม่อยากให้ลูกเมียพี่ต้องลำบาก
แกลกลับไปคิดดูดีๆ”

ล้อมอง ไปยังปืนที่วางอยู่ตรงหน้าตักแล้วค่อยๆหยิบมันขึ้นมา

ตัดไป

ฉาก ที่ 3 ตัดฉันทใจ

ภายใน/ห้องของลื้อ/ตอนเย็น

44. ภาพกว้าง

หน้าบ้านของลื้อในตอนเย็น

45. ภาพปานกลาง

ลื้อกลับเข้ามาในห้อง หยิบปืนที่พกอยู่ด้านหลังขึ้นมาสองเล็งดูก่อนที่จะลดปืนลง เขาถือปืนเดินไป
ที่โต๊ะตั้งลิ้นชักออกมาแล้ว

46. ภาพใกล้

เขาวางปืนลงไปในลิ้นชักก่อนที่จะปิดแล้วลื้อคุกเข่า

ตัดไป

ฉาก ที่ 4 วัยคนอง

ภายใน/โกดังเก็บของ/ตอนเย็น

47. ภาพกว้าง

เอกสารนี้เป็นเอกสารที่สงวนไว้สำหรับการใช้งานเพื่อการศึกษาเท่านั้น ไม่อนุญาตให้นำไปใช้ประโยชน์ด้านการค้า
โภคังเก็บของ
ไม่ว่ากรณีใดๆ ทั้งสิ้น อีกทั้งห้ามมิให้ตัดแปลงเนื้อหา และต้องอ้างอิงถึงเจ้าของเอกสารทุกครั้งที่มีการนำไปใช้

48. ภาพปานกลาง

เจ้มนั่งรอลืออยู่ในโกดังเก็บของ ลือเดินเข้ามานั่งข้างๆ เจ้มนั่ง มีวัยรุ่นอีกสองสามคนกำลังนั่งเสพยาอยู่ข้างๆ

เจ้มนั่ง

“เสี่ยลือ ภูมิของใหม่จะให้ลืออะไร”

ลือมองหน้าเจ้มนั่งอย่างสงสัย เจ้มนั่งอธิบายขึ้นมาแล้วยื่นให้ลือลอง

เจ้มนั่ง

“ซึกหน่ออะไร เสิ้งเม้งเขาให้อามาลองเล่นกันดู เป็นการทดลองคุณภาพของไปในตัว”

ลือมองหน้าเจ้มนั่ง

ลือ

“นึกเดียวนะโว้ย วันนี้กูรู้สึกไม่ค่อยสบาย”

49. ภาพใกล้

ลือรีบรับยาที่เจ้มนั่งยื่นให้มาเสพยาโดยไม่ลังเล ทั้งสองเสพยากันอย่างเมามัน

50. ภาพปานกลาง

ตำรวจนอกเครื่องแบบเตรียมจะบุกเข้ามาจับ เจ้มนั่งวิ่งหนีออกไปทางประตูหลัง

51. ภาพปานกลาง

ลือวิ่งไปหลบอยู่หลังโกดัง ตำรวจวิ่งตามลือมา ลือพยายามจะแย่งปืนมาจากมือของตำรวจจนปืนใส่ ตำรวจล้มลงไปในอน แล้วพยายามจะวิ่งหนี

52. ภาพปานกลาง

ตำรวจนอกเครื่องแบบอีกสองนายวิ่งตามมาจนจับลือได้แล้วรวมล้อมเขา วิชย์รีบวิ่งเข้ามาห้ามเมื่อเห็นว่าป็นลูกชายของตัวเองจึงรีบพุงตัวลือขึ้น

53. ภาพใกล้

เจ้มนั่งถูกจับเขามองมาเห็นวิชย์กำลังพุงตัวลือขึ้น

54. ภาพกว้าง

วิชย์กำลังพุงตัวลือขึ้นยืนตำรวจอีกสองนายเข้ามาใส่กุญแจมือลือพร้อมกับวัยรุ่นที่เหลือ

ตัดไป

เอกสารนี้เป็นเอกสารที่สงวนไว้สำหรับการใช้งานเพื่อการศึกษาเท่านั้น ไม่อนุญาตให้นำไปใช้ประโยชน์ด้านการค้า ไม่ว่าจะกรณีใดๆ ทั้งสิ้น อีกทั้งห้ามมิให้ตัดแปลงเนื้อหา และต้องอ้างอิงถึงเจ้าของเอกสารทุกครั้งที่มีการนำไปใช้

66. ภาพใกล้

ภายในล้งมีอุปกรณ์ในการเสพยาต่างๆที่เขาเคยใช้

67. ภาพปานกลาง

ล้อเดินหอบล้งไปที่หลังบ้าน

68. ภาพกว้าง

เขาเดินไปหลังบ้านแล้วจุดไปเผาของที่อยู่ในล้งทั้งหมด วิชัยและองคค์ยืนมองเขาอยู่ห่างๆ

ตัดไป

ฉาก ที่ 2 ชุ่มดู

ภายนอก/หลังตลาด/ตอนบ่าย

69. ภาพกว้าง

เจ้งยืนคุยกับลูกค้าที่มาติดต่อซื้อขาย เจ้งสังเกตเห็นพ่อของล้อกำลังจ้องมองเขาอยู่ในรถยนต์

70. ภาพกว้าง

วิชัยนั่งอยู่ในรถมองมาทางเจ้ง

71. ภาพปานกลาง

เจ้งเดินมาที่มอเตอร์ไซค์แล้วรีบขับออกไปช้า

72. ภาพกว้าง

วิชัยขับรถตามเจ้งไปห่างๆ ก่อนสัญญาณไฟจะเปลี่ยนเป็นไฟแดง เจ้งรีบเร่งเครื่องหนีรถของวิชัย ในขณะที่วิชัยกำลังติดไฟแดงอยู่ เจ้งขับเข้ามาจอดอยู่ในซอยแล้ว

73. ภาพปานกลาง

เจ้งหยิบโทรศัพท์มือถือขึ้นมาโทรไปหาเฮียเม้งท่าทางหงุดหงิด

เจ้ง

“เฮียเหอครับ ตำรวจตามผมแจเลยเฮีย

เฮียเม้ง

“ตอนนี้มึงอยู่ที่ไหน แล้วมันยังตามมึงอยู่รึเปล่า”

เจ้ง

“ผมสลัดมันหลุดแล้วเฮีย แต่ผมจำหน้าไอ้ตำรวจที่อยู่ในรถได้ มันเป็นพ่อไอ้ล้อ ได้ข่าวว่าไอ้ล้อมันเพิ่งออกจากคุกได้ไม่นาน

..... กลิ่นท่าจะไม่ค่อยดีแล้วนะครับเฮีย

ให้ผมจัดการเลยมั๊ยครับ”

เอกสารนี้เป็นเอกสารที่สงวนไว้สำหรับการใช้งานเพื่อการศึกษาค้นคว้าเท่านั้น ไม่อนุญาตให้นำไปใช้ประโยชน์ด้านการค้า
ไม่ว่ากรณีใดๆ ทั้งสิ้น อีกทั้งห้ามมิให้ดัดแปลงเนื้อหา และต้องอ้างอิงถึงเจ้าของเอกสารทุกครั้งที่มีการนำไปใช้

เสียมิ่ง

“มิ่งรู้ว่าต้องทำยังไง..... เอาให้เจียบที่สุด”

เจ้

“ไม่ต้องเป็นห่วงครับ เสียมิ่ง”

74. ภาพกว้าง

เจ้วางโทรศัพท์แล้วจับมอเตอร์ไซค์ออกไป

ตัดไป

ฉาก ดี 3 ชักชวน

ภายใน/ร้านอาหาร/ตอนเย็น

75. ภาพกว้าง

ที่ผับแห่งหนึ่ง

76. ภาพปานกลาง

ถือกำลังยุ่งอยู่กับการเตรียมของอยู่ที่หน้าเคาท์เตอร์

77. ภาพใกล้

มือถือกุญแจรถวางบนเคาท์เตอร์

เจ้

“น้องเบียร์ ขอขวดหนึ่ง”

78. ภาพปานกลาง

ถือค่อย ๆ เยกหน้าขึ้นมามอง มือถือกำลังทำความสะอาดแก้วที่เพิ่งล้างเสร็จ

79. ภาพปานกลาง

เจ้ชวนถือคุย

เจ้

“เป็นไง ออกมานานแล้วซิมีง ไม่มีอะไรทำถึงขนาดต้องมาเป็นบ๊วยเซียวเหอวะ”

ถือ

“มิ่งมาที่นี่ทำไม”

เจ้

“จะไม่คุยกันซะหน่อยเหอวะไม่เจ้อันตั้งนาน”

เอกสารนี้เป็นเอกสารที่สงวนไว้สำหรับการใช้งานเพื่อการศึกษาเท่านั้น ไม่อนุญาตให้นำไปใช้ประโยชน์ด้านการค้า
ไม่ว่ากรณีใดๆ ทั้งสิ้น อีกทั้งห้ามมิให้ตัดแปลงเนื้อหา และต้องอ้างอิงถึงเจ้าของเอกสารทุกครั้งที่มีการนำไปใช้

80. ภาพปานกลาง

ลือนิ่งเงียบมือพลาจเซ็ดแก้ว

เจ้ง

“เข้าเรื่องเลยแล้วกัน.....เฮียเขาขาดคน
เค้าให้กูมาชวนมึงกลับเข้าไปทำงานอีก สนใจมั๊ย”

ลื้อ

“บอกเฮียด้วยว่ากูทำงานทำได้แล้วและก็ขอบคุณเฮียมาก”

81. ภาพกว้าง

เจ้งไม่พอใจเมื่อได้ยินคำตอบ หยิบบุหรี่ขึ้นมาสูบ แล้วหยิบเปียร์ขึ้นดื่ม

ตัดไป

ฉาก คี 4 เช้าวันใหม่

ภายในบ้านเช่า/ตอนเช้า

82. ภาพกว้าง

ที่บ้านของลื้อ

83. ภาพปานกลาง

ลื้อแต่งตัวเตรียมไปสมัครงานที่ร้านอาหารตามที่ติดประกาศ วิชัยก็กำลังจะออกไปทำงานเช่นกัน

วิชัย

“ลื้อจะสมัครไปกับพ้อมั๊ย”

ลื้อ

“อ้อ ไม่หรอกครับ เดี่ยวผมออกไปเอง
ก็ได้ พ้อมจะได้ไม่ต้องย้อนไปส่งผม ”

วิชัย

“จะเอางี้ก็ตามใจ”

ท่าทางของวิชัยยิ้มแย้มสดใสเขาเดินออกไปที่รถ

84. ภาพกว้าง

วิชัยติดเครื่องยนต์แล้วขับออกไปทำงาน ระหว่างทางเขาเห็นมอเตอร์ไซค์ คนขับและคนซ้อนใต้

หมวกกันน็อกสีดำขับผ่านหน้าบ้านอย่างมีพิรุณ

เอกสารนี้เป็นเอกสารที่สงวนไว้สำหรับการใช้งานเพื่อการศึกษาเท่านั้น ไม่อนุญาตให้นำไปใช้ประโยชน์ด้านการค้า
ไม่ว่ากรณีใดๆ ทั้งสิ้น อีกทั้งห้ามมิให้ตัดแปลงเนื้อหา และต้องอ้างอิงถึงเจ้าของเอกสารทุกครั้งที่มีการนำไปใช้

85. ภาพปานกลาง

วิชัยจำมอเตอร์ไซค์คันนี้ได้ เขาหยุดคิดอยู่ครู่หนึ่งก่อนที่ขับรถออกไป

86. ภาพกว้าง

ล้อก็กำลังจะออกจากบ้าน

ตัดไป

ฉาก ที่ 5 จุดจบ

ภายนอก/ริมถนนหน้าบ้าน/ตอนเช้า

87. ภาพกว้าง

ในขณะที่วิชัยขับรถออกไปได้ไม่กี่เมตรมอเตอร์ไซค์ที่เขาเห็นก่อนออกจากบ้าน ได้ขับสวนกับเขาไป ด้วยความรวดเร็ว เสียงปี่ดังขึ้น

88. ภาพใกล้

วิชัยหักพวงมาลัยแล้วรถกลับมาที่บ้าน

89. ภาพกว้าง

เขาเห็นอนงค์กำลังนั่งกอดศพลูกชายที่อยู่หน้าบ้าน วิชัยรีบลงจากรถวิ่งเข้ามาด้วยความตกใจนั่งลง โอบกอดอนงค์ไว้

เฟด เอาท์

ฉาก ที่ 6

ภายใน/ห้องของล้อ/ตอนเย็น

90. ภาพกว้าง

ห้องดูเหงา ๆ วางเปล่า มีรูปของครอบครัวใบใหม่วางอยู่บนโต๊ะ

เฟด เอาท์

เอกสารนี้เป็นเอกสารที่สงวนไว้สำหรับการใช้งานเพื่อการศึกษาเท่านั้น ไม่อนุญาตให้นำไปใช้ประโยชน์ด้านการค้า ไม่ว่าจะกรณีใดๆ ทั้งสิ้น อีกทั้งห้ามมิให้ตัดแปลงเนื้อหา และต้องอ้างอิงถึงเจ้าของเอกสารทุกครั้งที่มีการนำไปใช้

4.3.2 บทภาพ (Shooting Board)

เราใช้ประโยชน์จากภาพที่มีการเคลื่อนที่ต่อเนื่องในการอธิบายตากล้อง เพื่อความเข้าใจในเรื่องของทิศทาง การเคลื่อนที่ของกล้อง ตำแหน่งแหล่งแสงและตัวแสดงภายในฉาก เราไม่จำเป็นต้องเขียนทุกเหตุการณ์ทุกฉาก ควรเขียนเฉพาะส่วนที่อยากต่อความเข้าใจหรือในช่วงการถ่ายทำที่มีการเคลื่อนที่ต่อเนื่องเป็นเวลานาน



เอกสารนี้เป็นเอกสารที่สงวนไว้สำหรับการใช้งานเพื่อการศึกษาเท่านั้น ไม่อนุญาตให้นำไปใช้ประโยชน์ด้านการค้าไม่ว่ากรณีใดๆ ทั้งสิ้น อีกทั้งห้ามมิให้ตัดแปลงเนื้อหา และต้องอ้างอิงถึงเจ้าของเอกสารทุกครั้งที่มีการนำไปใช้

Shooting Board



เอกสารนี้เป็นเอกสารที่สงวนไว้สำหรับการใช้งานเพื่อการศึกษาเท่านั้น ไม่นอนุญาตให้นำไปเผยแพร่หรือนำไปใช้
ไม่ว่ากรณีใดๆ ทั้งสิ้น อีกทั้งห้ามมิให้ตัดแปลงเนื้อหา และต้องอ้างอิงถึงเจ้าของเอกสารทุกครั้งที่มีการนำไปใช้



4.16.9



4.16.10



4.16.11



4.16.12



4.16.13



4.16.14



4.16.15



4.16.16

เอกสารนี้เป็นเอกสารที่สงวนไว้สำหรับการใช้งานเพื่อการศึกษาเท่านั้น ไม่อนุญาตให้นำไปใช้ประโยชน์ด้านการค้า
ไม่ว่ากรณีใดๆ ทั้งสิ้น อีกทั้งห้ามมิให้ตัดแปลงเนื้อหา และต้องอ้างอิงถึงเจ้าของเอกสารทุกครั้งที่มีการนำไปใช้

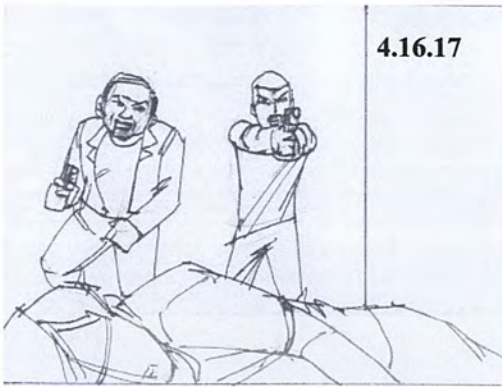

4.16.17



4.16.18



4.16.19



4.16.20

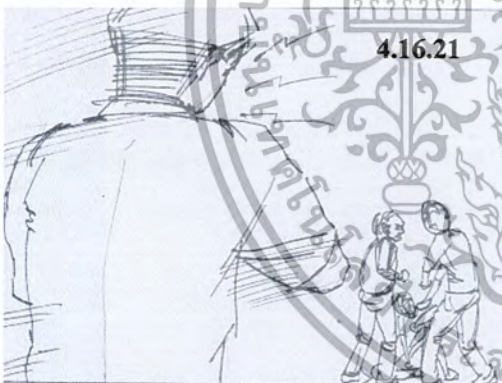

4.16.21

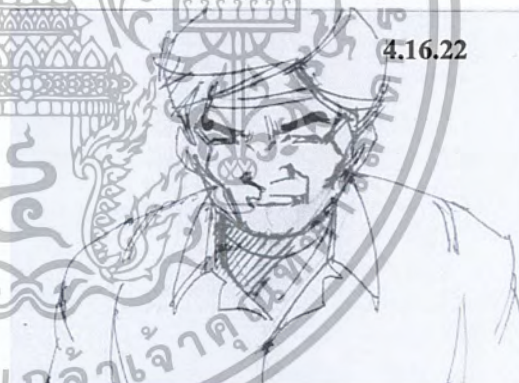

4.16.22



4.16.23



4.16.24

เอกสารนี้เป็นเอกสารที่สงวนไว้สำหรับการใช้งานเพื่อการศึกษาเท่านั้น ไม่อนุญาตให้นำไปใช้ประโยชน์ด้านการค้า
ไม่ว่ากรณีใดๆ ทั้งสิ้น อีกทั้งห้ามมิให้ตัดแปลงเนื้อหา และต้องอ้างอิงถึงเจ้าของเอกสารทุกครั้งที่มีการนำไปใช้



4.16.25

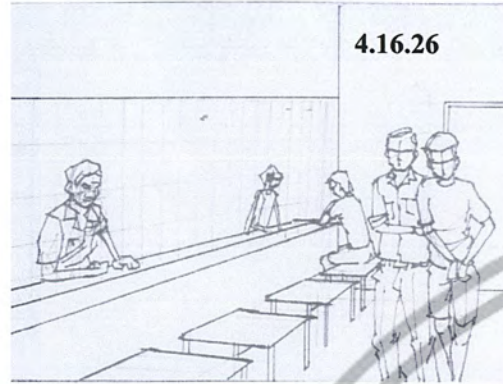

4.16.26



4.16.27



4.16.28



4.16.29

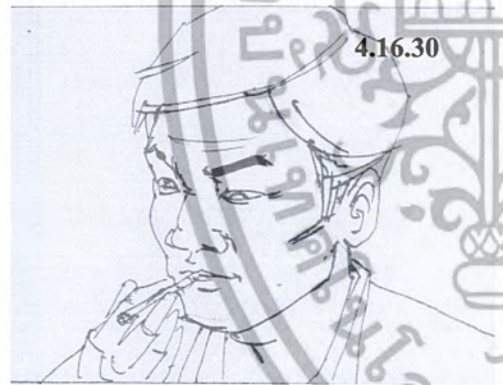

4.16.30

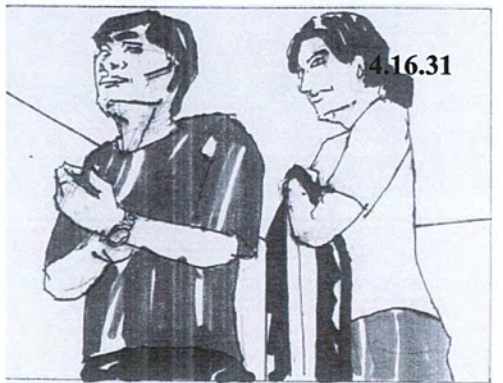

4.16.31

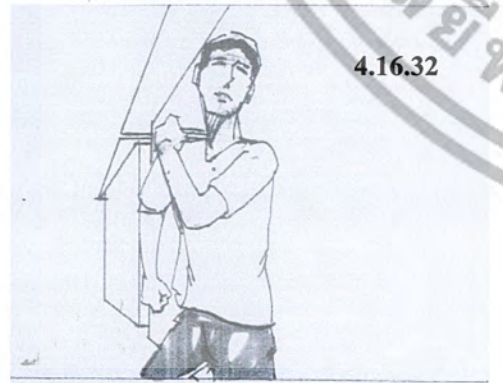

4.16.32



เอกสารนี้เป็นเอกสารที่สงวนไว้สำหรับการใช้งานเพื่อการศึกษาเท่านั้น ไม่อนุญาตให้นำไปใช้ประโยชน์ด้านการค้า
ไม่ว่ากรณีใดๆ ทั้งสิ้น อีกทั้งห้ามมิให้ตัดแปลงเนื้อหา และต้องอ้างอิงถึงเจ้าของเอกสารทุกครั้งที่มีการนำไปใช้

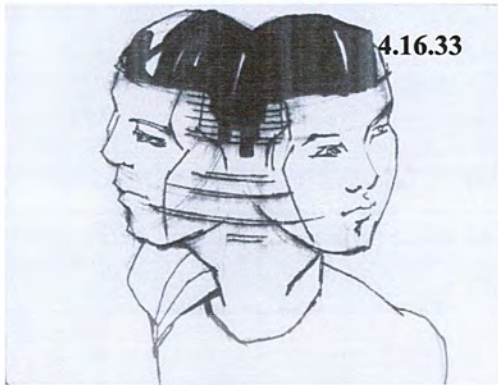

4.16.33



4.16.34

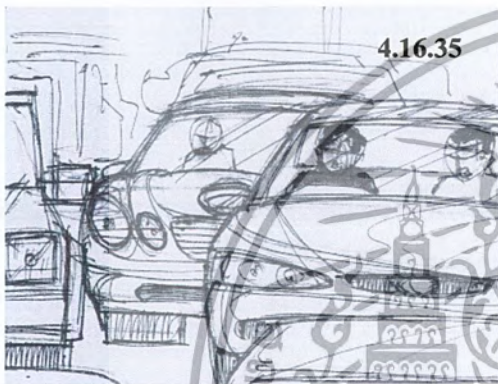

4.16.35



4.16.36

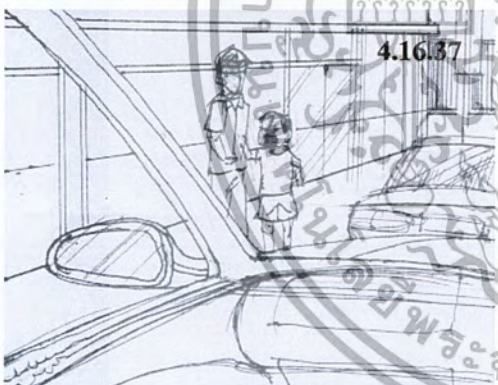

4.16.37



4.16.38



4.16.39

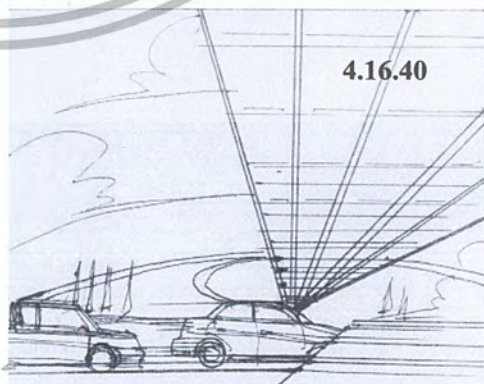

4.16.40

เอกสารนี้เป็นเอกสารที่สงวนไว้สำหรับการใช้งานเพื่อการศึกษาเท่านั้น ไม่อนุญาตให้นำไปใช้ประโยชน์ด้านการค้า
ไม่ว่ากรณีใดๆ ทั้งสิ้น อีกทั้งห้ามมิให้ตัดแปลงเนื้อหา และต้องอ้างอิงถึงเจ้าของเอกสารทุกครั้งที่มีการนำไปใช้

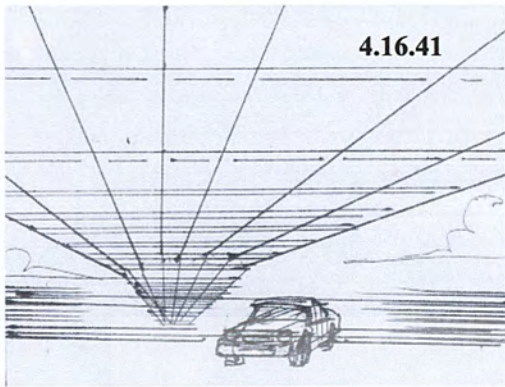

4.16.41



4.16.42

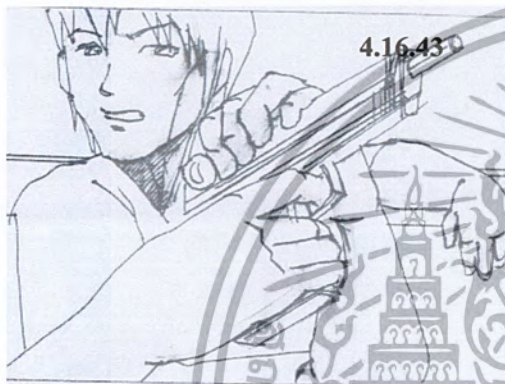

4.16.43



4.16.44

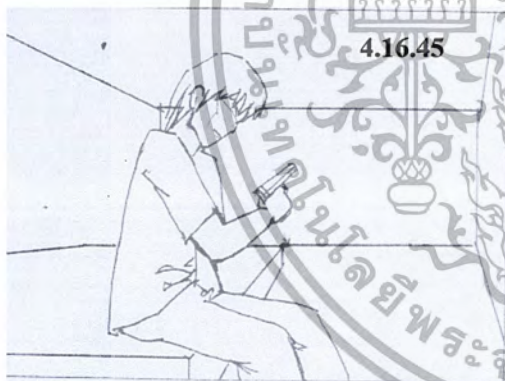

4.16.45

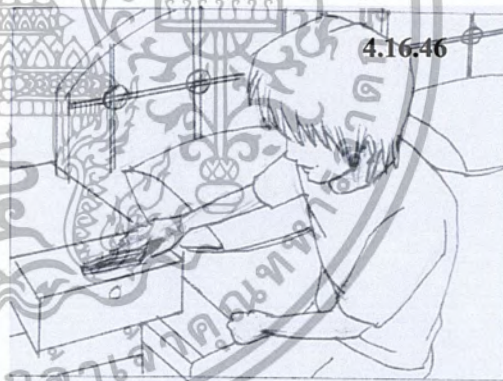

4.16.46

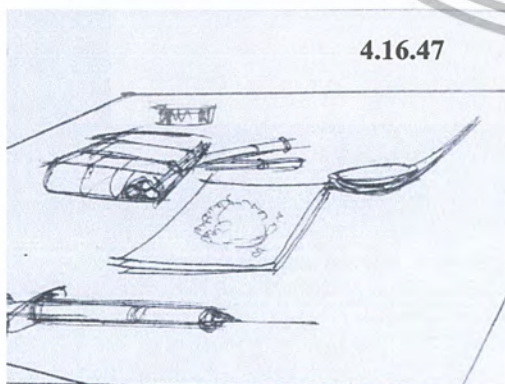

4.16.47



4.16.48

เอกสารนี้เป็นเอกสารที่สงวนไว้สำหรับการใช้งานเพื่อการศึกษาเท่านั้น ไม่อนุญาตให้นำไปใช้ประโยชน์ด้านการค้า
ไม่ว่ากรณีใดๆ ทั้งสิ้น อีกทั้งห้ามมิให้ดัดแปลงเนื้อหา และต้องอ้างอิงถึงเจ้าของเอกสารทุกครั้งที่มีการนำไปใช้

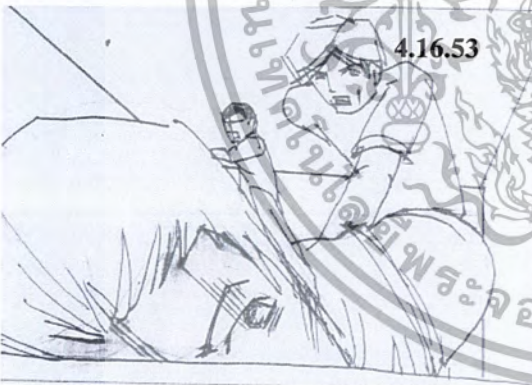

เอกสารนี้เป็นเอกสารที่สงวนไว้สำหรับการใช้งานเพื่อการศึกษาเท่านั้น ไม่อนุญาตให้นำไปใช้ประโยชน์ด้านการค้า
ไม่ว่ากรณีใดๆ ทั้งสิ้น อีกทั้งห้ามมิให้ตัดแปลงเนื้อหา และต้องอ้างอิงถึงเจ้าของเอกสารทุกครั้งที่มีการนำไปใช้

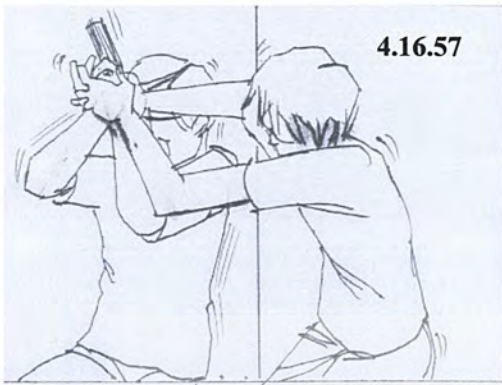

4.16.57



4.16.58



4.16.59



4.16.60



4.16.61



4.16.62

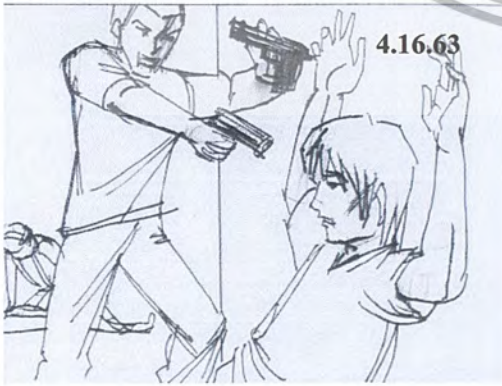

4.16.63

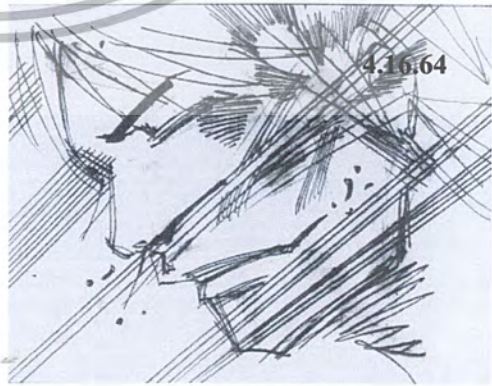

4.16.64

เอกสารนี้เป็นเอกสารที่สงวนไว้สำหรับการใช้งานเพื่อการศึกษาเท่านั้น ไม่อนุญาตให้นำไปใช้ประโยชน์ด้านการค้า
ไม่ว่ากรณีใดๆ ทั้งสิ้น อีกทั้งห้ามมิให้ตัดแปลงเนื้อหา และต้องอ้างอิงถึงเจ้าของเอกสารทุกครั้งที่มีการนำไปใช้

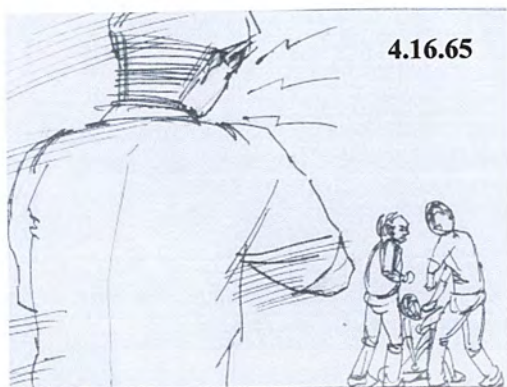

4.16.65

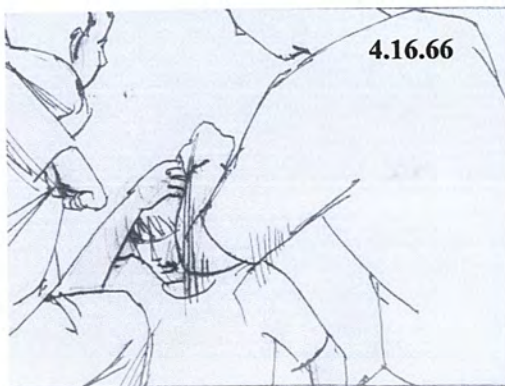

4.16.66



4.16.67



4.16.68

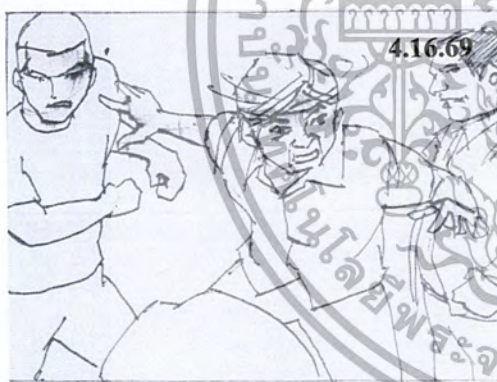

4.16.69



4.16.70



4.16.71

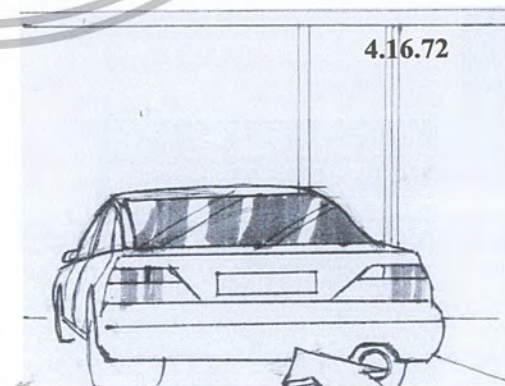

4.16.72

เอกสารนี้เป็นเอกสารที่สงวนไว้สำหรับการใช้งานเพื่อการศึกษาเท่านั้น ไม่อนุญาตให้นำไปใช้ประโยชน์ด้านการค้า
ไม่ว่ากรณีใดๆ ทั้งสิ้น อีกทั้งห้ามมิให้ตัดแปลงเนื้อหา และต้องอ้างอิงถึงเจ้าของเอกสารทุกครั้งที่มีการนำไปใช้

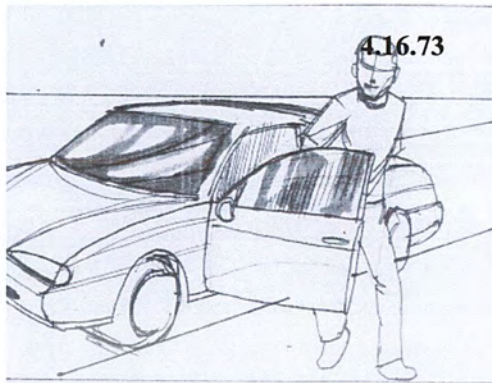

4.16.73



4.16.74

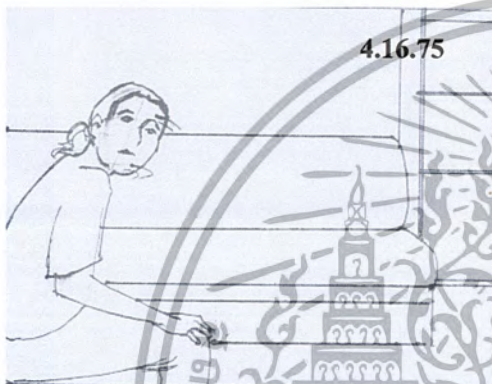

4.16.75

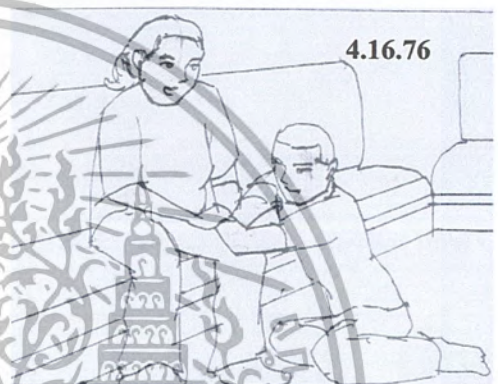

4.16.76

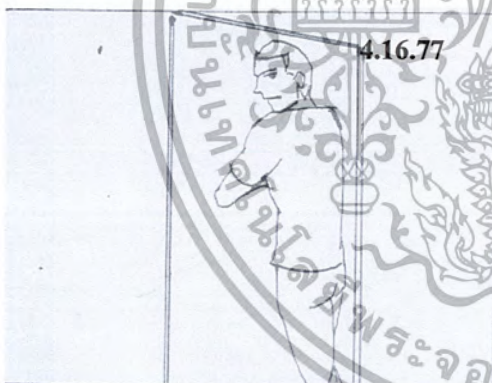

4.16.77

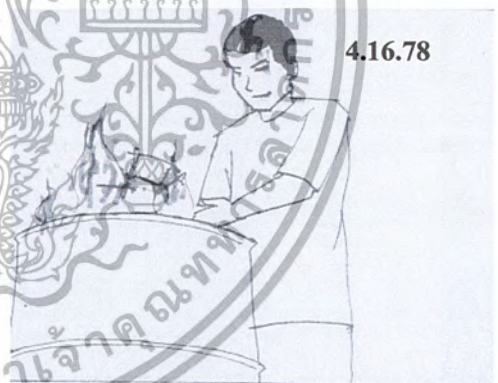

4.16.78

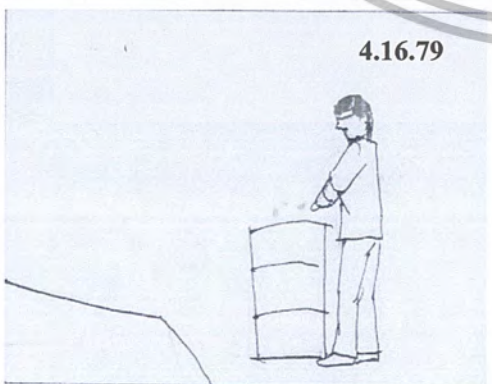

4.16.79



4.16.80

เอกสารนี้เป็นเอกสารที่สงวนไว้สำหรับการใช้งานเพื่อการศึกษาเท่านั้น ไม่อนุญาตให้นำไปใช้ประโยชน์ด้านการค้า
ไม่ว่ากรณีใดๆ ทั้งสิ้น อีกทั้งห้ามมิให้ดัดแปลงเนื้อหา และต้องอ้างอิงถึงเจ้าของเอกสารทุกครั้งที่มีการนำไปใช้

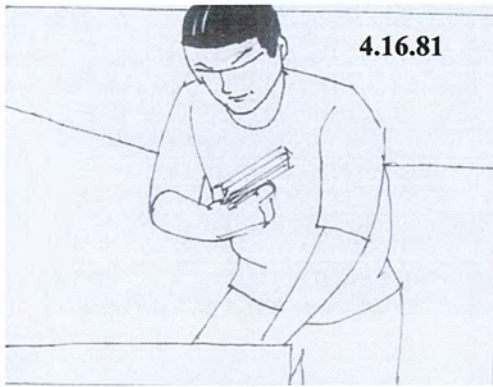

4.16.81

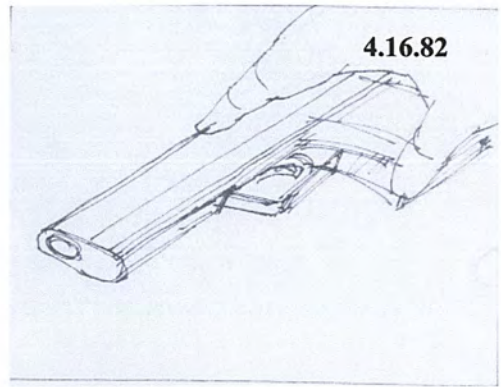

4.16.82

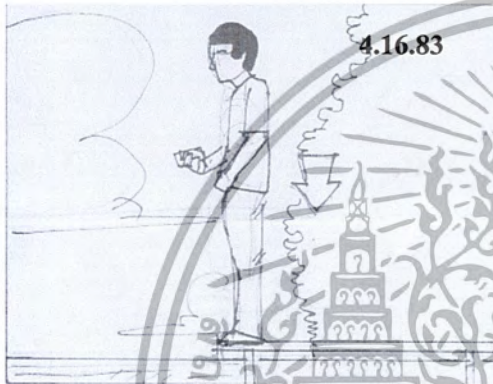

4.16.83



4.16.84



4.16.85

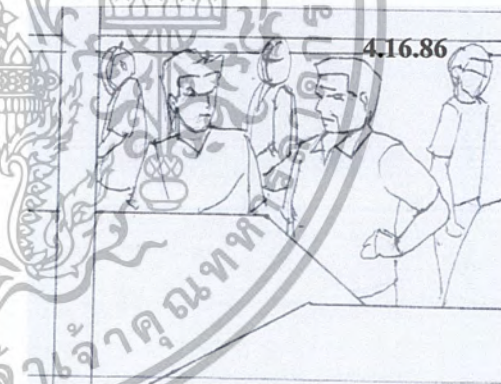

4.16.86

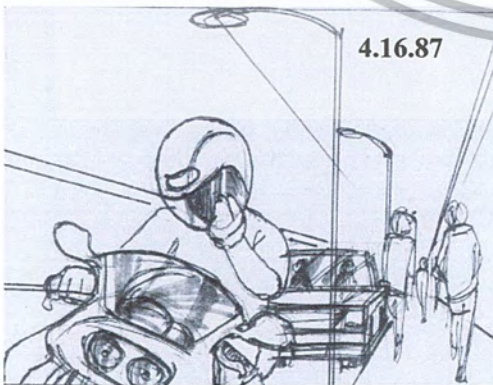

4.16.87

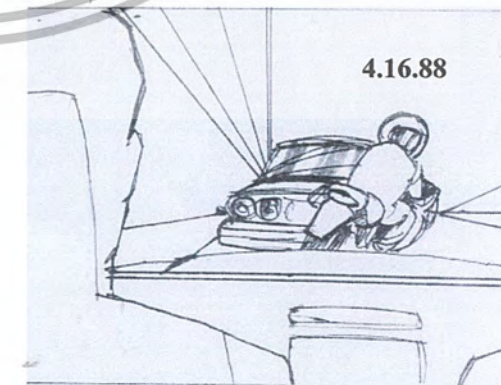

4.16.88

เอกสารนี้เป็นเอกสารที่สงวนไว้สำหรับการใช้งานเพื่อการศึกษาเท่านั้น ไม่อนุญาตให้นำไปใช้ประโยชน์ด้านการค้า
ไม่ว่ากรณีใดๆ ทั้งสิ้น อีกทั้งห้ามมิให้ตัดแปลงเนื้อหา และต้องอ้างอิงถึงเจ้าของเอกสารทุกครั้งที่มีการนำไปใช้

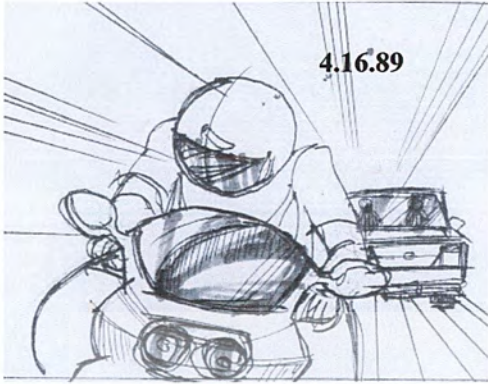

4.16.89

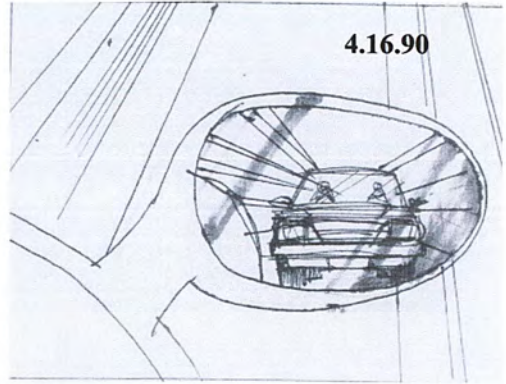

4.16.90

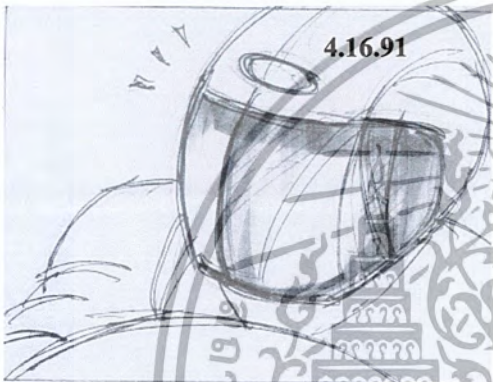

4.16.91

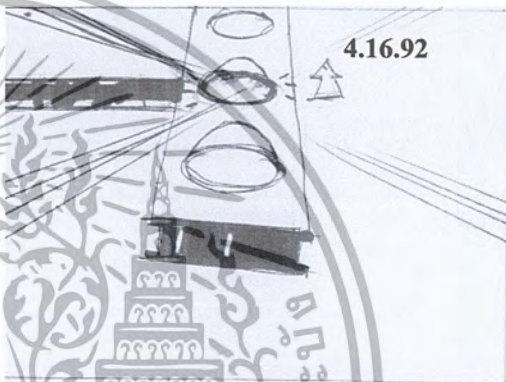

4.16.92

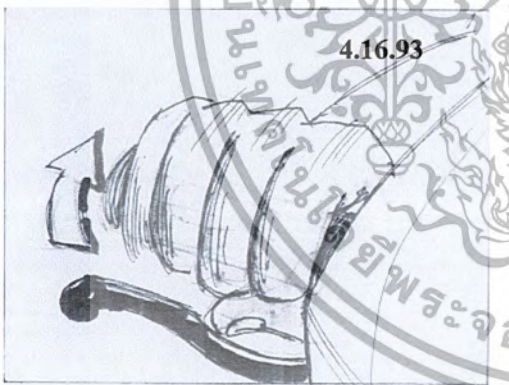

4.16.93

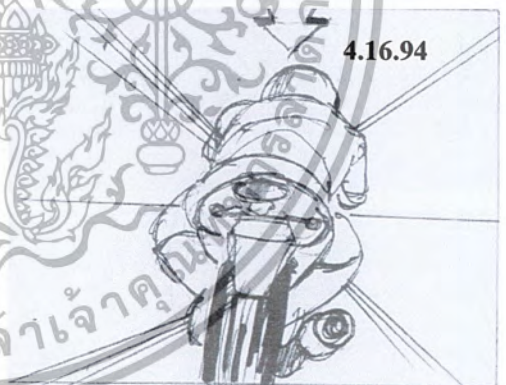

4.16.94

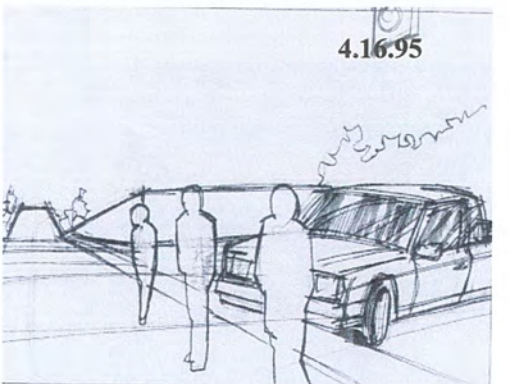

4.16.95



4.16.96

เอกสารนี้เป็นเอกสารที่สงวนไว้สำหรับการใช้งานเพื่อการศึกษาเท่านั้น ไม่อนุญาตให้นำไปใช้ประโยชน์ด้านการค้า
ไม่ว่ากรณีใดๆ ทั้งสิ้น อีกทั้งห้ามมิให้ตัดแปลงเนื้อหา และต้องอ้างอิงถึงเจ้าของเอกสารทุกครั้งที่มีการนำไปใช้

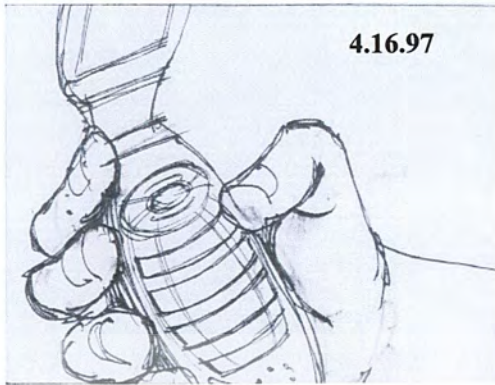

4.16.97



4.16.98



4.16.99

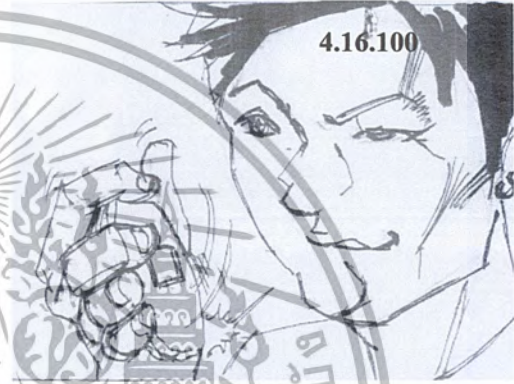

4.16.100

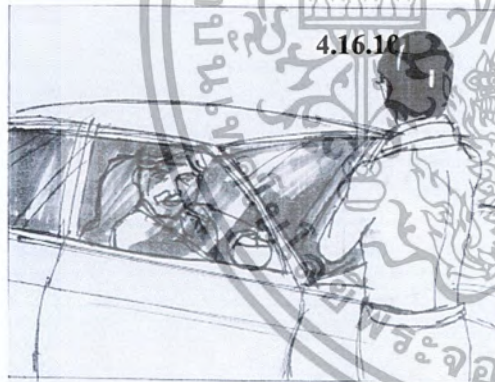

4.16.101



4.16.102



4.16.103

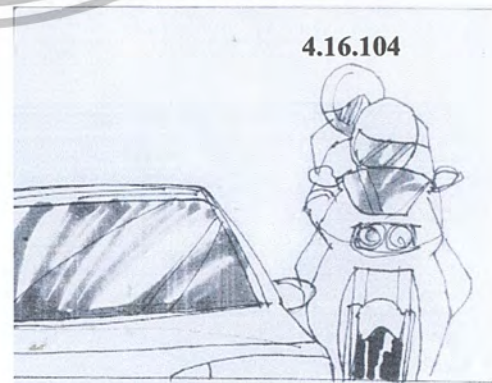

4.16.104

เอกสารนี้เป็นเอกสารที่สงวนไว้สำหรับการใช้งานเพื่อการศึกษาเท่านั้น ไม่อนุญาตให้นำไปใช้ประโยชน์ด้านการค้า
ไม่ว่ากรณีใดๆ ทั้งสิ้น อีกทั้งห้ามมิให้ตัดแปลงเนื้อหา และต้องอ้างอิงถึงเจ้าของเอกสารทุกครั้งที่มีการนำไปใช้

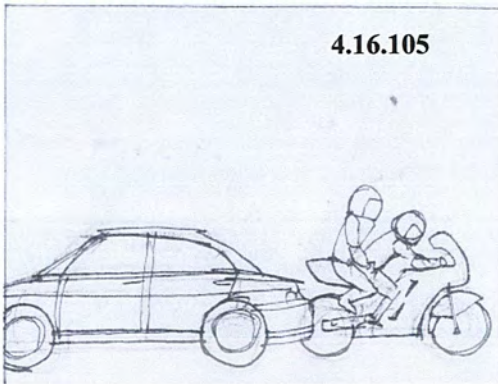

4.16.105

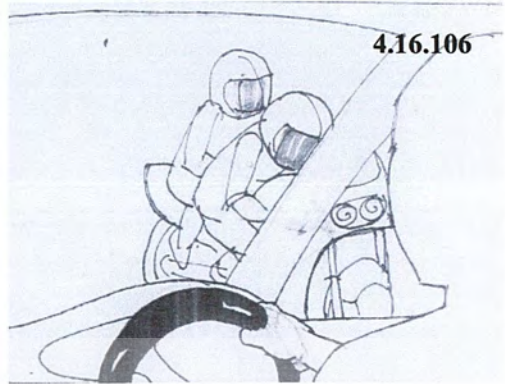

4.16.106



4.16.107



4.16.108



4.16.109

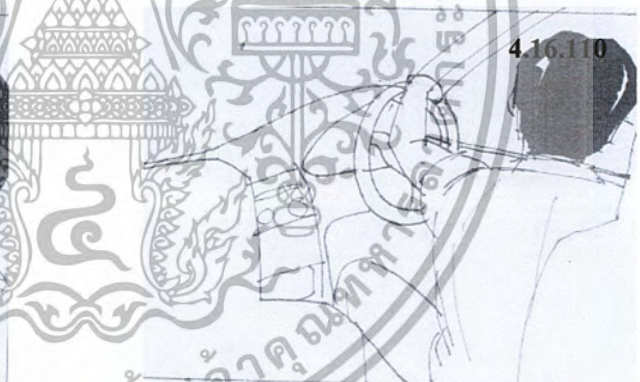

4.16.110

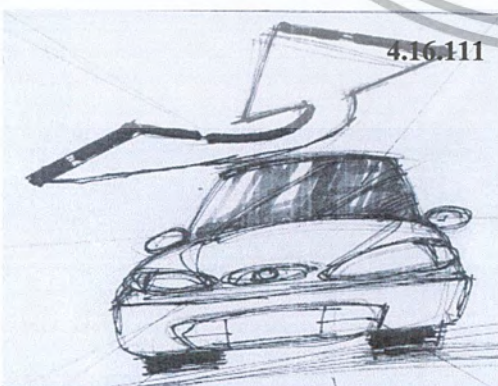

4.16.111

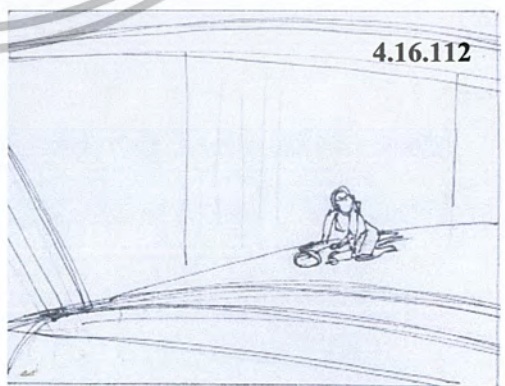

4.16.112

เอกสารนี้เป็นเอกสารที่สงวนไว้สำหรับการใช้งานเพื่อการศึกษาเท่านั้น ไม่อนุญาตให้นำไปใช้ประโยชน์ด้านการค้า
ไม่ว่ากรณีใดๆ ทั้งสิ้น อีกทั้งห้ามมิให้ตัดแปลงเนื้อหา และต้องอ้างอิงถึงเจ้าของเอกสารทุกครั้งที่มีการนำไปใช้

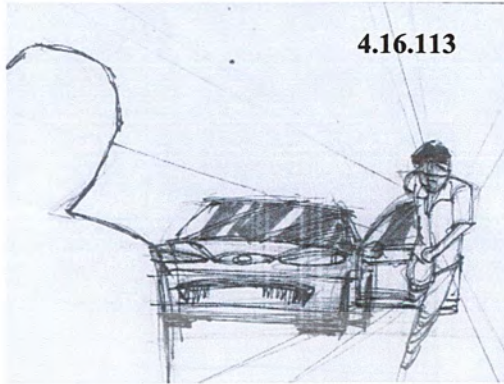

เอกสารนี้เป็นเอกสารที่สงวนไว้สำหรับการใช้งานเพื่อการศึกษาเท่านั้น ไม่อนุญาตให้นำไปใช้ประโยชน์ด้านการค้า
ไม่ว่ากรณีใดๆ ทั้งสิ้น อีกทั้งห้ามมิให้ตัดแปลงเนื้อหา และต้องอ้างอิงถึงเจ้าของเอกสารทุกครั้งที่มีการนำไปใช้

Master Shot / Actor Blocking

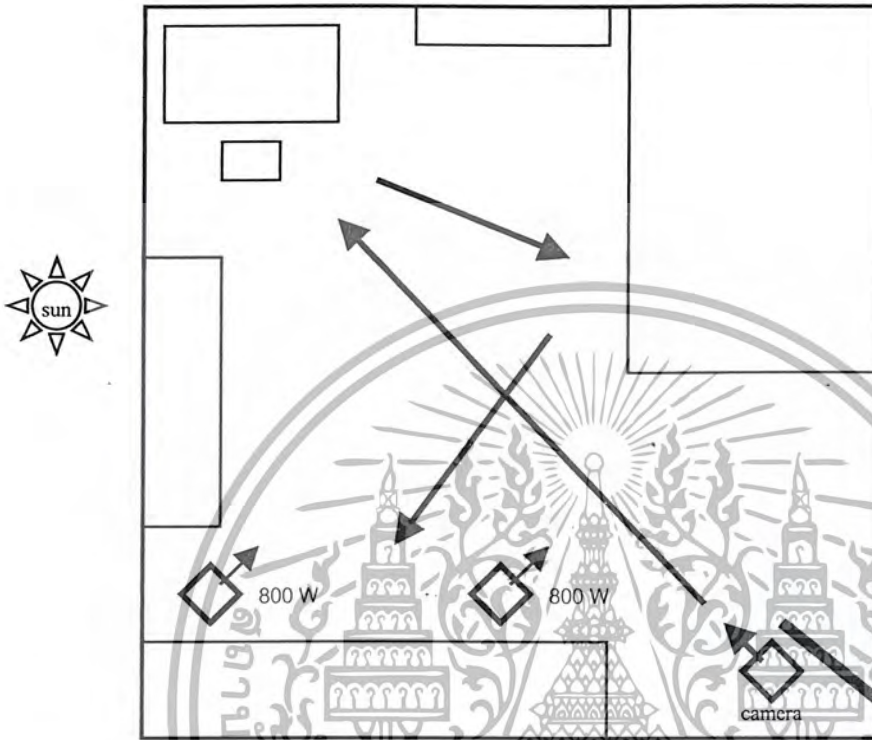

4.3.3 การจัดแสง (Lighting)

ความสำคัญของแสง นอกจากจะทำให้บันทึกภาพยนตร์ในช่วงระหว่างการถ่ายทำแล้ว แสงยังมีอิทธิพลในการทำให้เกิดอารมณ์ที่มีต่อภาพอีกด้วย ดังนั้นในการถ่ายภาพยนตร์ แสงจึงจัดเป็นองค์ประกอบที่มีความสำคัญอย่างมากในการสื่อความหมาย

lighting Plan

1. ภายใน / ห้องของล้อ / ตอนเช้า

Technical Data

Camera : ARRI SR 2

Format : 16 MM.

Film : KODAK VISION 7218 (Tungsten)

Film Rating : 500 ASA / Push 1 Stop (640 ASA)

เอกสารนี้เป็นลิขสิทธิ์ของคณะศิลปกรรมศาสตร์ มหาวิทยาลัยเทคโนโลยีพระจอมเกล้าธนบุรี ไม่อนุญาตให้นำไปใช้ประโยชน์ด้านการค้า ไม่ว่ากรณีใดๆ ทั้งสิ้น อีกทั้งห้ามมิให้ดัดแปลงเนื้อหา และต้องอ้างอิงถึงเจ้าของเอกสารทุกครั้งที่มีการนำไปใช้

Lighting

แหล่งแสงหลัก : แสงพระอาทิตย์ที่ผ่านหน้าต่าง

ลักษณะแสง : Soft light . High Key

Ratio : 3 : 1

2. ภายใน / โถงโรงน้ำแข็ง / ตอนเย็น**Technical Data**

Camera : BOLEX

Format : 16 MM.

Film : KODAK VISTION 7218 (Tungsten)

Film Rating : 500 ASA / Push 1 Stop , (640 ASA)

Lighting

แหล่งแสงหลัก : แสงพระอาทิตย์ในตอนเย็นที่ส่องผ่านลูกกรงไม้ / โคมไฟที่ห้อยอยู่
กลางห้อง

ลักษณะแสง : Hard Light . Low Key

Ratio : 6 : 1

3. ภายใน / ผับ / ตอนกลางคืน**Technical Data**

Camera : ARRI SR 2

Format : 16 MM.

Film : KODAK VISTION 7218 (Tungsten)

Film Rating : 500 ASA / Push 1 Stop , (640 ASA)

Lighting

แหล่งแสงหลัก : แสงไฟในผับ

ลักษณะแสง : Low Key

Ratio : 6 : 1

เอกสารนี้เป็นเอกสารที่สงวนไว้สำหรับการใช้งานเพื่อการศึกษาเท่านั้น ไม่อนุญาตให้นำไปใช้ประโยชน์ด้านการค้า
ไม่ว่ากรณีใดๆ ทั้งสิ้น อีกทั้งห้ามมิให้ตัดแปลงเนื้อหา และต้องอ้างอิงถึงเจ้าของเอกสารทุกครั้งที่มีการนำไปใช้

4.3.4 การแยกองค์ประกอบของการถ่ายทำ (Script breakdown)

เอกสารแยกย่อยบทถ่ายทำ (Script breakdown sheet) เป็นเอกสารรายงานความต้องการ องค์ประกอบต่างๆ ของการถ่ายทำภาพยนตร์ในแต่ละฉาก ได้แก่ ตัวละคร ตัวประกอบ สถานที่ถ่ายทำ อุปกรณ์ประกอบฉาก ฉากภายในหรือฉากภายนอก ฉากที่ต้องถ่ายทำ เสื้อผ้าเครื่องแต่งกาย เทคนิคพิเศษ อุปกรณ์พิเศษ เป็นต้น ซึ่งจัดทำขึ้นจากบทภาพยนตร์ฉบับถ่ายทำ เป็นการจัดระเบียบในการทำงานแต่ละฉากแต่ละวัน เพื่อให้มองเห็นขอบข่ายการทำงานในขั้นตอนการถ่ายทำภาพยนตร์ทั้งหมด



เอกสารนี้เป็นเอกสารที่สงวนไว้สำหรับการใช้งานเพื่อการศึกษาเท่านั้น ไม่อนุญาตให้นำไปใช้ประโยชน์ด้านการค้า ไม่ว่ากรณีใดๆ ทั้งสิ้น อีกทั้งห้ามมิให้ดัดแปลงเนื้อหา และต้องอ้างอิงถึงเจ้าของเอกสารทุกครั้งที่มีการนำไปใช้

SHEET 1	EXT	INT	BREAKDOWN SHEET	
TITLE : ทางสุดท้าย			DATE : 25 - 01 - 47	D / N
DIRECTOR : วินชย์ สืบเชียง			LOCATION : บ้านเช่า ซอยเสนานิคม	
PRODUCTION : วินชย์ สืบเชียง			SHOOT TIME : 10.00 - 18.00 น.	
MAINCAST		EXTRA	CREW CALL : 09.00 น.	
กอบศักดิ์ : ล้อ		-	SCENE	PAGE
ปิยะพล : วิชย์			Title	1
ฉันทนา : อนงค์			C3	6-7
			D6	12
			B1	3-4
			SHOT	REMARK
			Title = 5 - 9	ถ่ายเก็บในห้องให้
			C3 = 44 - 46	เสร็จจนหมด
			D6 = 90	
			B1 = 21 - 22	
			ATMOSPHERE	STUNTS
			-	-
PROPS			COSTUME	
ผ้าปูที่นอน 1 ชุด สีเข้ม / เดียง / เบาะ / ผ้ามาน / พัดลม / โคมไฟตั้งโต๊ะ / หนังสือ / วิทยุ / เทป / ทีวี / กีตาร์ 1 ตัว / หนังสือเพลง / กรอบรูป / ปิ่นปัก 1 กระบอก			กอบศักดิ์ = กางเกงยีนส์ / เสื้อยืดสีขาว / รองเท้าผ้าใบ / กระเป๋าใส่เสื้อผ้า 1 ใบ / กางเกงผ้าสีครีม / เสื้อยืดสีเข้ม	
			ปิยะพล = กางเกงยีนส์ / เสื้อยืดสีขาว / แจ็กเก็ตสีดำ / รองเท้าผ้าใบ	
			ฉันทนา = กางเกงผ้า / เสื้อยืดอยู่บ้าน	
PRODUCTION TEAM				
วินชย์ สืบเชียง 01 - 9417346 / อธิธิ จิรัญญาสกุล 01 - 9881174				
จเร รัตนันทเดช 01 - 9817889 / เมทธิ โรจนะถาวรกุล 06 - 3898839				

เอกสารนี้เป็นเอกสารที่สงวนไว้สำหรับการใช้งานเพื่อการศึกษาเท่านั้น ไม่อนุญาตให้นำไปใช้ประโยชน์ด้านการค้า ไม่ว่ากรณีใดๆ ทั้งสิ้น อีกทั้งห้ามมิให้ดัดแปลงเนื้อหา และต้องอ้างอิงถึงเจ้าของเอกสารทุกครั้งที่มีการนำไปใช้

SHEET 2	EXT	INT	BREAKDOWN SHEET	
TITLE : ทางสุดท้าย			DATE : 29 - 01 - 47	D / N
DIRECTOR : วินชย์ สืบเซียง			LOCATION : บ้านเช่า ซอยเสนานิคม	
PRODUCTION : วินชย์ สืบเซียง			SHOOT TIME : 10.00 - 18.00 น.	
MAINCAST		EXTRA	CREW CALL : 09.00 น.	
กอบศักดิ์ : ล้อ		ชายวัยรุ่น 2 คน	SCENE	PAGE
ปิยะพล : วิชย์			D1	8 - 9
ฉันทนา : อนงค์			D4	11 - 12
			D5	12
			SHOT	REMARK
		D1 = 55 - 68	ถ่ายเก็บในบ้านให้	
		D4 = 82 - 86	เสร็จจนหมด	
		D5 = 87 - 89		
		ATMOSPHERE	STUNTS	
PROPS		COSTUME		
ผ้าปูที่นอน 1 ชุด สีเข้ม / เตียง / เบาะ / ผ้าม่าน / พัดลม / โคมไฟตั้งโต๊ะ / หนังสือ / วิทยุ / เทป / ทีวี / กีตาร์ 1 ตัว / หนังสือเพลง / กรอบรูป / ปิ่นปัก 1 กระบอก		กอบศักดิ์ = กางเกงยีนส์ / เสื้อยืดสีขาว / รอง เท้าผ้าใบ / กระเป๋าใส่เสื้อผ้า 1 ใบ / กางเกง ผ้าสีครีม / เสื้อยืดสีเข้ม ปิยะพล = กางเกงยีนส์ / เสื้อยืดสีขาว / แจ็ก เก็ตสีดำ / รองเท้าผ้าใบ ฉันทนา = กางเกงผ้า / เสื้อยืดอยู่บ้าน		
PRODUCTION TEAM				
วินชย์ สืบเซียง 01 - 9417346 / อธิธิ จีรัชัญญาสกุล 01 - 9881174 จเร รัตนันนทเดช 01 - 9817889 / เมทธิ โจรณะถาวรกุล 06 - 3898839				

เอกสารนี้เป็นเอกสารที่สงวนไว้สำหรับการใช้งานเพื่อการศึกษาเท่านั้น ไม่อนุญาตให้นำไปใช้ประโยชน์ด้านการค้า
 ไม่ว่ากรณีใดๆ ทั้งสิ้น อีกทั้งห้ามมิให้ตัดแปลงเนื้อหา และต้องอ้างอิงถึงเจ้าของเอกสารทุกครั้งที่มีการนำไปใช้

SHEET 3	EXT	INT	BREAKDOWN SHEET	
TITLE : ทางสุดท้าย			DATE : 05 - 02 - 47	D / N
DIRECTOR : วินชัย สืบเชียง			LOCATION : โรงน้ำแข็ง/หลังตลาด / ในรถ	
PRODUCTION : วินชัย สืบเชียง			SHOOT TIME : 10.00 - 18.00 น.	
MAINCAST		EXTRA	CREW CALL : 09.00 น.	
กอบศักดิ์ : ล้อ		ชายเล่นเป็นตำรวจ 3 คน	SCENE	PAGE
ปิยะพล : วิชัย		เด็กวัยรุ่น 2 คน	A1	1 - 2
ธนพล : พี่เอก			C4	7 - 8
ฉัตรชัย : เจ้ง			C1	5
			C2	5 - 6
			SHOT	REMARK
			A1 = 6 - 16	ถ่ายเก็บภายนอก
			C4 = 47 - 54	โกดังก่อน
			C1 = 31 - 37	
			C2 = 38 - 43	
			ATMOSPHERE	STUNTS
PROPS		COSTUME		
ถังใส่น้ำ / ยาเส้น / ขวดพลาสติก / ปืนพก 1 กระบอก		กอบศักดิ์ = กางเกงยีนส์ / รองเท้าผ้าใบ / เสื้อ ยัดสีเข้ม / หมวก ปิยะพล = กางเกงยีนส์ / เสื้อยัดสีขาวยาว / แจ็ก เก็ตสีดำ / รองเท้าผ้าใบ ธนพล = เสื้อเชิ้ตลาย / กางเกงยีนส์ / รองเท้า ผ้าใบ ฉัตรชัย = กางเกงยีนส์ / เสื้อกร้าม		
PRODUCTION TEAM				
วินชัย สืบเชียง 01 - 9417346 / อธิธิ จีระรัฐฤกษ์กุล 01 - 9881174 จเร รัตนันนทเดช 01 - 9817889 / เมทธิ โรจนะถาวรกุล 06 - 3898839				

เอกสารนี้เป็นเอกสารที่สงวนไว้สำหรับการใช้งานเพื่อการศึกษาเท่านั้น ไม่อนุญาตให้นำไปใช้ประโยชน์ด้านการค้า
ไม่ว่ากรณีใดๆ ทั้งสิ้น อีกทั้งห้ามมิให้ตัดแปลงเนื้อหา และต้องอ้างอิงถึงเจ้าของเอกสารทุกครั้งที่มีการนำไปใช้

SHEET 4	EXT	INT	BREAKDOWN SHEET	
TITLE : ทางสุดท้าย			DATE : 09 - 02 - 47	D / N
DIRECTOR : วินชัย สืบเชิง			LOCATION : หลังตลาด / ผับ	
PRODUCTION : วินชัย สืบเชิง			SHOOT TIME : 10.00 - 18.00 น.	
MAINCAST	EXTRA	CREW CALL : 09.00 น.		
กอบศักดิ์ : ล้อ	ชายเล่นเป็นตำรวจ 1 คน	SCENE	PAGE	
ปิยะพล : วิชัย		D2	9 - 10	
ฉัตรชัย : เจ้ง		D3	10	
		SHOT	REMARK	
		D2 = 69 - 74	ในผับถ่ายก่อน 2 ทุ่ม	
		D3 = 75 - 81		
		ATMOSPHERE	STUNTS	
PROPS		COSTUME		
D2 = มอเตอร์ไซด์ 1 คัน / หมวกกันน็อก		กอบศักดิ์ = กางเกงยีนส์ / รองเท้าผ้าใบ / เสื้อยืดสีขาว / ผ้ากันเปื้อนสีน้ำเงิน		
		ปิยะพล = กางเกงยีนส์ / เสื้อยืดสีขาว / แจ็กเก็ตสีดำ / รองเท้าผ้าใบ		
		ฉัตรชัย = กางเกงยีนส์ / เสื้อเชิ้ตลาย		
PRODUCTION TEAM				
วินชัย สืบเชิง 01 - 9417346 / อิทริ จีระชญญาสกุล 01 - 9881174				
จเร รัตนันท์เทศ 01 - 9817889 / เมทธิ โจรณะถาวรกุล 06 - 3898839				

เอกสารนี้เป็นเอกสารที่สงวนไว้สำหรับการใช้งานเพื่อการศึกษาเท่านั้น ไม่อนุญาตให้นำไปใช้ประโยชน์ด้านการค้า
ไม่ว่ากรณีใดๆ ทั้งสิ้น อีกทั้งห้ามมิให้ดัดแปลงเนื้อหา และต้องอ้างอิงถึงเจ้าของเอกสารทุกครั้งที่มีการนำไปใช้

SHEET 5	EXT	INT	BREAKDOWN SHEET	
TITLE : ทางสุดท้าย			DATE : 10 - 02 - 47	D / N
DIRECTOR : วินชัย สืบเชียง			LOCATION : เรือนจำพิเศษบางขวาง / สน.จรเข้บ่อย	
PRODUCTION : วินชัย สืบเชียง			SHOOT TIME : 10.00 - 18.00 น.	
MAINCAST		EXTRA	CREW CALL : 09.00 น.	
กอบศักดิ์ : ล้อ		ชายเล่นเป็นผู้คุม 1 คน	SCENE	PAGE
ปิยะพล : วิชัย			A2	2 - 3
			B2	4
			SHOT	REMARK
			A2 = 17 - 20	
			B2 = 23 - 30	
			ATMOSPHERE	STUNTS
PROPS		COSTUME		
A2 = บุษรี / ไฟแช็ค		กอบศักดิ์ = กางเกงยีนส์ / รองเท้าผ้าใบ / เสื้อยืดสีขาว		
B2 = กระเป๋า 1 ใบ		ปิยะพล = กางเกงยีนส์ / เสื้อยืดสีขาว / แจ็กเก็ตสีดำ / รองเท้าผ้าใบ		
PRODUCTION TEAM				
วินชัย สืบเชียง 01-9417346 / อธิธิ จิรัชญาสกุล 01-9881174				
จเร รัตนันตเดช 01-9817889 / เมทธิ โรจนะถาวรกุล 06-3898839				

เอกสารนี้เป็นเอกสารที่สงวนไว้สำหรับการใช้งานเพื่อการศึกษาเท่านั้น ไม่อนุญาตให้นำไปใช้ประโยชน์ด้านการค้า
ไม่ว่ากรณีใดๆ ทั้งสิ้น อีกทั้งห้ามมิให้ตัดแปลงเนื้อหา และต้องอ้างอิงถึงเจ้าของเอกสารทุกครั้งที่มีการนำไปใช้

การจัดตารางการถ่ายทำภาพยนตร์ (Shooting Schedules)

ตารางวางแผนงานถ่ายทำภาพยนตร์ (Stripboard / Productionboard) เป็นเครื่องมือในการจัดวางหมายกำหนดการในการถ่ายทำ ระยะเวลาที่ต้องถ่ายทำไว้ในตาราง เป็นข้อมูลที่ต้องทำตาม Breakdown ที่เราจัดทำขึ้นโดยการลำดับความต้องการในการถ่ายทำก่อน – หลัง หากมีการเปลี่ยนแปลงข้อมูลใน Script Breakdown Sheet แล้วต้องทำการแก้ไขเอกสารนี้ด้วย เพื่อความเข้าใจที่ถูกต้องตรงกันของทีมงานทุกคน



เอกสารนี้เป็นเอกสารที่สงวนไว้สำหรับการใช้งานเพื่อการศึกษาเท่านั้น ไม่อนุญาตให้นำไปใช้ประโยชน์ด้านการค้า ไม่ว่ากรณีใดๆ ทั้งสิ้น อีกทั้งห้ามมิให้ตัดแปลงเนื้อหา และต้องอ้างอิงถึงเจ้าของเอกสารทุกครั้งที่มีการนำไปใช้

Strip Board / Productionboard

Title : ทางสุดท้าย		Director : วินชัย สืบเชียง			
Breakdown Sheet	1	2	3	4	5
Day or Night	D	D	D	D/N	D
Ext. or Int.	Int.	Ext.	Ext.	Ext.	Ext.
		Int.	Int.	Int.	Int.
Location or Studio	L	L	L	L	L
Scene	Title , C3, D6, B1	D1, D4, D5	A1, C4, C1, C2	D2, D3	A2 , B2
Cast	Charactor				
1.กอบศักดิ์	สือ	✓	✓	✓	✓
2.ปิยพล	วิชัย	✓	✓	✓	✓
3.ฉัตรชัย	เจ็ง		✓	✓	
4.ฉันทนา	อนงค์	✓	✓		
5.ชนพล	พีเอก			✓	
Music					
Special Effect					
Extras		✓ /1คน	✓ /5คน	✓ /1คน	✓ /1คน
Stunts		✓ /2คน		✓ /1คน	
Sound Effect			✓		✓

เอกสารนี้เป็นเอกสารที่สงวนไว้สำหรับการใช้งานเพื่อการศึกษาเท่านั้น ไม่อนุญาตให้นำไปใช้ประโยชน์ด้านการค้า
ไม่ว่ากรณีใดๆ ทั้งสิ้น อีกทั้งห้ามมิให้ตัดแปลงเนื้อหา และต้องอ้างอิงถึงเจ้าของเอกสารทุกครั้งที่มีการนำไปใช้

การจัดงบประมาณในการสร้างภาพยนตร์ (Budget)

เอกสารแสดงงบประมาณการสร้างภาพยนตร์ (The Budget From) เป็นการจัดการรวมสรุปรายของงบประมาณการสร้างภาพยนตร์ เริ่มต้นตั้งแต่ขั้นตอนการถ่ายทำภาพยนตร์ ขั้นตอนหลังการถ่ายทำภาพยนตร์ เพื่อสรุปค่าใช้จ่ายทั้งหมด นับตั้งแต่ขั้นตอนแรกจนถึงขั้นตอนสุดท้ายจนเสร็จออกมาเป็นผลงานที่สมบูรณ์



เอกสารนี้เป็นเอกสารที่สงวนไว้สำหรับการใช้งานเพื่อการศึกษาเท่านั้น ไม่อนุญาตให้นำไปใช้ประโยชน์ด้านการค้า ไม่ว่ากรณีใดๆ ทั้งสิ้น อีกทั้งห้ามมิให้ตัดแปลงเนื้อหา และต้องอ้างอิงถึงเจ้าของเอกสารทุกครั้งที่มีการนำไปใช้

Budget Plan

Budget Plan			
Title : ทางสุดท้าย			
Director : วินชัย สืบเชียง			
Date Prepare :			
Description	Unit Price	Quantities	Total
<u>Pre – Production</u>			
อุปกรณ์ประกอบฉาก			
- ผ้าม่าน	130 : 1	4 ชุด	520
เครื่องแต่งกาย			
- วิกใส่ผม	2,300	1 อัน	2,300
ค่าเดินทางติดต่อบริษัท			
ประสานงาน	500		500
เทป Mini DV	250 : 1	3 ม้วน	750
เทป VHS	150 : 1	1 ม้วน	150
อัดรูปถ่าย 4" x 6"	5 : 1	30 รูป	150
ไมค์ กล้องวิดีโอ	890	1 อัน	890
ค่าฟิล์มลือตแรก	10,900	400 ft 2 ม้วน	10,900
ค่าฟิล์มลือตที่ 2	4,284 : 1 ม้วน + 599.76	400 ft 2 ม้วน	9,167.76
อื่นๆ	500		500
<u>Production</u>			
ค่าเดินทาง	1,400	5 วัน	1,400
ค่าอาหาร	350 : วัน	5 วัน	1,750
ค่าเช่ากล้อง	1,768.75 เหมมา	2 วัน	1,768.75
- ผู้ช่วยกล้อง	4,000 : วัน	2 วัน	8,000
ค่านักแสดง			
- ปียพล = วิชัย	1,000 : วัน + 800	5 วัน	5,800
- Extra 5 คน	1,100 : เหมมา	2 วัน	1,100
ค่ารถขนกล้อง	1,200 : วัน	1 วัน	2,400
ค่ามอเตอร์ไซค์เช่าจาก	500 : วัน	1 วัน	500
อื่นๆ	1,500		1,500

เอกสารนี้เป็นเอกสารที่สงวนไว้สำหรับใช้งานเพื่อการศึกษาเท่านั้น ไม่อนุญาตให้ไปใช้ประโยชน์ด้านการค้า
ไม่ว่ากรณีใดๆ ทั้งสิ้น อีกทั้งห้ามมีเหตุดัดแปลงเนื้อหา และต้องอ้างอิงถึงเจ้าของเอกสารทุกครั้งที่มีการนำไปใช้

Post – production			
ค่าล้างฟิล์ม ครั้งที่ 1	5,902.5	1,166 ฟุต	5,902.5
ค่าล้างฟิล์ม ครั้งที่ 2	1,500	1,100 ฟุต	1,500
ค่าเทเลซิน ครั้งที่ 1	7,500 : 1 ช.ม.ลด 50 %	1 ช.ม. 45 นาที	9,515
ค่าเทเลซิน ครั้งที่ 2	7,500 : 1 ช.ม.ลด 50 %	30 นาที	3,000
ตัดต่อ	3,000		3,000
อื่นๆ	2,000		2,000
Grand Total			74,824.01



เอกสารนี้เป็นเอกสารที่สงวนไว้สำหรับการใช้งานเพื่อการศึกษาเท่านั้น ไม่อนุญาตให้นำไปใช้ประโยชน์ด้านการค้า
ไม่ว่ากรณีใดๆ ทั้งสิ้น อีกทั้งห้ามมิให้ตัดแปลงเนื้อหา และต้องอ้างอิงถึงเจ้าของเอกสารทุกครั้งที่มีการนำไปใช้

บทที่ 5

ขั้นตอนการถ่ายทำภาพยนตร์ (Production)

การถ่ายทำภาพยนตร์เริ่มต้นขึ้นต่อจากขั้นตอนการจัดเตรียมงานและวางแผนก่อนลงมือถ่ายทำ การถ่ายทำภาพยนตร์จะสำเร็จลุล่วงไปได้ด้วยดีหรือไม่ขึ้น ขึ้นอยู่กับว่ามีการเตรียมงานที่ดี และมีความพร้อมมากน้อยแค่ไหน ทีมงานทุกคนมีส่วนร่วมสำคัญที่จะทำให้การถ่ายทำดำเนินไปอย่างราบเรียบและมีประสิทธิภาพหรืออาจจะทำให้การทำงานเกิดความล่าช้าและเกิดข้อผิดพลาดบกพร่องก็เป็นไปได้ ขึ้นอยู่กับการจัดวางตำแหน่งหน้าที่ ความรับผิดชอบที่ชัดเจน แล้วยังขึ้นอยู่กับความรับผิดชอบในรายงานของแต่ละหน้าที่แต่ละบุคคลอีกด้วย การทำงานควรเป็นไปอย่างรอบคอบและรัดกุม ปัญหาต่าง ๆ อาจเกิดขึ้น โดยเราไม่คาดคิดมาก่อน ดังนั้นการตัดสินใจแก้ปัญหาควรใช้สติไตร่ตรองให้ดีก่อนที่จะบุ่มบ่ามทำลงไป เรียกว่าเราควรทุ่มเทแรงกายในการทำงานและทุ่มเททั้งพลังสมองในการตัดสินใจ

การเตรียมงานในขั้นตอนนี้เกี่ยวข้องกับโดยตรงในส่วนของอุปกรณ์ได้แก่ อุปกรณ์กล้องและอุปกรณ์ไฟ ก่อนการเคลื่อนย้ายอุปกรณ์ไปยังสถานที่ถ่ายทำ ควรมีการสำรวจอุปกรณ์ว่าครบถ้วนตามจำนวนที่ระบุไว้หรือไม่ แล้วควรตรวจสอบอุปกรณ์แต่ละชิ้นว่ามีความสมบูรณ์ต่อการใช้งานมากน้อยเพียงใด หากอุปกรณ์มีความบกพร่องชำรุดในส่วนใดก็ให้แก้ไขเบื้องต้นไปก่อน หากใช้งานจริงไม่ได้ก็ควรเปลี่ยนเอาอุปกรณ์ที่สมบูรณ์ไปใช้แทน ทั้งนี้เพื่อตัดปัญหาที่จะเกิดขึ้นระหว่างการถ่ายทำ

ในขั้นตอนการถ่ายทำของภาพยนตร์เรื่องนี้แบ่งออกเป็น 2 ส่วนด้วยกันได้แก่

ฉากภายใน สถานที่ถ่ายทำฉากภายในหลัก ๆ ได้แก่ ฉากภายในห้องของสื่อและฉาก

ภายในโกดังเก็บของ รวมถึงฉากในผับ การถ่ายทำฉากภายในห้องของสื่อ ก่อนข้างจะทำการถ่าย

ทำได้อีกฉากเพราะพื้นที่ที่มีอยู่อย่างจำกัดทำให้การทำงานตั้งแต่ การวางตำแหน่งกล้อง การจัดเอกสารถายเป็นเอกสารที่ส่งวนไว้สำหรับการใช้งานเพื่อการศึกษาเท่านั้น ไม่อนุญาตให้นำไปใช้ประโยชน์ด้านการค้า ไม่ว่าจะกรณีใดๆ ทั้งสิ้น อีกทั้งห้ามมิให้ตัดแปลงเนื้อหา และต้องอ้างอิงถึงเจ้าของเอกสารทุกครั้งที่มีการนำไปใช้

แสง และการกำกับการแสดง เป็นไปอย่างล่าช้ากว่าที่ได้ทำการวางแผนงานเอาไว้ ส่วนฉากภายใน โถงตั้งเก็บของนั้นสามารถควบคุมการทำงานในส่วนต่าง ๆ ได้สะดวกเนื่องจากมีพื้นที่ในการทำงานค่อนข้างกว้าง ปัญหาของการวางตำแหน่งกล้อง การจัดแสง จึงไม่ค่อยมีมากนัก แต่ปัญหาบางอย่าง ในส่วนของการกำกับการแสดงนั้นคือ การจัดคิวของนักแสดงที่จะต้องมาเข้าฉาก เนื่องจากนักแสดงที่ต้องมาเข้าในฉากนี้มีมากกว่า 3 ตัว ทำให้เกิดความไม่เข้าใจในจังหวะของการแสดง เช่น เมื่อนักแสดงคนที่ 1 วิ่งออกมาแล้ว คนที่ 2 จะต้องวิ่งตามออกมาทันที ถ้าช้ากว่าที่กำหนด ก็จะทำให้จังหวะการรับภาพไม่พอดี อีกทั้งยังทำให้สิ้นเปลืองฟิล์มโดยไม่จำเป็น การแก้ปัญหาในฉากนี้ก็คือ ขอมเสียดเวลาในการซ้อมให้มากขึ้นเพื่อความแม่นยำในการแสดงและจังหวะกล้อง ฉากในผับ ในส่วนการวางตำแหน่งกล้องก็ค่อนข้างมีปัญหาเล็กน้อย เนื่องจากพื้นที่ในการทำงานค่อนข้างจำกัด ทำให้มีมุมในการวางตำแหน่งกล้องนั้นมีน้อย อีกทั้งในเรื่องของการจัดแสงเนื่องจากสภาพแสงภายในร้านนั้นจะต้องไม่สว่างจนเกินไป แสงที่ให้จะเป็นแสงไฟภายในร้านเป็นส่วนใหญ่ โดยใช้ไฟที่เตรียมมาช่วยเป็นจุด ๆ เพื่อให้ได้อารมณ์ของภาพ

ฉากภายนอก ฉากภายนอก ได้แก่ ฉากในเส้นทางที่ล้อใช้หลบหนีตำรวจ ฉากใต้ทางด่วน ปัญหาในการถ่ายทำฉากภายนอกที่จะต้องเจอในทุก ๆ ฉาก ก็คือ ปัญหาเรื่องของแสง เสียง บรรยากาศและผู้คนที่ไม่ได้เกี่ยวข้องในการแสดง เนื่องจากเราไม่สามารถควบคุมสิ่งต่าง ๆ ได้ง่าย การแก้ปัญหาในฉากภายนอกทุก ๆ ฉากก็คือ กำหนดเวลาถ่ายทำในช่วงที่มีแสงธรรมชาติมากพอ เพื่อให้ได้ไม่ต้องจัดแสง ตัวอย่างเช่น ในฉากภายในรถใต้ทางด่วน ในฉากนี้กำหนดเวลาถ่ายทำไว้ในตอนเย็น เพราะถ้าเป็นในตอนกลางวันพระอาทิตย์จะอยู่เหนือหัวของเราพอดี แสงที่มาจากพระอาทิตย์จะโดนบังด้วยสะพานทางหลวง แต่ถ้าเป็นในช่วงตอนเย็นทิศทางของแสงจะอยู่ในทิศตะวันตก ซึ่งช่วงเวลานี้ตำแหน่งของพระอาทิตย์จะเคลื่อนที่ต่ำลงมาโดยที่ไม่โดนตัวสะพานบัง แสงที่ส่องมาก็จะได้ตามตำแหน่งที่เรากำหนดพอดี นั่นคือข้อดี

5.1



5.2



ภาพที่ 5.1 + 5.2 ตัวอย่างแสงของพระอาทิตย์ที่เคลื่อนต่ำลงเรื่อย ๆ จนมากระทบวัตถุ
เอกสารนี้เป็นเอกสารที่สงวนไว้สำหรับการใช้งานเพื่อการศึกษาเท่านั้น ไม่อนุญาตให้นำไปใช้ประโยชน์ด้านการค้า
ไม่ว่ากรณีใดๆ ทั้งสิ้น อีกทั้งห้ามมิให้ดัดแปลงเนื้อหา และต้องอ้างอิงถึงเจ้าของเอกสารทุกครั้งที่มีการนำไปใช้

5.1 งานแสดง (Acting)

ในส่วนของงานแสดง ผู้กำกับจะเป็นผู้ชี้แจงตั้งแต่การทำความเข้าใจเรื่องบทการซ้อมก่อนการแสดง แล้วก็เป็นผู้ตัดสินใจว่าการแสดงที่ได้ถ่ายทำไปนั้นใช้ได้หรือไม่ ถ้าใช้ไม่ได้ก็ต้องชี้แจงจุดบกพร่องเพื่อที่ให้นักแสดงได้แก้ไขข้อบกพร่องของตัวเองในการแสดงครั้งต่อไป

งานแสดงแบ่งหน้าที่การแสดงต่าง ๆ ออกได้ดังต่อไปนี้

1. **ผู้กำกับภาพยนตร์ (Director)** ผู้กำกับภาพยนตร์นอกจากจะเป็นผู้ควบคุมดูแลการทำงานโดยรวมของทีมงานทั้งหมดแล้ว หน้าที่หลัก ๆ ยังต้องควบคุมกำกับการแสดงของนักแสดงอีกด้วย เป็นผู้ตัดสินใจว่าการแสดงของนักแสดงในฉากนั้น ๆ ใช้ได้หรือไม่ มีส่วนที่ต้องเพิ่มเติมตัดทอน หรือต้องแก้ไขอย่างไร ผู้กำกับต้องบอกนักแสดงให้รู้ถึงสิ่งเหล่านั้นเพื่อทำการปรับปรุงการแสดงให้ได้อย่างผู้กำกับคิดเอาไว้

2. **ผู้ช่วยผู้กำกับ (Assistant director)** เป็นผู้ช่วยเหลือผู้กำกับในกรณีที่ต้องควบคุมการแสดงของนักแสดงหลายคน หรือนักแสดงตัวประกอบจำนวนมาก เป็นผู้รับฟังข้อแก้ไขและเป็นผู้ให้ข้อเสนอแนะบางอย่างต่อผู้กำกับเพื่อการทำงานที่รวดเร็วชัดเจนและเข้าใจถูกต้องตรงตามกัน

3. **ผู้ควบคุมความต่อเนื่อง (Continuity person)** มีหน้าที่ดูแลความถูกต้องของส่วนประกอบทุกส่วนที่ปรากฏอยู่ในฉาก ให้มีความต่อเนื่องทางการแสดง ทิศทางการเข้าออก เวลาอารมณ์ ความรู้สึกและสิ่งต่าง ๆ โดยรวม แล้วยังทำหน้าที่บันทึกข้อมูลทางการแสดงและการถ่ายทำลงไป ในเอกสารบันทึกความต่อเนื่อง (Continuity report) เพื่อการแสดงถึงการแสดงในแต่ละครั้งว่ามีข้อบกพร่องในส่วนใดและการแสดงในครั้งไหนที่ใช้ได้

ในส่วนของการทำงานการแสดง ขั้วเข้าเริ่มจากการ Casting นักแสดงตัวหลักทั้ง 2 ตัว

นักแสดงที่มารับบทเป็นสื่อ ได้แก่ นายกอบศักดิ์ ล้อเลิศระณะ ขั้วเข้าพิจารณาจากบุคลิกภายนอกก่อน หลังจากนั้นจึงทำการพูดคุยถึงบทบาทที่จะได้รับเพื่อสร้างความคุ้นเคยในบทก่อนทำการซักซ้อม จากนั้นจึงนำบทให้นักแสดงอ่านและทำความเข้าใจ เมื่อนักแสดงมีความคุ้นเคยและเกิดความเข้าใจในบทบาทแล้ว ขั้วเข้าจึงนัดนักแสดงมาซ้อมบทไม่เนื่องจากบทบาทภาพยนตร์ระยะโยชน์ด้านการค้าไม่ว่ากรณีใดๆ ทั้งสิ้น อีกทั้งห้ามมิให้ดัดแปลงเนื้อหา และต้องอ้างอิงถึงเจ้าของเอกสารทุกครั้งที่มีการนำไปใช้

ฉบับนี้เป็นบทภาพยนตร์ที่พัฒนามาจากวิชาโครงการพิเศษจึงทำให้นักแสดงที่มารับบทบาทเป็นลื้อมีความคุ้นเคยกับบทอยู่บ้างแล้ว ทำให้การซักซ้อมเป็นไปอย่างไม่ลำบาก เพราะส่วนใหญ่ลักษณะของตัวละครจะไม่มีเปลี่ยนแปลง สิ่งที่ต้องควบคุมในเรื่องของการแสดงก็คือ การแสดงออกที่มากเกินไปทั้งสีหน้าและท่าทาง ดังนั้นข้าพเจ้าต้องควบคุมการแสดงในส่วนนี้ให้ได้ตามต้องการ โดยที่เมื่อทำการซักซ้อม ข้าพเจ้าจะอัศวินโอเอไอไว้เพื่อให้นักแสดงเห็นถึงข้อบกพร่องแล้วสามารถนำไปปรับปรุงแก้ไขต่อไปได้

นักแสดงที่มารับบทเป็นวิชัย ได้แก่ นายปิยะพล ขันจะนนท์ ข้าพเจ้าใช้วิธีการหามาจากบริษัทจัดหานักแสดง โดยพิจารณาจากบุคลิกลักษณะภายนอกด้วยเช่นเดียวกัน เนื่องจากนักแสดงที่มารับบทเป็นวิชัยนั้นยังไม่เคยอ่านบท ข้าพเจ้าจึงนัดมาเจอและทำความเข้าใจเรื่องบท รวมถึงไปถึงลักษณะของตัวละคร หลังจากนั้นจึงยื่นบทให้นักแสดงนำกลับไปอ่านก่อน 1 อาทิตย์ หลังจาก 1 อาทิตย์ผ่านไป ข้าพเจ้าก็นัดหมายมาทำการซักซ้อมบทที่ลาดกระบัง โดยนำเทปบันทึกภาพการซ้อมการแสดงของนักแสดงที่มารับบทเป็นลื้อให้ดูก่อน เพื่อให้เข้าใจถึงอารมณ์และลักษณะในการแสดง จากนั้นจึงให้ลองเล่นออกมาให้ดูตามความเข้าใจ โดยที่ข้าพเจ้าไม่เข้าไปกำหนดว่าจะต้องเล่นอย่างนี้หรืออย่างนั้น ปัญหาอย่างหนึ่งที่พบเช่นเดียวกันคือ การแสดงออกที่มากเกินไป ข้าพเจ้าจึงเข้าไปทำความเข้าใจและค่อย ๆ อธิบายทิศทางในการแสดงให้เป็นไปในทิศทางเดียวกันแล้วใช้การบันทึกวีดิโอเอาไว้ เพื่อที่จะสามารถย้อนกลับไปดูข้อบกพร่องและง่ายต่อการอธิบายให้นักแสดงเข้าใจ

5.2 งานออกแบบงานสร้าง (Production design)

งานออกแบบงานสร้างแม้ว่าจะเป็นงานในขั้นตอนช่วงการเตรียมงานถ่ายทำ แต่ในขั้นตอนการถ่ายทำนั้นก็ยังจะละเอียดเสียมิได้ เนื่องจากขณะถ่ายทำภาพยนตร์จำเป็นต้องมีการเปลี่ยนแปลงปรับปรุง แก้ไขงานออกแบบโดยตลอด ไม่ว่าจะเป็นฉาก อุปกรณ์ประกอบฉาก เสื้อผ้านักแสดง เป็นต้น

งานออกแบบงานสร้างแบ่งหน้าที่ความรับผิดชอบต่าง ๆ ออกได้ดังต่อไปนี้

1. ผู้กำกับศิลป์ (Art director) เป็นผู้ควบคุมรายละเอียดของฉากหรือสถานที่ถ่ายทำ ทั้งในด้านการจัดวางและตกแต่งสิ่งต่าง ๆ ที่ปรากฏอยู่ในฉากที่กำลังจะถ่ายทำ ให้เกิดความสอดคล้องและเป็นไปในทิศทางเดียวกันกับเรื่องราวที่บทภาพยนตร์แสดงเอาไว้
2. ผู้ดูแลอุปกรณ์ประกอบฉาก (Prop master) มีหน้าที่จัดและเก็บอุปกรณ์ที่ประกอบอยู่ในฉากแต่ละฉาก โดยประสานงานกับผู้กำกับศิลป์ ซึ่งทำหน้าที่จัดวางหรือตกแต่งอุปกรณ์ประกอบฉากเหล่านั้น ลงบนฉากโดยคำนึงถึงความสวยงามและความเหมาะสม
3. ผู้ดูแลเครื่องแต่งกาย (Wardrope) มีหน้าที่จัดเตรียมเสื้อผ้า เครื่องแต่งกายของนักแสดงแต่ละคน โดยคำนึงถึงความต่อเนื่องของเสื้อผ้า เครื่องแต่งกายของนักแสดงในแต่ละฉากด้วย

สำหรับฉากในห้องของลือ ก่อนหน้าที่จะเริ่มการถ่ายทำ 1 อาทิตย์ สภาพในห้องจะเป็นห้องโล่ง ๆ ไม่มีเฟอร์นิเจอร์ใด ๆ วางอยู่เลย เป็นหน้าที่ของช่างเขียนและทีมงานที่จะต้องทำห้องที่ว่างเปล่าให้กลับกลายเป็นห้องของลือตัวละครหลักในเรื่อง

5.3

5.4

5.5

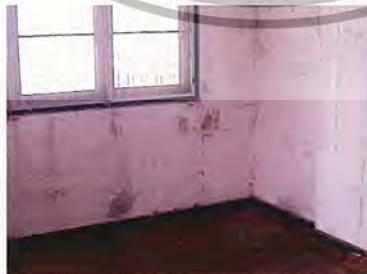
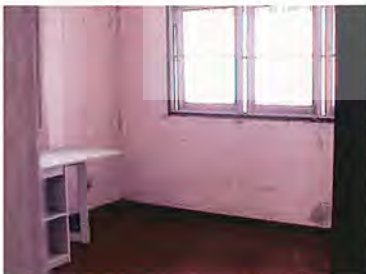

ภาพที่ 5.3 – 5.5 ภาพ Scout จากสถานที่จริงก่อน Set

เอกสารนี้เป็นเอกสารที่สงวนไว้สำหรับการใช้งานเพื่อการศึกษาเท่านั้น ไม่อนุญาตให้นำไปใช้ประโยชน์ด้านการค้า ไม่ว่าจะกรณีใดๆ ทั้งสิ้น อีกทั้งห้ามมิให้ตัดแปลงเนื้อหา และต้องอ้างอิงถึงเจ้าของเอกสารทุกครั้งที่มีการนำไปใช้

ข้าพเจ้าเริ่มจากการถ่ายภาพห้องโถง ๆ เก็บเอาไว้ เพื่อดูเป็นแบบหลังจากนั้นก็กลับไปออกแบบห้อง โดยเริ่มคิดจากลักษณะของตัวละครที่ชื่นชอบดนตรีร็อค อีกทั้งวงดนตรีที่เราชื่นชอบและยึดถือเป็นฮีโร่ในดวงใจ นั่นก็มีประวัติในเรื่องของยาเสพติดเข้ามาเกี่ยวข้อง ดังนั้นโปสเตอร์ กีตาร์ ตลับเทป ล้วนแล้วแต่ได้รับอิทธิพลมาจากวงดนตรีเหล่านี้ทั้งสิ้น ลักษณะโดยรวมข้าพเจ้าพยายามคุมโทนสีภายในห้องให้อยู่ในโทนสีที่ไม่สดใสให้ความรู้สึกที่หดหู่ โดยเฉพาะผ้าปูเตียง ผ้าม่านที่ทำจากไม้ ซึ่งให้อารมณ์ของความแข็งกระด้างที่มีอยู่ในตัวละคร เมื่อทำการวางตำแหน่งเฟอร์นิเจอร์ทุกชิ้นเสร็จ ข้าพเจ้าก็จะถ่ายรูปเก็บเอาไว้แล้วเคลื่อนย้ายเฟอร์นิเจอร์ที่ไม่จำเป็นออกก่อนเพื่อให้มีพื้นที่ในการถ่ายทำ



ภาพที่ 5.6 ภาพสถานที่ถ่ายทำในฉากห้องของลือหลัง Set

เครื่องแต่งกายก็เช่นเดียวกัน ข้าพเจ้าพยายามคุม โทนสีของเครื่องแต่งกายให้อยู่ใน โทนเดียวกันกับ โทนสีภายในห้อง เมื่อทั้งสองสิ่งมารวมกันก็จะบ่งบอกถึงลักษณะของตัวละครได้อีกทางหนึ่ง

ส่วนในฉากโกดังเก็บของ ข้าพเจ้าพยายามใช้อุปกรณ์ที่มีอยู่ให้เป็นประโยชน์ เช่น ตั้ง ใส่น้ำขวด ส่วนลักษณะภายในห้อง ข้าพเจ้ามีความมั่นใจเหมาะสมอยู่แล้วจึงไม่มีการเปลี่ยนแปลงอะไรมาก จะมีก็แค่การจัดแสงเข้าช่วยเพื่อให้ฉากนั้น ได้บรรยากาศตามที่ต้องการมากขึ้น

เอกสารนี้เป็นเอกสารที่สงวนไว้สำหรับการใช้งานเพื่อการศึกษาเท่านั้น ไม่อนุญาตให้นำไปใช้ประโยชน์ด้านการค้า ไม่ว่ากรณีใดๆ ทั้งสิ้น อีกทั้งห้ามมิให้ตัดแปลงเนื้อหา และต้องอ้างอิงถึงเจ้าของเอกสารทุกครั้งที่มีการนำไปใช้

5.3 งานถ่ายทำภาพยนตร์ (Cinematograph)

งานถ่ายทำภาพยนตร์เกี่ยวข้องกับการใช้อุปกรณ์ต่าง ๆ ได้แก่ อุปกรณ์กล้อง อุปกรณ์ไฟ การทำงานในขั้นตอนนี้อาจจำเป็นต้องมีความแม่นยำในการทำงานสูง ควรบริหารเวลาการทำงานให้เหมาะสม และควรทำงานให้ได้ตามกำหนดเวลาที่ได้วางแผนไว้

งานถ่ายทำภาพยนตร์แบ่งหน้าที่ความรับผิดชอบต่าง ๆ ออกได้ดังต่อไปนี้

1. ผู้กำกับภาพ (Director of photography) เป็นผู้ถ่ายทอดเรื่องราวจากบทภาพยนตร์ออกมาเป็นภาพ มีภาระหน้าที่ในการถ่ายทำ การวางตำแหน่งมุมกล้อง การเคลื่อนกล้อง การตรวจสอบองค์ประกอบภาพ ขนาดภาพ การจัดแสง ถือได้ว่าเป็นผู้ควบคุมดูแล และกระจายงานต่าง ๆ ไปยังผู้ที่มีหน้าที่เกี่ยวข้องในขั้นตอนการถ่ายทำ

2. ผู้ถ่ายภาพ (Operative camera) มีหน้าที่ถ่ายภาพควบคุมการทำงานของกล้อง และการเคลื่อนกล้องตามตัวแสดงทั้งในแนวราบ (Pan) และแนวตั้ง (Tilt) ตรวจสอบขนาดภาพ และองค์ประกอบภาพ ตามคำสั่งของผู้กำกับภาพ

3. ผู้ช่วยถ่ายภาพ (Assistant camera) มีหน้าที่ให้ความช่วยเหลืออำนวยความสะดวกให้ผู้ถ่ายภาพ ในส่วนของการเคลื่อนย้ายตำแหน่งกล้อง มอนิเตอร์ และอุปกรณ์อื่น ๆ บางครั้งอาจมีบทบาทในการช่วยควบคุมกล้องได้แก่ การชีพท์ไฟกัส การปรับรูรับแสง เป็นต้น

4. ผู้จัดแสง (Gaffer) ดูแลงานฝ่ายแสง ควบคุมและจัดตำแหน่งทิศทางไฟ ตัดสินใจเลือกใช้ขนาดกำลังไฟ แล้วยังควบคุมอุปกรณ์อื่น ๆ ได้แก่ แผ่นตัดแสง ฝ้ากรองแสง เจลสีต่าง ๆ กระจายสะท้อนแสง แผ่นสะท้อนแสง ลูกทรายถ่วงขาไฟ เป็นต้น

การวางตำแหน่งกล้องและแสงเพื่อการถ่ายทำภาพยนตร์แบ่งออกเป็น

วันที่ 25 มกราคม 2547 ในวันนี้จะเป็นการถ่ายทำในฉากภายในห้องของล้อ หลังจากทำการเซ็ทฉากเสร็จ ข้าพเจ้าได้ทำการวางมุมกล้องอย่างคร่าว ๆ ทั้งหมด เมื่อถึงวันถ่ายทำจริง ข้าพเจ้าจะเริ่มจากการวางตำแหน่งกล้องที่จะเก็บภาพกว้างภายในห้องให้หมดโดยใช้ Wide angle เอกสารนี้เป็นเอกสารที่สงวนไว้สำหรับการใช้งานเพื่อการศึกษาเท่านั้น ไม่อนุญาตให้นำไปใช้ประโยชน์ด้านการค้า ไม่ว่ากรณีใดๆ ทั้งสิ้น อีกทั้งห้ามมิให้ตัดแปลงเนื้อหา และต้องอ้างอิงถึงเจ้าของเอกสารทุกครั้งที่มีการนำไปใช้

lens หลังจากนั้นเฟอร์นิเจอร์ชิ้นไหนที่ยังไม่จำเป็นหรือยังไม่ปรากฏในฉากก็จะย้ายออกมาไว้นอกห้อง เพื่อให้มีพื้นที่ในการทำงานมากขึ้น

ลักษณะของแสงในฉากนี้หลัก ๆ จะมาแสงอาทิตย์ที่ส่องผ่านหน้าต่าง เนื่องจากเป็นตอนกลางวัน แสงที่ส่องผ่านเข้ามาที่ค่อนข้างจะเพียงพอ เนื่องจากด้านหนึ่งของห้อง ข้าพเจ้าจะถอดผ้าม่านออกเพื่อให้แสงส่องผ่านเข้ามาได้เต็มที่ โดยใช้ไฟ 800 อีก 2 ตัว เข้ามาช่วยให้เห็นรายละเอียดของ Background และเพื่อไม่ให้แสงที่ออกมาในภาพดูแข็งเกินไป ข้าพเจ้าใช้กระดาษไขกรองแสงให้แสงนุ่มขึ้น ลักษณะของแสงในฉากนี้จะเป็น Soft - light high key / Ratio ประมาณ 3:1

วันที่ 29 มกราคม 2547 เป็นวันที่ใช้สถานที่ถ่ายทำที่เดียวกับวันแรก แต่ในวันนี้จะเป็นฉากภายนอกเสียส่วนใหญ่ ฉากที่สำคัญในวันนี้จะเป็นฉากที่มีอุปสงค์การมาปิดปากกล้องในตอนท้ายของเรื่อง ซึ่งต้องมีมอเตอร์ไซค์เข้าฉาก ในฉากนี้การเคลื่อนกล้องจะต้องมีการซ้อมเพื่อให้เกิดความแม่นยำในเรื่องของระยะชัด ที่สำคัญต้องมีการซ้อมคิวในการแสดงให้ลงตัวที่สุดก่อนเริ่มถ่ายทำจริง เช่น ต้องมีการกำหนดตำแหน่งที่รถยนต์และรถมอเตอร์ไซค์จะต้องขับสวนกันพอดี ซึ่งตากล้อง ผู้ช่วยกล้องและกล้องจะอยู่ในรถยนต์เพื่อถ่ายเก็บภาพให้เห็นจากภายในรถ เมื่อทำการซักซ้อมจนเกิดความแม่นยำ จากนั้นจึงเริ่มถ่ายทำจริง แต่ก็ยังไม่ได้ภาพตามที่ต้องการ จึงต้องถ่ายทำอีกครั้ง เมื่อได้ภาพตามที่ต้องการแล้ว ลักษณะของมุมกล้องก็จะเปลี่ยนมาอยู่ภายนอกรถ การถ่ายใน Shot นี้จะให้นักแสดงเล่น Long take เหมือนตอนที่อยู่ในรถ การวางตำแหน่งกล้อง ตากล้องจะต้องขึ้นไปซ้อนท้ายมอเตอร์ไซค์และถือกล้องอยู่ข้างลำตัวเพื่อให้เห็นภาพของรถมอเตอร์ไซค์ที่กำลังแล่นสวนกับรถยนต์อย่างชัดเจน เพื่อสร้างความตื่นเต้นให้กับผู้ชม

ลักษณะของแสงในฉากภายนอก จะอาศัยแสงจากธรรมชาติเป็นหลัก เป็นลักษณะของแสงในตอนเย็น บ่าย 3 โมงเย็นถึง 5 โมงครึ่ง เนื่องจากแสงที่ให้อาจจะไม่เพียงพอเกินไป โดยใช้ผ้าขาวในการกรองแสงและใช้แผ่นโฟมเป็นตัวช่วยในการสะท้อนแสง เพื่อให้เห็นรายละเอียดที่ใบหน้าของตัวละคร

วันที่ 5 กุมภาพันธ์ 2547 ในวันนี้จะเป็นฉากภายนอก ฉากแรกจะต้องไปถ่ายกันที่สลัมหลังตลาด ลักษณะของตำแหน่งกล้องในฉากนี้จะเป็นมุมสังเกตการณ์ เพื่อจะสื่อความหมายของการที่กำลังถูกข่มขู่หรือแอบมอง ข้าพเจ้าพยายามวางตำแหน่งกล้องเพื่อให้ได้ภาพจากทุกมุมทั้งขนาดภาพใกล้ขนาดภาพกว้าง เพื่อให้เห็นลักษณะของการแสดงอย่างชัดเจนและเพื่อให้คนดูรู้สึกไปกับภาพที่ได้เห็น หลังจากนั้นก็เป็นฉากที่นักแสดง 2 คนต้องวิ่งหนีตำรวจ ในตอนสุดท้ายที่

เอกสาร... ไม่ว่ากรณีใดๆ ทั้งสิ้น อีกทั้งห้ามมิให้ตัดแปลงเนื้อหา และต้องอ้างอิงถึงเจ้าของเอกสารทุกครั้งที่มีการนำไปใช้

ลือวี่หนีเข้ามาหลบในโรงเก็บเหล็ก ข้าพเจ้าเลือกวางตำแหน่งกล้องจากมุมสูงผ่านลูกกรงเหล็ก เพื่อที่จะสื่อความหมายว่าตัวละครกำลังถูกกดดันจากสภาพแวดล้อม ลูกกรงเหล็กที่อยู่เป็นระยะหน้าเพื่อจะบอกถึงการก้าวเข้ามาในอาชีพที่ผิดกฎหมายและกำลังจะถูกจับ ฉากที่ 2 จะเป็นฉากในโกดังเก็บของ การวางมุมกล้องในฉากนี้ ข้าพเจ้าต้องการให้การเคลื่อนกล้องเป็นอิสระ คือ ไม่ต้องใช้ขาตั้งกล้อง เพื่อสื่อถึงความเป็นอิสระและอารมณ์ที่กำลังฉุนไหลไปกับยาเสพติด หลังจากนั้นก็มาเป็นฉากภายนอกโกดัง พื้นที่การทำงานในฉากนี้จะไม่มีปัญหามากนัก

ลักษณะของแสงในฉากที่ลือส่งยากับพี่เอกที่สถานีจะอาศัยแสงธรรมชาติเป็นหลัก เพื่อสะดวกในการถ่ายทำโดยที่ไม่ต้องจัดไฟและการเคลื่อนย้ายกองถ่าย ส่วนฉากในโกดังเก็บของแสงหลัก ๆ จะมาจากไฟ 800 ที่ห้อยมาจากกลางห้อง โดยใช้กระดาษไขเข้าช่วยเพื่อไม่ให้แสงดูแรงจนเกินไปและใช้ไฟ 2000 ไว้ด้านนอกโกดัง เพื่อส่องผ่านลูกกรงไม้เข้ามาแทนแสงพระอาทิตย์ที่มีไม่มากพอ ลักษณะของแสงจะเป็น Hard light - low key Ratio ประมาณ 6 : 1 ฉากภายนอกโกดังจะอาศัยแสงจากธรรมชาติเช่นเดียวกัน

วันที่ 9 กุมภาพันธ์ 2547 เป็นฉากที่มีการสนทนากันในในศักระหว่างตัวละคร 2 ตัว การวางมุมกล้องในฉากนี้มีค่อนข้างจำกัดเพราะว่าเฟอรินิเจอร์ไม่สามารถเคลื่อนย้ายได้ ข้าพเจ้าพยายามกำหนดมุมกล้องให้เห็นการแสดงของตัวละครทั้ง 2 คน โดยรวมแล้วคือขยับเปลี่ยนมาเก็บสีหน้าของแต่ละคน ในขนาดภาพที่ใกล้เข้ามาเพื่อให้คนดูเข้าใจในอารมณ์ของตัวละครทั้ง 2 ตัวมากขึ้น

ลักษณะของแสงในฉากนี้จะอาศัยแสงไฟหลักจากในคับ โดยใช้ไฟ 800 เข้าแซม ในส่วนของรายละเอียดที่สีหน้าของนักแสดง ลักษณะของแสงจะเป็น Low key Ratio ประมาณ 6 : 1

วันที่ 10 กุมภาพันธ์ 2547 ในวันนี้จะเป็นการถ่ายทำฉากที่พ่อต้องเข้าไปเยี่ยมลือในเรือนจำ เนื่องจากเกิดปัญหาในการติดต่อประสานงาน ทำให้ไม่สามารถทำการถ่ายทำในฉากภายในห้องเยี่ยมนักโทษ ได้ ข้าพเจ้าใช้วิธีการแก้ปัญหาโดยการวางกล้องถ่ายจากภายนอกในขนาดภาพกว้างให้ได้บรรยากาศเรือนจำ ส่วนฉากภายในห้องเยี่ยม ข้าพเจ้าใช้สถานที่ถ่ายทำที่สถานีตำรวจจระเข้ร้อย โดยใช้ห้องเยี่ยมผู้ต้องหารจริง ๆ การวางมุมกล้องในฉากนี้ ข้าพเจ้าไม่สามารถถ่ายภาพกว้างได้เนื่องจากพื้นที่ที่มีอย่างจำกัด จึงแก้ปัญหาโดยการถ่ายเก็บจากภายในให้เห็นสีหน้าของตัวละครพ่อจนหมดทุกมุมก่อนจากภายในห้องเยี่ยม หลังจากนั้นจึงออกมาถ่ายเก็บจากภายนอกให้เห็นสีหน้าของตัวละครลือ โดยมีลูกกรงเป็นระยะหน้า เพื่อสื่อให้เห็นถึง การแบ่งแยกระหว่างตัวละครทั้ง

2 ตัวนี้เป็นเอกสารที่สงวนไว้สำหรับการใช้งานเพื่อการศึกษาเท่านั้น ไม่อนุญาตให้นำไปใช้ประโยชน์ด้านการค้าไม่ว่ากรณีใดๆ ทั้งสิ้น อีกทั้งห้ามมิให้ตัดแปลงเนื้อหา และต้องอ้างอิงถึงเจ้าของเอกสารทุกครั้งที่มีการนำไปใช้

ลักษณะของแสง ในฉากภายนอกเรือนจำจะใช้แสงธรรมชาติ โดยใช้โคมช่วยในการสะท้อนแสงเพื่อให้เห็นรายละเอียดบนใบหน้าของนักแสดง ส่วนฉากในห้องเยี่ยม ข้าพเจ้าเลือกใช้ไฟ 800 วางไว้นอกห้องเยี่ยมทั้งชายและขวา ดวงซ้ายยิงเข้าหา Background ดวงขวายิงเข้าหาตัวแสดง แล้วใช้กระดาษไขเข้าช่วยเพื่อให้แสงนุ่มลงและให้เกิดความแตกต่างของแสงเพิ่มขึ้น ข้าพเจ้าใช้วิธีการย้ายไฟให้ออกห่างจากตัวแสดง เพื่อให้ได้แสงตามที่ต้องการลักษณะของแสงจะเป็น Soft light – Low key Ratio ประมาณ 4 : 1



เอกสารนี้เป็นเอกสารที่สงวนไว้สำหรับการใช้งานเพื่อการศึกษาเท่านั้น ไม่อนุญาตให้นำไปใช้ประโยชน์ด้านการค้า
ไม่ว่ากรณีใดๆ ทั้งสิ้น อีกทั้งห้ามมิให้ตัดแปลงเนื้อหา และต้องอ้างอิงถึงเจ้าของเอกสารทุกครั้งที่มีการนำไปใช้

Continuity report				
TITLE : ทางสุดท้าย			DAY	NIGHT
DIRECTOR : วินชัย สืบเชียง			EXT	INT
DATE : 25 มกราคม 2547			SHEET : 1	
SCENE	SHOT	DESCRIPTION	TAKE	REMARK
C3	44	LS - ลีอนั่งอยู่ในห้องสุบบุหรี	1	OK
	45	CU - หน้าลี้กำลังคิด	1	ไม่ชัด
	46	MS - ลี้ควักปืนออกมาเล็ง	1	โฟกัสไม่ได้
			2	OK
B1	21	LS - วิชัยเดินลงจากบันได	1	โฟกัสไม่ได้
			2	OK
		MS - วิชัยนั่งอยู่ในรถ	1	นักแสดง หลุดเฟรม
			2	OK
D6	90	LS - ลี้ โคนยืนอยู่หน้าบ้าน	1	พ่อเดินเข้า ทางผิด
			2	นักแสดงรอ จังหวะนาน เกินไป
			3	OK

เอกสารนี้เป็นเอกสารที่สงวนไว้สำหรับการใช้งานเพื่อการศึกษาเท่านั้น ไม่อนุญาตให้นำไปใช้ประโยชน์ด้านการค้า
ไม่ว่ากรณีใดๆ ทั้งสิ้น อีกทั้งห้ามมิให้ดัดแปลงเนื้อหา และต้องอ้างอิงถึงเจ้าของเอกสารทุกครั้งที่มีการนำไปใช้

Continuity report

TITLE : ทางสุดท้าย		DAY	NIGHT	
DIRECTOR : วินชัย สืบเชียง		EXT	INT	
DATE : 29 มกราคม 2547		SHEET : 2		
SCENE	SHOT	DESCRIPTION	TAKE	REMARK
D1	55	LS - ล้อเดินขึ้นมาบนสะพาน	1	มีคนเดินผ่าน
			2	OK
	56	MS - ล้อโยนปืนทิ้งน้ำ	1	OK
D4	57	CU - หน้าล้อมองปืน	1	หัวหลอดเฟรม
			2	OK
	82	LS - วิชัยขับรถออกไปทำงาน	1	รถกระตุก
			2	OK
	83	MS - วิชัยนั่งอยู่ในรถ	1	OK
	84	LS - มุมจากมอเตอร์ไซค์	1	จะหาะรถสวนไม่ได้
			2	เข้าไป
			3	OK
	85	LS - มือปืนจ่อยิงหน้าบ้าน	1	ไฟกัสไม่ได้
			2	OK
86	MS - ล้อเดินออกมาปิดประตูหน้าบ้าน	1	สีหน้ายังไม่ตกใจพอ	
		2	ไฟกัสไม่ได้	
		3	OK	

เอกสารนี้เป็นเอกสารที่สงวนไว้สำหรับการใช้งานเพื่อการศึกษาเท่านั้น ไม่อนุญาตให้นำไปใช้ประโยชน์ด้านการค้า
ไม่ว่ากรณีใดๆ ทั้งสิ้น อีกทั้งห้ามมิให้ดัดแปลงเนื้อหา และต้องอ้างอิงถึงเจ้าของเอกสารทุกครั้งที่มีการนำไปใช้

Continuity report				
TITLE : ทางสุดท้าย			DAY	NIGHT
DIRECTOR : วินชัย สืบเชิง			EXT	INT
DATE : 5 กุมภาพันธ์ 2547			SHEET : 3	
SCENE	SHOT	DESCRIPTION	TAKE	REMARK
A1/C4	6	LS – รถตำรวจแล่นเข้ามา	1	เลยจุดโฟกัส
			2	OK
7	MS – ตำรวจสงจากรถ		1	สีหน้า / นก แสดงไม่ได้
			2	OK
8			1	OK
9		MS – ล้อเสพยาใบโกดัง (ตอนตัดเลือกใช้ 3 มุม)	2	OK
10			3	OK
11	LS – ล้อวิ่งออกมาจากโกดัง		1	เข้าไป / เลย จุดโฟกัส
			2	OK
12	MS – ล้อวิ่งมาหลบหลังรถบรรทุก		1	สีหน้า / อารมณ์ไม่ได้
			2	OK
13	MS – ตำรวจวิ่งเข้ามาจับล้อและเกิดการสู้กัน		1	ตำรวจยิ้ม
			2	OK
14	MS – สีหน้าล้อ		1	ยังไม่ตกใจ พอ
			2	OK
15		LS – วิชัยกับตำรวจเดินออกมาจากโกดังพร้อมด้วย เจ๋งโดนจับ	1	OK
16		LS – วิชัยตบหน้าล้อ	1	แอ็คชั่น ไม่ ได้
			2	OK

เอกสารนี้เป็นเอกสารที่สงวนไว้สำหรับการใช้งานเพื่อการศึกษาเท่านั้น ไม่อนุญาตให้แก้ไขประโยชน์ด้านการค้า
ไม่ว่ากรณีใดๆ ทั้งสิ้น อีกทั้งห้ามมิให้ตัดแปลงเนื้อหา และต้องอ้างอิงถึงเจ้าของเอกสารทุกครั้งที่มีการนำไปใช้

Continuity report

TITLE : ทางสุดท้าย		DAY	NIGHT	
DIRECTOR : วินชัย สืบเชียง		EXT	INT	
DATE : 9 กุมภาพันธ์ 2547		SHEET : 4		
SCENE	SHOT	DESCRIPTION	TAKE	REMARK
D3	75	MS – ล้อกำลังเข็ดแก้ว	1	OK
	76	LS – 2 Shot ล้อและเจิ่งพุดคุยกัน	1	แอ็คชั่นไม่ได้
			2	OK
	77	MS – ล้อหยิบขวดเบียร์มาวางบนเคาท์เตอร์	1	OK
	78	MS – ข้ามไหล่เจิ่งมองหน้าล้อ	1	OK
	79	CU – หน้าเจิ่งตอนสูบบุหรี่	1	ไฟแช็คไม่ติด
			2	OK
	80	CU – ล้อหน้าล้อดอมปฎิเสธ	1	บทพูดผิด
			2	OK
	81	MS – เจิ่งลุกออกจากเก้าอี้	1	OK

Continuity report

TITLE : ทางสุดท้าย		DAY	NIGHT	
DIRECTOR : วินชัย สืบเชิง		EXT	INT	
DATE : 10 กุมภาพันธ์ 2547		SHEET : 5		
SCENE	SHOT	DESCRIPTION	TAKE	REMARK
A2	17	MS – ล้ออยู่ในชุนักโทมเคนเข้ามาในห้องเยี่ยม	1	OK
		MS – ล้อเดินออกจากห้องเยี่ยม	1	OK
	18	MS – “ แกเป็นอย่างไรบ้าง ”	1	จังหวะเร็วไป
			2	OK
	19	MS – พ่อหยิบบุหรี่ขึ้นมาสูบ “ แม่แกไม่สบายมาก ”	1	OK
	20	CU – “ พ่อไม่ได้เอาปัญหามาให้แก ”	1	บทพูดติด
			2	OK
	21	MS – ถ่ายจากภายนอก ล้อเดินขบวนจบ Scene	1	อารมณ์ไม่ได้
			2	เร็วไป
			3	OK
B2	23	LS - หน้าเรือนจำ	1	Tilt down
			2	กล้องกระตุก
			2	OK
	25	MS – ล้อเดินเข้าเฟรม ฉากหลังเป็นเรือนจำ	1	โฟกัสไม่ได้
			2	OK
	26	LS – 2 shot เห็นวิชัยแล้วล้อเดินเข้าหากัน	1	จังหวะไม่ได้
			2	ตำแหน่ง
			3	โฟกัสหลุด
		3	OK	
27	CU – ล้อไหว้	1	OK	
28	MS – ล้อนั่งอยู่ในรถกับพ่อ	1	OK	

5.4 การจัดการ (Production management)

สถานที่ถ่ายทำ เนื่องจากฉากห้องของลือ เป็นบ้านของนายอิทธิ จีระธัญญาสกุล เดิมที่เป็นบ้านโล่ง ๆ ที่ไม่มีคนอยู่ เมื่อข้าพเจ้าได้เห็นจึงเกิดความคิดที่จะใช้เป็นฉากในการถ่ายทำห้องของลือ โดยวางแผนว่าจะใช้เฟอร์นิเจอร์อะไรบ้าง แล้วก็หาหีบห่อมาจากบรรดาเพื่อน ๆ แล้วค่อยทยอยขนเข้าไป Set ก่อนล่วงหน้าตามความเหมาะสม ประโยชน์อย่างหนึ่งไม่ต้องเสียค่าใช้จ่ายในเรื่องของสถานที่และมีที่พักให้นักแสดงในช่วงที่ว่างจากการแสดง ส่วนฉากภายในเรือนจำใช้สถานีตำรวจระเข้หน่อย ข้าพเจ้าได้ยื่นเรื่องขอใช้สถานที่ก่อนหน้าวันถ่ายทำจริง 3 วัน โดยไปติดต่อกับผู้กำกับการสถานีตำรวจระเข้หน่อยและอธิบายถึงลักษณะงานทั้งหมดที่จะใช้ถ่ายทำในวันนั้น เพื่อความเข้าใจและความสะดวกในการทำงานด้วยกันทั้ง 2 ฝ่าย

อาหาร เรื่องของอาหารในกองถ่าย เนื่องจากทีมงานที่มีจำนวนไม่มาก ข้าพเจ้าใช้วิธีการไปสั่งข้าวกล่องที่ร้านล่วงหน้าตามจำนวนทีมงานและนักแสดง เพื่อไม่ให้เป็นการเสียเวลาในระหว่างที่มีการถ่ายทำ ก็จะทำให้หนึ่งในทีมงานคนใดคนหนึ่งออกไปรับข้าวกล่องที่สั่งไว้ เมื่อกลับมาก็จะได้พักกองได้เลยโดยไม่ต้องรอ ข้าพเจ้าใช้วิธีนี้ตลอด 5 วันที่มีการถ่ายทำ

การเดินทางและการนัดหมาย ในส่วนของการเดินทาง ข้าพเจ้าใช้วิธีการนัดหมายนักแสดงมาเจอกันล่วงหน้า 1 ชั่วโมง เพื่อให้นักแสดงได้มีช่วงเวลาในการเตรียมตัว ตัวอย่างฉากที่ต้องไปถ่ายทำที่ซอยเสนานิคม ข้าพเจ้าให้นักแสดงจอดรถไว้ที่ลาดกระบ้งแล้วเดินทางไปด้วยรถคันเดียว เพื่อจะได้ไม่เป็นการเสียเวลาและไม่ต้องรอใครคนใดคนหนึ่ง ส่วนฉากที่ต้องมีมอเตอร์ไซค์เข้าฉากในซอยเสนานิคม ข้าพเจ้าได้ทำการติดต่อกับร้านมอเตอร์ไซค์ที่ใกล้สถานที่ถ่ายทำมากที่สุด แล้วใช้คนขับมอเตอร์ไซค์เป็นนักแสดงแทนที่จะมาเล่นเป็นมือปืน เพราะในฉากนี้ไม่ต้องเห็นหน้านักแสดงจริง

5.5 การบันทึกเสียงภาพยนตร์ (Sound recorder)

การบันทึกเสียงภาพยนตร์เรื่องนี้อุปกรณ์ที่ใช้คือ เครื่องบันทึกเสียงขนาดเล็ก ข้าพเจ้าเลือกใช้ FOSTEX PD-4 DAT RECORDER (PORTABLE DIGITAL) - DT 48 BAYER HEAD PHONE - 6 CHANNEL TASCAM MIXER ในการบันทึกเสียงและใช้ไมโครโฟนแบบ Shotgun เพราะในการถ่ายทำในสถานที่บางสถานที่จะเป็นแหล่งชุมชนที่มีเสียงรบกวนมากจึงต้องใช้ไมโครโฟนที่รับเสียงเฉพาะจุดเพื่อเป็นการตัดเสียงรบกวนโดยรอบ

เสียงเป็นส่วนสำคัญยิ่งในภาพยนตร์ที่บางครั้งได้ถูกมองข้ามไป สามารถแยกเป็นประเภทของเสียงได้ดังต่อไปนี้

1. เสียงบรรยากาศ (Ambience)

เสียงบรรยากาศถือเป็นเรื่องสำคัญมากสำหรับการถ่ายภาพยนตร์เสียง เพราะเหตุว่าถ้าปราศจากเสียงพื้นหลังที่ช่วยเชื่อมประสานระหว่าง Shot และเสียงอาจจะว่างลง สิ่งที่เราขาดหายไปนี้จะทำให้คนดูรู้สึกสะดุดทำให้ภาพยนตร์ขาดความต่อเนื่อง สำหรับภาพยนตร์เรื่องนี้ฉากส่วนใหญ่จะอยู่ในที่ที่ไม่ค่อยมีผู้คนพลุกพล่าน ปราศจากเสียงรบกวน ทำให้ควบคุมเรื่องเสียงได้ค่อนข้างสะดวก แต่เพื่อความต่อเนื่อง ข้าพเจ้าได้ทำการอัดเสียงบรรยากาศแยกออกมาต่างหาก โดยเฉพาะในฉากที่ไม่มีบทสนทนา เพื่อให้ง่ายต่อการนำเสียงมารวมกับภาพ เมื่อนำทั้งภาพและเสียงมารวมกัน ข้าพเจ้าจะดูว่าเสียงบรรยากาศในตอนนั้นของเรื่องควรจะมีอะไรเพิ่มเติมอีกบ้าง หลังจากนั้นจึงทำการจดบันทึกแล้วออกไปอัดเสียงที่ต้องการเพิ่มเติมเพื่อให้เกิดความสมบูรณ์ในภาพยนตร์

2. เสียงประกอบ (Sound effects)

หลักสำคัญของการใช้เสียงประกอบก็คือ การยึดเอาภาพเป็นหลักและเสียงประกอบนั้นเกิดขึ้นจากภาพในการเลือกใช้เสียงประกอบแต่ละครั้งจึงต้องคำนึงถึงหลักของความจริงเสมอ เสียงประกอบแต่ละเสียง จะแสดงความหมายในตัวของมันเอง เช่น เสียงปืน และเสียงตบในฉากโกดังโรงน้ำแข็ง ข้าพเจ้าทำการอัดเสียงแยกหลังจากถ่ายทำเสร็จ ข้อดีก็คือ เราสามารถอัดซ้ำหลาย ๆ ครั้งได้ เพื่อนำไปเลือกใช้ในช่วงตอนของการตัดต่อ ส่วนเสียงปืนข้าพเจ้าใช้ effects จากแผ่น CD – Sound effects ที่มีอยู่ เสียงที่ได้จะมีความสมบูรณ์และมีความชัดเจนโดยที่เราไม่ต้องอัดจากเสียงจริง



ภาพที่ 5.7 เบื้องหลังการซ้อมกล้องก่อนการ
ถ่ายทำในฉากที่ลือต้องไปส่งยาฉบับที่เอกในสลัม



ภาพที่ 5.8 นักแสดงและผู้กำกับทำความเข้า
ใจเกี่ยวกับบทและตำแหน่งในการเข้าฉาก



ภาพที่ 5.9 การซ้อมกล้องและการปรับระยะ

เอกสารนี้เป็นเอกสารที่สงวนไว้สำหรับการใช้งานเพื่อการศึกษาเท่านั้น ไม่อนุญาตให้นำไปใช้ประโยชน์ด้านการค้า
ไม่ว่ากรณีใดๆ ทั้งสิ้น อีกทั้งห้ามมิให้ดัดแปลงเนื้อหา และต้องอ้างอิงถึงเจ้าของเอกสารทุกครั้งที่มีการนำไปใช้



ภาพที่ 5.10 การจัดแสงในฉาก
ห้องรับแขกที่ล้อต้องมาเจอแม่



ภาพที่ 5.11 การวัดแสงก่อนการถ่ายทำใน
ฉากที่มีอุปกรณ์จะต้องมายังกล้องในตอนสุดท้าย



ภาพที่ 5.12 การใช้แสงธรรมชาติให้เป็น

ประโยชน์ ในฉากที่พอไปปรับลือออกจาก
เอกสารนี้เป็นเอกสารที่สงวนไว้สำหรับการใช้งานเพื่อการศึกษาเท่านั้น ไม่อนุญาตให้นำไปใช้ประโยชน์ด้านการค้า
เรือนจำโดยใช้แผ่นไฟมในการสะท้อนแสง
ไม่ว่ากรณีใดๆ ทั้งสิ้น อีกทั้งห้ามมิให้ดัดแปลงเนื้อหา และต้องอ้างอิงถึงเจ้าของเอกสารทุกครั้งที่มีการนำไปใช้

บทที่ 6

ขั้นตอนหลังการถ่ายทำภาพยนตร์ (Post - production)

การตัดต่อลำดับภาพ

ก่อนอื่นต้องพิจารณาพื้นฐานของภาพยนตร์เรื่องนี้ก่อนว่าเป็นภาพยนตร์แนวใด เล่าเรื่องแบบไหน ซึ่งอันที่จริงภาพยนตร์เรื่องนี้มีพื้นฐานของความเป็นชีวิต (Drama) อยู่มาก ข้าพเจ้าจึงให้ความสำคัญในการเล่าเรื่องและการดำเนินเรื่องโดยเน้นในเรื่องของอารมณ์ความรู้สึกของตัวละครเป็นหลักใหญ่

เมื่อเรารู้ถึงแนวทางการเล่าเรื่องของภาพยนตร์แล้ว เราจำเป็นจะต้องแยกแยะจุดมุ่งหมายของแต่ละฉากว่าฉากไหนต้องการความหมาย และความรู้สึกอย่างไร ซึ่งตามที่กล่าวมาข้างต้น ภาพยนตร์เรื่องนี้เป็นภาพยนตร์แนวชีวิต ในส่วนของชีวิตของตัวละครที่ทำหน้าที่ดำเนินเรื่องได้แบ่งออกเป็นหลายส่วน ซึ่งแตกต่างกันออกไปอย่างสิ้นเชิง เช่น ในช่วงชีวิตของตัวละครจะแบ่งออกเป็น 3 ช่วง ช่วงแรกจะเป็นช่วงที่เขาใช้ชีวิตอยู่ในสภาพแวดล้อมที่น่าพาเขาไปสู่ยาเสพติด มีนิสัยคึกคะนองตามประสาวัยรุ่น ช่วงที่สองจะเป็นช่วงที่เขาใช้ชีวิตอยู่ในคุก ช่วงที่สามจะเป็นช่วงที่เขาพ้นโทษออกมา ผลจากการได้รับโทษทำให้นิสัยและความคิดของเขาเปลี่ยนไป

นอกจากจะคำนึงถึงแนวทางการลำดับภาพเพื่อเล่าเรื่องราวแล้วนั้น การใช้เทคนิคบางอย่างในการเชื่อมต่อก็มีผลสำคัญในการสร้างอารมณ์เพิ่มมากขึ้นด้วย เช่น การใช้เทคนิค Slow ภาพให้ช้าลง มีผลทำให้ดึงอารมณ์คนดูไว้นาน ๆ , การใช้ Dissolve เพื่อให้ภาพรู้สึกนุ่มนวลขึ้น และเป็นการยืดเวลาในช่วงนั้นให้ดูยาวนานยิ่งขึ้น , การใช้ Fade เข้าและออก ช่วยให้แยกแยะเวลาและสถานการณ์ออกจากกันในแต่ละฉากได้

ข้าพเจ้าค้นคว้าหาข้อสรุปถึงรูปแบบของการตัดต่อลำดับภาพของภาพยนตร์เรื่องนี้

ซึ่งได้แบ่งออกเป็น 4 แบบดังต่อไปนี้

เอกสารนี้เป็นเอกสารที่สงวนไว้สำหรับการใช้งานเพื่อการศึกษาเท่านั้น ไม่อนุญาตให้นำไปใช้ประโยชน์ด้านการค้า ไม่ว่ากรณีใดๆ ทั้งสิ้น อีกทั้งห้ามมิให้ดัดแปลงเนื้อหา และต้องอ้างอิงถึงเจ้าของเอกสารทุกครั้งที่มีการนำไปใช้

6.1 การตัดต่อลำดับภาพแบบต่อเนื่อง

การตัดต่อลำดับภาพแบบต่อเนื่อง (Continuity) คือ การลำดับภาพแบบนำเอาภาพจาก Shot ต่าง ๆ จากตอนเดียวกันมาลำดับเล่าเรื่องราวต่อเนื่องกัน โดยที่ไม่มีภาพอื่น ๆ ที่ไม่เกี่ยวข้องกับเหตุการณ์ในตอนนั้น ๆ เข้ามาแทรก ทั้งนี้เพื่อเป็นการเน้นย้ำถึงเหตุการณ์ที่กำลังจะเกิดขึ้นในฉากนั้นได้อย่างชัดเจน การตัดต่อในลักษณะนี้จำเป็นต้องคำนึงถึงความต่อเนื่องของตัวแสดงเป็นหลัก เนื่องจากการเปลี่ยนภาพจากภาพหนึ่งไปอีกภาพหนึ่งนั้น การแสดงและทิศทางของตัวแสดงจะเป็นตัวเชื่อมโยงระหว่างกัน

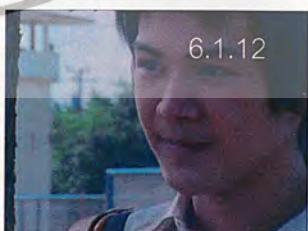
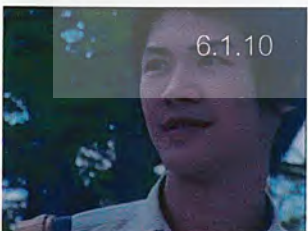
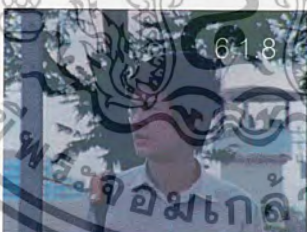
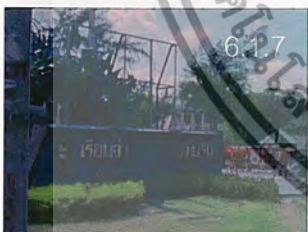
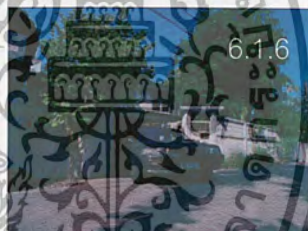
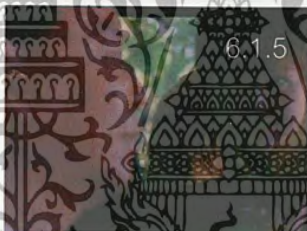
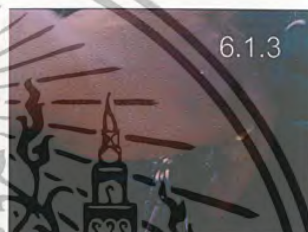

เอกสารนี้เป็นเอกสารที่สงวนไว้สำหรับการใช้งานเพื่อการศึกษาเท่านั้น ไม่อนุญาตให้นำไปใช้ประโยชน์ด้านการค้า
ภาพที่ 6.1.1 - 6.1.13 ตัวอย่างการตัดต่อลำดับภาพแบบต่อเนื่อง
ไม่ว่ากรณีใดๆ ทั้งสิ้น อีกทั้งห้ามมิให้ดัดแปลงเนื้อหา และต้องอ้างอิงถึงเจ้าของเอกสารทุกครั้งที่มีการนำไปใช้

6.2 การตัดต่อลำดับภาพที่มีการสนทนา

การตัดต่อลำดับภาพที่มีการสนทนานั้น จะต้องคำนึงถึงการเคลื่อนไหวของลักษณะท่าทางและคำพูดให้สอดคล้องกัน เราจะละเลยส่วนใดส่วนหนึ่งหรือให้ความสำคัญกับส่วนใดส่วนหนึ่งมากขึ้นไปกว่ากันไม่ได้ สิ่งที่สำคัญที่สุดในการตัดต่อลำดับภาพที่มีการสนทนานั้นคือ จังหวะรับส่งคำพูดที่ดี อีกทั้งการมีปฏิกิริยาตอบรับ (Re - action) ของตัวแสดงเพื่อบ่งบอกความหมายของคำพูดที่ได้ยินได้ฟัง



ภาพที่ 6.2.1 – 6.2.10 ตัวอย่างการตัดต่อลำดับภาพแบบมีการสนทนา

เอกสารนี้เป็นเอกสารที่สงวนไว้สำหรับการใช้งานเพื่อการศึกษาเท่านั้น ไม่อนุญาตให้นำไปใช้ประโยชน์ด้านการค้า ไม่ว่ากรณีใดๆ ทั้งสิ้น อีกทั้งห้ามมิให้ดัดแปลงเนื้อหา และต้องอ้างอิงถึงเจ้าของเอกสารทุกครั้งที่มีการนำไปใช้

6.3 การตัดต่อลำดับภาพแบบเน้นอารมณ์

การตัดต่อลำดับภาพแบบเน้นอารมณ์เป็นการตัดต่อลำดับภาพเพื่อถ่ายทอดอารมณ์ของ ฉากนั้น ๆ เช่น อารมณ์เหงา เศร้า สนุกหรือตื่นเต้น ด้วยอารมณ์ที่แตกต่างกันนี้ทำให้จังหวะและ เวลาของการลำดับภาพมีความแตกต่างกันไป อารมณ์เหงาหรือเศร้าจะให้จังหวะและเวลาในการตัด ภาพที่ช้า เพื่อให้คนดูค่อย ๆ ซึมซับความรู้สึก ในทางตรงกันข้าม จังหวะและเวลาในการตัดภาพที่ เร็วจะเหมาะกับอารมณ์ที่ตื่นเต้นหรือสนุกสนาน สิ่งที่สำคัญอย่างหนึ่งในการลำดับภาพเพื่อเน้น อารมณ์ คือ (Re - action) หรือความรู้สึกร่วมของตัวละครในเหตุการณ์ ซึ่งจะช่วยให้ผู้ชม มีความเข้าใจถึงอารมณ์ของตัวละครตามไปด้วย



ภาพที่ 6.3.1 - 6.3.14 ตัวอย่างการตัดต่อลำดับภาพแบบเน้นอารมณ์

เอกสารนี้เป็นทรัพย์สินทางปัญญาของมหาวิทยาลัยเทคโนโลยีพระจอมเกล้าเจ้าคุณทหารลาดกระบัง
 ไม่ว่ากรณีใดๆ ทั้งสิ้น ลิขสิทธิ์ทางปัญญาของมหาวิทยาลัยเทคโนโลยีพระจอมเกล้าเจ้าคุณทหารลาดกระบัง
 ไม่อนุญาตให้นำไปใช้ประโยชน์ด้านการค้า
 การนำเอกสารทุกครั้งที่มีการนำไปใช้

ขั้นตอนการตัดต่อลำดับภาพแบ่งออกเป็นขั้นตอนต่าง ๆ ดังนี้

6.4 การตัดต่อลำดับภาพหยาบ (Rough cut)

การตัดต่อลำดับภาพแบบหยาบเป็นการจัดวางเรียงภาพและเสียงไปตามลำดับบทภาพยนตร์ เพื่อดูเรื่องราวทั้งหมดโดยยังไม่เน้นเรื่องจังหวะ (Rhythm) และเวลา (Timing) อีกทั้งยังดูความเหมาะสมด้วยว่าส่วนใดควรเก็บไว้ ส่วนใดควรตัดออก เมื่อเห็นว่าส่วนใดไม่สมบูรณ์หรือขาดหายไป ซึ่งมีผลต่อเรื่องราวก็ควรทำการจดบันทึกไว้ เพื่อทำการถ่ายซ่อมหรือถ่ายทำเพิ่มเติม

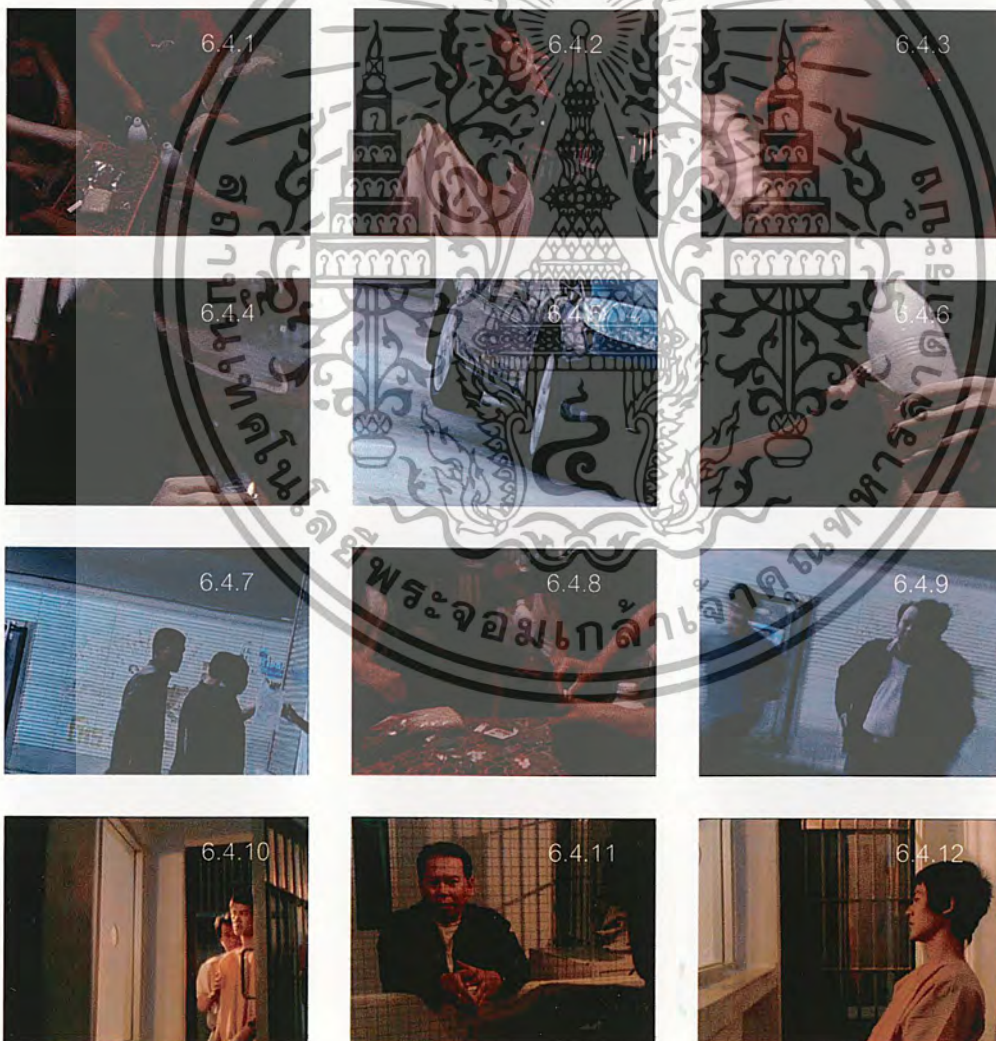

เอกสารนี้เป็นเอกสารที่สงวนไว้สำหรับการใช้งานเพื่อการศึกษาเท่านั้น ไม่อนุญาตให้นำไปใช้ประโยชน์ด้านการค้า ไม่ว่าจะกรณีใดๆ ทั้งสิ้น อีกทั้งห้ามมิให้ตัดแปลงเนื้อหา และต้องอ้างอิงถึงเจ้าของเอกสารทุกครั้งที่มีการนำไปใช้



เอกสารนี้เป็นเอกสารที่สงวนไว้สำหรับการใช้งานเพื่อการศึกษาเท่านั้น ไม่อนุญาตให้นำไปใช้ประโยชน์ด้านการค้า
ไม่ว่ากรณีใดๆ ทั้งสิ้น อีกทั้งห้ามมิให้ดัดแปลงเนื้อหา และต้องอ้างอิงถึงเจ้าของเอกสารทุกครั้งที่มีการนำไปใช้

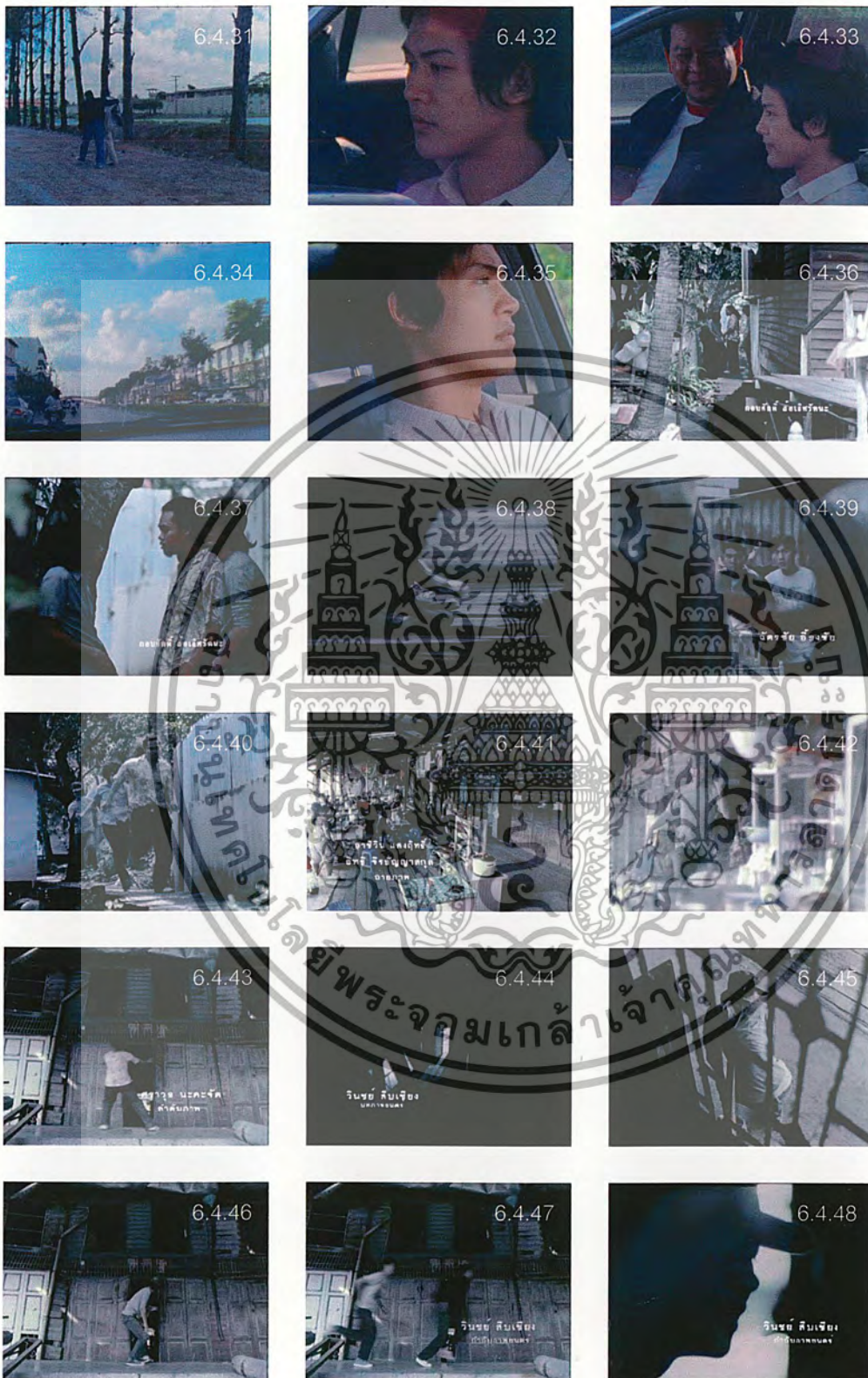

เอกสารนี้เป็นเอกสารที่สงวนไว้สำหรับการใช้งานเพื่อการศึกษาเท่านั้น ไม่อนุญาตให้นำไปใช้ประโยชน์ด้านการค้า
ไม่ว่ากรณีใดๆ ทั้งสิ้น อีกทั้งห้ามมิให้ตัดแปลงเนื้อหา และต้องอ้างอิงถึงเจ้าของเอกสารทุกครั้งที่มีการนำไปใช้



เอกสารนี้เป็นเอกสารที่สงวนไว้สำหรับการใช้งานเพื่อการศึกษาเท่านั้น ไม่อนุญาตให้นำไปใช้ประโยชน์ด้านการค้า
ไม่ว่ากรณีใดๆ ทั้งสิ้น อีกทั้งห้ามมิให้ดัดแปลงเนื้อหา และต้องอ้างอิงถึงเจ้าของเอกสารทุกครั้งที่มีการนำไปใช้



6.4.68

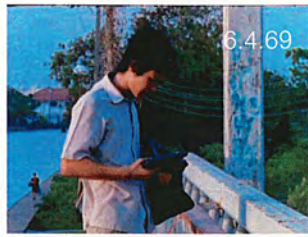

6.4.69



6.4.70

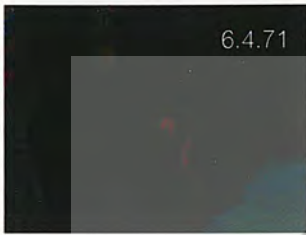

6.4.71

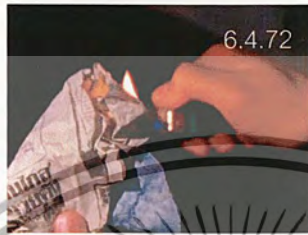

6.4.72

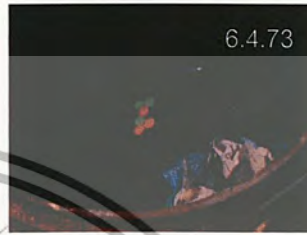

6.4.73



6.4.74

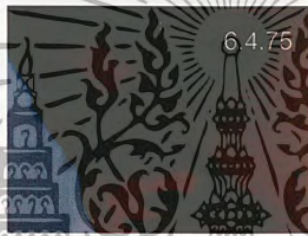

6.4.75



6.4.76

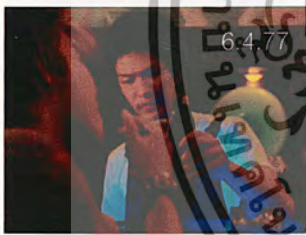

6.4.77



6.4.78

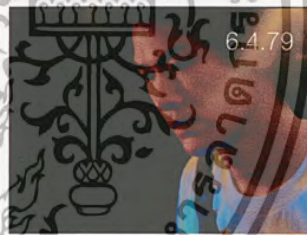

6.4.79

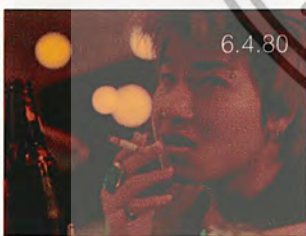

6.4.80

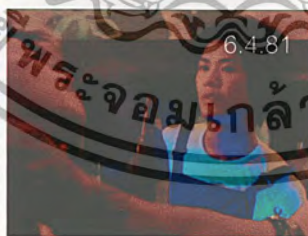

6.4.81

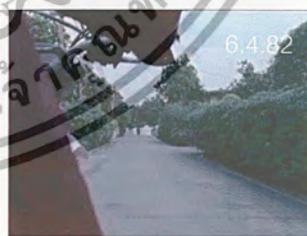

6.4.82



6.4.83



6.4.84



6.4.85

เอกสารนี้เป็นเอกสารที่สงวนไว้สำหรับการใช้งานเพื่อการศึกษาเท่านั้น ไม่อนุญาตให้นำไปใช้ประโยชน์ด้านการค้า
ไม่ว่ากรณีใดๆ ทั้งสิ้น อีกทั้งห้ามมิให้ดัดแปลงเนื้อหา และต้องอ้างอิงถึงเจ้าของเอกสารทุกครั้งที่มีการนำไปใช้

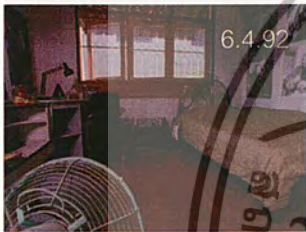

ภาพที่ 6.4.1-6.4.93 ตัวอย่างการตัดต่อลำดับภาพหยาบ (Rough cut)

เอกสารนี้เป็นเอกสารที่สงวนไว้สำหรับการใช้งานเพื่อการศึกษาเท่านั้น ไม่อนุญาตให้นำไปใช้ประโยชน์ด้านการค้า
ไม่ว่ากรณีใดๆ ทั้งสิ้น อีกทั้งห้ามมิให้ดัดแปลงเนื้อหา และต้องอ้างอิงถึงเจ้าของเอกสารทุกครั้งที่มีการนำไปใช้

6.5 การตัดต่อลำดับภาพละเอียด (Final cut)

การตัดต่อในขั้นสุดท้ายนั้นเป็นการตัดต่อลำดับเรื่องราวโดยละเอียด โดยให้ความสำคัญกับทุกสิ่งทุกอย่างในภาพยนตร์ รวมถึงการเพิ่มเติมหรือถอดเพื่อให้งานเกิดความสมบูรณ์และลงตัวมากที่สุด ขั้นตอนนี้ผู้กำกับมีความสำคัญในการควบคุมและชี้แจง เนื่องจากผู้กำกับเป็นผู้เห็นเรื่องราวในภาพยนตร์มากกว่าใคร

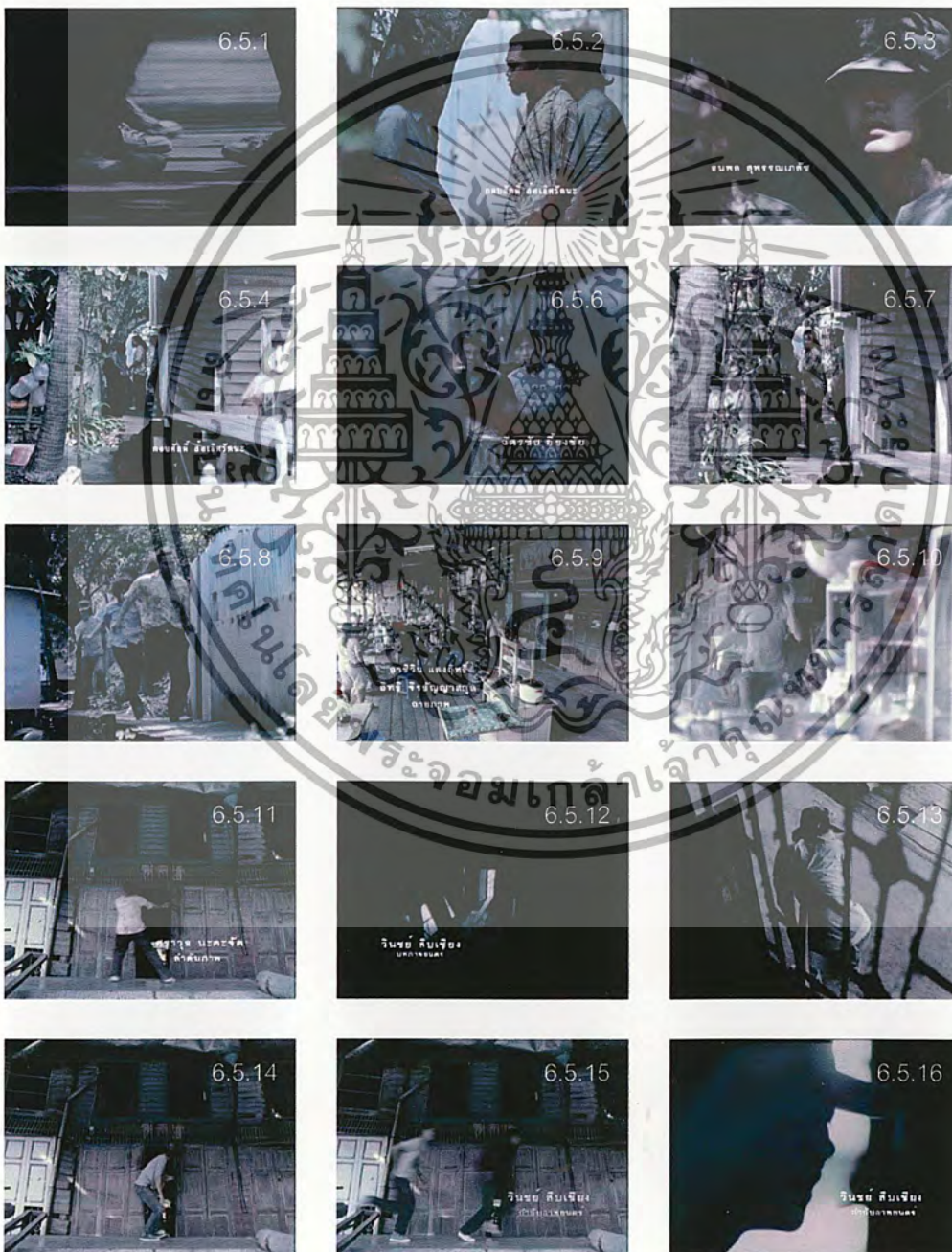

เอกสารนี้เป็นเอกสารที่สงวนไว้สำหรับการใช้งานเพื่อการศึกษาเท่านั้น ไม่อนุญาตให้นำไปใช้ประโยชน์ด้านการค้า ไม่ว่ากรณีใดๆ ทั้งสิ้น อีกทั้งห้ามมิให้ดัดแปลงเนื้อหา และต้องอ้างอิงถึงเจ้าของเอกสารทุกครั้งที่มีการนำไปใช้

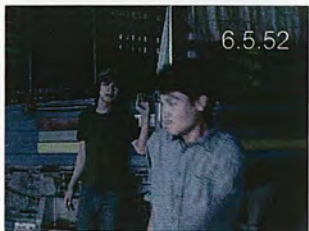
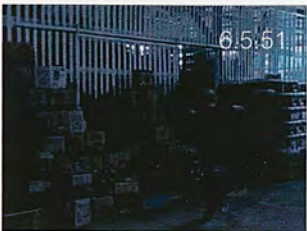
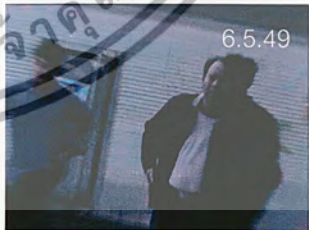
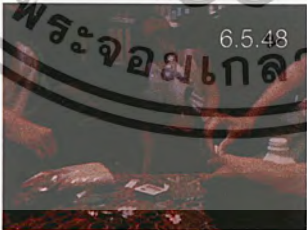
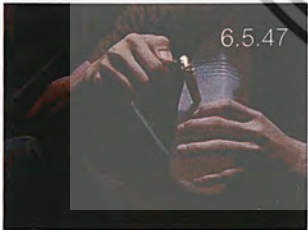
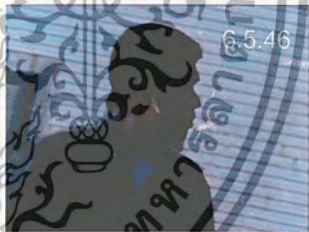
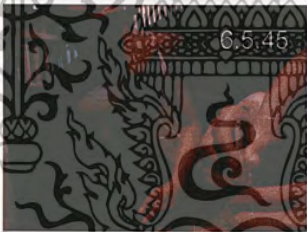
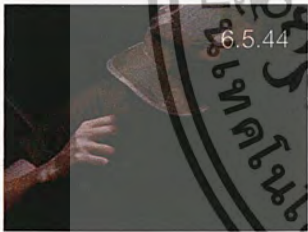
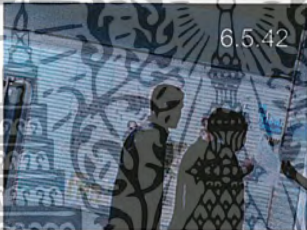
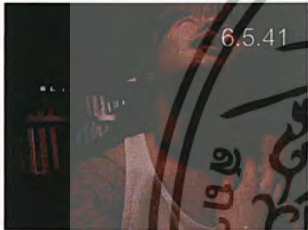
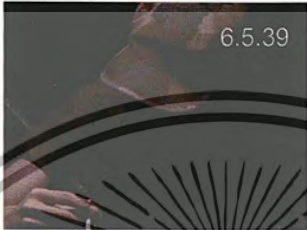
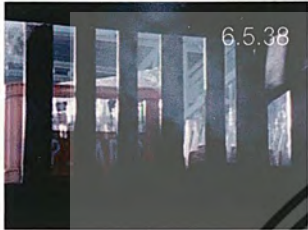
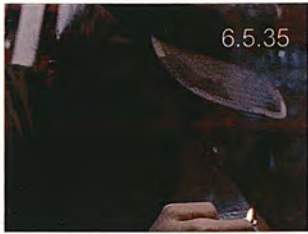

เอกสารนี้เป็นเอกสารที่สงวนไว้สำหรับการใช้งานเพื่อการศึกษาเท่านั้น ไม่อนุญาตให้นำไปใช้ประโยชน์ด้านการค้า
ไม่ว่ากรณีใดๆ ทั้งสิ้น อีกทั้งห้ามมิให้ดัดแปลงเนื้อหา และต้องอ้างอิงถึงเจ้าของเอกสารทุกครั้งที่มีการนำไปใช้

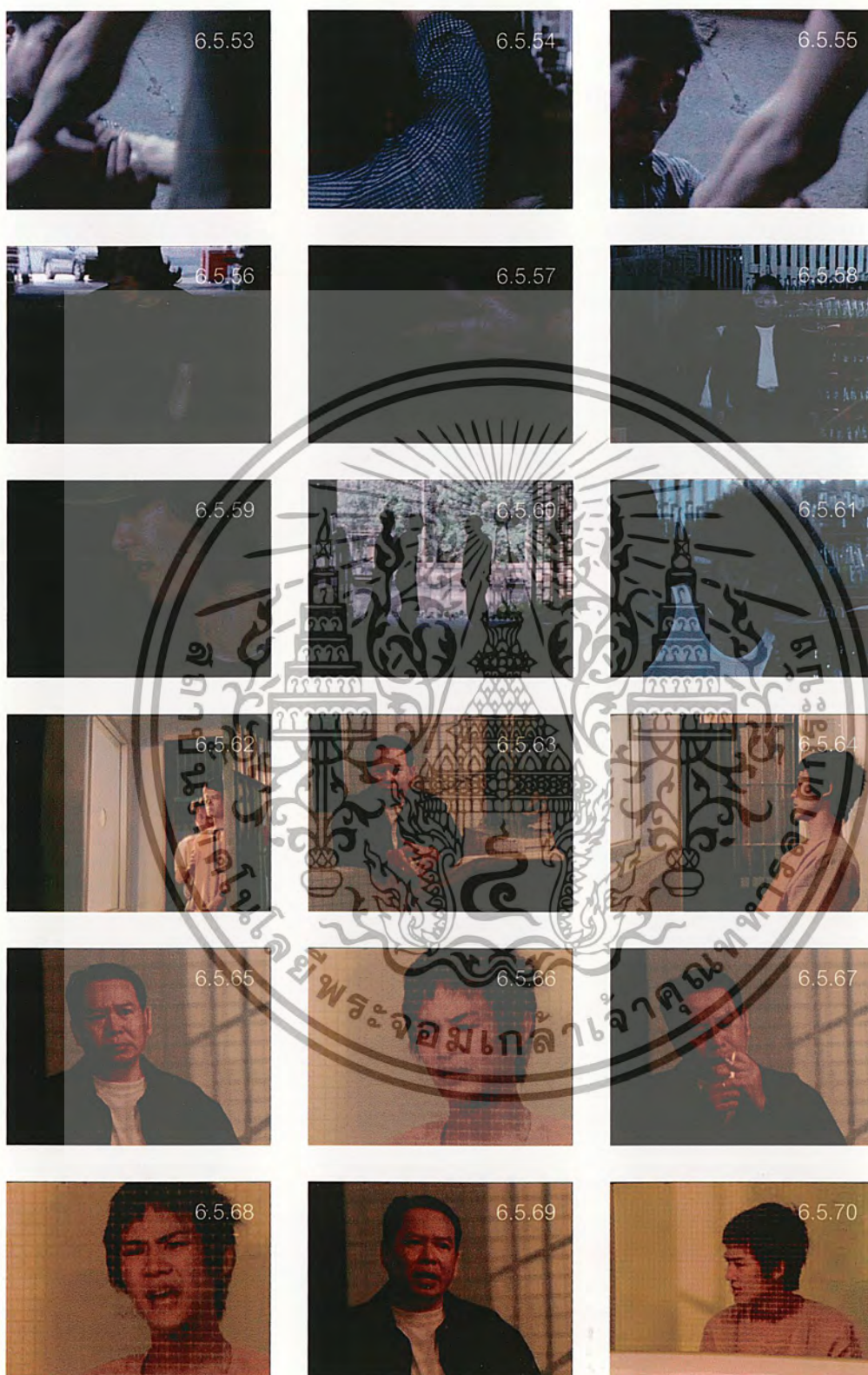

เอกสารนี้เป็นเอกสารที่สงวนไว้สำหรับการใช้งานเพื่อการศึกษาเท่านั้น ไม่อนุญาตให้นำไปใช้ประโยชน์ด้านการค้า
ไม่ว่ากรณีใดๆ ทั้งสิ้น อีกทั้งห้ามมิให้ตัดแปลงเนื้อหา และต้องอ้างอิงถึงเจ้าของเอกสารทุกครั้งที่มีการนำไปใช้

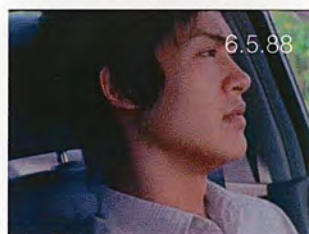
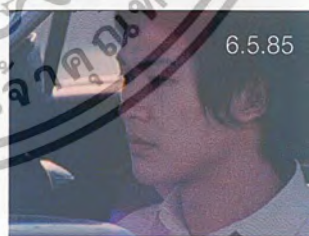
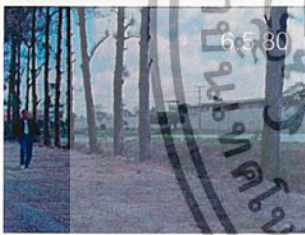
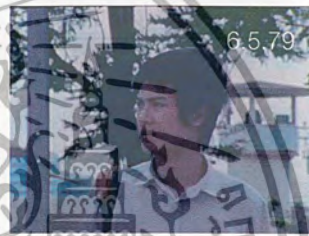
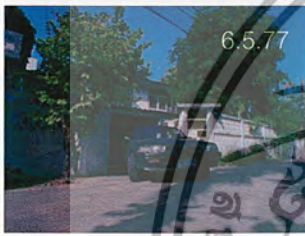
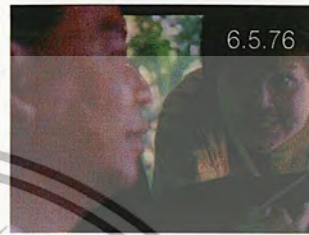
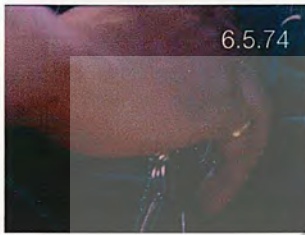

เอกสารนี้เป็นเอกสารที่สงวนไว้สำหรับการใช้งานเพื่อการศึกษาเท่านั้น ไม่อนุญาตให้นำไปใช้ประโยชน์ด้านการค้า ไม่ว่ากรณีใดๆ ทั้งสิ้น อีกทั้งห้ามมิให้ตัดแปลงเนื้อหา และต้องอ้างอิงถึงเจ้าของเอกสารทุกครั้งที่มีการนำไปใช้



6.5.89

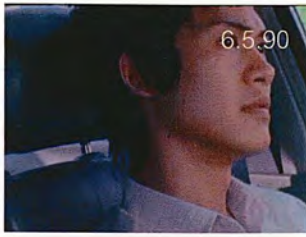

6.5.90



6.5.91

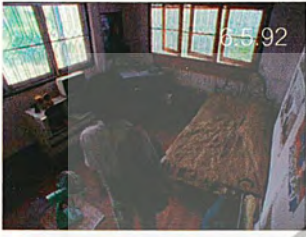

6.5.92

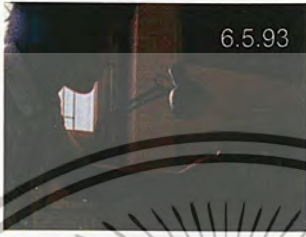

6.5.93

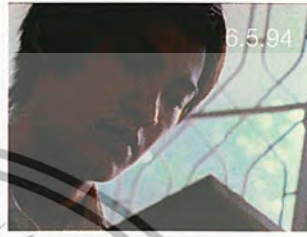

6.5.94



6.5.95



6.5.96

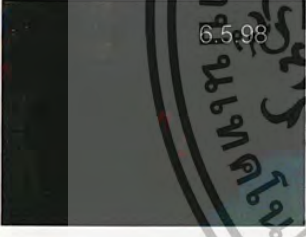

6.5.98

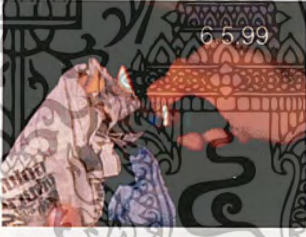

6.5.99

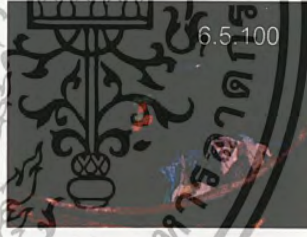

6.5.100

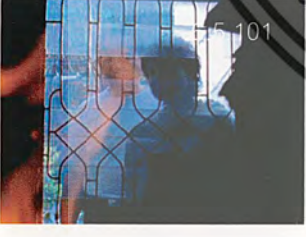

6.5.101

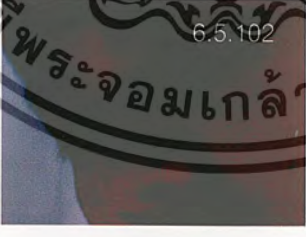

6.5.102

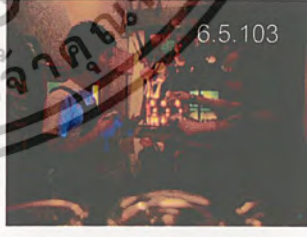

6.5.103



6.5.104

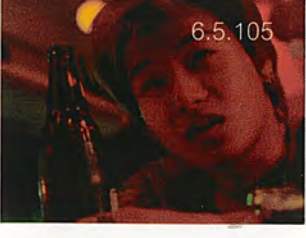

6.5.105



6.5.106

เอกสารนี้เป็นเอกสารที่สงวนไว้สำหรับการใช้งานเพื่อการศึกษาเท่านั้น ไม่อนุญาตให้นำไปใช้ประโยชน์ด้านการค้า
ไม่ว่ากรณีใดๆ ทั้งสิ้น อีกทั้งห้ามมิให้ดัดแปลงเนื้อหา และต้องอ้างอิงถึงเจ้าของเอกสารทุกครั้งที่มีการนำไปใช้

หลังจากทำการเรียงภาพในขั้นตอนการตัดต่อ Rough cut จนครบตลอดทั้งเรื่องทำให้ทราบว่าส่วนใดที่ควรจะถ่ายทำเพิ่มเติม ส่วนใดที่ไม่สำคัญและควรตัดออก ทั้งนี้เพื่อให้ภาพยนตร์มีความสมบูรณ์มากที่สุด

ในภาพยนตร์เรื่อง “ ทางสุดท้าย ” ในขั้นตอนการตัดต่อ Final cut จะเป็นการลำดับเรื่องราวใหม่ตลอดทั้งเรื่อง คือตัดต่อเพื่อเล่าเรื่องราวแบบ 1, 2, 3 ไม่สลับซับซ้อน โดยการถ่ายทำเพิ่มเติมในซีนที่ยังไม่สมบูรณ์ เพื่อให้คนดูเข้าใจได้ง่าย



เอกสารนี้เป็นเอกสารที่สงวนไว้สำหรับการใช้งานเพื่อการศึกษาเท่านั้น ไม่อนุญาตให้นำไปใช้ประโยชน์ด้านการค้า
ไม่ว่ากรณีใดๆ ทั้งสิ้น อีกทั้งห้ามมิให้ดัดแปลงเนื้อหา และต้องอ้างอิงถึงเจ้าของเอกสารทุกครั้งที่มีการนำไปใช้

6.6 การตัดต่อลำดับเสียง (Sound post - production)

ในภาพยนตร์เรื่องหนึ่ง เสียง นั้นมีความสำคัญไม่ยิ่งหย่อนไปกว่าภาพ เสียงเป็นส่วนประกอบสำคัญในการที่จะทำให้ภาพยนตร์มีความสมบูรณ์ ทั้งในเรื่องของอารมณ์และความรู้สึกที่ต้องการจะสื่อสาร

ข้าพเจ้าได้แบ่งแยกประเภทของเสียงที่นำมาใช้ใน ภาพยนตร์เรื่องนี้ได้ดังต่อไปนี้

1. เสียงสนทนา (Dialogue)

เสียงสนทนาเกิดขึ้นควบคู่กับภาพในขั้นตอนการถ่ายทำภาพยนตร์ เนื่องจากภาพยนตร์เรื่องนี้ถ่ายทำด้วยฟิล์ม 16 มิลลิเมตร ดังนั้นภาพและเสียงจะอยู่แยกกัน ข้าพเจ้าใช้วิธีการนำภาพจากฟุตเทจมารวมกับเสียงก่อนที่จะทำการตัดต่อ เพื่อให้การตัดต่อในขั้นตอน Rough cut นั้นทำงานได้ง่ายขึ้น

2. เสียงบรรยากาศ (Ambience)

เนื่องจากการบันทึกเสียงและการถ่ายภาพในการถ่ายทำด้วยฟิล์มภาพยนตร์ต้องทำคนละส่วน ดังนั้นในฉากบางฉากเสียงบรรยากาศอาจจะยังไม่ชัดเจน เมื่อทำการตัดต่อเรียงภาพเสร็จแล้ว ข้าพเจ้าใช้วิธีการจดบันทึกว่าฉากไหนต้องการเสียงบรรยากาศเพิ่ม หลังจากนั้นจึงออกไปอัดเสียงบรรยากาศที่ต้องการเพิ่มเติม เช่น ฉากที่ล้อและเอกต้องไปส่งยาในสลัม ข้าพเจ้าจะปูเสียงบรรยากาศคลุมตลอดทั้งซีน หลังจากนั้นจึงเอาเสียงเรือ เสียงผู้คนในตลาด เสียงนกร้อง ที่ทำการอัดเพิ่ม มาผสมเข้าด้วยกัน วิธีนี้จะช่วยลดเสียงลบกวนที่เราไม่ต้องการลง ทั้งนี้เพื่อเพิ่มความรู้สึกทางอารมณ์และความสมจริงใน ภาพยนตร์ให้เกิดความสมบูรณ์

3. เสียงเทคนิคพิเศษ (Sound effect)

เสียง Sound effect เป็นเสียงส่วนที่นำมาเพิ่มเติมภายหลัง ซึ่งต้องขึ้นอยู่กับความเหมาะสมของภาพยนตร์แต่ละเรื่อง ภาพยนตร์บางเรื่องอาจจะไม่จำเป็นต้องใช้เสียงประเภทนี้เลยก็ได้ แต่

เอกสารนี้เป็นเอกสารที่สงวนไว้สำหรับการใช้งานเพื่อการศึกษาเท่านั้น ไม่อนุญาตให้นำไปใช้ประโยชน์ด้านการค้าไม่ว่ากรณีใดๆ ทั้งสิ้น อีกทั้งห้ามมิให้ดัดแปลงเนื้อหา และต้องอ้างอิงถึงเจ้าของเอกสารทุกครั้งที่มีการนำไปใช้

ภาพยนตร์เรื่องนี้จำเป็นต้องใส่ Sound effect ลงไปในส่วนของเสียงปืน ซึ่งในส่วนขั้นตอนการถ่ายทำไม่ได้ใช้ปืนที่ต้นโกได้จริง จึงจำเป็นต้องนำเสียงปืนจาก Sound effect มาใช้แทน

4. เสียงดนตรีประกอบ (Music)

เสียงดนตรีสามารถสื่ออารมณ์ความรู้สึกที่แตกต่างกันไปตามทำนองที่ขึ้นลง ซึ่งเสียงดนตรีต่างชนิดต่างประเภทก็ยังให้ความรู้สึกที่แตกต่างกันออกไปอีกด้วย เมื่อนำเสียงดนตรีมาประกอบกับภาพจะเกิดการรวมกันทางความรู้สึก ผ่านโสตประสาททางตาในการรับรู้ภาพและโสตประสาททางหู ซึ่งรับรู้เสียง

ภาพยนตร์เป็นสื่อที่คนเราสัมผัสได้ทั้งภาพและเสียง เสียงดนตรีประกอบที่ดีมีส่วนช่วยส่งเสริมด้านอารมณ์และความรู้สึก บางครั้งเสียงดนตรีประกอบทำให้ฉากที่น่าเบื่อกลับดูมีชีวิตชีวาและมีสีสันขึ้นมาได้ นั่นก็ขึ้นอยู่กับความเข้ากันของดนตรีประกอบและเรื่องราวในฉากนั้น ๆ ถ้าเสียงดนตรีประกอบขัดแย้งไม่เป็นไปในทิศทางเดียวกับภาพ ก็อาจทำให้เรื่องราวไม่ถูกส่งเสริม แต่กลับกลายเป็นการทำลายความรู้สึกของผู้ชมก็เป็นที่ได้ แต่ไม่เสมอไปที่เสียงดนตรีจะต้องเป็นไปในทิศทางเดียวกับภาพ เสียงกับภาพอาจมีความขัดแย้งกันโดยสิ้นเชิงเลยก็ได้ เพื่อบ่งบอกความหมายบางประการที่ผู้กำกับตั้งใจและแฝงมันเอาไว้ ในความขัดแย้งที่เกิดขึ้นระหว่างภาพและเสียง

6.7 การตัดต่อดิจิทัลวิดีโอ DV ⁴

Native DV Editing

เป็นการตัดต่อที่มีการโอนถ่ายข้อมูลอย่างสมบูรณ์ ถือได้ว่ามีคุณภาพเทียบเท่าต้นฉบับ คือ ไม่มีการตกลงของคุณภาพเลย การทำงานภายในใช้ CODED ที่เป็น DV เหมือนกันจึงไม่ต้องบีบอัดข้อมูลซ้ำหรือแปลงรหัสใหม่ ในทางทฤษฎีเราถือว่าเป็นการคัดลอก (Copy) เพิ่มข้อมูลจากเทปสู่เครื่องตัดต่อ ซึ่งจะไม่มีข้อมูลผิดพลาดเลย เช่นเดียวกับการทำงานของคอมพิวเตอร์

ประเภทของ Native DV Editing

การตัดต่อ DV ก็เหมือนกับการตัดต่อวิดีโอทั้งหลาย ซึ่งแบ่งออกเป็น 2 ประเภทใหญ่ ๆ ดังต่อไปนี้

1. Linear DV Editing

เป็นการใช้อุปกรณ์ DV ตั้งแต่ 2 ตัวขึ้นไป ต่อเข้าหากันโดย 1394 อาจจะเป็นการตัดต่อระหว่างเทปกับเทป หรือผ่านชุดตัดต่อที่เป็นดิจิทัล DV สวิตเซอร์ที่เข้าชุดกับเครื่องเล่นเทปดังกล่าว หรือเป็นเครื่องจากผู้ผลิตอื่นที่สร้างขึ้นเพื่อจำหน่ายให้กับกล่องทุกยี่ห้ออยู่แล้ว

2. Non - Linear DV Editing

เป็นคอมพิวเตอร์ พีซี ที่มีช่องต่อ 1394 อยู่แล้ว หรือหากำหนดติดตั้งเพิ่มเติมข้อมูลซึ่งประกอบด้วยภาพวิดีโอและเสียงจะถูกส่งผ่านสาย 1394 เข้ามาเก็บไว้ยังฮาร์ดดิสก์ โปรแกรมตัดต่อจะทำการตัดต่อวิดีโอในรูปของข้อมูล DV ทั่ว ๆ ไป โดยตรง การตัดต่อวิธีนี้คอมพิวเตอร์จะต้องติดตั้งฮาร์ดดิสก์ที่มีความจุมาก และส่งผ่านข้อมูลได้ไม่ต่ำกว่า 3.6 MB / sec หรือ 7.2 MB / sec กรณีเป็นแบบ 2 สายธาร

สิ่งที่ต้องพิจารณาเมื่อใช้ Non – Linear DV Editing

1. Software / Hardware CODED

ดิจิทัลวิดีโอเก็บข้อมูลเป็นแบบตัวเลขฐาน 2 ที่มีค่าเพียงแค่ 0 กับ 1 การนำมาใช้งานจำเป็นต้องถอดรหัส 0 กับ 1 เหล่านี้เสียก่อนว่าเมื่อมันมีรูปร่างหน้าตาเป็นภาพแล้วจะมีลักษณะอย่างไร เมื่อทำงานเสร็จหากต้องการเก็บเอาไว้ในรูปแบบดิจิทัลเหมือนเดิม จะต้องนำเข้ารหัสใหม่ การเข้าและถอดรหัสนี้สามารถทำได้ 2 วิธี คือ ใช้ Software Computer ทำงานล้วน ๆ หรือใช้ Hardware ช่วย การใช้ Hardware จะทำงานได้รวดเร็วแต่มีราคาแพงกว่า แต่ถึงอย่างไรก็ตาม ปัจจุบันโพเซสเซอร์ของคอมพิวเตอร์มีประสิทธิภาพและความเร็วสูงขึ้น การใช้ Software จึงเป็นทางเลือกที่ทำงานได้ในราคาที่ถูกลงกว่า

2. Analogue Output

ปกติการตัดต่อโดยใช้ DV แท้ ๆ จะรับส่งข้อมูลผ่านทางสาย 1394 เป็นหลัก ข้อมูลเหล่านี้ไม่สามารถส่งไปแสดงบนจอภาพ Analogue ทั่วไปได้ การตัดต่อ DV บางตัวจึงติดตั้ง Hardware เพื่อแปลงข้อมูลที่ถอดรหัสแล้วไปเป็นสัญญาณ Analogue ดังนั้นเราจึงสามารถนำสัญญาณนี้ไปต่อกับมอนิเตอร์หรือบันทึกเทป Analogue ได้ กรณีที่การ์ดไม่มี Hardware ดังกล่าว ก็จะต้องมีกล่องหรือเทปที่เป็น DV มาทำงานร่วมด้วย โดยขออาศัย Hardware ชนิดนี้ ซึ่งซ่อนอยู่ภายใน เมื่อต่อสาย 1384 จากการ์ด เข้าไปยังอุปกรณ์ DV มันจะทำการแปลงข้อมูลจากสาย 1394 ไปออกทางสาย Analogue ให้โดยอัตโนมัติ

3. Real – Time Digital Output

การตัดต่อ DV รุ่นใหม่ๆ ที่ทำงานได้แบบ Real - Time มักจะเป็นการ์ดแบบ 2 สาย ธาร (Dual Stream) ที่มีเครื่องผสมภาพ (Analogue Mixer) ติดตั้งไว้ในตัว CODED 2 ชุด จะถอดรหัสดิจิทัลจากสายธารแต่ละอัน ไปเป็นสัญญาณ Analogue แล้วส่งไปยังเครื่องผสมภาพนี้ เรา จะเห็นการทำงานที่เป็นเอฟเฟ็กต์ทรานสิชันเป็น Real – Time ออกไปแสดงบนทีวีมอนิเตอร์ในทันที อย่างไรก็ตามหากเราต้องการบันทึกภาพกลับไปยัง DV การ์ดเหล่านี้จะสิ้นสุดการทำงานที่เป็นเอกสารนี้เป็นเอกสารที่สงวนไว้สำหรับการใช้งานเพื่อการศึกษาเท่านั้น ไม่อนุญาตให้นำไปใช้ประโยชน์ด้านการค้า ไม่ว่ากรณีใดๆ ทั้งสิ้น อีกทั้งห้ามมิให้ดัดแปลงเนื้อหา และต้องอ้างอิงถึงเจ้าของเอกสารทุกครั้งที่มีการนำไปใช้

Real –Time ทั้งนี้ ส่วนที่เป็น เอฟเฟกต์ทุกที่ที่เคยทำงานเป็นแบบ Real – Time จะต้องนำมาเรนเดอร์ใหม่หมด

4. Editing Software

ข้อพิจารณาสุดท้ายที่ถือว่าสำคัญที่สุด คือ Software สำหรับตัดต่อวิดีโอ ระบบจะมีความสามารถมากขึ้น มีความน่าเชื่อถือเพียงใดขึ้นอยู่กับ Software ตัวนี้ ความน่าเชื่อถือขึ้นอยู่กับชื่อเสียงที่สั่งสมมานาน นั่นคือเหตุผลที่ว่าทำไม Express DV ของ Avid จึงได้รับความนิยมและความเชื่อถือมากกว่าเจ้าอื่น แต่ปัจจุบันมี Software ออกมาให้เลือกใช้มากมาย ขึ้นอยู่กับความเหมาะสมในการนำไปใช้และจุดหมายเพื่ออะไร Software ที่ใช้ตัดต่อ DV ที่พบเห็นกันอยู่ในท้องตลาด เช่น Studio , Media Studio , Adobe Premiere 6.0 , Speed Razor , Fast Studio และ Final Cut Pro เป็นต้น



บทสรุปและข้อเสนอแนะ

บทสรุปการทำงาน

จากขั้นตอนการทำงานที่ผ่านมาทั้งหมดนั้น ถือได้ว่าแต่ละขั้นตอนล้วนเป็นแบบทดสอบที่สำคัญของผู้กำกับว่าจะสามารถนำความรู้ความสามารถทั้งหมดที่มีอยู่นั้นมาใช้ประโยชน์อย่างไร อีกทั้งยังมีความมุ่งมั่น พยายามทุ่มเททั้งค้ำแรงกายในการทำงาน และทางด้านสมองในการขบคิดแก้ปัญหาต่าง ๆ

ในสถานะของนักศึกษาที่เป็นผู้กำกับถือได้ว่าเป็นประสบการณ์ขั้นต้นที่สำคัญยิ่งในการเรียนรู้กระบวนการการทำงานภาพยนตร์ อีกทั้งยังทำให้รู้จักการทำงานเป็นขั้นตอนอย่างมีระบบ ส่วนข้อบกพร่องในการทำงานนั้นเกิดขึ้นอยู่เสมอ ไม่ว่าจะเป็นในส่วนขั้นตอนการทำงานใด ๆ เพราะนั่นเกิดจากการขาดประสบการณ์และความเชี่ยวชาญที่ดีพอ

การแก้ปัญหา ถือได้ว่าเป็นการเรียนรู้ครั้งสำคัญที่ทำให้เราได้ค้นหาประสบการณ์จากความผิดพลาดที่เกิดขึ้น ทำให้เราเรียนรู้ที่จะเข้าใจถึงสาเหตุของปัญหาที่เกิดขึ้น เพื่อการตัดสินใจแก้ไขปัญหาคือดีขึ้นในครั้งต่อไป แม้ว่าเราไม่อาจหลีกเลี่ยงปัญหาไม่ให้เกิดขึ้นไม่ได้ แต่เราสามารถเข้าใจถึงแนวทางการแก้ปัญหาคือได้ ซึ่งนั่นถือว่าเป็นประสบการณ์อันล้ำค่าที่เราได้รับจากการทำงานที่ผ่านมาทุกกระบวนการทุกขั้นตอน

การทำงานของข้าพเจ้าในฐานะของผู้กำกับภาพยนตร์ได้เกิดปัญหาต่าง ๆ ขึ้นหลายด้าน ซึ่งพอจะแยกออกได้ดังต่อไปนี้

เอกสารนี้เป็นเอกสารที่สงวนไว้สำหรับการใช้งานเพื่อการศึกษาเท่านั้น ไม่อนุญาตให้นำไปใช้ประโยชน์ด้านการค้า ไม่ว่ากรณีใดๆ ทั้งสิ้น อีกทั้งห้ามมิให้ตัดแปลงเนื้อหา และต้องอ้างอิงถึงเจ้าของเอกสารทุกครั้งที่มีการนำไปใช้

1. ปัญหาในขั้นตอนก่อนการถ่ายทำภาพยนตร์

ขั้นตอนก่อนการถ่ายทำเป็นส่วนของการเตรียมงาน ปัญหาสำคัญในขั้นตอนนี้คือ

บทภาพยนตร์

ปัญหาในส่วนของบทภาพยนตร์เป็นปัญหาหลักในส่วนของการทำงานภาพยนตร์ทั้งหมด เนื่องจากข้าพเจ้าได้เข้าไปคุยกับอาจารย์ที่ปรึกษาน้อยเกินไป ทำให้ไม่ทราบถึงปัญหาโดยรวมที่เกิดในบทภาพยนตร์ที่จะทำการถ่ายทำ ทำให้ปัญหาต่าง ๆ ส่งผลไปยังขั้นตอนต่อไป

การบริหารเวลาในการเตรียมงาน

เนื่องจากไม่มีตารางการทำงานในส่วนต่าง ๆ ทำให้จับดินชนปลายไม่ถูก การเตรียมงานจึงเป็นไปอย่างสะเปะสะปะ งานบางส่วนอาจไม่สมบูรณ์ตามที่ควรจะเป็น เช่น การคัดเลือกนักแสดงซึ่งข้าพเจ้าใช้เวลาที่เหลืออยู่ไม่มากในการคัดเลือกนักแสดง ทำให้ขาดตัวเลือกในการตัดสินใจ ไม่เห็นข้อเปรียบเทียบของนักแสดงแต่ละคน ทำให้ต้องใช้นักแสดงที่คัดเลือกมาจากความรู้สึกว่าได้หรือไม่ได้ อีกทั้งยังมีเวลาในการซ้อมนักแสดงค่อนข้างน้อย ซึ่งจะส่งผลไปยังวันที่จะมีการถ่ายทำจริง อีกส่วนหนึ่งก็จะเป็นเรื่องของสถานที่ถ่ายทำ ซึ่งเป็นสถานที่จริงทั้งหมด สิ่งสำคัญอยู่ที่การติดต่อดำเนินเรื่องในการขอใช้สถานที่ถ่ายทำ ซึ่งข้าพเจ้าไม่ได้ติดต่อตั้งแต่นั้น ๆ ทำให้เกิดความผิดพลาดในเรื่องการได้รับอนุญาตในสถานที่ถ่ายทำนั้น ๆ ส่งผลให้ต้องหาที่ถ่ายทำใหม่ที่ใกล้เคียงที่สุด เป็นต้น

2. ปัญหาในขั้นตอนการถ่ายทำภาพยนตร์

ปัญหาในขั้นตอนการถ่ายทำเป็นปัญหาสืบเนื่องมาจากความไม่สมบูรณ์ในขั้นตอนการเตรียมงาน ทำให้เกิดความยุ่งยากในการถ่ายทำเป็นบางส่วน ได้แก่

เอกสารนี้เป็นเอกสารที่สงวนไว้สำหรับการใช้งานเพื่อการศึกษาเท่านั้น ไม่อนุญาตให้นำไปใช้ประโยชน์ด้านการค้า ไม่ว่ากรณีใดๆ ทั้งสิ้น อีกทั้งห้ามมิให้ตัดแปลงเนื้อหา และต้องอ้างอิงถึงเจ้าของเอกสารทุกครั้งที่มีการนำไปใช้

การซ้อมนักแสดง

เนื่องจากมีเวลาซ้อมการแสดงให้กับนักแสดงก่อนหน้าการถ่ายทำค่อนข้างจะน้อย ทำให้ต้องมีการซ้อมนักแสดงก่อนที่จะเริ่มการถ่ายทำจริง ซึ่งตรงจุดนี้ทำให้เสียเวลาในการทำงานมาก อีกทั้งนักแสดงยังไม่มีสมาธิในบทที่ดี เป็นเพราะการสื่อสารระหว่างผู้กำกับและนักแสดงยังไม่ตรงกัน

กล้อง / พื้นที่ในการทำงาน

เนื่องจากการทำเรื่องขอใช้สถานที่นั้นมีปัญหา ทำให้ต้องหาสถานที่ถ่ายทำใหม่ที่ใกล้เคียงกับที่วางเอาไว้ ส่งผลให้เกิดความล่าช้าในการเข้าไปวางมุมในการถ่ายทำล่วงหน้า เมื่อถึงวันถ่ายทำจริงจึงเกิดความล่าช้า เพราะต้องทำการเลือกมุมที่จะวางตำแหน่งกล้องและไฟ รวมถึงการจัดสรรพื้นที่ในการทำงานให้กับทีมงานและนักแสดง ทำให้สูญเสียเวลาในการถ่ายทำโดยใช้เหตุและต้องเร่งรีบถ่ายทำในตอนท้าย ๆ ทำให้งานออกมาไม่ได้ตามที่วางเอาไว้ในเบื้องต้น

เงินและทรัพยากร

ในส่วนนี้จะเกี่ยวข้องกับนักแสดง เนื่องจากข้าพเจ้าต้องจ้างนักแสดงที่มาจากบริษัทจัดหานักแสดงและต้องจ่ายค่าตัวเมื่อทำการถ่ายเสร็จในแต่ละวัน แต่เมื่อมีคิวในการถ่ายทำที่เพิ่มขึ้นซึ่งเกิดจากความล่าช้าในส่วนต่าง ๆ ข้างต้น ทำให้ต้องเสียค่าใช้จ่ายตรงจุดนี้เพิ่มขึ้นตามไปด้วย อีกทั้งยังต้องทำการนัดหมายทีมงานและนักแสดงที่ต้องมาเข้าฉากในคิวที่ต้องมีการถ่ายทำเพิ่มเติมอย่างหลีกเลี่ยงไม่ได้ ในเรื่องของฉากและอุปกรณ์ประกอบฉาก เนื่องจากอุปกรณ์ประกอบฉากเท่าที่มีนั้นน้อยเกินไป ทำให้ต้องเสียค่าใช้จ่ายตรงจุดนี้ในการที่จะจัดหาอุปกรณ์ประกอบฉากตามที่ต้องการ แต่ก็ยังหาได้ไม่ครบจึงต้องใช้เท่าที่มี ส่งผลให้ฉากที่ปรากฏในเรื่องไม่ได้ตามที่วางแผนเอาไว้

เอกสารนี้เป็นเอกสารที่สงวนไว้สำหรับการใช้งานเพื่อการศึกษาเท่านั้น ไม่อนุญาตให้นำไปใช้ประโยชน์ด้านการค้าไม่ว่ากรณีใดๆ ทั้งสิ้น อีกทั้งห้ามมิให้ตัดแปลงเนื้อหา และต้องอ้างอิงถึงเจ้าของเอกสารทุกครั้งที่มีการนำไปใช้

3. ปัญหาในขั้นตอนหลังการถ่ายทำภาพยนตร์

ภาพ

ในขั้นตอนนี้ เริ่มตั้งแต่การนำฟิล์มไปล้างที่แล็บของกันตนา ซึ่งต้องรอคิวในการล้าง ประมาณ 3 – 4 วัน ทำให้ไม่สามารถที่จะดำเนินการในขั้นตอนต่อไปได้ เมื่อถึงขั้นตอนการตรวจสอบฟุตเทจที่ได้ถ่ายทำทั้งหมด ทำให้เห็นข้อผิดพลาดบางอย่างที่เกิดขึ้น ไม่ว่าจะเป็นในเรื่องของนักแสดงที่ยังไม่ดีพอ การควบคุมกล้อง ทิศทางความต่อเนื่องของนักแสดงและกล้องที่ไปด้วยกันไม่ได้ แล้วยังมีในเรื่องของการจัดแจงตรวจสอบความเรียบร้อยของฉาก ซึ่งเกิดจากความบกพร่องจากการขาดการตรวจดูให้ถี่ถ้วน อย่างเช่น การถ่ายทำแล้วเห็น ขาไฟ สายไฟ การจัดวางตำแหน่งสิ่งของที่ยังไม่ลงตัว ดูขัดสายตา รวมไปถึงเรื่องของแสง ทำให้ความยุ่งยากอยู่ที่การคัดเลือกภาพเพื่อตัดต่อลำดับภาพ

เสียง

ปัญหาด้านเสียงเมื่อเริ่มการถ่ายทำ เกิดจากเสียงรบกวน ได้แก่ เสียงคน เสียงการทำงานของเครื่องจักร เสียงรถ ในระหว่างถ่ายทำ เป็นต้น ทั้งหมดนี้ล้วนเป็นเสียงที่เข้าหูเข้าตา ต้องการและเป็นส่วนที่ทำให้เสียงสนทนาที่สำคัญของตัวแสดงลดลงไป อีกทั้งเสียงสนทนาที่เบาเกินไปก็ทำให้ได้ยินไม่ชัดเจน ซึ่งจะต้องไปปรับแต่งในขั้นตอนการปรับแต่งต่างๆ ต่อไป

ข้อเสนอแนะ

จากขั้นตอนการทำงานทั้งหมดเปรียบได้กับการก้าวขึ้นบันไดแต่ละขั้น ก่อนจะขึ้นบันไดก้าวแรก เรายังมองไม่เห็นจุดหมายที่เราหวังสูงสุด แต่บันไดแต่ละก้าวที่เราก้าวขึ้นไปนั้นทำให้เรารู้ว่า เรามีความหวังที่จะก้าวไปให้ถึง ขั้นตอนการทำงานต่างๆ ในกระบวนการภาพยนตร์ จึงเปรียบได้กับขั้นบันไดแต่ละขั้น การทำงานในกระบวนการของภาพยนตร์เป็นขั้นตอนที่มีผลต่อเนื่องกัน หากไม่เริ่มต้นในขั้นตอนแรกนั้นก็จะมีทางที่จะทำงานในส่วนของขั้นตอนต่อไปได้ การขึ้นบันไดแต่ละก้าวเป็นแนวทางเดียวกับการทำงานภาพยนตร์ เมื่อเราเริ่มก้าวแรกแล้ว ก้าวที่สองของเรา ก็จะตามไป แต่เราต้องมีความมุ่งมั่น ไม่ย่อท้อต่ออุปสรรคปัญหา และความอ่อนล้า

เอกสารนี้เป็นเอกสารที่สงวนไว้สำหรับการใช้งานเพื่อการศึกษาเท่านั้น ไม่อนุญาตให้นำไปใช้ประโยชน์ด้านการค้า ไม่ว่ากรณีใดๆ ทั้งสิ้น อีกทั้งห้ามมิให้ตัดแปลงเนื้อหา และต้องอ้างอิงถึงเจ้าของเอกสารทุกครั้งที่มีการนำไปใช้

เห็นดเห็น้อย เมื่อผ่านพ้นแต่ละขั้นแต่ละก้าวไปแล้วนั้น เราจะเริ่มเห็นจุดหมาย กำลังใจก็จะเกิด แล้วต่อจากนั้นก็ขึ้นอยู่กับเราว่าจะสามารถไปถึงยังจุดหมายสูงสุดที่เราคาดหวังเอาไว้ได้หรือไม่

ในการทำงานทุกขั้นตอนของข้าพเจ้า ผู้กำกับที่เป็นนักศึกษายังขาดประสบการณ์และความชำนาญที่ดีพอในการทำงาน ปัญหาต่าง ๆ จึงมีเข้ามาอยู่เสมออย่างที่ไม่คาดคิด แต่เมื่อข้าพเจ้าได้ผ่านพ้นการทำงานทุกขั้นตอน จึงรู้ว่าปัญหาที่เกิดขึ้นนั้นที่จริงมันก็เป็นแบบฝึกหัดอย่างหนึ่ง ซึ่งเข้ามาทดสอบเราว่าจะสามารถแก้ไขปัญหาที่เกิดขึ้นได้อย่างไร ซึ่งทำให้เป็นผลสืบเนื่องต่อกันมาสู่ขั้นตอนการทำงานขั้นต่อไป ดังนั้นเพื่อเป็นการหลีกเลี่ยงปัญหาที่จะเกิดขึ้น เราก็ควรจะมองถึงต้นเหตุของปัญหาแล้วทำการแก้ไขส่วนที่บกพร่อง ก่อนที่จะเกิดปัญหาขึ้นในขั้นตอนการทำงาน แต่ถึงอย่างไรก็ตามแม้ว่าเราจะตระเตรียมงานมาพร้อมเพียงใด ปัญหาเฉพาะหน้าที่รอเราอยู่ในสถานการณ์ต่าง ๆ ยังเป็นบททดสอบที่สำคัญอีกอย่างหนึ่ง ว่าเราจะมีไหวพริบ สติปัญญา ในการตัดสินใจแก้ไขปัญหาดัง ๆ เหล่านั้นได้อย่างไร

จากการศึกษาการกำกับภาพยนตร์ขนาดสั้นในชีวิตเรื่องนี้พบว่าการทำงานอย่างเป็นระบบ มีขั้นตอนนั้นเป็นสิ่งที่สำคัญที่สุดในกระบวนการทำงานภาพยนตร์ หากเริ่มต้นทำงานด้วยความไม่พร้อมไม่สมบูรณ์ก็จะทำให้การทำงานในขั้นตอนต่อไปมีความยากลำบากมากขึ้น ผู้กำกับมีหน้าที่นำเสนอประเด็นและข้อเท็จจริงแก่ผู้ชมไม่ใช่เพียงแค่คิดขึ้นมาเองและนำเสนออย่างผิๆ ความมุ่งมั่นตั้งใจทำงานก็เป็นสิ่งสำคัญอย่างหนึ่งที่ผู้กำกับจะขาดไม่ได้ เพราะผู้กำกับเป็นผู้ควบคุมดูแลขอบข่ายการทำงานภาพยนตร์ทั้งหมด อีกทั้งยังต้องใช้สติในการคิดแก้ปัญหาที่อาจจะเกิดขึ้นได้โดยที่ไม่คาดคิดมาก่อน จากการทำงานที่ผ่านมาทุกขั้นตอนนั้นล้วนเป็นประสบการณ์ที่ดียิ่งสำหรับการพัฒนาการทำงานของตัวเองต่อไปในอนาคต

เอกสารนี้เป็นเอกสารที่สงวนไว้สำหรับการใช้งานเพื่อการศึกษาเท่านั้น ไม่อนุญาตให้นำไปใช้ประโยชน์ด้านการค้า ไม่ว่ากรณีใดๆ ทั้งสิ้น อีกทั้งห้ามมิให้ตัดแปลงเนื้อหา และต้องอ้างอิงถึงเจ้าของเอกสารทุกครั้งที่มีการนำไปใช้

บรรณานุกรม

เทพกมล ศิริมณีบุญ , การกำกับภาพยนตร์ขนาดสั้นแนวชีวิต , ศิลปนิพนธ์ศิลปกรรมศาสตรบัณฑิต , กรุงเทพมหานคร ; คณะสถาปัตยกรรมศาสตร์ , สถาบันเทคโนโลยีพระจอมเกล้าเจ้าคุณทหารลาดกระบัง , พ.ศ.2544

ประภัสสร เลิศอนันต์ , การกำกับภาพยนตร์ , กรุงเทพมหานคร ; สถาบันเทคโนโลยีพระจอมเกล้าเจ้าคุณทหารลาดกระบัง , พ.ศ.2544

พรประสิทธิ์ พัฒนารักษ์ , การผลิตภาพยนตร์ชั้นสูง , กรุงเทพมหานคร ; มหาวิทยาลัยสุโขทัยธรรมาธิราช , พ.ศ.2542

รักसानต์ วิวัฒน์สินอุดม , คนสร้าง สร้างหนัง หนังสือ , กรุงเทพมหานคร ; จุฬาลงกรณ์มหาวิทยาลัย , พ.ศ.2545

สุชาติ พรหมปัญญา , DV มาตรฐานร้อนแรงแห่งยุค , นิตยสาร DVM , ปีที่ 1 ฉบับที่ 5 ประจำเดือนมกราคม พ.ศ.2544 , หน้า 17 -31

สัมภาษณ์ สหมิต สุวรรณลิขิต , ลักษณะการทำงานของเจ้าหน้าที่ตำรวจ ; โดย วินชัย สืบเชียง , สถานีตำรวจนครบาลลาดกระบัง กรุงเทพมหานคร , 25 มิถุนายน พ.ศ.2546

ภาพยนตร์เรื่อง , สัม - แบงค์ มือใหม่หัดขาย กำกับโดย อ็อกไซค์ แปง , พ.ศ.2545

ภาพยนตร์เรื่อง , City by the sea กำกับโดย Michael Caton – Jones , ค.ศ.2002

www.thainews.co.th , ข่าวตัดตอน , กรกฎาคม พ.ศ.2546

เอกสารนี้เป็นเอกสารที่สงวนไว้สำหรับการใช้งานเพื่อการศึกษาเท่านั้น ไม่อนุญาตให้นำไปใช้ประโยชน์ด้านการค้า ไม่ว่ากรณีใดๆ ทั้งสิ้น อีกทั้งห้ามมิให้ตัดแปลงเนื้อหา และต้องอ้างอิงถึงเจ้าของเอกสารทุกครั้งที่มีการนำไปใช้

ภาคผนวก

ก. ภาพจากภาพยนตร์เรื่อง “ทางสุดท้าย”



เอกสารนี้เป็นเอกสารที่สงวนไว้สำหรับการใช้งานเพื่อการศึกษาเท่านั้น ไม่อนุญาตให้นำไปใช้ประโยชน์ด้านการค้า
ไม่ว่ากรณีใดๆ ทั้งสิ้น อีกทั้งห้ามมิให้ดัดแปลงเนื้อหา และต้องอ้างอิงถึงเจ้าของเอกสารทุกครั้งที่มีการนำไปใช้

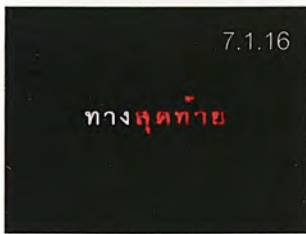
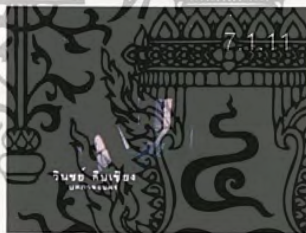

เอกสารนี้เป็นเอกสารที่สงวนไว้สำหรับการใช้งานเพื่อการศึกษาเท่านั้น ไม่อนุญาตให้นำไปใช้ประโยชน์ด้านการค้า ไม่ว่ากรณีใดๆ ทั้งสิ้น อีกทั้งห้ามมิให้ตัดแปลงเนื้อหา และต้องอ้างอิงถึงเจ้าของเอกสารทุกครั้งที่มีการนำไปใช้



เอกสารนี้เป็นเอกสารที่สงวนไว้สำหรับการใช้งานเพื่อการศึกษาเท่านั้น ไม่อนุญาตให้นำไปใช้ประโยชน์ด้านการค้า
ไม่ว่ากรณีใดๆ ทั้งสิ้น อีกทั้งห้ามมิให้ตัดแปลงเนื้อหา และต้องอ้างอิงถึงเจ้าของเอกสารทุกครั้งที่มีการนำไปใช้

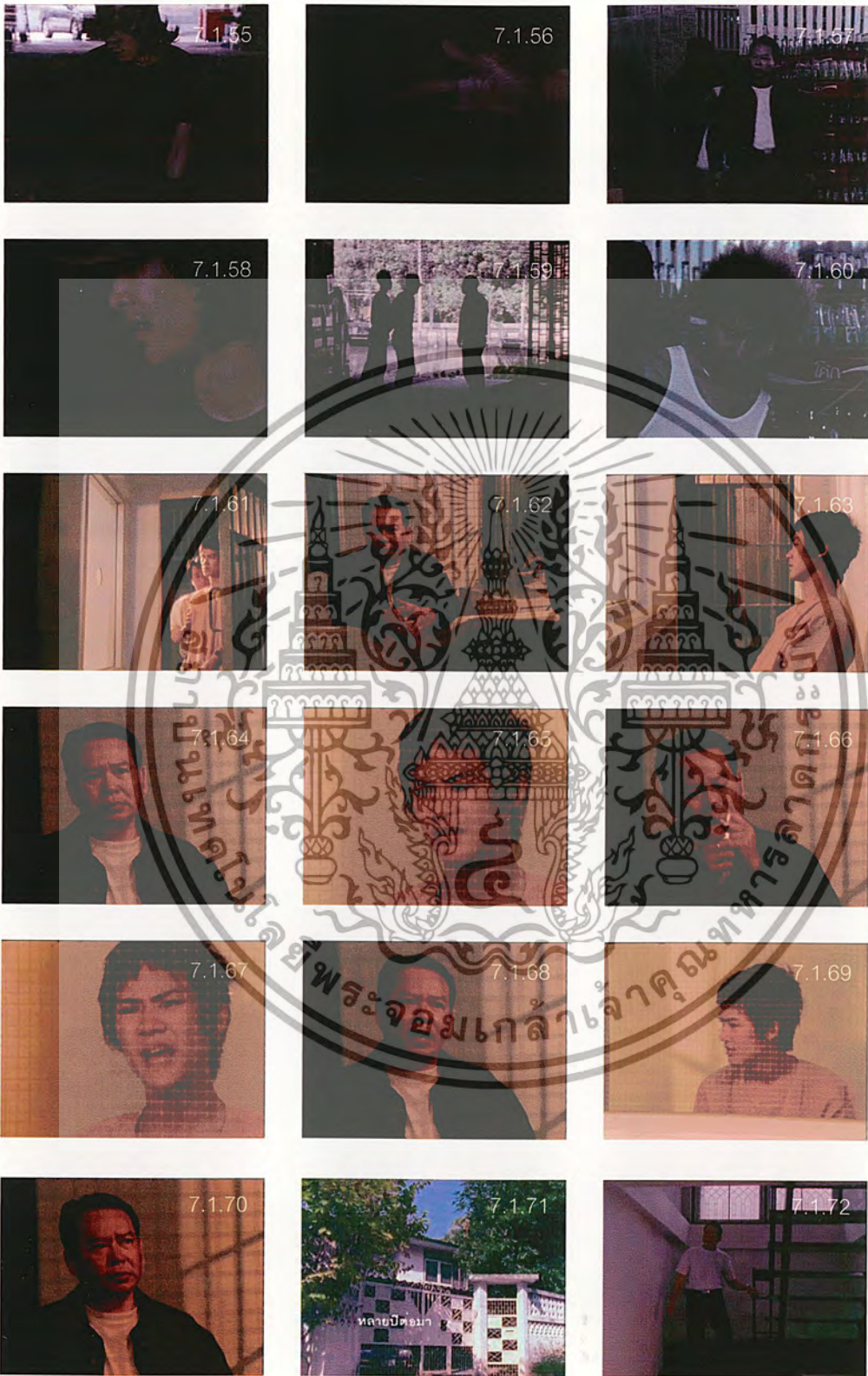

เอกสารนี้เป็นเอกสารที่สงวนไว้สำหรับการใช้งานเพื่อการศึกษาเท่านั้น ไม่อนุญาตให้นำไปใช้ประโยชน์ด้านการค้า
ไม่ว่ากรณีใดๆ ทั้งสิ้น อีกทั้งห้ามมิให้ตัดแปลงเนื้อหา และต้องอ้างอิงถึงเจ้าของเอกสารทุกครั้งที่มีการนำไปใช้



เอกสารนี้เป็นเอกสารที่สงวนไว้สำหรับการใช้งานเพื่อการศึกษาเท่านั้น ไม่อนุญาตให้นำไปใช้ประโยชน์ด้านการค้า
ไม่ว่ากรณีใดๆ ทั้งสิ้น อีกทั้งห้ามมิให้ดัดแปลงเนื้อหา และต้องอ้างอิงถึงเจ้าของเอกสารทุกครั้งที่มีการนำไปใช้

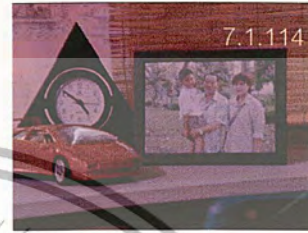

ภาพที่ 7.1.1 – 7.1.114 ภาพจากภาพยนตร์เรื่อง “ทางสุดท้าย”



เอกสารนี้เป็นเอกสารที่สงวนไว้สำหรับการใช้งานเพื่อการศึกษาเท่านั้น ไม่อนุญาตให้นำไปใช้ประโยชน์ด้านการค้า
ไม่ว่ากรณีใดๆ ทั้งสิ้น อีกทั้งห้ามมิให้ตัดแปลงเนื้อหา และต้องอ้างอิงถึงเจ้าของเอกสารทุกครั้งที่มีการนำไปใช้

ประวัติผู้เขียน

ชื่อ นายวินชย์ สืบเชิง

เกิดวันที่ 22 มกราคม พ.ศ.2524 ที่จังหวัดกาญจนบุรี

ประวัติการศึกษา

ระดับประถมศึกษา 2536	โรงเรียน เทศบาล 3 (บ้านบ่อ) จ.กาญจนบุรี
ระดับมัธยมศึกษา 2542	โรงเรียน โพธิสารพิทยากร กรุงเทพมหานคร
ระดับปริญญาตรี 2542	มหาวิทยาลัยบูรพา คณะศิลปกรรมศาสตร์ เอก นิเทศศิลป์ จ.ชลบุรี
ระดับปริญญาตรี 2543-2547	สถาบันเทคโนโลยีพระจอมเกล้าเจ้าคุณทหาร ลาดกระบัง คณะสถาปัตยกรรมศาสตร์ ภาควิชานิเทศศิลป์ สาขา ภาพยนตร์และวีดิโอ

ประวัติการฝึกงาน

บริษัท MATCHING STUDIO จำกัด (มหาชน) ในตำแหน่ง ผู้ช่วยผู้กำกับ
1 - 30 เมษายน พ.ศ.2546

ประวัติผลงานภาพยนตร์

- ภาพยนตร์ขนาดสั้นแนวชีวิต ความยาวไม่เกิน 15 นาที จากวิชาการถ่ายทำภาพยนตร์ 2 เรื่อง “ห้องสีขาว” ปี พ.ศ.2545 ในตำแหน่ง ผู้กำกับศิลป์
- ภาพยนตร์ขนาดสั้นแนวชีวิต ความยาวไม่เกิน 15 นาที จากวิชาการกำกับภาพยนตร์ 2 เรื่อง “ทางเลือก” ปี พ.ศ.2545 ในตำแหน่ง ผู้กำกับ
- ภาพยนตร์แอนิเมชัน ความยาวไม่เกิน 3 นาที จากวิชาภาพยนตร์ ANIMATION เรื่อง “เรื่องของปิ่น” ในตำแหน่ง แอนิเมเตอร์
- ภาพยนตร์ขนาดสั้นแนวชีวิต ความยาวไม่เกิน 15 นาที จากวิชาโครงการพิเศษ เรื่อง “ทางสุดท้าย” ปี พ.ศ.2546 ในตำแหน่ง ผู้กำกับ
- ภาพยนตร์ขนาดสั้นแนวชีวิต ถ่ายทำด้วยฟิล์ม 16 มิลลิเมตร ความยาวไม่เกิน 15 นาที จากวิชาศิลปนิพนธ์ เรื่อง “ทางสุดท้าย” ปี พ.ศ.2546 ในตำแหน่ง ผู้กำกับ
- รางวัลที่ 1 ไทยแลนด์ แอนิเมชัน แอนด์ มัลติมีเดีย ประจำปี 2547 ประเภท Product Champion ในระดับนักศึกษา ในตำแหน่ง แอนิเมเตอร์ ในชื่อเรื่อง “Shoot”

เอกสารนี้เป็นเอกสารที่สงวนไว้สำหรับการใช้งานเพื่อการศึกษาเท่านั้น ไม่อนุญาตให้นำไปใช้ประโยชน์ด้านการค้า ไม่ว่ากรณีใดๆ ทั้งสิ้น อีกทั้งห้ามมิให้ตัดแปลงเนื้อหา และต้องอ้างอิงถึงเจ้าของเอกสารทุกครั้งที่มีการนำไปใช้