

สำนักหอสมุดกลาง พระจอมเกล้าลาดกระบัง

ภาพถ่ายหุ่นนิ่งเรื่อง “รถยนต์คลาสสิก”

STILL LIFE PHOTOGRAPHY TITLED “CLASSIC CARS”



นายจิตรรัตน์ จินตศิริกุล

๒๖  
๑ ๕/๖๓  
๑๖/๕

เลขหมู่.....  
เลขทะเบียน..... 71404  
วัน,เดือน,ปี..... 8 พ.ค. 2550

b. ๓๓๓๓๓๓  
i. ....

ศิลปนิพนธ์ฉบับนี้เป็นส่วนหนึ่งของการศึกษาตามหลักสูตรปริญญาศิลปกรรมศาสตรบัณฑิต  
สาขาวิชาการถ่ายภาพ ภาควิชาศิลปะศิลป์  
คณะสถาปัตยกรรมศาสตร์  
สถาบันเทคโนโลยีพระจอมเกล้าเจ้าคุณทหารลาดกระบัง

ปีการศึกษา 2548

เอกสารนี้เป็นเอกสารที่สงวนไว้สำหรับการใช้งานเพื่อการศึกษาเท่านั้น ไม่อนุญาตให้นำไปใช้ประโยชน์ด้านการค้า  
ไม่ว่ากรณีใดๆทั้งสิ้น อีกทั้งห้ามมิให้ดัดแปลงเนื้อหา และต้องอ้างอิงถึงเจ้าของเอกสารทุกครั้งที่มีการนำไปใช้

## ใบอนุมัติศิลปนิพนธ์

ภาพถ่ายหุ่นนิ่ง ชุด “รถยนต์คลาสสิก”

STILL LIFE PHOTOGRAPHY “CLASSIC CARS”



นายจิตรรัตน์ จินตศิริกุล

Mr. JITTARAT JINTASIRIKUL

ภาควิชานิเทศศิลป์ คณะสถาปัตยกรรมศาสตร์ สถาบันเทคโนโลยีพระจอมเกล้าเจ้าคุณทหารลาดกระบัง  
อนุมัติให้ศิลปนิพนธ์ฉบับนี้เป็นส่วนหนึ่งของการศึกษาดามหลักสูตรศิลปกรรมศาสตรบัณฑิต  
สาขาวิชาการถ่ายภาพ

อาจารย์ที่ปรึกษาศิลปนิพนธ์..... 2022 ได้ยื่นและผ่าน..... วันที่ 17 มี.ค. 2564.  
(อาจารย์มงคล เกียรติกาญจนกุล)

หัวหน้าภาควิชา..... วันที่ 17 มี.ค. 64.....  
(อาจารย์วีศักดิ์ รักใหม่)

เอกสารนี้เป็นเอกสารที่สงวนไว้สำหรับการใช้งานเพื่อการศึกษาเท่านั้น ไม่อนุญาตให้นำไปใช้ประโยชน์ด้านการค้า  
ไม่ว่ากรณีใดๆทั้งสิ้น อีกทั้งห้ามมิให้ดัดแปลงเนื้อหา และต้องอ้างอิงถึงเจ้าของเอกสารทุกครั้งที่มีการนำไปใช้

หัวข้อศิลปนิพนธ์	ภาพถ่ายหุ่นนิ่งเรื่อง “รถยนต์คลาสสิก” STILL LIFE PHOTOGRAPHY TITLED “CLASSIC CARS”
ชื่อ	นายจิตรรัตน์ จินตศิริกุล
สาขาวิชา	การถ่ายภาพ
ภาควิชา	นิเทศศิลป์
คณะ	สถาปัตยกรรมศาสตร์
ปีการศึกษา	2548
อาจารย์ที่ปรึกษา	อาจารย์มงคล เกียรติกาญจนกุล

#### บทคัดย่อ

การถ่ายภาพมาจากภาษาอังกฤษว่า “Photographaphy” มีรากศัพท์มาจากภาษากรีก 2 คำ คือ “Phos” และคำว่า “Graphein” หมายถึง แสงสว่าง และหมายถึง การเขียน เมื่อรวมคำทั้งสองแล้วจึงมีความหมายว่า การเขียนด้วยแสงสว่าง ในยุคแรกของการถ่ายภาพได้รับการพัฒนาจากภาพเขียน ในการถ่ายภาพต้องใช้ความรู้และทักษะพื้นฐานในศิลปะ การจัดองค์ประกอบ แสง สี

การถ่ายภาพหุ่นนิ่ง (Still Life Photography) คือ การถ่ายภาพวัตถุสิ่งของต่าง ๆ เป็นการนำเสนอเนื้อหาทางด้านวัตถุ โดยช่างภาพสามารถนำเสนอมุมมอง รายละเอียด รูปร่าง รูปทรง รวมถึงสีและพื้นผิวของวัตถุ วิธีการและเทคนิคในการถ่ายภาพเพื่อสร้างความน่าสนใจให้กับภาพ

การถ่ายภาพรถยนต์เริ่มมีครั้งแรกตั้งแต่มีการผลิตรถยนต์เป็นคันแรกของโลก ซึ่งในยุคแรกนั้น จะมีรูปแบบที่เรียบง่าย คือ เป็นการถ่ายภาพเต็มคันร่วมกับบรรยากาศเป็นพื้นหลังเป็นองค์ประกอบ ต่อมามีการพัฒนาการถ่ายภาพรถยนต์ให้มีความน่าสนใจมากขึ้น มีการจัดวางองค์ประกอบที่แปลกใหม่ การเก็บรายละเอียดตามมุมต่าง ๆ ของรถ เพื่อให้ได้เอกลักษณ์ของรถยนต์รุ่นนั้น ๆ

## กิตติกรรมประกาศ

### ขอขอบคุณ

- นายประสาร จินตศิริกุล, นางกัญญาณัฐ จินตศิริกุล, นายไกรจิตติ จินตศิริกุล และทุกคนในครอบครัวของข้าพเจ้าที่ให้ความรักที่อบอุ่นและการสนับสนุนตลอดมา และทำให้ข้าพเจ้าได้มีวันนี้
- อาจารย์มงคล เกียรติกาญจนกุล และอาจารย์ทุก ๆ ท่านที่สถาบันเทคโนโลยีพระจอมเกล้าเจ้าคุณทหารลาดกระบัง
- คุณบุญฤทธิ จุลละทรัพย์, คุณสมบัติ โสคติวรนนันท์ สำหรับความอนุเคราะห์รถยนต์และโอกาส ที่ได้ถ่ายทอดระดับโลก
- คุณบรรณ เกษมทรัพย์ และชมรมรถยนต์คลาสสิกแห่งประเทศไทย
- ยินส์ ที่เป็นทั้งพี่ เพื่อน ผู้ช่วย ดั่งแม่ ๆ พี่
- เจ๊บเพื่อนที่คอยเป็นกำลังใจให้เสมอ ใฝ่สำหรับโลกแปลกใหม่
- อีฟ, กิ๊บ, ป๊วย, ปอ, ล้อ, เจ๊อู๋, เจ๊ปิ๊ก, เจ๊ไน้ต, ไหญ, ชัน, หริ, บอม, บ๊อค, เก้, แซม, บอย, ต้น, คิลบี้, เจ๊มน, เบลล์, แอน, พี่อาร์ท, ชู๊ เพื่อน ๆ ที่แสนดี
- ฝ้ายสำหรับทุกความรู้สึก ๆ ที่มีให้
- พี่ม่อนที่ให้คำปรึกษาตลอดเวลา, น้องต๋น, น้องรหัสสุดเลิฟ, น้องบีสุดเลิฟด้วย
- บ๊อค(ใหญ่), เจ๊บ(เล็ก), ลีซอ, เพื่อน ๆ เด็กฟิล์ม
- พี่ทาโร่ที่ทำให้ผมรู้จักกับโลกของ Photoshop
- พี่ต้น, พี่แอน, พี่เจ๊บ, พี่ ๆ ที่ city digital ทุกคนสำหรับคำแนะนำที่เป็นประโยชน์มาก ๆ ครับ
- น้องรุท-น้องที่แสนดี, ชิน, แอท, น้องพู่, น้องโฟล์ก, น้องดวง, น้องกัน, น้องอัน, น้องก๊ิบ, น้องไอ้, พี่ลิด, พี่หน่อง, พี่เดีย และพี่ ๆ น้อง ๆ ชมรมศิลปะการแสดงและวรรณกรรมสำหรับประสบการณ์ดีที่ไม่มีวันลืม
- ขอขอบคุณทุกคนที่เคยเห็นหน้าและสร้างแนวคิดให้ข้าพเจ้า
- ขอขอบคุณทุกคนในโลกที่ทำให้มันน่าอยู่
- ขอขอบคุณทุกอย่างที่ทำให้เป็นแบบนี้

เอกสารนี้เป็นเอกสารที่สงวนไว้สำหรับการใช้งานเพื่อการศึกษาเท่านั้น ไม่อนุญาตให้นำไปใช้ประโยชน์ด้านการค้า ไม่ว่าจะกรณีใดๆทั้งสิ้น อีกทั้งห้ามมิให้ดัดแปลงเนื้อหา และต้องอ้างอิงถึงเจ้าของเอกสารทุกครั้งที่มีการนำไปใช้

## คำนำ

รถยนต์เป็นสิ่งที่สะท้อนให้เห็นถึงอัจฉริยภาพของมนุษย์ ทั้งด้านศาสตร์และศิลป์ รวมกับความคิดสร้างสรรค์ ด้วยเส้นสายที่สง่างาม รายละเอียดของการออกแบบ ตั้งแต่รูปลักษณ์ โดยรอบไปจนถึงองค์ประกอบในส่วนที่เล็กที่สุด ที่บ่งบอกถึงรสนิยมและรูปแบบการใช้ชีวิตของสังคมในสมัยนั้น

โครงการศึกษาการถ่ายภาพหุ่นนิ่ง เรื่อง “รถยนต์คลาสสิก” มีเนื้อหาเกี่ยวกับการถ่ายภาพรถยนต์คลาสสิก โดยเป็นการนำเสนอแนวความคิดของข้าพเจ้าที่มีกับรถยนต์คลาสสิก จากวิธีการจัดแสงที่เป็นเทคนิคเฉพาะตัว การจัดวางองค์ประกอบของภาพที่มีความผสมผสานระหว่างแบบคลาสสิกและจากมุมมองที่ข้าพเจ้าสร้างขึ้นใหม่ โดยข้าพเจ้าได้ศึกษาค้นคว้าข้อมูลของรถยนต์แต่ละคันโดยละเอียด นำมาวิเคราะห์เพื่อให้ได้แนวคิด รวมถึงการค้นคว้ารูปแบบของการจัดแสงการถ่ายภาพรถยนต์ ตั้งแต่เริ่มมีการถ่ายภาพยุคแรก จนพัฒนามาจนถึงปัจจุบัน

ข้าพเจ้าหวังว่าโครงการศึกษานี้จะมีประโยชน์ต่อผู้ที่มีความสนใจในการถ่ายภาพหุ่นนิ่งและการถ่ายภาพรถยนต์ และหวังว่าผลงานของข้าพเจ้าจะทำให้ผู้ที่ได้รับชม เห็นถึงความงามและเสน่ห์ที่น่าหลงใหลของรถยนต์คลาสสิก และเป็นแรงบันดาลใจให้กับผู้ที่มีความสนใจในรถยนต์และการถ่ายภาพต่อไป

นายจิตตรัตน์ จินตศิริกุล

## สารบัญ

บทคัดย่อ.....	ก
กิตติกรรมประกาศ.....	ข
คำนำ.....	ค
สารบัญ.....	ง
สารบัญภาพประกอบ.....	จ
บทที่ 1 โครงการศึกษาภาพถ่ายหุ่นนิ่งเรื่อง“รถยนต์คลาสสิก”.....	1
- ความเป็นมาของโครงการ.....	1
- วัตถุประสงค์ของโครงการ.....	1
- แนวคิด.....	2
- แหล่งข้อมูล.....	2
- ขั้นตอนการทำงาน.....	3
- ประโยชน์ที่คาดว่าจะได้รับ.....	3
- ขอบเขตของการทำงาน.....	3
บทที่ 2 ประวัติ และผลงานของ Micheal Furman.....	4
บทที่ 3 ข้อมูลรถยนต์ที่ใช้ถ่ายทำ ภาพร่าง ตารางการทำงาน และ งบประมาณ.....	10
- ประวัติของรถยนต์.....	10
- เส้นห์ของรถคลาสสิก.....	11
- การแบ่งประเภทของรถยนต์.....	11
- รถยนต์ที่ใช้.....	12
- ภาพร่าง.....	26
- Pre – Production.....	27
- งบประมาณ.....	27
- Lighting Diagram.....	28
บทที่ 4 ขั้นตอนการทำงาน ปัญหาที่เกิดขึ้น ประโยชน์ที่ได้รับ ข้อเสนอแนะ.....	34
- การติดต่อประสานงาน.....	34
- อุปกรณ์ที่ใช้.....	35
- การเตรียมงาน.....	35
- การถ่ายทำ.....	35
- ปัญหาที่เกิดขึ้น.....	36
- ประโยชน์ที่ได้รับ.....	37

เอกสารนี้เป็นเอกสารที่สงวนไว้สำหรับการใช้งานเพื่อการศึกษาเท่านั้น ไม่อนุญาตให้นำไปใช้ประโยชน์ด้านการค้า  
ไม่ว่ากรณีใดๆทั้งสิ้น อีกทั้งห้ามมิให้ดัดแปลงเนื้อหา และต้องอ้างอิงถึงเจ้าของเอกสารทุกครั้งที่มีการนำไปใช้

## สารบัญ

- ชื่อนำ.....	37
บทที่ 5 ผลงานจริง.....	38
- เรื่องหลังการถ่ายทำ.....	50
บทที่ 6 ประวัติเจ้าของผลงาน.....	52
บรรณานุกรม.....	53



เอกสารนี้เป็นเอกสารที่สงวนไว้สำหรับการใช้งานเพื่อการศึกษาเท่านั้น ไม่อนุญาตให้นำไปใช้ประโยชน์ด้านการค้า  
ไม่ว่ากรณีใดๆทั้งสิ้น อีกทั้งห้ามมิให้ดัดแปลงเนื้อหา และต้องอ้างอิงถึงเจ้าของเอกสารทุกครั้งที่มีการนำไปใช้

## สารบัญภาพประกอบ

### รูปที่

1. ภาพของ Michael Furman
2. ภาพถ่ายรถยนต์ [www.michaelfurman.com](http://www.michaelfurman.com)
3. ภาพถ่ายรถยนต์ [www.michaelfurman.com](http://www.michaelfurman.com)
4. ภาพถ่ายรถยนต์ [www.michaelfurman.com](http://www.michaelfurman.com)
5. ภาพถ่ายรถยนต์ [www.michaelfurman.com](http://www.michaelfurman.com)
6. ภาพถ่ายรถยนต์ [www.michaelfurman.com](http://www.michaelfurman.com)
7. ภาพถ่ายรถยนต์ [www.michaelfurman.com](http://www.michaelfurman.com)
8. ภาพถ่ายรถยนต์ [www.michaelfurman.com](http://www.michaelfurman.com)
9. ภาพถ่ายรถยนต์จากหนังสือ MORTORCAR of the CLASSIC ERA
10. ภาพถ่ายรถยนต์จากหนังสือ MORTORCAR of the CLASSIC ERA
11. ภาพถ่ายรถยนต์จากหนังสือ MORTORCAR of the CLASSIC ERA
12. ภาพถ่ายรถยนต์จากหนังสือ MORTORCAR of the CLASSIC ERA
13. ภาพถ่ายรถยนต์จากหนังสือ MORTORCAR of the CLASSIC ERA
14. ภาพถ่ายรถยนต์ จากหนังสือ Alvis Speed 20 SB ปี 1934
15. ภาพถ่ายรถยนต์ จากหนังสือ Alvis Speed 20 SB ปี 1934
16. ภาพถ่ายรถยนต์ จากหนังสือ Alvis Speed 20 SB ปี 1934
17. ภาพถ่ายรถยนต์ จากหนังสือ Alvis Speed 20 SB ปี 1934
18. ภาพถ่ายรถยนต์ Bentley R-Tyre Hooper Empress Saloon ปี 1952
19. ภาพถ่ายรถยนต์ Bentley R-Tyre Hooper Empress Saloon ปี 1952
20. ภาพถ่ายรถยนต์ Bentley R-Tyre Hooper Empress Saloon ปี 1952
21. ภาพถ่ายรถยนต์ Bentley R-Tyre Hooper Empress Saloon ปี 1952
22. ภาพถ่ายหุ่นนิ่ง “รถยนต์คลาสสิก”
23. ภาพถ่ายหุ่นนิ่ง “รถยนต์คลาสสิก”
24. ภาพถ่ายหุ่นนิ่ง “รถยนต์คลาสสิก”
25. ภาพถ่ายหุ่นนิ่ง “รถยนต์คลาสสิก”
26. ภาพถ่ายหุ่นนิ่ง “รถยนต์คลาสสิก”
27. ภาพถ่ายหุ่นนิ่ง “รถยนต์คลาสสิก”

เอกสารนี้เป็นเอกสารที่สงวนไว้สำหรับการใช้งานเพื่อการศึกษาเท่านั้น ไม่อนุญาตให้นำไปใช้ประโยชน์ด้านการค้า  
ไม่ว่ากรณีใดๆทั้งสิ้น อีกทั้งห้ามมิให้ดัดแปลงเนื้อหา และต้องอ้างอิงถึงเจ้าของเอกสารทุกครั้งที่มีการนำไปใช้

## สารบัญภาพประกอบ

### รูปที่

28. ภาพถ่ายหุ่นนิ่ง “รถยนต์คลาสสิก”
29. ภาพถ่ายหุ่นนิ่ง “รถยนต์คลาสสิก”
30. ภาพถ่ายหุ่นนิ่ง “รถยนต์คลาสสิก”
31. ภาพถ่ายหุ่นนิ่ง “รถยนต์คลาสสิก”
32. ภาพถ่ายหุ่นนิ่ง “รถยนต์คลาสสิก”
33. ภาพถ่ายหุ่นนิ่ง “รถยนต์คลาสสิก”
34. ภาพเบื้องหลังการถ่ายทำ
35. ภาพเบื้องหลังการถ่ายทำ
36. ภาพเบื้องหลังการถ่ายทำ



เอกสารนี้เป็นเอกสารที่สงวนไว้สำหรับการใช้งานเพื่อการศึกษาเท่านั้น ไม่อนุญาตให้นำไปใช้ประโยชน์ด้านการค้า ไม่ว่าจะกรณีใดๆทั้งสิ้น อีกทั้งห้ามมิให้ดัดแปลงเนื้อหา และต้องอ้างอิงถึงเจ้าของเอกสารทุกครั้งที่มีการนำไปใช้

## บทที่ 1

### โครงการศึกษาภาพถ่ายหุ่นนิ่งเรื่อง“รถยนต์คลาสสิก” Still Life Photography Titled “Classic cars”

#### ความเป็นมาของโครงการ

ภาพถ่ายรถยนต์เรื่องรถยนต์คลาสสิกเป็นภาพถ่ายที่ต้องการนำเสนอความงาม ความหรูหราของรถยนต์คลาสสิก โดยเปรียบเหมือนกับการถ่ายภาพหญิงงามที่มีมุมมองที่น่าสนใจต่างกัน เริ่มมาจากความหลงใหลในความเป็นรถยนต์คลาสสิกที่ยังเป็นต้นแบบให้กับรถยนต์รุ่นต่อมา เป็นการต่อยอดความสำเร็จของการออกแบบและความคิดสร้างสรรค์ของมนุษย์ในยุคนั้น ออกมาเป็นผลงานทางภาพถ่ายที่สอดคล้องกับมุมมองที่แปลกใหม่ และแสดงถึงความเป็นเอกลักษณ์ของรถยนต์นั้น ๆ ให้กับคนรุ่นใหม่ได้เข้าถึงความงามของรถยนต์คลาสสิก โดยมาจากการศึกษาเรื่องโครงสร้างของรถยนต์ สีและลักษณะเฉพาะตัวของรถแต่ละรุ่น จนไปสู่การออกแบบภาพและสภาพของแสงที่จะเกิดขึ้น ความรู้ทางการถ่ายภาพหุ่นนิ่ง และเทคนิคการจัดแสงที่สร้างขึ้นใหม่ในโรงถ่ายภาพทั้งหมด เพื่อคัดสรรภาวะแวดล้อมออกเพื่อมุ่งเน้นความสนใจไปที่ตัวรถยนต์และนำเสนอวิธีการวัดแสงและมุมมองของข้าพเจ้าที่มีต่อรถยนต์นั้น ๆ

#### วัตถุประสงค์ของโครงการ

1. เพื่อศึกษาการถ่ายภาพรถยนต์ในสตูดิโอ โดยใช้ไฟต่อเนื่อง(Continuous Light) ร่วมกับ Digital Back
2. เพื่อศึกษาผลงาน และแนวคิดของ Micheal Furman
3. เพื่อศึกษาเทคนิคการใช้งานกล้องขนาด Large Format และการถ่ายภาพด้วยระบบดิจิทัล
4. เพื่อศึกษาการจัดแสงเพื่อการถ่ายภาพรถยนต์ด้วยไฟต่อเนื่อง (Continuous Light) ในสตูดิโอ
5. เพื่อค้นหารูปแบบการถ่ายภาพหุ่นนิ่งในแนวทางที่ถนัดของตนเองให้เด่นชัดมากยิ่งขึ้น

เอกสารนี้เป็นเอกสารที่สงวนไว้สำหรับการใช้งานเพื่อการศึกษาเท่านั้น ไม่อนุญาตให้นำไปใช้ประโยชน์ด้านการค้า ไม่ว่าจะกรณีใดๆทั้งสิ้น อีกทั้งห้ามมิให้ดัดแปลงเนื้อหา และต้องอ้างอิงถึงเจ้าของเอกสารทุกครั้งที่มีการนำไปใช้

## แนวคิด

### 1. แนวทางในการทำงาน

- 1.1 รวบรวมผลงานที่มีความใกล้เคียงกับงานเพื่อใช้ในการอ้างอิงในการทำงาน
- 1.2 ออกแบบแนวคิดหลักและวิธีการนำเสนอ
- 1.3 จัดตารางการทำงาน
- 1.4 ค้นหาข้อมูลของข้อมูลที่ใช้ถ่าย
- 1.5 ออกแบบองค์ประกอบภาพ สร้างภาพร่าง ออกแบบการจัดแสง
- 1.6 ควบคุมทิศทางในการทำงานและการนำเสนอ

### 2. วิเคราะห์ข้อมูล

- 2.1 วิเคราะห์ทัศนคติและผลงานของช่างภาพที่นำมาเป็นกรณีศึกษา
- 2.2 วิเคราะห์ภาพถ่ายรถยนต์เพื่อศึกษาการจัดวางองค์ประกอบและวิธีการจัดแสง

### 3. สรุปขอบเขตของโครงการและลักษณะโดยรวม

### 4. ตรวจสอบและแก้ไขแบบร่าง ข้อบกพร่องของโครงการ

## แหล่งข้อมูล

### 1. จากหนังสือ

- Automobiles of the Chrome Age: 1946 – 1960
- Motorcars of the Classic Era
- Speeds, Style, and Beauty : Cars From The Ralph Lauren Collection
- Car and Driver
- Car
- Top Gear
- Wheels
- Autocar
- A Century in Motion
- Mercedes magazine

### 2. จาก Internet

- [www.thaiclassiccars.com](http://www.thaiclassiccars.com)
- [www.automotivephoto.com](http://www.automotivephoto.com)
- [www.classiccars.com](http://www.classiccars.com)
- [www.michealfurman.com](http://www.michealfurman.com)

เอกสารนี้เป็นเอกสารที่สงวนไว้สำหรับการใช้งานเพื่อการศึกษาเท่านั้น ไม่อนุญาตให้นำไปใช้ประโยชน์ด้านการค้า ไม่ว่าจะกรณีใดๆทั้งสิ้น อีกทั้งห้ามมิให้ดัดแปลงเนื้อหา และต้องอ้างอิงถึงเจ้าของเอกสารทุกครั้งที่มีการนำไปใช้

### ขั้นตอนการทำงาน

1. เสนอหัวข้อเพื่อพิจารณา อธิบายแนวคิด และความเป็นไปได้
2. เสนอข้อมูลการศึกษาจากข้อมูลเบื้องต้น และนำเสนอผลงานบางส่วน
3. นำเสนอผลงาน
4. นำเสนอผลงานทั้งหมด พร้อมทั้งข้อเขียนในส่วนของเอกสาร

### ประโยชน์ที่คาดว่าจะได้รับ

1. สามารถนำความรู้เกี่ยวกับการถ่ายภาพรถยนต์ การจัดแสงและการใช้งาน Digital Back ไปประยุกต์ใช้ได้
2. สามารถจัดการกับการถ่ายภาพระบบดิจิทัลและไฟล์ข้อมูลได้
3. ทราบถึงทัศนคติและผลงานของ Micheal furman ได้
4. สามารถนำความรู้เกี่ยวกับการใช้ไฟต่อเนื่อง(Continuous Light)เพื่อใช้ในการถ่ายภาพนิ่งได้
5. สามารถรับรู้ถึงปัญหาในการดำเนินการ แนวทางแก้ไขปัญหารวมถึงวิธีการและขั้นตอน เพื่อให้โครงการชิ้นนี้บรรลุเป้าหมายได้ด้วยดี

### ขอบเขตของการทำงาน

ภาพถ่ายรถยนต์ขนาด 20 x 24 นิ้ว จำนวน 12 รูป

เอกสารนี้เป็นเอกสารที่สงวนไว้สำหรับการใช้งานเพื่อการศึกษาเท่านั้น ไม่อนุญาตให้นำไปใช้ประโยชน์ด้านการค้า ไม่ว่าจะกรณีใดๆทั้งสิ้น อีกทั้งห้ามมิให้ดัดแปลงเนื้อหา และต้องอ้างอิงถึงเจ้าของเอกสารทุกครั้งที่มีการนำไปใช้

## บทที่ 2

### ประวัติ และผลงานของ Micheal Furman

Micheal Furman มีความหลงใหลในชีวิตการถ่ายภาพอาชีพมานานกว่า 30 ปี กับรถที่มีความโดดเด่น เอกสิทธิ์สูงสุดกับทีมงานของเขา Micheal Furman มีส่วนสำคัญในงานเปิดตัวของรถขับเคลื่อนล้อหน้าของ Volvo, Nissan Altima and Quest, Mercedes (LK BMW 7-series)

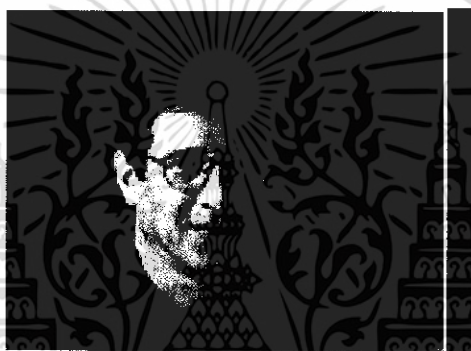

รูปที่ 1

แต่ความสามารถพิเศษของ Micheal อยู่ที่การถ่ายภาพในสตูดิโอและภาพถ่ายรถยนต์สมัยก่อนสงครามโลกครั้งที่ 1 Bugatti, Pierce Arrow, Cord, DuPont, Minerva, Franklin, Rolls-Royce, Scarab, Kissel, LaSalle, Chrysler, Delahaye, Delage, Duesenberg, Bentley, Cadillac, Lincoln, Alfa Romeo, Mercedes Benz, Packard, Auburn, Talbot-Lago รายชื่อของผลงานที่เยี่ยมยอดและยังคงมีเพิ่มขึ้นไปถึงรถแข่ง American '50's cars (Chevy, Chrysler, Caddy, Hudson, Nash, Studebaker, Ford) รถสปอร์ต (Porsche, Ferrari, Lamborghini, Jaguar, Alfa Romeo, Aston Martin, BMW) และรวมไปถึงรถคันแบบที่ทันสมัย



รูปที่ 2

เอกสารนี้เป็นเอกสารที่สงวนไว้สำหรับการใช้งานเพื่อการศึกษาเท่านั้น ไม่อนุญาตให้นำไปใช้ประโยชน์ด้านการค้า ไม่ว่าจะกรณีใดๆทั้งสิ้น อีกทั้งห้ามมิให้ดัดแปลงเนื้อหา และต้องอ้างอิงถึงเจ้าของเอกสารทุกครั้งที่มีการนำไปใช้



รูปที่ 3



รูปที่ 4

เอกสารนี้เป็นเอกสารที่สงวนไว้สำหรับการใช้งานเพื่อการศึกษาเท่านั้น ไม่อนุญาตให้นำไปใช้ประโยชน์ด้านการค้า  
ไม่ว่ากรณีใดๆทั้งสิ้น อีกทั้งห้ามมิให้ดัดแปลงเนื้อหา และต้องอ้างอิงถึงเจ้าของเอกสารทุกครั้งที่มีการนำไปใช้

เมื่อไม่นานมานี้ Micheal ได้วางจำหน่ายหนังสือสองเล่มแรกคือ Motorcars of the Classic Era และ Automobiles of the Chrome Age ออกสู่ตลาด

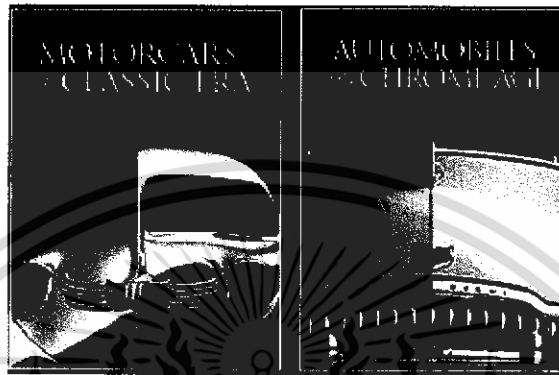

รูปที่ 5

Micheal ถ่ายภาพครั้งแรกตั้งแต่อายุ 12 ปี เพื่อที่จะถ่ายรูป Corvette เปิดประตูหนังสือเล่มมากกว่า 30 ปี และรูปนับพันต่อจากนั้น เขาได้ทำงานร่วมกับบริษัทรถยนต์ซึ่งถึงระดับโลก



รูปที่ 6

เอกสารนี้เป็นเอกสารที่สงวนไว้สำหรับการใช้งานเพื่อการศึกษาเท่านั้น ไม่อนุญาตให้นำไปใช้ประโยชน์ด้านการค้า ไม่ว่าจะกรณีใดๆทั้งสิ้น อีกทั้งห้ามมิให้ดัดแปลงเนื้อหา และต้องอ้างอิงถึงเจ้าของเอกสารทุกครั้งที่มีการนำไปใช้

เขาจบการศึกษาจาก The Rochester Institute of Technology ซึ่ง Micheal ได้เรียนรู้การถ่ายภาพแบบคลาสสิกในศิลปะการถ่ายภาพและมีความรู้ความเชี่ยวชาญในการใช้กล้องดิจิทัลและการสร้างภาพด้วยคอมพิวเตอร์



รูปที่ 7



รูปที่ 8

เอกสารนี้เป็นเอกสารที่สงวนไว้สำหรับการใช้งานเพื่อการศึกษาเท่านั้น ไม่อนุญาตให้นำไปใช้ประโยชน์ด้านการค้า ไม่ว่าจะกรณีใดๆทั้งสิ้น อีกทั้งห้ามมิให้ดัดแปลงเนื้อหา และต้องอ้างอิงถึงเจ้าของเอกสารทุกครั้งที่มีการนำไปใช้

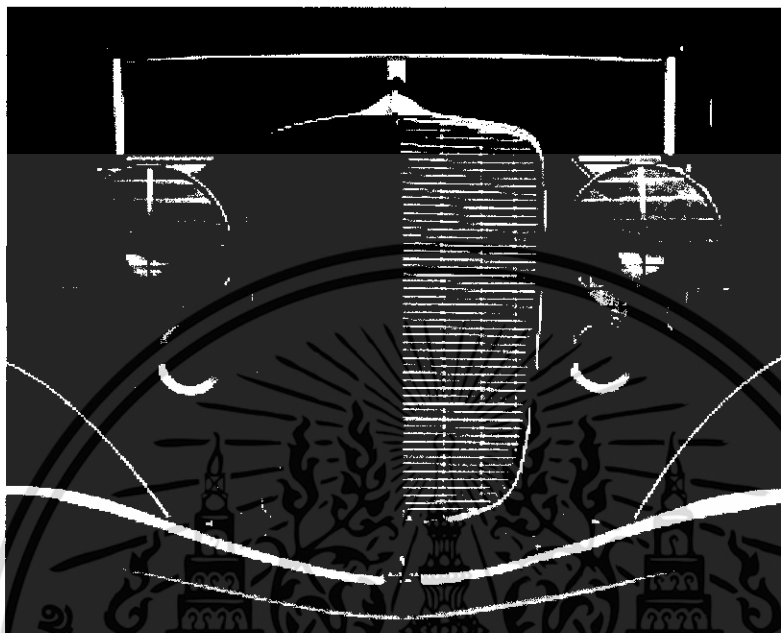

รูปที่ 9

เขาเป็นช่างภาพพิเศษทางด้านการถ่ายภาพในสตูดิโอ และการจัดแสงแบบสว่างามและมีความคลาสสิกเพื่อที่จะแสดงให้เห็นถึงคุณภาพและความสวยงามของรถยนต์เหล่านี้ Micheal เป็นช่างภาพที่เป็นที่ต้องการมากที่สุดสำหรับการถ่ายภาพรถยนต์ในปัจจุบัน

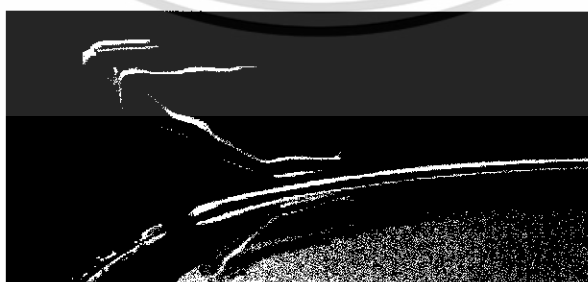

รูปที่ 10

เอกสารนี้เป็นเอกสารที่สงวนไว้สำหรับการใช้งานเพื่อการศึกษาเท่านั้น ไม่อนุญาตให้นำไปใช้ประโยชน์ด้านการค้า ไม่ว่าจะกรณีใดๆทั้งสิ้น อีกทั้งห้ามมิให้ดัดแปลงเนื้อหา และต้องอ้างอิงถึงเจ้าของเอกสารทุกครั้งที่มีการนำไปใช้



รูปที่ 11



รูปที่ 12



รูปที่ 13

เอกสารนี้เป็นเอกสารที่สงวนไว้สำหรับการใช้งานเพื่อการศึกษาเท่านั้น ไม่อนุญาตให้นำไปใช้ประโยชน์ด้านการค้า ไม่ว่าจะกรณีใดๆทั้งสิ้น อีกทั้งห้ามมิให้ดัดแปลงเนื้อหา และต้องอ้างอิงถึงเจ้าของเอกสารทุกครั้งที่มีการนำไปใช้

### บทที่ 3

#### ข้อมูลรถยนต์ที่ใช้ถ่ายทำ ภาพร่าง ตารางการทำงาน และ งบประมาณ

##### ประวัติของรถยนต์

การประดิษฐ์ยานยนต์คันแรกของโลกในปี พ.ศ. 2240 และปี 2447 เป็นจุดเริ่มต้นของอุตสาหกรรมยานยนต์ของโลกตะวันตก อีก 7 ปีต่อมา (พ.ศ. 2454) ยานยนต์คันแรกก็เดินทางมาถึงราชสำนักสยาม

เพียง 51 ปี นับจากหลังสงครามโลกครั้งที่ 2 (พ.ศ.2488) จนถึงปี พ.ศ.2543 จำนวนยานยนต์ทั่วโลกเพิ่มขึ้นจาก 40 ล้านคัน เป็น 680 ล้านคัน (17 เท่าตัว)

นับจากปี พ.ศ. 2400 เป็นต้นมา อุตสาหกรรมรถยนต์กลายเป็นอุตสาหกรรมสำคัญที่สร้างรายได้มหาศาลให้กับประเทศในยุโรปและสหรัฐอเมริกา อุตสาหกรรมการผลิตรถยนต์เปลี่ยนชีวิตคนธรรมดา 2 คนที่มีฐานะยากจนให้กลายเป็นมหาเศรษฐี คนหนึ่งคือ เฮนรี ฟอร์ด ผู้ผลิตรถยนต์ชื่อ ฟอร์ด และอีกคนหนึ่งคือ จอห์น เดวิดสัน รอกกี้เฟลเลอร์ เจ้าของอุตสาหกรรมน้ำมันเชื้อเพลิง

ส่วนจักรยานยนต์นั้นคะเนว่าเข้ามาในประเทศไทยราวปลายรัชกาลที่ 5 หรือต้นรัชกาลที่ 6 ฝรั่งเศสเข้ามาขายให้คนหนุ่มขี่เล่นกันโก้ ๆ และอวดมั่งมี เพราะนอกจากแล้ว ยังต้องใช้น้ำมันเบนซินที่นำเข้าจากสิงคโปร์ด้วย ยศ วัชรเสถียร ผู้อยู่ในยุคนั้นบันทึกไว้ว่า “ผู้ที่ขี่คือข้าราชการหนุ่มๆของพระบาทสมเด็จพระมงกุฎเกล้า...อวดผู้คนไปตามถนนสายต่าง ๆ ในพระนคร ซึ่งขณะนั้นไม่มีที่สาย เขาจะแต่งตัวให้เป็นที่สะดุดตาด้วยการนุ่งกางเกงแพรแข็ง ใ้สีสดจุดฉลาด สวมเสื้อคอพวงมาลัยหรือไม้ก็แบบมิกรี ตัดด้วยแพรบางๆ ตัวและแขนหลวมมาก แขนยาวลงมาเลยข้อศอก ทั้งนี้เพื่อให้มันพริ้วลม ไม่ใช่เข็มขัดแต่ใช้เข็มพุงด้วยแถบผ้าแพรบางๆ ทิ้งชายยาวเพื่อให้มันสะบัดลม สวมรองเท้าตัดหูหนึ่งเป็นแงปปลาบ นั่งบนอานรถก็ไม่นิยมนั่งคร่อมอย่างจี่ม้า แต่นั่งไขว่ขามาทางเดียวกัน มันเป็นท่าที่นั่งที่โก้เกินหน้าก็จริง แต่มันก็เป็นที่นั่งที่อ่อนแอกว่าหัดมากด้วย เพราะหากเกิดแอคซิเดนตฺรตสะดุดหินกว่าข้าวเม่า ใครรู้เข้าก็มีแต่นึกสมน้ำหน้า”

“รถยนต์คันแรกที่เข้ามาเมืองไทยดูเหมือนจะเป็นของเจ้าพระยาสุรศักดิ์มนตรี(มนตรี) เอาเข้ามาครั้งไปทวีปยุโรป หรือไม่ก็คงมีฝรั่งเอาเข้ามาแล้วมาขายให้ เป็นปกติของเจ้าพระยาสุรศักดิ์ ขอบของใหม่ๆ แปลกๆ ได้ยินว่าใส่เกียร์ยากลั่นฟัน แล้วก็หายสูญไปคงเป็นอันใช้ไม่ได้ ที่ใช้ได้จริงจึงจำได้ว่า กรมหลวงราชบุรี(ดิเรกฤทธิ์) เอาเข้ามา” ข้อความจากลายพระหัตถ์ของสมเด็จพระบรมโอรสาธิราชฯ ซึ่งทรงมีถึงสมเด็จพระยาราชนาฎราชภาพ กล่าวถึงรถยนต์คันแรกที่นำเข้ามาในสยาม แต่

แต่เมื่อเตอร์คาร์นั้นใช้การไม่ได้ เพราะขึ้นสะพานไม่ไหว ต่อมากกรมหลวงราชบุรี ทรงสั่งให้บริษัท เมอเซเดส-เดมเลอร์ สร้างแบบคูเป้ขึ้นมาคันหนึ่งเพื่อถวายพระราชบิดา (ร.5) ซึ่งพระองค์ทรงโปรดเกล้าฯพระราชทานชื่อว่า แก้วจักรพรรดิ และโปรดให้ส่งรถยี่ห้อเดียวกันนี้เข้ามาเพิ่มอีกเพื่อพระราชทานแก่พระบรมวงศานุวงศ์และเสนาบดี จากนั้นเจ้านายและเศรษฐีคหบดีผู้มีเงินทั้งหลายก็อยากมีบ้าง จึงพากันสั่งซื้อ ฝรั่งสบโอกาสงามที่จะโกยเงินจากกระเป๋าเศรษฐีไทย จึงตั้งบริษัทและห้างส่งขายรถยนต์ขึ้นในสมัยรัชกาลที่ 7 รถยนต์ซึ่งเคยเป็นของใช้เฉพาะชนสยามชั้นสูงก็เริ่มเป็นที่แพร่หลายในหมู่ประชาชนนับแต่นั้นมา

### เสน่ห์ของรถคลาสสิก

หลายคนอาจจะมองว่ารถเหล่านี้เป็นแค่รถเก่า แต่สำหรับคุณบุญฤทธิ์นั้นกลับบอกว่ายิ่งเก่า ยิ่งมีคุณค่า "รถพวกนี้มันมีเอกลักษณ์ในตัวเองทุกคัน ไม่ว่าจะเป็นการออกแบบ หรือเครื่องยนต์ เหมือนรูปภาพที่ศิลปินบรรจงวาด และหาดูได้ยาก คือมีคุณค่าทางจิตใจว่าคุณค่าทางราคา จริงอยู่ที่เราจะต้องเสียเงินซื้อรถเหล่านี้มาและต้องเสียค่าซ่อม ค่าดูแลรักษา แต่เมื่อเรานำมาได้แล้วมันก็จะกลับมามีชีวิตอีกครั้งหนึ่งและมีคุณค่ามากยิ่งขึ้น และรถทุกคันก็จะมีประวัติที่น่าสนใจในตัวของมันเอง"

### การแบ่งประเภทของรถยนต์

สมาคมรถโบราณได้แบ่งรถโบราณออกเป็น 3 ประเภท คือ 1. รถก่อนสงคราม ผลิตก่อนปี 1940 2. รถหลังสงคราม อยู่ระหว่างปี 1940-1955 ซึ่งรถทั้ง 2 ประเภทจะไม่มีวันออกเวยขึ้นมาใหม่ได้อีก มีแต่จะหายไปจากโลกนี้ และประเภทที่สามเรียกว่ารถคลาสสิก ผลิตตั้งแต่ปี 1955 เป็นต้น หรือนับย้อนหลังไปไม่น้อยกว่า 25 ปี ดังนั้นรถประเภทที่สามจึงมีโอกาสเกิดใหม่ได้ในแต่ละปี แต่รถที่จะถือว่าเป็นรถคลาสสิกนั้น จะต้องเป็นรุ่นที่ได้รับความนิยม มีคนเล่นเยอะ หรือมีเกียรติประวัติของตระกูล มิใช่รถทุกคันจะกลายมาเป็นรถคลาสสิกได้

เอกสารนี้เป็นเอกสารที่สงวนไว้สำหรับการใช้งานเพื่อการศึกษาเท่านั้น ไม่อนุญาตให้นำไปใช้ประโยชน์ด้านการค้า ไม่ว่าจะกรณีใดๆทั้งสิ้น อีกทั้งห้ามมิให้ดัดแปลงเนื้อหา และต้องอ้างอิงถึงเจ้าของเอกสารทุกครั้งที่มีการนำไปใช้

## รถยนต์ที่ใช้

1. **Alvis Speed 20 Charlesworth ปี 1934** ของคุณสมบัติ ไสตติวรน์ทน์ ถือเป็นรถที่เป็น LIMITED EDITION ซึ่งมีเพียงคันเดียวในประเทศไทย และมีเพียง 23 คันทั่วโลก เครื่องยนต์ 6 สูบ 2500 ซีซี สภาพสมบุรณ์ สมัยก่อนนี้เป็นรถที่ใช้เฉพาะกับราชวงศ์หรือขุนนางในประเทศอังกฤษ

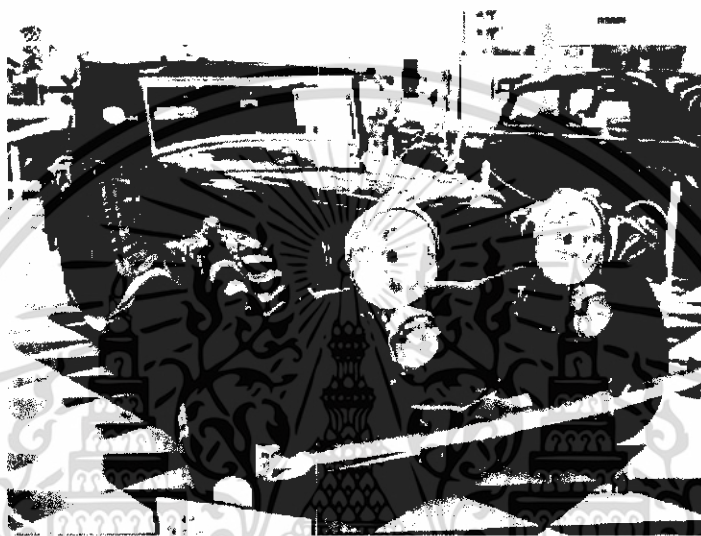

รูปที่ 14

เอกสารนี้เป็นเอกสารที่สงวนไว้สำหรับการใช้งานเพื่อการศึกษาเท่านั้น ไม่อนุญาตให้นำไปใช้ประโยชน์ด้านการค้า ไม่ว่าจะกรณีใดๆทั้งสิ้น อีกทั้งห้ามมิให้ดัดแปลงเนื้อหา และต้องอ้างอิงถึงเจ้าของเอกสารทุกครั้งที่มีการนำไปใช้



รูปที่ 16

เอกสารนี้เป็นเอกสารที่สงวนไว้สำหรับการใช้งานเพื่อการศึกษาเท่านั้น ไม่อนุญาตให้นำไปใช้ประโยชน์ด้านการค้า ไม่ว่าจะกรณีใดๆทั้งสิ้น อีกทั้งห้ามมิให้ดัดแปลงเนื้อหา และต้องอ้างอิงถึงเจ้าของเอกสารทุกครั้งที่มีการนำไปใช้

ปัจจุบันรถยี่ห้อนี้ไม่มีการผลิตแล้ว ตัวถังรถทำด้วยอลูมิเนียมทั้งคัน และมีส่วนประกอบเป็นทองเหลือง ออกแบบโดยบริษัท CHARLESWORTH จุดเด่นอยู่ที่ความเร็ว และมีคุณภาพดีเยี่ยม โดยผ่านขั้นตอนการผลิตที่ประณีตจากช่างผู้ชำนาญ มีเอกลักษณ์โดดเด่นเฉพาะตัว คือ โคมไฟหน้า ลอยที่ใหญ่ หัวรถรูปนก หน้าไคทองเหลือง เบาะเป็นหนังแท้ ในอดีตรถคันนี้เคยเป็นของคหบดีชาวอังกฤษ และได้ประมูลมาหลังจากนำเข้ามาในประเทศไทย การดูแลรักษา ทำโดยนำออกมาขับ สัปดาห์ละ 1 ครั้ง ทิดเครื่อง และทำความสะอาด ภายใน ภายนอก อย่างสม่ำเสมอ เหมือนรถยนต์ในปัจจุบัน



รูปที่ 17

เอกสารนี้เป็นเอกสารที่สงวนไว้สำหรับการใช้งานเพื่อการศึกษาเท่านั้น ไม่อนุญาตให้นำไปใช้ประโยชน์ด้านการค้า ไม่ว่าจะกรณีใดๆทั้งสิ้น อีกทั้งห้ามมิให้ดัดแปลงเนื้อหา และต้องอ้างอิงถึงเจ้าของเอกสารทุกครั้งที่มีการนำไปใช้

### 1933 Alvis Speed Twenty SB – รายละเอียดทางด้านเทคนิค

ข้อมูลนี้ได้รับการบันทึกเมื่อเดือนธันวาคมปี1995. เปลี่ยนแปลงครั้งล่าสุด 2005-11-10.			
<b>bodywork</b>			
Type	2+2 DHC		
Designer			
Number of doors			
<b>dimensions &amp; weights</b>			
Wheelbase		3124 mm	123 in
Track	front	1422 mm	56 in
	rear	1422 mm	56 in
Length		4572 mm	180 in
Width		1689 mm	66.5 in
Height			
Length: wheelbase ratio		1.46	
Ground clearance			
Kerb weight		1372 kg	3025 lb
Weight (Front)	distribution		
Fuel capacity			
<b>aerodynamics</b>			
Drag coefficient			
Frontal Area			
C <sub>x</sub>			

เอกสารนี้เป็นเอกสารที่สงวนไว้สำหรับการใช้งานเพื่อการศึกษาเท่านั้น ไม่อนุญาตให้นำไปใช้ประโยชน์ด้านการค้า ไม่ว่าจะกรณีใดๆทั้งสิ้น อีกทั้งห้ามมิให้ดัดแปลงเนื้อหา และต้องอ้างอิงถึงเจ้าของเอกสารทุกครั้งที่มีการนำไปใช้

<b>engine</b>	
Code	
<b>Manufacturer</b>	<b>Alvis</b>
<b>Type</b>	<b>S-6</b>
	OHV 12 valves Total 2 valves per cylinder
Main bearings	
Construction	
Bore × stroke	73.00 mm × 100.00 mm 2.87 in × 3.94 in
Bore/Stroke ratio	0.73
<b>Displacement</b>	<b>2511 cc (153.231 cu in)</b>
Unitary capacity	418.5 cc/cylinder
Compression ratio	6.33:1
Fuel system	3 SU carbs
Aspiration	Normal
Compressor type	N/A
Intercooler	None
Catalytic Converter	N
<b>Max. output</b>	<b>88.2 PS (87.0 bhp) (64.9 kW)@4000 rpm</b>
<b>Max. torque</b>	
Maximum rpm	
Coolant	Water
<b>Specific output</b>	34.6 bhp/litre
	0.57 bhp/cu in

เอกสารนี้เป็นเอกสารที่สงวนไว้สำหรับใช้ภายในเพื่อการศึกษาเท่านั้น ไม่อนุญาตให้เผยแพร่ไปใช้ประโยชน์ในการค้า  
ไม่ว่ากรณีใดๆทั้งสิ้น อีกทั้งห้ามมิให้ดัดแปลงเนื้อหา และต้องอ้างอิงถึงเจ้าของเอกสารทุกครั้งที่มีการนำไปใช้

## สำนักหอสมุดกลาง พระจอมเกล้าลาดกระบัง

engine	
Specific torque	
performance	
Note:	A value of -1 means that the car cannot attain that speed.
0-50mph (80 km/h)	13.50s
0-60mph	
0-100km/h	
0-100mph	-1.00s
80-120km/h (50-70mph) in top	
0-Quarter-mile	21.00s
0-Kilometre	
Top speed	143 km/h (89 mph)
Fuel Consumption	
CO <sub>2</sub> Emissions	
Power-to-weight	63.41 bhp/ton
chassis	
Engine location	Front
Engine alignment	Longitudinal
Steering	
Turns lock-to-lock	
Turning circle	

เอกสารนี้เป็นเอกสารที่สงวนไว้สำหรับการใช้งานเพื่อการศึกษาเท่านั้น ไม่อนุญาตให้นำไปใช้ประโยชน์ด้านการค้า  
ไม่ว่ากรณีใดๆทั้งสิ้น อีกทั้งห้ามมิให้ดัดแปลงเนื้อหาและต้องอ้างอิงถึงเจ้าของเอกสารทุกครั้งที่มีการนำไปใช้

chassis		
Suspension	Front	
	Rear	
Wheels F/R	/	

chassis		
Tyres F		
Tyres R		
Brakes F/R		
Brake $\varnothing$ F/R	/ mm	
Braked area		
Transmission		
Drive	RWD	
Top gear ratio	1.00	
Final drive ratio	4.55	

general		
Number made		
Model Code		
Model Family		

เอกสารนี้เป็นเอกสารที่สงวนไว้สำหรับการใช้งานเพื่อการศึกษาเท่านั้น ไม่อนุญาตให้นำไปใช้ประโยชน์ด้านการค้า ไม่ว่าจะกรณีใดๆทั้งสิ้น อีกทั้งห้ามมิให้ดัดแปลงเนื้อหา และต้องอ้างอิงถึงเจ้าของเอกสารทุกครั้งที่มีการนำไปใช้

2. **Bentley Hooper Empress Saloon R-Type** ปี 1952 สีเทา โดยสร้างตัวถังที่บริษัท Hooper Empress ตัวถังทำจากอะลูมิเนียมทั้งคันเป็นการลดน้ำหนักตัวรถ เครื่องมีขนาด 6 สูบ 5000 cc สามารถวิ่งได้ 120 กิโลเมตรต่อชั่วโมง มีเพียงคันเดียวในประเทศไทย ทั่วโลกมีเพียง 20 คัน



รูปที่ 18

เอกสารนี้เป็นเอกสารที่สงวนไว้สำหรับการใช้งานเพื่อการศึกษาเท่านั้น ไม่อนุญาตให้นำไปใช้ประโยชน์ด้านการค้า ไม่ว่าจะกรณีใดๆทั้งสิ้น อีกทั้งห้ามมิให้ดัดแปลงเนื้อหา และต้องอ้างอิงถึงเจ้าของเอกสารทุกครั้งที่มีการนำไปใช้



รูปที่ 19



รูปที่ 20

เอกสารนี้เป็นเอกสารที่สงวนไว้สำหรับการใช้งานเพื่อธุรกิจเท่านั้น ไม่อนุญาตให้นำไปใช้ประโยชน์ด้านการค้าไม่ว่ากรณีใดๆทั้งสิ้น อีกทั้งห้ามมิให้ดัดแปลงเนื้อหา และต้องอ้างอิงถึงเจ้าของเอกสารทุกครั้งที่มีการนำไปใช้

อดีตรองประจําแห่งของจอมพล ป. พิบูลสงคราม สมัยเป็นนายกรัฐมนตรีตามด้วย  
 จอมพลสฤษดิ์ ธนะรัชต์ กระทั่ง พล.อ.อ.ทวิ จุลละทรัพย์ บิดาของ "คุณบุญฤทธิ์" ที่ถึงแก่กรรมไป  
 แล้ว ซึ่งเป็นนายทหารคนสนิทของจอมพล ป. ประมุขได้ จนตกทอดมาถึงคุณบุญฤทธิ์ รถคันนี้ได้  
 รางวัลรถคลาสสิกและรางวัลการดูแลยอดเยี่ยมเมื่อปี พ.ศ. 2547



รูปที่ 21

เอกสารนี้เป็นเอกสารที่สงวนไว้สำหรับการใช้งานเพื่อการศึกษาเท่านั้น ไม่อนุญาตให้นำไปใช้ประโยชน์ด้านการค้า  
 ไม่ว่าจะกรณีใดๆทั้งสิ้น อีกทั้งห้ามมิให้ดัดแปลงเนื้อหา และต้องอ้างอิงถึงเจ้าของเอกสารทุกครั้งที่มีการนำไปใช้

### 1952 Bentley R-Type - รายละเอียดทางเทคนิค

ข้อมูลนี้ได้รับการบันทึกเมื่อเดือนธันวาคม ปี1995 เปลี่ยนแปลงครั้งล่าสุด 2005-11-10.			
ชื่อรุ่น			
Type	4/5S SAL		
Designer			
Number of doors			
หมายเลขเครื่องยนต์			
Wheelbase	3048 mm	120 in	
Track	front	1442 mm	56.8 in
	rear	1486 mm	58.5 in
Length	5067 mm	199.5 in	
Width	1778 mm	70 in	
Height	1676 mm	66 in	
Length:wheelbase ratio	1.66		
Ground clearance			
Kerb weight	1880 kg	4145 lb	
Weight distribution (Front)	48.50 %		
Fuel capacity			
พวงมาลัย			
Drag coefficient			
Frontal Area	2.34 m <sup>2</sup>		
C <sub>x</sub>			
เครื่องยนต์			
Code			
Manufacturer	Rolls-Royce		

เอกสารนี้เป็นเอกสารที่สงวนไว้สำหรับใช้ภายในเพื่อการศึกษาเท่านั้น ไม่นิยมนำไปใช้ประโยชน์ที่นอกเหนือ  
ไม่ว่ากรณีใดๆทั้งสิ้น อีกทั้งห้ามมิให้ดัดแปลงเนื้อหา และต้องอ้างอิงถึงเจ้าของเอกสารทุกครั้งที่มีการนำไปใช้

	<b>S-6</b>
<b>Type</b>	oil 2 valves total 2 valves per cylinder
Main bearings	
Construction	
Bore × stroke	92.00mm×114.30mm 3.62 in × 4.5 in
Bore/Stroke ratio	0.8
<b>Displacement</b>	<b>4566 cc</b> (278.634 cu in)
Unitary capacity	761 cc/cylinder
Compression ratio	6.75:1
Fuel system	2 SU carbs
Aspiration	Normal
Compressor type	N/A
Intercooler	None
Catalytic Converter	N
<b>Max. output</b>	
<b>Max. torque</b>	
<b>Maximum rpm</b>	
<b>Coolant</b>	Water
<b>Specific output</b>	
<b>Specific torque</b>	

เอกสารนี้เป็นเอกสารที่สงวนไว้สำหรับกรใช้ภายในเพื่อการศึกษาเท่านั้น ไม่อนุญาตให้นำไปใช้ประโยชน์ด้านการค้า

ไม่ว่ากรณีใดๆทั้งสิ้น อีกทั้งห้ามมิให้ดัดแปลงเนื้อหา และต้องอ้างอิงถึงเจ้าของเอกสารทุกครั้งที่มีการนำไปใช้

Performance	
Note:	A value of -1 means that the car cannot attain that speed.
0-50mph (80 km/h)	10.00s
0-60mph	13.80s
0-100km/h	
0-100mph	-1.00s
80-120km/h(50-70mph)in top	
0-Quarter-mile	19.10s
0-Kilometre	
Top speed	164 km/h (102 mph)
Fuel Consumption	
CO <sub>2</sub> Emissions	
Power-to-weight	
Chassis	
Engine location	Front
Engine alignment	Longitudinal
Steering	
Turns lock-to-lock	
Turning circle	
Suspension	Front
	Rear
Wheels F/R	/
Tyres F	
Tyres R	

เอกสารนี้เป็นเอกสารที่สงวนไว้สำหรับการใช้งานเพื่อการศึกษาเท่านั้น ไม่อนุญาตให้นำไปใช้ประโยชน์ด้านการค้า

ไม่ว่ากรณีใดๆทั้งสิ้น อีกทั้งห้ามมิให้ดัดแปลงเนื้อหา และต้องอ้างอิงถึงเจ้าของเอกสารทุกครั้งที่มีการนำไปใช้

General	
Brakes F/R	
Brake $\varnothing$ F/R	/ mm
Braked area	
Transmission	
Drive	RWD
Top gear ratio	1.00
Final drive ratio	
General	
Number made	
Model Code	
Model Family	

เอกสารนี้เป็นเอกสารที่สงวนไว้สำหรับการใช้งานเพื่อการศึกษาเท่านั้น ไม่อนุญาตให้นำไปใช้ประโยชน์ด้านการค้า ไม่ว่าจะกรณีใดๆทั้งสิ้น อีกทั้งห้ามมิให้ดัดแปลงเนื้อหา และต้องอ้างอิงถึงเจ้าของเอกสารทุกครั้งที่มีการนำไปใช้

## ภาพร่าง

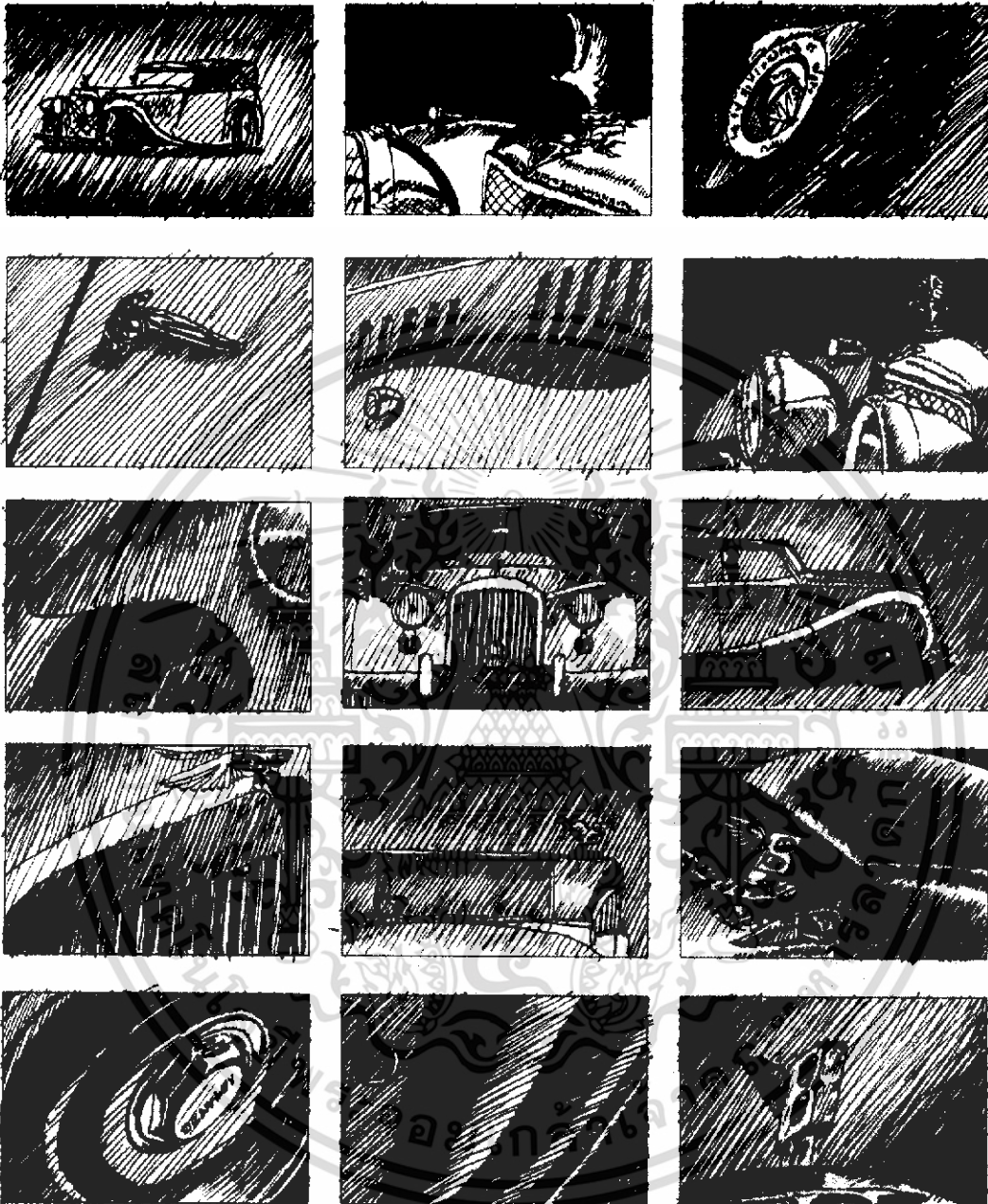

เอกสารนี้เป็นเอกสารที่สงวนไว้สำหรับการใช้งานเพื่อการศึกษาเท่านั้น ไม่อนุญาตให้นำไปใช้ประโยชน์ด้านการค้า ไม่ว่าจะกรณีใดๆทั้งสิ้น อีกทั้งห้ามมิให้ดัดแปลงเนื้อหา และต้องอ้างอิงถึงเจ้าของเอกสารทุกครั้งที่มีการนำไปใช้

### Pre – Production

- 22/12/2005 ติดต่อรถยนต์คลาสสิก ที่ชมรมรถยนต์คลาสสิกแห่งประเทศไทย
- 03/01/2006 ทำเรื่องขอสถานที่โรงถ่ายภาพยนตร์ ภาควิชานีเทศศิลป์
- 05/01/2006 ติดต่อกับกราฟเฟอร์ ที่บริษัทสยามไลท์
- 07/01/2006 ติดต่อและถ่ายภาพตัวอย่างของรถยนต์ จากเจ้าของรถ Bentley
- 08/01/2006 ติดต่อและถ่ายภาพตัวอย่างของรถยนต์ จากเจ้าของรถ Alvis
- 16/01/2006 ติดต่อกับร้าน City Digital เพื่อเช่า Digital Back
- 17/01/2006 Set Up โรงถ่ายภาพยนตร์ กลิ่งสี
- 18/01/2006 ติดต่อประสานงานกับทีมงานเพื่อเตรียมความพร้อม , นัดคุยกับกราฟเฟอร์ เรื่องกำลังไฟ
- 19-20/01/2006 ถ่ายทำ

### งบประมาณ

- Digital Back	8,000	บาท
- Lighting	36,000	บาท
- รถลากสไลด์	4,000	บาท
- Set Up โรงถ่าย	2,000	บาท
- อาหาร	1,000	บาท
- อัดภาพ	12,000	บาท
- เข้ากรอบ	11,000	บาท
- อื่นๆ	6,000	บาท
- รวม	80,000	บาท

เอกสารนี้เป็นเอกสารที่สงวนไว้สำหรับการใช้งานเพื่อการศึกษาเท่านั้น ไม่อนุญาตให้นำไปใช้ประโยชน์ด้านการค้า ไม่ว่าจะกรณีใดๆทั้งสิ้น อีกทั้งห้ามมิให้ตัดแปลงเนื้อหา และต้องอ้างอิงถึงเจ้าของเอกสารทุกครั้งที่มีการนำไปใช้

## Lighting Diagram

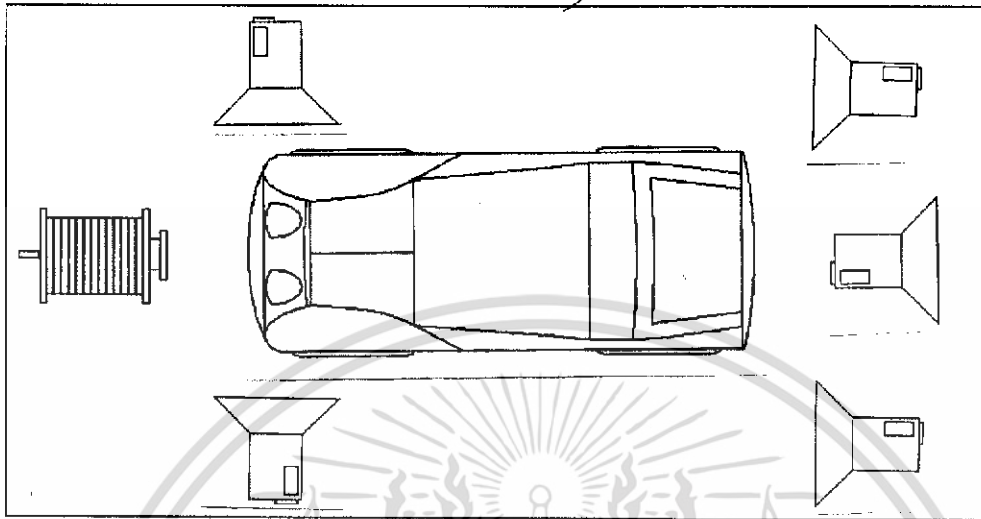

Short 1

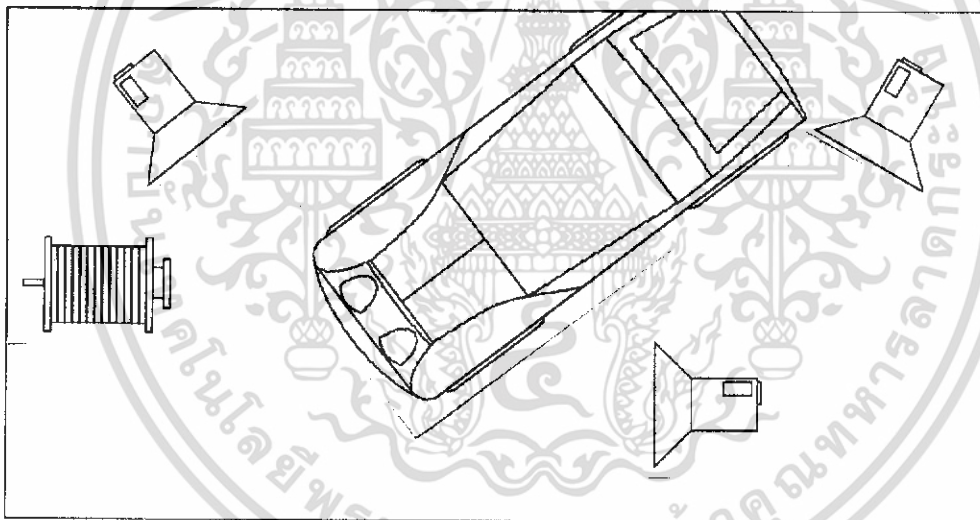

Short 2

เอกสารนี้เป็นเอกสารที่สงวนไว้สำหรับการใช้งานเพื่อการศึกษาเท่านั้น ไม่อนุญาตให้นำไปใช้ประโยชน์ด้านการค้า  
ไม่ว่ากรณีใดๆทั้งสิ้น อีกทั้งห้ามมิให้ดัดแปลงเนื้อหา และต้องอ้างอิงถึงเจ้าของเอกสารทุกครั้งที่มีการนำไปใช้

Short 3

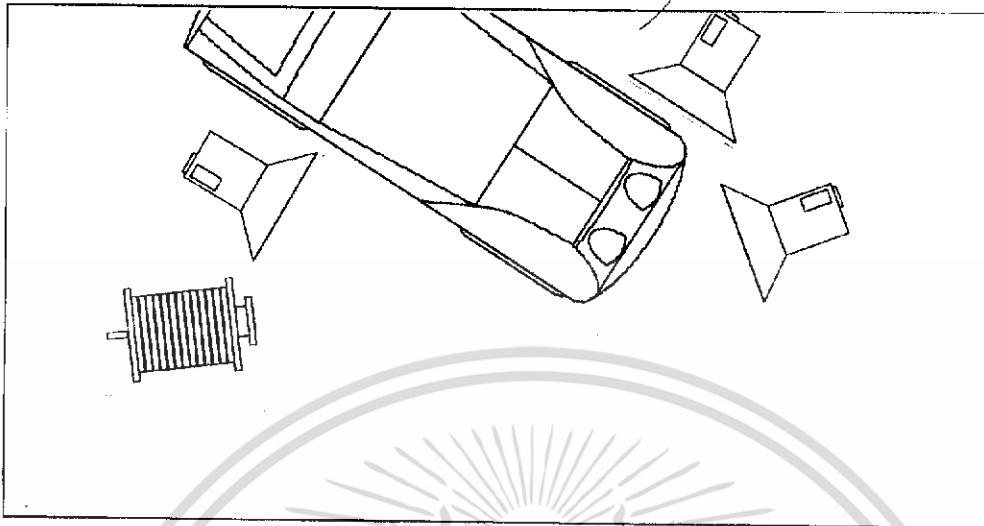

Short 4

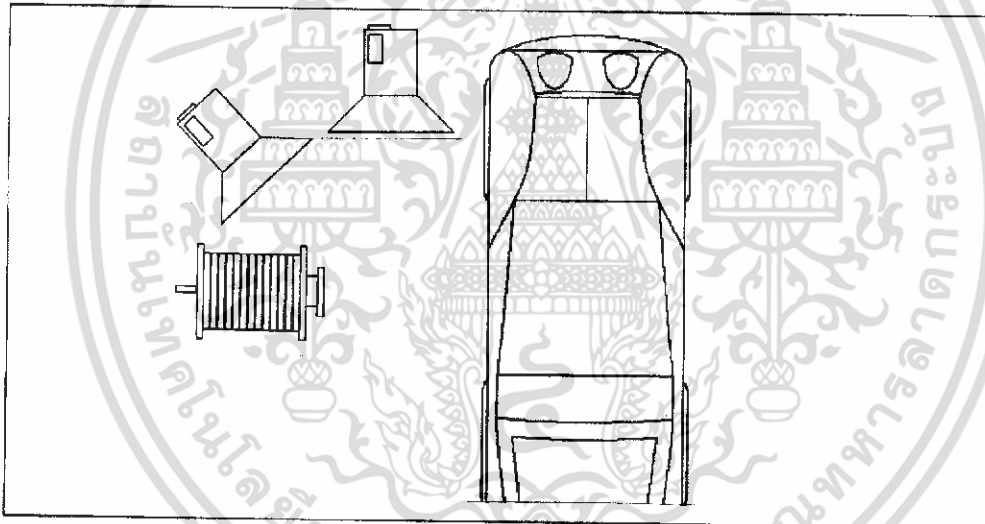

เอกสารนี้เป็นเอกสารที่สงวนไว้สำหรับการใช้งานเพื่อการศึกษาเท่านั้น ไม่อนุญาตให้นำไปใช้ประโยชน์ด้านการค้า  
ไม่ว่ากรณีใดๆทั้งสิ้น อีกทั้งห้ามมิให้ดัดแปลงเนื้อหา และต้องอ้างอิงถึงเจ้าของเอกสารทุกครั้งที่มีการนำไปใช้

## Short 5

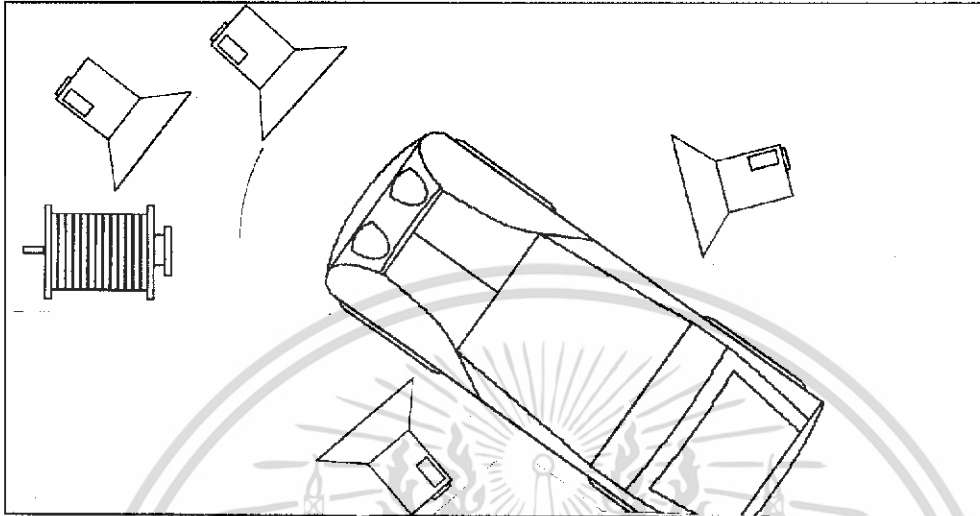

## Short 6

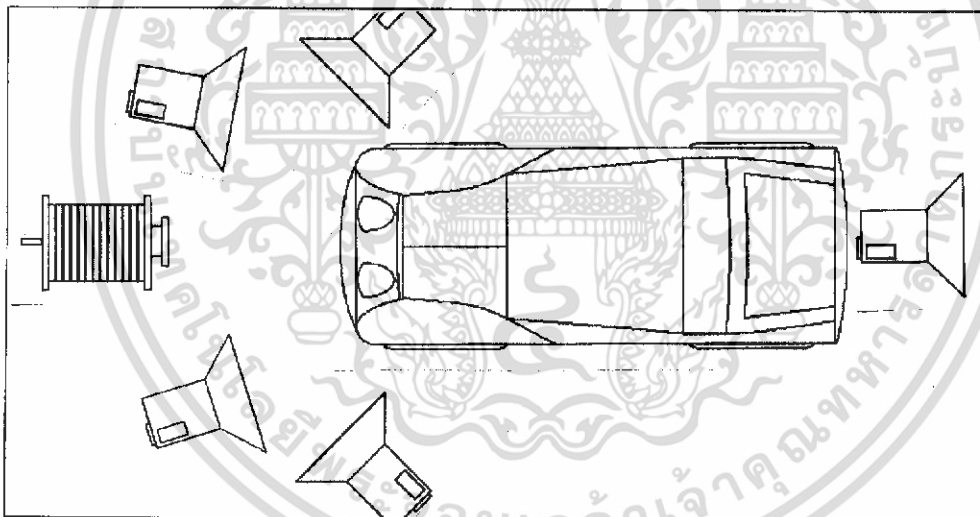

เอกสารนี้เป็นเอกสารที่สงวนไว้สำหรับการใช้งานเพื่อการศึกษาเท่านั้น ไม่อนุญาตให้นำไปใช้ประโยชน์ด้านการค้า  
ไม่ว่ากรณีใดๆทั้งสิ้น อีกทั้งห้ามมิให้ดัดแปลงเนื้อหา และต้องอ้างอิงถึงเจ้าของเอกสารทุกครั้งที่มีการนำไปใช้

Short 7

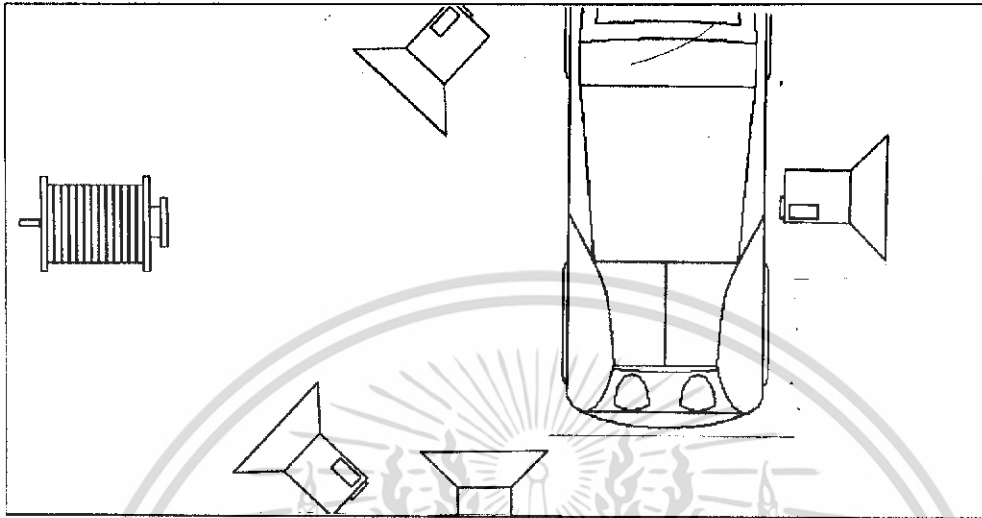

Short 8

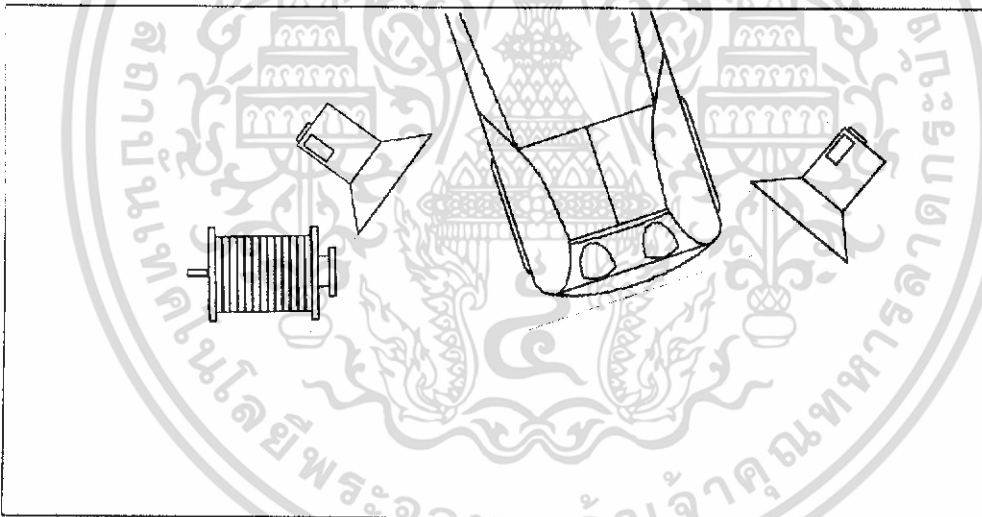

เอกสารนี้เป็นเอกสารที่สงวนไว้สำหรับการใช้งานเพื่อการศึกษาเท่านั้น ไม่อนุญาตให้นำไปใช้ประโยชน์ด้านการค้า  
ไม่ว่ากรณีใดๆทั้งสิ้น อีกทั้งห้ามมิให้ดัดแปลงเนื้อหา และต้องอ้างอิงถึงเจ้าของเอกสารทุกครั้งที่มีการนำไปใช้

## Short 9

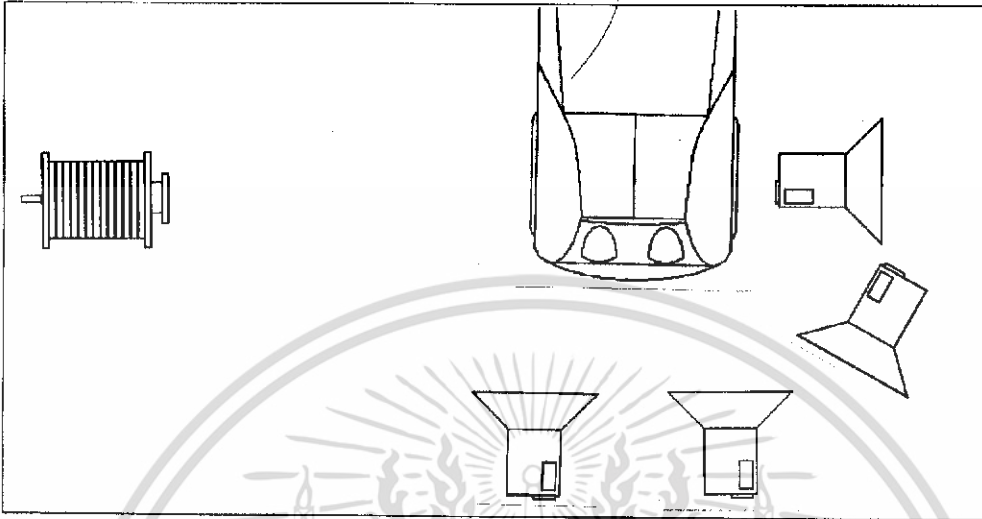

## Short 10

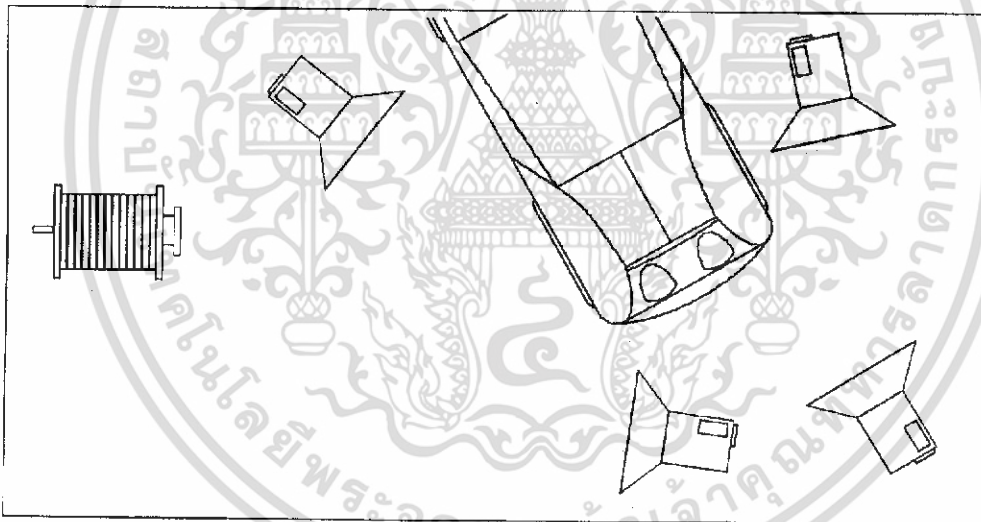

เอกสารนี้เป็นเอกสารที่สงวนไว้สำหรับการใช้งานเพื่อการศึกษาเท่านั้น ไม่อนุญาตให้นำไปใช้ประโยชน์ด้านการค้า  
ไม่ว่ากรณีใดๆทั้งสิ้น อีกทั้งห้ามมิให้ดัดแปลงเนื้อหา และต้องอ้างอิงถึงเจ้าของเอกสารทุกครั้งที่มีการนำไปใช้

Short 11

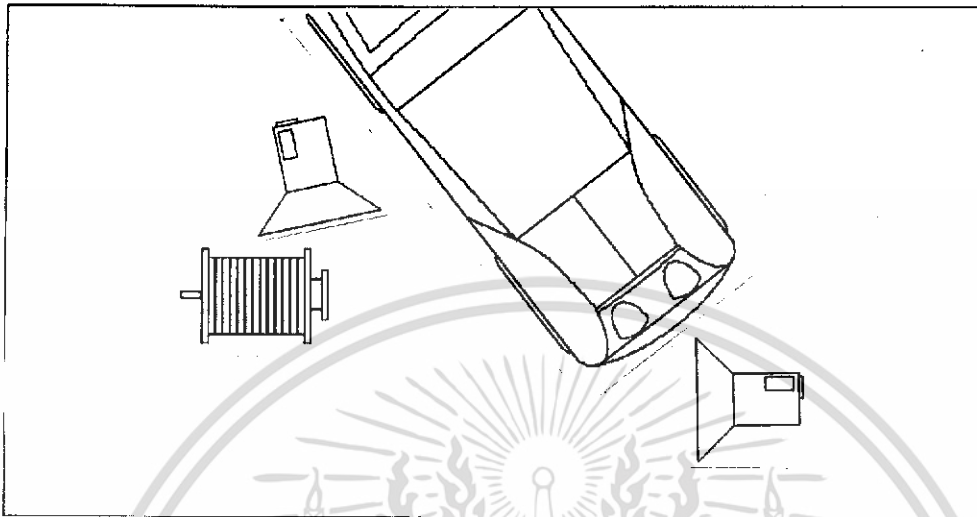

Short 12

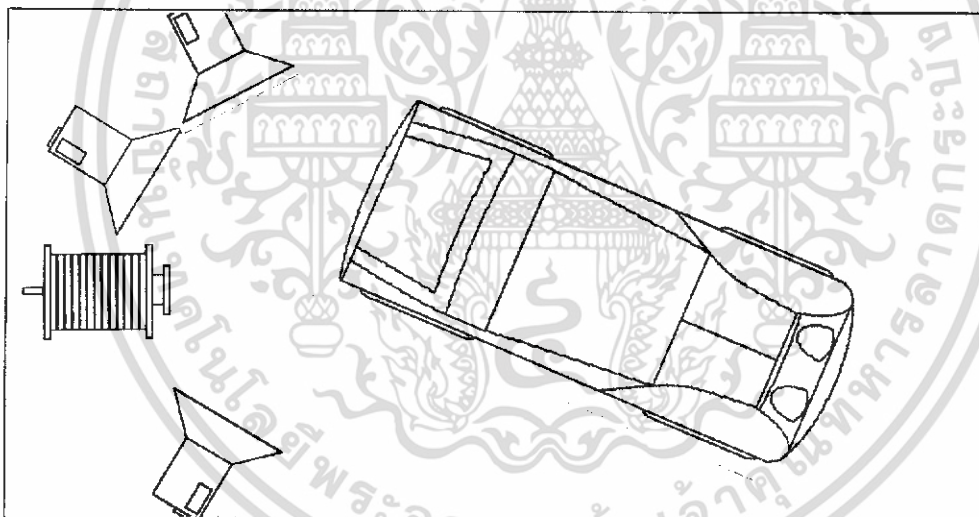

เอกสารนี้เป็นเอกสารที่สงวนไว้สำหรับการใช้งานเพื่อการศึกษาเท่านั้น ไม่อนุญาตให้นำไปใช้ประโยชน์ด้านการค้า  
ไม่ว่ากรณีใดๆทั้งสิ้น อีกทั้งห้ามมิให้ดัดแปลงเนื้อหา และต้องอ้างอิงถึงเจ้าของเอกสารทุกครั้งที่มีการนำไปใช้

## บทที่ 4

### ขั้นตอนการทำงาน ปัญหาที่เกิดขึ้น ประโยชน์ที่ได้รับ ข้อเสนอแนะ

หลังจากได้แนวคิดและรูปแบบการนำเสนอที่แน่นอนแล้ว เพื่อการทำงานอย่างมีประสิทธิภาพได้มีการวางแผนกำหนดการทำงานอย่างละเอียดตั้งแต่วันเริ่มเตรียมการ ไปจนถึงวันนำเสนอวิธีการนำเสนอ โดยแบ่งเป็นการทำงานในส่วนต่าง ๆ

#### การติดต่อประสานงาน

1. การจัดการรถยนต์ที่ใช้ถ่าย เริ่มจากการตระเวนหาข้อมูลตามแหล่งต่าง ๆ เช่น อินเทอร์เน็ต งานแสดงรถยนต์ สื่ออื่น ๆ ที่เกี่ยวข้อง โดยได้มีการติดต่อกับชมรมรถยนต์คลาสสิกแห่งประเทศไทย เพื่อจัดการรถยนต์ที่เหมาะสมกับงาน พร้อมกับภาพตัวอย่างในมุมต่างๆ ของรถยนต์ จากนั้นจึงติดต่อกับเจ้าของรถโดยตรงพร้อมกับการนำเสนอแผนงานของโครงการอย่างละเอียด และเน้นความสำคัญไปที่การนัดหมายกับเจ้าของรถในเรื่องต่าง ๆ โดยมีการติดต่อประสานงานอย่างสม่ำเสมอ รายละเอียดของรถยนต์เกี่ยวกับประวัติความเป็นมาของรถยนต์ เอกลักษณ์เฉพาะตัว ผู้ออกแบบ ไปจนถึงการจัดส่งรถยนต์ไปที่สถานที่ถ่ายทำ
2. การจัดหาไฟและสถานที่ที่ใช้ถ่ายจากสตูดิโอถ่ายภาพต่าง ๆ เช่น A Studio, PN Studio, Westwood Studio, Create Image, Sunshine, Sunlighting, Siamlight เป็นต้น เพื่อถามข้อมูลเกี่ยวกับสตูดิโอนั้น ๆ เช่น รายละเอียดของขนาดห้องสตูดิโอ การคิดราคา รายละเอียดราคาของไฟชนิดต่าง ๆ ราคาของผู้ช่วยช่างไฟ และสถานที่ตั้งของสตูดิโอ โดยติดต่อกับหัวหน้าช่างไฟ (Grapher) เพื่อทำความเข้าใจเกี่ยวกับแนวความคิดและวิธีการจัดแสงที่ต้องการอย่างละเอียด ซึ่งต้องมีการนัดหมายเพื่อดูสถานที่และวางแผนการจัดไฟก่อนวันถ่ายทำ
3. การจัดหา Digital Back จาก Vitamin C City Digital ซึ่งต้องมีการบอกรายละเอียดเกี่ยวกับรูปแบบของงานและวิธีการถ่าย รวมถึงอุปกรณ์ที่ใช้ เช่น ชนิดและยี่ห้อของกล้อง เพื่อทางสตูดิโอสามารถจัดเตรียมอุปกรณ์ที่เหมาะสมกับงานได้

เอกสารนี้เป็นเอกสารที่สงวนไว้สำหรับการใช้งานเพื่อการศึกษาเท่านั้น ไม่อนุญาตให้นำไปใช้ประโยชน์ด้านการค้า ไม่ว่าจะกรณีใดๆทั้งสิ้น อีกทั้งห้ามมิให้ดัดแปลงเนื้อหา และต้องอ้างอิงถึงเจ้าของเอกสารทุกครั้งที่มีการนำไปใช้

## อุปกรณ์ที่ใช้

1. กล้อง Large Format เพื่อการควบคุมระนาบโฟกัสและระนาบของมุมมองภาพ
2. Digital Back สามารถนำผลงานไปทำการปรับแต่งเพิ่มเติมและรักษาคุณภาพของงานที่จะต้องสูญเสียไปจากการสแกนฟิล์ม ทั้งด้านความละเอียดและสี
3. ไฟต่อเนื่อง(Continuous Light) สามารถจัดแสง ควบคุมสภาพและทิศทางแสงได้ตรงตามการมองเห็น โดยใช้ขนาดไฟที่แตกต่างกันเพื่อกำหนดความสว่างและทิศทางได้
4. ผ้าตัดแสง ผ้ากรองแสงและแผ่นสะท้อน เป็นการกำหนดทิศทาง ความสว่าง ความนุ่มนวลของแสงที่เกิดขึ้นบนตัวรถ

## การเตรียมงาน

1. Set Up โรงถ่ายภาพยนตร์ ภาควิชาศิลปะสถาปัตยกรรม โดยกลิ้งสีดำภายในโรงถ่ายทั้งหมด เพื่อจัดการกับเงาสะท้อนที่จะเกิดขึ้นบนตัวรถ และสร้างแถบสว่างบนตัวรถ
2. สร้างภาพร่างเพื่อเป็นการออกแบบมุมมองของภาพที่ถ่าย แสดงให้เห็นถึงองค์ประกอบโดยรวมเพื่อจัดการกับระนาบโฟกัสและระนาบของมุมมองที่จะเกิดขึ้นได้ล่วงหน้า และออกแบบวิธีการจัดแสงได้
3. ติดต่อประสานงานกับทีมงานและผู้ช่วย ในส่วนต่างๆ
4. ออกแบบการติดตั้งไฟหลักในสถานที่ให้ถ่ายทำจริง และทำความเข้าใจเกี่ยวกับการจัดแสงและการติดตั้งกับหัวหน้าช่างไฟ (Grapher) ก่อนวันถ่ายทำ
5. เก็บภาพตัวอย่างของรถยนต์ในองค์ประกอบที่ได้ออกแบบไว้ เพื่อศึกษาแนวทางในการถ่ายภาพ
6. วางแผนตารางเวลาการถ่ายทำของรถยนต์แต่ละภาพ

## การถ่ายทำ

1. ทำความเข้าใจกับทีมงานและผู้ช่วยฝ่ายต่าง ๆ เกี่ยวกับแนวคิดในการถ่ายภาพรวม
2. ติดตั้งไฟ แผ่นกรองแสง กัดแสง ตามแบบ
3. ควบคุมงานโดยรวมจาก Digital Back

เอกสารนี้เป็นเอกสารที่สงวนไว้สำหรับการใช้งานเพื่อการศึกษาเท่านั้น ไม่อนุญาตให้นำไปใช้ประโยชน์ด้านการค้า ไม่ว่าจะกรณีใดๆทั้งสิ้น อีกทั้งห้ามมิให้ดัดแปลงเนื้อหา และต้องอ้างอิงถึงเจ้าของเอกสารทุกครั้งที่มีการนำไปใช้

## ปัญหาที่เกิดขึ้น

### 1. รถยนต์ที่ใช้เป็นแบบ

- ติดต่อจัดการที่เหมาะสมกับงานได้ยากเพราะสภาพรถคลาสสิกที่สมบูรณ์พ้อหายาก และเป็นของสะสมส่วนบุคคล
- เป็นของที่มีมูลค่าสูงมาก ต้องใช้ความรับผิดชอบสูง
- การเคลื่อนย้ายรถยนต์เพื่อทำการถ่ายภาพ ต้องใช้รถลากสไลด์
- การดูแลรักษารถยนต์ในเวลาถ่ายภาพ ต้องใช้ความระมัดระวังเป็นพิเศษ ทั้งเรื่อง ความสะอาด ฝุ่น และรอยขีดข่วน ซึ่งอยู่ในการควบคุมของผู้ดูแลรถยนต์
- รถยนต์คลาสสิกมีส่วนประกอบหลักเป็นอลูมิเนียมมันวาว ซึ่งสะท้อนกับวัตถุและบรรยากาศโดยรอบทั้งหมด
- ควบคุมเรื่องการจัดแสงไปที่สีของรถให้ตรงตามสีจริงได้ยาก

### 2. สถานที่ถ่ายภาพ

- มีขนาดเล็กเกินไป ไม่สามารถใช้อุปกรณ์ที่ต้องการได้ เช่น เลนส์เทเล
- การรองรับกำลังไฟฟ้า (วัตต์) ไม่มากพอ ต้องใช้กำลังไฟอย่างจำกัด
- จำกัดเวลาในการใช้ในช่วงกลางวันเท่านั้น ไม่สามารถใช้งานล่วงเวลาได้

### 3. ไฟและอุปกรณ์ที่ใช้

- ความสว่างของไฟมีไม่มากพอ ควบคุมได้ยาก
- การใช้ผ้าขาวเป็นแผ่นกรองแสงกับวัตถุที่มีผิวมันวาวจะสะท้อนเห็นริ้วผ้า รอยย่น ขับ และรอยตะเข็บที่มี ซึ่งไม่สามารถควบคุมได้

### 4. ทีมงานและผู้ช่วย

- ไม่มีความรู้ความสามารถเกี่ยวกับการจัดแสงเพื่อถ่ายภาพนิ่งรถยนต์คลาสสิก ต้องใช้เวลาในการทำงานเพิ่มมากขึ้นโดยไม่จำเป็น
- ไม่มีความเชี่ยวชาญในการใช้อุปกรณ์ต่างๆ ทำให้ใช้อุปกรณ์ได้ไม่เต็มที่

### 5. Digital Back

- ไม่สามารถเปิดชัตเตอร์ไปที่เซลล์รับภาพได้นานเกิน 8 วินาที ทำให้มีข้อจำกัดในการจัดแสง

เอกสารนี้เป็นเอกสารที่สงวนไว้สำหรับการใช้งานเพื่อการศึกษาเท่านั้น ไม่อนุญาตให้นำไปใช้ประโยชน์ด้านการค้า ไม่ว่าจะกรณีใดๆทั้งสิ้น อีกทั้งห้ามมิให้ดัดแปลงเนื้อหา และต้องอ้างอิงถึงเจ้าของเอกสารทุกครั้งที่มีการนำไปใช้

## ประโยชน์ที่ได้รับ

1. ได้เรียนรู้หลักการการถ่ายภาพรถยนต์
2. ได้เรียนรู้เทคนิคการจัดแสงด้วยไฟต่อเนื่องกับรถยนต์
3. รู้จักการทำงานโดยใช้ Digital Back สำหรับงานถ่ายภาพหุ่นนิ่ง
4. เทคนิคการใช้โปรแกรมในการตกแต่งภาพ และการจัดการไฟล์ภาพ
5. สามารถวางแผนการทำงาน การจัดการกับงบประมาณ ตารางเวลาในการทำงาน
6. สามารถสร้างความไว้วางใจกับเจ้าของรถ มีความรับผิดชอบสูง

## ข้อเสนอแนะ

1. การออกแบบและวางแผนการทำงานที่รัดกุม สามารถประหยัดค่าใช้จ่ายและเวลาที่ใช้
2. ควรเลือกใช้วัสดุกรองแสงที่มีพื้นผิวเรียบสม่ำเสมอ เพื่อลดการสะท้อนพื้นผิว วัตถุ หรือบรรยากาศที่ไม่ต้องการ สำหรับการถ่ายภาพวัตถุที่มีพื้นผิวมันวาว
3. การใช้ Digital Back ร่วมกับไฟต่อเนื่อง (Continuous Light) ต้องให้ความสว่างที่มากพอ เพื่อให้เวลาเปิดปิดม่านชัตเตอร์ได้ตามเวลาที่เซลล์รับแสงสามารถรับได้ คือไม่น้อยเกิน 4 – 8 วินาที เพื่อรักษาคุณภาพของเซลล์รับแสง ลดการเกิดเกรน และความผิดพลาดที่เกิดขึ้นจากการเปิดชัตเตอร์รับแสงบนเซลล์รับแสงของ Digital Back
4. เตรียมข้อมูลที่จำเป็น สำหรับติดต่อประสานงาน เช่น แนวความคิด ภาพร่าง ตารางการทำงาน เพื่อความสะดวกในการทำงานและการทำความเข้าใจกับทีมงานฝ่ายต่าง ๆ
5. มีตารางนัดหมายกับเจ้าของรถ ทีมงาน ผู้ช่วย อย่างชัดเจน ตรงต่อเวลา
6. สร้างความเชื่อถือนระหว่างเจ้าของรถกับช่างภาพ

เอกสารนี้เป็นเอกสารที่สงวนไว้สำหรับการใช้งานเพื่อการศึกษาเท่านั้น ไม่อนุญาตให้นำไปใช้ประโยชน์ด้านการค้า ไม่ว่าจะกรณีใดๆทั้งสิ้น อีกทั้งห้ามมิให้ดัดแปลงเนื้อหา และต้องอ้างอิงถึงเจ้าของเอกสารทุกครั้งที่มีการนำไปใช้

บทที่ 5  
ผลงานจริง

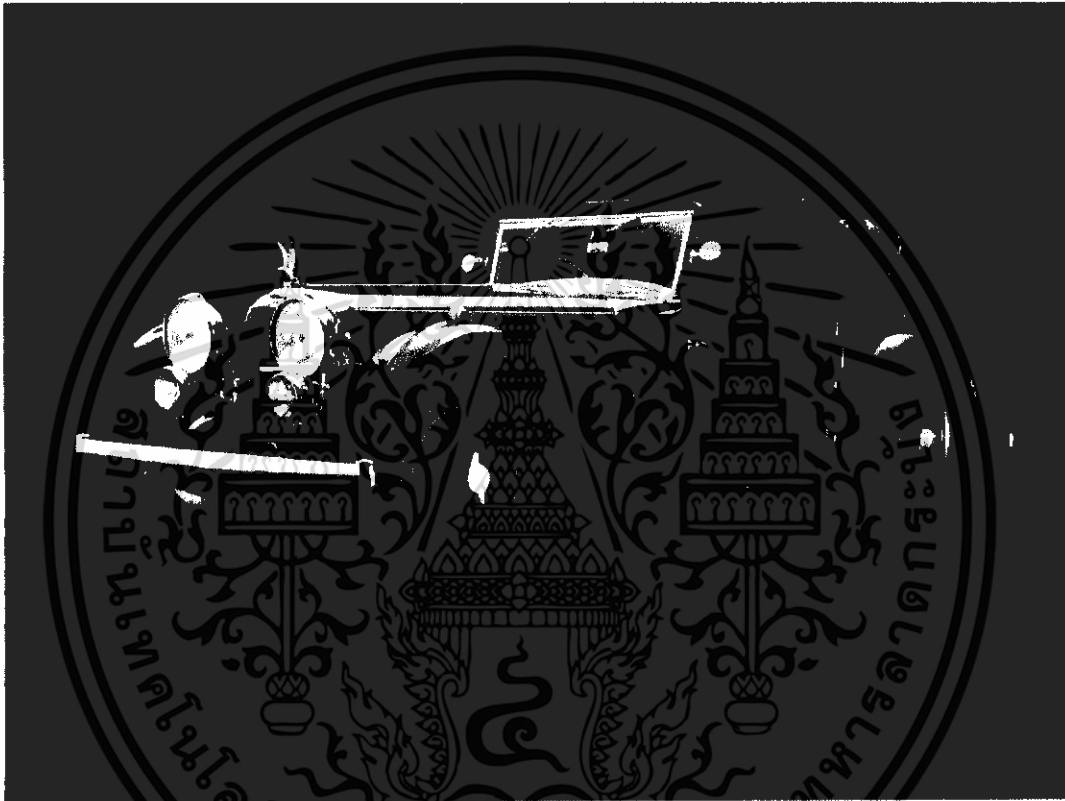

รูปที่ 22

เอกสารนี้เป็นเอกสารที่สงวนไว้สำหรับการใช้งานเพื่อการศึกษาเท่านั้น ไม่อนุญาตให้นำไปใช้ประโยชน์ด้านการค้า ไม่ว่าจะกรณีใดๆทั้งสิ้น อีกทั้งห้ามมิให้ดัดแปลงเนื้อหา และต้องอ้างอิงถึงเจ้าของเอกสารทุกครั้งที่มีการนำไปใช้



รูปที่ 23

เอกสารนี้เป็นเอกสารที่สงวนไว้สำหรับการใช้งานเพื่อการศึกษาเท่านั้น ไม่อนุญาตให้นำไปใช้ประโยชน์ด้านการค้า ไม่ว่าจะกรณีใดๆทั้งสิ้น อีกทั้งห้ามมิให้ดัดแปลงเนื้อหา และต้องอ้างอิงถึงเจ้าของเอกสารทุกครั้งที่มีการนำไปใช้



รูปที่ 24

เอกสารนี้เป็นเอกสารที่สงวนไว้สำหรับการใช้งานเพื่อการศึกษาเท่านั้น ไม่อนุญาตให้นำไปใช้ประโยชน์ด้านการค้า  
ไม่ว่ากรณีใดๆทั้งสิ้น อีกทั้งห้ามมิให้ดัดแปลงเนื้อหา และต้องอ้างอิงถึงเจ้าของเอกสารทุกครั้งที่มีการนำไปใช้



เอกสารนี้เป็นเอกสารที่สงวนไว้สำหรับการใช้งานเพื่อการศึกษาเท่านั้น ไม่อนุญาตให้นำไปใช้ประโยชน์ด้านการค้า  
ไม่ว่ากรณีใดๆทั้งสิ้น อีกทั้งห้ามมิให้ดัดแปลงเนื้อหา และต้องอ้างอิงถึงเจ้าของเอกสารทุกครั้งที่มีการนำไปใช้



รูปที่ 26

เอกสารนี้เป็นเอกสารที่สงวนไว้สำหรับการใช้งานเพื่อการศึกษาเท่านั้น ไม่อนุญาตให้นำไปใช้ประโยชน์ด้านการค้า  
ไม่ว่ากรณีใดๆทั้งสิ้น อีกทั้งห้ามมิให้ดัดแปลงเนื้อหา และต้องอ้างอิงถึงเจ้าของเอกสารทุกครั้งที่มีการนำไปใช้



เอกสารนี้เป็นเอกสารที่สงวนไว้สำหรับการใช้งานเพื่อการศึกษาเท่านั้น ไม่อนุญาตให้นำไปใช้ประโยชน์ด้านการค้า  
ไม่ว่ากรณีใดๆทั้งสิ้น อีกทั้งห้ามมิให้ดัดแปลงเนื้อหา และต้องอ้างอิงถึงเจ้าของเอกสารทุกครั้งที่มีการนำไปใช้



เอกสารนี้เป็นเอกสารที่สงวนไว้สำหรับการใช้งานเพื่อการศึกษาเท่านั้น ไม่อนุญาตให้นำไปใช้ประโยชน์ด้านการค้า  
ไม่ว่ากรณีใดๆทั้งสิ้น อีกทั้งห้ามมิให้ดัดแปลงเนื้อหา และต้องอ้างอิงถึงเจ้าของเอกสารทุกครั้งที่มีการนำไปใช้



เอกสารนี้เป็นเอกสารที่สงวนไว้สำหรับการใช้งานเพื่อการศึกษาเท่านั้น ไม่อนุญาตให้นำไปใช้ประโยชน์ด้านการค้า  
ไม่ว่ากรณีใดๆทั้งสิ้น อีกทั้งห้ามมิให้ดัดแปลงเนื้อหา และต้องอ้างอิงถึงเจ้าของเอกสารทุกครั้งที่มีการนำไปใช้



เอกสารนี้เป็นเอกสารที่สงวนไว้สำหรับการใช้งานเพื่อการศึกษาเท่านั้น ไม่อนุญาตให้นำไปใช้ประโยชน์ด้านการค้า  
ไม่ว่ากรณีใดๆทั้งสิ้น อีกทั้งห้ามมิให้ดัดแปลงเนื้อหา และต้องอ้างอิงถึงเจ้าของเอกสารทุกครั้งที่มีการนำไปใช้



เอกสารนี้เป็นเอกสารที่สงวนไว้สำหรับการใช้งานเพื่อการศึกษาเท่านั้น ไม่อนุญาตให้นำไปใช้ประโยชน์ด้านการค้า  
ไม่ว่ากรณีใดๆทั้งสิ้น อีกทั้งห้ามมิให้ดัดแปลงเนื้อหา และต้องอ้างอิงถึงเจ้าของเอกสารทุกครั้งที่มีการนำไปใช้

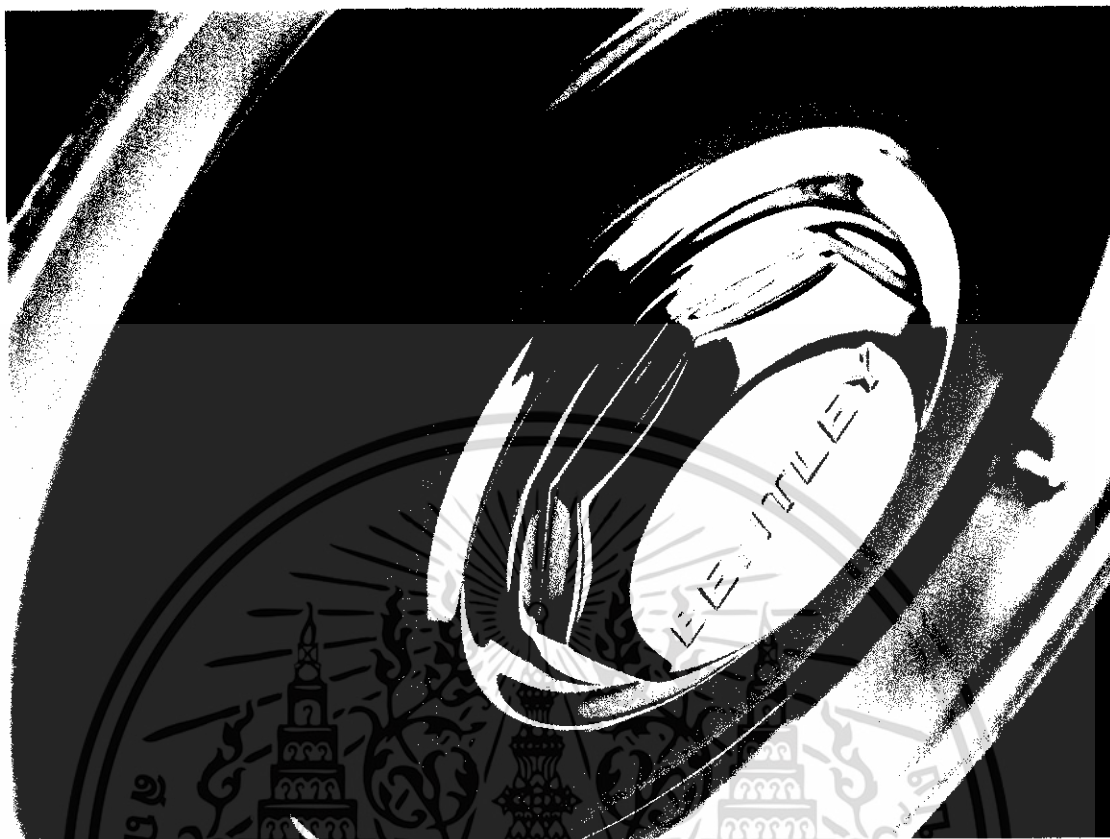

รูปที่ 32

เอกสารนี้เป็นเอกสารที่สงวนไว้สำหรับการใช้งานเพื่อการศึกษาเท่านั้น ไม่อนุญาตให้นำไปใช้ประโยชน์ด้านการค้า ไม่ว่าจะกรณีใดๆทั้งสิ้น อีกทั้งห้ามมิให้ดัดแปลงเนื้อหา และต้องอ้างอิงถึงเจ้าของเอกสารทุกครั้งที่มีการนำไปใช้



รูปที่ 33

## เบื้องหลังการถ่ายทำ

เอกสารนี้เป็นเอกสารที่สงวนไว้สำหรับการใช้งานเพื่อการศึกษาเท่านั้น ไม่อนุญาตให้นำไปใช้ประโยชน์ด้านการค้า ไม่ว่าจะกรณีใดๆทั้งสิ้น อีกทั้งห้ามมิให้ดัดแปลงเนื้อหา และต้องอ้างอิงถึงเจ้าของเอกสารทุกครั้งที่มีการนำไปใช้



รูปที่ 34

เอกสารนี้เป็นเอกสารที่สงวนไว้สำหรับการใช้งานเพื่อการศึกษาเท่านั้น ไม่อนุญาตให้นำไปใช้ประโยชน์ด้านการค้า ไม่ว่าจะกรณีใดๆทั้งสิ้น อีกทั้งห้ามมิให้ดัดแปลงเนื้อหา และต้องอ้างอิงถึงเจ้าของเอกสารทุกครั้งที่มีการนำไปใช้



รูปที่ 36

เอกสารนี้เป็นเอกสารที่สงวนไว้สำหรับการใช้งานเพื่อการศึกษาเท่านั้น ไม่อนุญาตให้นำไปใช้ประโยชน์ด้านการค้า ไม่ว่าจะกรณีใดๆทั้งสิ้น อีกทั้งห้ามมิให้ดัดแปลงเนื้อหา และต้องอ้างอิงถึงเจ้าของเอกสารทุกครั้งที่มีการนำไปใช้

## บทที่ 6

### ประวัติเจ้าของผลงาน

นายจิตรรัตน์ จินตศิริกุล เกิดเมื่อวันที่ 29 เมษายน พ.ศ.2527 จบการศึกษาระดับประถมศึกษาที่ โรงเรียนกุหลาบวิทยา ระดับมัธยมต้นถึงมัธยมปลายที่ โรงเรียนไตรมิตรวิทยาลัย และสอบคัดเลือกเข้าศึกษาต่อในระดับอุดมศึกษาที่ สถาบันเทคโนโลยีพระจอมเกล้าเจ้าคุณทหารลาดกระบัง คณะสถาปัตยกรรมศาสตร์ ภาควิชา นิเทศศิลป์ สาขาวิชา การถ่ายภาพ ในระหว่างระยะเวลาการศึกษา มีความสนใจงานทางด้านละครเวที โดยเป็นผู้กำกับละครเวที ชมรมศิลปะการแสดงและวรรณกรรมประจำปี 2548 และเป็นนักแสดงละครเวทีสถาบันฯ ประจำปี 2549

เอกสารนี้เป็นเอกสารที่สงวนไว้สำหรับการใช้งานเพื่อการศึกษาเท่านั้น ไม่อนุญาตให้นำไปใช้ประโยชน์ด้านการค้า ไม่ว่าจะกรณีใดๆทั้งสิ้น อีกทั้งห้ามมิให้ดัดแปลงเนื้อหา และต้องอ้างอิงถึงเจ้าของเอกสารทุกครั้งที่มีการนำไปใช้

### บรรณานุกรม

- หนังสือ Motorcars of the Classic Era
- หนังสือ Automobiles of the Chrome Age : 1946 - 1960
- [www.michealfurman.com](http://www.michealfurman.com)
- [www.thaiclassiccars.com](http://www.thaiclassiccars.com)
- [www.bkkclassiccars.com](http://www.bkkclassiccars.com)
- [www.classiccars.com](http://www.classiccars.com)



เอกสารนี้เป็นเอกสารที่สงวนไว้สำหรับการใช้งานเพื่อการศึกษาเท่านั้น ไม่อนุญาตให้นำไปใช้ประโยชน์ด้านการค้า  
ไม่ว่ากรณีใดๆทั้งสิ้น อีกทั้งห้ามมิให้ดัดแปลงเนื้อหา และต้องอ้างอิงถึงเจ้าของเอกสารทุกครั้งที่มีการนำไปใช้