

การกำกับภาพยนตร์แนวชีวิตเชิงจิตวิเคราะห์ เรื่อง " อิด "

PSYCHOANALYSIS SHORT FILM DIRECTING : " ID "



นายธันวา ณ ถलग
Mr. TANWA NA THALANG



เลขที่.....
เลขทะเบียน..... 41245
วัน, เดือน, ปี..... 10 ธ.ค. 2545

b.....
.....

ศิลปนิพนธ์ฉบับนี้เป็นส่วนหนึ่งของการศึกษาตามหลักสูตรปริญญาศิลปกรรมศาสตรบัณฑิต
ภาควิชาศิลปะศึกษา คณะสถาปัตยกรรมศาสตร์
สถาบันเทคโนโลยีพระจอมเกล้าเจ้าคุณทหารลาดกระบัง
ปีการศึกษา 2543

เอกสารนี้เป็นเอกสารที่สงวนไว้สำหรับการใช้งานเพื่อการศึกษาเท่านั้น ไม่อนุญาตให้นำไปใช้ประโยชน์ด้านการค้า
ไม่ว่ากรณีใดๆ ทั้งสิ้น อีกทั้งห้ามมิให้ตัดแปลงเนื้อหาและต้องอ้างอิงถึงเจ้าของเอกสารทุกครั้งที่มีการนำไปใช้

11/10/2545

การกำกับภาพยนตร์แนวชีวิตเชิงจิตวิเคราะห์ เรื่อง “ อิด ”
PSYCHOANALYSIS SHORT FILM DIRECTING : “ ID ”

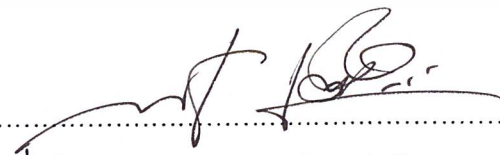

นายธันวา ณ ถกลาง
Mr. TANWA NA THALANG

.....
(อาจารย์ที่ปรึกษา : อ.ประภัสสร เลิศอนันต์)

วันที่ 11.5.2544

.....
(หัวหน้าภาควิชาศิลปะการพิมพ์ ผศ. : จิระพงษ์ ภูมิจิตร)

วันที่ 27.5.44

เอกสารนี้เป็นเอกสารที่สงวนไว้สำหรับการใช้งานเพื่อการศึกษาเท่านั้น ไม่อนุญาตให้นำไปใช้ประโยชน์ด้านการค้า
ไม่ว่ากรณีใดๆ ทั้งสิ้น อีกทั้งห้ามมิให้ตัดแปลงเนื้อหาและต้องอ้างอิงถึงเจ้าของเอกสารทุกครั้งที่มีการนำไปใช้

หัวข้อศิลปนิพนธ์

การกำกับภาพยนตร์แนวชีวิตเชิงจิตวิเคราะห์ เรื่อง " อิด "
 PSYCHOANALYSIS SHORT FILM DIRECTING " ID "

ชื่อ

นายธรรมา ณ กลาง

สาขา

วิชาภาพยนตร์และวีดิโอ ภาควิชาศิลปะศิลป์

คณะ

สถาปัตยกรรมศาสตร์

อาจารย์ที่ปรึกษา

อาจารย์ประภัสสร เลิศอนันต์

พ.ศ.

2543

บทคัดย่อ

การกำกับภาพยนตร์แนวชีวิตเชิงจิตวิเคราะห์ เป็นการศึกษาค้นคว้ารวบรวมข้อมูลทางวิชาการ และตัวอย่างของภาพยนตร์ที่เกี่ยวกับจิตวิทยาบุคลิกภาพของมนุษย์ แล้วนำข้อมูลเหล่านั้น มาวิเคราะห์ เพื่อนำเสนอเป็นภาพยนตร์ขนาดสั้น มีเรื่องราวเกี่ยวข้องกับชีวิตของบุคคลในสังคม เมืองที่พลุกพล่านไปด้วยผู้คนมากหน้าหลายตา ซึ่งเราก็เป็นส่วนหนึ่งของสังคมนั้น และเพื่อให้ ตระหนักถึงภัยอันตรายที่เราไม่สามารถมองเห็นได้จากลักษณะบุคลิกภายนอกของบุคคลในสังคม อีกทั้งยังเป็นประโยชน์ให้แก่ผู้ที่สนใจในงานประเภทนี้เพื่อที่จะนำไปใช้ในสื่อของตนเองต่อไป

เอกสารนี้เป็นเอกสารที่สงวนไว้สำหรับการใช้งานเพื่อการศึกษาเท่านั้น ไม่อนุญาตให้นำไปใช้ประโยชน์ด้านการค้า ไม่ว่ากรณีใดๆ ทั้งสิ้น อีกทั้งห้ามมิให้ตัดแปลงเนื้อหาและต้องอ้างอิงถึงเจ้าของเอกสารทุกครั้งที่มีการนำไปใช้

กิตติกรรมประกาศ

การทำศิลปนิพนธ์ครั้งนี้ ประสบความสำเร็จลุล่วงลงได้ดีด้วยความช่วยเหลืออย่างยิ่งจากบุคคลหลายๆท่าน โครงการนี้จะไม่สามารถเกิดขึ้นได้อย่างแน่นอนถ้าปราศจากความช่วยเหลือเหล่านี้

ขอขอบคุณ ครอบครัวของข้าพเจ้าทุกคนในทุกๆเรื่อง

อาจารย์ที่ปรึกษา อาจารย์ประภัสสร เลิศอนันต์

และคณะกรรมการทุกท่าน

นักแสดง ทีมงาน เพื่อนๆ พี่น้อง ภาควิชานิตศิลป์ที่มีส่วนร่วมในโครงการนี้ ทำให้การทำงานทุกอย่างผ่านพ้นไปได้ด้วยดี

ธันวา ณ ถลาง



เอกสารนี้เป็นเอกสารที่สงวนไว้สำหรับการใช้งานเพื่อการศึกษาเท่านั้น ไม่อนุญาตให้นำไปใช้ประโยชน์ด้านการค้า
ไม่ว่ากรณีใดๆ ทั้งสิ้น อีกทั้งห้ามมิให้ตัดแปลงเนื้อหาและต้องอ้างอิงถึงเจ้าของเอกสารทุกครั้งที่มีการนำไปใช้

คำนำ

เสรีจศักดิ์...คงเป็นคำนำที่เหมาะสมที่สุดสำหรับการทำศิลปนิพนธ์ของนักศึกษาชั้นปีสุดท้าย หลังจากทำงานตามกระบวนการขั้นตอนต่างๆโดยเริ่มจากไฟที่เต็มเปี่ยมในการทำงานจนถึงจุดที่น่าเบื่อที่สุดเมื่อเจอปัญหาต่างๆรุมล้อมจนเริ่มท้อแท้ แต่สุดท้ายมันก็สำเร็จออกมาเป็น "หนังสือ" ที่เป็นของเราเอง

ธัญญา ฤกษ์กลาง



เอกสารนี้เป็นเอกสารที่สงวนไว้สำหรับการใช้งานเพื่อการศึกษาเท่านั้น ไม่อนุญาตให้นำไปใช้ประโยชน์ด้านการค้า
ไม่ว่ากรณีใดๆ ทั้งสิ้น อีกทั้งห้ามมิให้ดัดแปลงเนื้อหาและต้องอ้างอิงถึงเจ้าของเอกสารทุกครั้งที่มีการนำไปใช้

สารบัญ

บทคัดย่อ	ก
กิตติกรรมประกาศ	ข
คำนำ	ค
สารบัญ	ง
สารบัญภาพประกอบ	ฉ
บทที่	
1. บทนำ	1
ความสำคัญของโครงการ.....	1
วัตถุประสงค์โครงการ	1
แนวทางการศึกษา	2
แหล่งข้อมูล	2
ขอบเขตโครงการ	2
2. การค้นคว้าหาข้อมูลโครงการ.....	3
Psycho & Textual Analysis.....	3
สังคมกับจิตวิทยา	6
จิตวิทยาบุคลิกภาพ	8
จิตใต้สำนึก	9
โรคจิตเภท	11
3. ขั้นตอนการเขียนบทภาพยนตร์.....	15
การเขียนบทภาพยนตร์	15
โครงเรื่อง	16
โครงเรื่องขยาย	17
ลักษณะตัวละคร	18
การสรุปและตีความบทภาพยนตร์	20
บทภาพยนตร์	22

เอกสารนี้เป็นเอกสารที่สงวนไว้สำหรับการใช้งานเพื่อการศึกษาเท่านั้น ไม่อนุญาตให้นำไปใช้ประโยชน์ด้านการค้า
ไม่ว่ากรณีใดๆ ทั้งสิ้น อีกทั้งห้ามมิให้ตัดแปลงเนื้อหาและต้องอ้างอิงถึงเจ้าของเอกสารทุกครั้งที่มีการนำไปใช้

4. การเตรียมงานก่อนการถ่ายทำ	28
บทภาพยนตร์พร้อมถ่าย	28
บทภาพสำหรับถ่ายทำ	43
การคัดเลือกนักแสดง	69
การออกแบบฉาก	74
เอกสารวางแผนการถ่ายทำ	84
ใบวางแผนการถ่ายทำ	85
ใบนัดหมายทีมงานและนักแสดง	96
5. กระบวนการถ่ายทำภาพยนตร์	107
การกำกับการแสดง	107
กำหนดการถ่ายทำภาพยนตร์	108
สถานที่ถ่ายทำภาพยนตร์	108
บันทึกการถ่ายทำ.....	110
6. ขั้นตอนภายหลังการถ่ายทำภาพ	127
การตัดต่อภาพ	127
การตัดต่อครั้งที่ 1	127
การตัดต่อครั้งที่ 2	128
การตัดต่อครั้งสุดท้าย	129
การตัดต่อเสียง.....	130
งบประมาณการถ่ายทำ	131
7. บทสรุปและข้อเสนอแนะ	134
บทสรุปการทำงาน	134
การแก้ไขปัญหาในการถ่ายทำ	135
ข้อเสนอแนะ	138
บรรณานุกรม	139
ประวัติผู้แต่ง	140
ภาคผนวก	141

เอกสารนี้เป็นเอกสารที่สงวนไว้สำหรับการใช้งานเพื่อการศึกษาเท่านั้น ไม่อนุญาตให้นำไปใช้ประโยชน์ด้านการค้า
ไม่ว่ากรณีใดๆ ทั้งสิ้น อีกทั้งห้ามมิให้ตัดแปลงเนื้อหาและต้องอ้างอิงถึงเจ้าของเอกสารทุกครั้งที่มีการนำไปใช้

สารบัญภาพประกอบ

รูปที่

1. ภาพนักแสดง อิด	71
2. ภาพนักแสดง เมย์	72
3. ภาพนักแสดง หม่อม	73
4. การออกแบบฉากภายในบ้านอิด	75
5. การออกแบบฉากภายในบ้านเมย์	76
6. การออกแบบฉากบริษัทเงินทุนหลักทรัพย์	77
7. การออกแบบฉากบริเวณที่จอดรถหน้าสตูดิโอ	78
8. การออกแบบฉากสตูดิโอถ่ายแฟชั่น	79
9. ภาพของประกอบจากหนังสือนิตยสาร	80
10. ภาพของประกอบจากกระดาดาบอกริธีทำน้ำผลไม้	81
11. ภาพของประกอบจากน้ำหอม	82
12. ภาพของประกอบจากปก C.D.	83
13 ภาพส่วนหนึ่งจากภาพยนตร์เรื่องอิด	141

บทที่ 1

บทนำ

ความสำคัญของโครงการ

ปัจจุบันผู้คนส่วนใหญ่หันมาให้ความสนใจในการศึกษาและพัฒนาความรู้ทางวิทยาศาสตร์ เทคโนโลยี และเศรษฐกิจเป็นส่วนมาก โดยหวังจะนำสิ่งเหล่านี้ไปสู่ชีวิตที่เป็นสุข แต่ผลที่ได้แม้แต่ประเทศที่พัฒนาแล้วปัญหาต่างๆยังคงมีอยู่ ปัญหาเหล่านี้จำนวนไม่น้อยที่เกิดจากความไม่เข้าใจในเรื่องใกล้ตัว ความเข้าใจตนเองและผู้อื่น ซึ่งเป็นเรื่องที่ลึกซึ้ง

โครงการนี้จึงจะต้องการที่จะศึกษาวิเคราะห์เกี่ยวกับสภาวะทางจิต และบุคลิกภาพของคนในสังคมเมือง เพื่อให้เกิดความรู้ความเข้าใจในการดำเนินชีวิต อันจะนำไปสู่ความสุขของผู้คนในสังคม ทำให้ผู้คนเข้าใจและเห็นใจซึ่งกันและกัน อีกทั้งเป็นการป้องกันและแก้ไขให้กับบุคคลที่สภาพจิตกำลังเริ่มพัฒนาไปในทางที่ผิด

เหตุร้ายบางอย่างอาจไม่เกิดขึ้นถ้าสิ่งเหล่านั้นได้รับการบรรเทาและแก้ไขเสียก่อน จึงยกเรื่องของคนร้ายโรคจิตที่เพิ่งจะเริ่มมีอาการผิดปกติทางจิตใจ เป็นกรณีคนร้ายที่ฆาตกรรมของดารา (ซึ่งจะกล่าวโดยละเอียดในขั้นตอนการเขียนบท) คนร้ายคนนี้อาจพัฒนาเป็นฆาตกรที่เหี้ยมโหดได้ดังเช่น ฆาตกรโรคจิตที่ชื่อ เจอโรมี่ เสนรี บรูโดส์ คดีเกิดขึ้นในปี 1968 ที่รัฐโอเรกอน แรกเริ่มเขาขโมยรองเท้าส้นสูงของอาจารย์เพียงเพราะไม่เคยเห็นแม่ของเขาสวมใส่เท่านั้น แต่สภาพจิตของเขาไม่ได้รับการรักษาจนเขากลายเป็นฆาตกรที่สะสมตุ๊กตามนุษย์ หรือ อย่างกรณีของ เอ็ดเวิร์ด ซีโอดอร์ จีน ซึ่งนำมาสร้างภาพยนตร์เรื่อง The Silence of the Lambs สิ่งเหล่านี้จะไม่เกิดขึ้นถ้าทุกอย่างได้รับการรักษาเสียตั้งแต่ต้น

วัตถุประสงค์

1. ใช้ภาพยนตร์เป็นสื่อเพื่อให้สังคมได้ตระหนักถึงภัยร้ายที่เกิดจากการกระทำของมนุษย์ด้วยกันเอง และตระหนักถึงต้นตอ , ความรุนแรงของปัญหา
2. เพื่อที่จะไม่ละเลยคนรอบข้างที่มีแนวโน้มผิดปกติทางสภาพจิต

เอกสารนี้เป็นเอกสารที่สงวนไว้สำหรับการใช้งานเพื่อการศึกษาเท่านั้น ไม่อนุญาตให้นำไปใช้ประโยชน์ด้านการค้า ไม่ว่าจะกรณีใดๆ ทั้งสิ้น อีกทั้งห้ามมิให้ดัดแปลงเนื้อหาและต้องอ้างอิงถึงเจ้าของเอกสารทุกครั้งที่มีการนำไปใช้

แนวทางการศึกษา

1. ศึกษาทฤษฎีทางจิตวิทยาที่ว่าด้วยการวิเคราะห์บุคคลิกภาพ
2. ศึกษาจิตวิทยาเกี่ยวกับการสร้างภาพ หรือ จิตเภท (Schizophrenia)
3. ศึกษารูปแบบคดีความจากเรื่องจริงที่เกี่ยวข้องกับจิตวิทยา
4. สรุปข้อมูลเพื่อนำไปใช้ในการเขียนบทภาพยนตร์
5. เตรียมงานในส่วนของการถ่ายทำ
6. ถ่ายทำภาพยนตร์
7. ขั้นตอนหลังการถ่ายทำภาพยนตร์ การตัดต่อภาพและเสียงเพื่อให้เกิดความสมบูรณ์
8. สรุปการทำงาน

แหล่งข้อมูล

1. หนังสืออ้างอิงต่างๆ
 - ทฤษฎีจิตวิทยามูลฐาน : ดร. ศิริเรื่อน แก้วกังวาล
 - เลี้ยงลูกอย่างไรไม่ให้เป็นฆาตกร : สรจักร ศิริบริรักษ์
 - วิปลาฆาตกรรม : สรจักร ศิริบริรักษ์
 - ทฤษฎีภาพยนตร์ : รักศานต์ วิวัฒนสินอุดม
2. ภาพยนตร์เพื่อใช้ในการศึกษา
 - Failing Down (JOEL SCHUMAGHER , 1992)
 - The Fan (TONY SCOTT , 1996)
 - Sixth Sense (M. NIGHT SHYAMALAN , 1999)
 - Fight Club (DAVID FINCHER , 1999)

ขอบเขตการศึกษา

เป็นภาพยนตร์ขนาดสั้น ความยาว 15 นาที ถ่ายทำด้วย VDO ระบบ BETACAM

เอกสารนี้เป็นเอกสารที่สงวนไว้สำหรับการใช้งานเพื่อการศึกษาเท่านั้น ไม่อนุญาตให้นำไปใช้ประโยชน์ด้านการค้า ไม่ว่าจะกรณีใดๆ ทั้งสิ้น อีกทั้งห้ามมิให้ตัดแปลงเนื้อหาและต้องอ้างอิงถึงเจ้าของเอกสารทุกครั้งที่มีการนำไปใช้

บทที่ 2

การค้นคว้าหาข้อมูลโครงการ

Psycho & Textual Analysis

นักจิตวิเคราะห์โดยทั่วไปถือว่า Psychoanalysis เป็นสาขาหนึ่งของจิตวิทยาทั่วไป ซึ่งศึกษาสภาวะจิตใจของมนุษย์ ส่วนใหญ่วิชานี้ได้จากการสังเกตและจากการวิเคราะห์จิตของ ซิกมันด์ ฟรอยด์ ซึ่งเป็นสมมติฐานที่เป็นหลักสำคัญของทฤษฎีจิตวิเคราะห์ แนวคิดของฟรอยด์ มีบทบาทอย่างยิ่งในการนำมาปรับใช้กับศาสตร์แขนงต่างๆ ซึ่งในภาพยนตร์ก็นำมาประยุกต์ใช้ให้เกิดประโยชน์ในทางปฏิบัติเพื่อให้สามารถเข้าถึงผู้ชมได้ดียิ่งขึ้น จนหลักการต่างๆ ได้รับการยอมรับและนำไปใช้อย่างแพร่หลายเรียกได้ว่าเป็น Contemporary Psychoanalytic Film Theory

Contemporary Psychoanalytic Film Theory

เป็นเรื่องราวเกี่ยวกับจิตใจและพลังทางวิญญาณที่บางครั้งเองมนุษย์ก็ไม่สามารถจะรู้สึกตัว ภาพยนตร์ได้นำวิธีที่จะให้คนดูเกิดความรู้สึกทางอารมณ์ต่างๆ นานา แต่หลักการเบื้องต้นอยู่บนพื้นฐานของความสัมพันธ์ 2 ประการ คือ Primary Cinematic Identification และ Miror Misrecognition ซึ่งมีลักษณะสำคัญคือ

Primary Cinematic Identification เป็นแนวคิดที่ว่า ผู้ชมภาพยนตร์จะนำตนเองเข้าไปในเรื่องของภาพยนตร์ ซึ่งขณะนั้นจิตใจจะจดจ่อกับเรื่องราวที่เกิดขึ้น หลักการนี้ได้แนวคิดมาจาก ฟรอยด์ ที่ทำการค้นคว้าวิจัยว่า Identification คือ การเลียนแบบ เอาอย่างและทำตัวเหมือนกับบุคคลและสิ่งแวดล้อมภายนอก พฤติกรรมแบบนี้เกิดขึ้นได้กับทุกเพศทุกวัย ในระดับเด็กทารกหรือวัยรุ่นการใช้การเลียนแบบนี้จะติดตัวไปตลอดชีวิต แต่ในผู้ใหญ่ นั้นการเลียนแบบนี้จะเป็นระดับจิตไร้สำนึก หมายความว่าคนที่จิตเป็นผู้ใหญ่แล้วจะเลียนแบบผู้อื่นโดยไม่รู้ตัวหรือจงใจ

Mirror Misrecognition คือ แนวความคิดที่ผู้ชมจะตอบสนองต่อภาพที่ปรากฏในฐานะ Illusion ซึ่งทำให้ผู้ชมเกิดอารมณ์ร่วมกับภาพอย่างสมจริงผ่านคุณสมบัติทาง Primary

เอกสารนี้เป็นเอกสารที่สงวนไว้สำหรับการใช้งานเพื่อการศึกษาเท่านั้น ไม่อนุญาตให้นำไปใช้ประโยชน์ด้านการค้าไม่ว่ากรณีใดๆ ทั้งสิ้น อีกทั้งห้ามมิให้ตัดแปลงเนื้อหาและต้องอ้างอิงถึงเจ้าของเอกสารทุกครั้งที่มีการนำไปใช้

Cinematic Identification เพื่อที่จะให้การรับรู้สิ่งต่างๆ ในภาพยนตร์เป็นไปอย่างราบรื่นใน
ฐานะที่เขาคิดว่าเป็นตัวละครตัวหนึ่งในเรื่องนั้น

นอกจากนี้แล้วยังมีแนวคิดอื่นๆ อีกที่สนับสนุนเหตุผลที่มีผลต่อจิตใจ ความรู้สึกภายใน
ตัวมนุษย์เมื่อชมภาพยนตร์ เช่น ตำแหน่งของผู้ชมจะมีตำแหน่งเดียวกับ Point of View สิ่งนี้
ทำให้เราพาตัวเองเข้าไปยังสถานการณ์ต่างๆ แล้วทำให้เราเสียความเป็นตัวของเราเอง ซึ่งอยู่
ในแนวคิดเกี่ยวกับ Visual and Narrative Cinema

Cinema Psychoanalysis and the Film Spectator

สิ่งที่จำเป็นในเรื่องนี้คือ การอธิบายถึงการที่ใจเราโน้มเอียงเข้าไปสนุกสนานกับภาพ
Illusion บนจอภาพยนตร์หรือคิดว่าเป็นเรื่องราวจริง ที่เราเป็นเช่นนั้นเพราะ เรามักจะเกิดความ
โน้มเอียงขึ้นในใจที่จะโยนเอาตัวเราเข้าไปหรือสร้างประสบการณ์ในเรื่องนั้นๆ ขึ้นมาเท่าที่จะทำได้
ในเรื่องที่ดำเนินไปในภาพยนตร์ จากการค้นคว้าของนักทฤษฎีทางภาพยนตร์ได้ให้สมมติฐาน
ว่า ทักษะเรื่องจิตวิเคราะห์เกี่ยวกับจิตใจมนุษย์จะสามารถอธิบายความโน้มเอียงของเราที่มี
อารมณ์ร่วมไปกับ Illusion ที่ฉายออกมาและที่บอกว่าลักษณะของตัวละครที่เราที่มีอารมณ์ร่วม
ด้วยนั้นเป็นสิ่งที่สนับสนุนความรู้สึกนี้ และ Psychoanalysis Theory มีบทบาทต่อการสร้าง
ความรู้สึกต่อผู้ชมบนหลักของเหตุผล แนวคิดนี้ได้ให้แนวคิดทางภาพยนตร์เรื่อง “ความสัมพันธ์
ของผู้ชมภาพยนตร์ (Spectatorship)” ซึ่งมีการเปรียบเทียบระหว่าง Film and Dream และ
Film and Fantasy ทั้งสองเป็นจินตนาการที่สร้างขึ้นมาเป็นมโนภาพได้ โดยมีศัพท์ทางวิชาการ
ว่า “Iconic Imagination” ทฤษฎีจิตวิเคราะห์ยังได้ให้คำอธิบายถึงหน้าที่จิตวิญญาณว่า
สิ่งนี้เข้ามามีบทบาทต่อสภาพจิตใจของเรา หน้าที่คือ สร้างความรู้สึกสมปรารถนาและความ
พึงพอใจในสิ่งที่คิด (Wish Fulfillment) ซึ่งอยู่ภายใต้การควบคุมของแรงผลักดันทาง
วิญญาณ

(Psychic Force) Iconic Imagination ไม่จำเป็นต้องใช้อำนาจทางจิตวิญญาณ คือ เรา
อาจได้รับรู้เรื่องราวมา แล้วจินตนาการมันขึ้นราวกับว่ามันเป็นเรื่องจริง แต่ Psychic Force
จะเป็นการใช้พลังความรู้สึกที่อยู่ข้างใน อาจเรียกว่าเป็นความปรารถนาลึกๆ ด้วยเหตุนี้ทฤษฎี
จิตวิเคราะห์จึงถูกนำมาเกี่ยวข้องกับความสำเร็จในสถานะที่ทำให้แรงผลักดันทางวิญญาณบรรลุ
ความพอใจ สิ่งที่น่าสนใจคือ ความสัมพันธ์ระหว่าง Psychic Force และ Iconic Imagination
มีความเกี่ยวพันกันมากน้อยเพียงใด

เอกสารนี้เป็นเอกสารที่สงวนไว้สำหรับการใช้งานเพื่อการศึกษาเท่านั้น ไม่อนุญาตให้นำไปใช้ประโยชน์ด้านการค้า
ไม่ว่ากรณีใดๆ ทั้งสิ้น อีกทั้งห้ามมิให้ดัดแปลงเนื้อหาและต้องอ้างอิงถึงเจ้าของเอกสารทุกครั้งที่มีการนำไปใช้

ไร้ขีดจำกัดที่มีอยู่ในตัวเรา ในส่วนของพลังที่ฟรอยด์เรียกว่า Ego เป็นสิ่งที่กำหนดว่าจะอะไรจะทำให้ความปรารถนาของเราเป็นที่น่าพอใจ หรือการกระทำแบบที่จะนำไปสู่ความพอใจ ซึ่งโดยหลักการทาง Psychoanalysis เรียกรูปแบบความปรารถนาที่เกิดจากการคิดบนพื้นของเหตุผลในสิ่งที่เชื่อนั้นว่า Reality Testing ฟรอยด์อธิบายว่าการที่ Ego ทำหน้าที่ได้อย่างดีเรียกว่ามี Sense of Reality แต่ถ้า Ego ไม่สามารถทำงานแบบนี้ได้เรียกว่ามีการเสียของ Reality Testing ความพอใจที่ถูกสร้างขึ้นจากความปรารถนาในความเพ้อฝันจะขาดขั้นตอนที่สมบูรณ์ ซึ่งเป็นหัวใจสำคัญ คือ การบรรลุความปรารถนาเหลือเพียงแค่ Wish ที่คิดถึงความพึงพอใจแค่บางส่วน ในขณะที่ความฝันเมื่อเราอนหลับนั้นจินตนาการของเราจะมีอิสระในการที่จะสร้างเรื่องราวต่างๆด้วยความรู้สึกแรงกล้า เพราะขณะนั้นเราอยู่ในสถานะ Unconscious ทำให้ Psychic Force ในตัวเราแสดงออกมาอย่างเต็มที่ และเราก็รู้สึกว่ามันเป็นจริง ความพอใจขั้นสูงสุดจึงเกิดขึ้นในการตอบสนองของความรู้สึกสมหวัง ซึ่ง Daydream ไม่สามารถทำเช่นนั้นได้ เป็นหลักสำคัญที่ทำให้ Dream มีระดับ Satisfaction เหนือกว่า Fantasy หรือ Daydream

หลักการเหล่านี้ภาพยนตร์ได้นำจิตวิเคราะห์ของฟรอยด์มาใช้โดยมีหลักการว่า จะใช้ทฤษฎีทางจิตวิเคราะห์เรื่อง Spectator's Experience of Projective Illusion ที่มีความสัมพันธ์กัน เมื่อเราชมภาพยนตร์ซึ่งเป็นเรื่องราวและตัวละครที่ถูกสร้างขึ้นในโลกมายาเราจะถูกครอบงำอยู่ในอาการของ Psychic Force of Dream เป็นตัวอธิบายเรื่องราว ซึ่งพลังที่ตัวนี้สามารถสร้างจินตนาการของผู้ชมให้เชื่อในขณะที่ชมเรื่องราวนั้น และให้ผู้ชมมีอารมณ์ร่วมกับเรื่องราว การสร้างบรรยากาศให้มีลักษณะคล้ายกับความฝันในโรงภาพยนตร์ โดยใช้ความมืดรอบตัวผู้ชมและการนั่งอยู่กับที่

จะเห็นได้ว่าเวลาที่เราดูภาพยนตร์นั้นเราไม่ได้หลับแต่ตกอยู่ในสภาพ Unconscious ทำให้ Psychic Force สามารถทำงานได้ตามปกติที่จะนำเราไปสู่ความพอใจในขั้นสูงสุดได้ ดังนั้นการใช้จิตวิเคราะห์ของทฤษฎีนี้ในทางภาพยนตร์เพื่อทำให้ผู้ชมดูแล้วจะทำอย่างไรที่จะสร้างความประทับใจสูงสุดให้กับผู้ชม แม้ว่าจะดูจบแล้วภาพเหล่านั้นจะยังคงอยู่ในความรู้สึกและฝังอยู่ในจิตใจ ซึ่งวิธีการที่อยู่ในความฝันจะเป็นวิธีที่ถูกนำมาใช้ในภาพยนตร์ซึ่งถ้าทำภาพยนตร์ให้อยู่ในรูปของ Dream ก็จะเป็นสิ่งที่ผู้สร้างหนังจะให้ความสำคัญมากในอันดับต้นๆ” 1

1. รักคานต์ วิวัฒน์สินธุตม , Special Topic (Film Theories) , คณะวารสารศาสตร์และสื่อสารมวลชน มหาวิทยาลัยธรรมศาสตร์ 2543

สังคมกับจิตวิทยา

ทุกวันนี้เราต้องเจอกับผู้คนมากมายไม่รู้ว่าเป็นใคร แต่ในบางครั้งเราก็ยังสามารถจดจำได้ว่าเคยเจอคนนั้นคนนี้อยู่เป็นประจำ อาจจะเป็นคนที่เดินทางในเส้นทางเดียวกัน เรียนหรือทำงานในสถานที่เดียวกัน แม้กระทั่งบางครั้งเราอาจจะเคยพูดคุยกันบ้าง เช่น การสั่งอาหารกับคนทำอาหาร เราก็ไม่ได้ที่จะพูดคุยอะไรไปมากกว่าการสั่งอาหาร ซึ่งนั่นมันเกิดจากหน้าที่การงานของเขาและเพื่อสนองความต้องการการบริโภคของเราทำให้เกิดความสัมพันธ์กัน ถ้าไม่มีหน้าที่การงานมาเกี่ยวข้องก็เป็นการยากที่ผู้คนในสังคมจะมีความสัมพันธ์ต่อกัน โดยเฉพาะใน “สังคมเมือง”

ในสังคมเมืองนั้นมีผู้คนมากหน้าหลายตา แต่การที่มีผู้คนมากมายนั้นแทนที่จะทำให้มีความสัมพันธ์ที่กว้างขวางยิ่งขึ้นมันกลับทำให้ผู้คนปิดกั้นสัมพันธ์ภาพที่จะก่อตัวกับบุคคลอื่นในสังคม เนื่องจากคนเราจะอยู่กับกลุ่มคนหรือสังคมเล็กๆที่เราสนิทสนมอยู่แล้ว ทั้งทางด้านการทำงาน ค่านิยม แนวความคิด สภาพความเป็นอยู่ที่เปลี่ยนไป ทำให้เกิดความแตกต่าง ผู้คนจึงดำเนินชีวิตแบบต่างคนต่างอยู่ ยกตัวอย่างเช่น สมัยก่อนเรายังมีหมู่บ้าน มีชุมชน คนส่วนใหญ่ก็จะรู้จักและมีกิจกรรมทำร่วมกัน ซึ่งเรายังเห็นได้ตามชนบทและต่างจังหวัด แต่ปัจจุบันผู้คนอยู่แยกกันเป็นครอบครัว ต่างคนต่างมีหน้าที่การงานของตนเอง ขนาดบ้านติดกันใช้กำแพงเดียวกันยังไม่เคยที่จะพูดคุยกันเลย และยังมีเทคโนโลยีที่เจริญก้าวหน้าเข้ามาทำให้ผู้คนใช้ชีวิตส่วนตัวมากยิ่งขึ้น จากครอบครัวก็เริ่มที่แยกกันอยู่ คนหนึ่งดูโทรทัศน์ คนหนึ่งอยู่หน้าจอคอมพิวเตอร์ อีกคนอยู่ไหนก็ไม่รู้ยังไม่กลับบ้านสักที ความสนิทสนมในครอบครัวก็ยิ่งลดน้อยลงทั้งนั้นทั้งนี้ในความเป็นจริงแล้วมนุษย์ทุกคนย่อมแสวงหาความเป็นอิสระเสรี ซึ่งก็ต้องแลกมาด้วยความอ้างว้างเดียวดาย และในความอ้างว้างเดียวดายนั้นมนุษย์ทุกคนจะรับรู้ ซึมซับจดจำและมีความคิดวนเวียนอยู่กับมันมากกว่ายามมีความสุข ดังเช่น ทฤษฎีที่กล่าวถึงความอ้างว้างเดียวดายของ แอริค ฟรอมม์

แอริค ฟรอมม์ เป็นนักทฤษฎีบุคลิกภาพที่มีพื้นฐานการศึกษาทางสังคมวิทยาและจิตวิทยาแล้วก็ทำงานเป็นอาจารย์ เขาอธิบายว่า โครงสร้างของสังคมใดๆย่อมกลมกล่อมเกลาบุคลิกภาพของสมาชิกให้เข้ากันได้กับค่านิยมส่วนรวมของสังคมนั้นๆ

แนวคิดสำคัญ

ความอ้างว้างเดียวดาย

เรื่องนี้พรอมมีอธิบายอย่างมาก เขาเชื่อว่ามนุษย์เผชิญกับความอ้างว้างเดียวดายด้วยสาเหตุหลายประการ เช่น

1. การที่มนุษย์มีเหตุผลและจินตนาการต่างๆทำให้มนุษย์มีวิวัฒนาการทางอารยธรรมเพิ่มขึ้น ในขณะที่เดียวกันก็แยกตนห่างจากธรรมชาติ จากสัตว์โลกพวกอื่น และจากบุคคลอื่น
2. มนุษย์แสวงหาอิสระเสรีเมื่อได้มาแล้วก็ต้องแลกเปลี่ยนด้วยความอ้างว้าง ตัวอย่างเช่น เด็กวัยรุ่นที่เป็นอิสระห่างจากผู้ปกครองจะพบกับความว้าเหว
3. พัฒนาการทางเทคโนโลยีสมัยใหม่ในวัตถุใช้สอยในความเป็นอยู่ประจำวัน เช่น เครื่องมือเครื่องใช้ในการเรียนรู้ เครื่องทุนแรงในการใช้งาน ทำให้มนุษย์คุยกับคนอื่น ๆ น้อยลง เมื่อต้องติดต่อกันก็มีท่วงท่าเห็นใจตัว

ความต้องการ

- ความต้องการมีสัมพันธภาพ เนื่องจากมนุษย์พบกับความอ้างว้างเดียวดาย จึงแก้ไขโดยการสร้างสัมพันธภาพกับคนอื่น ๆ วิธีที่ตั้งใจต้องตั้งบนรากฐานความรักสร้างสรรค์
- ความต้องการสร้างสรรค์ มนุษย์มีความสามารถทางสติปัญญาและอารมณ์สูง จึงมีความต้องการสร้างสรรค์สิ่งแวดล้อมของชีวิตต่างจากสัตว์โลกชั้นต่ำ หากผู้ใดไม่มีความต้องการประเภทนี้มักจะเป็นนักทำลาย จากความต้องการนี้มนุษย์จะรู้จักรักและเกลียด

ความขัดแย้ง

มนุษย์ทุกเพศทุกวัยทุกสังคม มีความขัดแย้งในตนเอง เช่น ความขัดแย้งระหว่างความรู้สึกอ้างว้างและความมีอิสระเสรี²

จะเห็นได้ว่าทฤษฎีของพรอมมันมุ่งเน้นไปที่ความอ้างว้างเดียวดายเช่นเดียวกับบทสรุปข้างต้น ซึ่งเป็นสาเหตุหนึ่งที่จะมีผลกระทบต่อสภาวะทางจิตของคนในสังคมเมืองให้เปลี่ยนแปลงไปในทางที่ผิดได้

2. ดร. ศรีเรือน แก้วกังวาล , ทฤษฎีจิตวิทยาบุคลิกภาพ (รู้เขา รู้เรา) 2539 , หน้า 88

จิตวิทยาบุคลิกภาพ

“บุคลิกภาพ” คือ ลักษณะเฉพาะตัวของบุคคลในด้านต่างๆทั้งภายนอกและภายใน ส่วนภายนอก คือส่วนที่มองเห็นชัดเจน เช่น รูปร่าง หน้าตา ท่าทาง การแต่งตัว ฯลฯ ส่วนภายใน คือส่วนที่มองเห็นได้ยาก เช่น ความคิด สติปัญญา ความถนัด อารมณ์ ความใฝ่ฝัน ค่านิยม ฯลฯ

ลักษณะต่างๆของบุคลิกภาพไม่สามารถแยกออกจากกันเป็นส่วนต่างๆได้ ทุกๆลักษณะมีความสัมพันธ์ต่อกัน บุคลิกภาพของมนุษย์จะไม่ตายตัว เปลี่ยนแปลงไปตามเวลา การเรียนรู้สิ่งแวดล้อม

บุคลิกภาพของแต่ละบุคคลมีทั้งผิวเผินและเป็นส่วนที่แท้จริง บางส่วนถูกซ่อนเร้น หรือถูกปิดบังอำพราง ทุกคนย่อมมีส่วนที่ถูกปิดบังอำพรางอยู่ในตัวแล้วแต่ว่าคนนั้นๆมีส่วนนี้มากน้อยเพียงใด ถ้าบุคลิกภาพที่ซ่อนอยู่มีมากจะเป็นพวกที่ชอบเก็บตัว ชอบอยู่คนเดียว เมื่อเกิดความคับข้องใจจะมีพฤติกรรมหลบหนี คือหลีกเลี่ยงจากสภาพสังคม ลักษณะเช่นนี้โดยส่วนมากจะเป็นอุปนิสัยส่วนตัว แต่บางสาเหตุอาจเกิดจากสภาพสังคมตามที่สรุปไว้ข้างต้นเป็นสิ่งสนับสนุน ซึ่งบุคคลในสาเหตุนี้แท้จริงแล้วอาจจะไม่ได้เป็นคนที่ชอบอยู่คนเดียว ในทางตรงกันข้ามถ้าเป็นคนเปิดเผยก็จะเป็นคนชอบเข้าสังคม เป็นคนเปิดเผย ร่าเริง สามารถเปลี่ยนแปลงได้ตามสภาพแวดล้อม พร้อมทั้งจะเปลี่ยนรับสถานการณ์ใหม่ๆ

ลักษณะทั้งสองอย่างนั้นมีนักจิตวิทยาชาวยุโรปชื่อ คาร์ล กุสตาฟ จุง ได้วิเคราะห์ทฤษฎีของเขาไว้ ในนาม Jungian Psychology หรือ Jungian Psychoanalysis ซึ่งทฤษฎีจิตวิเคราะห์ของเขาแพร่หลายในยุโรปและอเมริกา ทฤษฎีของจุงยังเป็นทฤษฎีที่นักศึกษาวิตวิทยาและจิตแพทย์ไม่ควรที่จะมองข้าม

จุงแบ่งเป็น 2 ลักษณะ คือ Extraversion และ Introversion ลักษณะแรกคือบุคลิกแบบนิยมเข้าหาสิ่งแวดล้อมนอกตัว ลักษณะหลังจะตรงกันข้าม ทั้งสองลักษณะจะผสมอยู่ในคนคนเดียวกัน ผู้ที่มีลักษณะอย่างแรกมากกว่าก็จัดเป็นพวกชอบแสดงตัว (Extravert) ถ้าลักษณะอย่างหลังมีมากกว่าผู้นั้นก็จะเป็นพวกชอบเก็บตัว สนใจเฉพาะเรื่องของตัวเอง (Introvert)

ความเกี่ยวพันระหว่างระบบต่างๆในบุคลิกภาพ

1. ระบบชดเชย (Compensate) ตัวอย่างเช่น เมื่อส่วน Extravert ไม่สามารถแสดงออกมาได้ ก็ถูกเก็บกดไปแสดงในจิตใต้สำนึก เช่น ความฝัน ส่วน Introvert ที่ถูกเก็บกดไว้มากๆเมื่อถึงโอกาสจะออกมาในพฤติกรรม Extravert

2. ระบบปรปักษ์ (Opposition) เกิดขึ้นอยู่ตลอดเวลาระหว่างระบบต่างๆ ระหว่างความคิดความรู้สึก ระหว่างความเป็นหญิงและชายในตัวคนเดียวกัน

3. ระบบรวมหน่วย (Unity) แม้ว่าระบบต่างๆจะมีความขัดแย้ง แต่จริงๆก็เชื่อว่าระบบเหล่านี้บางครั้งก็ดึงดูดเข้าหากัน *3

ข้อคิดเห็นของจุงในข้อที่ 1 นั้นน่าสนใจและเกี่ยวข้องกับบุคลิกภาพของคนในสังคมอย่างมาก ข้อสังเกตคือทั้ง Extravert และ Introvert นั้นสามารถปรับเปลี่ยนไปได้ถ้าบุคคลนั้นไม่สามารถแสดงออกในพฤติกรรมของตนเอง แต่ถ้าบุคคลนั้นมีสภาพทั้งสองส่วนกลับไปกลับมาและไม่สามารถแยกแยะบุคลิกทั้งสองด้านได้นั้นย่อมจะเป็นอันตรายต่อสภาพจิตของเขา อธิบายเป็นลำดับขั้นตอนได้ดังนี้

บุคคลที่มีส่วน Extravert แต่ไม่สามารถแสดงออกมาได้ไม่ว่าด้วยลักษณะอุปนิสัยส่วนตัวหรือสภาพสังคม เมื่อวนเวียนอยู่กับตนเองก็จะสนใจในเรื่องที่ตนสนใจเท่านั้นและเก็บกดไปในจิตใต้สำนึกจนเกิดเป็นความฝัน ซึ่งลักษณะนี้เขาจะเป็นคนที่ใช้ความคิดอยู่กับตนเองคือมีบุคลิกในส่วน Introvert และถ้าบุคคลนั้นถูกเก็บกดไว้มากๆตามทฤษฎีของจุงเมื่อถึงโอกาสจะแสดงออกมาในพฤติกรรม Extravert แต่ส่วนที่แสดงออกมานั้นได้เปลี่ยนมาจากส่วน Introvert ซึ่งเป็นเรื่องในส่วนของความฝัน ถ้าบุคคลนั้นไม่สามารถแยกแยะทั้งสองสิ่งได้ก็จะส่งผลกระทบต่อภาวะจิตซึ่งจะกลายเป็นคนที่สร้างวิมานในอากาศ เพื่อฝัน หรือประสาทหลอน

บุคคลแต่ละคนก็จะมีส่วนที่จะยับยั้งสิ่งเหล่านี้ไม่ให้ผิดแปลกได้ไม่เท่ากัน สิ่งที่ยับยั้งนั้นคือ จิตใต้สำนึก กล่าวคือเป็นภาวะทางจิตที่ควบคุมการปฏิบัติ การกระทำต่างๆ ซึ่งสิ่งเหล่านี้จะแอบแฝงอยู่ในจิตของมนุษย์ทุกคน จิตใต้สำนึกนั้นเปรียบเทียบกับหอบังคับการที่คอยสั่งงานไปในส่วนต่างๆ ให้ปฏิบัติตามทั้งในทางที่ปกติและพฤติกรรมที่ไร้เหตุผลผิดปกติต่างๆ

จิตใต้สำนึก

จิตใต้สำนึกจะถูกสะสมจากประสบการณ์ต่างๆที่ผ่านเข้ามาในชีวิต และถูกบันทึกไว้ในความจำ บางครั้งอาจจะไม่สามารถนึกคิดหรือจดจำได้อย่างชัดเจน แต่จะสะสมบันทึกไว้ทางความรู้สึกซึ่งอาจไม่รู้ตัว สิ่งเหล่านี้จะถูกเก็บ บีบอัดไว้ เพื่อคอยรอคอยจังหวะที่จะตอบสนองไม่ว่าจะเป็นสิ่งที่ยังไม่ได้ทำหรือสิ่งที่ทำไม่ได้ในภาวะปกติ

ในยามปกติบุคคลย่อมรู้สึกสงบ สบาย มีสติ จิตสำนึกจะควบคุมพฤติกรรมทั้งหลาย ให้แสดงพฤติกรรมต่างๆ แต่เมื่อมีสิ่งมากระตุ้นทำให้เกิดการแปรปรวน เทียบได้กับบุคคลมีอารมณ์ขุ่นมัว เครื่องเคียดด้วยความโกรธ กลัว ตื่นเต้น วิตก เจ็บป่วย จิตได้สำนึกจะมีขีด ดันให้แสดงพฤติกรรมต่างๆมากที่สุดใ้ในภาวะนี้

จิตได้สำนึกที่ไม่มีโอกาสแสดงพฤติกรรมออกมานั้น มักแปรรูปเป็นพฤติกรรมที่ผิดปกติ เช่น รู้สึกกลัวตลอดเวลา กามวิปริต ซึมเศร้าตลอดเวลา การช่วยเหลือบุคคลที่มีพฤติกรรมที่ ผิดปกติ จำเป็นที่จะต้องเข้าใจถึงพลังจิตได้สำนึกที่เป็นต้นเหตุ ซึ่งทฤษฎีที่pongongถึงจิต ได้สำนึกได้อย่างชัดเจนและยังคงใช้อ้างอิงกันอยู่นั้นก็คือทฤษฎีของ ซิกมันด์ ฟรอยด์

ฟรอยด์อธิบายโครงสร้างทางสภาพจิตได้สำนึกไว้ 3 ประการ ได้แก่ Id , Ego , Super Ego พลังทั้งสามมีลักษณะเฉพาะตัว แต่ก็มีเหตุผลต่อกันและการทำงานร่วมกัน

Id เป็นพลังงานติดตัวมนุษย์มาตั้งแต่เกิด จึงหมายรวมทั้งสัญชาตญาณด้วย มักเกี่ยว กับการสนองความปรารถนาทางกาย เป็นพลังเพื่อได้มาซึ่งความพอใจ โดยไม่คำนึงถึงความ เป็นจริง หรือความถูกต้องดีงาม พลัง Id มีชื่อเรียกอีกอย่างว่า พลังแสวงหาความสุข (Pleasure Seeking Principle) ในช่วงวัยเด็กพลัง Id นั้นมีแรงผลักดันสูงมากกว่า หากเด็ก ถูกกักกันมากเกินไปไม่ได้รับความพึงพอใจตอบสนอง Id จะเป็นผลร้ายต่อพัฒนาการบุคลิกภาพที่สม ดุลภายนอก เช่น เป็นคนอ่อนไหวง่ายต่อคำสรรเสริญ นินทา เป็นต้น

Ego เป็นพลังการรู้และเข้าใจ การรับรู้ข้อเท็จจริง การใช้เหตุผล การดำเนินการเพื่อ บรรลุเป้าหมาย การแสวงหาวิธีการเพื่อตอบสนองพลัง Id เช่น เมื่อหิว (Id) พลัง Ego จะใช้เหตุผล ตรรกะตรองว่าจะนำมิดความหิวโดยวิธีใด จึงมีชื่อเรียกอีกอย่างว่า พลังรู้ความจริง (Reality Principle)

Super Ego เป็นพลังที่เกิดจากการเรียนรู้ เช่นเดียวกับ Ego แต่ต่างโดยลักษณะ คือ เป็นส่วนหนึ่งเกี่ยวกับค่านิยมต่างๆ เช่น ความดี ชั่ว ถูก ผิด ความยุติธรรม Super Ego ห้าม ความรุนแรงของพลัง Id โดยเฉพาะพลังจากสัญชาตญาณแรงขับทางเพศและความก้าวร้าว⁴

เมื่อศึกษาทฤษฎีของฟรอยด์แล้วก็สามารถอ้างอิงและสนับสนุนทฤษฎีของ Jung ที่กล่าวมาใน เรื่อง Extravert และ Introvert กล่าวคือบุคคลที่ไม่สามารถแยกแยะความจริงกับความฝันนั้นถ้ามี จิตได้สำนึกในส่วน Id มากย่อมเป็นอันตรายต่อสังคมและบุคคลอื่นๆ

4. ดร. ศรีเรือน แก้วกังวาล , เรื่องเดียวกัน , หน้า 12

จากข้อมูลในเรื่อง สังคมกับจิตวิทยา จิตวิทยาบุคลิกภาพและจิตใต้สำนึกนั้นสรุปได้ว่า สภาพสังคมในปัจจุบันส่งผลกระทบต่อผู้คนในสังคมมีความอ้างว้างโดดเดี่ยวทั้งทางตรงและทางอ้อม ทำให้ผู้คนใช้ชีวิตแบบตัวใครตัวมันมากยิ่งขึ้น โดยไม่สนใจคนอื่น สภาพตรงนี้ทำให้มีแนวโน้มว่าผู้คนจะมีสภาวะบุคลิกภาพเปลี่ยนแปลงไป จะส่งผลถึงสภาวะทางจิต ซึ่งผู้มีสภาวะทางจิตเริ่มผิดปกติที่ไม่สามารถแยกแยะเรื่องราวต่างๆ โดยมีพลังทางจิตใต้สำนึกเป็นส่วนส่งเสริม จะทำให้บุคคลนั้นเริ่มมีสภาวะทางจิตผิดปกติทางจิตเสื่อม ถ้าสิ่งเหล่านี้พัฒนาขึ้นโดยที่ไม่ได้รับการรักษาจะกลายเป็นโรคจิตประเภทหนึ่ง ซึ่งเรียกว่า โรคจิตเภท

โรคจิตเภท

เป็นความผิดปกติที่สามารถพบเห็นได้กับบุคคลรอบๆตัวเรา นายแพทย์รังสรรค์ ทศนาญชลี ทำการศึกษาและเขียนรายงานความสัมพันธ์ ระหว่างอาชญากรรมและผู้ป่วยจิตเวช ผู้ป่วยทั้งหมดจำนวนร้อยละ 65.71 เป็นโรคจิตเภท จากการศึกษาผู้ป่วยที่ไปฆ่าคนตาย ส่วนใหญ่เป็นชายโสดที่มีอายุน้อย และป่วยเป็นโรคจิตเภทในวัยหนุ่ม

โรคจิตเภทคือ โรคจิตประเภทหนึ่ง ซึ่งมีลักษณะเฉพาะ คือ ความคิดแปรปรวน เรียกเป็นภาษาทางแพทย์ว่า Schizophrenia มาจากศัพท์ภาษากรีก Schizin (การแบ่งแยก) และ phren (จิต) อาการของโรคจิตแบบนี้จะมีการเปลี่ยนแปลงในเรื่องความนึกคิด อารมณ์ และบุคลิกภาพ พบว่าผู้ป่วยมีแนวโน้มที่จะหันเหออกไปจากโลกแห่งความเป็นจริง โดยมีความผิดปกติเกิดขึ้นมาโดยที่ไม่ได้คาดฝัน จะมีอารมณ์แปรปรวน ไม่ผสมผสานกับความนึกคิดและบุคลิกภาพถดถอยไปสู่วัยเด็ก และบางรายถึงขนาดที่ว่าเกิดอาการเสื่อมโทรมทางจิตที่ไม่สามารถคืนสภาพเดิมได้

อาการของจิตเภทมีได้หลายอย่างแตกต่างกันออกไป

- ความคิดสับสนและไม่เป็นระเบียบ เกิดความคิดที่พิลึกพิลั่น ขาดเหตุผลและผู้นำ ผู้ป่วยชอบเปลี่ยนเรื่อง เดียวพูดเรื่องนี้เดี๋ยวพูดเรื่องโน้น ไม่ปะติดปะต่อกัน เพ้อเจ้อ บางทีพูดประโยคหนึ่งมีหลายเรื่องปนกัน หรืออาจพูดวกไปเวียนมา

- เห็นตัวเองเป็นจุดศูนย์กลาง เพ้อฝัน สร้างวิมานในอากาศ บางรายมีลักษณะเหม่อลอยครุ่นคิดแบบฝันกลางวัน ในรายที่มีอาการมากๆจะมีอาการประสาทหลอน ความคิดที่เพ้อฝันเช่นนี้จะป็นอุปสรรคต่อสัมพันธภาพกับคนอื่นและโลกภายนอก ซึ่งทำให้ผู้ป่วยมีพฤติกรรมชอบนั่งฝันและแยกตัวเอง

- เกิดความแปรปรวนของอารมณ์ อาจเป็นแบบไร้อารมณ์ อารมณ์ถูกบีบรัด อารมณ์เรี่ยบ เป็นต้น

- มีความรู้สึกสองฝักสองฝ่ายเกิดขึ้นกับคนคนเดียวและในเวลาเดียวกัน เช่น ความรู้สึกทั้งรักทั้งแค้นอย่างรุนแรงกับใครสักคน

โรคจิตเภทพบได้ประมาณ 1 เปอร์เซ็นต์ของประชากรทั่วไป และพบประมาณ 25 เปอร์เซ็นต์ในจำนวนผู้ป่วยโรคจิตทั้งหลาย

แม้ว่าโรคนี้จะพบในระยะใดก็ได้ แต่ส่วนมากพบในกลุ่มที่มีอายุน้อย มักจะเริ่มต้นจาวัยเด็กตอนปลาย หรือวัยรุ่น จนถึงวัยกลางของชีวิต อย่างไรก็ตาม จิตเภทเริ่มต้นบ่อยที่สุดในวัยรุ่นหรือวัยผู้ใหญ่ตอนต้น”⁵

จะเห็นได้ว่าโรคจิตเภทนั้นโดยส่วนใหญ่จะเกิดกับบุคคลที่มีอายุน้อยโดยเฉพาะช่วงเข้าสู่วัยผู้ใหญ่ตอนต้น หรืออายุประมาณ 21-25 ปี ซึ่งสาเหตุของโรคในวัยนี้เนื่องจากสภาพการเปลี่ยนแปลงของวัยและการดำเนินชีวิต บางครั้งไม่สามารถที่จะปรับสภาพจิตใจได้ตามความเป็นจริง การลำดับขั้นตอนในชีวิตต่างๆจึงค่อนข้างที่จะไม่ปะติดปะต่อ โดยมีความคิดที่ผิดปกติเกิดขึ้นโดยที่ไม่คาดฝัน และจะพัฒนาไปจนถึงขั้นสร้างภาพในอากาศ เป็นอาการประสาทหลอนเห็นบางสิ่งขึ้นมาเป็นรูปธรรมโดยที่จริงไม่ได้เกิดเหตุการณ์เช่นนั้น บางครั้งอาจเกิดจากการปลุกฝังตั้งแต่เด็ก การผิดหวังอย่างแรง สิ่งเหล่านี้จะทำให้แยกตัวจากบุคคลอื่น และสังคม

ผู้ป่วยเหล่านี้จะไม่รู้ว่าภาพที่ตนเห็นนั้นเป็นเพียงภาพในจินตนาการแต่จะคิดสิ่งที่เห็นนั้นเป็นความจริง อาการเหล่านี้ถ้าไม่ได้รับการบำบัดรักษาแล้วจะเป็นอันตรายต่อผู้อื่นในสังคมได้ ซึ่งเห็นได้จากจำนวนการฆาตกรรมของผู้ป่วยโรคจิตที่มีมากกว่าร้อยละ 60 ของจำนวนผู้ป่วย และแต่ละเหตุการณ์ล้วนเป็นคดีที่น่าสะพรึงกลัวทั้งสิ้น ดังเช่นกรณีของ ฆาตกรโรคจิตที่ชื่อ เอ็ดเวิร์ด ธีโอดอร์ จีน ซึ่งนำมาสร้างภาพยนตร์เรื่อง The Silence of the Lambs เขาเกิดมาในครอบครัวที่พ่อแม่ตบตีกัน แม่ของเขาเลี้ยงดูให้เป็นผู้หญิงเนื่องจากอยากได้ลูกสาว ในวัยเด็กเขาเห็นภาพการฆ่าและเนื้อสัตว์จากที่แม่เขาทำงานจนชินตา เมื่อเข้าโรงเรียนก็เข้ากับเพื่อนไม่ได้ เขาถูกล้อเลียนกับท่าทางที่เหมือนผู้หญิงของเขาจนทำให้เขามักที่จะเก็บตัว เขามักจะคิดว่าตัวเองไม่ยอมามีเพื่อนจริงๆที่จริงแล้วก็รู้ว่าตนเองต้องการเพื่อน อีกทั้งยังถูกแม่ขัดขวางและคอยบอกว่าไม่มีใครในโลกนี้รักเขานอกจากแม่ จนต่อมาแม่ของเขาป่วยไม่สามารถทำอะไรได้นั้นเป็นสิ่งที่เขาพอใจอย่างยิ่ง เขาเป็นผู้ดูแลแม่ทุกอย่างเนื่องจากเขามีโอกาสที่จะควบคุมและแสดงอำนาจเหนือแม่ของเขา หลังจากนั้นไม่นานแม่ของเขาก็ตายจากไป

5. ทรจันกร ศิริบริรักษ์ , เลี้ยงลูกอย่างไรไม่ให้เป็นฆาตกร 2542 , หน้า 29

เอกสารนี้เป็นเอกสารที่สงวนไว้สำหรับการใช้งานเพื่อการศึกษาเท่านั้น ไม่อนุญาตให้นำไปใช้ประโยชน์ด้านการค้า ไม่ว่ากรณีใดๆ ทั้งสิ้น อีกทั้งห้ามมิให้ดัดแปลงเนื้อหาและต้องอ้างอิงถึงเจ้าของเอกสารทุกครั้งที่มีการนำไปใช้

สภาพจิตวิกลจริตก็ได้ก่อตัวขึ้น จนเมื่อเขาเห็นหญิงที่มีขนาดตัวใหญ่คล้ายกับแม่ที่เสียชีวิตไป เขากลับคิดว่าหญิงคนนั้นควรที่จะตายมากกว่าแม่ของเขา จากนั้นเป็นต้นมาคดีฆาตกรรมหญิงร่างใหญ่หลายรายก็เริ่มเกิดขึ้น มันไม่ใช่คดีฆาตกรรมธรรมดาเพราะเมื่อตำรวจตรวจค้นบ้านของเขาก็พบเครื่องใช้ต่างๆที่ทำมาจากชิ้นส่วนของหญิงร่างใหญ่

เจอโรม เฮนรี่ บรูโดส์ เกิดขึ้นในปี 1968 ที่รัฐโอเรกอน แรกเริ่มเขาขโมยรองเท้าสันสูงของอาจารย์เพียงเพราะไม่เคยเห็นแม่ของเขาสวมใส่เท่านั้น แต่สภาพจิตของเขาไม่ได้รับการรักษาจนเขากลายเป็นฆาตกรที่สะสมตุ๊กตามนุษย์ ในประวัติของเขาช่วงปี 1959 เจอร์รี่ได้เข้าเป็นทหารแล้วจิตแพทย์พบว่าเขาป่วยเป็น โรคจิตเภท อาการคือตอนกลางคืนเขาเห็นว่ามีสาวชาวเกาหลีบุกมาหาเขาถึงเตียง เจอร์รี่ทำทารุณกรรมทางเพศกับเธออย่างหนักหน่วงทุกคืน แต่ในที่สุดเจอร์รี่ก็พบว่าหญิงคนนั้นไม่มีตัวตน ไม่มีใครในแคมป์ทหารหรือแม้แต่เพื่อนเคยเห็นหญิงเกาหลี เธอซุกซ่อนอยู่ในจินตนาการของเขาอย่างเหมือนจริงที่สุด

จะเห็นได้ว่าเมื่ออาการทางจิตก่อตัวเพิ่มมากขึ้นความน่าสะพรึงกลัวก็จะมากตามไปด้วย โดยสิ่งแรกเริ่มส่วนมากผู้ป่วยนั้นมักที่จะชอบอยู่คนเดียว แยกตัวออกจากสังคม หมกมุ่นอยู่กับสิ่งที่ตนชื่นชอบเพียงคนเดียว นอกจากอาการและพฤติกรรมเหล่านี้แล้วในส่วนลึกๆของเขาจะมีอาการต่อต้านสังคมแฝงอยู่ในตัว เพราะการที่คนเราหลีกเลี่ยงออกจากสังคมนั้นย่อมที่จะมีสาเหตุมาจากการไม่พอใจสิ่งใดสิ่งหนึ่ง หรือการถูกกีดขวาง กำหนดบทบาททางสังคม ซึ่งพอที่จะแยกออกเป็นสองอาการสองอาการได้ดังนี้

1. อะไซเซี่ยล หมายถึง พฤติกรรมของบุคคลซึ่งประพฤตตนตามสบาย ไม่สนใจสังคมและประเพณี (อะไซเซี่ยล แมน) คือคนที่ถอยหนีออกจากสังคม ขาดความรู้สึกที่ดีต่อประเพณีนิยม ซึ่งอาจเป็นอันตรายต่อบุคคลอื่น

2. แอนไทไซเซี่ยล คือ พฤติกรรมอันเป็นอันตราย และก่อความยุ่งยากต่อสังคมหรือต่อการรวมกลุ่มในชุมชนที่ค่อนข้างกว้างขวาง (แอนไทไซเซี่ยล แมน) มักมีประวัติว่าไม่มีความรับผิดชอบ ขวางโลก พฤติกรรมพื้นฐานคือ โกหก หัวขโมย หนีออกจากบ้าน และโหดร้าย

ทั้งสองอาการนั้นจะคล้ายกัน หรือมักจะปนอยู่ในคนๆเดียวกัน อย่างเช่นกรณีตัวอย่างของพฤติกรรมไม่สนใจสังคมและต่อต้านสังคมของชายผู้หนึ่ง ที่เป็นข่าวตามหน้าหนังสือพิมพ์แทบทุกฉบับ

“อาทิตยา ดิลีเพ็ญ – น้องมิ่ง – ดาราสาวพร้อมญาติ แจ้งตำรวจ สน.บางขุนเทียน พร้อมนำหลักฐานเด็ด กระຈกส่องข้างรถมอบให้ตำรวจตรวจหารอยนิ้วมือ ตามล่าไอ้โรคจิตที่ทำ

อนาจาร” ทำอนาจารตามชาวคือ ชายผู้นั้นสำเร็จความใคร่ใส่กระจกด้านข้างรถของดาราสาว ด้านคนขับ โชคยังดีที่เธอยังมีสติโทรศัพท์เข้าไปที่บ้านแล้วยายของเธอออกมาวิ่งป่วนขึ้นฟ้า 2 นัด คนร้ายจึงหลบหนีไป เรื่องราวจึงได้จบลงส่วนเรื่องต่อจากนี้ก็คงเป็นหน้าที่ของตำรวจที่จะตามจับคนร้ายมาดำเนินคดี ซึ่งมาจนบัดนี้ก็ไม่มีอะไรคืบหน้า และคนร้ายก็ยังคงปะปนอยู่ในสังคมต่อไป แต่เราก็ต้องยอมรับว่าจะตามจับตัวคนร้ายอย่างนี้แสนจะยากนัก เห็นมีคดีความที่ไรไม่เคยที่จะจับได้สักที เพราะฉะนั้นลองคิดดูว่าคนประเภทนี้จะมีอีกเท่าไรในสังคมเรา

กรณีคดีความเมื่อสักครู่นี้เป็นเพียงคดีหนึ่งที่มีมักจะเกิดขึ้นกับดาราสาวอยู่เป็นประจำ โดยส่วนมากมักจะเป็นโทรศัพท์ลามก กับจดหมาย เพราะว่าทั้งเบอร์โทรศัพท์และที่อยู่ของดาราสาวหาได้ง่าย แต่แท้ที่จริงแล้วคนที่โทรศัพท์หรือเขียนจดหมายทรมานๆไปหาดารานั้นอาจเป็นเพียงเพราะความนึกสนุก คึกคะนอง ซึ่งก็มีอยู่เป็นจำนวนมาก

พฤติกรรมของคนโรคจิตทางเพศเหล่านี้เกิดขึ้นมาหลายต่อหลายครั้ง อย่างเช่น

กัญญารัตน์ ปอสน์เหียะ ดารา - นางแบบซึ่งเคยเจอที่มีผู้ชายเข้ามาล่อลวงที่บ้าน

โยโกะ ทาคาโนะซึ่งมักจะเป็นดาราสาวประเภทเซ็กซี่ กล่าวว่าเจอโทรศัพท์ประเภทนี้มานับไม่ถ้วน โดยส่วนมากเป็นนักศึกษา บางครั้งเล่นกันเป็นกลุ่มเกือบ 10 คน ที่โรคจิตหนักกว่านั้นคือโทรมาหาที่บ้านตอนตี 3 ตี 4 โดยบอกว่าจะขอคืนน้ำปัสสาวะ

พฤติกรรมต่างๆเหล่านี้ถือว่าเป็นภัยไม่น้อยและยากที่จะทำการจับกุม คงจะต้องพึ่งตนเองเป็นหลักที่จะระมัดระวังตัว และมีสติอยู่ตลอดเวลา เพราะไม่ว่าคนที่เราเจออยู่ทุกวันนี้แท้ที่จริงแล้วเป็นอย่างไรในเมื่อเรายังจะต้องใช้ชีวิตอยู่ในสังคมเมืองนี้ไปอีกนาน

บทที่ 3

ขั้นตอนการเขียนบทภาพยนตร์

การเขียนบทภาพยนตร์

จากในบทที่ 2 การหาข้อมูลได้รวบรวมข้อมูลทั้งหมดเพื่อ เขียนเป็นบทภาพยนตร์โดย เริ่มจากการหาประเด็นหลักของเรื่อง (THEME) ตรงจุดนี้เราต้องรู้ว่าจะหยิบยกเรื่องใดออกมา เสนอ บางครั้งอาจจะหาประโยคมาจำกัดความมันไม่ได้แต่ก็ต้องรู้ว่าจะกล่าวถึงอะไร อย่างเช่น การเขียนบทภาพยนตร์ครั้งนี้ข้าพเจ้าเองไม่สามารถจะบอกหรือเขียนเป็นประโยคสั้นๆถึงประเด็น สำคัญของเรื่องได้ แต่ก็รู้ว่าเรื่องราวที่หยิบยกมานั้นจะนำเสนอเรื่องใด รู้ว่าจะวางโครงสร้างตั้ง แต่เริ่มเรื่องจนจบแล้วจะออกมาอย่างไร เมื่อผ่านกระบวนการขั้นตอนทางภาพยนตร์ทั้งหมด ประเด็นของเรื่องคงจะชัดเจนยิ่งขึ้น

จากข้อมูลข้างต้นได้หยิบยกเรื่องราวเรียงลำดับจาก 1. สังคมกับจิตวิทยา 2. จิตวิทยา บุคลิกภาพ 3. จิตใต้สำนึก

1. สังคมกับจิตวิทยา เป็น BACKGROUND และเป็นสาเหตุของเรื่อง โดยจะกล่าวถึง ความอ้างว้างเดียวดายในสังคมเมือง การใช้ชีวิตแบบต่างคนต่างอยู่ซึ่งเป็นสาเหตุหนึ่งให้คนใน สังคมมีแนวโน้มที่จะนำไปสู่ความผิดปกติทางสภาพจิต เนื่องจากการละเลยซึ่งกันและกันทำให้ ผู้ที่มีปัญหาทางสภาพจิตที่ไม่ได้รับการรักษานั้นเริ่มที่จะมีความผิดปกติเพิ่มมากขึ้น อันจะเป็น ผลทำให้เกิดอันตรายต่อผู้อื่นในสังคมได้ โดยที่คนเหล่านี้ยังคงใช้ชีวิตปะปนอยู่ในสังคมทั่วไปได้ ตามปกติโดยไม่มีใครรู้ว่าเขาเป็นคนโรคจิต

2. จิตวิทยาบุคลิกภาพ ใช้กำหนดบุคลิกลักษณะของตัวละคร การใช้ชีวิต ซึ่งหลังจาก การดำเนินชีวิตในสภาพสังคมแล้วทำให้ใช้ชีวิตอยู่กับตนเอง การหลบหนีตัวเองออกมาจากสังคม เมื่อใช้เวลาร่วมอยู่กับตนเองก็จะให้เวลาและความสำคัญอยู่กับสิ่งที่ชื่นชอบ โดยยกสิ่งที่ใกล้ตัวคือสื่อ ทางโทรทัศน์ เนื่องจากมีความบันเทิงอยู่ในนั้นต่างจากสภาพสังคมที่ไปทำงานเข้าเย็นกลับบ้าน กับสภาพเดิมๆที่น่าเบื่อหน่าย และนอกเหนือจากความบันเทิงที่อยู่ในโทรทัศน์นั้นอีกอย่างที่คน ทั่วไปให้ความสนใจก็คือดาราร เราคงยอมรับกันว่าบางครั้งเรายังดูบางรายการก็เพราะอยากดู ดาราถึงแม้รายการและความสามารถของเขาและเธอจะไม่น่าชื่นชมเท่าใดนัก

3. จิตใต้สำนึก เกี่ยวข้องเป็น PLOT POINT ของเรื่อง และยังเป็นตัวดำเนินเรื่องทั้งหมด การที่คนมีความผิดปกติทางสภาพจิตนั้นสิ่งสำคัญคือมุมมองและความคิดของเขาภายใน เป็น ส่วนที่จะให้เห็นถึงภาพความคิดลักษณะตัวละครทั้งหมดและจะเกี่ยวข้องกับเหตุการณ์ต่างๆต่อไป

โครงเรื่อง

เรื่องราวของชายหนุ่มชื่ออิด อายุ 24 ปี ทำงานบริษัทไฟแนนซ์ย่านสีลม ใช้ชีวิตอยู่ใน สังคมเมืองที่เต็มไปด้วยผู้คน แต่กลับโดดเดี่ยวอยู่คนเดียวจึงใช้เวลาที่ว่างอยู่กับโทรทัศน์ เขา หลงคิดไปว่าเขาเป็นคนรักกับดาราสาวที่ชื่นชอบ และสร้างภาพขึ้นในความคิดของตนเองโดยที่ไม่ สามารถแยกแยะจากความเป็นจริงได้ จนเริ่มเข้าไปยุ่งเกี่ยวกับชีวิตของดาราสาว

การนำเสนอ เรื่องราวทั้งหมดจะปิดไม่ให้เห็นคนดูรู้ว่าตัวอิดนั้นเป็นโรคจิต จะให้ดูเหมือน เป็นคนรักของดาราสาวจริงๆให้เห็นถึงความรู้สึกของคนๆนี้ในด้านบวก (เพราะจะเกี่ยวกับความ เป็นจริงที่ว่าในสังคมเราไม่สามารถรู้ได้ว่าใครเป็นอย่างไร โดยส่วนมากจะเห็นแต่สิ่งที่เห็นภาย นอกแต่เกี่ยวกับสภาพจิตที่อยู่ภายในนั้นเรายากที่จะรับรู้ได้) จะทิ้งจุดที่น่าสงสัยไว้เป็นช่วงๆ และสุดท้ายจะมาเฉลยในตอนท้ายว่าสิ่งที่ทิ้งไว้ นั้นเป็นสิ่งที่คนโรคจิตนี้ทำไว้

Mood and Tone เรื่องราวจะดำเนินไปตามลำดับเหตุการณ์ที่เกิดขึ้น แต่จะมีบาง ฉากที่ไม่ได้เกิดขึ้นจริง เป็นเพียงในความคิดของตัวละครเท่านั้น ซึ่งโดยรวมจะแบ่งเป็นสอง ลักษณะ

1. เรื่องราวในชีวิตประจำวัน ซึ่งเกิดขึ้นที่บริษัท จะเป็นเรื่องราวของความเป็นจริง สภาพ สังคม สิ่งแวดล้อม ปัญหาต่างๆที่เกิดขึ้นจะไม่ถูกปรุงแต่งมากนัก เน้นการบอกเรื่องราว
2. เรื่องราวในความคิดของตัวละครเอก ซึ่งจะเกิดขึ้นที่บ้าน Tone ทั้งหมดจะแตกต่าง จากปกติ จะใช้แสงของหลอดนีออน ซึ่งจะเป็นสีขาวอมเขียวให้รู้สึกถึงสันดานและความรู้สึกที่ผิด แปลกของตัวละครเอกตัวนี้

โครงเรื่องขยาย

อิด ชายหนุ่มทำทางเรียบร้อยไม่มีพิษมีภัย เขาทำงานอยู่ที่บริษัทไฟแนนซ์แห่งหนึ่ง ชีวิตของเขาตามที่คุณเห็นจะเป็นชีวิตที่น่าเบื่อหน่าย เขาไปทำงานเย็นรีบกลับบ้าน ทำให้เขาไม่ค่อยมีเพื่อนฝูง

อิดกลับบ้านตามปกติ เวลาประมาณเที่ยงคืนอิดต้องรีบเปิดรายการที่เมย์เป็นพิธีกรสาวดำเนินรายการอยู่ เขาไม่เคยพลาดรายการนี้เลย เขาเก็บผลงานทุกอย่างของเมย์ไว้เป็นอย่างดี ในรายการวันนี้เมย์พาไปซื้อน้ำหอมยี่ห้อหนึ่ง เขาเปิดประตูเห็นเมย์มาหาเขาที่บ้าน ทั้งสองดูสนิทสนมกัน (ให้คุณนึกว่าเป็นเรื่องจริง เมย์แต่งตัวทุกอย่างเหมือนในรายการโทรทัศน์เมื่อสักครู่ เพราะเป็นเพียงภาพในจินตนาการของอิด) ทั้งสองหยอกล้อกัน

อิดพยายามเข้าไปหาเมย์ที่ทำงานแต่ไม่สามารถเข้าถึงได้เนื่องจากเมย์มีงานอยู่ตลอดเวลา อิดจึงไปที่บ้านของเมย์ในตอนกลางคืน เมย์นอนอยู่ในห้อง อิดเดินมาใกล้ๆและนั่งลงมองหน้าของเมย์ เขาเดินไปยกหูโทรศัพท์ออกและวางไว้ข้างๆเมย์ (ให้คุณเหมือนว่ายกโทรศัพท์ขึ้นเพื่อให้เมย์ได้พักนอน แต่จริงๆแล้วเพื่อที่จะฟังเสียงลมหายใจของเมย์ยามหลับ)

คืนหนึ่งหลังจากที่เมย์เลิกงานอิดได้เข้าไปหาเมย์ ทั้งสองได้พูดคุยกัน อิดรู้เรื่องราวทุกอย่างของเมย์แม้กระทั่งยามที่เมย์อยู่บ้านคนเดียวในตอนกลางคืน เรื่องราวจึงได้เปิดเผยขึ้นมาว่าอิดนั้นเป็นโรคจิต

ในวันต่อมาอิดก็ยังคงทำงานไปกลับตามปกติเหมือนบุคคลทั่วไปในสังคม และก็อาจจะมีคนประเภทนี้ปะปนในสังคมเราอยู่อีกไม่มากนักน้อยเช่นกัน

ลักษณะตัวละคร

ชื่อ	จิต (Id : พลังงานติดตัวมนุษย์มาตั้งแต่เกิด รวมทั้งสัญชาตญาณ มักเกี่ยวกับการสนองความปรารถนาทางกาย เป็นพลังให้ได้มาซึ่งความพอใจ โดยไม่คำนึงถึงเหตุผล ความถูกต้อง)
เพศ	ชาย
อายุ	24 ปี
อาชีพ	พนักงานทั่วไปบริษัทไฟแนนซ์
ลักษณะทางกายภาพ	สูง 170 ซม. น้ำหนัก 52 กก. ผอม , ผิวขาว , ตัดผมสั้น , สวมแว่นสายตาสั้น , แต่งตัวสะอาด เรียบง่าย , เป็นคนเก็บกด
ลักษณะทางสังคม	มีสองลักษณะ 1. ที่บริษัท เป็นคนขยันทำงาน , ไม่มีปากมีเสียงกับใคร , ค่อนข้างเก็บตัว , ไม่ค่อยมีเพื่อน 2. ที่บ้าน จะอยู่ในโลกความฝันส่วนตัว , ใช้เวลาร่างดูรายการโทรทัศน์
อาการที่แสดงออก	แบ่งเป็น 2 ลักษณะ 1. ลักษณะนิสัยตามที่คนอื่นพบเห็น เขาทำเอง , ค่อนข้างเก็บตัว , ไม่ละเลยกับเรื่องเล็กน้อย , เบื่อหน่ายกับสิ่งรอบข้างที่จำเจ 2. ลักษณะนิสัยที่แอบแฝง อยากหาสิ่งเร้าชีวิต , ต้องการเพื่อนแต่ไม่ได้แสดงออกจึงกลับมาสร้างโลกในความต้องการของตนเอง , ต้องการลบปมด้อยของตนเองที่มีอยู่ , เพ้อฝัน , สร้างวิมานในอากาศ , เหม่อลอยครุ่นคิด , มีอาการประสาทหลอน , มีความรู้สึกสองฝ่ายขัดแย้งเกิดขึ้นในเวลาเดียวกัน

DRAMATIC NEED

ต้องการสีสันของชีวิต มีบุคลิกภาพที่ต้องการเข้าหาสิ่งแวดล้อม Extravert แต่ไม่มีโอกาสได้แสดงออกในจิตสำนึก ก็ถูกเก็บกดไปแสดงในจิตใต้สำนึก คือ การสร้างโลกของตนเอง และเมื่อ Introvert ที่ถูกเก็บไว้มากก็กลับแสดงออกเป็นพฤติกรรม Extravert โดยใช้ Id ที่มีอยู่ตอบสนองความต้องการ

ภูมิหลัง

ติดเบื่อกับชีวิตที่จำเจของตน ไม่มีใครสนใจในตัวเขาเนื่องจากลักษณะภายนอกของเขาคือคนที่เสียบ เรียบร้อย สิ่งเหล่านี้เหมือนเป็นภาพลักษณ์ของเขาทำให้ไม่มีใครยุ่งด้วย (เหมือนกับเด็กที่ขยันเรียนจนเพื่อนๆ เรียกเด็กเรียน และไม่ค่อยมีเพื่อน) จึงทำให้เขาหาทางลบปมอันนี้

ตัวอย่าง CHARACTER

- เอ็ดเวิร์ด นอร์ตัน (Fight Club)
- ไมเคิล ดักลาส (Failing Down)
- โรเบิร์ต เดอ เนโร (The Fan)

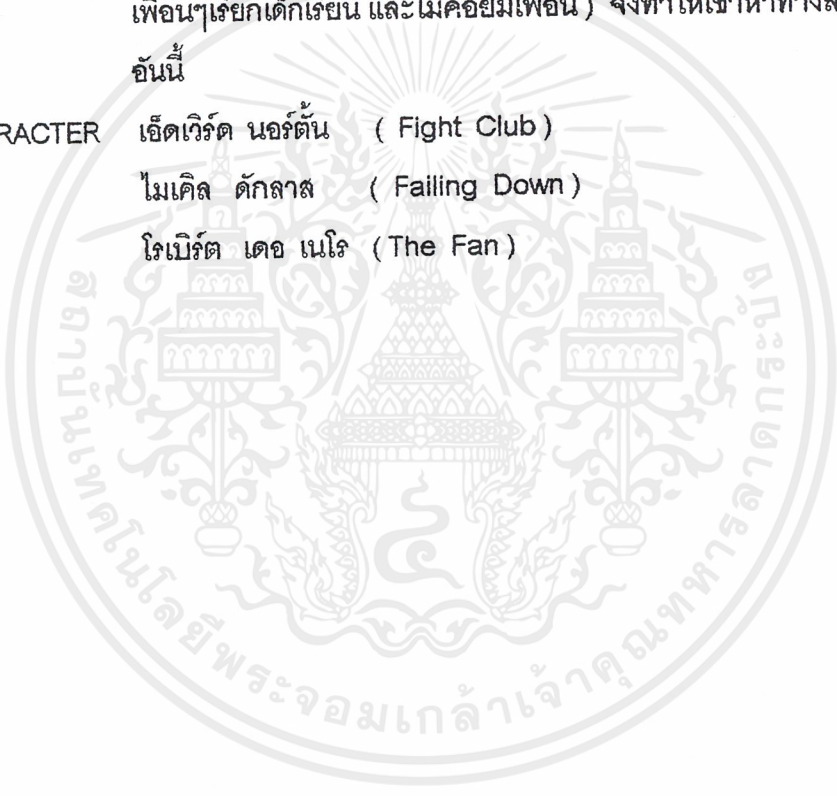

การสรุปและตีความบทภาพยนตร์

หลังจากที่ได้โครงเรื่องขยายและตัวละครหลักมาแล้วขั้นตอนต่อไปคือการเขียนให้เป็นบทภาพยนตร์ (SCREENPLAY) โดยดูในโครงเรื่องขยายแล้วสรุปว่าหนังจะมีกี่ช่วงและจะใช้ฉากไหนบอกความหมายและเล่าเรื่อง

จากโครงเรื่องขยายของเรื่อง อิด ได้แบ่งออกเป็น SEQUENCE ดังนี้

1. ความอ้างว้างเดี่ยวดาย เป็นช่วงเริ่มของเรื่องเพื่อกล่าวถึง อิด กับสภาพแวดล้อมสังคมเมืองของเขา เพื่อให้เข้าใจบทบาทของเขาที่สังคม จึงใช้ฉากเปิดเป็นฉากที่ทำงานของอิด ซึ่งไม่มีใครสนใจเขาต่างคนต่างทำงาน และฉากต่อไปเป็นระหว่างทางกลับบ้าน ถึงแม้จะเป็นแค่ฉากสั้นๆ แต่ก็แสดงให้เห็นความรู้สึกอ้างว้างท่ามกลางผู้คนมากมายโดยที่ไม่ได้มีอิดเพียงคนเดียวที่รู้สึกเช่นนี้

2. เข้าสู่จินตนาการ เป็นช่วงที่ อิด ใช้เวลาอยู่คนเดียว บอกว่าเขาสนใจอะไรและคิดอย่างไร ซึ่งในเรื่องนั้นเขาใช้เวลาว่างดูโทรทัศน์และเขาก็หลงใหลในตัวละครสาวคนหนึ่ง ฉากที่สำคัญเป็นฉากความรู้สึกที่เขาคิด ภาพในความคิดของเขาที่เกิดขึ้นโดยไม่สามารถแยกแยะได้ว่าเป็นความจริงหรือความฝัน อิดคิดว่าเขากับเมย์ (ดาราสาว) มีความสัมพันธ์กัน จึงพยายามเข้าไปใกล้ตัวดาราสาวเข้าไปเรื่อยๆ

นอกเหนือจากนั้นในช่วงนี้ลึกๆแล้วความคิดของอิดคือต้องการรับรู้ทุกสิ่งเกี่ยวกับเมย์ ทั้ง รูป รส กลิ่น เสียง ซาดแต่เพียงสัมผัสซึ่งเขาก็ใกล้เมย์เข้าไปทุกขณะ ฉากที่แสดงถึงคือฉากที่ทำงานของเมย์ ที่อิดเข้าไปหาแต่เมย์นั้นไม่ว่างและไม่ได้รู้จักด้วย กับฉากที่อิดเข้าไปหาเมย์ที่บ้านเพื่อดูว่าเมย์ทำอะไรอยู่บ้าง ทั้งสองฉากนั้นบอกถึงความรู้สึกของคนทั่วไปที่เวลาคิดถึงหรือหลงรักใครสักคนก็จะคอยตามไปเจอ โดยสถานที่ที่คงจะไม่พ้นที่ทำงานกับที่พักอาศัย แต่ในช่วงนี้จะไม่บอกเรื่องราวทั้งหมดเพื่อให้เป็นไปตามการนำเสนอของเรื่องทีกล่าวไว้ข้างต้น และเพื่อความรู้สึกของผู้ชมในตอนท้ายเรื่อง (โดยทั่วไปความรู้สึกของคนดูมักที่จะชอบใช้ความคิดกับเรื่องที่ซับซ้อน ยกตัวอย่างเช่น เมื่อคนดูหนังจบแล้วมักจะได้ยินประโยคเหล่านี้ “นี่ตอนแรกที่มัน... เลยเป็นอย่างนี้” “เห็นมั๊ยที่มัน...” คือ คนดูมักที่จะหาทางคิดเรียบเรียงเรื่องอีกที เหมือนเป็นความภูมิใจที่เราสามารถรู้มากกว่าคนอื่น) ในเรื่องจึงต้องสร้างสถานการณ์ให้มีผลกับตอนท้ายไม่ว่าจะเป็นเรื่องราวหรือสิ่งของ เช่น โลชั่น จะมีฉากที่บ้านเมย์ใช้โลชั่นหมด ซึ่งเป็นเรื่องที่จะไม่น่าที่จะมีใครรับรู้ และคนดูอาจจะเห็นว่าไม่สำคัญ แต่ในตอนท้ายก็เป็นสิ่งที่เปิดเผยตัวตนของอิด และมากกว่านั้นคือโลชั่นเป็น สัมผัส ที่อิดยังขาดหายไปอีกด้วย

3. เปิดเผยความจริง ในช่วงจบของเรื่อง สรุปให้เห็นว่าอิดนั้นทำเรื่องราวทั้งหมดนี้เอง มาจากสภาพจิตของเขา ซึ่งตัวเขาเองก็ยังไม่รู้ว่าเขาผิดปกติ ช่วงนี้ไม่ต้องการให้ซับซ้อน ต้องการจะบอกให้ง่าย ๆ และเข้าใจด้วยสาเหตุที่ว่า เดี่ยวจะดูไม่รู้เรื่อง แต่ที่สำคัญคืออารมณ์ จะเป็นฉากที่ต้องแสดงอารมณ์ของอิดและเมย์มากที่สุด ในเรื่องเป็นฉากที่อิดเข้าไปหาเมย์เพื่อเอา โลชั่นไปให้ และแสดงความรุนแรงออกมา ฉากนี้ประจวบเหมาะกับความของชายโรคจิตที่ทำ อนาจารกับดาราสาวที่กล่าวไว้ใน การนำเสนอข้อมูล จึงเลือกใช้เหตุการณ์เกิดขึ้นที่รถของเมย์ให้ คล้ายกับเหตุการณ์ดังกล่าว



บทภาพยนตร์

เรื่อง: อิด (Id)

Sequence A โดดเดี่ยว

Scene 1 ภายใน / บริษัทเงินทุนหลักทรัพย์ / เย็น

ถึงเวลาเลิกงาน อิดยังคงนั่งทำงานอยู่ที่โต๊ะทำงานของเขา ผู้คนในบริษัทต่างชวนกันไปสังสรรค์กันในเย็นวันนี้ แต่ไม่มีใครพูดจากับเขาเลย

อิดค่อยๆถอดแว่นสายตาที่ดูหนาของเขาออก อิดเอามือกดที่ขมับเบาๆ เขามองดูคนในที่ทำงานเดินผ่านไปโดยไม่มีใครสนใจเขา

Scene 2 ภายใน / สถานีรถไฟฟ้า / เย็น

อิดขึ้นรถไฟฟ้ากลับบ้านตามปกติ อิดนั่งเงียบอยู่คนเดียว ผู้คนภายในรถไฟไม่มีใครพูดคุยกันต่างคนต่างอยู่ อิดมองออกไปนอกกระจกรถเห็นแสงไฟยามค่ำคืน

Scene 3 ภายใน / ห้องอิด / กลางคืน

อิดยื่นทำน้ำผลไม้ปั่นอยู่ที่ครัวโดยที่เปิดดูวีรทำจากหนังสือนิตยสารซึ่งมีดาราวัยรุ่นสาวหน้าตาน่ารักเป็นผู้ทำน้ำผลไม้ปั่น ในขณะที่นั้นมีเสียงเพลงดังมาจากโทรทัศน์ที่เขาเปิดไว้ เป็นรายการเพลงวัยรุ่นรายการหนึ่ง อิดรีบลุกขึ้นแล้วเดินไปหันโทรทัศน์ไปที่โซฟา เขานั่งลงที่โซฟาและตั้งใจดูรายการในโทรทัศน์พร้อมกับยกกริโมทวดีโอขึ้นมากดอัดรายการ ข้างล่างของโทรทัศน์มีม้วนวีดีโอที่เขียนว่า may อยู่หลายม้วน ในโทรทัศน์เป็นรายการเพลงที่มีพิธีกรสาววัยรุ่นหน้าตาน่ารักชื่อ เมย์ เป็นพิธีกรดำเนินรายการอยู่ ซึ่งเป็นคนเดียวกับในนิตยสารเมื่อครู่ เมย์ (โทรทัศน์) “กลับมาพบกันอีกครั้งจะกะกับรายการ เป็นยังไงกันบ้างคะเพื่อนๆไม่ได้เจอกันตั้งอาทิตย์หนึ่ง ”

สาวน้อยเมย์พูดเข้รายการพร้อมเล่นหน้าเล่นตาทำเสียงน่ารักให้กับกล้อง อิดนั่งดูและแอบยิ้มเล็กยิ้มน้อย

เมย์ (โทรทัศน์)

“ ใครไม่ได้ออกไปไหนในคืนนี้เมย์และรายการ จะอยู่เป็นเพื่อนกับคุณเอง ”

สิ้นประโยคนี้อิดยิ่งทำทางมีความสุขยิ่งขึ้น

เมย์ (โทรทัศน์)

“วันนี้เมย์จะพาเพื่อนๆไปเดินช้อปปิ้งกัน รับรองเมย์มีของมากมายมาให้เพื่อนๆเลือกกันอย่างจุใจ และยังมีมิวสิควีดีโอใหม่ล่าสุดมาให้เพื่อนๆดูกันอีกด้วย แต่ก่อนที่เราจะไปดูมิวสิควีดีโอกันตอนนี้ ไปช้อปปิ้งกับเมย์กันก่อนดีกว่า ”

เมย์ในรายการพูดจบพร้อมยกมือเรียก และเดินนำไปตามร้านต่างๆ

เมย์ (โทรทัศน์)

“ นี่ร้านนี้มีของมากมายเลยเรามาดูดีกว่าว่ามีอะไรบ้าง นี่น้ำหอม ”

เมย์หยิบน้ำหอมหลายขวดขึ้นมาลองกลิ่นและตัดสินใจซื้อน้ำหอมขวดหนึ่ง พร้อมกับยื่นขึ้นมาทำหน้าตาหอมกับกลิ่นน้ำหอมขวดนั้น อิดมองโทรทัศน์อย่างสนใจ อิดหลับตานึกถึงความหอมของน้ำหอมขวดนั้น

Sequence B เข้าสู่จินตนาการ

Scene 4 ภายใน / บ้านอิด / กลางคืน

ขณะที่อิดหลับตาอยู่นั้นมีเสียงเคาะประตูดังขึ้น อิดลืมตาขึ้นมาและเดินไปเปิดประตู เมื่อประตูเปิดออกเมย์พิธีกรสาวยืนอยู่ตรงหน้าประตู อิดยิ้มให้เมย์ เมย์เดินเบียดอิดเข้ามาภายในห้อง เมย์มองไปที่โทรทัศน์ซึ่งเป็นรายการที่ตนเป็นพิธีกรอยู่จึงหันมามองอิดและยิ้มให้ เมย์หยิบน้ำหอมที่ซื้อมาอิดที่ซื้อมือและทำท่ายื่นแขนให้อิดมาดมกลิ่น อิดเห็นเช่นนั้นจึงเดินเข้ามาหาเมย์อย่างช้าๆและค่อยๆจับมือเมย์ขึ้นมาดมกลิ่นน้ำหอมที่ซื้อมือ

ในจังหวะนั่นเองเมย์จึงแกล้งฉีบน้ำหอมใส่หน้าของอิด อิดยกมือขึ้นบังหน้าส่วนเมย์รีบหนีไปที่อีกมุมหนึ่งของห้องพร้อมกับหัวเราะที่แกล้งอิดสำเร็จ อิดหันไปหาเมย์และก้มขึ้น อิดวิ่งเข้าไปหาเมย์เพื่อจะแกล้งคืน เมย์วิ่งหนีพร้อมกับฉีบน้ำหอมใส่อิด ทั้งสองหยอกล้อกันอย่างสนุกสนาน ในโทรทัศน์ยังเป็นรายการที่เมย์เป็นพิธีกรอยู่ซึ่งใส่ชุดเดียวกับเมย์ที่อยู่ในห้อง

Scene 5 ภายใน / ร้านขายเทป / เย็น

หลังจากเลิกงานระหว่างที่อิดเดินทางกลับบ้าน เขาเดินผ่านร้านขายเทปหน้าร้านมีโปสเตอร์เทปของเมย์ปิดอยู่ อิดเดินเข้าไปภายในร้านและหยิบ C.D. เพลงของเมย์ขึ้นมา อิดเดินไปจ่ายเงินเขายิ้มอย่างมีความสุข

Scene 6 ภายใน / สตูดิโอถ่ายแฟชั่น / กลางวัน

เมย์กำลังถ่ายแฟชั่นอยู่ในสตูดิโอ

Scene 7 ภายใน / บ้านอิด / กลางวัน

อิดกำลังแต่งตัวอยู่ที่โต๊ะหน้ากระจก อิดหัวมไปมา อิดเอื้อมมือหยิบน้ำหอมซึ่งเป็นขวดเดียวกับที่เมย์ใช้ขึ้นมา อิดยิ้มเล็กน้อยและฉีดน้ำหอมเข้าใส่ตัว อิดดมกลิ่นน้ำหอมอยู่สักครู่ อิดวางน้ำหอมลงที่โต๊ะและเดินออกไปจากบ้าน

Scene 8 ภายใน / บ้านเมย์ / เช้า

เมย์อยู่ในห้องน้ำกำลังหาน้ำหอมอยู่ในห้องน้ำ แม่ผู้จัดการส่วนตัวของเมย์เดินมาเคาะประตูเรียกเมย์ให้รีบไป เมย์เปิดประตูห้องน้ำออกมาแต่ยังคงมองหาน้ำหอมอยู่สักครู่แล้วก็เดินตามแม่ผู้จัดการไปที่รถซึ่งจอดอยู่ที่หน้าบ้าน

Scene 9 ภายนอก / ที่จอดรถหน้าสตูดิโอ / กลางวัน

ที่จอดรถหน้าสตูดิโอ มีคนในกองถ่ายเดินยกไฟผ่านไปมา อิดเดินเข้ามาบริเวณที่จอดรถและมองหาเมย์ เมย์กำลังหาน้ำหอมอยู่ที่รถกับแม่ผู้จัดการส่วนตัว แม่ผู้จัดการส่วนตัวเดินไปก่อนเมย์ ในขณะที่เมย์กำลังจะตามไปนั้นอิดก็เดินมาหาเมย์ที่รถพร้อมกับยิ้มทักทาย เมย์เงยหน้าขึ้นมองอิด อิดยิ้มให้เมย์ ทั้งสองยังไม่ทันที่จะทักทายกันแม่ผู้จัดการก็ตะโกนเรียกเมย์ให้รีบตามไป เมย์จึงเดินตามแม่ผู้จัดการไปโดยที่ไม่ได้สนใจอิด

Scene 10 ภายใน / บ้านเมย์ / กลางคืน

เมย์อยู่ในห้องน้ำกำลังหยิบโลชั่นขึ้นมา โลชั่นนั้นเหลืออยู่เพียงนิดเดียว เมย์ทาโลชั่นตามแขนของตัวเอง เมย์ทาไปได้เล็กน้อยโลชั่นก็หมดจึงทิ้งลงถังขยะไป

เมย์นอนหลับสนิทอยู่บนเตียง ภายในห้องมีเพียงแสงจากโคมไฟดวงเดียว อิดนั่งอยู่ข้างๆเตียงนั้นในความมืด อิดนั่งมองหน้าของเมย์และยิ้มอย่างอบอุ่น อิดมองไปที่โทรศัพท์ซึ่งวางอยู่บริเวณหัวเตียง เขายกหูโทรศัพท์ขึ้นออกจากเครื่องและวางลงข้างๆหมอนที่เมย์หนุนอยู่

Scene 11 ภายใน / บ้านอิด / กลางคืน

อิดกำลังดูโทรทัศน์ซึ่งเป็นรายการเมย์อยู่ อิดยกโทรศัพท์มาฟังแต่ไม่ได้พูดอะไร อิดฟังเสียงในโทรศัพท์พร้อมกับมองดูเมย์ในโทรทัศน์

Sequence C ความจริงเปิดเผย

Scene 12 ภายนอก / ที่จอดรถหน้าสตูดิโอ / กลางคืน

เมย์กับแหม่มออกมาจากสตูดิโอเพื่อกลับบ้าน ทั้งสองเดินมาที่รถและเปิดประตูเข้าไป แหม่มกำลังจะติดเครื่องรถอิดเดินเข้าไปที่ข้างๆรถ แหม่มหันมามองที่อิดและกดปุ่มเลื่อนกระจกลง อิดก็มลงมองเข้าไปภายในรถ อิดเห็นเมย์นั่งอยู่ที่นั่งอีกด้านหนึ่งจึงเดินไปทางฝั่งที่เมย์นั่งอยู่ เมย์กับแหม่มมองหน้ากันเล็กน้อย เมย์กดปุ่มเลื่อนกระจกลงอิดก็มลงทักทายเมย์

อิด

“เมย์ เป็นยังไงบ้าง เพิ่งเลิกงานหรือ”

เมย์

“เออ..คะ”

อิด

“แล้วนี่กำลังจะไปไหนกันหรือครับ”

เมย์มีสีหน้าสงสัย แหม่มขยับตัวเข้ามาใกล้ทางเมย์และถามอิดขึ้น

แหม่ม

“เออ...ไม่ทราบที่เรารู้จักกันด้วยหรือคะ ไม่เคยเห็นหน้าเลย”

อิด

“คือว่าผมรู้จักกันกับเมย์ครับ”

เมย์ได้ยินเช่นนั้นจึงยิ่งสงสัยมากขึ้น เมย์นั่งคิดอยู่สักครู่ก็พูดขึ้น

เมย์

“ขอโทษนะคะ เมย์จำไม่ได้จริงๆว่าคุณเป็นใคร”

อิด

“ไร้เมย์อย่าล้อผมเล่นอย่างนั้นสิครับ”

อิดพูดจบก็ก้มลงหยิบซองจากกระเป๋าที่สะพายอยู่ อิดหยิบกล่องใบเล็กใบหนึ่งขึ้นมาและยื่นให้เมย์

อิด

“นี่ผมซื้อของมาฝากเมย์ด้วย”

อิดเปิดกล่องและยื่นให้เมย์

อิด

“นี่ไงที่เมย์ชอบใช้”

ภายในกล่องมีโลชั่นอยู่ภายใน เมย์หยุดมองที่โลชั่น และเงยหน้าขึ้นถามอิดด้วยเสียงที่
ดังขึ้น

เมย์

“นี่มันโลชั่นที่ฉันใช้หมดไปเมื่อวานนี้ คุณรู้ได้ยังไง”

อิด

“ผมรู้ทุกอย่างเกี่ยวกับเมย์...ไม่ว่าเมย์จะทำอะไร...หรือว่าที่ไหน”

เมย์

“คุณหมายความว่ายังไง”

อิด

“ก็เมื่อวันก่อนเมย์ยังเอาน้ำหอมไปให้ผมที่บ้าน ผมเลยเอามาให้เมย์บ้างไง”
เมย์ท่าทางตกใจยิ่งขึ้น

เมย์

“ฉันเนี่ยนะเอาน้ำหอมไปให้คุณที่บ้าน พี่แหม่มไปเถอะใครก็ไม่รู้”

เมย์หันไปบอกแหม่มให้รีบออกกรก อิดเห็นเช่นนั้นจึงคว้ามือเมย์ไว้ อิดพยายามจะรั้งเมย์ไว้
แหม่มจึงขยับเข้ามาช่วยเมย์ ทั้งสามอดกันอยู่สักครู่ ในจังหวะนั้นแหม่มจึงคว้าขวดโลชั่นปาใส่
หน้าของอิด อิดถอยตัวและยกมือขึ้นป้องกัน เมย์รีบกดปุ่มปิดกระจก ส่วนแหม่มติดเครื่องรถ
อิดขยับเข้ามาทุบกระจกรถอย่างบ้าคลั่ง แหม่มเคลื่อนรถออกไปอย่างรวดเร็ว อิดไม่สามารถ
หยุดรถได้จึงได้แต่มองตามรถไป อิดเดินไปหยิบขวดโลชั่นที่ตกอยู่ที่พื้นขึ้นมาและยิ้มขึ้น

Scene 13 ภายใน / รถไฟฟ้า / กลางคืน

ภายในรถไฟมีผู้คนนั่งอยู่เต็มคัน วัยรุ่นชายคนหนึ่งนั่งอ่านนิตยสารที่มีดาราสาววัยรุ่น
ถ่ายแบบอยู่ในเล่ม เขามองดารานิตยสารและยิ้มขึ้น ช่างชายคนนั้นมีคนอ่านหนังสือพิมพ์อยู่
เขาค่อยๆลดหนังสือพิมพ์ลงจนเห็นใบหน้าซึ่งก็คืออิด อิดหันไปมองนิตยสารที่วัยรุ่นคนช่างอ่าน

อยู่ อัดหนักกลับมาและยี่มขึ้น เมื่อรถไฟฟ้าจอดอัดเดินออกไปจากรถหายเข้าไปในกลุ่มคนที่ผ่านไปมา

หลังจากการเขียนบทภาพยนตร์แล้วปัญหาก็คือเรื่องราวค่อนข้างที่จะราบเรียบ เรื่องราวมีแค่จุดเริ่มและลงท้าย ขาดความน่าสนใจในช่วงดำเนินเรื่อง จึงต้องเพิ่มฉากต่างๆเข้าไประหว่างฉากหลักๆ เช่น ฉากที่ร้านขายเทป เป็นเพียงฉากที่ส่งเสริมบอกว่าอัดติดตามผลงานของเมย์ อยู่ตลอดเวลา ฉากที่บ้านอัดตอนคุยโทรศัพท์ ในบทต้องการให้เหมือนว่าอัดโทรศัพท์ติดต่อกับเมย์ แต่ความเป็นจริงมาเฉลยในตอนท้ายว่าอัดนั่งฟังเสียงลมหายใจของเมย์เท่านั้น ฉากเหล่านี้ถึงแม้จะสั้นๆแต่ก็ช่วยให้เริ่มมีสีสันและกลมกลืนยิ่งขึ้น



บทที่ 4

การเตรียมงานก่อนการถ่ายทำ

บทภาพยนตร์พร้อมถ่าย

SEQUENCE A โดดเดี่ยว

SCENE 1 ภายใน/ บริษัทเงินทุนหลักทรัพย์ / เย็น

INSERT กล้องมุมสูงพนักงานในบริษัทตามโต๊ะทำงาน

1. M.C.U. นาฬิกาที่ฝาผนังห้องแสดงเวลา 16:59 นาฬิกา CUT
2. M.S. พนักงาน 1 ยกนาฬิกาข้อมือขึ้นมาดู CUT
3. M.S. พนักงาน 2 ในมือเคาะปากกาอยู่เยหน้าชั้นมองนาฬิกา CUT
4. M.C.U. ที่นาฬิกาบนผนังห้องเริ่มวินาทีเลื่อนไปจนถึงเลข 12 เริ่มนาทีเลื่อนมาพร้อมๆกันเป็นเวลา 17:00 นาฬิกา CUT
5. L.S. พนักงานทั้งหมดลุกจากเก้าอี้และเก็บกระเป๋าเดินออกจากโต๊ะทำงาน บางคนพูดชวนกันไปเที่ยวต่อ CUT
6. L.S. พนักงาน 2 เดินมาใกล้กล้อง PAN ตามมาหยุดที่โต๊ะทำงานตัวหนึ่ง อัดนั่งทำงานอยู่โดยหันหลังให้กล้อง ผนังกันโต๊ะล้อมรอบอัดทั้งสามด้านยกเว้นด้านหลัง พนักงาน 2 หยุดคอยพนักงานคนอื่นมีพนักงานชาย-หญิง 4-5 คนเดินตามมารวมทั้งพนักงาน 1
พนักงาน 2
“ชวนไอ้อัดไปมั๊ย?”
พนักงาน 1
“ช่างมันเถอะ”

ทั้งหมดเดินผ่านหน้ากล้องตามไปเป็น FOREGROUND โดยไม่มีใครมองไปทางจิดเลย

CUT

7. M.S. ถ่ายผ่านกระจกชั้นที่เห็นหน้าจิดไม่ชัด จิดมองที่จอคอมพิวเตอร์ เขาถอดแว่นที่สวมออกและเอามือนวดขมับตัวเอง

CUT

8. L.S. แทนสายตาจิด เป็นภาพเบลลอล กล้อง PAN เหมือนหันกลับไปข้างหลัง มีพนักงานเดินผ่านไปมา กล้อง PAN กลับมาทิศทางเดิม

CUT

9. M.C.U. จิดหันหลังมามองพนักงานที่เดินผ่าน BACKGROUND เป็นจอคอมพิวเตอร์ แล้วหันกลับไป

CUT

10. L.S. (6) คนในบริษัทเดินผ่านจิดโดยที่ไม่มีใครสนใจ (SLOW SPEED)

CUT

SCENE 2 ภายใน / สถานีรถไฟฟ้า / กลางคืน

INSERT สถานีรถไฟฟ้ามามีผู้คนเดินเข้าไปในช่องทางเดินเข้า

11. L.S. รถไฟฟ้ากำลังแล่นเข้ามาที่สถานี

CUT

12. M.S. จิดนั่งอยู่ภายในรถไฟฟ้าและก็ได้ไม่ได้คุยกับใคร

CUT

INSERT คนภายในรถไฟฟ้ามากมายแต่ไม่มีใครคุยกัน (2 SHOT)

13. M.C.U. จิดหันไปมองที่นอกกระจกเห็นแสงไฟจากภายนอกและเงาสะท้อนบนกระจกเป็นใบหน้าของจิดที่เรียบเฉย

CUT

14. L.S. กล้องขนานกับรางรถไฟฟ้า รถไฟฟ้าแล่นผ่านไปเห็นจิดเดินอย่างช้าๆจากด้านหนึ่งออกไปอีกด้านของ FRAME

CUT

SCENE 3 ภายใน / ห้องอดีต / กลางคืน

15. L.S. บ้านอดีตในเวลากลางคืน

CUT

16. M.S. ชั้นวางของเป็น FOREGROUND อดิเดินไปที่โต๊ะซึ่งอยู่ชิดกำแพง อดิวางแก้ว 2 ใบ และน้ำผลไม้ที่ใส่เหยือกไว้ลงที่โต๊ะ

CUT

17. M.C.U. อดินั่งลงที่โต๊ะซึ่งวางแก้ว 2 ใบไว้อยู่ อดิหยิบกระดาษใบหนึ่งขึ้นมาดูและยิ้มขึ้นเล็กน้อย อดิวางกระดาษลงและหยิบเหยือกน้ำผลไม้ใส่แก้วทั้ง 2 ใบในปริมาณที่เท่ากัน อดิลงชิมน้ำที่แก้วใบหนึ่งและพยักหน้าพอใจกับรสชาติของน้ำ อดิเทน้ำผลไม้เพิ่มให้ปริมาณเท่าเดิม

อดิ

“ มะนาว...เซอริ...เรียบร้อย ”

V.O. (โทททัศน์)

“ ต่อจากนี้ไปเชิญพบกับรายการ IN TREND เป็นรายการต่อไปคะ ”

อดิหันไปมองที่โทททัศน์ซึ่งอยู่ด้านหลัง อดิหันกลับมาเอากระดาษเปาะไว้ที่กำแพง และถือแก้วน้ำผลไม้ทั้งสองใบและเดินตรงออกไปที่โทททัศน์

CUT

INSERT กระดาษที่เมย์สอนทำน้ำผลไม้

18. M.S. โทททัศน์เป็น FOREGROUND อดิเดินมานั่งที่หน้าโทททัศน์ อดิวางแก้วน้ำผลไม้ลงบนโต๊ะข้างหน้า (V.O. เสียงเพลงจากรายการโทททัศน์) เขามีสีหน้าตื่นเต้นและมองโทททัศน์อย่างใจจดใจจ่อ อดิขยับเข้าใกล้โทททัศน์ขึ้นเล็กน้อย อดิรีบหยิบรีโมท V.D.O. ยืนมาทางโทททัศน์และมากดปุ่ม REC.

CUT

INSERT TITLE รายการโทททัศน์

19. M.C.U. กล้องมุมต่ำ อดิลุกขึ้นขยับก้าวเข้าไปใกล้หน้าจอโทททัศน์และนั่งลง อดิยื่นมือกดรีโมท V.D.O. ไปที่โทททัศน์

CUT

INSERT เครื่อง V.D.O. มีไฟสีแดงตรง REC.

20. L.S. อัดนั่งดูโทรทัศน์ที่อยู่ใกล้กับจอโทรทัศน์ โดยที่แสงจากโทรทัศน์ส่องลงที่ใบหน้าของเขา

CUT

21. M.S. แทนสายตาดูโทรทัศน์ แม่พิธีกรสาววัยรุ่นหน้าตาหน้ารักซึ่งเป็นคนเดียวกับใน นิตยสารที่สอนวิธีทำน้ำผลไม้ดำเนินรายการอยู่ แม่พูดเข้ารายการและพาไปดูของตามร้าน ต่างๆ

CUT

22. M.C.U. หน้าอัดนั่งดูรายการและใกล้โทรทัศน์ขึ้นเรื่อยๆ (3 SHOT JUMP CUT) อัดกำลังตั้งใจดูโทรทัศน์รอยยิ้มปรากฏบนใบหน้าของเขา

V.O. เสียงแม่ในรายการ

CUT(ตัดกลับ 21)

23. M.C.U. ที่ม้วน V.D.O. เขียนด้วยปากกาว่า " แม่ " ซึ่งวางอยู่ใต้โทรทัศน์ กล้อง PAN ตาม ม้วน V.D.O. เรียงไป

CUT

24 C.U. กล้อง PAN ที่กองนิตยสารซึ่งแม่ลงปกทุกเล่ม

CUT

25. M.S. แทนสายตาดูโทรทัศน์ กล้อง ZOOM IN ช้าๆ เห็นหน้าแม่ในโทรทัศน์อย่างชัดเจน จนเป็นขนาดภาพ M.C.U. โทรทัศน์แม่ไปซื้อน้ำหอมยี่ห้อหนึ่งและฉีดเข้าหากกล้องเป็นภาพ SLOW SPEED

CUT

26. M.S. กล้องมุมเสย ที่หน้าของอัดกล้อง TRACK IN เป็น SLOW SPEED ขนาดภาพเปลี่ยน เป็น M.C.U. อัดเงยหน้าขึ้นเหมือนได้กลิ่นหอมโชยออกมาจากโทรทัศน์ อัดหลับตาลง มีเสียง เคาะประตู อัดลืมตาขึ้น SPEED กลับมาปกติ

CUT

SEQUENCE B เข้าสู่จินตนาการ

SCENE 4 ภายใน / ห้องอัด / กลางคืน

27. M.S. กล้อง HANDHELD ไปที่ประตูห้องอัด อัดเดินเข้า FRAME มาและเปิดประตูขึ้น แม่ ยืนอยู่และยิ้มให้อัด แม่เดินเบียดอัดเข้ามาภายในห้องและเดินหลุด FRAME ไป อัดหันกลับ

มามองตามเมย์ กล้องจับที่หน้าของอิดและค่อยๆเอียงกล้องเล็กน้อย อิดยื่นมองสักครู่แล้ว
ปิดประตูลงพร้อมกับเดินตามเมย์เข้าไป

CUT

28. M.C.U. ซ้ำมโหล่เมย์ กล้องมุมกตเล็กน้อย เมย์เดินเบียดอิดผ่านเข้าไปในบ้าน อิดหันมอง
ตามเมย์ไป

CUT

29. M.S. เมย์มองไปที่โทรทัศน์ซึ่งมีรายการที่ตนเป็นพิธีกรอยู่แล้วหันกลับมายิ้มให้อิด เมย์หยิบ
ขวดน้ำหอมขวดเดียวกับในรายการเมื่อสักครู่ขึ้นมา กล้อง HANDHELD เอียงไปมาซ้าย-ขวา
เข้าไปที่เมย์อย่างช้าๆ จนใกล้เมย์ เมย์ยิ้มให้กล้องแล้วฉีดน้ำหอมเข้าใส่กล้อง

CUT

30. M.S. อิดหลับตาลงและเอามือปิดหน้าเนื่องจากน้ำหอมที่เมย์ฉีดใส่ เมย์หลบผ่าน FRAME
ไป อิดลืมตาขึ้นแล้วหันไปที่เมย์พร้อมกับยิ้มและวิ่งตามเมย์ไป กล้อง HANDHELD ตามทั้ง
สองคน

JUMP CUT

31. M.S. อิดวิ่งไล่จับเมย์ กล้อง HANDHELD ตาม

JUMP CUT

32. M.S. กล้อง HANDHELD ตามอิดกับเมย์ที่หยอกล้อกันจนผ่านโทรทัศน์ที่ยังมีรายการของเมย์
อยู่ กล้องหยุดที่โทรทัศน์ ภายในรายการเห็นเมย์ซึ่งสวมเสื้อผ้าชุดเดียวกับที่อยู่ในห้องอิด

CUT

32.1 M.S. อิดยื่นแก้วน้ำผลไม้แก้วหนึ่งให้เมย์ทั้ง 2 ตื่นน้ำผลไม้พร้อมกัน กล้อง ZOOM IN ไปที่
โทรทัศน์ซึ่งเป็นรายการของเมย์

FADE BLACK

SCENE 5 ภายใน / กองถ่าย / กลางวัน

33. M.C.U. แสงจากไฟ FLASH สว่างขึ้นส่องเข้าหากกล้อง

CUT

34. M.S. ทีมงานเลือกเสื้อผ้าอย่างรีบเร่งท่าทางวุ่นวาย

CUT

35. M.S. ทีมงานกำลังวัดแสงอยู่โดยตะโกนสั่งทีมงานอีกคนหนึ่ง และเลื่อนที่วัดแสงพร้อมกับเดิน
หลบไปจาก FRAME เห็นเมย์ซึ่งเมื่อสักครู่นี้ทีมงานบังอยู่ กล้อง DOLLY มารับหน้าเมย์

CUT

36. L.S. กล้อง PAN มาจากขอบกำแพงเป็น FOREGROUND เมย์ยืนให้ช่างภาพถ่ายรูปโดยที่มี
ทีมงาน เดินผ่านไปมา ช่างภาพเดินเล็ง FRAME ไปมาซ้ายขวา ส่วนเมย์ก็ขยับท่าทางให้ช่าง
ภาพถ่ายรูป

CUT

37. M.S. เมย์ขยับท่าทางให้ช่างภาพถ่ายอย่างทะมัดทะแมง

CUT

38. M.S. กล้องต่ำเห็นช่างภาพกำลังถ่ายภาพอยู่ สักครูก็เงยหน้าขึ้นมาสั่งท่าทางกับเมย์
BACKGROUND เป็นไฟถ่ายภาพสว่างอยู่มุมหนึ่งของ FRAME

CUT

39. M.C.U. กล้อง HANDHELD ถ่ายที่เมย์กำลังโพสท่าไปเรื่อยๆ แสงไฟจาก FLASH สว่างขึ้น
เป็นจังหวะ ภาพค่อยๆ เป็น SLOW SPEED

CUT

SCENE 6 ภายใน / ร้านเทป / เย็น

INSERT คนภายในร้านเทปเลือกดูเทปที่ชั้นวาง

40. M.C.U. กล้อง PAN ตามแผ่น C.D. ศิลปินต่างๆ มาที่ C.D. ของเมย์ มือยึดยื่นเข้ามาหยิบแผ่น
C.D. ของเมย์

CUT

41. M.C.U. ใน FRAME เห็นหลังชั้นวาง C.D. เป็น FOREGROUND อยู่ทางซ้ายมือ อดใจย่นหน้า
เข้า FRAME ที่ยึดยกมือขึ้นมาดูเพลงที่ปก C.D. เป็นแผ่นเพลงของเมย์ กล้อง SHIFT
FOCUS มาที่ปก C.D. อดปิดปก C.D. อดเดินไปที่เคาท์เตอร์ กล้อง PAN ตามอดไป อด
จ่ายเงินและเดินออกจากร้านไป

FADE

SCENE 7 ภายใน / ห้องอิต / เช้า

INSERT L.S. บรรยากาศตอนเช้า

42.L.S. กล้อง PANมาจากด้านข้างของโทรทัศน์ไปที่อิตซึ่งนั่งหันหลังอยู่ที่โต๊ะ อิตเงิ่งแต่งตัวอยู่ที่หน้ากระจก ที่บริเวณกำแพงมีรูปของเมย์อยู่จำนวนมาก

CUT

INSERT รูปเมย์ที่เรียงกันอยู่

43. M.C.U. อิตก้มหน้าเล็กน้อยสำรวจใบหน้าตนเองในกระจก อิตหยิบทีวีขึ้นมามองและดึงเส้นผมที่ติดอยู่ที่ทีวีซึ่งเป็นเส้นผมที่ยาวกว่าของเขาออกมาอย่างแผ่วเบา อิตยิ้มขึ้นและหัวผมชายชวาว จากนั้นเขาหยิบขวดน้ำหอมขึ้นมา รอยยิ้มปรากฏบนใบหน้าของอิต อิตฉีดน้ำหอมใส่เสื้อผ้าของตนเอง และวางขวดน้ำหอมลงที่โต๊ะ และเดินออกจากบ้านและปิดประตู กล้อง SHIFT FOCUS มาที่ขวดน้ำหอมที่วางอยู่

CUT

SCENE 8 ภายใน / บ้านเมย์ / กลางวัน

44. M.S. ที่ขอบลูกกรง OUT FOCUS กล้อง PAN มาภายในห้องเหม่อยู่ที่โต๊ะกำลังเก็บเครื่องสำอางต่างๆลงในกระเป๋า เหม่มลุกขึ้นและเดินออกไป กล้อง PAN ตาม ไปที่ประต่อน้ำ

เหม่ม

“นี่เสร็จหรือยังเดี๋ยวสายนะ ”

CUT

45. M.S. เมย์เปิดประตูห้องน้ำแต่ยังคงส่องกระจกอยู่ และหันมาหาเหม่มซึ่งยืนเป็น

FOREGROUND เมย์หยิบขวดของใช้ต่างๆที่อยู่บนชั้นในห้องน้ำและหันมาคุยกับเหม่ม

เมย์

“ พี่เห็นน้ำหอมของเมย์มั๊ย ”

เหม่ม

“ อยู่ในรถมั้งเร็วเข้าเถอะ ”

เหม่มเดินผ่านออกจาก FRAME ไป เมย์ยังคงหันไปหาน้ำหอมอยู่

เหม่ม

“ เอ้า ...เร็วเข้า ”

เมย์หยิบผ้าเช็ดมือขึ้นมาเช็ดและแขวนไว้ เมย์เดินตามเหมมออกจาก FRAME ไป

CUT

INSERT เมย์แขวนผ้าเช็ดมือไว้ที่แขวน

SCENE 9 ภายนอก / หน้า STUDIO / เย็น

46. L.S. กล้อง PAN ลงมาจากอาคารมาที่ลานจอดรถ BACKGROUND เป็นโกดังเก็บไฟที่มีคนยกของผ่านไปมา เมย์กำลังหาน้ำหอมอยู่ที่เบาะท้ายรถส่วนเหมมเดินไปเปิดกระโปรงท้าย

CUT

46.1 M.S. แทนสายตาดิจ รถคันอื่นจอดเป็น FOREGROUND เห็นเมย์หาของอยู่ในรถ

CUT

47. M.S. เมย์หาน้ำหอมอยู่ที่เบาะท้ายรถ ส่วนเหมมอยู่ที่กระโปรงท้ายรถ

เมย์
“ เจอมียพี ”
เหมม
“ ไม่เห็นเลย ”

กล้อง PAN ไปที่เหมม ซึ่งหาของอยู่ที่กระโปรงหลังรถ เหมมหาของอยู่สักพักก็ปิดกระโปรงรถลงและเดินมาพูดกับเมย์

เหมม
“ รีบไปก่อนเถอะ นี่สายแล้วนะ ”

เหมมปิดประตูและเดินออกไปจาก FRAME เงาสะท้อนจากกระจกรถเห็นเงาของอดีตยืนอยู่

CUT

48 M.S. (คล้าย 47) ขอบหลังคารถเป็น FOREGROUND เมย์ถอยออกจากกรรถหยิบกระเป๋าใส่สายพายและปิดประตูกำลังจะเดินตามเหมมไป เมย์หยุดมองที่อดีต เหมมตะโกนเร่งให้เมย์รีบตามไป เมย์เดินไปโดยไม่สนใจอดีต

CUT

49. M.S. เมย์ถอยออกมาและปิดประตูรถขอบหลังคารถและเมย์เป็น FOREGROUND อดีตเดินเข้า FRAME มาหยุดชะงักมองที่เมย์ อดีตยิ้มทักทายเมย์ เมย์มองอดีตสักครู่เหมมตะโกนเรียกเมย์เมย์จึงเดินออกจาก FRAME ไป อดีตยังคงยืนมองตามเมย์อยู่

50. M.C.U. อัดมองหน้าแม่และยิ้มให้ แม่ไม่สนใจ อัดมีใบหน้าที่มึนลงไปอย่างเห็นได้ชัด

CUT

51. L.S. แม่เดินตามไปหาหม่อมและเดินเข้าอาคารไปโดยไม่สนใจอัด กล้อง PAN มาที่กระจก
ข้างอาคารเห็นเงาสะท้อนอัดยืนมองแม่อยู่

CUT

SCENE 10 ภายใน / บ้านแม่ / กลางคืน

INSERT หน้าบ้านแม่กลางคืน

52. L.S. ขอบกำแพงซ้าย FRAME เป็น FOREGROUND OUT FOCUS กล้อง PAN มาที่ห้องน้ำ
แม่อยู่ภายในห้องน้ำที่มีกระจกขุ่นกันอยู่ แม่ออกมาและหยุดส่องกระจกภายในห้องน้ำ
กล้อง ZOOM IN ไปที่แม่

CUT

53. M.S. ขอบประตูห้องน้ำเป็น FOREGROUND แม่กำลังส่องกระจกและก้มลงล้างมือ แม่หัน
ไปที่แขวนผ้าไม่เห็นว่าแม่จับมือแม่จึงมองหาอยู่ แม่มีท่าทางหงุดหงิดเล็กน้อย แม่เอามือเช็ด
กางเกงของตนและหันกลับไปกระจกตามเดิม แม่หยิบโลชั่นขึ้นมาเปิดฝาและเทโลชั่นลงบน
ฝ่ามือ (ตัดไป 54) แม่เขย่าขวดโลชั่นลงอีกครั้ง ปรากฏว่าโลชั่นหมดจึงทิ้งลงถังขยะและเดิน
เข้าห้องนอนไป

CUT

INSERT ราวแขวนผ้าที่ไม่มีผ้าอยู่

54. C.U. มือของแม่ทำโลชั่นไปตามแขน กล้อง PAN ตามมือของแม่ไปอย่างช้าๆ (ตัดกลับ 53)

CUT

55. M.S. กล้อง PAN มาจากปลายปลายเท้าแม่ที่นอนอยู่บนเตียงมาที่ใบหน้าซึ่งแม่นอนหลับอยู่
ภายในห้องมีเพียงแสงไฟจากโคมไฟริมห้อง แม่ขยับตัวหันหลังให้กล้องไปอีกฝั่ง กล้อง
TILT UP จากแม่ไปเห็นอัดซึ่งนั่งอยู่ข้างๆแม่ อัดมองแม่ที่กำลังหลับอยู่ อัดก้มลงมองแม่
ใกล้ยิ่งขึ้น

CUT

56. M.C.U. กล้องมุมสูงที่หน้าอัด อัดมองที่ใบหน้าของแม่ และเอียงคอดูหน้าแม่ตามแนวนอน
(ตัดไป 57) รอยยิ้มปรากฏที่ใบหน้าอัด อัดเงยหน้ากลับมาและมองไปที่โทรศัพท์ กล้อง
PAN ไปที่โทรศัพท์อดยกโทรศัพท์ขึ้นมา อัดวางโทรศัพท์ลงข้างๆแม่

57. M.C.U. แทนสายตาจิด เห็นหน้าเมย์ กล้อง TILT DOWE ลักษณะเดียวกับที่จิดก้มลง (ตัด
กลับ 56)

CUT

58. M.C.U. ที่หน้าของเมย์มีหูโทรศัพท์เป็น FOREGROUND OUT FOCUS อยู่ที่ซ้าย FRAME

CUT

SCENE 11 ภายใน / บ้านจิด / กลางคืน

59. L.S. แก้วน้ำ ขวดน้ำหอมบนโต๊ะเป็น FOREGROUND จิดเดินเข้า FRAME และวางผ้าเช็ด
มือลงบนโต๊ะในมือถือโทรศัพท์อยู่ จิดลากเก้าอี้ไปนั่งหน้าจอโทรทัศน์และยังคงพูดโทรศัพท์
อยู่

CUT

60. M.S. จิดนั่งอยู่บนเก้าอี้กำลังคุยโทรศัพท์อยู่ใกล้กับจอโทรทัศน์

CUT

61. C.U. เมย์ในโทรทัศน์

จิด (V.O.)

“ เมย์พักผ่อนให้มากๆละกัน อย่าลืมเอาหูโทรศัพท์ออกนะจะได้ไม่มีใครโทรมารบกวน ”

CUT

62. M.C.U. กล้องมุมกวดเล็กน้อย จิดกดฟังเสียงจากตัวเครื่องโทรศัพท์และวางหูโทรศัพท์ลง
จากนั้นก็หันไปหยิบถุงกระดาษใบหนึ่งขึ้นมาเปิดดูของข้างในและยิ้มขึ้นเล็กน้อยก่อนจะมอง
ไปที่โทรทัศน์ กล้อง PAN ตามสายตาจิดไปที่โทรทัศน์เป็นรายการของเมย์

CUT

INSERT ปุ่มกดฟังมีสัญญาณไฟที่โทรศัพท์

SEQUENCE C ความจริงเปิดเผย

SCENE 12 ภายนอก / หน้าSTUDIO / กลางคืน

INSERT เด็กยกไฟเก็บไฟ บรรยากาศ STUDIO เล็กงาน

63. L.S. ขอบผนังเป็น FOREGROUND หน้าอาคารเมย์กับแหม่มเดินออกมา กล้อง PAN ตาม

CUT

64. M.S. ถ่ายจากภายในรถ นิดขับรถออกไปช้าๆ อิดเดินเข้ามาขวางที่หน้ารถและเดินไปทางด้านที่เมย์นั่งอยู่ กล้อง PAN ตามอิดไป อิดเคาะกระจกรถด้านที่เมย์นั่ง เมย์กดปุ่มเลื่อนกระจกลง

อิด

“ เป็นยังไงบ้างเมย์ ”

เมย์กดปุ่มเปิดกระจกลง แต่ยังไม่พูดอะไรทำสีหน้างงและหันมามองทางแห่มม

อิด

“ เป็นยังไงบ้าง เพิ่งเสร็จงานเธอ ”

CUT

65. M.S. อิดเป็น FOREGROUND เมย์มีสีหน้าสงสัย

เมย์

“ เออ...คะ ”

อิด

“ เหนื่อยมั๊ยวันนี้ ”

เมย์

“ เออ...ก็นิดหน่อยคะ ”

CUT

66. M.S. นิดเป็น FOREGROUND อิดฟังที่เมย์พูดแล้วหันมาพูดกับแห่มมอย่างจริงจัง

อิด

“ คุณหนะรับงานให้เมย์น้อยๆหน่อยสิ ”

CUT

67. M.S.(65) แห่มมขมวดคิ้วเล็กน้อยมองหน้าอิดมีสีหน้างงกับคำพูดของอิด แห่มมชะเง้อหน้ามองอิดแล้วพูดขึ้น

แห่มม

“ ไม่ทราบคุณเป็นใครหรือคะ ไม่เห็นคุ่นหน้าเลย ”

อิดมองหน้าเมย์และเงยหน้าขึ้นพูดกับแห่มมปนยิ้มเล็กน้อย

อิด

“ อ้อ คุณคงยังไม่รู้จักผม ผมรู้จักกับเมย์เค้าครับ ”

เมย์มองที่อิดขมวดคิ้วแล้วนั่งคิดอยู่สักครู่

CUT

68. M.C.U. กล้องมุมเสยเล็กน้อย กระจกข้างรถเป็น FOREGROUND เห็นหน้าเมย์ มีสีหน้า
ครุ่นคิด เมย์ถามอดีตขึ้น

เมย์

“ขอโทษนะคะพอดีเมย์จำไม่ได้จริงๆ เจอ...ไม่ทราบว่าคุณชื่ออะไร”

CUT

69. M.S. (66) อดีตขึ้นเล็กน้อยและพูดกับเมย์

อดีต

“โธ่เมย์ ไม่ต้องปิดไฟได้หรอก ผมชื่ออดีตครับ”

อดีตแนะนำตัวเองกับเหม่ม เมย์หันไปมองหน้าอดีต และยกไหล่ขึ้นก่อนจะหันกลับมา

CUT

70. M.S. (65) อดีตเหมือนนึกอะไรขึ้นได้ก้มลงหยิบถุงกระดาษจากกระเป๋าทางเกงและส่งให้เมย์

อดีต

“เจอ...เกือบลืมไป นี่ผมชื่อมาให้”

เมย์เปิดถุงกระดาษและหยิบของข้างในออกมา ซึ่งของนั้นเป็นขวดโลชั่นยี่ห้อเดียวกันกับ
ที่เมย์ใช้หมดไป

CUT

71. M.C.U. ที่มีเมย์ เมย์หยิบขวดโลชั่นออกมาจากถุงกระดาษ กล้อง TILT UP มาที่หน้าของ
เมย์ซึ่งมีสีหน้าตกใจและมองที่อดีต

CUT

72. M.S. (66) เมย์มองไปที่อดีต อดีตยื่นให้แล้วพูดขึ้น

อดีต

“เห็นว่าเมย์ใช้หมดก็เลยชื่อมาให้”

เมย์

“นี่เมย์เพิ่งใช้หมดไปเมื่อคืน...แล้วคุณรู้ได้อย่างไร”

อดีต

“ผมรู้เรื่องเมย์ทุกอย่างแหละ ผมอยู่ข้างๆเมย์ตลอด ไม่ว่าคุณจะทำอะไร ที่ไหน”

เมย์

“หมายความว่ายังไง?”

อิด

“ ก็เดี๋ยวนี้เมย์ไม่ไปหาผมเลย ตั้งแต่ก่อนที่เมย์เจอน้ำหอมไปผมที่บ้านนะ ผมก็เลยเป็นฝ่าย
มาหาเมย์บ้าง ”

CUT

73. M.S. (65) อิดยังคงพูดด้วยน้ำเสียงและสีหน้าตามปกติ แต่เมย์กลับตกใจและพูดเสียงดังขึ้น
อย่างเป็นกังวล (เล่นซ้ำ 72)

CUT

74. M.C.U. (68) เมย์ขมวดคิ้วยิ่งขึ้น สายตาจ้องมองที่อิด

เมย์

“ น้ำหอม...ฉันเนี่ยนะ...เจอน้ำหอมไปให้คุณ จะบ้าหรือเปล่า ”

เมย์พูดอย่างช้าๆ และรีบหันไปทางเหม่ม

เมย์

“ พี่เหม่มรีบไปเถอะ ! ”

CUT

75.M.S.(66) เมย์หันกลับมาสะกิดแขนเหม่มให้รีบขับรถออกไป อิดก็มลงยืนแขนเข้ามาภายใน
รถจับแขนเมย์ เมย์ตกใจพยายามสะบัดและร้องโวยวาย ส่วนนิตนั่งนิ่งตกใจทำอะไรไม่ถูก

อิด

“ ทำไมหละเมย์ เมย์จะรีบไปไหน เมย์...เมย์ ”

เมย์สะบัดแขนออกจากมืออิดและขว้างขวดโลชั่นใส่หน้าอิด อิดจึงถอยหลังหลบออกมา
เมย์จึงกดปุ่มเลื่อนกระจกให้ปิดขึ้น อิดเข้ามาพยายามจะหยุดกระจกที่เลื่อนขึ้นแต่ไม่สามารถ
หยุดได้ กระจกปิดขึ้น อิดยังคงเรียกเมย์อยู่ เมย์หันไปบอกให้เหม่มรีบขับรถออกไป
เหม่มเข้าเกียร์รถและขับรถออกไป อิดขยับตามรถมารทูปกระจกและยังเรียกเมย์อยู่ จนรถ
ขับออกไป

CUT

76. M.C.U. กล้อง HANDHELD ที่เมย์ซึ่งอิดจับแขนไว้ เมย์พยายามสะบัดออก เมื่อได้จังหวะมือ
สะบัดหลุดเมย์จึงหยิบขวดโลชั่นขว้างใส่อิด กล้อง PAN ตามมาที่อิดซึ่งถอยหลังหลบออกมา

CUT

77. M.C.U. กล้อง HANDHELD อิดมีสีหน้าจริงจังจับแขนเมย์ไว้ เมย์พยายามสะบัดแขนออก

อิด

“ เมย์ ...เมย์ ”

78. M.S. (66) อัดถอยหลังออกมาจากรถ เมย์อาศัยจังหวะนั้นกดปุ่มเลื่อนกระจกขึ้น อัดก้าว
กลับเข้าไปใกล้รถพยายามจะหยุดกระจกไว้แต่ไม่อาจหยุดได้ เมย์หันไปบอกแหม่มให้รีบออก
รถ แหม่มจึงเข้าเกียร์ อัดยังคงเรียกเมย์และทุบกระจกอยู่ภายนอกจนรถเคลื่อนตัวออกไป

CUT

79. C.U. หน้าอิดที่เครื่องเครียด จริงจ้งพยายามหยุดกระจกที่ค่อยๆเลื่อนปิดขึ้น จนกระจกปิด
สนิทอิดจึงทุบกระจกและยังเรียกเมย์อยู่ รถออกตัวไปอิดก็ยังคงพยายามชยับตัวตามรถ

80. L.S. กล้องมุมต่ำ รถแล่นออกไปจนหลุด FRAME

CUT

81. L.S. ขวดโลชั่นตกอยู่ที่พื้น กล้อง HANDHELD เข้าไปที่ขวดโลชั่น อัดเดินเข้า FRAME ไป
ก้มลงหยิบขวดโลชั่น และค่อยๆลุกขึ้น กล้อง TILT UP ตามอิดขึ้นมาและหมุนมารับที่หน้าอิด
เป็นขนาดภาพ M.C.U. อัดยกมือที่จับแขนเมย์เมื่อสักครู่ขึ้นมาดมกลิ่น อัดยิ้มขึ้น

CUT

82. M.S. กล้อง PAN มาที่อิดอยู่ที่มุมหนึ่งของภาพ BACKGROUND เป็นท้องฟ้ามีอสนิท

FADE BLACK

SCENE 13 ภายใน / สถานีรถไฟฟ้า / เข้า

INSERT ท้องฟ้าเวลาเช้า

INSERT ผู้คนเดินไปมาที่สถานีรถไฟฟ้า (2 SHOT)

INSERT ป้ายสถานี

83. M.S. ชายคนหนึ่งนั่งอยู่ที่เก้าอี้บนรถไฟฟ้าอ่านหนังสือพิมพ์ ที่นั่งข้างๆไม่มีคนนั่ง สักครู่มี
ชายอีกคนเดินมานั่งและหยิบนิตยสารเล่มหนึ่งที่มีนางแบบสาวสวยขึ้นปกออกมาอ่าน รถไฟ
แล่นออกจากสถานี คนที่อ่านหนังสือพิมพ์ปิดหนังสือพิมพ์ลงชายคนนั้นคืออิด กล้อง TRACK
IN ไปที่หน้าอิดอย่างช้าๆ อิดมองที่นิตยสารในมือของชายหนุ่มนั่งข้างๆ มีรอยยิ้มปรากฏที่
ใบหน้าอิด กล้อง TRACK IN มาเป็นขนาดภาพ M.C.U. ที่หน้าของอิดและ PAN ออกไปที่นอก
กระจก

CUT

INSERT นิตยสารในมือชายหนุ่ม

84. M.C.U. กล้อง PAN จากชายหนุ่มไปที่หน้าวัดซึ่งมีรอยยิ้มปรากฏบนใบหน้า กล้องPANออกไปนอกรถ

CUT

85. L.S. วัดเดินออกจากกรงไฟฟ้าและเดินออกไปปะปนกับผู้คนในสถานีรถไฟ

CUT



บทภาพสำหรับถ่ายทำ



เอกสารนี้เป็นเอกสารที่สงวนไว้สำหรับการใช้งานเพื่อการศึกษาเท่านั้น ไม่อนุญาตให้นำไปใช้ประโยชน์ด้านการค้า
ไม่ว่ากรณีใดๆ ทั้งสิ้น อีกทั้งห้ามมิให้ตัดแปลงเนื้อหาและต้องอ้างอิงถึงเจ้าของเอกสารทุกครั้งที่มีการนำไปใช้

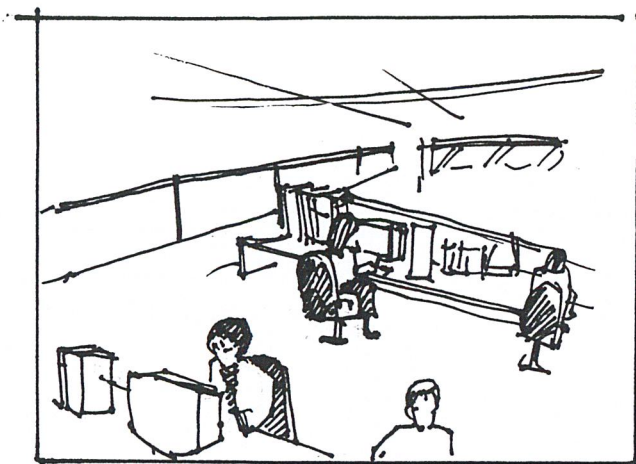

INGERT

การออกแบบด้วย

1. MGV., MS.

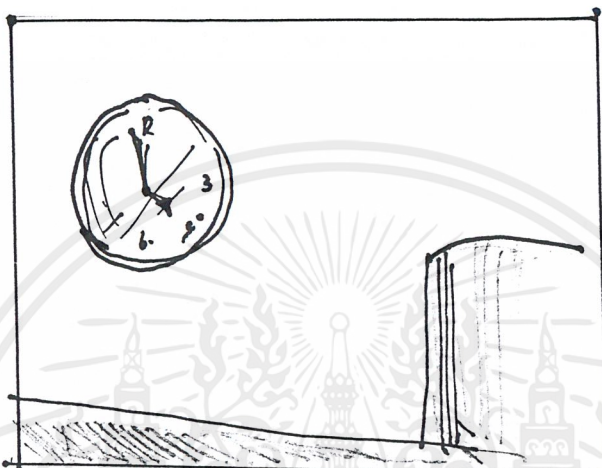

2. MS.



การออกแบบสถาปัตยกรรม
แบบงานชิ้นเอกของสถาปนิก

3. MS.



เอกสารนี้เป็นเอกสารที่สงวนไว้สำหรับการใช้งานเพื่อการศึกษาเท่านั้น ไม่อนุญาตให้นำไปใช้ประโยชน์ด้านการค้า
ไม่ว่ากรณีใดๆ ทั้งสิ้น อีกทั้งห้ามมิให้ตัดแปลงเนื้อหาและต้องอ้างอิงถึงเจ้าของเอกสารทุกครั้งที่มีการนำไปใช้

4. MCU.

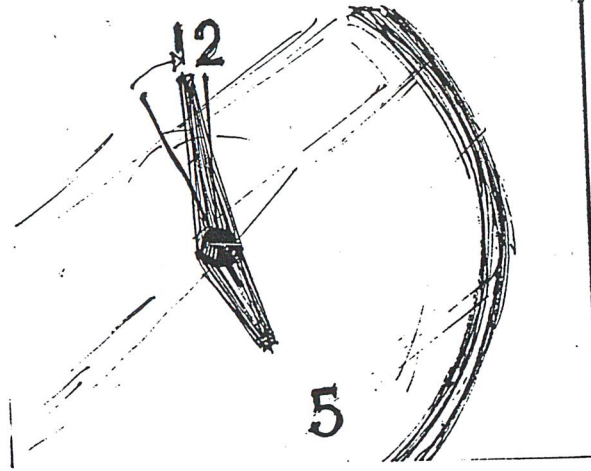

กล้อง STATIC ที่ฉากนี้
เงาวันที่เลื่อนไปเป็น 5โมง

CUT

5. LS.

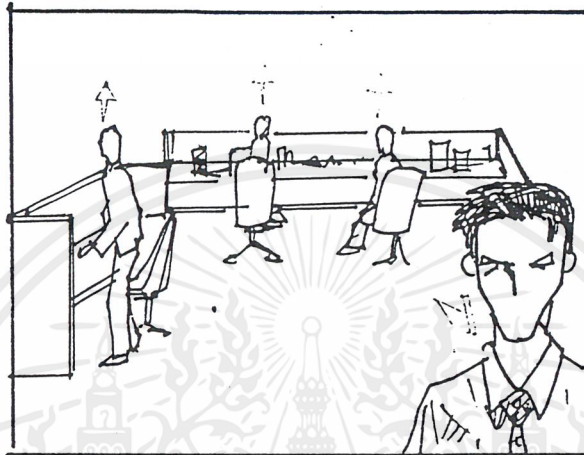

LS.
พนักงานห้องรอลูกค้า

CUT

6. LS. PAN



พนักงานเดินผ่าน กล้อง PAN ของเรา
ไปหยุดที่ฮึด

CUT

7. M.S.

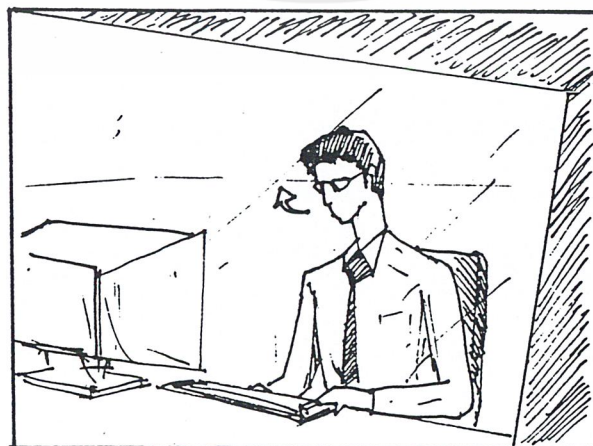

กล้อง STATIC
ฮึดนั่งทำงานอยู่

CUT

เอกสารนี้เป็นเอกสารที่สงวนไว้สำหรับการใช้งานเพื่อการศึกษาเท่านั้น ไม่อนุญาตให้นำไปใช้ประโยชน์ด้านการค้า
ไม่ว่ากรณีใดๆ ทั้งสิ้น อีกทั้งห้ามมิให้ตัดแปลงเนื้อหาและต้องอ้างอิงถึงเจ้าของเอกสารทุกครั้งที่มีการนำไปใช้

8. LS.

PAN

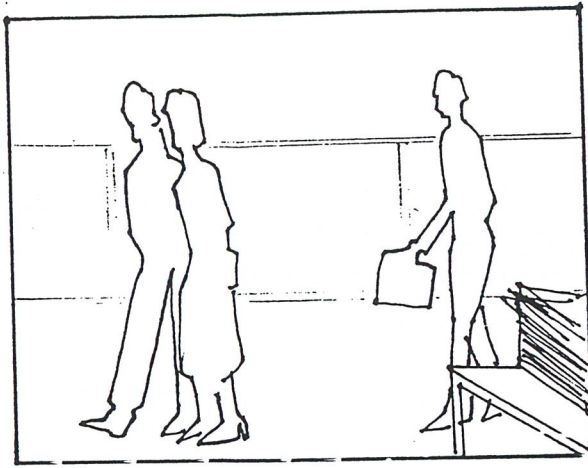

กล้อง PAN แทนสายตาวีดี 1ไปที่
พนักงานเดินผ่าน

CUT

9. MCU.

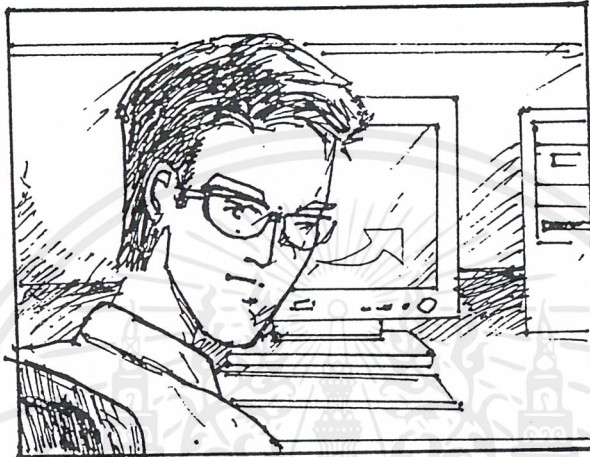

กล้อง STATIC ที่อีกชั้นของ

CUT

10. (6) LS.

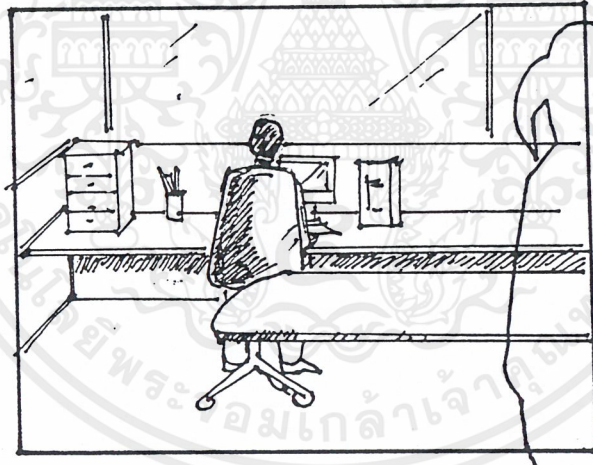

พนักงานเดินผ่านออกไป
slow speed

CUT

SCENE 2

INSERT

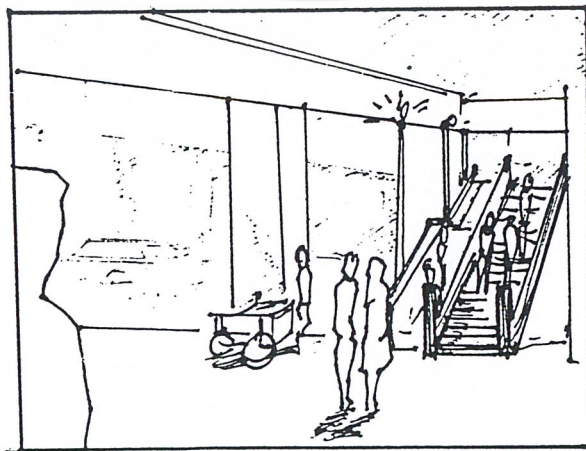

เอกสารนี้เป็นเอกสารที่สงวนไว้สำหรับการใช้งานเพื่อ 46:ศึกษาเท่านั้น ไม่อนุญาตให้นำไปใช้ประโยชน์ด้านการค้า
ไม่ว่ากรณีใดๆ ทั้งสิ้น อีกทั้งห้ามมิให้ตัดแปลงเนื้อหาและต้องอ้างอิงถึงเจ้าของเอกสารทุกครั้งที่มีการนำไปใช้

INSERT

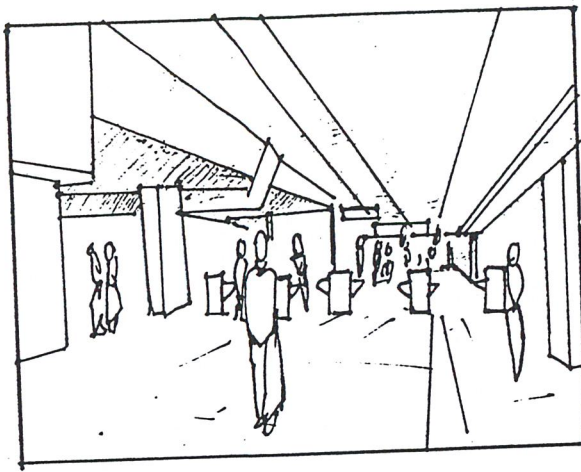

หน้าสถานี รถไฟฟ้า

CUT

11. LS.

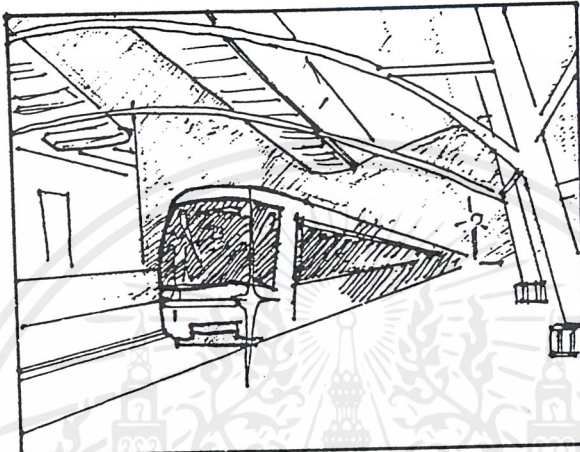

CUT

INSERT



INSERT คนใน รถไฟฟ้า
ไม่คุยกัน.

CUT

INSERT



CUT

เอกสารนี้เป็นเอกสารที่สงวนไว้สำหรับการใช้งานเพื่อการศึกษาเท่านั้น ไม่อนุญาตให้นำไปใช้ประโยชน์ด้านการค้า
ไม่ว่ากรณีใดๆ ทั้งสิ้น อีกทั้งห้ามมิให้ดัดแปลงเนื้อหาและต้องอ้างอิงถึงเจ้าของเอกสารทุกครั้งที่มีการนำไปใช้

12. M.S.



กล้อง STATIC อดที่นั่งอยู่ในรถไฟ

CUT

13 MCU,
PAN

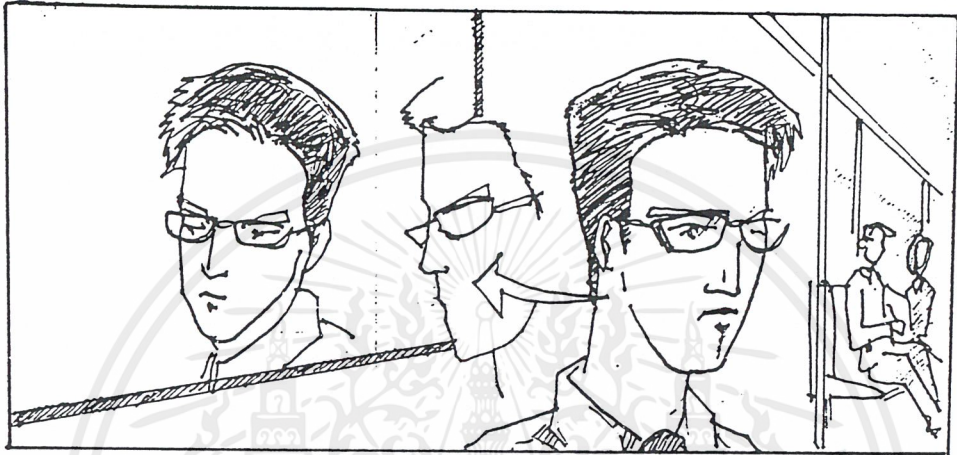

อดหันไปมอง
ข้างนอกกร.41
กล้อง PAN ตาม
ไปข้างนอก

CUT

INSERT

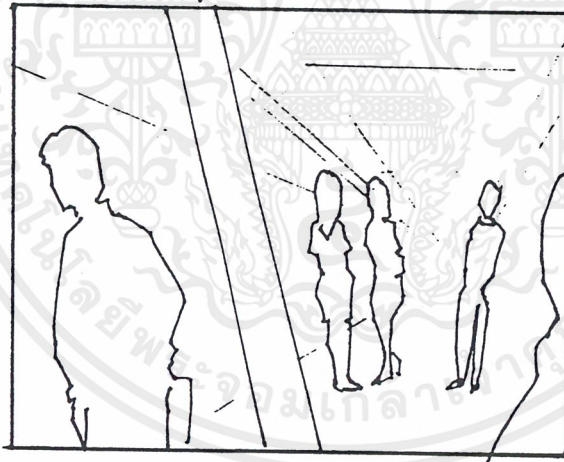

CUT

14 LS.

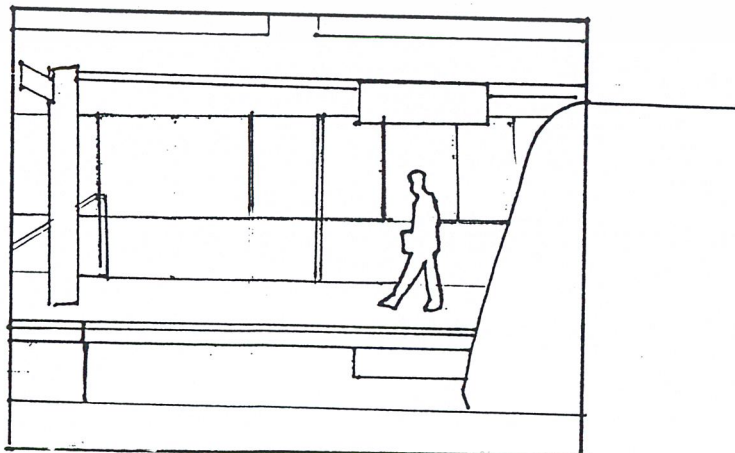

CUT

เอกสารนี้เป็นเอกสารที่สงวนไว้สำหรับการใช้งานเพื่อการศึกษาเท่านั้น ไม่อนุญาตให้นำไปใช้ประโยชน์ด้านอื่นๆ
ไม่ว่ากรณีใดๆ ทั้งสิ้น อีกทั้งห้ามมิให้ดัดแปลงเนื้อหาและต้องอ้างอิงถึงเจ้าของเอกสารทุกครั้งที่มีการนำไปใช้

SCENE 3

17. MCU.

PAN , TILT



กล้อง PAN ตามหน้าที่
วางอยู่บนโต๊ะ และ
Tilt up ที่หน้าอัด

CUT

INSERT

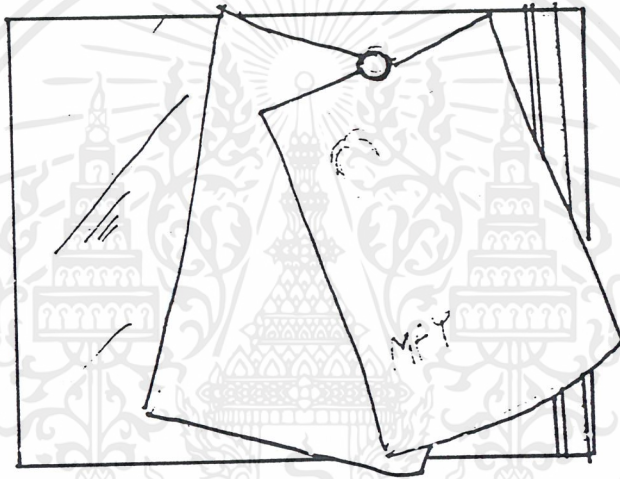

CUT

18. MLS.



กล้อง STATIC อัดเป็นเวลาหนึ่งดูT

CUT

เอกสารนี้เป็นเอกสารที่สงวนไว้สำหรับการใช้งานเพื่อการศึกษาเท่านั้น ไม่อนุญาตให้นำไปใช้ประโยชน์ด้านการค้า
ไม่ว่ากรณีใดๆ ทั้งสิ้น อีกทั้งห้ามมิให้ตัดแปลงเนื้อหาและต้องอ้างอิงถึงเจ้าของเอกสารทุกครั้งที่มีการนำไปใช้

19. MCU.



กำลังพิมพ์อีเมลจากเตียง
สถานที่ที่พี่ได้ TV. มากิน

CUT

INSERT

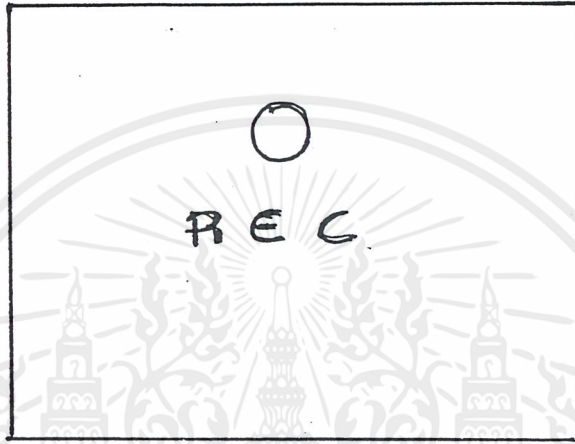

INSERT สัญญาณไฟ
REC.

INSERT TITLE START.

CUT

20. LS.

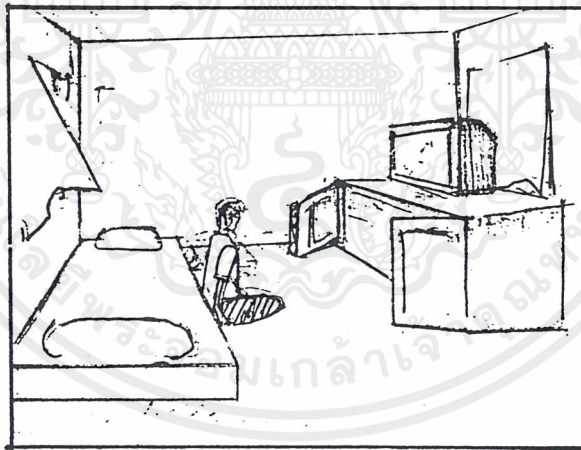

LS. อัดหนังดู TV. อยู่กลางห้อง.

CUT

21. MS.



เอกสารนี้เป็นเอกสารที่สงวนไว้สำหรับการใช้งานเพื่อการวิจัยเท่านั้น ไม่อนุญาตให้นำไปใช้ประโยชน์ด้านกา
ไม่ว่ากรณีใดๆ ทั้งสิ้น อีกทั้งห้ามมิให้ตัดแปลงเนื้อหาและต้องอ้างอิงถึงเจ้าของเอกสารทุกครั้งที่มีการนำไปใช้



< 3 SHOT >

JUMP CUT

< ตัดกลับ 21 >

CUT

23.

PAN

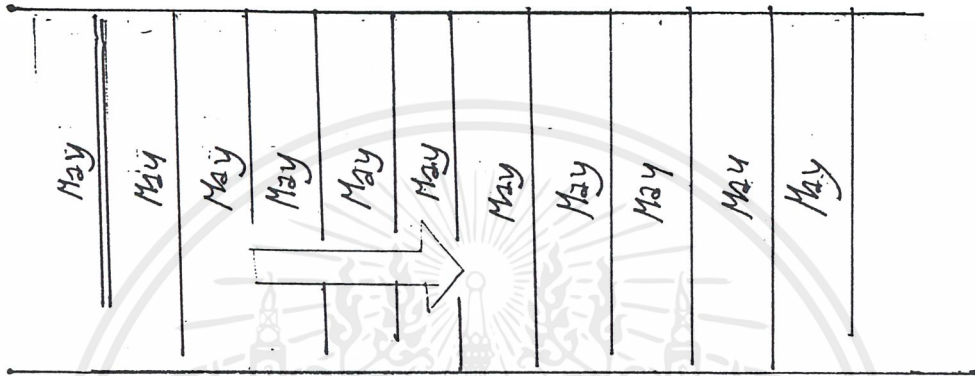

24.

PAN.



กล้อง PAN ตามหน้า VDO.
ที่เขียนว่า May CUT

กล้อง PAN ตามหน้าหนังสือ นิตยสาร
ที่ใส่แม่จ๋าไปๆ.

25. MS.

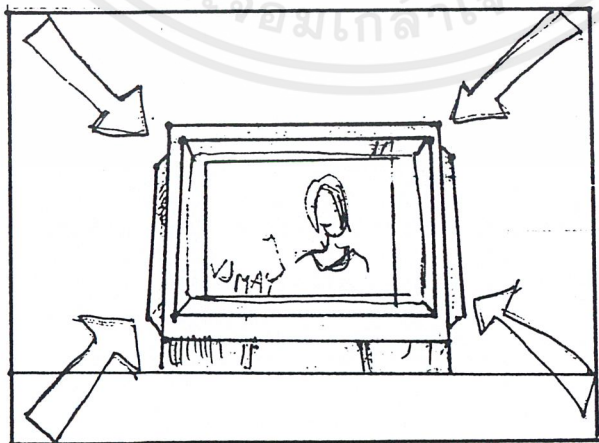

CUT

กล้อง ZOOM IN ไปที่ TV. จนเห็นหน้าแม่จ๋า
อย่างชัดเจน

เอกสารนี้เป็นเอกสารที่สงวนไว้สำหรับการใช้งานเพื่อ 51 ปรึกษาเท่านั้น ไม่อนุญาตให้นำไปใช้ประโยชน์ด้านการศึกษา
ไม่ว่ากรณีใดๆ ทั้งสิ้น อีกทั้งห้ามมิให้ตัดแปลงเนื้อหาและต้องอ้างอิงถึงเจ้าของเอกสารทุกครั้งที่มีการนำไปใช้

CUT

26. MS. -MCU.



กล้อง 2001 IN ไปที่หน้าของอีด
จนเป็นขนาดภาพ MCU.
แล้วกล้อง ค่อยๆ เอียง.

fade white.

SCENE 4.

27. MS.



อีดเดินไปที่ประตู เมย์เปิดประตูเงาคนสะเดินผ่านอีดทำม
อีดหันหลังรับกล้อง ค่อยๆ เอียงที่เล็กน้อย

CUT

28. MCU.



เมย์เดินผ่านอีดเข้าไปในห้อง.

CUT

29. MS.



กล้อง HAND HELD
ไปที่เมย์ จนเมย์จืดน้ำทอ
เข้าปกกลิ้ง.

CUT

30. MS.

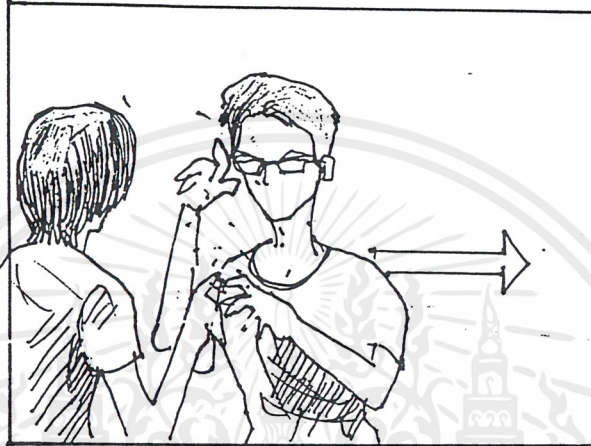

กล้อง HAND HELD ๓๗
ตัดกับเมย์ ที่ทำจาก ล้อกัน

JUMP CUT

31. MS.

32. MS.

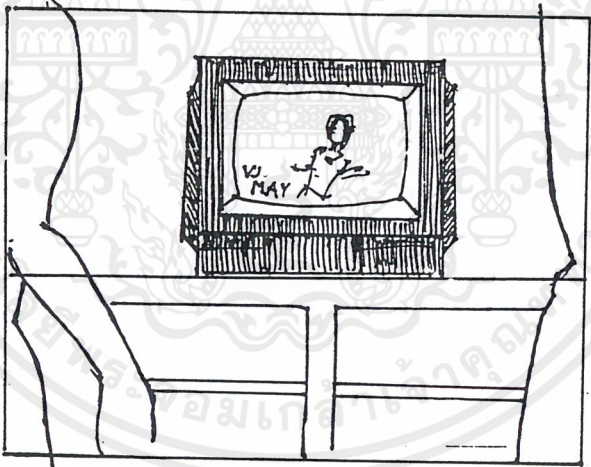

กล้อง HAND HELD ๓๗
กับเมย์ จนไปหยุดที่ TV.

JUMP CUT

32.1 MS.

ZOOM IN

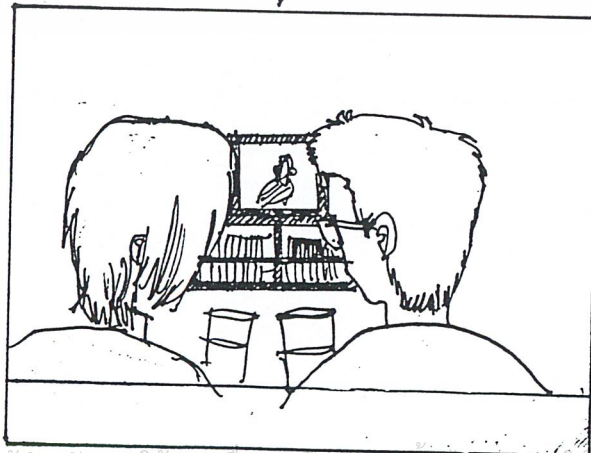

FADE BLACK.

34. MS.

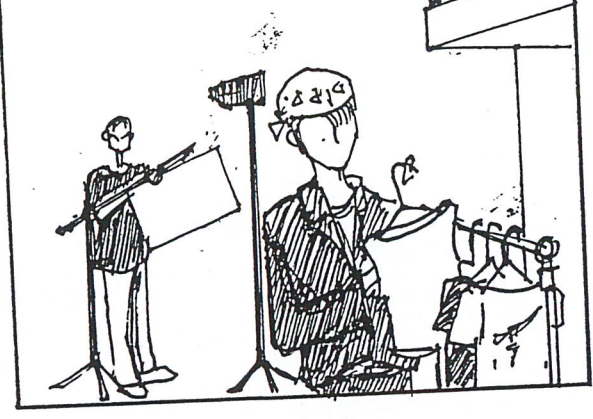

กล้อง STATIC ขยับภาพที่สตูดิโอ
ถ่ายเฟรมขึ้น

CUT

35. MS.



ที่ทีมงาน จัดแสงกล้อง
PAN ไปซ้าย

CUT

36. LS.

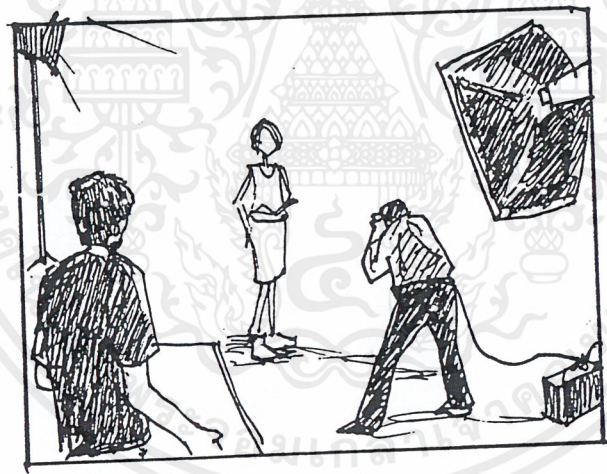

CUT

37. MS.



กล้อง HAND HELD ทั่วไปที่แสง
กล้องถ่ายเฟรมขึ้น

15: 143 515

* ถัดมา: JUMP CUT

เอกสารนี้เป็นเอกสารที่สงวนไว้สำหรับการใช้งานเพื่อการศึกษาเท่านั้น ไม่อนุญาตให้นำไปใช้ประโยชน์ด้านการค้า
ไม่ว่ากรณีใดๆ ทั้งสิ้น อีกทั้งห้ามมิให้ตัดแปลงเนื้อหาและต้องอ้างอิงถึงเจ้าของเอกสารทุกครั้งที่มีการนำไปใช้

38. MS.

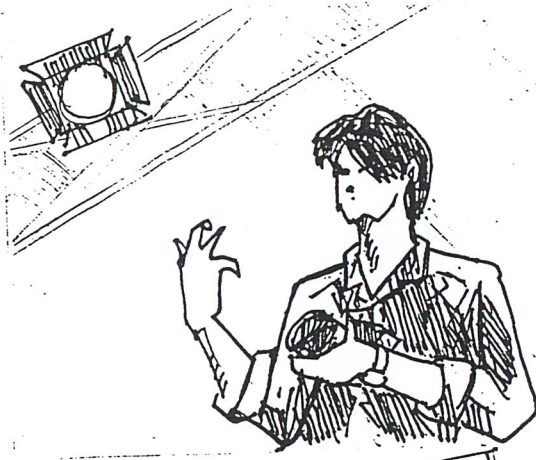

กล้อง STATIC ที่ข้างบน
มีสองแผ่นเงินเป็นฉาก:

CUT

39. MCU.

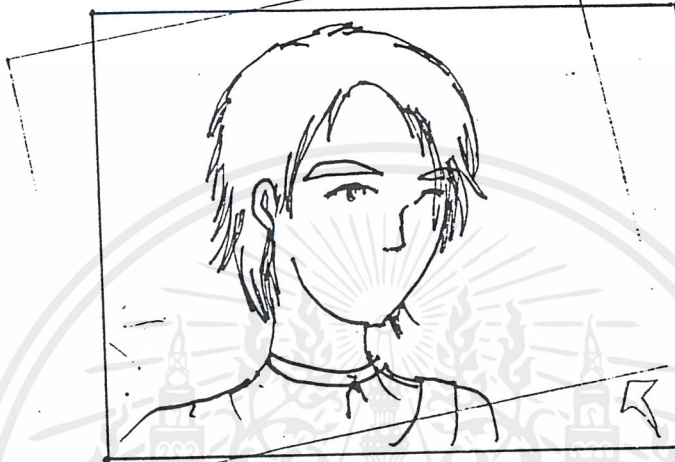

กล้อง HAND HELD ที่หน้า
หน้าผม

FADE BLACK.

SCENE 6

INSERT

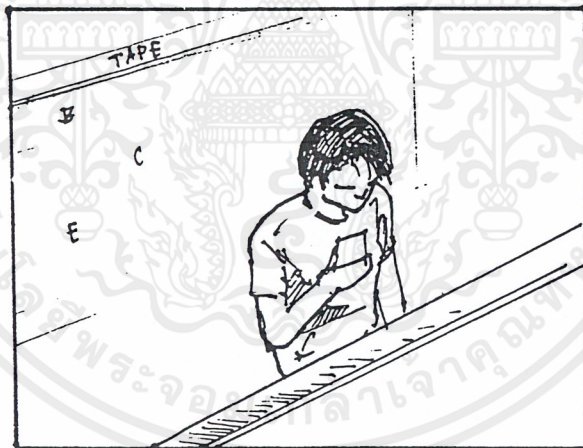

40. MCU.



FADE



CUT

กล้อง PAN ตม. ขึ้น มุม KJ
คน มุมสุดท้าย คม. ทย. เสร็จ
มี ๐ ออกให้โลกที่ขบ คม.

CUT.

เอกสารนี้เป็นเอกสารที่สงวนไว้สำหรับการใช้งานเพื่อการศึกษาเท่านั้น ไม่อนุญาตให้นำไปใช้ประโยชน์ด้านการค้า
ไม่ว่ากรณีใดๆ ทั้งสิ้น อีกทั้งห้ามมิให้ดัดแปลงเนื้อหาและต้องอ้างอิงถึงเจ้าของเอกสารทุกครั้งที่มีการนำไปใช้

41. MCU.

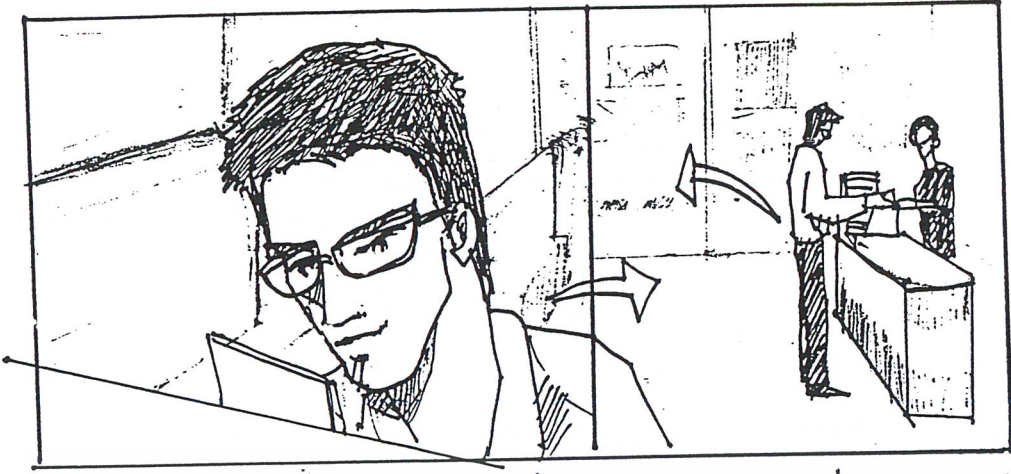

ตัดหน้าออก เดินไปข้างใน กล้อง PAN มาถือไว้

SCENE 7
INSERT

42. LS.

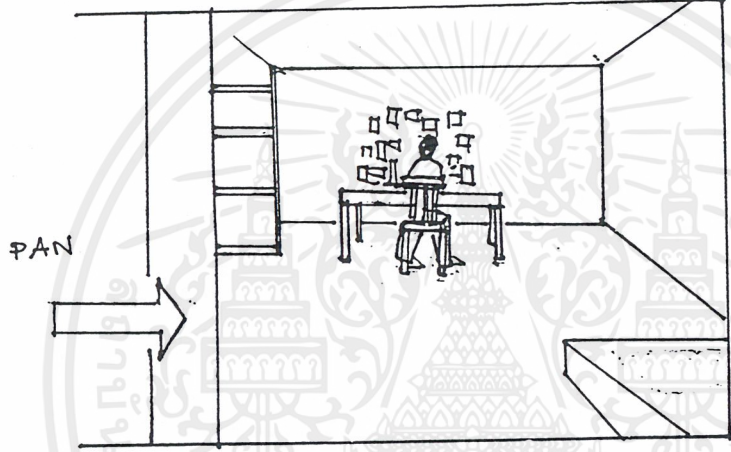

FADE BLACK

FRAME หน้าที่ที่ทาง กล้อง PAN
มาในท้องเห็นชัด ช่วงอยู่ที่โต๊ะ

CUT.

INSERT



CUT

43. MCU.

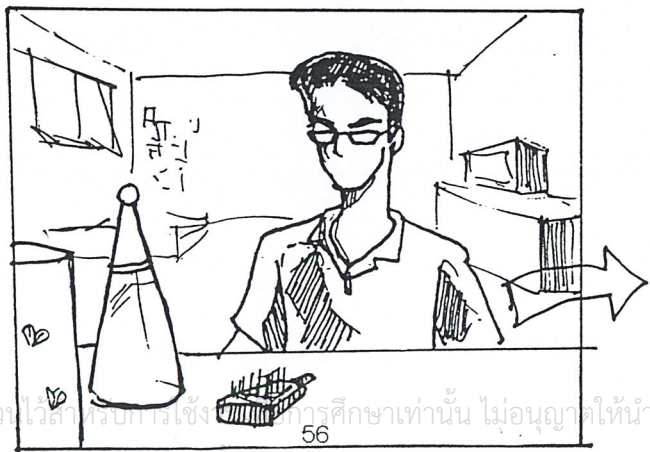

CUT

เอกสารนี้เป็นเอกสารที่สงวนไว้สำหรับครูช่าง การศึกษาเท่านั้น ไม่อนุญาตให้นำไปใช้ประโยชน์ด้วย
ไม่ว่ากรณีใดๆ ทั้งสิ้น อีกทั้งห้ามมิให้ตัดแปลงเนื้อหาและต้องอ้างอิงถึงเจ้าของเอกสารทุกครั้งที่มีการนำไปใช้

44. MS.

PAN



แพนมุม เก็บของอยู่ที่โต๊ะเสริม
แล้วดูที่ขึ้นกล้อง PAN มุม

CUT

45. MS.



กล้อง STATIC เซอร์เปิดประตู
ห้องน้ำออกมา.

CUT

INSERT

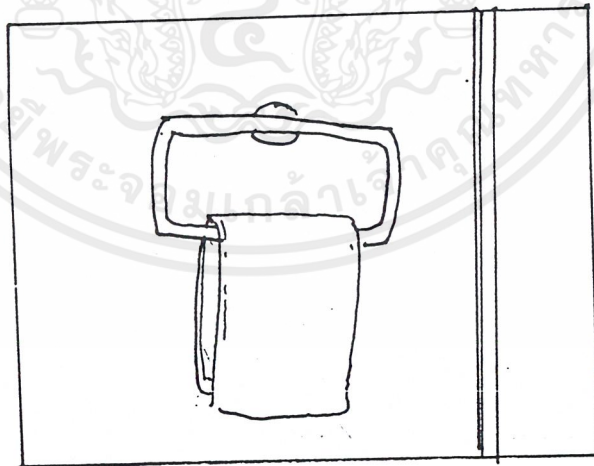

CUT

46. LS. PAN.

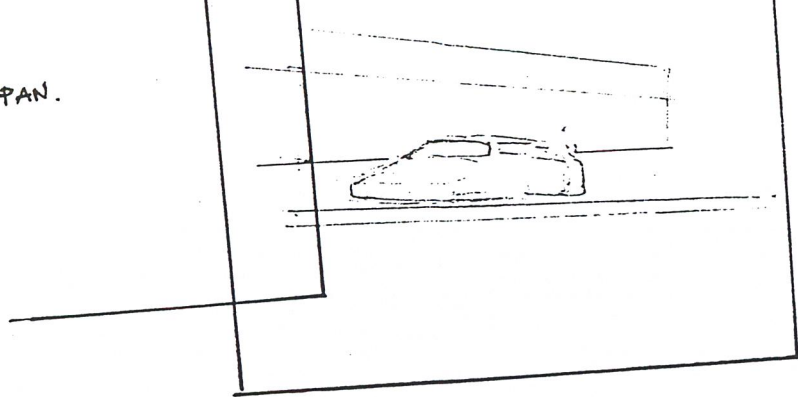

LS. ที่ถ่ายจากมุม กว้าง PAN
จากที่รถของเมย์.

CUT

46.1 LS.

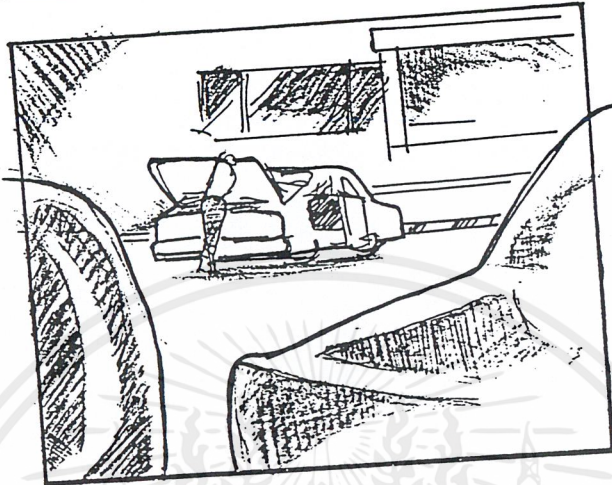

กล้อง STATIC มีทั้งรถคันอื่น
เป็น fore ground เห็น
หน้าเมย์กับเมย์ทงอยู่ที่รถ

CUT

47. MS.

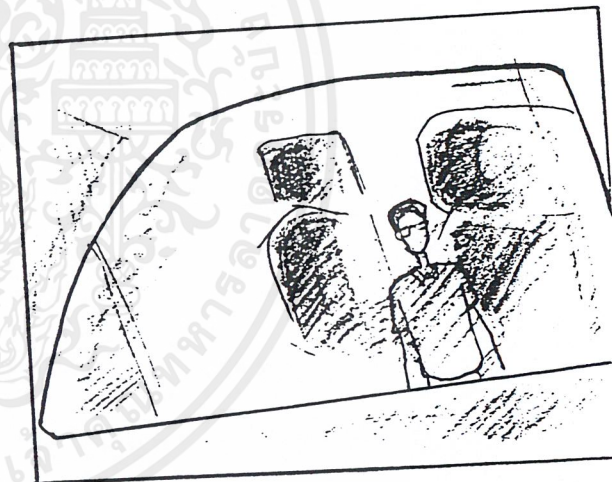
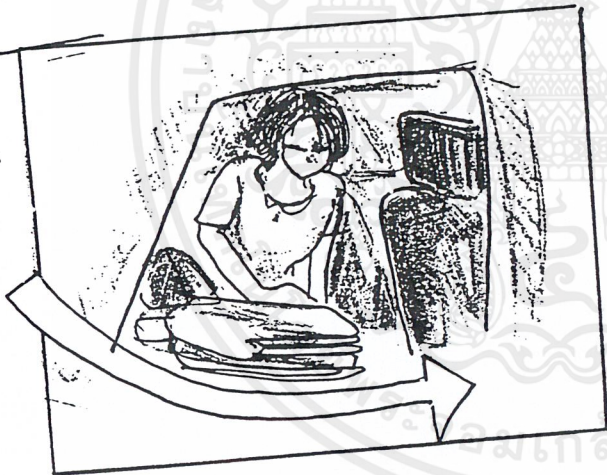

48. MS.



กล้องตั้งเข้าไปในรถเห็น เมย์ทงอยู่
หน้าเมย์กับเมย์ทงอยู่ที่รถ กล้อง PAN ฟ้า
เอกสารนี้เป็นเอกสารที่สงวนไว้สำหรับการใช้งานเท่านั้น
58
ถ้าหากท่านพบข้อผิดพลาดหรือข้อสงสัย
ไม่ว่ากรณีใดๆ ทั้งสิ้น อีกทั้งห้ามมิให้คัดลอกเนื้อหาและต้องขออนุญาตเจ้าของเอกสารทุกครั้งที่มีการนำไปใช้
กล้อง TILT up ไปที่ชั้นบน CUT

49. MS.

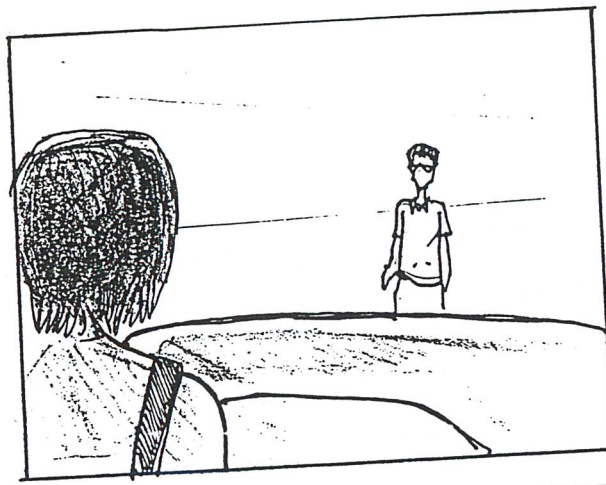

กล้อง STATIC อัดเดินมาหยุด
ช่วงเวลา

CUT

50. MGU.

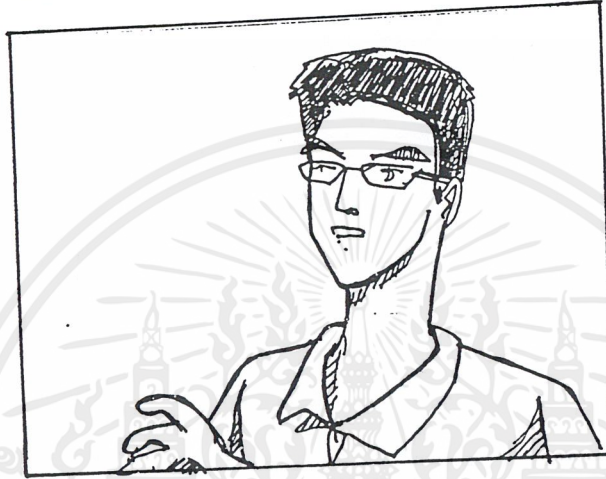

CUT

51. LS.

PAN



กล้อง PAN จาก ชาย, แหม่ม มาที่ ประตูห้องที่ซ่อนเห็นอัดจีนอยู่

FADE BLACK.

SCENE 10
INSERT หน้าบ้าน

52. LS.

PAN
SHIFT FOCUS

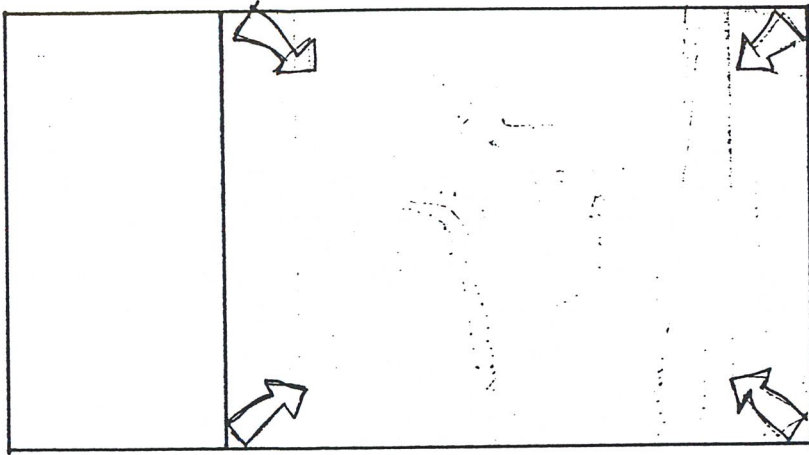

FRAME ๕1 กล้อง PAN จากภาพขอบก็มอง เห็น เมย์ อยู่ ใน
ห้องนี้

CUT

ZOOM IN

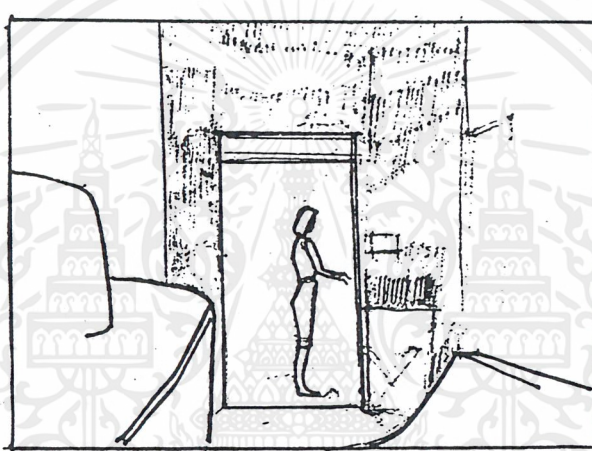

กล้อง ZOOM IN เข้าไป เห็น
เมย์ ที่ ล้อรถ โต๊ะ

CUT

53. MS.

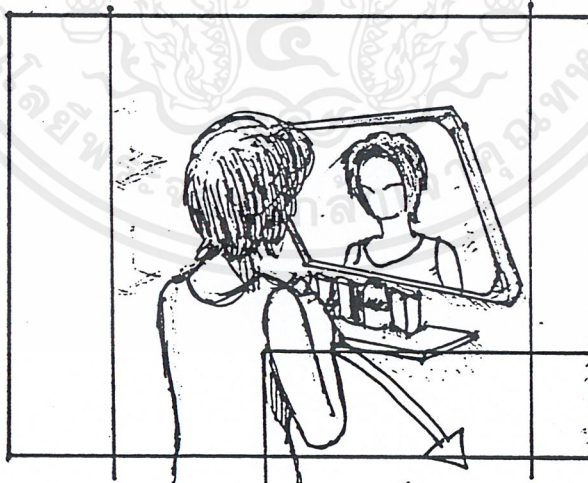

เมย์ หัน โต๊ะ แล้ว มอง ขง:

กล้อง TILT DOWN จากที่ ล้อรถ

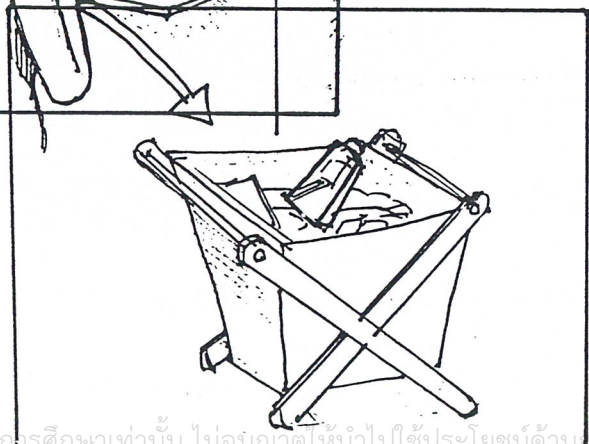

CUT

เอกสารนี้เป็นเอกสารที่สงวนไว้สำหรับการใช้งานเพื่อการศึกษาเท่านั้น ไปอนุญาตให้ทำไปโดยไม่รับผิดชอบด้านค่า
ไม่ว่ากรณีใดๆ ทั้งสิ้น อีกทั้งห้ามมิให้ตัดแปลงเนื้อหาและต้องอ้างอิงถึงเจ้าของเอกสารทุกครั้งที่มีการนำไปใช้

54. CU.

INSERT ภาพทวนซ้ำ
ไม้สับ

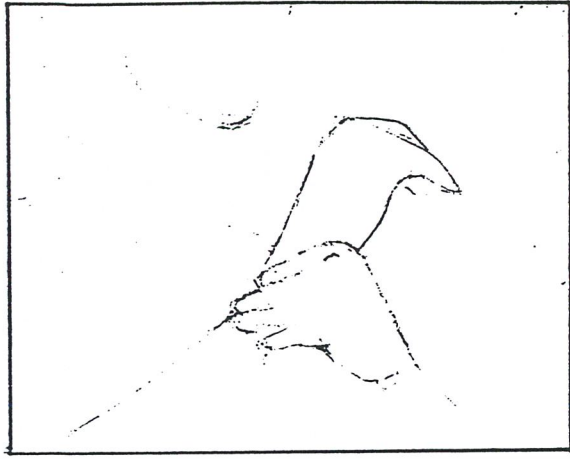

กล้อง PAN ตามมือ, แขน เวที
ตัดสลับบทละคร

CUT

MS.
PAN, TILT UP

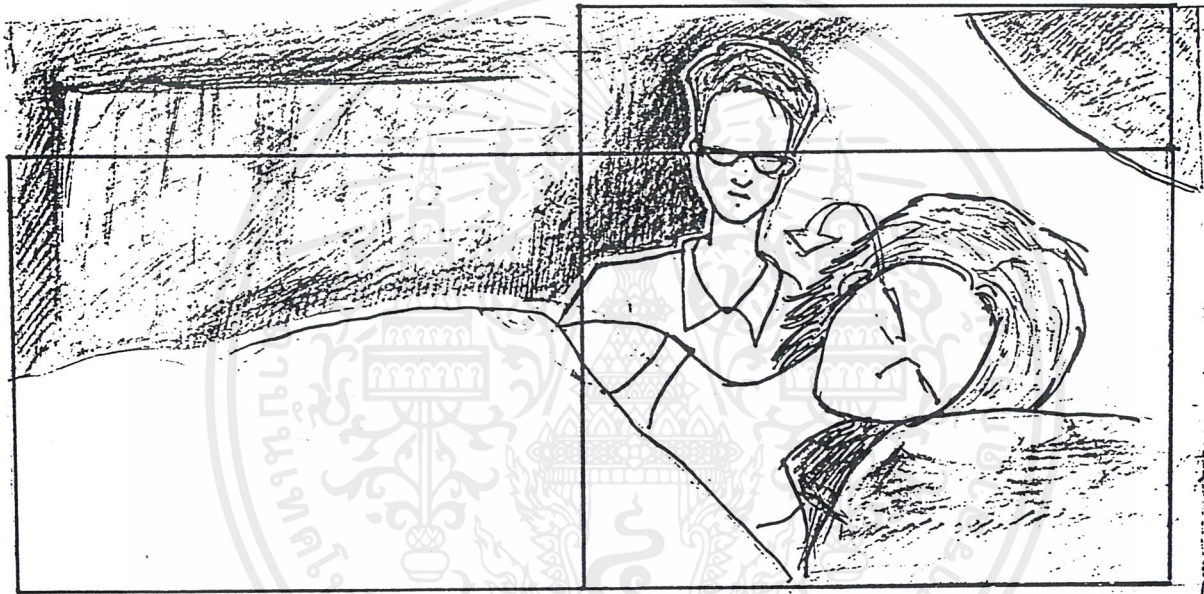

56. MCU.



กล้อง PAN ตามตัว เข็ม ชมม ตื่น-หน้า
แล้วไป กล้อง TILT UP เห็นข้อนิ้วอยู่
เมฆขึ้นปกปิด

CUT

TILT DOWN



มือเข็ง คอ ของเข็ง และ ไทรพีพทริมา ทด แล้วตกลง

เอกสารนี้เป็นที่สงวนลิขสิทธิ์ไว้สำหรับการใช้งานเพื่อการศึกษาเท่านั้น ไม่อนุญาตให้นำไปใช้ประโยชน์อื่นใด
ไม่ว่ากรณีใดๆ ทั้งสิ้น อีกทั้งห้ามมิให้ตัดแปลงเนื้อหาและต้องอ้างอิงถึงเจ้าของเอกสารทุกครั้งที่มีการนำไป

57. MCU.

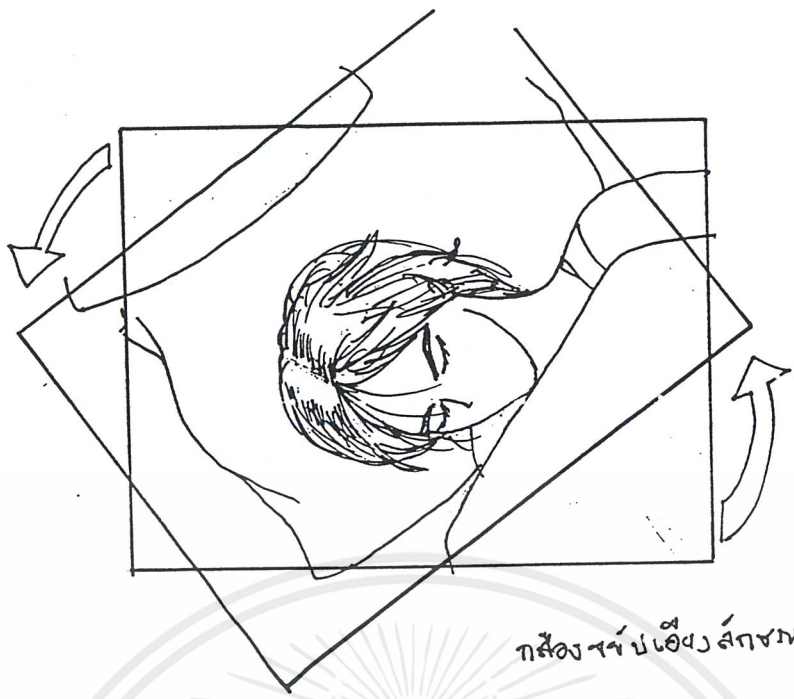

กล้อง ขยับ เอียง ลักขณะ: ได้เห็นสิ่งที่ อีกมอง

CUT

58. MCU.

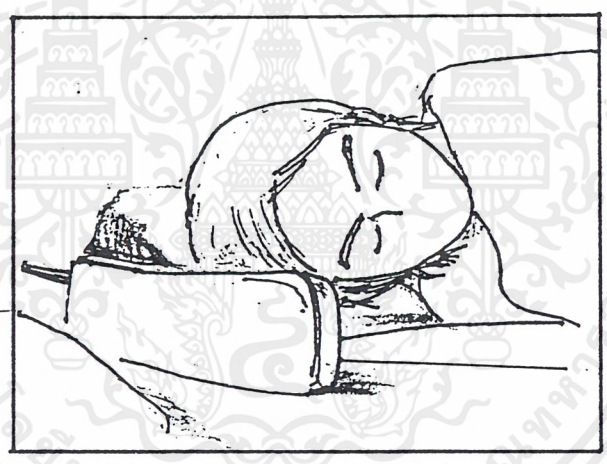

กล้อง STATIC อยู่นิ่ง โฟกัสที่ FACE (FOREGROUND)
พื้นหลัง นอนหลับอยู่

FADE BLACK.

59. LS.



CUT

60. MS.



ตัดโทรศัพท์ออกและดู TV.

CUT

61. CU.



กล้องเริ่มเข้าไปที่ TV. เห็นภาพโทรทัศน์

CUT

62. MCU.

PAN

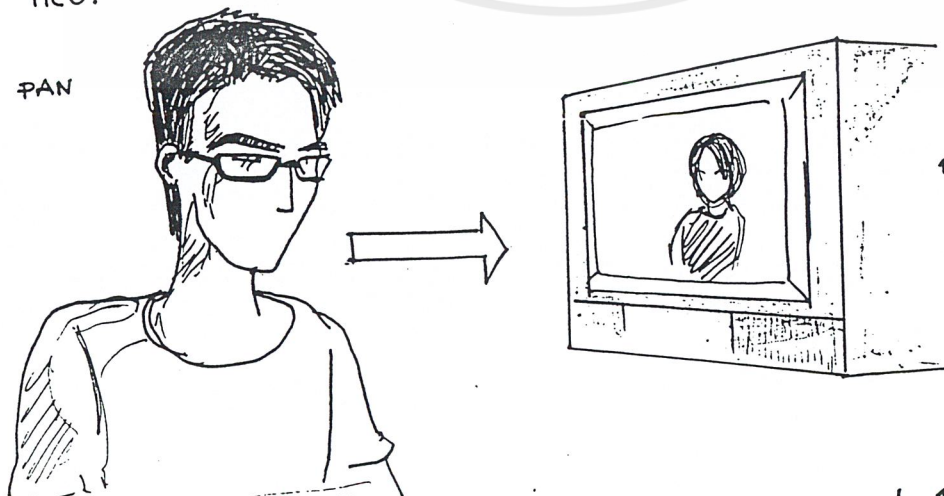

กล้อง PAN จากออกไปที่ TV.

เอกสารนี้เป็นเอกสารที่ส่งมอบให้เพื่อการใช้งานเพื่อการศึกษาเท่านั้น ไม่สามารถเผยแพร่หรือใช้เพื่อการค้า
 ไม่ว่ากรณีใดๆ ทั้งสิ้น อีกทั้งยังมีให้เปลี่ยนแปลงเนื้อหาและต้องอ้างอิงถึงเจ้าของเอกสารทุกครั้งที่มีการนำไปใช้

SCENE 12

INSERT STUDIO เล็กงาน

63. LS. PAN

< จนถึงที่จอดรถ >

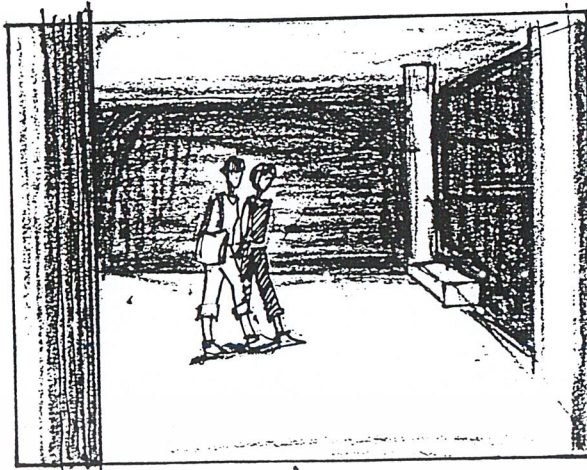

กล้อง PAN ขวา ของกานพวง รถที่ เล็ก, นพวง ที่เดินออกมา

CUT

64 MS. PAN

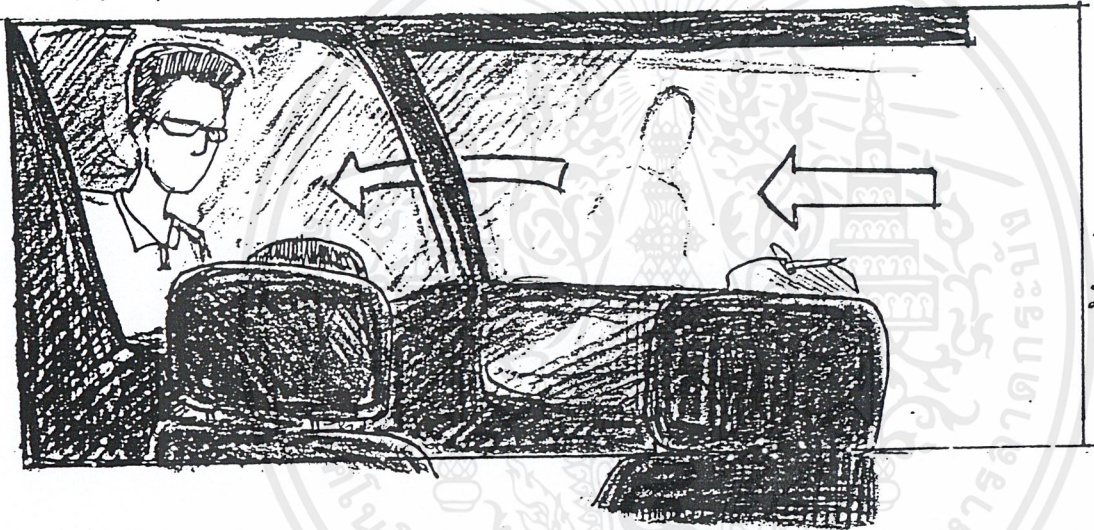

กล้องอยู่ใน รถรถออก
ข้างนอก อัด เสียงรถวิ่ง
จน กล้อง PAN หมด

CUT

65. MS.

(67, 70, 73)

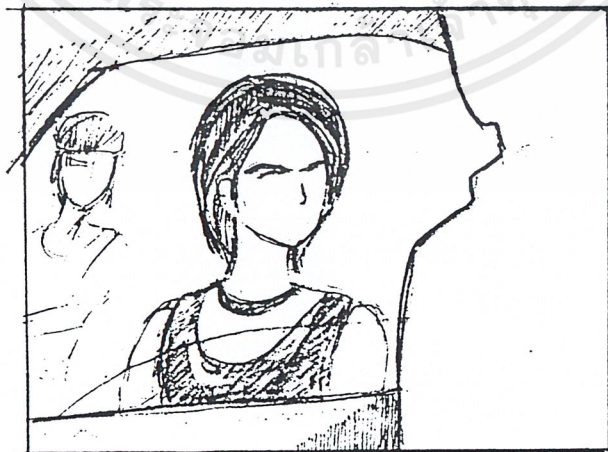

กล้อง STATIC ชั่วครู่

CUT

เอกสารนี้เป็นเอกสารที่สงวนไว้สำหรับการใช้งานเพื่อการศึกษาเท่านั้น ไม่อนุญาตให้นำไปใช้ประโยชน์ด้านการค้า
ไม่ว่ากรณีใดๆ ทั้งสิ้น อีกทั้งห้ามมิให้ดัดแปลงเนื้อหาและต้องอ้างอิงถึงเจ้าของเอกสารทุกครั้งที่มีการนำไปใช้

66. MS.

(69, 72, 78)



กล้องถ่าย ผ่าน หน้าผาก , เมาท์
ไปพื้นอีก

CUT

68. MCU.

(74)

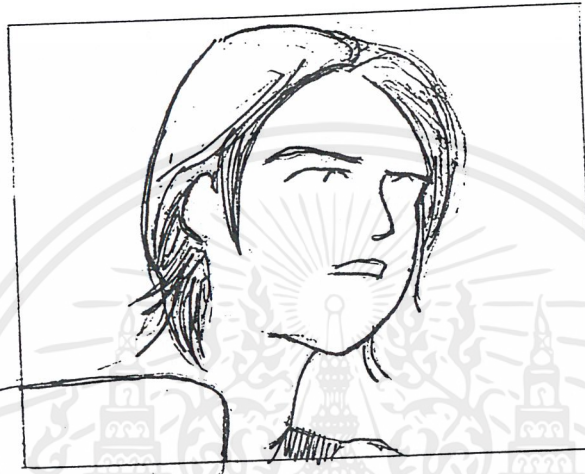

CUT

71. MCU.

TILT UP.

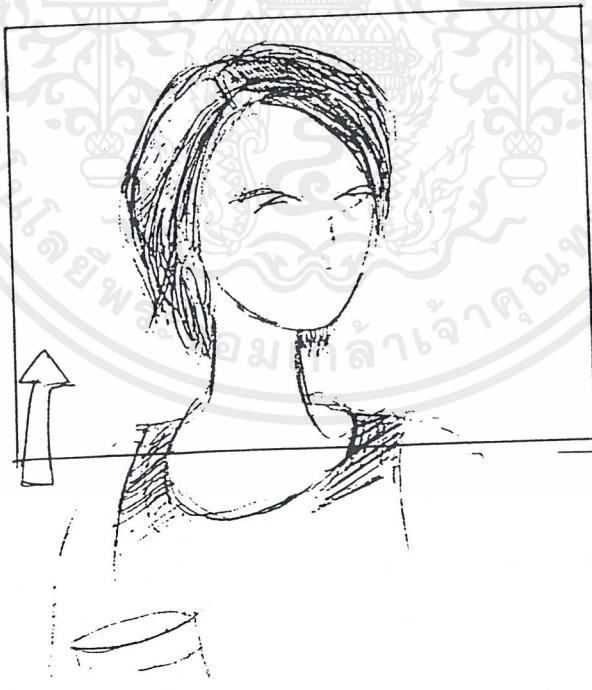

กล้องจางที่ โด่ขึ้น แล้ว TILT UP
ไปที่หน้าของเมย์

CUT

เอกสารนี้เป็นเอกสารที่สงวนไว้สำหรับการใช้งานเพื่อการศึกษาเท่านั้น ไม่อนุญาตให้นำไปใช้ประโยชน์ด้านการค้า
ไม่ว่ากรณีใดๆ ทั้งสิ้น อีกทั้งห้ามมิให้ตัดแปลงเนื้อหาและต้องอ้างอิงถึงเจ้าของเอกสารทุกครั้งที่มีการนำไปใช้

76. MCU.

HANDHELD.



กล้อง PAN ไปด้าน ม.หน้า
ที่ ฮิด จุด แทนเวเซ

CUT

77. MCU.



กล้อง STATIC ที่หน้าฮิด.

CUT

79. CU.



ฮิดพูด ม.จากอะไรในหนัง
ภาพ SLOW SPEED.

CUT

80. LS.

รถเล่นออโต้ไป

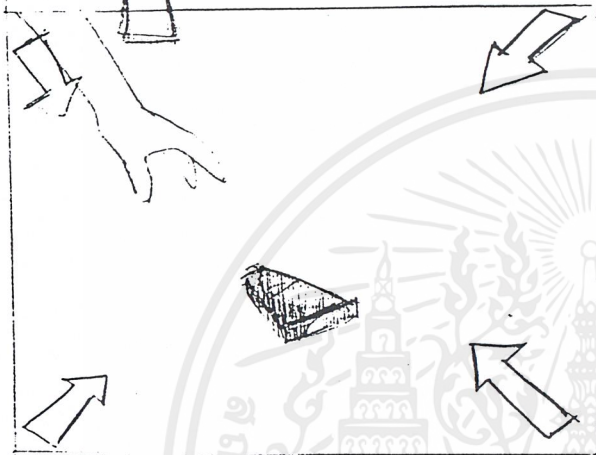

กล้อง HANDHELD ไล่ที่ โลโก้ที่ตกอยู่บนพื้น
 อัดเต็มจอหยิบไล่น
 กล้อง TILT UP ตามภาพหน้าอัด

CUT

82. MS.
 PAN.



กล้อง PAN วนอัดขึ้นไปบน
 ท้องฟ้า

FADE

INSERT

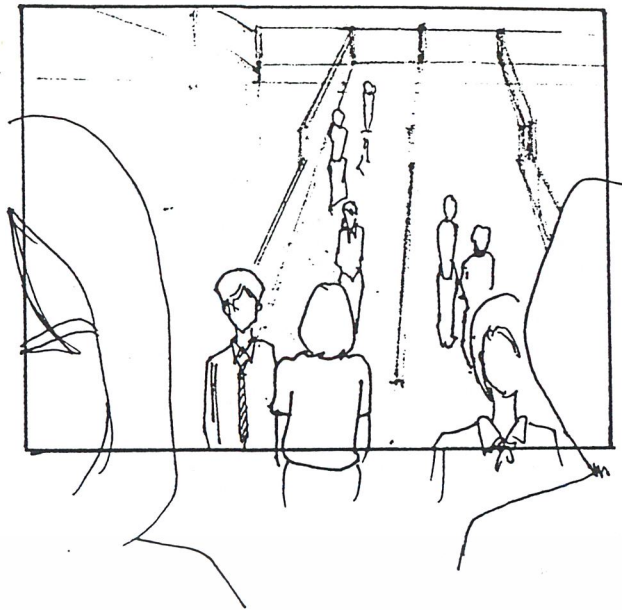

CUT

INSERT

< 2 SHOT >

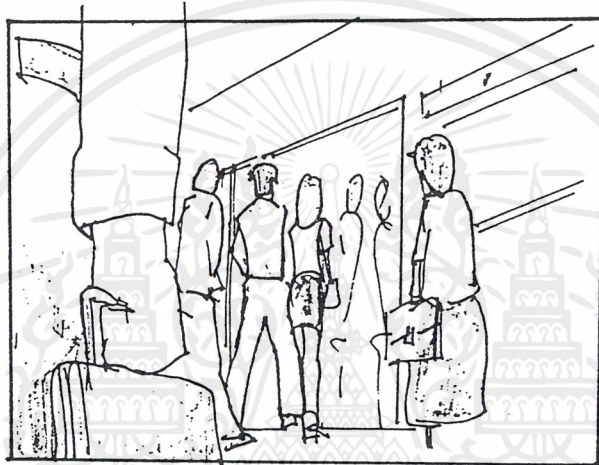

CUT

TRACK IN / PAN

< เพื่อไว้ >

CU. นิตเสีสาร.



กล้อง TRACK IN ไปที่ชื่อ.

☞ หน้าชื่อ แล้ว PAN ออกไปจากจอ.

THE END



CUT

เอกสารนี้เป็นเอกสารที่สงวนไว้สำหรับการใช้งานเพื่อการศึกษาเท่านั้น ไม่อนุญาตให้เผยแพร่ไปยังประโยชน์ที่นอกเหนือจากนี้
 ไม่ว่ากรณีใดๆ ทั้งสิ้น อีกทั้งห้ามมิให้ตัดแปลงเนื้อหาและต้องอ้างอิงถึงเจ้าของเอกสารทุกครั้งที่มีการนำไปใช้

การคัดเลือกนักแสดง

การคัดเลือกนักแสดงอันดับแรกนั้นข้าพเจ้าคิดถึงงบประมาณการถ่ายทำก่อน การหานักแสดงจึงต้องการหาบุคคลที่ไม่จำเป็นต้องใช้ค่าจ้าง และสามารถที่จะตามตัวได้ง่ายเป็นอันดับต่อมา ซึ่งก็ดูจากคนรอบข้างในสถาบันเนื่องจากเหตุผล 2 ประการที่กล่าวมา

ในบทภาพยนตร์เรื่องนี้มีตัวละครสำคัญคืออดีตกับเมย์ ตัวละครสมทบคือแห้มม ข้าพเจ้าตีความตัวละครและวิธีการคัดเลือกตัวละครดังนี้

1. อิด จริงๆแล้วอิดนั้นเป็นตัวละครที่บทรักมาก และต้องอาศัยความสามารถของนักแสดงอย่างแท้จริง เพราะตัวละครตัวนี้ค่อนข้างจะสื่ออารมณ์ในทางลึกมาก เป็นตัวละครที่มีอาการป่วยทางจิต แต่ในเรื่องก็ไม่ต้องการให้แสดงออกอย่างชัด จะต้องสื่ออารมณ์ทางท่าทางทางแวตา การที่จะเข้าใจในความรู้สึกของตัวละครตัวนี้เป็นเรื่องที่ไม่อาจจะเข้าถึงได้โดยง่าย ข้าพเจ้าจึงตัดสินใจคัดเลือกนักแสดงจากบุคลิกภายนอกก่อน ซึ่งตัวอิดนั้นเป็นพนักงานธนาคารธรรมดาที่ทำงานไปเข้าเย็นกลับ บุคลิกภายนอกท่าทางเรียบร้อย เอาการเอางาน แรกเริ่มการคัดเลือกจึงต้องการนักแสดงที่มีหน้าตาและท่าทางเหมือนคนชยันทำงาน ชยันเรียน โดยเน้นที่การใส่แว่นตา ผมสั้นดูเรียบร้อย ผิวขาว เพราะจะดูไม่เหี้ยมจะดูสะอาดดูดีไปในทางบวก หลังจากนั้นก็ดูจากความเป็นธรรมชาติตามปกติที่พบเห็น คืออิดเป็นคนเงียบ เก็บตัว ข้าพเจ้าก็จะสังเกตจากลักษณะเช่นนี้ นอกเหนือจากนั้นก็คอยสอบถามนิสัยส่วนตัวจากเพื่อนๆของคนทีใกล้เคียงกับบท เมื่อแน่ใจแล้วจึงเรียกนักแสดงมาทดสอบโดยให้นักแสดงลองเล่นในบางฉากของบท

ผลของการทดสอบนักแสดงนั้นเป็นไปตามคาด นักแสดงไม่สามารถเล่นได้ตามต้องการ ไม่สามารถสื่ออารมณ์ได้ แต่ข้าพเจ้าก็เลือกนักแสดงที่มีบุคลิกตรงตามที่ต้องการมากที่สุด และเลือกคนที่ในความเห็นส่วนตัวข้าพเจ้าคิดว่าเขามีส่วนที่คล้ายคลึงในบทถึงแม้ว่าเขาจะไม่ได้เป็นโรคจิต (หรืออาจจะเป็น?) อีกประการที่สำคัญ ข้าพเจ้ามั่นใจในกระบวนการถ่ายทำและภาพที่อยู่ในหัวของข้าพเจ้าว่าสามารถควบคุมและนำเสนอเรื่องราวได้ตามความต้องการ

2. เมย์ ตัวละครตัวนี้ในบทคือ ดารา เพราะฉะนั้นจำเป็นอย่างยิ่งที่จะต้องเป็นนักแสดงที่มีเสน่ห์ หน้าตาต้องสวยมาก่อน ส่วนเรื่องการแสดงนั้นเน้นที่ความสดใสในแบบฉบับของพิธีกรสาวตามจอโทรทัศน์ ต้องทำตัวน่ารักมากกว่าความเป็นจริง โดยข้าพเจ้าได้สังเกตจากรายการโทรทัศน์ วันรุ่นที่มีพิธีกรสาวดำเนินรายการ ส่วนใหญ่เธอทั้งหลายจะกล้าแสดงออกทั้งนั้น และตามสมัยนิยมที่เน้นความน่ารักมาก่อน ยกตัวอย่างเช่น รายการของ channel [V] ในช่วง

we love modest ที่มีพิธีกรสาวสวย 2 คน จำ กับนาเดีย ซึ่งในรายการจะพูดคุยเกี่ยวกับเรื่องความรัก พิธีกรทั้ง 2 ก็จะต้องแสดงออกให้ตัวเองน่ารัก การพูดคุยกันก็จะมีซมกันเองเรื่องเสื้อผ้า และอีกมากมาย รวมถึงการแสดงออกทางหน้าตาและท่าทางที่จะต้องใจเวรย์มากกว่าปกติ แต่ในความเป็นจริงตัวตนของเธอเหล่านั้นอาจไม่ได้เป็นอย่างที่เห็น อย่างเช่น จำ ซ้ำพเจ้าได้มีโอกาสดู และแลกเปลี่ยนความคิดเห็นในช่วงที่ซ้ำพเจ้าเข้าไปฝึกงาน “จำ ก็ไม่ค่อยชอบเหมือนกันที่จะต้องพูดคุยอะไรก็ไม่รู้ ทำตัวเง่า บางครั้งในสคริปก็บอกไว้เลยว่า เข้ารายการแล้วต้องพูดซมกันกับนาเดียว่าแต่งตัวสวยอย่างนู้นอย่างนี้ หรือจะต้องทำตัวพูดจาให้น่ารัก แม้แต่เสื้อผ้าบางทีก็ไม่อยากใส่เพราะมันออกจะโป๊เกินไป แต่พี่ STYLIST ก็บอกว่าต้องใส่เพราะจะได้ดู XX (แต่ซ้ำพเจ้าว่าบางครั้งก็ไม่ได้จัดรายการเธอก็แต่งตัว XX อยู่แล้ว) และเมื่ออยู่ที่บ้านแฟนรายการที่ส่วนมากจะเป็นน้องๆมัธยมฯโทรมาหาบางครั้งก็ไม่อยากคุยอาจจะเพราะเหนื่อยหรือต้องคุยมาหลายสายแล้วแต่ก็ต้องจำใจคุยและหาจังหวะขอวางสาย”

จะเห็นได้ว่าในโทรทัศน์กับความเป็นจริงนั้นดาราก็ไม่เหมือนกัน แต่ก็ยังต้องคงความน่ารักไว้เมื่อต้องพบปะผู้คน ข้อมูลนี้จึงนำมาช่วยในการหานักแสดง อย่างเช่นเคยด้วยเหตุผล 2 ประการข้างต้น ซ้ำพเจ้าจึงมองหาคนใกล้ตัวก่อนจากเพื่อนที่เป็นดาราก็ได้แล้ว แต่มันยากมากที่เธอจะสละเวลามาให้ ซึ่งซ้ำพเจ้าก็ยังไม่สามารถกำหนดตารางการถ่ายทำได้ในตอนนี้จึงต้องหานักแสดงจากในสถาบัน ซึ่งอันดับแรกก็มองจากหน้าตามาก่อน และลองให้ทดสอบในเรื่องของการพูดจา ความกล้าแสดงออก เนื่องจากตัวละครตัวเมย์ไม่ได้มีความลึกซึ้งซับซ้อนทางอารมณ์มากจึงไม่ยากที่จะคิดตัวแสดง แต่จะต้องสามารถทำให้คนดูเชื่อว่าเป็นดารา จึงต้องอาศัยการแต่งตัวและแต่งหน้าช่วย ซึ่งถ้าใช้ดาราก็จริง ๆ มาแสดงไม่ว่าจะแต่งชุดอย่างไรคนดูก็รับรู้ได้ว่าเป็นดารา แต่นักแสดงที่นำมาสวมบทบาทนั้นเป็นเพียงนักศึกษาที่หน้าตาดีจึงต้องใช้เสื้อผ้าช่วย โดยให้นักแสดงใส่เสื้อผ้าที่ต้องเห็นสรีระมากขึ้น เช่นเสื้อกล้าม หรือเสื้อแขนกุด เพื่อให้คนดูรู้สึกว่าการแสดงคนนี้ใกล้เคียงกับดารายิ่งขึ้น

3. หม่อม เป็นตัวละครสมทบในเรื่อง หม่อมเป็นพี่เลี้ยงของเมย์ เหมือนเป็นผู้จัดการส่วนตัว จึงคัดเลือกนักแสดงโดยดูจากลักษณะที่ค่อนข้างจะคล่องแคล่ว กระฉับกระเฉง แต่ที่สำคัญคือฉากที่ลานจอดรถตอนท้ายเรื่อง เนื่องจากตัวนักแสดงที่นำมาสวมบทบาทเมย์อาจจะแสดงไม่ได้ตามที่ต้องการเพราะเป็นฉากที่ต้องแสดงอาการตกใจ จึงต้องการผู้ที่มาสวมบทบาทเป็นหม่อมช่วยสนับสนุนในการแสดงให้ดูน่าตกใจ น่ากลัวยิ่งขึ้น โดยที่จะต้องคัดเลือกนักแสดงที่ค่อนข้างกล้าแสดงและมีความสามารถในการแสดง



ภาพนักแสดง อิด

เอกสารนี้เป็นเอกสารที่สงวนไว้สำหรับการใช้งานเพื่อการศึกษาเท่านั้น ไม่อนุญาตให้นำไปใช้ประโยชน์ด้านการค้า
ไม่ว่ากรณีใดๆ ทั้งสิ้น อีกทั้งห้ามมิให้ตัดแปลงเนื้อหาและต้องอ้างอิงถึงเจ้าของเอกสารทุกครั้งที่มีการนำไปใช้



ภาพนักแสดง เมย์

เอกสารนี้เป็นเอกสารที่สงวนไว้สำหรับการใช้งาน⁷²การศึกษาเท่านั้น ไม่อนุญาตให้นำไปใช้ประโยชน์ด้านการค้า
ไม่ว่ากรณีใดๆ ทั้งสิ้น อีกทั้งห้ามมิให้ตัดแปลงเนื้อหาและต้องอ้างอิงถึงเจ้าของเอกสารทุกครั้งที่มีการนำไปใช้



ภาพนักแสดง แฮมม

เอกสารนี้เป็นเอกสารที่สงวนไว้สำหรับการใช้งานที่ 73 การศึกษาเท่านั้น ไม่อนุญาตให้นำไปใช้ประโยชน์ด้านการค้า
ไม่ว่ากรณีใดๆ ทั้งสิ้น อีกทั้งห้ามมิให้ดัดแปลงเนื้อหาและต้องอ้างอิงถึงเจ้าของเอกสารทุกครั้งที่มีการนำไปใช้

การออกแบบฉาก (PRODUCTION DESIGN)

สถานที่ในการถ่ายทำนั้นข้าพเจ้าคิดตั้งแต่ต้นว่าจะใช้สถานที่จริง เนื่องจากไม่ต้องการเสียงบประมาณในการสร้างฉากขึ้น รวมถึงความสมจริงทั้งหมด เพราะเท่าที่ผ่านมาในงานก่อนๆ จะไม่ค่อยประสบความสำเร็จในการสร้างฉากเท่าที่ควร และด้วยตัวโครงสร้างของอาคารในบางฉาก ข้าพเจ้าต้องการกล้องมุมต่ำที่จะต้องเห็นเพดานเพื่อให้ได้ระยะและความหมายที่ต้องการ อีกประการคือข้าพเจ้าต้องมั่นใจว่าจะสามารถควบคุมทุกอย่างได้ด้วยตัวเพียงคนเดียว เพราะก็ต้องยอมรับกันว่าเราไม่สามารถควบคุมทีมงานได้ทั้งหมด เนื่องจากทุกคนก็มีงานของตนเอง บางฉากข้าพเจ้าจึงต้องจัดฉาก เตรียมอุปกรณ์ประกอบฉากอยู่เพียงคนเดียว และยังมีงานทางด้านอื่นอีกมากมาย สถานที่ในการถ่ายทำจึงหาในที่ๆพอจะเป็นไปได้และอาศัยการจัดอุปกรณ์ประกอบฉากต่างๆเข้าไปแทนเพื่อให้เหมาะสมกับบทภาพยนตร์

การออกแบบฉากแต่ละฉากในภาพยนตร์เรื่องนี้นั้นมีองค์ประกอบหลายๆอย่างแตกต่างกันจึงขออธิบายเฉพาะฉากที่สำคัญดังต่อไปนี้

การออกแบบฉากภายในบ้านอิต

บ้านของตัวละครอิต ตามบทแล้วอิตเป็นคนที่ทำงานประจำธรรมดาจึงเป็นคนชนชั้นกลาง ไม่ได้รวยหรือจน ภายในไม่ต้องการให้มีอุปกรณ์เครื่องใช้มากมาย จะเป็นเพียงห้องสี่เหลี่ยมเล็กๆ ห้องหนึ่งเท่านั้นเพื่อให้รู้สึกว่ายึดอยู่กับสิ่งที่เขาสนใจและความคิดของเขาในห้องนี้ โดยทุกสิ่งที่มีอยู่ในห้องล้วนมีผลต่อเนื้อเรื่อง ซึ่งจะมีโทรทัศน์เป็นหลักไม่ต้องการให้เครื่องใช้อื่นๆ มาแย่งความสำคัญของโทรทัศน์ไป พื้นที่ในห้องจึงค่อนข้างโล่ง จะมีรูปถ่ายของเมย์แปะเรียงอยู่ตามกำแพง เพื่อให้เห็นถึงลักษณะของตัวละคร สิ่งที่สำคัญอีกอย่างคือโทนสี ตัวอาคารเองนั้นไม่อาจปรับเปลี่ยนสีของอาคารได้ ข้าพเจ้าจึงใช้แสงไฟของฉากนี้ให้เป็นสีเขียวกว่าปกติ เป็นแสงไฟจากหลอดนีออน ซึ่งให้ความรู้สึกถึงส้นดานภายในที่ผิดแปลก

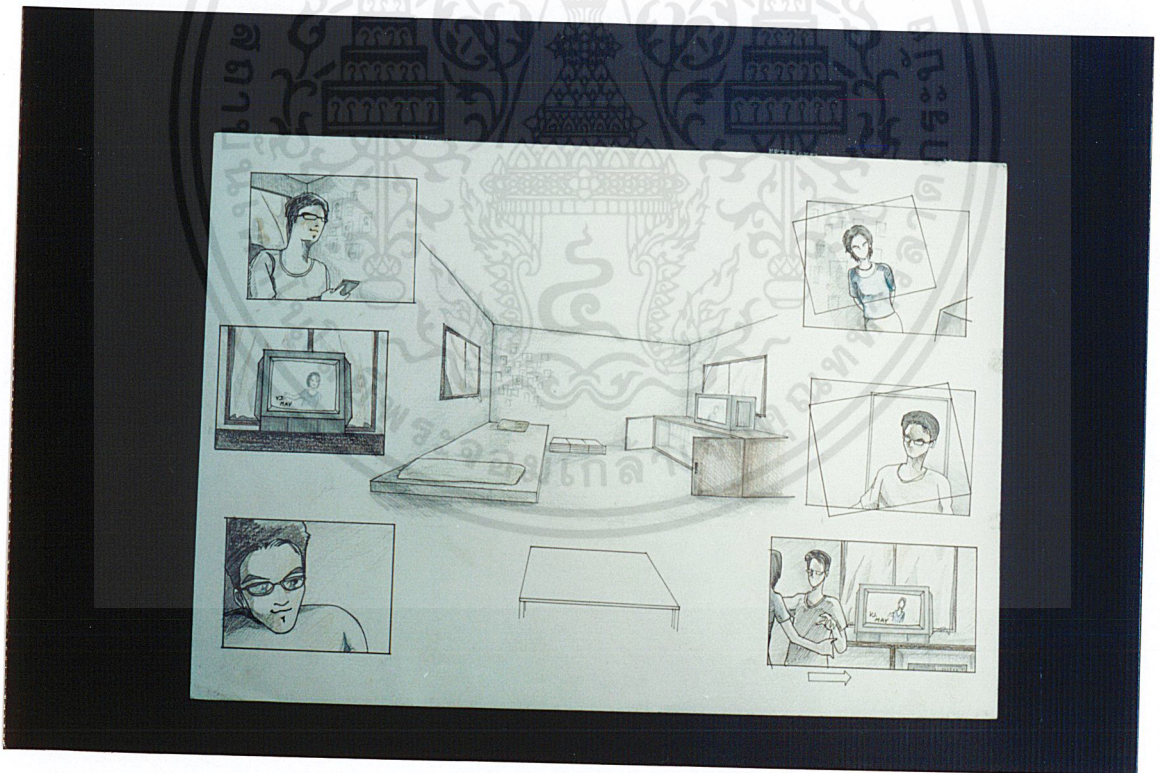

การออกแบบฉากภายในห้องเมย์

บ้านของเมย์นั้นไม่ได้มีอะไรพิเศษ เป็นบ้านของผู้หญิงที่ค่อนข้างจัดอย่างเรียบร้อย ใช้ความเป็นธรรมชาติตามปกติ มีเพิ่มเติมในห้องน้ำที่จะมีของใช้ต่างๆพวกครีมบำรุงผิวมากเป็นพิเศษเพื่อให้สอดคล้องกับตัวละครที่เป็นดารานั่นอุปกรณ์ประกอบฉากที่จะนำมาเป็น FOREGROUND เช่น ชั้นวางของ เนื่องจากฉากนี้ใช้มุมมอง SUBJECTIVE ของตัวละครคิด



เอกสารนี้เป็นเอกสารที่สงวนไว้สำหรับการใช้งาน 76 การศึกษาเท่านั้น ไม่อนุญาตให้นำไปใช้ประโยชน์ด้านการค้า
ไม่ว่ากรณีใดๆ ทั้งสิ้น อีกทั้งห้ามมิให้ตัดแปลงเนื้อหาและต้องอ้างอิงถึงเจ้าของเอกสารทุกครั้งที่มีการนำไปใช้

การออกแบบจากบริษัทเงินทุนหลักทรัพย์

สถานที่ทำงานของอิด ซึ่งต้องใช้พื้นที่เป็นบริษัทจริงๆที่มีอุปกรณ์ประกอบจากจำพวก คอมพิวเตอร์ โทรศัพท์ กองเอกสาร ฯลฯ เพื่อความสมจริง โดยเฉพาะที่นั่งของอิดจะต้องมีฝากั้น พื้นที่ทำงานล้อมรอบทั้ง 3 ด้าน เนื่องจากภาพที่ต้องการในฉากนี้จะให้เห็นเฉพาะด้านหลังของอิด เพื่อบอกความหมายว่าอิดนั้นเป็นคนที่ยกออกจากคนอื่น ไม่มีใครสนใจ และเขาก็ไม่สนใจใคร ส่วนโทนสียังคงคลุมโทนให้เป็นสีเขียว

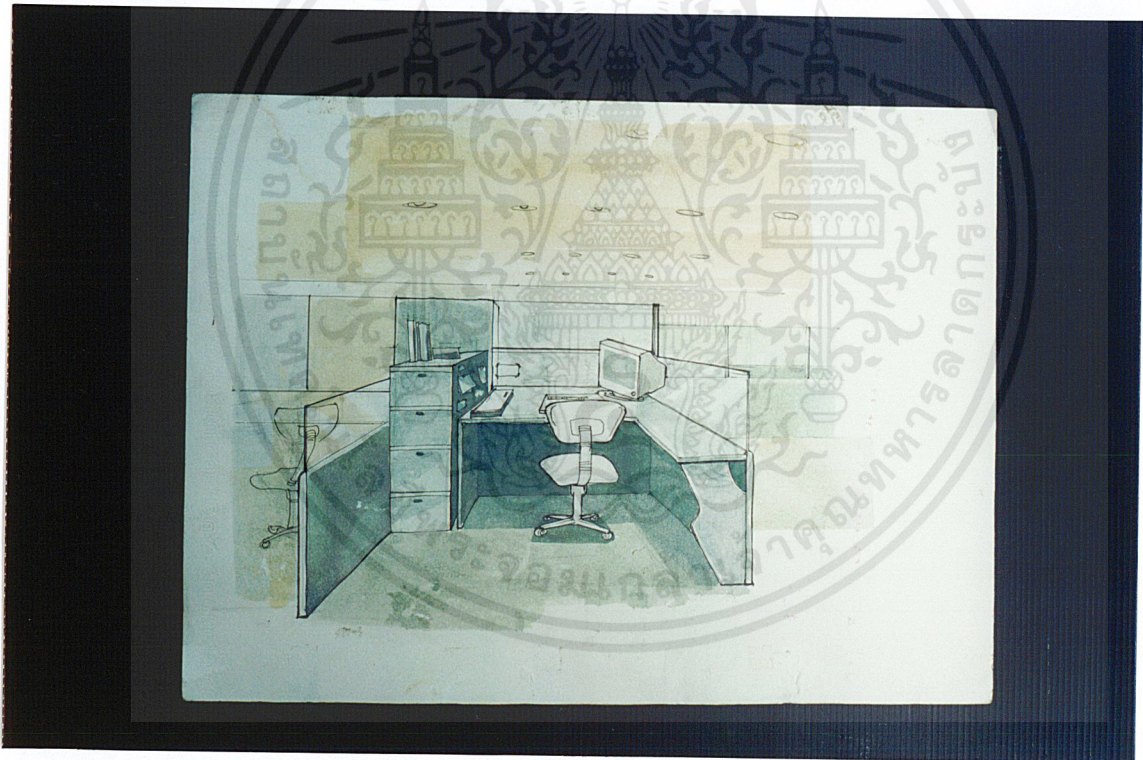

เอกสารนี้เป็นเอกสารที่สงวนไว้สำหรับการใช้งานเพื่อการศึกษาเท่านั้น ไม่อนุญาตให้นำไปใช้ประโยชน์ด้านการค้า
ไม่ว่ากรณีใดๆ ทั้งสิ้น อีกทั้งห้ามมิให้ดัดแปลงเนื้อหาและต้องอ้างอิงถึงเจ้าของเอกสารทุกครั้งที่มีการนำไปใช้

การออกแบบฉากบริเวณที่จอดรถหน้าสตูดิโอ

จากนี้โดยตามภาพที่กำหนดนั้นสามารถถ่ายที่ไหนก็ได้เนื่องจากขนาดภาพส่วนใหญ่นั้นเป็นภาพแคบที่ถ่ายเข้าไปที่รถไม่ค่อยที่จะเห็นสถานที่รอบข้าง แต่ว่าใน SHOT เปิดต้องการที่จะบอกสถานที่ว่าเป็นสถานที่ทำงานของดาราก็ต้องการอุปกรณ์ประกอบฉากเป็น รถกองถ่าย โถงเก็บอุปกรณ์ถ่ายหนัง สภาพแวดล้อมของกองถ่าย ลานจอดรถที่ค่อนข้างทำงานสะดวก กว้าง และเงียบ เพื่อให้ไม่ต้องเคลื่อนย้ายกองถ่ายจึงหาสถานที่ตามข้อกำหนดที่กล่าวมาเพื่อถ่ายทำ



การออกแบบจากสตูดิโอถ่ายแฟชั่น



เอกสารนี้เป็นเอกสารที่สงวนไว้สำหรับการใช้งานเพื่อการศึกษาเท่านั้น ไม่อนุญาตให้นำไปใช้ประโยชน์ด้านการค้า
ไม่ว่ากรณีใดๆ ทั้งสิ้น อีกทั้งห้ามมิให้ดัดแปลงเนื้อหาและต้องอ้างอิงถึงเจ้าของเอกสารทุกครั้งที่มีการนำไปใช้

ภาพของประกอบจากหนังสือนิตยสาร

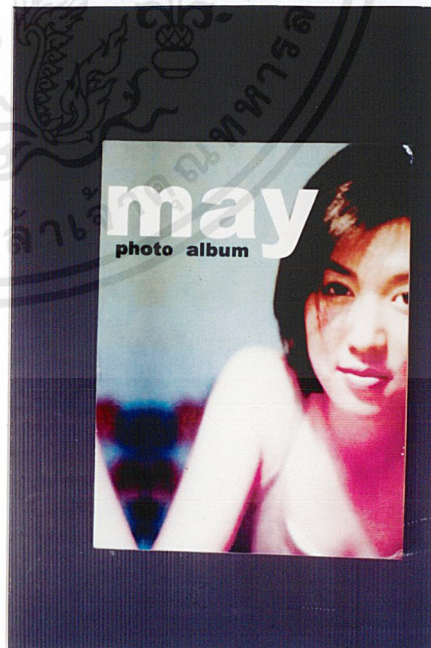
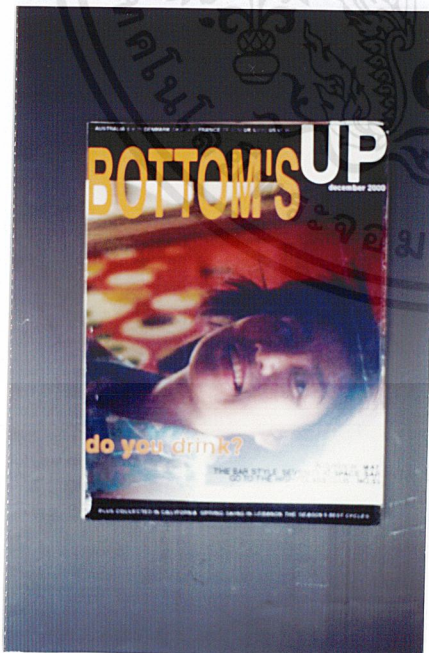
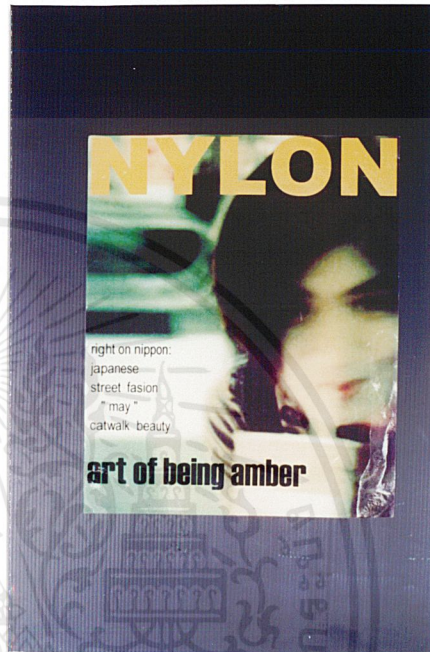

เอกสารนี้เป็นเอกสารที่สงวนไว้สำหรับการใช้งานเพื่อการศึกษาเท่านั้น ไม่อนุญาตให้นำไปใช้ประโยชน์ด้านการค้า
ไม่ว่ากรณีใดๆ ทั้งสิ้น อีกทั้งห้ามมิให้ตัดแปลงเนื้อหาและต้องอ้างอิงถึงเจ้าของเอกสารทุกครั้งที่มีการนำไปใช้

ภาพของประกอบจากกระดานบอกวิธีทำน้ำผลไม้



เอกสารนี้เป็นเอกสารที่สงวนไว้สำหรับการใช้งานเพื่อการศึกษาเท่านั้น ไม่อนุญาตให้นำไปใช้ประโยชน์ด้านการค้า
 ไม่ว่าจะกรณีใดๆ ทั้งสิ้น อีกทั้งห้ามมิให้ตัดแปลงเนื้อหาและต้องอ้างอิงถึงเจ้าของเอกสารทุกครั้งที่มีการนำไปใช้

ภาพของประกอบจากน้ำหอม



เอกสารนี้เป็นเอกสารที่สงวนไว้สำหรับการใช้งาน⁸²การศึกษาเท่านั้น ไม่อนุญาตให้นำไปใช้ประโยชน์ด้านการค้า
ไม่ว่ากรณีใดๆ ทั้งสิ้น อีกทั้งห้ามมิให้ตัดแปลงเนื้อหาและต้องอ้างอิงถึงเจ้าของเอกสารทุกครั้งที่มีการนำไปใช้

ภาพของประกอบจากแผ่น C.D.



เอกสารนี้เป็นเอกสารที่สงวนไว้สำหรับการใช้งานเพื่อการศึกษาเท่านั้น ไม่อนุญาตให้นำไปใช้ประโยชน์ด้านการค้า
ไม่ว่ากรณีใดๆ ทั้งสิ้น อีกทั้งห้ามมิให้ดัดแปลงเนื้อหาและต้องอ้างอิงถึงเจ้าของเอกสารทุกครั้งที่มีการนำไปใช้

เอกสารวางแผนการถ่ายทำ

ประกอบไปด้วย

- ใบบางแผนการถ่ายทำ (SCRIPT BREAKDOWN SHEET)
- ใบนัดหมายนักแสดงและทีมงาน (CALL SHEET)



ใบวางแผนการถ่ายทำ (SCRIPT BREAKDOWN SHEET)



เอกสารนี้เป็นเอกสารที่สงวนไว้สำหรับการใช้งานเพื่อการศึกษาเท่านั้น ไม่อนุญาตให้นำไปใช้ประโยชน์ด้านการค้า
ไม่ว่ากรณีใดๆ ทั้งสิ้น อีกทั้งห้ามมิให้ตัดแปลงเนื้อหาและต้องอ้างอิงถึงเจ้าของเอกสารทุกครั้งที่มีการนำไปใช้

SCRIPT BREAKDOWN SHEET

DATE 10 ธ.ค. 43

PAGE NO 1 TITLE อิด I/E I D/N N

SCENE 10 SCENE NAME บ้านเมย์

LOCATION บ้านเหล็องสุชาภิบาล 3 SCRIPT PAGE 9

<p>CAST</p> <p>เมย์</p> <p>อิด</p>	<p>SHOT</p> <p>55 , 56 , 56.1 , 57 , 58</p>
<p>EXTRA</p>	<p>COSTUME</p> <p>เมย์ เสื้อกล้าม U2 สีเทา</p> <p>กางเกงขาสั้นสีเขียวเข้ม</p> <p>อิด เสื้อคอ POLO สีเขียว</p> <p>กางเกง CHAPS สีเทา</p>
<p>PROP</p> <p>โทรศัพท์</p>	<p>SOUND</p> <p>เสียงกดโทรศัพท์</p>
<p>PRODUCTION NOTE</p> <p>ถ่ายไม่เสร็จยกไปถ่ายคิวหน้า</p> <p>ถ่ายคิวหน้าก่อนต้องรีบกลับ</p>	

เอกสารนี้เป็นเอกสารที่สงวนไว้สำหรับการใช้งาน 86 การศึกษาเท่านั้น ไม่อนุญาตให้นำไปใช้ประโยชน์ด้านการค้า
ไม่ว่ากรณีใดๆ ทั้งสิ้น อีกทั้งห้ามมิให้ตัดแปลงเนื้อหาและต้องอ้างอิงถึงเจ้าของเอกสารทุกครั้งที่มีการนำไปใช้

SCRIPT BREAKDOWN SHEET

DATE 16 ธ.ค. 43

PAGE NO 2 TITLE อืด I/E I D/N D N

SCENE 8 10 SCENE NAME บ้านแม่ย์

LOCATION บ้านเหล็องสุขาภิบาล 3 SCRIPT PAGE 7 8 9

<p>CAST</p> <p>แม่ย์</p> <p>หม่อม</p>	<p>SHOT</p> <p>44 , 44.1 , 45 , INSERT ผ้าเช็ดมือ</p> <p>52 , 54 , 53 , 53.1 , 53 ,</p> <p>INSERT โลชั่นในถังขยะ</p>
<p>EXTRA</p>	<p>COSTUME</p> <p>แม่ย์ เสื้อกล้าม U2 สีเทา</p> <p>กางเกงขาสั้นสีเขียวย่น</p> <p>หม่อม เสื้อกล้ามสีขาว เสื้อยีนส์เข้ม</p> <p>กางเกงยีน</p>
<p>PROP</p> <p>ผ้าเช็ดมือ</p> <p>เครื่องสำอาง</p> <p>กระเป๋าสะพาย</p> <p>ขวดโลชั่นทั้งหมด</p> <p>ถังขยะ</p>	<p>SOUND</p> <p>เสียงเปิด - ปิดขวดโลชั่น</p>
<p>PRODUCTION NOTE</p> <p>ถ่ายกล้อง PANASONIC</p>	

SCRIPT BREAKDOWN SHEET

DATE 19 ธ.ค. 43

PAGE NO 3 TITLE ฉิด I/E I D/N D

SCENE 6 SCENE NAME ร้านเทป

LOCATION ร้านเทปประเสริฐ SCRIPT PAGE 6

<p>CAST</p> <p>ฉิด</p>	<p>SHOT</p> <p>40 , 41 , INSERT หน้าร้านเทป</p>
<p>EXTRA</p> <p>พนักงานชายเทป คนซื้อเทปภายในร้าน 2 คน</p>	<p>COSTUME</p> <p>ฉิด เสื้อเชิ้ตแขนยาวสีฟ้า เนคไท สีน้ำเงิน กางเกงสีดำ รองเท้านักกีฬาสีดำ</p>
<p>PROP</p> <p>C.D. เพลงของเมย์</p>	<p>SOUND</p>
<p>PRODUCTION NOTE</p> <p>ถ่ายกล้อง PANASONIC</p>	

SCRIPT BREAKDOWN SHEET

DATE 29 ธ.ค. 43

PAGE NO 4 TITLE จิด I/E I D/N D

SCENE 1 SCENE NAME บริษัท

LOCATION บริษัท เฟลิกซ์เพลน ดีไซน์ จำกัด SCRIPT PAGE 1 , 2

<p>CAST</p> <p>จิด</p>	<p>SHOT</p> <p>6 , 10 , 9 , 7 , 8 , 2 , 5 , 3 , 1 , 4 ,</p> <p>INSERT TITLE</p>
<p>EXTRA</p> <p>พนักงาน 1 พนักงาน 2 พนักงาน 4 – 5 คน</p>	<p>COSTUME</p> <p>จิด เสื้อเชิ้ตแขนยาวสีเขียวอ่อน เนคไทสีน้ำเงิน กางเกงสีดำ รองเท้าสีดำ</p>
<p>PROP</p> <p>กระเป๋าเอกสาร นาฬิกา คอมพิวเตอร</p>	<p>SOUND</p> <p>เสียงบรรยากาศคนทำงานในบริษัท เสียงนาฬิกา</p>
<p>PRODUCTION NOTE</p> <p>ถ่ายกล้อง SONY , SHOT 10 ถ่ายใช้ EFFECT ในกล้องไปเลย</p>	

SCRIPT BREAKDOWN SHEET

DATE 9 ม.ค. 44

PAGE NO 5 TITLE อืด I/E I D/N D

SCENE 5 SCENE NAME ถ่ายแพชั่น

LOCATION ห้อง PHOTO อาคารเรียนใหม่ SCRIPT PAGE 5 6

<p>CAST</p> <p>เมย์</p>	<p>SHOT</p> <p>36 , 37 , 39 , 39.1 , 39.2 , 39.3 , 35 , 38 , 34</p>
<p>EXTRA</p> <p>ช่างภาพ ทีมงาน</p>	<p>COSTUME</p> <p>เมย์ เลือถ่ายแพชั่น 5 ชุด โทนสีเขียว ช่างภาพ เลือเชิ้ตแขนยาวสีดำ กางเกงขายาวสีดำ</p>
<p>PROP</p> <p>อุปกรณ์ถ่ายรูปหลายๆอย่าง กล้อง ฉากถ่ายแพชั่น ที่วัดแสง ราวแขวนเสื้อผ้า , ไม้แขวนเสื้อ</p>	<p>SOUND</p>
<p>PRODUCTION NOTE</p> <p>ถ่ายกล้อง SONY ถ่ายรูปกีฟท์ไว้เพื่อเป็น PROP</p>	

เอกสารนี้เป็นเอกสารที่สงวนไว้สำหรับการใช้งานเพื่อ 90 ารศึกษาเท่านั้น ไม่อนุญาตให้นำไปใช้ประโยชน์ด้านการค้า
ไม่ว่ากรณีใดๆ ทั้งสิ้น อีกทั้งห้ามมิให้ตัดแปลงเนื้อหาและต้องอ้างอิงถึงเจ้าของเอกสารทุกครั้งที่มีการนำไปใช้

SCRIPT BREAKDOWN SHEET

DATE 13 ม.ค. 44

PAGE NO 6 TITLE จิต I/E E D/N D N

SCENE 9 12 SCENE NAME ที่จอดรถ STUDIO

LOCATION ที่จอดรถอาคาร TAZNIYA SCRIPT PAGE 7, 8, 10, 11, 12, 13

<p>CAST</p> <p>จิต</p> <p>เมย์</p> <p>เหม่ม</p>	<p>SHOT</p> <p>46 , 46.1 , 47 , 49 , 50 , INSERT</p> <p>63 , 64 , 66 ,69 , 72 , 78 , 77 , 79 , 65 , 67 ,</p> <p>70 , 73 , 68 , 74 , 71 , 76 , 81 , 82 , INSERT</p>
<p>EXTRA</p> <p>เด็กยกไฟ 3 คน</p>	<p>COSTUME</p> <p>จิต (9) เสื้อคอ POLO สีเขียวเข้ม</p> <p>กางเกงสีเทา</p> <p>(12) เสื้อคอ POLO สีน้ำตาล</p> <p>กางเกงสีเทา</p> <p>เมย์ (9) เสื้อแขนสั้น สีเขียวชา</p> <p>กางเกง 3 ส่วนสีเขียว</p> <p>(12) เสื้อแขนกุดสีเทา</p> <p>กางเกง 3 ส่วนสีเขียว</p> <p>เหม่ม (9) เสื้อกล้ามสีขาว, เสื้อยีนแขนยาว</p> <p>กางเกงยีน</p> <p>(12) เสื้อแขน 3 ส่วนสีฟ้า</p> <p>กางเกงยีน</p>
<p>PROP</p> <p>กระเป๋าสะพาย , ขวดโลชั่นใหม่ยังไม่ได้ใช้</p> <p>รถยนต์</p>	<p>SOUND</p>
<p>PRODUCTION NOTE</p> <p>SCENE 12 ถ่าย MASTER คลุมทั้ง 2 ด้าน , ให้แผนที่ทุกคนไว้</p>	

เอกสารนี้เป็นเอกสารที่สงวนไว้สำหรับการใช้งานเพื่อการศึกษเท่านั้น ไม่อนุญาตให้นำไปใช้ประโยชน์ด้านการค้า
ไม่ว่ากรณีใดๆ ทั้งสิ้น อีกทั้งห้ามมิให้ตัดแปลงเนื้อหาและต้องอ้างอิงถึงเจ้าของเอกสารทุกครั้งที่มีการนำไปใช้

SCRIPT BREAKDOWN SHEET

DATE 16 ม.ค. 44

PAGE NO 7 TITLE อิด I/E I D/N N

SCENE 2 13 SCENE NAME รถไฟฟ้า

LOCATION รถไฟฟ้า BTS SCRIPT PAGE 2 14

<p>CAST</p> <p>อิด</p>	<p>SHOT</p> <p>12 , 13 , 14 , 83 , 84 , 85</p>
<p>EXTRA</p> <p>เด็กวัยรุ่นชาย</p>	<p>COSTUME</p> <p>อิด เสื้อเชิ้ตแขนยาวสีเขียวย่อน กางเกงขายาวสีดำ รองเท้าหนังสีดำ</p> <p>เด็กวัยรุ่นชาย เสื้อแขนสั้นสีขาว กางเกงขาสั้น สะพายกระเป๋า , สวมหมวก</p>
<p>PROP</p> <p>กระเป๋าเอกสาร หนังสือพิมพ์ธุรกิจ หนังสือนิตยสารปกเป็นรูปผู้หญิง</p>	<p>SOUND</p> <p>เสียงรถไฟฟ้า เสียงประกาศบอกสถานี</p>
<p>PRODUCTION NOTE</p> <p>ถ่ายกล้อง PANASONIC , ถ่าย INSERT พรุ่งนี้</p>	

SCRIPT BREAKDOWN SHEET

DATE 17 ม.ค. 44

PAGE NO 8 TITLE จิต I/E I D/N N

SCENE 2 13 SCENE NAME รถไฟฟ้า

LOCATION รถไฟฟ้า BTS SCRIPT PAGE 2 14

CAST	SHOT 11 , INSERT คนบนรถไฟฟ้า ทั้ง 2 SCENE INSERT ภายนอกรถไฟฟ้าตอนรถผ่าน
EXTRA	COUSTUME
PROP	SOUND เสียงบอกสถานี , เสียงรถไฟผ่าน
PRODUCTION NOTE นัดเจ้าหน้าที่ของ BTS ไว้ 18.00 น. ที่สถานีพร้อมพงศ์ ถ่ายกล้อง PANASONIC	

เอกสารนี้เป็นเอกสารที่สงวนไว้สำหรับการใช้งาน 93 การศึกษาเท่านั้น ไม่อนุญาตให้นำไปใช้ประโยชน์ด้านการค้า
ไม่ว่ากรณีใดๆ ทั้งสิ้น อีกทั้งห้ามมิให้ดัดแปลงเนื้อหาและต้องอ้างอิงถึงเจ้าของเอกสารทุกครั้งที่มีการนำไปใช้ .

SCRIPT BREAKDOWN SHEET

DATE 28 ม.ค. 44

PAGE NO 9 TITLE อิด I/E I D/N D N

SCENE 3 4 7 SCENE NAME บ้านอิด

LOCATION บ้านที่แยกรัชโยธิน SCRIPT PAGE 2 3 4 5 6

<p>CAST</p> <p>อิด</p> <p>เมย์</p>	<p>SHOT</p> <p>42 , 43</p> <p>29 , 30 , 31 , 32</p> <p>19.1 , 21 , 23 , 24 , 25 ,</p> <p>61</p>
<p>EXTRA</p>	<p>COSTUME</p> <p>อิด (4) เสื้อคอ POLO สีเขียวเข้ม</p> <p>กางเกงสีเทา</p> <p>(3 , 7) เสื้อยืดสีเทา</p> <p>กางเกงสีเทา</p> <p>เมย์ (3 , 7) เสื้อยืดสีฟ้า</p> <p>กางเกง 3 ส่วนสีขาว</p>
<p>PROP</p> <p>ขวดน้ำหอม</p> <p>หนังสือนิตยสารเมย์เป็นปก 4 เล่ม</p> <p>นิตยสารอื่นๆ 30 เล่ม</p> <p>รูปเมย์ติดผนังห้อง 100 รูป</p> <p>ม้วน V.D.O เขียนว่า MAY 30 ม้วน</p> <p>เครื่องเล่น V.D.O , C.D. , V.D.O. รายการเมย์</p> <p>โทรทัศน์ , ทีวี</p>	<p>SOUND</p>
<p>PRODUCTION NOTE</p> <p>SHOT ที่เหลือถ่ายคิวหน้า</p>	

SCRIPT BREAKDOWN SHEET

DATE 10 ก.พ. 44

PAGE NC 10 TITLE อิด I/E I D/N N

SCENE 3 . 4 . 11 SCENE NAME บ้านอิด

LOCATION บ้านที่แยกราชโยธิน SCRIPT PAGE 2 . 3 . 4 . 5 . 9 . 10

<p>CAST</p> <p>อิด</p> <p>เมย์</p>	<p>SHOT</p> <p>27 , 28 , 32.1 , 32.2 , 32.3 ,</p> <p>16 , 17, INSERT กระดาษ , 18 , 19 , 20 , 22 ,</p> <p>22.1 , 22.2 ,</p> <p>59 , 60 , 60.1 , 62 , INSERT</p>
<p>EXTRA</p>	<p>COSTUME</p> <p>อิด เสื้อยืดแขนสั้นสีเทา</p> <p>กางเกงสีเทา</p> <p>เมย์ เสื้อยืดแขนสั้นสีฟ้า</p> <p>กางเกง 3 ส่วนสีขา</p>
<p>PROP</p> <p>ขวดน้ำหอม , แก้ว 2 ใบ ,</p> <p>เหยือกใส่น้ำผลไม้ , น้ำผลไม้สีส้ม ,</p> <p>กระดาษรูปเมย์ทำน้ำผลไม้ ,</p> <p>รูปเมย์ติดฝาผนัง 100 รูป , โทรศัพท์ , รีโมท ,</p> <p>ม้วน V.D.O เขียนว่า MAY 30 ม้วน ,</p> <p>V.D.O. รายการเมย์, เครื่องเล่น V.D.O. ,</p> <p>ปกนิตยสารรูปเมย์ , นิตยสาร 30 เล่ม ,</p> <p>โทรศัพท์</p>	<p>SOUND</p> <p>เทน้ำผลไม้ ,</p> <p>เสียงบอกเข้ารายการ</p>
<p>PRODUCTION NOTE</p>	

ใบนัดหมายนักแสดงและทีมงาน (CALL SHEET)



เอกสารนี้เป็นเอกสารที่สงวนไว้สำหรับการใช้งานเพื่อการศึกษาเท่านั้น ไม่อนุญาตให้นำไปใช้ประโยชน์ด้านการค้า
ไม่ว่ากรณีใดๆ ทั้งสิ้น อีกทั้งห้ามมิให้ตัดแปลงเนื้อหาและต้องอ้างอิงถึงเจ้าของเอกสารทุกครั้งที่มีการนำไปใช้

CALL SHEET

DATE 10 ธ.ค. 43

DIRECTOR ธันวา ณ ถลาง

TITLE อิด

SET	SCENE	CAST	D/N	PAGE	LOCATION
บ้านเมย์	10	เมย์	N	9	บ้านสุชาภิบาล 3
	10	อิด	N	9	

CAST & DAY PLAYER	PART OF	MAKE UP	SET CALL	PICK - UP TIME
กีฟท์	เมย์	16.00	17.00	
นน	อิด	19.00	19.30	

EXTRAS	SET CALL	CREW	SET CALL
		กล้า	13.00
		เมษา	15.00
		ซิง , หนิง , ดาว , พี่เต๋ย , ดัก	19.00
		อื่นๆ	19.00

ADVANCE SCHEDULE OR CHANGES	COVER SET OR WEATHER ALTERNATIVE

เอกสารนี้เป็นเอกสารที่สงวนไว้สำหรับการใช้งาน 97 การศึกษาเท่านั้น ไม่อนุญาตให้นำไปใช้ประโยชน์ด้านการค้า
ไม่ว่ากรณีใดๆ ทั้งสิ้น อีกทั้งห้ามมิให้ตัดแปลงเนื้อหาและต้องอ้างอิงถึงเจ้าของเอกสารทุกครั้งที่มีการนำไปใช้

CALL SHEET

DATE 19 ธ.ค. 43

DIRECTOR ธีระฯ ณ ถลาง

TITLE อิด

SET	SCENE	CAST	D/N	PAGE	LOCATION
บ้านเมย์	8,10	เมย์	D,N	7,8,9	บ้านสุชาภิบาล 3
	8	หม่อม	D	7	

CAST & DAY PLAYERS	PART OF	MAKE UP	SET CALL	PICK-UP TIME
กีฟท์	เมย์	12.00	13.00	
หม่อม	หม่อม	12.00	13.00	

EXTRAS	SET CALL	CREW	SET CALL
		ซิง , หนึ่ง , ดา	12.00

ADVANCE SCHEDULE OR CHANGS	COVER SET OR WEATHER ALTERNATIVE

CALL SHEET

DATE 22 ธ.ค. 43

DIRECTOR ธีรนาถ ฤกษ์กลาง

TITLE อืด

SET	SCENE	CAST	D/N	PAGE	LOCATION
ร้านเทป	6	อืด	D	6	ร้านเทปประเสริฐ

CAST & DAY PLAYERS	PART OF	MAKE UP	SET CALL	PICK-UP TIME
นน	อืด	16.00	16.30	

EXTRAS	SET CALL	CREW	SET CALL
พนักงานชายเทป	16.00	ซิง , มก	15.00
คนชื้อเทป 1	16.00		
คนชื้อเทป 2	16.00		

ADVANCE SCHEDULE OF CHANGES	COVER SET OR WEATHER ALTERNATIVE

CALL SHEET

DATE 29 ธ.ค. 43

DIRECTOR รัชวา ณ กลาง

TITLE อืด

SET	SCENE	CAST	D/N	PAGE	LOCATION
บริษัท	1	อืด	D	1,2	บริษัท เฟลิกซ์แพลน

CAST & DAY PLAYERS	PART OF	MAKE UP	SET CALL	PICK-UP TIME
นน	อืด	11.30	12.00	

EXTRAS	SET CALL	CREW	SET CALL
พนักงาน 1	11.30	ซิง , หนึ่ง , ดาว , เป้ ,	11.30
พนักงาน 2	11.30	รบ , กบ (ศ.อ.)	11.30
พนักงาน 4-5 คน	11.30	พิวิน	12.00

ADVANCE SCHEDULE OR CHANGS	COVER SET OR WEATHER ALTERNATIVE

เอกสารนี้เป็นเอกสารที่สงวนไว้สำหรับการใช้งานเพื่อการศึกษาเท่านั้น ไม่อนุญาตให้นำไปใช้ประโยชน์ด้านการค้า
ไม่ว่ากรณีใดๆ ทั้งสิ้น อีกทั้งห้ามมิให้ตัดแปลงเนื้อหาและต้องอ้างอิงถึงเจ้าของเอกสารทุกครั้งที่มีการนำไปใช้

CALL SHEET

DATE 9 ม.ค. 44

DIRECTOR ชันษา ณ ถลาง

TITLE อีด

SET	SCENE	CAST	D/N	PAGE	LOCATION
STUDIO	5	เมย์	D	5,6	ห้อง PHOTO

CAST & DAY PLAYERS	PART OF	MAKE UP	SET CALL	PICK-UP TIME
กีฟท์	เมย์	12.00	14.30	

EXTRAS	SET CALL	CREW	SET CALL
ช่างภาพ	11.00	กบ	11.00
ทีมงาน	11.00	อ็อก	15.00

ADVANCE SCHEDULE OR CHANGES	COVER SET OR WEATHER ALTERNATIVE

CALL SHEET

DATE 13 ม.ค. 44

DIRECTOR ธีรภา ณ กลาง

TITLE อิด

SET	SCENE	CAST	D/N	PAGE	LOCATION
ที่จอดรถ STUDIO	9,12	อิด	D,N	7,8,10,11,12,13	อาคารTAZNIYA
	9,12	เมย์	D,N	7,8,10,11,12,13	
	9,12	เหม่ม	D,N	7,8,10,11,12,13	

CAST & DAY PLAYERS	PART OF	MAKE UP	SET CALL	PICK-UP TIME
นน	อิด	14.00	14.30	
กีฟท์	เมย์	13.00	14.30	
เหม่ม	เหม่ม	13.00	14.30	

EXTRAS	SET CALL	CREW	SET CALL
เด็กยกไฟ	14.00	ซิ่ง	12.00
		กบ	13.00
		ด็ก, เกิง, ต้ม, ไปท์, อบ	13.30
		ปอนด์, ไอซ์	14.00

ADVANCE SCHEDULES OR CHANGES	COVER SET OR WEATHER ALTERNATIVE

CALL SHEET

DATE 16 ม.ค. 44

DIRECTOR ธันวา ณ ถลาง

TITLE อึด

SET	SCENE	CAST	D/N	PAGE	LOCATION
รถไฟฟ้า	2,13	อึด	N	2,14	สถานีรถไฟฟ้า BTS

CAST & DAY PLAYERS	PART OF	MAKE UP	SET CALL	PICK-UP TIME
นน	อึด	16.00	17.00	

EXTRAS	SET CALL	CREW	SET CALL
เด็กวัยรุ่นชาย	16.00	กล้า	16.00
		ดัก	16.00

ADVANCE SCHEDULE OR CHANGES	COVER SET OR WEATHER ALTERNATIVE

CALL SHEET

DATE 17 ม.ค. 44

DIRECTOR รันวา ณ ถลาง

TITLE อัด

SET	SCENE	CAST	D/N	PAGE	LOCATION
รถไฟฟ้า	2,13		N	2,14	สถานีรถไฟฟ้า BTS

CAST & DAY PLAYERS	PART OF	MAKE UP	SET CALL	PICK-UP TIME

EXTRAS	SET CALL	CREW	SET CALL
		ปอนด์	15.00

ADVANCE SCHEDULE OR CHANGES	COVER SET OR WEATHER ALTERNATIVE

CALL SHEET

DATE 28 ม.ค. 44

DIRECTOR ธันวาคม ณ กลาง

TITLE อืด

SET	SCENE	CAST	D/N	PAGE	LOCATION
บ้านอืด	3,4,7	อืด	N	2,3,4,5,6	บ้านที่แยกราชโยธิน
	4	เมย์	N	4,5	

CAST & DAY PLAYERS	PART OF	MAKE UP	SET CALL	PICK-UP TIME
นน	อืด	11.00	11.30	
กัฟท์	เมย์	11.00	12.00	

EXTRAS	SET CALL	CREW	SET CALL
		ซิ่ง, หนึ่ง	11.00

ADVANCE SCHEDULE OR CHANGE	COVER SET OR WEATHER ALTERNATIVE

CALL SHEET

DATE 10 ก.พ. 44

DIRECTOR รัชวาท ฌ ฤกลาง

TITLE อิด

SET	SCENE	CAST	D/N	PAGE	LOCATION
บ้านอิด	3,4,11	อิด	N	2,3,4,5,9,10	บ้านที่แยกรัชโยธิน
	4	เมย์	N	4,5	

CAST & DAY PLAYERS	PART OF	MAKE UP	SET CALL	PICK-UP TIME
นน	อิด	20.00	20.30	
กีฟท์	เมย์	20.00	20.30	

EXTRAS	SET CALL	CREW	SET CALL
		ซิ่ง , หนึ่ง , ดาว	17.00
		เถิง	17.00

ADVANCE SCHEDULE OR CHANGES	COVER SET OR WEATHER ALTERNATIVE

บทที่ 5

กระบวนการถ่ายทำภาพยนตร์

การกำกับการแสดง

เนื่องจากนักแสดงหลักทั้ง 2 คนนั้นไม่ได้มีประสบการณ์ทางการแสดงมาก่อนจึงทำให้ยากที่จะเข้าถึงบทบาทอย่างสมจริง ก่อนการถ่ายทำจึงมีการนัดแนะเพื่อพูดคุยให้เข้าใจในบท มีการซ้อมบทบ้างในเวลาว่าง การให้นักแสดงมีส่วนร่วมแสดงความคิดเห็นในเรื่องของการแสดง และบทภาพยนตร์ รวมถึงการพูดคุยนั้นสร้างความสัมพันธ์ให้นักแสดงนั้นกล้าที่จะเล่นไปตามบทบาทอย่างไม่ขัดเขิน

ในการกำกับการแสดงนั้น บางครั้งตัวผู้กำกับเองไม่สามารถที่จะบอกให้นักแสดงรับรู้ได้ว่าต้องการการแสดงแบบไหนอย่างชัดเจน เมื่อได้ดูการแสดงจึงไม่พอใจเสียที ข้าพเจ้าจึงแก้ปัญหาโดยการให้นักแสดงลองแสดงหลายๆแบบ อาจจะเป็นแสดงฉากเดียวกันแต่แบ่งเป็น 3 ระดับ 1. แสดงน้อยกว่าปกติ 2. แสดงไปตามปกติที่เข้าใจ 3. แสดงให้มากกว่าปกติ เพื่อที่จะได้เกิดข้อเปรียบเทียบให้เราได้เห็นว่าจะระดับไหนเหมาะสมกว่ากัน

วิธีที่ 2 คือ ถ่ายไว้เยอะๆ หลายๆมุมเพื่อช่วยในการแสดง ถ้ายังไม่แน่ใจว่าการแสดงที่ออกมาตรงตามที่ต้องการหรือไม่ก็ควรจะถ่ายเก็บไว้ให้มาก และเพื่อให้ได้ประโยชน์ในเวลาที่เราเสียไปควรที่จะเปลี่ยนมุมกล้องไปด้วย เพื่อภาพที่เราอุตสาหกรรมถ่ายไว้เยอะๆนั้นจะได้มีประโยชน์ในการตัดต่อ ซึ่งจะสามารถลดข้อบกพร่องในการแสดงได้ด้วย อย่างเช่น ฉากที่ลานจอดรถ ทั้งฉากต้องต่อเนื่องกัน อารมณ์แรกเริ่มเป็นสงสัย และเริ่มเพิ่มระดับเป็นความกังวลจนเมื่อเหตุการณ์ถึง CLIMAX นั้นต้องเป็นอารมณ์ตกใจ การถ่ายทำต้องถ่ายคลุมไว้ก่อน 1 SHOT พยายามเล่นให้จบทั้งฉากนั้น ไม่ว่าจะสะดุดตรงไหนก็ตาม การถ่ายจึงถ่ายไว้หลาย TAKE มากเพราะในแต่ละ TAKE อาจจะมีจุดที่สามารถใช้ได้คนละจุดกัน การถ่ายเก็บจึงต้องใช้มุมกล้องหลายมุมเพื่อให้สะดวกในเวลาตัดต่อด้วย

กำหนดการถ่ายทำ

เนื่องจากนักแสดงยังเป็นนักศึกษา กำหนดการถ่ายทำส่วนใหญ่จะเกี่ยวข้องกับเวลาเรียนของนักแสดง ต้องนัดถ่ายทำในวันที่นักแสดงไม่มีเรียน นอกจากนั้นนักแสดงยังต้องมียานต่าง ๆ ตามวิชาที่เรียน บางงานก็ต้องใช้เวลาในการสร้างงานเป็นสัปดาห์ กำหนดการต่างๆจึงต้องเลื่อนไปบ้างเพื่อให้นักแสดงพร้อม จึงต้องแก้ปัญหาโดยการช่วยนักแสดงทำงาน เหมือนกับการแลกเปลี่ยนช่วยเหลือกันในการทำงาน เวลาที่นักแสดงมียานในวิชาเรียน ช้าพเจ้าก็ต้องช่วยในส่วนที่ช้าพเจ้าพอที่จะทำได้เพื่อช่วยแบ่งเบาซึ่งกันและกัน

การถ่ายทำแต่ละครั้งนั้นถึงแม้ว่าเราจะพยายามควบคุมเวลาให้อยู่ตามที่กำหนดแล้วแต่ก็ยังไม่สามารถที่จะทำงานให้สำเร็จตรงตามกำหนดการ อีกทั้งในบทภาพยนตร์ส่วนมากจะมีฉากในตอนกลางคืนเป็นส่วนใหญ่ และเพื่อที่จะไม่ต้องเพิ่มวันในการถ่ายทำจึงต้องถ่ายให้เสร็จภายในวันนั้นทำให้การถ่ายทำนั้นเล็กค่อนข้างที่จะดี จึงเกิดปัญหากับนักแสดง โดยเฉพาะนักแสดงหญิงที่ผู้ปกครองไม่ต้องการให้กลับบ้านดึกคืน ปัญหาเรื่องนี้จึงเกิดขึ้นตั้งแต่คิวแรกที่ถ่ายทำ ซึ่งเป็นฉากที่บ้านของเมย์ กำหนดการถ่ายทำจะเริ่มตอน 16.00 น. ผู้ปกครองของนักแสดงต้องการให้งานเสร็จสิ้นก่อน 20.00 น. จะเห็นว่าไม่สามารถที่จะเป็นไปได้เลยในการถ่ายทำภาพยนตร์ นักแสดงได้พยายามบอกถึงปัญหากับผู้ปกครองแล้วแต่ก็ไม่เป็นผล และยังทำให้การแสดงนั้นลดประสิทธิภาพลงไปเนื่องจากนักแสดงก็คอยกังวลอยู่กับผู้ปกครอง ตัวช้าพเจ้าเองก็ไม่อยากที่จะถ่ายทำต่อสักเท่าไรแล้วในขณะนั้น จึงต้องแก้ปัญหาในการเพิ่มคิวถ่ายไปอีก 1 วัน และเลื่อนเวลาถ่ายทำให้เร็วขึ้น โดยจะต้องถ่ายฉากกลางคืนในเวลากลางวัน ซึ่งในคิวถัดไปก็สามารถสำเร็จไปได้ด้วยดี

สถานที่ในการถ่ายทำภาพยนตร์

สถานที่ในการถ่ายทำภาพยนตร์นั้นเป็นสิ่งที่สำคัญ ด้วยเหตุที่ใช้สถานที่ถ่ายทำโดยอาศัยความสะดวกในการควบคุมและเรื่องงบประมาณการถ่ายทำ สถานที่ต่างๆล้วนแล้วแต่ขอใช้สถานที่จากผู้รู้จักทั้งสิ้น สถานที่ส่วนใหญ่จึงมีพื้นที่ค่อนข้างจำกัด อย่างเช่น ในฉากบ้านของเมย์ วันแรกจะถ่ายห้องนอนก่อน พื้นที่ของห้องค่อนข้างที่จะคับแคบ การวางมุมกล้องและการวางไฟจึงค่อนข้างที่จะจำกัด ในห้องนอนจึงถ่ายทำเฉพาะมุมที่สามารถจะวางกล้องได้ วันถัดมานั้นจะถ่ายฉากในห้องน้ำซึ่งจะยิ่งแคบไปกว่าเดิมอีก จึงแก้ปัญหาโดยการใช้กล้อง

HANDY CAMERA แทน เพื่อให้สามารถวางกล้องและทำงานได้สะดวกยิ่งขึ้น แต่ข้อควรระวังก็คือเรื่องคุณภาพของภาพที่ได้ จะต้องหากกล้องที่มีคุณภาพค่อนข้างดี ซึ่งก็ได้ทดสอบกล้องอยู่หลายตัวแล้วจึงเลือกนำมาใช้ และถ้าใช้กล้อง HANDY CAMERA ในฉากใดก็ควรที่จะใช้ไปทั้งฉาก เพราะภาพที่ได้จะมีคุณภาพเท่ากันทั้งหมดจะได้ไม่เกิดปัญหาในการตัดต่อในภายหลัง

ส่วนในฉากบ้านของอดีตนั้นค่อนข้างที่เป็นฉากหลักๆ ไม่อยากที่จะให้คุณภาพของภาพนั้นเสียไป จึงจำเป็นที่จะต้องใช้กล้อง BETA ปัญหาเรื่องพื้นที่จึงเกิดขึ้นอีกครั้ง ข้าพเจ้าได้คิดถึงปัญหานี้ไว้แต่ต้นแล้วจึงแก้ปัญหาโดยจะถ่ายภาพเข้าไปฝั่งเดียว จะไม่มีภาพที่ถ่ายย้อนออกมา พื้นที่การวางกล้องจึงมีมากขึ้น และในบาง SHOT ก็ใช้เลนส์ WIDE เพื่อให้ภาพที่ได้ดูกว้างกว่าความเป็นจริงและยังทำให้ภาพมีความลึกของระยะเพิ่มขึ้น แต่ก็เกิดปัญหาเรื่องรอยบนเลนส์ ซึ่งเลนส์ WIDE ของภาควิชานั้นผ่านการใช้งานมาเป็นเวลานาน รอยที่รุ่นพี่ได้จารึกไว้ นั้นยังคงตกทอดมาให้เราได้เห็น การใช้เลนส์จึงต้องคอยขยับหลบรอยเหล่านั้นให้ไปอยู่ในจุดที่ไม่สามารถเห็นได้ชัด ซึ่งก็ไม่สามารถหลบได้ทั้งหมด

บันทึกการถ่ายทำ



เอกสารนี้เป็นเอกสารที่สงวนไว้สำหรับการใช้งานเพื่อการศึกษาเท่านั้น ไม่อนุญาตให้นำไปใช้ประโยชน์ด้านการค้า
ไม่ว่ากรณีใดๆ ทั้งสิ้น อีกทั้งห้ามมิให้ตัดแปลงเนื้อหาและต้องอ้างอิงถึงเจ้าของเอกสารทุกครั้งที่มีการนำไปใช้

PRODUCTION LOG

TITLE **อิด** PAGE 1
 DIRECTOR **ธันวาคม ณ ถลาง** DATE 10 ธ.ค. 43

REEL	SCENE	SHOT	COUNTER	TAKE	COMMENT
BT 1	10	55		1	ไม่มี FOREGROUND ตกหมอน
				2	เห็นนน
				3	ก็ฟท์ตกหมอน
				4	หมอนกระดก
				5	HEADROOM มากไป
				6	OK
				7	OK
	10	56		1	กล้องตามไม่ทัน
			2	OK	
			3	ลืมวางโทรศัพท์เข้าที่	
			4	OK เฟรมสุดท้ายไม่สวย	
			5	OK	
	10	57		1	OK แบบเฉียงกล้อง
			2	กล้องไม่นิ่ง	
			3	OK แบบวนกล้อง	
	10	58		1	OK
	10	INSERT โทรศัพท์		1	OK
			2	OK มีวางโทรศัพท์	
			3	OK กด 7 ตัว	

เอกสารนี้เป็นเอกสารที่สงวนไว้สำหรับการใช้งานเพื่อการศึกษาเท่านั้น ไม่อนุญาตให้นำไปใช้ประโยชน์ด้านการค้า
 ไม่ว่ากรณีใดๆ ทั้งสิ้น อีกทั้งห้ามมิให้ตัดแปลงเนื้อหาและต้องอ้างอิงถึงเจ้าของเอกสารทุกครั้งที่มีการนำไปใช้

PRODUCTION LOG

TITLE อิด

PAGE 2

DIRECTOR ธันวา ณ กลาง

DATE 19 ธ.ค. 43

REEL	SCENE	SHOT	COUNTER	TAKE	COMMENT
PN 1	8	44		1	เก็บของเร็วไป
				2	FOREGROUND ไม่สวย
				3	OK
				4	OK
	8	44.1		1	กล้องขยับ
				2	แสงวูบ
				3	OK
	8	45		1	แสงวูบ
				2	เหม้มเข้าเฟรมมากไป
				3	เหม้มบังกีฟท์
				4	แสงวูบ
				5	หมาเห่า
6				มอเตอร์ไซด์ผ่าน	
7				OK	
8				กีฟท์ลืมนบท	
9				OK	
10	52	INSET ผ้าเช็ด มือ		1	ถ่ายมาเพื่อหาเอา
				1	OK ตอนต้นๆ SHOT
				2	กีฟท์ไม่ออกมา
				3	กล้องไม่นิ่ง
				4	OK ZOOM IN
				5	OK
6	OK				

เอกสารนี้เป็นเอกสารที่สงวนไว้สำหรับการใช้งานเพื่อจุดการศึกษาเท่านั้น ไม่อนุญาตให้นำไปใช้ประโยชน์ด้านการค้า
ไม่ว่ากรณีใดๆ ทั้งสิ้น อีกทั้งห้ามมิให้ตัดแปลงเนื้อหาและต้องอ้างอิงถึงเจ้าของเอกสารทุกครั้งที่มีการนำไปใช้

PRODUCTION LOG

TITLE อัด

PAGE 3

DIRECTOR ธันวา ณ กลาง

DATE 19 ธ.ค. 43

REEL	SCENE	SHOT	COUNTER	TAKE	COMMENT
PN 1	10	52.1		1	OK
				1	OK LONG TAKEเลือกตัด
	10	53		2	OK
				1	ไม่ได้เริ่มที่มือ
	10	54		2	ไม่ได้เริ่มที่มือ
				3	ครีมเป็นก้อนไม่สวย
				4	กล้องไม่ PANกลับมาที่ โลชั่น
				5	กล้องไม่ทัน
				6	OK
				7	กล้อง TILT เร็วไป
				8	OK ดูดี
	10	53.1		1	กีฟท์ไม่สวย
				2	ผมยุ่งไป
				3	กีฟท์หัวเราะ
				4	OK
	10	INSERT โลชั่น		5	OK ตอนต้นน่ารักมาก
				6	OK
				7	OK หาเอาตอนตกสวยๆ

เอกสารนี้เป็นเอกสารที่สงวนไว้สำหรับการใช้งานเพื่อการศึกษาเท่านั้น ไม่อนุญาตให้นำไปใช้ประโยชน์ด้านการค้า
ไม่ว่ากรณีใดๆ ทั้งสิ้น อีกทั้งห้ามมิให้ตัดแปลงเนื้อหาและต้องอ้างอิงถึงเจ้าของเอกสารทุกครั้งที่มีการนำไปใช้

PRODUCTION LOG

TITLE อีด

PAGE 4

DIRECTOR ธันวาคม ณ กลาง

DATE 22 ธ.ค. 43

REEL	SCENE	SHOT	COUNTER	TAKE	COMMENT	
PN 1	6	40		1	กล้องไม่นิ่ง	
				2	แสงวูบมากไป	
				3	มือจับ CD ช้าไป	
				4	OK	
				5	OK	
				6	OK	
	6	41		1	กล้องตามไม่ทัน	
				2	OK จ่ายเงินช้าไปหน่อย	
				3	OK	
	6	INSERT				
		หน้าร้าน				

เอกสารนี้เป็นเอกสารที่สงวนไว้สำหรับการใช้งาน 114 การศึกษาเท่านั้น ไม่อนุญาตให้นำไปใช้ประโยชน์ด้านการค้า
ไม่ว่ากรณีใดๆ ทั้งสิ้น อีกทั้งห้ามมิให้ดัดแปลงเนื้อหาและต้องอ้างอิงถึงเจ้าของเอกสารทุกครั้งที่มีการนำไปใช้

PRODUCTION LOG

TITLE อิด

PAGE 5

DIRECTOR ชีวภา ณ ถลาง

DATE 29 ธ.ค. 43

REEL	SCENE	SHOT	COUNTER	TAKE	COMMENT	
SN 1	1	10		1	EXTRAS เดินยังมีช่วงขาด	
				2	OK เลือกตัด	
				3	OK	
	1	9			1	นนหันมาเร็วไป
					2	นนมองผิดที่
					3	นนมองผิดที่
					4	OK
	1	7			1	OK
					2	OK
	1	8			1	แม่ รบ หยุดไม่ตรงจุด
					2	หัวเราะ
					3	แม่ เหวอไปนิด
					4	OK
					5	หยุดเลยจุด
					6	OK
	1	2			1	แม่ เหวอไป
					2	แม่ มองไม่ตรงจุด
					3	OK
					4	OK
	1	5			1	ลูกเดินกันเร็วไปเหมือนจงใจ
2					OK	
3					OK เลือกตัด	
1	3			1	ดาวเข้าไป ยิ้มหน้าเกลียด	
				2	OK	

เอกสารนี้เป็นเอกสารที่สงวนไว้สำหรับการใช้งานเพื่อการศึกษาเท่านั้น ไม่อนุญาตให้นำไปใช้ประโยชน์ด้านการค้า
ไม่ว่ากรณีใดๆ ทั้งสิ้น อีกทั้งห้ามมิให้ตัดแปลงเนื้อหาและต้องอ้างอิงถึงเจ้าของเอกสารทุกครั้งที่มีการนำไปใช้

PRODUCTION LOG

TITLE จิต

PAGE 6

DIRECTOR ธีรนา ณ กลาง

DATE 9ม.ค. 44

REEL	SCENE	SHOT	COUNTER	TAKE	COMMENT
SN 1	5	36		1	กีฟที่ยังดูเขินๆอยู่
				2	OK เลือกตัด
	5	37		1	OK
	5	39		1	OK เลือกตัดเอาตอนดูดีๆ
			1	OK "....."	
			1	OK "....."	
			1	OK "....."	
	5	35		1	กล้องไม่นิ่ง
			2	OK เอาต้น SHOT	
			3	ไม่สวย	
			4	OK	
	5	38		1	มุมไม่สวย
			2	ห่านขยับมากไป	
			3	OK	
	5	34		1	เล็ดยังบังกล้องอยู่
			2	ไม้แขวนเสื้อบังเล็กน้อย	
			3	แสงวูบ	
			4	แสงวูบ	
			5	แหวกเสื้อมากไป	
			6	OK	
			7	OK	

เอกสารนี้เป็นเอกสารที่สงวนไว้สำหรับการใช้งานใน 16 การศึกษาเท่านั้น ไม่อนุญาตให้นำไปใช้ประโยชน์ด้านการค้า
ไม่ว่ากรณีใดๆ ทั้งสิ้น อีกทั้งห้ามมิให้ตัดแปลงเนื้อหาและต้องอ้างอิงถึงเจ้าของเอกสารทุกครั้งที่มีการนำไปใช้

PRODUCTION LOG

TITLE อีด

PAGE 7

DIRECTOR ชันวา ณ กลาง

DATE 13 ม.ค. 44

REEL	SCENE	SHOT	COUNTER	TAKE	COMMENT
BT 2	9	46		1	นนเดินมาช้าและไม่ตรงทาง
				2	OK
	9	46.1		1	OK
				2	OK
	9	47		1	กีฟท์เล่นไม่ได้ , กล้องไม่ทัน
				2	นนเข้ามาไม่ตรงจุด
				3	กีฟท์เล่นไม่ได้ , แหม่มจับผิดที่
				4	กล้องไม่ทัน
				5	แหม่มจับผิดที่
				6	OK เสียงเบาไป
				7	OK
				8	OK
	9	49		1	นนเล่นไม่ได้ , กีฟท์เข้ามา มากไป
				2	นนเล่นไม่ได้
3				OK	
4				กีฟท์ยืนแปลกๆ	
5				OK	
9	50		1	นนยังเล่นแข็งไป	
			2	OK แต่ช้าไปหน่อย	
			3	นนมองผิดที่	
			4	นนมองผิดที่	
			5	OK	

เอกสารนี้เป็นเอกสารที่สงวนไว้สำหรับการใช้งานเพื่อการศึกษาเท่านั้น ไม่อนุญาตให้นำไปใช้ประโยชน์ด้านการค้า
ไม่ว่ากรณีใดๆ ทั้งสิ้น อีกทั้งห้ามมิให้ตัดแปลงเนื้อหาและต้องอ้างอิงถึงเจ้าของเอกสารทุกครั้งที่มีการนำไปใช้

PRODUCTION LOG

TITLE อี๊ด

PAGE 8

DIRECTOR ธีรนาถ ฤกษ์กลาง

DATE 13 ม.ค. 44

REEL	SCENE	SHOT	COUNTER	TAKE	COMMENT	
BT 2	12	63		1	กีฟท์, แหม่มพูดมั่วไป	
				2	OK	
BT 3	12	64		1	สตาร์ทรถเข้าไป	
				2	"....."	
				3	เทปหมด	
				4	ถอยไม่ตรงจุด	
	12	66	(69'72'78) MASTER		5	กล้อง PAN มาเห็นนนานมากไป
					6	นนยืนไม่ตรงจุด
					7	OK แบบนี้ๆ ไม่ต้องถอยรถ
					8	OK "....."
					1	ยังเล่นกันไม่ได้
					2	"....."
					3	"....."
					4	OK บางช่วง แต่ก็ยังเล่นไม่จบ
					5	ตอนจุดขี้มอยู่
					6	แหม่มหาโลชั่นไม่เจอ
7	แหม่มปาโลชั่นติดกระฉก					
8	"....."					
12	79			9	OK	
				10	OK	
				1	นนเล่นไม่ได้	
				2	นนมองไม่ตรง	
				3	"....."	
				4	"....."	

เอกสารนี้เป็นเอกสารที่สงวนไว้สำหรับการใช้งานเพื่อการศึกษาเท่านั้น ไม่อนุญาตให้นำไปใช้ประโยชน์ด้านการค้า
ไม่ว่ากรณีใดๆ ทั้งสิ้น อีกทั้งห้ามมิให้ตัดแปลงเนื้อหาและต้องอ้างอิงถึงเจ้าของเอกสารทุกครั้งที่มีการนำไปใช้

PRODUCTION LOG

TITLE อัด

PAGE 9

DIRECTOR ธีรภา ฤณ กลาง

DATE 13 ม.ค. 44

REEL	SCENE	SHOT	COUNTER	TAKE	COMMENT
BT 2	12	79		5	นนเสียงไม่ได้
				6	OK แต่ยังไม่แรงพอ
				7	OK
	12	65 (67,70,73) MASTER		1	กีฟท์หน้าสงสัยเกินไป
				2	"....."
				3	นนมังกีฟท์
				4	OK แต่เล่นไม่จบ
				5	OK ตอนจุดยังเบาไป
				6	OK
				12	68(74)
	2	"....."			
	3	งานนนมังกีฟท์			
	4	จำบทไม่ได้			
	5	กีฟท์พูดผิด			
12	71		6	OK	
			7	OK	
			1	ยื่นกล้องไม่สวย	
			2	"....."	
			3	OK กล้องMOVE ซ้ำไปหน่อย	
			4	กีฟท์จำบทผิด	
			5	หน้ากีฟท์เริ่มเมื่อไม่ WORK	
12	76		6	OK	
			7	OK	
			1	เล่นเบาไป	
			2	OK	

เอกสารนี้เป็นเอกสารที่สงวนไว้สำหรับการใช้งานเพื่อการศึกษาเท่านั้น ไม่อนุญาตให้นำไปใช้ประโยชน์ด้านการค้า
ไม่ว่ากรณีใดๆ ทั้งสิ้น อีกทั้งห้ามมิให้ตัดแปลงเนื้อหาและต้องอ้างอิงถึงเจ้าของเอกสารทุกครั้งที่มีการนำไปใช้

PRODUCTION LOG

TITLE จิต

PAGE 10

DIRECTOR ธีรนาถ ฤกษ์กลาง

DATE 16 ม.ค. 44

REEL	SCENE	SHOT	COUNTER	TAKE	COMMENT	
PN 1	2	12		1	BACKGROUND ชยับ	
				2	OK	
		2	13		1	นนหันหน้าซ้ายมาก
					2	กล้องไม่นิ่ง
	3				"....."	
	4				OK	
	2	14		1	กล้องหวนไม่เจอ	
				2	OK	
				3	คนเดินไปมาน้อยไป	
				4	OK	
	13	83		1	นนหันมาเร็วไป	
				2	กล้องไม่นิ่ง	
				3	ตอนต้น SHOT นานมาก	
				4	OK	
5				OK		
PN 2	13	84		1	OK ตักยิ้มมากไปหน่อย	
				2	OK	
	13	85		1	OK	
				2	OK	

PRODUCTION LOG

TITLE อีด

PAGE 11

DIRECTOR ธันวาคม ณ กลาง

DATE 17 ม.ค. 44

REEL	SCENE	SHOT	COUNTER	TAKE	COMMENT		
PN 2	2	11 INSERT		1	OK		
				1	ภายนอกโรงไฟฟ้าตอนมืด		
				1	คนในโรงไฟฟ้า		
				2	"....."		
				3	"....."		
				4	"....."		
				1	คนออกไฟฟ้าที่สถานี		
				2	"....."		
				3	"....."		
				1	ป้ายสถานีพร้อมพงษ์		

เอกสารนี้เป็นเอกสารที่สงวนไว้สำหรับการใช้งานเพื่อการศึกษาเท่านั้น ไม่อนุญาตให้นำไปใช้ประโยชน์ด้านการค้า
ไม่ว่ากรณีใดๆ ทั้งสิ้น อีกทั้งห้ามมิให้ตัดแปลงเนื้อหาและต้องอ้างอิงถึงเจ้าของเอกสารทุกครั้งที่มีการนำไปใช้

PRODUCTION LOG

TITLE อืด

PAGE 12

DIRECTOR ธีรนาถ วัฒนกลาง

DATE 28 ม.ค. 44

REEL	SCENE	SHOT	COUNTER	TAKE	COMMENT		
BT 3	7	42		1	มุมไม่สวย		
				2	ลืมหกดปิด C.D.		
				3	OK		
				4	OK		
	4		43		1	HEADROOM น้อยไป	
					2	นนหน้าตอนฉีดน้ำหอมไม่ได้	
					3	นนยังไม่ได้ เล่นเวอร์ไป, วางน้ำหอมไม่ตรงจุด	
					4	กล้องไม่นิ่ง , วางน้ำหอมไม่ตรงจุด	
			29			5	OK FOREGROUNDสวย
						6	OK
						1	กีฟท์มองไม่ตรง, ยังเล่นซัดๆ
2						กีฟท์เล่นไม่ได้	
3						กีฟท์หัวเราะ	
4						ฉีดน้ำหอมไม่เข้ากล้อง	
5						"....."	
6	OK						
				7	กล้องเห็นข้างนอก		
				8	OK น่ารักดี		
				9	ฉีดน้ำหอมไม่ออก		
				10	"....."		
				11	OK		

เอกสารนี้เป็นเอกสารที่สงวนไว้สำหรับการใช้งานเพื่อการศึกษาเท่านั้น ไม่อนุญาตให้นำไปใช้ประโยชน์ด้านการค้า
ไม่ว่ากรณีใดๆ ทั้งสิ้น อีกทั้งห้ามมิให้ตัดแปลงเนื้อหาและต้องอ้างอิงถึงเจ้าของเอกสารทุกครั้งที่มีการนำไปใช้

PRODUCTION LOG

TITLE อิด

PAGE 13

DIRECTOR ธีรนาถ ฤกษ์กลาง

DATE 28 ม.ค. 44

REEL	SCENE	SHOT	COUNTER	TAKE	COMMENT	
BT 3	4	30		1	หยุดก่อนสั่ง CUT	
				2	ยังเขินๆกันอยู่	
				3	"....."	
				4	OK เลือกลงบางช่วง	
				5	OK "....."	
	4	31			1	นนเล่นไม่ได้
					2	ยังขีตๆไม่ธรรมชาติ
					3	OK เลือกลงบางช่วง
					4	นนไม่หลุดเฟรม, ในTVไม่ชัด
	4	32			1	นนไม่หลุดเฟรม
					2	นนไม่หลุดเฟรม
					3	OK
4					OK	
3	19.1			1	เลือกลง TAKE ที่พอดี	
				2	OK	
3	21			1	OK	
				2	OK	
				3	OK	
3	23			1	กล้องกระตุก	
				2	OK	
				3	OK	
3	24			1	OK	
				2	OK	
3	25			1	นานมาก	
				2	ZOOM ช้า	
				3	ZOOM ก่อน	
				4	OK	

เอกสารนี้เป็นเอกสารที่สงวนไว้สำหรับการใช้งานเพื่อการศึกษาเท่านั้น ไม่อนุญาตให้นำไปใช้ประโยชน์ด้านการค้า
 ไม่ว่าจะกรณีใดๆ ทั้งสิ้น อีกทั้งห้ามมิให้ตัดแปลงเนื้อหาและต้องอ้างอิงถึงเจ้าของเอกสารทุกครั้งที่มีการนำไปใช้

PRODUCTION LOG

TITLE อัด

PAGE 14

DIRECTOR ธีรนา ณ กลาง

DATE 10 ก.พ. 44

REEL	SCENE	SHOT	COUNTER	TAKE	COMMENT	
BT 4	4	27		1	ยังเล่นไม่ได้	
				2	ก็ฟท์เล่นไม่ได้ , นนเดินมาหยุดผิดที่	
				3	OK ตอนทำย่นหน้าเจ้าเล่ห์ไป	
				4	OK	
	4	28			1	ยังใกล้กันไม่พอ
					2	"....."
					3	ก็ฟท์ชนตู้เย็น
					4	ก็ฟท์ก้มหน้ามองพื้น, นนชยับหนี
					5	นนชยับหนี
	4	32.1			1	ตอนแรกยังนิ่งไป
					2	OK
		32.2				1
2						มือยังจับแปลกๆ
3						OK ที่TVไม่ชัด
4						OK
5						OK
1						กล้งวงนกวางไป, มือถึงไม่ธรรมชาติ
2						OK
3						OK

เอกสารนี้เป็นเอกสารที่สงวนไว้สำหรับการใช้งานเพื่อการศึกษาเท่านั้น ไม่อนุญาตให้นำไปใช้ประโยชน์ด้านการค้า
ไม่ว่ากรณีใดๆ ทั้งสิ้น อีกทั้งห้ามมิให้ตัดแปลงเนื้อหาและต้องอ้างอิงถึงเจ้าของเอกสารทุกครั้งที่มีการนำไปใช้

PRODUCTION LOG

TITLE อิด

PAGE 15

DIRECTOR ธีรนา ณ กลาง

DATE 10 ก.พ. 44

REEL	SCENE	SHOT	COUNTER	TAKE	CIMMENT
BT 4	3	16		1	OK ซ้ำไปหน่อย
				2	OK
	3	17		1	นกกัมน์น้อยไป
				2	OK
	3	18		1	นนนิ่งไม่ตรง
				2	"....."
	3	19		3	ยังคงไม่เหมือนชัชมาใกล้
				4	OK
	3	20		5	OK
				1	กตริโมทเน้นผิดธรรมชาติ
	3	22		2	OK
				1	OK เล็กเอา
	3	22		2	OK "....."
				1	ยังเล่นไม่ได้
	3	22.1		2	ดีขึ้น
				3	OK
	3	22.2		1	OK
				1	มากไปดูหื่น
	11	59		2	ยังหื่น , ไม่เอาแล้ว
				1	นนเล่นนิ่งเกินไป
	11	59		2	จังหวะกตTVไม่ได้
				3	OK
	11	59		4	OK
				4	OK

PRODUCTION LOG

TITLE อีต

PAGE 16

DIRECTOR ชันวา ณ กลาง

DATE 10 ก.พ. 44

REEL	SCENE	SHOT	COUNTER	TAKE	COMMENT
BT 4	11	60		1	OK เล็กเอา
	11	60.1		1	OK
				2	OK
		62		1	OK
		INSERT			

เอกสารนี้เป็นเอกสารที่สงวนไว้สำหรับการใช้งานเพื่อการศึกษาเท่านั้น ไม่อนุญาตให้นำไปใช้ประโยชน์ด้านการค้า
ไม่ว่ากรณีใดๆ ทั้งสิ้น อีกทั้งห้ามมิให้ตัดแปลงเนื้อหา และต้องอ้างอิงถึงเจ้าของเอกสารทุกครั้งที่มีการนำไปใช้

บทที่ 6

ขั้นตอนหลังการถ่ายทำ

หลังจากถ่ายทำภาพยนตร์เสร็จทั้งหมดจึงนำ FOOTAGE ของภาพยนตร์ที่ได้มาเข้าสู่ขั้นตอนหลังการถ่ายทำคือการตัดต่อภาพและเสียง ซึ่งทั้ง 2 ส่วนนั้นมีความสำคัญอย่างยิ่งที่จะทำให้ภาพยนตร์เสร็จสมบูรณ์ ข้าพเจ้าจึงให้ความสำคัญกับขั้นตอนนี้อย่างมาก ตั้งแต่แรกทั้งเรื่องการคัดเลือกนักแสดง การหาสถานที่ถ่ายทำ ทุกๆอย่างข้าพเจ้าต้องการที่จะใช้งบประมาณให้น้อยที่สุด เพราะตั้งใจไว้ว่าจะนำเงินมาใช้ในขั้นตอนนี้ ไม่ใช่จะนำข้อผิดพลาดในการถ่ายทำมาแก้ไข แต่ต้องการความละเอียดและสมบูรณ์ของภาพยนตร์ที่จะออกมา ซึ่ง FOOTAGE ที่ถ่ายทำมาก็มั่นใจว่าจะสามารถนำมาตัดต่อได้อย่างมีประสิทธิภาพ เนื่องจากถ่ายมาเยอะมากในแต่ละฉาก ถึงแม้ว่าจะใช้เพียง 1 วินาทีก็ตาม

การตัดต่อภาพ

ในการตัดต่อภาพยนตร์เรื่องนี้ข้าพเจ้าคิดไว้ตั้งแต่ต้นแล้วว่าจะไม่ตัดต่อเพียงคนเดียว จะต้องหาบุคคลที่มีความสามารถมาช่วยในการตัดต่อครั้งนี้ด้วย หรืออย่างน้อยก็ต้องหาบุคคลอื่นที่ไม่ได้รับรู้เรื่องของบทภาพยนตร์มากนักมาช่วยในการตัดต่อ เนื่องจากว่าถ้าคนกำกับเป็นผู้ตัดต่อเองอาจจะละเลยในเรื่องอารมณ์ ความรู้สึกของคนดู ซึ่งจะเข้าข้างตัวเองมากกว่าเพราะคิดว่าคนดูคงรู้สึกเหมือนกัน สิ่งนี้นับว่าเป็นสิ่งที่สำคัญอย่างยิ่ง และอีกประการคือ อย่าไปสนใจ STORY BOARD มากจนเกินไป บางครั้งเราจะต้องเรียงลำดับใหม่นอกเหนือจากที่เขียนมาเพื่อความลงตัวที่ดีกว่า

การตัดต่อภาพ ครั้งที่ 1

ขั้นตอนแรกคือนำ FOOTAGE ลงในเครื่องตัดต่อ และใส่ชื่อแต่ละ SHOT ให้เข้าใจอย่างง่ายๆ ไม่ใช่จะมาอธิบายวิธีการแต่เพื่อความสะดวกและรวดเร็วในการตัดต่อ ในการเท FOOTAGE นั้นควรที่ดูและจดจำไว้ด้วย เพราะว่าจะได้ดูภาพและเรียงลำดับเรื่องราวคร่าวๆไว้

ในหัว จะจำเป็นอย่างยิ่งเมื่อเวลาตัดต่อไปแล้วไม่สามารถตัดต่อให้ลงตัวได้ภาพเหล่านี้ที่ผ่าน
สายตาอาจนำมาใช้แก้ไขปัญหาได้

หลังจากนั้นนำแต่ละ SHOT มาแยกเป็นฉากๆ โดยยังไม่ต้องสนใจว่าจะมีการตัดสลับ
ฉากไหน SHOT ไหนบ้าง เริ่มจากนำ SHOT เปิดของแต่ละฉากมาวางไว้และข้ามไปเอา SHOT
สุดท้ายในฉากนั้นวางไว้ท้ายสุด ทำอย่างนี้ไปจนครบทุกฉากเพื่อให้เห็นภาพแรกและภาพลงท้าย
ของแต่ละฉากจะทำให้เข้าใจภาพรวมทั้งหมดได้ง่ายขึ้น จากนั้นดูว่าแต่ละฉากมี SHOT อะไรบ้าง
แล้วนำมาวางเรียงกันตามเรื่องราว ส่วน SHOT ไหนที่บอกเรื่องราวเดียวกันแต่คนละขนาดภาพก็
ให้วางซ้อนกันไว้ก่อน เช่น ฉากที่ 1 มี 10 SHOT นำ SHOT 1 มาวางไว้แล้วเว้นไปก่อน นำ
SHOT ที่ 10 มาวางไว้ตอนท้าย (1.....10) จากนั้นข้ามไปฉากที่ 2 ทำเช่นเดิม (11.....14)
จนจบทั้งเรื่อง แล้วกลับมาในฉากแรกวาง SHOT ต่างๆไปตามเรื่องราวให้ครบจนจบทั้งเรื่อง

ตอนนี้เราจะเห็นภาพรวมของภาพยนตร์ทั้งเรื่องที่ยาวมากและช่างราบเรียบเสียเหลือเกิน
ยังไม่มีอารมณ์ความรู้สึก ยังไม่มีความลงตัวในด้านความต่อเนื่อง แต่ก็รับรู้ข้อบกพร่องต่างๆ ซึ่ง
เราก็ต้องดูแล้วคิดว่าแต่ละฉากเราจะให้ได้อารมณ์ออกมาเป็นอย่างไรจึงจะเริ่มตัดต่อครั้งที่ 2

การตัดต่อภาพครั้งที่ 2

เมื่อเราเรียงภาพทั้งหมดไว้จากการตัดต่อครั้งที่ 1 แล้ว ในขั้นตอนนี้จะเริ่มตัดต่ออย่าง
ละเอียดโดยเริ่มตัดต่อทีละฉาก เน้นการบอกเรื่องราว ความต่อเนื่อง และอารมณ์ โดยไม่สนใจ
ว่าจะต้องใช้ FOOTAGE ทุกภาพหรือไม่ ตามที่กล่าวไว้ว่า FOOTAGE นั้นถ่ายไว้เยอะมากย่อมมี
ปัญหาบ้างในการเลือกใช้ SHOT บาง SHOT จึงต้องตัดทิ้งเพื่อให้ภาพยนตร์กระชับที่สุด เมื่อตัด
ต่อเสร็จหนึ่งฉากก็มาดูซ้ำๆ ถ้ายังรู้สึกติดขัดอย่าปล่อยมันให้ผ่านไปต้องกลับมาแก้ไขให้น่าพอ
ใจให้จนได้ ทุกหัวและท้ายของ SHOT ตัดทิ้งให้มากที่สุดเท่าที่จะทำได้โดยไม่ให้อัจฉริยะและ
อารมณ์ของภาพยนตร์เสียไป ที่ตัดทิ้งให้มากที่สุดก็เพราะใน 1 SHOT นั้นความน่าสนใจมันจะอยู่
ได้ไม่นานถ้ารู้สึกว่ามันเมื่อไหร่จะเกิดผลเสียมากกว่าเพราะความน่าเบื่อเป็นสิ่งที่ไม่น่าให้เกิดขึ้น
อย่างยิ่งในภาพยนตร์

ในการตัดต่อแต่ละฉากนั้นความยากง่ายย่อมแตกต่างกัน บางครั้งเมื่อเราอยู่กับบางฉาก
นานๆจะไม่เป็นผลดี เราอาจจะรู้สึกว่าตัดอย่างไรก็ได้ไม่ได้อารมณ์ตามที่ต้องการ เพราะมันจะเกิด
อาการเอียน ภาพก็เห็นอยู่ซ้ำๆเท่าที่มี ควรที่จะข้ามไปตัดต่อฉากอื่นก่อนเพื่อผ่อนคลาย
ความเครียดตรงนั้น แล้วค่อยกลับมาแก้ไขใหม่ในฉากที่ผ่านไปอีกครั้ง

การติดต่อในเรื่องต้องการให้กระชับที่สุด ต้องการเปลี่ยนภาพเรื่อยๆและไม่ต้องการให้คนดูเบื่อ อีกประการนั้นการเปลี่ยนภาพยังทำให้ลดปัญหาเรื่องความต่อเนื่องที่ไม่สมบูรณ์ คนดูไม่จำเป็นต้องเห็นการกระทำทั้งหมดว่าตัวละครจะขยับอย่างไร เมื่อตัดต่อเสร็จจึงไม่รู้สึกว่าน่าเบื่อ และสามารถถ่ายทอดเนื้อเรื่องได้ทั้งหมดครบถ้วน

การตัดต่อครั้งสุดท้าย

นำทุกๆฉากที่ตัดต่อเสร็จเรียบร้อยแล้วมาเรียงต่อกันเป็นเรื่องแล้วตั้งใจดูอีกครั้งจนจบ จะเห็นว่าบางฉากเราอาจให้ความสำคัญกับมันมากเกินไป จึงควรตัดทิ้งเพื่อลดบทบาทของฉากนั้นออกไปบ้าง เช่น ฉากที่อินดิ่งรถไฟฟากกลับบ้าน จากเมย์ถ่ายแพชั่น

จากนั้นก็ดูเรื่องความหมายและข้อบกพร่องในแต่ละฉากว่ามีสิ่งใดควรปรับปรุงในเรื่องภาพ เช่น

- ฉากแรกที่บริษัทเงินทุนหลักทรัพย์ ต้องการให้ชีวิตของคนในบริษัทนั้นไร้สีสันจึงแก้ไขให้สีจางและชัดกว่าปกติ

- ฉากในจินตนาการของอิน อย่างแรกคือแก้สี เนื่องจากถ่ายคนละวัน และภาพที่ต้องการนั้นได้ปรับสีในตอนถ่ายให้เชียวกว่าปกติไปแล้ว ซึ่งเมื่อถ่ายออกมาใน 2 วันนั้นสีมีความเชียวต่างกันจึงต้องแก้ไขให้ออกมาเหมือนกันทั้งฉาก ประการที่ 2 คือ ใช้เทคนิคซ้อนภาพเดิมเข้าไป เนื่องจากเป็นภาพในจินตนาการของตัวละคร ภาพที่ออกมาจึงเหมือนกับภาพซ้อนตามจินตนาการของเขา และในช่วงนี้การตัดต่อยังตัดต่อไม่คำนึงถึงความต่อเนื่อง เพราะในความคิดของคนจะไม่ต่อเนื่องกันจะเห็นเป็นภาพๆมากกว่า

- ฉากที่ลานจอดรถ เป็น CLIMAX ของเรื่องและจะเฉลยเรื่องราวทั้งหมด ฉากนี้จึงต้องให้ความสำคัญมากเป็นพิเศษ ในการเฉลยเรื่องราวจึงต้องอาศัยภาพ FLASHBACK เฉลยเหตุการณ์ที่เกิดขึ้น แต่ก็ไม่ควรเฉลยจนครบทุกจุด เฉลยแต่จุดที่สำคัญก็พอ เพราะคนดูนั้นจะสามารถรับรู้ได้เองอยู่แล้ว ในฉากนี้ยังต้องเพิ่มความกระชับของภาพและต้องดูจังหวะให้ดี เพื่อให้หน้าตืนตืนยิ่งขึ้น

เมื่อทำการตัดต่อภาพเสร็จทั้งหมดภาพยนตร์ที่ออกมาอาจจะไม่ได้ตามที่ต้องการ เพราะยังมีสิ่งที่สำคัญไม่แพ้กันอีกประการคือ การตัดต่อเสียง

การตัดต่อเสียง

ในการตัดต่อเสียงนั้นต้องนำภาพยนตร์ที่ตัดต่อภาพเสร็จแล้วทั้งหมดมาดูซ้ำแล้วคอยจดว่าจะใช้เสียงอะไรบ้าง ซึ่งแบ่งออกเป็น 3 ประเภทคือ เสียงประกอบ ดนตรีประกอบ และเสียงพูดของตัวละคร

ภาพยนตร์เรื่องอิดนี่เสียงพูดของตัวละครนั้นไม่ค่อยมีปัญหาเนื่องจากในเรื่องมีบทพูดน้อยมาก จะมีก็เพียงจาก CLIMAX ที่ลานจอดรถเท่านั้น ซึ่งก็มีปัญหาอยู่บ้างคือเสียงที่อัดมาจากไมค์บูมค่อนข้างที่จะเบา แต่นับว่ายังโชคดีที่สถานที่ถ่ายทำนั้นเงียบ ไม่มีเสียงรบกวนต่างๆ เมื่อตัดต่อเสียงสามารถเร่งเสียงที่เบาให้ดังขึ้นได้อย่างชัดเจนและไม่มีเสียงรบกวนมากนัก

ส่วนเสียงประกอบกับดนตรีประกอบนั้นจะใส่ไปพร้อมๆกันทีละฉาก โดยจะเลือกเสียงบรรยากาศเป็น BACKGROUND เบาๆ จากนั้นดูตามภาพว่าตัวละครมีการกระทำอะไรก็ได้เสียงหรือสังเคราะห์เสียงนั้นลงไปให้ตรงจังหวะ อย่างเช่น เสียงรินน้ำ เสียงฉีดน้ำหอม โดยดูว่าภาพไหนเด่นเสียงอยู่ใกล้กว่ากันก็จะมีเสียงนั้นดังกว่าไม่ต้องกลัวว่าเสียงนั้นจะโดดเด่นเมื่อเปลี่ยน SHOT จากนั้นในบางฉากก็ใส่เสียงดนตรีประกอบที่เป็นเสียงเพลงบรรเลงลงไปตามอารมณ์ของฉากนั้นๆ ข้อควรระวังคือไม่ควรใส่เสียงดนตรีประกอบทุกฉาก เพราะบางครั้งอารมณ์ของแต่ละฉากนั้นต่างกัน จังหวะดนตรีก็จะต่างกัน ความต่อเนื่องจึงลดน้อยลงไปให้ใช้เสียงบรรยากาศเป็น BACKGROUND ก็พอ

ในการใช้เสียงดนตรีประกอบ บางครั้งเสียงที่นำมาใส่อาจจะยังไม่เหมาะสมหรือยังไม่ได้อารมณ์เท่าที่ต้องการ วิธีการที่จะช่วยให้ได้ดนตรีประกอบที่สมบูรณ์ขึ้นอีกวิธีคือการลองผสมเสียงดนตรีเข้าไปมากกว่า 1 เพลง โดยดูที่อารมณ์ของเพลงและจังหวะดนตรีให้สอดคล้องกับภาพ ยกตัวอย่างเช่น ในฉากที่อิดดูโทรทัศน์ก่อนจะเข้าสู่ช่วงจินตนาการ ดนตรีประกอบที่สามารถหามาได้นั้นยังไม่เป็นไปตามที่ต้องการจึงลองนำดนตรีเพลงอื่นมาผสมในบางช่วง และทำการเล่นซ้ำเพื่อให้เป็นจังหวะ ในตอนหัวและท้ายของเพลงก็จะเฟดเพลงขึ้นและลงเพื่อให้เสียงที่ต่อเนื่องกันยิ่งขึ้น อีกฉากหนึ่งเป็นฉากที่ลานจอดรถที่เป็น CLIMAX ของเรื่อง ต้องการดนตรีประกอบช่วยสร้างบรรยากาศให้เพิ่มความน่าตื่นเต้นที่ละน้อย ในการตัดต่อเสียงได้ใช้ดนตรีประกอบถึง 4 เพลงมาผสมรวมกันจนได้จังหวะที่ต้องการจนเป็นที่น่าพอใจอย่างยิ่ง

งบประมาณการถ่ายทำ



เอกสารนี้เป็นเอกสารที่สงวนไว้สำหรับการใช้งานเพื่อการศึกษาเท่านั้น ไม่อนุญาตให้นำไปใช้ประโยชน์ด้านการค้า
ไม่ว่ากรณีใดๆ ทั้งสิ้น อีกทั้งห้ามมิให้ตัดแปลงเนื้อหาและต้องอ้างอิงถึงเจ้าของเอกสารทุกครั้งที่มีการนำไปใช้

BUDGET

TITLE อดิ

DESCRIPTION	RATE	QUANTITY	TOTAL
PRE PRODUCTION			
อุปกรณ์ประกอบฉาก (สีทาฉาก , อุปกรณ์ไฟ ฯลฯ)	2,000		2,000
เครื่องแต่งกาย	ของส่วนตัว	25 ชุด	ไม่เสียค่าใช้จ่าย
ฟิล์มสี (PRE PRODUCTION)	120/1 ม้วน	6 ม้วน	720
ฟิล์มสี (PROP)	120/1 ม้วน	3 ม้วน	360
ล้าง-อัดรูป	180/ 1 อัลบั้ม	9 อัลบั้ม	1,620
เทป 8 mm.(PRE PRODUCTION)	160/ 1ม้วน	1 ม้วน	160
กล้อง HANDY CAMERA	ยืมรุ่นน้อง	1 ตัว/1 คิว	ไม่เสียค่าใช้จ่าย
อุปกรณ์ทำ BOARD PRESENT	500		500
PRODUCTION			
นักแสดง	เพื่อน,รุ่นน้อง	10 วัน	ไม่เสียค่าใช้จ่าย
แต่งหน้า - ทำผม	เพื่อน	5 วัน	ไม่เสียค่าใช้จ่าย
กล้อง SONY : BETA	ของภาควิชา	1 ตัว	ไม่เสียค่าใช้จ่าย
ไฟ 2000 W.	ของภาควิชา	2 ดวง	ไม่เสียค่าใช้จ่าย
ไฟ 800 W.	ของภาควิชา	2 ดวง	ไม่เสียค่าใช้จ่าย
ช่างตั้งไฟ	ของภาควิชา	2 ชก	ไม่เสียค่าใช้จ่าย
เซ็นจูรี่	ของภาควิชา	2 ชก	ไม่เสียค่าใช้จ่าย
แบตเตอรี่แห่ง	ของภาควิชา	3 ก้อน	ไม่เสียค่าใช้จ่าย
ที่ชาร์จแบตเตอรี่	ของภาควิชา	1 เครื่อง	ไม่เสียค่าใช้จ่าย
สายไฟ / ปลั๊กพวง	ของภาควิชา	4 เส้น	ไม่เสียค่าใช้จ่าย
มอนิเตอร์ / สายต่อ	ของภาควิชา	1 ชุด	ไม่เสียค่าใช้จ่าย
โกโบ / เทลสซิ่ง / เจลบลู	ของภาควิชา		ไม่เสียค่าใช้จ่าย
เทป BETA (FOOTAGE) 30 นาที	ของภาควิชา	6 ม้วน	ไม่เสียค่าใช้จ่าย

เอกสารนี้เป็นเอกสารที่สงวนไว้สำหรับการใช้งานเพื่อการศึกษาเท่านั้น ไม่อนุญาตให้นำไปใช้ประโยชน์ด้านการค้า
ไม่ว่ากรณีใดๆ ทั้งสิ้น อีกทั้งห้ามมิให้ตัดแปลงเนื้อหาและต้องอ้างอิงถึงเจ้าของเอกสารทุกครั้งที่มีการนำไปใช้

DESCRIPTION	RATE	QUANTITY	TOTAL
PRODUCTION			
กล้อง SONY : HANDY CAMERA	ยืมรุ่นน้อง	2 ตัว/2 คิว	ไม่เสียค่าใช้จ่าย
กล้อง PANASONIC : HANDY CAMERA	ยืมรุ่นน้อง	1 ตัว/ 3 คิว	ไม่เสียค่าใช้จ่าย
เทป SONY DIGITAL 8 mm. 90 นาที	650/1 ม้วน	1 ม้วน	650
เทป PANASONIC 8 mm. 45 นาที	250/1 ม้วน	1 ม้วน	250
อาหาร	4,000	10 วัน	4,000
ขนส่ง	1,500	10 วัน	1,500
สถานที่			
อาคาร TASANIYA		1 วัน	ไม่เสียค่าใช้จ่าย
สยามไลท์	ขอความ	1 วัน	ไม่เสียค่าใช้จ่าย
ระบบขนส่งมวลชนกรุงเทพ จำกัด	อนุเคราะห์	2 วัน	ไม่เสียค่าใช้จ่าย
สถานีรถไฟ BTS		2 วัน	ไม่เสียค่าใช้จ่าย
บริษัท เฟล็กซีเพลน ดีไซน์ จำกัด		1 วัน	ไม่เสียค่าใช้จ่าย
รถยนต์ประกอบฉาก	ของส่วนตัว	1 วัน	ไม่เสียค่าใช้จ่าย
POST PRODUCTION			
ตัดต่อภาพ บริษัท FRAME FX	600/ 1 ชม.	24 ชม.	12,000
	6,000/12 ชม.		
ตัดต่อเสียง บริษัท FRAME FX	600/ 1 ชม.	12 ชม.	6,000
	6,000/12 ชม.		
เสียงประกอบ SOUNDTRACK MP3	150/ 1 แผ่น	1 แผ่น	150
เทปเพลง	110/ 1 ม้วน	1 ม้วน	110
CD./ เทป / เสียงประกอบ	ของส่วนตัว		ไม่เสียค่าใช้จ่าย
เทป SONY BETA 30 นาที	850/ 1 ม้วน	1 ม้วน	850
เทป VHS 120 นาที	70 / 1 ม้วน	1 ม้วน	70
เทป VHS 30 นาที	ของส่วนตัว	2 ม้วน	ไม่เสียค่าใช้จ่าย
GRAND TOTAL		30,940	

เอกสารนี้เป็นเอกสารที่สงวนไว้สำหรับการใช้งานเพื่อ ๓๓ ศึกษเท่านั้น ไม่อนุญาตให้นำไปใช้ประโยชน์ด้านการค้า
ไม่ว่ากรณีใดๆ ทั้งสิ้น อีกทั้งห้ามมิให้ตัดแปลงเนื้อหาและต้องอ้างอิงถึงเจ้าของเอกสารทุกครั้งที่มีการนำไปใช้

บทที่ 7

บทสรุปและข้อเสนอแนะ

บทสรุปการทำงาน

หลังจากการทำงานจนสำเร็จเป็นภาพยนตร์เรื่องนี้ ข้าพเจ้าได้เรียนรู้ถึงกระบวนการผลิตภาพยนตร์ตั้งแต่แรกเริ่มจนเสร็จสมบูรณ์ทุกขั้นตอนและสรุปการทำงานทั้งหมดได้ดังนี้

- การเขียนบทภาพยนตร์ เป็นสิ่งสำคัญที่สุดของกระบวนการทั้งหมด มุมมองของผู้กำกับที่จะนำเสนอเรื่องราวให้กับผู้ชม เราควรมีความสนใจกับบทที่เราได้เขียนขึ้นมาพอสมควร เพราะว่าจะต้องพัฒนาบทนั้นไปอีกนาน ถ้าเราขาดความสนใจในสิ่งที่เราจะกล่าวกระบวนการทั้งหมดจะไม่สามารถพัฒนาไปได้ ถึงแม้เราจะไม่ได้หาและวิเคราะห์ข้อมูลทั้งหมดอย่างเต็มที่แต่ข้อมูลเหล่านั้นอย่างน้อยจะสร้างความสมจริงและอ้างอิงถึงเหตุผลต่างๆให้ภาพยนตร์มีความลงตัวมากยิ่งขึ้น ประการสำคัญคือประเด็นของเรื่องที่เราจะนำเสนอ ไม่ว่าจะตัวเรื่องราวจะมีเหตุผลอันใดให้ปรับเปลี่ยนแต่เมื่อสำเร็จเป็นภาพยนตร์ทั้งหมดแล้วควรที่จะสามารถบอกประเด็นที่เรากำหนดไว้ให้ได้ในมุมมองของเราเอง

- การกำหนดการถ่ายทำ ในการถ่ายทำแต่ละครั้งควรที่จะมีการเตรียมพร้อมให้ดีที่สุดควรที่จะมีการวางแผนล่วงหน้า เพื่อลดปัญหาต่างๆลง การทำงานแต่ละครั้งจึงต้องอาศัยความพร้อมในเรื่องต่างๆมาก่อน เช่น สถานที่ จะต้องติดต่อให้เรียบร้อย อุปกรณ์ประกอบฉากต่างๆทุกอย่างต้องพร้อมเต็มที่และจึงติดต่อทีมงาน นักแสดง เนื่องจากในการทำงานไม่ได้มีค่าจ้างเป็นสิ่งตอบแทน เพราะฉะนั้นเราต้องให้นักแสดงพร้อมสำหรับวันที่จะถ่ายจริงๆ การกำหนดการถ่ายทำในภาพยนตร์เรื่องนี้จึงค่อนข้างที่จะวางคิหวางพอสมควร เพื่อให้ทุกคิหวางถ่ายทำมีความพร้อมที่สุด

- การถ่ายทำภาพยนตร์ เมื่อเรามีความพร้อมในการเตรียมงาน การถ่ายทำจึงค่อนข้างเป็นไปได้ด้วยดี แต่ถึงอย่างไรก็ต้องพบกับปัญหามากมาย ทุกๆอย่างล้วนเป็นประสบการณ์ให้เรารู้จักแก้ไขเฉพาะหน้า สอนให้เรากล้าตัดสินใจในสิ่งต่างๆ รู้จักการควบคุมงาน สิ่งต่างๆจะไม่อาจผ่านพ้นไปได้ถ้าเราไม่มีความอดทน และสิ่งที่สำคัญที่สุดในการถ่ายทำนั้นคือ ทีมงานที่ดี การมีทีมงานที่เข้าใจในการทำงาน ทำงานอย่างจริงจังนั้นเป็นสิ่งสำคัญ ซึ่งไม่จำเป็นเอกสารนี้เป็นเอกสารที่สงวนไว้สำหรับการใช้งานเพื่อการศึกษาเท่านั้น ไม่อนุญาตให้นำไปใช้ประโยชน์ด้านการค้า ไม่ว่าจะกรณีใดๆ ทั้งสิ้น อีกทั้งห้ามมิให้คัดแปลงเนื้อหาและต้องอ้างอิงถึงเจ้าของเอกสารทุกครั้งที่มีการนำไปใช้

ต้องมีทีมงานมากมายก็สามารถให้งานเสร็จสมบูรณ์ได้ ตีกว่าที่จะมีทีมงานมากแต่ไร้ความกระตือรือร้น ไร้ความใส่ใจในหน้าที่ ยิ่งจะทำให้งานออกมาแย่งกว่าเดิมเสียอีก

การแก้ไขปัญหาในการถ่ายทำ

1. เวลาในการถ่ายทำ

การถ่ายทำในภาพยนตร์เรื่องนี้ส่วนใหญ่จะเป็นฉากในเวลากลางวันเวลาในการถ่ายทำนั้นจึงต้องถ่ายทำในเวลากลางวันเช่นเดียวกัน และจะส่งผลกระทบต่อนักแสดงหญิงที่ผู้ปกครองไม่ต้องการให้กลับบ้านดึก การแก้ไขปัญหาจึงพอทำได้บ้างในบางฉาก เช่น ฉากที่ถ่ายทำภายในสถานที่ ซึ่งภาพจะไม่เห็นบรรยากาศท้องฟ้า จะต้องถ่ายฉากกลางวันในเวลากลางวัน โดยใช้วิธีจัดแสงและกันแสงจากภายนอกด้วยผ้าดำ ซึ่งก็สามารถสำเร็จไปได้ด้วยดี

การแก้ปัญหาวิธีนี้พอที่จะทำได้ในบางฉากเท่านั้นจึงเกิดปัญหาอีกในฉากลานจอดรถตามบทแล้วจะต้องเป็นเวลากลางคืน ภาพที่ต้องการนั้นจะต้องเห็นท้องฟ้า บรรยากาศภายนอกด้วยจึงไม่สามารถที่จะถ่ายในเวลากลางวันได้ ฉากนี้เป็นฉากที่ยากและจะเป็นการสิ้นเปลืองมากถ้าจะต้องยกกองถ่ายมาในวันอื่นอีก ข้าพเจ้าไม่สามารถแก้ไขปัญหาดังนี้ได้เต็มที่เพราะเมื่อลองดูในบทต้องถ่ายทำถึง 20 กว่า SHOT กำหนดการที่แจ้งให้นักแสดงทราบเวลาเลิกกองนั้นประมาณ 02.00 น. ของวันรุ่งขึ้น จึงต้องนัดแนะกับนักแสดงและบอกเหตุผลให้ทราบเพื่อหาวิธีที่ดีที่สุด เมื่อได้ปรึกษากันก็สรุปว่า ฉากที่ลานจอดรถนี้จะถ่ายเป็นคิวหลังๆ เพราะจะได้ใกล้เสร็จสิ้นการถ่ายทำทั้งหมด จะได้พูดคุยกับผู้ปกครองได้ง่ายขึ้น จนถึงกำหนดการถ่ายทำ การถ่ายทำดำเนินไปด้วยดีจนถึงเวลาประมาณ 23.00 น. ผู้ปกครองของนักแสดงโทรศัพท์มาต้องการให้รีบกลับบ้าน แต่การถ่ายทำนั้นยังไม่เสร็จ ผู้ปกครองของนักแสดงต้องการที่จะคุยกับข้าพเจ้า แต่ข้าพเจ้าเคยมีประสบการณ์จากคราวที่แล้ว ถ้าข้าพเจ้ารับสายก็จะต้องยินยอมปล่อยนักแสดงกลับบ้านเช่นเดิม จึงแก้ปัญหาโดยการไม่รับสาย ไม่รู้ว่าเป็นวิธีที่ดีที่สุดหรือไม่แต่ยืนยันว่าไม่รับสาย โชคดีที่นักแสดงนั้นเข้าใจตรงจุดนี้และพยายามต่อรองกับผู้ปกครองอย่างถึงที่สุด ผู้ปกครองพยายามสอบถามถึงสถานที่ถ่ายทำ แต่นักแสดงก็ไม่ยอมบอก คาดว่าถ้าบอกไปท่านผู้ปกครองคงมาพรากลนักแสดงไปจากเราแน่นอน ในที่สุดเราก็ยืนยันว่าจะรับถ่ายทำให้เสร็จ นักแสดงก็ตกลงจะถ่ายทำกับเราต่อ ผู้ปกครองจึงตกลงและกล่าวทิ้งท้ายว่า “ ถ้าเลยเที่ยงคืนยังไม่กลับก็ไม่ต้องกลับมา ” เมื่อได้รับทราบเช่นนั้นการถ่ายทำ

จึงดำเนินต่อไป และสามารถถ่ายทำเสร็จได้ในเวลา 06.00 น. ในเวลานั้นข้าพเจ้าแก้ปัญหาตรงนี้ได้แต่เพียงพยายามพูดคุยกับนักแสดงเท่านั้น เพราะไม่สามารถจะทำได้ให้ดีกว่านี้ได้ ข้าพเจ้าคิดว่า พ่อ - ลูก ไม่ว่าจะทะเลาะกันอย่างไรก็เป็นพ่อ - ลูก นักแสดงทะเลาะกับผู้ปกครองในไม่ช้าก็คงจะเข้าใจกัน แต่ข้าพเจ้าเป็นคนนอกถ้าเข้าไปยุ่งเกี่ยวอาจทำให้สิ่งต่างๆเลวร้ายลงไปกว่านี้ การถ่ายทำวันนั้นจึงสำเร็จลง ส่วนกำหนดการที่เหลือจึงต้องพักไปสักระยะก่อน เพื่อให้ทุกอย่างเข้าที่เป็นปกติ

หลังจากนั้นข้าพเจ้าได้มีโอกาสพูดคุยกับนักแสดงอีกครั้งเพื่อที่จะกำหนดการถ่ายทำต่อไป จึงสอบถามถึงเรื่องผู้ปกครองของนักแสดง และได้รับทราบจากนักแสดงเป็นประโยคที่ว่า “ไม่เป็นไรหรอกพี่ ก็แค่พ่อไม่ยอมคุยด้วยมา 3 วันแล้ว” ข้าพเจ้าจึงสรุปวิธีการแก้ปัญหาตรงจุดนี้คือต้องใช้เวลาในการแก้ไขปัญหา

2. สถานที่ในการถ่ายทำ

ปัญหาเรื่องพื้นที่ในการถ่ายทำ พื้นที่ของห้องที่ใช้ถ่ายทำค่อนข้างที่จะคับแคบ การวางมุมกล้องและการวางไฟจึงค่อนข้างที่จะจำกัด จึงต้องถ่ายทำเฉพาะมุมที่สามารถจะวางกล้องได้ และในบางฉากแก้ปัญหาโดยการใช้กล้อง HANDY CAMERA แทน เพื่อให้สามารถวางกล้องและทำงานได้สะดวกยิ่ง

จะเห็นได้ว่าพื้นที่ในการทำงานนั้นค่อนข้างที่จะมีส่วนสำคัญอย่างยิ่งในการถ่ายทำภาพยนตร์ แต่บางครั้งถ้ารู้จักนำปัญหาเหล่านั้นมาปรับเปลี่ยนใช้ให้เกิดประโยชน์ก็จะเป็นผลดีได้เหมือนกัน อย่างเช่นในฉากบ้านอิตนั้นเมื่อพื้นที่ค่อนข้างจำกัดทำให้การวางมุมกล้องนั้นจะได้มุมที่แปลกและหลากหลายขึ้นกว่าที่คิด ถ้าพื้นที่มีบางครั้งเราอาจจะไม่คิดถึงมุมเหล่านี้ แต่พอพื้นที่ค่อนข้างจำกัด มุมกล้องจึงต้องปรับตามสถานที่ ก็จะได้มุมที่แปลกไป เช่น เมื่อเราขยับไปจนขีดติดกำแพงแต่ยังไม่ได้ระยะหรือขนาดภาพที่ต้องการ ก็ต้องแก้ไขโดยให้กล้องสูงหรือต่ำจากเดิม ภาพที่ได้ก็จะมีหลากหลาย ซึ่งภาพที่ออกมาทำให้มันดูเป็นภาพยนตร์มากยิ่งขึ้นอีกด้วย

3. ปัญหาเรื่องทีมงาน

ในการทำงานครั้งนี้ปัญหาส่วนนี้ค่อนข้างจะมีน้อยมาก เนื่องจากทีมงานทุกคนส่วนใหญ่เคยทำงานร่วมกันมาหลายครั้งแล้ว และก่อนการถ่ายทำทุกครั้งจะหาเวลามาคุยกันถึงการถ่ายทำในวันนั้นๆว่าบทและมุมกล้องนั้นเป็นอย่างไร ปัญหาที่เกิดขึ้นจะมีอยู่บ้างเพียงเล็กน้อย

- ทีมงานไม่รู้ถึงสิ่งที่ต้องการ จะเกิดขึ้นกับทีมงานบางคนที่ไม่ได้มีส่วนร่วมตั้งแต่แรก ซึ่งก็ต้องยอมรับว่าจะให้ทีมงานมาใช้เวลาอยู่กับเราตลอดนั้นเป็นไปได้ เนื่องจากต่างคนต่างมีงานและธุระส่วนตัวอื่นๆ ทีมงานที่มาสมทบจึงไม่มีหน้าที่ตายตัว ทีมงานไม่ได้มีหน้าที่รับผิดชอบโดยเฉพาะ การแก้ปัญหาต่างๆจึงล่าช้าไปบ้าง แต่ทุกคนก็ช่วยกันทำงานตามที่ได้รับมอบหมายในหน้าที่นั้นๆได้เป็นอย่างดี

- การตรงต่อเวลา ปัญหานี้มักเกิดขึ้นอยู่เสมอเพราะว่าการถ่ายทำนั้นเป็นการขอร้องให้มาช่วยงาน ทีมงานจึงให้ความสนใจในจุดนี้น้อยเป็นเหตุให้งานช้ากว่าที่กำหนด การแก้ปัญหาคือ ในคืนก่อนถ่ายทำต้องนัดทีมงานให้มานอนค้างร่วมกันก่อนเพราะว่าในตอนเช้าจะได้สามารถปลุกเรียกได้พร้อมกัน หรือไม่ก็ต้องไปรับถึงที่บ้านในบางครั้งที่ต้องการทีมงานเพิ่มเติม ถ้าไม่สามารถไปรับได้ก็ต้องนัดเวลาเผื่อไว้ให้มากโดยเฉพาะการนัดนอกสถานที่หรือนัดที่สถานที่ถ่ายทำ เนื่องจากทีมงานต้องมากันเองโดยที่ข้าพเจ้าไม่สามารถไปรับได้เพราะต้องไปที่สถานที่ถ่ายทำก่อนเพื่อจะปรับเปลี่ยนสถานที่ให้เข้ากับบทภาพยนตร์ หรือติดต่อกันในส่วนอื่นๆ จึงทำให้ทีมงานมักจะมาสายกว่าที่นัดไว้ การถ่ายทำจึงต้องพึ่งตนเองเป็นหลักต้องควบคุมทุกอย่างให้ได้ด้วยตัวคนเดียว สิ่งนี้ต้องคิดเผื่อไว้ก่อนตั้งแต่เริ่มการเขียนบทภาพยนตร์แล้ว ไม่มีใครที่จะพึ่งได้ตลอดการทำงานถึงแม้ว่าจะมีการรับปากกันไว้เป็นอย่างดีแต่เมื่อถึงเวลานั้นจริงๆอาจไม่เป็นไปตามที่ตกลงกันไว้ก็ได้ ในการถ่ายทำมีอยู่หลายฉากเหมือนกันที่ข้าพเจ้าต้องถ่ายทำด้วยตัวเองเพียงคนเดียวนอกเหนือจากการแสดง ทั้งการจัดแสง การควบคุมกล้อง ทุกๆอย่าง แต่สิ่งเหล่านั้นก็ผ่านพ้นไปได้ถ้าเรามีศักยภาพเพียงพอที่จะควบคุมมัน

ข้อเสนอแนะ

1. ไม่ควรคิดงานใหญ่จนเกินตัว ทุกสิ่งต้องคิดเสมอว่าสามารถควบคุมได้ ตั้งแต่แรกเริ่มในการเขียนบทควรที่จะคิดข้ามไปถึงกระบวนการถ่ายทำภาพยนตร์ด้วย แต่หลังจากที่เขียนไปต้องสามารถมั่นใจว่าเรามีศักยภาพพอที่จะควบคุมและทำมันให้สำเร็จได้ ซึ่งแน่นอนว่าเราต้องการงานที่มีความสมจริง งานที่คุณภาพสูง แต่ก็ต้องดูด้วยว่าเราจะทำมันได้หรือไม่ ในทุกๆกระบวนการต้องเผื่อไว้เสมอว่า เราสามารถทำงานได้แม้ว่าจะเหลือเพียงตัวคนเดียว เพราะไม่มีใครจะมาใส่ใจในงานเราเท่าตัวเราเอง

2. ความสัมพันธ์ของทีมงานและนักแสดง ในภาพยนตร์เรื่องนี้ไม่ได้มีการใช้ค่าจ้างในการทำงาน ทุกอย่างจึงเป็นที่ระบบขอความช่วยเหลือจากพี่น้อง และเพื่อนๆ ซึ่งได้ร่วมกันทำให้งานชิ้นนี้เสร็จสมบูรณ์สิ่งเหล่านี้ล้วนมาจากใจทั้งสิ้น ความสัมพันธ์จึงเป็นสิ่งสำคัญอย่างยิ่งที่ควรจะมีนอกเหนือจากการเป็นผู้ร่วมงาน

3. ทีมงาน ควรที่จะหาทีมงานที่ค่อนข้างเข้าใจกันเป็นอย่างดี ไม่ใช่แค่เรื่องความสามารถในงานที่ถนัดเท่านั้นแต่เป็นเรื่องของความเข้าใจในการทำงานซึ่งกันและกัน อย่างที่กล่าวไว้ว่าแค่มีทีมงานเพียงน้อยนิดแต่สามารถที่จะทำงานตามแบบของเรา ยิ่งดีกว่ามีทีมงานมากแต่ไม่สามารถรวมกันเป็นหนึ่งเดียวได้

4. บรรยากาศในการถ่ายทำ ข้อนี้เป็นวิธีการส่วนตัว ซึ่งก็จะแตกต่างกันไป แต่ตัวของข้าพเจ้านั้นชอบที่จะมีบรรยากาศที่ค่อนข้างสนุก เป็นกันเองในกองถ่าย แต่ก็ต้องให้ได้งานตามที่ต้องการ การพูดจาหยอกล้อในการทำงานนั้นทำให้งานดำเนินไปโดยไม่เครียดทุกสิ่งต้องอยู่ที่สถานการณ์ตรงจุดนั้น ถ้าเราสนุกไปกับมันงานที่เราทำอยู่ก็ย่อมจะไปในทิศทางที่ดี

5. ควรที่จะมีการวางแผนการถ่ายทำที่ดี ทุกคิวในการถ่ายต้องมีการเตรียมงานให้พร้อมเสมอ ถ้าทุกอย่างพร้อมและลงตัวจะลดปัญหาในการถ่ายทำได้อย่างมาก และเชื่อว่าปัญหาที่เจอนั้นจะสามารถแก้ไขได้โดยง่ายอีกด้วย

บรรณานุกรม

- รักศานต์ วิวัฒน์สินอุดม, ทฤษฎีภาพยนตร์, Special Topic (Film Theories) เสนอ
มจ. ชาตรีเฉลิม ยุคล, รศ.ปิยกุล เล่าวันยศิรี, คณะวารสารศาสตร์และสื่อสารมวลชน
มหาวิทยาลัยธรรมศาสตร์, พ.ศ. 2543
- สรจักร ศิริบริรักษ์, เลี้ยงลูกอย่างไรไม่ให้เปิ่นขาดกร, พิมพ์ครั้งที่ 5, กรุงเทพฯ ฯ; บริษัทพิมเณศ
พริ้นท์ติ้ง เซ็นเตอร์, สำนักพิมพ์มติชน, พ.ศ. 2542
- สรจักร ศิริบริรักษ์, วิปลาสมขาดกรรรม, พิมพ์ครั้งที่ 8, กรุงเทพฯ ฯ; บริษัทพิมเณศ พริ้นท์ติ้ง
เซ็นเตอร์, สำนักพิมพ์มติชน, พ.ศ. 2542
- ส.สีมา, เชิงอรรถ, มติชนสุดสัปดาห์, ปีที่ 21, ฉบับที่ 1057, ประจำวันที่ 20 พฤศจิกายน
พ.ศ. 2543, หน้า 89
- ศรีเรือน แก้วกังวาล, ทฤษฎีจิตวิทยาบุคลิกภาพ (รู้เขา รู้เรา), พิมพ์ครั้งที่ 4, กรุงเทพฯ ฯ;
เรือนแก้วการพิมพ์, นมอชาวบ้าน, พ.ศ. 2539

ประวัติผู้แต่ง

ธันวา ณ ถกลาง เกิดวันอาทิตย์ที่ 3 ธันวาคม 2521 ที่จังหวัดกรุงเทพมหานคร ศึกษาที่โรงเรียนกรุงเทพคริสเตียนวิทยาลัยตั้งแต่ชั้นประถมศึกษาจนถึงชั้นมัธยมศึกษาเป็นเวลา 12 ปี จึงเข้าศึกษาต่อที่สถาบันเทคโนโลยีพระจอมเกล้าเจ้าคุณทหารลาดกระบัง ระหว่างกำลังศึกษาได้มีโอกาสฝึกงานที่บริษัท สกายอิเล็กทรอนิกส์ ซึ่งทำการผลิตโฆษณา โดยอยู่ฝ่ายออกแบบฉากและอุปกรณ์ประกอบฉาก ในชั้นปีที่ 2 จากนั้นในชั้นปีที่ 4 ได้มีโอกาสฝึกงานที่บริษัท เอ็มซีเอ็ม ไทยแลนด์ โดยทำหน้าที่อยู่ฝ่ายกล้อง ออกแบบฉาก และตัดต่อ ซึ่งสิ่งเหล่านี้เป็นสิ่งที่ข้าพเจ้าสนใจเป็นอย่างยิ่ง



ภาคผนวก

ภาพส่วนหนึ่งจากภาพยนตร์เรื่องจิต



เอกสารนี้เป็นเอกสารที่สงวนไว้สำหรับการใช้งานเพื่อการศึกษาเท่านั้น ไม่อนุญาตให้นำไปใช้ประโยชน์ด้านการค้า
ไม่ว่ากรณีใดๆ ทั้งสิ้น อีกทั้งห้ามมิให้ตัดแปลงเนื้อหาและต้องอ้างอิงถึงเจ้าของเอกสารทุกครั้งที่มีการนำไปใช้



เอกสารนี้เป็นเอกสารที่สงวนไว้สำหรับการใช้งาน¹⁴²การศึกษาเท่านั้น ไม่อนุญาตให้นำไปใช้ประโยชน์ด้านการค้า
ไม่ว่ากรณีใดๆ ทั้งสิ้น อีกทั้งห้ามมิให้ดัดแปลงเนื้อหาและต้องอ้างอิงถึงเจ้าของเอกสารทุกครั้งที่มีการนำไปใช้

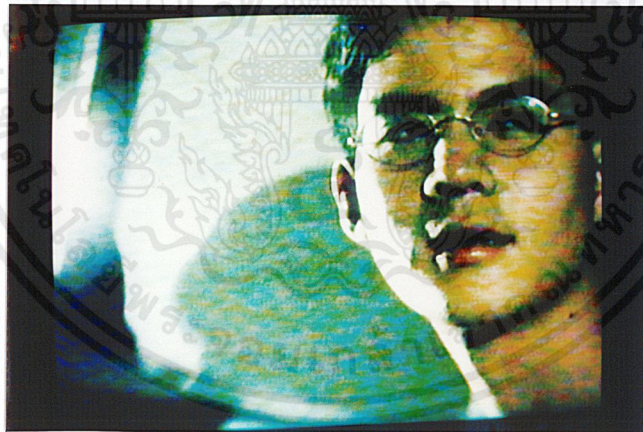
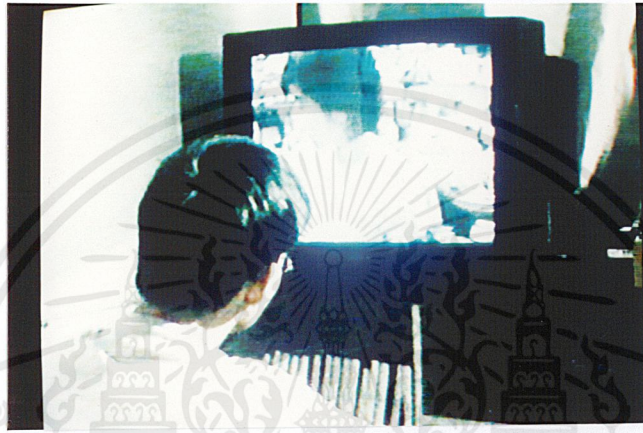

เอกสารนี้เป็นเอกสารที่สงวนไว้สำหรับการใช้งานเพื่อการศึกษาเท่านั้น ไม่อนุญาตให้นำไปใช้ประโยชน์ด้านการค้า
ไม่ว่ากรณีใดๆ ทั้งสิ้น อีกทั้งห้ามมิให้ตัดแปลงเนื้อหาและต้องอ้างอิงถึงเจ้าของเอกสารทุกครั้งที่มีการนำไปใช้



เอกสารนี้เป็นเอกสารที่สงวนไว้สำหรับการใช้งาน¹⁴⁴เพื่อการศึกษเท่านั้น ไม่อนุญาตให้นำไปใช้ประโยชน์ด้านการค้า
ไม่ว่ากรณีใดๆ ทั้งสิ้น อีกทั้งห้ามมิให้ตัดแปลงเนื้อหาและต้องอ้างอิงถึงเจ้าของเอกสารทุกครั้งที่มีการนำไปใช้.



เอกสารนี้เป็นเอกสารที่สงวนไว้สำหรับการใช้งานเพื่อการศึกษาเท่านั้น ไม่อนุญาตให้นำไปใช้ประโยชน์ด้านการค้า
ไม่ว่ากรณีใดๆ ทั้งสิ้น อีกทั้งห้ามมิให้ตัดแปลงเนื้อหาและต้องอ้างอิงถึงเจ้าของเอกสารทุกครั้งที่มีการนำไปใช้