

โครงการปรับปรุงเพื่อการออกแบบภายในพิพิธภัณฑ์สถานแห่งชาติอุทอง
(INTERIOR ARCHITECTURE RENOVATION DESIGN PROJECT FOR U-THONG NATIONAL
MUSEUM)



วิทยานิพนธ์นี้เป็นส่วนหนึ่งของการศึกษาตามหลักสูตรครุศาสตร์อุตสาหกรรมบัณฑิต
สาขาวิชาสถาปัตยกรรมภายใน ภาควิชาครุศาสตร์สถาปัตยกรรม
คณะครุศาสตร์อุตสาหกรรม
สถาบันเทคโนโลยีพระจอมเกล้าเจ้าคุณทหารลาดกระบัง
ปีการศึกษา 2542

เอกสารนี้เป็นเอกสารที่สงวนไว้สำหรับการใช้งานเพื่อการศึกษาเท่านั้น ไม่อนุญาตให้นำไปใช้ประโยชน์ด้านการค้า
ไม่ว่ากรณีใดๆ ทั้งสิ้น อีกทั้งห้ามมิให้ดัดแปลงเนื้อหา และต้องอ้างอิงถึงเจ้าของเอกสารทุกครั้งที่มีการนำไปใช้

วิทยานิพนธ์เรื่อง โครงการปรับปรุงเพื่อการออกแบบพิพิธภัณฑ์สถานแห่งชาติอุทุมพร
ชื่อนักศึกษา นายสหพงษ์ พลวัน
อาจารย์ที่ปรึกษา อาจารย์สัญญาชัย สุพิพัฒน์มงคล

วิทยานิพนธ์ฉบับนี้ กรรมการตรวจวิทยานิพนธ์ ได้ตรวจพิจารณาและเห็นชอบแล้วจึง
อนุมัติให้เป็นส่วนหนึ่งของการศึกษาตามหลักสูตร ครุศาสตร์วุฒิสถาบันกรมบัณฑิต ประจำปีการ
ศึกษา 2542



เอกสารนี้เป็นเอกสารที่สงวนไว้สำหรับการใช้งานเพื่อการศึกษาเท่านั้น ไม่อนุญาตให้นำไปใช้ประโยชน์ด้านการค้า
ไม่ว่ากรณีใดๆ ทั้งสิ้น อีกทั้งห้ามมิให้ดัดแปลงเนื้อหา และต้องอ้างอิงถึงเจ้าของเอกสารทุกครั้งที่มีการนำไปใช้

คำนำ

เมืองอุททองเป็นเมืองโบราณตั้งอยู่ภายในจังหวัดสุพรรณบุรีเป็นเมืองแห่งประวัติศาสตร์ ตั้งแต่อดีตสมัยทวารวดีจนถึงยุคปัจจุบัน เป็นเมืองสำคัญในสมัยก่อนทางประวัติศาสตร์ให้เกิดเป็นแหล่งศึกษาค้นคว้าทางด้านโบราณคดี

เมืองอุททองเมื่อมองย้อนหลังอดีตจะเห็นได้ว่าดินแดนแถบนี้มีผู้คนอยู่อาศัยมาตั้งแต่ก่อนประวัติศาสตร์ เรื่อยมาจนกลายเป็นแหล่งชุมชนโบราณและเป็นเมืองที่มีความสำคัญมีเหตุการณ์เกิดขึ้นทางประวัติศาสตร์มากมาย ปัจจุบันกรมศิลปากรได้ร่วมมือขุดหาหลักฐานที่สำคัญต่าง ๆ เน้นหนักเนื้อหาวิชาการเกี่ยวกับเรื่องราวทางประวัติศาสตร์โบราณคดีและชาติพันธุ์วิทยาของชุมชนชาวเมืองอุททองโบราณ

ดังนั้นการจัดสร้างอาคารพิพิธภัณฑ์สถานแห่งชาติอุททอง จึงเป็นการจัดสร้างเพื่อเสริมให้ประชาชนมีความรู้ความเข้าใจในการศึกษาประวัติศาสตร์เพื่อเกิดความรู้สึกหวงแหนและความภาคภูมิใจ หวังว่าวิทยานิพนธ์ฉบับนี้จะมีประโยชน์และแนวทางทางด้านการศึกษาค้นคว้าข้อมูลแก่บุคคลที่สนใจไม่มากก็น้อย ถ้ามีข้อความใดที่ขาดตกบกพร่องก็กราบขออภัยมา ณ ที่นี้ด้วย

นายสหพงษ์ พลวัน

สารบัญ

	หน้า
บทคัดย่อ	ก.
กิตติกรรมประกาศ	ง.
สารบัญ	
รายการตารางประกอบ	
รายการภาพประกอบ	
บทที่ 1 ความเป็นมาของโครงการ	
1.	
1.1 เหตุผลในการเสนอวิทยานิพนธ์	2.
1.2 วัตถุประสงค์ของโครงการ	2.
1.3 วัตถุประสงค์ของการทำวิทยานิพนธ์	2.
1.4 วิธีการดำเนินการวิจัย	3.
1.5 ขอบเขตการศึกษาข้อมูล	3.
1.6 ขอบเขตของโครงการ	3.
1.7 ขอบเขตของงานออกแบบ	4.
1.8 ประโยชน์ที่คาดว่าจะได้รับจากการทำวิทยานิพนธ์	5.
1.9 ที่มาของปัญหา	6.
1.10 แนวทางการแก้ปัญหา	6.
บทที่ 2 การศึกษาข้อมูลพื้นฐาน	7.
2.1 ข้อมูลพื้นฐานเกี่ยวกับพิพิธภัณฑ์สถาน	7.
2.1.1 ความหมายของพิพิธภัณฑ์สถานแห่งชาติ	7.
2.1.2 ประวัติความเป็นมาและพัฒนาการของพิพิธภัณฑ์สถาน	7.
2.1.3 ประเภทและหน้าที่ของพิพิธภัณฑ์สถาน	8.
2.1.4 ฐานะและบทบาทของพิพิธภัณฑ์สถาน	9.
2.1.5 เทคนิคการจัดพิพิธภัณฑ์	10.

เอกสารนี้เป็นเอกสารที่สงวนไว้สำหรับการใช้งานเพื่อการศึกษาเท่านั้น ไม่อนุญาตให้นำไปใช้ประโยชน์ด้านการค้า ไม่ว่าจะกรณีใดๆ ทั้งสิ้น อีกทั้งห้ามมิให้ดัดแปลงเนื้อหา และต้องอ้างอิงถึงเจ้าของเอกสารทุกครั้งที่มีการนำไปใช้

2.1.6 การจัดนิทรรศการภายในพิพิธภัณฑ์	13.
2.1.7 พิพิธภัณฑ์สถานขนาดเล็ก	15.
2.1.8 คลังพิพิธภัณฑ์	16.
2.1.9 องค์ประกอบอาคารพิพิธภัณฑ์และสถานที่	18.
2.2 ข้อมูลพื้นฐานในการออกแบบ	20.
2.2.1 การจัดห้องแสดงนิทรรศการพิพิธภัณฑ์	20.
2.2.2 การจัดห้องสัมมนา, ห้องบรรยาย	41.
2.2.3 การจัดห้องสมุด	45.
2.3 ข้อมูลที่มีอิทธิพลต่อการออกแบบ	51.
2.3.1 ระบบแสงสว่าง	51.
2.4 การศึกษาโครงการเปรียบเทียบ	61.
2.4.1 พิพิธภัณฑ์สถานแห่งชาติราชบุรี	62.
2.4.2 พิพิธภัณฑ์สถานพระปฐมเจดีย์ จ. นครปฐม	68.
บทที่ 3 การศึกษารายละเอียดของโครงการ	73.
3.1 การศึกษาสภาพแวดล้อมของโครงการ	73.
3.1.1 สถานที่ตั้งโครงการ	73.
3.1.2 สภาพแวดล้อมของโครงการ	75.
3.1.3 การคมนาคม	75.
3.1.4 ลักษณะภูมิอากาศ	75.
3.2 การศึกษาลักษณะทางสถาปัตยกรรม	75.
3.3 การศึกษาการดำเนินงานของโครงการ	92.
3.3.1 สายงานการบริหารอัตรากำลัง	92.
3.4 องค์ประกอบของโครงการ	97.
3.4.1 องค์ประกอบหลักของโครงการ	97.
3.4.2 องค์ประกอบเสริมของโครงการ	97.
3.4.3 รายละเอียดประกอบของโครงการ	99.

เอกสารนี้เป็นเอกสารที่สงวนไว้สำหรับการใช้งานเพื่อการศึกษาเท่านั้น ไม่อนุญาตให้นำไปใช้ประโยชน์ด้านการค้า ไม่ว่าจะกรณีใดๆ ทั้งสิ้น อีกทั้งห้ามมิให้ดัดแปลงเนื้อหา และต้องอ้างอิงถึงเจ้าของเอกสารทุกครั้งที่มีการนำไปใช้

3.4.4 เนื้อหาการจัดแสดง	100.
3.5 การศึกษาข้อมูลเกี่ยวกับโครงการ	102.
3.5.1 ประเภทผู้ใช้โครงการ	102.
บทที่ 4 การวิเคราะห์ข้อมูลเพื่อการออกแบบ	104.
4.1. วิเคราะห์สภาพแวดล้อมของโครงการ	104.
4.1.1 วิเคราะห์สถานที่ตั้งและสภาพแวดล้อมของโครงการ	104.
4.1.2 วิเคราะห์การเข้าถึงโครงการ	106.
4.1.3 การวิเคราะห์อิทธิพลสภาพภูมิอากาศ	106.
4.2 วิเคราะห์ลักษณะทางสถาปัตยกรรม	110.
4.3 วิเคราะห์ข้อมูลเกี่ยวกับผู้ใช้โครงการ	111.
4.3.1 วิเคราะห์พฤติกรรมผู้ใช้โครงการ	111.
4.3.2 การวิเคราะห์เวลาในการเข้าชม	119.
4.3.3 การวิเคราะห์ทางสัญจร	131.
4.4 การวิเคราะห์ค่าความสัมพันธ์องค์ประกอบของโครงการ	136.
4.5 การวิเคราะห์พื้นที่ใช้สอยส่วนต่างๆ ของโครงการ	136.
4.6 การแบ่งพื้นที่ใช้สอยภายในอาคาร	195.
บทที่ 5 บทสรุปเพื่อการออกแบบ	214.
บรรณานุกรม	
ภาคผนวก	

เอกสารนี้เป็นเอกสารที่สงวนไว้สำหรับการใช้งานเพื่อการศึกษาเท่านั้น ไม่อนุญาตให้นำไปใช้ประโยชน์ด้านการค้า
ไม่ว่ากรณีใดๆ ทั้งสิ้น อีกทั้งห้ามมิให้ดัดแปลงเนื้อหา และต้องอ้างอิงถึงเจ้าของเอกสารทุกครั้งที่มีการนำไปใช้

รายการตารางประกอบ

ตารางที่		หน้า
1	ตารางแสดงลักษณะข้อแตกต่างระหว่างพิพิธภัณฑ์สถานต่าง ๆ	10.
2	ตารางแสดงระบบการให้แสงสว่างแบบต่าง ๆ และชนิดการใช้หลอดไฟ	53.
3	ตารางแสดงการเปรียบเทียบคุณสมบัติของแสงธรรมชาติและแสงประดิษฐ์	57.
4	ตารางแสงชนิดของอุปกรณ์และความส่องสว่าง	58.
5	แผนภูมิการแบ่งส่วนข้าราชการของกรมศิลปากรต่อพิพิธภัณฑ์สถานแห่งชาติ อุททอง	92.
6	แผนภูมิการแบ่งส่วนการทำงานของพิพิธภัณฑ์สถานแห่งชาติอุททอง	93.
7	ตารางแสดงอัตรากำลังและหน้าที่รับผิดชอบของเจ้าหน้าที่	94.
8	ตารางแสดงประเภทผู้ใช้โครงการ	111.
9	ตารางแสดงการวิเคราะห์พฤติกรรมของผู้ใช้โครงการ	112.
10	แสดงปริมาณของผู้เข้ามาใช้บริการเริ่มจากเวลาทำการถึงเวลาปิดทำการ	119.
11	แสดงค่าความสัมพันธ์ (INTERACTION) องค์ประกอบของโครงการ	137.
12	แสดงความสัมพันธ์แบบโครงตาข่าย	137.
13	แสดงความสัมพันธ์รูปฟองอากาศขององค์ประกอบหลัก	138.
14	แสดงความสัมพันธ์และประเภทผู้ใช้โครงการ	138.
15	แสดงค่าความสัมพันธ์ (INTERACTION) ภายในส่วนโถงต้อนรับ	139.
16	แสดงความสัมพันธ์แบบโครงตาข่าย	139.
17	แสดงความสัมพันธ์รูปฟองอากาศภายในส่วนโถงต้อนรับ	140.
18	แสดงความสัมพันธ์และประเภทผู้ใช้โครงการ	140.
19	แสดงค่าความสัมพันธ์ (INTERACTION) ภายในส่วนห้องบรรยาย	141.
20	แสดงความสัมพันธ์แบบโครงตาข่าย	141.
21	แสดงความสัมพันธ์รูปฟองอากาศภายในส่วนห้องบรรยาย	142.
22	แสดงความสัมพันธ์และประเภทผู้ใช้โครงการ	142.
23	แสดงค่าความสัมพันธ์ (INTERACTION) ภายในห้องสมุด	143.
24	แสดงความสัมพันธ์แบบโครงตาข่าย	143.
25	แสดงความสัมพันธ์รูปฟองอากาศภายในห้องสมุด	144.
26	แสดงความสัมพันธ์และประเภทผู้ใช้โครงการ	144.

เอกสารนี้เป็นเอกสารที่สงวนลิขสิทธิ์ไว้เพื่อการเรียนเพื่อการศึกษาเท่านั้น ไม่อนุญาตให้นำไปใช้ประโยชน์ด้านการค้า

ไม่ว่ากรณีใดๆ ทั้งสิ้น อีกทั้งห้ามมิให้ดัดแปลงเนื้อหา และต้องอ้างอิงถึงเจ้าของเอกสารทุกครั้งที่มีการนำไปใช้

รายการตารางประกอบ

ตารางที่		หน้า
27	ตารางวิเคราะห์พื้นที่ส่วนที่ 1	198.
28	ตารางแสดงการวิเคราะห์ส่วนโคงต้อนรับ	199.
29	ตารางแบ่งพื้นที่รวมทางสัญจรส่วนโคงต้อนรับ	199.
30	ตารางการวิเคราะห์พื้นที่ห้องบรรยาย	200.
31	ตารางแบ่งพื้นที่รวมทางสัญจรส่วนบรรยาย	200.
32	ตารางการวิเคราะห์พื้นที่ห้องสมุด	201.
33	ตารางแบ่งพื้นที่รวมทางสัญจรส่วนห้องสมุด	201.
34	ตารางการวิเคราะห์พื้นที่ส่วนที่ 2	202.
35	ตารางวิเคราะห์พื้นที่การจัดแสดงหัวข้อที่ 1	203.
36	ตารางวิเคราะห์เพื่อแบ่งพื้นที่ในส่วนจัดแสดงที่ 1	203.
37	ตารางวิเคราะห์พื้นที่การจัดแสดงหัวข้อที่ 2	204.
38	ตารางวิเคราะห์เพื่อแบ่งพื้นที่ในส่วนจัดแสดงที่ 2	204.
39	ตารางวิเคราะห์พื้นที่การจัดแสดงหัวข้อที่ 3	205.
40	ตารางวิเคราะห์เพื่อแบ่งพื้นที่ในส่วนจัดแสดงที่ 3	205.
41	ตารางวิเคราะห์พื้นที่การจัดแสดงหัวข้อที่ 4	206.
42	ตารางวิเคราะห์เพื่อแบ่งพื้นที่ในส่วนจัดแสดงที่ 4	206.
43	ตารางวิเคราะห์พื้นที่การจัดแสดงหัวข้อที่ 5	207.
44	ตารางวิเคราะห์เพื่อแบ่งพื้นที่ในส่วนจัดแสดงที่ 5	207.
45	ตารางวิเคราะห์พื้นที่การจัดแสดงหัวข้อที่ 6	208.
46	ตารางวิเคราะห์เพื่อแบ่งพื้นที่ในส่วนจัดแสดงที่ 6	208.
47	ตารางวิเคราะห์พื้นที่การจัดแสดงหัวข้อที่ 7	209.
48	ตารางวิเคราะห์เพื่อแบ่งพื้นที่ในส่วนจัดแสดงที่ 7	209.
49	แผนภูมิแสดงขอบเขตของพื้นที่ที่ใช้สอยภายในอาคารส่วนที่ 1	210.
50	แผนภูมิแสดงขอบเขตของพื้นที่ส่วนที่ 2	211.
51	แผนภูมิแสดงขอบเขตของพื้นที่แบบย่อยในแต่ละส่วนส่วนที่ 1	212.
52	แผนภูมิแสดงขอบเขตของพื้นที่ในส่วนที่ 2	213.

เอกสารนี้เป็นเอกสารที่สงวนไว้สำหรับการใช้งานเพื่อการศึกษาเท่านั้น ไม่อนุญาตให้นำไปใช้ประโยชน์ด้านการค้า ไม่ว่าจะกรณีใดๆ ทั้งสิ้น อีกทั้งห้ามมิให้ดัดแปลงเนื้อหา และต้องอ้างอิงถึงเจ้าของเอกสารทุกครั้งที่มีการนำไปใช้

รายการภาพประกอบ

รูปที่		หน้า
1	ภาพแสดงการจัดผังห้องแสดง	22.
2	ภาพแสดงขอบเขตมุมมองของมนุษย์	26.
3	ภาพแสดงมุมมองทางด้านตั้งของมนุษย์	26.
4	ภาพแสดงแบบตัวอย่างตู้แสดงแบบต่าง ๆ ในพิพิธภัณฑ์	35.
5	ภาพแสดงขนาดสัดส่วนของมนุษย์กับการใช้งาน	50.
6	ผังแสดงรูปแบบการจัดแสดงภายในพิพิธภัณฑ์สถานแห่งชาติราชบุรี	64.
7	ภาพแสดงส่วนโถงต้อนรับ	64.
8	ภาพแสดงส่วนสภาพภูมิศาสตร์และธรณีวิทยา	64.
9	ภาพแสดงส่วนก่อนประวัติศาสตร์เมืองราชบุรี	65.
10	ภาพแสดงการจัดแสดงส่วนเมืองราชบุรีเมื่อราวพุทธศตวรรษที่ 11 – 15	65.
11	ภาพแสดงส่วนเมืองราชบุรีราวพุทธศตวรรษที่ 16 – 18	65.
12	ภาพแสดงส่วนราชบุรีในสมัยกรุงรัตนโกสินทร์	66.
13	ภาพแสดงส่วนกลุ่มชนต่าง ๆ ในจังหวัดราชบุรี	66.
14	ภาพแสดงส่วนโถงราชบุรี	66.
15	ภาพแสดงส่วนกีฬาที่ทำชื่อเสียง	67.
16	ภาพแสดงส่วนห้องสัมมนา	67.
17	ภาพแสดงภายในส่วนโถงต้อนรับ	70.
18	ภาพแสดงส่วนก่อนประวัติศาสตร์และอารยธรรมอินเดีย	70.
19	ภาพแสดงการจัดส่วนก่อนประวัติศาสตร์และอารยธรรมอินเดีย	71.
20	ภาพจัดแสดงส่วนเจดีย์จุลปะโทน	71.
21	ภาพจัดแสดงส่วนเจดีย์จุลปะโทน	71.
22	ภาพการจัดแสดงส่วนธรรมจักรศิลา	72.
23	ภาพการจัดแสดงส่วนโบราณวัตถุสมัยทวารวดี	72.
24	ภาพการจัดแสดงส่วนนครปฐมสมัยหลัง ๆ	72.
25	แผนที่แสดงอาณาเขตอำเภอคูทอง	73.
26	แผนที่ตั้งโครงการพิพิธภัณฑ์สถานแห่งชาติคูทอง	74.

เอกสารนี้เป็นเอกสารที่สงวนไว้สำหรับใช้เพื่อการศึกษาค้นคว้าเท่านั้น ไม่อนุญาตให้นำไปใช้ประโยชน์ด้านการค้า

ไม่ว่ากรณีใดๆ ทั้งสิ้น อีกทั้งห้ามมิให้ดัดแปลงเนื้อหา และต้องอ้างอิงถึงเจ้าของเอกสารทุกครั้งที่มีการนำไปใช้

รายการภาพประกอบ

รูปที่		หน้า
27	รูปด้านทางทิศเหนือ	76.
28	ภาพแสดงด้านข้างตัวอาคารทางทิศตะวันออก	76.
29	ภาพแสดงอาคารด้านทิศตะวันตก	77.
30	ภาพแสดงด้านหลังตัวอาคาร	77.
31	ภาพแสดงห้องจัดแสดงที่ 1	78.
32	ภาพแสดงห้องจัดแสดงที่ 2	79.
33	ภาพแสดงห้องจัดแสดงที่ 2	79.
34	ภาพแสดงห้องจัดแสดงที่ 3	80.
35	ภาพแสดงห้องจัดแสดงที่ 4	81.
36	ภาพแสดงโถงด้านล่างตัวอาคารที่ 1	82.
37.	ภาพแสดงโถงบันไดชั้นบน	82.
38	ภาพแสดงส่วนกลางระหว่างอาคาร	83.
39	ภาพแสดงส่วนกลางระหว่างอาคาร	83.
40	ภาพแสดงโถงด้านล่างตัวอาคารที่ 2	84.
41	ภาพแสดงโถงด้านบนตัวอาคารที่ 2	84.
42	ภาพแสดงห้องบรรยาย	85.
43	ภาพแสดงห้องจัดแสดงที่ 5	86.
44	ภาพแสดงห้องลูกบิดโมบาย	87.
45	ภาพแสดงทางสัญจรภายในพิพิธภัณฑ์ (1)	90.
46	ภาพแสดงทางสัญจรภายในพิพิธภัณฑ์ (2)	91.
47	ภาพสถานที่ตั้งโครงการพิพิธภัณฑ์สถานแห่งชาติ ชูทอง	105.
48	ภาพแสดงผลกระทบของสภาพแวดล้อมที่มีต่อตัวอาคาร	106.
49	แสดงการวิเคราะห์ผลกระทบจากแสงแดดและลมทางด้านหน้าตัวอาคาร	107.
50	แสดงการวิเคราะห์ผลกระทบจากแสงแดดและลมทางด้านหลังตัวอาคาร	107.
51	ภาพแสดงผลกระทบจากแสงแดดและลมภายในตัวอาคาร	108.
52	ภาพแสดงผลกระทบจากแสงแดดและลมภายในส่วนกลางระหว่างอาคาร	108.
53	ภาพแสดงลักษณะ SPACE ภายในส่วนที่ 2 ชั้นล่าง อาคารที่ 1	120.

เอกสารนี้เป็นเอกสารที่สงวนไว้สำหรับการใช้งานเพื่อการศึกษาเท่านั้น ไม่อนุญาตให้นำไปใช้ประโยชน์ด้านการค้า

ไม่ว่ากรณีใดๆ ทั้งสิ้น อีกทั้งห้ามมิให้ดัดแปลงเนื้อหา และต้องอ้างอิงถึงเจ้าของเอกสารทุกครั้งที่มีการนำไปใช้

รายการภาพประกอบ

รูปที่		หน้า
54	ภาพแสดงลักษณะ SPACE ภายในส่วนที่ 1 ชั้นล่าง อาคารที่ 1	121.
55	ภาพแสดงลักษณะ SPACE ภายในส่วนที่ 2 ชั้นล่าง อาคารที่ 1	122.
56	ภาพแสดงโถงบันไดชั้นบนอาคารที่ 1	123.
57	ภาพแสดงลักษณะ SPACE ภายในห้องจัดแสดงอารยธรรมอุ้งทอง ศตวรรษที่ 20 – 24	124.
58	ลักษณะ SPACE ภายในส่วนกลางระหว่างอาคาร	125.
59	ภาพแสดงลักษณะ SPACE ภายในโถงชั้นล่างอาคารที่ 2	126.
60	ภาพแสดงลักษณะ SPACE ภายในห้องบรรยาย	127.
61	ภาพแสดงลักษณะ SPACE ภายในห้องชาติพันธุ์วิทยา	128.
62	ภาพแสดงลักษณะ SPACE ภายในโถงชั้นบนอาคารที่ 2	129.
63	ภาพแสดงลักษณะ SPACE ภายในห้องจัดแสดงลูกบิดโบราณ	130.
64	ภาพแสดงทางสัญจรเปลี่ยนชั้นบน	132.
65	ภาพแสดงทางสัญจรเปลี่ยนชั้นล่าง	133.
66	ภาพแสดงแปลนพื้นที่ชั้น 2	134.
67	ภาพแสดงแปลนพื้นที่ชั้น 1	135.
68	หัวข้อจัดแสดงที่ 1 ธรณีฐานและการค้นพบเมืองอุ้งทอง	215.
69	หัวข้อจัดแสดงที่ 2 ศาสนาและความเชื่อ	215.
70	หัวข้อจัดแสดงที่ 3 การติดต่อของเมืองอุ้งทองและอาณาจักรอื่น ๆ	216.
71	หัวข้อจัดแสดงที่ 4 ความเจริญสูงสุดของเมืองอุ้งทอง	216.
72	หัวข้อจัดแสดงที่ 5 เมืองอุ้งทองหลังจากพระเจ้าอุ้งทองย้ายไปตั้งเมืองใหม่	217.
73	หัวข้อจัดแสดงที่ 6 ลูกบิดโบราณเมืองอุ้งทอง	217.
74	หัวข้อจัดแสดงที่ 7 ชาติพันธุ์วิทยาเมืองอุ้งทอง	218.
75	ภาพแสดง FURNITURE LAY OUT PLAN	219.
76	ภาพแสดง ELECTRICAL AND CEILING PLAN	219.
77	ภาพแสดง FURNITURE LAY OUT PLAN	220.
78	ภาพแสดง ELECTRICAL AND CEILING PLAN	220.
79	ภาพตัดรวมของโครงการ	221.

เอกสารนี้เป็นเอกสารที่สงวนไว้สำหรับการใช้งานเพื่อการศึกษาเท่านั้น ไม่อนุญาตให้นำไปใช้ประโยชน์ด้านการค้า
ไม่ว่ากรณีใดๆ ทั้งสิ้น อีกทั้งห้ามมิให้ดัดแปลงเนื้อหา และต้องอ้างอิงถึงเจ้าของเอกสารทุกครั้งที่มีการนำไปใช้

รายการภาพประกอบ

รูปที่		หน้า
80	ภาพแสดง DESIGN CONCEPT	222.
81	ภาพแสดง IDEA SKETCH	223.
82	ภาพแสดงทัศนียภาพส่วนโถงต้อนรับ	224.
83	ภาพแสดงทัศนียภาพส่วนนิทรรศการถาวร	225.
84	ภาพแสดง IDEA SKETCH	226.
85	ภาพแสดงทัศนียภาพห้องบรรยาย	227.
86	ภาพแสดงทัศนียภาพห้องบรรยายจัดแบบสัมมนา	227.
87	ภาพแสดง IDEA SKETCH	228.
88	ภาพแสดงรูปด้านห้องสมุด	230.
89	ภาพแสดงทัศนียภาพห้องสมุด	230.
90	ภาพแสดง IDEA SKETCH ส่วนจัดแสดงที่ 1	232.
91	ภาพแสดงทัศนียภาพส่วนจัดแสดงที่ 1	233.
92	ภาพแสดงทัศนียภาพส่วนจัดแสดงที่ 1	233.
93	ภาพแสดง IDEA SKETCH ส่วนจัดแสดงที่ 2	234.
94	ภาพแสดงทัศนียภาพส่วนจัดแสดงที่ 2	235.
95	ภาพแสดงทัศนียภาพส่วนจัดแสดงที่ 2	235.
96	ภาพแสดง IDEA SKETCH ส่วนจัดแสดงที่ 3	236.
97	ภาพแสดงทัศนียภาพส่วนจัดแสดงที่ 3	237.
98	ภาพแสดง IDEA SKETCH ส่วนจัดแสดงที่ 4	238.
99	ภาพแสดงทัศนียภาพส่วนจัดแสดงที่ 4	239.
100	ภาพแสดงทัศนียภาพส่วนจัดแสดงที่ 4	239.
101	ภาพแสดง IDEA SKETCH ส่วนจัดแสดงที่ 5	240.
102	ภาพแสดงทัศนียภาพส่วนจัดแสดงที่ 5	241.
103	ภาพแสดงทัศนียภาพส่วนจัดแสดงที่ 5	241.
104	ภาพแสดงทัศนียภาพส่วนจัดแสดงที่ 6	243.
105	ภาพแสดงทัศนียภาพส่วนจัดแสดงที่ 6	243.
106	ภาพแสดงทัศนียภาพส่วนจัดแสดงที่ 7	245.

เอกสารนี้เป็นเอกสารที่สงวนลิขสิทธิ์ไว้เพื่อการศึกษาเท่านั้น ไม่อนุญาตให้นำไปใช้ประโยชน์ด้านการค้า

ไม่ว่ากรณีใดๆ ทั้งสิ้น อีกทั้งห้ามมิให้ดัดแปลงเนื้อหา และต้องอ้างอิงถึงเจ้าของเอกสารทุกครั้งที่มีการนำไปใช้

รายการภาพประกอบ

รูปที่		หน้า
107	ภาพแสดง ELEVATION - A B C	245.
108	ทัศนียภาพภายนอกของตัวอาคารพิพิธภัณฑ์	246.
109	วัสดุที่ใช้ในการออกแบบ	247.



เอกสารนี้เป็นเอกสารที่สงวนไว้สำหรับการใช้งานเพื่อการศึกษาเท่านั้น ไม่อนุญาตให้นำไปใช้ประโยชน์ด้านการค้า
ไม่ว่ากรณีใดๆ ทั้งสิ้น อีกทั้งห้ามมิให้ดัดแปลงเนื้อหา และต้องอ้างอิงถึงเจ้าของเอกสารทุกครั้งที่มีการนำไปใช้

ชื่อเรื่อง (ภาษาไทย) โครงการปรับปรุงเพื่อการออกแบบพิพิธภัณฑ์สถานแห่งชาติอุทอง
ภาษาอังกฤษ INTERIOR ARCHITECTURE RENOVATION DESIGN PROJECT
FOR U-THONG NATIONAL MUSEUM

ชื่อ นายสหพงษ์ พลวัน
สาขาวิชา สถาปัตยกรรมภายใน
ภาควิชา ครุศาสตร์สถาปัตยกรรม
อาจารย์ที่ปรึกษา อาจารย์สัญญาชัย สุพิพัฒน์มงคล

บทคัดย่อ

วัตถุประสงค์ของการศึกษาโครงการพิพิธภัณฑ์สถานแห่งชาติอุทองนี้ คือ เพื่อค้นหาแนวทางปรับปรุงการจัดวางผังและมีการจัดนิทรรศการของพิพิธภัณฑ์ ซึ่งเป็นแหล่งรวบรวมข้อมูลความเป็นมาและชาติพันธุ์วิทยาของมนุษย์สืบเนื่องมาเกี่ยวกับประวัติศาสตร์ของชนชาวเมืองอุทองรวมทั้งบันทึกโบราณคดีที่สำคัญของเมือง เป็นพิพิธภัณฑ์ที่ทรงคุณค่า สภาพทั่วไปแล้วเป็นเมืองเก่าแก่แต่เมื่อมีการพัฒนาและเสริมสร้างการท่องเที่ยวขึ้นมาทำให้เมืองอุทองมีการพัฒนาอย่างรวดเร็ว เมื่อศึกษาความสำคัญของพิพิธภัณฑ์แล้ว สามารถศึกษาถึงองค์ประกอบสำคัญของโครงการ เพื่อที่จะจัดเรื่องราวในการจัดแสดงได้ถูกต้องและเหมาะสมตามหลักลักษณะและรูปแบบที่น่าสนใจ เพื่อกระตุ้นให้เกิดความภาคภูมิใจถึงประวัติศาสตร์โบราณคดีชาวอุทองและรักษามรดกของมีค่าความสำคัญให้ชนรุ่นหลังได้ศึกษาต่อไปตามวัตถุประสงค์ของพิพิธภัณฑ์

วิธีการดำเนินการวิจัย

เพื่อให้สามารถทำการออกแบบตกแต่งภายในและสอดคล้องกับลักษณะความถูกต้องและพฤติกรรมของผู้ใช้บริการ ผู้รับบริการและวัตถุประสงค์ จึงได้ทำการศึกษาลึกใหญ่ๆ ดังนี้

1. วัตถุประสงค์และแนวนโยบายของโครงการ
2. ลักษณะของการบริหารและอัตรากำลัง หน้าที่ของบุคคลต่าง ๆ พฤติกรรมและการเปรียบเทียบความสัมพันธ์ขององค์ประกอบต่าง ๆ
3. ศึกษาลักษณะทางสถาปัตยกรรม ปัญหาที่ตั้งและสภาพแวดล้อมของโครงการ
4. วิเคราะห์พื้นที่เนื้อหาองค์ประกอบภายในอาคารให้เหมาะสมกับจำนวนผู้ใช้สอยและวัตถุประสงค์
5. ศึกษาข้อมูลพื้นฐานที่ใช้ในการออกแบบ เช่น การจัดนิทรรศการถาวร การจัดห้อง

บรรยาย การจัดห้องสมุด

เอกสารนี้เป็นเอกสารที่สงวนไว้สำหรับการใช้งานเพื่อการศึกษาเท่านั้น ไม่อนุญาตให้นำไปใช้ประโยชน์ด้านการค้าไม่ว่ากรณีใดๆ ทั้งสิ้น อีกทั้งห้ามมิให้ดัดแปลงเนื้อหา และต้องอ้างอิงถึงเจ้าของเอกสารทุกครั้งที่มีการนำไปใช้

6. การศึกษาข้อมูลทางด้านเทคนิค มีผลต่อการออกแบบโดยตรงระบบการใช้แสง การใช้วัสดุในการออกแบบ เป็นต้น

ขั้นตอนการทำงาน

1. ศึกษาข้อมูลเบื้องต้นจากการรวบรวมเอกสารสิ่งพิมพ์ บันทึก รายงานประจำปี ฯลฯ การศึกษาข้อมูลเหล่านี้ ได้แก่

1.1 ความเป็นมาของโครงการ

1.2 รายละเอียดทางด้านวัตถุประสงค์ของโครงการ

1.3 รายละเอียดทางด้านสภาพแวดล้อมที่มีอิทธิพลต่อโครงการ

1.4 รายละเอียดทางด้านกิจกรรมความสัมพันธ์ ทางด้านหน้าที่ใช้สอยของ ส่วนต่าง ๆ ของโครงการ

1.5 รายละเอียดทางด้านกายภาพของตัวอาคาร ตลอดจนระบบต่าง ๆ รวมทั้งคุณภาพของวัสดุอุปกรณ์

1.6 รายละเอียดเกี่ยวกับสายการbinบริหารในแต่ละหน่วยของโครงการ

1.7 ผลกระทบต่อโครงการทางด้านอื่น ๆ เช่น ทางสังคม เศรษฐกิจ วัฒนธรรม

2. จากการค้นคว้าข้อมูลของโครงการเบื้องต้น นำมาวิเคราะห์สภาพโครงการที่ตั้งโครงการศึกษาถึงอิทธิพลต่าง ๆ ว่ามีผลกระทบและเป็นปัญหาต่อโครงการอย่างไร

3. ในส่วนของข้อมูลเรื่องความสัมพันธ์ของเนื้อที่ใช้สอยกับกิจกรรม นำมาศึกษาและจัดระบบความสัมพันธ์ให้เกิดความต่อเนื่องและเป็นระบบอย่างถูกต้อง แล้วนำมาจัดพื้นที่ใช้สอยให้เหมาะสม

4. วิเคราะห์ตัวอย่าง การจัดและลักษณะการจัดจากของเดิมหรืออาคารพิพริภันท์ประเภทเดียวกัน เพื่อหาข้อดีข้อเสียในแต่ละรูปแบบรวมทั้งเทคนิคต่าง ๆ แล้วนำมาใช้ในการจัดให้เหมาะสม

5. สรุปผลการวิเคราะห์ เพื่อจัดทำรายละเอียด เพื่อสรุปแนวทางในการออกแบบโครงการจากการประมวลผลจากการวิเคราะห์

6. จัดทำแบบร่างและแบบที่สมบูรณ์ รวมทั้งข้อมูลภาคเอกสารซึ่งเป็นบทสรุปในการทำวิทยานิพนธ์

เอกสารนี้เป็นเอกสารที่สงวนไว้สำหรับการใช้งานเพื่อการศึกษาเท่านั้น ไม่อนุญาตให้นำไปใช้ประโยชน์ด้านการค้า ไม่ว่าจะกรณีใดๆ ทั้งสิ้น อีกทั้งห้ามมิให้ดัดแปลงเนื้อหา และต้องอ้างอิงถึงเจ้าของเอกสารทุกครั้งที่มีการนำไปใช้

สรุปผลการวิจัย

1. การจัดองค์ประกอบการใช้งานส่วนต่าง ๆ ยึดหลักการสัญจรและงานใช้งานที่เป็นรูปแบบสาธารณะเป็นหลัก
2. การศึกษาอาคารที่ทำการจัดนิทรรศการที่เรื่องราวใกล้เคียงกัน นำเอาเทคนิคและการจัดแสดงที่ทันสมัยเข้ามามีส่วนร่วมในการจัดแสดงมากขึ้น
3. ลักษณะการออกแบบจัดสร้างบรรยายกาศให้สอดคล้องกับเรื่องราวการจัดแสดง เพื่อส่งเสริมวัตถุประสงค์แสดงมีความน่าสนใจยิ่งขึ้น
4. การออกแบบส่วนจัดแสดงใช้ความต่อเนื่องของเรื่องราวเป็นหลัก โดยเฉพาะลักษณะทางด้านประวัติศาสตร์เป็นตัวลำดับเรื่องราวความต่อเนื่องของการจัดแสดง



เอกสารนี้เป็นเอกสารที่สงวนไว้สำหรับการใช้งานเพื่อการศึกษาเท่านั้น ไม่อนุญาตให้นำไปใช้ประโยชน์ด้านการค้า ไม่ว่าจะกรณีใดๆ ทั้งสิ้น อีกทั้งห้ามมิให้ดัดแปลงเนื้อหา และต้องอ้างอิงถึงเจ้าของเอกสารทุกครั้งที่มีการนำไปใช้

กิตติกรรมประกาศ

วิทยานิพนธ์โครงการพิพิธภัณฑสถานแห่งชาติอุทงสำเร็จลงด้วยดีโดยความอนุเคราะห์และความร่วมมือทางด้านข้อมูล คำแนะนำ ตลอดจนความคิดเห็นต่าง ๆ ที่เป็นการชี้แนะแนวทางที่สำคัญในการทำวิทยานิพนธ์ครั้งนี้ ข้าพเจ้าจึงใคร่ขอกราบขอบพระคุณมา ณ ที่นี้ด้วย

- คุณพ่อประถม คุณแม่รำไพ พลวัน พี่สาว พี่ชายน้องฟางและเกด ที่เป็นกำลังทรัพย์และเป็นกำลังใจในการทำวิทยานิพนธ์ครั้งนี้
- อาจารย์สัญญาชัย สุพัฒน์มงคล อาจารย์ที่ปรึกษาโครงการ
- คุณมานิตรา เชื้อนรินทร์ ผู้อำนวยการ พิพิธภัณฑสถานแห่งชาติอุทง
- เจ (สันศิริ) ตัก (พิระ) และน้องดาว ช่วยเหลืองานข้อมูล
- เพื่อน ๆ และน้อง ๆ ลาดกระบัง น้องกาด น้องนภทนต์ น้องตั้ม น้องปุเป่ น้องจ๊อบแจจ น้องกุกโก่ น้องนาเดีย น้องนิศต น้องเล็ง น้องโต น้องเอ น้องม่อน เพื่อนบุษ – รัน เพื่อนมัย เพื่อนจ๊อบ เพื่อนบอม และเพื่อน ๆ ริมสวนทุกคน

นอกจากนี้ยังมีผู้ให้ความรู้แนวความคิดต่าง ๆ ตลอดจนกำลังใจและบทเรียนสำคัญของชีวิต ที่ไม่ได้ลงนาม ณ ที่นี้ ข้าพเจ้าขอกราบขอบพระคุณมา ณ ที่นี้ด้วย

ขอขอบพระคุณเป็นอย่างสูง

นายสหพงษ์ พลวัน

บทที่ 1

ความเป็นมาของโครงการ

กรมศิลปากรได้ประกาศในราชกิจจานุเบกษาขึ้นบัญชีเมืองอุทงรังเป็นโบราณสถานไว้ตั้งแต่วันที่ 25 กุมภาพันธ์ 2478 เพื่อจะมีให้เมืองนี้ซึ่งมีเนื้อที่ทั้งหมดประมาณ 1,000 ไร่ ต้องคงสภาพเป็นเมืองร้าง

นับแต่ได้พบและทราบเรื่องราวของเมืองอุทง เป็นต้นมา ทางกรมได้คิดที่จะดำเนินการสำรวจการขุดค้นเพื่อประจักษ์ฐานอันแท้จริงตลอดมา แต่เนื่องจากอุปสรรคบางประการ โดยเฉพาะเรื่องเงินค่าใช้จ่ายและเจ้าหน้าที่ผู้ปฏิบัติงาน จึงมิได้ทำการสำรวจขุดค้นเมืองอุทงอย่างจริงจังตามกำลังเงินงบประมาณและได้ทำติดต่อกันมาจนบัดนี้ จากการสำรวจขุดค้นและบูรณะโบราณสถานในเมืองอุทงนี้ทำให้ได้พบศิลปวัตถุและโบราณวัตถุเป็นจำนวนมากพอสมควร ซึ่งส่วนใหญ่ทำด้วยหิน ปูนปั้นและดินเผา ที่ทำด้วยสำริดก็มี กรมศิลปากรจึงเห็นสมควรสร้างพิพิธภัณฑสถานขึ้น เพื่อเก็บรักษาและตั้งแสดงศิลปวัตถุและโบราณวัตถุเหล่านี้เมื่อ พ.ศ. 2502 จึงได้ก่อสร้างพิพิธภัณฑสถานชั่วคราวและที่ทำการหน่วยศิลปากรที่ 2 ณ ที่ดินโบราณสถานอุทงริมคูเมืองเก่าไม่ห่างจากที่ว่าการอำเภออุทงเท่าใดนัก เป็นตึก 2 ชั้น ไม่ใหญ่โตนัก โดยใช้เงินจากผลประโยชน์ที่ดินโบราณสถานเมืองอุทง สร้างในราคา 246,000 บาท เนื่องจากการขุดโบราณสถานโบราณวัตถุในเมืองอุทงและจังหวัดใกล้เคียงอย่างจริงจังและกว้างขวาง ในระหว่างปี พ.ศ. 2503 - 2507 ทำให้พบโบราณศิลปวัตถุต่าง ๆ ตั้งแต่สมัยฟูนันทวารวดี จนถึงสมัยอยุธยาอีกมาก อาคารพิพิธภัณฑสถานที่มีอยู่แล้วไม่เพียงพอและไม่สง่างามพอสมควร กรมศิลปากรจึงได้ดำเนินการก่อสร้างและปรับปรุงขยายพิพิธภัณฑสถาน ๙ อุทงขึ้นใหม่ตามโครงการที่ได้กำหนดไว้เดิม เริ่มแต่ปี พ.ศ. 2507 เป็นต้น โดยใช้ที่ดินเดิมแต่ขยายเขตออกไปเป็นเนื้อที่ 25 ไร่ กำหนดสร้างอาคารเป็นตึกแฝด 2 ชั้น เป็นรูปทรงเรียบ ๆ แต่ให้มีห้องแสดงงานประจำและชั่วคราว มีสำนักงานและห้องปฏิบัติการ ห้องบรรยาย ห้องสมุด และห้องโบราณสถานศิลปวัตถุ อาคารขนาดกว้าง 12 เมตร ยาว 35 เมตร สูง 9 เมตร

ศิลปวัตถุและโบราณวัตถุที่ตั้งแสดงในพิพิธภัณฑสถานแห่งชาติอุทง กรมศิลปากรมุ่งให้นักไปทางศิลปยุคทวารวดี มิได้มีแต่เฉพาะของที่พบในเมืองอุทงและจังหวัดสุพรรณบุรีมาตั้งแสดงเพื่อประโยชน์ทางการศึกษาค้นคว้าของนักเรียนนักศึกษาและประชาชน

เหตุผลในการเสนอวิทยานิพนธ์

1. เป็นโครงการจริง ซึ่งกำลังดำเนินอยู่จึงสามารถวิเคราะห์ปรับปรุงในการแก้ไขปัญหาในการออกแบบได้อย่างมีเหตุผล
2. ส่วนของเนื้อหาจัดแสดงของพิพิธภัณฑ์ มีความน่าสนใจที่จะศึกษาค้นคว้า
3. เพื่อนำความรู้ในเชิงสถาปัตยกรรมภายใน ไปใช้แก้ปัญหาภายในโครงการ
4. บริเวณที่ตั้งของตัวอาคารพิพิธภัณฑ์ เป็นจุดที่ใกล้กับแหล่งท่องเที่ยวที่สำคัญทางศิลปะ และวัฒนธรรมของจังหวัดสุพรรณบุรี จึงเหมาะสมที่จะปรับปรุงให้เป็นแหล่งเผยแพร่ข้อมูลข่าวสารให้มีความทันสมัยและสอดคล้องกับสภาพปัจจุบัน

วัตถุประสงค์ของโครงการ

1. เพื่อเป็นศูนย์กลางการศึกษาค้นคว้าเผยแพร่เรื่องราวเกี่ยวกับอำเภออุทงซึ่งเป็นส่วนหนึ่งของอารยธรรมสมัยทวารวดี
2. เพื่อให้พิพิธภัณฑ์สถานแห่งชาติอุทง เป็นพิพิธภัณฑ์สถานแห่งชาติประจำจังหวัดที่มีความสมบูรณ์ตามมาตรฐานพิพิธภัณฑ์สถานแห่งชาติ พ.ศ. 2535
3. เพื่อรวบรวมและอนุรักษ์มรดกทางวัฒนธรรมของชาติและของท้องถิ่น โดยให้ท้องถิ่นได้มีบทบาทและส่วนร่วมในการจัดตั้งพิพิธภัณฑ์สถานแห่งชาติของตนยิ่งขึ้น

วัตถุประสงค์ของการทำวิทยานิพนธ์

1. เพื่อศึกษาในการทำขั้นตอนต่าง ๆ ในการทำวิทยานิพนธ์
2. เพื่อศึกษาศิลปะและวัฒนธรรมของอำเภออุทง มาประยุกต์ใช้ ในการออกแบบตกแต่งภายในให้สอดคล้องกับโครงการ
3. เพื่อศึกษาพฤติกรรมและกิจกรรมการใช้สอยภายในอาคาร รวมทั้งศึกษาถึงลักษณะการจัดพื้นที่การใช้งานและพื้นที่การสัญจรภายในโครงการ
4. เพื่อประมวลความรู้และข้อมูลต่าง ๆ ของโครงการมาออกแบบปรับปรุงได้อย่างถูกต้องอย่างมีหลักเกณฑ์และเหมาะสม

เอกสารนี้เป็นเอกสารที่สงวนไว้สำหรับการใช้งานเพื่อการศึกษาเท่านั้น ไม่อนุญาตให้นำไปใช้ประโยชน์ด้านการค้าไม่ว่ากรณีใดๆ ทั้งสิ้น อีกทั้งห้ามมิให้ดัดแปลงเนื้อหา และต้องอ้างอิงถึงเจ้าของเอกสารทุกครั้งที่มีการนำไปใช้

วิธีการดำเนินการวิจัย

1. ทำการศึกษาค้นคว้ารวบรวมข้อมูล เกี่ยวกับอำเภออุ้มทองในด้านประวัติศาสตร์ศิลปะและด้านต่าง ๆ โดยละเอียด เพื่อนำมาเป็นข้อมูลพื้นฐานในการออกแบบปรับปรุง
2. ศึกษาข้อมูลต่าง ๆ เกี่ยวกับหลักในการจัดแสดงต่าง ๆ ภายในพิพิธภัณฑ์ เพื่อนำมาประยุกต์ใช้ได้อย่างเหมาะสม
3. วิเคราะห์ถึงปัญหาต่าง ๆ เกี่ยวกับโครงการและศึกษาโครงการประเภทเดียวกัน เพื่อหาข้อดี – ข้อเสีย รวมถึงเทคนิคในการจัดแสดงต่าง ๆ แล้วนำมาประยุกต์ปรับปรุงให้เหมาะสมกับโครงการ
4. สรุปผลการวิเคราะห์เพื่อจัดทำรายละเอียดและสรุปแนวทางในการออกแบบ
5. จัดทำแบบร่างและแบบสมมุติ รวมถึงข้อมูลเอกสารต่าง ๆ ที่เป็นบทสรุปในการทำวิทยานิพนธ์แล้วนำเสนอ

ขอบเขตการศึกษาข้อมูล

1. ศึกษาประวัติความเป็นมาของโครงการ
2. ศึกษารูปแบบทางสถาปัตยกรรมของตัวอาคารและรูปแบบที่ใกล้เคียง
3. ศึกษาแบบศิลปะและวัฒนธรรมรวมถึงข้อมูลพื้นฐานต่าง ๆ ของอำเภออุ้มทอง
4. ศึกษาข้อมูลพื้นฐานต่าง ๆ เกี่ยวกับพิพิธภัณฑ์
5. ศึกษาแบบแผนการนำเสนอของพิพิธภัณฑ์

ขอบเขตของโครงการ

โครงการพิพิธภัณฑ์สถานแห่งชาติอุ้มทอง จังหวัดสุพรรณบุรี สามารถแยกส่วนประกอบต่าง ๆ ได้ดังนี้

- | | |
|-----------------------------|--|
| <p>ชั้นที่ 1 อาคารที่ 1</p> | <ul style="list-style-type: none"> - โถงทางเข้า – บันได - ห้องจัดแสดงภูมิศาสตร์ธรณีพื้นฐานและอารยธรรมอุ้มทอง - อารยธรรมอุ้มทอง พุทธศตวรรษที่ 11 – 16 - เก็บของ - W.C. |
|-----------------------------|--|

เอกสารนี้เป็นเอกสารที่สงวนไว้สำหรับการใช้งานเพื่อการศึกษาเท่านั้น ไม่อนุญาตให้นำไปใช้ประโยชน์ด้านการค้าไม่ว่ากรณีใดๆ ทั้งสิ้น อีกทั้งห้ามมิให้ดัดแปลงเนื้อหา และต้องอ้างอิงถึงเจ้าของเอกสารทุกครั้งที่มีการนำไปใช้

- โถงระหว่างอาคาร - ทางเดิน
- ส่วนแสดงต่าง ๆ
- บอร์ดจัดแสดง

- ชั้น 2 อาคารที่ 1 - โถงบันได
- ห้องจัดแสดงอารยธรรมลุ่มของ พุทธศตวรรษที่ 16 – 20
- ห้องจัดแสดงอารยธรรมลุ่มของ พุทธศตวรรษที่ 20 – 24
- ห้องเก็บของ

- ชั้น 1 อาคารที่ 2 - โถงทางเข้าและชายของที่ระลึก
- ห้องสมุด
- ห้องบรรยาย
- ห้องเก็บของ
- ห้องจัดแสดง เรื่องชาติพันธุ์วิทยา

- ชั้น 2 อาคารที่ 2 - โถงบันได
- ห้องเก็บของ
- ห้องจัดแสดงลวประจากเนินพระและปราสาทเมืองสิงห์
- ห้องจัดแสดงลูกปัดโบราณ

ขอบเขตของงานออกแบบ

- ชั้น 1 อาคารที่ 1 - โถงทางเข้า – บันได พื้นที่ประมาณ 30 ตร.ม.
- ห้องจัดแสดงภูมิศาสตร์ธรณีสิ่งแวดล้อมและอารยธรรมลุ่มของ พื้นที่ประมาณ 100 ตร.ม.
- อารยธรรมลุ่มของ พุทธศตวรรษที่ 11 – 16 พื้นที่ประมาณ 100 ตร.ม.

เอกสารนี้เป็นเอกสารที่สงวนไว้สำหรับการใช้งานเพื่อการศึกษาเท่านั้น ไม่อนุญาตให้นำไปใช้ประโยชน์ด้านการค้าไม่ว่ากรณีใดๆ ทั้งสิ้น อีกทั้งห้ามมิให้ดัดแปลงเนื้อหา และต้องอ้างอิงถึงเจ้าของเอกสารทุกครั้งที่มีการนำไปใช้

โถงระหว่างอาคาร

ชั้น 2 อาคารที่ 1

- โถงบันได พื้นที่ประมาณ 60 ตร.ม.
- ห้องจัดแสดงอารยธรรมอุ้มทอง พุทธศตวรรษที่ 16 – 20 พื้นที่ประมาณ 130 ตร.ม.
- ห้องจัดแสดงอารยธรรมอุ้มทอง พุทธศตวรรษที่ 20 – 24 พื้นที่ประมาณ 130 ตร.ม.

ชั้น 1 อาคารที่ 2

- โถงทางเข้าและชายของที่ระลึก พื้นที่ประมาณ 240 ตร.ม.
- ห้องสมุด พื้นที่ประมาณ 60 ตร.ม.
- ห้องบรรยาย พื้นที่ประมาณ 60 ตร.ม.
- ห้องจัดแสดง เรื่องชาติพันธุ์วิทยา พื้นที่ประมาณ 90 ตร.ม.

ชั้น 2 อาคารที่ 2

- โถงบันได พื้นที่ประมาณ 90 ตร.ม.
 - ห้องจัดแสดงลวประจากเนินพระและปราสาทเมืองสิงห์ พื้นที่ประมาณ 300 ตร.ม.
 - ห้องจัดแสดงลูกบิดโบราณ พื้นที่ประมาณ 200 ตร.ม.
- (ไม่รวมอาคารสำนักงาน) รวมทั้งหมดพื้นที่ประมาณ 2069 ตร.ม.

ประโยชน์ที่คาดว่าจะได้รับจากการทำวิทยานิพนธ์

1. สามารถนำข้อมูลที่ได้จากการศึกษาและวิเคราะห์เพื่อนำไปใช้ในการพัฒนาและเปรียบเทียบกับการออกแบบโครงการที่มีลักษณะเดียวกันหรือใกล้เคียงกันได้อย่างถูกต้องเหมาะสม
2. เกิดความรู้และความเข้าใจในการจัดแสดงเนื้อหาภายในพิพิธภัณฑ์ เพื่อนำไปใช้ในการออกแบบครั้งต่อไปกับโครงการที่มีลักษณะใกล้เคียงกัน
3. รู้จักการจัดเก็บรวบรวมศึกษาข้อมูลได้อย่างมีกระบวนการเพื่อเป็นแนวทางในการทำงานต่อไปในอนาคต
4. เกิดความรู้ในเชิงวิเคราะห์ในการแก้ปัญหาต่าง ๆ ที่เกิดขึ้นกับโครงการ เพื่อหาวิธีแก้ไขปัญหาที่เกิดขึ้น
5. เกิดความรู้ความเข้าใจในกระบวนการการออกแบบ ว่าต้องทำงานเป็นระบบมีการศึกษาหาข้อมูล วิเคราะห์ และสรุปเป็นแนวทางในการออกแบบต่อไป

เอกสารนี้เป็นเอกสารที่สงวนไว้สำหรับการใช้งานเพื่อการศึกษาเท่านั้น ไม่อนุญาตให้นำไปใช้ประโยชน์ด้านการค้าไม่ว่ากรณีใดๆ ทั้งสิ้น อีกทั้งห้ามมิให้ดัดแปลงเนื้อหา และต้องอ้างอิงถึงเจ้าของเอกสารทุกครั้งที่มีการนำไปใช้

ที่มาของปัญหา

1. เนื่องจากตัวอาคารเดิม เป็นอาคารเก่าแก่ มีคุณค่าทางด้านประวัติศาสตร์จึงต้องศึกษาทางด้านโครงสร้างทางสถาปัตยกรรมอย่างละเอียด เพื่อนำไปสู่การออกแบบปรับปรุง
2. รูปแบบและวิธีการจัดแสดงยังไม่มี ความทันสมัย ขาดความน่าสนใจ พื้นที่ในการจัดแสดงยังไม่สอดคล้องและสมดุลกับเนื้อหาที่จัดแสดง
3. งานระบบภายในอาคารเป็นระบบที่ใช้กับอาคารเก่าบางส่วนชำรุดจึงต้องศึกษาอย่างละเอียดเพื่อเป็นแนวทางในการออกแบบปรับปรุง
4. วัสดุและครุภัณฑ์ภายในพิพิธภัณฑ์ขาดความทันสมัยและบางส่วนยังได้ชำรุดส่งผลให้เนื้อหาในการจัดแสดงไม่มีความน่าสนใจ

แนวทางการแก้ปัญหา

1. ทำการเก็บรวบรวมข้อมูลต่าง ๆ ที่เกี่ยวข้องกับโครงการรวมถึงข้อมูลต่าง ๆ ของจังหวัด เพื่อนำมาเป็นข้อมูลพื้นฐานประกอบการออกแบบปรับปรุง
2. ศึกษาหลักในการจัดแสดงพิพิธภัณฑ์มาเป็นแนวทางในการวิเคราะห์แก้ไขปัญหา เพื่อให้การออกแบบปรับปรุงมีความถูกต้องเหมาะสมยิ่งขึ้น
3. ศึกษางานระบบต่าง ๆ ของตัวพิพิธภัณฑ์ เพื่อหาข้อบกพร่องไปใช้ในการแก้ไขปรับปรุงให้ดีขึ้น รวมถึงศึกษาโครงการที่มีความใกล้เคียงกันมาเป็นแนวทางในการออกแบบปรับปรุง
4. ศึกษาการจัดแสดงเนื้อหา เพื่อนำมาออกแบบปรับปรุงการจัดแสดงให้มีความน่าสนใจ มีจุดเด่นในการจัดแสดงเพื่อให้เกิดความประทับใจและสามารถให้ความรู้แก่ผู้เข้าชมได้อย่างเต็มที่

เอกสารนี้เป็นเอกสารที่สงวนไว้สำหรับการใช้งานเพื่อการศึกษาเท่านั้น ไม่อนุญาตให้นำไปใช้ประโยชน์ด้านการค้า ไม่ว่าจะกรณีใดๆ ทั้งสิ้น อีกทั้งห้ามมิให้ดัดแปลงเนื้อหา และต้องอ้างอิงถึงเจ้าของเอกสารทุกครั้งที่มีการนำไปใช้

บทที่ 2

การศึกษาข้อมูลพื้นฐาน

2.1 ข้อมูลพื้นฐานเกี่ยวกับพิพิธภัณฑ์สถาน

2.1.1 ความหมายของพิพิธภัณฑ์สถานแห่งชาติตามพหุทฤษฎีต่าง ๆ เช่น

Wester Dictionary Of Synonyms คือสถานที่ที่รวบรวมหรือสะสมวัตถุธรรมชาติ วิทยาศาสตร์ สิ่งแปลกประหลาดหรือศิลปะวัตถุ หรือเป็นลักษณะที่เป็นสถานที่ที่มีความสำคัญทางธรรมชาติ วิทยาศาสตร์และศิลปะ ศาสตราจารย์ฟรอยด์ (Fortes) ได้ให้ความหมายไว้ว่า “เป็นสถาบันที่มีวัตถุประสงค์จัดเก็บรักษาที่แสดงถึงปรากฏการณ์ทางธรรมชาติ และกิจการของมนุษย์ได้อย่างเป็นระเบียบเรียบร้อย และใช้วัตถุเหล่านั้นทำให้เกิดความรู้แก่มนุษย์และการศึกษาที่ดีขึ้น

2.1.2 ประวัติความเป็นมาและพัฒนาการของพิพิธภัณฑ์สถาน

1. ประวัติความเป็นมาของพิพิธภัณฑ์สถาน (นิคม มุสิกคามะ : 2521) เกิดขึ้นในราวศตวรรษที่ 19 เรียกว่า หอรวบรวมวัตถุหรือพิพิธภัณฑ์สถานส่วนบุคคล โดยมีการรวบรวมวัตถุแห่งแรกคือ ประเทศอิตาลี โดยขุนนาง พ่อค้า และบรรดาเจ้านายเชื้อพระวงศ์ในพระราชสำนักต่าง ๆ วัตถุส่วนใหญ่รวบรวมในระยะแรกได้แก่ ภาพจิตรกรรมประติมากรรม ในระยะต่อมายังแพร่หลายไปทางด้านชีววิทยา ภูมิศาสตร์ แผนที่และตำรับตำราต่าง ๆ

หลังการปฏิวัติในประเทศฝรั่งเศส เมื่อปี พ.ศ. 2332 ฐานะของพิพิธภัณฑ์สถานจึงกลายมาเป็นของประชาชน (PUBLIC MUSEUM)

หลังสงครามโลกครั้งที่ 1 พิพิธภัณฑ์สถานมีฐานะเป็นสถาบันเพื่อการศึกษาจนถึงปัจจุบัน

2. ความเป็นมาของพิพิธภัณฑ์สถานแห่งชาติในประเทศไทย (พิพิธภัณฑ์สถานแห่งชาติในประเทศไทย : กรมศิลปากร)

ประเทศไทยเป็นประเทศที่กำลังพัฒนาประเทศหนึ่ง มีวัฒนธรรมสืบเนื่องหลายยุคหลายสมัยนับตั้งแต่ก่อนประวัติศาสตร์จนถึงสมัยรัตนโกสินทร์นานเกือบ 30,000 ปี ประเทศไทยนับเป็นประเทศที่ร่ำรวยมั่งคั่งทางศิลปมากที่สุดแห่งหนึ่งของโลก แต่การรวบรวมวัตถุเริ่มมีในสมัยเริ่มในสมัยของพระบาทสมเด็จพระจอมเกล้าเจ้าอยู่หัว โดยมีการรวบรวมศิลปโบราณวัตถุ นับตั้งแต่พระพุทธรูป เทวรูป ศิลปจารึก ฯลฯ โปรดฯ ให้จัดแสดงภายในพระที่นั่งประพาส

พิพิธภัณฑ์ในพระบรมมหาราชวัง พิพิธภัณฑ์สถานส่วนพระองค์ เมื่ออนุญาตให้นำไปใช้ประโยชน์ด้านการค้า ไม่ว่าจะกรณีใดๆ ทั้งสิ้น อีกทั้งห้ามมิให้ดัดแปลงเนื้อหา และต้องอ้างอิงถึงเจ้าของเอกสารทุกครั้งที่มีการนำไปใช้

2.1.3 ประเภทและหน้าที่ของพิพิธภัณฑ์สถาน

ประเภทของพิพิธภัณฑ์สถาน (นิคม มุสิกคามะ : 2521)

1. พิพิธภัณฑ์สถานทางศิลปะ (MUSEUM OF ARTS)
2. พิพิธภัณฑ์สถานศิลปะร่วมสมัย (GALLERY OF COMTEMPORARY ARTS)
3. พิพิธภัณฑ์สถานทางธรรมชาติ (NATURAL HISTORY MUSEUM)
4. พิพิธภัณฑ์สถานทางวิทยาศาสตร์และเครื่องจักรกล (MUSEUM OF SCIENCE AND TECNOLOGY)
5. พิพิธภัณฑ์สถานทางมนุษยวิทยาและชาติพันธุ์วิทยา (MUSEUM OF ANTHROPOLOGY AND ETHNOLOGY)
6. พิพิธภัณฑ์สถานทางประวัติศาสตร์และโบราณคดี (MUSEUM OF HISTOR AND ARCHEAOLGY)
7. พิพิธภัณฑ์สถานประจำท้องถิ่น (REGILNAL MUSEUM)
8. พิพิธภัณฑ์สถานแบบพิเศษ (SPECIALIZED MUSEUM)
9. พิพิธภัณฑ์สถานของมหาวิทยาลัยและสถาบันศึกษา (UNIVERCITY MUSEUM)
 - พิพิธภัณฑ์สถานแห่งชาติอุททอง จ. สุพรรณบุรี จัดอยู่ในประเภท พิพิธภัณฑ์สถานทางประวัติศาสตร์และโบราณคดี (MUSEUM OF HISTORY AND ARCHRAOLGY)

หน้าที่ของพิพิธภัณฑ์สถาน (นิคม มุสิกคามะ 2521 : 2)

1. การรวบรวมวัตถุ (COLLECTION) มีการสะสมรวบรวมไว้ดังนี้
 - ได้รับบริจาควัตถุจากประชาชน โดยรับบริจาคสิ่งของซึ่งมีอยู่ในแขนงวิชา
 - เกิดขึ้นจากการขุดค้นพบทางโบราณคดี รวมทั้งเกิดจากการประดิษฐ์ของนักวิทยาศาสตร์
 - ได้โดยการรับซื้อ
2. การวิเคราะห์และจำแนกประเภทของวัตถุ

เมื่อเก็บวัตถุไว้แล้ว จะต้องตรวจสอบได้ว่าเป็นอะไร จำแนกประเภท กำหนดอายุ แบบสมัยที่มาของวัตถุ หากยังไม่สามารถตรวจสอบได้ก็ต้องทำการศึกษาค้นคว้าวิจัย
3. การทำบันทึกเป็นหลักฐาน (RECORDING) คือ การทำการจดทะเบียนวัตถุทุกชิ้นเพื่อเป็นหลักฐานไว้ไม่ให้เกิดสูญหาย

เอกสารนี้เป็นเอกสารที่สงวนไว้สำหรับการใช้งานเพื่อการศึกษาเท่านั้น ไม่อนุญาตให้นำไปใช้ประโยชน์ด้านการค้า ไม่ว่าจะกรณีใดๆ ทั้งสิ้น อีกทั้งห้ามมิให้ดัดแปลงเนื้อหา และต้องอ้างอิงถึงเจ้าของเอกสารทุกครั้งที่มีการนำไปใช้

4. การจัดแสดง (EXHIBITION) งานจัดแสดงเป็นฉากหน้าที่ให้ความรู้และความเพลิดเพลินแก่ประชาชน ต้องมีเทคนิคการดึงดูดความสนใจที่สำคัญ
5. การสงวนรักษา (PRESERVATION) โดยใช้หลักการและเทคนิคทางวิทยาศาสตร์จึงจำเป็นต้องมีห้องปฏิบัติการและการป้องกันการเสื่อมสภาพของวัตถุที่จัดแสดง
6. การศึกษา (EDUCATION) ให้ความรู้แก่คนทุกระดับมีเจ้าหน้าที่ทางการศึกษา เป็นผู้รับผิดชอบในการศึกษาค้นคว้า
7. หน้าที่ทางสังคม (SOCIAL PUBLICATION) ต้องเป็นสถาบันที่เปลี่ยนแปลงปรับตัวตามสภาพสังคม จัดบริการแก่ชุมชนอย่างกว้างขวาง ซึ่งเป็นผลทำให้พิพิธภัณฑ์กลายเป็นศูนย์กลางของชุมชน

2.1.4 ฐานะและบทบาทของพิพิธภัณฑ์สถาน สามารถแบ่งประเภทพิพิธภัณฑ์ได้ 3 ประเภทใหญ่ ๆ คือ

- พิพิธภัณฑ์สถานแห่งชาติ
- พิพิธภัณฑ์สถานทั่วไป คือ พิพิธภัณฑ์เมืองหรือท้องถิ่น
- พิพิธภัณฑ์สถานประจำแหล่งโบราณสถาน

เอกสารนี้เป็นเอกสารที่สงวนไว้สำหรับการใช้งานเพื่อการศึกษาเท่านั้น ไม่อนุญาตให้นำไปใช้ประโยชน์ด้านการค้าไม่ว่ากรณีใดๆ ทั้งสิ้น อีกทั้งห้ามมิให้ดัดแปลงเนื้อหา และต้องอ้างอิงถึงเจ้าของเอกสารทุกครั้งที่มีการนำไปใช้

ตารางที่ 1 ตารางแสดงลักษณะข้อแตกต่างระหว่างพิพิธภัณฑสถานต่าง ๆ

พิพิธภัณฑสถานแห่งชาติ	พิพิธภัณฑสถานทั่วไป	พิพิธภัณฑสถานประจำแหล่ง
1. การรวบรวมวัตถุ	1. การรวบรวมวัตถุ	---
2. การจำแนก	2. การจำแนก	1. การจำแนก
3. การจัดทำบัญชี	3. การจัดทำบัญชี	2.การจัดทำบัญชี
4. การจัดแสดง	4. การจัดแสดง	3.การจัดแสดง
5. การสงวนรักษา	5. การสงวนรักษา	4.การบริการทางการศึกษา
6. การบริการทางการศึกษา	6. การบริการทางการศึกษา	(เปิดให้ชม)
7. เจ้าพนักงานตามพระราชบัญญัติโบราณสถาน โบราณวัตถุ ศิลปวัตถุและพิพิธภัณฑสถานแห่งชาติ		
8. กองทุนสนับสนุนการค้นคว้าและพัฒนากิจการพิพิธภัณฑท์ในสังกัด		

2.1.5 เทคนิคการพิพิธภัณฑท์

คือ วิธีการดำเนินการที่เกี่ยวกับการจัดวัตถุในห้องแสดง การออกแบบอาคาร การออกแบบห้องแสดง การออกแบบครุภัณฑ์ ตลอดจนการก่อสร้างและติดตั้งวัตถุอุปกรณ์การจัดแสดงประเภทต่าง ๆ

มาตรฐานและขั้นตอนในการจัดแสดงในพิพิธภัณฑสถาน

1. การขออนุมัติหลักการ (OBJECTIVE APPROVAL BY MUSEUM'S DIRECTOR) เป็นเรื่องของภัณฑรักษ์ หัวหน้าภาควิชาหรือนักวิชาการในพิพิธภัณฑท์ที่ได้รับมอบหมายให้ดำเนินการ วัตถุประสงค์ จำเป็นจะต้องมีรายละเอียดต่าง ๆ

เอกสารนี้เป็นเอกสารที่สงวนไว้สำหรับการใช้งานเพื่อการศึกษาเท่านั้น ไม่อนุญาตให้นำไปใช้ประโยชน์ด้านการค้าไม่ว่ากรณีใดๆ ทั้งสิ้น อีกทั้งห้ามมิให้ดัดแปลงเนื้อหา และต้องอ้างอิงถึงเจ้าของเอกสารทุกครั้งที่มีการนำไปใช้

- หัวข้อนิทรรศการ (EXHIBITION TITLE) ควรจะแบ่งให้แน่ชัดว่าจะจัดเรื่องอะไร
- วัตถุประสงค์ (OBJECTIVE) มีวัตถุประสงค์เป็นหลักและเป็นรอง
- ขอบเขตนิทรรศการ (SCOPE OF EXHIBITION AND DEFINITION OF CONCEPT) นิทรรศการมีเนื้อหาสาระอย่างไร ประกอบด้วยวัตถุประสงค์หลักฐานอะไร
- สมมติ (HYPOTHESIS) ภัณฑารักษ์ควรจะได้ประเมินผลว่าจะใช้ประโยชน์อะไรแก่ประชาชน หรือเป้าหมายที่หน่วยงานต้องการ

2. การจัดเตรียมนิทรรศการ (MANUSCRIPT AND EDITING)

2.1 ศึกษาขนาดและจำนวนวัตถุที่จัดแสดง เพื่อจะได้กำหนดเรื่องราวต่าง ๆ ในการใช้คำบรรยายและใช้วัตถุจัดแสดง

2.2 การเขียนเรื่องและคำบรรยาย (CAPTION) เพื่อเป็นแนวออกแบบของช่างหรือสถาปนิก โดยปกติการจัดนิทรรศการต่าง ๆ จะมีคำบรรยายเรื่องราว 4 ประการคือ

- ชื่อนิทรรศการ (TITLE) ข้อความต้องสั้นกะทัดรัด
- หัวข้อย่อย (SUBTITLE) บ้ายเรื่องย่อยเพื่อความสะดวกในการทำความเข้าใจ
- คำบรรยาย (SUBTEXT)
- บ้ายเฉพาะวัตถุ (INDIVIDUAL LABEL)

3. การออกแบบห้องแสดงและนิทรรศการ

3.1 ศึกษาแนวเรื่อง ทั้งวัตถุประสงค์และการดำเนินเรื่องแล้วจึงวางผัง

3.2 ศึกษาสภาพการณ์ของสังคมและสังคมแวดล้อม โดยศึกษาจิตวิทยาของกลุ่มชนระดับการศึกษา ทศนคติ รสนิยม จำนวนคนเข้าชมแต่ละครั้ง

3.3 องค์ประกอบของห้องและตู้แสดง กำหนดแบบแปลน แผนผังห้องและตู้แสดงตามเรื่องที่เกี่ยวข้องไว้

หลังจากขั้นตอนดังกล่าวจึงพิจารณาว่า วัตถุประสงค์ต่าง ๆ มีองค์ประกอบอย่างไร ข้อความควรอยู่ตอนไหน ควรใช้สีแสงและอุปกรณ์อะไรประกอบบ้าง

3. การก่อสร้างและติดตั้งวัตถุ

แผนผังกระบวนการจัดนิทรรศการที่บรรลวัตถุประสงค์



เอกสารนี้เป็นเอกสารที่สงวนไว้สำหรับการใช้งานเพื่อการศึกษาเท่านั้น ไม่อนุญาตให้นำไปใช้ประโยชน์ด้านการค้าไม่ว่ากรณีใดๆ ทั้งสิ้น อีกทั้งห้ามมิให้ดัดแปลงเนื้อหา และต้องอ้างอิงถึงเจ้าของเอกสารทุกครั้งที่มีการนำไปใช้

2.1.6 การจัดนิทรรศการในพิพิธภัณฑ์

ประเภทของการจัดนิทรรศการมีแบบอย่างที่เป็นหลักอยู่ 3 ประเภทคือ

1.การจัดนิทรรศการประจำ (ถาวร) (PERAMENT EXHIBITION)

เป็นการจัดแสดงแบบถาวรไม่มีการโยกย้ายและเปลี่ยนแปลงซึ่งจะต้องทำการพิจารณาอย่างรอบคอบว่าจะจัดเรื่องอะไร ด้วยวัตถุประสงค์อย่างไร ลำดับเรื่องราวอย่างต่อเนื่อง

2.การจัดนิทรรศการเพื่อการศึกษาค้นคว้า (EDUCATION EXHIBITION)

เป็นการจัดแสดงแบบประจำ แต่จุดมุ่งหมายทางการคือ เน้นในเรื่องวัตถุและการศึกษาค้นคว้ามากกว่าในด้านความเพลิดเพลิน

3.การจัดนิทรรศการชั่วคราวหรือนิทรรศการพิเศษ (TEMPORARY EXHIBITION)

นิทรรศการประเภทนี้เป็นกิจกรรมที่มีบทบาทต่อพิพิธภัณฑ์สถานมากที่สุด เพราะอำนวยความสะดวกในการศึกษาและเพิ่มพูนความรู้

ระบบการจัดแสดงในพิพิธภัณฑ์สถานต่าง ๆ จำแนกเป็นหมวดหมู่ดังนี้

1. การจัดแสดงวัตถุตามแบบธรรมชาติ (NATURAL PRESENTATION)

ส่วนใหญ่นิยมในพิพิธภัณฑ์ประวัติศาสตร์วิทยาจัดแสดงให้เห็นความงามและความมหัศจรรย์ของธรรมชาติ บางครั้งทำเป็นห้องไดโอรามากับธรรมชาติที่แท้จริงมีเสียงและกลิ่น

2. การจัดตั้งอริยาบทของสัตว์ (HABITAT GROUP)

เป็นแบบเดียวกับการจัดแสดงแบบธรรมชาติ จัดแสดงวัตถุแบบรวมกันเป็นหมู่ เป็นฝูง เป็นโขลงการจัดแสดงแบบนี้ต้องระมัดระวังเกี่ยวกับอริยาบทของสัตว์และสภาพแวดล้อมทางธรรมชาติ เป็นเป้าหมายของการจัดเพื่อให้ผู้ชมได้เห็นชีวิตจริงของสัตว์แต่ละชนิด

3. การจัดแสดงตามสภาพแวดล้อมทางนิเวศวิทยา (ECOLOGICAL PRESENTATION)

เป็นการจัดแสดงให้เห็นสภาพแวดล้อมของวัตถุ เกี่ยวพันกับสภาพแวดล้อมทางนิเวศวิทยามี ทะเล ป่าเขา ทำผู้ชมเข้าใจเรื่องราวและสภาพแวดล้อมของกลุ่มชนต่าง ๆ ได้มากกว่า การนำวัตถุโดดเดี่ยวมาจัดแสดงในตู้

เอกสารนี้เป็นเอกสารที่สงวนไว้สำหรับการใช้งานเพื่อการศึกษาเท่านั้น ไม่อนุญาตให้นำไปใช้ประโยชน์ด้านการค้า ไม่ว่าจะกรณีใดๆ ทั้งสิ้น อีกทั้งห้ามมิให้ดัดแปลงเนื้อหา และต้องอ้างอิงถึงเจ้าของเอกสารทุกครั้งที่มีการนำไปใช้

4. การจัดแสดงความเป็นจริง (REALISTIC PRESENTATION)

ได้แก่ การเคลื่อนย้ายวัตถุจริงมาจัดแสดงในพิพิธภัณฑ์ โดยไม่ทำการแยกวัตถุนั้น ออกจากกัน

องค์ประกอบหลักของการจัดนิทรรศการ

การจัดแสดงที่สมบูรณ์แบบจะต้องมีองค์ประกอบหลักอย่างน้อย 3 ประการ คือ วัตถุ, ผู้ชม, ผู้แนะนำ

- | | | | |
|----|----------|-----|-----------------|
| ว. | วัตถุ | คือ | วัตถุที่จัดแสดง |
| ข. | ผู้ชม | คือ | ผู้ใช้บริการ |
| น. | ผู้แนะนำ | คือ | ผู้ให้บริการ |

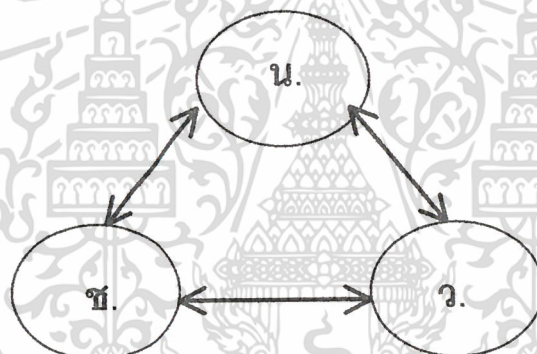

ผู้ให้บริการต้องจัดหาวัตถุมาจัดแสดงโดยใช้ข้อมูลของผู้ชมจัดแสดงถ่ายทอดความคิดโดยมีวัตถุเป็นตัวเรื่อง

การจำแนกส่วนการจัดนิทรรศการ

แบ่งส่วนการจัดนิทรรศการเป็นส่วนใหญ่ ๆ ตามลักษณะความจำเป็นในการใช้งาน ดังนี้

1. ส่วนจัดแสดง คือ ส่วนที่จัดตั้งวัตถุทั้งในรูปแบบนิทรรศการประจำและนิทรรศการชั่วคราว
2. ส่วนเก็บวัตถุ คือ ส่วนที่เป็นพิพิธภัณฑ์เหลืออยู่ หรืออยู่ในระหว่างการศึกษา
3. ส่วนบริหาร คือ ส่วนสำนักงานทั้งธุรการและวิชาการ
4. ส่วนปฏิบัติงานช่าง คือ ส่วนซ่อมสงวนหรือเทคนิค

เนื่องจากเป็นอาคารที่สร้างขึ้นสำหรับมนุษย์และสิ่งของพร้อมกันเป็นสิ่งมีค่า จึงต้องมี

ส่วนประกอบอื่นเพิ่มเติมอีกเพื่อความปลอดภัย

เอกสารนี้เป็นเอกสารที่สงวนไว้สำหรับการใช้งานเพื่อการศึกษาเท่านั้น ไม่อนุญาตให้นำไปใช้ประโยชน์ด้านการค้า ไม่ว่าจะกรณีใดๆ ทั้งสิ้น อีกทั้งห้ามมิให้ดัดแปลงเนื้อหา และต้องอ้างอิงถึงเจ้าของเอกสารทุกครั้งที่มีการนำไปใช้

แผนภูมิแสดงการจำแนกส่วนการจัดแสดง

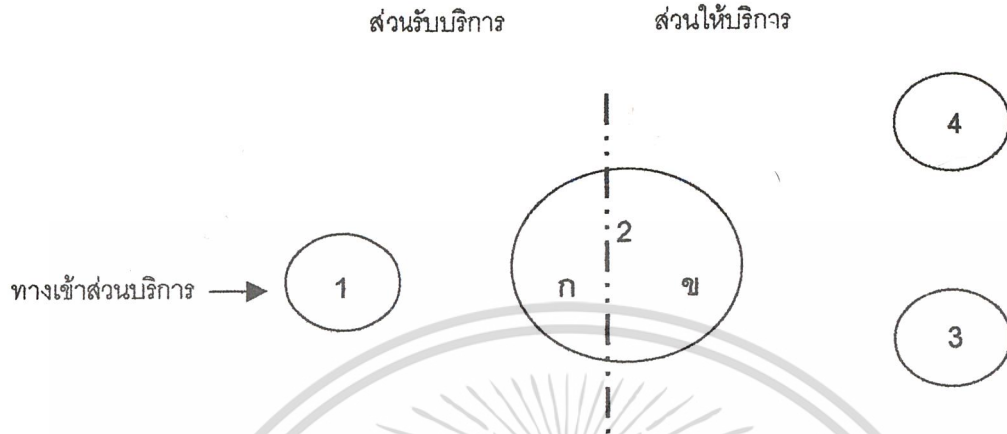

สัญลักษณ์และความหมาย

1. แสดงส่วนนิทรรศการ
2. ส่วนบริการ
ก. ติดต่อกับผู้ชม
ข. ไม่ติดต่อกับผู้ชม
3. ส่วนคลังพิพิธภัณฑ์
4. ส่วนปฏิบัติงานช่าง

● ที่มา : คู่มือจัดตั้งพิพิธภัณฑ์. ของ จงกล จิรา

2.1.7 พิพิธภัณฑ์สถานขนาดเล็ก

หมายถึง พิพิธภัณฑ์ที่มีความรับผิดชอบในการจัดแสดงหรือเนื้อหาเรื่องราวของการจัดแสดงที่อยู่ในกลุ่มเล็ก ๆ แคบ ๆ รวมถึงประเภทพิพิธภัณฑ์สถานประจำเมืองหรือท้องถิ่นนำดีเนื้อหาการจัดแสดงที่มีขอบเขตอยู่แค่เมืองนั้นหรือท้องถิ่นนั้น

โดยทั่วไปการจัดแสดงภายในก็เหมือนพิพิธภัณฑ์สถานขนาดใหญ่แต่ติดอยู่ที่พื้นที่อาคารไม่อำนวยเพราะมีขนาดเล็ก หน่วยงานภายในองค์กรประกอบต่าง ๆ จึงต้องลดความจำเป็นลงให้สอดคล้องกับสถานที่

2.1.8 คลังพิพิธภัณฑ

พิพิธภัณฑสถานมีหน้าที่ รับผิดชอบวัตถุทุกชิ้นที่รับเข้ามาเป็นสมบัติสงวนรักษาไว้ในพิพิธภัณฑสถาน ไม่ว่าจะของสิ่งนั้นจะอยู่ในห้องจัดแสดง ห้องศึกษาเปรียบเทียบหรือคลังเก็บของเคลื่อนจัด วัตถุทุกชิ้นจะต้องมีทะเบียนเป็นหลักฐานและมีการเก็บรักษาอย่างปลอดภัย

วัตถุทุกชิ้นจะต้องมีการลงทะเบียน และเก็บรักษาอย่างดีแต่ในทางปฏิบัติปรากฏว่าพิพิธภัณฑสถานจำนวนมาก เก็บของที่เหลือจัดแสดงไว้ในคลังอย่างขาดการดูแล ไม่มีประวัติ ไม่มีทะเบียน เก็บสะสมไว้อย่างไม่เป็นระเบียบ ลักษณะของคลังเก็บของประเภทแน่นขนัดจากพื้นจรดหลังคา ไม่มีทะเบียนบัญชีหรือทำอย่างทิ้งขว้างเป็นความบกพร่องของผู้บริหารพิพิธภัณฑ

งานพิพิธภัณฑสถานในปัจจุบันได้หันมาดูแลวัตถุในคลังมากขึ้นเพราะได้เห็นความสำคัญระหว่าง DEADSTORGE กับ LIVE STORGE คลังในพิพิธภัณฑสถานในปัจจุบันได้พัฒนาเป็นคลังที่มีชีวิต ใช้ประโยชน์ในการศึกษาหรือทำงานวิจัยเป็นคลังที่มีการจัดเก็บดูแลอย่างมีระบบปลอดภัยถูกต้องตามหลักวิชาการสงวนวัตถุ

ในสมัยก่อนพิพิธภัณฑสถานส่วนใหญ่จัดแสดงวัตถุที่เก็บรักษาไว้ทั้งหมด หรือมากที่สุดเท่าที่จะทำได้ในห้องจัดแสดง ต่อมาเมื่อมีการพัฒนาทางเทคนิค มีวิธีการจัดแสดงที่ทันสมัย ห้องนิทรรศการจะจัดแสดงเฉพาะวัตถุสำคัญและมีน้อยชิ้นเพื่อดึงดูดความสนใจให้ผู้ชมเห็นคุณค่าและความสวยงามและนิทรรศการสมัยใหม่ทำให้มีวัตถุเหลือจัดแสดงเก็บเข้าไว้ในคลังมากขึ้น พิพิธภัณฑสถานในปัจจุบันถือว่าเป็นสถาบันเพื่อการศึกษาและการค้นคว้าวิจัยบริการที่จะต้องจัดแก่ชุมชน คือความสะดวกในการค้นคว้าวัตถุในพิพิธภัณฑสถาน ส่วนคลังของพิพิธภัณฑฯ จำเป็นที่จะต้องเปิดเพื่อให้สำหรับบุคคลต่าง ๆ ที่สนใจอยากศึกษาค้นคว้าไม่ควรปิดใช้แต่เฉพาะเจ้าหน้าที่ การพัฒนาคลังของพิพิธภัณฑสถานจึงมีความเป็นไปได้กว้างขวาง

การจำแนกประเภทวัตถุในคลังขึ้นอยู่กับวัตถุประสงค์ของพิพิธภัณฑสถาน ในหลายกรณีต้องแบ่งตามชนิดของวัตถุ เช่น เครื่องเสื้อผ้า เครื่องจักรสาน เครื่องปั้นดินเผา เครื่องโลหะ เพื่อสะดวกในการสงวนรักษาสิ่งของที่เป็นอินทรีย์วัตถุและอนินทรีย์วัตถุได้อย่างถูกต้อง ในพิพิธภัณฑสถานบางประเภท เช่น โบราณคดี มีวัตถุประสงค์ในการเก็บรักษาวัตถุเพื่อสะดวกแก่การศึกษาค้นคว้า การเก็บรักษาวัตถุในคลังจะต้องพิจารณาแบ่งแยกประเภทให้สอดคล้องกับความมุ่งหมายและความต้องการในการศึกษาค้นคว้า ฉะนั้นวัตถุที่ได้จากากนชุดค้นแต่ละแห่งจะจัดรวมกันไว้ที่หนึ่งเพื่อให้ศึกษาได้ง่ายไม่แยกชนิดของวัตถุหรือกระจัดกระจาย ในขณะที่เดียวกันเมื่อจัดวัตถุที่ได้จากแหล่งขุดค้นในแหล่งโบราณคดีแหล่งหนึ่ง ๆ ไว้ที่เดียวกันการเก็บ

เอกสารนี้เป็นเอกสารที่สงวนลิขสิทธิ์ไว้เพื่อการศึกษาเท่านั้น เมื่อนำไปใช้ประโยชน์ด้านการค้า

ไม่ว่ากรณีใดๆ ทั้งสิ้น อีกทั้งห้ามมิให้ดัดแปลงเนื้อหา และต้องอ้างอิงถึงเจ้าของเอกสารทุกครั้งที่มีการนำไปใช้

รักษาจะต้องพิจารณาไปตามประเภทของวัตถุไม่ให้เป็นอันตราย วัตถุที่ได้จากการขุดค้นจะต้องได้รับการปฏิบัติการสงวนรักษาจากห้องปฏิบัติการเสียก่อนจึงจะนำมาเก็บรักษาในคลัง

ปัญหาเรื่องสถานที่หากมีการเตรียมการสร้างพิพิธภัณฑ์ ปัญหาว่าจะเอาคลังไว้ที่ใด พิพิธภัณฑ์สถานในประเทศตะวันตกส่วนใหญ่ทำคลังไว้ชั้นล่างเพื่อความสะดวกในการขนย้าย การจัดคลังไว้ล่างสุดก็มีปัญหาเรื่องความชื้นสูงซึ่งเป็นอันตรายแก่วัตถุ พิพิธภัณฑ์สถานส่วนใหญ่จึงมีคลังรวมบางแห่งมีคลังย่อยอยู่ตามแผนกต่าง ๆ ของภัณฑารักษ์และแผนกทะเบียน เพื่อสะดวกในการประสานงาน

คลังสมัยใหม่อาจเรียกว่าห้องค้นคว้า STUDY COLLECRION เป็นห้องที่จัดเก็บรักษาวัตถุไว้เป็นอย่างดีระเบียบ เปิดบริการแก่ผู้เข้าทำการศึกษาค้นคว้า มีโต๊ะ เก้าอี้นั่งทำงานไว้เป็นระเบียบ คลังพิพิธภัณฑ์สถานบางแห่งจัดทำเป็น STUDY COLLECRION ไว้เป็นส่วนหนึ่งของห้องจัดแสดง ห้องนิทรรศการบางแห่งแบ่งส่วนหนึ่งเป็นคลังค้นคว้า ผู้ใดที่ต้องการชมเพื่อความเพลิดเพลิน ก็จะเดินชมนิทรรศการทั่วไป นักศึกษาค้นคว้าจะเข้าชมศึกษาในคลังค้นคว้า ซึ่งกันไว้เป็นส่วนหนึ่งวิธีดังกล่าวนี้ว่าสะดวกดีมากสามารถจัดทำเป็นเรื่อง ๆ ได้ในหลักการดังกล่าวแต่แต่ละแผนกวิชาอาจจัดทำเป็นคลังค้นคว้าอยู่เป็นส่วนหนึ่งของแผนก โดยไม่ต้องมีคลังกลางก็ได้ และภัณฑารักษ์ทำหน้าที่ดูแลคลังในแผนกวิชาของตน

การจัดระบบคลัง

สำหรับพิพิธภัณฑ์สถานที่มีขนาดเล็กจะใช้คลังระบบกลาง (CENTRAL STORGE SYSTEM) วัตถุทุกชนิดทุกประเภทรวมกันไว้ที่แห่งเดียวโดยจำแนกแยกเก็บรักษาวัตถุ สำหรับค้นคว้าอยู่ด้วยแต่ละแผนกจึงเก็บรักษาจัดคลังวัตถุตลอดจนระบบทะเบียนในคลัง แต่ละแผนกแตกต่างกันขึ้นอยู่กับประเภทหรือชนิดของวัตถุที่จัดไว้ในแผนกต่าง ๆ จึงเป็น STUDY COLLECTION หรือ RESERES

ครุภัณฑ์และอุปกรณ์คลัง

คลังพิพิธภัณฑ์จะต้องมีอุปกรณ์และครุภัณฑ์ที่ถูกระบบ ภัณฑารักษ์จะต้องมีความรู้ความเข้าใจว่าจะเก็บวัตถุชนิดนั้นอย่างไรจะถูกระบบ เพื่อการศึกษาค้นคว้าและเพื่อสงวนรักษาวัตถุให้คงอยู่ตลอดไป

เอกสารนี้เป็นเอกสารที่สงวนไว้สำหรับการใช้งานเพื่อการศึกษาเท่านั้น ไม่อนุญาตให้นำไปใช้ประโยชน์ด้านการค้าไม่ว่ากรณีใดๆ ทั้งสิ้น อีกทั้งห้ามมิให้ดัดแปลงเนื้อหา และต้องอ้างอิงถึงเจ้าของเอกสารทุกครั้งที่มีการนำไปใช้

2.1.9 องค์ประกอบอาคารพิพิธภัณฑ์และสถานที่

พิพิธภัณฑ์ที่สมบูรณ์จะมีองค์ประกอบอาคารสถานที่ที่สำคัญสามารถแยกออกเป็น 3 ส่วนดังนี้

1. ส่วนปฏิบัติงานของเจ้าหน้าที่พิพิธภัณฑ์

ประโยชน์ใช้สอยส่วนนี้จะเป็นห้องหรืออาคารที่ใช้สำหรับข้าราชการหรือเจ้าหน้าที่ประจำพิพิธภัณฑ์ฝ่ายต่าง ๆ ต้องใช้ปฏิบัติงานตามปกติ ซึ่งมีห้องที่สำคัญจำเป็นจะต้องมีคือ

- ห้องเจ้าหน้าที่ที่บริหารทั่วไป
- ห้องผู้อำนวยการหรือหัวหน้าพิพิธภัณฑ์
- ห้องภัณฑารักษ์และเจ้าหน้าที่พิพิธภัณฑ์
- ห้องประชุมเจ้าหน้าที่หรือเอนกประสงค์
- ห้องรับแขก
- ห้องคลังศิลปโบราณวัตถุ
- ห้องซ่อมสงวนรักษาและห้องช่างศิลปกรรม
- ห้องเจ้าหน้าที่กุญแจและเจ้าหน้าที่รักษาความปลอดภัย (ระบบควบคุมอื่น ๆ)
- ห้องมีดและห้องสตูดิโอ
- ห้องบรรจุหีบห่อและบรรจุภัณฑ์
- ห้องเก็บพัสดุ เครื่องมือเครื่องใช้เก็บเอกสารและหนังสือ
- ห้องสุขาชาย - หญิง
- และห้องอื่น ๆ ตามความเหมาะสม

2. ส่วนจัดแสดงและบริการประชาชน

2.1 ห้องแสดง

เป็นห้องหรืออาคารในส่วนใช้จัดแสดงถาวร คือ ห้องจัดแสดงหลักทั่วไปสำหรับเปิดบริการประชาชนเข้าชม และศึกษาหาความรู้โดยเฉพาะเป็นปกติตลอดปี ใช้เนื้อที่ประมาณ 60 % มีลักษณะและสภาพเป็นห้องโถงโล่งยาวติดต่อกันไปหรือแบ่งเป็นห้อง ๆ แต่จะต้องอยู่ต่อเนื่องกันจำนวนหลาย ๆ ห้อง

เนื้อหาจัดแสดงส่วนใหญ่จะเป็นแบบพิพิธภัณฑ์ทั่วไปคือมีเรื่องต่าง ๆ ของท้องถิ่นดังนี้

1. ภูมิศาสตร์และทรัพยากร
2. ประวัติศาสตร์และโบราณคดี
3. วิทยาศาสตร์ธรรมชาติวิทยาและสิ่งแวดล้อม

เอกสารนี้เป็นเอกสารที่สงวนไว้สำหรับการใช้งานเพื่อการศึกษาเท่านั้น ไม่อนุญาตให้นำไปใช้ประโยชน์ด้านการค้า ไม่ว่าจะกรณีใดๆ ทั้งสิ้น อีกทั้งห้ามมิให้ดัดแปลงเนื้อหา และต้องอ้างอิงถึงเจ้าของเอกสารทุกครั้งที่มีการนำไปใช้

4. ขาดพื้นที่กีฬาและพักผ่อน

5. มรดกดีเด่นของเมือง

2.2 ห้องบริการ มีห้องจำเป็นดังต่อไปนี้

- ห้องโถง
- ห้องจำหน่ายหนังสือ ของที่ระลึกและประชาสัมพันธ์
- ห้องรับฝากของ
- ห้องบรรยายหรือห้องประชุมพร้อมเวทีที่ฉายภาพยนตร์สไลด์
- ห้องประชุมสัมมนาย่อย
- ห้องเก็บวัสดุครุภัณฑ์
- ห้องนิทรรศการพิเศษหรือหมุนเวียน
- ห้องสมุด ห้องทะเบียน
- ห้องศึกษาเปรียบเทียบ
- และห้องอื่น ๆ ตามขนาดและความจำเป็น

2.3 ส่วนภูมิทัศน์และโรงเรียนทั่วไป

เป็นอาคารบริเวณทั่วไป โดยรอบอาคารพิพิธภัณฑสถานทั้งหมดซึ่งมีความจำเป็นต้องกำหนดแบบแผนที่ตั้งตัวแน่นอน มีความเป็นสัดส่วนที่เหมาะสม มิฉะนั้นต่อไปสภาพพิพิธภัณฑสถานจะกลายเป็นสลัม ขาดความเป็นระเบียบสวยงาม

ข้อกำหนดมีดังนี้

1. อาคารพิพิธภัณฑสถานต้องมั่นคงแข็งแรงกว่าธรรมดา ระบบดับเพลิงและรักษาความปลอดภัยดี การจัดแบ่งพื้นที่ใช้สอยควรมีลักษณะยืดหยุ่นได้
 2. อาคารพิพิธภัณฑสถานต้องมีประตูฉุกเฉิน สามารถขนย้ายศิลปวัตถุออกทางประตู
 3. ระบบไฟฟ้า การเดินสายไฟฟ้าต้องไม่วางหรือฝังในผนังอาคาร และผู้ควบคุมระบบไฟฟ้าต้องแยกเป็น 2 ส่วนคือ
 - ไฟฟ้าส่วนที่เปิดใช้เฉพาะภายในอาคาร (9.00 – 16.00)
 - ไฟฟ้าส่วนที่เปิดใช้เฉพาะภายนอกตัวอาคาร (16.00 – 9.00)
 4. การลดหรือเพิ่มพื้นที่ใช้สอยให้ปรึกษากันทวารักษ์ผู้เชี่ยวชาญก่อนเสมอ
 5. ต้องส่งแบบร่างองค์ประกอบทั้งหมดให้กัณฑทวารักษ์ผู้เชี่ยวชาญด้านพิพิธภัณฑสถานตรวจสอบแก้ไข หรือคณะกรรมการเห็นชอบก่อนเสมอ
- : ที่มา คู่มือการจัดตั้งพิพิธภัณฑสถานเมือง กรมศิลปากร 2537

เอกสารนี้เป็นเอกสารที่สงวนไว้สำหรับการใช้งานเพื่อการศึกษาเท่านั้น ไม่อนุญาตให้นำไปใช้ประโยชน์ด้านการค้าไม่ว่ากรณีใดๆ ทั้งสิ้น อีกทั้งห้ามมิให้ดัดแปลงเนื้อหา และต้องอ้างอิงถึงเจ้าของเอกสารทุกครั้งที่มีการนำไปใช้

2.2 ข้อมูลพื้นฐานในการออกแบบ

2.2.1 การจัดห้องแสดงนิทรรศการในพิพิธภัณฑ์

1. การออกแบบห้องแสดง (DESIGN THE EXHIBITION ROOM)

การออกแบบห้องแสดงนั้นจะต้องจัดภายหลังจากที่ได้ศึกษาหรือเรียบเรียงแนวนิทรรศการเรียบร้อยแล้ว

1.1 เกณฑ์มาตรฐานในการออกแบบห้องแสดง

หลักสำคัญของการวางรูปห้องแสดงนั้น ไม่จำกัดรูปแบบและลักษณะแต่อย่างใด หากแต่อย่างน้อยตามเนื้อเรื่องราวที่จัดแสดงนั้นจำเป็นต้องคำนึงถึง

1. การจัดตู้หรือแผงในห้องแสดงประจำหรือชั่วคราว ไม่ควรปล่อยให้ห้องโล่งจนเกินไป มองดูเกิดความอ้างว้าง
2. การวางแผนยกเยื้อง ควรจะเรียงลำดับของเรื่องราวของเรื่องที่จัดแสดงตามลำดับจนสิ้นสุดการแสดงผล
3. ขนาดของแผงตลอดจนสีที่ใช้จะมีน้ำหนักเบาอย่างน้อยเพียงใดขึ้นอยู่กับความเหมาะสมของห้อง แสดงวรรณะของสีไม่ควรดูคาดควรเป็นสีที่มองแล้วมีความเย็นสบายใจ
4. เนื้อที่ในแผงแต่ละตอนไม่ควรน้อยจนผู้เข้าชมต้องเบียดเสียดยึดเยียดกันเดิน ควรมีช่องว่างให้ผู้ชมเคลื่อนไหวไปอย่างสะดวก และเคลื่อนไหวไปได้โดยรูปแบบของแผงให้นำโดยอัตโนมัติ
5. แผงของห้องแสดง ต้องไม่ยกเยื้องมากไปจนเกิดความรู้สึกว่าหลงทาง
6. ควรจะให้แผงห้องแสดงแต่ละตอนมีความสัมพันธ์ซึ่งกันและกันโดยมีผู้ชมมีอิสระในการเคลื่อนไหว

1.2 การจัดห้องแสดงแบบต่าง ๆ

แบบที่ 1

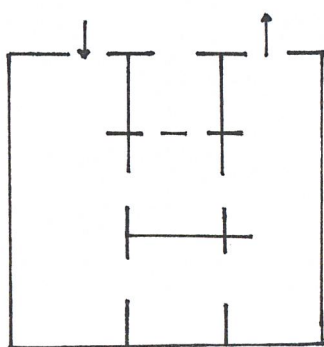

- เป็นการออกแบบห้องแสดงแบบสี่เหลี่ยมจัตุรัส ซึ่งมีขนาดกว้างพอสมควร มีประตูทางเข้า 2 ประตู อาจแบ่งซอยห้องใหญ่เป็นห้องเล็ก ๆ หลายห้อง โดยใช้แผงหรือตู้เข้ามาแทนทำให้

เอกสารนี้เป็นเอกสารที่สงวนไว้สำหรับการใช้งานเพื่อการศึกษาเท่านั้น ไม่อนุญาตให้นำไปใช้ประโยชน์ด้านการค้าไม่ว่ากรณีใดๆ ทั้งสิ้น อีกทั้งห้ามมิให้ดัดแปลงเนื้อหา และต้องอ้างอิงถึงเจ้าของเอกสารทุกครั้งที่มีการนำไปใช้

มีเนื้อที่สำหรับจัดแสดงมากขึ้น สำหรับดึงดูดผู้ชมให้ชมวัตถุหรือเรื่องราวได้ตามลำดับเหตุการณ์ บริเวณกลางสามารถเก็บวัตถุที่เป็นสำริดป้องกันความชื้นจากผนัง

ที่มา : วิชาการพิพิธภัณฑ์

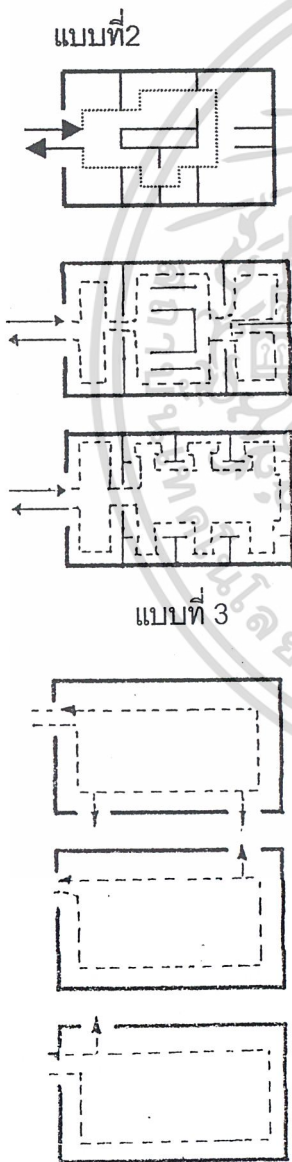

- แสดงให้เห็นการแบ่งซอยห้อง แสดงภายในหลาย ๆ ห้องที่ติดต่อกัน โดยห้องชนิดนี้จะมีประตูเข้าออกเพียงประตูเดียว แต่การออกแบบภายในสามารถดึงดูดผู้ชมไปสู่ทิศทางที่ต้องการได้

- แสดงให้เห็นการแบ่งผังห้องด้วยประตูทางเข้าแบบต่าง ๆ หลักสำคัญคือไม่ควรปล่อยให้แสงโล่ง โดยผู้ชมมองเห็นทะลุห้อง แสดงจากการเข้าไปที่ทางเข้านั้น

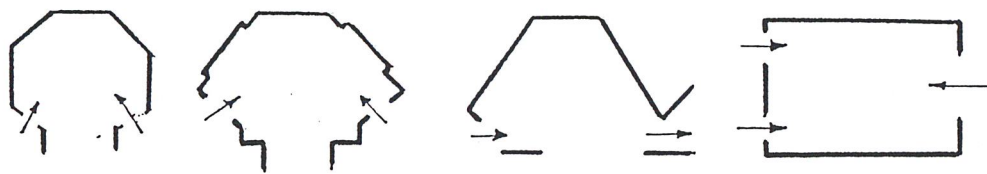

2) เป็นประตูเข้าออกคู่ โดยการวางผังเป็นรูปต่างๆเพื่อหลบผนังรูปสี่เหลี่ยมที่จำเจ

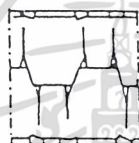
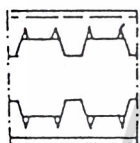

3) การยกเอียงองค์ประกอบของห้องแฉกแบบต่างๆซึ่งเน้นในเรื่องการเคลื่อนไหวของผู้ชม ให้เห็นเรื่องราวเป็นคอน

รูปที่ 1 ภาพแสดงการจัดผังห้องแฉก



เอกสารนี้เป็นเอกสารที่สงวนไว้สำหรับการใช้งานเพื่อการศึกษาเท่านั้น ไม่อนุญาตให้นำไปใช้ประโยชน์ด้านการค้า ไม่ว่าจะกรณีใดๆ ทั้งสิ้น อีกทั้งห้ามมิให้ดัดแปลงเนื้อหา และต้องอ้างอิงถึงเจ้าของเอกสารทุกครั้งที่มีการนำไปใช้

การจัดผังห้องแสดงในภาพดังกล่าวนี้ แสดงให้เห็นการวางผังห้องแสดงนั้นไม่จำเป็นต้องเป็นรูปสี่เหลี่ยมเสมอไป สามารถบิดเป็นรูปแบบได้หลายอย่าง ตามความเหมาะสมของเรื่องราว

● การพิจารณาลักษณะการจัดกลุ่มห้องแสดง

1) ROOM TO ROOM ARRANGEMENT

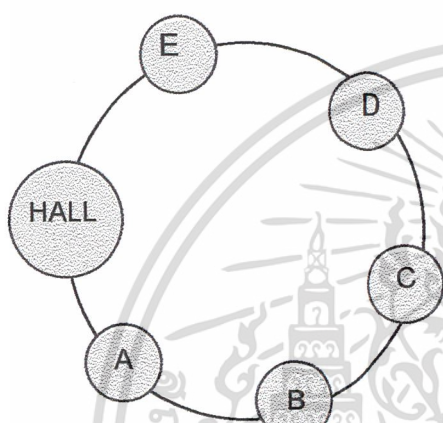

(ชมโดยไม่ย้อนกลับทางเดิม)

ข้อดี - ประหยัดเนื้อที่

ข้อเสีย - ไม่อาจเลือกชมส่วนใด

ส่วนหนึ่งได้ ในพิพิธภัณฑสถาน

ใหญ่ เมื่อปิดห้องใดห้องหนึ่งก็จะ

กระทบกระเทือนอีกห้องหนึ่งด้วย

2) CORRIDOR TO ROOM ARRANGEMENT

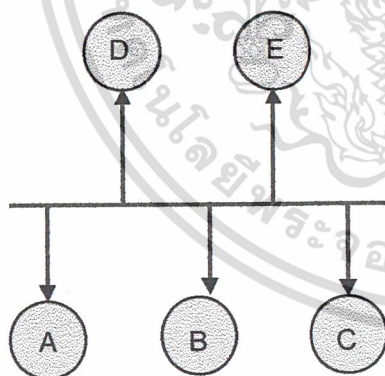

(เป็นทางเดินยาวและมีทางแยกเข้าสู่

ส่วนแสดง)

ข้อดี - เลือกชมได้ตามใจชอบ

ข้อเสีย - การแสดงขาดความต่อเนื่อง

เปลี่ยนเนื้อที่แสดง

เอกสารนี้เป็นเอกสารที่สงวนไว้สำหรับการใช้งานเพื่อการศึกษาเท่านั้น ไม่อนุญาตให้นำไปใช้ประโยชน์ด้านการค้า ไม่ว่าจะกรณีใดๆ ทั้งสิ้น อีกทั้งห้ามมิให้ดัดแปลงเนื้อหา และต้องอ้างอิงถึงเจ้าของเอกสารทุกครั้งที่มีการนำไปใช้

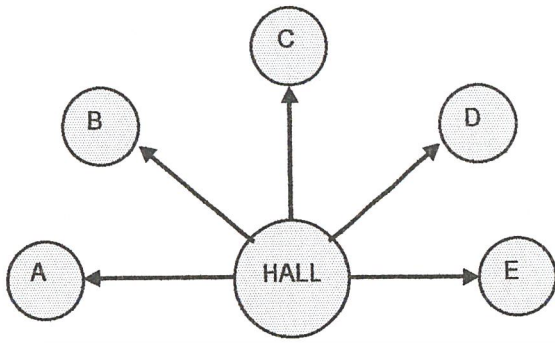

3) CENTRAL ARRANGEMENT
 การนำทั้งสองอย่างมารวมกันมีส่วนตรง
 กลางเป็นตัวแยกส่วนต่างๆ ใช้เป็นตัว
 แยกได้
 ข้อดี - สามารถเปิดชมได้หมดทุกส่วน

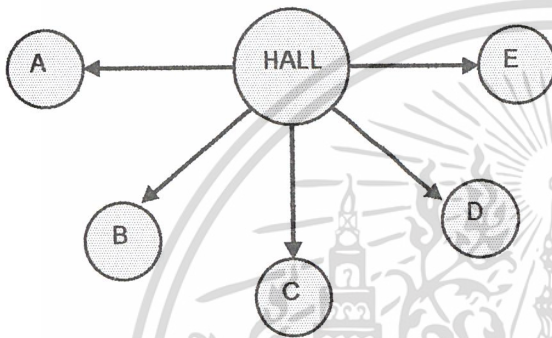

4) HALL TO ROOM ARRANGEMENT
 เป็นการจัดกลุ่มห้องแสดงที่มีห้องโถง
 เป็นศูนย์กลางจากห้องโถงสามารถเข้า
 สู่อ่างต่าง ๆ ได้ ทุกห้องเป็นการเลือก
 เอาข้อดีของแบบที่ 1 และที่ 2 มาใช้
 สามารถเลือกชมได้ตามชอบ

1.4 เส้นทางสัญจร

การติดต่อสัญจรภายในพิพิธภัณฑ์มีด้วยกัน 3 กรณีคือ

1) การติดต่อทั่วไป (PUBLIC CIRCULATION)

- แบ่งกลุ่มผู้ชมเป็น 2 กลุ่ม คือ
- กลุ่มเด็กชั้นประถมปลายอายุไม่เกิน 12 ปี
 - กลุ่มผู้ใหญ่หรือหนุ่มสาวทั่วไป (ประชาชนทั่วไป)

ในการจัด PUBLIC CIRCULATION ควรจัดให้มีการติดต่อโดยเฉพาะสำหรับทางเข้าของ
 ประชาชนซึ่งสามารถมองเห็นได้โดยง่าย และจัดเป็นทางเดียวสำหรับผู้เข้าชมกลับออกมาได้
 ซึ่งเป็นผลดีสำหรับผู้เข้าชมได้อย่างทั่วถึง เจ้าหน้าที่สามารถควบคุมผู้เข้าชมได้ง่าย ผลเสียคือผู้
 ชมอาจเกิดความเบื่อหน่ายและไม่สะดวกต่อผู้ชมที่ต้องการเลือกชมอย่างใดอย่างหนึ่ง การแก้
 ปัญหาโดยการจัด CIRCULATION PATTERN ที่สะดวกคล่องแคล่วโดยรอบ ผู้ชมสามารถ
 เลือกชมเฉพาะงานที่แสดงต่าง ๆ ได้และเป็นการผ่อนคลายสายตา การแสดงงานจะไม่ได้ผล
 เต็มที่ถ้าผู้ชมต้องใช้ทางสัญจรผ่านห้องแสดงทุกส่วนโดยตลอด

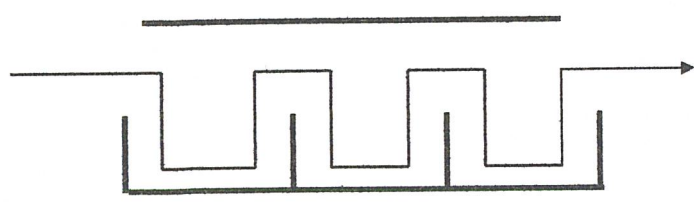

เอกสารนี้เป็นเอกสารที่สงวนไว้สำหรับการใช้งานเพื่อการศึกษาเท่านั้น ไม่อนุญาตให้นำไปใช้ประโยชน์ด้านการค้า
 ไม่ว่ากรณีใดๆ ทั้งสิ้น อีกทั้งห้ามมิให้ดัดแปลงเนื้อหา และต้องอ้างอิงถึงเจ้าของเอกสารทุกครั้งที่มีการนำไปใช้

1. การวางผังและกำหนดเส้นทางสัญจรที่ต้องผ่านทุกส่วนห้องแสดง

● ทางสัญจรที่สมบูรณ์ควรคำนึงถึง

1. เส้นทางที่ผู้ชมเคยชิน
2. ไม่ควรมีประตูมากกว่า 2 ประตู และไม่ควรมีทางออกอยู่บนแกนห้อง
3. มีการจัดเครื่องตั้งดูผู้ชมตลอดเส้นทางที่จัดแสดง
4. เรื่องที่ให้รายละเอียด สำหรับผู้ที่ต้องการศึกษาควรอยู่ทางซ้ายของห้อง
5. ต้องศึกษาประเภทผู้ชมส่วนใหญ่ ส่วนน้อยอย่างละเอียด
6. ควรมีการจัดที่สำหรับพักผ่อน พักเหนื่อย พักสายตา คลายเครียด เช่นที่นั่งพัก

อาจพิจารณาจัดแนวทางสัญจรในส่วนพิพิธภัณฑ์สถาน โดยกำหนดแนวทางในการชมสิ่งแสดงตามหลักจิตวิทยาของมนุษย์ ดังตัวอย่างภาพ

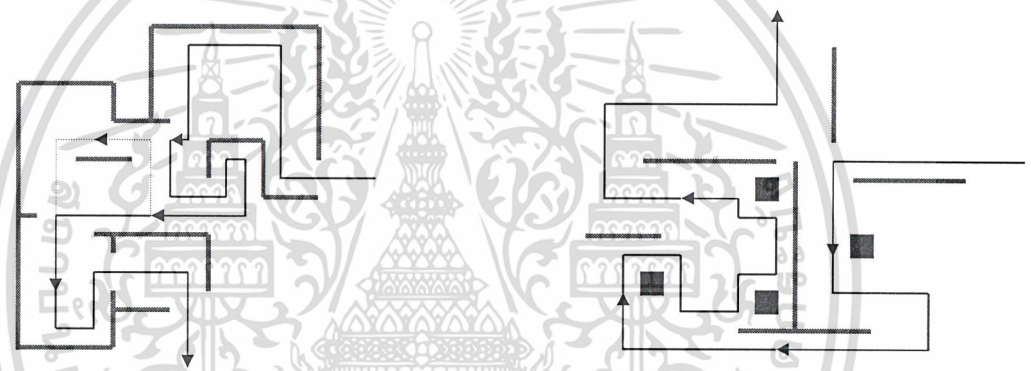

- จัดภายในเป็นห้องเล็กโดยกำหนดทางเข้าออก การสู่ห้องแสดงอื่น ๆ ให้ผู้ชมได้ติดตาม

- การใช้แผนกันส่วนเป็นถึงแนะแนว ในเดินผู้ชมจะรู้สึกอิสระในการชมมากขึ้น

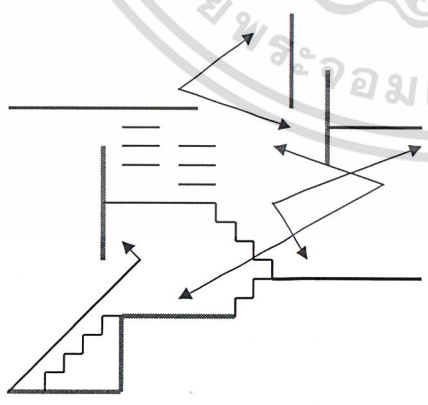

- เป็นการชี้แนวทางในการจัดเนื้อที่ว่างให้ผู้ชม



- การใช้สิ่งดึงดูดน่าสนใจเป็นระยะ

เอกสารนี้เป็นเอกสารที่สงวนไว้สำหรับการใช้งานเพื่อการศึกษาเท่านั้น ไม่อนุญาตให้นำไปใช้ประโยชน์ด้านการค้า ไม่ว่าจะกรณีใดๆ ทั้งสิ้น อีกทั้งห้ามมิให้ดัดแปลงเนื้อหา และต้องอ้างอิงถึงเจ้าของเอกสารทุกครั้งที่มีการนำไปใช้

รู้สึกเองและติดตามด้วยความสนใจ

ทางกำหนดถึงส่วนสำคัญ

Climax

ที่มา : คู่มือพิพิธภัณฑ์และหอศิลป์

● ขอบเขตของการมองเห็น

มุมมองของมนุษย์ไม่ต้องหันศีรษะ จะเห็นได้ชัดในขนาดมุมมอง 40 องศา ในแนวราบจะกว้างกว่ามุมมองในแนวดิ่ง การมองในมุมที่กว้างกว่านี้ ควรใช้การหันศีรษะจะง่ายกว่า

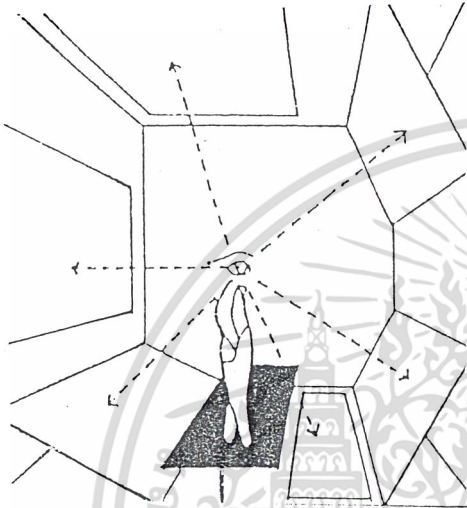

รูปที่ 2 แสดงขอบเขตมุมมองของมนุษย์

- จะเห็นได้ว่าผู้ดูภาพจะหมุนศีรษะหรือหมุนตัวที่จะมองดูภาพอื่น ๆ ผังนี้แสดงโดย HERBERT BAYER ในปี 1937 แสดงว่ามนุษย์มองดูภาพได้ทุกทิศทางทั้งด้านล่างและด้านบน

- จาก ARCHITECTS DATA กำหนดมุมมองทางด้านตั้งของมนุษย์ไว้ 27 องศาเหนือ ระดับสายตา และ 27 องศาเศษ เป็นมุมมองที่สะดวกสบายที่สุด โดยไม่ต้องก้มหรือเงยศีรษะ

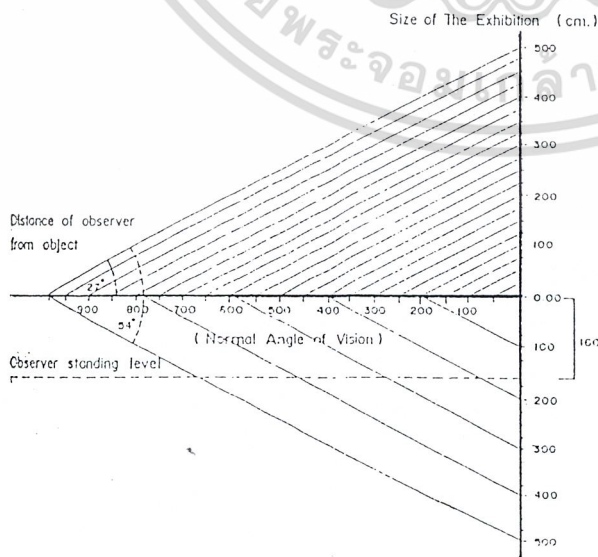

เอกสารนี้เป็นรูปที่ 3 ที่สงวนในแสดงมุมมองทางด้านตั้งของมนุษย์นั้น ไม่นอนุญาตให้นำไปใช้ประโยชน์ด้านการค้าไม่ว่ากรณีใดๆ ทั้งสิ้น อีกทั้งห้ามมิให้ดัดแปลงเนื้อหา และต้องอ้างอิงถึงเจ้าของเอกสารทุกครั้งที่มีการนำไปใช้

● เปรียบเทียบการจัดทางเข้าออกที่เหมาะสม

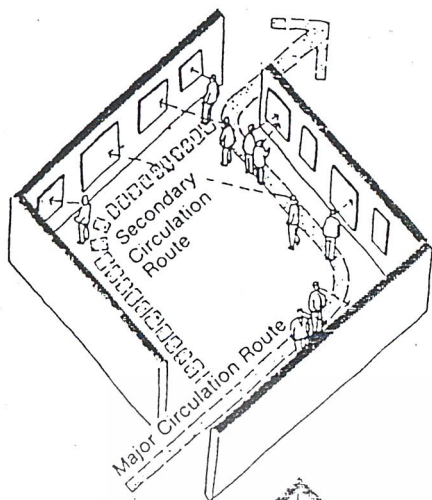

1) ทางออกชัดเจนเกินไปทำให้ส่วนที่เหลือของห้องกลายเป็นส่วนที่ไม่สำคัญ

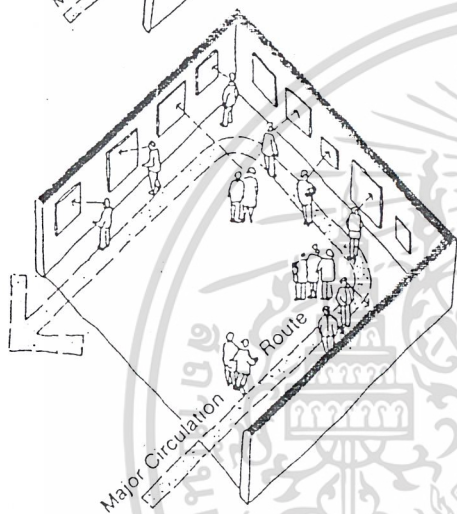

2) ทางออกอยู่ห่างจากทางเข้า ทำให้ผู้ชมดูเกือบทั่วห้องถึง 3/4 ของห้อง

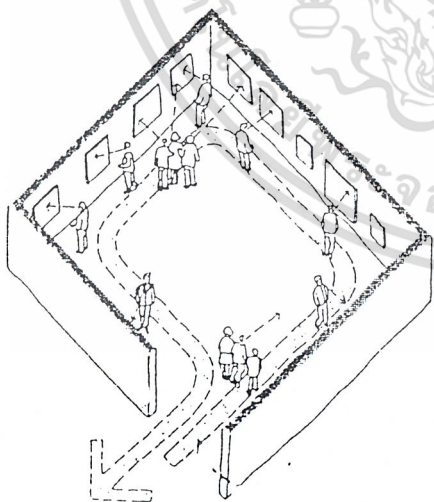

3) ทางออกที่ดีทำให้ผู้ชมดูได้เกือบทั้งหมด และสามารถควบคุมผู้ชมได้ดี

ที่มา : ARCHITECH DATA
เอกสารนี้เป็นเอกสารที่สงวนไว้สำหรับการใช้งานเพื่อการศึกษาเท่านั้น ไม่อนุญาตให้นำไปใช้ประโยชน์ด้านการค้า
ไม่ว่ากรณีใดๆ ทั้งสิ้น อีกทั้งห้ามมิให้ดัดแปลงเนื้อหา และต้องอ้างอิงถึงเจ้าของเอกสารทุกครั้งที่มีการนำไปใช้

● การกำหนดพื้นที่แสดงและบริเวณทางเดินสัญจร

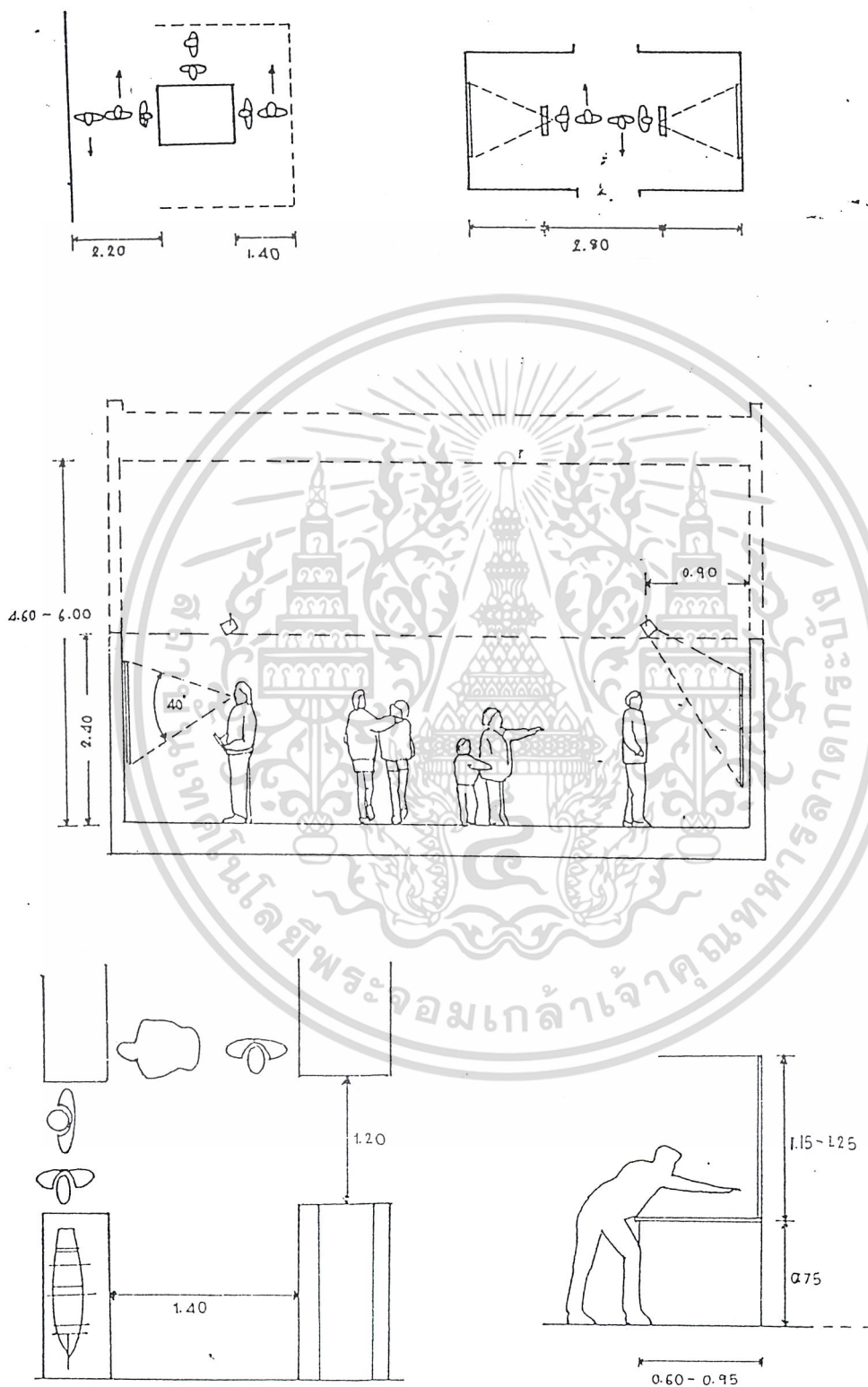

ที่ก : ARCHITECT DATA

เอกสารนี้เป็นเอกสารที่สงวนไว้สำหรับการใช้งานเพื่อการศึกษาเท่านั้น ไม่อนุญาตให้นำไปใช้ประโยชน์ด้านการค้า ไม่ว่าจะกรณีใดๆ ทั้งสิ้น อีกทั้งห้ามมิให้ดัดแปลงเนื้อหา และต้องอ้างอิงถึงเจ้าของเอกสารทุกครั้งที่มีการนำไปใช้

- หลักเกณฑ์ในการพิจารณาถึงการใช้ไฟเพื่อเน้นวัตถุ โดยพิจารณาจาก
 1. เป็นไฟที่ให้แสงที่ไม่ทำให้สีสันของวัตถุผิดเพี้ยนไป
 2. เน้นผิวและรูปร่างของวัตถุได้ชัดเจน
 3. มีความเข้มของแสงส่องสว่างเพียงพอที่จะเห็นถึงรายละเอียดของวัตถุ
 4. การเน้นวัตถุ โดยใช้ไฟส่องวัตถุขณะที่บริเวณรอบ ๆ มีมืด
 5. การติดไฟ โดยไม่เกิดแสงสะท้อนที่สิ่งของวัตถุติดไฟทำมุมกับเพดานไม่เกิน 35 องศา

ภาพแสดงการให้แสงสว่างในการจัดแสดงนิทรรศการ

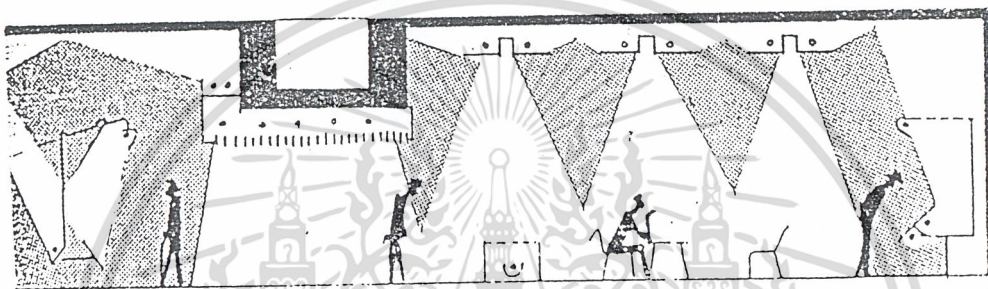

- การใช้ไฟเพดานช่วยกำจัดแสงที่ไม่ต้องการ และการใช้ไฟเน้นงานแสดงในบางจุด เพื่อให้งานที่แสดงเด่นขึ้น การใช้ไฟแบบต่าง ๆ จะช่วยไม่ให้เกิดการเบื่อหรือการจำเจขณะชมผลงาน

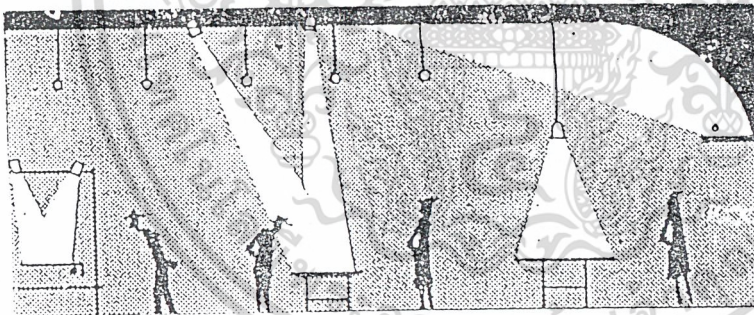

การใช้ไฟส่องโดยตรงมายังแนวแสดงงาน

เอกสารนี้เป็นเอกสารที่สงวนไว้สำหรับการใช้งานเพื่อการศึกษาเท่านั้น ไม่อนุญาตให้นำไปใช้ประโยชน์ด้านการค้า ไม่ว่าจะกรณีใดๆ ทั้งสิ้น อีกทั้งห้ามมิให้ดัดแปลงเนื้อหา และต้องอ้างอิงถึงเจ้าของเอกสารทุกครั้งที่มีการนำไปใช้

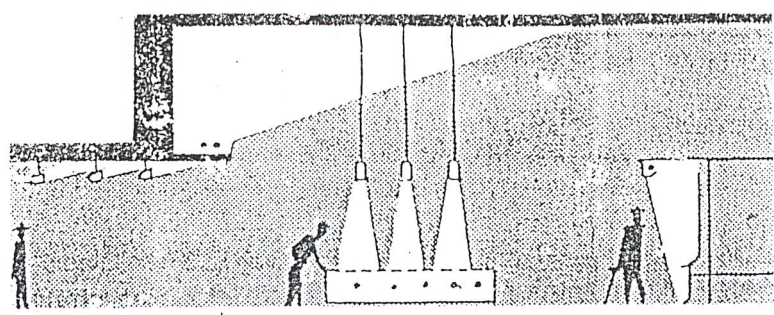

การใช้ไฟและไฟช่วย เพื่อให้เกิดความสว่างแก่ห้องโดยส่องไปยังเพดานเพื่อสะท้อนความสว่างไปทั่วห้อง

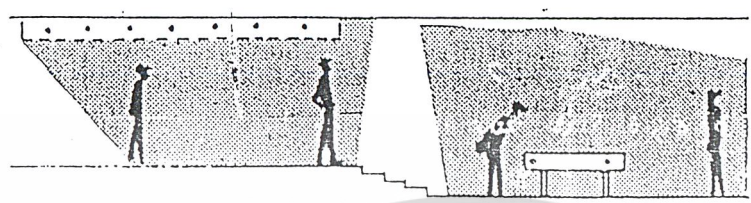

การให้แสงสว่างวัตถุแสดงเมื่อมี 2 ระดับ

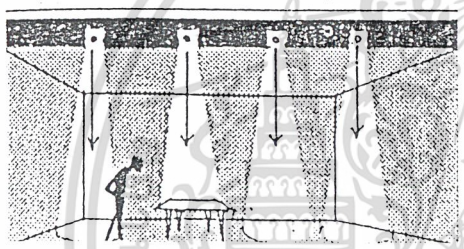

SLOT LIGHT ที่ส่องลงมายังวัตถุ จะไม่ช่วยทำให้ห้องสว่างเพียงพอ

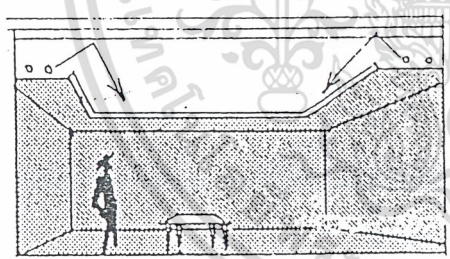

การใช้ไฟส่องไปยังเพดานเพื่อให้เกิดแสงสะท้อนกลับมา ทำให้ได้แสงสว่างที่นุ่มนวลทั่วห้อง

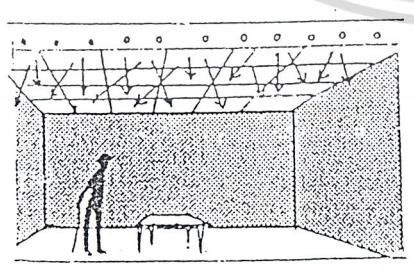

การให้แสงสว่างจากเพดานห้องโดยใช้ไฟหลายดวงทำให้เกิดความสว่างทั่วห้อง

เอกสารนี้เป็นเอกสารที่สงวนไว้สำหรับการใช้งานเพื่อการศึกษาเท่านั้น ไม่อนุญาตให้นำไปใช้ประโยชน์ด้านการค้าไม่ว่ากรณีใดๆ ทั้งสิ้น อีกทั้งห้ามมิให้ดัดแปลงเนื้อหา และต้องอ้างอิงถึงเจ้าของเอกสารทุกครั้งที่มีการนำไปใช้

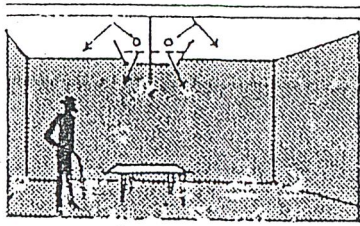

ไฟที่ใช้อย่างถูกต้องให้ความสว่างของห้องเพียงพอและส่องวัตถุได้ชัดเจน

ในขณะเดียวกันก็เชื่อมโยงงานเหล่านี้ไว้ในเนื้อที่บริเวณเพื่อให้ได้ประโยชน์มากที่สุด ในพิพิธภัณฑ์สถานขนาดเล็ก ความสัมพันธ์ของเจ้าหน้าที่และสถานที่ต้องสัมพันธ์กันมากที่สุด

● การจำแนกกราฟฟิกและพัฒนามิติจัดแสดง

1) กำหนดระยะในระดับสายตาโดยศึกษาจากผู้เข้าชม

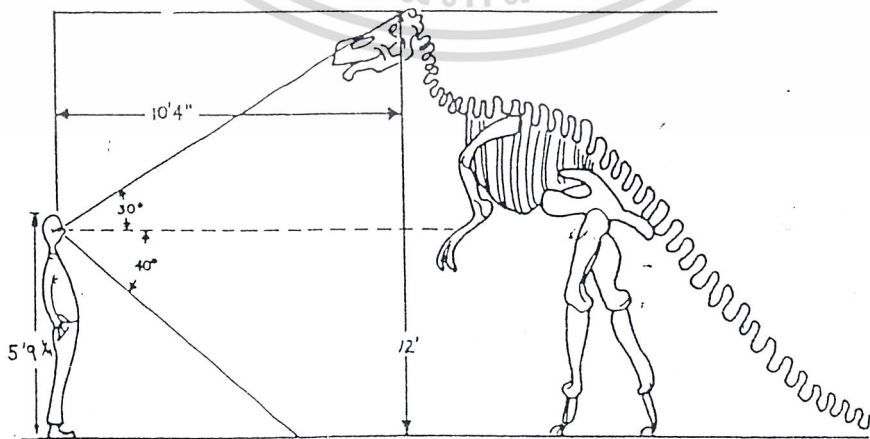
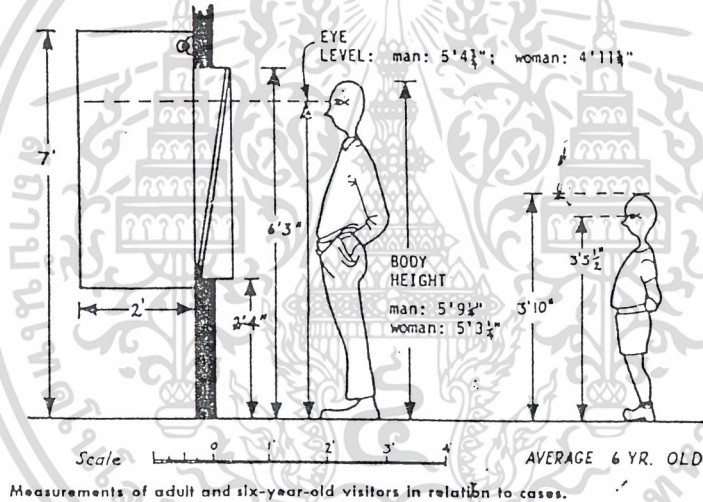

เอกสารนี้เป็นเอกสารที่สงวนไว้สำหรับการใช้งานเพื่อการศึกษาเท่านั้น ไม่อนุญาตให้นำไปใช้ประโยชน์ด้านการค้า ไม่ว่าจะกรณีใดๆ ทั้งสิ้น อีกทั้งห้ามมิให้ดัดแปลงเนื้อหา และต้องอ้างอิงถึงเจ้าของเอกสารทุกครั้งที่มีการนำไปใช้

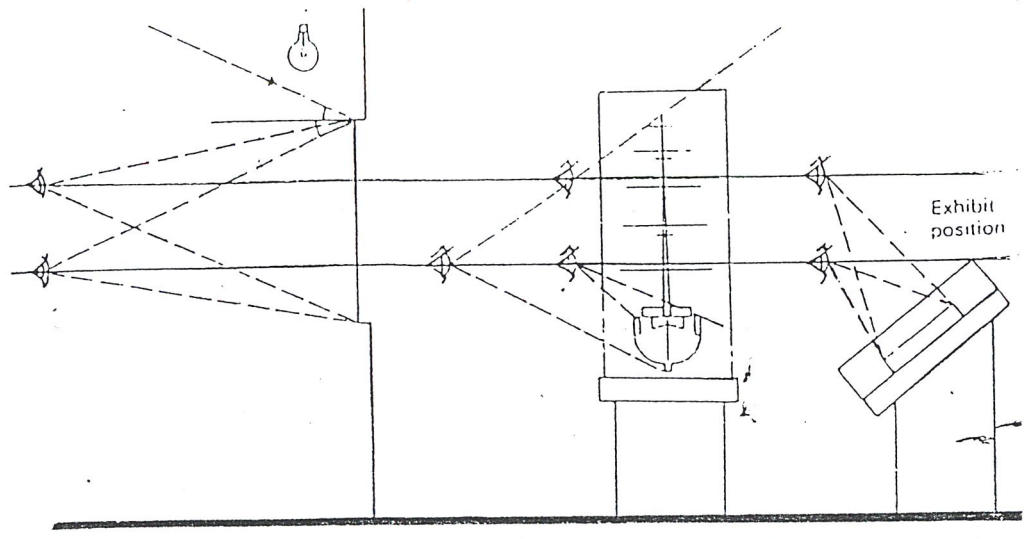

2) การฉายงานโดยกราฟฟิค ระยะห่างในการอ่าน : มุมความลึกหรือสะท้อนแสงโดยตรง

3) ระดับแสดงที่แตกต่างกัน จะสร้างการมองเห็นภาพรวมและเปรียบเทียบสเกลได้ง่าย

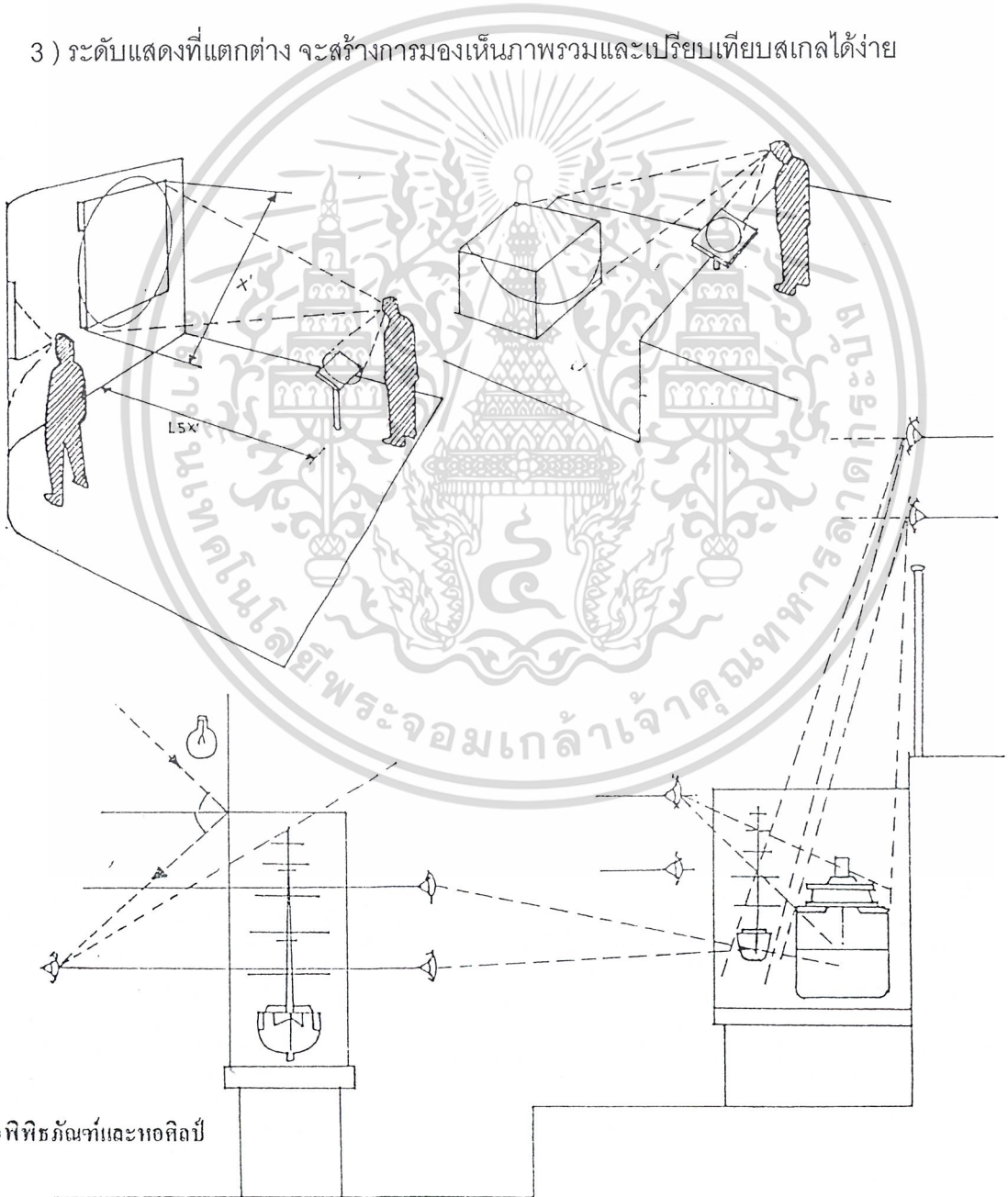

ที่มา : คู่มือพิพิธภัณฑ์และหอศิลป์

เอกสารนี้เป็นเอกสารที่สงวนไว้สำหรับการใช้งานเพื่อการศึกษาเท่านั้น ไม่อนุญาตให้นำไปใช้ประโยชน์ด้านการค้า ไม่ว่าจะกรณีใดๆ ทั้งสิ้น อีกทั้งห้ามมิให้ดัดแปลงเนื้อหา และต้องอ้างอิงถึงเจ้าของเอกสารทุกครั้งที่มีการนำไปใช้

1. การจัดแสดงโดยการแขวน / ติดตั้งกับฝาผนัง แบ่งเป็น 4 ลักษณะ คือ

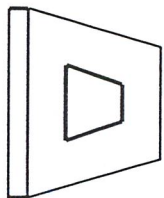

รูปแขวนผนัง

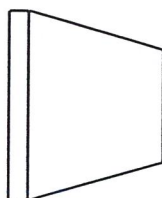

ตุ้แขวนผนัง

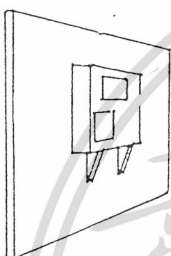

แบบติดตาย

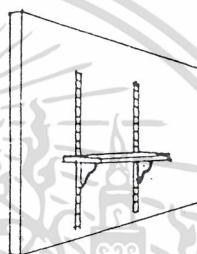

ตั้งบนชั้นปรับบานเลื่อนได้

2. ตั้งโชว์แบบเปิดโล่งหรือ การจัดแสดงแบบภายนอกภายใน หมายถึง การนำสิ่งที่ต้องการนำแสดงมาตั้งโชว์แสดงไว้ หรือการทำจำลองเลียนแบบขึ้นมาจัดแสดง แบบดูความเหมาะสมของพื้นที่และเรื่องราวที่จัดแสดงนั้น แบ่งเป็น

- การติดตั้งภายนอก
- การติดตั้งภายใน
- การติดตั้งแบบถาวร

เอกสารนี้เป็นเอกสารที่สงวนไว้สำหรับการใช้งานเพื่อการศึกษาเท่านั้น ไม่อนุญาตให้นำไปใช้ประโยชน์ด้านการค้า ไม่ว่าจะกรณีใดๆ ทั้งสิ้น อีกทั้งห้ามมิให้ดัดแปลงเนื้อหา และต้องอ้างอิงถึงเจ้าของเอกสารทุกครั้งที่มีการนำไปใช้

3. ตู้สำหรับบรรจุของที่แสดง

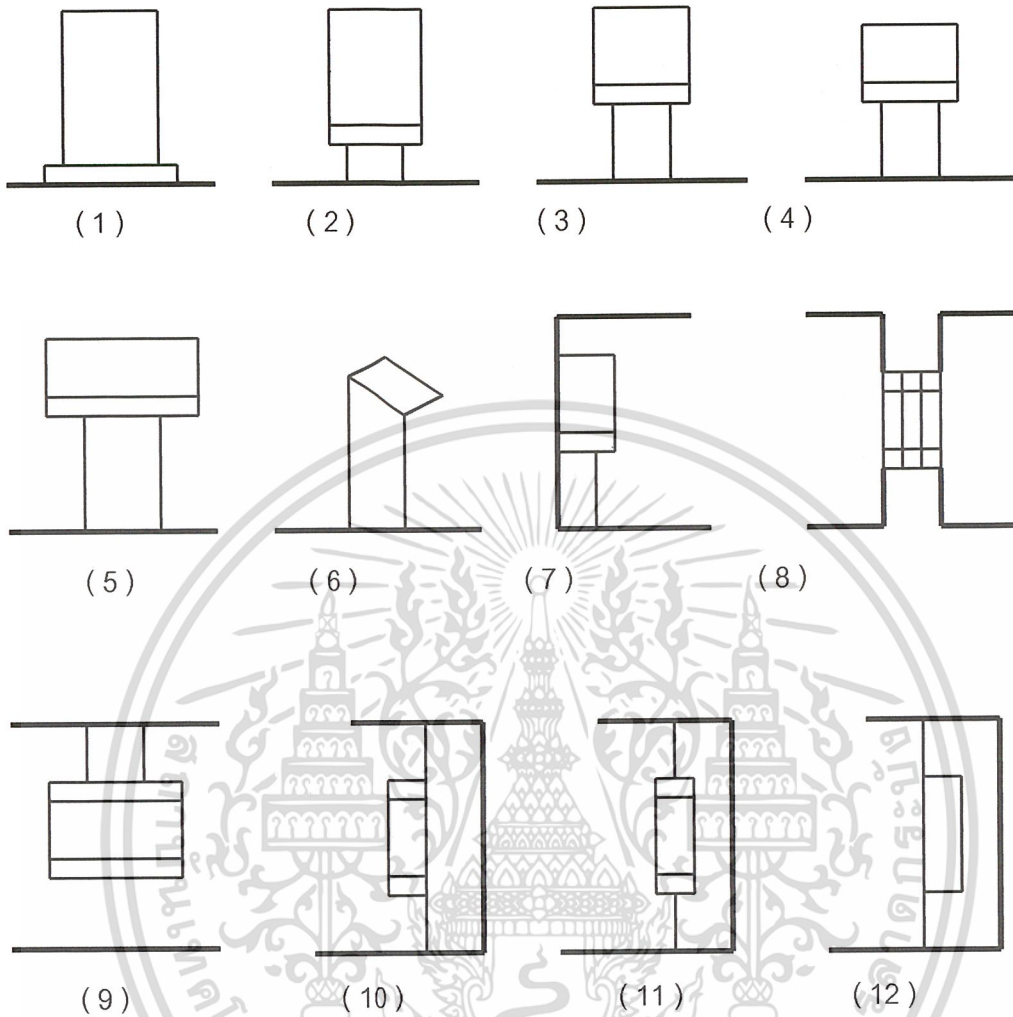

การออกแบบตู้จัดแสดง ในการสร้างสรรค์พิพิธภัณฑ์สถานให้มีประสิทธิภาพ สิ่งที่ต้องคำนึงถึงคือ

1. การเคลื่อนย้าย เพราะจะทำให้เกิดการเปลี่ยนแปลงห้องแสดงได้อยู่เสมอ อาจทำได้โดยการติดลูกล้อด้านล่างของตู้
2. การออกแบบลักษณะตั้งเป็นมุมฉาก เพราะสามารถจัดวางตู้ชิดผนังได้ สามารถใช้ประโยชน์ได้ทั้งด้านหน้าและด้านหลัง ถ้าตู้ลักษณะโค้งควรจัดไว้กลางห้อง
3. กระจกปิดเปิดหน้าตู้ ตู้ที่มีลักษณะเป็นมุมฉาก กระจกด้านหน้าของตู้ควรเปิด - ปิดได้ เพื่อสะดวกในการติดตั้งวัตถุจัดแสดง กระจกที่ได้ควรเป็นกระจกบานเลื่อนขนาน เหมือนลักษณะหน้าต่างและกันฝุ่นได้ และติดตั้งกุญแจระบบพิเศษ

เอกสารนี้เป็นเอกสารที่สงวนไว้สำหรับการใช้งานเพื่อการศึกษาเท่านั้น ไม่อนุญาตให้นำไปใช้ประโยชน์ด้านการค้า ไม่ว่าจะกรณีใดๆ ทั้งสิ้น อีกทั้งห้ามมิให้ดัดแปลงเนื้อหา และต้องอ้างอิงถึงเจ้าของเอกสารทุกครั้งที่มีการนำไปใช้

3. กระจกปิดเปิดหน้าต่าง ผู้ที่มีลักษณะเป็นมุมฉาก กระจกด้านหน้าของผู้ควรเปิด - ปิดได้ เพื่อสะดวกในการติดตั้งวัตถุจัดแสดง กระจกที่ได้ควรเป็นกระจกบานเลื่อนชนกันเหมือนลักษณะหน้าต่างและกันฝุ่นได้ และติดตั้งกุญแจระบบพิเศษ

4. การรักษาความมั่นคงและความปลอดภัย ควรติดตั้งกุญแจที่มีคุณภาพ ปัจจุบันมีการใช้กระจกที่ทำให้แข็งแรงตามกรรมวิธีทางเคมีที่เรียกว่า โพลีตลาส มีความคงทนน้ำหนักเบา ลดอันตรายจากการแตกของกระจก

5. ขนาดที่เหมาะสม แตกต่างกันไปตามวัตถุจัดแสดง ความยาวของผู้โดยทั่วไปจะมีขนาด 4 , 6 หรือ 8 ฟุต ภายในด้านหน้าของผู้ติดไฟฟ้า ความลึกด้านในอย่างน้อย 2 - 2.6 ฟุต กระจกผู้ควรสูงถึง 4 ฟุต 6 นิ้ว - 5 ฟุต 6 นิ้ว จะเป็นขนาดที่ดีที่สุดเหมาะสมสำหรับวัตถุขนาดใหญ่ ฐานล่างของผู้ควรสูง 2 ฟุต ด้านหน้าของผู้ควรใช้กระจกเลื่อนเพื่อความสะดวก หากเป็นบานพับเปิดติดบานพับที่กว้างตั้งแต่ 2 ฟุตขึ้นไป ควรมีขายึดกระจกสำหรับตู้

6. แสงสว่าง ควรติดตั้งแสงไฟฟ้าในด้านบนของผู้ เพื่อไม่ให้เกิดการรบกวนสายตาผู้ชม แผ่นกระจกมีคุณสมบัติในการลดแสงอัลตราไวโอเล็ต ที่จะทำลายเอกสารและวัตถุจัดแสดงต่าง ๆ ได้ หลอดไฟควรอยู่เหนือระดับกระจกอย่างเหมาะสม และติดหลอดไฟให้เป็นกลุ่มเพียงพอและสม่ำเสมอทั่วตู้ ด้านบนตู้ควรทำฝาเปิดเพื่อสะดวกในการเปลี่ยนแปลงหลอดไฟ ตู้จัดแสดงอาจใช้ไฟ 2 ส่วนคือ สปอร์ตไลท์ และนีออน ติดอยู่ด้านบนหรือข้างด้านตู้

7. การป้องกันฝุ่นละออง ขอบกระจกและฝ้าด้านบนติดบานพับจนถึงโครงสร้างทั้งหมดของผู้ ควรทำให้แน่นหนาเพื่อไม่ให้ฝุ่นละอองหรือแมลงต่าง ๆ เข้าไปในตู้ได้

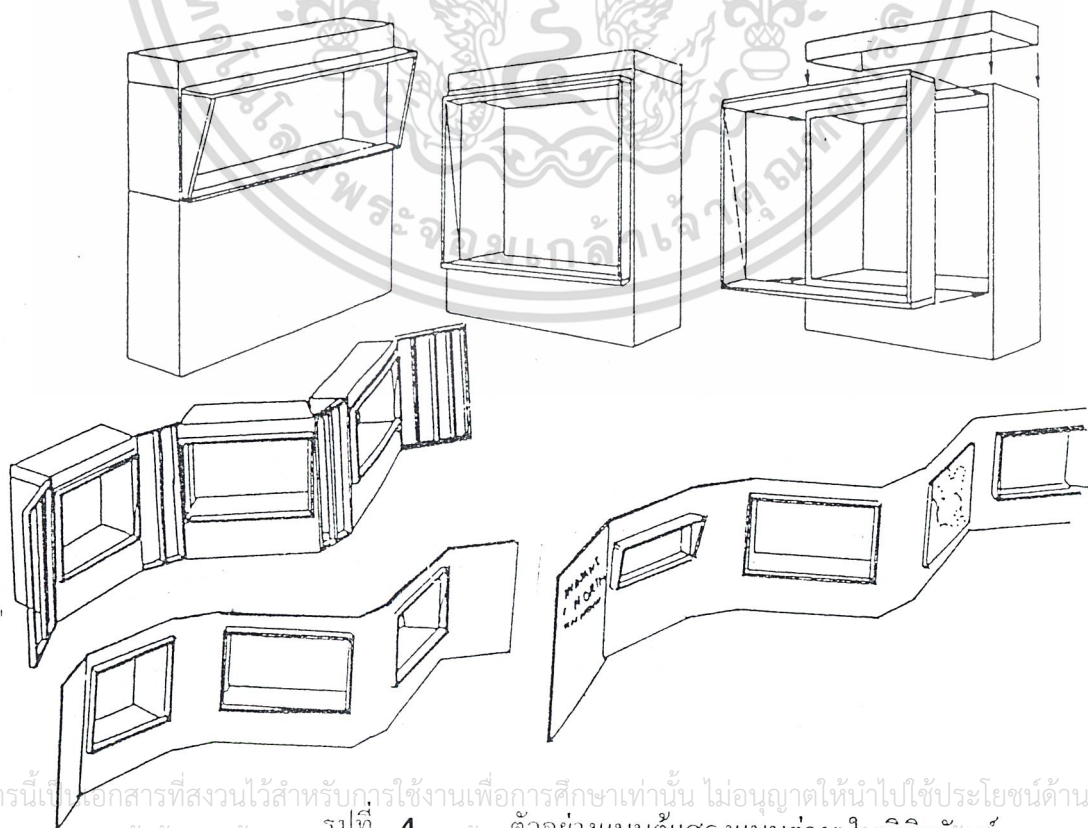

รูปที่ 4

ตัวอย่างแบบตู้แสดงแบบต่างๆ ในพิพิธภัณฑ์

เอกสารนี้เป็นเอกสารที่สงวนไว้สำหรับการใช้งานเพื่อการศึกษาเท่านั้น ไม่อนุญาตให้นำไปใช้ประโยชน์ด้านการค้าไม่ว่ากรณีใดๆ ทั้งสิ้น อีกทั้งห้ามมิให้ดัดแปลงเนื้อหา และต้องอ้างอิงถึงเจ้าของเอกสารที่ตรงที่มีการนำไปใช้

● ภาพแสดงการให้แสงไฟของผู้จัดแสดง

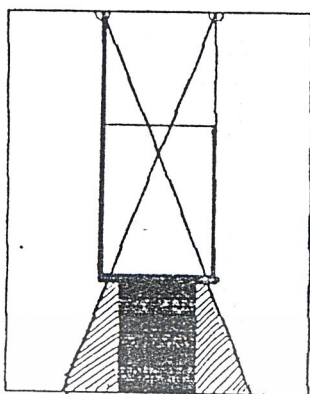

1) แสงสว่างภายนอกติดตั้งในระยะไกล

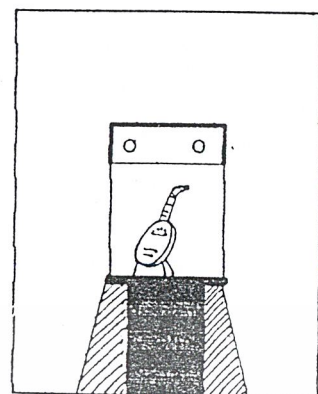

2) แสงติดตั้งจากด้านบน

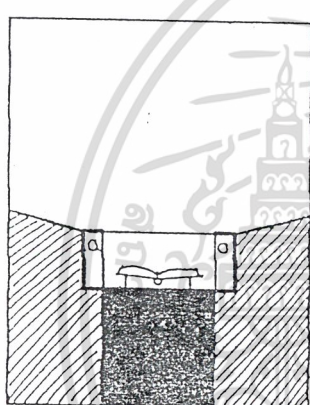

3) แสงติดตั้งจากด้านข้าง

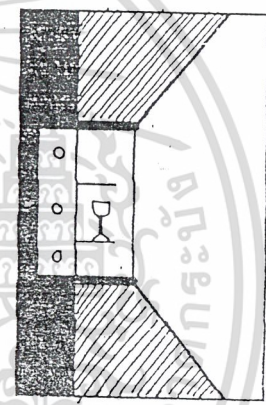

4) แสงติดตั้งจากด้านหลัง

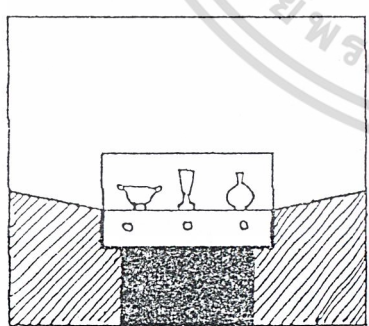

5) แสงติดตั้งไว้ด้านใต้

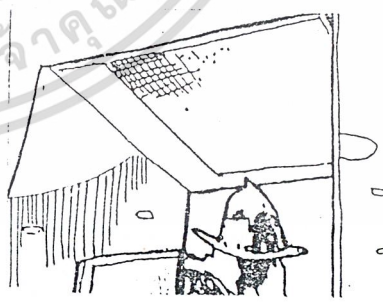

6) แสงสาดกระจายโดยใช้

MIGROPLATDIFFECSER

เอกสารนี้เป็นเอกสารที่สงวนไว้สำหรับการใช้งานเพื่อการศึกษาเท่านั้น ไม่อนุญาตให้นำไปใช้ประโยชน์ด้านการค้า ไม่ว่าจะกรณีใดๆ ทั้งสิ้น อีกทั้งห้ามมิให้ดัดแปลงเนื้อหา และต้องอ้างอิงถึงเจ้าของเอกสารทุกครั้งที่มีการนำไปใช้

● **ผู้จัดแสดงกับการสะท้อนของผิวกระจก**

ผิวกระจกเกิดการสะท้อนแสงมากหรือน้อยขึ้นอยู่กับตำแหน่งที่ตั้ง การแก้ไขปัญหาดังกล่าวได้ต่อไปนี้

แบบที่ 1

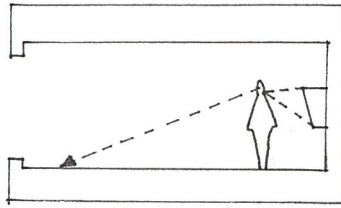

- เมื่อตั้งตู้กระจกตรงกันข้ามกับหน้าต่างให้เอียงผิวกระจกทำมุมแหลมกับพื้นห้อง

แบบที่ 2

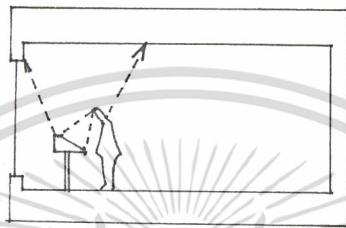

- เมื่อผู้จัดแสดงอยู่หน้าหน้าต่าง ให้เอียงผิวกระจกออกจากหน้าต่างเข้าหาผู้ดู

แบบที่ 3

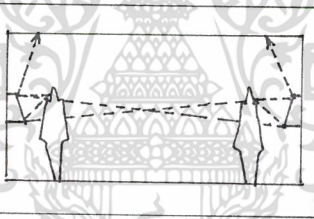

- ผู้จัดแสดงที่หันหน้าเข้าหากันให้เอียงผิวกระจกทำมุมซิกข์กันและกัน ห้ามวางให้ขนานกัน

แบบที่ 4

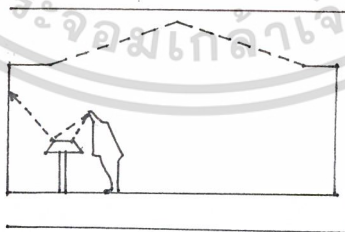

- เมื่อแสงเข้าทางด้านบนและอยู่หลังผู้ดู ไม่ต้องเอียงผิวกระจก

เอกสารนี้เป็นเอกสารที่สงวนไว้สำหรับการใช้งานเพื่อการศึกษาเท่านั้น ไม่อนุญาตให้นำไปใช้ประโยชน์ด้านการค้า ไม่ว่าจะกรณีใดๆ ทั้งสิ้น อีกทั้งห้ามมิให้ตัดแปลงเนื้อหา และต้องอ้างอิงถึงเจ้าของเอกสารทุกครั้งที่มีการนำไปใช้

● แท่นโชว์ (STAND)

แท่นโชว์ในการจัดแสดง อาจเป็นแท่นโชว์ที่สามารถมองดูตั้งแต่ด้านเดียวจนถึงดูได้ครบทุกด้าน

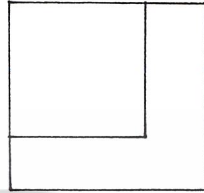
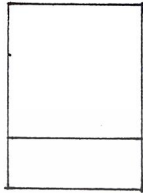

- มุมมองด้านเดียว

- มุมมองสองด้าน

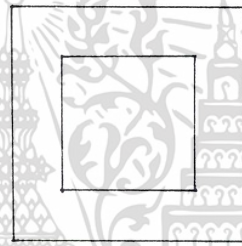
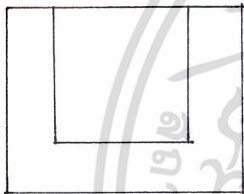

- มุมมองสามด้าน

- มุมมองสี่ด้าน



เอกสารนี้เป็นเอกสารที่สงวนไว้สำหรับการใช้งานเพื่อการศึกษาเท่านั้น ไม่อนุญาตให้นำไปใช้ประโยชน์ด้านการค้า ไม่ว่าจะกรณีใดๆ ทั้งสิ้น อีกทั้งห้ามมิให้ดัดแปลงเนื้อหา และต้องอ้างอิงถึงเจ้าของเอกสารทุกครั้งที่มีการนำไปใช้

และยังแบ่งการติดตั้งตามลักษณะ แบ่งได้ 5 แบบดังนี้

แบบที่ 1 ระบบติดตั้งบนพื้นหรือติดตั้งกับพื้น สามารถปรับใช้ในเนื้อที่ต่าง ๆ ได้

ส่วนสำคัญที่สุดในระบบคือ ตัวเชื่อมต่อส่วนสำคัญต่าง ๆ ของแท่นโซลาร์ให้มั่นคง มีหลายวิธีคือ

- ระบบท่อเหล็ก ใช้สกรูเป็นตัวเชื่อมสามทิศทาง
- ระบบตั้งมีไม้ยึดแนวนอน แล้ววางแผงไม้พาดแล้วจัดแสดงวัตถุ
- ระบบข้อต่อเหล็กทรงกระบอกยึดตัวโครงสร้างโดยประกอบเป็นรูปทรงตามต้องการ
- ระบบท่อเหล็ก ซึ่งมีระยะห่างเท่าไรก็ได้ โดยหมุนเข้าไปในตัวเชื่อม

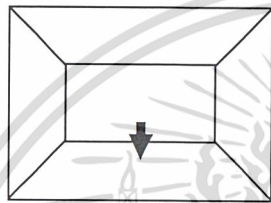

- แสดงการติดตั้งบนพื้นห้องจัดแสดง

แบบที่ 2 ระบบติดตั้งกับผนัง โดยการเจาะร่องหรือหมุด มี 2 วิธีคือ

- ระบบปรับได้ สำหรับติดตั้งแผงงานและไฟติดด้วยตะขอดอกติดกับผนัง
- ระบบหมุดที่ติดในระยะต่าง ๆ กัน

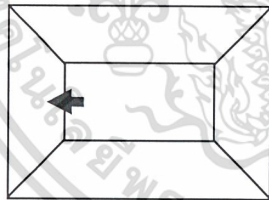

- แสดงการติดตั้งแทนโซลาร์กับฝาผนังห้องจัดแสดง

แบบที่ 3 ระบบห้อยจากเพดาน อาศัยช่องในเพดานและสายเป็นตัวยึดเคลื่อนที่ได้ ระยะห่างระหว่าง 1 ช่องเมตร ช่องภายในฝ้าเพดานเปิดออกเป็นที่ตั้งสายไฟฟ้า และปลั๊กติดตั้งไฟ

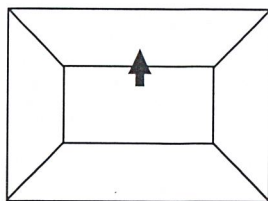

- แสดงการติดตั้งแทนโซลาร์ระบบห้อยจากเพดาน

เอกสารนี้เป็นเอกสารที่สงวนไว้สำหรับการใช้งานเพื่อการศึกษาเท่านั้น ไม่อนุญาตให้นำไปใช้ประโยชน์ด้านการค้าไม่ว่ากรณีใดๆ ทั้งสิ้น อีกทั้งห้ามมิให้ดัดแปลงเนื้อหา และต้องอ้างอิงถึงเจ้าของเอกสารทุกครั้งที่มีการนำไปใช้

แบบที่ 4 ระบบซึ่งระหว่างเพดานและพื้น อาศัยแรงกดและแรงดึง ใช้ลวดซึ่งให้ตึงกับไม้ที่ยึดกับพื้นและยึดติดกับเพดานอีกที ใช้ตะขอเกี่ยวและห่วงที่เป็นรูปสกรู (EYE SCREAN)

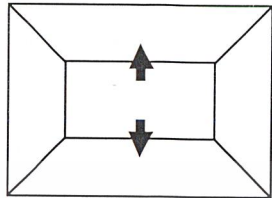

- แสดงการติดตั้งแทนโชวีระบบซึ่งระหว่างพื้นกับเพดาน

แบบที่ 5 ระบบซึ่งระหว่างพื้น เพดาน และผนัง อาศัยแรงกด,แรงดึง ยึดแน่นด้วยการผสมาน หรือการใช้ตัวยึดมิติการติดตั้ง เช่น

- ระบบสายเคเบิล สามารถยึดวัสดุทั้งหมดทางขวาตั้งได้ระยะมาตรฐานมีตัวเชื่อมต่อเป็นท่อกากบาท
- ระบบท่อเหล็ก เชื่อมระหว่างพื้น เพดานและผนัง สามารถใช้สวมต่อกันได้ ตัวเชื่อมมีลักษณะเป็นลูกปาศ์กทำด้วยไม้เจาะไว้ 3 ทิศทาง แรงดึงจากขดลวดสปริงปลายท่อ

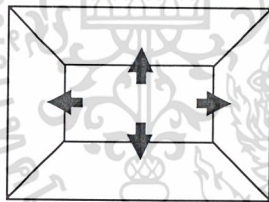

- แสดงการติดตั้งแทนโชวีระบบซึ่งระหว่างพื้นเพดานและผนัง

● บรรยายภาพของห้องจัดแสดง

เป็นสิ่งที่ควรคำนึงถึงมากที่สุด ต้องมีคุณสมบัติดังต่อไปนี้

1. เข้าใจในความงาม เป็นสิ่งแรกที่จะทำให้เกิดความสนใจจากผู้ชมเป็นสิ่งสำคัญมากที่สุด
2. เข้าใจให้เกิดความอยากรู้ อยากรู้อยากเห็น อยากรู้กันคว่า
3. เข้าใจในความเพลิดเพลิน มีความต่อเนื่อง เพื่อไม่ให้ผู้ชมเกิดความเบื่อหน่ายในการเข้าชม

© มูลนิธิพระบรมราชูปถัมภ์ กรมศิลปากร

เอกสารนี้เป็นเอกสารที่สงวนไว้สำหรับการใช้งานเพื่อการศึกษาเท่านั้น ไม่อนุญาตให้นำไปใช้ประโยชน์ด้านการค้าไม่ว่ากรณีใดๆ ทั้งสิ้น อีกทั้งห้ามมิให้ดัดแปลงเนื้อหา และต้องอ้างอิงถึงเจ้าของเอกสารทุกครั้งที่มีการนำไปใช้

สรุปองค์ประกอบในการออกแบบพิพิธภัณฑ์

จากการศึกษาหลักการจัดแสดง และบรรยากาศของห้องจัดแสดง สามารถสรุปองค์ประกอบของการจัดแสดงได้ดังนี้

1. ความเด่นของการจัดแสดง ทั้งรูปร่างขนาดสีที่ใช้
2. ความไม่ซ้ำซาก ทำให้ผู้ชมไม่รู้สึกรำคาญ
3. ความสมดุลย์ เพื่อดึงดูดความสนใจของผู้ชมได้นานในความสมดุลย์ เพื่อดึงดูดความสมดุลย์ แบบใดแบบหนึ่ง
 - การจัดให้ 2 ด้านเท่ากัน
 - การจัดส่วนของการจัดแสดงให้เท่ากันถึงความรู้สึก
4. สัดส่วนเป็นสิ่งสำคัญ เพราะการจัดที่ทึบเกินไปหนาแน่นจนไม่มีช่องว่าง จะรู้สึกรกหรือการจัดที่ว่างมากเกินไปก็จะไม่น่าสนใจ ขนาดระยะจัดวางวัตถุ ต้องสัมพันธ์กับตัวอักษร
5. ความกลมกลืน การจัดที่ดีต้องกลมกลืนและมีความต่อเนื่องกัน
6. การเปิดความสำคัญ เป็นส่วนที่เด่นที่สุดเพื่อให้ผู้ชมเกิดความสนใจที่จะทำความเข้าใจทำได้หลายวิธี เช่น เน้นด้วยเส้น ด้วยสี หรือการใช้ SPACE

2.2.2 การจัดห้องสัมมนา,ห้องบรรยาย

ห้องประชุมสัมมนาเป็นห้องที่ใช้ให้ความรู้หรืออบรมคนจำนวนมากตั้งแต่ 50 คนขึ้นไป เหมาะสำหรับใช้เทคนิคการบรรยาย การชุมนุมปาฐกถา การอภิปรายเป็นหมู่คณะ

● ลักษณะเด่นของห้องโดยทั่วไปมีลักษณะดังนี้

- ควรตั้งอยู่บริเวณค่อนข้างเงียบ
- มีแสงสว่างธรรมชาติที่ดี มีการถ่ายเทอากาศที่ดี มีสภาพเสียงที่ดี
- มีขนาดห้องที่เหมาะสมกับจำนวนผู้ใช้
- มีส่วนประกอบของห้องบรรยายที่ดี
- มีครุภัณฑ์เพียงพอเหมาะสมกับการเรียนบรรยาย,อบรม,สัมมนา
- มีการจัดครุภัณฑ์ที่สอดคล้องกับหลักสูตรในการเรียนอบรม

1. การวางแผนการจัดส่วนต่าง ๆ ในห้องประชุมสัมมนา

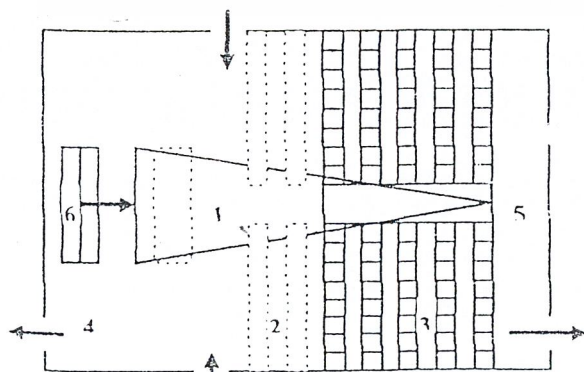

1. พื้นที่เปิดโล่ง
2. พื้นที่สำหรับเก้าอี้เสริม
3. พื้นที่ส่วนตำแหน่งเก้าอี้ติดตาย
4. พื้นที่หลังเวทีทางเข้าไปสู่ที่เก็บเฟอร์นิเจอร์และห้องแต่งตัว

เอกสารนี้เป็นเอกสารที่สงวนไว้สำหรับการใช้งานเพื่อการศึกษาเท่านั้น ไม่อนุญาตให้นำไปใช้ประโยชน์ด้านการค้า

ไม่ว่ากรรมสิทธิ์ : CONFERENCE CENTER PLANNING AND DESIGN

ไม่ว่ากรรมสิทธิ์ : CONFERENCE CENTER PLANNING AND DESIGN

5. ห้องควบคุม

6. แท่นแลคเซอร์เคลื่อนที่บนเวที

● ลักษณะห้องประชุมบรรยายที่ดีควรมีลักษณะดังนี้

1. ควรมีบริการพื้นที่ต้องการใช้สำหรับโสตทัศนศึกษา 0.85 - 1.05 ต.ร.ม ต่อ 1 ที่นั่งรวม

2. พื้นที่เข้าคิวภายนอกหรือในห้องประชุมภายในมีความต้องการพื้นที่ 0.05 - 0.65 ต.ร.ม./ คน

3. ส่วนพื้นที่ที่นั่งฟังควรมีความลาดเอียงไปทางข้างหน้า SLOPE ประมาณ 20 องศา

4. เวทีบรรยายขนาดมาตรฐานความลึกจากกำแพงด้านหน้าถึงเวทีด้านหลังในประมาณ 9.80 - 12.00 เมตร ควรยกพื้นสูง

2. รูปแบบการจัดแถวที่นั่ง

มีการจัดแถวที่นั่งอยู่ 3 แบบ ดังนี้

แบบที่ 1 แบบที่นั่งแถวเดียวตลอด (COMMON ONE BANK)

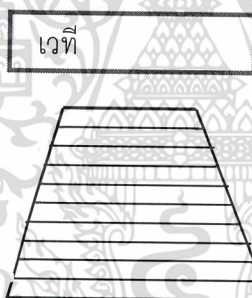

- มีทางเดินสองข้างซึ่งไม่ควรต่ำกว่า 1.50 เมตร เหมาะสำหรับห้องประชุมหรือบรรยายขนาดเล็ก จัดได้ 2 แบบคือ แบบแถวตรงตลอด (STRAIGHT ROW) และแบบแถวโค้ง (CURVED ROW)

แบบที่ 2 แบบจัดที่นั่งเป็น 2 ตอน (TWO BANK ROW)

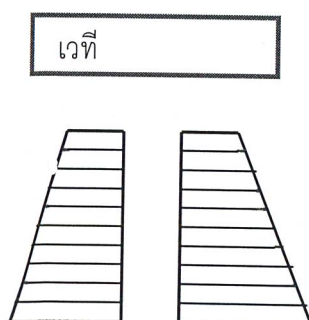

เอกสารนี้เป็นเอกสารที่สงวนไว้สำหรับการใช้งานเพื่อการศึกษาเท่านั้น ไม่อนุญาตให้นำไปใช้ประโยชน์ด้านการค้า ไม่ว่าจะกรณีใดๆ ทั้งสิ้น อีกทั้งห้ามมิให้ดัดแปลงเนื้อหา และต้องอ้างอิงถึงเจ้าของเอกสารทุกครั้งที่มีการนำไปใช้

- มีทางเดินปานกลาง และด้านข้างของแต่ละตอนใช้เนื้อที่น้อยนิยมทำกันในโรงมหรสพที่มีขนาดใหญ่พอสมควร

แบบที่ 3 แบบที่หนึ่งเป็น 3 ตอน (TRIREE BANK ROW)

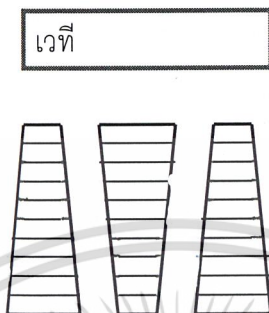

- เป็นการจัดที่นั่งเป็น 3 ตอนแต่มีทางเดินเป็น 2 ทาง เพราะสองข้างตอนริมจะติดกำแพงห้องเพื่อประหยัดเนื้อที่

3. การออกแบบพื้นและความลาดเอียง

ต้องพิจารณาจากสิ่งต่อไปนี้

1. สัดส่วนของร่างกายคนในที่นั่งตามมาตรฐาน

2. การวางระดับของที่นั่งผู้ดู ให้มองผ่านช่วงไหล่ของผู้ดูแถวหน้าและมองข้ามไหล่หรือศีรษะของผู้ดูในแถวถัดไปโดยเห็นภาพบนจอชัดเจน

● ลักษณะพื้นลาดแบ่งออกเป็น 3 ประเภท คือ

1. พื้นลาดทางเดียว (SINGLE SLOPE) ควรมีที่นั่งไม่เกิน 22 แถวจุคนดูได้ประมาณ 200 คน จอกว้างประมาณ 12 - 15 ฟุต ขอบล่างควรสูงกว่าระดับพื้น 32 นิ้ว ที่นั่งแถวแรกห่างจากจอประมาณ 84 นิ้ว แถวที่ 1 - 7 ไม่จำเป็นต้องลาดตั้งแต่ 7 แถวขึ้นไปควรมีความต่างของความลาดอยู่ประมาณ 3 นิ้วต่อแถว

2. พื้นลาด 2 ทาง (DOUBLE SLOPE) มีความสูง 84 นิ้ว ความลาดที่ลาดหาเวทีไม่นิยมทำเป็นขั้น แต่นิยมทำทางลาดไปจนถึงเวทีและยก STAGE เป็น PLAT FORM ต่างหาก

3. พื้นลาด 2 ทางมี STADIUM STADIUM จะต้องยกพื้นให้สูงพื้นศีรษะคน ควรมีความสูงอย่างน้อย 7 ฟุต และความลาดบริเวณ STADIUM เป็นมุมไม่เกิน 35 องศา STEP ที่ได้ประมาณเท่ากับความลาดเอียงทางเดียว

เอกสารนี้เป็นเอกสารที่สงวนไว้สำหรับการใช้งานเพื่อการศึกษาเท่านั้น ไม่อนุญาตให้นำไปใช้ประโยชน์ด้านการค้าไม่ว่ากรณีใดๆ ทั้งสิ้น อีกทั้งห้ามมิให้ดัดแปลงเนื้อหา และต้องอ้างอิงถึงเจ้าของเอกสารทุกครั้งที่มีการนำไปใช้

● สรุปการกำหนดทางลาดเอียง

- ถ้าเก้าอี้วางตำแหน่งมีแนวตรงกัน ความลาดที่จะใช้ของพื้นจะมาก
- ถ้าตำแหน่งของเก้าอี้เอียงกัน (สับหว่าง) ความลาดที่จะใช้ของพื้นจะน้อยลง
- ห้องบรรยายขนาดเล็ก ควรใช้แบบ SINGLE SLOPE

4. ลักษณะมุมมองภายในห้อง

การกำหนดมุมมองควรพิจารณาสิ่งต่อไปนี้

1. มุมมองในแนวราบจากผู้ชมไปยังเวทีจะทำมุมต่อกันประมาณ 60 องศา เพราะปกติแล้วมนุษย์จะสามารถเหลียวมองได้มากที่สุดที่มุม 60 องศา



2. ความสามารถในการมองและความทรงจำจะขึ้นอยู่กับตำแหน่งของที่นั่ง ว่าอยู่ส่วนใดซึ่งอยู่ในห้องบรรยาย 1 ห้องจะสามารถแบ่งได้ดังนี้

- | | |
|------------------|----------------|
| A. FRONT CENTURY | D. FRONT SIDE |
| B. MIDDLE CONTRA | E. REAR SIDE |
| C. MIDDLE SIDE | F. REAR CENTER |

3. จุดที่มองเห็นได้อย่างชัดเจนจากที่นั่ง คือ อยู่ในระยะทำมุมประมาณ 100 องศาที่จุดศูนย์กลางของเวที

4. ต้องคำนึงถึงการออกแบบพื้นและความลาดเอียงเพื่อยกระดับการมอง ในการออกแบบพื้นในห้องบรรยายที่นิยมมีอยู่ 2 วิธีคือ

- 4.1 พื้นเอียง (INCLINED FLOOR) เพิ่มความลาดเอียงของพื้นเป็น 5 เซนติเมตร / 1 ระยะห่างจากกึ่งกลางถึงเก้าอี้เป็น 0.80 เมตร

เอกสารนี้เป็นเอกสารที่สงวนไว้สำหรับการใช้งานเพื่อการศึกษาเท่านั้น ไม่อนุญาตให้นำไปใช้ประโยชน์ด้านการค้า ไม่ว่าจะกรณีใดๆ ทั้งสิ้น อีกทั้งห้ามมิให้ดัดแปลงเนื้อหา และต้องอ้างอิงถึงเจ้าของเอกสารทุกครั้งที่มีการนำไปใช้

4.2 พื้นแบบขั้นบันได (STEP FLOOR) ในความสูงของแต่ละชั้นเป็น 0.25 โดยระยะกึ่งกลางของกึ่งกลางเก้าอี้เป็น 32 นิ้ว หรือ 0.80 เมตร

2.2.3 การจัดห้องสมุด

ประเภทของห้องสมุด โดยทั่วไปตามหลักสากลแบ่งออกได้ตามวัตถุประสงค์การให้บริการและประเภทผู้ใช้ แบ่งออกได้ 4 ประเภทดังนี้

1. ห้องสมุดเฉพาะ (SPECIAL LABRARY) คือห้องสมุดที่ตั้งอยู่ตามหน่วยองค์กรต่าง ๆ โรงงาน สมาคมและบริษัท เป็นต้น ให้บริการแก่เจ้าหน้าที่หรือผู้สนใจเฉพาะด้าน
2. ห้องสมุดประชาชน (PEOPLE LABRARY) คือ ห้องสมุดที่ตั้งอยู่ในชุมชนบริการแก่บุคคลทั่วไปโดยไม่จำกัดวัยหรือระดับการศึกษา เพื่อเป็นการยกระดับการดำรงชีวิตประจำวันให้ดีขึ้น และรู้จักใช้เวลาว่างให้เป็นประโยชน์
3. ห้องสมุดโรงเรียน (SCHOOL LABRARY) คือห้องสมุดของสถาบันการศึกษาต่ำกว่าระดับอุดมศึกษา คือตั้งแต่ระดับอนุบาลจนถึงระดับอาชีวศึกษา จะมีหนังสือและวัตถุต่าง ๆ ทุกวิชาในหลักสูตร
4. ห้องสมุดวิทยาลัยและมหาวิทยาลัย (COLLEGE AND UNIVERCITY LABRARY) คือห้องสมุดประจำสถาบันการศึกษาระดับอุดมศึกษา เพื่อให้บริการแก่นิสิตนักศึกษา อาจารย์ และเจ้าหน้าที่ของสถาบันอุดมศึกษานั้น ๆ

- ห้องสมุดภายในพิพิธภัณฑ์สถานแห่งชาติอุททอง จังหวัดสุพรรณบุรี จัดอยู่ในประเภทห้องสมุดเฉพาะ

หน้าที่ของห้องสมุดเฉพาะ

1. จัดทำหนังสือ วารสาร และวัสดุอื่น ๆ ที่เกี่ยวกับรายวิชานั้น ๆ ขณะเดียวกันก็จัดหาหนังสือประเภทอื่น ๆ เพื่อส่งเสริมความรู้ความเข้าใจยิ่งขึ้น
2. จัดเตรียมคู่มือสำหรับค้นหาเอกสารไว้ให้เจ้าหน้าที่ห้องสมุด
3. แนะนำวิธีใช้ห้องสมุดแก่ผู้ใช้ เพื่อความสะดวกและคุ้นเคยเกี่ยวกับการจัดห้องสมุด อาจมีแผนผังห้องสมุด
4. จัดทำวิธีการใช้ห้องสมุดเพื่อแจกจ่าย อธิบายการแยกหมู่หนังสือพร้อมทั้งวิชา
5. ควรมีการติดต่อประสานงานกับห้องสมุดอื่น

เอกสารนี้เป็นเอกสารที่สงวนไว้สำหรับการใช้งานเพื่อการศึกษาเท่านั้น ไม่อนุญาตให้นำไปใช้ประโยชน์ด้านการค้า ไม่ว่าจะกรณีใดๆ ทั้งสิ้น อีกทั้งห้ามมิให้ดัดแปลงเนื้อหา และต้องอ้างอิงถึงเจ้าของเอกสารทุกครั้งที่มีการนำไปใช้

วัสดุครุภัณฑ์ภายในห้องสมุด

- ชั้นวางหนังสือ
- ชั้นวางวารสารและหนังสือพิมพ์
- โต๊ะรับ - จ่ายหนังสือ
- โต๊ะบัตรรายการ
- ชั้นหนังสือ
- โต๊ะเจ้าหน้าที่บริการตอบคำถาม
- ป้ายนิทรรศการหรือตู้นิทรรศการ
- โต๊ะในห้องอ่านหนังสือ
- โสตทัศนวัตถุ
- เครื่องอัดสำเนา

ลักษณะของห้องสมุดที่ดี

1. โต๊ะรับ - จ่าย หนังสือ เป็นโต๊ะที่จะมีผู้มาติดต่อหนังสือ มีการใช้อยู่เสมอ ๆ ควรจัดวางให้อยู่ใกล้ทางเข่าออก เป็นการสะดวกแก่ผู้ยืม - คืนหนังสือ ทั้งยังเป็นการสะดวกแก่ผู้ควบคุมดูแล
2. ตู้บัตรรายการ ควรอยู่ในที่ที่เห็นได้ง่ายจากทางเข้าอยู่ตรงกลางระหว่างหนังสือทั่วไปกับหนังสืออ้างอิง หรือใกล้กับเจ้าหน้าที่ให้บริการในการตอบคำถาม และผู้ใช้ได้ค้นหนังสือของห้องสมุดได้โดยสะดวก
3. ชั้นหนังสือ ควรอยู่ใกล้กับบรรณารักษ์ เพื่อที่จะได้ให้คำแนะนำแก่ผู้ใช้ ควรมีเนื้อที่นั่งอ่านในกรณีที่มีเนื้อที่มากพอ
4. โต๊ะในห้องอ่านหนังสือ การจัดโต๊ะไม่ควรแน่นจนเกินไป เพื่อที่จะมีเนื้อที่สะดวกในการเดิน ระยะห่างของโต๊ะหนังสือควรเป็น 1.50 - 1.80 เมตร ระหว่างเก้าอี้ตัวหนึ่งถึงอีกตัวหนึ่งวัดจากกึ่งกลางของเก้าอี้ประมาณ 0.75 - 0.90 เมตร

ขนาดครุภัณฑ์ภายในห้องสมุด

1. ชั้นวางหนังสือทั่วไป

- ชนิดทำด้วยไม้สูง 1.55 เมตร
- ชนิดทำด้วยโลหะสูง 2.10 - 2.15 เมตร ฐานสูง 0.10 เมตร ลึก 0.20 - 0.25 เมตร ถ้าเป็นชั้นวาง 2 แถวลึก 0.40 - 0.60 เมตร หรือถ้าเป็นชั้นวางเรียบติดผนังแต่ละช่องไม่เกิน 1.00 เมตร

2. ชั้นวางเอกสาร

มี 2 แบบคือ แบบวางติดผนังและแบบลอยตัว ชั้นวางเอียงลาด มีค้ำกั้นหนังสือตก ขนาดความสูง 1.50 เมตร ความกว้าง 0.90 - 0.95 เมตร ความลึก 0.40 - 0.45 เมตร

3. โต๊ะวางหนังสือ

เอกสารนี้เป็นเอกสารที่สงวนไว้สำหรับการใช้งานเพื่อการศึกษาเท่านั้น ไม่อนุญาตให้นำไปใช้ประโยชน์ด้านการค้า ไม่ว่าจะกรณีใดๆ ทั้งสิ้น อีกทั้งห้ามมิให้ดัดแปลงเนื้อหา และต้องอ้างอิงถึงเจ้าของเอกสารทุกครั้งที่มีการนำไปใช้

ขนาดของโต๊ะควรได้สัดส่วนกับห้อง ความกว้างมาตรฐานของโต๊ะ ประมาณ 0.65 - 0.75 เมตร ขนาดของโต๊ะที่นิยมใช้

ความสูง 0.75 เมตร

ความกว้าง 0.95 เมตร

รูปแบบการจัดโต๊ะอ่านหนังสือ

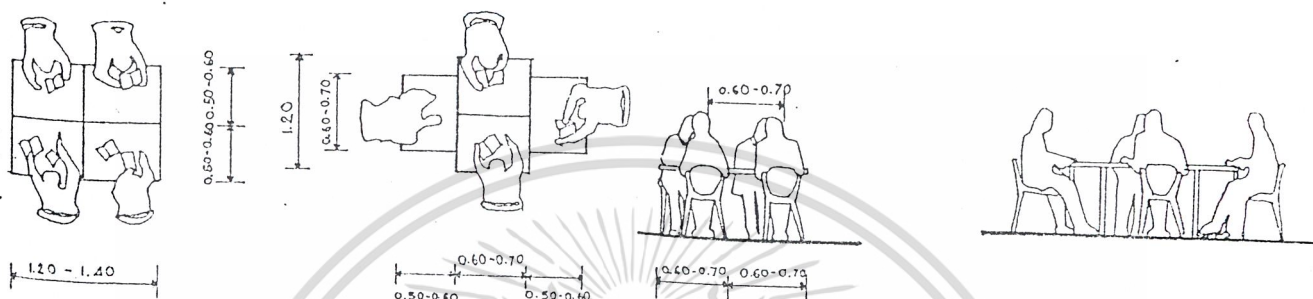

4. รถเข็นหนังสือ

มีลักษณะเดียวกับชั้นวางหนังสือ เพียงแต่ติดล้อเพื่อเข็นไปขนาดมาตรฐานของรถเข็นหนังสือ คือ

กว้าง 0.39 - 0.40 เมตร

ยาว 0.75 เมตร

สูง 0.90 เมตร

5. ตู้บัตรรายการ

เป็นตู้ประกอบลิ้นชัก ขนาดมาตรฐาน คือ 3 x 5 นิ้ว ถ้าตู้ใหญ่จะจัดวางแถวละ 5 ลิ้นชัก ตู้เล็กแถวละ 3 ลิ้นชัก ลิ้นชักมาตรฐานยาว 14.73 จูบตรได้ประมาณ 1,200 ใบ

เอกสารนี้เป็นเอกสารที่สงวนไว้สำหรับการใช้งานเพื่อการศึกษาเท่านั้น ไม่อนุญาตให้นำไปใช้ประโยชน์ด้านการค้า ไม่ว่าจะกรณีใดๆ ทั้งสิ้น อีกทั้งห้ามมิให้ดัดแปลงเนื้อหา และต้องอ้างอิงถึงเจ้าของเอกสารทุกครั้งที่มีการนำไปใช้

การวางผังห้องสมุดนั้นจะต้องมีครบทุกส่วน และจัดวางพื้นที่ภายในได้เหมาะสมและสัมพันธ์กัน

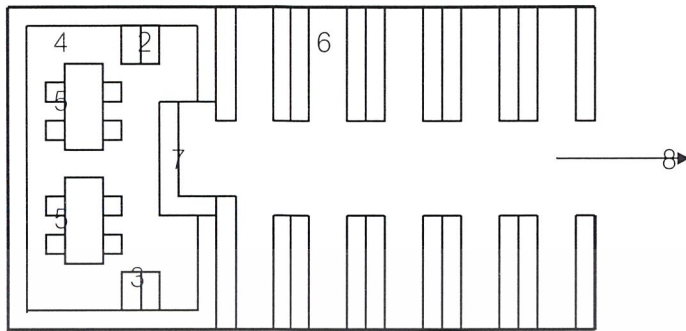

1) พิพธิภณท์ที่มีขนาดห้องสมุดที่ใหญ่เพื่อรองรับจำนวนหนังสือ

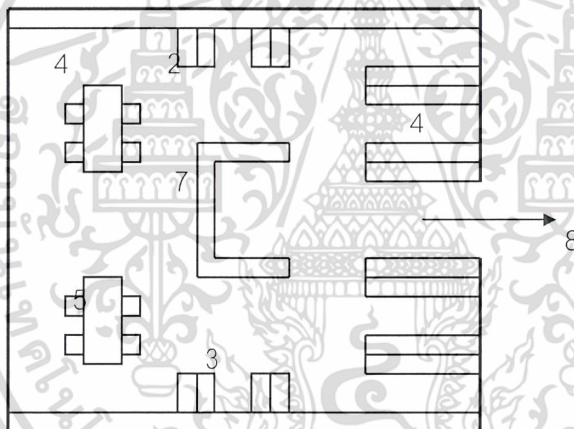

2) ขนาดพื้นที่เล็กแต่การจัดส่วนภายในยังครบวงจร

ความหมายของตัวเลขแสดง 1. เป็นทางเข้า

2. ตู้ค้นหา

3. หนังสือประเภทวารสาร

4. ชั้นวางหนังสือ

5. โต๊ะอ่านหนังสือ

6. ชั้นปิด

7. เจ้าหน้าที่

8. เจ้าหน้าที่ควบคุมทางออกพื้นที่ค้นคว้า

เอกสารนี้เป็นเอกสารที่สงวนไว้สำหรับการใช้งานเพื่อการศึกษาเท่านั้น ไม่อนุญาตให้นำไปใช้ประโยชน์ด้านการค้าไม่ว่ากรณีใดๆ ทั้งสิ้น อีกทั้งห้ามมิให้ดัดแปลงเนื้อหา และต้องอ้างอิงถึงเจ้าของเอกสารทุกครั้งที่มีการนำไปใช้

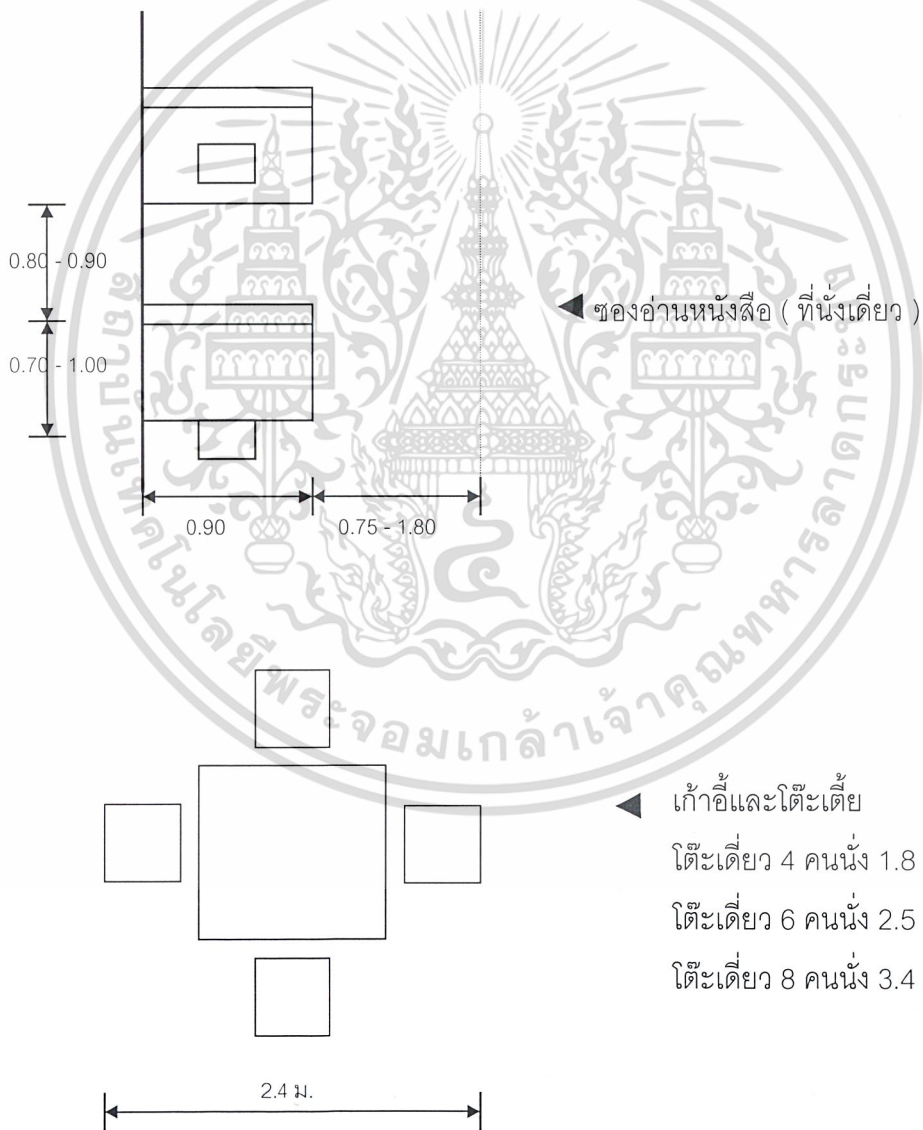
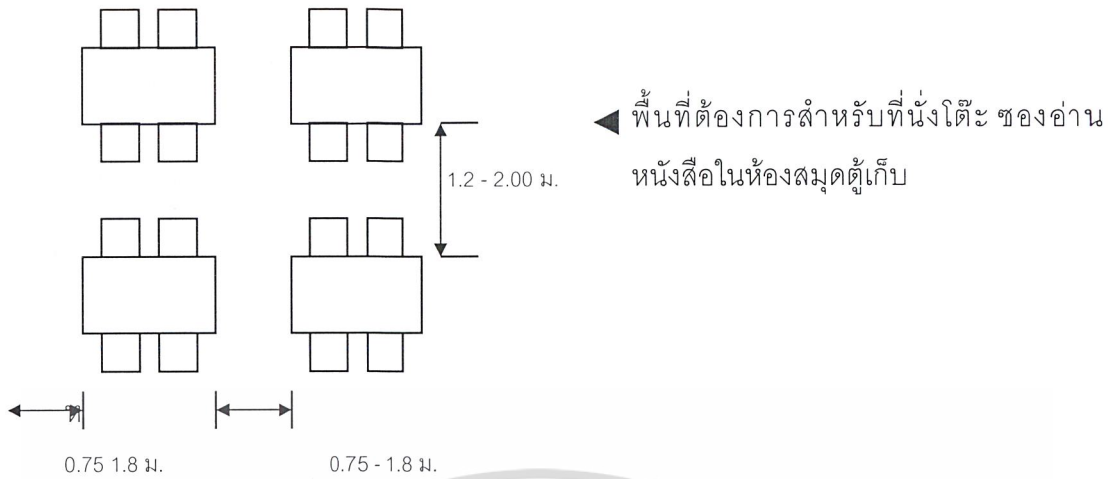

2.3 ข้อมูลที่มีอิทธิพลต่อการออกแบบ

เอกสารนี้เป็นเอกสารที่สงวนไว้สำหรับการใช้งานเพื่อการศึกษาเท่านั้น ไม่อนุญาตให้นำไปใช้ประโยชน์ด้านการค้า ไม่ว่าจะกรณีใดๆ ทั้งสิ้น อีกทั้งห้ามมิให้ดัดแปลงเนื้อหา และต้องอ้างอิงถึงเจ้าของเอกสารทุกครั้งที่มีการนำไปใช้

2.3 ข้อมูลที่มีอิทธิพลต่อการออกแบบ

2.3.1 ระบบแสงสว่าง

ลักษณะของแสงสว่างในพื้นที่ภายหลังถูกกระทบบนพื้นผิวและก่อนที่สายตาจะรับแสงนั้นเป็นสิ่งที่ทุก ๆ คนที่รับผิดชอบในการออกแบบแสดงต้องให้ความสนใจเป็นอย่างมาก ทางที่แสงผ่านและคุณลักษณะของแสง สามารถบ่งบอกได้จากคุณสมบัติของพื้นผิวที่แสงนั้นสัมผัส แสงที่เกิดขึ้นมีผลมาจากการสะท้อน การดูดซับหรือการส่งผ่านแสงเท่านั้น

ในเนื้อหาด้านการออกแบบแสง คือ บางส่วนที่สะท้อน ถูกดูดซับและบางส่วนถูกส่งผ่านไปทั้งนี้ขึ้นอยู่กับลักษณะพื้นผิวว่าเป็นอย่างไร แสงอาจรวมเป็นจุดโน้มเอียงหรือกระจายกว้างออกไปก็จะมีผลมาจากลักษณะของพื้นผิวเช่นกัน

การเข้าใจและรับรู้คุณค่าที่มาของแสง เป็นสิ่งที่สำคัญสำหรับนักออกแบบเพื่อที่จะสามารถจัดการและเลือกสรร ทำให้เกิดความหลากหลายของเครื่องมือทางแสงในการปฏิบัติการ ความเข้มที่เกิดจากความสัมพันธ์กันในทิศทางของแสงเป็นสิ่งสำคัญที่สุด ความเข้มของแสงสามารถบ่งชี้ได้จากอัตราส่วนของความสว่าง หรือระดับความเข้มที่มากขึ้น ความเข้มของแสงจะส่งผลกระทบต่อโดยตรงกับความสามารถที่จะแบ่งแยกความแตกต่าง โครงร่าง ขนาด รายละเอียดต่าง ๆ LIGHT DESIGN (การออกแบบแสง)

ปัญหาสำหรับผู้ออกแบบคือ การเลือกสรรวิธีที่เหมาะสมของการสะท้อนแสงการเลือกนั้นไม่ได้ขึ้นอยู่กับเพียงแค่มาตรฐานความสบาย การวิเคราะห์พื้นที่ แต่ขึ้นอยู่กับความต้องการอันเกิดขึ้นในพื้นที่นั้น ๆ

นักออกแบบจะให้การส่องสว่างของแสงอยู่ 2 วิธี คือ

1. GENERAL (ใช้ AREA SOURCE)

- การใช้แสงที่สม่ำเสมอทั่วทั้งพื้นที่เช่น หลอด FLUORESCENT

2. LOCAL (POINT SOURCE)

- การให้แสงที่มีความเข้มชั้นของแสงต่างกัน เช่น หลอดไฟที่พุ่งแสงออกไปอย่างในตู้โชว์ ทิศทางของแสงที่เน้นเป็นพิเศษ คือ ปริมาณของแสง อันเกิดจากต้นกำเนิดไปถึงพื้นผิวจริง ๆ ถ้าแสงนี้กลายเป็นปัญหามาตราฐานความสัมพันธ์โดยประสิทธิภาพของแสงสะท้อนกลับหรือการดูดซับแสงนั้น ถ้าพื้นของวัตถุมีสีดำทึบและสามารถดูดซับแสงได้ แสงส่วนมากอันเกิดจากหลอดไฟจะสูญหายไปก่อนที่จะทำหน้าที่สะท้อนกลับก็เหมือนกับวิธีใช้สีดำบนพื้นผิวเพื่อลดการสะท้อนของแสงและการใช้สีเทาเพื่อเพิ่มการแผ่ของลำแสง

ที่มา : คู่มือพิพิธภัณฑสถานและหอศิลป์

METHOCOLOGE (วิธีการ)

เอกสารนี้เป็นเอกสารที่สงวนเวลาหรับการใช้งานเพื่อการศึกษาเท่านั้น ไม่อนุญาตให้นำไปใช้ประโยชน์ด้านการค้าไม่ว่ากรณีใดๆ ทั้งสิ้น อีกทั้งห้ามมิให้ดัดแปลงเนื้อหา และต้องอ้างอิงถึงเจ้าของเอกสารทุกครั้งที่มีการนำไปใช้

วิธีที่ดีที่สุดอาจเกิดจาก การมีความคิดริเริ่มและการใช้ COMPUTER DESIGN กรรม,
วิธีประกอบด้วยลำดับพื้นฐาน 3 ประการ

- การวิเคราะห์
- การเลือกสรร
- การคำนวณ

การวิเคราะห์และการเลือกสรรนั้นเป็นหน้าที่ของผู้ออกแบบ

การคำนวณ เป็นหน้าที่ของผู้เชี่ยวชาญทางด้านแสง (lighting specialist)

ขั้นตอนแรก คือ การวิเคราะห์หน้าที่ของการมองเห็นและสิ่งแวดล้อมทางสถาปัตยกรรม

1. ผู้ใช้พื้นที่นั้นและกิจกรรมของผู้ใช้
2. พื้นที่ที่ว่างและรายละเอียดต่าง ๆ ที่ผู้ใช้จะมองเห็น
3. ปริมาณของแสงที่สามารถอำนวยความสะดวกในการทำงาน ปริมาณของแสงมอบ

ความจำเป็นเมื่อมีกิจกรรมของพื้นที่นั้นต้องการความชัดเจนในการมองเห็น

4. คุณภาพของแสงเป็นสิ่งที่ต้องการของผู้ที่อยู่ในบริเวณนั้นและผู้ออกแบบเพราะว่าคุณภาพของแสงที่ดีก่อให้เกิดความสบายและบรรยากาศการมองเห็นที่ดี
5. ลักษณะทางกายภาพของพื้นที่ พื้นผิว และวัสดุที่นำมาใช้ส่งผลต่อการสะท้อนการดูดซับและการแผ่ของแสง

สิ่งที่สำคัญในการออกแบบแสง สำหรับผู้ออกแบบ คือ พื้นฐานการออกแบบแสงและการสร้างความสัมพันธ์ระหว่างแสงและการออกแบบทางสถาปัตยกรรม การเลือกสรรทิศทางของแสงและอุปกรณ์เกี่ยวกับแสง วิธีเหล่านี้เกี่ยวข้องกับทั้งการเลือกและประเมินค่าของ









1. วิธีการให้แสงสว่าง
2. แสงจากความโคมไฟ
3. แสงจากธรรมชาติ
4. สถานที่และการติดตั้งของลำแสง

เอกสารนี้เป็นเอกสารที่สงวนไว้สำหรับการใช้งานเพื่อการศึกษาเท่านั้น ไม่อนุญาตให้นำไปใช้ประโยชน์ด้านการค้า
ไม่ว่ากรณีใดๆ ทั้งสิ้น อีกทั้งห้ามมิให้ดัดแปลงเนื้อหา และต้องอ้างอิงถึงเจ้าของเอกสารทุกครั้งที่มีการนำไปใช้

ระบบการให้แสงสามารถแบ่งเป็นประเภทใหญ่ ๆ ได้ 5 ประเภท คือ

1. DIRECT LIGHTING คือ ดวงไฟส่องทางตรง
2. SEMI DIRECT LIGHTION คือ ดวงไฟส่องทั้งทางตรงและทางอ้อมแต่ให้แสงทางตรงมากกว่า
3. GENERAL DEFFUSE คือ ดวงไฟชนิดส่องรอบตัว
4. SEMI - INDIRECT LIGHTING คือ ดวงไฟทั้งทางตรงและทางอ้อมแต่ให้แสงทางอ้อมมาก
5. INDIRECT LIGHTING คือ ดวงไฟส่องทางอ้อม

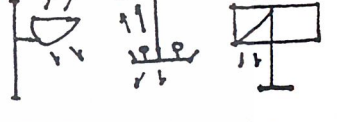
ตารางที่ 2 ตารางแสดงระบบการให้แสงสว่างแบบต่าง ๆ และชนิดการใช้หลอดไฟ

ประเภทแสง	แสงส่องขึ้น	แสงส่องลง	การกระจายของแสง	ชนิดของการใช้หลอดไฟ
DIRECT	90	10		
SEMI DIRECT	60 - 90	40 - 10		
GENERAL DEFFUSE	40 - 60	60 - 40		
SEMI INDIRECT	10 - 40	90 - 60		
INDIRECT	10	90		

ที่มา : วิชาการพิพิธภัณฑ์

เอกสารนี้เป็นเอกสารที่สงวนไว้สำหรับการใช้งานเพื่อการศึกษาเท่านั้น ไม่อนุญาตให้นำไปใช้ประโยชน์ด้านการค้าไม่ว่ากรณีใดๆ ทั้งสิ้น อีกทั้งห้ามมิให้ดัดแปลงเนื้อหา และต้องอ้างอิงถึงเจ้าของเอกสารทุกครั้งที่มีการนำไปใช้

ลักษณะการติดตั้งหลอด INCANDESCENT และทิศทางการกระจายแสงแบบต่าง ๆ

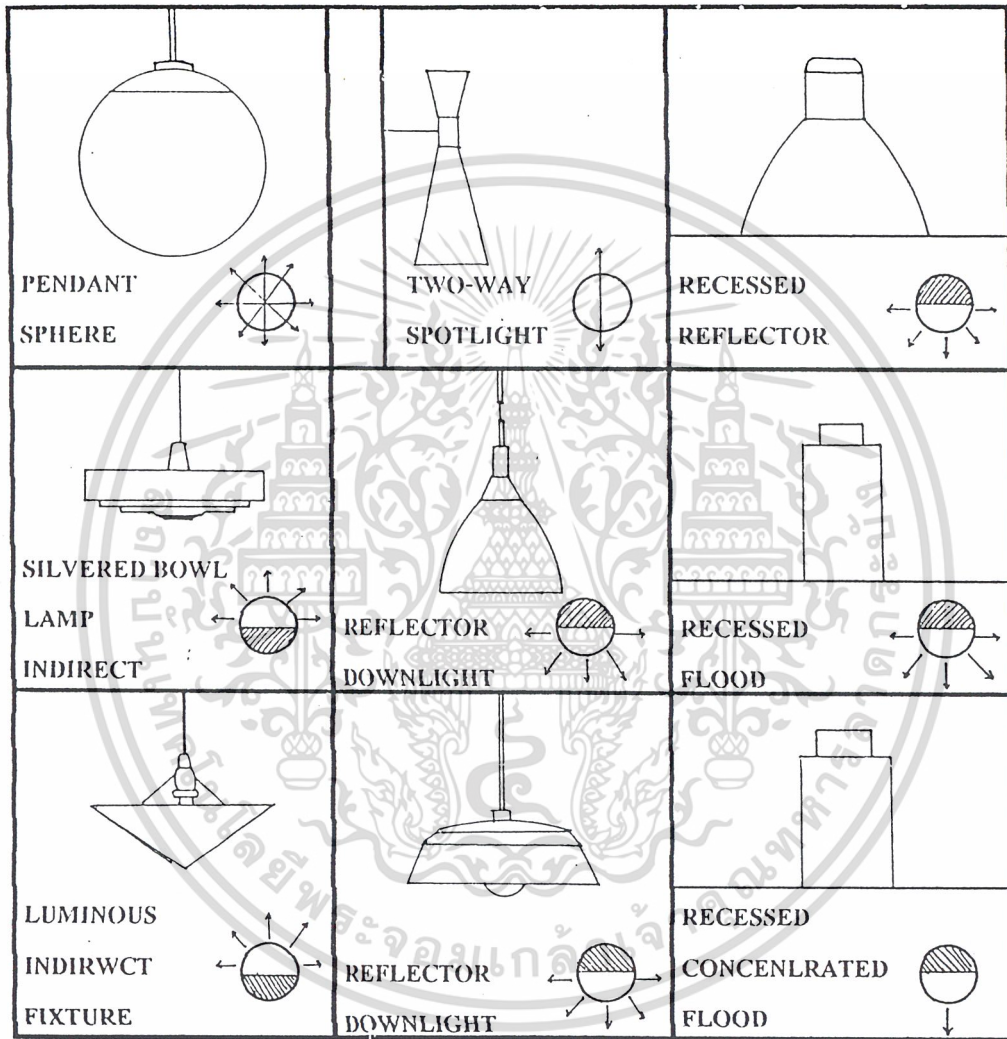

ที่มา : วิชาการพิพิธภัณฑ์

เอกสารนี้เป็นเอกสารที่สงวนไว้สำหรับการใช้งานเพื่อการศึกษาเท่านั้น ไม่อนุญาตให้นำไปใช้ประโยชน์ด้านการค้า ไม่ว่าจะกรณีใดๆ ทั้งสิ้น อีกทั้งห้ามมิให้ดัดแปลงเนื้อหา และต้องอ้างอิงถึงเจ้าของเอกสารทุกครั้งที่มีการนำไปใช้

ลักษณะการติดตั้งหลอด FLUORECENT และทิศทางการกระจายแสงแบบต่าง ๆ

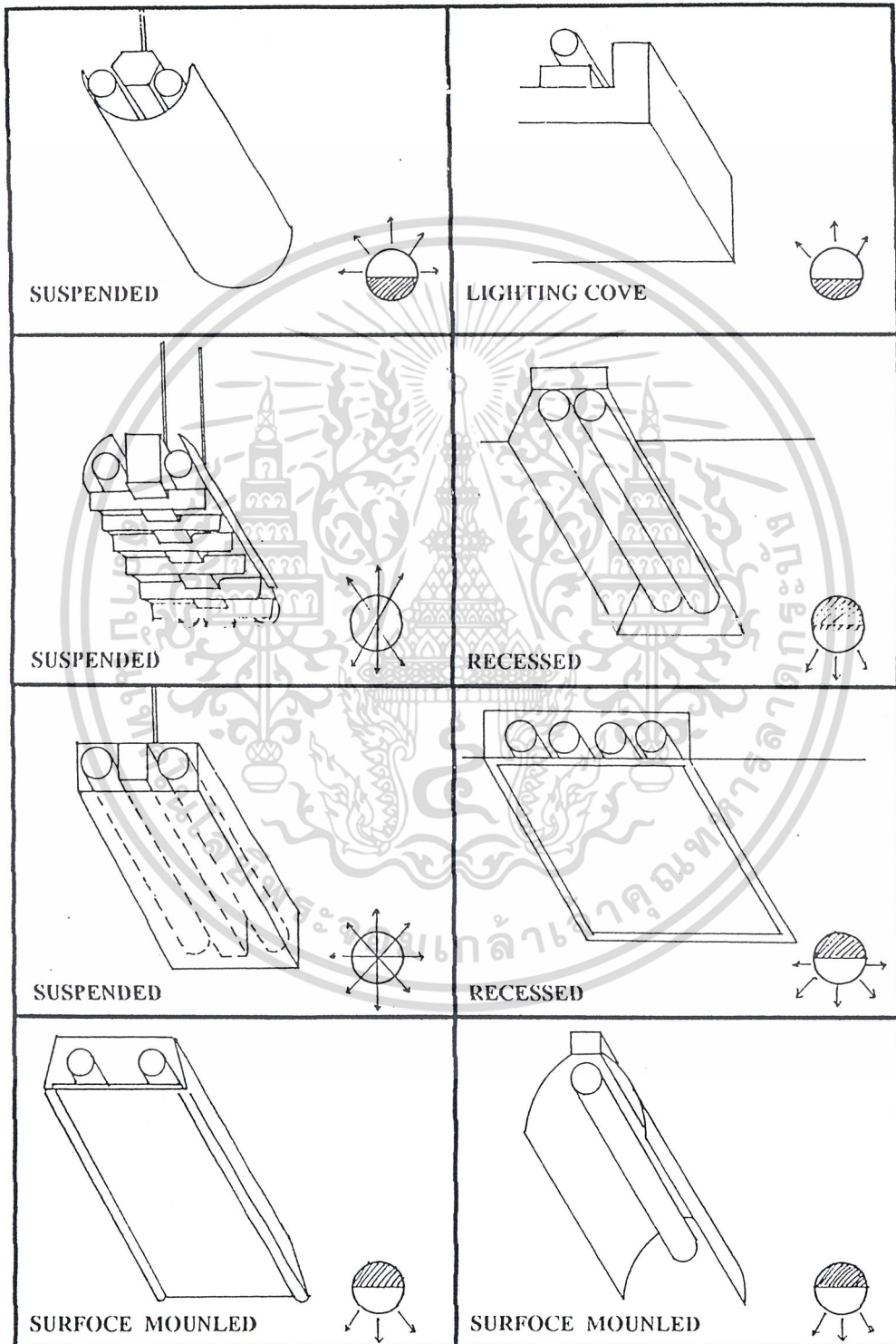

เอกสารนี้เป็นเอกสารที่สงวนไว้สำหรับการใช้งานเพื่อการศึกษาเท่านั้น ไม่อนุญาตให้นำไปใช้ประโยชน์ด้านการค้า
ไม่ว่ากรณีใดๆ ทั้งสิ้น อีกทั้งห้ามมิให้ดัดแปลงเนื้อหา และต้องอ้างอิงถึงเจ้าของเอกสารทุกครั้งที่มีการนำไปใช้

การให้แสงสว่างโดยทั่ว ๆ ไปของพิพิธภัณฑ์ ต้องใช้ทั้งแสงธรรมชาติในบางส่วนและแสงวิทยาศาสตร์ในบางส่วนที่สมควรและเหมาะสม การให้แสงในห้องแสดงงานไม่จำเป็นต้องสว่างเท่า ๆ กันโดยตลอด บางชนิดต้องการแสงสว่างแบบครีမ် เพื่อการจัดที่ได้บรรยากาศและความรู้สึกที่ต่างกัน

การให้แสงสว่างในพิพิธภัณฑ์ ยังไม่มีกฎเกณฑ์แน่นอนการให้แสงวิธีหนึ่งวิธีใดย่อมมีทั้งข้อดีและข้อเสียการให้แสงที่ดีควรเป็นแบบผสมระหว่างแสงธรรมชาติกับแสงวิทยาศาสตร์

1. แสงในการจัดนิทรรศการ

แบ่งออกได้เป็น 2 ประเภท คือ

1.1 แสงสว่างตามธรรมชาติ (NATURAL LIGHT) มีอยู่ 4 วิธี คือ

1.1.1 การให้แสงสว่างจากด้านบน

เหมาะสำหรับสิ่งแสดงทางวัตถุ แต่ผลเสีย คือ แสงส่วนใหญ่จะตกลงที่พื้นห้องมากกว่าผนังเกิดการสะท้อนที่ตู้กระจกทำให้รู้สึกวุ่นวายในห้องแคบ

การให้แสงจากด้านบน คือ การสร้างหลังคาด้วยกระจกฝ้าซึ่งกรองแสงไวโอเล็ต อาจเป็นกระจกทั้งหมดหรือบางส่วน ประเทศในเขตร้อนไม่นิยมเพราะมีข้อเสีย คือ ก่อให้เกิดความร้อนและความชื้นควบคุมปริมาณแสงยาก ยากต่อการทำความสะอาด การกระจายของแสงไม่เท่ากัน

1.1.2 การให้แสงสว่างจากด้านข้าง

เป็นแบบที่นิยมใช้ในสมัยก่อน โดยเฉพาะอาคารที่เป็นอาคารเก่าที่มีด้านข้าง ก่อให้เกิดการบังคับแสงสว่างได้ยาก เพราะแสงแผ่ออกไม่เท่ากันและอาจเกิดเงาของคนถูกทาบทับลงบนวัตถุนั้นเทคนิคในการแก้ปัญหาเกี่ยวกับแสงด้านข้าง คือ

- ต้องไม่มีอะไรมาบังหน้าต่างกระจก เพราะจุดกระทบของแสงที่ดีอยู่ระหว่าง 45 - 70 องศา

- การใช้กระจกพิเศษป้องกันแสงสะท้อนอาจเป็นกระจกติดฟิล์ม

1.1.3 การให้แสงสว่างจากหน้าต่างค่อนข้างสูง

เป็นแบบที่เหมาะสมเพราะแสงที่ตกลงมาทำมุม 45 องศา และกระจายไปได้ทั้งห้องไม่ก่อให้เกิดแสงสะท้อนและนัยต์ตาพร่า

1.1.4 การให้แสงสว่างทางอ้อม

เป็นการทำแสงสะท้อนมาใช้ โดยอาจผนังสีขาวหรือกระจก เพื่อให้แสงสว่างทางนี้สามารถทางนี้สามารถใช้ได้ประติษฐ์เช่นกัน การให้แสงลักษณะนี้เหมาะสมกับประเภทเขตเมืองร้อนเพราะมีแสงแดดมาก

1.2 การให้แสงสว่างประติษฐ์

เอกสารนี้เป็นเอกสารที่สงวนไว้สำหรับการใช้งานเพื่อการศึกษาเท่านั้น ไม่อนุญาตให้นำไปใช้ประโยชน์ด้านการค้าไม่ว่ากรณีใดๆ ทั้งสิ้น อีกทั้งห้ามมิให้ดัดแปลงเนื้อหา และต้องอ้างอิงถึงเจ้าของเอกสารทุกครั้งที่มีการนำไปใช้

แสงประดิษฐ์ เป็นแสงที่มีความสิ้นเปลืองมากแต่เป็นที่นิยม เหตุเพราะสามารถนำไปใช้ได้ ในมุมต่าง ๆ อย่างสะดวกและมีปริมาณสม่ำเสมอ ตามธรรมชาติภายในห้องแสดงนิยมติดตั้งตามเพดาน เพื่อให้ปริมาณแสงกระจาย แต่ถ้าเป็นกรณีตู้แสดงนิยมนำแสงไฟซ่อนไว้บนของตู้แล้ว กรองด้วยกระจกฝ้าอีกชั้นหนึ่ง ตามความเหมาะสมในการให้แสงแก่วัตถุแต่ละประเภท

แสงสว่างประดิษฐ์ ได้แก่

- แสงไฟธรรมชาติ โดยทั่วไปจะมีความร้อนและสีแดงกว่าแสงสว่าง

- แสงฟลูออเรสเซนต์ ใกล้เคียงกับธรรมชาติมากปัจจุบันนี้มี DAYLIGHT ฟลูออเรสเซนต์ ซึ่งนับว่าดีที่สุดในแสงประดิษฐ์

ตารางที่ 3 ตารางการเปรียบเทียบคุณสมบัติของแสงธรรมชาติและแสงประดิษฐ์

แสงธรรมชาติ	แสงประดิษฐ์
1. เป็นแสงที่กระจายไม่ทำให้เสียสายตา	1. แสงและการกระตุ้นเรตินา คุณสมบัติผู้แสงธรรมชาติไม่ได้
2. ทำให้เห็นสี รูปทรง และผิวของวัตถุที่แสดงได้ถูกต้องตามธรรมชาติ	2. ให้สีไม่ถูกต้อง เช่น หลอดฟลูออเรสเซนต์แต่แสงจากสปอร์ตไลท์ก็นับว่าเหมาะสมที่จะใช้ในการโชว์วัตถุทั้งสามารถปรับทิศทางที่ต้องการได้
3. ควบคุมยากเปลี่ยนไปตามฤดูกาล วัน เวลา เช่น เวลาเย็นหรือค่ำก็ไม่มีแสงธรรมชาติแล้วและในเวลาอากาศมีดีคริม เป็นต้น	3. สามารถควบคุมได้ตามความต้องการปรับได้ทั้งปริมาณของแสง ความเข้มของแสง ทิศทางหรือสีสั่น
4. แสงธรรมชาติ ได้แก่ แสงเหนือ - มีสีออกน้ำเงิน เยือกเย็นเหมาะสมกับงานจิตรกรรม แสงใต้ - มีสีออกเหลืองตบแต่งเหมาะสมกับงานประติมากรรม	4. ไฟฟลูออเรสเซนต์ เช่น - ไม่เหมาะกับงานประติมากรรมเพราะไม่ให้เงาที่ชัดเจน - พอใช้ได้สำหรับงานจิตรกรรม แต่มีส่วนที่ทำให้เงาน้ำมันที่ฉาบอยู่บนภาพหายไป ไฟสปอร์ตไลท์ - ต้องควบคุมทิศทางและตำแหน่งการติดตั้งเพื่อไม่ให้เกิดแสงสะท้อนบนภาพ - ใช้ได้ดีกับงานประติมากรรมเพื่อให้เงาชัด แต่ก็ควรระวังถึงคุณสมบัติการสะท้อนภาพ
5. ประหยัด	5. สิ้นเปลือง

เอกสารนี้เป็นเอกสารที่สงวนไว้สำหรับการใช้งานเพื่อการศึกษาเท่านั้น ไม่อนุญาตให้นำไปใช้ประโยชน์ด้านการค้าไม่ว่ากรณีใดๆ ทั้งสิ้น อีกทั้งห้ามมิให้ดัดแปลงเนื้อหา และต้องอ้างอิงถึงเจ้าของเอกสารทุกครั้งที่มีการนำไปใช้

- ความสำคัญของระดับแสงภายในอาคารพิพิธภัณฑ์ จะช่วยให้เกิดการมองเห็นได้อย่างชัดเจนอันจะเป็นสื่อ นำความรู้ ความคิดที่ถูกต้อง ควรจะจัดการให้แสงออกเป็น 2 ส่วน คือ
1. แสงที่จัดสำหรับประสาทตาในการสัมผัสวัตถุ
 2. แสงที่จัดเพื่อความคลายตึงเครียดของประสาทตาผู้ชม

สภาพบริเวณ	ระดับแสง (ลูเมน / ตร.ฟุต)	ความเคืองตา (GLARE)
1. บริเวณทั่วไป	15	16
2. บริเวณจัดแสดง	ความต้องการพิเศษ	16
3. บริเวณที่แสดงจิตรกรรม ประติมากรรม	10 - 20	10
4. ห้องสมุด	20 - 30	19
5. ห้องทำงาน	30 - 45	16
6. ห้องปฏิบัติการช่าง	45 - 100	19

ตารางที่ 4 ตารางแสงชนิดของอุปกรณ์และความส่องสว่าง

วัสดุแบ่งตามคุณสมบัติการสะท้อนแสง	ชนิดไฟที่ใช้	ระดับ	ความเข้มการส่องสว่าง
วัสดุสะท้อนแสงได้ง่าย เช่น โดหะ เครื่อง เจียระไน วัตถุทั่วไปที่จัดแสดง เช่น ภาพสีน้ำมัน	- หลอดไฟ - หลอดฟลูออเรสเซนต์ - ใช้แสงแบบธรรมชาติโดยจัดแสดงตอน กลางวัน	2,500	ไม่ควรเกิน 300 แรงเทียน
ภาพสีเทรมเปร่า	- หลอดทังสแตนไร้ไส้ - หลอดฟลูออเรสเซนต์	4,200	ไม่ควรเกิน 150 แรงเทียน
วัตถุที่ใช้เป็นพิเศษ เช่น รูปสีน้ำมัน	- หลอดไฟชนิดใช้ไส้ ทังสแตน	4,200	ไม่ควรเกิน 50 แรง เทียน

เอกสารนี้เป็นเอกสารที่สงวนไว้สำหรับการใช้งานเพื่อการศึกษาเท่านั้น ไม่อนุญาตให้นำไปใช้ประโยชน์ด้านการค้า
ไม่ว่ากรณีใดๆ ทั้งสิ้น อีกทั้งห้ามมิให้ดัดแปลงเนื้อหา และต้องอ้างอิงถึงเจ้าของเอกสารทุกครั้งที่มีการนำไปใช้

การให้แสงในพิพิธภัณฑ์ได้มีการกำหนดยววิธีกรใช้แสงชั้นมูลพื้นฐานดังนี้

(จากหนังสือข้อเสนอแนะสำหรับการออกแบบและการพัฒนารูปแบบ โดย กอพี แมทริวิล์)

1. ใช้แสงธรรมชาติเต็มที่ โดยใช้แสงสว่างช่วยเสริมในระดับต่ำ
2. ใช้แสงธรรมชาติที่พื้นหลัง โดยใช้ไฟฟ้ที่จุดแสดง
3. ใช้แสงธรรมชาติล้อมรอบ โดยใช้ไฟฟ้ที่จุดแสดง
4. ใช้ไฟด้านบนหรือด้านข้าง
5. ใช้ไฟกระจายโดยตรง ไฟรวมที่จุดแสดง
6. ควบคุมโดยอิเล็กทรอนิกส์ เครื่องจักรกลหรือด้วยมือ ทั้งแสงสว่างธรรมชาติหรือไฟฟ้โดยเสรี มีผลร่วมกัน

การพิจารณาสำหรับติดตั้งไฟสำหรับพื้นที่แสดงและพื้นที่เหลือ

1. วัตถุแสดงตรงไหนต้องติดไฟเพื่อเสริมวัตถุ
2. พื้นที่ที่จัดแสดงวัตถุต้องสัมพันธ์กับการให้แสงสว่าง
3. ระดับภายในที่แตกต่างกัน
4. บริเวณที่มีแสงสว่างธรรมชาติอยู่มากกับบริเวณที่อับแสง
5. ใช้ระบบไฟฟ้ที่เหมาะสมเพื่อคุณภาพของแสง เช่น ไฟส่องเฉพาะที่ ไฟส่องตรง ไฟส่องอ้อม
6. แบบต่าง ๆ ของโคมไฟกับสถานที่และการตกแต่ง
7. บริเวณจัดแสดงที่อ่อนไหวง่ายควรคำนึงถึงแสงอัลตราไวโอเล็ตให้น้อยที่สุด
8. แสงสะท้อนจากส่วนต่าง ๆ
9. การปรับเปลี่ยน อาจใช้การควบคุมเฉพาะที่หรือทั่วโดยไป
10. ไฟฉุกเฉิน
11. การบำรุงรักษาความสะอาด
12. ระบบควบคุม ปิด - เปิด ในเวลาทำการและนอกเวลาทำการ

ไม่ว่าจะเป็นกรณีใดก็ตาม โดยทั่วไปแสงสว่างก็เป็นที่ต้องการอยู่เสมอ เมื่อมีการจัดแสดงวัตถุและเป็นปัจจัยให้ความสว่างแก่อาคาร สิ่งที่ดีที่สุดที่กระทำได้คือ เมื่อติดไฟในห้องจัดแสดงควรติดแสงไฟฟ้ตามเพดานให้ปริมาณของแสงกระจายไปในห้องแสดงเพื่อหลีกเลี่ยงการสะท้อนแสงเข้ากระจก

ที่มา : คู่มือพิพิธภัณฑ์และหอศิลป์

เอกสารนี้เป็นเอกสารที่สงวนไว้สำหรับการใช้งานเพื่อการศึกษาเท่านั้น ไม่อนุญาตให้นำไปใช้ประโยชน์ด้านการค้าไม่ว่ากรณีใดๆ ทั้งสิ้น อีกทั้งห้ามมิให้ดัดแปลงเนื้อหา และต้องอ้างอิงถึงเจ้าของเอกสารทุกครั้งที่มีการนำไปใช้

2. แสงสว่างในสำนักงาน

ระบบการให้แสงสว่างในสำนักงานปัจจุบันสามารถแบ่งออกได้เป็น 3 ประเภท ได้แก่

1) แหล่งกำเนิดแสงติดตั้งกับเพดาน

วิธีนี้ใช้หลอด FLUORESCENT ผังหรือติดตั้งกับเพดานโดยตรง มีฝาครอบหลอดไฟเป็นฝาครอบโปร่งแสงเป็นตัวกรองแสง หรืออาจเป็นตะแกรงโลหะครอบหลอดไฟ

2) ให้แสงส่องขึ้นเพดานโดยใช้เพดานช่วยกระจายแสงและเพิ่มเฉพาะจุด

จัดเป็นวิธีที่เหมาะสมที่สุดของการให้แสงภายในสำนักงานโดยแหล่งกำเนิดแสงจะอยู่ต่ำกว่าระดับเพดานแล้วส่งแสงขึ้นเพื่อให้แสงสะท้อนลงจากเพดาน และอาจเพิ่มไฟเฉพาะจุดตามต้องการ

3) ระบบรวมแสงเข้ากับเฟอร์นิเจอร์

เป็นระบบที่ใช้กับสำนักงานสมัยใหม่ ที่ต้องออกแบบเฟอร์นิเจอร์ที่ลักษณะพิเศษโดยติดตั้งแหล่งแสงรวมเข้ากับตัวเฟอร์นิเจอร์

ข้อควรคำนึงในการออกแบบระบบแสงสว่างภายในอาคารสำนักงาน

1. จำนวนไฟฟ้าที่ต้องใช้ภายในอาคาร ประมาณได้จากอุปกรณ์ไฟฟ้าที่ใช้ปริมาณวัตต์ / พื้นที่
2. ชนิดของระบบการให้แสงสว่างภายในอาคาร
3. การเลือกใช้ระบบแสง ขึ้นอยู่กับความเข้มของแสงที่ต้องการบนพื้นที่ทำงาน
4. พิจารณาถึงอิทธิพลของแสงต่อสีที่ใช้ภายใน
5. หลีกเลี่ยงสาเหตุที่จะทำให้เกิดการมองเห็นกำเนิดแสงโดยตรง
6. หลีกเลี่ยงการสะท้อนแสงจากวัตถุผิวเรียบ
7. หลีกเลี่ยงสาเหตุที่จะทำให้เกิดเงาซ้อน
8. พิจารณาถึงการบำรุงรักษาและปฏิบัติการของระบบการให้แสงสว่างควรประหยัดให้มากที่สุด

3. การให้แสงสว่างในห้องประชุม - บรรยาย

การให้แสงสว่างในห้องบรรยายมีจุดประสงค์หลักอยู่ 3 ประการ คือ

1) การให้แสงสว่างเพื่อทัศนวิสัย (VISIBILITY)

เป็นการให้แสงสว่างเพื่อการมองเห็นที่นั่งหรืออ่านสูจิบัตรได้เท่าที่จำเป็นโดยไม่ทำให้เกิดเงา นิยมซ่อนดวงไฟ หรือใช้ไฟที่มีแรงเทียนน้อยติดอยู่เพดาน

ที่มา : CONFERENCE CENTER PLANNING AND DESIGN

เอกสารนี้เป็นเอกสารที่สงวนไว้สำหรับการใช้งานเพื่อการศึกษาเท่านั้น ไม่อนุญาตให้นำไปใช้ประโยชน์ด้านการค้าไม่ว่ากรณีใดๆ ทั้งสิ้น อีกทั้งห้ามมิให้ดัดแปลงเนื้อหา และต้องอ้างอิงถึงเจ้าของเอกสารทุกครั้งที่มีการนำไปใช้

2.4 การศึกษาโครงการเปรียบเทียบ (CASE STUDY)

เนื่องจากลักษณะโครงการพิพิธภัณฑ์แห่งชาติ อุทงของ จังหวัดสุพรรณบุรี เป็นโครงการประเภทพิพิธภัณฑ์ประจำเมืองหรือท้องถิ่น ซึ่งมีเนื้อหาจัดแสดงในเรื่องของโบราณคดี ชาติพันธุ์วิทยา ศิลปะทวารวดีและอารยธรรมเมืองอุทง ซึ่งเป็นเนื้อหาจากการจัดเฉพาะด้าน ฉะนั้นการเลือกพิจารณาโครงการที่จะใช้ศึกษาเปรียบเทียบ จึงเลือกได้ คือ

1. ศึกษาโครงการเปรียบเทียบ จากโครงการที่มีลักษณะเนื้อหาการจัดแสดงเหมือนกันหรือใกล้เคียง ได้แก่

- พิพิธภัณฑ์สถานแห่งชาติ จังหวัดราชบุรี ซึ่งเป็นโครงการที่เป็นหน่วยงานในองค์กรเดียวกัน ลักษณะการจัดแสดงรูปแบบการจัดแสดงคล้ายกัน
- พิพิธภัณฑ์สถานแห่งชาติ พระปฐมเจดีย์ จังหวัดนครปฐม เป็นโครงการที่มีรูปแบบลักษณะของพิพิธภัณฑ์สายประจำเมือง จะเน้นในเรื่องการจัดแสดงโบราณคดีซึ่งการจัดส่วนของนิทรรศการในส่วนหนึ่งมีเนื้อหาในเรื่องเดียวกันและสามารถศึกษาและวิเคราะห์การจัดแสดง
- พิพิธภัณฑ์สถานแห่งชาติ จังหวัดร้อยเอ็ด ในโครงการที่มีรูปแบบการจัดแสดงที่มีเทคโนโลยีเข้ามาใช้ผสมผสานในการจัดแสดง และเป็นพิพิธภัณฑ์ที่เปิดทำการเมื่อไม่นานจึงนำศึกษาค้นคว้าและทำการวิเคราะห์เปรียบเทียบ

พิพิธภัณฑ์สถานแห่งชาติ ราชบุรี

เจ้าของโครงการ	:	กรมศิลปากร
สถานที่ตั้ง	:	ถนนรเดช อำเภอเมือง จังหวัดราชบุรี
เวลาทำการ	:	เวลาเปิด 9.00 – 16.00 วันพุธถึงอาทิตย์ เวลาปิดวันจันทร์,วันอังคารและวันหยุดนักขัต-ฤกษ์
ค่าธรรมเนียม	:	ชาวไทยคนละ 10 บาทชาวต่างชาติ คนละ 30 บาท

ความเป็นมาของโครงการ

พิพิธภัณฑ์สถานแห่งชาติ ราชบุรี เป็นอาคารเก่า ซึ่งแต่เดิมเป็นที่ทำการศาลากลางจังหวัด ในสมัยพระบาทสมเด็จพระมงกุฎเกล้าเจ้าอยู่หัว (รัชกาลที่ 6) จึงเปลี่ยนที่ทำการศาลากลางจังหวัดไปดำเนินการที่ใหม่ จึงใช้ตัวอาคารเดิมดำเนินการเป็นพิพิธภัณฑ์ประจำจังหวัดราชบุรี จนถึงทุกวันนี้ ลักษณะอาคารชั้นเดียว ยกพื้นสูง ผนังอาคารเป็นสีเหลืองผืนผ้า ส่วนกลางอาคารมีการจัดสวน ทางเข้าอยู่ตรงกลางด้านหน้าตัวอาคาร

การจัดแสดง

1. สถาปัตยกรรมศาสตร์และธรณีวิทยาของราชบุรี แสดงแหล่งกำเนิดของทรัพยากรธรรมชาติโดยเฉพาะ ดิน หิน แร่ รวมทั้งสภาพภูมิประเทศของจังหวัดราชบุรีและจังหวัดใกล้เคียง คือ เพชรบุรีและกาญจนบุรี

2. เมืองราชบุรีสมัยก่อนประวัติศาสตร์ แสดงหลักฐานสำคัญทางโบราณคดี เช่น โครงกระดูกมนุษย์ ขุดพบที่บ้านโคกพลับ ตำบลโพหัก อำเภอบางแพะ จังหวัดราชบุรี เครื่องมือหิน ภาชนะดินเผา การจำลองบ้านจากหลักฐานของหลุมเสา พบที่หนองแช่เสา ตำบลหินกอง อำเภอเมือง จังหวัดราชบุรี เป็นต้น

3. เมืองราชบุรีเมื่อราวพุทธศตวรรษที่ 11 – 15 แสดงเรื่องราวและหลักฐานทางประวัติศาสตร์ระยะแรกที่ปรากฏขึ้นในราชบุรี อันได้แก่ วัฒนธรรมแบบทวารวดี โดยเฉพาะจากแหล่งเมืองโบราณที่บ้านคูบัว ตำบลคูบัว อำเภอเมือง จังหวัดราชบุรี

4. เมืองราชบุรีเมื่อราวพุทธศตวรรษที่ 16 –18 แสดงหลักฐานทางโบราณคดีซึ่งได้รับอิทธิพลมาจากศิลปวัฒนธรรมเขมรที่เรียกกันว่าแบบลพบุรี โบราณวัตถุชิ้นสำคัญ คือ

พระโลกศวรรเปล่งรัศมี พบบริเวณเนินดินจอมปราสาท ตำบลท่าผา อำเภอบ้านโป่ง

จังหวัดราชบุรี ต่อมาศิลปะแบบลพบุรีนี้ได้คลี่คลายเป็นศิลปะแบบอู่ทอง เมื่อชนชาติสยามในเอกสารนี้เป็นเอกสารที่สงวนไว้สำหรับการใช้งานเพื่อการศึกษาเท่านั้น ไม่อนุญาตให้นำไปใช้ประโยชน์ด้านการค้า

ไม่ว่ากรณีใดๆ ทั้งสิ้น อีกทั้งห้ามมิให้ดัดแปลงเนื้อหา และต้องอ้างอิงถึงเจ้าของเอกสารทุกครั้งที่มีการนำไปใช้

ดินแดนไทยได้ตั้งศูนย์รวมวัฒนธรรมของตนเองขึ้น อาทิ แคว้นสุโขทัย แคว้นสุพรรณภูมิ แคว้นอโยธยา และแคว้นละโว้ เป็นต้น

5. ราชบุรีสมัยกรุงศรีอยุธยา (พ.ศ. 1893 – พ.ศ. 2310) จากหลักฐานชื่อเมืองในศิลาจารึกในสมัยสุโขทัย ราชบุรีเป็นเมืองท่า เมืองหน้าด่านและเส้นทางเดินทางเดินทัพในสมัยอยุธยา โดยจัดแสดงหลักฐานด้านสถาปัตยกรรม ประติมากรรม จิตรกรรม เครื่องถ้วยจีน และเครื่องปั้นดินเผา

6. ราชบุรีในสมัยกรุงรัตนโกสินทร์ (พ.ศ. 2325 - พ.ศ. 2475) แสดงถึงความสำคัญของเมืองราชบุรีในด้านการเมือง การปกครอง การพัฒนาท้องถิ่นตั้งแต่สมัยกรุงธนบุรี (พ.ศ. 2310 – พ.ศ. 2325) ถึงสมัยรัตนโกสินทร์ (รัชกาลที่ 7)

7. ราชบุรีปัจจุบัน แสดงภาพทั่วไปของจังหวัดราชบุรีในปัจจุบัน ด้านการเมือง การปกครอง และสังคมที่เกิดขึ้นภายหลังการเปลี่ยนแปลงการปกครอง พ.ศ. 2475

8. กลุ่มชนต่าง ๆ ในจังหวัดราชบุรี แสดงตัวอย่างวัฒนธรรมความเป็นอยู่ของลาวโซ่ง กะเหรี่ยง และไทยวน

9. โฉมราชบุรี อุตสาหกรรมเครื่องปั้นดินเผาที่มีชื่อเสียงและรู้จักกันมานาน จัดแสดงขั้นตอนและกรรมวิธีการผลิต

10. กีฬาที่ทำชื่อเสียง แสดงสิ่งของประเภทโล่ ถ้วยรางวัล เหรียญงักกีฬา ตลอดจนภาพถ่ายกิจกรรมการกีฬาและนักกีฬาที่มีชื่อเสียง

การบริหารพิพิธภัณฑ์สถาน ราชบุรี

จัดบริการการศึกษา บรรยาย นำชม นิทรรศการพิเศษ จำหน่ายหนังสือทางวิชาการด้านโบราณคดี ประวัติศาสตร์ศิลป์ นิติศาสตร์ศิลปากรและหนังสือคู่มือนำชม นิทรรศการ

สรุปการออกแบบ

การจัดผังบังคับทางเดินทางเข้าออกทางเดียว โดยมีเฉลียงทางเดินเป็นตัวเชื่อมห้องจัดแสดงต่าง ๆ โดยเริ่มจากทางซ้ายมือตามจิตวิทยาของมนุษย์ วัตถุประสงค์จัดแสดงมีทั้งวัตถุจริงและวัตถุจำลอง การใช้แสงภายใน ใช้แสงธรรมชาติเพื่อให้เกิดบรรยากาศธรรม บางจุดมีผลกระทบในการมองเห็นวัตถุจัดแสดงขณะที่บางจุดแสงสว่างไม่พอทำให้เกิดบรรยากาศอึมครึมน่าเบื่อ การจัดแสดงระบบเทคนิคการจัดแสดงยังขาดความทันสมัยไม่น่าสนใจ

เอกสารนี้เป็นเอกสารที่สงวนไว้สำหรับการใช้งานเพื่อการศึกษาเท่านั้น ไม่อนุญาตให้นำไปใช้ประโยชน์ด้านการค้าไม่ว่ากรณีใดๆ ทั้งสิ้น อีกทั้งห้ามมิให้ดัดแปลงเนื้อหา และต้องอ้างอิงถึงเจ้าของเอกสารทุกครั้งที่มีการนำไปใช้

รูปที่ 6 ผังแสดงรูปแบบการจัดแสดงภายในพิพิธภัณฑ์สถานแห่งชาติจังหวัดราชบุรี

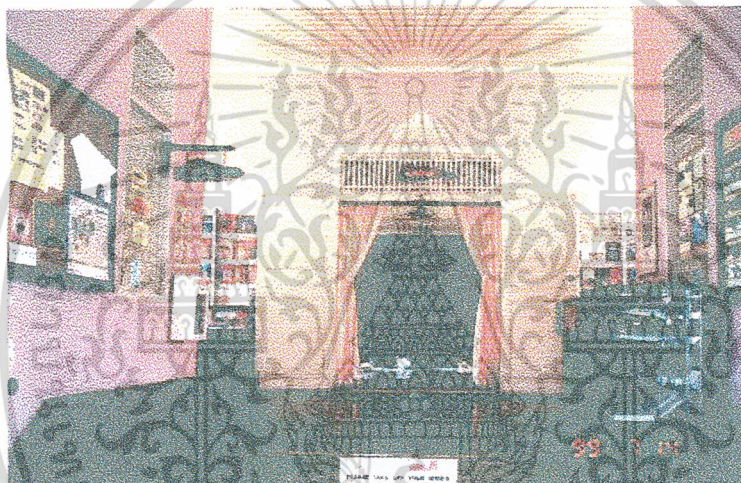
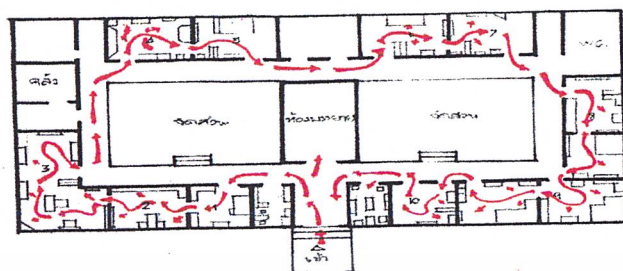

รูปที่ 7 ภาพแสดงส่วนโถงต้อนรับ



เอกสารนี้เป็นเอกสารที่สงวนลิขสิทธิ์ไว้สำหรับใช้ประโยชน์ภายในเท่านั้น เมื่ออนุญาตให้นำไปใช้ประโยชน์ด้านการค้าไม่ว่ากรณีใดๆ ทั้งสิ้น อีกทั้งห้ามมิให้ดัดแปลงเนื้อหา และต้องอ้างอิงถึงเจ้าของเอกสารทุกครั้งที่มีการนำไปใช้



รูปที่ 9 ภาพแสดงส่วนก่อนประวัติศาสตร์เมืองราชบุรี

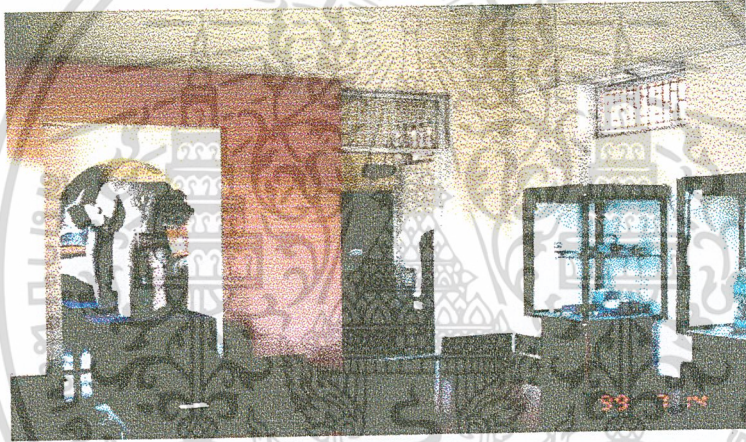

รูปที่ 10 ภาพแสดงการจัดแสดงส่วนเมืองราชบุรีเมื่อราวพุทธศตวรรษที่ 11-15



รูปที่ 11 ภาพแสดงส่วนส่วนเมืองราชบุรีราวศตวรรษที่ 16-18

เอกสารนี้เป็นเอกสารที่สงวนไว้สำหรับการใช้งานเพื่อการศึกษาเท่านั้น ไม่อนุญาตให้นำไปใช้ประโยชน์ด้านการค้า ไม่ว่าจะกรณีใดๆ ทั้งสิ้น อีกทั้งห้ามมิให้ดัดแปลงเนื้อหา และต้องอ้างอิงถึงเจ้าของเอกสารทุกครั้งที่มีการนำไปใช้



รูปที่ 12 ภาพแสดงส่วนราชบุรีในสมัยกรุงรัตนโกสินทร์

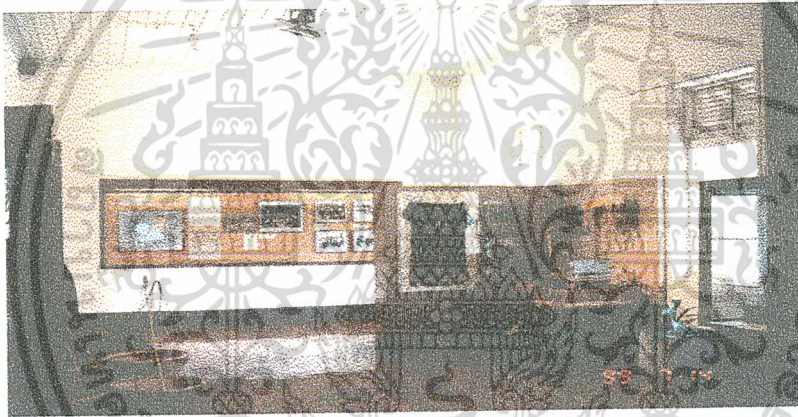

รูปที่ 13 ภาพแสดงส่วนกลุ่มชนต่างในจังหวัดราชบุรี



รูปที่ 14 ภาพแสดงส่วนโองราชบุรี

เอกสารนี้เป็นเอกสารที่สงวนไว้สำหรับการใช้งานเพื่อการศึกษาเท่านั้น ไม่อนุญาตให้นำไปใช้ประโยชน์ด้านการค้า ไม่ว่าจะกรณีใดๆ ทั้งสิ้น อีกทั้งห้ามมิให้ดัดแปลงเนื้อหา และต้องอ้างอิงถึงเจ้าของเอกสารทุกครั้งที่มีการนำไปใช้



รูปที่ 15 ภาพแสดงส่วนกีฬาที่ท่าเรือเสด็จ



รูปที่ 16 ภาพแสดงส่วนห้องสัมมนา

เอกสารนี้เป็นเอกสารที่สงวนไว้สำหรับการใช้งานเพื่อการศึกษาเท่านั้น ไม่อนุญาตให้นำไปใช้ประโยชน์ด้านการค้า ไม่ว่าจะกรณีใดๆ ทั้งสิ้น อีกทั้งห้ามมิให้ดัดแปลงเนื้อหา และต้องอ้างอิงถึงเจ้าของเอกสารทุกครั้งที่มีการนำไปใช้

พิพิธภัณฑ์สถานแห่งชาติ พระปฐมเจดีย์ จังหวัด นครปฐม

เจ้าของโครงการ	กรมศิลปากร
สถานที่ตั้ง	ถนนประจำเมือง อยู่ด้านหลังพระปฐมเจดีย์
เวลาทำการ	เวลาเปิด 9.00 – 16.00 น. วันพุธ – วันอาทิตย์ เวลาปิดวันจันทร์- วันอังคารและวันหยุดนักขัตฤกษ์
ค่าธรรมเนียมเข้าชม	ชาวไทยคนละ 10 บาท ชาวต่างชาติคนละ 30 บาท

ความเป็นมาของโครงการ

พิพิธภัณฑ์สถานแห่งชาติ พระปฐมเจดีย์ เป็นพิพิธภัณฑ์เก่าแก่ของจังหวัด นครปฐม สร้างโดยงบประมาณของกรมศิลปากรและที่ของวัดพระปฐมเจดีย์ เมื่อ พ.ศ. 2514 หรือกว่า 28 ปีมาแล้ว โบราณวัตถุที่นำมาจัดแสดงก็คือของสะสมไว้รอบพระเจดีย์มาตั้งแต่ครั้งปลาย

รัชกาลที่ 5 โดยเหล่านี้ได้เคยแสดงให้เห็นเป็นการชั่วคราวเรื่อยมา ในวิหารตรงกันข้าม อุโบสถ

การจัดสร้างพิพิธภัณฑ์ใหม่ใน พ.ศ. 2514 ไม่ได้ทำให้พิพิธภัณฑ์แห่งนี้มีผู้เข้าชมเพิ่มขึ้นมากนักเพราะอย่างไรก็เป็นพิพิธภัณฑ์เล็ก ๆ มีเนื้อที่ไม่มากนัก จนเมื่อปี พ.ศ. 2541 ได้มีการดำเนินการปรับปรุงตัวอาคารและการจัดแสดงใหม่อีกครั้ง เป็นโครงการส่วนวิชาการสำนัก โบราณคดีและพิพิธภัณฑ์สถานแห่งชาติ กรมศิลปากร

การจัดแสดง

ในส่วนเนื้อหาการจัดแสดงแบ่งเป็นส่วนหลัก ๆ ได้ 3 ส่วน คือ

1. ส่วนก่อนประวัติศาสตร์

- การเข้ามาของอารยธรรมอินเดีย จัดแสดงเป็นคำอธิบายจากป้ายข้อมูลและแผ่นภาพ

จำนวนมาก ของเรื่องราวที่มาก่อนประวัติศาสตร์และอิทธิพลของอารยธรรมอินเดีย

- จัดแสดงเนื้อหา จัดแสดงโบราณวัตถุที่มีเนื้อหากับอิทธิพลอารยธรรมศาสนาจากอินเดีย เชื่อมโยงถึงการเปลี่ยนแปลงชุมชนพื้นถิ่นสมัยก่อนประวัติศาสตร์ ทำให้เกิดวัฒนธรรมทวารวดีที่นครปฐมขึ้นในพุทธศตวรรษที่ 12 – 13

เอกสารนี้เป็นเอกสารที่สงวนไว้สำหรับการใช้งานเพื่อการศึกษาเท่านั้น ไม่อนุญาตให้นำไปใช้ประโยชน์ด้านการค้า ไม่ว่าจะกรณีใดๆ ทั้งสิ้น อีกทั้งห้ามมิให้ดัดแปลงเนื้อหา และต้องอ้างอิงถึงเจ้าของเอกสารทุกครั้งที่มีการนำไปใช้

2. ส่วนเจดีย์จุลปะโทน

- การจัดแสดงโดยการสร้างรูปจำลองขนาดเล็กของเจดีย์จุลปะโทนซึ่งเป็นเจดีย์สมัยทวารวดีไว้กลางห้อง
- การจัดแสดงโดยการติดตั้งรูปปูนปั้นและดินเผาผนังรอบห้อง ที่พบจากการขุดแต่งองค์เจดีย์เมื่อ พ.ศ. 2511 โดยวางตำแหน่งไว้ตรงตามทิศทางที่เคยประดับอยู่จริง ๆ

3. ส่วนธรรมจักรศิลา

- จัดแสดงตัวธรรมจักรแทนที่ตั้งและชิ้นส่วนเสาธรรมจักรเปรียบเทียบกับภาพธรรมจักรและเสาสีงห์สมัยพระเจ้าอโศกมหาราชจากอินเดีย

4. หัวข้อย่อย ๆ

- นครปฐมในสมัยหลัง ๆ จัดแสดงโดยบอร์ดข้อมูลหุ่นจำลอง (MODEL) นครปฐมปัจจุบัน
- โบราณวัตถุ งานประติมากรรม ดินเผาและปูนปั้นสมัยทวารวดี ติดตามผนังพร้อมคำบรรยาย ชิ้นส่วนบัลลังก์สลักหินสีดำ ลวดลายผักกูดเป็นจังหวัดการวางลวดลาย

การบริการของพิพิธภัณฑ์สถานแห่งชาติ พระปฐมเจดีย์ จังหวัดนครปฐม

จัดบริการการศึกษา นำชมนิทรรศการ จำหน่ายหนังสือทางวิชาการด้านโบราณคดี ประวัติศาสตร์ นิเวศศาสตร์ ศิลปากร และหนังสือคู่มือนำชมนิทรรศการ

สรุปการออกแบบตกแต่งภายใน

การตกแต่งภายใน เน้นการจัดแสดงด้วยวัตถุจริงพร้อมป้ายข้อมูล แผ่นภาพ เพื่อบอกเล่าเรื่องราวความหมาย ที่ดูแปลกตาคล้ายกับการเล่นปuzzle วิถีชนา ระบบเทคนิคการจัดแสดงตกแต่งผนังโดยอิฐมอญเป็นส่วนมากเว้นจังหวะผนังทำสีทำให้บรรยากาศอิมเมอร์ซีฟ ต้องใช้ระบบแสงสว่างมาประกอบการจัดแสดงมาก การบังคับทางสัญจรดูสับสนทำให้ขาดความต่อเนื่องในการชมวัตถุ ระบบไฟใช้ไฟสปอร์ตไลท์และฟลูออเรสเซนต์ภายในตู้และบอร์ดจัดแสดงเป็นส่วนมากโดยไม่มีการนำแสงธรรมชาติมาใช้ มีการจัดแสดงโดยวางตำแหน่งโบราณวัตถุบนแท่นและตู้จัดแสดงไม่ทำสี โกลัสนั้นไม่เว้นจังหวะความรู้สึก ทำให้เกิดความสับสนในการชมวัตถุ การจัดแสดงยังขาดระบบเทคนิคการจัดแสดงที่ทันสมัยมาประกอบทำให้

เกิดความไม่น่าสนใจในการชมนิทรรศการ เพื่อการศึกษาเท่านั้น ไม่อนุญาตให้นำไปใช้ประโยชน์ด้านการค้า

ไม่ว่ากรณีใดๆ ทั้งสิ้น อีกทั้งห้ามมิให้ดัดแปลงเนื้อหา และต้องอ้างอิงถึงเจ้าของเอกสารทุกครั้งที่มีการนำไปใช้

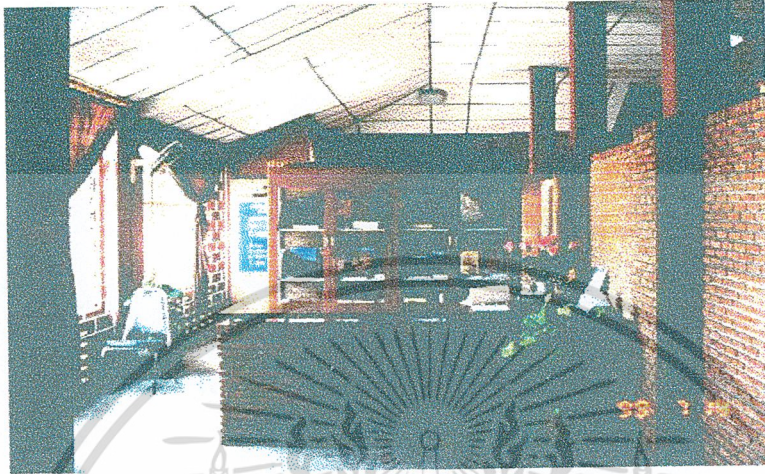

รูปที่ 17 ภาพแสดงภายในส่วนโถงต้อนรับ

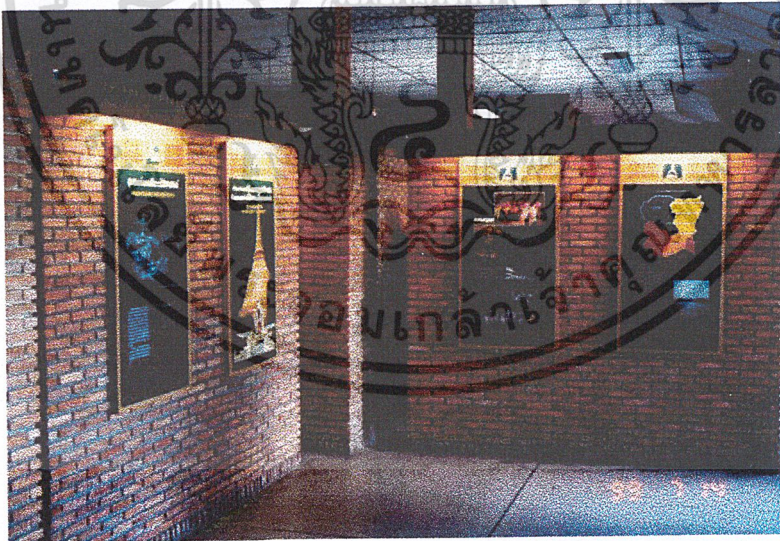

รูปที่ 18 ภาพแสดงส่วนก่อนประวัติศาสตร์และอารยธรรมอินเดีย

เอกสารนี้เป็นเอกสารที่สงวนไว้สำหรับการใช้งานเพื่อการศึกษาเท่านั้น ไม่อนุญาตให้นำไปใช้ประโยชน์ด้านการค้า ไม่ว่าจะกรณีใดๆ ทั้งสิ้น อีกทั้งห้ามมิให้ดัดแปลงเนื้อหา และต้องอ้างอิงถึงเจ้าของเอกสารทุกครั้งที่มีการนำไปใช้



รูปที่ 19 ภาพแสดงการจัดส่วนก่อนประวัติศาสตร์และอารยธรรมอินเดีย

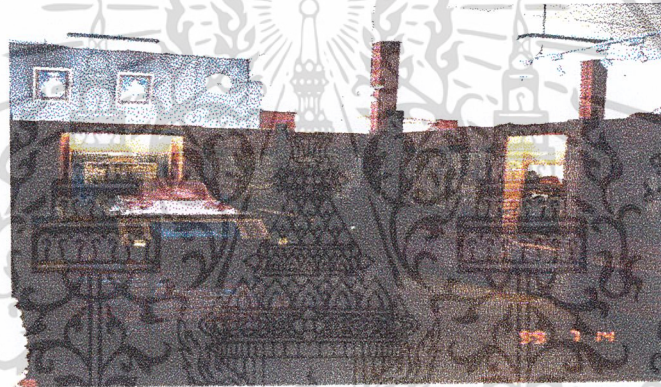

รูปที่ 20 ภาพการจัดแสดงส่วนเจดีย์จุลปะโทน

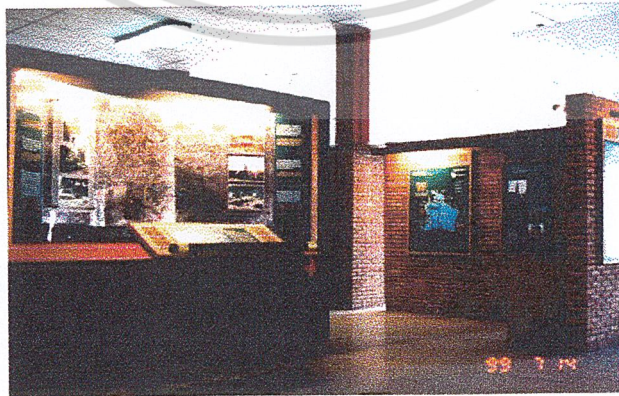

รูปที่ 21 ภาพการจัดแสดงเจดีย์จุลปะโทน

เอกสารนี้เป็นเอกสารที่สงวนไว้สำหรับการใช้งานเพื่อการศึกษาเท่านั้น ไม่อนุญาตให้นำไปใช้ประโยชน์ด้านการค้า ไม่ว่าจะกรณีใดๆ ทั้งสิ้น อีกทั้งห้ามมิให้ดัดแปลงเนื้อหา และต้องอ้างอิงถึงเจ้าของเอกสารทุกครั้งที่มีการนำไปใช้



รูปที่ 22 ภาพการจัดแสดงส่วนธรรมจักรศิลา



รูปที่ 23 แสดงการจัดแสดงส่วนโบราณวัตถุสมัยทวารวดี

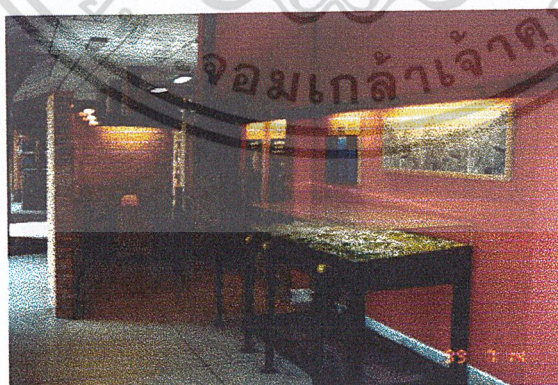

รูปที่ 24 ภาพแสดงการจัดแสดงส่วนนครปฐมสมัยหลัง ๆ

เอกสารนี้เป็นเอกสารที่สงวนไว้สำหรับการใช้งานเพื่อการศึกษาเท่านั้น ไม่อนุญาตให้นำไปใช้ประโยชน์ด้านการค้า ไม่ว่าจะกรณีใดๆ ทั้งสิ้น อีกทั้งห้ามมิให้ดัดแปลงเนื้อหา และต้องอ้างอิงถึงเจ้าของเอกสารทุกครั้งที่มีการนำไปใช้

บทที่ 3

การศึกษารายละเอียดโครงการ

3.1 การศึกษาแวดล้อมโครงการ

3.1.1 สถานที่ตั้งโครงการ

ที่ตั้งของโครงการพิพิธภัณฑสถานแห่งชาติอุทุมพร จังหวัดสุพรรณบุรี ตั้งอยู่บนถนนมาลัยแมน ห่างจากตัวจังหวัดอำเภอเมืองสุพรรณบุรีประมาณ 37 กิโลเมตร ไปตามทางหลวงหมายเลข 321 ในอำเภออุทุมพร จังหวัดสุพรรณบุรี

อาณาเขตอำเภออุทุมพร

ทิศเหนือ อยู่ติดกับ อำเภอเมืองสุพรรณและอำเภอบางปลาม้า

ทิศใต้ อยู่ติดกับ อำเภอบ่อพลอยจังหวัดกาญจนบุรี

ทิศตะวันออก อยู่ติดกับ อำเภอสองพี่น้องจังหวัดสุพรรณบุรี

ทิศตะวันตก อยู่ติดกับ อำเภอพนมทวนจังหวัดกาญจนบุรี

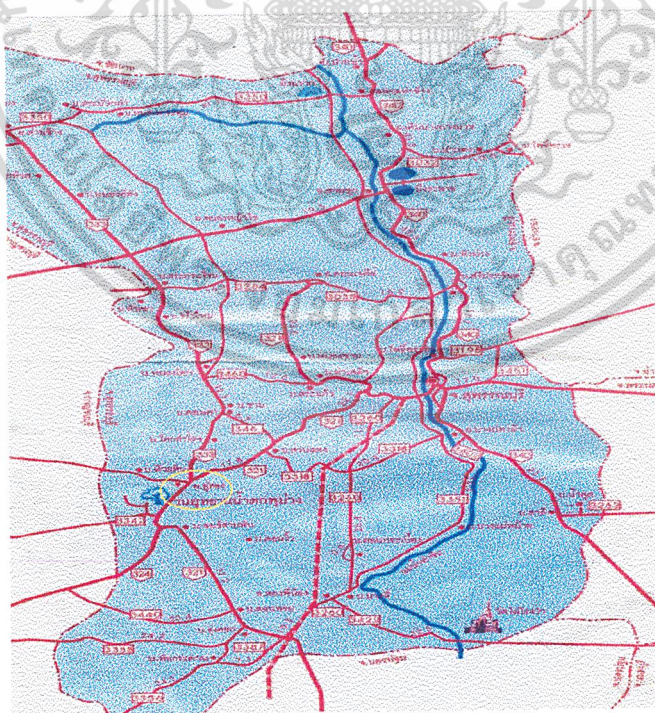

รูปภาพที่ 25 แผนที่แสดงอาณาเขตอำเภออุทุมพร

เอกสารนี้เป็นเอกสารที่สงวนไว้สำหรับการใช้งานเพื่อการศึกษาเท่านั้น ไม่อนุญาตให้นำไปใช้ประโยชน์ด้านการค้าไม่ว่ากรณีใดๆ ทั้งสิ้น อีกทั้งห้ามมิให้ดัดแปลงเนื้อหา และต้องอ้างอิงถึงเจ้าของเอกสารทุกครั้งที่มีการนำไปใช้

กลุ่มบ้านพักอาศัย

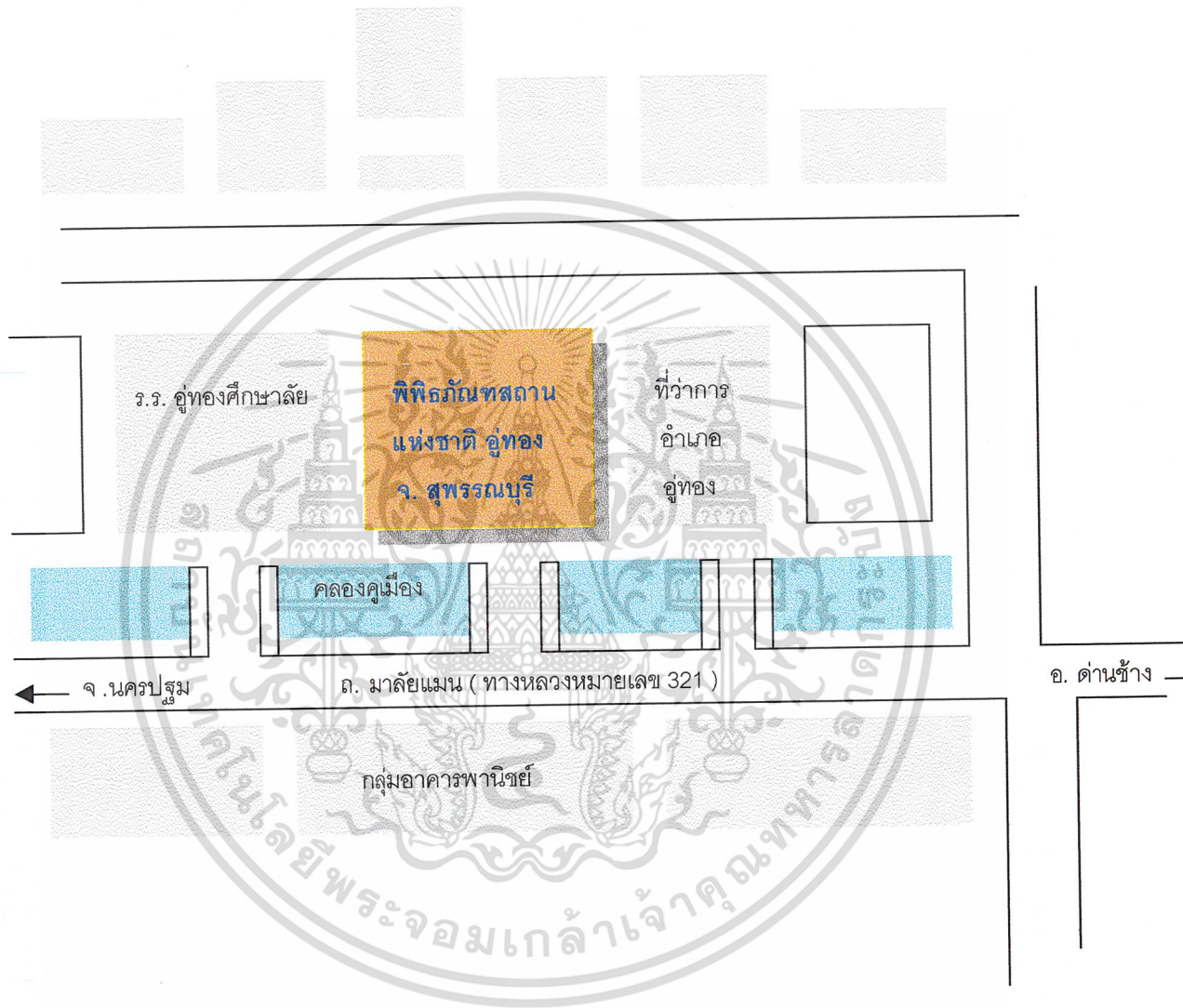

รูปภาพที่ 26 แผนผังที่ตั้งโครงการพิพิธภัณฑสถานแห่งชาติอุทอง จังหวัดสุพรรณบุรี

โครงการพิพิธภัณฑสถานแห่งชาติอุทอง จังหวัดสุพรรณบุรี ตั้งอยู่ในตัวเมือง อำเภอ อุทอง บนถนนชาติชาย อยู่ระหว่างโรงเรียนอุทองศึกษาและที่ว่าการอำเภอ ด้านหลังติดกับกลุ่มบ้านพักอาศัย

เอกสารนี้เป็นเอกสารที่สงวนไว้สำหรับการใช้งานเพื่อการศึกษาเท่านั้น ไม่อนุญาตให้นำไปใช้ประโยชน์ด้านการค้า ไม่ว่าจะกรณีใดๆ ทั้งสิ้น อีกทั้งห้ามมิให้ดัดแปลงเนื้อหา และต้องอ้างอิงถึงเจ้าของเอกสารทุกครั้งที่มีการนำไปใช้

3.1.2 สภาพแวดล้อมโครงการ

บริเวณโครงการด้านหน้าตึกริมคลองคูเมือง ทั้งสองข้างติดกับสถานศึกษา ตั้งอยู่บนถนนนมาลัยแมน ทางหลวงสายหลักที่ผ่านขึ้นไปทางทิศตะวันออก จังหวัดนครปฐม อำเภอคูททอง จังหวัดสุพรรณบุรี เป็นอำเภอที่ตั้งอยู่ในภาคกลางอยู่ทางทิศตะวันตกเฉียงเหนือ ของกรุงเทพฯ บนที่ราบลุ่มฝั่งตะวันตกของแม่น้ำจรเข้สามพัน ใกล้เคียงเขาตำแยมีลักษณะเมืองเป็นรูปวงรี ขนาด 1,850x820 ม, พื้นที่เป็นนาไร่และป่า ประชากรส่วนใหญ่ประกอบอาชีพเกษตรกรรม

3.1.3 การคมนาคม

เนื่องจากด้านหน้าโครงการติดกับทางหลวงสายหลัก (ถนนนมาลัยแมน สุพรรณบุรี) การคมนาคมจึงสะดวก ทางรถยนต์ ทั้งทางรถยนต์ส่วนตัวและรถร่วมบริการ เช่นรถบัส รถทัวร์จาก สถานีขนส่ง สายเหนือ

3.1.4 ลักษณะภูมิอากาศ

พื้นที่โครงการ อำเภอคูททอง มีลักษณะภูมิอากาศคล้ายคลึงกับตัวอำเภอเมือง จังหวัดภาคกลาง คือ ค่อนข้างร้อน แต่ในฤดูหนาวไม่หนาวจนเกินไป มีฤดูฝนประมาณ 6 เดือน เริ่มตั้งแต่เดือนพฤษภาคม ถึงเดือน ตุลาคม ฤดูหนาวประมาณ 3 เดือน เริ่มตั้งแต่เดือนกุมภาพันธ์ ถึง เดือนเมษายน อุณหภูมิเฉลี่ยสูงสุดในฤดูร้อน ประมาณ องศาเซลเซียส

3.2 การศึกษาลักษณะทางสถาปัตยกรรม

1. ลักษณะภายนอกของตัวอาคาร เนื่องจากโครงการพิพิธภัณฑสถานแห่งชาติคูททอง จังหวัดสุพรรณบุรี เปิดดำเนินการเมื่อ 11 พฤษภาคม พ.ศ, 2509 เป็นโครงการพิพิธภัณฑสถานแห่งชาติลำดับที่ 3 ของประเทศ ตัวอาคารของพิพิธภัณฑที่จึงมีความเก่าแก่ อาคารเน้นการใช้งานเป็นหลัก ลักษณะตัวอาคารจึงไม่มีเอกลักษณ์ อาคารมี 2 หลัง ระหว่างตัวอาคารมีโคงหลังคาเหล็กเป็น SPACE เชื่อมต่อระหว่างอาคาร โคงสร้างอาคาร

เอกสารนี้เป็นเอกสารที่สงวนไว้สำหรับการใช้งานเพื่อการศึกษาเท่านั้น ไม่อนุญาตให้นำไปใช้ประโยชน์ด้านการค้าไม่ว่ากรณีใดๆ ทั้งสิ้น อีกทั้งห้ามมิให้ดัดแปลงเนื้อหา และต้องอ้างอิงถึงเจ้าของเอกสารทุกครั้งที่มีการนำไปใช้

เป็นคอนกรีตเสริมเหล็ก โครงหลังคาทรงด้วยกระเบื้องมีการใช้ช่องแสงเป็นบางจังหวะเป็น
การใช้แสงธรรมชาติเปิด viod ด้านหน้าตัวอาคาร ยกพื้นมีบันไดขึ้นไปชั้นบนอยู่นอกตัว
อาคาร มีการใช้แสงธรรมชาติจากช่องแสงและบานเปิดไม้ขนาดใหญ่ ผนังก่ออิฐฉาบปูน
เรียบ

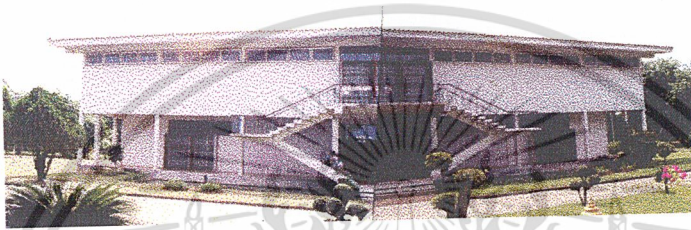

รูปภาพที่ 27 รูปด้านทางทิศเหนือ

รูปด้านทางทิศเหนือ ยกพื้นชั้นล่างมีบันไดด้านหน้าขึ้นไปชั้นบน มีการใช้แสง
ธรรมชาติจากช่องแสงและบานประตูเหล็ก ผนังก่ออิฐฉาบปูนเรียบ



รูปภาพที่ 28 ภาพแสดงด้านข้างตัวอาคารทางทิศตะวันออก

ด้านข้างตัวอาคารทางทิศตะวันออก มีการก่ออิฐบล็อกจากช่องแสงระหว่าง
อาคารสองอาคารมีโครงหลังคาเหล็กซ้อนชั้นระหว่างอาคารมีการใช้แสงธรรมชาติจากช่อง
แสงและบานเปิดไม้ ผนังก่ออิฐฉาบปูนเรียบและยกพื้นขึ้นของตัวอาคารทั้งสอง

เอกสารนี้เป็นเอกสารที่สงวนไว้สำหรับการใช้งานเพื่อการศึกษาเท่านั้น ไม่อนุญาตให้นำไปใช้ประโยชน์ด้านการค้า
ไม่ว่ากรณีใดๆ ทั้งสิ้น อีกทั้งห้ามมิให้ดัดแปลงเนื้อหา และต้องอ้างอิงถึงเจ้าของเอกสารทุกครั้งที่มีการนำไปใช้



ภาพที่ 29 แสดงอาคารด้านทิศตะวันตก

ด้านข้างตัวอาคารทางทิศตะวันตก มีการก่ออิฐบรีดช่องลมระหว่างอาคาร สองอาคารมีโครงหลังคาเหล็กซ้อนชั้นระหว่างอาคารมีการใช้แสงธรรมชาติจากช่องแสงและบานเปิดไม้ ผนังก่ออิฐฉาบปูนเรียบและยกพื้นขึ้นของตัวอาคารทั้งสอง



รูปภาพที่30 ภาพแสดงด้านหลังตัวอาคาร

ด้านหลังตัวอาคาร มีการใช้แสงธรรมชาติจากช่องแสงและบานเปิดไม้ ยกพื้น และทำ slope สองข้างเพื่อความสะดวกในการเคลื่อนย้ายวัตถุจัดแสดง ผนังก่ออิฐฉาบปูนเรียบ มีห้องน้ำด้านหลังตัวอาคาร

เอกสารนี้เป็นเอกสารที่สงวนไว้สำหรับการใช้งานเพื่อการศึกษาเท่านั้น ไม่อนุญาตให้นำไปใช้ประโยชน์ด้านการค้า ไม่ว่าจะกรณีใดๆ ทั้งสิ้น อีกทั้งห้ามมิให้ดัดแปลงเนื้อหา และต้องอ้างอิงถึงเจ้าของเอกสารทุกครั้งที่มีการนำไปใช้

2. ลักษณะภายในตัวอาคารพิพิธภัณฑ์ สามารถแบ่งตามห้องจัดแสดงได้ดังนี้

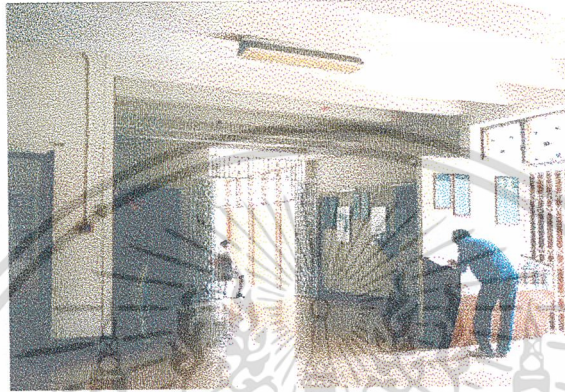

รูปภาพที่ 31 ภาพแสดงห้องจัดแสดงที่ 1

ห้องจัดแสดงที่ 1

มีลักษณะการใช้ช่องบางจึงหะเป็นหน้าต่างบานกระทุ้งและประตูบานเปิดไม้ มีการใช้เหล็กดัดและประตูเหล็ก ผนังก่ออิฐฉาบปูนเรียบพื้นหินขัด เพดานโชว์โครงสร้างคอนกรีต

ลักษณะการจัดแสดง ตู้และแท่นจัดแสดงไม้บนโครงทำดี มีการจัดแสดงจากรูปภาพและภาพดูราแทน

มีการใช้แสงธรรมชาติจากช่องแสงและประตู มีการsport light และการซ่อนไฟภายในตู้จัดแสดงและภาพดูราแทน

เอกสารนี้เป็นเอกสารที่สงวนไว้สำหรับการใช้งานเพื่อการศึกษาเท่านั้น ไม่อนุญาตให้นำไปใช้ประโยชน์ด้านการค้าไม่ว่ากรณีใดๆ ทั้งสิ้น อีกทั้งห้ามมิให้ดัดแปลงเนื้อหา และต้องอ้างอิงถึงเจ้าของเอกสารทุกครั้งที่มีการนำไปใช้

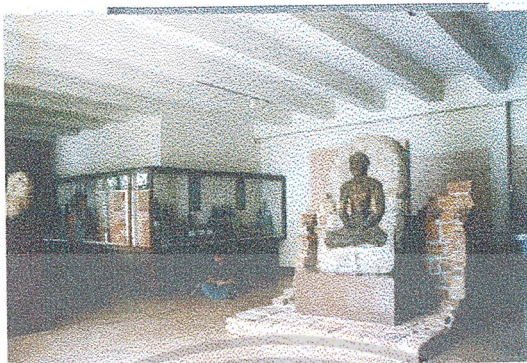

รูปภาพที่ 32 ภาพแสดงห้องจัดแสดงที่ 2



รูปภาพที่ 33 ภาพแสดงห้องจัดแสดงที่ 2

ห้องจัดแสดงที่ 2

ลักษณะโครงสร้าง มีการใช้ช่องแสงบางจังหวะโครงมีเหล็กและประตูเหล็ก
เลื่อน ผ้าม่านเรียบ พื้นหินขัด เพดานโชว์คานคอนกรีต

ลักษณะการจัดแสดง มีการใช้แท่นโชว์เป็นไม้ดีธรรมชาติ ตู้จัดแสดงไม้โชว์ลาย
และภาพดูราแทนและการพระพุทธรูปมาประกอบกับการออกแบบระบบไฟฟ้าและแสงสว่าง
มีการให้แสงสว่างจากธรรมชาติจากช่องแสงและโดยหลอดไฟฟลูออเรสเซนต์, DOWN LIGHT
และซ่อนไฟในตู้จัดแสดง

เอกสารนี้เป็นเอกสารที่สงวนไว้สำหรับการใช้งานเพื่อการศึกษาเท่านั้น ไม่อนุญาตให้นำไปใช้ประโยชน์ด้านการค้า
ไม่ว่ากรณีใดๆ ทั้งสิ้น อีกทั้งห้ามมิให้ดัดแปลงเนื้อหา และต้องอ้างอิงถึงเจ้าของเอกสารทุกครั้งที่มีการนำไปใช้



รูปภาพที่ 34 ภาพแสดงห้องจัดแสดงที่ 3

ห้องจัดแสดงที่ 3

ลักษณะโครงสร้าง มีการใช้ช่องแสงและบานเปิดไม้โดยมีเหล็กกัน พื้นหินขัด
ผนังฉาบปูนเรียบ เพดานแผ่นยิปซัมทำสี

ลักษณะการจัดแสดง มีการใช้แทนโชว์ไม้ทำสีธรรมชาติ โดยมีกระจกมาผสม
ผสานการออกแบบ โดยมีตู้จัดแสดงกึ่งกระจกบางส่วน

ระบบไฟฟ้าและแสงสว่าง มีการใช้แสงธรรมชาติจากช่องแสง แสงจากหลอด
ไฟฟลูออเรสเซนต์ , SPORT LIGHT และมีการซ่อน DOWN LIGHT ภายในตู้จัดแสดง

เอกสารนี้เป็นเอกสารที่สงวนไว้สำหรับการใช้งานเพื่อการศึกษาเท่านั้น ไม่อนุญาตให้นำไปใช้ประโยชน์ด้านการค้า
ไม่ว่ากรณีใดๆ ทั้งสิ้น อีกทั้งห้ามมิให้ดัดแปลงเนื้อหา และต้องอ้างอิงถึงเจ้าของเอกสารทุกครั้งที่มีการนำไปใช้



รูปภาพแสดงที่ 35 ภาพแสดงห้องจัดแสดงที่ 4

ห้องจัดแสดงที่ 4

ลักษณะโครงสร้างอาคาร มีการใช้ช่องแสงบางจังหวะเช่นเดียวกับห้องที่ 3 มี
 โครงสร้างที่เหมือนกัน
 การจัดแสดง มีลักษณะเช่นเดียวกับห้องจัดแสดงที่ 3
 ระบบไฟฟ้าและแสงสว่าง มีลักษณะเช่นเดียวกับห้องจัดแสดงที่ 3

เอกสารนี้เป็นเอกสารที่สงวนไว้สำหรับการใช้งานเพื่อการศึกษาเท่านั้น ไม่อนุญาตให้นำไปใช้ประโยชน์ด้านการค้า
 ไม่ว่ากรณีใดๆ ทั้งสิ้น อีกทั้งห้ามมิให้ดัดแปลงเนื้อหา และต้องอ้างอิงถึงเจ้าของเอกสารทุกครั้งที่มีการนำไปใช้



รูปภาพที่ 36 ภาพแสดงโถงด้านล่างตัวอาคารที่ 1



รูปภาพที่ 37 ภาพแสดงโถงบันไดชั้นบน

โถงบันไดชั้นล่างและชั้นบน

ลักษณะโครงสร้าง มีบันไดลูกนอนทำด้วยหินขัด ราวบันไดไม้ พื้นห้องหินขัด
ผนังฉาบเรียบ เพดานโชว์คานคอนกรีต ชั้นบนมีช่องแสงบางจังหวัด
การจัดแสดง มีการจัดแสดงโดยบรรดไม้ทำสีและแทนตู้จัดแสดงทำด้วยไม้สีธรรมชาติ
ระบบไฟฟ้าและแสงสว่าง มีการใช้แสงสว่างจากบานประตูและช่องแสงที่มี
เหล็กตัดและมีการใช้หลอดไฟฟลูออเรสเซนต์

เอกสารนี้เป็นเอกสารที่สงวนไว้สำหรับการใช้งานเพื่อการศึกษาเท่านั้น ไม่อนุญาตให้นำไปใช้ประโยชน์ด้านการค้า
ไม่ว่ากรณีใดๆ ทั้งสิ้น อีกทั้งห้ามมิให้ดัดแปลงเนื้อหา และต้องอ้างอิงถึงเจ้าของเอกสารทุกครั้งที่มีการนำไปใช้



รูปภาพที่ 38 ภาพแสดงส่วนกลางระหว่างอาคาร

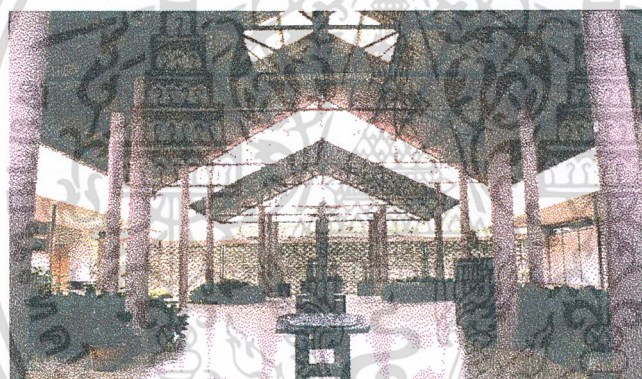

รูปภาพที่ 39 ภาพแสดงส่วนกลางระหว่างอาคาร

SPACE ระหว่างอาคาร

ลักษณะโครงสร้าง มีการเล่นระดับพื้นหลายระดับ มีโครงหลังคาเหล็กซ้อนชั้น โดยเสาคอนกรีตเรียงกันเป็นแนว พื้นส่วนกลางหินขัด มีการปลูกต้นไม้ในส่วนกลางผนังอิฐบล็อกจากกรมบางจังหวัด

ลักษณะการจัดแสดง มีการจัดแสดงในด้านส่วนอาคารทั้งสองและส่วนกลาง โดยแทนโชว์ไม้สีธรรมชาติด้านข้างเป็นบอร์ดไม้จัดนิทรรศการชั่วคราวและจัดแสดงทิวไม้สีเขียว

ระบบไฟฟ้าและแสงสว่าง ด้านฝั่งอาคารทั้ง 2 มีการใช้หลอดฟลูออเรสเซนต์ และมีการใช้แสงจากธรรมชาติอย่างเต็มที่ มีการใช้หลังคา FIBER แบบใสให้แสงผ่านได้

เอกสารนี้เป็นเอกสารที่สงวนไว้สำหรับการใช้งานเพื่อการศึกษาเท่านั้น ไม่อนุญาตให้นำไปใช้ประโยชน์ด้านการค้า ไม่ว่าจะกรณีใดๆ ทั้งสิ้น อีกทั้งห้ามมิให้ดัดแปลงเนื้อหา และต้องอ้างอิงถึงเจ้าของเอกสารทุกครั้งที่มีการนำไปใช้



รูปภาพที่ 40 แสดงโถงด้านล่างตัวอาคารที่ 2



รูปภาพที่ 41 ภาพแสดงโถงด้านบนตัวอาคารที่ 2

ส่วนโถงบันไดอาคารที่ 2

ลักษณะโครงสร้าง เป็นห้องโถ่ง พื้นหินขัด มีบันไดลูกนอนหินขัด ผนังฉาบปูน เรียบและฉาบสีออกช่องลมบางจุด เพดานโชว์คานคอนกรีต มีประตูไม้ทางออกด้านหลัง

ลักษณะการจัดแสดง มีการโชว์โบราณวัตถุติดผนังโดยฐานเป็นไม้ มีแท่นโชว์ และการหล่อปูนปลาสเตอร์ขนาดใหญ่และมีสวนขายของที่ระลึกและหนังสือเป็นตู้ไม้กระจก

ระบบไฟฟ้าและแสงสว่าง มีการใช้แสงสว่างจากช่องแสงและหลอดไฟฟลูออเรสเซนต์ แสงจะผ่านจากทางบดล็อกช่องลม

เอกสารนี้เป็นเอกสารที่สงวนไว้สำหรับการใช้งานเพื่อการศึกษาเท่านั้น ไม่อนุญาตให้นำไปใช้ประโยชน์ด้านการค้าไม่ว่ากรณีใดๆ ทั้งสิ้น อีกทั้งห้ามมิให้ดัดแปลงเนื้อหา และต้องอ้างอิงถึงเจ้าของเอกสารทุกครั้งที่มีการนำไปใช้

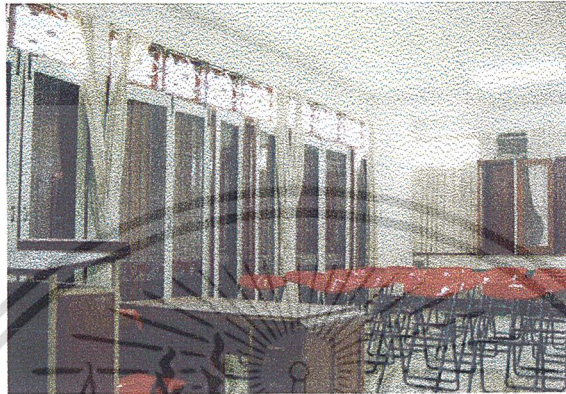

รูปภาพที่ 42 ภาพแสดงห้องบรรยาย

ห้องบรรยาย

ลักษณะโครงสร้าง พื้นหินขัดมัน ผนังฉาบปูนเรียบ เว้นช่องแสงและเปิดบานไม้กฐกรกระจกใส และหน้าต่างทางด้านหลังติดเหล็กดัด เพดานโชว์คานคอนกรีต ใช้ผ้าม่านในการบังแสง

ภายในมีเก้าอี้เหล็กและแท่นไม้โชว์ลวดลายสำหรับผู้บรรยาย มีกระดานไวท์บอร์ดใช้เสริมในการบรรยาย

ระบบไฟฟ้าและแสงสว่าง ใช้แสงสว่างจากช่องแสงและใช้แสงสว่างจากหลอดไฟฟลูออเรสเซนต์

เอกสารนี้เป็นเอกสารที่สงวนไว้สำหรับการใช้งานเพื่อการศึกษาเท่านั้น ไม่อนุญาตให้นำไปใช้ประโยชน์ด้านการค้าไม่ว่ากรณีใดๆ ทั้งสิ้น อีกทั้งห้ามมิให้ดัดแปลงเนื้อหา และต้องอ้างอิงถึงเจ้าของเอกสารทุกครั้งที่มีการนำไปใช้



รูปภาพที่ 43 แสดงห้องจัดแสดงที่ 5

ห้องจัดแสดงที่ 5

ลักษณะโครงสร้าง พื้นหินขัด ผนังฉาบปูนเรียบ ฝ้าฉาบเรียบ เป็นห้องแสงและมีบานเปิดขนาดใหญ่ติดเหล็กดัดอยู่ด้านข้างของห้อง เพดานยิปซัมบอร์ดทำสี ไซร์คานคอนกรีต

ลักษณะการจัดแสดง มีแท่นโชว์ไม้สีธรรมชาติ และวัตถุจัดแสดงติดผนัง

ระบบไฟฟ้าและแสงสว่าง มีการใช้แสงธรรมชาติจากช่องแสงและบานเปิดบนเพดานติดไฟฟลูออเรสเซนต์และ SPOT LIGHT และซ่อนไฟ DOWN LIGHT ภายในตู้จัดแสดง

เอกสารนี้เป็นเอกสารที่สงวนไว้สำหรับการใช้งานเพื่อการศึกษาเท่านั้น ไม่อนุญาตให้นำไปใช้ประโยชน์ด้านการค้าไม่ว่ากรณีใดๆ ทั้งสิ้น อีกทั้งห้ามมิให้ดัดแปลงเนื้อหา และต้องอ้างอิงถึงเจ้าของเอกสารทุกครั้งที่มีการนำไปใช้



รูปภาพที่ 44 ภาพแสดงห้องลูกบิดโบราณ

ลักษณะโครงสร้าง พื้นหินขัด ผนังฉาบปูนเรียบมีช่องแสงและบานเปิดขนาดใหญ่ติดเหล็กดัดทั้งหมด เพดานยิปซัมทำสี

ลักษณะการจัดแสดง มีการใช้ตู้และแท่นจัดแสดงไม้สีธรรมชาติ มีการใช้วัสดุจัดแสดงติดผนัง

ระบบไฟฟ้าและแสงสว่าง มีการใช้แสงธรรมชาติจากช่องแสงและการใช้ฟลูออโรเรสเซนส์ให้แสงสว่าง

*หมายเหตุ ส่วนห้องสมุดอยู่ในช่วงกำลังปรับปรุงดำเนินการ

เอกสารนี้เป็นเอกสารที่สงวนไว้สำหรับการใช้งานเพื่อการศึกษาเท่านั้น ไม่อนุญาตให้นำไปใช้ประโยชน์ด้านการค้าไม่ว่ากรณีใดๆ ทั้งสิ้น อีกทั้งห้ามมิให้ดัดแปลงเนื้อหา และต้องอ้างอิงถึงเจ้าของเอกสารทุกครั้งที่มีการนำไปใช้

ลักษณะประตู – หน้าต่าง , ช่องแสง

ลักษณะประตู – หน้าต่างภายในพิพิธภัณฑ์สถานแห่งชาติคูทอง จังหวัดสุพรรณบุรีมีลักษณะดังต่อไปนี้

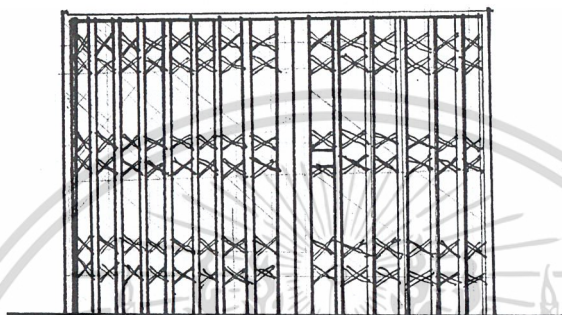

- 1) ประตูเหล็กบานเลื่อน ใช้ประโยชน์ในการเคลื่อนย้ายวัตถุในการเข้า – ออก ทางด้านหน้าและด้านหลัง

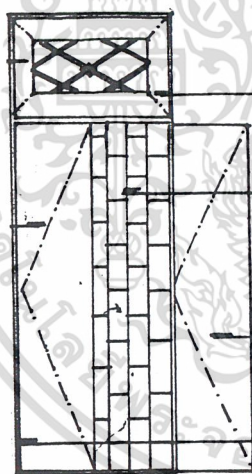

กรอบเหล็ก
ใส่ทาสีท.

เหล็กตัด.

หน้าต่างใส่
ทาสีท.

ขงใส่สีท
ท.

- 2) บานเปิดไม้ช่องแสงติดเหล็กและกระจกทางด้านบนใช้เปิดให้อากาศถ่ายเทและเวลาต้องการแสงจากภายนอก

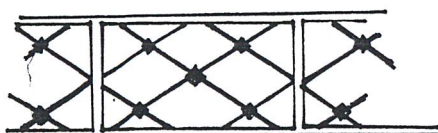

- 3) ช่องแสงตามแนวห้อง ติดเหล็กตัดและกระจกให้แสงจากภายนอกเข้าตลอดเวลา

เอกสารนี้เป็นเอกสารที่สงวนไว้สำหรับการใช้งานเพื่อการศึกษาเท่านั้น ไม่อนุญาตให้นำไปใช้ประโยชน์ด้านการค้าไม่ว่ากรณีใดๆ ทั้งสิ้น อีกทั้งห้ามมิให้ดัดแปลงเนื้อหา และต้องอ้างอิงถึงเจ้าของเอกสารทุกครั้งที่มีการนำไปใช้

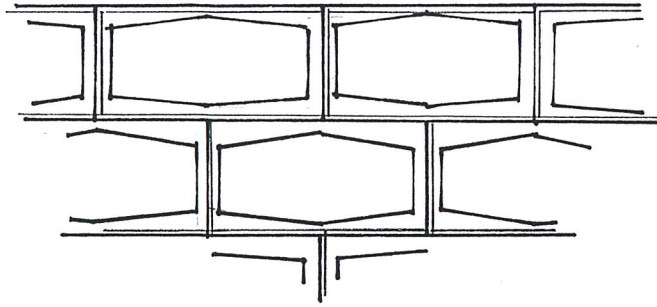

4) อีริบลิคคชองลม อยู่ด้านข้างของส่วน SPACE ระหว่างอาคารใช้ให้ลมพัดผ่านเพื่อหมุนเวียนในส่วนกลางของอาคาร

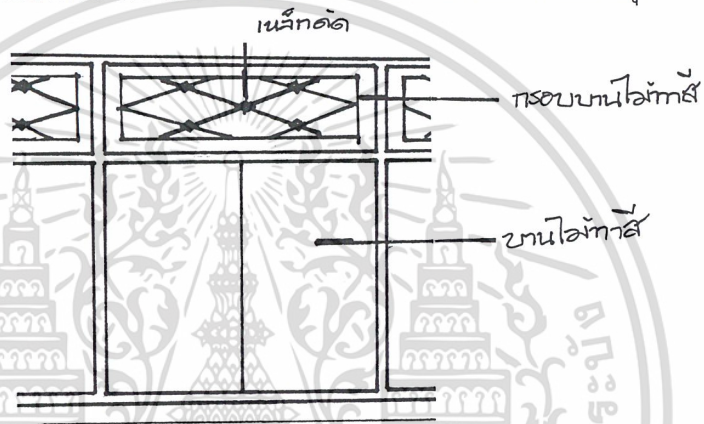

5) หน้าต่างและบานเปิดไม้ อยู่ตามแนวอาคารทั้ง 2 มีช่องแสงติดเหล็กดัดและกระจกล้อมอยู่ด้านบนใช้เปิดเวลาที่ต้องการแสงและอากาศถ่ายเท

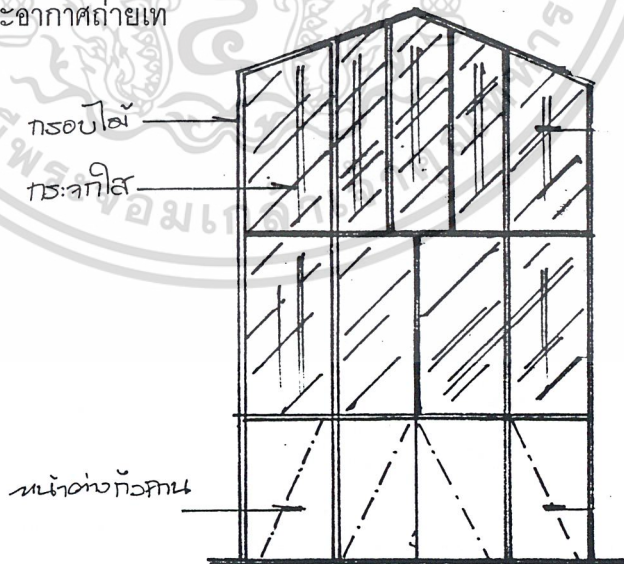

6) ช่องแสงขนาดใหญ่อยู่ด้านบนของตัวอาคารทั้ง 2 กระจกและเหล็กดัด ด้านล่างเป็นบานเปิดไม้ 4 บานติดเหล็กดัด

เอกสารนี้เป็นเอกสารที่สงวนไว้สำหรับการใช้งานเพื่อการศึกษาเท่านั้น ไม่อนุญาตให้นำไปใช้ประโยชน์ด้านการค้าไม่ว่ากรณีใดๆ ทั้งสิ้น อีกทั้งห้ามมิให้ดัดแปลงเนื้อหา และต้องอ้างอิงถึงเจ้าของเอกสารทุกครั้งที่มีการนำไปใช้

ลักษณะทางสัญจรภายในพิพิธภัณฑ์

เนื่องจากการจัดแสดงภายในพิพิธภัณฑ์สถานแห่งชาติอุทอง จังหวัดสุพรรณบุรีได้จัดแสดงโดยการแบ่งเป็นห้องตามลักษณะตัวอาคาร เรียงลำดับตามศตวรรษโดยทางจากซ้ายมือไปขวามือตามจิตวิทยาของมนุษย์ดูจากลูกศรตามภาพต่อไปนี้

ภาพที่ 45 ภาพแสดงทางสัญจรภายในพิพิธภัณฑ์ (1)

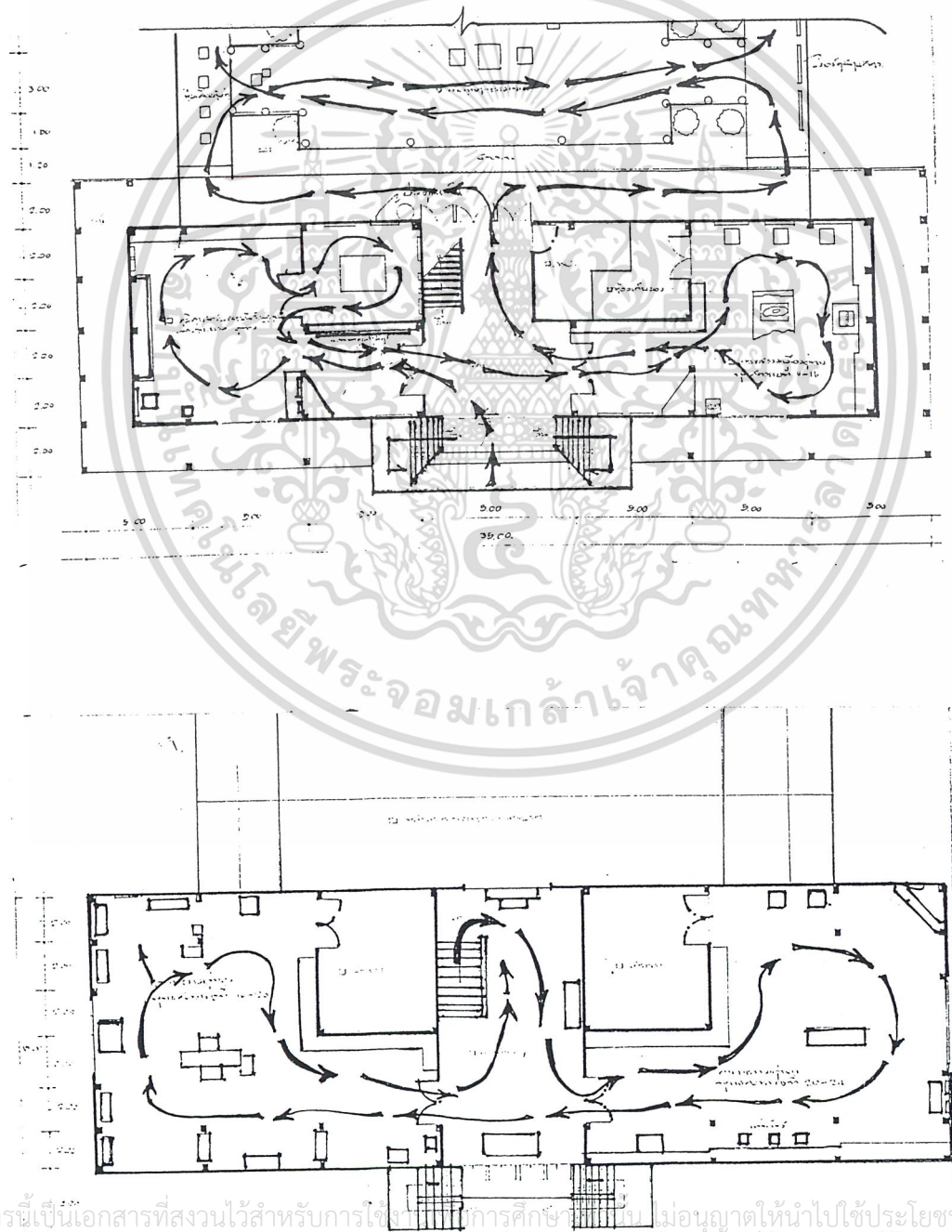

เอกสารนี้เป็นเอกสารที่สงวนไว้สำหรับการใช้ทางการศึกษาเท่านั้น ไม่อนุญาตให้นำไปใช้ประโยชน์ด้านการค้า
ไม่ว่ากรณีใดๆ ทั้งสิ้น อีกทั้งห้ามมิให้ดัดแปลงเนื้อหา และต้องอ้างอิงถึงเจ้าของเอกสารทุกครั้งที่มีกรนำไปใช้

ภาพที่ 46 ภาพแสดงทางสัญจรภายในพิพิธภัณฑ์

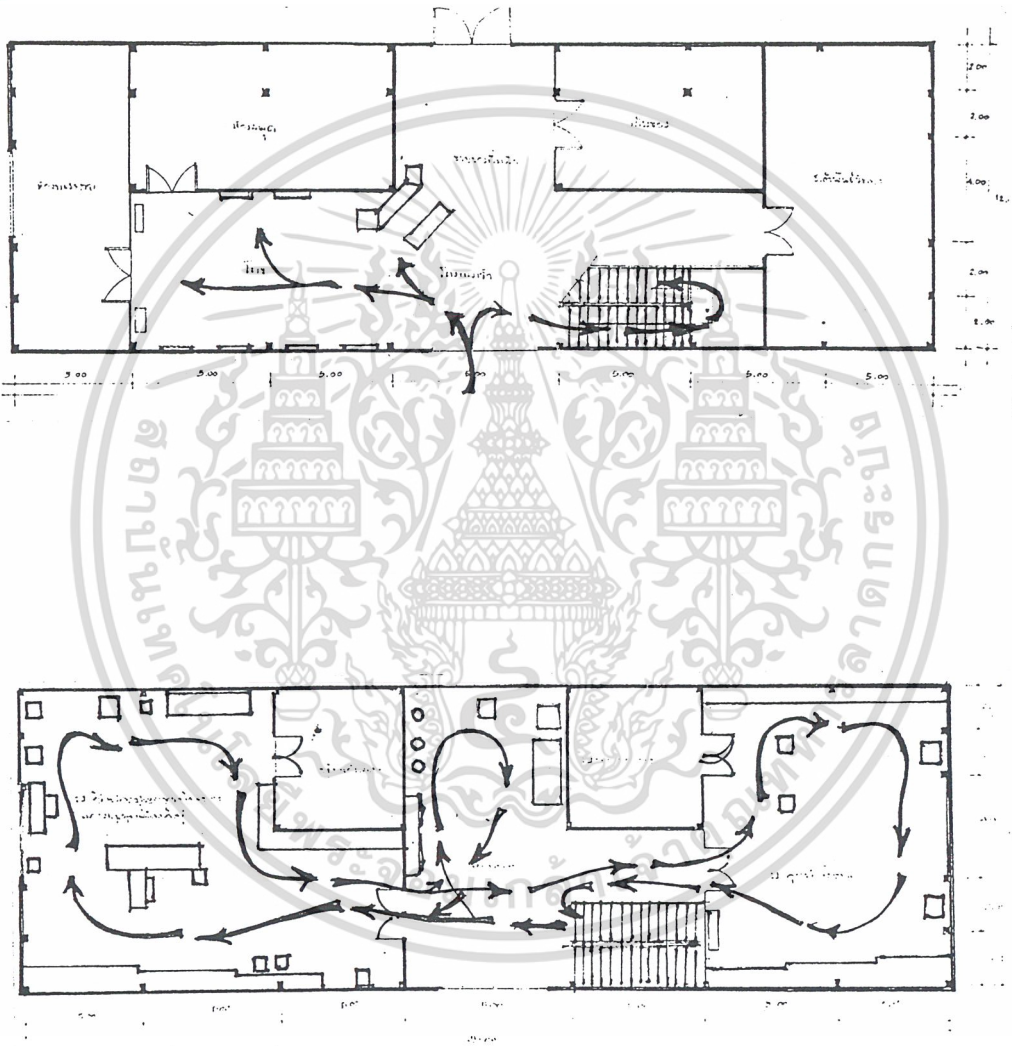

เอกสารนี้เป็นเอกสารที่สงวนไว้สำหรับการใช้งานเพื่อการศึกษาเท่านั้น ไม่อนุญาตให้นำไปใช้ประโยชน์ด้านการค้า
ไม่ว่ากรณีใดๆ ทั้งสิ้น อีกทั้งห้ามมิให้ดัดแปลงเนื้อหา และต้องอ้างอิงถึงเจ้าของเอกสารทุกครั้งที่มีการนำไปใช้

3.3 การศึกษาการดำเนินงานของโครงการ

3.3.1 สายงานการบริหาร อัตรากำลัง และหน้าที่รับผิดชอบของเจ้าหน้าที่

ตารางที่ 5 แผนภูมิการแบ่งส่วนราชการของกรมศิลปากร ต่อ พิพิธภัณฑสถานแห่งชาติ อุทอง (โดยการอ้างอิงจากเอกสารการประชุม โครงสร้างใหม่การแบ่งส่วนราชการกรมศิลปากร)

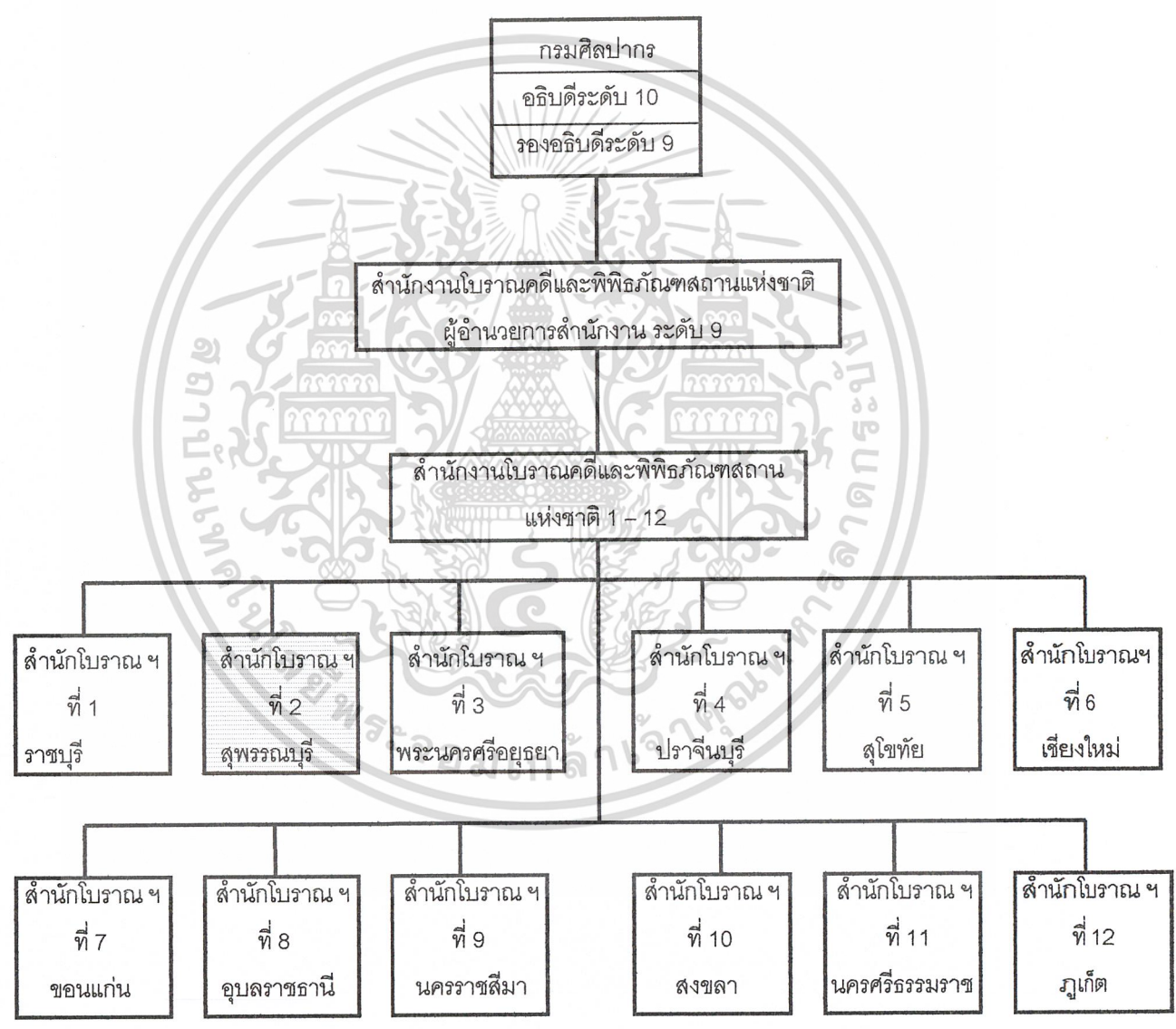

เอกสารนี้เป็นเอกสารที่สงวนไว้สำหรับการใช้งานเพื่อการศึกษาเท่านั้น ไม่อนุญาตให้นำไปใช้ประโยชน์ด้านการค้า ไม่ว่าจะกรณีใดๆ ทั้งสิ้น อีกทั้งห้ามมิให้ดัดแปลงเนื้อหา และต้องอ้างอิงถึงเจ้าของเอกสารทุกครั้งที่มีการนำไปใช้

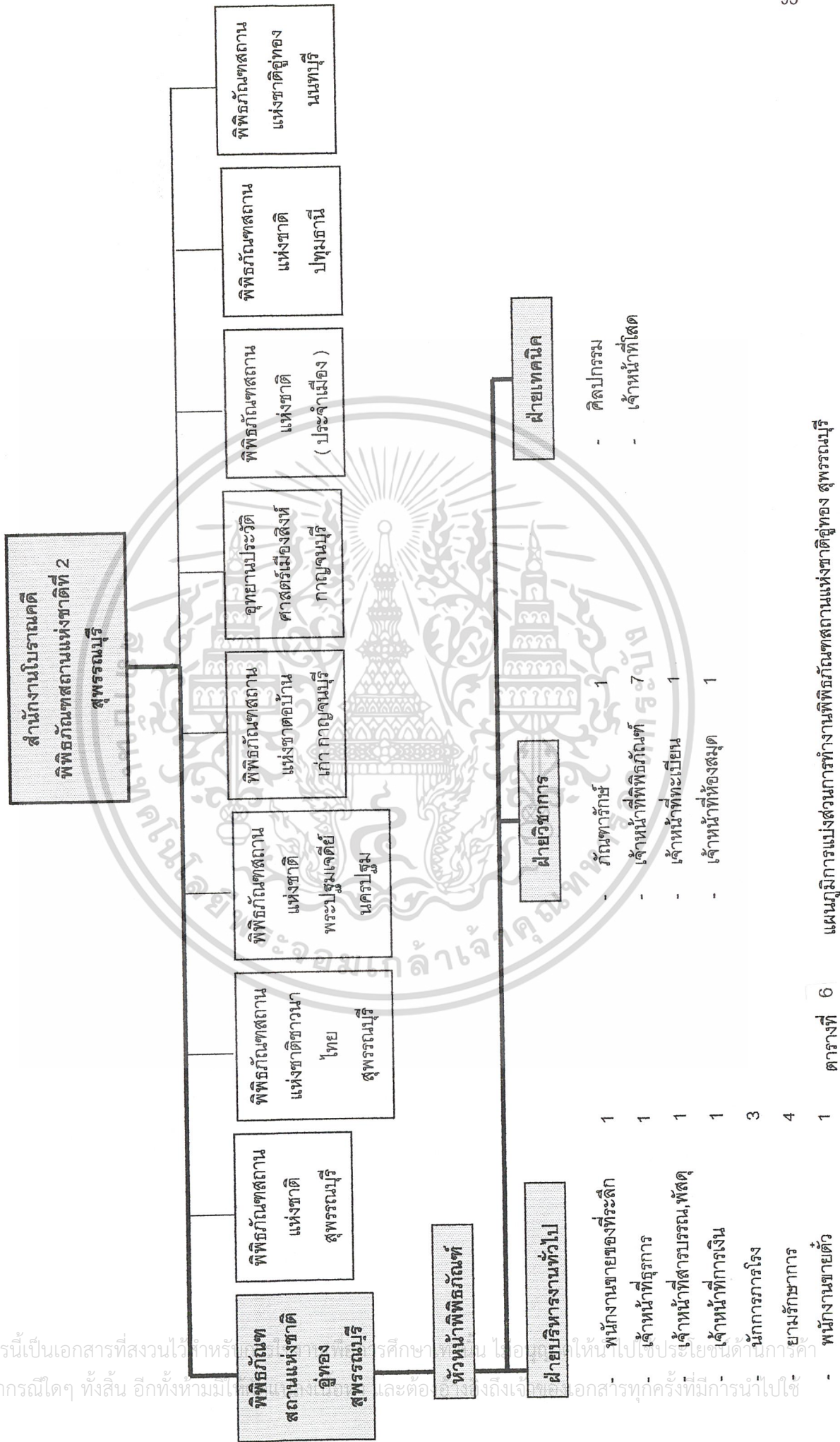

ตารางที่ 7 ตารางแสดงอัตรากำลังและหน้าที่รับผิดชอบของเจ้าหน้าที่

ตำแหน่ง	อัตรากำลัง	หน้าที่รับผิดชอบ
ฝ่ายธุรการ		
1. หัวหน้าพิพิธภัณฑ์สถาน (ภัณฑารักษ์)	1	- รับผิดชอบควบคุมโครงการทั้งหมด วางแผนพัฒนาโครงการ จัดหาวิธีจัดงบประมาณ ควบคุมการดำเนินงานภายในพิพิธภัณฑ์ให้เป็นไปอย่างมีประสิทธิภาพ
2. เจ้าหน้าที่ธุรการ	1	- รับส่งเรื่องราวและเอกสารจากฝ่ายต่าง ๆ ตลอดจนจัดเก็บเอกสาร ดำเนินการขออนุมัติ เบิกจ่ายค่าใช้จ่ายต่าง ๆ ดำเนินงานเกี่ยวกับการจัดหางบประมาณ ทำสถิติภายในพิพิธภัณฑ์ พิมพ์เอกสารต่าง ๆ ภายในฝ่าย ตลอดจนประสานงานกับหน่วยงานต่าง ๆ
3. เจ้าหน้าที่สารบรรณ - พัสดุ	1	- รับผิดชอบเกี่ยวกับเอกสารและวัสดุครุภัณฑ์ต่าง ๆ ภายในพิพิธภัณฑ์
4. เจ้าหน้าที่การเงิน - บัญชี	1	- รับผิดชอบเกี่ยวกับการเบิก - จ่ายภายในองค์กร ตลอดจนการทำบัญชีรายรับ - รายจ่าย
5. นักการภารโรง	3	- รักษาความสะอาด ดูแลอาคารบริเวณพิพิธภัณฑ์ทั่วไป
6. ยามรักษาการ	4	- ดูแลควบคุมความปลอดภัยของวัตถุที่จัดแสดง ตลอดจนดูแลรักษาความปลอดภัยภายนอกอาคาร
7. พนักงานขายตั๋ว (ของที่ระลึก)	1	- ทำหน้าที่ขายตั๋วเข้าชมและขายหนังสือของที่ระลึกในตำแหน่งนี้สามารถช่วยเหลือปรับเปลี่ยนกันได้
รวม	12	คน

เอกสารนี้เป็นเอกสารที่สงวนไว้สำหรับการใช้งานเพื่อการศึกษาเท่านั้น ไม่อนุญาตให้นำไปใช้ประโยชน์ด้านการค้าไม่ว่ากรณีใดๆ ทั้งสิ้น อีกทั้งห้ามมิให้ดัดแปลงเนื้อหา และต้องอ้างอิงถึงเจ้าของเอกสารทุกครั้งที่มีการนำไปใช้

ตำแหน่ง	อัตรากำลัง	หน้าที่รับผิดชอบ
ฝ่ายวิชาการ		
1. ภัณฑารักษ์	1	- ทำหน้าที่รับผิดชอบในการศึกษาค้นคว้าข้อมูลทางวิชาการ ด้านศิลปะโบราณคดี วัฒนธรรม ขนบประเพณี รวมทั้งภาษา ซึ่งเกี่ยวข้องกับวัตถุ วินิจฉัยบอกอายุสมัย และเรื่องราวของวัตถุ จำแนกแยกประเภทให้บริการแก่ประชาชนที่นำวัตถุ มาสอบถามให้วินิจฉัย ดำเนินการเสาะแสวงหา รวบรวมสมบัติวัฒนธรรมจารีตประเพณีเข้าเก็บรักษาและค้นคว้าวิจัยในพิพิธภัณฑสถาน
2. เจ้าหน้าที่พิพิธภัณฑสถาน	7	- ดูแลรับผิดชอบในส่วนที่ได้รับมอบหมาย ในการสังเกตวัตถุจัดแสดงภายในห้องนั้น ให้คำแนะนำและข้อมูลเบื้องต้นแก่ผู้เข้าชม
3. เจ้าหน้าที่ทะเบียน	1	- ตรวจสอบการนำวัตถุเข้า – ออกภายในพิพิธภัณฑสถาน ลงทะเบียน ตีบัตรทะเบียนทุกชิ้น ตรวจสอบสภาพวัตถุบันทึกเป็นหลักฐานบรรจุ แก้วหีบห่อวัตถุที่นำเข้าออกพิพิธภัณฑสถาน ตลอดจนซ่อมสงวนรักษาวัตถุ
4. เจ้าหน้าที่ห้องสมุด	1	- รับผิดชอบการจัดหาหนังสือ หานหนังสือเพื่อการศึกษา ตรวจเช็ค ซ่อมแซมหนังสือ รับผิดชอบงานภายในห้องสมุด

รวม

10

คน

เอกสารนี้เป็นเอกสารที่สงวนไว้สำหรับการใช้งานเพื่อการศึกษาเท่านั้น ไม่อนุญาตให้นำไปใช้ประโยชน์ด้านการค้า ไม่ว่าจะกรณีใดๆ ทั้งสิ้น อีกทั้งห้ามมิให้ดัดแปลงเนื้อหา และต้องอ้างอิงถึงเจ้าของเอกสารทุกครั้งที่มีการนำไปใช้

ตำแหน่ง	อัตรากำลัง	หน้าที่รับผิดชอบ
ฝ่ายช่างเทคนิค		
1. ศิลปกรรม	1	- วางแผนออกแบบจัดนิทรรศการร่วมกับงานวิชาการออกแบบครุภัณฑ์ ออกแบบส่วนจัดแสดงและส่วนต่าง ๆ เขียนแผนผังจัดแสดงรายละเอียดที่เกี่ยวกับการจัดแสดง เขียนป้ายประกอบคำบรรยายการจัดแสดง
2. เจ้าหน้าที่โสต	1	- ควบคุมระบบแสงเสียงภายในพิพิธภัณฑ์ ดูแลอุปกรณ์เกี่ยวกับงานทางด้านโสตทัศนูปกรณ์

รวม 2 คน

สรุป อัตรากำลังและเจ้าหน้าที่พิพิธภัณฑ์สถานแห่งชาติ อุทอง

1. ฝ่ายบริหารงานทั่วไป	12	คน
2. ฝ่ายวิชาการ	10	คน
3. ฝ่ายช่างเทคนิค	2	คน
รวมอัตรากำลังทั้งหมด	24	คน

(อ้างอิงจากข้อมูลสำนักงานพิพิธภัณฑ์สถานแห่งชาติอุทอง จ. สุพรรณบุรี)

เอกสารนี้เป็นเอกสารที่สงวนไว้สำหรับการใช้งานเพื่อการศึกษาเท่านั้น ไม่อนุญาตให้นำไปใช้ประโยชน์ด้านการค้าไม่ว่ากรณีใดๆ ทั้งสิ้น อีกทั้งห้ามมิให้ดัดแปลงเนื้อหา และต้องอ้างอิงถึงเจ้าของเอกสารทุกครั้งที่มีการนำไปใช้

3.4 องค์ประกอบของโครงการ

3.4.1 องค์ประกอบหลักโครงการ

เป็นองค์ประกอบที่เกิดขึ้นจากความต้องการเบื้องต้นของโครงการ เป็นไปตามเป้าหมายที่วางไว้ เช่น

- การศึกษางานด้านโบราณคดี ชาติพันธุ์วิทยาทางประวัติศาสตร์ อำเภออุ้มผาง ด้วยการจัดส่วนค้นคว้าและศูนย์ข้อมูล ศึกษาเกี่ยวกับประวัติศาสตร์ของไทย
- การจัดและเผยแพร่ความรู้ด้านประวัติศาสตร์การดำรงชีวิต ประเพณีความเป็นมาของบรรพบุรุษ ที่ค้นพบตามสถานที่ต่าง ๆ ด้วยการจัดนิทรรศการถาวรและการจัดแสดงพิเศษอื่นๆ
- การจัดส่วนงานเพื่อดำเนินการด้านต่าง ๆ ให้ลุล่วงตามเป้าหมาย (ด้วยการจัดส่วนบริหารของศูนย์ในการทำงานด้านการศึกษาและเผยแพร่)

3.4.2 องค์ประกอบเสริมโครงการ

เป็นองค์ประกอบเสริมสร้างขึ้นเพื่อให้สนับสนุนมาตรฐานให้โครงการนั้นสมบูรณ์ขึ้นสามารถนำมากำหนดองค์ประกอบหลักได้ดังนี้

1. ส่วนบริการสาธารณะ

เป็นส่วนที่จัดไว้เพื่อให้บริการแก่ประชาชน ประกอบด้วย

- โถงทางเข้า
- ส่วนที่จอดรถ
- ห้องสมุด

2. ส่วนบริการด้านการศึกษาและการประชาสัมพันธ์

เป็นส่วนที่ให้บริการความรู้แก่ผู้สนใจทั่วไป ประกอบด้วย

- ห้องทำงานเจ้าหน้าที่งานการศึกษา
- ห้องบรรยาย , ห้องประชุม

เอกสารนี้เป็นเอกสารที่สงวนไว้สำหรับการใช้งานเพื่อการศึกษาเท่านั้น ไม่อนุญาตให้นำไปใช้ประโยชน์ด้านการค้าไม่ว่ากรณีใดๆ ทั้งสิ้น อีกทั้งห้ามมิให้ดัดแปลงเนื้อหา และต้องอ้างอิงถึงเจ้าของเอกสารทุกครั้งที่มีการนำไปใช้

3. ส่วนบริหาร

เป็นส่วนที่รับผิดชอบการดำเนินงานต่อการบริหารทั่วไป ซึ่งจะส่งเสริมให้งานต่าง ๆ ดำเนินไปตามเป้าหมาย ประกอบด้วย

- ฝ่ายบริหาร
- ฝ่ายธุรการ
- ฝ่ายการเงิน
- ฝ่ายวิชาการ

4. ส่วนจัดแสดงและนิทรรศการ

เป็นส่วนที่สำคัญมากเป็นหัวใจของพิพิธภัณฑ์ เพราะความสามารถที่จะถ่ายทอดความรู้จะขึ้นอยู่กับการจัดแสดงลักษณะต่าง ๆ โดยแบ่งออกได้เป็นนิทรรศการถาวรและนิทรรศการชั่วคราว

5. ส่วนงานอนุรักษ์และคัมภีร์วัตถุ ประกอบด้วย

- ฝ่ายทะเบียนวัตถุ
- ฝ่ายคลังเก็บวัตถุ
- ฝ่ายปรับปรุงสภาพวัตถุ

6. ส่วนงานเทคนิค

- ฝ่ายงานเทคนิค
- โรงปฏิบัติงานช่างทั่วไป
- ห้องปฏิบัติงานโสตทัศนศึกษา

องค์ประกอบทั้ง 6 ของโครงการ สามารถนำมากำหนดองค์ประกอบย่อยในโครงการได้โดยใช้หลัก 3 ประการ คือ

1. กำหนดจากองค์ประกอบหลัก
2. กำหนดจากความต้องการพื้นฐาน
3. จากนโยบายและการบริหาร

เอกสารนี้เป็นเอกสารที่สงวนไว้สำหรับการใช้งานเพื่อการศึกษาเท่านั้น ไม่อนุญาตให้นำไปใช้ประโยชน์ด้านการค้าไม่ว่ากรณีใดๆ ทั้งสิ้น อีกทั้งห้ามมิให้ดัดแปลงเนื้อหา และต้องอ้างอิงถึงเจ้าของเอกสารทุกครั้งที่มีการนำไปใช้

3.4.3 รายละเอียดประกอบโครงการ

1. ส่วนบริการสาธารณะ เป็นส่วนจัดให้ความสะดวกในการเข้าใช้โครงการของประชาชนและผู้สนใจทั่วไป

- โถงทางเข้า เป็นส่วนแรกสำหรับการติดต่อและรับข่าวสารข้อมูลเบื้องต้น ซึ่งเกี่ยวข้องกับพิธีภัณฑ์และเป็นส่วนควบคุมทางสัญจรของผู้ใช้โครงการก่อนจะเข้าสู่บริการส่วนอื่น ๆ ควรจะเป็นที่ที่เห็นได้ง่ายและเด่นชัดเมื่อมองจากภายนอก เป็นส่วนที่ใกล้ชิดกับทางเข้าและส่วนจอดรถสาธารณะ เพื่อความสะดวกสำหรับผู้ใช้นอกจากนั้นยังเชื่อมโยงทางสัญจรไปสู่ส่วนบริการอื่น ๆ ได้ง่าย

- ส่วนที่จอดรถ เป็นส่วนที่ควรอยู่ใกล้กับประตูทางเข้ามากที่สุด เพื่อย่นระยะทางให้น้อยที่สุดเพื่อไม่ให้มีการสัญจรของรถยนต์ไปปะปนการสัญจรของผู้ใช้บริการ และจะต้องอยู่ใกล้กับโถงทางเข้าเพื่อสามารถขนถ่ายผู้ให้บริการจากที่จอดรถเข้าสู่การบริการของโครงการได้สะดวก และส่วนที่จอดรถก็ควรอยู่บริเวณที่ไม่รบกวนกับส่วนอื่น ๆ เช่น ห้องสมุด ห้องบรรยาย ฯลฯ เพื่อความเรียบร้อย

2. ส่วนวิชาการ เป็นส่วนที่ให้บริการทางด้านความรู้แก่ผู้สนใจทั่วไป ประกอบด้วย

- ส่วนงานเจ้าหน้าที่การศึกษา ควรมีการติดต่อกับโถงทางเข้า ประกอบด้วยส่วนทำงานบริการวิชาการ ห้องสมุด ห้องบรรยาย เป็นส่วนดำเนินการรวบรวมและบริการให้ความรู้ เน้นด้านวารสารศิลปวัฒนธรรมประจำท้องถิ่นและใกล้เคียง สิ่งพิมพ์ต่าง ๆ

3. ส่วนบริหารเป็นส่วนทำงานของเจ้าหน้าที่ดำเนินงานของโครงการ ควรอยู่ในตำแหน่งที่สามารถติดต่อกับส่วนจอดรถเจ้าหน้าที่และอยู่ใกล้ชิดกับประตูทางเข้า หรือทางเข้าเฉพาะเจ้าหน้าที่ และควรอยู่ในตำแหน่งที่สามารถติดต่อกับส่วนทำงานและบริการอื่น ๆ ของพิธีภัณฑ์ได้ง่าย เพื่อความสะดวกในการควบคุม

4. ส่วนจัดแสดง เป็นองค์ประกอบหลักในด้านการบริหารของโครงการ ควรจะอยู่ในส่วนที่เข้าถึงได้สะดวก จากช่องทางเข้าต้องมีการจัดการเรื่องการถ่ายเทผู้ชมได้สม่ำเสมอ ส่วนนิทรรศการเป็นส่วนแสดงที่สำคัญที่สุดของโครงการควรจะอยู่ในที่เงียบสงบ เพื่อให้เกิดสมาธิ การเข้าชม เกิดอารมณ์ร่วม ส่วนนิทรรศการชั่วคราวเป็นส่วนในการดัดแปลงพื้นที่ในการจัดแสดง ซึ่งมีหลายรูปแบบในแต่ละครั้ง

5. ส่วนงานทะเบียนและคลัง เป็นการทำงานของเจ้าหน้าที่ฝ่ายวิชาการ ควรอยู่ในตำแหน่งใกล้กับงานทะเบียนและคลัง และส่วนนิทรรศการเพราะอาจจะมีการทำงานเชื่อมโยงกันตลอดเวลา และควรอยู่ในส่วนที่ติดต่อกับทางบริการเพื่อขนส่งวัสดุต่าง ๆ ในการทำงานภายในส่วนนั้นด้วย

3.4.4 เนื้อหาการจัดแสดง

โครงการปรับปรุงออกแบบตกแต่งภายในพิพิธภัณฑสถานแห่งชาติอุทง จังหวัดสุพรรณบุรี มีวัตถุประสงค์เพื่อเป็นสถานที่เก็บ รวบรวม จัดแสดง และเผยแพร่ความรู้ทางด้านโบราณคดี ประวัติศาสตร์ของเมืองอุทง แขวงหัวซ้งการแสดงออกเป็น 7 หัวข้อดังนี้

หัวข้อจัดแสดงที่ 1 เรื่องเมืองอุทงในสมัยก่อนประวัติศาสตร์และอารยธรรมเมืองอุทง พุทธศตวรรษที่ 6 – 10

- 1.1 เมืองอุทงเคยเป็นที่อยู่อาศัยของมนุษย์มาตั้งแต่สมัยก่อนประวัติศาสตร์
- 1.2 การพัฒนาเข้าสู่สมัยประวัติศาสตร์เมืองอุทงโบราณ
- 1.3 เมืองอุทง เป็นเมืองรุ่นเดียวกับเมืองออกแก้วและนครปฐม
- 1.4 อิทธิพลของศิลปอินเดียที่มีต่อเมืองอุทง (อมราวดี)
- 1.5 เมืองอุทงกับการติดต่อกับประเทศทางตะวันตก

หัวข้อจัดแสดงที่ 2 เรื่องอารยธรรมเมืองอุทง พุทธศตวรรษที่ 11 – 16

- 2.1 ศาสนากับความเชื่อในสมัยทวารวดี
- 2.2 การนับถือพุทธศาสนาลัทธิเถรวาท (หินยาน)
- 2.3 อิทธิพลศิลปอินเดีย (คูปตะ)

เอกสารนี้เป็นเอกสารที่สงวนไว้สำหรับการใช้งานเพื่อการศึกษาเท่านั้น ไม่อนุญาตให้นำไปใช้ประโยชน์ด้านการค้าไม่ว่ากรณีใดๆ ทั้งสิ้น อีกทั้งห้ามมิให้ดัดแปลงเนื้อหา และต้องอ้างอิงถึงเจ้าของเอกสารทุกครั้งที่มีการนำไปใช้

2.4 การนับถือศาสนาพราหมณ์

2.5 อิทธิพลศิลปศรีวิชัยและพุทธศาสนาลัทธิมหายาน

หัวข้อจัดแสดงที่ 3 เรื่องอารยธรรมเมืองอู่ทอง พุทธศตวรรษที่ 11 – 16

3.1 เทคโนโลยีและการดำเนินชีวิตในสมัยทวารวดี

3.2 เมืองอู่ทองกับความเจริญรุ่งเรืองสูงสุด

3.3 เทคโนโลยีการทำเครื่องมือเครื่องใช้

3.4 เครื่องประดับและการตกแต่งร่างกาย

หัวข้อจัดแสดงที่ 4 เรื่องอารยธรรมเมืองอู่ทอง พุทธศตวรรษที่ 20 – 24

4.1 หลังจากพระเจ้าอู่ทองย้ายไปตั้งเมืองใหม่

4.2 การขุดพบโบราณวัตถุจากการขุดเจดีย์หมายเลข 1

4.3 เครื่องปั้นดินเผาและทองสำริด

หัวข้อจัดแสดงที่ 5 เรื่องอารยธรรมเมืองอู่ทอง พุทธศตวรรษที่ 17 – 18

5.1 อิทธิพลวัฒนธรรม

5.2 ประติมากรรมที่เขาถ้ำเสือ

5.3 ประติมากรรมและปูนปั้นที่เนินทางพระ

หัวข้อจัดแสดงที่ 6 เรื่องลูกปัดเมืองอู่ทอง

6.1 ลูกปัดและเครื่องประดับเป็นสินค้าที่สำคัญ

6.2 ลูกปัดแบบต่าง ๆ

6.3 เมืองอู่ทองกับการติดต่อค้าขายกับดินแดนโพ้นทะเล

หัวข้อจัดแสดงที่ 7 เรื่อง ลาวโซ่ง

7.1 เรือนที่อยู่อาศัยแบบเดิมของชาวลาวโซ่ง

7.2 วิถีชีวิตการอยู่อาศัยและขนบประเพณี

เอกสารนี้เป็นเอกสารที่สงวนไว้สำหรับการใช้งานเพื่อการศึกษาเท่านั้น ไม่อนุญาตให้นำไปใช้ประโยชน์ด้านการค้า
ไม่ว่ากรณีใดๆ ทั้งสิ้น อีกทั้งห้ามมิให้ดัดแปลงเนื้อหา และต้องอ้างอิงถึงเจ้าของเอกสารทุกครั้งที่มีการนำไปใช้

3.5 การศึกษาข้อมูลเกี่ยวกับโครงการ

3.5.1 ประเภทผู้ใช้โครงการ

จากการศึกษาข้อมูลด้วยการจัดทำรายละเอียดของโครงการ สามารถแบ่งประเภทผู้ใช้โครงการพิพิธภัณฑ์สถานแห่งชาติอุทอง จังหวัดสุพรรณบุรี ได้ดังนี้

1. ผู้ใช้ประจำหรือผู้ให้บริการ

ได้แก่ เจ้าหน้าที่ – บุคคลทั้งฝ่ายบริหารและฝ่ายดำเนินการโครงการ รวมทั้งพนักงานในส่วนต่าง ๆ

2. ผู้ใช้ชั่วคราวหรือผู้รับบริการ

ได้แก่ ผู้เข้ามาใช้บริการภายในโครงการ สามารถแบ่งประเภทได้ดังนี้ ผู้เข้าชมทั่วไป

ประชาชนทั่วไปนิยมเข้าชมพิพิธภัณฑ์ในวันหยุดสุดสัปดาห์ ต้องการเข้าชมเพื่อความเพลิดเพลิน มีวัตถุประสงค์ในการศึกษาหาความรู้ไม่มากนักเพราะไม่ค่อยมีความรู้ทางด้านการจัดแสดง

นักเรียน – นักศึกษา

ส่วนใหญ่มีจุดมุ่งหมาย เพื่อต้องการเรียนรู้ศึกษาค้นคว้าเรื่องราวต่าง ๆ ที่จัดแสดง ส่วนใหญ่จะเข้าชมเพียงครั้งเดียว

นักท่องเที่ยว

เป็นกลุ่มเดียวที่เข้าชมเพื่อความเพลิดเพลิน มีความสนใจในเรื่องราวของที่จัดแสดง ส่วนใหญ่จะเข้าชมเพียงครั้งเดียว

นักวิชาการ , ผู้ทรงคุณวุฒิ

ผู้เข้าชมประเภทนี้มีไม่มากนัก เป็นผู้มีความรู้พื้นฐานของวัตถุจัดแสดงเป็นอย่างดี ความประสงค์ของกลุ่มนี้เพื่อศึกษาข้อมูล

ผู้มาติดต่อ

ประกอบด้วยเจ้าหน้าที่ของหน่วยงานราชการต่าง ๆ หรือหน่วยงานเอกชนที่เกี่ยวข้องหรือผู้เชี่ยวชาญ นักวิชาการ เข้ามาตลอดจนบุคคลที่มาติดต่อข้อมูล หรือเอกสารต่าง ๆ บุคคลที่เข้าร่วมกิจกรรมพิพิธภัณฑ์รวมทั้งการติดต่ออื่น ๆ

เอกสารนี้เป็นเอกสารที่สงวนไว้สำหรับการใช้งานเพื่อการศึกษาเท่านั้น ไม่อนุญาตให้นำไปใช้ประโยชน์ด้านการค้าไม่ว่ากรณีใดๆ ทั้งสิ้น อีกทั้งห้ามมิให้ดัดแปลงเนื้อหา และต้องอ้างอิงถึงเจ้าของเอกสารทุกครั้งที่มีการนำไปใช้

เนื้อหาการจัดแสดง

จากเนื้อหาการจัดแสดงสภาพเดิมของโครงการ การวิเคราะห์แบ่งเนื้อหาจัดแสดงใหม่ออกเป็น 7 หัวข้อ ทำเป็นลักษณะแผนผังแบบฟองอากาศได้ดังนี้

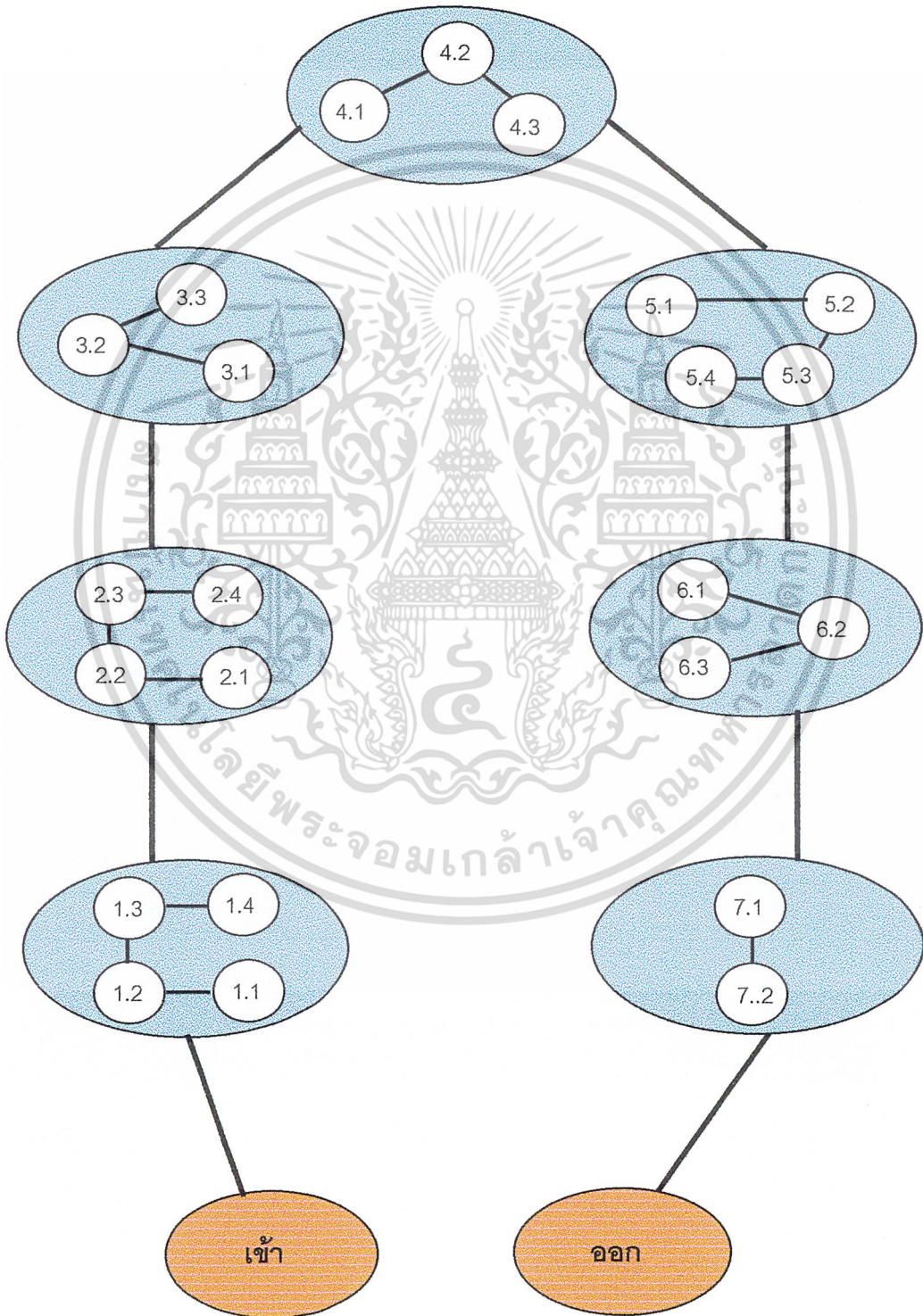

เอกสารนี้เป็นเอกสารที่สงวนไว้สำหรับการใช้งานเพื่อการศึกษาเท่านั้น ไม่อนุญาตให้นำไปใช้ประโยชน์ด้านการค้าไม่ว่ากรณีใดๆ ทั้งสิ้น อีกทั้งห้ามมิให้ดัดแปลงเนื้อหา และต้องอ้างอิงถึงเจ้าของเอกสารทุกครั้งที่มีการนำไปใช้

บทที่ 4

การวิเคราะห์ข้อมูลเพื่อการออกแบบ

4.1 วิเคราะห์สภาพแวดล้อมโครงการ

4.4.1 วิเคราะห์สถานที่ตั้งและสภาพแวดล้อมโครงการ

ที่ตั้ง พิพิธภัณฑสถานแห่งชาติอุทุมพร จังหวัดสุพรรณบุรี ตั้งอยู่ริมถนนมาลัยแมน หรือถนนทางหลวงแผ่นดินหมายเลข 321 เส้นทางสู่จังหวัดนครปฐม

อาณาเขตติดต่อ

- | | |
|-------------|---|
| ทิศเหนือ | - ติดกับถนนมาลัยแมน (ทางหลวงหมายเลข 321)
- ผลกระทบต่อโครงการไม่ค่อยมี เพราะมีพื้นที่ว่างใช้สำหรับเป็นลานจอดรถและสวนหย่อมขนาดใหญ่ |
| ทิศใต้ | ติดกับกลุ่มอาคารบ้านพักอาศัย (หมู่บ้าน)
ผลกระทบต่อโครงการน้อยมาก เนื่องจากระยะห่างระหว่างอาคารมีถนนกัน ภายในโครงการมีพื้นที่แบ่งเป็นสัดส่วนสำหรับสวนหย่อมและบ้านพักอาศัยของเจ้าหน้าที่พิพิธภัณฑฯ |
| ทิศตะวันออก | - ติดกับที่ว่าการอำเภออุทุมพร
- ผลกระทบต่ออาคารไม่ค่อยมี เพราะมีพื้นที่ว่างใช้สำหรับสวนหย่อมและมีการจัดแสดงเรือขลุ่ยชิงกัน |
| ทิศตะวันตก | - ติดกับโรงเรียนอุทุมพรพิสัย
- ผลกระทบต่อโครงการด้านเสียงบ้างแต่ไม่มากนัก เพราะมีพื้นที่ว่างเป็นสวนหย่อม
- การแก้ปัญหาคือ ปลูกต้นไม้ใหญ่เพื่อลดปัญหามลภาวะทางเสียง |

เอกสารนี้เป็นเอกสารที่สงวนไว้สำหรับการใช้งานเพื่อการศึกษาเท่านั้น ไม่อนุญาตให้นำไปใช้ประโยชน์ด้านการค้า ไม่ว่าจะกรณีใดๆ ทั้งสิ้น อีกทั้งห้ามมิให้ดัดแปลงเนื้อหา และต้องอ้างอิงถึงเจ้าของเอกสารทุกครั้งที่มีการนำไปใช้

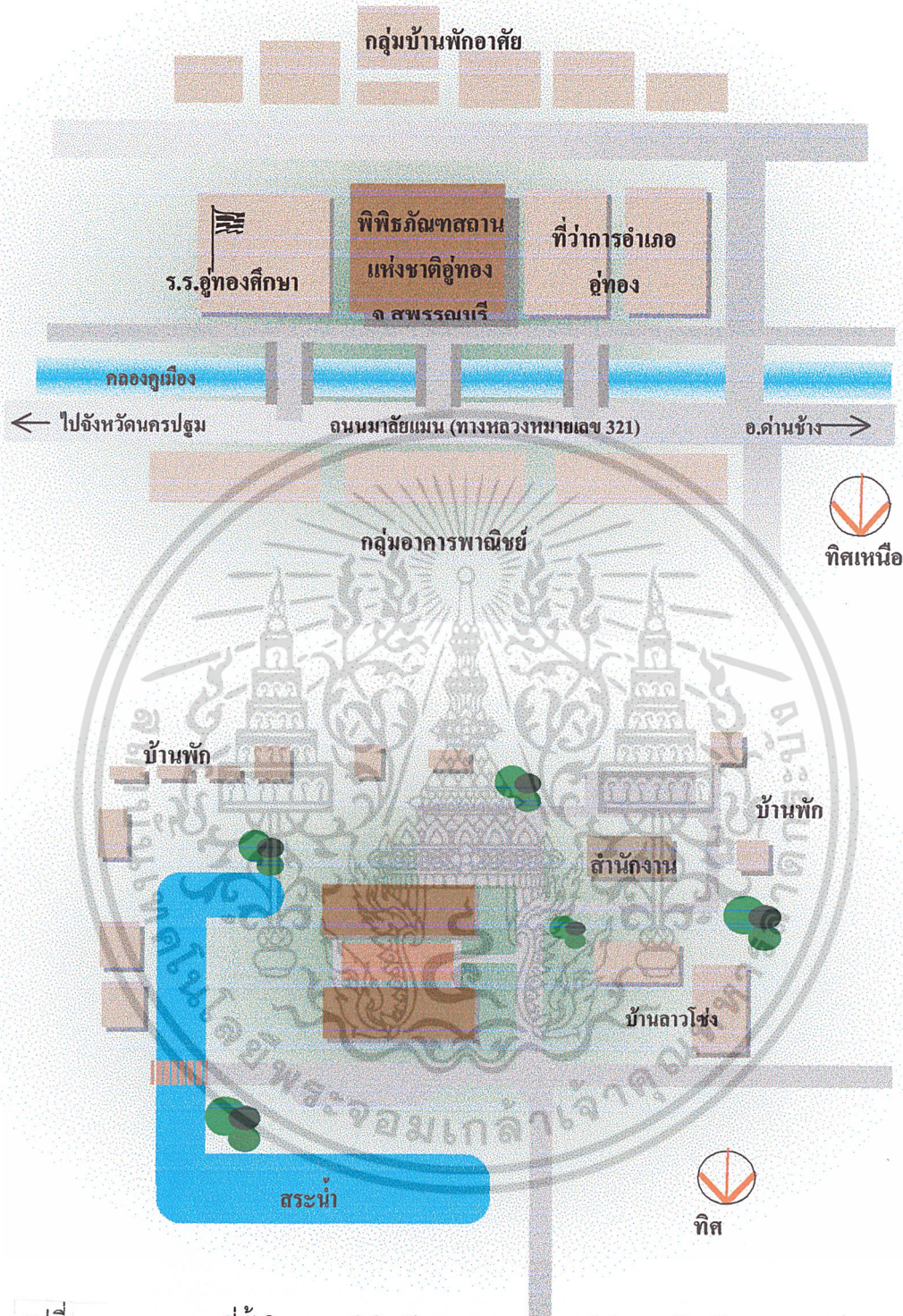

รูปที่ 47 ภาพสถานที่ตั้งโครงการพิพิธภัณฑสถานแห่งชาติอุทอง จังหวัดสุพรรณบุรี

จากการวิเคราะห์สถานที่ตั้งและสภาพแวดล้อมโครงการ พบว่าสถานที่ตั้งของโครงการมีความเหมาะสมมาก เพราะที่ตั้งติดกับถนนใหญ่ทางหลวงแผ่นดินอยู่ในกลุ่มบริเวณที่สามารถเห็นได้ง่าย เนื่องจากเป็นแนวถนนเป็นสถานที่ตั้งของสถานศึกษา การเดินทางเข้าสู่โครงการสะดวก ไม่ว่าจะเป็นการเดินทางโดยรถยนต์ส่วนตัว หรือรถโดยสารประจำทาง ซึ่งจะจอดด้านในโครงการมีบริการที่จอดรถกว้างขวาง

เอกสารนี้เป็นเอกสารที่สงวนไว้สำหรับการใช้งานเพื่อการศึกษาเท่านั้น ไม่อนุญาตให้นำไปใช้ประโยชน์ด้านการค้า ไม่ว่าจะกรณีใดๆ ทั้งสิ้น อีกทั้งห้ามมิให้ดัดแปลงเนื้อหา และต้องอ้างอิงถึงเจ้าของเอกสารทุกครั้งที่มีการนำไปใช้

4.1.2 วิเคราะห์การเข้าถึงโครงการ

เนื่องจากโครงการตั้งอยู่ริมถนนทางหลวงแผ่นดินหมายเลข 321 (ถนนมาลัยแมน) ซึ่งสามารถเดินทางมายังโครงการได้โดยสะดวกหลายด้านด้วยกันคือ

- ทางรถยนต์ส่วนตัว สามารถเข้ามาจอดในที่จอดรถด้านในโครงการได้เลย
- ทางรถโดยสารประจำทางขนาดใหญ่ (รถบัส , รถทัวร์) บนทางหลวงแผ่นดินหมายเลข 321

4.1.3 วิเคราะห์อิทธิพลสภาพภูมิอากาศ

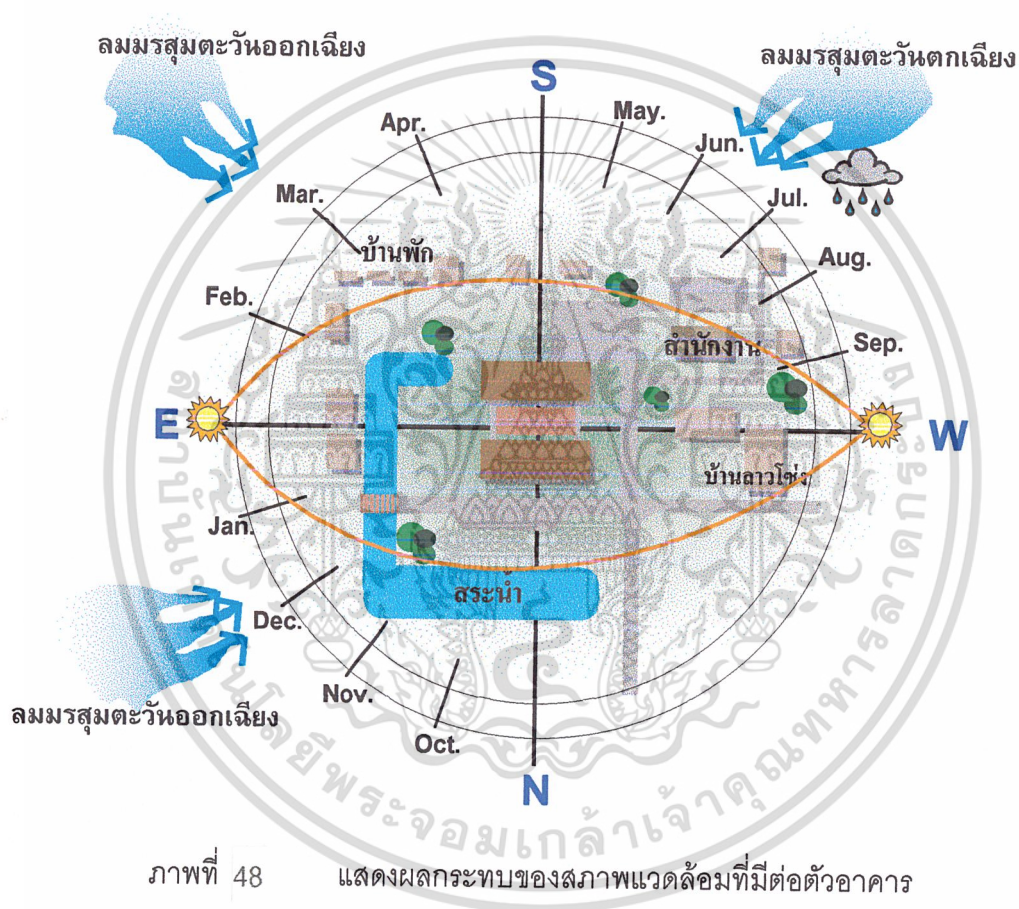

วิเคราะห์ผลกระทบแสงแดดต่อโครงการ

เนื่องจากตัวโครงการทางด้านหน้าหันไปทางทิศตะวันออกจึงมีผลกระทบต่อตัวอาคารตั้งแต่เวลา 8.00 - 12.00 น. แต่ไม่ส่งผลกระทบมากนักเพราะตัวอาคารทางด้านหน้ามีบันไดขึ้นด้านหน้าซึ่งด้านล่างเป็นส่วนโถงต้อนรับสามารถบังแดดได้ ส่วนด้านหลังด้านรับผลกระทบจากแสงแดดตั้งแต่เวลา 12.00 - 17.00 น. แต่ไม่มีผลมากนักเพราะเป็นทางเข้ารองสำหรับเคลื่อนย้ายวัสดุจัดแสดง

เอกสารนี้เป็นเอกสารที่สงวนไว้สำหรับการใช้งานเพื่อการศึกษาเท่านั้น ไม่อนุญาตให้นำไปใช้ประโยชน์ด้านการค้าไม่ว่ากรณีใดๆ ทั้งสิ้น อีกทั้งห้ามมิให้ดัดแปลงเนื้อหา และต้องอ้างอิงถึงเจ้าของเอกสารทุกครั้งที่มีการนำไปใช้

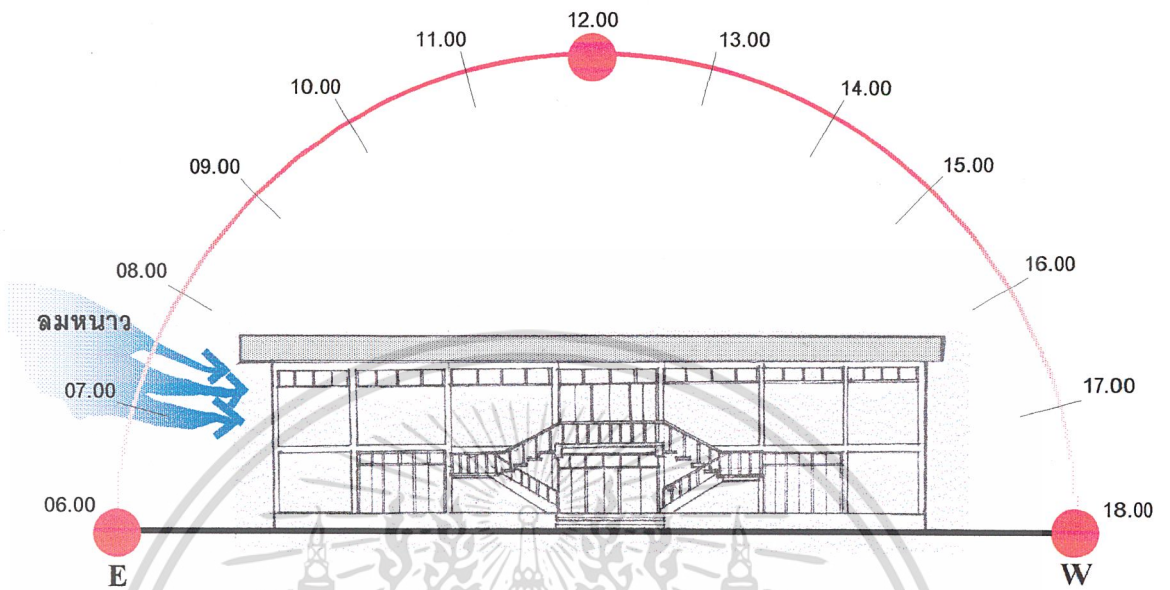

ภาพที่ 49 แสดงการวิเคราะห์ผลกระทบจากแสงแดดและลม ทางด้านหน้าตัวอาคาร

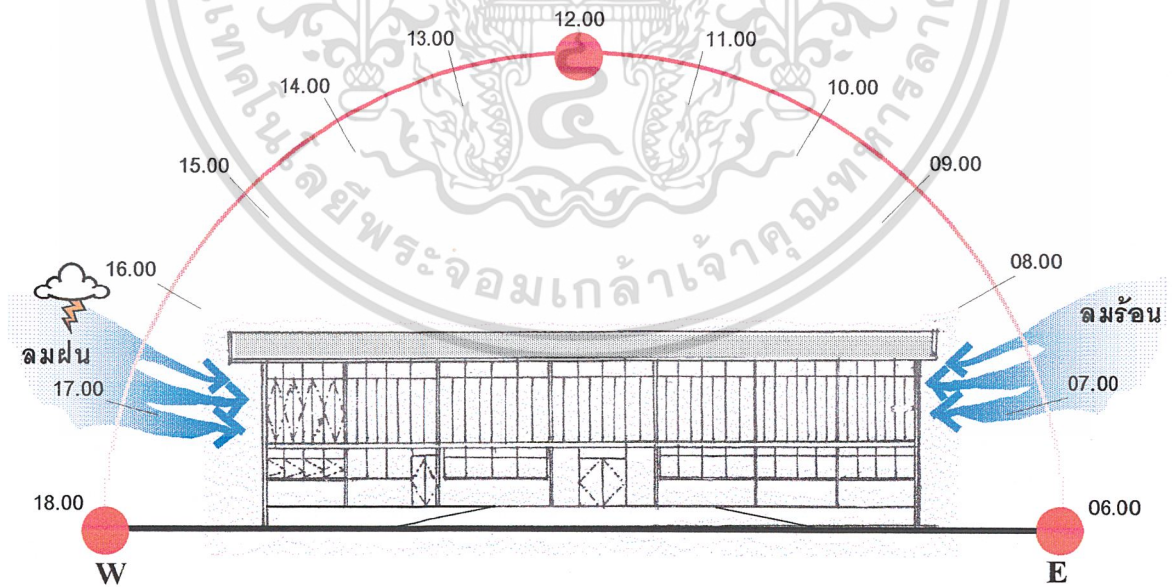

ภาพที่ 50 แสดงการวิเคราะห์ผลกระทบจากแสงแดดและลม ทางด้านหลังตัวอาคาร

เอกสารนี้เป็นเอกสารที่สงวนไว้สำหรับการใช้งานเพื่อการศึกษาเท่านั้น ไม่อนุญาตให้นำไปใช้ประโยชน์ด้านการค้า ไม่ว่าจะกรณีใดๆ ทั้งสิ้น อีกทั้งห้ามมิให้ดัดแปลงเนื้อหา และต้องอ้างอิงถึงเจ้าของเอกสารทุกครั้งที่มีการนำไปใช้

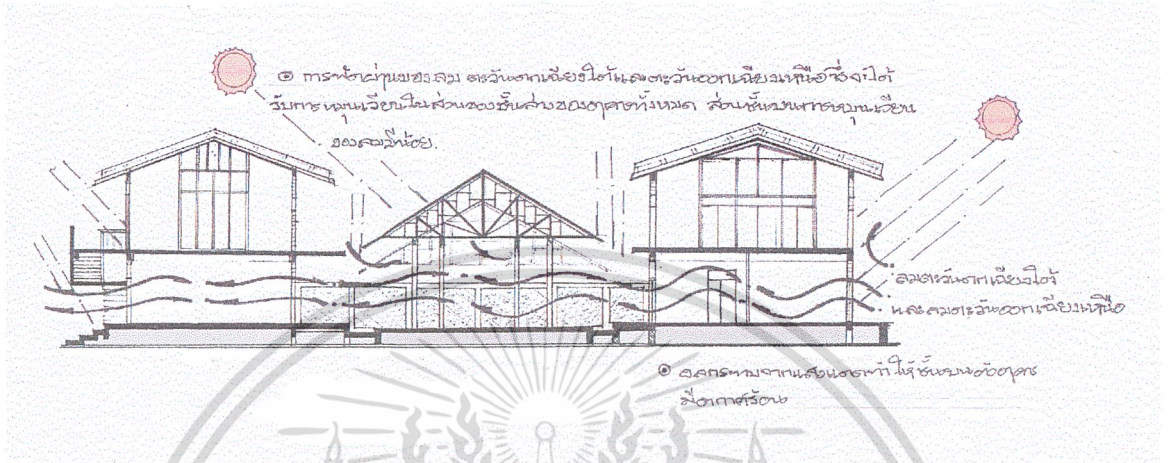

ภาพที่ 51 แสดงผลกระทบจากแสงแดดและลมภายในตัวอาคาร

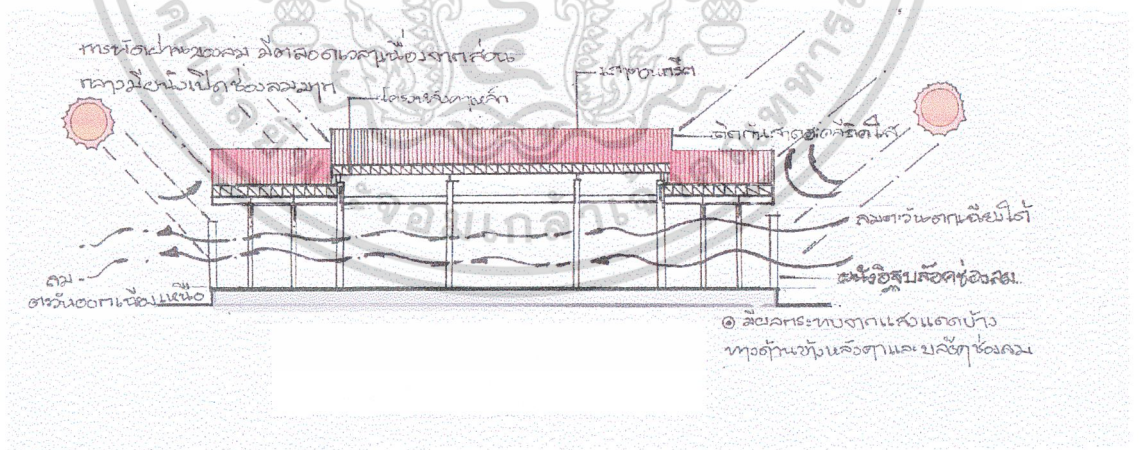

ภาพที่ 52 แสดงผลกระทบจากแสงแดดและลมภายในส่วนกลาง ระหว่างอาคาร

เอกสารนี้เป็นเอกสารที่สงวนไว้สำหรับการใช้งานเพื่อการศึกษาเท่านั้น ไม่อนุญาตให้นำไปใช้ประโยชน์ด้านการค้า ไม่ว่าจะกรณีใดๆ ทั้งสิ้น อีกทั้งห้ามมิให้ดัดแปลงเนื้อหา และต้องอ้างอิงถึงเจ้าของเอกสารทุกครั้งที่มีการนำไปใช้

วิเคราะห์ผลกระทบของลมต่อโครงการ

ลมจะมีผลต่อตัวอาคารพอสมควรเพราะตัวโครงการหันไปทางทิศเหนือ เนื่องจากตัวอาคารส่วนใหญ่จะเจาะช่องแสงและบานเปิด ส่วนกลางระหว่างอาคารเป็นโครงหลังคา ผนังเปิดโล่งเป็นอิฐรูปสี่เหลี่ยม ทำให้เกิดลมพัดผ่านบ้างแต่ยังเกิดอุณหภูมิที่สูงอยู่เพราะหลังคาเป็นเหล็กไม่มีแผ่นฉนวนกันความร้อน

วิเคราะห์ผลกระทบของฝนต่อโครงการ

เนื่องจากตัวอาคารทั้ง 2 หลังรอบด้านเป็นผนังทึบและช่องแสงปิด-เปิดได้จะไม่ส่งผลต่อตัวอาคารแต่จะมีผลต่อ space ระหว่างอาคารซึ่งเป็นโครงหลังคาเหล็กเป็นการก่อกองน้ำอิฐช่องลม จะมีผลกระทบจากลมฝนทางทิศตะวันตกเฉียงใต้

วิเคราะห์ผลกระทบของอุณหภูมิต่อโครงการ

เนื่องจากตัวอาคารมีช่องแสงและลม การเปิดโล่งให้ลมพัดผ่านและหมุนเวียนได้ดี มีผลกระทบต่อตัวอาคารในส่วนชั้นล่างไม่มากนัก ส่วนชั้นบนมีอุณหภูมิสูงเพราะตัวโครงการอยู่ในที่โล่งไม่มีต้นไม้ช่วยบังแดด

วิเคราะห์ผลกระทบของเสียงต่อโครงการ เนื่องจากตัวโครงการมีระยะห่างจากถนนใหญ่พอสมควร และมีสวนหย่อมมีการปลูกต้นไม้ใหญ่ทางด้านหน้าตัวอาคารและโดยรอบตัวอาคาร ช่วยลดมลภาวะทางเสียง จึงไม่มีผลกระทบต่อตัวอาคาร

4.2 วิเคราะห์ลักษณะทางสถาปัตยกรรม

ตัวอาคารพิพิธภัณฑ์สถานแห่งชาติอุททอง ได้รับการออกแบบโดยทางราชการเพื่อดำเนินการโดยเฉพาะ ลักษณะอาคารเป็นอาคารแฝด 2 หลังโครงสร้างคอนกรีตเสริมเหล็ก เชื่อมด้วยอาคารแบบ open space หลังคาทรงจั่วซ้อนชั้นโครงเหล็ก การออกแบบเหมาะสมกับการใช้งานคำนึงถึงความคงทนและคุ้มค่ามากที่สุด

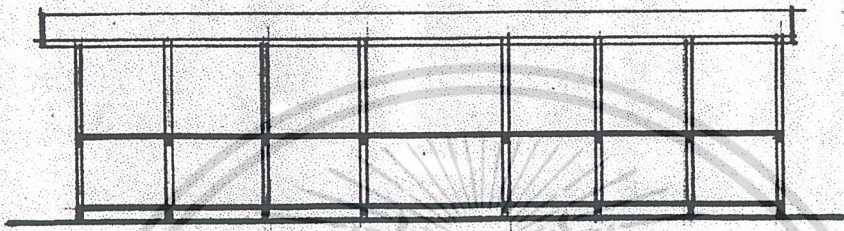

รูปตัดอาคารที่ 1 แสดงโครงสร้างคอนกรีตเสริมเหล็ก หลังคามุงกระเบื้อง ยกพื้นชั้นล่าง

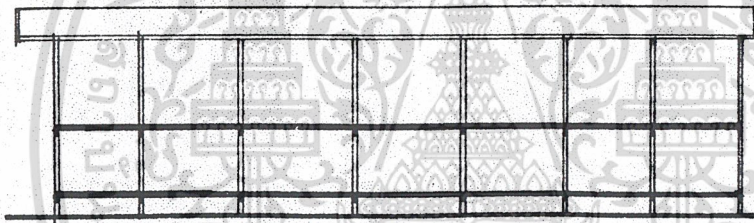

รูปตัดอาคารที่ 2 แสดงโครงสร้างคอนกรีตเสริมเหล็ก หลังคามุงกระเบื้อง ยกพื้นชั้นล่าง

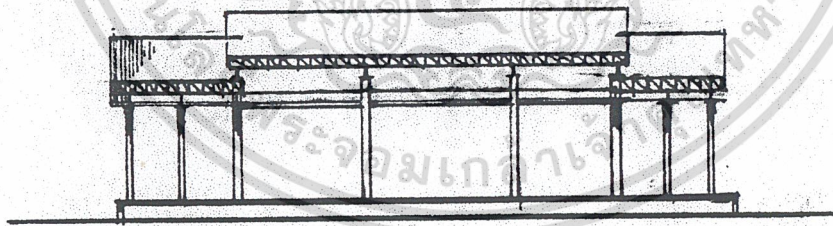

รูปตัดส่วนกลางระหว่างอาคาร เป็นอาคารแบบ Open Space หลังคาทรงจั่วซ้อนชั้น โครงเหล็ก

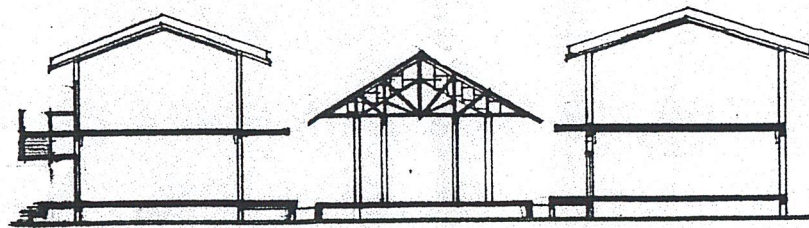

รูปตัดรวมอาคารที่ 1 มีบันได คสล. อยู่ทางด้านหน้าของตัวอาคาร ลักษณะอาคารแฝด

เอกสารนี้เป็นเอกสารที่สงวนลิขสิทธิ์ไว้เพื่อใช้ในการศึกษาวิจัยและเพื่อประโยชน์ในการค้าไม่ว่ากรณีใดๆ ทั้งสิ้น อีกทั้งห้ามมิให้ดัดแปลงเนื้อหา และต้องอ้างอิงถึงเจ้าของเอกสารทุกครั้งที่มีการนำไปใช้

4.3 วิเคราะห์ข้อมูลเกี่ยวกับผู้ใช้โครงการ

4.3.1 วิเคราะห์พฤติกรรมผู้ใช้โครงการ

1. ผู้ให้บริการ ได้แก่ เจ้าหน้าที่ทั้งฝ่ายบริหารและฝ่ายดำเนินการโครงการ รวมทั้งพนักงานในส่วนต่าง ๆ ของโครงการ พฤติกรรมการปฏิบัติงานจะเป็นไปตามกฎระเบียบของข้าราชการทั่วไป ตามหน้าที่ของแต่ละบุคคล เวลาปฏิบัติงาน 8.00 - 16.00 น.

2. ผู้รับบริการ ได้แก่ ผู้รับ ผู้มาติดต่อ และวัตถุจัดแสดง ซึ่งผู้รับบริการแต่ละประเภท จะมีพฤติกรรมในการใช้โครงการแตกต่างกัน ตามแต่วัตถุประสงค์และลักษณะการเข้าใช้บริการของโครงการ

ตารางที่ 8 ตารางแสดงประเภทผู้ใช้โครงการ

ผู้ให้บริการ	ผู้รับบริการ
<p>- พนักงานหรือเจ้าหน้าที่ของโครงการฝ่ายต่าง ๆ ดังนี้</p> <p>1. ฝ่ายธุรการ (บริหาร)</p> <p>2. ฝ่ายการศึกษา (วิชาการ)</p>	<p>- ผู้รับบริการโครงการแบ่งดังนี้</p> <p>1. ผู้เข้าชม</p> <p>- ประชาชนทั่วไป</p> <p>- นักเรียน นักศึกษา</p> <p>- นักท่องเที่ยว</p> <p>- นักวิชาการ</p> <p>2. ผู้มาติดต่อ</p> <p>- เจ้าหน้าที่หน่วยงานราชการ</p> <p>- บุคคลและหน่วยงานเอกชน</p> <p>3. วัตถุจัดแสดง</p>

เอกสารนี้เป็นเอกสารที่สงวนไว้สำหรับการใช้งานเพื่อการศึกษาเท่านั้น ไม่อนุญาตให้นำไปใช้ประโยชน์ด้านการค้า ไม่ว่าจะกรณีใดๆ ทั้งสิ้น อีกทั้งห้ามมิให้ดัดแปลงเนื้อหา และต้องอ้างอิงถึงเจ้าของเอกสารทุกครั้งที่มีการนำไปใช้

ตารางที่ 9 ตารางแสดงการวิเคราะห์พฤติกรรมผู้ใช้บริการ

ประเภทผู้ใช้โครงการ	เวลา	กิจกรรม
1. ผู้ให้บริการ - เจ้าหน้าที่ทั้งฝ่ายบริการและฝ่ายดำเนินการโครงการ - พนักงานในส่วนต่าง ๆ ภายในโครงการ	ก่อน 8.30 น. 8.30 น. 8.30 - 12.00 น. 12.00 - 13.00 . 13.00 - 16.30 น. 16.30 น.	- มาถึงพิพิธภัณฑ์(เข้าสำนักงาน) - ลงเวลาทำงานและเริ่มปฏิบัติงาน - ปฏิบัติงานตามหน้าที่ - พักรับประทานอาหารและทำธุระส่วนตัว - กลับเข้าปฏิบัติงานตามหน้าที่ - ลงเวลาเลิกงาน
2. ผู้รับบริการ ประชาชนทั่วไป นักเรียน นักศึกษา นักท่องเที่ยว นักวิชาการ	9.00 -16.00 น.	- มาถึงพิพิธภัณฑ์ - เข้าสู่อาคารบริเวณโถงทางเข้า - เข้าใช้บริการแต่ละส่วน - โครงการตามต้องการ - ชื้อบัตรเข้าชม ฝากของ
3. ผู้มาติดต่อ เจ้าหน้าที่หน่วยราชการ บุคลากรหรือหน่วยงานเอกชน	9.00 - 16.00 น.	- มาถึงพิพิธภัณฑ์ - เข้าสู่อาคารบริเวณโถงทางเข้า - ติดต่อสอบถาม - เข้าพบเจ้าหน้าที่หรือหน่วยงานภายในโครงการตามวัตถุประสงค์การติดต่อ
4. วัตถุประสงค์แสดง การนำเข้า การนำออก	ระหว่างเวลา 8.30 - 16.00 น. ระหว่างเวลา 8.30 - 16.00 น.	- นำส่งบริเวณตรวจรับ - เจ้าหน้าที่ตรวจรับ - แกะหีบห่อ - ตรวจสอบสภาพ ซ่อมแซม สงวนรักษา - ลงทะเบียน ถ่ายรูป - นำเข้าคลังพิพิธภัณฑ์ - นำออกจากคลังพิพิธภัณฑ์ - ตรวจทะเบียน - ตรวจสอบสภาพ - บรรจุหีบห่อ (ถ้านำออกจากพิพิธภัณฑ์) - เตรียมจัดแสดง (นำออกจัดแสดง)

เอกสารนี้เป็นเอกสารที่สงวนไว้สำหรับการใช้งานเพื่อการศึกษาเท่านั้น ไม่อนุญาตให้นำไปใช้ประโยชน์ด้านการค้า ไม่ว่าจะกรณีใดๆ ทั้งสิ้น อีกทั้งห้ามมิให้ดัดแปลงเนื้อหา และต้องอ้างอิงถึงเจ้าของเอกสารทุกครั้งที่มีการนำไปใช้

จากตารางวิเคราะห์พฤติกรรมผู้ใช้โครงการ สามารถนำมาสรุปเป็นแผนภูมิแสดงพฤติกรรมผู้ใช้โครงการพิพิธภัณฑ์สถานแห่งชาติอุททองได้ดังนี้

1. ผู้ให้บริการ ได้แก่ พนักงานเจ้าหน้าที่ อาจมาโดนรถส่วนตัว รถโดยสารหรือทางเท้า โดยจะเข้าสู่โครงการ จากทางเข้าของเจ้าหน้าที่ซึ่งจะแยกคนละส่วนกับผู้ชมเพื่อความสะดวกและเป็นสัดส่วน จากนั้นจึงลงเวลาปฏิบัติงาน

หัวหน้าพิพิธภัณฑ์

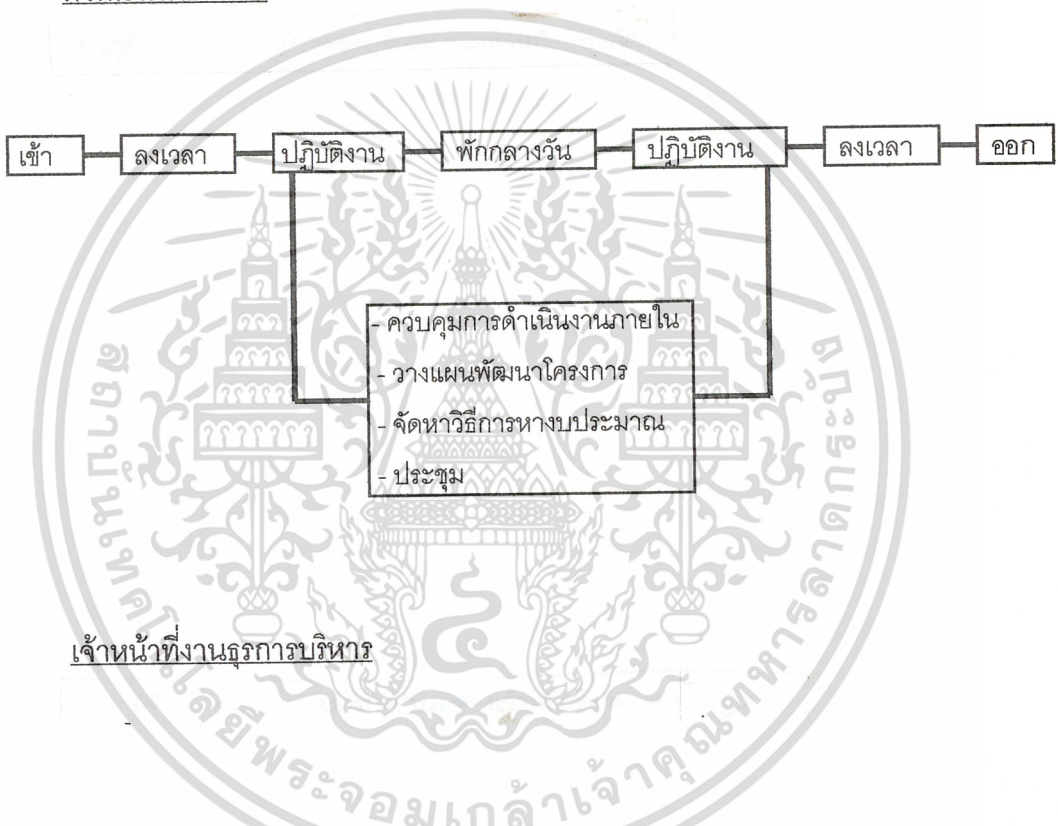

เจ้าหน้าที่งานธุรการบริหาร

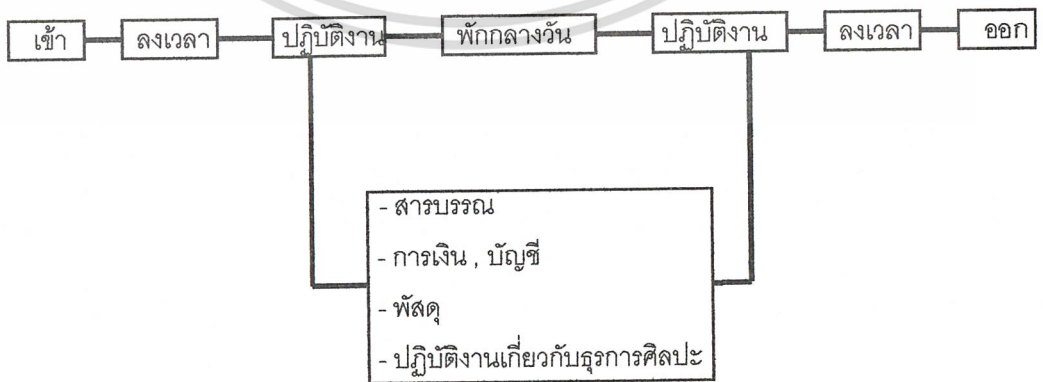

เอกสารนี้เป็นเอกสารที่สงวนไว้สำหรับการใช้งานเพื่อการศึกษาเท่านั้น ไม่อนุญาตให้นำไปใช้ประโยชน์ด้านการค้าไม่ว่ากรณีใดๆ ทั้งสิ้น อีกทั้งห้ามมิให้ดัดแปลงเนื้อหา และต้องอ้างอิงถึงเจ้าของเอกสารทุกครั้งที่มีการนำไปใช้

เจ้าหน้าที่งานทะเบียน

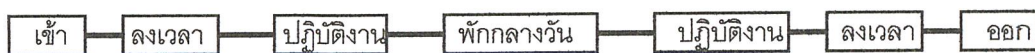

- ศึกษาค้นคว้าวิเคราะห์ วิจัยเรื่องราววิชาการ โบราณคดี ประวัติศาสตร์ ศิลปะไทย ปรากฏศิลปกรรมในประเทศไทยและประเทศใกล้เคียง มนุษยวิทยา และชาติพันธุ์วิทยา ในเขตรับผิดชอบ
- เผยแพร่ผลงานค้นคว้าวิจัยทางด้านวิชาการ โดยการจัดนิทรรศการ จัดพิมพ์เอกสาร บรรยาย สัมมนา อภิปราย
- ดำเนินการตรวจพิสูจน์ เพื่อกำหนดอายุ ประเมินค่าศิลปะโบราณวัตถุ
- วางแผนดำเนินการทางด้านวิชาการพิพิธภัณฑ์ และเทคนิคพิพิธภัณฑ์ เพื่อการปรับปรุงพัฒนาและ การจัดตั้งพิพิธภัณฑ์

เจ้าหน้าที่ฝ่ายเทคนิค

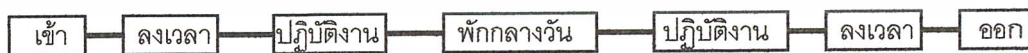

- ประสานงานและดำเนินการจัดนิทรรศการ และกิจกรรมทางการศึกษาทุกรูปแบบ

เอกสารนี้เป็นเอกสารที่สงวนไว้สำหรับการใช้งานเพื่อการศึกษาเท่านั้น ไม่อนุญาตให้นำไปใช้ประโยชน์ด้านการค้า ไม่ว่าจะกรณีใดๆ ทั้งสิ้น อีกทั้งห้ามมิให้ดัดแปลงเนื้อหา และต้องอ้างอิงถึงเจ้าของเอกสารทุกครั้งที่มีการนำไปใช้

เจ้าหน้าที่รักษาความปลอดภัย

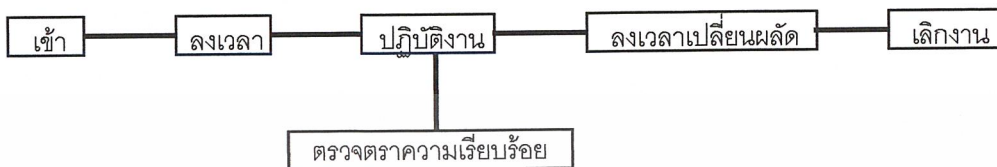

2. ผู้รับบริการ ได้แก่ ประชาชนทั่วไป นักเรียน นักท่องเที่ยว นักวิชาการ ซึ่งสามารถแยกออกเป็น 3 ประเภท คือ

- ผู้ใช้บริการเป็นรายบุคคล ได้แก่ ประชาชนทั่วไป เมื่อเข้าสู่ตัวอาคารและส่วนบริเวณโถงทางเข้าอาคารจะมีส่วนสาธารณะต่าง ๆ อยู่ด้วย แล้วไปยังส่วนอื่น ๆ ภายในโครงการต่อไป

- ผู้ใช้บริการเป็นหมู่คณะ ได้แก่ นักเรียน นักศึกษา พุทธศักรมโดยทั่วไปจะเหมือนกับผู้ใช้บริการบุคคล แต่จะต้องติดต่อกับเจ้าหน้าที่ก่อน เพื่อจะได้รับความสะดวกในการชม และใช้บริการภายในโครงการ เช่น ส่วนของการบรรยาย การนำชมพิพิธภัณฑ์

- ผู้เข้ามาศึกษาค้นคว้า ได้แก่ นักวิชาการ โดยจะมาศึกษาค้นคว้าโดยเฉพาะ เช่น ค้นคว้าข้อมูลทางประวัติศาสตร์ หรือข้อมูลของวัตถุจัดแสดงและข้อมูลต่าง ๆ ภายในห้องสมุด

แผนภูมิแสดงพฤติกรรมผู้รับบริการส่วนจัดแสดง

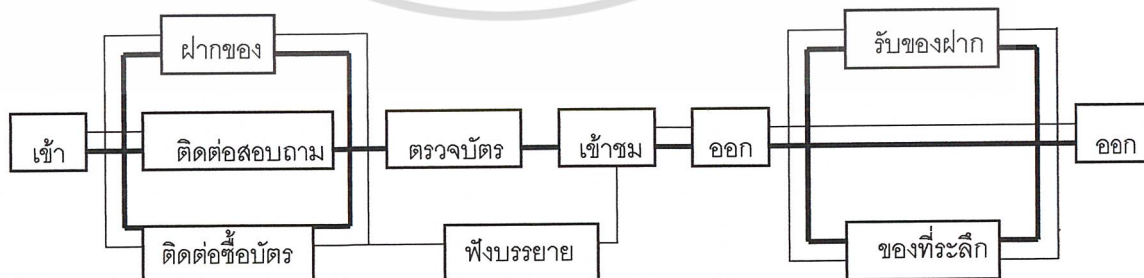

————— หมู่คณะ
 ————— รายบุคคล

เอกสารนี้เป็นเอกสารที่สงวนไว้สำหรับการใช้งานเพื่อการศึกษาเท่านั้น ไม่อนุญาตให้นำไปใช้ประโยชน์ด้านการค้า ไม่ว่าจะกรณีใดๆ ทั้งสิ้น อีกทั้งห้ามมิให้ดัดแปลงเนื้อหา และต้องอ้างอิงถึงเจ้าของเอกสารทุกครั้งที่มีการนำไปใช้

แผนภูมิแสดงพฤติกรรมผู้เข้ามาศึกษาค้นคว้า

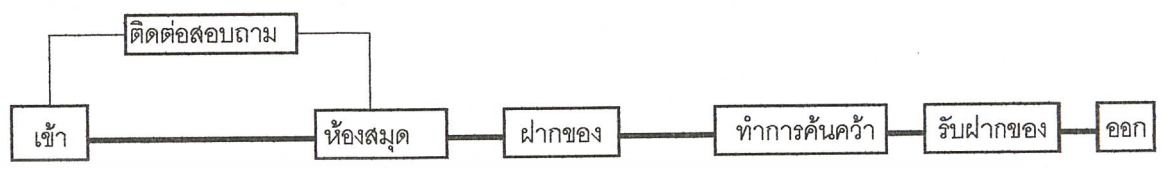

3. ผู้มาติดต่อ อาจจะติดต่อทางราชการหรือต้องการข้อมูลหรือดูอะไรอื่น ๆ เช่น ขอ ยืมข้อมูล ขอยืมวัตถุไปจัดแสดง ขอค้นคว้าคลังพิพิธภัณฑ์

แผนภูมิแสดงพฤติกรรมผู้มาติดต่อ



4. วัตถุจัดแสดง พฤติกรรมของวัตถุจัดแสดงมีอยู่ 2 ลักษณะ

การนำเข้าวัตถุ โดยได้มาจากภายนอก อาจมีผู้บริจาคนำเข้ามาเพื่อการศึกษาค้นคว้า จัดแสดง บำรุงรักษา โดยจะนำวัตถุที่ได้มาผ่านการตรวจสอบสภาพ ซ่อมบำรุง ถ่ายภาพ แล้วขึ้นทะเบียน ตรวจสอบภาพ บรรจุหีบห่อ นำออกนอกคลังเพื่อใช้ตามวัตถุประสงค์ต่าง ๆ ออกไป

เอกสารนี้เป็นเอกสารที่สงวนไว้สำหรับการใช้งานเพื่อการศึกษาเท่านั้น ไม่อนุญาตให้นำไปใช้ประโยชน์ด้านการค้า ไม่ว่าจะกรณีใดๆ ทั้งสิ้น อีกทั้งห้ามมิให้ดัดแปลงเนื้อหา และต้องอ้างอิงถึงเจ้าของเอกสารทุกครั้งที่มีการนำไปใช้

แผนภูมิแสดงพฤติกรรมนำวัตถุเข้าคลังพิพิธภัณฑ์

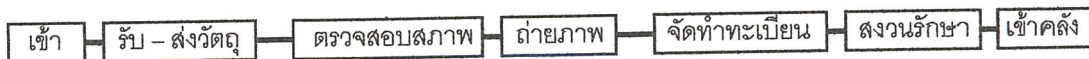

แผนภูมิแสดงพฤติกรรมนำวัตถุออกคลังพิพิธภัณฑ์



4.3.3 วิเคราะห์เวลาทำการของโครงการ

เวลาทำการตามระเบียบข้าราชการต้องมาถึงที่ทำงานและปฏิบัติงานไม่ช้ากว่าเวลา 8.30 น. พักกลางวันเวลา 12.00 - 13.00 น. และเลิกงานเวลา 16.30 น. หยุดในวันจันทร์ - อังคารส่วนสำนักงานหยุดวันเสาร์ - อาทิตย์และวันหยุดราชการ

สำหรับพนักงานบางตำแหน่งที่ต้นสังกัดกำหนดเวลาเลิกงานต่างไปจากเวลาปกติราชการ ให้มาเวลาที่กำหนดในการทำงาน พนักงานที่มีตำแหน่งต่ำกว่าหัวหน้าหน่วยงานหรือเทียบเท่า ต้องลงเวลาพร้อมกับลงชื่อด้วย

สำหรับส่วนจัดแสดงนิทรรศการและส่วนค้นคว้าข้อมูล จะเปิดให้ใช้บริการในวันเสาร์ และวันอาทิตย์ด้วยเพราะเป็นวันหยุดผู้ใช้บริการมีมากแล้วปิดบริการในวันใดวันหนึ่งของสัปดาห์ 1 วัน เพื่อตรวจสอบสภาพความเรียบร้อยของส่วนต่าง ๆ ในห้องจัดแสดง

เอกสารนี้เป็นเอกสารที่สงวนไว้สำหรับการใช้งานเพื่อการศึกษาเท่านั้น ไม่อนุญาตให้นำไปใช้ประโยชน์ด้านการค้าไม่ว่ากรณีใดๆ ทั้งสิ้น อีกทั้งห้ามมิให้ดัดแปลงเนื้อหา และต้องอ้างอิงถึงเจ้าของเอกสารทุกครั้งที่มีการนำไปใช้

จากการศึกษาองค์ประกอบของโครงการศึกษาได้จาก

1) การแบ่งส่วนของสายงานและอัตรากำลัง

โดยการศึกษาจากพฤติกรรมกรรมการปฏิบัติงานหน้าที่และการปฏิบัติงานจากข้อมูลพื้นฐานด้านโครงสร้างการบริหารงานและอัตรากำลัง

2) ศึกษาจากพฤติกรรมผู้ใช้โครงการโดยพิจารณาแบ่งความต้องการพื้นฐานต่าง ๆ ดังนี้

2.1 ความต้องการทางด้านกายภาพ

2.3 ความต้องการทางด้านความปลอดภัย

ความต้องการได้จากการเปรียบเทียบจากโครงการที่มีลักษณะเดียวกัน

พิจารณาองค์ประกอบสามารถแบ่งเป็น 2 ลักษณะ คือ

1. องค์ประกอบหลัก เป็นองค์ประกอบที่มีความจำเป็นสำหรับโครงการเป็นอันมาก ประกอบด้วย

ส่วนสำนักงาน

- ฝ่ายบริหารงานทั่วไป
- ฝ่ายวิชาการ
- ฝ่ายเทคนิค

ส่วนจัดแสดง

- นิทรรศการชั่วคราว
- นิทรรศการถาวร

ส่วนคลัง

2. องค์ประกอบเสริม เป็นองค์ประกอบที่ช่วยเสริมให้กับองค์ประกอบหลักเพื่อ

ความสมบูรณ์มากขึ้นโดยพิจารณาจากพฤติกรรมผู้ใช้โครงการ ได้แก่

ส่วนบริการสาธารณะ

- โถงทางเข้า
- ประชาสัมพันธ์ติดต่อสอบถาม
- จำหน่ายของที่ระลึก
- ฝากของ
- พักคอย
- โทรศัพท์สาธารณะ

ส่วนบริการการศึกษา

- ห้องสมุด
- ห้องบรรยาย - สัมมนา

เอกสารนี้เป็นเอกสารที่สงวนไว้สำหรับการใช้งานเพื่อการศึกษาเท่านั้น ไม่อนุญาตให้นำไปใช้ประโยชน์ด้านการค้า ไม่ว่าจะกรณีใดๆ ทั้งสิ้น อีกทั้งห้ามมิให้ดัดแปลงเนื้อหา และต้องอ้างอิงถึงเจ้าของเอกสารทุกครั้งที่มีการนำไปใช้

4.3.2 การวิเคราะห์เวลาในการเข้าชม

เวลาสำหรับการชมนิทรรศการเพื่อให้ได้เวลาที่เหมาะสม จะต้องศึกษาถึงระยะเวลาในการชมวัตถุแสดงแต่ละชิ้นที่ใช้เวลานานน้อยเท่าใด ช่วงเวลาที่ผู้ชมจะรู้สึกเมื่อยล้าจากการชม และต้องการที่จะมีการเปลี่ยนแปลงอริยาบท

จากการสำรวจช่วงระยะเวลาที่มีผู้มาใช้บริการภายในพิพิธภัณฑ์ที่มีลักษณะใกล้เคียงกับโครงการ คือ พิพิธภัณฑ์สถานแห่งชาติ อุทงศ์ สามารถเขียนเป็นตารางได้ดังนี้

ตารางที่ 10 แสดงปริมาณของผู้เข้ามาใช้บริการเริ่มจากเวลาทำการถึงเวลาปิดทำการ

เวลา \ วัน	0.900 น.	10.00 น.	11.00 น.	12.00 น.	13.00 น.	14.00 น.	15.00 น.	16.00 น.
พุธ	ผู้ให้บริการมาก		ผู้ให้บริการปานกลาง				ผู้ให้บริการน้อย	
พฤหัส								
ศุกร์	ผู้ให้บริการมาก		ผู้ให้บริการปานกลาง				ผู้ให้บริการน้อย	
เสาร์								
อาทิตย์	ผู้ให้บริการมาก		ผู้ให้บริการปานกลาง				ผู้ให้บริการน้อย	

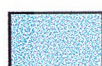

ผู้ให้บริการมาก

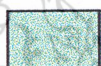

ผู้ให้บริการปานกลาง



ผู้ให้บริการน้อย

เอกสารนี้เป็นเอกสารที่สงวนไว้สำหรับการใช้งานเพื่อการศึกษาเท่านั้น ไม่อนุญาตให้นำไปใช้ประโยชน์ด้านการค้าไม่ว่ากรณีใดๆ ทั้งสิ้น อีกทั้งห้ามมิให้ดัดแปลงเนื้อหา และต้องอ้างอิงถึงเจ้าของเอกสารทุกครั้งที่มีการนำไปใช้

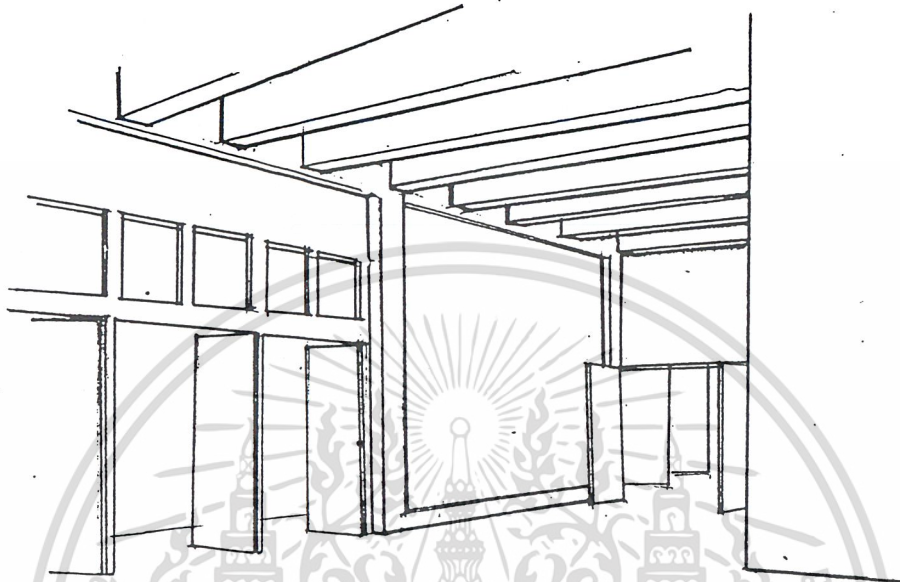

ภาพที่ 53 ภาพแสดงลักษณะ SPACE ภายในส่วนที่ 2 ชั้นล่างอาคารที่ 1

ลักษณะ SPACE ภายในส่วนที่ 2 ชั้นล่างอาคารที่ 1

เป็นส่วนที่ติดกับโถงทางเข้าเช่นกัน ลักษณะโครงสร้าง พื้นหินขัดทั้งห้อง เพดานโชว์คาน ผนังก่ออิฐฉาบปูนเรียบ ลักษณะ SPACE ภายในสามารถสรุปได้ดังนี้

- ภายในมีห้องเล็กซึ่งเป็นห้องเก็บของ ทำให้รู้สึกว่ห้องแคบขึ้น เป็นอุปสรรคในการออกแบบ
- มีช่องแสงและประตูบานเหล็กเลื่อนอยู่ด้านข้างตัวห้อง มีผลกระทบด้านแสงในการจัดแสดงเพราะอีกด้านหนึ่งของไม่ได้รับแสงทำให้เกิดความรู้สึกแตกต่างกัน
- การโชว์คานภายในห้อง แนวคานขวางห้องดูไม่สวยงามขาดการออกแบบและความรู้สึกไม่ต่อเนื่อง
- ประตูเหล็กบานเลื่อนด้านข้างของห้อง คำนึงถึงการเคลื่อนย้ายเข้า – ออก วัตถุได้

สะดวก ดูไม่สวยงามขาดการออกแบบ

เอกสารนี้เป็นเอกสารที่สงวนไว้สำหรับการใช้งานเพื่อการศึกษาเท่านั้น ไม่อนุญาตให้นำไปใช้ประโยชน์ด้านการค้าไม่ว่ากรณีใดๆ ทั้งสิ้น อีกทั้งห้ามมิให้ดัดแปลงเนื้อหา และต้องอ้างอิงถึงเจ้าของเอกสารทุกครั้งที่มีการนำไปใช้

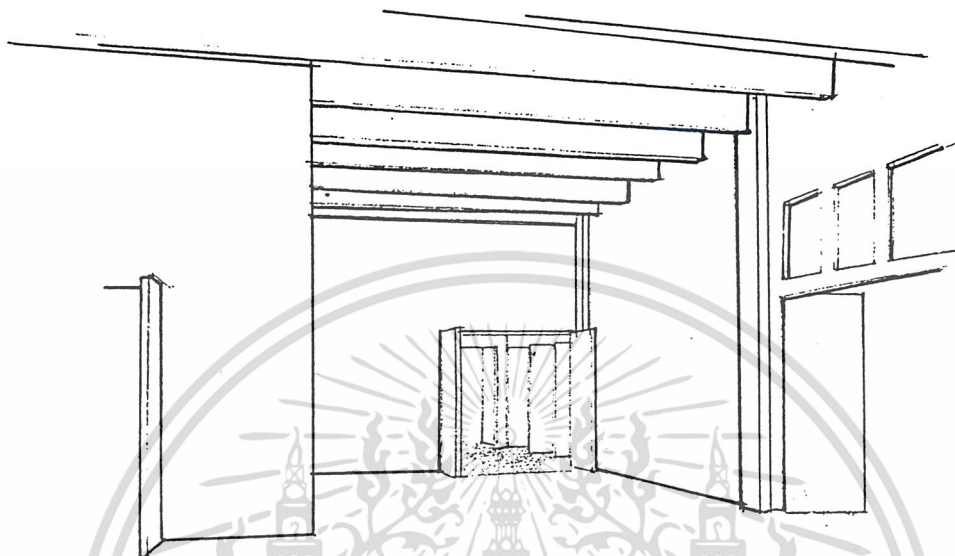

ภาพที่ 54 ภาพแสดงลักษณะ SPACE ภายในส่วนที่ 1 ชั้นกลางอาคารที่ 1

ลักษณะ SPACE ภายในส่วนที่ 1 ชั้นกลางอาคารที่ 1

เป็นส่วนที่ติดกับโถงทางเข้าที่ 1 ลักษณะโครงสร้างทางสถาปัตยกรรม พื้นหินขัดผนังก่ออิฐฉาบปูนเรียบเพดานโชว์คาน ซึ่งสามารถสรุปการวิเคราะห์ได้ดังนี้

- ลักษณะช่องแสงมีแสงเข้าทางด้านหน้าที่เป็นช่องแสงและประตูเหล็กบานเลื่อนทำให้ช่วยการลดแสงจากไฟฟ้าได้

- มีประตูเหล็กบานเลื่อน ด้านข้างของห้องซึ่งการก่อสร้างคำนึงถึงการเคลื่อนย้าย

เข้า - ออก ของวัตถุจัดแสดง

- การโชว์คานทำให้ SPACE ไม่ต่อเนื่องเพราะขวางห้องและดูไม่สวยงามขาดการออกแบบ

- มีห้องเล็กภายในห้อง เมื่อจัดแสดงทำให้ความต่อเนื่องในการชมวัตถุให้ความรู้สึกว่าเป็นคนละเรื่องในส่วนของห้องเดียวกันและเป็นอุปสรรคในการออกแบบ

- แสงที่กระทบทางด้านเดียวทางช่องแสงจะเกิดความรู้สึกที่แตกต่างอีกด้านหนึ่งของ

ห้องในเรื่องจัดแสดงเดียวกัน

เอกสารนี้เป็นเอกสารที่สงวนไว้สำหรับการใช้งานเพื่อการศึกษาเท่านั้น ไม่อนุญาตให้นำไปใช้ประโยชน์ด้านการค้าไม่ว่ากรณีใดๆ ทั้งสิ้น อีกทั้งห้ามมิให้ดัดแปลงเนื้อหา และต้องอ้างอิงถึงเจ้าของเอกสารทุกครั้งที่มีการนำไปใช้



ภาพที่ 55 ภาพแสดงลักษณะ SPACE ภายในส่วนที่ 2 ชั้นล่างอาคารที่ 1

ลักษณะ SPACE ภายในส่วนที่ 2 ชั้นล่างอาคารที่ 1

เป็นส่วนที่ติดกับโถงทางเข้าเช่นกัน ลักษณะโครงสร้าง พื้นหินขัดทั้งห้อง เพดานโชว์คาน ผนังก่ออิฐฉาบปูนเรียบ ลักษณะ SPACE ภายในสามารถสรุปได้ดังนี้

- ภายในมีห้องเล็กซึ่งเป็นห้องเก็บของ ทำให้รู้สึกว่าห้องแคบขึ้น เป็นอุปสรรคในการออกแบบ
- มีช่องแสงและประตูบานเหล็กเลื่อนอยู่ด้านข้างตัวห้อง มีผลกระทบด้านแสงในการจัดแสดงเพราะอีกด้านหนึ่งของไม่ได้รับแสงทำให้เกิดความรู้สึกแตกต่างกัน
- การโชว์คานภายในห้อง แนวคานขวางห้องดูไม่สวยงามขาดการออกแบบและความรู้สึกไม่ต่อเนื่อง
- ประตูเหล็กบานเลื่อนด้านข้างของห้อง คำนึงถึงการเคลื่อนย้ายเข้า – ออก วัสดุได้

สะดวก ดูไม่สวยงามขาดการออกแบบ

เอกสารนี้เป็นเอกสารที่สงวนไว้สำหรับการใช้งานเพื่อการศึกษาเท่านั้น ไม่อนุญาตให้นำไปใช้ประโยชน์ด้านการค้าไม่ว่ากรณีใดๆ ทั้งสิ้น อีกทั้งห้ามมิให้ดัดแปลงเนื้อหา และต้องอ้างอิงถึงเจ้าของเอกสารทุกครั้งที่มีการนำไปใช้

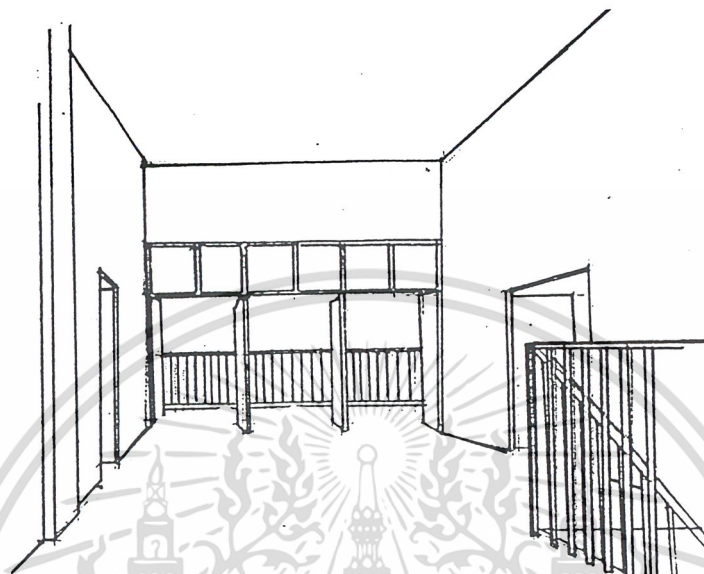

ภาพที่ 56 ภาพแสดงโถงบันไดชั้นบนอาคารที่ 1

บริเวณโถงบันไดชั้นบนอาคารที่ 1

เป็นส่วนที่เชื่อมต่อระหว่างห้องจัดแสดงชั้นล่าง ลักษณะโครงสร้าง พื้นหินขัด ผนังก่ออิฐฉาบปูนเรียบ เพดานยิปซัมทำสี มีบันได ลูกบันไดหินขัด ราวเหล็กลูกกรงเหล็กทำสี ซึ่งลักษณะ SPACE สรุปได้ดังนี้

- SPACE โดยรวมให้ความรู้สึกโล่ง มีบานเปิด 3 ช่อง รับแสงเต็มที่มองเห็นภายนอกอาคารดูไม่สวยงามเห็นลูกกรงของบันไดภายนอกดูไม่สวยงาม
- ลักษณะประตูทางเข้าของห้องจัดแสดงทั้ง 2 ห้อง ไม่มีป้ายบังคับทางสัญจรเป็นอุปสรรคในการชมวัตถุแสดงให้ต่อเนื่องกัน
- SPACE โดยรวมขาดการออกแบบที่ดี ทำให้เกิดความน่าเบื่อไม่น่าสนใจที่จะเดินชมต่อ
- บันไดไม่มีการออกแบบที่ดีดูไม่สวยงาม
- ผลกระทบจากแสงมีไม่มากนัก เนื่องจากเป็นห้องโถงซึ่งสามารถนำแสงธรรมชาติ

เอกสารนี้เข้ามาใช้ได้เต็มที่ ที่จะส่งผลทางด้านอุณหภูมิในบางเวลานั้น ไม่อนุญาตให้นำไปใช้ประโยชน์ด้านการค้าไม่ว่ากรณีใดๆ ทั้งสิ้น อีกทั้งห้ามมิให้ดัดแปลงเนื้อหา และต้องอ้างอิงถึงเจ้าของเอกสารทุกครั้งที่มีการนำไปใช้

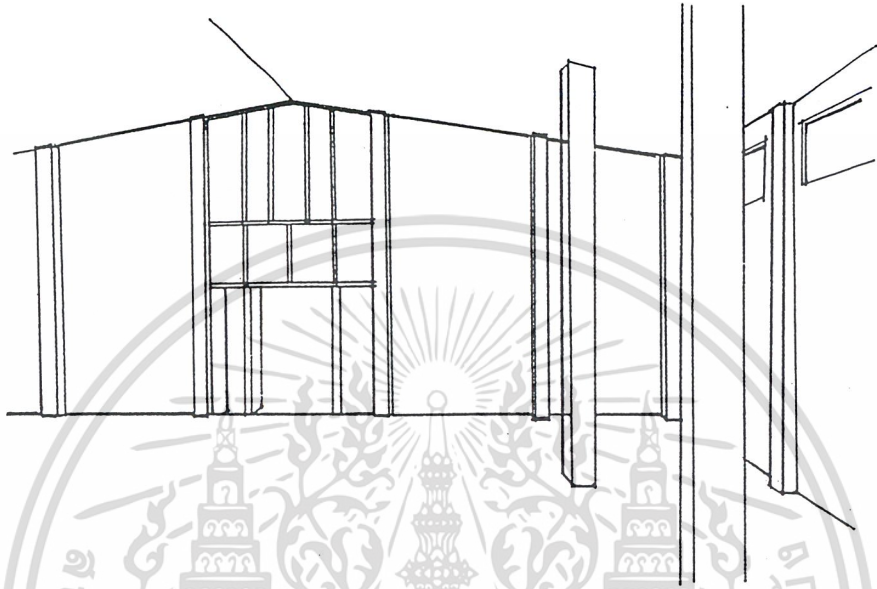

ภาพที่ 57 ภาพแสดงลักษณะ SPACE ภายในห้องจัดแสดงอารยธรรมอุ้งทองศตวรรษที่ 20 – 24

ลักษณะ SPACE ภายในห้องจัดแสดงอารยธรรมอุ้งทองศตวรรษที่ 20 – 24

ลักษณะโครงสร้าง พื้นหินขัดทั้งห้อง ผนังก่ออิฐฉาบปูน มีช่องขนาดใหญ่และบานประตูไม้ติดเหล็กตัดถาวรภายในตัวห้อง เสาลอยภายในตัวห้อง เพดานยิปซัมทำสีลาดเอียงตามแนวหลังคาภายนอก การวิเคราะห์ SPACE ภายในสรุปได้ดังนี้

- ช่องแสงและบานเปิดไม้มีขนาดใหญ่ได้รับแสงแดดอย่างเต็มที่ในช่วงบ่ายทำให้เกิดอุณหภูมิที่สูงเป็นอุปสรรคในการเข้าชมการจัดแสดงและอาจเกิดความเสียหายแก่วัตถุได้
- ช่องแสงและบานเปิดไม้มีขนาดใหญ่ทำให้เกิดความรู้สึกทอระหะและดูไม่สวยงามขาดการออกแบบที่ดี
- มีเสาลอยภายในตัวห้องเป็นอุปสรรคในการออกแบบ
- หลังคาลาดเอียงทำให้ความรู้สึกสูงมาก อังว้าง ทำให้เกิดความรู้สึกเบื่อหน่ายในการชมการจัดแสดง

เอกสารนี้เป็นเอกสารที่สงวนไว้สำหรับการใช้งานเพื่อการศึกษาเท่านั้น ไม่อนุญาตให้นำไปใช้ประโยชน์ด้านการค้าไม่ว่ากรณีใดๆ ทั้งสิ้น อีกทั้งห้ามมิให้ดัดแปลงเนื้อหา และต้องอ้างอิงถึงเจ้าของเอกสารทุกครั้งที่มีการนำไปใช้

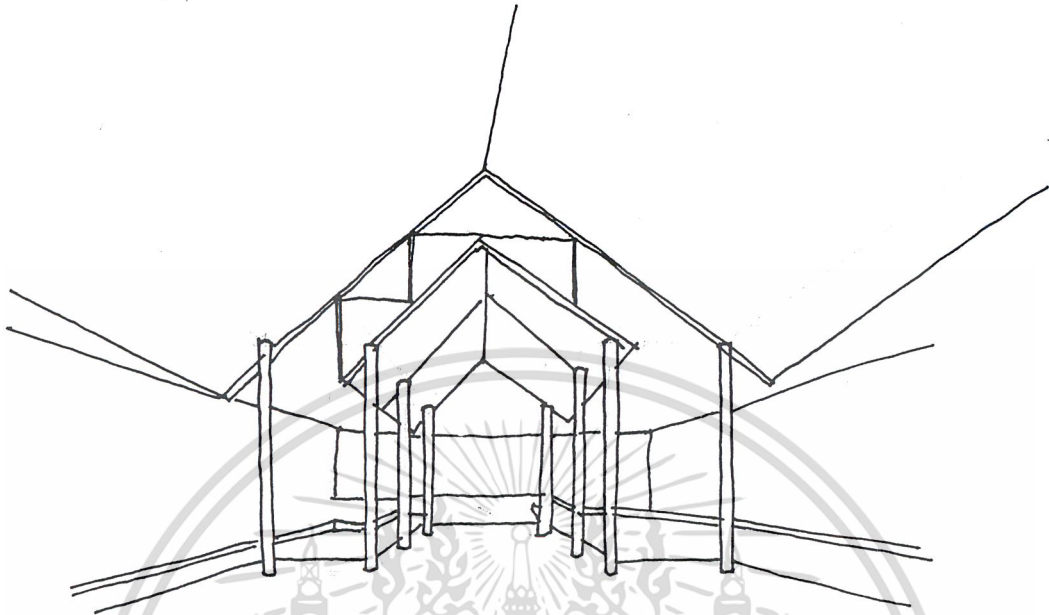

รูปที่ 58 ลักษณะ SPACE ภายในส่วนกลางระหว่างอาคาร

ลักษณะโครงสร้าง พื้นหินขัดลับกับการจัดสวนหย่อมมีการเล่นระดับพื้นหลายระดับ เสาคอนกรีตทรงกระบอก ผนังทั้ง 2 ข้างอิฐบล็อกช่องลม โครงหลังคาใช้โครงเหล็กและหลังคาติดกันสาดอะลูมิเนียมใสชั้นบน สามารถสรุปการวิเคราะห์ได้ดังนี้

- ส่วนกลางเป็นส่วนที่เปิดโล่งทำให้รับอากาศภายนอกได้อย่างเต็มที่ ซึ่งจะได้รับความแดดและลมตลอดทั้งวันทั้ง 2 ด้าน

- การเล่นระดับของพื้นมีหลายระดับอาจเกิดอุปสรรคในการเดินชมวัตถุ

- การบังคับทางสัญจรสามารถเดินชมได้ทั้ง 2 ด้านอาจเกิดความสับสนในการเดินชมให้ต่อเนื่อง

- โครงหลังคาเปิดโล่งอาจเกิดผลกระทบจากฝน อาจก่อให้เกิดความเสียหายแก่วัตถุจัดแสดงและเป็นอุปสรรคในการเดินชม

- ผนังอิฐบล็อกช่องลมมีผลกระทบจากเรื่องฝนและความไม่สวยงามเป็นอุปสรรคในการออกแบบ

- การบังคับทางสัญจรไม่มีป้ายบังคับทางสัญจรในการเดินชมเป็นอุปสรรคในการออกแบบและการชมให้ต่อเนื่อง

- โครงหลังคาและหลังคามีสี่ที่หนักและดูไม่สวยงามเป็นอุปสรรคในการออกแบบ

เอกสารนี้เป็นเอกสารที่สงวนไว้สำหรับการใช้งานเพื่อการศึกษาเท่านั้น ไม่อนุญาตให้นำไปใช้ประโยชน์ด้านการค้า

ไม่ว่ากรณีใดๆ ทั้งสิ้น อีกทั้งห้ามมิให้ดัดแปลงเนื้อหา และต้องอ้างอิงถึงเจ้าของเอกสารทุกครั้งที่มีการนำไปใช้

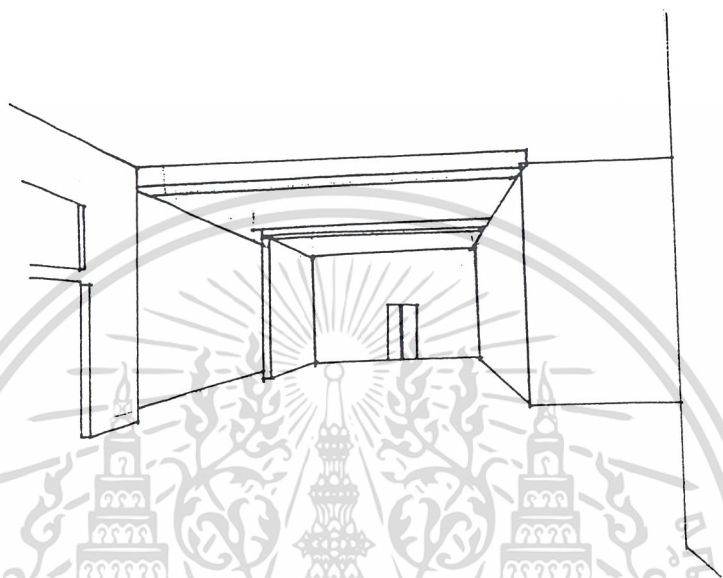

ภาพที่ 59 ภาพแสดงลักษณะ SPACE ภายในโรงชั้นล่างอาคารที่ 2

ลักษณะ SPACE ภายในโรงชั้นล่างอาคารที่ 2

ลักษณะโครงสร้างพื้นหินขัด ผนังก่ออิฐฉาบปูนเรียบสลับกับอิฐบล็อกช่องลม เพดานยิปซัมทำสีโชนวาคาน ซึ่งสามารถสรุปการวิเคราะห์ที่ได้ดังนี้

- ลักษณะ SPACE โดยรวมความรู้สึกสับสนในการบังคับทางสัญจร ไม่มีป้ายบอกเป็นอุปสรรคในการชมนิทรรศการให้ต่อเนื่อง
- ผนังอิฐบล็อกช่องลมมีผลกระทบเรื่องแสงไม่มากนัก แต่ให้ความรู้สึกไม่ต่อเนื่องเป็นอุปสรรคในการออกแบบ

- เพดานดูเรียบน่าเบื่อหน่าย ไม่ต่อเนื่อง เป็นอุปสรรคในการออกแบบ

เอกสารนี้เป็นเอกสารที่สงวนไว้สำหรับการใช้งานเพื่อการศึกษาเท่านั้น ไม่อนุญาตให้นำไปใช้ประโยชน์ด้านการค้าไม่ว่ากรณีใดๆ ทั้งสิ้น อีกทั้งห้ามมิให้ดัดแปลงเนื้อหา และต้องอ้างอิงถึงเจ้าของเอกสารทุกครั้งที่มีการนำไปใช้

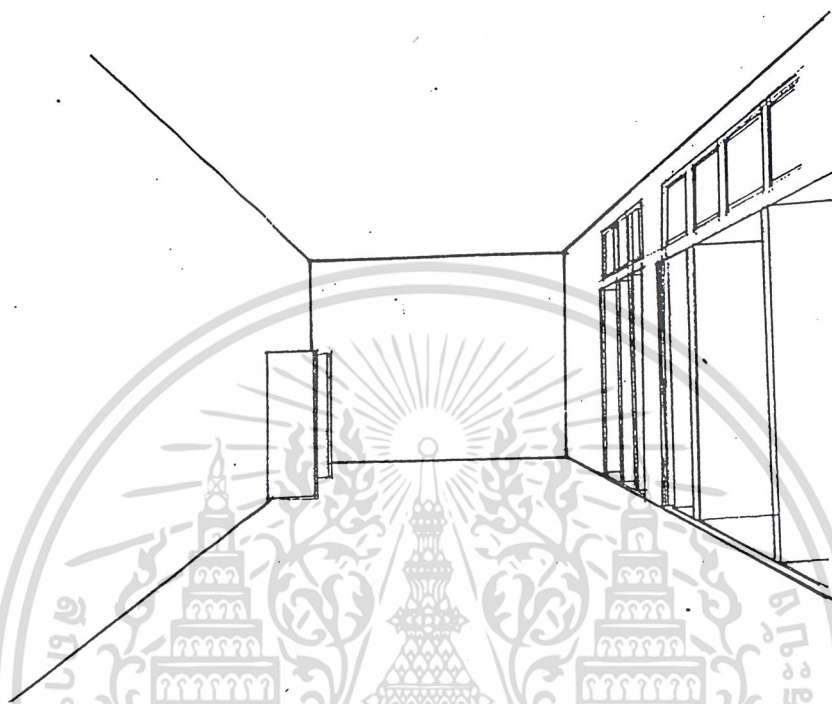

ภาพที่ 60 ภาพแสดงลักษณะ SPACE ภายในห้องบรรยาย

ลักษณะ SPACE ภายในห้องบรรยาย

ลักษณะโครงสร้างพื้นหินขัด ผนังก่ออิฐฉาบปูนเรียบ มีช่องแสงและบานเปิดไม้ติดเหล็กตัดทางด้านข้างและหลังของห้อง เพดานยิปซัมทำสี สรูปการวิเคราะห์ลักษณะ SPACE ได้คือ

- SPACE ภายใน ให้ความรู้สึกยาวและคับแคบดูไม่สวยงามเป็นอุปสรรคในการออกแบบ เรื่องการจัดที่นั่งฟังบรรยายไม่สามารถรองรับได้ทั่วถึง และอุปสรรคในการมองเห็น
- ช่องแสงและบานเปิดไม้ตามแนวห้อง ทำให้มีผลกระทบทางด้านแสงแดดในช่วงเช้าถึงเที่ยง จะทำให้อุณหภูมิภายในห้องสูง
- ประตูทางเข้าทางด้านหน้าซึ่งติดกับส่วนเวทีหรือส่วนบรรยายไม่เหมาะสมในทาง

สัญจรเป็นอุปสรรคในการบรรยาย

เอกสารนี้เป็นเอกสารที่สงวนไว้สำหรับการใช้งานเพื่อการศึกษาเท่านั้น ไม่อนุญาตให้นำไปใช้ประโยชน์ด้านการค้า ไม่ว่าจะกรณีใดๆ ทั้งสิ้น อีกทั้งห้ามมิให้ดัดแปลงเนื้อหา และต้องอ้างอิงถึงเจ้าของเอกสารทุกครั้งที่มีการนำไปใช้



ภาพที่ 61 ภาพแสดงลักษณะ SPACE ภายในห้องชาติพันธุ์วิทยา

ลักษณะ SPACE ภายในห้องชาติพันธุ์วิทยา

โครงสร้างพื้นหินขัด ผนังก่ออิฐฉาบปูนเรียบสลับบานเปิดไม้และช่องแสง เพดานยิปซัมทำสีโชว์คานคอนกรีต สรูปการวิเคราะห์ SPACE ได้คือ

- SPACE ภายในให้ความรู้สึกยาวและโชว์คานตามแนวเพดานห้องให้ความรู้สึกยาวยิ่งขึ้น
- ช่องแสงและบานเปิดให้ผลกระทบทางด้านแสงแดดในช่วงบ่ายทำให้อุณหภูมิสูงดูไม่สวยงามเป็นอุปสรรคในการออกแบบ
- เพดานโชว์คานยาวตามแนวห้องให้ความรู้สึกที่ยาว ดูไม่สวยงามและขวางตามแนวประตูทางห้องดูไม่ต่อเนื่อง
- SPACE ด้านข้างมีผนังเหลี่ยมเข้ามาช่วงหนึ่ง ให้ความรู้สึกแคบลงเป็นอุปสรรคในการออกแบบ
- เสาเหลี่ยมออกมาจากแนวผนังเป็นอุปสรรคในการจัดวางแท่นจัดแสดงและอื่น ๆ

เอกสารนี้เป็นเอกสารที่สงวนไว้สำหรับการใช้งานเพื่อการศึกษาเท่านั้น ไม่อนุญาตให้นำไปใช้ประโยชน์ด้านการค้าไม่ว่ากรณีใดๆ ทั้งสิ้น อีกทั้งห้ามมิให้ดัดแปลงเนื้อหา และต้องอ้างอิงถึงเจ้าของเอกสารทุกครั้งที่มีการนำไปใช้

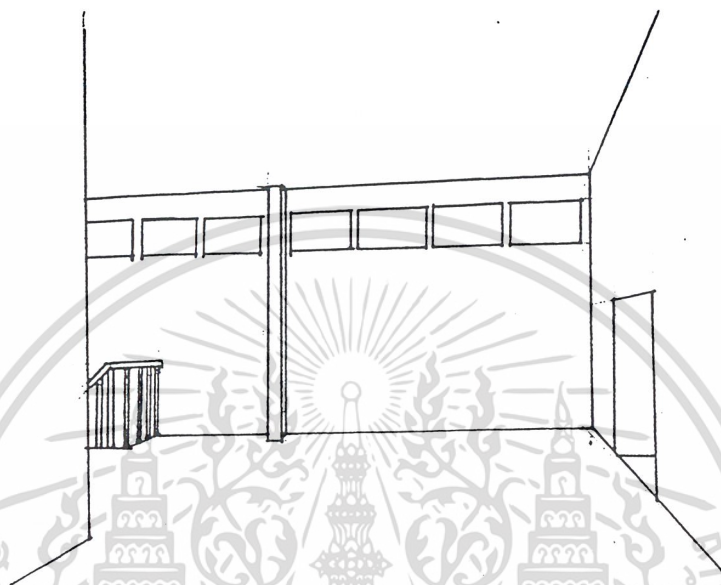

ภาพที่ 62 ลักษณะ SPACE ภายในโรงชั้นบนอาคารที่ 2

ลักษณะ SPACE ภายในโรงชั้นบนอาคารที่ 2

โครงสร้างพื้นหินขัด ผนังก่ออิฐฉาบปูนเรียบมีช่องแสงขนาดใหญ่และช่องแสงขนาดเล็กตามแนวมผนัง เพดานยิปซัมทำสีลาดเอียงตามโครงหลังคา มีบันไดลูกบันไดหินขัด ราวไม้ ลูกกรงเหล็ก สามารถสรุปการวิเคราะห์ได้ดังนี้

- ลักษณะ SPACE เมื่อหันหน้าจากบันได SPACE ไม่ได้บังคับทิศทางในการสัญจร ทำให้รู้สึกสับสนในการเข้าชมการแสดงเป็นอุปสรรคในการออกแบบ

- SPACE ภายในได้รับแสงจากช่องขนาดใหญ่ให้ความรู้สึกไม่สวยงามไม่เหมาะกับการจัดแสดง

- SPACE ภายในไม่สามารถบังคับเส้นทางสัญจรตามหลักจิตวิทยาเมื่อไม่มีป้ายบังคับทางสัญจรการชมนิทรรศการเป็นอุปสรรคในการออกแบบ

เอกสารนี้เป็นเอกสารที่สงวนไว้สำหรับการใช้งานเพื่อการศึกษาเท่านั้น ไม่อนุญาตให้นำไปใช้ประโยชน์ด้านการค้าไม่ว่ากรณีใดๆ ทั้งสิ้น อีกทั้งห้ามมิให้ดัดแปลงเนื้อหา และต้องอ้างอิงถึงเจ้าของเอกสารทุกครั้งที่มีการนำไปใช้

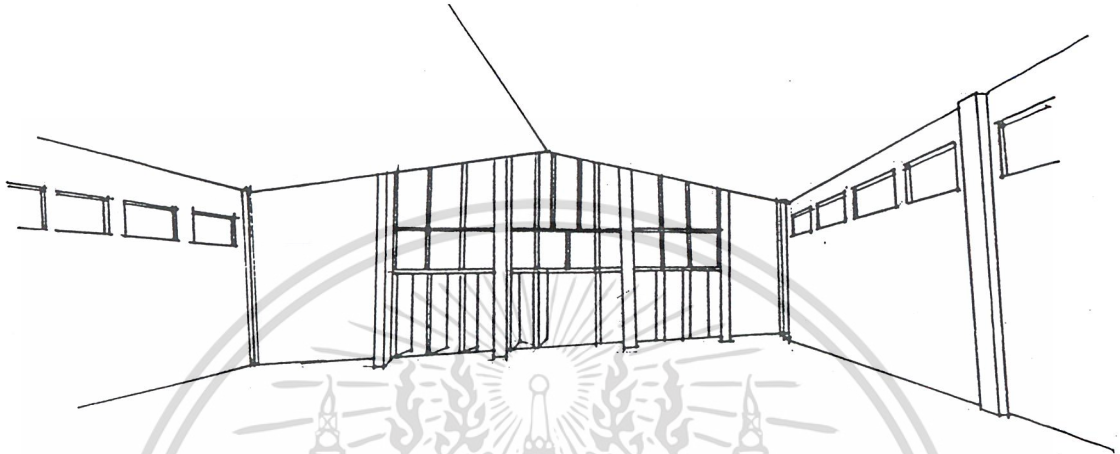

รูปที่ 63 ลักษณะ SPACE ภายในห้องจัดแสดงลูกปิดโบราณ

ลักษณะโครงสร้าง พื้นหินขัดทั้งห้อง ผนังก่ออิฐฉาบปูนเรียบ มีช่องแสงขนาดใหญ่ และบานเปิดไม้ 3 ช่วงเสา เพดานยิปซัมทำสีลาดเอียงตามแนวโครงหลังคาภายนอก การวิเคราะห์ SPACE สรุปได้ดังนี้

- ช่องแสงและบานเปิดไม้ มีขนาดใหญ่จนถึงเพดานทำให้มีผลกระทบในเรื่องแสงในช่วงบ่ายเป็นอุปสรรคในการชมวัตถุ ช่องแสงดูไม่สวยงาม เป็นอุปสรรคในการออกแบบ
- SPACE ภายในให้ความรู้สึกสูงชะลูด กว้าง อ่างว้าง เพดานเนื่องจากลาดเอียงตามโครงหลังคาเป็นอุปสรรคในการออกแบบ
- พื้นหลังคาเรียบ ไม่มีลวดลาย ให้ความรู้สึกไม่มีจุดเด่นเป็นอุปสรรคในการออกแบบ
- ห้องมีลักษณะสี่เหลี่ยมผืนผ้า ติดบันไดและติดห้องขนาดเล็กอีกหนึ่งห้อง เป็นอุปสรรคในทางสัญจรในการเข้าชม
- เสาเหลี่ยมออกมาจากแนวผนังทำให้เกิดอุปสรรคในการวางเฟอร์นิเจอร์จัดแสดงติดผนัง (แทนลอยตัว)

เอกสารนี้เป็นเอกสารที่สงวนไว้สำหรับการใช้งานเพื่อการศึกษาเท่านั้น ไม่อนุญาตให้นำไปใช้ประโยชน์ด้านการค้าไม่ว่ากรณีใดๆ ทั้งสิ้น อีกทั้งห้ามมิให้ดัดแปลงเนื้อหา และต้องอ้างอิงถึงเจ้าของเอกสารทุกครั้งที่มีการนำไปใช้

4.3.3 การวิเคราะห์ทางสัญจร

เมื่อเดินขึ้นบันไดมาทางชั้น 2 ของอาคาร 1 บริเวณโถงบันไดจะมีการจัดแสดงวัตถุ บางส่วนอยู่ด้านนอก ด้านซ้ายจะเป็นห้องอารยธรรมอุ้งของพุทธศตวรรษที่ 16 – 20 บริเวณ ภายในห้องมีการจัดวางตู้จัดแสดงวัตถุต่าง ๆ ซึ่งทางสัญจรภายในเป็นการเดินวนไปทางขวา เพื่อชมวัตถุจัดแสดง ซึ่งเราสามารถเดินวนไปได้ทั้งทางซ้ายและทางขวา ภายในห้องเรา สามารถชมวัตถุจัดแสดง

ได้โดยรอบ โดยไม่ต้องเรียงเรื่องราว เพราะว่าภายในห้องเป็นการจัดแสดงส่วนต่าง ๆ ของ อารยธรรมเมืองอุ้งของอุ้งของพุทธศตวรรษที่ 16 – 20

เมื่อเดินมาทางด้านขวาของชั้น 2 เป็นห้องอารยธรรมเมืองอุ้งของพุทธศตวรรษที่ 20 – 24 บริเวณภายในห้องเป็นการจัดตู้จัดแสดงวัตถุโดยรอบ และมีการจัดวางตู้จัดแสดงส่วนตรง กลางห้องด้วย ทำให้ทางสัญจรภายในเป็นการเดินวนไปซึ่งเราสามารถเดินวนไปทั้งทางซ้าย และทางขวาได้ เนื่องจากการเรียงเรื่องราวของวัตถุจัดแสดงเป็นการแยกประเภทต่าง ๆ ของ เมืองอุ้งของพุทธศตวรรษที่ 20 – 24 ทั้งหมด เราสามารถจะดูจากส่วนไหนก่อนก็ได้

ทางด้านอาคาร 2 บริเวณโถงบันไดชั้น 2 จะมีการจัดแสดงพระพุทธรูปจำลองขนาดใหญ่ อยู่ติดผนัง และทางด้านซ้ายจะมีห้องศิลปะจากเนินพระและปราสาทเมืองสิงห์ ภายใน เป็นการจัดแสดงแบบแบ่งเป็น 2 ส่วน ซึ่งการเดินชมวัตถุจัดแสดงเราสามารถเดินเข้าทางส่วน ไหนก่อนก็ได้ เพราะว่า การจัดเป็นการจัดแบ่งศิลปะจากเนินพระและปราสาทเมืองสิงห์แยก กัน ทางเดินภายในเราสามารถเดินวนในแต่ละส่วนได้เนื่องจากทางเดินมีความกว้างมากพอ

ทางด้านขวาจะเป็นห้องลูกบิดโบราณ การจัดแสดงวัตถุภายในห้องเป็นการจัดแสดง แบบติดผนังและมีบางส่วนอยู่กลางห้อง ทำให้ทางเดินภายในเป็นการเดินวน ซึ่งเราสามารถ เดินไปทางไหนก่อนก็ได้ เนื่องจากเรื่องราวภายในห้องเป็นเรื่องราวเดียวทั้งหมด คือ ลูกบิด โบราณ แต่จะแยกชนิดของลูกบิดแต่ละชนิดไว้เท่านั้นเอง

ภาพที่ 64 ภาพแสดงทางสัญจรแปลนชั้นบน

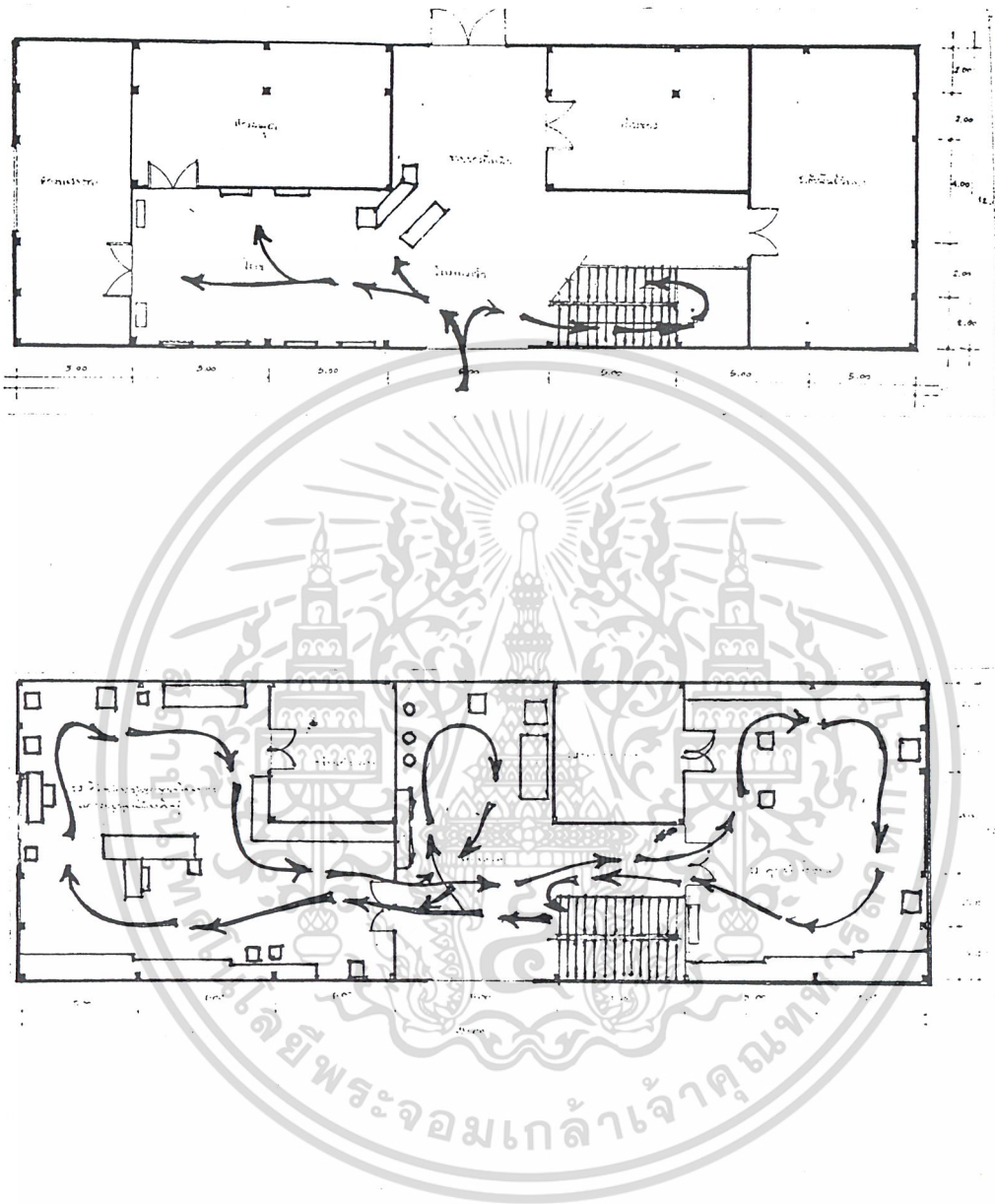

เอกสารนี้เป็นเอกสารที่สงวนไว้สำหรับการใช้งานเพื่อการศึกษาเท่านั้น ไม่อนุญาตให้นำไปใช้ประโยชน์ด้านการค้า
ไม่ว่ากรณีใดๆ ทั้งสิ้น อีกทั้งห้ามมิให้ดัดแปลงเนื้อหา และต้องอ้างอิงถึงเจ้าของเอกสารทุกครั้งที่มีการนำไปใช้

ภาพที่ 65 ภาพแสดงทางสัญจรแปลนชั้นล่าง

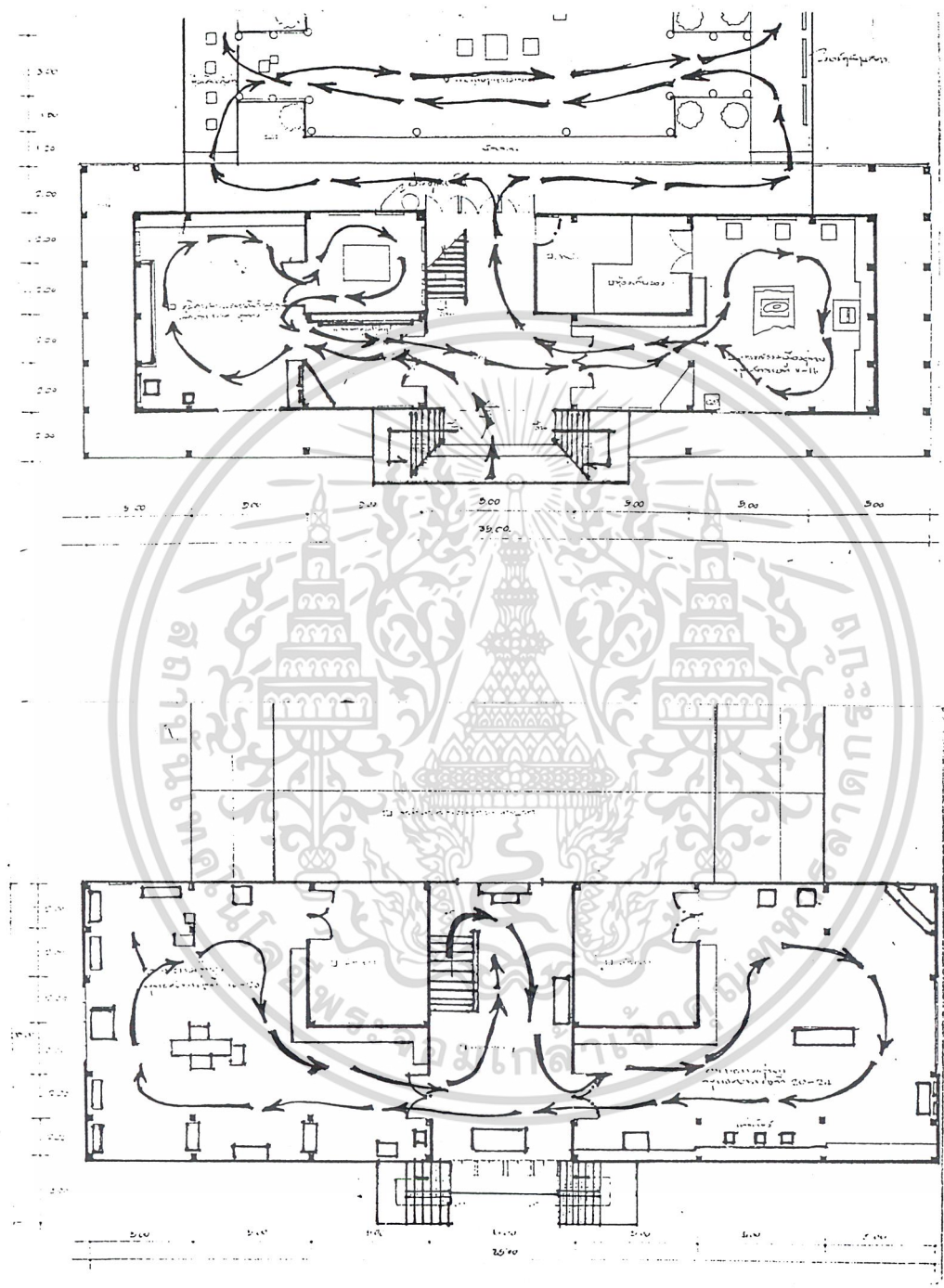

เอกสารนี้เป็นเอกสารที่สงวนไว้สำหรับการใช้งานเพื่อการศึกษาเท่านั้น ไม่อนุญาตให้นำไปใช้ประโยชน์ด้านการค้า
ไม่ว่ากรณีใดๆ ทั้งสิ้น อีกทั้งห้ามมิให้ดัดแปลงเนื้อหา และต้องอ้างอิงถึงเจ้าของเอกสารทุกครั้งที่มีการนำไปใช้

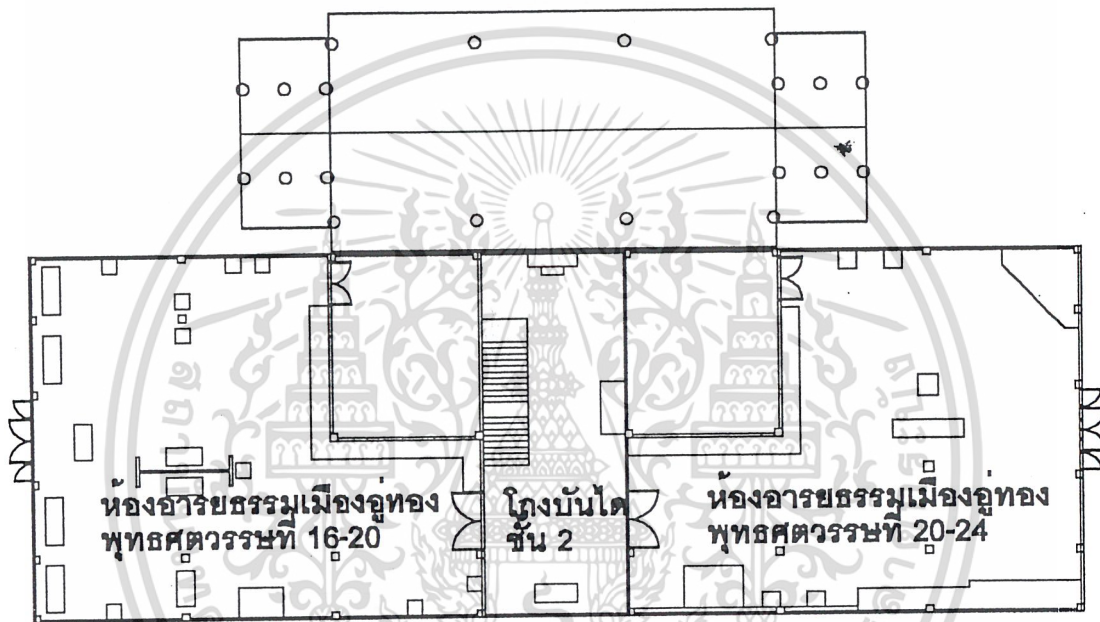
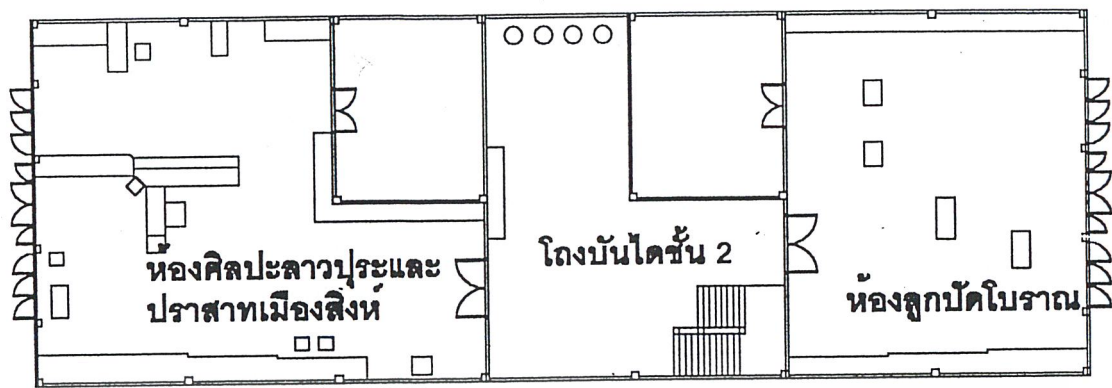

ภาพที่ 66 แสดงแปลนพื้นที่ 2

การวิเคราะห์การจัดวางเฟอร์นิเจอร์ภายในอาคาร

การจัดวางเฟอร์นิเจอร์ในส่วนชั้นที่ 2 ส่วนใหญ่เป็นการจัดวางแบบติดผนังเช่นเดียวกับชั้นที่ 1 แต่บริเวณส่วนกลางจะมีเฟอร์นิเจอร์ที่จัดแสดงกระจายอยู่มากกว่าชั้นที่ 1 ทำให้การเดินชมวัตถุจัดแสดงไม่มีจุดเด่นในส่วนใด เนื่องจากการจัดแบบนี้จะทำให้เฟอร์นิเจอร์ภายในห้องดูเสมอกันไปหมด

ในส่วนการจัดแสดงภายในบริเวณชั้นที่ 2 นั้นส่วนใหญ่เป็นการจัดวัตถุบนแท่นและในตู้จัดแสดง แต่ในบางส่วนยังไม่มีการจัดวางอย่างเหมาะสม เช่น หินบดยาโบราณ เป็นการจัดวางบนแท่นที่เตี้ยเกินไป ทำให้เป็นการไม่สะดวกในการชมวัตถุเหล่านี้

การเดินชมวัตถุจัดแสดงภายในห้องเป็นการเดินชมแบบวนไปเรื่อย ๆ เพราะวัตถุจัด

เอกสารนี้ แสดงเป็นตัวบังคับทางเดินของผู้ชมโดยอัตโนมัติ ไม่อนุญาตให้เข้าไปใช้ประโยชน์ด้านการค้าไม่ว่ากรณีใดๆ ทั้งสิ้น อีกทั้งห้ามมิให้ดัดแปลงเนื้อหา และต้องอ้างอิงถึงเจ้าของเอกสารทุกครั้งที่มีการนำไปใช้

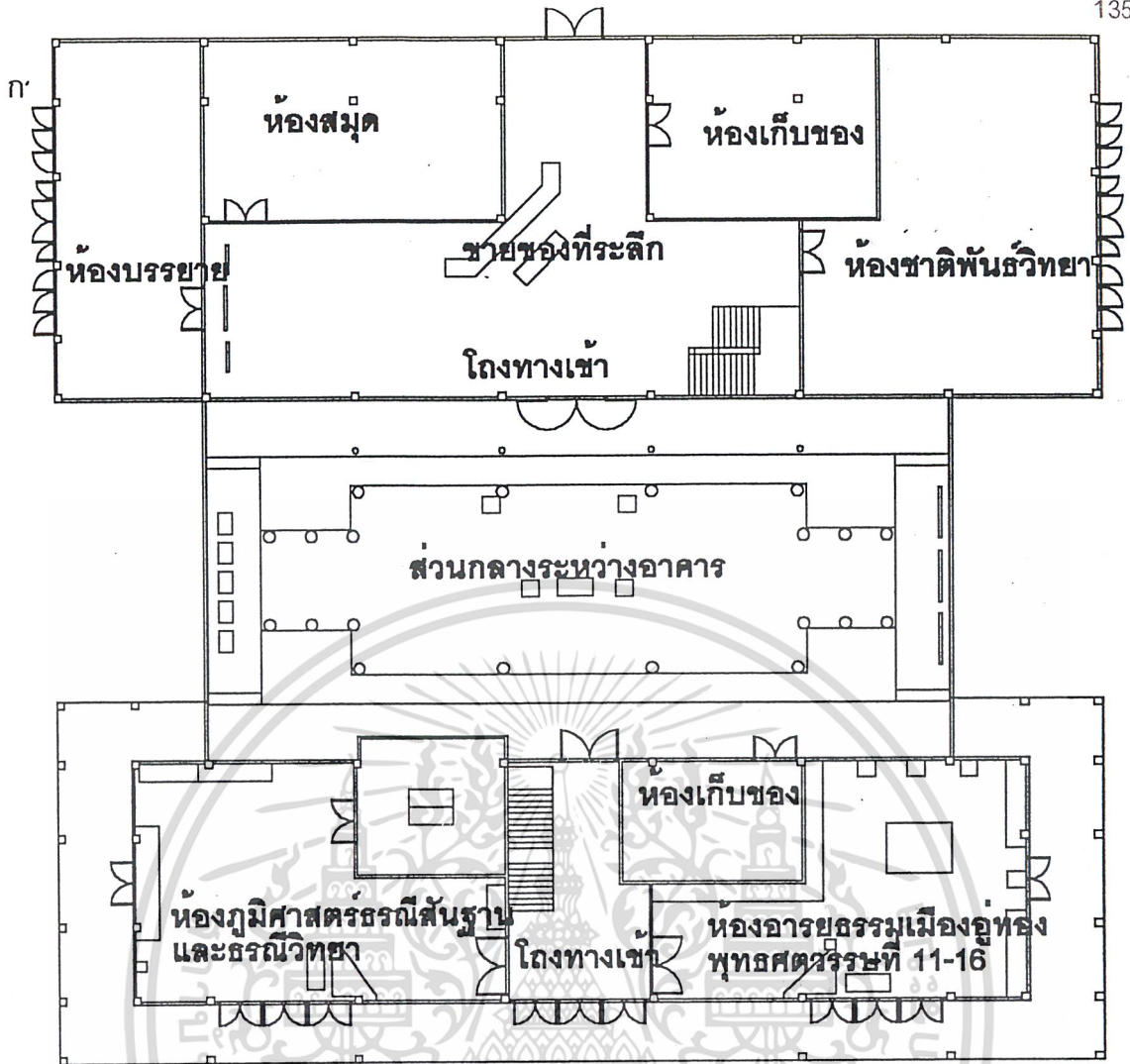

ภาพที่ 67 แสดงแปลนพื้นที่ชั้นที่ 1

การวิเคราะห์การจัดวางเฟอร์นิเจอร์ภายในอาคาร (ชั้นที่ 1)

การจัดวางเฟอร์นิเจอร์ภายในอาคารพิพิธภัณฑ์สถานแห่งชาติอุทง ส่วนใหญ่เป็นการจัดวางแบบติดผนัง เพื่อช่วยเพิ่มพื้นที่ทางสัญจรให้มากขึ้น และมีเฟอร์นิเจอร์ที่จัดแสดงอยู่ตรงกลางทำให้จุดกลางห้องเป็นจุดที่น่าสนใจ แต่ในเรื่องของการเน้นความสนใจยังมีน้อย เช่น การส่องไฟในบริเวณที่ต้องการเน้นจุดสนใจ เช่น ตรงกลางห้อง เป็นต้น

เฟอร์นิเจอร์ภายในห้องส่วนใหญ่เป็นผู้จัดแสดงและแทนจัดแสดงวัตถุโบราณ แต่ในบางส่วนยังมีการจัดแสดงที่ไม่เหมาะสม เช่น ในส่วนแสดงหีบเสื้อผ้าเก่า เป็นการวางบนพื้นทำให้เวลาชมวัตถุชิ้นนี้ต้องก้มลงไป เป็นการไม่สะดวกในการชมทำให้เป็นจุดที่ไม่น่าสนใจ

เฟอร์นิเจอร์ที่วางอยู่บริเวณส่วนกลางนั้นเป็นการจัดวางบนแท่น และในส่วนนี้เป็นส่วนที่เปิดโล่งทำให้เป็นการลำบากในเรื่องของการทำความสะอาดและดูแลรักษา

การเดินชมวัตถุแสดงภายในห้องเป็นการเดินชมแบบเดินวนไปเรื่อย ๆ เพราะวัตถุจัด

แสดงเป็นตัวบังคับทางเดินของผู้ชมโดยอัตโนมัติ

เอกสารนี้เป็นเอกสารที่สงวนไว้สำหรับการใช้งานเพื่อการศึกษาเท่านั้น ไม่อนุญาตให้นำไปใช้ประโยชน์ด้านการค้า

ไม่ว่ากรณีใดๆ ทั้งสิ้น อีกทั้งห้ามมิให้ดัดแปลงเนื้อหา และต้องอ้างอิงถึงเจ้าของเอกสารทุกครั้งที่มีการนำไปใช้

4.4 การวิเคราะห์ค่าความสัมพันธ์องค์ประกอบของโครงการ

จากการศึกษาพฤติกรรม การติดต่อประสานงานภายในโครงการและการเปรียบเทียบ ทำให้ทราบถึงค่าความสัมพันธ์ขององค์ประกอบต่าง ๆ ภายในโครงการพิพิธภัณฑ์สถานแห่งชาติอุทง จังหวัดสุพรรณบุรี ในการวิเคราะห์ค่าความสัมพันธ์เพื่อการจัดวางตำแหน่งขององค์ประกอบ สามารถพิจารณาตามเกณฑ์ต่อไปนี้

- | | | |
|---|--------|-------------------|
| 4 | แทนค่า | สัมพันธ์มากที่สุด |
| 3 | แทนค่า | สัมพันธ์มาก |
| 2 | แทนค่า | สัมพันธ์ปานกลาง |
| 1 | แทนค่า | สัมพันธ์น้อย |

แสดงให้เห็นว่าองค์ประกอบใดควรอยู่องค์ประกอบใดหรือไม่ต้องอยู่กับองค์ประกอบใด โดยดูได้จากตาราง



เอกสารนี้เป็นเอกสารที่สงวนไว้สำหรับการใช้งานเพื่อการศึกษาเท่านั้น ไม่อนุญาตให้นำไปใช้ประโยชน์ด้านการค้า ไม่ว่าจะกรณีใดๆ ทั้งสิ้น อีกทั้งห้ามมิให้ดัดแปลงเนื้อหา และต้องอ้างอิงถึงเจ้าของเอกสารทุกครั้งที่มีการนำไปใช้

ตารางที่ 11 แสดงค่าความสัมพันธ์(INTERACTION) องค์ประกอบของโครงการ

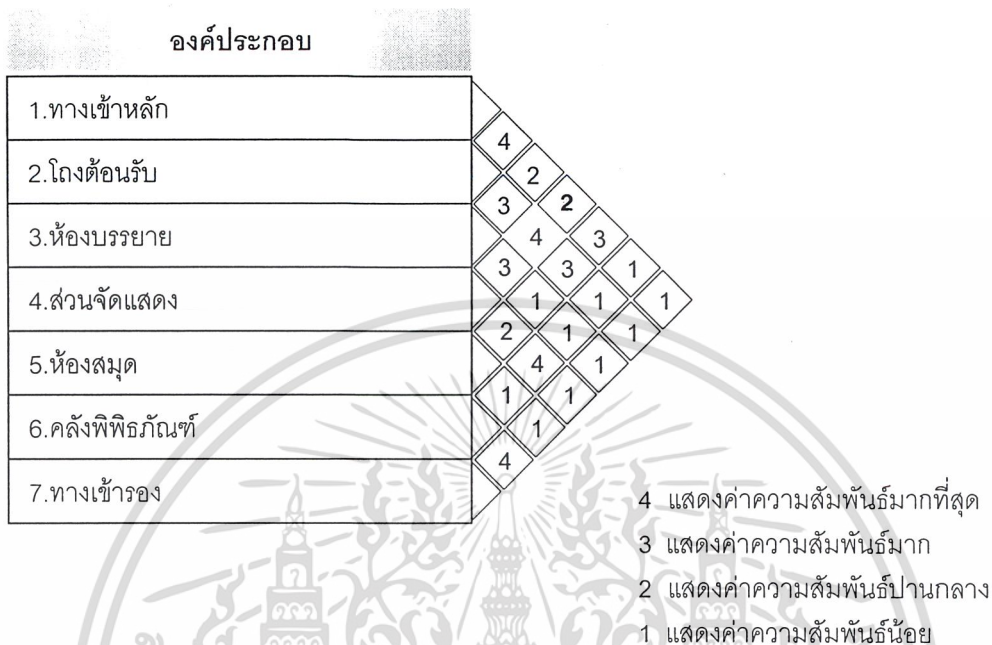

แผนภูมิที่ 12 แสดงความสัมพันธ์แบบโครงข่าย

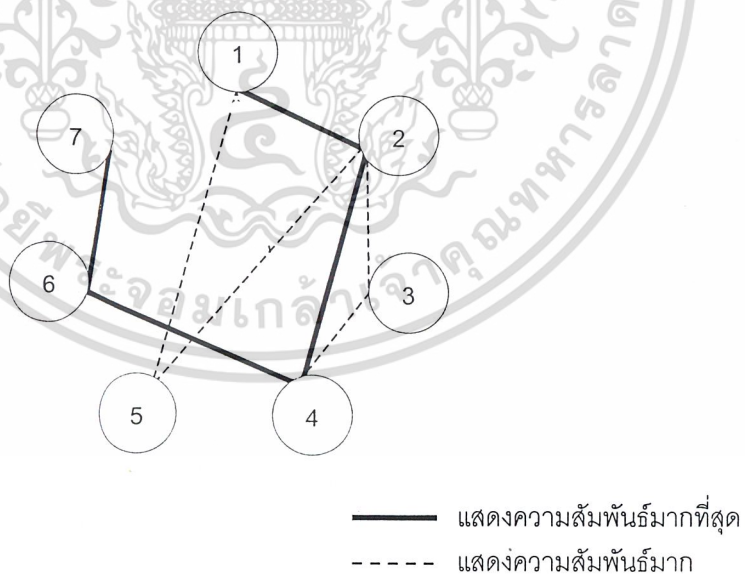

เอกสารนี้เป็นเอกสารที่สงวนไว้สำหรับการใช้งานเพื่อการศึกษาเท่านั้น ไม่อนุญาตให้นำไปใช้ประโยชน์ด้านการค้า ไม่ว่าจะกรณีใดๆ ทั้งสิ้น อีกทั้งห้ามมิให้ดัดแปลงเนื้อหา และต้องอ้างอิงถึงเจ้าของเอกสารทุกครั้งที่มีการนำไปใช้

แผนภูมิที่ 13 แสดงความสัมพันธ์รูปฟองอากาศขององค์ประกอบหลัก

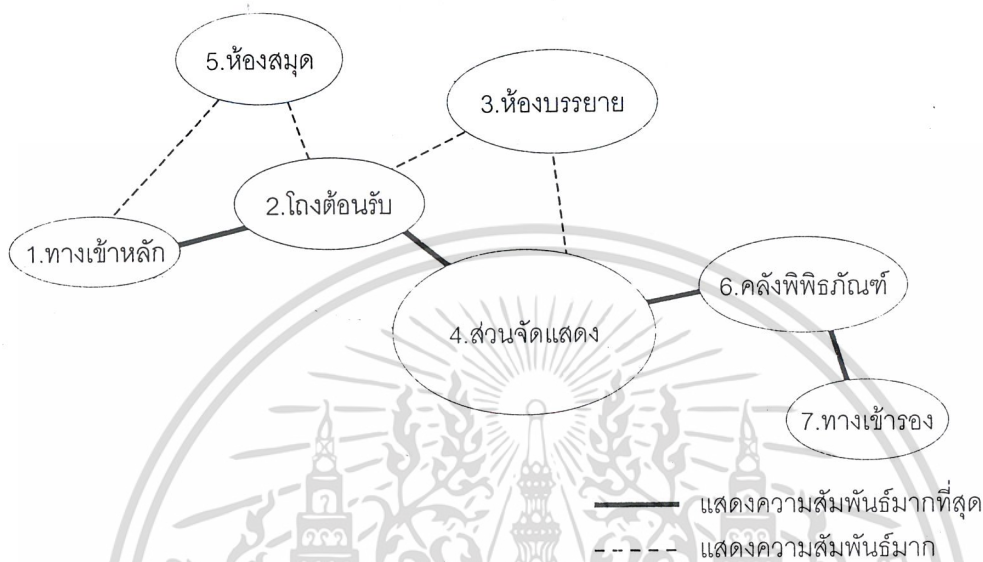

แผนภูมิที่ 14 แสดงความสัมพันธ์และ ประเภทผู้ใช้โครงการ

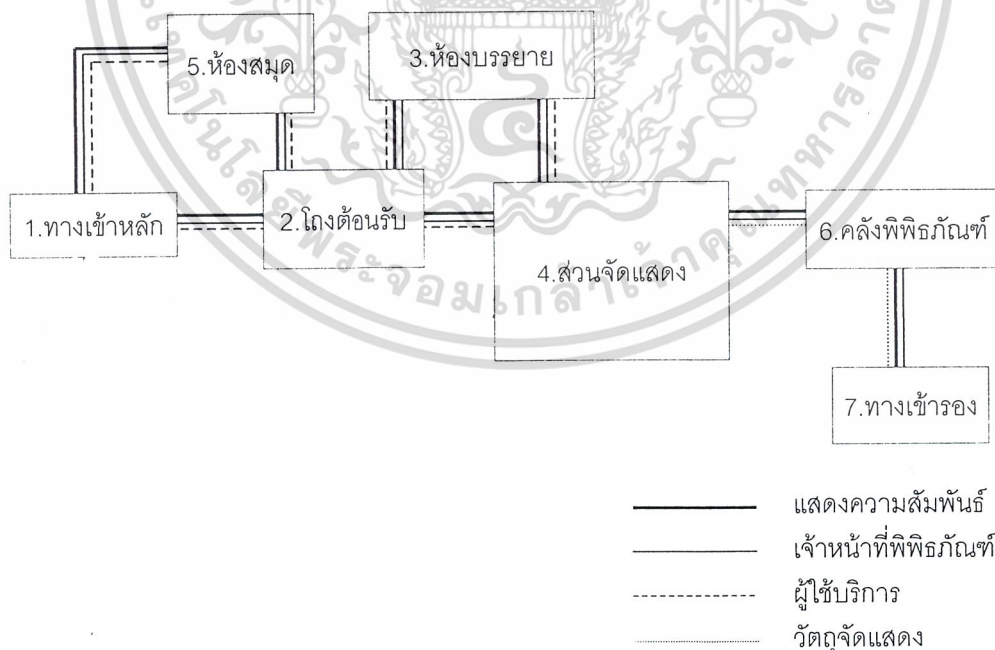

เอกสารนี้เป็นเอกสารที่สงวนไว้สำหรับการใช้งานเพื่อการศึกษาเท่านั้น ไม่อนุญาตให้นำไปใช้ประโยชน์ด้านการค้า ไม่ว่าจะกรณีใดๆ ทั้งสิ้น อีกทั้งห้ามมิให้ดัดแปลงเนื้อหา และต้องอ้างอิงถึงเจ้าของเอกสารทุกครั้งที่มีการนำไปใช้

ตารางที่ 15 แสดงค่าความสัมพันธ์(INTERACTION)ภายในส่วนโรงต้อนรับ

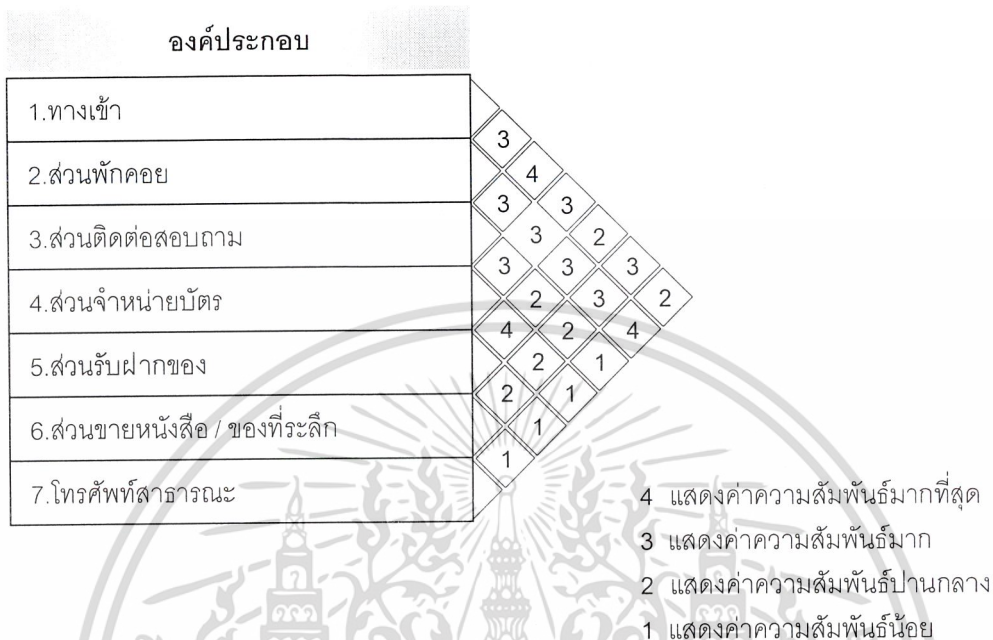

แผนภูมิที่ 16 แสดงความสัมพันธ์แบบโครงข่าย

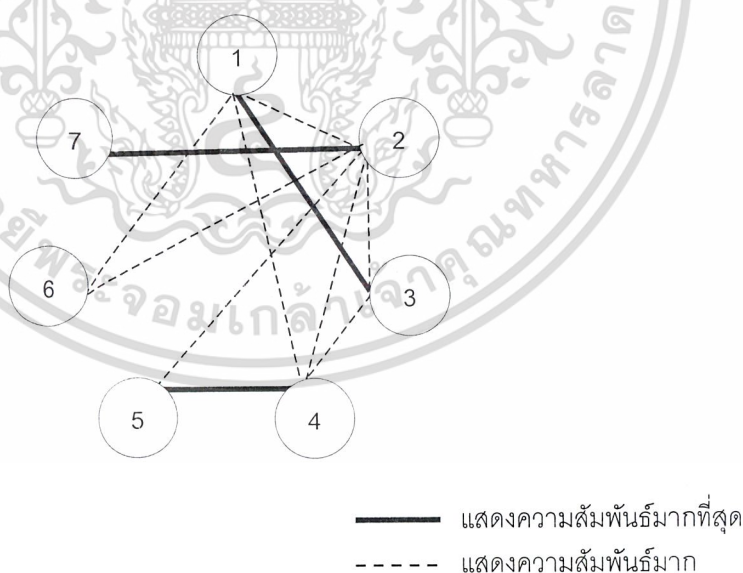

เอกสารนี้เป็นเอกสารที่สงวนไว้สำหรับการใช้งานเพื่อการศึกษาเท่านั้น ไม่อนุญาตให้นำไปใช้ประโยชน์ด้านการค้าไม่ว่ากรณีใดๆ ทั้งสิ้น อีกทั้งห้ามมิให้ดัดแปลงเนื้อหา และต้องอ้างอิงถึงเจ้าของเอกสารทุกครั้งที่มีการนำไปใช้

แผนภูมิที่ 17 แสดงความสัมพันธ์รูปฟองอากาศภายในส่วนโถงต้อนรับ

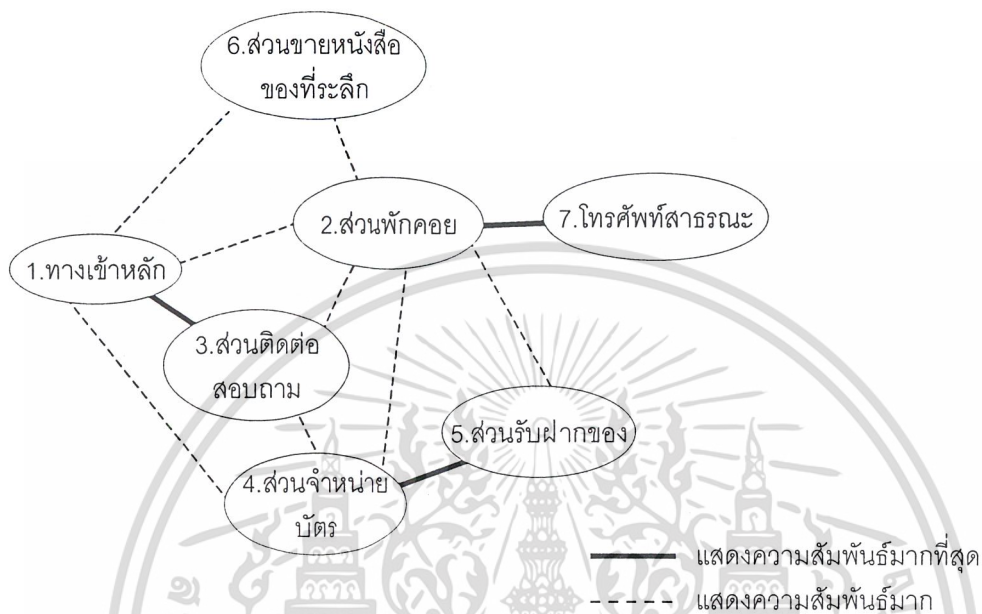

แผนภูมิที่ 18 แสดงความสัมพันธ์และประเภทผู้ใช้โครงการ

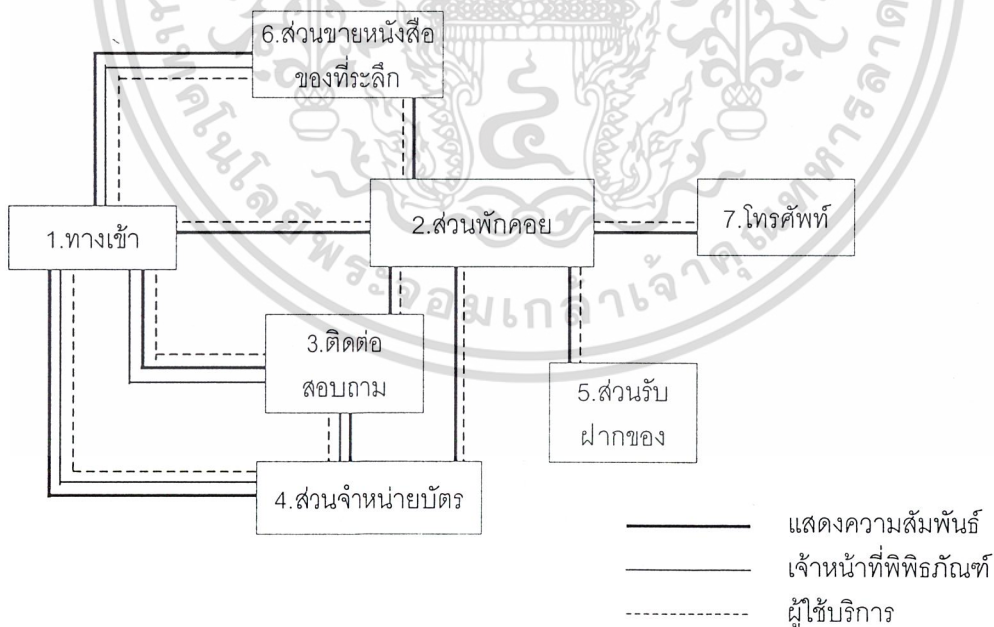

เอกสารนี้เป็นเอกสารที่สงวนไว้สำหรับการใช้งานเพื่อการศึกษาเท่านั้น ไม่อนุญาตให้นำไปใช้ประโยชน์ด้านการค้า ไม่ว่าจะกรณีใดๆ ทั้งสิ้น อีกทั้งห้ามมิให้ดัดแปลงเนื้อหา และต้องอ้างอิงถึงเจ้าของเอกสารทุกครั้งที่มีการนำไปใช้

ตารางที่ 19 แสดงค่าความสัมพันธ์(INTERACTION)ภายในส่วนห้องบรรยาย

องค์ประกอบ	
1.ทางเข้า	3
2.ส่วนนั่งฟัง	3 3
3.ส่วนบรรยาย	3 2
4.วางอุปกรณ์โสตฯ	4 2
	4

- 4 แสดงค่าความสัมพันธ์มากที่สุด
 3 แสดงค่าความสัมพันธ์มาก
 2 แสดงค่าความสัมพันธ์ปานกลาง
 1 แสดงค่าความสัมพันธ์น้อย

แผนภูมิที่ 20 แสดงความสัมพันธ์แบบโครงข่าย

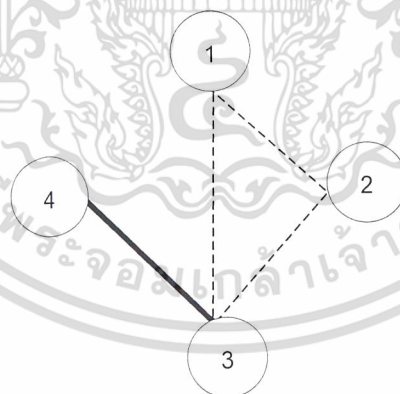

- แสดงความสัมพันธ์มากที่สุด
 - - - - - แสดงความสัมพันธ์มาก

เอกสารนี้เป็นเอกสารที่สงวนไว้สำหรับการใช้งานเพื่อการศึกษาเท่านั้น ไม่อนุญาตให้นำไปใช้ประโยชน์ด้านการค้า ไม่ว่าจะกรณีใดๆ ทั้งสิ้น อีกทั้งห้ามมิให้ดัดแปลงเนื้อหา และต้องอ้างอิงถึงเจ้าของเอกสารทุกครั้งที่มีการนำไปใช้

แผนภูมิที่ 21 แสดงความสัมพันธ์รูปฟองอากาศภายในส่วนห้องบรรยาย

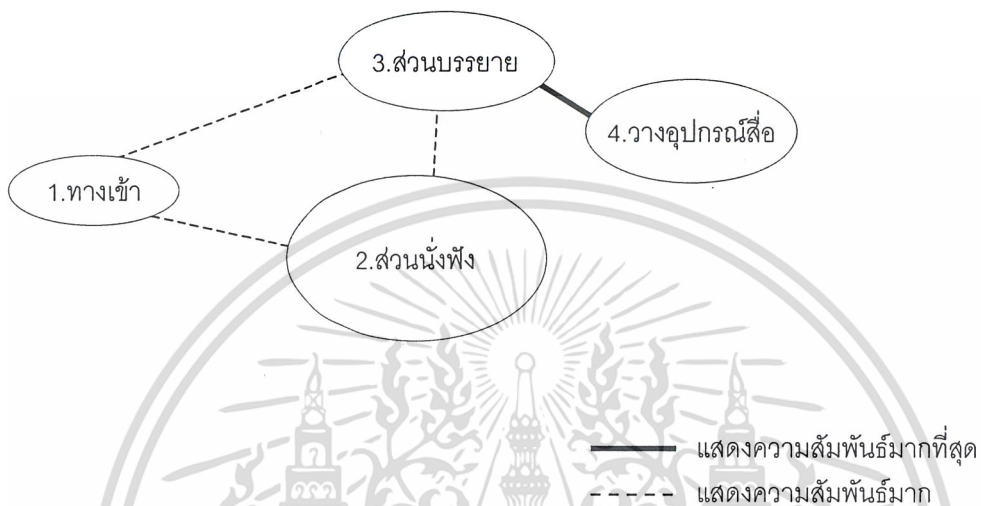

แผนภูมิที่ 22 แสดงความสัมพันธ์และ ประเภทผู้ใช้โครงการ

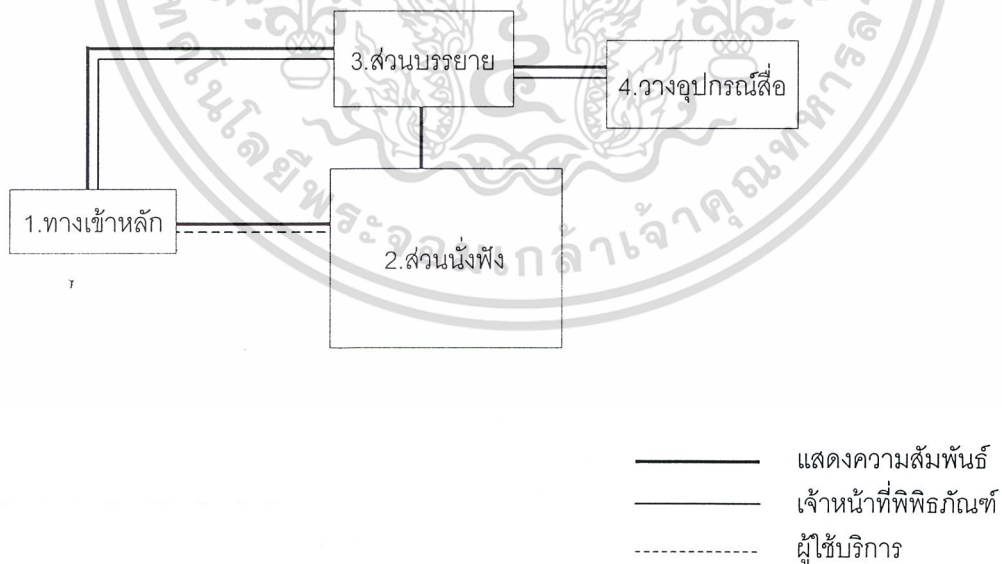

เอกสารนี้เป็นเอกสารที่สงวนไว้สำหรับการใช้งานเพื่อการศึกษาเท่านั้น ไม่อนุญาตให้นำไปใช้ประโยชน์ด้านการค้า ไม่ว่าจะกรณีใดๆ ทั้งสิ้น อีกทั้งห้ามมิให้ดัดแปลงเนื้อหา และต้องอ้างอิงถึงเจ้าของเอกสารทุกครั้งที่มีการนำไปใช้

ตารางที่ 23 แสดงค่าความสัมพันธ์(INTERACTION)ภายในห้องสมุด

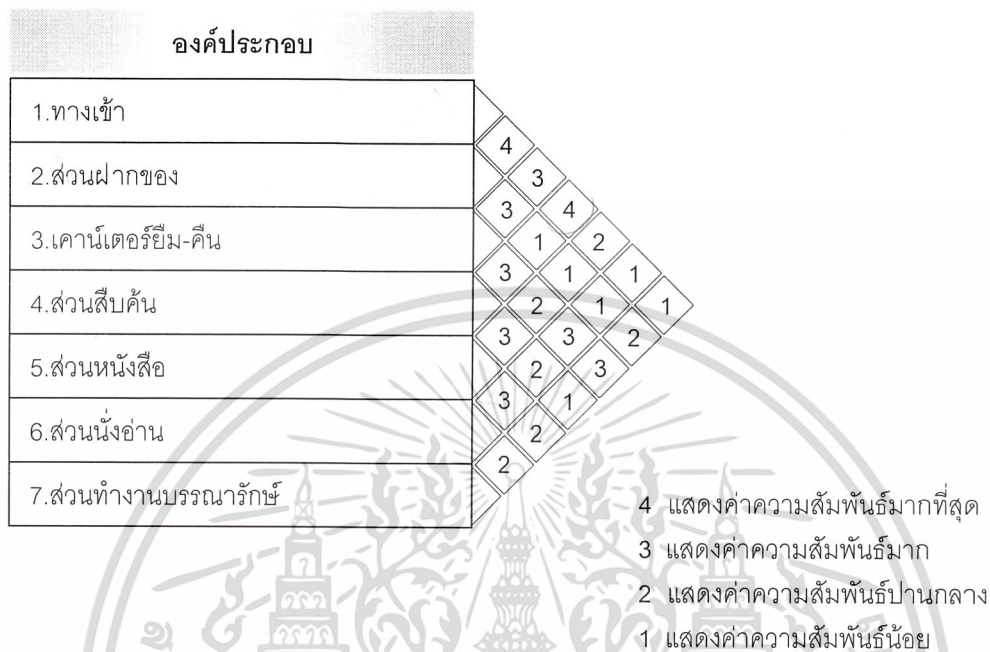

แผนภูมิที่ 24 แสดงความสัมพันธ์แบบโครงข่าย

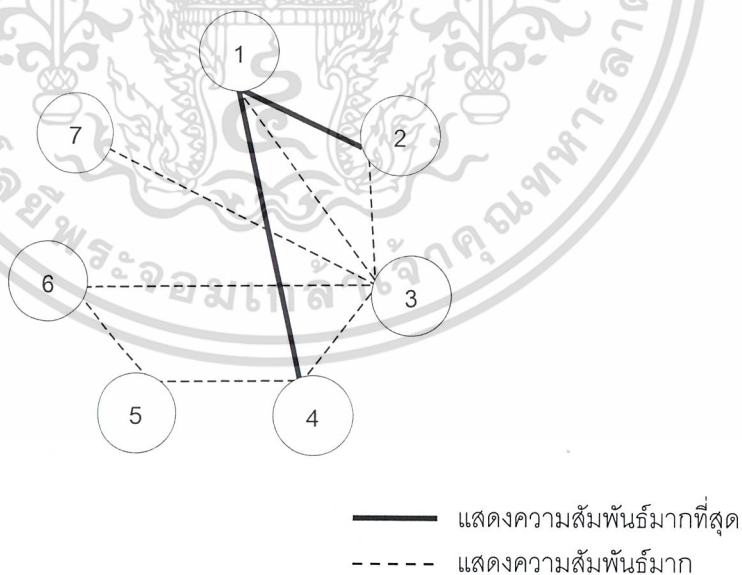

เอกสารนี้เป็นเอกสารที่สงวนไว้สำหรับการใช้งานเพื่อการศึกษาเท่านั้น ไม่อนุญาตให้นำไปใช้ประโยชน์ด้านการค้า ไม่ว่าจะกรณีใดๆ ทั้งสิ้น อีกทั้งห้ามมิให้ดัดแปลงเนื้อหา และต้องอ้างอิงถึงเจ้าของเอกสารทุกครั้งที่มีการนำไปใช้

แผนภูมิที่ 25 แสดงความสัมพันธ์รูปฟองอากาศภายในห้องสมุด

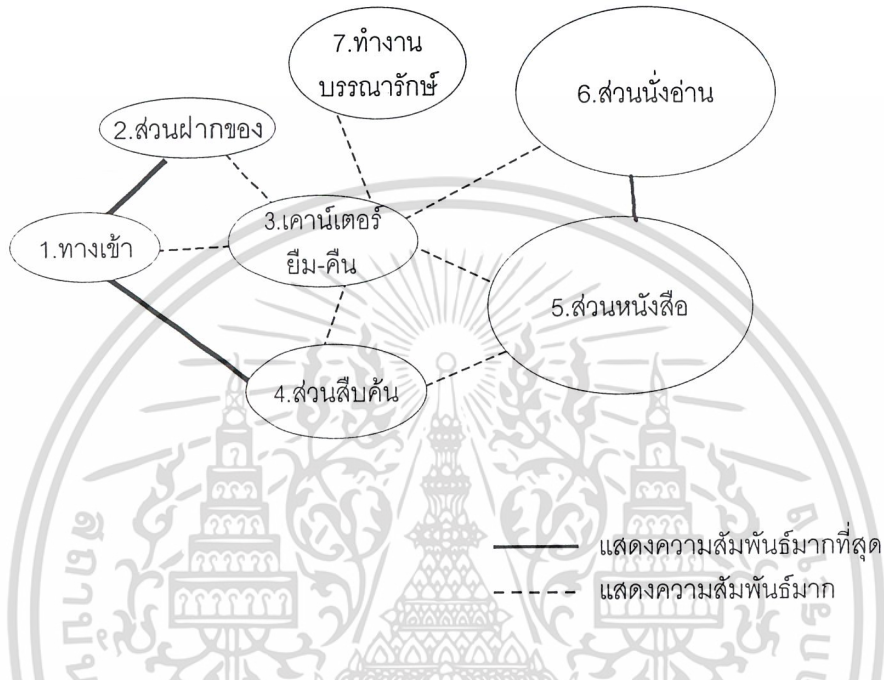

แผนภูมิที่ 26 แสดงความสัมพันธ์และ ประเภทผู้ใช้โครงการ

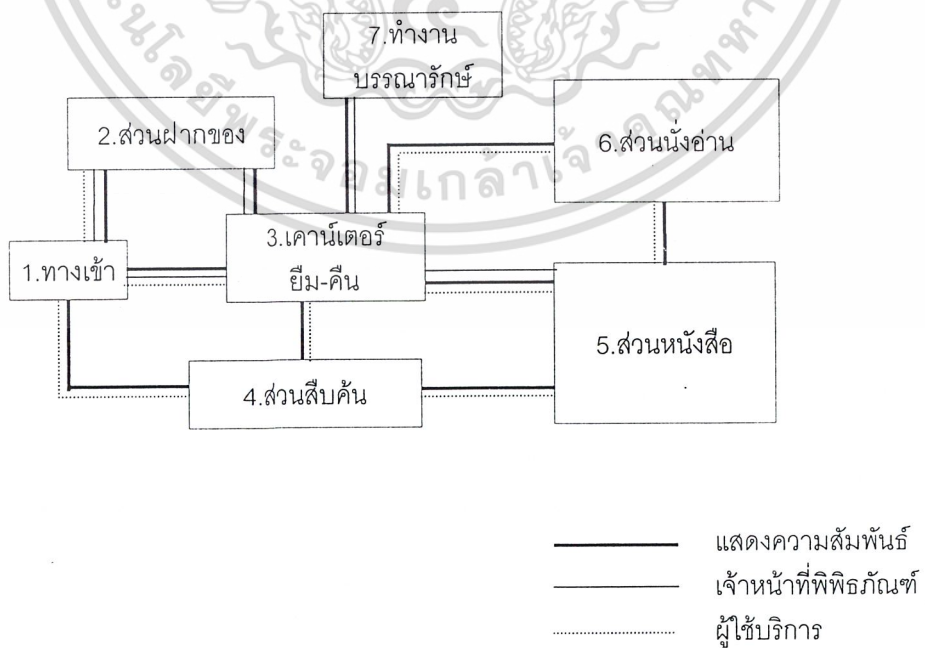

เอกสารนี้เป็นเอกสารที่สงวนไว้สำหรับการใช้งานเพื่อการศึกษาเท่านั้น ไม่อนุญาตให้นำไปใช้ประโยชน์ด้านการค้า ไม่ว่าจะกรณีใดๆ ทั้งสิ้น อีกทั้งห้ามมิให้ดัดแปลงเนื้อหา และต้องอ้างอิงถึงเจ้าของเอกสารทุกครั้งที่มีการนำไปใช้

4.5 วิเคราะห์พื้นที่ใช้สอยส่วนต่าง ๆ ของโครงการ

จากการวิเคราะห์ข้อมูลเกี่ยวกับผู้ใช้โครงการและการวิเคราะห์ค่าความสัมพันธ์ขององค์ประกอบของโครงการ ทำให้ทราบถึงพฤติกรรมและความต้องการเครื่องใช้สอย เพื่อหาความต้องการใช้พื้นที่ใช้สอยในส่วนต่าง ๆ ตามองค์ประกอบของโครงการสามารถแบ่งได้ดังนี้

4.5.1 รูปแบบการคำนวณพื้นที่ใช้สอย

1. ส่วนโรงบริการสาธารณะ จากลักษณะของผังอาคารพิพิธภัณฑสถานแห่งชาติคูทองจังหวัดสุพรรณบุรี ที่กำหนดทางเข้าหลักอยู่ด้านหน้ากึ่งกลางตัวอาคาร จึงกำหนดให้เป็นพื้นที่ส่วนโรงบริการสาธารณะเพื่ออำนวยความสะดวกให้แก่ผู้ใช้อาคาร

การคำนวณหาพื้นที่ใช้สอยส่วนโรงบริการสาธารณะ ได้อ้างอิงข้อมูลจากการศึกษาโครงการเปรียบเทียบและศึกษาข้อมูลจาก ARCHITECH DATA สามารถสรุปได้ดังนี้

1. ส่วนเจ้าหน้าที่ติดต่อสอบถาม

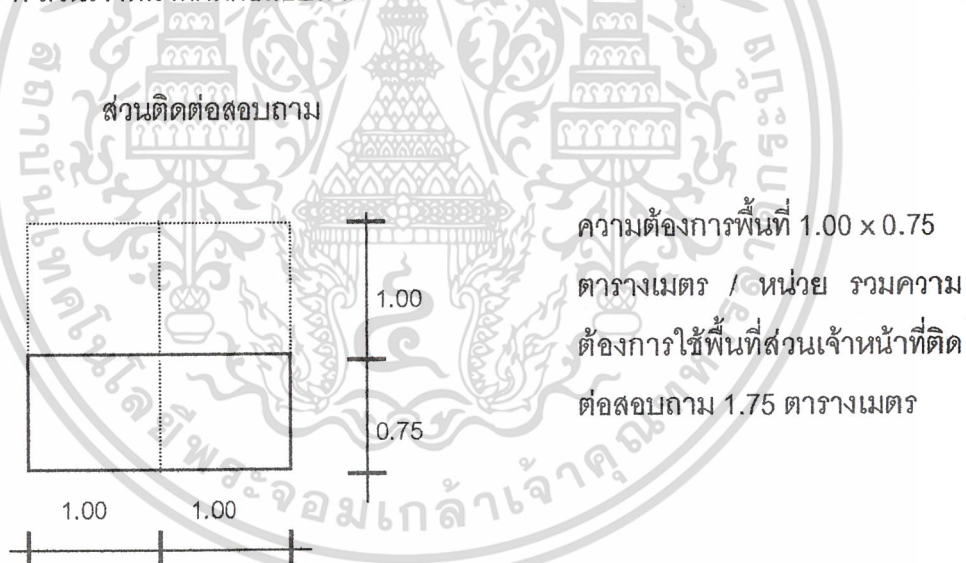

เอกสารนี้เป็นเอกสารที่สงวนไว้สำหรับการใช้งานเพื่อการศึกษาเท่านั้น ไม่อนุญาตให้นำไปใช้ประโยชน์ด้านการค้า ไม่ว่าจะกรณีใดๆ ทั้งสิ้น อีกทั้งห้ามมิให้ดัดแปลงเนื้อหา และต้องอ้างอิงถึงเจ้าของเอกสารทุกครั้งที่มีการนำไปใช้

2. ส่วนเจ้าหน้าที่จำหน่ายบัตรและฝากของ

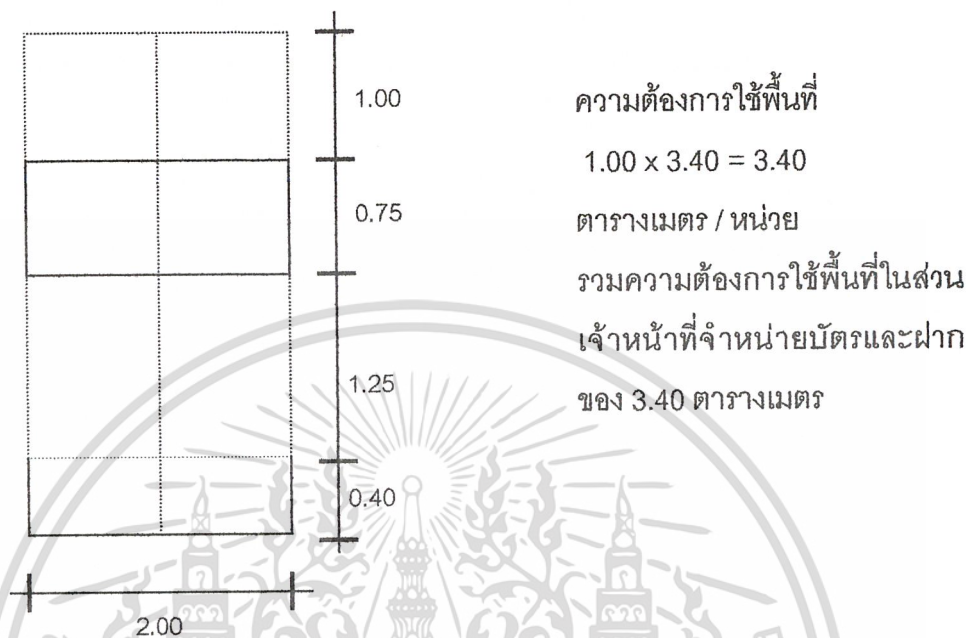

3. ส่วนพักคอย

- ส่วนพักคอย

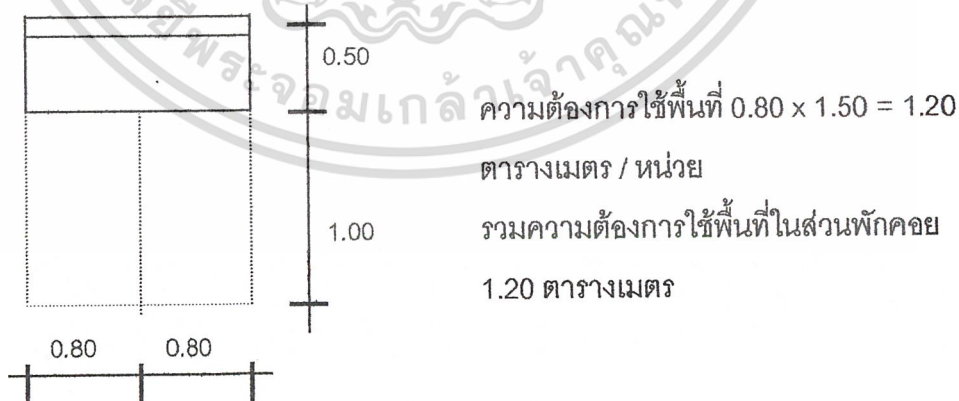

เอกสารนี้เป็นเอกสารที่สงวนไว้สำหรับการใช้งานเพื่อการศึกษาเท่านั้น ไม่อนุญาตให้นำไปใช้ประโยชน์ด้านการค้า
ไม่ว่ากรณีใดๆ ทั้งสิ้น อีกทั้งห้ามมิให้ดัดแปลงเนื้อหา และต้องอ้างอิงถึงเจ้าของเอกสารทุกครั้งที่มีการนำไปใช้

- ส่วนโทรศัพท์สาธารณะ

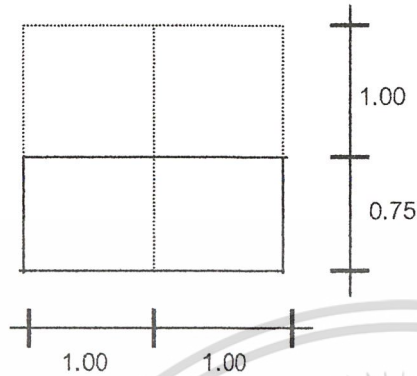

ความต้องการใช้พื้นที่

$$1.00 \times 1.75 = 1.75$$

ตารางเมตร / หน่วย

รวมความต้องการใช้พื้นที่ส่วน

ขายของที่ระลึกและหนังสือ 1.75

ตารางเมตร

2. ห้องสมุด นอกจากวารสารที่เกี่ยวกับศิลปวัฒนธรรม เพื่อให้บริการประชาชน ยังนำเอาเทคโนโลยีสมัยใหม่เข้ามาใช้สอยด้วย COMPUTER DATA พร้อมอุปกรณ์แสดงข้อมูลเกี่ยวกับเมืองอุทองและสมัยทวารวดีโดยละเอียด

การคำนวณหาพื้นที่ใช้สอยภายในห้องสมุด ได้อ้างอิงจากการศึกษาโครงการเปรียบเทียบจากพิพิธภัณฑ์สถานแห่งชาติ จังหวัดสุพรรณบุรี การศึกษาจาก ARCHITECH DATA และ HUMAN SCALE สามารถสรุปได้ดังนี้

1. ส่วนทำงานบรรณารักษ์และซ่อมบำรุง

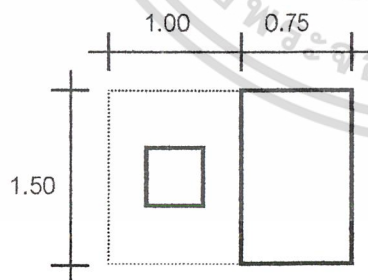

ความต้องการใช้พื้นที่ 1.50×2.55

$$= 3.825$$

ตารางเมตร / หน่วย

เอกสารนี้เป็นเอกสารที่สงวนไว้สำหรับการใช้งานเพื่อการศึกษาเท่านั้น ไม่อนุญาตให้นำไปใช้ประโยชน์ด้านการค้า ไม่ว่าจะกรณีใดๆ ทั้งสิ้น อีกทั้งห้ามมิให้ดัดแปลงเนื้อหา และต้องอ้างอิงถึงเจ้าของเอกสารทุกครั้งที่มีการนำไปใช้

2. ส่วนชั้นวางหนังสือ

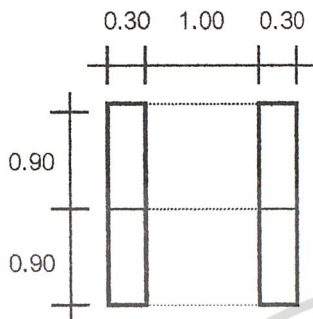

ความต้องการพื้นที่ $0.90 \times 1.60 = 1.44$
ตารางเมตร / หน่วย

3. ส่วนโต๊ะอ่านหนังสือเดี่ยว

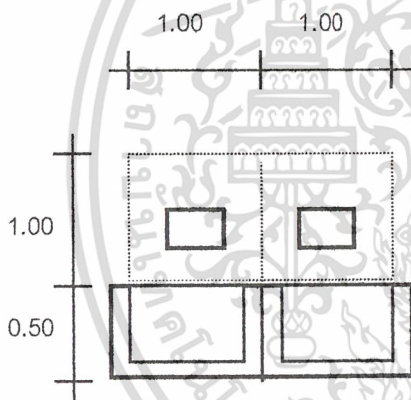

ความต้องการใช้พื้นที่ $1.00 \times 1.50 = 1.50$
ตารางเมตร / หน่วย

4. โต๊ะอ่านหนังสือแบบกลุ่ม (6 คน)

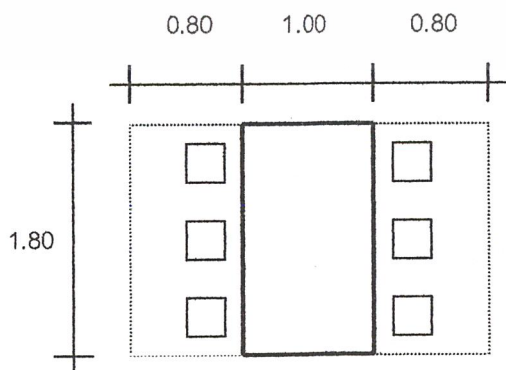

ความต้องการใช้พื้นที่
 $2.60 \times 2.60 = 6.76$
ตารางเมตร / หน่วย

เอกสารนี้เป็นเอกสารที่สงวนไว้สำหรับการใช้งานเพื่อการศึกษาเท่านั้น ไม่อนุญาตให้นำไปใช้ประโยชน์ด้านการค้า
ไม่ว่ากรณีใดๆ ทั้งสิ้น อีกทั้งห้ามมิให้ดัดแปลงเนื้อหา และต้องอ้างอิงถึงเจ้าของเอกสารทุกครั้งที่มีการนำไปใช้

5. ตู้บัตรรายการ

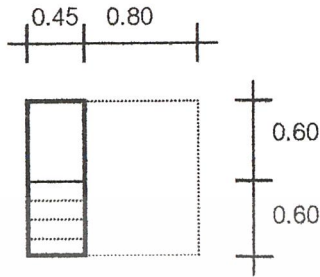

ความต้องการใช้พื้นที่
 $0.60 \times 1.25 = 0.75$
 ตารางเมตร / หน่วย

6. ส่วนถ่ายเอกสาร

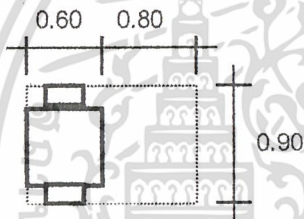

ความต้องการใช้พื้นที่
 $0.90 \times 1.40 = 1.26$
 ตารางเมตร / หน่วย

7. เคาน์เตอร์บริการ

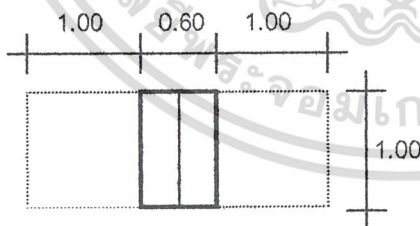

ความต้องการใช้พื้นที่
 $1.00 \times 2.60 = 2.60$
 ตารางเมตร / หน่วย

เอกสารนี้เป็นเอกสารที่สงวนไว้สำหรับการใช้งานเพื่อการศึกษาเท่านั้น ไม่อนุญาตให้นำไปใช้ประโยชน์ด้านการค้า
 ไม่ว่ากรณีใดๆ ทั้งสิ้น อีกทั้งห้ามมิให้ดัดแปลงเนื้อหา และต้องอ้างอิงถึงเจ้าของเอกสารทุกครั้งที่มีการนำไปใช้

เนื้อหาการจัดแสดง

จากเนื้อหาการจัดแสดงสภาพเดิมของโครงการ การวิเคราะห์แบ่งเนื้อหาจัดแสดงใหม่ออกเป็น 7 หัวข้อ ทำเป็นลักษณะแผนผังแบบฟองอากาศได้ดังนี้

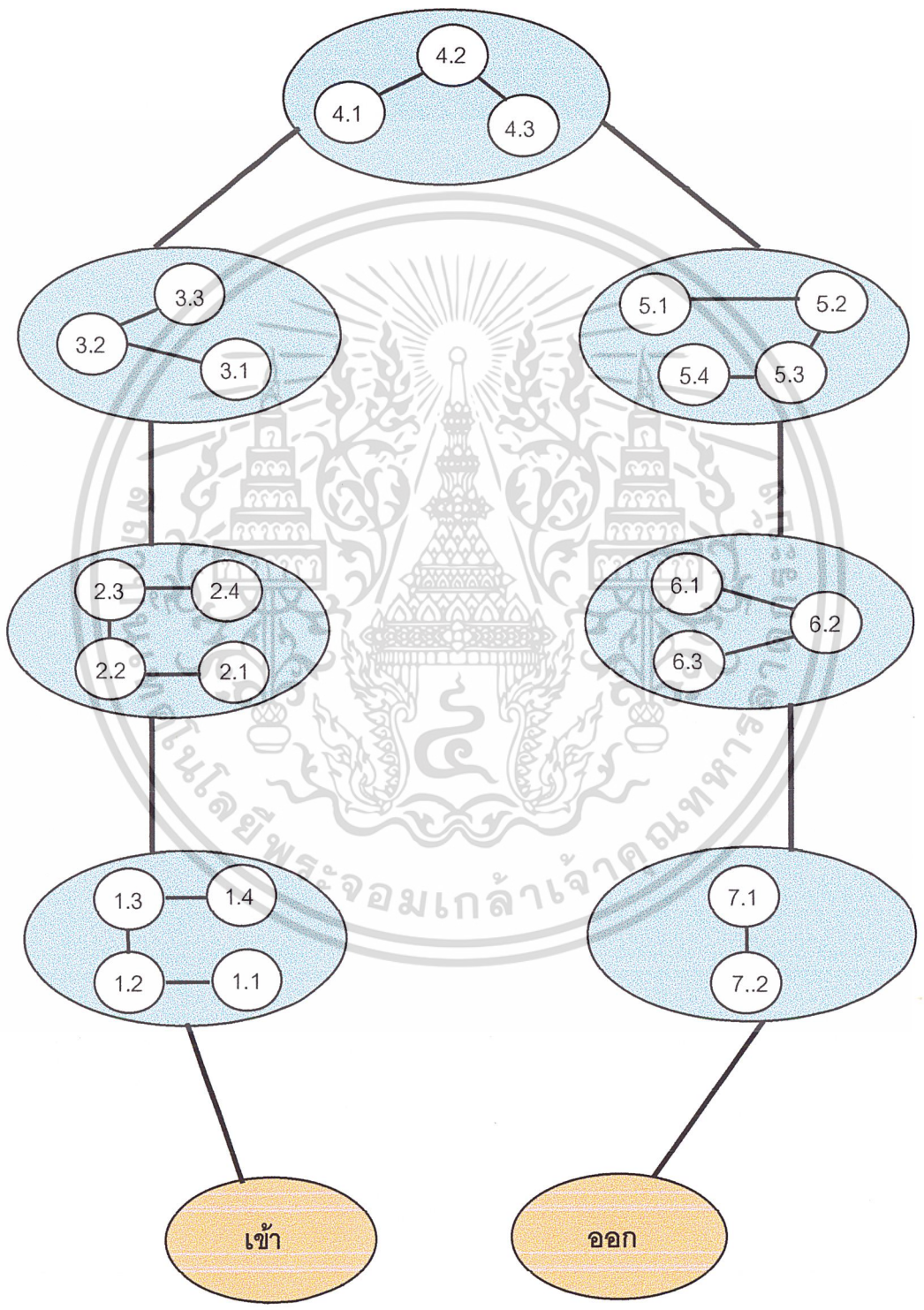

เอกสารนี้เป็นเอกสารที่สงวนไว้สำหรับการใช้งานเพื่อการศึกษาเท่านั้น ไม่อนุญาตให้นำไปใช้ประโยชน์ด้านการค้า ไม่ว่าจะกรณีใดๆ ทั้งสิ้น อีกทั้งห้ามมิให้ดัดแปลงเนื้อหา และต้องอ้างอิงถึงเจ้าของเอกสารทุกครั้งที่มีการนำไปใช้

จากการวิเคราะห์เนื้อหาการจัดแสดง

จากการวิเคราะห์เนื้อหาจัดแสดงตามสภาพเดิมของโครงการ พบว่าการจัดแสดงภายในโครงการ มีการจัดแสดงวัตถุโบราณหลายชิ้นที่เกิดการสับสนในการจัดแสดงแต่ละห้อง ซึ่งการจัดแสดงในสภาพโครงการเดิม แบ่งห้องจัดแสดงโดยการแบ่งหัวเรื่องเป็นพุทธศตวรรษ ซึ่งเกิดจากการผิดพลาดในการจัดวัตถุที่จัดแสดงแต่ละชิ้น ถูกจัดวางในห้องจัดแสดงที่ไม่สอดคล้องกันเกี่ยวกับปีพุทธศตวรรษและเนื้อหา

หัวข้อจัดแสดงที่ 1 เมืองคูทองในสมัยก่อนประวัติศาสตร์และอารยธรรมเมืองคูทองที่รับอิทธิพลจากอินเดีย

- 1.1 เมืองคูทองสมัยก่อนประวัติศาสตร์และการค้นพบเมืองคูทอง
- 1.2 การติดต่อระหว่างเมืองคูทองและอินเดีย
- 1.3 อิทธิพลของศิลปะอินเดียที่มีต่อคูทอง (อมราวดี) และการเข้าสู่ทวารวดี
- 1.4 โบราณสถานคอกช้างดิน

หัวข้อจัดแสดงที่ 2 การนับถือศาสนาและความเชื่อ

- 2.1 ศาสนาและความเชื่อในสมัยทวารวดี
- 2.2 การนับถือพุทธศาสนาลัทธิเถรวาท (หินยาน)
- 2.3 อิทธิพลศิลปะศรีวิชัยและพระพุทธรูปลัทธิมหายาน
- 2.4 การนับถือศาสนาพราหมณ์

หัวข้อจัดแสดงที่ 3 การติดต่อกับอาณาจักรอื่น ๆ และประเทศทางตะวันตก

- 3.1 คูทองกับการติดต่อกับจีน
- 3.2 คูทองกับการติดต่อกับประเทศตะวันตกและอื่น ๆ
- 3.3 คูทองในยุคสุโขทัยและอยุธยา

เอกสารนี้เป็นเอกสารที่สงวนไว้สำหรับการใช้งานเพื่อการศึกษาเท่านั้น ไม่อนุญาตให้นำไปใช้ประโยชน์ด้านการค้าไม่ว่ากรณีใดๆ ทั้งสิ้น อีกทั้งห้ามมิให้ดัดแปลงเนื้อหา และต้องอ้างอิงถึงเจ้าของเอกสารทุกครั้งที่มีการนำไปใช้

หัวข้อจัดแสดงที่ 4 เมืองอุทงกับความเจริญสูงสุด

- 4.1 เทคโนโลยีกับการดำเนินชีวิตสมัยทวารวดี
- 4.2 ความเจริญสูงสุดของอุทง
- 4.3 เทคโนโลยีเครื่องมือเครื่องใช้

หัวข้อจัดแสดงที่ 5 อารยธรรมเมืองอุทงหลังจากพระเจ้าอุทงย้ายไปตั้งเมืองใหม่

- 5.1 หลังจากที่พระเจ้าอุทงย้ายไปตั้งเมืองใหม่
- 5.2 การขุดค้นพบโบราณวัตถุหลังจากขอมแซมเจดีย์หมายเลข 1
- 5.3 เครื่องปั้นดินเผาและทองสำริด
- 5.4 ประติมากรรมเขากล้าเสื่อ ประติมากรรมและปูนปั้นที่เนินทางเขาพระ

หัวข้อจัดแสดงที่ 6 ลูกบิดโบราณเมืองอุทง

- 6.1 ลูกบิดและเครื่องประดับความเป็นมา
- 6.2 ลูกบิดแบบต่าง ๆ
- 6.3 การตกแต่งร่างกายของชาวอุทงโบราณ

หัวข้อจัดแสดงที่ 7 ชชาติพันธุ์วิทยาเมืองอุทง

- 7.1 ชนชาติต่าง ๆ ในเมืองอุทง
- 7.2 วิถีชีวิตการอยู่อาศัยและขนบธรรมเนียมประเพณี

เอกสารนี้เป็นเอกสารที่สงวนไว้สำหรับการใช้งานเพื่อการศึกษาเท่านั้น ไม่อนุญาตให้นำไปใช้ประโยชน์ด้านการค้าไม่ว่ากรณีใดๆ ทั้งสิ้น อีกทั้งห้ามมิให้ดัดแปลงเนื้อหา และต้องอ้างอิงถึงเจ้าของเอกสารทุกครั้งที่มีการนำไปใช้

ห้องจัดแสดงที่ 1

หัวเรื่องและเนื้อเรื่อง

1.1 - เมืองอู่ทองเคยเป็นที่อยู่อาศัยของมนุษย์สมัยก่อนประวัติศาสตร์

รูปแบบการจัดแสดง

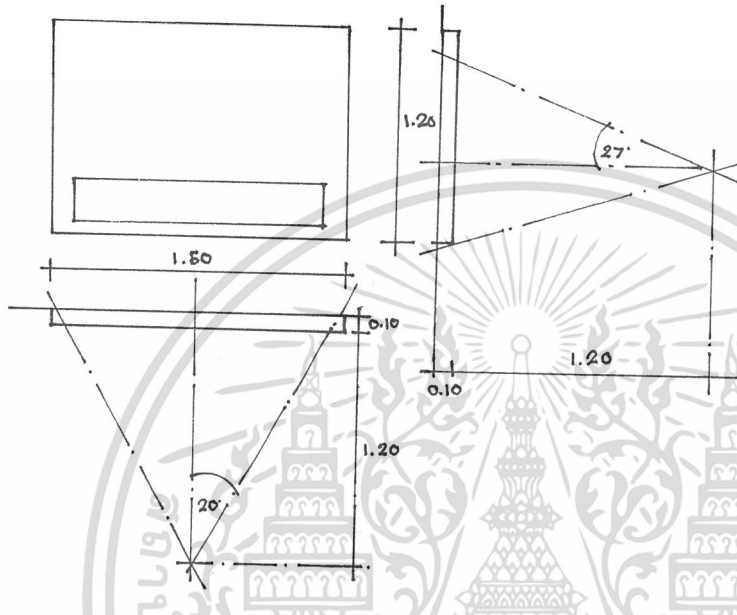

รวมพื้นที่ที่ต้องการ 1.93 ตร.ม.

การจัดแสดง บอร์ดแสดงแผนที่ภูมิศาสตร์บริเวณอำเภออู่ทองในสมัยก่อนประวัติศาสตร์

วัตถุประสงค์

วัตถุประสงค์จัดแสดง

- เพื่อให้ทราบถึงตำแหน่งของอำเภออู่ทองและภูมิศาสตร์อำเภออู่ทอง บ่งบอกเป็นที่อยู่อาศัยของมนุษย์ที่อยู่ในปัจจุบัน

- แผนที่ภูมิศาสตร์ของอำเภออู่ทองพร้อมบรรยาย

เอกสารนี้เป็นเอกสารที่สงวนไว้สำหรับการใช้งานเพื่อการศึกษาเท่านั้น ไม่อนุญาตให้นำไปใช้ประโยชน์ด้านการค้าไม่ว่ากรณีใดๆ ทั้งสิ้น อีกทั้งห้ามมิให้ดัดแปลงเนื้อหา และต้องอ้างอิงถึงเจ้าของเอกสารทุกครั้งที่มีการนำไปใช้

ห้องจัดแสดงที่ 1

หัวข้อเรื่องและเนื้อเรื่อง

1.1 การค้นพบเมืองอู่ทองและประวัติผู้ค้นพบคือ สมเด็จพระเจ้าบรมวงศ์เธอเจ้าพระยาดำรงราชานุภาพ ในปีพ.ศ. 2446

รูปแบบการจัดแสดง

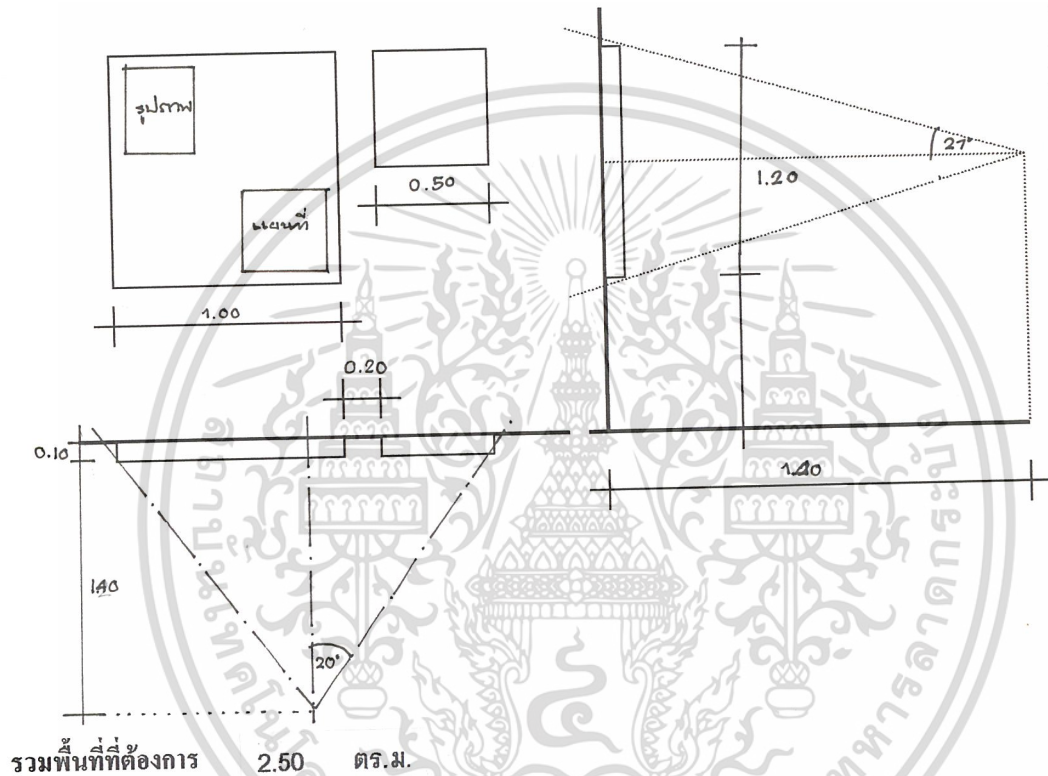

การจัดแสดง

- บอร์ดจัดแสดงรูปภาพพระยาดำรงราชานุภาพ
- บอร์ดบรรยายการค้นพบของพระยาดำรงราชานุภาพ

วัตถุประสงค์

- เพื่อให้ทราบถึงการค้นพบโดยสมเด็จพระยาดำรงราชานุภาพดำรงตำแหน่งเสนาบดีกระทรวงมหาดไทยตรวจราชการเมืองสุพรรณบุรีซึ่งขึ้นกับอำเภอลำสนธิ (อำเภอลำสนธิ ปัจจุบัน)

วัตถุประสงค์จัดแสดง

- บอร์ดภาพรูปสมเด็จพระยาดำรงราชานุภาพ
- บอร์ดบรรยายการค้นพบวิธีค้นพบและความเป็นมาในการค้นพบ

เอกสารนี้เป็นเอกสารที่สงวนไว้สำหรับการใช้งานเพื่อการศึกษาเท่านั้น ไม่อนุญาตให้นำไปใช้ประโยชน์ด้านการค้าไม่ว่ากรณีใดๆ ทั้งสิ้น อีกทั้งห้ามมิให้ดัดแปลงเนื้อหา และต้องอ้างอิงถึงเจ้าของเอกสารทุกครั้งที่มีการนำไปใช้

ห้องจัดแสดงที่ 1

หัวข้อเรื่องและเนื้อเรื่อง	
1.1	
รูปแบบการจัดแสดง ภาพดูราแทน	
รวมพื้นที่ที่ต้องการ 2.44 ตร.ม.	
การจัดแสดง	
วัตถุประสงค์	วัตถุประสงค์
<ul style="list-style-type: none"> - เพื่อให้ทราบถึงภูมิประเทศสถานที่ตั้งและสภาพแวดล้อมบริเวณอำเภออุทงอันเป็นแหล่งอารยธรรมเมืองอุทง 	<ul style="list-style-type: none"> - ภาพดูราแทนแสดงภาพถ่ายอากาศยานอำเภออุทง

เอกสารนี้เป็นเอกสารที่สงวนไว้สำหรับการใช้งานเพื่อการศึกษาเท่านั้น ไม่อนุญาตให้นำไปใช้ประโยชน์ด้านการค้าไม่ว่ากรณีใดๆ ทั้งสิ้น อีกทั้งห้ามมิให้ดัดแปลงเนื้อหา และต้องอ้างอิงถึงเจ้าของเอกสารทุกครั้งที่มีการนำไปใช้

ห้องจัดแสดงที่ 1

หัวเรื่องและเนื้อเรื่อง

1.1 หลักฐานในการค้นพบเมืองอู่ทองก่อนยุคประวัติศาสตร์

รูปแบบการจัดแสดง

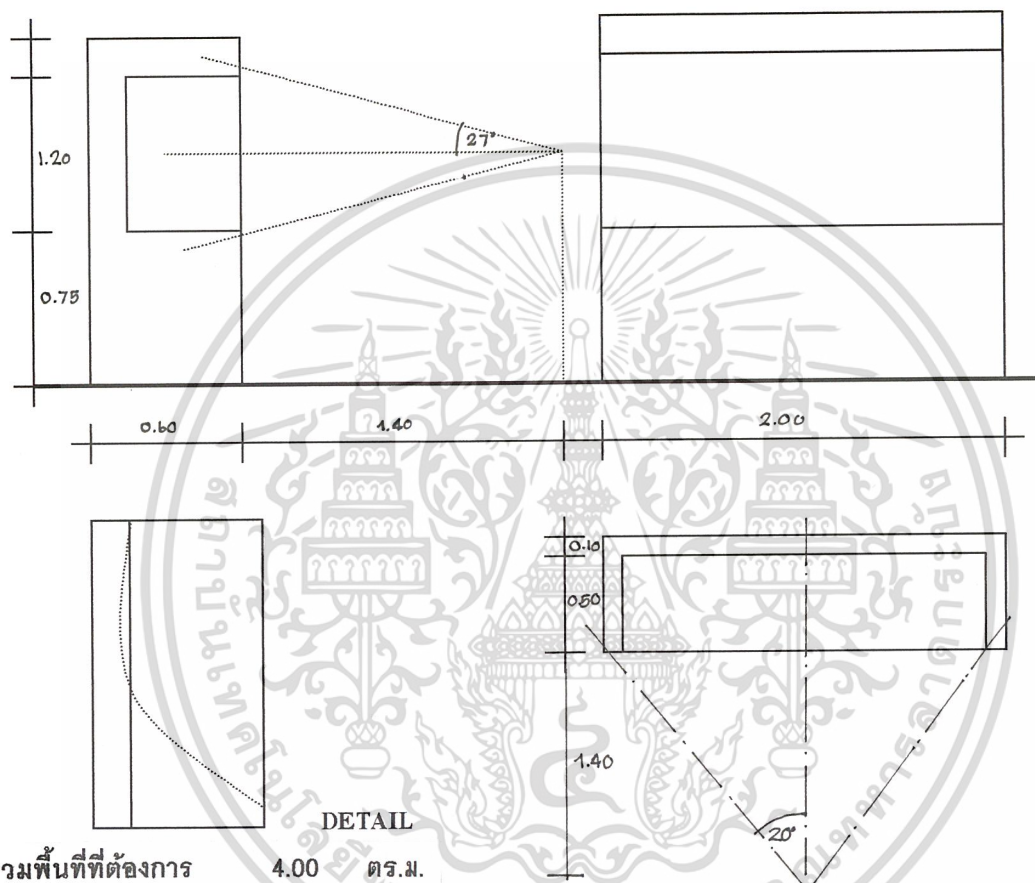

รวมพื้นที่ที่ต้องการ 4.00 ตร.ม.

การจัดแสดง ตู้จัดแสดงพร้อมป้ายบรรยาย

วัตถุประสงค์	วัตถุประสงค์จัดแสดง
- เพื่อให้ทราบถึงรูปร่างวัสดุ ภาชนะและเครื่องมือเครื่องใช้ซึ่งบ่งบอกถึงวิถีชีวิตคนสมัยก่อนประวัติศาสตร์ บริเวณอาณาเขตของอำเภออู่ทอง	- ขวานหิน 0.10 0.20 0.10 3 ชั้น - ขวานหินแบบมีปากขนาดต่ำกว่า 0.15 12 ชั้น - ขวานหินขัด 0.10 0.15 0.05 8 ชั้น - เศษภาชนะดินเผาขนาดต่ำกว่า 0.15 13 ชั้น - กำไลสำริดขนาด 0.08 4 ชั้น - กระพรวดสำริดขนาด 0.10 3 ชั้น - เศษเครื่องมือสำริดขนาดต่ำกว่า 0.10 11 ชั้น - ต่างหูขนาดต่ำกว่า 0.01 3 ชั้น - กำไลขนาดต่ำกว่า 0.12 6 ชั้น

เอกสารนี้เป็นเอกสารที่สงวนไว้สำหรับการใช้งานเพื่อการศึกษาเท่านั้น ไม่อนุญาตให้นำไปใช้ประโยชน์ด้านการค้า ไม่ว่าจะกรณีใดๆ ทั้งสิ้น อีกทั้งห้ามมิให้ดัดแปลงเนื้อหา และต้องอ้างอิงถึงเจ้าของเอกสารทุกครั้งที่มีการนำไปใช้

ห้องจัดแสดงที่ 1

<p>หัวเรื่องและเนื้อเรื่อง</p> <p>1.2</p>	
<p>รูปแบบการจัดแสดง</p> <p>รวมพื้นที่ที่ต้องการ 3.30 ตร.ม.</p>	
การจัดแสดง	ภาพดูราแทนพร้อมบรรยาย
วัตถุประสงค์	วัตถุประสงค์
<ul style="list-style-type: none"> - เพื่อให้ทราบถึงการเข้ามาของศิลปะอินเดียในอุทวงศ์่อให้เกิดอิทธิพลทางศิลปะในเมืองอุทวงศ์ และเชื่อกันว่าอุทวงศ์คือดินแดนแห่งสุวรรณภูมิ 	<ul style="list-style-type: none"> - ภาพดูราแทนแสดงแผนที่ตำแหน่งและเส้นทาง การเข้ามาของอินเดียพร้อมป้ายบรรยาย

เอกสารนี้เป็นเอกสารที่สงวนไว้สำหรับการใช้งานเพื่อการศึกษาเท่านั้น ไม่อนุญาตให้นำไปใช้ประโยชน์ด้านการค้าไม่ว่ากรณีใดๆ ทั้งสิ้น อีกทั้งห้ามมิให้ดัดแปลงเนื้อหา และต้องอ้างอิงถึงเจ้าของเอกสารทุกครั้งที่มีการนำไปใช้

ห้องจัดแสดงที่ 1

หัวข้อเรื่องและเนื้อเรื่อง

1.2 การเข้ามาของศิลปะอินเดียในอุทธร

รูปแบบการจัดแสดง

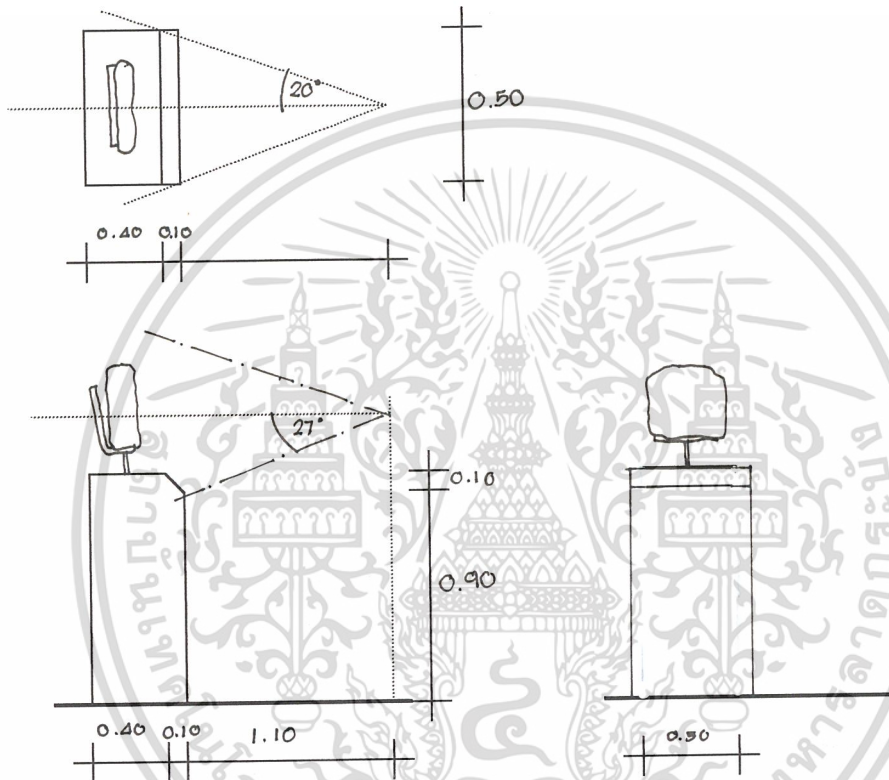

รวมพื้นที่ที่ต้องการ 1.80 ตร.ม.

การจัดแสดง แทนจัดแสดง

วัตถุประสงค์

วัตถุประสงค์จัดแสดง

- เพื่อทราบถึงหลักฐานในการติดต่อระหว่างเมืองอุทธรกับอินเดียในสมัยอมราวดี

- ศิลปจารึกตัวอักษรภาษาสันสกฤตขนาด 0.20 x 0.25 x 0.15

เอกสารนี้เป็นเอกสารที่สงวนไว้สำหรับการใช้งานเพื่อการศึกษาเท่านั้น ไม่อนุญาตให้นำไปใช้ประโยชน์ด้านการค้าไม่ว่ากรณีใดๆ ทั้งสิ้น อีกทั้งห้ามมิให้ดัดแปลงเนื้อหา และต้องอ้างอิงถึงเจ้าของเอกสารทุกครั้งที่มีการนำไปใช้

ห้องจัดแสดงที่ 1

<p>หัวเรื่องและเนื้อเรื่อง</p> <p>1.2 - เมืองอุททองเข้าสู่สมัยประวัติศาสตร์และอิทธิพลของศิลปะอินเดียที่มีต่ออุททอง</p>	
<p>รูปแบบการจัดแสดง</p> <p>รวมพื้นที่ที่ต้องการ 4.44 ตร.ม. จำนวน 2 ชั้น</p>	
<p>การจัดแสดง</p>	<p>ผู้จัดแสดงพร้อมบรรยาย</p>
<p>วัตถุประสงค์</p>	<p>วัตถุประสงค์จัดแสดง</p>
<p>- เพื่อให้ทราบถึงความเป็นมาและการเข้าสู่สมัยประวัติศาสตร์ของเมืองอุททองตลอดจนการทราบถึงการเข้ามาและมีอิทธิพลของศิลปะอินเดียที่มีต่อเมืองอุททอง</p>	<ul style="list-style-type: none"> - ชั้นส่วนธรรมชาติกร 0.20 0.20 0.50 - หัววงสี่เหลี่ยม 0.15 0.08 0.08 - พระพุทธรูปห้อยพระบาทหน้าตัก 0.15 - เศียรพระพุทธรูป 0.15 0.15 - ธรรมจักร 0.20 - ชั้นส่วนเหรียญ 0.01 5 ชั้นและจับกันเป็นก้อน 1 ชั้น - เหรียญกษาปณ์รูปสิงห์ขำรุค 0.01 - ตุ๊กตาเสียบาล ต่ำกว่า 0.10 6 ชั้น - เศษภาชนะต่ำกว่า 0.05 จำนวน 16 ชั้น - ฝาจุกรูปสัตว์ขนาดเล็กต่ำกว่า 0.05 จำนวน 1 ชั้น

เอกสารนี้เป็นเอกสารที่สงวนไว้สำหรับการใช้งานเพื่อการศึกษาเท่านั้น ไม่อนุญาตให้นำไปใช้ประโยชน์ด้านการค้า ไม่ว่าจะกรณีใดๆ ทั้งสิ้น อีกทั้งห้ามมิให้ดัดแปลงเนื้อหา และต้องอ้างอิงถึงเจ้าของเอกสารทุกครั้งที่มีการนำไปใช้

ห้องจัดแสดงที่ 1

หัวเรื่องและเนื้อเรื่อง

1.3 อิทธิพลของศิลปะอินเดีย (อมราวดี) ในเรื่องศาสนาและความเชื่อ ศิลปะวัฒนธรรม

รูปแบบการจัดแสดง

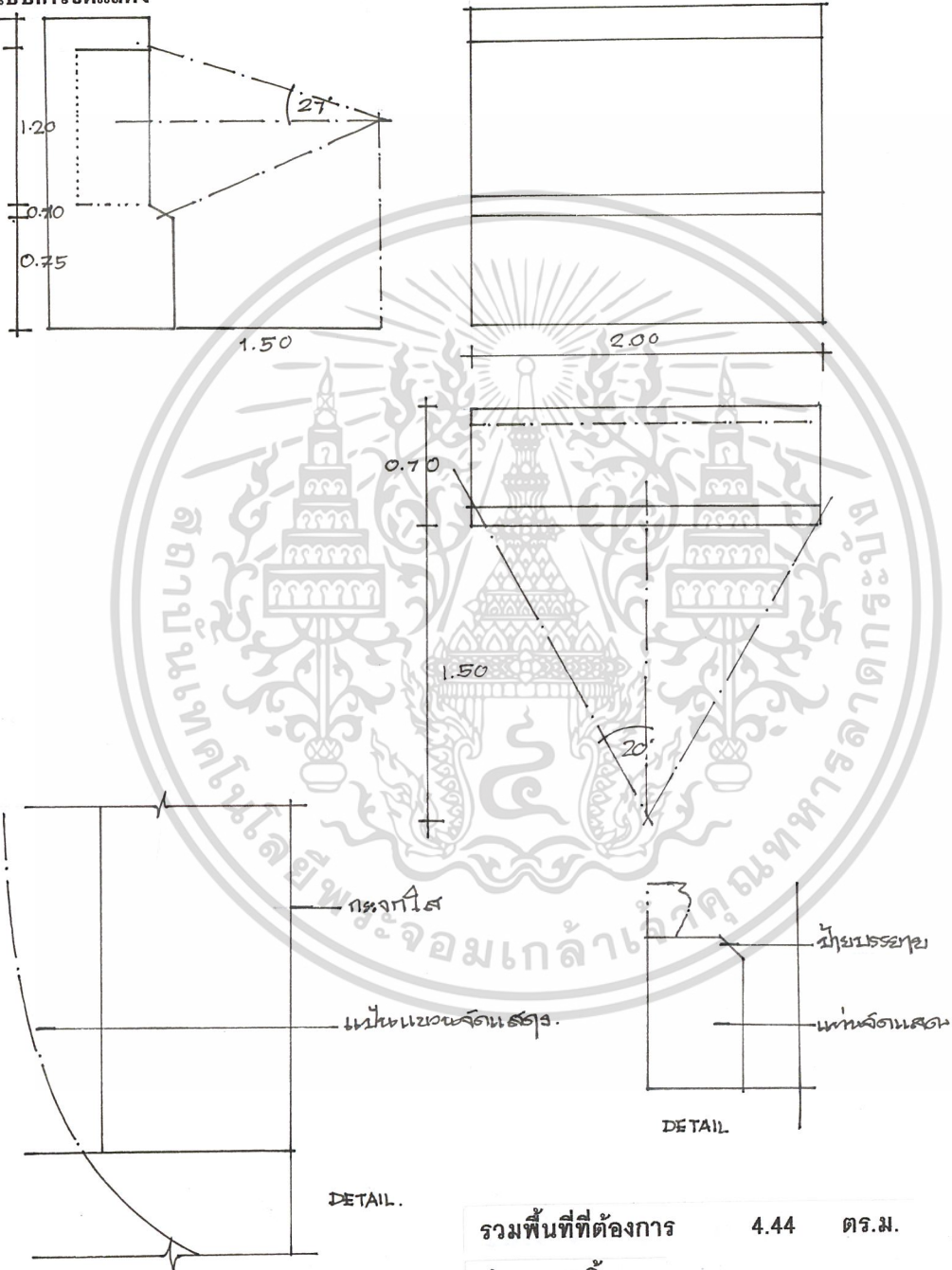

เอกสารนี้เป็นเอกสารที่สงวนไว้สำหรับการใช้งานเพื่อการศึกษาเท่านั้น ไม่อนุญาตให้นำไปใช้ประโยชน์ด้านการค้าไม่ว่ากรณีใดๆ ทั้งสิ้น อีกทั้งห้ามมิให้ดัดแปลงเนื้อหา และต้องอ้างอิงถึงเจ้าของเอกสารทุกครั้งที่มีการนำไปใช้

การจัดแสดง	ผู้จัดแสดงพร้อมป้ายบรรยาย
วัตถุประสงค์	วัตถุประสงค์แสดง
<p>- เพื่อให้ทราบลักษณะรูปแบบของศิลปะอินเดียแบบอมราวดีตลอดจนการสร้างศิลปะโดยความเชื่อ รูปเคารพและรูปพิธีกรรมตามแบบวิถีความเชื่อตลอดจนลักษณะเด่นของศิลปะแบบอมราวดี</p>	<ul style="list-style-type: none"> - พระพุทธรูปหน้าตัก 0.07 4 ชั้น - พระพุทธรูปหน้าตัก 0.05 2 ชั้น - พระพุทธรูปหน้าตัก 0.10 3 ชั้น - เศียรพระทวาราวดี 0.10 - พระพิมพ์ 0.09 0.05 0.02 1 ชั้น - พระพิมพ์ 0.05 0.05 0.05 3 ชั้น - พระพิมพ์ 0.05 0.05 0.15 4 ชั้น - ฝาจุกรูปสัตว์ขนาดเล็กต่ำกว่า 0.05 3 ชั้น - ตุ๊กตารูปคนงูสิง 2 ชั้นบนฐานไม้สูง 0.08 - ดินเผารูปสิงห์ ขนาด 1.00 ม. โดยประมาณ - แผ่นหินจำหลักขนาดหน้าตัก 0.10 และแผ่นหินปูนปั้นขนาด เส้นผ่านศูนย์กลาง 0.15 0.10 2 ชั้น ติดผนังตู้พร้อมคำบรรยาย - เหรียญเงินทวาราวดี 6 เหรียญขนาดเส้นผ่านศูนย์กลาง 0.10 ม. - เหรียญตราสังข์สมัยทวาราวดีตราสังข์ขนาดเส้นผ่านศูนย์กลาง 19 มม. - เหรียญประทับตราสังข์ 1 เหรียญ เส้นผ่านศูนย์กลาง 0.10 ม. - แท่งเงินตัดเป็นท่อน 2 ชั้นขนาด 2 ซม. พร้อมเศษแท่งเงินต่ำกว่า 2 ซม. 38 ชิ้น - แท่งหินบดยา 2 ชั้น ขนาด 0.10 0.12 - ขวานหินขัดและเศษภาชนะดินเผา 8 ชิ้น - เศษภาชนะดินเผา 3 ชั้นขนาดต่ำกว่า 8 ซม. - เศษหม้อดินเผาขนาดเส้นผ่านศูนย์กลาง 15 ซม. - เศษภาชนะดินเผาเส้นผ่านศูนย์กลาง 15 ซม. 1 ชั้น - ลูกปัดหินขัดและลูกปัดแก้ว 3 ชั้นขนาดเส้นผ่านศูนย์กลาง 1 ซม.

เอกสารนี้เป็นเอกสารที่สงวนไว้สำหรับการใช้งานเพื่อการศึกษาเท่านั้น ไม่อนุญาตให้นำไปใช้ประโยชน์ด้านการค้าไม่ว่ากรณีใดๆ ทั้งสิ้น อีกทั้งห้ามมิให้ดัดแปลงเนื้อหา และต้องอ้างอิงถึงเจ้าของเอกสารทุกครั้งที่มีการนำไปใช้

ห้องจัดแสดงที่ 1

<p>หัวเรื่องและเนื้อเรื่อง</p> <p>1.4 โบราณสถานคอกช้างดิน</p>	
<p>รูปแบบการจัดแสดง</p>	
<p>รวมพื้นที่ที่ต้องการ 2.16 ตร.ม. จำนวน 3 ชั้น</p>	
<p>การจัดแสดง บอร์ดภาพดูราแทนพร้อมแสดงแผนที่เส้นทาง ใช้ 2 ชั้น</p>	
<p>วัตถุประสงค์</p>	<p>วัตถุประสงค์แสดง</p>
<ul style="list-style-type: none"> - เพื่อให้ทราบถึงตำแหน่งของโบราณสถานคอกช้างดินที่ค้นพบโบราณวัตถุตลอดจนถึงการค้นพบคนโทบรรจุเหรียญอันเป็นโบราณวัตถุสำคัญของอุทงและการศึกษาชั้นดินในสมัยทวารวดี 	<ul style="list-style-type: none"> - บอร์ดแสดงแผนผังโบราณสถานคอกช้างดิน - บอร์ดอธิบาย

เอกสารนี้เป็นเอกสารที่สงวนไว้สำหรับการใช้งานเพื่อการศึกษาเท่านั้น ไม่อนุญาตให้นำไปใช้ประโยชน์ด้านการค้าไม่ว่ากรณีใดๆ ทั้งสิ้น อีกทั้งห้ามมิให้ดัดแปลงเนื้อหา และต้องอ้างอิงถึงเจ้าของเอกสารทุกครั้งที่มีการนำไปใช้

ส่วนจัดแสดงที่ 1

หัวเรื่องและเนื้อเรื่อง

1.4 ศิลปะโบราณสถานคอกช้างดินและการศึกษาชั้นดิน

รูปแบบการจัดแสดง มี 3 แบบ แบบที่ 1,2 หรืออื่นที่นับ.

②.

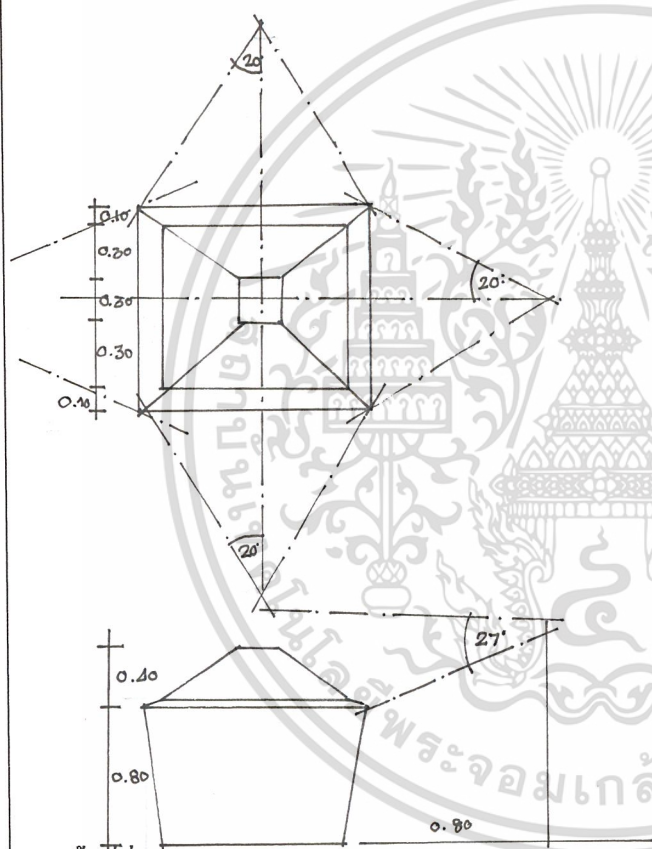

รวมพื้นที่ที่ต้องการ 0.60

3.20 ตร.ม.

การจัดแสดง

- ผู้จัดแสดงพร้อมป้ายบรรยาย
- บอร์ดจัดแสดงพร้อมป้ายบรรยาย
- ผู้จัดแสดงไม้บนโครงทาสีถูกระจก

เอกสารนี้เป็นเอกสารที่สงวนไว้สำหรับการใช้งานเพื่อการศึกษาเท่านั้น ไม่อนุญาตให้นำไปใช้ประโยชน์ด้านการค้าไม่ว่ากรณีใดๆ ทั้งสิ้น อีกทั้งห้ามมิให้ดัดแปลงเนื้อหา และต้องอ้างอิงถึงเจ้าของเอกสารทุกครั้งที่มีการนำไปใช้

วัตถุประสงค	วัตถุจัดแสดง
<p>- เพื่อให้ทราบถึงลักษณะอิทธิพลขอลศิลปะอินเดียที่มีต่ออุทอง ตลอดจนจิตปะทวารวดีและการศึกษาชั้นดินในการค้นพบโบราณวัตถุต่าง ๆ ในบริเวณเมืองอุทอง</p>	<ul style="list-style-type: none"> - เหรียญเงินทวารวดี 6 เหรียญ ขนาด \varnothing 1 ซม. - เหรียญตราสังข์สมัยทวารวดี ขนาด \varnothing 19 มม. - เหรียญประทับตราสังข์ 7 เหรียญ \varnothing 1 ซม. - แท่งเงินตัดเป็นท่อน 2 ชิ้นขนาด 2 ซม. พร้อมเศษแท่งเงิน 38 ชิ้น ต่ำกว่า 2 ซม. - แท่งหินบดยา 2 ชิ้น ขนาด \varnothing 0.10 x 0.20 - หินขัดและเศษภาชนะดินเผา 8 ชิ้น - ภาชนะดินเผา 3 ชิ้น ขนาดต่ำกว่า 8 ซม. - หม้อดินเผา ขนาด \varnothing 15 ซม. - ภาชนะดินเผา \varnothing 15 ซม. 1 ชิ้น - ลูกปัดหินขัดและลูกปัดแก้ว 3 ชิ้น ขนาด \varnothing 1 ซม. <p>รูปภาพจัดแสดงต่าง ๆ ดังนี้</p> <ul style="list-style-type: none"> - ภาพโบราณสถานคอกช้างดิน - โบราณสถานเทวาลัยในศาสนาพราหมณ์ - เหรียญเงินสมัยทวารวดี - ภาชนะดินเผาหรือคนโทขนาดเล็ก - ภาพวาดขยายแสดงรูปทรงภาชนะดินเผาขนาดเล็กทรงคนโท - รูปประติมากรรมดินเผารูปหัวงูขนาดเล็ก - รูปถ่านเหรียญ - เหรียญเงินแบบพูนัน - คำบรรยายลักษณะเหรียญพูนัน - คำบรรยายเหรียญเงินสมัยทวารวดีพร้อมคำบรรยาย - รูปโบราณสถานในกลุ่มคอกช้างดิน - โบราณสถานคอกช้างดิน - โบราณวัตถุแสดงรูปในคอกช้างดิน - แผนที่แสดงที่ตั้งโบราณสถาน

เอกสารนี้เป็นเอกสารที่สงวนไว้สำหรับการใช้งานเพื่อการศึกษาเท่านั้น ไม่อนุญาตให้นำไปใช้ประโยชน์ด้านการค้าไม่ว่ากรณีใดๆ ทั้งสิ้น อีกทั้งห้ามมิให้ดัดแปลงเนื้อหา และต้องอ้างอิงถึงเจ้าของเอกสารทุกครั้งที่มีการนำไปใช้

ห้องจัดแสดงที่ 1

หัวข้อเรื่องและเนื้อเรื่อง 2. ศาสนาและความเชื่อในเมืองอุททอง 2.1 ศาสนาและความเชื่อในอุททองสมัยทวารวดี	
รูปแบบการจัดแสดง เช่นเดียวกับหัวข้อ 1.3	
การจัดแสดง ผู้จัดแสดง	
พื้นที่ที่ต้องการ 4.4 ตร.ม. จำนวน 2 ชั้น	
วัตถุประสงค์	วัตถุจัดแสดง
- เพื่อให้ทราบถึงลักษณะการเข้ามาของศาสนาพุทธและความเชื่อในอุททองตลอดจนศิลปะและลักษณะรูปแบบ พระพุทธรูปและโบราณวัตถุในยุคตลอดจนรูปแบบศิลปะในสมัยทวารวดี	- หน้ายักษ์ 0.10 x 0.10 x 0.05 - หน้ายักษ์ 0.10 x 0.20 x 0.05 - หน้ายักษ์ 0.05 x 0.05 x 0.15 - อก 0.15 x 0.15 x 0.10 - สะพาน 0.10 x 0.05 x 0.10 - เศียรพระ 0.05 x 0.05 x 0.10 จำนวน 5 ชิ้น - เศียรพระ 0.01 x 0.10 x 0.03 - พระพุทธรูป 0.03 x 0.10 x 0.15 - พระพุทธรูป 0.03 x 0.15 x 0.15 - พระพุทธรูป 0.15 x 0.15 x 0.15

เอกสารนี้เป็นเอกสารที่สงวนไว้สำหรับการใช้งานเพื่อการศึกษาเท่านั้น ไม่อนุญาตให้นำไปใช้ประโยชน์ด้านการค้าไม่ว่ากรณีใดๆ ทั้งสิ้น อีกทั้งห้ามมิให้ดัดแปลงเนื้อหา และต้องอ้างอิงถึงเจ้าของเอกสารทุกครั้งที่มีการนำไปใช้

ห้องจัดแสดงที่ 1

หัวข้อเรื่องและเนื้อเรื่อง

2.1 ศาสนาและความเชื่อในอุ้งท้องสมัยทวาราวดี

รูปแบบการจัดแสดง

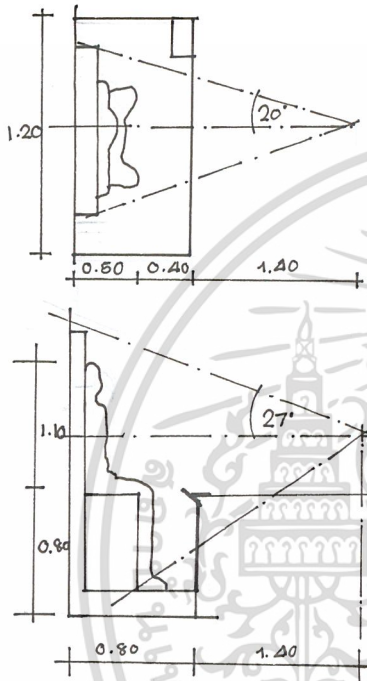

รวมพื้นที่ที่ต้องการ 2.64 ตร.ม.

การจัดแสดง วัตถุจริง พระพุทธรูปพร้อมป้ายบรรยาย

วัตถุประสงค์	วัตถุประสงค์จัดแสดง
<ul style="list-style-type: none"> - เพื่อให้ทราบถึงลักษณะพระพุทธรูปสมัยทวารวดี ตลอดจนลักษณะเด่น การขุดค้นพบเป็นรูปแบบทวาราวดีอย่างแท้จริง 	<ul style="list-style-type: none"> - วัตถุจริง พระพุทธรูปขนาดตามแบบ

เอกสารนี้เป็นเอกสารที่สงวนไว้สำหรับการใช้งานเพื่อการศึกษาเท่านั้น ไม่อนุญาตให้นำไปใช้ประโยชน์ด้านการค้า ไม่ว่าจะกรณีใดๆ ทั้งสิ้น อีกทั้งห้ามมิให้ดัดแปลงเนื้อหา และต้องอ้างอิงถึงเจ้าของเอกสารทุกครั้งที่มีการนำไปใช้

ห้องจัดแสดงที่ 2

หัวเรื่องและเนื้อเรื่อง

2.2 การนับถือพุทธศาสนานิกายเถรวาท (หินยาน)

รูปแบบการจัดแสดง

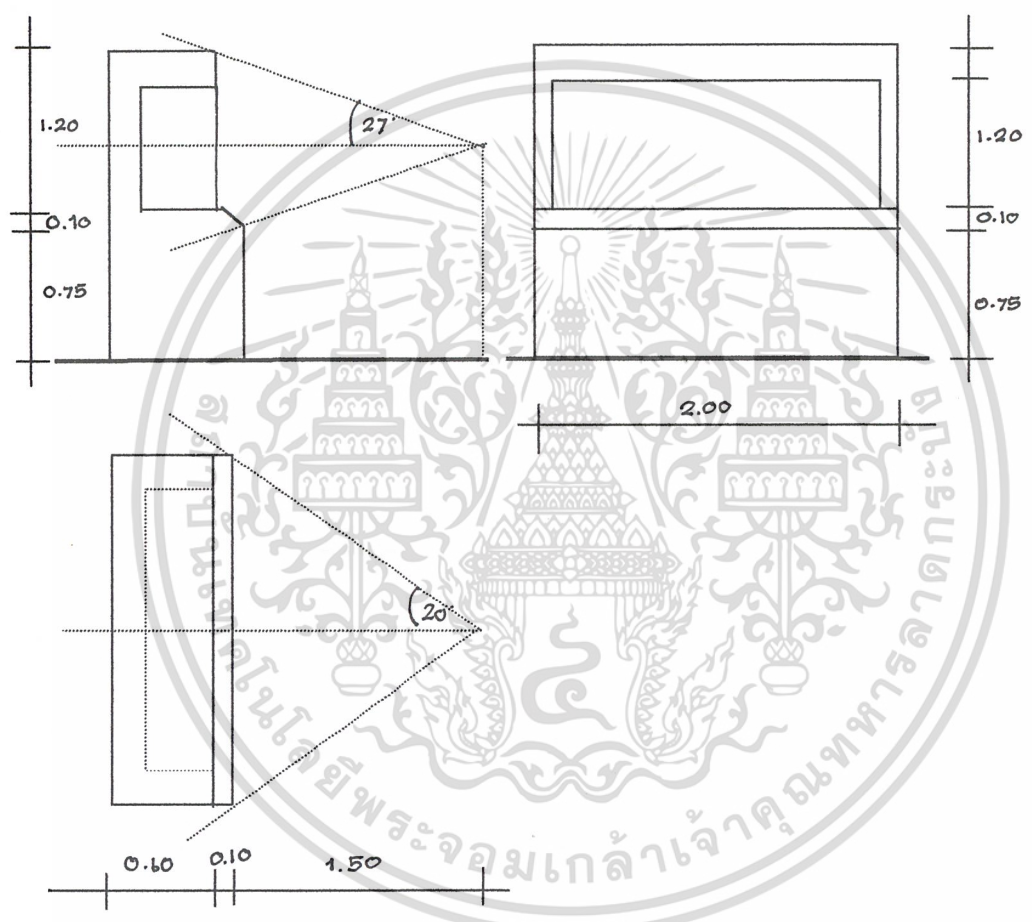

รวมพื้นที่ที่ต้องการ 4.44 ตร.ม.

เอกสารนี้เป็นเอกสารที่สงวนไว้สำหรับการใช้งานเพื่อการศึกษาเท่านั้น ไม่อนุญาตให้นำไปใช้ประโยชน์ด้านการค้า ไม่ว่าจะกรณีใดๆ ทั้งสิ้น อีกทั้งห้ามมิให้ดัดแปลงเนื้อหา และต้องอ้างอิงถึงเจ้าของเอกสารทุกครั้งที่มีการนำไปใช้

การจัดแสดง	
- จัดแสดงพร้อมป้ายบรรยาย	
วัตถุประสงค์	วัตถุจัดแสดง
- เพื่อให้ทราบถึงการเข้ามาของพุทธศาสนานิกายเถรวาท ตลอดจนถึงความเชื่อและพิธีกรรม รูปแบบของพระพุทธรูปต่าง ๆ เป็นลักษณะเด่นของนิกายเถรวาทในเมืองอุทอง	<ul style="list-style-type: none"> - พระพุทธรูปยืน 0.10 x 0.05 x 0.05 - พระบาทพระ 0.03 x 0.03 x 0.03 - พระพิมพ์ 0.15 x 0.10 x 0.03 - พระพุทธรูปหน้าตัก 0.45 จำนวน 3 ชั้น - รูปปั้นคน 0.70 x 0.40 x 0.05 - นาค 0.07 x 0.10 x 0.10 จำนวน 2 ชั้น - สิ่ง 0.40 x 0.40 x 0.07 - เศียรพระพุทธรูปทองคำ ขนาด 5 ซม. 2 ชั้น - พระพิมพ์ดินเผา ปางเสด็จดาวดึงส์ 6 ซม. - พระพุทธรูปประทับยืน (ตำริค) ปางประทานธรรม 3 องค์ ขนาด 50 , 53 , 55 ซม. - แผ่นอิฐดินเผาจำหลักรูปเทวดา ขนาด ซม. 1 ชั้น - พระพิมพ์ดินเผา ปางเสด็จดาวดึงส์ 2 องค์ - พระพุทธรูปตำริค 4 องค์ขนาดต่ำกว่า 32 ซม. - เศษพระพิมพ์ดินเผา ขนาดต่ำกว่า 4 ซม. 9 ชั้น

เอกสารนี้เป็นเอกสารที่สงวนไว้สำหรับการใช้งานเพื่อการศึกษาเท่านั้น ไม่อนุญาตให้นำไปใช้ประโยชน์ด้านการค้าไม่ว่ากรณีใดๆ ทั้งสิ้น อีกทั้งห้ามมิให้ดัดแปลงเนื้อหา และต้องอ้างอิงถึงเจ้าของเอกสารทุกครั้งที่มีการนำไปใช้

ห้องจัดแสดงที่

หัวเรื่องและเนื้อเรื่อง	
2.2	
รูปแบบการจัดแสดง	
รวมพื้นที่ที่ต้องการ	1.20 ตร.ม.
การจัดแสดง	
- แท่นจัดแสดงธรรมจักรขำรอด	
วัตถุประสงค์	วัตถุประสงค์
- เพื่อให้ทราบถึงการนับถือศาสนา รูปเคารพ ตลอดจนแทนพระพุทธเจ้าปางปฐมเทศนาและรูปแบบของธรรมจักร	- ธรรมจักรขำรอด \varnothing 0.60

เอกสารนี้เป็นเอกสารที่สงวนไว้สำหรับการใช้งานเพื่อการศึกษาเท่านั้น ไม่อนุญาตให้นำไปใช้ประโยชน์ด้านการค้าไม่ว่ากรณีใดๆ ทั้งสิ้น อีกทั้งห้ามมิให้ดัดแปลงเนื้อหา และต้องอ้างอิงถึงเจ้าของเอกสารทุกครั้งที่มีการนำไปใช้

ห้องจัดแสดงที่ 2

<p>หัวเรื่องและเนื้อเรื่อง</p> <p>2.2</p>	
<p>รูปแบบการจัดแสดง</p> <p>รวมพื้นที่ที่ต้องการ 4.88 ตร.ม.</p>	
<p>การจัดแสดง</p> <ul style="list-style-type: none"> - แท่นจัดแสดงธรรมจักร เสาและฐาน - ภาพและการประกอบธรรมจักร พร้อมบรรยายความหมาย 	
<p>วัตถุประสงค์</p>	<p>วัตถุประสงค์</p>
<p>- เพื่อให้ทราบรูปแบบของธรรมจักรแบบสมบูรณ์ที่แท้จริง ตลอดจนการประกอบแบบและความหมายของธรรมจักร</p>	<p>- ฐานเสาธรรมจักร</p> <p>- เสาธรรมจักร 8 เหลี่ยม \varnothing 0.20 x 2.00</p> <p>- ธรรมจักรขนาด \varnothing 100 ซม.</p>

เอกสารนี้เป็นเอกสารที่สงวนไว้สำหรับการใช้งานเพื่อการศึกษาเท่านั้น ไม่อนุญาตให้นำไปใช้ประโยชน์ด้านการค้าไม่ว่ากรณีใดๆ ทั้งสิ้น อีกทั้งห้ามมิให้ดัดแปลงเนื้อหา และต้องอ้างอิงถึงเจ้าของเอกสารทุกครั้งที่มีการนำไปใช้

ห้องจัดแสดงที่ 2

หัวข้อเรื่องและเนื้อเรื่อง	
2.3 การนับถือพระพุทธศาสนา ลัทธิมหายานและอิทธิพลของศิลปะศรีวิชัย	
รูปแบบการจัดแสดง ใช้ผู้จัดแสดง 2.2	
การจัดแสดง ผู้จัดแสดงพร้อมป้ายบรรยาย	
พื้นที่ที่ต้องการ 4.4 ตร.ม.	
วัตถุประสงค์	วัตถุประสงค์
<p>- เพื่อให้ทราบถึงรูปแบบและลักษณะเด่นของ พุทธศาสนานิกายมหายาน ตลอดจนถึงความ แตกต่างจากลัทธิหินยาน ตลอดจนศิลปะแบบ ศรีวิชัยที่มีความสัมพันธ์กัน</p>	<ul style="list-style-type: none"> - พระโพธิสัตว์ดินเผา ขนาดต่ำกว่า 25 ซม. 3 องค์ - พระพิมพ์ขนาดต่ำกว่า 5 ซม. 7 ชิ้น - พระโพธิสัตว์หินทราย 5 องค์ ขนาด 23 ซม. 2 องค์, 25 ซม. 3 องค์ - ปูนปั้นขนาด 0.30 x 0.30 x 0.40 3 ชิ้น - เศษพระพุทธรูป ขนาดต่ำกว่า 7 ซม. 11 ชิ้น - เศียรพระโพธิสัตว์อวโลกิเตศวร ขนาด \varnothing 0.25 จำนวน 1 ชิ้น

เอกสารนี้เป็นเอกสารที่สงวนไว้สำหรับการใช้งานเพื่อการศึกษาเท่านั้น ไม่อนุญาตให้นำไปใช้ประโยชน์ด้านการค้า
ไม่ว่ากรณีใดๆ ทั้งสิ้น อีกทั้งห้ามมิให้ดัดแปลงเนื้อหา และต้องอ้างอิงถึงเจ้าของเอกสารทุกครั้งที่มีการนำไปใช้

ห้องจัดแสดงที่ 2

หัวข้อเรื่องและเนื้อเรื่อง	
2.3 การนับถือพระพุทธศาสนา ลัทธิมหายานและอิทธิพลของศิลปะศรีวิชัย	
รูปแบบการจัดแสดง ใช้เหมือนกับแผนแสดงธรรมจักร 2.2	
การจัดแสดง แทนจัดแสดง	
พื้นที่ที่ต้องการ 1.02 ตร.ม.	
วัตถุประสงค์	วัตถุประสงค์แสดง
- เพื่อให้ทราบถึงรูปลักษณะและลักษณะศิลปะที่ได้รับอิทธิพลจากศิลปะศรีวิชัยที่มติดออารยธรรมเมืองคูทอง ตลอดจนความเชื่อต่าง ๆ	- ปูนปั้นรูปกินรี 0.25 x 0.35 x 0.30

เอกสารนี้เป็นเอกสารที่สงวนไว้สำหรับการใช้งานเพื่อการศึกษาเท่านั้น ไม่อนุญาตให้นำไปใช้ประโยชน์ด้านการค้า ไม่ว่าจะกรณีใดๆ ทั้งสิ้น อีกทั้งห้ามมิให้ดัดแปลงเนื้อหา และต้องอ้างอิงถึงเจ้าของเอกสารทุกครั้งที่มีการนำไปใช้

ส่วนจัดแสดงที่ 2

หัวเรื่องและเนื้อเรื่อง	
2.4 การนับถือศาสนาพราหมณ์	
รูปแบบการจัดแสดง	ใช้แบบ 1.4
รวมพื้นที่ที่ต้องการ	2.16 ตร.ม.
การจัดแสดง	
- บอร์ดจัดแสดงและบรรยายเรื่องความเชื่อของศาสนาพราหมณ์	
วัตถุประสงค์	วัตถุประสงค์แสดง
- เพื่อให้ทราบการเข้ามาของศาสนาพราหมณ์ในเมืองอุททองตลอดจนพิธีกรรมของศาสนาพราหมณ์และรูปเคารพของศาสนาพราหมณ์ในอุททอง	- บอร์ดจัดแสดงการนับถือรูปเคารพของศาสนาพราหมณ์

เอกสารนี้เป็นเอกสารที่สงวนไว้สำหรับการใช้งานเพื่อการศึกษาเท่านั้น ไม่อนุญาตให้นำไปใช้ประโยชน์ด้านการค้าไม่ว่ากรณีใดๆ ทั้งสิ้น อีกทั้งห้ามมิให้ดัดแปลงเนื้อหา และต้องอ้างอิงถึงเจ้าของเอกสารทุกครั้งที่มีการนำไปใช้

ส่วนจัดแสดงที่ 2

หัวข้อเรื่องและเนื้อเรื่อง 2.4 การนับถือศาสนาพราหมณ์	
รูปแบบการจัดแสดง ใต้แบบ 2.2	
รวมพื้นที่ที่ต้องการ 5.10 ตร.ม.	
การจัดแสดง - แทนจัดแสดงมุขลิ่งค์ 5 ชั้น	
วัตถุประสงค์	วัตถุจัดแสดง
- เพื่อให้ทราบลักษณะรูปแบบรูปเคารพของศาสนาพราหมณ์ โดยใช้แทนรูปเคารพของพระศิวะและพิธีกรรม ตลอดจนยุคสมัยของโบราณวัตถุ	- มุขลิ่งค์ ขนาด 0.40 x 0.40 x 0.30 - ตีร์วจักร ขนาด 0.40 x 0.40 x 0.30 - ศิวะลิ่งค์ ขนาด 0.40 x 0.40 x 0.40 และ เส้นผ่านศูนย์กลาง 0.20 x 0.40 - เอกามุขลิ่งค์ ขนาด เส้นผ่านศูนย์กลาง 0.20 x 0.40

เอกสารนี้เป็นเอกสารที่สงวนไว้สำหรับการใช้งานเพื่อการศึกษาเท่านั้น ไม่อนุญาตให้นำไปใช้ประโยชน์ด้านการค้าไม่ว่ากรณีใดๆ ทั้งสิ้น อีกทั้งห้ามมิให้ดัดแปลงเนื้อหา และต้องอ้างอิงถึงเจ้าของเอกสารทุกครั้งที่มีการนำไปใช้

ส่วนจัดแสดงที่ 3

เนื้อเรื่อง 3.1 คู่มือกับการติดต่อกับประเทศจีน	
รูปแบบการจัดแสดง บอร์ดแสดงแผนที่พร้อมรูปแสดงวัตถุพร้อมบรรยาย	
รวมพื้นที่ที่จัดแสดง 5.2 ตร.ม.	
วัตถุประสงค์	วัตถุประสงค์จัดแสดง
<p>- เพื่อให้ทราบเส้นทางการติดต่อระหว่างจีนกับคู่มือตลอดจนทราบถึงโบราณวัตถุศิลปะแบบจีนในราชวงศ์หมิง, ถัง หรืออื่น ๆ</p>	<ul style="list-style-type: none"> - กระปุกจีน 3 ชั้นขนาด \varnothing 0.10 x 0.80 และ 0.12 - จานลายจีน 2 ชั้น ขนาด \varnothing 0.20 , 0.15 - เศษงานขนาดต่ำกว่า 0.10 x 0.10 12 ชิ้น - แจกันชำรุด 2 ชั้น ขนาดต่ำกว่า 0.10 - เศษภาชนะ ต่ำกว่า 0.10 15 ชิ้น - ลูกบิดจีน (เศษ) ขนาดต่ำกว่า 1/2 13 ชิ้น - ตะเกียงขนาด \varnothing 0.12 x 0.10 - เหรียญอี่แปะจีนคู่จู้ ขนาด \varnothing 1 ซม.

เอกสารนี้เป็นเอกสารที่สงวนไว้สำหรับการใช้งานเพื่อการศึกษาเท่านั้น ไม่อนุญาตให้นำไปใช้ประโยชน์ด้านการค้าไม่ว่ากรณีใดๆ ทั้งสิ้น อีกทั้งห้ามมิให้ดัดแปลงเนื้อหา และต้องอ้างอิงถึงเจ้าของเอกสารทุกครั้งที่มีการนำไปใช้

ส่วนจัดแสดงที่ 3

หัวข้อเรื่องและเนื้อเรื่อง 3.2 คู่มือเกี่ยวกับการติดต่อกับการติดต่อกับประเทศทางตะวันตกและอื่น ๆ	
รูปแบบการจัดแสดง ใช้แบบ 5.1	
รวมพื้นที่ที่ต้องการ 5.20 ตร.ม.	
การจัดแสดง	
วัตถุประสงค์	วัตถุประสงค์แสดง
- เพื่อให้ถึงเส้นทางการติดต่อคู่มือกับประเทศทางตะวันตกและโบราณวัตถุที่เป็นหลักฐานสำคัญที่ยืนยันว่าคู่มือกับประเทศทางตะวันตกมีการค้าขายแลกเปลี่ยนสินค้ากัน เช่นเดียวกับประเทศทางอาหรับตะวันออกกลาง	- เหรียญอาหรับขนาด Ø 1 ซม. จำนวน 3 ชิ้น - เหรียญทองแดงอาหรับ 2 ชิ้น Ø 1 ซม. - ตะเกียงอาหรับขนาด ต่ำกว่า 1 ซม. 5 ชิ้น - เหรียญโรมันขนาดต่ำกว่า 1 ซม. 5 ชิ้น - จานและภาชนะขนาดต่ำกว่า Ø 0.10 - เศษภาชนะต่ำกว่า 0.10 จำนวน 13 ชิ้น - แจกันขนาด Ø 0.10 x 0.15 - เศษภาชนะโรมัน ขนาดต่ำกว่า 0.10 9 ชิ้น

เอกสารนี้เป็นเอกสารที่สงวนไว้สำหรับการใช้งานเพื่อการศึกษาเท่านั้น ไม่อนุญาตให้นำไปใช้ประโยชน์ด้านการค้าไม่ว่ากรณีใดๆ ทั้งสิ้น อีกทั้งห้ามมิให้ดัดแปลงเนื้อหา และต้องอ้างอิงถึงเจ้าของเอกสารทุกครั้งที่มีการนำไปใช้

ส่วนจัดแสดงที่ 3

<p>เนื้อเรื่อง 3.3 คู่มือในยุคสุโขทัยและอยุธยา</p>	
<p>รูปแบบการจัดแสดง ภาพดูราแทนพร้อมป้ายบรรยาย พร้อมปุ่มกดให้เกิดเสียง</p>	
<p>รวมพื้นที่ที่จัดแสดง 5.24 ตร.ม.</p>	
<p>วัตถุประสงค์</p>	<p>วัตถุประสงค์จัดแสดง</p>
<ul style="list-style-type: none"> - เพื่อให้ทราบถึงคู่มือในยุคสุโขทัยและอยุธยา - ยังมีได้ล้มสลาย ยังมีเมืองคู่มือในยุคนี้นี้ ดังหลักฐานในภาพดูราแทน - ศิลอาจารย์หลักที่ 1 - ศิลจารย์หลักที่ 48 <p>เกี่ยวกับแคว้นสุพรรณภูมิที่มีอยู่ในยุคสุโขทัยและอยุธยา ตลอดจนการอพยพของท้าวกู๋ทองไปทางทิศตะวันออก เกี่ยวพันถึงขุนหลวงพระจิ้ง</p>	<ul style="list-style-type: none"> - ภาพดูราแทน - ศิลจารย์หลักที่ 1 - ศิลจารย์หลักที่ 48 - แผนที่การอพยพของท้าวกู๋ทอง - เอกสารจีนเกี่ยวกับความสัมพันธ์กับจีน - รูปวัดพระรูป - วัดพระศรีรัตนมหาธาตุ ตามลำดับ

เอกสารนี้เป็นเอกสารที่สงวนลิขสิทธิ์ไว้เพื่อการศึกษาเท่านั้น ไม่อนุญาตให้นำไปใช้ประโยชน์ด้านการค้า
ไม่ว่ากรณีใดๆ ทั้งสิ้น อีกทั้งห้ามมิให้ดัดแปลงเนื้อหา และต้องอ้างอิงถึงเจ้าของเอกสารทุกครั้งที่มีการนำไปใช้

ส่วนจัดแสดงที่ 3

หัวเรื่องและเนื้อเรื่อง 3.3 อุทองในยุคสุโขทัยและอยุธยา	
รูปแบบการจัดแสดง ผู้จัดแสดงพร้อมบรรยายเหมือน 3.2	
รวมพื้นที่ที่ต้องการ 4.84 ตร.ม.	
การจัดแสดง - ผู้จัดแสดงพร้อมบรรยาย	
วัตถุประสงค์	วัตถุประสงค์แสดง
- เพื่อให้ทราบถึงศิลปะอุทองในสมัยสุโขทัยและอยุธยา จนถึงรูปแบบและความแตกต่างของแต่ละยุค บ่งบอกถึงดินแดนสุพรรณภูมิยังไม่ล่มสลายในยุคนี้	- พระพุทธรูปหน้าตัก 0.15 - พระพุทธรูปหน้าตัก 0.10 - พระพุทธรูปหน้าตัก 0.25 - พระพุทธรูปหน้าตัก 0.12 - พระพิมพ์สมัยอยุธยา ขนาดต่ำกว่า 0.05 x 0.05 7 องค์ - ยอดเจดีย์ขนาด \varnothing 0.20 x 0.30

เอกสารนี้เป็นเอกสารที่สงวนไว้สำหรับการใช้งานเพื่อการศึกษาเท่านั้น ไม่อนุญาตให้นำไปใช้ประโยชน์ด้านการค้า ไม่ว่าจะกรณีใดๆ ทั้งสิ้น อีกทั้งห้ามมิให้ดัดแปลงเนื้อหา และต้องอ้างอิงถึงเจ้าของเอกสารทุกครั้งที่มีการนำไปใช้

ส่วนจัดแสดงที่ 4

หัวเรื่องและเนื้อเรื่อง
4.1 เทคโนโลยีการดำเนินชีวิตในสมัยทวารวดี

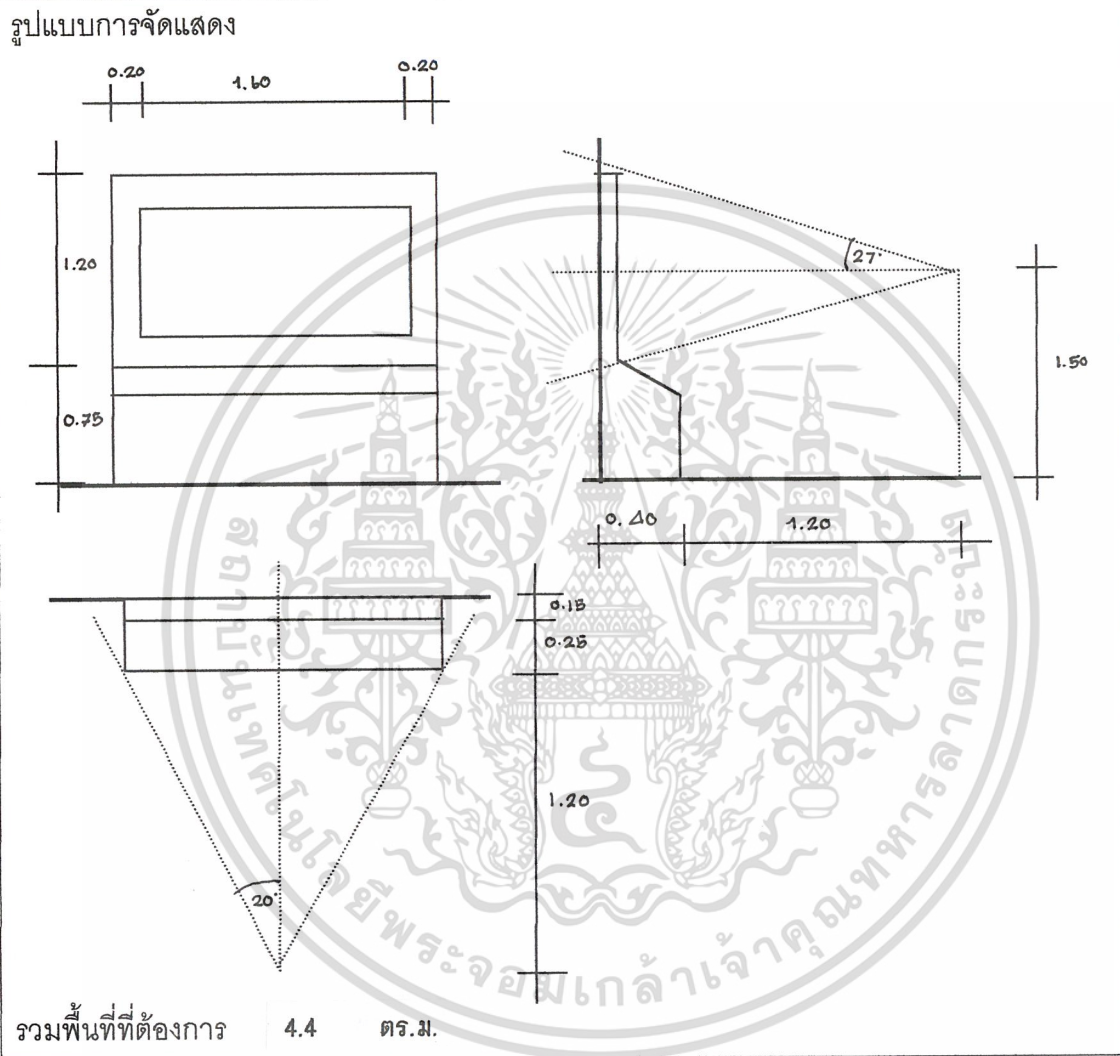

การจัดแสดง
 - ภาพดูราแทนแสดงการทำเครื่องปั้นดินเผาและอื่น ๆ ของชาวอู่ทองโบราณพร้อมบรรยาย

วัตถุประสงค์	วัตถุประสงค์จัดแสดง
- เพื่อให้ทราบขั้นตอนการผลิตภาชนะดินเผา และรูปร่างลักษณะเด่นของภาชนะดินเผาและเครื่องมือเครื่องใช้ของชาวอู่ทองโบราณและลักษณะของชาวทวารวดีพร้อมทั้งวิธีการดำเนินชีวิตชาวอู่ทอง	- ภาพดูราแทนพร้อมบรรยาย

ส่วนจัดแสดงที่ 4

หัวเรื่อง 4.2 ความเจริญสูงสุดของเมืองอุททอง	
รูปแบบการจัดแสดง	
รวมพื้นที่ที่ต้องการ 4.84 ตร.ม. จำนวน 2 ชั้น	
วัตถุประสงค์	วัตถุประสงค์
<ul style="list-style-type: none"> - เพื่อให้ทราบถึงรูปแบบลักษณะเด่นและความเจริญสูงสุดของศิลปะอุททอง จนถึงการดำเนินชีวิตของชาวอุททองโบราณ 	<ul style="list-style-type: none"> - เศษปูนปั้น ขนาดต่ำกว่า 0.10 จำนวน 11 ชิ้น - เศษภาชนะปูนปั้น ขนาดต่ำกว่า 0.10 จำนวน 9 ชิ้น - แจกันดินเผาขนาด \varnothing 1 ซม. จำนวน 9 ชิ้น - ปูนปั้นรูปหน้าสตรี 2 ชิ้น $0.25 \times 0.30 \times 0.10$ - เศียรพระ \varnothing 0.20 - ภาชนะดินเผาขนาด \varnothing 0.20×0.25 5 ชิ้น และขนาดต่ำกว่า 0.15 อีก 17 ชิ้น - ปูนปั้นรูปช่างฟ้อน 0.15×0.25

เอกสารนี้เป็นเอกสารที่สงวนไว้สำหรับกรใช้งานเพื่อการศึกษาเท่านั้น ไม่อนุญาตให้นำไปใช้ประโยชน์ด้านการค้า
ไม่ว่ากรณีใดๆ ทั้งสิ้น อีกทั้งห้ามมิให้ดัดแปลงเนื้อหา และต้องอ้างอิงถึงเจ้าของเอกสารทุกครั้งที่มีการนำไปใช้

ส่วนจัดแสดงที่ 4

หัวเรื่อง

4.3 เทคโนโลยีเครื่องมือเครื่องใช้

รูปแบบการจัดแสดง

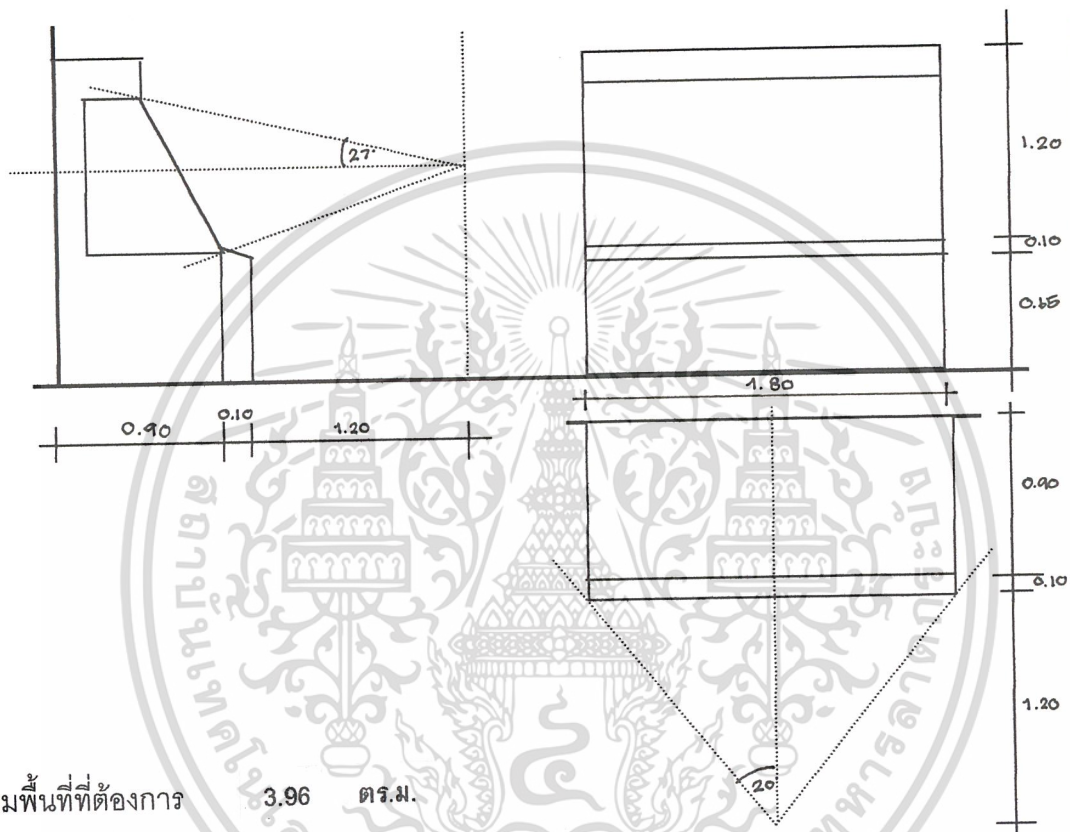

การจัดแสดง

- จัดแสดงแบบ "DIORAMA" แสดงวิถีชีวิตของชาวอุทงโบราณและวิธีทำพระพิมพ์, เหยียบ และเครื่องปั้นดินเผา

วัตถุประสงค์	วัตถุประสงค์จัดแสดง
- เพื่อให้ทราบถึงลักษณะวิถีชีวิต ความเป็นอยู่ และการทำเครื่องมือเครื่องใช้ในเมืองโบราณ อุทง ตลอดจนทราบลักษณะเด่นของศิลปะอุทง	- จัดแสดง DIORAMA ใช้ SCALE 1 : 5

เอกสารนี้เป็นเอกสารที่สงวนไว้สำหรับการใช้งานเพื่อการศึกษาเท่านั้น ไม่อนุญาตให้นำไปใช้ประโยชน์ด้านการค้า ไม่ว่าจะกรณีใดๆ ทั้งสิ้น อีกทั้งห้ามมิให้ดัดแปลงเนื้อหา และต้องอ้างอิงถึงเจ้าของเอกสารทุกครั้งที่มีการนำไปใช้

ส่วนจัดแสดงที่ 4

หัวข้อเรื่องและเนื้อเรื่อง 4.3 เทคโนโลยีเครื่องมือเครื่องใช้	
รูปแบบการจัดแสดง ผู้จัดแสดง3.2	
รวมพื้นที่ที่ต้องการ 4.84 ตร.ม.	
การจัดแสดง - ผู้จัดแสดงโบราณวัตถุพร้อมบรรยาย	
วัตถุประสงค์	วัตถุประสงค์
- เพื่อให้ทราบถึงรูปแบบและลักษณะเด่นของเครื่องมือเครื่องใช้ของชาวอุทงโบราณ ตลอดจนถึงลักษณะเด่นของศิลปะอุทง	- แม่พิมพ์เหรียญดินเผา ขนาดต่ำกว่า 1 ซม. 18 ชิ้น - ขนาดมากกว่า 2 ซม. 2 ชิ้น - ภาชนะดินเผาขนาด 0.10 5 ชิ้น - ขนาดต่ำกว่า 0.10 17 ชิ้น - เศษภาชนะดินเผาขนาดต่ำกว่า 0.15 x 0.20 13 ชิ้นพร้อมป้ายบรรยาย - แฉกนทรงคนโท ขนาด 0.15 x 0.30 3 ชิ้น

เอกสารนี้เป็นเอกสารที่สงวนไว้สำหรับการใช้งานเพื่อการศึกษาเท่านั้น ไม่อนุญาตให้นำไปใช้ประโยชน์ด้านการค้า ไม่ว่าจะกรณีใดๆ ทั้งสิ้น อีกทั้งห้ามมิให้ดัดแปลงเนื้อหา และต้องอ้างอิงถึงเจ้าของเอกสารทุกครั้งที่มีการนำไปใช้

ส่วนจัดแสดงที่ 4

หัวข้อเรื่องและเนื้อเรื่อง 4.3 เทคโนโลยีเครื่องมือเครื่องใช้	
รูปแบบการจัดแสดง ผู้จัดแสดง 3.2	
รวมพื้นที่ที่ต้องการ 4.84 ตร.ม.	
การจัดแสดง - ผู้จัดแสดงโบราณวัตถุพร้อมบรรยาย	
วัตถุประสงค์	วัตถุประสงค์จัดแสดง
- เพื่อให้ทราบถึงลักษณะและประเภทวัตถุที่ใช้ตกแต่งร่างกายของชาวอุทองโบราณ ตลอดจนทราบถึงรูปแบบศิลปะสมัยนั้น	<ul style="list-style-type: none"> - เหล็กร้อยสร้อยยาว 0.15 ซม. 2 ชิ้น - แหวนดินเผาขนาด \varnothing 1.5 ซม. 3 ชิ้น - ต่อกว่า 1.5 ซม. 11 ชิ้น - แหวนโลหะขนาด \varnothing 1 ซม. 11 ชิ้น - เศษแหวน ขนาดต่ำกว่า 0.5 ซม. 7 ชิ้น - ต่างหู ขนาดต่ำกว่า 0.5 ซม. 4 ชิ้น - เศษสร้อยคอดินเผา 23 ชิ้น - หินแกะต่าง ๆ ขนาด 0.20 x 0.15 x 0.10 5 ชิ้น พร้อมป้ายบรรยาย

เอกสารนี้เป็นเอกสารที่สงวนไว้สำหรับการใช้งานเพื่อการศึกษาเท่านั้น ไม่อนุญาตให้นำไปใช้ประโยชน์ด้านการค้าไม่ว่ากรณีใดๆ ทั้งสิ้น อีกทั้งห้ามมิให้ดัดแปลงเนื้อหา และต้องอ้างอิงถึงเจ้าของเอกสารทุกครั้งที่มีการนำไปใช้

ส่วนจัดแสดงที่ 5

หัวข้อเรื่องและเนื้อเรื่อง	
5.1 หลังจากที่พระเจ้าอุทุมพรย้ายไปตั้งเมืองใหม่	
รูปแบบการจัดแสดง	COMPUTER MULTICEDIA แบบ 1.1
รวมพื้นที่ที่ต้องการ	1.64 ตร.ม.
การจัดแสดง	
- COMPUTER MULTICEDIA	
วัตถุประสงค์	วัตถุประสงค์
- เพื่อให้ทราบถึงสาเหตุการไปตั้งเมืองใหม่ของพระเจ้าอุทุมพรและตำแหน่งใหม่แผนที่ของการโยกย้ายที่ตั้งจนถึงสาเหตุการล่มสลายของทวารวดี	- COMPUTER

เอกสารนี้เป็นเอกสารที่สงวนไว้สำหรับการใช้งานเพื่อการศึกษาเท่านั้น ไม่อนุญาตให้นำไปใช้ประโยชน์ด้านการค้าไม่ว่ากรณีใดๆ ทั้งสิ้น อีกทั้งห้ามมิให้ดัดแปลงเนื้อหา และต้องอ้างอิงถึงเจ้าของเอกสารทุกครั้งที่มีการนำไปใช้

ส่วนจัดแสดงที่ 5

เนื้อเรื่อง 5.2 การขุดค้นพบโบราณวัตถุจากการซ่อมแซมเจดีย์หมายเลข 1

รูปแบบการจัดแสดง - ภาพดูราแทนพร้อมบรรยาย

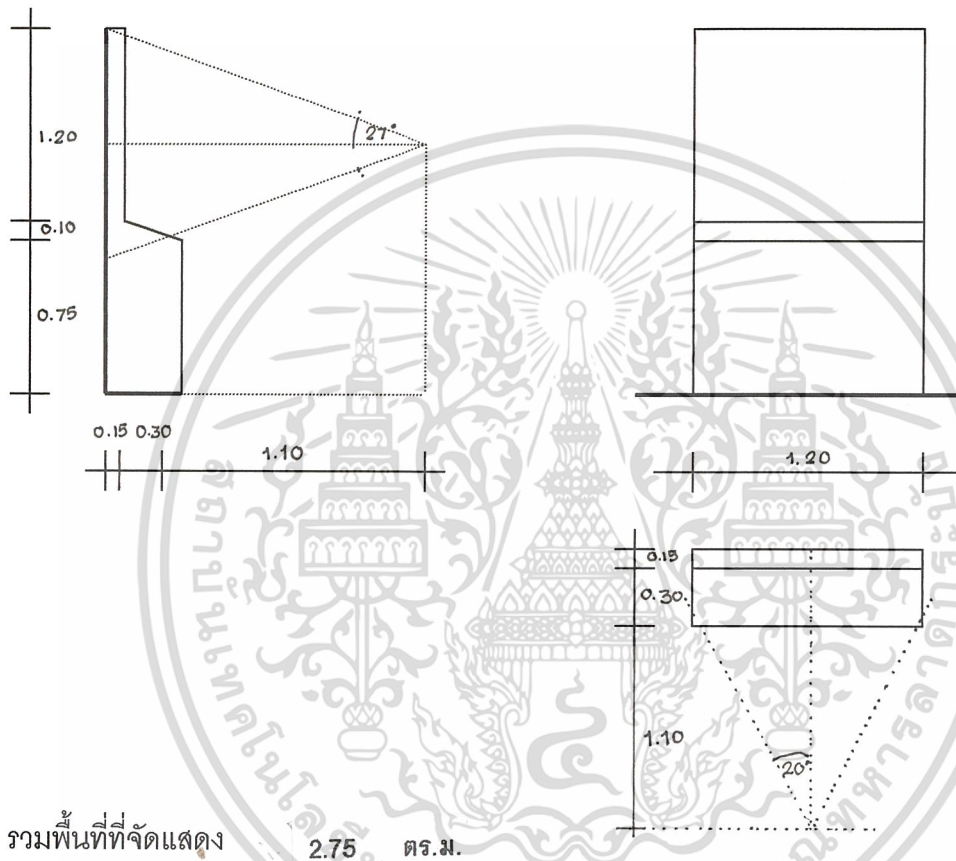

วัตถุประสงค์	วัตถุจัดแสดง
- เพื่อให้ทราบตำแหน่งเจดีย์ทั้ง 13 องค์ ในเขตเมืองโบราณคู່ทอง บ่งบอกถึงการขุดค้น พบโบราณวัตถุ	- ภาพดูราแทนพร้อมบรรยาย

เอกสารนี้เป็นเอกสารที่สงวนไว้สำหรับการใช้งานเพื่อการศึกษาเท่านั้น ไม่อนุญาตให้นำไปใช้ประโยชน์ด้านการค้า
ไม่ว่ากรณีใดๆ ทั้งสิ้น อีกทั้งห้ามมิให้ดัดแปลงเนื้อหา และต้องอ้างอิงถึงเจ้าของเอกสารทุกครั้งที่มีการนำไปใช้

ส่วนจัดแสดงที่ 5

เนื้อเรื่องที่ 5.2

รูปแบบการจัดแสดง MODEL 1:25

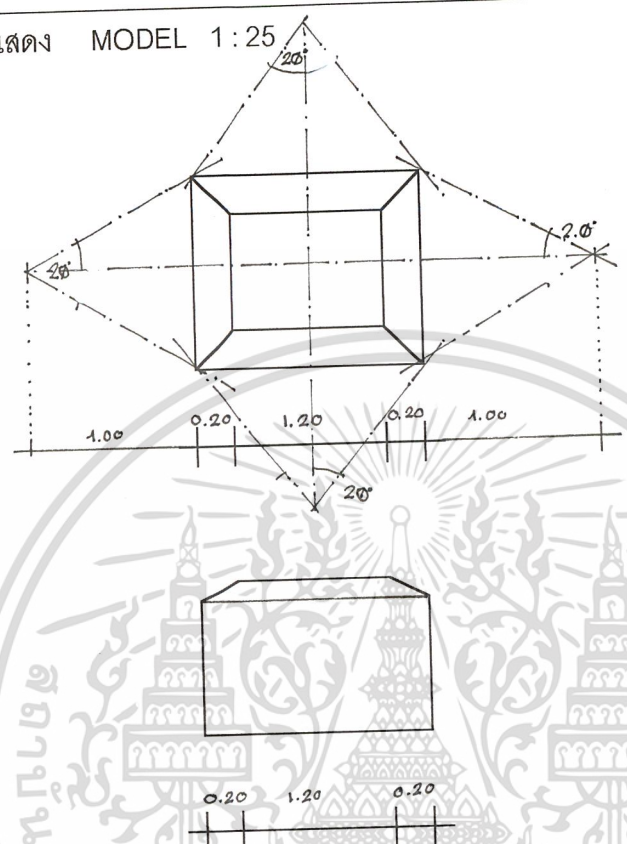

รวมพื้นที่ที่จัดแสดง 4.16 ตร.ม.

วัตถุประสงค์	วัตถุประสงค์จัดแสดง
- เพื่อให้ทราบถึงลักษณะของเจดีย์หมายเลข 1 ที่ซ่อมแซมและขุดค้นพบโบราณวัตถุหลายชิ้น เป็นเจดีย์องค์สำคัญในอุ้งทอง	- MODEL บริเวณเจดีย์หมายเลข 1

เอกสารนี้เป็นเอกสารที่สงวนไว้สำหรับการใช้งานเพื่อการศึกษาเท่านั้น ไม่อนุญาตให้นำไปใช้ประโยชน์ด้านการค้า ไม่ว่าจะกรณีใดๆ ทั้งสิ้น อีกทั้งห้ามมิให้ดัดแปลงเนื้อหา และต้องอ้างอิงถึงเจ้าของเอกสารทุกครั้งที่มีการนำไปใช้

ส่วนจัดแสดงที่ 5

หัวข้อเรื่องและเนื้อเรื่อง	
5.3 เครื่องปั้นดินเผาและทองสำริด	
รูปแบบการจัดแสดง	ใช้เหมือนกับ 3.2
รวมพื้นที่ที่ต้องการ	4.84 ตร.ม.
การจัดแสดง	
- ตู้จัดแสดงพร้อมบรรยาย	
วัตถุประสงค์	วัตถุประสงค์
- เพื่อให้ทราบลักษณะโบราณวัตถุที่ขุดพบที่เนินทางพระและเขาถ้ำเสือ มีศิลปะแบบบายนและอื่น ๆ ซึ่งสามารถเปรียบเทียบได้จากการเข้ามาของศิลปะแบบอื่น ๆ	<ul style="list-style-type: none"> - พระพุทธรูปหน้าปก หน้าตัก 0.20 - เศียรบุคคลทรงมงกุฎทองหริต \varnothing 0.15 - พระพุทธรูปปูนปั้นหน้าตัก 0.15 - ปูนปั้นชำรุด ขนาดต่ำกว่า 0.20 x 0.15 x 0.25 จำนวน 7 ชิ้น - ประติมากรรมปูนปั้นแบบต่าง ๆ รูปบุคคล , รูปสัตว์, พระพิมพ์, ลวดลายพันธุพฤกษา ขนาดต่ำกว่า 0.25 จำนวน 17 ชิ้น - เศษปูนปั้น ขนาดต่ำกว่า 0.10 จำนวน 11 ชิ้น - รูปสตรียกขาทั้ง 2 ข้าง 0.20 x 0.15 x 0.20 - พระพิมพ์หล่อสำริด ขนาดหน้าตัก 0.05 2 ชิ้น และอื่น ๆ

เอกสารนี้เป็นเอกสารที่สงวนไว้สำหรับการใช้งานเพื่อการศึกษาเท่านั้น ไม่อนุญาตให้นำไปใช้ประโยชน์ด้านการค้าไม่ว่ากรณีใดๆ ทั้งสิ้น อีกทั้งห้ามมิให้ดัดแปลงเนื้อหา และต้องอ้างอิงถึงเจ้าของเอกสารทุกครั้งที่มีการนำไปใช้

ส่วนจัดแสดงที่ 5

หัวข้อเรื่องและเนื้อเรื่อง 5.4 ประติมากรรมและปูชนียวัตถุที่เนินทางพระและเขาถ้ำเสือ	
รูปแบบการจัดแสดง ให้เหมือนกับ 1.1 รวมพื้นที่ที่ต้องการ 2.50 ตร.ม.	
การจัดแสดง - บอร์ดแสดงภาพพร้อมบรรยาย	
วัตถุประสงค์	วัตถุประสงค์แสดง
- เพื่อให้ทราบถึงตำแหน่งที่ตั้งและความสำคัญของ เขาถ้ำเสือและเนินทางพระตลอดจนโบราณวัตถุที่ ชุดค้นพบบ่งบอกถึงศิลปะในอุทกเป็นสำคัญ ทราบถึงรูปแบบศิลปะในอุทก	- บอร์ดจัดแสดงตำแหน่งเนินทางพระและเขาถ้ำ เสือ พร้อมทั้งบรรยายความสำคัญของโบราณ สถานทั้งสอง

เอกสารนี้เป็นเอกสารที่สงวนไว้สำหรับการใช้งานเพื่อการศึกษาเท่านั้น ไม่อนุญาตให้นำไปใช้ประโยชน์ด้านการค้า
 ไม่ว่ากรณีใดๆ ทั้งสิ้น อีกทั้งห้ามมิให้ดัดแปลงเนื้อหา และต้องอ้างอิงถึงเจ้าของเอกสารทุกครั้งที่มีการนำไปใช้

ส่วนจัดแสดงที่ 5

เนื้อเรื่อง 5.4

รูปแบบการจัดแสดง - แท่นจัดแสดงกรูกระจกด้านหลัง แบบลอยตัว 3 ชั้น

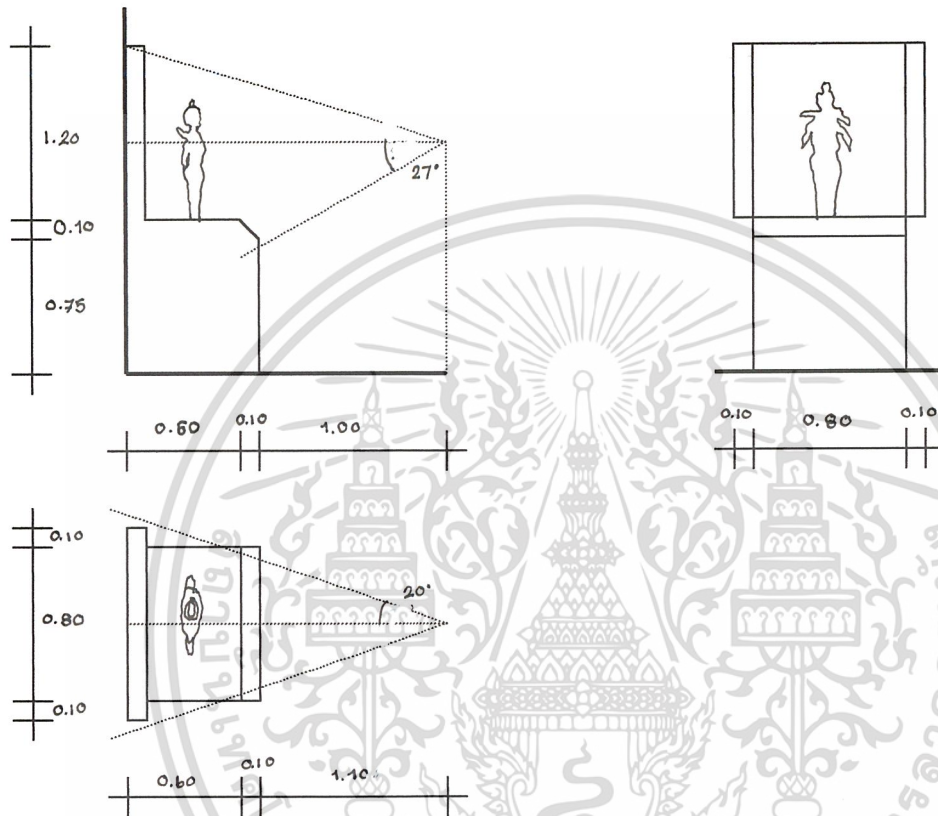

รวมพื้นที่ที่จัดแสดง 5.4 ตร.ม.

วัตถุประสงค์	วัตถุประสงค์จัดแสดง
- เพื่อให้ทราบลักษณะพระโพธิสัตว์โลกेश্বর ที่ขุดค้นพบที่เนินทางพระ เป็นศิลปะแบบบายนที่เข้ามาในอุโมงค์ เช่นเดียวกับเศียรทวารบาล หินทรายสีเทา	1. พระโพธิสัตว์โลกेश্বর หินทราย ขนาด 0.35 x 0.25 x 1.00 2. เศียรทวารบาล ขนาด \varnothing 0.25 x 0.30 3. พระพุทธรูปนครปรก หน้าตักกว้าง 0.30

เอกสารนี้เป็นเอกสารที่สงวนไว้สำหรับการใช้งานเพื่อการศึกษาเท่านั้น ไม่อนุญาตให้นำไปใช้ประโยชน์ด้านการค้า ไม่ว่าจะกรณีใดๆ ทั้งสิ้น อีกทั้งห้ามมิให้ดัดแปลงเนื้อหา และต้องอ้างอิงถึงเจ้าของเอกสารทุกครั้งที่มีการนำไปใช้

ส่วนจัดแสดงที่ 6

หัวข้อเรื่องและเนื้อเรื่อง	
6.1 ความเป็นมาของลูกบิดและเครื่องประดับในอุทธรณ์	
รูปแบบการจัดแสดง	รูปแบบเดียวกับ 3.3
รวมพื้นที่ที่ต้องการ	3.96 ตร.ม. , 2.50 ตร.ม.
การจัดแสดง	
- บอร์ดแสดงภาพพร้อมบรรยาย	
วัตถุประสงค์	วัตถุประสงค์
- เพื่อให้ทราบถึงการทำลูกบิดของมนุษย์ก่อนประวัติศาสตร์ลูกหิน โดยนำเอาเปลือกหอย , กระดุกสัตว์ ในดินแดนของเมืองอุทธรณ์โบราณโดยเฉพาะในอุทธรณ์มีลูกบิดหนาแน่นกระจายอยู่ทั้งเมืองในการขุดพบ	- การจัดแสดงแบบ DIORAMA SCALE 1 : 10

เอกสารนี้เป็นเอกสารที่สงวนไว้สำหรับการใช้งานเพื่อการศึกษาเท่านั้น ไม่อนุญาตให้นำไปใช้ประโยชน์ด้านการค้าไม่ว่ากรณีใดๆ ทั้งสิ้น อีกทั้งห้ามมิให้ดัดแปลงเนื้อหา และต้องอ้างอิงถึงเจ้าของเอกสารทุกครั้งที่มีการนำไปใช้

ส่วนจัดแสดงที่ 6

เนื้อเรื่อง 6.2

รูปแบบการจัดแสดง

รูปแบบตู้จัดแสดงพร้อมป้ายบรรยายและชมระดับสายตา 1.1

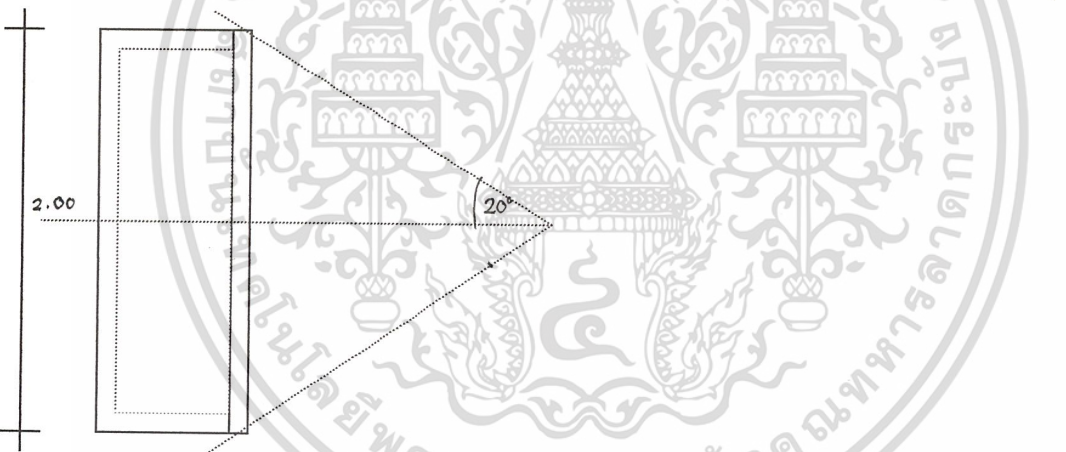
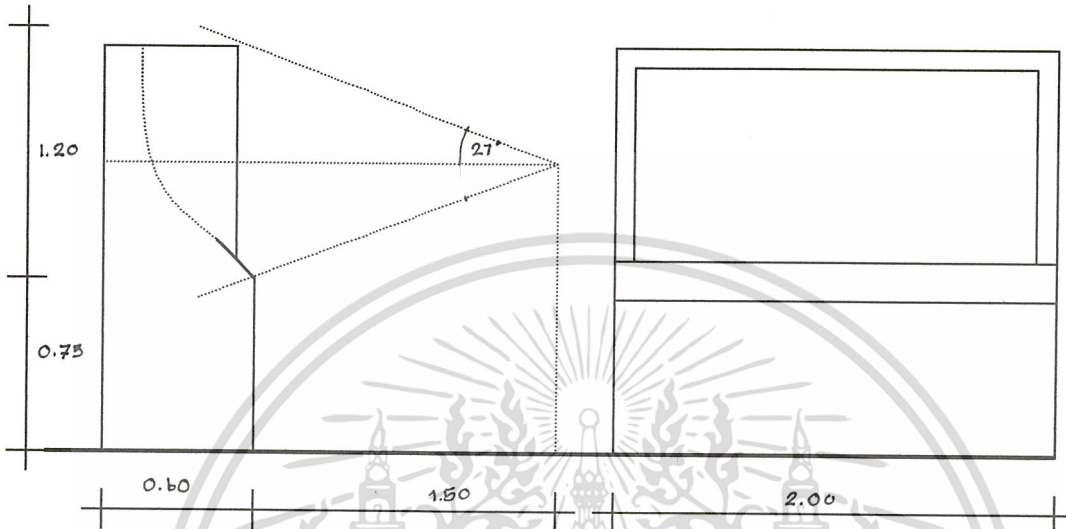

รวมพื้นที่ที่จัดแสดง 4.48 ตร.ม. , 2.50 ตร.ม.

วัตถุประสงค์	วัตถุจัดแสดง
- เพื่อให้ทราบถึงลักษณะชิ้นส่วนและลูกบิดต่าง ๆ ที่นำไปทำสร้อยคอ , กำไล , ต่างหู ตลอดจนลวดลายของลูกบิดต่าง ๆ จากวัสดุหลายชนิด	- สร้อย ยาวต่ำกว่า 0.20 จำนวน 11 ชิ้น - สร้อย ยาวต่ำกว่า 0.30 จำนวน 31 ชิ้น - สร้อยข้อมือ ยาวต่ำกว่า 0.10 จำนวน 21 ชิ้น - สร้อยข้อมือ ยาวต่ำกว่า 0.15 จำนวน 15 ชิ้น - ลูกบิดสี่เหลี่ยมต่างขนาด ต่ำกว่า 31 มม. 41 ชิ้น - ลูกบิดสี่เหลี่ยมจัตุรัส ต่ำกว่า 23 มม. จำนวน 18 ชิ้น - สายรอบเอว ยาวต่ำกว่า 45 ซม. จำนวน 7 ชิ้น

เอกสารนี้เป็นเอกสารที่สงวนไว้สำหรับการใช้งานเพื่อการศึกษาค้นคว้า ไม่อนุญาตให้นำไปใช้ประโยชน์ด้านการค้า

ไม่ว่ากรณีใดๆ ทั้งสิ้น อีกทั้งห้ามมิให้ดัดแปลงเนื้อหา และต้องอ้างอิงถึงเจ้าของเอกสารทุกครั้งที่มีการนำไปใช้

ส่วนจัดแสดงที่ 6

หัวเรื่องและเนื้อเรื่อง 6.2 ลูกบิดแบบต่าง ๆ	
รูปแบบการจัดแสดง	ใช้จัดแสดงแบบ 2.2
รวมพื้นที่ที่ต้องการ	4.48 ตร.ม.
การจัดแสดง - จัดแสดงภาพพร้อมบรรยาย	
วัตถุประสงค์	วัตถุประสงค์
<ul style="list-style-type: none"> - เพื่อให้ทราบถึงชนิดของลูกบิดของชนิดต่าง ๆ ทำจากวัสดุที่ใช้ทำ - ลูกบิดหิน - ลูกบิดแก้ว - ลูกบิดกระดูกสัตว์และเปลือกหอย ตลอดจนลักษณะของลูกบิด 	<ul style="list-style-type: none"> - ลูกบิดหินจากแร่ต่าง ๆ 15 ชิ้น - ลูกบิดแก้ว 11 ชิ้น - ลูกบิดแร่อื่น ๆ - และลูกบิดรูปทรงต่าง ๆ ทั้ง 20 ชิ้น

เอกสารนี้เป็นเอกสารที่สงวนไว้สำหรับการใช้งานเพื่อการศึกษาเท่านั้น ไม่อนุญาตให้นำไปใช้ประโยชน์ด้านการค้า ไม่ว่าจะกรณีใดๆ ทั้งสิ้น อีกทั้งห้ามมิให้ดัดแปลงเนื้อหา และต้องอ้างอิงถึงเจ้าของเอกสารทุกครั้งที่มีการนำไปใช้

ส่วนจัดแสดงที่ 6

หัวข้อที่ 6.3 การตกแต่งร่างกายและเครื่องประดับ

รูปแบบจัดแสดง

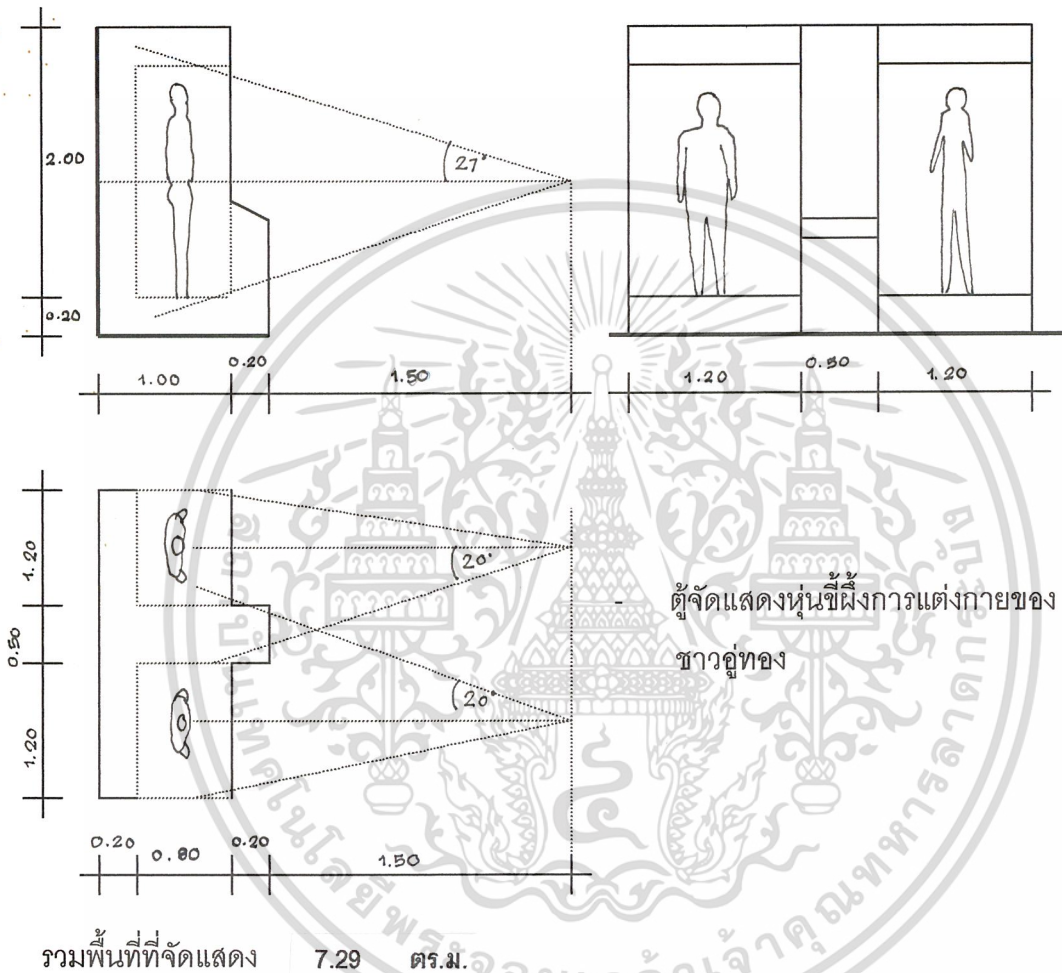

วัตถุประสงค์

- เพื่อให้ทราบการตกแต่งร่างกายของชาวอุษาคเนย์โบราณทั้งชายและหญิงที่แท้จริง

วัตถุประสงค์จัดแสดง

- หุ่นขี้ผึ้ง ชาย - หญิง ขนาดความสูง 170 , 160 ตามลำดับ

เอกสารนี้เป็นเอกสารที่สงวนไว้สำหรับการใช้งานเพื่อการศึกษาเท่านั้น ไม่อนุญาตให้นำไปใช้ประโยชน์ด้านการค้าไม่ว่ากรณีใดๆ ทั้งสิ้น อีกทั้งห้ามมิให้ดัดแปลงเนื้อหา และต้องอ้างอิงถึงเจ้าของเอกสารทุกครั้งที่มีการนำไปใช้

ส่วนจัดแสดงที่ 6

เนื้อเรื่อง 6.3 การแต่งกายของชาวเมืองอุททองโดยใช้ลูกบิด

รูปแบบการจัดแสดง

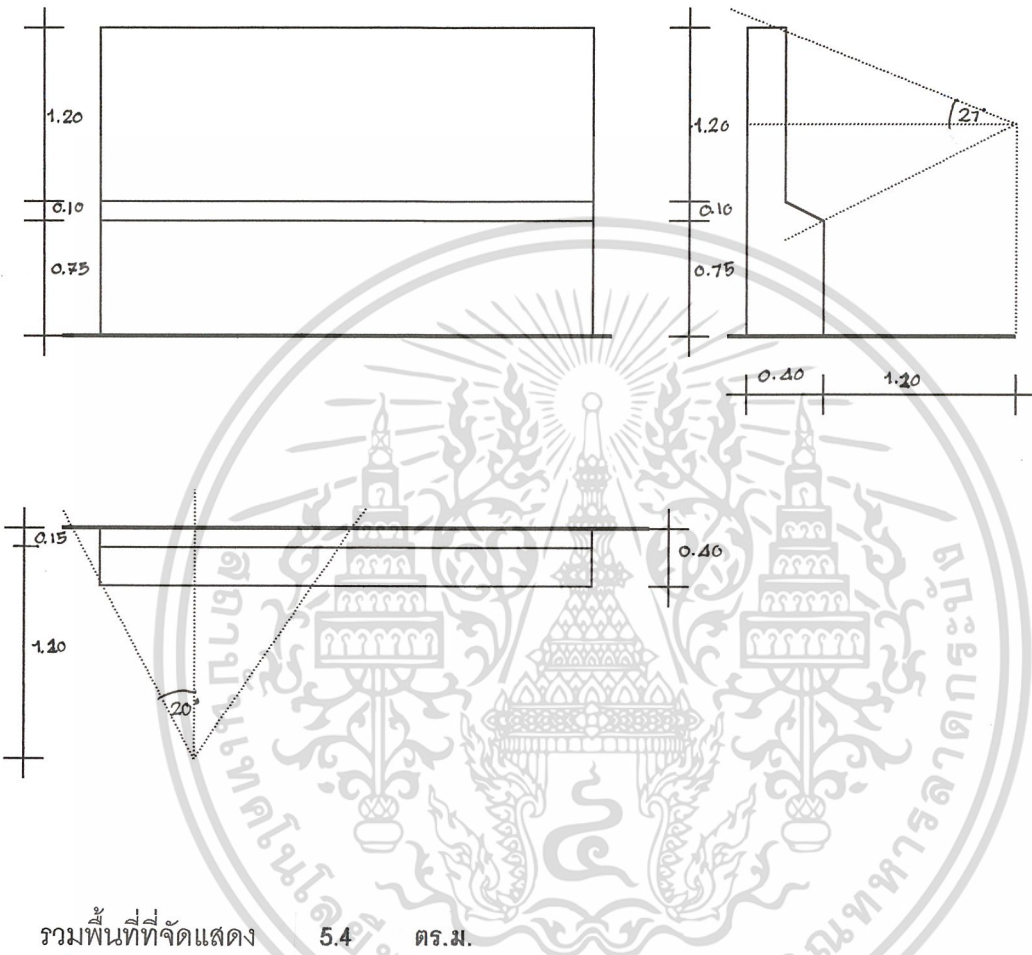

วัตถุประสงค์	วัตถุประสงค์
<ul style="list-style-type: none"> - เพื่อต้องการให้ทราบการตกแต่งร่างกายด้วยลูกบิดต่าง ๆ ด้วยความเชื่อ ความสวยงามตามพิธีกรรม ทั้งสร้อยคอ สร้อยข้อมือ ต่างหู และอื่น ๆ ของชาวอุททองโบราณ 	<ul style="list-style-type: none"> - ภาพการใส่สร้อยคอของชาวอุททองโบราณ - ภาพการใส่สร้อยข้อมือของชาวอุททองโบราณ - ภาพการใส่ต่างหูของชาวอุททองโบราณ - ภาพการใส่จมุกของชาวอุททองโบราณ - ภาพการใส่รอบเอวของชาวอุททองโบราณ

เอกสารนี้เป็นเอกสารที่สงวนไว้สำหรับการใช้งานเพื่อการศึกษาเท่านั้น ไม่อนุญาตให้นำไปใช้ประโยชน์ด้านการค้าไม่ว่ากรณีใดๆ ทั้งสิ้น อีกทั้งห้ามมิให้ดัดแปลงเนื้อหา และต้องอ้างอิงถึงเจ้าของเอกสารทุกครั้งที่มีการนำไปใช้

4.6 การแบ่งพื้นที่ใช้สอยภายในโครงการ

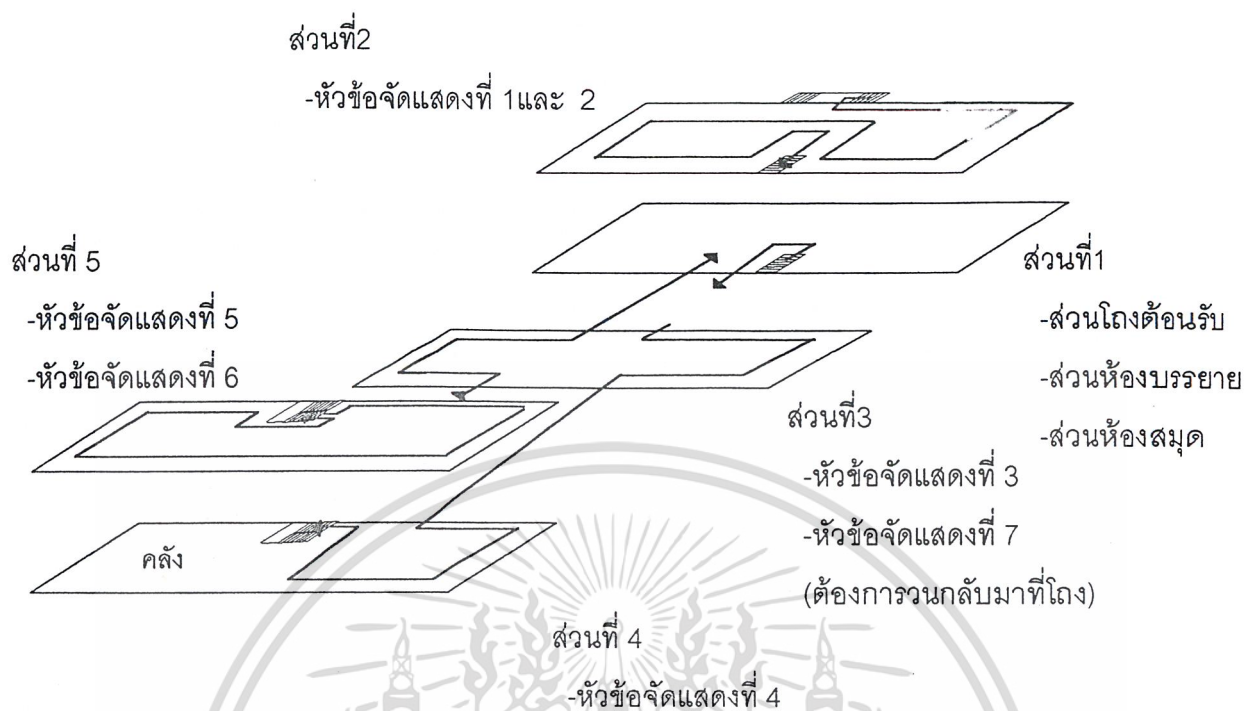

หมายเหตุ จากการวิเคราะห์จัดเก็บคลังพิพิธภัณฑ์ กำหนดให้จัดอยู่ในส่วนที่ 4 เพื่อการจัดเก็บขนย้ายวัตถุจัดแสดง ในส่วนด้านหลังของโครงการซึ่งไม่อยู่ในขอบเขตของการออกแบบ จากการวิเคราะห์สภาพเดิมของโครงการพิพิธภัณฑ์สถานแห่งชาติอุทธรณ์ พบว่าห้องเก็บวัตถุจัดแสดงกระจายอยู่ทุกชั้นของตัวอาคารจึงกำหนดการโยกย้าย คลังพิพิธภัณฑ์อยู่ในห้องเดียว

จากการวิเคราะห์ค่าความสัมพันธ์ในโครงการ สามารถจัดองค์ประกอบภายในได้
ดังนี้ (อ้างถึงหัวข้อ 4)

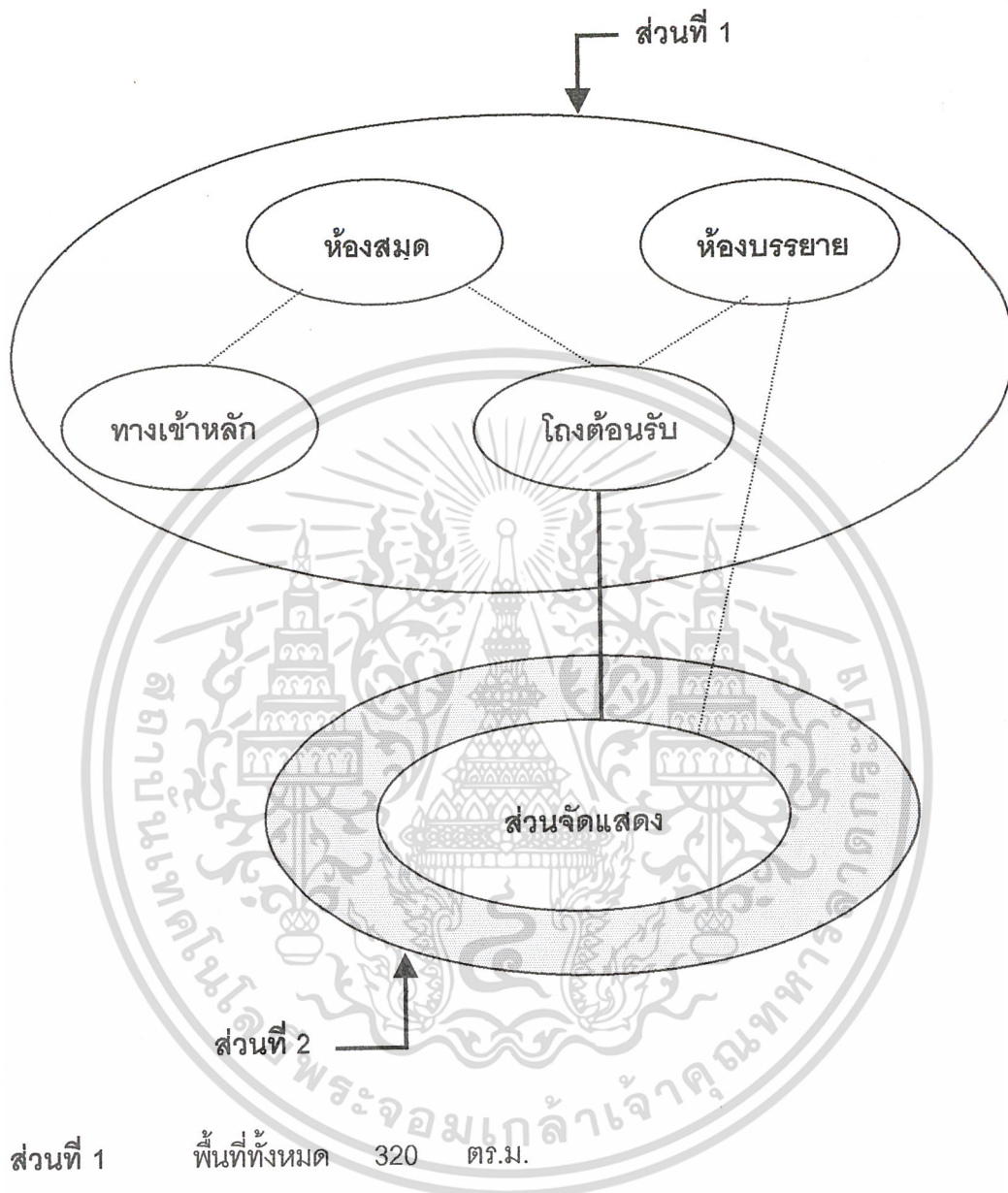

ส่วนที่ 1 พื้นที่ทั้งหมด 320 ตร.ม.

ประกอบด้วย

1. ส่วนโถงต้อนรับ	=	125.5	ตร.ม.
2. ส่วนห้องบรรยาย	=	79.99	ตร.ม.
3. ห้องสมุด	=	61.63	ตร.ม.

เอกสารนี้เป็นเอกสารที่สงวนไว้สำหรับการใช้งานเพื่อการศึกษาเท่านั้น ไม่อนุญาตให้นำไปใช้ประโยชน์ด้านการค้า
ไม่ว่ากรณีใดๆ ทั้งสิ้น อีกทั้งห้ามมิให้ดัดแปลงเนื้อหา และต้องอ้างอิงถึงเจ้าของเอกสารทุกครั้งที่มีการนำไปใช้

ส่วนที่ 2 พื้นที่ทั้งหมด = 1,043.29 ตร.ม.
ประกอบด้วยส่วนจัดแสดงต่าง ๆ ดังนี้

หัวข้อที่ 1	เมืองคูทองสมัยก่อนประวัติศาสตร์	=	64.87	ตร.ม.
หัวข้อที่ 2	ศาสนาและความเชื่อ	=	51.60	ตร.ม.
หัวข้อที่ 3	การติดต่อกับอาณาจักรอื่น ๆ	=	48.24	ตร.ม.
หัวข้อที่ 4	เมืองคูทองกับความเจริญสูงสุด	=	39.81	ตร.ม.
หัวข้อที่ 5	อารยธรรมคูทองหลังจากพระเจ้าคูทองย้ายไปตั้งเมืองใหม่	=	44.85	ตร.ม.
หัวข้อที่ 6	ลูกบัตโบราณเมืองคูทอง	=	45.91	ตร.ม.
หัวข้อที่ 7	ชาติพันธุ์วิทยาเมืองคูทอง	=	48.24	ตร.ม.
	รวมพื้นที่ที่ต้องการภายใน	=	338.55	ตร.ม.



เอกสารนี้เป็นเอกสารที่สงวนไว้สำหรับการใช้งานเพื่อการศึกษาเท่านั้น ไม่อนุญาตให้นำไปใช้ประโยชน์ด้านการค้า
ไม่ว่ากรณีใดๆ ทั้งสิ้น อีกทั้งห้ามมิให้ดัดแปลงเนื้อหา และต้องอ้างอิงถึงเจ้าของเอกสารทุกครั้งที่มีการนำไปใช้

ตารางที่ 27 ตารางวิเคราะห์พื้นที่ส่วนที่ 1

องค์ประกอบ	พื้นที่ที่ ต้องการ	พื้นที่ทาง สัญจร	พื้นที่รวม
1. ส่วนโถงทางเข้า	78.44	10.80 (60%)	125.50
2. ส่วนห้องบรรยาย	53.33	26.66 (50%)	79.99
3. ส่วนห้องสมุด	47.41	14.22 (30%)	61.63
รวม	119.18	51.68	267.12

พื้นที่จริงในส่วนที่ 1 320 ต.ร.ม.

พื้นที่วิเคราะห์ 267.12 ต.ร.ม.

พื้นที่ต่าง 52.88 ต.ร.ม.

-นำมาแบ่งตามอัตราส่วนในแต่ละส่วนตามความต้องการ

(พื้นที่รวมแต่ละส่วน × พื้นที่ต่าง) + พื้นที่ทางสัญจร

พื้นที่รวมทุกส่วน

$$1. \text{ ส่วนโถงทางเข้า } \frac{(125.50 \times 52.88) + 47.06}{267.12} = 71.90 \text{ ต.ร.ม.}$$

$$2. \text{ ส่วนห้องบรรยาย } \frac{(79.99 \times 52.88) + 26.66}{267.12} = 42.49 \text{ ต.ร.ม.}$$

$$3. \text{ ส่วนห้องสมุด } \frac{(61.63 \times 52.88) + 14.22}{267.12} = 26.42 \text{ ต.ร.ม.}$$

เอกสารนี้เป็นเอกสารที่สงวนไว้สำหรับการใช้งานเพื่อการศึกษาเท่านั้น ไม่อนุญาตให้นำไปใช้ประโยชน์ด้านการค้า
ไม่ว่ากรณีใดๆ ทั้งสิ้น อีกทั้งห้ามมิให้ดัดแปลงเนื้อหา และต้องอ้างอิงถึงเจ้าของเอกสารทุกครั้งที่มีการนำไปใช้

ตารางที่ 28

ตารางแสดงการวิเคราะห์ส่วนโถงต้อนรับ

องค์ประกอบ	จำนวน	พื้นที่/หน่วย	พื้นที่รวม	หมายเหตุ
1. เคาน์เตอร์ประชาสัมพันธ์	1	5.20	5.20	
2. ส่วนจำหน่ายบัตร	1	2.60	2.60	
3. ส่วนฝากของ	1	2.60	2.60	จาก 20%
4. ส่วนพักคอย	6	0.96	4.80	ของผู้เข้าชม
5. ส่วนโทรศัพท์	1	0.64	0.64	สูงสุดต่อไอ
6. ส่วนขายของที่ระลึก	1	2.60	2.60	
7. นิทรรศการ	1	35.55	35.55	
		รวม	78.44	

รวมพื้นที่ใช้สอยส่วนโถงทางเข้า 78.44 ตร.ม.

พื้นที่วิเคราะห์แบ่งส่วนโถงทางเข้า 71.90 ตร.ม.

ตารางที่ 29

ตารางแบ่งพื้นที่รวมทางสัญจรส่วนโถงต้อนรับ

องค์ประกอบ	พื้นที่ที่ ต้องการ	พื้นที่ เพิ่มเติม	พื้นที่ รวม	คิดเป็น %
โถงต้อนรับ				
1. เคาน์เตอร์ประชาสัมพันธ์	5.20	20.27	25.77	28.19%
2. ส่วนจำหน่ายบัตร	2.60	10.13	12.73	14.08%
3. ส่วนฝากของ	2.60	10.13	12.73	14.08%
4. ส่วนพักคอยและนิทรรศการชั่วคราว	0.96	4.80	23.51	26.07%
5. ส่วนโทรศัพท์	0.64	2.49	3.13	3.46%
6. ส่วนขายของที่ระลึก	2.60	10.13	12.73	14.08%
7. นิทรรศการชั่วคราว	35.55	18.75	44.25	30.44%
รวม	78.44	71.90	150.34	100%

สรุป พื้นที่ที่ต้องการ + พื้นที่เพิ่มเติม = พื้นที่วิเคราะห์แบ่งส่วนโถงต้อนรับ (floor 1)
78.44 + 71.90 = 150.34 ตร.ม.

เอกสารนี้เป็นเอกสารที่สงวนไว้สำหรับการใช้งานเพื่อการศึกษาเท่านั้น ไม่อนุญาตให้นำไปใช้ประโยชน์ด้านการค้า
ไม่ว่ากรณีใดๆ ทั้งสิ้น อีกทั้งห้ามมิให้ดัดแปลงเนื้อหา และต้องอ้างอิงถึงเจ้าของเอกสารทุกครั้งที่มีการนำไปใช้

ตารางที่ 30 การวิเคราะห์พื้นที่ห้องบรรยาย

องค์ประกอบ	จำนวน	พื้นที่/หน่วย	พื้นที่รวม	หมายเหตุ
1. ส่วนบรรยาย	1	16.00	16.00	จากค่าสูง
2. ส่วนนั่งฟังบรรยาย	70	0.50	35.00	สุดของผู้เข้า
3. ส่วนวางอุปกรณ์โสต	1	2.88	2.88	ชมใน 1 ปี
		รวม	53.33	

รวมพื้นที่ใช้สอยส่วนห้องบรรยาย 53.33 ตร.ม.

พื้นที่วิเคราะห์ส่วนห้องบรรยาย 42.49 ตร.ม.

ตารางที่ 31 ตารางแบ่งพื้นที่รวมทางสัญจรส่วนห้องบรรยาย

องค์ประกอบ	พื้นที่ที่ ต้องการ	พื้นที่ เพิ่มเติม	พื้นที่ รวม	คิดเป็น %
ห้องบรรยาย				
1. ส่วนบรรยาย	16.00	12.74	28.74	23.88%
2. ส่วนนั่งฟังบรรยาย	35.00	27.88	62.88	52.27%
3. ส่วนวางอุปกรณ์	2.88	2.29	5.17	4.29%
รวม	53.33	42.49	95.82	95.89%

พื้นที่ที่ต้องการ + พื้นที่เพิ่มเติม = พื้นที่วิเคราะห์แบ่ง
53.33 + 42.49 = 95.82 ตร.ม.

เอกสารนี้เป็นเอกสารที่สงวนไว้สำหรับการใช้งานเพื่อการศึกษาเท่านั้น ไม่อนุญาตให้นำไปใช้ประโยชน์ด้านการค้า
ไม่ว่ากรณีใดๆ ทั้งสิ้น อีกทั้งห้ามมิให้ดัดแปลงเนื้อหา และต้องอ้างอิงถึงเจ้าของเอกสารทุกครั้งที่มีการนำไปใช้

ตารางที่ 32

ตารางแสดงการวิเคราะห์พื้นที่ห้องสมุด

องค์ประกอบ	จำนวน	พื้นที่/หน่วย	พื้นที่รวม	หมายเหตุ
1. เคาน์เตอร์บริการ	1	5.76	5.76	
2. ทงานบรรณารักษ์	1	11.50	11.50	
3. ช่อมและเก็บหนังสือ	1	4.60	4.60	คิดเป็น20%
4. ฝากของ	5	0.52	2.60	ของผู้เข้าชม
5. ตู้บัตรรายการ	1	0.75	0.75	/ 1 วัน
6. ส่วนที่นั่งอ่านหนังสือ	10	1.5	15.00	
7. ชั้นวางหนังสือ	5	1.44	7.20	
		รวม	47.41	

รวมพื้นที่ใช้สอยส่วนห้องสมุด = 47.41 ตร.ม.

พื้นที่วิเคราะห์แบ่งส่วนห้องสมุด (floor 1) = 26.42 ตร.ม.

: ตารางที่ 33 ตารางแบ่งพื้นที่รวมทางสัญจรห้องสมุด

องค์ประกอบ	พื้นที่ ต้องการ	พื้นที่ เพิ่มเติม	พื้นที่ รวม	คิดเป็น %
1. เคาน์เตอร์บริการ	5.76	3.20	8.96	12.11%
2. ทงานบรรณารักษ์	11.50	6.40	17.90	24.22%
3. ช่อมและเก็บหนังสือ	4.60	2.56	7.16	9.68%
4. ฝากของ	2.60	1.44	4.04	5.45%
5. ตู้บัตรรายการ	0.75	0.41	1.16	1.55%
6. ส่วนที่นั่งอ่านหนังสือ	15.00	8.35	23.35	31.60%
7. ชั้นวางหนังสือ	7.20	4.01	11.21	15.17%
รวม	47.41	26.42	73.83	99.98%

พื้นที่ต้องการ + พื้นที่เพิ่มเติม = พื้นที่วิเคราะห์แบ่งส่วนห้องสมุด (floor 1)

47.41 + 26.42 = 73.83 ตร.ม.

เอกสารนี้เป็นเอกสารที่สงวนไว้สำหรับการใช้งานเพื่อการศึกษาเท่านั้น ไม่อนุญาตให้นำไปใช้ประโยชน์ด้านการค้า
ไม่ว่ากรณีใดๆ ทั้งสิ้น อีกทั้งห้ามมิให้ดัดแปลงเนื้อหา และต้องอ้างอิงถึงเจ้าของเอกสารทุกครั้งที่มีการนำไปใช้

ตารางที่ 34 การวิเคราะห์พื้นที่ส่วนที่ 2

องค์ประกอบ	พื้นที่ที่ ต้องการ	พื้นที่ทาง สัญจร 50%	พื้นที่รวม
หัวข้อที่ 1 เมืองคูทองสมัยก่อนประวัติศาสตร์	43.25	21.62	64.87
หัวข้อที่ 2 ศาสนาและความเชื่อ	34.40	17.20	51.60
หัวข้อที่ 3 การติดต่อกับอาณาจักรอื่น ๆ	32.16	16.08	48.24
หัวข้อที่ 4 เมืองคูทองกับความเจริญสูงสุด	26.54	13.27	39.81
หัวข้อที่ 5 อารยธรรมคูทองหลังจากพระเจ้าอู่ ทองย้ายไปตั้งเมืองใหม่	29.89	14.94	44.85
หัวข้อที่ 6 ลูกบิดโบราณเมืองคูทอง	30.61	15.30	45.91
หัวข้อที่ 7 ชาติพันธุ์วิทยาเมืองคูทอง	32.16	16.08	48.24
รวม	229.01	114.49	343.24

พื้นที่จริง = 1043.29 ตร.ม.
 พื้นที่วิเคราะห์ = 229.01 ตร.ม.
 พื้นที่ต่าง = 814.28 ตร.ม.
 พื้นที่เหลือ 1221.48 ตร.ม. นำมาแบ่งตามสัดส่วนของหัวข้อได้ดังนี้

องค์ประกอบ	พื้นที่ที่ ต้องการ	พื้นที่ เพิ่มเติม	พื้นที่รวม
หัวข้อที่ 1 เมืองคูทองสมัยก่อนประวัติศาสตร์	43.25	153.78	197.03
หัวข้อที่ 2 ศาสนาและความเชื่อ	34.40	122.31	156.71
หัวข้อที่ 3 การติดต่อกับอาณาจักรอื่น ๆ	32.16	114.35	146.51
หัวข้อที่ 4 เมืองคูทองกับความเจริญสูงสุด	26.54	94.37	120.91
หัวข้อที่ 5 อารยธรรมคูทองหลังจากพระเจ้าอู่ ทองย้ายไปตั้งเมืองใหม่	29.89	106.28	136.17
หัวข้อที่ 6 ลูกบิดโบราณเมืองคูทอง	30.16	108.84	139.45
หัวข้อที่ 7 ชาติพันธุ์วิทยาเมืองคูทอง	32.16	114.35	146.51
รวม	229.01	814.28	1043.29

เอกสารนี้เป็นเอกสารที่สงวนไว้สำหรับการใช้งานเพื่อการศึกษาเท่านั้น ไม่อนุญาตให้นำไปใช้ประโยชน์ด้านการค้า
 ไม่ว่ากรณีใดๆ ทั้งสิ้น อีกทั้งห้ามมิให้ดัดแปลงเนื้อหา และต้องอ้างอิงถึงเจ้าของเอกสารทุกครั้งที่มีการนำไปใช้

ตารางที่ 35 ตารางวิเคราะห์พื้นที่การจัดแสดง

หัวข้อที่ 1 เมืองอุทงสมัยก่อนประวัติศาสตร์และอิทธิพลศิลปะอินเดีย

องค์ประกอบ	พื้นที่ที่ ต้องการ	พื้นที่ทาง สัญจร 50%	พื้นที่รวม
1.1 เมืองอุทงสมัยก่อนประวัติศาสตร์และการค้นพบ เมืองอุทง	10.87	5.43	16.30
1.2 การติดต่อระหว่างอุทงและอินเดีย	13.90	6.95	20.85
1.3 อิทธิพลศิลปะอินเดียที่มีต่ออุทงและการเข้าสู่ ทวารวดี	8.80	4.40	13.20
1.4 โบราณสถานคอกช้างดิน	9.68	4.48	14.52
รวม	43.25	21.62	64.87

พื้นที่ที่ต้องการในการใช้งานส่วนหัวข้อจัดแสดงที่ 1 43.25 ตร.ม.
พื้นที่ทางสัญจร 50% ของพื้นที่สัญจรส่วนที่ 1 21.62 ตร.ม.
พื้นที่รวมที่ต้องการ 64.87 ตร.ม.
พื้นที่โครงการของหัวข้อจัดแสดงที่ 1 197.03 ตร.ม.
พื้นที่ต่าง 132.16 ตร.ม.
พื้นที่เหลือ 132.16 ตร.ม. นำมาแบ่งแต่ละหัวข้อตามลำดับ ดังนี้

ตารางที่ 36 ตารางวิเคราะห์เพื่อแบ่งพื้นที่ในส่วนจัดแสดง

หัวข้อที่ 1 เมืองอุทงสมัยก่อนประวัติศาสตร์และอิทธิพลศิลปะอินเดีย

องค์ประกอบ	พื้นที่ที่ ต้องการ	พื้นที่ เพิ่มเติม	พื้นที่รวม
1.1 เมืองอุทงสมัยก่อนประวัติศาสตร์และการค้น พบเมืองอุทง	10.87	38.64	49.51
1.2 การติดต่อระหว่างอุทงและอินเดีย	13.90	49.42	63.32
1.3 อิทธิพลศิลปะอินเดียที่มีต่ออุทงและการเข้าสู่ ทวารวดี	8.80	31.28	40.08
1.4 โบราณสถานคอกช้างดิน	9.68	34.41	44.09
รวม	43.25	153.78	197.03

เอกสารนี้เป็นเอกสารที่สงวนไว้สำหรับการใช้งานเพื่อการศึกษาเท่านั้น ไม่อนุญาตให้นำไปใช้ประโยชน์ด้านการค้า
ไม่ว่ากรณีใดๆ ทั้งสิ้น อีกทั้งห้ามมิให้ดัดแปลงเนื้อหา และต้องอ้างอิงถึงเจ้าของเอกสารทุกครั้งที่มีการนำไปใช้

ตารางที่ 37 ตารางวิเคราะห์พื้นที่การจัดแสดง

หัวข้อที่ 2 ศาสนาและความเชื่อ

องค์ประกอบ	พื้นที่ที่ ต้องการ	พื้นที่ทาง สัญจร 50%	พื้นที่รวม
2.1 ศาสนาและความเชื่อสมัยทวารวดี	11.44	5.72	17.16
2.2 การนับถือพุทธศาสนาลัทธิเถรวาท (หินยาน)	10.30	5.15	15.45
2.3 อิทธิพลศิลปะศรีวิชัยและพุทธศาสนาลัทธิมหายาน	5.42	2.17	8.13
2.4 การนับถือศาสนา	7.24	3.62	10.86
รวม	34.40	16.66	51.60

รวมพื้นที่ที่ต้องการในการใช้งานส่วนหัวข้อจัดแสดงที่ 2 = 34.40 ตร.ม.

พื้นที่ทางสัญจร 50 % ของหัวข้อที่ 2 = 17.20 ตร.ม.

พื้นที่รวมที่ต้องการ = 51.60 ตร.ม.

พื้นที่ของโครงการหัวข้อจัดแสดงที่ 2 = 156.71 ตร.ม.

พื้นที่ต่าง = 105.11 ตร.ม.

พื้นที่เหลือ 105.11 ตร.ม. มาแบ่งในแต่ละหัวข้อตามลำดับดังนี้

ตารางที่ 38 ตารางวิเคราะห์เพื่อแบ่งพื้นที่ในส่วนจัดแสดง

หัวข้อที่ 2 ศาสนาและความเชื่อ

องค์ประกอบ	พื้นที่ที่ ต้องการ	พื้นที่ เพิ่มเติม	พื้นที่รวม
2.1 ศาสนาและความเชื่อสมัยทวารวดี	11.44	40.67	52.11
2.2 การนับถือพุทธศาสนาลัทธิเถรวาท (หินยาน)	10.30	36.62	46.92
2.3 อิทธิพลศิลปะศรีวิชัยและพุทธศาสนาลัทธิมหายาน	5.42	19.27	24.69
2.4 การนับถือศาสนา	7.24	25.74	32.98
รวม	34.40	122.31	156.71

เอกสารนี้เป็นเอกสารที่สงวนไว้สำหรับการใช้งานเพื่อการศึกษาเท่านั้น ไม่อนุญาตให้นำไปใช้ประโยชน์ด้านการค้า
ไม่ว่ากรณีใดๆ ทั้งสิ้น อีกทั้งห้ามมิให้ดัดแปลงเนื้อหา และต้องอ้างอิงถึงเจ้าของเอกสารทุกครั้งที่มีการนำไปใช้

ตารางที่ 39 ตารางวิเคราะห์พื้นที่การจัดแสดง

หัวข้อที่ 3 การติดต่อกับอาณาจักรอื่น ๆ และประเทศอื่น ๆ

+

องค์ประกอบ	พื้นที่ที่ ต้องการ	พื้นที่ทาง สัญจร 50%	พื้นที่รวม
3.1 คู่มือกับการติดต่อกับจีน	9.6	4.8	14.4
3.2 คู่มือกับการติดต่อกับประเทศทางตะวันตกและอื่นๆ	9.6	4.8	14.4
3.3 คู่มือในยุคสุโขทัยและอยุธยา	10.08	5.04	15.12
รวม	32.16	16.08	48.24

รวมพื้นที่ที่ต้องการใช้งานส่วนหัวข้อจัดแสดงที่ 3	=	32.16 ตร.ม.
พื้นที่ทางสัญจร 50 % ของหัวข้อที่ 3	=	16.08 ตร.ม.
พื้นที่รวมที่ต้องการ	=	48.24 ตร.ม.
พื้นที่ของโครงการหัวข้อจัดแสดงที่ 3	=	146.51 ตร.ม.
พื้นที่ต่าง	=	98.27 ตร.ม.
พื้นที่เหลือ 98.27	นำมาแบ่งในแต่ละหัวข้อดังนี้	

ตารางที่ 40 ตารางวิเคราะห์เพื่อแบ่งพื้นที่ในส่วนจัดแสดง

หัวข้อที่ 3 การติดต่อกับอาณาจักรอื่น ๆ และประเทศทางตะวันตก

องค์ประกอบ	พื้นที่ที่ ต้องการ	พื้นที่ เพิ่มเติม	พื้นที่รวม
3.4 คู่มือกับการติดต่อกับจีน	9.60	34.13	43.73
3.5 คู่มือกับการติดต่อกับประเทศทางตะวันตกและอื่นๆ	9.60	34.13	4.73
3.6 คู่มือในยุคสุโขทัยและอยุธยา	10.08	35.84	45.92
รวม	32.16	114.35	146.51

เอกสารนี้เป็นเอกสารที่สงวนไว้สำหรับการใช้งานเพื่อการศึกษาเท่านั้น ไม่อนุญาตให้นำไปใช้ประโยชน์ด้านการค้า
ไม่ว่ากรณีใดๆ ทั้งสิ้น อีกทั้งห้ามมิให้ดัดแปลงเนื้อหา และต้องอ้างอิงถึงเจ้าของเอกสารทุกครั้งที่มีการนำไปใช้

ตารางที่ 41 ตารางวิเคราะห์พื้นที่การจัดแสดง

หัวข้อจัดแสดงที่ 4 เมืองอุทงกับความเจริญสูงสุด

องค์ประกอบ	พื้นที่ที่ ต้องการ	พื้นที่ทาง สัญจร 50%	พื้นที่รวม
4.1 เทคโนโลยีการดำเนินชีวิตในสมัยทวารวดี	4.40	2.20	6.60
4.2 ความเจริญสูงสุดของอุทง	8.86	4.45	13.29
4.3 เทคโนโลยีเครื่องมือเครื่องใช้	13.28	6.64	19.92
รวม	26.54	13.27	39.81

รวมพื้นที่ที่ต้องการในการใช้งานในส่วนหัวข้อจัดแสดงที่ 4 = 26.54 ตร.ม.

พื้นที่ทางสัญจร 50 % ของหัวข้อที่ 4 = 13.27 ตร.ม.

พื้นที่รวมที่ต้องการ = 39.81 ตร.ม.

พื้นที่ของโครงการหัวข้อจัดแสดงที่ 4 = 120.91 ตร.ม.

พื้นที่ต่าง = 81.10 ตร.ม.

พื้นที่เหลือ 81.10 ตร.ม. นำมาแบ่งในแต่ละหัวข้อดังนี้

ตารางที่ 42 ตารางวิเคราะห์เพื่อแบ่งพื้นที่ในส่วนจัดแสดง

หัวข้อจัดแสดงที่ 4 เมืองอุทงกับความเจริญสูงสุด

องค์ประกอบ	พื้นที่ที่ ต้องการ	พื้นที่ เพิ่มเติม	พื้นที่รวม
4.1 เทคโนโลยีการดำเนินชีวิตในสมัยทวารวดี	4.40	15.64	20.04
4.2 ความเจริญสูงสุดของอุทง	8.86	31.50	40.36
4.3 เทคโนโลยีเครื่องมือเครื่องใช้	13.28	47.22	60.50
รวม	26.54	94.37	120.91

เอกสารนี้เป็นเอกสารที่สงวนไว้สำหรับการใช้งานเพื่อการศึกษาเท่านั้น ไม่อนุญาตให้นำไปใช้ประโยชน์ด้านการค้า
ไม่ว่ากรณีใดๆ ทั้งสิ้น อีกทั้งห้ามมิให้ดัดแปลงเนื้อหา และต้องอ้างอิงถึงเจ้าของเอกสารทุกครั้งที่มีการนำไปใช้

ตารางที่ 43 ตารางวิเคราะห์พื้นที่การจัดแสดง

หัวข้อจัดแสดงที่ 5 อารยธรรมอุทงหลังจากพระเจ้าอุทงย้ายไปตั้งเมืองใหม่

องค์ประกอบ	พื้นที่ที่ ต้องการ	พื้นที่ทาง สัญจร 50%	พื้นที่รวม
5.1 หลังจากพระเจ้าอุทงไปตั้งเมืองใหม่	1.64	0.82	2.46
5.2 การขุดค้นพบโบราณวัตถุ	11.39	5.96	17.08
5.3 เครื่องปั้นดินเผาและทองสำริด	8.96	4.48	13.44
5.4 ประติมากรรมเขากล้าเสือและประติมากรรมปูนปั้นที่ เนินทางพระ	7.90	3.95	11.85
รวม	29.89	14.94	94.85

รวมพื้นที่ที่ต้องการในการใช้งานในส่วนหัวข้อจัดแสดงที่ 5 = 29.89 ตร.ม.
พื้นที่ทางสัญจร 50 % ของหัวข้อที่ = 14.94 ตร.ม.
พื้นที่รวมที่ต้องการ = 44.85 ตร.ม.
พื้นที่ของโครงการหัวข้อจัดแสดงที่ 5 = 136.17 ตร.ม.
พื้นที่ต่าง = 91.32 ตร.ม.
พื้นที่เหลือ 91.32 ตร.ม. นำมาแบ่งในแต่ละหัวข้อดังนี้

ตารางที่ 44 ตารางวิเคราะห์เพื่อแบ่งพื้นที่ในส่วนจัดแสดง

หัวข้อจัดแสดงที่ 5 อารยธรรมอุทงหลังจากพระเจ้าอุทงย้ายไปตั้งเมืองใหม่

องค์ประกอบ	พื้นที่ที่ ต้องการ	พื้นที่ เพิ่มเติม	พื้นที่รวม
5.1 หลังจากพระเจ้าอุทงไปตั้งเมืองใหม่	1.64	5.83	7.47
5.2 การขุดค้นพบโบราณวัตถุ	11.39	40.49	51.88
5.3 เครื่องปั้นดินเผาและทองสำริด	8.96	31.85	40.81
5.4 ประติมากรรมเขากล้าเสือและประติมากรรมปูนปั้นที่ เนินทางพระ	7.90	28.09	35.99
รวม	29.89	106.28	136.17

เอกสารนี้เป็นเอกสารที่สงวนไว้สำหรับการใช้งานเพื่อการศึกษาเท่านั้น ไม่อนุญาตให้นำไปใช้ประโยชน์ด้านการค้า
ไม่ว่ากรณีใดๆ ทั้งสิ้น อีกทั้งห้ามมิให้ดัดแปลงเนื้อหา และต้องอ้างอิงถึงเจ้าของเอกสารทุกครั้งที่มีการนำไปใช้

ตารางที่ 45 ตารางวิเคราะห์พื้นที่การจัดแสดง

หัวข้อจัดแสดงที่ 6 ลูกบิดโบราณเมืองอุททอง

องค์ประกอบ	พื้นที่ที่ ต้องการ	พื้นที่ทาง สัญจร 50%	พื้นที่รวม
6.1 ลูกบิดเครื่องประดับและความเป็นมา	6.46	3.23	9.69
6.2 ลูกบิดแบบต่าง ๆ	11.46	5.73	17.19
6.3 การตกแต่งร่างกายของชาวอุททองโบราณ	12.69	6.34	19.03
รวม	30.61	15.30	45.91

รวมพื้นที่ที่ต้องการในการใช้งานในส่วนหัวข้อจัดแสดงที่ 6	=	30.61	ตร.ม.
พื้นที่ทางสัญจร 50 % ของหัวข้อที่	=	15.30	ตร.ม.
พื้นที่รวมที่ต้องการ	=	45.91	ตร.ม.
พื้นที่ของโครงการหัวข้อจัดแสดงที่ 6	=	139.45	ตร.ม.
พื้นที่ต่าง	=	93.54	ตร.ม.
พื้นที่เหลือ	93.54	ตร.ม.	นำมาแบ่งในแต่ละหัวข้อดังนี้

ตารางที่ 46 ตารางวิเคราะห์เพื่อแบ่งพื้นที่ในส่วนจัดแสดง

หัวข้อจัดแสดงที่ 6 ลูกบิดโบราณเมืองอุททอง

องค์ประกอบ	พื้นที่ที่ ต้องการ	พื้นที่ เพิ่มเติม	พื้นที่รวม
6.1 ลูกบิดเครื่องประดับและความเป็นมา	6.46	23.60	30.24
6.2 ลูกบิดแบบต่าง ๆ	11.46	40.74	52.20
6.3 การตกแต่งร่างกายของชาวอุททองโบราณ	12.69	45.12	57.81
รวม	30.61	108.84	139.45

เอกสารนี้เป็นเอกสารที่สงวนไว้สำหรับการใช้งานเพื่อการศึกษาเท่านั้น ไม่อนุญาตให้นำไปใช้ประโยชน์ด้านการค้า
ไม่ว่ากรณีใดๆ ทั้งสิ้น อีกทั้งห้ามมิให้ดัดแปลงเนื้อหา และต้องอ้างอิงถึงเจ้าของเอกสารทุกครั้งที่มีการนำไปใช้

ตารางที่ 47 ตารางวิเคราะห์พื้นที่การจัดแสดง

หัวข้อจัดแสดงที่ 7 ชาติพันธุ์วิทยาเมืองอุททอง

องค์ประกอบ	พื้นที่ที่ ต้องการ	พื้นที่ทาง สัญจร 50%	พื้นที่รวม
7.1 ชนชาติในเมืองอุททอง	16.08	8.04	24.12
7.2 วิถีชีวิตและขนบธรรมเนียมประเพณี	16.08	8.04	24.12
รวม	32.16	16.08	48.24

รวมพื้นที่ที่ต้องการในการใช้งานในส่วนหัวข้อจัดแสดงที่ 7	=	32.16	ตร.ม.
พื้นที่ทางสัญจร 50 % ของหัวข้อที่	=	16.08	ตร.ม.
พื้นที่รวมที่ต้องการ	=	48.24	ตร.ม.
พื้นที่ของโครงการหัวข้อจัดแสดงที่ 7	=	146.51	ตร.ม.
พื้นที่ต่าง	=	98.27	ตร.ม.
พื้นที่เหลือ	98.27	ตร.ม.	นำมาแบ่งในแต่ละหัวข้อดังนี้

ตารางที่ 48 ตารางวิเคราะห์เพื่อแบ่งพื้นที่ในส่วนจัดแสดง

หัวข้อจัดแสดงที่ 7 ชาติพันธุ์วิทยาเมืองอุททอง

องค์ประกอบ	พื้นที่ที่ ต้องการ	พื้นที่ เพิ่มเติม	พื้นที่รวม
7.1 ชนชาติในเมืองอุททอง	16.08	57.71	73.25
7.2 วิถีชีวิตและขนบธรรมเนียมประเพณี	16.08	57.71	73.25
รวม	32.16	114.35	146.51

เอกสารนี้เป็นเอกสารที่สงวนไว้สำหรับการใช้งานเพื่อการศึกษาเท่านั้น ไม่อนุญาตให้นำไปใช้ประโยชน์ด้านการค้า
ไม่ว่ากรณีใดๆ ทั้งสิ้น อีกทั้งห้ามมิให้ดัดแปลงเนื้อหา และต้องอ้างอิงถึงเจ้าของเอกสารทุกครั้งที่มีการนำไปใช้

แผนภูมิที่ 49 แสดงขอบเขตของพื้นที่

การจัดแบ่งพื้นที่ใช้สอยภายในโครงการ

จากการวิเคราะห์พื้นที่ภายในโครงการสามารถสรุปเป็น circulation in zoning

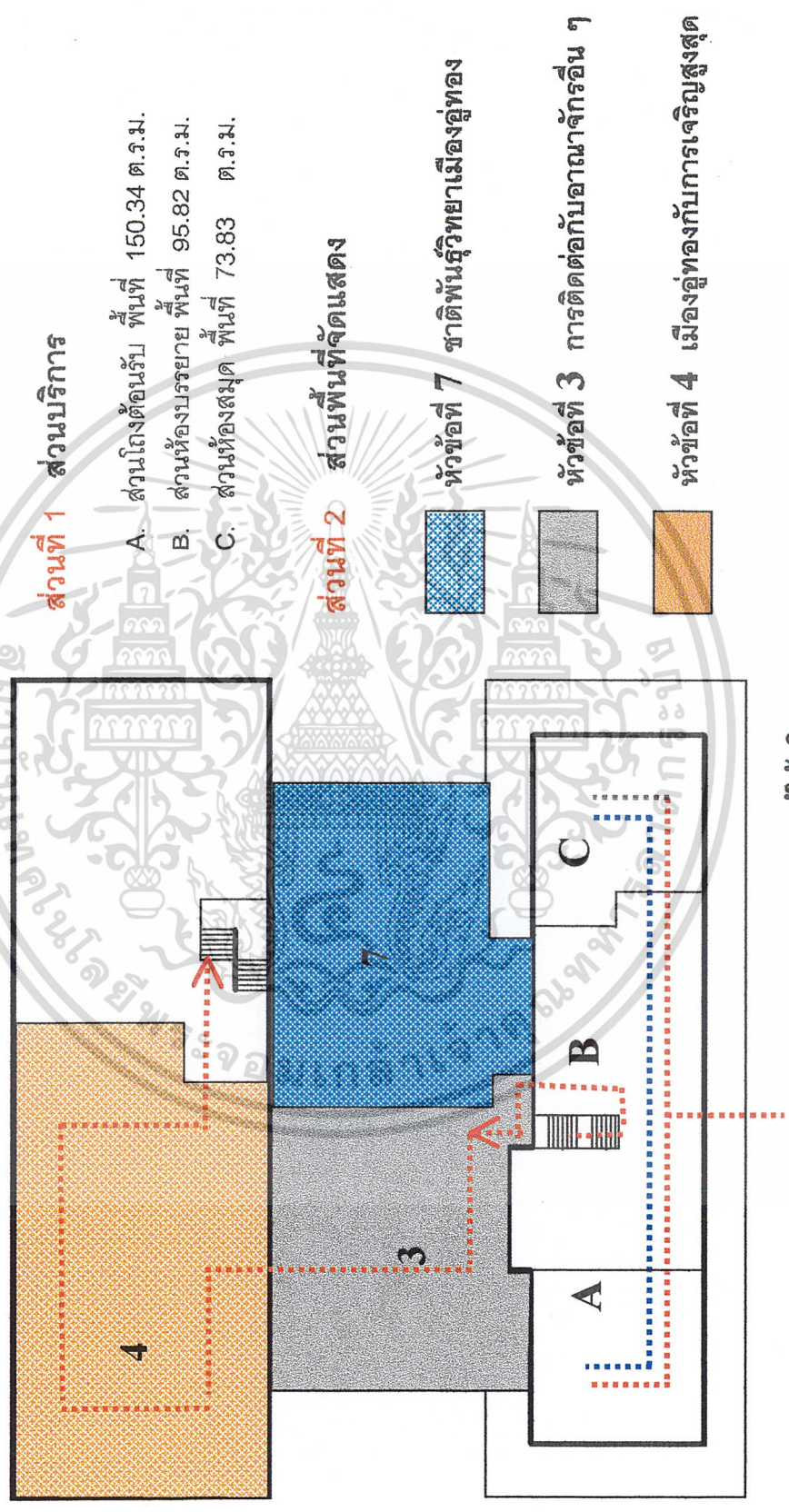

ส่วนที่ 1 ส่วนบริการ

- A. ส่วนโถงต้อนรับ พื้นที่ 150.34 ตร.ม.
- B. ส่วนห้องบรรยาย พื้นที่ 95.82 ตร.ม.
- C. ส่วนห้องสมุด พื้นที่ 73.83 ตร.ม.

ส่วนที่ 2 ส่วนพื้นที่จัดแสดง

- หัวข้อที่ 7 ชาติพันธุ์วิทยาเมืองอุทอง
- หัวข้อที่ 3 การติดต่อกับอาณาจักรอื่น ๆ
- หัวข้อที่ 4 เมืองอุทองกับการเจริญสูงสุด

..... ผู้ให้บริการ
 ผู้เช่าบริการ

เอกสารนี้เป็นเอกสารที่สงวนไว้สำหรับการใช้งานเพื่อการศึกษาเท่านั้น ไม่อนุญาตให้นำไปใช้ประโยชน์ด้านการค้าไม่ว่ากรณีใดๆ ทั้งสิ้น อีกทั้งห้ามมิให้ดัดแปลงเนื้อหา และต้องอ้างอิงถึงเจ้าของเอกสารทุกครั้งที่มีการนำไปใช้

แผนภูมิที่ 50 แสดงขอบเขตของพื้นที่

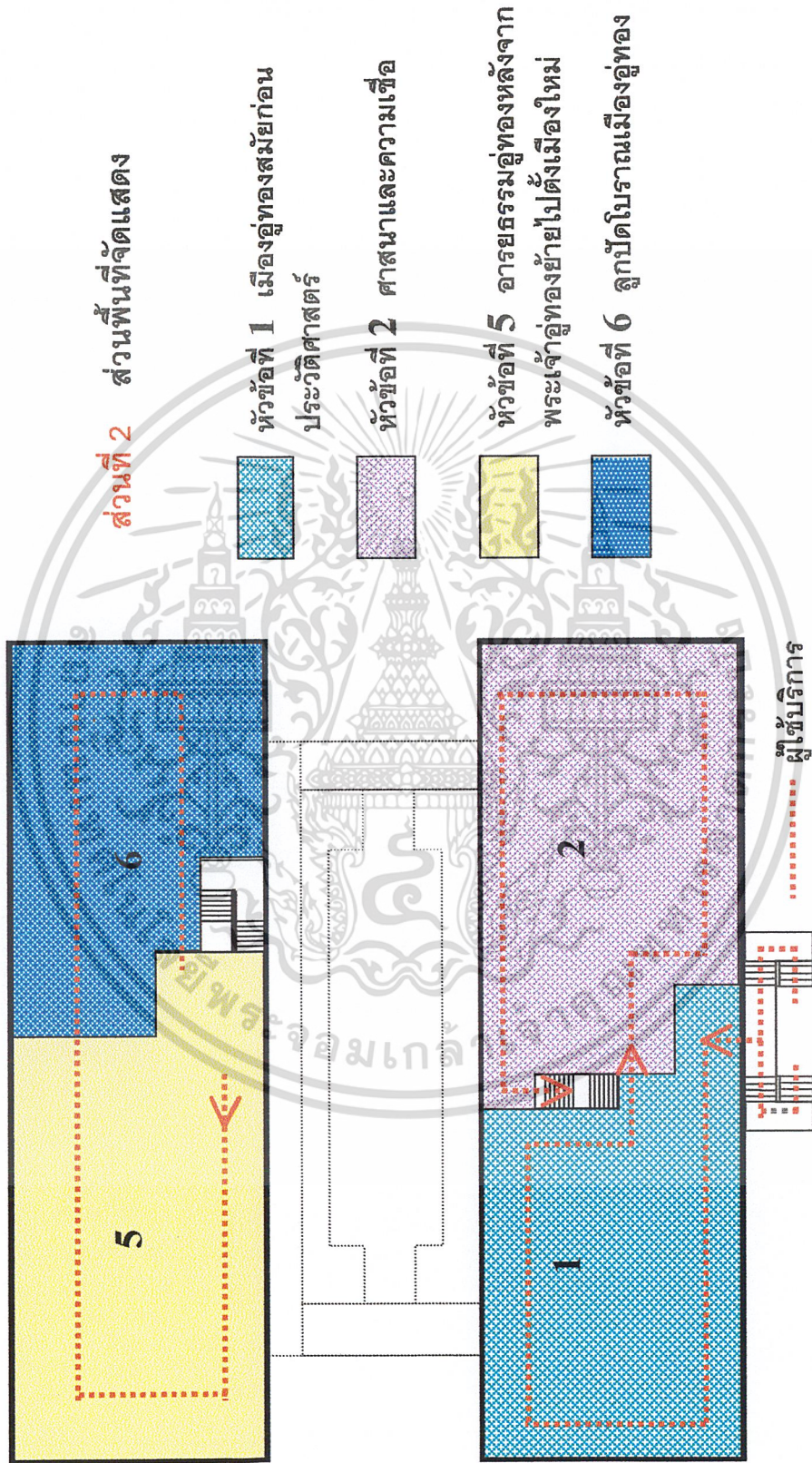

เอกสารนี้เป็นเอกสารที่สงวนไว้สำหรับการใช้งานเพื่อการศึกษาเท่านั้น ไม่อนุญาตให้นำไปใช้ประโยชน์ด้านการค้าไม่ว่ากรณีใดๆ ทั้งสิ้น อีกทั้งห้ามมิให้ตัดแปลงเนื้อหา และต้องอ้างอิงถึงเจ้าของเอกสารทุกครั้งที่มีการนำไปใช้

แผนภูมิที่ 51 แสดงขอบเขตของพื้นที่

ลักษณะการจัดขอบเขตพื้นที่แบบย่อยในแต่ละส่วน

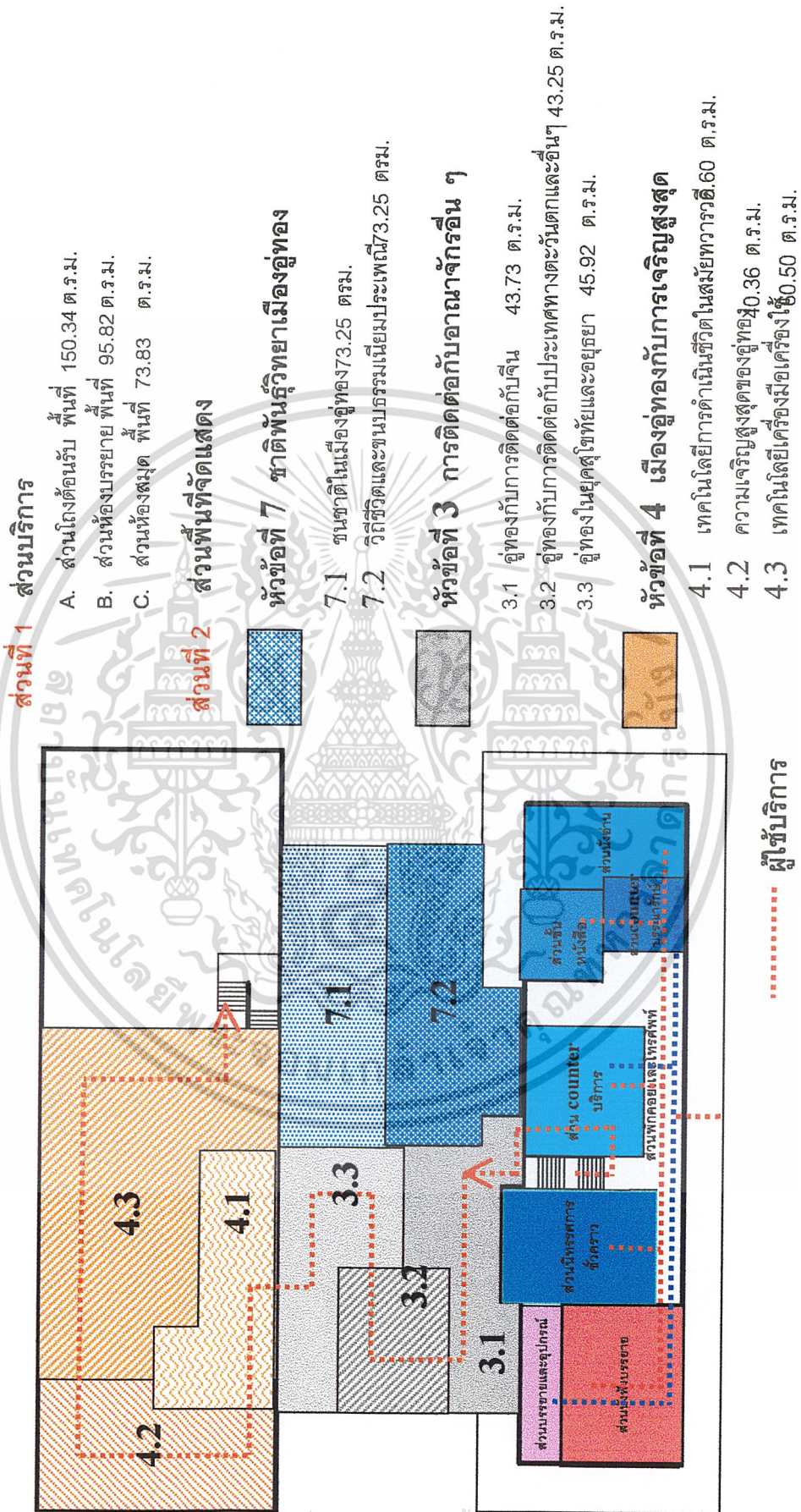

เอกสารนี้เป็นเอกสารที่สงวนไว้สำหรับการใช้งานเพื่อการศึกษาเท่านั้น ไม่อนุญาตให้นำไปใช้ประโยชน์ด้านการค้า
ไม่ว่ากรณีใดๆ ทั้งสิ้น อีกทั้งห้ามมิให้ดัดแปลงเนื้อหา และต้องอ้างอิงถึงเจ้าของเอกสารทุกครั้งที่มีการนำไปใช้

ส่วนที่ 2 ส่วนพื้นที่จัดแสดง

แผนภูมิที่ 52 แสดงขอบเขตของพื้นที่

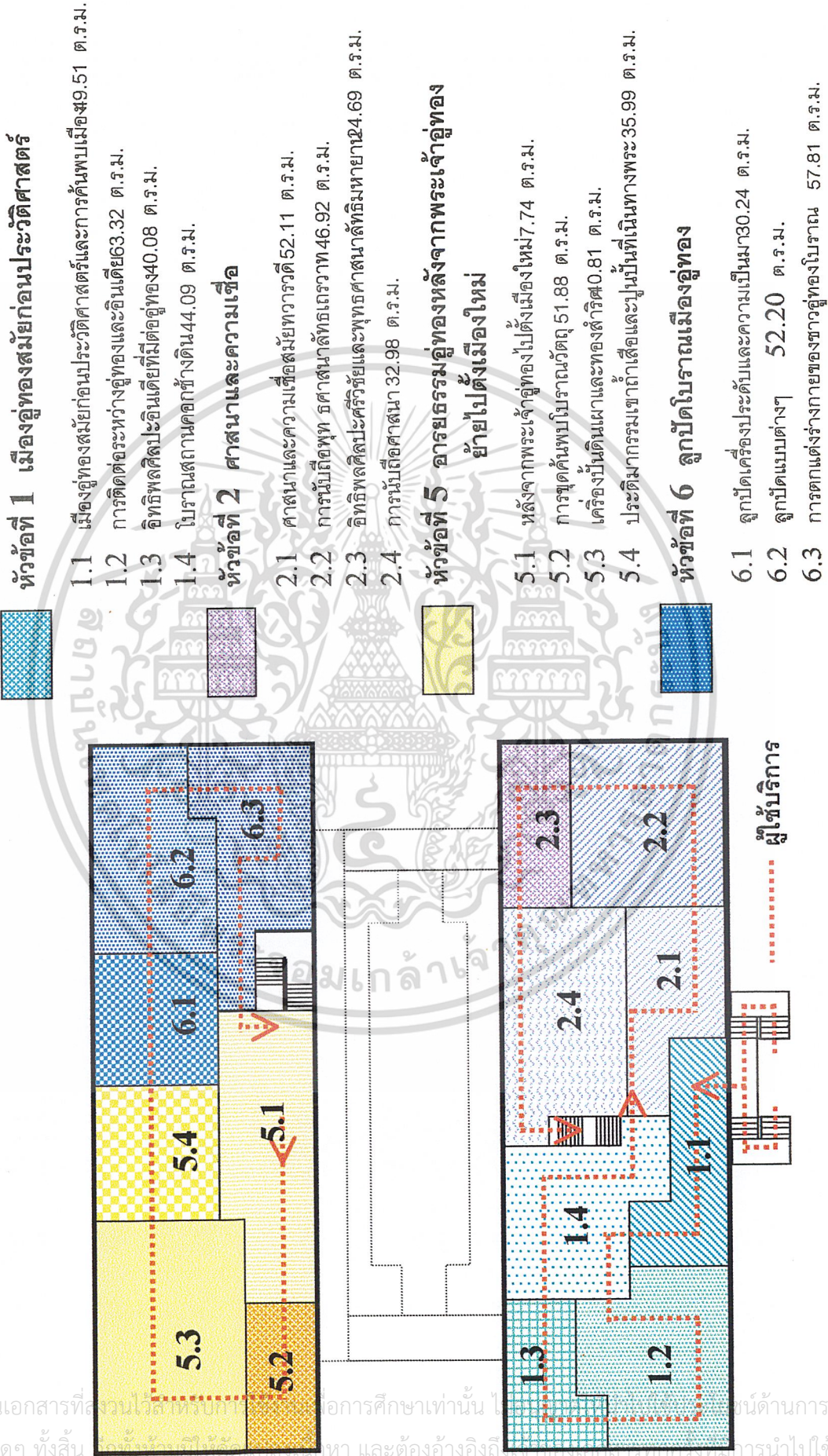

หัวข้อที่ 1 เมืองคู่ของสมัยก่อนประวัติศาสตร์

- 1.1 เมืองคู่ของสมัยก่อนประวัติศาสตร์และการค้นพบเมือง 9.51 ต.ร.ม.
- 1.2 การติดต่อระหว่างคู่มือของและอินเดีย 63.32 ต.ร.ม.
- 1.3 อภินิหารอินเดียที่มีคู่มือของ 40.08 ต.ร.ม.
- 1.4 โบราณสถานคอกช้างดิน 44.09 ต.ร.ม.

หัวข้อที่ 2 ศาสนาและความเชื่อ

- 2.1 ศาสนาและความเชื่อสมัยทวารวดี 52.11 ต.ร.ม.
- 2.2 การนับถือพุทธ ศาสนาที่เถรวาท 46.92 ต.ร.ม.
- 2.3 อภินิหารศิลปะศรีวิชัยและพุทธศาสนาที่มหายาน 4.69 ต.ร.ม.
- 2.4 การนับถือศาสนา 32.98 ต.ร.ม.

หัวข้อที่ 5 อาคารมรดกของหลังจากพระเจ้าอุทองย้ายไปตั้งเมืองใหม่

- 5.1 หลังจากพระเจ้าอุทองไปตั้งเมืองใหม่ 7.74 ต.ร.ม.
- 5.2 การขุดค้นพบโบราณวัตถุ 51.88 ต.ร.ม.
- 5.3 เครื่องปั้นดินเผาและทองสำริด 0.81 ต.ร.ม.
- 5.4 ประติมากรรมเซรามิกและปูนปั้นที่เนินทางพระ 35.99 ต.ร.ม.

หัวข้อที่ 6 ลูกโปโบราณเมืองอุทอง

- 6.1 ลูกโปเครื่องประดับและความงามเป็นมา 30.24 ต.ร.ม.
- 6.2 ลูกโปแบบต่างๆ 52.20 ต.ร.ม.
- 6.3 การตกแต่งร่างกายของชาวคู่มือโบราณ 57.81 ต.ร.ม.

บทที่ 5 บทสรุปเพื่อการออกแบบ

แนวความคิดในการออกแบบ

พิพิธภัณฑ์สถานแห่งชาติอุทុង จ. สุพรรณบุรี เป็นพิพิธภัณฑ์ที่จัดแสดงนิทรรศการเกี่ยวกับเรื่องราวทางประวัติศาสตร์ของเมืองอุทុងโบราณ ให้ความรู้ความเข้าใจทางด้านประวัติศาสตร์ โบราณคดี ศิลปทวารวดี แหล่งอารยธรรมความเป็นมาของกลุ่มชนจากอดีตเมืองอุทុងโบราณ เป็นสถานที่ที่รวบรวมข้อมูลทางด้านประวัติศาสตร์ให้กับนักโบราณคดี นักวิชาการค้นคว้าและผู้สนใจ เพื่อให้เกิดความสำนึกหวงแหนสมบัติอันทรงคุณค่าและเกิดความภาคภูมิใจและเล็งเห็นความสำคัญของโบราณวัตถุ

สามารถแบ่งแยกออกได้ดังนี้

1. ส่วนโถงต้อนรับ
2. ส่วนห้องบรรยาย
3. ส่วนห้องสมุด
4. ส่วนจัดแสดง แบ่งออกเป็น
 - หัวข้อจัดแสดงที่ 1 ธรณีฐานฐานและการค้นพบเมืองอุทុង
 - หัวข้อจัดแสดงที่ 2 ศาสนาและความเชื่อ
 - หัวข้อจัดแสดงที่ 3 การติดต่อของเมืองอุทុងและอาณาจักรอื่นๆ
 - หัวข้อจัดแสดงที่ 4 ความเจริญสูงสุดของเมืองอุทុង
 - หัวข้อจัดแสดงที่ 5 เมืองอุทុងหลังจากพระเจ้าอุทុងไปตั้งเมืองใหม่
 - หัวข้อจัดแสดงที่ 6 ลูกบิวดโบราณเมืองอุทុង
 - หัวข้อจัดแสดงที่ 7 ชาติพันธุ์วิทยาเมืองอุทុង

เอกสารนี้เป็นเอกสารที่สงวนไว้สำหรับการใช้งานเพื่อการศึกษาเท่านั้น ไม่อนุญาตให้นำไปใช้ประโยชน์ด้านการค้า ไม่ว่าจะกรณีใดๆ ทั้งสิ้น อีกทั้งห้ามมิให้ดัดแปลงเนื้อหา และต้องอ้างอิงถึงเจ้าของเอกสารทุกครั้งที่มีการนำไปใช้



รูปที่ 68 หัวข้อจัดแสดงที่ 1 ธรณีฐานฐานและการค้นพบเมืองอุบลราชธานี



รูปที่ 69 หัวข้อจัดแสดงที่ 2 ศาสตร์และความเชื่อ

เอกสารนี้เป็นเอกสารที่สงวนไว้สำหรับการใช้งานเพื่อการศึกษาเท่านั้น ไม่อนุญาตให้นำไปใช้ประโยชน์ด้านการค้าไม่ว่ากรณีใดๆ ทั้งสิ้น อีกทั้งห้ามมิให้ดัดแปลงเนื้อหา และต้องอ้างอิงถึงเจ้าของเอกสารทุกครั้งที่มีการนำไปใช้

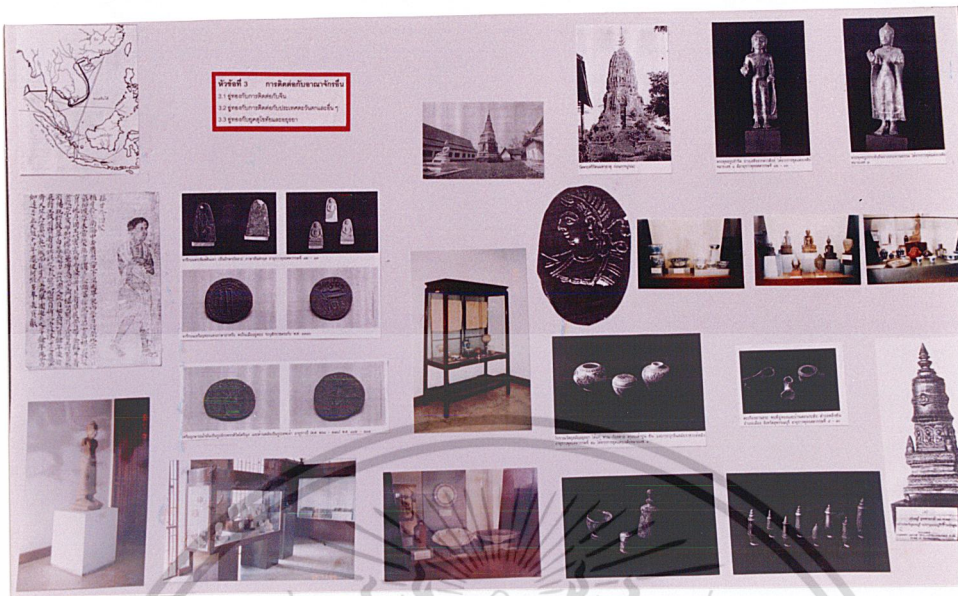

รูปที่ 70 หัวข้อจัดแสดงที่ 3 การติดต่อของเมืองอู่ทองและอาณาจักรอื่น ๆ



รูปที่ 71 หัวข้อจัดแสดงที่ 4 ความเจริญสูงสุดของเมืองอู่ทอง

เอกสารนี้เป็นเอกสารที่สงวนไว้สำหรับการใช้งานเพื่อการศึกษาเท่านั้น ไม่อนุญาตให้นำไปใช้ประโยชน์ด้านการค้า ไม่ว่าจะกรณีใดๆ ทั้งสิ้น อีกทั้งห้ามมิให้ดัดแปลงเนื้อหา และต้องอ้างอิงถึงเจ้าของเอกสารทุกครั้งที่มีการนำไปใช้



รูปที่ 72 หัวข้อจัดแสดงที่ 5 เมืองคู่งทองหลังจากพระเจ้าคู่งทองย้ายไปตั้งเมืองใหม่

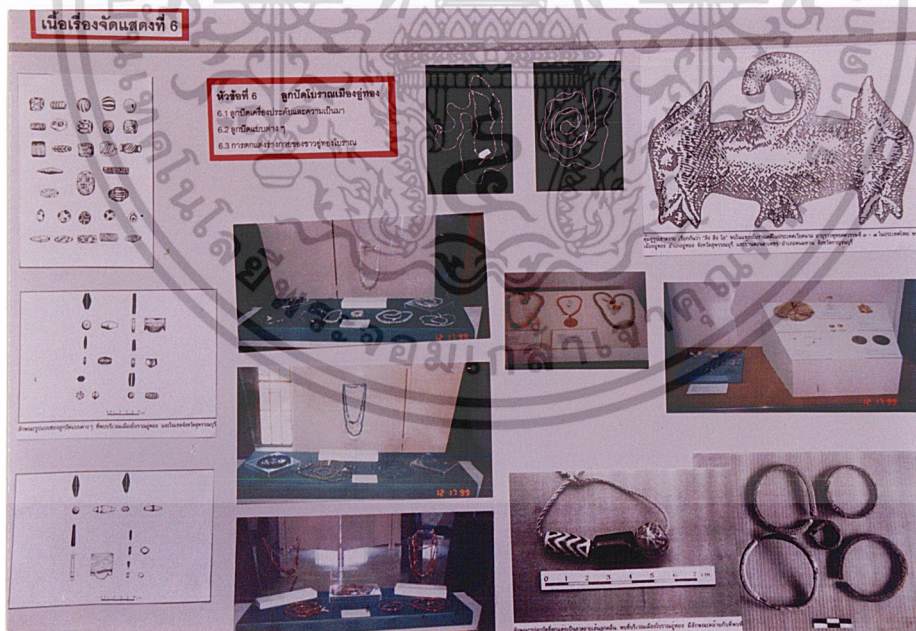

รูปที่ 73 หัวข้อจัดแสดงที่ 6 ลูกปัดโบราณเมืองคู่งทอง

เอกสารนี้เป็นเอกสารที่สงวนไว้สำหรับการใช้งานเพื่อการศึกษาเท่านั้น ไม่อนุญาตให้นำไปใช้ประโยชน์ด้านการค้าไม่ว่ากรณีใดๆ ทั้งสิ้น อีกทั้งห้ามมิให้ดัดแปลงเนื้อหา และต้องอ้างอิงถึงเจ้าของเอกสารทุกครั้งที่มีการนำไปใช้

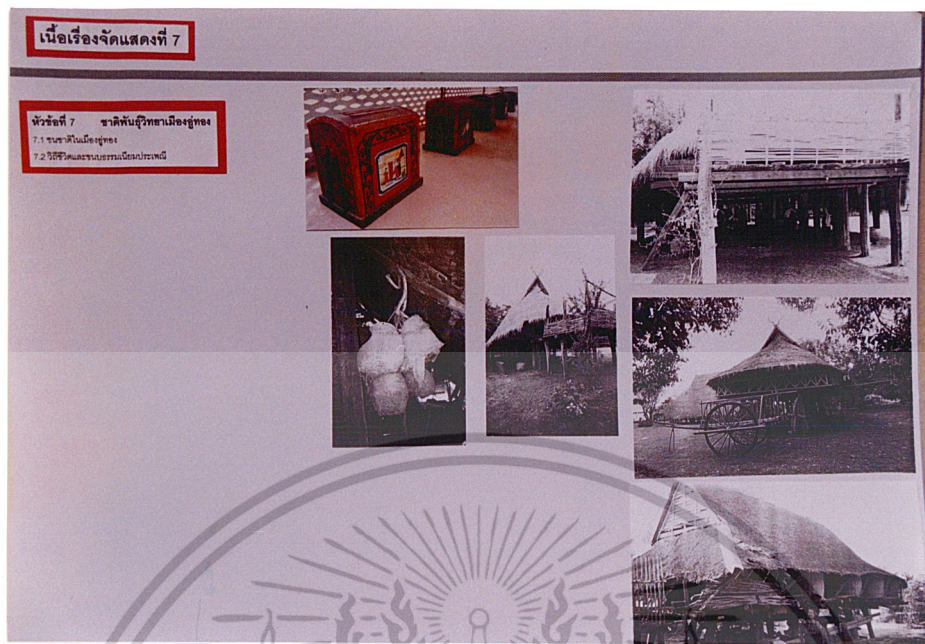

รูปที่ 74 หัวข้อจัดแสดงที่ 7 ชาติพันธุ์วิทยาเมืองอุททอง



เอกสารนี้เป็นเอกสารที่สงวนไว้สำหรับการใช้งานเพื่อการศึกษาเท่านั้น ไม่อนุญาตให้นำไปใช้ประโยชน์ด้านการค้า
ไม่ว่ากรณีใดๆ ทั้งสิ้น อีกทั้งห้ามมิให้ดัดแปลงเนื้อหา และต้องอ้างอิงถึงเจ้าของเอกสารทุกครั้งที่มีการนำไปใช้

การจัดวางผังโครงการปรับปรุงเพื่อการออกแบบภายในไฟฟักรัณฑ์สถานแห่งชาติอุทง
ผังภายในอาคาร ชั้นที่1

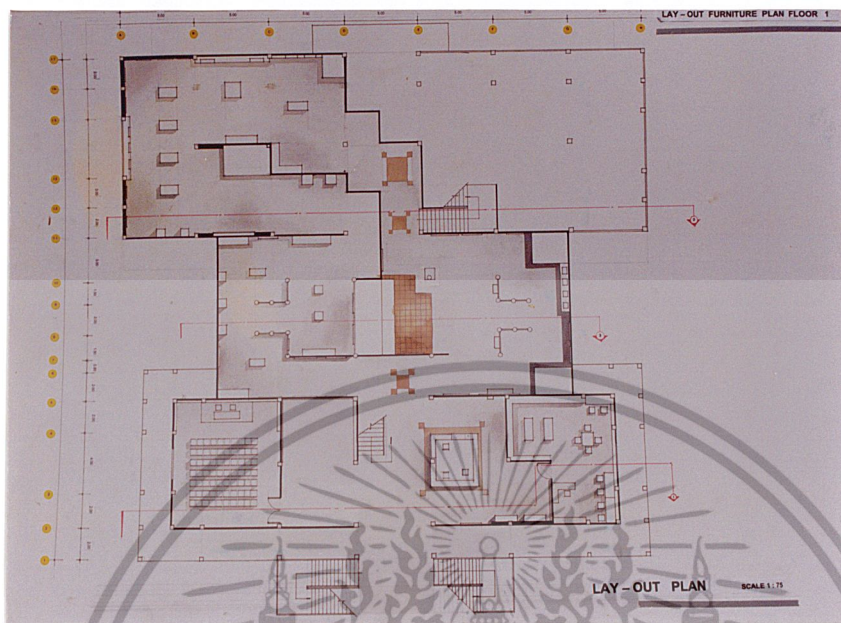

รูปที่ 75 FURNITURE LAY OUT PLAN

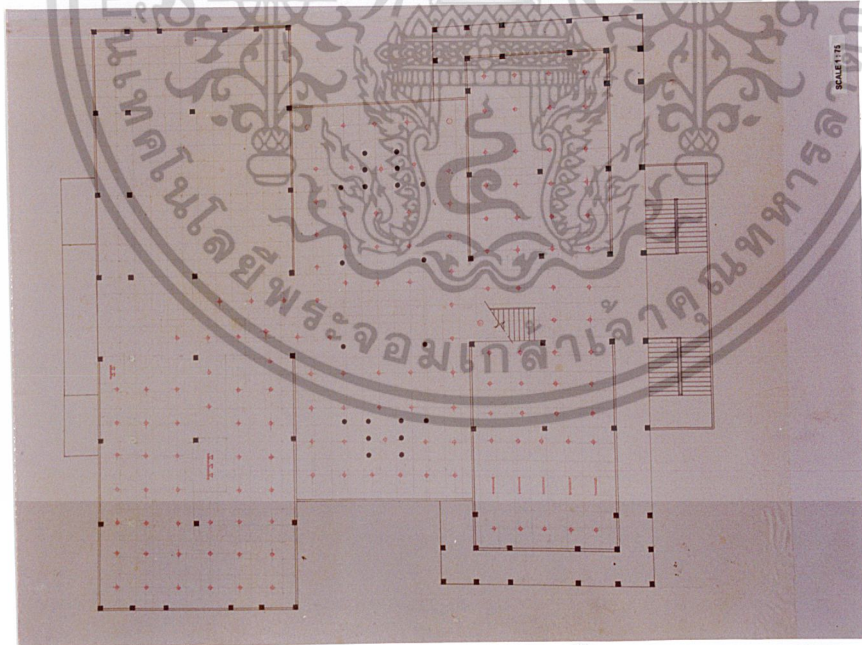

รูปที่ 76 ELECTRICAL AND CEILING PLAN

- เอกสารนี้เป็นเอกสารที่สงวนไว้สำหรับการใช้งานเพื่อการศึกษาเท่านั้น ไม่อนุญาตให้นำไปใช้ประโยชน์ด้านการค้าไม่ว่ากรณีใดๆ ทั้งสิ้น อีกทั้งห้ามมิให้ดัดแปลงเนื้อหา และต้องอ้างอิงถึงเจ้าของเอกสารทุกครั้งที่มีการนำไปใช้

ผังภายในอาคาร ชั้นที่ 2

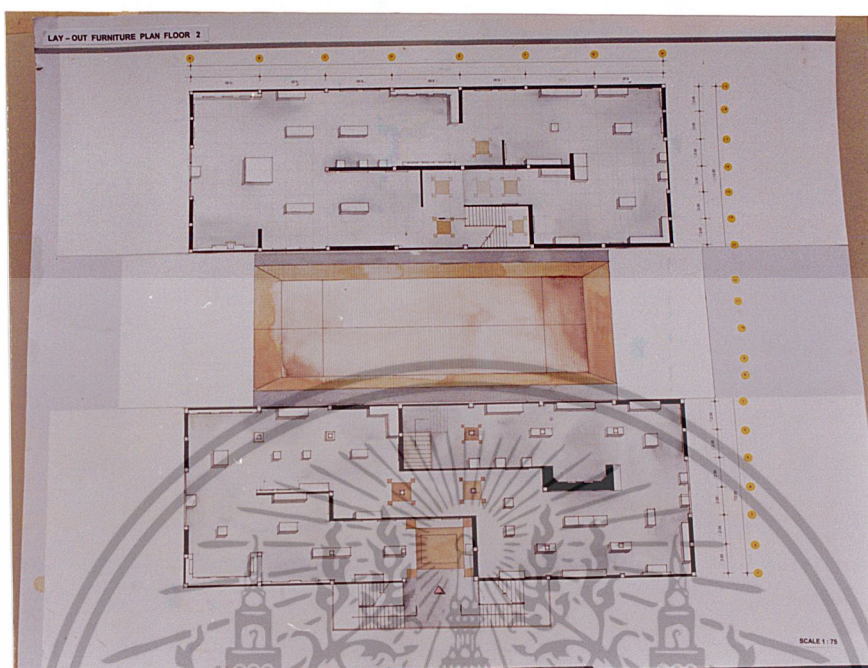

รูปที่ 77 FURNITURE LAY OUT PLAN

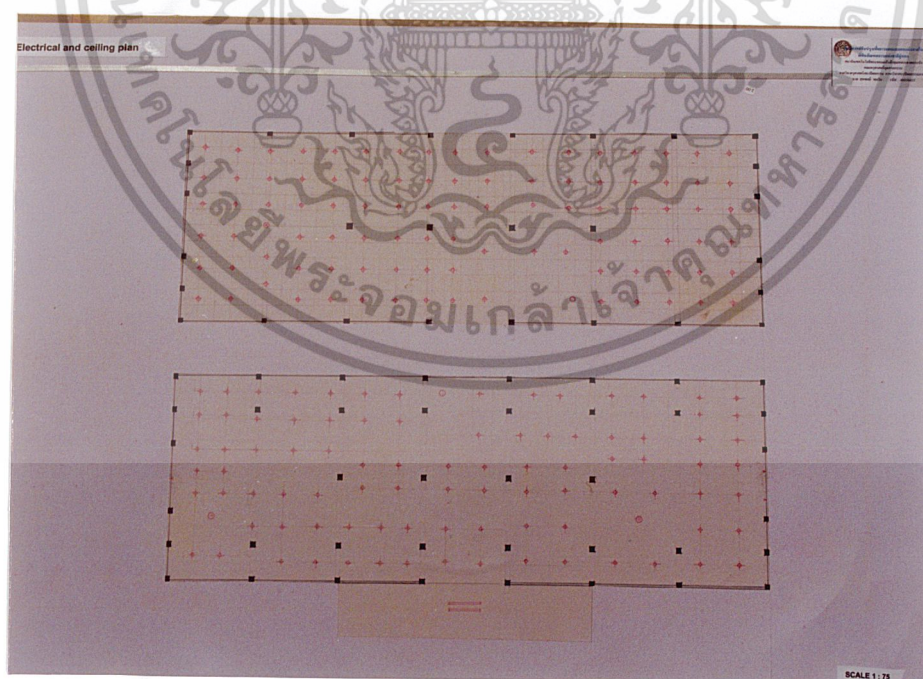

รูปที่ 78 ELECTRICAL AND CEILING PLAN

เอกสารนี้เป็นเอกสารที่สงวนไว้สำหรับการใช้งานเพื่อการศึกษาเท่านั้น ไม่อนุญาตให้นำไปใช้ประโยชน์ด้านการค้า ไม่ว่าจะกรณีใดๆ ทั้งสิ้น อีกทั้งห้ามมิให้ดัดแปลงเนื้อหา และต้องอ้างอิงถึงเจ้าของเอกสารทุกครั้งที่มีการนำไปใช้

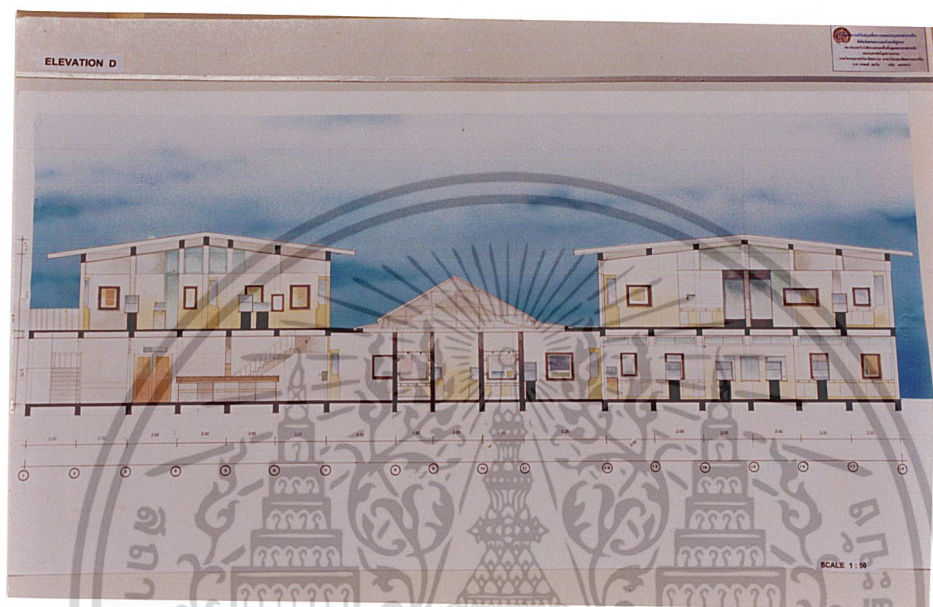

รูปที่ 79 ภาพตัดรวมของโครงการ

เอกสารนี้เป็นเอกสารที่สงวนไว้สำหรับการใช้งานเพื่อการศึกษาเท่านั้น ไม่อนุญาตให้นำไปใช้ประโยชน์ด้านการค้า
ไม่ว่ากรณีใดๆ ทั้งสิ้น อีกทั้งห้ามมิให้ดัดแปลงเนื้อหา และต้องอ้างอิงถึงเจ้าของเอกสารทุกครั้งที่มีการนำไปใช้

1. ส่วนโถงต้อนรับ

แนวความคิดในการออกแบบ

เป็นจุดแรกที่สร้างความประทับใจและเป็นหน้าตาของตัวโครงการ การออกแบบต้องสอดคล้องกับรูปแบบและเนื้อหาที่จัดแสดง ที่เน้นทางด้านศิลปทวารวดี จึงนำเอาศิลปะที่เป็นเอกลักษณ์สมัยทวารวดี สร้างความรู้สึกภายในส่วนจัดแสดง และคำนึงถึงการแก้ไขตัว space ของสภาพเดิมของโครงการที่มีความแคบให้มีความโล่งและโปร่งขึ้น เช่นการนำลวดลายหน้ากระดานประยุกต์การออกแบบโดยเป็นกระจกพันทราวาย การนำลักษณะการเว้นช่องของตัวเจดีย์โดยรอบประดับผนังบางส่วนและตัว counter บริการการนำลายต่าง ๆประดับผนังเพื่อสร้างบรรยากาศ



รูปที่ 80

DESIGN CONCEPT

เอกสารนี้เป็นเอกสารที่สงวนไว้สำหรับการใช้งานเพื่อการศึกษาเท่านั้น ไม่อนุญาตให้นำไปใช้ประโยชน์ด้านการค้าไม่ว่ากรณีใดๆ ทั้งสิ้น อีกทั้งห้ามมิให้ดัดแปลงเนื้อหา และต้องอ้างอิงถึงเจ้าของเอกสารทุกครั้งที่มีการนำไปใช้

แนวทางการออกแบบ

การจัดวางผัง คำนึงถึงตัว space ทางสัญจรและพฤติกรรมผู้ใช้บริการเป็นหลักเพื่อให้เกิดความคล่องตัวของผู้ใช้บริการ

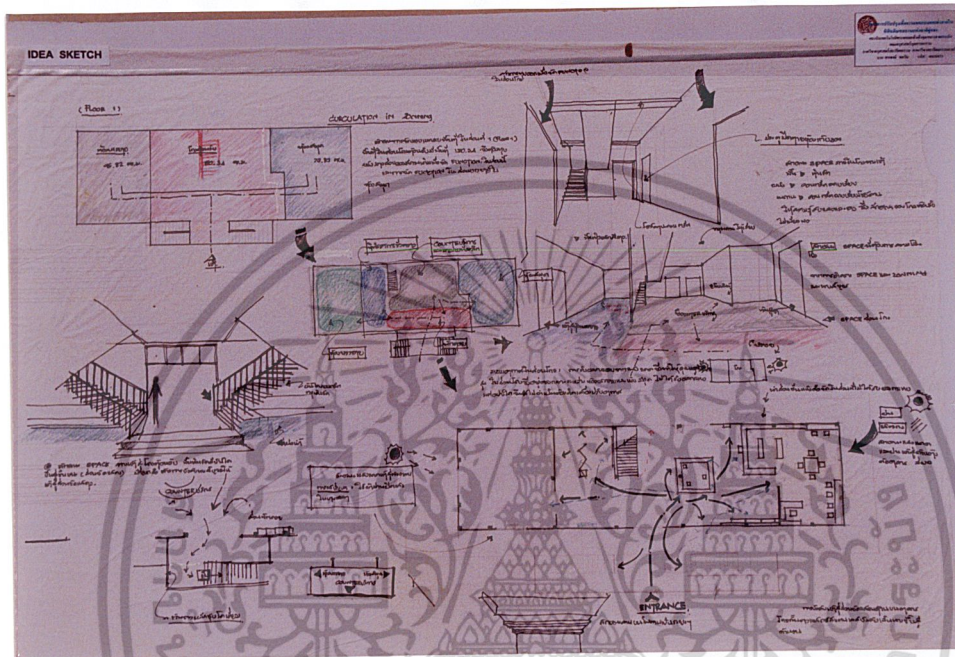

รูปที่ 81 IDEA SKETCH

เอกสารนี้เป็นเอกสารที่สงวนไว้สำหรับการใช้งานเพื่อการศึกษาเท่านั้น ไม่อนุญาตให้นำไปใช้ประโยชน์ด้านการค้า ไม่ว่าจะกรณีใดๆ ทั้งสิ้น อีกทั้งห้ามมิให้ดัดแปลงเนื้อหา และต้องอ้างอิงถึงเจ้าของเอกสารทุกครั้งที่มีการนำไปใช้

การใช้วัสดุในการออกแบบ

- พื้น - หินขัดสีขาวสภาพเดิมของโครงการ สลับลายหินแกรนิตเนื่องจากต้องการตัว space ดูกว้างและโปร่งขึ้น ทำความสะอาดง่าย
- ผนัง - คอนกรีตฉาบเรียบ กรูไม้ทำส่วนบางจังหวะเพื่อสร้างจุดนำสนใจเพื่อเสริมบรรยากาศ
- เพดาน - กรูแผ่นฉนวนกันความร้อนทำสีขาว เดินคิ้วไม้บริเวณตัว counter เพื่อสร้างจุดเด่นในส่วนโถงต้อนรับ
- สี - โทนสีใช้โทนสีที่สร้างความรู้สึกให้โปร่งและกว้างขึ้นโดยใช้สีขาวและโทนสีที่สร้างบรรยากาศเป็นกันเอง



รูปที่ 82 ทศนียภาพส่วนโถงต้อนรับ

เอกสารนี้เป็นเอกสารที่สงวนไว้สำหรับการใช้งานเพื่อการศึกษาเท่านั้น ไม่อนุญาตให้นำไปใช้ประโยชน์ด้านการค้าไม่ว่ากรณีใดๆ ทั้งสิ้น อีกทั้งห้ามมิให้ดัดแปลงเนื้อหา และต้องอ้างอิงถึงเจ้าของเอกสารทุกครั้งที่มีการนำไปใช้

1. ส่วนห้องบรรยาย

แนวความคิดในการออกแบบ

เนื่องจากเป็นส่วนให้ความรู้ทางด้านวิชาการและการค้นคว้า รูปแบบการใช้งานหลากหลาย โดยมีการจัดแบบบรรยายและสัมมนา การออกแบบภายในจึงต้องเหมาะสม ใช้งานได้กับทุกรูปแบบการใช้งาน เน้นบรรยากาศโอ่โถง โดยนำลักษณะสถาปัตยกรรมและศิลปะลวดลายของศิลปทวารวดีมาใช้ผสมผสานการออกแบบ รวมถึงวัสดุที่สร้างความโปร่งและโล่งก่อให้เกิดความรู้สึกตัว space และห้องกว้างขึ้น

แนวทางการออกแบบ

การจัดวางคำนึงถึงพฤติกรรมการใช้งานภายใน ซึ่งอาจมีการเปลี่ยนแปลงรูปแบบการใช้งานได้ สะดวกรวดเร็ว furniture จึงต้องเป็นลักษณะที่จัดเก็บง่าย

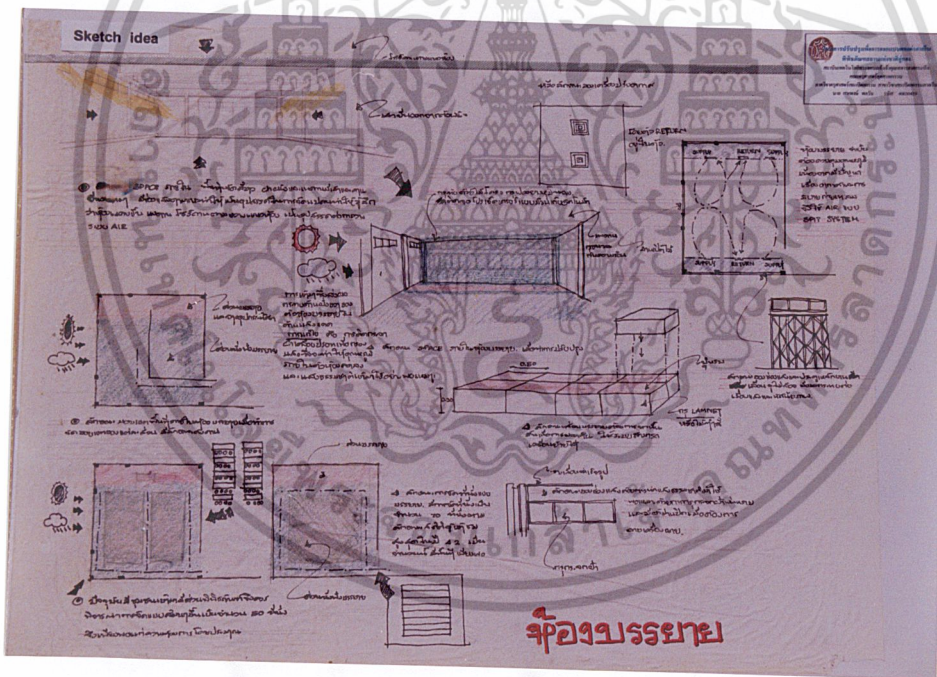

เอกสารนี้เป็นเอกสารที่สงวนไว้สำหรับการใช้งานเพื่อการศึกษาเท่านั้น ไม่อนุญาตให้นำไปใช้ประโยชน์ด้านการค้า ไม่ว่าจะกรณีใดๆ ทั้งสิ้น อีกทั้งห้ามมิให้ดัดแปลงเนื้อหา และต้องอ้างอิงถึงเจ้าของเอกสารทุกครั้งที่มีการนำไปใช้

การใช้วัสดุในการออกแบบ

- พื้น - พื้นเวทีเป็น box หลาย ๆ ชั้น สามารถต่อกันเพื่อสร้าง step ในส่วนบรรยาย ส่วนนั่งบรรยาย พื้นปูพรม เพื่อให้เก็บเสียงไม่ให้ส่งผลกระทบต่อในส่วนอื่น ๆ
- ผนัง - ผนังส่วนบรรยายกรุด้วยไม้โซวีหลายกรุทับด้วยกระจกพื้นทรายตามแนวผนังทั้งสองกรุด้วยไม้โซวีหลายสลับกับการเว้นช่อง wall paper สีขาว
- สี - โทนสีจะเน้นสีที่ทำให้ตัว space ภายในดูโปร่งและกว้างขึ้นเพื่อลดความรู้สึกคับแคบ
- เฟอร์นิเจอร์ - เก้าอี้ใช้เก้าอี้สำเร็จรูป มีน้ำหนักเบาเคลื่อนย้ายได้สะดวก โต๊ะสัมมนา มีน้ำหนักเบาจัดเก็บได้สะดวก



เอกสารนี้เป็นเอกสารที่สงวนไว้สำหรับการใช้งานเพื่อการศึกษาเท่านั้น ไม่อนุญาตให้นำไปใช้ประโยชน์ด้านการค้าไม่ว่ากรณีใดๆ ทั้งสิ้น อีกทั้งห้ามมิให้ดัดแปลงเนื้อหา และต้องอ้างอิงถึงเจ้าของเอกสารทุกครั้งที่มีการนำไปใช้

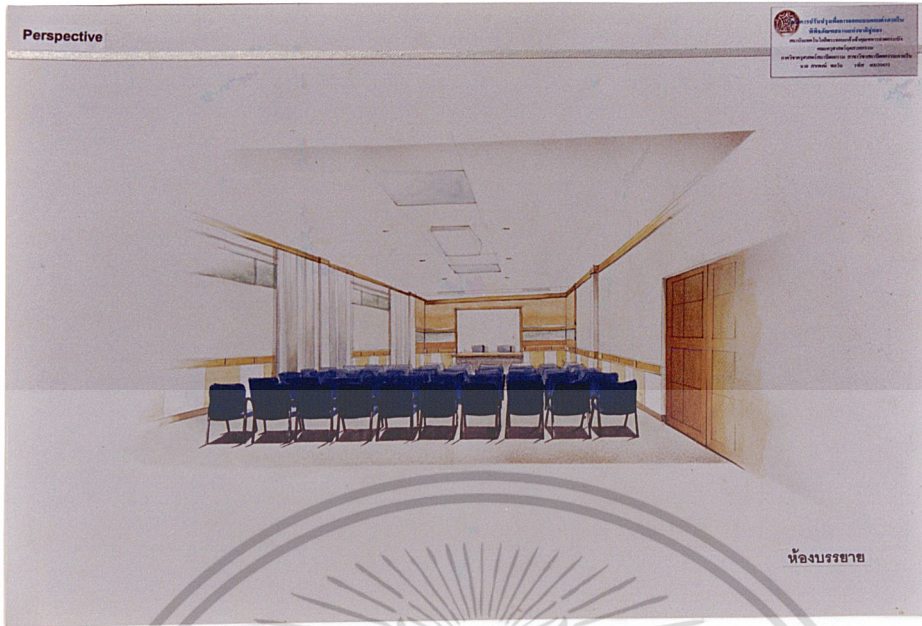

รูปที่ 85 ทศนิยมภาพห้องบรรยาย

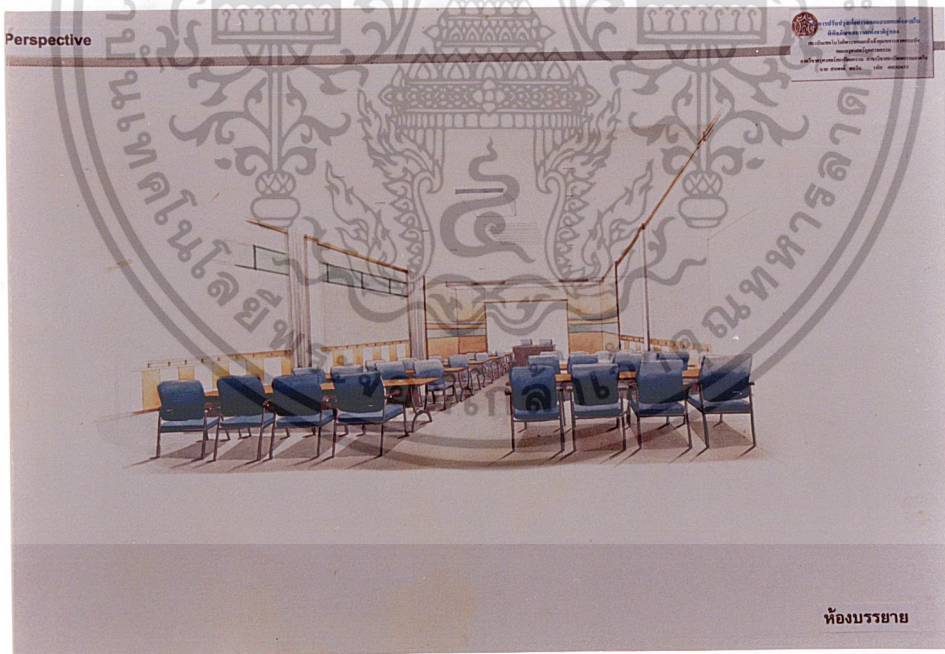

รูปที่ 86 ทศนิยมภาพส่วนห้องบรรยายจัดแบบสัมนา

เอกสารนี้เป็นเอกสารที่สงวนไว้สำหรับการใช้งานเพื่อการศึกษาเท่านั้น ไม่อนุญาตให้นำไปใช้ประโยชน์ด้านการค้า ไม่ว่าจะกรณีใดๆ ทั้งสิ้น อีกทั้งห้ามมิให้ดัดแปลงเนื้อหา และต้องอ้างอิงถึงเจ้าของเอกสารทุกครั้งที่มีการนำไปใช้

3. ส่วนห้องสมุด

แนวความคิดในการออกแบบ

เป็นส่วนให้บริการประชาชนทางวิชาการในการค้นคว้าเฉพาะด้าน มีบริการทางหนังสือทางด้านโบราณคดีประวัติศาสตร์ แหล่งโบราณคดีเป็นส่วนมาก ดังนั้นการออกแบบจึงสร้างบรรยากาศที่สงบ โปร่ง เรียบง่าย คำนึงถึงการแก้ไข space ภายในให้มีความสะดวกในการใช้บริการ

แนวทางการออกแบบ

คำนึงถึงตัว space เป็นหลัก เพื่อให้เกิดความโปร่งและโล่งสบายตาโดยยึดหลักพฤติกรรมผู้ใช้บริการให้เกิดความคล่องตัว

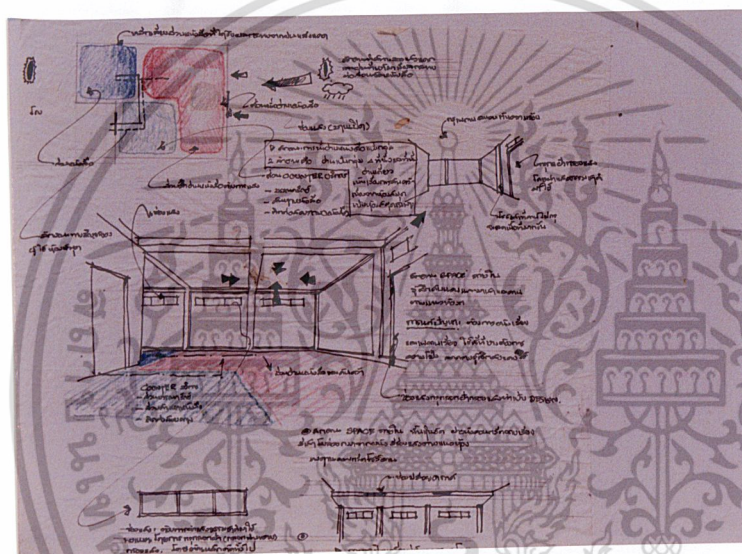

รูปที่ 87 IDEA SKETCH

การใช้วัสดุในการออกแบบ

- พื้น - หินขัดสีขาว สภาพเดิมของโครงการ เพื่อก่อให้เกิด space ภายใน กว้างขึ้นและสบายตา
- ผนัง - โดยรอบคอนกรีตฉาบเรียบทำสีขาว กรูด้วยไม้บางส่วนเพื่อการจัดวางเฟอร์นิเจอร์ ลักษณะช่องแสงทำกระจกพ่นทราย เพื่อให้แสงเข้ามาอย่างพอเหมาะ
- เพดาน - กรูแผ่นฉนวนกันความร้อนเพื่อรักษาอุณหภูมิภายในห้อง ใช้ไฟฟลูออเรสเซนต์เพื่อให้แสงเพียงพอและสม่ำเสมอ
- สี - ใช้โทนสีที่เย็นสบายตา เช่นสีขาวและสีครีม เพื่อให้เกิดบรรยากาศ สดใสและผ่อนคลาย
- เฟอร์นิเจอร์ - เน้นการเคลื่อนย้ายสะดวกมีน้ำหนักเบาและสะดวกแก่ผู้ใช้บริการ

เอกสารนี้เป็นเอกสารที่สงวนไว้สำหรับการใช้งานเพื่อการศึกษาเท่านั้น ไม่อนุญาตให้นำไปใช้ประโยชน์ด้านการค้าไม่ว่ากรณีใดๆ ทั้งสิ้น อีกทั้งห้ามมิให้ดัดแปลงเนื้อหา และต้องอ้างอิงถึงเจ้าของเอกสารทุกครั้งที่มีการนำไปใช้

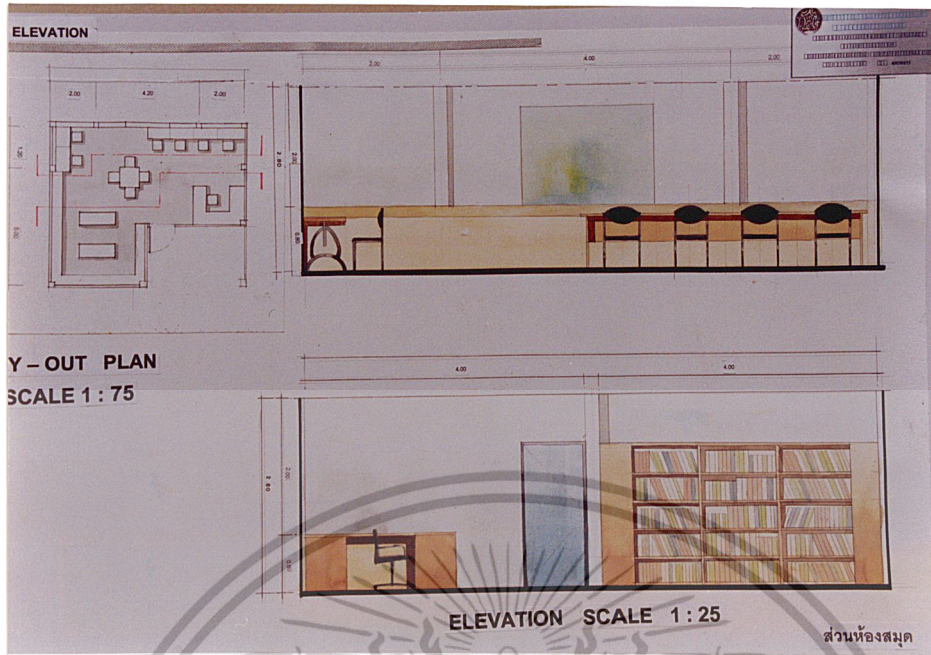

รูปที่ 88 รูปด้านห้องสมุด



รูปที่ 89 ทศนียภาพห้องสมุด

เอกสารนี้เป็นเอกสารที่สงวนไว้สำหรับการใช้งานเพื่อการศึกษาเท่านั้น ไม่อนุญาตให้นำไปใช้ประโยชน์ด้านการค้า ไม่ว่าจะกรณีใดๆ ทั้งสิ้น อีกทั้งห้ามมิให้ดัดแปลงเนื้อหา และต้องอ้างอิงถึงเจ้าของเอกสารทุกครั้งที่มีการนำไปใช้

4. ส่วนจัดแสดง

แนวความคิดในการออกแบบ

เนื่องจากหัวข้อจัดแสดงได้ถูกแบ่งตามลักษณะเหตุการณ์ ซึ่งจะเน้นการใช้วัตถุจริงและมีคำบรรยาย โดยคำนึงถึงความสำคัญของวัตถุ (ศิลปวัตถุ) ในการศึกษาค้นคว้า การออกแบบภายในจึงเน้นการออกแบบส่งเสริมวัตถุจัดแสดงให้เกิดความน่าสนใจโดยการเน้นด้วยระบบแสงไฟและแสงธรรมชาติเข้ามาช่วยเพื่อให้เกิดความน่าสนใจ รับรู้ถึงรูปลักษณะของตัววัตถุอย่างชัดเจน โดยยึดถือการแก้ไข space ปรับเปลี่ยนเพื่อให้สอดคล้องกับการชมการจัดแสดง

แนวทางการออกแบบ

การจัดวางรูปแบบภายในพิพิธภัณฑ์ ผังโดยรวมได้มีการจัดวางในลักษณะการเน้นในตัววัตถุโบราณเพื่อให้เกิดความเด่นภายในส่วนจัดแสดง โดยมีจุดตั้งสายตาเป็นระยะ เพื่อให้เกิดการติดตามต่อไป โดยมีเนื้อหาในการศึกษาอย่างละเอียดในตัววัตถุนั้น ๆ โดยใช้เทคโนโลยีทางด้าน computer และแสงเข้ามาช่วยในการจัดแสดง โดยมีตัวเสริมบรรยายภาคโดยการนำเอาศิลปะทวารวดีมาใช้

ตามลักษณะโครงสร้างสถาปัตยกรรมและเนื้อหาการจัดแสดงการจัดวางผังจะเป็นแบบ room to room rangement (ชมโดยไม่ย้อนกลับมาทางเดิม)



แผนภูมิที่ ๑ การจัดวางผังจัดแสดงพิพิธภัณฑ์

เอกสารนี้เป็นเอกสารที่สงวนไว้สำหรับการใช้งานเพื่อการศึกษาเท่านั้น ไม่อนุญาตให้นำไปใช้ประโยชน์ด้านการค้า ไม่ว่าจะกรณีใดๆ ทั้งสิ้น อีกทั้งห้ามมิให้ดัดแปลงเนื้อหา และต้องอ้างอิงถึงเจ้าของเอกสารทุกครั้งที่มีการนำไปใช้

หัวข้อจัดแสดงที่ 1 ธรณีสัณฐานการค้นพบเมืองอู่ทองและอิทธิพลของอินเดียที่มีต่อเมืองอู่ทอง

แนวความคิดในการออกแบบ

การออกแบบในส่วนนี้เนื้อหาเป็นการเกริ่นนำและการค้นพบเมืองอู่ทอง ตลอดจนการได้รับอิทธิพลของศิลปะอินเดีย การออกแบบต้องการเน้นวัตถุจัดแสดง โดยการเน้นที่ตัวแสงจากธรรมชาติและหลอดไฟ ตลอดจนการนำเอา computer มาเป็นตัวช่วยในการจัดแสดงในส่วนนี้ โดยมีการนำเอาศิลปะเอกลักษณ์แบบ

บทธาวรตีมาใช้ในบางจังหวะ และคำนึงถึงการแก้ไขปัญหาตัว

space ภายในและทางสัญจรให้มีความสะดวกและดูโปร่ง

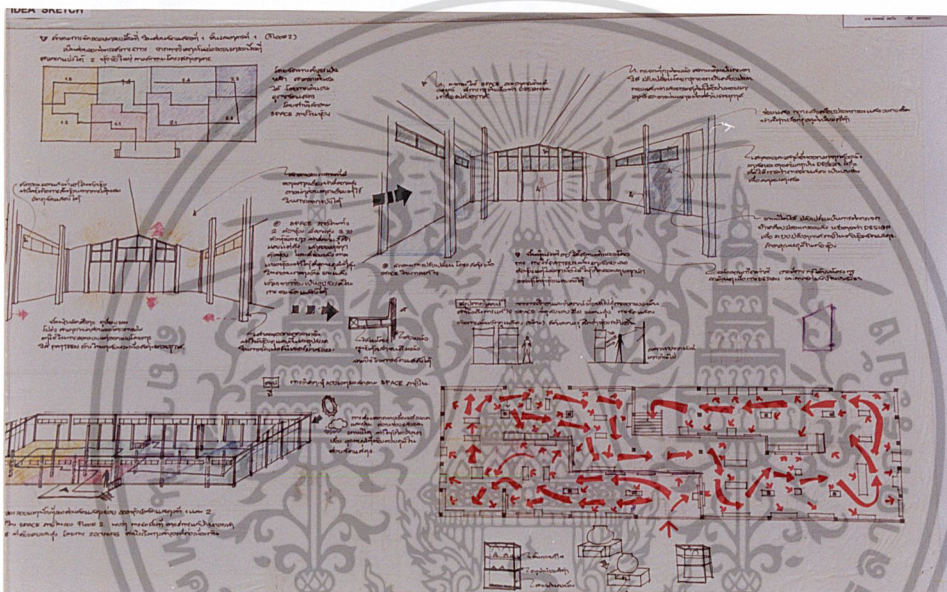

รูปที่ 90 IDEA SKETCH ส่วนจัดแสดงที่ 1

วัสดุในการออกแบบ

- พื้น - ใช้พื้นหินขัดสีขาวสภาพเดิมของโครงการ โดยมีการเน้นในบางจังหวะโดยหินแกรนิต เนื่องจากตัว space คับแคบจึงใช้หินแกรนิตสีขาวเพื่อให้ดูโปร่ง
- ผนัง - ผนังคอนกรีตฉาบเรียบบุ wall paper สลับไม้บนโครงกรุ laminate สร้างจุดสนใจของตัวศิลปวัตถุด้วยแสงไฟส่องเน้นเฉพาะจุด ในแต่ละตู้จัดแสดงและการเชื่อมต่อส่วนต่อไปด้วยการนำเอาเอกลักษณ์ของศิลปะบทธาวรตีมาใช้ในการออกแบบ
- เพดาน - กรุแผ่นฉนวนกันความร้อนเพื่อรักษาอุณหภูมิภายในตัวห้องจัดแสดง หลังคาโครงสร้างเดิมของโครงการเดิม ให้ดูเรียบสร้างจุดสนใจ ให้แก่ตัววัตถุจัดแสดงเท่านั้น
- สี - โทนสีใช้สีเบาสบายตา ดูเรียบ ไม่มีลวดลายมาก ไม่ส่งผลกระทบต่อการเน้นวัตถุจัดแสดง โดยมีการเน้นให้เข้มขึ้นบางจุดเพื่อบ่งบอกถึงความสำคัญ

เอกสารนี้เป็นเอกสารที่สงวนไว้สำหรับการใช้งานเพื่อการศึกษาเท่านั้น ไม่อนุญาตให้นำไปใช้ประโยชน์ด้านการค้าไม่ว่ากรณีใดๆ ทั้งสิ้น อีกทั้งห้ามมิให้ดัดแปลงเนื้อหา และต้องอ้างอิงถึงเจ้าของเอกสารทุกครั้งที่มีการนำไปใช้

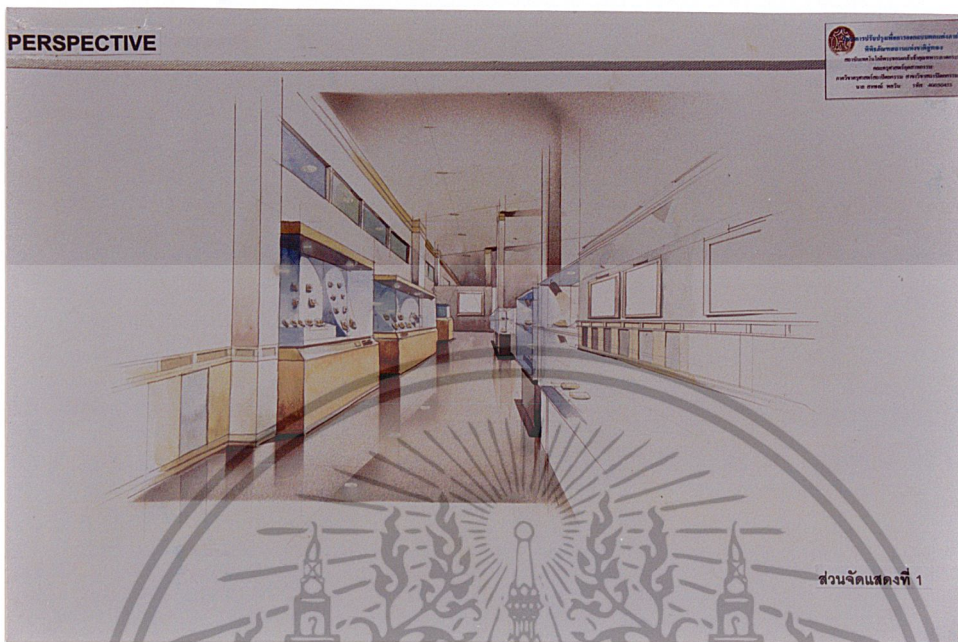

รูปที่ 91 ทศนียภาพส่วนจัดแสดงที่ 1

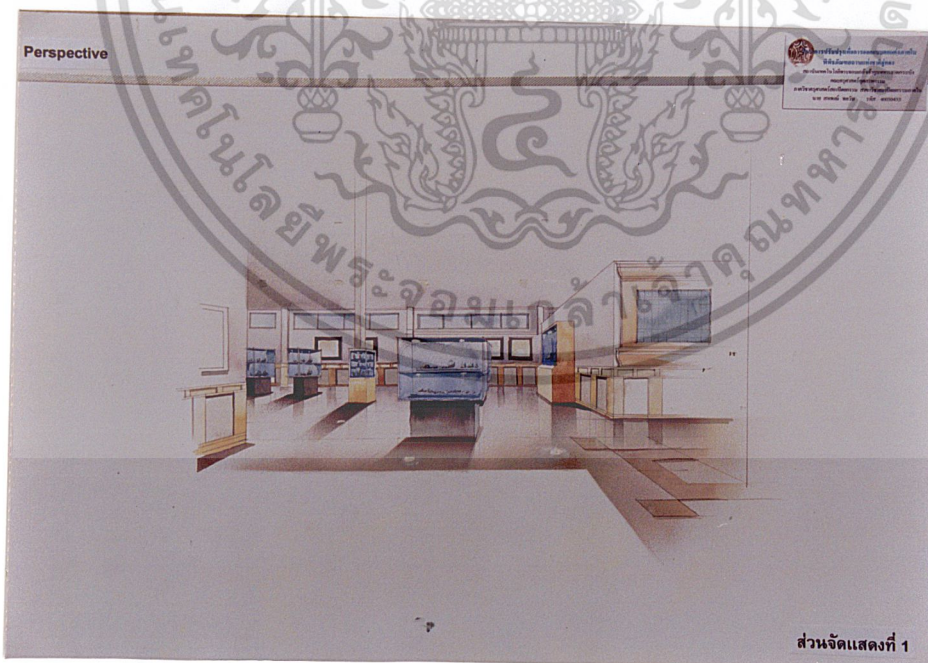

รูปที่ 92 ทศนียภาพส่วนจัดแสดงที่ 1

เอกสารนี้เป็นเอกสารที่สงวนไว้สำหรับการใช้งานเพื่อการศึกษาเท่านั้น ไม่อนุญาตให้นำไปใช้ประโยชน์ด้านการค้าไม่ว่ากรณีใดๆ ทั้งสิ้น อีกทั้งห้ามมิให้ดัดแปลงเนื้อหา และต้องอ้างอิงถึงเจ้าของเอกสารทุกครั้งที่มีการนำไปใช้

หัวข้อจัดแสดงที่ 2 ศาสนาและความเชื่อ

แนวความคิดในการออกแบบ

จัดแสดงเกี่ยวกับความเชื่อและศาสนาในเมืองอุททองโบราณ ตั้งแต่พุทธศาสนานิกาย หินยานและมหายาน ตลอดจนศาสนาพราหมณ์ก่อให้เกิดศิลปะวัตถุขึ้นการออกแบบคำนึงถึงตัว ศิลปะวัตถุ สร้างความเด่นในตัววัตถุจัดแสดง โดยแสงและลดทอนบางส่วนที่สอดคล้องมาเป็น ตัวเสริมการออกแบบ และนำเอกลักษณ์ศิลปะแบบทวารวดีมาใช้

แนวทางการออกแบบ

คำนึงถึงการแก้ไขตัว space ภายในซึ่งมีอุปสรรคทางสัญจรและจัดวางเฟอร์นิเจอร์ เนื่องจากสี่เสาลอยกลางห้อง การจัดวางผังเป็นไปตามลักษณะตัว space ภายใน และสร้าง บรรยากาศโดยการนำเอาเอกลักษณ์ศิลปะแบบทวารวดีมาประยุกต์ในการออกแบบในบางจังหวะ

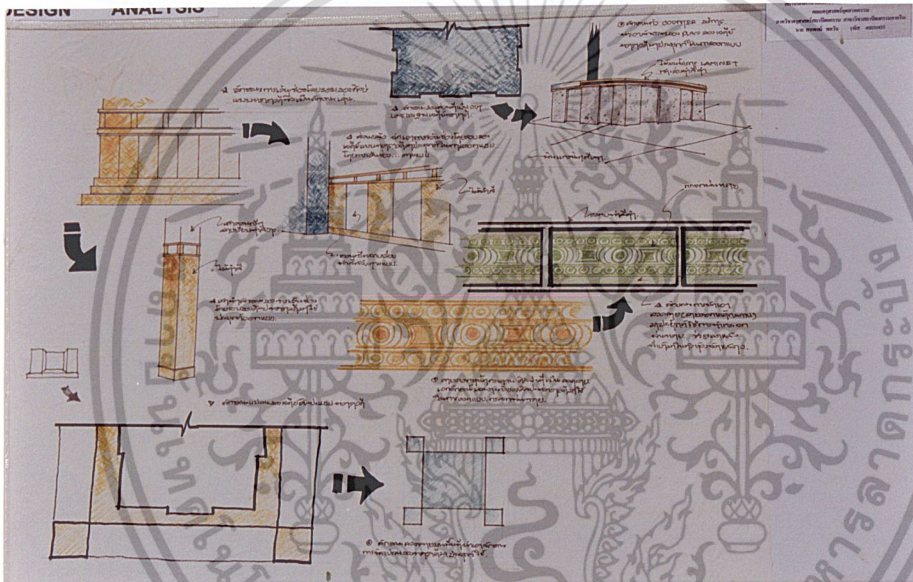

รูปที่ 93 SKETCH IDEA ส่วนจัดแสดงที่ 2

การใช้วัสดุในการออกแบบ

- พื้น - ปูนินขัดสีขาว สภาพเดิมของโครงการ เพื่อให้ space ดูกว้างขึ้นและเรียบไม่ส่งผลถึงการสร้างความเด่นให้แก่วัตถุ สลับหินแกรนิตในช่วงต่อเนื่องไปส่วนจัดแสดงต่อไป
- ผนัง - คอนกรีตบุ wall paper บางจังหวะและเน้นขึ้นในการกรุไม้บนโครงกัทับด้วย laminate สีครีม มีสีเข้มในส่วนภาพดูราเทนเพื่อเน้นภาพไม่ส่งผลกระทบต่อการเน้นวัตถุจัดแสดง
- เพดาน - ใช้ space เดิมของโครงการ กรุแผ่น หนาจนกันความร้อนเพื่อรักษาอุณหภูมิภายในห้องและทำให้ space ดูกว้างและโปร่งขึ้น

เอกสารนี้เป็นเอกสารที่สงวนไว้สำหรับการใช้งานเพื่อการศึกษาเท่านั้น ไม่อนุญาตให้นำไปใช้ประโยชน์ด้านการค้าไม่ว่ากรณีใดๆ ทั้งสิ้น อีกทั้งห้ามมิให้ดัดแปลงเนื้อหา และต้องอ้างอิงถึงเจ้าของเอกสารทุกครั้งที่มีการนำไปใช้

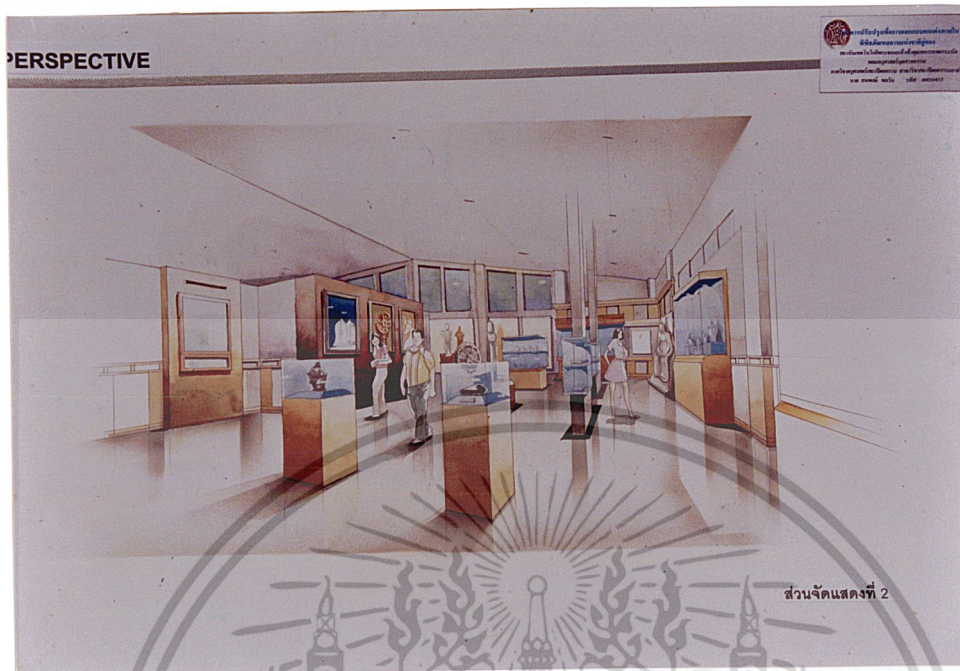

รูปที่ 94 ทศนียภาพส่วนจัดแสดงที่ 2

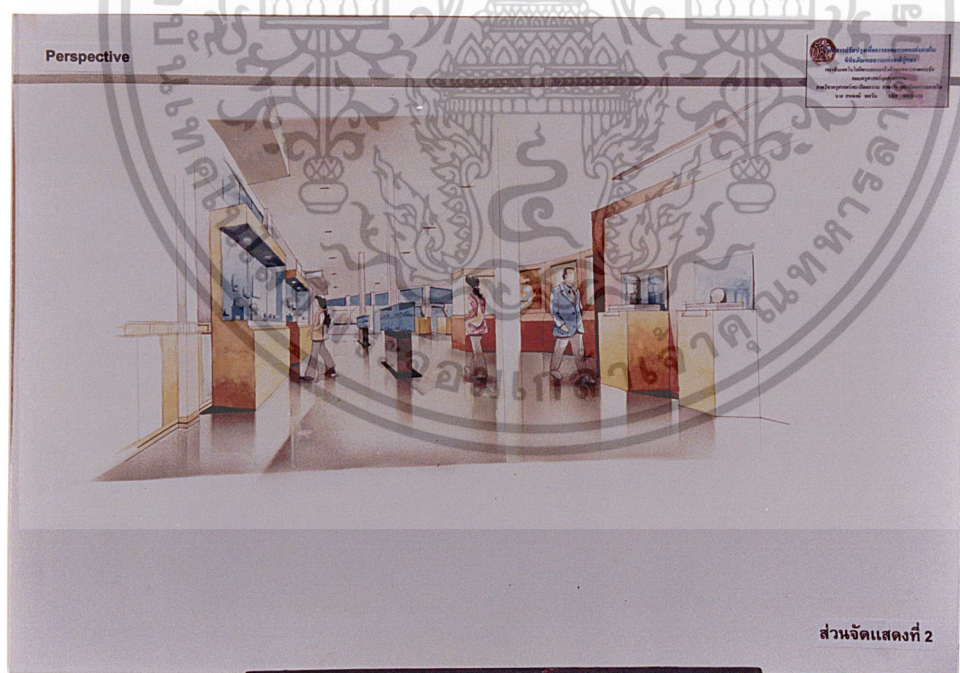

รูปที่ 95 ทศนียภาพส่วนจัดแสดงที่ 2

เอกสารนี้เป็นเอกสารที่สงวนไว้สำหรับการใช้งานเพื่อการศึกษาเท่านั้น ไม่อนุญาตให้นำไปใช้ประโยชน์ด้านการค้า ไม่ว่าจะกรณีใดๆ ทั้งสิ้น อีกทั้งห้ามมิให้ดัดแปลงเนื้อหา และต้องอ้างอิงถึงเจ้าของเอกสารทุกครั้งที่มีการนำไปใช้

ส่วนจัดแสดงที่ 3 การติดต่อของเมืองอุททองและอาณาจักรอื่น ๆ

แนวความคิดในการออกแบบ

ส่วนจัดแสดงที่ 3 จัดแสดงเนื้อหาของ การติดต่อของเมืองอุททองและอาณาจักรอื่น ๆ การออกแบบอยู่ในส่วนกลาง คำนึงถึงการแก้ไขตัว space ภายใน ซึ่งได้รับผลกระทบมากที่สุด แนวความคิดในการออกแบบ คำนึงถึงการเน้นตัวศิลปะ วัตถุและการนำเอาเอกลักษณ์ศิลปะแบบ ทวารวดีมาประยุกต์ในการออกแบบบางจังหวะ

แนวทางการออกแบบ

การจัดวางผังตามแนวเสาที่อยู่กลาง โดยคำนึงถึงความรู้สึกลดความรู้สึกคับแคบ โดยการใช้วัสดุที่สีเบาบางและมันวาวและเปิดโล่งสามารถเดินชมโดยไม่บังคับทางสัญจรในส่วนนี้ โดยสร้าง space ที่มีอยู่ให้สวยงาม

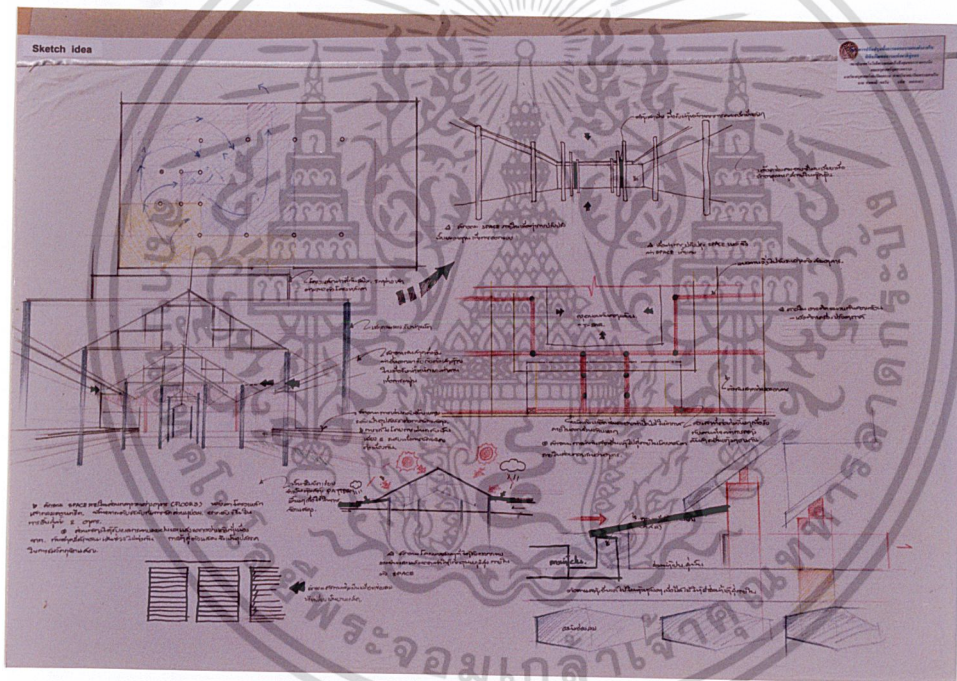

รูปที่ 96 IDEA SKETCH ส่วนจัดแสดงที่ 3

วัสดุในการออกแบบ

- พื้น
- ทำการปรับระดับให้อยู่ในระดับเดียวกัน กรุหินขัดสีขาวเพื่อการต่อเนื่องกับส่วนอื่น ๆ และทำให้ space ดูโปร่งขึ้น สลับหินแกรนิตในช่วงที่ต่อไปสู่ส่วนจัดแสดงต่อไป
- ผนัง
- คอนกรีตขายเรียบทำสีบางจังหวะสลับกับไม้บนโครงทำสีและกรุ laminate สีครีมและเทาเป็นบางจังหวะ เพื่อสร้างความเด่นให้กับตัววัตถุ

เอกสารนี้เป็นเอกสารที่สงวนไว้สำหรับการใช้งานเพื่อการศึกษาเท่านั้น ไม่อนุญาตให้นำไปใช้ประโยชน์ด้านการค้าไม่ว่ากรณีใดๆ ทั้งสิ้น อีกทั้งห้ามมิให้ดัดแปลงเนื้อหา และต้องอ้างอิงถึงเจ้าของเอกสารทุกครั้งที่มีการนำไปใช้

- เพดาน - กรูแผ่นฉนวนกันความร้อน เล่นระดับตามแนวห้อง เพื่อกារวางระบบ
เครื่องปรับอากาศ และรับตัวเสาเพื่อลดความสั่นของตัว space
ภายใน
- สี - ใช้สีที่เบาบางสบายตาให้เกิดความเด่นของตัววัตถุจัดแสดง ตัวเสาทำ
สีดำเพื่อเน้นตัวเสาเพื่อให้ space คู่ต่อนื่องและความเด่นให้กับตัว
บอร์ดจัดแสดง



รูปที่ 97 ทักษะภาพส่วนจัดแสดงที่ 3

เอกสารนี้เป็นเอกสารที่สงวนไว้สำหรับการใช้งานเพื่อการศึกษาเท่านั้น ไม่อนุญาตให้นำไปใช้ประโยชน์ด้านการค้า
ไม่ว่ากรณีใดๆ ทั้งสิ้น อีกทั้งห้ามมิให้ดัดแปลงเนื้อหา และต้องอ้างอิงถึงเจ้าของเอกสารทุกครั้งที่มีการนำไปใช้

ส่วนจัดแสดงที่ 4

ความเจริญสูงสุดของเมืองอุททอง

แนวความคิดในการออกแบบ

แสดงเรื่องราวความเจริญสูงสุดของเมืองอุททอง แสดงการดำเนินชีวิตและเครื่องมือเครื่องใช้สมัยก่อนตลอดจนความเจริญสูงสุดของศิลปะเมืองอุททองโบราณจึงออกแบบเน้นถึงตัววัตถุจัดแสดงโดยการนำเอาลักษณะศิลปะแบบทวารวดีมาผสมผสานในการออกแบบเพื่อสร้างบรรยากาศแนวทางการออกแบบ

ต้องการเน้นถึงวัตถุจัดแสดง (ศิลปวัตถุ) ให้มีความสำคัญกับตัว space ภายในที่ให้ความรู้สึกคับแคบ ให้ความรู้สึกกว้างขึ้นและลวดลายบางจุดจากพื้นและผนังบางจุดเพื่อเน้นความสำคัญ

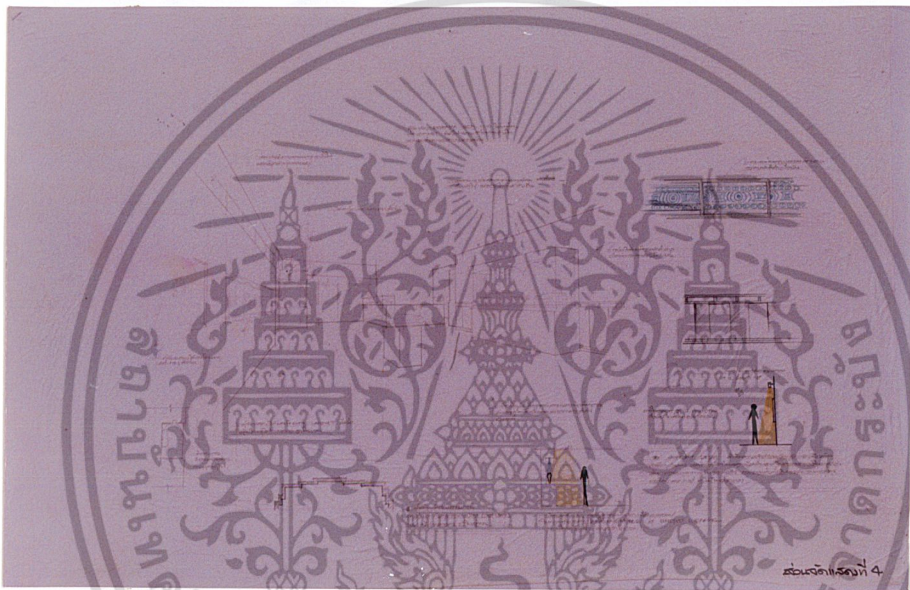

รูปที่ 98 IDEA SKETCH

วัสดุที่ใช้ในการออกแบบ

- | | |
|-------|--|
| พื้น | - หินขัดสีขาวสภาพเดิมของโครงการ ใช้ลดความรู้สึกคับแคบสลับหินแกรนิตเพื่อเน้นในบางส่วน |
| ผนัง | - คอนกรีตฉาบเรียบทำสีสลับไม้บนโครงทำสีและกรุ laminate บางจุดจัดแสดงสีที่เข้ม (diorama) เพื่อสร้างจุดเด่น |
| เพดาน | - กรูณวนกันความร้อนเพื่อรักษาอุณหภูมิภายในห้องทำสีขาว เพื่อลดความรู้สึกจาก space ที่คับแคบ |
| สี | - ใช้โทนสีที่ทำให้กว้างขึ้นคือสีขาวและสีครีม ใช้สีเข้มในจุดที่เน้นความสำคัญ |

เอกสารนี้เป็นเอกสารที่สงวนไว้สำหรับการใช้งานเพื่อการศึกษาเท่านั้น ไม่อนุญาตให้นำไปใช้ประโยชน์ด้านการค้าไม่ว่ากรณีใดๆ ทั้งสิ้น อีกทั้งห้ามมิให้ดัดแปลงเนื้อหา และต้องอ้างอิงถึงเจ้าของเอกสารทุกครั้งที่มีการนำไปใช้



รูปที่ 99 ทศนียภาพส่วนจัดแสดงที่ 4



รูปที่ 100 ทศนียภาพส่วนจัดแสดงที่ 4

เอกสารนี้เป็นเอกสารที่สงวนไว้สำหรับการใช้งานเพื่อการศึกษาเท่านั้น ไม่อนุญาตให้นำไปใช้ประโยชน์ด้านการค้า ไม่ว่าจะกรณีใดๆ ทั้งสิ้น อีกทั้งห้ามมิให้ดัดแปลงเนื้อหา และต้องอ้างอิงถึงเจ้าของเอกสารทุกครั้งที่มีการนำไปใช้

ส่วนจัดแสดงที่ 5

อารยธรรมอุทงหลังจากที่พระเจ้าอุทงไปตั้งเมืองใหม่

แนวความคิดในการออกแบบ

ส่วนนี้จัดแสดงศิลปะวัตถุที่เป็นเอกลักษณ์เด่นของเมืองอุทงโบราณ หลังจากที่พระเจ้าอุทงไปตั้งเมืองใหม่ก็ยังมีเมืองอุทงอยู่ยังมีได้ล่มสลายไปไหน การออกแบบในส่วนนี้ต้องการเน้นถึงตัววัตถุจัดแสดงและคำนึงถึงตัว SPACE ของโครงการเดิม เพื่อสร้างบรรยากาศส่งเสริมและสร้างจุดเด่นให้กับตัวศิลปะวัตถุก่อให้เกิดความรู้สึกถึงความงาม ของตัววัตถุจัดแสดง และในการออกแบบได้นำเอาตัวศิลปะเอกลักษณ์แบบทวารวดีมาเป็นตัวช่วยเสริมบรรยากาศในบางจังหวะ

แนวทางการออกแบบ

เน้นการแก้ไข SPACE ภายในและทางสัญจรเพื่อสร้างบรรยากาศการจัดแสดงโดยความต้องการของ SPACE ภายในพิพิธภัณฑ์ มีทางสัญจรที่สะดวกสามารถชมการจัดแสดงได้กระจ่าง

ชัดเจน

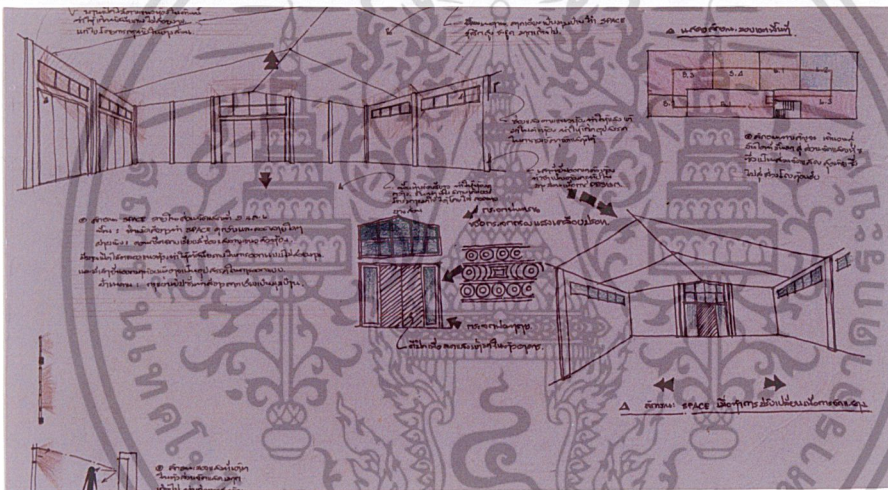

รูปที่ 101 IDEA SKETCH

วัตถุประสงค์ในการออกแบบ

- พื้นที่ - หินขัดสีขาวสภาพเดิมของโครงการ นำมาใช้แก้ไข SPACE ให้รู้สึกโปร่งและกว้างขึ้นได้ สลับลายหินแกรนิตช่วงต่อของส่วนจัดแสดงต่อไป เพื่อให้ความรู้สึกต่อเนื่องกัน
- ผนัง - ผนังคอนกรีต ขาบเรียบทำสี เว้นจังหวะในการเน้นโดยการกรุไม้บนโครงทาบด้วยลามิเนตสีเบาและหนัก ตามความสำคัญของการสร้างจุดเด่น
- เพดาน - กรูแผ่นฉนวนกันความร้อนเพื่อรักษาอุณหภูมิภายในห้อง ทำสีขาวไม่เน้นลวดลาย เพื่อสร้าง SPACE ที่โปร่งรู้สึกกว้างขึ้น เน้นที่ตัววัตถุเท่านั้น
- สี - ใช้สีที่มีความเบาบางก่อให้เกิดความเด่นแก่ตัววัตถุจัดแสดง เน้นสีที่เข้มในบางจังหวะ เพื่อการเน้นในบางจุดภายใน SPACE

เอกสารนี้เป็นเอกสารที่สงวนไว้สำหรับการใช้งานเพื่อการศึกษาเท่านั้น ไม่อนุญาตให้นำไปใช้ประโยชน์ด้านการค้าไม่ว่ากรณีใดๆ ทั้งสิ้น อีกทั้งห้ามมิให้ดัดแปลงเนื้อหา และต้องอ้างอิงถึงเจ้าของเอกสารทุกครั้งที่มีการนำไปใช้

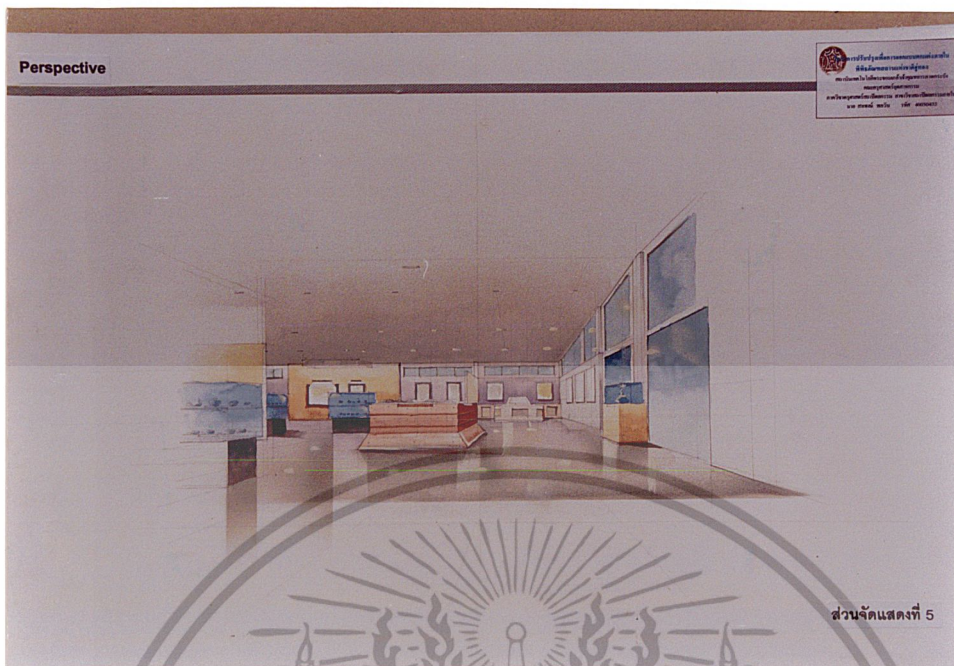

รูปที่ 102 ทศนียภาพส่วนจัดแสดงที่ 5



รูปที่ 103 ทศนียภาพส่วนจัดแสดงที่ 5

เอกสารนี้เป็นเอกสารที่สงวนไว้สำหรับการใช้งานเพื่อการศึกษาเท่านั้น ไม่อนุญาตให้นำไปใช้ประโยชน์ด้านการค้า ไม่ว่าจะกรณีใดๆ ทั้งสิ้น อีกทั้งห้ามมิให้ดัดแปลงเนื้อหา และต้องอ้างอิงถึงเจ้าของเอกสารทุกครั้งที่มีการนำไปใช้

ส่วนจัดแสดงที่ 6 ลูกบิดโบราณเมืองอุททอง

แนวความคิดในการออกแบบ

จัดแสดงเนื้อหาเกี่ยวกับเรื่องลูกบิดโบราณที่ค้นพบในเมืองอุททอง บ่งบอกถึงความเจริญในการผลิตและลักษณะการแต่งกายด้วยลูกบิดและเครื่องประดับอื่น ๆ แนวความคิดในการออกแบบ จึงเน้นตัวศิลปะวัตถุที่จัดแสดง ด้วยการสร้างจุดเด่นในตัว SPACE ด้วยวัตถุจัดแสดงโดยการใช้เทคโนโลยีทางด้านแสงและความรู้สึกที่ได้รับจากตัว SPACE ผสมผสานกับการนำศิลปะเอกลักษณ์แบบทวารวดีมาใช้ในบางจังหวะ

แนวทางการออกแบบ

คำนึงถึงตัว SPACE ที่คับแคบและแก้ไขปัญหามาเพื่อสร้างจุดเด่นให้แก่ตัวศิลปะวัตถุให้เกิดความงาม เป็นจุดไฟที่สถายใน SPACE นั้น ๆ

วัสดุในการออกแบบ

- พื้น - หินขัดสีขาวสภาพเดิมของโครงการ นำมาใช้แก้ไข SPACE ให้รู้สึกโปร่งและกว้างขึ้นได้ สลับลายหินแกรนิตช่วงต่อของส่วนจัดแสดงต่อไป เพื่อให้ความรู้สึกต่อเนื่องกัน
- ผนัง - ผนังคอนกรีต ฉาบเรียบทำสี เว้นจังหวะในการเน้นโดยการกรุไม้บนโครงทับด้วยลามิเนตสีเบาและหนัก ตามความสำคัญของการสร้างจุดเด่น
- เพดาน - กรูแผ่นฉนวนกันความร้อนเพื่อรักษาอุณหภูมิภายในห้อง ทำสีขาวไม่เน้นลวดลายเพื่อสร้าง SPACE ที่โปร่งรู้สึกกว้างขึ้น เน้นที่ตัววัตถุเท่านั้น
- สี - ใช้สีที่มีความเบาบางก่อให้เกิดความเด่นแก่ตัววัตถุจัดแสดง เน้นสีที่เข้มในบางจังหวะ เพื่อการเน้นในบางจุดภายใน SPACE

เอกสารนี้เป็นเอกสารที่สงวนไว้สำหรับการใช้งานเพื่อการศึกษาเท่านั้น ไม่อนุญาตให้นำไปใช้ประโยชน์ด้านการค้าไม่ว่ากรณีใดๆ ทั้งสิ้น อีกทั้งห้ามมิให้ดัดแปลงเนื้อหา และต้องอ้างอิงถึงเจ้าของเอกสารทุกครั้งที่มีการนำไปใช้



รูปที่ 104 ทศนียภาพส่วนจัดแสดงที่ 6



รูปที่ 105 ทศนียภาพส่วนจัดแสดงที่ 6

เอกสารนี้เป็นเอกสารที่สงวนไว้สำหรับการใช้งานเพื่อการศึกษาเท่านั้น ไม่อนุญาตให้นำไปใช้ประโยชน์ด้านการค้า ไม่ว่าจะกรณีใดๆ ทั้งสิ้น อีกทั้งห้ามมิให้ดัดแปลงเนื้อหา และต้องอ้างอิงถึงเจ้าของเอกสารทุกครั้งที่มีการนำไปใช้

ส่วนจัดแสดงที่ 7 ชาติพันธุ์วิทยาเมืองอุททอง

แนวความคิดในการออกแบบ

การจัดแสดงในส่วนนี้จัดแสดงเนื้อเรื่อง เผ่าพันธุ์ที่อาศัยอยู่ใน อำเภออุททองในปัจจุบันให้ ข้อมูลเกี่ยวกับชาติพันธุ์วิทยาจัดแสดงวิถีชีวิตและขนบธรรมเนียมประเพณีของชาวไทยซ่งและ ชาวไทยเชื้อสายจีนที่อาศัยอยู่ในอำเภออุททองตั้งแต่อดีตจนถึงปัจจุบัน การออกแบบจึงนำลักษณะ บรรยายภาคบ้านเรือนของชาวไทยซ่งและชาวไทยเชื้อสายจีนมาใช้ในการจัดแสดงก่อให้เกิด บรรยายภาคเหมือนจริง ผสมผสานกับการแก้ไขส่วน SPACE และทางสัญจร

แนวทางแก้ไขปัญหา

คำนึงถึงตัว SPACE และสร้างบรรยากาศภายในตัว SPACE ให้รู้สึกสมจริงในการศึกษา ค้นคว้าในพิพิธภัณฑ์ในส่วนนี้

วัสดุในการออกแบบ

- พื้น - หินขัดสีขาวสภาพเดิมของโครงการ ทำให้รู้สึกกว้างและโปร่ง สร้างจุดเด่นโดย ลวดลายหินแกรนิต ในการเน้นการจัดแสดง
- ผนัง - ผนังคอนกรีตทำสี กรุไม้โซวลายในบางจังหวะ ในจุดที่ต้องการเน้นโดยการนำ เชาวัสดุท้องถิ่นในการจัดแสดงมาทำหาลอกแบบผนัง เพื่อบรรยากาศเหมือน จริงและน่าสนใจ
- เพดาน - แผ่นฉนวนกันความร้อนเพื่อรักษาอุณหภูมิภายในห้อง มีการเล่นระดับเพื่อการ วางงานระบบเครื่องปรับอากาศและรับกับตัว SPACE ของเสาตามแนว
- สี - ใช้โทนสีที่ให้ความรู้สึกโปร่งและเน้นสีจากวัสดุของส่วนจัดแสดง เช่น ไม้ หญ้า – แผลกและสีที่ได้จากตามท้องถิ่น

เอกสารนี้เป็นเอกสารที่สงวนไว้สำหรับการใช้งานเพื่อการศึกษาเท่านั้น ไม่อนุญาตให้นำไปใช้ประโยชน์ด้านการค้า ไม่ว่าจะกรณีใดๆ ทั้งสิ้น อีกทั้งห้ามมิให้ดัดแปลงเนื้อหา และต้องอ้างอิงถึงเจ้าของเอกสารทุกครั้งที่มีการนำไปใช้



รูปที่ 106 ทศนิยมภาพส่วนจัดแสดงที่ 7

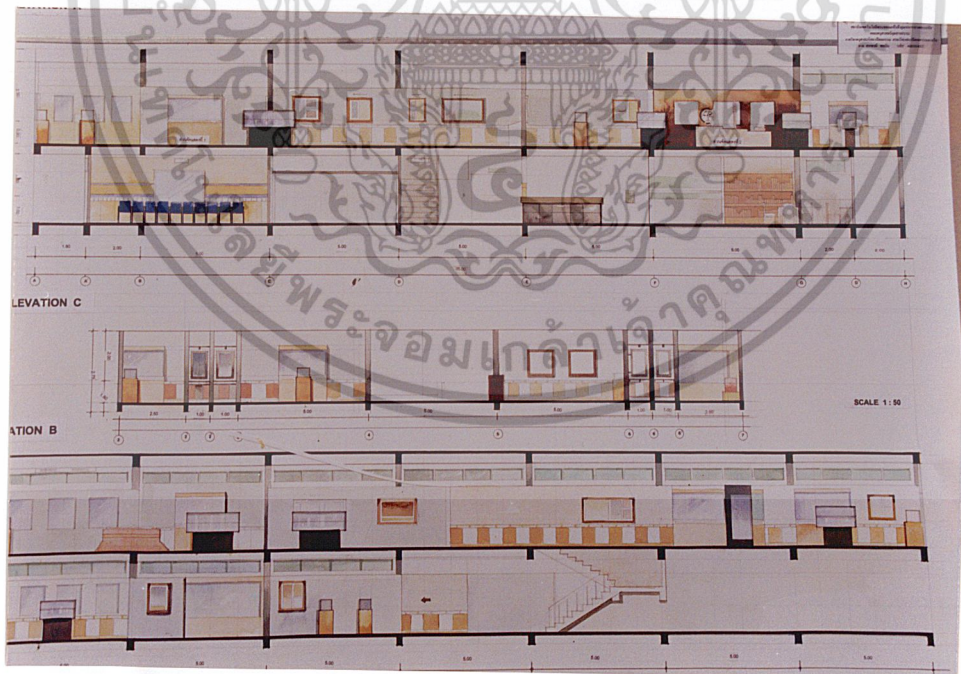

รูปที่ 107 ELEVATION - A B C

เอกสารนี้เป็นเอกสารที่สงวนไว้สำหรับการใช้งานเพื่อการศึกษาเท่านั้น ไม่อนุญาตให้นำไปใช้ประโยชน์ด้านการค้า ไม่ว่าจะกรณีใดๆ ทั้งสิ้น อีกทั้งห้ามมิให้ดัดแปลงเนื้อหา และต้องอ้างอิงถึงเจ้าของเอกสารทุกครั้งที่มีการนำไปใช้

ลักษณะการปรับปรุงแก้ไขตัว SPACE ภายใน และการแก้ไขปัญหาที่ได้รับจากผลกระทบจากสิ่งแวดล้อม ลักษณะทัศนียภาพภายนอกอาคาร ดังนี้



รูปที่ 108 ทัศนียภาพภายนอกของตัวอาคารพิพิธภัณฑ์

เอกสารนี้เป็นเอกสารที่สงวนไว้สำหรับการใช้งานเพื่อการศึกษาเท่านั้น ไม่อนุญาตให้นำไปใช้ประโยชน์ด้านการค้าไม่ว่ากรณีใดๆ ทั้งสิ้น อีกทั้งห้ามมิให้ดัดแปลงเนื้อหา และต้องอ้างอิงถึงเจ้าของเอกสารทุกครั้งที่มีการนำไปใช้

รูปที่ 109 วัสดุที่ใช้ในการออกแบบ (MATERIAL)

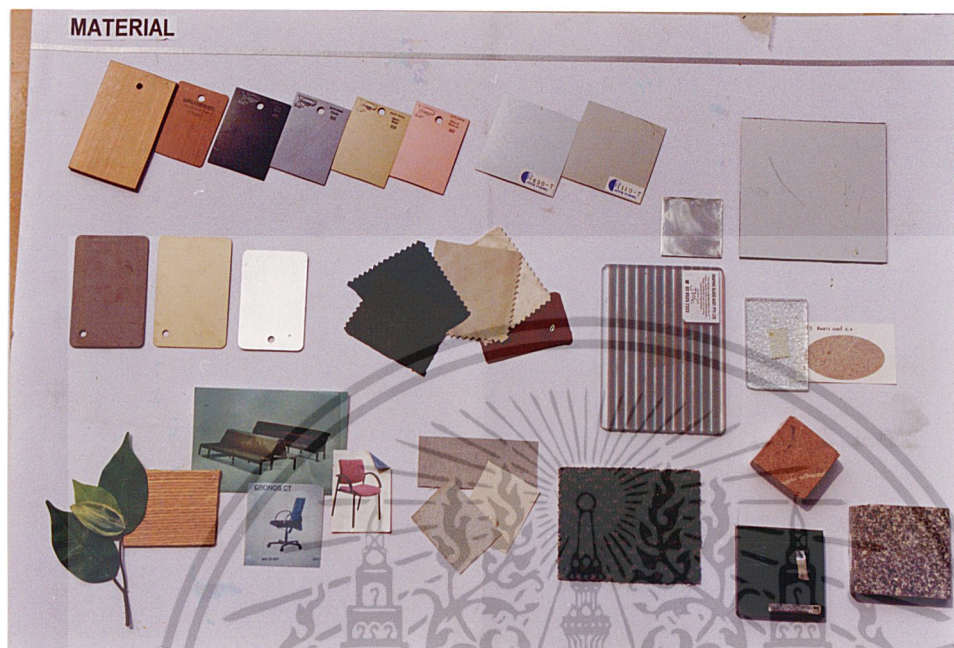

เอกสารนี้เป็นเอกสารที่สงวนไว้สำหรับการใช้งานเพื่อการศึกษาเท่านั้น ไม่อนุญาตให้นำไปใช้ประโยชน์ด้านการค้า ไม่ว่าจะกรณีใดๆ ทั้งสิ้น อีกทั้งห้ามมิให้ดัดแปลงเนื้อหา และต้องอ้างอิงถึงเจ้าของเอกสารทุกครั้งที่มีการนำไปใช้

บรรณานุกรม

กรมศิลปากร,คู่มือการจัดตั้งพิพิธภัณฑ์ กรุงเทพฯ , 2538

กรมศิลปากร,โบราณคดี จังหวัดสุพรรณบุรี กรุงเทพฯ : กรมศิลปากร , 2509

ภูธร ภูมะธน. “โบราณคดีท่าม่วง อำเภออู่ทอง จังหวัดสุพรรณบุรี” ศิลปากร 30,3 (กรกฎาคม 2529)

จิรา จงกล.พิพิธภัณฑ์สถานวิทยา กรมศิลปากร กระทรวงศึกษาธิการ,2522



เอกสารนี้เป็นเอกสารที่สงวนไว้สำหรับการใช้งานเพื่อการศึกษาเท่านั้น ไม่อนุญาตให้นำไปใช้ประโยชน์ด้านการค้า
ไม่ว่ากรณีใดๆ ทั้งสิ้น อีกทั้งห้ามมิให้ดัดแปลงเนื้อหา และต้องอ้างอิงถึงเจ้าของเอกสารทุกครั้งที่มีการนำไปใช้

ภาคผนวก



เอกสารนี้เป็นเอกสารที่สงวนไว้สำหรับการใช้งานเพื่อการศึกษาเท่านั้น ไม่อนุญาตให้นำไปใช้ประโยชน์ด้านการค้า
ไม่ว่ากรณีใดๆ ทั้งสิ้น อีกทั้งห้ามมิให้ดัดแปลงเนื้อหา และต้องอ้างอิงถึงเจ้าของเอกสารทุกครั้งที่มีการนำไปใช้

การวิเคราะห์ศิลปะทวารวดีเพื่อนำไปสู่การออกแบบ

ศิลปะทวารวดีแบ่งออกเป็น 3 ช่วงด้วยกัน คือ

1. ช่วงแรกระหว่างพุทธศตวรรษที่ 11 - 13 สร้างด้วยหิน มีลักษณะเป็นศิลปะแบบคุปตะ (อินเดีย)
2. ช่วงที่ 2 ระหว่างพุทธศตวรรษที่ 13 - 16 ประติมากรรมสร้างโดยดินเผาไฟ ปูนปั้น สำริด ลักษณะคลี่คลายจากสมัยคุปตะ ค่อย ๆ เปลี่ยนเป็นลักษณะแบบพื้นเมือง
3. ช่วงที่ 3 ระหว่างพุทธศตวรรษที่ 16 - 20 เป็นศิลปะแบบผสม คือ ศิลปะศรีวิชัย และศิลปะชวบทอง เช่น ศิลปะเมืองลำพูน

* โบราณสถานสมัยทวารวดีที่เหลืออยู่ปัจจุบัน จะเหลือแต่แนวกำแพงคูดิน คูเมือง ขากฐานรากเจดีย์และอาคารบางหลัง การก่อสร้างมีทั้งใช้ศิลาแรงและอิฐหารประดับ ตกแต่งใช้ปูนปั้นประดับและรูปปั้นดินเผาไฟ

ลักษณะเจดีย์ทรงกลม ยอดแหลม มีฐานสูง มีเจดีย์ทรงกลม 4 องค์ตรงมุม มีภาพปูนปั้นอยู่โดยรอบ

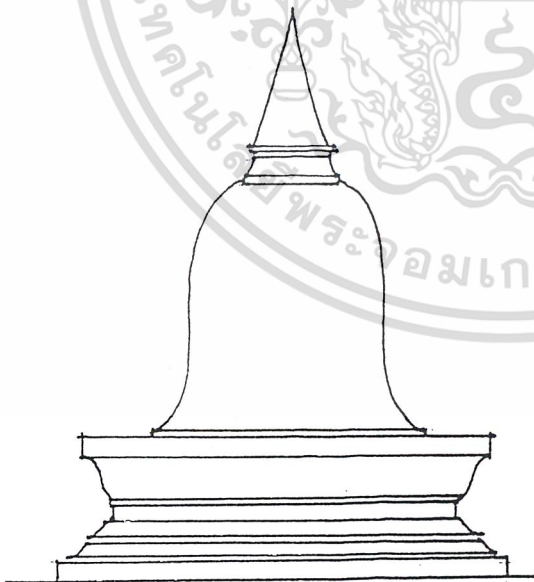

เจดีย์ศิลปะทวารวดีที่ได้รับอิทธิพลจากศิลปะอินเดียคุปตะ

เจดีย์ศิลปะทวารวดีมีลักษณะทรงระฆังคว่ำฐานบัว หมาย ส่วนฐานสามารถนำมาประยุกต์ในการออกแบบ

เอกสารนี้เป็นเอกสารที่สงวนไว้สำหรับการใช้งานเพื่อการศึกษาเท่านั้น ไม่อนุญาตให้นำไปใช้ประโยชน์ด้านการค้า ไม่ว่าจะกรณีใดๆ ทั้งสิ้น อีกทั้งห้ามมิให้ดัดแปลงเนื้อหา และต้องอ้างอิงถึงเจ้าของเอกสารทุกครั้งที่มีการนำไปใช้

ลักษณะฐานเจดีย์สมัยทวารวดีที่อยู่ในอำเภออุ้มทอง มี 3 ลักษณะดังนี้

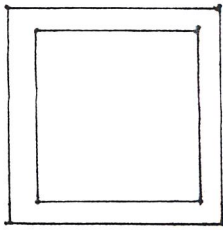

ฐานสี่เหลี่ยม

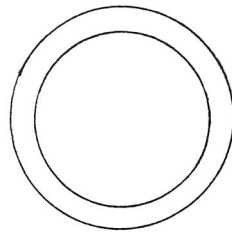

ฐานวงกลม

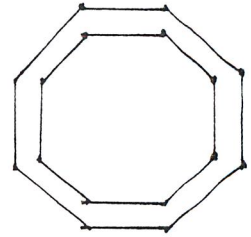

ฐานแปดเหลี่ยม

ลักษณะเจดีย์หมายเลข 4 ภายในอำเภออุ้มทอง

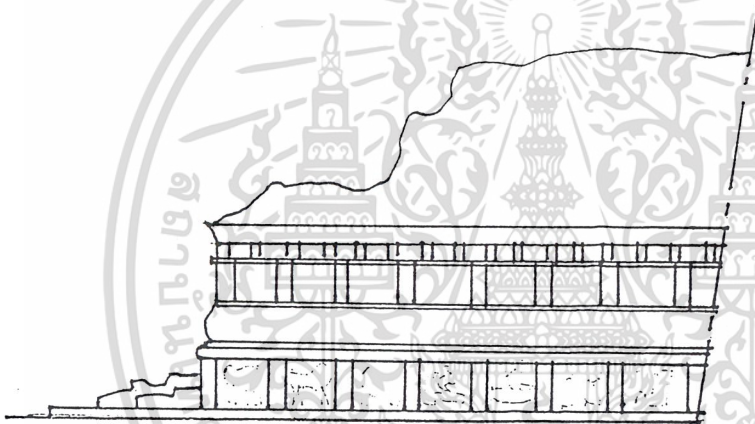

การเว้นช่องและจำหลักลดตาย
ลักษณะตัวเจดีย์ทำด้วยอิฐทั้งตัวเจดีย์

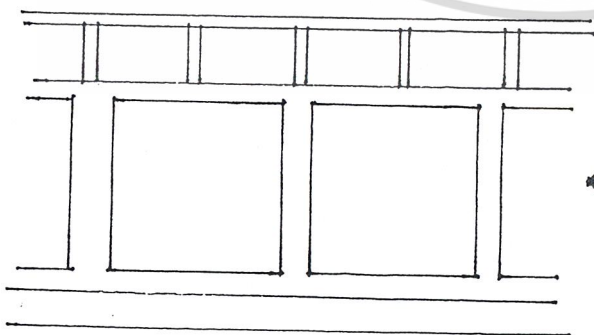

ลักษณะการแบ่งช่องโดยรอบของเจดีย์

เอกสารนี้เป็นเอกสารที่สงวนไว้สำหรับการใช้งานเพื่อการศึกษาเท่านั้น ไม่อนุญาตให้นำไปใช้ประโยชน์ด้านการค้า
ไม่ว่ากรณีใดๆ ทั้งสิ้น อีกทั้งห้ามมิให้ดัดแปลงเนื้อหา และต้องอ้างอิงถึงเจ้าของเอกสารทุกครั้งที่มีการนำไปใช้

โบราณเจดีย์หมายเลข 2 เมืองอู่ทอง

- ◀ ซึ่งเป็นโบราณสถานที่มีเหลือให้แต่ฐาน จากการวิเคราะห์พบว่า หอรวางตำแหน่งเจดีย์และลวดลายส่วนฐานนำไปวิเคราะห์สู่การออกแบบ

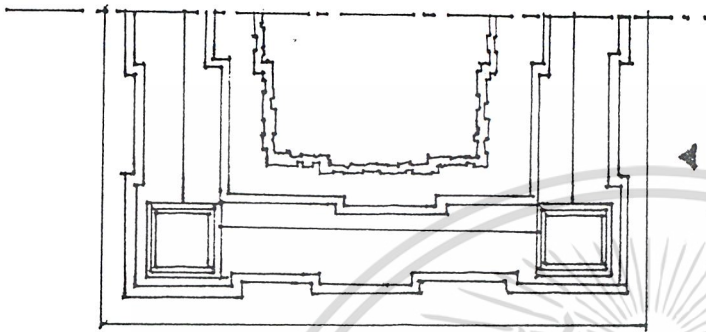
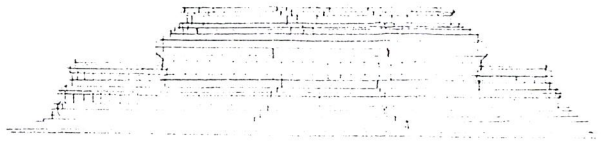

- ◀ เส้นโดยรอบของผนังเจดีย์มีการวางจังหวะของเส้นรอบที่สวยงาม

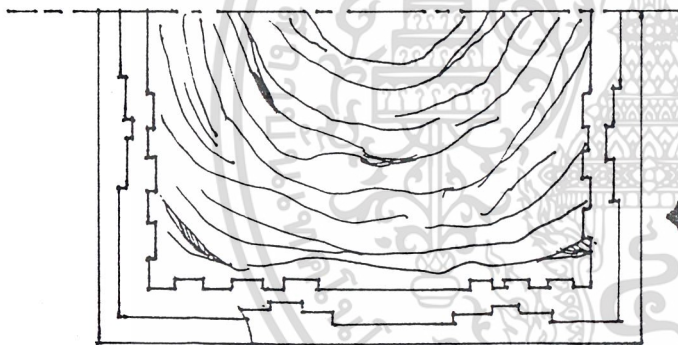

- ◀ รูป TOP VIEW ของโบราณสถานเจดีย์หมายเลข 2 ของเมืองอู่ทองซึ่งเหลือในส่วนเป็นฐานใหญ่

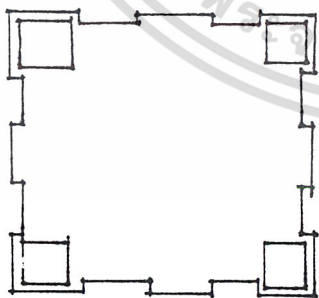

- ◀ ส่วนการวางตำแหน่งของเจดีย์ใหญ่และเจดีย์เล็กทั้ง 4 มุม

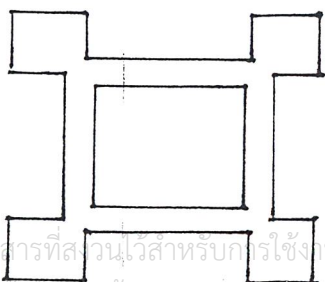

- ◀ การวางตำแหน่งอีกรูปของตัว SPACE ในการจัดวาง

เอกสารนี้เป็นเอกสารที่สงวนไว้สำหรับกรใช้งานเพื่อการศึกษาเท่านั้น ไม่อนุญาตให้นำไปใช้ประโยชน์ด้านการค้าไม่ว่ากรณีใดๆ ทั้งสิ้น อีกทั้งห้ามมิให้ดัดแปลงเนื้อหา และต้องอ้างอิงถึงเจ้าของเอกสารทุกครั้งที่มีการนำไปใช้

ลักษณะเจดีย์หมายเลข 4 อีกด้านหนึ่ง

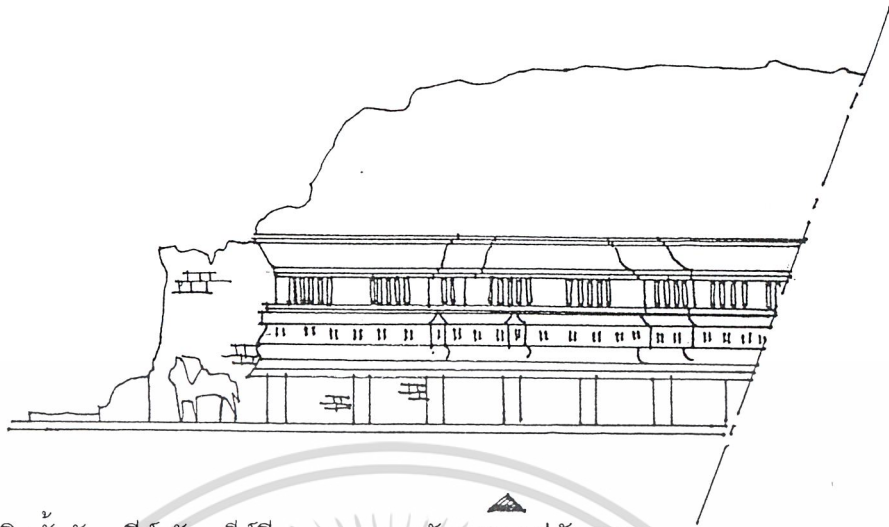

ตัวเจดีย์ก่ออิฐทั้งตัวเจดีย์ ตัวเจดีย์มีลวดลายและลักษณะอยู่ตัวฐาน

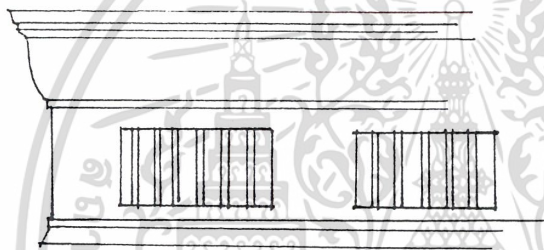

ลักษณะการแบ่งช่องและจำหลัก
ลูกมะหวด

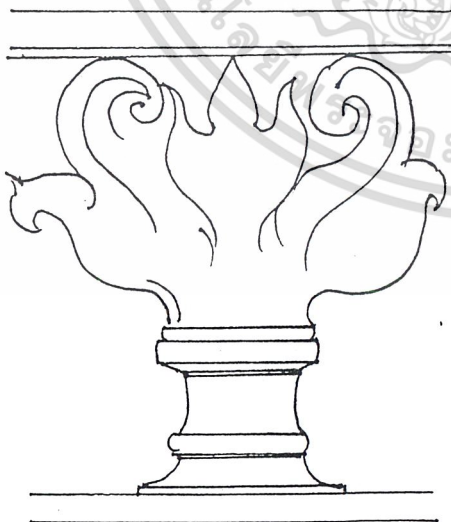

เครื่องประดับเจดีย์หมายเลข 4 โดย
รอบของเจดีย์

เอกสารนี้เป็นเอกสารที่สงวนไว้สำหรับการใช้งานเพื่อการศึกษาเท่านั้น ไม่อนุญาตให้นำไปใช้ประโยชน์ด้านการค้า
ไม่ว่ากรณีใดๆ ทั้งสิ้น อีกทั้งห้ามมิให้ดัดแปลงเนื้อหา และต้องอ้างอิงถึงเจ้าของเอกสารทุกครั้งที่มีการนำไปใช้

ประวัติผู้จัดทำวิทยานิพนธ์



ชื่อ

นายสหพงษ์ พลวัน

เกิด

21 มีนาคม 2517

เชื้อชาติ

ไทย

สัญชาติ

ไทย

ที่อยู่

51 / 655 หมู่บ้านเสนา 88 ซอยนวลจันทร์ ถนนสุขุมวิท 1
เขตบึงกุ่ม บางกะปิ กรุงเทพฯ 10240

ประวัติการศึกษา

ประถมศึกษาโรงเรียนผดุงวิทยา จังหวัดบุรีรัมย์
มัธยมศึกษาโรงเรียนลำปลายมาศ จังหวัดบุรีรัมย์
หลักสูตร ปวช. โรงเรียนไทยวิจิตรศิลป์
หลักสูตร ปวส. วิทยาลัยช่างศิลป์ กรมศิลปากร
ปริญญาตรี สถาบันเทคโนโลยีพระจอมเกล้าเจ้าคุณทหารลาดกระบัง
คณะครุศาสตร์อุตสาหกรรม ภาควิชา ครุศาสตร์สถาปัตยกรรม
สาขาสถาปัตยกรรมภายใน

เอกสารนี้เป็นเอกสารที่สงวนไว้สำหรับการใช้งานเพื่อการศึกษาเท่านั้น ไม่อนุญาตให้นำไปใช้ประโยชน์ด้านการค้า
ไม่ว่ากรณีใดๆ ทั้งสิ้น อีกทั้งห้ามมิให้ดัดแปลงเนื้อหา และต้องอ้างอิงถึงเจ้าของเอกสารทุกครั้งที่มีการนำไปใช้