

แนวความคิดในการออกแบบวัดจีนในประเทศไทย

DESIGN CONCEPT OF CHINESE TEMPLES IN THAILAND



วิทยานิพนธ์นี้เป็นส่วนหนึ่งของการศึกษาตามหลักสูตรปริญญาครุศาสตรบัณฑิต สาขาวิชาสถาปัตยกรรมมหาบัณฑิต

สาขาวิชาสถาปัตยกรรม

บัณฑิตวิทยาลัย

สถาบันเทคโนโลยีพระจอมเกล้าเจ้าคุณทหารลาดกระบัง

พ.ศ. 2543

เลขหมู่.....
เลขทะเบียน..... 38032
วัน, เดือน, ปี 20 พ.ย. 2543

ISBN 974-622-936-2

สงวนไว้สำหรับการใช้ของที่นี่เท่านั้น ไม่อนุญาตให้นำไปใช้ประโยชน์ด้านการค้า
ไม่ว่ากรณีใดๆ ทั้งสิ้น อีกทั้งห้ามมิให้ดัดแปลงเนื้อหา และต้องอ้างอิงถึงเจ้าของเอกสารทุกครั้งที่มีการนำไปใช้

DESIGN CONCEPT OF CHINESE TEMPLES IN THAILAND



**A THESIS SUBMITTED IN PARTIAL FULFILLMENT
OF THE REQUIREMENT FOR THE DEGREE OF
MASTER OF INDUSTRIAL EDUCATION IN ARCHITECTURE
SCHOOL OF GRADUATE STUDIES
KING MONGKUT'S INSTITUTE OF TECHNOLOGY LADKRABANG**

2000

เอกสารนี้เป็นเอกสารที่สงวนไว้สำหรับการใช้ ISBN 974-622-936-2 นั้น ไม่อนุญาตให้นำไปใช้ประโยชน์ด้านการค้า
ไม่ว่ากรณีใดๆ ทั้งสิ้น อีกทั้งห้ามมิให้ดัดแปลงเนื้อหา และต้องอ้างอิงถึงเจ้าของเอกสารทุกครั้งที่มีการนำไปใช้



COPYRIGHT 2000

SCHOOL OF GRADUATE STUDIES

KING MONGKUT' INSTITUTE OF TECHNOLOGY LADKRABANG

เอกสารนี้เป็นเอกสารที่สงวนไว้สำหรับการใช้งานเพื่อการศึกษาเท่านั้น ไม่อนุญาตให้นำไปใช้ประโยชน์ด้านการค้า
ไม่ว่ากรณีใดๆ ทั้งสิ้น อีกทั้งห้ามมิให้ดัดแปลงเนื้อหา และต้องอ้างอิงถึงเจ้าของเอกสารทุกครั้งที่มีการนำไปใช้

หัวข้อวิทยานิพนธ์	แนวความคิดในการออกแบบวัดจีนในประเทศไทย
นักศึกษา	นายสุพจน์ อภิญญานนท์
รหัสประจำตัว	41064002
ปริญญา	ครุศาสตรบัณฑิต สาขาสถาปัตยกรรมมหาบัณฑิต
สาขาวิชา	สถาปัตยกรรม
พ.ศ.	2543
อาจารย์ผู้ควบคุมวิทยานิพนธ์	ดร. มาลัย จีรวัดนเกษตร์
อาจารย์ผู้ควบคุมวิทยานิพนธ์ร่วม	ศ. อรศิริ ปาณินท์ อาจารย์สุรศักดิ์ กังขาว

บทคัดย่อ

การวิจัยครั้งนี้เป็นการศึกษาเรื่องแนวความคิดในการออกแบบวัดจีนในประเทศไทย โดยทำการศึกษเกี่ยวกับหลักทฤษฎีทางสถาปัตยกรรมจีน สำนวสภาพแวดล้อมในปัจจุบันของวัดจีนในประเทศไทยจำนวน 8 แห่ง สังเกตพฤติกรรมและสัมภาษณ์ความคิดเห็นของผู้มาใช้สถานที่ โดยผู้วิจัยได้ทำการสัมภาษณ์ผู้ ใช้สถานที่ในวันเสาร์หรือวันอาทิตย์เพียงหนึ่งวันต่อวัดหนึ่งแห่ง ตั้งแต่เวลา 9.00-17.00 และจะ สัมภาษณ์ผู้มาประกอบพิธีกรรมที่วัดเพียงกลุ่มละ 1 คนเท่านั้น

เมื่อทำการสำรวจ สังเกตและสัมภาษณ์ครบทั้ง 8 แห่งแล้ว จึงนำข้อมูลที่ได้อามาวิเคราะห์ค่า ร้อยละ จากนั้นจึงนำผลที่ได้จากการวิเคราะห์มาประกอบกับหลักทฤษฎีในบทที่ 2 เพื่อสรุปผลและ เสนอแนะเป็นแนวคิดในการออกแบบวัดจีนในประเทศไทย โดยนำเสนอเป็นโครงการงานออกแบบ สถาปัตยกรรม

จากการวิจัยสรุปว่าสถานที่ตั้งของวัดจีนควรอยู่ใกล้กับแหล่งชุมชนชาวไทยเชื้อสายจีน และไม่ จำเป็นต้องตั้งอยู่บนถนนสายหลักที่มีการจราจรหนาแน่น ซึ่งอาจนำมาซึ่งมลภาวะต่างๆ เช่น ฝุ่น ควัน เสียงรบกวนจากการจราจรภายนอก ควรตั้งอยู่บนถนนสายรองหรือถนนซอยก็ได้แต่ต้องมีการคมนาคม ที่สะดวก สำหรับรูปลักษณะทางสถาปัตยกรรมนั้นควรมีลักษณะแบบสถาปัตยกรรมทางภาคใต้ของ ประเทศจีนเพราะ ชาวจีนในไทยส่วนมากอพยพมาจากทางตอนใต้ของประเทศจีน แต่ทั้งนี้ก็ขึ้นอยู่กับผู้มี อำนาจหน้าที่ เช่นเจ้าอาวาสหรือผู้มีจิตศรัทธาบริจาคเงินสร้างวัดจะต้องการเช่นไร ซึ่งอาจจะมีอิทธิพล จากสถาปัตยกรรมท้องถิ่น เช่น สถาปัตยกรรมไทยเข้ามาผสมบ้างก็ถือว่าไม่ผิดแต่อย่างไร เพราะเป็น การผสมผสานของวัฒนธรรม ส่วนการจัดผังบริเวณก็ยังคงยึดถือหลักทางสถาปัตยกรรมจีนอยู่คือ

มีการ โอบล้อมพื้นที่ด้วยกำแพงทึบ

วางตำแหน่งของอาคารที่สำคัญอยู่บนแนวแกนเหนือ – ใต้ สำหรับอาคารที่มีความสำคัญน้อย กว่าก็จะแยกไปอยู่ตามแนวแกนตะวันออกและตะวันตก

ไม่ว่ากรณีใดๆ ทั้งสิ้น อีกทั้งห้ามมิให้ดัดแปลงเนื้อหา และต้องอ้างอิงถึงเจ้าของเอกสารทุกครั้งที่มีการนำไปใช้

มีการจัดผังที่สมดุลเท่ากันทั้งสองข้างของแนวแกน

มีลานโล่งหน้าอาคารไว้สำหรับจอดรถ และยังใช้ลานโล่งนี้ประกอบพิธีกรรมหรือรองรับ
จำนวนคนที่มีมากในช่วงเทศกาลต่างๆ

มีพื้นที่เปิดโล่งภายในผังบริเวณไว้สำหรับการระบายอากาศและควันรูป และช่วยให้แสงธรรมชาติสามารถเข้าถึงพื้นที่ภายในอาคารด้วย

ขนาดของลานโล่งและจำนวนของพื้นที่เปิดโล่งภายในผังจะเป็นตัวกำหนดความสำคัญของวัด
นั้นๆ คือวัดที่มีความสำคัญมากจะมีพื้นที่ลานโล่งที่มากและมีจำนวนของพื้นที่เปิดโล่งภายในผังมากด้วย
และถ้าเป็นไปได้ตัวอาคารควรหันหน้าไปทางทิศใต้เพื่อให้สอดคล้องกับหลักฮวงจุ้ย

ส่วนวิหารต่างๆที่วัดต้องมี คือ วิหารหน้า วิหารหลัก วิหารบรรพบุรุษ วิหารเจ้าแม่กวนอิม วิหาร
พระกษิติครรภโพธิสัตว์ ถ้าเป็นวัดขนาดใหญ่ก็ควรมีวิหารที่เพิ่มเติมเข้ามา คือ วิหารพระพุทธซึ่งมีไว้
สำหรับประดิษฐานพระพุทธรูปศิลปะแบบไทย(พุทธเถรวาท) ซึ่งผู้มีจิตศรัทธานำมาถวาย และวิหาร
เทพเจ้าและเซียนต่างๆ ที่ผู้คนในแถบนั้นนับถือ (ชาวจีนมีความเชื่อและนับถือเทพเจ้าและเซียนมาก
มาช้านาน ในแต่ละชุมชนหรือในแต่ละท้องถิ่นอาจนับถือเทพเจ้าแตกต่างกัน) ตามความเชื่อในลัทธิเต๋า
ของชาวจีน เพื่อให้สอดคล้องต่อสภาพแวดล้อมของสังคมไทยและการดำเนินชีวิตในปัจจุบันของชาว
ไทยเชื้อสายจีนที่นับถือศาสนาพุทธ โดยมีได้มีการแบ่งแยกนิกายแต่อย่างใด รวมทั้งยังมีความเชื่อและนับ
ถือในความศักดิ์สิทธิ์ของเทพเจ้าต่างๆ ตามความเชื่อในลัทธิเต๋าดังกล่าว

การจัดภูมิทัศน์ของลานโล่งหน้าอาคารควรมีต้นไม้และสนามหญ้าเพื่อความร่มรื่น เพราะพื้นที่
ส่วนนี้ใช้เป็นที่นั่งพักผ่อนด้วย และมีการใช้ต้นไม้ใหญ่เพื่อให้ร่มเงาแก่ที่จอดรถ สำหรับลานเปิดโล่ง
ภายในผังบริเวณควรมีการตกแต่งด้วยพรรณไม้มงคลขนาดเล็กเพื่อให้เกิดความสดชื่นและบรรยากาศที่ดีภายใน
ในกลุ่มอาคาร

ด้านสิ่งอำนวยความสะดวก เช่น ห้องน้ำควรแยกให้ชัดเจนระหว่างห้องน้ำของพระภิกษุและ
ห้องน้ำของศาสนิกชนเพื่อป้องกันความสับสนวุ่นวาย ควรติดตั้งถังดับเพลิงในตำแหน่งที่มองเห็นและ
หยิบใช้ได้สะดวก ควรมีม้านั่งหรือสถานที่สำหรับพักผ่อนไว้บริการ, มีจุดบริการถ้วย ชา สำหรับใส่
ของไหว้ จุดบริการน้ำดื่มตามลำดับ

จากผลการวิจัยดังกล่าวสามารถนำไปกำหนดแนวความคิด ในการออกแบบวัดจีนในประเทศไทย
ให้เหมาะสมและสอดคล้องต่อความเชื่อและความต้องการของผู้ใช้ในปัจจุบัน

เอกสารนี้เป็นเอกสารที่สงวนไว้สำหรับการใช้งานเพื่อการศึกษาเท่านั้น ไม่อนุญาตให้นำไปใช้ประโยชน์ด้านการค้า
ไม่ว่ากรณีใดๆ ทั้งสิ้น อีกทั้งห้ามมิให้ดัดแปลงเนื้อหา และต้องอ้างอิงถึงเจ้าของเอกสารทุกครั้งที่มีการนำไปใช้

Thesis Title	Design Concept of Chinese Temples in Thailand
Student	Mr. Supod Apinyanon
Student Id.	41064002
Degree	Master of Industrial Education in Architecture
Programme	Architecture
Year	2000
Thesis advisor	Dr. Malai Gerawatanakaset
Thesis Co-Advisor	Prof. Ornsiri Panin Mr. Surasak Kangkao

ABSTRACT

The purpose of this research is to study about Design Concept of Chinese Temples in Thailand as follow.

Theorys of Chinese Architecture.

Survey the present environment of 8 Chinese temples in Thailand.

Observed and interviewed the people who came in the Chinese temple on Saturday or Sunday from 9:00 a.m. to 17:00 p.m.(one day per temple).Sampling one person from each groups of people who came in the Chinese Temple to joined the religion ceremony.

When finished gathering data from 8 temples.The next step is statistical procedure. Then apply the percentage from statistical procedure and theory in chapter 2 to find the conclusion and suggest an idea of Chinese Temple Design in Thailand by present the Preliminary Design Architecture.

In conclusion of research, Chinese Temple should locate near the Chinese racial community and not necessary to locate on main road which has a traffic jam dust, smoke, and noise are pollutions from the traffic jam so the suitable should located on the street that has a convenience infrastructure. Characteristic should be the Southern China Architecture Style because most of Chinese people in Thailand had emigrated from Southern China but it also depends on the satisfaction of who is in charge of. Some time the Design of temple has influence from Local Architecture such as Thai culture so it became a Mixed Culture between Thai and Chinese.In regard to lay out is still uses the principle of Chinese Architecture

Always has wall enclosed structure

เอกสารนี้เป็นเอกสารที่สงวนไว้สำหรับการใช้งานเพื่อการศึกษาเท่านั้น ไม่อนุญาตให้นำไปใช้ประโยชน์ด้านการค้า
ไม่ว่ากรณีใดๆ ทั้งสิ้น อีกทั้งห้ามมิให้ดัดแปลงเนื้อหา และต้องอ้างอิงถึงเจ้าของเอกสารทุกครั้งที่มีการนำไปใช้

The main building locate on North-South Axial but for auxiliary building is lay on East-West Axial

Symmetrical Balance

The temple should have courtyard for parking lot and also use this area in case of Religion Ceremony or Festival Season.

The inner court in the lay out is useful for ventilation because of joss stick is a part of every worship ceremony so this area has to ventilate the air and smoke.

The size of courtyard and the number of inner court are the identification of how important of the temple, the important temple usually has a large courtyard and many inner courts. The direction of the front side of the building is should turn to the South to compatible with the “Feng Shui” theory.

The temple should has Hall such as Front Hall, Main Hall (Church), Ancestor Hall, Guan Yin Hall, and Kshitigarbha Buddha Hall. In case of the superior temple should has not only the hall as above but also Buddhist Hall – place of an image of Buddha (Thai Art - The Teravata), Divine Hall – place of the immortal of Chinese holy stories that people who live in the area believed in (Chinese people faith in many divine and the immortal so that the reason why they respect in different divine in different area) belong to Naturalism.

The physical landscape of the courtyard should has tree and grass for more natural looking and people can use this space as a recreation ground. Tree is also creating a shade for car parking lot. In regard of inner court there should decorate by plant because plant will produce brightly and good atmosphere.

About the facilities such as rest room (toilet) should clearly separate between priest and ordinary people, should has fire extinguisher in observable place and convenience to use, should has chairs for take a rest, and should has a service-center to service drinking water and plate for worship ceremony.

The result of this research could be a design trend for Chinese Temple in Thailand in order that more suitability and also to be in line with the religion believe and user requirement.

กิตติกรรมประกาศ

วิทยานิพนธ์ฉบับนี้สำเร็จลุล่วงด้วยดี ด้วยคำแนะนำจาก ดร.มาลัย จีรวัดนเกษตร์ ซึ่งเป็นอาจารย์ผู้ควบคุมวิทยานิพนธ์ และ ศ.อรศิริ ปาณินท์ อาจารย์ประจำคณะสถาปัตยกรรมศาสตร์ มหาวิทยาลัยศิลปากร และ อาจารย์ สุรศักดิ์ กังขาว ซึ่งเป็นผู้ควบคุมวิทยานิพนธ์ร่วม รวมทั้งอาจารย์ในภาควิชาครุศาสตร์สถาปัตยกรรมทุกท่านที่ให้คำแนะนำปรึกษา

ผู้วิจัยขอกราบขอบพระคุณ รศ.พรพรรณ จันทโรนานนท์ รองคณบดีคณะมนุษยศาสตร์ มหาวิทยาลัยรามคำแหง ซึ่งท่านได้แนะนำข้อมูลและคำปรึกษาชี้แนะที่เป็นประโยชน์แก่งานวิจัย

ผู้วิจัยขอกราบขอบพระคุณผู้ทรงคุณวุฒิทุกท่านที่ได้สละเวลาอันมีค่าในการตรวจสอบเครื่องมือที่ใช้ในงานวิจัย โดยมีรายชื่อดังต่อไปนี้

ศ.อรศิริ ปาณินท์

อาจารย์สุทัศน์ จุฬามาศี

อาจารย์อัจฉรา สืบสินธุ์สกุลไชย

รศ.ธีรยุทธ สุนทร

อาจารย์วิทยา สุจินทอง

ผู้วิจัยขอขอบพระคุณ คุณรุ่ง สุจินันท์กุล ที่แนะนำข้อมูลและคำปรึกษาชี้แนะที่เป็นประโยชน์แก่งานวิจัย

ผู้วิจัยขอกราบขอบพระคุณ ศ.อรศิริ ปาณินท์(อีกครั้ง) ซึ่งท่านได้ให้คำปรึกษาและชี้แนะในสิ่งที่เป็นประโยชน์แก่งานวิจัยมาโดยตลอดระยะเวลาในการทำงานวิจัยนี้ รวมทั้งกรุณาสละเวลาอันมีค่าของท่านมาเป็นกรรมการคุมสอบวิทยานิพนธ์ฉบับนี้ จนสำเร็จลุล่วงด้วยดี

และขอขอบคุณมารดา ที่ น้อมและเพื่อนๆทุกคนที่คอยเป็นกำลังใจ จนงานวิจัยนี้สำเร็จ

คุณประโยชน์ที่ได้รับจากการวิจัยครั้งนี้ ผู้วิจัยขอมอบเป็นเกียรติแด่ผู้มีพระคุณทุกท่าน

สุพจน์ อภิญาณนท์

สารบัญ

	หน้า
บทคัดย่อภาษาไทย.....	I
บทคัดย่อภาษาอังกฤษ.....	III
กิตติกรรมประกาศ.....	V
สารบัญ.....	VI
สารบัญตาราง.....	IX
สารบัญรูป.....	X
บทที่ 1 บทนำ.....	1
1.1 ความเป็นมาและความสำคัญของปัญหา.....	1
1.2 วัตถุประสงค์ของการวิจัย.....	4
1.3 กรอบแนวคิดและทฤษฎีที่ใช้ในการวิจัย.....	4
1.4 ขอบเขตของการวิจัย.....	6
1.5 วิธีการศึกษา.....	7
1.6 นิยามศัพท์ที่ใช้ในการวิจัย.....	8
บทที่ 2 วรรณกรรมและทฤษฎีที่เกี่ยวข้อง.....	11
2.1 ประวัติการสร้างวัดจีน.....	12
2.1.1 ประวัติการสร้างวัดจีนในประเทศจีน.....	12
2.1.2 ประวัติการสร้างวัดจีนในประเทศไทย.....	12
2.2 ประเภทของศาสนสถาน.....	16
2.3 ลักษณะทางสถาปัตยกรรมของวัดจีน.....	16
2.4 คติความเชื่อในการวางผังของวัดจีน.....	36
2.5 การจัดวางผังบริเวณของวัดจีน.....	39
2.6 การจัดวางรูปเคารพภายในวัดจีน.....	41
2.7 รูปสัญลักษณ์และความหมายของวัดจีน.....	42
2.8 หลักข่วงจួយที่มีผลต่องานสถาปัตยกรรม.....	58
2.9 สามลัทธิที่มีอิทธิพลต่อการประกอบพิธีกรรมของชาวจีน.....	60
2.10 พระพุทธเจ้า พระโพธิสัตว์ เทพเจ้าต่างๆ ที่ชาวจีนเคารพนับถือ.....	62
2.10.1 พระพุทธเจ้า หรือ ฮุดโจ้ว, ผู้เจี๊ว.....	63

เอกสารนี้เป็นเอกสารที่สงวนไว้สำหรับการใช้งานเพื่อการศึกษาเท่านั้น ไม่อนุญาตให้นำไปใช้ประโยชน์ด้านการค้า

ไม่ว่ากรณีใดๆ ทั้งสิ้น อีกทั้งห้ามมิให้ดัดแปลงเนื้อหา และต้องอ้างอิงถึงเจ้าของเอกสารทุกครั้งที่มีการนำไปใช้

สารบัญ (ต่อ)

	หน้า
2.10.2 พระโพธิสัตว์ หรือ ผู้สัก.....	63
2.10.2.1 เจ้าแม่กวนอิม หรือ พระอวโลกิเตศวรโพธิสัตว์.....	64
2.10.2.2 พระศรีอารยเมตไตรยโพธิสัตว์.....	64
2.10.2.3 พระเวทโพธิสัตว์.....	64
2.10.2.4 พระกษิติครรภ์โพธิสัตว์.....	65
2.10.2.5 พระมัญชุศรีโพธิสัตว์.....	65
2.10.2.6 พระสมันตราภักทรโพธิสัตว์.....	65
2.10.2.7 พระมหาสถามะปราบดีโพธิสัตว์.....	65
2.10.3 พระอรหันต์ หรือ หลัอื่น.....	65
2.10.4 ท้าวจตุโลกบาล หรือ ต่เทียบอ่อง.....	66
2.10.5 พระสงฆ์บูรพาจารย์.....	66
2.10.6 เทพ (เซียน).....	67
2.11 การเช่นไหว้บูชาที่ชาวไทยเชื้อสายจีนปฏิบัติในรอบปี.....	69
2.11.1 ตรุษจีน.....	69
2.11.2 บูชาดาว.....	70
2.11.3 เทศกาลหยวนเซียว.....	70
2.11.4 วันประสูติเจ้าแม่กวนอิม.....	71
2.11.5 วันเซ็งเม้ง.....	71
2.11.6 วันเจ้าแม่กวนอิมตรัสรู้.....	71
2.11.7 สารทจีน.....	71
2.11.8 เทศกาลกินเจ.....	72
2.11.9 วันเจ้าแม่กวนอิมออกบวช.....	73
2.12 แนวคิด ทฤษฎี และหลักการในการออกแบบสถาปัตยกรรม.....	73
2.12.1 การจัดผังบริเวณที่เหมาะสมและสอดคล้องต่อกิจกรรม.....	73
2.12.2 ความสัมพันธ์ของพื้นที่ใช้สอยต่อการประกอบพิธีกรรมต่างๆ.....	74
2.12.3 รูปทรงหรือรูปร่าง.....	75
2.13 บทความและบทสัมภาษณ์ที่เกี่ยวข้อง.....	77

เอกสารนี้เป็นเอกสารที่สงวนไว้สำหรับการใช้งานเพื่อการศึกษาเท่านั้น ไม่อนุญาตให้นำไปใช้ประโยชน์ด้านการค้า
ไม่ว่ากรณีใดๆ ทั้งสิ้น อีกทั้งห้ามมิให้ดัดแปลงเนื้อหา และต้องอ้างอิงถึงเจ้าของเอกสารทุกครั้งที่มีการนำไปใช้

สารบัญ (ต่อ)

	หน้า
บทที่ 3 วิธีดำเนินการวิจัย.....	80
3.1 กำหนดประชากรและกลุ่มตัวอย่าง.....	80
3.2 เครื่องมือที่ใช้ในการวิจัย.....	81
3.3 การตรวจสอบเครื่องมือ.....	81
3.4 การเก็บรวบรวมข้อมูล.....	82
3.5 การวิเคราะห์ข้อมูล.....	82
บทที่ 4 การวิเคราะห์ข้อมูล.....	84
การเสนอผลการวิเคราะห์ข้อมูล.....	84
บทที่ 5 สรุปผลการวิจัยและข้อเสนอแนะ.....	148
5.1 สรุปผลการวิจัย.....	148
5.2 อภิปรายผล.....	150
5.3 ข้อเสนอแนะ.....	167
5.4 การนำเสนอแนวคิดในการออกแบบ.....	167
บรรณานุกรม.....	217
ภาคผนวก.....	219
ภาคผนวก ก. เอกสารทางราชการที่ใช้ในการวิจัย	
ภาคผนวก ข. แบบสำรวจ,แบบสังเกต,แบบสัมภาษณ์ที่ใช้ในการวิจัย	
ประวัติผู้เขียน.....	242

เอกสารนี้เป็นเอกสารที่สงวนไว้สำหรับการใช้งานเพื่อการศึกษาเท่านั้น ไม่อนุญาตให้นำไปใช้ประโยชน์ด้านการค้า
ไม่ว่ากรณีใดๆ ทั้งสิ้น อีกทั้งห้ามมิให้ดัดแปลงเนื้อหา และต้องอ้างอิงถึงเจ้าของเอกสารทุกครั้งที่มีการนำไปใช้

สารบัญตาราง

ตารางที่	หน้า
2.1 แสดงรูปสัญลักษณ์และความหมายของสัตว์มงคล.....	43
2.2 แสดงรูปสัญลักษณ์และความหมายของต้นไม้ ดอกไม้ และผลไม้มงคล.....	46
2.3 แสดงรูปสัญลักษณ์และความหมายของธรรมชาติมงคล.....	49
2.4 แสดงรูปสัญลักษณ์และความหมายทางความเชื่อของศาสนาพุทธและเต๋า.....	50
2.5 แสดงรูปสัญลักษณ์และความหมายของตัวอักษรมงคล.....	53
2.6 แสดงรูปสัญลักษณ์และความหมายของสิ่งของมงคล.....	54
2.7 แสดงรูปสัญลักษณ์และความหมายของรูปเรขาคณิต.....	55
3.1 แสดงรายชื่อประชากรและกลุ่มตัวอย่าง วัดจีนในประเทศไทย.....	80
4.1 แสดงข้อมูลการสำรวจวัดจีนในประเทศไทย.....	85
4.2 แสดงพฤติกรรมทั่วไปของผู้มาใช้สถานที่วัดจีน จำนวน 8 แห่ง.....	136
4.3 แสดงข้อมูลทั่วไปของผู้ตอบแบบสัมภาษณ์วัดจีน จำนวน 8 แห่ง.....	138
4.4 แสดงความคิดเห็นของผู้ใช้สถานที่วัดจีน จำนวน 8 แห่ง.....	141
5.1 แสดงพื้นที่ของวัดจีนทั้ง 8 แห่ง.....	179
5.2 กำหนดกลุ่มของวัด โดยพิจารณาจากการสำรวจ.....	179
5.3 แสดงสัดส่วนระหว่างพื้นที่คลุมดิน : พื้นที่เปิดโล่ง.....	180
5.4 แสดงพื้นที่ขององค์ประกอบต่างๆ ของวัด.....	182
5.5 แสดงรายละเอียดการใช้พื้นที่ขององค์ประกอบต่างๆ ของวัดขนาดเล็ก.....	184
5.6 แสดงรายละเอียดการใช้พื้นที่ขององค์ประกอบต่างๆ ของวัดขนาดใหญ่.....	185
5.7 แสดงการเลือกที่ตั้งโครงการ.....	193

เอกสารนี้เป็นเอกสารที่สงวนไว้สำหรับการใช้งานเพื่อการศึกษาเท่านั้น ไม่อนุญาตให้นำไปใช้ประโยชน์ด้านการค้า
ไม่ว่ากรณีใดๆ ทั้งสิ้น อีกทั้งห้ามมิให้ดัดแปลงเนื้อหา และต้องอ้างอิงถึงเจ้าของเอกสารทุกครั้งที่มีการนำไปใช้

สารบัญรูป

รูปที่	หน้า	
1.1	แสดงลักษณะทางกายภาพของวัดบำเพ็ญจีนพรต.....	3
1.2	แสดงภาพของวัดฉือฉางที่กำลังอยู่ในระหว่างการก่อสร้าง.....	3
1.3	แสดงภาพของวัดโพธิแมนคุณาราม.....	4
2.1	แสดงผังในแบบต่างๆ ตามหลักทางสถาปัตยกรรมจีนโบราณ.....	18
2.2	แสดงโครงสร้างระบบคานลวดระดับ.....	20
2.3	แสดงโครงสร้างระบบเสาและคานรัด.....	21
2.4	แสดงโครงสร้างระบบท่อนซุง.....	21
2.5	แสดงค้ำยันทั้ง 3 แบบ.....	22
2.6	แสดงส่วนประกอบของ “โถ้วกง”.....	23
2.7	แสดงระบบค้ำยัน”โถ้วกง” แบบต่างๆในแต่ละราชวงศ์ของจีน.....	23
2.8	แสดงหลังคาทั้ง 9 แบบหลักสถาปัตยกรรมจีนประเพณี.....	24
2.9	แสดงหลังคา ซานเหมินต้ง แบบต่างๆ.....	26
2.10	แสดงการตกแต่งหลังคาทางภาคเหนือ.....	27
2.11	แสดงการตกแต่งหลังคาทางภาคใต้.....	27
2.12	แสดงลักษณะของหลังคาทางภาคเหนือและภาคใต้.....	27
2.13	แสดงรูปแบบของกระเบื้องมุงหลังคาประเภทต่างๆ.....	28
2.14	แสดงส่วนประกอบของกระเบื้องมุงหลังคา.....	29
2.15	แสดงฐานเสาแบบต่างๆ.....	31
2.16	แสดงซุ้มประตู 7 ช่องของวัดหมื่นพุทธเมตตาคุณาราม.....	32
2.17	แสดงซุ้มประตูของวัดฉือฉาง.....	32
2.18	แสดงโครงสร้างประตูทางเข้าวิหารหน้าและลักษณะของกลอนประตูแบบจีน.....	33
2.19	แสดงประตูภายในแบบต่างๆ.....	34
2.20	แสดงลวดลายฉลุของบานหน้าต่าง.....	34
2.21	แสดงอาณาจักรทั้งสามทางคติจักรวาลวิทยาของพุทธศาสนา.....	37
2.22	แสดงการเสนอคติความเชื่อจักรวาลวิทยาทางพุทธศาสนาในลำดับการเข้าถึงอาคาร.....	38
2.23	แสดงการจัดองค์ประกอบผังบริเวณของวัดจีน.....	39
2.24	แสดงความสัมพันธ์ของธาตุทั้ง 5	58

เอกสารนี้เป็นเอกสารที่สงวนไว้สำหรับการใช้งานเพื่อการศึกษาเท่านั้น ไม่อนุญาตให้นำไปใช้ประโยชน์ด้านการค้า
ไม่ว่ากรณีใดๆ ทั้งสิ้น อีกทั้งห้ามมิให้ดัดแปลงเนื้อหา และต้องอ้างอิงถึงเจ้าของเอกสารทุกครั้งที่มีการนำไปใช้

สารบัญรูป(ต่อ)

รูปที่	หน้า
2.25 แสดงรูปท้าวจตุโลกบาลทั้ง 4	67
2.26 แสดงรูปพระอวโลกิเตศวร โพธิสัตว์(เจ้าแม่กวนอิม)และพระกษิติครรภโพธิสัตว์.....	68
2.27 แสดงรูปพระมัญชุศรีโพธิสัตว์และรูปพระสมันตภัทรโพธิสัตว์.....	68
2.28 แสดงรูปพระเมตไตรยโพธิสัตว์ (ซ้าย) และรูปพระเวทโพธิสัตว์ (ขวา).....	69
2.29 แสดงตัวอักษรส่วนหนึ่งที่ปรากฏอยู่ในไม้บันทึก “ลู่ปิ่งฉือ”	78
4.1 แสดงผังวัดบำเพ็ญจินพรต.....	89
4.2 แสดงสภาพแวดล้อมและอาคารข้างเคียงของวัดบำเพ็ญจินพรต.....	90
4.3 แสดงชอยหน้าวัดบำเพ็ญจินพรต.....	90
4.4 แสดงสภาพภายในของวัดบำเพ็ญจินพรต.....	91
4.5 แสดงวิหารพระอวโลกิเตศวร(เจ้าแม่กวนอิม).....	91
4.6 แสดงพระพุทธรเจ้า 3 องค์ ของวัดบำเพ็ญจินพรต.....	92
4.7 แสดงโครงสร้างหลังคาวิหารหลักของวัดบำเพ็ญจินพรต.....	92
4.8 แสดงผังวัดทิพยวารีวิหาร.....	94
4.9 แสดงสภาพแวดล้อมของวัดทิพยวารีวิหาร.....	95
4.10 แสดงถนนชอยหน้าวัดทิพยวารีวิหาร.....	95
4.11 แสดงด้านหน้าของวัดทิพยวารีวิหาร.....	96
4.12 แสดงโถงหน้าวิหารหลักของวัดทิพยวารีวิหาร.....	96
4.13 แสดงพระพุทธรเจ้า 3 องค์ ของวัดทิพยวารีวิหาร.....	97
4.14 แสดงภายในวิหารบรรพบุรุษของวัดทิพยวารีวิหาร.....	97
4.15 แสดงผังวัดมังกรกมลาวาส.....	99
4.16 แสดงสภาพแวดล้อมและอาคารข้างเคียงของวัดมังกรกมลาวาส.....	100
4.17 แสดงด้านหน้าของวัดมังกรกมลาวาส.....	100
4.18 แสดงลานโล่งของวัดมังกรกมลาวาส.....	101
4.19 แสดงลานโล่งของวัดมังกรกมลาวาสในช่วงเทศกาลตรุษจีน.....	101
4.20 แสดงการจัดสวนบริเวณลานเปิดโล่งภายในผังบริเวณของวัดมังกรกมลาวาส.....	102
4.21 แสดงโถงหน้าวิหารหลักของวัดมังกรกมลาวาส.....	102
4.22 แสดงผังวัดโพธิ์แมนคุณาราม.....	104
4.23 แสดงซุ้มประตูของวัดโพธิ์แมนคุณาราม.....	105

เอกสารนี้เป็นเอกสารที่สงวนไว้สำหรับการใช้งานเพื่อการศึกษาเท่านั้น ไม่อนุญาตให้นำไปใช้ประโยชน์ด้านการค้า

ไม่ว่ากรณีใดๆ ทั้งสิ้น อีกทั้งห้ามมิให้ดัดแปลงเนื้อหา และต้องอ้างอิงถึงเจ้าของเอกสารทุกครั้งที่มีการนำไปใช้

สารบัญรูป(ต่อ)

รูปที่	หน้า
4.24. แสดงด้านหน้าของวัดโพธิ์แมนคุณาราม.....	105
4.25 แสดงวิหารหลักของวัดโพธิ์แมนคุณาราม.....	106
4.26 แสดงวิหารพระพุทธรูปซึ่งอยู่หลังวิหารหลักของวัดโพธิ์แมนคุณาราม.....	106
4.27 แสดงลานเปิดโล่งภายในฝั่งบริเวณ.....	107
4.28 แสดงผังวัดจีนประชาสโมสร.....	109
4.29 แสดงแปลนพื้นวัดจีนประชาสโมสร.....	110
4.30 แสดงซุ้มประตูของวัดจีนประชาสโมสร.....	111
4.31 แสดงด้านหน้าของวัดจีนประชาสโมสร.....	111
4.32 แสดงลานโล่งหน้าอาคารของวัดจีนประชาสโมสร.....	112
4.33 แสดงวิหารบูรพาจารย์ของวัดจีนประชาสโมสร.....	112
4.34 แสดงพระพุทธรูปเจ้า 3 องค์ของวัดจีนประชาสโมสร.....	113
4.35 แสดงโถงหน้าวิหารหลักของวัดจีนประชาสโมสร.....	113
4.36 แสดงลวดลายตกแต่งโครงสร้างหลังคาวิหารหน้าของวัดจีนประชาสโมสร.....	114
4.37 แสดงลวดลายตกแต่งโครงสร้างหลังคาวิหารหลักของวัดจีนประชาสโมสร.....	114
4.38 แสดงผังวัดโพธิ์เย็น.....	117
4.39 แสดงสภาพแวดล้อมของวัดโพธิ์เย็น.....	118
4.40 แสดงด้านหน้าของวัดโพธิ์เย็น.....	118
4.41 แสดงลานโล่งของวัดโพธิ์เย็น.....	119
4.42 แสดงศาลาพักผ่อนของวัดโพธิ์เย็น.....	119
4.43 แสดงพื้นที่เปิดโล่งรอบๆ วิหารหลักของวัดโพธิ์เย็น.....	120
4.44 แสดงพระประธานภายในวิหารหลักของวัดโพธิ์เย็น.....	120
4.45 แสดงลวดลายตกแต่งหน้าวัดของวัดโพธิ์เย็น.....	121
4.46 แสดงอาคารปริยัติศึกษาวันของวัดโพธิ์เย็น.....	121
4.47 แสดงผังวัดโพธิ์ตัดดาราม.....	124
4.48 แสดงสภาพแวดล้อมและอาคารข้างเคียงของวัดโพธิ์ตัดดาราม.....	125
4.49 แสดงซุ้มประตูของวัดโพธิ์ตัดดาราม.....	125
4.50 แสดงด้านหน้าของวัดโพธิ์ตัดดาราม.....	126
4.51 แสดงลานโล่งด้านหน้าอาคารของวัดโพธิ์ตัดดาราม.....	126

เอกสารนี้เป็นเอกสารที่สงวนไว้สำหรับการใช้งานเพื่อการศึกษาเท่านั้น ไม่อนุญาตให้นำไปใช้ประโยชน์ด้านการค้า

ไม่ว่ากรณีใดๆ ทั้งสิ้น อีกทั้งห้ามมิให้ดัดแปลงเนื้อหา และต้องอ้างอิงถึงเจ้าของเอกสารทุกครั้งที่มีการนำไปใช้

สารบัญรูป(ต่อ)

รูปที่	หน้า
4.52 แสดงภายในวิหารหน้าของวัดโพธิ์ตัดาราม.....	127
4.53 แสดงพระประธานในวิหารหลักของวัดโพธิ์ตัดาราม.....	127
4.54 แสดงผังวัดมิ่งกรบูรพาราม.....	130
4.55 แสดงซุ้มประตูของวัดมิ่งกรบูรพาราม.....	130
4.56 แสดงสภาพแวดล้อมของวัดมิ่งกรบูรพาราม.....	131
4.57 แสดงด้านหน้าและลานโล่งของวัดมิ่งกรบูรพาราม.....	132
4.58 แสดงเจดีย์เก็บอัฐิบูรพาจารย์ของวัดมิ่งกรบูรพาราม.....	132
4.59 แสดงลานเปิดโล่งหน้าวิหารหลักของวัดมิ่งกรบูรพาราม.....	133
4.60 แสดงวิหารหลักของวัดมิ่งกรบูรพาราม.....	133
4.61 แสดงลวดลายประดับตกแต่งด้านหน้าของวัดมิ่งกรบูรพาราม.....	134
4.62 แสดงหอกกลองของวัดมิ่งกรบูรพาราม.....	134
4.63 แสดงภายในวิหารหน้าของวัดมิ่งกรบูรพาราม.....	135
4.64 แสดงพระพุทธรเจ้า 3 องค์ ของวัดมิ่งกรบูรพาราม.....	135
5.1 แสดงการจัดองค์ประกอบผังบริเวณของวัดจีนทั้ง 8 แห่ง.....	151
5.2 แสดงการขยายผังอาคารของวัด โพธิ์แมนคุณารามและวัดมิ่งกรกมลवास.....	152
5.3 แสดงหลังคาของวัดที่อำนวยความสะดวกสร้างโดยพระอาจารย์สกล.....	154
5.4 แสดงหลังคาของวัดที่อำนวยความสะดวกสร้างโดยพระอาจารย์โพธิ์แจ้ง.....	155
5.5 แผนผังของทิศที่สัมพันธ์กับหลักของหยินและหยาง.....	159
5.6 แสดงการกำหนดที่ตั้งของวัดจีน.....	168
5.7 แสดงลักษณะทางสถาปัตยกรรมของวัดจีน.....	169
5.8 แสดงหลักการจัดผังบริเวณของวัดจีน.....	170
5.9 แสดงการกำหนดทิศของอาคาร.....	171
5.10 แสดงลานโล่งหน้าอาคาร.....	172
5.11 แสดงลานโล่งหน้าอาคาร.....	173
5.12 แสดงลานเปิดโล่งภายในผังบริเวณ.....	174
5.13 แสดงการควบคุมเสียงจากภายนอก.....	175
5.14 แสดงการจัดภูมิทัศน์.....	176
5.15 แสดงที่จอดรถ.....	177

เอกสารนี้เป็นเอกสารที่สงวนไว้สำหรับการใช้งานเพื่อการศึกษาเท่านั้น ไม่อนุญาตให้นำไปใช้ประโยชน์ด้านการค้า

ไม่ว่ากรณีใดๆ ทั้งสิ้น อีกทั้งห้ามมิให้ดัดแปลงเนื้อหา และต้องอ้างอิงถึงเจ้าของเอกสารทุกครั้งที่มีการนำไปใช้

สารบัญรูป(ต่อ)

รูปที่	หน้า
5.16 แสดงการจัดวางองค์ประกอบต่างๆของวัดจีน.....	178
5.17 แสดงตำแหน่งที่ตั้งของพื้นที่ทั้ง 3 แห่ง.....	188
5.18 แสดง Site –A ถนนเพชรเกษม.....	189
5.19 แสดง Site –B ถนนรัชดาภิเษก.....	190
5.20 แสดง Site –C ถนนพุทธบูชา.....	191
5.21 แสดงสภาพแวดล้อม Site –C ถนนพุทธบูชา.....	192
5.22 แสดงการวิเคราะห์ทิศทางแดดลม, มุมมองและสภาพแวดล้อมของ Site –C.....	195
5.23 รัศมีครอบคลุมการบริการโดยการเดินทางด้วยรถโดยสารและเดินเท้าในระยะเวลา30 นาที	196
5.24 แสดงการเลือกตำแหน่งที่ตั้งของวัดขนาดเล็กลงในพื้นที่โครงการ.....	197
5.25 แสดง Function Diagram ของวัดจีนขนาดเล็ก.....	198
5.26 แสดงผังบริเวณของวัดจีนขนาดเล็ก.....	199
5.27 แสดงแปลนชั้นล่างของวัดจีนขนาดเล็ก.....	200
5.28 แสดงแปลนชั้นบนของวัดจีนขนาดเล็ก.....	201
5.29 แสดงแปลนหลังคาของวัดจีนขนาดเล็ก.....	202
5.30 แสดงรูปด้านของวัดจีนขนาดเล็ก.....	203
5.31 แสดงรูปตัดของวัดจีนขนาดเล็ก.....	204
5.32 แสดงรูปด้านวิหารหลัก (โบสถ์) ของวัดจีนขนาดเล็ก.....	205
5.33 แสดงภาพ Perspective ของวัดจีนขนาดเล็ก.....	206
5.34 แสดงการจัดZoningของวัดจีนขนาดใหญ่.....	207
5.35 แสดง Function Diagram ของวัดจีนขนาดใหญ่.....	208
5.36 แสดงผังบริเวณของวัดจีนขนาดใหญ่.....	209
5.37 แสดงแปลนชั้นล่างของวัดจีนขนาดใหญ่.....	210
5.38 แสดงแปลนชั้นบนของวัดจีนขนาดใหญ่.....	211
5.39 แสดงแปลนหลังคาของวัดจีนขนาดใหญ่.....	212
5.40 แสดงรูปด้านของวัดจีนขนาดใหญ่.....	213
5.41 แสดงรูปตัดของวัดจีนขนาดใหญ่.....	214
5.42 แสดงรูปด้านวิหารหลัก (โบสถ์) ของวัดจีนขนาดใหญ่.....	215
5.43 แสดงภาพ Perspective ของวัดจีนขนาดใหญ่.....	216

เอกสารนี้เป็นเอกสารที่สงวนไว้สำหรับการใช้งานเพื่อการศึกษาเท่านั้น ไม่อนุญาตให้นำไปใช้ประโยชน์ด้านการค้า

ไม่ว่ากรณีใดๆ ทั้งสิ้น อีกทั้งห้ามมิให้ดัดแปลงเนื้อหา และต้องอ้างอิงถึงเจ้าของเอกสารทุกครั้งที่มีการนำไปใช้

บทที่ 1

บทนำ

1.1 ความเป็นมาและความสำคัญของปัญหา

ชาวจีนมีความเชื่อในเรื่องเทพเจ้าและสิ่งลึกลับเหมือนชนชาติอื่นๆ เนื่องจากในอดีตผู้คนยังไม่มีความรู้เทียบเท่าคนในปัจจุบัน ดังนั้นคนในสมัยโบราณจึงมีความเชื่อว่ามีภูตผีต่าง ๆ ที่เกิดขึ้นล้วนมาจากการกระทำของเทพเจ้า และสิ่งศักดิ์สิทธิ์ทั้งหลาย ด้วยเหตุนี้พิธีกรรมการกราบไหว้บูชาต่างๆ ที่เกิดขึ้นจากความเชื่อเหล่านี้จึงกลายเป็นธรรมเนียมประเพณีที่ปฏิบัติสืบทอดมาถึงปัจจุบัน

พรพรรณ จันทโรนานนท์ (2532:77-81) ได้กล่าวถึงความเชื่อของชาวจีนในเรื่องเทพเจ้าแหล่งกำเนิดเทพเจ้าของชาวจีนนั้น นอกจากจะมาจากความไม่เข้าใจในปรากฏการณ์ของธรรมชาติแล้ว ลัทธิเต๋า คำสอนของขงจื้อ และศาสนาพุทธ ก็เป็นปัจจัยสำคัญที่ก่อให้เกิดเทพเจ้าต่างๆ อย่างมากมายจนเหลือคณานับ

ลัทธิเต๋า ใช้หลักคำสอนของเหลาจื้อ รวมเข้ากับความเชื่อเรื่องฟอหมอดหมอผี ทั้งนี้เพราะนักพรตทางศาสนาเต๋า เป็นผู้ประกอบพิธีขจัดภูตผีปีศาจและสิ่งเลวร้ายทั้งปวง พร้อมทั้งรวมเอาปาฏิหาริย์จากเทพเจ้าและเขียนทั้งหลายเพื่อมารักษาโรคภัยไข้เจ็บ จึงทำให้ลัทธินี้เป็นที่รู้จักของคนทั่วไป

ลัทธิขงจื้อ หลักคำสอนของลัทธิเน้นเรื่องการยึดมั่นในคุณธรรม ความกตัญญู และสัจธรรม คำสอนดังกล่าวได้เป็นหลักปฏิบัติในชีวิตประจำวันของชาวจีนมาโดยตลอด หากว่ายุคใด สมัยใด มีบุคคลที่สามารถปฏิบัติตามคำสอนนี้ได้อย่างเคร่งครัด เมื่อตายไปแล้วก็จะได้รับการยกย่องให้กลายเป็นเทพเจ้าไปด้วย เทพเจ้ากวนอู ซึ่งเป็นเทพแห่งความซื่อสัตย์จากวรรณคดีเรื่องสามก๊กก็เกิดขึ้นมาจากอิทธิพลของคำสอนของขงจื้อนั่นเอง

ศาสนาพุทธ เป็นศาสนาที่มาจากอินเดีย โดยผ่านทางเอเชียกลางเข้าสู่ประเทศจีนในสมัยราชวงศ์ฮั่น นับตั้งแต่นั้นมาศาสนาพุทธจึงได้เจริญขึ้นในประเทศจีนและได้มีวิวัฒนาการมาเป็นหลายนิกาย นิกายที่ชาวจีนนับถือมากที่สุดคือนิกายมหายาน

หลักคำสอนต่างๆ ของลัทธิเต๋า ลัทธิขงจื้อ ศาสนาพุทธ ล้วนมีอิทธิพลมากต่อการดำรงชีวิตของชาวจีน และก็เป็นที่มาของธรรมเนียม ประเพณี พิธีกรรมต่างๆ ที่ชาวจีนปฏิบัติ

ในปัจจุบันชาวไทยเชื้อสายจีนส่วนใหญ่ ยังประพฤติกและปฏิบัติตาม ประเพณีพิธีกรรมต่างๆ แต่อาจจะไม่สมบูรณ์และเคร่งครัดเท่าคนในสมัยก่อน เนื่องมาจากคนเหล่านี้เกิดและเติบโตในเมืองไทย เรียนรู้ประเพณีวัฒนธรรมไทย ได้รับการศึกษาที่สูงขึ้น ทำให้แนวโน้มของการปฏิบัติตามเทศกาลพิธีกรรมต่างๆ ลดลง เช่น ในปัจจุบันชาวไทยเชื้อสายจีนไม่นิยมการฝังศพอย่างในสมัย

เอกสารนี้เป็นเอกสารที่สงวนไว้สำหรับการใช้งานเพื่อการศึกษาเท่านั้น ไม่อนุญาตให้เผยแพร่หรือใช้โดยไม่ได้รับอนุญาต
ไม่ว่ากรณีใดๆ ทั้งสิ้น อีกทั้งห้ามมิให้ดัดแปลงเนื้อหา และต้องอ้างอิงถึงเจ้าของเอกสารทุกครั้งที่มีการนำไปใช้

ก่อนแต่ก็จะทำพิธีเผาศพตามแบบอย่างประเพณีไทย แล้วนำอัฐมาเก็บไว้ที่บ้านเพื่อให้ลูกหลานกราบไหว้ต่อไป ดังนั้นการนำป้ายชื่อของผู้ตายไปเก็บไว้ที่วัดเมื่อถึงวันครบรอบการตายจึงไปทำพิธีเช่นไหว้ดวงวิญญาณต่อป้ายชื่อนั้น ในปัจจุบันจึงไม่นิยมปฏิบัติ แต่จะเช่นไหว้อัฐที่นำมาเก็บไว้ที่บ้านแทน ความเปลี่ยนแปลงในธรรมเนียมปฏิบัติตามประเพณีเหล่านี้มีลักษณะค่อยเป็นค่อยไปทุกกลุ่มอายุ ทุกกลุ่มการศึกษา เป็นการผสมผสานวัฒนธรรมให้เข้ากับสภาพแวดล้อมของสังคมไทย

สมบูรณ สุขสารณ (2530:90) ได้กล่าวถึงพิธีกรรมที่สำคัญของชาวจีนในปัจจุบันมีแนวโน้มที่จะผสมผสานเข้ากับพิธีกรรมของชาวไทย เพราะพิธีกรรมของชาวไทยมีการอบรมเยาวชนให้รับการถ่ายทอดสืบต่อไปโดยผ่านระบบการศึกษาของชาติ ซึ่งเยาวชนจีนได้รับการศึกษาดังกล่าวย่อมเรียนรู้และซึมซับพิธีกรรมของชาวไทย แต่พิธีกรรมของชาวจีนมีการอบรมกลมเกลียวในระดับครอบครัวเท่านั้น ซึ่งเป็นการถ่ายทอดที่ไม่สมบูรณ์ ทำให้เยาวชนจีนเริ่มรับพิธีกรรมแบบของไทยเข้าไปผสมกลมกลืนกับพิธีกรรมแบบจีน

ดังนั้นพิธีกรรมที่เคยปฏิบัติอย่างเคร่งครัดในอดีต ก็อาจมีการลดขั้นตอนหรือการประยุกต์พิธีกรรมต่างๆ ให้สอดคล้องกับวัฒนธรรมไทยและสภาพการดำรงชีวิตในปัจจุบัน ส่วนสถานที่ๆใช้ในการประกอบพิธีกรรมเหล่านี้ก็ได้แก่ วัดและศาลเจ้านั่นเอง ความจริงแล้ว ทั้งวัดและศาลเจ้านั้นชาวจีนจัดให้เป็นอาคารสถานที่ประเภทเดียวกันมีวัตถุประสงค์ คล้ายคลึงกัน แต่จะมีข้อแตกต่างกันเพียงเล็กน้อย คือ วัดเป็นศาสนสถานในศาสนาพุทธส่วนศาลเจ้าเป็นศาสนสถานในลัทธิเต๋า

วัดจีนที่มีอยู่ในปัจจุบันส่วนมาก สร้างมานานหลายสิบปีและมักจะตั้งอยู่ในบริเวณย่านพาณิชย์ และพักอาศัยของชาวไทยเชื้อสายจีน แต่ในปัจจุบันพื้นที่เหล่านี้มีการเปลี่ยนแปลงและขยายตัวอย่างรวดเร็ว ประกอบกับจำนวนประชากรที่เพิ่มมากขึ้น ทำให้รูปแบบการใช้ที่ดินเปลี่ยนแปลงไป ดังเช่น วัดบำเพ็ญจินพรต เป็นวัดเก่าแก่ที่ตั้งอยู่ในชุมชนใหญ่ซึ่งมีชาวไทยเชื้อสายจีนอาศัยอยู่อย่างหนาแน่น พื้นที่โดยรอบเป็นย่านธุรกิจการค้าขนาดใหญ่คือ ย่านถนนเยาวราชและราชวงศ์ ดังนั้นสภาพแวดล้อมของวัดจึงเป็นสภาพแวดล้อมที่มีความหนาแน่นและหลากหลาย ตัววัดซึ่งในการก่อตั้งเริ่มแรกตัดแปลงมาจากศาลเจ้าอยู่ในพื้นที่พาณิชย์พักอาศัยไม่หนาแน่น แต่การขยายตัวทางเศรษฐกิจในช่วงระยะเวลา 100 ปีเศษที่ผ่านมาได้เปลี่ยนแปลงพื้นที่โดยรอบของวัดอย่างสิ้นเชิง ลักษณะของวัดเปลี่ยนแปลงมาหลายยุคหลายสมัย กลายเป็นวัดที่แทรกอยู่ในตึกแถวค้าขาย สภาพของวัดก็กลายเป็นสภาพคล้ายคลึงกับอาคารข้างเคียงไปด้วย (อรศิริ ปาณินท์, 2532:27) และวัดฉือฉางในจังหวัดสงขลา ซึ่งปัจจุบันทางวัดได้ทำการรื้อถอนตัวอาคารเดิมแล้วทำการสร้างใหม่ (คาดว่าแล้วเสร็จประมาณเดือนมีนาคม พ.ศ. 2543) โดยรูปแบบของวัดที่สร้างขึ้นมานั้นมีลักษณะเป็นอาคารคอนกรีตขนาดใหญ่สูง 4 ชั้น เนื่องจากความเจริญก้าวหน้าของเทคโนโลยีทางการก่อสร้างและข้อจำกัดในเรื่องพื้นที่ จึงจำเป็นต้องออกแบบให้มีการใช้พื้นที่และการสัญจรในแนวตั้ง ซึ่งการจัดผังบริเวณของวัดตามหลักสถาปัตยกรรมจีน โบราณนั้นมักจะจัดให้มีการใช้พื้นที่

ในแนวราบ ถึงแม้ว่ารูปแบบของการจัดผังบริเวณของวัดฉือฉางจะไม่เหมือนในอดีตก็ตาม แต่

เอกสารนี้เป็นเอกสารที่สงวนลิขสิทธิ์ไว้เพื่อการศึกษาเท่านั้น ไม่อนุญาตให้เผยแพร่ขึ้นด้านการค้า

ไม่ว่ากรณีใดๆ ทั้งสิ้น อีกทั้งห้ามมิให้ดัดแปลงเนื้อหา และต้องอ้างอิงถึงเจ้าของเอกสารทุกครั้งที่มีการนำไปใช้

ลักษณะทางสถาปัตยกรรมและเครื่องประดับตกแต่งต่างๆ ของตัวอาคาร เมื่อบริเวณโดยรวมแล้วก็ถือว่ายังคงสื่อความหมายถึงหน้าที่ใช้สอยของอาคารตามวัตถุประสงค์ในการสร้างได้

วัดโพธิ์แมนคุณารามซึ่งมีลักษณะทางสถาปัตยกรรมที่ผสมผสานกับสถาปัตยกรรมท้องถิ่น ได้แก่ สัญลักษณ์ วัชรและกวางซึ่งรับอิทธิพลมาจากทิเบต ส่วนธรรมจักรและโบสถ์ที่มีใบเสมาอยู่รอบๆ ได้รับอิทธิพลมาจากพุทธศาสนาเถรวาทแบบไทย อรศิริ ปาณินท์(2532:11,83) ได้กล่าวว่า วัดโพธิ์แมนคุณารามซึ่งดำเนินการสร้างโดยพระอาจารย์โพธิ์แจ้ง ซึ่งท่านเคยเดินทางไปศึกษาธรรมที่ทิเบต และในการสร้างวัดได้มีผู้อุปการะในการสร้างวัดมีอยู่หลายกลุ่มรวมทั้งข้าราชการผู้ใหญ่หลายท่าน ทำให้วัดโพธิ์แมนคุณารามมีลักษณะที่ผสมผสานกันระหว่างไทย,จีนและทิเบต



รูปที่ 1.1 แสดงลักษณะทางกายภาพของวัดบำเพ็ญจีนพรต

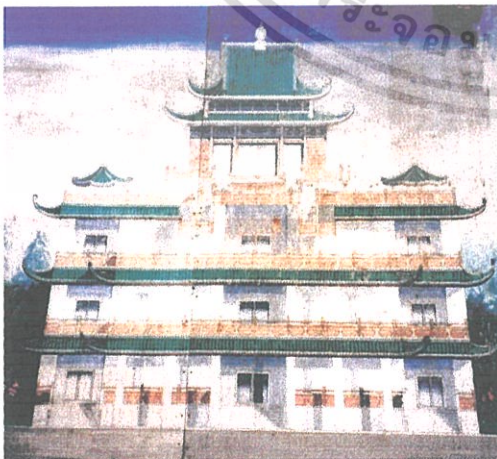

เอกสารรูปที่ 1.2 แสดงภาพของวัดที่ฉ้อฉลที่อยู่ในระหว่างการก่อสร้าง เมื่อนุญาตให้นำไปใช้ประโยชน์ด้านการค้าไม่ว่ากรณีใดๆ ทั้งสิ้น อีกทั้งห้ามมิให้ดัดแปลงเนื้อหา และต้องอ้างอิงถึงเจ้าของเอกสารทุกครั้งที่มีการนำไปใช้



รูปที่ 1.3 แสดงภาพวัดโพธิ์แมนคุณาราม

จากสาเหตุดังกล่าวข้างต้นผู้วิจัยมีความสนใจ อยากรู้ถึงลักษณะสภาพของวัดจีนในประเทศไทยในปัจจุบัน ศึกษาทำความเข้าใจเกี่ยวกับหลักทฤษฎีทางสถาปัตยกรรมของวัดจีน และแบบแผนทางวัฒนธรรม ประเพณี ความเชื่อ พฤติกรรม การดำเนินชีวิต และความต้องการของผู้มาใช้สถานที่ในปัจจุบัน ว่าจะมีผลต่อลักษณะทางสถาปัตยกรรมของวัดจีนหรือไม่ และรูปแบบทางสถาปัตยกรรมของวัดจีนในปัจจุบันควรเป็นเช่นไร เพื่อใช้เป็นแนวทางในการออกแบบวัดจีนในประเทศไทย

1.2 วัตถุประสงค์ของการวิจัย

1. เพื่อศึกษาถึงลักษณะทางสถาปัตยกรรมจีนประเพณี
2. เพื่อศึกษาลักษณะทางกายภาพของวัดจีนในประเทศไทยในปัจจุบัน
3. เพื่อศึกษาพฤติกรรมของผู้ใช้สถานที่บนพื้นฐานทางวัฒนธรรม ประเพณี ความเชื่อทางศาสนาของชาวไทยเชื้อสายจีนในปัจจุบัน
4. เพื่อศึกษาถึงปัญหาทางด้านสภาพแวดล้อม และความต้องการ ที่มีผลต่อพฤติกรรมความเชื่อของชาวไทยเชื้อสายจีน
5. เพื่อนำข้อมูลมาเสนอแนะแนวความคิดในการออกแบบวัดจีนในประเทศไทย ให้สอดคล้องกับพฤติกรรมความเชื่อของชาวไทยเชื้อสายจีนในปัจจุบัน

1.3 กรอบแนวคิดในการวิจัย

ในการทำงานวิจัยครั้งนี้ ผู้วิจัยได้ใช้กรอบแนวคิดในการวิจัยหลายแนวทาง เพื่อให้งานวิจัย เอกสารสัมบูรณ์ยิ่งขึ้น ซึ่งกรอบแนวคิดในการศึกษาที่ใช้มีดังนี้ นั่น ใ้มนุญาตให้นำไปใช้ประโยชน์ด้านการค้า ไม่ว่าจะกรณีใดๆ ทั้งสิ้น อีกทั้งห้ามมิให้ดัดแปลงเนื้อหา และต้องอ้างอิงถึงเจ้าของเอกสารทุกครั้งที่มีการนำไปใช้

พรพรรณ จันทโรนานนท์(2532:77-81) ได้กล่าวถึงเนื้อหาต่างๆที่มีส่วนเกี่ยวข้องและสอดคล้องต่อแนวทางการศึกษาเชิงบริบทนิยม โดยมีรายละเอียดในเรื่องของลัทธิที่มีอิทธิพลต่อการดำเนินชีวิตและการประกอบพิธีกรรมของชาวจีน

สันต์ สุวรรณประทีป(2531:238-243) ได้กล่าวถึงเนื้อหาต่างๆที่มีส่วนเกี่ยวข้องและสอดคล้องต่อแนวทางการศึกษาเชิงบริบทนิยม โดยมีรายละเอียดในเรื่องของประเพณีพิธีกรรมที่ชาวจีนปฏิบัติในรอบปี

อรศิริ ปาณินท์และคณะ(ม.ป.ป.:129)ได้กล่าวถึงการศึกษาแนวบริบทนิยมคือการเน้นการศึกษางานสถาปัตยกรรมกับสิ่งแวดล้อม

ในการวิจัยครั้งนี้ผู้วิจัยใช้กรอบแนวทางในการศึกษาเชิงบริบทนิยมดังนี้

1. ประวัติของวัดจีนในประเทศไทย
2. หลักขงจื้อที่มีผลต่องานสถาปัตยกรรม
3. ลัทธิที่มีอิทธิพลต่อการประกอบพิธีกรรมของชาวจีน
4. ประเพณีพิธีกรรมที่ชาวจีนปฏิบัติในรอบปี
5. การสำรวจลักษณะทางกายภาพและสภาพแวดล้อมของวัดจีน

1.3.3 กรอบแนวทางในการศึกษาเฉพาะกรณี และการศึกษาเปรียบเทียบ

พรพรรณ จันทโรนานนท์(2532:82-83) ได้กล่าวถึงเนื้อหาต่างๆที่มีส่วนเกี่ยวข้องและสอดคล้องต่อแนวทางการศึกษาเฉพาะกรณี และการศึกษาเปรียบเทียบ โดยมีรายละเอียดในเรื่องของการจัดวางรูปเคารพของวัดจีนในประเทศไทย

อรศิริ ปาณินท์(2532:8-120) ได้กล่าวถึงเนื้อหาต่างๆที่มีส่วนเกี่ยวข้องและสอดคล้องต่อแนวทางการศึกษาเฉพาะกรณี และการศึกษาเปรียบเทียบ โดยมีรายละเอียดในเรื่องต่างๆดังนี้

1. ศึกษาการจัดผังบริเวณของวัดจีนในกรุงเทพฯ
2. ศึกษาลักษณะทางสถาปัตยกรรมของวัดจีนในกรุงเทพฯ
3. ศึกษาการจัดวางรูปเคารพของวัดจีนในกรุงเทพฯ

ในการวิจัยครั้งนี้ผู้วิจัยใช้กรอบแนวทางการศึกษาเฉพาะกรณีและการศึกษาเปรียบเทียบดังนี้

1. ศึกษาการจัดผังบริเวณของวัดจีนในประเทศไทย
2. ศึกษาลักษณะทางสถาปัตยกรรมของวัดจีนในประเทศไทย
3. ศึกษาการจัดวางรูปเคารพของวัดจีนในประเทศไทย

1.4 ขอบเขตของการศึกษา

1. ศึกษาข้อมูลที่เกี่ยวข้องกับรูปแบบของวัดจีน ตามแบบจีนประเพณีจะศึกษาจากเอกสารเท่านั้น

เอกสารนี้เป็นเอกสารที่สงวนไว้สำหรับการใช้งานเพื่อการศึกษาเท่านั้น ไม่อนุญาตให้นำไปใช้ประโยชน์ด้านการค้าไม่ว่ากรณีใดๆ ทั้งสิ้น อีกทั้งห้ามมิให้ดัดแปลงเนื้อหา และต้องอ้างอิงถึงเจ้าของเอกสารทุกครั้งที่มีการนำไปใช้

2. ศึกษาข้อมูลที่เกี่ยวข้องกับรูปแบบของวัดจีนในประเทศไทย ประวัติการสร้าง ลักษณะทางกายภาพ รายละเอียดทางด้านสถาปัตยกรรม และการวางผังบริเวณ การจัดวางรูปเคารพ ศึกษาจากเอกสารและการสำรวจวัดจีนที่เป็นกลุ่มตัวอย่าง
3. สังเกตและสัมภาษณ์ผู้มาประกอบพิธีกรรมในด้านพฤติกรรมความเชื่อและความต้องการในการมาใช้สถานที่
4. การศึกษาในกรณีศึกษานี้ มีวัดจีนซึ่งเป็นกลุ่มตัวอย่างจำนวน 8 แห่ง ดังนี้ 1.วัดบำเพ็ญจีนพรต (ย่งฮกยี่) ถนนเขาวราช กรุงเทพฯ, 2.วัดมังกรกมลาวาส (เล่งเน่ยยี่) ถนนเจริญกรุง กรุงเทพฯ, 3. วัดทิพยวารีวิหาร (กำโล่วยี่) ถนนตรีเพชร กรุงเทพฯ, 4.วัดโพธิ์แมนคุณาราม ถนนสาธุประดิษฐ์ กรุงเทพฯ, 5.วัดจีนประชาสโมสร(เล่งฮกยี่) ต.หน้าเมือง อ.เมือง จ.ฉะเชิงเทรา, 6.วัดมังกรบุปผาราม(เล่งฮั่วยี่) ต.พลับ อ.แหลมสิงห์ จ.จันทบุรี, 7.วัดโพธิ์เย็น(โพวหยิ่งยี่) ต.คอนขมิ้น อ.ท่ามะกา จ.กาญจนบุรี, 8.วัดโพธิ์ตัดดาราม(โพวเต็กยี่) ต.ศรีราชา อ.ศรีราชา จ.ชลบุรี.

1.5 วิธีการศึกษา

1 การศึกษาข้อมูลเบื้องต้นในเชิงประวัติศาสตร์ของวัดจีน โดยการศึกษาจากเอกสารงานวิจัย และวิทยานิพนธ์ระดับบัณฑิตศึกษาที่มีเนื้อหาสาระและรายละเอียดเกี่ยวข้องกับ ประวัติการสร้างวัดจีนในประเทศจีนและในประเทศไทย หลักการจัดผังบริเวณ ลักษณะทางกายภาพ ลักษณะทางสถาปัตยกรรมแบบจีนประเพณี พื้นที่ใช้สอย การจัดวางรูปเคารพ

2. การสำรวจข้อมูลจากภาคสนาม โดยการสำรวจสภาพทั่วไปของวัดจีนในประเทศไทย จำนวน 8 แห่ง (การสำรวจมิได้สำรวจวัดถี่เนื่องจากปัจจุบันอยู่ในระหว่างการก่อสร้าง)ข้อมูลจากการสำรวจนี้เป็นข้อมูลจากภาพถ่าย การรังวัดแล้วเขียนแผนผังอาคาร และการสังเกต,สัมภาษณ์ผู้มาใช้สถานที่โดยมีเนื้อหาครอบคลุมเกี่ยวกับพฤติกรรม ความเชื่อ ความต้องการของผู้ใช้สถานที่

3. วิเคราะห์ข้อมูลที่ได้โดยเน้นการวิเคราะห์เปรียบเทียบทางด้านกายภาพ โดยเน้นการศึกษาเปรียบเทียบ เพื่อหาความเหมือนและความแตกต่างทางด้านกายภาพ ลักษณะทางสถาปัตยกรรม การจัดผังบริเวณ พื้นที่ใช้สอย และการจัดวางรูปเคารพ และการศึกษาเปรียบเทียบพื้นที่ของวัดจีนแล้วนำมาหาค่าเฉลี่ยของวัดในแต่ละกลุ่ม

4. นำผลสรุปที่ได้จากการศึกษาเปรียบเทียบทางด้านกายภาพ ลักษณะทางสถาปัตยกรรม การจัดผังบริเวณ พื้นที่ใช้สอย การจัดวางรูปเคารพ และค่าเฉลี่ยของวัดแต่ละกลุ่ม มาสรุปเป็นโปรแกรมการออกแบบวัดจีน อันประกอบด้วย แหล่งที่ตั้ง โครงการ ขนาดที่ตั้ง พื้นที่ใช้สอยรวม พื้นที่อาคารคลุมดิน และอัตราส่วนของพื้นที่เปิดโล่งต่อพื้นที่คลุมดิน จากนั้นจึงนำเสนอเป็นแบบร่างตัวอย่างวัดจีนขนาดเล็กและวัดจีนขนาดใหญ่

เอกสารนี้เป็นเอกสารที่สงวนไว้สำหรับการใช้งานเพื่อการศึกษาเท่านั้น ไม่อนุญาตให้นำไปใช้ประโยชน์ด้านการค้า ไม่ว่าจะกรณีใดๆ ทั้งสิ้น อีกทั้งห้ามมิให้ดัดแปลงเนื้อหา และต้องอ้างอิงถึงเจ้าของเอกสารทุกครั้งที่มีการนำไปใช้

1.6 นิยามศัพท์ที่ใช้ในการวิจัย

1.6.1 การศึกษาเชิงประวัติศาสตร์ หมายถึง การศึกษาอาคารที่สร้างขึ้นมานานมาแล้วไม่ว่าจะยังคงอยู่หรือเหลือเพียงซาก เนื้อหาสำคัญเน้นการศึกษาประวัติการสร้าง อายุ รูปแบบ เพื่อนำไปสู่การจัดกลุ่มแบบอย่างหรือช่วงสมัย โดยอาศัยหลักฐานทางประวัติศาสตร์ โบราณคดี เป็นข้อมูลหลักในการศึกษาวิเคราะห์

1.6.1.1 แนวคิดในการออกแบบ หมายถึง ความคิดแรกเริ่มที่มีความครอบคลุมเป็นความคิดรวบยอด ทำหน้าที่ประสาน หรือรวมองค์ประกอบต่างๆ เข้าด้วยกัน เพื่อให้ได้ผลงานออกแบบที่เป็น การแก้ปัญหาที่ดีที่สุด เพื่อสนองเป้าหมายและวัตถุประสงค์ของโครงการ

1.6.1.2 วัดจีนในประเทศไทย หมายถึง ศาสนสถานของพุทธศาสนานิกายมหายานในประเทศไทย ซึ่งมีทั้งพุทธาวาส และสังฆาวาส อยู่ในผังบริเวณ มีพระสงฆ์จำพรรษา มีพระพุทธรูปเป็นพระประธาน

1.6.1.3 วัดจีนขนาดเล็ก หมายถึง วัดจีนที่สร้างขึ้นในประเทศไทย โดยมีองค์ประกอบภายในอาคารน้อยที่สุดและจำเป็นที่สุด ที่สามารถตอบสนองต่อกิจกรรมต่างๆของพุทธศาสนิกชน

1.6.1.4 วัดจีนขนาดใหญ่ หมายถึง วัดจีนที่สร้างขึ้นในประเทศไทย โดยมีองค์ประกอบภายในอาคารครบถ้วนสมบูรณ์ สามารถตอบสนองต่อกิจกรรมต่างๆของพุทธศาสนิกชน และกิจกรรมของภิกษุสงฆ์รวมทั้งกิจกรรมต่างๆ ที่เกิดขึ้นภายในชุมชนหรือสถานที่ตั้งของวัด

1.6.1.5 ลักษณะสถาปัตยกรรมแบบจีนประเพณี หมายถึง รูปลักษณะและการประดับตกแต่งอาคาร มีลักษณะเฉพาะตัว ที่แสดงถึงเอกลักษณ์ของเชื้อชาติ โดยได้รับการนำมาใช้ตั้งแต่อดีต จนกลายเป็นแบบอย่างเฉพาะ(Style)ของชนชาติจีน

1.6.1.6 หลักการจัดผังบริเวณ หมายถึง การจัดองค์ประกอบต่างๆภายในอาณาเขตพื้นที่ที่เป็นกรรมสิทธิ์ของวัด โดยครอบคลุมถึงสถาปัตยกรรม พื้นที่เปิด โล่ง สวนหย่อม ฯลฯ

1.6.1.7 หลักการจัดวางรูปเคารพ หมายถึง การจัดวางตำแหน่งขององค์รูปเคารพต่างๆภายในวัด ให้สอดคล้องต่อคติความเชื่อทางศาสนาพุทธและหลักทวินิยมหรือหยิน-หยาง

1.6.1.8 รูปสัญลักษณ์และความหมายของศิลปกรรมภายในวัด หมายถึง รูปลักษณะและความหมายที่เป็นสิริมงคลต่างๆของศิลปกรรมภายในวัด และศิลปกรรมภายในวัดหมายถึง ศิลปกรรมลอยตัวซึ่งเป็นส่วนประกอบของสถาปัตยกรรม เช่น รูปเคารพ รูปแกะสลักต่างๆ จิตรกรรม ประติมากรรมที่แยกจากตัวสถาปัตยกรรม เป็นต้น

1.6.1.9 โถ้วกง หมายถึง ระบบค้ำยัน ใ้รับน้ำหนักของหลังคาและช่วยในการยื่นของชายคา

1.6.2 การศึกษาแนวบริบทนิยม หมายถึง การศึกษาสถาปัตยกรรมในภาพรวมมากกว่ามุ่งศึกษาอาคารแบบเจาะลึก เน้นความสำคัญระหว่างอาคารกับสภาพแวดล้อมเป็นหลักในการศึกษาค้นคว้า เนื้อหาส่วนใหญ่ครอบคลุมเรื่องลักษณะของการตั้งถิ่นฐาน งานสถาปัตยกรรม สภาพแวดล้อม

เอกสารนี้เป็นเอกสารที่สงวนไว้สำหรับการใช้งานเพื่อการศึกษาเท่านั้น ไม่อนุญาตให้นำไปใช้ประโยชน์ด้านการค้า ไม่ว่าจะกรณีใดๆ ทั้งสิ้น อีกทั้งห้ามมิให้ดัดแปลงเนื้อหา และต้องอ้างอิงถึงเจ้าของเอกสารทุกครั้งที่มีการนำไปใช้

เช่น ลำน้ำ ถนน ป่า ฯลฯ รวมทั้งบริบททางสังคมที่เกี่ยวข้องกับงานสถาปัตยกรรมอย่างวิถีชีวิต ประเพณี พิธีกรรม ความเชื่อ เป็นต้น

1.6.2.1 หลักของจรรยาที่มีผลต่องานสถาปัตยกรรม หมายถึง แปลตามความหมายของคำหมายถึง “ลม” และ “น้ำ” เป็นศาสตร์แขนงหนึ่งที่มีมาแต่โบราณ มีอิทธิพลต่อชาวจีนมาก เป็นศาสตร์ที่ว่าด้วยเรื่องเกี่ยวกับการวางตำแหน่งของสิ่งก่อสร้างต่างๆ(บ้าน วัด วัง การวางผังเมือง ฯลฯ)ให้สอดคล้องต่อความเชื่อและสภาพแวดล้อมที่เป็นสิริมงคล

1.6.2.2 ลัทธิที่มีอิทธิพลต่อการดำเนินชีวิตของชาวจีน หมายถึง ศาสนาพุทธ ลัทธิเต๋า ลัทธิขงจื้อ ทั้ง 3 ลัทธินี้มีอิทธิพลอย่างมากในการดำเนินชีวิตของชาวจีน คือ ประเพณีและปฏิบัติตนตามคำสอนในศาสนาพุทธ กราบไหว้บูชาสิ่งศักดิ์สิทธิ์เหนือธรรมชาติแบบลัทธิเต๋า และมีความกตัญญูต่อบุพการี

1.6.2.3 ประเพณีพิธีกรรมที่ชาวจีนปฏิบัติในรอบปี หมายถึง ในรอบหนึ่งปีวัฒนธรรมจีนมี 8 เทศกาลที่สำคัญ คือ ตรุษจีน หยวนเซียว เซ็งเม้ง ขนมห้าง สารทจีน ไหว้พระจันทร์ กินเจ และไหว้เจ้าประจำปี ชาวไทยเชื้อสายจีนในปัจจุบันปฏิบัติไม่ครบทุกเทศกาล บางเทศกาลยังคงปฏิบัติ บางเทศกาลก็ได้รับความสนใจน้อยมาก บางเทศกาลจะต้องไปประกอบพิธีกรรมที่วัด บางเทศกาลก็ประกอบพิธีกรรมที่บ้านได้

1.6.2.4 ชาวไทยเชื้อสายจีน หมายถึง บุคคลที่เกิดในประเทศไทย โดยมีบิดา มารดา หรือมีบรรพบุรุษเป็นชาวจีนที่อพยพเข้ามาอาศัยอยู่ในประเทศไทย

1.6.3 การศึกษาแบบเจาะเฉพาะกรณี หมายถึง การศึกษาที่เจาะจงศึกษาค้นคว้าเฉพาะตัวอาคารอย่างเจาะลึก โดยเนื้อหาที่ศึกษารอบคลุมเรื่องรูปแบบทางสถาปัตยกรรมเป็นหลัก ซึ่งประกอบด้วย รายละเอียดด้านประวัติการสร้าง การจัดผัง ภูมิและรูปทรง วัสดุและวิธีการก่อสร้าง รวมทั้งการประดับตกแต่ง การศึกษาแนวนี้ให้ความสำคัญในการสำรวจข้อมูลภาคสนาม การบันทึกข้อมูลในสภาพที่เป็นอยู่ด้วยภาพถ่ายหรือภาพวาดเส้น และการรังวัดอาคารเพื่อจัดทำแบบทางสถาปัตยกรรม การศึกษาแนวนี้สามารถแบ่งย่อยตามของเขตได้ 3 ระดับคือ การศึกษาอาคารเฉพาะประเภท การศึกษาอาคารเฉพาะแห่ง การศึกษาอาคารเฉพาะหลัง

1.6.3.1 การศึกษาแบบเจาะเฉพาะกรณีเรื่องการจัดผังบริเวณของวัดจีนในประเทศไทย หมายถึง การศึกษาการจัดผังบริเวณของวัดจีนในประเทศไทยที่เป็นกลุ่มตัวอย่างจำนวน 8 แห่ง

1.6.3.2 การศึกษาแบบเจาะเฉพาะกรณีเรื่องลักษณะทางสถาปัตยกรรมของวัดจีนในประเทศไทย หมายถึง การศึกษาลักษณะทางสถาปัตยกรรมของวัดจีนในประเทศไทยที่เป็นกลุ่มตัวอย่างจำนวน 8 แห่ง

1.6.3.3 การศึกษาแบบเจาะเฉพาะกรณีเรื่องการจัดวางรูปเคารพของวัดจีนในประเทศไทย หมายถึง การศึกษาการจัดวางรูปเคารพของวัดจีนในประเทศไทยที่เป็นกลุ่มตัวอย่าง จำนวน 8 แห่ง

เอกสารนี้เป็นเอกสารที่สงวนไว้สำหรับการใช้งานเพื่อการศึกษาเท่านั้น ไม่อนุญาตให้นำไปใช้ประโยชน์ด้านการค้า ไม่ว่าจะกรณีใดๆ ทั้งสิ้น อีกทั้งห้ามมิให้ดัดแปลงเนื้อหา และต้องอ้างอิงถึงเจ้าของเอกสารทุกครั้งที่มีการนำไปใช้

1.6.4 การศึกษาเชิงเปรียบเทียบ หมายถึง การศึกษาโดยอิงรูปแบบทางสถาปัตยกรรม 2 แบบอย่าง เพื่อวิเคราะห์ให้เห็นลักษณะที่เหมือนและลักษณะที่แตกต่างกัน ด้วยวิธีการเช่นนี้ทำให้แยกแยะงานสถาปัตยกรรมได้ง่าย โดยทั่วไปแล้วงานสถาปัตยกรรมที่นำมาเปรียบเทียบกันย่อมมีลักษณะร่วมกันอยู่บ้าง ซึ่งงานสถาปัตยกรรมที่เป็นแบบอย่างหลักในการเปรียบเทียบมักเป็นแบบดั้งเดิม วิธีการเปรียบเทียบนี้ทำให้เข้าใจรูปแบบงานสถาปัตยกรรมแต่ละแบบได้ชัดเจนยิ่งขึ้น ยังทำให้เห็นลักษณะที่สืบทอดต่อกันมาจากต้นแบบและพัฒนาการที่แปรเปลี่ยนไป

1.6.4.1 การศึกษาเชิงเปรียบเทียบการจัดผังบริเวณของวัดจีนในประเทศไทย หมายถึง การศึกษาเปรียบเทียบการจัดผังบริเวณของวัดจีนในประเทศไทยที่เป็นกลุ่มตัวอย่าง จำนวน 8 แห่ง

1.6.4.2 การศึกษาเชิงเปรียบเทียบลักษณะทางสถาปัตยกรรมของวัดจีนในประเทศไทย หมายถึง การศึกษาเปรียบเทียบลักษณะทางสถาปัตยกรรมของวัดจีนในประเทศไทยที่เป็นกลุ่มตัวอย่าง จำนวน 8 แห่ง

1.6.4.3 การศึกษาเชิงเปรียบเทียบการจัดวางรูปเคารพของวัดจีนในประเทศไทย หมายถึง การศึกษาเปรียบเทียบการจัดวางรูปเคารพของวัดจีนในประเทศไทยที่เป็นกลุ่มตัวอย่างจำนวน 8 แห่ง



บทที่ 2

วรรณกรรมและทฤษฎีที่เกี่ยวข้อง

- 2.1 ประวัติการสร้างวัดจีน
 - 2.1.1 ประวัติการสร้างวัดจีนในประเทศไทย
 - 2.1.2 ประวัติการสร้างวัดจีนในประเทศไทย
- 2.2 ประเภทของศาสนสถาน
- 2.3 ลักษณะทางสถาปัตยกรรมของวัดจีน
- 2.4 คติความเชื่อในการวางผังของวัดจีน
- 2.5 การจัดวางผังบริเวณของวัดจีน
- 2.6 การจัดวางรูปเคารพภายในวัดจีน
- 2.7 รูปสัญลักษณ์และความหมายของศิลปกรรมภายในวัดจีน
- 2.8 หลักขงจื้อที่มีผลต่องานสถาปัตยกรรม
- 2.9 สามลัทธิที่มีอิทธิพลต่อการประกอบพิธีกรรมของชาวจีน
- 2.10 พระพุทธเจ้า พระโพธิสัตว์ เทพเจ้าต่างๆ ที่ชาวจีนเคารพนับถือ
 - 2.10.1 พระพุทธเจ้า หรือ สุกโจ้ว หรือ สุก
 - 2.10.2 พระโพธิสัตว์ หรือ ผู้สัก
 - 2.10.2.1 เจ้าแม่กวนอิม หรือ พระอวโลกิตศวรรโพธิสัตว์
 - 2.10.2.2 พระศรีอารยเมตไตรยโพธิสัตว์
 - 2.10.2.3 พระเวทโพธิสัตว์ หรือ อู่ท้อผู้สัก
 - 2.10.2.4 พระกษัตริย์โพธิสัตว์ หรือ ตี้จิ้งอ้วงผู้สัก
 - 2.10.2.5 พระมัญชุศรีโพธิสัตว์
 - 2.10.2.6 พระสมันตภัทรโพธิสัตว์
 - 2.10.2.7 พระมหาสตามะปรารถโพธิสัตว์
 - 2.10.3 พระอรหันต์ หรือ อาหลัวฮั่น
 - 2.10.4 ท้าวจตุโลกบาล หรือ ซี้ใต้เทียนอ่อง
 - 2.10.5 พระสงฆ์บูรพาจารย์
 - 2.10.6 เทพ (เซียน)
- 2.11 การเซ่นไหว้บูชาที่ชาวไทยเชื้อสายจีนปฏิบัติในรอบปี
 - 2.11.1 ตรุษจีน
 - 2.11.2 บูชาดา

เอกสารนี้เป็นเอกสารที่สงวนไว้สำหรับการใช้งานเพื่อการศึกษาเท่านั้น ไม่อนุญาตให้นำไปใช้ประโยชน์ด้านการค้า
ไม่ว่ากรณีใดๆ ทั้งสิ้น อีกทั้งห้ามมิให้ดัดแปลงเนื้อหา และต้องอ้างอิงถึงเจ้าของเอกสารทุกครั้งที่มีการนำไปใช้

- 2.11.3 เทศกาลหยวนเจี๋ย
- 2.11.4 วันประสูติเจ้าแม่กวนอิม
- 2.11.5 เทศกาลเซ็งเม้ง
- 2.11.6 วันเจ้าแม่กวนอิมตรัสรู้
- 2.11.7 สารทจีน ทิ้งกระจาด
- 2.11.8 เทศกาลกินเจ
- 2.11.9 วันเจ้าแม่กวนอิมออกบวช
- 2.12 แนวคิด ทฤษฎี และหลักการในการออกแบบสถาปัตยกรรม
 - 2.12.1 การจัดผังบริเวณที่เหมาะสมและสอดคล้องต่อกิจกรรม (Plan)
 - 2.12.2 ความสัมพันธ์ของพื้นที่ใช้สอยต่อการประกอบพิธีกรรมต่างๆ (Function)
 - 2.12.3 รูปทรงหรือรูปร่าง (Form)

2.1 ประวัติการสร้างวัดจีน

2.1.1 ประวัติการสร้างวัดในประเทศจีน

ล. เสถียรสุด (2516 : 77 – 79 , 98 – 101) ได้กล่าวถึงประวัติการสร้างวัดในประเทศจีนว่า พระพุทธศาสนาเข้าสู่ประเทศจีนในสมัยกษัตริย์เม่งตี้แห่งราชวงศ์ฮั่น ในช่วงนั้นพุทธศาสนาได้แพร่ไปทั่วถึงแคว้นต่างๆทางเทือกเขาเทียนชาน จนเป็นที่กล่าวขวัญและรู้จักกันทั่วไปในภาคตะวันตกของจีน กษัตริย์เม่งตี้จึงรับสั่งให้ฉว้อไปอาราธนาพระธรรมจากภาคตะวันตก ฉว้อเดินทางมาถึงแคว้นเนกจีก็พบกับพระภิกษุชาวอินเดีย 2 รูป จึงได้นิมนต์ท่านทั้งสองมายังนครโล่หยาง พร้อมด้วยพระสูตรต่างๆมายังประเทศจีนซึ่งในปี พ.ศ. 610 กษัตริย์เม่งตี้ได้ทรงสร้างวัดม้าขาว (แปะเบี๋ย) ซึ่งถือเป็นวัดแห่งแรกของจีนให้พำนักอยู่ และเริ่มแปลพระสูตรเป็นภาษาจีน ต่อจากนั้นมาพระพุทธศาสนาก็ได้แพร่ไปทั่วประเทศจีน จนแตกแขนงออกเป็นหลายนิกาย ลักษณะสถาปัตยกรรมของวัดม้าขาวเป็นแบบอินเดียทั้งหมด แม้แต่เจดีย์ก็สร้างแบบอินเดียเช่นกัน มีความประณีตสวยงามมาก แต่วัดที่สร้างหลังวัดม้าขาวจะสร้างเป็นแบบวัดจีนทั้งสิ้น ก็มีลักษณะเป็นรั้วล้อมรอบพื้นที่ผังบริเวณรูปสี่เหลี่ยมผืนผ้า มีพื้นที่ว่างหน้าอาคาร ถัดจากพื้นที่ว่างก็จะเข้าสู่เขตพุทธาวาสและสังฆาวาส

2.1.2 ประวัติการสร้างวัดจีนในประเทศไทย

อรศิริ ปาณินท์ (2532 : 9 -11) ได้กล่าวถึงชาวจีนที่เข้ามาอาศัยอยู่ในประเทศไทยส่วนใหญ่นับถือพุทธศาสนา ลัทธิเต๋าและลัทธิขงจื้อปะปนกัน ในสมัยสุโขทัยและอยุธยาไม่ปรากฏหลักฐานแสดงการสร้างวัดพุทธศาสนามหายานของจีน จะปรากฏหลักฐานแต่เฉพาะการสร้างเทวาลัยหรือศาลเจ้าเพื่อการประกอบศาสนกิจเท่านั้น การบำเพ็ญกุศลต่างๆ ชาวจีนก็อาศัยวัดไทยซึ่งเป็นพุทธศาสนาเช่นเดียวกัน ถึงแม้ว่าจะเป็นคนละนิกายก็ตาม จนกระทั่งสมัยกรุงธนบุรี ชาวจีนซึ่งเป็นพุทธมามกะฝ่ายมหายานเช่นเดียวกับชาวจีนและมีลักษณะสังคมวัฒนธรรมคล้ายคลึงกัน ได้มีการสร้างวัดญวนซึ่งเป็น

ไม่ว่ากรณีใดๆ ทั้งสิ้น อีกทั้งห้ามมิให้ดัดแปลงเนื้อหา และต้องอ้างอิงถึงเจ้าของเอกสารทุกครั้งที่มีการนำไปใช้

วัดพุทธศาสนาแบบมหายานจีนที่ฝั่งตะวันออกของกรุงธนบุรีเป็นวัดแรกและยังสร้างในที่อื่นๆ หลายวัด ชาวจีนในสมัยนั้นก็อาศัยวัดญวนเป็นที่ประกอบศาสนกิจต่างๆ

ต่อมาเมื่อถึงรัชสมัยของพระบาทสมเด็จพระจุลจอมเกล้าเจ้าอยู่หัว มีพระภิกษุรูปหนึ่งชื่อ “พระภิกษุสกเหง” เป็นชาวมณฑลกว๋างตุ้ง ได้เดินทางจาริกบุญเข้ามาในประเทศไทยเนื่องจากได้ทราบว่าเป็นประเทศไทยเป็นแหล่งที่มีความเจริญทางด้านพุทธศาสนา โดยท่านได้จำพรรษาอยู่ ณ ศาลร้างข้างวัดกุศลสมาคร ถนนเสือป่า พระอาจารย์สกเหงเป็นพระภิกษุที่เคร่งในศีลทำให้ประชาชนชาวจีนต่างพากันเลื่อมใส ได้ชวนกันเรียโรทำบุญเพื่อบูรณศาสนสถานร้างบริเวณถนนเยาวราชให้เป็นอารามฝ่ายจีนนิกายจีนเป็นอารามแรกมีชื่อว่า “วัดยังฮกยี่” ซึ่งภายหลังได้รับพระราชทานนามใหม่ว่า “วัดบำเพ็ญจินพรต” และในช่วงเวลาที่พระอาจารย์สกเหงเดินทางเข้ามาในประเทศไทยนั้นมี “พระภิกษุไฮชัน” เป็นชาวมณฑลยูนนาน ได้มาจำพรรษาอยู่ที่วัดร้างในตำบลบ้านหม้อชื่อ “วัดกำโล้วยี่” ซึ่งต่อมาพระบาทสมเด็จพระจุลจอมเกล้าเจ้าอยู่หัวได้พระราชทานนามใหม่ว่า “วัดทิพย์วารีวิหาร” พระภิกษุไฮชันได้ชักชวนทายกทายิกาให้ช่วยกันบูรณะปฏิสังขรณ์วัดกำโล้วยี่ให้เป็นอารามฝ่ายจีนนิกายที่มีพระภิกษุที่มีพระภิกษุจำพรรษาตั้งแต่นั้นมา

ต่อมาเมื่อมีผู้บรรพชาเป็นภิกษุจีนมากขึ้น พระอาจารย์สกเหงเห็นสมควรขยายเพื่อเพิ่มปริมาณวัดฝ่ายจีนนิกายให้สอดคล้องกับจำนวนพระสงฆ์ จึงได้บอกบุญไปยังพุทธบริษัทที่มีความศรัทธาเพื่อร่วมสร้างอารามฝ่ายมหายานจีนใหม่ที่ถนนเจริญกรุง ตำบลพลับพลาไชย ซึ่งนับเป็นอารามพุทธศาสนาฝ่ายมหายานที่ใหญ่ที่สุดในประเทศไทยในขณะนั้น ชื่อว่า “วัดเล่งเน่ยยี่” ซึ่งต่อมาพระบาทสมเด็จพระจุลจอมเกล้าเจ้าอยู่หัวได้พระราชทานนามใหม่ว่า “วัดมังกรกมลาวาส” และได้มีพระกรุณาโปรดเกล้าฯ พระราชทานสมณศักดิ์แก่พระอาจารย์สกเหง เป็น “พระอาจารย์จีนวังสสมาธิวัตร” ตำแหน่งเจ้าคณะใหญ่ฝ่ายสงฆ์จีนนิกาย ซึ่งนับเป็นการเริ่มมีสมณศักดิ์ของพระสงฆ์จีนนิกายตั้งแต่นั้นมา

เจ้าคณะใหญ่จีนนิกายสืบต่อจาก พระอาจารย์จีนวังสสมาธิวัตร (สกเหง) ได้มีต่อมาอีกหลายรูป อันได้แก่

เจ้าคณะใหญ่จีนนิกายรูปที่ 2 พระอาจารย์จีนวังสสมาธิวัตร (กวยหงอ)

เจ้าคณะใหญ่จีนนิกายรูปที่ 3 พระอาจารย์จีนวังสสมาธิวัตร (โล้วเซ่ง)

เจ้าคณะใหญ่จีนนิกายรูปที่ 4 พระอาจารย์จีนวังสสมาธิวัตร (ย่งปิง)

เจ้าคณะใหญ่จีนนิกายรูปที่ 5 พระอาจารย์จีนวังสสมาธิวัตร (เซียงหัง)

เจ้าคณะใหญ่จีนนิกายรูปที่ 6 พระอาจารย์จีนธรรมสมาธิวัตร (โพธิ์แจ๊ง)

เจ้าคณะใหญ่จีนนิกายรูปที่ 7 พระอาจารย์จีนธรรมสมาธิวัตร (เย็นเต็ก)

พระอาจารย์โพธิ์แจ๊ง ดำรงตำแหน่งเจ้าอาวาสวัดมังกรกมลาวาสและเจ้าคณะใหญ่จีนนิกาย ท่านเป็นที่เคารพสักการะของพุทธบริษัทไทย-จีนเป็นอย่างมาก และเป็นผู้ที่ศึกษาพระธรรมวินัยอย่างเคร่งครัด ได้ศึกษาอบรมพระธรรมวินัยลัทธิมหายานทั้งจากประเทศไทยและยังจาริกไปยังประเทศจีนเพื่อศึกษาอบรมและแสวงหาสัจธรรมตามลัทธิมหายานในสำนักกุยกีอียี่ บนภูเขาป้อฮั่ว มณฑลฉงชิว

เอกสารนี้เป็นเอกสารที่สงวนไว้สำหรับการใช้งานเพื่อการศึกษาเท่านั้น ไม่อนุญาตให้นำไปใช้ประโยชน์ด้านการค้าไม่ว่ากรณีใดๆ ทั้งสิ้น อีกทั้งห้ามมิให้ดัดแปลงเนื้อหา และต้องอ้างอิงถึงเจ้าของเอกสารทุกครั้งที่มีการนำไปใช้

เป็นเวลา 2 ปี ทั้งยังได้รุดงค์ไปถึงประเทศธิเบต ศึกษาลัทธิมนตรยาน ในสำนักสังฆปริณายกณะนาฮูท เจียกู่ จนได้รับแต่งตั้งเป็นพระวัชรอาจารย์ ในนิกายมนตรยานจากสำนักสังฆปริณายกนั้น

ในปี พ.ศ. 2503 พระอาจารย์ โพธิ์แจ่มได้เริ่มการก่อสร้าง “วัดโพธิ์แมนคุณาราม” ที่ทุ่งมหาเมฆ เขตยานนาวา กรุงเทพมหานคร เป็นวัดจีนนิกายที่ใหญ่ที่สุดในกรุงเทพฯ ลักษณะทางสถาปัตยกรรม เป็นแบบผสมระหว่างจีน ธิเบต และไทย พระบาทสมเด็จพระเจ้าอยู่หัวได้เสด็จไปทรงประกอบพิธียกฉัตรยอดเจดีย์ของพระอุโบสถซึ่งเป็นลักษณะคล้ายคลึงกับการยกช่อฟ้าของพระอุโบสถไทย และได้พระราชทานนามพระประธานของพระอุโบสถ ว่า “พระพุทธรูปพระโพธิคุณ” วัดโพธิ์แมนคุณารามได้รับการก่อสร้างเป็นระยะๆ ตั้งแต่ พ.ศ. 2503 ถึง พ.ศ. 2513 และพระอาจารย์โพธิ์แจ่มได้ดำรงตำแหน่งเจ้าอาวาสตลอดมาจนถึงกาลมรณภาพ ใน พ.ศ. 2531

ในปัจจุบันประเทศไทยมีวัดจีนที่ขึ้นทะเบียนเป็นวัดอยู่ทั้งสิ้น 9 แห่ง คือ (กรมศาสนา, 2542)

1. วัดบำเพ็ญจีนพรต (ย่งฮกยี่) ถนนเขาวราช กรุงเทพฯ
2. วัดมังกรกมลาวาส (เล่งเน่ยยี่) ถนนเจริญกรุง กรุงเทพฯ สร้างขึ้นเมื่อ พ.ศ. 2414 รับวิสุงคามสีมาวันที่ 3 กุมภาพันธ์ พ.ศ. 2494
3. วัดทิพย์วารีวิหาร (กำโล้วยี่) ถนนตรีเพชร ต.วังบูรพา กรุงเทพฯ ไม่ปรากฏปีที่สร้าง แต่ใน พ.ศ. 2443 ได้รับพระราชทานนามว่า “วัดทิพย์วารีวิหาร” จากพระบาทสมเด็จพระจุลจอมเกล้าเจ้าอยู่หัว และขึ้นทะเบียนเป็นวัด พ.ศ. 2493
4. วัดโพธิ์แมนคุณาราม ถนนสาทรประดิษฐ์ กรุงเทพฯ เริ่มก่อสร้างวันที่ 5 ธันวาคม พ.ศ. 2503 ขึ้นทะเบียนเป็นวัด พ.ศ. 2505 รับวิสุงคามสีมา วันที่ 24 มกราคม พ.ศ. 2506
5. วัดจีนประชาสโมสร (เล่งฮกยี่) ต.บ้านใหม่ อ.เมือง จ.ฉะเชิงเทรา สร้างใน พ.ศ. 2416
6. วัดฉือฉาง ต.หาดใหญ่ อ.หาดใหญ่ จ.สงขลา ขึ้นทะเบียนเป็นวัดในปี พ.ศ. 2479
7. วัดโพธิ์เย็น (โพยฮั่นยี่) ต.คอนขมิ้น อ.ท่ามะกา จ.กาญจนบุรี สร้างเมื่อ พ.ศ. 2490 ขึ้นทะเบียนเป็นวัด วันที่ 31 พฤษภาคม พ.ศ. 2492 รับวิสุงคามสีมา 3 กุมภาพันธ์ พ.ศ. 2493
8. วัดโพธิ์ทศตาราม ต.ศรีราชา อ.ศรีราชา จ.ชลบุรี สร้างเมื่อ พ.ศ. 2516 ขึ้นทะเบียนเป็นวัด วันที่ 26 มิถุนายน พ.ศ. 2518 รับวิสุงคามสีมาวันที่ 30 ธันวาคม พ.ศ. 2518
9. วัดมังกรบุปผาราม (เล่งฮัวยี่) ต.พลิว อ.แหลมสิงห์ จ.จันทบุรี ไม่ปรากฏปีที่สร้าง ขึ้นทะเบียนเป็นวัด วันที่ 30 กรกฎาคม พ.ศ. 2522

กรมศาสนา (2525:355-360) ได้กล่าวถึงวัดบำเพ็ญจีนพรต เดิมเป็นศาลเจ้าร้างชื่อ “ย่งฮกอา” มีป้ายชื่อลงปี พ.ศ. 2338 ต่อมาพระอาจารย์สกเหงได้มาพำนัก ณ. สถานที่นี้และได้ปฏิสังขรณ์ศาลพระอวโลกิตศวรใหม่ เปลี่ยนชื่อเป็น “ย่งฮกยี่” มีป้ายชื่อลงปี พ.ศ. 2430 และได้ขอพระราชทานนามวัด พระบาทสมเด็จพระปรมินทรมหาจุฬาลงกรณ์ พระจุลจอมเกล้าเจ้าอยู่หัวว่า “วัดบำเพ็ญจีนพรต”

วัดจีนประชาสโมสร ตั้งอยู่ที่ตำบลบ้านใหม่ อำเภอเมือง จังหวัดฉะเชิงเทรา วัดนี้นายอากร และสัปบุรุษชาวบ้านใหม่ได้อุทิศที่ดินและสร้างวัดขึ้นเมื่อปี พ.ศ. 2416 ภายใต้การอำนวยการของพระ
ไม่ว่ากรณีใดๆ ทั้งสิ้น อีกทั้งห้ามมิให้ดัดแปลงเนื้อหา และต้องอ้างอิงถึงเจ้าของเอกสารทุกครั้งที่มีการนำไปใช้

อาจารย์วังสสมาธิวัตร (สกเฮง) แห่งวัดมังกรกมลาวาสเจ้าคณะใหญ่จีนนิกายรูปแรก เดิมชื่อ “วัดเล่งฮกยี่” ภายหลังเปลี่ยนนามเป็น “วัดจีนประชาสโมสร”

วัดฉือฉาง หลวงจินธรรมธรเย็นเข้า เป็นเจ้าอาวาส ตั้งอยู่ที่ถนนสุขุมวิท กรุงเทพมหานคร ตำบลหาดใหญ่ อำเภอหาดใหญ่ จังหวัดสงขลา เดิมเป็นเพียงศาลเจ้าชื่อ “ศาลเจ้าล่อโจ้ว” สร้างเมื่อประมาณ 50 ปีมานี้ (อ้างอิงจากหนังสือประวัติพุทธศาสนาแห่งกรุงรัตนโกสินทร์ 200 ปี ภาค 1 ที่จัดพิมพ์เมื่อปี พ.ศ. 2525) ได้มีคหบดีชาวหาดใหญ่มีศรัทธาต่อพุทธศาสนาอย่างแรงกล้า ได้อุทิศที่ดินสร้างเป็นศาลเจ้าเพื่อให้ประชาชนได้สักการบูชาขึ้นมาก่อน ต่อมาพระอาจารย์จ๋วยจง ชาวมณฑลฮุนานในประเทศจีนได้จาริกเข้ามาในประเทศไทย ถึงอำเภอหาดใหญ่ ท่านักจำพรรษาอยู่ที่ศาลเจ้านี้ ได้สั่งสอนและเผยแผ่พุทธศาสนามาหลายปี พร้อมกับได้ปฏิสังขรณ์ก่อสร้างเสนาสนะถาวรวัตถุให้เจริญเรื่อยมา และสถาปนาเป็นวัดในคณะสงฆ์จีนนิกายชื่อ “วัดฉือฉาง” แปลว่า “วัดกุศลเมตตาธรรม” เมื่อ พ.ศ. 2514 พระอาจารย์จ๋วยจงถึงแก่กรรมสภาพลง เจ้าคณะใหญ่จีนนิกายได้แต่งตั้งหลวงจินธรรมนันทจีนประพันธ์ (อี่เม็ง) ครองวัดและท่านได้มรณะภาพลงเมื่อ พ.ศ. 2517 เจ้าคณะใหญ่จีนนิกายได้แต่งตั้งหลวงจินธรรมธรเย็นเข้า เป็นเจ้าอาวาสสืบต่อมา

วัดโพธิ์เย็น ตั้งอยู่ที่ตลาดลูกแก ตำบลคอนขมิ้น อำเภอกำมะกา จังหวัดกาญจนบุรี พระมหาคณาจารย์ธรรมสมาธิวัตร (โพธิ์แจ้ง) สมัยยังมิได้รับพระราชทานสมณศักดิ์ ได้ชักนำสานุศิษย์สร้างขึ้นเมื่อ พ.ศ. 2490 และได้รับพระราชทานวิสุงคามสีมาเมื่อ 3 กุมภาพันธ์ พ.ศ. 2493

วัดโพธิ์ทศตาราม ตั้งอยู่ที่ถนนสุรศักดิ์ 1 ตำบลศรีราชา อำเภอศรีราชา จังหวัดชลบุรี วัดนี้พระมหาคณาจารย์ธรรมสมาธิวัตร (โพธิ์แจ้ง) ได้สถาปนาขึ้นจากโรงเจเล็ก ๆ ชื่อ “กวงเฮียงตั้ง” ซึ่งเจ้าของได้ถวายโรงเจพร้อมที่ดินแก่คณะสงฆ์จีนนิกาย พระมหาคณาจารย์ธรรมสมาธิวัตรสมัยดำรงสมณศักดิ์เป็นพระอาจารย์ธรรมสมาธิวัตร เจ้าคณะใหญ่จีนนิกาย ได้จัดส่งพระภิกษุไปอยู่ประจำ และขนานนามว่าสำนักสงฆ์จิงอยู่ ใน พ.ศ. 2516 และได้ดำเนินการสร้างวัดโดยการก่อสร้างถาวรวัตถุเสนาสนะ ตลอดจนอุโบสถ และได้รับพระราชทานวิสุงคามสีมาเมื่อ 30 ธันวาคม พ.ศ. 2518 ผูกพัทธสีมา เมื่อ 20 กุมภาพันธ์ พ.ศ. 2520

วัดมังกรบุปผาราม พระอาจารย์จีนวังสสมาธิวัตร (สกเฮง) ได้สอนวิปัสสนากัมมัฏฐานและพระธรรมวินัยแก่ภิกษุสามเณร รวมทั้งมีพระอนันตนิคาย (พระฉวน) บางรูปขอเล่าเรียนด้วย ในปีฉิมวายุ พ.ศ. 2416 ท่านกับศิษย์รูปหนึ่งชื่อพระภิกษุกวยเล้ง ได้ไปสร้างวัดอีก 2 วัด คือ “วัดเล่งฮกยี่” หรือวัดจีนประชาสโมสร ที่ตำบลบ้านใหม่ อำเภอเมือง จังหวัดฉะเชิงเทรา และเตรียมจะสร้าง “วัดเล่งอ้วยยี่” (วัดมังกรบุปผาราม) ที่จังหวัดจันทบุรีอีกแห่งหนึ่ง แต่วัดหลังยังไม่ทันสร้างเสร็จ ท่านก็เกิดอาพาธและถึงแก่กรรมเสียก่อน

เอกสารนี้เป็นเอกสารที่สงวนไว้สำหรับการใช้งานเพื่อการศึกษาเท่านั้น ไม่อนุญาตให้นำไปใช้ประโยชน์ด้านการค้าไม่ว่ากรณีใดๆ ทั้งสิ้น อีกทั้งห้ามมิให้ดัดแปลงเนื้อหา และต้องอ้างอิงถึงเจ้าของเอกสารทุกครั้งที่มีการนำไปใช้

2.2 ประเภทของศาสนสถาน

ศาสนสถานในประเทศจีนแบ่งออกเป็น 5 ประเภท ดังนี้

1. ศาสนสถานของศาสนาพุทธ คือ วัดจีน(มหายาน)
2. ศาสนสถานของลัทธิเต๋า คือ ศาลเจ้า
3. ศาสนสถานของขงจื้อ
4. ศาสนสถานรวม หรือ วัดรวม คือ ภายในจะมีพระพุทธรูป,เทพเจ้า ,รูปเคารพขงจื้อรวมกัน
5. ศาสนสถานที่สร้างขึ้นเพื่อบูชาบรรพบุรุษ คือ ศาลบูชาบรรพบุรุษ

ข้อแตกต่างของวัดจีนและศาลเจ้า

วัดจีนและศาลเจ้านั้นชาวจีนจัดว่าเป็นศาสนสถานเหมือนกันแต่จะมีข้อแตกต่างกันบ้าง เช่น วัดจีนนั้นสร้างขึ้นจากความศรัทธาในศาสนาพุทธมหายาน มีพระพุทธรูปประดิษฐานไว้เป็นประธานภายในวัดและจะมีพระโพธิสัตว์(บางวัดจะมีเทพเจ้าต่างๆที่ผู้คนในละแวกนั้นนับถือ) ประดิษฐานรวมอยู่ด้วย มีพื้นที่ในส่วนของพุทธาวาสซึ่งประกอบไปด้วย โบสถ์ วิหาร เจดีย์ ซึ่งใช้เป็นที่ประกอบสังฆกรรมและสังฆาวาสซึ่งเป็นพื้นที่สำหรับให้พระสงฆ์พักอาศัย วัดจีนอยู่ในความควบคุมดูแลของกรมศาสนา กระทรวงศึกษาธิการ คำภาษาจีนที่ใช้เรียกวัดคือคำว่า “ ซื่อ ” ส่วนชาวจีนแต่จิวเรียกว่า “ ยี่ ”

ส่วนศาลเจ้าสร้างขึ้นมาจากความศรัทธาในลัทธิเต๋ากับความเชื่อพื้นบ้านในแต่ละท้องถิ่น (โรงเจนั้นสร้างขึ้นมาจากศาสนาพุทธมหายานบ้าง ลัทธิเต๋าบ้าง) ศาลเจ้าจะมีแต่เทพเจ้าที่ผู้คนในละแวกนั้นนับถือประดิษฐานเป็นประธานภายใน และมีที่พักของผู้ดูแลศาลเจ้า ที่เรียกว่า “เอียงก” ศาลเจ้าและโรงเจอยู่ในการดูแลของกองควบคุมศาลเจ้า กระทรวงมหาดไทย ภาษาจีนที่ใช้เรียกศาลเจ้า คือคำว่า “ กง, ตี้, ถัง, หมู่, ฉาน, ซื่อ, เหนียง, เตียน, จู, ฐาน, มา, เมี่ยว เป็นต้น

2.3 ลักษณะทางสถาปัตยกรรมของวัดจีน

หลายพันปีมาแล้วที่ชาวจีนยังคงถือความงดงามตามแบบโบราณเป็นแบบฉบับในการสร้างสถาปัตยกรรมยุคต่อมา สถาปัตยกรรมจีนนั้น ไม่ว่าจะเป็นที่อยู่อาศัย ศาสนสถาน หรือพระราชวัง จะมีแบบอย่างทางสถาปัตยกรรม การจัดผัง และ โครงสร้างเหมือนกัน จนเป็นเหตุให้ผู้รู้ชาวตะวันตกมีความเห็นว่าสถาปัตยกรรมของจีนนั้นมีเพียงแบบเดียว

การจัดผัง (Planing)

ในสถาปัตยกรรมจีน ไม่ว่าจะเป็นที่อยู่อาศัย ศาสนสถาน พระราชวัง ก็มักใช้ผังแบบเดียวกันซึ่งแบ่งออกเป็น 3 แบบด้วยกัน ดังนี้

ผังแบบซื่อเหอเอียน

คือ การนำอาคารสี่หลังมาประกอบกันให้มีรูปร่างเหมือนตัวอักษร “O” มีความสมดุลเท่ากันทั้ง 2 ข้าง ผังแบบนี้เป็นผังที่แสดงถึงหน่วยของอาคารที่ใหญ่ที่สุด การจัดผังแบบนี้จะทำให้เกิดลานโล่งภายใน เอกสารนี้เป็นเอกสารที่สงวนไว้สำหรับการใช้งานเพื่อการศึกษาเท่านั้น ไม่อนุญาตให้นำไปใช้ประโยชน์ด้านการค้า ไม่ว่าจะกรณีใดๆ ทั้งสิ้น อีกทั้งห้ามมิให้ดัดแปลงเนื้อหา และต้องอ้างอิงถึงเจ้าของเอกสารทุกครั้งที่มีการนำไปใช้

ห้องที่อยู่ตรงกันข้ามกับลานโล่งนี้ จะเป็นห้องที่มีความสำคัญที่สุด มักใช้เป็นห้องรับแขกหรือห้องบูชาบรรพบุรุษ และสองข้างของห้องนี้จะเป็นห้องที่อยู่อาศัย ลักษณะพิเศษของผังแบบนี้คือ ห้องทางด้านซ้ายและขวาของตัวอาคารจะเป็นห้องคู่กัน และจะมีระเบียงยาวสามารถเดินต่อไปได้ยังทุกห้องและทุกมุมของบ้านได้

ผังของสถาปัตยกรรมแบบชื้อเหอเอี้ยนนี้ จัดอยู่ในพวกผังยาวลึก ในการขยายผังก็จะขยายไปทางยาวลึกเท่านั้น โดยอาจจะนำผังแบบชื้อเหอเอี้ยนมาต่อเข้าไป หากยังต้องการขยายผังแบบนี้ให้กว้างออกไป เช่น พระราชวัง ก็อาจจะนำหน่วยของอาคารแบบชื้อเหอเอี้ยนและชื้อเหอเอี้ยนหลายๆหน่วยมารวมกันเป็นกลุ่มแล้วล้อมรอบด้วยกำแพง จากนั้นก็จะกลายเป็นกลุ่มอาคารที่มีความกว้างขวางและสง่างามที่สุด เช่น ผังพระราชวังจ้อจิ้นเฉิงที่เมืองปักกิ่ง เป็นต้น

ผังแบบชื้อเหอเอี้ยน

ผังแบบนี้เป็นแบบผังที่ขยายไปทางยาว แม้ว่าผังแบบนี้จะดูง่าย ๆ แต่เมื่อจะต้องการขยายให้กว้างขวางออกไปแล้ว ก็อาจจะเปลี่ยนแปลงไปได้หลายรูปแบบ เช่น อาจจะนำผังแบบชื้อเหอเอี้ยนสองผังมาต่อกัน โดยให้ด้านหลังติดกัน จึงทำให้กลายเป็นรูปตัว “H” ผังชื้อเหอเอี้ยนที่ธรรมดาที่สุดก็คือ การนำอาคาร 3 อาคารมาประกอบเข้าด้วยกันเป็นรูปตัว “U” ผังแบบนี้เมื่อผ่านเข้าประตูบ้านก็จะเปิดเป็นที่ที่เปิดโล่ง ห้องที่อยู่ตรงข้ามกับที่เปิดโล่งนี้คือห้องกลางเป็นห้องรับแขกหรือที่บูชาบรรพบุรุษ ซ้ายขวาของห้องนี้จะเป็นที่อยู่อาศัย โดยทั่วไปห้องกลางมักมีความกว้างถึง 3 ห้อง

ผังแบบสี่เหลี่ยมผืนผ้า

โดยทั่วไปผังของอาคารแบบนี้เป็นแบบที่ชาวบ้านนิยมใช้มากที่สุดผังแบบนี้จัดอยู่ในประเภทผังที่ขยายออกไปทางความกว้าง ความกว้างของอาคารนั้นอาจจะกว้างตั้งแต่ 1 ห้องถึง 7 ห้อง โดยทั่วไปมักใช้ห้องกลางไว้ตั้งแท่นบูชาบรรพบุรุษและเป็นห้องรับแขกไปด้วย สำหรับห้องทางซ้าย ขวา ใช้เป็นที่อยู่อาศัยของอาคารแบบที่มีขนาดเล็กสุด จะมีเพียง 2 ห้องเท่านั้น ห้องทางตะวันออกใช้เป็นห้องโถง และห้องทางตะวันตกเป็นห้องที่อยู่อาศัย

ผังของศาสนสถานหรือบ้านแบบจีนของชาวจีนในกรุงเทพฯ ยังคงยึดถือตามแบบอย่างผังของจีนดั้งเดิมได้กล่าวมาแล้ว ดังนั้นเราจึงพบว่าศาลเจ้าและวัดจีนมีผังแบบชื้อเหอเอี้ยน เช่น ศาลเจ้าแม่ทับทิมที่สามเสน ศาลเจ้าโจวซือกอก และวัดเล่งเน่ยยี่ ผังแบบชื้อเหอเอี้ยน เช่น บ้านหวังหลี่ ที่คลองสาน ผังแบบสี่เหลี่ยมผืนผ้า เช่น ศาลเจ้าโรงเกือก เป็นต้น (พรพรรณ จันทโรนานนท์ .2539:195-216)

การจัดผังทั้ง 3 แบบนี้จะต้องมีลานโล่งประกอบอยู่ในผังด้วย จุดประสงค์ของการมีลานโล่งคือ

- เป็นการนำแสงธรรมชาติเข้ามาใช้ภายในอาคาร
- ช่วยระบายอากาศภายในอาคาร เพราะสถาปัตยกรรมจีนมีช่องเปิดน้อย
- ใช้ประกอบกิจกรรมต่างๆ

ลานโล่งนี้แบ่งเป็น 2 ลักษณะ คือ ลานโล่งหน้าอาคาร(Courtyard) ลานเปิดโล่งภายในผังบริเวณ (Inner Court) จำนวนของลานเปิดโล่งภายในผังบริเวณและขนาดพื้นที่ของลานโล่งหน้าอาคาร ไม่ว่าจะกรณีใดๆ ทั้งสิ้น อีกทั้งห้ามมิให้ตัดแปลงเนื้อหา และต้องอ้างอิงถึงเจ้าของเอกสารทุกครั้งที่มีการนำไปใช้

นี้จะใหญ่หรือเล็กจะขึ้นอยู่กับความสำคัญของอาคาร และสภาพความเป็นอยู่ทางสังคมของผู้เป็นเจ้าของ หรือผู้อยู่อาศัยในอาคารนั้น ๆ

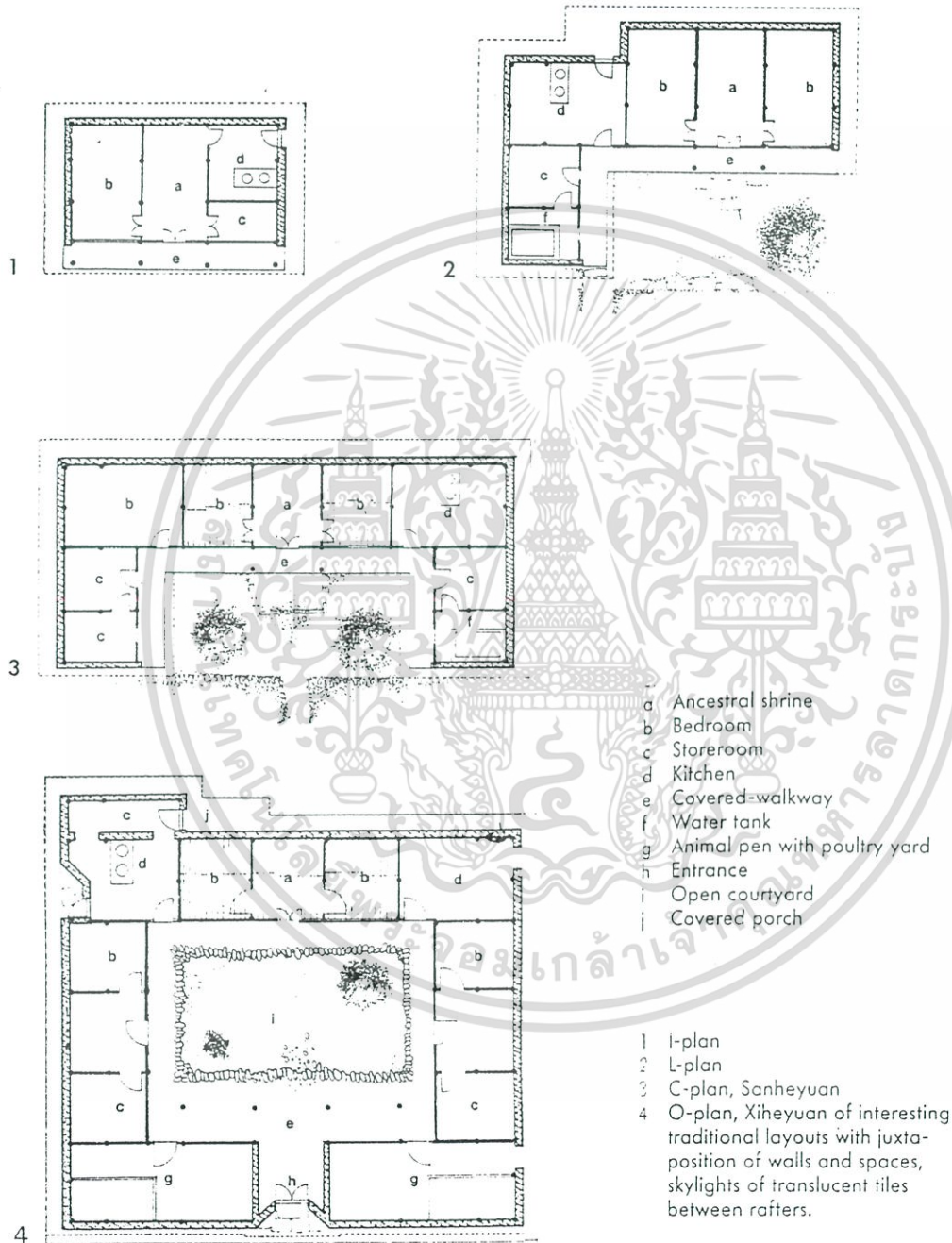

รูปที่ 2.1 แสดงผังในแบบต่างๆตามหลักทางสถาปัตยกรรมจีน

ที่มา : ดัดแปลงจาก Chang, Chao - Kong. China -Tao in Architecture 1987: 164-165

ไม่ว่ากรณีใดๆ ทั้งสิ้น อีกทั้งห้ามมิให้ดัดแปลงเนื้อหา และต้องอ้างอิงถึงเจ้าของเอกสารทุกครั้งที่มีการนำไปใช้

โครงสร้าง (Construction)

ประเทศจีนมักประสบปัญหาในเรื่องแผ่นดินไหวบ่อยครั้ง ประกอบกับความอุดมสมบูรณ์ของป่าไม้มีมาก ชาวจีนจึงนิยมนำไม้มาเป็นวัสดุที่ใช้ในการก่อสร้างอาคารต่างๆ เมื่อแผ่นดินไหวเกิดขึ้น ไม้จึงเป็นวัสดุที่เหมาะสมมากที่จะนำมาทำโครงสร้างที่มีความยืดหยุ่น สามารถต้านทานแรงสั่นสะเทือน เนื่องจากการเกิดแผ่นดินไหวได้ ระบบโครงสร้างของสถาปัตยกรรมจีนแบ่งได้ 3 ระบบนี้ คือ

1. ระบบโครงสร้างคานลวดระดับ (The Beam – in – tiers Structural System)
2. ระบบเสาและคานรัศ (Column and tile Beam Structural System)
3. ระบบท่อนซุง (Log cabin System)

รุ่ง สุจินันท์กุล (2543: 251-253) ได้กล่าวถึงโครงสร้างทั้งสามระบบนี้ว่า

ระบบโครงสร้างคานลวดระดับ

โครงสร้างนี้ออกแบบมาตามลักษณะของความจำเป็นในการถ่ายน้ำหนักของโครงสร้างและรูปทรงหลังคา ทำให้โครงสร้างหลังคามีลักษณะเป็นโครงคานสามเหลี่ยมที่วางเชื่อมช่วงเสาตามแนวลึกของอาคาร โดยที่โครงสร้างนี้ประกอบขึ้นจากคานหน้าตัดสี่เหลี่ยมที่มีความยาวลดลงเมื่อสูงขึ้นเรื่อยๆ จนถึงสันหลังคา หรือเรียกว่า “คานลวดระดับ” คานนี้จะแบ่งเป็นชั้นๆ และใช้โครงสร้างทางตั้งมารับที่เรียกว่า “เสาดัง” โดยการใช้เสาดังหลายตัวถ่ายน้ำหนักต่อเนื่องกันเป็นช่วงๆ และเสาดังนี้จะรับแปลกมขนาดใหญ่ที่พาดวางตามยาวของอาคารด้วย และจะวางเรียงกันสูงขึ้นเป็นระยะประกอบกันเป็นรูปหลังคาจั่ว แปลกมที่อยู่ในตำแหน่งที่สูงที่สุดตรงสันหลังคาถือเป็นส่วนที่สำคัญที่สุดของโครงสร้างหลังคา ซึ่งสังเกตได้ว่าเป็นแปตัวเดียวใน โครงสร้างหลังคาที่มีการตกแต่งสวยงาม จากนั้นก็วางไม้กลอนที่เป็นแผ่นแบนขวางแปลกมเป็นระยะที่ค่อนข้างถี่มากเท่ากับขนาดของกระเบื้องกาบกล้วยแล้วจึงปูกระเบื้องหลังคา การถ่ายน้ำหนักของหลังคาทั้งหมดจะถูกถ่ายจากแปลกมนี้ลงสู่คาน และสู่โครงสร้างหลักของอาคารต่อไป ซึ่งระบบโครงสร้างเช่นนี้ทำให้สามารถหลีกเลี่ยงสันหลังคาที่ตรงได้ (ซึ่งแตกต่างจากหลังคาของไทยที่จะต้องทำจันทันให้โค้ง เพื่อให้ได้สันหลังคาที่โค้ง) ส่วนของหลังคาที่เป็นปีกนกจะมีการทำเด้ารับชายคายื่นออกมาจากเสา ซึ่งโครงสร้างนี้จะประกอบเข้ากันด้วยระบบถอดประกอบ โดยการบากและทำเดือยเช่นเดียวกับ โครงสร้างอาคาร

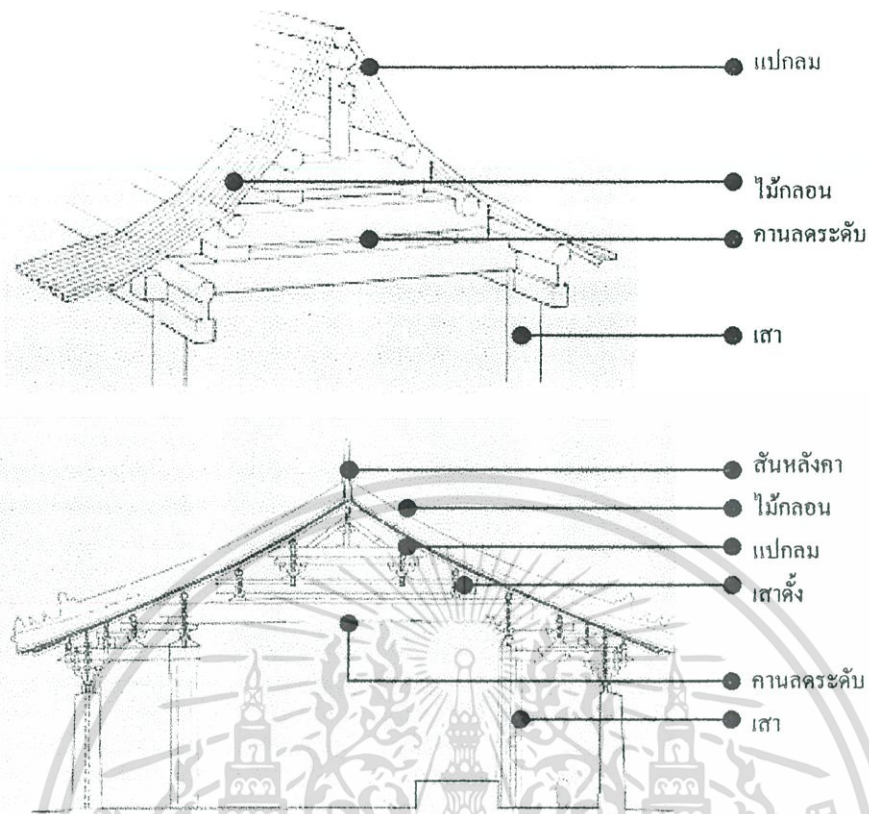

รูปที่ 2.2 แสดงโครงสร้างระบบคานลกระดืบ

ระบบเสาและคานรัด

ระบบนี้เสาคจะถูกวางเรียงไปตามความลึกของอาคาร โดยมีการเว้นระยะห่างของเสาเท่ากัน และจะไม่มีการวางคานพาดผ่านเสาเหล่านี้ แต่จะวางแปกกลมไว้บนยอดเสาแทน และระบบโครงสร้างหลังคาจะถูกสร้างจากการใช้คานรัด ที่วางทะลุสอดผ่านเสาเหล่านี้เพื่อเชื่อมเสาทั้งหมดเข้าด้วยกัน ซึ่งคานนี้จะถูกวางเป็นชั้นๆ ลดหลั่นขึ้นไปจนถึงยอดหลังคา และตัวอาคารก็จะสร้างขึ้นจากการนำแถวของเสาในลักษณะนี้มาประกอบวางเรียงกันเป็นแนวยาว และเชื่อมต่อเข้าด้วยกันด้วยโครงรัดรอบ กำยัน และแปกกลมในทิศทางตามยาวของอาคาร เนื่องจากน้ำหนักของหลังคาที่สัมผัสโดยตรงกับจันทัน และแปกกลมซึ่งรองรับด้วยเสาและฐานราก ทำให้เสาและคานรัดรอบของโครงสร้างระบบนี้ใช้ไม่น้อยกว่าโครงสร้างระบบอื่น

ขนาดของเสาและคานรัดจะขึ้นอยู่กับความลึกของอาคาร อาคารที่ลึกมากก็จะใช้จำนวนเสาในแถวมากและจะส่งผลถึงความสูงของอาคารและจำนวนชั้นของคานรัดที่เพิ่มขึ้นด้วย เช่น ถ้าอาคารมีเสาทางลึก 3 ต้น แปกกลม 3 อัน ก็จะใช้คานรัดเพียง 1 ชุด แต่ถ้าเสาทางลึกมี 5 ต้น แปกกลม 5 อัน ก็จะใช้คานรัด 3 ชุด และถ้ามีเสาทางลึกมี 9 ต้น แปกกลม 9 อัน ก็จะใช้คานรัด 4 ชุด เป็นต้น

ระบบโครงสร้างแบบนี้นิยมใช้กับอาคารสามัญธรรมดาในพื้นที่ทางใต้ของจีน และอาจพบในอาคารขนาดใหญ่ทางใต้บางแห่งด้วย การใช้งานเพื่อการศึกษาเท่านั้น ไม่อนุญาตให้นำไปใช้ประโยชน์ด้านการค้า ไม่ว่าจะกรณีใดๆ ทั้งสิ้น อีกทั้งห้ามมิให้ดัดแปลงเนื้อหา และต้องอ้างอิงถึงเจ้าของเอกสารทุกครั้งที่มีการนำไปใช้

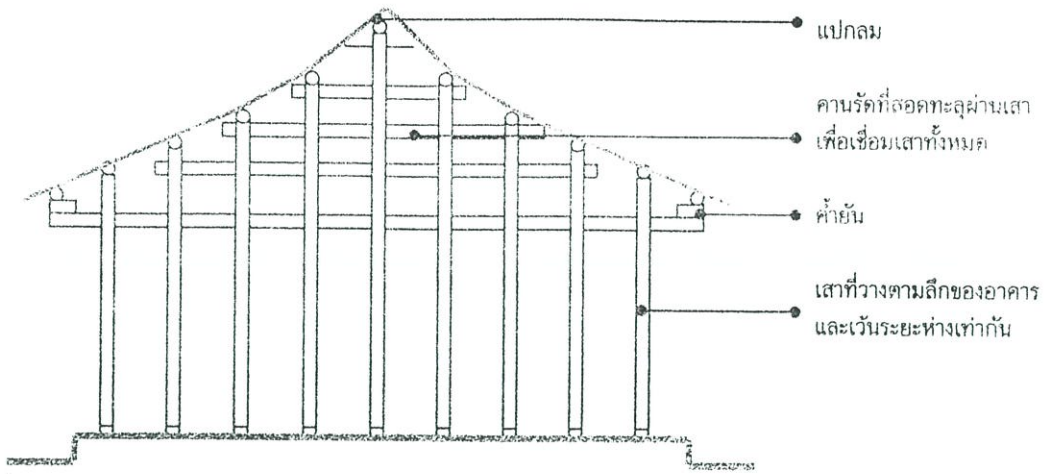

รูปที่ 2.3 แสดงโครงสร้างระบบเสาและคานรัด

ที่มา : รุ่ง สุจินต์กุล.การศึกษาเพื่อเสนอแนวความคิดในการอนุรักษ์ศาลเจ้าในกรุงเทพฯ.1.2543:247

ระบบท่อนซุง

เป็น โครงสร้างที่สร้างขึ้นจากไม้ซุงที่มีหน้าตัดกลมตามธรรมชาติ หรือใช้เป็นคานไม้หน้าตัดรูปสี่เหลี่ยมหรือรูปหลายเหลี่ยม ที่นำมาวางเรียงต่อกันเป็นผนังของอาคาร เนื่องจากโครงสร้างประเภทนี้ใช้ไม้จำนวนมาก จึงพบว่าอาคารที่สร้างด้วยโครงสร้างระบบนี้จะอยู่ในพื้นที่ป่าเป็นส่วนใหญ่ และเป็นอาคารที่ไม่ได้มีความสำคัญทางสถาปัตยกรรม

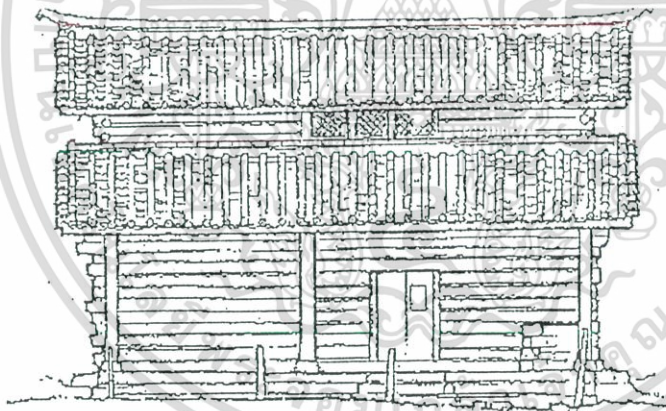

รูปที่ 2.4 แสดงโครงสร้างระบบท่อนซุง

ที่มา : The Department of Architecture, Tsinghua University. Historic Chinese Architecture. 1990:6

ระบบค้ำยัน (Bracking System)

ระบบโครงสร้างที่สำคัญและเป็นเอกลักษณ์ของสถาปัตยกรรมจีน คือ ระบบค้ำยัน ชาวจีนเรียกว่า “โถ้วกง” ซึ่งมีอยู่ 3 ประเภทคือ

ค้ำยันที่อยู่บนเสากลางในอาคาร ซึ่งก็คือโครงสร้างหลังคาภายในอาคาร

ค้ำยันใต้ชายคา

ค้ำยันที่รองรับตรงมุมหลังคา

เอกสารนี้เป็นเอกสารที่สงวนไว้สำหรับการใช้งานเพื่อการศึกษาเท่านั้น ไม่อนุญาตให้นำไปใช้ประโยชน์ด้านการค้า ไม่ว่าจะกรณีใดๆ ทั้งสิ้น อีกทั้งห้ามมิให้ดัดแปลงเนื้อหา และต้องอ้างอิงถึงเจ้าของเอกสารทุกครั้งที่มีการนำไปใช้

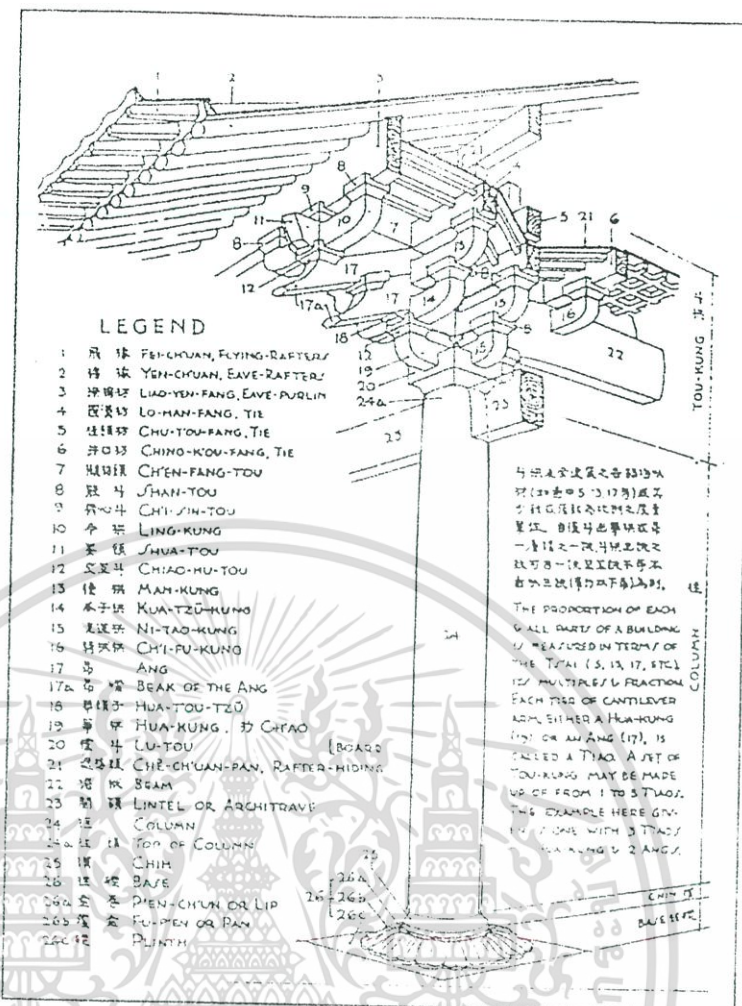

แสดงค้ำยันที่อยู่บนเสากลางในอาคาร

แสดงค้ำยันที่รองรับตรงมุมหลังคา

แสดงค้ำยันใต้ชายคา

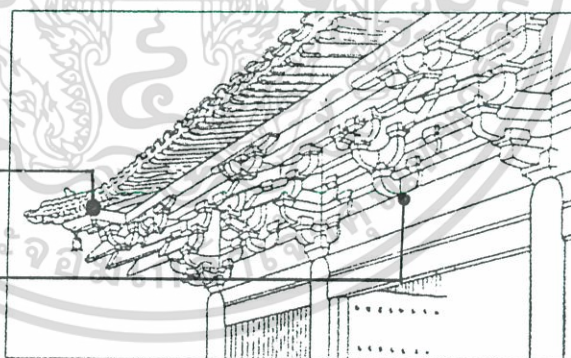

รูปที่ 2.5 แสดงค้ำยันทั้ง 3 แบบ

โถ่วงนี้จะใช้ประกอบกันเป็นโครงที่มีหลายระดับ โดยใช้แกนที่ทำด้วยไม้เป็นรูปคันทวนสั้นๆ ที่เรียกว่า “กง” (gong) นำมาวางอยู่บนยอดของเสาตรงบริเวณที่คานด้านยาวกับคานด้านลึกเจอกัน ระหว่าง “กง” แต่ละชั้นจะถูกแทรกด้วยท่อนไม้รูปสี่เหลี่ยมที่เรียกว่า “โถ้ว” (dou) และเมื่อรวมทั้งสองเข้าด้วยกันประกอบเป็นหลายชั้น จึงเรียกว่า “โถ้วกง” โครงสร้างนี้จะใช้บริเวณใต้ชายคาเพื่อช่วยในการ ยื่นของชายคา และรองรับตัวขของคานเพื่อลดขนาดของช่วงเสา

เอกสารนี้เป็นเอกสารที่สงวนไว้สำหรับการใช้งานเพื่อการศึกษาเท่านั้น ไม่อนุญาตให้นำไปใช้ประโยชน์ด้านการค้า ไม่ว่ากรณีใดๆ ทั้งสิ้น อีกทั้งห้ามมิให้ดัดแปลงเนื้อหา และต้องอ้างอิงถึงเจ้าของเอกสารทุกครั้งที่มีการนำไปใช้

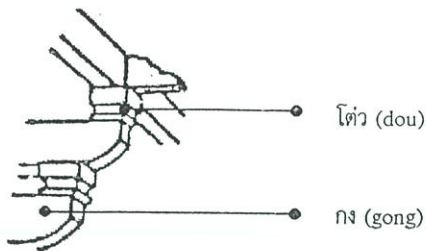

รูปที่ 2.6 แสดงส่วนประกอบของโถ้วกง

เมื่อสถาปัตยกรรมจีนมีการพัฒนาปรับปรุงเทคนิคการก่อสร้างผนังมาเป็นระบบอิฐ ดังนั้นอาคารจึงไม่ต้องการชายคาที่ยื่นยาวเหมือนในอดีต จึงทำให้ประโยชน์ใช้สอยของโถ้วกงลดน้อยลง ส่งผลให้โถ้วกงมีขนาดเล็กลงจนกลายเป็นส่วนประกอบตกแต่งอาคารในที่สุด สังเกตได้จากโถ้วกงในสมัยราชวงศ์หมิงและชิงจะมีขนาดเล็กมากเมื่อเทียบกับสมัยราชวงศ์ถังและซ่ง (รุ่ง สุจินันท์กุล, 2543:252)

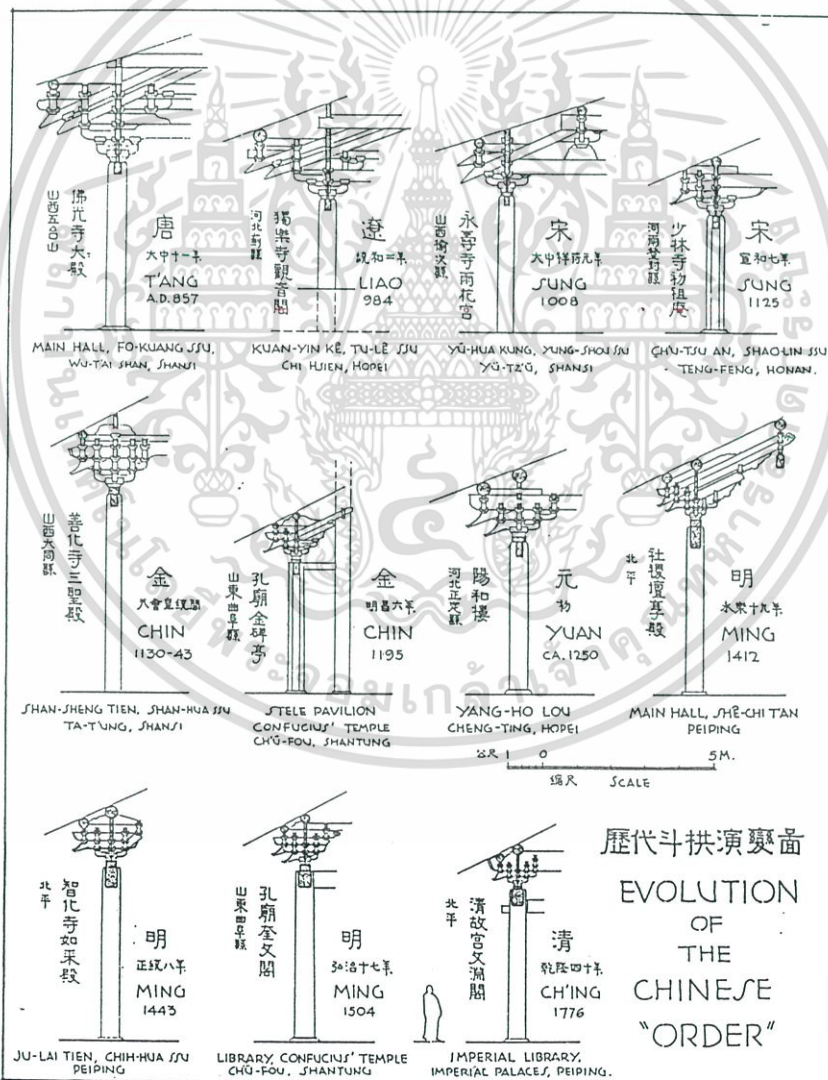

รูปที่ 2.7 แสดงระบบค้ำยัน “โถ้วกง” แบบต่างๆ ในแต่ละราชวงศ์ของจีน

ที่มา: Liang Ssu-Cheng. *A Pictorial History of Chinese Architecture* 1984:

เอกสารนี้เป็นเอกสารที่สงวนไว้สำหรับการใช้งานเพื่อการศึกษาเท่านั้น ไม่อนุญาตให้นำไปใช้ประโยชน์ด้านการค้า ไม่ว่าจะกรณีใดๆ ทั้งสิ้น อีกทั้งห้ามมิให้ดัดแปลงเนื้อหา และต้องอ้างอิงถึงเจ้าของเอกสารทุกครั้งที่มีการนำไปใช้

หลังคา (Roof)

แบบอย่างของหลังคาที่ใช้กันเป็นที่แพร่หลายมีอยู่ 9 แบบ ซึ่งมีโครงสร้างและลักษณะของหลังคาที่แตกต่างกัน เช่น บางแบบมีสันหลังคา บางแบบไม่มีสันหลังคา จึงทำให้ตัวอาคารมีความสง่างามที่ผิดแปลกกันออกไป ในสังคมที่แบ่งชนชั้นของจีนสมัยโบราณ แบบอย่างของหลังคาจะเป็นสิ่งที่แสดงให้เห็นถึงยศศักดิ์ของผู้อาศัยด้วย เช่น แบบหลังคาแบบต้นเอียนอู่เตียนตั้ง (หลังคาปั้นหย่า,hip) ฉงเอียนอู่เตียนตั้ง (หลังคาปั้นหย่าซ้อน 2 ชั้น,Double hip)เป็นแบบหลังคาที่ยอมรับกันว่ามีความสง่างามที่สุด จึงใช้เป็นแบบหลังคาเฉพาะตำแหน่งของพระมหากษัตริย์ และศาสนสถานเท่านั้น ผู้อื่นจะใช้หลังคาลักษณะนี้ไม่ได้ แบบฉงเอียนเซี่ยชันตั้ง(ปั้นหย่าหักมุม) มีความสง่างามรองลงมา จึงใช้เป็นหลังคาของพระมหากษัตริย์ พระสนม หรือขุนนางชั้นผู้ใหญ่ที่มียศศักดิ์สูงเท่านั้น สำหรับหลังคาแบบ อิ่งชันตั้ง(หน้าจั่วตัน),และเสวียนชันตั้ง(หน้าจั่วมีชายคายื่น) เป็นแบบหลังคาที่สามัญชนใช้ หลังคาแบบซื่อเจียวช้วนเจียนตั้ง มักใช้เป็นหลังคาสำหรับศาลาพักร้อนในสวน ความสำคัญของอาคารสามารถจะดูได้จากจำนวนชั้นของหลังคา ถ้าอาคารใดมีจำนวนชั้นของหลังคาหลายชั้น หมายความว่าอาคารนั้นมีความสำคัญมาก

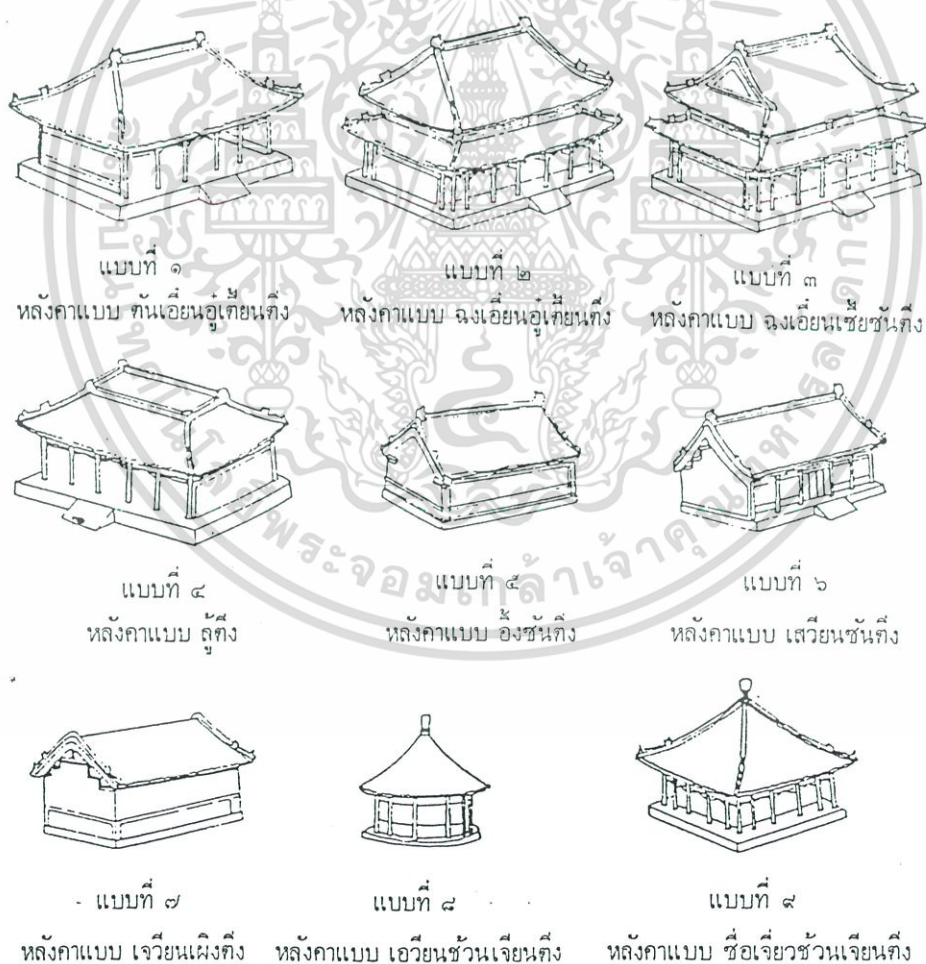

รูปที่ 2.8 แสดงหลังคาทั้ง 9 แบบตามหลักสถาปัตยกรรมจีนประเพณี

ที่มา : พรพรรณ จันทโรนานนท์. รวบรวมความประวัตินาตศิลป์. ฉบับที่ 8 กุมภาพันธ์ 2529:197-198

เอกสารนี้เป็นเอกสารที่สงวนไว้สำหรับการใช้งานเพื่อการศึกษาเท่านั้น ไม่อนุญาตให้นำไปใช้ประโยชน์ด้านการค้าไม่ว่ากรณีใดๆ ทั้งสิ้น อีกทั้งห้ามมิให้ดัดแปลงเนื้อหา และต้องอ้างอิงถึงเจ้าของเอกสารทุกครั้งที่มีการนำไปใช้

ลักษณะรูปทรงหลังคา(Roof Form)

แบ่งเป็น 2 ประเภท คือ หลังคาทางภาคใต้ของประเทศจีน สันหลังคาจะมีลักษณะแอ่นโค้ง ตัวหลังคาจะโค้งขึ้น และปลายชายคาจะงอนขึ้น ส่วนหลังคาทางภาคเหนือของจีน มีรูปทรงของหลังคาที่เป็นเอกลักษณ์ คือ สันหลังคาจะเป็นแนวเส้นตรง และส่วนปลายของหลังคาจะแหงนกระดกขึ้นด้านบนเพียงเล็กน้อย แต่ความแตกต่างนี้จะมีไม่มากนัก คือ หลังคาแบบทางเหนือมีทั้งแบบที่ชายคาตรงและงอนขึ้น ดังนั้น ถ้ามองจากรูปทรงหลังคา อาจจะแยกได้ยากระหว่างแบบใต้และเหนือโดยเฉพาะหลังคาจั่วต้นจะมีลักษณะเหมือนกันมาก ดังนั้นสิ่งที่จะนำมาพิจารณาเพื่อให้เห็นข้อแตกต่างเพื่อแยกแยะหลังคาแบบเหนือและหลังคาแบบใต้ก็คือ การตกแต่ง ซึ่งแตกต่างกันจนเห็นได้ชัด แต่รูปทรงหลังคาแบบภาคใต้ที่เป็นเอกลักษณ์เฉพาะและจะไม่พบเห็นทางเหนือเลย ก็คือหลังคาแบบซานเหมินดิง

เครื่องประดับตกแต่งหลังคา (Roof Decorations)

การประดับตกแต่งหลังคาสามารถแบ่งออกเป็น 2 ลักษณะ คือ การตกแต่งหลังคาแบบภาคเหนือ และ การตกแต่งหลังคาแบบภาคใต้ แบบอย่างของการประดับหลังคาของสถาปัตยกรรมของจีนที่นิยมใช้กันอยู่ในภาคเหนือ มักทำเป็นหัวมังกรคู่ อ้าปากอมสันหลังคาใหญ่ ที่ปลายของสันหลังคาเล็ก ที่แยกออกมาจากสันใหญ่นั้นก็มักจะทำเป็นหัวมังกรและมีชุดสัตว์ตั้งเรียงกันจนถึงปลายสุดของหลังคาชุดสัตว์ดังกล่าวมีทั้งหมด 10 ตัว แต่ละตัวล้วนเป็นสัตว์ในเทพนิยาย ซึ่งเชื่อว่าสามารถจับภูติผีปีศาจ และอันตรายต่าง ๆ ได้ จำนวนของชุดสัตว์นี้สามารถบ่งบอกถึงสถานะทางสังคมของผู้อยู่อาศัย หลังคาของค่านักพระมหากษัตริย์ จึงสามารถใช้ชุดสัตว์ครบทั้ง 10 ตัวได้ สำหรับค่านักของพระมหากษัตริย์และเหล่าเสนาบดีจะใช้เพียง 9 ตัว ส่วนบ้านเรือนของขุนนางอื่น ๆ หรือนางสนมก็จะใช้จำนวนของชุดสัตว์ลดหลั่นกันไปตามความสำคัญของผู้อยู่อาศัย

ส่วนการประดับหลังคาของสถาปัตยกรรมของจีนที่นิยมใช้กันอยู่ในภาคใต้ รวมทั้งศาสนสถานของชาวจีนในกรุงเทพฯด้วย มีลักษณะที่แตกต่างออกไป เรียกว่าหลังคาแบบ “ซานเหมินดิง” เชื่อว่าหลังคาแบบนี้เจริญขึ้นมาจากทางภาคใต้ของเมืองจีน ชาวจีนในเมืองไทยได้อพยพมาจากทางใต้ของจีนเป็นส่วนใหญ่จึงนำเอาแบบอย่างของหลังคานี้มาด้วย หลังคาแบบนี้จะใช้กับวิหารหน้าเท่านั้น ซึ่งเป็นด้านหน้าของอาคารจึงมีความสลบซับซ้อนและการตกแต่งมากกว่าหลังคาส่วนอื่นๆ ของกลุ่มอาคารทั้งหมด(รุ่ง สุจินันท์กุล.2543:116) กล่าวคือบนหลังคามักประดับด้วยมังกรคู่ชูพระอาทิตย์ (หรือไข่มุกไฟ) และตรงแถบสันหลังคามักทำรูปหงส์คู่ชูดอกโบตั๋น ส่วนปลายทั้ง 2 ข้างของสันหลังคาทำเป็นลายดอกไม้ใบไม้ไม้ววน ที่ปลายสันหลังคาเล็กที่แยกออกมาจากสันหลังคาใหญ่นั้นมักประดับด้วยตุ๊กตาจีนปูนปั้นเป็นรูปขุนพลและเซียนผู้จับภูติผีปีศาจ หรือชุดตุ๊กตาจากรวมคติของจีน นอกจากนั้นที่ปลายสันหลังคาเล็ก ยังทำเป็นรูปใบไม้ไม้ววน ทำให้แลดูสวยงามยิ่งนัก (พรพรรณ จันทโรนานนท์.2529:198)

จากการสำรวจวัดจีนโดยผู้วิจัยพบว่า วัดจีนประชาศโมศรมีหลังคาซานเหมินดิงแบบที่ 1 วัดมังกรกมลาวาส, วัดโพธิ์แมนคุณาราม, วัดมังกรบุปผารามมีหลังคาซานเหมินดิงแบบที่ 3

เอกสารนี้เป็นเอกสารที่สงวนไว้สำหรับการใช้งานเพื่อการศึกษาเท่านั้น ไม่อนุญาตให้นำไปใช้ประโยชน์ด้านการค้าไม่ว่ากรณีใดๆ ทั้งสิ้น อีกทั้งห้ามมิให้ดัดแปลงเนื้อหา และต้องอ้างอิงถึงเจ้าของเอกสารทุกครั้งที่มีการนำไปใช้

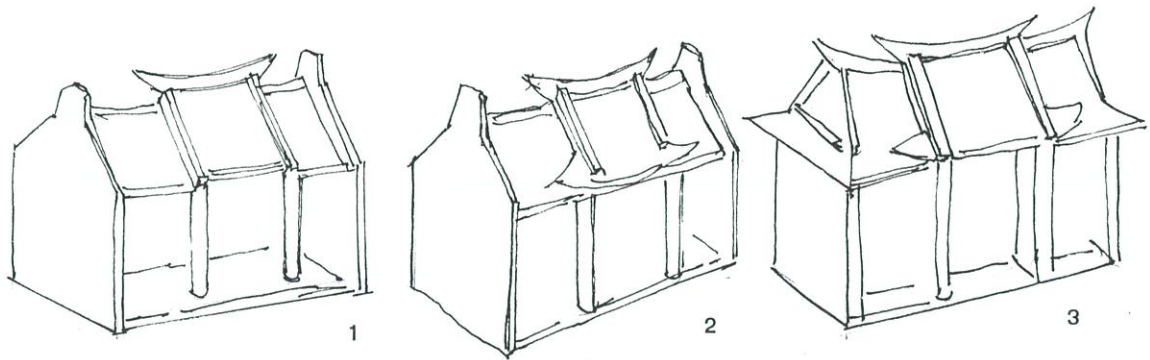

รูปที่ 2.9 แสดงหลังคาขานหมินดั่ง แบบต่างๆ

ที่มา : รุ่ง สุจินันท์กุล.การศึกษาเพื่อเสนอแนวความคิดในการอนุรักษ์ศาลเจ้าในกรุงเทพฯ.2543:116

การตกแต่งหลังคาด้วยมังกรและหงส์นี้ มีสาเหตุมาจากชาวจีนถือว่าทั้งมังกรและหงส์เป็นสัตว์วิเศษ มังกรเป็นสัตว์น้ำสามารถพ่นน้ำออกมาดับไฟได้ หงส์สามารถขจัดภูติผีปีศาจได้ ส่วนดอกโบตั๋นเป็นคำอวยพร หมายถึงความร่ำรวย เกียรติยศ ความเจริญ ดังมีตำนานเล่าว่าในสมัยจักรว (80 ปีก่อนคริสกาล) ของราชวงศ์ฉิน ท้องพระโรงของพระมหाराชวงศ์ฉินใหม่ จึงได้มีความคิดสร้างมังกรไว้บนหลังคา เพราะเชื่อว่าสามารถป้องกันและดับไฟได้ และยังสร้างปลาซึ่งเป็นสัตว์น้ำไว้ดับไฟด้วย (อรศิริ ปาณินท์.2532:80) มังกรเป็นสัตว์ในจินตนาการ ประกอบด้วยลักษณะของสัตว์หลายชนิดรวมกัน เช่น ลำตัว คล้ายกิ้งก่าหรือจระเข้, หางยาวเหมือนงู, มีเกล็ดเหมือนปลา, หัวมีขนเหมือนสิงโต, มีเขาเหมือนควาง, ปากกว้างเหมือนเสือ มีขา 4 ขาแต่ละขามีเล็บ 3 เล็บบ้าง 4 เล็บบ้าง 5 เล็บ มังกร 5 เล็บนั้นใช้สำหรับพระจักรพรรดิเท่านั้น(สมชาย ธรรมวิริยรักษ์.2531.191-192) หรือเขามังกรมาจากเขากวางแต่ใช้เพียงครั้งเดียว, หัวคือหัววัว, ตัวเป็นงู, ตามตัวเป็นเกล็ดปลา, เท้าเหยี่ยว สำหรับไข่มุกไฟนั้นเป็นมุกวิเศษ ขยายใหญ่ หดเล็กได้ เรียกลมเรียกฝนได้ และยังปราบภูติผีปีศาจได้(จิตรา ก่อนนทเกียรติ.2540:37)

ส่วนหงส์นั้นเป็นสัตว์ในจินตนาการเช่นกัน เกิดจากการนำเอานก 5 ชนิดมารวมกัน คือ หัวของหงส์คือ หัวของไก่ฟ้า, ปากนกแก้ว, ตัวเป็นเป็ดแมนดาริน, ขานกกระสา, และหางนกยูง, ถ้าหงส์มีหัวสีแดงเป็นหงส์ตัวเมียถ้ามีสีเขียวหรือสีน้ำเงินเป็นหงส์ตัวผู้ (จิตรา ก่อนนทเกียรติ.2540:45) หรือศิระของหงส์คล้ายพญาลอ จงอยปากคล้ายนกนางแอ่น คอคคล้ายเต่า ตามตัวมีลายคล้ายมังกร และมีหางอย่างปลา แต่ตามรูปที่นิยมเขียนกันเป็นรูปครึ่งนกยูงครึ่งนกพญาลอ ชาวจีนเชื่อว่าหงส์เป็นสัญลักษณ์แห่งความเป็นอมตะและสันติ ชาวจีนใช้หงส์เป็นสัญลักษณ์ของจักรพรรดินี้คู่กับมังกรที่เป็นสัญลักษณ์ของจักรพรรดิ กล่าวกันว่าหงส์จะมาปรากฏตัวให้เห็นก็ต่อเมื่อจักรพรรดิครองราชย์อยู่ในทศพิชราชธรรม เป็นเครื่องหมายว่าสวรรค์ทรงโปรดปราน(รุ่ง สุจินันท์กุล.2543:118) นอกจากนี้ยังมีอีกความเชื่อหนึ่งที่ว่า การมีมังกรและไข่มุกไฟนั้นเพื่อหลักความสมดุลของหยิน-หยาง โดยที่มังกรหมายถึงพลังหยางและไข่มุกหมายถึงพลังหยิน (Evely Lip.1995:28)

เอกสารนี้เป็นเอกสารที่สงวนไว้สำหรับใช้เพื่อการศึกษานั้น ไม่อนุญาตให้นำไปใช้ประโยชน์ด้านการค้า ไม่ว่ากรณีใดๆ ทั้งสิ้น อีกทั้งห้ามมิให้ดัดแปลงเนื้อหา และต้องอ้างอิงถึงเจ้าของเอกสารทุกครั้งที่มีการนำไปใช้

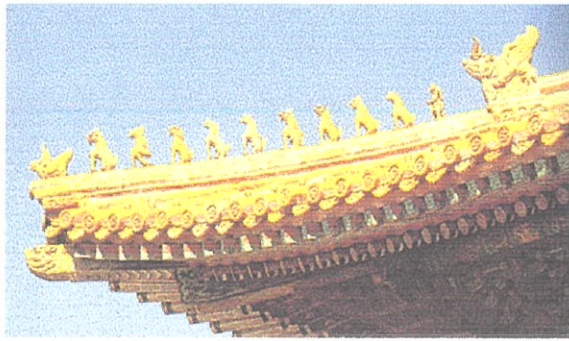

การประดับด้วยตุ๊กตารูปสัตว์ตรงตะเข้สัน

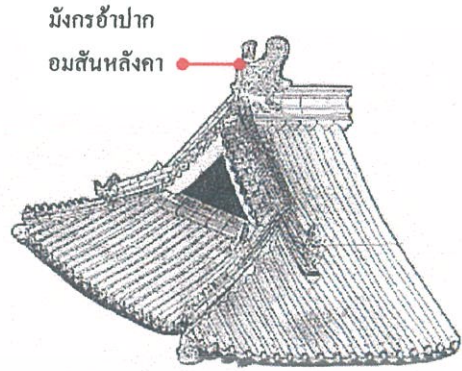

รูปที่ 2.10 แสดงการตกแต่งหลังคาทางภาคเหนือ

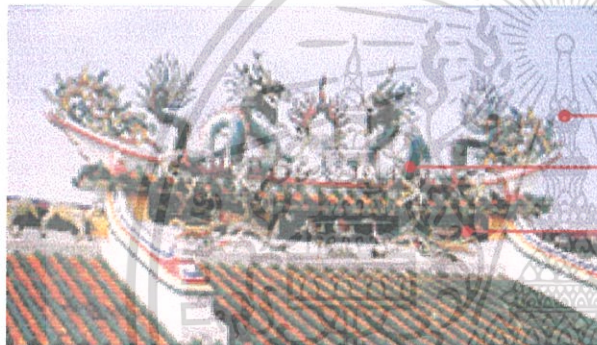

- ตกแต่งปลายสันหลังคารูปใบไม้มีวัน
- ตกแต่งบนสันหลังคาเป็นรูปมังกรคู่ชูไข่มุกไฟ
- ตกแต่งแถบสันหลังคาเป็นรูปหงส์คู่ชูดอกโบตั๋น

รูปที่ 2.11 แสดงการตกแต่งหลังคาทางภาคใต้

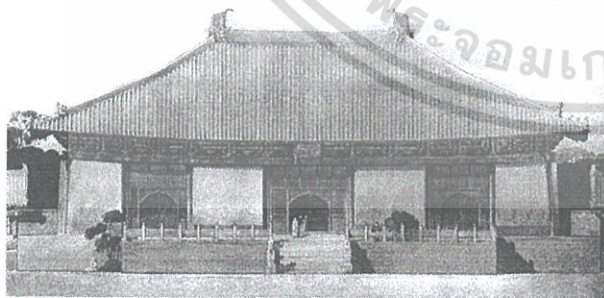

วัด Shan-Hua Ssu เมือง Ta-tung มณฑลชานซี
ที่มา: Liang Ssu-Cheng. A Pictorial History of Chinese Architecture. 1984:92-93

วัด Lung Shan เมืองไทเป ไต้หวัน
ที่มา: B.kaulbach & B.proksch. Arts and Culture in Taiwan.1984:113

รูปที่ 2.12 แสดงลักษณะของหลังคาทางภาคเหนือและภาคใต้

เอกสารนี้เป็นเอกสารที่สงวนไว้สำหรับการใช้งานเพื่อการศึกษาเท่านั้น ไม่อนุญาตให้นำไปใช้ประโยชน์ด้านการค้าไม่ว่ากรณีใดๆ ทั้งสิ้น อีกทั้งห้ามมิให้ดัดแปลงเนื้อหา และต้องอ้างอิงถึงเจ้าของเอกสารทุกครั้งที่มีการนำไปใช้

กระเบื้องปูหลังคา (Roof Tiles)

โดยทั่วไปแล้วกระเบื้องที่ใช้กับหลังคาของจีนนั้นมีอยู่ 2 ชนิด มีชื่อเรียกว่า xiao และ tongban xiao จะมีลักษณะเป็นแผ่นแบนเรียบ บางทีเรียกว่า “butterfly tiles” เหมาะสำหรับใช้ปูหลังคาทั่วไป tongban เป็นรูปทรงกระบอก และใช้สำหรับครอบทับกระเบื้องแบนเรียบ วัสดุที่ใช้ทำกระเบื้องหลังคานั้นอาจทำจากดินเหนียว ส่วนสีของกระเบื้องมักจะมีตั้งแต่สีเหลืองไปจนถึงสีเทา

กระเบื้องที่ใช้มีอยู่หลายแบบ มีทั้งแบบที่แบนเรียบ ไปจนถึงโค้งซึ่งทุกๆ แบบต่างก็มีคุณลักษณะที่ดีในการใช้ประโยชน์ต่างๆ กัน กระเบื้องทุกแบบ จะมีชื่อเรียกเฉพาะดังนี้



เรียกว่า“ปานหว่า”หรือ กระเบื้องกาทกกล้วย ใช้ซ้อนรองอยู่ใต้กระเบื้องไม้ไผ่



เรียก “คี่สู่ย” เป็นกระเบื้องตัวริมปิดกระเบื้องกาทกกล้วย



เรียก “จู้ซื่อถงหว่า” หรือกระเบื้องไม้ไผ่



เรียกว่า “โกวโต่ว” เป็นกระเบื้องตัวริมปิดกระเบื้องไม้ไผ่



เรียกว่า “เทียนโกวโต่ว” ใช้เป็นรางน้ำ

รูปที่ 2.13 แสดงรูปแบบของกระเบื้องมุงหลังคาประเภทต่างๆ

ที่มา : Evelyn Lip. FENG SHUI Environment of Power A Study of Chinese Architecture. 1995 : 28

การปูหรือเรียงกระเบื้องเป็นสิ่งสำคัญมากซึ่งต้องเกี่ยวข้องกับหลักฮวงจุ้ย คือ ต้องปูกระเบื้องจากตรงกลางของหลังคาแลเรียงออกไปทางซ้ายและขวา จะไม่เรียงจากด้านหนึ่งไปอีกด้านหนึ่ง และเรียงจากด้านล่างขึ้นไปสู่สันหลังคา การเรียงกระเบื้องจะเรียงซ้อนกัน 2 ชั้น ชั้นล่างวางกระเบื้องเรียงแผ่นต่อแผ่นชนกันโดยไม่ซ้อนทับ เพื่อความเรียบร้อยสวยงามเมื่อมองมาจากด้านล่าง ส่วนชั้นบนจะเรียงกระเบื้องซ้อนทับกันจากด้านล่างสู่สันหลังคา เพื่อป้องกันน้ำฝนไหลย้อนเข้าสู่ภายในอาคาร จากนั้นจะเรียงกระเบื้องไม้ไผ่หรือปื้นปูนครอบปิดกระเบื้องกาทกกล้วย ซึ่งการเรียงกระเบื้องไม้ไผ่ก็เป็นไปในลักษณะนี้เช่นกัน แต่จะไม่เรียง 2 ชั้น เพราะกระเบื้องไม้ไผ่หรือปื้นปูนครอบนี้จะวางอยู่บนกลอนซึ่งเมื่อมองจากด้านล่างก็จะเห็นแต่ตัวกลอน โดยไม่เห็นกระเบื้องดังนั้นจึงไม่จำเป็นต้องทำ 2 ชั้น(รุ่ง สุจินันท์กุล.2543:124) ระยะของหลังคาและจำนวนกระเบื้องก็ต้องเป็นไปตามหลักฮวงจุ้ย คือ ถ้า ตกในเลข คี่ (หยาง) จะเป็นสิริมงคล ในขณะที่เลขคู่(หยิน)จะอัปมงคล และจำนวนของกระเบื้องกาทกกล้วย ที่นับจากกึ่งกลางของหลังคาถึงด้านใดด้านหนึ่งจะต้องไม่ตกในเลข 8,18,28และ38

เอกสารนี้เป็นเอกสารที่สงวนไว้สำหรับการใช้งานเพื่อการศึกษาเท่านั้น ไม่อนุญาตให้นำไปใช้ประโยชน์ด้านการค้าไม่ว่ากรณีใดๆ ทั้งสิ้น อีกทั้งห้ามมิให้ดัดแปลงเนื้อหา และต้องอ้างอิงถึงเจ้าของเอกสารทุกครั้งที่มีการนำไปใช้

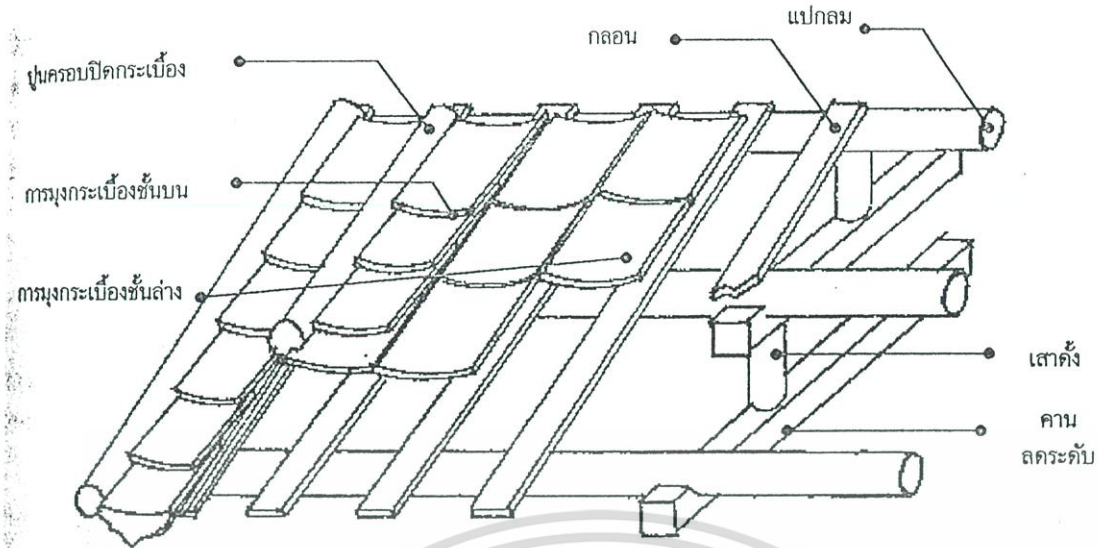

รูปที่ 2.14 แสดงส่วนประกอบของกระเบื้องมุงหลังคา

ที่มา : รุ่ง สุจินันท์กุล.การศึกษาเพื่อเสนอแนวความคิดในการอนุรักษ์ศาลเจ้าในกรุงเทพฯ.2543:124

สี (Colour Scheme)

สีที่ทาบนเนื้อไม้เน้นจุดประสงค์เพื่อใช้ป้องกันเนื้อไม้ สีไม่ได้มีแต่เฉพาะส่วนของโครงสร้างเพียงอย่างเดียว แต่สีจะปรากฏอยู่บนทุก ๆ ส่วนของอาคาร ไม่ว่าจะเป็น เสา, คาน, ค้ำยัน, กระเบื้องปูหลังคา และเครื่องประดับตกแต่งต่างๆ

พรพธรรม จันทโรนานนท์ (2539:195-216) ได้กล่าวถึงความหมายของสีที่ใช้ในตัวอาคารนั้น ชาวจีนเชื่อกันว่ามีความสัมพันธ์กับธาตุทั้ง 5 ดังนี้

สีเขียว	เป็นสีแห่งธาตุไม้	แสดงถึงความสง่างาม ความหรูหรา
สีน้ำตาล	เป็นสีแห่งธาตุไฟ	แสดงถึงความมียศศักดิ์ โชคลาภ และความอุดมสมบูรณ์
สีเหลือง	เป็นสีแห่งธาตุดิน	แสดงถึงความมีอำนาจ เป็นสีที่ใช้ได้เฉพาะกษัตริย์เท่านั้น
สีขาว	เป็นสีแห่งธาตุทอง	แสดงถึงความเย็บเหงาม ความเศร้า
สีดำ	เป็นสีแห่งธาตุน้ำ	แสดงถึงการทำลาย การจบสิ้น

ส่วนสีที่ใช้ในศาสนสถานจะเป็นสีแห่งธาตุไม้และธาตุไฟเป็นหลัก สถาปัตยกรรมจีนนั้น ถือกันว่าสีเขียว สีน้ำเงิน เป็นสีที่มีความหมายเหมือนกัน ส่วนสีน้ำตาลแดง สีแดง สีแดงส้ม สีชมพู ก็ถือว่าเป็นสีที่ใช้แทนกันได้ และมีความหมายเหมือนกันด้วย จากความเชื่อในเรื่องสีของสถาปัตยกรรมที่สอดคล้องกับธาตุทั้ง 5 ดังได้กล่าวมาแล้ว เราจึงไม่แปลกใจเลยว่า เหตุที่พระราชวังของจีนใช้หลังคาสีเหลือง ใช้เสาสีแดง เพดานสีเขียวหรือสีน้ำเงิน ก็เพื่อจะเน้นในเรื่องของการมีอำนาจ ความมีลาภยศ และความสงบสุขนั่นเอง

งั้นสีที่ใช้ในส่วนต่างๆของศาสนสถานสามารถสรุปดังนี้ (รุ่ง สุจินันท์กุล.2543:131)

หลังคา สีเหลืองหรือเขียว

ส่วนตกแต่งหลังคา สีเขียว เหลือง น้ำเงิน แดง
เอกสารนี้เป็นเอกสารที่สงวนไว้สำหรับใช้เพื่อการศึกษาเท่านั้น ไม่อนุญาตให้นำไปใช้ประโยชน์ด้านการค้า
ไม่ว่ากรณีใดๆ ทั้งสิ้น อีกทั้งห้ามมิให้ดัดแปลงเนื้อหา และต้องอ้างอิงถึงเจ้าของเอกสารทุกครั้งที่มีการนำไปใช้

ผนังภายนอก	สีขาว เหลือง
โครงหลังคาภายนอก	สีแดง และ ทอง หรือ เขียว เหลือง น้ำเงิน และทอง
โครงหลังคาภายใน	สีเขียว แดง เหลือง หรือ แดงสีเขียว หรือ ดำสีเขียว
เสา	แดง
ประตู	แดงหรือ ดำ

สีที่ใช้ในศิลปกรรมตกแต่งอาคารมีดังนี้

สีแดง ที่เรียก “ตัวเปีย” เป็นสีผงที่ทำมาจากดินแดงที่เมืองจีน

สีแดงชาด ทำมาจากเมล็ดต้นชาดหรือดินที่ส่งมาจากเมืองจีน มี 2 ประเภทคือ ชาดก้อน ที่เรียกว่า “ชาดอามู่” มาจากเมืองเอ๋มมิง ส่วนอีกประเภทเรียกว่า “ชาดจอแส” มาจากเมืองจีนเช่นเดียวกัน

สีเขียว ได้มาจากสนิมทองแดง ส่งมาจากเมืองจีนเรียกว่า “สีเขียวตั้งแห” เป็นสีมีความสดใสมากแต่ไม่คงทน

สีคราม ได้มาจากวัสดุหลายประเภท เช่น ได้มาจากต้นพืชคือ “ต้นคราม” ใช้ใบมาตำคั้นน้ำ กรองแล้วกรองให้แห้งจะได้เป็นก้อนสี และนำมาบดเป็นฝุ่น หรือได้จากแร่ซึ่งเป็นหินชนิดหนึ่งนำมาเผาไฟแล้วบดให้เป็นผง จัดเป็นสีที่หายากและราคาแพงมาก

สีขาว ทำมาจากดินขาวที่เรียกว่า “กะบัง” ส่งมาจากเมืองจีน มีทั้งที่เป็นฝุ่นและเป็นก้อน

สีดำ ที่เป็นหมึกจีนจะได้จากธาตุคาร์บอน

ผนัง (Wall)

ผนังไม่จัดว่าเป็นส่วนหนึ่งของโครงสร้างที่ใช้รับน้ำหนักของอาคาร ผนังที่สร้างขึ้นมาจะมีลักษณะปิดล้อม และทึบตัน เมืองจีนประสบปัญหาในเรื่องแผ่นดินไหวบ่อยมาก ในกรณีที่เกิดแผ่นดินไหว ผนังจะได้รับความเสียหาย และพังทลายลงก่อนโครงสร้างไม้ภายในอาคาร(ซึ่งมีความยืดหยุ่นดีกว่า) ผนังอาจจะสร้างขึ้นมามีลักษณะที่โปร่งหรือทึบก็ได้แต่ความเหมาะสม สอดคล้องกับ สภาพภูมิอากาศของแต่ละท้องถิ่น เช่น ทางตอนเหนือของประเทศจีน ซึ่งมีภูมิอากาศที่เลวร้ายกว่าทางตอนใต้ ผนังก็จะสร้างในลักษณะที่ทึบหนา เพื่อใช้ป้องกันอากาศที่หนาวเย็นไม่ให้เข้ามาสู่ตัวอาคาร แต่ในทางตอนใต้ที่มีอากาศอบอุ่น ผนังอาจจะมีช่องเปิดมากเพื่อให้ลมพัดผ่านเข้ามาได้(Evelyn Lip.1995:31)

เสา (Column)

รุ่ง สุจินันท์กุล(2543 :131) ได้กล่าวว่า เสามีหลายประเภท ได้แก่ เสารับชายคาหรือเสาภายนอก เสาทอง (ในศาสนสถานเสาทองคือ เสาสี่ต้นที่อยู่ด้านหน้าของรูปเคารพองค์ประธาน และจะมีการตกแต่งมากกว่าเสาต้นอื่นๆ) ,เสภายใน,เสากลาง เสาเป็นส่วนหนึ่งของโครงสร้างที่มีความสำคัญมาก มักทำมาจากไม้เนื้อแข็ง เสามีหลายรูปแบบ แต่ที่นิยมกันมากมี 2 รูปแบบ คือ เสาที่มีลักษณะเป็นแนวตรงเท่ากันตลอด อีกรูปแบบหนึ่งคือบริเวณหัวเสาและปลายเสาจะมีขนาดเล็ก แต่ในส่วนตรงกลางเสา จะมีขนาดใหญ่ รูปหน้าตัดของเสา อาจเป็นสี่เหลี่ยม, วงกลม, หกเหลี่ยม หรือ แปดเหลี่ยม , สี่เหลี่ยมผืนผ้า

เอกสารนี้เป็นเอกสารที่สงวนไว้สำหรับการใช้งานเพื่อการศึกษาเท่านั้น ไม่อนุญาตให้นำไปใช้ประโยชน์ด้านการค้า ไม่ว่าจะกรณีใดๆ ทั้งสิ้น อีกทั้งห้ามมิให้ดัดแปลงเนื้อหา และต้องอ้างอิงถึงเจ้าของเอกสารทุกครั้งที่มีการนำไปใช้

Evelyn Lip(1995:25)ได้กล่าวว่า สัดส่วนระหว่างความสูง ต่อความกว้างของเสา (Height : Cross Section) ที่ทำให้เสามีรูปทรงที่สวยงาม ในสมัยราชวงศ์ถัง (Tang Dynasty) นิยมใช้สัดส่วนความสูง : ความกว้าง = 8 : 1 ถึง 9 : 1 แต่ในราชวงศ์ ซ่ง (Song Dynasty) จะใช้สัดส่วน = 11 : 1 ถึง 14 : 1 ซึ่งถือได้ว่าเป็นเสาที่มีรูปร่างสูงชะลูดเป็นอย่างมาก ส่วนในราชวงศ์หมิง และราชวงศ์ชิง (Ming and Qing Dynasty) ใช้สัดส่วน 9 : 1 ถึง 11 : 1

ส่วนฐานเสาที่ทำมาจากหินนั้น มีหน้าที่รองรับหรือเป็นแท่นตั้งรับเสา เพื่อป้องกันความชื้นจากพื้นดิน ซึ่งน้ำและความชื้นต่างๆ จากพื้นอาจนำความเสียหายมาสู่ตัวเสา และลวดลายที่ตกแต่งได้ รูปทรงของแท่นที่รองรับเสานั้น อาจจะเป็นวงกลม แปดเหลี่ยม หรืออาจจะเป็นรูปลักษณะเดียวกับเสาก็ได้

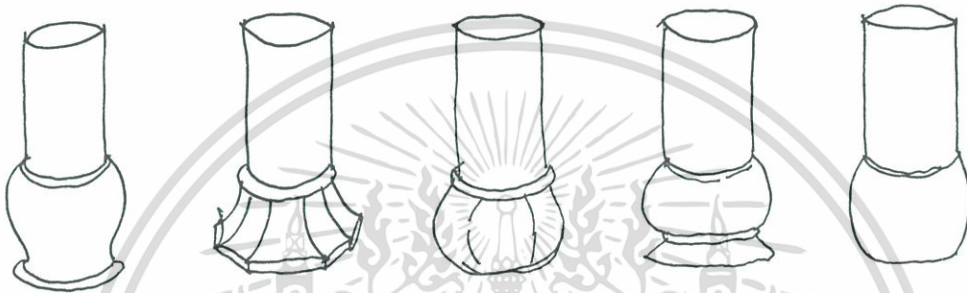

รูปที่ 2.15 แสดงฐานเสาแบบต่างๆ

ฐานอาคาร (Podium)

อาคารสถาปัตยกรรมจีนโบราณ มักจะสร้างบนแท่นพื้นที่ยกสูงขึ้นจากพื้นดิน ซึ่งการยกพื้นสูงเช่นนี้ มีจุดมุ่งหมาย 2 ประเด็นด้วยกัน คือ

1. เพื่อปกป้องน้ำและความชื้นที่ขึ้นมาจากพื้นดิน ซึ่งอาคารตามประเพณีจีนนิยมนั้นมักสร้างขึ้นมาจากไม้
2. ฐานอาคารนั้นจะช่วยเสริมให้ตัวอาคารมีสวยงาม โอ้อำนาจ

จำนวนชั้นบันไดที่ฐานของพระราชวังในสมัยราชวงศ์หมิงและราชวงศ์ชิงนั้น จะมีความสูงซึ่งนับเป็นจำนวนชั้นบันไดได้ไม่น้อยกว่า 9 ชั้น ส่วนอาคารของพวกขุนนางต่างๆ จะมีความสูงซึ่งนับเป็นชั้นบันไดได้ 3 หรือ 5 ชั้น (ชาวจีนถือว่าเลขคู่เป็นเลขสิริมงคลเลขคู่เป็นเลขอัปมงคล)

ประตู (Window)

ประตูมีอยู่ 3 ประเภทใหญ่ๆ คือ

1. ประตูทางเข้าจากภายนอก ซึ่งมีลักษณะเป็นซุ้มประตู คล้ายประตูซุ้มของโรมัน ภาษาจีนเรียกว่า “ไฝหลู” ใช้เป็นทางเข้าของอาคารที่มีความสำคัญเท่านั้น เช่น พระราชวัง สุสาน วัด ซุ้มประตูนี้มีการแบ่งของช่องประตูเป็น 7 ช่อง, 5 ช่อง, 3 ช่อง และ 1 ช่อง จำนวนช่องประตูจะขึ้นอยู่ที่ความสำคัญของอาคารนั้นๆ (ถ้าจร สุนพงศ์ศรี.2531:330)และอาคารที่สำคัญส่วนใหญ่จะมี 5 ช่อง สำหรับซุ้มประตู 7 ช่องนั้นพบน้อยมาก เบื้องบนของซุ้มจะคลุมด้วยหลังคามุงกระเบื้อง (ดูภาพประกอบในบทที่ 4) ลดหลั่นกันไปตามจำนวนของช่องประตู ลักษณะการวางตำแหน่งของซุ้มประตูมี 2 ลักษณะ คือ โยชนด้านการค้าไม่ว่ากรณีใดๆ ทั้งสิ้น อีกทั้งห้ามมิให้ตัดแปลงเนื้อหา และต้องอ้างอิงถึงเจ้าของเอกสารทุกครั้งที่มีการนำไปใช้

แบบที่ 1 วางอยู่บนแนวแกนกลางของผัง ซึ่งจากการสำรวจทุกวัดจะวางซุ้มประตูในลักษณะนี้ทั้งหมด

แบบที่ 2 วางอยู่สองข้างของแนวแกน(มี 2 ซุ้ม) พบได้ที่วัดฉือฉาง จ.สงขลา(วัดนี้ไม่อยู่ในขอบเขตของการวิจัย)

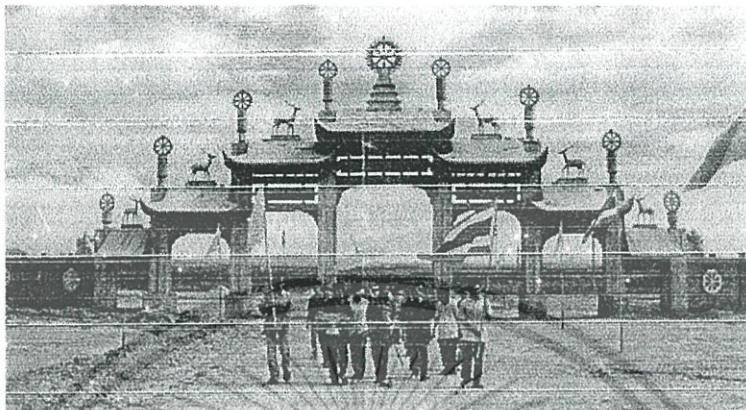

รูปที่ 2.16 ซุ้มประตู 7 ช่องของวัดหมื่นพุทธเมตตาคุณาราม จ.เชียงราย(อยู่ในระหว่างการก่อสร้าง)

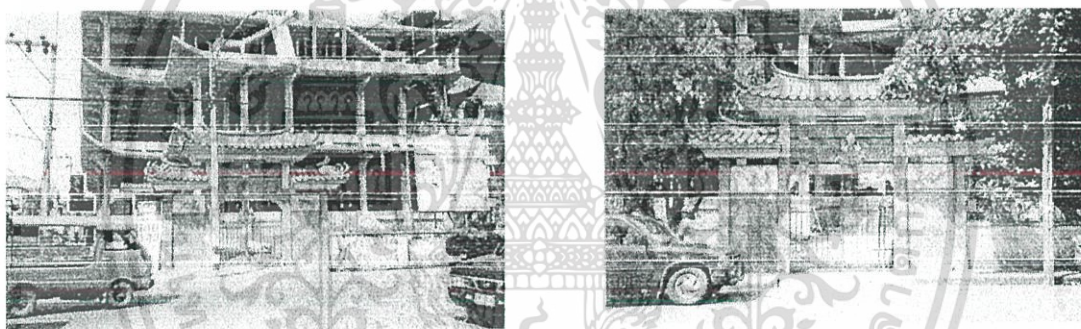

รูปที่ 2.17 ซุ้มประตูของวัดฉือฉาง จ.สงขลา

ตามหลักขงจื้อนั้นจะไม่วางตำแหน่งของประตูทางเข้าจากภายนอกให้อยู่กึ่งกลางอาคารหรือตรงแนวแกน เพราะชาวจีนเชื่อว่าสิ่งอัปมงคลต่างๆ จากภายนอกจะพุ่งตรงเข้ามาภายในได้ ส่วนประตูภายใน(ภายในกรอบกำแพง) สามารถเจาะช่องตรงกลางได้ซึ่งลักษณะนี้เห็นได้ชัดในบ้านแบบจีน แต่สำหรับศาสนสถานซึ่งถือพระพุทธ(วัด)และเทพ(ศาลเจ้า)เป็นสิ่งสิริมงคลสูงสุด ดังนั้นสิ่งอัปมงคลต่างๆ ไม่สามารถรบกวนได้(พรพรรณ จันทโรนานนท์.2543) ส่วนพระราชวังนั้นก็เหมือนศาสนสถาน เพราะจักรพรรดิถือเป็นโอรสของสวรรค์ จึงไม่มีสิ่งอัปมงคลใดๆมารบกวนได้เช่นกัน

2. ประตูทางเข้าอาคารหรือทางเข้าวิหารหน้า ประตูทางเข้าวิหารหน้าถือเป็นประตูที่สำคัญที่สุด เป็นเสมือนจุดเปิดจากโลกภายนอกสู่โลกแห่งเทพและสิ่งศักดิ์สิทธิ์ จะวางอยู่บนแนวแกนของอาคาร ภาษาจีนเรียกว่า “เงินเหมิน” ตัวประตูจะทำเป็นบานเปิดคู่ทำจากไม้เนื้อแข็งหนาทึบ ทาสีดำหรือแดง แล้วเขียนสีเป็นลวดลายรูปเทวดา(ทวารบาล) อยู่ที่บานประตูบานละ 1 องค์ ภาษาจีนเรียกว่า“เซี่ยวกวง” เพื่อคุ้มครองและป้องกันสิ่งชั่วร้ายจากภายนอก

เอกสารนี้เป็นเอกสารที่สงวนลิขสิทธิ์ไว้เพื่อการศึกษเท่านั้น ไม่อนุญาตให้นำไปใช้ประโยชน์ด้านการค้า ไม่ว่าจะกรณีใดๆ ทั้งสิ้น อีกทั้งห้ามมิให้ดัดแปลงเนื้อหา และต้องอ้างอิงถึงเจ้าของเอกสารทุกครั้งที่มีการนำไปใช้

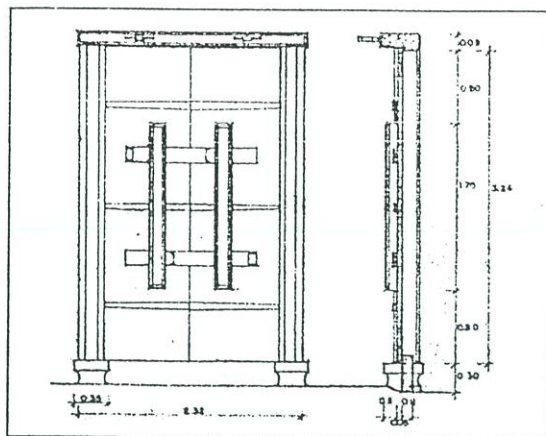

รูปที่ 2.18 โครงสร้างประตูทางเข้าวิหารหน้าและลักษณะของกลอนประตูแบบจีน

ที่มา : รุ่ง สุจินันท์กุล.การศึกษาเพื่อเสนอแนวความคิดในการอนุรักษ์ศาลเจ้าในกรุงเทพฯ.1.2543:112

3. ประตูภายใน คือประตูที่ใช้ภายในอาคาร ทำด้วยไม้ทั้งหมด ทั้งวงกบ กรอบบาน และลูกฝัก ประตูภายในจะมีอยู่ 3 ประเภท คือ

- ประตูบานเปิด
- ประตูบานเฟี้ยม
- ประตูช่องเจาะ โถงไม่มีบานเปิด

ประตูบานเปิดและประตูบานเฟี้ยม มีทั้งแบบที่เป็นบานทึบทั้งบานและแบบที่เป็นบานทึบครึ่งล่างกับบานไม้ฉลุครึ่งบน ลวดลายของบานฉลุไม่จะเป็นลายสิริมงคล เช่น ลายเรขาคณิต ลายประแจจีน

ส่วนประตูช่องเจาะ โถงแบบไม่มีบานเปิด มีทั้งแบบที่ใช้ภายในอาคารและภายนอกอาคาร ถ้าใช้ภายในอาคารจะทำมาจากไม้ฉลุลวดลายสิริมงคลต่างๆ ถ้าใช้ภายนอกจะทำมาจากการก่ออิฐถือปูน โดยการเจาะจะเจาะเป็นรูปเรขาคณิตต่างๆ เช่น วงกลม สี่เหลี่ยม หกเหลี่ยม แปดเหลี่ยม เป็นต้น



ประตูบานเปิด,ประตูบานเฟี้ยม

รูปที่ 2.19 ประตูภายในแบบต่างๆ

ที่มา : Evelyn Lip. FENG SHUI Environment of Power A Study of Chinese Architecture, 1995 : 31

เอกสารนี้เป็นเอกสารที่สงวนไว้สำหรับการใช้งานเพื่อการศึกษาเท่านั้น ไม่นิยญาติให้นำไปเผยแพร่ขึ้นด้านการค้า

ไม่ว่ากรณีใดๆ ทั้งสิ้น อีกทั้งห้ามมิให้ดัดแปลงเนื้อหา และต้องอ้างอิงถึงเจ้าของเอกสารทุกครั้งที่มีการนำไปใช้

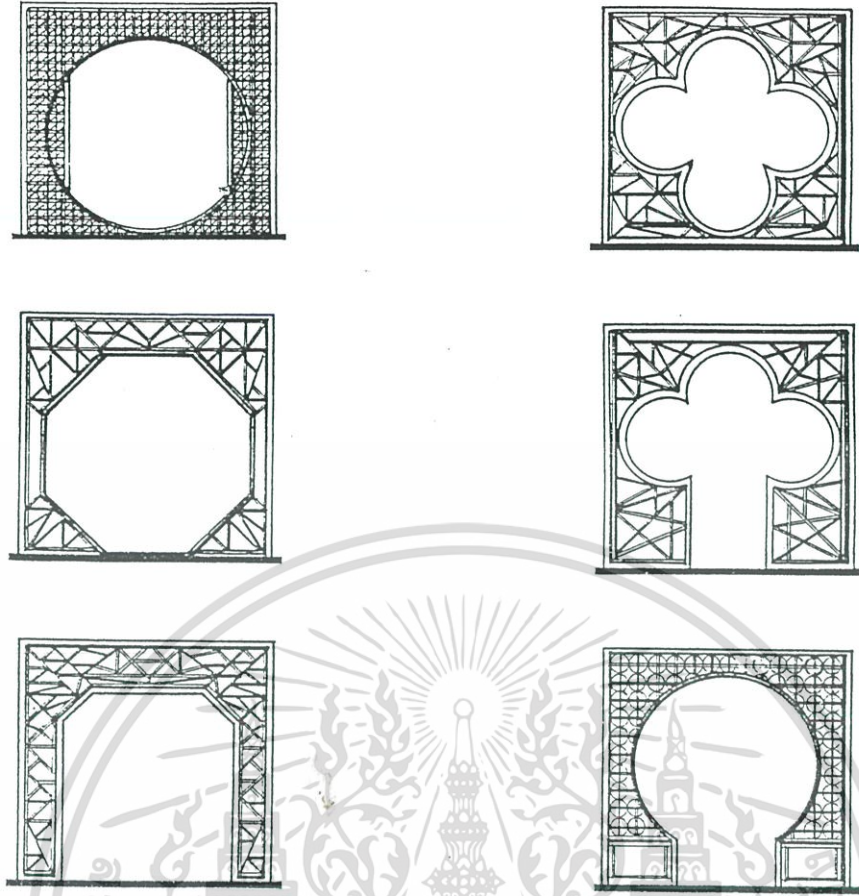

ประตูช่องเจาะ โลงแบบไม่มีบานเปิด

รูปที่ 2.19(ต่อ)

หน้าต่าง ช่องเจาะ ช่องลม

ในสถาปัตยกรรมจีนหน้าต่างมีความสำคัญไม่มากนัก เพราะนอกจากใช้เพื่อระบายอากาศแล้ว วัตถุประสงค์หลักใช้เพื่อเป็นส่วนตกแต่งตัวอาคาร มักทำเป็นลวดลายฉลุแบบบานประตูเป็นลายสิริมงคลต่างๆ ส่วนประกอบของหน้าต่างมีดังนี้ ช่องเปิด(Opening),กรอบบาน(Window Frame),งานฉลุภายในกรอบบาน(Lattice Work)

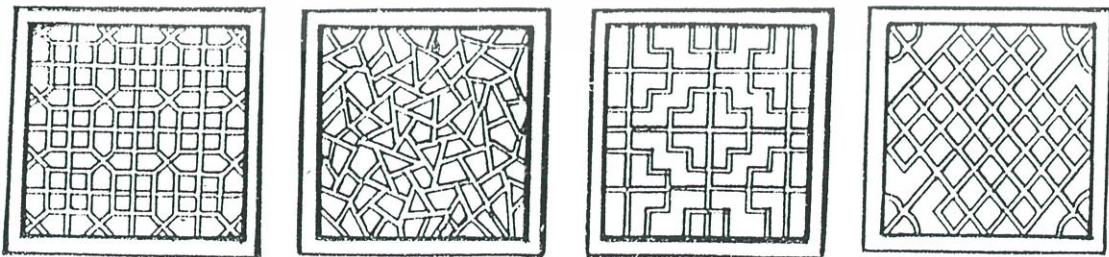

รูปที่ 2.20 ลวดลายฉลุของบานหน้าต่าง

ที่มา : เจริญ Evelyn Lip. FENG SHUI Environment of Power A Study of Chinese Architecture. 1995 : 32นด้านการค้า

ไม่ว่ากรณีใดๆ ทั้งสิ้น อีกทั้งห้ามมิให้ตัดแปลงเนื้อหา และต้องอ้างอิงถึงเจ้าของเอกสารทุกครั้งที่มีการนำไปใช้

ฝ้า (Ceiling)

ฝ้าอาคารถือเป็นการตกแต่งให้ตัวอาคารเช่นกัน โดยพื้นฐานแล้วจะมีอยู่ 2 ชนิด คือ ชนิดแรกจะมี 4 ลักษณะเป็น โครงเคร่าไม้ระแนง อีกชนิดหนึ่งจะเป็นลักษณะฝ้าเพดาน ที่มีลักษณะที่เว้า หรือเป็นเบ้าลึกเข้าไปภายใน การติดตั้งนั้นก็จะเป็นการนำฝ้าเพดานไปติดยึดกับ โครงเคร่าที่ยึดติดกัน เป็นตารางทำมุม 90 องศา ส่วนสีของฝ้าเพดานก็จะเป็นสีที่อวยพรให้ผู้ที่อยู่อาศัยมีความสุข โชคลาภต่างๆ วัสดุที่ใช้ทำเครื่องประดับ ฝ้าเพดาน มักทำจากวัสดุหลายชนิด เช่น ฝ้าที่ทำจากป่าน, กระดาษ, ไม้

รูปร่างของฝ้าเพดานก็มีความหมายเช่นกัน เช่น ฝ้าเพดานวงกลม หมายถึงพลังจากสวรรค์ ส่วนฝ้าเพดานสี่เหลี่ยม หมายถึง พลังต่างๆบนโลก จากการสำรวจวัดจีนในเมืองไทยโดยผู้วิจัยพบว่า วัดที่มีอายุเก่าแก่และมีโครงสร้างที่ทำด้วยไม้ เช่น วัดมังกรกมลาวาส วัดจีนประชาสโมสร วัดบำเพ็ญจินพรต (เฉพาะวิหารหลัก) จะไม่มีฝ้าเพดานเลยเพราะต้องการโชว์กระเบื้อง(ดูรายละเอียดในเรื่องการปูกระเบื้อง)และลวดลายตกแต่งที่โครงสร้างหลังคามากกว่า (ดูภาพประกอบบทที่ 4.7,4.36)

Decorative Motifs (ลวดลายประดับตกแต่ง)

ลวดลายประดับตกแต่งเป็นสิ่งสำคัญควบคู่กับตัวสถาปัตยกรรมเปรียบเสมือนเป็นสิ่งเดียวกัน ศิลปกรรมที่ใช้ตกแต่งอาคารแบ่งได้ 2 ประเภทดังนี้ ศิลปกรรมที่มากับตัวสถาปัตยกรรมและศิลปกรรมส่วนตกแต่งอื่นๆ

ศิลปกรรมที่มากับตัวสถาปัตยกรรม คือ ส่วนตกแต่งอาคารทั้งหมด เช่น หน้าต่าง ประตู ผนัง โครงสร้าง ฯลฯ

ศิลปกรรมส่วนตกแต่งอื่นๆ ได้แก่ ส่วนตกแต่งข้างของเครื่องใช้ภายในอาคาร เช่น โต๊ะ ม้านั่ง (แทนและโต๊ะหมู่บูชาภายในวัดด้วย)ลวดลายประดับตกแต่งแบ่งได้ 7 ประเภท ดังนี้

- รูปสัตว์มงคลต่างๆ เช่น มังกร, หงส์, ปลามังกร, ค้างคาว, ช้าง, ม้า ฯลฯ

- รูปพืชมงคล แบ่งออกเป็น 3 ประเภท ได้แก่ ต้นไม้ ดอกไม้ และผลไม้ เช่น ต้นสน, ต้นไผ่, ดอก

โบตั๋น, ดอกเบญจมาศ, ดอกกล้วยไม้ ฯลฯ

- รูปธรรมชาติมงคล เช่น เมฆ ฝน สายน้ำ

- รูปเทพ เชี่ยน บุคคลที่มีชื่อเสียงในอดีต

- รูปเรขาคณิตต่างๆ เช่น วงกลม, สี่เหลี่ยม, ห้าเหลี่ยม, หกเหลี่ยม,

- อักษรมงคล (ตัวอักษรวงกลมของชาวจีน)

- ภาพหรือวัสดุต่างๆ เช่น เกรียง, ไช้, แจกัน, ถ้วย, กระจกต้นไม้อ่อน, หนังสื,

ศิลปกรรม(ลวดลายประดับตกแต่ง)ในที่นี้หมายความรวมถึง ลวดลายการเขียนสี การแกะสลัก(นูนสูง,นูนต่ำ) ทุกส่วนภายในอาคารดูภาพประกอบจากตารางที่ 2.1

เอกสารนี้เป็นเอกสารที่สงวนไว้สำหรับการใช้งานเพื่อการศึกษาเท่านั้น ไม่อนุญาตให้นำไปใช้ประโยชน์ด้านการค้า ไม่ว่าจะกรณีใดๆ ทั้งสิ้น อีกทั้งห้ามมิให้ดัดแปลงเนื้อหา และต้องอ้างอิงถึงเจ้าของเอกสารทุกครั้งที่มีการนำไปใช้

2.4 คติความเชื่อในการวางผังของวัดจีน

ในงานสถาปัตยกรรมจีนโดยทั่วไป ทั้งบ้าน วัด วัง และศาลเจ้า ล้วนแล้วแต่ก่อเกิดจากคติทางจักรวาลวิทยาของประเพณีจีน (Chinese Cosmology) ทั้งสิ้น ซึ่งแสดงออกอย่างชัดเจนในการวางผังอาคาร ได้แก่ การวางผังที่สมดุลและเท่ากันทั้งซ้ายขวา การวางผังตามลักษณะของทวินิยม (หยินและหยาง) การวางอาคารตามแนวแกนเหนือ – ใต้ เป็นต้น แต่วัดจะเป็นสถาปัตยกรรมที่มีลักษณะพิเศษเพิ่มขึ้น คือเกิดจากการนำ “จักรวาลวิทยาของพุทธศาสนา” เข้ามาผสมผสานร่วมกับ “จักรวาลวิทยาของประเพณีจีน” ที่เป็นพื้นฐานอยู่แต่เดิม

จักรวาลวิทยาของพุทธศาสนาจะมองจักรวาลเป็นเสมือนเวทีละครของการหลุดพ้น โดยมีความเชื่อว่าระบบของโลกลี้อยู่บนพื้นฐานของ 3 อาณาจักร (ความเชื่อนี้มาจากประเพณีของพราหมณ์) คือ

- อาณาจักรแรก เป็นอาณาจักรที่ต่ำที่สุด เรียกว่า Kamadhātu เป็นอาณาจักรแห่งความปรารถนา อาณาจักรนี้ประกอบด้วยสิ่งมีชีวิต 6 ชั้น (6 state of being) ได้แก่ พระเจ้า (God), ยักษ์ (Titan), มนุษย์ (Humankind), ผีและวิญญาณ (Ghosts), สัตว์ (Animal), และสิ่งที่อยู่ในนรกที่ถูกควบคุมโดยวิญญาณ
- อาณาจักรที่สอง เรียกว่า Rupadhātu ประกอบด้วยสวรรค์ 17 ชั้น
- อาณาจักรสูงสุดเรียกว่า Arupadhātu เป็นอาณาจักรที่ไม่มีที่สิ้นสุด อาณาจักรแห่งความว่างเปล่าไม่มีตัวตนอันบริสุทธิ์

ซึ่งก็สอดคล้องกับความเชื่อเรื่อง “ไตรคยา” (Three Body of Trikaya) ของพุทธศาสนาเถรวาท คือ

- รูปขั้นต่ำสุด คือ Nirmanakaya เป็นรูปของการเปลี่ยนแปลง ซึ่งเปรียบได้กับรูปของพระศรีศากยมุนี ที่เกิดขึ้นในโลกของการเปลี่ยนแปลง
- รูปขั้นที่สอง คือ Sambhogakaya เป็นรูปของความสุข ซึ่งเปรียบได้กับรูปของพระศากยมุนี เมื่อท่านเปิดเผยตัวต่อพระโพธิสัตว์ในสวรรค์ และความสุกนี้เป็นเสมือนผลรางวัลแห่งการทำความดี คุณธรรม คนจีนเรียกว่า “Baoshen” คือร่างอันเป็นรางวัล ร่างที่เป็นผลตอบแทน
- รูปขั้นสูงสุด คือ Dharmakaya จีนเรียกว่า Fashen เป็นขั้นสูงสุดที่ไม่มีรูปร่าง เป็นหลักทางจิตวิญญาณขั้นสุดท้ายของจักรวาล

เอกสารนี้เป็นเอกสารที่สงวนไว้สำหรับการใช้งานเพื่อการศึกษาเท่านั้น ไม่อนุญาตให้นำไปใช้ประโยชน์ด้านการค้าไม่ว่ากรณีใดๆ ทั้งสิ้น อีกทั้งห้ามมิให้ดัดแปลงเนื้อหา และต้องอ้างอิงถึงเจ้าของเอกสารทุกครั้งที่มีการนำไปใช้

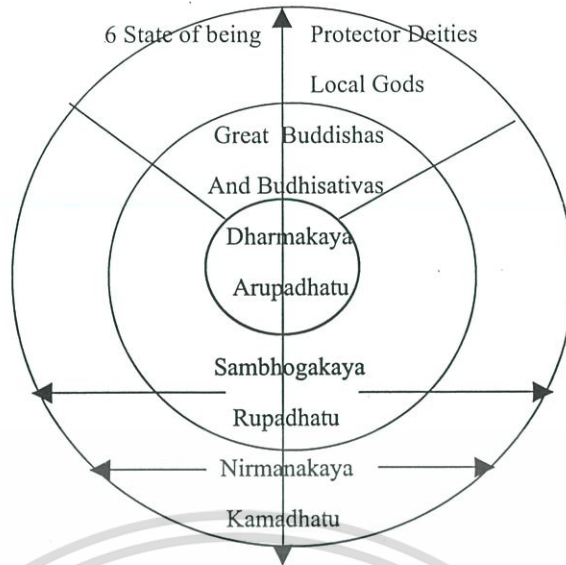

รูปที่ 2.21 แสดงอาณาจักรทั้งสามทางคติจักรวาลวิทยาของพุทธศาสนา

ที่มา : Jeffery F.Meyer. Chinese Buddhist Temple. 1992 :77

ซึ่งคติจักรวาลทางพุทธศาสนานี้จะสะท้อนออกมาอย่างชัดเจนในเรื่องของการจัดลำดับการเข้าถึงของอาคาร โดยที่ภายนอกกำแพงและบริเวณลานด้านหน้าวิหารหน้าจะถูกเปรียบเป็นอาณาจักรชั้นต่ำสุด (Kamadhatu หรือ Nirmanakaya) ซึ่งเป็นที่อยู่ของสิ่งมีชีวิตทั้ง 6 เป็นอาณาจักรแห่งความตาย มีผี สิ่งมีชีวิตในนรก สัตว์ และมนุษย์อยู่ร่วมกัน แต่เมื่อผู้สักการะก้าวข้ามธรณีประตูของวิหารหน้า (วิหารที่ประดิษฐานท้าวจุลโลกบาล) ก็จะเป็นเสมือนข้าม จากโลกที่มีปรากฏการณ์ธรรมชาติ หรือโลกที่รับรู้โดยประสาทสัมผัส ของอาณาจักร Kamadhātu เข้าไปสู่โลกที่สูงกว่าของ Rupadhātu และเมื่อผ่านประตูชั้นในเข้าสู่ลานโล่งหน้าวิหารหลัก ในเวลาเดียวกันนี้ผู้สักการะก็ได้ผ่านเข้าสู่อาณาจักรที่สูงขึ้นไปอีกชั้นของอาณาจักร Rupadhātu ซึ่งเป็นที่อยู่ของเทพ และชั้นสุดท้ายเมื่อเข้าสู่วิหารหลักซึ่งถือว่าเป็นอาคาร(วิหาร)หรือจุดสูงสุดของกลุ่มอาคารทั้งหมดภายในวัด เป็นสถานที่ที่ศักดิ์สิทธิ์ที่สุดที่ประดิษฐานพระพุทธเจ้า 3 องค์ และพระโพธิสัตว์ ซึ่งทำให้การเดินทางของผู้สักการะบรรลุถึงจุดสูงสุดทางวิญญาณ และจะไม่มีพบพระพุทธอยู่ในอาคารอื่นๆ ก่อนหน้านี้อีก (ยกเว้น พระเมตไตรยที่วิหารหน้า) จะพบที่วิหารหลักเท่านั้น ผู้สักการะจะพบกับเทพเจ้าผู้ยิ่งใหญ่ผู้ซึ่งมีพลังอำนาจเพียงพอที่จะช่วยให้มนุษย์หลุดพ้น แต่ยังคงถือว่าอาคารนี้เป็นอาณาจักร Rupadhātu ที่ซึ่งวิญญาณอันยิ่งใหญ่ของพระพุทธเจ้าและ พระโพธิสัตว์จะนำเราไปสู่ดินแดน Arupadhātu ซึ่งเป็นอาณาจักรสุดท้าย “อาณาจักรแห่งความว่างเปล่าไม่มีตัวตน ”

เอกสารนี้เป็นเอกสารที่สงวนไว้สำหรับการใช้งานเพื่อการศึกษาเท่านั้น ไม่อนุญาตให้นำไปใช้ประโยชน์ด้านการค้า ไม่ว่าจะกรณีใดๆ ทั้งสิ้น อีกทั้งห้ามมิให้ดัดแปลงเนื้อหา และต้องอ้างอิงถึงเจ้าของเอกสารทุกครั้งที่มีการนำไปใช้

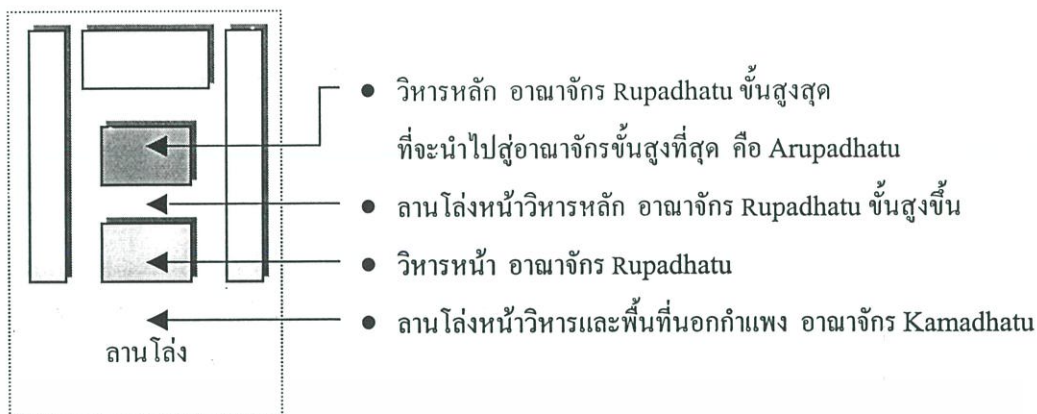

รูปที่ 2.22 แสดงการเสนอคติความเชื่อจักรวาลวิทยาทางพุทธศาสนาในลำดับการเข้าถึงของอาคาร

ดังนั้นแบบการวางผังของวัดจึงยึดตามหลักคติที่กล่าวมาแล้วข้างต้น คือ “ตำแหน่งของวิหารหลัก” ซึ่งเป็นอาคารที่สำคัญและศักดิ์สิทธิ์มากที่สุดจะอยู่ตรงกึ่งกลางของกลุ่มอาคารทั้งหมด โดยที่อาคารที่มีความสำคัญในส่วนพุทธาวาสจะอยู่ตรงแนวแกนกลางและจะเรียงจากวิหารหน้าหรือที่เรียกว่า “โล่งของจักรพรรดิแห่งสวรรค์” และขึ้นถึงจุดสูงสุดที่วิหารหลัก แต่แทนที่จะมีการจบของลำดับอาคารอย่างทันที กลับพบการค่อยๆ ลดความสำคัญลงมาอย่างค่อยเป็นค่อยไป เสมือนการลดลงของเสียงดนตรีในเพลงเมื่อยามจะจบลง และส่วนที่ต่อออกไปนี้เป็นอาคารหรือวิหารบรรพบุรุษ ซึ่งเหตุผลของการขยายแนวแกนนี้ออกไปหลังจากที่ถึงจุดสูงสุดแล้วนั้นเป็นเรื่องของความเชื่อของชาวจีนมากกว่าเรื่องของพุทธศาสนา ที่นิยมการวางลำดับอาคารเรียงจากส่วนที่เป็น Public ส่วนที่เป็น Private ซึ่งมีความหมายเป็นนัยหมายถึงสถานที่แห่งการพักผ่อน และเป็นสัญลักษณ์ของจุดหมายปลายทางแห่งการเดินทางของชีวิตมนุษย์ หรือเป็นดินแดนแห่งความตาย ดังนั้นจึงนิยมใช้ส่วนนี้เป็นวิหารบรรพบุรุษ และมักเป็นบรรพบุรุษที่มีความสำคัญมากที่สุด คือ เป็นบรรพบุรุษคนแรกหรือเป็นผู้ก่อตั้งหรือสร้างสถานที่แห่งนี้ขึ้นมา (เป็นอีกส่วนหนึ่งที่แสดงให้เห็นถึงการผสมผสานกันของคติความเชื่อของจีนกับคติทางพุทธศาสนา) ซึ่งจะเห็นได้ชัดในวัดเล่งเน่ยยี่ที่ใช้เป็นวิหารปรมาจารย์สภกแห่งผู้ก่อตั้งวัดเล่งเน่ยยี่ ส่วนสังฆวาสนและกิจกรรมพิเศษอื่นๆ ก็จะขยายออกทางด้านข้างของแนวแกน ดังนั้นวัดที่สร้างตามแบบประเพณีจีนจะต้องมีลักษณะดังกล่าว ดังเช่น วัดเล่งเน่ยยี่ ส่วนวัดทิพวารวิหารไม่ได้เป็นผังที่สมบูรณ์ คือ ไม่มีวิหารหน้าและไม่มีวิหารบรรพบุรุษที่ด้านหลัง เนื่องจากเดิมเป็นวัดญวน และวัดบำเพ็ญจีนพรต ที่มีวิหารหน้าแต่ไม่มีวิหารบรรพบุรุษที่ด้านหลัง เนื่องจากเดิมเคยเป็นศาลเจ้ามาก่อน ซึ่งไม่ได้มีการวางผังสร้างเป็นวัดอย่างถูกต้องตามแบบประเพณีตั้งแต่เมื่อเริ่มแรกสร้าง

เอกสารนี้เป็นเอกสารที่สงวนไว้สำหรับการใช้งานเพื่อการศึกษาเท่านั้น ไม่อนุญาตให้นำไปใช้ประโยชน์ด้านการค้าไม่ว่ากรณีใดๆ ทั้งสิ้น อีกทั้งห้ามมิให้ดัดแปลงเนื้อหา และต้องอ้างอิงถึงเจ้าของเอกสารทุกครั้งที่มีการนำไปใช้

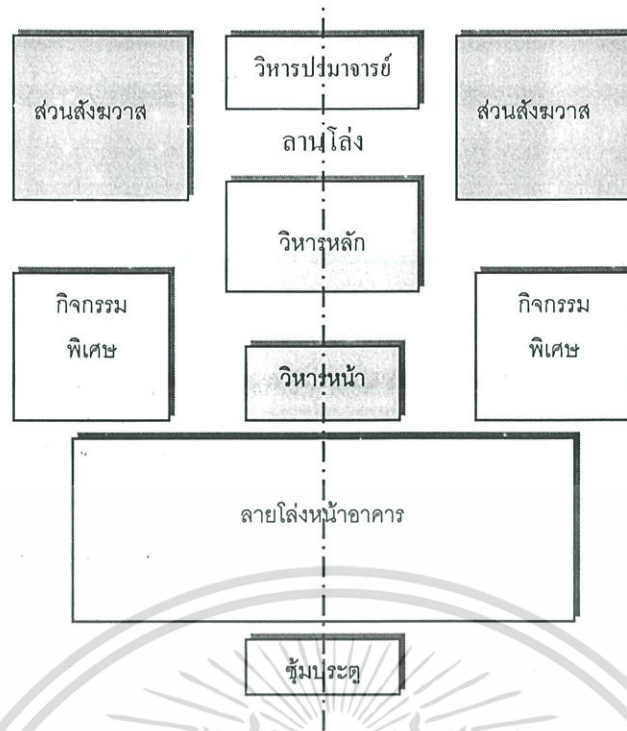

รูปที่ 2.23 แสดงการจัดองค์ประกอบผังบริเวณของวัดจีน

ที่มา : Jeffery F.Meyer. Chinese Buddhist Temple. 1992 :79

2.5 การจัดวางผังบริเวณของวัดจีน

Liang-Ssu-Cheng อังโดย (อรศิริ ปาณินท์.2532:127) ได้กล่าวว่าวัดพุทธศาสนามหายานและวัดลัทธิเต๋าของจีนนั้นมีลักษณะของการวางผังบริเวณ วิหารต่างๆจะเรียงลำดับความสำคัญก่อนหลังในแนวแกนเหนือ-ใต้ (อาคารที่สำคัญจะวางอยู่บนแนวแกนนี้) ส่วนวิหารย่อยอื่นๆและอาคารที่ประกอบจะแยกออกไปตามแกนตะวันออก-ตะวันตกเป็นระยะแยกจากแนวแกนใหญ่ของผัง อาคารต่างๆมักจะต่อเนื่องกันด้วยระเบียงทางเดิน(ลักษณะเหมือนระเบียงคดของไทย) มีการปิดล้อมพื้นที่ในผังเป็นบางส่วนด้วยระเบียงที่ล้อมรอบที่เปิดโล่งรูปสี่เหลี่ยมผืนผ้า ส่วนของสังฆวาสจะแยกจากแกนส่วนกลางไปเป็นส่วนปิดล้อมเป็นกลุ่มต่างหาก แต่ยังมีความสัมพันธ์ต่อเนื่องกันอยู่ การแตกกระจายของอาคารใช้สอยอื่นๆ มีมากน้อยตามขนาดของวัด ลักษณะผังบริเวณทั้งหมดจะเป็นลักษณะสมดุลสองข้างแนวแกนเท่ากันเป็นส่วนใหญ่ (Symmetrical Balance)

Laurence G. Thompson (1996, 60-63) ได้กล่าวไว้ว่า วัด ศาลเจ้า หรือศาสนสถานนั้น มักจะตั้งอยู่ตามแหล่งชุมชนที่มีผู้คนอาศัยอยู่หนาแน่น รูปทรงของวัดอาจมีอยู่มากมายหลายรูปแบบ บางแบบก็ไม่ได้เน้นที่ความใหญ่โตหรูหรา อาจจะเป็นเพียงห้องสี่เหลี่ยมเล็กๆ ที่สร้างแบบง่ายๆ แต่ในบางครั้งก็จะสร้างให้มีขนาดใหญ่โตหรูหรา มีห้องอยู่มากมายเรียงเป็นแถว และมีลานโล่งขั้นระหว่างกลางของแถวอาคารทั้ง 2 ถึงแม้ว่าจะมีรูปแบบที่หลากหลายมากมายแต่มีบางสิ่งซึ่งเหมือนกันอยู่ โดยพิจารณาจาก

เอกสารนี้เป็นเอกสารที่สงวนไว้สำหรับการใช้งานเพื่อการศึกษาเท่านั้น ไม่อนุญาตให้นำไปใช้ประโยชน์ด้านการค้าไม่ว่ากรณีใดๆ ทั้งสิ้น อีกทั้งห้ามมิให้ดัดแปลงเนื้อหา และต้องอ้างอิงถึงเจ้าของเอกสารทุกครั้งที่มีการนำไปใช้

หลักทางสถาปัตยกรรมของจีน โบราณวัดก็เป็นอาคารที่สร้างตามหลักพื้นฐานทางสถาปัตยกรรม โบราณ ดังนั้นการจัดผังของวัดจีนมีดังนี้

1. ลักษณะของผังบริเวณ มักจะถูกปิดล้อมโดยกำแพง

2. ทางเข้าหลักของอาคารหรือผังบริเวณ จะอยู่ทางทิศใต้ ตั้งแต่โบราณแล้ว การจัดวางอาคารต่างๆ นั้นถ้าเป็นไปได้จะมีการวางผังในลักษณะตามแกนแนวเหนือ - ใต้ พระประธานหรือเทพเจ้าประธาน จะประดิษฐานอยู่ทางทิศเหนือ โดยหันหน้ามาทางทิศใต้ ประตูทางเข้าสู่ภายในบริเวณวัด จะเป็นลักษณะซุ้มประตู และจะมีหลังคาปกคลุมอยู่ โดยหลังคาของซุ้มประตูจะมีลักษณะเช่นเดียวกับหลังคาของตัวอาคาร

3. จากประตูไปจนถึงบันไดของตัวอาคารนั้น จะเป็นลานโล่งรูปสี่เหลี่ยมอยู่ตรงกลางและจะมีอาคารตั้งอยู่ทางทิศตะวันออก และทิศทางตะวันตก คือ อาคารประกอบ (อาคารที่มีความสำคัญรองจากอาคารหลัก) ใช้สำหรับเป็นที่พักอาศัยของพระภิกษุแลเจ้าหน้าที่ภายในวัด บางแห่งจะใช้อาคารเหล่านี้เป็นที่ประดิษฐานของพระโพธิสัตว์และเทพเจ้าที่มีความสำคัญรองลงมา

4. อาคารจะตั้งอยู่บนแท่นยกพื้นสูงจากพื้น

5. ห้องโถงแรก(วิหารหน้า) เป็นที่ประดิษฐานของพระเมตไตรยโพธิสัตว์ส่วนพระประธานจะประดิษฐานอยู่ที่ห้องถัดไปทางด้านหลัง(วิหารหลัก)

6. วัดจะมีขนาดเท่าใดก็ตาม จะต้องมีการประดิษฐานอยู่บนแท่นที่ยกพื้นสูง และอาจมีพระโพธิสัตว์ หรือเทพเจ้าต่างๆ ที่มีความสำคัญรองลงมาประดิษฐานอยู่ด้านข้าง หรืออาจจะประดิษฐานอยู่ในวิหารเล็กๆ ที่อยู่ด้านข้างวิหารหลัก วัดบางแห่งก็จะมีเทพเจ้าตามลัทธิต่างๆ มากมาย เช่น มีพระพุทธเจ้า ในศาสนาพุทธประดิษฐานรวมอยู่กับเทพเจ้าต่างๆ ในลัทธิเต๋าและเทพเจ้าประจำท้องถิ่นต่างๆ

Evelyn Lip (1995:77-78) ได้กล่าวว่าศาสนาพุทธได้เผยแพร่เข้ามาในประเทศจีนในสมัยราชวงศ์ฮั่น ในช่วงเวลานั้นได้มีการสร้างวัดมากถึง 12,700 แห่ง แนวคิดในการจัดผังบริเวณของวัดนั้นมีได้แตกต่างจากการจัดผังของบ้านพักอาศัยเท่าใดนัก ขึ้นอยู่กับขนาดและความสำคัญของวัด ส่วนการจัดผังของพระราชวังของจักรพรรดิ นั้นก็เหมือนกับวัดขนาดใหญ่นั้นเอง (ในสมัยราชวงศ์ซ่งได้ใช้พระราชวังของจักรพรรดิ “หย่งเจิน” มาเป็นวัดโดยวัดนี้มีชื่อว่า “Yong Hegong”) การวางผังนั้นจะอยู่บนพื้นฐานหลักๆคือ มีการจัดผังที่สมดุลเท่ากันทั้ง 2 ด้าน (Symmetry), มีลานโล่งอยู่ภายในผัง, เน้นความสำคัญของแนวแกนเหนือ - ใต้ และผนังทั้ง 4 ด้านมีลักษณะปิดล้อม

ขนาดของวัดถูกกำหนดความสำคัญโดย วัดที่มีความสำคัญมาก ก็จะมีพื้นที่ลานโล่งมากตามไปด้วย ส่วนผนังมักจะเป็นผนังที่ทึบและหนา และสร้างมาจากอิฐ สามารถป้องกันลมหนาวที่พัดมาจากทางทิศเหนือได้ แต่ผนังด้านทิศใต้นั้นมักเป็นผนังโปร่งบาง ซึ่งอาจสร้างมาจากไม้

เอกสารนี้เป็นเอกสารที่สงวนไว้สำหรับการใช้งานเพื่อการศึกษาเท่านั้น ไม่อนุญาตให้นำไปใช้ประโยชน์ด้านการค้าไม่ว่ากรณีใดๆ ทั้งสิ้น อีกทั้งห้ามมิให้ดัดแปลงเนื้อหา และต้องอ้างอิงถึงเจ้าของเอกสารทุกครั้งที่มีการนำไปใช้

2.6 การจัดวางรูปเคารพภายในวัดจีน

พรพรรณ จันทโรนานนท์ (2532 : 82-83) ได้กล่าวถึงการประดิษฐานเทพบนแท่นบูชาในศาสนสถานของชาวจีนในกรุงเทพฯ นั้น หากเป็นวัดทางพุทธศาสนาหายาน การจัดตั้งรูปเคารพก็จะเหมือนกันหมดทุกวัด คือ อาคารหน้าจะเป็นอาคารของท้าวจตุโลกบาล ตรงกลางอาคารจะประดิษฐานพระพระเมตไตรยโพธิสัตว์ หลังพระเมตไตรยเป็นรูปเคารพของพระเวทโพธิสัตว์ อาคารกลางเรียกว่า “ตาสงเป่าเตียน” ตอนหน้าจะประดิษฐาน “ซานเซ็ง” คือ พระอวโลกิตศวรรโพธิสัตว์ พระอมิตาภะพุทธเจ้า และพระมหาสถามะปราบโพธิสัตว์ ส่วนตอนหลังจะประดิษฐาน “ซานเป่า” คือ พระอมิตาภะพุทธเจ้า, พระสัมมาสัมพุทธเจ้า, และพระโภษัชรพุทธเจ้า ส่วน 18 อรหันต์ก็จะตั้งเรียงไว้ 2 ข้างของซานเซ็ง

ล.เสถียรสุด (2516 :100 -101) ได้กล่าวว่า วัดจีนจะต้องมีพื้นที่เปิดโล่งด้านหน้าเพื่อใช้ประกอบพิธีกรรมต่างๆ ถัดจากลานโล่งก็เป็นห้องโถงใหญ่ มีรูปเทพเจ้าทั้ง 4 (ท้าวจตุโลกบาลทั้ง 4) อยู่ทั้ง 2 ข้าง ข้างละ 2 องค์ ตรงกลางเป็นรูปพระเมตไตรย ด้านหลังของพระเมตไตรยเป็นรูปเทพเจ้าอารักขาคณะสงฆ์ (พระเวทโพธิสัตว์) ห้องโถงที่อยู่ตรงกลางเป็นโบสถ์ (วิหารหลัก) จะมีพระพุทธรูปปางสมาธิ องค์ขวาเป็นพระโภษัชรพุทธเจ้า องค์ซ้ายเป็นพระอมิตาภะพุทธเจ้า หรือองค์กลางเป็นพระพุทธรูปปางสมาธิสองข้างเป็นพระอัครสาวกแบบของเรา นอกจากพระพุทธรูปสามองค์แล้วทั้งสองข้างจะมีรูปพระอรหันต์ 18 องค์ และถ้าเป็นวัดเล็ก ทั้งสองด้านของพระพุทธรูป จะมีแท่นบูชาพระอวโลกิตศวรรโพธิสัตว์กับพระกษิตครรภโพธิสัตว์ ถ้าเป็นวัดใหญ่ก็จะมีโบสถ์เล็กของพระโพธิสัตว์ทั้งสองอยู่สองข้างของโบสถ์ด้านหลัง โบสถ์ห้องโถงกลางเป็นที่บูชาบูรพาจารย์ผู้สร้างวัด

สรุป ภายในวิหารหน้าจะประดิษฐานรูปเคารพของพระเมตไตรยโพธิสัตว์ส่วนด้านหลังจะประดิษฐานรูปพระเวทโพธิสัตว์โดยหันหน้าเข้าหาวิหารหลัก ส่วนที่มุมทั้งสี่ของวิหารหน้าจะประดิษฐานท้าวจตุโลกบาลทั้งสี่ วิหารหลัก (โบสถ์) จะประดิษฐานรูปเคารพของพระพุทธรูป 3 องค์ และมีพระสาวกทั้งสอง คือ พระอานนท์และพระกัสสป (ถ้าเป็นวัดไทยพระสาวกทั้งสอง คือ พระโมคคัลลาและพระสารีบุตร แนวทางของมหายานคือการช่วยเหลือผู้คนให้พ้นจากความทุกข์ดังนั้นจึงมีพระโพธิสัตว์หลายองค์คอยช่วยเหลือผู้คนหลังพระพุทธรูปเจ้าเสด็จปรินิพพานไปแล้ว ซึ่งพระอานนท์และพระกัสสปนั้นก็มรณะหลังพระพุทธรูปเจ้าเสด็จปรินิพพาน) และวัดส่วนมากจะมีพระสมันตภัทรโพธิสัตว์(ซี่ข้าง)และพระมัญชุศรีโพธิสัตว์(ซี่เสือ)ประดิษฐานรวมอยู่ในวิหารหลักด้วย จากการสำรวจวัดจีนในประเทศไทยส่วนมากจะมีแท่นบูชาด้านหน้าที่ประดิษฐานพระพุทธรูป(ศิลปะแบบไทย)และรูปเคารพของพระโพธิสัตว์ต่างๆมากมายอยู่รวมกัน ส่วนทั้งสองข้างของวิหารจะมี 18 อรหันต์ วิหารบูรพาจารย์จะอยู่ด้านหลังของวิหารหลัก ด้านทิศตะวันออกจะเป็นวิหารของพระอวโลกิตศวรร ทิศตะวันตกเป็นวิหารของพระกษิตครรภโพธิสัตว์(ในกรณีที่วัดหันไปทางทิศใต้) ชาวจีนถือว่าด้านซ้ายสำคัญกว่าด้านขวา ดังนั้นพระอวโลกิตศวรรจึงต้องอยู่ทางด้านซ้ายเพราะมีหน้าที่ช่วยเหลือมนุษย์ ส่วนพระกษิตครรภโพธิสัตว์มีหน้าที่คุ้มครองดวงวิญญาณคนที่ตายแล้วจึงถือว่ามีความสำคัญน้อยกว่า

เอกสารนี้เป็นเอกสารที่สงวนไว้สำหรับการใช้งานเพื่อการศึกษาเท่านั้น ไม่อนุญาตให้นำไปใช้ประโยชน์ด้านการค้า ไม่ว่าจะกรณีใดๆ ทั้งสิ้น อีกทั้งห้ามมิให้ดัดแปลงเนื้อหา และต้องอ้างอิงถึงเจ้าของเอกสารทุกครั้งที่มีการนำไปใช้

2.7 รูปสัญลักษณ์และความหมายของศิลปกรรมภายในวัดจีน

ศิลปกรรมและสถาปัตยกรรมของจีนเป็นสิ่งที่มาควบคู่กัน แยกออกจากกันได้ยากเพราะเมื่อพิจารณาตั้งแต่รูปทรงภายนอก ลักษณะของโครงสร้างหรือศิลปกรรมตกแต่งต่างๆ ซึ่งติดอยู่กับตัวสถาปัตยกรรมจะพบว่า ในกระบวนการศิลปกรรมแบบจีนได้ผนวกสิ่งต่างๆเหล่านี้เข้าด้วยกัน เปรียบเสมือนเป็นหนึ่งสิ่งเดียวกัน คือสามารถมองทุกสิ่งออกมาเป็นรูปศิลปกรรมได้ทั้งสิ้น ในการศึกษาเรื่องราวของศิลปกรรมภายในวัด จำเป็นต้องศึกษาถึงพฤติกรรมของมนุษย์ซึ่งสัมพันธ์กับศิลปกรรมนั้นๆ ซึ่งหลีกเลี่ยงไม่ได้ที่จะศึกษาถึงความเชื่อที่เกี่ยวข้องกับศาสนา ความเชื่อต่างๆมีรากฐานมาจากความอยู่รอดในสังคมและการดำรงชีวิต หากศึกษาถลกลงไปในด้านความเกี่ยวเนื่องของสังคมและวัฒนธรรมกับความเชื่อของคนในแถบเอเชียซึ่งนับถือพุทธศาสนาเป็นหลัก จะพบว่าลักษณะของความเชื่อและวัฒนธรรมที่เกี่ยวข้องกับความเชื่อมีรูปแบบที่คล้ายคลึงกัน เช่น พิธีกรรมต่างๆเกิดจากความเชื่อในการให้ชีวิตอยู่รอดอย่างมีความสุข การถือโชคลางต่าง ๆ เป็นต้น ซึ่งสิ่งต่างๆเหล่านี้มักเกี่ยวเนื่องกับการเกิด แก่ เจ็บ ตาย หากพิจารณาถึงรูปสัญลักษณ์ต่างๆที่มีความหมายแทนคำพูด คำอวยพรดังกล่าวข้างต้น จะพบว่าชาวจีนเป็นชาติที่มีลักษณะเฉพาะที่น่าสนใจและน่าศึกษาเป็นอย่างยิ่ง เพราะจีนเป็นชาติที่มีอารยธรรมและวัฒนธรรมของตนเองมาช้านานกว่าประเทศใดในเอเชีย เป็นชาติที่รวมปรัชญา ความเชื่อ คำสอนต่างๆ ไว้มากมาย และในลักษณะการถ่ายทอดคำสอนตามปรัชญาความเชื่อของชาวจีนนิยมให้ผู้รับรู้ด้วยตัวเอง ดังนั้นเมื่อมีพื้นฐานของความต้องการในการดำรงชีวิตอยู่ การให้กำลังใจเพื่อการดำรงชีวิตของชาวจีนจึงนิยมการให้พรเป็นสิริมงคลแก่กัน แต่การให้พรของชาวจีนมีลักษณะเฉพาะที่นิยมให้เป็นสัญลักษณ์แทนคำพูด เพราะจะคิดตรงความทรงจำของผู้รับได้ง่ายและจดจำได้นานกว่าคำพูด คำนิยมของการให้พรมักจะวนเวียนอยู่ในเรื่องเหล่านี้ คือ ขอให้ร่ำรวย ขอให้มีความเจริญรุ่งเรืองด้วยลาภยศ ขอให้มียู่อื่นปราศจากโรคภัยไข้เจ็บ การใช้รูปสัญลักษณ์แทนความสิริมงคลต่างๆมีปรากฏอยู่ทั่วไปทั้งในรูปของภาพเขียน และการแกะสลักตามองค์ประกอบต่างๆ เช่น ปูนปั้นบนหลังคาของโบสถ์วิหาร ลวดลายบนโครงสร้างและค้ำยัน ภาพเขียนบนขื่อและคาน ภาพจิตรกรรมฝาผนัง ลวดลายบนครุภัณฑ์ แทนบุชา และอื่นๆอีกมากมาย (อรศิริ ปาณินท์.2532:92-93)

ผู้วิจัยได้จัดแบ่งประเภทของรูปสัญลักษณ์แทนคำอวยพรต่างๆที่พบเห็นในงานสถาปัตยกรรมจีนโบราณได้ ดังนี้

รูปสัญลักษณ์ของสัตว์มงคล

รูปสัญลักษณ์ของพืชมงคลได้แก่ ต้นไม้ ดอกไม้ และผลไม้

รูปสัญลักษณ์ของธรรมชาติมงคล

รูปสัญลักษณ์ทางความเชื่อของศาสนาพุทธและลัทธิเต๋า

รูปสัญลักษณ์ของตัวอักษรมงคล

รูปสัญลักษณ์ของวัตถุมงคล

รูปสัญลักษณ์ของรูปทรงทางเรขาคณิต

เอกสารนี้เป็นเอกสารที่สงวนไว้สำหรับการใช้งานเพื่อการศึกษาเท่านั้น ไม่อนุญาตให้นำไปใช้ประโยชน์ด้านการค้าไม่ว่ากรณีใดๆ ทั้งสิ้น อีกทั้งห้ามมิให้ดัดแปลงเนื้อหา และต้องอ้างอิงถึงเจ้าของเอกสารทุกครั้งที่มีการนำไปใช้

ตารางที่ 2.1 แสดงรูปสัญลักษณ์และความหมายของสัตว์มงคล

ชื่อ	รูปสัญลักษณ์	ความหมายของสัญลักษณ์
มังกร		พระเจ้าแผ่นดิน, ผู้ชาย, ยศถาบรรดาศักดิ์, ความเป็นอมตะ, ฝน, ฤดูใบไม้ผลิ
หงส์		พระราชินี, ผู้หญิง, ความงาม, ความดี, ความเจริญ, ความอบอุ่น, ความสงบ, ความอุดมสมบูรณ์
ค่างคาว		โชคลาภ ค่างคาว 2 ตัวหมายถึง โชคลู่ ค่างคาว 5 ตัวหมายถึง โชค 5 ประการ คือ อายุยืน ร่ำรวย พลานามัยสมบูรณ์ มีคุณธรรม และความ เป็นนิรันดร์
นกกระเรียน		นกกระเรียนเป็นสัตว์พาหนะประจำเทพแห่งความ ยั่งยืนหรือเทพชีวาชาวจีนจึงใช้เป็นสัญลักษณ์แห่ง ความยั่งยืน
กวางดาว		ความมีอายุยืน, ความร่ำรวย, เกียรติยศ, ความสำเร็จ ในการศึกษา

เอกสารนี้เป็นเอกสารที่สงวนลิขสิทธิ์ไว้เพื่อใช้ในการศึกษาเท่านั้น ไม่อนุญาตให้นำไปใช้ประโยชน์ด้านการค้า

ไม่ว่ากรณีใดๆ ทั้งสิ้น อีกทั้งห้ามมิให้ดัดแปลงเนื้อหา และต้องอ้างอิงถึงเจ้าของเอกสารทุกครั้งที่มีการนำไปใช้

ตารางที่ 2.1 (ต่อ)

ชื่อ	รูปสัญลักษณ์	ความหมายของสัญลักษณ์
ลิง		<p>การจับไล่ภูตผีปีศาจ</p> <p>ลิงสองตัวชื่อกันหมายถึงให้เป็นขุนนางทุกชั่วคน</p>
ไก่		<p>ความอบอุ่น, ความกล้าหาญ</p>
สิงโต		<p>ความแข็งแรง, ความยิ่งใหญ่</p>
ไซ		<p>มักตั้งไว้ที่หน้าประตูบ้าน ศาลเจ้าและวัด เพื่อป้องกันภูตผีปีศาจและสิ่งชั่วร้าย</p> <p>ตัวผู้จะตั้งอยู่ทางซ้าย ที่เท้าจะมีลูกแก้ว</p> <p>ตัวเมียจะตั้งอยู่ทางขวา ที่เท้าจะมีลูกสิงโตอยู่</p>
เสือ		<p>ผู้มีศรัทธาที่ฉลาดปราดเปรื่อง สามารถแก้ไข</p> <p>ปัญหาต่างๆ ได้ ประคองหนังเสือที่มีความมันเงางามจนสว่างและเสื่อยังเป็นสัตว์ที่ขจัดภูตผีปีศาจและสิ่งชั่วร้ายออกไปได้ด้วย</p>
เสือดำ		<p>ผู้มีความรู้และความฉลาด สามารถแก้ไขปัญหา</p> <p>ต่างๆ ได้ ประคองหนังเสือดำที่มีความมันเงางามจนสว่างและเสื่อยังเป็นสัตว์ที่ขจัดภูตผีปีศาจและสิ่งชั่วร้ายออกไปได้ด้วย</p>

เอกสารนี้เป็นเอกสารที่สงวนไว้สำหรับการใช้งานเพื่อการศึกษาเท่านั้น ไม่อนุญาตให้นำไปใช้ประโยชน์ด้านการค้า

ไม่ว่ากรณีใดๆ ทั้งสิ้น อีกทั้งห้ามมิให้ดัดแปลงเนื้อหา และต้องอ้างอิงถึงเจ้าของเอกสารทุกครั้งที่มีการนำไปใช้





ตารางที่ 2.1 (ต่อ)

ชื่อ	รูปสัญลักษณ์	ความหมายของสัญลักษณ์
เต่า		ความมอายุยืน
ช้าง		ความแข็งแรง,ความเที่ยงธรรม,ความมั่งคั่ง
ผีเสื้อ		อายุยืน
ปลาทองในน้ำ		ทองและหยกเต็มบ้าน,มั่งคั่งบริบูรณ์,มีกินมีใช้มากมาย
ม้า		ความปราดเปรียว,ว่องไว,แข็งแรง
กระต่าย		ความมอายุยืน

เอกสารนี้เป็นเอกสารที่สงวนไว้สำหรับกรใช้งานเพื่อการศึกษาเท่านั้น ไม่นอนุญาตให้นำไปใช้ประโยชน์ด้านการค้า





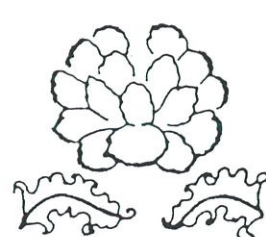

ไม่ว่ากรณีใดๆ ทั้งสิ้น อีกทั้งห้ามมิให้ดัดแปลงเนื้อหา และต้องอ้างอิงถึงเจ้าของเอกสารทุกครั้งที่มีการนำไปใช้

ตารางที่ 2.2 แสดงรูปสัญลักษณ์และความหมายของต้นไม้ ดอกไม้ และผลไม้มงคล

ชื่อ	รูปสัญลักษณ์	ความหมายของสัญลักษณ์
ต้นไผ่		ความมีอายุยืน, โชคลาภ
ต้นสน		ความมีอายุยืน
เห็ดหลินจือ		ความมีอายุยืน, ความเป็นอมตะ
ดอกท้อ		การกั้นญาติ, สันติภาพ, ความสุข
ดอกโบตั๋น		ฤดูใบไม้ผลิ, ความร่ำรวย, เกียรติยศ, ความรัก, ความเจริญ, ความงาม

เอกสารนี้เป็นเอกสารที่สงวนไว้สำหรับการใช้งานเพื่อการศึกษาเท่านั้น ไม่อนุญาตให้นำไปใช้ประโยชน์ด้านการค้า
ไม่ว่ากรณีใดๆ ทั้งสิ้น อีกทั้งห้ามมิให้ดัดแปลงเนื้อหา และต้องอ้างอิงถึงเจ้าของเอกสารทุกครั้งที่มีการนำไปใช้

ตารางที่ 2.2 (ต่อ)

ชื่อ	รูปสัญลักษณ์	ความหมายของสัญลักษณ์
ดอกบัว		ความเจริญ,ความงอกงาม,ความอบอุ่น,ความบริสุทธิ์,ความมีอัจฉริยะของสตรี
ดอกเบญจมาศ (ดอกเก๊กฮวย)		ฤดูใบไม้ร่วง,ความมีอารมณ์ขัน,การเกษียณอายุ,ความเรียบง่ายในการดำรงชีวิต
ดอกเหมย (ดอกบ๊วย)		ความมีโชค ความขยันหมั่นเพียรเพื่อต้อนรับวันขึ้นปีใหม่ที่กำลังมาถึง อายุที่ยืนยาวรับความอ่อนเยาว์ที่ยืนยง
ดอกกล้วยไม้		ความสง่างาม,ความบริสุทธิ์,มิตรภาพอันบริสุทธิ์
ลูกท้อ		การแต่งงาน,การผลิตดอกออกผล,ความมีอายุยืน, ความสดชื่น, (ไม้ท้อใช้ใส่ลูกตีสี่ในวันทิ้งกระจาด เดือน 7)
ลูกพลับ		ความสุข,ความสดชื่น,ความร่าเริง

เอกสารนี้เป็นเอกสารที่สงวนไว้สำหรับการใช้งานเพื่อการศึกษาเท่านั้น ไม่อนุญาตให้นำไปใช้ประโยชน์ด้านการค้า
ไม่ว่ากรณีใดๆ ทั้งสิ้น อีกทั้งห้ามมิให้ดัดแปลงเนื้อหา และต้องอ้างอิงถึงเจ้าของเอกสารทุกครั้งที่มีการนำไปใช้

ตารางที่ 2.2 (ต่อ)

ชื่อ	รูปสัญลักษณ์	ความหมายของสัญลักษณ์
ลูกทับทิม		ความเจริญงอกงาม,ความรัก,อิทธิพลของความรัก, ความหมายของการมีบุตรยาก
ลูกแพร์		ความบริสุทธิ์,ความยุติธรรม,ความมีอายุยืน,ความฉลาด,ความสามารถในการปกครองคน
ส้มมือ		ความสุข,ความมั่งคั่งอย่างมากมายไม่สิ้นสุด
องุ่น		ความรุ่งเรืองงอกงาม,และสื่อความหมายถึงการเพาะปลูกให้ได้ผลผลิตที่มากมายอุดมสมบูรณ์
น้ำเต้า		ความมีอายุยืนยาว,การให้มีลูกชายมากๆ
ต้นไม้หญ้าและ สาหร่าย		สัญลักษณ์แห่งความบริสุทธิ์,ลวดลายแห่งธรรมชาติทิวทัศน์อาจไม่ได้สื่อความหมายที่ชัดเจนแต่นิยมใช้ประกอบกับสัญลักษณ์มงคลอื่นๆ เช่น มังกรกับมุกอักษิ หงส์กับหมู่เมฆ ค้างคาวเหนือภูเขา กระสา กับ น้ำขึ้น เพื่อย้ำมงคลความหมายให้ชัดเจนยิ่งขึ้น

เอกสารนี้เป็นเอกสารที่สงวนไว้สำหรับการใช้งานเพื่อการศึกษาเท่านั้น ไม่อนุญาตให้นำไปใช้ประโยชน์ด้านการค้า

ไม่ว่ากรณีใดๆ ทั้งสิ้น อีกทั้งห้ามมิให้ดัดแปลงเนื้อหา และต้องอ้างอิงถึงเจ้าของเอกสารทุกครั้งที่มีการนำไปใช้



ตารางที่ 2.3 แสดงรูปสัญลักษณ์และความหมายของธรรมชาติมงคล

ชื่อ	รูปสัญลักษณ์	ความหมายของสัญลักษณ์
น้ำ		ยศถาบรรดาศักดิ์, ความเป็นอมตะ, ฝน
คลื่นทะเล		ความเป็นอมตะ, ความเจริญ
เมฆ		ความชุ่มชื้น, ความอุดมสมบูรณ์
ไฟ		ใช้ทำลายล้างความชั่ว, อันตราย, ความโกรธ; ตัดหา
ภูเขา		อายุยืน, มั่นคง
หิน		ความคงทนถาวร, ความแข็งแกร่ง, ความมั่นคง

เอกสารนี้เป็นเอกสารที่สงวนไว้สำหรับการใช้งานเพื่อการศึกษาเท่านั้น ไม่อนุญาตให้นำไปใช้ประโยชน์ด้านการค้า

ไม่ว่ากรณีใดๆ ทั้งสิ้น อีกทั้งห้ามมิให้ดัดแปลงเนื้อหา และต้องอ้างอิงถึงเจ้าของเอกสารทุกครั้งที่มีการนำไปใช้

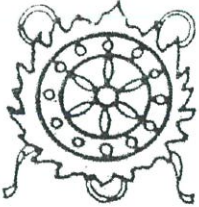
ตารางที่ 2.4 แสดงรูปสัญลักษณ์และความหมายทางความเชื่อของศาสนาพุทธและเต๋า

ชื่อ	รูปสัญลักษณ์	ความหมายของสัญลักษณ์
(พุทธมงคล) ธรรมจักร		ลักษณะเป็นวงล้อมี 6 ซี่หรือ 8 ซี่ หมายถึง วัฏสงสารของการเวียนว่ายตายเกิดและความเป็นอมตะแห่งธรรม หรือคำสอนของพระพุทธเจ้า
หอยสังข์		เสียงสังข์ที่เป่าออกมาไพเราะเหมือนเสียงของพระพุทธเจ้าจึงหมายถึงเสียงแห่งโชค ชีวิตที่ประสบความจำเริญ
ฉัตรหรือร่ม		ในทางพระพุทธศาสนานิกายมหายานหมายถึงเครื่องป้องกันกิเลสตัณหา
ปะรำพิธี		สัญลักษณ์แทนพุทธองค์แสดงถึงเมตตาธรรมที่หวังจะช่วยเหลือสัตว์โลกทั้งหลายให้พ้นทุกข์
แจกัน		ภาชนะที่บรรจุความรู้ ความสำเร็จ และคุณงามความดี



เอกสารนี้เป็นเอกสารที่สงวนไว้สำหรับการใช้งานเพื่อการศึกษาเท่านั้น ไม่อนุญาตให้นำไปใช้ประโยชน์ด้านการค้าไม่ว่ากรณีใดๆ ทั้งสิ้น อีกทั้งห้ามมิให้ดัดแปลงเนื้อหา และต้องอ้างอิงถึงเจ้าของเอกสารทุกครั้งที่มีการนำไปใช้

ตารางที่ 2.4 (ต่อ)

ชื่อ	รูปสัญลักษณ์	ความหมายของสัญลักษณ์
ปลาคู่		ความแข็งแรง ความสุข, ความเชื่อของคนโบราณ ใช้เป็นเครื่องรางคุ้มกันจากภูตผีปีศาจ
ลายสานไส้ไก่จีน		อายุยืนยาว, ใช้เสริมสัญลักษณ์มงคลอื่น ๆ จะมีความ หมายว่าคำอวยพรนั้นๆ ไม่จบสิ้น
มุกอักษิณี		หัวใจของพระพุทธเจ้า ความฉลาด, ความสวยงาม, ความบริสุทธิ์ การป้องกันไฟ
แส้		การจัดปัดออกซึ่งกิเลสและค้นหาให้พ้นจากใจ
กากบาทวชิระ		พลังแห่งธรรมะของพระพุทธศาสนา
ตราสวัสดิกะ		ความเป็นอมตะ, ความสุขสมหวัง

เอกสารนี้เป็นเอกสารที่สงวนไว้สำหรับการใช้งานเพื่อการศึกษาเท่านั้น ไม่อนุญาตให้นำไปใช้ประโยชน์ด้านการค้า
ไม่ว่ากรณีใดๆ ทั้งสิ้น อีกทั้งห้ามมิให้ดัดแปลงเนื้อหา และต้องอ้างอิงถึงเจ้าของเอกสารทุกครั้งที่มีการนำไปใช้

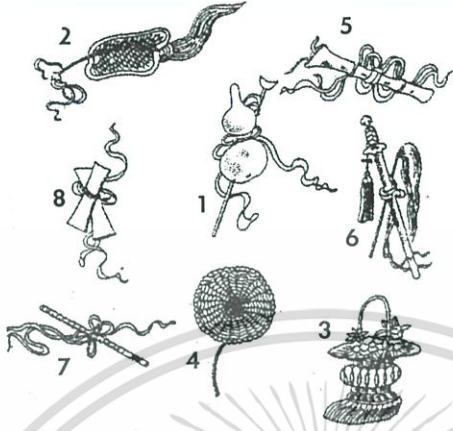
ตารางที่ 2.4 (ต่อ)

ชื่อ	รูปสัญลักษณ์	ความหมายของสัญลักษณ์
<p>(มงคลเต่า)</p> <p>ของวิเศษของแปดเซียน</p> <p>1. น้ำเต้า</p> <p>2. พัดโบกกล้วย</p> <p>3. กระเช้าดอกไม้</p> <p>4. ดอกบัว</p> <p>5. เกาะไม้ไผ่</p> <p>6. ดาบ</p> <p>7. ขลุ่ย</p> <p>8. กรับคู่</p>		<p>สิ่งสิริมงคลแปดชนิด</p> <p>(มงคลแปดทางลัทธิเต๋า)</p> <p>สามารถขจัดสิ่งเลวร้ายและภูตผีปีศาจได้</p>
<p>ยันต์แปดทิศ (โป๊ยยก่วย)</p>		<p>เป็นเครื่องรางของขลัง</p> <p>ทิศเหนือ = แผ่นดิน, โลก</p> <p>ทิศตะวันออกเฉียงเหนือ = สายฟ้า</p> <p>ทิศตะวันออก = ไฟ, พระอาทิตย์</p> <p>ทิศตะวันออกเฉียงใต้ = น้ำ</p> <p>ทิศใต้ = สวรรค์, อำนาจ, พลังกำลัง</p> <p>ทิศตะวันตกเฉียงใต้ = ลม, ไม้</p> <p>ทิศตะวันตก = น้ำไหล, พระจันทร์,</p> <p>ทิศตะวันตกเฉียงเหนือ = ภูเขา</p>
<p>หยิน-หยาง</p>		<p>ความตรงกันข้ามที่เป็นคู่กันในโลก</p> <p>หยาง = สวรรค์ พระอาทิตย์ บุรุษ</p> <p>ความสว่าง</p> <p>หยิน = แผ่นดิน พระจันทร์ สตรี</p> <p>ความมืด</p>

เอกสารนี้เป็นเอกสารที่สงวนไว้สำหรับการใช้งานเพื่อการศึกษาเท่านั้น ไม่อนุญาตให้นำไปใช้ประโยชน์ด้านการค้า



ไม่ว่ากรณีใดๆ ทั้งสิ้น อีกทั้งห้ามมิให้ดัดแปลงเนื้อหา และต้องอ้างอิงถึงเจ้าของเอกสารทุกครั้งที่มีการนำไปใช้

ตารางที่ 2.5 แสดงรูปสัญลักษณ์และความหมายของตัวอักษรมงคล

ชื่อ	รูปสัญลักษณ์	ความหมายของสัญลักษณ์
ฮก		ความสุข, สุขจากการได้สมปรารถนาในโชค ในทรัพย์สิน ยศถาบรรดาศักดิ์และอายุที่ยืนยาว
ลก		บุญบารมี, ความร่ำรวยมั่งคั่ง, ความก้าวหน้า ในหน้าที่การงาน
ชีว		อายุยืนยาววัยยืน มีสุขภาพพลานามัยที่ สมบูรณ์แข็งแรง
ซังฮี้		ความสุขเป็นสองเท่า, โชคดี
ถวนอ้วน ไช่ว		ให้มีอายุยืนหมื่นปี



เอกสารนี้เป็นเอกสารที่สงวนไว้สำหรับการใช้งานเพื่อการศึกษาเท่านั้น ไม่อนุญาตให้นำไปใช้ประโยชน์ด้านการค้า
ไม่ว่ากรณีใดๆ ทั้งสิ้น อีกทั้งห้ามมิให้ดัดแปลงเนื้อหา และต้องอ้างอิงถึงเจ้าของเอกสารทุกครั้งที่มีการนำไปใช้

ตารางที่ 2.6 แสดงรูปสัญลักษณ์และความหมายของสิ่งของมงคล

ชื่อ	รูปสัญลักษณ์	ความหมายของสัญลักษณ์
ตะกร้าใส่ดอกไม้		ความมีอายุยืน
แจกันใส่ดอกไม้		ความสงบสุข
จานใส่ดอกไม้		ความงาม,ความเหมาะสม,ความกลมกลืน
เงินโบราณ		เงินตราแห่งความเจริญรุ่งเรือง

เอกสารนี้เป็นเอกสารที่สงวนไว้สำหรับการใช้งานเพื่อการศึกษาเท่านั้น ไม่อนุญาตให้นำไปใช้ประโยชน์ด้านการค้า
ไม่ว่ากรณีใดๆ ทั้งสิ้น อีกทั้งห้ามมิให้ดัดแปลงเนื้อหา และต้องอ้างอิงถึงเจ้าของเอกสารทุกครั้งที่มีการนำไปใช้

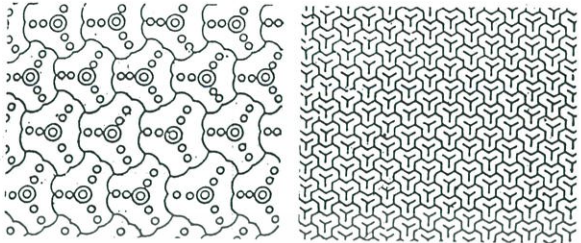

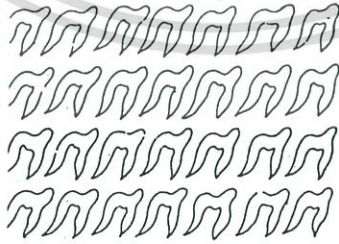
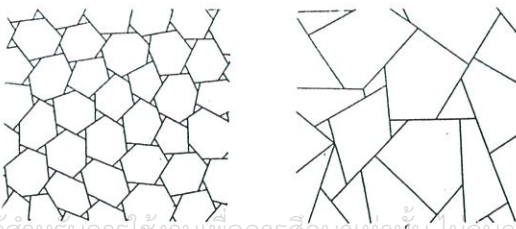
ตารางที่ 2.7 แสดงรูปสัญลักษณ์และความหมายของรูปเรขาคณิต

ชื่อ	รูปสัญลักษณ์	ความหมายของสัญลักษณ์
ลายกนกเง		ลายแห่งความยั่งยืน
ลายมังกรกลายแบบต่างๆ		ลายสิริมงคล
ลายสายลม		ลายสิริมงคล
ลายใบไม้		ลายสิริมงคลมีความหมายว่าให้ร่มเย็นและเป็นสุข

เอกสารนี้เป็นเอกสารที่สงวนไว้สำหรับการใช้งานเพื่อการศึกษาเท่านั้น ไม่อนุญาตให้นำไปใช้ประโยชน์ด้านการค้า

ไม่ว่ากรณีใดๆ ทั้งสิ้น อีกทั้งห้ามมิให้ดัดแปลงเนื้อหา และต้องอ้างอิงถึงเจ้าของเอกสารทุกครั้งที่มีการนำไปใช้

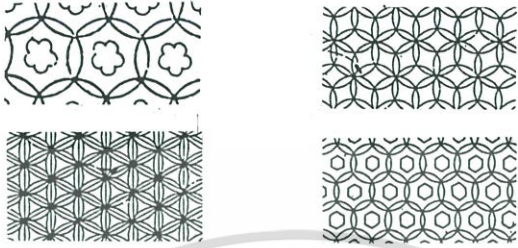
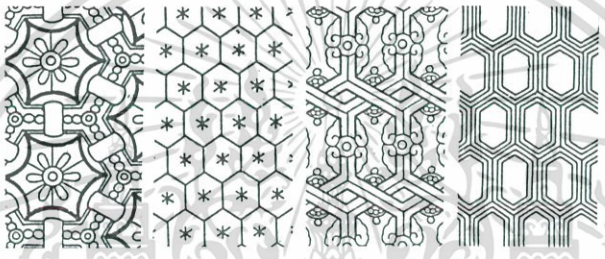
ตารางที่ 2.7 (ต่อ)

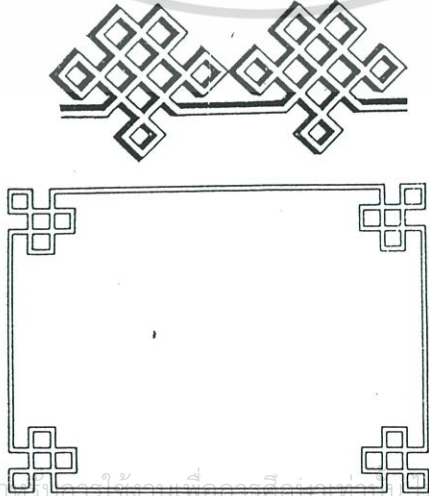
ชื่อ	รูปสัญลักษณ์	ความหมายของสัญลักษณ์
ลายชีวนิว		ลายสิริมงคล
ลายกระดองเต่า		ลายแห่งความยั่งยืน
ลายเมฆในแบบต่างๆ		ลายสิริมงคล
ยันต์แปดในแบบต่างๆ		ลายมหามงคลเพราะเป็นที่รวมของมงคลแปดชนิดของศาสนาพุทธ

เอกสารนี้เป็นเอกสารที่สงวนไว้สำหรับการใช้งานเพื่อการศึกษาเท่านั้น มิอนุญาตให้นำไปใช้ประโยชน์ด้านการค้า

ไม่ว่ากรณีใดๆ ทั้งสิ้น อีกทั้งห้ามมิให้ดัดแปลงเนื้อหา และต้องอ้างอิงถึงเจ้าของเอกสารทุกครั้งที่มีการนำไปใช้

ตารางที่ 2.7 (ต่อ)

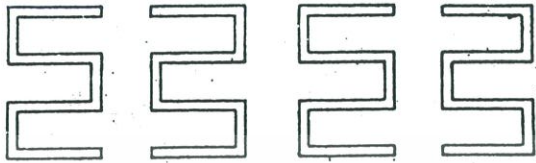
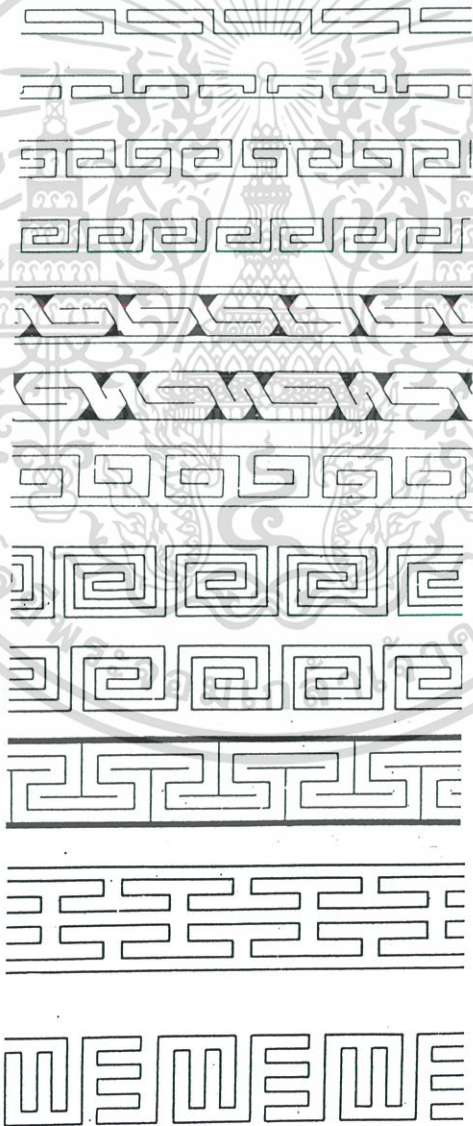
ชื่อ	รูปสัญลักษณ์	ความหมายของสัญลักษณ์
ลายตัวผู้		ลายสิริมงคลที่นิยมนำมาใช้เป็นลวดลายทางสถาปัตยกรรมและลวดลายเสื้อผ้า
ลายตัวอักษรหุย		ลายสิริมงคลหมายถึงความต่อเนื่องที่ไม่มีวันจบสิ้น

เอกสารนี้เป็นเอกสารที่สงวนไว้สำหรับการใช้งานเพื่อการศึกษาเท่านั้น ไม่อนุญาตให้นำไปใช้ประโยชน์ด้านการค้าไม่ว่ากรณีใดๆ ทั้งสิ้น อีกทั้งห้ามมิให้ดัดแปลงเนื้อหา และต้องอ้างอิงถึงเจ้าของเอกสารทุกครั้งที่มีการนำไปใช้

2.8 หลักวงจьюที่มีผลต่องานสถาปัตยกรรม

Evelyn Lip (1995:23,52) ได้กล่าวไว้ตั้งแต่โบราณมาสภาพแวดล้อมโดยรอบ รวมถึงผลกระทบในด้านต่างๆ ที่มีต่อตัวอาคาร เป็นเรื่องที่มีความสำคัญมาก เป็นเวลานานมาแล้วเมื่อมีการก่อสร้างอาคารขึ้นมาซักหลังหนึ่ง สิ่งที่จะต้องคำนึงถึงคือ สถานที่ตั้ง และรูปทรงของอาคาร ที่จะต้องมีความสอดคล้องและกลมกลืนกับธรรมชาติโดยรอบของสถานที่นั้นๆ ให้มากที่สุด ซึ่งในสมัยโบราณมีศาสตร์แขนงหนึ่ง ซึ่งเป็นการออกแบบ อาคารให้สอดคล้องกับสภาพแวดล้อม มีชื่อเรียกว่า **ฮวงจุ้ย**

และทุกๆ สิ่งนั้นจะมีธาตุในตัวเอง โดยธาตุที่ว่านี้ก็คือ ธาตุทั้ง 5 อันได้แก่ ธาตุทอง, ธาตุไม้, ธาตุน้ำ, ธาตุไฟ และธาตุดิน

ธาตุทองแทน ทิศตะวันตก

ธาตุไม้แทน ทิศตะวันออก

ธาตุน้ำแทน ทิศเหนือ

ธาตุไฟแทน ทิศใต้

ธาตุดินแทน จุดศูนย์กลางระหว่างทิศทั้งสี่

ความสัมพันธ์กันของธาตุต่างๆ จะต้องสอดคล้องกับการปรับวางตัวอาคาร และหลักความสมดุลแบบ หยิน – หยาง ซึ่งธาตุทั้ง 5 นี้ แทนความสัมพันธ์ของอาคารและลักษณะของภูมิประเทศ ได้ดังนี้

ธาตุทอง คือ ภูมิประเทศหรืออาคารหรือสภาพแวดล้อม ที่มีลักษณะกลม

ธาตุไม้ คือ ภูมิประเทศหรืออาคารหรือสภาพแวดล้อม ที่มีลักษณะยาว

ธาตุน้ำ คือ ภูมิประเทศหรืออาคารหรือสภาพแวดล้อม ที่มีลักษณะโค้งหรือคดเคี้ยว

ธาตุไฟ คือ ภูมิประเทศหรืออาคารหรือสภาพแวดล้อม ที่มีลักษณะยอดแหลมหรือสามเหลี่ยม

ธาตุดิน คือ ภูมิประเทศหรืออาคารหรือสภาพแวดล้อม ที่มีลักษณะสี่เหลี่ยม

ทฤษฎีของธาตุทั้ง 5 นี้ นำมาประยุกต์ใช้กับการวิเคราะห์พื้นที่ ภูมิประเทศ และรูปทรงของอาคาร ซึ่งอาจมีความสัมพันธ์ที่ส่งเสริมหรือหักล้างกันของธาตุต่างๆ ตัวอย่างเช่น อาคารทรงกลม(ธาตุทอง) สามารถรวมกับอาคารที่มีลักษณะโค้ง (ธาตุน้ำ) อาคารรูปทรงสี่เหลี่ยม (ธาตุดิน) ก็เหมาะสมกับอาคารทรงกลม (ธาตุทอง)

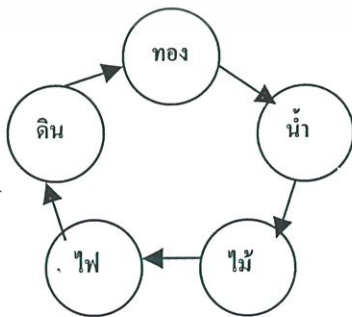

วัฏจักรที่ให้คุณ

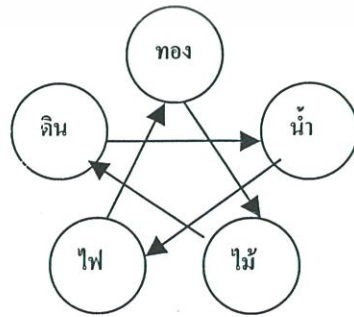

วัฏจักรที่ให้โทษ

รูปที่ 2.24 แสดงความสัมพันธ์ของธาตุทั้ง 5

ไม่ว่ากรณีใดๆ ทั้งสิ้น อีกทั้งห้ามมิให้ดัดแปลงเนื้อหา และต้องอ้างอิงถึงเจ้าของเอกสารทุกครั้งที่มีการนำไปใช้

สำหรับสิ่งก่อสร้างที่อยู่ใกล้กัน จะส่งผลกระทบซึ่งกันและกัน ทั้งในทางที่ดีและไม่ดี ตัวอย่าง เช่น ถ้ามีภูเขาอยู่ทางทิศตะวันตกและมีลักษณะเป็น แนวยาวตรง ซึ่งหมายถึงธาตุไม้ พื้นที่นั้นจะไม่ดี แต่ถ้าภูเขามีลักษณะคดเคี้ยว, โค้ง ซึ่งหมายถึง ธาตุน้ำ พื้นที่นั้นก็จะมี ความเจริญรุ่งเรือง เป็นพื้นที่ที่ดี

ส่วนในเรื่องของความเชื่อที่เกี่ยวข้องกับ การออกแบบและปลูกสร้างอาคารต่างๆซึ่งรวมถึงวัด ด้วยนั้นมีมากมาย เช่น ในการสร้างวัด หลังคาวัดนั้นจะต้องมีการตกแต่งด้วยเครื่องประดับตกแต่งต่างๆ ให้เป็นไปตามหลักความสมดุลของ หยิน - หยาง ซึ่งสื่อถึงความเป็นสิริมงคลต่างๆแก่ศาสนิกชนและ ผู้ที่เข้ามาภายในวัด ส่วนการมุงกระเบื้องหลังคาวัดก็เช่นกัน ถ้าจะให้ เป็นสิริมงคลแล้ว ควรจะเริ่มต้นมุง กระเบื้องจากกึ่งกลางของหลังคาแล้วค่อยๆมุงกระเบื้องแผ่ออกไปทั้งสองข้าง คือ ทางซ้ายและขวา

ส่วนในเรื่องตัวเลขที่เป็นสิริมงคลนั้น เลขคู่ คือ หยาง หมายถึง โชคดี สิริมงคล ในขณะที่เลขคู่ คือ หยิน หมายถึง ความอัปมงคล สิ่งที่ไม่ดี ดังนั้นแนวกระเบื้องหลังคานั้น ถ้าเริ่มนับจากด้านข้างหรือ มุมทั้งสองข้างของหลังคาเข้ามาหาจุดกึ่งกลางของหลังคานั้นจะต้องไม่จบลงที่เลข 8 , 18, 28 หรือ 38 สำหรับชั้นบันไดก็เช่นกันจะต้องเป็นเลขจำนวนคี่เสมอ ส่วนการปรับวางตำแหน่งตัวอาคารของวัดที่ถูก ต้องตามหลักนั้น มักจะหลีกเลี่ยงการวางตัวอาคารให้มีประตูเปิดออกสู่ทิศตะวันออกเฉียงเหนือและ ตะวันตกเฉียงใต้ เพราะตามความเชื่อของชาวจีนนั้นเป็นทิศที่มีสิ่งชั่วร้ายหรือสิ่งอัปมงคลต่างๆ ส่วน ประตูทางเข้าหลักมักจะเขียนรูปสิ่งศักดิ์ต่างๆ เช่น ทวารบาล มังกร หรืออาจจะเป็นรูปปั้นสิงโตคู่ เพื่อ คอยป้องกันสิ่งชั่วร้ายและอัปมงคลต่างๆไม่ให้เข้ามาสู่ภายในวัด

ศักดิ์ บวร (2539:43-45) ที่อธิบายลักษณะฮวงจุ้ยที่ดีของอาคาร ที่แปลมาจากหนังสือ ฮวงจุ้ยที่ เขียนโดย ริชาร์ด เครซ ว่า ชาวจีนเชื่อกันว่าอาคารบ้านเรือนที่หันหน้าไปทางทิศใต้เป็นอาคารที่มีฮวง จุ้ยดีที่สุด แม้แต่หลุมฝังศพก็พยายามให้หันหน้าไปทางทิศใต้เช่นกัน ที่เป็นเช่นนี้เพราะชาวจีนมีความ เชื่อที่ว่ามิตต์วแทนสัญลักษณ์ประจำทิศทั้ง สี่ดังนี้

ทิศใต้ นกยูงแดง หมายถึง ความโชคดี โชคลาภ ฤดูร้อน ชื่อเสียงและความมั่งคั่ง ความสุข
 ทิศเหนือ เต่าดำ หมายถึง ความอิมคริม โศกเศร้า อันตราย ลี้ลับ ฤดูหนาว ทะนุถนอม
 ทิศตะวันตก เสือขาว หมายถึง อันตราย ฤดูใบไม้ร่วง ความเข้มแข็ง สงคราม ความรุนแรง
 ทิศตะวันออก มังกรเขียว หมายถึง ความคุ้มครอง โชคดี ความเมตตา ความเฉลียวฉลาด ฤดู ใบไม้ผลิ ปัญญา

อานวยชัย ปฏิพัทธ์เผ่าพงศ์(2532:88,197) ได้กล่าวถึงลักษณะของรูปทรงของที่ดินที่ดีตาม หลักฮวงจุ้ย ว่าควรเป็นรูปสี่เหลี่ยมผืนผ้าหรือสี่เหลี่ยมจตุรัสทางด้านทิศใต้ของที่ดินควรเปิดโล่ง เพื่อให้ แสงแดดและลมพัดผ่านได้สะดวก ซึ่ง “ซี้”(พลังแห่งจักรวาล) ก็แล่นจากทิศใต้สู่ทิศเหนือ ดังนั้นไม่ เพียงแต่ปล่อยให้ทางทิศใต้เปิดโล่งเพื่อรับพลัง “ซี้” เท่านั้น แต่อีกสามด้านที่เหลือควรมีกำแพงล้อมรอบ ปิดให้มิดชิด เพื่อส่งสมอิทธิพลในทางที่ดีของพลัง “ซี้” นี้ ถ้ามีภูเขากั้นอยู่ทางทิศเหนือก็จะดียิ่งขึ้น เพราะภูเขาจะปกป้องบริเวณที่ตั้งของอาคารให้พ้นจากสิ่งชั่วร้าย วัดหลายแห่งในสิงคโปร์ซึ่งสร้างใน ต้นศตวรรษที่สิบเก้าล้วนมีการจัดวางผังในลักษณะเช่นนี้

เอกสารนี้เป็นเอกสารที่สงวนไว้สำหรับใช้เพื่อการศึกษาเท่านั้น ไม่อนุญาตให้นำไปใช้ประโยชน์ด้านการค้า

ไม่ว่ากรณีใดๆ ทั้งสิ้น อีกทั้งห้ามมิให้ดัดแปลงเนื้อหา และต้องอ้างอิงถึงเจ้าของเอกสารทุกครั้งที่มีการนำไปใช้

ศราณี อารีย์ราช (ม.ป.ป.:34) ได้กล่าวว่า ในสมัยโบราณลมนั้นถือว่ามีอิทธิพลต่อดวงจัน เป็นสิ่งที่ใช้ในการทำนายทายทักเหตุการณ์ที่จะเกิดขึ้นในอนาคต และมุ่งความสนใจไปยังทิศทางที่ลมพัด เนื่องจากทิศทางของลมที่พัดผิดฤดูกาลเวลานั้นเปรียบเสมือนกับเป็นลางบอกเหตุจากสวรรค์ ลมได้นั้นถือเป็นนิมิตหมายที่ดี เนื่องจากกระแสลมจากทางทิศใต้และตะวันตกเฉียงใต้นั้นมักจะพัดเอาความอบอุ่นเข้าสู่ประเทศจีนทางตอนเหนือ รวมทั้งยังทำให้เกิดฝนตกถูกต้องตามฤดูกาล ในทางกลับกันกระแสลมจากทิศเหนือและตะวันออกเฉียงเหนือ มักจะหอบเอาความหนาวเย็นและแห้งแล้งเข้ามา ลมที่พัดผ่านเข้ามาทางทิศนี้จึงถือว่าเป็นลางร้าย ดังนั้นอาคารบ้านเรือนในอุดมคติที่ต้องการมักจะตั้งหันหน้าไปทางทิศใต้เสมอ

อำนาจชัย ปฏิพัทธ์เผ่าพงศ์ (2532:88,146-148) ได้กล่าวถึงชาวจีนและความเชื่อในเรื่องสีที่มีอิทธิพลต่อการดำเนินชีวิต และมีอิทธิพลส่งผลกระทบต่อดวงจันของอาคารที่ดี เช่น

สีแดง คือสีที่เป็นมงคลอย่างยิ่งสำหรับชาวจีน บ่งบอกถึงความสุข ไฟหรือความอบอุ่น หรือพลังกำลังที่เข้มแข็ง หิงบูชา ของจดหมายที่ใช้เป็นซองอั่งเปาหรือแม้แต่ชุดเจ้าสาวของชาวจีนก็ล้วนแต่มีสีแดงทั้งสิ้น ซึ่งแสดงออกถึงช่วงเวลาแห่งความสุข

สีเขียวจะสร้างความรู้สึกสงบและสดชื่น เป็นสีของฤดูใบไม้ผลิและเป็นสัญลักษณ์ที่ดีของโลก

สีเหลือง คือสีของพระอาทิตย์และความสดใส แสดงถึงควมมีอายุยืน

สีขาว คือสีแห่งความทุกข์ ระทม เศร้าโศก หรือเท่ากับสีดำในวัฒนธรรมตะวันตกนั่นเอง ในพิธีฝังศพของชาวจีน ครอบครัวของผู้ตายจะสวมเสื้อผ้าทำด้วยผ้าฝ้ายสีนํ้าเงินไม่ได้ฟอกอันเป็นเครื่องหมายที่แสดงถึงความเศร้าโศกเสียใจ

ชาวจีนยังหลีกเลี่ยงสีดำอีกด้วย เพราะมันหมายถึง โชคร้าย อุบัติการณ์อันมีเดมน การสูญเสียแสงสว่างในขณะที่ปิดโงศพ

2.9 สามลัทธิที่มีอิทธิพลต่อการประกอบพิธีกรรมของชาวจีน

ชาวจีนมีคำเรียกว่า “ซำก่า” แปลว่า 3 ลัทธิ ซึ่งได้แก่ ลัทธิเต๋า ลัทธิขงจื้อ และศาสนาพุทธ ซึ่งหลักคำสอนต่างๆ ของ 3 ลัทธินี้ล้วนมีอิทธิพลอย่างมากต่อการดำรงชีวิตและเป็นที่มาของธรรมเนียมประเพณี พิธีกรรมต่างๆ ที่ชาวจีนปฏิบัติสืบต่อกันมาจนถึงปัจจุบัน

พรพรรณ จันทโรนานนท์ (2539:77-81) ได้กล่าวถึงศาสนาเต๋าว่าเป็นศาสนาที่เก่าแก่ของจีน โดยเกิดจากความเชื่อดั้งเดิม รวมเข้ากับความเชื่อเรื่องฟอเมด หมอผี และเริ่มมีเค้าของศาสนามาตั้งแต่ปลายสมัยราชวงศ์ฉิน (ราชวงศ์ฉิน คือก่อน ค.ศ. 221 - ก่อน ค.ศ.207 ปี) ทั้งนี้เพราะปรากฏว่ามีผู้ประกอบพิธีกรรมที่เรียกว่า ฟังซื่อ ซึ่งต่อมาฟังซื่อได้วิวัฒนาการมาเป็นนักพรตทางศาสนาเต๋า หรือที่เรียกกันโดยทั่วไปว่า เต๋าซื่อ ในสมัยราชวงศ์ฮั่น ตะวันออก (ค.ศ.25-220) จางเต๋าหลินจึงได้เริ่มก่อตั้งศาสนาเต๋าขึ้น โดยเป็นผู้ประกอบพิธีขจัดภูติผีปีศาจ และสิ่งเลวร้ายทั้งปวง พร้อมทั้งรวมเอาปราชญ์จากเทพเจ้าและเซียนทั้งหลายเพื่อมารักษาโรคภัยไข้เจ็บ จึงทำให้ศาสนานี้เป็นที่รู้จักกันทั่วไปและเรียกกันว่ากรณิใดๆ ทั้งสิ้น อีกทั้งห้ามมิให้ตัดแปลงเนื้อหา และต้องอ้างอิงถึงเจ้าของเอกสารทุกครั้งที่มีการนำไปใช้

กันว่า กุ๋ยเต้าเจี้ยว หรือศาสนาเต้าที่เกี่ยวกับผี ผู้ที่ศึกษาในศาสนาและคำสอนนี้จะสามารถติดต่อกับ วิญญาณได้ หลังจากสมัยนี้เป็นต้นมาศาสนาเต้าที่มีความเจริญขึ้น และเจริญสูงสุดในสมัยเป่ย์อู๋ ในรัชกาลพระเจ้าไท่ฮู่ตี้ (ค.ศ.424-452) ทั้งนี้ เพราะศาสนาเต้าได้รับการยกย่องให้เป็นศาสนาประจำชาติ ในสมัยนี้ศาสนาเต้าได้ยกเอาให้สิ่งเหล่าจวิน หรืออีกชื่อหนึ่งว่า เหลาจื่อ เป็นพระศาสดาของศาสนา และตั้ง จางเต้าหลินเป็นผู้ก่อตั้งศาสนา จากนั้นก็เรียกศาสนานี้อย่างเป็นทางการว่า ศาสนาเต้า หรือ เต้าเจี้ยว

ศาสนาเต้าเชื่อว่า เทพเจ้าที่มีตำแหน่งสูงสุดคือ เทพหยวนสื่อเทียนจุน หลังเป่าเทียนจุน และให้ สิ่งเหล่าจวิน ผู้รูปร่างท่านกล่าวว่า เทพทั้ง 3 องค์ที่กล่าวมานี้ เทพหลังเป่าเทียนจุน น่าจะหมายถึง อี๋หวง สั้งตี้ หรือเป็นที่รู้จักกันโดยทั่วไปในเมืองไทยว่า พระเจ้าเง็กเซียนฮ่องเต้ เทพองค์นี้ได้มีบทบาทต่อชีวิตความเป็นอยู่ของชาวจีนมาก อีกทั้งมีอิทธิฤทธิ์ปาฏิหาริย์มาก สามารถคุ้มครองชาวประชาให้พ้นจากภัยพิบัติต่างๆ ได้ ดังนั้น เทพองค์นี้จึงได้เป็นที่นับถือจากชาวจีนมากกว่าเทพองค์อื่นๆ ทั้งหมด และผลที่สุดก็ได้กลายเป็นเทพเจ้า ที่มีตำแหน่งสูงสุดทางศาสนาเต้า แต่เพียงองค์เดียว และสามเหตุจากศาสนาเต้าได้รวมเอาเทพเจ้าจากความเชื่อดั้งเดิม พระโพธิสัตว์ทางศาสนาพุทธมหายานและเทพที่เกิดจากคำสอนขงจื้อมาไว้เป็นเทพเจ้าของศาสนาเต้าด้วยจึงทำให้เทพเจ้าทางศาสนาเต้ามีมากมายและเพิ่มมากขึ้นเรื่อยๆ

ศาสนาพุทธมหายานเป็นศาสนาที่แผ่กระจายมาจากอินเดียโดยผ่านทางเอเชียกลางเข้าสู่ประเทศจีน ในสมัยราชวงศ์ฮั่น (ก่อน ค.ศ.206-ค.ศ.220) พงศาวดารราชวงศ์ฮั่นภายหลังตอนเรื่องเอเชียกลางได้กล่าวว่า พระเจ้าฮั่นหมิงตี้ (ค.ศ.58-75) ทรงสุบินถึงผู้มีร่างเป็นสีทองสูงประมาณ 1 จันหกฟุต ที่เสียดรแปลงรัศมีเป็นสีทองสวยงามยิ่งนัก พระองค์ทรงสอบถามเสนาอำมาตย์ จึงทรงทราบว่าเป็นพระพุทธรเจ้า มาจากเมืองเทียนจู๋ ดังนั้น พระองค์จึงได้ส่งทูตชื่อ จางเชียน ไปยังประเทศดังกล่าว แต่จางเชียนไปได้เพียงเอเชียกลางก็ได้พบกับพระภิกษุกาศยปมาตังคะ และพระธรรมรักษะ ซึ่งจางเชียนได้นิมนต์มายังประเทศจีน แล้วได้เริ่มสร้างพระอารามทางพุทธศาสนาแห่งแรกในประเทศจีนที่เมืองหลัวหยาง เรียกว่า ไป่หม่าซื่อ หรือแปลได้ความว่า วัดม้าขาว นับตั้งแต่นั้นมาศาสนาพุทธจึงได้เจริญในประเทศจีนจนมาถึงในสมัยราชวงศ์หมิง และศาสนาพุทธก็ได้วิวัฒนาการมาเป็นหลายนิกายดังนี้คือ เทียน ไกจง หวาเอี้ยนจง ลวี่จิง จี้ กู๋จง ฉานจง จิว่เส่จง ฝ่าเสี่ยวจง และหมี่จง หรือนิกายมนตรยาน

ลัทธิคำสอนของขงจื้อเริ่มขึ้นในสมัยชุนชิว (ก่อน ค.ศ.770 ปี - ก่อน ค.ศ. 481 ปี) มาถึงสมัยราชวงศ์ฮั่น คำสอนของขงจื้อที่เกี่ยวกับอักษรศาสตร์ ปรัชญา จริยศาสตร์ ดาราศาสตร์ ภูมิศาสตร์ เป็นสิ่งที่นิยมกันมากในกลุ่มนักปกครองของจีน ดังนั้น จึงทำให้ขงจื้อเป็นบุคคลที่ยิ่งใหญ่ในด้านการศึกษากันเป็นที่เคารพนับถือของชาวจีนทั่วไปในทุกยุคทุกสมัย

ความยิ่งใหญ่ในด้านคำสอนของขงจื้อที่ติดตรึงอยู่ในความทรงจำของชาวจีนก็คือ การยึดมั่นในเรื่องคุณธรรม ความกตัญญู และสัจธรรม ซึ่งขงจื้อได้กล่าวไว้ในหนังสือชุนชิว คำสอนดังกล่าวได้เป็นหลักปฏิบัติในชีวิตประจำวันของชาวจีนมาโดยตลอด ผู้ที่เคารพนับถือขงจื้อนั้นมีตั้งแต่พระมหากษัตริย์ขุนนางตลอดสามัญชน ในสมัยราชวงศ์ฮั่นรัชกาลพระเจ้าฮั่นฮู่ตี้ ปีที่ 12 (ก่อน ค.ศ. 140-ก่อน ค.ศ.129 ปี) ทรงโปรดให้สร้างรูปเคารพขงจื้อตั้งไว้ในสถานศึกษาคู่กับรูปเคารพของพระเจ้าแผ่นดินทั้งสามพระองค์

ไม่ว่ากรณีใดๆ ทั้งสิ้น อีกทั้งห้ามมิให้ดัดแปลงเนื้อหา และต้องอ้างอิงถึงเจ้าของเอกสารทุกครั้งที่มีการนำไปใช้

คือ พระเจ้าซุ่น พระเจ้าอวีและพระเจ้าซาง ต่อมาในสมัยพระเจ้าฮั่นหมิงตี้ปรัชกาลหยงผิง ปีที่ 2 (ค.ศ.59) ทรงมีบัญชาให้เลิกทำพิธีเซ่นไหว้พระเจ้าแผ่นดินทั้งสามพระองค์ แต่ได้ตั้งรูปเคารพโจวกง หรือปฐมกษัตริย์แห่งราชวงศ์โจว พร้อมทั้งทำรูปเคารพขงจื้อตั้งไว้ในสถานศึกษาของเขตแคว้นต่างๆ คู่กับรูปโจวกงด้วย ต่อมาในสมัยอู่จิ้นทรงประทานบรรดาศักดิ์ให้ขงจื้อ และโปรดให้จัดพิธีเซ่นไหว้ขงจื้อเป็นพระราชพิธีประจำปี จากคำกล่าวนี้ก็สามารถทำให้ทราบได้ว่า ชาวจีนทุกยุคสมัยมีความเคารพนับถือขงจื้อมากเพียงใด คำสอนของขงจื้อที่ฝังลึกอยู่ในจิตใจของชาวจีนนั้น หากว่ายุคใดสมัยใดมีบุคคลหนึ่งสามารถปฏิบัติตนตามคำสอนนี้ได้อย่างเคร่งครัดเมื่อตายไปแล้วจะได้รับการยกย่องให้เป็นเทพเจ้าไปด้วย เทพกวนอู ซึ่งเป็นเทพแห่งความซื่อสัตย์จากวรรณคดีเรื่องสามก๊กก็เกิดขึ้นมาจากอิทธิพลของคำสอนของขงจื้อนั่นเอง

อย่างไรก็ดี ลัทธิคำสอนใดและศาสนาใดจะเจริญรุ่งเรืองหรือเสื่อมลงนั้นย่อมเป็นผลมาจากการได้รับการอุปถัมภ์จากพระมหากษัตริย์ในสมัยนั้นๆ ด้วย แม้ว่าศาสนาเต๋า และศาสนาพุทธจะเจริญขึ้นหรือเสื่อมลงหลายต่อหลายครั้งแล้วก็ตาม แต่ลัทธิคำสอนของขงจื้อยังคงฝังลึกอยู่ในจิตใจของชาวจีนมาโดยตลอด ความเชื่อทั้งสามนี้ได้เริ่มมีการผสมผสานกันจนเห็นได้อย่างเด่นชัดในสมัยราชวงศ์หยวน (ค.ศ.1271 - 1368) ต่อมาในสมัยราชวงศ์หมิง (ค.ศ. 1368 - 1661) ก็ปรากฏว่ามลฑลหูหนาน ซึ่งอยู่ทางตอนใต้ของจีนนั้นได้มีการสร้างศาลซานเจียวจิ้น เรียกว่า ซานเจียวถึง ซึ่งแปลว่า ศาลที่สร้างขึ้นจากคำสอนของ 3 ศาสนา คือ ศาสนาเต๋า ศาสนาพุทธ และศาสนาขงจื้อ

ในความเชื่อของชาวจีนนั้น นอกจากจะมีเทพอันเกิดจากความเชื่อทั้ง 3 ดังได้กล่าวมาแล้ว ยังมีเทพประจำท้องถิ่นที่เรียกกันว่า ตี๋ฟิงเสิน ที่ไม่อาจจะจัดให้อยู่ในกลุ่มใดกลุ่มหนึ่งของทั้งสามความเชื่อดังกล่าวนี้ได้ ชาวจีนกลุ่มภาษาต่างกันจะนับถือเทพประจำท้องถิ่นแตกต่างกันออกไปด้วย เช่น ชาวจีนแต้จิ๋วจะนับถือ เทพมังกรเขียว ชาวจีนฮกเกี้ยนจะนับถือ โจวซื่อกง ชาวจีนไหหลำนับถือเจ้าแม่จูโยบ เนี่ยว เป็นต้น

2.10 พระพุทธเจ้า พระโพธิสัตว์ เทพเจ้าต่างๆ ที่ชาวจีนเคารพนับถือ

พระพุทธเจ้าและพระโพธิสัตว์ที่พุทธศาสนิกชนชาวจีนเคารพนับถือและบูชา นอกจากพระศากยมุนีพุทธเจ้าแล้ว ก็มีพระอมิตพุทธเจ้า ซึ่งเชื่อกันว่าจะพาวิญญาณของผู้ที่บูชาไปเกิด ณ แดนสุขาวดีพุทธเกษตรของพระองค์ นอกจากนี้ก็มีพระโภษิษยคุรุ ซึ่งเป็นผู้ประทานการรักษาโรคภัยไข้เจ็บ และนำพาวิญญาณของพุทธบุตรไปเกิดยังสุทธวิเวทุรย์อันเป็นพุทธเกษตรของพระองค์ท่านเช่นเดียวกัน

อย่างไรก็ดีพระโพธิสัตว์ที่ชาวจีนเคารพนับถือและบูชามากที่สุด ได้แก่พระกวนอิม (อวโลกิตศวรรโพธิสัตว์) ซึ่งประทานทุกสิ่งให้แก่ผู้ขอและทั้งกำจัดภัยพิบัติอันตรายทั้งหลายได้ พระโพธิสัตว์อีกองค์หนึ่งได้แก่ พระกษิตครภโพธิสัตว์ ซึ่งมีพระปณิธานทำนองเดียวกับพระกวนอิมโพธิสัตว์

ตามวัควาอารามต่างๆ นอกจากจะประดิษฐานเป็นรูปพระพุทธเจ้าและพระโพธิสัตว์แล้ว ยังมีที่ประดิษฐานรูปพระเมตไตรยโพธิสัตว์ในรูปท้าวจตุโลกบาลทั้งสี่และรูปท่านแม่ทัพอุยกุง(พระเวท

ไม่ว่ากรณีใดๆ ทั้งสิ้น อีกทั้งห้ามมิให้ดัดแปลงเนื้อหา และต้องอ้างอิงถึงเจ้าของเอกสารทุกครั้งที่มีการนำไปใช้

โพธิสัตว์) ซึ่งเป็นผู้รักษาคุ่มครองอารามและภิกษุสงฆ์ อนึ่งถ้าเป็นอารามใหญ่มีจำนวนพระสงฆ์กว่า 1,000 รูปขึ้นไป ก็จะมีที่ประดิษฐานบูชาพระมัญชุศรีโพธิสัตว์และพระสมันตภัทรโพธิสัตว์อีกด้วย ส่วนตามอาคารบ้านเรือนจะบูชาพระกวนอิมโพธิสัตว์เป็นส่วนมาก

2.10.1 พระพุทธเจ้า หรือ สุตโจว หรือ สุต

สมชาย ธรรมวิริยรักษ์ (2531:187-188) ได้กล่าวถึงศาสนาพุทธนิกายมหายาน มีความเชื่อว่า พระพุทธเจ้ามีอยู่มากมายหลายองค์ แต่ที่ชาวจีนนับถือมากที่สุดมี 3 องค์คือ

พระศากยะมุนิพุทธเจ้า คือพระโคตมพุทธเจ้า องค์เดียวกับที่พุทธศาสนิกชนชาวไทยทั้งหลายเคารพกราบไหว้ คำสอนของพระองค์งดงาม ทั้งในเบื้องต้น ท่ามกลางและในที่สุดเป็นที่นับถือและยอมรับกันทั่วไป และรู้จักกันในชื่อว่า “พระพุทธศาสนา” ในปัจจุบัน

พระอมิตาภะพุทธเจ้า ชาวจีนออกพระนามโดยทับศัพท์ว่า อามีท้อ พระนามเต็มของพระองค์มีอยู่สองพระนามคือ อมิตาภะ แปลว่ามีความสว่างอันประมาณมิได้ และ อมิตายุ แปลว่า มีอายุอันประมาณมิได้ พระนามนี้ปรากฏอยู่ในพระสูตรมหายานหลายสูตร ที่สำคัญคือ “อมิตาสสูตร” พระสูตรนี้ได้บรรยายความสุขสันต์รื่นรมย์ของ “สุขาวดี” ซึ่งอยู่ทางทิศตะวันตกของโลกเรา อันเป็นพุทธเกษตรของพระองค์ท่าน ผู้ที่ไปเกิดในที่นั้นจะมีแต่สุขไม่มีทุกข์ การคิดจะไปเกิดในสุขาวดีนั้นไม่ลำบาก เพียงแต่สวดพระนามของพระองค์ คือ สวดคำว่า “นโม อมิตาภะพุทธ” อยู่เสมอๆ เมื่อถึงแก่กรรม พระองค์ท่านจะมารับ ไปเกิด ณ แดนสุขาวดีพุทธเกษตร

พระไภษัชยคุรุพุทธเจ้า ชาวจีนออกพระนามพระองค์ท่านเป็นภาษาจีนว่า “เอี้ยะซือซุด” แปลว่าพระพุทธเจ้าผู้เป็นครูแห่งยารักษาโรค พระนามเต็มของพระองค์ คือ พระไภษัชยคุรุไวฑูรยประภาส พระองค์ท่านมีหลายอย่างที่คล้ายกับพระอมิตาภะพุทธเจ้า เช่นมีพุทธเกษตรของพระองค์ชื่อว่า สุทธิไวฑูรย์ เป็นที่ที่มีความสันติสุขน่านรื่นรมย์ การปฏิบัติธรรมก็เช่นกัน คือมีการสวดพระนามของพระองค์ท่านเสมอๆ เมื่อเวลาถึงแก่กรรม พระองค์ท่านจะมารับวิญญานไปเกิด ณ แดนพุทธเกษตรแล้วจะไม่มีการเวียนว่ายตายเกิดอีก

สุทธิไวฑูรย์เกษตรนี้ อยู่ทางทิศตะวันออกของโลกเรา คือตรงข้ามกับสุขาวดีของพระอมิตาภะพุทธเจ้า เนื่องจากพระองค์ท่านมีปณิธานที่จะให้สัตว์โลกทุกรูปแบบปราศจากโรคภัยไข้เจ็บ ฉะนั้นถ้าผู้ใดบูชาท่านจะไม่มีภัย หรือถ้าเจ็บไข้ ได้บูชาท่านแล้วจะหายเร็วขึ้น เรามักจะเห็นรูปปั้นของพระองค์ท่านรวมอยู่กับพระอมิตาภะพุทธเจ้าและพระศากยมุนี รวมเป็นสามองค์ในที่ประดิษฐานภายในพระอุโบสถหลังเดียวกัน

2.10.2 พระโพธิสัตว์ หรือ ผู้สัก

พระโพธิสัตว์ คือพระผู้รู้แจ้ง อาจตรัสเป็นพระพุทธเจ้าเมื่อไหร่ก็ได้ แต่ยังไม่ปรารถนาพุทธภูมิ เพราะถ้าเข้าสู่พุทธภูมิเสียแล้ว ก็ยากที่จะโปรดสัตว์ จึงเลื่อนเวลาการเข้าสู่พุทธภูมิเพื่อที่จะบำเพ็ญกุศล ดังนั้นพระโพธิสัตว์จึงช่วยบำบัดทุกข์ของสรรพสัตว์ พระโพธิสัตว์มีมากมายหลายองค์แต่ที่พบเห็นกันมากได้แก่ (ภิกขุ โภทฺธ ๒๕๑๑:๓)

ไม่ว่ากรณีใดๆ ทั้งสิ้น อีกทั้งห้ามมิให้ดัดแปลงเนื้อหา และต้องอ้างอิงถึงเจ้าของเอกสารทุกครั้งที่มีการนำไปใช้

2.10.2.1 พระกวนอิม พระนามว่ากวนอิม เป็นการออกเสียงตามศัพท์แปลจากคำว่า “อวโลกิตศวร” ซึ่งพระอาจารย์กุมารชีพแปลว่า กวนซิม แปลว่าผู้ฟังเสียงแห่งโลก ต่อมาพระถังซำจั๋ง ซึ่งเชี่ยวชาญภาษาสันสกฤตและภาษาจีน ได้แปลใหม่เป็น กวนจื่อโจ้ แปลว่าผู้ฟังโดยอิสระ แต่ทั่วไปยังคงนิยมออกนามว่า กวนอิม

พระกวนอิม เป็นพระโพธิสัตว์ที่มีสมญาว่า มหาเมตตา มหากรุณา เพราะพระองค์ท่านมีความเมตตาต่อสัตว์โลกเป็นอันมาก พระกวนอิมสามารถนิรมิตรกายไปโปรดสัตว์ยังโลกอื่นๆได้ เช่น นิรมิตกายเป็นนาคไปโปรดนาคที่โลกนาค นิรมิตกายเป็นเทพไปโปรดเทพยดสวรรค์ เป็นต้น พระกวนอิมสามารถประทานอภัย คือ การช่วยให้พ้นทุกข์ได้อีก 16 ประเภท มีอัครกษัตริย์ อุทกกษัตริย์ และโจรกษัตริย์ เป็นต้น การขอให้พ้นภัยก็ไม่ลำบาก เพียงแต่ตั้งใจสวดคำว่า “นโม ขอนอบน้อมแด่พระกวนอิมโพธิสัตว์”. เท่านั้น ท่านก็มาโปรดทันที นอกจากนี้ ท่านยังสามารถประทานสิ่งที่เราต้องการและได้ตั้งใจบางท่านที่ยังไม่มีบุตร ส่วนมากไปขอบุตรต่อท่าน

พระกวนอิม เป็นพระโพธิสัตว์ที่ชาวจีนนับถือมาก นอกจากวัดจะมีรูปท่านอยู่ด้วยแล้ว โบสถ์ที่สร้างเพื่อบูชาท่าน โดยเฉพาะก็มีอยู่มาก รูปกวนอิมเท่าที่เราเห็นเป็นรูปเพศหญิง ความจริงรูปเพศหญิงนี้ เป็นเพียงนิรมิตกายหนึ่งใน 32 กาย หากใช้พระกวนอิมเป็นเพศหญิงไม่ กวนอิมมีรูปกายเป็นชายก็มี(ประวัติวัดโพธิ์แมนคุณาราม. 2537)

รูปเคารพของพระกวนอิมจะแยกอยู่ในวิหารเฉพาะ ไม่ปะปนกับพระโพธิสัตว์องค์อื่น (อรศิริ ปาณินท์.2532:115)

ล.เสถียรสุด(2516:100-101)ได้กล่าวถึงการจัดวางตำแหน่งของพระโพธิสัตว์ว่าถ้าเป็นวัดเล็ก ทั้งสองด้านของพระพุทธรูปเจ้า 3 พระองค์ จะมีแท่นบูชาพระอวโลกิตศวร โพธิสัตว์กับพระกษัตริครรภโพธิสัตว์ ถ้าเป็นวัดใหญ่ก็จะมีโบสถ์เล็กของพระโพธิสัตว์ทั้งสองอยู่สองข้างของโบสถ์

2.10.2.2 พระศรีอารยเมตไตรยโพธิสัตว์ (เป็นพระโพธิสัตว์ที่ชาวจีนมิได้เรียกว่า ผู้สัพพะโพธิสัตว์เหมือนองค์อื่นๆ) พระเมตไตรยโพธิสัตว์นี้เป็นรูปพระอ้วนครองจีวรแบบจีน รูปร่างอ้วนท้วนนั่งท้องพลุ้ย ใบหน้าหัวเราะร่าเริงมาก และมีอุ้งข้อมขนาดใหญ่อยู่ที่มือขวาของท่าน ส่วนมือซ้ายถือลูกประคำ รูปพระโพธิสัตว์องค์นี้ความจริงเป็นรูปปั้นของหลวงพ่อดุ้งข้อม เป็นพระภิกษุที่แสดงอาการเบิกบานเป็นสุขตลอดเวลาท่านได้ดับขันธโดยการนั่งสมาธิ รูปเคารพของท่านจะประดิษฐานไว้ในวิหารหน้าหรือวิหารจตุมหาราช คือเมื่อเข้ามาในวัดจะได้สักการะพระเมตไตรยก่อน เพราะจะเริ่มต้นด้วยการมีอารมณ์แจ่มใสไม่เป็นทุกข์(อรศิริ ปาณินท์.2532:115)

ล.เสถียรสุด (2516:100-101) ได้กล่าวถึงการจัดวางตำแหน่งของพระเมตไตรยโพธิสัตว์ว่าจะประดิษฐานอยู่ในวิหารหน้าหรือวิหารจตุมหาราช

2.10.2.3 พระเวทโพธิสัตว์ หรือ อู่ท้อผู้สัพพะ เป็นพระโพธิสัตว์ที่มีหน้าที่รักษาสถาปปกป้องวัดวาอารามตลอดจนพุทธบริษัทที่มากราบไหว้บูชา รูปเคารพมีลักษณะสวมเกราะและสวมมงกุฎ หัตถ์หนึ่งประคองวัชรทวารพิเศษ อีกหัตถ์หนึ่งอยู่ในท่าประนม วัชรทวารนี้ใช้ปราบปรามพวกไม่ว่ากรณีใดๆ ทั้งสิ้น อีกทั้งห้ามมิให้ตัดแปลงเนื้อหา และต้องอ้างอิงถึงเจ้าของเอกสารทุกครั้งที่มีการนำไปใช้

ปีศาจ มารร้าย ที่มารังควาญพระพุทธศาสนา โดยปกติรูปพระเวทโพธิสัตว์จะประดิษฐานอยู่หลังพระเมตไตรยโพธิสัตว์ โดยหันพระพักตร์เข้าสู่วิหาร (สมชาย ธรรมวิริยารักษ์.2531:186-187)

2.10.2.4 พระกษิตครรภโพธิสัตว์ หรือ ตีจั่งอ้วงผู้สั ก เป็นพระโพธิสัตว์ที่คนจีนนับถือมากองค์หนึ่ง พระองค์มีปณิธานคล้ายคลึงกับพระกวนอิม แต่มีผิดไปจากพระกวนอิมก็คือ พระองค์ท่านต้องการจะโปรดสัตว์ที่อยู่ในรกให้หมด กวนอิมโปรดสัตว์โลกในขณะที่ยังมีชีวิต ดังนั้นในงานศพจึงนิยมบูชาท่าน แล้วก็กลายเป็นประเพณีไปที่ในงานศพจะต้องบูชาท่าน ส่วนงานมงคลนิยมบูชาพระกวนอิม กระทั่งเกิดคำว่า “พระกวนอิมโปรดคนเป็น พระตีจั่งโปรดคนตาย” ความจริงท่านก็โปรดคนเป็นเช่นเดียวกับพระกวนอิม รูปของพระองค์ท่านมักจะสวมหมวกซึ่งเรียกว่า “มาลา 5 พระพุทธองค์”(ประวัติวัดโพธิ์แมนคุณาราม.2537) รูปเคารพของพระกษิตครรภโพธิสัตว์จะแยกอยู่ในวิหารเฉพาะองค์ไม่ปะปนกับองค์อื่นๆ (อรศิริ ปาณินท์.2532:115)

2.10.2.5 พระมัญชุศรีโพธิสัตว์ หรือปุ่นชูผู้สั ก เป็นพระโพธิสัตว์ประจำปัญญา มีหน้าที่คือไปประกาศพระธรรมที่แคว้นเนปาล และมีหน้าที่กำจัดอวิชาความโง่เขลา เป็นประธานในพระธรรม รูปเคารพมักทำอย่างหนึ่งเหนือดอกบัวทรงมาลาโพธิสัตว์ หัตถ์ขวาทรงสมุดคัมภีร์ปารมิตาหรือดอกนิลอุบล (บัวขาว) บางที่มีดวงจินตมณี พาหนะสิงโต (สมชาย ธรรมวิริยารักษ์.2531:178)

จิตรา ก่อนันทเกียรติ (2542:108-111) ได้กล่าวถึงพระมัญชุศรีโพธิสัตว์ว่าเป็นพระโพธิสัตว์ที่เป็นเลิศในทางปัญญา และมีความสามารถในการแสดงธรรมรูปเคารพของพระองค์จะทรงราชสีห์เขียว ด้วยว่าราชสีห์นี้ถือเป็นเจ้าแห่งสัตว์ 4 เท้า และเป็นสัตว์ที่กล้าหาญ ไม่เกรงกลัวต่อสิ่งใด อุปมาอุปไมยว่าการโปรดสัตว์ของพระองค์ทรงมุ่งมั่นให้สัตว์โลกได้พ้นทุกข์และบรรลุธรรมอย่างไม่เกรงกลัวต่อความยากลำบาก

พระมัญชุศรีโพธิสัตว์ มักนิยมประดิษฐานรวมกลุ่มกับพระพุทธเจ้า 3 องค์ มากกว่าที่จะประดิษฐานเดี่ยว (อรศิริ ปาณินท์.2532:116)

2.10.2.6 พระสมันตภัทรโพธิสัตว์ ประทับอยู่บนหลังช้าง เป็นสัญลักษณ์แห่งความยิ่งใหญ่ เปรียบเช่นพระโพธิสัตว์ต้องรับภาระอันหนักอึ้ง ที่จะนำเวไนยสัตว์ให้พ้นจากทุกข์ บรรดาสรรพสัตว์ทั้งหลายเปรียบดังช้างที่เป็นไปด้วยแรงกิเลสตัณหา พระโพธิสัตว์ค้ำควาญช้างซึ่งมีหน้าที่ฝึกปรือให้ช้างเชื่อง มีความอ่อนโยน และควาญช้างนั้นสามารถนำช้างไปสู่จุดหมายปลายทางได้

2.10.2.7 พระมหาสถามะปราชต์โพธิสัตว์ หรือ ไต้ซี้จู้ หรือเรียกสั้นๆว่ามหาสถามะ ถือว่าเป็นพุทธโอรสองค์ที่สองของพระอมิตากะ (พระพุทธโอรสองค์แรกคือพระกวนอิม) เป็นพระโพธิสัตว์ผู้ช่วยอมิตากะ สำหรับการบรรเทาทุกข์พระสรรพสัตว์เพราะพระอมิตากะบรรลุเป็นพระพุทธเจ้าแล้ว จะมาเกี่ยวข้องกับสัตว์โลกโดยตรงไม่ได้ ต้องมีพระโพธิสัตว์เป็นตัวแทน พระมหาสถามะปราชต์โพธิสัตว์ที่พบในวัดจีนในประเทศไทยส่วนมากจะเป็นเพียงรูปภาพมากกว่า

2.10.3 พระอรหันต์ หรือ อ่าหลัวอัน

เอกสารนี้เป็นเอกสารที่สงวนไว้สำหรับการใช้งานเพื่อการศึกษาเท่านั้น ไม่อนุญาตให้นำไปใช้ประโยชน์ด้านการค้า ไม่ว่าจะกรณีใดๆ ทั้งสิ้น อีกทั้งห้ามมิให้ดัดแปลงเนื้อหา และต้องอ้างอิงถึงเจ้าของเอกสารทุกครั้งที่มีการนำไปใช้

จิตรรา ก่อนนันทเกียรติ (2542:132-135) ได้กล่าวถึงเรื่องราวของ 18 พระอรหันต์ว่าหลายตำนานจากหลายพระคัมภีร์ จำนวนของพระอรหันต์แต่เดิมมีเพียง 16 องค์ พระอรหันต์ทั้งสิบหกได้รับพระกระแสจากพระพุทธองค์ก่อนเสด็จดับขันธสุปฏิริณิพพาน ทรงขอให้ทั้ง 16 องค์อย่าเพิ่งเข้านิพพาน แต่ให้ดูแลรักษาพระพุทธศาสนาไว้รอจนกว่า “พระศรีอารยเมตไตรย” จะมาตรัสรู้เป็นพระพุทธเจ้า

รูปเคารพของ 18 อรหันต์จะประดิษฐานอยู่ในวิหารพระพุทธเจ้า 3 องค์ (วิหารหลัก) โดยแยกประดิษฐานข้างละ 9 องค์ (อรสิริ ปาณินท์ . 2532:116)

ล.เสถียรสุด (2516:100-101) ได้กล่าวว่าห้องโถงที่อยู่ตรงกลางเป็นโบสถ์ (วิหารหลัก) จะมีพระพุทธรูปสามองค์แล้วทั้งสองข้างจะมีรูปพระอรหันต์ 18 องค์ ประดิษฐานรวมอยู่ด้วย

2.10.4 ท้าวจตุโลกบาล หรือ ซีได้เทียนอ่อง

ท้าวมหาธาตทั้ง 4 หรือที่เรียกกันว่าท้าวจตุโลกบาล สถิตอยู่ ณ สวรรค์ชั้นต้นที่มีชื่อว่า จาตุมหาราชิกา (แดนมหาธาตทั้ง 4) ท้าวจตุมหาธาตถือว่าเป็นเทพประจำทิศทั้งสี่ตามคติจีน และเชื่อกันว่าพระพุทธองค์ทรงมอบธรรมไว้ให้รักษา นอกจากนี้แต่ละองค์จะเป็นเทพประจำทิศทั้งสี่แล้ว แต่ละองค์ยังมีแม่ทัพสามสิบนายและมีโอรสเก้าสิบองค์ ตัวเลขดังกล่าวถือว่าเป็นสามสิบแทนระยะเวลา 1 เดือนหรือ 30 วัน และ เก้าสิบคือ 90 วัน หรือสามเดือนซึ่งเท่ากับหนึ่งฤดู กล่าวกันว่าพระเวทโพธิสัตว์ก็เป็นหนึ่งในแม่ทัพด้วยเช่นกันแต่เป็นองค์ที่มีความสามารถมากกว่าแม่ทัพองค์อื่นจึงได้รับหน้าที่ให้คอยดูแล ปกป้องศาสนาเช่นเดียวกัน ดังนั้นตามวัดจึงมีรูปเคารพประดิษฐานอยู่

ท้าวเวสสุวรรณ (ไฉ่น้ำ) สถิตทางทิศอุดร ประจำฤดูใบไม้ร่วงหรือฤดูสารท กายสีด้า หัตถ์ขวาคือเจดีย์ หรือ ฐ แสดงถึงความรียบเรียบหรือราบรื่นในชีวิตเปรียบเสมือนทะเล

ท้าววิรุพหก (เตียงเซียง) สถิตทางทิศทักษิณ ประจำฤดูฝน มีกายสีเขียว หัตถ์ซ้ายถือร่ม แสดงถึงความชุ่มชื้นของฝนที่หลังขโลมบนพื้นโลก

ท้าวธตรัฐ (ทีกัก) สถิตทางทิศบูรพา ประจำฤดูร้อน มีกายสีเขี้ยว หัตถ์ขวาคือพิณ แสดงถึงการที่ธรรมชาติดำเนินไปถูกต้องตามฤดูกาล

ท้าววิรูปักษ์ (กววมัก) สถิตย์ทางด้านประจัน ประจำฤดูหนาว มีกายสีขาว หัตถ์ถือดาบ แสดงถึงลมเพราะถือว่าการยกดาบทำให้เกิดเสียงเหมือนลม

ท้าวจตุโลกบาลหรือจตุมหาธาตทั้ง 4 ส่วนใหญ่สร้างเป็นรูปเคารพขนาดใหญ่ ประดิษฐานไว้ในวิหารแรกที่เข้าถึงเมื่อย่างก้าวเข้าไปในวัด (อรสิริ ปาณินท์.2532:116)

2.10.5 พระสงฆ์บูรพาจารย์

รูปเคารพของพระสงฆ์บูรพาจารย์ได้แก่พระสาวกในพุทธศาสนาที่ประพฤติปฏิบัติชอบ ประชาชนศรัทธาเลื่อมใส หรือพระสงฆ์ผู้ก่อตั้งวัดนั้นๆ เป็นต้น เช่น พระอาจารย์สกเหงเจ้าอาวาสองค์แรกของวัดมังกรกมลาวาส รูปเคารพนี้จะประดิษฐานในวิหารบูรพาจารย์ซึ่งอาจจะประดิษฐานองค์เดียวหรือรวมกันหลายองค์ก็ได้

เอกสารนี้เป็นเอกสารที่สงวนไว้สำหรับการใช้งานเพื่อการศึกษาเท่านั้น ไม่อนุญาตให้นำไปใช้ประโยชน์ด้านการค้า ไม่ว่ากรณีใดๆ ทั้งสิ้น อีกทั้งห้ามมิให้ดัดแปลงเนื้อหา และต้องอ้างอิงถึงเจ้าของเอกสารทุกครั้งที่มีการนำไปใช้

2.10.6 เทพเจ้า (เซียน)

เทพเจ้าหรือเซียนผู้วิเศษที่ชาวจีนนิยมบูชาเพราะเชื่อว่าเทพเจ้าเหล่านี้สามารถบันดาลสิ่งที่ตนปรารถนา ชาวจีนนับถือเทพเหล่านี้โดยมีพื้นฐานมาจากลัทธิเต๋าที่นับถือเทพหลายองค์ โดยเทพในลัทธิเต๋าได้แก่ เจ้าที่ เจ้าทางในแต่ละท้องถิ่น เทพตามธรรมชาติต่างๆ ลัทธิเต๋านี้ยังได้รวมพระโพธิสัตว์ในศาสนาพุทธเป็นเทพของตน เช่น เจ้าแม่กวนอิม และรวมผู้ที่ทำความดีงามในด้านต่างๆตามประวัติศาสตร์พงศาวดารด้วย เช่น เทพกวนอูจากสามก๊ก เป็นต้น



รูปที่ 2.25 แสดงรูปทำางจุดโลกบาลทั้ง 4

เอกสารนี้เป็นเอกสารที่สงวนไว้สำหรับการใช้งานเพื่อการศึกษาเท่านั้น ไม่อนุญาตให้นำไปใช้ประโยชน์ด้านการค้าไม่ว่ากรณีใดๆ ทั้งสิ้น อีกทั้งห้ามมิให้ดัดแปลงเนื้อหา และต้องอ้างอิงถึงเจ้าของเอกสารทุกครั้งที่มีการนำไปใช้



รูปที่ 2.26 แสดงรูปพระอวโลกิเตศวร (เจ้าแม่กวนอิม) และพระกษิติครรภ์โพธิสัตว์ (ขวา)



รูปที่ 2.27 แสดงรูปพระมัญชุศรีโพธิสัตว์ (ซ้าย) และ พระสมันตภัทรโพธิสัตว์ (ขวา)
เอกสารนี้เป็นเอกสารที่สงวนไว้สำหรับการใช้งานเพื่อการศึกษาเท่านั้น ไม่อนุญาตให้นำไปใช้ประโยชน์ด้านการค้า
ไม่ว่ากรณีใดๆ ทั้งสิ้น อีกทั้งห้ามมิให้ดัดแปลงเนื้อหา และต้องอ้างอิงถึงเจ้าของเอกสารทุกครั้งที่มีการนำไปใช้



รูปที่ 2.28 แสดงรูปพระเมตไตรยโพธิสัตว์ (ซ้าย) และ รูปพระเวทโพธิสัตว์ (ขวา)

การเซ่นไหว้บูชาที่ชาวไทยเชื้อสายจีนปฏิบัติในรอบปี

2.10.7 วันตรุษจีน

เทศกาลนี้เกิดขึ้นครั้งแรกพร้อมกับการประดิษฐ์ปฏิทินจีนในสมัยต้นราชวงศ์ซาง (980 ปีก่อนพุทธศักราช) ตรุษจีน คือ วันขึ้นปีใหม่ของจีน ที่ไม่ได้มีความสำคัญเพียงเพื่อเฉลิมฉลองศักราชใหม่เท่านั้น หากแต่ยังเป็นประเพณีของการบูชาเทพเจ้าด้วย ในยุคแรกๆคำที่ชาวจีนเรียก เทศกาลปีใหม่ มีความหมายเดียวกับเทศกาลวันตรุษฤดู เนื่องจากสังคมจีนโบราณ ปฏิทินถูกประดิษฐ์ขึ้นเพื่อกำหนดหรือพยากรณ์ดินฟ้าอากาศ ซึ่งเป็นประโยชน์สำหรับการเพาะปลูก แม้ว่าในปัจจุบันอาชีพของชาวจีนจะเปลี่ยนแปลงมาเป็นการค้าขายแล้วก็ตาม เมื่อเทศกาลตรุษจีนมาถึง สมาชิกในครอบครัวไม่ว่าจะแยกไปทำมาค้าขายอยู่ที่ใดก็ตาม ทุกคนจะกลับมาและอยู่ร่วมกันเพื่อรับประทานอาหารในวันรุ่งขึ้นซึ่งถือเป็นวันปีใหม่ เทศกาลปีใหม่ของชาวจีนจึงเป็นเรื่องเฉพาะในครอบครัวมากกว่าจะเกี่ยวข้องกับชุมชนไม่มีตัวแทนของศาสนา ยกเว้นในระดับสมาคมที่จะมีการเซ่นไหว้บรรพบุรุษของสมาคมตระกูล ส่วนกำหนดระยะเวลาที่เริ่มตั้งแต่วันสิ้นปี จนถึงวันที่ 4 ของปีใหม่ตามปฏิทินจีน

กิจกรรมที่สำคัญและเป็นการเริ่มต้นเทศกาลปีใหม่ของชาวจีนก็คือ การทำความสะอาดบ้านเรือนของตนเอง ส่วนมากจะเริ่มช่วงสัปดาห์สุดท้ายก่อนสิ้นปี เป็นวันทำความสะอาด เมื่อทำความสะอาดเสร็จแล้วจะจัดเตรียมอาหาร สิ่งของเครื่องใช้ต่างๆที่จะใช้ในวันปีใหม่ เช่น ของเซ่นไหว้ต่างๆ

ในวันสิ้นปี ชาวจีนจะเริ่มกิจกรรมด้วยการไหว้เจ้าตามศาลต่างๆ ที่เคารพนับถือในละแวกบ้าน บางครอบครัว อาจมีการทำบุญตักบาตรในตอนเช้าด้วย หลังจากนั้นก็จะไหว้เจ้าที่ในบ้านและสักการะบูชาพระพุทธรูปที่หิ้งด้วย บางครอบครัวอาจมีสิ่งศักดิ์สิทธิ์อื่น ๆ ที่ต้องไหว้สักการะกันเป็นพิเศษ เช่น สิงโตคู่คุณไสย และเจ้าแม่กวนอิม สิงโตต้องเซ่นไหว้ด้วยเนื้อสด เจ้าแม่กวนอิมต้องสักการะด้วยอาหารเจ เอกสารนี้เป็นเอกสารที่สงวนไว้สำหรับการใช้งานเพื่อการศึกษาเท่านั้น ไม่อนุญาตให้นำไปใช้ประโยชน์ด้านการค้า ไม่ว่าจะกรณีใดๆ ทั้งสิ้น อีกทั้งห้ามมิให้ดัดแปลงเนื้อหา และต้องอ้างอิงถึงเจ้าของเอกสารทุกครั้งที่มีการนำไปใช้

เป็นต้น จากนั้นจะเช่นไหว้วินญาณบรรพบุรุษ ซึ่งจะกินเวลานานกว่าการเช่นไหว้อื่นๆ เนื่องจากสมาชิกทุกคนในครอบครัวต้องมาเช่นไหว้พร้อมกัน กว่าเสร็จพิธีก็ประมาณเที่ยง สมาชิกในครอบครัวจะรับประทานอาหารร่วมกัน

ตกตอนบ่ายจะเช่นไหว้ผีไม่มีญาติพิธีนี้จะกินเวลาประมาณ 3-4 ชั่วโมง แล้วแต่ความพิธีพิธีอันของเจ้าบ้าน เสร็จแล้วสมาชิกในครอบครัวจะรับประทานอาหารเย็นร่วมกันอีกมื้อหนึ่ง

ตลอดวันนั้นผู้อาวุโสจะได้รับคำอวยพรจากลูกหลานญาติมิตรที่เดินทางมาเยี่ยมเยียนญาติผู้ใหญ่จะแจกแต๊ะเอียหรืออั้งเปาแก่ลูกหลานเพื่อใช้เป็นทุนรอนในการประกอบกิจการค้าต่อไปในปีใหม่ ชาวจีนทุกคนถือว่าเงินที่ได้รับเป็นเงินมงคล เมื่อนำไปลงทุนจะทำให้การค้าขายเจริญรุ่งเรือง พอตกเย็นทุกคนก็จะพากันออกไปเที่ยวหาความสำราญตลอด 3 วันต่อจากนั้น หลังจากนั้นจึงกลับมาค้าขายกันต่อไป (เงินจบ ยิ่งสุมล.2534:94)

2.10.8 บูชาดาว (เจียว้วยชีวโปย)

งานเช่นสรวงบูชาที่ยังหลงเหลืออยู่ในปัจจุบันก็คือ “บูชาดาว” งานนี้เริ่มหลังจากตรุษจีนไปแล้ว 7 วัน พอวันที่ 8 (ชีวโปย) ก็เป็นเทศกาลบูชาดาว เมื่อถึงวันนี้ชาวไทยเชื้อสายจีนจะไปยังวัด ศาลเจ้า หรือ สมาคมที่จัดให้มีงาน) ฟังพระสงฆ์สวดมนต์บูชาดาวเคราะห์ เพื่อสะเดาะเคราะห์ หรือบนบานขอสิ่งที่ต้องการต่อพระพุทธเจ้า หรือ พระประจำดาวเคราะห์ประจำวันเกิด แล้วจึงไปแก้บนตอนปลายปี การแก้บนโดยการนำจิวมาแสดง

ทางฝ่ายสงฆ์ก็จัดตั้งพระประจำดาวเคราะห์ประจำวันเกิดให้ศาสนิกชนได้มาเช่นไหว้บูชาและสวดมนต์บูชาดาวเคราะห์เพื่อขอพร ตอนค่ำก็มีการเวียนเทียนรอบโบสถ์ 3 รอบ แล้วรับศีลฟังธรรม ในพิธีดังกล่าว ทางวัดจะจัดข้าวเหนียวและต้มถั่วเขียวใส่น้ำตาลแบบเต้าทึงไว้คอยเลี้ยงพุทธศาสนิกชน และต้องจัดพิมพ์ข้าวเหนียวหนึ่งให้แผ่นเพื่อให้ศาสนิกชนนำกลับไปฝากคนที่บ้าน ทั้งนี้เพราะถือว่าขนมที่ทำขึ้นในงานนี้กินแล้วเป็นสิริมงคล (สันต์ สุวรรณประทีป. 2531:238-239)

2.10.9 เทศกาลหยวนเซียว

เป็นเทศกาลที่ถือว่าเป็นงานฉลองรับฤดูการเพาะปลูก และขอพรจากเบื้องบนให้ประทานความอุดมสมบูรณ์ เนื่องจากชาวจีนในอดีตส่วนใหญ่เป็นเกษตรกร ฝนจึงมีความสำคัญมากสำหรับการประกอบอาชีพ เมื่อถึงเทศกาลหยวนเซียว จะถือว่าเป็นงานใหญ่ระดับชุมชนที่ทุกคนจะต้องเข้าประกอบพิธี ในปฏิทินจีนมักจะกำหนดไว้ในช่วงต้นฤดูฝน คือ ตรงกับวันที่ 15 ของเดือน 1 เทศกาลนี้ถือเป็นการสร้างขวัญและความมั่นใจให้แก่ผู้เข้าร่วมพิธีทุกคน

เทศกาลหยวนเซียวจะเริ่มต้นโดยการเช่นไหว้ที่ศาลเจ้าก่อน โดยเฉพาะศาลเจ้า “เทียนกง” แล้วจึงกลับมาเช่นไหว้บรรพบุรุษที่บ้านในวันนี้อย่างศาลเจ้าจะจัดให้มีการละเล่นต่างๆ ทั้งจิว ลิงโต บ้างก็มีการออกร้านเพื่อหาเงินบำรุงศาลด้วย พอตกเย็นจะมีการชุมนุมกัน เพื่อประมูลสิงโตน้ำตาลกลับบ้าน สิงโตน้ำตาลนี้ถือเป็นสัญลักษณ์ของความคลาดแคล้วจากอันตรายต่างๆ ถือเป็นความสมบูรณ์ที่จะได้รับ เหมือนกับความหวานของน้ำตาลในตัวสิงโตนั้นอีกด้วย แต่ปัจจุบันนี้เทศกาลหยวนเซียวได้กลายเป็นการค้าไม่ว่ากรณีใดๆ ทั้งสิ้น อีกทั้งห้ามมิให้ดัดแปลงเนื้อหา และต้องอ้างอิงถึงเจ้าของเอกสารทุกครั้งที่มีการนำไปใช้

นิยมลงมากแล้ว เนื่องจากชาวจีนส่วนใหญ่หันมาทำการค้าแทนอาชีพเกษตรกรรม (เจนจบ ยี่งสูมล. 2534:94)

2.10.10 วันประสูติเจ้าแม่กวนอิม

วันประสูติเจ้าของแม่กวนอิมตรงกับวันที่ 19 เดือน 2 เป็นวันที่ชาวไทยเชื้อสายจีน โดยเฉพาะผู้หญิงจะเข้าวัดมากเพื่อกราบไหว้ขอพรจากเจ้าแม่กวนอิม (สันต์ สุวรรณประทีป.2531:239-240)

2.10.11 วันเซ็งเม้ง

เจนจบ ยี่งสูมล (2534:94) ได้กล่าวว่าเซ็งเม้งเป็นเทศกาลไหว้บรรพบุรุษ ซึ่งได้รับอิทธิพลจากลัทธิขงจื้อที่ถือว่าความกตัญญูเป็นสิ่งสำคัญที่สุดในชีวิต ขงจื้อสอนชาวจีนให้มีความกตัญญูต่อบุพการี ทั้งขณะยังมีชีวิตอยู่และล่วงลับไปแล้ว

ในหนังสือชื่อ "หลี่ซือ" กำหนดเป็นกฎไว้ว่าอย่างน้อยที่สุดในรอบ 1 ปี ชาวจีนจะต้องไปคำนับหลุมฝังศพบรรพบุรุษ 3 ครั้ง แต่ในทางปฏิบัติมักทำกันแค่ปีละครั้งเดียวเท่านั้น นอกจากนั้นจะเป็นการบูชาหิ้งอัฐิของบรรพบุรุษที่อยู่ที่บ้านเสียเป็นส่วนใหญ่

เทศกาลเซ็งเม้ง ถือเป็นพิธีกรรมในระดับครอบครัวและญาติมิตรที่นับถือกันเท่านั้น กำหนดวันของแต่ละปีไม่แน่นอน แต่ตกอยู่ในราวเดือน 2 ของปฏิทินจีนกำหนดระยะเวลาไว้ประมาณ 3 วันเพราะบางครอบครัวอาจต้องรออนุญาติมิตรที่อยู่แดนไกลเดินทางมาพร้อมหน้าพร้อมตากัน

ในการทำพิธี ลูกหลานจะเดินทางไปยังฮวงซุ้ยหรือที่ฝังศพบรรพบุรุษของตนเพื่อทำความสะอาด ตกแต่งประดับประดาฮวงซุ้ยให้ดูสวยงามขึ้น พร้อมทั้งจัดอาหารหวานคาวมาเซ่นไหว้และจุดประทัดเพื่อบอกกล่าวบรรพบุรุษ ชาวจีนยึดถือเรื่องนี้กันอย่างเคร่งครัดมาก ญาติพี่น้องทั้งหมดจะมารวมกันเพื่อแสดงความกตัญญูในเทศกาลนี้ แต่ปัจจุบันการฝังศพของชาวจีนเปลี่ยนไปเป็นการเผาศพแบบไทยเป็นส่วนมากแล้ว ต่อไปวันเซ็งเม้งอาจจะค่อยๆเลือนหายไปตามกาลเวลาและสภาพเศรษฐกิจสังคมที่เปลี่ยนแปลงไป

2.10.12 เจ้าแม่กวนอิมตรัสรู้

วันที่ 19 เดือน 6 เป็นวันตรัสรู้เป็นพระโพธิสัตว์ของเจ้าแม่กวนอิม ชาวไทยเชื้อสายจีน โดยเฉพาะสตรีจะไปกราบไหว้กันมาก วันนี้จะเป็วันที่มีผู้คนมากกราบไหว้มากที่สุดในบรรดางานเทศกาลทั้ง 3 วันของเจ้าแม่กวนอิม คือ วันเจ้าแม่กวนอิมประสูติ วันเจ้าแม่กวนอิมตรัสรู้ และวันเจ้าแม่กวนอิมออกบวช (สันต์ สุวรรณประทีป. 2531:240-241)

2.10.13 สารทจีน หั่งกระจาด

เป็นเทศกาลครึ่งปีของชาวจีนซึ่งตรงกับวันขึ้น 15 เดือน 7 ตามปฏิทินจีน จัดขึ้นเพื่อการเซ่นไหว้บรรพบุรุษและผีไม่มีญาติ ชาวจีนถือเป็นเทศกาลแห่งการพักผ่อนครึ่งปีเพื่อผ่อนคลายความเครียดจากการทำงาน นอกจากจะมีการเซ่นไหว้แล้วยังมีงานเทศกาล เทศกาลนี้คล้ายจะเป็นเทศกาลที่ให้ทานแก่สัตว์นรกที่อดอยาก ฉะนั้นจึงต้องมีงานหั่งกระจาดที่เรียกว่า "ซิโก" ติดตามมา การหั่งกระจาดที่เป็นงานใหญ่จะต้องทำกันในเดือนนี้ จะเป็นต้นเดือนหรือปลายเดือนก็ได้ ทำต้นเดือนก็เท่ากับเป็นการเปิดประตูไม่ว่ากรณีใดๆ ทั้งสิ้น อีกทั้งห้ามมิให้ตัดแปลงเนื้อหา และต้องอ้างอิงถึงเจ้าของเอกสารทุกครั้งที่มีการนำไปใช้

นรก สัตว์นรกได้ออกมารับทาน ทำที่หลังก็เท่ากับปิดประตูนรก ที่วัดกัลยาณ์ ธนบุรี ทำเป็นประจำทุกปี นับแต่ชิว่วยป่วย (กลางเดือน 7) ไป 13 วัน ก็เท่ากับปิดประตูนรกเพราะทำไป 3 วันก็สิ้นเดือนพอดี การทิ้งกระดาษนี้ไม่มีข้อจำกัดว่าจะทำได้แต่เฉพาะเทศกาลนี้ เทศกาลอื่นก็ทำได้ อย่างเช่นกินเจ หรือในงานศพ งานวันเกิด เราจะมีกรทิงกระดาษก็ยอมทำได้ แต่ว่าในเทศกาลนี้จะขาดไม่ได้ (สันต์ สุวรรณประทีป.2531:241)

2.10.14 เทศกาลกินเจ

เรื่องการกินเจ หรือการสร้างโรงเจ มักเข้าใจว่าเป็นพิธีที่เกี่ยวข้องกับพุทธศาสนา ในทางปฏิบัติชาวจีนได้กระทำมานานแล้ว ซึ่งความเป็นจริงนั้น เป็นการบูชาลวดยกษัตริย์เป็ง ซึ่งเป็นกษัตริย์องค์สุดท้ายของราชวงศ์ซ้อง การสิ้นสุดของราชวงศ์ซ้อง โดยการโจมตีของกุบไลข่าน หรือพระเจ้าหงวน สี่โจ้วฮ่องเต้ ซึ่งสถาปนาราชวงศ์หยวนหรือหยวน ขึ้นในปี พ.ศ. 1810 กษัตริย์เป็งทรงทำอัศวินจิบาดกรรมในขณะที่จะเสด็จได้หวนโดยทางเรือ เมื่อมีพระชนมายุได้เพียง 9 พรรษา พิธีทำบุญถวายพระราชกุศลถวายแด่กษัตริย์เป็งเริ่มขึ้นที่มณฑลฮกเกี้ยน ซึ่งเป็นดินแดนผืนสุดท้ายของราชวงศ์ซ้อง โดยชาวฮกเกี้ยนได้อพยพหนีภัยเป็นราชสำนักกระแ่นพระราชพิธีศพ เนื่องจากไม่กล้าจัดงานด้วยเหตุที่เกรงกลัวราชวงศ์หยวน ซึ่งราษฎรส่วนใหญ่ก็ไม่ชอบ เพราะเป็นชาวมองโกลต่างชาติ และชาวจีนถือว่าเป็นคนป่า การกระทำพิธีกินเจจึงต้องจัดพิธีขึ้นโดยอาศัยศาสนบัณฑิการเมือง เพื่อมิให้ทางราชวงศ์หยวนรู้ถึงจุดประสงค์ที่แท้จริง สำหรับการเผยแพร่เข้าสู่เมืองไทยนั้น ชาวจีนที่อพยพจากมณฑลฮกเกี้ยนนำมาเผยแพร่อีกทอดหนึ่ง แต่เนื่องจากการทำพิธีดังกล่าวมุงถวายพระราชกุศลให้กษัตริย์ จึงใช้สีเหลืองทุกสิ่งทุกอย่าง เพราะถือเป็นสีของพระเจ้าแผ่นดิน ฉะนั้น สิ่งที่เกี่ยวข้องกับการกินเจจึงมักมีสีเหลือง แม้กระทั่งธงที่ปักตามร้านขายอาหารเจ เป็นต้น

ในโรงเจจะมีเทพเจ้า 9 องค์ ที่ชาวจีนจะประดิษฐานไว้เคารพกราบไหว้ เทพทั้ง 9 องค์นี้เรียกกันว่า “เก้าฮวงสุตโจ้ว” แปลว่า พระเจ้า 9 องค์ เก้าฮวงสุตโจ้วนี้ชาวจีนถือว่าเป็นผู้วิเศษที่สวรรคตแล้ว มาจุติเป็นดาวจรเข้เรียงกัน 9 ดวง เก้าฮวงสุตโจ้วนี้เป็นผู้ถือบัญชีคนในมนุษย์โลก สามารถต่ออายุแก่ผู้สิ้นอายุขัยให้ยืนยาวต่อไปตามต้องการ ชาวจีนจึงถือว่าวันขึ้น 1 ค่ำเดือน 9 เป็นวันที่เก้าฮวงสุตโจ้ว จะลงมาตรวจสอบผู้คนในมนุษย์โลก เพื่อจดบันทึกแล้วบันดาลให้เป็นไปตามกรรมชั่วของแต่ละคน เมื่อรู้ดังนี้ ในระยะเวลาดังกล่าวชนชาวจีนจึงพากันยกเว้นอาหารเนื้อสัตว์ชั่วคราว ด้วยการสมาทานรักษาศีล เพื่อแสดงว่าตนได้ประกอบกรรมดีให้พระเจ้าทรงเห็น

เมื่อถึงวันพิธีก็มักจะไปไหว้และสวดมนต์ที่โรงพิธีหรือโรงเจ ที่เรียกว่า “เจตึง” กรรมการที่จัดพิธีกินเจ จะจัดโต๊ะวางกระดาษรูป ตกแต่งสถานที่ด้วยดอกไม้ ตั้งเครื่องเซ่นที่เป็นอาหารเจ พร้อมผลไม้กับจุดโคม 9 ดวง ซึ่งสมมุติว่าเป็น เก้าฮวงสุตโจ้ว แขนงไว้เป็นแถวโดยจุดทั้งไว้ตลอดทั้งกลางวันและกลางคืน (พงศัศวาสดี สระวาตี.2539:82-83)

พอเริ่มเดือน 9 วันแรกคือ เก้าว้วยชิตอดิต เป็นเทศกาลกินเจ จะใช้เวลา 9 วัน แต่ในวันที่ 8 นั้นจะมีการลอยกระทง ซึ่งจะลอยกลางวันหรือกลางคืนก็ได้ การลอยกระทงนี้เช่นเดียวกับทิ้งกระดาษ นอกไม่ว่ากรณีใดๆ ทั้งสิ้น อีกทั้งห้ามมิให้ตัดแปลงเนื้อหา และต้องอ้างอิงถึงเจ้าของเอกสารทุกครั้งที่มีการนำไปใช้

จากเทศกาลนี้ใครจะทำก็ได้ เป็นต้น งานศพก็มีการทำกงเต๊กแล้วก็ลอยกระทง การลอยกระทงและทิ้งกระทงนั้นถ้าเป็นงานเล็กหรือเจ้าภาพมีเงินน้อยไม่ต้องมีก็ได้

ใครที่บนบานไว้ตั้งแต่ต้นปี คือในงานบูชาดาวถ้าสมปรารถนาแล้วถึงตอนนี้ก็ต้องแก้บน หรือที่ไม่ได้บนไว้จะบนตอนนี้ก็ได้ แล้วไปแก้บนเอาตอนปลายปีดังกล่าวแล้ว หรือจะขอโชคกลางต่อสุดใจก็ได้ การขอโชคกลางขอเขามีเป็นพิธี เรียกว่า “ปวงเซียง” (สันต์ สุวรรณประทีป. 2531:242-243)

2.10.15 เจ้าแม่กวนอิมออกบวช (แก้ว้ายจับแก้)

วันที่ 19 เดือน 9 เป็นวันออกบวชของเจ้าแม่กวนอิม บรรดาสตรีผู้มีจิตศรัทธาจะหลังไหลไปวัดกันมาก เพื่อนำของไปกราบไหว้ขอพร แล้วก็นำของที่ไหว้เสร็จแล้วกลับมากิน ซึ่งถือเป็นสิริมงคล

2.11 แนวคิด ทฤษฎี และหลักการในการออกแบบสถาปัตยกรรม

2.11.1 การจัดผังบริเวณที่เหมาะสมและสอดคล้องต่อกิจกรรม (Plan)

เอ็ดมอนด์ ฮันตสตันต์ (2539:2-4) ได้กล่าวว่าผังบริเวณทำให้เราสามารถมองเห็นอาคาร และกิจกรรมต่างๆ ซึ่งเกี่ยวข้องกันในรูปแบบสามมิติ และผลแตกต่างอันเกิดแต่การจัดวางนั้นก็เป็นปัจจัยสำคัญ คือเราจะแลเห็นความแตกต่างระหว่างสัดส่วน ปริมาตร อัตราความหนาแน่น รูปร่าง พื้นผิว แนวรูป หรือการเชื่อมโยง เป็นต้น

ผลซึ่งปรากฏอยู่ในขั้นสุดท้าย ซึ่งมีความเกี่ยวข้องกับมวลประชากร หรือผู้อยู่อาศัยก็จะต้องเป็นอันหนึ่งอันเดียวกัน จะทำการเปลี่ยนแปลงสิ่งหนึ่งสิ่งใด โดยไม่เกิดผลเสียหายแก่ส่วนรวมนั้นย่อมเป็นไปได้ สิ่งทีกล่าวมานี้ไม่ได้มีความหมายเฉพาะอาคารและถนนหนทางเท่านั้น แต่หมายถึงทุกๆ สิ่งภายในบริเวณพื้นที่นั้นที่เดียว เช่น รูปทรง (Natural forms) อาคาร พื้นผิวและส่วนรายละเอียดส่วนได้พื้นดิน และบนพื้นดินด้วย และความละเอียดอ่อน ชับซ้อนความสัมพันธ์ต่อสิ่งต่างๆ ทำให้เรื่องผังบริเวณของเราต้องใช้เวลาไตร่ตรอง ขบคิด กันอย่างถี่ถ้วนพอสมควร ถ้าพิจารณาในแง่ของรูปทรง ในเนื้อที่ว่าง แขนงผังนั้นจะเริ่มด้วยของสองสิ่ง

1. ความประสงค์ในด้านที่จะอำนวยประโยชน์แก่ประชาชนผู้อยู่อาศัย และ

2. สายใยความเป็นอยู่ดั้งเดิมของสิ่งทั้งหลาย ผังแต่ละแห่งถือว่า “ พิเศษ “(unique) ในตัวของมันเอง และทุกๆ ส่วนต่างก็มีความหมายเมื่อเปรียบเทียบกับส่วนรวม จึงจำเป็นต้องรู้คุณค่าของส่วนรวมให้ดี ไม่ใช่แต่เพียงนึกว่า แขนงผังนั้นให้ประโยชน์ภายในขอบเขตเนื้อที่แต่อย่างเดียว เพราะแผนผังแห่งใดก็ตาม แม้จะเป็นชนิดพิเศษอย่างไร ก็จะต้องต่อเนื่องกับสิ่งต่างๆ ข้างเคียงอยู่ตลอดเวลา

เราไม่ถือว่าแผนผังจะเป็นเครื่องบันทึกการทำลายที่ดิน ตรงกันข้าม แผนผังควรจะเป็นเครื่องส่งเสริม ทั้งนี้ไม่ว่าเป็นว่าแผนผังจะเป็นแบบเก่าโบราณ หรือเป็นแบบที่แสดงออกอย่างตรงไปตรงมา อย่างแบบทันสมัยทั่วไป และการที่เราจะสามารถรู้จักมักคุ้นกับสถานที่แห่งใดแห่งหนึ่ง ก็ตาม ก็ต้องอาศัยเวลาและความพยายามที่จะสอดเสาะหาความรู้เกี่ยวกับสถานที่แห่งนั้นว่าเป็นมาอย่างไร

เอกสารนี้เป็นเอกสารที่สงวนไว้สำหรับการใช้งานเพื่อการศึกษาเท่านั้น ไม่อนุญาตให้นำไปใช้ประโยชน์ด้านการค้า ไม่ว่ากรณีใดๆ ทั้งสิ้น อีกทั้งห้ามมิให้ดัดแปลงเนื้อหา และต้องอ้างอิงถึงเจ้าของเอกสารทุกครั้งที่มีการนำไปใช้

สิ่งสำคัญเท่าเทียมกันและไม่ยิ่งหย่อนกว่ากันคือ แผนผังที่เราได้สร้างขึ้นใหม่นั้น สามารถที่จะสนองประโยชน์ให้เราเพียงพอแล้วหรือ เพราะว่ามันจะปรากฏอยู่บ่อยๆ ว่าความประสงค์ต่างๆ ที่ต้องการให้เกิดมีขึ้นนั้น เป็นไปอย่างกลางเดือนไม่ชัดเจนเท่าที่ควร และในขั้นสุดท้ายก็ไม่ให้ประโยชน์แก่ผู้ใช้หรือผู้อยู่อาศัยตามที่มุ่งหวังไว้ ความมุ่งหมายนั้นเพื่อความสงบส่วนตัว หรือเพื่อให้มีการประสานกันใน หมู่ชาวบ้านใกล้เคียง หรือต้องการให้ได้พร้อมกันทั้ง 2 อย่าง ก่อนที่จะเริ่มทำงาน ผู้ออกแบบวางผัง จึงควรที่จะคิดวางแผนทางให้ถี่ถ้วนโดยสามารถเข้าใจเหตุการณ์ ได้อย่างลึกซึ้ง เพื่อที่จะผลิตเป็นผลงานที่น่าพึงพอใจต่อไป

การวางผังบริเวณนั้นก็คือ การจัดระบบสิ่งแวดล้อมโดยรอบขึ้นไปจนถึงขั้นวางมาตราส่วนสูงสุด ซึ่งสามารถจะควบคุมและรวมให้เป็นอันหนึ่งอันเดียวกันอยู่ได้ การวางผังก็เกี่ยวข้องกับอาคารต่างๆ ที่ดิน รวมทั้งสิ่งอื่นๆ ที่อยู่เหนือ ใต้ และระดับพื้นดิน จุดประสงค์อันยิ่งใหญ่หรือซึ่งจะเรียกว่าจุดใหญ่ใจความก็คือ การวางจุดต่างๆ และกิจกรรมทั้งหลายให้อยู่ในเนื้อที่ 3 มิติ เริ่มด้วยการวิเคราะห์ที่ดินและวัตถุประสงค์แห่งการใช้ที่ดินอย่างละเอียดถี่ถ้วน ในขั้นสุดท้ายจะสามารถสรุปผลออกมาเป็นแนวรูป ซึ่งกลมกลืนเป็นอันหนึ่งอันเดียวกับบรรดาผู้ใช้สอยทั้งหมด

2.11.2 ความสัมพันธ์ของพื้นที่ใช้สอยต่อการประกอบพิธีกรรมต่างๆ (Function)

มุสตี ทิพทัส (2541:27-32) กล่าวว่าในการออกแบบอาคารสถาปนิกควรคำนึงถึงสิ่งเหล่านี้

ขนาดของส่วนใช้สอย ขนาดของส่วนใช้สอยแต่ละส่วนควรมีเนื้อที่มากน้อยเพียงใดนั้นขึ้นอยู่กับลักษณะการใช้สอย และจำนวนผู้ที่จะใช้สอยเนื้อที่นั้นๆ ตลอดจนความต้องการเฉพาะตัวของส่วนใช้สอยนั้นๆ ว่าต้องติดตั้งอุปกรณ์พิเศษ หรือติดตั้งเครื่องจักรบางชนิดด้วย เช่น หอประชุมหรือโรงภาพยนตร์ ที่มีลักษณะของการใช้สอยที่จะให้คนจำนวนมากมาใช้ร่วมกันในเวลาเดียวกัน และขนาดของอาคารชนิดนี้ อาจใหญ่เล็กต่างกัน ขึ้นอยู่กับความจุหรือจำนวนคนที่จะใช้เนื้อที่นั้นๆ อาคารบางชนิด เช่น อาคารทางศาสนา หรืออาคารสำคัญของชาติมักมีขนาดและปริมาตรของเนื้อที่ภายในใหญ่โตเกินกว่าอาคารธรรมดา เพราะนอกจากจะต้องเตรียมไว้ในโอกาสพิเศษที่จะมีผู้คนมาใช้เป็นจำนวนมากแล้ว ยังต้องการผลทางด้านความศรัทธา ความยิ่งใหญ่ของอาคารด้วย

ความต้องการเฉพาะของเนื้อที่ใช้สอย ผู้ออกแบบต้องศึกษาข้อมูลของการใช้สอยที่มีความต้องการเฉพาะเจาะจงลงไปในแต่ละส่วนของอาคารที่จะออกแบบ หมายถึงต้องทราบความถี่ในการใช้เนื้อที่นั้นๆ เช่น แต่ละส่วนมีการใช้สอยประมาณกี่ครั้งต่อวันหรือต่อสัปดาห์ ต้องทราบประเภทของกิจกรรมการใช้สอย เช่น เป็นห้องฝึกซ้อมกีฬา หรือห้องผ่าตัด ซึ่งย่อมต้องการการออกแบบที่ต่างแนวทางกันออกไป ต้องทราบบริการพิเศษในด้านอุปกรณ์เช่น การปรับอากาศ การดูดอากาศออก การเดินท่อน้ำ เป็นต้น นอกจากนั้นต้องทราบช่วงเวลาการใช้สอยที่ต่อเนื่องกันของแต่ละส่วน เช่น สำนักงานใช้ต่อเนื่องกันทั้งวัน โรงละครใช้ต่อเนื่องเฉพาะช่วงที่มีการแสดง เป็นต้น ส่วนเวลาที่ใช้เนื้อที่แต่ละส่วนก็เป็นสิ่งที่ควรนำไปพิจารณาด้วย เช่น ห้องนอนใช้ในเวลากลางคืน ห้องเรียนใช้ในเวลากลางวัน

เอกสารนี้เป็นเอกสารที่สงวนไว้สำหรับการใช้งานเพื่อการศึกษาเท่านั้น ไม่อนุญาตให้นำไปใช้ประโยชน์ด้านการค้าไม่ว่ากรณีใดๆ ทั้งสิ้น อีกทั้งห้ามมิให้ดัดแปลงเนื้อหา และต้องอ้างอิงถึงเจ้าของเอกสารทุกครั้งที่มีการนำไปใช้

ข้อมูลเหล่านี้จะช่วยเป็นแนวทางประกอบการออกแบบเนื้อที่ใช้สอยแต่ละส่วน และสามารถจัดหาตำแหน่งที่ตั้งที่เหมาะสมได้

ลักษณะและพฤติกรรมของผู้ใช้สอย ผู้ออกแบบต้องทราบข้อมูลเกี่ยวกับลักษณะของผู้ใช้สอยเนื้อที่นั้นๆ เพื่อที่จะทราบว่าผู้ใช้สอยแต่ละส่วนมีมากน้อยเพียงใด แต่ละคนมีหน้าที่อะไร ทำงานในลักษณะใด มีความถนัดและเคยชินอย่างไร เช่นสถานสงเคราะห์เด็กพิการ โรงเรียนสอนคนตาบอด คนหูหนวก เป็นต้น อาคารเหล่านี้ผู้ออกแบบต้องมีข้อมูลเกี่ยวกับลักษณะและพฤติกรรมของผู้ใช้สอย และต้องศึกษาอย่างละเอียดถี่ถ้วน จึงจะช่วยให้การออกแบบได้ผลอย่างคุ้มค่าทั้งทางร่างกายและจิตใจ

การควบคุมและรักษาความปลอดภัย เนื้อที่ใช้สอยแต่ละส่วนมีความต้องการในเรื่องความปลอดภัย และต้องการการควบคุมมากน้อยไม่เท่ากัน ความต้องการในเรื่องความปลอดภัยหรือจะต้องมีการติดตั้งเครื่องมืออุปกรณ์ช่วยในเรื่องการรักษาความปลอดภัยนั้น เป็นสิ่งที่ผู้ออกแบบจะต้องนำไปพิจารณาหาทางแก้ไขในแต่ละส่วนให้เหมาะสมต่อไป

การติดต่อ การติดต่อระหว่างเนื้อที่ใช้สอยแต่ละส่วน และการติดต่อระหว่างเนื้อที่ภายนอกกับภายใน อาจทำได้โดยการจัดเส้นทางติดต่อซึ่งมีทั้งแนวราบและแนวตั้ง เช่น ทางเดินติดต่อ(corridor) ใช้ติดต่อระหว่างเนื้อที่แต่ละส่วนทางแนวนอน โถงรวม(hall) ใช้เป็นจุดรวมก่อนที่จะแยกไปยังเนื้อที่ส่วนอื่นๆ เถลิง ระเบียง ซาน ใช้ติดต่อระหว่างเนื้อที่ภายนอกกับภายใน ทางลาด (ramp) ใช้กับการติดต่อทางตั้งที่ระดับไม่ต่างกันมากนัก และใช้กับพาหนะ เช่น รถเข็น เป็นต้น บันได บันไดเลื่อน (escalator) มักใช้กับการติดต่อในแนวตั้ง ระหว่างแต่ละชั้นของอาคาร ส่วนลิฟท์ (elevator) มักใช้กับการติดต่อทางแนวตั้งที่มีความสูงติดต่อกันมากกว่า 4 ชั้นขึ้นไป เป็นต้น การที่จะเลือกใช้การติดต่อโดยวิธีใดนั้น ก็ขึ้นอยู่กับการศึกษาหาวิธีที่จะทำให้การติดต่อของเนื้อที่แต่ละส่วน มีความต่อเนื่องสัมพันธ์กันได้มากที่สุด ให้การเคลื่อนไหวและการเคลื่อนที่ของผู้คน สิ่งของ พาหนะ เช่น รถเข็น และการติดต่อภายในให้เป็นไปอย่างมีประสิทธิภาพ ไม่วุ่นวายสับสนหรือไม่เป็นการรบกวนแก่ส่วนใช้สอยอื่นๆ ประหยัดทั้งเนื้อที่และเวลาในการติดต่อให้มากที่สุด ตลอดจนคำนึงถึงความเหมาะสมทางด้านรูปร่างลักษณะที่จะเป็นผลต่อรูปทรงของอาคารภายนอกประกอบกันไปด้วย

ความสะดวกคล่องตัวในการใช้สอยภายในเนื้อที่แต่ละส่วน การออกแบบควรคำนึงถึงความสะดวก คล่องตัวในการการติดต่อเคลื่อนไหวภายในเนื้อที่นั้นๆ อาจทำได้โดยใช้วิธีจัดผังพื้นภายในและโดยการใช้อุปกรณ์พิเศษเข้าช่วย โดยอาศัยการวิเคราะห์ข้อมูลต่างๆ ที่เกี่ยวข้องกับผู้ใช้สอยและการใช้สอยอาคาร เพื่อให้สามารถจัดที่ตั้งเครื่องเรือน เครื่องใช้ ตลอดจนอุปกรณ์ต่างๆ ได้ถูกต้อง เช่น ต้องศึกษาขนาดและระยะต่างๆของร่างกาย ลักษณะการเคลื่อนไหวและกำลังทางกล้ามเนื้อของมนุษย์ในอายุต่างกัน เพศต่างกัน ซึ่งสิ่งเหล่านี้มีผลทำให้เกิดมีขนาดมาตรฐานของระดับความสูงของห้องต่างๆ ขนาดและรูปร่างของช่องประตู หน้าต่าง ชั้นเก็บของ โต๊ะทำงาน บันได ราวบันได

2.11.3 รูปทรงหรือรูปร่าง (Form)

เอกสารนี้เป็นเอกสารที่สงวนไว้สำหรับการใช้งานเพื่อการศึกษาเท่านั้น ไม่อนุญาตให้นำไปใช้ประโยชน์ด้านการค้า ไม่ว่าจะกรณีใดๆ ทั้งสิ้น อีกทั้งห้ามมิให้ดัดแปลงเนื้อหา และต้องอ้างอิงถึงเจ้าของเอกสารทุกครั้งที่มีการนำไปใช้

มุสตี ทิพทัส (2541:60-72) กล่าวว่าในการออกแบบอาคารสถาปนิกควรคำนึงถึงรูปร่างหรือรูปทรงที่แสดงลักษณะของอาคาร เพราะคุณค่าทางด้านจิตใจที่อาคารนั้นๆจะให้แก่นมนุษย์ผู้ใช้สอยอาจรับรู้ได้ทางสายตา คือ จากการมองเห็น ทางกาย จากการสัมผัสรวมทั้งความรู้สึกเมื่อมนุษย์ได้เข้าไปใช้สอยภายในอาคาร คุณค่าทางด้านจิตใจที่ได้รับจากอาคารอาจแตกต่างกันออกไปตามแต่ลักษณะและชนิดของอาคารและจะรับรู้ได้จากการแสดงออกของอาคารนั้นๆ โดยใช้รูปทรง(form) และที่ว่าง(space) ตลอดจนบรรยากาศ (atmosphere) ของตัวอาคาร เป็นตัวกลางในการสื่อความหมายเพื่อให้เกิดผลทางด้านความประทับใจ ความพึงพอใจแก่ผู้พบเห็น

เน้นการแสดงออกของการใช้สอย บรรยากาศ และลักษณะประจำตัวของอาคาร อาคารควรสนองตอบประโยชน์ใช้สอยได้ครบถ้วน โดยปรากฏให้เห็นจากรูปทรงและบรรยากาศ และควรให้ผู้พบเห็นสามารถแยกประเภทของอาคารได้โดยเห็นได้จากรูปทรงภายนอก เช่นอาคารประเภทบ้านพักอาศัยก็ควรมีลักษณะของรูปร่างภายนอก การใช้เนื้อที่ภายในที่ถ่ายทอดให้เห็นลักษณะของการใช้สอยของอาคาร และควรมีบรรยากาศที่แตกต่างไปจากอาคารประเภทอื่นๆ เช่น วัง ธนาคาร โถงแสดงสินค้า นอกจากนี้ก็ควรให้รูปทรงภายนอกสะท้อนชนิดของการใช้งานและขนบธรรมเนียมประเพณีของแต่ละแห่ง เช่น โบสถ์ไทยกับโบสถ์ฝรั่งควรมีการจัดผังที่เหมาะสมแก่การใช้สอยและคติความเชื่อของแต่ละศาสนา ตลอดจนมีการตกแต่งที่เป็นสัญลักษณ์เฉพาะตน ที่สามารถสื่อความหมายได้

เน้นการแสดงออกทางด้านการใช้วัสดุก่อสร้างและชนิดของโครงสร้าง อาคารจะมีคุณค่าในตัวเองก็ต่อเมื่ออาคารนั้นๆสามารถแสดงลักษณะและคุณสมบัติของวัสดุก่อสร้าง ตลอดจนโครงสร้างและเทคนิคต่างๆที่ใช้กับอาคาร โดยไม่มีการปิดบังหรือตกแต่งจนทำลายคุณสมบัติเฉพาะตัวของวัสดุและโครงสร้าง การแสดงลักษณะอันแท้จริงของวัสดุและ โครงสร้างของอาคารนั้นถือเป็นความงามอย่างหนึ่งเช่นกัน เป็นการถ่ายทอดความหมายของความคิดสร้างสรรค์ออกมาในรูปของ โครงสร้างและวัสดุของอาคาร ซึ่งทำให้เข้าใจถึงเนื้อแท้และธรรมชาติของงานสถาปัตยกรรมนั้นๆได้เป็นอย่างดี

เน้นแสดงออกของลักษณะรูปทรงอาคารและสัญลักษณ์ของอาคาร คุณค่าของอาคารบางครั้งก็ขึ้นอยู่กับลักษณะของรูปทรงที่แสดงเอกลักษณ์ของเชื้อชาติ ศาสนา ขนบธรรมเนียมประเพณีและความเชื่อ ดังเช่น พีระมิดของอียิปต์ สถูปของอินเดีย และสุเหร่าในศาสนาอิสลาม อาคารบางชนิดต้องการคุณค่าทางด้านจิตใจสูง เช่น อาคารทางศาสนา พระราชวัง เพราะนอกจากต้องการการใช้สอยเช่นอาคารอื่นแล้ว ยังต้องการให้อาคารเป็นสัญลักษณ์ของความยิ่งใหญ่ เป็นศูนย์รวมจิตใจของประชาชน ดังนั้นลักษณะรูปทรงภายนอกและการตกแต่งภายในต้องตกแต่งเพื่อแสดงผลดังกล่าวข้างต้น จึงมักปรากฏผลออกมาในด้านของการใช้ขนาดของอาคารที่ใหญ่โตเป็นพิเศษ การใช้รูปทรงและการตกแต่งที่ต่างไปจากอาคารธรรมดา เพื่อเป็นสัญลักษณ์ที่จำได้ง่าย และเกิดความประทับใจ เมื่อเกิดลักษณะที่เป็นสัญลักษณ์แล้วก็นำไปใช้ต่อกันในลักษณะซ้ำๆกัน หรืออาจได้รับการปรับปรุงวิวัฒนาการขึ้นเรื่อยๆก็กลายเป็นแบบอย่าง (style) ของแต่ละเชื้อชาติ วัฒนธรรม ศาสนา

เอกสารนี้เป็นเอกสารที่สงวนไว้สำหรับการใช้งานเพื่อการศึกษาเท่านั้น ไม่อนุญาตให้นำไปใช้ประโยชน์ด้านการค้าไม่ว่ากรณีใดๆ ทั้งสิ้น อีกทั้งห้ามมิให้ดัดแปลงเนื้อหา และต้องอ้างอิงถึงเจ้าของเอกสารทุกครั้งที่มีการนำไปใช้

2.12 บทความและบทสัมภาษณ์ที่เกี่ยวข้อง

มีส ฟาน เฮอร์ โรธ (2512:57-67) อ้างโดย อนุวิทย์ เจริญศุภกุล ได้กล่าวว่า จีนเป็นเมืองมนุษย์ที่อยู่ภายในกำแพงเมือง เพราะสร้างกำแพงปิดล้อมประเทศเพื่อป้องกันภัยจากภายนอกประเทศ และพลเมืองก็ยังสร้างกำแพงล้อมบ้านตนเองอีก เรียกว่า กำแพงล้อมกำแพง เพื่อป้องกันภัยจากภายนอกและมีความเป็นสัดส่วนภายใน มากขึ้น ในกรณีที่ไม้อาจจะอำนวยให้สร้างกำแพงได้เขาก็ใช้ผนังด้านที่ติดถนนเป็นด้านปิดที่ด้านหลังให้ถนน ใช้อีกด้านที่เหลือเป็นหน้าบ้าน หน้าหน้าบ้านเข้าหาลานบ้านภายในบ้านเรือนของจีนมักนิยมปลูกติดดิน และหันหน้าบ้านไปทางทิศใต้ก่ออิฐฉาบปูนผนังที่

การ สุนพงษ์ศรี (2531:323-324) ประเพณีการปลูกสิ่งก่อสร้างของจีนโบราณ บ้านจะหันหน้าสู่ทิศใต้ ทั้งนี้เพราะเมื่อถึงฤดูหนาวจะมีอากาศหนาวเย็นและแห้งแล้ง พัดตามแนวทิศทางจากขั้วโลกเหนือสู่ภาคใต้ผ่านทะเลทรายอันทรก้นคารแห้งแล้ง พัดพาอากาศหนาวมาเป็นประจำทุกปี ดังนั้นด้านหลังของอาคารจึงปิดกั้นมิให้ลมหนาวพัดผ่าน ส่วนด้านใต้จะเปิดรับลมหน้าร้อน นอกจากนี้แผนผังอาคารจะนิยมจัดวางอยู่บนพื้นที่สี่เหลี่ยม เพราะชาวจีนเชื่อกันมาแต่โบราณแล้วว่า โลกที่เราอาศัยนี้มีพื้นฐานเป็นสี่เหลี่ยม

การก่อสร้างอาคารจะสร้างเกาะเป็นกลุ่มในระหว่างเครื่องยึดกำแพงล้อม และมีลานบ้านเป็นส่วนประกอบสำคัญ ประเทศจีนมีสภาพภูมิอากาศหนาวเย็นในฤดูหนาวแล้วยังอาจมีภัยธรรมชาติอื่นๆ ด้วย เช่น แผ่นดินไหว ด้วยเหตุนี้การก่อสร้างอาคารบ้านเรือนมักจะสร้างเป็นอาคารชั้นเดียว ส่วนวัสดุที่ใช้ในการก่อสร้าง ถ้าหากเป็นศาสนสถาน อนุสรณ์สถาน ก็จะใช้อิฐและหินเป็นสำคัญเพื่อความคงทน หากเป็นที่อยู่อาศัยมักใช้ไม้เป็นหลัก ในฤดูร้อนประเทศจีนก็มีฝนตกชุก ดังนั้นหลังคาจำเป็นต้องเอนลาดมาก เพื่อน้ำฝนจะได้ระบายสะดวก หลังคามีลักษณะต่างๆ ไป คือ หลังคาจั่ว ปั้นหย้า ปั้นหย้าหักมุม ชายคา และเครื่องกำยันทายคา เช่น เท้าแขน เป็นส่วนที่แสดงเอกลักษณ์ของจีนได้อย่างเด่นชัด ทั้งนี้เนื่องจากน้ำหนักหลังคาที่มุงด้วยกระเบื้องจะมีมาก อีกทั้งยังนิยมให้ชายคายื่นล้ำออกจากตัวอาคาร จึงจำเป็นต้องมี bracket arm (ที่กำยันทายคา ไทยเรียกว่า ทวย หรือ เท้าแขน) เป็นเครื่องประดับอาคารส่วนปลายชายคา นิยมให้ยกปลายให้สูงจนขึ้นเล็กน้อย

รุ่ง สุจินันท์กุล (2543:156)การกำหนดขนาด ความกว้าง ยาว และความสูงของศาสนสถาน จะไม่ได้กำหนดมาจากประโยชน์ใช้สอยดังเช่นสถาปัตยกรรมอื่นๆ ขนาดของอาคารจะมีขนาดใหญ่หรือเล็กนั้น จะขึ้นอยู่กับเงินบริจาคของผู้มีจิตศรัทธาเมื่อเริ่มสร้าง แต่ตัวเลขที่กำหนดขนาดนั้นจะมาจากการกำหนดด้วยไม้บรรทัดของจีน ที่เรียกว่า “ลู่ปั้งลือ” ไม้บรรทัดชนิดนี้มีความยาวมากกว่าไม้บรรทัดธรรมดาถึง 3 เท่าในความยาวนี้จะถูกแบ่งออกเป็น 16 ช่อง แต่ละช่องจะมีตัวอักษรภาษาจีน ซึ่งมีความหมายทั้งสิริมงคลและอัปมงคลกำกับอยู่ และการกำหนดขนาดของศาสนสถานรวมทั้งส่วนประกอบอื่นๆ จะทำให้ความยาว ความกว้าง ความสูง ตกอยู่ที่ตัวอักษรที่เป็นสิริมงคลเท่านั้น และจะหมายถึงสิ่งนี้จะบันดาลความสิริมงคลต่างๆ มาสู่ผู้ใช้อาคาร ดังนั้นไม่ว่าอาคารขนาดเล็กหรือใหญ่ ความสำคัญจะอยู่ที่ความเป็นสิริมงคลมากกว่าความสำคัญของขนาด

ไม่ว่ากรณีใดๆ ทั้งสิ้น อีกทั้งห้ามมิให้ดัดแปลงเนื้อหา และต้องอ้างอิงถึงเจ้าของเอกสารทุกครั้งที่มีการนำไปใช้

มีเงินตราเป็นคนดีมีคุณธรรม	มีเงินมากมาย	ป่วยนาน	มีทายาทเพิ่มในบ้าน
ทางลิขิตแห่งสวรรค์	เรื่องของสาธารณะ	เงินทองถูกปล้น	ราบรื่นสมหวัง
สมหวังในทุกเรื่อง	หนึ่งเดียวที่รุ่งเรือง	ล้มเหลว	มีบุตรธิดาที่ดี
มีลาภและความสุข	ยากจนและเดี๋ยวตาย		โชคดี

(ความหมายแบ่งอธิบายเป็นข้อๆ เรียงจากด้านบนลงล่าง ตามอักษรจีนที่เรียงจากด้านซ้ายไปด้านขวา)

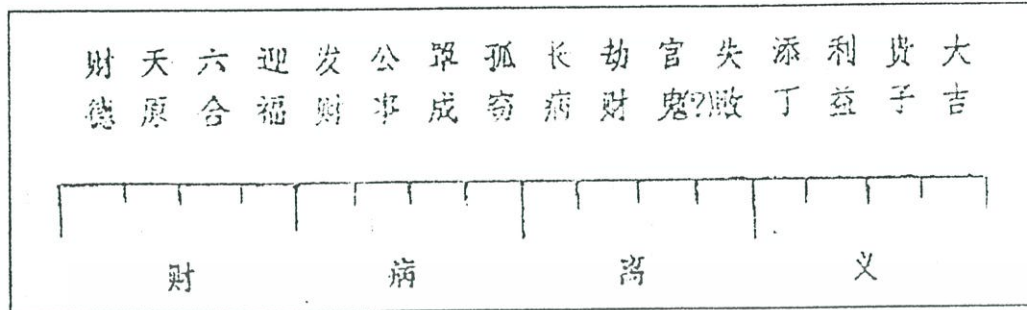

รูปที่ 2.29 แสดงตัวอักษรส่วนหนึ่งที่ปรากฏอยู่ในไม้บันทึก “ลูบั้งลือ”

เจนจบ ยิ่งสุมล (2534:93) กล่าวว่า ชาวจีนเริ่มอพยพเข้ามาอยู่ในประเทศไทย ตั้งแต่ปลายคริสต์ศตวรรษที่ 18 ตรงกับปลายสมัยกรุงศรีอยุธยา ส่วนใหญ่เป็นชาวจีนที่อพยพมาจากมณฑลทางใต้ของประเทศไทย จำแนกตามกลุ่มภาษาพูดได้เป็น 5 กลุ่มคือ

1. จีนแต้จิ๋ว (Teachiu) ชาวจีนกลุ่มนี้มีถิ่นกำเนิดอยู่ตามเมืองต่างๆ ของฮั่วเถา และตามบริเวณริมแม่น้ำฮั่นในมณฑลกว่างตุง ทางภาคตะวันออกเฉียงใต้ของจีน ซึ่งเรียกว่าเซาซุ เป็นกลุ่มที่มีจำนวนมากที่สุดในการอพยพเข้ามาในประเทศไทย
2. จีนแคะ (Hakka) จีนกลุ่มนี้ต่างจากจีนแต้จิ๋ว คือไม่ชอบรวมตัวเป็นกลุ่ม ไม่มีเมืองอยู่เป็นของตนเองในประเทศจีน กระจัดกระจายอยู่ตามนอกเมือง แถบตะวันออกและตะวันตกของมณฑลฮกเกี้ยนเรื่อยไปจนถึงกวางสี และในระหว่างช่องเขาทางเหนือของมณฑลกว่างตุง คนจีนบางพวกถือว่าแคะเป็นพวกเร่ร่อน ไม่มีถิ่นฐานแน่นอนเหมือนคนจีนพวกอื่นๆ มีอยู่เป็นจำนวนน้อยในประเทศไทย
3. จีนไหหลำ (Hainanese) จีนพวกนี้คือประชากรส่วนใหญ่บนเกาะไหหลำ ซึ่งเป็นส่วนหนึ่งของมณฑลกว่างตุงแต่ไม่ใช่คนพื้นเมืองดั้งเดิม พวกที่อพยพมาเมืองไทยส่วนมากจะมาจากภาคตะวันออกเฉียงเหนืออิงเกาะ
4. จีนกวางตุง (Contonese) จีนกวางตุงคือประชากรส่วนใหญ่ของมณฑลกว่างตุง และทางภาคต่างๆ ตามตะวันออกเฉียงใต้ของมณฑลนี้
5. จีนฮกเกี้ยน (Fukienese) อยู่ทางภาคใต้ของมณฑลฮกเกี้ยน โดยมีเมืองเอ๋หมิงเป็นศูนย์กลาง

ลำดับขั้นตอนในการกราบไหว้ ตามธรรมเนียมมิได้มีกฎเกณฑ์ที่แน่นอน แต่การกราบไหว้จะไหว้สิ่งที่มีสถานะสูงที่สุดภายในวัด ซึ่งนั่นก็คือ พระพุทธรูปนั่นเองแล้วจึงไหว้สิ่งที่มีสถานะรองลงมา เช่น พระโพธิสัตว์ต่างๆ และเทพเจ้าต่างๆ (ลัทธิเต๋า) ถ้าวัดนั้นมีเทพเจ้ารวมอยู่ด้วย อย่างที่วัดมังกรกมลาวาสและวัดจีนประชาสโมสร สำหรับผู้ที่จะมากราบไหว้รูปเคารพให้ครบทุกองค์จะต้องปฏิบัติดังนี้ การเอกสารนี้เป็นเอกสารที่สงวนไว้สำหรับการใช้งานเพื่อการศึกษาเท่านั้น ไม่อนุญาตให้นำไปใช้ประโยชน์ด้านการค้า ไม่ว่ากรณีใดๆ ทั้งสิ้น อีกทั้งห้ามมิให้ดัดแปลงเนื้อหา และต้องอ้างอิงถึงเจ้าของเอกสารทุกครั้งที่มีการนำไปใช้

กราบไหว้จะเริ่มต้นจากพระพุทธรูปเจ้าทั้ง 3 ในวิหารหลัก และพระเมตไตรยโพธิสัตว์, พระเวทโพธิสัตว์ที่วิหารหน้า จากนั้นก็เริ่มไหว้ตามวิหารต่างๆ โดยเริ่มจากวิหารที่อยู่ทางซ้าย(ทิศตะวันออก, ตามความเชื่อของชาวจีนด้านซ้ายจะมีความสำคัญกว่าด้านขวา) ไหว้ไปตามวิหารต่างๆ เป็นวงกลมวนรอบวิหารหลัก สำหรับอาหารที่จะนำมาไหว้ถวายพระพุทธรูปและพระโพธิสัตว์ต่าง ๆ นั้น จะต้องเป็นอาหารเจเท่านั้น จะเป็นของสดหรือของแห้งก็ได้ ถ้าเป็นของสดเรียกว่า เจฉ่าย ถ้าเป็นของแห้งเรียกว่า ตาเจฉ่าย ซึ่งประกอบไปด้วย เห็ดหอม, เห็ดหูหนู, หน่อไม้จีน, ฟองเต้าหู้และวุ้นเส้น ซึ่งมีความหมายแทนธาตุทั้ง 5 นั้นเอง ส่วนผลไม้ที่จะนำมาถวายพระพุทธรูปและพระโพธิสัตว์นั้นมี 5 อย่าง เรียกว่า โหงวก้วย ได้แก่ กัลยหอม, ส้ม, แอปเปิ้ล, ส่วนผลไม้อีก 2 ชนิด จะเป็นอะไรก็ได้ที่มีลักษณะเป็นพวง เช่น องุ่น และ ฝรั่ง ตามความเชื่อของชาวจีนเชื่อว่า เมื่อไหว้ด้วยกล้วยหอม ชีวิตจะมีคนคอยคุ้มครอง ช่วยเหลือและคำจุน ส้ม จะทำให้การดำเนินชีวิตและธุรกิจการงานราบรื่นประสบแต่ความสำเร็จเหมือนผลส้มที่มีลักษณะกลมเกลี้ยง ส่วนแอปเปิ้ลจะทำให้ชีวิตมีแต่ความร่มเย็นเป็นสุข ส่วนผลไม้ที่มีลักษณะเป็นพวงเป็นกลุ่มก้อนมีความหมายถึงความสามัคคีของคนในครอบครัวสำหรับผลไม้ที่ห้ามนำมาไหว้ได้แก่ มะม่วง เพราะ ชื่อในภาษาจีนของมะม่วง คือ “เสอะ” ซึ่งมีความหมายว่าประหัดประหารซึ่งไม่เป็นมงคล แก่การดำเนินชีวิต ส่วนจำนวนรูปที่ใช้ในการกราบไหว้นั้น ถ้าเป็นพระพุทธรูปและพระโพธิสัตว์จะใช้สามดอก แต่ถ้าเป็นเทพเจ้าต่างๆ จะใช้เพียงดอกเดียว แต่ความเชื่อและหลักปฏิบัติก็ยังจืดรูปเยอะเท่าไร คำนวณรูปมากเท่าไรยิ่งดี ยิ่งเป็นมงคล แต่จะต้องเป็นจำนวนคี่ เมื่อไหว้พระแล้ว โดยทั่วไปมักมีการเติมน้ำมันตามตะเกียงต่างๆ เรียกว่า “เทียมอ๊ว” ซึ่งเชื่อว่าเป็นการเสริมบารมี ต่อชะตาชีวิตให้ตนเองให้ชีวิตมีความรุ่งโรจน์ โชติช่วงเหมือนเปลวไฟในตะเกียง(เจ้าอาวาสวัดจีนประชาสโมสร.2543)

เอกสารนี้เป็นเอกสารที่สงวนไว้สำหรับการใช้งานเพื่อการศึกษาเท่านั้น ไม่อนุญาตให้นำไปใช้ประโยชน์ด้านการค้าไม่ว่ากรณีใดๆ ทั้งสิ้น อีกทั้งห้ามมิให้ดัดแปลงเนื้อหา และต้องอ้างอิงถึงเจ้าของเอกสารทุกครั้งที่มีการนำไปใช้

บทที่ 3

วิธีดำเนินการวิจัย

การวิจัยครั้งนี้เป็นการวิจัยเชิงพัฒนา (Research and Development) เกี่ยวกับการออกแบบวัดจีนในประเทศไทย โดยที่ผู้วิจัยศึกษาจากการใช้ แบบสำรวจ แบบสังเกต และแบบสัมภาษณ์ เพื่อนำข้อมูลที่ได้ มาใช้เป็นแนวทางในการออกแบบวัดจีนในประเทศไทย

ดังนั้นเพื่อให้ตรงตามวัตถุประสงค์ของงานวิจัย ผู้วิจัยได้กำหนดขั้นตอนในการวิจัยไว้ดังนี้

3.1 กำหนดประชากรและกลุ่มตัวอย่าง

3.2 เครื่องมือที่ใช้ในการวิจัย

3.2.1 การสร้างเครื่องมือ

3.2.2 การตรวจสอบเครื่องมือ

3.3 การเก็บรวบรวมข้อมูล

3.4 การวิเคราะห์ข้อมูล

3.1 ประชากรและกลุ่มตัวอย่าง

3.1.1 ประชากร ได้แก่ ผู้ที่มาประกอบพิธีกรรมที่วัดจีนในประเทศไทยทั้งหมดจำนวน 9 แห่ง (กรมศาสนา, 2542)

3.1.2 กลุ่มตัวอย่าง ได้แก่ ผู้ที่มาประกอบพิธีกรรมที่วัดจีนที่วัดจีนจำนวน 8 แห่ง ได้แก่

ตารางที่ 3.1 แสดงรายชื่อประชากรและกลุ่มตัวอย่าง วัดจีนในประเทศไทย

	ประชากร	กลุ่มตัวอย่าง
1. วัดบำเพ็ญจินพรต (ยังฮกยี่)	ถ. ยาวราช กรุงเทพฯ	●
2. วัดมังกรกมลาวาส (เล่งเน่ยยี่)	ถ. เจริญกรุง กรุงเทพฯ	●
3. วัดทิพวารีวิหาร (กัมโลฮี่)	ถ. ศรีเพชร กรุงเทพฯ	●
4. วัดโพธิ์แมนคุณาราม	ถ. สาธุประดิษฐ์ กรุงเทพฯ	●
5. วัดโพธิ์เย็น (โพยฮีนยี่)	ตลาดลูกแก ต. ดอนขมิ้น อ. ท่ามะกา จ. กาญจนบุรี	●
6. วัดมังกรบุปผาราม (เล่งฮัวยี่)	ต. พลับ อ. แหลมสิงห์ จ. จันทบุรี	●
7. วัดจีนประชาสโมสร (เล่งฮกยี่)	ต. หน้าเมือง อ. เมือง จ. ฉะเชิงเทรา	●
8. วัดโพธิ์ทศตาราม (ดพวฮยั้งยี่)	ต. ศรีราชา อ. ศรีราชา จ. ชลบุรี	●
9. วัดฉื่อฉาง	ต. หาดใหญ่ อ. หาดใหญ่ จ. สงขลา	●

เอกสารนี้เป็นเอกสารที่สงวนไว้สำหรับการใช้งานเพื่อการศึกษาเท่านั้น ไม่อนุญาตให้นำไปใช้ประโยชน์ด้านการค้า ไม่ว่าจะกรณีใดๆ ทั้งสิ้น อีกทั้งห้ามมิให้ดัดแปลงเนื้อหา และต้องอ้างอิงถึงเจ้าของเอกสารทุกครั้งที่มีการนำไปใช้

3.2 เครื่องมือที่ใช้ในการวิจัย

3.2.1 การสร้างเครื่องมือ ในการสร้างเครื่องมือ ผู้วิจัยยึดหลักในการสร้างเครื่องมือดังนี้

3.2.1.1 ศึกษาขอบเขตเนื้อหาสาระที่เกี่ยวข้องกับขนบธรรมเนียม ประเพณี ความเชื่อ ของชาวไทยเชื้อสายจีน หลักทฤษฎีทางสถาปัตยกรรมเกี่ยวกับการใช้พื้นที่ต่างๆ หลักทฤษฎีของสถาปัตยกรรมจีนโบราณ, หลักทฤษฎีของการจัดผังบริเวณและการจัดวางรูปเคารพของวัดจีน รวมทั้งศึกษาบทความและงานวิจัยที่เกี่ยวข้องและสอดคล้องกับวัตถุประสงค์ของการวิจัย

3.2.1.2 ผู้วิจัยได้สร้างแบบสำรวจ , แบบสังเกต และแบบสัมภาษณ์ โดยสร้างให้สอดคล้องกับวัตถุประสงค์และครอบคลุมเนื้อหาสาระในการทำวิจัย ซึ่งมีรายละเอียดในการทำเครื่องมือดังนี้

แบบสำรวจ ที่ใช้เป็นแบบสำรวจที่ศึกษาถึงสภาพแวดล้อมของวัดจีน (กลุ่มตัวอย่าง) เพื่อต้องการทราบถึงสภาพแวดล้อมในปัจจุบันของวัดจีน โดยแบ่งเนื้อหาในการสำรวจออกเป็น 5 หมวด ดังนี้

1. หมวดเกี่ยวกับที่ตั้ง
2. หมวดการจัดผังบริเวณ
3. หมวดองค์ประกอบหลัก
4. หมวดองค์ประกอบรอง
5. หมวดสิ่งอำนวยความสะดวก

แบบสังเกต ที่ใช้มีลักษณะเป็นแบบสังเกตแบบมีโครงสร้าง (Structure Observation) จำนวน 5 ข้อ ซึ่งจะใช้สำหรับการเก็บข้อมูลเกี่ยวกับ จำนวนกลุ่มคน ช่วงอายุโดยประมาณ ช่วงเวลาที่มีผู้มาใช้สถานที่ในการประกอบกิจกรรมและพิธีกรรม ระยะเวลาในการประกอบพิธีกรรม และตำแหน่งที่มีผู้มาประกอบพิธีกรรม

แบบสัมภาษณ์ ที่ใช้เป็นการสัมภาษณ์แบบมีโครงสร้าง (Structure Interview) สำหรับผู้ที่ใช้สถานที่ โดยแบ่งเนื้อหาออกเป็น

แบบสัมภาษณ์สำหรับผู้มาใช้สถานที่

ตอนที่ 1 เป็นข้อมูลทั่วไปของผู้ให้สัมภาษณ์ในด้านเพศ อายุ ภูมิการศึกษา จำนวน 6 ข้อ

ตอนที่ 2 เป็นข้อมูลลักษณะคำถามแบบเลือกตอบเพียง 1 คำตอบ หรือ มากกว่า 1 คำตอบในด้านความคิดเห็นเกี่ยวกับ สภาพการใช้ ความพึงพอใจ พฤติกรรมของผู้ใช้ ปัญหาทางด้านสภาพแวดล้อมและความต้องการในการมาใช้สถานที่ภายในวัดจีนที่เป็นอยู่ในปัจจุบัน จำนวน 16 ข้อ

3.2.2 การตรวจสอบเครื่องมือ

3.2.2.1 เครื่องมือเมื่อสร้างเสร็จแล้ว (แบบสำรวจ แบบสังเกต และ แบบสัมภาษณ์) ผู้วิจัยได้ให้อาจารย์ผู้ควบคุมวิทยานิพนธ์ และอาจารย์ผู้ควบคุมวิทยานิพนธ์ร่วมตรวจสอบความถูกต้อง ก่อนนำไปให้ผู้ทรงคุณวุฒิตรวจสอบอีกครั้ง

เอกสารนี้เป็นเอกสารที่สงวนไว้สำหรับการใช้งานเพื่อการศึกษาเท่านั้น ไม่อนุญาตให้นำไปใช้ประโยชน์ด้านการค้า ไม่ว่าจะกรณีใดๆ ทั้งสิ้น อีกทั้งห้ามมิให้ดัดแปลงเนื้อหา และต้องอ้างอิงถึงเจ้าของเอกสารทุกครั้งที่มีการนำไปใช้

3.2.2.2 ดำเนินการแก้ไขเครื่องมือแล้ว ผู้วิจัยนำเครื่องมือไปให้ผู้ทรงคุณวุฒิตรวจสอบความถูกต้องของเนื้อหา และภาษาที่ใช้ โดยมีรายนามผู้เชี่ยวชาญดังนี้

1. ศาสตราจารย์อรศิริ ปาณินท์ อาจารย์ประจำคณะสถาปัตยกรรมศาสตร์ มหาวิทยาลัยศิลปากร
2. อาจารย์สุทัศน์ จุฬามานี อาจารย์ประจำคณะครุศาสตร์อุตสาหกรรม ภาควิชาสถาปัตยกรรม สถาบันเทคโนโลยีพระจอมเกล้าเจ้าคุณทหารลาดกระบัง
3. อาจารย์อัจฉรา สืบสินธุ์สกุลไชย อาจารย์ประจำคณะครุศาสตร์อุตสาหกรรม สถาบันเทคโนโลยีพระจอมเกล้าเจ้าคุณทหารลาดกระบัง
4. รองศาสตราจารย์ธีรยุทธ สุนทรทรา คณบดีคณะมนุษยศาสตร์ สถาบันราชภัฏพระนคร
5. อาจารย์วิทยา สุขันทอง อาจารย์ 2 ระดับ 7 โรงเรียนพณิชยการบางนา

3.2.2.3 ดำเนินการปรับปรุงเครื่องมือตามผู้ทรงคุณวุฒิแล้ว ผู้วิจัยได้แก้ไขเครื่องมือร่วมกับ อาจารย์ผู้ควบคุมวิทยานิพนธ์และอาจารย์ผู้ควบคุมวิทยานิพนธ์ร่วมอีกครั้ง เพื่อตรวจสอบปรับปรุงแก้ไข และนำเครื่องมือไปใช้จริง

3.3 การเก็บรวบรวมข้อมูล

3.3.1 ผู้วิจัยนำหนังสือขอความร่วมมือในการเก็บรวบรวมข้อมูลจากบัณฑิตวิทยาลัย สถาบันเทคโนโลยีพระจอมเกล้าเจ้าคุณทหารลาดกระบัง ไปยังวัดจีนทั้ง 8 แห่ง ซึ่งเป็นกลุ่มตัวอย่างเพื่อขอความร่วมมือในการเก็บข้อมูล

3.3.2 เมื่อเก็บรวบรวมข้อมูลแล้วผู้วิจัยได้ทำการตรวจสอบข้อมูล และนำข้อมูลที่ได้ไปใช้ในการวิเคราะห์ข้อมูล

3.4 การวิเคราะห์ข้อมูล

ผู้วิจัยนำเครื่องมือที่ได้ มาดำเนินการวิเคราะห์ข้อมูลโดยใช้ค่าร้อยละจำแนกตามสภาพแวดล้อมในปัจจุบัน ความคิดเห็น พฤติกรรมและความต้องการของผู้ใช้สถานที่วัดจีน ตามข้อคำถามในสิ่งต่างๆ ดังนี้

3.4.1 แบบสำรวจ เป็นข้อมูลเกี่ยวกับสภาพแวดล้อมของวัดจีน วิเคราะห์โดยการหาค่าความถี่ร้อยละ เสนอเป็นตารางประกอบคำบรรยายพร้อมทั้งแบบแปลนและรูปภาพประกอบคำบรรยาย

3.4.2 แบบสังเกต วิเคราะห์โดยการหาค่าความถี่ร้อยละ เสนอเป็นตารางประกอบคำบรรยาย

3.4.3 แบบสัมภาษณ์ แบ่งออกเป็น เอกสารเป็นเอกสารที่สงวนไว้สำหรับการใช้งานเพื่อการศึกษาเท่านั้น ไม่อนุญาตให้นำไปใช้ประโยชน์ด้านการค้า ไม่ว่าจะกรณีใดๆ ทั้งสิ้น อีกทั้งห้ามมิให้ดัดแปลงเนื้อหา และต้องอ้างอิงถึงเจ้าของเอกสารทุกครั้งที่มีการนำไปใช้

3.4.3.1 ข้อมูลตอนที่ 1 เป็นข้อมูลทั่วไปของผู้ตอบแบบสัมภาษณ์ วิเคราะห์โดยการหาค่าความถี่ร้อยละ เสนอเป็นตารางประกอบคำบรรยาย

3.4.3.2 ข้อมูลตอนที่ 2 เป็นข้อมูลด้านความคิดเห็นของผู้ตอบแบบสัมภาษณ์ วิเคราะห์โดยการหาค่าความถี่ร้อยละ เสนอเป็นตารางประกอบคำบรรยาย

เมื่อทำการวิเคราะห์ข้อมูลแล้ว ผลของการวิเคราะห์ข้อมูลที่ได้จะนำมาใช้ประกอบกับหลักวรรณกรรมและทฤษฎีในบทที่ 2 เพื่อใช้กำหนด แนวคิดในการออกแบบวัดจีนในประเทศไทยซึ่งจะนำไปสู่การนำเสนอรูปแบบอาคารทางสถาปัตยกรรม



บทที่ 4

การวิเคราะห์ข้อมูล

การวิจัยครั้งนี้เป็นการศึกษาเรื่อง แนวความคิดในการออกแบบวัดจีนในประเทศไทย โดยผู้วิจัยได้ทำการศึกษาวัดจีนในประเทศไทยจำนวน 8 แห่ง โดยทำการสำรวจเกี่ยวกับ ลักษณะทางกายภาพ ประเภทของการใช้ที่ดิน การเข้าถึงพื้นที่ สภาพแวดล้อม, อาคารข้างเคียง, สภาพโครงสร้างอาคาร ทิศทางและการวางตำแหน่งของอาคาร การจัดผังบริเวณ สิ่งอำนวยความสะดวก องค์ประกอบต่างๆ ภายในวัดจีน การสังเกตถึงช่วงเวลา, ระยะเวลาและตำแหน่งที่ดำเนินกิจกรรม รวมทั้งสัมภาษณ์ถึงสภาพการใช้และความต้องการของผู้มาใช้สถานที่ในปัจจุบัน

โดยนำข้อมูลที่ได้จากการสำรวจ สังเกต และสัมภาษณ์ ที่ใช้เป็นเครื่องมือในการวิจัย มารวบรวมวิเคราะห์ข้อมูลและนำผลที่ได้มาใช้เป็นแนวคิดส่วนหนึ่งประกอบกับหลักทฤษฎีทางสถาปัตยกรรม เพื่อนำเสนอเป็นแนวคิดในการออกแบบวัดจีนในประเทศไทย ให้สอดคล้องกับความเชื่อ ความศรัทธา และแบบแผนในการดำเนินชีวิตของชาวไทยเชื้อสายจีนในปัจจุบัน

4.1 การนำเสนอผลการวิเคราะห์ข้อมูล

ในการนำเสนอผลการวิเคราะห์ข้อมูลของงานวิจัยนี้ ผู้วิจัยได้นำเสนอตามวัตถุประสงค์ของการวิจัยซึ่งมีรายละเอียดดังนี้

แบบสำรวจ เป็นการศึกษาถึงสภาพแวดล้อมของวัดจีน (กลุ่มตัวอย่าง) เพื่อต้องการทราบถึงสภาพในปัจจุบันของวัดจีน เป็นการศึกษาเกี่ยวกับ ประเภทของการใช้ที่ดินของวัดจีน ลักษณะของอาคารข้างเคียง การเข้าถึงพื้นที่ ลักษณะทางสถาปัตยกรรมของตัวอาคาร ลักษณะโครงสร้างของตัวอาคาร ทิศทางและการวางตำแหน่งของอาคาร สิ่งอำนวยความสะดวกภายในวัด การจัดวางผัง การจัดองค์ประกอบภายในผัง การจัดวางรูปเคารพ นำเสนอเป็นตารางประกอบคำบรรยายพร้อมแบบแปลนและรูปภาพประกอบคำบรรยายโดยแบ่งเนื้อหาออกเป็น 5 หมวดดังนี้

1. สภาพที่ตั้ง
2. การจัดผังบริเวณและอื่นๆ
3. องค์ประกอบหลัก
4. องค์ประกอบรอง
5. สิ่งอำนวยความสะดวก

แบบสังเกต เป็นการศึกษาข้อมูลเกี่ยวกับ จำนวนกลุ่มคน ช่วงอายุโดยประมาณ ช่วงเวลาที่มีผู้มาใช้สถานที่ในการประกอบกิจกรรมและพิธีกรรม ระยะเวลาในการประกอบพิธีกรรม และตำแหน่งที่มีผู้มาประกอบพิธีกรรม

แบบสัมภาษณ์ เป็นการศึกษาข้อมูลของผู้ที่ใช้สถานที่ภายในวัด โดยแบ่งเนื้อหาออกเป็น ประโยชน์ด้านการค้าไม่ว่ากรณีใดๆ ทั้งสิ้น อีกทั้งห้ามมิให้ดัดแปลงเนื้อหา และต้องอ้างอิงถึงเจ้าของเอกสารทุกครั้งที่มีการนำไปใช้

ตอนที่ 1 เป็นข้อมูลทั่วไปของผู้ให้สัมภาษณ์

ตอนที่ 2 เป็นข้อมูลด้านความคิดเห็นเกี่ยวกับ พฤติกรรมของผู้ใช้ ปัญหาทางด้านสภาพแวดล้อม และความต้องการในการมาใช้สถานที่ภายในวัดจีนที่เป็นอยู่ในปัจจุบัน

4.1.1 ผลการวิเคราะห์ข้อมูลจากแบบสำรวจ

ในการเก็บข้อมูล ผู้วิจัยได้ทำการสำรวจด้วยตนเอง เป็นการสำรวจเกี่ยวกับสภาพในปัจจุบันของ วัดจีน(กลุ่มตัวอย่าง) ทั้ง 8 แห่ง ซึ่งจากการสำรวจพบรายละเอียดต่างๆดังนี้

ตารางที่ 4.1 แสดงข้อมูลการสำรวจวัดจีนในประเทศไทย

	วัดป่าเลไลยก์	วัดเทพศิรินทร์	วัดมิ่งเมือง	วัดโพธิ์	วัดสุทัศน์	วัดเทพธิดาราม	วัดมิ่งเมือง	จำนวน	ร้อยละ
1. สภาพที่ตั้ง									
1.1 บริเวณที่ตั้งของวัดจีนอยู่ในเขตการใช้ประโยชน์ที่ดินเพื่อกิจกรรมใดเป็นส่วนใหญ่?									
พักอาศัย				○	○	○	○	4	50
พาณิชยกรรม	○	○	○			○		4	50
1.2 ลักษณะของอาคารข้างเคียงเป็นอาคารประเภทใด?									
บ้านพักอาศัย				○		○		2	25
อาคารพาณิชยกรรม	○	○	○		○	○	○	6	75
1.3 ลักษณะทางเข้าวัดเป็นเช่นไร?									
อยู่ติดถนนสามารถมองเห็นได้ชัดเจน			○		○	○	○	4	50
อยู่ภายในซอย	○	○		○		○		4	50
1.4 ลักษณะของการใช้พื้นที่ของวัดเป็นเช่นไร?									
เป็นกลุ่มอาคารที่มีการใช้พื้นที่ในแนวตั้ง	○					○		2	25
เป็นกลุ่มอาคารที่มีการใช้พื้นที่ในแนวราบ		○	○	○	○		○	6	75
2. การจัดผังบริเวณและอื่นๆ									
2.1 การจัดผังบริเวณของวัดเป็นแบบใด?									
ชานเหอเอี้ยน (U-plan)		○						1	12.50
ซือเหอเอี้ยน (O-plan)			○	○	○	○	○	6	75
สี่เหลี่ยม (I-plan)	○							1	12.50

เลือกพื้นที่ผังอาคารที่ตรงกับลักษณะการใช้พื้นที่จริงของวัดจีนไปคูณค่าใช้เป็นตัวชี้วัดประเมินค่า

ไม่ว่ากรณีใดๆ ทั้งสิ้น อีกทั้งห้ามมิให้ดัดแปลงเนื้อหา และต้องอ้างอิงถึงเจ้าของเอกสารทุกครั้งที่มีการนำไปใช้

ตารางที่ 4.1(ต่อ)

	วัดป่าเลไลยก์	วัดพิชัยารวิหาร	วัดมิ่งกรมถาวาส	วัดโพธิ์แมนคุณาราม	วัดจีนประชาสโมสร	วัดโพธิ์เย็น	วัดโพธิ์ตัดาราม	วัดมิ่งกรมบุปผาราม	จำนวน	ร้อยละ
2.2 ลักษณะโครงสร้างหลังคาของอาคารเป็นเช่นใด?										
โครงสร้างไม้แบบโบราณ			○		○				2	25
โครงสร้างคอนกรีตเสริมเหล็ก	○	○		○		○	○	○	6	75
2.3 ลักษณะของอาคารเมื่อมองจากภายนอกเป็นเช่นไร?										
มีลักษณะทางสถาปัตยกรรมจีน			○	○	○			○	4	50
มีลักษณะไม่เหมือนสถาปัตยกรรมจีน	○	○				○	○		4	50
2.4 สิ่งที่พบเห็นในการสำรวจ?										
ผังบริเวณหันหน้าไปทางทิศใต้	○	○	○	○	○	○		○	7	87.50
ซุ้มประตู (ไม้หูก)				○	○	○	○	○	5	62.50
พื้นที่โล่งด้านหน้าอาคาร				○	○	○	○	○	7	87.50
พื้นที่เปิดโล่งภายในผังบริเวณ				○	○	○	○	○	6	75
การจัดวางรูปเคารพภายในวัดถูกต้องตามหลัก			○		○				2	25
การจัดผังสมดุลกันทั้งสองข้าง(SymmetryBalance)			○	○	○	○	○	○	6	75
3.องค์ประกอบหลัก										
วิหารหน้า(จุดโลกบาล)	○			○	○	○	○	○	7	87.50
วิหารหลัก	○			○	○	○	○	○	8	100
วิหารเจ้าแม่กวนอิม	○	○		○	○	○	○	○	8	100
วิหารพระกษิติครรภโพธิสัตว์	○	○		○	○	○		○	7	87.50
วิหารบูรพาจารย์			○		○	○			6	75
ครัว	○	○		○	○	○	○	○	8	100
หอดิน	○	○		○	○	○	○	○	8	100
กุฏิ	○	○		○	○	○	○	○	8	100
4. องค์ประกอบรอง										
วิหารพระพุทธ(พุทธเถรวาท)			○	○	○				3	37.50
วิหารเทพเจ้าต่างๆ(ลัทธิเต๋า)		○	○		○			○	4	50
อาคันตุการาม				○				○	2	25
โรงเจ			○		○				2	25
ห้องสมุด	○	○		○					3	37.50
หอปริยัติธรรม				○	○	○			4	50

เอกสารนี้เป็นเอกสารที่สงวนไว้สำหรับการใช้งานเพื่อการศึกษาเท่านั้น ไม่อนุญาตให้นำไปเผยแพร่โดยไม่ผ่านการคำ
ไม่ว่ากรณีใดๆ ทั้งสิ้น อีกทั้งห้ามมิให้ดัดแปลงเนื้อหา และต้องอ้างอิงถึงเจ้าของเอกสารทุกครั้งที่มีการนำไปใช้

ตารางที่ 4.1 (ต่อ)

	วัดป่าพิชัยนิลพรต	วัดพิชัยวิหาร	วัดมิ่งกรมถาวาส	วัดโพธิ์แมนคุณาราม	วัดจีนประชาสโมสร	วัดโพธิ์เย็น	วัดโพธิ์ตัดาราม	วัดมิ่งกรมบุพาราม	จำนวน	ร้อยละ
องค์ประกอบรอง (ต่อ)										
ประชาสัมพันธ์			○	○					2	25
ห้องธุรการ,สำนักงาน	○	○		○	○	○	○	○	7	87.50
ห้องรับแขก				○	○	○			3	37.50
ห้องประชุม				○					1	12.50
ห้องโสตทัศนูปกรณ์				○					1	12.50
ห้องยา			○						1	12.50
ห้องเก็บของ	○	○	○	○	○	○	○	○	8	100
ห้องน้ำ-ส้วม(บริการศาสนิกชน)	○	○	○	○	○	○	○	○	8	100
บริเวณล้างทำความสะอาดเครื่องเช่นไหว้			○		○			○	3	37.50
ที่จอดรถ			○	○	○	○	○	○	6	75
5. สิ่งอำนวยความสะดวก										
ร้านขายเครื่องสังฆภัณฑ์		○							1	12.50
เตาเผาเครื่องเช่นไหว้บูชา	○	○	○	○	○	○	○	○	8	100
จุดบริการรูปเทียน	○	○	○	○	○	○	○	○	8	100
โทรศัพท์สาธารณะ			○	○					1	50
ถังขยะ	○	○	○	○	○		○		6	75
ที่เก็บรองเท้า				○					1	12.50

จากตารางที่ 4.1 พบว่าวัดจีนที่ตั้งอยู่ในย่านพาณิชยัคคิดเป็นร้อยละ 50 อาคารข้างเคียงเป็นอาคารพาณิชยัคคิดเป็นร้อยละ 75 ทางเข้าวัดอยู่ติดถนนใหญ่คิดเป็นร้อยละ 50 การจัดกลุ่มของอาคารมีการใช้พื้นที่ในแนวราบ , การจัดผังบริเวณของวัดจัดแบบชื้อเหอเอี้ยน(O-plan) , โครงหลังคาเป็นโครงสร้างคอนกรีตเสริมเหล็กคิดเป็นร้อยละ 75 เป็นอาคารที่มีลักษณะทางสถาปัตยกรรมจีนคิดเป็นร้อยละ 50 และหันหน้าไปทางทิศใต้(ใกล้เคียงทิศใต้)และมีซุ้มประตู คิดเป็นร้อยละ 62.50 มีพื้นที่เปิดโล่งหน้าอาคารคิดเป็นร้อยละ 87.50 มีพื้นที่เปิดโล่งหน้าภายในผังบริเวณและจัดผังที่สมดุลเท่ากันทั้งสองด้านคิดเป็นร้อยละ 75 มีการจัดวางรูปเคารพที่ถูกต้องคิดเป็นร้อยละ 25 วัดที่มีวิหารหน้าคิดเป็นร้อยละ 87.50 วัดที่มีวิหารหลัก, วิหารพระอวโลกิเตศวร, คร้าว, กุฎิ, หอฉัน คิดเป็นร้อยละ 100 มีวิหารพระกษิติครรภโพธิสัตว์คิดเป็นร้อยละ 87.50 มีวิหารพระบูรพาจารย์คิดเป็นร้อยละ 75 มีวิหารพระพุทธ(ศิลปะแบบไทย) การค้าไม่ว่ากรณีใดๆ ทั้งสิ้น อีกทั้งห้ามมิให้ดัดแปลงเนื้อหา และต้องอ้างอิงถึงเจ้าของเอกสารทุกครั้งที่มีการนำไปใช้

คิดเป็นร้อยละ 37.5 มีวิหารเทพเจ้า,เขียน(ลัทธิเต๋า)คิดเป็นร้อยละ 50 มีอาคันตุการามและโรงเจ,ห้อง
 ประชาสัมพันธ์คิดเป็นร้อยละ 25 มีห้องสมุด, ห้องรับแขก, บริเวณล้างทำความสะอาดเครื่องเช่นไห้วคิด
 เป็นร้อยละ 37.50 มีห้องประชุม, ห้องยา, ห้องโสตทัศนอุปกรณ์คิดเป็นร้อยละ 12.50 มีห้องเก็บของ, ห้อง
 น้ำคิดเป็นร้อยละ 100 มีห้องธุรการคิดเป็นร้อยละ 87.50 มีห้องปริยัติธรรมคิดเป็นร้อยละ 50 มีที่จอดรถ
 คิดเป็นร้อยละ 75 มีร้านขายเครื่องบูชา, โทรศัพท์สาธารณะและที่เก็บรองเท้าคิดเป็นร้อยละ 12.50 มีเตา
 เเผาเครื่องบูชาและจุดบริการรูปเทียนคิดเป็นร้อยละ 100 มีถังขยะคิดเป็นร้อยละ 75

ลักษณะทางกายภาพของวัดบำเพ็ญจีนพรต

วัดบำเพ็ญจีนพรต ตั้งอยู่ที่ถนนเยาวราช เขตสัมพันธวงศ์ กรุงเทพฯ เดิมเป็นศาลเจ้าล้างชื่อ
 "ย่งฮกฮ่า" มีป้ายชื่อลงปี พ.ศ. 2338 ต่อมาพระอาจารย์สกเหงได้มาทำนั้ก ณ สถานที่นี้และได้ปฏิสังขรณ์
 ศาลพระอวโลกิตศวรใหม่ เปลี่ยนชื่อเป็น "ย่งฮกฮ่า" มีป้ายชื่อลงปี พ.ศ. 2430 และได้ขอพระราชทาน
 นามวัด พระบาทสมเด็จพระปรมินทรมหาจุฬาลงกรณ์ พระจุลจอมเกล้าเจ้าอยู่หัวว่า "วัดบำเพ็ญจีนพรต"
 วัดนี้ตั้งอยู่ในชุมชนของชาวไทยเชื้อสายจีน พื้นที่โดยรอบเป็นย่านธุรกิจการค้าขนาดใหญ่ คือ ย่านถนน
 เยาวราชและราชวงศ์ ดังนั้นสภาพแวดล้อมของวัดจึงเป็นสภาพแวดล้อมที่มีความหนาแน่นมาก และมี
 กิจกรรมมากมายวัดเดิมตั้งอยู่ในย่านพาณิชย์พักอาศัยแต่เมื่อระยะเวลาผ่านไปสภาพแวดล้อม สภาพ
 การใช้ที่ดินเปลี่ยนแปลงไปลักษณะของวัดก็ได้รับการบูรณะซ่อมแซมเรื่อยมาจนกลายมาเป็นวัดที่แทรก
 อยู่ในตึกแถวอย่างในปัจจุบัน

การเข้าถึง เข้าทางด้านถนนเยาวราชและราชวงศ์ ซึ่งต้องเข้าไปในซอยขนาดเล็กแยกจากถนน
 เยาวราช(ตรอกเต้า) ทางเข้าสังเกตได้ค่อนข้างยาก

การใช้ที่ดิน ตัวอาคารมีลักษณะเป็นตึกแถว 3 คูหา ทำให้การใช้ที่ดินจำเป็นต้องใช้ทางแนวตั้ง
 มากกว่าทางแนวราบ รถยนต์ไม่สามารถเข้าถึงได้เพราะเป็นซอยขนาดเล็ก การจัดสัดส่วนของ
 พุทธาวาสและสังฆาวาสแบ่งสัดส่วนตามแนวตั้งเช่นเดียวกับรูปทรงของอาคาร คือ ส่วนพุทธาวาสจะอยู่
 ส่วนหน้า คือชั้นล่างจะเป็นวิหารหน้าและวิหารหลัก ชั้นสองจะเป็นวิหารบรรพบุรุษ ชั้นสามเป็นห้อง
 สมุด ชั้นสี่เป็นวิหารพระกษิติครรภโพธิสัตว์ ชั้นห้าเป็นวิหารเจ้าแม่กวนอิม ส่วนชั้นล่างด้านหลังเป็น
 ส่วนของสังฆาวาสคือ ด้านล่างเป็นครัว,หอนั่น,และห้องเก็บของ ชั้นบนเป็นกุฏิ

สภาพแวดล้อมเป็นอาคารพาณิชย์โดยรอบ

ทางเข้าวัดไม่มีจุดเด่นที่ชัดเจน ค่อนข้างหายากสำหรับผู้ที่ไม่เคยมา

ลักษณะทางสถาปัตยกรรม

ตัวอาคารมีลักษณะเป็นตึกแถว 3 คูหา เป็นอาคารคอนกรีตเสริมเหล็กสูง 5 ชั้น ดูโดยรวมแล้ว
 ไม่มีลักษณะทางสถาปัตยกรรมจีนเลย

เอกสารนี้เป็นเอกสารที่สงวนไว้สำหรับการใช้งานเพื่อการศึกษาเท่านั้น ไม่อนุญาตให้นำไปใช้ประโยชน์ด้านการค้า
 ไม่ว่าจะกรณีใดๆ ทั้งสิ้น อีกทั้งห้ามมิให้ดัดแปลงเนื้อหา และต้องอ้างอิงถึงเจ้าของเอกสารทุกครั้งที่มีการนำไปใช้

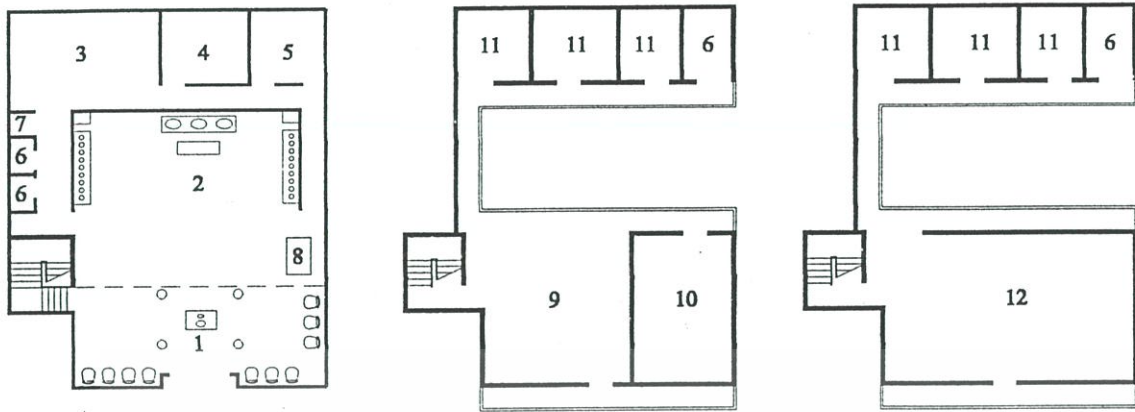

Ground FL.

2nd FL.

3rd FL.

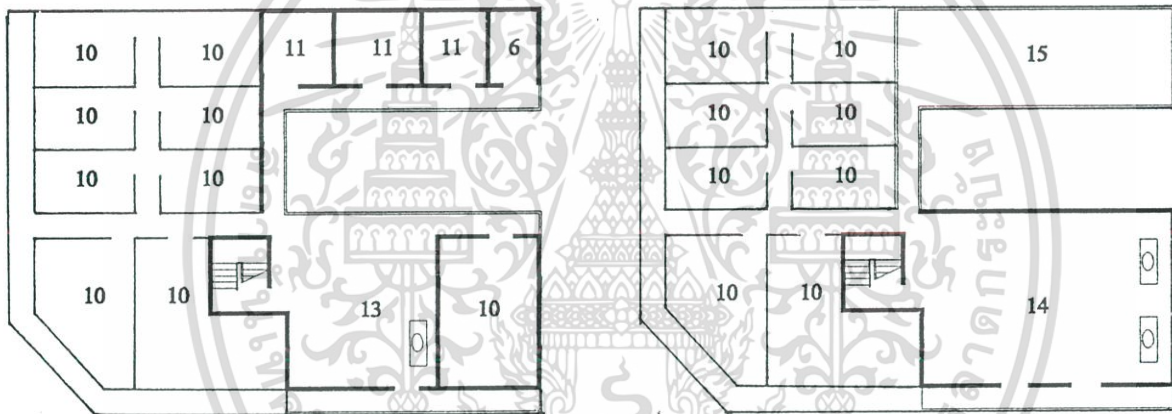

4th FL.

5th FL.

วัดป่าเพ็ญจีนพรต (ย่งฮกยี่)

ถนนเยาวราช กรุงเทพฯ

- | | |
|----------------------|--|
| 1. วิหารหน้า | 9. วิหารบรรพบุรุษ |
| 2. วิหารหลัก (โบสถ์) | 10. ห้องพัก |
| 3. หอฉัน | 11. ญาติ |
| 4. ครัว | 12. ห้องสมุด |
| 5. เก็บของ | 13. วิหารพระกษิติครรภโพธิสัตว์ |
| 6. ห้องน้ำ-ส้วม | 14. วิหารพระอวโลกิตศวรร (กวนอิม)
พระพุทธรูปสมัยรัตนโกสินทร์ |
| 7. เตาเผาเครื่องบูชา | |
| 8. สำนักงาน | 15. ศาลฟ้า |



5m.

รูปที่ 4.1 แสดงผังวัดป่าเพ็ญจีนพรต

เอกสารนี้เป็นเอกสารที่สงวนลิขสิทธิ์ไว้สำหรับการใช้งานเพื่อการศึกษาเท่านั้น ไม่อนุญาตให้นำไปใช้ประโยชน์ด้านการค้า

ไม่ว่ากรณีใดๆ ทั้งสิ้น อีกทั้งห้ามมิให้ดัดแปลงเนื้อหา และต้องอ้างอิงถึงเจ้าของเอกสารทุกครั้งที่มีการนำไปใช้



รูปที่ 4.2 แสดงสภาพแวดล้อมและอาคารข้างเคียงของวัดบำเพ็ญจินพรต



รูปที่ 4.3 แสดงชอยหน้าวัดบำเพ็ญจินพรต

เอกสารนี้เป็นเอกสารที่สงวนไว้สำหรับกิจการเพื่อการศึกษาเท่านั้น ไม่อนุญาตให้นำไปใช้ประโยชน์ด้านการค้าไม่ว่ากรณีใดๆ ทั้งสิ้น อีกทั้งห้ามมิให้ดัดแปลงเนื้อหา และต้องอ้างอิงถึงเจ้าของเอกสารทุกครั้งที่มีการนำไปใช้



รูปที่ 4.4 แสดงสภาพภายในของวัดบำเพ็ญจีนพรต



รูปที่ 4.5 แสดงวิหารพระอวโลกิเตศวร(เจ้าแม่กวนอิม)

เอกสารนี้เป็นเอกสารที่สงวนไว้สำหรับการใช้งานเพื่อการศึกษาเท่านั้น ไม่อนุญาตให้นำไปใช้ประโยชน์ด้านการค้า
ไม่ว่ากรณีใดๆ ทั้งสิ้น อีกทั้งห้ามมิให้ดัดแปลงเนื้อหา และต้องอ้างอิงถึงเจ้าของเอกสารทุกครั้งที่มีการนำไปใช้



รูปที่ 4.6 แสดงพระพุทธเจ้า 3 องค์ ของวัดบำเพ็ญจินพรต



รูปที่ 4.7 แสดงโครงสร้างหลังคาวิหารหลักของวัดบำเพ็ญจินพรต

เอกสารนี้เป็นเอกสารที่สงวนไว้สำหรับการใช้งานเพื่อการศึกษาเท่านั้น ไม่อนุญาตให้นำไปใช้ประโยชน์ด้านการค้าไม่ว่ากรณีใดๆ ทั้งสิ้น อีกทั้งห้ามมิให้ดัดแปลงเนื้อหา และต้องอ้างอิงถึงเจ้าของเอกสารทุกครั้งที่มีการนำไปใช้

ลักษณะทางกายภาพของวัดทิพยวารีวิหาร

วัดทิพยวารีวิหาร(เก่าโล้วยี่) ตั้งอยู่ถนนตรีเพชร แขวงบูรพาเขตพระนคร กรุงเทพฯ วัดทิพยวารีวิหารตั้งอยู่ในสภาพแวดล้อมซึ่งเป็นอาคารพาณิชย์ มีกิจกรรมการค้ามากมาย รายละเอียดของผังมีดังนี้

การเข้าถึง เข้าได้ 2 ทาง ทั้งจากถนนตรีเพชรและถนนบ้านหม้อเพราะซอยทิพยวารีเป็นซอยทะลุระหว่างถนนทั้งสองสาย

การใช้ที่ดินแบ่งเป็น 2 ส่วน คือ ภายในบริเวณพุทธาวาส,สังฆาวาสและบริเวณลานโล่งหน้าวัด, อาคาร 2 ทั้งด้านข้างของลานโล่ง คือ ห้องสมุดและสำนักงาน บริเวณลานกลางหน้าประตูทางเข้าวิหารเป็นที่ตั้งแท่นบูชา

ไม่มีพื้นที่เปิดโล่งภายในผังบริเวณเนื่องจากวัดมีพื้นที่คับแคบ

สภาพแวดล้อมของวัดเป็นอาคารพาณิชย์และย่านธุรกิจการค้ามีผู้คนสัญจรผ่านไปมาหนาแน่น บริเวณปากซอยทิพยวารีบริเวณปากซอยทิพยวารีด้านถนนตรีเพชรเป็นสถานที่ทำการของทางราชการ ตำรวจ

ทางเข้าวัดไม่มีที่หมายที่ชัดเจน

สิ่งประกอบผังบริเวณ

เนื่องจากวัดมีพื้นที่คับแคบจึงไม่ค่อยมีสิ่งอำนวยความสะดวกใดๆ โดยเฉพาะพื้นที่เปิดโล่ง จะมีก็แต่โต๊ะตั้งเครื่องบูชาและเตาเผาเครื่องบูชาขนาดเล็กเท่านั้น ส่วนเตาเผาขนาดใหญ่จะอยู่ติดกับครัว

มีที่นั่งพักผ่อนมีเฉพาะบริเวณลานโล่งทางเข้าวิหารและโต๊ะติดต่อสอบถามภายในวิหารเท่านั้น

ถึงขณะนี้บริการอยู่ใกล้แท่นบูชา

ห้องสุขาอยู่ด้านข้างของอาคารสำนักงานและด้านในติดกับโรงครัว

ไม่มีการปลูกพืชพันธุ์ไม้ใดๆภายในผังบริเวณลักษณะทางสถาปัตยกรรม

ลักษณะทางสถาปัตยกรรม

ลักษณะทางสถาปัตยกรรมของวัดทิพยวารีวิหารในปัจจุบันเป็นอาคารที่มีอิทธิพลทางสถาปัตยกรรมจีนหลงเหลืออยู่น้อยมาก มีเพียงบรรยากาศ,สภาพแวดล้อมและกิจกรรมภายในเท่านั้น ที่เหมือนวัดจีน วัดทิพยวารีวิหารมีการจัดวางรูปเคารพที่ไม่เหมือนวัดจีนอื่นๆ เนื่องจากมีพื้นที่คับแคบจึงทำให้วัดคนาพระเมตไตรยโพธิสัตว์มาประดิษฐานไว้ที่ลานโล่งหน้าอาคาร(ในช่วงเทศกาลตรุษจีนได้นำไปประดิษฐานในวิหารและนำพื้นที่โล่งนี้มาใช้ประโยชน์อย่างอื่นแทน) วิหารหลักประดิษฐานพระพุทธรเจ้า 3 องค์และ 18 อรหันต์ และถ้าหันหน้าเข้าวิหารหลักทางด้านซ้ายจะเป็นที่ประดิษฐานของพระอวโลกิเตศวรและถัดไปจะเป็นที่ประดิษฐานของเทพเจ้าและพระโพธิสัตว์และรูปเคารพอื่นๆอีกมารวมกันอยู่ในตู้กระจก ส่วนด้านขวาของวิหารหลักเป็นวิหารบูรพาจารย์ อาคารที่อยู่ด้านขวาสุดเป็นอาคารคอนกรีตเสริมเหล็กสูง 3 ชั้นชั้นล่างเป็นวิหารพระอวโลกิเตศวรโพธิสัตว์ชั้นสองเป็นวิหารบรรพบุรุษและชั้นสามเป็นกุฏิสงฆ์

ไม่ว่ากรรมใดๆ ทั้งสิ้น อีกทั้งห้ามมิให้ดัดแปลงเนื้อหา และต้องอ้างอิงถึงเจ้าของเอกสารทุกครั้งที่มีการนำไปใช้

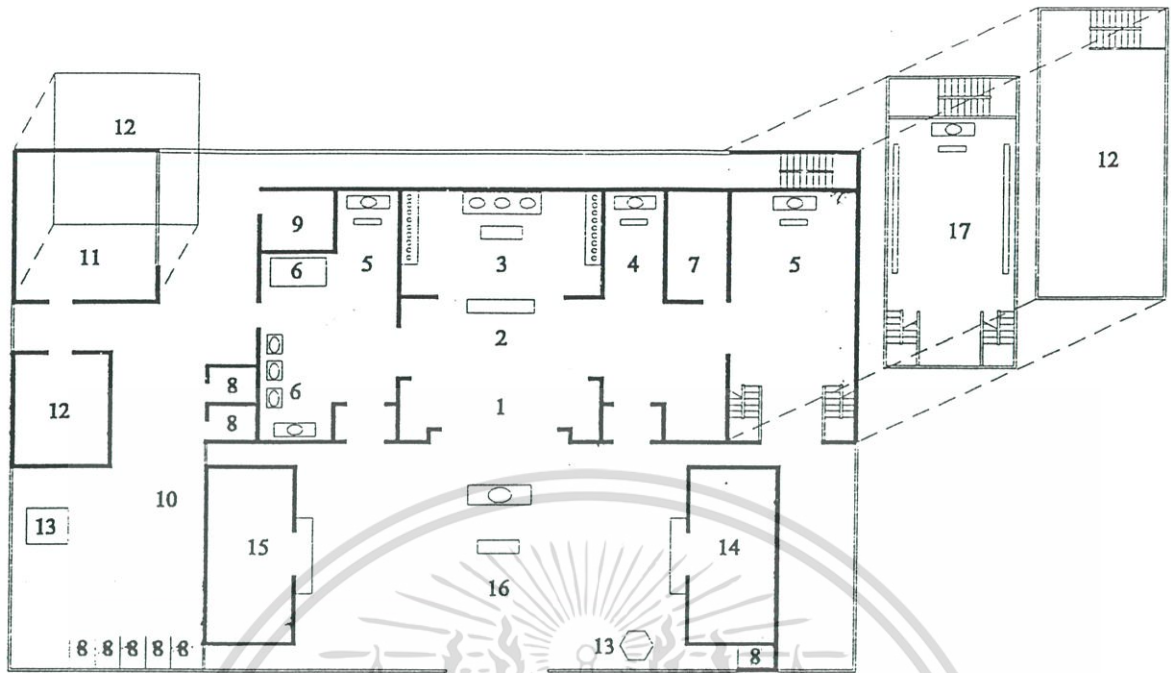

วัดทิพย์วารินวิหาร(ท่าโล้วยี่)

ถนนศรีเพชร เขตพระนคร กรุงเทพฯ

1. โถงหน้า
2. ลานหน้าวิหาร
3. วิหารหลัก (โบสถ์)
4. วิหารบูรพาจารย์
5. วิหารพระอวโลกิเตศวร (กวนอิม)
6. วิหารเทพ,เซียน (ลัทธิเต๋า)
7. ห้องพักเจ้าอาวาส
8. ห้องน้ำ-ส้วม
9. เก็บของ
10. คลัง
11. หอฉัน
12. กุฏิ
13. เตาเผาเครื่องบูชา
14. สำนักงาน
15. ห้องสมุด
16. ลานโล่งคั้งแท่นบูชา
17. วิหารบรรพบุรุษ

รูปที่ 4.8 แสดงผังวัดทิพย์วารินวิหาร

เอกสารนี้เป็นเอกสารที่สงวนไว้สำหรับการใช้งานเพื่อการศึกษาเท่านั้น ไม่อนุญาตให้นำไปใช้ประโยชน์ด้านการค้า
ไม่ว่ากรณีใดๆ ทั้งสิ้น อีกทั้งห้ามมิให้ดัดแปลงเนื้อหา และต้องอ้างอิงถึงเจ้าของเอกสารทุกครั้งที่มีการนำไปใช้



รูปที่ 4.9 แสดงสภาพแวดล้อมของวัดพิชยวารัง



รูปที่ 4.10 แสดงถนนซอยหน้าวัดพิชยวารัง

เอกสารนี้เป็นเอกสารที่สงวนไว้สำหรับการใช้งานเพื่อการศึกษาเท่านั้น ไม่อนุญาตให้นำไปใช้ประโยชน์ด้านการค้า ไม่ว่าจะกรณีใดๆ ทั้งสิ้น อีกทั้งห้ามมิให้ดัดแปลงเนื้อหา และต้องอ้างอิงถึงเจ้าของเอกสารทุกครั้งที่มีการนำไปใช้



รูปที่ 4.11 แสดงด้านหน้าของวัดพิทยวารวิหาร



รูปที่ 4.12 แสดงโถงหน้าวิหารหลักของวัดพิทยวารวิหาร
 เอกสารนี้เป็นเอกสารที่สงวนไว้สำหรับการใช้งานเพื่อการศึกษาเท่านั้น ไม่อนุญาตให้นำไปใช้ประโยชน์ด้านการค้า
 ไม่ว่ากรณีใดๆ ทั้งสิ้น อีกทั้งห้ามมิให้ดัดแปลงเนื้อหา และต้องอ้างอิงถึงเจ้าของเอกสารทุกครั้งที่มีการนำไปใช้

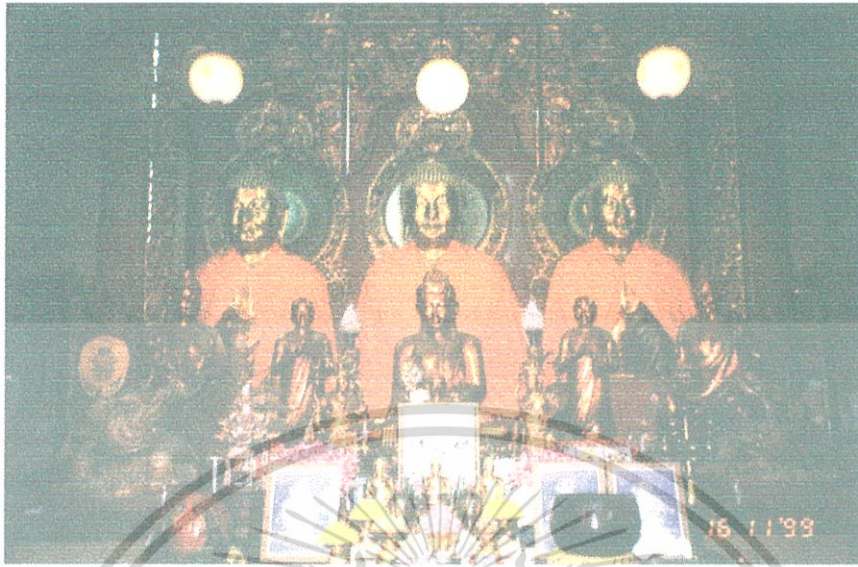

รูปที่ 4.13 แสดงพระพุทธรเจ้า 3 องค์ ของวัดทิพยวารีวิหาร



รูปที่ 4.14 แสดงภายในวิหารบรรพบุรุษของวัดทิพยวารีวิหาร

เอกสารนี้เป็นเอกสารที่สงวนไว้สำหรับการใช้งานเพื่อการศึกษาเท่านั้น ไม่อนุญาตให้นำไปใช้ประโยชน์ด้านการค้าไม่ว่ากรณีใดๆ ทั้งสิ้น อีกทั้งห้ามมิให้ดัดแปลงเนื้อหา และต้องอ้างอิงถึงเจ้าของเอกสารทุกครั้งที่มีการนำไปใช้

ลักษณะทางกายภาพของวัดมังกรกมลาวาส

วัดมังกรกมลาวาส (เล่งเน่ยยี่) ตั้งอยู่ที่ถนนเจริญกรุง สร้างเมื่อปี พ.ศ.2414 ปัจจุบันพื้นที่โดยรอบวัดเป็นย่านธุรกิจการค้าซึ่งมีความหนาแน่นสูง มีผู้คนพลุกพล่าน การเข้าถึงวัดด้านหน้าเข้าได้จากถนนเจริญกรุง ซึ่งสามารถเข้าได้สะดวกเพราะอยู่ติดถนน นอกจากนั้นยังมีทางเข้าด้านข้างวัด ด้านถนนมังกร การใช้ที่ดินของวัดในผังบริเวณ แบ่งเป็น 2 ส่วนคือ พื้นที่ในส่วนของตัวอาคาร และพื้นที่โล่งด้านหน้าอาคาร ซึ่งลานโล่งนี้ใช้สำหรับจอดรถยนต์สำหรับผู้มาประกอบพิธีกรรมภายในวัด แต่จะมีการปรับเปลี่ยนพื้นที่ใช้สอยในช่วงเทศกาล เช่น ตรุษ สารท กินเจ เป็นต้น สำหรับการใช้อาคารในส่วนของตัวอาคารได้แบ่งเป็นส่วนของพุทธาวาสและสังฆาวาสอย่างชัดเจน กลุ่มของอาคารมีลักษณะแบบบ้านจีนโบราณ คือ แบ่งกลุ่มการใช้สอยเป็นอาคารล้อมรอบพื้นที่เปิดโล่งขนาดต่างๆ ดังนั้น ถ้าพิจารณาทั้งผังบริเวณจะพบพื้นที่เปิดโล่งหลายขนาดซึ่งมีประโยชน์ที่แตกต่างกัน เช่น ช่วยให้แสงเข้ามาสู่ภายในอาคารได้ เป็นการระบายอากาศ ควณรูป จากภายใน โถงหน้าวิหาร

สภาพแวดล้อมของวัดเป็นอาคารพาณิชย์ทั้งด้านหน้าและด้านข้างวัดทั้งสองด้าน
 ล้อมรอบภายในผังบริเวณ

พื้นที่ของลาน โล่งหน้าอาคารเป็นพื้นคอนกรีตหยาบ ส่วนพื้นที่เปิดโล่งภายในเป็นพื้นหินขัด มีลายรูปดอกบัวสื่อความหมายที่เป็นมงคล

ถึงจะมีเฉพาะบริเวณแท่นบูชาเท่านั้น

ห้องสุขาอยู่เป็นอาคารตั้งอยู่ที่ลาน โล่งสามารถสังเกตเห็นได้ง่ายเพราะอยู่ใกล้ทางเดิน

พืชพันธุ์ไม้ในผังบริเวณมีเฉพาะ ไม้ประดับขนาดเล็ก บริเวณส่วนเปิดโล่งภายในผัง ซึ่งเป็นพื้นที่เฉพาะสำหรับพระสงฆ์ภายในวัดเท่านั้น ซึ่งช่วยเพิ่มความสดชื่นภายในกลุ่มอาคาร

ลักษณะทางสถาปัตยกรรม

ลักษณะทางสถาปัตยกรรมของวัดมังกรกมลาวาส เป็นสถาปัตยกรรมที่สวยงามและน่าสนใจ เพราะเป็นอาคาร โครงสร้างไม้แบบจีนโบราณ เครื่องหลังคาเป็นไม้กลม ระบบ โครงสร้างเป็น โครงสร้างจีนโบราณ คือ ระบบโครงสร้างคานลระดัด หลังคาทรงปั้นหย่าหักมุม(Hip Gable)ปลายงอนขึ้น สำหรับวิหารหน้า และวิหารหลัก หลังคามุงด้วยกระเบื้องกาบกล้วยแบบจีน มีการประดับตกแต่งหลังคาแบบทางใต้ คือ มีปูนปั้นรูปมังกรคู่ชูไข่มุกไฟและหงส์คู่ชูดอกโบตั๋น ที่ปลายหลังคามีรูปดอกไม้อะและใบไม้วิวน ประดับอยู่ สำหรับวิหารย่อยเป็นหลังคาจั่วแบบหน้าจั่วตัน ไม่มีไฉรา ผนังอาคารเป็นผนังก่ออิฐฉาบปูน

ลวดลายตกแต่งของสถาปัตยกรรม มีทั้งลวดลายที่เป็นจิตรกรรมและประติมากรรมสำหรับงานประเภทจิตรกรรมจะเขียนตามผนัง เสา คาน ส่วนประเภทประติมากรรม จะพบตามส่วนที่เป็นส่วนประกอบ โครงสร้างหลังคาและค้ำยันต่างๆ เป็นไม้แกะสลักลวดลายงดงาม

เอกสารนี้เป็นเอกสารที่สงวนไว้สำหรับการใช้งานเพื่อการศึกษาเท่านั้น ไม่อนุญาตให้นำไปใช้ประโยชน์ด้านการค้า ไม่ว่ากรณีใดๆ ทั้งสิ้น อีกทั้งห้ามมิให้ดัดแปลงเนื้อหา และต้องอ้างอิงถึงเจ้าของเอกสารทุกครั้งที่มีการนำไปใช้

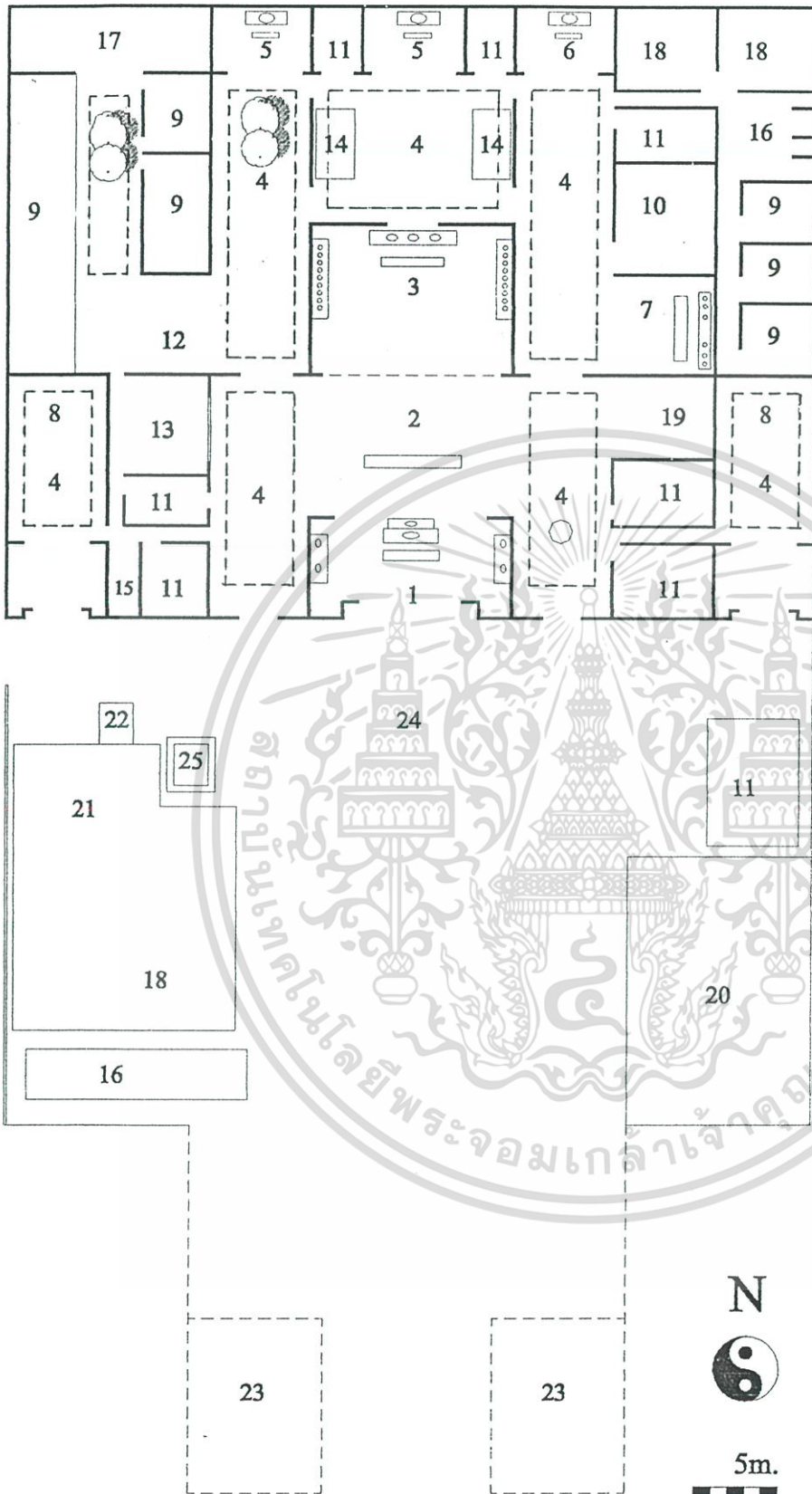

วัดมังกรกมลาวาส (เล่งเน่ยยี่)
ถนนเจริญกรุง กรุงเทพฯ

1. วิหารหน้า
2. โถงหน้าวิหารหลัก(โบสถ์)
3. วิหารหลัก (โบสถ์)
4. ลานเปิดโล่งภายใน
5. วิหารบูรพาจารย์
6. วิหารพระอวโลกิเตศวร (กวนอิม)
7. วิหารเทพ,เซียน(ลัทธิเต๋า)
8. วิหารบรรพบุรุษ
9. กุฏิ
10. ห้องยา
11. เก็บของ
12. ประชาสัมพันธ์
13. ห้องพักเจ้าอาวาส
14. ที่ประดิษฐานพระพุทธรูปยืน
รัตนโกสินทร์(รวมกันหลายองค์)
15. ที่ล้างของเช่นไห้ว (ผลไม้)
16. ห้องน้ำ-ส้วม
17. หอดิน,กริว
18. ห้องปริชิตธรรม
19. จุดบริการรูปเขียน
20. โรงเจ
21. อาคารที่พักคนงาน
22. ศาลาเครื่องบูชา
23. โรงเรียนมังกรกมลาวาสวิทยาลัย
พิพิธภัณฑวัดดุจธรรม
24. ลานโล่งหน้าอาคาร
25. ศาลเจ้าที่

MAIN ENTRANCE

รูปที่ 4.15 แสดงผังวัดมังกรกมลาวาส

เอกสารนี้เป็นเอกสารที่สงวนไว้สำหรับการใช้งานเพื่อการศึกษาเท่านั้น ไม่อนุญาตให้นำไปใช้ประโยชน์ด้านการค้า
ไม่ว่ากรณีใดๆ ทั้งสิ้น อีกทั้งห้ามมิให้ดัดแปลงเนื้อหา และต้องอ้างอิงถึงเจ้าของเอกสารทุกครั้งที่มีการนำไปใช้

การจัดวางรูปเคารพ

มีการจัดวางตามหลักประเพณีจีนโบราณ คือ วิหารหน้าจะมีรูปพระเมตไตรยโพธิสัตว์, พระเวทโพธิสัตว์, ทำวามดูโลกบาลทั้ง 4 แต่จะมีเพิ่มมาก็คือ เปะกง(พระภูมิเจ้าที่), เซียอึ้งกง(เจ้าพ่อหลักเมือง) และจะมีวิหารที่เพิ่มขึ้นมาคือวิหารพระพุทธซึ่งอยู่ด้านหลังของวิหารหลักและวิหารเทพ, เซียนซึ่งอยู่ด้านทิศตะวันออกของแนวแกน



รูปที่ 4.16 แสดงสภาพแวดล้อมและอาคารข้างเคียงของวัดมังกรกมลาวาส



รูปที่ 4.17 แสดงด้านหน้าของวัดมังกรกมลาวาส

เอกสารนี้เป็นเอกสารที่สงวนไว้สำหรับการใช้งานเพื่อการศึกษาเท่านั้น ไม่อนุญาตให้นำไปใช้ประโยชน์ด้านการค้าไม่ว่ากรณีใดๆ ทั้งสิ้น อีกทั้งห้ามมิให้ดัดแปลงเนื้อหา และต้องอ้างอิงถึงเจ้าของเอกสารทุกครั้งที่มีการนำไปใช้



รูปที่ 4.18 แสดงลานโล่งของวัดมังกรกมลาวาส



รูปที่ 4.19 แสดงลานโล่งของวัดมังกรกมลาวาสในช่วงเทศกาลตรุษจีน
เอกสารนี้เป็นเอกสารที่สงวนไว้สำหรับการใช้งานเพื่อการศึกษาเท่านั้น ไม่อนุญาตให้นำไปใช้ประโยชน์ด้านการค้า
ไม่ว่ากรณีใดๆ ทั้งสิ้น อีกทั้งห้ามมิให้ดัดแปลงเนื้อหา และต้องอ้างอิงถึงเจ้าของเอกสารทุกครั้งที่มีการนำไปใช้



รูปที่ 4.20 แสดงการจัดสวนบริเวณลานเปิดโล่งภายในผังบริเวณของวัดมิ่งกรมลาวาส



รูปที่ 4.21 แสดงโถงหน้าวิหารหลักของวัดมิ่งกรมลาวาส
เอกสารนี้เป็นเอกสารที่สงวนไว้สำหรับการใช้งานเพื่อการศึกษาเท่านั้น ไม่อนุญาตให้นำไปใช้ประโยชน์ด้านการค้า
ไม่ว่ากรณีใดๆ ทั้งสิ้น อีกทั้งห้ามมิให้ดัดแปลงเนื้อหา และต้องอ้างอิงถึงเจ้าของเอกสารทุกครั้งที่มีการนำไปใช้

ลักษณะทางกายภาพของวัดโพธิ์แมนคุณาราม

วัดโพธิ์แมนคุณาราม(โพวมิ่งป้ออึ้งยี่) ตั้งอยู่ที่ถนนสาธุประดิษฐ์ซอย 19 เขตยานนาวา กรุงเทพฯ มีโครงการก่อสร้างตั้งแต่ปี พ.ศ. 2502 และเริ่มก่อสร้างเมื่อวันที่ 5 ธันวาคม พ.ศ. 2503 โดยพระอาจารย์โพธิ์แจ้ง เมื่อครั้งดำรงเจ้าอาวาสวัดมิ่งกรมลาวาส โดยมีเนื้อที่กว่า 12 ไร่เศษ

การเข้าถึงวัด เข้าจากถนนสาธุประดิษฐ์ ซอย 19 สามารถเข้าได้สะดวกเพราะมีضمัประตูปแบบจีนที่สวยงามและมีขนาดใหญ่ มองเห็นได้ชัดเจน บริเวณนอกวัดมีพื้นที่ลานโล่งขนาดใหญ่

การใช้ที่ดินของวัด มีการแบ่งสัดส่วนโดยชัดเจน มีการแบ่งที่จอดรถออกเป็น 2 ส่วนเพราะถูกถนนตัดผ่าน ลานโล่งนอกกำแพงวัดใช้สำหรับจอดรถโดยสารขนาดใหญ่ของนักท่องเที่ยวต่างชาติ ส่วนรถโดยสารส่วนบุคคลเข้าจอดที่ลานจอดภายในพื้นที่โล่งหน้าอาคาร ภายในอาคารมีการจัดกลุ่มอาคารล้อมรอบพื้นที่เปิดโล่งขนาดต่างๆ

สภาพแวดล้อมของวัดเป็นบ้านพักอาศัย มีความเงียบสงบมาก

สิ่งประกอบผังบริเวณ

พื้นถนนทางเข้าเป็นคอนกรีตหยาบ

พื้นลานโล่งภายในวัดต่อเนื่องกับพุทธาวาสเป็นพื้นหินขัดลวดลายใบบัวและดอกบัวที่สวยงาม

พื้นทางเข้าด้านนอกเป็นคอนกรีตหยาบ

ถึงขะมีบริการเป็นจุดๆ บริเวณที่มีแท่นบูชา

ห้องสุขามีบริการอยู่หลายจุด

มีการปลูกต้นไม้ใหญ่ที่ห้ามเงาบริเวณลานโล่งด้านหน้าและปลูกต้นไม้พุ่มในบริเวณที่เปิดโล่งภายใน ส่วนพื้นที่โล่งรอบวิหาร ไม่มีการปลูกต้นไม้ใดๆ

เตาเผาเครื่องบูชา ตั้งบริการอยู่ที่ลานโล่งหน้าวิหารหลัก

ที่จำหน่ายเครื่องไทยทานตั้งเป็นโต๊ะอยู่ภายในวิหารหน้าและใช้เป็นโต๊ะรับบริจาคด้วย

ลักษณะทางสถาปัตยกรรม

สถาปัตยกรรมของวัดโพธิ์แมนคุณารามเป็นลักษณะรูปทรงโดยส่วนรวมเป็นสถาปัตยกรรมแบบจีน ทั้งในการวางผังพื้นที่และรูปทรง แต่มีรายละเอียดและส่วนตกแต่งประยุกต์เอาสถาปัตยกรรมไทยและตะวันตก เข้าไว้ด้วย เช่น มีโบสถ์รอบๆวิหารหลักแบบวัดไทย และมีธรรมจักรและกวางหมอบอยู่บนสันหลังคาแบบวัดในตะวันตก ลักษณะของอาคารเป็นโครงสร้างคอนกรีตเสริมเหล็ก ผนังก่ออิฐถือปูน หลังคาจั่วซ้อนชั้นแบบจีน มุงกระเบื้องกาบกล้วยแบบจีน เนื่องจากความต้องการรูปลักษณะทางสถาปัตยกรรมจีนซึ่งดั้งเดิมเป็นโครงสร้างไม้ ซึ่งเมื่อมีหลังคาล้อมพื้นที่ช่องว่างจำเป็นต้องมีระบบโครงสร้างลักษณะแบบ โครงสร้างค้ำยันรับน้ำหนักต่อเนื่องกันเป็นชั้นๆ(โถ้วกง)ซึ่งเป็นลักษณะเฉพาะของสถาปัตยกรรมจีน แต่วัดโพธิ์แมนคุณารามซึ่งเป็นโครงสร้างคอนกรีตเสริมเหล็กไม่จำเป็นต้องมีค้ำยันรับน้ำหนักแบบเดิม ทำให้ต้องเพิ่มส่วนตกแต่งเพื่อให้เหมือนสถาปัตยกรรมจีนดั้งเดิม จึงทำให้ลักษณะที่แสดงออกทางกายภาพไม่ตรงต่อความเป็นจริงของโครงสร้าง(อรศิริ ปาณินท์,2532:58) ซึ่งประโยชน์ด้านการค้า

ไม่ว่ากรณีใดๆ ทั้งสิ้น อีกทั้งห้ามมิให้ตัดแปลงเนื้อหา และต้องอ้างอิงถึงเจ้าของเอกสารทุกครั้งที่มีการนำไปใช้

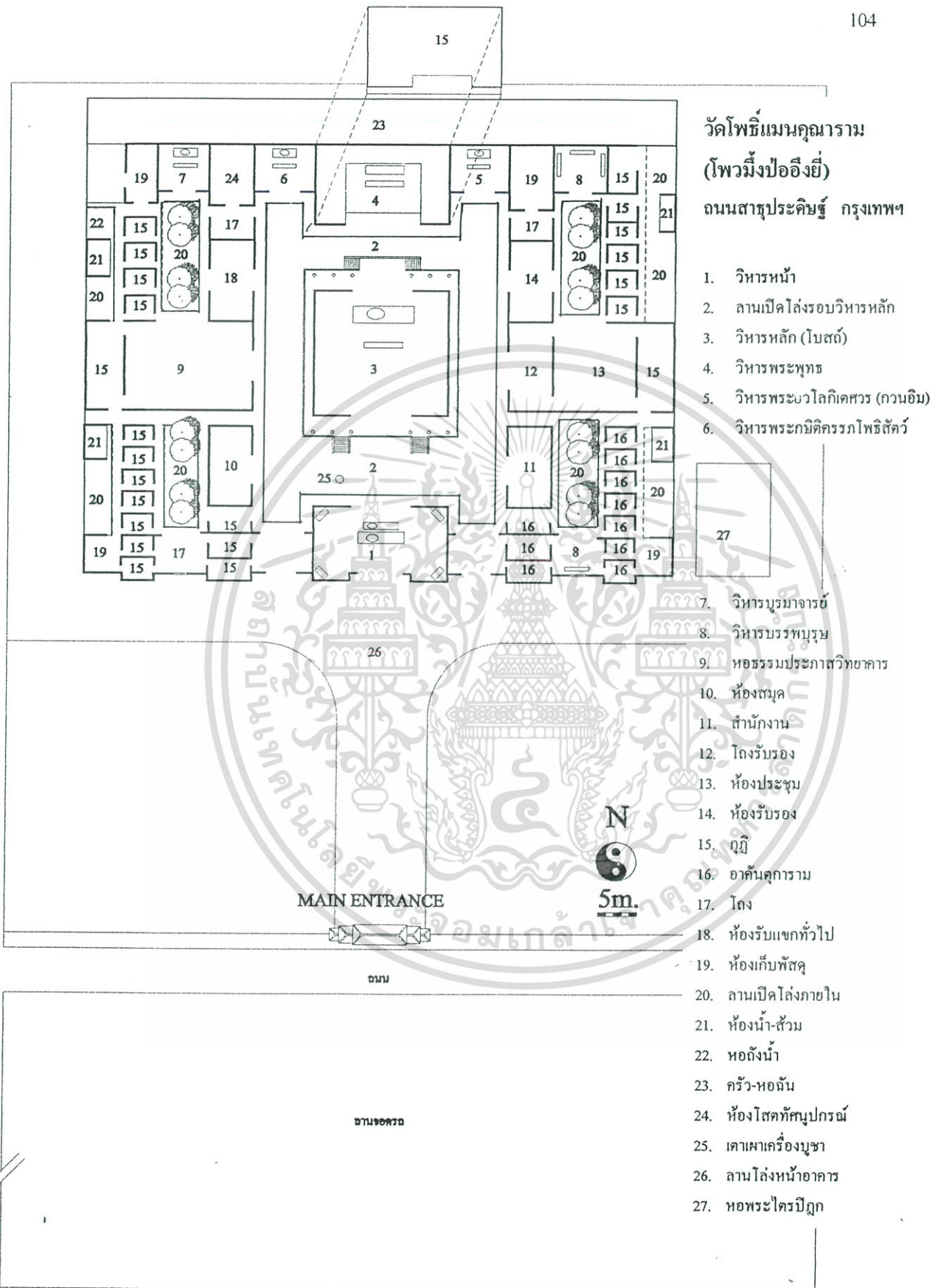

รูปที่ 4.22 แสดงผังวัดโพธิ์แมนคุณาราม เพื่อใช้ในการใช้งานเพื่อการศึกษาเท่านั้น ไม่อนุญาตให้นำไปใช้ประโยชน์ด้านการค้า ไม่ว่าจะกรณีใดๆ ทั้งสิ้น อีกทั้งห้ามมิให้ดัดแปลงเนื้อหา และต้องอ้างอิงถึงเจ้าของเอกสารทุกครั้งที่มีการนำไปใช้

การจัดวางรูปเคารพ

เมื่อพิจารณาโดยรวมแล้วคล้ายกับวัดมังกรกมลาวาส แต่จะแตกต่างกันบ้างตรงที่จะมีวิหารพระพุทธรแทนที่วิหารบูรพาจารย์เพราะพระพุทธรเป็นสิ่งศิริมงคลที่สูงและสำคัญกว่า ส่วนวิหารบูรพาจารย์จะอยู่ด้านทิศตะวันตก(ทิศแห่งจุดจบ,ความตาย)ของแนวแกน

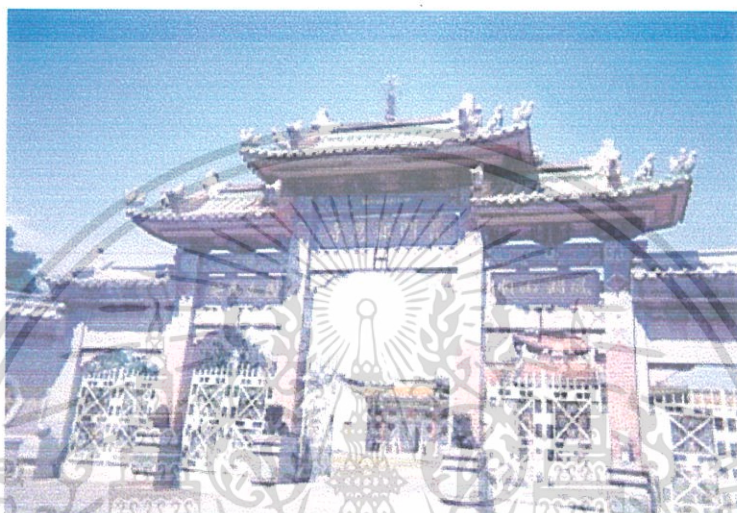

รูปที่ 4.23 แสดงซุ้มประตูของวัดโพธิ์แมนคุณาราม



รูปที่ 4.24 แสดงด้านหน้าของวัดโพธิ์แมนคุณาราม

เอกสารนี้เป็นเอกสารที่สงวนไว้สำหรับการใช้งานเพื่อการศึกษาเท่านั้น ไม่อนุญาตให้นำไปใช้ประโยชน์ด้านการค้าไม่ว่ากรณีใดๆ ทั้งสิ้น อีกทั้งห้ามมิให้ดัดแปลงเนื้อหา และต้องอ้างอิงถึงเจ้าของเอกสารทุกครั้งที่มีการนำไปใช้

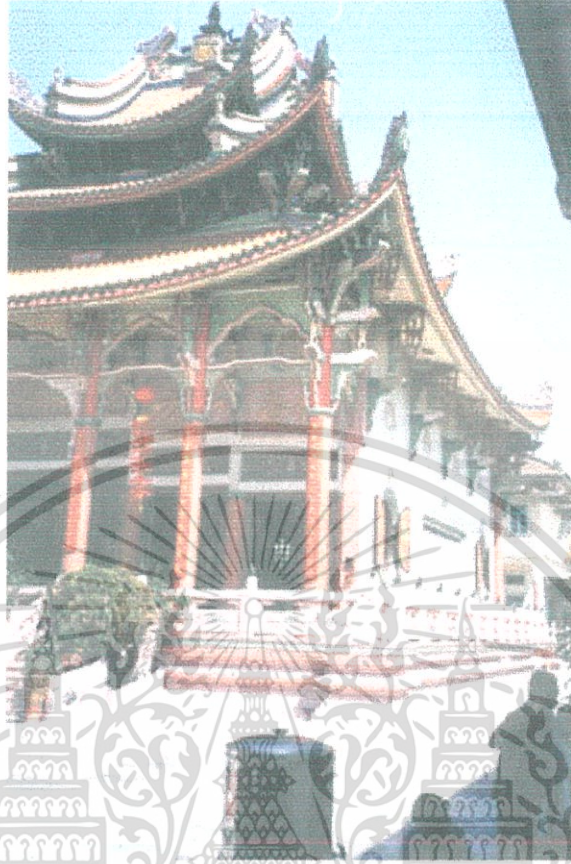

รูปที่ 4.25 แสดงวิหารหลักของวัดโพธิ์แมนคุณาราม

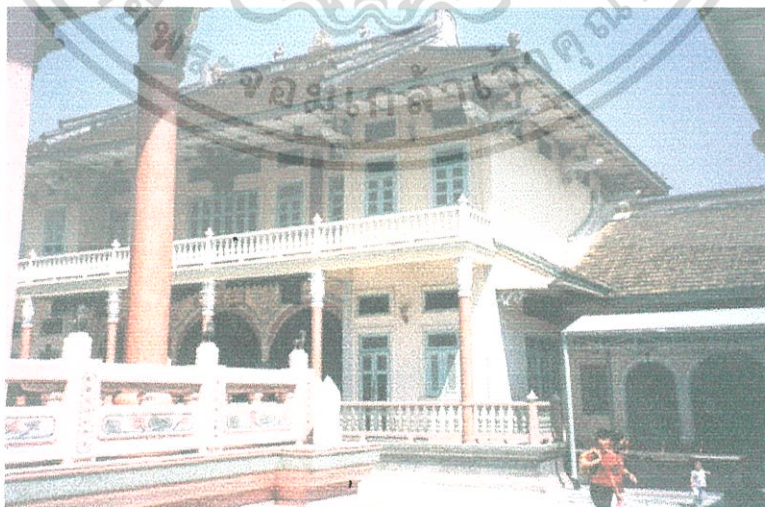

รูปที่ 4.26 แสดงวิหารพระพุทธรซึ่งอยู่หลังวิหารหลักของวัดโพธิ์แมนคุณาราม
เอกสารนี้เป็นเอกสารที่สงวนไว้สำหรับกวีใช้งานเพื่อการศึกษาเท่านั้น ไม่อนุญาตให้นำไปใช้ประโยชน์ด้านการค้า
ไม่ว่ากรณีใดๆ ทั้งสิ้น อีกทั้งห้ามมิให้ดัดแปลงเนื้อหา และต้องอ้างอิงถึงเจ้าของเอกสารทุกครั้งที่มีการนำไปใช้



รูปที่ 4.27 แสดงลานเปิดโล่งภายในผังบริเวณ

ลักษณะทางกายภาพของวัดจีนประชาสโมสร

วัดจีนประชาสโมสรเดิมชื่อ วัดเล่งฮกยี่ สร้างเมื่อปี พ.ศ. 2416 ตั้งอยู่ที่ ตำบลบ้านใหม่ อำเภอเมือง จังหวัดฉะเชิงเทรา เป็นวัดที่มีเนื้อที่กว้างขวางถึง 21 ไร่ 49 ตารางวา พื้นที่บริเวณที่เป็นสัดส่วนของพุทธาวาสและสังฆาวาส เป็นรูปแบบของอารามจีนโบราณ มีพื้นที่โล่งด้านหน้าอาคาร ใช้สำหรับจอดรถและประกอบกิจกรรมตามประเพณีในช่วงเทศกาลต่างๆ งานตรุษจีน สารทจีน กินเจซึ่งพื้นที่นี้สามารถรองรับพุทธศาสนิกชนจำนวนมากได้ ส่วนพื้นที่โล่งด้านหลังวัดเป็นทุ่งหญ้ามิได้ใช้ประโยชน์อะไร

การเข้าถึง เข้าได้จากถนนสุขกิจ การเข้าถึงเข้าได้สะดวกเพราะมีชุมชนประตูปแบบจีน โบราณที่สวยงามสามารถมองเห็นได้ชัดเจน การใช้ที่ดินของวัดในผัง แบ่งเป็นส่วนใหญ่ๆ 2 ส่วน คือ พื้นที่บริเวณภายในตัวอาคาร (พุทธาวาสและสังฆาวาส) และพื้นที่โล่งด้านหน้าและด้านหลังตัวอาคาร พื้นที่โล่งด้านหลังตัวอาคารนั้นปัจจุบันกำลังทำการก่อสร้างเจดีย์ขนาดใหญ่สูง 7 ชั้น อยู่ทางด้านหลังสุดของพื้นที่ ส่วนพื้นที่โล่งด้านหน้าของอาคารนั้น ปรกติกจะใช้สำหรับจอดรถแต่พื้นที่ดังกล่าวจะปรับเปลี่ยนการใช้สอยในกรณีที่เป็นช่วงเทศกาล สำหรับการเข้าที่ดินในส่วนภายในตัวอาคารนั้น มีการแบ่งพื้นที่เป็นส่วนของพุทธาวาสและสังฆาวาสอย่างชัดเจน มีลักษณะเป็นอาคารชั้นเดียวแบบจีน โบราณ มีการจัดวางอาคารล้อมรอบทำให้มีพื้นที่เปิด โล่งภายในผังบริเวณ

เอกสารนี้เป็นเอกสารที่สงวนไว้สำหรับการใช้งานเพื่อการศึกษาเท่านั้น ไม่อนุญาตให้นำไปใช้ประโยชน์ด้านการค้าไม่ว่ากรณีใดๆ ทั้งสิ้น อีกทั้งห้ามมิให้ดัดแปลงเนื้อหา และต้องอ้างอิงถึงเจ้าของเอกสารทุกครั้งที่มีการนำไปใช้

สภาพแวดล้อม เป็นอาคารพาณิชย์และพื้นที่โล่ง ผังตรงข้ามเป็นอาคารพาณิชย์เช่นกัน
สิ่งประกอบผังบริเวณ

เนื่องจากวัดจีนประชาสโมสรนี้ดำเนินการสร้างโดยพระอาจารย์ สกเฮง แห่งวัดมังกรกมลาวาส และระยะเวลาในการก่อสร้างก็ไล่เรียงกัน ดังนั้นลักษณะการจัดผังบริเวณ รูปทรงทางสถาปัตยกรรมรวมทั้งขนาดก็ใกล้เคียงกันด้วย

พื้นลานโล่งภายนอกเป็นคอนกรีตหยาบ พื้นภายในวิหารต่างๆปูกระเบื้อง
ม้านั่งพักผ่อนสำหรับผู้มาประกอบพิธีกรรมต่างๆมีบริเวณหน้าห้องธุรการ
ถังขยะติดตั้งอยู่ทางเข้าด้านซ้าย (หันหน้าเข้าหาวิหาร)

ห้องสุขาตั้งอยู่ในบริเวณใกล้วิหารเจ้าแม่กวนอิม ทางเข้าห้องสุขาสังเกตเห็นได้ยากเพราะเป็น
ช่องทางเล็กและแคบ

มีการปลูกพืชพันธุ์ไม้ในบริเวณส่วนเปิดโล่งระหว่างวิหารหลักกับวิหารบรรพบุรุษ

ลักษณะทางสถาปัตยกรรม

ลักษณะทางสถาปัตยกรรมของวัดจีนประชาสโมสร บริเวณพุทธาวาส เป็นสถาปัตยกรรมที่
สวยงามน่าสนใจมาก เพราะเป็นอาคารโครงสร้างไม้แบบโบราณ โครงสร้างหลังคาเป็นไม้ท่อนกลม
ขนาดใหญ่ ระบบโครงสร้างหลังคาเป็นลักษณะโครงสร้างแบบจีนโบราณ (โครงสร้างคานลดระดับ)
รูปทรงหลังคาเป็นแบบจีนภาคใต้ หลังคาทรงปั้นหยาหักมุม (Hip Gable) ปลายงอนขึ้น หลังคามุงด้วย
กระเบื้องกาบกล้วยแบบจีน มีรูปปั้นมังกรคู่ชูไข่มุกไฟ (หรือพระอาทิตย์) อยู่บนสันหลังคา และมีลวด
ลายประดับตกแต่งอยู่ตามส่วนต่างๆของหลังคา ส่วนวิหารย่อยเป็นหลังคาแบบหน้าจั่วตัน ไม่มีไขรา
หน้าจั่ว มีลักษณะโครงสร้างแบบก่ออิฐฉาบปูน

ลวดลายตกแต่งทางสถาปัตยกรรมมีทั้งลวดลายที่เป็นจิตรกรรมและประติมากรรมสำหรับงานจิตร
กรรมจะเขียนตามผนังด้านหน้าของอาคารและตามโครงสร้างของหลังคา ส่วนประติมากรรมจะพบ
ตามส่วนที่เป็นโครงสร้างหลังคาและค้ำยันต่างๆ รวมทั้งแท่นบูชา ซึ่งเป็นงานไม้แกะสลักลวดลายสวย
งาม ทาสีแดงและสีทองให้ความหมายที่เป็นสิริมงคล

การจัดวางรูปเคารพ

ถูกต้องตามหลักประเพณีจีนและจะมีวิหารที่เพิ่มขึ้นมาก็คือวิหารพระพุทธ (ศิลปะแบบ ไทย)
และวิหารเทพ, เซียน ซึ่งจะวางแยกออกมาจากแนวแกนหลักคือด้านทิศตะวันออกและตะวันตก

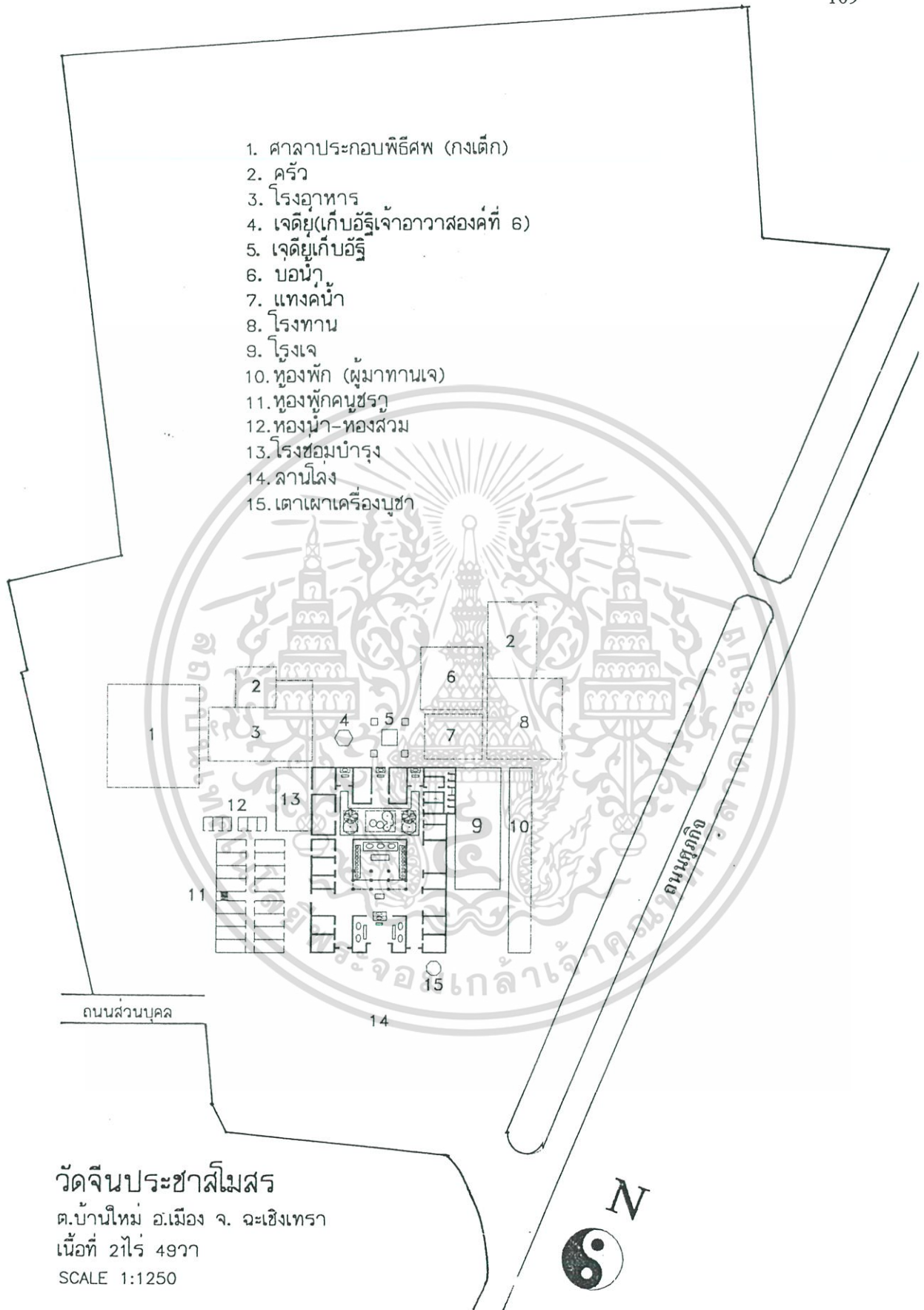

รูปที่ 4.28 แสดงผังบริเวณวัดจีนประชาสโมสร

เอกสารนี้เป็นเอกสารที่สงวนไว้สำหรับการใช้งานเพื่อการศึกษาเท่านั้น ไม่อนุญาตให้นำไปใช้ประโยชน์ด้านการค้า
 ไม่ว่ากรณีใดๆ ทั้งสิ้น อีกทั้งห้ามมิให้ดัดแปลงเนื้อหา และต้องอ้างอิงถึงเจ้าของเอกสารทุกครั้งที่มีการนำไปใช้

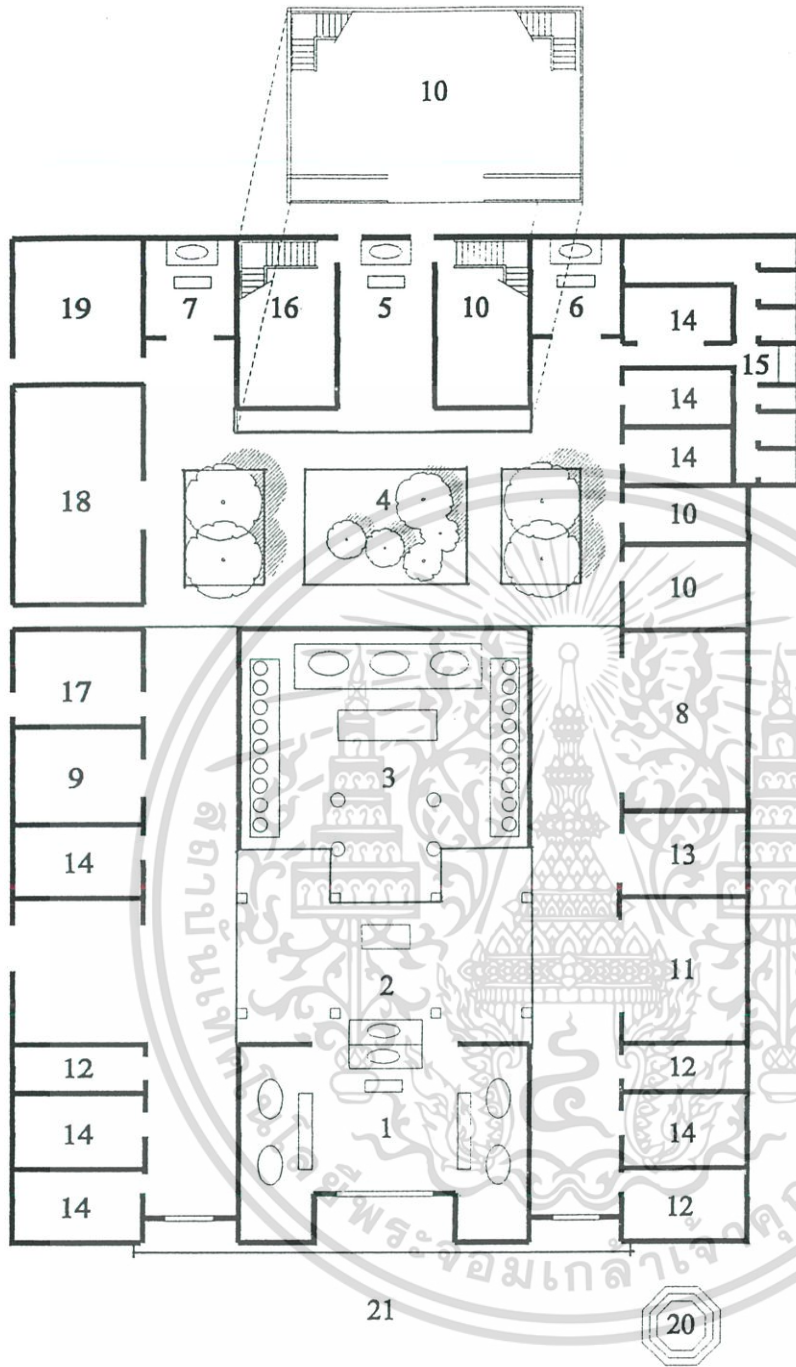

วัดจีนประชาสโมสร (เล่งอกยี่)
 ด.บ้านใหม่ อ.เมือง จ.ฉะเชิงเทรา

1. วิหารหน้า
2. โถงหน้าวิหาร
3. วิหารหลัก (โบสถ์)
4. ลานเปิดโล่งภายใน
5. วิหารบูรพาจารย์
6. วิหารพระอวโลกิตศวรร (กวนอิม)
7. วิหารบรรพบุรุษ,
 วิหารพระกษัตริย์รกรกโพธิสัตว์
8. วิหารเทพเจ้า,เขียนต่างๆ
9. ห้องพระพุทธรูปรัตนโกสินทร์
 (รวมกันอยู่หลายองค์)
10. กุฏิ
11. ห้องตุรการ
12. ห้องเก็บของ
13. ห้องเก็บรูป-เขียน
14. ห้องพัก
15. ห้องน้ำ-ต้ม
16. ห้องพักเจ้าอาวาส
17. ห้องล้างเครื่องเช่นไห้ว
18. หอดิน
19. ห้องรับแขก
20. เตาเผาเครื่องบูชา
21. ลานโล่ง

รูปที่ 4.29 แสดงแปลนพื้นวัดจีนประชาสโมสร

เอกสารนี้เป็นเอกสารที่สงวนไว้สำหรับการใช้งานเพื่อการศึกษาเท่านั้น ไม่อนุญาตให้นำไปใช้ประโยชน์ด้านการค้า
 ไม่ว่ากรณีใดๆ ทั้งสิ้น อีกทั้งห้ามมิให้ดัดแปลงเนื้อหา และต้องอ้างอิงถึงเจ้าของเอกสารทุกครั้งที่มีการนำไปใช้



รูปที่ 4.30 แสดงซุ้มประตูของวัดจีนประชาสโมสร



รูปที่ 4.31 แสดงด้านหน้าของวัดจีนประชาสโมสร

เอกสารนี้เป็นเอกสารที่สงวนไว้สำหรับการใช้งานเพื่อการศึกษาเท่านั้น ไม่อนุญาตให้นำไปใช้ประโยชน์ด้านการค้า ไม่ว่าจะกรณีใดๆ ทั้งสิ้น อีกทั้งห้ามมิให้ดัดแปลงเนื้อหา และต้องอ้างอิงถึงเจ้าของเอกสารทุกครั้งที่มีการนำไปใช้

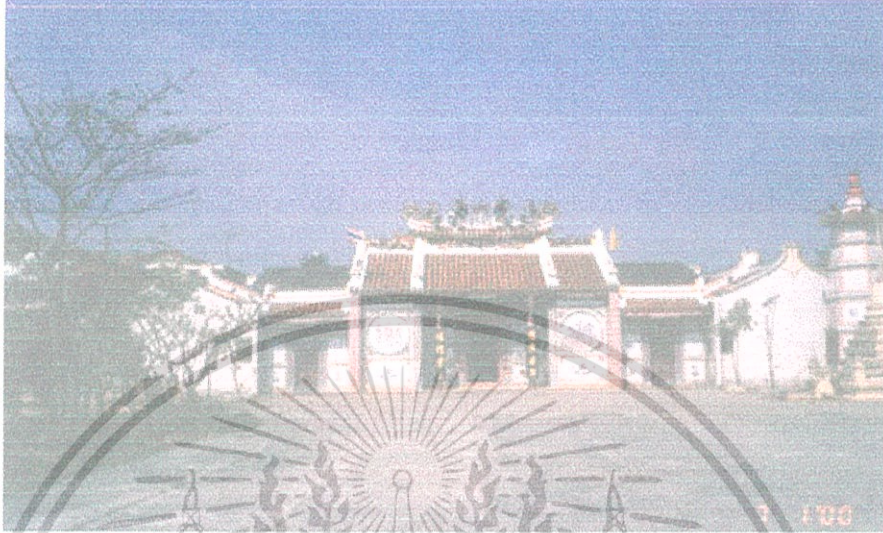

รูปที่ 4.32 แสดงลานโถงหน้าอาคารของวัดจีนประชาศโมศร



รูปที่ 4.33 แสดงวิหารบูรพาจารย์ของวัดจีนประชาศโมศร

เอกสารนี้เป็นเอกสารที่สงวนไว้สำหรับการใช้งานเพื่อการศึกษาเท่านั้น ไม่อนุญาตให้นำไปใช้ประโยชน์ด้านการค้า ไม่ว่าจะกรณีใดๆ ทั้งสิ้น อีกทั้งห้ามมิให้ดัดแปลงเนื้อหา และต้องอ้างอิงถึงเจ้าของเอกสารทุกครั้งที่มีการนำไปใช้

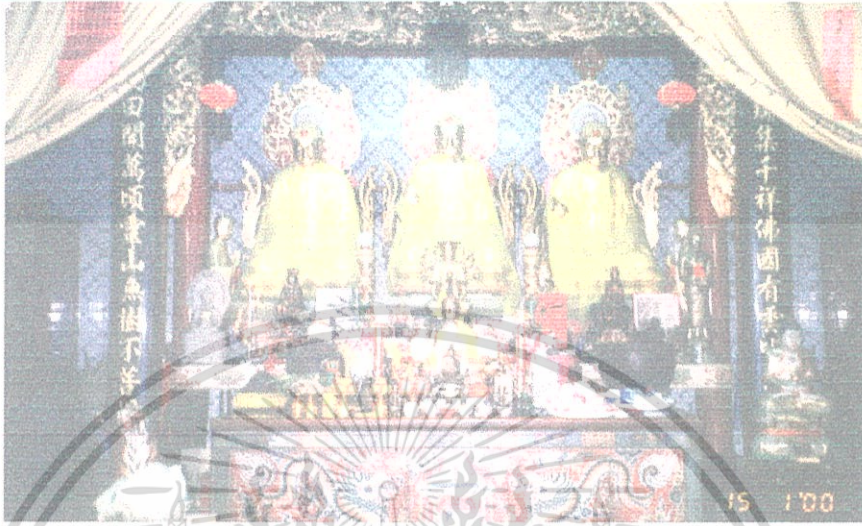

รูปที่ 4.34 แสดงพระพุทธเจ้า 3 องค์ ของวัดจีนประชาสโมสร



รูปที่ 4.35 แสดงโถงหน้าวิหารหลักของวัดจีนประชาสโมสร

เอกสารนี้เป็นเอกสารสงวนไว้สำหรับการใช้งานเพื่อการศึกษาเท่านั้น ไม่อนุญาตให้นำไปใช้ประโยชน์ด้านการค้า
ไม่ว่ากรณีใดๆ ทั้งสิ้น อีกทั้งห้ามมิให้ดัดแปลงเนื้อหา และต้องอ้างอิงถึงเจ้าของเอกสารทุกครั้งที่มีการนำไปใช้

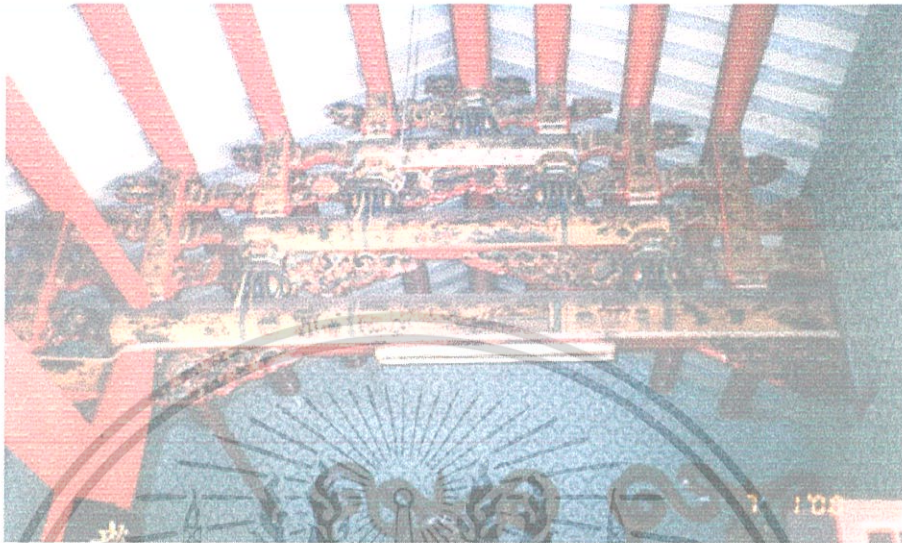

รูปที่ 4.36 แสดงลวดลายตกแต่งโครงสร้างหลังคาวิหารหน้าของวัดจีนประชาสโมสร

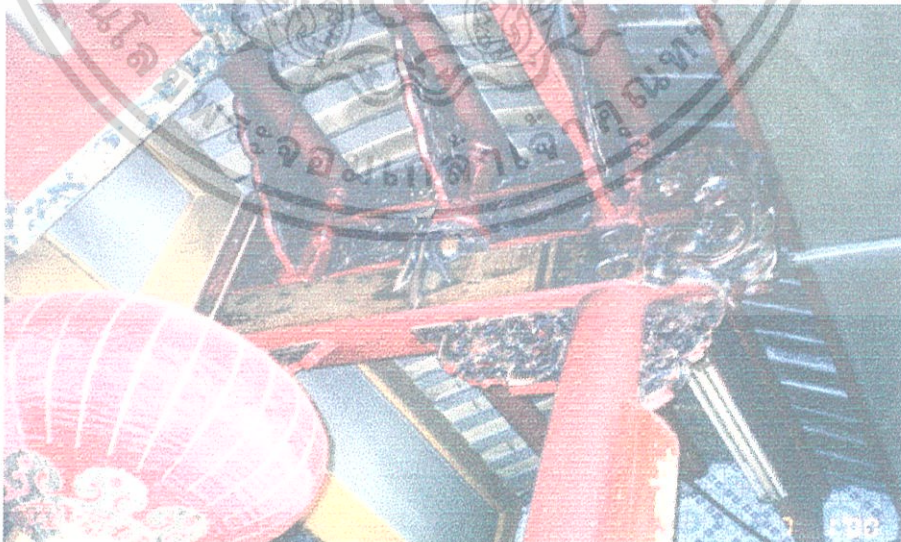

รูปที่ 4.37 แสดงลวดลายตกแต่งโครงสร้างหลังคาวิหารหลักของวัดจีนประชาสโมสร
เอกสารนี้เป็นเอกสารที่สงวนไว้สำหรับการใช้งานเพื่อการศึกษาเท่านั้น ไม่นิยมนำไปเผยแพร่โดยไม่ได้รับอนุญาต
ไม่ว่ากรณีใดๆ ทั้งสิ้น อีกทั้งห้ามมิให้ดัดแปลงเนื้อหา และต้องอ้างอิงถึงเจ้าของเอกสารทุกครั้งที่มีการนำไปใช้

ลักษณะทางกายภาพของวัดโพธิ์เย็น

วัดโพธิ์เย็น(โพทหยิ่งยี่) ตั้งอยู่ที่ตลาดลูกแก ตำบลคอนขมื่น อำเภอท่ามะกา จังหวัดกาญจนบุรี สร้างในปี พ.ศ.2490 โดยพระอาจารย์โพธิ์แจ้ง เจ้าคณะสงฆ์จีนนิกายแห่งประเทศไทยองค์ที่ 6 ผู้สร้างวัดโพธิ์แมนคุณารามกับวัดโพธิ์ทศตาราม ลักษณะของกลุ่มอาคารมีการจัดผังแบบจีนโบราณ คือแบบชื่อเหอเอียน (O-plan) คือจัดผังล้อมรอบทำให้มีพื้นที่โล่งภายในผัง

การเข้าถึงวัด ต้องเดินจากถนนใหญ่เข้ามาในซอยตลาดลูกแก เดินเลยตลาดไปจนสุดซอยแล้วเลี้ยวขวาก็จะเจอวัด

การใช้ที่ดิน ลักษณะที่ดินมีถนนกว้างประมาณ 6 เมตร ผ่านกลางพื้นที่ ทำให้พื้นที่แยกเป็น 2 ส่วน จึงทำให้เกิดการแบ่งการใช้พื้นที่ที่ชัดเจน โดยใช้พื้นที่ส่วนหนึ่งเป็นลานโล่งสำหรับจอดรถและรองรับพุทธศาสนิกชนในช่วงเทศกาลตรุษจีน สารทจีน โดยมีศาลาประกอบพิธีกรรมอยู่ในพื้นที่นี้ด้วย พื้นที่อีกส่วนเป็นเขตพุทธาวาสและสังฆาวาส

สภาพแวดล้อมของวัดเป็นบ้านพักอาศัย ห่างจากตลาดพอสมควรจึงทำให้วัดมีความเงียบสงบ ลิงประกอบภายในผังบริเวณ

พื้นลานโล่งหน้าอาคารเป็นคอนกรีตหยาบใช้สำหรับจอดรถ และที่มุมทั้งสองข้างของพื้นที่มีศาลาพักผ่อนใช้นั่งชมวิวทิวทัศน์ริมแม่น้ำที่ไหลผ่านหน้าวัด

พื้นลานโล่งหน้าวิหารปูกระเบื้อง มีม้านั่งไว้คอยบริการ

พื้นที่ภายในวิหารต่างๆรวมถึงทางเดินรอบๆ วิหารเป็นพื้นหินขัด

มีม้านั่งหินวางชิดกับวิหารหลักและมีโต๊ะหินไว้คอยบริการอยู่ทั้งสี่มุมของพื้นที่เปิดโล่ง

ห้องสุขาตั้งอยู่ด้านหลังหอนั้น ใกล้ๆกับอาคารปริยัติศึกษาวัน ซึ่งห่างไกลจากพื้นที่ๆใช้ในการประกอบพิธีกรรมมากซึ่งค่อนข้างจะหายาก

มีการปลูกไม้ยืนต้นที่สามารถให้ร่มเงาได้เฉพาะบริเวณที่ว่างด้านหลังอาคารปริยัติธรรมศึกษาวันเท่านั้น

ลักษณะทางสถาปัตยกรรม

สถาปัตยกรรมของวัดโพธิ์เย็น ในด้านของการจัดวางผังบริเวณในส่วนของพุทธาวาสและสังฆาวาส ยังเป็นแบบชื่อเหอเอียน (O-plan) แต่ลักษณะรูปทรงของตัวอาคารโดยส่วนรวมดูแล้วไม่เหมือนสถาปัตยกรรมจีนเท่าใดนัก ตัวอาคารทั้งหมดเป็นโครงสร้างคอนกรีตเสริมเหล็ก ผนังก่ออิฐถือปูน รูปทรงหลังคาของวิหารหน้า, วิหารหลักและวิหารบูรพาจารย์เป็นหลังคาทรงปั้นหย่าหักมุม(Hip Gable) ส่วนอาคารประกอบทั้งสองข้างของวิหารหลักมีหลังคาทรงจั่วและมีไชราหน้าจั่ว หลังคาทั้งหมดมุงด้วยกระเบื้องซีแพคโมเนียสีเหลือง ส่วนพื้นที่ว่างด้านหน้าของวิหารหลักมีการสร้างหลังคาโค้งครึ่งวงกลม สำหรับกุฏิ, ครัว และหอนั้น เป็นอาคารคอนกรีตเสริมเหล็กมีลักษณะรูปทรงไม่ต่างไปจากอาคารพาณิชย์ในปัจจุบันเท่าไรนัก

เอกสารนี้เป็นเอกสารที่สงวนไว้สำหรับการใช้งานเพื่อการศึกษาเท่านั้น ไม่อนุญาตให้นำไปใช้ประโยชน์ด้านการค้าไม่ว่ากรณีใดๆ ทั้งสิ้น อีกทั้งห้ามมิให้ดัดแปลงเนื้อหา และต้องอ้างอิงถึงเจ้าของเอกสารทุกครั้งที่มีการนำไปใช้

ลวดลายประดับตกแต่ง

ลวดลายประดับตกแต่งประเภทจิตรกรรมแบบจีนมีน้อยมาก มีเพียงรูปภาพตัวอักษรจีนและแจกันดอกไม้เท่านั้นที่พบเห็นอยู่หน้าวิหารหน้า และลวดลายรูปหงส์ ดอกบัว ดอกไม้ ต้นไผ่ เมฆ ฯลฯ จะพบเห็นที่แท่นบูชาเท่านั้น สำหรับลวดลายประเภทประติมากรรมจะพบเห็นได้ที่แท่นบูชาเช่นกัน ส่วนตัวอาคารมีการประดับตกแต่งเพียงเล็กน้อยเท่านั้น เช่น ที่ส่วนหัวเสาของวิหารหลักจะเป็นรูปดอกบัว

การจัดวางรูปเคารพ

ภายในวิหารหน้าจะมีพระพุทธรูปศิลปะแบบไทยประดิษฐานอยู่ ทั้งสองข้างจะมีรูปเคารพของท้าวจตุโลกบาลทั้ง 4 และทวารบาลทั้งสองที่มีลักษณะเป็นแผ่นหินแกะสลักแบบภาพนูนต่ำ(ถ้าเป็นวัดจีนทั่วไปจะเขียนรูปทวารบาลไว้ที่ประตูทางเข้าของวิหารหน้า

วิหารหลัก จะมีพระพุทธรูปศิลปะแบบจีนอยู่เพียงองค์เดียวเป็นพระประธานซึ่งแตกต่างจากวัดจีนอื่นๆ ประดิษฐานร่วมกับพระพุทธรูปองค์เล็กๆ และพระสาวกทั้งสอง สองข้างจะเป็นรูปเคารพของพระเวทโพธิสัตว์และแคนาโพธิสัตว์(มีหน้าที่เหมือนกับพระเวทโพธิสัตว์ คือ คอยปกป้องพระศาสนาและศาสนิกชน)

วิหารบูรพาจารย์ ห้องโถงกลางจะประดิษฐานรูปปั้นพระอาจารย์โพธิ์แจ้ง ผู้ก่อตั้งวัด สำหรับห้องที่อยู่ทางขวาเป็นห้องเก็บรูปเคารพของพระภายในวัด เนื่องจากพระทั้งสององค์นี้มีระยะเวลาไปโดยที่ร่างกายยังไม่เนาเปื่อย ทางวัดจึงนำมาเก็บไว้ที่ห้องนี้ให้ผู้คนกราบไหว้

อาคารปริยัติธรรมศึกษาวัน เมื่อเข้าไปพระเมตไตรยโพธิสัตว์ก่อน ด้านหลังจะเป็นพระพุทธรูปศิลปะแบบไทยประดิษฐานรวมกันอยู่หลายองค์ ส่วนสองข้างจะประดิษฐานรูปเจ้าแม่กวนอิมและพระพุทธรูป

เจดีย์เก็บอัฐิ จะอยู่ทางด้านหลังสุดของผังบริเวณ เป็นกลุ่มของเจดีย์ ไว้สำหรับเก็บอัฐิของพระภิกษุภายในวัด ส่วนชั้นใต้ดินไว้สำหรับเก็บอัฐิพุทธศาสนิกชนทั่วไปและยังมีพระกษัตริย์กรกโพธิสัตว์ประดิษฐานรวมอยู่ด้วย(ชาวจีนเชื่อว่าพระกษัตริย์กรกโพธิสัตว์มีหน้าที่ช่วยเหลือ, คุ้มครองคนตาย)

วัดโพธิ์เย็น (โพพหยังยี่)

ต.คอนขมิ้น อ.ท่ามะกา จ.กาญจนบุรี

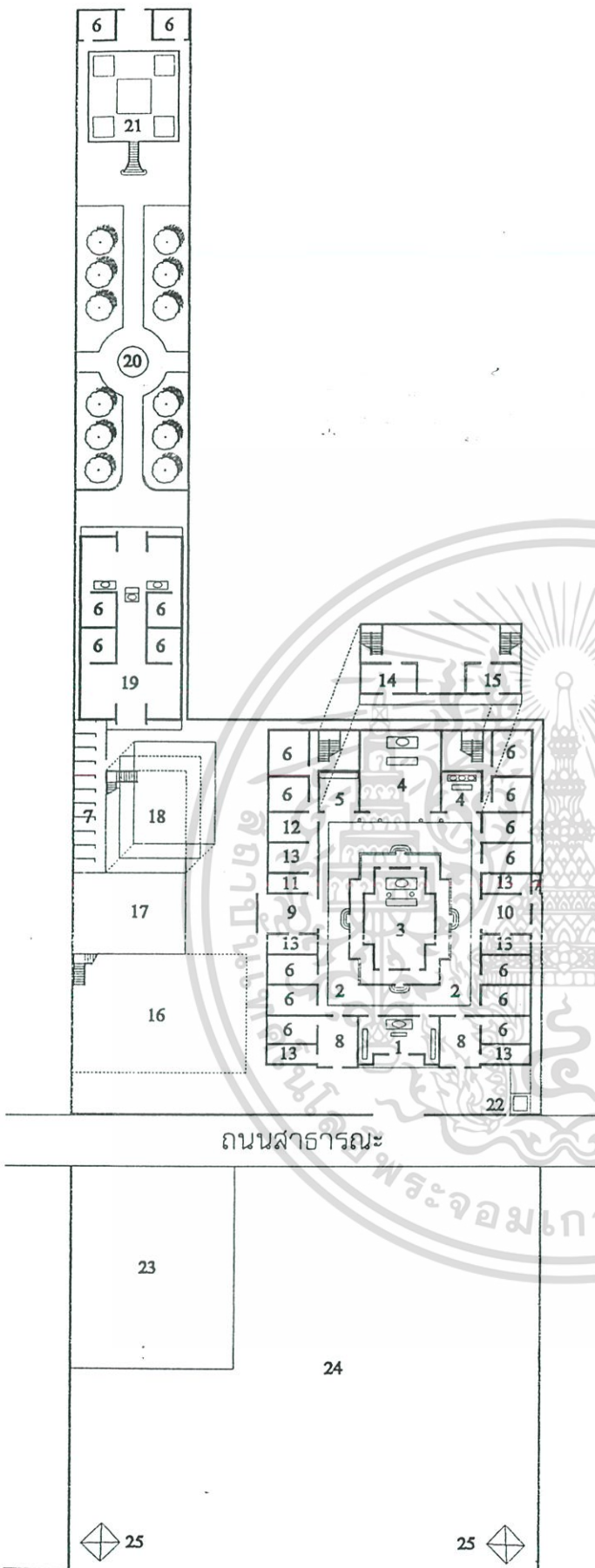

1. วิหารหน้า
2. ลานเปิดโล่งรอบวิหารหลัก(โบสถ์)
3. วิหารหลัก (โบสถ์)
4. วิหารบูรพาจารย์
5. วิหารบรรพบุรุษ
6. กุฏิ
7. ห้องน้ำ-ส้วม
8. ห้องรับแขก
9. ห้องธุรการ
10. ห้องเรียนปริยัติธรรม
11. ครั้ว(เก่า)
12. ห้องเก็บรูป,เทียน
13. ห้องเก็บของ
14. ห้องหักเจ้าอาวาส
15. ห้องหักรองเจ้าอาวาส
16. ลานโล่ง(ชั้นบนเป็นกุฏิ)
17. ครั้ว
18. หอดิน(ชั้นบนเป็นกุฏิ)
19. โรงเรียนปริยัติธรรมศึกษาวัน
20. น้ำพุ
21. เจดีย์เก็บอัฐิ,
- พระกษัตริศรภกโพธิสัตว์
22. เตาเผาเครื่องบูชา
23. ศาลาประกอบพิธีศพ (กงเต๊ก)
24. ลานจอดรถ
25. ศาลาพักผ่อน



แม่น้ำ

รูปที่ 4.38 แสดงผังวัดโพธิ์เย็นสำหรับการใช้งานเพื่อการศึกษาเท่านั้น ไม่อนุญาตให้นำไปใช้ประโยชน์ด้านการค้าไม่ว่ากรณีใดๆ ทั้งสิ้น อีกทั้งห้ามมิให้ดัดแปลงเนื้อหา และต้องอ้างอิงถึงเจ้าของเอกสารทุกครั้งที่มีการนำไปใช้

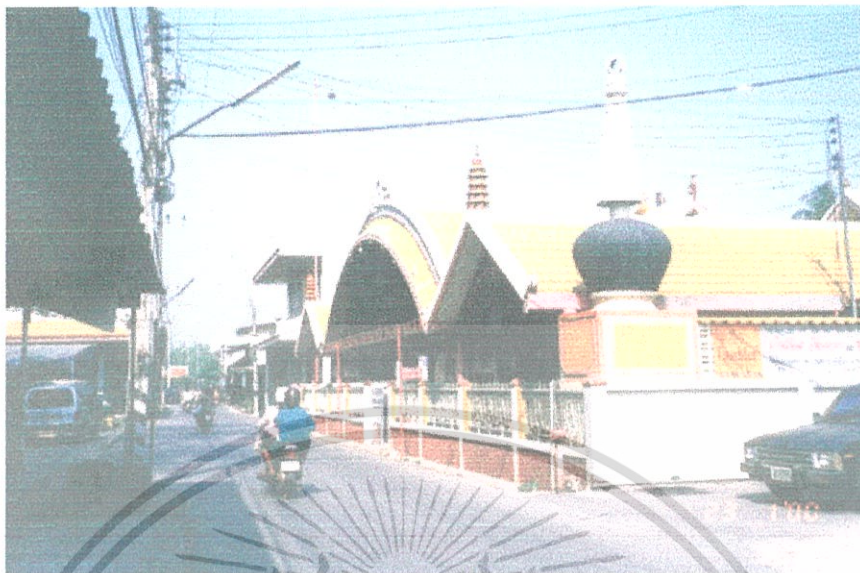

รูปที่ 4.39 แสดงสภาพแวดล้อมของวัดโพธิ์เย็น



รูปที่ 4.40 แสดงด้านหน้าของวัดโพธิ์เย็น

เอกสารนี้เป็นเอกสารที่สงวนไว้สำหรับการใช้งานเพื่อการศึกษาเท่านั้น ไม่อนุญาตให้นำไปใช้ประโยชน์ด้านการค้า ไม่ว่าจะกรณีใดๆ ทั้งสิ้น อีกทั้งห้ามมิให้ดัดแปลงเนื้อหา และต้องอ้างอิงถึงเจ้าของเอกสารทุกครั้งที่มีการนำไปใช้



รูปที่ 4.41 แสดงลาน โถงของวัดโพธิ์เย็น

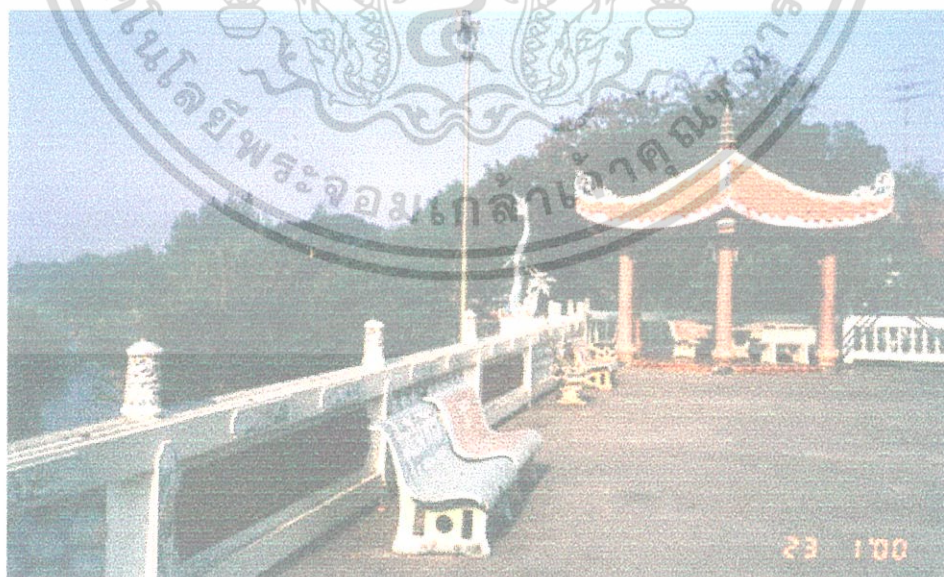

รูปที่ 4.42 แสดงศาลาพักผ่อนของวัดโพธิ์เย็น
เอกสารนี้เป็นเอกสารที่สงวนไว้สำหรับการใช้งานเพื่อการศึกษาเท่านั้น ไม่อนุญาตให้นำไปใช้ประโยชน์ด้านการค้า
ไม่ว่ากรณีใดๆ ทั้งสิ้น อีกทั้งห้ามมิให้ดัดแปลงเนื้อหา และต้องอ้างอิงถึงเจ้าของเอกสารทุกครั้งที่มีการนำไปใช้



รูปที่ 4.43 แสดงพื้นที่เปิดโล่งรอบๆ วิหารหลักของวัดโพธิ์เย็น



รูปที่ 4.44 แสดงพระประธานภายในวิหารหลักของวัดโพธิ์เย็น

เอกสารนี้เป็นเอกสารที่สงวนไว้สำหรับการใช้งานเพื่อการศึกษาเท่านั้น ไม่อนุญาตให้นำไปใช้ประโยชน์ด้านการค้า ไม่ว่าจะกรณีใดๆ ทั้งสิ้น อีกทั้งห้ามมิให้ดัดแปลงเนื้อหา และต้องอ้างอิงถึงเจ้าของเอกสารทุกครั้งที่มีการนำไปใช้



รูปที่ 4.45 แสดงลวดลายตกแต่งวิหารหน้าของวัดโพธิ์เย็น



รูปที่ 4.46 แสดงอาคารปริยัติศึกษาวันของวัดโพธิ์เย็น

เอกสารนี้เป็นเอกสารที่สงวนไว้สำหรับการใช้งานเพื่อการศึกษาเท่านั้น ไม่อนุญาตให้นำไปใช้ประโยชน์ด้านการค้า ไม่ว่าจะกรณีใดๆ ทั้งสิ้น อีกทั้งห้ามมิให้ดัดแปลงเนื้อหา และต้องอ้างอิงถึงเจ้าของเอกสารทุกครั้งที่มีการนำไปใช้

ลักษณะทางกายภาพของวัดโพธิ์ตัดาราม

วัดโพธิ์ตัดาราม (โพเวเต็ยกี้) อำนวยการสร้างโดยพระอาจารย์โพธิ์เจ็ง เจ้าคณะสงฆ์จีนนิกาย รูปที่ 6 แห่งประเทศไทย ในปี พ.ศ. 2516 ตั้งอยู่ที่ถนนสุรศักดิ์ 1 ตำบลศรีราชา อำเภอศรีราชา จังหวัดชลบุรี ขนาดของที่ดินเป็นรูปสี่เหลี่ยมผืนผ้าในลักษณะยาวลึก ดังนั้นจึงวางกลุ่มของอาคารตามรูปร่างของที่ดิน การวางผังของอาคารแบบช่อเหอเอียน (O-plan) มีพื้นที่โล่งด้านหน้าอาคารสำหรับจอดรถ และพื้นที่เปิดโล่งภายในผังบริเวณสำหรับประกอบพิธีกรรมต่างๆ

การเข้าถึง สามารถเข้าได้จากถนนสุรศักดิ์ 1 เข้าได้สะดวกเพราะอยู่ติดถนนและมีชุมชนประจวบซึ่งสามารถมองเห็นได้ชัดเจน

การใช้ที่ดิน มีการแบ่งการใช้ที่ดินอย่างชัดเจน ลานโล่งด้านหน้าใช้สำหรับจอดรถ พื้นลานโล่งเป็นพื้นคอนกรีตหยาบ ส่วนการจัดวางตัวอาคารเป็นการใช้พื้นที่อย่างคุ้มค่า เนื่องจากที่ดินมีหน้ากว้างที่แคบมาก การจัดวางอาคารจึงเป็นกลุ่มอาคารที่มีความยาวลึกและเป็นอาคาร 2 ชั้น

สภาพแวดล้อมของวัด เป็นอาคารพาณิชย์ ตั้งอยู่ใกล้กับตลาดศรีราชา สภาพแวดล้อมมีผู้คนผ่านไปมามากมาย

สิ่งประกอบผังบริเวณ

พื้นที่โล่งหน้าอาคาร ไม่ปรากฏสิ่งอำนวยความสะดวกใดๆ นอกจาก เตาเผาเครื่องบูชา และถังขยะขนาดเล็กเท่านั้น

พื้นที่เปิดโล่งภายในผังบริเวณ มีม้านั่งหินและถังขยะ ไม่ปรากฏการปลูกต้นไม้ใดๆ ในบริเวณนี้

ลักษณะทางสถาปัตยกรรม

ลักษณะทางสถาปัตยกรรมของวัดโพธิ์ตัดาราม เป็นอาคารที่ไม่มีลักษณะทางสถาปัตยกรรมจีนเลย นอกจากชุมชนประจวบเท่านั้น ชุมชนประจวบเป็นหลังคาปั้นหย่าซ้อน 2 ชั้น มุงด้วยกระเบื้องกาบกล้วยแบบจีน มีลวดลายตกแต่งบริเวณปลายสันหลังคาและปลายชายคาเท่านั้น อาคารทั้งหมดเป็นคอนกรีตเสริมเหล็ก หลังคาของวิหารหน้าและอาคารประกอบทั้ง 2 ข้างเป็นทรงจั่ว มีใบราหน้าจั่ว หลังคามุงด้วยกระเบื้องคอนกรีตสีแดง หลังคาของวิหารหลักเป็นทรงจั่วสูง ซ้อน 3 ชั้น มีใบราหน้าจั่วเช่นกัน ไม่ปรากฏการประดับตกแต่งใดๆ บนหลังคาของวิหารต่างๆ นอกจาก ธรรมจักรอันเดียวอยู่บนสันหลังคาของวิหารหลัก

ลวดลายประดับตกแต่ง

ลวดลายประดับตกแต่งประเภทจิตรกรรมมีน้อยมาก มีเฉพาะผนังด้านหน้าและผนังด้านหลังของวิหารหน้า เป็นรูปค้ำถาว 4 ตัว ล้อมรอบธรรมจักร และรูปดอกไม้ต่างๆ บริเวณหน้าจั่วของอาคารประกอบทั้ง 2 ข้าง ลวดลายประดับตกแต่งประเภทประติมากรรมจะไม่พบเห็นเลยในส่วนต่างๆ ของอาคารทั้งภายในและภายนอก จะมีก็แต่ลวดลายแกะสลัก บนแท่นบูชาในวิหารต่างๆ เท่านั้น

การจัดวางรูปเคารพ

เอกสารนี้เป็นเอกสารที่สงวนไว้สำหรับการใช้งานเพื่อการศึกษาเท่านั้น ไม่นุญาตให้นำไปใช้ประโยชน์ด้านการค้าไม่ว่ากรณีใดๆ ทั้งสิ้น อีกทั้งห้ามมิให้ดัดแปลงเนื้อหา และต้องอ้างอิงถึงเจ้าของเอกสารทุกครั้งที่มีการนำไปใช้

ภายในวิหารหน้า จะมีพระพุทธรูปศิลปะแบบไทยประดิษฐานรวมอยู่กับพระเมตไตรยโพธิสัตว์ และพระเวทโพธิสัตว์ และทำวจุโลกบาล 4

วิหารหลัก มีพระพุทธรูปศิลปะแบบจีน ประดิษฐานอยู่เพียงองค์เดียวเป็นประธาน สองข้างเป็น พระอัครสาวก และยังมีพระพุทธรูปศิลปะแบบไทยประดิษฐานรวมอยู่มากมาย

วิหารบรรพบุรุษ มีป้ายชื่อของผู้ตายที่ญาติโยมนำมาเก็บไว้ที่วัดรวมอยู่กับรูปเคารพของพระ อาจารย์โพธิแจ้ง (ผู้ก่อตั้งวัด) และพระพุทธรูปศิลปะไทย ด้านบนของวิหารจะเป็นที่ประดิษฐานของ พระอวโลกิเตศวร (เจ้าแม่กวนอิม)



เอกสารนี้เป็นเอกสารที่สงวนไว้สำหรับการใช้งานเพื่อการศึกษาเท่านั้น ไม่อนุญาตให้นำไปใช้ประโยชน์ด้านการค้า ไม่ว่าจะกรณีใดๆ ทั้งสิ้น อีกทั้งห้ามมิให้ดัดแปลงเนื้อหา และต้องอ้างอิงถึงเจ้าของเอกสารทุกครั้งที่มีการนำไปใช้

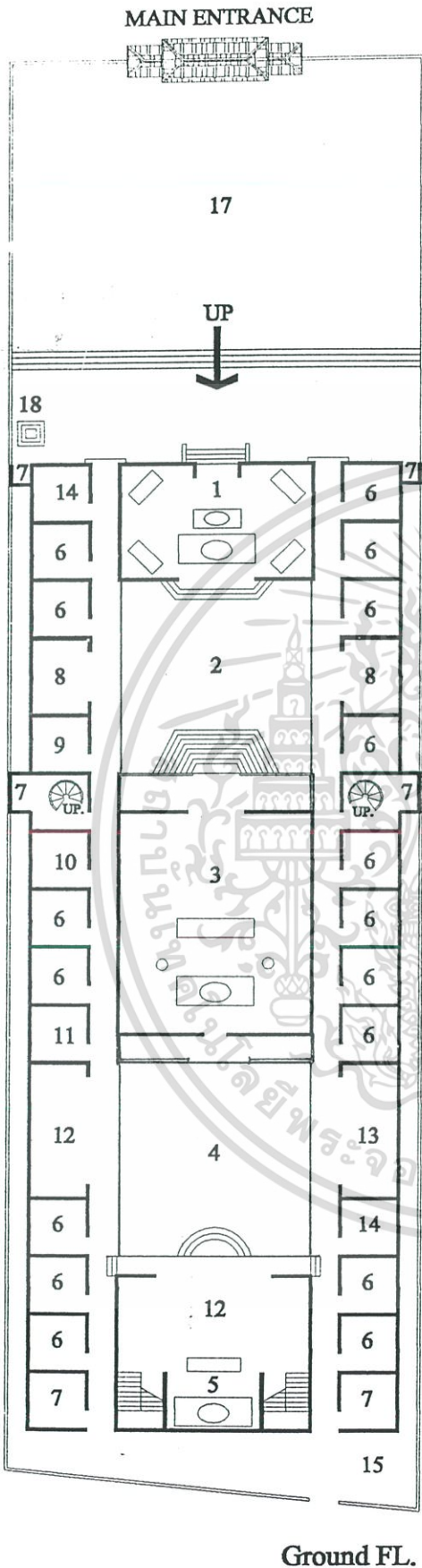

วัดโพธิ์ตัดาราม (โพวเต็กยี่)

ค.ศรึราชา อ.ศรึราชา จ.ชลบຸรึ

- | | |
|--------------------------------|----------------------------------|
| 1. วิหารหน้า | 9. ห้องทำงานเจ้าอาวาส |
| 2. ลานเปิดโล่งภายใน | 10. ห้องธุรการ |
| 3. วิหารหลัก (โบสถ์) | 11. ห้องเก็บรูป, เทียน |
| 4. ลานอเนกประสงค์ | 12. ห้องเรียนปริยัติธรรม |
| 5. วิหารบรรพช, วิหารบูรพาจารย์ | 13. หอฉัน |
| 6. ฼ฎี | 14. ห้องเก็บของ |
| 7. ห้องน้ำ-ส้วม | 15. ครั้ว |
| 8. ห้องรับแขก | 16. วิหารพระอวัโลกเตศวร (กวนอิม) |
| | 17. ลานจอดรถ |
| | 18. เตาเผาเครื่องบຸชา |

Ground FL.



รูปที่ 4.47 แสดงผังวัดโพธิ์ตัดาราม

เอกสารนี้เป็นเอกสารที่สงวนไว้สำหรับการใช้งานเพื่อการศึกษาเท่านั้น ไม่อนุญาตให้นำไปใช้ประโยชน์ด้านการค้า

ไม่ว่ากรณีใดๆ ทั้งสิ้น อีกทั้งห้ามมิให้ดัดแปลงเนื้อหา และต้องอ้างอิงถึงเจ้าของเอกสารทุกครั้งที่มีการนำไปใช้



รูปที่ 4.48 แสดงสภาพแวดล้อมและอาคารข้างเคียงของวัดโพธิ์ตัดาราม



รูปที่ 4.49 แสดงซุ้มประตูของวัดโพธิ์ตัดาราม

เอกสารนี้เป็นเอกสารที่สงวนไว้สำหรับการใช้งานเพื่อการศึกษาเท่านั้น ไม่อนุญาตให้นำไปใช้ประโยชน์ด้านการค้า ไม่ว่าจะกรณีใดๆ ทั้งสิ้น อีกทั้งห้ามมิให้ดัดแปลงเนื้อหา และต้องอ้างอิงถึงเจ้าของเอกสารทุกครั้งที่มีการนำไปใช้



รูปที่ 4.50 แสดงด้านหน้าของวัดโพธิ์ตัดาราม



รูปที่ 4.51 แสดงลานโล่งด้านหน้าอาคารของวัดโพธิ์ตัดาราม
เอกสารนี้เป็นเอกสารที่สงวนไว้สำหรับการใช้งานเพื่อการศึกษาเท่านั้น ไม่อนุญาตให้นำไปใช้ประโยชน์ด้านการค้า
ไม่ว่ากรณีใดๆ ทั้งสิ้น อีกทั้งห้ามมิให้ดัดแปลงเนื้อหา และต้องอ้างอิงถึงเจ้าของเอกสารทุกครั้งที่มีการนำไปใช้



รูปที่ 4.52 แสดงภายในวิหารหน้าของวัดโพธิ์ตัดาราม



รูปที่ 4.53 แสดงพระประธานในวิหารหลักของวัดโพธิ์ตัดาราม
เอกสารนี้เป็นเอกสารที่สงวนไว้สำหรับการใช้งานเพื่อการศึกษาเท่านั้น ไม่อนุญาตให้นำไปใช้ประโยชน์ด้านการค้า
ไม่ว่ากรณีใดๆ ทั้งสิ้น อีกทั้งห้ามมิให้ดัดแปลงเนื้อหา และต้องอ้างอิงถึงเจ้าของเอกสารทุกครั้งที่มีการนำไปใช้

ลักษณะทางกายภาพของวัดมังกรบุปผาราม

วัดมังกรบุปผาราม (เล่งฮ้วย) อำนวยการสร้างโดย พระอาจารย์ สกเฮง ผู้ดำเนินการก่อสร้างวัด มังกรมลาวาส และวัดจีนประชาสโมสร วัดมังกรบุปผารามเป็นวัดที่ใหญ่มาก ตั้งอยู่ริมถนนสุขุมวิท หลักกิโลเมตรที่ 345 ลักษณะของอาคารและการจัดผังบริเวณเป็นแบบจีนโบราณ มีพื้นที่โล่งด้านหน้า อาคารสำหรับจัดสวนหย่อม มีเจดีย์แบบจีนขนาดใหญ่อยู่ทั้ง 2 ข้าง ของลานโล่ง และใช้เป็นที่จอดรถ สำหรับศาสนิกชนและจอดรถทัวร์สำหรับนักท่องเที่ยว

รายละเอียดของผังบริเวณจากการสำรวจมีดังนี้

การเข้าถึงวัด เข้าได้จากทางถนนสุขุมวิท สามารถเข้าถึงได้สะดวก มีซุ้มประตู (ไผ่หลู) ที่สวยงามตามแบบสถาปัตยกรรมจีนโบราณ และมีขนาดใหญ่มองเห็นได้ชัดเจน

การใช้ที่ดินของวัด มีการแบ่งสัดส่วนโดยชัดเจน พื้นที่โล่งด้านหน้าอาคารใช้สำหรับจอดรถ ส่วนกลุ่มของอาคารพุทธาวาสมีการจัดวางผังแบบ ซื่อเหอเอี้ยน (O-Plan) มีพื้นที่ เปิดโล่งรอบๆ วิหารหลัก และมีการปลูกไม้ยืนต้นเรียงรายตามทางรอบๆ วิหารหลักนี้ด้วยเพื่อให้เกิดความร่มรื่น

สภาพแวดล้อมของวัด เป็นทุ่งโล่งและอาคารพาณิชย์พักอาศัย ด้านหลังเป็นทุ่งโล่งและภูเขา บรรยากาศภายในมีความเงียบสงบสมเป็นวัด

สิ่งประกอบผังบริเวณและภูมิสถาปัตยกรรม

วัดมังกรบุปผารามเป็นวัดจีนขนาดใหญ่ อยู่ติดกับปากทางเข้าน้ำตกพลิว ดังนั้น จึงมีนักท่องเที่ยวมาเยี่ยมชมวัดมากมายในช่วงวันหยุดเสาร์-อาทิตย์ และฤดูกลางท่องเที่ยว

พื้นที่ผิวของลานโล่งภายนอกแบ่งแยกตามกิจกรรมการใช้ เช่น พื้นที่คอนกรีตหยาบสำหรับจอดรถ ส่วนบริเวณสนามหญ้า สวนหย่อมใช้เป็นที่พักผ่อนแก่นักท่องเที่ยว

พื้นที่ทางเดินโดยรอบอาคาร พื้นที่ทางเดินภายในวิหารหลัก วิหารหน้า และวิหารต่างๆ เป็นพื้นหินขัด

พื้นลานโล่งรอบวิหารหลัก เป็นพื้นคอนกรีตทรายล้างลายขนมเปียกปูน

พื้นถนนทางเข้าเป็นคอนกรีตหยาบ

ไม่มีถังขยะไว้คอยบริการ

ห้องสุขามีหลายจุดอยู่ทางด้านข้าง ติดกับห้องเก็บของ และด้านหลังติดกับวิหารกวนอิม และวิหารพระกษิติครรภ์โพธิสัตว์

มีการปลูกไม้พุ่มขนาดเล็ก และสนามหญ้าไว้ที่ลานโล่งหน้าอาคาร ปลูกต้นไม้ใหญ่ให้ร่มเงา บริเวณที่เปิดโล่งรอบๆ วิหารหลัก

เตาเผาเครื่องบูชา ตั้งอยู่บริเวณลานโล่งระหว่างวิหารหน้าและวิหารหลัก

มีห้องพักจำนวนมากเพื่อรองรับผู้ที่มาค้างแรมที่วัด

ลักษณะทางสถาปัตยกรรม

เอกสารนี้เป็นเอกสารที่สงวนไว้สำหรับการใช้งานเพื่อการศึกษาเท่านั้น ไม่อนุญาตให้นำไปใช้ประโยชน์ด้านการค้า ไม่ว่าจะกรณีใดๆ ทั้งสิ้น อีกทั้งห้ามมิให้ดัดแปลงเนื้อหา และต้องอ้างอิงถึงเจ้าของเอกสารทุกครั้งที่มีการนำไปใช้

สถาปัตยกรรมของวัดมังกรบุปผาราม เป็นสถาปัตยกรรมแบบจีนทั้งในด้านการวางผังและรูปทรงของอาคาร หลังคามีความอ่อนโค้งสวยงามและมีการประดับมังกรคู่ชูไข่มุกไฟ และประดับลวดลายต่างๆ บนส่วนต่างๆ ของหลังคา ซึ่งเป็นลักษณะเฉพาะของหลังคาทางภาคใต้ของจีน หลังคามุงด้วยกระเบื้องกาบกล้วยแบบจีน เนื่องจากเป็นอาคาร โครงสร้างคอนกรีตเสริมเหล็ก จึงไม่มีความจำเป็นต้องมีระบบโครงสร้างค้ำยัน(โตวกง)

ลวดลายประดับตกแต่ง มีทั้งลวดลายที่เป็นจิตรกรรมและประติมากรรมสำหรับลายจิตรกรรมจะเขียนตามฝาผนังด้านหน้าอาคาร และตามเสาของโครงสร้างคอนกรีตต่างๆ ส่วนลวดลายประติมากรรมจะพบเห็นบริเวณส่วนหลังคา

การจัดวางรูปเคารพ

วิหารหน้า ประดิษฐานพระเมตไตรยโพธิสัตว์ ด้านหลังมีพระเวทโพธิสัตว์หันหลังชนกันอยู่ ที่มุมวิหารประดิษฐานท้าวจตุโลกบาลทั้ง 4

วิหารหลัก ตั้งอยู่บริเวณจุดศูนย์กลางของผังมีพื้นที่เปิดโล่ง โดยรอบตัววิหารหลักยกพื้นสูงประมาณ 1 เมตร รอบๆ วิหารหลักมีใบเสมา 8 ใบ แบบวัดไทย ภายในวิหารหลักประดิษฐานพระพุทธรูปเจ้า 3 องค์ และมีพระสาวกอีก 2 องค์ ส่วน สองข้างของมุมห้องจะประดิษฐานพระมัญชุศรีโพธิสัตว์ และพระสมันตภัทรโพธิสัตว์

วิหารพระพุทธรูป เป็นอาคาร 2 ชั้น อยู่ในแกนเดียวกับวิหารหน้าและวิหารหลักประดิษฐานพระพุทธรูปของพระพุทธรูปเจ้า ส่วนชั้นบนเป็นที่ประดิษฐานพระอวโลกิเตศวร (กวนอิม)

วิหารพระอวโลกิเตศวร(กวนอิม) อยู่ทางปีกขวาของวิหารพระพุทธรูป

วิหารพระกษิติครรภ์โพธิสัตว์ อยู่ทางปีกซ้ายของวิหารพระพุทธรูป

วิหารบรรพบุรุษ อยู่ทางปีกซ้ายของฝั่งใกล้กับบันไดทางขึ้นชั้น 2

วัดมังกรบรุษพาราม (เล่งฮ้วย)
ต.บ้านพลี อ.แหลมสิงห์ จ.จันทบุรี

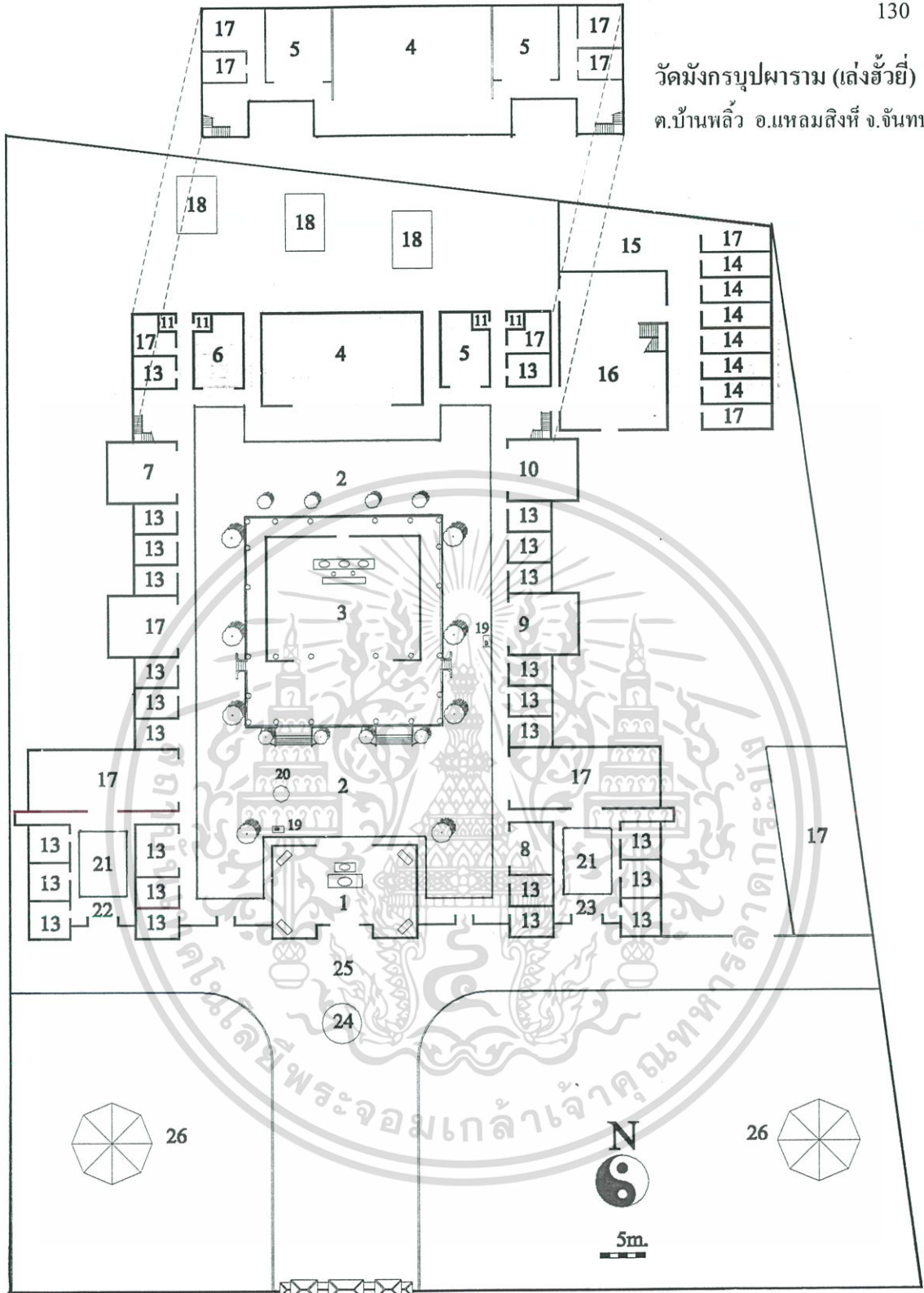

- | | | | |
|---------------------------------|-------------------------------------|------------------------|--------------------------------|
| 1. วิหารหน้า | MAIN ENTRANCE | 12. ลานเปิดโล่งภายใน | 19. ที่ล้างของเช่นไห้ว (ผลไม้) |
| 2. ลานเปิดโล่งรอบวิหาร (โบสถ์) | 7. วิหารบรรพบุรุษ | 13. อาคันตุการาม | 20. เคาเสาเครื่องบูชา |
| 3. วิหารหลัก (โบสถ์) | 8. วิหารเทพเจ้ากวนอู | 14. ห้องพักเจ้าหน้าที่ | 21. ลานเปิดโล่งภายใน |
| 4. วิหารพระพุทธรูป | 9. สำนักงาน, ห้องธุรการ | 15. ครั้ว | 22. หอกลอง |
| 5. วิหารพระอวโลกิเตศวร (กวนอิม) | 10. ห้องหุงจี๊ผึ่งเจ้าอาวาสองค์ก่อน | 16. โรงอาหาร | 23. หอระฆัง |
| 6. วิหารพระกษิติครรภโพธิสัตว์ | 11. ห้องน้ำ-ส้วม | 17. ห้องเก็บของ | 24. น้ำพุ |
| | | 18. กุฏิ | 25. ลานโล่งหน้าอาคาร |
| | | | 26. เจดีย์เก็บอัฐิบูรพาจารย์ |

รูปที่ 4.54 แสดงผังวัดมังกรบรุษพาราม

เอกสารนี้เป็นเอกสารที่สงวนไว้สำหรับการใช้งานเพื่อการศึกษาเท่านั้น ไม่อนุญาตให้นำไปใช้ประโยชน์ด้านการค้า
ไม่ว่ากรณีใดๆ ทั้งสิ้น อีกทั้งห้ามมิให้ดัดแปลงเนื้อหา และต้องอ้างอิงถึงเจ้าของเอกสารทุกครั้งที่มีการนำไปใช้



รูปที่ 4.55 แสดงซุ้มประตูของวัดมิ่งกรูปคาราม



รูปที่ 4.56 แสดงสภาพแวดล้อมของวัดมิ่งกรูปคาราม
เอกสารนี้เป็นเอกสารที่สงวนไว้สำหรับการใช้งานเพื่อการศึกษาเท่านั้น ไม่อนุญาตให้นำไปใช้ประโยชน์ด้านการค้า
ไม่ว่ากรณีใดๆ ทั้งสิ้น อีกทั้งห้ามมิให้ดัดแปลงเนื้อหา และต้องอ้างอิงถึงเจ้าของเอกสารทุกครั้งที่มีการนำไปใช้



รูปที่ 4.57 แสดงด้านหน้าและลาน โถงของวัดมังกรบูรพาธรรม



รูปที่ 4.58 แสดงเจดีย์เก็บอัฐิบูรพาจารย์ของวัดมังกรบูรพาธรรม

เอกสารนี้เป็นเอกสารที่สงวนไว้สำหรับการใช้งานเพื่อการศึกษาเท่านั้น ไม่อนุญาตให้นำไปใช้ประโยชน์ด้านการค้า ไม่ว่าจะกรณีใดๆ ทั้งสิ้น อีกทั้งห้ามมิให้ดัดแปลงเนื้อหา และต้องอ้างอิงถึงเจ้าของเอกสารทุกครั้งที่มีการนำไปใช้



รูปที่ 4.59 แสดงลานเปิดโล่งหน้าวิหารหลักของวัดมังกรนพพาราม

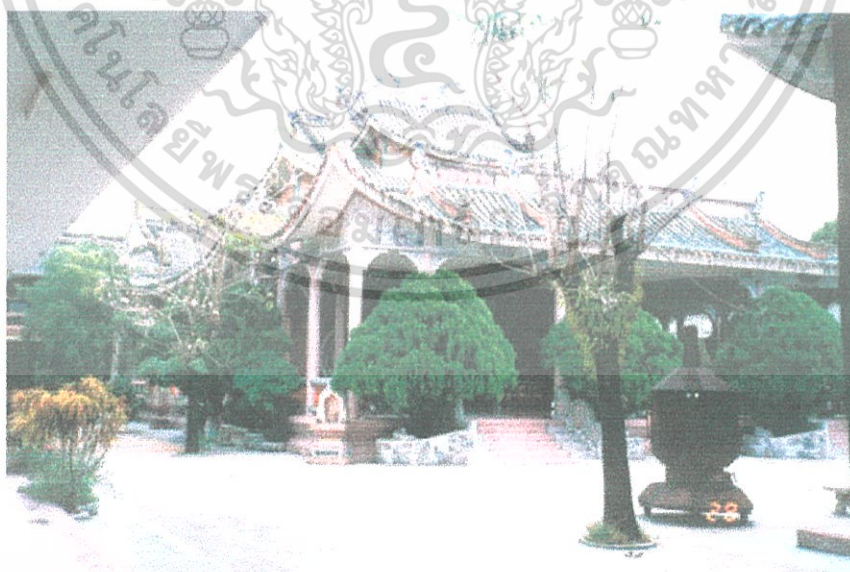

รูปที่ 4.60 แสดงวิหารหลักของวัดมังกรนพพาราม
เอกสารนี้เป็นเอกสารที่สงวนไว้สำหรับการใช้งานเพื่อการศึกษาเท่านั้น ไม่อนุญาตให้นำไปใช้ประโยชน์ด้านการค้า
ไม่ว่ากรณีใดๆ ทั้งสิ้น อีกทั้งห้ามมิให้ดัดแปลงเนื้อหา และต้องอ้างอิงถึงเจ้าของเอกสารทุกครั้งที่มีการนำไปใช้

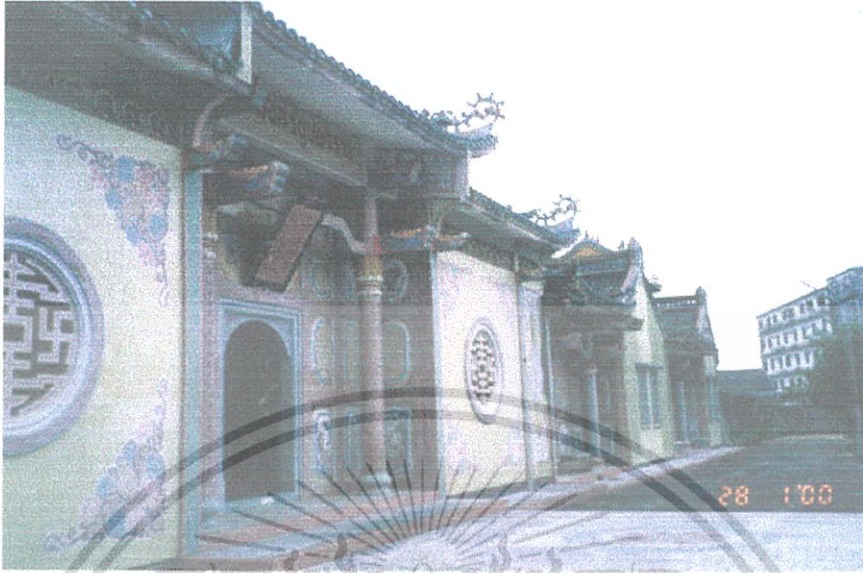

รูปที่ 4.61 แสดงลวดลายประดับตกแต่งค้ำหน้าของวัดมิ่งกรนุฬาราม



รูปที่ 4.62 แสดงหอกกลางของวัดมิ่งกรนุฬาราม

เอกสารนี้เป็นเอกสารที่สงวนไว้สำหรับการใช้งานเพื่อการศึกษาเท่านั้น ไม่อนุญาตให้นำไปใช้ประโยชน์ด้านการค้า ไม่ว่าจะกรณีใดๆ ทั้งสิ้น อีกทั้งห้ามมิให้ดัดแปลงเนื้อหา และต้องอ้างอิงถึงเจ้าของเอกสารทุกครั้งที่มีการนำไปใช้

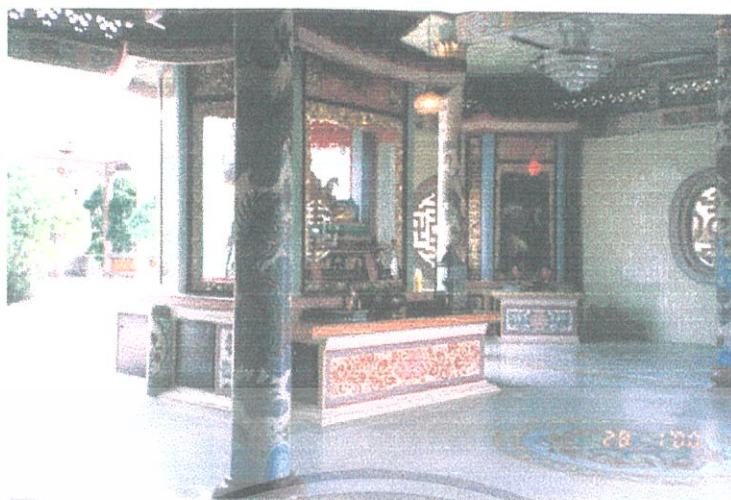

รูปที่ 4.63 แสดงภายในวิหารหน้าของวัดมังกรนุฬาราม



รูปที่ 4.64 แสดงพระพุทธเจ้า 3 องค์ ของวัดมังกรนุฬาราม

4.1.2 ผลการวิเคราะห์ข้อมูลจากแบบสังเกต

ในการเก็บข้อมูล ผู้วิจัยได้ทำการสังเกตด้วยตนเอง เป็นการศึกษาค้นคว้าเกี่ยวกับ จำนวน กลุ่มคน ช่วงอายุโดยประมาณ ช่วงเวลาที่มีผู้มาใช้สถานที่ การประกอบกิจกรรมและพิธีกรรมของกลุ่มผู้ มาใช้สถานที่ ระยะเวลาในการประกอบพิธีกรรม และตำแหน่งที่มีผู้มาประกอบพิธีกรรม โดยทำการ สังเกตในวันเสาร์หรือ วันอาทิตย์ จำนวน 1 วัน ตั้งแต่เวลา 9.00-17.00 น. ดังมีรายละเอียดดังนี้ เอกสารนี้เป็นเอกสารที่สงวนไว้สำหรับการใช้งานเพื่อการศึกษาเท่านั้น ไม่อนุญาตให้นำไปใช้ประโยชน์ด้านการค้า ไม่ว่ากรณีใดๆ ทั้งสิ้น อีกทั้งห้ามมิให้ดัดแปลงเนื้อหา และต้องอ้างอิงถึงเจ้าของเอกสารทุกครั้งที่มีการนำไปใช้

ตารางที่ 4.2 แสดงพฤติกรรมทั่วไปของผู้มาใช้สถานที่วัดจีน จำนวน 8 แห่ง

พฤติกรรมทั่วไปของผู้มาใช้สถานที่	วัดบำเพ็ญจีนพรต		วัดทิพยวารีวิหาร		วัดมังกรกมลาวาส		วัดโพธิ์แมนคุณาราม		วัดจีนประชาสโมสร		วัดโพธิ์เย็น		วัดโพธิ์ตัดตา		วัดมังกรนूपศาราม		รวม	
	จำนวน	ร้อยละ	จำนวน	ร้อยละ	จำนวน	ร้อยละ	จำนวน	ร้อยละ	จำนวน	ร้อยละ	จำนวน	ร้อยละ	จำนวน	ร้อยละ	จำนวน	ร้อยละ	จำนวน	ร้อยละ
	1. จำนวนคนที่มาใช้สถานที่?																	
มาเพียงลำพัง	1	12.50	8	15.50	12	12.70	2	5.40	1	6.25	-	-	-	-	-	-	24	10.70
มากับครอบครัว	7	87.50	33	63.50	64	68.00	27	73	15	93.75	6	100	5	100	6	100	163	72.70
มากับเพื่อน	-	-	11	21	18	19.30	8	21.60	-	-	-	-	-	-	-	-	37	16.60
2. ช่วงอายุโดยประมาณของคนที่ใช้สถานที่?																		
เด็ก-วัยรุ่น	-	-	16	31	25	26.50	12	31	4	25	-	-	1	20	-	-	58	25.90
ผู้ใหญ่	8	100	36	69	69	73.50	25	69	10	62.50	6	100	4	80	6	100	164	73.20
คนชรา	-	-	-	-	-	-	-	-	2	12.50	-	-	-	-	-	-	2	0.90
3. ช่วงเวลาที่มีผู้มาใช้สถานที่มากที่สุด?																		
9.00 – 13.00	6	75	35	67.30	57	60.50	29	78.40	13	81.25	5	83	5	100	6	100	156	70
13.01 – 17.00	2	25	17	32.70	37	39.50	8	21.60	3	18.75	1	17	-	-	-	-	68	30
4. ระยะเวลาในการมาประกอบพิธีกรรม กราบไหว้ภายในวัด?																		
ต่ำกว่า 20 นาที	6	75	8	15.40	-	-	3	8	2	12.50	3	50	2	40	2	40	26	11.60
21 – 30 นาที	2	25	15	28.80	16	17	6	16	4	25	3	50	-	-	4	60	50	22.30
31-40 นาที	-	-	10	19.20	32	34	19	51.40	6	37.50	-	-	-	-	-	-	67	30
มากกว่า 41 นาที	-	-	19	36.60	46	49	9	24.60	4	25	-	-	3	60	-	-	81	36.10
5. วิหารที่มีผู้มาประกอบพิธีกรรมกราบไหว้ เป็นลำดับแรก?																		
วิหารหน้า	6	75	-	61.50	16	17	23	62.10	4	25	5	83.40	2	40	1	20	57	25.40
วิหารหลัก	2	25	32	36.50	46	49	14	37.90	8	50	1	16.60	3	60	4	60	110	49.10
วิหารเทพเจ้าในลัทธิเต๋า	-	-	19	2	32	34	-	-	4	25	-	-	-	-	1	20	56	25
วิหารบรรพบุรุษ	-	-	1	-	-	-	-	-	-	-	-	-	-	-	-	-	1	0.50
รวม	8	100	52	100	94	100	37	100	16	100	6	100	5	100	6	100	224	100

จากตารางที่ 4.2 พบว่าจำนวนคนที่มาประกอบพิธีกรรมที่วัดจีนส่วนใหญ่จะมากับครอบครัวคิดเป็นร้อยละ 72.70 ผู้ที่มาใช้สถานที่ส่วนมากเป็นผู้ใหญ่คิดเป็นร้อยละ 73.20 ช่วงเวลาที่มาประกอบพิธีกรรมอยู่ในช่วงเวลา 9.00-13.00 มากที่สุดคิดเป็นร้อยละ 70 คนส่วนใหญ่ใช้เวลาในการประกอบพิธีกรรมมากกว่า 41 นาที คิดเป็นร้อยละ 36.10 วิหารที่มีผู้มาประกอบพิธีกรรมกราบไหว้เป็นอันดับแรกคือวิหารหลักคิดเป็นร้อยละ 49.10

4.1.3 ผลการวิเคราะห์ข้อมูลจากแบบสัมภาษณ์

ในการเก็บข้อมูล ผู้วิจัยได้ทำการศึกษาข้อมูลโดยสัมภาษณ์ผู้ที่ใช้สถานที่วัดจีน(กลุ่มตัวอย่าง) เพียงกลุ่มละ 1 คน ในวันเสาร์ หรือ วันอาทิตย์ จำนวน 1 วัน ตั้งแต่เวลา 9.00-17.00 น. โดยมีรายละเอียดดังนี้ (ดูตารางที่ 4.3)

ตอนที่ 1 เป็นข้อมูลทั่วไปของผู้ให้สัมภาษณ์ มีรายละเอียดดังนี้



ตารางที่ 4.3 แสดงข้อมูลทั่วไปของผู้ตอบแบบสัมภาษณ์วัดจีน จำนวน 8 แห่ง

ข้อมูลทั่วไปของผู้ให้สัมภาษณ์	วัดบำเพ็ญจีน พรต		วัดทิพย์วาริ วิหาร		วัดมังกร กมลवास		วัดโพธิ์แมน คุณาราม		วัดจีนประชา สโมสร		วัดโพธิ์เย็น		วัดโพธิ์ตัดตา ราม		วัดมังกร บุปผาราม		รวม	
	จำนวน	ร้อยละ	จำนวน	ร้อยละ	จำนวน	ร้อยละ	จำนวน	ร้อยละ	จำนวน	ร้อยละ	จำนวน	ร้อยละ	จำนวน	ร้อยละ	จำนวน	ร้อยละ	จำนวน	ร้อยละ
	1. เพศ																	
ชาย	2	25	27	52	46	49	15	40	7	44	1	16.50	2	40	2	34	102	46
หญิง	6	75	25	48	48	51	22	60	9	56	5	83.50	3	60	4	66	122	54
2. อายุ																		
ต่ำกว่า 20 ปี	-	-	2	4	3	3	4	11	-	-	-	-	1	20	-	-	10	4.40
21 - 30 ปี	-	-	25	48	45	48	13	35	6	37	1	16.50	-	-	1	16.50	91	40.60
31 - 40 ปี	6	75	15	29	27	29	17	46	5	31	4	67	2	40	3	50	79	35.30
41 - 50 ปี	2	25	8	15	15	16	3	8	1	6	1	16.50	2	40	2	33.50	34	15.20
51 - 60 ปี	-	-	2	4	4	4	-	-	2	13	-	-	-	-	-	-	8	3.60
มากกว่า 61 ปี	-	-	-	-	-	-	-	-	2	13	-	-	-	-	-	-	2	0.90
3. วุฒิการศึกษา																		
ต่ำกว่าปริญญาตรี	7	87.5	27	52	45	48	19	51	6	37.50	2	33	3	60	4	66	113	50.50
ปริญญาตรี	1	12.5	21	40	40	42	17	46	7	44	4	67	-	-	2	34	92	41
สูงกว่าปริญญาตรี	-	-	4	8	9	10	1	3	3	18.50	-	-	2	40	-	-	19	8.50
4. สถานภาพการสมรส																		
โสด	-	-	28	54	52	55	15	40	7	44	2	33	2	40	2	34	108	48.20
สมรสแล้ว	8	100	24	46	42	45	22	60	9	56	4	67	3	60	4	66	116	51.80

ตารางที่ 4.3 (ต่อ)

ข้อมูลทั่วไปของผู้ให้สัมภาษณ์	วัดบำเพ็ญจีนพรต		วัดทิพเขวารีวิหาร		วัดมังกรกมลาวาส		วัดโพธิ์แมนคุณาราม		วัดจีนประชาสโมสร		วัดโพธิ์เย็น		วัดโพธิ์ตัดตา		วัดมังกรนุปผาราม		รวม		
	จำนวน	ร้อยละ	จำนวน	ร้อยละ	จำนวน	ร้อยละ	จำนวน	ร้อยละ	จำนวน	ร้อยละ	จำนวน	ร้อยละ	จำนวน	ร้อยละ	จำนวน	ร้อยละ	จำนวน	ร้อยละ	
	5. อาชีพ																		
ราชการ,รัฐวิสาหกิจ	2	25	-	-	4	4.20	2	6	4	25	2	33	2	40	1	16.50	17	7.50	
พนักงานบริษัทเอกชน	2	25	20	38.50	36	38	17	46	4	25	1	16.50	1	20	2	33.50	83	37	
เจ้าของกิจการ,ธุรกิจส่วนตัว	4	50	20	38.50	35	37	12	32	6	38	3	50.50	-	-	3	50	83	37	
รับจ้างทั่วไป	-	-	7	13	10	10.50	2	6	1	6	-	-	1	20	-	-	21	9.50	
นักเรียน,นักศึกษา	-	-	5	10	9	10.30	4	10	-	-	-	-	1	20	-	-	19	8.50	
อื่นๆ (แม่บ้าน)	-	-	-	-	-	-	-	-	1	6	-	-	-	-	-	-	1	0.50	
6. รายได้																			
ต่ำกว่า 5,000 บาท/เดือน	-	-	5	10	9	9.50	3	8	2	12.50	-	-	-	-	-	-	19	8.50	
5,001 – 10,000 บาท/เดือน	-	-	7	13.50	12	12.80	3	8	2	12.50	-	-	1	20	-	-	25	11.20	
10,001 – 15,000 บาท/เดือน	2	25	12	23	21	22.30	6	16	3	18.75	2	33.33	1	20	1	16.50	48	21.40	
15,001 – 20,000 บาท/เดือน	3	37.50	15	28.50	27	28.70	6	18	4	25	2	33.33	2	40	2	33.50	61	27.20	
มากกว่า 20,001 บาท/เดือน	3	37.50	13	25	25	26.70	19	50	5	31.25	2	33.33	1	20	3	50	71	31.70	
รวม	8	100	52	100	94	100	37	100	16	100	6	100	5	100	6	100	224	100	

จากตารางที่ 4.3 พบว่าผู้มาประกอบพิธีกรรมที่วัดจีนทั้ง 8 แห่งส่วนใหญ่เป็นผู้หญิงคิดเป็นร้อยละ 54 มีอายุอยู่ในช่วงระหว่าง 21-30 คิดเป็นร้อยละ 40.60 การศึกษาค่ำกว่าระดับปริญญาตรีคิดเป็นร้อยละ 50.50 แต่งงานแล้วคิดเป็นร้อยละ 51.80 ส่วนใหญ่ประกอบอาชีพพนักงานบริษัทเอกชนและเจ้าของกิจการคิดเป็นร้อยละ 37 มีรายได้อยู่ในระหว่างในมากกว่า 20,001บาท/เดือนคิดเป็นร้อยละ 31.70

ตอนที่ 2 เป็นข้อมูลด้านความคิดเห็นเกี่ยวกับ ความพึงพอใจ พฤติกรรมของผู้ใช้ ปัญหาทางด้านสภาพแวดล้อมและความต้องการในการมาใช้สถานที่ภายในวัดจีนของศาสนิกชน โดยมีรายละเอียดดังนี้ (ดูตารางที่ 4.4)



เอกสารนี้เป็นเอกสารที่สงวนไว้สำหรับการใช้งานเพื่อการศึกษาเท่านั้น ไม่อนุญาตให้นำไปใช้ประโยชน์ด้านการค้าไม่ว่ากรณีใดๆ ทั้งสิ้น อีกทั้งห้ามมิให้ดัดแปลงเนื้อหา และต้องอ้างอิงถึงเจ้าของเอกสารทุกครั้งที่มีการนำไปใช้

ตารางที่ 4.4 แสดงความคิดเห็นของผู้ใช้สถานที่วัดจีน จำนวน 8 แห่ง

ความคิดเห็นของผู้ใช้สถานที่	วัดบำเพ็ญจีนพรต		วัดทิพยารีวิหาร		วัดมังกรกมลาวาส		วัดโพธิ์แมนคุณาราม		วัดจีนประชาสโมสร		วัดโพธิ์เย็น		วัดโพธิ์ตัดาราม		วัดมังกรนุภาพาราม		รวม	
	จำนวน	ร้อยละ	จำนวน	ร้อยละ	จำนวน	ร้อยละ	จำนวน	ร้อยละ	จำนวน	ร้อยละ	จำนวน	ร้อยละ	จำนวน	ร้อยละ	จำนวน	ร้อยละ	จำนวน	ร้อยละ
1. บ้านพักของท่านอยู่ในเขต / ตำบล เดียวกับวัดนี้หรือไม่?																		
อยู่	3	37.50	8	15	15	16	12	32.50	3	18.75	1	16.60	3	60	4	66.60	49	21.80
ไม่อยู่	5	62.50	44	85	79	84	25	67.50	13	81.25	5	83.40	2	40	2	33.40	175	78.20
2. ท่านมาวัดโดยวิธีใด																		
เดินมา	2	25	4	7.70	6	6	2	5.50	-	-	-	-	2	40	-	-	16	7.20
รถโดยสาร	4	50	20	38.50	36	38	4	11	-	-	-	-	-	-	-	-	64	28.50
รถยนต์ส่วนตัว	2	25	28	53.80	52	56	31	83.50	16	100	6	100	3	60	6	100	144	64.30
3. ท่านมาประกอบพิธีกรรม ที่วัดเป็นประจำทุกเดือนใช่หรือไม่?																		
ใช่	1	12.50	7	13.50	12	10	6	16.20	2	12.50	-	-	1	20	-	-	29	13
ไม่ใช่(ตอบข้อ3.1)	7	87.50	45	86.50	82	90	31	83.80	14	87.50	6	100	4	80	6	100	195	87
3.1 ท่านมาประกอบพิธีกรรม ที่วัดกี่ครั้งต่อปี?																		
1 ครั้ง	-	-	5	11.10	12	15	6	19.40	2	14.30	-	-	2	50	-	-	27	13.80
2 ครั้ง	1	14.30	13	28.80	16	19	4	13	1	7	1	16.60	1	25	-	-	37	37
3 ครั้ง	1	14.30	5	11.10	14	17	2	6.60	-	-	1	16.60	-	-	1	16.60	24	12.20
มากกว่า 3 ครั้ง	1	14.30	7	15.50	12	15	3	10	5	35.70	2	33.40	-	-	1	16.60	31	16
อื่นๆ (โปรดระบุ (เวลาร่าง,ไม่แน่นอน)	4	57.10	15	33.50	28	34	16	51	6	42	2	33.40	1	25	4	66.80	76	39
4. ท่านมาที่วัดแห่งนี้เพราะ?																		
มีความตั้งใจที่จะมา (ตอบข้อ 4.1)	8	100	50	96	91	97	37	100	16	100	6	100	3	60	6	100	217	96.80
ทางผ่านระหว่างไปทำธุระ	-	-	2	4	3	3	-	-	-	-	-	-	-	-	-	-	5	2.20
อื่นๆ(ทำบุญวันเกิดญาติผู้ใหญ่)	-	-	-	-	-	-	-	-	-	-	-	-	2	40	-	-	2	1

ตารางที่ 4.4 (ต่อ)

ความคิดเห็นของผู้ใช้สถานที่	วัดบำเพ็ญจีน		วัดทิพยวารี		วัดมังกร		วัดโพธิ์แมน		วัดจีนประชา		วัดโพธิ์เย็น		วัดโพธิ์ตัดตา		วัดมังกร		รวม	
	พรต		วิหาร		กมลवास		คุณาราม		สโมส				ราม		บุปผาราม			
	จำนวน	ร้อยละ	จำนวน	ร้อยละ	จำนวน	ร้อยละ	จำนวน	ร้อยละ	จำนวน	ร้อยละ	จำนวน	ร้อยละ	จำนวน	ร้อยละ	จำนวน	ร้อยละ	จำนวน	ร้อยละ
4.1 ท่านตั้งใจมาวัดเพื่อประกอบพิธีกรรมใด? (ตอบได้มากกว่า 1 ข้อ)																		
มาไหว้พระ	8	100	27	54	48	53	34	92	13	81.25	6	100	3	100	5	83	144	66.40
มาไหว้เจ้า	-	-	36	69	50	53.20	-	-	10	62.50	-	-	-	-	1	16.60	97	44.70
มาแก้บน	4	50	-	-	7	7.50	-	-	1	6.25	-	-	-	-	-	-	12	5.30
มาทำบุญ	-	-	10	20	18	19.70	16	43.20	8	50	4	66.50	3	100	4	66.50	63	28.10
มาสะเดาะเคราะห์	-	-	9	18	9	2.20	4	13	-	-	-	-	-	-	-	-	22	10.20
มาไหว้บรรพบุรุษ	-	-	1	2	2	9.80	-	-	-	-	-	-	-	-	-	-	3	1.30
5. ท่านเข้าวัดในช่วงเทศกาลใดบ้าง? (ตอบได้มากกว่า 1 ข้อ)																		
ตรุษจีน	6	75	25	48	45	47.80	16	43	5	31.25	4	66.50	1	20	3	50	105	46.90
สารทจีน	4	50	12	23	21	22	8	21	-	-	-	-	-	-	2	33.20	47	21
เทศกาลกินเจ	-	-	5	10	12	12.70	7	19	3	18.75	1	16.60	1	20	-	-	29	12.90
เทศกาลแข่งม้ง	-	-	2	4	3	3.10	2	6	-	-	1	16.60	-	-	-	-	8	3.60
วันขึ้นปีใหม่	4	50	16	30.70	30	32	12	32	6	37.50	3	50	2	40	4	66.40	77	34.40
วันคล้ายวันเกิดตนเอง	2	25	15	28.80	27	28.70	10	27	3	18.75	2	33.20	1	20	2	33.20	62	27.70
วันคล้ายวันตายบรรพบุรุษ	-	-	5	9.60	2	2.10	4	10	2	12.50	1	16.60	1	20	-	-	15	6.70
อื่นๆ (โปรกระบุญ)ไม่แน่นอน,เวลาว่าง	-	-	16	30.70	30	32	10	27	6	37.50	-	-	3	60	-	-	65	29
6. ท่านคิดว่าภายในวัดมีแสงสว่างเพียงพอหรือไม่?																		
เพียงพอ	8	100	40	77	73	77.50	35	94.50	14	87.50	6	100	5	100	6	100	187	83.50
ไม่เพียงพอ	-	-	12	23	21	22.50	2	5.50	2	12.50	-	-	-	-	-	-	37	16.50

ตารางที่ 4.4 (ต่อ)

ความคิดเห็นของผู้ใช้สถานที่	วัดป่าเพ็ญจีนพรต		วัดทิพยวารีวิหาร		วัดมังกรกมลาวาส		วัดโพธิ์แมนคุณาราม		วัดจีนประชาสโมสร		วัดโพธิ์เย็น		วัดโพธิ์ตัดตา		วัดมังกรบุปผาราม		รวม		
	จำนวน	ร้อยละ	จำนวน	ร้อยละ	จำนวน	ร้อยละ	จำนวน	ร้อยละ	จำนวน	ร้อยละ	จำนวน	ร้อยละ	จำนวน	ร้อยละ	จำนวน	ร้อยละ	จำนวน	ร้อยละ	
7. ท่านคิดว่าโทนสีของอาคารควรมีลักษณะเช่นไร?																			
โทนสีอ่อน เช่น สีขาว เหลือง เป็นต้น	7	87.50	41	78.80	76	77.50	26	70	11	68.75	6	100	4	80	5	83.40	176	78.50	
โทนสีเข้ม เช่น สีแดง น้ำตาล เป็นต้น	1	12.50	11	21.20	18	22.50	11	30	5	31.25	-	-	1	20	1	16.60	48	21.50	
8. ท่านคิดว่าภายในวัดมีเสียงดังรบกวนหรือไม่?																			
มี (ตอบข้อ 8.1)	1	12.50	9	17.30	15	84	8	22	2	12.50	1	16.60	2	40	-	-	38	17	
ไม่มี	7	87.50	43	82.70	79	16	29	78	14	87.50	5	83.40	3	60	6	100	186	83	
8.1 ถ้ามีเสียงดังรบกวนท่านคิดว่าเสียงนั้นมาจากไหน?																			
เสียงจากภายนอกวัด	1	100	-	-	-	-	-	-	-	-	1	100	1	50	-	-	3	8	
เสียงจากการประกอบพิธีกรรม	-	-	4	44.50	6	40	2	25	-	-	-	-	-	-	-	-	12	31.50	
เสียงจากผู้คนที่มาใช้สถานที่	-	-	5	55.50	9	60	6	75	2	100	-	-	1	50	-	-	23	60.50	
9. ท่านคิดว่าการระบายอากาศ ควันรูป เพียงพอหรือไม่?																			
เพียงพอ	8	100	31	59.60	8	9	34	92	12	75	6	100	3	60	6	100	108	48.20	
ไม่เพียงพอ	-	-	21	40.40	86	91	3	8	4	25	-	-	2	40	-	-	116	51.80	
10. ท่านคิดว่าวัดควรมีระบบป้องกันอัคคีภัย (ถังดับเพลิง)เช่นไร																			
ติดตั้งถังดับเพลิงประจำตามวิหารต่างๆ	6	75	20	38.50	37	39	12	32	16	100	2	33.50	-	-	2	33.50	95	42.40	
ติดตั้งในตำแหน่งที่มองเห็นและหยิบใช้ได้สะดวก	2	25	32	61.50	57	61	25	68	-	-	4	66.50	5	100	4	66.50	129	57.60	
11. ท่านคิดว่าวัดควรมีพื้นที่สำหรับจอดรถหรือไม่?																			
ควร (ตอบข้อ 11.1)	8	100	50	96	86	91	37	100	16	100	6	100	5	100	6	100	214	95.50	
ไม่ควร (ตอบข้อ 11.2)	-	-	2	4	8	9	-	-	-	-	-	-	-	-	-	-	10	4.50	

ตารางที่ 4.4 (ต่อ)

ความคิดเห็นของผู้ใช้สถานที่	วัดป่าเพ็ญจิน พรต		วัดทิพยวารี วิหาร		วัดมังกร กมลवास		วัดโพธิ์แมน คุณาราม		วัดจีนประชา สโมสร		วัดโพธิ์เย็น		วัดโพธิ์ตัด ตา		วัดมังกร บุปผาราม		รวม		
	จำนวน	ร้อยละ	จำนวน	ร้อยละ	จำนวน	ร้อยละ	จำนวน	ร้อยละ	จำนวน	ร้อยละ	จำนวน	ร้อยละ	จำนวน	ร้อยละ	จำนวน	ร้อยละ	จำนวน	ร้อยละ	
11.1 ควรมีที่จอดรถ เพราะ? (ตอบได้มากกว่า 1 ข้อ)																			
ไว้บริการแก่ผู้ที่มาใช้สถานที่	8	100	46	92	84	97.60	28	75.50	12	75	6	100	3	60	6	100	193	90	
พื้นที่จอดรถอาจนำมาใช้ประโยชน์อื่นๆในช่วงเทศกาล	4	50	20	40	36	41.80	16	43	8	25	3	50	3	60	2	33.20	92	43	
ไว้บริการบุคคลภายนอก เพื่อหารายได้เข้าวัด	-	-	-	-	8	9.30	2	5	-	-	-	-	-	-	-	-	10	4.60	
อื่นๆ(ไม่รบกวนอาคารข้างเคียง,เป็นระเบียบ)	-	-	4	8	-	-	-	-	2	12.50	-	-	-	-	-	-	6	2.80	
11.2 ไม่ควรมีที่จอดรถ เพราะ? (ตอบได้มากกว่า 1 ข้อ)																			
เกิดความสับสนวุ่นวาย	-	-	1	50	5	62.50	-	-	-	-	-	-	-	-	-	-	6	60	
ก่อให้เกิดมลพิษ เช่น เสียง ฝุ่น คิว	-	-	1	50	3	37.50	-	-	-	-	-	-	-	-	-	-	4	40	
12. ท่านคิดว่าภายนอกอาคารควรมีการจัดสวนหรือไม่?																			
ควร	5	62.50	30	57.50	54	57	31	84	15	93.75	4	66.50	5	100	6	100	150	67	
ไม่ควร	3	37.50	22	42.30	40	43	6	16	1	6.25	2	33.50	-	-	-	-	74	33	
12.1 ควรมีสวน เพราะ ? (ตอบได้มากกว่า 1 ข้อ)																			
เพราะทำให้เกิดความร่มรื่น	5	100	25	83.30	50	93	22	70	8	53.30	3	75	4	80	6	100	123	82	
เพราะสามารถใช้เป็นที่พักผ่อน	2	40	13	43.30	24	44	16	51	6	40	2	50	3	60	2	33.20	68	45.30	
เพราะเป็นการป้องกันมลพิษจากภายนอก เช่น เสียง ควัน ฝุ่น	-	-	8	26.60	15	28	8	26	3	20	-	-	4	80	2	33.20	40	26.60	
12.2 การจัดสวนที่เหมาะสมกับความต้องการของท่านเป็น เช่นไร?																			
จัดให้เกิดความร่มรื่นโดยใช้ต้นไม้ให้ร่มเงาใช้เป็นที่นั่งพักผ่อน	3	60	21	70	35	65	17	55	8	53.30	2	50	4	80	4	50	94	62.60	
จัดเป็นสวนหย่อมขนาดเล็ก โดยใช้ไม้พุ่ม ไม้ตัดขนาดเล็ก	2	40	9	30	19	35	14	45	7	46.70	2	50	1	20	2	33.30	56	37.40	

ตารางที่ 4.4 (ต่อ)

ความคิดเห็นของผู้ใช้สถานที่	วัดบำเพ็ญจีน		วัดเทพวาร		วัดมังกร		วัดโพธิ์แมน		วัดจีนประชา		วัดโพธิ์เย็น		วัดโพธิ์ทศดา		วัดมังกร		รวม		
	พรต		วิหาร		กมลवास		คุณาราม		สโมสร				ราม		บุปผาราม				
	จำนวน	ร้อยละ	จำนวน	ร้อยละ	จำนวน	ร้อยละ	จำนวน	ร้อยละ	จำนวน	ร้อยละ	จำนวน	ร้อยละ	จำนวน	ร้อยละ	จำนวน	ร้อยละ	จำนวน	ร้อยละ	
12.3 ไม่ควรมีเพราะ?																			
เพราะ ควรนำไปสร้างที่จอดรถ	2	66	14	63.50	17	42.50	1	16.50	-	-	1	50	-	-	-	-	35	47.30	
เพราะ ควรนำพื้นที่ไปใช้ประโยชน์อย่างอื่น เช่น ใน	-	-	-	-	15	37.50	3	50	-	-	1	50	-	-	-	-	19	25.60	
ช่วงเทศกาล	-	-	-	-	-	-	-	-	-	-	-	-	-	-	-	-	-	-	
อื่นๆ (ไม่จำเป็น, ที่ดินราคาแพง)	1	34	8	36.50	-	-	2	33.50	1	100	-	-	-	-	-	-	12	16.20	
13. ท่านคิดว่าภายในวัดควรมีสิ่งอำนวยความสะดวกใดบ้าง?																			
ถึงขยะ	6	75	47	90	84	89	30	81	12	75	6	100	4	80	3	49.80	192	85.70	
จุดขายเครื่องเช่น ไข่(กระดาดเงิน, กระดาดทอง ฯลฯ)	-	-	31	60	22	23.40	12	32	2	12.50	-	-	-	-	1	16.60	68	30.35	
ม้านั่งพักผ่อน	4	50	35	67.30	66	70	25	68	7	43.75	6	100	3	60	5	83	151	67.40	
โทรศัพท์สาธารณะ	-	-	23	44.20	42	45	16	43	5	31.25	-	-	-	-	-	-	86	38.40	
จุดบริการน้ำดื่ม	1	12.50	28	53.80	51	54	16	43	2	12.50	-	-	2	40	4	66.50	104	46.40	
ห้องน้ำ (สำหรับผู้มาใช้สถานที่)	6	75	51	98	90	96	33	89	8	50	6	100	5	100	6	100	205	91.50	
ที่เผาเครื่องสักการะบูชา	4	50	41	78.80	75	79	28	75	8	50	4	66.50	3	60	4	66.50	167	74.50	
บริเวณที่ล้าง ทำความสะอาดเครื่องเช่น ไข่	2	25	26	50	35	37	18	49	2	12.50	4	66.50	2	40	1	16.60	90	40.20	
จุดบริการถ้วย ชามสำหรับเช่น ไข่	-	-	36	69.20	48	51	24	65	5	31.25	2	33.50	1	20	-	-	116	51.80	
อื่นๆ (ผู้แนะนำการ ไข่)	-	-	1	2	-	-	-	-	-	-	-	-	-	-	-	-	1	0.40	
14. ท่านประสบปัญหาเกี่ยวกับการมาใช้สถานที่อย่างไรบ้าง?																			
(ตอบได้มากกว่า 1 ข้อ)																			
ที่จอดรถไม่เพียงพอ	2	25	28	53.80	49	52	-	-	-	-	-	-	-	-	-	-	79	35.70	
การระบายอากาศ (กลิ่นรูป) ไม่ดีพอ	-	-	14	27	86	91	2	5.50	1	6.25	-	-	-	-	-	-	103	46	
ไม่มีม้านั่งพักผ่อน	-	-	5	19.20	20	21	18	48.50	2	12.50	4	66.60	4	66.60	3	49.80	56	25	

ตารางที่ 4.4 (ต่อ)

ความคิดเห็นของผู้ใช้สถานที่	วัดป่าเพ็ญจีนพรต		วัดทิพยวารีวิหาร		วัดมังกรกมลาวาส		วัดโพธิ์แมนคุณาราม		วัดจีนประชาสโมสร		วัดโพธิ์เย็น		วัดโพธิ์ทศตาราม		วัดมังกรนุภาพาราม		รวม		
	จำนวน	ร้อยละ	จำนวน	ร้อยละ	จำนวน	ร้อยละ	จำนวน	ร้อยละ	จำนวน	ร้อยละ	จำนวน	ร้อยละ	จำนวน	ร้อยละ	จำนวน	ร้อยละ	จำนวน	ร้อยละ	
	ห้องน้ำไม่สะอาด	-	-	2	4	18	19	8	21.50	3	18.75	1	16.70	1	16.70	-	-	33	14.70
เสียงดังรบกวน	-	-	4	8	24	26	4	11	-	-	1	16.70	1	16.70	-	-	34	15.20	
สถานที่คับแคบ	4	50	18	34.50	8	8	-	-	-	-	-	-	-	-	-	-	30	13.40	
15. ท่านมีป้ายวิญญูณาบัตรพुरुษของท่านอยู่ที่วัดจีนหรือไม่?																			
มี	-	-	1	2	2	2	1	3	-	-	1	16.60	1	20	-	-	6	2.70	
ไม่มี	8	100	51	98	92	98	36	97	16	100	5	83.40	4	80	6	100	218	97.30	
16. ท่านเคยนำของมาเช่นไหว้บูชาหรือไม่																			
เคย (ตอบข้อ 16.1-16.3)	5	62.50	33	63.50	64	68	25	67	11	68.75	5	83.40	3	60	4	66.50	150	67	
ไม่เคย	3	37.50	19	36.50	30	32	12	33	5	31.25	1	16.60	2	40	2	33.50	74	33	
16.1 ท่านล้างทำความสะอาดของเช่นไหว้ที่ใด?																			
ที่บ้าน	5	100	25	75	42	65	16	64	7	63.60	4	80	2	66	2	50	103	68.60	
ที่วัด	-	-	8	25	22	35	9	36	4	36.40	1	20	1	34	2	50	47	31.40	
16.2 การเช่นไหว้บูชาท่านรอนรูปหกดอกหรือไม่?																			
รอนรูปหกดอก	-	-	2	6	4	6	2	8	-	-	1	20	-	-	-	-	9	6	
ไม่ได้รอนรูปหกดอก	3	60	26	78.70	42	65	17	68	8	72.70	2	40	1	34	3	75	102	68	
รอนรูปหกดอกในบางครั้ง	2	40	5	15.30	18	28	6	24	3	27.30	2	40	2	66	1	25	39	26	
16.3 ท่านทำกิจกรรมใด ในขณะที่ท่านรอเก็บของเช่นไหว้?																			
ขึ้นรถใกล้ๆบริเวณโต๊ะเช่นไหว้	2	40	4	12.10	15	24	4	16	-	-	1	20	-	-	-	-	26	17.30	
เดินชมสถานที่ภายในวัด	-	-	14	42.40	17	26	10	40	6	54.50	2	40	2	66	2	50	53	35.30	
กราบไหว้รูปเคารพองค์อื่นๆ	3	60	15	45.50	32	50	11	44	5	45.50	2	40	1	34	2	50	71	47.40	
รวม	224	100	224	100	224	100	224	100	224	100	224	100	224	100	224	100	224	100	

จากตารางที่ 4.4 พบว่าบ้านพักของผู้มาประกอบพิธีกรรมที่วัดจีนทั้ง 8 แห่งส่วนใหญ่ไม่อยู่ในเขต/ ตำบล เดียวกับวัดคิดเป็นร้อยละ 78.20 มาวัดโดยรถยนต์ส่วนตัวคิดเป็นร้อยละ 64.30 ไม่ได้มาประกอบพิธีกรรมที่วัดทุกเดือนคิดเป็นร้อยละ 87 ตั้งใจที่จะมาวัดคิดเป็นร้อยละ 96.80 มาวัดเพื่อมาไหว้พระคิดเป็นร้อยละ 66.40 มาไหว้เจ้าคิดเป็นร้อยละ 40.70 คนส่วนมากจะเข้าวัดในช่วงเทศกาลตรุษจีนคิดเป็นร้อยละ 46.90 เข้าวัดในวันขึ้นปีใหม่คิดเป็นร้อยละ 34.40 เข้าวัดในวันคล้ายวันเกิดตนเองคิดเป็นร้อยละ 27.70 ภายในวัดมีแสงสว่างที่เพียงพอคิดเป็นร้อยละ 83.50 โทนสีของอาคารควรมีสีอ่อนคิดเป็นร้อยละ 78.50 ภายในวัดไม่มีเสียงดังรบกวนคิดเป็นร้อยละ 83.00 มีการระบายอากาศควรรูปที่ไม่เพียงพอคิดเป็นร้อยละ 51.80 ควรติดตั้งดับเพลิงในตำแหน่งที่มองเห็นและหยิบใช้ได้สะดวกคิดเป็นร้อยละ 57.60 วัดควรมีที่จอดรถคิดเป็นร้อยละ 95.50 เพราะไว้บริการแก่ผู้มาใช้สถานที่คิดเป็นร้อยละ 90 และอาจนำมาใช้ประโยชน์อื่นๆ ในช่วงเทศกาลคิดเป็นร้อยละ 43 พื้นที่ภายนอกของอาคารควรมีการจัดสวนคิดเป็นร้อยละ 67 เพราะทำให้เกิดความร่มรื่นคิดเป็นร้อยละ 82 และควรจัดสวนโดยใช้ต้นไม้ใหญ่ให้ร่มเงาคิดเป็นร้อยละ 62.60 สิ่งอำนวยความสะดวกที่ต้องการคือ ถังขยะคิดเป็นร้อยละ 85.70 ห้องน้ำคิดเป็นร้อยละ 91.50 ม้านั่งพักผ่อนคิดเป็นร้อยละ 67.40 ที่เผาเครื่องสักการบูชาคิดเป็นร้อยละ 74.50 บริเวณล้างทำผู้ที่มาวัดมักประสบปัญหาในด้านต่างๆ ดังนี้ ที่จอดรถไม่เพียงพอคิดเป็นร้อยละ 35.70 การระบายอากาศ ควรรูปไม่ดีพอคิดเป็นร้อยละ 46 สถานที่คับแคบคิดเป็นร้อยละ 13.40 ผู้ที่มาประกอบพิธีกรรมส่วนมากไม่มีป้ายวิญญาณบรรพบุรุษอยู่ที่วัดคิดเป็นร้อยละ 97.30 เคาน์ของมาไหว้บูชาคิดเป็นร้อยละ 67 และล้างทำความสะอาดของไหว้ที่บ้านคิดเป็นร้อยละ 68.60 การเช่นไหว้บูชาไม่ได้รอนรูปหมุดดอกคิดเป็นร้อยละ 68 ขณะที่รอเก็บของไหว้จะกราบไหว้รูปเคารพองค์ๆ อื่นคิดเป็นร้อยละ 47.40

บทที่ 5

สรุปผลการวิจัยและข้อเสนอแนะ

5.1 สรุปผลการวิจัย

การวิจัยครั้งนี้เป็นการศึกษาเรื่อง แนวความคิดในการออกแบบวัดจีนในประเทศไทย โดยมีวัตถุประสงค์เพื่อศึกษาเกี่ยวกับสภาพแวดล้อมของวัดจีนในปัจจุบัน โดยการสำรวจเกี่ยวกับ ประเภทของการใช้ที่ดิน สภาพแวดล้อม, อาคารข้างเคียง, องค์ประกอบต่างๆ ของวัดจีน การสังเกตถึงกิจกรรมต่างๆที่เกิดขึ้น รวมทั้งสัมผัสถึงสภาพการใช้และความต้องการของผู้มาใช้สถานที่ เพื่อใช้เป็นแนวทางในการออกแบบวัดจีนในประเทศไทย เพื่อให้เหมาะสมและสอดคล้องต่อความต้องการของผู้ใช้ในปัจจุบัน ผู้วิจัยได้สรุปผลการวิจัยออกเป็น 3 ตอน ดังนี้

5.1.1 สภาพแวดล้อมของวัดจีน

5.1.2 สังเกตพฤติกรรมของผู้ใช้สถานที่

5.1.3 ความคิดเห็นของผู้ใช้สถานที่

5.1.3.1 ข้อมูลทั่วไปของผู้ใช้สถานที่

5.1.3.2 ข้อมูลด้านความคิดเห็นเกี่ยวกับ ความพึงพอใจ พฤติกรรมของผู้ใช้ ปัญหาทางด้านสภาพแวดล้อมและความต้องการในการมาใช้สถานที่ภายในวัดจีนที่เป็นอยู่ในปัจจุบัน

5.1.1 สภาพแวดล้อมของวัดจีน

จากการศึกษาพบว่า วัดจีนส่วนมากมักตั้งอยู่ในย่านชุมชนมีการคมนาคมที่สะดวก ผู้คนไม่พลุกพล่านมากนัก โดยที่สภาพแวดล้อมมักจะเป็นอาคารพาณิชย์ ทางเข้าวัดอยู่ติดถนนใหญ่สามารถเข้าถึงได้สะดวก การจัดกลุ่มของอาคารมีการใช้พื้นที่และการกระจายตัวของอาคารในแนวราบ , การจัดผังบริเวณของวัดจัดแบบช่อเหอเยียน(O-plan), โครงหลังคามิใช่โครงสร้างไม้แบบจีนโบราณ เพราะในปัจจุบันหาช่างฝีมือที่มีความชำนาญมาก และมักก่อสร้างด้วยเทคโนโลยีทันสมัย ใช้คอนกรีตเสริมเหล็กเป็นวัสดุในการก่อสร้างมากกว่าไม้ วัดส่วนมากเมื่อพิจารณาโดยรวมจากลักษณะทางกายภาพรูปทรงภายนอกแล้วพบว่า วัดจีนส่วนใหญ่ยังคงลักษณะทางสถาปัตยกรรมจีนอยู่ แต่ละวัดจะมีลักษณะทางสถาปัตยกรรมจีนมากบ้าง น้อยบ้างแตกต่างกันไป บางวัดอาจจะมีลักษณะที่ผิดเพี้ยนไปจากสถาปัตยกรรมจีนโบราณบ้าง โดยได้รับอิทธิพลจากสถาปัตยกรรมไทยและริเบต และมักจะหันหน้าอาคารไปทางทิศใต้ (ใกล้เคียงทิศใต้) ตามหลักฮวงจุ้ยเสมอ มีซุ้มประตูแบบจีนที่เป็นจุดเด่นและเป็นที่ยอมรับของบุคคลภายนอก และยังเป็นสิ่งที่แสดงถึงลักษณะของชุมชนโดยรอบบริเวณวัดว่าเป็นชุมชนชาวไทยเชื้อสายจีน มีลานโล่งหน้าอาคารไว้สำหรับจอดรถของผู้มาประกอบพิธีกรรม และยังใช้ลานโล่งนี้ประกอบพิธีกรรมหรือรองรับจำนวนคนที่มามากในช่วงเทศกาลต่างๆ ตามประเพณีจีน มีพื้นที่เปิดโล่งไม่ว่ากรณีใดๆ ทั้งสิ้น อีกทั้งห้ามมิให้ตัดแปลงเนื้อหา และต้องอ้างอิงถึงเจ้าของเอกสารทุกครั้งที่มีการนำไปใช้

โล่งภายในผังบริเวณไว้สำหรับการระบายอากาศ, ควันธูป และช่วยให้แสงธรรมชาติสามารถเข้าถึงพื้นที่ภายในอาคารด้วย และยังมีการจัดผังที่สมดุลเท่ากันทั้งสองด้านตามแนวแกน วัดในปัจจุบันมีการจัดวางรูปเคารพที่ไม่ถูกต้องนัก (การจัดวางรูปเคารพที่ถูกต้องตามหลัก อ้างจาก ล. เสถียรสุด) วัดส่วนใหญ่จะมีองค์ประกอบหลักที่ครบถ้วน คือ วิหารหน้า, วิหารหลัก, วิหารพระอวโลกิเตศวร(เจ้าแม่กวนอิม), วิหารพระกษิติครรภ์โพธิสัตว์, วิหารพระบูรพาจารย์, ครัว, กุฏิ, หอฉัน สำหรับองค์ประกอบรองที่วัดส่วนใหญ่มีก็คือ วิหารเทพเจ้า, เซียน(ลัทธิเต๋า), หอปริยัติธรรม, ห้องธุรการ, ห้องเก็บของ, ห้องน้ำ-ห้องส้วม และที่จอดรถ สำหรับสิ่งอำนวยความสะดวกที่วัดส่วนใหญ่มี คือ เตาเผาเครื่องบูชา, จุดบริการรูปเทียน, ถังขยะ

5.1.2 พฤติกรรมของผู้ใช้สถานที่

จากการศึกษาพบว่า การมาประกอบพิธีกรรมที่วัดจีนของผู้ใช้สถานที่ส่วนมากจะมากับครอบครัว ผู้ที่มาใช้สถานที่ส่วนมากเป็นผู้ใหญ่ ช่วงเวลาที่มาประกอบพิธีกรรมส่วนมากอยู่ในช่วงเวลา 9.00-13.00 มากที่สุด และใช้เวลาในการประกอบพิธีกรรมมากกว่า 41 นาที สำหรับตำแหน่งที่มีผู้มาประกอบพิธีกรรมกราบไหว้เป็นอันดับแรกคือวิหารหลัก

5.1.3 ความคิดเห็นของผู้ใช้สถานที่

5.1.3.1 ข้อมูลทั่วไปของผู้ใช้สถานที่

จากการศึกษาพบว่า ผู้คนส่วนมากจะเข้าวัด โดยมีทั้งเด็กและคนชรา รวมอยู่ด้วย แต่ผู้วิจัยจะเลือกสัมภาษณ์เพียง 1 คน และมักจะสัมภาษณ์ผู้ใหญ่มากกว่าคนชราและเด็กเหตุผล เพราะให้ข้อมูลที่เพียงพอต่องานวิจัยมากกว่า และพบว่าผู้ให้สัมภาษณ์ส่วนใหญ่เป็นผู้หญิง มีอายุอยู่ในช่วงระหว่าง 21-30 มีการศึกษาต่ำกว่าระดับปริญญาตรี แต่งงานแล้ว ส่วนใหญ่ประกอบอาชีพพนักงานบริษัทเอกชน มีรายได้มากกว่า 20,001 บาท / เดือน

5.1.3.2 ข้อมูลด้านความคิดเห็นเกี่ยวกับ พฤติกรรมของผู้ใช้ ปัญหาทางด้านสภาพแวดล้อม และความต้องการในการมาใช้สถานที่ภายในวัดจีนที่เป็นอยู่ในปัจจุบัน

จากการศึกษาพบว่า บ้านพักของผู้มาประกอบพิธีกรรมที่วัดจีนทั้ง 8 แห่งส่วนใหญ่ไม่อยู่ในเขต/ ตำบล เดียวกับวัด มาวัดโดยรถยนต์ส่วนตัว ไม่ได้มาประกอบพิธีกรรมที่วัดทุกเดือน ตั้งใจที่จะมาวัด และมาวัดเพื่อมาไหว้พระมากที่สุด รองลงมาคือมาไหว้เจ้าและมาทำบุญ คนส่วนมากจะเข้าวัดในช่วงเทศกาลตรุษจีนมากที่สุด รองลงมาคือวันขึ้นปีใหม่ และวันคล้ายวันเกิดตนเอง ผู้คนส่วนมากมีความเห็นว่าภายในวัดมีแสงสว่างที่เพียงพอแล้ว และต้องการโทนสีของอาคารที่มีสีอ่อน มีความเห็นตรงกันว่าภายในวัดไม่มีเสียงดังรบกวน แต่มีการระบายอากาศวันธูปที่ไม่เพียงพอในช่วงเทศกาล ควรติดตั้งดับเพลิงในตำแหน่งที่มองเห็นและหยิบใช้ได้สะดวก ทางวัดควรมีพื้นที่สำหรับจอดรถ เพราะไว้บริการแก่ผู้มาใช้สถานที่และยังอาจนำมาใช้ประโยชน์อื่นๆ ในช่วงเทศกาลได้ด้วย พื้นที่ภายนอกของอาคารควรมีการจัดสวน เพราะทำให้เกิดความร่มรื่น ส่วนการจัดจัดสวนที่ต้องการคือใช้ดิน

เอกสารนี้เป็นเอกสารที่สงวนไว้สำหรับการใช้งานเพื่อการศึกษาเท่านั้น ไม่อนุญาตให้นำไปใช้ประโยชน์ด้านการค้า ไม่ว่าจะกรณีใดๆ ทั้งสิ้น อีกทั้งห้ามมิให้ดัดแปลงเนื้อหา และต้องอ้างอิงถึงเจ้าของเอกสารทุกครั้งที่มีการนำไปใช้

ไม้ใหญ่ให้ร่มเงา สิ่งอำนวยความสะดวกที่ต้องการคือ ห้องน้ำมากที่สุด รองลงมาคือ เตาเผาเครื่องบูชา และ ถังขยะ ม้านั่งพักผ่อน, จุดบริการถ้วย ชาม สำหรับใส่ของไหว้ จุดบริการน้ำดื่มตามลำดับ ผู้ที่มาวัดมักประสบปัญหาในด้านต่างๆดังนี้ การระบายอากาศ ควันรูปไม้ค้ำพ้อ, ที่จอดรถไม่เพียงพอ, ไม่มีม้านั่งพักผ่อนตามลำดับ ผู้ที่มาประกอบพิธีกรรมส่วนมากไม่มีป้ายวิญญาณบรรพบุรุษอยู่ที่วัด แต่เคยนำของมาไหว้บูชาและล้างทำความสะอาดของไหว้ที่บ้านมากกว่าจะล้างที่วัด การเช่นไหว้บูชาไม่ได้รจนรูปหมุดดอก ขณะที่รอเก็บของไหว้จะกราบไหว้รูปเคารพองค์อื่นๆ

5.2 อภิปรายผล

จากการศึกษาวิจัยเรื่องแนวความคิดในการออกแบบวัดจีนในประเทศไทย สามารถสรุปสภาพแวดล้อมทางกายภาพของวัดจีนในปัจจุบัน ตลอดจนพฤติกรรม, ปัญหาและความต้องการของผู้ใช้สถานที่ ประกอบกับวรรณกรรมและทฤษฎีในบทที่ 2 นำมากำหนดเป็นแนวความคิดในการออกแบบวัดจีนในประเทศไทย ดังนี้

5.2.1 ข้อแตกต่างในการวางผังบริเวณและผังอาคารของวัดจีนทั้ง 8 แห่ง

จากการสำรวจผู้วิจัยได้จัดแบ่งวัดออกเป็น 3 กลุ่มโดยพิจารณาจากการวางผังดังนี้

- กลุ่มที่ 1 วัดที่จัดผังแบบช่อเหอเอียน (O-plan)
- กลุ่มที่ 2 วัดที่จัดผังแบบชานเหอเอียน (U-plan)
- กลุ่มที่ 3 วัดที่จัดผังแบบ (I-plan)

วัดในกลุ่มที่ 1 มีวัดมังกรกลาวาส วัดจีนประชาสโมสร วัดโพธิ์แมนคุณาราม วัดโพธิ์เย็น วัดโพธิ์ตัดาราม วัดมังกรบุปผาราม ซึ่งทั้งหมดนี้มีการจัดวางผังเหมือนกันคือ มีลานโล่งอยู่ด้านหน้าของอาคาร การจัดผังของอาคารจะเป็นผังแบบช่อเหอเอียน (O-plan) ซึ่งมีลักษณะเหมือนตัวอักษร “O” และการจัดวางตำแหน่งของอาคารที่มีความสำคัญในส่วนของพุทธาวาส จะอยู่ตรงแนวแกนเหนือ-ใต้ สำหรับอาคารในส่วนสังฆาวาสและกิจกรรมพิเศษ จะอยู่บริเวณทั้ง 2 ข้างของแนวแกนทางทิศตะวันออกและตะวันตก และมีลักษณะสมมูลเท่ากันทั้ง 2 ข้างจากแนวแกน และจะต้องมีลานเปิดโล่งภายในผังบริเวณ การพิจารณาความสำคัญของวัดสามารถดูได้จากพื้นที่ลานโล่งด้านหน้าอาคาร ถ้าวัดใดมีลานหน้าอาคารที่กว้างแสดงว่าวัดนั้นมีความสำคัญมาก สำหรับวัดขนาดใหญ่เน้นการจัดผังยังคงเหมือนเดิมแต่จะมีการนำผังแบบชานเหอเอียน (U-plan) มาต่อเข้าไปทางด้านข้างและด้านหลัง ซึ่งจะทำให้มีจำนวนพื้นที่เปิดโล่งภายในผังบริเวณเพิ่มมากขึ้นด้วย แต่การขยายผังอาคารนั้นจะต้องไม่กระทบต่อตำแหน่งของวิหารหลัก เพราะเป็นส่วนที่สำคัญที่สุดในผังซึ่งจะต้องอยู่ตรงจุดศูนย์กลางของผังเสมอ

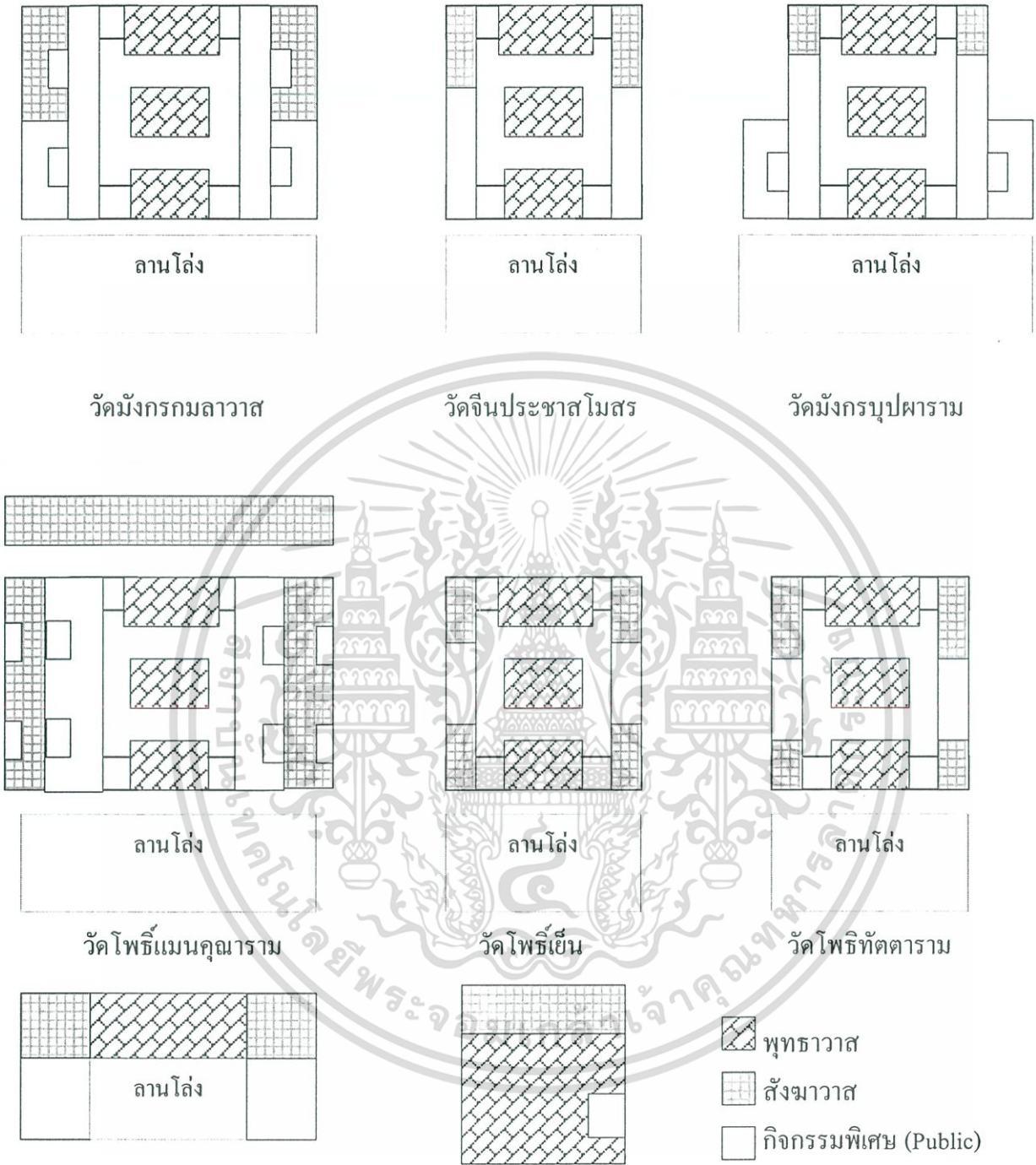

รูปที่ 5.1 แสดงการจัดองค์ประกอบผังบริเวณของวัดจีนทั้ง 8 แห่ง

เอกสารนี้เป็นเอกสารที่สงวนไว้สำหรับการใช้งานเพื่อการศึกษาเท่านั้น ไม่อนุญาตให้นำไปใช้ประโยชน์ด้านการค้า ไม่ว่าจะกรณีใดๆ ทั้งสิ้น อีกทั้งห้ามมิให้ดัดแปลงเนื้อหา และต้องอ้างอิงถึงเจ้าของเอกสารทุกครั้งที่มีการนำไปใช้

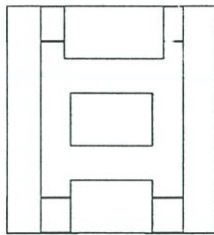

ผังชื่อเหอเอี้ยน
วัดจีนประชาสโมสร
วัดโพธิ์เย็น
วัดโพธิ์ทศาราม

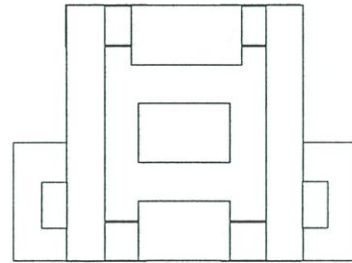

แบบขยายผังชั้นที่ 1
นำผังชานเหอเอี้ยนมาต่อด้านข้าง
วัดมังกรบุปผาราม

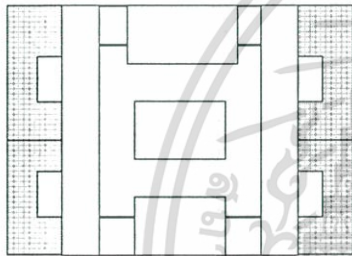

แบบขยายผังชั้นที่ 2
วัดมังกรกมลาวาส

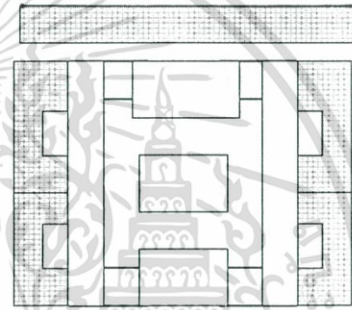

แบบขยายผังชั้นที่ 3
วัดโพธิ์แมนคุณาราม

รูปที่ 5.2 แสดงการขยายผังชื่อเหอเอี้ยน

วัดในกลุ่มที่ 2 มีวัดทิพยาวารวิหารเพียงวัดเดียวเท่านั้นที่มีการจัดผังแบบ ชานเหอเอี้ยน (U-plan) คือ จัดกลุ่มของอาคารเป็นรูปตัวอักษร “U” จึงทำให้เกิดมีพื้นที่โล่งด้านหน้าอาคาร แต่เนื่องจากมีพื้นที่จำกัด ไม่สามารถขยายพื้นที่ได้อีก พื้นที่โล่งหน้าอาคารก็มีขนาดเล็กไปด้วย ไม่สามารถใช้ดำเนินกิจกรรมที่มีผู้คนจำนวนมากได้ เช่น เทศกาลตรุษจีน งานทิ้งกระจาด หรืองานเทศกาลอื่นๆ ดังนั้น พื้นที่โล่งหน้าอาคารนี้มีไว้สำหรับประกอบพิธีกรรมกราบไหว้บูชาของผู้มาใช้สถานที่เท่านั้น และไม่มีพื้นที่เปิดโล่งภายในผังบริเวณที่ใช้สำหรับการระบายอากาศและควันธูป ดังนั้นทางวัดจึงใช้กระเบื้องพลาสติกใสบางส่วนเพื่อให้แสงสามารถส่องเข้ามาภายในวัดได้และโครงหลังคาจะมีช่องสำหรับเลื่อนปิดเปิดได้เพื่อใช้สำหรับระบายอากาศและควันธูป ส่วนพื้นที่โล่งด้านหน้าอาคารของวัดอื่นๆ เช่น วัดมังกรกมลาวาส วัดจีนประชาสโมสร วัดโพธิ์แมนคุณาราม วัดโพธิ์เย็น วัดโพธิ์ทศาราม วัดมังกรบุปผาราม ในวันปกติพื้นที่โล่งของวัดเหล่านี้จะใช้สำหรับเป็นที่จอดรถของผู้มาประกอบพิธีกรรมที่วัดเท่านั้น แต่จะมีการปรับเปลี่ยนการใช้ประโยชน์ไปเป็นอย่างอื่นได้ ในช่วงเทศกาลงานตรุษจีน สารทจีน เอกสารนี้เป็นเอกสารที่สงวนไว้สำหรับการใช้งานเพื่อการศึกษาเท่านั้น ไม่อนุญาตให้นำไปใช้ประโยชน์ด้านการค้า ไม่ว่าจะกรณีใดๆ ทั้งสิ้น อีกทั้งห้ามมิให้ดัดแปลงเนื้อหา และต้องอ้างอิงถึงเจ้าของเอกสารทุกครั้งที่มีการนำไปใช้

หรือ กินเจ เพื่อรองรับจำนวนคนที่มากขึ้นในช่วงเทศกาลต่างๆ สำหรับพื้นที่โล่งด้านหน้าวัดก็มีลักษณะที่แตกต่างกันอีก จากการสำรวจพบว่า วัดที่มีพื้นที่โล่งด้านหน้าอาคารจะแบ่งเป็น 2 ประเภท คือ ประเภทแรกจะมีแต่ลานคอนกรีตเปิดโล่งอย่างเดียวใช้สำหรับจอดรถเท่านั้น กับอีกประเภทหนึ่ง ลานโล่งหน้าวัดจะมีการจัดสวนหย่อมมีสนามหญ้าไว้สำหรับเป็นที่นั่งพักผ่อนเพิ่มเข้ามาอีกด้วยนอกเหนือจากลานคอนกรีต เช่นที่วัดโพธิ์แมนคุณารามและวัดมังกรกนูปารามสาเหตุเนื่องมาจาก ทั้ง 2 วัดนี้มีเนื้อที่กว้างขวางมากจึงทำให้มีพื้นที่มากพอสำหรับจัดสวนหย่อมไว้บริการแก่พุทธศาสนิกชนทั้งหลาย

วัดในกลุ่มที่ 3 มีวัดบำเพ็ญจินพรตเพียงวัดเดียวที่มีลักษณะการจัดผังแบบ (I-plan) เนื่องจากวัดมีพื้นที่จำกัดสภาพแวดล้อมโดยรอบเป็นตึกแถวไม่สามารถขยายได้อีก ดังนั้นทางวัดจึงไม่มีพื้นที่เปิดโล่งภายในผังบริเวณและมีการใช้พื้นที่ในแนวตั้งมากกว่าแนวราบ

ปัจจัยที่ส่งผลให้เกิดความแตกต่างในการวางผังบริเวณ

- ขนาดของพื้นที่ จะเป็นตัวกำหนดรูปร่างของผังบริเวณ เช่น ที่ดินที่มีรูปร่างยาวลึก จะไม่สามารถจัดผังแบบช่อเหือเอียน (O-plan) ได้
- ความเป็นมาและประวัติการสร้าง วัดบำเพ็ญจินพรตและวัดทิพยวารีวิหารมีการจัดผังที่ไม่เหมือนกับวัดอื่นๆ สาเหตุเพราะ วัดอุประสงค์ในการสร้างซึ่งเดิมไม่ได้สร้างขึ้นมาเพื่อเป็นวัดจีน ดังนั้นรูปแบบของการวางผังของทั้งสองวัดนี้จึงมิได้อิงหลักคติความเชื่อทางศาสนาพุทธเท่าใดนัก

5.2.2 ข้อแตกต่างของลักษณะทางสถาปัตยกรรมของวัดจีนทั้ง 8 แห่ง

จากการสำรวจผู้วิจัยได้จัดแบ่งวัดออกเป็น 3 กลุ่ม ดังนี้

- กลุ่มที่ 1 วัดทิพยวารีวิหารและวัดบำเพ็ญจินพรต
- กลุ่มที่ 2 วัดที่อำนวยการสร้างโดยพระอาจารย์สกลแหง
- กลุ่มที่ 3 วัดที่อำนวยการสร้างโดยพระอาจารย์โพธิ์แจ้ง

กลุ่มที่ 1 วัดบำเพ็ญจินพรต และวัดทิพยวารีวิหาร เมื่อพิจารณาแล้วพบว่าทั้ง 2 วัดนี้ เป็นวัดที่ไม่มีลักษณะทางสถาปัตยกรรมจีนเลย ไม่ว่าจะพิจารณาในเรื่องของการจัดวางผัง (การวางผังของวัดจีนอ้างอิง จาก เลียง เสถียรสุด จากหนังสือ *ประวัติวัฒนธรรมจีน* และ อรศิริ ปาณินท์ จากการศึกษาเปรียบเทียบวัดจีนในกรุงเทพฯ) และรูปลักษณะทางสถาปัตยกรรมหลักของตัวอาคารเหตุผลเนื่องมาวัดบำเพ็ญจินพรต เป็นวัดที่ดัดแปลงมาจากศาลเจ้าขนาดเล็ก และวัดทิพยวารีวิหารซึ่งแต่เดิมเป็นวัดญวนมาก่อน ซึ่งมีได้เน้นในเรื่องของรูปแบบทางสถาปัตยกรรมมากนัก แต่ทั้งสองวัดนี้ยังคงมีลวดลายประดับภายในอาคารบ้างเล็กน้อยและมีบรรยากาศภายในอาคารแบบวัดจีน

กลุ่มที่ 2 วัดที่อำนวยการสร้างโดยพระอาจารย์สกลแหง เจ้าคณะสงฆ์จีนนิกายแห่งประเทศไทย องค์ที่ 1 จะมีอายุเก่าแก่มากกว่า 100 ปีขึ้นไปซึ่งก็คือวัดมังกรกนูปาราม สร้างในปี พ.ศ. 2414 วัดจีนประชาสโมสร สร้างในปี พ.ศ. 2416 วัดมังกรกนูปาราม (ไม่ระบุปีที่สร้าง แต่จากการสำรวจพบว่า ลักษณะโครงสร้างของอาคารเป็นโครงสร้างคอนกรีตเสริมเหล็ก สันนิษฐานว่าคงมีอายุไม่ถึง 100 ปี : ผู้ไม่ว่ากรณีใดๆ ทั้งสิ้น อีกทั้งห้ามมิให้ดัดแปลงเนื้อหา และต้องอ้างอิงถึงเจ้าของเอกสารทุกครั้งที่มีการนำไปใช้

วิจัย)อำนวยการสร้างโดยพระอาจารย์สกลแห่งแต่ยังไม่เสร็จ พระอาจารย์สกลแห่งก็ถึงแก่กาลมรณภาพเสียก่อน ทั้ง 3 วัดนี้ เป็นวัดที่มีความสมบูรณ์แบบมากที่สุดในด้านสถาปัตยกรรมและการจัดวางผัง เป็นอาคารก่ออิฐฉาบปูน รูปทรงหลังคาแอ่นโค้งสวยงามมาก และสันหลังคาแอ่นโค้ง ปลายชายคางอนขึ้น (ซึ่งเป็นลักษณะของหลังคาทางภาคใต้ของประเทศจีน คนจีนในประเทศไทย และประเทศในแถบเอเชียอาคเนย์ เช่น มาเลเซีย สิงคโปร์ อินโดนีเซีย ส่วนใหญ่อพยพมาจากทางตอนใต้ของประเทศจีนทั้งนั้น ดังนั้น สถาปัตยกรรมจีนในประเทศเหล่านี้จึงเป็นลักษณะของสถาปัตยกรรมทางตอนใต้ของประเทศจีน) มุงกระเบื้องกาบกล้วย ที่สันหลังคาประดับด้วยมังกรคู่ชูพระอาทิตย์ (บางตำรา เรียกว่า ไช่มุกไฟตามความเชื่อของชาวจีนทั้งมังกรและไช่มุกไฟเป็นสัญลักษณ์ที่ใช้ป้องกันอาคารจากอัคคีภัย) ส่วนปลายทั้งสองข้างของสันหลังคาทำเป็นลายคอกไม้ ใบไม้มีวน นอกจากนั้นปลายหลังคายังมีรูปใบไม้มีวน



วัดมังกรกมลาวาส

วัดจีนประชาสโมสร

วัดมังกรบุปผาราม

รูปที่ 5.3 แสดงหลังคาของวัดที่อำนวยการสร้างโดยพระอาจารย์สกลแห่ง

กลุ่มที่ 3 วัดที่สร้างโดยพระอาจารย์โพธิ์แจ้ง เจ้าคณะสงฆ์จีนนิกายแห่งประเทศไทยองค์ที่ 6 มีวัดโพธิ์เย็นสร้างในปี พ.ศ. 2490, วัดโพธิ์แมนคุณารามสร้างในปี พ.ศ.2503, และวัดโพธิ์ตัดารามสร้างในปี พ.ศ. 2518 ทั้ง 3 วัดนี้เป็นวัดที่มีลักษณะทางสถาปัตยกรรมจีนผสมกับสถาปัตยกรรมทิเบตและสถาปัตยกรรมไทย หลังคาของวัดโพธิ์แมนคุณารามเป็นจั่วซ้อน 3 ชั้น ปลายชายคางอนขึ้นด้านบน มุงด้วยกระเบื้องกาบกล้วยแบบจีนโบราณ สันหลังคาของโบสถ์มีรูปสัญลักษณ์ธรรมจักรและกวางหมอบ และมีรูปสัญลักษณ์วัชรอยู่ตามคานหลังคาของโบสถ์ ซึ่งเป็นลักษณะทางสถาปัตยกรรมของวัดในทิเบต โบสถ์มีเสมารอบโบสถ์แบบวัดพุทธศาสนาฝ่ายเถรวาทของไทย (อรศิริ ปาณินท์ 2532 : 83)

หลังคาวัดโพธิ์เย็นเป็นจั่วซ้อนสองชั้น รูปทรงหลังคาไม่มีความแอ่นโค้งแบบหลังคาจีน เพราะมุงด้วยกระเบื้องซีแพค โมเนียสีเหลืองมีสัญลักษณ์ธรรมจักรอยู่บนสันหลังคาซึ่งเป็นลักษณะทางสถาปัตยกรรมของวัดในทิเบต ตัวอาคารจะมีการตกแต่งลวดลายด้วยการเขียนบทสวดมนต์เป็นอักษรทิเบต ตัวอาคารเป็นโครงสร้างคอนกรีตเสริมเหล็กทั้งหมด เมื่อพิจารณาโดยรวมแล้วจะพบว่า มีการไม่ว่ากรณีใดๆ ทั้งสิ้น อีกทั้งห้ามมิให้ตัดแปลงเนื้อหา และต้องอ้างอิงถึงเจ้าของเอกสารทุกครั้งที่มีการนำไปใช้

จัดผังเท่านั้นที่เหมือนตามหลักสถาปัตยกรรมจีนโบราณ ส่วนตัวอาคารมีลักษณะทางสถาปัตยกรรมจีนน้อยมาก

หลังคาของวัดโพธิ์ตัดตาราม หลังคาเป็นทรงจั่วทรงสูงชัน 3 ชั้น รูปทรงหลังคาไม่มีความอ่อนโค้งแบบหลังคาจีน เพราะมุงด้วยกระเบื้องคอนกรีตลอนคู่สีแดง ส่วนหลังคามีสัญลักษณ์ธรรมจักรวิหารหน้าจะมีลวดลายเป็นรูปธรรมจักรเช่นกัน ตัวอาคารเป็นโครงสร้างคอนกรีตเสริมเหล็กทั้งหมด เพื่อพิจารณาโดยรวมจะพบว่า มีการจัดผังเท่านั้นที่เหมือนตามหลักสถาปัตยกรรมจีนโบราณ ส่วนตัวอาคารมีลักษณะทางสถาปัตยกรรมจีนน้อยมาก

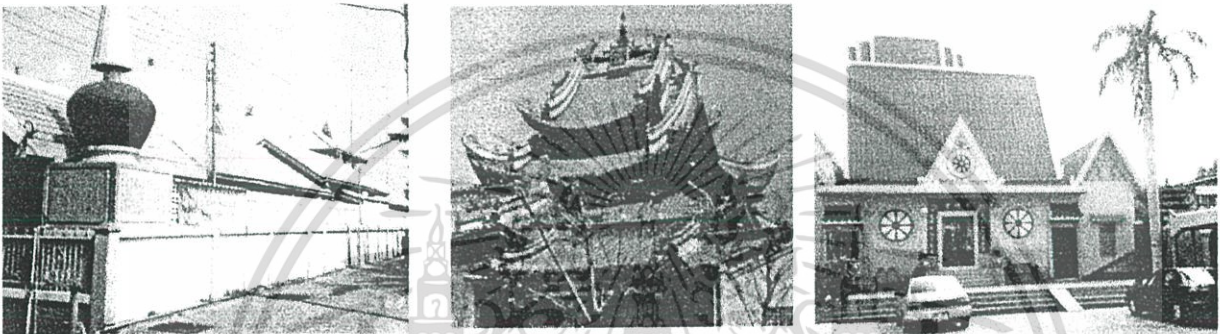

วัดโพธิ์เย็น

วัดโพธิ์แมนคุณาราม

วัดโพธิ์ตัดตาราม

รูปที่ 5.4 แสดงหลังคาของวัดที่อำนวยการสร้างโดยพระอาจารย์โพธิ์แจ้ง

5.2.3 ข้อแตกต่างทางโครงสร้าง (หลังคา) ของวัดทั้ง 8 แห่ง

จากการสำรวจผู้วิจัย ได้จัดแบ่งวัดออกเป็น 2 กลุ่ม ดังนี้

- กลุ่มที่ 1 วัดที่มีโครงสร้างที่ทำด้วยไม้ (มีรูปทรงแบบสถาปัตยกรรมจีนโบราณ)
- กลุ่มที่ 2 วัดที่มีโครงสร้างที่ทำด้วยคอนกรีตเสริมเหล็ก

กลุ่มที่ 1 มี วัดบำเพ็ญจินพรต วัดมังกรกมลาวาส วัดจีนประชาสโมสร ซึ่งวัดทั้ง 3 แห่ง มีความเก่าแก่สร้างมาแล้วไม่ต่ำกว่าร้อยปี โครงสร้างหลังคามักทำจากซุงไม้กลมทั้งท่อน และมีการแกะสลักลวดลายหรือมีการเขียนภาพที่มีความหมายที่เป็นสิริมงคล

กลุ่มที่ 2 มี วัดทิพวารีวิหาร วัดโพธิ์แมนคุณาราม วัดโพธิ์เย็น วัดโพธิ์ตัดตาราม วัดมังกรบูรพาภิราม โครงสร้างหลังคาเป็นโครงสร้างสมัยปัจจุบันทั้งสิ้น โดยเฉพาะโดวงของวัดโพธิ์แมนคุณารามที่ทำมาจากคอนกรีตเสริมเหล็ก ถึงแม้ว่าจะมีการปั้นปูนให้แลดูมีลักษณะเหมือนสถาปัตยกรรมจีนโบราณที่สร้างมาจากไม้ก็ตาม แต่เมื่อพิจารณาโดยละเอียดแล้วจะพบว่าก็มีลักษณะรูปทรงที่ผิดไปจากเดิม เพราะโดวงที่สร้างมาจากไม้ มักมีขนาดและสัดส่วนที่สมจริงเพราะใช้ในการรับน้ำหนักของหลังคา แต่โดวงของวัดโพธิ์แมนคุณารามที่ทำมาจากคอนกรีตเสริมเหล็ก มีลักษณะเรียวบางเพราะไม่ต้องรับน้ำหนักของหลังคา ดังนั้นจากเดิมในอดีตที่โดวงเป็นส่วนหนึ่งของโครงสร้างแต่ปัจจุบันได้กลายมาเป็นส่วนหนึ่งของเครื่องประดับตกแต่งตัวอาคารเท่านั้นนั้น ไม่นับญาติให้นำไปใช้ประโยชน์ด้านการค้าไม่ว่ากรณีใดๆ ทั้งสิ้น อีกทั้งห้ามมิให้ดัดแปลงเนื้อหา และต้องอ้างอิงถึงเจ้าของเอกสารทุกครั้งที่มีการนำไปใช้

สรุปสาเหตุความแตกต่างทางสถาปัตยกรรมและโครงสร้างของวัดจีนทั้ง 8 แห่ง คือ

- ช่วงเวลาของการก่อสร้าง

วัดที่อำนวยการสร้างโดยพระอาจารย์สกลแห่งเป็นวัดที่สร้างมาแล้วประมาณ 100 ปีและผู้ที่มีส่วนบริจาคทุนทรัพย์ที่ใช้ในการก่อสร้างวัดส่วนใหญ่จะเป็นคนจีนที่อพยพมาอาศัยในประเทศไทย ดังนั้น การดำเนินการก่อสร้างและการจัดหาช่างและรูปแบบของอาคารเป็นไปตามศรัทธาของคนจีนส่วนใหญ่ และชาวจีนสมัยก่อนเป็นผู้ที่อพยพมาจากเมืองจีน ดังนั้นชาวจีนที่อพยพเข้ามาในสมัยนั้นจึงมีความใกล้ชิด และรับรู้ลักษณะทางสถาปัตยกรรมที่สมบูรณ์มากกว่าชาวจีนในสมัยปัจจุบันที่เกิดในประเทศไทย

วัดที่อำนวยการสร้างโดยพระอาจารย์โพธิ์แจ้เป็นวัดที่สร้างมาประมาณ 50 ปีเศษ และได้รับความร่วมมือจากพุทธบริษัทชาวจีนและ ชาวไทย จึงทำให้วัดมีลักษณะการผสมผสานกันระหว่างไทย จีนมากขึ้น และยังมีลักษณะทางสถาปัตยกรรมริเบตมาผสมด้วย ซึ่ง อรศิริ ปาณินท์ (2532 : 11) กล่าวไว้ว่า พระอาจารย์โพธิ์แจ้เคยไปศึกษาธรรมในสำนักสังฆปริณายก ณะนาสุทฺธิเยิกที่ประเทศทิเบต จึงเป็นไปได้ว่าพระอาจารย์โพธิ์แจ้อาจได้รับอิทธิพลจากทิเบต ดังนั้นเมื่อกลับมายังประเทศไทยจึงได้เริ่มก่อสร้างวัด โดยมีอิทธิพลทางสถาปัตยกรรมของวัดทิเบตผสมอยู่ด้วย

- ความเจริญก้าวหน้าของเทคโนโลยีการก่อสร้าง

วัดจีนที่สร้างมา 100 กว่าปีก่อน อาจได้รับการก่อสร้างโดยชาวจีนที่อพยพเข้ามาอาศัยอยู่ในประเทศไทย จึงทำให้มีลักษณะทางสถาปัตยกรรมจีนที่สมบูรณ์แบบเหมือนในประเทศจีน แต่วัดที่สร้างในช่วงหลัง คือ ในช่วงพระอาจารย์โพธิ์แจ้ เทคโนโลยีในการก่อสร้างเจริญก้าวหน้ามากขึ้น ประกอบกับช่างฝีมือหาได้ยากเต็มที่ ดังนั้นลักษณะโครงสร้างทางสถาปัตยกรรมจากเดิมที่ทำด้วยไม้ก็ประยุกต์มาใช้คอนกรีตเสริมเหล็กแทน

- วัสดุ

หลังคาของวัดโพธิ์เย็นและโพธิ์ตัดาราม เป็นหลังคาทรงจั่วตรงไม่มีความแอ่นโค้งแบบหลังคาจีน ซึ่งมองดูแล้วมีความแข็งกระด้างมาก สาเหตุเพราะวัสดุที่ใช้มุงหลังคา หลังคาแบบจีนมักจะมุงด้วยกระเบื้องกาบกล้วยซึ่งสามารถทำให้แอ่นโค้งตามรูปแบบของหลังคาได้ แต่วัดโพธิ์เย็นมุงหลังคาด้วยกระเบื้องซีแพคโมเนีย และวัดโพธิ์ตัดารามมุงด้วยกระเบื้องคอนกรีตลอนคู่ ซึ่งคุณสมบัติของกระเบื้องทั้งสองชนิดนี้ไม่เหมาะสมกับอาคารที่มีลักษณะทางสถาปัตยกรรมจีน

5.2.4 ข้อแตกต่างในการจัดวางรูปเคารพของวัดจีนทั้ง 8 แห่ง

- การจัดวางรูปเคารพภายในวิหารหน้า แบ่งเป็น 2 กลุ่ม

กลุ่มที่ 1 วัดบำเพ็ญจินพรตและวัดทิพยวารีวิหารซึ่งเป็น วัดที่มีพื้นที่น้อยมากวัดบำเพ็ญจินพรต จะใช้พื้นที่ด้านหน้าถัดจากประตู เป็นเสมือนวิหารหน้า มีรูปเคารพของพระเมตไตรยโพธิสัตว์และพระเวทโพธิสัตว์ แต่จะไม่มีท้าวจตุโลกบาลทั้ง 4 ส่วนวัดทิพยวารีวิหาร จะใช้พื้นที่ลานโล่งหน้าอาคารแทนวิหารหน้าตั้งรูปเคารพของพระเมตไตรยโพธิสัตว์ ให้ประชาชนกราบไหว้ก่อนเข้าวิหารหลักแต่จะไม่มีรูปเคารพของพระเวทโพธิสัตว์และท้าวจตุโลกบาลทั้ง 4 เท่านั้น ไม่อนุญาตให้นำไปใช้ประโยชน์ด้านการค้า ไม่ว่าจะกรณีใดๆ ทั้งสิ้น อีกทั้งห้ามมิให้ดัดแปลงเนื้อหา และต้องอ้างอิงถึงเจ้าของเอกสารทุกครั้งที่มีการนำไปใช้

กลุ่มที่ 2 วัดมิ่งกรมลาวาส วัดโพธิ์แมนคุณาราม วัดจีนประชาสโมสร วัดโพธิ์เย็น วัดโพธิ์ตัดตาราม วัดมิ่งกรมบุปผาราม เป็นวัดที่มีพื้นที่มากกว่าวัดในกลุ่มที่ 1 ดังนั้นจึงมีการจัดองค์ประกอบภายในผังค่อนข้างครบถ้วน องค์ประกอบต่างๆจะเล็กหรือใหญ่ขึ้นอยู่กับพื้นที่ของแต่ละวัด โดยมีวิหารหน้า วิหารหลัก วิหารพระอวโลกิเตศวร วิหารพระกษิติครรภโพธิสัตว์ วิหารพระพุทธ วิหารเทพ, เขียนต่างๆ (ดูรายละเอียดเพิ่มเติมได้ในผังบริเวณของวัดทั้ง 8 แห่ง ในบทที่ 4) ซึ่งการจัดวางรูปเคารพภายในวิหารหน้าของวัดในกลุ่มนี้ถูกต้องตามหลัก คือจะมีรูปพระเมตไตรยโพธิสัตว์ด้านหลังจะมีรูปพระเวทโพธิสัตว์ ซึ่งหันหลังชนกัน พระเวทโพธิสัตว์จะหันหน้าเข้าหาวิหารหลัก ส่วนที่มุมของวิหารทั้งสี่มุมจะมีรูปเคารพของท้าวจตุโลกบาลทั้งสี่ บางวัดจะมีพระพุทธรูปแบบไทยและมีเจ้าที่ เจ้าทางประดิษฐานรวมอยู่ด้วย โดยอาจวางรวมกันบนแท่นบูชา หรือวางแทรกตรงพื้นที่ว่างต่างๆ

- การจัดวางรูปเคารพภายในวิหารหลัก แบ่งเป็น 2 กลุ่ม

กลุ่มที่ 1 วัดทิพยวารีวิหาร วัดบำเพ็ญจินพรต วัดมิ่งกรมลาวาส วัดจีนประชาสโมสร วัดมิ่งกรมบุปผาราม ซึ่งส่วนใหญ่มีอายุมากกว่า 100 ปี จะประดิษฐานพระพุทธรูปเจ้า 3 องค์ภายในวิหารหลัก ตามแบบวัดจีนในประเทศจีน

กลุ่มที่ 2 วัดที่สร้างโดยพระอาจารย์โพธิ์แจ้ง ที่ประดิษฐานพระพุทธรูปเจ้าองค์เดียวภายในวิหารหลักแบบวัดไทย ซึ่งเป็นวัดที่สร้างในภายหลังสร้างมาประมาณ 50 กว่าปี (วัดโพธิ์แมนคุณาราม วัดโพธิ์เย็น วัดโพธิ์ตัดตาราม) ดังนั้นการจัดวางรูปเคารพพระพุทธรูปเจ้าจึงอาจได้รับอิทธิพลจากวัดไทย คือประดิษฐานพระประธานเพียงองค์เดียว

5.2.5 รูปเคารพในลัทธิเต๋าของวัดทั้ง 8 แห่ง

สามารถแบ่งวัดออกเป็น 2 กลุ่ม ดังนี้

กลุ่มที่ 1 วัดทิพยวารีวิหาร วัดมิ่งกรมลาวาส, วัดจีนประชาสโมสร, วัดมิ่งกรมบุปผาราม มีการจัดวางรูปเคารพแบบรวมหลายลัทธิ คือมีเทพเจ้าและเขียนตามความเชื่อในลัทธิเต๋าศาสนาพุทธรวมอยู่ด้วย

กลุ่มที่ 2 วัดบำเพ็ญจินพรต วัดโพธิ์แมนคุณาราม วัดโพธิ์เย็น วัดโพธิ์ตัดตาราม มีเพียงรูปเคารพของพระพุทธรูปเจ้าและพระโพธิสัตว์ในศาสนาพุทธเท่านั้น และจากการศึกษาพบว่า วัดในกลุ่มที่ 1 ซึ่งเป็นวัดที่มีเทพและเขียนรวมอยู่ด้วยนั้น จะมีผู้คนมากราบไหว้มากกว่าวัดในกลุ่มที่ 2 ซึ่งจากแบบสัมภาษณ์พบว่าผู้ที่มาวัดโดยตั้งใจที่จะมาไหว้เจ้ามีมากเป็นอันดับสองรองจากการไหว้พระซึ่งสามารถสรุปได้ว่าในปัจจุบันชาวไทยเชื้อสายจีนที่เติบโตในเมืองไทย ได้รับการศึกษาที่สูงขึ้น ได้รับวัฒนธรรมการดำเนินชีวิตแบบชาวไทย ยังคงประพฤติและปฏิบัติ ตามประเพณีความเชื่อเหมือนเช่นในอดีต คือกราบไหว้พระพุทธรูปและพระโพธิสัตว์ในศาสนาพุทธ ไหว้บรรพบุรุษและผู้มีพระคุณต่างๆ ตามคำสอนในลัทธิขงจื้อ และ มีการกราบไหว้เทพเจ้าและสิ่งศักดิ์สิทธิ์ต่างๆ ตามความเชื่อในลัทธิเต๋า

เป็นที่รู้กันดีว่าชาวจีนนับถือทั้งศาสนาพุทธ ลัทธิเต๋าและลัทธิขงจื้อควบคู่กันไป การสร้างวัดจีนในอดีต มักต้องการดึงดูดผู้คนให้เข้าวัดมากๆ ดังนั้นวัดจีนในอดีตจึงมีวัตถุประสงค์และประโยชน์ใช้สอยหลายอย่าง เพื่อรองรับกับกิจกรรมต่างๆ ทางศาสนาพุทธ ลัทธิเต๋าและลัทธิขงจื้อ

ไม่ว่ากรณีใดๆ ทั้งสิ้น อีกทั้งห้ามมิให้ตัดแปลงเนื้อหา และต้องอ้างอิงถึงเจ้าของเอกสารทุกครั้งที่มีการนำไปใช้

5.2.6 หลักการวางผังบริเวณและผังอาคารของวัดจีน

จากการสำรวจพบว่าวัดจีนในประเทศไทยส่วนใหญ่จะมีระบบการวางผังบริเวณในลักษณะเดียวกัน โดยมีพื้นฐานอยู่บนหลักใหญ่ ๆ 5 ประการ คือ

- การโอบล้อมด้วยกำแพงโดยรอบ (Walled Enclosure)
- เน้นแนวแกน (Axiality)
- เรียงลำดับความสำคัญของอาคารในแนวแกนเหนือ - ใต้
- การวางผังบริเวณเป็นระบบสมดุลย์สองข้างเท่ากัน (Symmetrical Balance)
- การจัดผังแบบมีลาน โถง (Courtyard Planing)

การโอบล้อมด้วยกำแพงโดยรอบ (Walled Enclosure) จากการสำรวจพบว่าวัดจีนทั้งหมดมีการโอบล้อมกลุ่มของอาคารด้วยกำแพงตรงตามหลักการสถาปัตยกรรมจีน ยกเว้นวัดบำเพ็ญเงินพรตซึ่งเป็นวัดที่แทรกตัวอยู่ในตึกแถว มีพื้นที่จำกัด

เน้นแนวแกน (Axiality) วัดจีนส่วนใหญ่จะมีการวางอาคารตามแนวแกนอย่างเห็นได้ชัด ซึ่งเกิดจากการประกอบกันขึ้นของอาคารหลายหลัง และอาคารที่สำคัญเท่านั้น(อาคารส่วนพุทธาวาส)จะถูกจัดวางอยู่บนแนวแกนนี้ ซึ่งตามหลักแล้วการวางอาคารตามแบบประเพณีของสถาปัตยกรรมจีนจะต้องวางตามแนวแกนเหนือ-ใต้เป็นหลัก โดยหันหน้าอาคารไปทางทิศใต้ มีวัดโพธิ์ตัดารามเพียงวัดเดียวเท่านั้นที่หันหน้าอาคารไปทางทิศเหนือ แม้ว่าตามหลักฮวงจุ้ยแล้วมักจะนิยมหันหน้าอาคารสู่ทิศใต้ แต่สำหรับศาสนสถาน (วัดและศาลเจ้า) มิจำเป็นจะต้องอิงหลักฮวงจุ้ยก็ได้ เพราะว่า

- หลักการวางอาคารให้หันหน้าไปทางทิศใต้เพราะเป็นทิศที่เป็นสิริมงคลตามหลักฮวงจุ้ย แต่ในอาคารทางศาสนา ไม่จำเป็นต้องวางอาคารไปทางทิศใต้ เพราะ พระพุทธเจ้า เป็นสิ่งสิริมงคลสูงสุดแล้ว ไม่จำเป็นต้องอาศัยสิ่งสิริมงคลจากภายนอก และฤกษ์ดี ปีสางและสิ่งชั่วร้ายต่างๆ จากภายนอกก็ไม่สามารถทำอันตรายใดๆ ได้ ดังนั้น ศาสนสถาน(วัดและศาลเจ้า) จึงหันไปทางทิศใดก็ได้
- การวางอาคารในปัจจุบันมักยึดหลักในการหันหน้าอาคารสู่ถนนมากกว่าเพื่อความสะดวกในการเข้าถึง

เรียงลำดับความสำคัญของอาคารในแนวแกนเหนือ - ใต้ ลักษณะการจัดวางกลุ่มอาคารของวัดจีน คือ ลักษณะการวางตัวอาคารหรือวิหารต่างๆ จะเรียงลำดับความสำคัญก่อนหลังในแนวแกนเหนือ - ใต้ ส่วนวิหารย่อยหรืออาคารประกอบต่างๆ ที่มีความสำคัญน้อยกว่าจะแยกไปอยู่ตามแนวแกนตะวันออกและตะวันตก และอาคารที่วางตามแนวแกนเหนือ - ใต้ นั้นจะเป็นอาคารพุทธาวาสเท่านั้น

การวางผังบริเวณเป็นระบบสมดุลย์สองข้างเท่ากัน (Symmetrical Balance) เป็นผลมาจากการที่มีแนวแกน และเป็นการสมดุลแบบเท่ากันอย่างสมบูรณ์ด้วย คือ โครงสร้างของผังผังตะวันออกและตะวันตกเกิดจากการสะท้อนของกระจกเงา ตามหลักจักรวาลวิทยาของจีน (Chinese Cosmology) ในเรื่องขั้ว ทวินิยม (Bipolarity) หรือการมี 2 ขั้ว (Dualism) ซึ่งทั้ง 2 ขั้วนี้หมายถึง หยินและหยางนั่นเอง ไม่ว่าจะกรณีใดๆ ทั้งสิ้น อีกทั้งห้ามมิให้ตัดแปลงเนื้อหา และต้องอ้างอิงถึงเจ้าของเอกสารทุกครั้งที่มีการนำไปใช้

หยางหมายถึง สวรรค์ , ความเจริญขึ้น, สิ่งที่เกิดขึ้นก่อน, ด้านหน้า(ทิศใต้), ค่ายซ้าย(ทิศตะวันออก) และเพศชาย ส่วนหยินหมายถึงสิ่งที่ตรงกันข้ามกับหยาง ดังนั้นทั้งหยินและหยาง คือ สิ่งที่ตรงข้ามกัน และเป็นสิ่งที่สร้างความสมบูรณ์ให้เกิดซึ่งกันและกัน สิ่งนี้เริ่มตั้งแต่จีนเริ่มมีสถาปัตยกรรม ก็สะท้อนให้เห็นถึงความเป็นคู่ของหยินและหยางแล้ว ทั้งหยินและหยางนี้ถือเป็นสิ่งที่เราประสบในโลกทุกวัน ของสังคมธรรมชาติและสังคมมนุษย์ และองค์ประกอบที่เป็นคู่นี้ก็แผ่เข้าไปในทุกส่วนของสังคมจีน ทั้งการวางผังเมือง บ้าน วัง วัด ศาลเจ้า

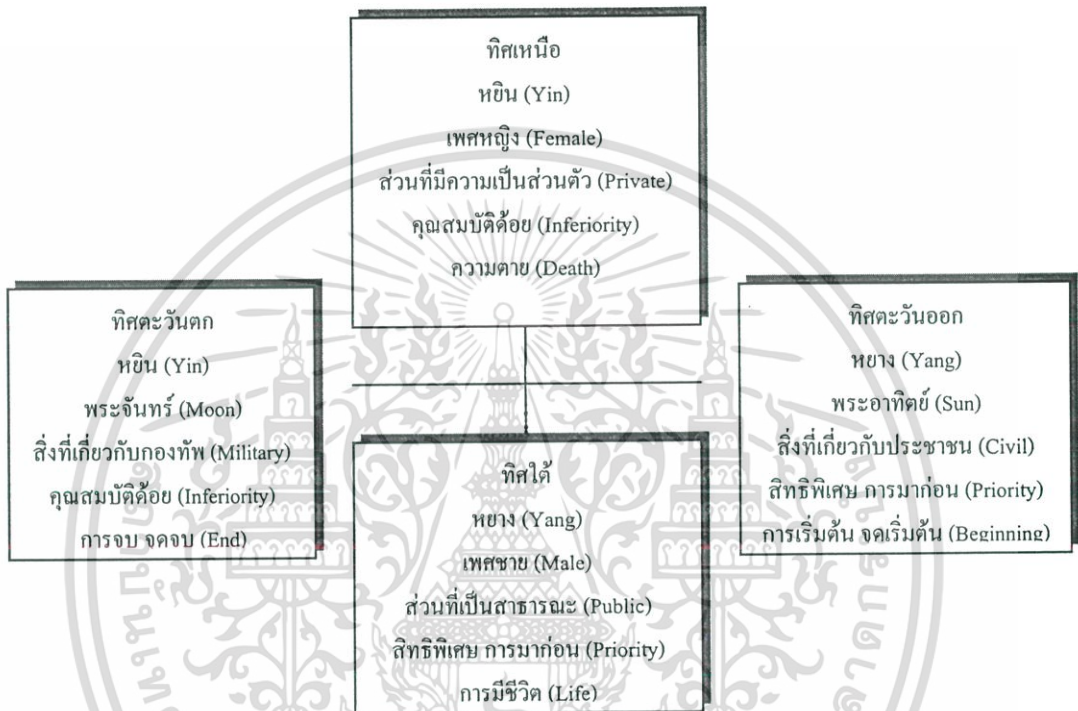

รูปที่ 5.5 แผนผังของทิศที่สัมพันธ์กับหลักของหยินและหยาง

ที่มา : Jeffery F.Meyer .Chinese Buddhist Temple.1992 : 89

จากรูปที่ 5.5 นำมาสรุปการจัดวางตำแหน่งของอาคารต่างๆ ภายในวัดจีน ให้เป็นไปตามลักษณะของหยินและหยาง ดังนี้ อาคารที่ต้องการความเป็นส่วนตัว (Private) เช่น กุฏิ จะอยู่ด้านใน (ทิศเหนือและทิศตะวันตก) อาคารสาธารณะและลานโล่งหน้าอาคาร (Public) เช่น อาคารสำนักงาน และอาคารกิจกรรมพิเศษต่างๆ จะอยู่บริเวณด้านหน้าของผัง (ทิศใต้) , วิหารบูรพาจารย์จะอยู่ทางทิศเหนือตรงตามความหมายของความตาย วิหารเจ้าแม่กวนอิมจะอยู่ทางทิศตะวันออก (การมีชีวิต) และ วิหารพระกษิติครรภโพธิสัตว์จะอยู่ทางทิศตะวันตก (ความตาย) เพราะชาวจีนเชื่อว่า เจ้าแม่กวนอิมคุ้มครอง ดูแล คนเป็น พระกษิติครรภโพธิสัตว์คุ้มครอง ดูแลคนตาย วิหารบรรพบุรุษจะอยู่ทางทิศตะวันตก ซึ่งตรงความหมายของจุดจบ ความตาย สำหรับพระนั่งซึ่งหมายถึงหยาง จะตั้งอยู่ทางทิศตะวันออก ส่วนกลองซึ่งหมายถึงหยินจะตั้งอยู่ทางทิศตะวันตก

เอกสารนี้เป็นการจัดพิมพ์ขึ้นเพื่อเผยแพร่ความรู้แก่สาธารณชนโดยไม่หวังกำไร การคัดลอกหรือการนำข้อมูลไปใช้โดยไม่ได้รับอนุญาตถือว่าผิดกฎหมาย การนำข้อมูลไปใช้โดยไม่ได้รับอนุญาตถือว่าผิดกฎหมาย

- เพื่อแบ่ง Zoning ของกลุ่มอาคาร จากส่วนที่เป็น Public จนถึงส่วนที่เป็น Private เช่น ใช้แยกส่วนพุทธาวาสและสังฆาวาสออกจากกัน
- เพื่อนำแสงธรรมชาติเข้ามาใช้ภายในอาคาร และเป็นการระบายอากาศ ควันรูป เนื่องจากสถาปัตยกรรมจีนมีลักษณะที่ปิดทึบ มีช่องเปิดน้อยจึงต้องใช้ลานโล่งในการระบายอากาศ
- ใช้จัดสวนหย่อมบริเวณที่เปิดโล่งภายในผัง เป็นการสร้างบรรยากาศที่สดชื่นให้กับอาคาร

ลานโล่งมีอยู่ 2 ประเภท คือ ลานโล่งด้านหน้าของกลุ่มอาคาร ใช้สำหรับจัดกิจกรรมและพิธีกรรมต่างๆ ตามประเพณี สำหรับวันธรรมดาที่ไม่ใช่ช่วงเทศกาลยังใช้เป็นลานจอดรถได้ด้วย ลานประเภทที่สอง คือ ลานเปิดโล่งภายในผังบริเวณ ใช้สำหรับการระบายอากาศ ควันรูป และนำแสงธรรมชาติเข้ามาภายในอาคาร ลานโล่งหน้าอาคารและลานเปิดโล่งภายในผังเป็นสิ่งที่แสดงถึงความสำคัญของวัดนั้นๆ คือ ถ้าวัดใดมีลานโล่งขนาดใหญ่และมีจำนวนของลานเปิดโล่งภายในผังมาก ถือเป็นวัดที่มีความสำคัญมาก

5.2.7 ลักษณะทางสถาปัตยกรรม

การออกแบบอาคารใดๆ ก็ตามสิ่งที่คำนึงถึงและนำมาใช้เป็นเกณฑ์ในการออกแบบก็คือ ความมั่นคงแข็งแรง (Firmness) ใช้ประโยชน์ได้สูงสุด (Economically built) และต้องมีคุณค่าทางสุนทรียภาพ (Aesthetic) ซึ่งความหมายของสุนทรียภาพ คือ คุณค่าทางด้านจิตใจที่อาคารนั้นๆจะมีให้แก่ ผู้ที่มาใช้สถานที่หรือผู้ที่เกี่ยวข้อง ซึ่งคุณค่าทางด้านจิตใจหรือความรู้สึกที่ผู้ใช้ได้รับจากอาคารนั้นๆ อาจรับรู้ได้ทางสายตา คือ จากการมองเห็น ดังนั้น อาคารทุกประเภทควรมีลักษณะทางสถาปัตยกรรมที่เป็นเอกลักษณ์เฉพาะตัว สามารถที่จะสื่อความหมาย หน้าที่ประโยชน์ใช้สอยของตัวอาคาร ออกมาเป็นรูปทรงและลักษณะทางสถาปัตยกรรมรวมทั้งบรรยากาศภายในด้วย เพื่อเป็นตัวกลางที่จะสื่อความหมายเพื่อให้เกิดผลทางด้านจิตใจแก่ผู้ใช้ เช่น ความพึงพอใจ ความประทับใจ ความศรัทธา เป็นต้น สอดคล้องกับ ผุสดี ทิพทัส (2541:70) กล่าวว่า คุณค่าของอาคารที่มนุษย์พึงได้รับ บางครั้งก็ขึ้นอยู่กับลักษณะของรูปทรงที่เปรียบเสมือนเป็นงานศิลปะชิ้นหนึ่ง มีรูปทรงที่แสดงเอกลักษณ์ของเชื้อชาติ ศาสนา ขนบธรรมเนียมประเพณี และความเชื่อ ดังนั้น รูปแบบทางสถาปัตยกรรมของวัดจีนในประเทศไทย ควรมีลักษณะเฉพาะของตนเองที่เป็นเอกลักษณ์ สามารถสื่อออกมาให้เห็นภาพลักษณ์ที่เด่นชัด ของเชื้อชาติ ขนบธรรมเนียม ประเพณีและวัฒนธรรม

5.2.8 การเข้าถึงและที่จอดรถ

จากการศึกษาพบว่าผู้มาวัดส่วนมากจะมาโดยรถยนต์ส่วนตัว ดังนั้นวัดจึงควรมีการจัดทางเข้า-ออกที่ชัดเจน ทั้งทางเท้าและทางเดินรถ มีจุดหมายที่เด่นชัด ถนนทางเข้าควรมีขนาดความกว้างพอสมควร มีการเข้าถึงที่สะดวก ควรมีการจัดระบบการสัญจรของรถที่มาจอดบริเวณลานโล่งอย่างเป็นระเบียบ และควรมีที่จอดรถ โดยอาจกำหนดที่จอดรถให้ห่างจากตัวอาคารพอสมควร(ในกรณีที่เป็นวัดขนาดใหญ่มีพื้นที่มาก) อาจมีการจัดสวนขวางกั้นระหว่างพื้นที่ทั้งสองนี้ซึ่งเป็นการแบ่งแยกการใช้พื้นที่ (Space) ที่ชัดเจน และต้นไม้ยังเป็นตัวขวางกั้นหรือช่วยลดทอนมลภาวะต่างๆที่เกิดจากรถยนต์ด้วยไม่ว่ากรณีใดๆ ทั้งสิ้น อีกทั้งห้ามมิให้ตัดแปลงเนื้อหา และต้องอ้างอิงถึงเจ้าของเอกสารทุกครั้งที่มีการนำไปใช้

5.2.9 แสงและการระบายอากาศ

จากการสำรวจพบว่า วัดจีนส่วนใหญ่มีการจัดผังแบบ ซื่อเหอเยียน (O-plan) ซึ่งมีลักษณะเป็นกลุ่มอาคารล้อมรอบพื้นที่เปิดโล่งภายในผังบริเวณ ซึ่งทำให้แสงสว่างสามารถเข้าถึงภายในอาคารได้เป็นอย่างดี และยังเป็น การระบายอากาศ ควันรูป เทียนอีกด้วย ในเรื่องของการระบายอากาศควันรูปนั้น ถ้าในช่วงวันธรรมดามีผู้มาใช้สถานที่น้อยทางวัดมักจะ ไม่ประสบปัญหาตรงจุดนี้มากนัก แต่ถ้าถึงช่วงเทศกาลหรือวันหยุดตามประเพณีต่างๆ ที่มีผู้คนมาใช้สถานที่มากๆ นั้น แน่นอนว่าจะต้องมีปัญหาในเรื่องนี้แน่ ประกอบกับบางวัด เช่น วัดมังกรกมลาวาสและวัดจีนประชาสโมสรได้มีการสร้างหลังคาคลุมบริเวณลานโล่งหน้าวิหารหลักซึ่งพื้นที่หน้าวิหารหลักนี้ใช้สำหรับตั้งแท่นบูชา กระจ่างรูป เทียน และโดยเฉพาะอย่างยิ่งชาวจีนมีความเชื่อว่าการจุดธูปกราบไหว้สิ่งศักดิ์สิทธิ์ทั้งหลายนั้นควรจุดธูปจำนวนมากๆ เพื่อให้เกิดควันรูปที่มาก ควันรูปมากเท่าไรยิ่งดียิ่งเป็นมงคล (ควันรูป แสงจากเทียน และตะเกียง จะเป็นสื่อที่ใช้ติดต่อบรรยากาศกับพระพุทธเจ้า, เทพหรือดวงวิญญาณ) ดังนั้นปัญหาในเรื่องของการระบายอากาศวิธีการแก้ไขนอกจากการออกแบบให้วัดมีลานเปิดโล่งภายในผังบริเวณแล้ว (ซึ่งเป็นการถ่ายเทอากาศโดยหลักธรรมชาติแล้ว) อีกวิธีหนึ่งคือ การเจาะช่องเปิดบนผนังกำแพงของวิหารต่างๆ เพื่อให้อากาศถ่ายเทได้สะดวก ถ้าเป็นอาคารประเภทอื่นอาจมีการติดตั้งพัดลมระบายอากาศหรือเครื่องดูดอากาศ ซึ่งผู้วิจัยเห็นว่าไม่สมควรและไม่สามารถแก้ปัญหาได้เต็มที่ และการติดตั้งอุปกรณ์เหล่านี้ อาจทำให้ทัศนียภาพและบรรยากาศภายในสูญเสียไปอีกด้วย ดังนั้นจึงควรแก้ปัญหาที่ต้นเหตุมากกว่า คือ อาจนำกระจ่างรูปออกมาตั้งไว้ภายนอกอาคารแทน เช่น บริเวณลานโล่งหน้าอาคาร ซึ่งสามารถถ่ายเทอากาศได้สะดวก นอกจากนี้ควันรูป เทียน อาจอาจทำให้เกิดคราบเขม่าสีดำไปทำความเสียหายแก่ลวดลายประดับตกแต่งภายในวิหารอีกด้วย สอดคล้องกับ รุ่ง สุจินันท์กุล (2543:232) ได้กล่าวไว้ว่าวิธีการแก้ปัญหาในเรื่องการระบายอากาศ ควันรูป เทียน โดยการสร้างกระจ่างรูปขนาดใหญ่ไว้ภายนอกอาคารบริเวณลานโล่งหน้าอาคาร ส่วนกระจ่างรูปภายในก็ยังคงไว้เพื่อรักษาการจัดโต๊ะบูชาแบบจีน โดยเลือกบริเวณที่มีการระบายอากาศที่ดี ห่างจากตัวอาคารพอสมควร ในระยะที่ไม่สร้างความเดือดร้อนแก่ศิลปกรรมภายในอาคาร ดังนั้นเมื่อจุดธูปเทียนไหว้พระแล้ว ก็ให้นำธูป เทียน เหล่านั้นมาปักไว้ที่กระจ่างรูปด้านนอกอาคาร

5.2.10 สี

ผู้มาประกอบพิธีกรรมที่วัดมีความเห็นตรงกันว่า โทนสีของอาคารที่ต้องการคือ โทนสีอ่อน โดยมีเหตุผลว่า ที่ต้องการโทนสีอ่อน เพราะว่า มองดูแล้วสะอาดตาให้ความรู้สึกที่บริสุทธิ์และทำให้จิตใจมีความสงบสุข โดยเฉพาะสีเหลืองซึ่งเป็นสีที่หมายถึงศาสนาพุทธเหมาะสำหรับอาคารในศาสนาพุทธ สำหรับผนังภายในอาคารควรมีสีอ่อนเพื่อความสบายตาของผู้ใช้สถานที่

5.2.11 เสียง

เสียงรบกวนแบ่งออกเป็น 2 ประเภท คือ เสียงรบกวนที่เกิดขึ้นจากภายนอกอาคารและเสียงรบกวนที่เกิดขึ้นจากภายในอาคาร แต่จากการศึกษาพบว่าเสียงรบกวนที่เกิดขึ้นจากภายนอกอาคารนั้นได้รบกวนไม่มากนัก ทั้งสิ้น อีกทั้งห้ามมิให้ดัดแปลงเนื้อหา และต้องอ้างอิงถึงเจ้าของเอกสารทุกครั้งที่มีการนำไปใช้

แก่ เสียงการจราจร ขวดยานพาหนะที่มาจากถนนภายนอกวัด และเสียงรบกวนที่เกิดขึ้นจากภายในอาคาร ได้แก่ เสียงจากการประกอบพิธีกรรมต่างๆ ซึ่งจะมีมากในช่วงเทศกาลตามประเพณีต่างๆ เพราะว่าเป็นช่วงนี้เป็นช่วงที่มีผู้มาประกอบพิธีกรรมมาก และในบางวัดก็มีการดำเนินกิจกรรมพิเศษต่างๆด้วย สำหรับเสียง ภายในอาคารที่เกิดจากการประกอบพิธีกรรมนั้น จากการสัมภาษณ์ผู้มาใช้สถานที่พบว่า ผู้คนที่มาใช้สถานที่ส่วนมากไม่คิดว่าเสียงจากการดำเนินกิจกรรมและพิธีกรรมต่างๆรวมทั้งเสียงสนทนาของผู้มาใช้สถานที่เอง เป็นเสียงที่รบกวนและสร้างความรำคาญให้แก่ตน ในทางตรงกันข้ามกับรู้สึกยินดีกับเสียงเหล่านี้ โดยให้ความเห็นว่า เทศกาลต่าง ๆ นั้นเป็นเทศกาลรื่นเริงและเป็นมงคล การที่มีเสียงต่างๆ เกิดขึ้นนั้น เป็นเรื่องธรรมดาเพราะเป็นเสียงที่เกิดจากความสุข ความรื่นเริงในเทศกาลที่เป็นมงคล ดังนั้น ในการออกแบบวัดจีน ผู้ออกแบบสมควรนำเสียงรบกวนที่เกิดขึ้นจากภายในอาคาร มาใช้เป็นเกณฑ์พิจารณาในการออกแบบ แต่ควรคำนึงถึงเสียงที่เกิดจากภายนอกอาคารมากกว่า เอื้อม อนันต ศานต์ (2539:53-54) ได้กล่าวว่า เสียงที่เกิดจากภายนอก (Outdoor Sound) นั้นมีโอกาสที่จะเจือจางลงก่อนถึงหูผู้รับฟัง ตามระยะทางจากแหล่งเกิดเสียง การปลูกต้นไม้กันขวางไว้จะสามารถทำให้เสียงลดลงได้ และเสียงที่เกิดจากภายนอกทุกชนิด บางส่วนจะถูกดูดซึม(Absorbed) โดยพื้นดินและผิวกำแพง

5.2.12 การจัดภูมิทัศน์

ผู้มาประกอบพิธีกรรมที่วัดภายในวัดมีความเห็นตรงกันว่า ถ้าทางวัดมีพื้นที่ก็ควรมีการจัดสวน การจัดสวนนั้นจะทำได้ในบริเวณลานโล่งภายในผังบริเวณ ซึ่งมีพื้นที่น้อยโดยอาจจะใช้ไม้กระถางหรือไม้พุ่มขนาดเล็ก ส่วนการจัดสวนภายนอกอาคาร(ลานโล่งหน้าอาคาร) ซึ่งอาจจะใช้ไม้ใหญ่ให้ร่มเงา ประกอบกับการจัดสวนโดยมีสนามหญ้าซึ่งอาจช่วยในการกรองฝุ่น และลดการสะท้อนแสงจากดวงอาทิตย์ได้ ไม้ใหญ่ที่ใช้ควรจะเป็นต้นไม้ที่มีความหมายทางสิริมงคลด้วย เช่น ต้นสน ต้นไผ่ ส่วนตำแหน่งของไม้ใหญ่และการจัดสวนนั้นไม่ควรวางพาดอยู่บนแนวแกนกลางของผัง (แนวแกนเหนือ-ใต้) ซึ่งเป็นแนวแกนที่มีความสำคัญมาก ตามคติความเชื่อทางสถาปัตยกรรมจีนโบราณ มีไว้สำหรับวางอาคารที่สำคัญเท่านั้น) อาจจะวางอยู่แนวแกนด้านข้าง ทิศตะวันออก-ตะวันตกแทน ส่วนการจัดสวนหรือปลูกต้นไม้ภายในบริเวณลานเปิดโล่งภายในผังนั้น ควรมีลักษณะเป็นแบบสวนจีน คือเป็นสวนที่เลียนแบบธรรมชาติ โดยการย่อเอาธรรมชาติที่กว้างใหญ่ลงมาในเนื้อที่ที่จำกัด เช่น มีภูเขาหิน ขนาดเล็กสายน้ำ ลำธาร ต้นไม้ ที่มีการจัดวางรวมกันอย่างเหมาะสมเป็นธรรมชาติ

5.2.13 ระบบป้องกันอัคคีภัย

ควรมีระบบป้องกันอัคคีภัยแบบดับเพลิงซึ่งสะดวกในการใช้งาน ส่วนตำแหน่งที่ติดตั้งควรติดตั้งบริเวณที่มีผู้ใช้สถานที่มาก เช่นที่วิหารหน้าและวิหารหลัก (ดูภาพที่ ประกอบ) ซึ่งเป็นบริเวณที่เสี่ยงต่อการเกิดอัคคีภัยมากที่สุด โดยติดตั้งในตำแหน่งที่มองเห็นและหยิบใช้ได้สะดวกและไม่บดบังศิลปกรรมและลวดลายตกแต่งภายในวิหารด้วย เช่น ติดตั้งที่ด้านหลังของผนังด้านหน้าวิหาร เพราะในขณะที่สักการะบูชาสิ่งศักดิ์สิทธิ์จะไม่เห็นถึงดับเพลิงที่จะทำลายบรรยากาศของความศักดิ์สิทธิ์ จะเห็นเอกสารนี้ เป็นเอกสารที่สงวนไว้สำหรับการใช้ภายในเพื่อการศึกษาเท่านั้น ไม่อนุญาตให้นำไปใช้ประโยชน์ด้านการค้าถึงดับเพลิงก็ตามเมื่อเดินออกจากวิหารเท่านั้น

ไม่ว่ากรณีใดๆ ทั้งสิ้น อีกทั้งห้ามมิให้ดัดแปลงเนื้อหา และต้องอ้างอิงถึงเจ้าของเอกสารทุกครั้งที่มีการนำไปใช้

5.2.14 สิ่งอำนวยความสะดวก

สิ่งอำนวยความสะดวก นับว่ามีความจำเป็นต่ออาคารทุกประเภท โดยเฉพาะวัด มีความสำคัญมาก เพราะสิ่งอำนวยความสะดวกเป็นตัวประกอบที่มีบทบาทสำคัญในการดำเนินกิจกรรม และพฤติกรรมของผู้มาใช้สถานที่ ให้ดำเนินไปอย่างราบรื่น วัดบางแห่งมักขาดองค์ประกอบบางอย่างและจะใช้องค์ประกอบอื่นๆมารองรับหน้าที่ขององค์ประกอบที่ขาดไป เช่น บางวัดไม่มีพื้นที่สำหรับล้างทำความสะอาดเครื่องเช่นไห้วหรือล้างมือ แต่จะใช้ห้องครัวซึ่งเป็นที่สำหรับประกอบอาหาร เป็นจุดที่ใช้ล้างทำความสะอาดเครื่องเช่นไห้วหรือล้างมือและถ้วยชามต่างๆ ที่ผู้มาประกอบพิธีกรรมนำมา หรือบริเวณแทนบูชาตามวิหารต่างๆ ก็จะมีคนยืนรออยู่บริเวณนี้เต็มไปหมด เนื่องจากคนเหล่านี้รอเวลาที่จะลาของไห้ว ถ้าทางวัดมีการเตรียมการที่ดีพร้อมและมีพื้นที่ที่เพียงพอ อาจจะจัดพื้นที่ส่วนหนึ่งสำหรับเป็นที่นั่งพักคอยหรืออาจจะนำเก้าอี้มาตั้งไว้คอยบริการ โดยมีการจัดพื้นที่ให้เป็นสัดส่วนมีการแบ่งแยกพื้นที่ใช้สอยที่ชัดเจน ซึ่งอาจจะช่วยแก้ปัญหาในเรื่องของความแออัดในการใช้พื้นที่ไปได้บ้าง

5.2.15 แนวโน้มในการจัดองค์ประกอบและลักษณะทางกายภาพของวัดจีนในประเทศไทย

องค์ประกอบที่สำคัญที่วัดจีนต้องมีอยู่คือ วิหารหน้าและวิหารหลักและการจัดผังจะต้องสอดคล้องต่อคติความเชื่อทางศาสนาพุทธด้วย คือ เน้นให้วิหารหลักเป็นจุดศูนย์กลาง(Centralization)ของผังบริเวณ สำหรับวิหารที่ควรเพิ่มเข้ามาคือ วิหารพระพุทธรูปและวิหารเทพในลัทธิเต๋าซึ่งการเพิ่มองค์ประกอบทั้งสองนี้ทำให้เห็นถึงข้อแตกต่างของวัดจีนในเมืองจีนกับวัดจีนในเมืองไทย เพราะจากการสัมภาษณ์ผู้มาใช้สถานที่พบว่า ส่วนใหญ่ต้องการมาไหว้เทพมากเป็นอันดับสองรองจากพระพุทธรูป

สำหรับวัดขนาดใหญ่มีพื้นที่มากควรมีวิหารพระพุทธรูปเพิ่มขึ้นมาเพราะเป็นที่ประดิษฐานพระพุทธรูป(เถรวาท) ซึ่งจากการสำรวจทุกวัดจะมีพระพุทธรูปศิลปะแบบไทยประดิษฐานรวมอยู่ด้วยถ้าวัดมีพื้นที่มากก็จะมีวิหารเฉพาะ แต่ถ้าวัดมีพื้นที่คับแคบก็จะนำพระพุทธรูปเหล่านี้มาประดิษฐานรวมอยู่ในวิหารหลัก พระพุทธรูปเหล่านี้ส่วนใหญ่ได้มาจากผู้มีจิตศรัทธานำมาถวายให้วัด(หลวงจีน วินัยธร.2542)

วิหารพระอโลกิตศพร(เจ้าแม่กวนอิม)

เจ้าแม่กวนอิมเป็นพระโพธิสัตว์ที่พุทธศาสนิกชนฝ่ายมหายานเคารพนับถือกันมากที่สุด โดยเฉพาะชาวจีน และในลัทธิเต๋าก็ได้รวมเจ้าแม่กวนอิมให้เป็นเทพองค์หนึ่งในจำนวนหลายองค์ตามความเชื่อในลัทธินี้ นอกจากตามวัดจีนจะมีรูปเคารพท่านแล้ว ยังมีศาลเจ้าที่สร้างขึ้นเพื่อบูชาท่านโดยเฉพาะก็มีมาก เช่น ศาลเจ้าแม่กวนอิม ที่ถนนเปล่งนามไกลู้ที่ทำการสมาคมปอเต็กตึ๊ง

วิหารพระกษิติครรภ์โพธิสัตว์

พระองค์ท่านมีปณิธานคล้ายพระกวนอิม แต่แตกต่างกันคือ พระองค์ท่านต้องการโปรดสัตว์ในนรก ฉะนั้นในงานศพจึงนิยมบูชาท่าน จนกลายเป็นประเพณีที่งานศพจะต้องบูชาท่าน ดังเช่นที่วัดวัดทิพย์วารีวิหาร วัดมังกรกมลาวาสและวัดจีนประชาสโมสร ฯลฯ สำหรับงานมงคลจะบูชาพระกวนอิมจนมีคำกล่าวที่ว่า “พระกวนอิม โปรดคนเป็น พระกษิติครรภ์โปรดคนตาย” (ประวัติวัดโพธิ์แมนคุณาไม่ว่ากรณีใดๆ ทั้งสิ้น อีกทั้งห้ามมิให้ตัดแปลงเนื้อหา และต้องอ้างอิงถึงเจ้าของเอกสารทุกครั้งที่มีการนำไปใช้

ราม.2537) และตามหลักทวินิยม “หยิน-หยาง”ที่กำหนดให้ด้านซ้ายสำคัญกว่าด้านขวา ด้านซ้าย(ทิศตะวันออก)หมายถึงจุดกำเนิด จุดเริ่มต้นการมีชีวิต ส่วนด้านขวา(ทิศตะวันตก)หมายถึงจุดจบ,ความตาย ดังนั้นการจัดวางตำแหน่งวิหารกวนอิมจะอยู่ทางด้านซ้าย(ทิศตะวันออก)ส่วนวิหารพระกษิติครรภ์จะอยู่ทางด้านขวา(ทิศตะวันตก)

วิหารบูรพาจารย์

เป็นที่ประดิษฐานรูปเคารพของพระภิกษุผู้ก่อตั้งวัดหรือ พระภิกษุสงฆ์ที่ประพฤติปฏิบัติธรรมจนประชาชนศรัทธาเลื่อมใส เช่นพระอาจารย์สกเหงเจ้าอาวาสองค์แรกและผู้ก่อตั้งวัดมิ่งกรมลาวาส และพระโพธิ์แจ้งเจ้าอาวาสองค์แรกและผู้ก่อตั้งวัดโพธิ์แมนคุณาราม รูปเคารพนี้จะประดิษฐานเดี่ยวหรือรวมกันหลายองค์ก็ได้ ส่วนตำแหน่งวิหารนี้จะอยู่ด้านในสุดทางทิศเหนือซึ่งหมายถึงความตาย แต่วัดจีนในปัจจุบันตำแหน่งดังกล่าวจะเป็นวิหารพระพุทธแทน เพราะตามหลักสถาปัตยกรรมจีนประเพณีอาคารที่สำคัญจะวางอยู่บนแนวแกนเหนือ-ใต้ และพระพุทธก็มีความสำคัญมากกว่าบูรพาจารย์ ดังนั้นวิหารบูรพาจารย์จึงแยกไปอยู่แนวแกนรองทางด้านทิศตะวันตกซึ่งแทนความหมายว่าจุดจบ,ความตายตามหลักหยิน-หยาง

วิหารบรรพบุรุษ

จากการสัมภาษณ์พบว่าผู้มาประกอบพิธีกรรมส่วนมากจะไม่มีป้ายวิญญาณบรรพบุรุษของตนอยู่ที่วัด ซึ่งหมายความว่าแนวโน้มของการประกอบพิธีฝังศพของชาวจีนในปัจจุบันลดลง และมีแนวโน้มที่จะประกอบพิธีศพด้วยการเผาแบบชาวไทยมากขึ้น ดังเห็นได้ว่าชาวจีน 1 ใน 3 ที่หันมาทำฌาปนกิจศพแทนการฝังศพและทำฮวงซุ้ย เพราะความเชื่อทางศาสนาของชาวจีนที่เกี่ยวข้องกับการฝังศพได้กลืนหายไปแล้ว(สมบุญ สุธำราญ.2530:57) ดังนั้นแนวโน้มในอนาคตวัดจีนอาจจะไม่มีวิหารบรรพบุรุษหรือใช้พื้นที่ร่วมกันระหว่างวิหารบรรพบุรุษและวิหารพระกษิติครรภ์โพธิสัตว์ อย่างเช่นวัดทิพย์วารีวิหาร

ศาลาประกอบพิธีศพ

สำหรับศาลาประกอบพิธีศพ(กงเต็ก) ชาวจีนมีแนวโน้มที่จะประกอบพิธีศพและทำฮวงซุ้ยลดลงดังที่ได้กล่าวมาแล้ว และการประกอบพิธีกงเต็กส่วนมากจะนมัสการพระจากวัดมาประกอบพิธีกรรมที่สมาคมตระกูลแซ่ต่างๆของชาวจีนมากกว่าที่วัด ดังนั้นแนวโน้มวัดจีนจึงไม่จำเป็นต้องมีศาลาประกอบพิธีศพ

อาคันตุการาม

ถ้าเป็นวัดขนาดใหญ่มีพื้นที่มากควรมีองค์ประกอบนี้ เพราะวัดถือเป็นสถานที่สำหรับบริการคนในชุมชน เป็นสถานที่สำหรับเผยแผ่พระธรรมคำสอนของพระพุทธเจ้า ดังนั้นอาจมีผู้เข้ามาปฏิบัติตนเป็นพุทธมามกะ นักเรียน นักศึกษาและผู้ที่สนใจในพระธรรมได้มาศึกษาหาความรู้ปฏิบัติตนถือศีลอุโบสถ หรือในช่วงเทศกาลกินเจซึ่งจะมีผู้คนมาพักแรมที่วัด และในบางครั้งยังอาจเป็นที่ต้อนรับพระภิกษุสงฆ์จากวัดอื่นด้วย ดังนั้นทางวัดจึงควรมีพื้นที่สำหรับรองรับความต้องการในส่วนนี้ โยชน์ด้านการค้าไม่ว่ากรณีใดๆ ทั้งสิ้น อีกทั้งห้ามมิให้ตัดแปลงเนื้อหา และต้องอ้างอิงถึงเจ้าของเอกสารทุกครั้งที่มีการนำไปใช้

โถงพักคอย

จากการสังเกตพบว่าผู้มาประกอบพิธีกรรมที่วัดมักจะมีมากเป็นกลุ่มครอบครัว ซึ่งจะมีเด็กและคนชราไปด้วย และใช้เวลาในการประกอบพิธีกรรมต่าง ๆ นานกว่า 41 นาที ซึ่งทางวัดควรเตรียมสถานที่สำหรับให้คนชราและเด็กเล็กนั่งพักผ่อน

หอปริยัติธรรม

วัดจีนขนาดใหญ่ถือว่ามีความสำคัญมาก สามารถตอบสนองต่อความต้องการของชุมชนได้ในทุก ๆ เทศกาล และจุดประสงค์ที่สำคัญคือ เผยแผ่ศาสนาให้ดำรงอยู่ต่อไป ดังนั้นหอปริยัติธรรมนอกจากเป็นสถานที่ศึกษาเล่าเรียนพระธรรมของบรรดาพระภิกษุแล้วยังใช้เป็นที่พักธรรมเทศนาสำหรับพุทธศาสนิกชนด้วย

ห้องสมุด

วัดจีนควรมีห้องสมุดเพราะนอกจากจะเป็นที่ศึกษาค้นคว้าหาความรู้ของภิกษุสงฆ์แล้วยังสามารถให้บริการแก่พุทธศาสนิกชนที่สนใจอีกด้วย ห้องสมุดนี้ไม่เพียงแต่เป็นที่เก็บหนังสือธรรมะต่าง ๆ เท่านั้นยังเป็นที่ยกย่องเกียรติประวัติและใช้เป็นหอปริยัติธรรมด้วย

จุดบริการรูปเทียน

ถือเป็นองค์ประกอบที่สำคัญและวัดจีนต้องมีเพราะ คandles และแสงเทียนถือเป็นสิ่งที่ใช้ติดต่อบริหารระหว่างผู้สักการะกับสิ่งศักดิ์สิทธิ์เบื้องบน และเป็นองค์ประกอบที่ใช้พื้นที่ไม่มากนัก เพราะมีเพียงแค่วัดสำหรับวางรูปเทียนและกล่องรับบริจาคค่ารูปเทียนเท่านั้น องค์ประกอบนี้จะมีอยู่ประจำทุกวิหารก็ได้เพื่ออำนวยความสะดวกแก่ผู้มาสักการะ(ในกรณีที่ผู้สักการะมากราบไหว้รูปเคารพบางองค์เท่านั้น)

จุดบริการภาชนะและล้างของไหว้

เป็นองค์ประกอบที่สำคัญที่ต้องมีเพราะชาวจีนนิยมนำผลไม้มากราบไหว้บูชาสิ่งศักดิ์สิทธิ์ที่ตนเคารพนับถือ แล้วนำสิ่งของเหล่านั้นกลับไปให้ญาติพี่น้องของตนรับประทานที่บ้าน ซึ่งเชื่อว่าของไหว้เหล่านั้นจะเป็นสิริมงคลแก่ผู้รับประทาน

ฐานอาคาร

ฐานอาคารเป็นส่วนที่สำคัญในสถาปัตยกรรมจีนประเพณี เป็นส่วนที่ทำให้การออกแบบโดยรวมสมบูรณ์ขึ้น มีวัตถุประสงค์เพื่อป้องกันน้ำ วัดจีนที่สร้างขึ้นในสมัยก่อน เช่น วัดมังกรกมลาวาส วัดจีนประชาสโมสร มักจะไม่ให้ความสำคัญในเรื่องของฐานมากนัก เนื่องจากฐานอาคารเป็นตัวบ่งบอกความสำคัญของวัดและฐานะของผู้สร้าง ถ้าวัดมีความสำคัญมากฐานก็จะสูงมาก แต่วัดจีนในอดีตไม่ได้สร้างจากผู้มีฐานะการเงินและฐานะทางสังคมสูง เพราะชาวจีนที่อพยพเข้ามาอาศัยอยู่ในประเทศไทยช่วงแรกมีฐานะไม่ร่ำรวย และพวกเขาอพยพมาจากส่วนชนบทของจีน วัดจีนที่สร้างในช่วงแรกจึงมีลักษณะที่เรียบง่ายคล้ายบ้านพักอาศัย และมีฐานเตี้ย ส่วนวัดจีนที่สร้างขึ้นในช่วงหลัง เช่น วัดโพธิ์แมนคุณาราม ได้รับจากบริจาคตุนทรัพย์ในการสร้างจากราชการชั้นผู้ใหญ่และผู้มีจิตศรัทธาที่มีฐานะ

ไม่ว่ากรณีใดๆ ทั้งสิ้น อีกทั้งห้ามมิให้ตัดแปลงเนื้อหา และต้องอ้างอิงถึงเจ้าของเอกสารทุกครั้งที่มีการนำไปใช้

ร่ำรวย ดังนั้น วิหารหลักจึงมีลักษณะเป็นอาคารเดี่ยวลอยตัวล้อมรอบด้วยลานโล่งและมีฐานสูง ซึ่งบ่งบอกถึงความสำคัญของวัด ดังนั้นแนวโน้มของวัดจีนในอนาคตจึงควรมีลักษณะการจัดผังที่แตกต่างไปจากบ้านหรืออาคารสามัญทั่วไป วิหารหลักควรมีฐานยกสูงแบบวัด โพธิ์แมนคุณาราม

หลังคา

ลักษณะของหลังคา(วิหารหน้าและวิหารหลัก) ควรมีรูปแบบเหมือนกับหลังคาทางภาคใต้ของจีน คือ ตัวหลังคาจะโค้งขึ้น สันหลังคาจะแอ่นโค้ง และมุมของชายคาจะงอนขึ้น และมีการประดับตกแต่งหลังคาแบบทางภาคใต้ คือ บนสันหลังคาจะมีรูปมังกรคู่ชูไข่มุกไฟ ที่แถบสันหลังคาจะมีรูปหงส์คู่ชูดอกโบตัน ส่วนที่ปลายสันหลังคาและปลายชายคาจะมีรูปดอกไม้และใบไม้มีฐานประดับอยู่ สาเหตุที่วัดจีนในไทยควรมีลักษณะเช่นนี้เพราะ ชาวจีนที่อพยพเข้ามาอาศัยอยู่ในเมืองไทยส่วนใหญ่มาจากทางตอนใต้ของจีน

แสง

ภายในวิหารต่างๆ ควรมีช่องเจาะเพื่อให้ลมพัดผ่านได้สะดวกเพื่อระบายอากาศและควันธูป (เมืองไทยมีภูมิอากาศร้อนชื้นแตกต่างจากจีนซึ่งมีภูมิอากาศที่หนาว) ช่องเจาะควรเป็นแบบลายฉลุ (Lattice Work)ประดับตกแต่งแบบประติมากรรม (ดูรูปประกอบ 2.20) สาเหตุเพราะต้องการให้ลมพัดผ่านและไม่ต้องการให้แสงเข้ามาภายในหรือให้แสงเข้ามาน้อยที่สุด เพราะเนื่องมาจากคติความเชื่อทางศาสนา พุทธนิกายมหายาน ซึ่งเชื่อว่าพระพุทธเจ้าเมื่อเสด็จปรินิพพานไปแล้วจะ ไปประทับ ณ ดินแดนพุทธเกษตรของตนไม่สามารถลงมาช่วยเหลือมนุษย์ได้แต่จะส่งพระโพธิสัตว์ลงมาช่วยเหลือคุ้มครองมนุษย์แทน ดังนั้นภายในวิหารจึงมีบรรยากาศที่มืดครึ้ม ความศักดิ์สิทธิ์ของรูปเคารพจะสะท้อนออกมาจากสีทองของรูปเคารพและสีทองของลวดลายประดับที่แทนบูชา เมื่อแสงสว่างจากลานโล่งภายนอก และแสงจากเทียนและตะเกียงกระทบสีทองนี้ จะสะท้อนสีทองนี้ให้เด่นชัดขึ้นในความมืดซึ่งสื่อความหมายว่าสิ่งศักดิ์สิทธิ์มาโปรดและอยู่ใกล้ชิดกับผู้สักการะ ซึ่งจะแตกต่างจากโบสถ์ของชาวคริสต์ที่ใช้แสงที่สาดส่องลงมาจากด้านบนผ่านกระจกโมเสกสีต่าง ๆ เป็นแสงที่ติดต่อดสื่อสารกับพระเจ้า

การจัดผังบริเวณที่เหมาะสมต่อภูมิอากาศในประเทศไทย

จากการสำรวจวัดจีนในประเทศไทย พบว่ามีการจัดผังที่ไม่แตกต่างจากวัดจีนในประเทศจีนเท่าใดนัก เมื่อพิจารณาในรายละเอียดในการจัดผังพื้นของอาคารจะพบว่า มีการใช้ประโยชน์ในแนวราบ ตัวอาคารจะแผ่ในแนวราบด้วย ซึ่งถ้าออกแบบอาคารต่อเนื่องแบบปิดตันเหมือนวัดในประเทศจีน จะไม่เหมาะสมกับสภาพภูมิอากาศแบบร้อนชื้นในประเทศไทย ดังนั้น จึงต้องอาศัยลานเปิดโล่งภายใน (Inner Court) ซึ่งควรมีลักษณะเป็นรูปสี่เหลี่ยมผืนผ้าค่อนข้างยาวไปตามแนวแกนเหนือ-ใต้ซึ่งจะสามารถถ่ายเทอากาศได้ดี ถ้าส่วนเปิดโล่งมีความยาว 2 เท่าครึ่งของความสูงของอาคารทางด้านที่ลมพัดผ่านทิศใต้และตะวันตกเฉียงใต้ (อรศิริ ปาณินทร์. 2532:136) หรืออีกวิธีหนึ่งคือออกแบบให้ตัวอาคารมีช่องเปิดหรือช่องหน้าต่างมาก (ซึ่งแตกต่างจากสถาปัตยกรรมจีนที่มีช่องเปิดน้อยมาก) โดยยังคงลักษณะทางสถาปัตยกรรมและการจัดผังแบบจีนอยู่เพื่อให้ลมพัดผ่านเข้า-ออกได้สะดวกเป็นการระบายอากาศและถ่ายเทความร้อนไม่ว่ากรณีใดๆ ทั้งสิ้น อีกทั้งห้ามมิให้ตัดแปลงเนื้อหา และต้องอ้างอิงถึงเจ้าของเอกสารทุกครั้งที่มีการนำไปใช้

5.3 ข้อเสนอแนะ

ในการสร้างศาสนสถานต่างๆของแต่ละชนชาตินั้นส่วนใหญ่แล้วจะสร้างมาจาก ความเชื่อ ซึ่งหมายความว่า ความเชื่อเป็นปัจจัยหลักที่ทำให้เกิดความต้องการในด้านอื่นๆ ตามมา เช่น การจัดวางผังของวัดที่อิงคติความเชื่อทางศาสนาพุทธ ความต้องการในการใช้พื้นที่เพื่อประกอบพิธีกรรม, รวมถึงรูปทรง รูปร่าง ลักษณะทางสถาปัตยกรรมด้วย แต่การวิจัยครั้งนี้เป็นการนำเสนอแนวความคิดในการออกแบบวัดจีนในประเทศไทยซึ่งเป็นการนำข้อมูลจากเอกสารทางสถาปัตยกรรมของวัดจีน คติความเชื่อทางศาสนาพุทธ หลักทฤษฎีทางสถาปัตยกรรม ข้อมูลจากการสำรวจสภาพวัดจีนในประเทศไทย, การสังเกตพฤติกรรมรวมถึงการสัมภาษณ์เพื่อให้ทราบถึงความต้องการของผู้ใช้สถานที่ นำมารวบรวมแล้วสรุปเป็นแนวคิดในการออกแบบ ซึ่งแนวความคิดที่นำเสนอในบทที่ 5 นี้มีได้หมายความว่า เป็นแบบที่ถูกต้องตรงตามหลักการออกแบบตามประเพณีโบราณของชาวจีนในประเทศไทย เป็นแต่เพียงแนวความคิดในการออกแบบวัดจีนในประเทศไทย ตามความคิดของผู้วิจัยเท่านั้น

5.4 ข้อเสนอแนะในการวิจัยครั้งต่อไป

1. ควรมีการศึกษาถึงลักษณะทางสถาปัตยกรรมและลวดลายประดับตกแต่งต่างๆ อย่างลึกซึ้ง
2. เนื่องจากวัดจีนในปัจจุบันได้รับอิทธิพลจากสภาพแวดล้อม และการขาดช่างฝีมือรวมถึงเทคโนโลยี และวัสดุก่อสร้างที่เจริญมากขึ้น รูปแบบทางสถาปัตยกรรมของวัดจีนในปัจจุบันจึงมีลักษณะที่ผิดเพี้ยนไปจากหลักทางสถาปัตยกรรมโบราณเป็นอย่างมาก เช่น มีการนำสถาปัตยกรรมของชนชาติอื่นเข้ามาผสมผสานในตัวอาคารด้วย ดังนั้นจึงควรมีการศึกษาค้นคว้ารูปแบบทางสถาปัตยกรรมจีนโบราณอย่างลึกซึ้ง เพื่อเป็นประโยชน์ต่อนักศึกษาและผู้ที่สนใจในสถาปัตยกรรมจีน
3. ควรมีการนำเสนอเป็นกรอบแนวคิดในการอนุรักษ์ หรือบูรณะสถาปัตยกรรมจีนที่มีคุณค่า

5.5 การนำเสนอแนวความคิดในการออกแบบ

จากการวิจัยเรื่องแนวความคิดในการออกแบบวัดจีนในประเทศไทยผู้วิจัยได้ทำการรวบรวมข้อมูลและสรุปผลการวิจัยนำเสนอเป็นแนวคิดในการออกแบบ เพื่อให้บรรลุตามวัตถุประสงค์ที่ตั้งไว้ โดยแบ่งการนำเสนอออกเป็น 2 ตอน ดังนี้

ตอนที่ 1 ผู้วิจัยได้ทำการสรุปผลการวิจัยและทำการกำหนดแนวความคิดในการออกแบบ โดยจัดทำเป็นโครงร่างแนวความคิดในการออกแบบ (Schematic Design) ดังในรูปที่ 5.6 – 5.16

ตอนที่ 2 นำเสนอโครงร่างงานออกแบบ (Preliminary Design) วัดจีนในประเทศไทย

การกำหนดที่ตั้ง



• อยู่ในย่านชุมชนชาวไทยเชื้อสายจีน

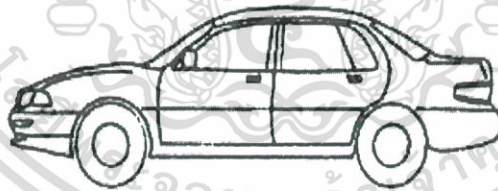

• อยู่ในบริเวณที่มีการคมนาคมที่สะดวก

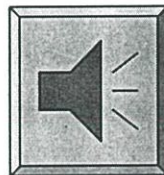

• ไม่มีเสียงรบกวนจากสภาพแวดล้อมมากเกินไป

รูปที่ 5.6 แสดงการกำหนดที่ตั้งของวัดจีน เพื่อการศึกษาเท่านั้น ไม่อนุญาตให้นำไปใช้ประโยชน์ด้านการค้า
ไม่ว่ากรณีใดๆ ทั้งสิ้น อีกทั้งห้ามมิให้ดัดแปลงเนื้อหา และต้องอ้างอิงถึงเจ้าของเอกสารทุกครั้งที่มีการนำไปใช้

ลักษณะทางสถาปัตยกรรมของตัวอาคาร

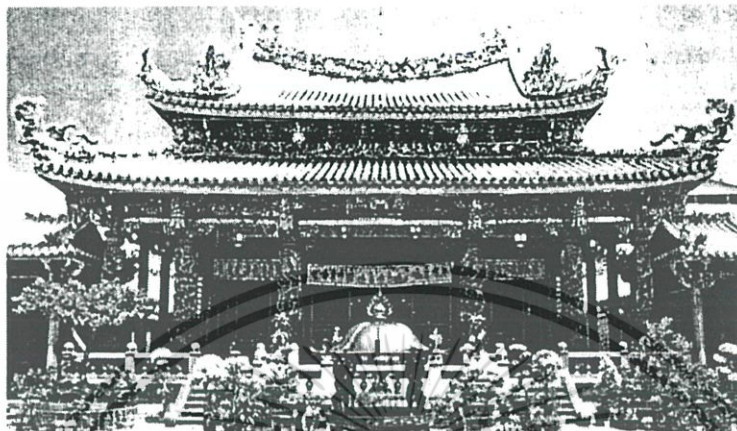

หลังคาทางภาคใต้ของจีน



หลังคาทางภาคเหนือของจีน

อาคารควรมีรูปทรงและลักษณะทางสถาปัตยกรรมแบบจีนแท้ๆ ที่เป็นเอกลักษณ์ ที่แสดงถึงเชื้อชาติ ศาสนา ขนบธรรมเนียม ประเพณี และหลังคาควรมีรูปทรงแบบหลังคาทางภาคใต้ของจีน เพราะ ชาวจีนในประเทศไทยส่วนมากอพยพมาจากทางภาคใต้ของจีน

รูปที่ 5.7 แสดงลักษณะทางสถาปัตยกรรมของวัดจีน

เอกสารนี้เป็นเอกสารที่สงวนลิขสิทธิ์ไว้เพื่อการศึกษาเท่านั้น ไม่อนุญาตให้นำไปใช้ประโยชน์ด้านการค้าไม่ว่ากรณีใดๆ ทั้งสิ้น อีกทั้งห้ามมิให้ดัดแปลงเนื้อหา และต้องอ้างอิงถึงเจ้าของเอกสารทุกครั้งที่มีการนำไปใช้

หลักการจัดผังบริเวณและผังอาคาร

- การโอบล้อมด้วยกำแพงโดยรอบ (Walled Enclosure)
- เน้นแนวแกน (Axiality)
- การวางผังบริเวณเป็นระบบสมดุลสองข้างเท่ากัน (Symmetrical Balance)
- การจัดผังแบบมีลานโล่ง (Courtyard Planing)
ลานโล่งหน้าอาคาร และลานเปิดโล่งภายในผังบริเวณ
- เรียงลำดับความสำคัญของอาคารบนแนวแกนเหนือ - ใต้

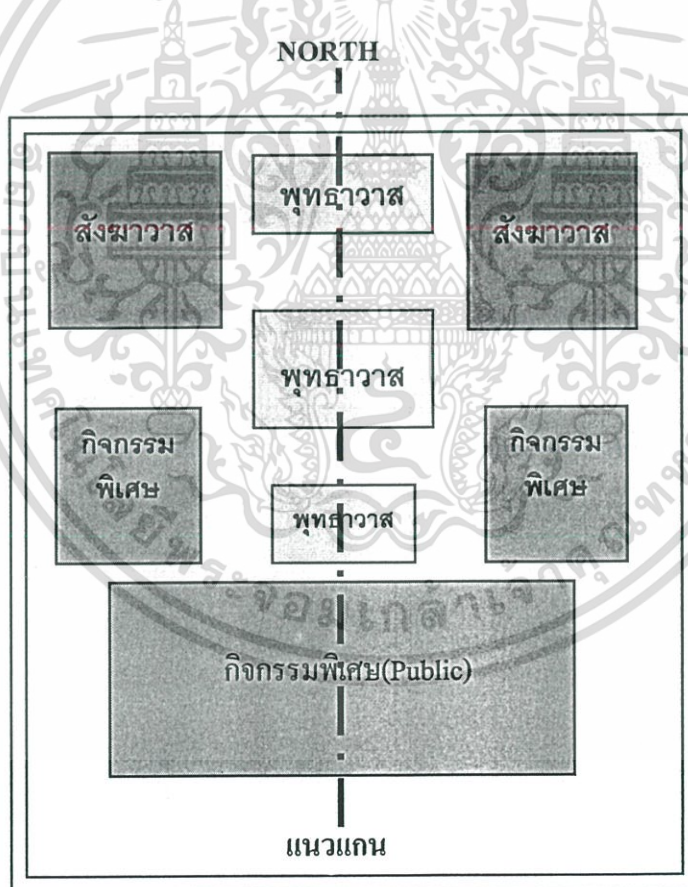

รูปที่ 5.8 แสดงหลักการจัดผังบริเวณของวัดจีน

เอกสารนี้เป็นเอกสารที่สงวนลิขสิทธิ์ไว้เพื่อการศึกษาเท่านั้น ไม่อนุญาตให้นำไปใช้ประโยชน์ด้านการค้า
ไม่ว่ากรณีใดๆ ทั้งสิ้น อีกทั้งห้ามมิให้ดัดแปลงเนื้อหา และต้องอ้างอิงถึงเจ้าของเอกสารทุกครั้งที่มีการนำไปใช้

กำหนดทิศของอาคาร

- กำหนดตัวอาคารให้หันไปทางทิศใต้เสมอ
- บางกรณีหันหน้าอาคารเข้าหาถนน แต่ไม่ใช่ทิศใต้ก็ได้ เพราะ พระพุทธเจ้า เป็นสิ่งสิริมงคลสูงสุด ไม่จำเป็นต้องอิงหลักอวงจู้ย

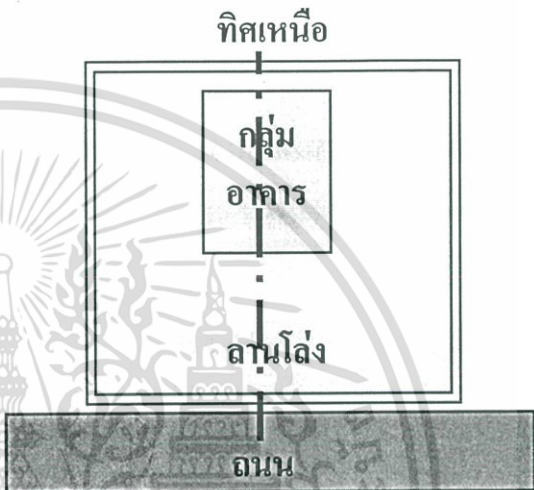

- กำหนดตัวอาคารให้หันไปทางทิศใต้ โดยทำถนนเพิ่มเพื่อให้มีทางเข้าด้านทิศใต้

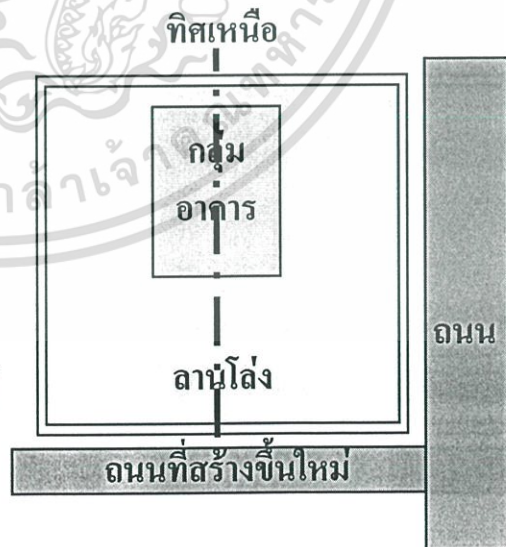

รูปที่ 5.9 แสดงการกำหนดทิศของอาคาร งานเพื่อการศึกษาเท่านั้น ไม่อนุญาตให้นำไปใช้ประโยชน์ด้านการค้า ไม่ว่ากรณีใดๆ ทั้งสิ้น อีกทั้งห้ามมิให้ดัดแปลงเนื้อหา และต้องอ้างอิงถึงเจ้าของเอกสารทุกครั้งที่มีการนำไปใช้

ลานโล่งหน้าอาคาร

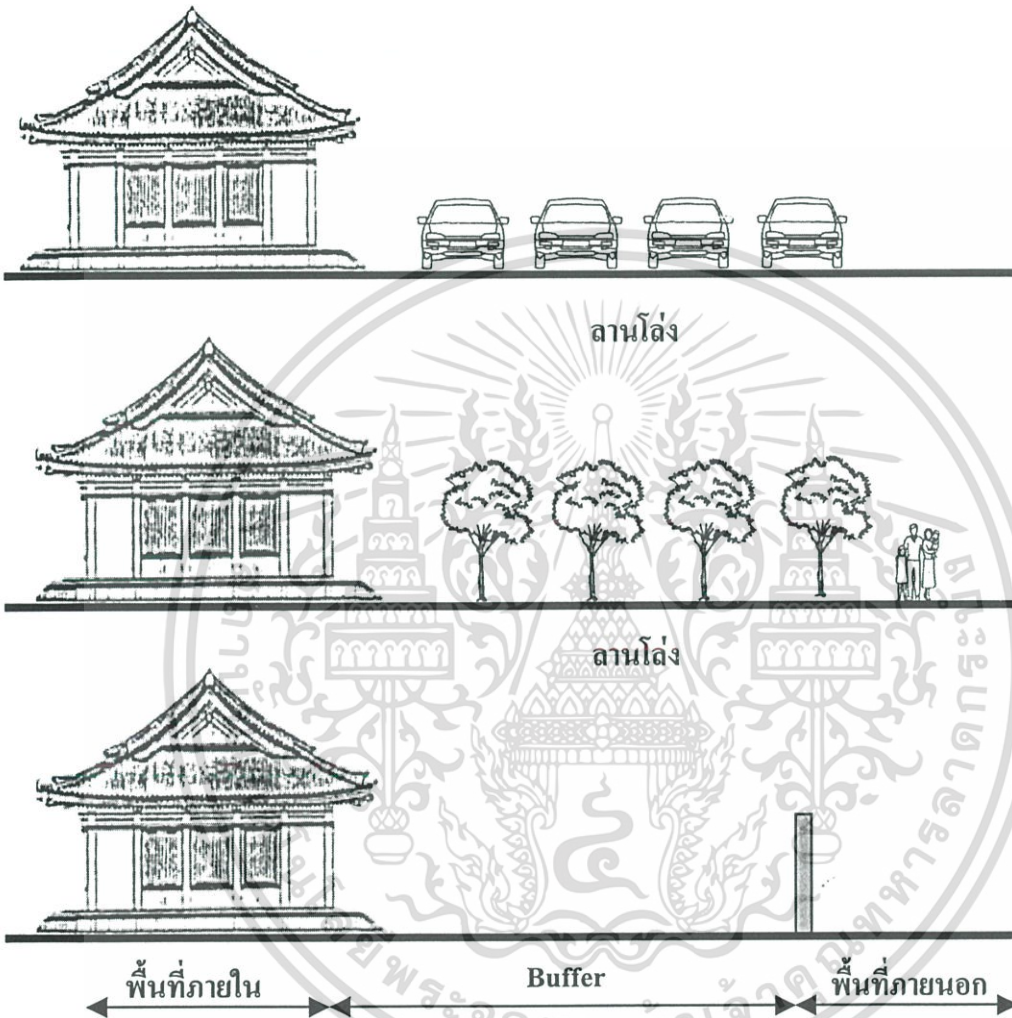

- มีขนาดเล็กหรือใหญ่ขึ้นอยู่กับความสำคัญของวัด
- เป็นที่จัดกิจกรรมและพิธีกรรมต่างๆ
- เป็นที่รองรับจำนวนคนที่มามากในช่วงเทศกาล
- ใช้เป็นพื้นที่จอดรถ
- ใช้จัดสวนเพื่อเพิ่มความร่มรื่นภายในผังบริเวณ
- เป็น SPACE ที่กั้นระหว่างพื้นที่ภายในและพื้นที่ภายนอก

เอกรูปที่ 5.10 แสดงลานโล่งหน้าอาคารใช้งานเพื่อการศึกษาเท่านั้น ไม่อนุญาตให้นำไปใช้ประโยชน์ด้านการค้า ไม่ว่าจะกรณีใดๆ ทั้งสิ้น อีกทั้งห้ามมิให้ดัดแปลงเนื้อหา และต้องอ้างอิงถึงเจ้าของเอกสารทุกครั้งที่มีการนำไปใช้

ลานโล่งหน้าอาคาร



- ปลุกต้นไม้ใหญ่เพื่อเพิ่มความร่มรื่นภายในผังบริเวณ



- ทำที่นั่งพักผ่อน ล้อมต้นไม้ใหญ่ที่มีร่มเงา



- ทำศาลานั่งพักผ่อน

รูปที่ 5.11 แสดงลานโล่งหน้าอาคารใช้งานเพื่อการศึกษาเท่านั้น ไม่อนุญาตให้นำไปใช้ประโยชน์ด้านการค้า ไม่ว่าจะกรณีใดๆ ทั้งสิ้น อีกทั้งห้ามมิให้ตัดแปลงเนื้อหา และต้องอ้างอิงถึงเจ้าของเอกสารทุกครั้งที่มีการนำไปใช้



- เป็นตัวแบ่ง ZONING ของกลุ่มอาคาร เช่น พุทธาวาสและสังฆาวาส
- เป็นตัวเชื่อมต่อกิจกรรม ส่วน PUBLIC และส่วน PRIVATE
- เป็นตัวระบายอากาศและควันรูป
- นำแสงธรรมชาติเข้ามาภายในอาคาร
- ใช้จัดสวนหย่อมเพื่อเพิ่มความร่มรื่นภายในผังบริเวณ
- จำนวนของลานเปิดโล่งจะเป็นตัวชี้ความสำคัญของอาคาร

เอกสารที่ 5.12 แสดงลานเปิดโล่งภายในผังบริเวณเพื่อการศึกษาเท่านั้น ไม่อนุญาตให้นำไปใช้ประโยชน์ด้านการค้า
ไม่ว่ากรณีใดๆ ทั้งสิ้น อีกทั้งห้ามมิให้ดัดแปลงเนื้อหา และต้องอ้างอิงถึงเจ้าของเอกสารทุกครั้งที่มีการนำไปใช้

การควบคุมเสียงจากภายนอก



วางอาคารให้ห่างจากแหล่งกำเนิดเสียง



ใช้ Landscape กันเสียง



กำแพงทึบกันเสียง

การจัดสวนเพื่อควบคุมเสียงรบกวนจากถนนนั้น มักใช้พุ่มไม้หนาหรือไม้ยืนต้น เช่น อดีอินเดียน, ขบา, เข็ม, ผกากรอง

รูปที่ 5.13 แสดงการควบคุมเสียงจากภายนอก

เอกสารนี้เป็นเอกสารที่สงวนลิขสิทธิ์ไว้เพื่อการศึกษานั้น ไม่อนุญาตให้นำไปใช้ประโยชน์ด้านการค้า

ไม่ว่ากรณีใดๆ ทั้งสิ้น อีกทั้งห้ามมิให้ดัดแปลงเนื้อหา และต้องอ้างอิงถึงเจ้าของเอกสารทุกครั้งที่มีการนำไปใช้

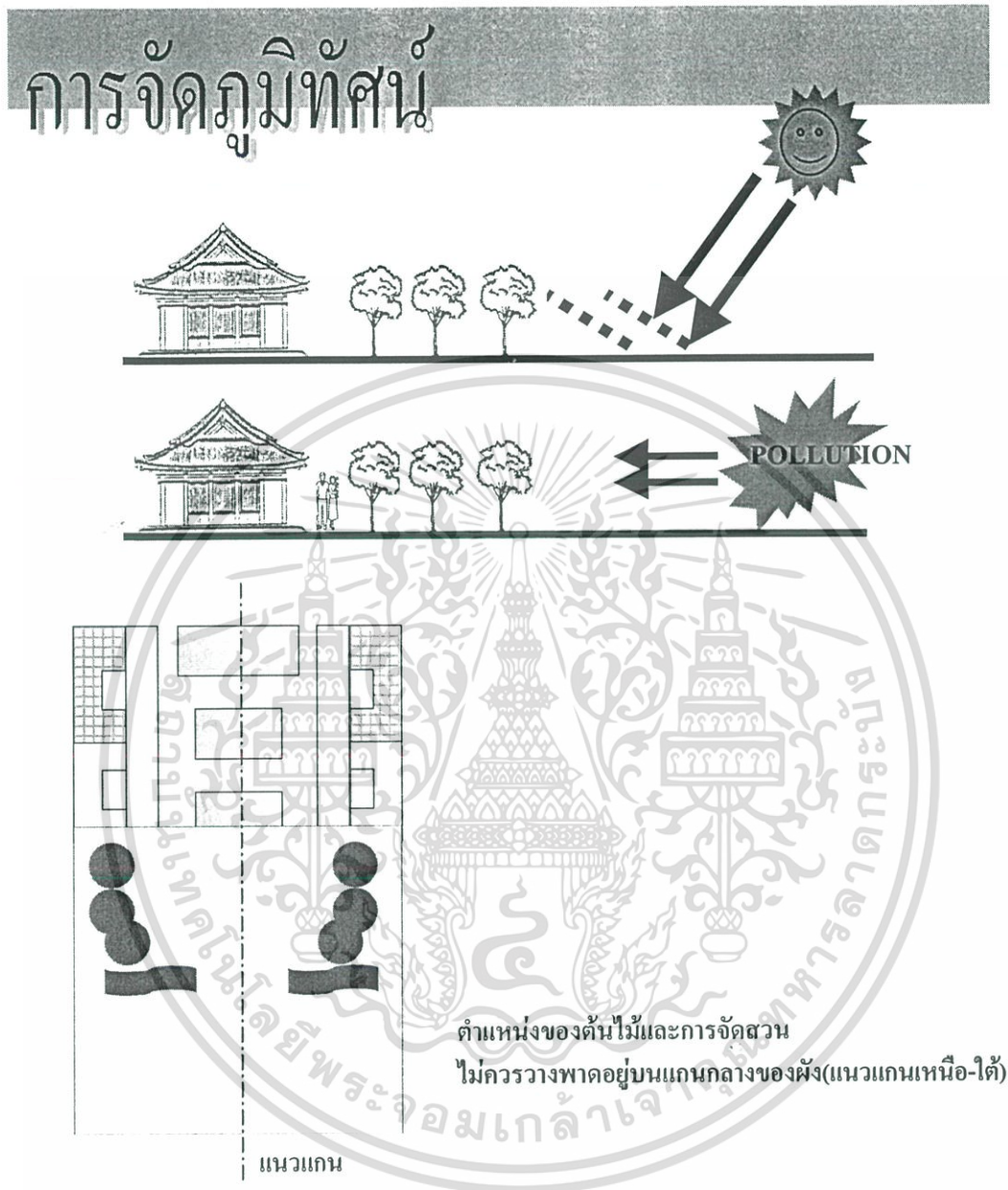

- ปลูกต้นไม้ใหญ่ให้เกิดความร่มรื่นภายในผังบริเวณ
- สวนหย่อมและสนามหญ้าป้องกันแสงสะท้อนและรังสีความร้อนจากดวงอาทิตย์
- ป้องกันฝุ่น คว้น เสียง และมลพิษทางอากาศจากภายนอก
โดยเลือกปลูกพรรณไม้ที่สามารถเก็บฝุ่นละอองได้มาก เช่น สนทะเล, สนประดิพัทธ์ ไม้
อโศกอินเดียปลูกห่างจากกำแพง 15 “ จะช่วยป้องกันมลพิษต่างๆ จากถนน

เอกสารนี้เป็นเอกสารที่สงวนไว้สำหรับการใช้งานเพื่อการศึกษาเท่านั้น ไม่อนุญาตให้นำไปใช้ประโยชน์ด้านการค้า
 ใรูปที่ 5.14 แสดงการจัดภูมิทัศน์ให้ดัดแปลงเนื้อหา และต้องอ้างอิงถึงเจ้าของเอกสารทุกครั้งที่มีการนำไปใช้

ที่จอดรถ

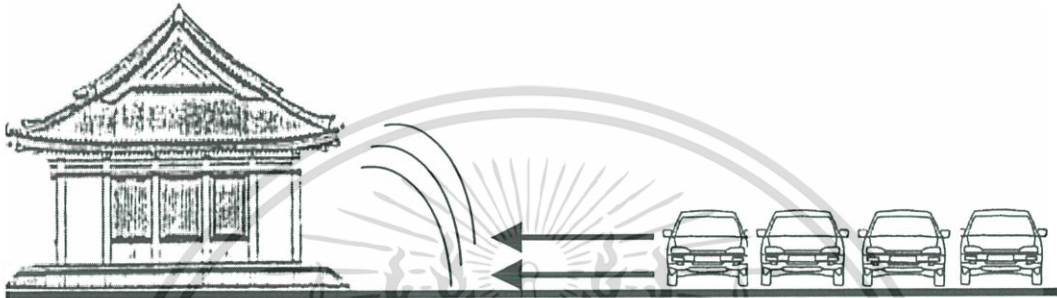

- ควรกำหนดที่จอดรถให้ห่างจากตัวอาคาร
และจัดสวนกันระหว่างที่จอดรถกับตัวอาคาร เพราะ
- ดันไม้ช่วยลดมลภาวะ เช่น เสียง ฝุ่น ที่เกิดจากรถ
 - ป้องกันความสับสนวุ่นวาย
 - แบ่งการใช้ประโยชน์จากพื้นที่ที่ชัดเจน

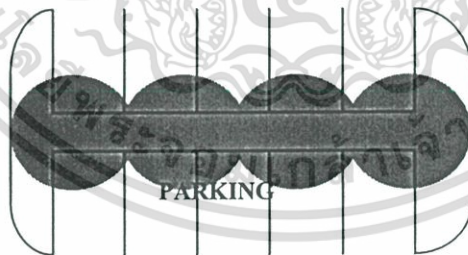

ปลูกต้นไม้ใหญ่ให้ร่มเงาบริเวณที่จอดรถ

เอกสารรูปที่ 5.15 แสดงที่จอดรถสำหรับการใช้งานเพื่อการศึกษาเท่านั้น ไม่อนุญาตให้นำไปใช้ประโยชน์ด้านการค้า
ไม่ว่ากรณีใดๆ ทั้งสิ้น อีกทั้งห้ามมิให้ดัดแปลงเนื้อหา และต้องอ้างอิงถึงเจ้าของเอกสารทุกครั้งที่มีการนำไปใช้

การจัดวางองค์ประกอบต่างๆของวัดจีน

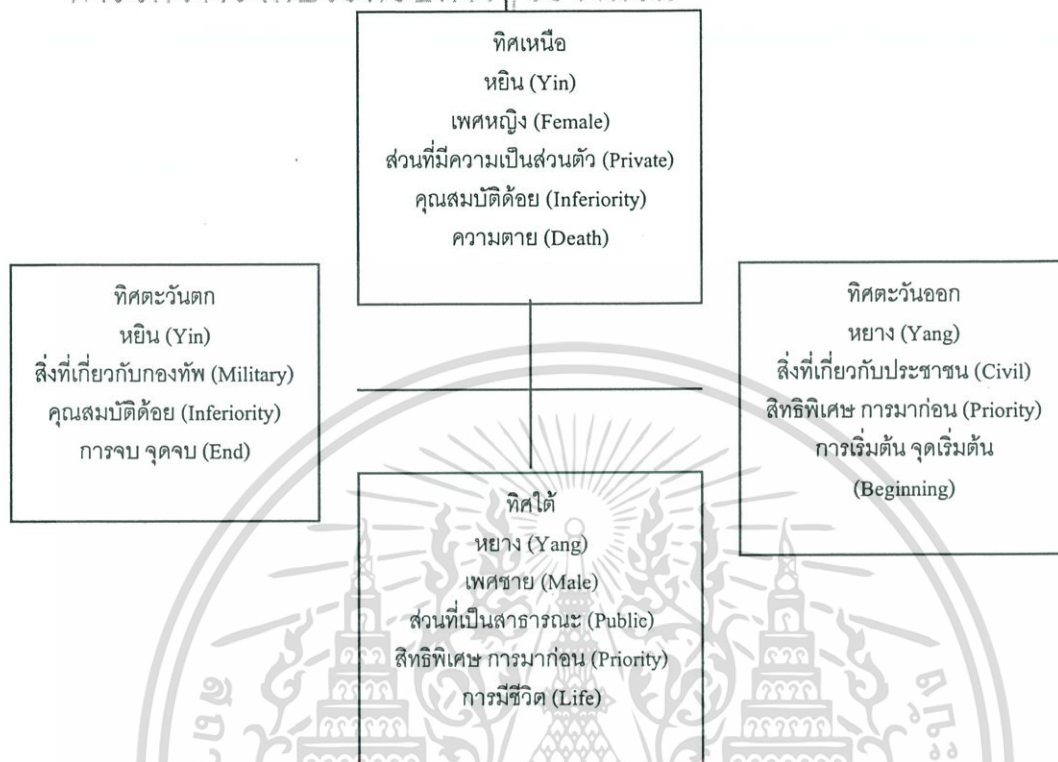

แผนผังของทิศที่สัมพันธ์กับหลักของหยินหยาง

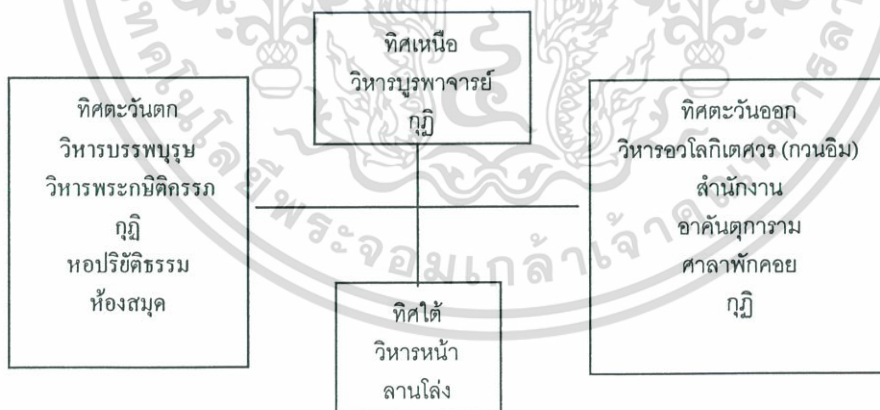

- พระพุทธเจ้า 3 องค์ จะต้องประดิษฐานอยู่ในวิหารหลักและตำแหน่งของวิหารหลัก จะต้องอยู่จุดศูนย์กลางของกลุ่มอาคารทั้งหมด ซึ่งเป็นจุดที่สำคัญที่สุดเรียกว่า จุดประธาน
- องค์ประกอบอื่นๆ จัดวางตามความเหมาะสมตามหลักทางสถาปัตยกรรม

แผนผังการจัดวางองค์ประกอบต่างๆที่สัมพันธ์กับหลักของหยินหยาง

เอกสารที่ 5.16 แสดงการจัดวางองค์ประกอบต่างๆของวัดจีนเท่านั้น ไม่อนุญาตให้นำไปใช้ประโยชน์ด้านการค้า ไม่ว่าจะกรณีใดๆ ทั้งสิ้น อีกทั้งห้ามมิให้ดัดแปลงเนื้อหา และต้องอ้างอิงถึงเจ้าของเอกสารทุกครั้งที่มีการนำไปใช้

ตารางที่ 5.1 แสดงพื้นที่ของวัดจีนทั้ง 8 แห่ง

	วัดบำเพ็ญจินพรต	วัดทิพย์วารวิหาร	วัดมิ่งกรมลาวาส	วัดโพธิ์แมนคุณาราม	วัดจีนประชาสโมสร	วัดโพธิ์เย็น	วัดโพธิ์ทศตาราม	วัดมิ่งกรบุปผาราม
1. พื้นที่คลุมดิน	180	560	1790	4990	3550	1890	755	3720
2. พื้นที่เปิดโล่ง (Open Space)	-	170	3030	14210	10800**	3120	1205	10180
2.1 พื้นที่เปิดโล่งภายในผังบริเวณ	-	-	400	1200	190	130	200	1210
2.2 พื้นที่ด้านข้าง, ด้านหลังของอาคาร	-	30	-	4200	7460	550	155	2970
2.3 พื้นที่ลานโล่งหน้าอาคาร(จอดรถ)	-	140	2630	8810	3150	2440	850	6000
3. พื้นที่ใช้สอยชั้นบน	770	200	450	1910	595	480	420	865
4. พื้นที่ใช้สอย(Gross area) 1+3	950*	760*	2240*	6900*	4145*	2370*	1175*	4585*
5. พื้นที่ทั้งหมดของวัด(โดยประมาณ) (1+2)	180	730	4820	19200	14350**	5010	1960	13900
		0-1-85	3-0-5	12-0-0	21-0-49	3-0-52.5	1-0-90	8-2-75

* คิดพื้นที่ตั้งแต่ 2 ชั้นขึ้นไป

** วัดจีนประชาสโมสร ผู้วิจัยได้นำพื้นที่ที่รกร้างมีหญ้าปกคลุมที่ไม่ใช้ประโยชน์ด้านหลังของอาคารมาคิดหาสัดส่วนระหว่างพื้นที่คลุมดิน (BCA) : พื้นที่เปิดโล่ง (Open space) เนื่องจากวัดนี้มีพื้นที่มากถึง 21 ไร่ 49 ตารางวา ซึ่งอาจทำให้สัดส่วนคิดเกินไป ดังนั้นจึงคิดพื้นที่ตั้งแต่ชั้นประตูทางเข้าไปจนถึง ระยะห่าง 2 เมตรจากอาคาร หลังสุดท้าย (กรวยของโรงเจ) ซึ่งเป็นระยะร่น (Set Back) ตามกฎพระราชบัญญัติควบคุมอาคาร

ตารางที่ 5.2 กำหนดกลุ่มของวัดโดยพิจารณาจากการสำรวจ

วัดขนาดเล็ก	วัดขนาดกลาง	วัดขนาดใหญ่
วัดบำเพ็ญจินพรต	วัดมิ่งกรมลาวาส	วัด โพธิ์แมนคุณาราม
วัดทิพย์วารวิหาร	วัดจีนประชาสโมสร	วัดมิ่งกรบุปผาราม
วัดโพธิ์ทศตาราม	วัดโพธิ์เย็น	

เอกสารนี้เป็นเอกสารที่สงวนไว้สำหรับการใช้งานเพื่อการศึกษาเท่านั้น ไม่อนุญาตให้นำไปใช้ประโยชน์ด้านการค้าไม่ว่ากรณีใดๆ ทั้งสิ้น อีกทั้งห้ามมิให้ดัดแปลงเนื้อหา และต้องอ้างอิงถึงเจ้าของเอกสารทุกครั้งที่มีการนำไปใช้

ตารางที่ 5.3 แสดงสัดส่วนระหว่างพื้นที่คลุมดิน : พื้นที่เปิดโล่ง

	วัดบำเพ็ญเงินพรต	วัดทิพย์วารวิหาร	วัดมิ่งกรมลาวต	วัดโพธิ์แมนคุณาราม	วัดเงินประแสงโมตร	วัดโพธิ์เย็น	วัดโพธิ์ตัดาราม	วัดมิ่งกรมเปาราม
1. พื้นที่คลุมดิน (BCA.)	180	560	1790	4990	3550	1890	755	3720
2. พื้นที่เปิดโล่ง (Open space)	-	170	3030	14210	10800	3120	1205	10180
3. รวม (1+2)		730	4820	19200	14350	5010	1960	13900
พื้นที่คลุมดิน : พื้นที่เปิดโล่ง	-	77 : 23	37 : 63	26 : 74	25 : 75	38 : 62	39 : 61	27 : 73

ค่าเฉลี่ยของพื้นที่คลุมดิน = $(77+37+26+25+38+39+27) / 7 = 38$

ค่าเฉลี่ยของพื้นที่เปิดโล่ง = $(23+63+74+75+62+61+73) / 7 = 62$

ดังนั้นพื้นที่ใช้สอย : พื้นที่เปิดโล่ง = **38 : 62 (ประมาณ 40 : 60)**

1 วัดขนาดเล็ก

1.1 การกำหนดพื้นที่ใช้สอยของวัดขนาดเล็ก

พื้นที่ใช้สอยของวัดขนาดเล็ก = $(\text{วัดบำเพ็ญเงินพรต} + \text{วัดทิพย์วารวิหาร} + \text{วัดโพธิ์ตัดาราม}) / 3$
 (ดูตารางที่ 5.1)
 = $(950+760+1175) / 3$
 = 960 ม^2

1.1.1 อาคารชั้นเดียวทั้งหมดจะใช้พื้นที่คลุมดิน (BCA.) = 960 ม^2

อัตราส่วนพื้นที่คลุมดิน : พื้นที่เปิดโล่ง ของวัดขนาดเล็ก = $40 : 60$

พื้นที่เปิดโล่ง = $(960 \times 60) / 40 = 1440 \text{ ม}^2$

ดังนั้นพื้นที่คลุมดิน: พื้นที่เปิดโล่งของวัดขนาดเล็ก = $960 : 1440$

ขนาดของ Site ในกรณีที่เป็อาคารชั้นเดียวทั้งหมดจะใช้พื้นที่ = **2400 ม²**

1.1.2 อาคาร 2 ชั้น บางส่วน (75 %) จะใช้พื้นที่คลุมดิน (BCA.) = $(960 \times 75) / 100$

= 720 ม^2

อัตราส่วนพื้นที่คลุมดิน: พื้นที่เปิดโล่ง ของวัดขนาดเล็ก = $40 : 60$

พื้นที่เปิดโล่ง = $(720 \times 60) / 40 = 1080 \text{ ม}^2$

ดังนั้นพื้นที่คลุมดิน: พื้นที่เปิดโล่งของวัดขนาดเล็ก = $720 : 1080$

ขนาดของ Site ในกรณีที่เป็อาคาร 2 ชั้นบางส่วน (75%) จะใช้พื้นที่ = **1800 ม²**

เอกสารนี้เป็นเอกสารที่สงวนไว้สำหรับการใช้งานเพื่อการศึกษาเท่านั้น ไม่อนุญาตให้นำไปใช้ประโยชน์ด้านการค้า
 ไม่ว่ากรณีใดๆ ทั้งสิ้น อีกทั้งห้ามมิให้ดัดแปลงเนื้อหา และต้องอ้างอิงถึงเจ้าของเอกสารทุกครั้งที่มีการนำไปใช้

2. วัดขนาดใหญ่

2.1 การกำหนดพื้นที่ใช้สอยของวัดขนาดใหญ่

$$\begin{aligned} \text{พื้นที่ใช้สอยของวัดขนาดใหญ่} &= (\text{วัดมิ่งกรมลาวาส} + \text{วัดโพธิ์แมนคุณาราม} + \text{วัดจีนประชา} \\ &\quad \text{สโมสร} + \text{วัดโพธิ์เย็น} + \text{วัดมังกรบุปผาราม}) / 5 \\ &= (2240 + 6900 + 4145 + 2370 + 4585) / 5 \end{aligned}$$

$$\text{(Gross Area)} = 4050 \text{ ม}^2$$

$$\text{2.1.1 อาคารชั้นเดียวทั้งหมดจะใช้พื้นที่กลุ่มดิน (BCA.)} = 4050 \text{ ม}^2$$

$$\text{อัตราส่วนพื้นที่กลุ่มดิน: พื้นที่เปิดโล่ง ของวัดขนาดใหญ่} = 40 : 60$$

$$\text{พื้นที่เปิดโล่ง} = (4050 \times 60) / 40 = 6075 \text{ ม}^2$$

$$\text{ดังนั้นพื้นที่กลุ่มดิน: พื้นที่เปิดโล่งของวัดขนาดใหญ่} = 4050 : 6075$$

$$\text{ขนาดของ Site ในกรณีที่เป็อาคารชั้นเดียวทั้งหมดจะใช้พื้นที่} = \underline{10125 \text{ ม}^2}$$

$$\text{2.2.2 อาคาร 2 ชั้น บางส่วน (75%) จะใช้พื้นที่กลุ่มดิน (BCA.)} = (4050 \times 75) / 100$$

$$= 3040 \text{ ม}^2$$

$$\text{อัตราส่วนพื้นที่กลุ่มดิน: พื้นที่เปิดโล่ง ของวัดขนาดใหญ่} = 40 : 60$$

$$\text{พื้นที่เปิดโล่ง} = (3040 \times 60) / 40 = 4560 \text{ ม}^2$$

$$\text{ดังนั้นพื้นที่กลุ่มดิน: พื้นที่เปิดโล่งของวัดขนาดใหญ่} = 3040 : 4560$$

$$\text{ขนาดของ Site ในกรณีที่เป็อาคาร 2 ชั้นบางส่วน (75%) จะใช้พื้นที่} = \underline{7600 \text{ ม}^2}$$

สรุป

วัดขนาดเล็ก

$$\text{ขนาดของ Site ในกรณีที่เป็อาคารชั้นเดียวทั้งหมดจะใช้พื้นที่} = 2400 \text{ ม}^2 = 1-2-0 \text{ ไร่}$$

$$\text{ขนาดของ Site ในกรณีที่เป็อาคาร 2 ชั้นบางส่วน (75%) จะใช้พื้นที่} = 1800 \text{ ม}^2 = 1-0-50 \text{ ไร่}$$

วัดขนาดใหญ่

$$\text{ขนาดของ Site ในกรณีที่เป็อาคารชั้นเดียวทั้งหมดจะใช้พื้นที่} = 10125 \text{ ม}^2 = 6-1-31.25 \text{ ไร่}$$

$$\text{ขนาดของ Site ในกรณีที่เป็อาคาร 2 ชั้นบางส่วน (75%) จะใช้พื้นที่} = 7600 \text{ ม}^2 = 4-3-0 \text{ ไร่}$$

เอกสารนี้เป็นเอกสารที่สงวนไว้สำหรับการใช้งานเพื่อการศึกษาเท่านั้น ไม่อนุญาตให้นำไปใช้ประโยชน์ด้านการค้า
ไม่ว่ากรณีใดๆ ทั้งสิ้น อีกทั้งห้ามมิให้ดัดแปลงเนื้อหา และต้องอ้างอิงถึงเจ้าของเอกสารทุกครั้งที่มีการนำไปใช้

ตารางที่ 5.4 แสดงพื้นที่ขององค์ประกอบต่างๆ ของวัด

ลำดับ	องค์ประกอบ	วัดขนาดเล็ก				วัดขนาดใหญ่					
		วัดบำเพ็ญจินพรต	วัดทิพย์วิหาร	วัดโพธิ์กตาราม	Area requirement	วัดมิ่งกรมลาวาส	วัดโพธิ์แมนคุณาราม	วัดจีนประชาสโมสร	วัดโพธิ์เย็น	วัดมิ่งกรมพาราม	Area requirement
1	พุทธาวาส										
1.1	วิหารหน้า	12	-	60	24	96	180	96	40	175	110
1.2	วิหารหลัก	36	36	115	60	108	440	108	120	530	260
1.3	วิหารอวโลกิเตศวร	17.5	12+25	15	15	30	48	16	20	40+60	42
1.4	วิหารบูรพาจารย์	-	10	15**	15	30	42	28	64+16	55	42
1.5	วิหารกษัตริศรรมโพธิสัตว์	18	-	-	15	30	48	16*	-	40	42
1.6	วิหารบรรพบุรุษ	36	50*	-	30	60+60	42+42	-	80	55	64
1.7	วิหารพระพุทธรูป	17.5	-	-	15	70	100	20	20	420#	125
1.8	วิหารเทพ, เชียง	-	18+12	-	9	36	-	37.5	-	30	30
	รวมพื้นที่ส่วนพุทธาวาส	-	-	-	183	-	-	-	-	-	715
2	สังฆาวาส										
2.1	หอปริยัติธรรม	-	-	21+50	24	100	180	-	20+50	-	100
2.2	กุฏิ	96	165	232	164	350	554	135	600	90	380
2.3	ครัว	12	18	35	20	40	36	80	88	84	60
2.4	หอนั่ง	18	36	21	25	80	810	45	80	215	240
2.5	อาคันตุคาราม	103	-	36	45	-	690	500	-	445	300
2.6	ห้องน้ำ(พระภิกษุ)	18	7.5	40	20	8	20	40	48	16	25
	รวมพื้นที่ส่วนสังฆาวาส	-	-	-	298	-	-	-	-	-	1105
3	บริการและกิจการ										
3.1	ห้องน้ำ(พุทธศนิกชน)	3	7.5	7	6	30	20	42	-	-	20
3.2	ห้องสมุด	60	28	-	30	-	60	-	-	-	60
3.3	สำนักงาน, ประชาสัมพันธ์	6	28	9	15	24	60	30	24	56	40
3.4	ห้องทำงานเจ้าอาวาส	-	-	9	9	30	52	30	-	-	40
3.5	ห้องประชุม	-	-	9	-	-	110	-	-	-	110
3.6	ห้องรับแขก, โถงพักผ่อน	28	-	12+12	15	-	66	30	20+20	240	105
3.7	ห้องพักเจ้าหน้าที่	127	-	45	45	200	120	125	-	144	120
3.8	ห้องเก็บของ	27	15	18	20	132	300	35	65	295	170
3.9	ห้องเก็บสังฆภัณฑ์	-	-	9	9	-	-	17.5	15	-	20

เอกสารนี้เป็นลิขสิทธิ์ของงานวิจัยสำหรับการใช้งานเพื่อการศึกษาเท่านั้น ไม่อนุญาตให้ไปใช้ประโยชน์ด้านการค้า

ไม่ว่ากรณีใดๆ ทั้งสิ้น อีกทั้งห้ามมิให้ดัดแปลงเนื้อหา และต้องอ้างอิงถึงเจ้าของเอกสารทุกครั้งที่มีการนำไปใช้

ตารางที่ 5.4 (ต่อ)

ลำดับ	องค์ประกอบ	วัดขนาดเล็ก				วัดขนาดใหญ่					
		วัดบำเพ็ญพรต	วัดทิพย์วารวิหาร	วัดโพธิ์ตัดาราม	Area requirement	วัดมิ่งกรมลาวาส	วัดโพธิ์แมนคุณาราม	วัดจีนประชาสโมสร	วัดโพธิ์เย็น	วัดมิ่งกรมไปศาราม	Area requirement
3.10	ห้องยา	-	-	-	-	42	-	-	-	-	-
3.11	จุดบริการรูปเทียน	-	-	-	-	30	-	-	-	-	30
3.12	บริการงาน-ชาม, ถังผลไม้	-	-	-	-	10	-	20	-	-	15
3.13	หอกเก็บพระไตรปิฎก	-	-	-	-	-	450	-	-	-	-
3.14	โรงอาหาร (โรงเจ)	-	-	-	-	-	-	324	-	-	-
3.15	โรงเจ	-	-	-	-	144	-	270	-	-	-
3.16	ศาลาประกอบพิธีศพ	-	-	-	-	-	-	460	320	-	-
3.17	โรงซ่อมบำรุง	-	-	-	-	100	-	110	-	-	-
3.18	ครัว(โรงเจ)	-	-	-	-	-	-	190	-	-	-
3.19	โรงทาน	-	-	-	-	-	-	305	-	-	-
3.20	ห้องพัก(โรงเจ)	-	-	-	-	-	-	205	-	-	-
3.21	ห้องพักคนชรา	-	-	-	-	-	-	375	-	-	-
3.22	แทงค์น้ำ	-	-	-	-	-	-	130	-	-	-
3.23	หอรบฝัง	-	-	-	-	-	-	-	-	5	-
3.24	หอกลอง	-	-	-	-	-	-	-	-	5	-
	รวมพื้นที่ส่วนบริการ	-	-	-	149	-	-	-	-	-	730
	รวมพื้นที่ (1+2+3)	635	460	770	630	1840	4470	3820	1710	2990	2550
4	Circulation + โถง	315	290	405	330	400	2430	325	660	1585	1500
	รวมพื้นที่ใช้สอยทั้งหมด (Gross area)	950	760	1175	960	2240	6900	4145	2370	4585	4050

* กยติครรภโพธิสัตว์ + วิหารบรรพบุรุษ

** บูรพาจารย์ + บรรพบุรุษ # มีมากกว่า 1 หน่วย

● Circulation : พื้นที่ (1+2+3) ของวัดขนาดเล็ก = $330 \times 100 / 630 = 52\%$ (นำไปใช้ในตารางที่ 5.5)● Circulation : พื้นที่ (1+2+3) ของวัดขนาดใหญ่ = $1500 \times 100 / 2550 = 59\%$ (นำไปใช้ในตารางที่ 5.6)● Circulation : พื้นที่ใช้สอย (Gross area) ของวัดขนาดเล็ก = $330 \times 100 / 960 = 34\%$ (นำไปใช้ในบทสรุปท้ายตารางที่ 5.5)● Circulation : พื้นที่ใช้สอย (Gross area) ของวัดขนาดใหญ่ = $1500 \times 100 / 4050 = 37\%$ (นำไปใช้ในบทสรุปท้ายตารางที่ 5.6)

เอกสารนี้เป็นเอกสารที่สงวนไว้สำหรับการใช้งานเพื่อการศึกษาเท่านั้น ไม่อนุญาตให้นำไปใช้ประโยชน์ด้านการค้า
ไม่ว่ากรณีใดๆ ทั้งสิ้น อีกทั้งห้ามมิให้ดัดแปลงเนื้อหา และต้องอ้างอิงถึงเจ้าของเอกสารทุกครั้งที่มีการนำไปใช้

ตารางที่ 5.5 แสดงรายละเอียดการใช้พื้นที่ขององค์ประกอบต่างๆ ของวัดขนาดเล็ก

ลำดับ	องค์ประกอบ	พื้นที่ / หน่วย	จำนวน	พื้นที่รวม	อ้างอิง
1	พุทธาวาส				
1.1	วิหารหน้า	24	1	24	A
1.2	วิหารหลัก	60	1	60	A
1.3	วิหารอวโลกิเตศวร	15	1	15	A
1.4	วิหารกษิติครรภ์โพธิสัตว์	15	1	15	A
1.5	วิหารบรรพบุรุษ	30	1	30	A
1.6	วิหารเทพ,เขียน	9	1	9	A
	รวมพื้นที่ส่วนพุทธาวาส			153	
2	สังฆาวาส				
2.1	กุฏิ	12	13	156	A,B
2.2	ครัว	20	1	20	A
2.3	หอน้ำ	25	1	25	A
2.4	อาคันตุการาม	12	4	48	A,B
2.5	ห้องน้ำ (พระภิกษุ)			20	A
	รวมพื้นที่ส่วนสังฆาวาส			269	
3	บริการและกิจกรรม				
3.1	ห้องน้ำ (พุทธศนิกชน)			6	A
3.2	ห้องสมุด	30	1	30	A
3.3	สำนักงาน,ประชาสัมพันธ์	15	1	15	A
3.4	ห้องทำงานเจ้าอาวาส	9	1	9	A
3.5	ห้องรับแขก, โถงพักผ่อน	15	1	15	A
3.6	ห้องพักเจ้าหน้าที่	12	4	48	A,B
3.7	ห้องเก็บของ	20	1	20	A
3.8	ห้องเก็บสังฆภัณฑ์	9	1	9	A
	รวมพื้นที่ส่วนบริการ			152	
4	Circulation	52% ของพื้นที่ (1+2+3)		298	C
	รวมพื้นที่ใช้สอย (Gross Area) 1+2+3-4			872	

A = หาค่าเฉลี่ยจากการสำรวจวัดจีนขนาดเล็ก 3 แห่ง

B = พิจารณาจากการวิเคราะห์

C = อ้างอิงจากตารางที่ 5.4

เอกสารนี้เป็นเอกสารที่สงวนไว้สำหรับการใช้งานเพื่อการศึกษาเท่านั้น ไม่อนุญาตให้นำไปใช้ประโยชน์ด้านการค้า
ไม่ว่ากรณีใดๆ ทั้งสิ้น อีกทั้งห้ามมิให้ดัดแปลงเนื้อหา และต้องอ้างอิงถึงเจ้าของเอกสารทุกครั้งที่มีการนำไปใช้

สรุปพื้นที่ใช้สอยของวัดขนาดเล็ก

1. พื้นที่โครงการ(Site)	1635	ตารางเมตร (1-0-8.75 ไร่)
2. พื้นที่ใช้สอยรวม (Gross Area)	872	ตารางเมตร
2.1 ส่วนพุทธาวาส	153	ตารางเมตร
2.2 ส่วนสังฆาวาส	269	ตารางเมตร
2.3 ส่วนบริการและกิจกรรม	152	ตารางเมตร
2.4 Circulation (ประมาณ 34 % ของพื้นที่ใช้สอย Gross Area)	298	ตารางเมตร
3. พื้นที่คลุมดิน BCA. (75%ของพื้นที่ใช้สอย Gross Area)	654	ตารางเมตร
4. Open Space	981	ตารางเมตร

ตารางที่ 5.6 แสดงรายละเอียดการใช้พื้นที่ขององค์ประกอบต่างๆ ของวัดขนาดใหญ่

ลำดับ	องค์ประกอบ	พื้นที่ / หน่วย	จำนวน	พื้นที่รวม	อ้างอิง
1	พุทธาวาส				
1.1	วิหารหน้า	110	1	110	A
1.2	วิหารหลัก	260	1	260	A
1.3	วิหารอวโลกิตศวรร	42	1	42	A
1.4	วิหารบูรพาจารย์	42	1	42	A
1.5	วิหารกษัตริศรภโพธิสัตว์	42	1	42	A
1.6	วิหารบรรพบุรุษ	64	1	64	A
1.7	วิหารพระพุทธร	125		125	A
1.8	วิหารเทพ,เขียน	30	1	30	A
	รวมพื้นที่ส่วนพุทธาวาส			715	
2	สังฆาวาส				
2.1	หอปริยัติธรรม	100	1	100	A
2.2	กุฏิ	12	31	372	A,B
2.3	ครัว	60	1	60	A
2.4	หอน้ำ + โรงอาหาร	240	1	240	A
2.5	อาคันตุคาราม	12	25	300	A,B
2.6	ห้องน้ำ (พระภิกษุ)	25		25	A
	รวมพื้นที่ส่วนสังฆาวาส			1097	
3	บริการและกิจกรรม				
3.1	ห้องน้ำ(พุทธศนิกชน)			20	A
3.2	ห้องสมุด	60	1	60	A
3.3	สำนักงาน,ประชาสัมพันธ์	40	1	40	A

เอกสารนี้เป็นเอกสารที่สงวนลิขสิทธิ์สำหรับการใช้งานเพื่อการศึกษาเท่านั้น ไม่อนุญาตให้นำไปใช้ประโยชน์ในการค้า

ไม่ว่ากรณีใดๆ ทั้งสิ้น อีกทั้งห้ามมิให้ดัดแปลงเนื้อหา และต้องอ้างอิงถึงเจ้าของเอกสารทุกครั้งที่มีการนำไปใช้

ตารางที่ 5.6 (ต่อ)

ลำดับ	องค์ประกอบ	พื้นที่ / หน่วย	จำนวน	พื้นที่รวม	อ้างอิง
3	บริการและกิจกรรม				
3.4	ห้องทำงานเจ้าอาวาส	40	1	40	A
3.5	ห้องประชุม			110	A
3.6	ห้องรับแขก, โถงพักผ่อน			105	A
3.7	ห้องพักเจ้าหน้าที่	12	10	120	A,B
3.8	ห้องเก็บของ			170	A
3.9	ห้องเก็บสังฆภัณฑ์	20	1	20	A
3.10	จุดบริการรูปเทียน			30	A
3.11	บริการงานขาม-ล้างของไหว้	15	1	15	A
	รวมพื้นที่ส่วนบริการและกิจกรรม			730	
4	Circulation	59% ของพื้นที่ (1+2+3)		1500	C
	รวมพื้นที่ใช้สอย (Gross Area) 1+2+3-4			4042	

A = หาค่าเฉลี่ยจากการสำรวจวัดจีนขนาดใหญ่ 5 แห่ง

B = พิจารณาจากการวิเคราะห์

C = อ้างอิงจากตารางที่ 5.4

สรุปพื้นที่ใช้สอยรวมของวัดขนาดใหญ่

1. พื้นที่โครงการ (Site) 7575 ตารางเมตร (4-2-93.75ไร่)
2. พื้นที่ใช้สอยรวม(Gross Area) 4042 ตารางเมตร
 - 2.1 ส่วนพุทธาวาส 715 ตารางเมตร
 - 2.2 ส่วนสังฆาวาส 1097 ตารางเมตร
 - 2.3 ส่วนบริการและกิจกรรม 730 ตารางเมตร
 - 2.4 Circulation (37% ของพื้นที่ใช้สอยรวม Gross Area) 1500 ตารางเมตร
3. พื้นที่คลุมดิน (BCA.) 75% ของพื้นที่ใช้สอยรวม (Gross Area) 3030 ตารางเมตร
4. Open Space 4545 ตารางเมตร

เอกสารนี้เป็นเอกสารที่สงวนไว้สำหรับการใช้งานเพื่อการศึกษาเท่านั้น ไม่อนุญาตให้นำไปใช้ประโยชน์ด้านการค้า
ไม่ว่ากรณีใดๆ ทั้งสิ้น อีกทั้งห้ามมิให้ดัดแปลงเนื้อหา และต้องอ้างอิงถึงเจ้าของเอกสารทุกครั้งที่มีการนำไปใช้

การเลือกที่ตั้งโครงการ (Site Selection)

การปลูกสร้างอาคารประเภทศาสนสถาน ในกรุงเทพมหานครนั้นมิได้มีข้อกำหนดในการห้ามปลูกสร้างแต่อย่างใด แต่มีกฎข้อบังคับว่า ถ้าบริเวณที่จะปลูกสร้างวัดอยู่ใกล้แม่น้ำ ลำคลอง ตัวอาคารจะต้องมีระยะร่นห่างจากริมลำคลองหรือริมแม่น้ำอย่างน้อยที่สุด 3 เมตร¹ ดังนั้นการพิจารณาการเลือกที่ตั้งของโครงการ ผู้วิจัยได้กำหนดพื้นที่ในเขตกรุงเทพมหานคร บริเวณย่านฝั่งธนบุรีเนื่องจากทางฝั่งพระนคร ในปัจจุบันมีวัดจีนอยู่แล้วถึง 4 แห่ง² และได้ทำการวิเคราะห์พื้นที่เพื่อหาศักยภาพ ที่มีความเหมาะสมต่อโครงการ โดยกำหนดปัจจัยที่สำคัญประกอบการพิจารณา และแบ่งค่าการให้คะแนนดังนี้

1. ความสะดวกในการเข้าถึง (Accessibility) แบ่งการให้คะแนนดังนี้

พื้นที่อยู่ในซอย การจราจรเบาบาง เข้า-ออกสะดวก	= 3
พื้นที่อยู่ติดถนนสายรอง การจราจรค่อนข้างคับคั่ง เข้า-ออกสะดวก	= 2
พื้นที่อยู่ติดถนนสายหลัก การจราจรหนาแน่น เข้า-ออกลำบาก	= 1
2. ลักษณะการใช้ที่ดิน แบ่งการให้คะแนนดังนี้

ที่พืักอาศัย	= 3
ที่พืักอาศัย , พาณิชยกรรม	= 2
ที่พืักอาศัย, อุตสาหกรรม	= 1
3. สภาพแวดล้อมและมลภาวะ แบ่งการให้คะแนนดังนี้

มีอาคารพืักอาศัยเบาบาง การจราจรเบาบาง ไม่มีมลภาวะต่างๆ รบกวน	= 2
มีอาคารพืักอาศัยหนาแน่น มีการจราจรคับคั่ง มีมลภาวะทางเสียง ฝุ่น ควัน	= 1
4. ระบบสาธารณูปโภค แบ่งการให้คะแนนดังนี้

มีการติดตั้งระบบสาธารณูปโภคครบถ้วนสมบูรณ์	= 2
ขาดการติดตั้งระบบสาธารณูปโภคบางประเภท	= 1
5. พื้นที่น้ำท่วม แบ่งการให้คะแนนดังนี้

บริเวณที่ไม่มีปัญหาน้ำท่วม	= 3
บริเวณที่มีน้ำท่วมเมื่อฝนตก	= 2
บริเวณที่มีน้ำท่วมขัง	= 1

เชิงอรรถ

1. ผังเมืองรวมกรุงเทพมหานคร ปี พ.ศ. 2542

2. เอกสารอัดสำเนา รายงานแสดงจำนวนวัดทั้งหมด แยกตามนิกาย กรมศาสนา 2542.

เอกสารนี้เป็นเอกสารที่สงวนไว้สำหรับการใช้งานเพื่อการศึกษเท่านั้น เมื่อนำไปใช้โดยไม่ได้รับอนุญาตเห็นว่าเป็นการละเมิดลิขสิทธิ์ในทางกฎหมาย ผู้ใช้ต้องรับผิดชอบต่อการใช้งานที่ไม่ถูกต้อง และต้องอ้างอิงถึงเจ้าของเอกสารทุกครั้งที่มีการนำไปใช้

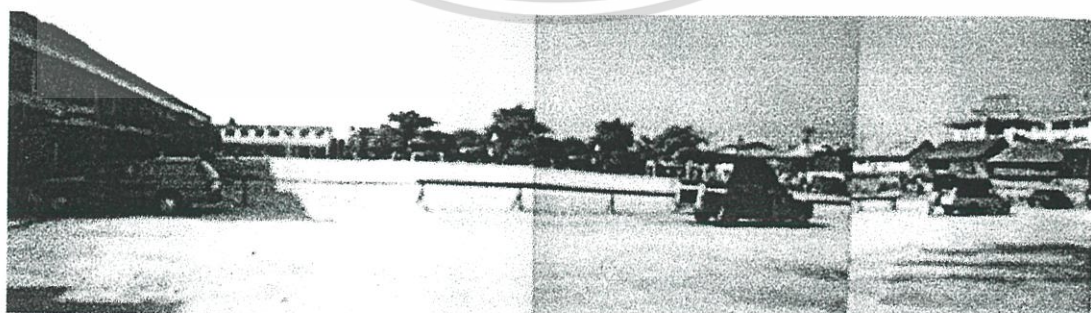
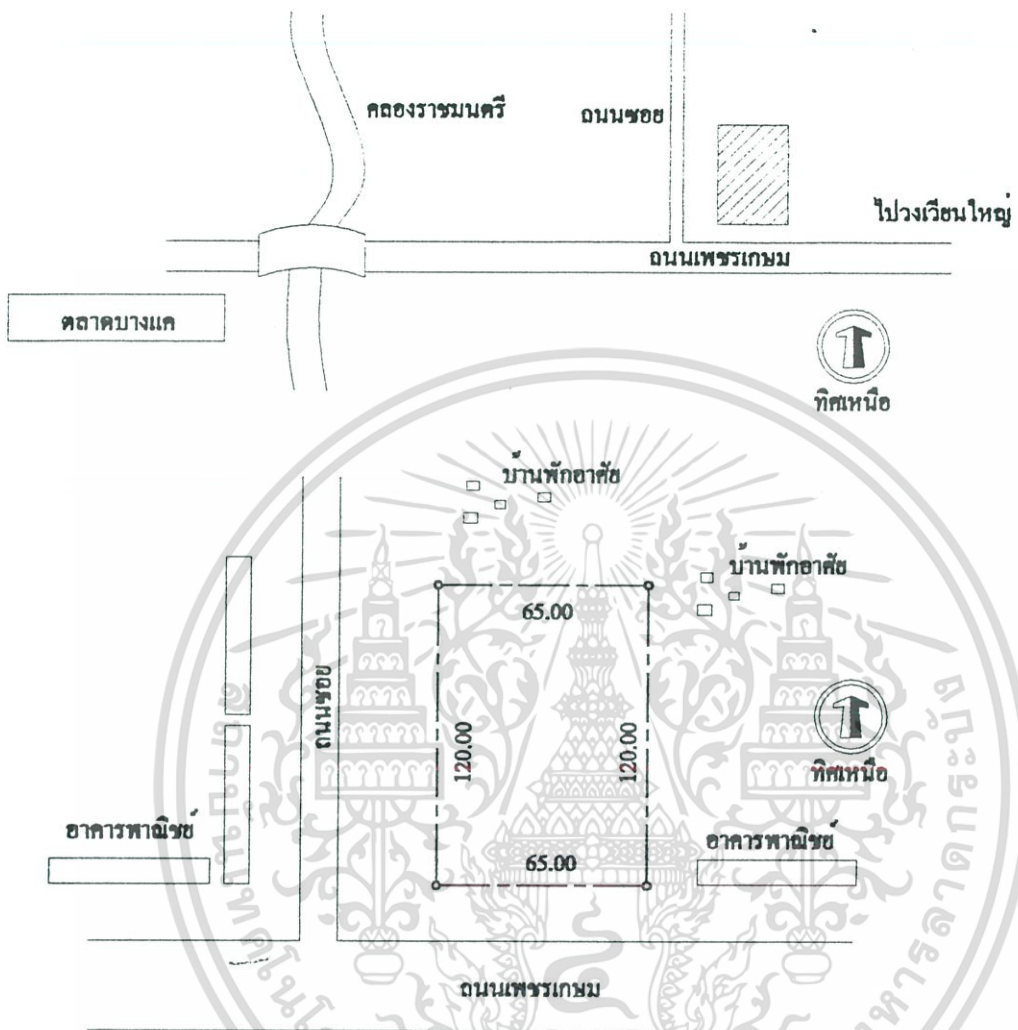

รูปที่ 5.18 แสดง Site-A ถนนเพชรเกษม งานเพื่อการศึกษาเท่านั้น ไม่อนุญาตให้นำไปใช้ประโยชน์ด้านการค้า ไม่ว่าจะกรณีใดๆ ทั้งสิ้น อีกทั้งห้ามมิให้ดัดแปลงเนื้อหา และต้องอ้างอิงถึงเจ้าของเอกสารทุกครั้งที่มีการนำไปใช้



รูปที่ 5.19 แสดง Site B ถนนรัชดาภิเษก เพื่อการศึกษาเท่านั้น ไม่อนุญาตให้นำไปใช้ประโยชน์ด้านการค้า ไม่ว่าจะกรณีใดๆ ทั้งสิ้น อีกทั้งห้ามมิให้ดัดแปลงเนื้อหา และต้องอ้างอิงถึงเจ้าของเอกสารทุกครั้งที่มีการนำไปใช้

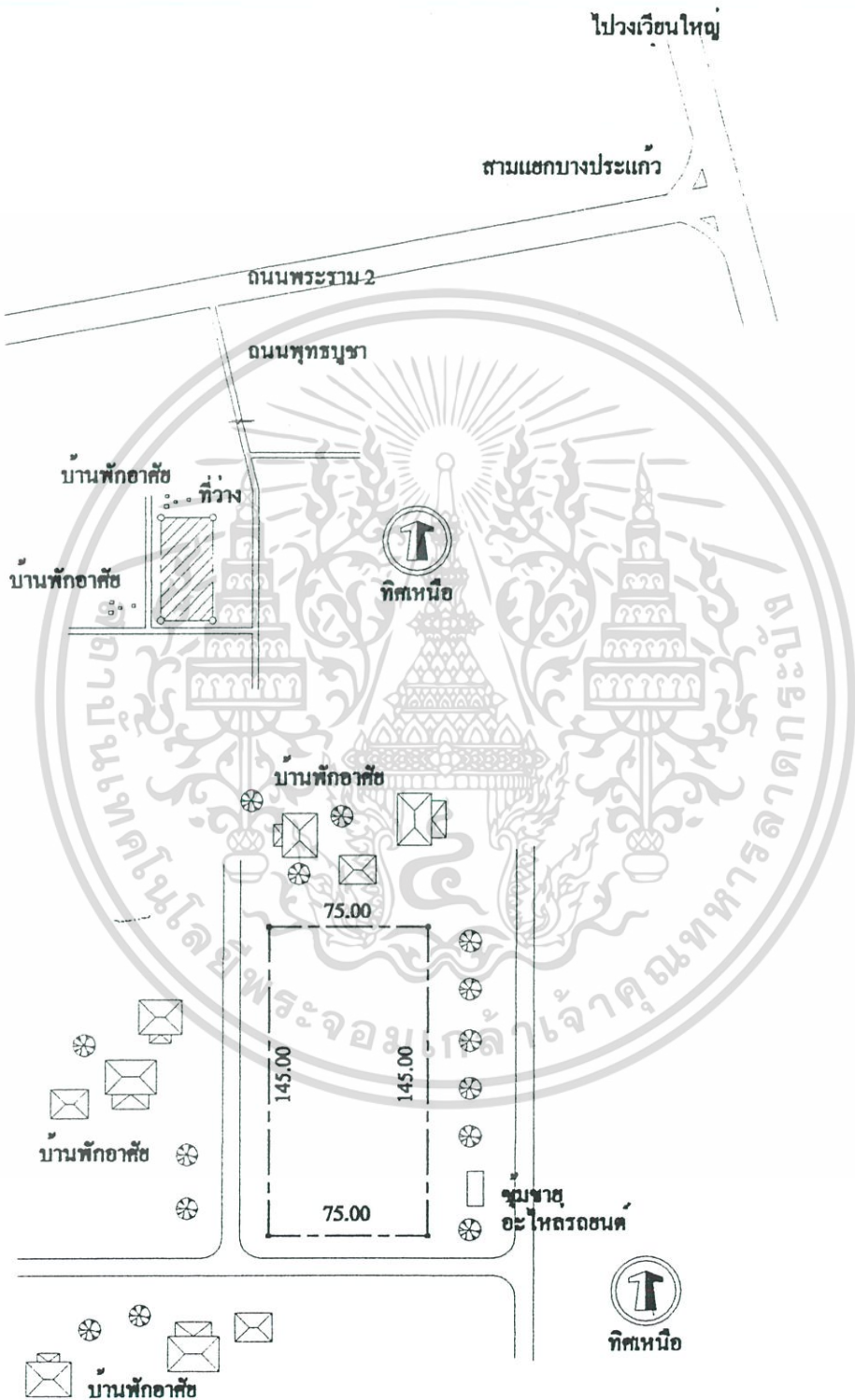

รูปที่ 5.20 แสดง Site-C ถนนพุทธบูชา งานเพื่อการศึกษาเท่านั้น ไม่อนุญาตให้นำไปใช้ประโยชน์ด้านการค้า
ไม่ว่ากรณีใดๆ ทั้งสิ้น อีกทั้งห้ามมิให้ตัดแปลงเนื้อหา และต้องอ้างอิงถึงเจ้าของเอกสารทุกครั้งที่มีการนำไปใช้

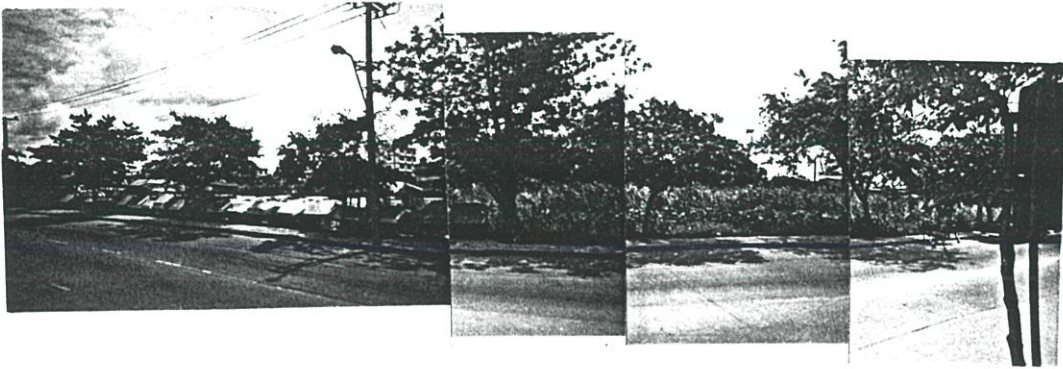

แสดงทัศนียภาพของที่ตั้งโครงการเมื่อมองจากถนนพุทธบูชา



แสดงทัศนียภาพอาคารฝั่งตรงข้าม (ทิศตะวันออก)



แสดงทัศนียภาพทิศตะวันตก

รูปที่ 5.21 แสดงสภาพแวดล้อม Site-C ถนนพุทธบูชา

เอกสารนี้เป็นเอกสารที่สงวนไว้สำหรับการใช้งานเพื่อการศึกษาเท่านั้น ไม่อนุญาตให้นำไปใช้ประโยชน์ด้านการค้า
ไม่ว่ากรณีใดๆ ทั้งสิ้น อีกทั้งห้ามมิให้ดัดแปลงเนื้อหา และต้องอ้างอิงถึงเจ้าของเอกสารทุกครั้งที่มีการนำไปใช้

สรุปการเลือกที่ตั้งโครงการ

ในการสรุปการเลือกที่ตั้งโครงการ ที่เหมาะสมจากสามบริเวณจะใช้การให้ค่าคะแนนจากปัจจัยสำคัญ 8 ประการข้างต้น โดยกำหนดค่าถ่วงน้ำหนัก (Weighting) ค่าถ่วงน้ำหนักที่ได้จากการลำดับความสำคัญของปัจจัยดังนี้

- | | |
|---|---|
| 1. ความสะดวกในการเข้าถึง (Accessibility) | 4 |
| 2. ลักษณะการใช้ที่ดิน | 4 |
| 3. สภาพแวดล้อมและมลภาวะ | 4 |
| 4. ระบบสาธารณูปโภค | 4 |
| 5. พื้นที่น้ำท่วม | 3 |
| 6. ขนาด-รูปร่างของที่ดิน | 2 |
| 7. หน้าที่ดินหันไปทางทิศใด ตามหลักฮวงจุ้ย | 2 |
| 8. กรรมสิทธิ์ในที่ดิน | 2 |

ตารางที่ 5.7 แสดงการเลือกที่ตั้งโครงการ

FACTOR	ตัวเลือกที่ตั้งโครงการ						Weighting
	SITE - A		SITE - B		SITE - C		
1. ความสะดวกในการเข้าถึง	3	12	3	12	3	12	4
2. ลักษณะการใช้ที่ดิน	2	8	1	4	3	12	4
3. สภาพแวดล้อมและมลภาวะ	1	4	1	4	2	8	4
4. ระบบสาธารณูปโภค	2	8	2	8	2	8	4
5. พื้นที่น้ำท่วม	3	9	3	9	3	9	3
6. ขนาด-รูปร่างของที่ดิน	3	6	3	6	3	6	2
7. หน้าที่ดินหันไปทางทิศใด	3	6	2	4	3	6	2
8. กรรมสิทธิ์ในที่ดิน	2	4	2	4	2	4	2
รวม	57		51		65		

สรุป เลือกที่ตั้ง SITE - C ที่ดินริมถนนในซอยพุทธบูชา ซึ่งเป็นถนนซอยที่เชื่อมระหว่างถนนพระราม 2 กับถนนสุขสวัสดิ์ ให้คะแนนสูงสุดมาเป็นที่ตั้งโครงการ

ลักษณะสภาพที่ตั้งโครงการ

พื้นที่ตั้งของโครงการอยู่ริมถนนภายในซอยพุทธบูชา (พระราม 2 ซอย 31) ระยะทางจากปากซอยไปถึงที่ตั้งโครงการประมาณ 600 เมตร ลักษณะของรูปทรงเป็นสี่เหลี่ยมผืนผ้า ด้านยาวติดถนนขนาด 145 เมตร กว้าง 75 เมตร โดยมีพื้นที่ประมาณ 10875 ตารางเมตร หรือ 6 ไร่ 3 งาน 18 ตารางวา ไร่ใด ๆ ทั้งสิ้น อีกทั้งห้ามมิให้ตัดแปลงเนื้อหา และต้องอ้างอิงถึงเจ้าของเอกสารทุกครั้งที่มีการนำไปใช้

ทิศเหนือ คัดพื้นที่โล่ง และมีบ้านพักอาศัย

ทิศใต้ คัดถนนซอย (ทางเข้า)

ทิศตะวันออก คัดถนนพุทธบูชา

ทิศตะวันตก คัดถนนซอย และมีบ้านพักอาศัย

ลักษณะสภาพที่ดิน เป็นที่ดินรกร้างว่างเปล่าไม่ได้ใช้ประโยชน์ มีวัชพืชปกคลุม มีอาคารลักษณะเป็นอาคารชั่วคราว ด้านทิศถนนพุทธบูชาเป็นซุ้มขายอะไหล่รถยนต์เก่า นอกนั้นมีลักษณะเป็นที่โล่งรกร้างว่างเปล่า มีแนวท่อระบายน้ำผ่านหน้าโครงการบริเวณริมถนน และด้านข้างของที่ดินฝั่งตะวันตก

ขนาดรูปร่างของที่ดิน

ขนาดพื้นที่ของที่ดินมีความเหมาะสมต่อโครงการ

รูปร่างของที่ดินมีลักษณะเป็นสี่เหลี่ยมตรงตามความนิยมของชาวจีน

สภาพที่ตั้ง

ตั้งอยู่ในย่านชุมชนพักอาศัย

ตั้งอยู่บนถนนภายในซอย ดังนั้นการจราจรจึงไม่คับคั่งมากเกินไป บรรยากาศจึงมีความสงบเงียบ เหมาะสมต่อการปฏิบัติธรรมของภิกษุสงฆ์และผู้มาประกอบพิธีกรรม

หันหน้าที่ดินไปทางทิศใต้ตรงตามหลักฮวงจุ้ยตามความเชื่อและความนิยมของชาวจีน

การเข้าถึง

สามารถเข้าถึงโครงการได้สะดวกเนื่องจากที่ดินอยู่ติดถนนพุทธบูชา (พระราม 2 ซอย 31) ซึ่งเป็นถนนที่แยกมาจากถนนพระราม 2 จากปากทางเข้ามาประมาณ 600 เมตรสามารถมองเห็นได้ชัดเจน ถนนพุทธบูชานี้เป็นถนนที่สามารถเชื่อมต่อไปยังถนนสายอื่นได้อีก เช่นถนนสุขสวัสดิ์ และ ถนนประชาอุทิศ ถนนเส้นนี้เป็นถนนสายหลักที่ใช้เป็นเส้นทางคมนาคมของคนในชุมชนพักอาศัยหลายชุมชนในย่านบริเวณนี้

สาธารณูปโภค

มีระบบสาธารณูปโภค น้ำประปา ไฟฟ้า และ โทรศัพท์ บริการครบถ้วนเนื่องจากเป็นพื้นที่ในเขตกรุงเทพฯ



รูปที่ 5.22 แสดงการวิเคราะห์ทิศทางแดดลม, มุมมองและสภาพแวดล้อมของ Site +C ประโยชน์ด้านการค้าไม่ว่ากรณีใดๆ ทั้งสิ้น อีกทั้งห้ามมิให้ตัดแปลงเนื้อหา และต้องอ้างอิงถึงเจ้าของเอกสารทุกครั้งที่มีการนำไปใช้

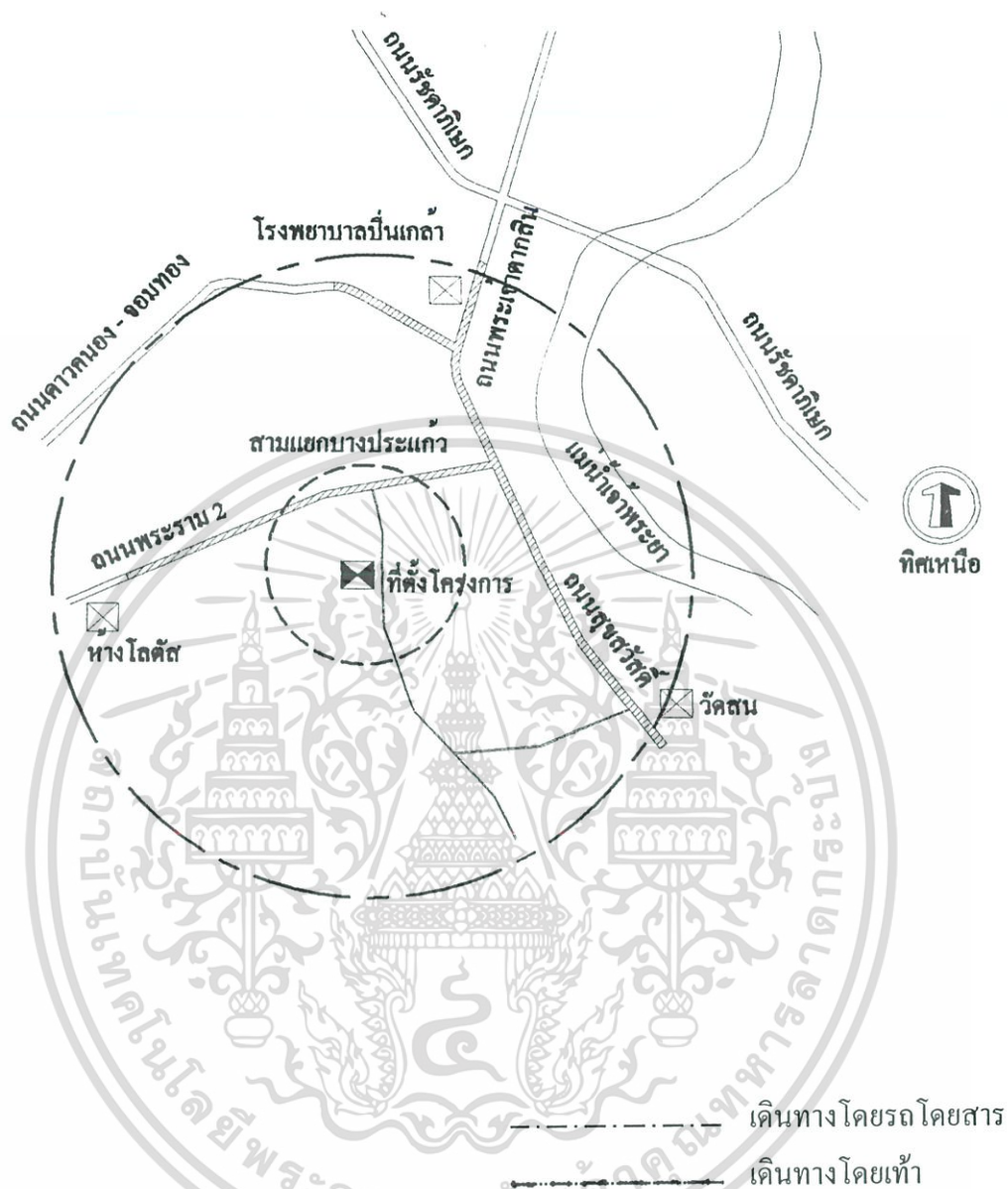

รูปที่ 5.23 รัศมีครอบคลุมการบริการ โดยการเดินทางด้วยรถโดยสารและเดินเท้าในระยะเวลา 30 นาที

ถนนพระราม 2 เป็นถนนสายหลัก ซึ่งมีรถโดยสารประจำทางคอยให้บริการประชาชนภายในย่านนี้อยู่หลายสาย ซึ่งมีทั้งสิ้นจำนวน 10 สาย และจากการสำรวจภายในระยะเวลา 30 นาที (สำรวจในช่วงเวลา 9.00 - 13.00 น. ซึ่งเป็นช่วงเวลาที่ผู้มาประกอบพิธีกรรมที่วัดมากที่สุด) จะมีรถประจำทางวิ่งผ่านจำนวน 40 คัน (นับรวมทุกสาย) โดยมีรายละเอียด ดังนี้

สาย 147 (การเคหะธนบุรี-วงแหวนรอบนอกกลับมาที่การเคหะธนบุรี)	จำนวน 9 คัน
ปอ.34 (บางกระดี-ลาดพร้าว)	จำนวน 1 คัน
ปอ.35 (บางกระดี-แฮปปี้แลนด์)	จำนวน 2 คัน

เอกสารนี้เป็นเอกสารที่สงวนไว้สำหรับการใช้งานเพื่อการศึกษาเท่านั้น ไม่อนุญาตให้นำไปใช้ประโยชน์ด้านการค้าไม่ว่ากรณีใดๆ ทั้งสิ้น อีกทั้งห้ามมิให้ดัดแปลงเนื้อหา และต้องอ้างอิงถึงเจ้าของเอกสารทุกครั้งที่มีการนำไปใช้

ปอ.68 (บางกระดี่-บางลำภู)	จำนวน 2 คัน
ปอ.76 (การเคหะธนบุรี - เพลินจิต)	จำนวน 4 คัน
ปอ.105 (มหาชัย - คลองสาน)	จำนวน 3 คัน
ปอ.140 (การเคหะธนบุรี - อนุสาวรีย์ชัยสมรภูมิ)	จำนวน 10 คัน
ปอ.141 (การเคหะธนบุรี - สยาม)	จำนวน 1 คัน
ปอ.142 (การเคหะธนบุรี-สมุทรปราการ)	จำนวน 6 คัน
ปอ.160 (บางกระดี่ - บางลำภู)	จำนวน 2 คัน

การกำหนดตำแหน่งที่ตั้งของวัดขนาดเล็กลงในพื้นที่โครงการ

ผู้วิจัยได้เลือกตำแหน่ง C เป็นที่ตั้งของวัดขนาดเล็กที่จะลงในพื้นที่โครงการ เนื่องจาก อยู่ห่างไกลจากมลพิษต่างๆ มีมุมมองที่ดีจากภายนอก และมีการเข้าถึงที่สะดวกกว่าตำแหน่งอื่นทั้งหมด

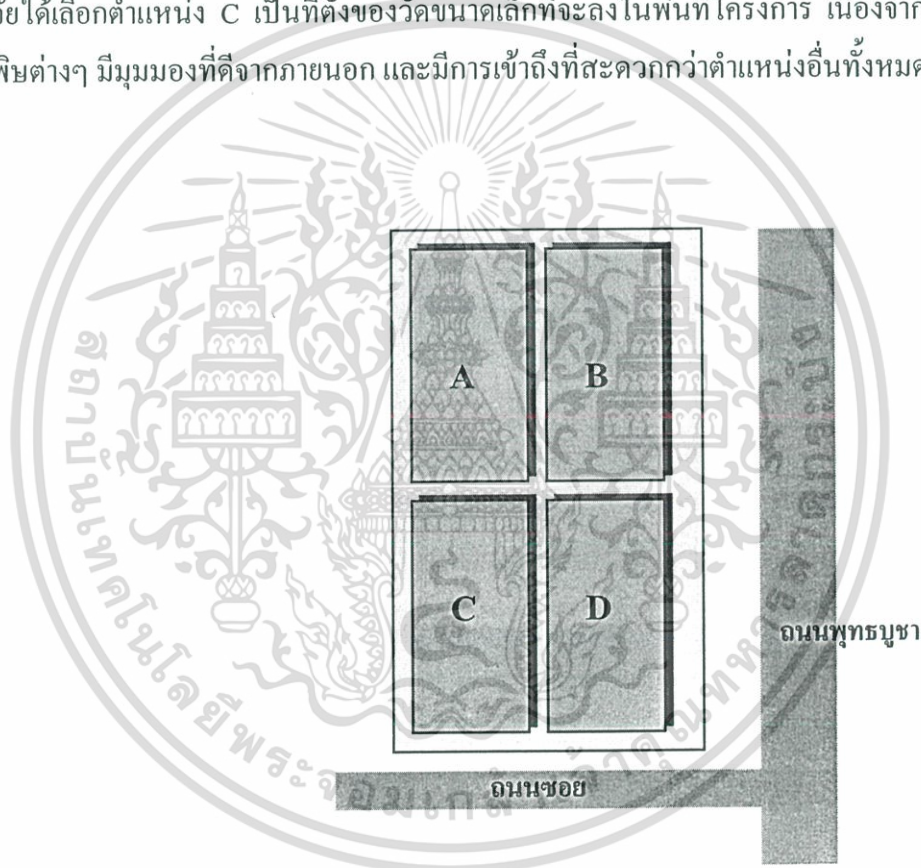

รูปที่ 5.24 แสดงการเลือกตำแหน่งที่ตั้งของวัดขนาดเล็กลงในพื้นที่โครงการ

เอกสารนี้เป็นเอกสารที่สงวนไว้สำหรับการใช้งานเพื่อการศึกษาเท่านั้น ไม่อนุญาตให้นำไปใช้ประโยชน์ด้านการค้าไม่ว่ากรณีใดๆ ทั้งสิ้น อีกทั้งห้ามมิให้ดัดแปลงเนื้อหา และต้องอ้างอิงถึงเจ้าของเอกสารทุกครั้งที่มีการนำไปใช้

Functional Diagram วัดขนาดเล็ก

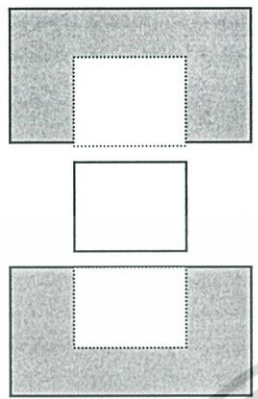

•การวางผังอาคาร
ใช้ผังชานเหอเอียน (U-plan)
2 หน่วย มาต่อกัน

- สังฆาวาส (Private)
- พุทธาวาส
- กิจกรรมพิเศษ (Public)
- ลานโล่ง

Zoning

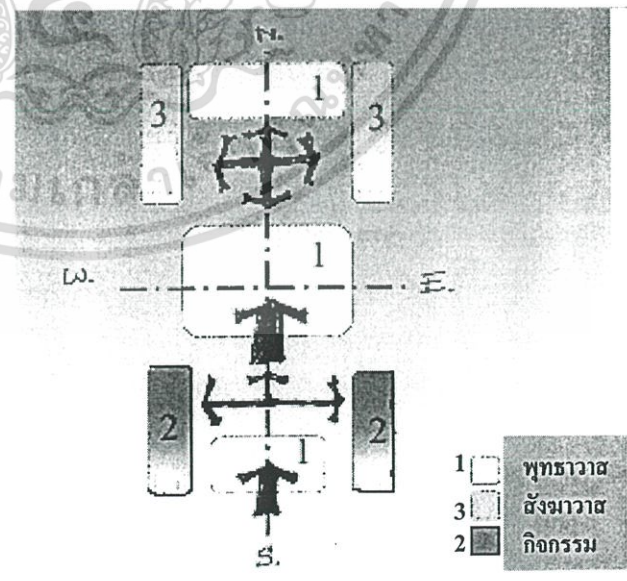
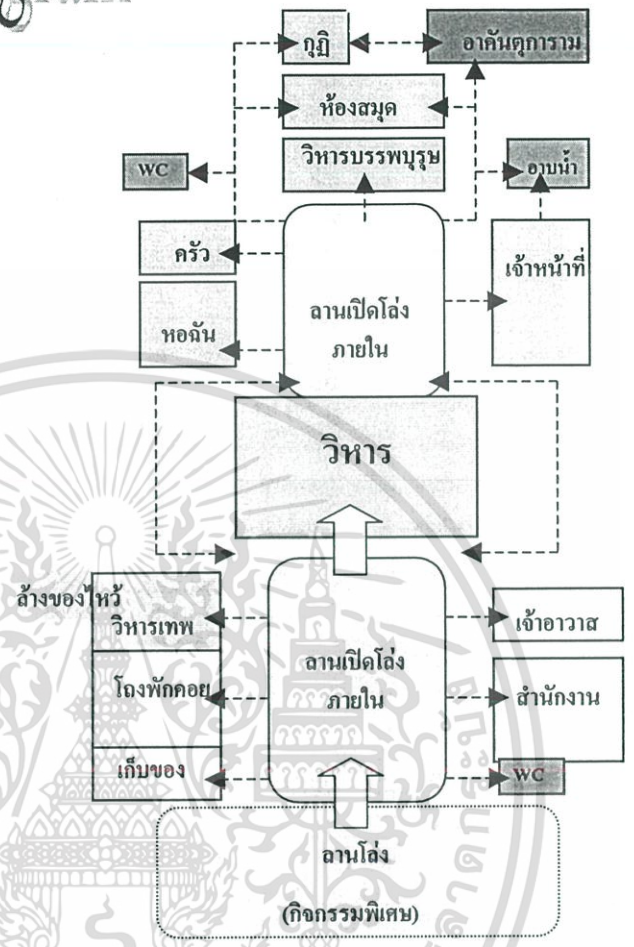

แผนผังแสดงการกระจายตัวของกิจกรรมและลำดับการเข้าถึงกลุ่มอาคาร

เอกสารรูปที่ 5.25 แสดง Function Diagram ของวัดจีนขนาดเล็ก เท่านั้น ไม่อนุญาตให้นำไปใช้ประโยชน์ด้านการค้า ไม่ว่าจะกรณีใดๆ ทั้งสิ้น อีกทั้งห้ามมิให้ดัดแปลงเนื้อหา และต้องอ้างอิงถึงเจ้าของเอกสารทุกครั้งที่มีการนำไปใช้

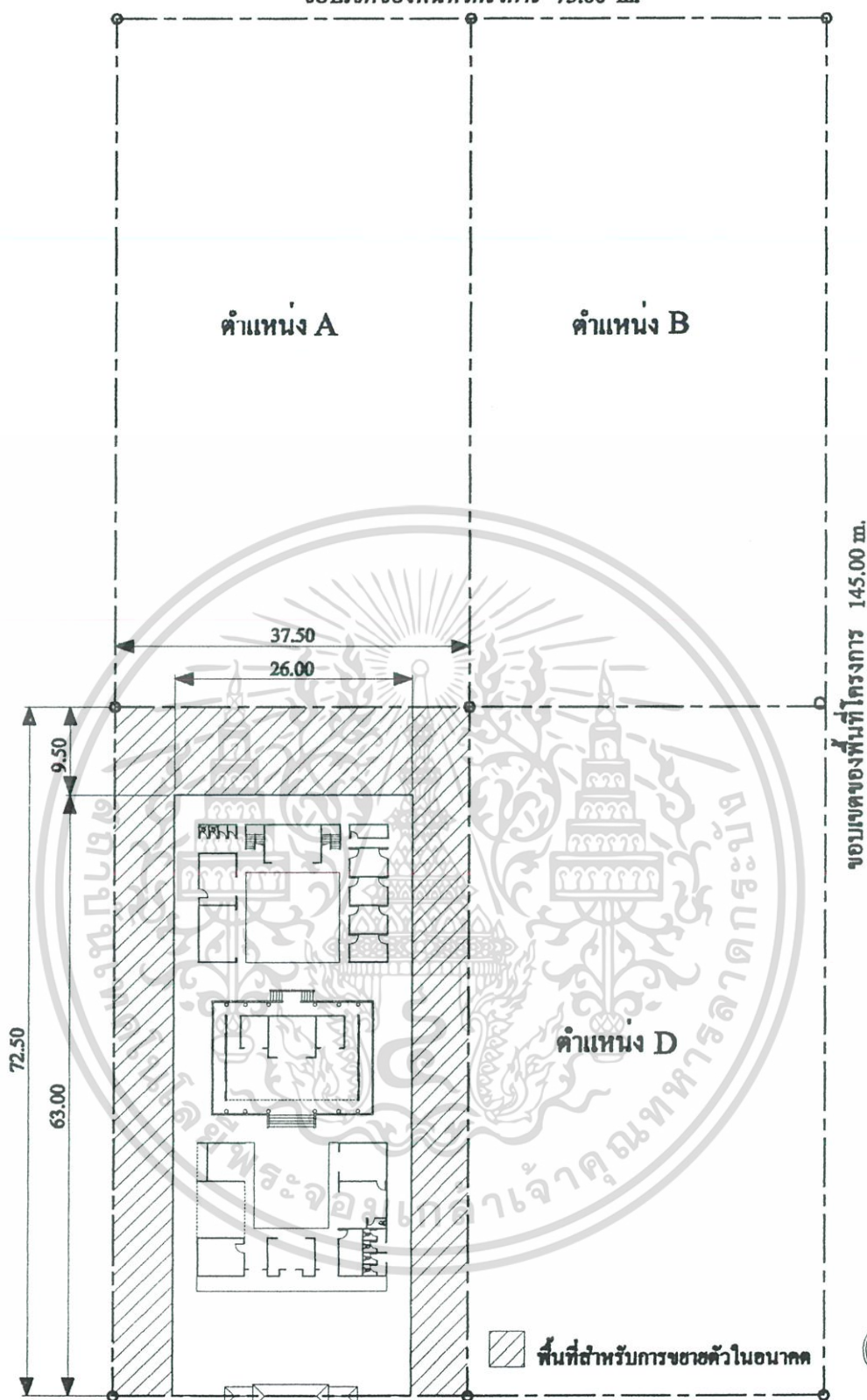

ในการจัดวางตัวอาคารลงในพื้นที่ของโครงการ ผู้วิจัยได้วางตัวอาคารลงบนกึ่งกลางด้านหน้าของพื้นที่ ทำให้เหลือพื้นที่วางคานข้างและคานหลังของอาคาร เพื่อใช้สำหรับการขยายตัวในอนาคต ซึ่งตามหลักสถาปัตยกรรมจีนนั้น ในการขยายผังจะขยายไปทางชายตึกหรือคานข้าง โดยนำผังฐานเหนือเข็ญ(U-plan) หรือผังแบบสี่เหลี่ยมผืนผ้า มาอยู่ที่คานข้างหรือคานหลังของอาคารเดิม ทำให้มีสถานเปิดโล่งภายในเพิ่มขึ้น แต่การขยายผังจะต้องคำนึงถึงหลักของความสมดุล(Symmetry Balance) และหลักของฮิน-หยาง คือเมื่อเพิ่มอาคารทางคานชายก็จะต้องเพิ่มอาคารทางคานชาวด้าย

รูปที่ 5.26 แสดงผังบริเวณของวัดจีนขนาดเล็ก

เอกสารนี้เป็นเอกสารที่สงวนไว้สำหรับการใช้งานเพื่อการศึกษาเท่านั้น ไม่อนุญาตให้นำไปใช้ประโยชน์ด้านการค้า

ไม่ว่ากรณีใดๆ ทั้งสิ้น อีกทั้งห้ามมิให้ดัดแปลงเนื้อหา และต้องอ้างอิงถึงเจ้าของเอกสารทุกครั้งที่มีการนำไปใช้

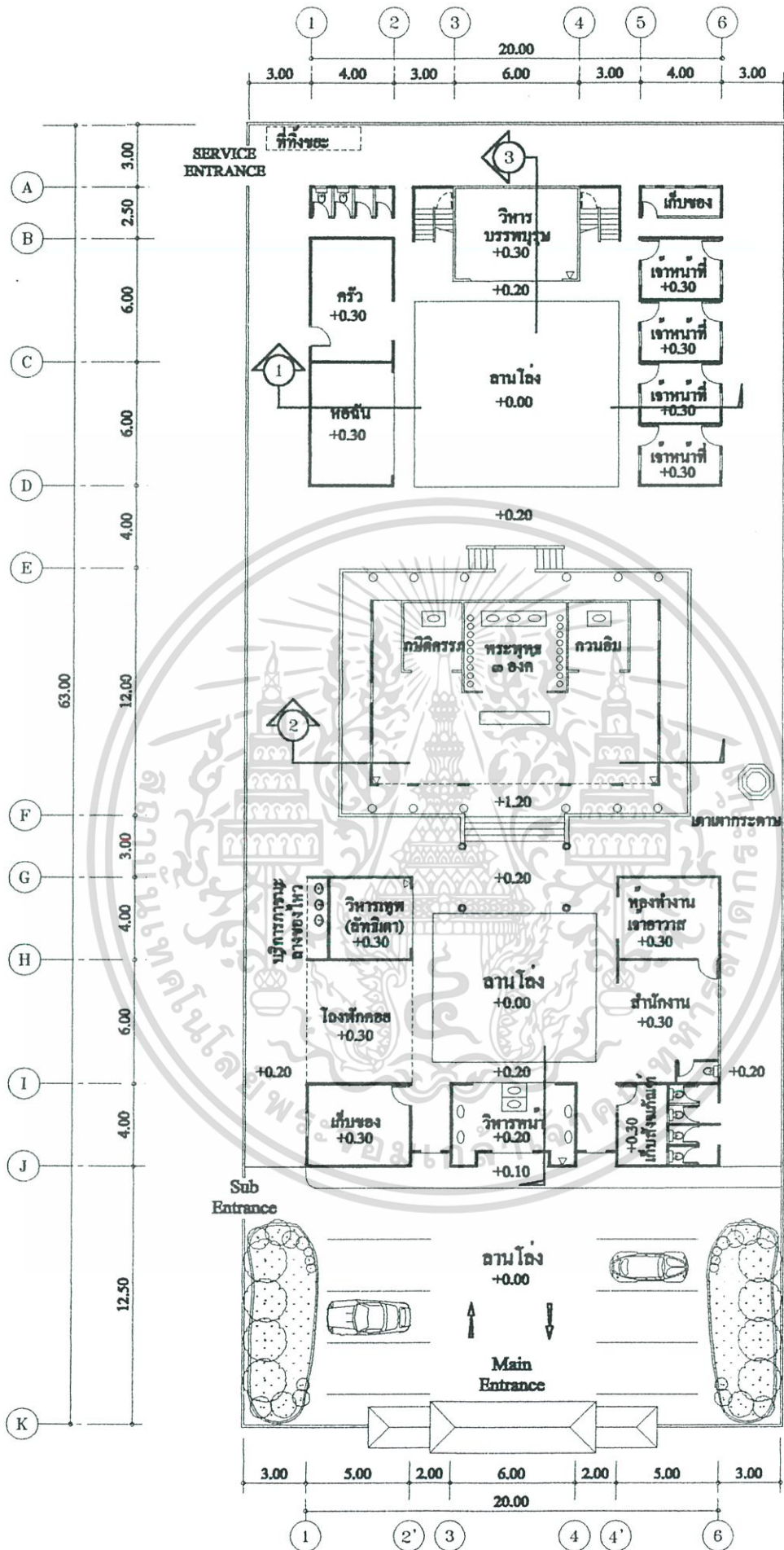

ทิศทางกรมองรูปด้าน
▽ ดั้งเดิมจริง

รูปที่ 5.27 แสดงแปลนชั้นล่างของวัดจีนขนาดเล็ก
แปลนพื้นชั้นล่าง
SCALE 1:300
ไม่ว่ากรณีใดๆ ทั้งสิ้น อีกทั้งห้ามมิให้ดัดแปลงเนื้อหา และต้องอ้างอิงถึงเจ้าของเอกสารที่แท้จริงที่มีการนำไปใช้

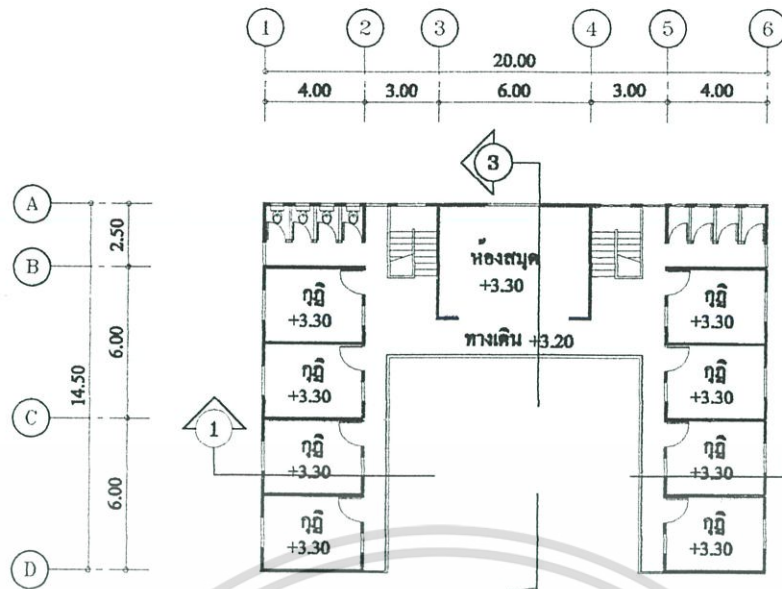

แปลนพื้นที่สอง

SCALE 1 : 300

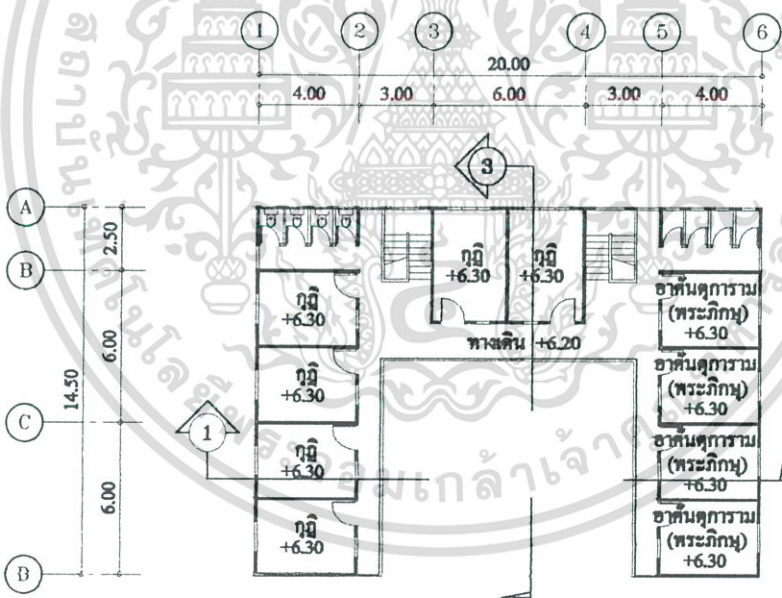

แปลนพื้นที่สาม

SCALE 1 : 300



รูปที่ 5.28 แสดงแปลนชั้นบนของวัดจีนขนาดเล็ก

เอกสารนี้เป็นเอกสารที่สงวนไว้สำหรับการใช้งานเพื่อการศึกษาเท่านั้น ไม่อนุญาตให้นำไปใช้ประโยชน์ด้านการค้า ไม่ว่าจะกรณีใดๆ ทั้งสิ้น อีกทั้งห้ามมิให้ดัดแปลงเนื้อหา และต้องอ้างอิงถึงเจ้าของเอกสารทุกครั้งที่มีการนำไปใช้

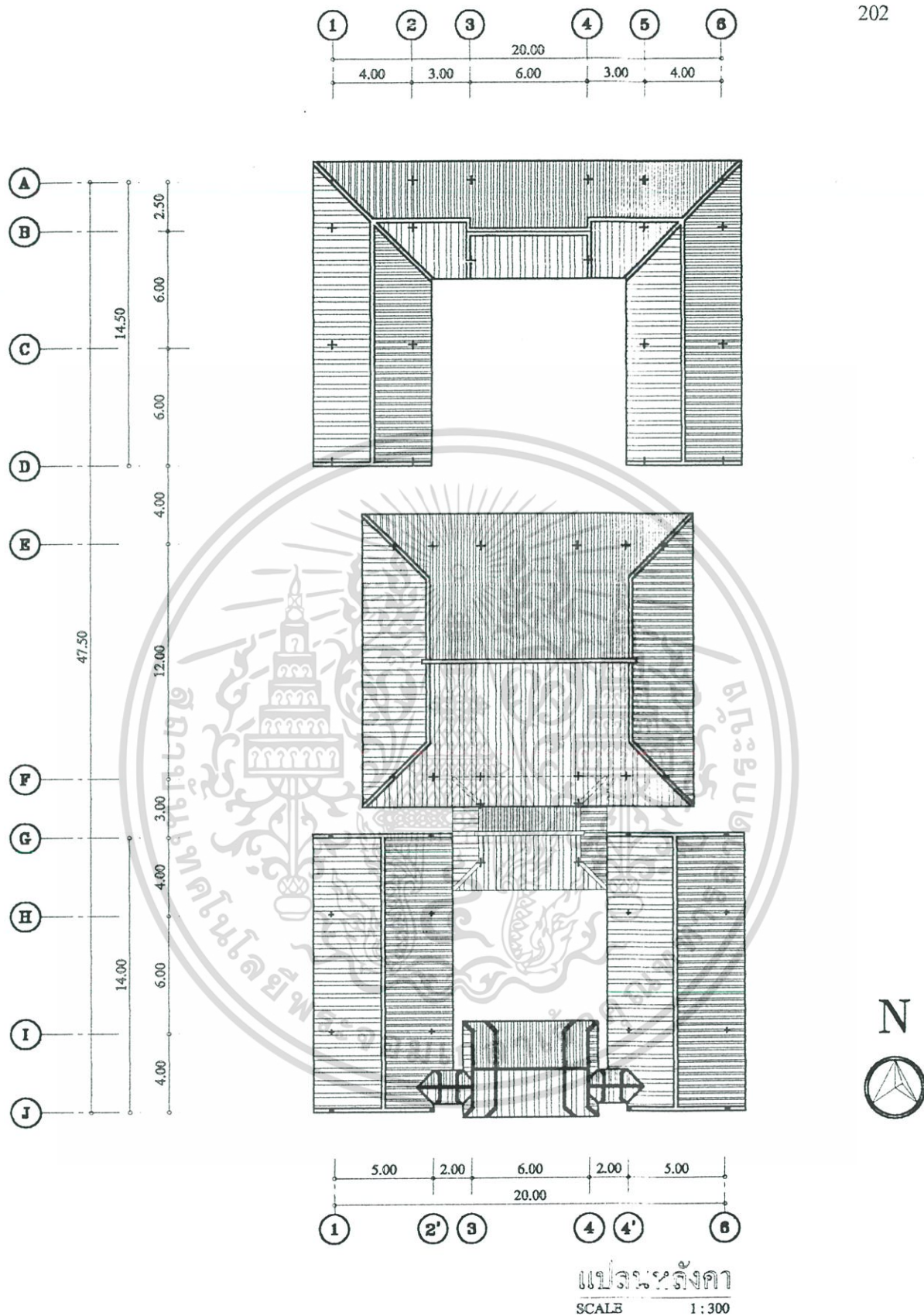

เอกสารนี้เป็นเอกสารที่สงวนไว้สำหรับอาจารย์ใช้ในการศึกษาเท่านั้น ไม่อนุญาตให้นำไปใช้ประโยชน์ด้านการค้า
รูปที่ 5.29 แสดงแปลนหลังคาของวัดขนาดเล็ก
ไม่ว่ากรณีใดๆ ทั้งสิ้น อีกทั้งห้ามมิให้ดัดแปลงเนื้อหา และต้องอ้างอิงถึงเจ้าของเอกสารทุกครั้งที่มีการนำไปใช้

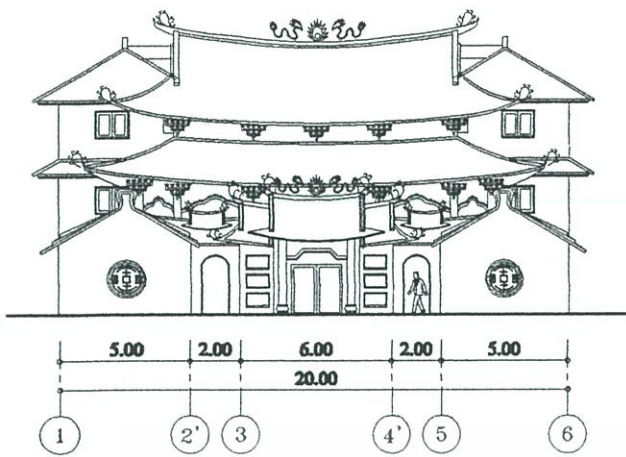

รูปคาน A
SCALE 1:300

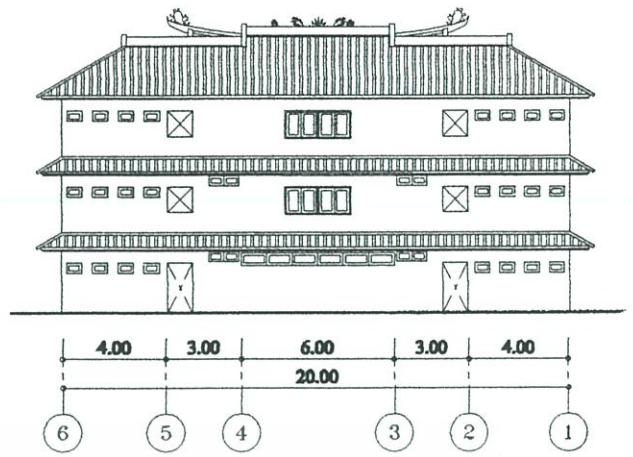

รูปคาน C
SCALE 1:300

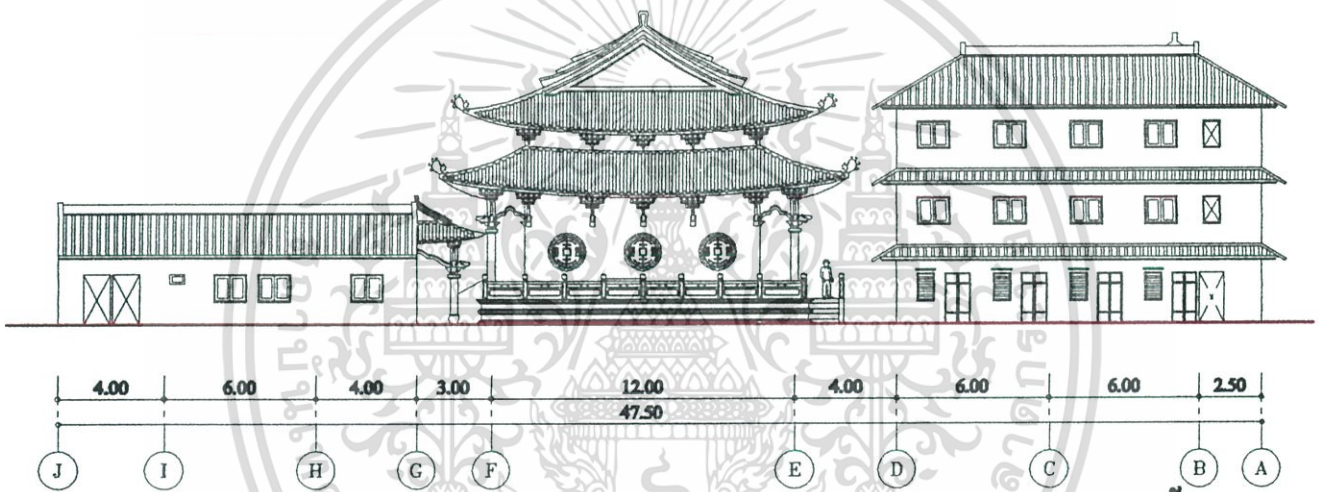

รูปคาน B
SCALE 1:300

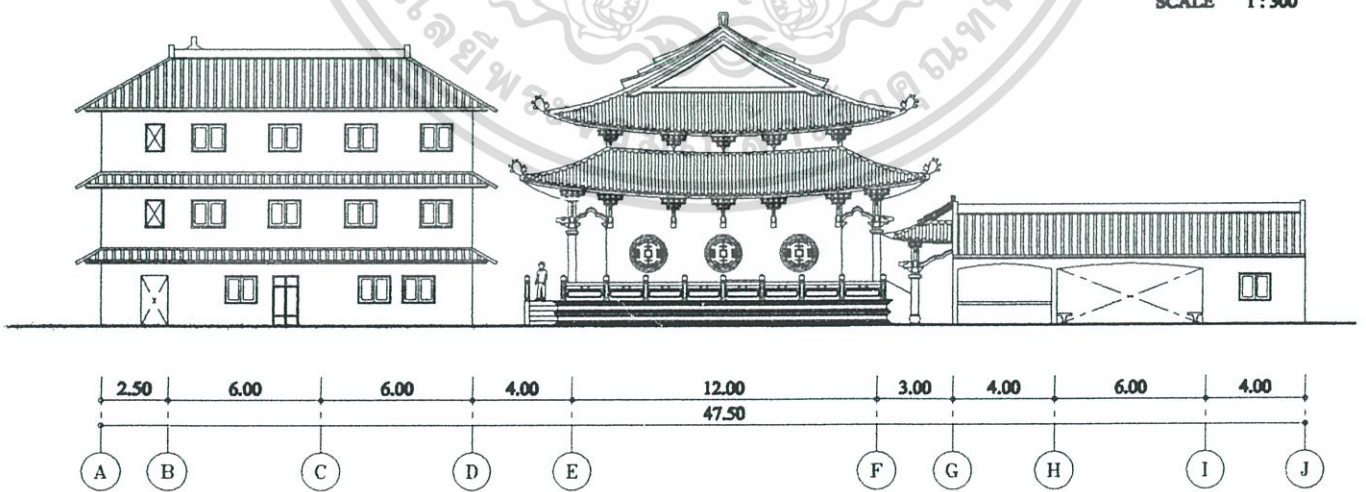

รูปคาน D
SCALE 1:300

รูปที่ 5.30 แสดงรูปคานของวัดจีนขนาดเล็ก

เอกสารนี้เป็นเอกสารที่สงวนลิขสิทธิ์ไว้เพื่อการเรียนการสอนเพื่อการศึกษาเท่านั้น ไม่อนุญาตให้นำไปใช้ประโยชน์ด้านการค้า
ไม่ว่ากรณีใดๆ ทั้งสิ้น อีกทั้งห้ามมิให้ดัดแปลงเนื้อหา และต้องอ้างอิงถึงเจ้าของเอกสารทุกครั้งที่มีการนำไปใช้

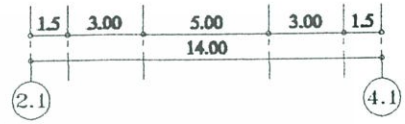
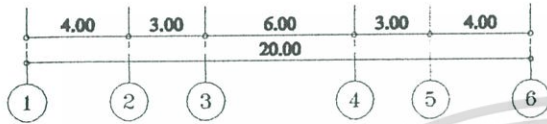
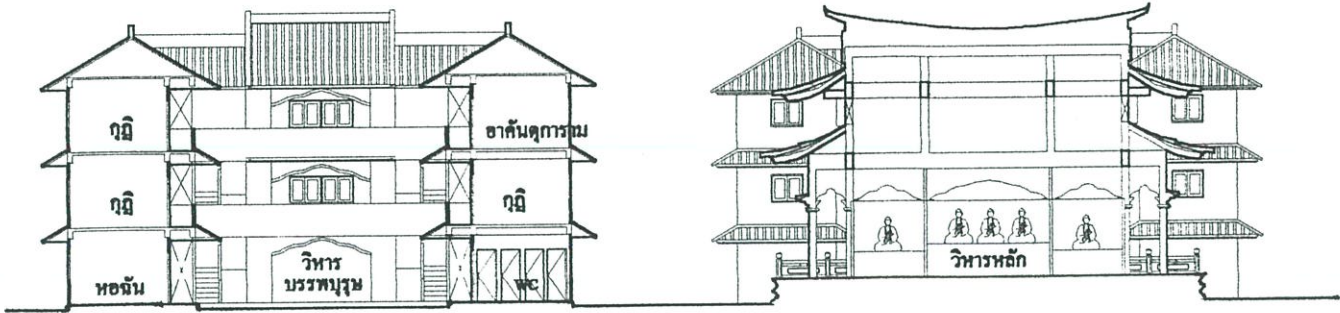

รูปตัด 1
SCALE 1:300

รูปตัด 2
SCALE 1:300

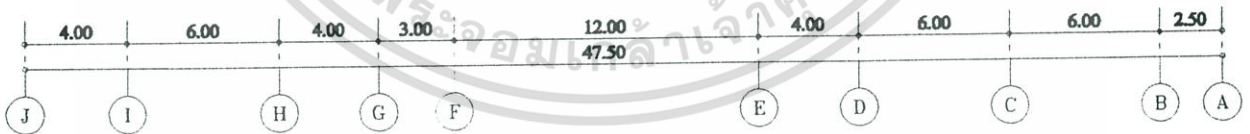

รูปตัด 3
SCALE 1:300

เอกสารนี้เป็นเอกสารที่สงวนไว้สำหรับการใช้งานเพื่อการศึกษาเท่านั้น ไม่อนุญาตให้นำไปใช้ประโยชน์ด้านการค้า
รูปที่ 5.31 แสดงรูปตัดของวัดจีนขนาดเล็ก
ไม่จากริมใดๆ ทั้งสิ้น อีกทั้งห้ามมั่วแต่ดัดแปลงเนื้อหา และต้องอ้างอิงถึงเจ้าของเอกสารทุกครั้งที่มีการนำไปใช้

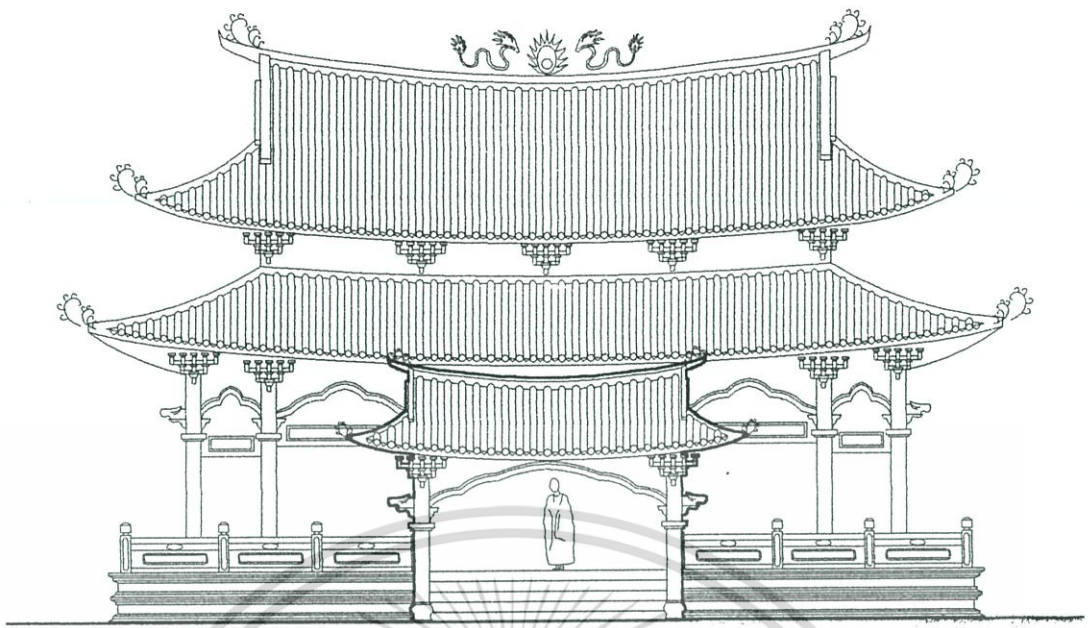

FRONT ELEVATION
SCALE 1:150

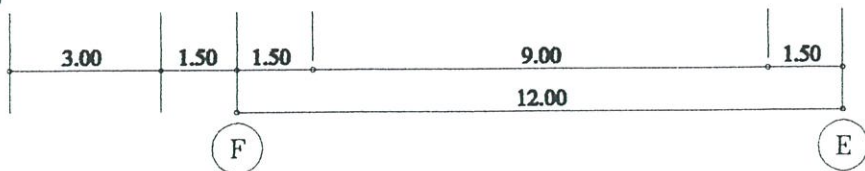
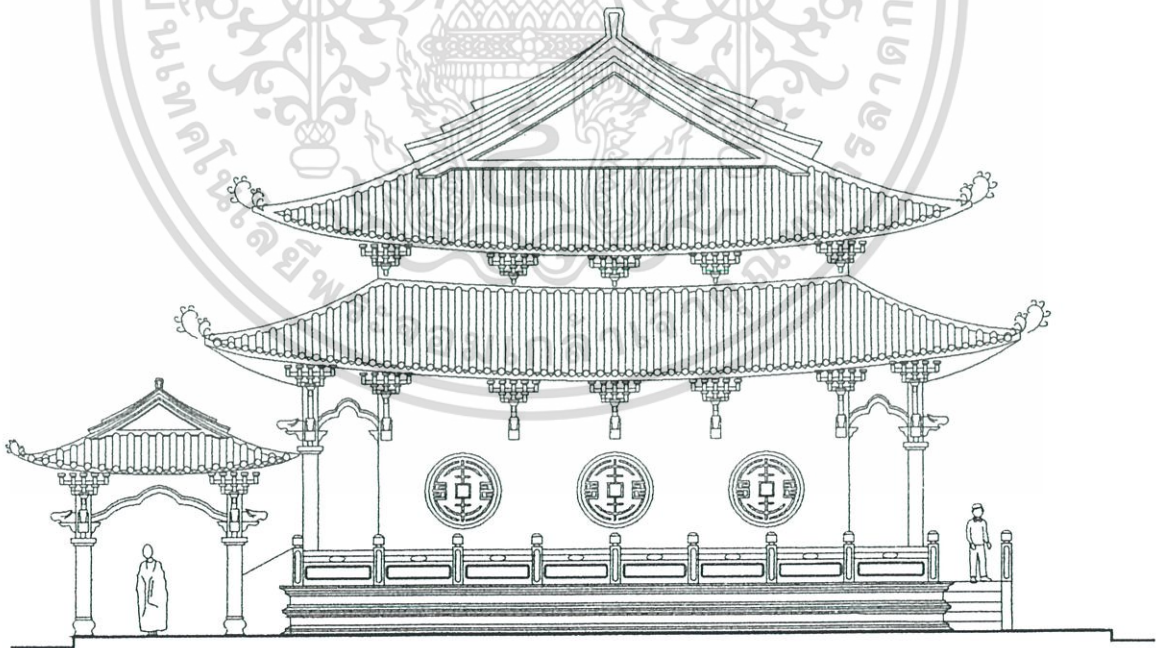

SIDE ELEVATION
SCALE 1:150

เอกสารนี้เป็นเอกสารที่สงวนไว้สำหรับวารใช้งานเพื่อการศึกษาเท่านั้น ไม่อนุญาติให้หันไปใช้ประโยชน์ด้านการค้า
รูปที่ 5.32 แสดงรูปด้านวิหารหลัก(โบสถ์)ของวัดจีนขนาดเล็ก
 ไม่วารณมีใดๆ ทั้งสิ้น อีกทั้งห้ามมิให้ดัดแปลงเนื้อหา และต้องอ้างอิงถึงเจ้าของเอกสารทุกครั้งที่มีการนำไปใช้

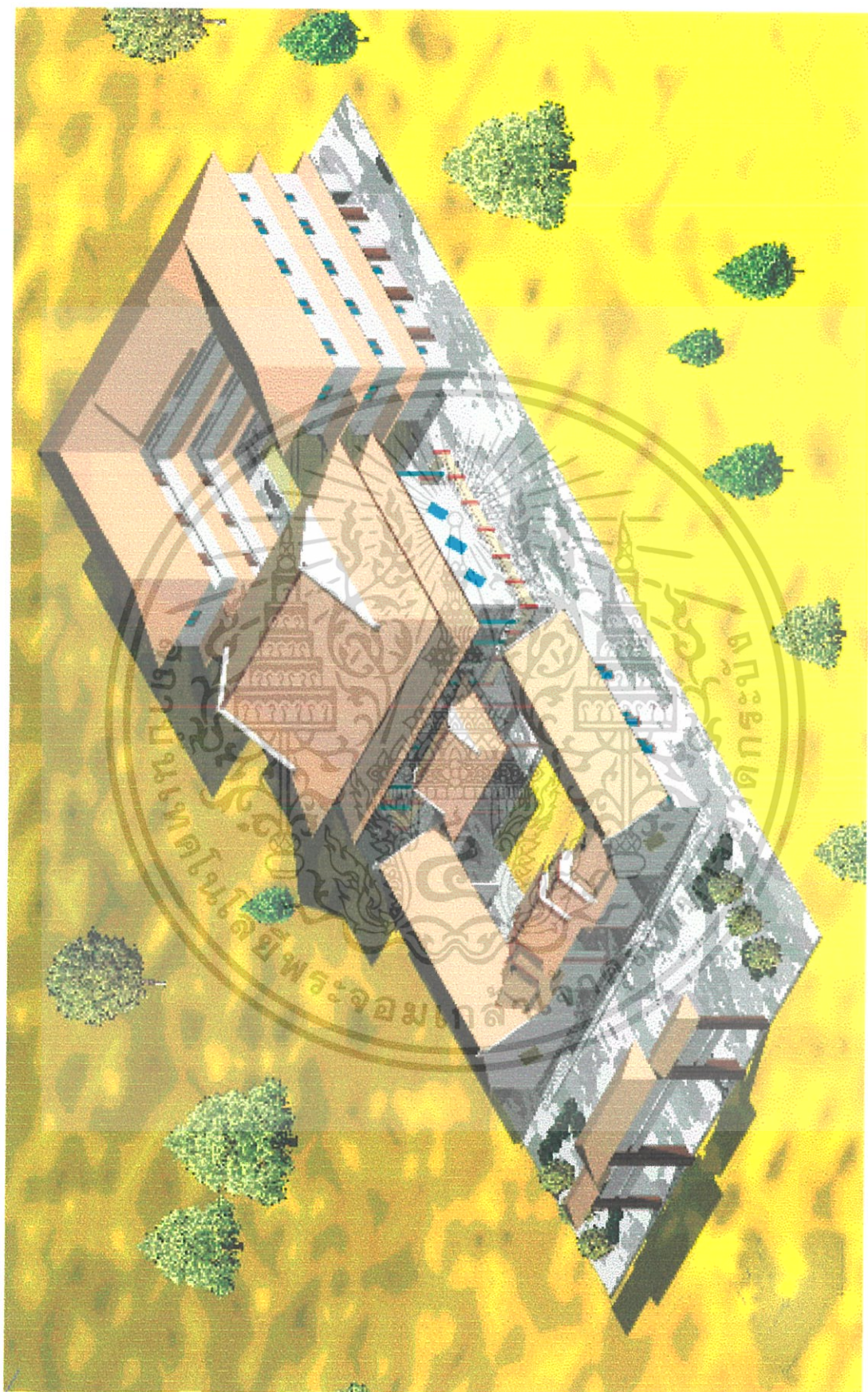

รูปที่ 5.33 แสดงภาพ Perspective ของวัดจินนขนาดเด็ก

เอกสารนี้เป็นเอกสารที่สงวนไว้สำหรับการใช้งานเพื่อการศึกษาเท่านั้น ไม่อนุญาตให้นำไปใช้ประโยชน์ด้านการค้าไม่ว่ากรณีใดๆ ทั้งสิ้น อีกทั้งห้ามมิให้ดัดแปลงเนื้อหา และต้องอ้างอิงถึงเจ้าของเอกสารทุกครั้งที่มีการนำไปใช้

Zoning

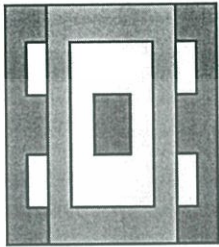

• การวางผังอาคาร
ใช้ผังแบบช่อเหอเอียน (O-plan)
และนำผังชานเหอเอียน
(U-plan)
มาต่อด้านข้างทั้งสองด้าน
เป็นการขยายผังในทางกว้าง

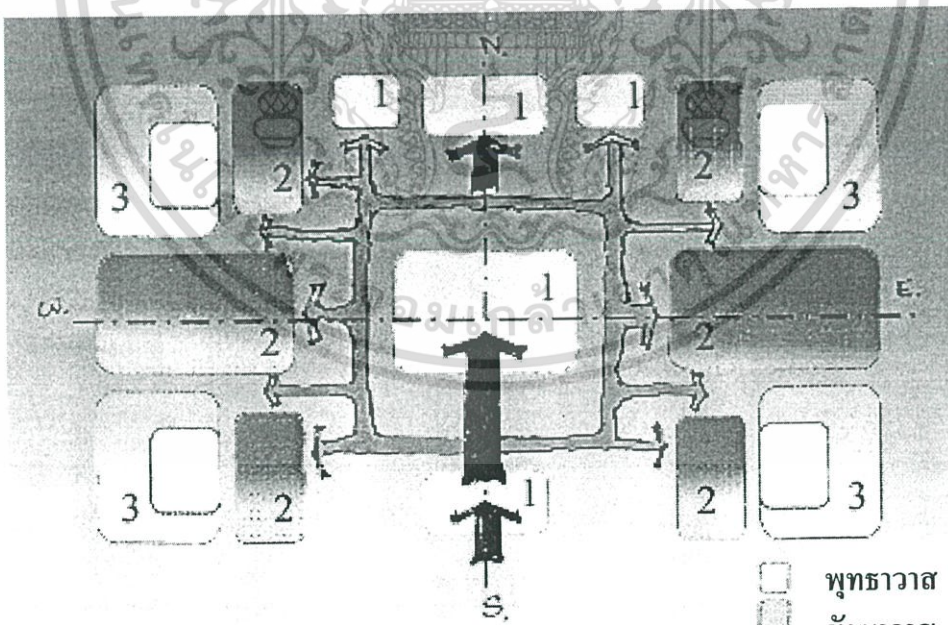
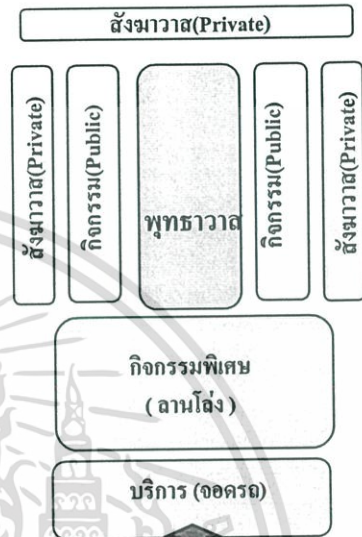

แผนผังแสดงการกระจายตัวของกิจกรรมและลำดับการเข้าถึงกลุ่มอาคาร

เอกสารนี้เป็นเอกสารที่สงวนไว้สำหรับการใช้งานเพื่อการศึกษาเท่านั้น ไม่อนุญาตให้นำไปใช้ประโยชน์ด้านการค้า
ไม่รูปที่ 5.34 แสดงการจัด Zoning ของวัดจีนขนาดใหญ่ของอังกงถึงเจ้าของเอกสารทุกครั้งที่มีการนำไปใช้

Functional Diagram

วัดขนาดใหญ่

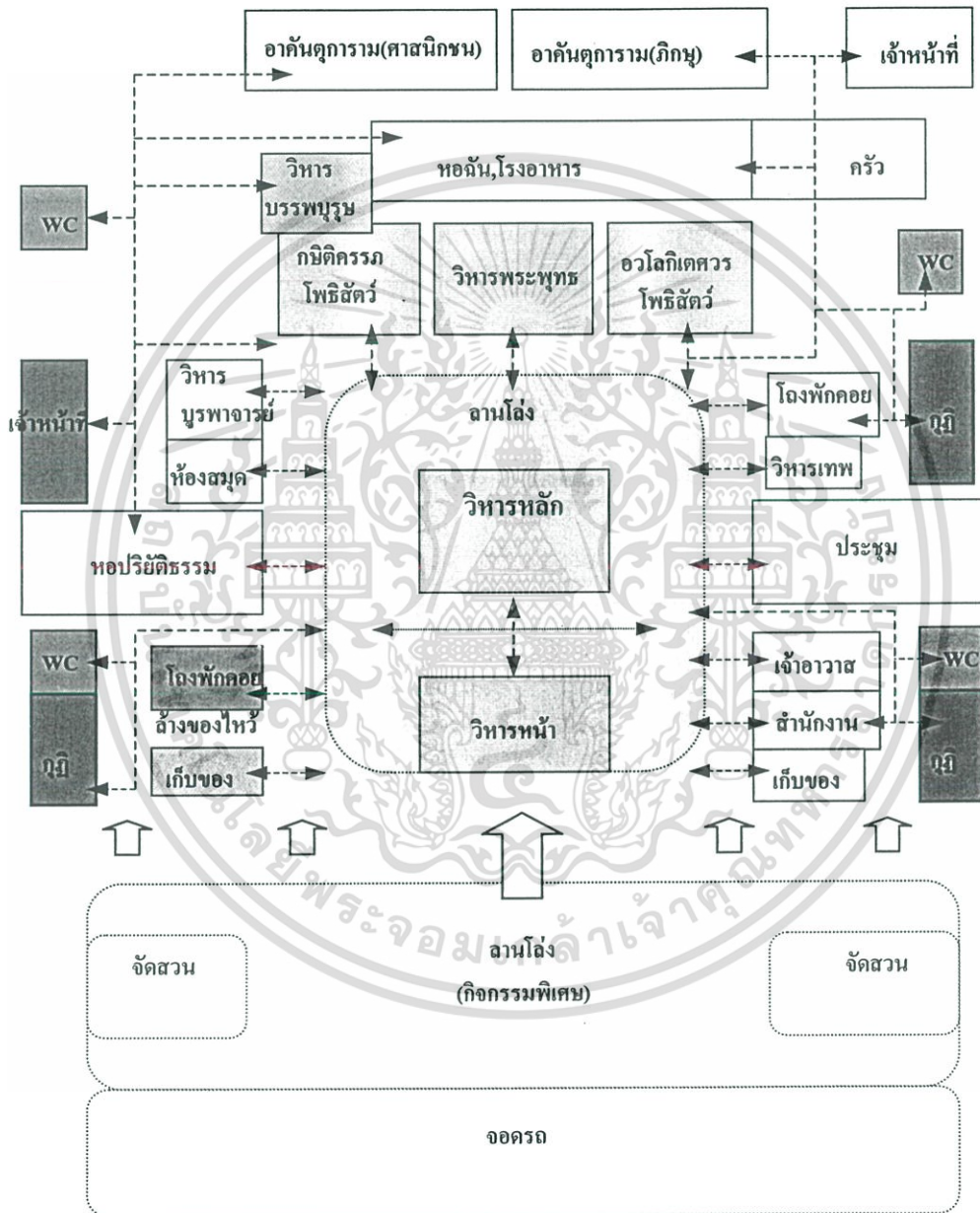

เอกสารรูปที่ 5.35 แสดง Function Diagram ของวัดจีนขนาดใหญ่เท่านั้น ไม่อนุญาตให้นำไปใช้ประโยชน์ด้านการค้าไม่ว่ากรณีใดๆ ทั้งสิ้น อีกทั้งห้ามมิให้ดัดแปลงเนื้อหา และต้องอ้างอิงถึงเจ้าของเอกสารทุกครั้งที่มีการนำไปใช้

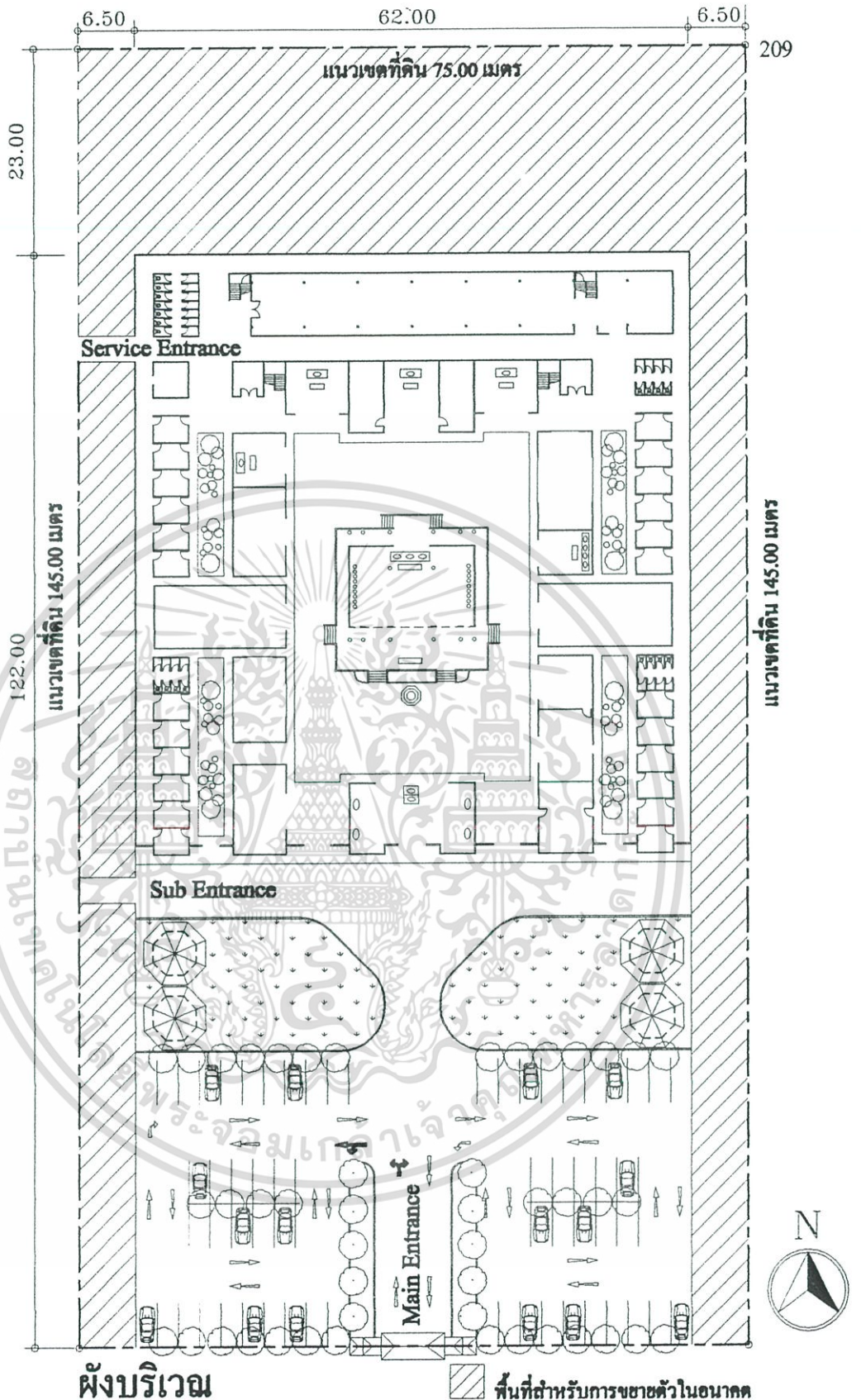

ผังบริเวณ

พื้นที่สำหรับการขยายตัวในอนาคต

ในการจัดวางตัวอาคารลงบนพื้นที่ของโครงการ ผู้วิจัยได้วางตัวอาคารลงบนกึ่งกลางด้านหน้าของพื้นที่ ทำให้เหลือพื้นที่ว่างด้านข้างและด้านหลังของอาคาร เพื่อใช้สำหรับการขยายตัวในอนาคต ซึ่งตามหลักสถาปัตยกรรมจีนนั้น ในการขยายผังจะขยายในทางฮวงจุ้ยหรือด้านข้าง โดยนำผังฐานเหนือเขตน(U-plan) หรือผังแบบสี่เหลี่ยมผืนผ้า มาดัดที่ด้านข้างหรือด้านหลังของอาคารเดิม ทำให้มีลานเปิดโล่งภายในเพิ่มขึ้น แต่การขยายผังจะคงคำนึงถึงหลักของความสมดุล(Symmetry Balance) และหลักของฮยิน-หยาง คือเมื่อเพิ่มอาคารทางด้านซ้ายก็จะคงเพิ่มอาคารทางด้านขวาด้วย

เอกสารนี้เป็นเอกสารที่สงวนลิขสิทธิ์ไว้เพื่อการเรียนเพื่อการศึกษาเท่านั้น เมื่อผู้ดูแลเห็นประโยชน์ด้านการค้า กรุณาติดต่อผู้จัดทำเอกสาร
รูปที่ 5.36 แสดงผังบริเวณของวัดจีนขนาดใหญ่
ในรายการนี้ทุกสิ่งทุกอย่างที่ปรากฏในเอกสารนี้ และต้องอ้างอิงถึงเจ้าของเอกสารทุกครั้งที่มีการนำไปใช้

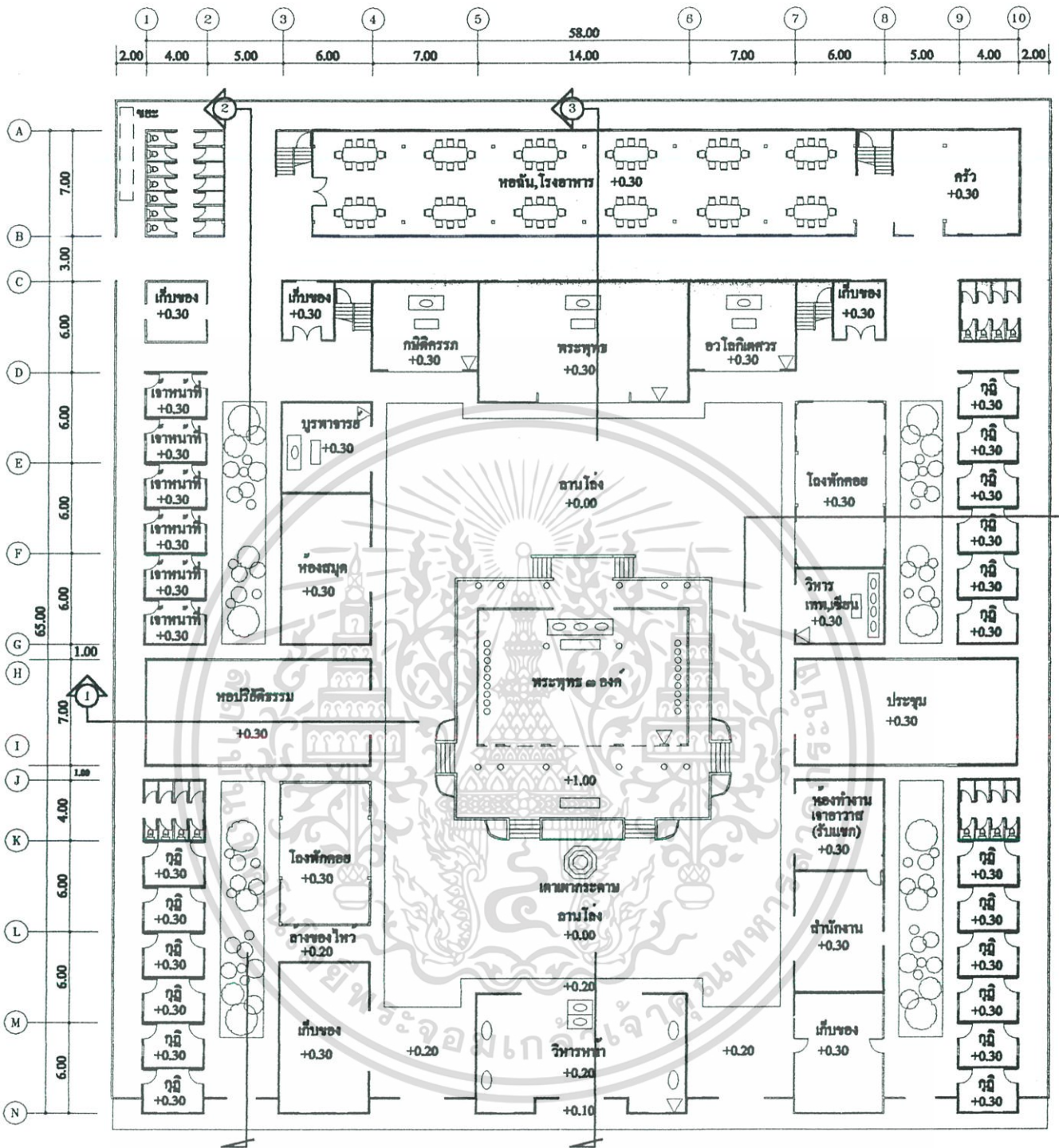

แปลนพื้นชั้นล่าง
SCALE 1 : 400



รูปที่ 5.37 แสดงแปลนชั้นล่างของวัดจีนขนาดใหญ่

เอกสารนี้เป็นเอกสารที่สงวนลิขสิทธิ์ไว้เพื่อการศึกษาเท่านั้น ไม่อนุญาตให้นำไปใช้ประโยชน์ด้านการค้า
ไม่ว่ากรณีใดๆ ทั้งสิ้น อีกทั้งห้ามมิให้ดัดแปลงเนื้อหา และต้องอ้างอิงถึงเจ้าของเอกสารทุกครั้งที่มีการนำไปใช้

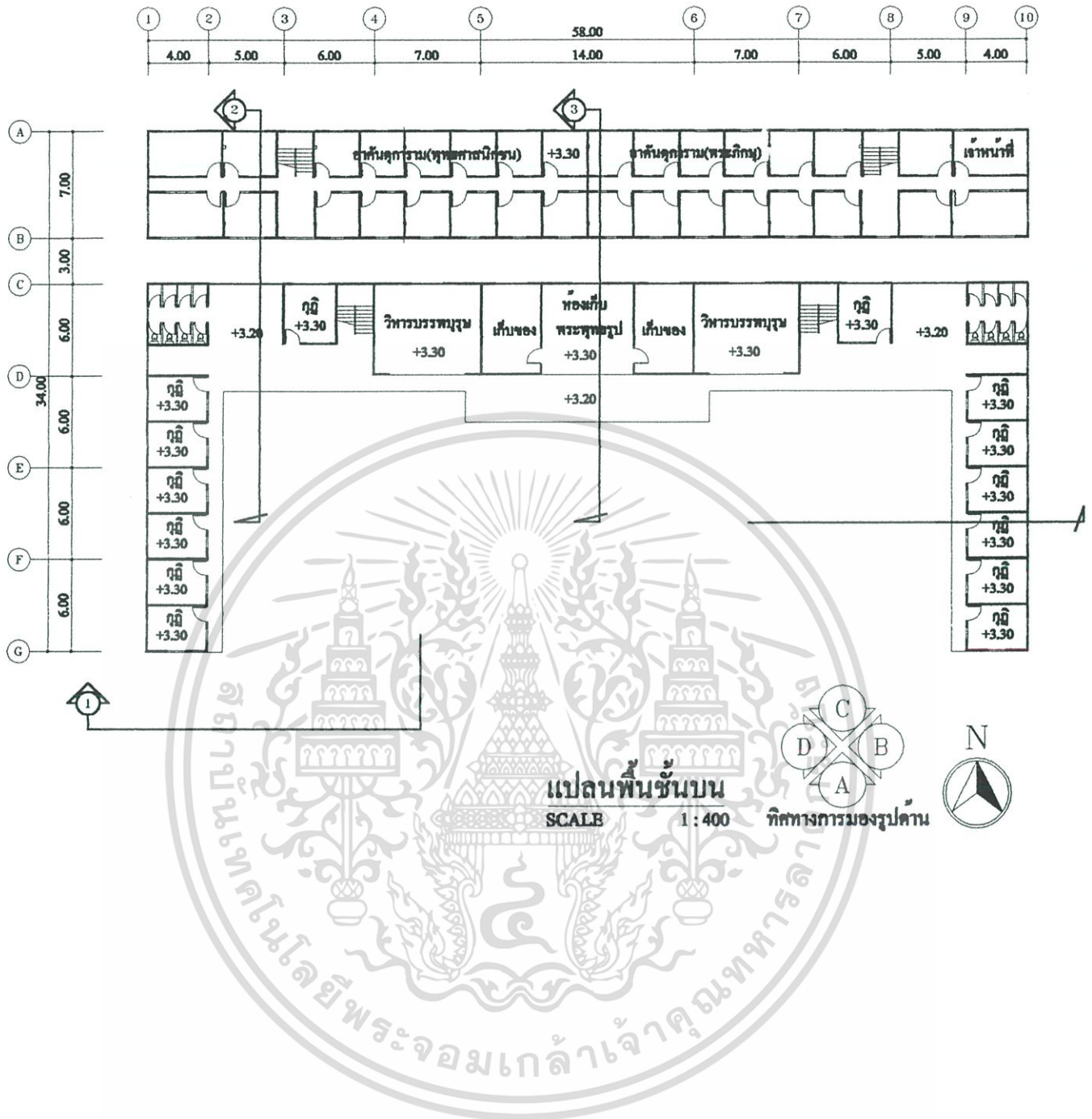

รูปที่ 5.38 แสดงแปลนชั้นบนของวัดจีนขนาดใหญ่
 เอกลักษณ์เป็นเอกลักษณ์ที่สงวนไว้สำหรับการศึกษาเท่านั้น ไม่อนุญาตให้นำไปใช้ประโยชน์ด้านการค้า
 ไม่ว่ากรณีใดๆ ทั้งสิ้น อีกทั้งห้ามมิให้ดัดแปลงเนื้อหา และต้องอ้างอิงถึงเจ้าของเอกสารทุกครั้งที่มีการนำไปใช้

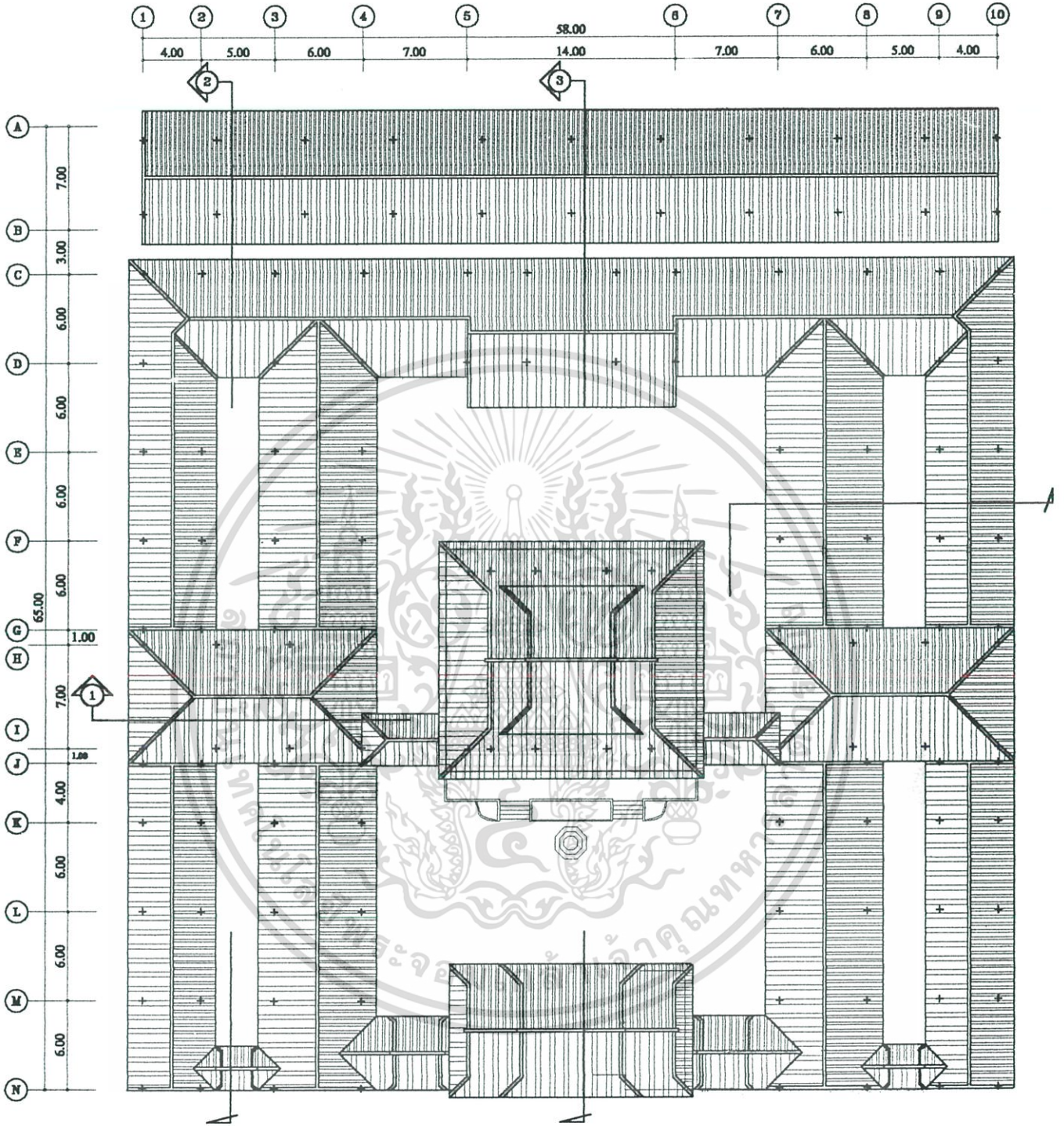

แปลนหลังคา
SCALE 1 : 400



ทิศทางการมุงรูปด้าน



เอกสารนี้เป็นเอกสารที่สงวนไว้สำหรับการใช้งานเพื่อการศึกษาเท่านั้น ไม่อนุญาตให้นำไปใช้ประโยชน์ด้านการค้า
รูปที่ 5.39 แสดงแปลนหลังคาของวัดขนาดใหญ่
ไม่จากริมใดๆ ทั้งสิ้น อีกทั้งห้ามเผยแพร่ลงเนื้อหา และต้องอ้างอิงถึงเจ้าของเอกสารทุกครั้งที่มีการนำไปใช้

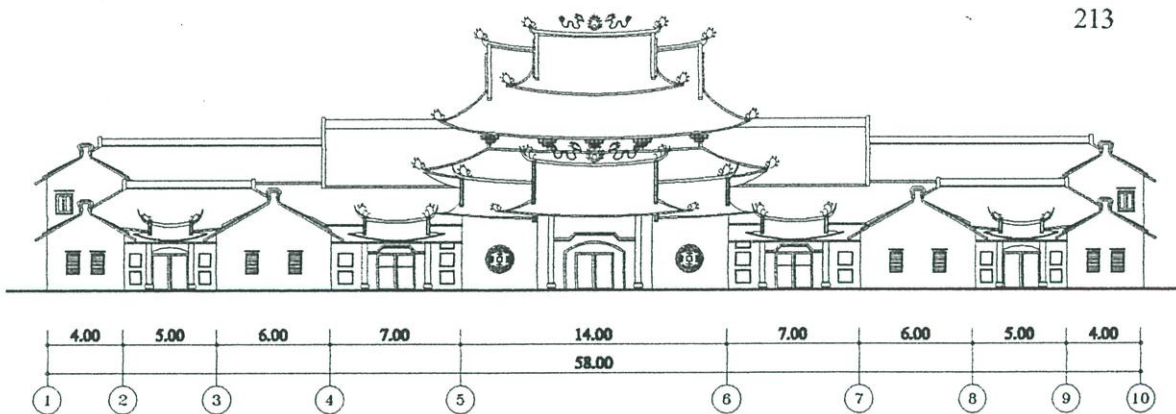

รูปด้าน A
SCALE 1:400

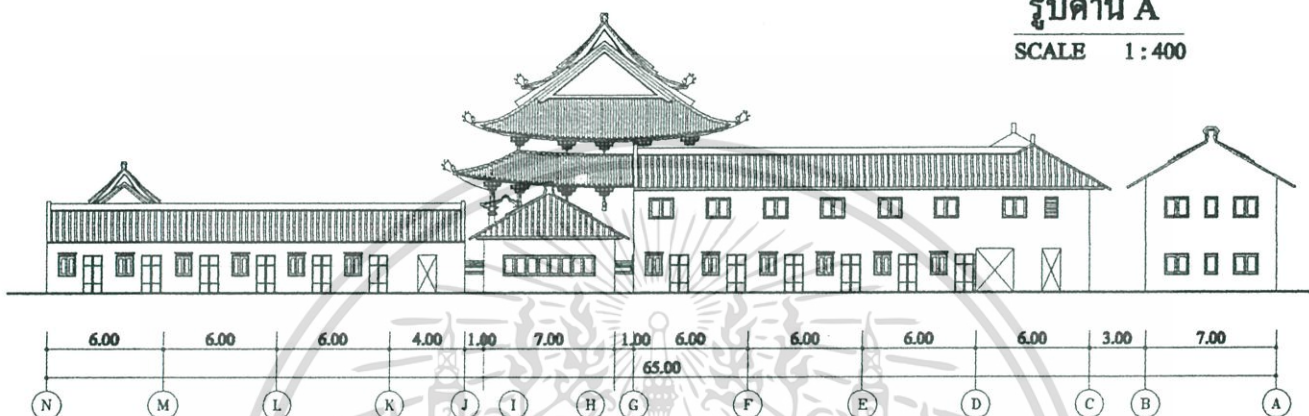

รูปด้าน B
SCALE 1:400

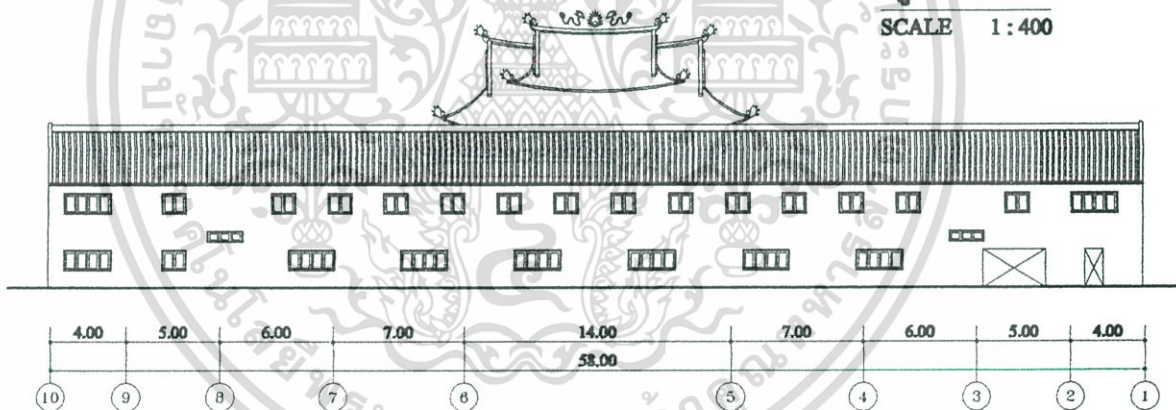

รูปด้าน C
SCALE 1:400

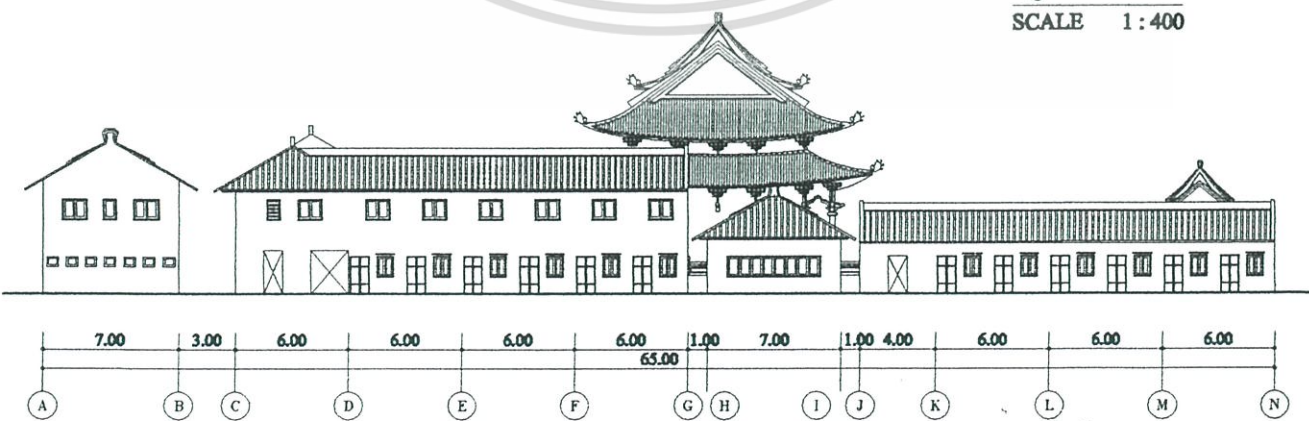

รูปด้าน D
SCALE 1:400

รูปที่ 5.40 แสดงรูปด้านของวัดจีนขนาดใหญ่

เอกสารนี้เป็นเอกสารที่สงวนไว้สำหรับการใช้งานเพื่อการศึกษาเท่านั้น ไม่อนุญาตให้นำไปเผยแพร่โดยไม่ขออนุญาต
ไม่ว่ากรณีใดๆ ทั้งสิ้น อีกทั้งห้ามมิให้ดัดแปลงเนื้อหา และต้องอ้างอิงถึงเจ้าของเอกสารทุกครั้งที่มีการนำไปใช้

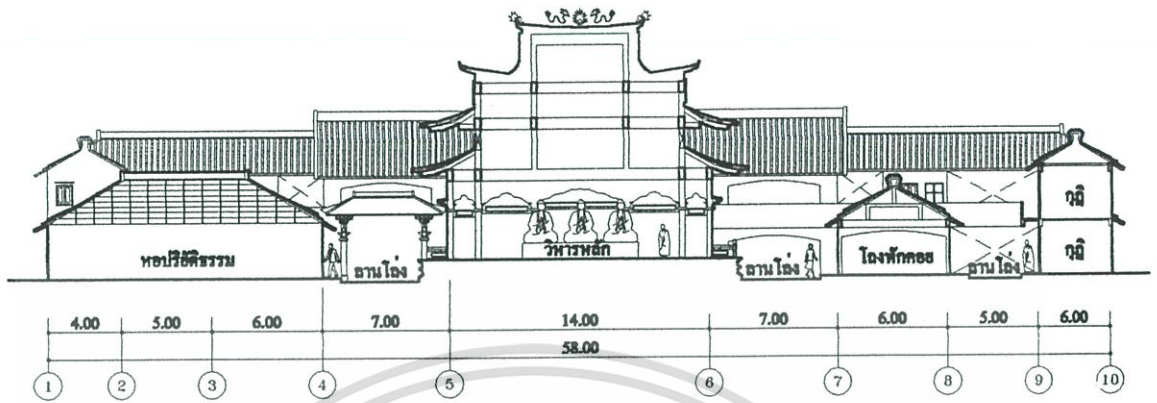

รูปตัด 1
SCALE 1 : 400



รูปตัด 2
SCALE 1 : 400

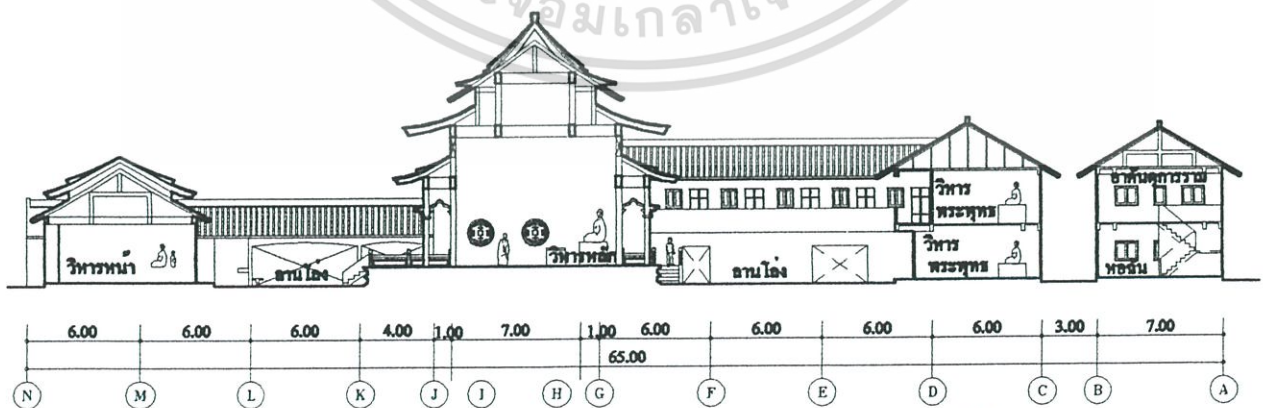

รูปตัด 3
SCALE 1 : 400

เอกสารนี้เป็นเอกสารที่สงวนไว้สำหรับครูใช้งานเพื่อการศึกษาเท่านั้น ไม่อนุญาตให้นำไปใช้ประโยชน์ด้านการค้า
รูปที่ 5.41 แสดงรูปตัดของวัดจันทน์ขนาดใหญ่
ไม่ว่ากรณีใดๆ ทั้งสิ้น อีกทั้งห้ามมิให้ดัดแปลงเนื้อหา และต้องอ้างอิงถึงเจ้าของเอกสารทุกครั้งที่มีการนำไปใช้

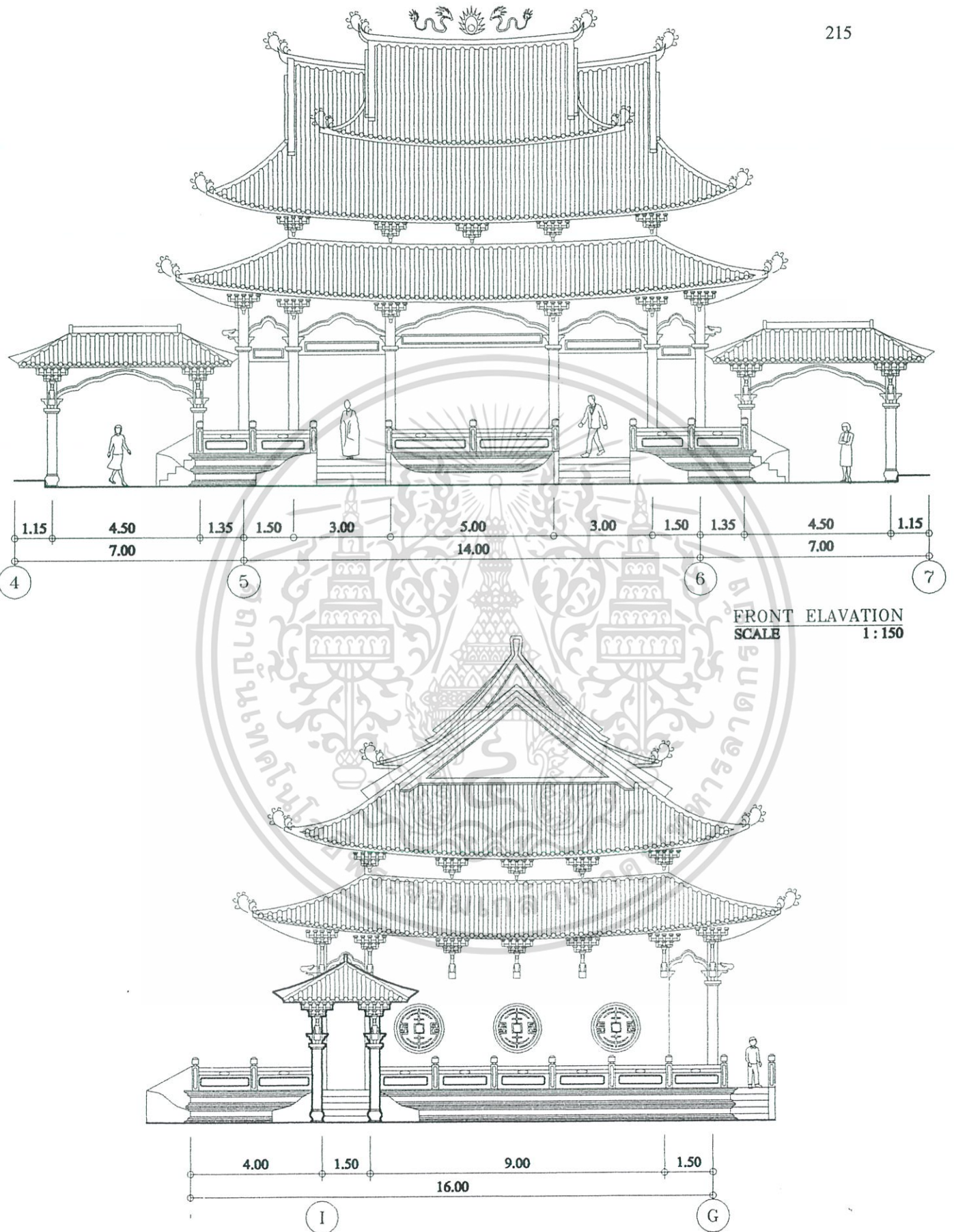

รูปที่ 5.42 แสดงรูปด้านวิหารหลัก (โบสถ์) ของวัดจีนขนาดใหญ่

เอกสารนี้เป็นเอกสารที่จัดทำขึ้นเพื่อใช้ในการศึกษาเท่านั้น ไม่อนุญาตให้นำไปใช้ประโยชน์ด้านที่การค้า
ไม่ว่ากรณีใดๆ ทั้งสิ้น อีกทั้งห้ามมิให้ดัดแปลงเนื้อหา และต้องอ้างอิงถึงเจ้าของเอกสารทุกครั้งที่มีการนำไปใช้

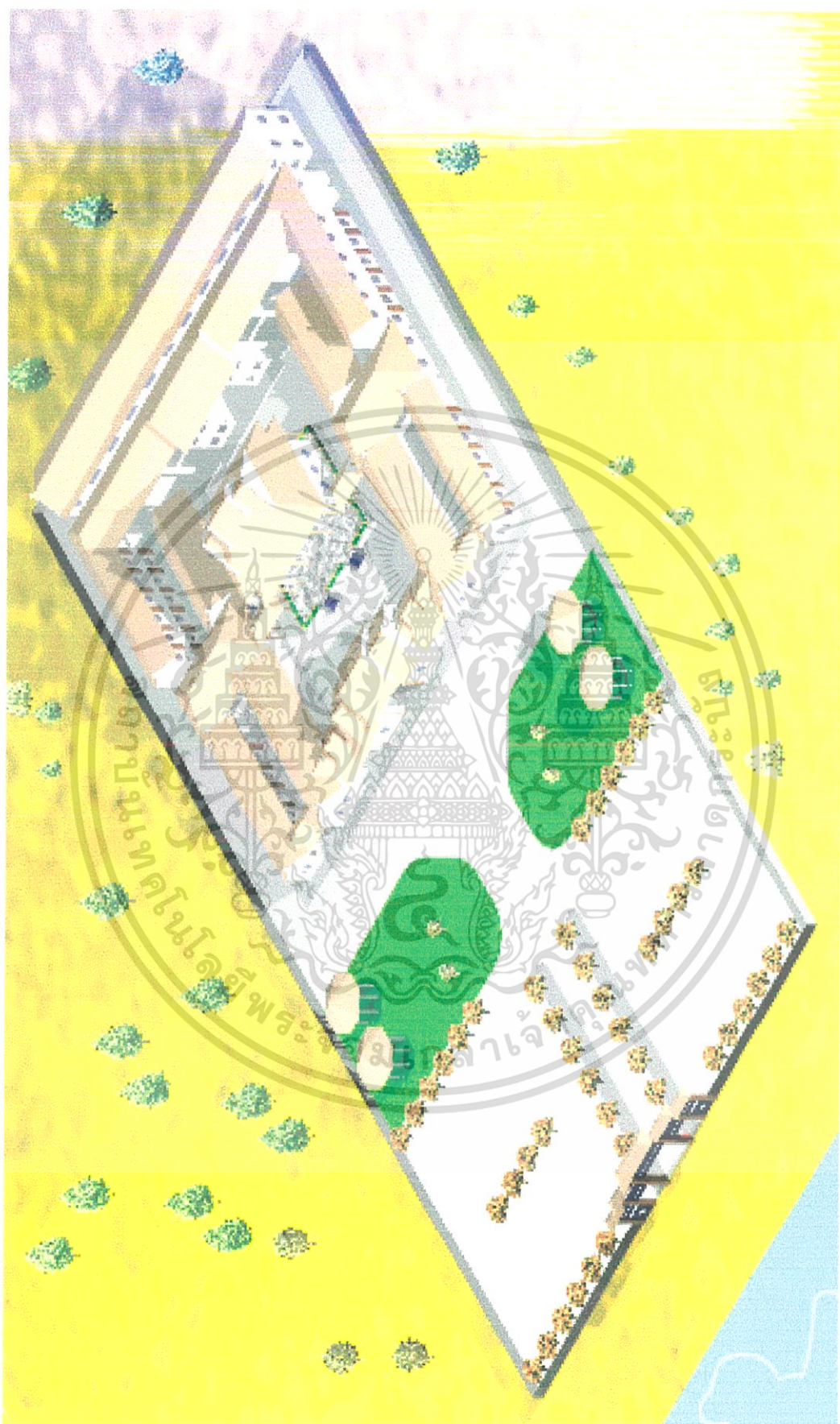

รูปที่ 5.43 แสดงภาพ Perspective ของวัดจินนขนาดใหญ่

เอกสารนี้เป็นเอกสารที่สงวนไว้สำหรับการใช้งานเพื่อการศึกษาเท่านั้น ไม่อนุญาตให้นำไปใช้ประโยชน์ด้านการศึกษา
ไม่ว่ากรณีใดๆ ทั้งสิ้น อีกทั้งห้ามมิให้ดัดแปลงเนื้อหา และต้องอ้างอิงถึงเจ้าของเอกสารทุกครั้งที่มีการนำไปใช้

บรรณานุกรม

กรมศาสนา.2525.ประวัติพระพุทธศาสนาแห่งกรุงรัตนโกสินทร์ 200 ปี ภาค1. กรุงเทพฯ:โรงพิมพ์การศาสนา

กองแผนงาน. 2542. รายงานแสดงจำนวนวัดทั้งหมด แยกตามนิกาย. กรุงเทพฯ : กรมศาสนา. เอกสารอัดสำเนา.

กัจจกร สุนพงษ์ศรี. 2531. ประวัติศาสตร์ศิลปะจีน. กรุงเทพฯ : สำนักพิมพ์จุฬาลงกรณ์มหาวิทยาลัย.

จิตรา ก่อนนทเกียรติ. 2540. บ่วงลืออยู่. พิมพ์ครั้งที่ 6. กรุงเทพฯ : สำนักพิมพ์จิตรา.

จิตรา ก่อนนทเกียรติ. 2542. พระพุทธ พระโพธิสัตว์ ลึงค์ศักดิ์สิทธิ์ของจีน. พิมพ์ครั้งที่ 2. กรุงเทพฯ : สำนักพิมพ์จิตรา.

เจนจบ ยิ่งสุมล. 2534. “ไชน่าทาวน์” สารคดี. 7(79) : 94-96

สุสติ ทิพทัส.2541. เถลไถลในการออกแบบสถาปัตยกรรม. กรุงเทพฯ : สำนักพิมพ์จุฬาลงกรณ์มหาวิทยาลัย.

สำนักผังเมือง.2542.ผังเมืองรวมกรุงเทพมหานคร. กรุงเทพฯ:สำนักพิมพ์ผังเมือง.

พงษ์สวัสดิ์ สระวาสี.2539.แนวทางการอนุรักษ์และพัฒนาศาลเจ้าจีนในการพัฒนาเมืองและชุมชนภูเก็ต. วิทยานิพนธ์มหาบัณฑิต คณะสถาปัตยกรรมศาสตร์ ภาควิชาผังเมือง บัณฑิตวิทยาลัย จุฬาลงกรณ์มหาวิทยาลัย.

พรพรรณ จันทโรนานนท์. 2529. “ศาลเจ้า” รวมบทความประวัติศาสตร์. (1)

พรพรรณ จันทโรนานนท์. 2532. “เทพเจ้าและความเชื่อของชาวจีน” ศิลปวัฒนธรรมไทย-จีนศึกษา. สำนักพิมพ์ศิลปาคร.

ภิญโญ ทักษะพยัคฆ์. 2511. พระโพธิสัตว์. กรุงเทพฯ : สำนักพิมพ์กรมศิลปากร.

มีส ฟาน เดอร์ โรธ. 2512. มีส ฟาน เดอร์ โรธ และสถาปัตยกรรมตะวันออก. แปลโดย อนุวิทย์ เจริญศุกกุล. กรุงเทพฯ: กรุงเทพมหานครพิมพ์.

ริชาร์ด เกรซ. 2539. ฮวงจุ้ย. แปลโดย ศักดิ์ บวร. กรุงเทพฯ : สำนักพิมพ์สมิต

ล.เสถียรสุด. 2516. ประวัติวัฒนธรรมจีน พิมพ์ครั้งที่ 2. กรุงเทพฯ : สำนักพิมพ์สมาคมสังคมศาสตร์แห่งประเทศไทย

วัดโพธิ์แมนคุณาราม. 2537. ประวัติวัดโพธิ์แมนคุณาราม.กรุงเทพฯ

สมชาย ธรรมวิริยะ. 2531. “ปฏิมากรและประติมากรรมของชาวจีนในกรุงเทพฯ” คนจีน 200 ปีภายใต้พระบรมโพธิสมภาร ภาค 2. สำนักพิมพ์เส้นทางเศรษฐกิจ.

สมบูรณ์ สุขสำราญ. 2530. ความเชื่อทางศาสนาและพิธีกรรมของชุมชนชาวจีน. กรุงเทพฯ : สำนักพิมพ์มหาวิทยาลัยศิลปากร. แม้ว่ากรณีนี้อาจมีข้อผิดพลาดในการอ้างอิงเนื้อหา และต้องอ้างอิงถึงเจ้าของเอกสารทุกครั้งที่มีการนำไปใช้

- สันต์ สุวรรณประทีป. 2531. “ในปีหนึ่งคนจีนทำอะไรบ้างเกี่ยวกับการเซ่นไหว้บูชา” คนจีน 200 ปีภายใต้พระบรมโพธิสมภาร ภาค 2. สำนักพิมพ์เส้นทางเศรษฐกิจ.
- ศราณี อารีย์ราช. ม.ป.ป. ฮวงจุ้ย. กรุงเทพฯ : สำนักพิมพ์สร้อยทอง.
- อรศิริ ปาณินท์. 2532. การศึกษาเปรียบเทียบวัดจีนในกรุงเทพฯ. กรุงเทพฯ : สำนักพิมพ์มหาวิทยาลัยศิลปากร.
- อรศิริ ปาณินท์และคณะ. ม.ป.ป.โครงการประเมินสถานภาพไทศึกษา สาขาสถาปัตยกรรม ฯ.กรุงเทพฯ. ม.ป.ท.
- เอี่ยม อนันตสานต์.2539. การออกแบบผังบริเวณ. พิมพ์ครั้งที่ 2 .กรุงเทพฯ: สำนักพิมพ์จุฬาลงกรณ์มหาวิทยาลัย.
- Sarah Rossback. 2532. ฮวงจุ้ย ศาสตร์แห่งการพยากรณ์ทำเลดีร้าย. แปลจาก Feng Shui. โดย อำนวยชัย ปฏิพัทธ์เผ่าพงศ์.กรุงเทพฯ:สำนักพิมพ์ดอกหญ้า.
- B. Kaulbach & B.Proksch. 1984. **Arts and Culture in Taiwan.** Taipei : southern Material Center.,Inc.
- Chan – Kang Chang and Werner Blaser.1987. **China Tao in Architecture.** Germany: Albert Gomm.
- Dr Evelyn Lip. 1995. **FENG SHUI Environment of power a study of chinese architecture.** London : Academy Group Ltd.
- Jefferey. F.Meyer. 1992.”Chinese Buddhist Temple” **Secret Architecture in the tradition of India, China, Judaism and Islam .** Edinburge: Edinburge University.
- Laurence G Thomsion. 1996. **Chinese Religion.** United States of America : Wadworth Publishing Company.
- Liang Ssu- Ch’eng. 1984. **A Pictorial Histiry of Chinese Architecture.** Massachusetts institute of technology : Massachusetts.
- Osvald Siren. 1976. The Imperial Places of Peiging. United State of America :Ams Press.,Inc.
- The Department of Architecture.1990. **History Chinese Architecture.** Beijing China: Tsinghua University.



เอกสารนี้เป็นเอกสารที่สงวนไว้สำหรับการใช้งานเพื่อการศึกษาเท่านั้น ไม่อนุญาตให้นำไปใช้ประโยชน์ด้านการค้า
ไม่ว่ากรณีใดๆ ทั้งสิ้น อีกทั้งห้ามมิให้ดัดแปลงเนื้อหา และต้องอ้างอิงถึงเจ้าของเอกสารทุกครั้งที่มีการนำไปใช้



ที่ ทม 1504/ 4602

คณะครุศาสตร์อุตสาหกรรม

สถาบันเทคโนโลยีพระจอมเกล้าเจ้าคุณทหารลาดกระบัง

ถนนฉลองกรุง เขตลาดกระบัง กรุงเทพฯ 10520

๑ พฤศจิกายน 2542

เรื่อง ขออนุญาตเผยแพร่ให้นักศึกษา

เรียน เจ้าอาวาสวัดป่าเพ็ญจันทร์

ด้วย นายสุพจน์ อภิญานนท์ นักศึกษาปริญญาโท คณะครุศาสตร์อุตสาหกรรม หลักสูตรครุศาสตร์อุตสาหกรรมมหาบัณฑิต สาขาวิชาสถาปัตยกรรม มีความประสงค์จะขอข้อมูลเกี่ยวกับประวัติและการก่อสร้างวัด ขอเอกสารเกี่ยวกับแบบการก่อสร้างวัด ขอถ่ายภาพสถานที่ภายในและภายนอกวัด ขอวัดพื้นที่วัด ขอความร่วมมือกับผู้มาใช้สถานที่ของวัดในการตอบแบบสอบถามการวิจัย และขอสัมภาษณ์ท่านเจ้าอาวาส เรื่อง "ข้อมูลภายในวัดเกี่ยวกับผู้มาใช้สถานที่และการประกอบกิจกรรม" เพื่อประกอบการจัดเตรียมเค้าโครงวิทยานิพนธ์ เรื่อง "แนวความคิดในการออกแบบวัดจีนในประเทศไทย"

จึงเรียนมาเพื่อขออนุญาตให้นักศึกษาดังกล่าว เพื่อประโยชน์ทางวิชาการ คณะครุศาสตร์อุตสาหกรรม หวังในความอนุเคราะห์จากท่านเป็นอย่างยิ่ง จึงขอขอบคุณมา ณ โอกาสนี้ด้วย

ขอแสดงความนับถือ

(ผศ.ดร.พรณี สীগวิฒนะ)

รองคณบดีฝ่ายบัณฑิตศึกษา

ปฏิบัติราชการแทนคณบดี

งานบัณฑิตศึกษา

โทร. 3266052-6101 ต่อ 2663,2642

เอกสารนี้เป็นเอกสารที่สงวนไว้สำหรับการใช้งานเพื่อการศึกษาเท่านั้น ไม่อนุญาตให้นำไปใช้ประโยชน์ด้านการค้า

โทรสาร. 3269040

ไม่ว่ากรณีใดๆ ทั้งสิ้น อีกทั้งห้ามมิให้ดัดแปลงเนื้อหา และต้องอ้างอิงถึงเจ้าของเอกสารทุกครั้งที่มีการนำไปใช้



ที่ ทม 1504/ 4602

คณะครุศาสตร์อุตสาหกรรม

สถาบันเทคโนโลยีพระจอมเกล้าเจ้าคุณทหารลาดกระบัง

ถนนฉลองกรุง เขตลาดกระบัง กรุงเทพฯ 10520

๑ พฤศจิกายน 2542

เรื่อง ขอความอนุเคราะห์ให้นักศึกษา

เรียน เจ้าอาวาสวัดทิพยวารีวิหาร

ด้วย นายสุพจน์ อภิญานันท์ นักศึกษาปริญญาโท คณะครุศาสตร์อุตสาหกรรม หลักสูตรครุศาสตร์อุตสาหกรรมมหาบัณฑิต สาขาวิชาสถาปัตยกรรม มีความประสงค์จะขอข้อมูลเกี่ยวกับประวัติและการก่อสร้างวัด ขอเอกสารเกี่ยวกับแบบการก่อสร้างวัด ขอถ่ายภาพสถานที่ภายในและภายนอกวัด ขอวัดพื้นที่วัด ขอความร่วมมือกับผู้มาใช้สถานที่ของวัดในการตอบแบบสอบถามการวิจัย และขอสัมภาษณ์ท่านเจ้าอาวาส เรื่อง "ข้อมูลภายในวัดเกี่ยวกับผู้มาใช้สถานที่และการประกอบกิจกรรม" เพื่อประกอบการจัดเตรียมเค้าโครงวิทยานิพนธ์ เรื่อง "แนวความคิดในการออกแบบวัดจีนในประเทศไทย"

จึงเรียนมาเพื่อขอความอนุเคราะห์ให้นักศึกษาดังกล่าว เพื่อประโยชน์ทางวิชาการ คณะครุศาสตร์อุตสาหกรรม หวังในความอนุเคราะห์จากท่านเป็นอย่างยิ่ง จึงขอบุณมา ณ โอกาสนี้ด้วย

ขอแสดงความนับถือ

(ผศ.ดร.พรณี สীগิจวัฒน์)

รองคณบดีฝ่ายบัณฑิตศึกษา

ปฏิบัติราชการแทนคณบดี

งานบัณฑิตศึกษา

โทร: 3266052-6101 ต่อ 2663,2642 ใ้การใช้งานเพื่อการศึกษาเท่านั้น ไม่อนุญาตให้นำไปใช้ประโยชน์ด้านการค้า

โทรสาร: 3269040 ลิ่น อีกทั้งห้ามมิให้ดัดแปลงเนื้อหา และต้องอ้างอิงถึงเจ้าของเอกสารทุกครั้งที่มีการนำไปใช้



ที่ ทม 1504/ 4602

คณะครุศาสตร์อุตสาหกรรม

สถาบันเทคโนโลยีพระจอมเกล้าเจ้าคุณทหารลาดกระบัง

ถนนฉลองกรุง เขตลาดกระบัง กรุงเทพฯ 10520

๙ พฤศจิกายน 2542

เรื่อง ขอความอนุเคราะห์ให้นักศึกษา

เรียน เจ้าอาวาสวัดมิ่งกรมลาวาส

ด้วย นายสุพจน์ อภิญญานนท์ นักศึกษาปริญญาโท คณะครุศาสตร์อุตสาหกรรม หลักสูตรครุศาสตร์อุตสาหกรรมมหาบัณฑิต สาขาวิชาสถาปัตยกรรม มีความประสงค์จะขอข้อมูลเกี่ยวกับประวัติและการก่อสร้างวัด ขอเอกสารเกี่ยวกับแบบการก่อสร้างวัด ขอถ่ายภาพสถานที่ภายในและภายนอกวัด ขอวัดพื้นที่วัด ขอความร่วมมือกับผู้มาใช้สถานที่ของวัดในการตอบแบบสอบถามการวิจัย และขอสัมภาษณ์ท่านเจ้าอาวาส เรื่อง "ข้อมูลภายในวัดเกี่ยวกับผู้มาใช้สถานที่และการประกอบกิจกรรม" เพื่อประกอบการจัดเตรียมเค้าโครงวิทยานิพนธ์ เรื่อง "แนวความคิดในการออกแบบวัดเงินในประเทศไทย"

จึงเรียนมาเพื่อขอความอนุเคราะห์ให้นักศึกษาดังกล่าว เพื่อประโยชน์ทางวิชาการ คณะครุศาสตร์อุตสาหกรรม หวังในความอนุเคราะห์จากท่านเป็นอย่างยิ่ง จึงขอขอบคุณมา ณ โอกาสนี้ด้วย

ขอแสดงความนับถือ

(ผศ.ดร.พรรณี ลีกิจวัฒน์)

รองคณบดีฝ่ายบัณฑิตศึกษา

ปฏิบัติราชการแทนคณบดี

งานบัณฑิตศึกษา

โทร: 3266052-6101 ต่อ 2663,2642

โทรสาร: 3269040

อีเมล์: office@kmitl.ac.th อีเมลทั้งห้ามมิให้ดัดแปลงเนื้อหา และต้องอ้างอิงถึงเจ้าของเอกสารทุกครั้งที่มีการนำไปใช้

ที่ ทม 1504/ 4602



คณะครุศาสตร์อุตสาหกรรม

สถาบันเทคโนโลยีพระจอมเกล้าเจ้าคุณทหารลาดกระบัง

ถนนฉลองกรุง เขตลาดกระบัง กรุงเทพฯ 10520

๑ พฤศจิกายน 2542

เรื่อง ขอบความอนุเคราะห์ให้กับนักศึกษา

เรียน เจ้าอาวาสวัดโพธิ์แมนคุณาราม

ด้วย นายสุพจน์ อภิญญานนท์ นักศึกษาปริญญาโท คณะครุศาสตร์อุตสาหกรรม หลักสูตรครุศาสตร์อุตสาหกรรมมหาบัณฑิต สาขาวิชาสถาปัตยกรรม มีความประสงค์จะขอข้อมูลเกี่ยวกับประวัติและการก่อสร้างวัด ขอเอกสารเกี่ยวกับแบบการก่อสร้างวัด ขอถ่ายภาพสถานที่ภายในและภายนอกวัด ขอวัดพื้นที่วัด ขอความร่วมมือกับผู้มาใช้สถานที่ของวัดในการตอบแบบสอบถามการวิจัย และขอสัมภาษณ์ท่านเจ้าอาวาส เรื่อง "ข้อมูลภายในวัดเกี่ยวกับผู้มาใช้สถานที่และการประกอบกิจกรรม" เพื่อประกอบการจัดเตรียมเค้าโครงการวิทยานิพนธ์ เรื่อง "แนวความคิดในการออกแบบวัดจีนในประเทศไทย"

จึงเรียนมาเพื่อขอความอนุเคราะห์ให้กับนักศึกษาดังกล่าว เพื่อประโยชน์ทางวิชาการ คณะครุศาสตร์อุตสาหกรรม หวังในความอนุเคราะห์จากท่านเป็นอย่างยิ่ง จึงขอขอบคุณมา ณ โอกาสนี้ด้วย

ขอแสดงความนับถือ

(ผศ.ดร.พรณี ลีกิจวัฒน์นะ)

รองคณบดีฝ่ายบัณฑิตศึกษา

ปฏิบัติราชการแทนคณบดี

งานบัณฑิตศึกษา

โทร: 3266052-6101 ต่อ 2663,2642

การปฏิบัติงานเพื่อการศึกษาเท่านั้น ไม่อนุญาตให้นำไปใช้ประโยชน์ด้านการค้า

โทรสาร: 3269040 ลิขสิทธิ์ ห้ามิให้ดัดแปลงเนื้อหา และต้องอ้างอิงถึงเจ้าของเอกสารทุกครั้งที่มีการนำไปใช้



ที่ ทม 1504/4602

คณะครุศาสตร์อุตสาหกรรม
สถาบันเทคโนโลยีพระจอมเกล้าเจ้าคุณทหารลาดกระบัง
ถนนจลองกรุง เขตลาดกระบัง กรุงเทพฯ 10520

๑ พฤศจิกายน 2542

เรื่อง ขอความอนุเคราะห์ให้นักศึกษา

เรียน เจ้าอาวาสวัดจีนประชาสโมสร

ด้วย นายสุพจน์ อภิญญานนท์ นักศึกษาปริญญาโท คณะครุศาสตร์อุตสาหกรรม หลักสูตรครุศาสตร์อุตสาหกรรมมหาบัณฑิต สาขาวิชาสถาปัตยกรรม มีความประสงค์จะขอข้อมูลเกี่ยวกับประวัติและการก่อสร้างวัด ขอเอกสารเกี่ยวกับแบบการก่อสร้างวัด ขอถ่ายภาพสถานที่ภายในและภายนอกวัด ขอวัดพื้นที่วัด ขอความร่วมมือกับผู้มาใช้สถานที่ของวัดในการตอบแบบสอบถามการวิจัย และขอสัมภาษณ์ท่านเจ้าอาวาส เรื่อง "ข้อมูลภายในวัดเกี่ยวกับผู้มาใช้สถานที่และการประกอบกิจกรรม" เพื่อประกอบการจัดเตรียมเค้าโครงวิทยานิพนธ์ เรื่อง "แนวความคิดในการออกแบบวัดจีนในประเทศไทย"

จึงเรียนมาเพื่อขอความอนุเคราะห์ให้นักศึกษาดังกล่าว เพื่อประโยชน์ทางวิชาการ คณะครุศาสตร์อุตสาหกรรม หวังในความอนุเคราะห์จากท่านเป็นอย่างยิ่ง จึงขอขอบคุณมา ณ โอกาสนี้ด้วย

ขอแสดงความนับถือ

(ผศ.ดร.พรณี ลีกิจวัฒน์นะ)

รองคณบดีฝ่ายบัณฑิตศึกษา

ปฏิบัติราชการแทนคณบดี

งานบัณฑิตศึกษา

โทร. 3266052-6101 ต่อ 2663,2642

เอกสารนี้เป็นเอกสารที่สงวนไว้สำหรับการใช้งานเพื่อการศึกษาเท่านั้น ไม่อนุญาตให้นำไปใช้ประโยชน์ด้านการค้า
โทรสาร. 3269040
ไม่ว่ากรณีใดๆ ทั้งสิ้น อีกทั้งห้ามมิให้ดัดแปลงเนื้อหา และต้องอ้างอิงถึงเจ้าของเอกสารทุกครั้งที่มีการนำไปใช้

ที่ ทม 1504/ 4602



คณะครุศาสตร์อุตสาหกรรม

สถาบันเทคโนโลยีพระจอมเกล้าเจ้าคุณทหารลาดกระบัง

ถนนฉลองกรุง เขตลาดกระบัง กรุงเทพฯ 10520

๑ พฤศจิกายน 2542

เรื่อง ขอความอนุเคราะห์ให้นักศึกษา

เรียน เจ้าอาวาสวัดโพธิ์เย็น

ด้วย นายสุพจน์ อภิญญานนท์ นักศึกษาปริญญาโท คณะครุศาสตร์อุตสาหกรรม หลักสูตรครุศาสตร์อุตสาหกรรมมหาบัณฑิต สาขาวิชาสถาปัตยกรรม มีความประสงค์จะขอข้อมูลเกี่ยวกับประวัติและการก่อสร้างวัด ขอเอกสารเกี่ยวกับแบบการก่อสร้างวัด ขอถ่ายภาพสถานที่ภายในและภายนอกวัด ขอวัดพื้นที่วัด ขอความร่วมมือกับผู้มาใช้สถานที่ของวัดในการตอบแบบสอบถามการวิจัย และขอสัมภาษณ์ท่านเจ้าอาวาส เรื่อง "ข้อมูลภายในวัดเกี่ยวกับผู้มาใช้สถานที่และการประกอบกิจกรรม" เพื่อประกอบการจัดเตรียมเค้าโครงวิทยานิพนธ์ เรื่อง "แนวความคิดในการออกแบบวัดจีนในประเทศไทย"

จึงเรียนมาเพื่อขอความอนุเคราะห์ให้นักศึกษาดังกล่าว เพื่อประโยชน์ทางวิชาการ คณะครุศาสตร์อุตสาหกรรม หวังในความอนุเคราะห์จากท่านเป็นอย่างยิ่ง จึงขอขอบคุณมา ณ โอกาสนี้ด้วย

ขอแสดงความนับถือ

(ผศ.ดร.พรณี ลีกิจวัฒน์)

รองคณบดีฝ่ายบัณฑิตศึกษา

ปฏิบัติราชการแทนคณบดี

งานบัณฑิตศึกษา

โทร. 3266052-6101 ต่อ 2663,2642

เอกสารนี้เป็นเอกสารที่สงวนไว้สำหรับการใช้งานเพื่อการศึกษาเท่านั้น ไม่อนุญาตให้นำไปใช้ประโยชน์ด้านการค้า

โทรสาร. 3269040

ไม่ว่ากรณีใดๆ ทั้งสิ้น อีกทั้งห้ามมิให้ดัดแปลงเนื้อหา และต้องอ้างอิงถึงเจ้าของเอกสารทุกครั้งที่มีการนำไปใช้



ที่ ทม 1504/ 4602

คณะครุศาสตร์อุตสาหกรรม
สถาบันเทคโนโลยีพระจอมเกล้าเจ้าคุณทหารลาดกระบัง
ถนนฉลองกรุง เขตลาดกระบัง กรุงเทพฯ 10520

๙ พฤศจิกายน 2542

เรื่อง ขอบความอนุเคราะห์ให้นักศึกษา

เรียน เจ้าอาวาสวัดโพธิ์ตัดาราม

ด้วย นายสุพจน์ อภิญญานนท์ นักศึกษาปริญญาโท คณะครุศาสตร์อุตสาหกรรม หลักสูตรครุศาสตร์อุตสาหกรรมมหาบัณฑิต สาขาวิชาสถาปัตยกรรม มีความประสงค์จะขอข้อมูลเกี่ยวกับประวัติและการก่อสร้างวัด ขอเอกสารเกี่ยวกับแบบการก่อสร้างวัด ขอถ่ายภาพสถานที่ภายในและภายนอกวัด ขอวัดพื้นที่วัด ขอความร่วมมือกับผู้มาใช้สถานที่ของวัดในการตอบแบบสอบถามการวิจัย และขอสัมภาษณ์ท่านเจ้าอาวาส เรื่อง "ข้อมูลภายในวัดเกี่ยวกับผู้มาใช้สถานที่และการประกอบกิจกรรม" เพื่อประกอบการจัดเตรียมเค้าโครงวิทยานิพนธ์ เรื่อง "แนวความคิดในการออกแบบวัดจีนในประเทศไทย"

จึงเรียนมาเพื่อขอความอนุเคราะห์ให้นักศึกษาดังกล่าว เพื่อประโยชน์ทางวิชาการ คณะครุศาสตร์อุตสาหกรรม หวังในความอนุเคราะห์จากท่านเป็นอย่างยิ่ง จึงขอขอบคุณมา ณ โอกาสนี้ด้วย

ขอแสดงความนับถือ

(ผศ.ดร.พรณี สิกิจวัฒนะ)
รองคณบดีฝ่ายบัณฑิตศึกษา
ปฏิบัติราชการแทนคณบดี

งานบัณฑิตศึกษา

โทร. 3266052-6101 ต่อ 2663,2642 ให้บริการใช้งานเพื่อการศึกษาเท่านั้น ไม่อนุญาตให้นำไปใช้ประโยชน์ด้านการค้า
โทรสาร: 3269040 ทั้งสิ้น อีกทั้งห้ามมิให้ดัดแปลงเนื้อหา และต้องอ้างอิงถึงเจ้าของเอกสารทุกครั้งที่มีการนำไปใช้

ที่ ทม 1504/ 4602



คณะครุศาสตร์อุตสาหกรรม
สถาบันเทคโนโลยีพระจอมเกล้าเจ้าคุณทหารลาดกระบัง
ถนนฉลองกรุง เขตลาดกระบัง กรุงเทพฯ 10520

๙ พฤศจิกายน 2542

เรื่อง ขอความอนุเคราะห์ให้นักศึกษา

เรียน เจ้าอาวาสวัดมิ่งกรบุปผาราม

ด้วย นายสุพจน์ อภิภูญานนท์ นักศึกษาปริญญาโท คณะครุศาสตร์อุตสาหกรรม หลักสูตรครุศาสตร์อุตสาหกรรมมหาบัณฑิต สาขาวิชาสถาปัตยกรรม มีความประสงค์จะขอข้อมูลเกี่ยวกับประวัติและการก่อสร้างวัด ขอเอกสารเกี่ยวกับแบบการก่อสร้างวัด ขอถ่ายภาพสถานที่ภายในและภายนอกวัด ขอวัดพื้นที่วัด ขอความร่วมมือกับผู้มาใช้สถานที่ของวัดในการตอบแบบสอบถามการวิจัย และขอสัมภาษณ์ท่านเจ้าอาวาส เรื่อง "ข้อมูลภายในวัดเกี่ยวกับผู้มาใช้สถานที่และการประกอบกิจกรรม" เพื่อประกอบการจัดเตรียมเค้าโครงวิทยานิพนธ์ เรื่อง "แนวความคิดในการออกแบบวัดจีนในประเทศไทย"

จึงเรียนมาเพื่อขอความอนุเคราะห์ให้นักศึกษาดังกล่าว เพื่อประโยชน์ทางวิชาการ คณะครุศาสตร์อุตสาหกรรม หวังในความอนุเคราะห์จากท่านเป็นอย่างยิ่ง จึงขอขอบคุณมา ณ โอกาสนี้ด้วย

ขอแสดงความนับถือ

(ผศ.ดร.พรณี ลีกิจวัฒน์)

รองคณบดีฝ่ายบัณฑิตศึกษา

ปฏิบัติราชการแทนคณบดี

งานบัณฑิตศึกษา

โทร: 3266052-6101 ต่อ 2663,2642 ให้บริการใช้งานเพื่อการศึกษาเท่านั้น ไม่อนุญาตให้นำไปใช้ประโยชน์ด้านการค้า

โทรสาร: 3269040 ทั้งสิ้น อีกทั้งห้ามมิให้ดัดแปลงเนื้อหา และต้องอ้างอิงถึงเจ้าของเอกสารทุกครั้งที่มีการนำไปใช้



บันทึกข้อความ

ส่วนราชการ งานบัณฑิตศึกษา คณะครุศาสตร์อุตสาหกรรม สจล. โทร. 2663

ที่ ทม 1504/ 4919

วันที่ 29 พฤศจิกายน 2542

เรื่อง ขอเชิญเป็นผู้ทรงคุณวุฒิตรวจเครื่องมือการวิจัย

เรียน อาจารย์อัฉรา สืบสินธุ์สกุลไชย

ด้วยคณะครุศาสตร์อุตสาหกรรม สถาบันเทคโนโลยีพระจอมเกล้าเจ้าคุณทหารลาดกระบัง ได้พิจารณาเห็นว่าท่านเป็นผู้มีความรู้ ความสามารถและประสบการณ์ที่จะช่วยตรวจแบบสัมภาษณ์ แบบสังเกตและแบบสำรวจ ให้กับนักศึกษาปริญญาโทได้

จึงเรียนมาเพื่อขอเชิญท่านเป็นผู้ทรงคุณวุฒิตรวจแบบสัมภาษณ์ แบบสังเกตและแบบสำรวจ ของนักศึกษา ชื่อ นายสุพจน์ อภิญานนท์ ซึ่งจะทำวิทยานิพนธ์ เรื่อง "แนวความคิดในการออกแบบวัดเงินในประเทศไทย"

คณะครุศาสตร์อุตสาหกรรม หวังในความอนุเคราะห์จากท่านเป็นอย่างยิ่งและขอขอบคุณมา ณ โอกาสนี้ด้วย

(ผศ.ดร.พรณี สীগิจวัฒน์)

รองคณบดีฝ่ายบัณฑิตศึกษา

ปฏิบัติราชการแทนคณบดี



ที่ ทม 1504/ 4919

คณะครุศาสตร์อุตสาหกรรม

สถาบันเทคโนโลยีพระจอมเกล้าเจ้าคุณทหารลาดกระบัง
ถนนฉลองกรุง เขตลาดกระบัง กรุงเทพฯ 10520

29 พฤศจิกายน 2542

เรื่อง ขอเชิญเป็นผู้ทรงคุณวุฒิตรวจเครื่องมือการวิจัย

เรียน รศ.ธีรยุทธ สุนทรา

ด้วยคณะครุศาสตร์อุตสาหกรรม สถาบันเทคโนโลยีพระจอมเกล้าเจ้าคุณทหารลาดกระบัง ได้พิจารณาเห็นว่าท่านเป็นผู้มีความรู้ ความสามารถและประสบการณ์ที่จะช่วยตรวจแบบสัมภาษณ์ แบบสังเกตและแบบสำรวจ ให้กับนักศึกษาปริญญาโทได้

จึงเรียนมาเพื่อขอเชิญท่านเป็นผู้ทรงคุณวุฒิตรวจแบบสัมภาษณ์ แบบสังเกตและแบบสำรวจ ของนักศึกษา ชื่อ นายสุพจน์ อภิญญานนท์ ซึ่งจะทำวิทยานิพนธ์ เรื่อง "แนวความคิดในการออกแบบวัดเงินในประเทศไทย"

คณะครุศาสตร์อุตสาหกรรม หวังในความอนุเคราะห์จากท่านเป็นอย่างยิ่งและขอขอบคุณมา ณ โอกาสนี้ด้วย

ขอแสดงความนับถือ

(ผศ.ดร.พรณี สীগิจวัฒน์นะ)

รองคณบดีฝ่ายบัณฑิตศึกษา

ปฏิบัติราชการแทนคณบดี

งานบัณฑิตศึกษา

โทร. 3266052-6101 ต่อ 2663,2642

โทรสาร 3269040

เอกสารนี้เป็นเอกสารที่สงวนไว้สำหรับการใช้งานเพื่อการศึกษาเท่านั้น ไม่อนุญาตให้นำไปใช้ประโยชน์ด้านการค้า
ไม่ว่ากรณีใดๆ ทั้งสิ้น อีกทั้งห้ามมิให้ดัดแปลงเนื้อหา และต้องอ้างอิงถึงเจ้าของเอกสารทุกครั้งที่มีการนำไปใช้



บันทึกข้อความ

ส่วนราชการ งานบัณฑิตศึกษา คณะครุศาสตร์อุตสาหกรรม สจล. โทร. 2663

ที่ ทม 1504/ 5221

วันที่ 16 ธันวาคม 2542

เรื่อง ขอเชิญเป็นผู้ทรงคุณวุฒิตรวจเครื่องมือการวิจัย

เรียน อาจารย์สุทัศน์ จุฬามานี

ด้วยคณะครุศาสตร์อุตสาหกรรม สถาบันเทคโนโลยีพระจอมเกล้าเจ้าคุณทหารลาดกระบัง ได้พิจารณาเห็นว่าท่านเป็นผู้มีความรู้ ความสามารถและประสบการณ์ที่จะช่วยตรวจแบบสำรวจ แบบสังเกตและแบบสัมภาษณ์ ให้กับนักศึกษาริทยญาโทได้

จึงเรียนมาเพื่อขอเชิญท่านเป็นผู้ทรงคุณวุฒิตรวจแบบสำรวจ แบบสังเกตและแบบสัมภาษณ์ ของนักศึกษา ชื่อ นายสุพจน์ อภิญญานนท์ ซึ่งจะทำวิทยานิพนธ์เรื่อง "แนวความคิดในการออกแบบวัดเงินในประเทศไทย"

คณะครุศาสตร์อุตสาหกรรม หวังในความอนุเคราะห์จากท่านเป็นอย่างยิ่งและขอขอบคุณมา ณ โอกาสนี้ด้วย

(ผศ.ดร.พรรณี ลีกิจวัฒน์)

รองคณบดีฝ่ายบัณฑิตศึกษา

ปฏิบัติราชการแทนคณบดี



ที่ ทม 1504/ 4919

คณะกรรมการ

สถาบันเทคโนโลยีพระจอมเกล้าเจ้าคุณทหารลาดกระบัง

ถนนฉลองกรุง เขตลาดกระบัง กรุงเทพฯ 10520

29 พฤศจิกายน 2542

เรื่อง ขอเชิญเป็นผู้ทรงคุณวุฒิตรวจเครื่องมือการวิจัย

เรียน นายวิทยา สุขันทอง

ด้วยคณะกรรมการ สถาบันเทคโนโลยีพระจอมเกล้าเจ้าคุณทหารลาดกระบัง ได้พิจารณาเห็นว่าท่านเป็นผู้มีความรู้ ความสามารถและประสบการณ์ที่จะช่วยตรวจแบบสัมภาษณ์ แบบสังเกตและแบบสำรวจ ให้กับนักศึกษาปริญญาโทได้

จึงเรียนมาเพื่อขอเชิญท่านเป็นผู้ทรงคุณวุฒิตรวจแบบสัมภาษณ์ แบบสังเกตและแบบสำรวจ ของนักศึกษา ชื่อ นายสุพจน์ อภิญานนท์ ซึ่งจะทำวิทยานิพนธ์ เรื่อง "แนวความคิดในการออกแบบวัดเงินในประเทศไทย"

คณะกรรมการ หวังในความอนุเคราะห์จากท่านเป็นอย่างยิ่งและขอขอบคุณมา ณ โอกาสนี้ด้วย

ขอแสดงความนับถือ

(ผศ.ดร.พรณี ลีกิจวัฒน์นะ)

รองคณบดีฝ่ายบัณฑิตศึกษา

ปฏิบัติราชการแทนคณบดี

งานบัณฑิตศึกษา

โทร. 3266052-6101 ต่อ 2663,2642

โทรสาร 3269040

เอกสารนี้เป็นเอกสารที่สงวนไว้สำหรับการใช้งานเพื่อการศึกษาเท่านั้น ไม่อนุญาตให้นำไปใช้ประโยชน์ด้านการค้า ไม่ว่าจะกรณีใดๆ ทั้งสิ้น อีกทั้งห้ามมิให้ดัดแปลงเนื้อหา และต้องอ้างอิงถึงเจ้าของเอกสารทุกครั้งที่มีการนำไปใช้



ที่ ทม 1504/ 4919

คณะกรรมการอำนวยการ

สถาบันเทคโนโลยีพระจอมเกล้าเจ้าคุณทหารลาดกระบัง

ถนนฉลองกรุง เขตลาดกระบัง กรุงเทพฯ 10520

29 พฤศจิกายน 2542

เรื่อง ขอเชิญเป็นผู้ทรงคุณวุฒิตรวจเครื่องมือการวิจัย

เรียน ศ.อรศิริ ปาณินท์

ด้วยคณะกรรมการอำนวยการ สถาบันเทคโนโลยีพระจอมเกล้าเจ้าคุณทหารลาดกระบัง ได้พิจารณาเห็นว่าท่านเป็นผู้มีความรู้ ความสามารถและประสบการณ์ที่จะช่วยตรวจแบบสัมภาษณ์ แบบสังเกตและแบบสำรวจ ให้กับนักศึกษาปริญญาโทได้

จึงเรียนมาเพื่อขอเชิญท่านเป็นผู้ทรงคุณวุฒิตรวจแบบสัมภาษณ์ แบบสังเกตและแบบสำรวจ ของนักศึกษา ชื่อ นายสุพจน์ อภิภูญานนท์ ซึ่งจะทำวิทยานิพนธ์ เรื่อง "แนวความคิดในการออกแบบวัดเงินในประเทศไทย"

คณะกรรมการอำนวยการ หวังในความอนุเคราะห์จากท่านเป็นอย่างยิ่งและขอขอบคุณมา ณ โอกาสนี้ด้วย

ขอแสดงความนับถือ

(ผศ.ดร.พรณี ลีกิจวัฒน์)

รองคณบดีฝ่ายบัณฑิตศึกษา

ปฏิบัติราชการแทนคณบดี

งานบัณฑิตศึกษา

โทร. 3266052-6101 ต่อ 2663,2642

โทรสาร 3269040

เอกสารนี้เป็นเอกสารที่สงวนไว้สำหรับการใช้งานเพื่อการศึกษาเท่านั้น ไม่อนุญาตให้นำไปใช้ประโยชน์ด้านการค้าไม่ว่ากรณีใดๆ ทั้งสิ้น อีกทั้งห้ามมิให้ดัดแปลงเนื้อหา และต้องอ้างอิงถึงเจ้าของเอกสารทุกครั้งที่มีการนำไปใช้



เอกสารนี้เป็นเอกสารที่สงวนไว้สำหรับการใช้งานเพื่อการศึกษาเท่านั้น ไม่อนุญาตให้นำไปใช้ประโยชน์ด้านการค้า
ไม่ว่ากรณีใดๆ ทั้งสิ้น อีกทั้งห้ามมิให้ดัดแปลงเนื้อหา และต้องอ้างอิงถึงเจ้าของเอกสารทุกครั้งที่มีการนำไปใช้

แบบสำรวจประกอบการวิจัย

เรื่อง แนวความคิดในการออกแบบวัดจีนในประเทศไทย

แบบสำรวจเพื่อศึกษาถึงสภาพแวดล้อมในปัจจุบันของวัดจีน

ชื่อวัด.....

สถานที่ตั้ง.....

แบบสำรวจ แบ่งเป็น 5 หมวดดังนี้

1. หมวดเกี่ยวกับสภาพที่ตั้ง
2. หมวดการจัดผังบริเวณและอื่นๆ
3. หมวดองค์ประกอบหลัก
4. หมวดองค์ประกอบรอง
5. หมวดสิ่งอำนวยความสะดวก

1. หมวดเกี่ยวกับสภาพที่ตั้ง

1.1 บริเวณที่ตั้งของวัดจีนอยู่ในเขตการใช้ประโยชน์ที่ดินเพื่อกิจกรรมใดเป็นส่วนใหญ่?

- พักอาศัย พาณิชยกรรม อื่นๆ โปรดระบุ.....

1.2 ลักษณะของอาคารข้างเคียงเป็นอาคารประเภทใด?

- บ้านพักอาศัย อาคารพาณิชยกรรม อื่นๆ โปรดระบุ.....

1.3 ลักษณะทางเข้าวัดเป็นเช่นไร?

- อยู่ติดถนนสามารถมองเห็นได้ชัดเจน อยู่ภายในซอย

1.4 ลักษณะของการใช้พื้นที่ของวัดเป็นเช่นใด?

- เป็นกลุ่มอาคารที่มีการใช้พื้นที่ในแนวตั้ง เป็นกลุ่มอาคารที่มีการใช้พื้นที่ในแนวราบ

2. หมวดการจัดผังบริเวณและอื่นๆ

2.1 การจัดผังบริเวณของวัดเป็นแบบใด?

- ซานเหอเอียน (U-plan) ซื่อเหอเอียน (O-plan)
 สีเหลียนม (I-plan)

2.2 ลักษณะโครงสร้างหลังคาของอาคารเป็นเช่นใด?

- โครงสร้างไม้แบบโบราณ โครงสร้างคอนกรีตเสริมเหล็ก

2.3 ลักษณะของอาคารเมื่อมองจากภายนอกมีลักษณะทางสถาปัตยกรรมจีนหรือไม่?

- มี ไม่มี

2.4 สิ่งที่พบเห็นในการสำรวจ

- ผังบริเวณหันหน้าไปทางทิศใต้

เอกสารนี้เป็นเอกสารที่สงวนไว้สำหรับการใช้งานเพื่อการศึกษาเท่านั้น ไม่อนุญาตให้นำไปใช้ประโยชน์ด้านการค้า
 ซุ่มประทุ (ไผ่หลู)
 ไม่ว่าจะกรณีใดๆ ทั้งสิ้น อีกทั้งห้ามมิให้ดัดแปลงเนื้อหา และต้องอ้างอิงถึงเจ้าของเอกสารทุกครั้งที่มีการนำไปใช้

- พื้นที่โล่งด้านหน้าอาคาร
- พื้นที่เปิดโล่งภายในผังบริเวณ
- การจั่ววางรูปเคารพภายในวัดถูกต้องตามหลักหรือไม่?
- การจัดผังสมดุลเท่ากันทั้งสองข้าง (Symmetry Balance)

3. หมวดองค์ประกอบหลัก (ตอบได้มากกว่า 1 ข้อ)

- วิหารหน้า(จตุโลกบาล)
- วิหารหลัก
- วิหารเจ้าแม่กวนอิม
- วิหารพระกษิติครรภโพธิสัตว์
- ครัว
- หอฉัน
- กุฏิ
- วิหารบูรพาจารย์

4. หมวดองค์ประกอบรอง (ตอบได้มากกว่า 1 ข้อ)

- | | |
|---|---|
| <input type="checkbox"/> วิหารพระพุทธรูป(พุทธเถรบาท) | <input type="checkbox"/> ห้องรับแขก |
| <input type="checkbox"/> วิหารเทพเจ้าต่างๆ(ลัทธิเต๋า) | <input type="checkbox"/> ห้องประชุม |
| <input type="checkbox"/> อาคันตุการาม | <input type="checkbox"/> ห้องโสตทัศนูปกรณ์ |
| <input type="checkbox"/> ที่พักสำหรับศาสนิกชน | <input type="checkbox"/> ห้องยา |
| <input type="checkbox"/> โรงเจ | <input type="checkbox"/> ห้องเก็บของ |
| <input type="checkbox"/> ห้องสมุด | <input type="checkbox"/> ห้องน้ำ-ส้วม(บริการศาสนิกชน) |
| <input type="checkbox"/> หอปริยัติธรรม | <input type="checkbox"/> บริเวณล้างทำความสะอาดเครื่องเช่นไห้ว |
| <input type="checkbox"/> ประชาสัมพันธ์ | <input type="checkbox"/> ที่จอดรถ |
| <input type="checkbox"/> วิหารบรรพบุรุษ | <input type="checkbox"/> ห้องธุรการ,สำนักงาน |

5. หมวดสิ่งอำนวยความสะดวก (ตอบได้มากกว่า 1 ข้อ)

- ร้านขายเครื่องสังฆภัณฑ์
- เตาเผาเครื่องเช่นไห้วบูชา
- จุดบริการรูปเทียน
- โทรศัพท์สาธารณะ
- ถังขยะ
- ที่เก็บรองเท้า

เอกสารนี้เป็นเอกสารที่สงวนไว้สำหรับการใช้งานเพื่อการศึกษาเท่านั้น ไม่อนุญาตให้นำไปใช้ประโยชน์ด้านการค้า
ไม่ว่ากรณีใดๆ ทั้งสิ้น อีกทั้งห้ามมิให้ดัดแปลงเนื้อหา และต้องอ้างอิงถึงเจ้าของเอกสารทุกครั้งที่มีการนำไปใช้

แบบสังเกตประกอบการวิจัย

เรื่อง แนวความคิดในการออกแบบวัดจีนในประเทศไทย

แบบสังเกตเพื่อศึกษาถึงพฤติกรรม การประกอบกิจกรรมและพิธีกรรมของผู้มาใช้สถานที่
ชื่อวัด.....

สถานที่ตั้ง.....

1. จำนวนคนที่มาใช้สถานที่?

- มาเพียงลำพัง มากับครอบครัว
 มากับเพื่อน อื่นๆ โปรดระบุ.....

2. ช่วงอายุโดยประมาณของคนที่ใช้สถานที่?

- เด็ก-วัยรุ่น ผู้ใหญ่ คนชรา

3. ช่วงเวลาที่มีผู้มาใช้สถานที่มากที่สุด?

- 9.00-13.00 13.01 – 17.00

4. ระยะเวลาในการมาประกอบพิธีกรรม กราบไหว้รูปเคารพต่างๆภายในวัด?

- ต่ำกว่า 20 นาที 1 - 30 นาที
 31 - 40 นาที มากกว่า 41 นาที

5. วิหารที่มีผู้มาประกอบพิธีกรรมกราบไหว้ เป็นอันดับแรก?

- วิหารหน้า วิหารหลัก
 วิหารพระอวโลกิเตศวร วิหารพระกษิติครรภ์โพธิสัตว์
 วิหารบูรพาจารย์ วิหารเทพเจ้าในลัทธิเต๋า
 วิหารพระพุทธรูป(พุทธเถรวาท) วิหารบรรพบุรุษ
 อื่นๆ โปรดระบุ.....

แบบสัมภาษณ์ประกอบการวิจัย
เรื่อง
แนวคิดในการออกแบบวัดจีนในประเทศไทย

คำชี้แจง

วิทยานิพนธ์นี้มีวัตถุประสงค์เพื่อเป็นแนวความคิดในการออกแบบวัดจีนในประเทศไทย ให้สอดคล้องต่อการดำเนินกิจกรรมของผู้มาใช้สถานที่ในปัจจุบัน ส่วนแบบสัมภาษณ์ (ปลายปิด) นี้ มีวัตถุประสงค์เพื่อศึกษาความคิดเห็น ความพึงพอใจ พฤติกรรมของผู้ใช้ ปัญหาทางด้านสภาพแวดล้อม และความต้องการในการมาใช้สถานที่บนพื้นฐานทางวัฒนธรรม ประเพณี ความเชื่อทางศาสนา ของผู้ที่ใช้สถานที่ในปัจจุบัน เพื่อนำข้อมูลที่ได้มาวิเคราะห์ และใช้เป็นแนวความคิดส่วนหนึ่ง ประกอบกับหลักทฤษฎีทางสถาปัตยกรรมเพื่อเป็นแนวคิด ในการออกแบบวัดจีนในประเทศไทยในปัจจุบัน

ผู้วิจัยจึงขอความกรุณาจากท่าน ได้โปรดตอบแบบสัมภาษณ์ (ปลายปิด) ที่ตรงกับความเป็นจริงและให้ครบทุกข้อ ซึ่งจะทำงานวิจัยนี้ได้ผลตรงตามเป้าหมาย คำตอบของท่านผู้วิจัย จะนำไปใช้ประโยชน์เพื่อการศึกษาเท่านั้น ซึ่งจะไม่มีการเผยแพร่ต่อตัวผู้ตอบแบบสัมภาษณ์แต่อย่างใด ผู้วิจัยขอขอบคุณในความกรุณาของท่านเป็นอย่างยิ่ง

แบบสัมภาษณ์นี้แบ่งออกเป็น 2 ตอน ดังนี้

ตอนที่ 1 ข้อมูลส่วนตัวของผู้ตอบแบบสัมภาษณ์

ตอนที่ 2 ข้อมูลเกี่ยวกับความคิดเห็น ความพึงพอใจ ปัญหาทางด้านสภาพแวดล้อม และความต้องการของผู้มาใช้สถานที่

ขอขอบคุณในความกรุณาที่ท่านได้สละเวลาในการตอบแบบสัมภาษณ์

แบบสัมภาษณ์ประกอบการวิจัย

เรื่อง แนวความคิดในการออกแบบวัดจีนในประเทศไทย

ตอนที่ 1 ข้อมูลทั่วไปของผู้ให้สัมภาษณ์

โปรดใส่เครื่องหมาย ลงในช่อง

ชื่อวัด.....

สถานที่ตั้ง.....

1. เพศ

ชาย

หญิง

2. อายุ

ต่ำกว่า 20 ปี

21 - 30 ปี

31 - 40 ปี

41 - 50 ปี

51 - 60 ปี

มากกว่า 61 ปีขึ้นไป

3. วุฒิการศึกษา

ต่ำกว่าปริญญาตรี

ปริญญาตรี

สูงกว่าปริญญาตรี

อื่นๆ (โปรดระบุ).....

4. สถานภาพการสมรส

โสด

สมรส

อื่นๆ (โปรดระบุ).....

5. อาชีพ

รับราชการ , รัฐวิสาหกิจ

พนักงานบริษัทเอกชน

เจ้าของกิจการ

รับจ้าง

นักเรียน, นักศึกษา

อื่นๆ (โปรดระบุ).....

6. รายได้

ต่ำกว่า 5,000 บาท / เดือน

5,001 - 10,000 บาท / เดือน

10,001 - 15,000 บาท / เดือน

15,001 - 20,000 บาท / เดือน

มากกว่า 20,001 บาท / เดือน

เอกสารนี้เป็นเอกสารที่สงวนไว้สำหรับการใช้งานเพื่อการศึกษาเท่านั้น ไม่อนุญาตให้นำไปใช้ประโยชน์ด้านการค้า
ไม่ว่ากรณีใดๆ ทั้งสิ้น อีกทั้งห้ามมิให้ดัดแปลงเนื้อหา และต้องอ้างอิงถึงเจ้าของเอกสารทุกครั้งที่มีการนำไปใช้

แบบสัมภาษณ์ประกอบการวิจัย

เรื่อง แนวความคิดในการออกแบบวัดจีนในประเทศไทย

ตอนที่ 2 แบบสัมภาษณ์ความคิดเห็น พฤติกรรมของผู้ใช้ ปัญหาทางด้านสภาพแวดล้อมและความต้องการในการมาใช้สถานที่ภายในวัดจีนที่เป็นอยู่ในปัจจุบัน

โปรดใส่เครื่องหมาย ลงในช่อง

ชื่อวัด.....

สถานที่ตั้ง.....

1. บ้านพักของท่านอยู่ในเขต / ตำบล เดียวกับวัดนี้หรือไม่?

อยู่

ไม่อยู่

2. ท่านมาวัดโดยวิธีใด

เดินมา

รถโดยสาร

รถยนต์ส่วนตัว

3. ท่านมาประกอบพิธีกรรม (กราบ ไหว้ บูชา) ที่วัดเป็นประจำทุกเดือนใช่หรือไม่?

ใช่

ไม่ใช่(ตอบข้อ3.1)

2.1 ท่านมาประกอบพิธีกรรม (กราบ ไหว้ บูชา) ที่วัดกี่ครั้งต่อปี?

1 ครั้ง

2 ครั้ง

3 ครั้ง

มากกว่า 3 ครั้ง

อื่นๆ โปรดระบุ.....

4. ท่านมาที่วัดแห่งนี้เพราะ?

มีความตั้งใจที่จะมา (ตอบข้อ 4.1)

ทางผ่านระหว่างไปทำธุระ

อื่นๆ(โปรดระบุ).....

4.1 ท่านตั้งใจมาวัดเพื่อประกอบพิธีกรรมใด?(ตอบได้มากกว่า 1 ข้อ)

มาไหว้พระ

มาไหว้เจ้า

มาแก้บน

มาทำบุญ

มาไหว้บรรพบุรุษ

มาสะเดาะเคราะห์

5. ท่านเข้าวัดในช่วงเทศกาลใดบ้าง? (ตอบได้มากกว่า 1 ข้อ)

ตรุษจีน

สารทจีน

เทศกาลกินเจ

เทศกาลเซ็งเม้ง

วันขึ้นปีใหม่

วันคล้ายวันเกิดตนเอง

วันคล้ายวันตายของบรรพบุรุษ

อื่นๆ (โปรดระบุ).....

เอกสารนี้เป็นเอกสารที่สงวนไว้สำหรับการใช้งานเพื่อการศึกษาเท่านั้น ไม่อนุญาตให้นำไปใช้ประโยชน์ด้านการค้า
ไม่ว่ากรณีใดๆ ทั้งสิ้น อีกทั้งห้ามมิให้ดัดแปลงเนื้อหา และต้องอ้างอิงถึงเจ้าของเอกสารทุกครั้งที่มีการนำไปใช้

6. ท่านคิดว่าภายในวัดมีแสงสว่างเพียงพอหรือไม่?
- เพียงพอ ไม่เพียงพอ
7. ท่านคิดว่าโทนสีของอาคารควรมีลักษณะเช่นไร?
- โทนสีอ่อน เช่น สีขาว เหลือง เป็นต้น
- โทนสีเข้ม เช่น สีแดง น้ำตาล เป็นต้น
8. ท่านคิดว่าภายในวัดมีเสียงดังรบกวนหรือไม่?
- มี (ตอบข้อ 8.1) ไม่มี
- 8.1 ถ้ามีเสียงดังรบกวนท่านคิดว่าเสียงนั้นมาจากไหน?
- เสียงจากภายนอกวัด เสียงจากการประกอบพิธีกรรม
- เสียงจากผู้ที่มาใช้สถานที่ อื่นๆ (โปรดระบุ).....
9. ท่านคิดว่าการระบายอากาศ ควรมีเพียงพอหรือไม่?
- เพียงพอ ไม่เพียงพอ
10. ท่านคิดว่าวัดควรมีระบบป้องกันอัคคีภัย (เช่น ถังดับเพลิง)เช่นไร?
- ติดตั้งถังดับเพลิงประจำตามวิหารต่างๆ
- ติดตั้งในตำแหน่งที่มองเห็นและหยิบใช้ได้สะดวก
11. ท่านคิดว่าวัดควรมีพื้นที่สำหรับจอดรถหรือไม่?
- ควร (ตอบข้อ 11.1) ไม่ควร (ตอบข้อ 11.2)
- 11.1 ควรมีที่จอดรถ เพราะ? (ตอบได้มากกว่า 1 ข้อ)
- ไว้บริการแก่ผู้ที่มาใช้สถานที่
- พื้นที่จอดรถอาจนำมาใช้ประโยชน์อื่นๆได้ในช่วงเทศกาล
- ไว้บริการบุคคลภายนอก เพื่อหารายได้เข้าวัด
- อื่น(โปรดระบุ).....
- 11.2 ไม่ควรมีที่จอดรถ เพราะ? (ตอบได้มากกว่า 1 ข้อ)
- เกิดความสับสนวุ่นวาย
- ก่อให้เกิดมลภาวะต่างๆ เช่น เสียง ฝุ่น ควัน ฯลฯ
- อื่นๆโปรดระบุ.....
12. ท่านคิดว่าภายนอกอาคารควรมีการจัดสวนหรือไม่? (ตอบได้มากกว่า 1 ข้อ)
- ควรมี (ตอบข้อ 12.1 - 12.2) ไม่ควรมี (ตอบข้อ 12.3)
- 12.1 ควรมีสวนเพราะ? (ตอบได้มากกว่า 1 ข้อ)
- เพราะทำให้เกิดความร่มรื่น
- เพราะสามารถใช้เป็นที่พักผ่อน
- เพราะเป็นการป้องกันมลพิษในด้านต่างจากภายนอก เช่น เสียงการจราจร ควัน ฝุ่น

เอกสารนี้เป็นเอกสารที่สงวนไว้สำหรับการใช้งานเพื่อการศึกษาเท่านั้น ไม่อนุญาตให้นำไปใช้ประโยชน์ด้านการค้า
ไม่ว่ากรณีใดๆ ทั้งสิ้น อีกทั้งห้ามมิให้ดัดแปลงเนื้อหา และต้องอ้างอิงถึงเจ้าของเอกสารทุกครั้งที่มีการนำไปใช้

12.2 การจัดสวนที่เหมาะสมกับความต้องการของท่านเป็นเช่นไร?

- จัดเพื่อให้เกิดความร่มรื่นภายในผังบริเวณ โดยใช้ต้นไม้ให้ร่มเงา ใช้เป็นที่นั่งพักผ่อน
- จัดเป็นสวนหย่อมขนาดเล็ก โดยใช้ไม้พุ่ม ไม้ตัดขนาดเล็ก เป็นต้น

12.3 ไม่ควรมีเพราะ?

- เพราะ ควรนำไปสร้างที่จอดรถ
- เพราะ ควรนำพื้นที่ไปใช้ประโยชน์อย่างอื่น เช่น ในช่วงเทศกาลต่างๆ
- อื่นๆ (โปรดระบุ).....

13. ท่านคิดว่าภายในวัดควรมีสิ่งอำนวยความสะดวกชนิดใดบ้าง? (ตอบได้มากกว่า 1 ข้อ)

- | | |
|--|--|
| <input type="checkbox"/> ถังขยะ | <input type="checkbox"/> จุดขายเครื่องเช่น ไข่(กระดาษเงิน,กระดาษทอง ฯลฯ) |
| <input type="checkbox"/> ม้านั่งพักผ่อน | <input type="checkbox"/> บริเวณที่ล้าง ทำความสะอาดเครื่องเช่น ไข่ |
| <input type="checkbox"/> โทรศัพท์สาธารณะ | <input type="checkbox"/> ห้องน้ำ (สำหรับผู้มาใช้สถานที่) |
| <input type="checkbox"/> จุดบริการน้ำดื่ม | <input type="checkbox"/> จุดบริการถ้วย ชามสำหรับเช่น ไข่ |
| <input type="checkbox"/> ที่เผาเครื่องสักการบูชา | <input type="checkbox"/> อื่นๆ (โปรดระบุ)..... |

14. ท่านประสบปัญหาเกี่ยวกับการมาใช้สถานที่อย่างไรบ้าง? (ตอบได้มากกว่า 1 ข้อ)

- | | |
|--|--|
| <input type="checkbox"/> ที่จอดรถไม่เพียงพอ | <input type="checkbox"/> ห้องน้ำไม่สะอาด |
| <input type="checkbox"/> การระบายอากาศ (ควันธูป) ไม่ดีพอ | <input type="checkbox"/> เสียงดังรบกวน |
| <input type="checkbox"/> ไม่มีม้านั่งพักคอย | <input type="checkbox"/> สถานที่คับแคบ |
| <input type="checkbox"/> อื่นๆ โปรดระบุ..... | |

15. ท่านมีป้ายวิญญาณบรรพบุรุษของท่านอยู่ที่วัดจีนหรือไม่?

- มี ไม่มี

16. ท่านเคยนำของมาเช่น ไข่บูชาด้วยหรือไม่?

- เคย (ตอบข้อ 16.1-16.3) ไม่เคย

16.1 ท่านล้างทำความสะอาดของเช่น ไข่ที่ใด?

- ที่บ้าน ที่วัด

16.2 การเช่น ไข่บูชาท่านรองรูปหมุดดอกหรือไม่?

- | | |
|--|--|
| <input type="checkbox"/> รองรูปหมุดดอก | <input type="checkbox"/> ไม่ได้รองรูปหมุดดอก |
| <input type="checkbox"/> รองรูปหมุดดอกในบางครั้ง | <input type="checkbox"/> อื่นๆ (โปรดระบุ)..... |

16.3 ท่านทำกิจกรรมใด ในขณะที่ท่านรอให้รูปหมุดดอก หรือรอเก็บของเช่น ไข่?

- | | |
|--|--|
| <input type="checkbox"/> ยืนรอใกล้ๆบริเวณ โต๊ะเช่น ไข่ | <input type="checkbox"/> เดินชมสถานที่ภายในวัด |
| <input type="checkbox"/> กราบ ไข่รูปเคารพองค์อื่นๆ | <input type="checkbox"/> อื่นๆ (โปรดระบุ)..... |

เอกสารนี้เป็นเอกสารที่สงวนไว้สำหรับการใช้งานเพื่อการศึกษาเท่านั้น ไม่อนุญาตให้นำไปใช้ประโยชน์ด้านการค้า
ไม่ว่ากรณีใดๆ ทั้งสิ้น อีกทั้งห้ามมิให้ดัดแปลงเนื้อหา และต้องอ้างอิงถึงเจ้าของเอกสารทุกครั้งที่มีการนำไปใช้

ประวัติผู้เขียน

นายสุพจน์ อภิญานนท์ เกิดวันที่ 20 กันยายน 2516 สำเร็จการศึกษาวิทยาศาสตรบัณฑิต สาขาเทคโนโลยีสถาปัตยกรรม จากสถาบันราชภัฏจันทรเกษม ปีการศึกษา 2539 และเข้าศึกษาต่อที่สถาบันเทคโนโลยีพระจอมเกล้าเจ้าคุณทหารลาดกระบัง คณะบัณฑิตวิทยาลัย ภาควิชาครุศาสตร์อุตสาหกรรม มหาวิทยาลัย สาขาวิชาสถาปัตยกรรม ในปีการศึกษา 2541

ประวัติการทำงาน

พ.ศ. 2537 บริษัท รังสิตา อินเตอร์เนชั่นแนล จำกัด (มหาชน)

พ.ศ. 2538 MA & A ARCHITECTURE CO.,LTD.

พ.ศ. 2539-2541 บริษัท เกษมกิจ คอนสตรัคชั่น จำกัด



เอกสารนี้เป็นเอกสารที่สงวนไว้สำหรับการใช้งานเพื่อการศึกษาเท่านั้น ไม่อนุญาตให้นำไปใช้ประโยชน์ด้านการค้า
ไม่ว่ากรณีใดๆ ทั้งสิ้น อีกทั้งห้ามมิให้ดัดแปลงเนื้อหา และต้องอ้างอิงถึงเจ้าของเอกสารทุกครั้งที่มีการนำไปใช้