

ภาพถ่ายของใช้และตกแต่งบ้านที่ผลิตจากธรรมชาติ
PRODUCT PHOTOGRAPHY FOR HOME COLLATION
“ FAI SOR KAM ”



นางสาวณัฐยาภรณ์ ต้วตัง

MS. NATTIYAPORN TEWTONG

ศิลปนิพนธ์ฉบับนี้เป็นส่วนหนึ่งของการศึกษาตามหลักสูตรปริญญาศิลปกรรมศาสตรบัณฑิต

ภาควิชาศิลปะการออกแบบ คณะสถาปัตยกรรมศาสตร์

สถาบันเทคโนโลยีพระจอมเกล้าเจ้าคุณทหารลาดกระบัง

ปีการศึกษา 2542

เลขหมู่.....
เลขทะเบียน..... 38325
วัน, เดือน, ปี..... 4 S.A. 2543

สำหรับการใช้งานเพื่อการศึกษาเท่านั้น ไม่อนุญาตให้นำไปใช้ประโยชน์ด้านการค้า
ไม่ว่ากรณีใดๆ ทั้งสิ้น อีกทั้งห้ามมิให้ตัดแปลงเนื้อหาและต้องอ้างอิงถึงเจ้าของเอกสารทุกครั้งที่มีการนำไปใช้

โครงการภาพถ่ายของใช้และตกแต่งบ้านที่ผลิตจากธรรมชาติ
(PRODUCT PHOTOGRAPHY FOR HOME COLLECTION “ FAI SOR KAM ”)

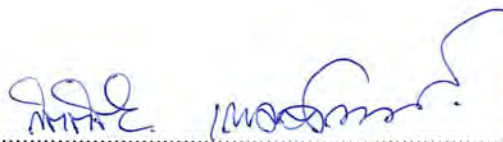

..... วันที่ ๒๐ ธ.ค. ๒๕๖๓
อาจารย์ที่ปรึกษา - อาจารย์ กิตติชัย เกษมสานต์

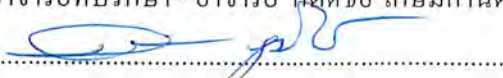
..... วันที่ ๒๕ ธ.ค. ๖๓
หัวหน้าภาควิชาศิลปะศึกษา - ผศ. จิระพงษ์ ภูมิจิตร

เอกสารนี้เป็นเอกสารที่สงวนไว้สำหรับการใช้งานเพื่อการศึกษาเท่านั้น ไม่อนุญาตให้นำไปใช้ประโยชน์ด้านการค้า
ไม่ว่ากรณีใดๆ ทั้งสิ้น อีกทั้งห้ามมิให้ดัดแปลงเนื้อหาและต้องอ้างอิงถึงเจ้าของเอกสารทุกครั้งที่มีการนำไปใช้

ชื่อโครงการ (ภาษาไทย) โครงการภาพถ่ายของใช้และตกแต่งบ้านที่ผลิตจากธรรมชาติ
(ภาษาอังกฤษ) PRODUCT PHOTOGRAPHY FOR HOME COLLETION
“ FAI SOR KAM ”

ชื่อ น.ส. รัชฎาภรณ์ ด้วงตั้ง

สาขา วิชาการถ่ายภาพ ภาควิชานิตศศิลป์

คณะ สถาปัตยกรรมศาสตร์

อาจารย์ที่ปรึกษา อาจารย์กิตติชัย เกษมสานต์

พ.ศ. 2542

บทคัดย่อ

ผลงานศิลปนิพนธ์ชิ้นนี้ ข้าพเจ้ามีแนวความคิดที่จะสร้างความรู้สึที่ดีของผู้บริโภคต่อสินค้าของบริษัท ฝ้าย ซอ คำ บอกถึงแหล่งกำเนิดของสินค้า วัตถุประสงค์และการสร้างสรรคงานว่าเบื้องหลัง ทั้งหมดเริ่มจากงานแบบประเพณีดั้งเดิม เป็นงานพื้นบ้านที่มีความเป็นไทยจนทางบริษัทเกิดแนวความคิดที่จะเสนอสินค้าที่เป็นสากลขึ้นด้วยรูปแบบใหม่ที่มีการออกแบบให้น่าสนใจเป็นการเปิดตลาด แต่ยังคงใช้แหล่งวัตถุดิบเดิมและการสร้างอาชีพขึ้นด้วย

ผลงานศิลปนิพนธ์ชิ้นนี้ ข้าพเจ้าอยากเห็นภาพสินค้าที่มีการออกแบบสู่สากลถูกวางจำหน่ายตามห้างที่มีชื่อเสียงต่างๆ ได้กลับมาวางอยู่ในบรรยากาศแบบพื้นบ้านดั้งเดิม เพื่อให้เกิดความรู้สึกอบอุ่น บอกถึงความเป็นธรรมชาติและพื้นบ้านโดยใช้ Location ธรรมชาติที่มีความเป็นพื้นบ้าน เพื่อให้เกิดความแตกต่างที่กลมกลืนกัน แตกต่างในเรื่องของรูปแบบแต่กลมกลืนในเรื่องของบรรยากาศ วัตถุประสงค์ ธรรมชาติ สีสที่กลมกลืนกัน

(ก)

เอกสารนี้เป็นเอกสารที่สงวนไว้สำหรับการใช้งานเพื่อการศึกษาเท่านั้น ไม่อนุญาตให้นำไปใช้ประโยชน์ด้านการค้าไม่ว่ากรณีใดๆ ทั้งสิ้น อีกทั้งห้ามมิให้ดัดแปลงเนื้อหาและต้องอ้างอิงถึงเจ้าของเอกสารทุกครั้งที่มีการนำไปใช้

กิตติกรรมประกาศ

ศิลปนิพนธ์ในครั้งนี้เป็นประสบการณ์การทำงานที่ดีและด้วยกำลังกายและกำลังใจจากหลายท่านทำให้ได้เรียนรู้ในหลายสิ่งหลายอย่าง

ขอขอบคุณ

- ครอบครัวที่เปิดโอกาสให้เลือกเดินทางในสายที่ตนเองชอบและเต็มในสิ่งที่ตนเองขायหายไปให้ยังคงเดินอยู่ได้ในถนนสายนี้
 - อาจารย์ทุกท่านที่ให้ความรู้ในทุกวิชาเรียนตามหลักสูตร
 - พี่ๆ ที่บริษัท ฝ่าย ซอ คำ ทุกๆ ท่าน ให้ความช่วยเหลือทั้งหมด
 - เพื่อนๆ ที่ให้ทั้งแรงกายแรงใจมาตลอด โดยเฉพาะเพื่อนที่บุกตลุยไปถึงเพชรบุรีซึ่งก็มี พี่ปอ เจียบ ปุ้ย กั้น และนิค และกำลังใจจากหญิง
 - ครอบครัว สหีสพาศน์ ทุกท่านที่ให้ความสะดวกสบายเป็นที่พักพิงและอาหารอร่อยๆ โดยเฉพาะความเป็นกันเองของทุกคน
 - กำลังใจดีดีจากใครบางคนที่ทำให้มีแรงใจในการทำงาน ได้เหมือนกัน
- กำลังใจและกำลังใจในการทำงานทั้งหมดช่วยให้มีวันนี้ได้

ณัฐยาภรณ์ คิ้วด้ง

(ข)

เอกสารนี้เป็นเอกสารที่สงวนไว้สำหรับการใช้งานเพื่อการศึกษาเท่านั้น ไม่อนุญาตให้นำไปใช้ประโยชน์ด้านการค้าไม่ว่ากรณีใดๆ ทั้งสิ้น อีกทั้งห้ามมิให้ดัดแปลงเนื้อหาและต้องอ้างอิงถึงเจ้าของเอกสารทุกครั้งที่มีการนำไปใช้

คำนำ

รูปแบบของงานพื้นบ้านตามชนบทเป็นงานฝีมือที่ควรอนุรักษ์ไว้ แต่ปัจจุบันผู้คนมักมองข้ามและไปหลงใหลงานในลักษณะอื่น ทางบริษัท ฝ่าย ซอ คำ ได้ตระหนักว่าจะนำงานพื้นบ้านให้เปิดกว้างสู่สากลยิ่งขึ้น ด้วยการออกแบบที่น่าสนใจมีการดัดแปลงให้เกิดเป็นของใช้และตกแต่งบ้านได้ในชั้นเดียวกัน ซึ่งยังคงงานฝีมือและเป็นการสร้างอาชีพให้กับผู้คนอีกมากมาย โดยใช้วัตถุดิบในประเทศจากธรรมชาติ ทำให้เกิดภาพลักษณ์ใหม่ของตัวสินค้าขึ้น ซึ่งก็คงถูกใจคนที่มีรสนิยมที่ตรงกับสินค้าของบริษัท ในฐานะที่ข้าพเจ้าก็เป็นคนหนึ่งที่รสนิยมเดียวกับสินค้าของทางบริษัท จึงสนใจนำความชอบส่วนตัวมาผสมผสานกับการศึกษาและรู้สึกเป็นเกียรติอย่างยิ่งที่สินค้าบริษัท ฝ่าย ซอ คำ เป็นส่วนหนึ่งของงานศิลปนิพนธ์ชิ้นนี้ และเป็นส่วนหนึ่งที่สำคัญที่สุดที่ได้

ณัฐยาภรณ์ ตัวตั้ง

(ค)

เอกสารนี้เป็นเอกสารที่สงวนไว้สำหรับการใช้งานเพื่อการศึกษาเท่านั้น ไม่อนุญาตให้นำไปใช้ประโยชน์ด้านการค้าไม่ว่ากรณีใดๆ ทั้งสิ้น อีกทั้งห้ามมิให้ดัดแปลงเนื้อหาและต้องอ้างอิงถึงเจ้าของเอกสารทุกครั้งที่มีการนำไปใช้

สารบัญ

บทคัดย่อ.....	ก
กิตติกรรมประกาศ.....	ข
คำนำ.....	ค
สารบัญ.....	ง
บทที่	
1. บทนำ	
1.1 ความสำคัญของโครงการ.....	1
1.2 วัตถุประสงค์ของโครงการ.....	1
1.3 ขอบเขตของโครงการ.....	2
1.4 แนวทางการศึกษา.....	2
1.5 ประโยชน์ที่คาดว่าจะได้รับ.....	2
2. การจัดองค์ประกอบภาพ.....	3
2.1 การเน้นจุดเด่น.....	3
2.2 ความสมดุล.....	4
2.3 ความกลมกลืน.....	5
2.4 ความแตกต่าง.....	6
3. ภาพถ่ายทิวทัศน์.....	7
4. ภาพถ่ายแบบ Still life.....	8
4.1 ภาพถ่ายสินค้า.....	8
4.2 จุดประสงค์ของการถ่ายภาพสินค้า.....	9
5. บริษัท ฝ้าย ซอ คำ.....	10
5.1 ความหมายของ ฝ้าย ซอ คำ.....	10
5.2 Concept โดยรวมของ ฝ้าย ซอ คำ.....	11
5.3 ภาพลักษณ์โดยรวมของสินค้า.....	11
5.4 Concept โดยรวมของสินค้า.....	11

(ง)

เอกสารนี้เป็นเอกสารที่สงวนไว้สำหรับการใช้งานเพื่อการศึกษาเท่านั้น ไม่อนุญาตให้นำไปใช้ประโยชน์ด้านการค้า
ไม่ว่ากรณีใดๆ ทั้งสิ้น อีกทั้งห้ามมิให้ดัดแปลงเนื้อหาและต้องอ้างอิงถึงเจ้าของเอกสารทุกครั้งที่มีการนำไปใช้

5.5	กลุ่มเป้าหมาย.....	11
5.6	คู่แข่ง.....	11
5.7	การตอบรับจากลูกค้า.....	11
6.	ของใช้และตกแต่งบ้าน.....	12
6.1	ประเภทที่ใช่ตกแต่งเพียงอย่างเดียว.....	12
6.2	ประเภทที่ใช่เป็นเครื่องแต่งบ้าน.....	13
7.	ฟิลเตอร์กับการถ่ายภาพสี.....	14
	ขั้นตอนการทำงาน.....	15
	ภาพ Location.....	16
	ภาพผลิตภัณฑ์.....	19
	ภาพการทำงาน.....	23
	ภาพผลงานชิ้นที่ 1. เก้าอี้.....	25
	ภาพผลงานชิ้นที่ 2. หมอน.....	27
	ภาพผลงานชิ้นที่ 3. โคมไฟรูปช้างลายป่า.....	29
	ภาพผลงานชิ้นที่ 4. เทียนกระบอกไม้ไผ่.....	31
	ภาพผลงานชิ้นที่ 5. เทียนไม้ไผ่ผ่าครึ่ง.....	33
	ภาพผลงานชิ้นที่ 6. เทียนถ้วยไก่.....	35
	ภาพผลงานชิ้นที่ 7. โคมไฟไม้ไผ่.....	37
	ภาพผลงานชิ้นที่ 8. เทียนถ้วยเซรามิก.....	39
	ปัญหาในการทำงาน.....	41
	สรุปผลและข้อเสนอแนะในการทำงาน.....	42
	บรรณานุกรม.....	43
	ประวัติผู้เขียน.....	44

เอกสารนี้เป็นเอกสารที่สงวนไว้สำหรับการใช้งานเพื่อการศึกษาเท่านั้น ไม่อนุญาตให้นำไปใช้ประโยชน์ด้านการค้า
ไม่ว่ากรณีใดๆ ทั้งสิ้น อีกทั้งห้ามมิให้ดัดแปลงเนื้อหาและต้องอ้างอิงถึงเจ้าของเอกสารทุกครั้งที่มีการนำไปใช้

บทที่ 1.

บทนำ

ความสำคัญของโครงการ

1. ภาพถ่ายเป็นส่วนหนึ่งในการสร้างภาพลักษณ์และนำเสนอรูปแบบที่สวยงามให้กับสินค้าและยังช่วยเพิ่มเสน่ห์ให้กับสินค้าทำให้ผู้บริโภคสามารถจินตนาการภาพตัวสินค้าได้ ซึ่งเป็นส่วนหนึ่งในการตัดสินใจซื้อ
2. ผลผลิตของใช้และตกแต่งบ้านที่นำมาถ่ายภาพเพื่อศึกษาในครั้งนี้เป็นผลผลิตของบริษัท ฝ้ายชอ คำ ซึ่งเป็นสินค้าที่ทำด้วยมือและมาจากธรรมชาติทุกชิ้น โดยเห็นความสำคัญองงานฝีมือและสร้างอาชีพให้คนมีงานทำ ที่สำคัญวัตถุดิบที่ใช้ได้มาจากประเทศไทยเองเป็นผู้ผลิต
3. การสร้างสรรค์รูปแบบงานผลผลิตของบริษัท ฝ้ายชอ คำ มีแนวความคิดที่จะให้งานพื้นบ้านออกสู่สากล ด้วยรูปแบบที่มีดีไซน์มากขึ้นจะเห็นผลผลิตของบริษัทวางอยู่ตามห้างที่มีชื่อเสียงหลายแห่ง ข้าพเจ้าจึงเกิดแนวความคิดในการสร้างสรรค์ผลงาน ข้าพเจ้าอยากเห็นภาพสินค้าวางอยู่ในบรรยากาศแบบพื้นบ้านที่ที่เป็นแหล่งวัตถุดิบธรรมชาติและสร้างงานสร้างอาชีพขึ้น เพื่อให้เกิดความแตกต่างที่กลมกลืนกัน

วัตถุประสงค์ของโครงการ

1. เพื่อสร้างภาพลักษณ์และนำเสนอรูปแบบให้กับผลิตภัณฑ์
2. เพื่อศึกษาและเรียนรู้ขั้นตอนในการทำงานอย่างมีแบบแผน
3. สามารถถ่ายทอดแนวความคิดและรูปแบบในการถ่ายภาพที่เป็นของตนเอง

ขอบเขตของโครงการ

ภาพถ่ายสีขนาด 8 x 10 นิ้ว จำนวน 8 ภาพ

แนวทางการดำเนินงาน

1. ศึกษาข้อมูลเกี่ยวกับผลิตภัณฑ์เพื่อเป็นแนวทางในการทำงาน
2. สร้างแนวความคิดและรูปแบบของภาพถ่าย เพื่อให้เหมาะสมกับผลิตภัณฑ์
3. ศึกษารูปแบบการจัดองค์ประกอบภาพและมุมมองที่แปลกใหม่

ประโยชน์ที่จะได้รับ

1. ได้ศึกษารูปแบบการจัดองค์ประกอบภาพและมุมมองที่น่าสนใจมากขึ้น
2. ได้เรียนรู้การทำงานที่มีขั้นตอนและเป็นแนวทางในการประกอบอาชีพ
3. ได้แสดงแนวความคิดในการทำงานที่เหมาะสมกับผลิตภัณฑ์

บทที่ 2.

การจัดองค์ประกอบภาพ (Photocomposition)

หมายถึง การเลือกและจัดวัตถุที่น่าสนใจและจุดเด่น พร้อมทั้งจัดบรรยากาศโดยรอบให้อยู่ในพื้นที่ของภาพอย่างงดงาม โดยต้องคำนึงถึงองค์ประกอบของรูป ลักษณะ เส้น คุณค่าของแสงและเงา ช่วงระยะและสีให้มีคุณค่าทางสุนทรียศาสตร์ คือมีการเน้นจุดเด่น (Center of interest) ความสมดุลย์ (Balance) ความกลมกลืน (Harmony) และมีความแตกต่าง (Contrast) ภาพถ่ายที่มีการจัดองค์ประกอบถูกต้องตามหลักของศิลปะย่อมทำให้ภาพนั้นเด่น สะอาดตา มีคุณค่า มีความงามตรงตามเรื่องราว และอาจน้อมนำใจของผู้ชมให้คล้อยตามอารมณ์ที่แสดงออกในภาพนั้นด้วย หลักการโดยละเอียดเกี่ยวกับการจัดองค์ประกอบของภาพมีดังนี้

1. การเน้นจุดเด่น ในการจัดองค์ประกอบของภาพจะต้องจัดให้จุดสำคัญปรากฏในภาพเด่นชัด สะอาดตาว่าส่วนประกอบมูลฐานอื่น ๆ และจัดให้ส่วนอื่น ๆ ในภาพช่วยเสริมเติมแต่งจุดสำคัญนั้น

หลักการเน้นให้เกิดจุดเด่น

การเน้นให้จุดเด่นควรเน้นให้เหมาะสมกับจุดประสงค์ ดูแล้วเข้าใจง่าย ผู้ถ่ายภาพ จะต้องคิดด้วยว่าจะเน้นมากน้อยเท่าไรและจะวางจุดสำคัญ ณ ที่ใดจึงจะเกิดความงาม วิธีการเน้นทำได้หลายวิธี คือ

ก. การเน้นโดยการใช้สีให้เด่นเป็นพิเศษ คือ ใช้สีตรงบริเวณอื่นให้กลมกลืนกัน แล้วใช้บริเวณที่ต้องการเน้นให้เด่นชัดเจนกว่า

ข. การเน้นโดยใช้เส้น รูปร่าง และขนาดให้ตัดกัน เป็นการเน้นโดยใช้ส่วนประกอบมูลฐานของศิลปะส่งเสริมให้เกิดจุดเด่น

ค. การเน้นโดยการวางช่องว่างให้เหมาะสม คือ การจัดที่ว่างรอบๆ สิ่งที่จะเน้นให้เรียบไม่สับสนและดูเห็นได้ง่าย

ง. การเน้นโดยใช้ขนาดหรือสัดส่วน วัตถุที่มีขนาดใหญ่ที่สุดอันเดียวในภาพถ่ายจะเป็นจุดที่น่าสนใจที่สุด ส่วนวัตถุอื่นทั้งหมดมีความสำคัญรองลงมา

จ. การเน้นโดยวางตำแหน่งของจุดเด่นในภาพ ก่อนที่จะทำการถ่ายรูป ควรแบ่งพื้นที่ของภาพในช่องควิวด้วยเส้นระดับ 2 เส้น และเส้นในแนวตั้ง 2 เส้น เพื่อแบ่งพื้นที่ของภาพนั้นออกเป็นส่วนเท่าๆ กัน

2. ความสมดุลย์ อาจแบ่งแยกได้เป็น 2 ชนิด

1. ดุลยภาพที่เหมือนกันทั้ง 2 ข้าง (Formal or Symmetrical Balance) ดุลยภาพชนิดนี้จะแลเห็นได้ง่ายๆ ในธรรมชาติ เช่น ใบหน้าของมนุษย์ ศิลปะวัตถุ ดุลยภาพชนิดนี้เหมาะสำหรับงานศิลปะภาพถ่ายที่ต้องการให้ความรู้สึกทาง ความมั่นคง เครื่องขั้ม แลดูสง่าและเป็นทางการ เช่น ภาพโบสถ์

2. ดุลยภาพที่ไม่เหมือนกันทั้ง 2 ข้าง (Informal or Asymmetrical Balance)

ก. ดุลยภาพที่ทั้ง 2 ข้าง มีรูปทรงสัดส่วนไม่เหมือนกัน แต่มีน้ำหนักเท่ากัน เช่น ต้องการภาพภูมิประเทศ ผู้ถ่ายภาพจัดวางกระท่อมลงไว้ที่มุมหนึ่งของพื้นที่ภาพ แล้วให้ต้นไม้ที่มีขนาดเดียวกับบ้านอยู่ในอีกมุมหนึ่งของภาพ ก็จะทำให้การจัดภาพนี้เกิดความสมดุลย์ได้

ข. ดุลยภาพที่ทั้ง 2 ข้างมีรูปทรงสัดส่วนและน้ำหนักไม่เท่าทั้ง 2 ข้าง

ค. ดุลยภาพที่ทั้ง 2 ข้างมีสีที่ไม่เหมือนกัน ดุลยภาพชนิดนี้ สิ่งที่มีสีสดใสต้องให้เล็กกว่าสิ่งที่มีสีสงบเพราะสีที่สดใส เช่น สีแดง ส้ม ใ้เนื้อที่และน้ำหนักมากกว่าสีที่สงบ

ง. คลุยกภาพที่ทั้ง 2 ข้างมีพื้นผิวไม่เหมือนกัน คลุยกภาพชนิดนี้สิ่งที่มีผิวขรุขระ เช่น พื้นผิวของหิน ต้องให้ขนาดเล็กสิ่งที่มีพื้นผิวเรียบเพราะพื้นผิวขรุขระให้ความมั่นคงและน้ำหนักมากกว่าสิ่งที่มีผิวเรียบ คลุยกภาพที่ไม่เหมือนกัน 2 ข้าง นิยมใช้ในงานที่ต้องการให้แลดูดึงดูดความสนใจและมีอิสระ

3. ความกลมกลืน (Harmony) หมายถึง ความประสานกลมกลืนกันขององค์ประกอบต่างๆ ในภาพถ่าย จนเกิดความเป็นอันหนึ่งอันเดียวกัน วัตถุแต่ละอันควรจะมี ความเกี่ยวข้องกับวัตถุอื่นๆ เช่น ภาพทิวทัศน์ของทะเลให้มีเรือใบ เกาะ นกนางนวลลอยอยู่ด้วย การที่จะทำให้อันต่างๆ ในภาพถ่ายเกิดความกลมกลืนกันอาจทำวิธีอื่นได้อีก คือ

- ก. ทำให้เกิดความกลมกลืนของการใช้ขนาดของวัตถุที่เท่าๆ กัน เช่น ลวดลายไทย
- ข. ความกลมกลืนของรูปทรงและรูปลักษณะที่ประกอบกันขึ้นเป็นอาคาร
- ค. ความกลมกลืนของเส้นเป็นการใช้เส้นที่มีทิศทางตามกัน
- ง. ความกลมกลืนของสีควรใช้สีที่ใกล้เคียงกันหรือวรรณะเดียวกัน

4. ความแตกต่าง (Contrast) หมายถึง การจัดองค์ประกอบของภาพไม่ให้ซ้ำซากกันตรงข้ามกัน ความกลมกลืนใช้แก่สิ่งที่มีความกลมกลืนกันมากเกินไปจนเกิดความเบื่อหน่าย ซึ่งอาจสังเกตได้จากธรรมชาติทั่วไปเช่น การได้เห็นภูเขาสูงๆ แล้วเปลี่ยนมามองคูที่ราบลุ่มที่กว้างใหญ่ เป็นต้น

การนำเอาความแตกต่างมาใช้ในการถ่ายภาพต้องใช้ให้เหมาะสมถึงจะแลดูงาม ความแตกต่างควรใช้แก่ความกลมกลืนในปริมาณที่ไม่มากเกินไป ควรใช้ความแตกต่างประมาณ 20 ส่วนต่อความกลมกลืนประมาณ 80 ส่วน เช่น ภูเขาสูง 20 ส่วนและอีก 80 ส่วนเป็นพื้นที่ราบ

ความแตกต่างอื่นๆ นอกเหนือจากที่กล่าวมาแล้วข้างต้นมีดังนี้

- ก. ความแตกต่างในรูปทรงและลักษณะที่ไม่เหมือนกัน เช่น พระที่นั่งอนันตสมาคม รูปลักษณะกลมของโดมตัดกับตัวอาคารที่เป็นเหลี่ยมทำให้ดูน่าสนใจยิ่งขึ้น
- ข. ความแตกต่างในแสงสว่างและความมืด เช่น ความสว่างที่เกิดจากแสงเงา
- ค. ความแตกต่างในเรื่องเส้น คือ ความแตกต่างในเรื่องทิศทาง ทางแนวตั้งและแนวนอน และเส้นที่ไม่ขนานกัน

ง. ความแตกต่างในเรื่องสี ถ้าจัดวัตถุกับพื้นภาพด้านหลังมีความแตกต่างและโทนหรือสีน้อยมาก จะทำให้ผู้ชมนึกถึงความบริสุทธิ์ อ่อนหวาน ภาพแบบนี้เรียกว่า ภาพ High Key ส่วนภาพที่มีสีเข้มทั้ง ภาพทำให้รู้สึกถึงความกดดัน บึกบึน เศร้าหมอง ภาพแบบนี้เรียกว่า Low Key



บทที่ 3.

ภาพถ่ายทิวทัศน์

Land scape photograph

ผู้ที่มีกล้องถ่ายภาพส่วนใหญ่มักสนใจในการถ่ายภาพทิวทัศน์ทั้งดงาม และเผื่อคอยวันที่จะได้ท่องเที่ยวไปตามชนบทที่มีทิวทัศน์ที่สวยงาม ในช่วงฤดูการที่แสงแดดสดใสอันมีท้องฟ้าสีครามที่ประดับประดาด้วยปุยเมฆขาว เป็นวันที่จะให้สีสันสวยสดและความคมชัดแก่ภาพ ซึ่งภาพเช่นนี้เองที่ทุกคนรู้สึกตื่นเต้นเมื่อได้ถ่ายภาพ แม้ผู้ที่ไม่มียุทธศาสตร์ถ่ายภาพยังชอบดูไม่รู้เบื่อ

การถ่ายภาพทิวทัศน์ให้ได้ดี มีบรรยากาศและความงามที่แฝงไว้ด้วยอารมณ์ศิลป์ชวนให้ผู้เห็นเกิดความรู้สึกคล้อยตามไปด้วยนั้น ไม่จำเป็นที่จะต้องรอคอยวันอันสดใสดังกล่าวข้างต้น นั้นเลย แต่ทุกโอกาส ทุกเวลาและทุกฤดูกาล เราสามารถที่จะถ่ายภาพทิวทัศน์ที่สวยงามได้ทั้งสิ้นซึ่ง ในบางครั้งอาจจะได้ภาพที่มีบรรยากาศและอารมณ์ศิลป์มากกว่าวันที่ท้องฟ้าแจ่มใสเสียอีก

ดังนั้น เราจึงให้ความสนใจกับภาพถ่ายประเภทที่ถ่ายทอดความรู้สึก แสดงให้ผู้ได้พบเห็นภาพเกิดความซาบซึ้งถึงอารมณ์อันแฝงเร้นอยู่ในภาพเหล่านั้นด้วย อันเรื่องของอารมณ์นั้นมีอยู่หลายประเภท เช่นว่า ความตื่นเต้น ความปิติยินดี ความเยียบเหงา โดยเฉพาะอย่างยิ่ง ความเยียบสงบในตอน เช้าตรู่หรือในยามโพล้เพล้ใกล้ค่ำ เป็นช่วงเวลาที่บรรยากาศละเมียดละมละไม อ่อนไหว และยังเป็น ช่วงเวลาที่นำบันทึกไว้ในภาพถ่ายอย่างที่สุด

การถ่ายภาพทิวทัศน์ก็ควรจัดให้มีจุดเด่นหรือจุดสนใจในภาพเช่นเดียวกัน จุดเด่นหรือจุดสนใจในภาพทิวทัศน์นั้น อาจเป็นคน สัตว์ ต้นไม้ เรือ กระท่อม เกาะ ภูเขา หรือสิ่งปลูกสร้างอันใดก็ได้ แต่ทั้งนี้เราควรจะทำให้จุดเด่นเหล่านั้นเป็นเพียงจุดเล็กๆ ประกอบอยู่ในภาพเท่านั้น มิฉะนั้น จะกลายเป็นภาพถ่ายประเภทอื่นไป โดยเฉพาะอย่างยิ่งจุดเด่นที่เป็นคนหากถ่ายให้ตัวใหญ่มาก ก็จะทำให้เสียความงามของทิวทัศน์ตามธรรมชาติไปหมด

บทที่ 4.

การถ่ายภาพแบบ Still Life

คือการถ่ายภาพสิ่งที่ไม่มีชีวิตต่างๆ ดูแล้วคล้ายของจริง เป็นการจัดถ่ายตามความคิดของผู้ถ่าย การให้แสงได้ทั้งใน Studio และแสงแดดส่วนมากเป็นการถ่ายโฆษณาต่างๆ ทำให้ดูน่าสนใจ เช่น เอนาพิกาไปไว้ที่ชายทะเลจนน้ำ จมทรายเวลาน้ำซัดขึ้นมาอันแสดงความหมายว่า นาพิกานี้กันน้ำฯลฯ ทั้งนี้ทุกภาพเกิดจากความคิดสร้างสรรค์ของผู้ถ่ายเองที่จะคิดแบบออกมาแล้วจัดการถ่ายให้ได้ตามต้องการ

ภาพถ่ายสินค้า (Product photography)

โดยทั่วไปการถ่ายภาพสินค้าจะแสดงยี่ห้อ (brand) ของสินค้าที่ต้องการจะนำเสนอและจุดประสงค์โดยตรงของตัวสินค้าว่าใช้ประโยชน์อะไร สิ่งเดียวที่แตกต่างกันระหว่างภาพถ่ายสินค้าและภาพถ่ายสินค้าในจุดนี้ในจุดนี้คือ ภาพถ่ายสินค้าเป็นรูปภาพของสินค้าที่คนบางคนพยายามที่จะขายมัน โดยทั่วไปแต่ไม่ถึงกับเสมอไปนั่นยี่ห้อของสินค้าจะเป็นจุดเด่นในภาพ

อย่างไรก็ตามเมื่อเราถ่ายภาพแล้วต้องใช้สิ่งของประกอบ (prop) มากพอๆ กับตัวสินค้าก็อาจจะทำให้เราแยกจุดประสงค์ไม่บอกว่าเราต้องการสื่ออะไร แล้วจะแยกไม่ออกระหว่างภาพถ่ายสินค้ากับการถ่ายภาพประเภทอื่นๆ อีกด้วย

การถ่ายภาพสินค้านั้นในวิธีที่พื้นฐานที่สุดอาจจะเป็นสิ่งที่คนทั่วไปต้องการที่สุด เช่น การมีหีบ ห่อที่ดีซึ่งมักจะเป็นปัญหาใหญ่มากที่จะเกิดการพิมพ์ที่ไม่ดี, รอยขีดขีด, การชำรุดต่างๆ สิ่งพวกนี้จะไม่เกิดขึ้นเมื่อพวกเขาอยู่ในร้านขายของเพราะพวกเขาเห็นว่าพวกเขาจะไม่ซื้อสินค้าที่ชำรุดแน่ๆ เป็นเหมือนกฎที่พวกเขาจะต้องกังวลใจเกี่ยวกับการชำรุดเล็กๆน้อยๆ เมื่อเราซื้อของขวัญหรือของบาง สิ่งที่ดีเหมือนว่าการหีบห่อมีปัญหา คงมีพวกเขาไม่กี่คนที่ซื้อน้ำหอมราคาแพงแต่มีกล่องที่ชำรุดใส่ไว้ ตัวอย่างเช่น คนขายหนังสือมักจะขายหนังสือที่ชำรุดในราคาลดอยู่เสมอ แต่เราก็สามารถที่จะแก้ปัญหาเหล่านี้ได้ในการถ่ายภาพสินค้า เช่น การใช้หุ่นแทนแทนที่ตัวสินค้าหรือการคัดเลือกเอาสินค้าที่ดีที่สุดเพื่อการถ่ายภาพ

อุปสรรคอีกอย่างคือเมื่อสินค้าไม่อาจสามารถที่จะแสดงให้เห็นภาพลักษณ์ของตัวมันเองได้อย่างชัดเจน เราก็อาจจะแก้ปัญหาด้วยการสร้างหุ่นแทนแทน เช่น สินค้าบางประเภทที่มีขนาดเล็กมากไม่สามารถที่จะมองเห็นได้อย่างชัดเจน

ปัญหาต่อมาเมื่อรูปแบบสินค้าไม่สไลด์ ไม่ดึงดูดเพราะสินค้าชิ้นนั้นถูกออกแบบมาเพื่อจัดวางบนชั้นในร้านขายของ ไม่ได้ออกแบบมาเพื่อวางไว้เดี่ยวๆ เพื่อการถ่ายภาพ เราก็อาจจะแก้ปัญหานี้ด้วยการใช้ความชำนาญในการจัดแสงเข้าไปช่วยได้

จุดประสงค์ของการถ่ายภาพสินค้า

จุดประสงค์ใหญ่ๆ แล้วพวกเขาต้องการให้คนทั้งหลายซื้อสินค้า แต่ถึงแม้พวกเขาจะไม่ซื้อก็ตาม แต่อย่างน้อยก็ยังสามารถทำให้สินค้าเหล่านี้ติดตาผู้คนเหล่านั้นได้ และจะซื้อสินค้าเมื่อจำเป็นหรือนึกขึ้นได้เอง การถ่ายภาพสินค้านั้นช่วยในการขายของได้และยังช่วยในการสร้างภาพลักษณ์ของสินค้าได้อีกด้วย เช่น การทำให้ดูหรูหรา แปลกตาและคนที่จะซื้อมันก็จะเป็นคนที่ชอบสินค้าประเภทนั้น การถ่ายภาพสินค้านั้นสามารถสื่อสิ่งเหล่านี้ออกมาได้ เช่น เจลอาบน้ำจะทำให้ดูสะอาด, การมีหยดน้ำบนสินค้าบางชนิดจะทำให้ดูสไลด์ น่าใช้, กล่องใส่ไข่จะทำให้ดูเหมือนอยู่ในธรรมชาติ การถ่ายภาพประเภทนี้สิ่งของที่นำมาประกอบ จึงมีส่วนสำคัญมาก มีคนบางคนสงสัยว่าทำไมงานโฆษณาถึงต้องใช้ค่าใช้จ่ายสูงและค่อนข้างยุ่งยาก แต่ไม่ต้องสงสัยเลยเพราะถ้าเราทำให้ถูกจุดแล้ว เราก็จะสามารถประสบความสำเร็จอย่างคุ้มค่าเลยทีเดียว

บทที่ 5.

บริษัท ฝ้าย ซอ คำ (FAI SOR KAM)

ฝ้าย ซอ คำ มีมานาน 9 -10 ปี ดดยเริ่มจากการผลิตที่เชียงใหม่และระยะหลัง ได้มีการเพิ่มบางส่วนของ การผลิตไปสู่ปริมณฑลและกรุงเทพฯ

ทางบริษัท ฝ้าย ซอ คำ มีรูปแบบในการผลิต โดยแบ่งเป็น 2 ส่วนคือ

1. TRADITIONAL DESIGN ตามแบบโบราณประเพณีดั้งเดิม
2. HOME COLLECTION ของใช้และตกแต่งบ้าน

แบบที่ 1 TRADITION DESIGN

เริ่มจากการผลิตและจำหน่ายที่จังหวัดเชียงใหม่ โดยมีรูปแบบของงานผ้า การถักทอ โดยการผสมผสานงานศิลปะ มีการทอมือ มัดมือ และเป็นการอนุรักษ์รูปแบบดั้งเดิมไว้

แบบที่ 2 HOME COLLECTION

เกิดจากการปรับระหว่างความเป็นศิลปะของผ้ามาผสมผสานกับการตลาดและการแข่งขันทางการตลาด โดยการผลิตที่เป็นอุตสาหกรรม มีการผลิตเป็นจำนวนมากขึ้นและมีรูปแบบของสินค้ามากขึ้นเช่นงานไม้ เทียนในแบบต่างๆ

ความหมายของ ฝ้าย ซอ คำ (อ. เนาวรัตน์ พงษ์ไพบูลย์ เป็นผู้ตั้งชื่อให้)

ฝ้าย - เส้นใยผ้า

ซอ - เครื่องดนตรีชนิดหนึ่ง ซึ่งเป็นที่ยอมรับและมีคุณค่า

Concept โดยรวมของ บริษัท ฝ้าย ซอ คำ

การนำวัตถุดิบในประเทศมาใช้ เพื่อสร้างสรรค์สินค้าให้เปิดกว้างออกไปเป็นช่องทางของบริษัทในการสร้างภาพลักษณ์ ของงานพื้นบ้านพื้นเมืองให้เป็นสากลและเป็นที่ยอมรับ

ภาพลักษณ์โดยรวมของสินค้า

สินค้าของ ฝ้าย ซอ คำ เป็นสินค้าที่ทำด้วยมือ (HAND MAKE) เพราะบางส่วนของการทำงานเครื่องทำไม่ได้ สามารถสร้างอาชีพให้คนมีงานทำและโชว์ฝีมือของคนไทยด้วย โดยสินค้าของ ฝ้าย ซอ คำ ได้นำวัตถุดิบธรรมชาติที่ได้มาจากภายในประเทศ เช่น ฝ้ายจากเชียงใหม่ งานไม้จากภาคอีสาน และลำปาง ลำพูน สำหรับวัตถุดิบอื่นๆ

Concept โดยรวมของสินค้า

ความเรียบง่าย แต่ดูดี

กลุ่มเป้าหมาย

สำหรับคนมีรสนิยมแบบเรียบๆ ดูดีไม่ฉูดฉาด

คู่แข่ง

มีธุรกิจใกล้เคียงกันเป็นจำนวนมาก แต่ทางบริษัท ก็ยังคงคุณภาพสินค้า การออกแบบ เพื่อตอบสนองความต้องการของผู้บริโภคทั้งด้านประโยชน์ใช้สอย ความสวยงาม ตามกลุ่มเป้าหมายที่มีรสนิยมตรงกับสินค้าของบริษัท

การตอบรับจากลูกค้า

ได้รับการตอบรับต่อเนื่อง ตลอด 9-10 ปี และเป็นที่รู้จักมากขึ้น

บทที่ 6.

ของใช้และตกแต่งบ้าน

ของแต่งบ้าน คือ สิ่งของอันใช้ในการตกแต่งภายในบ้าน เพื่อให้เกิดความสวยงาม ช่วยสร้างเสริมบรรยากาศภายในบ้านให้น่าอยู่ ก่อให้เกิดความชื่นชมยินดีแก่ผู้อยู่อาศัยและผู้พบเห็น

เราสามารถจำแนกของแต่งบ้านออกเป็น 2 ประเภท คือ

1. ประเภทที่ใช้แต่งเพียงอย่างเดียว
2. ประเภทเครื่องใช้ที่เป็นเครื่องแต่งบ้าน

ประเภทที่ใช้ตกแต่งเพียงอย่างเดียว ได้แก่ ศิลปวัตถุ งานหัตถกรรมบางประเภท สิ่งธรรมชาติ บางอย่าง สิ่งของเครื่องใช้ที่หมดสภาพการใช้สอยแล้ว ภาพจำลอง ศิลปวัตถุ ได้แก่ ภาพเขียน ภาพปั้น ภาพแกะสลัก หรืออื่นๆ ที่เรียกว่างาน ปฏิมากรรม ภาพพิมพ์ งานศิลปกรรมโบราณที่ใช้ในการตกแต่งอาคารสถานที่ งานหัตถกรรมบางประเภท เช่น ดอกไม้ประดิษฐ์ สิ่งถักทอบางอย่าง งานแกะหรือฉลุ เครื่องแก้วและเครื่องปั้นดินเผาที่ผลิตด้วยมือ

สิ่งธรรมชาติบางอย่าง ได้แก่ ดอกไม้สด หิน ประการัง

สิ่งของเครื่องใช้ซึ่งหมดสภาพใช้สอยแล้ว ได้แก่ ตะเกียงเก่าๆ ภาชนะต่างๆ ของสมัยเก่าใช้เพื่อตั้งโชว์เป็นของแต่งเพียงอย่างเดียว

ภาพจำลอง ได้แก่ ภาพซึ่งถ่ายแบบมาจากต้นฉบับจริง เช่น ภาพถ่าย ภาพคัดลอกจากงานศิลปกรรมหุ่นจำลองต่างๆ

ประเภทเครื่องใช้ที่เป็นเครื่องแต่งบ้าน มีสิ่งของเครื่องใช้สอยหลายอย่างหากคำนึงเฉพาะหน้าที่ใช้สอยเพียงอย่างเดียว อาจทำลายคุณค่าความงามในการตกแต่งภายในไปเครื่องใช้สอยภายในบ้านควรทำหน้าที่เป็นเครื่องประดับตกแต่งไปด้วย เช่น

สิ่งห้อยแขวนหรือติดผนัง ได้แก่ นาฬิกา ไฟ ม่าน

ของตั้งโต๊ะ ได้แก่ แจกัน ที่เสียบหรือใส่ปากกา-ดินสอ ถ้วยแก้ว โต๊ะขนนม นาฬิกาตั้งโต๊ะ

สิ่งห้อยแขวนหรือติดเพดาน ได้แก่ โคมไฟเพดาน

ของตั้งพื้น ได้แก่ เครื่องเรือนบางชนิด ถังขยะ



บทที่ 7.

ฟิลเตอร์กับการถ่ายภาพสี

การถ่ายภาพสีนอกจากต้องคำนึงถึงอิทธิพลสีของแสงและฟิล์มที่ใช้แล้ว เราอาจใช้เทคนิคของฟิลเตอร์ช่วยเสริมให้ภาพสีมีสีที่แปลกตามีคุณค่าน่าสนใจยิ่งขึ้น การใช้ฟิลเตอร์เพื่อการถ่ายภาพมีวัตถุประสงค์หลายประการ เช่น ใช้ฟิลเตอร์จัดแสงเพื่อเปลี่ยนสีของแสง ตัวอย่าง เช่น ถ้าวางฟิลเตอร์สีแดงเบอร์ 25 ของโกดักไว้หน้าเลนส์เพื่อถ่ายภาพพระอาทิตย์ตก ภาพสไลด์สีที่ได้มีลักษณะงดงามสมบรรยากาศยิ่งขึ้น อาจใช้ฟิลเตอร์สีอื่นๆ ได้อีก เช่น เราอาจใช้ฟิลเตอร์โพลาไรซ์ Polarising filter วางหน้าเลนส์เพื่อตัดแสงโพลาไรซ์บางส่วนจากท้องฟ้าในสไลด์สีมีสีน้ำเงินเข้ม และเพื่อเพิ่มคอนทราสต์บางส่วนระหว่างท้องฟ้ากับเมฆให้เด่นชัดยิ่งขึ้น นอกจากนี้ ถ้าวางแผ่นเกรตติ้งเลี้ยวเบน (Diffraction grating) หรือแว่นประกายดาว ซึ่งมีช่องเป็นเส้นตรงขนานกันไว้หน้าเลนส์จะได้ภาพแปลกตา คือเห็นมีประกายของรังสีเป็นเส้นตรงหลายแฉก และบนเส้นตรงนี้จะมีแถบแสงสีรุ้ง ม่วง...เขียว...แดง หลากๆ แถบตามแนวเส้นตรงสลับกันไป ถ้าใช้เกรตติ้ง ซึ่งมีช่องวงกลมขนานกันวางไว้หน้าเลนส์ จะเกิดมีแถบรุ้งเป็นรูปวงกลม โดยมีแถบสีน้ำเงินอยู่วงในสุด แถบแสงสีแดงอยู่วงนอกสุด ทำให้ได้ภาพแปลกตาน่าสนใจ

ขั้นตอนการทำงาน

1. ศึกษาข้อมูลเกี่ยวกับผลิตภัณฑ์ เลือกผลิตภัณฑ์ที่เหมาะสมที่จะนำมาถ่าย เพราะผลงานชิ้นนี้ข้าพเจ้าเลือกถ่ายนอกสถานที่ (On location) จึงต้องเลือกสินค้าที่มีขนาดใหญ่พอสมควร เพื่อให้เห็นได้ชัดทั้งผลิตภัณฑ์และ Location
2. หา Location ที่เหมาะสมกับผลิตภัณฑ์ คือ ผลิตภัณฑ์เริ่มจากงานพื้นบ้านที่ทางบริษัท ฝ่าย ซอ คำ มีความคิดออกแบบให้เกิดเป็นสากลขึ้นจึงอยากให้ผลิตภัณฑ์ไปวางอยู่ใน Location ที่เป็นพื้นบ้านต่างจังหวัด มีฟาง, บ้านไม้, ทุ่งนา, ไร่ไม้ ให้เห็นถึงความกลมกลืนระหว่างสินค้ากับ Location แต่ใน ขณะเดียวกัน
3. Sketch ภาพสินค้าเมื่อไปตั้งอยู่ใน Location ในรูปแบบต่างๆ ของสินค้าและ Location ที่ได้ไปสำรวจมา
4. สร้างแนวคิดและรูปแบบการถ่ายภาพโดยใช้แนวความคิดในการผสมผสานพื้นบ้านกับงานพื้นบ้านที่ได้รับการออกแบบให้เป็นสากล โดยนำสินค้ากลับมาวางไว้ในบรรยากาศพื้นบ้านที่เป็นที่ผลิตตัวสินค้า ด้วยบรรยากาศอบอุ่นเหมือนได้กลับมาเยี่ยมบ้านเกิด
5. จัดเตรียมอุปกรณ์ที่ต้องใช้ในการถ่ายและอุปกรณ์เสริมที่ช่วยสร้างสรรค์ผลงาน เช่น ฟิลเตอร์
6. สรุปผล Sketch ให้อาจารย์พิจารณาและลงมือปฏิบัติงานจริง

ภาพ LOCATION





(17)

เอกสารนี้เป็นเอกสารที่สงวนไว้สำหรับการใช้งานเพื่อการศึกษาเท่านั้น ไม่อนุญาตให้นำไปใช้ประโยชน์ด้านการค้า
ไม่ว่ากรณีใดๆ ทั้งสิ้น อีกทั้งห้ามมิให้ดัดแปลงข้อมูลหรือใช้ต่ออ้างอิงถึงเจ้าของเอกสารทุกครั้งที่มีการนำไปใช้

38325



(18)

เอกสารนี้เป็นเอกสารที่สงวนไว้สำหรับการใช้งานเพื่อการศึกษาเท่านั้น ไม่อนุญาตให้นำไปใช้ประโยชน์ด้านการค้า
ไม่ว่ากรณีใดๆ ทั้งสิ้น อีกทั้งห้ามมิให้ดัดแปลงเนื้อหาและต้องอ้างอิงถึงเจ้าของเอกสารทุกครั้งที่มีการนำไปใช้

ภาพผลิตภัณฑ์





(20)

เอกสารนี้เป็นเอกสารที่สงวนไว้สำหรับการใช้งานเพื่อการศึกษาเท่านั้น ไม่อนุญาตให้นำไปใช้ประโยชน์ด้านการค้า
ไม่ว่ากรณีใดๆ ทั้งสิ้น อีกทั้งห้ามมิให้ดัดแปลงเนื้อหาและต้องอ้างอิงถึงเจ้าของเอกสารทุกครั้งที่มีการนำไปใช้



(21)

เอกสารนี้เป็นเอกสารที่สงวนไว้สำหรับการใช้งานเพื่อการศึกษาเท่านั้น ไม่อนุญาตให้นำไปใช้ประโยชน์ด้านการค้า
ไม่ว่ากรณีใดๆ ทั้งสิ้น อีกทั้งห้ามมิให้ดัดแปลงเนื้อหาและต้องอ้างอิงถึงเจ้าของเอกสารทุกครั้งที่มีการนำไปใช้



เอกสารนี้เป็นเอกสารที่สงวนไว้สำหรับการใช้งานเพื่อการศึกษาเท่านั้น ไม่อนุญาตให้นำไปใช้ประโยชน์ด้านการค้า
ไม่ว่ากรณีใดๆ ทั้งสิ้น อีกทั้งห้ามมิให้ดัดแปลงเนื้อหาและต้องอ้างอิงถึงเจ้าของเอกสารทุกครั้งที่มีการนำไปใช้

ภาพการทำงาน





ภาพผลงานชิ้นที่ 1. เก้าอี้

DIAGRAM LIGHTING

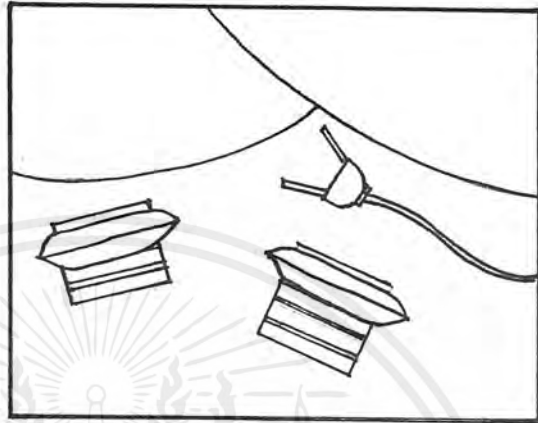

SKETCH IDEA

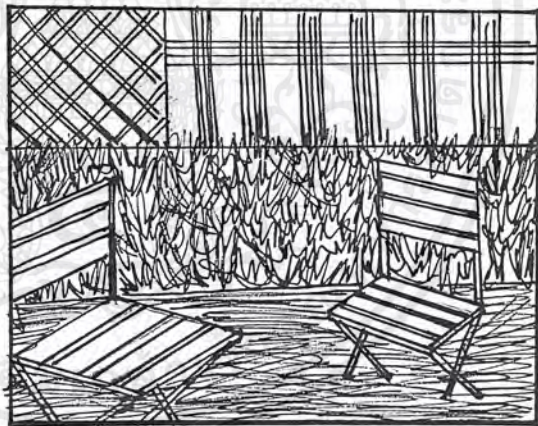

ภาพผลงานชิ้นที่ 1. เก้าอี้



Camera : Hasselblad Camera

Lens : 150 mm with filter 81 D

Films : Kodak EPP Ektachrome 100 Plus

Exposure : f/8

Lighting : 1 Tungsten

Shutter Speed : 60

(26)

เอกสารนี้เป็นเอกสารที่สงวนไว้สำหรับการใช้งานเพื่อการศึกษาเท่านั้น ไม่อนุญาตให้นำไปใช้ประโยชน์ด้านการค้า
ไม่ว่ากรณีใดๆ ทั้งสิ้น อีกทั้งห้ามมิให้ดัดแปลงเนื้อหาและต้องอ้างอิงถึงเจ้าของเอกสารทุกครั้งที่มีการนำไปใช้

ภาพผลงานชิ้นที่ 2. หมอน

DIAGRAM LIGHTING

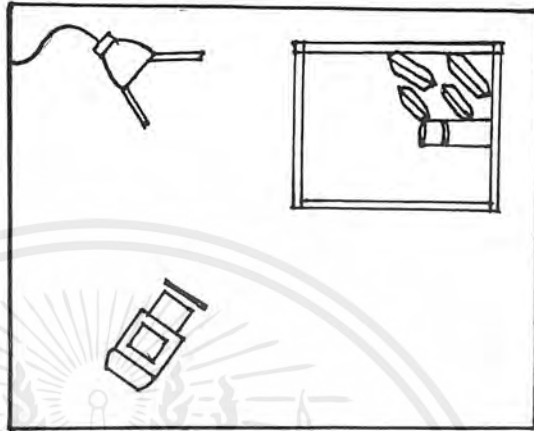

SKETCH IDEA

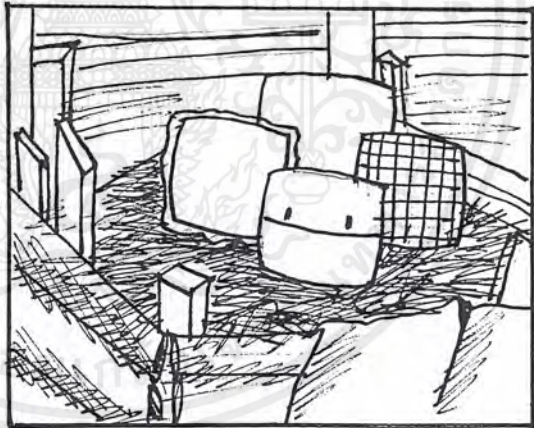

เอกสารนี้เป็นเอกสารที่สงวนไว้สำหรับการใช้งานเพื่อการศึกษาเท่านั้น ไม่อนุญาตให้นำไปใช้ประโยชน์ด้านการค้า
ไม่ว่ากรณีใดๆ ทั้งสิ้น อีกทั้งห้ามมิให้ดัดแปลงเนื้อหาและต้องอ้างอิงถึงเจ้าของเอกสารทุกครั้งที่มีการนำไปใช้

ภาพผลงานชิ้นที่ 2. หมอน



Camera : Hasselblad Camera

Lens : 150 mm with filter 81 D

Films : Kodak EPP Ektachrome 100 Plus

Exposure : f/5 1/2

Lighting : 1 Tungsten

Shutter Speed : 15

(28)

เอกสารนี้เป็นเอกสารที่สงวนไว้สำหรับการใช้งานเพื่อการศึกษาเท่านั้น ไม่อนุญาตให้นำไปใช้ประโยชน์ด้านการค้า
ไม่ว่ากรณีใดๆ ทั้งสิ้น อีกทั้งห้ามมิให้ดัดแปลงเนื้อหาและต้องอ้างอิงถึงเจ้าของเอกสารทุกครั้งที่มีการนำไปใช้

ภาพผลงานชิ้นที่ 3. โคมไฟรูปช้างลายป่า

DIAGRAM LIGHTING

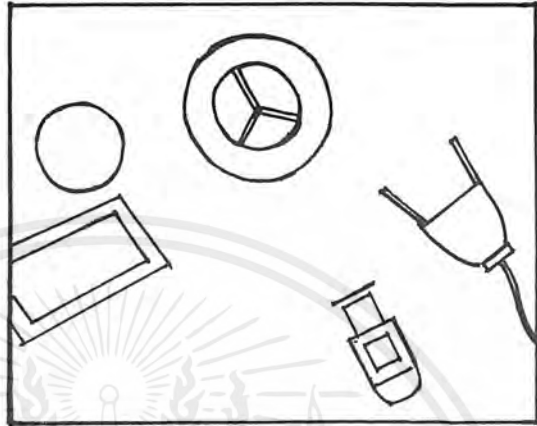

SKETCH IDEA

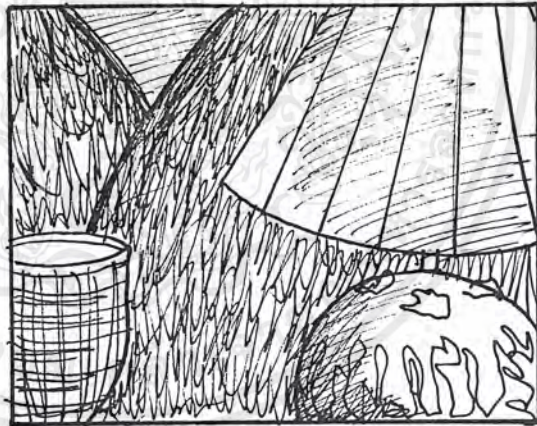

ผลงานชิ้นที่ 3. โคมไฟรูปช้างลายป่า



Camera : Hasselblad Camera

Lens : 150 mm with filter 81 D

Films : Kodak EPP Ektachrome 100 Plus

Exposure : f/8 1/2

Lighting : 1 Tungsten

Shutter Speed : 30

(30)

เอกสารนี้เป็นเอกสารที่สงวนไว้สำหรับการใช้งานเพื่อการศึกษาเท่านั้น ไม่อนุญาตให้นำไปใช้ประโยชน์ด้านการค้า
ไม่ว่ากรณีใดๆ ทั้งสิ้น อีกทั้งห้ามมิให้ดัดแปลงเนื้อหาและต้องอ้างอิงถึงเจ้าของเอกสารทุกครั้งที่มีการนำไปใช้

ผลงานชิ้นที่ 4. เทียนกระบอกไฟไฟ

DIAGRAM LIGHTING

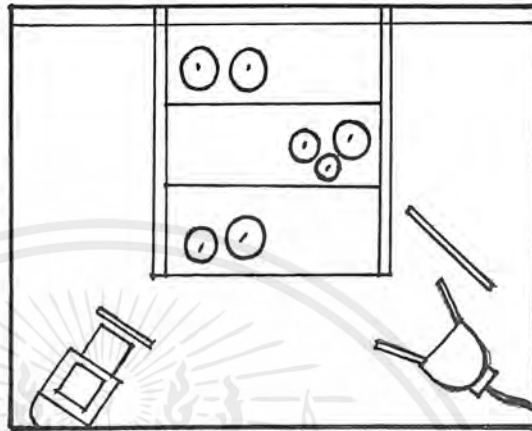

SKETCH IDEA

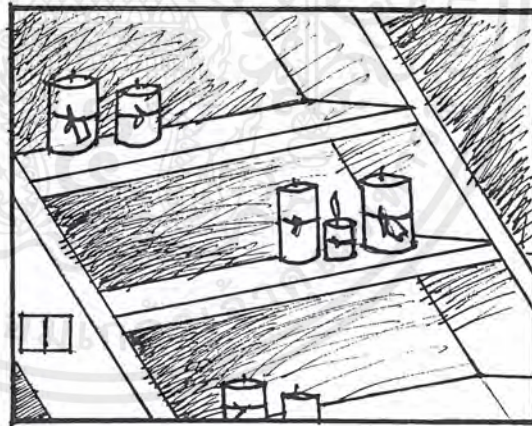

เอกสารนี้เป็นเอกสารที่สงวนไว้สำหรับการใช้งานเพื่อการศึกษาเท่านั้น ไม่อนุญาตให้นำไปใช้ประโยชน์ด้านการค้า
ไม่ว่ากรณีใดๆ ทั้งสิ้น อีกทั้งห้ามมิให้ดัดแปลงเนื้อหาและต้องอ้างอิงถึงเจ้าของเอกสารทุกครั้งที่มีการนำไปใช้

ผลงานชิ้นที่ 4. เทียนกระบอกไม้ไผ่



Camera : Hasselblad Camera

Lens : 150 mm with filter 81 D

Films : Kodak EPP Ektachrome 100 Plus

Exposure : f/8

Lighting : 1 Tungsten

Shutter Speed : 2 Sec

(32)

เอกสารนี้เป็นเอกสารที่สงวนไว้สำหรับการใช้งานเพื่อการศึกษาเท่านั้น ไม่อนุญาตให้นำไปใช้ประโยชน์ด้านการค้า
ไม่ว่ากรณีใดๆ ทั้งสิ้น อีกทั้งห้ามมิให้ดัดแปลงเนื้อหาและต้องอ้างอิงถึงเจ้าของเอกสารทุกครั้งที่มีการนำไปใช้

ผลงานชิ้นที่ 5. เทียนไม้ไฟผาครึ่ง

DIAGRAM LIGHTING

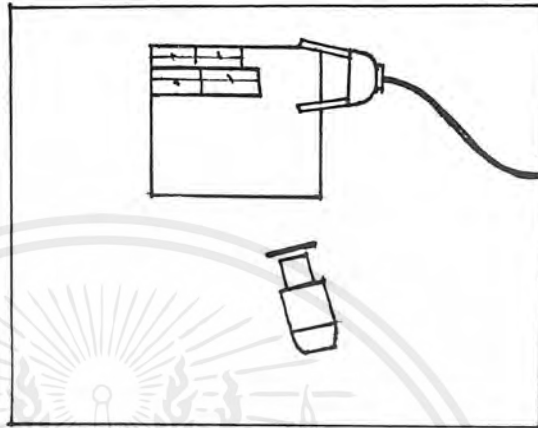

SKETCH IDEA

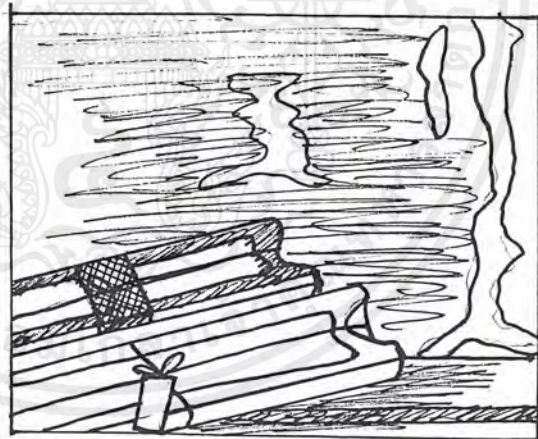

ผลงานชิ้นที่ 5. เทียนไม้ไผ่ผ่าครึ่ง



Camera : Hasselblad Camera

Lens : 150 mm with filter 81 B

Films : Kodak EPP Ektachrome 100 Plus

Exposure : f/11

Lighting : 1 Tungsten

Shutter Speed : 8 Sec

(34)

เอกสารนี้เป็นเอกสารที่สงวนไว้สำหรับการใช้งานเพื่อการศึกษาเท่านั้น ไม่อนุญาตให้นำไปใช้ประโยชน์ด้านการค้า ไม่ว่าจะกรณีใดๆ ทั้งสิ้น อีกทั้งห้ามมิให้ดัดแปลงเนื้อหาและต้องอ้างอิงถึงเจ้าของเอกสารทุกครั้งที่มีการนำไปใช้

ผลงานชิ้นที่ 6. เทียนถ้วยเซรามิก

DIAGRAM LIGHTING

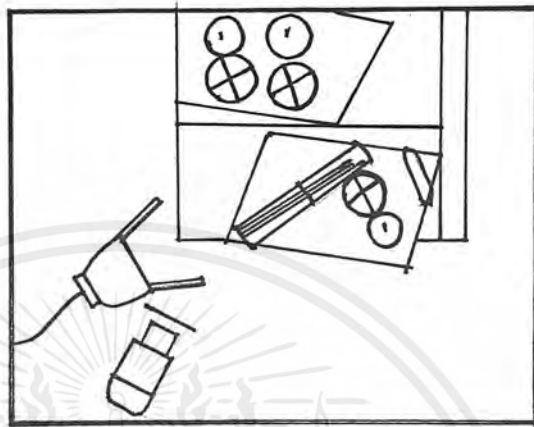

SKETCH IDEA



ผลงานชิ้นที่ 6. เทียนถ้วยเซรามิก



Camera : Hasselblad Camera

Lens : 150 mm with filter 81 B

Films : Kodak EPP Ektachrome 100 Plus

Exposure : f/8

Lighting : 1 Tungsten

Shutter Speed : 2 Sec

(36)

เอกสารนี้เป็นเอกสารที่สงวนไว้สำหรับการใช้งานเพื่อการศึกษาเท่านั้น ไม่อนุญาตให้นำไปใช้ประโยชน์ด้านการค้า
ไม่ว่ากรณีใดๆ ทั้งสิ้น อีกทั้งห้ามมิให้ดัดแปลงเนื้อหาและต้องอ้างอิงถึงเจ้าของเอกสารทุกครั้งที่มีการนำไปใช้

ผลงานชิ้นที่ 7. โคมไฟไม้ไผ่

DIAGRAM LIGHTING

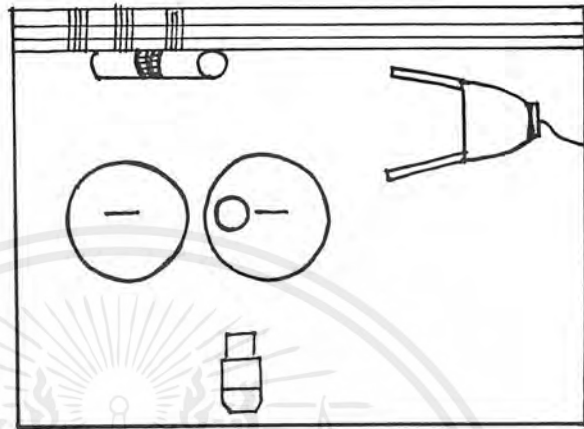

SKETCH IDEA

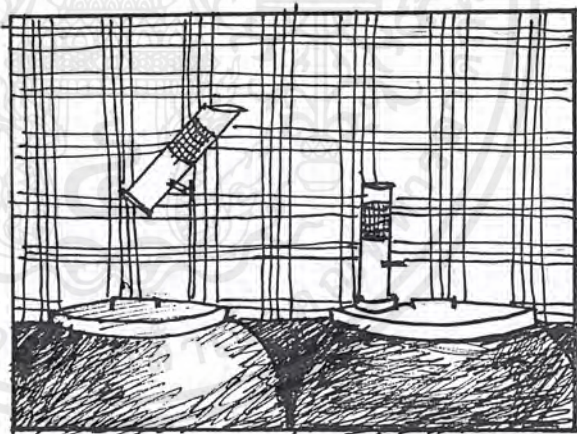

เอกสารนี้เป็นเอกสารที่สงวนไว้สำหรับการใช้งานเพื่อการศึกษาเท่านั้น ไม่อนุญาตให้นำไปใช้ประโยชน์ด้านการค้า
ไม่ว่ากรณีใดๆ ทั้งสิ้น อีกทั้งห้ามมิให้ดัดแปลงเนื้อหาและต้องอ้างอิงถึงเจ้าของเอกสารทุกครั้งที่มีการนำไปใช้

ผลงานชิ้นที่ 7. โคมไฟไม้ไผ่



Camera : Hasselblad Camera

Lens : 150 mm

Films : Kodak EPP Ektachrome 100 Plus

Exposure : f/5.6

Lighting : 1 Tungsten

Shutter Speed : 8 Sec

(38)

เอกสารนี้เป็นเอกสารที่สงวนไว้สำหรับการใช้งานเพื่อการศึกษาเท่านั้น ไม่อนุญาตให้นำไปใช้ประโยชน์ด้านการค้า ไม่ว่าจะกรณีใดๆ ทั้งสิ้น อีกทั้งห้ามมิให้ดัดแปลงเนื้อหาและต้องอ้างอิงถึงเจ้าของเอกสารทุกครั้งที่มีการนำไปใช้

ผลงานชั้นที่ 8. เทียนถ้วยเซรามิก

DIAGRAM LIGHTING

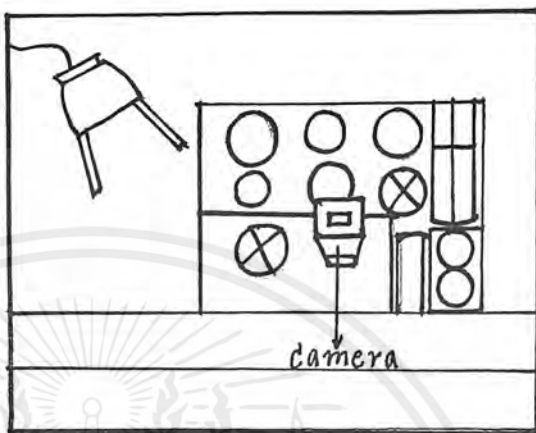

SKETCH IDEA

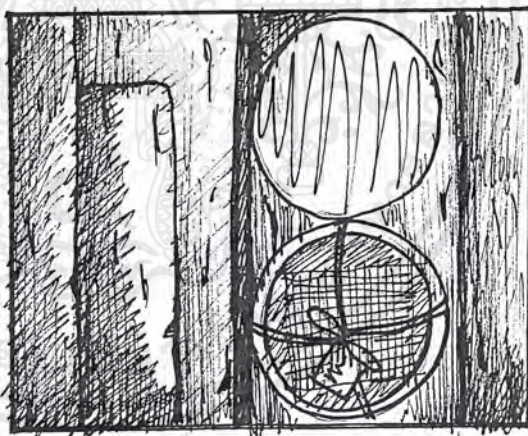

เอกสารนี้เป็นเอกสารที่สงวนไว้สำหรับการใช้งานเพื่อการศึกษาเท่านั้น ไม่อนุญาตให้นำไปใช้ประโยชน์ด้านการค้า
ไม่ว่ากรณีใดๆ ทั้งสิ้น อีกทั้งห้ามมิให้ดัดแปลงเนื้อหาและต้องอ้างอิงถึงเจ้าของเอกสารทุกครั้งที่มีการนำไปใช้

ผลงานชิ้นที่ 8. เทียนถ้วยเซรามิก



Camera : Hasselblad Camera

Lens : 150 mm

Films : Kodak EPP Ektachrome 100 Plus

Exposure : f/11

Lighting : 1 Tungsten

Shutter Speed : 8 Sec

(40)

เอกสารนี้เป็นเอกสารที่สงวนไว้สำหรับการใช้งานเพื่อการศึกษาเท่านั้น ไม่อนุญาตให้นำไปใช้ประโยชน์ด้านการค้า ไม่ว่าจะกรณีใดๆ ทั้งสิ้น อีกทั้งห้ามมิให้ดัดแปลงเนื้อหาและต้องอ้างอิงถึงเจ้าของเอกสารทุกครั้งที่มีการนำไปใช้

ปัญหาในการทำงาน

1. ต้องเสียค่าใช้จ่ายในการเดินทาง เพราะต้องเดินทางไปหา Location ที่ต่างจังหวัด
2. ต้องใช้ผู้ช่วยเป็นจำนวนมากในการทำงาน
3. การถ่ายนอกสถานที่ต้องเตรียมการก่อนอย่างดี เช่น หาปลั๊กต่อไฟ



สรุปผลและข้อเสนอแนะในการทำงาน

1. แนวความคิดในการทำงานต้องคำนึงถึงตัวสินค้าเป็นหลักแต่ไม่ควรขัดต่อความรู้สึกของช่างภาพ จึงควรเลือกสินค้าที่ตรงตามรสนิยมของช่างภาพเองด้วย การทำงานก็จะเกิดความสุขและสบายใจมากขึ้น
2. การถ่ายภาพนอกสถานที่ควรคำนึงถึงเวลา การเตรียมอุปกรณ์ การสำรวจสถานที่ก่อนถ่ายจริงและทีมงานเพื่อให้การถ่ายภาพเสร็จคล่องตามที่ได้วางแผนไว้และจะเกิดปัญหาขึ้นน้อยที่สุดในขณะทำงาน
2. ควรมีทีมงานที่ดีในจำนวนที่เพียงพอ เพื่อช่วยในการทำงานได้อย่างเต็มที่



บรรณานุกรม

- โครงการพิเศษของนางสาว ณัฐธิมา ทะชิน สถาบันราชภัฏสวนดุสิต คณะศิลปกรรมศาสตร์ 2538
- เทคนิคและศิลปะการถ่ายภาพ สักดา ศิริพันธุ์ 2521
- เปิดกล้องส่องโลก องค์ประกอบศิลป์เรียนถ่ายภาพด้วยตนเอง ทอม เชื้อวิวัฒน์
- การถ่ายภาพ รวบรวมและเรียบเรียงโดย สภา ลิมพาณิชย์การ พ.บ.
โรงเรียนเวชนิทัศน์
คณะแพทยศาสตร์ศิริราชพยาบาล
มหาวิทยาลัยมหิดล
- แนวทางการถ่ายภาพ ประสพ มิจจาชีพ A . BPS., A . PST., HON F . BPS .

ประวัติผู้เขียน

ณัฐยาภรณ์ ตี๋ตั้ง เกิดวันที่ 19 กันยายน พ.ศ. 2521 ที่จังหวัดชลบุรี ศึกษาชั้นมัธยมปลายที่ โรงเรียนศิลปพระนคร เป็นเวลา 3 ปี จึงไปศึกษาต่อที่สถาบันเทคโนโลยีพระจอมเกล้าเจ้าคุณทหาร ลาดกระบัง ในระหว่างศึกษาได้มีประสบการณ์การทำงานที่บริษัท ฝ้าย ซอ คำ และมีความสนใจ เฉพาะในเรื่องของการถ่ายภาพ การออกแบบและดนตรีเป็นงานอดิเรก



เอกสารนี้เป็นเอกสารที่สงวนไว้สำหรับการใช้งานเพื่อการศึกษาเท่านั้น ไม่อนุญาตให้นำไปใช้ประโยชน์ด้านการค้า ไม่ว่าจะกรณีใดๆ ทั้งสิ้น อีกทั้งห้ามมิให้ดัดแปลงเนื้อหาและต้องอ้างอิงถึงเจ้าของเอกสารทุกครั้งที่มีการนำไปใช้