



ระบบวัดความชื้นอัตโนมัติ

AUTOMATIC RELATIVE HUMIDITY MEASURED SYSTEM

โดย

นางสาว เนาวรัตน์ สัจจัน เลขประจำตัว 37014210

นาย บุญยิ่ง นาคอริยกุล เลขประจำตัว 37014218

นางสาว วันดี มณีฉาย เลขประจำตัว 37014388

อาจารย์ที่ปรึกษา

อาจารย์ จีรวัดน์ ปานกลาง

วัน เดือน ปี..... 22 ค.ค. 2541
เลขทะเบียน..... 039124
เลขเรียกหนังสือ T 20763 H 8365

ปริญญาานิพนธ์สำหรับปริญญาวิศวกรรมศาสตรบัณฑิต สาขาวิชาอิเล็กทรอนิกส์

สถาบันเทคโนโลยีพระจอมเกล้าเจ้าคุณทหารลาดกระบัง

ปีการศึกษา 2540

รายงานเรื่อง ระบบวัดความชื้นอัตโนมัติ
AUTOMATIC RELATIVE HUMIDITY MEASURED SYSTEM
จัดทำโดย นางสาวเนาวรัตน์ สังข์จีน
นาย บุญยิ่ง นาคอริยกุล
นางสาว วันดี มณีฉาย
อาจารย์ที่ปรึกษา อ.จิรวัดน์ ปานกลาง



รายงานฉบับนี้ได้ผ่านการตรวจสอบโดยอาจารย์ที่ปรึกษาแล้ว

ลงชื่อ อาจารย์ที่ปรึกษา
(อ.จิรวัดน์ ปานกลาง)

วันที่/...../.....

เอกสารนี้เป็นเอกสารที่สงวนไว้สำหรับการใช้งานเพื่อการศึกษาเท่านั้น ไม่อนุญาตให้นำไปใช้ประโยชน์ด้านการค้า
ไม่ว่ากรณีใดๆ ทั้งสิ้น อีกทั้งห้ามมิให้ตัดแปลงเนื้อหาและต้องอ้างอิงถึงเจ้าของเอกสารทุกครั้งที่มีการนำไปใช้

กิตติกรรมประกาศ

โครงการนี้สามารถสำเร็จได้ด้วยความช่วยเหลือของอาจารย์ พี่ๆ และเพื่อนๆ ที่ให้คำแนะนำ และยืมอุปกรณ์ ในโอกาสนี้จึงขอขอบคุณบุคคลดังนี้

อ.จิรวัดน์ ปานกลาง อาจารย์ที่ปรึกษาที่ให้คำแนะนำและเงินทุนในการจัดซื้ออุปกรณ์

อ.เทอดศักดิ์ ลีวาทอง ให้คำแนะนำด้านโปรแกรม

ดร.ไพศาล นาคพิพัฒน์ หัวหน้าภาควิชาวิศวกรรมเคมี ให้คำแนะนำเกี่ยวกับการหาความ
ชื้นสัมพัทธ์

คุณ เกศิชู อ่อนชুম ให้คำแนะนำด้านโปรแกรม

(นางสาว เนาวรัตน์ สังข์จีน)

(นาย บุญยิ่ง นาคอริขกุล)

(นางสาว วันดี มณีฉาย)

ระบบวัดความชื้นอัตโนมัติ

นางสาว เนาวรัตน์ สังข์จีน

นาย บุญยิ่ง นาคอริยกุล

นางสาว วันดี มณีฉาย

อ.จิรวัดณ์ ปานกลาง (อาจารย์ที่ปรึกษา)

ปีการศึกษา 2540

บทคัดย่อ

โครงการนี้เป็นการออกแบบและสร้างระบบวัดความชื้นอัตโนมัติ เพื่อใช้ในการวัดความชื้นสัมพัทธ์ในอากาศ เริ่มจากค่าความชื้นสัมพัทธ์ที่วัดโดยเซ็นเซอร์วัดความชื้น ซึ่งเอาต์พุทของเซ็นเซอร์จะอยู่ในรูปของกระแสไฟฟ้า กระแสไฟฟ้าจะถูกเปลี่ยนเป็นแรงดันโดยผ่านตัวต้านทาน ทำการแปลงแรงดันไฟฟ้าเป็นสัญญาณดิจิตอลขนาด 8 บิตโดยผ่านวงจรแปลงสัญญาณอนาลอกเป็นสัญญาณดิจิตอล แล้วนำค่าความชื้นขนาด 8 บิตและเวลา (วันที่ , เดือน , ปี , ชั่วโมง , นาที) มาเก็บไว้ในหน่วยความจำทุก ๆ 1 นาที โดยการควบคุมของไมโครคอนโทรลเลอร์เบอร์ 8032 แล้วจึงส่งข้อมูลในหน่วยความจำไปแสดงผลเป็นกราฟความสัมพันธ์ระหว่างความชื้นกับเวลาที่คอมพิวเตอร์ตามเมนูการใช้งาน

AUTOMATIC RELATIVE HUMIDITY MEASURED SYSTEM

Miss. Naowarat Sangjeen

Mr. Boonying Nak-ariyakul

Miss. Wandee Maneechai

Mr. Jirawat Panklang (Advisor)

Educational Year 1997

Abstract

This project is about Automatic Relative Humidity Measured System for measure Relative Humidity in Air. The First ,Relative Humidity Value is measured by sensors. Output of Sensor is current. Its value is send to Analog to Digital Circuit (A/D). Output of A/D is Digital's 8 bit .Relative Humidity's 8 bit with time (date ,month , year , hour , minute) is sent to memory by control of microcontroller 8032 . After that Data is sent to computer for display graph between Relative Humidity and time to follow menu.

สารบัญ

	หน้า
กิตติกรรมประกาศ	I
บทคัดย่อ	II
Abstract	III
สารบัญ	IV
สารบัญภาพ	VI
สารบัญตาราง	VI
บทที่ 1 บทนำ	1
1.1 รายละเอียดของโครงการ	1
1.2 จุดประสงค์	1
บทที่ 2 ทฤษฎีและการทำงานของระบบวัดความชื้นสัมพัทธ์อัตโนมัติ	2
2.1 ชนิดของเซนเซอร์	2
2.1.1 เซ็นเซอร์ทางกล (Mechanical Sensors)	2
2.1.2 Wet and Dry Bulb Sensors (Psychrometers)	2
2.1.3 Dew Point Sensor	3
2.1.4 Electrolytic Sensor	4
2.1.5 Lithium Chloride Hygrometers	4
2.1.6 Aluminium Oxide Hydrometers	5
2.1.7 Silicon Hygrometer	5
2.1.8 Poly Humidity Sensors	6
2.1.9 Ceramic Moisture Sensors	6
2.1.10 Crystal Oscillator Sensors	7
2.1.11 Infra-red Moisture Sensors	7
2.2 วงจรแปลงสัญญาณอนาลอกเป็นสัญญาณดิจิทัล	7
2.3 ANT-32	8
2.3.1 Optional Real Time Clock & Calendar	8
2.3.2 LCD Port	9
2.3.3 TL I/O (8255)	10
2.3.4 ไมโครคอนโทรลเลอร์เบอร์ 8032	11

2.3.4.1 การกำหนดหน้าที่ขาสัญญาณของ ไมโครคอนโทรลเลอร์ 8032	11
2.3.4.2 โครงสร้างภายในของ 8032	14
2.3.4.3 โครงสร้างหน่วยความจำภายใน 8032	14
2.3.4.4 รีจิสเตอร์ใช้งานเฉพาะ	15
2.3.4.5 รีจิสเตอร์สำหรับใช้งานทั่วไป	16
2.3.4.6 ไทม์เมอร์/เคาน์เตอร์	16
2.3.4.7 พอร์ตสื่อสารข้อมูลแบบอนุกรม	17
2.3.4.8 วิธีการเข้าถึงข้อมูลของ 8032	18
บทที่ 3 การออกแบบวงจรและการทำงานของวงจร	20
3.1 ฮาร์ดแวร์	20
3.1.1 การทำงานของไมโครคอนโทรลเลอร์ เบอร์ 8032	20
3.1.2 การทำงานของ Analog to Digital Converter (ADC0804)	22
3.1.3 รายละเอียดเกี่ยวกับ Relative Humidity Sensor	23
3.2 ซอฟต์แวร์	24
3.2.1 Flow Chart โปรแกรมการรับข้อมูลจาก A/D เก็บใน RAM	23
3.2.2 Flow Chart แสดงโปรแกรมการแสดงผลด้วยกราฟที่คอมพิวเตอร์	28
บทที่ 4 การทดลองและผลการทดลอง	31
4.1 การทดลองวัดค่าความชื้นสัมพัทธ์ในอากาศ	31
4.1.1 ส่วนของการรับข้อมูลจาก A/D เก็บใน RAM	31
4.1.1.1 โปรแกรมการตั้งเวลา	31
4.1.1.2 โปรแกรมหลัก	31
4.1.2 ส่วนของการนำข้อมูลไปแสดงผลด้วยกราฟ	32
4.2 ผลการทดลองการวัดค่าความชื้นสัมพัทธ์ในอากาศ	32
บทที่ 5 สรุปผลการทดลอง	35
ภาคผนวก ก โปรแกรมการทำงานในส่วนของไมโครคอนโทรลเลอร์ 8032 โดยใช้ภาษาแอสเซมบลี	
ภาคผนวก ข โปรแกรมการทำงานในส่วนของคอมพิวเตอร์โดยใช้ภาษาซี	
ภาคผนวก ค Analog to Digital Converter เบอร์ 0804 (ADC0804)	
ภาคผนวก ง บอร์ดไมโครคอนโทรลเลอร์เบอร์ 8032	
เอกสารอ้างอิง	

เอกสารนี้เป็นเอกสารที่สงวนไว้สำหรับการใช้งานเพื่อการศึกษาเท่านั้น ไม่อนุญาตให้นำไปใช้ประโยชน์ด้านการค้า
ไม่ว่ากรณีใดๆ ทั้งสิ้น อีกทั้งห้ามมิให้ดัดแปลงเนื้อหาและต้องอ้างอิงถึงเจ้าของเอกสารทุกครั้งที่มีการนำไปใช้

สารบัญภาพ

	หน้า
รูปที่ 2.1 แสดงการกำหนดหน้าที่ขาสัญญาณของ 8032	12
รูปที่ 2.2 แสดงโครงสร้างภายในของ 8032	14
รูปที่ 2.3 แสดงการจัดพื้นที่หน่วยความจำภายในของ 8032	15
รูปที่ 2.4 แสดงรีจิสเตอร์ใช้งานพิเศษ	16
รูปที่ 3.1 แสดงฮาร์ดแวร์ทั้งหมดของไมโครคอนโทรลเลอร์	20
รูปที่ 3.2 แสดง MEMORY MAP ของ ANT-32	21
รูปที่ 3.3 แสดงลักษณะของบอร์ด ANT-32	22
รูปที่ 3.4 แสดงวงจรของ ADC0804	23
รูปที่ 3.5 แสดงลักษณะ โครงสร้างของเซ็นเซอร์	23
รูปที่ 3.6 Flow Chart แสดงโปรแกรมการรับข้อมูลจาก A/D เก็บใน RAM	28
รูปที่ 3.7 Flow Chart แสดงโปรแกรมการรับข้อมูลนำไปแสดงผลด้วยกราฟที่จอคอมพิวเตอร์	30
รูปที่ 4.1 แสดงความสัมพันธ์ระหว่างเวลาและค่าความชื้นตามตารางทดลอง	34

สารบัญตาราง

	หน้า
ตารางที่ 2.1 แสดง COMMAND BYTES/DEFINITION	9
ตารางที่ 2.2 แสดง 8255 MODE 0 CONFIGGURATION	11
ตารางที่ 2.3 แสดงโหมดการทำงานทั้ง 4 แบบของพอร์ตอนุกรม	17
ตารางที่ 4.1 แสดงส่วนหนึ่งของค่าความชื้นและเวลาที่หน่วยความจำ	32

บทที่ 1

บทนำ

1.1 รายละเอียดของโครงการ

เริ่มจากใช้เซ็นเซอร์วัดความชื้นวัดความชื้นสัมพัทธ์ของอากาศซึ่งความชื้นที่วัดจะมีค่าในช่วง 15%-90% โดยเซ็นเซอร์จะเปลี่ยนค่าเปอร์เซ็นต์ความชื้นที่ได้เป็นค่ากระแสไฟฟ้าประมาณ 3-18 มิลลิแอมป์ ค่ากระแสดังกล่าวจะผ่านโหลดค่าประมาณ 277.7 โอห์ม ทำให้แรงดันเอาต์พุตมีค่าในช่วง 0-5 โวลต์ ค่าแรงดันที่ได้แปลงเป็นสัญญาณดิจิตอลขนาด 8 บิตโดยผ่านวงจรแปลงสัญญาณอนาลอกเป็นสัญญาณดิจิตอลเบอร์ 0804 ซึ่งวงจรแปลงสัญญาณอนาลอกเป็นสัญญาณดิจิตอลทำงานใน Free Running Mode ค่าเวลา (วันที่,เดือน,ปี,ชั่วโมง, นาที,วินาที) ใน RTC จะนำไปแสดงผลที่จอ LCD ตลอดเวลา ทุกๆ 1 นาที ค่าสัญญาณดิจิตอล 8 บิต(ค่าความชื้น)และค่าเวลาจาก RTC จะนำไปเก็บไว้ในหน่วยความจำ โดยการควบคุมของไมโครคอนโทรลเลอร์ 8032 (ใช้ภาษาแอสเซมบลีในการเขียนโปรแกรมควบคุมการทำงาน) ข้อมูลที่เก็บในหน่วยความจำจะส่งไปที่คอมพิวเตอร์และแสดงผลด้วยกราฟความสัมพันธ์ระหว่างความชื้นสัมพัทธ์ในอากาศกับเวลา ตามเมนูการทำงานของคอมพิวเตอร์ (ใช้ภาษาซีในการเขียนโปรแกรมควบคุมการทำงาน)

1.2 จุดประสงค์

1. เพื่อใช้เป็นส่วนหนึ่งของระบบควบคุมความชื้นในทางเกษตรกรรมและอุตสาหกรรม
2. เพื่อศึกษาการทำงานของเซ็นเซอร์ที่ใช้ในการวัดความชื้นสัมพัทธ์ในอากาศ
3. เพื่อศึกษาวงจรแปลงสัญญาณอนาลอกเป็นสัญญาณดิจิตอล(ADC0804)
4. เพื่อศึกษาการใช้งานบอร์ด ANT-32

บทที่ 2

ทฤษฎีขององค์ประกอบในระบบวัดความชื้นสัมพัทธ์อัตโนมัติ

2.1 เซ็นเซอร์(sensor) แบ่งตามวิธีที่ใช้วัดความชื้น

2.1.1 เซ็นเซอร์ทางกล (Mechanical Sensors)

เซ็นเซอร์ที่ใช้วัดความชื้นทางเครื่องกล(mechanic) ขึ้นกับการเปลี่ยนแปลงความยาวของอุปกรณ์ เช่น ผมของคณ , เส้นไหม หรือโพลีเมอร์ที่พัฒนาขึ้น โดยมีผมของคณเป็นรูปไข่แล้วตัดตามขวาง(Cross section)ในทางเครื่องกล จะทำให้ความแข็งแรงน้อยลง ความเปลี่ยนแปลงนี้จะถูกขยายทาง เครื่องกล และแสดงด้วยตัวชี้ที่เทียบสเกล โดยการปรับค่าเทียบความสัมพันธ์กับค่าความชื้น เซ็นเซอร์บางชนิดจะจับการตรวจค่าทางไฟฟ้าและแสดงค่าจริงด้วย microswitch ให้ค่าเอาต์พุตจะไม่เป็นเชิงเส้น (Non-linear) กับค่าความชื้น พิจารณาผลตอบสนองอย่างช้าๆ (3 นาที หรือนานกว่านั้น) ที่ช่วงอุณหภูมิต่ำกว่า -10°C จะทำงานไม่สมบูรณ์ และการที่วัสดุเปลี่ยนแปลงไปโดยมีค่าความชื้นในอากาศมากหรือน้อยเกินไป ทำให้ผลตอบสนองเปลี่ยนแปลงไป

ข้อดี

- ไม่ต้องใช้กำลังทางไฟฟ้า
- ใช้ง่ายและราคาถูก
- ความสัมพันธ์กับอุณหภูมิในช่วงงานจะไม่ Sensitive

ข้อเสีย

- ต้องพิจารณา drift และ hysteresis
- ให้เอาต์พุตที่ไม่เป็นเชิงเส้น
- ใช้งานได้ในช่วงอุณหภูมิที่จำกัด

2.1.2 Wet and Dry Bulb Sensors (Psychrometers)

ในเซ็นเซอร์ชนิดนี้จะวัดค่าอุณหภูมิ 2 ค่า คือ ค่าของก๊าซปกติและก๊าซในสถานะอิ่มตัวที่ภาวะสมดุล ค่าแรงดันที่ค่าอุณหภูมิหนึ่งของวัสดุที่เร็วสามารถแสดงค่าเป็นความสัมพันธ์กับค่าความชื้นดังสมการ

$$P = P_w - 66 \times 10^{-5} B (t - t_w) (1 + 115 \times 10^{-5} t_w)$$

P : แรงดันก๊าซของไอน้ำในภาวะปกติ

P_w : แรงดันอิ่มตัวของไอน้ำที่อุณหภูมิ t_w

B : แรงดันบรรยากาศ

t, t_w : อุณหภูมิของ Dry และ Wet Bulb ($^{\circ}\text{C}$)

เอกสารนี้เป็นเอกสารที่สงวนไว้สำหรับการใช้งานเพื่อการศึกษาเท่านั้น ไม่อนุญาตให้นำไปใช้ประโยชน์ด้านการค้าไม่ว่ากรณีใดๆ ทั้งสิ้น อีกทั้งห้ามมิให้ตัดแปลงเนื้อหาและต้องอ้างอิงถึงเจ้าของเอกสารทุกครั้งที่มีการนำไปใช้

สมการนี้จะใช้ได้เมื่อเทอร์โมมิเตอร์อยู่ในก๊าซที่ไหลด้วยความเร็วมากกว่า 3 เมตร / วินาที

ข้อดี

- วัดค่าเป็นความสัมพันธ์กับค่าความชื้นได้โดยตรง
- ใช้ง่าย ราคาถูก และสามารถติดตั้งได้ง่าย
- ค่าอุณหภูมิของก๊าซสามารถให้ค่าได้ในค่าความชื้นที่ต่ำกว่าความชื้นควบคุม

ข้อเสีย

- อัตราการ evaporate จาก wick อาจลดลงโดยการ deposition ของกระแสก๊าซ
- การวัดค่าอัตราการไหลขึ้นอยู่กับความเร็วที่ต่ำกว่า 3 เมตร/วินาที
- ต้องเติมน้ำกลั่น

2.1.3 Dew Point Sensor

ปริมาณไอน้ำที่ไม่มีผลของก๊าซรวมทั้งอากาศสามารถรวมกันได้โดยขึ้นกับค่าอุณหภูมิ อุณหภูมิที่สูงกว่าและปริมาณของไอน้ำที่มากกว่า เพราะแรงดันอิมิตัวจะเพิ่มตามอุณหภูมิ ค่า dew point คือ อุณหภูมิที่เลือกมาจากค่าอิมิตัวของก๊าซ และอุณหภูมิของก๊าซที่ต่ำกว่านี้เป็นผลให้ความชื้นเพิ่มตามการ deposit บนผิวที่ต่อกับก๊าซซึ่งอยู่ในภาวะสมดุลย์ความร้อนกับก๊าซ Dew point sensor จะวัดค่าได้อุณหภูมิที่แน่นอน

เซ็นเซอร์ประกอบด้วยกระจกที่วางบนเทอร์โมอิเล็กทริกคูลเลอร์ และปกคลุมด้วยเซลล์ที่วางในตำแหน่งของแหล่งกำเนิดแสง (Light source) และดีเทคเตอร์ (Detector) แสงจากโฟโตไดโอด (Photodiode) ส่งมายังกระจกและความเข้มของแสงสะท้อนวัดโดยใช้โฟโตดีเทคเตอร์ (Photo Detector) ค่าของแสงที่วัดได้ขึ้นกับการสะท้อน ซึ่งส่วนหนึ่งจะเป็นค่าความจุไฟฟ้าของผิว Cooled Ceramic เมื่อมีไอน้ำเกาะข้างบนมัน, ส่วนอื่นใช้เป็นการลดทอน (Attenuation) โดย moisture film ของผิวการแพร่กระจายของคลื่น (Vaisala) ใน Optical model กระจกที่ใช้ทำด้วยทอง (Gold), โรเดียม(Rhodium), แพลตตินัม (Platinum) หรือนิกเกิล ใช้งานใน 2 สถานะ คือ ต่ำสุดที่ -50°C ด้วย air cooling และ -75°C ด้วย water cooling ค่าความเที่ยงตรงควบคุมได้มากกว่า $\pm 0.1^{\circ}\text{C}$

ข้อดี

- เป็น Secondary standard และไม่ต้องปรับค่า (Calibration) ยกเว้นจะใช้งานที่ต้องการความแม่นยำสูง
- ให้ค่าที่ถูกต้องและแม่นยำ
- ช่วงการใช้งานที่กว้าง จากช่วงอิมิตัวลงไปจนถึง 1 ppm โดยปริมาตร

ข้อเสีย

- เมื่อต้องการใช้งาน ต้องทำความสะอาดกระจกใหม่
- ไม่เหมาะที่จะใช้งานกับก๊าซที่อัดตัวเป็นของเหลว
- ต้องกรองกระแสก๊าซเพื่อลด salts error และคาบที่ยาวกว่าระหว่าง minor maintenance

2.1.4 Electrolytic Sensor

เมื่อน้ำดูดซับไฮเดรตเพนทอกไซด์ (hydrated pentoxide) จะนำไฟฟ้าและมีค่าอิเล็กโตรไลซิส (Electrolysis) ขึ้นกับแรงดันที่ต่างกันระหว่างอิเล็กโตรด (Electrode) ออกซิเจนและไฮโดรเจนจะถูกส่งมาทางอิเล็กโตรดและจากทฤษฎีไฮเดรตเพนทอกไซด์จะถูกเก็บไว้

กระแสไฟฟ้าระหว่างอิเล็กโตรดขึ้นกับอัตราการดูดซับไอน้ำจากกระแสก๊าซ เพราะน้ำจะถูกแยกออกจากการวัดของเซ็นเซอร์จะกระทำในกระแสก๊าซที่ไหลด้วยอัตราคงที่ ในเซ็นเซอร์ชนิดนี้คือ 100 ลูกบาศก์เซนติเมตร/นาทิต (ควบคุมที่ $\pm 2\%$) เซ็นเซอร์ใช้ที่แรงดัน 690 KPa และอุณหภูมิปกติของก๊าซอยู่ในช่วง $0 - 80^{\circ}\text{C}$

ข้อดี

- มีข้อจำกัดของการตรวจจับ (Detection) ต่ำ
- ไม่ต้องปรับค่า

ข้อเสีย

- ต้องใช้อัตราการไหลของก๊าซคงที่
- เพนทอกไซด์มีปฏิกิริยาที่สูง เมื่อจำกัดช่วงก๊าซ
- ต้องทำการ regeneration ให้แก่เซลล์
- เซลล์อาจถูกทำลายได้เมื่อบังเอิญที่นำไปจุ่มในน้ำ

2.1.5 Lithium Chloride Hygrometers

เซ็นเซอร์ชนิดนี้ประกอบด้วยชั้นบางๆของคลอไรด์ (Chloride) ที่เติมโพลิไวนิลแอลกอฮอล์ (Polyvinyl alcohol) ลงไปเพื่อเพิ่มค่า Wetting ระหว่างโลหะ 2 ชนิดที่ติดกับแหล่งจ่ายแรงดัน ลิเทียมคลอไรด์ (Lithium chloride) จะได้รับความชื้นกลายเป็นตัวนำและยอมให้กระแสไหลได้ ซึ่งไม่เกิดอิเล็กโตรไลซิส แต่ความร้อนจะเพิ่มขึ้น อุณหภูมิที่เพิ่มนี้จะถูกส่งด้วยค่าความต้านทานของแพลตตินัม (Platinum) หรือเทอร์โมมิเตอร์อื่นๆและถูกใช้ด้วยกันด้วยอุณหภูมิของ ambient เพื่อคำนวณความสัมพันธ์ระหว่างความชื้นของก๊าซ ความชื้นสัมพัทธ์สามารถพิจารณาจากอุณหภูมิ drying โดยไม่จำเป็นต้องวัดค่าอุณหภูมิภายใน ambient ความชื้นแบบนี้จะมีช่วงอยู่ระหว่าง 10% ถึง 100% ที่ 20°C และช่วง dew point ของ -40 ถึง 90°C ความแม่นยำของการวัด $+0.5^{\circ}\text{C}$ และ -0.5°C ผลตอบสนองเวลาช่วง 80% เปลี่ยนประมาณ 2 นาที

๒๕๖๓

ข้อดี

- ไม่ขึ้นกับอัตราการไหล (flow rate)
- สามารถวัดได้ทั้งความชื้นเฉพาะที่และความชื้นสัมพัทธ์

ข้อเสีย

- probes ต้องใช้ที่ความถี่ซึ่งขึ้นกับการประยุกต์ใช้งาน
- ความลาดชันอาจจะเกิดผลกระทบจากจำนวนของ gas
- อาจถูกทำลายจากอุบัติเหตุที่เกิดจากการจมน้ำ

2.1.6 Aluminium Oxide Hydrometers

ประกอบด้วย strip, แผ่น plate เล็กๆ แพร์ aluminium ที่ผิวทำการ poor-filled ของ hydrated aluminium oxide

ข้อดี

- ช่วงใช้งาน Dynamic กว้างจาก 0.1 ppm ถึง 100 %
- ความสัมพันธ์ซึ่งกันและกันที่มี hysteresis และสัมพันธ์อุณหภูมิต่ำ
- อัตราการไหลเป็นอิสระ
- สามารถ intrinsically safe
- การเลือกความชื้นในการวัดได้สูง
- ช่วงอุณหภูมิและแรงดันที่ใช้งานมีค่ากว้าง
- ต้องการการบำรุงรักษาน้อย

ข้อเสีย

- การปรับค่าแสดงการไหลช้า ซึ่งอาจจะ accelerate ที่อุณหภูมิสูงในการใช้งานหรือใน certain gas
- corrosive gas บางชนิดมีผลต่อ probe (analogous silicon or tantalum oxide sensors อาจจะเปลี่ยนแปลงได้)
- sensors ต้องการอุณหภูมิควบคุมปกติที่อุณหภูมิสูงและ dew points
- sensors ไม่สมบูรณ์และต้องปรับค่า

2.1.7 Silicon Hygrometer

เป็นชนิดเดียวกับ sensors capacitor บางครั้งคล้ายกับ aluminium sensor แต่นิยมใช้มากกว่าแบบ aluminium sensor ชนิดนี้สร้างโดยใช้เทคโนโลยี silicon sensor เหล่านี้ส่วนมากจะ stable และใช้ได้คล่องตัวไม่ขึ้นกับอุณหภูมิโดยรอบและแสดงผลได้รวดเร็ว silicon เป็นวัสดุที่ stable ในสารเคมีทั้งหมดมากกว่า aluminium สามารถใช้ในบางพื้นที่ที่ aluminium ไม่เหมาะสม

๗๖๖๖๖

ข้อดี

- มีความ stable สูง
- ไม่ขึ้นกับอัตราการไหลของก๊าซ
- ทำงานในช่วงอุณหภูมิและความดันที่กว้างกว่า
- ให้ผลเร็ว

ข้อเสีย

- มีราคาแพงกว่า aluminium oxide sensors

2.1.8 Poly Humidity Sensors

ให้ผลตอบสนองเร็วและวัดค่าความต้านทานหรือค่าตัวเก็บประจุในชั้น sensitive และค่านี้มีความสัมพันธ์กับค่าความชื้นสัมพัทธ์ของก๊าซรอบๆทำงานในช่วงอุณหภูมิระหว่าง -50 ถึง 125 °C โดยวัดความชื้นสัมพัทธ์ได้ในช่วง 0.5 - 100% โดยมีความละเอียด 0.1% ค่า output ไม่ขึ้นกับอัตราการไหลมีความ sensitive ในสารเคมีมากกว่า aluminium oxide type sensors เช่นในสารเคมีประเภท แอลกอฮอล์และเอมีน เป็นต้น จะให้ค่าสูงกว่าปกติในก๊าซประเภทกรด Hydrocarbons

ข้อดี

- ราคาถูก
- ไม่ขึ้นกับอัตราการไหล
- ให้ผลเร็วในค่าที่เปลี่ยนแปลงเล็กน้อย

ข้อเสีย

- วัดได้ในช่วงความชื้นจำกัด

2.1.9 Ceramic Moisture Sensors

มีลักษณะคล้ายกับชนิด polymer sensors ส่วนที่สำคัญประกอบด้วยเวเฟอร์หรือการเคลือบฟิล์มเซรามิคบางๆ โดยมีการเปลี่ยนแปลงค่าความต้านทานหรือตัวเก็บประจุเปลี่ยนแปลงสัมพันธ์กับค่าความชื้นสัมพัทธ์ของก๊าซ

ข้อดี

- สามารถแสดงค่าความแตกต่างได้ดีที่ความชื้นที่สูง
- ไม่ขึ้นกับอุณหภูมิ

ข้อเสีย

- แสดงค่าได้ในช่วงที่จำกัดที่ค่าความชื้นต่ำๆ

2.1.10 Crystal Oscillator Sensors

เป็น sensor พิเศษคำนวณค่าความชื้นจากการวัดเส้นทางการเปลี่ยน resonance ความถี่การสั่นสะเทือนของ quartz crystal โดยใช้ hygroscopic coating วัดได้ในช่วงอุณหภูมิโดยรอบ $-18-52^{\circ}\text{C}$

ข้อดี

- มีการทำงานในช่วงกว้าง
- มีการตรวจสอบการ calibration

ข้อเสีย

- มีราคาแพงและขนาดใหญ่
- ใช้เวลา 1 นาทีของการแสดงผล

2.1.11 Infra-red Moisture Sensors

Infra red gas analyser คำนวณค่าจากการส่งผ่านความเข้มของการกระจายที่ความยาวคลื่นค่าหนึ่ง โดยจะถูกซึมซับโดยไอน้ำ สามารถคำนวณได้ละเอียด ตั้งแต่ค่าน้อยมากๆจนถึง 100% แต่ขึ้นกับชนิดของก๊าซ และความยาวคลื่นที่ใช้ ใช้เวลาดั้งแต่วินาทีถึงนาทีที่มีค่าความถูกต้อง $+1\%$ และ -1%

ข้อดี

- ครอบคลุมช่วงที่กว้าง
- สามารถใช้กับก๊าซที่มีการกัดกร่อนสูง

ข้อเสีย

- มีราคาแพง
- ต้องใช้เทคนิคในการ calibration

2.2 วงจรแปลงสัญญาณอนาลอกเป็นสัญญาณดิจิตอล(Analog to Digital Converter ADC0804)

ในวงจรแปลงสัญญาณจากสัญญาณอนาลอก เป็น สัญญาณดิจิตอล มีส่วนสำคัญคือ ไอซีแปลงสัญญาณอนาลอกเป็นสัญญาณดิจิตอล(A/D)เลือกใช้ A/D ขนาด 8 บิต เนื่องจากสามารถแบ่งค่าออกได้ทั้งหมด 256 ระดับซึ่งในเรื่องความชื้นสัมพัทธ์มีค่าตั้งแต่ 0-100% คือมี 101 ระดับ เลือกใช้ไอซีเบอร์ ADC0804 เพราะว่าเป็นที่นิยมและหาซื้อได้ง่ายและรายละเอียดของ ADC0804 สามารถศึกษาได้จากภาคผนวก ค

2.3 ANT-32

2.3.1 Optional Real Time Clock & Calendar

สำหรับการใช้งานระบบไมโครคอนโทรลเลอร์ ที่มีเวลามาเกี่ยวข้องกับ จำเป็นต้องมีวงจรในส่วนที่ทำหน้าที่เป็น RTC (Real Time Clock) คือนาฬิกาเวลาจริง ซึ่งบอร์ด ANT-32 ใช้ชิพ RTC เบอร์ DS1202 Serial Timekeeper Chip ของ DALLUS SEMICONDUCTOR โดยต้องร่วมกับอุปกรณ์ภายนอกเพียงเล็กน้อยและที่สำคัญคือ ไม่ต้องทำการปรับแต่ง ซึ่งเมื่อจะใช้ RTC นี้ต้องมีชิพ DS1202 และ MAX691 รวมทั้งคริสตอล 32.768 KHz และแบตเตอรี่ลิเทียมบนบอร์ด ANT-32 ด้วย

DS1202(U7) ประกอบไปด้วย Real Time Clock / Calendar และ Static Ram ขนาด 24 ไบท์ ทำการอินเตอร์เฟสกับ CPU ในแบบอนุกรม โดยใช้สายเพียง 3 เส้น คือ (1) ขา RST(RESET) (2) ขา IO(Data line) SCLK(Serial clock)ขาสัญญาณทั้งสามที่จะต่อเข้ากับขา P1.6, P1.4 และ P1.5 ของ CPU ตามลำดับ เมื่อต้องการทราบค่าเวลา CPU ต้องทำการอ่านเวลาจาก RTC เพราะว่า DS1202 ไม่มีขาสำหรับทำการอินเทอร์รัพท์ CPU CPU สามารถเขียนและอ่านข้อมูลของ CLOCK หรือ RAM ได้ 2 วิธีคือ Single-byte และ Mutiple-byte โดยทั้งสองวิธี CPU ต้องส่ง command byte (8 บิต) ให้ DS1202 เพื่อบอกให้ DS1202 ทราบว่าจะทำการเขียนหรืออ่าน CLOCK หรือ RAM พร้อมตำแหน่ง (address) และตามด้วยข้อมูล ในขณะที่กำลังติดต่อกับ DS1202 สัญญาณที่ขา RST ต้องเป็นลอจิก “1” ขา SCLK จะเป็นสัญญาณ Serial clock เพื่อทำการเขียนหรืออ่านข้อมูล โดยจะใช้สัญญาณ Clock 1 ลูกสำหรับข้อมูล 1 บิต ส่วนขา I/O เป็นข้อมูลอนุกรม โดยจะเป็นอินพุทเมื่อทำการเขียนและเป็นเอาต์พุทเมื่อทำการอ่าน โดยข้อมูลที่จะเขียนหรืออ่านจะเริ่มจากบิตที่ 0 และจบด้วยบิตที่ 7 ค่าของ command byte ในการเขียนและอ่าน CLOCK และ RAM แสดงไว้ดังตารางที่ 2.1

ตารางที่ 2.1 แสดง COMMAND BYTES/DEFINITION

COMMAND BYTES/DEFINITION Figure 4

REGISTER	FUNCTION	COMMAND ADDRESS (HEX)	WRITE=W READ=R	RANGE DATA (BCD)	REGISTER DEFINITION							
					7	6	5	4	3	2	1	0
0	SECONDS	80	W	00-59	CH	10 SEC		SEC				
		81	R									
1	MINUTES	82	W	00-59	0	10 MIN		MIN				
		83	R									
2	12HRS 24 HRS	84	W	01-12 00-23	12	0	AP	HR	HOUR			
		85	R						24	0	10	HR
3	DATE	86	W	01-31	0	0	10DATE					
		87	R									
4	MONTH	88	W	01-12	0	0	0	10M	MONTH			
		89	R									
5	DAY	8A	W	01-07	0	0	0	0	DAY			
		8B	R									
6	YEAR	8C	W	00-99	10 YEAR			YEAR				
		8D	R									
7	WRITE PROTECT	8E	W	00-80	WP	ALWAYS ZERO						
		8F	R									

2.3.2 LCD Port

บอร์ด ANT-32 จะมี LCD Port ให้พร้อมกับการต่อใช้งาน โดยสามารถต่อเข้ากับ LCD MODULE แบบ DOT MATRIX ได้ทันที ซึ่งจะใช้ขาสัญญาณทั้งหมด 14 ขา และสำหรับการใช้งาน LCD PORT นั้น จะมีการจัดวงจรในแบบ MEMORY MAP ซึ่งจะช่วยให้การเขียนโปรแกรมทำได้ง่าย โดยจะมองเห็นตำแหน่งต่างๆที่สรุปได้ดังนี้

ADDRESS	ลักษณะของ PORT ที่ติดต่อ
FA00H	สำหรับเขียนคำสั่ง (RS=0 R/W=0)
FA01H	สำหรับอ่านค่า BUSY (RS=0 R/W=1)
FA02H	สำหรับเขียนข้อมูล (RS=1 R/W=0)
FA03H	สำหรับอ่านข้อมูล (RS=1 R/W=1)

การอ่านค่า LCD แบบ DOT MATRIX นี้ จะสามารถเลือกรุ่นใด ๆ ก็ได้ โดยมีจำกัดตัวอักษรต่อบรรทัด และจำนวนบรรทัดตามที่ต้องการ เพราะสายสัญญาณที่ใช้จะแบบเดียวกันหมดจะแตกต่างกันที่โปรแกรมเท่านั้น การนับหมายเลขขั้วต่อของ LCD PORT จะไม่เหมือนการนับทั่วไป จึงควรดูให้แน่ใจก่อนการทำงาน อีกประการหนึ่ง หมายเลขตัวต่อที่ด้าน LCD ก็มักจะมีหลายแบบ คือ อาจจะเป็นแถวคู่หรือแถวเดี่ยวก็ได้ แต่ทั้งนี้หมายเลข 1-14 ของขาสัญญาณก็จะตรงกันหมดกล่าวคือ ต่อหมายเลขให้ตรงเป็นใช้ได้ รายละเอียดของการใช้งาน ตัว LCD นี้ให้อ่านเพิ่มเติมได้จากคู่มือของ LCD อีกที

เอกสารนี้เป็นเอกสารที่สงวนไว้สำหรับการใช้งานเพื่อการศึกษาเท่านั้น ไม่อนุญาตให้นำไปใช้ประโยชน์ด้านการค้า ไม่ว่ากรณีใดๆ ทั้งสิ้น อีกทั้งห้ามมิให้ดัดแปลงเนื้อหาและต้องอ้างอิงถึงเจ้าของเอกสารทุกครั้งที่มีการนำไปใช้

2.3.3 TTL I/O (8255)

8255 Programmable Peripheral Interface (PPI) เป็นชิพพอร์ทแบบขนานที่เป็นที่นิยมใช้งานกันมากมาย สำหรับบอร์ด ANT-32 ใช้พอร์ท 8255 จำนวน 2 ตัว ทำหน้าที่เป็นพอร์ททำให้มีพอร์ทอินพุท /เอาต์พุตถึง $24 \times 2 = 48$ โดยแบ่งเป็น USER PORT 1 และ 2 มีตำแหน่งแอดเดรสดังนี้

USER PORT 1 (U10) แอดเดรส $F800H + 8255 \text{ offset addr} = \text{actual addr}$

Port A	ตำแหน่งแอดเดรส $F800H + 00H = F800H$
Port B	ตำแหน่งแอดเดรส $F800H + 01H = F801H$
Port C	ตำแหน่งแอดเดรส $F800H + 02H = F802H$
Mode Port	ตำแหน่งแอดเดรส $F800H + 03H = F803H$

USER PORT 2 (U11) แอดเดรส $FC00H + 8255 \text{ offset addr} = \text{actual addr}$

Port A	ตำแหน่งแอดเดรส $FC00H + 00H = FC00H$
Port B	ตำแหน่งแอดเดรส $FC00H + 01H = FC01H$
Port C	ตำแหน่งแอดเดรส $FC00H + 02H = FC02H$
Mode Port	ตำแหน่งแอดเดรส $FC00H + 03H = FC03H$

ก่อนที่จะใช้งานพอร์ท 8255 ผู้ใช้ต้องทำการกำหนดโหมดการทำงาน (configuration) ของพอร์ท A, B และ C ให้เป็นพอร์ทอินพุทหรือเอาต์พุท โดยทำการเขียนค่า control code ไปที่ Mode Port ซึ่ง Mode Port นี้สามารถเขียนได้เท่านั้นไม่สามารถอ่านได้ในที่นี้จะกล่าวเฉพาะการทำงานในโหมด 0 ซึ่งเป็นโหมดที่ใช้งานได้สะดวกและง่ายต่อการทำความเข้าใจ ดังแสดงค่า control code ดังตาราง 2.2

ตารางที่ 2.2 แสดง 8255 MODE 0 CONFIGURATION

Port A (PA0-PA7)	Port C บน (PC4-PC7)	Port B (PB0-PB7)	Port C ล่าง (PC0-PC3)	Control code (hex)
output	output	output	output	80H
output	output	output	input	81H
output	output	input	output	82H
output	output	input	input	83H
output	input	output	output	88H
output	input	output	input	89H
output	input	input	output	8AH
output	input	input	input	8BH
input	output	output	output	90H
input	output	output	input	91H
input	output	input	output	92H
input	output	input	input	93H
input	input	output	output	98H
input	input	output	input	99H
input	input	input	output	9AH
input	input	input	input	9BH

2.3.4 ไมโครคอนโทรลเลอร์เบอร์ 8032

2.3.4.1 การกำหนดหน้าที่ขาสัญญาณของไมโครคอนโทรลเลอร์ 8032

ไมโครคอนโทรลเลอร์ตระกูลMCS-51 ทุกเบอร์รวมถึง 8032 นี้จะมีตำแหน่งขาพื้นฐานที่เหมือนกัน ดังแสดงในรูปที่ 2.1

เอกสารนี้เป็นเอกสารที่สงวนไว้สำหรับการใช้งานเพื่อการศึกษาเท่านั้น ไม่อนุญาตให้นำไปใช้ประโยชน์ด้านการค้าไม่ว่ากรณีใดๆ ทั้งสิ้น อีกทั้งห้ามมิให้ตัดแปลงเนื้อหาและต้องอ้างอิงถึงเจ้าของเอกสารทุกครั้งที่มีการนำไปใช้

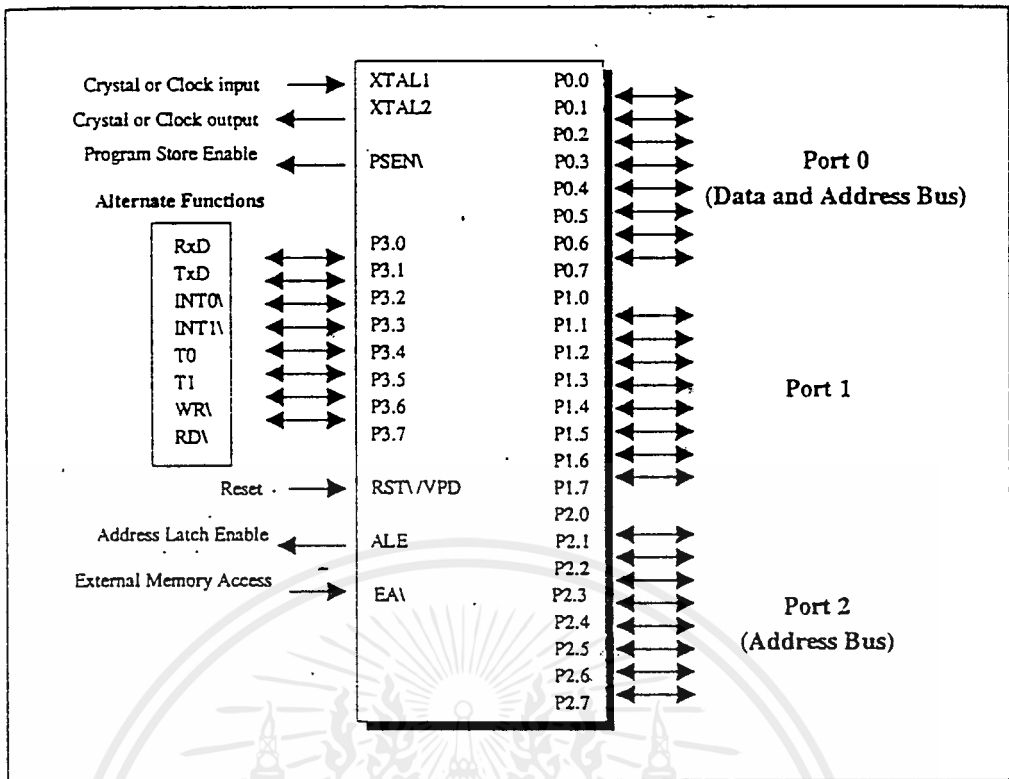

รูปที่ 2.1 การกำหนดหน้าที่ขาสัญญาณของ 8032

หน้าที่การใช้งานแต่ละขาของชิปไมโครคอนโทรลเลอร์ในตระกูล MCS-51 มีดังนี้

- ขาพอร์ต 0 (ขา 32-39) มี 8 ขา ใช้เป็นขาสำหรับพอร์ต 0 ขนาด 8 บิต (P0.0-P0.7) แบบ Open Drain Bidirectional พอร์ตนี้สามารถใช้งานเป็นอินพุตเอาต์พุตพอร์ตทั่วไปได้ โดยหากใช้งานเป็นอินพุตพอร์ต ต้องโหลดค่า 1 ไปยังแต่ละบิตของพอร์ตนี้เพื่อบังคับให้ขาอยู่ในสถานะปล่อยลอย (มีสถานะ High Impedance) แต่ถ้าหากจะใช้เป็นพอร์ตเอาต์พุตจะต้องต่อ R - Pull Up ภายนอกเพิ่มเติม นอกจากใช้เป็นอินพุตเอาต์พุตพอร์ตแล้ว พอร์ต 0 ยังใช้ในการติดต่อหน่วยความจำสำหรับเก็บโปรแกรมและข้อมูลภายนอกชิปด้วย โดยส่งค่าแอดเดรสไบต์ต่ำ (A0-A7) และมัลติเพล็กซ์กับการรับส่งข้อมูล (D0-D7) จากหน่วยความจำภายนอกในระหว่างการเขียนหรือการอ่านข้อมูล

- ขาพอร์ต 1 (ขา 1-8) มี 8 ขา ใช้เป็นขาสำหรับพอร์ต 1 (P1.0-P1.7) สามารถใช้งานเป็นอินพุตหรือเอาต์พุตพอร์ตทั่วไปได้ หากต้องการใช้งานเป็นอินพุตพอร์ต ต้องโหลดค่า 1 ไปยังแต่ละบิตของพอร์ตนี้ เพื่อให้มีสถานะ high impedance โดยมีวงจรวูล์ฟภายใน

- ขาพอร์ต 2 (ขา 21-28) มี 8 ขา ใช้เป็นขาสำหรับพอร์ต 2 (P2.0-P2.7) ขนาด 8 บิต แบบ Open Drain Bidirectional พอร์ตนี้สามารถใช้เป็นอินพุตพอร์ตเอาต์พุตพอร์ตทั่วไปได้ โดยหากใช้งานเป็นอินพุตพอร์ต ต้องโหลดค่า 1 ไปยังแต่ละบิตของพอร์ตนี้ เพื่อบังคับให้ขาอยู่ในสถานะ High Impedance นอกจากจะใช้งานเป็นอินพุตเอาต์พุตพอร์ตทั่วไปแล้ว พอร์ต 2 ยังใช้ในการติดต่อหน่วยความจำสำหรับเก็บโปรแกรมและข้อมูลภายนอกด้วย โดยใช้สำหรับส่งค่าแอดเดรสไบต์สูง (A8-A15) และมีวงจรวูล์ฟภายใน

เอกสารนี้เป็นเอกสารที่สงวนไว้สำหรับการใช้งานเพื่อการศึกษาเท่านั้น ไม่อนุญาตให้นำไปใช้ประโยชน์ด้านการค้า ไม่ว่าจะกรณีใดๆ ทั้งสิ้น อีกทั้งห้ามมิให้ตัดแปลงเนื้อหาและต้องอ้างอิงถึงเจ้าของเอกสารทุกครั้งที่มีการนำไปใช้

- ขาพอร์ต 3 (ขา 10-17) มี 8 ขา ใช้เป็นขาสำหรับพอร์ต 3 (P3.0-P3.7) สามารถใช้งานเป็น อินพุตเอาต์พุตพอร์ตทั่วไปได้ หากต้องการใช้งานเป็นอินพุตพอร์ต ต้องโหลดค่า 1 ไปยังแต่ละบิต ของพอร์ตนี้ เพื่อให้มีสถานะ High Impedance โดยใช้วงจรพูลอัพภายใน นอกจากนี้ยังใช้งานใน หน้าทีพิเศษต่างๆ อีกหลายอย่าง

- ขา RST (ขา 9) ใช้สำหรับการรีเซ็ตวงจรทุกอย่างภายในชิป เพื่อเริ่มต้นการทำงานใหม่ การ รีเซ็ตใช้เมื่อเริ่มจ่ายพลังงานหรือเมื่อ โปรแกรมเกิดการทำงานผิดพลาด เมื่อทำการรีเซ็ตขานี้ต้องมี สถานะเป็น 1 เป็นเวลาอย่างน้อย 2 แมกซีนไซเกิลระหว่างที่ออสซิลเลเตอร์ยังทำงานอยู่ โดยต้องต่อตัว ด้านทานค่า 8.2 กิโลโอห์มเพื่อทำหน้าที่พูลดาวน์ และเพื่อให้ตัวชิปรีเซ็ตเองเมื่อเริ่มจ่ายพลังงานให้ต่อ ตัวเก็บประจุขนาด 10 ไมโครฟารัดคร่อมระหว่างขา.RST กับ V_{CC}

- ขา ALE/PROG (ขา 30) เป็นขาสำหรับใช้ส่งสัญญาณออกไปภายนอก เพื่อควบคุมการแลตซ์ ค่าแอดเดรสไปตั่ว (Address Latch Enable) จากพอร์ต 0 ในระหว่างการติดต่อหน่วยความจำสำหรับ เก็บโปรแกรมหรือข้อมูลภายนอก ปกติเมื่อไม่มีการติดต่อหน่วยความจำภายนอกขานี้จะส่งสัญญาณ พัลส์ออกมาด้วยความถี่ 1/8 ของความถี่ออสซิลเลเตอร์ที่ใช้ตลอดเวลา ดังนั้นเราสามารถใช้เวลาที่ ได้จากขานี้ไปใช้งานอย่างอื่นได้ แต่ความถี่ที่ขานี้จะลดลงครึ่งหนึ่งในระหว่างติดต่อกับหน่วยความจำ สำหรับเก็บข้อมูลที่อยู่ภายนอกชิป นอกจากนี้ขา ALE ยังใช้สำหรับควบคุมการเขียนโปรแกรมลงไปใน EPROM สำหรับ MCS-51 เบอร์ที่มีหน่วยความจำสำหรับเก็บโปรแกรมภายในชิปเป็น EPROM

- ขา PSEN (ขา 29) ใช้ส่งสัญญาณสโตรบเพื่ออ่านคำสั่งจากโปรแกรมที่เก็บไว้ในหน่วยความ จำภายนอกชิป (Program Strobe Enable) เมื่อชิปทำงานด้วยโปรแกรมจากภายนอก ขานี้จะส่ง สัญญาณสโตรบสองครั้งในแต่ละแมกซีนไซเกิล แต่ในช่วงการเขียนหรืออ่านข้อมูลกับหน่วยความจำ ภายนอกหรือเมื่อใช้โปรแกรมจากหน่วยความจำสำหรับเก็บ โปรแกรมภายในชิปจะไม่มีสัญญาณออก มาจากขานี้

- ขา EA/ V_{pp} (ขา 31) เป็นขาสำหรับใช้เลือกให้ MCS-51 ทำงานจากโปรแกรมที่อยู่ภายใน หรือภายนอกชิป โดยหากขานี้มีสถานะเป็น 0 หมายถึงให้ใช้โปรแกรมจากหน่วยความจำที่เก็บหน่วย ความจำภายนอก หากขานี้มีสถานะเป็น 1 หมายถึงบังคับให้ MCS-51 ใช้โปรแกรมจากหน่วยความจำ สำหรับเก็บโปรแกรมภายในชิป และสำหรับ MCS-51 ที่มีหน่วยความจำสำหรับเก็บ โปรแกรมภายใน ชิป สามารถเลือกให้ทำงานได้ทั้งจากโปรแกรมที่เก็บในหน่วยความจำภายในชิปหรือภายนอกชิปด้วย การต่อขา EA กับไฟเลี้ยงหรือกราวด์ตามลำดับ ส่วนใน MCS-51 ที่ไม่มีหน่วยความจำสำหรับเก็บ โปรแกรมภายในชิป ให้ต่อขานี้ลงกราวด์เสมอ

-ขา XTAL1 (ขา 19) ใช้ต่อคริสตอลภายนอก โดยเป็นอินพุตเข้าสู่วงจรออสซิลเลเตอร์

-ขา XTAL2 (ขา 18) ใช้ต่อคริสตอลภายนอก โดยเป็นเอาต์พุตออกจากวงจรออสซิลเลเตอร์

2.3.4.2 โครงสร้างภายในของ 8032

โครงสร้างภายในของชิปไมโครคอนโทรลเลอร์ 8032 มีดังแสดงในรูปที่ 2.2

Block Diagram

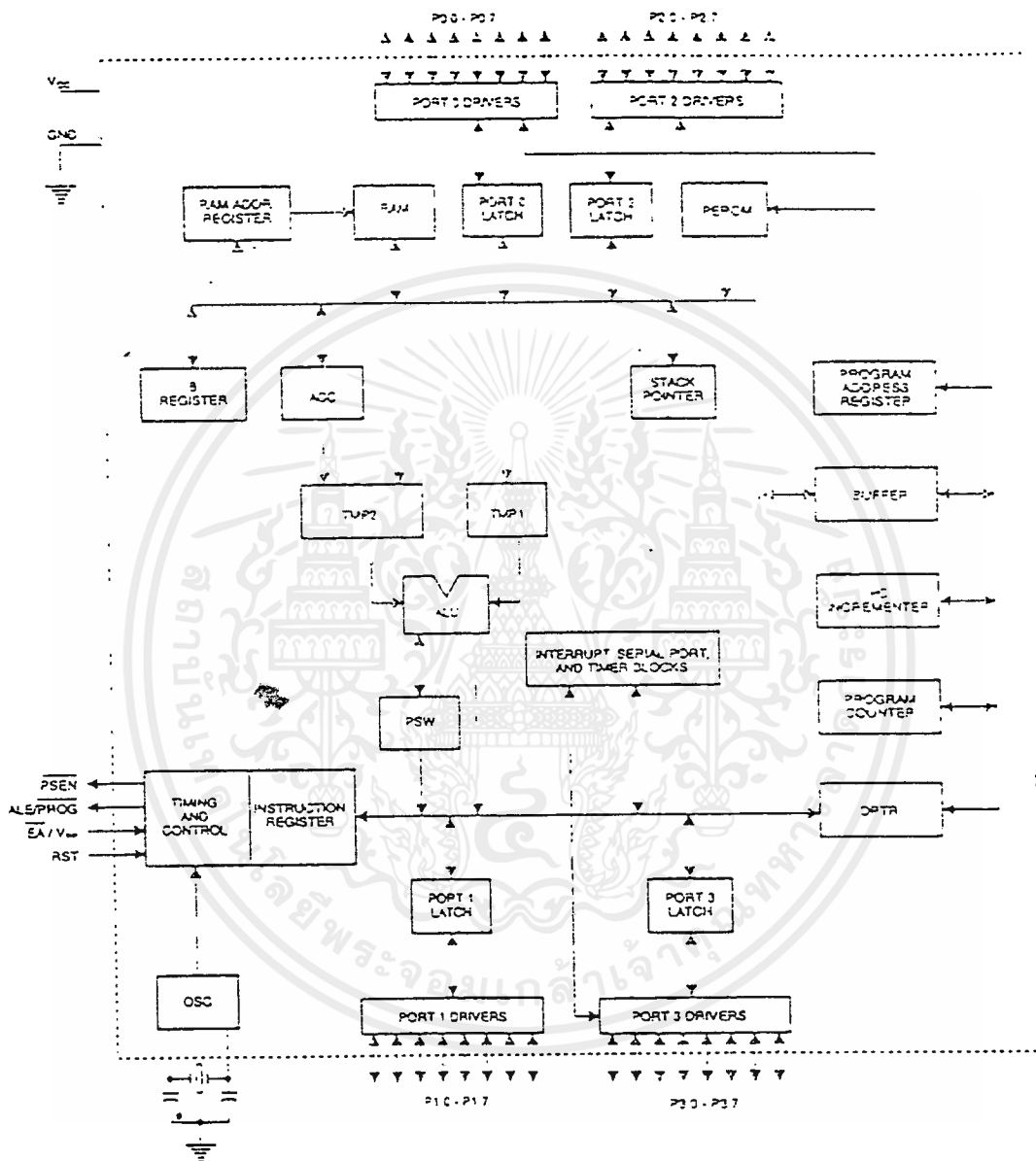

รูปที่ 2.2 แสดงโครงสร้างภายในของ 8032

2.3.4.3 โครงสร้างหน่วยความจำภายใน 8032

ไมโครคอนโทรลเลอร์ 8032 จะแบ่งหน่วยความจำออกเป็นสองส่วน คือ

1. หน่วยความจำสำหรับเก็บโปรแกรม (Program Memory) จะใช้เก็บโปรแกรมควบคุมการทำงานของชิปโดยที่หน่วยความจำส่วนนี้มีขนาด 4 กิโลไบต์

2. หน่วยความจำสำหรับเก็บข้อมูล ซึ่งใช้สำหรับเก็บข้อมูลระหว่างการทำงานโดยหน่วยความจำส่วนนี้มีขนาด 256 ไบต์ โดยมีการจัดพื้นที่หน่วยความจำส่วนนี้ดังรูปที่ 2.3

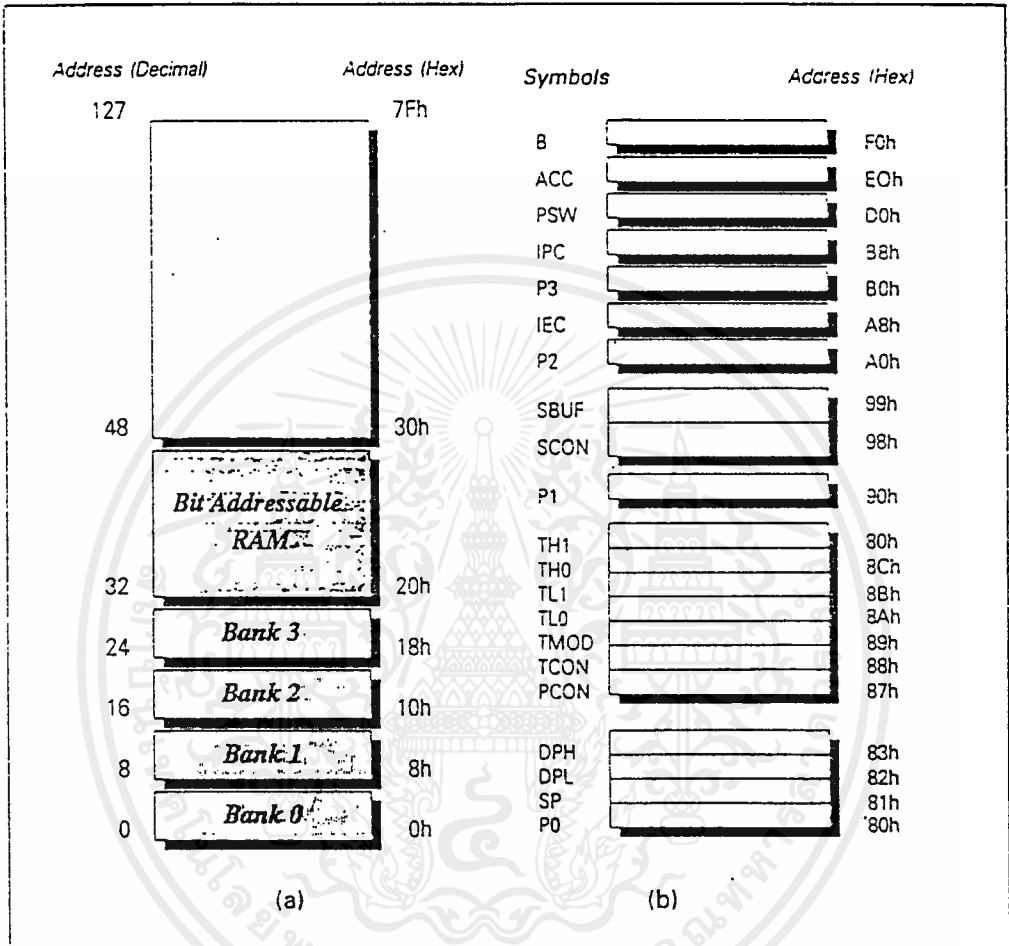

รูปที่ 2.3 แสดงการจัดพื้นที่หน่วยความจำภายในของ 8032

2.3.4.4 รีจิสเตอร์ใช้งานเฉพาะ

เนื่องจาก 8032 ถูกออกแบบไว้สำหรับใช้ควบคุมระบบโดยเฉพาะ จึงทำให้มีความสามารถเฉพาะตัวหลายอย่าง ซึ่งจำเป็นต้องอาศัยวงจรภายในชิปที่มีเพิ่มขึ้นจากไมโครโปรเซสเซอร์ทั่วไป การควบคุมการทำงานของวงจรภายในไมโครคอนโทรลเลอร์จะกระทำผ่านรีจิสเตอร์ที่ถูกกำหนดหน้าทีไว้แล้ว ดังนั้นหากต้องการใช้ 8032 ให้มีประสิทธิภาพ จำเป็นต้องทราบหน้าที่การทำงานของรีจิสเตอร์ ใช้งานเฉพาะแต่ละตัวให้ละเอียด รีจิสเตอร์ใช้งานเฉพาะทั้งหมดจะอยู่ในหน่วยความจำสำหรับเก็บข้อมูลภายในชิปบริเวณที่ใช้เป็นรีจิสเตอร์ใช้งานเฉพาะดังได้กล่าวมาแล้ว รีจิสเตอร์ใช้งานเฉพาะทั้งหมดใน MCS-51 มีดังแสดงในรูปที่ 2.4

เอกสารนี้เป็นเอกสารสงวนไว้สำหรับการใช้งานเพื่อการศึกษาค้นคว้าเท่านั้น ไม่อนุญาตให้นำไปใช้ประโยชน์ด้านการค้าไม่ว่ากรณีใดๆ ทั้งสิ้น อีกทั้งห้ามมิให้ดัดแปลงเนื้อหาและต้องอ้างอิงถึงเจ้าของเอกสารทุกครั้งที่มีการนำไปใช้

ชื่อรีจิสเตอร์	คำจำกัดความ	ความสามารถการเข้าถึงแบบบิต
ACC	Accumulator	ได้
B	B register	ได้
PSW	Program Status Word	ได้
SP	Stack Pointer	ได้
DPTR	Data pointer (DPH & DPL)	ได้
P0	Port 0	ได้
P1	Port 1	ได้
P2	Port 2	ได้
P3	Port 3	ได้
IP	Interrupt Priority	ได้
IE	Interrupt Enable	ได้
TMOD	Timer / counter mode	ไม่ได้
TCON	Timer / counter control	ได้
TH0	Timer / counter 0 (high)	ไม่ได้
TL0	Timer / counter 0 (low)	ไม่ได้
TH1	Timer / counter 1 (high)	ไม่ได้
TL1	Timer / counter 1 (low)	ไม่ได้
SCON	Serial control	ไม่ได้
SBUF	Serial data buffer	ไม่ได้
PCON	Power control	ไม่ได้

รูปที่ 2.4 แสดงรีจิสเตอร์ใช้งานพิเศษ

2.3.4.5 รีจิสเตอร์สำหรับใช้งานทั่วไป

8032 มีรีจิสเตอร์ใช้งานทั่วไปที่ผู้เขียนโปรแกรมสามารถนำมาใช้งานได้คือ รีจิสเตอร์ A,B (อยู่ในหน่วยความจำสำหรับเก็บข้อมูลภายในชิปที่ใช้เป็นรีจิสเตอร์ใช้งานเฉพาะ แต่นับเป็นรีจิสเตอร์ใช้งานทั่วไปเพราะไม่ถูกกำหนดหน้าที่ใช้งานโดยตรง) และรีจิสเตอร์ใช้งานทั่วไป R0-R7 ซึ่งอยู่ในหน่วยความจำสำหรับเก็บข้อมูลทั่วไปภายในชิปบริเวณ 128 ไบต์แรก ดังแสดงในรูปที่ 2.3 รีจิสเตอร์ใช้งานทั่วไป R0-R7 ใน 8032 มีอยู่ด้วยกันทั้งหมด 4 กลุ่ม แต่ละกลุ่มประกอบด้วยรีจิสเตอร์จำนวน 8 ตัว (R0-R7) ซึ่งมีชื่อเรียกเหมือนกัน ดังนั้นจำนวนรีจิสเตอร์ใช้งานทั่วไป R0-R7 ใน 8032 จึงมีทั้งหมด 32 ตัว ในการทำงานขณะใดๆ รีจิสเตอร์ทั้ง 4 กลุ่ม (R0-R7) จะถูกเลือกใช้เพียงกลุ่มเดียวเท่านั้น การเลือกใช้งานรีจิสเตอร์ R0-R7 กลุ่มใดกลุ่มหนึ่งใน 4 กลุ่มกระทำโดยการเซตหรือเคลียร์บิต RS0,RS1 ในรีจิสเตอร์ใช้งานเฉพาะ PSW

2.3.4.6 ไทม์เมอร์/เคาน์เตอร์

8032 มีรีจิสเตอร์ใช้งานเฉพาะที่สามารถนับจำนวนสัญญาณนาฬิกาหรือเมกซ์ซินไซเกิลของวงจรรอสซิทเลเตอร์ภายใน (ทำงานเป็นไทม์เมอร์) หรือนับจำนวนครั้งของการเปลี่ยนสถานะของสัญญาณภายนอก (นับจำนวนพัลส์ภายนอก) ที่ขา T0,T1 ของพอร์ต 3 (ทำงานเป็นเคาน์เตอร์)

เอกสารนี้เป็นเอกสารที่สงวนไว้สำหรับการใช้งานเพื่อการศึกษาเท่านั้น ไม่อนุญาตให้นำไปใช้ประโยชน์ด้านการค้าไม่ว่ากรณีใดๆ ทั้งสิ้น อีกทั้งห้ามมิให้ดัดแปลงเนื้อหาและต้องอ้างอิงถึงเจ้าของเอกสารทุกครั้งที่มีการนำไปใช้

รีจิสเตอร์ที่ใช้เป็นไทม์เมอร์หรือเคาน์เตอร์มีขนาด 16 บิตจำนวน 2 ตัว คือ รีจิสเตอร์ไทม์เมอร์ 0 และ รีจิสเตอร์ไทม์เมอร์ 1 ตามลำดับ เมื่อต้องการใช้ไทม์เมอร์ 0 หรือไทม์เมอร์ 1 จะต้องโหลดค่าที่ต้องการนับไปไว้ใน รีจิสเตอร์ไทม์เมอร์ 0 หรือ 1 และเมื่อนับได้ครบจำนวนที่ตั้งไว้ จะมีสัญญาณอินเตอร์รัปต์เพื่อบอกให้ซีพียูทราบ

การควบคุมการทำงานของไทม์เมอร์หรือเคาน์เตอร์ สามารถควบคุมได้จากวงจรภายนอก (ควบคุมด้วยสัญญาณที่ขา INTO,INT1) หรือควบคุมจากคำสั่งใน โปรแกรม ดังนั้นรีจิสเตอร์ที่ใช้เป็นไทม์เมอร์ใน 8032 จะสามารถวัดช่วงห่างของเวลา วัดความกว้างของพัลส์ หรือนับจำนวนครั้งของเหตุการณ์ที่เกิดขึ้นภายนอกที่เปลี่ยนให้อยู่ในรูปของสัญญาณไฟฟ้าแล้ว รวมทั้งใช้กำเนิดสัญญาณอินเตอร์รัปต์ที่มีคาบเวลาที่แน่นอนได้

2.3.4.7 พอร์ตสื่อสารข้อมูลแบบอนุกรม

8032 สามารถรับและส่งข้อมูลแบบอนุกรมได้โดยไม่ต้องพึ่งอุปกรณ์ภายนอกอื่นๆ ในด้านอัตราเร็วของการรับส่งข้อมูลก็สามารถกำหนดค่าได้ตามความต้องการ โดยสามารถเลือกอัตราเร็วในการรับส่งข้อมูล (Baud rate)มาตรฐานได้ตั้งแต่ 110 , 1.2K , 2.4K , 4.8K , 9.6K ,19.2K , 37.5K ตามมาตรฐานของ UART นอกจากนี้ยังสามารถกำหนดการทำงานที่แตกต่างกันได้ถึง 4 รูปแบบ ตามความเหมาะสมในแต่ละงาน โหมดการทำงานทั้ง 4 แบบของพอร์ตอนุกรม มีดังนี้

ตารางที่ 2.3 แสดงโหมดการทำงานทั้ง 4 แบบของพอร์ตอนุกรม

โหมดการทำงาน	คำอธิบาย
โหมด 0	เป็นการขยายพอร์ตอินพุตเอาต์พุต โดยทำงานร่วมกับไอซีซีพรีจิสเตอร์ภายนอกประเภททีทีแอลหรือซีมอส
โหมด 1	ใช้สำหรับการเชื่อมต่ออนุกรมแบบ UART (Universal asynchronous receiver / transmitter) โดยการใช้กลุ่มข้อมูลแบบ 10 บิต และสามารถเปลี่ยนแปลงอัตราความเร็วในการส่งข้อมูลได้
โหมด 2	ใช้สำหรับการเชื่อมต่ออนุกรมแบบ UART โดยการใช้กลุ่มข้อมูลแบบ 11 บิต และกำหนดอัตราความเร็วในการส่งข้อมูลคงที่
โหมด 3	ใช้สำหรับการเชื่อมต่ออนุกรมแบบ UART โดยการใช้กลุ่มข้อมูลแบบ 11 บิต และสามารถเปลี่ยนแปลงอัตราความเร็วในการส่งข้อมูลได้

เอกสารนี้เป็นเอกสารที่สงวนไว้สำหรับการใช้งานเพื่อการศึกษาเท่านั้น ไม่อนุญาตให้นำไปใช้ประโยชน์ด้านการค้า ไม่ว่ากรณีใดๆ ทั้งสิ้น อีกทั้งห้ามมิให้ดัดแปลงเนื้อหาและต้องอ้างอิงถึงเจ้าของเอกสารทุกครั้งที่มีการนำไปใช้

2.3.4.8 วิธีการเข้าถึงข้อมูลของ 8032

คำสั่งที่ใช้ในการควบคุมการทำงานของ MCS-51 มีสองประเภทคือ คำสั่งที่ต้องการข้อมูลมาดำเนินการเพื่อให้ได้ผลลัพธ์ และคำสั่งที่ไม่ต้องการข้อมูลมาดำเนินการ คำสั่งที่ต้องการข้อมูลจะมีวิธีการในการเข้าถึงข้อมูลได้หลายวิธีดังนี้

- วิธีการเข้าถึงข้อมูลโดยตรง
- วิธีการเข้าถึงข้อมูลโดยทางอ้อม
- วิธีการเข้าถึงข้อมูลในรีจิสเตอร์ใช้งานทั่วไป
- วิธีการเข้าถึงข้อมูลในรีจิสเตอร์เฉพาะของตัวคำสั่ง
- วิธีการเข้าถึงข้อมูลที่กำหนดเอง โดยตรง
- วิธีการเข้าถึงข้อมูลที่มีตัวชี้อ้างอิง

คำสั่งแต่ละคำสั่งที่ต้องการข้อมูลหรือโอเปอร์แรนด์ (Operand) อาจจะมีวิธีการในการเข้าถึงข้อมูลในโอเปอร์แรนด์ได้วิธีเดียวหรือหลายวิธีขึ้นกับคำสั่งแต่ละคำสั่ง รายละเอียดของวิธีการเข้าถึงข้อมูลของโอเปอร์แรนด์แต่ละวิธีมีดังนี้

1) วิธีการเข้าถึงข้อมูลโดยตรง (Direct Addressing)

เป็นวิธีกำหนดตำแหน่งหน่วยความจำโดยตรงในคำสั่ง บริเวณหน่วยความจำที่สามารถอ้างได้โดยวิธีนี้จะป็นหน่วยความจำสำหรับเก็บข้อมูลทั่วไปภายในชิปเฉพาะบริเวณ 128 ไบต์แรก และหน่วยความจำสำหรับเก็บข้อมูลที่อยู่ภายนอกชิป รวมทั้งหน่วยความจำสำหรับเก็บข้อมูลภายในชิปที่ใช้เป็นรีจิสเตอร์ใช้งานเฉพาะ

2) วิธีการเข้าถึงข้อมูลโดยทางอ้อม (Indirect Addressing)

เป็นวิธีการเข้าถึงข้อมูลโดยทางอ้อม โดยค่าตำแหน่งหน่วยความจำจะอยู่ในรีจิสเตอร์เฉพาะบางตัว นั่นคือวิธีนี้จะใช้ค่าในรีจิสเตอร์ เป็นตัวชี้ตำแหน่งหน่วยความจำ หน่วยความจำที่สามารถใช้วิธีการเข้าถึงแบบนี้ได้คือ หน่วยความจำสำหรับเก็บข้อมูลที่เก็บข้อมูลทั่วไปบริเวณ 128 ไบต์ล่างและ 128 ไบต์บน รวมทั้งหน่วยความจำสำหรับเก็บข้อมูลที่อยู่ภายนอกชิป รีจิสเตอร์ที่สามารถนำมาใช้เป็นตัวชี้ตำแหน่งของหน่วยความจำมีดังต่อไปนี้

- รีจิสเตอร์ใช้งานทั่วไป R0,R1 ของแต่ละกลุ่ม
- รีจิสเตอร์ใช้งานเฉพาะ SP
- รีจิสเตอร์ใช้งานเฉพาะ DPTR

การใช้วิธีการเข้าถึงข้อมูลโดยทางอ้อมนี้ รีจิสเตอร์ที่เก็บค่าตำแหน่งหน่วยความจำจะต้องระบุ

เครื่องหมาย "@" ไว้ข้างหน้า เช่น

เอกสารนี้เป็นเอกสารที่สงวนลิขสิทธิ์การใช้งานเพื่อการศึกษาเท่านั้น ไม่อนุญาตให้นำไปใช้ประโยชน์ด้านการค้า
ไม่ว่ากรณีใดๆ ทั้งสิ้น อีกทั้งห้ามมิให้ตัดแปลงเนื้อหาและต้องอ้างอิงถึงเจ้าของเอกสารทุกครั้งที่มีการนำไปใช้



บทที่ 3

การออกแบบวงจรและการทำงานของวงจร

สำหรับโครงการระบบวัดความชื้นสัมพัทธ์อัตโนมัติสามารถแบ่งเป็น 2 ส่วนใหญ่ คือ

3.1 ฮาร์ดแวร์(Hardware)

สำหรับส่วนของฮาร์ดแวร์(Hardware) ทั้งหมด สามารถแสดงได้ดังรูป3.1

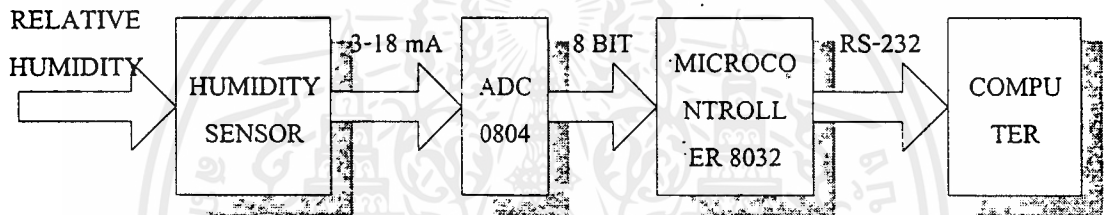

รูปที่ 3.1 แสดงฮาร์ดแวร์ทั้งหมดของไมโครคอนโทรลเลอร์

3.1.1 การทำงานของไมโครคอนโทรลเลอร์ เบอร์ 8032

สำหรับโครงการนี้ใช้ บอร์ด ANT-32 ซึ่งประกอบด้วยวงจรในส่วนที่จำเป็นที่ต้องใช้ในโครงการนี้ได้แก่ วงจร Real time clock ใช้ชิพ DS1202 ,Battery Backup ,พอร์ทขนาน (8255) 1 Port ,LCD Port , Serial Port และ ไมโครคอนโทรลเลอร์ เบอร์ 8032 สำหรับ RAM ที่ใช้ในการเก็บค่าความชื้นอยู่ที่ตำแหน่ง U4 (data and code memory) มีขนาด 32 K และยังสามารถใช้ U3(data memory) ในการเก็บความชื้น มีขนาด 32K สำหรับ MEMORY MAP ของ ANT-32 แสดงได้ดังรูป

ANT-32 MEMORY MAP

0000H	U2 (0000H-7FFFH) CODE PROGRAM EPROM 2764 27128 27256	U3 (0000H-7FFFH) DATA MEMORY RAM (backup) 6264 62256
8000H	U4 (8000H-F7FFFH) CODE AND DATA MEMORY EPROM EEPROM RAM 2764 2864 6264 27256 28256 62256	
F800H	U10 (F800H-F9FFFH) 8255 USER PORT 1	
FA00H	(FA00H-FBFFFH) LCD PORT	
FC00H	U11 (FC00H-FDFFFH) 8255 USER PORT 2	
FE00H	RESERVE	
FFFFH		

รูปที่ 3.2 แสดง MEMORY MAP ของ ANT-32

เอกสารนี้เป็นเอกสารที่สงวนไว้สำหรับการใช้งานเพื่อการศึกษาเท่านั้น เมื่อนำไปใช้ประโยชน์ด้านการค้า
ไม่ว่ากรณีใดๆ ทั้งสิ้น อีกทั้งห้ามมิให้ดัดแปลงเนื้อหาและต้องอ้างอิงถึงเจ้าของเอกสารทุกครั้งที่มีการนำไปใช้

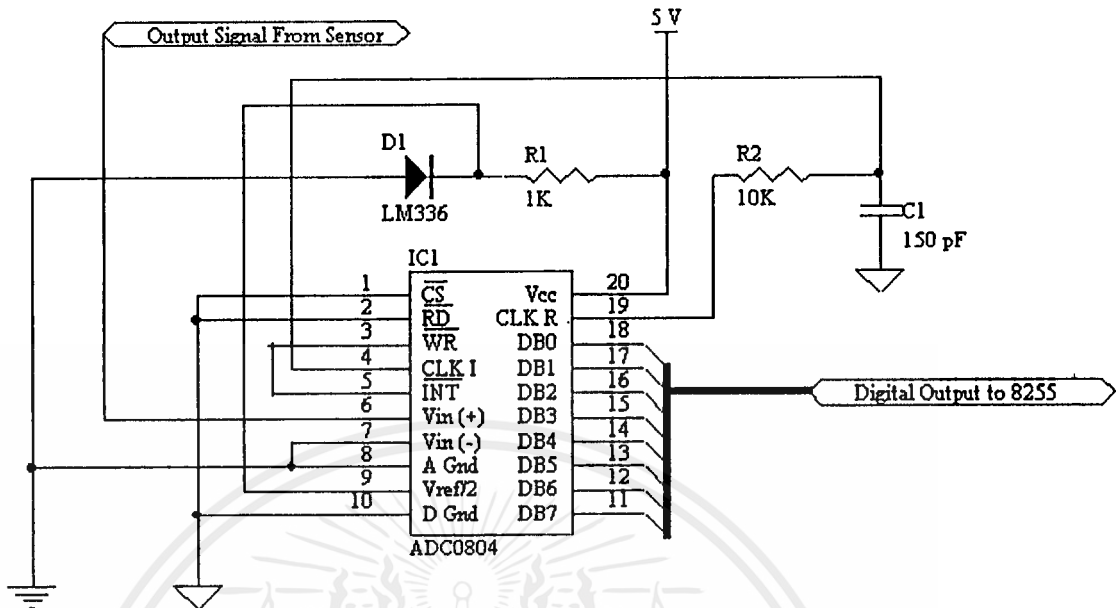

รูปที่ 3.4 แสดงวงจรของ ADC0804

3.1.3 รายละเอียดเกี่ยวกับ Relative Humidity Sensor

โครงสร้างของเซ็นเซอร์ แสดงได้ดังรูปที่ 3.5

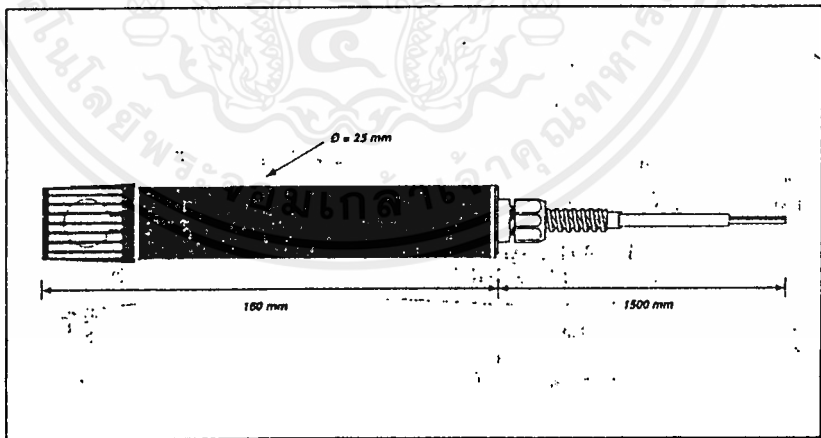

รูปที่ 3.5 แสดงลักษณะ โครงสร้างของเซ็นเซอร์

คุณสมบัติ

1. power supply 9-20 Vdc
2. กระแสไฟฟ้า 20 mA
3. ค่าความชื้นที่วัดได้อยู่ในช่วง 15-90 %RH

เอกสารนี้เป็นเอกสารที่สงวนไว้สำหรับการใช้งานเพื่อการศึกษาเท่านั้น ไม่อนุญาตให้นำไปใช้ประโยชน์ด้านการค้า
ไม่ว่ากรณีใดๆ ทั้งสิ้น อีกทั้งห้ามมิให้ตัดแปลงเนื้อหาและต้องอ้างอิงถึงเจ้าของเอกสารทุกครั้งที่มีการนำไปใช้

4.ค่าความถูกต้องเท่ากับ 5%

5.สัญญาณออกเป็นค่ากระแสประมาณ 3-18 mA

6.External Load Max เท่ากับ 120Ω

ข้อเสนอแนะ

1.การใช้ เซ็นเซอร์ในสภาพแวดล้อมที่อึดอัด เป็นช่วงเวลาค้างช้าโมงหรือมากกว่าอาจเป็นสาเหตุที่ทำให้ค่าความชื้นที่อ่านได้เกิดการผิดพลาด

2.เราสามารถใส่ CS111111 ช่วยและยังสามารถลดการเกาะของไอน้ำบนเซ็นเซอร์ การวัดความชื้นที่เหมาะสมควรวัดที่ความเร็ว 3 m/s (600 fpm)

3.เวลาที่ต้องการที่จะถึงค่าที่วัดได้ 63% เกิดจากการเปลี่ยนแปลงค่าความชื้นสัมพัทธ์ตั้งแต่ 15% ถึง 90%

3.2 ซอฟต์แวร์(Software)

แสดง Flow chart ทั้งหมดของระบบวัดความชื้นอัตโนมัติ

3.2.1 Flow chart โปรแกรมการรับข้อมูลจาก A/D เก็บใน RAM

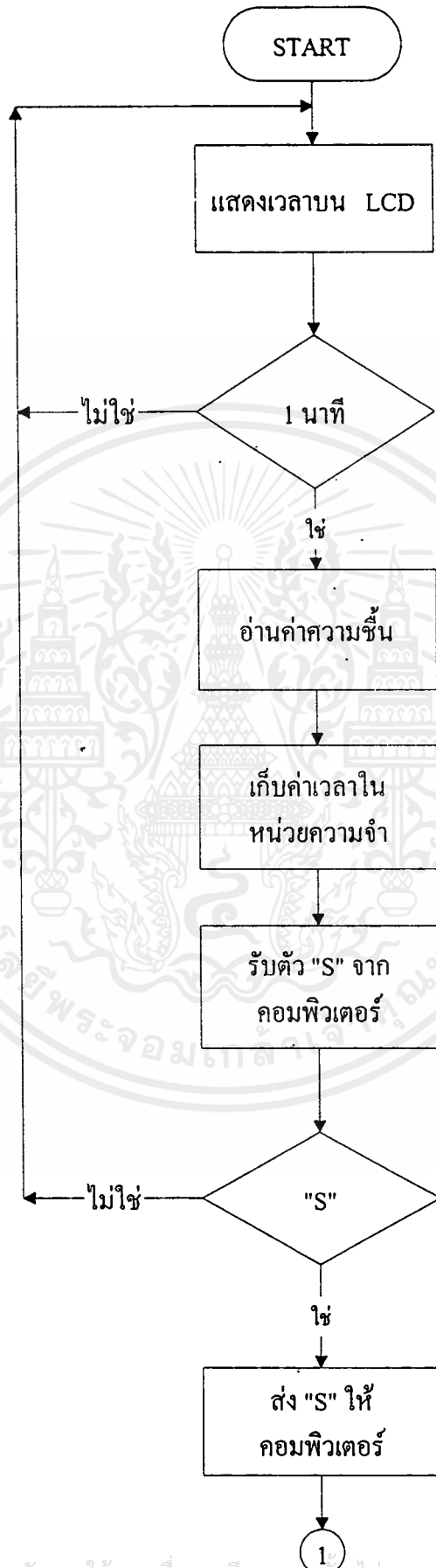

เอกสารนี้เป็นเอกสารที่สงวนไว้สำหรับการใช้งานเพื่อการศึกษาเท่านั้น ไม่อนุญาตให้นำไปใช้ประโยชน์ด้านการค้า
 ไม่ว่ากรณีใดๆ ทั้งสิ้น อีกทั้งห้ามมิให้ตัดแปลงเนื้อหาและต้องอ้างอิงถึงเจ้าของเอกสารทุกครั้งที่มีการนำไปใช้

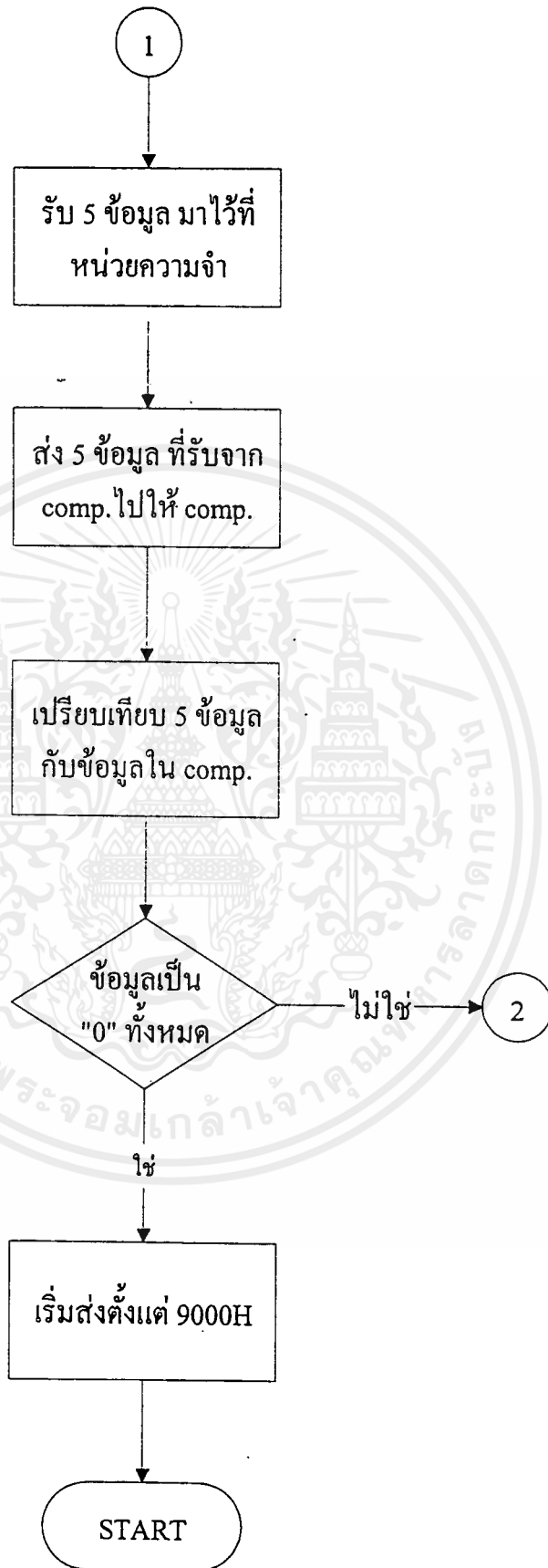

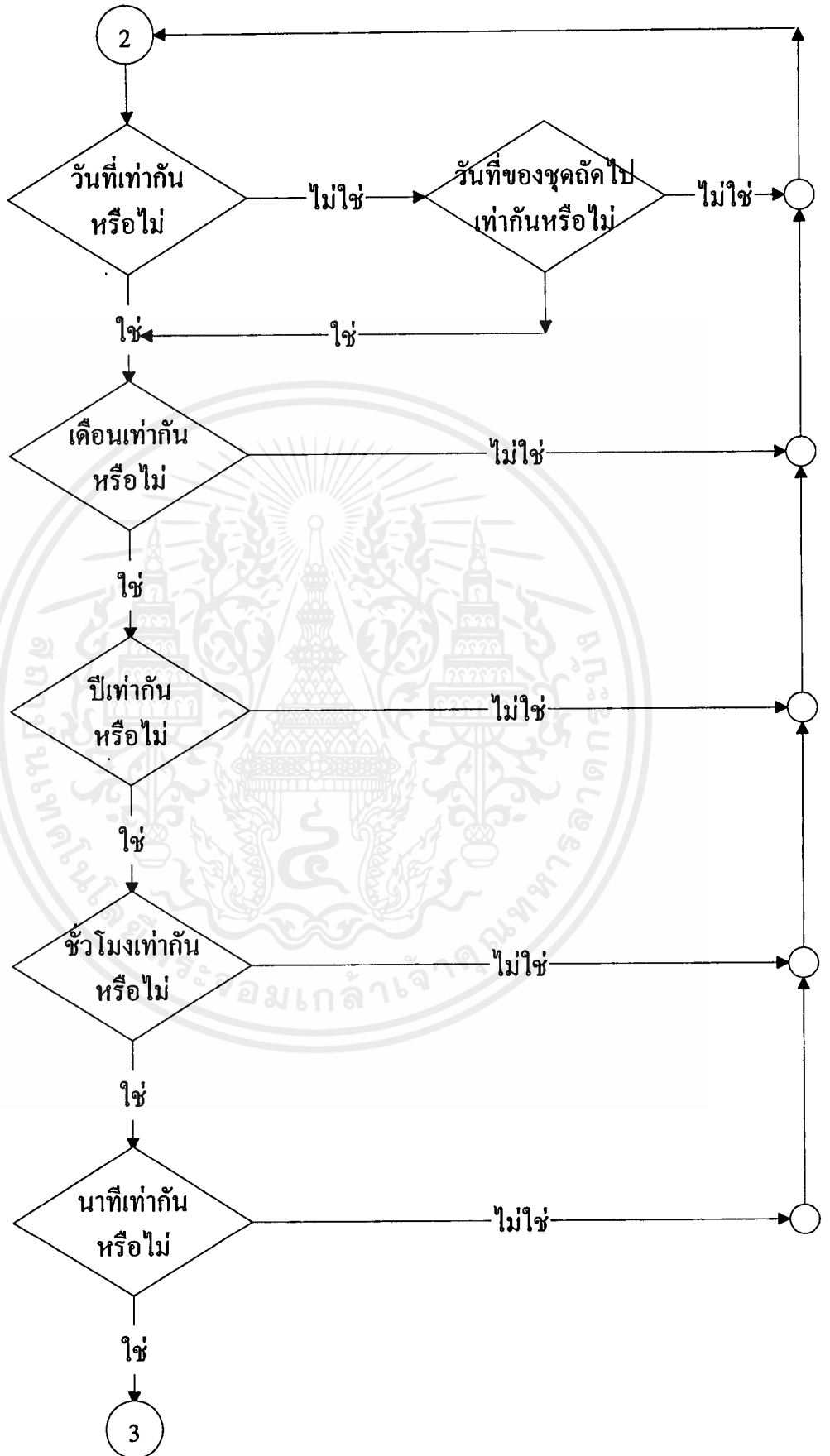

เอกสารนี้เป็นเอกสารที่สงวนไว้สำหรับการใช้งานเพื่อการศึกษาเท่านั้น ไม่อนุญาตให้นำไปใช้ประโยชน์ด้านการค้า
 ไม่ว่ากรณีใดๆ ทั้งสิ้น อีกทั้งห้ามมิให้ดัดแปลงเนื้อหาและต้องอ้างอิงถึงเจ้าของเอกสารทุกครั้งที่มีการนำไปใช้

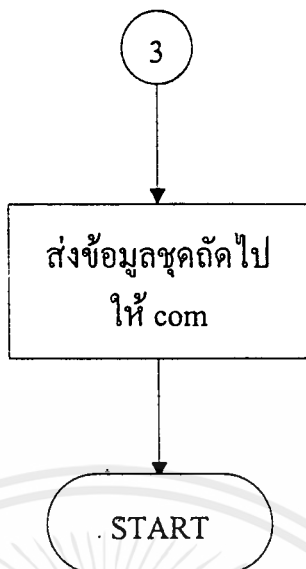

รูปที่ 3.6 Flow chart แสดงโปรแกรมการรับข้อมูลจาก A/D เก็บใน RAM

3.2.2 Flow chart แสดงโปรแกรมการแสดงผลด้วยกราฟที่จอคอมพิวเตอร์

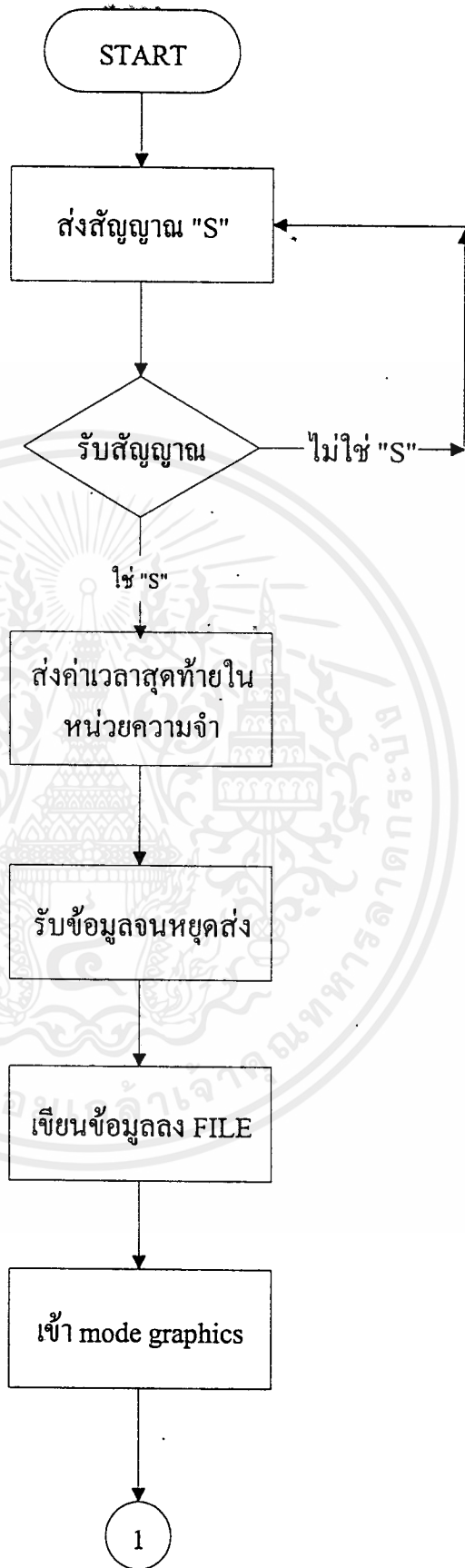

เอกสารนี้เป็นเอกสารที่สงวนไว้สำหรับการใช้งานเพื่อการศึกษาเท่านั้น ไม่อนุญาตให้นำไปใช้ประโยชน์ด้านการค้า
ไม่ว่ากรณีใดๆ ทั้งสิ้น อีกทั้งห้ามมิให้ดัดแปลงเนื้อหาและต้องอ้างอิงถึงเจ้าของเอกสารทุกครั้งที่มีการนำไปใช้

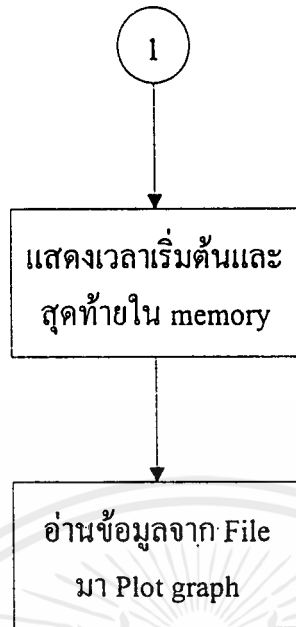

รูปที่ 3.7 Flow chart แสดง โปรแกรมการรับข้อมูลนำไปแสดงผลด้วยกราฟที่จอคอมพิวเตอร์

บทที่ 4

การทดลองและผลการทดลอง

4.1 การทดลองวัดค่าความชื้นสัมพัทธ์ในอากาศ

การทดลองแบ่งเป็น 2 ส่วน ได้แก่

4.1.1 ส่วนของการรับข้อมูลจาก A/D เก็บใน RAM

การรับข้อมูลจาก A/D มาเก็บใน RAM โดยใช้ภาษาแอสเซมบลี แสดงรายละเอียดของโปรแกรมได้ดังนี้

4.1.1.1 โปรแกรมการตั้งเวลา

ก่อนเข้าสู่โปรแกรมหลัก เราจะทำการตั้งเวลาของ RTC (Real Time Clock) ได้แก่ วันที่ เดือน ปี ชั่วโมง นาที วินาที ที่โปรแกรม INITIAL SUB

4.1.1.2 โปรแกรมหลัก

ส่วนของโปรแกรมหลักมีรายละเอียดการทำงานดังนี้

เริ่มที่ตำแหน่ง START คือนำค่าเวลาซึ่งอยู่ใน Timebuff (Timebuff เป็นที่เก็บเวลาของ RTC) ไปแสดงผลที่ LCD จนกระทั่งเวลา 1 นาที จะอ่านค่าความชื้นจาก A/D มาเก็บไว้ที่รีจิสเตอร์ภายในของไมโครคอนโทรลเลอร์ 8032 (R7) แล้วนำค่าเวลาและความชื้นมาเก็บไว้ที่หน่วยความจำตั้งแต่ตำแหน่งที่ 9000H - F7FFH หลังจากนั้นก็ทำการตรวจสอบ "S" ซึ่งคอมพิวเตอร์จะส่งให้ เพื่อต้องการบอกว่ากำลังจะเริ่มส่งข้อมูลให้ ถ้าตรวจสอบไม่พบ "S" ก็จะกลับไปยังตำแหน่ง START ใหม่ จนกว่าจะตรวจพบ "S" ก็จะทำการรับค่าข้อมูล 5 ค่า ได้แก่ วันที่ เดือน ปี ชั่วโมง นาที จากคอมพิวเตอร์ซึ่งแบ่งเป็น 2 กรณี คือ

- ถ้าข้อมูลที่คอมพิวเตอร์ส่งให้ เป็น 0 ทั้งหมดก็จะทำการส่งข้อมูลในหน่วยความจำทั้งหมดไปให้ (ตั้งแต่ข้อมูลแรกจนถึงข้อมูลสุดท้าย)

- ถ้าไม่ใช่ 0 ทั้งหมด จะทำการเปรียบเทียบข้อมูลดังกล่าวกับข้อมูลที่อยู่ในหน่วยความจำ แล้วส่งข้อมูลหลังจากนั้นจนกระทั่งถึงข้อมูลสุดท้ายในหน่วยความจำไปให้

4.1.2 ส่วนของการนำข้อมูลไปแสดงผลด้วยกราฟ

การนำข้อมูลไปแสดงผลด้วยกราฟ โดยใช้ภาษาซี แสดงรายละเอียดของการใช้โปรแกรมได้ดังนี้

1. เมื่อ Run Program แล้วจะส่งค่าเวลาสุดท้ายในหน่วยความจำเพื่อให้คอนโทรลเลอร์ส่งข้อมูลที่เวลาต่อจากนั้นมาที่คอมพิวเตอร์
2. ถ้าในหน่วยความจำไม่มีข้อมูล จะส่งค่า 00000 ไปให้ไมโครคอนโทรลเลอร์
3. รับข้อมูลจากคอนโทรลเลอร์ แล้วนำมาเขียนใน File ต่อจากข้อมูลเดิม เมื่อจอแสดงข้อมูลที่รับเข้ามาจนหยุดแล้วกดคีย์ใดๆเพื่อให้ทำงานในขั้นต่อไป
4. เข้าสู่ Mode Menu โดยจะแสดงค่าเวลาแรกสุดในหน่วยความจำและเวลาสุดท้ายในหน่วยความจำ และเลือกได้ 3 Mode คือ
 - ถ้ากด 1 จะทำการพิมพ์ค่าเวลาและค่าความชื้นทั้งหมดในหน่วยความจำ
 - ถ้ากด 2 เข้า Mode Plot Graph โดยขั้นแรกจะเติมค่า Step ที่จะ Plot Graph (เป็นนาฬิกา) เมื่อเติมค่า และจะทำการ Plot Graph โดยจะ Plot ได้ 20 ค่าต่อครั้ง แกน Y เป็น % ความชื้นสัมพัทธ์ แกน X เป็นค่าเวลา (นาฬิกา) โดยด้านล่างของกราฟจะแสดงเวลา (วัน/เดือน/ปี/ชั่วโมง/นาฬิกา) ของค่าที่เริ่มต้น Plot และค่าสุดท้ายที่ Plot Graph

ต่อมาคือเป็นการเลื่อนข้อมูลที่จะนำมา Plot โดยถ้าเลือก + จะ Plot ข้อมูลต่อจากครั้งที่แล้ว เลือก - จะ Plot ข้อมูลก่อนหน้าจากครั้งที่แล้ว ถ้ากดปุ่มอื่นจะออกจากโปรแกรม

 - ถ้ากด 3 จะออกจากโปรแกรม

4.2 ผลการทดลองการวัดค่าความชื้นสัมพัทธ์ในอากาศ

จากการทดลองได้ทำการเก็บค่าความชื้นสัมพัทธ์ของอากาศเป็นเวลา 24 ชั่วโมง ในระยะเวลาที่ทำการทดลองจะทำการเปลี่ยนแปลงค่าความชื้นของสัมพัทธ์ของอากาศเอง โดยให้ค่าความชื้นเพิ่มขึ้นและลดลง ความสัมพันธ์ของเวลาและค่าความชื้นสัมพัทธ์ของอากาศแสดงได้ดังตาราง

ตารางที่ 4.1 แสดงส่วนหนึ่งของค่าความชื้นและเวลาในหน่วยความจำ

วันที่	เวลา	ความชื้นสัมพัทธ์ (%)
20 / 3 / 1998	18.01	48
20 / 3 / 1998	18.02	47
20 / 3 / 1998	18.03	47
20 / 3 / 1998	18.04	46
20 / 3 / 1998	18.05	85
20 / 3 / 1998	18.06	35
20 / 3 / 1998	18.07	10
20 / 3 / 1998	18.08	52
20 / 3 / 1998	18.09	44
20 / 3 / 1998	18.10	52
20 / 3 / 1998	18.11	46
20 / 3 / 1998	18.12	55
20 / 3 / 1998	18.13	54
20 / 3 / 1998	18.14	55
20 / 3 / 1998	18.15	45
20 / 3 / 1998	18.16	47
20 / 3 / 1998	18.17	47
20 / 3 / 1998	18.18	46
20 / 3 / 1998	18.19	56
20 / 3 / 1998	18.20	48

จากตารางนำความสัมพันธ์ระหว่างเวลาและค่าความชื้นสัมพัทธ์ในอากาศแสดงด้วยกราฟได้ดังนี้

เอกสารนี้เป็นเอกสารที่สงวนไว้สำหรับการใช้งานเพื่อการศึกษาเท่านั้น ไม่อนุญาตให้นำไปใช้ประโยชน์ด้านการค้า
ไม่ว่ากรณีใดๆ ทั้งสิ้น อีกทั้งห้ามมิให้ตัดแปลงเนื้อหาและต้องอ้างอิงถึงเจ้าของเอกสารทุกครั้งที่มีการนำไปใช้

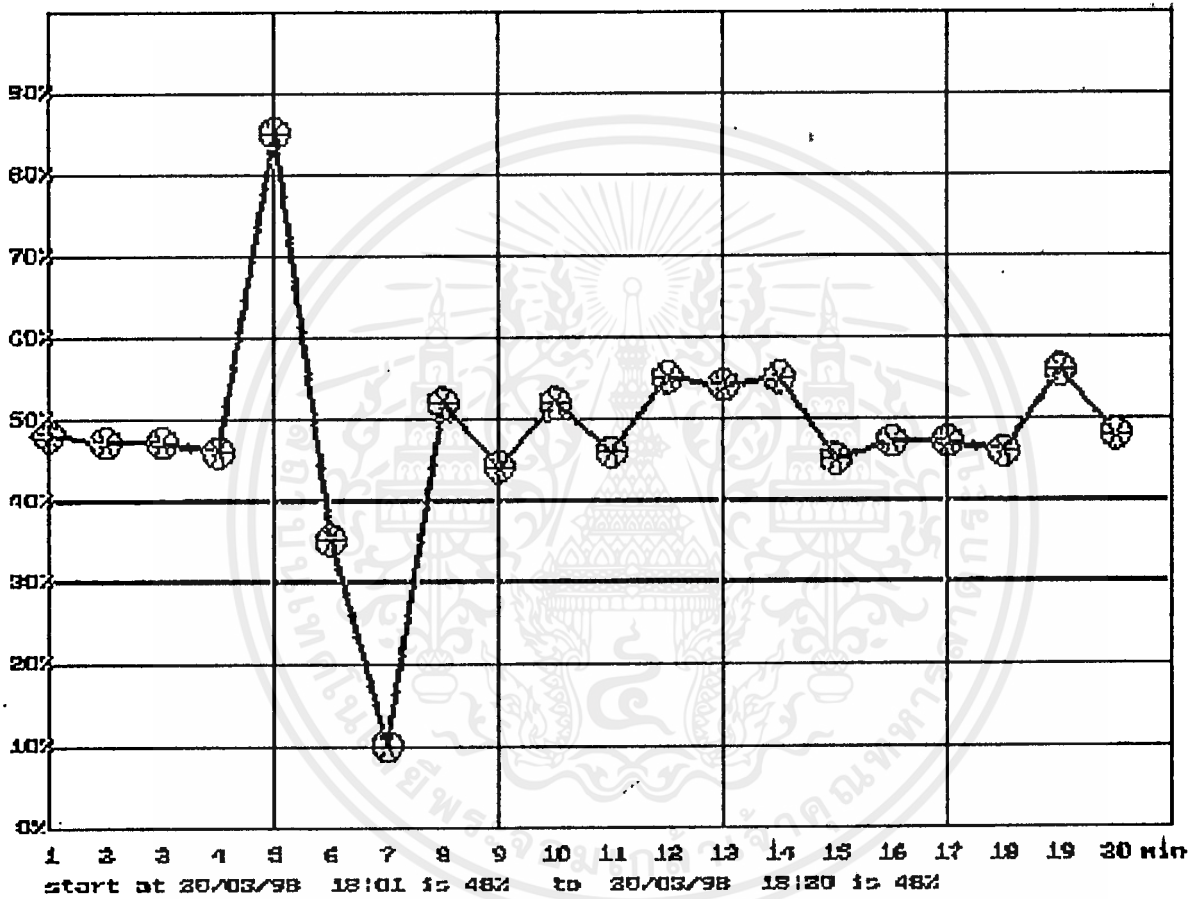

กราฟที่ 4.1 แสดงความสัมพันธ์ระหว่างเวลาและค่าความถี่ตามตารางการทดลอง
 เอกสารนี้เป็นเอกสารที่สงวนลิขสิทธิ์ไว้เพื่อการศึกษาเท่านั้น ไม่อนุญาตให้นำไปใช้ประโยชน์ด้านการค้า
 ไม่ว่ากรณีใดๆ ทั้งสิ้น อีกทั้งห้ามมิให้ตัดแปลงเนื้อหาและต้องอ้างอิงถึงเจ้าของเอกสารทุกครั้งที่มีการนำไปใช้

บทที่ 5

สรุปผลการทดลอง

จากผลการทดลองสามารถสรุปผลการทดลองได้ดังนี้

1. ไมโครคอนโทรลเลอร์สามารถเก็บค่าความชื้นได้ตลอดเวลาโดยไม่ต้องติดต่อกับคอมพิวเตอร์ (Stand by) ได้นานที่สุด 88 ชั่วโมง โดยที่ข้อมูลไม่มีการสูญหายและสามารถเพิ่มหน่วยความจำภายนอกเพื่อใช้ในการเก็บข้อมูลได้อีก 32 กิโลไบต์หรือเก็บเพิ่มได้อีก 88 ชั่วโมง
2. เซ็นเซอร์ที่ใช้สามารถวัดค่าความชื้นสัมพัทธ์ของอากาศได้ในช่วง 15% - 90%
3. สามารถวัดสูงสุด Step ละ 0.35 % แต่เพื่อความสะดวกในการเก็บข้อมูลและการพล็อตกราฟจึงวัด Step ละ 1%
4. กราฟสามารถแสดงผลได้ครั้งละ 20 ค่า โดยแต่ละช่วงสามารถกำหนดได้จากการป้อนค่าให้กับคอมพิวเตอร์ ค่าที่ละเอียดที่สุดคือช่วงละ 1 นาที
5. จากตารางสามารถเปรียบเทียบค่าความชื้นจากการทดลองกับค่าความชื้นที่วัดโดยเครื่องวัดความชื้นมาตรฐาน (Hygrometer) ได้ดังนี้

วันที่	เวลา	ความชื้นสัมพัทธ์ (%) จากการทดลอง	ความชื้นสัมพัทธ์ (%) จากเครื่องมือวัดมาตรฐาน	% ความผิดพลาด
20 / 3 / 1998	18.01	48	45	6.67
20 / 3 / 1998	18.02	47	46	2.17
20 / 3 / 1998	18.03	47	47	0
20 / 3 / 1998	18.04	46	43	6.97
20 / 3 / 1998	18.05	85	87	1.15
20 / 3 / 1998	18.06	35	40	12.50
20 / 3 / 1998	18.07	10	10	0
20 / 3 / 1998	18.08	52	50	4
20 / 3 / 1998	18.09	44	45	2.22
20 / 3 / 1998	18.10	52	55	5.45
20 / 3 / 1998	18.11	46	45	2.22
20 / 3 / 1998	18.12	55	55	0
20 / 3 / 1998	18.13	54	55	1.81

เอกสารนี้เป็นเอกสารที่สงวนไว้สำหรับการใช้งานเพื่อการศึกษาเท่านั้น ไม่อนุญาตให้นำไปใช้ประโยชน์ด้านการค้า
ไม่ว่ากรณีใดๆ ทั้งสิ้น อีกทั้งห้ามมิให้ดัดแปลงเนื้อหาและต้องอ้างอิงถึงเจ้าของเอกสารทุกครั้งที่มีการนำไปใช้

20 / 3 / 1998	18.14	55	56	1.78
20 / 3 / 1998	18.15	45	46	2.17
20 / 3 / 1998	18.16	47	46	2.17
20 / 3 / 1998	18.17	47	50	6
20 / 3 / 1998	18.18	46	43	6.97
20 / 3 / 1998	18.19	56	58	3.44
20 / 3 / 1998	18.20	48	51	5.88



เอกสารนี้เป็นเอกสารที่สงวนไว้สำหรับการใช้งานเพื่อการศึกษาเท่านั้น ไม่อนุญาตให้นำไปใช้ประโยชน์ด้านการค้า
ไม่ว่ากรณีใดๆ ทั้งสิ้น อีกทั้งห้ามมิให้ดัดแปลงเนื้อหาและต้องอ้างอิงถึงเจ้าของเอกสารทุกครั้งที่มีการนำไปใช้

ภาคผนวก ก

โปรแกรมการทำงานในส่วนของไมโครคอนโทรลเลอร์ 8032

โดยใช้ภาษาแอสเซมบลี



เอกสารนี้เป็นเอกสารที่สงวนไว้สำหรับการใช้งานเพื่อการศึกษาเท่านั้น ไม่อนุญาตให้นำไปใช้ประโยชน์ด้านการค้า
ไม่ว่ากรณีใดๆ ทั้งสิ้น อีกทั้งห้ามมิให้ดัดแปลงเนื้อหาและต้องอ้างอิงถึงเจ้าของเอกสารทุกครั้งที่มีการนำไปใช้

```

LCDWRC EQU 0FA00H ;LCD WRITE CONTROL
LCDRDC EQU 0FA01H ;LCD READ CONTROL (BUSY CHECK)
LCDWRD EQU 0FA02H ;LCD WRITE DATA
LCDRDD EQU 0FA03H ;LCD READ DATA

PORTA EQU 0F800H ;SET PORT 8255
PORTB EQU 0F801H
PORTC EQU 0F802H
CONRE EQU 0F803H

RTCDAT EQU P1.4 ;SET PORT RTC
RTCCLK EQU P1.5
RTCRST EQU P1.6

ORG 00H
DS 8
STACK: DS 24 ;SET STACK

ORG 2AH ;SAVE DATA FROM COMPUTER FOR
ADDRESS2: DS 7 ;COMPARE WITH DATA IN MEMMORY

ORG 31H ;SAVE OLD TIME AND COUNTER BEFORE
BUFFER: DS 5 ;CHECK 1 MINUTE FOR ONE SECOND SUB

ORG 36H ;SAVE DATE,MONTH,YEAR,HOUR
TIMBUF: DS 6 ;MINUTE,SECOND FOR RTC

ORG 3CH ;SAVE DPH AND DPL OF ADDRESS DATA
ADDRESS: DS 2

```

เอกสารนี้เป็นเอกสารที่สงวนไว้สำหรับการใช้งานเพื่อการศึกษาเท่านั้น ไม่อนุญาตให้นำไปใช้ประโยชน์ด้านการค้า
ไม่ว่ากรณีใดๆ ทั้งสิ้น อีกทั้งห้ามมิให้ดัดแปลงเนื้อหาและต้องอ้างอิงถึงเจ้าของเอกสารทุกครั้งที่มีการนำไปใช้

```
ORG 3EH ;SAVE DPH AND DPL OF ADDRESS SERIAL
ADDRESS1: DS 2
```

```
;*****START PROGRAM*****
```

```
ORG 0000H
```

```
MOV SP,#STACK
MOV A,#90H ;SET START ADDRESS OF DATA
MOV ADDRESS,A
MOV A,#00H
MOV ADDRESS+1,A
MOV A,#90H ;SET START ADDRESS OF SERAIL
MOV ADDRESS1,A
MOV A,#00H
MOV ADDRESS1+1,A
MOV ADDRESS3,#00H

MOV SCON,#52H ;INITIAL SERIAL PORT
MOV TMOD,#20H
MOV PCON,#00H
MOV TH1,#0FDH ;9600 BPS
SETB TR1

LCALL INITIAL
LCALL LCDINI ;SET LCD
```

```
START: LCALL MAIN
```

```
LCALL ONESE
```

```
WAIT: LCALL MAIN ;DISPLAY TIME TO LCD
```

เอกสารนี้เป็นเอกสารที่สงวนไว้สำหรับการใช้งานเพื่อการศึกษาเท่านั้น ไม่อนุญาตให้นำไปใช้ประโยชน์ด้านการค้า
ไม่ว่ากรณีใดๆ ทั้งสิ้น อีกทั้งห้ามมิให้ดัดแปลงเนื้อหาและต้องอ้างอิงถึงเจ้าของเอกสารทุกครั้งที่มีการนำไปใช้

```

MOV A,TIMBUF+5 ;CHECK 1 MINUTE
CJNE A,BUFFER+1,WAIT
LCALL MAIN1 ;READ MOISTURE FROM A/D
LCALL MAIN2 ;STORE TIME AND MOISTURE IN MEMORY
LCALL RE_S ;CHECK COMPUTER SEND " S " ?
MOV R7,A
CJNE R7,#'S',START
MOV A,R7 ;SEND " S " TO COMPUTER
LCALL SEND
LCALL DELAY

MOV A,#0FFH
MOV ADDRESS2+0,A
MOV A,#0FFH
MOV ADDRESS2+1,A
MOV A,#0FFH
MOV ADDRESS2+2,A
MOV A,#0FFH
MOV ADDRESS2+3,A
MOV A,#0FFH
MOV ADDRESS2+4,A

LCALL RE ;RECIEVE 5 DATA FROM COMPUTER
MOV ADDRESS2+0,A ;START FIRST DATA FROM COMPUTER

LCALL RE
MOV ADDRESS2+1,A

LCALL RE
MOV ADDRESS2+2,A

```

LCALL RE

MOV ADDRESS2+3,A

LCALL RE

MOV ADDRESS2+4,A

LCALL RE

MOV ADDRESS2+5,A ;LAST DATA FROM COMPUTER

LCALL DELAY

MOV A,ADDRESS2+1 ;SEND 5 DATA TO RECIEVE FROM COM

LCALL SEND ;START FIRST TO SEND

LCALL DELAY

MOV A,ADDRESS2+2

LCALL SEND

LCALL DELAY

LCALL DELAY

LCALL DELAY

MOV A,ADDRESS2+3

LCALL SEND

LCALL DELAY

MOV A,ADDRESS2+4

LCALL SEND

LCALL DELAY

MOV A,ADDRESS2+5 ;LAST DATA TO SEND

LCALL SEND

เอกสารนี้เป็นเอกสารที่สงวนไว้สำหรับการใช้งานเพื่อการศึกษาเท่านั้น ไม่อนุญาตให้นำไปใช้ประโยชน์ด้านการค้า
ไม่ว่ากรณีใดๆ ทั้งสิ้น อีกทั้งห้ามมิให้ดัดแปลงเนื้อหาและต้องอ้างอิงถึงเจ้าของเอกสารทุกครั้งที่มีการนำไปใช้

LCALL DELAY

```
COMPARE: MOV A,#0H ;COMPARE DATA FROM COMPUTER
CJNE A,ADDRESS2+1,COMPARE11 ;THEY ARE DATA "0" TOTAL ?
MOV A,#0H
CJNE A,ADDRESS2+2,COMPARE11
MOV A,#0H
CJNE A,ADDRESS2+3,COMPARE11
MOV A,#0H
CJNE A,ADDRESS2+4,COMPARE11
MOV A,#0H
CJNE A,ADDRESS2+5,COMPARE11

MOV DPTR,#9000H
MOVX A,@DPTR
LJMP TRAN
```

```
COMPARE11:MOV DPTR,#9000H
COMPARE1: MOVX A,@DPTR
CJNE A,ADDRESS2+1,TEST1 ;COMPARE DATE
INC DPTR
MOVX A,@DPTR
CJNE A,ADDRESS2+2,TEST2 ;COMPARE MONTH
INC DPTR
MOVX A,@DPTR
CJNE A,ADDRESS2+3,TEST3 ;COMPARE YEAR
INC DPTR
MOVX A,@DPTR
CJNE A,ADDRESS2+4,TEST4 ;COMPARE HOUR
```

เอกสารนี้เป็นเอกสารที่สงวนไว้สำหรับการใช้งานเพื่อการศึกษาเท่านั้น ไม่อนุญาตให้นำไปใช้ประโยชน์ด้านการค้า
ไม่ว่ากรณีใดๆ ทั้งสิ้น อีกทั้งห้ามมิให้ดัดแปลงเนื้อหาและต้องอ้างอิงถึงเจ้าของเอกสารทุกครั้งที่มีการนำไปใช้

```

INC DPTR
MOVX A,@DPTR
CJNE A,ADDRESS2+5,TEST5 ;COMPARE MINUTE
INC DPTR
INC DPTR
INC DPTR
MOVX A,@DPTR

```

```

TRAN: LCALL SERIAL ;TRANMISSION DATA TO COMPUTER
MOV A,DPL
CJNE A,ADDRESS+1,TRAN
MOV A,DPH
CJNE A,ADDRESS+0,TRAN
LJMP START

```

```

DELAY: MOV R6,#0FFH

```

```

CON1: DJNZ R6,CON2

```

```

RET

```

```

CON2: MOV R7,#0FFH

```

```

DJNZ R7,$

```

```

SJMP CON1

```

```

TEST1: INC DPTR

```

```

INC DPTR

```

```

INC DPTR

```

```

INC DPTR

```

```

INC DPTR

```

```

INC DPTR

```

```

INC DPTR

```

```

LJMP COMPARE1

```

เอกสารนี้เป็นเอกสารที่สงวนไว้สำหรับการใช้งานเพื่อการศึกษาเท่านั้น ไม่อนุญาตให้นำไปใช้ประโยชน์ด้านการค้า
ไม่ว่ากรณีใดๆ ทั้งสิ้น อีกทั้งห้ามมิให้ดัดแปลงเนื้อหาและต้องอ้างอิงถึงเจ้าของเอกสารทุกครั้งที่มีการนำไปใช้

TEST2: INC DPTR

INC DPTR

INC DPTR

INC DPTR

INC DPTR

INC DPTR

LJMP COMPARE1

TEST3: INC DPTR

INC DPTR

INC DPTR

INC DPTR

INC DPTR

LJMP COMPARE1

TEST4: INC DPTR

INC DPTR

INC DPTR

INC DPTR

LJMP COMPARE1

TEST5: INC DPTR

INC DPTR

INC DPTR

LJMP COMPARE1

*****DISPLAY TIME SUB*****

MAIN: MOV A,#80H ;SET BUFFER LINE 1

LCALL LCDWI

LCALL TIMERD

MOV A,TIMBUF+3 ;DISPLAY HOUR

LCALL LCDDPA

เอกสารนี้เป็นเอกสารที่สงวนไว้สำหรับการใช้งานเพื่อการศึกษาเท่านั้น ไม่อนุญาตให้นำไปใช้ประโยชน์ด้านการค้า
ไม่ว่ากรณีใดๆ ทั้งสิ้น อีกทั้งห้ามมิให้ดัดแปลงเนื้อหาและต้องอ้างอิงถึงเจ้าของเอกสารทุกครั้งที่มีการนำไปใช้

```

MOV A,#:'
LCALL LCDWD
MOV A,TIMBUF+4 ;DISPLAY MINUTE
LCALL LCDDPA
MOV A,#:'
LCALL LCDWD
MOV A,TIMBUF+5 ;DISPLAY SECONDS
LCALL LCDDPA
MOV A,#0C0H ;SET BUFFER LINE 2
LCALL LCDWI
LCALL TIMERD
MOV A,TIMBUF+0 ;DISPLAY DATE
LCALL LCDDPA
MOV A,#:'
LCALL LCDWD
MOV A,TIMBUF+1 ;DISPLAY MONTH
LCALL LCDDPA
MOV A,#:'
LCALL LCDWD
MOV A,TIMBUF+2 ;DISPLAY YEAR
LCALL LCDDPA
RET

```

```

;***** LCDINI SUB *****

```

```

;INITAIL FOR LCD 1 LINE 16 CHAR

```

```

LCDINI: MOV A,#00111000B ;FUNCTION SET

```

```

LCALL LCDWI

```

```

MOV A,#00001100B ;DISPLAY ON/OFF

```

```

LCALL LCDWI

```

```

LCDCLR: MOV A,#01H ;CLEAR

```

```

LCALL LCDWI

```

เอกสารนี้เป็นเอกสารที่สงวนไว้สำหรับการใช้งานเพื่อการศึกษาเท่านั้น ไม่อนุญาตให้นำไปใช้ประโยชน์ด้านการค้า
ไม่ว่ากรณีใดๆ ทั้งสิ้น อีกทั้งห้ามมิให้ดัดแปลงเนื้อหาและต้องอ้างอิงถึงเจ้าของเอกสารทุกครั้งที่มีการนำไปใช้

RET

;***** LCDDPA SUB *****

;DISPLAY DATA FROM A TO LCD

LCDDPA: ACALL HTOA

MOV A,R2

ACALL LCDWD

MOV A,R3

ACALL LCDWD

RET

;***** HTOA.SUB *****

;CONVERT HEXADECIMAL TO ASCII CODE

;IN = A

;OUT = R2,R3

HTOA: PUSH ACC

SWAP A

ACALL HTOAS

MOV R2,A

POP ACC

ACALL HTOAS

MOV R3,A

RET

HTOAS: ANL A,#0FH

ORL A,#30H

RET

;***** LCDWI SUB *****

;LCD WRITE INSTRUCTION (RS=0)

;IN = A

เอกสารนี้เป็นเอกสารที่สงวนไว้สำหรับการใช้งานเพื่อการศึกษาเท่านั้น ไม่อนุญาตให้นำไปใช้ประโยชน์ด้านการค้า
ไม่ว่ากรณีใดๆ ทั้งสิ้น อีกทั้งห้ามมิให้ดัดแปลงเนื้อหาและต้องอ้างอิงถึงเจ้าของเอกสารทุกครั้งที่มีการนำไปใช้

;REG = A

LCDWI: PUSH DPH

PUSH DPL

MOV DPTR,#LCDWRC

MOVX @DPTR,A

ACALL LCDBY

POP DPL

POP DPH

RET

;***** LCDWD SUB *****

;LCD WRITE DATA (RS=1)

;IN = A

;REG = A

LCDWD: PUSH DPH

PUSH DPL

MOV DPTR,#LCDWRD

MOVX @DPTR,A

ACALL LCDBY

POP DPL

POP DPH

RET

;***** LCDBY SUB *****

;LCD WAIT FOR BUSY

LCDBY: PUSH DPH

PUSH DPL

MOV DPTR,#LCDRDC

BUSY: MOVX A,@DPTR ;WAIT FOR BF=0

เอกสารนี้เป็นเอกสารที่สงวนไว้สำหรับการใช้งานเพื่อการศึกษาเท่านั้น ไม่อนุญาตให้นำไปใช้ประโยชน์ด้านการค้า
ไม่ว่ากรณีใดๆ ทั้งสิ้น อีกทั้งห้ามมิให้ดัดแปลงเนื้อหาและต้องอ้างอิงถึงเจ้าของเอกสารทุกครั้งที่มีการนำไปใช้

JB ACC.7,BUSY

POP DPL

POP DPH

RET

;***** RTCRD SUB *****

; READ SINGLE BYTE FROM DS1202

; IN = R2 COMMAND

; OUT = R3 DATA

; REG = A,R2,R3,R4,R5

RTCRD: CLR RTCCLK ;CLK=0

CALL RTCDL

SETB RTCRST ;RST=1

CALL RTCDL

MOV A,R2 ;COMMAND

CALL RTCWRC

MOV R4,#8 ;READ DATA

CLR A

RTCRD1: CLR RTCCLK

CALL RTCDL

MOV C,RTCDAT

RRC A

SETB RTCCLK

CALL RTCDL

DJNZ R4,RTCRD1

MOV R3,A

CLR RTCRST ;RST=0

เอกสารนี้เป็นเอกสารที่สงวนไว้สำหรับการใช้งานเพื่อการศึกษาเท่านั้น ไม่อนุญาตให้นำไปใช้ประโยชน์ด้านการค้า
ไม่ว่ากรณีใดๆ ทั้งสิ้น อีกทั้งห้ามมิให้ดัดแปลงเนื้อหาและต้องอ้างอิงถึงเจ้าของเอกสารทุกครั้งที่มีการนำไปใช้

CALL RTCDL

RET

;***** TIMERD SUB *****

;READ RTC -> TIMBUF

;OUT = TIMBUF

;REG = A,R2,R3,R4,R5

TIMERD: MOV R2,#87H ;DATE

CALL RTCRD

MOV TIMBUF,R3

MOV R2,#89H ;MONTH

CALL RTCRD

MOV TIMBUF+1,R3

MOV R2,#8DH ;YEAR

CALL RTCRD

MOV TIMBUF+2,R3

MOV R2,#85H ;HOUR

CALL RTCRD

MOV TIMBUF+3,R3

MOV R2,#83H ;MINUTE

CALL RTCRD

MOV TIMBUF+4,R3

MOV R2,#81H ;SECOND

CALL RTCRD

MOV TIMBUF+5,R3

RET

;*****INITAIL TIME SUB *****

เอกสารนี้เป็นเอกสารที่สงวนไว้สำหรับการใช้งานเพื่อการศึกษาเท่านั้น ไม่อนุญาตให้นำไปใช้ประโยชน์ด้านการค้า
ไม่ว่ากรณีใดๆ ทั้งสิ้น อีกทั้งห้ามมิให้ดัดแปลงเนื้อหา และต้องอ้างอิงถึงเจ้าของเอกสารทุกครั้งที่มีการนำไปใช้

```

INITIAL: MOV  TIMBUF+0,#28H      ;SET DATE
          MOV  TIMBUF+1,#01H      ;SET MOUNTH
          MOV  TIMBUF+2,#98H      ;SET YEAR
          MOV  TIMBUF+3,#21H      ;SET HOUR
          MOV  TIMBUF+4,#33H      ;SET MINUTE
          MOV  TIMBUF+5,#00H      ;SET SECOND
          CLR  RTCCLK
          CLR  RTCRST
          MOV  R2,#0
          DJNZ R2,$

          LCALL TIMEWR

          RET

```

```

;***** TIMEWR SUB *****
; WRITE TIMBUF -> RTC
; IN = TIMBUF
; REG = A,R2,R3,R4,R5

```

```

TIMEWR: MOV  R2,#8EH      ;WRITE PROTECT = 0
          MOV  R3,#0
          CALL RTCWR

          MOV  R2,#86H      ;DATE
          MOV  R3,TIMBUF
          CALL RTCWR

          MOV  R2,#88H      ;MONTH
          MOV  R3,TIMBUF+1
          CALL RTCWR

          MOV  R2,#8CH      ;YEAR

```

เอกสารนี้เป็นเอกสารที่สงวนไว้สำหรับการใช้งานเพื่อการศึกษาเท่านั้น ไม่อนุญาตให้นำไปใช้ประโยชน์ด้านการค้า
 ไม่ว่ากรณีใดๆ ทั้งสิ้น อีกทั้งห้ามมิให้ดัดแปลงเนื้อหาและต้องอ้างอิงถึงเจ้าของเอกสารทุกครั้งที่มีการนำไปใช้

MOV R3,TIMBUF+2

CALL RTCWR

MOV R2,#84H ;HOUR

MOV R3,TIMBUF+3

CALL RTCWR

MOV R2,#82H ;MINUTE

MOV R3,TIMBUF+4

CALL RTCWR

MOV R2,#80H ;SECOND

MOV R3,TIMBUF+5

CALL RTCWR

MOV R2,#8EH ;WRITE PROTECT = 1

MOV R3,#80H

CALL RTCWR

RET

;***** RTCWR SUB *****

;WRITE SINGLE BYTE TO DS1202

;IN = R2 COMMAND

; R3 DATA

;REG = A,R2,R3,R4,R5

RTCWR: CLR RTCCLK ;CLK=0

CALL RTCDL

SETB RTCRST ;RST=1

CALL RTCDL

MOV A,R2 ;COMMAND

CALL RTCWRC

MOV A,R3 ;DATA

เอกสารนี้เป็นเอกสารที่สงวนไว้สำหรับการใช้งานเพื่อการศึกษาเท่านั้น ไม่อนุญาตให้นำไปใช้ประโยชน์ด้านการค้า
ไม่ว่ากรณีใดๆ ทั้งสิ้น อีกทั้งห้ามมิให้ดัดแปลงเนื้อหาและต้องอ้างอิงถึงเจ้าของเอกสารทุกครั้งที่มีการนำไปใช้

```
CALL RTCWRC
CLR RTCRST          ;RST=0
CALL RTCDL
RET
```

```
RTCWRC: MOV R4,#8          ;WRITE COMMAND/DATA
```

```
RTCWRC1: RRC A
MOV RTCDAT,C
SETB RTCCLK         ;RISING EDGE CLOCK
CALL RTCDL
CLR RTCCLK
CALL RTCDL
DJNZ R4,RTCWRC1
RET
```

```
RTCDL: MOV R5,#4          ;DELAY
DJNZ R5,$
RET
```

```
;***** GET DATA FROM A/D TO MICROCONTROLLER SUB*****
```

```
MAIN1: MOV DPTR,#CONRE          ;SEND CONTROL WORD
MOV A,#98H
MOVX @DPTR,A
```

```
MOV DPTR,#PORTC          ;SEND VALUE TO LOWER PORTC (WR=1)
MOV A,#01H
MOVX @DPTR,A
```

เอกสารนี้เป็นเอกสารที่สงวนไว้สำหรับการใช้งานเพื่อการศึกษาเท่านั้น ไม่อนุญาตให้นำไปใช้ประโยชน์ด้านการค้า
ไม่ว่ากรณีใดๆ ทั้งสิ้น อีกทั้งห้ามมิให้ดัดแปลงเนื้อหาและต้องอ้างอิงถึงเจ้าของเอกสารทุกครั้งที่มีการนำไปใช้

```
INTER: MOVX A,@DPTR          ;CHECK INTERRUPT FROM UPPER PORTC
      JB 4,INTER
```

```
      MOV DPTR,#PORTA        ;INPUT DATA FROM PORTA TO R7
      MOVX A,@DPTR
      MOV R7,A
```

```
      MOV DPTR,#PORTC        ;RESET A/D.
      MOV A,#00H
      MOVX @DPTR,A
```

```
      RET
```

```
;***** SAVE MOISTURE AND TIME SUB*****
```

```
;STORE TIME AND MOISTURE TO MEMORY
```

```
;START AT 9000H
```

```
MAIN2: MOV  A,ADDRESS
```

```
      MOV  DPH,A
```

```
      MOV  A,ADDRESS+1
```

```
      MOV  DPL,A
```

```
BACK1: MOV  A,TIMBUF+0      ;DATE
```

```
      MOVX @DPTR,A
```

```
      INC  DPTR
```

```
      MOV  A,TIMBUF+1      ;MONTH
```

```
      MOVX @DPTR,A
```

```
      INC  DPTR
```

```
      MOV  A,TIMBUF+2      ;YEAR
```

เอกสารนี้เป็นเอกสารที่สงวนไว้สำหรับการใช้งานเพื่อการศึกษาเท่านั้น ไม่อนุญาตให้นำไปใช้ประโยชน์ด้านการค้า
ไม่ว่ากรณีใดๆ ทั้งสิ้น อีกทั้งห้ามมิให้ดัดแปลงเนื้อหาและต้องอ้างอิงถึงเจ้าของเอกสารทุกครั้งที่มีการนำไปใช้

```

MOVX @DPTR,A
INC DPTR
MOV A,TIMBUF+3 ;HOUR
MOVX @DPTR,A
INC DPTR
MOV A,TIMBUF+4 ;MINUTE
MOVX @DPTR,A
INC DPTR
MOV A,TIMBUF+5 ;SECOND
MOVX @DPTR,A
INC DPTR
MOV A,R7 ;MOISTURE
MOVX @DPTR,A
INC DPTR

MOV A,DPH
MOV ADDRESS,A
MOV A,DPL
MOV ADDRESS+1,A
RET

```

;*****ONE SECOND SUB*****

;PROGRAM FOR DELAY 1 SECOND

;TIME ARE 7+(4*250) CYCLE

ONESE: MOV A,TIMBUF+4 ;GET MINUTE

MOV BUFFER,A

MOV A,TIMBUF+5 ;GET SECOND

MOV BUFFER+1,A

MOV BUFFER+2,#0FAH

เอกสารนี้เป็นเอกสารที่สงวนไว้สำหรับการใช้งานเพื่อการศึกษาเท่านั้น ไม่อนุญาตให้นำไปใช้ประโยชน์ด้านการค้า
ไม่ว่ากรณีใดๆ ทั้งสิ้น อีกทั้งห้ามมิให้ดัดแปลงเนื้อหาและต้องอ้างอิงถึงเจ้าของเอกสารทุกครั้งที่มีการนำไปใช้

MOV BUFFER+3,#0FAH

MOV BUFFER+4,#4H

LOOP: NOP

NOP

DJNZ BUFFER+2,LOOP

DJNZ BUFFER+3,LOOP ;TIME X 250

DJNZ BUFFER+4,LOOP ;TIME X 250 X 4

RET

;THIS PROGRAMME WILL TRANSMISSION DATA TO COMPUTE BY SERIAL PORT

*****MAIN OF SERIAL PORT PROGRAMME*****

;R6=VALUE SEQUENCE OF DATA

SERIAL: MOV R6,#00H

START1: MOVX A,@DPTR

LCALL TRAN1

LCALL TRAN2

INC R6

INC DPTR

CJNE R6,#07H,START1

RET

*****TRANMISSION LOWER 4 BIT OF DATA SUB*****

TRAN1: PUSH ACC

เอกสารนี้เป็นเอกสารที่สงวนไว้สำหรับการใช้งานเพื่อการศึกษาเท่านั้น ไม่อนุญาตให้นำไปใช้ประโยชน์ด้านการค้า
ไม่ว่ากรณีใดๆ ทั้งสิ้น อีกทั้งห้ามมิให้ดัดแปลงเนื้อหาและต้องอ้างอิงถึงเจ้าของเอกสารทุกครั้งที่มีการนำไปใช้

```
ANL A,#0FH
LCALL SWAP
ORL A,R6
LCALL SEND
POP ACC
RET
```

;*****TRANMISSION UPPER 4 BIT OF DATA SUB*****

TRAN2: PUSH ACC

```
ANL A,#0FOH
SWAP A
ORL A,R6
ORL A,#80H
LCALL SEND
LCALL SWAP
POP ACC
RET
```

;*****EXCHANGE BETWEEN 4 UPPER BIT AND 4 LOWER BIT SUB*****

SWAP:PUSH ACC

```
MOV A,R6
SWAP A
MOV R6,A
POP ACC
RET
```

;*****FREE SBUF SUB*****

SEND: MOV SBUF,A

```
JNB TI,$
CLR TI
RET
```

เอกสารนี้เป็นเอกสารที่สงวนไว้สำหรับการใช้งานเพื่อการศึกษาเท่านั้น ไม่อนุญาตให้นำไปใช้ประโยชน์ด้านการค้า
ไม่ว่ากรณีใดๆ ทั้งสิ้น อีกทั้งห้ามมิให้ดัดแปลงเนื้อหาและต้องอ้างอิงถึงเจ้าของเอกสารทุกครั้งที่มีการนำไปใช้

```
;*****RECEIVE "S" SUB*****
```

```
RE_S: JNB RI,RE_END
```

```
MOV A,SBUF
```

```
CLR RI
```

```
RE_END: RET
```

```
;*****RECEIVE SUB*****
```

```
RE: JNB RI,$
```

```
MOV A,SBUF
```

```
CLR RI
```

```
RET
```

```
END
```



ภาคผนวก ข

โปรแกรมการทำงานในส่วนของคอมพิวเตอร์โดยใช้ภาษาซี



เอกสารนี้เป็นเอกสารที่สงวนไว้สำหรับการใช้งานเพื่อการศึกษาเท่านั้น ไม่อนุญาตให้นำไปใช้ประโยชน์ด้านการค้า
ไม่ว่ากรณีใดๆ ทั้งสิ้น อีกทั้งห้ามมิให้ดัดแปลงเนื้อหาและต้องอ้างอิงถึงเจ้าของเอกสารทุกครั้งที่มีการนำไปใช้

```

#include <stdio.h>
#include <stdlib.h>
#include <conio.h>
#include <bios.h>
#define portno 0 /*for com1 */
#include <stdarg.h>
#include <graphics.h>
#include <dos.h>
#include "gprint.i"
FILE *datafile;

void printmem(void);
int GraphDriver;
int GraphMode;
int Errorcode=0;
void *grimage[3];
int c,t,i,e,d,f,g,h,max;
char ch[3];
struct datatype { unsigned char date,month,year,hour,min,sec,value;} block;
struct gpointtype { unsigned char date,month,year,hour,min,sec,value;};
struct gpointtype gpoint[20];
    void    Line_Graph(struct gpointtype point[],int val );
    void    Initialize(void);
    void    Create_Images(void);
    void    Pause(void);
    void    closegraph(void);

char num,cho;

unsigned char chr,datain,data,datal,datah,year,month,min,hour,pass;

int result,status,count,chk,check,date,a,b;

main(void)

```

เอกสารนี้เป็นเอกสารที่สงวนไว้สำหรับการใช้งานเพื่อการศึกษาเท่านั้น ไม่อนุญาตให้นำไปใช้ประโยชน์ด้านการค้า
ไม่ว่ากรณีใดๆ ทั้งสิ้น อีกทั้งห้ามมิให้ดัดแปลงเนื้อหาและต้องอ้างอิงถึงเจ้าของเอกสารทุกครั้งที่มีการนำไปใช้

```

{

clrscr();

datafile=fopen("varh.dat","ab+");

if (datafile==NULL)

{

printf("could not open valueRH.dat file\n");

getch();

exit(1);

}

_bios_serialcom(_COM_INIT,portno,

_COM_9600|_COM_STOP1|_COM_NOPARITY|_COM_CHR8);

printf("          WAIT FOR INPUT\n");

for (;;)

{

if (kbhit())

{

if (getch() == 27) /* ESC */

{

fclose(datafile);

exit(0);

}

}

(unsigned char) _bios_serialcom(_COM_SEND,portno,'s');

status = _bios_serialcom(_COM_STATUS,portno,0);

if(!(status & 256)) /* check bit 0 in high byte*/

continue;

```

เอกสารนี้เป็นเอกสารที่สงวนไว้สำหรับการใช้งานเพื่อการศึกษาเท่านั้น ไม่อนุญาตให้นำไปใช้ประโยชน์ด้านการค้า
ไม่ว่ากรณีใดๆ ทั้งสิ้น อีกทั้งห้ามมิให้ดัดแปลงเนื้อหาและต้องอ้างอิงถึงเจ้าของเอกสารทุกครั้งที่มีการนำไปใช้

```

chr = (unsigned char)_bios_serialcom(_COM_RECEIVE,portno,0);

if(!(chr==(char)'s'))
continue;
fseek(datafile,-(sizeof(struct datatype)*1L),SEEK_END);
if(fread(&block,sizeof(struct datatype),1,datafile))
{
delay(500);
(unsigned char)_bios_serialcom(_COM_SEND,portno,block.date);
(unsigned char)_bios_serialcom(_COM_SEND,portno,block.month);
(unsigned char)_bios_serialcom(_COM_SEND,portno,block.year);
(unsigned char)_bios_serialcom(_COM_SEND,portno,block.hour);
(unsigned char)_bios_serialcom(_COM_SEND,portno,block.min);
}
else
{
delay(500);
(unsigned char)_bios_serialcom(_COM_SEND,portno,0);
(unsigned char)_bios_serialcom(_COM_SEND,portno,0);
(unsigned char)_bios_serialcom(_COM_SEND,portno,0);
(unsigned char)_bios_serialcom(_COM_SEND,portno,0);
(unsigned char)_bios_serialcom(_COM_SEND,portno,0);
}
break;

} //end of for1
fclose(datafile);
printf(" send 5 data finish\n");
for (;)
{

```

เอกสารนี้เป็นเอกสารที่สงวนไว้สำหรับการใช้งานเพื่อการศึกษาเท่านั้น ไม่อนุญาตให้นำไปใช้ประโยชน์ด้านการค้า
ไม่ว่ากรณีใดๆ ทั้งสิ้น อีกทั้งห้ามมิให้ตัดแปลงเนื้อหาและต้องอ้างอิงถึงเจ้าของเอกสารทุกครั้งที่มีการนำไปใช้

```

        if (kbhit())
        {
            if (getch() == 27)
            {
                fclose(datafile);
                exit(0);
            }
        }

status = _bios_serialcom(_COM_STATUS,portno,0);
    if(!(status & 256)) /* check bit 0 in high byte*/
        continue;

    for(pass=0;pass<5;pass++)
    {
        chr = (unsigned char)_bios_serialcom(_COM_RECEIVE,portno,0);
        printf("time is %x\n",chr);
    }

datafile = fopen("varh.dat","ab+");

printf("now loading data \n");

    b=1;
    c=0;
    do
    {
        count=0;
        do
        {
            if (kbhit())
            {

```

```
b=0;
c=c+11;
break;
}
```

```
status = _bios_serialcom(_COM_STATUS,portno,0);
if(!(status & 256)) /* check bit 0 in high byte*/
    continue;

chr = (unsigned char) _bios_serialcom(_COM_RECEIVE,portno,0);
data = chr;
chr = (chr>>4)&0x07;
switch (chr)
{
    case 0:{
        datain=data & 0x0f;
        chk =data & 0x80;
        if(chk==0) data1=datain;
            else data1h=datain<<4;
        block.date= data1|data1h;
    }
    break;
    case 1:{
        datain=data & 0x0f;
        chk =data & 0x80;
        if(chk==0) data1=datain;
            else data1h=datain<<4;
        block.month= data1|data1h;
    }
    break;
    case 2:{
```

เอกสารนี้เป็นเอกสารที่สงวนไว้สำหรับการใช้งานเพื่อการศึกษาเท่านั้น ไม่อนุญาตให้นำไปใช้ประโยชน์ด้านการค้า
ไม่ว่ากรณีใดๆ ทั้งสิ้น อีกทั้งห้ามมิให้ตัดแปลงเนื้อหาและต้องอ้างอิงถึงเจ้าของเอกสารทุกครั้งที่มีการนำไปใช้

```

datain=data & 0x0f;
chk =data & 0x80;
if(chk==0) datal=datain;
    else datah=datain<<4;
block.year= datal|datah;
}
break;
case 3:{
datain=data & 0x0f;
chk =data & 0x80;
if(chk==0) datal=datain;
    else datah=datain<<4;
block.hour= datal|datah;
}
break;
case 4:{
datain=data & 0x0f;
chk =data & 0x80;
if(chk==0) datal=datain;
    else datah=datain<<4;
block.min= datal|datah;
}
break;
case 5:{
datain=data & 0x0f;
chk =data & 0x80;
if(chk==0) datal=datain;
    else datah=datain<<4;
block.sec= datal|datah;
}
break;

```

เอกสารนี้เป็นเอกสารที่สงวนไว้สำหรับการใช้งานเพื่อการศึกษาเท่านั้น ไม่อนุญาตให้นำไปใช้ประโยชน์ด้านการค้า
ไม่ว่ากรณีใดๆ ทั้งสิ้น อีกทั้งห้ามมิให้ดัดแปลงเนื้อหาและต้องอ้างอิงถึงเจ้าของเอกสารทุกครั้งที่มีการนำไปใช้

```

        case 6: {
            datain=data & 0x0f;
            chk =data & 0x80;
            if(chk==0) data1=datain;
                else datah=datain<<4;
            block.value= data1|datah;
        }
        break;

        default: {printf("input error don't in case\n");
            fclose(datafile);
            getch();
            exit(1);
        }
    } //end of switch case
    count++;
} while(count<14); /*end 14 loop*/
if(c<10)
{
printf("data is %x/%x/%x %x.%x.%x = %u%\n",block.date,block.month
        ,block.year,block.hour,block.min,block.sec,block.value);
    fwrite(&block,sizeof(struct datatype),1,datafile);
}
} while(b);
break;
} //for loop2
fclose(datafile);
getch();
datafile=fopen("varh.dat","ab+");
if (datafile==NULL)

```

เอกสารนี้เป็นเอกสารที่สงวนไว้สำหรับการใช้งานเพื่อการศึกษาเท่านั้น ไม่อนุญาตให้นำไปใช้ประโยชน์ด้านการค้า
ไม่ว่ากรณีใดๆ ทั้งสิ้น อีกทั้งห้ามมิให้ดัดแปลงเนื้อหาและต้องอ้างอิงถึงเจ้าของเอกสารทุกครั้งที่มีการนำไปใช้

```

    {
        printf("could not open valueRH.dat file\n");
        exit(1);
    }
do
    {
        clrscr();
        printf("\n*****MENU*****\n\n");
        fseek(datafile,0L,SEEK_SET);
        fread(&block,sizeof(struct datatype),1,datafile);
        printf(" FIRST TIME IN MEMORY  %x/%x/%x  %x:%x\n",block.date,block.month
        ,block.year,block.hour,block.min);
        fseek(datafile,-(sizeof(struct datatype)*1L),SEEK_END);
        fread(&block,sizeof(struct datatype),1,datafile);
        printf(" LAST TIME IN MEMORY  %x/%x/%x  %x:%x\n",block.date,block.month
        ,block.year,block.hour,block.min);
        printf(" \n  CHOOSE NUMBER \n\n ");
        printf(" 1) SHOW ALL DATA IN MEMORY\n");
        printf(" 2) MODE PLOTGRAPH FROM MEMORY\n");
        printf(" 3) EXIT THIS PROGRAM\n ");
        num = getch();
        switch(num)
        {
            case '1': printmem();
                    break;
            case '2':
            {
                max=20;

```

```

rewind(datafile);

h=0;

do
{
printf(" please enter time(minute)\n");
gets(ch);
d=atoi(ch);

for(a=0;a<20;a++)
{
b=(a*d)+h;
if(!fseek(datafile,(sizeof(struct datatype)*b),SEEK_SET))
{
if(fread(&block,sizeof(struct datatype),1,datafile))
{
printf("%d) %.2x/%.2x/%.2x %.2x:%.2x is %u%
\n",a,block.date,block.month,
block.year,block.hour,block.min,block.value);
gpoint[a].date=block.date;
gpoint[a].month=block.month;
gpoint[a].year=block.year;
gpoint[a].hour=block.hour;
gpoint[a].min=block.min;
gpoint[a].sec=block.sec;
gpoint[a].value=block.value;
}

else
{

printf("no such record \n");

if (a<max)max=a;

```

เอกสารนี้เป็นเอกสารที่สงวนไว้สำหรับการใช้งานเพื่อการศึกษาเท่านั้น ไม่อนุญาตให้นำไปใช้ประโยชน์ด้านการค้า
ไม่ว่ากรณีใดๆ ทั้งสิ้น อีกทั้งห้ามมิให้ดัดแปลงเนื้อหาและต้องอ้างอิงถึงเจ้าของเอกสารทุกครั้งที่มีการนำไปใช้

```

        gpoint[a].date= 0;
        gpoint[a].month=0;
        gpoint[a].year= 0;
        gpoint[a].hour= 0;
        gpoint[a].min = 0;
        gpoint[a].sec=0;
        gpoint[a].value=0;
    }
}

    getch();
    Initialize();
    Create_Images();
    Line_Graph(gpoint,max);
    Pause();
    closegraph();
printf("press + change to next data\n");
printf("press - change to before data\n");
cho=getch();
switch(cho)
{
case'+':{h=h+20;};
        break;
case'-':{ h=h-20;};
        break;
default:{fclose(datafile);
        exit(0);
        }
}

}

}while(1);

```

```

        }

        break;

    case '3': { fclose(datafile);

                exit(0);

            }

    default: { printf(" PLEASE PRESS KEY 1-3\n");

                getch();

            }

    }

    printf("press any key to continue\n");
    getch();
} while(1);
} //end of main

void printmem(void)
{
    int i;

    i=1;
    printf(" DATA IN MEMORY \n ");
    fseek(datafile,0L,SEEK_SET);
    while(!feof(datafile))
    {
        if(!(i%22)==0)
        {
            if(fread(&block,sizeof(struct datatype),1,datafile))
            {
                printf("%d) %x/%x/%x %x:%x is %u% \n",i,block.date,block.month,
                    block.year,block.hour,block.min,block.value);
            }
        }
    }
}

```

เอกสารนี้เป็นเอกสารที่สงวนไว้สำหรับการใช้งานเพื่อการศึกษาเท่านั้น ไม่อนุญาตให้นำไปใช้ประโยชน์ด้านการค้า
ไม่ว่ากรณีใดๆ ทั้งสิ้น อีกทั้งห้ามมิให้ดัดแปลงเนื้อหาและต้องอ้างอิงถึงเจ้าของเอกสารทุกครั้งที่มีการนำไปใช้

```

    }
    else
    {
        printf("%d) %x/%x/%x %x:%x is %u% \n",i,block.date,block.month,
        block.year,block.hour,block.min,block.value);
        printf(" press any key to continue \n");
        getch();
        clrscr();
    }
    i++;
}
getch();
}

void Initialize()
{
    GraphDriver=DETECT;
    initgraph(&GraphDriver,&GraphMode,"");
    Errorcode=graphresult();
    if(Errorcode!=grOk)
    {
        printf("graphics system error:%s\n",grapherrormsg(Errorcode));
        getch();
        exit(1);
    }
}

void Pause()
{
    if(kbhit()) getch();
    getch();
}
}

```

เอกสารนี้เป็นเอกสารที่สงวนไว้สำหรับการใช้งานเพื่อการศึกษาเท่านั้น ไม่อนุญาตให้นำไปใช้ประโยชน์ด้านการค้า
ไม่ว่ากรณีใดๆ ทั้งสิ้น อีกทั้งห้ามมิให้ดัดแปลงเนื้อหาและต้องอ้างอิงถึงเจ้าของเอกสารทุกครั้งที่มีการนำไปใช้

```

void Line_Graph(struct gpointtype point[],int val )
{

int width=getmaxx(),height=getmaxy(),left=0,top=0;
int i,j,hstep,vstep,vsteps,bottom,x,y,a,b,c,d,e,Maxval=0;
double scale;

    for(j=0;j<=20;j++)

        if (point[j].value>Maxval)Maxval=point[j].value;

        width-=30 ;
        hstep=width/20 ;
        vsteps=(Maxval/10)+3;
        vstep=height/vsteps;
        bottom=vstep*vsteps;
        bottom-=vstep; //<-----
        scale=(double)vstep/(double)10;
        d=25;//<-----
        setcolor(GREEN);
        for(i=0;i<=hstep*20;i+=hstep*4)
            line(i+d,0,i+d,bottom);//<----
            setcolor(WHITE);
            settxtjustify(CENTER_TEXT,CENTER_TEXT);
            settxtstyle(DEFAULT_FONT,HORIZ_DIR,2);
            for(i=0;i<=bottom;i+=vstep)
            {

                setcolor(BLUE);
                line(0+d,i,hstep*20+d,i);
                setcolor(WHITE);

```

เอกสารนี้เป็นเอกสารที่สงวนไว้สำหรับการใช้งานเพื่อการศึกษาเท่านั้น ไม่อนุญาตให้นำไปใช้ประโยชน์ด้านการค้า
ไม่ว่ากรณีใดๆ ทั้งสิ้น อีกทั้งห้ามมิให้ดัดแปลงเนื้อหาและต้องอ้างอิงถึงเจ้าของเอกสารทุกครั้งที่มีการนำไปใช้

```
x=hstep-15;//<-----
```

```
y=i;
```

```
settextstyle(0,0,1);
```

```
gprintf(&x,&y,"%d%",((bottom-i)/vstep)*10);
```

```
}
```

```
for(c=0;c<20;c++)//<----- x axis
```

```
{
```

```
  a=hstep*c+33;
```

```
  b=bottom+15;
```

```
  gprintf(&a,&b,"%x ",point[c].min);
```

```
}
```

```
  a=hstep*20+20;
```

```
  b=bottom+15;
```

```
  gprintf(&a,&b,"min");
```

```
  d=150;
```

```
  e=bottom+(vstep/2)+10;
```

```
  gprintf(&d,&e,"start at %.2x/%.2x/%.2x %.2x:%.2x is %u%
```

```
",point[0].date,point[0].month,
```

```
  point[0].year,point[0].hour,point[0].min,point[0].value);
```

```
  f=400;
```

```
  g=bottom+(vstep/2)+10;
```

```
  gprintf(&f,&g,"to %.2x/%.2x/%.2x %.2x:%.2x is %u% ",point[val-1].date,point[val-
```

```
1].month,
```

```
  point[val-1].year,point[val-1].hour,point[val-1].min,point[val-1].value);
```

```
  i=0;
```

เอกสารนี้เป็นเอกสารที่สงวนไว้สำหรับการใช้งานเพื่อการศึกษาเท่านั้น ไม่อนุญาตให้นำไปใช้ประโยชน์ด้านการค้า
ไม่ว่ากรณีใดๆ ทั้งสิ้น อีกทั้งห้ามมิให้ตัดแปลงเนื้อหาและต้องอ้างอิงถึงเจ้าของเอกสารทุกครั้งที่มีการนำไปใช้

```

setlinestyle(i,0,3);
setcolor(i+2);
moveto(hstep/2,bottom-scale*point[0].value);
    for(j=0;j<=19;j++)
    {
        lineto(hstep/2+j*hstep+10,bottom-
scale*point[j].value);

        putimage(getx()-10,gety()-
10,grimage[i],XOR_PUT);
    }
}

void Create_Images()
{
    int i;

    setfillstyle(EMPTY_FILL,0);
    setcolor(2);
    for(i=0;i<=5;i++)
        pieslice(10,10,i*60,(i*60)+60,8);
    grimage[0]=malloc(imagesize(0,0,20,20));
    getimage(0,0,20,20,grimage[0]);
    putimage(0,0,grimage[0],XOR_PUT);
}

```

ภาคผนวก ค

ANALOG TO DIGITAL CONVERTER เบอร์ 0804 (ADC 0804)



เอกสารนี้เป็นเอกสารที่สงวนไว้สำหรับการใช้งานเพื่อการศึกษาเท่านั้น ไม่อนุญาตให้นำไปใช้ประโยชน์ด้านการค้า
ไม่ว่ากรณีใดๆ ทั้งสิ้น อีกทั้งห้ามมิให้ดัดแปลงเนื้อหาและต้องอ้างอิงถึงเจ้าของเอกสารทุกครั้งที่มีการนำไปใช้

ADC0801/ADC0802/ADC0803/ADC0804/ADC0805

Absolute Maximum Ratings (Notes 1 & 2)

If Military/Aerospace specified devices are required, please contact the National Semiconductor Sales Office/Distributors for availability and specifications.

Supply Voltage (V _{CC}) (Note 3)	6.5V
Voltage	
Logic Control Inputs	-0.3V to +18V
At Other Input and Outputs	-0.3V to (V _{CC} + 0.3V)
Lead Temp. (Soldering, 10 seconds)	
Dual-In-Line Package (plastic)	260°C
Dual-In-Line Package (ceramic)	300°C
Surface Mount Package	
Vapor Phase (60 seconds)	215°C
Infrared (15 seconds)	220°C

Storage Temperature Range	-65°C to +150°C
Package Dissipation at T _A = 25°C	875 mW
ESD Susceptibility (Note 10)	800V

Operating Ratings (Notes 1 & 2)

Temperature Range	T _{MIN} ≤ T _A ≤ T _{MAX}
ADC0801/02LJ, ADC0802LJ/883	-55°C ≤ T _A ≤ +125°C
ADC0801/02/03/04LCJ	-40°C ≤ T _A ≤ +85°C
ADC0801/02/03/05LCN	-40°C ≤ T _A ≤ +85°C
ADC0804LCN	0°C ≤ T _A ≤ +70°C
ADC0802/03/04LCV	0°C ≤ T _A ≤ +70°C
ADC0802/03/04LCWM	0°C ≤ T _A ≤ +70°C
Range of V _{CC}	4.5 V _{DC} to 6.3 V _{DC}

Electrical Characteristics

The following specifications apply for V_{CC} = 5 V_{DC}, T_{MIN} ≤ T_A ≤ T_{MAX} and f_{CLK} = 640 kHz unless otherwise specified.

Parameter	Conditions	Min	Typ	Max	Units
ADC0801: Total Adjusted Error (Note 8)	With Full-Scale Adj. (See Section 2.5.2)			± ¼	LSB
ADC0802: Total Unadjusted Error (Note 8)	V _{REF/2} = 2.500 V _{DC}			± ½	LSB
ADC0803: Total Adjusted Error (Note 8)	With Full-Scale Adj. (See Section 2.5.2)			± ½	LSB
ADC0804: Total Unadjusted Error (Note 8)	V _{REF/2} = 2.500 V _{DC}			± 1	LSB
ADC0805: Total Unadjusted Error (Note 8)	V _{REF/2} -No Connection			± 1	LSB
V _{REF/2} Input Resistance (Pin 9)	ADC0801/02/03/05 ADC0804 (Note 9)	2.5 0.75	8.0 1.1		kΩ kΩ
Analog Input Voltage Range	(Note 4) V(+) or V(-)	Gnd - 0.05		V _{CC} + 0.05	V _{DC}
DC Common-Mode Error	Over Analog Input Voltage Range		± 1/16	± 1/8	LSB
Power Supply Sensitivity	V _{CC} = 5 V _{DC} ± 10% Over Allowed V _{IN} (+) and V _{IN} (-) Voltage Range (Note 4)		± 1/16	± 1/8	LSB

AC Electrical Characteristics

The following specifications apply for V_{CC} = 5 V_{DC} and T_A = 25°C unless otherwise specified.

Symbol	Parameter	Conditions	Min	Typ	Max	Units
T _C	Conversion Time	f _{CLK} = 640 kHz (Note 6)	103		114	µs
T _C	Conversion Time	(Note 5, 6)	66		73	1/f _{CLK}
f _{CLK}	Clock Frequency Clock Duty Cycle	V _{CC} = 5V, (Note 5) (Note 5)	100 40	640	1460 60	kHz %
CR	Conversion Rate in Free-Running Mode	INTR tied to WR with CS = 0 V _{DC} , f _{CLK} = 640 kHz	8770		9708	conv/s
t _{w(WR)}	Width of WR Input (Start Pulse Width)	CS = 0 V _{DC} (Note 7)	100			ns
t _{ACC}	Access Time (Delay from Falling Edge of RD to Output Data Valid)	C _L = 100 pF		135	200	ns
t _{1H} , t _{0H}	TRI-STATE Control (Delay from Rising Edge of RD to HI-Z State)	C _L = 10 pF, R _L = 10k (See TRI-STATE Test Circuits)		125	200	ns
t _w , t _{RI}	Delay from Falling Edge of WR or RD to Reset of INTR			300	450	ns
C _{IN}	Input Capacitance of Logic Control Inputs			5	7.5	pF
C _{OUT}	TRI-STATE Output Capacitance (Data Buffers)			5	7.5	pF

CONTROL INPUTS [Note: CLK IN (Pin 4) is the input of a Schmitt trigger circuit and is therefore specified separately]

V _{IN} (1)	Logical "1" Input Voltage (Except Pin 4 CLK IN)	V _{CC} = 5.25 V _{DC}	2.0		15	V _{DC}
---------------------	---	--	-----	--	----	-----------------

เอกสารนี้เป็นเอกสารที่สงวนไว้สำหรับการใช้งานเพื่อการศึกษาเท่านั้น ไม่อนุญาตให้นำไปใช้ประโยชน์ด้านการค้า
ไม่ว่ากรณีใดๆ ทั้งสิ้น อีกทั้งห้ามมิให้ดัดแปลงเนื้อหาและต้องอ้างอิงถึงเจ้าของเอกสารทุกครั้งที่มีการนำไปใช้!

AC Electrical Characteristics (Continued)

The following specifications apply for $V_{CC} = 5V_{DC}$ and $T_{MIN} \leq T_A \leq T_{MAX}$, unless otherwise specified.

Symbol	Parameter	Conditions	Min	Typ	Max	Units
CONTROL INPUTS (Note: CLK IN (Pin 4) is the input of a Schmitt trigger circuit and is therefore specified separately)						
$V_{IN(0)}$	Logical "0" Input Voltage (Except Pin 4 CLK IN)	$V_{CC} = 4.75 V_{DC}$			0.8	V_{DC}
$I_{IN(1)}$	Logical "1" Input Current (All Inputs)	$V_{IN} = 5 V_{DC}$		0.005	1	μA_{DC}
$I_{IN(0)}$	Logical "0" Input Current (All Inputs)	$V_{IN} = 0 V_{DC}$	-1	-0.005		μA_{DC}
CLOCK IN AND CLOCK R						
V_{T+}	CLK IN (Pin 4) Positive Going Threshold Voltage		2.7	3.1	3.5	V_{DC}
V_{T-}	CLK IN (Pin 4) Negative Going Threshold Voltage		1.5	1.8	2.1	V_{DC}
V_H	CLK IN (Pin 4) Hysteresis ($V_{T+} - V_{T-}$)		0.6	1.3	2.0	V_{DC}
$V_{OUT(0)}$	Logical "0" CLK R Output Voltage	$I_O = 360 \mu A$ $V_{CC} = 4.75 V_{DC}$			0.4	V_{DC}
$V_{OUT(1)}$	Logical "1" CLK R Output Voltage	$I_O = -360 \mu A$ $V_{CC} = 4.75 V_{DC}$	2.4			V_{DC}
DATA OUTPUTS AND INTR						
$V_{OUT(0)}$	Logical "0" Output Voltage Data Outputs INTR Output	$I_{OUT} = 1.6 mA, V_{CC} = 4.75 V_{DC}$ $I_{OUT} = 1.0 mA, V_{CC} = 4.75 V_{DC}$			0.4 0.4	V_{DC} V_{DC}
$V_{OUT(1)}$	Logical "1" Output Voltage	$I_O = -360 \mu A, V_{CC} = 4.75 V_{DC}$	2.4			V_{DC}
$V_{OUT(1)}$	Logical "1" Output Voltage	$I_O = -10 \mu A, V_{CC} = 4.75 V_{DC}$	4.5			V_{DC}
I_{OUT}	TRI-STATE Disabled Output Leakage (All Data Buffers)	$V_{OUT} = 0 V_{DC}$ $V_{OUT} = 5 V_{DC}$	-3		3	μA_{DC} μA_{DC}
I_{SOURCE}		V_{OUT} Short to Gnd, $T_A = 25^\circ C$	4.5	6		mA_{DC}
I_{SINK}		V_{OUT} Short to V_{CC} , $T_A = 25^\circ C$	9.0	16		mA_{DC}
POWER SUPPLY						
I_{CC}	Supply Current (Includes Ladder Current) ADC0801/02/03/04LCJ/05 ADC0804LCN/LCV/LCWM	$f_{CLK} = 640 kHz$, $V_{REF/2} = NC, T_A = 25^\circ C$ and $CS = 5V$		1.1 1.9	1.8 2.5	mA mA

Note 1: Absolute Maximum Ratings indicate limits beyond which damage to the device may occur. DC and AC electrical specifications do not apply when operating the device beyond its specified operating conditions.

Note 2: All voltages are measured with respect to Gnd, unless otherwise specified. The separate A Gnd point should always be wired to the D Gnd.

Note 3: A zener diode exists, internally, from V_{CC} to Gnd and has a typical breakdown voltage of $7 V_{DC}$.

Note 4: For $V_{IN(-)} \geq V_{IN(+)}$ the digital output code will be 0000 0000. Two on-chip diodes are tied to each analog input (see block diagram) which will forward conduct for analog input voltages one diode drop below ground or one diode drop greater than the V_{CC} supply. Be careful, during testing at low V_{CC} levels (4.5V), as high level analog inputs (5V) can cause this input diode to conduct—especially at elevated temperatures, and cause errors for analog inputs near full-scale. The spec allows 50 mV forward bias of either diode. This means that as long as the analog V_{IN} does not exceed the supply voltage by more than 50 mV, the output code will be correct. To achieve an absolute 0 V_{DC} to 5 V_{DC} input voltage range will therefore require a minimum supply voltage of $4.950 V_{DC}$ over temperature variations, initial tolerance and loading.

Note 5: Accuracy is guaranteed at $f_{CLK} = 640 kHz$. At higher clock frequencies accuracy can degrade. For lower clock frequencies, the duty cycle limits can be extended so long as the minimum clock high time interval or minimum clock low time interval is no less than 275 ns.

Note 6: With an asynchronous start pulse, up to 8 clock periods may be required before the internal clock phases are proper to start the conversion process. The start request is internally latched, see Figure 2 and section 2.0.

Note 7: The CS input is assumed to bracket the WR strobe input and therefore timing is dependent on the WR pulse width. An arbitrarily wide pulse width will hold the converter in a reset mode and the start of conversion is initiated by the low to high transition of the WR pulse (see timing diagrams).

Note 8: None of these A/Ds requires a zero adjust (see section 2.5.1). To obtain zero code at other analog input voltages see section 2.5 and Figure 5.

Note 9: The $V_{REF/2}$ pin is the center point of a two-resistor divider connected from V_{CC} to ground. In all versions of the ADC0801, ADC0802, ADC0803, and ADC0805, and in the ADC0804LCJ, each resistor is typically 16 k Ω . In all versions of the ADC0804 except the ADC0804LCJ, each resistor is typically 2.2 k Ω .

Note 10: Human body model, 100 pF discharged through a 1.5 k Ω resistor.

+150°C
175 mW
800V

$\leq T_{MAX}$
-125°C
+85°C
+85°C
+70°C
+70°C
+70°C
3.3 V_{DC}

Units
LSB
LSB
LSB
LSB
LSB
k Ω
k Ω
 V_{DC}
LSB
LSB

Units
 μs
 f_{CLK}
kHz
%
onv/s

ns
ns
ns
ns
pF
pF
 V_{DC}

เอกสารนี้เป็นเอกสารที่สงวนไว้สำหรับการใช้งานเพื่อการศึกษาเท่านั้น ไม่อนุญาตให้นำไปใช้ประโยชน์ด้านการค้า
ไม่ว่ากรณีใดๆ ทั้งสิ้น อีกทั้งห้ามมิให้ดัดแปลงเนื้อหาและต้องอ้างอิงถึงเจ้าของเอกสารทุกครั้งที่มีการนำไปใช้

Typical Performance Characteristics

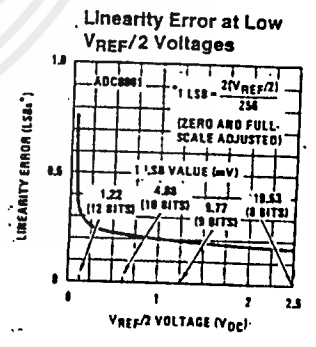
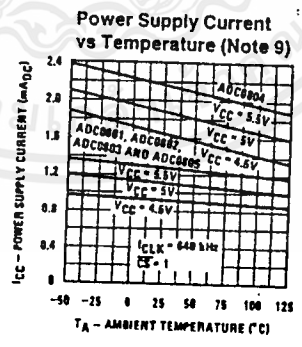
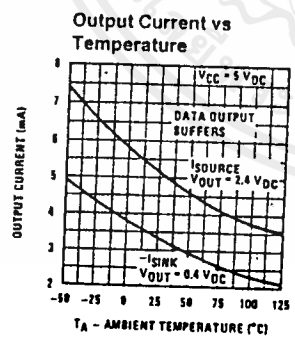
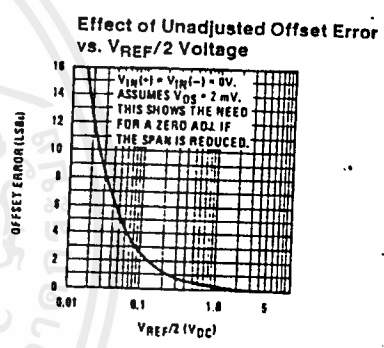
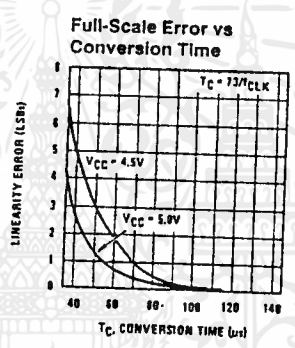
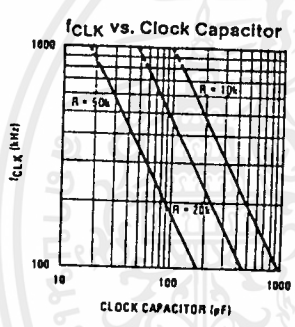
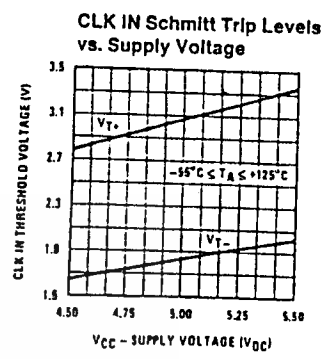
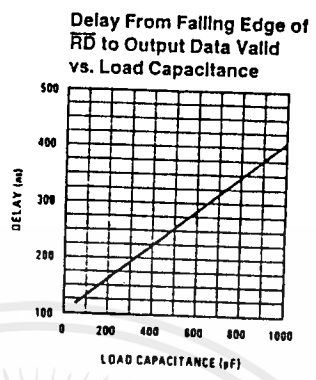
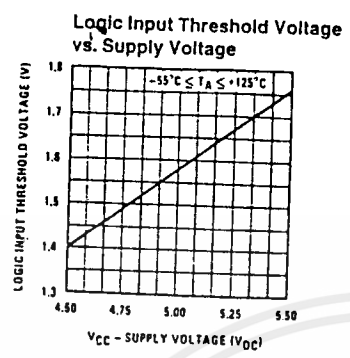

เอกสารนี้เป็นเอกสารที่สงวนไว้สำหรับการใช้งานเพื่อการศึกษาเท่านั้น ไม่อนุญาตให้นำไปใช้ประโยชน์ด้านการค้า
 ไม่ว่ากรณีใดๆ ทั้งสิ้น อีกทั้งห้ามมิให้ดัดแปลงเนื้อหาและต้องอ้างอิงถึงเจ้าของเอกสารทุกครั้งที่มีการนำไปใช้

TRI-STATE Test Circuits and Waveforms

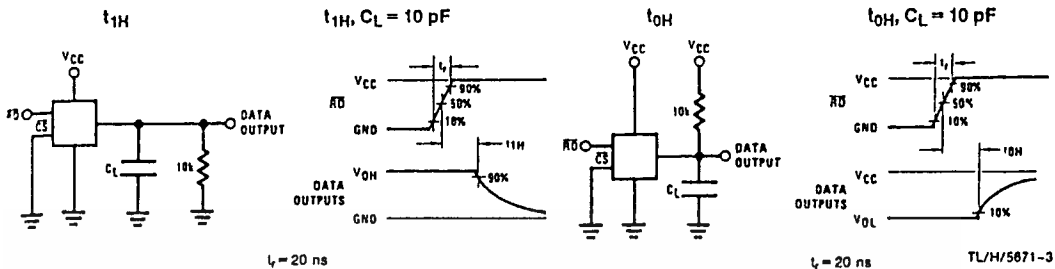

Timing Diagrams (All timing is measured from the 50% voltage points)

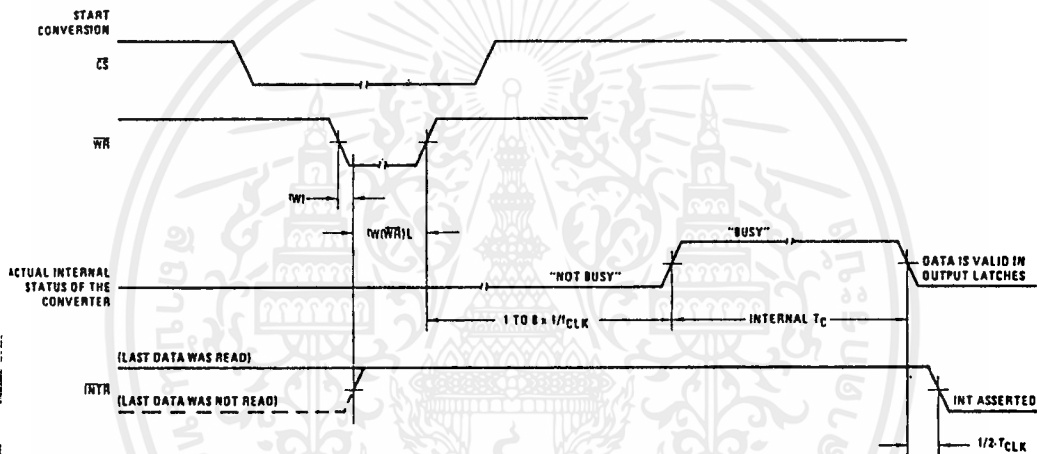

Output Enable and Reset INTR

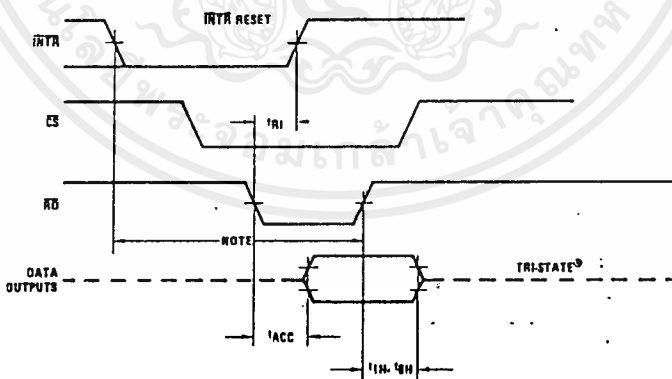

Note: Read strobe must occur 8 clock periods ($8/t_{CLK}$) after assertion of interrupt to guarantee reset of INTR.

TL/H/5671-4

Error

2

-2

เอกสารนี้เป็นเอกสารที่สงวนไว้สำหรับการใช้งานเพื่อการศึกษาเท่านั้น ไม่อนุญาตให้นำไปใช้ประโยชน์ด้านการค้า
ไม่ว่ากรณีใดๆ ทั้งสิ้น อีกทั้งห้ามมิให้ดัดแปลงเนื้อหาและต้องอ้างอิงถึงเจ้าของเอกสารทุกครั้งที่มีการนำไปใช้

Typical Applications (Continued)

Directly Converting a Low-Level Signal

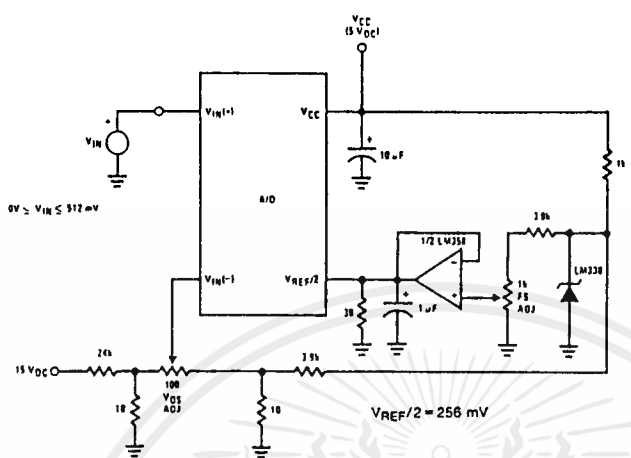

A μ P Interfaced Comparator

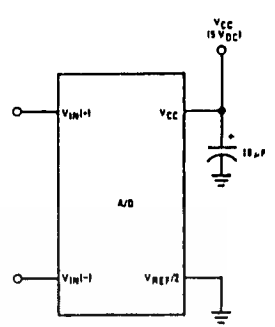

For: $V_{IN(+)} > V_{IN(-)}$
Output = FF_{HEX}
For: $V_{IN(+)} < V_{IN(-)}$
Output = 00_{HEX}

1 mV Resolution with μ P Controlled Range

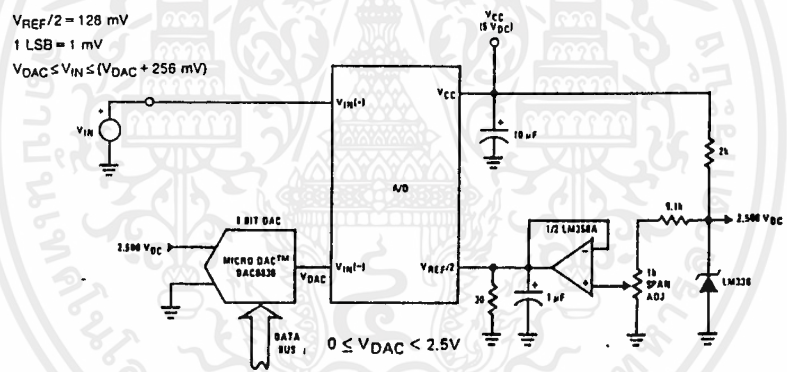

Digitizing a Current Flow

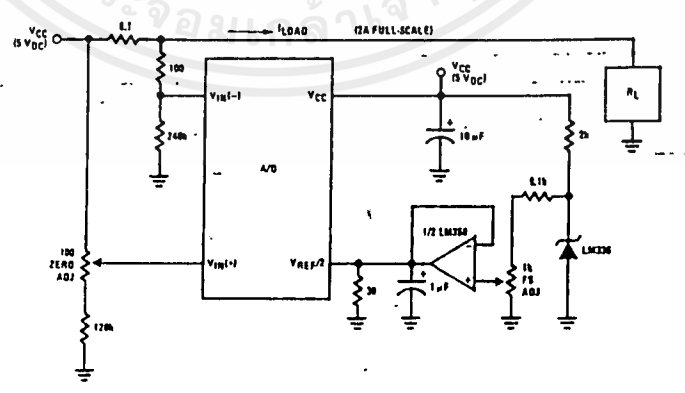

TL/H/5671-6

เอกสารนี้เป็นเอกสารที่สงวนไว้สำหรับการใช้งานเพื่อการศึกษาเท่านั้น ไม่อนุญาตให้นำไปใช้ประโยชน์ด้านการค้า
ไม่ว่ากรณีใดๆ ทั้งสิ้น อีกทั้งห้ามมิให้ดัดแปลงเนื้อหาและต้องอ้างอิงถึงเจ้าของเอกสารทุกครั้งที่มีการนำไปใช้

Typical Applications (Continued)

Self-Clocking Multiple A/Ds

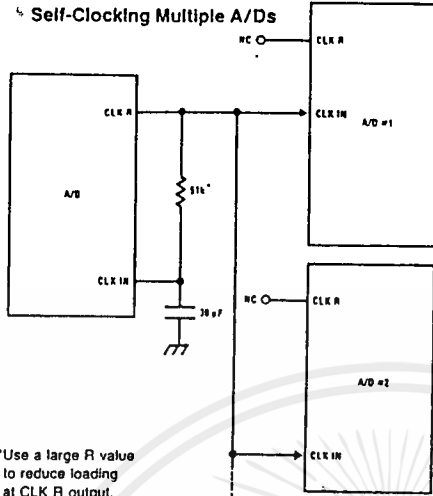

*Use a large R value to reduce loading at CLK R output.

IF MORE THAN 5 ADDITIONAL A/Ds, USE A CMOS BUFFER (NOT 741)

External Clocking

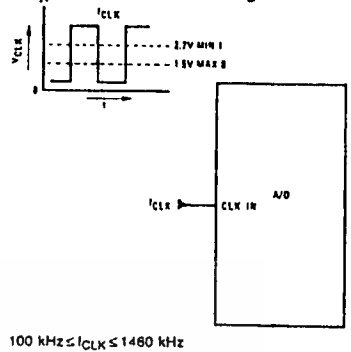

100 kHz ≤ t_{CLK} ≤ 1480 kHz

Self-Clocking in Free-Running Mode

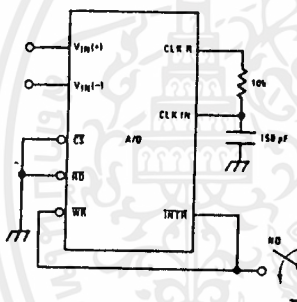

*After power-up, a momentary grounding of the WR input is needed to guarantee operation.

μP Interface for Free-Running A/D

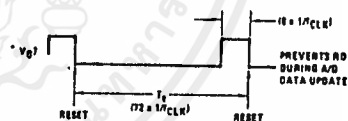
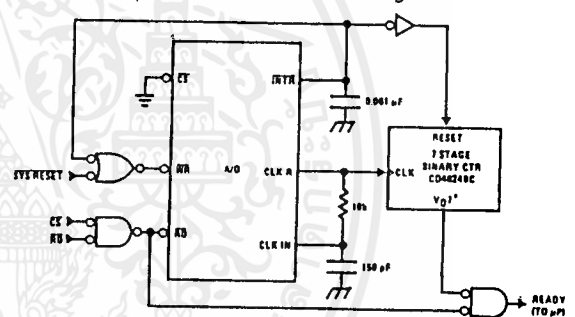

Operating with "Automotive" Ratometric Transducers

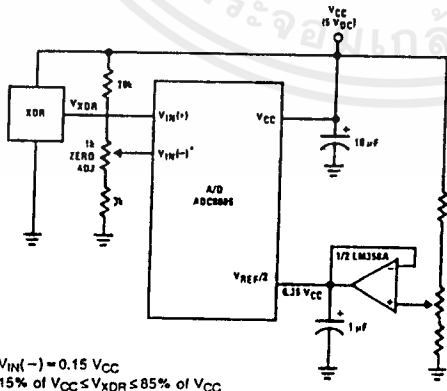

*V_{IN(-)} = 0.15 V_{CC}
15% of V_{CC} ≤ V_{XDR} ≤ 85% of V_{CC}

Ratometric with V_{REF/2} Forced

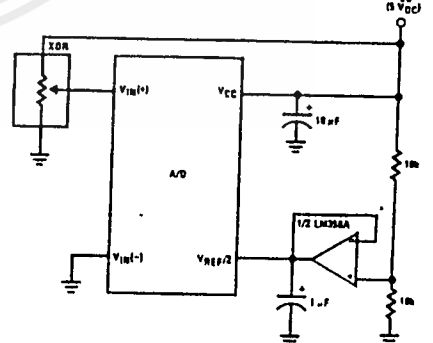

TU/H/5871-7

เอกสารนี้เป็นเอกสารที่สงวนไว้สำหรับการใช้งานเพื่อการศึกษาเท่านั้น ไม่นอนุญาตให้นำไปใช้ประโยชน์ด้านกำไร
ไม่ว่ากรณีใดๆ ทั้งสิ้น อีกทั้งห้ามมิให้ดัดแปลงเนื้อหาและต้องอ้างอิงถึงเจ้าของเอกสารทุกครั้งที่มีการนำไปใช้

Typical Applications (Continued)

μ P Compatible Differential-Input Comparator with Pre-Set V_{OS} (with or without Hysteresis)

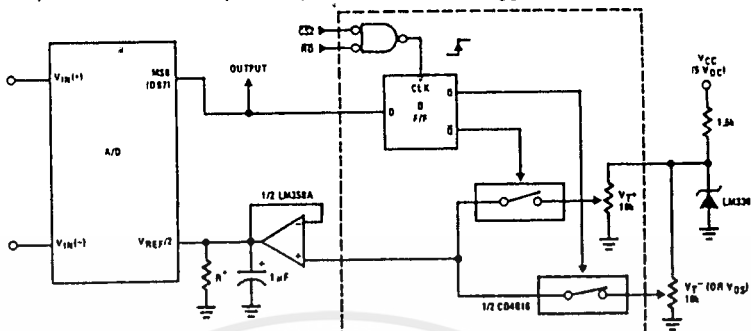

*See Figure 5 to select R value
 $DB7 = "1"$ for $V_{IN}(+) > V_{IN}(-) + (V_{REF}/2)$
 Omit circuitry within the dotted area if hysteresis is not needed

Handling $\pm 10V$ Analog Inputs

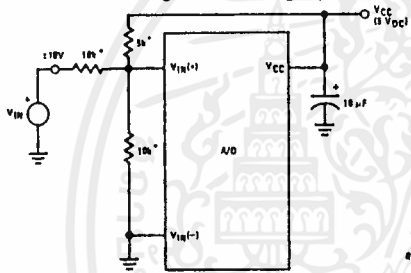

*Beckman Instruments # 694-3-R10K resistor array

Low-Cost, μ P Interfaced, Temperature-to-Digital Converter

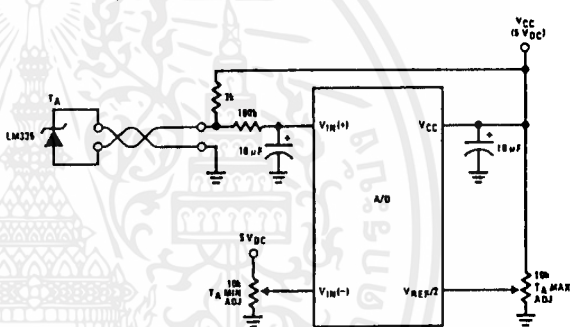

μ P Interfaced Temperature-to-Digital Converter

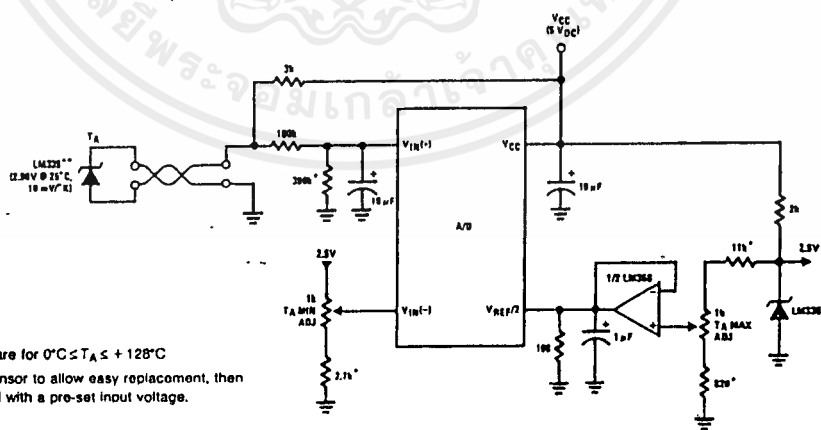

*Circuit values shown are for $0^\circ C \leq T_A \leq +128^\circ C$
 **Can calibrate each sensor to allow easy replacement, then A/D can be calibrated with a pre-set input voltage.

TL/H/5671-8

Typical Applications (Continued)

Handling $\pm 5V$ Analog Inputs

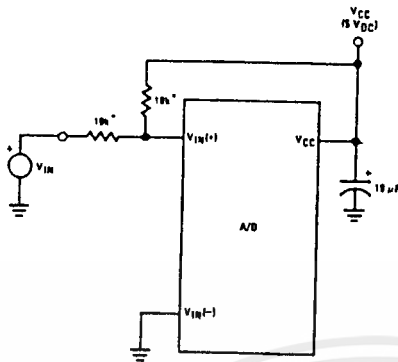

TL/H/5671-33

*Beckman Instruments #694-3-R10K resistor array

Read-Only Interface

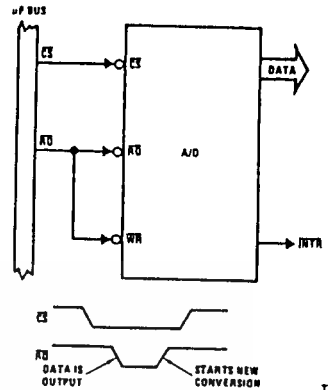

TL/H/5671-34

μP Interfaced Comparator with Hysteresis

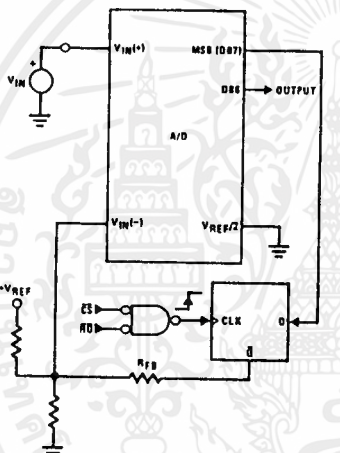

TL/H/5671-35

Protecting the Input

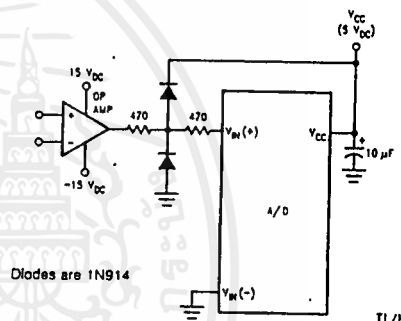

Diodes are 1N914

TL/H/5671-9

Analog Self-Test for a System

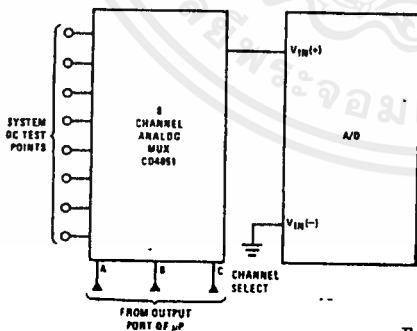

TL/H/5671-36

A Low-Cost, 3-Decade Logarithmic Converter

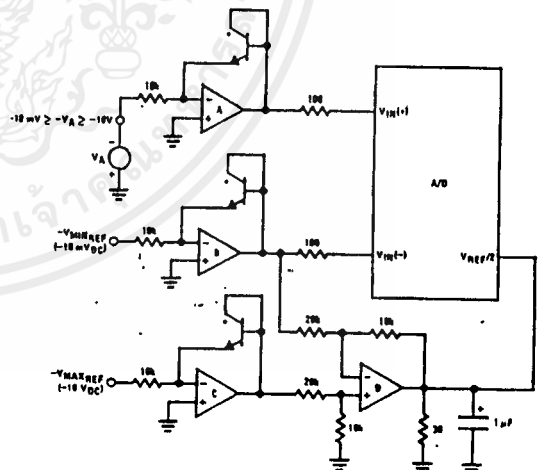

*LM389 transistors

A, B, C, D = LM324A quad op amp

TL/H/5671-37

Typical Applications (Continued)

3-Decade Logarithmic A/D Converter

A, B, C, D = LM324A

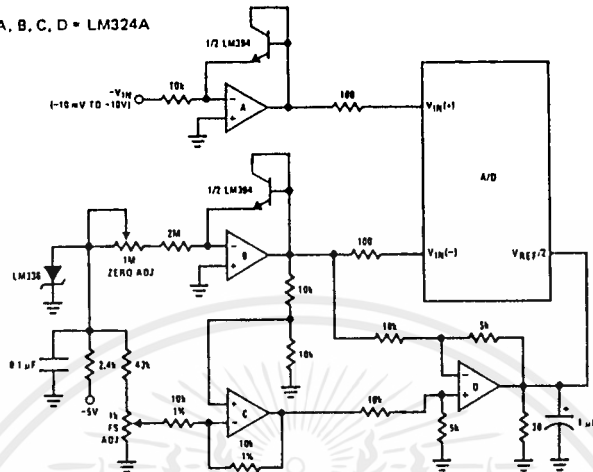

Noise Filtering the Analog Input

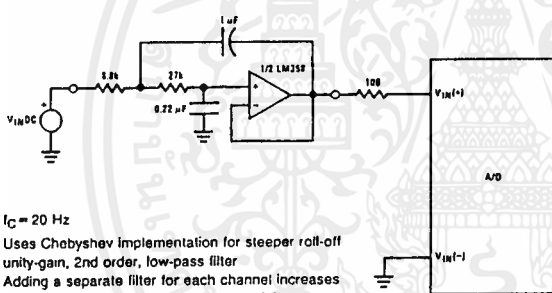

$f_c = 20 \text{ Hz}$
 Uses Chebyshev implementation for steeper roll-off
 unity-gain, 2nd order, low-pass filter
 Adding a separate filter for each channel increases
 system response time if an analog multiplexer
 is used

Multiplexing Differential Inputs

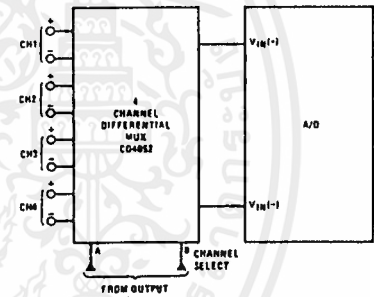

Output Buffers with A/D Data Enabled

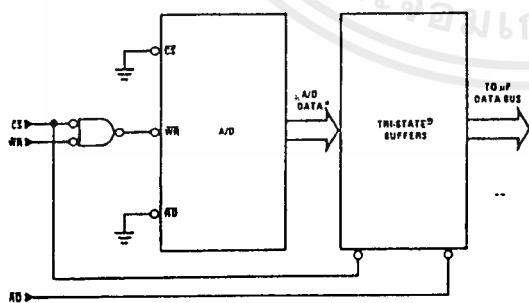

*A/D output data is updated 1 CLK period
 prior to assertion of \overline{INT}

Increasing Bus Drive and/or Reducing Time on Bus

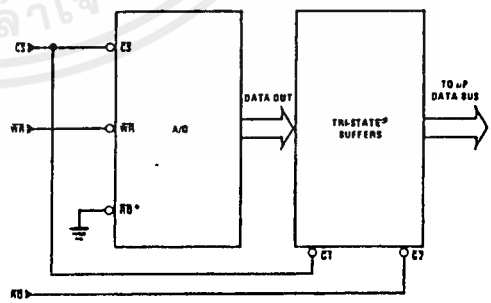

*Allows output data to set-up at falling edge of CS

TL/H/5671-10

เอกสารนี้เป็นเอกสารที่สงวนไว้สำหรับการใช้งานเพื่อการศึกษาเท่านั้น ไม่อนุญาตให้นำไปใช้ประโยชน์ด้านการค้า
 ไม่ว่าจะกรณีใดๆ ทั้งสิ้น อีกทั้งห้ามมิให้ดัดแปลงเนื้อหาและต้องอ้างอิงถึงเจ้าของเอกสารทุกครั้งที่มีการนำไปใช้

Functional Description

1.0 UNDERSTANDING A/D ERROR SPECS

A perfect A/D transfer characteristic (staircase waveform) is shown in *Figure 1a*. The horizontal scale is analog input voltage and the particular points labeled are in steps of 1 LSB (19.53 mV with 2.5V tied to the $V_{REF}/2$ pin). The digital output codes that correspond to these inputs are shown as $D - 1$, D , and $D + 1$. For the perfect A/D, not only will center-value ($A - 1$, A , $A + 1$,) analog inputs produce the correct output digital codes, but also each riser (the transitions between adjacent output codes) will be located $\pm 1/2$ LSB away from each center-value. As shown, the risers are ideal and have no width. Correct digital output codes will be provided for a range of analog input voltages that extend $\pm 1/2$ LSB from the ideal center-values. Each tread (the range of analog input voltage that provides the same digital output code) is therefore 1 LSB wide.

Figure 1b shows a worst case error plot for the ADC0801. All center-valued inputs are guaranteed to produce the correct output codes and the adjacent risers are guaranteed to be no closer to the center-value points than $\pm 1/4$ LSB. In

other words, if we apply an analog input equal to the center-value $\pm 1/4$ LSB, we guarantee that the A/D will produce the correct digital code. The maximum range of the position of the code transition is indicated by the horizontal arrow and it is guaranteed to be no more than $1/2$ LSB.

The error curve of *Figure 1c* shows a worst case error plot for the ADC0802. Here we guarantee that if we apply an analog input equal to the LSB analog voltage center-value the A/D will produce the correct digital code.

Next to each transfer function is shown the corresponding error plot. Many people may be more familiar with error plots than transfer functions. The analog input voltage to the A/D is provided by either a linear ramp or by the discrete output steps of a high resolution DAC. Notice that the error is continuously displayed and includes the quantization uncertainty of the A/D. For example the error at point 1 of *Figure 1a* is $+1/2$ LSB because the digital code appeared $1/2$ LSB in advance of the center-value of the tread. The error plots always have a constant negative slope and the abrupt up-side steps are always 1 LSB in magnitude.

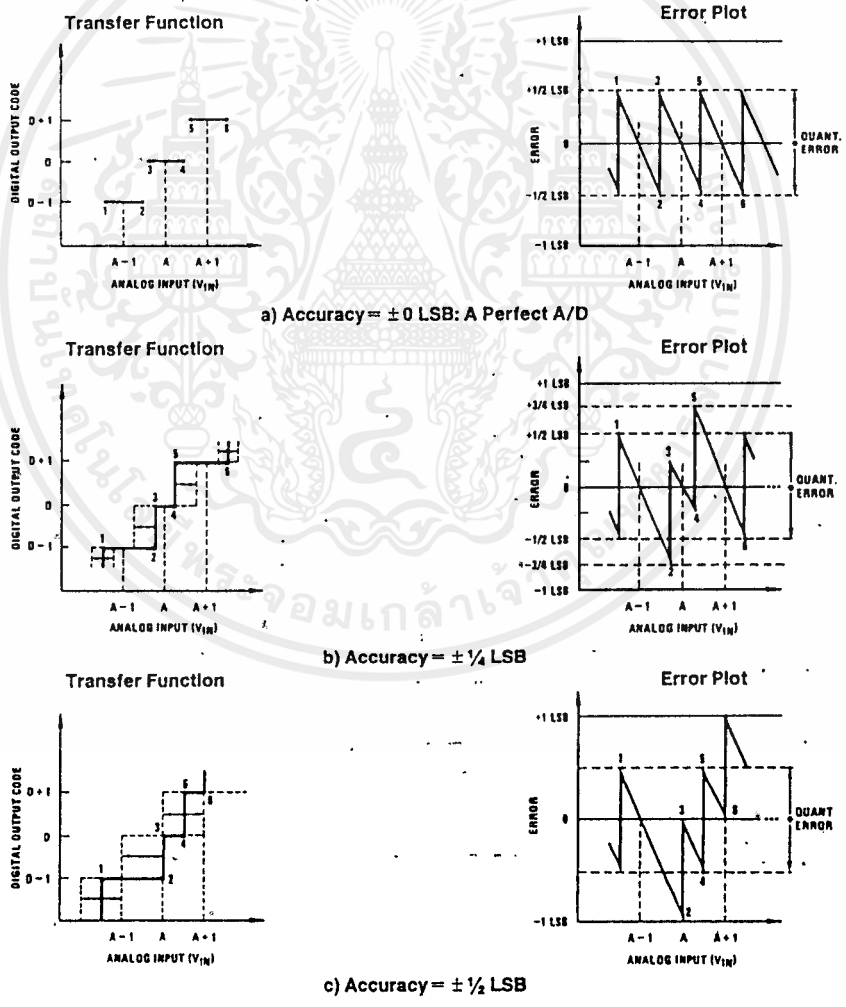

FIGURE 1. Clarifying the Error Specs of an A/D Converter

TL/H/5671-12

เอกสารนี้เป็นเอกสารที่สงวนไว้สำหรับการใช้งานเพื่อการศึกษาเท่านั้น ไม่อนุญาตให้นำไปใช้ประโยชน์ด้านการค้า
ไม่ว่ากรณีใดๆ ทั้งสิ้น อีกทั้งห้ามมิให้ดัดแปลงเนื้อหาและต้องอ้างอิงถึงเจ้าของเอกสารทุกครั้งที่มีการนำไปใช้

ภาคผนวก ง

บอร์ดไมโครคอนโทรลเลอร์เบอร์ 8032



เอกสารนี้เป็นเอกสารที่สงวนไว้สำหรับการใช้งานเพื่อการศึกษาเท่านั้น ไม่อนุญาตให้นำไปใช้ประโยชน์ด้านการค้า
ไม่ว่ากรณีใดๆ ทั้งสิ้น อีกทั้งห้ามมิให้ดัดแปลงเนื้อหาและต้องอ้างอิงถึงเจ้าของเอกสารทุกครั้งที่มีการนำไปใช้

ANT-32 SPECIFICATION

CPU	80C32 CMOS 8-bits Microcontroller
CLOCK SPEED	11.0592 MHz
INTERNAL RAM	256 Byte
PROGRAM MEMORY	U2 8-32KByte:2764 27128 27256 (EPROM)
	default = 28 pins socket
DATA MEMORY	U3 8-32KByte:6264 62256 (RAM-backup)
	default = 28 pins socket
PROGRAM & DATA MEMORY	U4 8-32KByte:2764 27256 (EPROM)
	6264 62256 (RAM)
	2864 28256 (EEPROM)
	default = 6264 8KByte RAM
INTERNAL PORT	12 bits I/O (PORT1 TO T1 INTO INT1)
PORT	USER PORT 1,2 48 bits 8255 I/O
	LCD PORT (DOT MATRIX ONLY)
SERIAL INTERFACE	RS232C use MAX232 chip
BACKUP, WATCHDOG, PF DETECTOR	use MAX691 chip (options)
REAL TIME CLOCK	use DS1202 chip (options)
DATA RETENTION TIME	over 4 Years for RAM and RTC
CONNECTOR	40 pins - System Expansion
	26 pins x 2 - User Port 1, 2
	16 pins - Internal Port
	14 pins - LCD Port
	3 pins - RS232C Port
	2 pins - 5VDC Power Supply
POWER CONSUMTION	+5VDC 168 mA (approximate)
SIZE	10.2 cm. x 14.2 cm.

ภาคผนวก จ

IC DS1202



เอกสารนี้เป็นเอกสารที่สงวนไว้สำหรับการใช้งานเพื่อการศึกษาเท่านั้น ไม่อนุญาตให้นำไปใช้ประโยชน์ด้านการค้า
ไม่ว่ากรณีใดๆ ทั้งสิ้น อีกทั้งห้ามมิให้ดัดแปลงเนื้อหาและต้องอ้างอิงถึงเจ้าของเอกสารทุกครั้งที่มีการนำไปใช้

DALLAS

SEMICONDUCTOR

DS1202, DS1202S

Serial Timekeeping Chip

FEATURES

- Real time clock counts seconds, minutes, hours, date of the month, month, day of the week, and year with leap year compensation valid up to 2100
- 24 x 8 RAM for scratchpad data storage
- Serial I/O for minimum pin count
- 2.0–5.5 volt full operation
- Uses less than 300 nA at 2 volts
- Single-byte or multiple-byte (burst mode) data transfer for read or write of clock or RAM data
- 8-pin DIP or optional 16-pin SOIC for surface mount
- Simple 3-wire interface
- TTL-compatible ($V_{CC} = 5V$)
- Optional industrial temperature range $-40^{\circ}C$ to $+85^{\circ}C$ (IND)

ORDERING INFORMATION

DS1202	8-pin DIP
DS1202S	16-pin SOIC
DS1202S-8	8-pin SOIC
DS1202N	8-pin DIP (IND)
DS1202SN	16-pin SOIC (IND)
DS1202SN-8	8-pin SOIC (IND)

DESCRIPTION

The DS1202 Serial Timekeeping Chip contains a real time clock/calendar and 24 bytes of static RAM. It communicates with a microprocessor via a simple serial interface. The real time clock/calendar provides seconds, minutes, hours, day, date, month, and year information. The end of the month date is automatically adjusted for months with less than 31 days, including corrections for leap year. The clock operates in either the 24-hour or 12-hour format with an AM/PM indicator. Interfacing the

PIN ASSIGNMENT

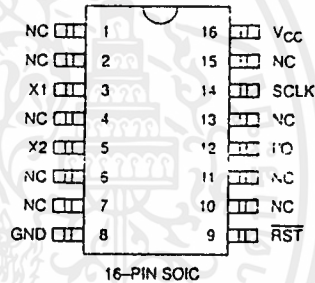
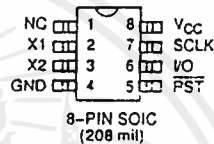
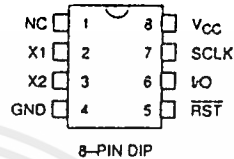

PIN DESCRIPTION

NC	- No Connection
X1, X2	- 32.768 KHz Crystal Input
GND	- Ground
RST	- Reset
I/O	- Data Input/Output
SCLK	- Serial Clock
VCC	- Power Supply Pin

DS1202 with a microprocessor is simplified by using synchronous serial communication. Only three wires are required to communicate with the clock/RAM: (1) RST (Reset), (2) I/O (Data line), and (3) SCLK (Serial clock). Data can be transferred to and from the clock/RAM one byte at a time or in a burst of up to 24 bytes. The DS1202 is designed to operate on very low power and retain data and clock information on less than 1 micro-watt.

OPERATION

The main elements of the Serial Timekeeper are shown in Figure 1: shift register, control logic, oscillator, real time clock, and RAM. To initiate any transfer of data, \overline{RST} is taken high and eight bits are loaded into the shift register providing both address and command information. Data is serially input on the rising edge of the SCLK. The first eight bits specify which of 32 bytes will be accessed, whether a read or write cycle will take place, and whether a byte or burst mode transfer is to occur. After the first eight clock cycles have occurred which load the command word into the shift register, additional clocks will output data for a read or input data for a write.

The number of clock pulses equals eight plus eight for byte mode or eight plus up to 192 for burst mode.

COMMAND BYTE

The command byte is shown in Figure 2. Each data transfer is initiated by a command byte. The MSB (Bit 7) must be a logic 1. If it is zero, further action will be terminated. Bit 6 specifies clock/calendar data if logic 0 or RAM data if logic 1. Bits one through five specify the designated registers to be input or output, and the LSB (Bit 0) specifies a write operation (input) if logic 0 or read operation (output) if logic 1. The command byte is always input starting with the LSB (bit 0).

DS1202 BLOCK DIAGRAM Figure 1

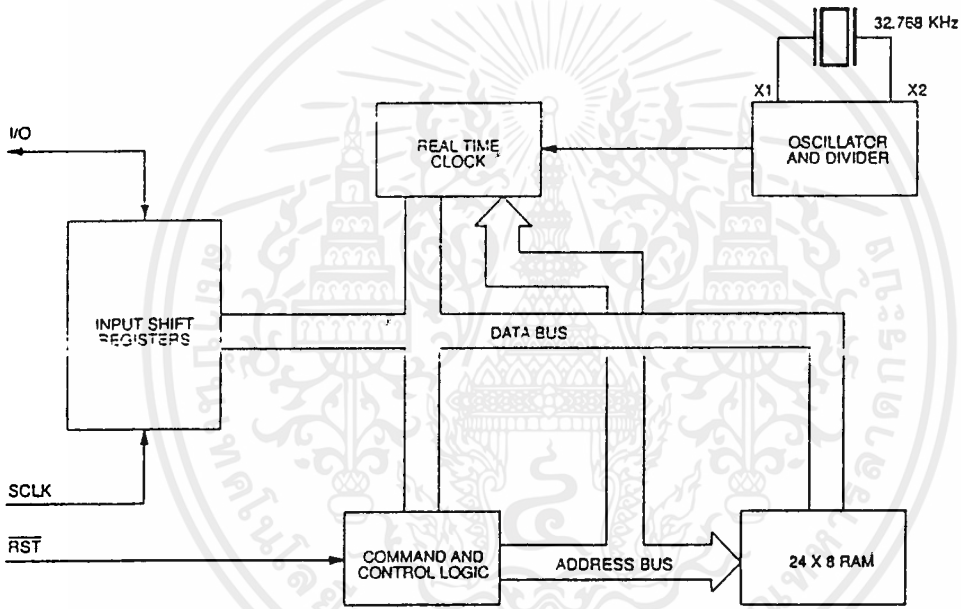

ADDRESS/COMMAND BYTE Figure 2

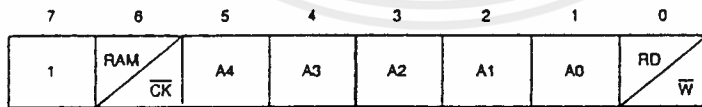

RESET AND CLOCK CONTROL

All data transfers are initiated by driving the \overline{RST} input high. The \overline{RST} input serves two functions. First, \overline{RST} turns on the control logic which allows access to the shift register for the address/command sequence. Second, the \overline{RST} signal provides a method of terminating either single byte or multiple byte data transfer. A clock cycle is a sequence of a falling edge followed by a rising edge. For data inputs, data must be valid during the rising edge of the clock and data bits are output on the falling edge of clock. All data transfer terminates if the \overline{RST} input is low and the I/O pin goes to a high impedance state. Data transfer is illustrated in Figure 3.

DATA INPUT

Following the eight SCLK cycles that input a write command byte, a data byte is input on the rising edge of the next eight SCLK cycles. Additional SCLK cycles are ignored should they inadvertently occur. Data is input starting with bit 0. Due to the inherent nature of the logic state machine, writing times containing an absolute value of "59" seconds should be avoided.

DATA OUTPUT

Following the eight SCLK cycles that input a read command byte, a data byte is output on the falling edge of the next eight SCLK cycles. Note that the first data bit to be transmitted occurs on the first falling edge after the last bit of the command byte is written. Additional SCLK cycles retransmit the data bytes should they inadvertently occur so long as \overline{RST} remains high. This operation permits continuous burst mode read capability. Data is output starting with bit 0.

BURST MODE

Burst mode may be specified for either the clock/calendar or the RAM registers by addressing location 31 decimal (address/command bits one through five = logical one). As before, bit six specified clock or RAM and bit 0 specifies read or write. There is no data storage capacity at locations 8 through 31 in the Clock/Calendar Registers or locations 24 through 31 in the RAM registers. When writing to the clock registers in the burst mode, the first eight registers must be written in order for the data to be transferred.

However, when writing to RAM in burst mode it is not necessary to write all 24 bytes for the data to transfer.

Each byte that is written to will be transferred to RAM regardless of whether all 24 bytes are written or not.

CLOCK/CALENDAR

The clock/calendar is contained in eight write/read registers as shown in Figure 4. Data contained in the clock/calendar registers is in binary coded decimal format (BCD).

CLOCK HALT FLAG

Bit 7 of the seconds register is defined as the clock halt flag. When this bit is set to logic 1, the clock oscillator is stopped and the DS1202 is placed into a low-power standby mode with a current drain of not more than 100 nanoamps. When this bit is written to logic 0, the clock will start.

AM-PM/12-24 MODE

Bit 7 of the hours register is defined as the 12- or 24-hour mode select bit. When high, the 12-hour mode is selected. In the 12-hour mode, bit 5 is the AM/PM bit with logic high being PM. In the 24-hour mode, bit 5 is the second 10 hour bit (20-23 hours).

WRITE PROTECT BIT

Bit 7 of the control register is the write protect bit. The first seven bits (bits 0-6) are forced to zero and will always read a zero when read. Before any write operation to the clock or RAM, bit 7 must be zero. When high, the write protect bit prevents a write operation to any other register.

CLOCK/CALENDAR BURST MODE

The clock/calendar command byte specifies burst mode operation. In this mode the eight clock/calendar registers can be consecutively read or written (see Figure 4) starting with bit 0 of address 0.

RAM

The static RAM is 24 x 8 bytes addressed consecutively in the RAM address space.

RAM BURST MODE

The RAM command byte specifies burst mode operation. In this mode, the 24 RAM registers can be consecutively read or written (see Figure 4) starting with bit 0 of address 0.

REGISTER SUMMARY

A register data format summary is shown in Figure 4.

CRYSTAL SELECTION

A 32.768 KHz crystal, can be directly connected to the DS1202 via pins 2 and 3 (X1, X2). The crystal selected for use should have a specified load capacitance (CL) of 6 pF. The crystal is connected directly to the X1 and X2

pins. There is no need for external capacitors or resistors. Note: X1 and X2 are very high impedance nodes. It is recommended that they and the crystal be guard-ringed with ground and that high frequency signals be kept away from the crystal area. For more information on crystal selection and crystal layout considerations, please consult Application Note 58, "Crystal Considerations with Dallas Real Time Clocks".

DATA TRANSFER SUMMARY Figure 3

SINGLE BYTE TRANSFER

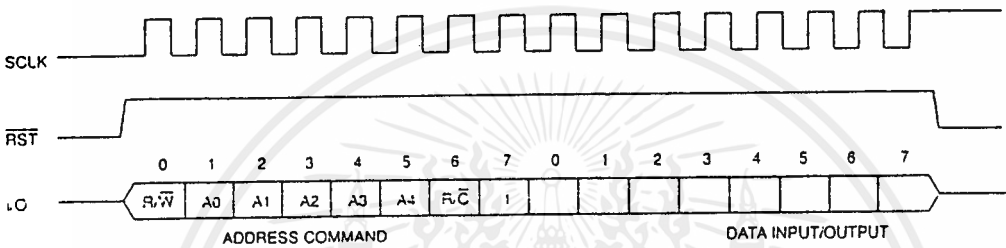

BURST MODE TRANSFER

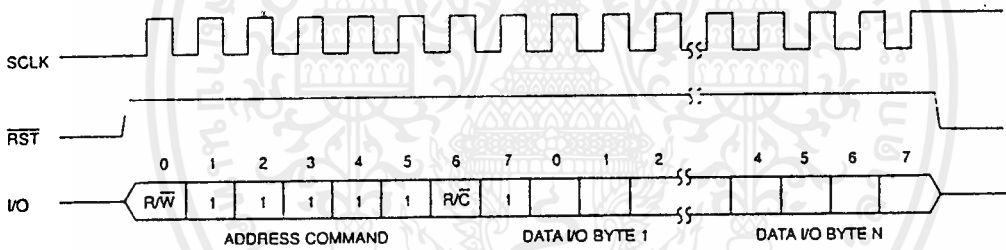

FUNCTION	BYTE N	SCLK n
CLOCK	8	72
RAM	24	200

REGISTER ADDRESS/DEFINITION Figure 4

REGISTER ADDRESS
A. CLOCK

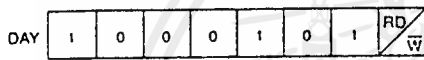
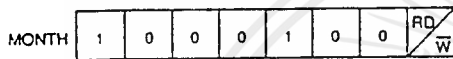
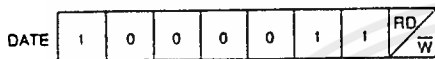
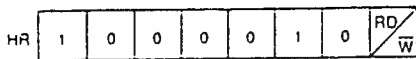
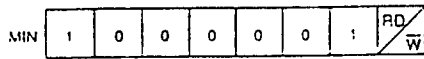
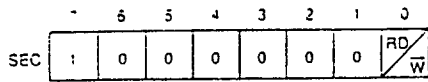

B. RAM

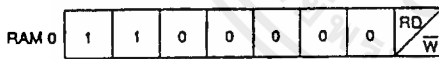

⋮

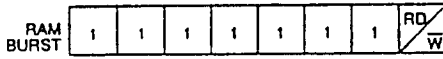
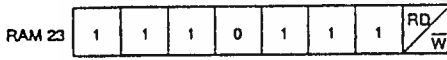

REGISTER DEFINITION

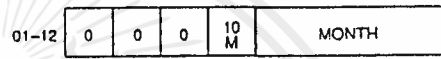
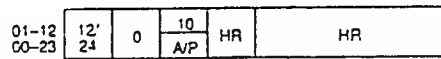
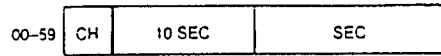

⋮



ABSOLUTE MAXIMUM RATINGS*

Voltage on Any Pin Relative to Ground
 Operating Temperature
 Storage Temperature
 Soldering Temperature

-0.3V to +7.0V
 0°C to 70°C
 -55°C to +125°C
 260°C for 10 seconds

* This is a stress rating only and functional operation of the device at these or any other conditions above those indicated in the operation sections of this specification is not implied. Exposure to absolute maximum rating conditions for extended periods of time may affect reliability.

RECOMMENDED DC OPERATING CONDITIONS

(0°C to 70°C)

PARAMETER	SYMBOL	MIN	TYP	MAX	UNITS	NOTES
Supply Voltage	V_{CC}	2.0		5.5	V	1
Logic 1 Input	V_{IH}	2.0		$V_{CC}+0.3$	V	1
Logic 0 Input	V_{IL}	$V_{CC}=2.0V$	-0.3	+0.3	V	1
		$V_{CC}=5V$	-0.3	+0.8		

DC ELECTRICAL CHARACTERISTICS(0°C to 70°C; $V_{CC} = 2.0$ to 5.5V*)

PARAMETER	SYMBOL	MIN	TYP	MAX	UNITS	NOTES
Input Leakage	I_{LI}			+500	μA	6
I/O Leakage	I_{LO}			+500	μA	6
Logic 1 Output	V_{OH}	$V_{CC}=2V$	1.6		V	2
		$V_{CC}=5V$	2.4			
Logic 0 Output	V_{OL}	$V_{CC}=2V$		0.4	V	3
		$V_{CC}=5V$		0.4		
Active Supply Current	I_{CC}	$V_{CC}=2V$		0.4	mA	5
		$V_{CC}=5V$		1.2		
Timekeeping Current	I_{CC1}	$V_{CC}=2V$		0.3	μA	4
		$V_{CC}=5V$		1		
Leakage Current	I_{CC2}	$V_{CC}=2V$		100	nA	10
		$V_{CC}=5V$		100		

*Unless otherwise noted.

CAPACITANCE $(t_A = 25^\circ C)$

PARAMETER	SYMBOL	CONDITION	TYP	MAX	UNITS	NOTES
Input Capacitance	C_I		5		pF	
I/O Capacitance	$C_{I/O}$		10		pF	
Crystal Capacitance	C_X		6		pF	

AC ELECTRICAL CHARACTERISTICS

(0°C to 70°C; $V_{CC} = 2.0$ to $5.5V^*$)

PARAMETER	SYMBOL	MIN	TYP	MAX	UNITS	NOTES
Data to CLK Setup	t_{CC}	$V_{CC}=2V$	200			ns 7
		$V_{CC}=5V$	50			
CLK to Data Hold	t_{CDH}	$V_{CC}=2V$	280			ns 7
		$V_{CC}=5V$	70			
CLK to Data Delay	t_{CDD}	$V_{CC}=2V$		800	ns	7, 8, 9
		$V_{CC}=5V$		200		
CLK Low Time	t_{CL}	$V_{CC}=2V$	1000		ns	7
		$V_{CC}=5V$	250			
CLK High Time	t_{CH}	$V_{CC}=2V$	1000		ns	7, 12
		$V_{CC}=5V$	250			
CLK Frequency	f_{CLK}	$V_{CC}=2V$		0.5	MHz	7, 12
		$V_{CC}=5V$	DC	2.0		
CLK Rise and Fall	t_R, t_F	$V_{CC}=2V$		2000	ns	
		$V_{CC}=5V$		500		
\overline{RST} to CLK Setup	t_{CC}	$V_{CC}=2V$	4		μs	7
		$V_{CC}=5V$	1			
CLK to \overline{RST} Hold	t_{CCH}	$V_{CC}=2V$	1000		ns	7
		$V_{CC}=5V$	250			
\overline{RST} Inactive Time	t_{CWH}	$V_{CC}=2V$	4		μs	7
		$V_{CC}=5V$	1			
\overline{RST} to I/O High Z	t_{CDZ}	$V_{CC}=2V$		280	ns	7
		$V_{CC}=5V$		70		

*Unless otherwise noted.

เอกสารนี้เป็นเอกสารที่สงวนไว้สำหรับการใช้งานเพื่อการศึกษาเท่านั้น ไม่อนุญาตให้นำไปใช้ประโยชน์ด้านการค้า
ไม่ว่ากรณีใดๆ ทั้งสิ้น อีกทั้งห้ามมิให้ดัดแปลงเนื้อหาและต้องอ้างอิงถึงเจ้าของเอกสารทุกครั้งที่มีการนำไปใช้

10. I_{CC2} is specified with \overline{RST} , I/O, and SCLK open. The clock halt flag must be set to logic one (oscillator disabled).
11. At power-up, \overline{RST} must be at a logic 0 until $V_{CC} \geq 2$ volts. Also, SCLK must be at a logic 0 when \overline{RST} is driven to a logic one state.
12. If t_{CH} exceeds 100 ms with \overline{RST} in a logic one state, then I_{CC} may briefly exceed I_{CC} specification.

DS1202 SERIAL TIMEKEEPER 8-PIN DIP

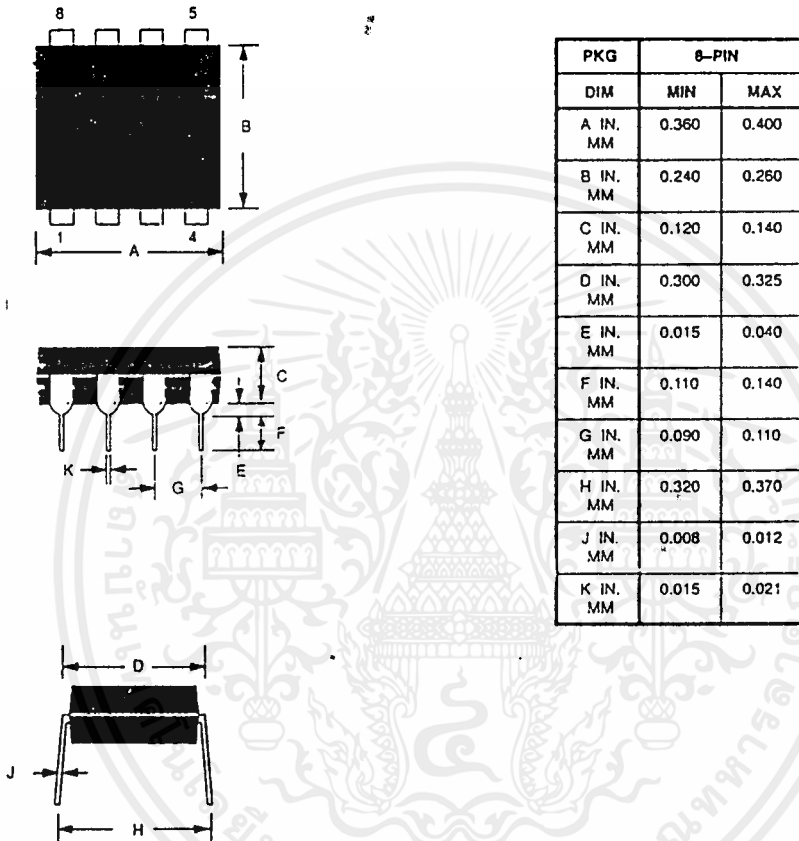

DS1202S SERIAL TIMEKEEPER 16-PIN SOIC

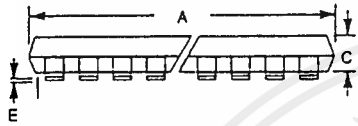
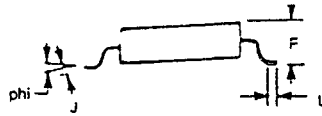
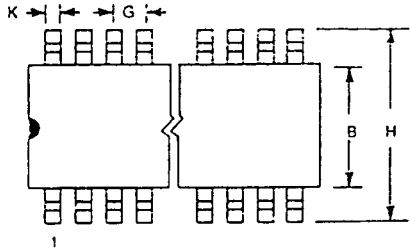

PKG	16-PIN	
	MIN	MAX
A IN.	0.500	0.511
MM	12.70	12.99
B IN.	0.290	0.300
MM	7.37	7.65
C IN.	0.089	0.095
MM	2.26	2.41
E IN.	0.004	0.012
MM	0.102	0.30
F IN.	0.094	0.105
MM	2.38	2.68
G IN.	0.050 BSC	
MM	1.27 BSC	
H IN.	0.398	0.416
MM	10.11	10.57
J IN.	0.009	0.013
MM	0.229	0.33
K IN.	0.013	0.019
MM	0.33	0.48
L IN.	0.016	0.040
MM	0.406	1.20
phi	0°	8°

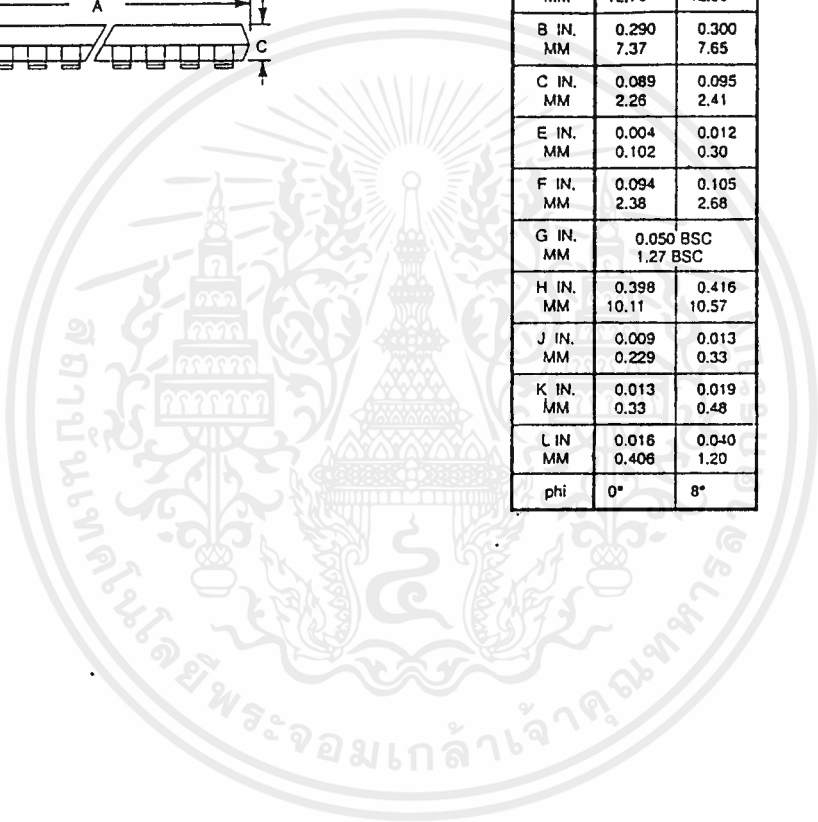

เอกสารนี้เป็นเอกสารที่สงวนไว้สำหรับการใช้งานเพื่อการศึกษาเท่านั้น ไม่อนุญาตให้นำไปใช้ประโยชน์ด้านการค้า
ไม่ว่ากรณีใดๆ ทั้งสิ้น อีกทั้งห้ามมิให้ดัดแปลงเนื้อหาและต้องอ้างอิงถึงเจ้าของเอกสารทุกครั้งที่มีการนำไปใช้

DS1202S8 8-PIN SOIC 200 MIL

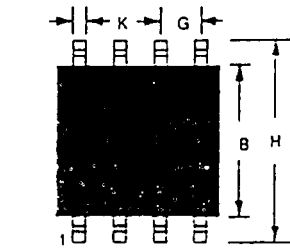

PKG	8-PIN	
	DIM	MIN
A IN.	0.203	0.213
MM	5.16	5.41
B IN.	0.203	0.213
MM	5.16	5.41
C IN.	0.070	0.074
MM	1.78	1.88
E IN.	0.004	0.010
MM	0.102	0.390
F IN.	0.074	0.84
MM	1.88	2.13
G IN.	0.050 BSC	
MM	1.27 BSC	
H IN.	0.302	0.318
MM	7.67	8.07
J IN.	0.006	0.010
MM	0.152	0.254
K IN.	0.013	0.020
MM	0.33	0.508
L IN.	0.19	0.030
MM	4.83	0.762



1. ADC-8 เครื่องอ่านค่าสัญญาณอนาลอกจากพอร์ตขนานไม่พึ่งไฟเลี้ยง, นิตยสารเซมิคอนดักเตอร์อิเล็กทรอนิกส์, ฉบับที่ 169 , หน้า 50-55, มีนาคม 2540
2. K CARR-BRION, Moisture Sensors in Process Control, ELSEVIER SCIENCE Publisher
3. สุนทร วิทูรพรจน์, การโปรแกรมภาษาของไมโครคอนโทรลเลอร์, ซีเอ็ดยูเคชั่น
4. คู่มือการใช้งาน REM31 , บริษัทซิลารีเสิร์ช จำกัด
5. คู่มือการใช้งาน ANT-32 , บริษัทซิลารีเสิร์ช จำกัด

