

สำนักหอสมุดกลาง พระจอมเกล้าลาดกระบัง

โครงการออกแบบ Corporate Design โดยใช้แนวคิดของศิลปะ Constructivism
Corporate Design by Constructivism Ideas



นาย มานะบุ พุคสุธา
Mister Manabu Fukuhara

เลขที่.....
เลขทะเบียน..... 34452
วัน, เดือน, ปี 1.1. พ.ศ. 2542

ศิลปนิพนธ์ฉบับนี้เป็นส่วนหนึ่งของการศึกษาตามหลักสูตรปริญญาศิลปกรรมศาสตรบัณฑิต

ภาควิชาศิลปะ ศิลป์ คณะสถาปัตยกรรมศาสตร์

สถาบันเทคโนโลยีพระจอมเกล้าเจ้าคุณทหารลาดกระบัง

ปีการศึกษา 2541

เอกสารนี้เป็นเอกสารที่สงวนไว้สำหรับการใช้งานเพื่อการศึกษาเท่านั้น ไม่อนุญาตให้นำไปใช้ประโยชน์ด้านการค้า
ไม่ว่ากรณีใดๆ ทั้งสิ้น อีกทั้งห้ามมิให้ดัดแปลงเนื้อหาและต้องอ้างอิงถึงเจ้าของเอกสารทุกครั้งที่มีการนำไปใช้

โครงการออกแบบ Corporate Design โดยใช้แนวคิดของศิลปะ Constructivism
Corporate Design by Constructivism Ideas

นาย มานะบุ ฟุคุฮาระ
Mister Manabu Fukuhara



พิภพพงษ์ พงษ์ประภาพันธ์

วันที่ 15 / 2 / 42

อาจารย์ที่ปรึกษา - อาจารย์ พิภพพงษ์ พงษ์ประภาพันธ์



วันที่ 22 ธ.ค. 42

หัวหน้าภาควิชาศิลปะ - ผศ. จิระพงษ์ ภูมิจิตร

เอกสารนี้เป็นเอกสารที่สงวนไว้สำหรับการใช้งานเพื่อการศึกษาเท่านั้น ไม่อนุญาตให้นำไปใช้ประโยชน์ด้านการค้า
ไม่ว่ากรณีใดๆ ทั้งสิ้น อีกทั้งห้ามมิให้ตัดแปลงเนื้อหาและต้องอ้างอิงถึงเจ้าของเอกสารทุกครั้งที่มีการนำไปใช้

หัวข้อศิลปนิพนธ์ เรื่อง	โครงการออกแบบ Corporate Design โดยใช้แนวคิดของศิลปะแบบ Constructivism (Corporate Design by Constructivism Idea.)
นักศึกษา	นาย มานะบุ ฟุคุฮาระ Mister Manabu Fukuhara
อาจารย์ผู้ควบคุมศิลปนิพนธ์	อาจารย์พีรพงษ์ พงษ์ประภาพันธ์
ระดับการศึกษา	ศิลปกรรมศาสตรบัณฑิต สาขาวิชาออกแบบสิ่งพิมพ์
ภาควิชา	นิเทศศิลป์ สถาบันเทคโนโลยีพระจอมเกล้าเจ้าคุณทหารลาดกระบัง
ปีการศึกษา	2541

บทคัดย่อ

ในปัจจุบันได้มีร้านค้าประเภท Home Decoration เพิ่มขึ้นมากมาย เพื่อรองรับความต้องการของกลุ่มลูกค้าผู้มีกำลังซื้อที่ต้องการทางเลือกที่หลากหลายมากกว่าเดิม ร้านจำพวก Home Decoration ซึ่งต้องมีการแข่งขันกันอย่างมากจึงต้องมีการ Promotion ที่ดี และมีความดึงดูดความสนใจของลูกค้า แต่ละร้านก็ย่อมมีความแตกต่างกันไปตามลักษณะสินค้าและภาพพจน์ของร้านที่ไม่เหมือนกัน ยกตัวอย่างเช่น ร้านที่มีภาพพจน์เพื่ออนุรักษ์สิ่งแวดล้อม " Back to the Origin " ก็จะมีสินค้าและภาพพจน์ของร้านไปในเชิงอนุรักษ์ เป็นต้น และภาพพจน์เหล่านี้ คือความเป็นตัวของตัวเองและรูปแบบของร้านแต่ละร้านที่มีความแตกต่างกัน สิ่งนี้ที่จะเป็นทางเลือกที่หลากหลายให้แก่กลุ่มลูกค้าที่มีรสนิยมไม่เหมือนกัน มีกำลังซื้อไม่เหมือนกัน

ในการที่จะสร้างภาพพจน์อันเป็นตัวของตัวเองของร้านนั้นทำได้ยาก หากจะเริ่มต้นจากความว่างเปล่า แต่การที่ดึงอดีตที่มีความน่าสนใจมาประยุกต์ใช้นั้นจะทำได้ง่าย มีความน่าสนใจ และนึกย้อนกลับไปถึงได้เร็วกว่า รูปแบบศิลปะที่มีอิทธิพลเป็นทางเลือกที่น่าสนใจ ในการนำแนวคิดของศิลปะลัทธิใดลัทธิหนึ่งมาทำการออกแบบ Corporate Design และ Promotional

ศิลปะลัทธิ COnstructivism เป็นศิลปะลัทธิหนึ่งที่มีความน่าสนใจในการนำแนวคิดมาประยุกต์ใช้ในการออกแบบตอบสนองความต้องการ เนื่องจากศิลปะลัทธินี้เกิดจากการที่ในประเทศรัสเซียได้มีการปฏิวัติเปลี่ยนแปลงการปกครองขึ้นในช่วงปี ค.ศ. 1912 โดยการนำของวลาดีเมียร์ เลนิน (Vladimir Lenin) ซึ่งจากการปฏิวัติครั้งนี้ทำให้สังคมรัสเซียถูกเปลี่ยนแปลงอย่างสิ้นเชิง จากระบอบกษัตริย์ของพระเจ้าซาร์ นิโคลัส ซึ่งลักษณะบ้านเมือง การใช้ชีวิตของผู้คนที่แบ่งชนชั้นระหว่างชนชั้นขุนนางและชนชั้นกรรมมาชีพซึ่งแตกต่างกันโดยสิ้นเชิง แนวความคิดคอมมิวนิสต์ทำให้ลักษณะโครงสร้างของสังคมรัสเซียเปลี่ยนแปลง โดยจะเป็นไปเพื่อชนชั้นกรรมมาชีพ และต่อต้านระบบศักดินาที่มีประวัติความเป็นมาอันยาวนานในประเทศรัสเซีย การปกครองโดยชนชั้นกรรมมาชีพนี้เองที่เป็นที่มาของศิลปะลัทธิ Constructivism โดยความหมายของ Constructivism นี้มาจากคำว่า " Construction " แปลว่า โครงสร้าง ดังนั้นความหมายที่กล่าวถึงศิลปะ Constructivism จึงมี 2 นัยยะ คือ

1. ศิลปะที่ทำการตัดทอนรายละเอียดออก เหลือไว้แต่เพียงโครงสร้างที่จำเป็นเท่านั้น

2. ศิลปะเพื่อชนชั้นกรรมมาชีพ อันเป็นโครงสร้างของสังคมรัสเซียใหม่หลังการปฏิวัติ

เอกสารนี้เป็นเอกสารที่สงวนลิขสิทธิ์ของสถาบันเทคโนโลยีพระจอมเกล้าเจ้าคุณทหารลาดกระบัง โดยขอสงวนสิทธิ์ในเนื้อหาและข้อมูลที่เกี่ยวข้องกับการศึกษาและการวิจัย ไม่ว่ากรณีใดๆ ทั้งสิ้น อีกทั้งห้ามมิให้ตัดแปลงเนื้อหาและต้องอ้างอิงถึงเจ้าของเอกสารทุกครั้งที่มีการนำไปใช้

จากแนวความคิดนี้ทำให้ลักษณะบ้านเมือง สถาปัตยกรรม การแต่งกาย การใช้ชีวิตประจำวัน รวมไปถึงศิลปะของรัสเซียตอนนั้นเปลี่ยนแปลงไปในแนวทางของลัทธิ Functionalism (เน้นประโยชน์ใช้สอยที่จะได้รับให้มากที่สุด เพื่อลดความฟุ่มเฟือยจากการเพิ่มเติมรายละเอียดใดๆลงไป) ดังนั้นจากอุดมคติ Functionalism ทำให้เกิดการคิดค้นคว้าหาจุดที่จะทำให้ทุกๆ สิ่งในสังคมคอมมิวนิสต์ในรัสเซียมีประโยชน์ใช้สอยมากที่สุด เห็นได้จากงานออกแบบเครื่องเรือนในชีวิตประจำวันของกลุ่มนักออกแบบลัทธิ Constructivism ชื่อกลุ่ม Vkhutemas School ที่ได้นำแนวคิดของศิลปะลัทธิ Constructivism มาออกแบบเครื่องเรือนอันใช้ชื่อว่า " **Constructivist in Daily Life** " *

และเกี่ยวเนื่องด้วยอุดมคติของคำว่า " Functionalism " นั้นมีความสอดคล้องกับสภาพสังคมปัจจุบันที่ต้องการความประหยัดและประโยชน์ใช้สอยมากที่สุด ตามสภาพเศรษฐกิจที่กำลังถดถอยอยู่ในขณะนี้ จึงมีความคิดที่ว่า การที่จะจินตนาการร้านที่มีสินค้าเกี่ยวกับ Home Decoration ขึ้นใหม่โดยใช้แนวความคิดของศิลปะลัทธิ Constructivism จะทำให้สามารถกำหนดภาพพจน์และสไตล์ของร้านตามแนวคิดของศิลปะลัทธินี้ได้ง่ายและนำไปประยุกต์ใช้ในสาขาอาชีพได้ดี



* จากหนังสือ " **Russian Avant - Garde Theories of Art , Architecture and the City** " เรียบเรียงโดย Catherine Cooke , หน้า 184 เป็นเอกสารที่สงวนไว้สำหรับการใช้งานเพื่อการศึกษาเท่านั้น ไม่อนุญาตให้นำไปใช้ประโยชน์ด้านการค้าไม่ว่ากรณีใดๆ ทั้งสิ้น อีกทั้งห้ามมิให้ตัดแปลงเนื้อหาและต้องอ้างอิงถึงเจ้าของเอกสารทุกครั้งที่มีการนำไปใช้

หัวข้อศิลปนิพนธ์ เรื่อง	โครงการออกแบบ Corporate Design โดยใช้แนวคิดของศิลปะแบบ Constructivism (Corporate Design by Constructivism Ideas)
นักศึกษา	นาย มานะบุ ฟุคุฮาระ Mister Manabu Fukuhara
อาจารย์ผู้ควบคุมศิลปนิพนธ์	อาจารย์พีรพงษ์ พงษ์ประภาพันธ์
ระดับการศึกษา	ศิลปกรรมศาสตรบัณฑิต สาขาวิชาออกแบบสิ่งพิมพ์
ภาควิชา	นิเทศศิลป์ สถาบันเทคโนโลยีพระจอมเกล้าเจ้าคุณทหารลาดกระบัง
ปีการศึกษา	2541

คำนำ

ในทศวรรษที่ 90 นี้ ถึงแม้จะกำลังก้าวเข้าสู่ศตวรรษที่ 21 ในอีก 1 ปีข้างหน้า แต่วงการศิลปะกลับนิ่งเฉยไม่มีการสร้าง Icons ที่เป็นตัวของตัวเอง อันแตกต่างจากในยุค 60's ซึ่งเกิดเหตุการณ์เหยียบดวงจันทร์ จากเหตุการณ์นั้นทำให้ทุกๆ อย่างในโลกเปลี่ยนแปลงไปโดยมีภาพพจน์ที่ทุกๆ อย่างในชีวิตประจำวัน รวมทั้งศิลปะเป็นไปในแบบที่อิงทางอวกาศเสียมาก หรือในยุค 70's ที่เกิดสงครามเวียดนาม อันทำให้ผู้คนเปลี่ยนแปลงไปเป็นพวกบุพผาชนกันเป็นส่วนใหญ่ แต่ในยุค 90's นี้กระแสที่เกิดขึ้นกลับกลายเป็นการนำสิ่งที่เคยเกิดขึ้นแล้วมาประยุกต์ใช้ใหม่มากกว่า (Retrospective) จึงคิดว่าคงจะไม่ผิดที่ข้าพเจ้าจะขอนำแนวคิดของศิลปะที่มีความสนใจเป็นพิเศษมาประยุกต์ใช้ในการออกแบบของตนเองบ้าง

จึงหวังเป็นอย่างยิ่งว่าการที่เรานำสิ่งที่เคยเกิดขึ้นแล้วมาประยุกต์ใช้ใหม่นั้นน่าจะมีประโยชน์มากกว่าเป็นโทษต่อวิชาการออกแบบ เพราะอย่างน้อยๆ ก็จะทำให้สามารถมีความเข้าใจในสิ่งใดสิ่งหนึ่งอย่างถ่องแท้มากขึ้น

สารบัญ

บทคัดย่อ.....	ก
คำนำ.....	ค
สารบัญ.....	ง
สารบัญภาพ.....	ฉ
กิตติกรรมประกาศ.....	ช

บทที่ 1 บทนำ

ประวัติความเป็นมา.....	1
ขอบเขตของโครงการ.....	2
ศิลปะลัทธิ Constructivism.....	3
Non objective World in Russia.....	4
Proun.....	9

บทที่ 2 การรวบรวมข้อมูล

2.1 บรรจุภัณฑ์.....	14
- การออกแบบโครงสร้างบรรจุภัณฑ์.....	15
2.2 Promotion Piece.....	15
- การออกแบบโปสเตอร์.....	15
2.3 Catalog.....	16
2.4 Postcard.....	16
2.5 กระดาษห่อของ.....	16

บทที่ 3 การวิเคราะห์ข้อมูล

การนำเอา Approach แบบ Constructivism มาประยุกต์ใช้.....	17
- การใช้สีและวัสดุ.....	17
- การใช้แนวคิด.....	18

บทที่ 4 แนวคิดและการพัฒนาแบบร่าง.....	19
- Logo.....	19
- บรรจุภัณฑ์.....	20
- Promotion Piece.....	23
- Catalog.....	31
- กระดาษห่อของ.....	31
บทที่ 5 ผลงานจริง.....	39
บทที่ 6 ผลสรุปและข้อเสนอแนะ.....	52
บรรณานุกรม	53
ภาคผนวก	
ก. ภาคสไลด์ผลงานจำนวน 1 แผ่น	
ประวัติผู้เขียน	54

เอกสารนี้เป็นเอกสารที่สงวนไว้สำหรับการใช้งานเพื่อการศึกษาเท่านั้น ไม่อนุญาตให้นำไปใช้ประโยชน์ด้านการค้า
ไม่ว่ากรณีใดๆ ทั้งสิ้น อีกทั้งห้ามมิให้ดัดแปลงเนื้อหาและต้องอ้างอิงถึงเจ้าของเอกสารทุกครั้งที่มีการนำไปใช้

สารบัญภาพ

ภาพที่

1. Pella , mosaic floor , end of forth centurt B.C.....	4
2. Konia , mosaic from the Medresse of Kara Tai.....	4
3. Albrecht Durer , from series Six Knots.....	4
4. Six Heraldic Devices , 13th century.....	4
5. Frank Lioyed Wright , Leaded glass window.....	5
6. Pablo Picasso , Girl with a Mandolin.....	5
7. Mikhali Larionov , Rayonist Composition NO. 8.....	6
8. Frank Kupka , The First step.....	6
9. Umberto Boccioni , Development of a bottle in space.....	6
10. Kasimir Malevich , Basic Suprematist Element the Square.....	7
11. Kasimir Malevich , Suprematist Composition.....	8
12. El Lissitzky (1890 -1941).....	8
13. El Lissitzky , Proun 23.....	9
14. Poster " Beat the White with the Red Wedge " , 1919.....	11
15. Page from Veshch , 1922.....	12
16. El lissitzky , To Be Read Out Loud , book double page ,1923.....	17
17. El Lissitzky , Pressa exhibition Soviet pavillion ,1928.....	18
18. Logo " REPUBLIKEN ".....	19
19. แบบร่างถุง.....	20
20. แบบร่างโปสเตอร์.....	23
21. Kasimir Malevich , Suprematist teacup , 1923.....	31
22. Anton Lavinsky , Lightweight lamp , 1925.....	31
23. Boris Zemlianitsyn , Folding chair , 1927-8.....	32
24. Morosov , Multi - purpose table , 1925.....	32
25. Sobolev , Folding bed , 1927.....	33
26. Alma Buscher , Nursery dresser , 1924.....	33
27. แบบร่างกระดาษห่อของ.....	37
28. ผลงานจริง.....	39

กิติกรรมประกาศ

งานศิลปนิพนธ์ชิ้นนี้ไม่สามารถทำให้ลุล่วงสำเร็จได้ด้วยตัวของข้าพเจ้าเองเพียงลำพัง หากแต่เกิดขึ้นได้จากความช่วยเหลือของบุคคลที่นายก่องที่ยอมเสียสละเวลาของตัวเองมาให้ความเมตตาบุคคลเหล่านี้คือ

1. อาจารย์ พีรพงษ์ พงษ์ประภาพันธ์ ผู้ที่เป็นแรงบันดาลใจอันยิ่งใหญ่ให้เกิิดงานชิ้นนี้ และเป็นผู้ที่คอยดูแลงานทุกขั้นตอนให้ลุล่วงไปได้อย่างราบรื่นตลอดรอดฝั่ง
2. คุณ El Lissitzky ผู้ลวงลับไปแล้ว แต่ยังคงทิ้งมรดกทางศิลปะไว้ให้อนุชนรุ่นหลังได้สืบสานงานศิลป์ต่อไป
3. คุณเออิจิ และคุณพนิดา พุคฮารา ผู้เป็นบุพการีซึ่งยอมอาบเหงื่อต่างน้ำเลี้ยงดูข้าพเจ้าเป็นอย่างดี
4. คุณเทจิ พุคฮารา พี่ชายที่ยอมเสียโอกาสในการทำเงิน สละเวลาช่วยพินสีเพื่อผลิตกระดาษที่ไม่มีขายที่ใดในประเทศไทย
5. คุณจุฑามาศ เนื่อน่วม ผู้เป็นผู้นำทางไปสู่ดวงดาวแห่ง Constructivism Shopping Bag และคอยเป็นกำลังใจยามที่ท้อแท้และสิ้นหวังหมดพลังในการทำงาน
6. คุณพิทยา สุตพรหม และคุณญานิณี แก้วต่าย ผู้ที่ร่วมอดตาหลับขับตานอนซิลค์สกรีนร่วมกับข้าพเจ้าเป็นเวลาติดต่อกัน 4 วัน 4 คืน
7. คุณเป้ (ไม่ทราบชื่อ-สกุลจริง) แห่งภาควิชาวิจิตรศิลป์ที่ซิลค์สกรีนฝีมือเยี่ยมที่สุดในลาดกระบัง
8. ร้านเครื่องเขียนปากซอยสุขุมวิท 101/1 ซึ่งเก็บกระดาษไว้เป็นเวลากว่า 10 ปี อันทำให้สามารถมีกระดาษที่มีอารมณ์ได้ตามความต้องการ ถึงแม้ว่าจะไม่ยอมลดราคาให้แม้แต่บาทเดียวก็ตาม
9. คณะกรรมการผู้ตรวจวิทยานิพนธ์ ผู้ซึ่งยอมให้ความสนใจและความเข้าใจต่องานข้าพเจ้าเป็นอย่างดี และไม่เคยพูดสิ่งใดที่ทำให้เสียกำลังใจในการทำงานให้ลุล่วงต่อไป

ในการทำศิลปนิพนธ์ครั้งนี้สำเร็จลุล่วงด้วยความช่วยเหลือจากบุคคลที่กล่าวมาและผู้ที่ไม่ประสงค์ออกนามมากมาย ข้าพเจ้าจึงขอกราบขอบพระคุณมา ณ ที่นี้ ขอให้ทุกท่านจงเจริญ



บทที่ 1 บทนำ

เอกสารนี้เป็นเอกสารที่สงวนไว้สำหรับการใช้งานเพื่อการศึกษาเท่านั้น ไม่อนุญาตให้นำไปใช้ประโยชน์ด้านการค้า
ไม่ว่ากรณีใดๆ ทั้งสิ้น อีกทั้งห้ามมิให้ตัดแปลงเนื้อหาและต้องอ้างอิงถึงเจ้าของเอกสารทุกครั้งที่มีการนำไปใช้

บทนำ

บรรจุกภัณฑ์และการ Promotion เป็นเสมือนปรากฏการณ์แรกที่ทำให้ผู้บริโภคตัดสินใจที่จะซื้อสินค้านั้น ส่วนสินค้าเป็นเพียงสิ่งที่เขานำไปใช้เท่านั้น ดังนั้นควรที่จะมีการพัฒนารูปแบบโครงสร้างและกราฟฟิคบนบรรจุกภัณฑ์ให้มีแนวทางใหม่ๆ

ในปัจจุบันได้มีร้านค้าประเภท Home Decoration เพิ่มขึ้นมากมาย เพื่อรองรับความต้องการของกลุ่มลูกค้าผู้ที่กำลังซื้อที่ต้องการทางเลือกที่หลากหลายมากกว่าเดิม ร้านจำหน่าย Home Decoration ซึ่งต้องมีการแข่งขันกันอย่างมากจึงต้องมีการ Promotion ที่ดี และมีความดึงดูดความสนใจของลูกค้า แต่แต่ละร้านก็ย่อมมีความแตกต่างกันไปตามลักษณะสินค้าและภาพพจน์ของร้านที่ไม่เหมือนกัน ยกตัวอย่างเช่น ร้านที่มีภาพพจน์เพื่ออนุรักษ์สิ่งแวดล้อม " Back to the Origin " ก็จะมีสินค้าและภาพพจน์ของร้านไปในเชิงอนุรักษ์ เป็นต้น และภาพพจน์เหล่านี้ คือความเป็นตัวของตัวเองและสไตล์ของร้านแต่ละร้านที่มีความแตกต่างกัน สิ่งนี้จะเป็นทางเลือกที่หลากหลายให้แก่กลุ่มลูกค้าที่มีรสนิยมไม่เหมือนกัน มีกำลังซื้อไม่เหมือนกัน

จนเมื่อถึงคราวที่กระแสของสินค้าตกแต่งบ้านเฟื่องฟูมาก จนเกิดความคิดที่ Designer ซึ่งออกแบบเสื้อผ้าคิดที่จะเปิดตัวเองเพิ่มให้มีสินค้าตกแต่งบ้านเพิ่มขึ้นภายใต้ชื่อเดิมของตนเอง ยกตัวอย่างเช่น Versus และ Versus Living เป็นต้น

ในการที่จะสร้างภาพพจน์อันเป็นตัวของตัวเองของร้านนั้นทำได้ยาก หากจะเริ่มต้นจากความว่างเปล่า แต่การที่ดึงอดีตที่มีความน่าสนใจมาประยุกต์ใช้นั้นจะทำได้ง่าย มีความน่าสนใจ และนี่ย้อนกลับไปถึงได้เร็วกว่า รูปแบบศิลปะสมัยก่อนเป็นทางเลือกที่น่าสนใจ ในการนำแนวคิดของศิลปะลัทธิใดลัทธิหนึ่งมาทำการออกแบบ Corporate Design และ Promotional

ดังนั้นข้าพเจ้าจึงเลือกเฟ้นศิลปะลัทธิใดลัทธิหนึ่งขึ้นมาเพื่อศึกษาและนำแนวคิดของศิลปะลัทธินั้นๆ มาประยุกต์ใช้ในการออกแบบ Corporate Design และ Promotional ได้ทำการเลือกศิลปะลัทธิ Constructivism โดยมีเหตุผลว่า

1. ศิลปะ Constructivism เป็นเสมือนรากเหง้าของ Modern Art ที่มีรูปแบบและแนวทางที่น่าสนใจศึกษา

2. Constructivism กล่าวถึง รูปร่าง รูปทรง เส้นสาย วัสดุ โครงสร้าง มิติของการออกแบบ ซึ่งศิลปินชื่อดังของลัทธินี้นำหลักของ Constructivism ไปประยุกต์ใช้มากมาย เช่น งานจิตรกรรม ปฏิมากรรม ออกแบบสิ่งพิมพ์ Exhibition งานโฆษณาชวนเชื่อ เป็นต้น

3. ถ้านำแนวทางและรูปแบบของ Constructivism มาประยุกต์ใช้ในการออกแบบบรรจุกภัณฑ์ ก็จะสามารถสร้างแนวทางใหม่ให้กับบรรจุกภัณฑ์ทุกชนิดได้

4. สินค้าประเภท Home furnishing กำลังเป็นสินค้าที่ได้รับความนิยมในกลุ่มเป้าหมายที่กำลังซื้อ และตัวสินค้านั้นเอื้อประโยชน์ในการออกแบบโดยใช้แนวทางของ Constructivism มากที่สุด และที่สำคัญยังไม่มีใครทำมาก่อน

5. แต่เนื่องจากยังไม่มีร้านที่มีความเหมาะสมต่อการออกแบบแนวทางนี้เลย จึงขอเสนอให้มีการ Create brand ขึ้นมาใหม่ โดยใช้ชื่อเรียกง่ายว่า " **Republiken** " ซึ่งมาจากตัวย่อ " R " ของ USSR ซึ่งเป็นประเทศที่เป็นต้นแบบของ Constructivism

เอกสารนี้เป็นเอกสารที่สงวนไว้สำหรับการใช้งานเพื่อการศึกษาเท่านั้น ไม่อนุญาตให้นำไปใช้ประโยชน์ด้านการค้าไม่ว่ากรณีใดๆ ทั้งสิ้น อีกทั้งห้ามมิให้ตัดแปลงเนื้อหาและต้องอ้างอิงถึงเจ้าของเอกสารทุกครั้งที่มีการนำไปใช้

ประเด็นศึกษา

1. ศึกษาการออกแบบบรรจุภัณฑ์และสิ่งพิมพ์โดยแนวคิดของศิลปะ Constructivism

วัตถุประสงค์

1. เพื่อศึกษาการออกแบบบรรจุภัณฑ์
2. เพื่อศึกษาการออกแบบสิ่งพิมพ์
3. เพื่อศึกษาแนวคิดของศิลปะเพื่อนำมาประยุกต์ใช้กับวัตถุประสงค์ที่เหมาะสมกับสินค้า

วิธีการดำเนินการค้นคว้า

1. รวบรวมข้อมูลเกี่ยวกับศิลปะ Constructivism
2. ศึกษาหลักการ อารมณ์ สี เส้น องค์ประกอบ รูปแบบ ของศิลปะ Constructivism แล้วนำมาประยุกต์ใช้
3. ศึกษาการออกแบบบรรจุภัณฑ์และสิ่งพิมพ์

ขอบเขตของงานออกแบบ

งานออกแบบที่เป็นรูปธรรม คือ

1. Logo ชื่อร้าน
2. ชุดบรรจุภัณฑ์ 1 ชุด ประกอบด้วย
 - ถุงหิ้ว
 - กล่องใส่สินค้า
3. เนื่องจากเป็นการ Create brand ขึ้นมาใหม่ขอเสนอ Promotion piece (เปิดตัวร้าน) ให้เป็นที่รู้จัก
4. กระดาษห่อของ
5. Catalog เพื่อแสดงให้เห็นลักษณะและสไตล์ของสินค้า
6. ไปสการ์ดสำหรับแจก 1 ชุด (7 ใบ)

แหล่งข้อมูล

1. หนังสือเกี่ยวกับ Constructivism
2. หนังสือ El Lissitzky
3. หนังสือเรื่องการออกแบบบรรจุภัณฑ์ต่างๆ
4. หนังสือ The History Of Graphic Design

เอกสารนี้เป็นเอกสารที่สงวนไว้สำหรับการใช้งานเพื่อการศึกษาเท่านั้น ไม่อนุญาตให้นำไปใช้ประโยชน์ด้านการค้าไม่ว่ากรณีใดๆ ทั้งสิ้น อีกทั้งห้ามมิให้ดัดแปลงเนื้อหาและต้องอ้างอิงถึงเจ้าของเอกสารทุกครั้งที่มีการนำไปใช้

ศิลปะลัทธิ Constructivism

ศิลปะลัทธิ Constructivism เป็นศิลปะลัทธิหนึ่งที่มีความน่าสนใจในการนำแนวคิดมาประยุกต์ใช้ในการออกแบบ เนื่องจากศิลปะลัทธินี้เกิดจากการที่ในประเทศรัสเซียได้มีการปฏิวัติเปลี่ยนแปลงการปกครองขึ้นในช่วงปี ค.ศ. 1912 โดยการนำของวลาดีเมียร์ เลนิน (Vladimir Lenin) ซึ่งจากการปฏิวัติครั้งนี้ทำให้สังคมนิยมถูกเปลี่ยนแปลงอย่างสิ้นเชิง จากระบอบกษัตริย์ของพระเจ้าซาร์ นิโคลาส ซึ่งลักษณะบ้านเมือง การใช้ชีวิตของผู้คนที่แบ่งชนชั้นระหว่างชนชั้นขุนนางและชนชั้นกรรมาชีพซึ่งแตกต่างกันโดยสิ้นเชิง แนวความคิดคอมมิวนิสต์ทำให้ลักษณะโครงสร้างของสังคมนิยมเปลี่ยนแปลง โดยจะเป็นไปเพื่อชนชั้นกรรมาชีพ และต่อต้านระบบศักดินาที่มีประวัติความเป็นมาอันยาวนานในประเทศรัสเซีย การปกครองโดยชนชั้นกรรมาชีพนั่นเอง ที่เป็นที่มาของศิลปะลัทธิ Constructivism โดยความหมายของ Constructivism นี้มาจากคำว่า " Construction " แปลว่า โครงสร้าง ดังนั้นความหมายที่กล่าวถึงศิลปะ Constructivism จึงมี 2 นัยยะ คือ

1. ศิลปะที่ทำการตัดทอนรายละเอียดออก เหลือไว้แต่เพียงโครงสร้างที่จำเป็นเท่านั้น
2. ศิลปะเพื่อชนชั้นกรรมาชีพ อันเป็นโครงสร้างของสังคมนิยมใหม่หลังการปฏิวัติ

จากแนวความคิดนี้ทำให้ลักษณะบ้านเมือง สถาปัตยกรรม การแต่งกาย การใช้ชีวิตประจำวัน รวมไปถึงศิลปะของรัสเซียตอนนั้นเปลี่ยนแปลงไปในแนวทางของลัทธิ Functionalism (เน้นประโยชน์ใช้สอยที่จะได้รับให้มากที่สุด เพื่อลดความฟุ่มเฟือยจากการเพิ่มเติมรายละเอียดใดๆลงไป) ดังนั้นจากอุดมคติ Functionalism ทำให้เกิดการคิดค้นคว้าหาจุดที่จะทำให้ทุกๆ สิ่งในสังคมคอมมิวนิสต์ในรัสเซียมีประโยชน์ใช้สอยมากที่สุด เห็นได้จากงานออกแบบเครื่องเรือนในชีวิตประจำวันของกลุ่มนักออกแบบลัทธิ Constructivism ชื่อกลุ่ม Vkhutemas School ที่ได้นำแนวคิดของศิลปะลัทธิ Constructivism มาออกแบบเครื่องเรือนอันใช้ชื่อว่า " Constructivist in Daily Life "

จะว่าไปแล้วศิลปะหลายๆ ลัทธิย่อมมีรากเหง้ามาจากสิ่งใดสิ่งหนึ่งเสมอ รวมทั้งศิลปะลัทธิ Constructivism ด้วย ซึ่งไม่ได้เกิดขึ้นในช่วงปี ค.ศ. 1921 เท่านั้น หากแต่เกิดขึ้นและสั่งสมกันมานาน เพียงแต่ว่ารากเหง้ามันยังไม่แสดงออกมาให้เห็นอย่างชัดเจนเท่านั้น

รากฐานของ Constructivism (Origins)

เริ่มจากประมาณปลายศตวรรษที่ 19 ได้เกิดแนวคิดเกี่ยวกับศิลปะที่ว่า " ศิลปะนั้นต้องกระตุ้นจิตวิญญาณผ่านรูปทรงที่ไม่มีใครรู้จัก (นามธรรม) " ไม่มีการแสดงออกว่าเป็นอะไร ไม่เป็นเครื่องหมายของสิ่งไหน ศิลปะเป็นการประดิษฐ์รูปทรงอย่างอิสระ เหมือนโน้ตดนตรีที่อิสระ "

Idea นี้ไม่ใช่เกิดขึ้นมาใหม่ แต่ Plato ได้เขียนไว้ในหนังสือ Philebus ว่า **"ให้คำนึงถึงรูปทรงเรขาคณิต หมายความว่ามันงามเองโดยธรรมชาติและโดยตลอด" ***

ภาพลักษณ์ของต้นแบบของ Constructivist เกิดขึ้นมีหลายแบบ บนหลายของเครื่องปั้นดินเผาเมื่อราวพันปีก่อน โม่เสกที่เป็นเรขาคณิตในห้องน้ำของโรมัน บนหน้าต่างที่มีลูกกรงแบบอิสลาม หรือแม้แต่บนภาพวาดที่ซับซ้อนของ Durer

* จากหนังสือ " Constructivism " เขียนเรียงโดย Catherine Cooke , หน้า 45 " ไม่อนุญาตให้นำไปใช้ประโยชน์ด้านการค้า ไม่ว่ากรณีใดๆ ทั้งสิ้น อีกทั้งห้ามมิให้ตัดแปลงเนื้อหาและต้องอ้างอิงถึงเจ้าของเอกสารทุกครั้งที่มีการนำไปใช้

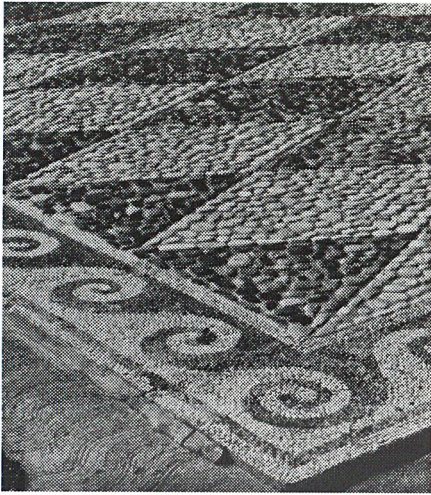

Pella , mosaic floor , end of fourth century B.C.

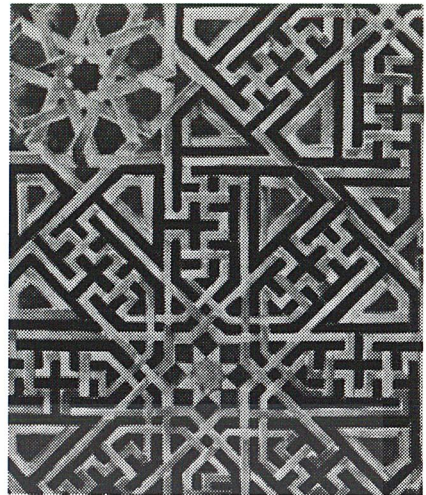

Konia , mosaic from the Medrese of Konia
Tai

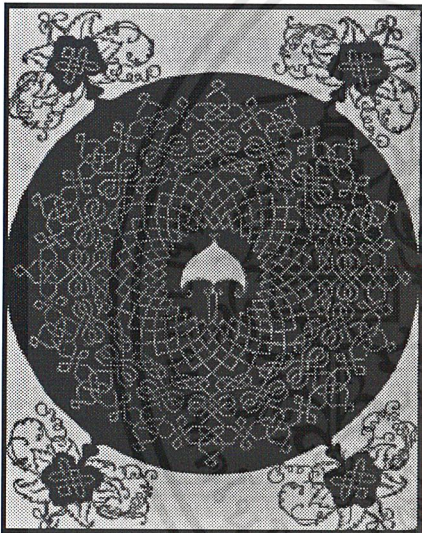

Albrecht Durer , from series Six Knots

ภาพนามธรรมพวกนี้เข้าสู่ Visual art ทางประติมากรรม เหมือนกับประติมากรรม ศิลปะ ประติมากรรมใช้ เรขาคณิต, สัดส่วน ,และการเล่นทางสายตาเพื่อแสดงเอกลักษณ์ของตนเอง ไม่ได้ใช้ให้เกิดการลวงตา มันผ่านมาจากหุ่นขี้ผึ้ง และเปลี่ยนแปลงอย่างช้าๆ จากยุคสู่ยุค และปรากฏเป็น form ที่คล้ายกันทั้งๆที่มีวัฒนธรรมที่ต่างกัน แต่มันไม่ใช่ทั้ง Folk Arts และการตกแต่งภาพสัญลักษณ์ตามประเพณี มันมี ประมวลค่าศัพท์ของภาพพจน์ เช่น วงกลม,สี่เหลี่ยม,สี่เหลี่ยมขนมเปียกปูน,ลายทาง,ลายที่ซ้อนกัน ฯลฯ พื้นฐานความรู้เรื่องตราประจำตระกูลของศิลปะตะวันตก เป็นต้น

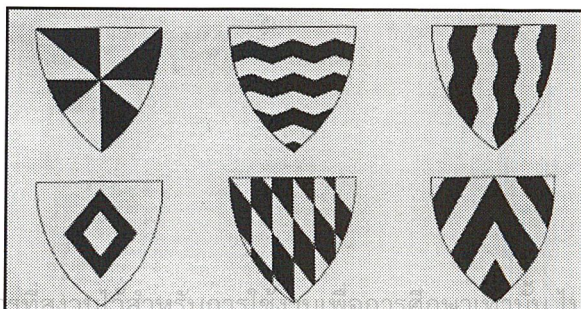

Six Heraldic Devices 13th century

เอกสารนี้เป็นเอกสารที่จัดทำขึ้นเพื่อการศึกษาเท่านั้น ไม่สามารถนำออกจำหน่าย หรือทำซ้ำโดยไม่ได้รับอนุญาต
ไม่ว่ากรณีใดๆ ทั้งสิ้น อีกทั้งห้ามมิให้ตัดแปลงเนื้อหาและต้องอ้างอิงถึงเจ้าของเอกสารทุกครั้งที่มีการนำไปใช้

ในอเมริกา Frank Lloyd Wright ซึ่งเป็นสถาปนิก ได้ออกแบบ Coonley children playhouse ในปี 1912 และต่อมาจากนั้นอีก 5 ปี Piet Mondrian ศิลปินชาวดัตช์ ก็ได้มาถึงจุดเดียวกันแต่เป็นผลงานเขียนบนผืนผ้าใบ เป็นต้น

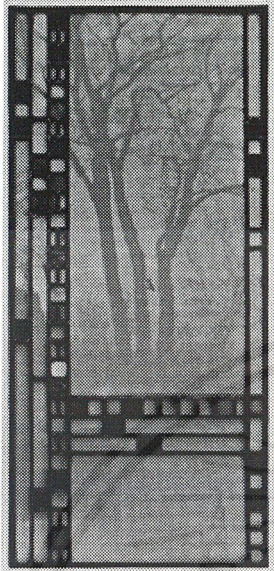

Frank Lloyd Wright , Leaded glass window

ความคิดที่จะใช้ geometric form แรกสุดปรากฏในศิลปะในศตวรรษที่ 20 โดยประโยคเลื่องลือที่กล่าวโดย Cezanne ว่า " treat nature by the cylinder , the sphere , the cone " * เป็นสูตรของเขาเองที่ชี้แสดงธรรมชาติของวัตถุ และนี่เป็นอุดมคติของศิลปะ Cubism โดย geometric เป็นทรงของธรรมชาติที่ถูกบีบอัดกันอยู่ เป็นต้น

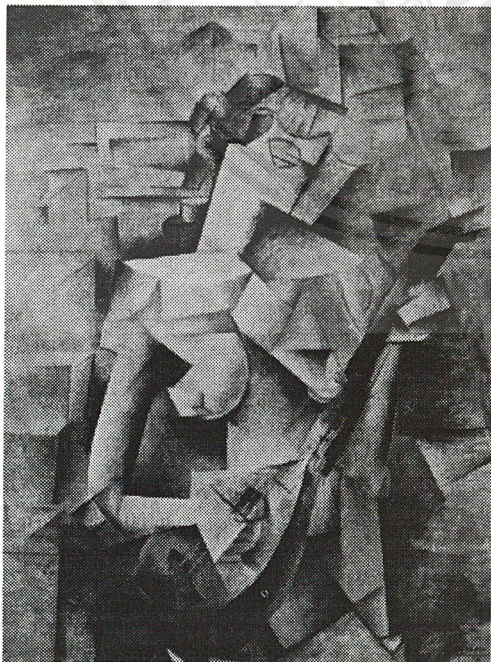

Pablo Picasso , Girl with a Mandolin

* จากหนังสือ " Constructivism " เรียบเรียงโดย Catherine Cooke , หน้า 50

เอกสารนี้เป็นเอกสารที่สงวนไว้สำหรับการใช้งานเพื่อการศึกษาเท่านั้น ไม่อนุญาตให้นำไปใช้ประโยชน์ด้านการค้าไม่ว่ากรณีใดๆ ทั้งสิ้น อีกทั้งห้ามมิให้ตัดแปลงเนื้อหาและต้องอ้างอิงถึงเจ้าของเอกสารทุกครั้งที่มีการนำไปใช้

Constructivism นั้นเป็นหนึ่งต่อ Cubism ซึ่งเป็นผู้ที่ก้าวกระโดดออกจากความซ้ำซากของศิลปะในศตวรรษที่ 19 การเปลี่ยนแปลงของ Cubism เกิดขึ้นอย่างรวดเร็ว เพียง 5 ปี คือ 1908-1913 ใน Paris ก็มากพอที่จะพัฒนาและรวมไปถึงการขยายแนวคิดไปสู่ Futurism (โครงการที่ไม่สำเร็จขึ้นหนึ่งในการพยายามที่จะเพิ่มมิติเวลาลงใน geometry) ในทางเทคนิคได้พัฒนาไปโดยการตัดปะ (collage) กล่าวไว้ว่า " เราสามารถ paint ด้วยอะไรก็ได้ที่มันติด (stick) " ในงานออกศิลปะของ Mikhail Larionov ในปี 1913 เรียกว่า " Rayonism " (การจัดการเรื่องระยะทางของ form ที่บรรจุผ่านการตัดกันของแสงสะท้อนที่หลากหลายของวัตถุ นำออกจากเวลาและเข้ามาใน space อารมณ์พวกนี้บางครั้งเรียกว่า " มิติที่ 4 ")

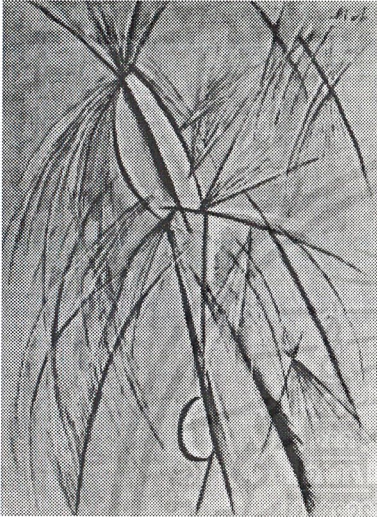

Mikhail Larionov , Rayonist Composition NO. 8

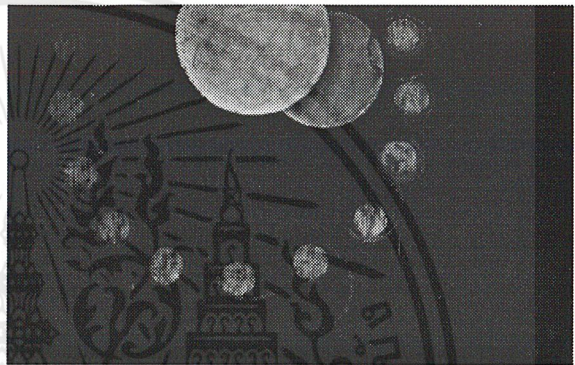

Frank Kupka , The First step

แนวคิดของ Cubism มีอิทธิพลแผ่ขยายไปทั่วยุโรป แม้ในฝรั่งเศสเองก็ได้ขยายวงออกไปอย่างรวดเร็ว ศิลปะ Cubism นั้นมีความแข็งแกร่งที่จะคงอยู่ได้นานเกือบครึ่งศตวรรษ และมันดึงดูดให้ศิลปินผู้ยิ่งใหญ่อย่าง Braque , Picasso มาเป็นพวก แม้แต่ล่วงเลยมาถึงปี 1962 แล้ว ก็ยังคงมีผลผลิตจากแนวคิดของ Cubism อยู่ ถึงแม้ว่าจะมีผู้วิจารณ์ว่ามันไม่ใช่ Cubism แท้ๆ ก็ตาม

ข้อจำกัดของ งานปฏิมากรรมของศิลปะ Cubism ที่เห็นชัดเจนระหว่างปี 1910-1920 ก็คือ ได้บังคับเรื่องการยึดอุดมคติเกี่ยวกับ Cubism มาใช้กับ figure แบบ Renaissance ศิลปินชื่อ Boccioni เรียกงานปฏิมากรรมของเขาว่า " ทรวดทรงพลาสติกใน space " ได้นำวัสดุที่ได้จากอุตสาหกรรม เช่น แก้ว เหล็ก ซีเมนต์ กระดาษ มาใช้ เป็นต้น

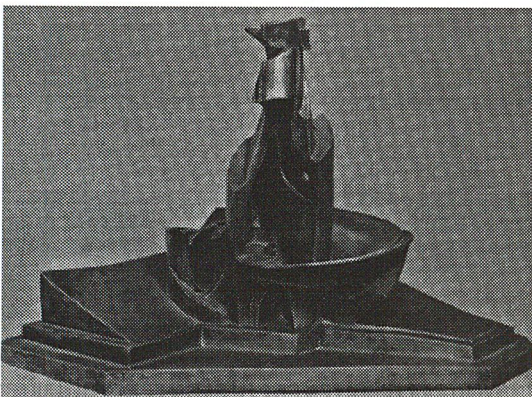

เอกสาร  Umberto Boccioni Development of a bottle in space. ด้านการค้า

ไม่ว่ากรณีใดๆ ทั้งสิ้น อีกทั้งห้ามมิให้ตัดแปลงเนื้อหาและต้องอ้างอิงถึงเจ้าของเอกสารทุกครั้งที่มีการนำไปใช้

The Non-Objective World in Russia

ในรัสเซียได้แตกแยกออกมาจากลัทธิ Cubism ทั้งภาพวาดและปฏิมากรรม เพื่อเตรียมก้าวกระโดดไปสู่ " ศิลปะที่ไม่มีวัตถุประสงค์ (Non-Objective Art) " Kasimir Malevich ศิลปินชาวรัสเซีย ได้ก่อตั้งลัทธิของตนเองขึ้นมา ชื่อว่า " Suprematism " และกล่าวว่า " ข้าพเจ้าพยายามแยกตัวออกมาจากโลกศิลปศาสตร์ ข้าพเจ้าค้นหา refuge ใน form ของสี่เหลี่ยม "

งานของเขาเรียบง่ายมากด้วย form ง่ายๆ ของสี่เหลี่ยม สามเหลี่ยม และกากบาท การก้าวไปของหลักการนี้เป็นการรับเอาความน่าประหลาดของ Piet Mondrian มาทำให้สำเร็จ

Suprematism นั้นไม่มีวัตถุประสงค์ ไม่มีสังคม ไม่มีผลประโยชน์ malevich " ย่อการ paint ทั้งหมดลงในสี่เหลี่ยมสีดำบนผ้าใบสีขาว " สี่เหลี่ยมของ Suprematism สามารถเปรียบได้กับผู้ชายโบราณ มันไม่ได้มุ่งไปสู่การสร้างเครื่องประดับ หากแต่เป็นการระบายอารมณ์ของท่วงทำนอง เขาเชื่อว่า Suprematism นั้นเป็นจิตวิญญาณที่สุดและเป็น Form of art ที่บริสุทธิ์ที่สุด มากไปกว่านั้นเขาเชื่อว่า ตัวอย่างที่ purest ที่สุดคือ สี่เหลี่ยมที่วาดด้วยดินสอ

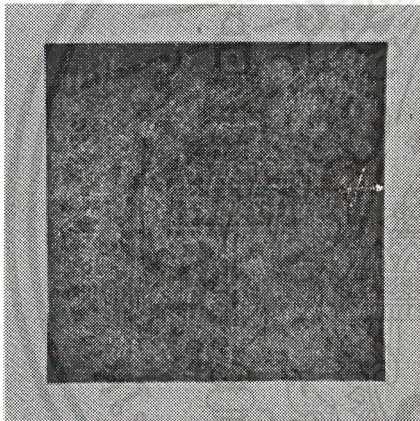

Kasimir Malevich , Basic Suprematist Element the Square.

จินตนาการของเขาเรื่อง geometric รวมไปถึง งานชื่อว่า White on White squares (1918) คงความบริสุทธิ์ของหลักการของ Non-Objective เขาจำกัดความ Suprematism ว่า

- (1) เป็นการวางหลักของปรากฏการณ์
- (2) เส้นตรงของ Suprematism (มีความเคลื่อนไหว)
- (3) ความเคลื่อนไหวของพื้นผิวที่เรียบของ Suprematism
- (4) ความนิ่งของ Suprematism ใน space - สถาปัตยกรรมที่เป็น abstract (ด้วยการเพิ่ม element ของ สี่เหลี่ยมแบบ Suprematism)
- (5) สี่เหลี่ยมสีดำ = ความรู้สึก , พื้นสีขาว = ที่ว่างอันห่างไกลจากความรู้สึก

เอกสารนี้เป็นเอกสารที่สงวนไว้สำหรับการใช้งานเพื่อการศึกษาเท่านั้น ไม่อนุญาตให้นำไปใช้ประโยชน์ด้านการค้าไม่ว่ากรณีใดๆ ทั้งสิ้น อีกทั้งห้ามมิให้ตัดแปลงเนื้อหาและต้องอ้างอิงถึงเจ้าของเอกสารทุกครั้งที่มีการนำไปใช้

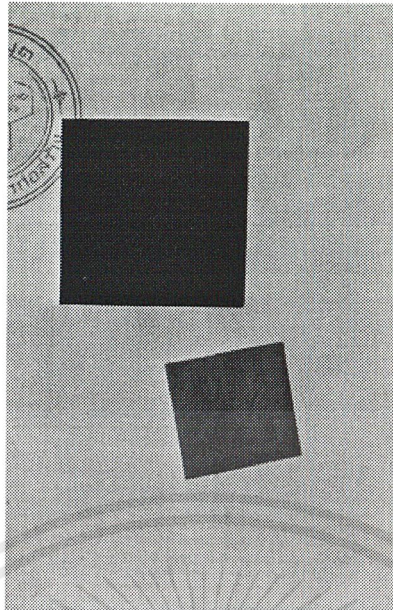

Kasimir Malevich , Suprematist Composition.

จากแนวความคิดของ Malevich มีอิทธิพลต่อการสร้างสรรค์ผลงานของ El Lissitzky (1890 - 1941) ซึ่งเป็นชื่อที่จะพบมากที่สุดในวิทยานิพนธ์เล่มนี้ El Lissitzky เป็นศิลปินชาวรัสเซีย เกิดและใช้ชีวิตอยู่ในช่วงของการปฏิวัติเปลี่ยนแปลงประเทศรัสเซีย ซึ่งโดยการเปลี่ยนแปลงนั่นเอง El Lissitzky จึงคิดค้นและดัดแปลงแนวความคิดของ Malevich ไปสู่ผลงานที่ต้องการสื่อสารมากกว่าที่จะเป็นศิลปะที่คนทั่วไปไม่สามารถเข้าถึง แต่ Lissitzky ใช้ความเป็นสามมิติเข้ามาประยุกต์ใช้ในงาน (เป็นการใช้ประโยชน์จากความรู้ทางคณิตศาสตร์ที่เขาศึกษามา) ที่มีชื่อเสียงที่เขาตั้งชื่อว่า " Proun " โดย Lissitzky ให้ความเห็นต่องานของ Malevich ว่า " Absolutely Flatness " แต่งานของ Lissitzky มีความลึกและมี space ที่ต้องคำนึงถึงด้วย

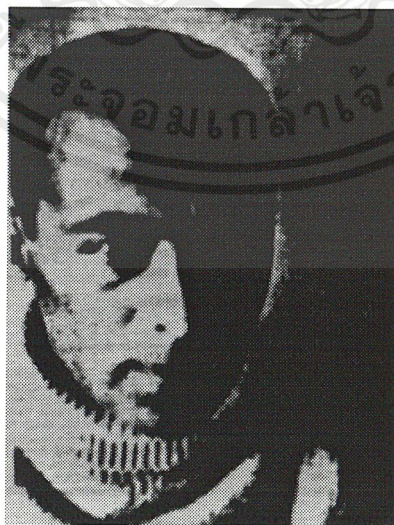

El Lissitzky (1890 -1941)

เอกสารนี้เป็นเอกสารที่สงวนไว้สำหรับการใช้งานเพื่อการศึกษาเท่านั้น ไม่อนุญาตให้นำไปใช้ประโยชน์ด้านการค้า ไม่ว่ากรณีใดๆ ทั้งสิ้น อีกทั้งห้ามมิให้ดัดแปลงเนื้อหาและต้องอ้างอิงถึงเจ้าของเอกสารทุกครั้งที่มีการนำไปใช้

Proun

Proun เป็นชื่อที่ถูกตั้งให้สำหรับงานภาพเขียนของ El Lissitzky ซึ่งการศึกษา Proun จะเป็นเหมือนการเข้าไปสัมผัสแนวความคิดของ El Lissitzky และแนวคิดของ Constructivism ได้

Proun เป็นตัวสร้าง form (control space) วัสดุที่ถูกมอบความหมายใหม่ให้ (symbolic ทาง texture) เช่น งานศิลปะที่นำไม้มาแกะสลัก = ธรรมชาติ , นำเหล็กมาเชื่อมต่อกัน = hi-technology

Proun มิได้เป็นไปตามกฎเกณฑ์ทางวิทยาศาสตร์ทั่วไป แต่จะขึ้นอยู่กับผู้สร้างงาน (constructor) ที่จะมอบความหมายใหม่ (สมมติ) ให้กับมัน

Proun พยายามทำภาพ 2 มิติ ให้เป็น 3 มิติ และทำให้รู้สึกเหมือนกับว่าผู้ดูสามารถเดินเข้าไปดูได้รอบ (ภายในจินตนาการ)

สิ่งที่ Proun ทำปฏิกริยากับ space คือ material (เป็นความหมายแฝง) ไม่ใช่ทำปฏิกริยากับความงาม ในช่วงแรก material คือ สี คือ เมื่อพูดถึงพลัง (ทางจิตวิทยา) สีเป็นสิ่งที่มีความหมายมากที่สุด และบริสุทธิ์ (ไม่มีมีความหมาย)

" The forms with the Proun assaults space are material , not aesthetic . In the early stage this material is - colour . In its stage of enegy , colour is considered to be the purest of matter . " *

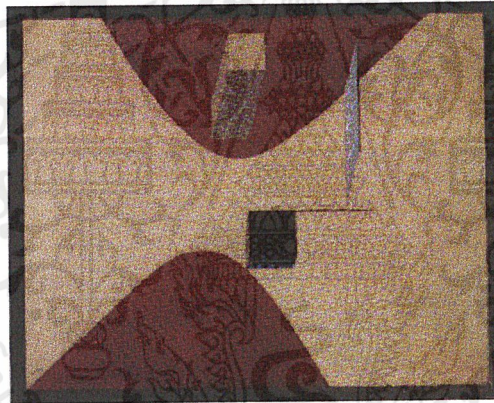

El Lissitzky , Proun 23

* จากหนังสือ "EL LISSITZKY LIFE, LETTERS, TEXTS" เขียนเรียงโดย Herbert Read ไม่ให้นำไปใช้ประโยชน์ด้านการค้า

ไม่ว่ากรณีใดๆ ทั้งสิ้น อีกทั้งห้ามมิให้ตัดแปลงเนื้อหาและต้องอ้างอิงถึงเจ้าของเอกสารทุกครั้งที่มีการนำไปใช้

แต่ texture อาจจะมี ความหมายในบางที่ กล่าวคือ ในทุกๆ สี ไม่ยึดติดกับหลักเกณฑ์ใดๆ ที่ได้รับ การสั่งสอนมา เช่น สีแดง = เลือด , พระอาทิตย์ แต่กลับให้ยึดถือความรู้สึกที่แท้จริงที่เกิดขึ้น เมื่อมองสีแดง (ร้อนแรง) ความรู้สึกนั้นไม่ใช่ทางศิลปะเท่านั้น แต่เป็นความหมายทางวิทยาศาสตร์ (ทางจิตวิทยา) ด้วย เช่น เมื่อวิศวกรสร้างกังหัน เขาก็ต้องรู้ว่าสร้างจากอะไร (คำนึงถึงความเหมาะสม)

form ต่างๆ เคลื่อนไหวได้ใน space ในแนวทางต่างกัน เช่น ระยะเวลาของสองสิ่งขึ้นบันไดวน material (form) จะเกิดขึ้น (ถูกสร้างขึ้น) ตามความเคลื่อนไหวใน space = construction เช่น form ของเครื่องบิน , เรือ (ต้องสร้างให้เหมาะที่จะเคลื่อนที่อย่างสะดวก) ถ้าเป็น unconstructive form (ทางจิตวิทยา) จะไม่เกิดความเคลื่อนไหว จะเป็นเหมือนสิ่งที่พังทลาย หรือ หนึ่งจัน (collapse) ในทางศิลปะ

สรุป " Proun คือ การทำ 2 มิติ ให้เป็น 3 มิติ แล้วย่นำสิ่งนั้นไปสร้างเป็น 3 มิติ ได้จริง (เหมือนการเขียนแบบ) ทุกๆ อย่างล้วนอาศัยหลักของ Proun หมด "

" Proun begins as a level surface , turns into a model of three-dimensional space , and goes on to construct all the objects of everyday life. " *

Element ใน Proun :

cube (ลูกบาศก์) แง่มุมที่ถูกต้องสำหรับ 3 มิติ (perspective)

cone (กรวย) พื้นฐานมาจากวงกลม เป็นได้หลายอย่าง

sphere (ทรงกลม)

องค์ประกอบเหล่านี้ เมื่อนำมาสร้างรวมกันจะมีรูปทรง 2 แบบเกิดขึ้น คือ รูปทรงเปิด และรูปทรงปิด

รูปทรงเปิด เช่น Eifel Tower , สะพาน , เครื่องบิน

รูปทรงปิด เช่น บ้าน (cube) , ลิฟท์ (cylinder) , บอลลูก (sphere) , บิลบอร์ด เป็นต้น

และองค์ประกอบเหล่านี้เองก็เปรียบเสมือนองค์ประกอบหลักที่สร้างผลงานให้เกิดขึ้นส่วนใหญ่ของศิลปะ Constructivism เองด้วย

วัสดุ ใน Proun :

พูดถึงความทนทาน เช่น คอนกรีต (ทนต่อ pressure) , เหล็ก (ความเหนียว)

พูดถึงในทางปฏิบัติ (การพับ , ตัด , ปั้น (stamping)) อลูมิเนียม , แก้ว

พูดถึงการหล่อหุ้ม (แก้ว , ไม้อัด)

การหล่อหุ้มจะเกิด effect ที่ตรงข้ามกัน

หยาบ - เรียบ

grain - มันวาว

ใส - ทึบ

สี ใน Proun :

ใช้สีที่ยังไม่ถูกผสม (unmixed colour) เพื่อให้เกิดผลทางจิตวิทยาโดยตรง (เบลคสีได้โดยการพิมพ์ลงกระดาษบรืฟ เพื่อให้ดู warm ขึ้น) เช่น แทนค่าสีของความสะอาด & พื้นที่ว่าง = ขาว ให้คิดอยู่เสมอว่าเรากำลังอยู่หน้าโต๊ะทดลอง ที่มีแร่ต่างๆ (100 %) แล้วเราจะนำมาสร้างสิ่งใหม่ๆ ได้อย่างไร

" ความสำคัญไม่ได้อยู่ที่การนำมารวมกันเท่านั้น แต่สำคัญที่ว่า เมื่อนำมารวมกันแล้ว เกิด modern design และแนวคิดใหม่ขึ้น "

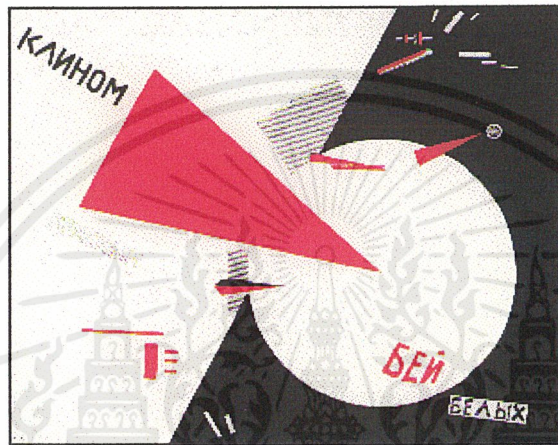

Poster " Beat the White with the Red Wedge " , 1919

Prouns นั้นชี้ทางไปสู่การทำงานโดยใช้ concept ของ modern painting เกี่ยวกับเรื่อง form และ space เพื่อให้ประยุกต์กับการออกแบบอื่นๆ จากงานโปสเตอร์ ชื่อ " Beat the White with the Red Wedge " space ของงานดูมีความเคลื่อนไหวจากพื้นที่สีขาวเข้าไปสู่พื้นที่สีดำ วงกลมสีขาวเปรียบเสมือนการต่อสู้ของ Kerensky และสามเหลี่ยมสีแดงที่พุ่งเข้าสู่ใจกลางวงกลม เปรียบถึงกองทัพบอลเชวิค พร้อมด้วยสโลแกนที่จัดวางในตำแหน่งที่ทำให้เกิดความรู้สึกเคลื่อนไหว เป็นตัวอย่างที่เห็นได้ชัดของการนำแนวคิดแบบ Constructivism มาใช้ในงานออกแบบอื่นๆ

เอกสารนี้เป็นเอกสารที่สงวนไว้สำหรับการใช้งานเพื่อการศึกษาเท่านั้น ไม่อนุญาตให้นำไปใช้ประโยชน์ด้านการค้า ไม่ว่ากรณีใดๆ ทั้งสิ้น อีกทั้งห้ามมิให้ตัดแปลงเนื้อหาและต้องอ้างอิงถึงเจ้าของเอกสารทุกครั้งที่มีการนำไปใช้

Typography ของ Constructivism

การที่จะศึกษาการใช้ Typography ของ Constructivism มีหลักที่กล่าวถึงดังนี้

- (1) words บนหน้ากระดาษนั้นเรียนรู้ด้วยการมองเห็น ไม่ใช่การได้ยิน
- (2) Idea ไม่สื่อสารโดย words แต่สื่อสารโดย Typography
- (3) ไม่ว่าจะออกแบบอะไร (การใช้วัสดุ , จัดตัวอักษร) ต้องคำนึงถึงสิ่งที่เนื้อหา นั้นจะบอก
- (4) การใช้รูป (ภาพถ่าย) จะต้องพยายามให้เหมือนตามมองเห็นจริงที่สุด (ไม่ใช่การแก้ perspective)
- (5) คำนึงถึงความต่อเนื่องของแต่ละหน้า (A sequence of pages makes the book like cinema.)
- (6) การ design ต้องเหนือกาลเวลา ไม่เปลี่ยนแปลงไปตามกระแสนิยม (transcends space & time)

สายตาของคนเราต้องการ pattern ในการอ่าน ซึ่งอาศัยหลักง่ายๆ ทางตัวอักษร คือ

เส้นนอน (the horizontal)

เส้นตั้ง (the perpendicular)

เส้นเฉียง (the diagonal)

เส้นโค้ง (the curve)

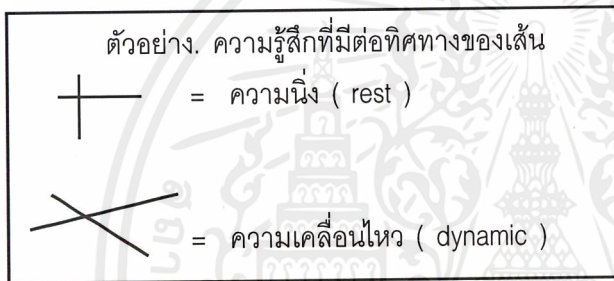

Page from Veshch , 1922

เอกสารนี้เป็นเอกสารที่สงวนไว้สำหรับการใช้งานเพื่อการศึกษาเท่านั้น ไม่อนุญาตให้นำไปใช้ประโยชน์ด้านการค้า
ไม่ว่ากรณีใดๆ ทั้งสิ้น อีกทั้งห้ามมิให้ดัดแปลงเนื้อหาและต้องอ้างอิงถึงเจ้าของเอกสารทุกครั้งที่มีการนำไปใช้

การประดิษฐ์ทางแนวคิด

1. คำพูดที่ไพเราะเพราะพริ้ง
2. การเขียนที่สละสลวย
3. Gutenberg's letterpress *
4. ?
5. ?

ในทางการสื่อสารทั่วไป (มุมมอง Constructivism)

- = การเดินขึ้นบันได , ทางชัน
- = วงล้อที่หมุนไปเรื่อยๆ (การชักจูงแบบคอมมิวนิสต์)
- = เกวียนเทียมวัว
- = รถ
- = เครื่องบิน

ลักษณะเฉพาะของการออกแบบ Typography ของ Constructivism

กระดาษ ต้องใช้ art paper ไม่ใช่กระดาษสำหรับ paint

Typography งดเว้นตัว Script ที่มีหางยาว โค้งไปโค้งมา

หมึก new spectrum clear สดใหม่ แปรลก



* ในปี 1925 Lissitzky สามารถทำนายได้อย่างถูกต้องว่า ระบบการพิมพ์ของ Gutenberg กำลังจะเป็นอดีต และกระบวนการถ่ายภาพจะเข้ามาแทนที่ตัวพิมพ์เพื่อเปิดโลกใหม่แห่งการออกแบบ จากหนังสือ "History of Graphic Design" ของ Philip B. Meggs

ไม่ว่ากรณีใดๆ ทั้งสิ้น อีกทั้งห้ามมิให้ตัดแปลงเนื้อหาและต้องอ้างอิงถึงเจ้าของเอกสารทุกครั้งที่มีการนำไปใช้



บทที่ 2 การรวบรวมข้อมูล

เอกสารนี้เป็นเอกสารที่สงวนไว้สำหรับการใช้งานเพื่อการศึกษาเท่านั้น ไม่อนุญาตให้นำไปใช้ประโยชน์ด้านการค้า
ไม่ว่ากรณีใดๆ ทั้งสิ้น อีกทั้งห้ามมิให้ดัดแปลงเนื้อหาและต้องอ้างอิงถึงเจ้าของเอกสารทุกครั้งที่มีการนำไปใช้

บทที่ 2

การรวบรวมข้อมูล

บทที่จะกล่าวถึงต่อไปนี้จะเป็นการกล่าวถึงข้อมูลทั่วไปที่ใช้ร่วมกับข้อมูลเรื่องศิลปะลัทธิ Constructivism ที่กล่าวไปแล้วในบทที่ 1 โดยจะทำการกล่าวถึงขอบเขตของงานออกแบบทั้งหมดและข้อมูลเบื้องต้น

ขอบเขตของงานออกแบบทั้งหมด คือ

1. บรรจุกฎบัตร แบ่งเป็น
 - ถุงหิ้ว
 - กล่องใส่สินค้า
2. Promotion Piece
3. Catalog สินค้าภายในร้าน
4. โปสเตอร์
5. กระดาษห่อของ

2.1 บรรจุกฎบัตร

ตั้งแต่เดิมการซื้อขายในตลาดสินค้าโดยทั่วไป เป็นการซื้อขายใช้ประโยชน์จากตัวสินค้าเต็มที สินค้าทุกประเภทย่อมจะมีคุณสมบัติ และประโยชน์ใช้สอยเฉพาะตัวของมันเอง ดังนั้นผู้บริโภคย่อมต้องการประโยชน์เหล่านี้โดยตรง ประกอบกับการแข่งขันทางการตลาดของผลิตภัณฑ์ที่มีค่อนข้างน้อย ผู้บริโภคจึงมีความรู้สึกที่ดีต่อสินค้านั้นๆ และจะเลือกซื้อแต่สินค้านั้นๆ เสมอมา หรือทางการตลาดเราเรียกว่า "สินค้านั้นได้รับความนิยมไว้วางใจสูง (Brand Loyalty)" แต่ในปัจจุบันสินค้าต่างๆ ถูกผลิตมากขึ้น แข่งขันกันด้วยคุณภาพ ประสิทธิภาพ ประโยชน์ใช้สอย ราคาขาย และบริการหลังการขาย มีของแจกแถม ฯลฯ โดยเฉพาะอย่างยิ่งมีการโฆษณาประชาสัมพันธ์กันอยู่ตลอดเวลาตัวสินค้าแม้จะมีต้นทุนต่ำ โดยเฉพาะสินค้าอุปโภคทั่วไป ก็ยังทุ่มค่าใช้จ่ายในการโฆษณาประชาสัมพันธ์มากขึ้น จุดนี้เองคือที่มาของการเพิ่มคุณค่าสินค้า โดยการใช้บรรจุกฎบัตร " **The package is what people buy , the product is what people use .** " นั้นหมายถึงว่าบรรจุกฎบัตร ที่ดึงดูดเป็นตัวเรียกให้ลูกค้าซื้อ ส่วนผลิตภัณฑ์คือสิ่งที่ลูกค้าหันนำไปใช้ การจะซื้อซ้ำหรือไม่ขึ้นอยู่กับคุณภาพของสินค้า บรรจุกฎบัตร จะช่วยให้การซื้อครั้งแรกสัมผัสฤทธิ์ผล ซึ่งการซื้อครั้งแรกถือว่าสำคัญมาก เพราะถ้าไม่มีครั้งแรก ก็จะไม่ซื้อซ้ำต่อไป นอกเหนือจากประโยชน์ใช้สอยแล้วก็ต้องสะอาด และสร้างภาพลักษณ์ทางการตลาดให้ได้ โดยจะต้องสร้างให้ถูกรสนิยมของกลุ่มเป้าหมายด้วย

ดังนั้นจุดประสงค์ของการออกแบบบรรจุกฎบัตร อาจแบ่งได้เป็น 2 ประการสำคัญ คือ

1. เพื่อประโยชน์ในการใช้งานทางกายภาพประการหนึ่ง
2. เพื่อประโยชน์ในเชิงจิตวิทยาอีกประการหนึ่ง

ประการแรกหมายถึงการออกแบบเพื่ออำนวยความสะดวกให้บรรจุกฎบัตร สามารถคุ้มครองผลิตภัณฑ์ สามารถบรรจุ ขนส่ง เก็บรักษา จัดจำหน่าย ได้สะดวก ส่วนประการหลังคือการออกแบบเพื่อให้บรรจุกฎบัตรมีส่วนช่วยส่งเสริมการขาย สร้างบุคลิกลักษณะพิเศษให้บรรจุกฎบัตร และผลิตภัณฑ์ มีความดึงดูดความสนใจ เป็นต้น

เอกสารนี้เป็นเอกสารที่สงวนไว้สำหรับการใช้งานเพื่อการศึกษาเท่านั้น ไม่อนุญาตให้นำไปใช้ประโยชน์ด้านการค้าไม่ว่ากรณีใดๆ ทั้งสิ้น อีกทั้งห้ามมิให้ดัดแปลงเนื้อหาและต้องอ้างอิงถึงเจ้าของเอกสารทุกครั้งที่มีการนำไปใช้

การออกแบบโครงสร้างบรรจุภัณฑ์

หมายถึง การกำหนดลักษณะ รูปร่าง รูปทรง ขนาด ปริมาตร ส่วนปริมาณอื่นๆ ของวัสดุที่จะนำมาผลิต และประกอบเป็นภาชนะบรรจุให้เหมาะสมกับหน้าที่ใช้สอย ตลอดจนกรรมวิธีการผลิต การบรรจุ การเก็บรักษา และการขนส่ง

การออกแบบโครงสร้างของบรรจุภัณฑ์นั้น ผู้ออกแบบจะมีบทบาทสร้างสรรค์บรรจุภัณฑ์ประเภท Individual Package และ Inner Package ที่สัมผัสอยู่กับผลิตภัณฑ์ชั้นแรก และชั้นที่สองเป็นส่วนใหญ่ แต่จะมีรูปร่างลักษณะอย่างไรนั้น ขึ้นอยู่กับตัวผลิตภัณฑ์เองว่า เป็นอย่างไร ซึ่งจะต้องศึกษาข้อมูลของผลิตภัณฑ์ที่จะต้องบรรจุ และออกแบบโครงสร้างเพื่อรองรับการบรรจุให้เหมาะสม โดยอาจจะกำหนดให้มีลักษณะพิเศษเฉพาะ หรือทำให้มีรูปร่างเหมาะแก่การจับถือ หิ้ว และสะดวกต่อการนำผลิตภัณฑ์มาใช้ พร้อมปกป้องคุ้มครองผลิตภัณฑ์โดยตรง ตลอดจนคำนึงถึงการวางจำหน่ายหรือตั้งโชว์

จากที่กล่าวมาจะเห็นว่า การกำหนดการเลือกวัสดุให้เหมาะสมกับผลิตภัณฑ์นั้น ผู้ออกแบบต้องอาศัยความรู้และข้อมูลตลอดจนปัจจัยต่างๆ เข้ามาพิจารณาตัดสินใจร่วมในการออกแบบ เช่น ราคาวัสดุ การผลิตเครื่องจักร การขนส่ง การตลาด การพิมพ์ ว่ามีความคุ้มค่า หรือเป็นไปได้ในระบบการผลิตและจำหน่ายเพียงใด แล้วจึงมากำหนดเป็น รูปร่าง รูปทรง ของบรรจุภัณฑ์อีกครั้งหนึ่งว่า บรรจุภัณฑ์ควรจะออกมาในรูปลักษณะอย่างไร ซึ่งรูปทรงเรขาคณิต รูปทรงอิสระก็มีข้อดีข้อเสียในการบรรจุ การใช้เนื้อที่ และมีความเหมาะสมกับชนิด ประเภทของผลิตภัณฑ์ที่แตกต่างกันออกไป

2.2 Promotion Piece

หมายถึง สิ่งใดสิ่งหนึ่งที่จะใช้เพื่อเป็นการประชาสัมพันธ์ จะเป็นในรูปแบบของแผ่นพับ หรืออะไรก็ได้ ไม่มีหลักเกณฑ์ที่วางไว้ตายตัว Promotion Piece นั้นจะถูกออกแบบตาม Concept ของนักออกแบบจะกำหนดขึ้นมามากกว่า ยกตัวอย่างเช่น John Galliano นักออกแบบเสื้อผ้าของ Cristian Dior ต้องการไปรโมต เสื้อผ้า Collection ใหม่ขึ้น เขาก็จะทำการส่ง Promotion Piece ที่ออกแบบตาม Concept ของเขา ไปถึงบรรณาธิการหนังสือต่างๆ เช่น Harper Bazzar เพื่อเป็นการบอกข่าวสารว่าจะมีอะไรเกิดขึ้น เป็นต้น

Promotion Piece ในการออกแบบเพื่อประชาสัมพันธ์ร้านของเรา " Republikan " ก็เช่นกัน ก็จะทำตามแนวคิดตามนิตยสาร เช่น Elle Decor เพราะเป็นนิตยสารเกี่ยวกับการออกแบบตกแต่ง ซึ่งตรงกับลักษณะของสินค้าของร้าน โดยจะออกแบบในรูปแบบของโปสเตอร์ ที่ใช้ประชาสัมพันธ์ร้าน

2.2.1 โปสเตอร์ (Poster)

โปสเตอร์นับว่าเป็นสื่อหรือปัจจัยที่สำคัญอย่างหนึ่งที่ใช้บอกข่าวสาร เรื่องราวต่างๆ ดังนั้นโปสเตอร์จึงสามารถรวบรวมความหมาย ที่มา ประวัติ ความต้องการต่างๆ ไว้ในโปสเตอร์นั้นๆ โดยอาจแสดงออกในรูปของรูปทรงที่แทนคำสี่ ตัวหนังสือ เป็นต้น

- หลักเกณฑ์ในการออกแบบโปสเตอร์ อาจกล่าวได้อย่างสรุปว่า โปสเตอร์ คือสิ่งพิมพ์ที่ออกแบบขึ้นเพื่อกระจายข่าวสารไปสู่มวลชน โดยอาศัยการออกแบบอันสะดุดตาเพื่อเรียกความสนใจในระยะเวลาอันสั้น การออกแบบโปสเตอร์จึงต้องพิถีพิถัน ไม่ว่าจะเป็นการจัดวางรูป หรือตัวหนังสือ

- องค์ประกอบของโปสเตอร์ ประกอบด้วย หัวเรื่อง รายละเอียด ภาพประกอบ สัญลักษณ์ แต่ไม่จำเป็นว่าโปสเตอร์ที่ดีจะต้องมีองค์ประกอบที่กล่าวมาครบถ้วน

- ขนาดของโปสเตอร์ โปสเตอร์ที่ดีต้องไม่มีขนาดที่เล็กจนเกินไป เพราะโปสเตอร์ขนาดใหญ่ย่อมมีพลังในการเรียกร้องความสนใจได้ดีกว่า

- สี สีสันต่างๆ ย่อมสะดุดตามากกว่าสีขาว-ดำ แต่ใช้ว่าจะเป็นเช่นนั้นเสมอไป อยู่ที่ความสามารถของนักออกแบบมากกว่า

เอกสารนี้เป็นเอกสารที่สงวนไว้สำหรับการใช้งานเพื่อการศึกษาเท่านั้น ไม่อนุญาตให้นำไปใช้ประโยชน์ด้านการค้า ไม่ว่าจะกรณีใดๆ ทั้งสิ้น อีกทั้งห้ามมิให้ตัดแปลงเนื้อหาและต้องอ้างอิงถึงเจ้าของเอกสารทุกครั้งที่มีการนำไปใช้

2.3 Catalog

ความหมายจาก Dictionary ให้คำจำกัดความไว้ว่า " catalog , catalogue (แคท - อะลอก) n. vt. บัญชีรายชื่อ , สมุดแจ้งราคาสินค้า , บัญชีหนังสือ "

ดังนั้นสิ่งที่จะถูกบรรจุลงไปใน catalog ก็คือรายละเอียดต่างๆ ไม่ว่าจะเป็นรูป ราคา ของสินค้า เป็นต้น catalog นั้นจะเป็นการรวมรายการสินค้าต่างๆ ไว้ให้อยู่ในกลุ่มเดียวกัน แต่รูปแบบของ catalog ก็ไม่ได้กำหนดไว้อย่างตายตัว จะขึ้นอยู่กับนักออกแบบที่จะทำการจัดวางข้อมูลรายการสินค้าต่างๆ ลงไปให้เหมาะสมกับเนื้อที่และขึ้นอยู่กับจำนวนข้อมูลที่ต้องบรรจุลงไป รูปแบบของ catalog อาจจะเป็นแผ่นพับ ในกรณีที่มีข้อมูลไม่มาก หรือเป็นเล่มแบบหนังสือ ซึ่งก็ขึ้นอยู่กับปัจจัยที่กล่าวมาข้างต้น

2.4 ไปรษณีย์ (Postcard)

ไปรษณีย์ หรือ ไปรษณียบัตร แต่ดั้งเดิมใช้เพื่อการสื่อสารที่กระทัดรัด และข้อความที่ไม่เป็นความลับ และใช้เป็นที่ระลึกสำหรับจดจำสถานที่ท่องเที่ยวต่างๆ องค์ประกอบและลักษณะการใช้งานของไปรษณีย์ คือ เป็นแผ่นกระดาษที่ไม่อ่อนจนเกินไป ขนาดประมาณ 5 x 7 นิ้ว มีสองหน้า แบ่งเป็นหน้าที่เป็นรูปภาพและหน้าที่ใช้เขียนที่อยู่ ข้อความ ติดแสตมป์ ในปัจจุบันไปรษณีย์ถูกใช้เป็นส่วนหนึ่งของการ Promotion ด้วย โดยร้านค้าต่างๆ มีการวางไปรษณีย์ของร้านไว้แจกลูกค้า ยกตัวอย่างเช่น ร้าน Sisley , Espada และร้านอื่นๆ อีกมากมาย ก็มีการแจกไปรษณีย์เพื่อให้ลูกค้าได้จดจำและระลึกถึง และมีคุณประโยชน์ใช้สอยอีกด้วย

2.5 กระดาษห่อของ

กระดาษห่อของเป็นส่วนหนึ่งที่ถูกใช้ควบคู่กับบรรจุภัณฑ์ประเภทถุงหิ้วและกล่องใส่สินค้า มีประโยชน์ช่วยเพิ่มความคุ้มครองสินค้าร่วมกับบรรจุภัณฑ์ และกระดาษห่อของที่ผ่านการออกแบบมาอย่างดี จะช่วยส่งเสริมให้ภาพพจน์ของร้านและสินค้าดูดีขึ้นอีกระดับหนึ่งด้วย โดยทั่วไปกระดาษห่อของจะมีความหนาไม่มาก ทั้งนี้เพื่อความยืดหยุ่นตัวของกระดาษในการพับ ห่อให้เข้ากับรูปทรงของสินค้า

เอกสารนี้เป็นเอกสารที่สงวนไว้สำหรับการใช้งานเพื่อการศึกษาเท่านั้น ไม่อนุญาตให้นำไปใช้ประโยชน์ด้านการค้า ไม่ว่ากรณีใดๆ ทั้งสิ้น อีกทั้งห้ามมิให้ดัดแปลงเนื้อหาและต้องอ้างอิงถึงเจ้าของเอกสารทุกครั้งที่มีการนำไปใช้



บทที่ 3 การวิเคราะห์ข้อมูล

เอกสารนี้เป็นเอกสารที่สงวนไว้สำหรับการใช้งานเพื่อการศึกษาเท่านั้น ไม่อนุญาตให้นำไปใช้ประโยชน์ด้านการค้า
ไม่ว่ากรณีใดๆ ทั้งสิ้น อีกทั้งห้ามมิให้ดัดแปลงเนื้อหาและต้องอ้างอิงถึงเจ้าของเอกสารทุกครั้งที่มีการนำไปใช้

บทที่ 3

การวิเคราะห์ข้อมูล

จากบทที่ 1 และบทที่ 2 ทำให้ทราบข้อมูลเกี่ยวกับการออกแบบและขอบเขตของงานออกแบบทั้งหมด ในบทต่อไปนี้จะเป็นการกล่าวถึงการนำแนวคิดของศิลปะ Constructivism มาประยุกต์ใช้ในการออกแบบ และจะกล่าวถึง Concept ในการออกแบบทั้งหมด

การนำเอา Approach แบบ Constructivism มาประยุกต์ใช้กับงานออกแบบบรรจุภัณฑ์และ Promotional

การประยุกต์ใช้แนวความคิดของศิลปะ Constructivism นั้นจะเป็น 2 ทาง คือ

1. การใช้สีและวัสดุ แบบ Constructivism
2. การใช้แนวความคิดแบบ Constructivism

1. การใช้สีและวัสดุ แบบ Constructivism

สีที่นักออกแบบลัทธิ Constructivism ใช้เพื่อออกแบบสื่อต่างๆ ไม่ว่าจะเป็น งานจิตรกรรม งานโฆษณาชวนเชื่อต่างๆ จะมีแนวทางอยู่ตามที่บทที่ 1 ได้กล่าวไว้คือ ใช้สีที่ยังไม่ถูกผสม (unmixed colour) เพื่อให้เกิดผลทางจิตวิทยาโดยตรง (เบลคสีได้โดยการพิมพ์ลงกระดาษบุรุษ เพื่อให้ดู warm ขึ้น) เช่น แทนค่าสีของความสะอาด & พื้นที่ว่าง = ขาว

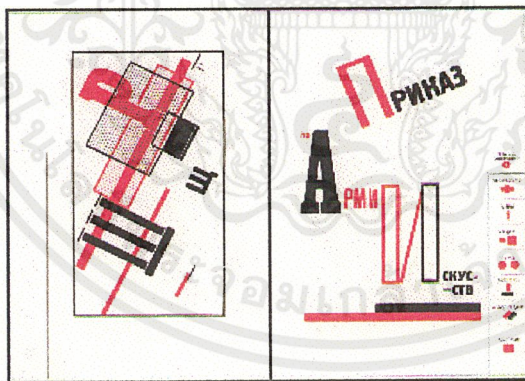

El lissitzky , To Be Read Out Loud , book double page ,1923

วัสดุแบบ Constructivism เป็นส่วนมากจะเป็นวัสดุที่ดูแล้วรู้สึกถึงความเป็น Concrete form ไม่มีความหรูหรา แต่ดูเป็นลักษณะของชนชั้นกลางมากที่สุด มีความรู้สึกที่สื่อถึงความเป็นอุตสาหกรรม ถ้าเป็นกระดาษก็จะต้องใช้ Art Paper ไม่ใช่กระดาษที่ใช้สำหรับ paint ไม่ใช่กระดาษที่มีเนื้อมันวาวจนเกินไป

เอกสารนี้เป็นเอกสารที่สงวนไว้สำหรับการใช้งานเพื่อการศึกษาเท่านั้น ไม่อนุญาตให้นำไปใช้ประโยชน์ด้านการค้า ไม่ว่ากรณีใดๆ ทั้งสิ้น อีกทั้งห้ามมิให้ดัดแปลงเนื้อหาและต้องอ้างอิงถึงเจ้าของเอกสารทุกครั้งที่มีการนำไปใช้

2. การใช้แนวความคิด แบบ Constructivism

ศิลปะลัทธิ Constructivism โดยความหมายของ Constructivism นี้มาจากคำว่า " Construction " แปลว่า โครงสร้าง ดังนั้นความหมายที่กล่าวถึงศิลปะ Constructivism จึงมี 2 นัยยะ คือ

1. ศิลปะที่ทำการตัดทอนรายละเอียดออก เหลือไว้แต่เพียงโครงสร้างที่จำเป็นเท่านั้น (รูปธรรม)
2. ศิลปะเพื่อชนชั้นกรรมาชีพ อันเป็นโครงสร้างของสังคมรัสเซียใหม่หลังการปฏิวัติ (นามธรรม)

จากแนวความคิดนี้ทำให้ลักษณะบ้านเมือง สถาปัตยกรรม การแต่งกาย การใช้ชีวิตประจำวัน รวมไปถึงศิลปะของรัสเซียตอนนั้นเปลี่ยนแปลงไปในแนวทางของลัทธิ Functionalism (เน้นประโยชน์ใช้สอยที่จะได้รับให้มากที่สุด เพื่อลดความฟุ่มเฟือยจากการเพิ่มเติมรายละเอียดใดๆลงไป) ดังนั้นจากอุดมคติ Functionalism ทำให้เกิดการคิดค้นคว้าหาจุดที่จะทำให้ทุกๆ สิ่งในสังคมคอมมิวนิสต์ในรัสเซียมีประโยชน์ใช้สอยมากที่สุด

ดังนั้นจากแนวความคิดเรื่องการออกแบบโดยตัดทอนรายละเอียดที่ฟุ่มเฟือยออกไป จะทำให้เห็นถึงการใช้กราฟิกอย่างมีประโยชน์ ไม่ฟุ่มเฟือย เมื่อพิจารณางานโดยรวมจะเห็นถึงงานออกแบบที่มีความเป็น Modern Design เกี่ยวกับเรื่อง Form และ Space

Idia ของ Constructivism

การที่จะศึกษาการใช้ Approach ของ Constructivism มีหลักที่กล่าวถึงดังนี้

- (1) words บนหน้ากระดาษนั้นเรียนรู้ด้วยกรรมมองเห็น ไม่ใช่การได้ยิน (To be read out loud.)
- (2) Idea ไม่สื่อสารโดย words แต่สื่อสารโดย Typography
- (3) ไม่ว่าจะออกแบบอะไร (การใช้วัสดุ , จัดตัวอักษร) ต้องคำนึงถึงสิ่งที่เนื้อหาของนั้นจะบอก
- (4) การใช้รูป (ภาพถ่าย) จะต้องพยายามให้เหมือนตามองเห็นจริงที่สุด (Photomontage)
- (5) คำนึงถึงความต่อเนื่องของแต่ละหน้า (A sequence of pages makes the book like cinema.)

(6) การ design ต้องเหนือกาลเวลา ไม่เปลี่ยนแปลงไปตามกระแสนิยม (transcends space & time)

(4) งดใช้ตัวอักษรแบบ Script ที่เป็นลักษณะที่หรูหราของระบบศักดินา

ดังนั้นลักษณะงานออกแบบที่ใช้ Approach แบบ Constructivism จะดูมีความเป็นชนชั้นแรงงานมากที่สุดและมีความเป็น Functionalism มากที่สุด

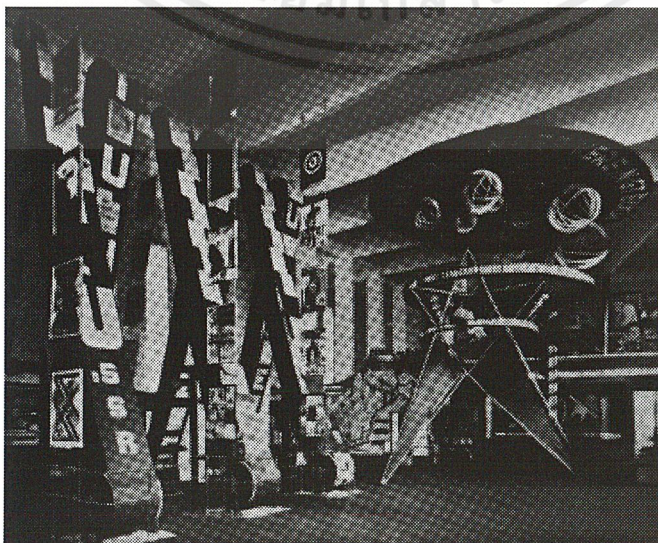

เอกสารนี้เป็นเอกสารที่สงวนไว้สำหรับ *El Lissitzky, Pressa exhibition Soviet pavillion, 1928* ห้ามาใช้ประโยชน์ด้านการค้า ไม่ว่ากรณีใดๆ ทั้งสิ้น อีกทั้งห้ามมิให้ตัดแปลงเนื้อหาและต้องอ้างอิงถึงเจ้าของเอกสารทุกครั้งที่มีการนำไปใช้

The seal of the National Library of Thailand is a circular emblem. It features a central sunburst with rays emanating from a central point. Below the sunburst are three tiered stupas or pagodas, each supported by a decorative base. The entire emblem is surrounded by a circular border containing Thai text. The text at the top reads "กรมหอสมุดแห่งชาติ" (National Library of Thailand) and the text at the bottom reads "พระจอมเกล้าเจ้าคุณทหารลาดกระบัง" (King Chulalongkornrajavidyalaya University, Rajabhat Bangkok).

บทที่ 4 แนวคิดและการพัฒนาแบบร่าง

เอกสารนี้เป็นเอกสารที่สงวนไว้สำหรับการใช้งานเพื่อการศึกษาเท่านั้น ไม่อนุญาตให้นำไปใช้ประโยชน์ด้านการค้า
ไม่ว่ากรณีใดๆ ทั้งสิ้น อีกทั้งห้ามมิให้ตัดแปลงเนื้อหาและต้องอ้างอิงถึงเจ้าของเอกสารทุกครั้งที่มีการนำไปใช้

บทที่ 4

แนวคิดและการพัฒนาแบบร่าง

บทต่อไปนี้จะเป็นการกล่าวถึงแนวคิดของงานออกแบบรวมทั้งที่มาของการออกแบบ และลักษณะการใช้งาน โดยจะแบ่งเป็นขอบเขตของงานทั้งหมดว่ามีอะไรบ้าง ดังนี้

1. Logo ชื่อร้าน " REPUBLIKEN "
2. บรรจุภัณฑ์
3. Promotion Piece
4. Catalog
5. กระดาษห่อของ
6. โปสเตอร์

1. Logo

ชื่อร้าน " REPUBLIKEN " มาจากตัวย่อของชื่อประเทศโซเวียตรัสเซีย (USSR) คือ

- U = UNION
- S = SOWJET
- S = SOCIALIST
- R = REPUBLIKEN

ซึ่งเป็นประเทศที่เป็นจุดกำเนิดของศิลปะลัทธิ Constructivism โดยคำว่า " REPUBLIKEN " มีความหมายว่า ความเป็นสาธารณรัฐ โดย Logo ชื่อร้านนี้จะถูกใช้บน ถุงหูหิ้ว กล่องใส่สินค้า โปสเตอร์ โปสเตอร์ กระดาษห่อของ แนวคิดในการออกแบบ Logo คือการใช้สีและตัวอักษรที่สื่อถึงความเป็น Constructivism และความเป็นรัสเซีย โดยการใช้ตัวอักษรในภาษารัสเซียมาประยุกต์ใช้เป็นชื่อร้าน

ЯЕРЦЬ LIKEN

Logo ชื่อร้าน

เอกสารนี้เป็นเอกสารที่สงวนไว้สำหรับการใช้งานเพื่อการศึกษาเท่านั้น ไม่อนุญาตให้นำไปใช้ประโยชน์ด้านการค้า ไม่ว่ากรณีใดๆ ทั้งสิ้น อีกทั้งห้ามมิให้ดัดแปลงเนื้อหาและต้องอ้างอิงถึงเจ้าของเอกสารทุกครั้งที่มีการนำไปใช้

2. บรรจุกัณฑ์

บรรจุกัณฑ์ที่ทำการออกแบบแบ่งออกเป็น

- ถุงขนาดกลาง และขนาดใหญ่
- กล่องขนาดกลาง และขนาดใหญ่
- กล่องบรรจุ Promotion Piece

แนวคิดของบรรจุกัณฑ์ชนิดถุงหิ้ว ต้องการให้มีความแปลกใหม่ไม่ซ้ำแบบใคร และต้องการสิ่งที่จะสื่อความหมายถึงศิลปะ Constructivism จึงเลือกใช้รูปดาวให้เป็น Idea หลักในการออกแบบ เพราะดาวเป็นสัญลักษณ์ที่ถูกใช้ในสังคมคอมมิวนิสต์บ่อยมากที่สุด

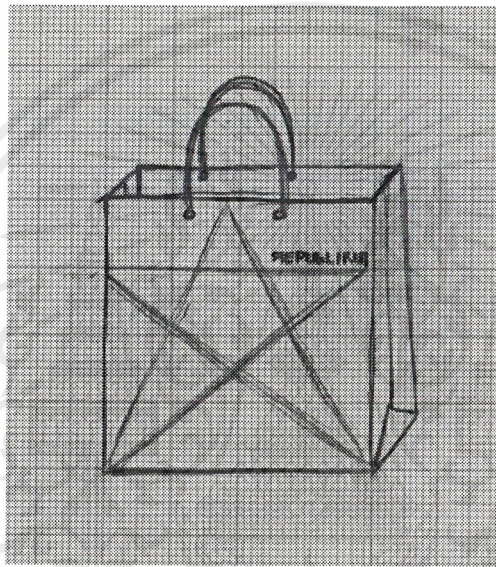

แบบร่างสำหรับถุงหิ้ว ครั้งที่ 1

จากแบบร่างครั้งที่ 1 เกิดปัญหา คือ งานออกแบบไม่มีความแปลกใหม่ ไม่มีการคิดหาโครงสร้างใหม่ๆ ให้กับการออกแบบถุงหิ้ว

เอกสารนี้เป็นเอกสารที่สงวนไว้สำหรับการใช้งานเพื่อการศึกษาเท่านั้น ไม่อนุญาตให้นำไปใช้ประโยชน์ด้านการค้าไม่ว่ากรณีใดๆ ทั้งสิ้น อีกทั้งห้ามมิให้ดัดแปลงเนื้อหาและต้องอ้างอิงถึงเจ้าของเอกสารทุกครั้งที่มีการนำไปใช้

จากแบบร่างครั้งแรกจึงมีความคิดที่จะพัฒนาแบบ เพื่อหารูปทรงที่มีความแปลกใหม่ให้เป็นที่สะดุดตา โดยยังคงแนวความคิดเดิม เรื่อง รูปดาว

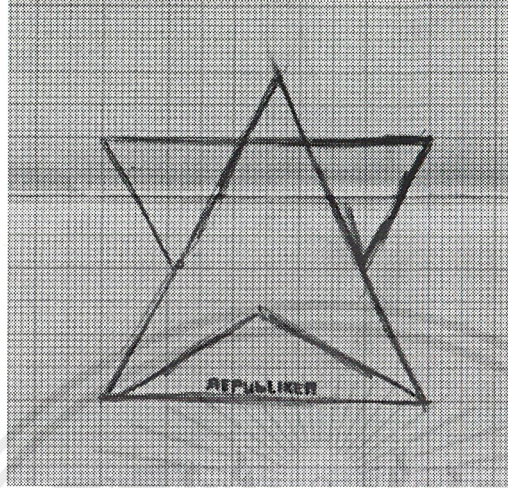

แบบร่างสำหรับถุงหิ้ว ครั้งที่ 2

จากแบบร่างครั้งที่ 2 พบปัญหาทางด้านการใช้งาน ที่ความเป็น shape ของดาวทำให้สูญเสียเนื้อที่การบรรจุไปมาก

เอกสารนี้เป็นเอกสารที่สงวนไว้สำหรับการใช้งานเพื่อการศึกษาเท่านั้น ไม่อนุญาตให้นำไปใช้ประโยชน์ด้านการค้า ไม่ว่ากรณีใดๆ ทั้งสิ้น อีกทั้งห้ามมิให้ดัดแปลงเนื้อหาและต้องอ้างอิงถึงเจ้าของเอกสารทุกครั้งที่มีการนำไปใช้

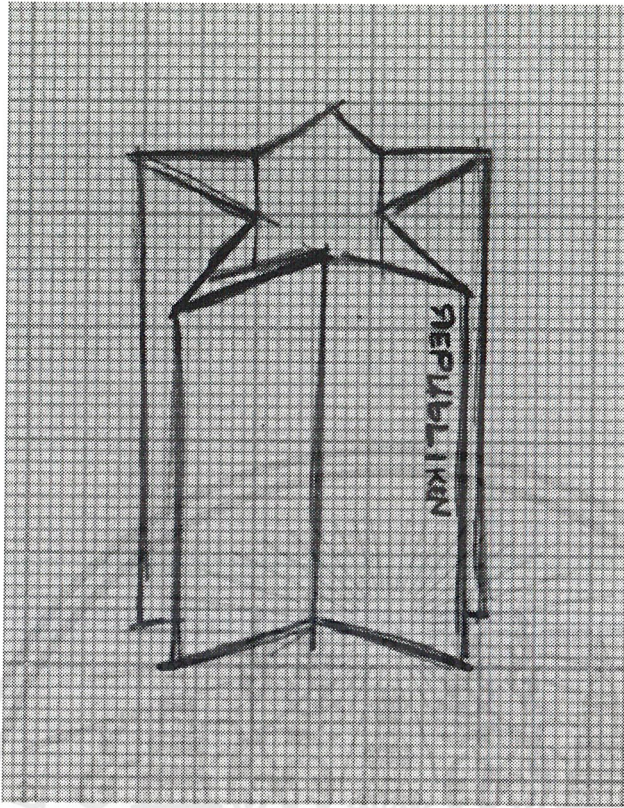

แบบร่างสำหรับถุงหิ้ว ครั้งที่ 3

จากแบบร่างครั้งที่ 2 จึงเกิดการพัฒนาแบบจนเป็นที่พอใจ โดยให้เป็นรูปดาวที่มองจาก top view และการพับเป็นมุมแหลมตามรูปดาวทำให้เกิดรูปทรงของถุงที่แปลกใหม่จนเป็นที่น่าพอใจ

เอกสารนี้เป็นเอกสารที่สงวนไว้สำหรับการใช้งานเพื่อการศึกษาเท่านั้น ไม่อนุญาตให้นำไปใช้ประโยชน์ด้านการค้าไม่ว่ากรณีใดๆ ทั้งสิ้น อีกทั้งห้ามมิให้ตัดแปลงเนื้อหาและต้องอ้างอิงถึงเจ้าของเอกสารทุกครั้งที่มีการนำไปใช้

3. Promotion Piece

Promotion Piece ใช้สำหรับส่งไปตามนิตยสารต่างๆ ได้วาง Concept ในการออกแบบว่าจะออกมาในรูปแบบของโปสเตอร์ที่ถูกบรรจุอยู่ในบรรจุภัณฑ์รูปทรงกระบอก โดยจะเป็นชุดเดียวกัน มีจำนวน 4 ใบ โดยมีการวาง Concept เกี่ยวกับตัวโปสเตอร์โดยการเลือกสรรคำในภาษาอังกฤษ ซึ่งนำหน้าว่า " RE " และมีความหมายที่เชื่อมโยงไปถึงภาพลักษณ์และลักษณะประเภทของร้านที่เป็นร้านที่มีสินค้าจำพวก Home Decoration โดยคำศัพท์ " RE " นี้จะเป็น Main Idea ของงานออกแบบส่วนใหญ่ และมีการใช้การจัดวางองค์ประกอบแบบ Constructivism และการใช้ลักษณะของรูปทรงเรขาคณิตมาประกอบเป็นภาพที่ดูเหมือนจะเป็นนามธรรม แต่ยังคงสื่อถึง Headline ได้อยู่ และเลือกเทคนิคการทำงานแบบซิลค์สกรีน เพราะ Technic ไม่ใช่สิ่งสำคัญเลย ที่สำคัญคือ แนวความคิดและ Function ที่ตอบสนองความต้องการ

โดยคำศัพท์ที่เลือกมานั้น 4 คำ มีดังต่อไปนี้

1. RECLINE แปลว่า การพิง เอกเขนก
2. RELAX แปลว่า ความผ่อนคลาย
3. REFLECTION แปลว่า ภาพสะท้อน
4. RETAIN แปลว่า การบรรจุ

ซึ่งคำศัพท์ทั้ง 4 คำที่ถูกเลือกเป็น Headline ของโปสเตอร์นั้นสื่อถึงร้าน Home Decoration ได้ดี

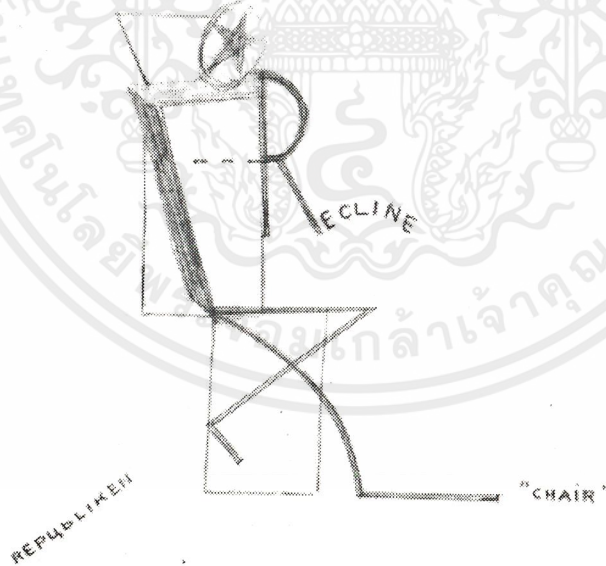

แบบร่างสำหรับโปสเตอร์ RECLINE ครั้งที่ 1

เอกสารนี้เป็นเอกสารที่สงวนไว้สำหรับการใช้งานเพื่อการศึกษาเท่านั้น ไม่อนุญาตให้นำไปใช้ประโยชน์ด้านการค้า ไม่ว่ากรณีใดๆ ทั้งสิ้น อีกทั้งห้ามมิให้ดัดแปลงเนื้อหาและต้องอ้างอิงถึงเจ้าของเอกสารทุกครั้งที่มีการนำไปใช้

จากแบบร่างครั้งที่หนึ่ง พบว่ายังไม่ลงตัวในรายละเอียดของโครงสร้างที่ยังไม่สวยงาม จึงได้ทำการ
ดัดแปลงเป็นแบบร่างครั้งที่ 2

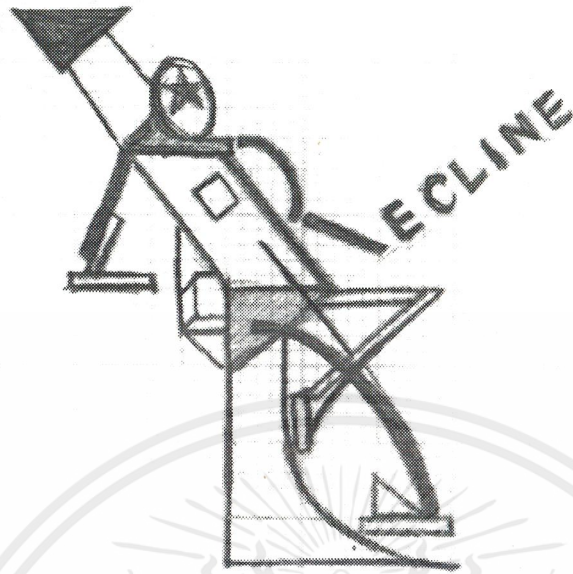

แบบร่างสำหรับไปสเตอร์ RECLINE ครั้งที่ 2

หลังจากทำการแก้แบบแล้ว ทำให้แบบร่างครั้งที่ 2 ลงตัวพร้อมสำหรับเตรียมทำการพิมพ์ได้ โดยการใส่สี
และจัดองค์ประกอบให้อยู่ในกระดาษขนาด A1

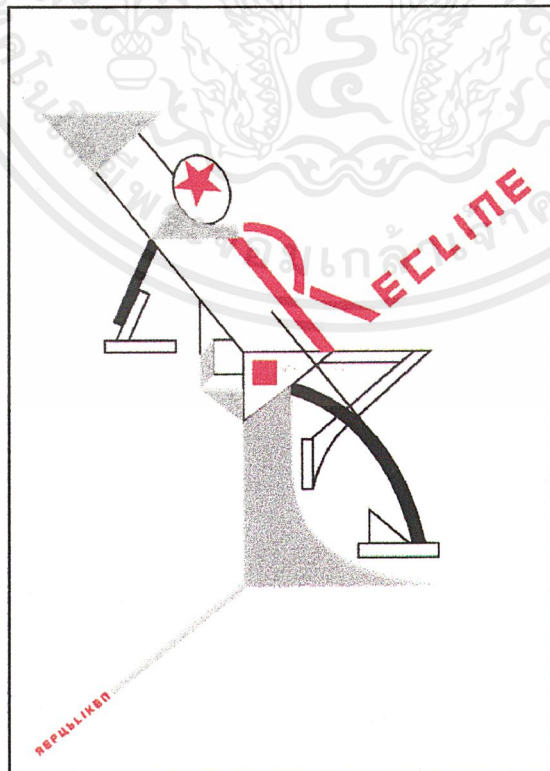

แบบร่างสำหรับไปสเตอร์ RECLINE พร้อมทำจริง

เอกสารนี้เป็นเอกสารที่สงวนไว้สำหรับการใช้งานเพื่อการศึกษาเท่านั้น ไม่อนุญาตให้นำไปใช้ประโยชน์ด้านการค้า
ไม่ว่ากรณีใดๆ ทั้งสิ้น อีกทั้งห้ามมิให้ดัดแปลงเนื้อหาและต้องอ้างอิงถึงเจ้าของเอกสารทุกครั้งที่มีการนำไปใช้

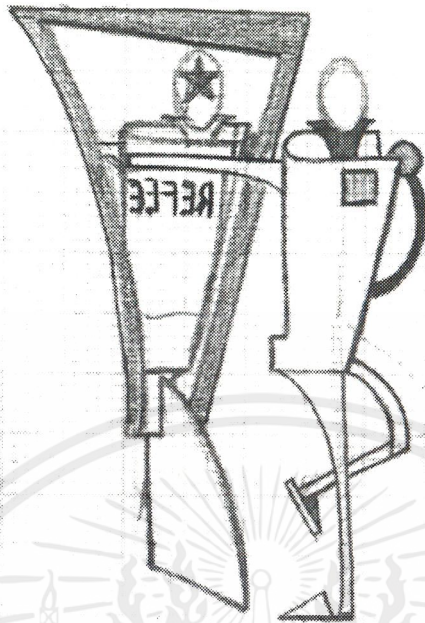

แบบร่างสำหรับโปสเตอร์ REFLECTION ครั้งที่ 1

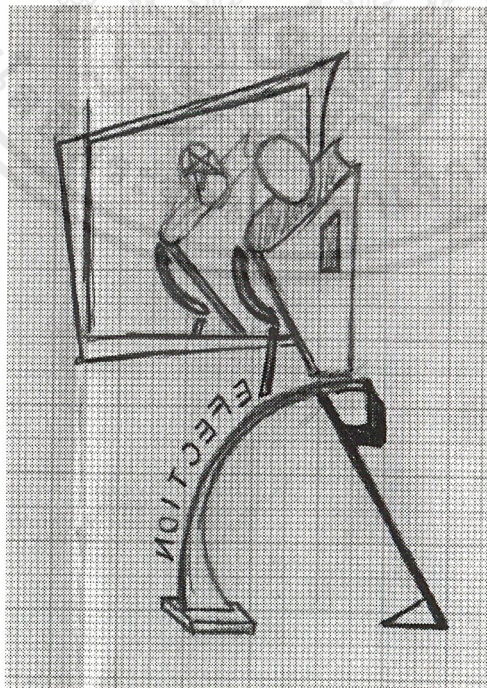

แบบร่างสำหรับโปสเตอร์ REFLECTION ครั้งที่ 2

เอกสารนี้เป็นเอกสารที่สงวนไว้สำหรับการใช้งานเพื่อการศึกษาเท่านั้น ไม่อนุญาตให้นำไปใช้ประโยชน์ด้านการค้า
ไม่ว่ากรณีใดๆ ทั้งสิ้น อีกทั้งห้ามมิให้ดัดแปลงเนื้อหาและต้องอ้างอิงถึงเจ้าของเอกสารทุกครั้งที่มีการนำไปใช้

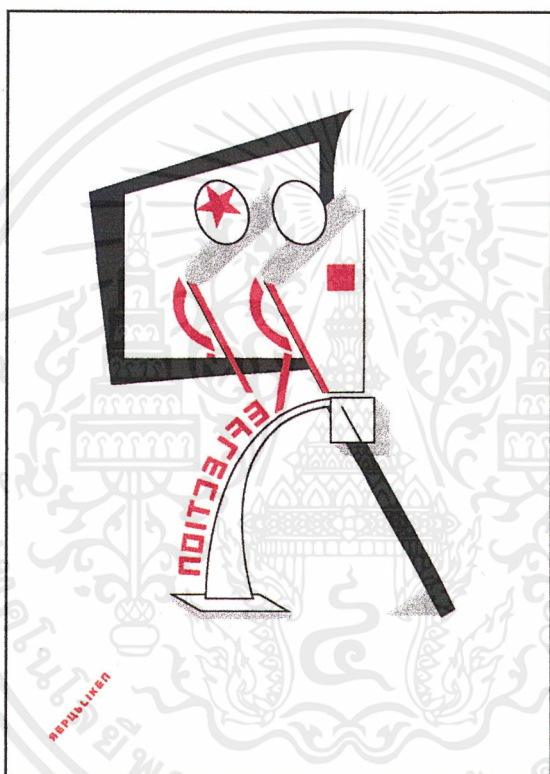

แบบร่างสำหรับโปสเตอร์ REFLECTION พร้อมทำจริง

เอกสารนี้เป็นเอกสารที่สงวนไว้สำหรับการใช้งานเพื่อการศึกษาเท่านั้น ไม่อนุญาตให้นำไปใช้ประโยชน์ด้านการค้า
ไม่ว่ากรณีใดๆ ทั้งสิ้น อีกทั้งห้ามมิให้ตัดแปลงเนื้อหาและต้องอ้างอิงถึงเจ้าของเอกสารทุกครั้งที่มีการนำไปใช้

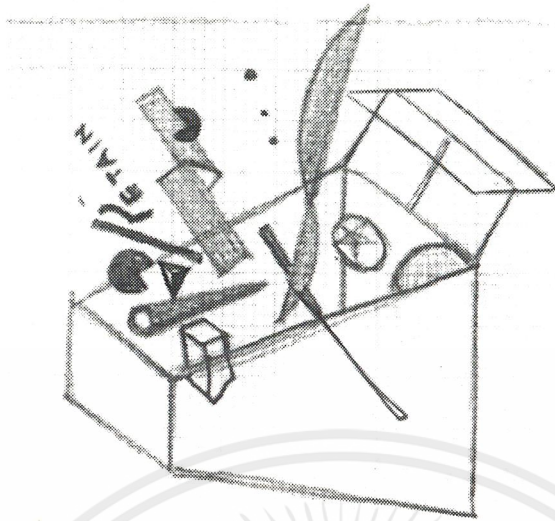

แบบร่างสำหรับไปสเตอร์ RETAIN ครั้งที่ 1

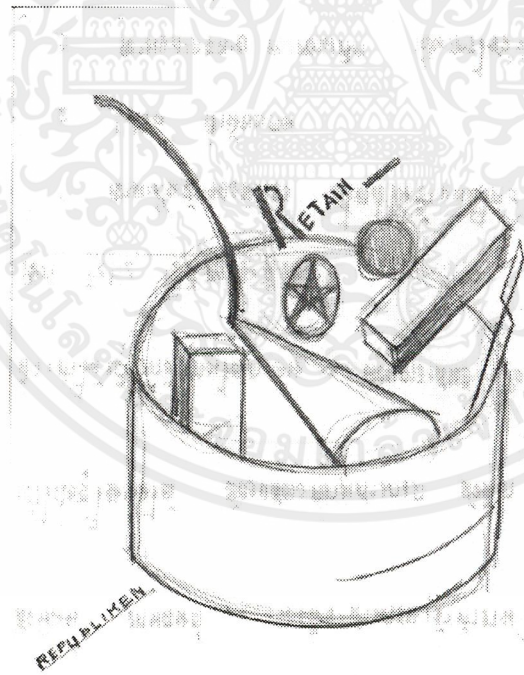

" box "

แบบร่างสำหรับไปสเตอร์ RETAIN ครั้งที่ 2

เอกสารนี้เป็นเอกสารที่สงวนไว้สำหรับการใช้งานเพื่อการศึกษาเท่านั้น ไม่อนุญาตให้นำไปใช้ประโยชน์ด้านการค้า
ไม่ว่ากรณีใดๆ ทั้งสิ้น อีกทั้งห้ามมิให้ดัดแปลงเนื้อหาและต้องอ้างอิงถึงเจ้าของเอกสารทุกครั้งที่มีการนำไปใช้

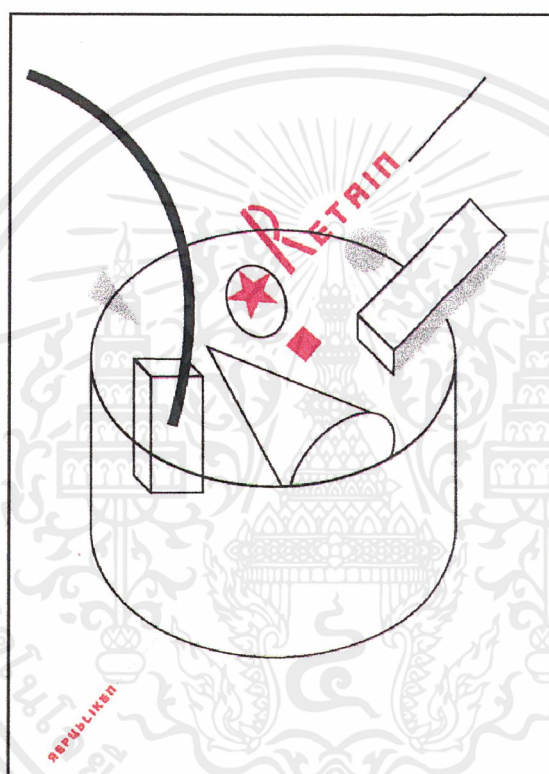

แบบร่างสำหรับโปสเตอร์ RETAIN พร้อมทำจริง

เอกสารนี้เป็นเอกสารที่สงวนไว้สำหรับการใช้งานเพื่อการศึกษาเท่านั้น ไม่อนุญาตให้นำไปใช้ประโยชน์ด้านการค้า
ไม่ว่ากรณีใดๆ ทั้งสิ้น อีกทั้งห้ามมิให้ตัดแปลงเนื้อหาและต้องอ้างอิงถึงเจ้าของเอกสารทุกครั้งที่มีการนำไปใช้

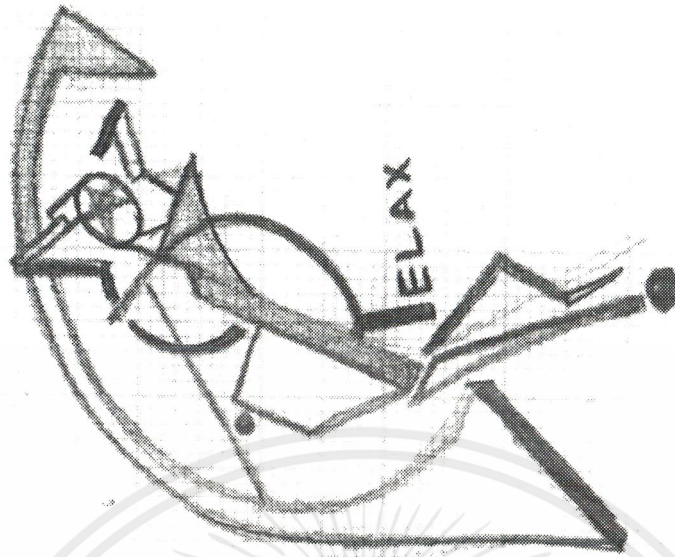

แบบร่างสำหรับโปสเตอร์ RELAX ครั้งที่ 1

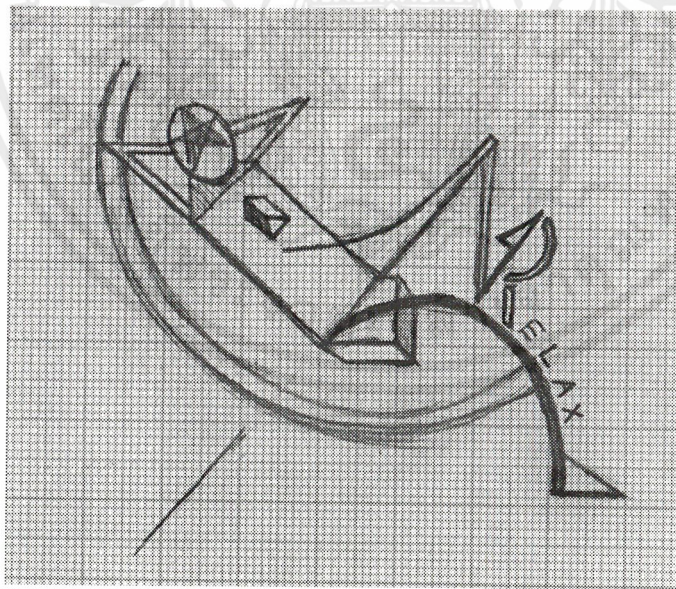

แบบร่างสำหรับโปสเตอร์ RELAX ครั้งที่ 2

เอกสารนี้เป็นเอกสารที่สงวนไว้สำหรับการใช้งานเพื่อการศึกษาเท่านั้น ไม่อนุญาตให้นำไปใช้ประโยชน์ด้านการค้า
ไม่ว่ากรณีใดๆ ทั้งสิ้น อีกทั้งห้ามมิให้ดัดแปลงเนื้อหาและต้องอ้างอิงถึงเจ้าของเอกสารทุกครั้งที่มีการนำไปใช้



แบบร่างสำหรับโปสเตอร์ RELAX พร้อมทำจริง

เอกสารนี้เป็นเอกสารที่สงวนไว้สำหรับการใช้งานเพื่อการศึกษาเท่านั้น ไม่อนุญาตให้นำไปใช้ประโยชน์ด้านการค้า
ไม่ว่ากรณีใดๆ ทั้งสิ้น อีกทั้งห้ามมิให้ดัดแปลงเนื้อหาและต้องอ้างอิงถึงเจ้าของเอกสารทุกครั้งที่มีการนำไปใช้

4. Catalog

ข้อมูลที่บรรจุอยู่ใน Catalog คือผลงานการออกแบบเครื่องเรือน โดยศิลปินในกลุ่ม Constructivism ดังนี้

1. Suprematist teacup โดย Kasimir Malevich

Kasimir Malevich เป็นศิลปินที่ผู้ค้นพบแนวทางของศิลปะที่ไม่มีวัตถุประสงค์ (Non-Objective Art) เขานำแนวคิดนั้นมาออกแบบถ้วยน้ำชาที่มีรูปทรงที่ไม่ธรรมดา

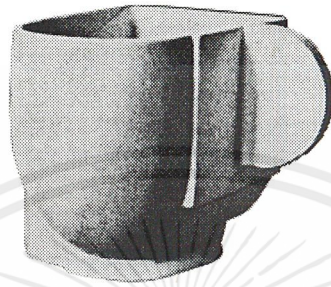

Kasimir Malevich , Suprematist teacup , 1923

2. Lightweight lamp โดย Anton lavinsky

เป็นโคมไฟที่มี function ในการใช้งานสะดวกด้วยความสามารถในการปรับระดับและทิศทางของแสงได้ และมีน้ำหนักเบา

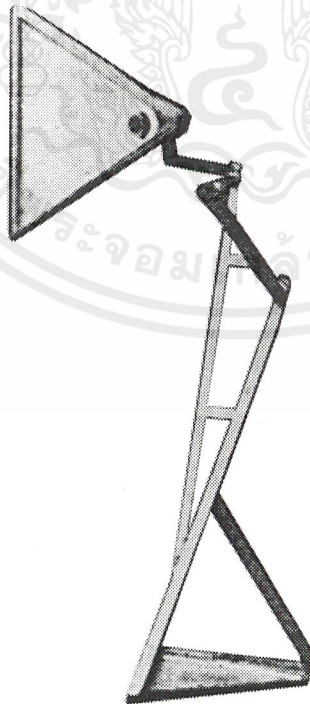

Anton Lavinsky , Lightweight lamp , 1925

เอกสารนี้เป็นเอกสารที่สงวนไว้สำหรับการใช้งานเพื่อการศึกษาเท่านั้น ไม่อนุญาตให้นำไปใช้ประโยชน์ด้านการค้าไม่ว่ากรณีใดๆ ทั้งสิ้น อีกทั้งห้ามมิให้ดัดแปลงเนื้อหาและต้องอ้างอิงถึงเจ้าของเอกสารทุกครั้งที่มีการนำไปใช้

3. Folding chair โดย Boris Zemlianitsyn

เป็นเก้าอี้ที่มีรูปทรงเรียบง่าย แต่มีความสมบรูณ์ในการออกแบบ จนเป็นที่ยอมรับให้เป็นเก้าอี้ที่ El Lissitzky ใช้ใน studio ของเขา



Boris Zemlianitsyn , *Folding chair* , 1927-8

4. Multi - purpose table โดย Morosov

เป็นโต๊ะที่มี function การใช้งานที่เป็น masterpiece ของอุดมคติแบบ Functionalism มากที่สุด เพราะเป็นโต๊ะที่สามารถปรับระดับพื้นโต๊ะขึ้นหรือลงได้ เพื่อเขียนแบบหรือรับประทานอาหาร

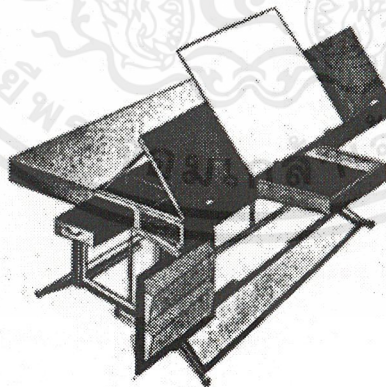

Morosov , *Multi - purpose table* , 1925

เอกสารนี้เป็นเอกสารที่สงวนไว้สำหรับการใช้งานเพื่อการศึกษาเท่านั้น ไม่อนุญาตให้นำไปใช้ประโยชน์ด้านการค้า ไม่ว่าจะกรณีใดๆ ทั้งสิ้น อีกทั้งห้ามมิให้ดัดแปลงเนื้อหาและต้องอ้างอิงถึงเจ้าของเอกสารทุกครั้งที่มีการนำไปใช้

5. Folding bed โดย Sobolev

เป็นเตียงที่ถูกออกแบบให้มีประโยชน์ คือไม่เสียพื้นที่สำหรับวางเตียง เพราะสามารถพับเก็บเข้าไปกับผนังห้องได้

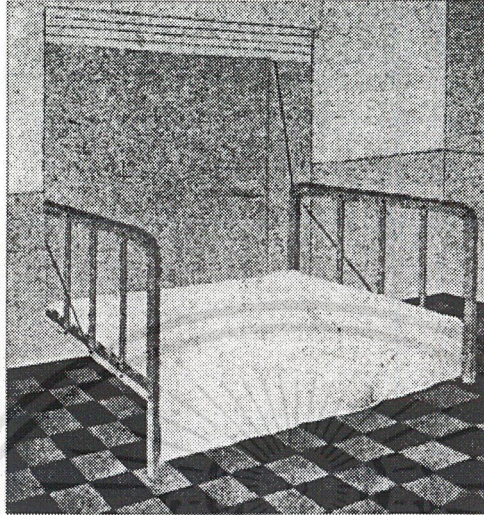

Sobolev , Folding bed , 1927

6. Nursery dresser โดย Alma Buscher

เป็นทั้งตู้และโต๊ะที่มีช่องบรรจุ และลิ้นชักที่มีความหลากหลาย รวมทั้งมีเก้าอี้ที่พับเก็บและติดอยู่กับตัวโต๊ะด้วย

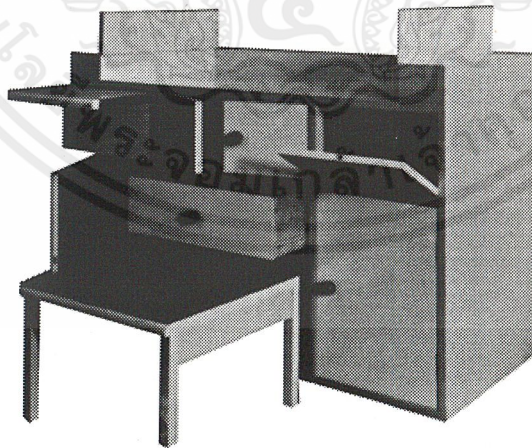

Alma Buscher , Nursery dresser , 1924

เอกสารนี้เป็นเอกสารที่สงวนไว้สำหรับการใช้งานเพื่อการศึกษาเท่านั้น ไม่อนุญาตให้นำไปใช้ประโยชน์ด้านการค้าไม่ว่ากรณีใดๆ ทั้งสิ้น อีกทั้งห้ามมิให้ดัดแปลงเนื้อหาและต้องอ้างอิงถึงเจ้าของเอกสารทุกครั้งที่มีการนำไปใช้

แนวคิดของ Catalog จะใช้แนวคิดเดียวกับการออกแบบโปสเตอร์ คือคำนำหน้าว่า " RE " ซึ่งเฟอร์นิเจอร์ดังกล่าวข้างต้นจะมีคำจำกัดความที่สามารถสื่อถึงตัวเฟอร์นิเจอร์แต่ละตัวได้ และการออกแบบโดยการตัดทอนรายละเอียด แสงเงาในรูปออก เหลือแต่เพียงสายของโครงสร้างหลักเท่านั้น และจัดวางอยู่ในตำแหน่งเดียวกันของแต่ละหน้าของ Catalog เพื่อความเป็น Unity ในงานออกแบบ

โดยเฟอร์นิเจอร์แต่ละตัวจะมีคำจำกัดความ ดังต่อไปนี้

1. **Suprematist teacup** โดย Kasimir Malevich = REFRESH (แปลว่า เครื่องดื่ม)
2. **Lightweight lamp** โดย Anton lavinsky = REVELATION (แปลว่า ส่องแสง , ความเจิดจรัส)
3. **Folding chair** โดย Boris Zemlianitsyn = RECLINE (แปลว่า การพิง , เอกเขนก)
4. **Multi - purpose table** โดย Morosov = REPAST (แปลว่า อาหาร)
5. **Folding bed** โดย Sobolev = RELAX (แปลว่า การผ่อนคลาย)
6. **Nursery dresser** โดย Alma Buscher = RETAIN (แปลว่า บรรจุ การหีบห่อ)

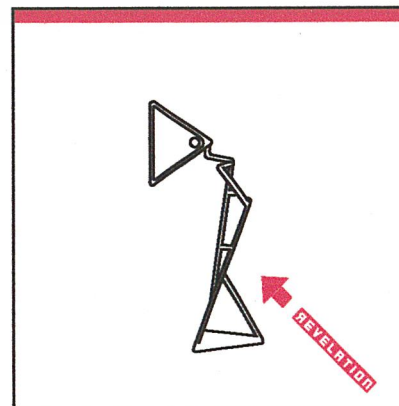
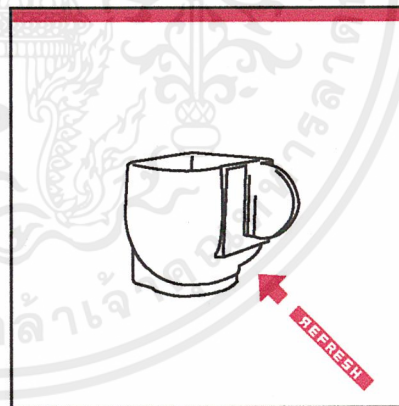
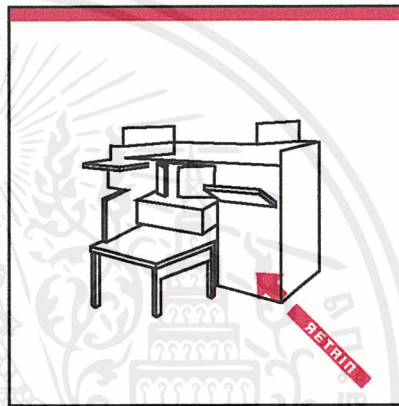
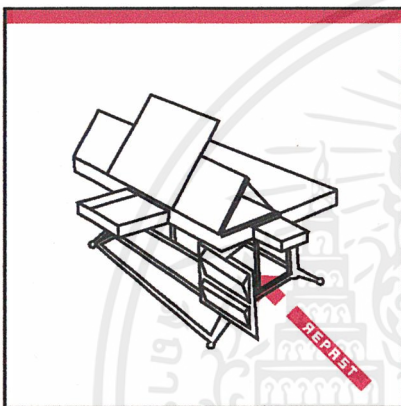

แบบร่างจริงของส่วนเนื้อหาของ Catalog

เอกสารนี้เป็นเอกสารที่สงวนไว้สำหรับการใช้งานเพื่อการศึกษาเท่านั้น ไม่อนุญาตให้นำไปใช้ประโยชน์ด้านการค้าไม่ว่ากรณีใดๆ ทั้งสิ้น อีกทั้งห้ามมิให้ตัดแปลงเนื้อหาและต้องอ้างอิงถึงเจ้าของเอกสารทุกครั้งที่มีการนำไปใช้

ในการออกแบบ Catalog นั้นได้ทำการทดลองเพื่อหาผลกระทบที่ได้จากการใช้กระดาษที่มีลักษณะแตกต่างกันเพื่อหากระดาษที่ดีที่สุดและเหมาะสมกับงานออกแบบ Catalog นี้ ให้ได้ตรงตามวัตถุประสงค์ ที่ต้องการให้แต่ละหน้ากระดาษมีการทับซ้อนกัน ให้เกิด effect ที่เรียกว่าการ overlapp กันของกราฟฟิค โดยการใช้กระดาษแบบต่างๆ ดังนี้



กระดาษแบบต่างๆ ที่ใช้พิมพ์

จากผลที่ได้ ทำการเลือกกระดาษไหนมาใช้ทำ Catalog เพราะความขุ่นเล็กน้อยทำให้เกิด effect ที่ตรงความต้องการ

เอกสารนี้เป็นเอกสารที่สงวนไว้สำหรับการใช้งานเพื่อการศึกษาเท่านั้น ไม่อนุญาตให้นำไปใช้ประโยชน์ด้านการค้า ไม่ว่ากรณีใดๆ ทั้งสิ้น อีกทั้งห้ามมิให้ดัดแปลงเนื้อหาและต้องอ้างอิงถึงเจ้าของเอกสารทุกครั้งที่มีการนำไปใช้

กระดาษที่ใช้ทำปก คือกระดาษ Card board อย่างหนา เพราะมีสี และความหนาตรงตามความต้องการในการออกแบบ

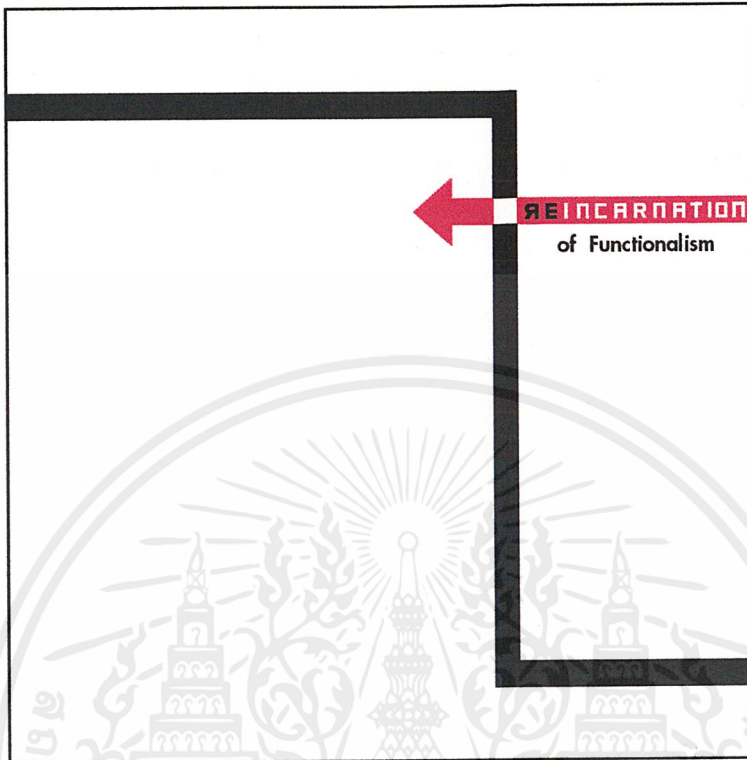

ปกหน้า Catalog

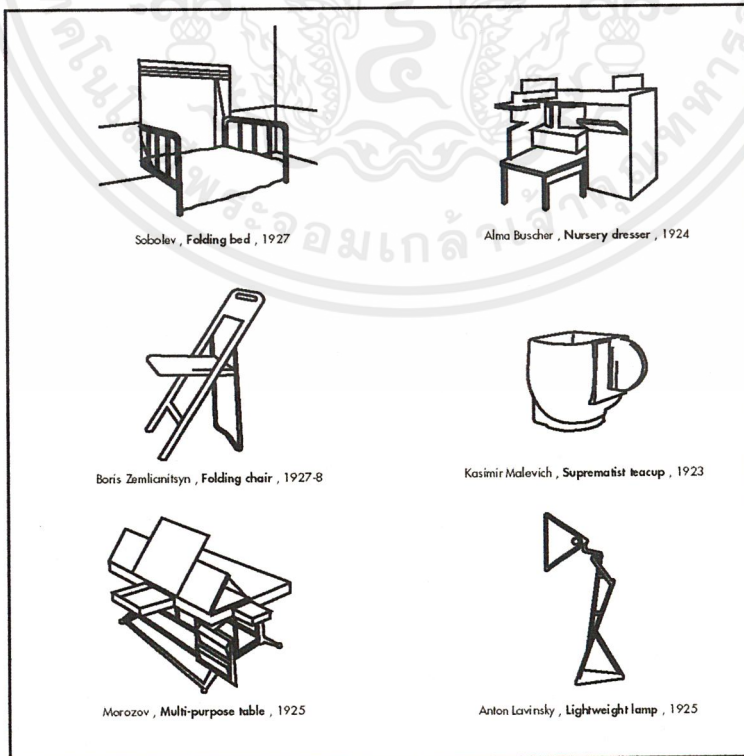

เอกสารนี้เป็นเอกสารที่สงวนไว้สำหรับการใช้ ปกหลัง Catalog ศึกษาเท่านั้น ไม่อนุญาตให้นำไปใช้ประโยชน์ด้านการค้า ไม่ว่ากรณีใดๆ ทั้งสิ้น อีกทั้งห้ามมิให้ดัดแปลงเนื้อหาและต้องอ้างอิงถึงเจ้าของเอกสารทุกครั้งที่มีการนำไปใช้

5. กระดาษห่อของ

กระดาษห่อของมีแนวคิดในการออกแบบคือ นำชื่อร้านมาจัดวางเป็น pattern

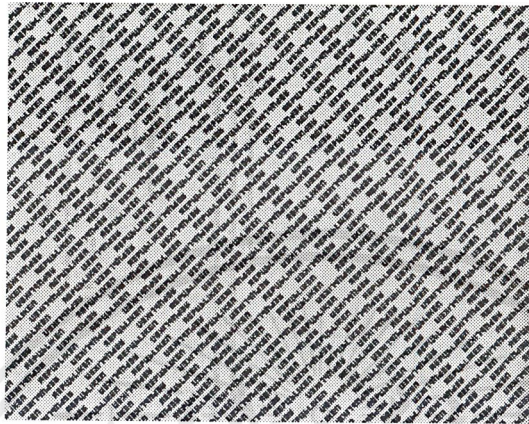

แบบร่างกระดาษห่อของ ครั้งที่ 1

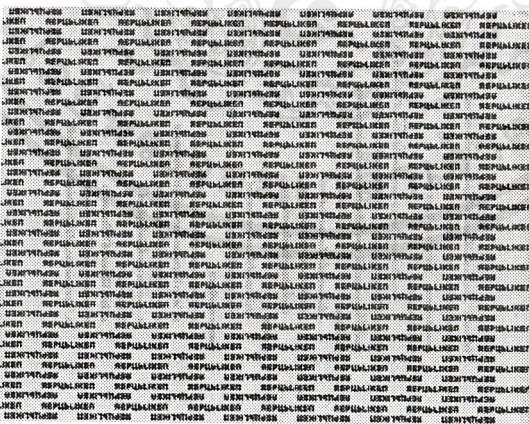

แบบร่างกระดาษห่อของ ครั้งที่ 2

เอกสารนี้เป็นเอกสารที่สงวนไว้สำหรับการใช้งานเพื่อการศึกษาเท่านั้น ไม่อนุญาตให้นำไปใช้ประโยชน์ด้านการค้า
ไม่ว่ากรณีใดๆ ทั้งสิ้น อีกทั้งห้ามมิให้ดัดแปลงเนื้อหาและต้องอ้างอิงถึงเจ้าของเอกสารทุกครั้งที่มีการนำไปใช้

จากแบบร่างครั้งที่ 1 และ 2 พบว่าการออกแบบยังธรรมดาเกินไป การพัฒนาแบบจึงจัดวางใหม่ให้น่าสนใจ
ขาว - ดำ สร้างร่องรอยที่มีความน่าสนใจมากขึ้น

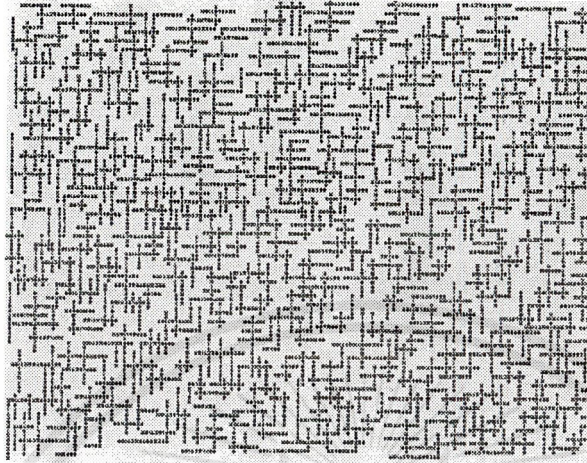

การพัฒนาแบบร่างของกระดาษห่อของ

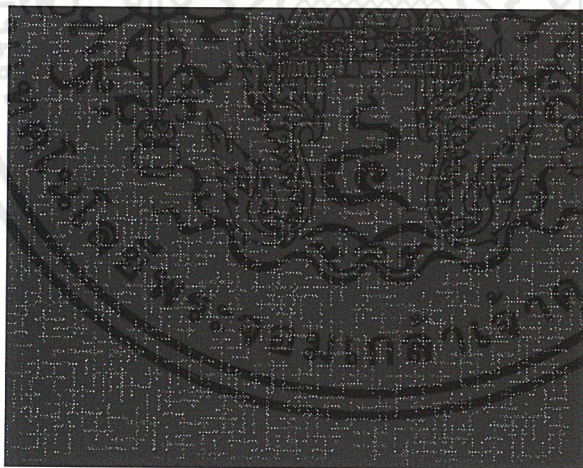

การพัฒนาแบบร่างของกระดาษห่อของ (negative)

เอกสารนี้เป็นเอกสารที่สงวนไว้สำหรับการใช้งานเพื่อการศึกษาเท่านั้น ไม่อนุญาตให้นำไปใช้ประโยชน์ด้านการค้า
ไม่ว่ากรณีใดๆ ทั้งสิ้น อีกทั้งห้ามมิให้ดัดแปลงเนื้อหาและต้องอ้างอิงถึงเจ้าของเอกสารทุกครั้งที่มีการนำไปใช้



เอกสารนี้เป็นเอกสารที่สงวนไว้สำหรับการใช้งานเพื่อการศึกษาเท่านั้น ไม่อนุญาตให้นำไปใช้ประโยชน์ด้านการค้า
ไม่ว่ากรณีใดๆ ทั้งสิ้น อีกทั้งห้ามมิให้ดัดแปลงเนื้อหาและต้องอ้างอิงถึงเจ้าของเอกสารทุกครั้งที่มีการนำไปใช้

บทที่ 5 ผลงานจริง

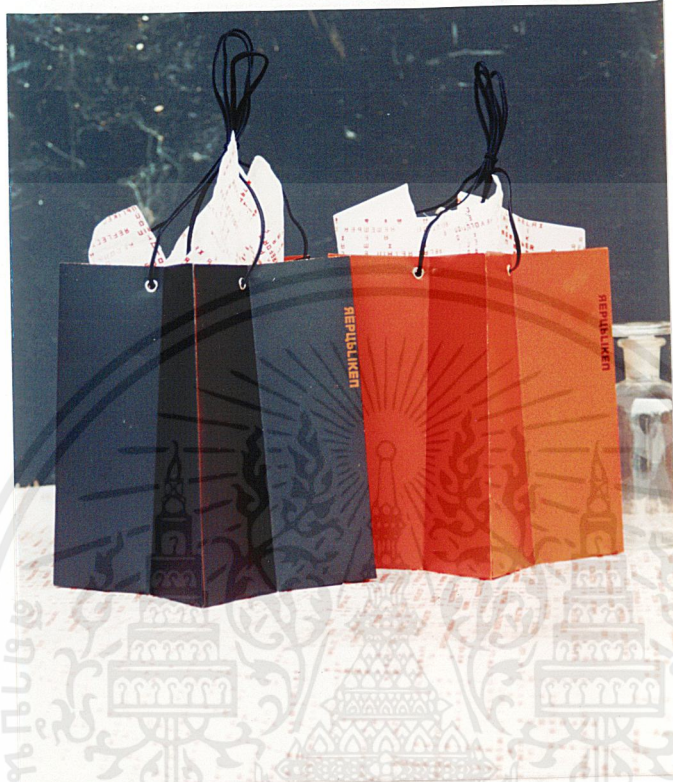

Shopping bag



กล่องใส่สินค้า

เอกสารนี้เป็นเอกสารที่สงวนไว้สำหรับการใช้งานเพื่อการศึกษาเท่านั้น ไม่อนุญาตให้นำไปใช้ประโยชน์ด้านการค้าไม่ว่ากรณีใดๆ ทั้งสิ้น อีกทั้งห้ามมิให้ดัดแปลงเนื้อหาและต้องอ้างอิงถึงเจ้าของเอกสารทุกครั้งที่มีการนำไปใช้



ไปสเตอร์ RECLINE



เอกสารนี้เป็นเอกสารที่สงวนไว้สำหรับการใช้งานเพื่อการศึกษาเท่านั้น ไม่อนุญาตให้นำไปใช้ประโยชน์ด้านการค้า
ไม่ว่ากรณีใดๆ ทั้งสิ้น อีกทั้งห้ามมิให้ดัดแปลงเนื้อหาและต้องอ้างอิงถึงเจ้าของเอกสารทุกครั้งที่มีการนำไปใช้



โปสเตอร์ REFLECTION

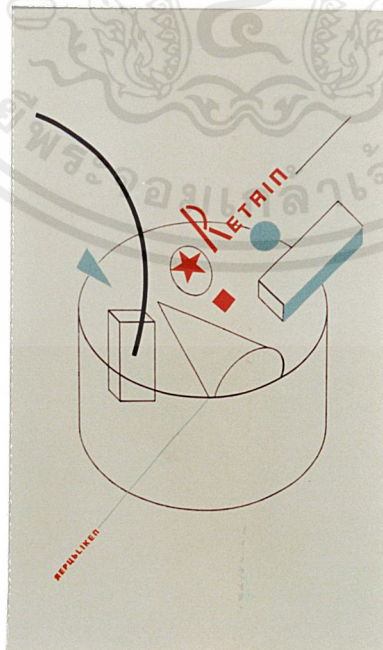

เอกสารนี้เป็นเอกสารที่สงวนไว้สำหรับการใช้โปสเตอร์ RETAIN เท่านั้น ไม่อนุญาตให้นำไปใช้ประโยชน์ด้านการค้า
ไม่ว่ากรณีใดๆ ทั้งสิ้น อีกทั้งห้ามมิให้ดัดแปลงเนื้อหาและต้องอ้างอิงถึงเจ้าของเอกสารทุกครั้งที่มีการนำไปใช้



บรรจุภัณฑ์สำหรับใส่โปสเตอร์เป็น Promotion Piece

เอกสารนี้เป็นเอกสารที่สงวนไว้สำหรับการใช้งานเพื่อการศึกษาเท่านั้น ไม่อนุญาตให้นำไปใช้ประโยชน์ด้านการค้า
ไม่ว่ากรณีใดๆ ทั้งสิ้น อีกทั้งห้ามมิให้ดัดแปลงเนื้อหาและต้องอ้างอิงถึงเจ้าของเอกสารทุกครั้งที่มีการนำไปใช้



ปกหน้า Catalog

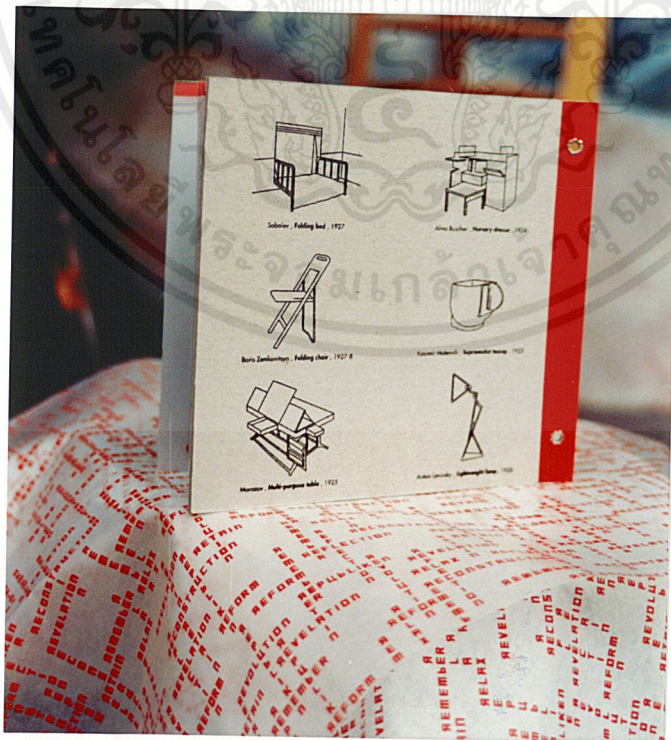

เอกสารนี้เป็นเอกสารที่สงวนไว้สำหรับการใช้ ปกหลัง Catalog ศึกษาเท่านั้น ไม่อนุญาตให้นำไปใช้ประโยชน์ด้านการค้า
ไม่ว่ากรณีใดๆ ทั้งสิ้น อีกทั้งห้ามมิให้ดัดแปลงเนื้อหาและต้องอ้างอิงถึงเจ้าของเอกสารทุกครั้งที่มีการนำไปใช้

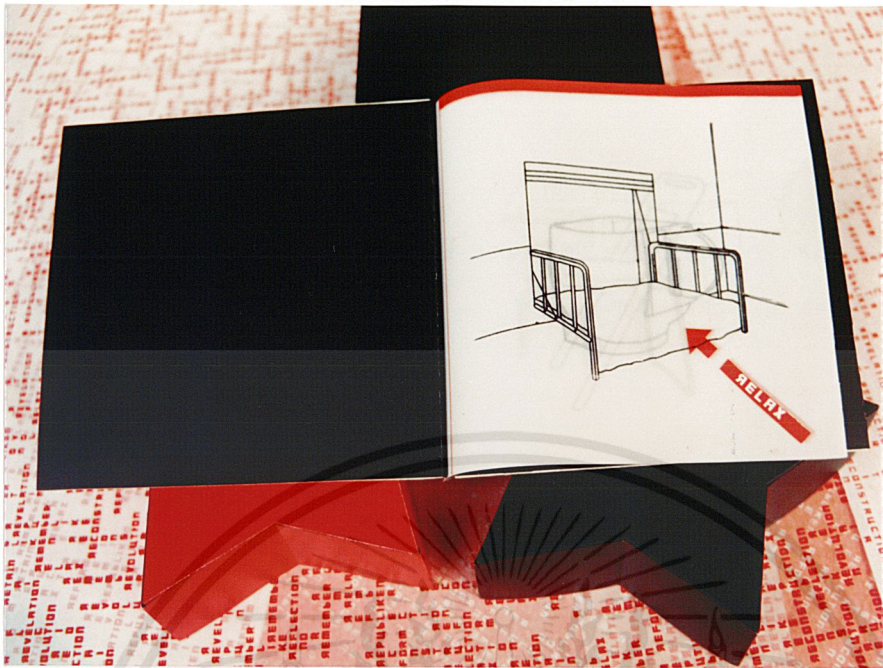

หน้า RELAX

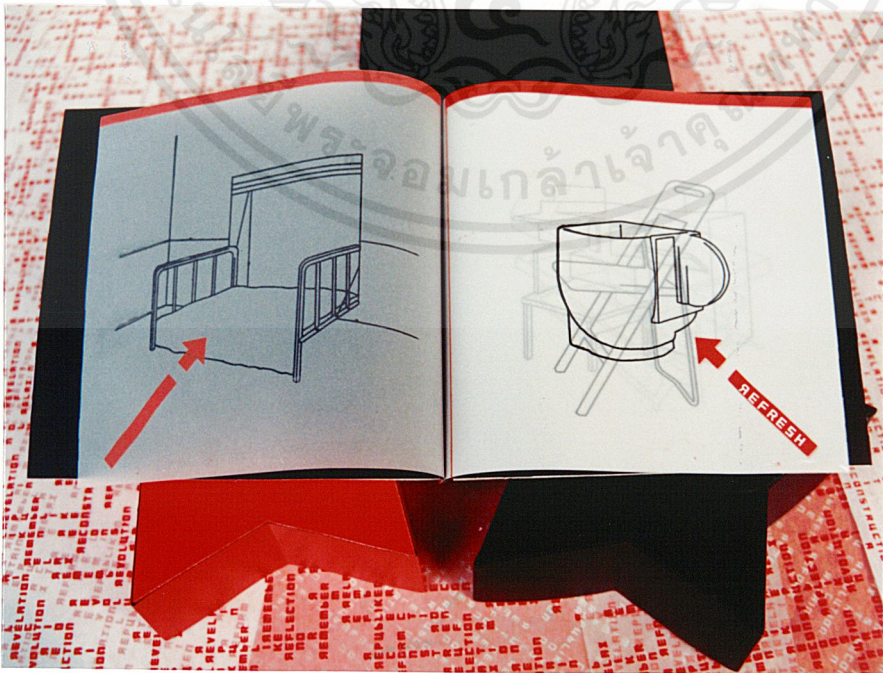

เอกสารนี้เป็นเอกสารที่สงวนไว้สำหรับการใช้หน้า REFRESH ศึกษาเท่านั้น ไม่อนุญาตให้นำไปใช้ประโยชน์ด้านการค้า
ไม่ว่ากรณีใดๆ ทั้งสิ้น อีกทั้งห้ามมิให้ดัดแปลงเนื้อหาและต้องอ้างอิงถึงเจ้าของเอกสารทุกครั้งที่มีการนำไปใช้

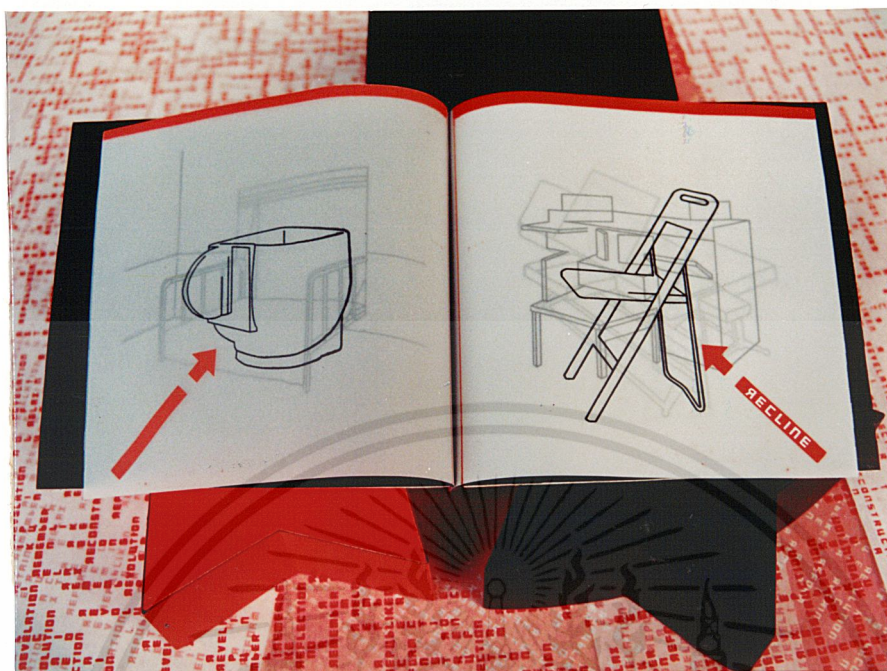

หน้า RECLINE

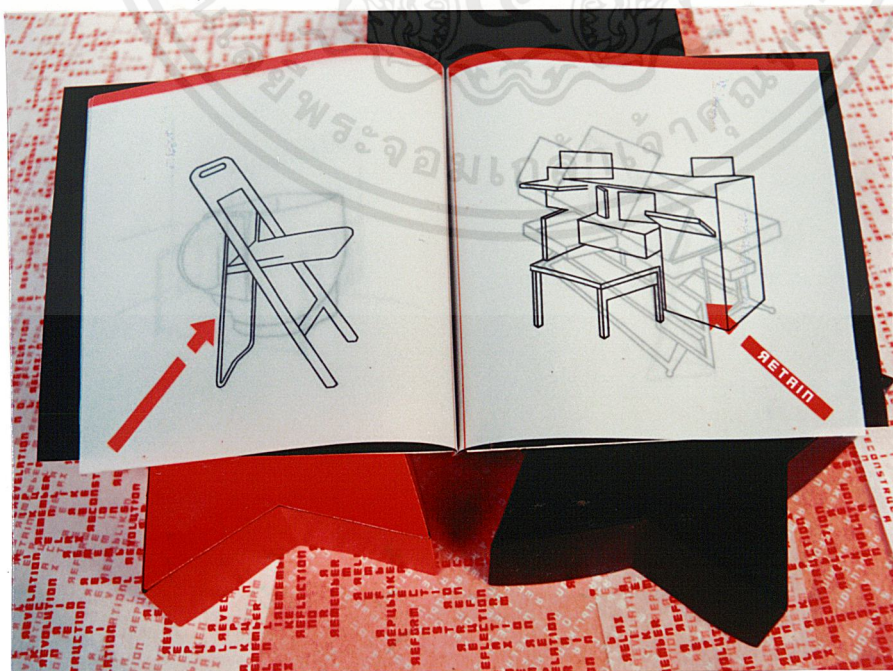

หน้า RETAIN

เอกสารนี้เป็นเอกสารที่สงวนไว้สำหรับการใช้งานเพื่อการศึกษาเท่านั้น ไม่อนุญาตให้นำไปใช้ประโยชน์ด้านการค้าไม่ว่ากรณีใดๆ ทั้งสิ้น อีกทั้งห้ามมิให้ดัดแปลงเนื้อหาและต้องอ้างอิงถึงเจ้าของเอกสารทุกครั้งที่มีการนำไปใช้

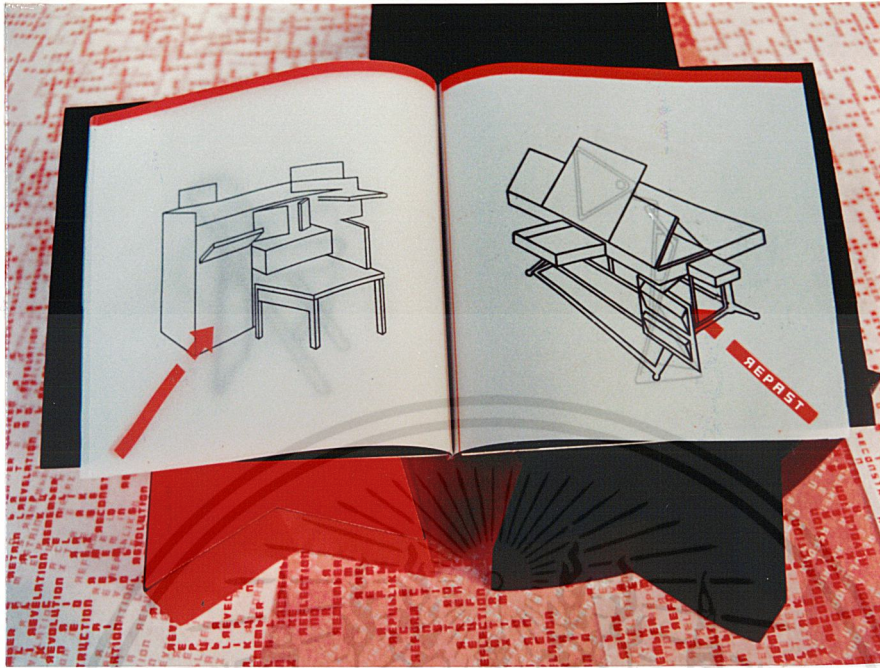

หน้า REPAST

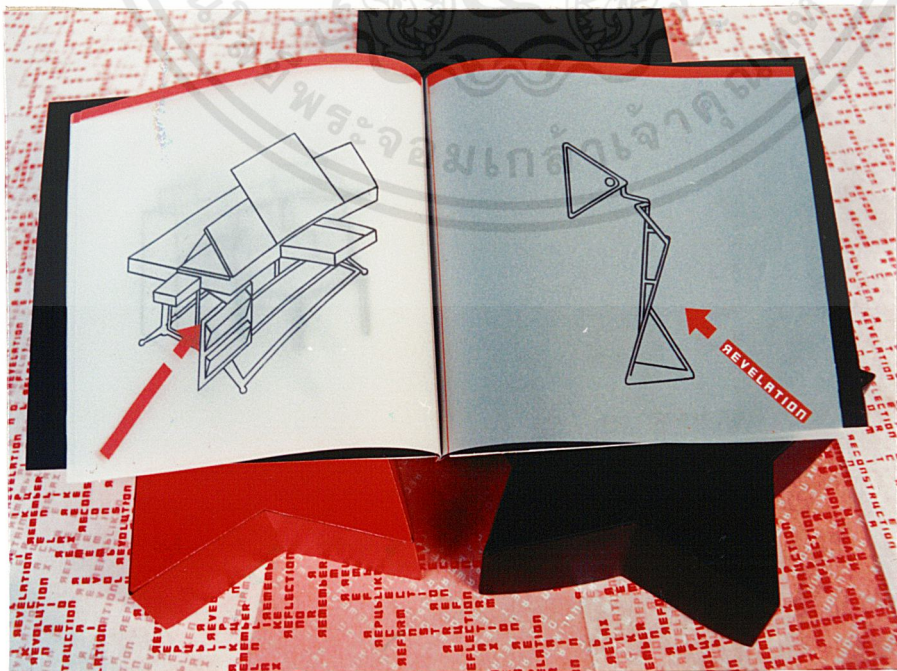

หน้า REVELATION

เอกสารนี้เป็นเอกสารที่สงวนไว้สำหรับการใช้งานเพื่อการศึกษาเท่านั้น ไม่อนุญาตให้นำไปใช้ประโยชน์ด้านการค้า
ไม่ว่ากรณีใดๆ ทั้งสิ้น อีกทั้งห้ามมิให้ดัดแปลงเนื้อหาและต้องอ้างอิงถึงเจ้าของเอกสารทุกครั้งที่มีการนำไปใช้

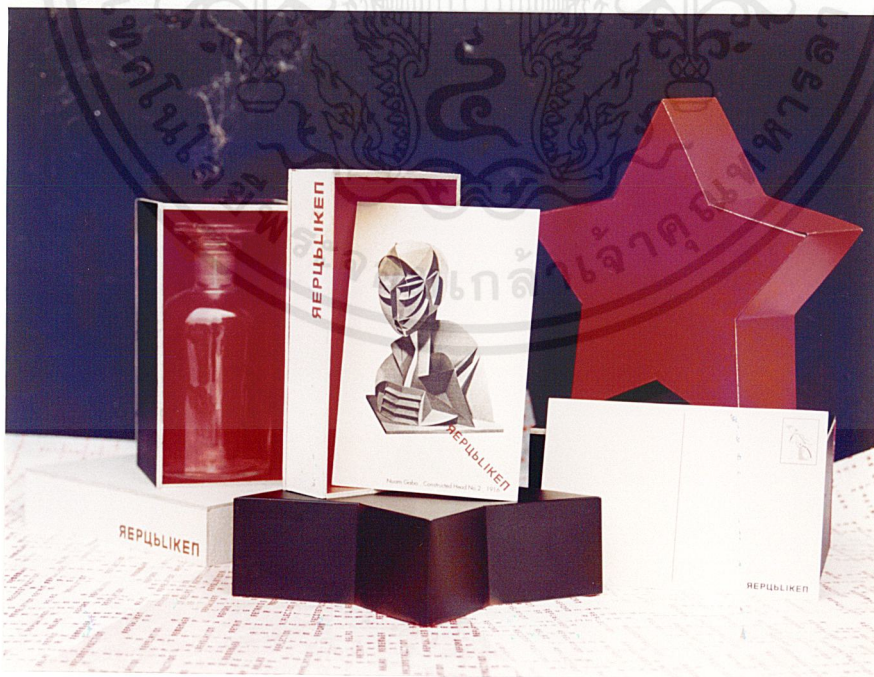

โปสการ์ดสำหรับแจก

เอกสารนี้เป็นเอกสารที่สงวนไว้สำหรับการใช้งานเพื่อการศึกษาเท่านั้น ไม่อนุญาตให้นำไปใช้ประโยชน์ด้านการค้า ไม่ว่าจะกรณีใดๆ ทั้งสิ้น อีกทั้งห้ามมิให้ตัดแปลงเนื้อหาและต้องอ้างอิงถึงเจ้าของเอกสารทุกครั้งที่มีการนำไปใช้



ไปสกรรด์สำหรับแจก

เอกสารนี้เป็นเอกสารที่สงวนไว้สำหรับการใช้งานเพื่อการศึกษาเท่านั้น ไม่อนุญาตให้นำไปใช้ประโยชน์ด้านการค้า
ไม่ว่ากรณีใดๆ ทั้งสิ้น อีกทั้งห้ามมิให้ดัดแปลงเนื้อหาและต้องอ้างอิงถึงเจ้าของเอกสารทุกครั้งที่มีการนำไปใช้



โปสเตอร์สำหรับแจก

เอกสารนี้เป็นเอกสารที่สงวนไว้สำหรับการใช้งานเพื่อการศึกษาเท่านั้น ไม่อนุญาตให้นำไปใช้ประโยชน์ด้านการค้า
ไม่ว่ากรณีใดๆ ทั้งสิ้น อีกทั้งห้ามมิให้ดัดแปลงเนื้อหาและต้องอ้างอิงถึงเจ้าของเอกสารทุกครั้งที่มีการนำไปใช้

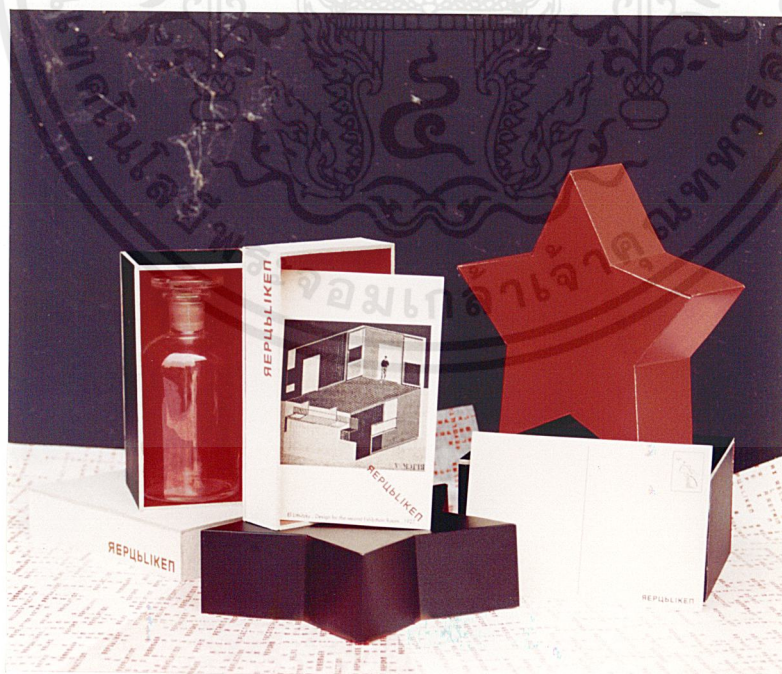

เอกสารนี้เป็นเอกสารที่สงวนไว้สำหรับการใช้งานเพื่อการศึกษาเท่านั้น ไม่อนุญาตให้นำไปใช้ประโยชน์ด้านการค้า
ไม่ว่ากรณีใดๆ ทั้งสิ้น อีกทั้งห้ามมิให้ดัดแปลงเนื้อหาและต้องอ้างอิงถึงเจ้าของเอกสารทุกครั้งที่มีการนำไปใช้



รวมผลงานทั้งหมด

เอกสารนี้เป็นเอกสารที่สงวนไว้สำหรับการใช้งานเพื่อการศึกษาเท่านั้น ไม่อนุญาตให้นำไปใช้ประโยชน์ด้านการค้า
ไม่ว่ากรณีใดๆ ทั้งสิ้น อีกทั้งห้ามมิให้ดัดแปลงเนื้อหาและต้องอ้างอิงถึงเจ้าของเอกสารทุกครั้งที่มีการนำไปใช้



บทที่ 6 ผลสรุปและข้อเสนอแนะ

เอกสารนี้เป็นเอกสารที่สงวนไว้สำหรับการใช้งานเพื่อการศึกษาเท่านั้น ไม่อนุญาตให้นำไปใช้ประโยชน์ด้านการค้า
ไม่ว่ากรณีใดๆ ทั้งสิ้น อีกทั้งห้ามมิให้ดัดแปลงเนื้อหาและต้องอ้างอิงถึงเจ้าของเอกสารทุกครั้งที่มีการนำไปใช้

บทที่ 6

ผลสรุปและข้อเสนอแนะ

จากการทำงานที่ผ่านมาทั้งหมดตลอด 1 เทอมนั้น ข้าพเจ้าต้องใช้ความอดุสาหะอย่างยิ่งในการที่จะวิ่งเข้าไปสู่ใจกลางแนวคิดที่เกิดขึ้นเมื่อปี ค.ศ. 1920 และทำความเข้าใจกับความคิดของศิลปินที่เกิดและอยู่ในสังคมคอมมิวนิสต์ ซึ่งต่างจากชีวิตอันอิสระเสรีเช่นตัวข้าพเจ้า ผลงานและหนังสือที่ใช้ศึกษาล้วนเป็นภาษาอังกฤษซึ่งไม่ได้เขียนโดยคนอังกฤษ แต่เขียนโดยคนเยอรมันบ้าง ฝรั่งเศสบ้าง ยิ่งทำให้การที่จะทำความเข้าใจนั้นยากขึ้น

แต่ข้าพเจ้าก็สามารถผ่านขั้นตอนการกลั่นกรองข้อมูลและวิเคราะห์ข้อมูลเพื่อนำมาประยุกต์ใช้อย่างเป็นหลักการและถูกต้อง จึงสามารถออกแบบให้สำเร็จลุล่วงไปได้

ข้าพเจ้าหวังอย่างยิ่งว่า ศิลปินพรหมชิ้นนี้คงเป็นเหมือนสะพานเล็กๆ ที่จะมีใครคิดจะก้าวข้ามผ่านไปบ้าง อย่างน้อยคงไม่ถึงกับว่าจะต้องเสียแรงเปล่าในการข้ามสะพานนี้ คงจะได้หยิบฉวยอะไรติดมือกลับไปบ้าง



เอกสารนี้เป็นเอกสารที่สงวนไว้สำหรับการใช้งานเพื่อการศึกษาเท่านั้น ไม่อนุญาตให้นำไปใช้ประโยชน์ด้านการค้าไม่ว่ากรณีใดๆ ทั้งสิ้น อีกทั้งห้ามมิให้ตัดแปลงเนื้อหาและต้องอ้างอิงถึงเจ้าของเอกสารทุกครั้งที่มีการนำไปใช้

บรรณานุกรม

Herbert Read , EL LISSITZKY LIFE , LETTERS , TEXTS. German Democratic Republic : Thames and Hudson , 1968.

Naum Gabo , Naum Gabo : Sixty years of Constructivism. Munich : Prestel-Verlag , 1985.

Caterine Cooke , Russian Avant-Garde. United Kingdom : Academy Group , 1995.

The Artist , YAACOV AGAM. Switzerland : Du Griffon Neuchatel , 1962.

Philip B. Meggs , History of Graphic Design. United State Of America : Oriant , 1996

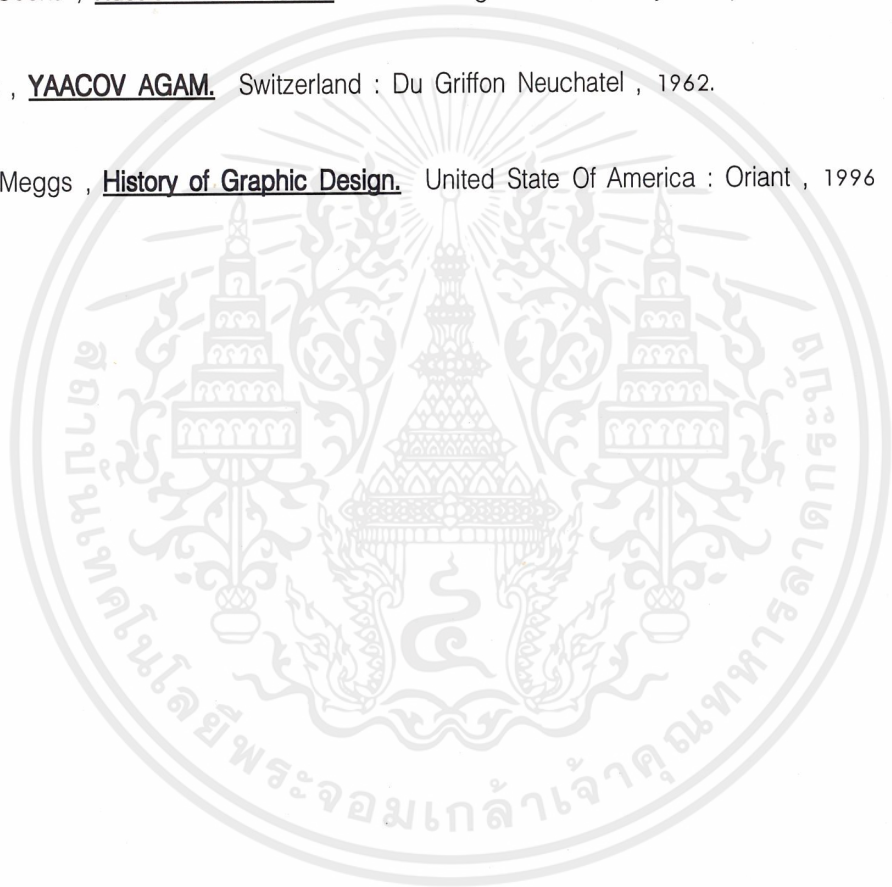

เอกสารนี้เป็นเอกสารที่สงวนไว้สำหรับการใช้งานเพื่อการศึกษาเท่านั้น ไม่อนุญาตให้นำไปใช้ประโยชน์ด้านการค้า
ไม่ว่ากรณีใดๆ ทั้งสิ้น อีกทั้งห้ามมิให้ตัดแปลงเนื้อหาและต้องอ้างอิงถึงเจ้าของเอกสารทุกครั้งที่มีการนำไปใช้

ประวัติผู้เขียน

มานะบุ พุคฺยฮารา เกิดวันที่ 4 กันยายน 2519 ที่จังหวัดกรุงเทพมหานคร ศึกษาในระดับมัธยมปลายที่โรงเรียนราชวินิต บางแก้ว ในระหว่างที่ศึกษาอยู่ที่สถาบันเทคโนโลยีพระจอมเกล้าเจ้าคุณทหารลาดกระบัง ได้มีประสบการณ์ฝึกงานที่บริษัท Copy desk จำกัด มีความสนใจในการออกแบบบรรจุภัณฑ์เป็นพิเศษ



เอกสารนี้เป็นเอกสารที่สงวนไว้สำหรับการใช้งานเพื่อการศึกษาเท่านั้น ไม่อนุญาตให้นำไปใช้ประโยชน์ด้านการค้าไม่ว่ากรณีใดๆ ทั้งสิ้น อีกทั้งห้ามมิให้ดัดแปลงเนื้อหาและต้องอ้างอิงถึงเจ้าของเอกสารทุกครั้งที่มีการนำไปใช้