

สำนักหอสมุดกลาง พระจอมเกล้าลาดกระบัง

โครงการภาพถ่ายสินค้าประเภทเครื่องแก้วในแนวศิลปะสมัยกลาง
GLASSWARE PRODUCT PHOTOGRAPHY IN MEDIEVAL ART STYLE



ศิลปนิพนธ์ฉบับนี้เป็นส่วนหนึ่งของการศึกษาตามหลักสูตรปริญญาศิลปกรรมศาสตรบัณฑิต

ภาควิชาศิลปะการออกแบบ คณะสถาปัตยกรรมศาสตร์

สถาบันเทคโนโลยีพระจอมเกล้าเจ้าคุณทหารลาดกระบัง

ปีการศึกษา 2541

เลขหมู่.....

เลขทะเบียน..... 34469

วัน, เดือน, ปี..... 1 พ.ย. 2542

เอกสารนี้เป็นเอกสารที่สงวนไว้สำหรับการใช้งานเพื่อการศึกษาเท่านั้น ไม่อนุยให้ไปใช้ในทางอื่น
ไม่ว่ากรณีใดๆ ทั้งสิ้น อีกทั้งห้ามมิให้ตัดแปลงเนื้อหาและต้องอ้างอิงถึงเจ้าของเอกสารทุกครั้งที่มีการนำไปใช้

โครงการภาพถ่ายสินค้าประเภทเครื่องแก้วในแนวศิลปะสมัยกลาง
Glassware Product Photography in Medieval Art Style



นายเกรียงศักดิ์ ยิงมโนกิจ
Kriangsak Yingmanokij

ขัตติยา คุ้ม

วันที่ 15-3-42

อาจารย์ที่ปรึกษา : อ.กิตติ อมรพัฒน์กุล

วันที่ 19 มีค 42

หัวหน้าภาควิชาศิลปะ : ศ.ศ. จีระพงษ์ ภูมิจิตร

เอกสารนี้เป็นเอกสารที่สงวนไว้สำหรับการใช้งานเพื่อการศึกษาเท่านั้น ไม่อนุญาตให้นำไปใช้ประโยชน์ด้านการค้า
ไม่ว่ากรณีใดๆ ทั้งสิ้น อีกทั้งห้ามมิให้ตัดแปลงเนื้อหาและต้องอ้างอิงถึงเจ้าของเอกสารทุกครั้งที่มีการนำไปใช้

หัวข้อศิลปนิพนธ์ (ชื่อโครงการภาษาไทย)

โครงการภาพถ่ายสินค้าประเภทเครื่องแก้วในแนวศิลปะ
สมัยกลาง

(ชื่อโครงการภาษาอังกฤษ)

Glassware Product Photography in Medieval Art Style

ชื่อ นายเกรียงศักดิ์ ยิงมโนกิจ

สาขา ภาพถ่าย ภาควิชา นิเทศศิลป์

คณะ สถาปัตยกรรมศาสตร์

อาจารย์ที่ปรึกษา, อาจารย์กิตติ อมรพัฒน์กุล

อาจารย์ประเสริฐ พรรณยืนยง

ปีการศึกษา 2541

บทคัดย่อ

โครงการนี้เป็นการศึกษาการถ่ายภาพสินค้า (product photography) ประเภทเครื่องแก้ว ซึ่งเป็นการถ่ายภาพในแนวภาพถ่ายหุ่นนิ่ง (still life photography) โดยมีแนวคิดที่จะทำให้สินค้าเครื่องแก้วเหล่านี้มีภาพลักษณ์ที่ดูมีราคา มีระดับโดยมีบรรยากาศแบบโรแมนติกด้วยการศึกษาวิธีการมาจากภาพถ่ายของจิตรกรรมในสมัยกลาง

สินค้าที่นำมาใช้ในงานครั้งนี้ จะเป็นสินค้าประเภทเครื่องแก้วซึ่งมีการออกแบบรูปทรงของสินค้าที่ดูแปลกตาและน่าสนใจ โดยศึกษารูปแบบการจัดแสง (lighting), การจัดองค์ประกอบ (composition), การใช้ของประกอบ (prop) และการใช้สี (color) จากภาพจิตรกรรมสมัยเก่าๆ (ช่วงพุทธศตวรรษที่ 16-23) เพื่อจุดประสงค์ที่จะสร้างภาพลักษณ์ของสินค้านั้นให้ดูมีราคา และมีบรรยากาศแบบศิลปะสมัยกลาง

จากการศึกษาในโครงการนี้ทำให้พบว่า การถ่ายสินค้าประเภทเครื่องแก้วนั้นมีความแตกต่างไปจากการถ่ายสินค้าประเภทอื่น ไม่ว่าจะเป็นเรื่องของการจัดแสง, การจัดองค์ประกอบ เป็นต้น และสิ่งที่สำคัญของการถ่ายภาพสินค้าประเภทนี้ต้องใช้ความละเอียดสูงกว่าการถ่ายภาพสินค้าประเภทอื่นอีกด้วย

เอกสารนี้เป็นเอกสารที่สงวนไว้สำหรับการใช้งานเพื่อการศึกษาเท่านั้น ไม่อนุญาตให้นำไปใช้ประโยชน์ด้านการค้า
ไม่ว่ากรณีใดๆ ทั้งสิ้น อีกทั้งห้ามมิให้ตัดแปลงเนื้อหาและต้องอ้างอิงถึงเจ้าของเอกสารทุกครั้งที่มีการนำไปใช้

กิตติกรรมประกาศ

ขอขอบพระคุณ

อาจารย์กิตติ อมรพัฒน์กุล
อาจารย์ประเสริฐ พรรณยืนยง
และคณะกรรมการทุกท่าน

ขอบคุณ รุ่นพี่จาก 12 ทุกคนสำหรับคำแนะนำ

ขอบคุณ เพื่อนๆสาขาภาพถ่าย

และเพื่อนๆจาก 13 ทุกคน

ขอบคุณ รุ่นพี่และรุ่นน้องภาควิชานิเทศศิลป์ทุกคน

และ

ขอบพระคุณคุณแม่ที่คอยเข้าใจและเป็นกำลังใจให้ผมเสมอมา

เอกสารนี้เป็นเอกสารที่สงวนไว้สำหรับการใช้งานเพื่อการศึกษาเท่านั้น ไม่อนุญาตให้นำไปใช้ประโยชน์ด้านการค้า
ไม่ว่ากรณีใดๆ ทั้งสิ้น อีกทั้งห้ามมิให้ตัดแปลงเนื้อหาและตั้งอ้างอิงถึงเจ้าของเอกสารทุกครั้งที่มีการนำไปใช้

คำนำ

โครงการภาพถ่ายสินค้าประเภทเครื่องแก้วในแนวศิลปะสมัยกลาง เป็นผลงานศิลปนิพนธ์ของนาย เกรียงศักดิ์ ยิ่งมโนกิจ นักศึกษาชั้นปีที่ 4 คณะสถาปัตยกรรมศาสตร์ ภาควิชานิเทศศิลป์ สถาบันเทคโนโลยีพระจอมเกล้าเจ้าคุณทหารลาดกระบัง

ภาพถ่ายหุ่นนิ่ง (still life photography) เป็นหนึ่งในงานศิลปะภาพถ่ายที่ยากจะให้คำจำกัดความ คือ ความคาดหวังของมันจะมีขอบเขตตั้งแต่การเป็นรูปถ่ายเพื่อการโฆษณาจนถึงที่เป็นงานส่วนตัวมากๆ จากรูปภาพซึ่งต้องใช้เวลากับมันเป็นวันๆในโรงถ่าย (studio) จนถึงรูปที่ถูกตกแต่งและถ่ายโดยใช้เวลาไม่กี่ชั่วโมง จากวัตถุซึ่งไม่ใหญ่มากจนถึงสิ่งที่ใหญ่จนเต็มโรงถ่าย

แต่โดยรวมๆแล้วงานศิลปะภาพถ่ายหุ่นนิ่งนั้นมักจะหมายถึง การถ่ายภาพสิ่งของอะไรก็ได้แต่ที่อยู่ หนึ่งๆ ซึ่งอาจจะถูกจัดวางอยู่บนโต๊ะเล็กๆหรือมุมใดมุมหนึ่งของห้องหรือโรงถ่ายก็ได้

ภาพถ่ายสินค้า (product photography) เป็นงานศิลปะอีกแขนงหนึ่งที่แตกออกมาจากภาพถ่ายหุ่นนิ่ง แต่สิ่งที่แตกต่างกันจากภาพถ่ายหุ่นนิ่งทั่วไปคือ จุดประสงค์ของการถ่ายภาพสินค้านั้นจะเป็นรูปภาพของสิ่งของที่คนบางคนพยายามที่จะขายมัน ซึ่งจะบ่งบอกได้ว่าสินค้านั้นใช้ประโยชน์อะไร และยังสามารถช่วยสร้างภาพลักษณ์ของสินค้านั้นๆได้อีกด้วย การถ่ายภาพประเภทนี้ของที่นำมาประกอบ (prop) ในภาพจึงมีส่วนสำคัญมากในการถ่ายภาพ

สุดท้ายนี้ข้าพเจ้าหวังว่าโครงการศิลปนิพนธ์นี้ จะสามารถทำให้ผู้ที่สนใจสามารถเข้าใจในงานภาพถ่ายสินค้าประเภทเครื่องแก้วได้ และจะเป็นประโยชน์ต่อผู้ที่ศึกษาในครั้งต่อไป

เกรียงศักดิ์ ยิ่งมโนกิจ

15 มีนาคม 2542

สารบัญ

บทคัดย่อ.....	ก
กิตติกรรมประกาศ.....	ข
คำนำ.....	ค
บทนำ.....	1
บทที่ 1 การถ่ายภาพ	
- ความหมายของการถ่ายภาพ (photography).....	4
- ความหมายของการถ่ายภาพหุ่นนิ่ง (still life photography).....	5
- ความหมายของการถ่ายภาพสินค้า (product photography).....	5
บทที่ 2 การศึกษาภาพจิตรกรรมจากศิลปะยุคกลาง	
- ศิลปะสมัยโกธิค (Gothic).....	8
- ศิลปะสมัยฟื้นฟู (Renaissance).....	8
- ศิลปะแมนเนอริซึม (Mannerism).....	9
- ศิลปะบาโรกและนีโอคลาสสิก (Baroque & Neo classic).....	9
บทที่ 3 สินค้าที่นำมาถ่าย	
- สถานที่เลือกสินค้า.....	12
- การเลือกสินค้า.....	12
บทที่ 4 แนวความคิด	
- แนวความคิด.....	14
- ภาพแบบร่างก่อนถ่ายงานจริง.....	14
บทที่ 5 ผลงานภาพถ่าย	
- Diagram Hey.....	21
รูปที่ 1	
- งานจริง.....	22
- lighting diagram.....	23
รูปที่ 2	
- งานจริง.....	24
- lighting diagram.....	25

เอกสารนี้เป็นเอกสารที่สงวนไว้สำหรับการใช้งานเพื่อการศึกษาเท่านั้น ไม่อนุญาตให้นำไปใช้ประโยชน์ด้านการค้า
ไม่ว่ากรณีใดๆ ทั้งสิ้น อีกทั้งห้ามมิให้ตัดแปลงเนื้อหาและต้องอ้างอิงถึงเจ้าของเอกสารทุกครั้งที่มีการนำไปใช้

รูปที่ 3	
- งานจริง.....	26
- lighting diagram.....	27
รูปที่ 4	
- งานจริง.....	28
- lighting diagram.....	29
รูปที่ 5	
- งานจริง.....	30
- lighting diagram.....	31
รูปที่ 6	
- งานจริง.....	32
- lighting diagram.....	33
รูปที่ 7	
- งานจริง.....	34
- lighting diagram.....	35
รูปที่ 8	
- งานจริง.....	36
- lighting diagram.....	37
รูปที่ 9	
- งานจริง.....	38
- lighting diagram.....	39
รูปที่ 10	
- งานจริง.....	40
- lighting diagram.....	41
ข้อสรุปและข้อเสนอแนะ.....	42
บรรณานุกรม.....	43

เอกสารนี้เป็นเอกสารที่สงวนไว้สำหรับการใช้งานเพื่อการศึกษาเท่านั้น ไม่อนุญาตให้นำไปใช้ประโยชน์ด้านการค้า
ไม่ว่ากรณีใดๆ ทั้งสิ้น อีกทั้งห้ามมิให้ตัดแปลงเนื้อหาและต้องอ้างอิงถึงเจ้าของเอกสารทุกครั้งที่มีการนำไปใช้



เอกสารนี้เป็นเอกสารที่สงวนไว้สำหรับการใช้งานเพื่อการศึกษาเท่านั้น ไม่อนุญาตให้นำไปใช้ประโยชน์ด้านการค้า
ไม่ว่ากรณีใดๆ ทั้งสิ้น อีกทั้งห้ามมิให้ตัดแปลงเนื้อหาและต้องอ้างอิงถึงเจ้าของเอกสารทุกครั้งที่มีการนำไปใช้

คำจำกัดความโครงการ

คือ “โครงการภาพถ่ายสินค้าประเภทเครื่องแก้วในแนวศิลปะสมัยกลาง

ลักษณะแนวโครงการ

เป็นการศึกษาการถ่ายภาพสินค้าประเภทเครื่องแก้วที่จัดทำที่บ้าน ให้มีภาพลักษณะเป็นสินค้าที่มีราคา โดยใช้การศึกษาวิธีการจัดแสง (lighting), การจัดองค์ประกอบ (composition), การใช้ของประกอบฉาก (prop), และการใช้สี (color), จากภาพจิตรกรรมของศิลปะสมัยกลาง

ขอบเขตโครงการ

ภาพถ่ายขนาด 10"x12" จำนวน 10 ภาพ

เป้าหมายโครงการ

เพื่อศึกษาการถ่ายภาพสินค้าประเภทเครื่องแก้ว และนำไปใช้ในงานโฆษณาสินค้า

แนวทางบรรลุเป้าหมาย

แบ่งเป็นขั้นตอนได้ดังนี้

1. รวบรวมข้อมูล
2. วิเคราะห์และสรุปข้อมูล
3. ออกแบบภาพที่จะถ่าย
4. หาสิ่งของประกอบฉาก
5. ถ่ายงานจริง

แหล่งข้อมูล

- หนังสือ product shot ของ pro-lighting
- หนังสือประวัติศาสตร์ศิลป์
- หอสมุดกลางและห้องสมุดสถาบันพัฒนบริหารศาสตร์ สจล.
- อาจารย์ประเสริฐ พรรณยีนยง (อาจารย์-ช่างภาพที่ทำงานทางด้านการถ่ายภาพหนึ่ง)

เอกสารนี้เป็นเอกสารที่สงวนไว้สำหรับการใช้งานเพื่อการศึกษาเท่านั้น ไม่อนุญาตให้นำไปใช้ประโยชน์ด้านการค้า
ไม่ว่ากรณีใดๆ ทั้งสิ้น อีกทั้งห้ามมิให้ตัดแปลงเนื้อหาและต้องอ้างอิงถึงเจ้าของเอกสารทุกครั้งที่มีการนำไปใช้



เอกสารนี้เป็นเอกสารที่สงวนไว้สำหรับการใช้งานเพื่อการศึกษาเท่านั้น ไม่อนุญาตให้นำไปใช้ประโยชน์ด้านการค้า
ไม่ว่ากรณีใดๆ ทั้งสิ้น อีกทั้งห้ามมิให้ตัดแปลงเนื้อหาและต้องอ้างอิงถึงเจ้าของเอกสารทุกครั้งที่มีการนำไปใช้

Photography

J.E.W Sherschel เป็นผู้ตั้งชื่อเป็นคนแรก (ค.ศ. 1837)

มาจากภาษากรีก 2 คำรวมกันคือ photo ที่แปลว่าแสงสว่างและ grapho ที่แปลว่า การเขียน

- ความรู้ด้วยการผลิตภาพถ่ายหรือขบวนการใดๆที่ทำให้เกิดภาพถาวรขึ้นบนวัสดุไวแสงด้วยการทำให้วัสดุไวแสงนั้นเกิดแสงสว่างหรือรังสีอุลตราไวโอเล็ตที่ตาคนมองไม่เห็น และล้างด้วยน้ำยาซึ่งมีสูตรเฉพาะ หรือด้วยกรรมวิธีใดๆอันทำให้เกิดภาพขึ้น หรือการบันทึกภาพโดยเครื่องมือหรือวิธีการอย่างอื่น

แบ่งเป็น 4 ชนิดใหญ่ๆ

- ภาพถ่ายข่าว (News photography) หลักการความคิดที่ถ่ายภาพเหมือนจริงเล่าเรื่องราวสามารถใช้เป็นงานศิลปะได้

- ภาพถ่ายสารคดี (Documentary photography) เป็นการบันทึกภาพตามความเป็นไปของสังคมหรือสิ่งอื่นๆที่ต่อไปจะเป็นประวัติศาสตร์

- ภาพถ่ายคนเหมือน (Portrait photography) ภาพถ่ายบุคคลที่ตั้งเอาคาแรกเตอร์ของบุคคลคนนั้นออกมา

- ภาพถ่ายหุ่นนิ่ง (Still life photography) ภาพถ่ายสิ่งของที่อยู่นิ่งๆที่ถูกจัดวางอยู่ที่ใดที่หนึ่งซึ่งอาจจะมีความประสงค์เพื่อการค้าหรือเป็นงานส่วนตัวก็ได้

ภาพถ่ายหุ่นนิ่ง (Still life photography)

ภาพถ่ายหุ่นนิ่ง เป็นหนึ่งในศิลปะการถ่ายภาพที่ยากจะให้คำจำกัดความ ภาพถ่ายบุคคล (Portraits photography), ภาพถ่ายเปลือย (Nudes photography), ภาพถ่ายสถาปัตยกรรม (Architecture photography), ภาพถ่ายอาหาร (Food photography), ภาพถ่ายชุดชั้นใน (Lingerie photography) หรือแม้แต่ภาพถ่ายที่ใช้เทคนิคพิเศษ (Special effect photography) งานเหล่านี้ก่อให้เกิดความคาดหวังที่แน่นอนแต่งงาน ภาพถ่ายหุ่นนิ่งนั้นต่างกันคือ ความคาดหวังของมันมีขอบเขตตั้งแต่การเป็นรูปถ่ายเพื่อการโฆษณาจนถึงงานที่เป็นส่วนตัวมากขึ้น จากรูปภาพอันซึ่งต้องใช้เวลาเป็นวันๆ ในโรงถ่าย (studio) จนถึงรูปที่ถูกตกแต่งและถ่ายโดยใช้เวลานานๆ จากวัตถุซึ่งไม่ใหญ่มากจนถึงอันที่ใหญ่จนเต็มโรงถ่าย

ภาพถ่ายสินค้า (Product photography)

โดยทั่วไปการถ่ายภาพสินค้า จะแสดงยี่ห้อ (brand) ของสินค้าที่ต้องการจะนำเสนอ และจุดประสงค์โดยตรงของตัวสินค้าว่าใช้ประโยชน์อะไร สิ่งเดียวที่แตกต่างกันระหว่างภาพถ่ายสินค้าและภาพถ่ายสินค้าในจุดนี้คือภาพถ่ายสินค้าเป็นรูปภาพของสิ่งของที่คนบางคนพยายามที่จะขายมัน โดยทั่วไปแต่ไม่ถึงกับเสมอไปนั้นยี่ห้อของสินค้าจะเป็นจุดเด่นในภาพ

อย่างไรก็ตามเมื่อเราถ่ายภาพแล้วต้องใช้สิ่งของประกอบ (prop) มากพอๆกับตัวสินค้าก็อาจจะทำให้ทำให้เราแยกจุดประสงค์ไม่ออกว่าต้องการสื่ออะไรแล้วจะแยกไม่ออกระหว่างภาพถ่ายสินค้ากับการถ่ายภาพประเภทอื่นอีกด้วย

การถ่ายภาพสินค้านั้นในวิธีที่พื้นฐานที่สุดอาจจะเป็นสิ่งที่คนทั่วไปต้องการที่สุด เช่น การมีหีบห่อที่ดี ซึ่งมักจะเป็นปัญหาใหญ่มากที่จะเกิดการพิมพ์ที่ไม่ดี, รอยขีดข่วน, การชำรุดต่างๆ สิ่งพวกนี้จะไม่เกิดขึ้นเมื่อพวกเขาไปอยู่ในร้านขายของเพราะพวกเขาเชื่อว่าพวกเขาจะไม่ซื้อสินค้าที่ชำรุดแน่ๆ เป็นเหมือนกฎที่พวกเขาจะต้องกังวลใจเกี่ยวกับการชำรุดเล็กๆน้อยๆเมื่อเราซื้อของขวัญหรือของบางสิ่งที่คุณเหมือนว่าการหีบห่อมีปัญหา คงมีพวกเราไม่กี่คนที่ซื้อน้ำหอมราคาแพงแต่มีกล่องที่ชำรุดใส่ไว้ ตัวอย่างเช่นคนขายหนังสือมักจะขายหนังสือที่ชำรุดในราคาลดอยู่เสมอ แต่เราก็สามารถที่จะแก้ปัญหานี้ได้ในการถ่ายภาพสินค้าเช่นการใช้หุ่นแทนแทนที่ตัวสินค้าหรือการคัดเลือกเอาสินค้าที่ดีที่สุดเพื่อการถ่ายภาพ

อุปสรรคอีกอย่างคือเมื่อสินค้าไม่อาจสามารถที่จะแสดงให้เห็นภาพลักษณะของตัวเองได้อย่างชัดเจน เราก็อาจจะแก้ปัญหานี้ด้วยการสร้างหุ่นแทนแทน เช่น สินค้าบางประเภทที่มีขนาดเล็กมากไม่สามารถที่จะมองเห็นได้อย่างชัดเจน

ปัญหาต่อมาเมื่อรูปแบบสินค้าไม่สดใส ไม่ดึงดูดเพราะสินค้าชิ้นนั้นถูกออกแบบมาเพื่อจัดวางบนชั้นในร้านขายของ ไม่ได้ออกแบบมาเพื่อวางไว้เดี่ยวๆเพื่อการถ่ายภาพ เราก็อาจจะแก้ปัญหานี้ด้วยการใช้ความชำนาญในการจัดแสงเข้าไปช่วยได้

จุดประสงค์ของการถ่ายภาพสินค้า

จุดประสงค์ใหญ่ๆแล้วพวกเขาต้องการให้คนทั้งหลายซื้อสินค้า แต่ถึงแม้ว่าพวกเขาจะไม่ซื้อก็ตามแต่อย่างน้อยก็สามารถทำให้สินค้าเหล่านี้ติดตาผู้คนเหล่านั้นได้ และจะซื้อสินค้าเมื่อจำเป็นหรือนึกขึ้นได้เอง การถ่ายภาพสินค้านั้นช่วยในการขายของได้และยังช่วยในการสร้างภาพลักษณ์ของสินค้าได้อีกด้วย เช่น การทำให้ดูหรูหรา แปลกตาและคนที่ซื้อมันก็จะเป็นคนที่ชอบสินค้าประเภทนั้น การถ่ายภาพสินค้านั้นสามารถสื่อสิ่งเหล่านี้ออกมาได้เช่น เกลออบน้ำจะทำให้ดูสะอาด, การมีหยดน้ำบนสินค้าบางชนิดจะทำให้ดูสดใสน่าใช้, กล่องใส่ไขจะทำให้ดูเหมือนอยู่ในธรรมชาติ การถ่ายภาพประเภทนี้สิ่งของที่นำมาประกอบ จึงมีส่วนสำคัญมาก มีคนบางคนสงสัยว่าทำไมงานโฆษณาถึงต้องใช้ค่าใช้จ่ายสูงและค่อนข้างยุ่งยาก แต่ไม่ต้องสงสัยเลย เพราะถ้าเราทำให้ถูกจุดแล้ว เราก็จะสามารถประสบความสำเร็จอย่างคุ้มค่าเลยทีเดียว





เอกสารนี้เป็นเอกสารที่สงวนไว้สำหรับการใช้งานเพื่อการศึกษาเท่านั้น ไม่อนุญาตให้นำไปใช้ประโยชน์ด้านการค้า
ไม่ว่ากรณีใดๆ ทั้งสิ้น อีกทั้งห้ามมิให้ตัดแปลงเนื้อหาและต้องอ้างอิงถึงเจ้าของเอกสารทุกครั้งที่มีการนำไปใช้

การศึกษาภาพจิตรกรรมจากศิลปกรรมในสมัยกลาง

ศิลปกรรมในสมัยกลาง

(Medieval Art)

ศิลปะในยุคกลางหรือยุคมีดนี้เป็นศิลปะที่มีแบบอย่างโดยเฉพาะต่างกับศิลปะในอดีต แสดงให้เห็นสภาพสังคมที่กำลังเปลี่ยนแปลง จนกระทั่งเกิดระบบสังคมแบบฟิวดัลขึ้น ซึ่งทำให้ศิลปะวัตถุเน้นหนักไปทางด้านการตกแต่ง ความมั่นคงแข็งแรง และความละเอียดประณีตตามความประสงค์ของผู้อุปการะ

สำหรับทางด้านจิตรกรรมนั้นนิยมภาพผนังและภาพคนเหมือนบ้าง ส่วนมากจิตรกรรมภาพผนังมักจะสร้างเพื่อประดับสถาปัตยกรรม ซึ่งเรื่องราวจะเป็นเรื่องเกี่ยวกับศาสนาและการขยายพระคัมภีร์

ศิลปะโกธิค

(Gothic)

คำว่า โกธิค นักวิจารณ์ในสมัยฟื้นฟู (renaissance) นำมาเรียก เพื่อแสดงให้เห็นถึงการขาดรสนิยมและความต่ำต้อยของศิลปกรรม เมื่อเปรียบเทียบกับอดีต เช่น กรีก และโรมัน แต่สำหรับศิลปินผู้สร้างในสมัยนั้นถือว่าเป็นศิลปะแบบใหม่ มีลักษณะเด่นเป็นของตนเองน่าชื่นชมเป็นอย่างยิ่ง

พุทธศตวรรษที่ 18-19 จิตรกรรม

การระบายสีมักจะแสดงรูปคนที่สะดุดตาอยู่เหนือฉากที่พลัวเป็นเส้นโค้งอย่างอ่อนช้อยภาพเหล่านี้มีการใช้เส้นแสดงทรงแบนเรียบหนักแน่น ทำให้ชัดเจนต่อการแสดงรูปมิติของวัตถุต่างๆเป็นอันมาก ราวที่รอบๆวัตถุ มักเป็นฉากหลังแบนๆโดยปราศจากความลึกของอากาศ ในพุทธศตวรรษที่ 19 ลักษณะรูปภาพอย่างการระบายสีจิตรในหนังสือเขียนไม่ค่อยมีปรากฏในภาพกระจกสีเข้ากรอบหน้าต่างมากนัก และเห็นได้ชัดว่าจิตรกรผู้ทำกระจกสีหน้าต่างมีความสังเกตธรรมชาติละเอียดลออมากขึ้น

ศิลปะสมัยฟื้นฟู

(Renaissance)

เรอแนซองซ์ หมายถึง การเกิดใหม่ เป็นสมัยแห่งการเน้นความสำคัญของลักษณะบุคคล มีความสนใจลักษณะภายนอกของมนุษย์และธรรมชาติ และมีการค้นหารูปทรงในศิลปกรรมที่เป็นแบบอุดมคติ และเป็นแบบที่มีเหตุผลทางศีลธรรม

พุทธศตวรรษที่ 20 จิตรกรรมอิตาลี

มีการใช้เงาสีหนัก ทำให้บางส่วนขององค์ประกอบดูมืดสลัว ซึ่งเป็นการเน้นจุดสนใจของภาพให้เด่นชัดยิ่งขึ้น

เอกสารนี้เป็นเอกสารที่สงวนไว้สำหรับการใช้งานเพื่อการศึกษาเท่านั้น ไม่อนุญาตให้นำไปใช้ประโยชน์ด้านการค้าไม่ว่ากรณีใดๆ ทั้งสิ้น อีกทั้งห้ามมิให้ตัดแปลงเนื้อหาและต้องอ้างอิงถึงเจ้าของเอกสารทุกครั้งที่มีการนำไปใช้

พุทธศตวรรษที่ 21 จิตรกรรมอิตาลี

มีการทำให้แสงส่องนุ่มนวลขึ้น และขอบเขตรูปทรงต่างๆที่ดูนุ่มนวลนี้ทำให้เกิดผลทางบรรยากาศที่แผ่วบาง (ม่านหมอก) ทุกอย่างล้วนมีความประสานกลมกลืนเป็นจังหวะ ทำให้เกิดความแจ่มชัดในการเล่าอารมณ์ ทุกส่วนนี้เป็นจินตภาพแห่ง “ วิถีอันสง่างาม ”

แมนเนอริซึม

(Mannerism)

ศิลปะสมัยฟื้นฟูศิลปวิทยาแก่นานพอสมควร จนศิลปะฟื้นฟูหลังเกิดความเบื่อหน่ายจึงสร้างสรรค์แบบอย่างของตนขึ้นใหม่ ศิลปะแบบแมนเนอริซึมเป็นชื่อของทัศนศิลป์ที่แตกต่างไปจากศิลปะสมัยฟื้นฟู กล่าวคือมีการเคลื่อนไหวปรากฏอยู่มาก และเป็นยุคที่อิตาลีประสบความสำเร็จทางด้านการเมือง จึงทำให้ลักษณะศิลปกรรมเปลี่ยนไป ดังมีข้อแตกต่างของลักษณะศิลปกรรมทั้งสองโดยสังเขปดังนี้

1. ศิลปกรรมในสมัยฟื้นฟูอยู่ที่ระเบียบกฎเกณฑ์ แต่ในศิลปะแบบแมนเนอริซึมมุ่งอยู่ที่ความเป็นจริงและธรรมชาติ
2. ศิลปกรรมในสมัยฟื้นฟูมุ่งอยู่ที่การจัดภาพให้มีสมดุลซ้ายขวา และความชัดเจนทางความสมดุลแบบต่างๆ แต่ศิลปะแบบแมนเนอริซึมมุ่งความสมดุลกับตา
3. ศิลปกรรมในสมัยฟื้นฟูให้ความสงบเยือก ตามลักษณะศิลปคลาสสิก แต่ศิลปะแบบแมนเนอริซึมให้ความรู้สึกตื่นเต้น เคลื่อนไหว แสดงความตื้นลึก ไกลใกล้และอ่อนไหวมากกว่า

ศิลปะในลักษณะของความเคลื่อนไหวหรือแมนเนอริซึมนี้ เป็นที่นิยมได้ไม่นาน ศิลปะแบบอื่นซึ่งเน้นหนักไปในทางธรรมชาติมากยิ่งขึ้นก็เข้ามาแทน คือ ศิลปะแบบบาโรกและร็อคโคโค

บาโรกและนีโอคลาสสิก

(Baroque & Neo-classic)

บาโรก ศิลปะที่ไม่เป็นไปตามกฎเกณฑ์ซึ่งยอมรับกันได้ในเรื่องของความพอเหมาะพอควร แต่ค่อนข้างไปในเรื่องของความนึกคิดตามลำพังเฉพาะบุคคลมากกว่า ศิลปะจำนวนมากในยุคบาโรก ทำให้ประสบความสำเร็จเข้าอารมณ์ได้มาก มีความซับซ้อน มีการตัดกันของน้ำหนักแสงเงา มีการจัดความสำคัญให้สลดหลั่นกัน มีความกว้างใหญ่ไพศาลเหลือล้น มีเจตนาให้ดูคลุมเคลือมีผลลักษณะลวงตา และมีสิ่งอันทำให้น่าประหลาดใจปรากฏอยู่มากทีเดียว

พุทธศตวรรษที่ 22 จิตรกรรมอิตาลีและสเปน

ทำให้มีทัศนมิติลวงตาเกิดขึ้น ทำให้มีการตัดกันของน้ำหนักอ่อนแก่ที่เข้าอารมณ์ทำให้มีความรู้สึกว่องไว ทำให้รูปทรงเหล่านี้แสดงถึงความเปลี่ยนแปลงเสมอมากกว่าที่จะแสดงถึงความนิ่ง คงที่ องค์ประกอบภาพที่แสดงความนิ่งคงที่เช่นนี้มีการใช้เส้นตั้งฉากและเส้นนอนน้อยมาก เส้นทแยงจะใช้มากที่สุดหรือไม่กี่เส้น

โค้งที่เป็นลูกคลื่น นอกจากนั้นรูปทรงตามอุดมคติเหล่านี้ยังแสดงสัดส่วนอย่างวิบุรุษผู้กล้าหาญด้วย นับเป็นจิตรกรรมที่แสดงถึงความพยายามที่จะหลุดพ้นออกจากการจำกัดของกรอบภาพ

จิตรกรรมหุ่นนิ่งในศตวรรษนั้นเป็นหุ่นีบุคคลศิลปะชาวดัตช์และเฟลมิชมาก โดยเฉพาะในด้านการศึกษาละเอียดและลักษณะพื้นผิวอย่างเต็มที่ และยังเป็นหุ่นีบุคคลราวัจใจในการเล่นแสงสว่างในภาพด้วย

จิตรกรรมทางภาคเหนือของยุโรป

ภาพหุ่นนิ่งของชาวดัตช์มีแนวโน้มไปสู่ความนุ่มนวลในการใช้สี ลักษณะการใช้สีตลอดจนส่วนละเอียดต่างๆในรูปสิ่งที่เป็นอาหาร และเครื่องครัวเรือนหรือไม้ถ้าเป็นรูปช่อดอกไม้ที่ดูประณีตน่าพิศวง ประสบการณ์ความรู้สึกรื่นเริงอารมณ์เช่นนี้เกิดจากการใช้รูปร่าง สี สัน พื้นผิวและผลของแสงสว่างอย่างเข้มข้นและนุ่มนวลในดินแดนฟลานเดิร์ส ยังคงพัฒนาจิตรกรรมหุ่นนิ่งและจิตรกรรมชีวิตประจำวันที่เด่นต่อไปอีก





เอกสารนี้เป็นเอกสารที่สงวนไว้สำหรับการใช้งานเพื่อการศึกษาเท่านั้น ไม่อนุญาตให้นำไปใช้ประโยชน์ด้านการค้า
ไม่ว่ากรณีใดๆ ทั้งสิ้น อีกทั้งห้ามมิให้ตัดแปลงเนื้อหาและต้องอ้างอิงถึงเจ้าของเอกสารทุกครั้งที่มีการนำไปใช้

สินค้าที่นำมาถ่าย

เป็นสินค้าประเภทเครื่องแก้วที่ใช้สำหรับตกแต่งบ้าน ที่เน้นการออกแบบรูปทรงให้ดูแปลกตา น่าสนใจ และดูมีราคา

สถานที่เลือกสินค้า

ร้าน kukon the finer things

- เป็นร้านขายของประเภทของตกแต่งบ้าน ซึ่งสินค้าส่วนใหญ่จะเป็นพวกเครื่องแก้ว แต่ก็มีสินค้าตกแต่งบ้านประเภทอื่นๆเช่น กรอบรูปลวดลายต่างๆ งานขามสีลื่นต่างๆ ฯลฯ

- สินค้าเมื่อก่อนนี้เป็นสินค้าประเภทนำเข้ามาจากประเทศทางยุโรป แต่เนื่องด้วยสภาพเศรษฐกิจที่ไม่ดีนักทางร้านจึงต้องเปลี่ยนจากสินค้านำเข้าเป็นสินค้าส่งออกโดยผลิตในประเทศไทยและส่งไปยังต่างประเทศ เช่น อิตาลี, ฝรั่งเศส เป็นต้น สินค้าที่นำมาจำหน่ายนั้นทางร้านต้องการที่จะสร้างภาพลักษณ์ของสินค้าให้ดูหรูหรา มีราคา

- กลุ่มเป้าหมาย จะเป็นลูกค้าที่ค่อนข้างมีฐานะที่สนใจซื้อไปตกแต่งบ้าน

- สถานที่ตั้ง บริเวณชั้น 3 ห้างสรรพสินค้า central ลาดพร้าว

- ประวัติของร้าน kukon ทางร้านเปิดมาได้ประมาณ 3 ปีโดยเมื่อก่อนมี 2 สาขาคือที่ central ลาดพร้าวและ seacon square แต่เนื่องด้วยสภาพเศรษฐกิจที่ไม่ดีนักสาขาที่ seacon square จึงต้องปิดกิจการไปเหลือเพียงสาขาที่ central ลาดพร้าวที่เดียวเท่านั้น

ร้านเครื่องแก้วทั่วไป เช่น

- ตลาดสวนจตุจักร

- ตลาดนายเลิศ (ประตูน้ำ)

การเลือกสินค้า

การจะเลือกสินค้าประเภทเครื่องแก้วนั้นจะต้องสังเกตเรื่องของความประณีตของสินค้าให้มาก เพราะจะมีผลต่อภาพถ่ายพอสมควร อาจจะทำให้สินค้าชิ้นนั้นดูแล้วด้อยลง เช่น

- ฟองอากาศในเนื้อแก้ว

- ริ้วรอยของสินค้า

- การบิดเบี้ยวของสินค้า

- ฯลฯ



เอกสารนี้เป็นเอกสารที่สงวนไว้สำหรับการใช้งานเพื่อการศึกษาเท่านั้น ไม่อนุญาตให้นำไปใช้ประโยชน์ด้านการค้า
ไม่ว่ากรณีใดๆ ทั้งสิ้น อีกทั้งห้ามมิให้ตัดแปลงเนื้อหาและต้องอ้างอิงถึงเจ้าของเอกสารทุกครั้งที่มีการนำไปใช้

แนวความคิด

ต้องการสร้างภาพลักษณ์ของสินค้าประเภทเครื่องแก้วที่ใช้ตกแต่งบ้านนี้ให้ดูมีราคา และดูเหมือนชิ้นงานศิลปะ ดังนั้นจึงได้ศึกษาภาพจิตรกรรมของศิลปะสมัยกลางเพื่อนำเอาวิธีการเข้ามาประยุกต์ใช้ คือ

การจัดแสง

- ใช้แสงที่นุ่มนวล มีการเน้นจุดสนใจโดยของภาพด้วยการเน้นน้ำหนักของแสงให้มีความสว่างและมีมิติสลับต่างกันไป และการจัดแสงให้ดูฟุ้งๆเพื่อให้เกิดผลทางบรรยากาศที่แผ่วบาง ทิศทางของแสงที่เรียบง่ายไม่ซับซ้อนเหมือนแสงนวลนุ่มๆที่ส่องมาจากหน้าต่าง

การใช้ของประกอบฉาก

- สิ่งของที่นำมาประกอบฉากนั้นจะเป็นสิ่งของที่ดูเก่าๆ แต่มีพื้นผิวที่น่าสนใจ เช่น ไม้เก่าๆที่มีพื้นผิวที่สวยงาม, การใช้ผ้าประกอบฉากที่จิตรกรรมสมัยกลางนิยมใช้ และฉากหลัง (background) ที่มีการไล่น้ำหนักให้มีความสว่างและมีมิติเป็นจุดๆ เพื่อเน้นจุดสนใจให้กับสินค้ามากยิ่งขึ้น

การจัดวางองค์ประกอบ

- การจัดวางองค์ประกอบจะเป็นแบบเรียบง่าย ไม่ซับซ้อน ใช้ของที่นำมาประกอบฉากน้อยๆเพื่อให้ดูเรียบง่าย ไม่ดูรกจนเกินไป

การใช้สี

- จะออกไปในทาง earth tone คือสีที่ใช่ๆๆเช่นสีน้ำตาล, ดำหรือสีต่างๆที่จะมีความรู้สึกที่นุ่มนวลเข้ามา จะไม่ใช่สีที่สดๆในภาพ นอกจากจะเป็นสีของตัวเอง

แบบร่างก่อนถ่ายงานจริง

- เป็นการร่างภาพขึ้นมาก่อนที่จะถ่ายงานจริงซึ่งบางภาพอาจจะไม่ได้ถ่ายออกมาเป็นงานจริง เนื่องจากมีปัญหาบางประการ ซึ่งทำให้ไม่สามารถถ่ายงานได้ตามที่ต้องการ

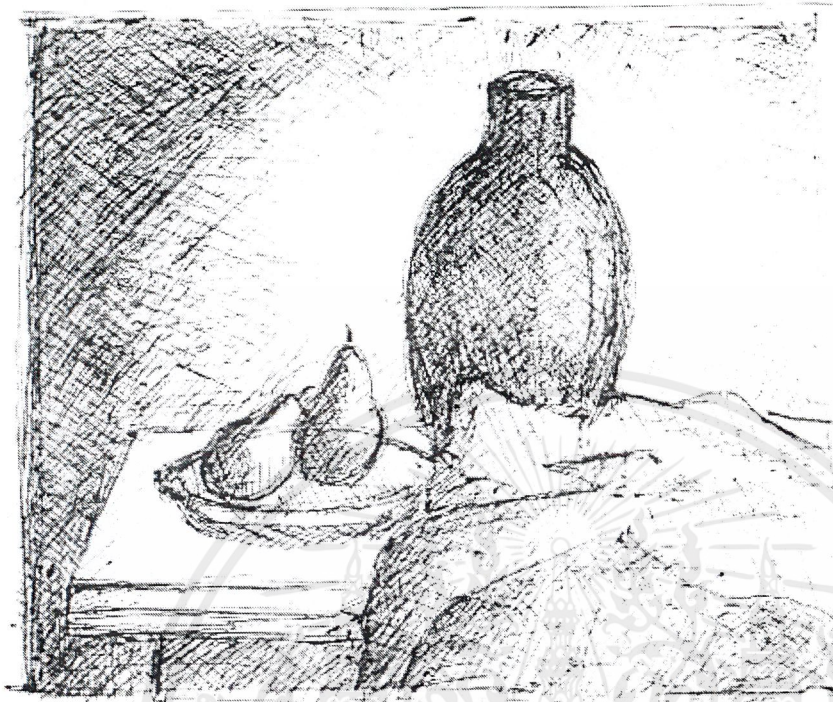

เอกสารนี้เป็นเอกสารที่สงวนไว้สำหรับการใช้งานเพื่อการศึกษาเท่านั้น ไม่อนุญาตให้นำไปใช้ประโยชน์ด้านการค้า
ไม่ว่ากรณีใดๆ ทั้งสิ้น อีกทั้งห้ามมิให้ตัดแปลงเนื้อหาและตั้ง¹⁵อ้างอิงถึงเจ้าของเอกสารทุกครั้งที่มีการนำไปใช้

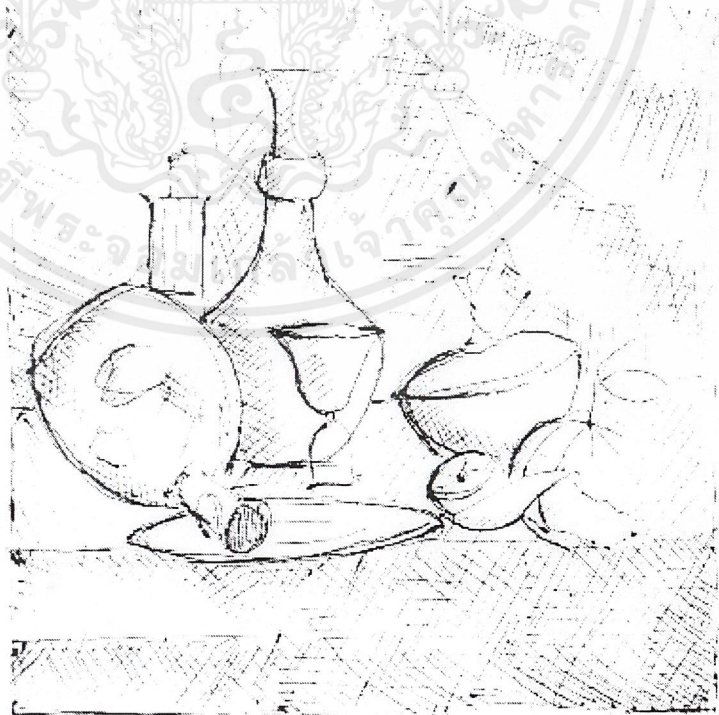
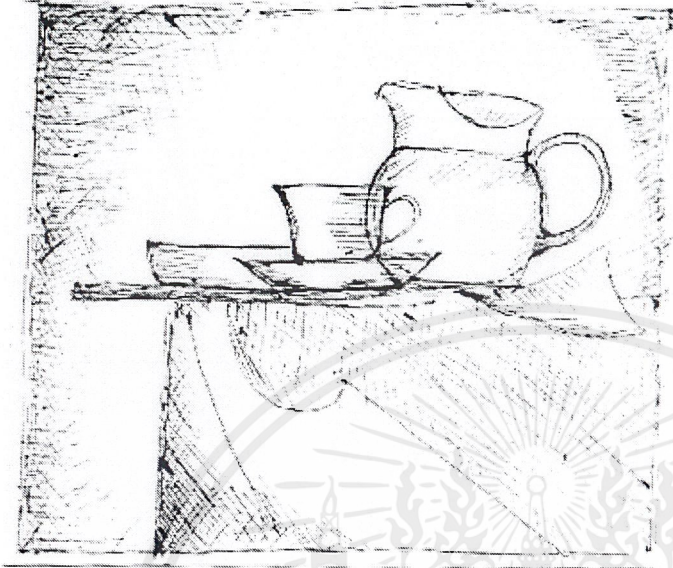

เอกสารนี้เป็นเอกสารที่สงวนไว้สำหรับการใช้งานเพื่อการศึกษาเท่านั้น ไม่อนุญาตให้นำไปใช้ประโยชน์ด้านการค้า
ไม่ว่ากรณีใดๆ ทั้งสิ้น อีกทั้งห้ามมิให้ตัดแปลงเนื้อหาและดัดแปลง¹⁶อ้างอิงถึงเจ้าของเอกสารทุกครั้งที่มีการนำไปใช้



เอกสารนี้เป็นเอกสารที่สงวนไว้สำหรับการใช้งานเพื่อการศึกษาเท่านั้น ไม่อนุญาตให้นำไปใช้ประโยชน์ด้านการค้า
ไม่ว่ากรณีใดๆ ทั้งสิ้น อีกทั้งห้ามมิให้ตัดแปลงเนื้อหาและต้องอ้างอิงถึงเจ้าของเอกสารทุกครั้งที่มีการนำไปใช้

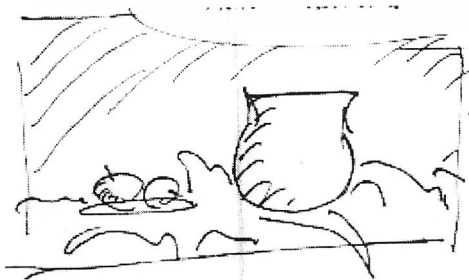

เอกสารนี้เป็นเอกสารที่สงวนไว้สำหรับการใช้งานเพื่อการศึกษาเท่านั้น ไม่อนุญาตให้นำไปใช้ประโยชน์ด้านการค้า
ไม่ว่ากรณีใดๆ ทั้งสิ้น อีกทั้งห้ามมิให้ตัดแปลงเนื้อหาและต้องอ้างอิงถึงเจ้าของเอกสารทุกครั้งที่มีการนำไปใช้

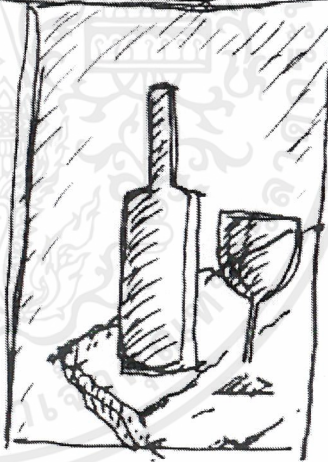
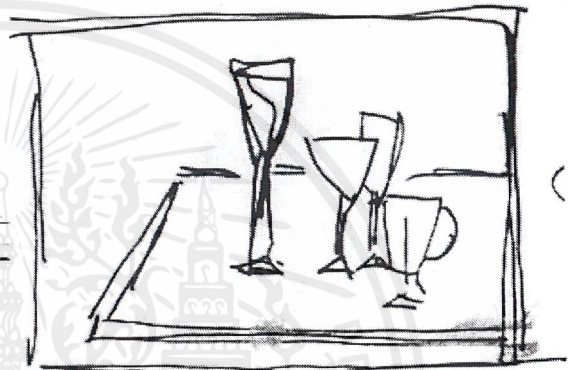

เอกสารนี้เป็นเอกสารที่สงวนไว้สำหรับการใช้งานเพื่อการศึกษาเท่านั้น ไม่อนุญาตให้นำไปใช้ประโยชน์ด้านการค้า
ไม่ว่ากรณีใดๆ ทั้งสิ้น อีกทั้งห้ามมิให้ตัดแปลงเนื้อหาและต้องอ้างอิงถึงเจ้าของเอกสารทุกครั้งที่มีการนำไปใช้



เอกสารนี้เป็นเอกสารที่สงวนไว้สำหรับการใช้งานเพื่อการศึกษาเท่านั้น ไม่อนุญาตให้นำไปใช้ประโยชน์ด้านการค้า
ไม่ว่ากรณีใดๆ ทั้งสิ้น อีกทั้งห้ามมิให้ตัดแปลงเนื้อหาและต้องอ้างอิงถึงเจ้าของเอกสารทุกครั้งที่มีการนำไปใช้

Diagram Hey

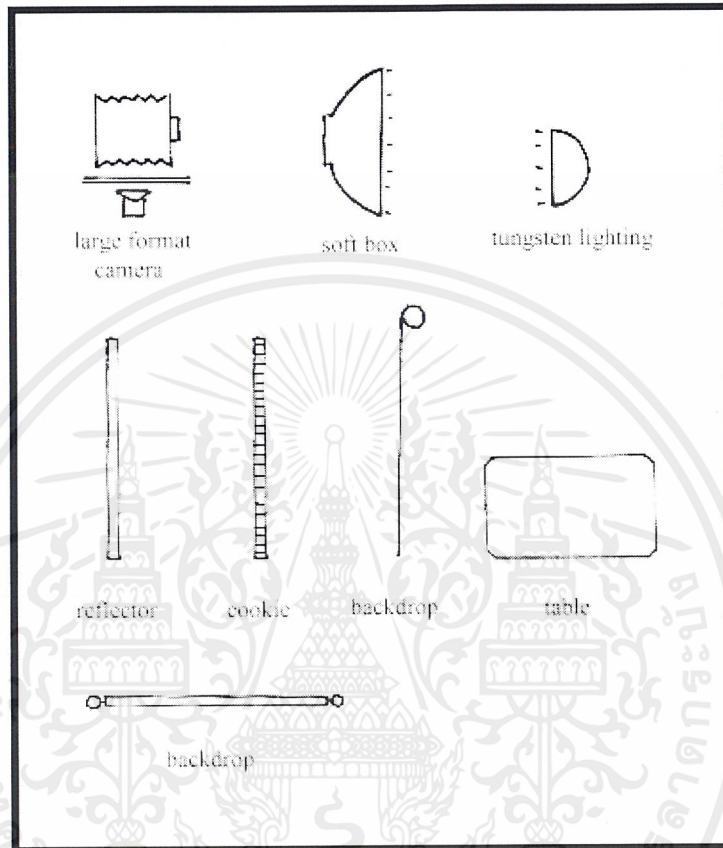

เอกสารนี้เป็นเอกสารที่สงวนไว้สำหรับการใช้งานเพื่อการศึกษาเท่านั้น ไม่อนุญาตให้นำไปใช้ประโยชน์ด้านการค้า
ไม่ว่ากรณีใดๆ ทั้งสิ้น อีกทั้งห้ามมิให้ตัดแปลงเนื้อหาและตั้งอ้างอิงถึงเจ้าของเอกสารทุกครั้งที่มีการนำไปใช้



Camera sinar f 2

Lens 210 mm.

Film Fuji provia 100

Exposure f.64 : shutter speed 5.00 m.

Lighting tungsten lighting, soft A nikon filter

Prop & set ผ้า 1 ผืน, กระจกแข็งทำ background, แจกัน 1 ใบ, จานใส่ผลไม้ 1 ใบ

เอกสารนี้เป็นเอกสารที่สงวนไว้สำหรับการใช้งานเพื่อการศึกษาเท่านั้น ไม่อนุญาตให้นำไปใช้ประโยชน์ด้านการค้า
ไม่ว่ากรณีใดๆ ทั้งสิ้น อีกทั้งห้ามมิให้ตัดแปลงเนื้อหาและสงวนอ้างอิงถึงเจ้าของเอกสารทุกครั้งที่มีการนำไปใช้

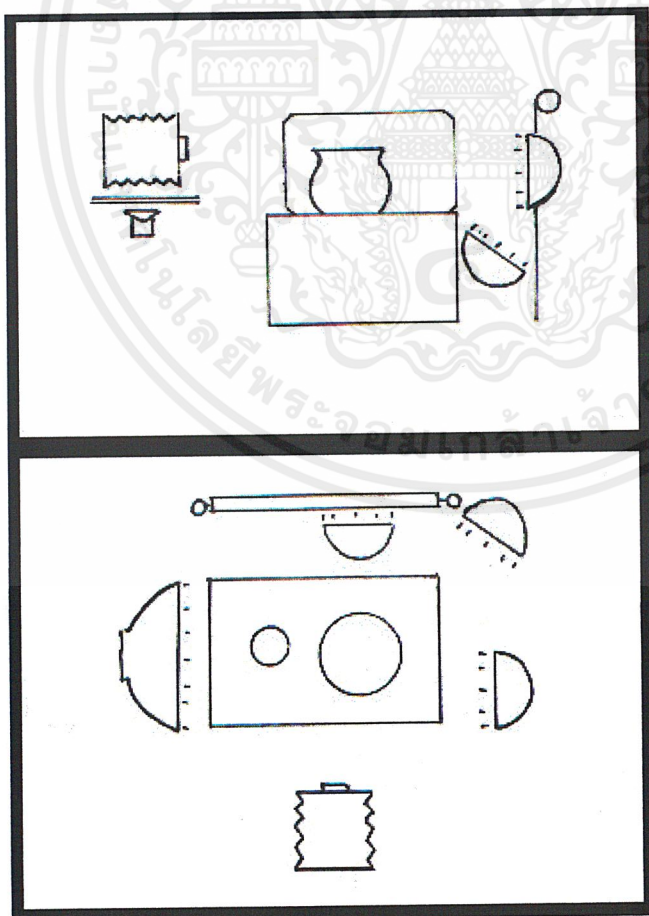

เอกสารนี้เป็นเอกสารที่สงวนไว้สำหรับการใช้งานเพื่อการศึกษาเท่านั้น ไม่อนุญาตให้นำไปใช้ประโยชน์ด้านการค้า
ไม่ว่ากรณีใดๆ ทั้งสิ้น อีกทั้งห้ามมิให้ตัดแปลงเนื้อหาและ²³ส่งอ้างอิงถึงเจ้าของเอกสารทุกครั้งที่มีการนำไปใช้



Camera sinar f 2

Lens 210 mm.

Film Fuji provia 100

Exposure f.45 1/3 : shutter speed 5.00 m.

Lighting tungsten lighting, soft A nikon filter

Prop & set กระจกสา, กระจกแข็งทำ background, แก้วไวต์ 1 ชุด(4 ใบ)

เอกสารนี้เป็นเอกสารที่สงวนไว้สำหรับการใช้งานเพื่อการศึกษาเท่านั้น ไม่อนุญาตให้นำไปใช้ประโยชน์ด้านการค้า
ไม่ว่ากรณีใดๆ ทั้งสิ้น อีกทั้งห้ามมิให้ตัดแปลงเนื้อหาและเที่ยงอ้างอิงถึงเจ้าของเอกสารทุกครั้งที่มีการนำไปใช้

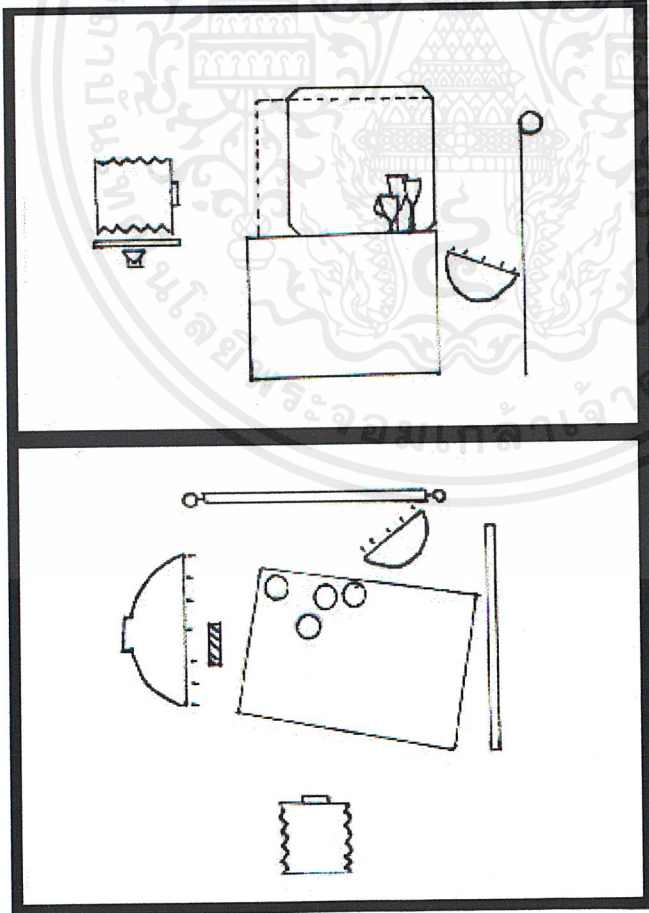

เอกสารนี้เป็นเอกสารที่สงวนไว้สำหรับการใช้งานเพื่อการศึกษาเท่านั้น ไม่อนุญาตให้นำไปใช้ประโยชน์ด้านการค้า
ไม่ว่ากรณีใดๆ ทั้งสิ้น อีกทั้งห้ามมิให้ตัดแปลงเนื้อหาและต้องอ้างอิงถึงเจ้าของเอกสารทุกครั้งที่มีการนำไปใช้



Camera sinar f 2

Lens 210 mm.

Film Fuji provia 100

Exposure f.45 : shutter speed 4.30 m.

Lighting tungsten lighting, soft A nikon filter

Prop & set เขียงเก่าๆ 1 ใบ, กระจกแขึงทำ background, แก้วไวต์ 3 ใบ

เอกสารนี้เป็นเอกสารที่สงวนไว้สำหรับการใช้งานเพื่อการศึกษาเท่านั้น ไม่อนุญาตให้นำไปใช้ประโยชน์ด้านการค้า
ไม่ว่ากรณีใดๆ ทั้งสิ้น อีกทั้งห้ามมิให้ตัดแปลงเนื้อหาและดึงอ้างอิงถึงเจ้าของเอกสารทุกครั้งที่มีการนำไปใช้

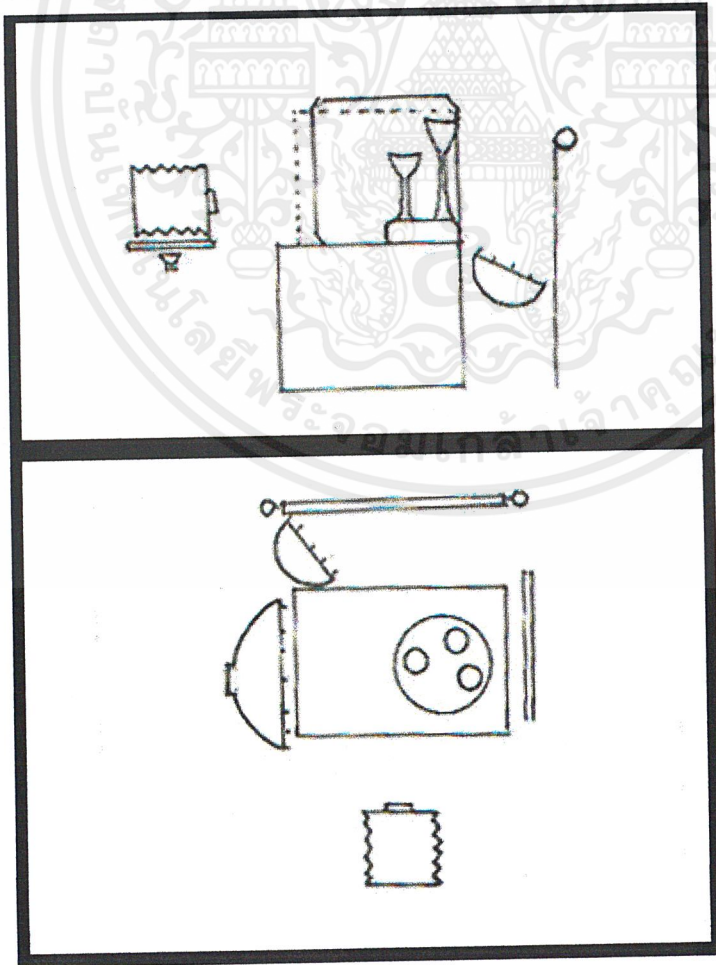

เอกสารนี้เป็นเอกสารที่สงวนไว้สำหรับการใช้งานเพื่อการศึกษาเท่านั้น ไม่อนุญาตให้นำไปใช้ประโยชน์ด้านการค้า
ไม่ว่ากรณีใดๆ ทั้งสิ้น อีกทั้งห้ามมิให้ตัดแปลงเนื้อหาและตั้งอ้างอิงถึงเจ้าของเอกสารทุกครั้งที่มีการนำไปใช้

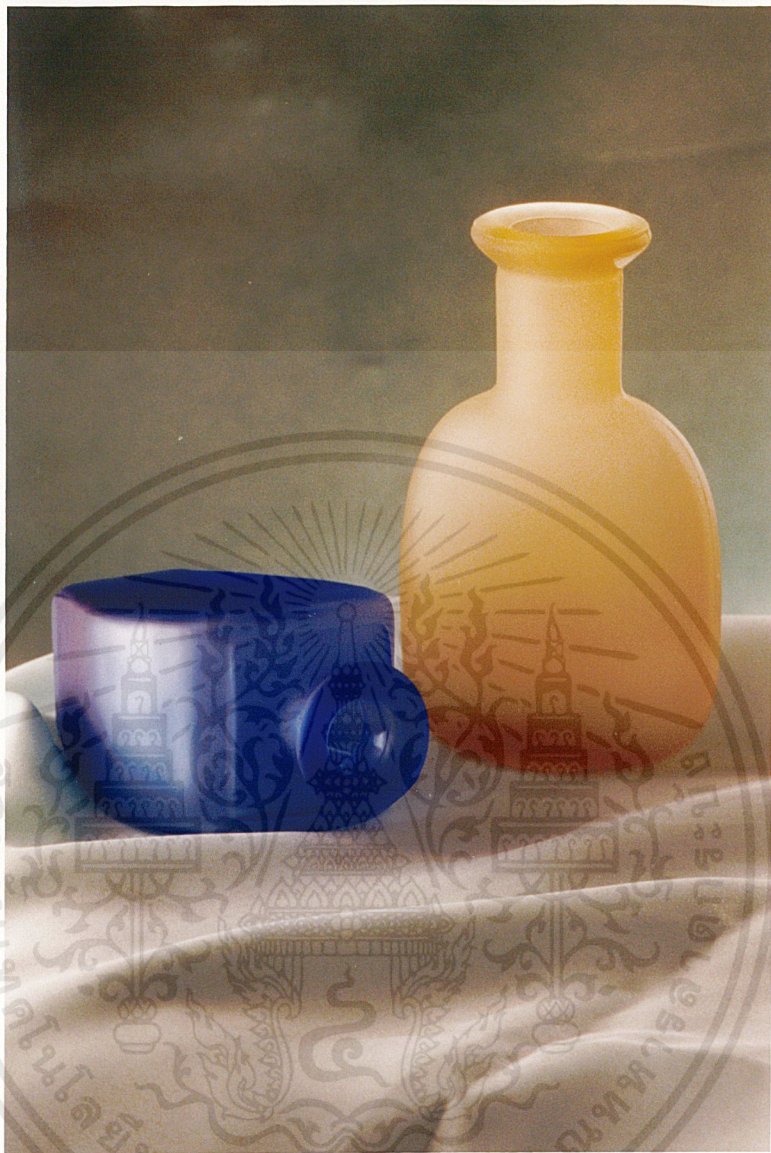

Camera sinar f 2

Lens 210 mm.

Film Fuji provia 100

Exposure f.64 : shutter speed 5.00 m.

Lighting tungsten lighting, soft A nikon filter

Prop & set ผ้ามัน ๆ 1 ผืน, กระจกแข็งทำ background, ขวดน้ำหอม 2 ขวด

เอกสารนี้เป็นเอกสารที่สงวนไว้สำหรับการใช้งานเพื่อการศึกษาเท่านั้น ไม่อนุญาตให้นำไปใช้ประโยชน์ด้านการค้า
ไม่ว่ากรณีใดๆ ทั้งสิ้น อีกทั้งห้ามมิให้ตัดแปลงเนื้อหาและดึงอ้างอิงถึงเจ้าของเอกสารทุกครั้งที่มีการนำไปใช้

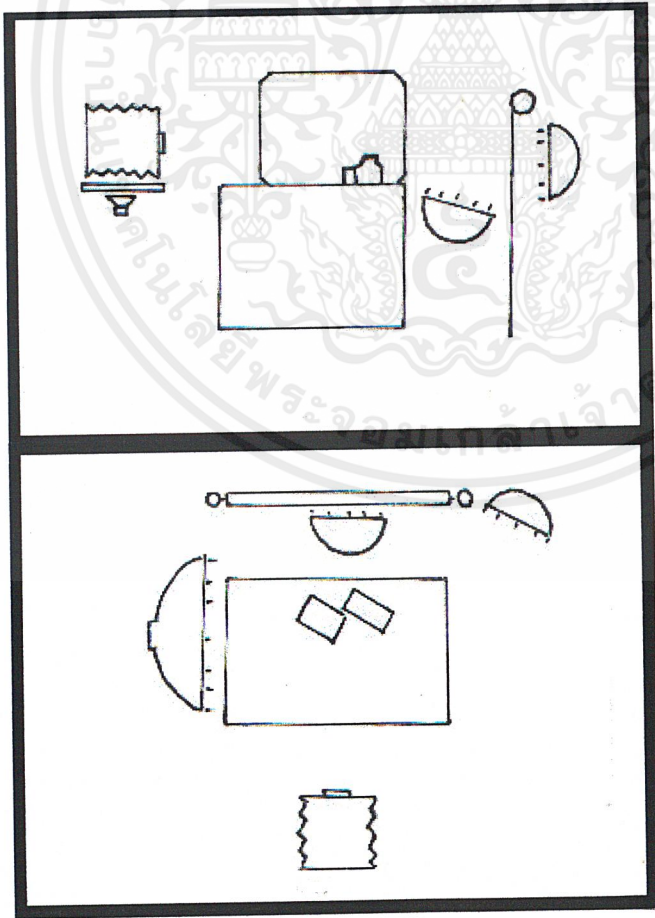

เอกสารนี้เป็นเอกสารที่สงวนไว้สำหรับการใช้งานเพื่อการศึกษาเท่านั้น ไม่อนุญาตให้นำไปใช้ประโยชน์ด้านการค้า
ไม่ว่ากรณีใดๆ ทั้งสิ้น อีกทั้งห้ามมิให้ตัดแปลงเนื้อหาและต²⁹อ้างอิงถึงเจ้าของเอกสารทุกครั้งที่มีการนำไปใช้

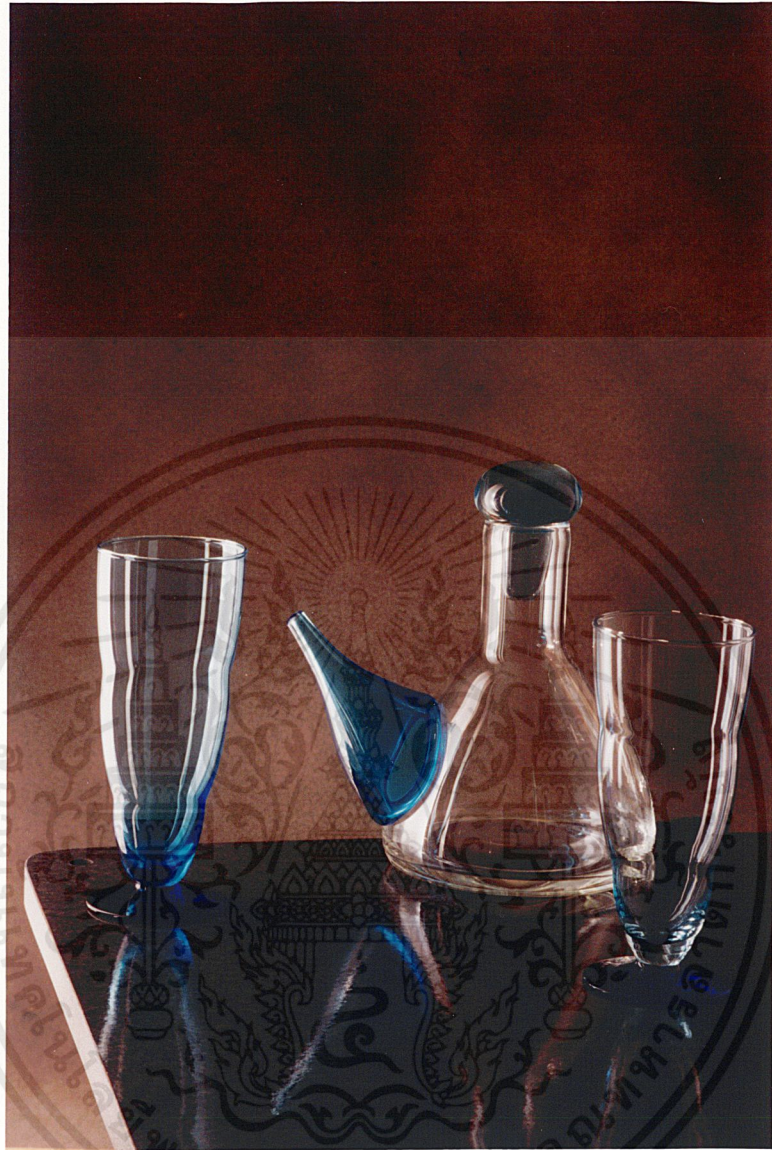

Camera sinar f 2

Lens 210 mm.

Film Fuji provia 100

Exposure f.45 : shutter speed 5.00 m.

Lighting tungsten lighting, soft A nikon filter

Prop & set แผ่นไม้ 1 แผ่น, กระจกแข็งทำ background, แก้วน้ำ 2 ใบ, กาน้ำ 1 ใบ

เอกสารนี้เป็นเอกสารที่สงวนไว้สำหรับการใช้งานเพื่อการศึกษาเท่านั้น ไม่อนุญาตให้นำไปใช้ประโยชน์ด้านการค้า
ไม่ว่ากรณีใดๆ ทั้งสิ้น อีกทั้งห้ามมิให้ตัดแปลงเนื้อหาและตั้งอ้างอิงถึงเจ้าของเอกสารทุกครั้งที่มีการนำไปใช้

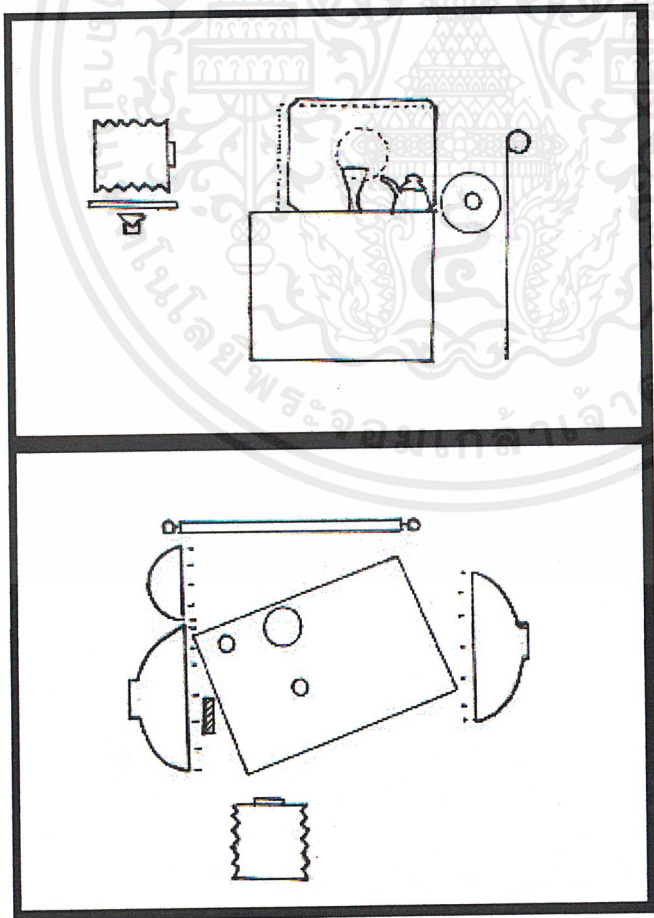

เอกสารนี้เป็นเอกสารที่สงวนไว้สำหรับการใช้งานเพื่อการศึกษาเท่านั้น ไม่อนุญาตให้นำไปใช้ประโยชน์ด้านการค้า
ไม่ว่ากรณีใดๆ ทั้งสิ้น อีกทั้งห้ามมิให้ตัดแปลงเนื้อหาและตั้งอ้างอิงถึงเจ้าของเอกสารทุกครั้งที่มีการนำไปใช้

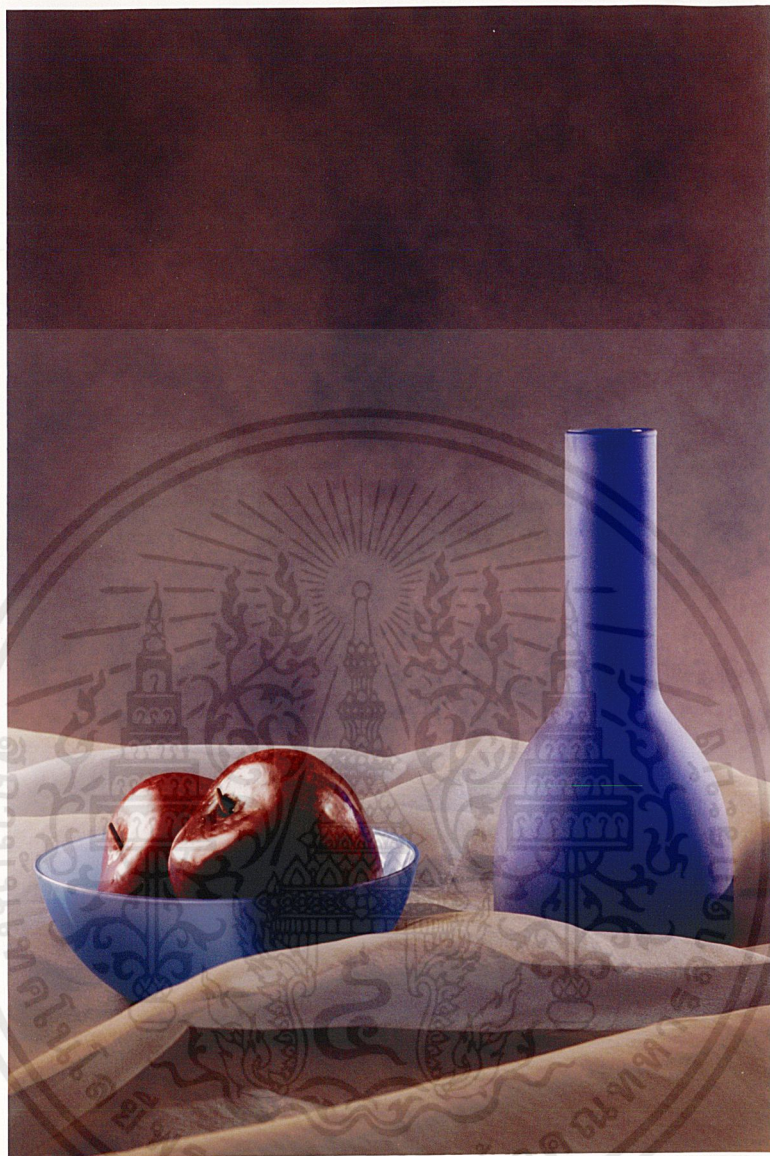

Camera sinar f 2

Lens 210 mm.

Film Fuji provia 100

Exposure f.45 1/3 : shutter speed 5.00 m.

Lighting tungsten lighting, soft A nikon filter

Prop & set ผ้า 1 ผืน, กระจกแข็งทำ background, ซามใส่ผลไม้ 1 ใบ, แจกัน 1 ใบ

เอกสารนี้เป็นเอกสารที่สงวนไว้สำหรับการใช้งานเพื่อการศึกษาเท่านั้น ไม่อนุญาตให้นำไปใช้ประโยชน์ด้านการค้า
ไม่ว่ากรณีใดๆ ทั้งสิ้น อีกทั้งห้ามมิให้ตัดแปลงเนื้อหาและตั้งชื่ออ้างอิงถึงเจ้าของเอกสารทุกครั้งที่มีการนำไปใช้

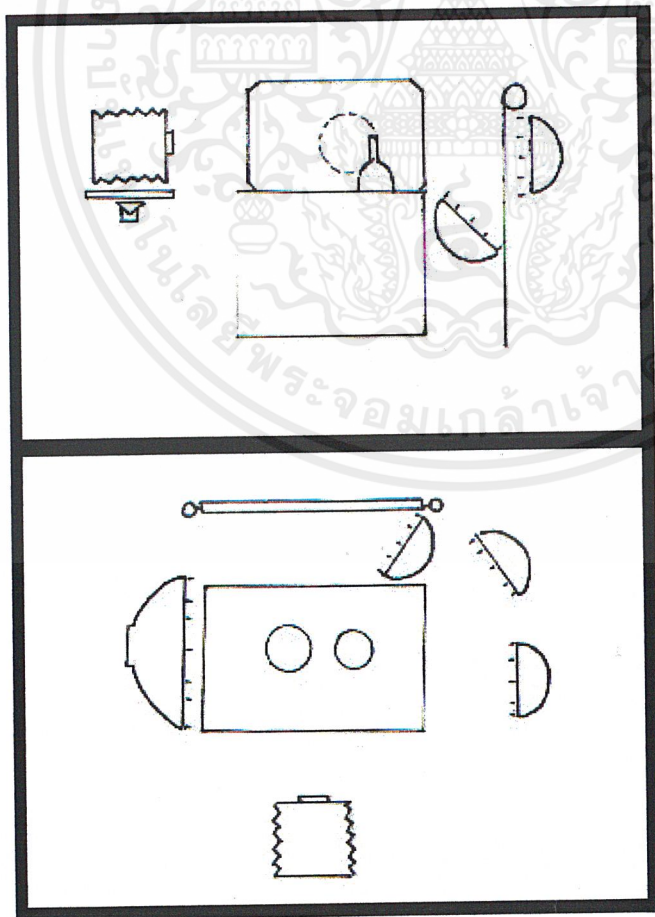
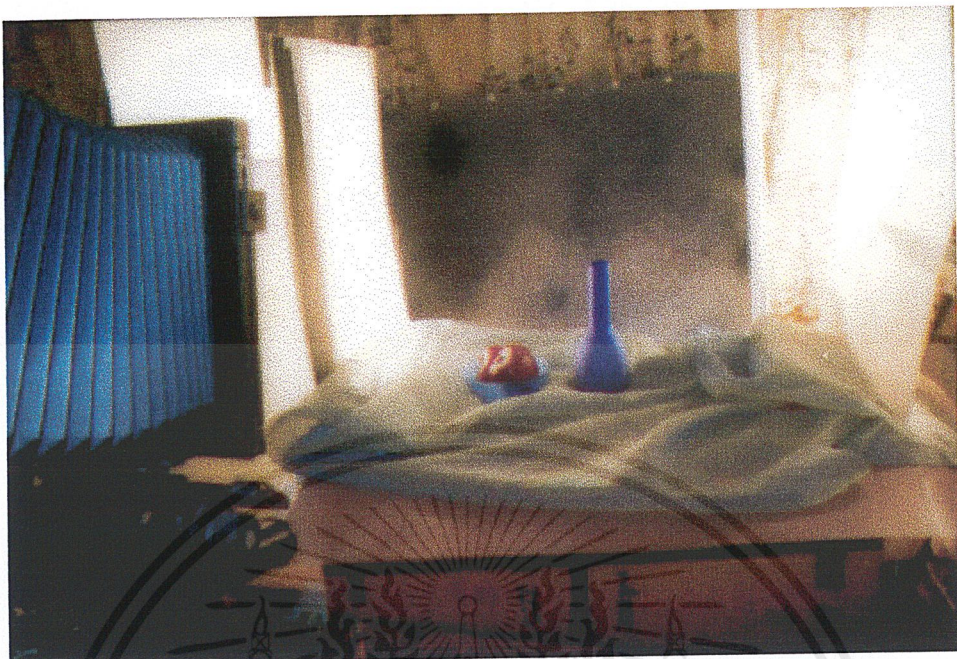

เอกสารนี้เป็นเอกสารที่สงวนไว้สำหรับการใช้งานเพื่อการศึกษาเท่านั้น ไม่อนุญาตให้นำไปใช้ประโยชน์ด้านการค้า
ไม่ว่ากรณีใดๆ ทั้งสิ้น อีกทั้งห้ามมิให้ตัดแปลงเนื้อหาและตั้งข้ออ้างถึงเจ้าของเอกสารทุกครั้งที่มีการนำไปใช้

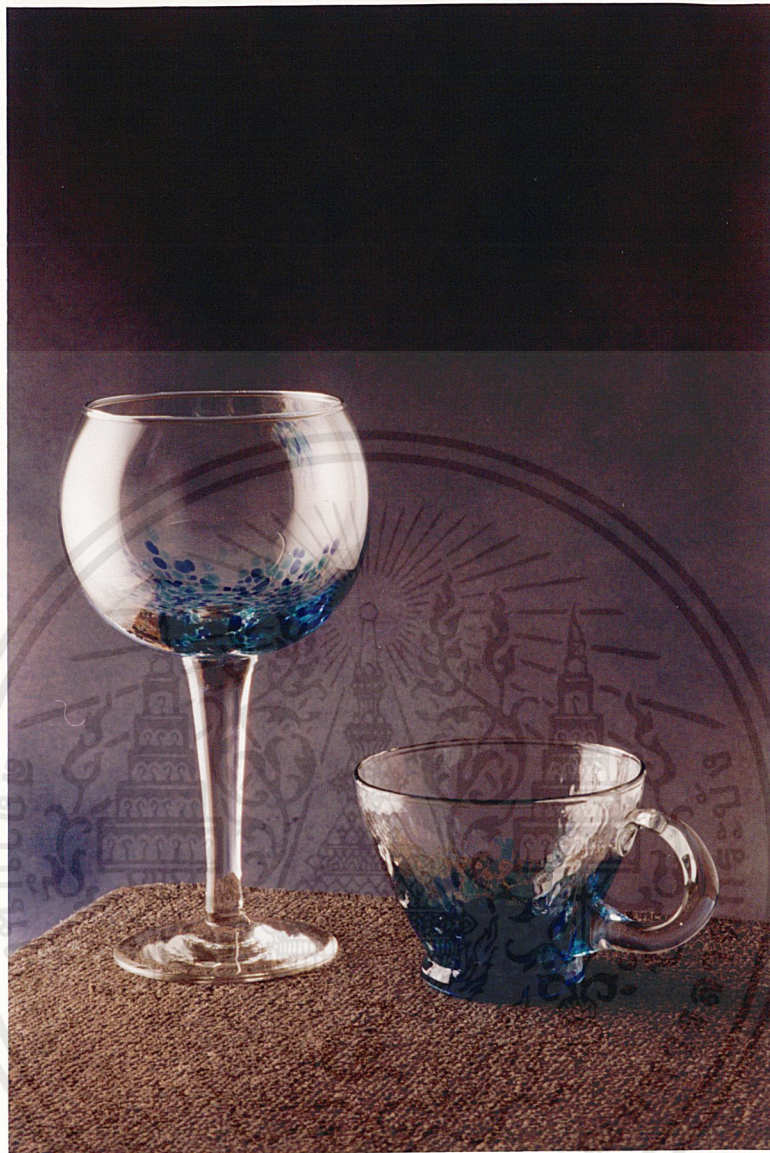

Camera sinar f 2

Lens 210 mm.

Film Fuji provia 100

Exposure f.45 1/3 : shutter speed 5.00 m.

Lighting tungsten lighting, soft A nikon filter

Prop & set ผ้า 1 ผืน, กระจกแข็งทำ background, แก้วไวต์ 1 ใบ, แก้วน้ำ 1 ใบ

เอกสารนี้เป็นเอกสารที่สงวนไว้สำหรับการใช้งานเพื่อการศึกษาเท่านั้น ไม่อนุญาตให้นำไปใช้ประโยชน์ด้านการค้า
ไม่ว่ากรณีใดๆ ทั้งสิ้น อีกทั้งห้ามมิให้ตัดแปลงเนื้อหาและต้องอ้างอิงถึงเจ้าของเอกสารทุกครั้งที่มีการนำไปใช้

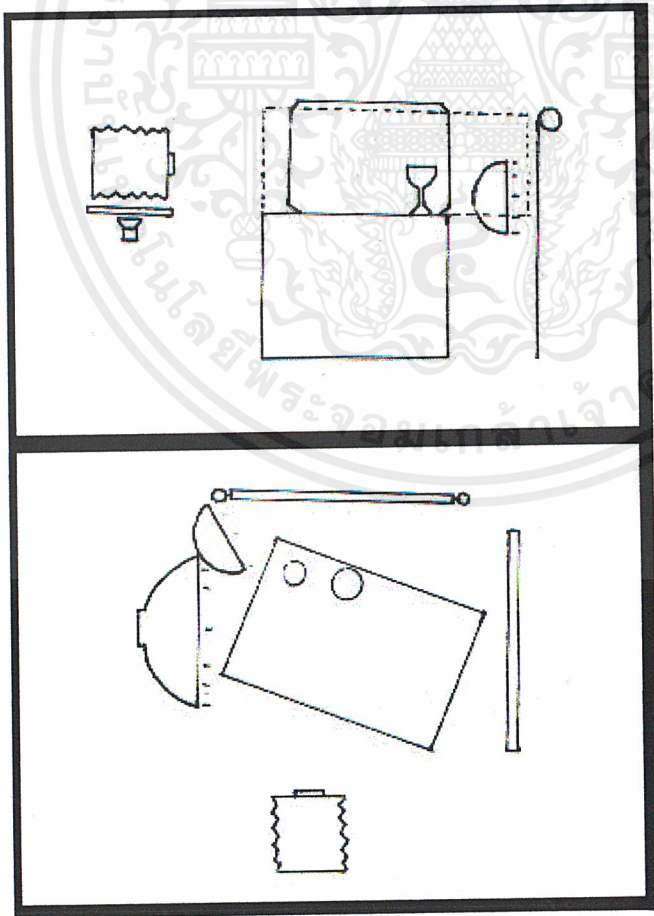

เอกสารนี้เป็นเอกสารที่สงวนไว้สำหรับการใช้งานเพื่อการศึกษาเท่านั้น ไม่อนุญาตให้นำไปใช้ประโยชน์ด้านการค้า
ไม่ว่ากรณีใดๆ ทั้งสิ้น อีกทั้งห้ามมิให้ตัดแปลงเนื้อหาและต้อง³⁵อิงถึงเจ้าของเอกสารทุกครั้งที่มีการนำไปใช้



Camera sinar f 2

Lens 210 mm.

Film Fuji provia 100

Exposure f.45 2/3 : shutter speed 5.00 m.

Lighting tungsten lighting, soft A nikon filter

Prop & set แผ่นไม้กลมๆ 1 แผ่น, กระจกแข็งทำ background, โคมไฟ 2 อัน

เอกสารนี้เป็นเอกสารที่สงวนไว้สำหรับการใช้งานเพื่อการศึกษาเท่านั้น ไม่อนุญาตให้นำไปใช้ประโยชน์ด้านการค้า
ไม่ว่ากรณีใดๆ ทั้งสิ้น อีกทั้งห้ามมิให้ตัดแปลงเนื้อหาและต้องอ้างอิงถึงเจ้าของเอกสารทุกครั้งที่มีการนำไปใช้

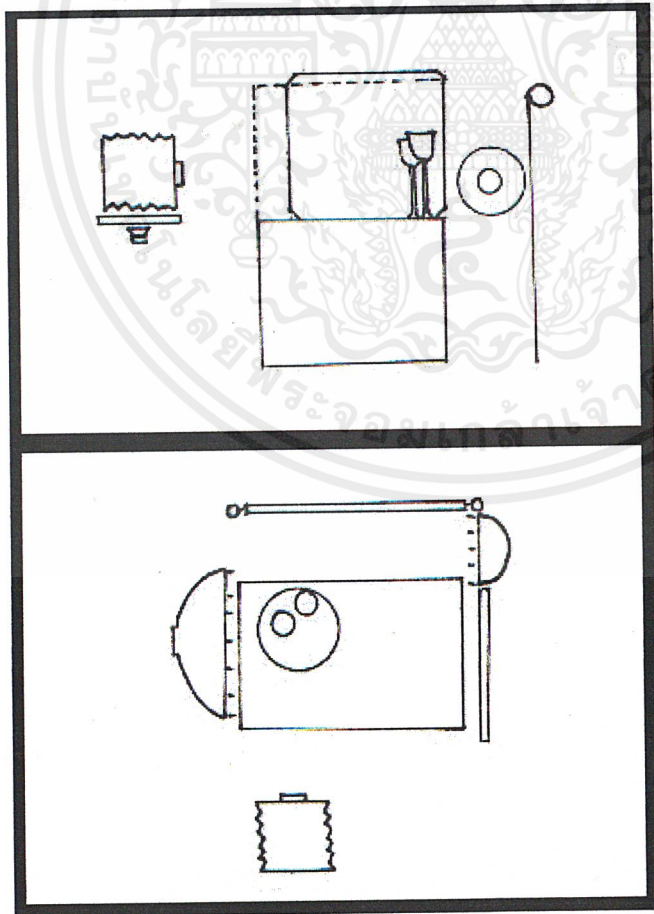
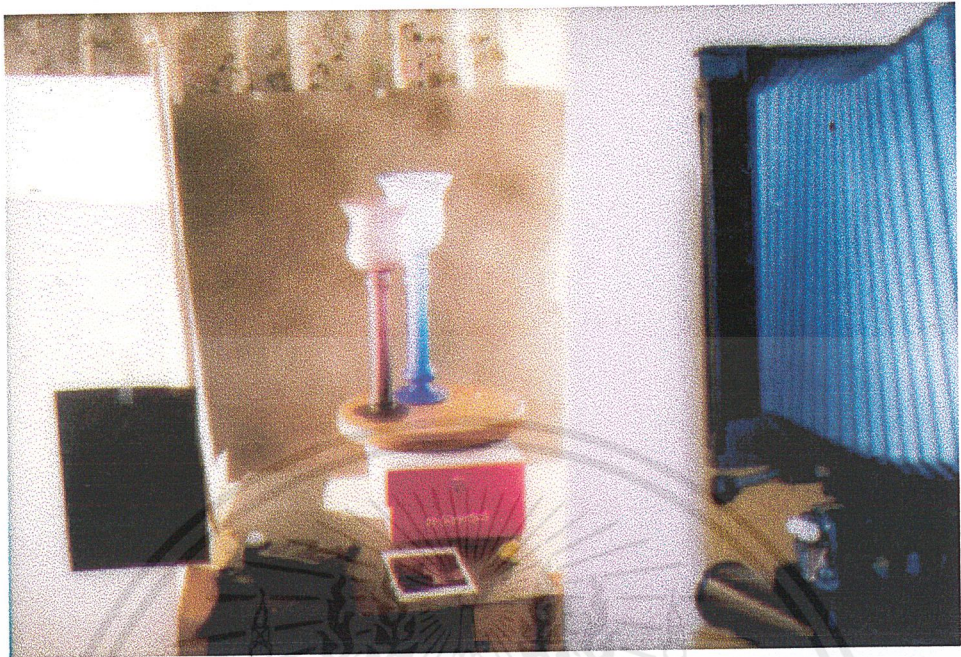

เอกสารนี้เป็นเอกสารที่สงวนไว้สำหรับการใช้งานเพื่อการศึกษาเท่านั้น ไม่อนุญาตให้นำไปใช้ประโยชน์ด้านการค้า
ไม่ว่ากรณีใดๆ ทั้งสิ้น อีกทั้งห้ามมิให้ตัดแปลงเนื้อหาและตัวอักษรอ้างอิงถึงเจ้าของเอกสารทุกครั้งที่มีการนำไปใช้



Camera sinar f 2

Lens 210 mm.

Film Fuji provia 100

Exposure f.64 : shutter speed 5.00 m.

Lighting tungsten lighting, soft A nikon filter

Prop & set ผ้า 1 ผืน, กระจกแข็งทำ background, แจกัน 4 ใบ

เอกสารนี้เป็นเอกสารที่สงวนไว้สำหรับการใช้งานเพื่อการศึกษาเท่านั้น ไม่อนุญาตให้นำไปใช้ประโยชน์ด้านการค้า
ไม่ว่ากรณีใดๆ ทั้งสิ้น อีกทั้งห้ามมิให้ตัดแปลงเนื้อหาและ³⁸อ้างอิงถึงเจ้าของเอกสารทุกครั้งที่มีการนำไปใช้

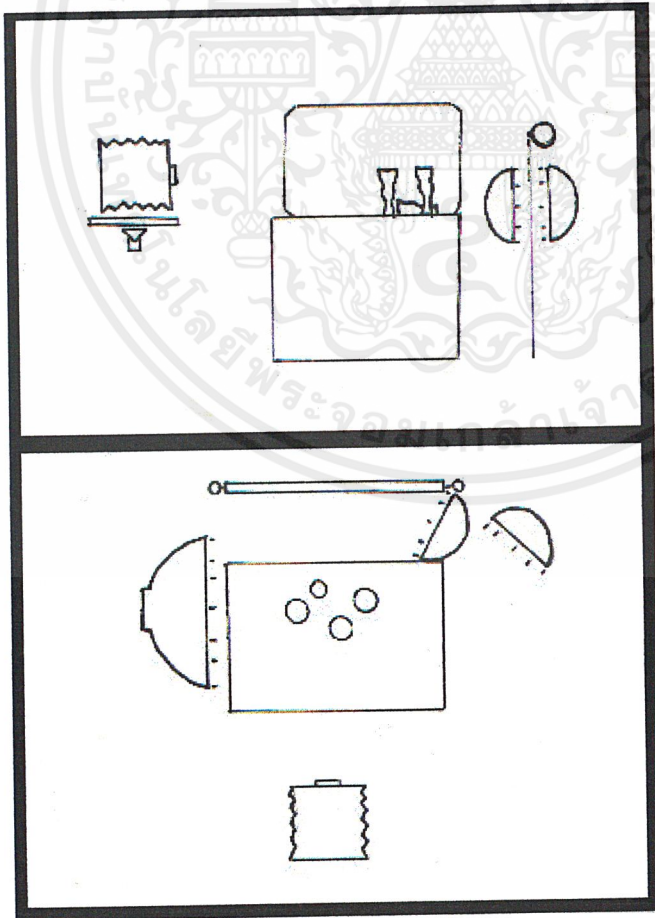
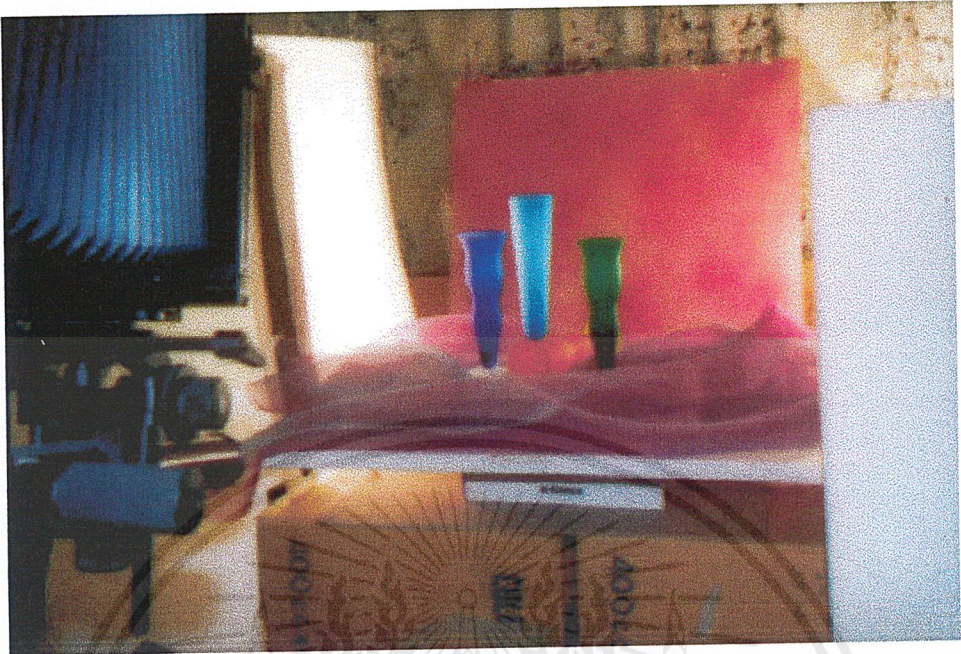

เอกสารนี้เป็นเอกสารที่สงวนไว้สำหรับการใช้งานเพื่อการศึกษาเท่านั้น ไม่อนุญาตให้นำไปใช้ประโยชน์ด้านการค้า
ไม่ว่ากรณีใดๆ ทั้งสิ้น อีกทั้งห้ามมิให้ตัดแปลงเนื้อหาและต้องอ้างอิงถึงเจ้าของเอกสารทุกครั้งที่มีการนำไปใช้



Camera sinar f 2

Lens 210 mm.

Film Fuji provia 100

Exposure f.45 2/3 : shutter speed 7.00 m.

Lighting tungsten lighting, soft A nikon filter

Prop & set แผ่นไม้เก่าๆ 1 แผ่น, กระจาดขี้ผึ้งทำ background, ขวด

เอกสารนี้เป็นเอกสารที่สงวนไว้สำหรับการใช้งานเพื่อการศึกษาเท่านั้น ไม่อนุญาตให้นำไปใช้ประโยชน์ด้านการค้า
ไม่ว่ากรณีใดๆ ทั้งสิ้น อีกทั้งห้ามมิให้ตัดแปลงเนื้อหาและต้องอ้างอิงถึงเจ้าของเอกสารทุกครั้งที่มีการนำไปใช้

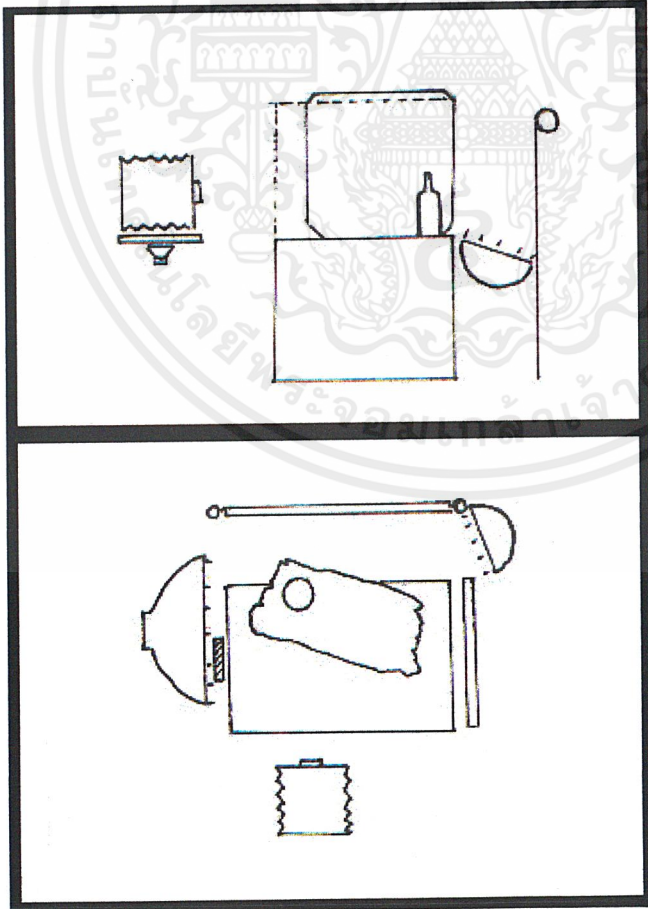

เอกสารนี้เป็นเอกสารที่สงวนไว้สำหรับการใช้งานเพื่อการศึกษาเท่านั้น ไม่อนุญาตให้นำไปใช้ประโยชน์ด้านการค้า
ไม่ว่ากรณีใดๆ ทั้งสิ้น อีกทั้งห้ามมิให้ตัดแปลงเนื้อหาและต้องอ้างอิงถึงเจ้าของเอกสารทุกครั้งที่มีการนำไปใช้

ข้อสรุปและข้อเสนอแนะ

จากการศึกษาในโครงการนี้ทำให้ได้ข้อสรุปและข้อเสนอแนะ สำหรับการถ่ายภาพสินค้าประเภทเครื่องแก้ว ดังนี้

การเลือกสินค้า

- การถ่ายภาพสินค้าประเภทเครื่องแก้วนั้นต้องใช้ความละเอียดมากในการถ่ายภาพ เพราะสินค้าที่นำมาถ่ายนั้นมีจุดประสงค์เพื่อการค้า ก่อนที่จะถ่ายเราจึงควรต้องตรวจสอบคุณสมบัติของสินค้า ควรเลือกสินค้าที่ดีที่สุดจากสินค้าหลายๆชิ้น เช่น ระวังเรื่องฟองอากาศ, ความประณีต, ความบิดเบี้ยวของสินค้า ฯลฯ

ข้อสังเกตในการถ่าย

- การจัดของประกอบฉากต้องระวังเรื่องของเงาสะท้อนที่อาจจะเกิดขึ้นได้โดยไม่ตั้งใจ ต้องหามุมที่เหมาะสม หรือบางที่อาจจะจัดวางไว้ในตำแหน่งที่สามารถบังแสงที่ไม่ต้องการออกไปได้อีกด้วย
- มุมกล้องของการถ่ายภาพในโครงการนี้จะเน้นความเหมือนจริง เรียบง่าย ไม่หวือหวา

การจัดแสง

- ความแตกต่างของการจัดแสงระหว่างสินค้าเครื่องแก้วกับสินค้าประเภทอื่นที่ไม่ใช่เครื่องแก้ว จะจัดแสงแตกต่างกัน เพราะเครื่องแก้วนั้นจะสะท้อนกับเงาของวัตถุและแสงต่างๆได้ง่าย เพราะฉะนั้นจะต้องระวังว่าจะมีเงาของวัตถุรอบๆข้างที่ไม่ต้องการเกิดขึ้นได้บนตัวสินค้า

บรรณานุกรม

- Product shots by Roger hichs and Frances Schultz
- Conceptual still life photography by Holger Laufenberg
- Conceptual still life photography by Robyn Selman
- หนังสือประวัติศาสตร์ศิลปะตะวันตก



เอกสารนี้เป็นเอกสารที่สงวนไว้สำหรับการใช้งานเพื่อการศึกษาเท่านั้น ไม่อนุญาตให้นำไปใช้ประโยชน์ด้านการค้า
ไม่ว่ากรณีใดๆ ทั้งสิ้น อีกทั้งห้ามมิให้ตัดแปลงเนื้อหาและตัวอักษรอ้างอิงถึงเจ้าของเอกสารทุกครั้งที่มีการนำไปใช้