

สำนักหอสมุดกลาง พระจอมเกล้าลาดกระบัง

โครงการออกแบบ ตกแต่งภายใน โรงแรม สระบุรีอินน์
SARABURI INN INTERIOR DESIGN PROJECT



T031195



นาย สมเกียรติ วงศ์ศรีศรี



T031195

วิทยานิพนธ์ฉบับนี้เป็นส่วนหนึ่งของการศึกษาตามหลักสูตร
ปริญญาสถาปัตยกรรมศาสตรบัณฑิต (สถาปัตยกรรมภายใน)
ภาควิชาสถาปัตยกรรมภายใน คณะสถาปัตยกรรมศาสตร์
สถาบันเทคโนโลยีพระจอมเกล้าเจ้าคุณทหารลาดกระบัง
ปีการศึกษา 2540 - 41

เลขหม.....
เลขทะเบียน..... 31195
วัน, เดือน, ปี 22 ก.ย. 2541

สำหรับการใช้งานเพื่อการศึกษาเท่านั้น ไม่อนุญาตให้นำไปใช้ประโยชน์ด้านการค้า
ให้มีให้ตัดแปลงเนื้อหา และต้องอ้างอิงถึงเจ้าของเอกสารทุกครั้งที่มีการนำไปใช้

คณะสถาปัตยกรรมศาสตร์ สถาบันเทคโนโลยีพระจอมเกล้าเจ้าคุณทหารลาดกระบัง
อนุมัติให้นับวิทยานิพนธ์ฉบับนี้เป็นส่วนหนึ่งของการศึกษาตามหลักสูตร ปริญญาสถาปัตยกรรม
ศาสตร์บัณฑิต (สถาปัตยกรรมภายใน)

..... คณบดีคณะสถาปัตยกรรมศาสตร์

(ผ.ศ.เอกพงศ์ จุลเสณีย์)

คณะกรรมการสอบวิทยานิพนธ์

ผศ. เอกพงศ์ จุลเสณีย์	ประธานกรรมการ
อ. พรชัย บุญชัยวัฒนา	รองประธานกรรมการ
ผศ. สมศักดิ์ แย้มพราย	กรรมการ
ผศ. นิรมล แย้มพราย	กรรมการ
อ. นพภูฏ สัจจนาถ	กรรมการ
อ. ทรงชม จุลาสัย	กรรมการและเลขานุการ

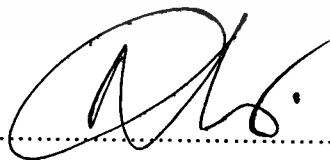

..... อาจารย์ที่ปรึกษา

(ผศ. สมศักดิ์ แย้มพราย)

เอกสารนี้เป็นเอกสารที่สงวนไว้สำหรับการใช้งานเพื่อการศึกษาเท่านั้น ไม่อนุญาตให้นำไปใช้ประโยชน์ด้านการค้า
ไม่ว่ากรณีใดๆ ทั้งสิ้น อีกทั้งห้ามมิให้ดัดแปลงเนื้อหา และต้องอ้างอิงถึงเจ้าของเอกสารทุกครั้งที่มีการนำไปใช้

หัวข้อวิทยานิพนธ์ โครงการออกแบบตกแต่งภายใน โรงแรม สระบุรี อินน์
SARABURI INN INTERIOR DESIGN PROJECT
ชื่อนักศึกษา นาย สมเกียรติ วงศ์รัมย์
ภาควิชา สถาปัตยกรรมภายใน
คณะ สถาปัตยกรรมศาสตร์
ปีการศึกษา 2540-2541

บทคัดย่อ

วิธีการวิจัย

เพื่อให้สอดคล้องกับนโยบาย ลักษณะความต้องการและพฤติกรรม ของ โรงแรม สระบุรี อินน์ จึงได้ทำการ ศึกษารายละเอียดดังนี้

1. ศึกษาข้อมูลจากตัวโครงการ ทั้งด้านนโยบายการบริหาร และการบริการ รวมทั้งจากผู้ออกแบบ อาคาร
2. พฤติกรรมและอัตรากำลังของบุคคลที่เกี่ยวข้อง
3. ความต้องการพื้นฐานทางด้านกายภาพที่จะประกอบขึ้นเป็นโรงแรม
4. องค์ประกอบและแนวทางการออกแบบตกแต่งของโรงแรมอื่น ๆ
5. ศึกษาสภาพแวดล้อมของสถานที่ตั้งโครงการทั้งปัจจุบัน และ อดีต

สรุปผลการวิจัย

โครงการสระบุรี อินน์ ให้บริการแก่นักธุรกิจ และนักท่องเที่ยว ซึ่งต้องการห้องพัก รูปแบบการออกแบบตกแต่ง แสดงให้เห็นความงามอันเป็นคุณค่าทางศิลปะโดยองค์ประกอบการออกแบบ และการใช้สอย สร้างบรรยากาศให้เหมาะสม

ข้อเสนอแนะ

1. ประสานรูปแบบ ลักษณะการตกแต่งภายในอาคารให้สอดคล้องและสัมพันธ์กับ ลักษณะรูปแบบของอาคารภายนอก ตลอดจนสภาพแวดล้อมของโครงการ และ นโยบายการบริหารงานของ โรงแรม
2. จัดฟังก์ชันในส่วนต่าง ๆ ให้มีความสัมพันธ์ภายในต่อเนื่อง และสะดวกต่อการใช้สอย

เอกสารนี้เป็นเอกสารที่สงวนไว้สำหรับการใช้งานเพื่อการศึกษาเท่านั้น ไม่อนุญาตให้นำไปใช้ประโยชน์ด้านการค้า ไม่ว่าจะกรณีใดๆ ทั้งสิ้น อีกทั้งห้ามมิให้ดัดแปลงเนื้อหา และต้องอ้างอิงถึงเจ้าของเอกสารทุกครั้งที่มีการนำไปใช้

คำนำ

สระบุรี เป็นจังหวัดที่มีพื้นที่ติดกับกรุงเทพมหานคร เป็นจังหวัดที่มีโรงงาน
อุตสาหกรรมมากมาย อีกทั้งยังมีธรรมชาติที่สวยงาม เป็นสถานที่ที่มีความสำคัญทาง
ประวัติศาสตร์ มีความงามทั้งด้านขนบธรรมเนียม ประเพณี วัฒนธรรม ตลอดจนวิถี
ชีวิตความเป็นอยู่ และคุณลักษณะของคนไทย ความเป็นไมตรีจิตร์ นิสัยโอบอ้อมอารี
ยิ้มแย้มแจ่มใส ทำให้ประเทศไทยเป็นศูนย์กลางการท่องเที่ยว อีกทั้งตลอด 10 ปีที่ผ่านมา
ไม่มีการขยายตัวทางด้านธุรกิจโรงแรมในจังหวัดสระบุรี ซึ่งเป็นที่มาของโครงการ
เพื่อรองรับความต้องการทางด้านสังคม บริการความสะดวกสบายแก่ผู้เดินทาง เพื่อผล
ทางการพัฒนาประเทศทางด้านการลงทุน

โรงแรมจึงนับเป็นหน่วยงานทางธุรกิจที่บริการทางด้านที่พักแรมที่มีความสะอาด
ปลอดภัย แก่นักธุรกิจ นักท่องเที่ยว และบุคคลทั่วไป

กิตติคุณประกาศ

วิทยานิพนธ์ฉบับนี้สามารถสำเร็จลุล่วงได้ดีเนื่องจากความช่วยเหลือของบุคคลต่าง ๆ มากมาย ข้าพเจ้าขอขอบคุณ

คุณพ่อ และ คุณแม่ ผู้ที่มีพระคุณตลอดมาและตลอดไป
ผศ. สมศักดิ์ แย้มพราย อาจารย์ที่ปรึกษาที่ให้คำปรึกษา แนะนำ เอาใจใส่เป็นอย่างดี
อาจารย์ทุก ๆ ท่าน ที่ให้คำปรึกษาและแนะนำสิ่งต่าง ๆ
พี่ ๆ หลาย ๆ ท่าน ที่ให้คำแนะนำต่อเนื่องตลอดมา
น้อง ๆ รหัส 34 และ รหัสร่วมทุก ๆ ท่านที่ตลอดเวลาอันมีค่า ช่วยเหลือกันมาตลอด
บริษัท Aspen Design ให้คำปรึกษา และ อุปกรณ์วัสดุต่าง ๆ ประกอบ Chart
บริษัท Februar Group ที่ให้ Plan และข้อมูลเบื้องต้นทั้งหมด

สุดท้ายนี้ขอขอบคุณเพื่อน ๆ ทุกคนที่ช่วยกันจนลุล่วงเป้าหมายนี้ได้ และคนอื่น ๆ ที่ไม่ได้กล่าวถึง
นอกจากนี้ยังมีผู้อุปการะคุณอีกหลายท่านที่มีอาจกล่าวขานได้หมด ขอขอบคุณสำหรับทุก
สิ่งทุกอย่าง

ขอบพระคุณทุกท่าน
นาย สมเกียรติ วงศ์รัศมี

สารบัญ

คณะกรรมการวิทยานิพนธ์

บทคัดย่อ

กิตติคุณประกาศ

บทที่ 1 การค้นคว้าเพื่อนำเข้าสู่โครงการ

- 1) ประวัติความเป็นมาของโครงการ
- 2) วัตถุประสงค์ของโครงการ
- 3) เหตุผลสนับสนุนโครงการ
- 4) รายละเอียดเกี่ยวกับโครงการ
- 5) ขอบเขตของวิทยานิพนธ์

บทที่ 2 ศึกษาที่ตั้ง และโครงสร้างของอาคาร

- 1) ประวัติความเป็นมาของธุรกิจโรงแรม
- 2) ประเภทของโรงแรม
- 3) ลักษณะทั่วไปของจังหวัด เฉพาะสภาพสังคมเศรษฐกิจ โดยรวม
- 4) ที่ตั้ง และอาณาเขตของโครงการ
- 5) ลักษณะสภาพแวดล้อมของโครงการ

บทที่ 3 ศึกษาข้อมูลของโครงการ

- 1) แผนภูมิหน่วยงาน สายการบริหาร
- 2) ศึกษากระบวนการบริหารการโรงแรม
- 3) อัตรากำลัง
- 4) ศึกษากลุ่มผู้ใช้บริการ
- 5) ศึกษาความต้องการพื้นที่ใช้สอย
- 6) ศึกษาพฤติกรรมผู้ใช้อาคาร
- 7) ศึกษาจิตวิทยาในการออกแบบของโครงการ
- 8) ศึกษาศิลปะและ วัฒนธรรมที่เหมาะสมกับโครงการ
- 9) ศึกษารูปแบบที่เหมาะสมของโครงการ

เอกสารนี้เป็นเอกสารที่สงวนไว้สำหรับการใช้งานเพื่อการศึกษาเท่านั้น ไม่อนุญาตให้นำไปใช้ประโยชน์ด้านการค้า
ไม่ว่ากรณีใดๆ ทั้งสิ้น อีกทั้งห้ามมิให้ดัดแปลงเนื้อหา และต้องอ้างอิงถึงเจ้าของเอกสารทุกครั้งที่มีการนำไปใช้

บทที่ 4 ศึกษาข้อมูลพื้นฐานประกอบการออกแบบ

- 1) ระบบปรับอากาศ และหมุนเวียนอากาศ เฉพาะโครงการ
- 2) ระบบสุขาภิบาลที่เหมาะสมกับโครงการ
- 3) ระบบดับเพลิง และ ป้องกันอัคคีภัยของ โรงแรม
- 4) ระบบติดต่อสื่อสารภายใน
- 5) ระบบแสง ที่เหมาะสมกับโครงการ
- 6) ระบบเสียง และการป้องกันเสียงรบกวนภายในโรงแรม
- 7) ระบบอุปกรณ์พิเศษที่ใช้ภายในโครงการ
- 8) การใช้วัสดุในการตกแต่ง

บทที่ 5 บทวิเคราะห์โครงการเปรียบเทียบ

- 1) วิเคราะห์ความสัมพันธ์ภายในโครงการ
- 2) วิเคราะห์เนื้อที่ใช้สอยในโครงการ
- 3) วิเคราะห์พฤติกรรมผู้ใช้โครงการ
- 4) วิเคราะห์รูปแบบที่เหมาะสม

บทที่ 6 บทวิเคราะห์โครงการ

- 1) วิเคราะห์ความสัมพันธ์ภายในโครงการ
- 2) วิเคราะห์เนื้อที่ใช้สอยในโครงการ
- 3) วิเคราะห์พฤติกรรมผู้ใช้โครงการ
- 4) วิเคราะห์รูปแบบที่เหมาะสม

บทที่ 7 สรุปสู่แนวทางการออกแบบ

แสดง CONCEPT DESIGN

บทที่ 8 ผลงานการออกแบบ

บรรณานุกรม

เอกสารนี้เป็นเอกสารที่สงวนไว้สำหรับการใช้งานเพื่อการศึกษาเท่านั้น ไม่อนุญาตให้นำไปใช้ประโยชน์ด้านการค้า
ไม่ว่ากรณีใดๆ ทั้งสิ้น อีกทั้งห้ามมิให้ดัดแปลงเนื้อหา และต้องอ้างอิงถึงเจ้าของเอกสารทุกครั้งที่มีการนำไปใช้

บทที่ 1 การค้นคว้าเพื่อนำเข้าสู่โครงการ

1.1 ประวัติความเป็นมาของโครงการ

เนื่องด้วยความต้องการห้องพักของโรงแรมทั่วประเทศสูงขึ้น ขณะที่ห้องพักของโรงแรมต่าง ๆ คงที่ รวมทั้งจังหวัดสระบุรี ที่ตลอด 10 ปี ที่ผ่านมาความต้องการห้องพักของโรงแรมสูงขึ้นทุก ๆ ปี แต่จำนวนโรงแรมหรือห้องพัก ไม่ได้เพิ่มตามความต้องการ เพื่อวัตถุประสงค์ของการท่องเที่ยวและทางธุรกิจ โรงแรมสระบุรีอินน์ เดิม มีจำนวนห้องพักและพื้นที่ใช้สอยต่าง ๆ ของอาคารไม่เพียงพอต่อความต้องการ ที่สูงขึ้น จึงมีโครงการโรงแรม สระบุรี อินน์ (เฟส 2) ขึ้นในจังหวัดสระบุรี

โรงแรมสระบุรี อินน์ (เฟส 2) เป็นโรงแรมขนาด 214 ห้อง ตั้งอยู่กลางใจเมืองสระบุรี บนพื้นที่ 19 ไร่ 3 งาน 10 ตารางวา ตั้งอยู่บนถนน มิตรภาพของจังหวัดสระบุรี ลักษณะเป็นอาคารสูง 12 ชั้น เนื้อที่ใช้สอยภายในประมาณ 20,153 ตารางเมตร

1.2 วัตถุประสงค์ของโครงการ

1. เพื่อยกระดับมาตรฐานของโรงแรมในท้องถิ่น ให้สามารถตอบสนองความต้องการของนักท่องเที่ยวและ นักท่องเที่ยวได้อย่างเต็มที่
2. เพื่อตอบสนองความต้องการทางด้านเศรษฐกิจ และสังคมปัจจุบัน
 - ทำให้เกิดรายได้หมุนเวียน และการสร้างงานให้แก่สังคม
 - เพื่ออำนวยความสะดวกแก่ประชาชนทั่วไป ในส่วนของการบริการด้านต่าง ๆ เช่น ห้องจัดเลี้ยง ห้องอาหาร
 - เพื่อส่งเสริมให้มีการลงทุนในธุรกิจ โรงแรมมากขึ้น ทั้งส่วนของการบริการ และการให้บริการ
 - เพื่อส่งเสริมพัฒนา และยกระดับสภาพแวดล้อมไปในทางที่ดี
 - เพื่อส่งเสริมและพัฒนา และการปรับปรุงการใช้ที่ดินให้เกิดประโยชน์มากที่สุด
 - ส่งเสริมธุรกิจโรงแรม และ ธุรกิจอื่นที่เกี่ยวข้อง

3. เพื่อช่วยสร้างความประทับใจให้แก่ ผู้เข้าใช้บริการ โดยจะนำมาซึ่งชื่อเสียงของ โรงแรมและ จังหวัดสระบุรี
4. เพื่อเสนอแนะวิธีการดำเนินการ และแนวทางในการออกแบบทางสถาปัตยกรรม ภายในที่สอดคล้องกับความต้องการต่อบุคคล กลุ่มคน และการให้บริการที่เกี่ยวข้อง

1.3 เหตุผลในการเลือกโครงการ

1. เป็นโครงการจริงซึ่งสามารถวิเคราะห์และศึกษาปัญหาได้สะดวก อีกทั้งยังสะดวกต่อการหาข้อมูลนำมาพิจารณาเปรียบเทียบ เพื่อนำเข้าสู่โครงการที่กระทำ ซึ่งเป็นแนวทางการหารูปแบบ สำหรับการตกแต่งภายในต่อไป
2. เพื่อศึกษาถึงระบบและปัญหาต่าง ๆ ที่เกิดขึ้นของการตกแต่ง ภายในอาคารประเภท โรงแรมและอาคาร ซึ่งมีลักษณะใกล้เคียงกัน อันเป็นประโยชน์ต่อการพัฒนาความสามารถในด้านการตกแต่ง
3. เพื่อเสนอแนะ สิ่งที่เป็นประโยชน์โดยคำนึงถึงระบบของโรงแรม และสถานการณ์ต่าง ๆ ที่แวดล้อมอยู่ในปัจจุบัน ทั้งด้านเศรษฐกิจ และสังคม
4. โครงการนี้เป็นประโยชน์ต่อการพัฒนาเศรษฐกิจ ของจังหวัดสระบุรี และประเทศ

1.4 รายละเอียดเกี่ยวกับโครงการ

CORRIDOR , LOADING , LIFT CORD , ENGINEER ทั้งแผนก , HALL , TOILET ,
COFFEE SHOP , CHINESE RESTURANT , STECK HOUSE , LOCKER (M/F) ,
CANTEEN , KITCHEN

3,573 ตารางเมตร

ENTRANCE HALL , LOBBY , FRONT OFFICE , LIFT HALL , CORRIDOR ,
OFFICE , MEETING ROOM , AHU , LUANDRY

3,849 ตารางเมตร

BANQUET 800 SEAT , PUMP ROOM , CORRIDOR , BAMQUET KITCHEN ,
FURNITURE STORAGE , CORRIDOR

2,875 ตารางเมตร

CORRIDOR , LOCKER , LIFT CORE , ROOM SERVICE , TYICAL GUEST
ROOM , JUNIOR SUITE , SWIMMING POOL , SAUNA , STEAM

983 ตารางเมตร

CORRIDOR , LIFT LOBBY , SERVICE LOBBY , AHU , , TYICAL GUEST ROOM
, JUNIOR SUITE

923 ตารางเมตร

CORRIDOR , LIFT LOBBY , SERVICE LOBBY , AHU , , TYICAL GUEST ROOM
, EXECUTIVE SUITE

1,177 ตารางเมตร

CORRIDOR , LIFT LOBBY , SERVICE LOBBY , AHU , , TYICAL GUEST ROOM
, EXECUTIVE SUITE , PRESIDENT SUITE

1,177 ตารางเมตร

ห้องพัก 214 ห้องโดยห้องพักแบ่งเป็น 4 แบบ ดังนี้คือ

1. President suite	96 ตารางเมตร
2. Executive suite	64 ตารางเมตร
3. Junior suite	48 ตารางเมตร
4. Typical guest room	32 ตารางเมตร

1.5 ขอบเขตของวิทยานิพนธ์

1. LOBBY & RECEPTION	356 ตารางเมตร
2. LOBBY LOUGE	154 ตารางเมตร
3. COFFEE SHOP	426 ตารางเมตร
4. RESTURANT	224 ตารางเมตร
5. STECK HOUSE	164 ตารางเมตร
6. จัดแปลน KITCHEN	459 ตารางเมตร

ห้องพัก 4 แบบ พร้อมห้องน้ำภายใน โดยห้องพักแบ่งเป็น 4 แบบ ดังนี้คือ

1. President suite	96 ตารางเมตร
2. Executive suite	64 ตารางเมตร
3. Junior suite	48 ตารางเมตร
4. Typical guest room	32 ตารางเมตร

2.1 ประวัติความเป็นมาของโรงแรมในประเทศไทย

สมัยก่อน ที่พักแรมของคนเดินทางในประเทศไทย ทั้งที่เป็นคนไทย และ ต่างชาติที่เข้ามาติดต่อทาง การทูต การเมือง การทหาร การค้า และการเยี่ยมเยือน ฯลฯ ถ้าเป็นแขกบ้านแขกเมือง คนสำคัญ ก็จะได้พักในวังของพระเจ้าแผ่นดิน พระราชวงศ์ บ้านเสนาบดี ข้าราชการชั้นผู้ใหญ่ ถ้าเป็นพ่อค้า คนเดินทางทั่วไปก็จะพักตามวัดวาอาราม จวนเจ้าเมือง บ้านนายอำเภอ บ้านญาติ เพื่อนฝูง หรือตามศาลาตามหมู่บ้านที่มีอยู่ทั่วไป

การโรงแรมในเมืองไทยนับได้ว่า เริ่มในสมัยสมเด็จพระจอมเกล้าเจ้าอยู่หัว ประมาณ 120 ปีมาแล้ว มีผู้คนเดินทางไปมาค้าขายมากขึ้น โดยเฉพาะการติดต่อกับชาวต่างชาติ

จากหลักฐานหนังสือพิมพ์ภาษาอังกฤษ ที่พิมพ์จำหน่ายในประเทศ พ.ศ. 2405-2407 เริ่มมีประกาศแจ้งความโรงแรม 2-3 แห่ง แถมบริวณ ต.คอกควาย ริมฝั่งแม่น้ำเจ้าพระยา ข้างกงสุลฝรั่งเศษ ต่อมา พ.ศ. 2408 เกิดไฟไหม้ครั้งใหญ่ที่ ต.คอกควายนี้ โรงแรมเหล่านี้ต่างเสียหายสิ้นไปเป็นอันมาก และไม่ได้บูรณะฟื้นฟูอีกจนกระทั่ง พ.ศ.2419 ในสมัยรัชกาลที่ 5 จึงมีการสร้างโรงแรมใหม่ขึ้น สันนิษฐานว่าบนเนื้อที่ที่ถูกไฟไหม้นั้น ซึ่งก็คือโรงแรมโอเรียนเต็ลในปัจจุบัน นอกจากนั้น ยังมีโรงแรมอื่น ๆ อีก 4-6 แห่ง

สมัยรัชกาลที่ 6 พ.ศ. 2454 มีโรงแรมใหม่ที่ถนนสารเหนือ เป็นตึกสามชั้น บ้านโดหินอ่อนมีระเบียง ตกแต่งภายในด้วยไม้แกะสลักมีสนามและสวนหย่อมรอบ ๆ ตัวตึก ทุกห้องมีพัดลม กริ่ง และไฟฟ้า โรงแรมนี้ ในปัจจุบันก็คือ สถานทูตรัสเซีย

พ.ศ. 2465 กรมรถไฟฟ้าสร้างโรงแรมหัวหิน เป็นโรงแรมชายทะเลแห่งแรกของเมืองไทย พ.ศ. 2469 ในสมัยรัชกาลที่ 7 มีโรงแรมเดอลุกซ์แห่งแรกของไทย คือไฮเตลวังพญาไท ประกอบด้วยห้องรับรอง ห้องอาหาร บาร์ ห้องนั่งเล่น ห้องเขียนหนังสือ มีห้องพักประมาณ 60 ห้อง เนื่องจากเป็นพระราชวังมาก่อน จึงมีการประดับตกแต่งอย่างวิจิตร งดงามมาก วังพญาไท ได้รับการยกย่องว่าเป็น Palace Hotel ที่ยอดเยี่ยมที่สุด ในตะวันออกไกล ต่อมาเมื่อเปลี่ยนแปลงการปกครอง พ.ศ. 2475 คณะปฏิวัติได้มีคำสั่งให้ทำเป็นโรงพยาบาลทหารบก คือ โรงพยาบาลพระมงกุฎเกล้า ในปัจจุบัน

พ.ศ. 2470 มีโรงแรมราชธานีที่สถานีรถไฟหัวลำโพง ปัจจุบันเป็นกองโรงแรมและคลังพัสดุรถ
เสียบึง การรถไฟแห่งประเทศไทย

เปิด Trocadero Hotel ที่ถนนสุรวงศ์เป็นโรงแรมที่หรูหราที่สุดแห่งหนึ่งในสมัยนั้น ภายหลัง
เป็นโรงแรมที่มีเครื่องปรับอากาศและ ลิฟต์ ที่ใช้เป็นแห่งแรกของประเทศไทย และมีดนตรีเล่นใน
บาร์ประจำปัจจุบัน คือโรงแรมนิวยอร์กคาเดโร

สมัยรัชกาลที่ 8 พ.ศ. 2485 สำนักงานทรัพย์สินส่วนพระมหากษัตริย์ ได้สร้างโรงแรมรัตน
โกสินทร์ และโรงแรมสุริยานนท์ขึ้นที่ถนนราชดำเนิน มีชื่อเสียงในการบริการและเป็นที่ยอมรับ
ของวงสังคมชั้นสูง รัฐบาลใช้เป็นที่พักรับรองแขกเมือง ต่อมาให้เอกชนเข้าดำเนินการ เปลี่ยนชื่อเป็น
Royal และ Majestic

สมัยรัชกาลปัจจุบัน ตั้งแต่ พ.ศ. 2489 เป็นต้นมา การลงทุนกิจการโรงแรมขยายตัวและ เจริญ
รุ่งเรืองเป็นอย่างมากในปัจจุบันเฉพาะในกรุงเทพฯ ๕ มีโรงแรมชั้นนำในระดับที่สามารถบริการนัก
ท่องเที่ยวได้มากกว่า 70 แห่ง มีห้องพักรวมกันมากกว่า 20,000 ห้อง



เอกสารนี้เป็นเอกสารที่สงวนไว้สำหรับการใช้งานเพื่อการศึกษาเท่านั้น ไม่อนุญาตให้นำไปใช้ประโยชน์ด้านการค้า
ไม่ว่ากรณีใดๆ ทั้งสิ้น อีกทั้งห้ามมิให้ดัดแปลงเนื้อหา และต้องอ้างอิงถึงเจ้าของเอกสารทุกครั้งที่มีการนำไปใช้

2.2 การแบ่งประเภทของโรงแรม

การแบ่งชนิดของโรงแรม มีการแบ่งออกได้หลายวิธีคือ

1. การแบ่งชนิดของโรงแรมตามลักษณะที่ตั้ง

แบ่งได้เป็น 3 ประเภทดังนี้

โรงแรมในเมือง (City Hotel) คือ โรงแรมในเมืองใหญ่ ๆ ที่มีความสำคัญทางธุรกิจการค้า การทูต หรือการท่องเที่ยว โดยเฉพาะที่มีสถานที่ท่องเที่ยวในลักษณะสถาปัตยกรรมเก่าแก่ของเมืองโบราณ โบราณสถานโบราณวัตถุ และอื่น ๆ ผู้ที่ใช้บริการของโรงแรมประเภทนี้จะได้รับความสะดวกสบายต่าง ๆ อย่างพร้อมมูล

โรงแรมในเมืองเล็ก (Smaller City Hotel) คือ โรงแรมที่อยู่ในเมืองที่อยู่ห่างไกลจากชุมชนเมืองใหญ่ หรือชนบทและแหล่งท่องเที่ยวที่มีความสำคัญทางประวัติศาสตร์

โรงแรมสำหรับพักผ่อนตากอากาศ คือ โรงแรมที่ตั้งขึ้นเพื่อการพักผ่อนตากอากาศโดยเฉพาะ ตั้งอยู่ในบริเวณที่เป็นสถานที่พักผ่อนตากอากาศต่าง ๆ ทำให้มีบรรยากาศโดยรอบบริเวณแตกต่างไปจากโรงแรมในเมืองในเมืองทั่วไป และมีสิ่งอำนวยความสะดวกต่าง ๆ อย่างครบครัน

2. การแบ่งชนิดของโรงแรมตามมาตรฐานของโรงแรม

แบ่งได้เป็น 5 ประเภท ดังนี้

โรงแรมชั้นพิเศษ (Luxury Hotel) มีส่วนบริการ และการบริการพิเศษต่าง ๆ ครบถ้วน

โรงแรมชั้นหนึ่ง (First Class Hotel) มีส่วนที่ให้บริการ และความสะดวกสบายต่าง ๆ ครบถ้วน มีการจัดการด้านการบริการเป็นอย่างดี มีระบบการบริหารที่ซับซ้อนมากมาย

โรงแรมชั้นสอง (Second Class Hotel) มีลักษณะการบริการ และส่วนประกอบต่าง ๆ ต่ำกว่าโรงแรมชั้นหนึ่ง

โรงแรมชั้นสาม (Third Class Hotel) การบริการและส่วนประกอบต่าง ๆ มีน้อยกว่าหรืออาจไม่มีเลย

โรงแรมชั้นสี่ หรือโรงแรมราคาถูก (Cheap Hotel) ให้บริการการพักค้างคืน หรือห้องนอนเท่านั้น

3. การแบ่งชนิดของโรงแรมตามการดำเนินการ

โดยถือจากจำนวนห้องพักเป็นเกณฑ์พิจารณา

4. การแบ่งชนิดของโรงแรมตามขนาด

โดยถือจากจำนวนห้องพักเป็นเกณฑ์พิจารณา

โรงแรมขนาดใหญ่ มีจำนวนห้องพักตั้งแต่ 300 ห้องขึ้นไป เป็นโรงแรมที่จัดอยู่ในระดับมาตรฐานสากล มีการดำเนินการที่สลับซับซ้อนส่วนใหญ่จะเป็นโรงแรมที่มีเครือข่ายของการดำเนินกิจการขยายขอบเขตไปตามเมืองหรือประเทศต่าง ๆ

โรงแรมขนาดกลาง มีจำนวนห้องพักไม่เกิน 300 ห้อง เป็นโรงแรมที่จัดให้มีการบริการที่ได้มาตรฐาน มีการดำเนินการไม่กว้างขวางมากนัก คงจำกัดอยู่ เพียงภายในสถานที่ซึ่งเป็นที่ตั้งของโรงแรมเท่านั้น โรงแรมประเภทนี้มีอยู่ทั่วไป ถ้าตั้งอยู่ในบริเวณที่พักตากอากาศก็อาจถือได้ว่าเป็นโรงแรมขนาดใหญ่แห่งหนึ่งในท้องถิ่นนั้น ๆ ได้ เนื่องจากมีจำนวนห้องพักมากกว่า 100 ห้อง

เอกสารนี้เป็นเอกสารที่สงวนไว้สำหรับการใช้งานเพื่อการศึกษาเท่านั้น ไม่นิยมนำไปเผยแพร่โดยไม่ได้รับอนุญาต
ไม่ว่ากรณีใดๆ ทั้งสิ้น อีกทั้งห้ามมิให้ดัดแปลงเนื้อหา และต้องอ้างอิงถึงเจ้าของเอกสารทุกครั้งที่มีการนำไปใช้

โรงแรมขนาดเล็ก มีจำนวนห้องไม่เกิน 100 ห้อง โรงแรมประเภทนี้ ส่วนใหญ่จะเป็นการดำเนินงานโดยสมาชิกภายในครอบครัว หรือโดยเจ้าของสถานที่จัดตั้งโรงแรมนั่นเอง ดำเนินการเป็นธุรกิจขนาดเล็ก ส่วนใหญ่จะเป็นโรงแรมตามชนบท หรือโรงแรมที่อยู่ตามเส้นทางการเดินทาง และโรงแรมในบริเวณที่พิกัดอากาศ ซึ่งมีผู้เข้าพักในช่วงฤดูพักผ่อน

5. การแบ่งชนิดของโรงแรมตามระยะเวลาเข้าพัก

Transient Hotel

ระยะเวลาเข้าพักสั้นเพียงวันเดียวหรือมากกว่านั้น ไม่มีการจองห้องล่วงหน้า

Resident Hotel

โรงแรมประเภทนี้ มีวัตถุประสงค์เสนอบริการและอำนวยความสะดวกแก่แขกที่มาพัก มากกว่าการเข้าพักใน Apartment อิตราที่พิกัดเป็นสัปดาห์ รายเดือน หรือรายปี

Resort Hotel

เป็นแบบพักผ่อนหรือพักผ่อน อาจจะมีระยะเวลาเข้าพัก 3 วัน ไปจนถึง 20 วัน ตามลักษณะความต้องการเข้าพักของคนที่มาพักโรงแรม

6. การแบ่งชนิดของโรงแรมตามคนพัก

โรงแรมสำหรับนักธุรกิจ (Business Hotel)

โดยมีจุดมุ่งหมายบริการด้านที่พัก อาหาร และบริการเกี่ยวกับธุรกิจต่าง ๆ เช่นมีห้องประชุม อุปกรณ์ในการประกอบธุรกิจ มีบริการเลขานุการ และพนักงานพิมพ์ หากต้องการมีการสื่อสาร ก็จะมีบริการเช่น ไปรษณีย์ โทรศัพท์ โทรเลข

โรงแรมสำหรับนักท่องเที่ยว (Tourist Hotel)

โดยบริการอาหาร ที่พัก และอำนวยความสะดวกเรื่องการท่องเที่ยวสำหรับนักท่องเที่ยว ชาวต่างประเทศ ซึ่งจะมาพักเป็นหมู่คณะ ปกติแล้วโรงแรมประเภทนี้พร้อมที่จะรับนักธุรกิจด้วย

โรงแรมระหว่างทาง (Motel Hotel)

บริการผู้พักที่เดินทางผ่านมา โดยวันรุ่งขึ้นจะเดินทางต่อด้วยรถยนต์ มุ่งบริการที่พักและอาหาร สถานที่จึงอยู่ระหว่างทางจากเมืองหนึ่งไปอีกเมืองหนึ่ง บริการที่จอดรถผู้พักอย่างสะดวกสบาย

2.3 ลักษณะทั่วไปของจังหวัด เฉพาะสภาพสังคมเศรษฐกิจโดยรวม

สระบุรีเป็นเมืองสำคัญแห่งหนึ่งแต่โบราณ สันนิษฐานว่าคงตั้งขึ้นมาประมาณ พ.ศ. 2091 ในสมัยพระมหาจักรพรรดิ สระบุรีอยู่ห่างจากกรุงเทพฯ เพียง 108 ก.ม. มีพื้นที่ประมาณ 3,576.5 ตารางกิโลเมตร สถานที่ท่องเที่ยวที่น่าสนใจ

พระพุทธบาท

สวนพฤกษศาสตร์พุแค

อุทยานแห่งชาติเขาสามหลั่น

พระพุทธฉาย

สำนักสงฆ์ถ้ำกระบอก

สวนรุกขชาติมวกเหล็ก

น้ำตกสวนน้อย หรือ น้ำตกเจ็ดสายน้อย

ถ้ำพระธาตุเจียรธรรม

สวนนกตำบลไผ่ต่า

แม่น้ำป่าสัก

ถ้ำพระโธสถ์ และถ้ำธรรมทัศน์

2.4 ที่ตั้งและอาณาเขตของโครงการ

โรงแรมสระบุรีอินน์ ตั้งอยู่บนถนน มิตรภาพ กิโลเมตรที่ 7 การเข้าถึง ส่วนใหญ่จะเป็นทางรถยนต์ และ รถโดยสารประจำทาง

ทิศเหนือ ซอย อดิเรกสาร 1

ทิศตะวันออกที่ดินของบุคคลอื่น

ทิศใต้ โรงแรมสระบุรีอินน์ (เฟส 1)

ทิศตะวันตก ถนน มิตรภาพ กิโลเมตรที่ 7

2.5 ลักษณะสภาพแวดล้อมของโครงการ

สภาพพื้นที่ โดยทั่วไปของที่ตั้งโครงการ ปัจจุบันยังไม่มีกรเริ่มก่อสร้างโครงการ สภาพตอนนี้ยังคงเป็นสวนของ โรงแรมเดิม เป็นถนน และที่จอดรถ และเป็นการจัดสวนบนพื้นที่ว่างเปล่า

เอกสารนี้เป็นเอกสารที่สงวนไว้สำหรับการใช้งานเพื่อการศึกษาเท่านั้น ไม่อนุญาตให้นำไปใช้ประโยชน์ด้านการค้า ไม่ว่าจะกรณีใดๆ ทั้งสิ้น อีกทั้งห้ามมิให้ดัดแปลงเนื้อหา และต้องอ้างอิงถึงเจ้าของเอกสารทุกครั้งที่มีการนำไปใช้

BOARD OF DIRECTOR

GENERAL
MANAGE 1

BACK OFFICE
MANAGER 1

RESIDENT
MANAGER 1

COMPTROLLER 1

PERSONAL
MANAGER 1

ASST DIRECTOR
OF SALES 1

SPORTS CLUB
MANAGER 1

FRONT OFFICE
MANAGER 1

EXECUTIVE
HOUSEKEEPER 2

FOOD & BEVERAGE
MANAGER 1

CHIEF
ACCOUNT 1

FINANCIAL
CONTROLLER 1

SECRETARY

ASST S/P
MANAGER 2

ASS. F/O
MANAGER 1

ASST
EXECUTIVE HK 1

LAUNDRY
MANAGER 1

CHIEF
ENGINEER 1

RESTAURANT
MANAGER 1

KITCHEN
MANAGER 1

CHIEF
SECURITY 3

ACCOUNT
PAYABLE 1

GENERAL
CASHIER 1

TRAINING
MANAGER 1

SALE
MANAGER 1

ASSISTANT TO
MANAGER 1

ASS. F/O
MANAGER 1

ASST
EXECUTIVE HK 1

LAUNDRY
MANAGER 1

CHIEF
ENGINEER 1

ASST. OUTLET
MANAGER 2

CHIEF
STEWARD 1

EXECUTIVE
CHEF 4

ACCOUNT
RECEIVABLE 1

CASHIER 6

ASSISTANT
P/N MANAGER 1

BANQUET
COORDINATOR 1

SENIOR
RECEPTIONIST 1

SENIOR
OPERATOR 1

SUPERVISOR 7

LENNEN
ROOM 3

DUTY
ENGINEER 2

CAPTAIN 9

SUPERVISOR 2

CHEF DE PATI 12

CREDIT 1

INVENTORY
CONTROLLER 1

PAYROLL 1

SALE
EXECUTIVE 2

RECEPTION 6

OPERATOR 2

MINI BAR
ATTENDANT 1

LAUNDRY 5

CARPENTER 2

HOSTESS 4

WATER 40

STEWARC 6

COMM 24

SOCIAL
AFFAIR 1

TRAVEL
AGENT 1

BELL CAPTAIN 1

RESERVATION
MANAGER 1

PUBLIC
ATTENDANT 1

LAUNDRY 5

ELECTRIC EG. 2

WATER 40

STEWARC 6

COMM 24

STAFF
RECORD 1

SALE
EXECUTIVE 1

BELLMAN 5

CASHIER

HOUSE
MAN 1

FLORIST 1

PLUMBER 1

GENRAL EG. 1

A/C EG. 2

SOUND EG. 1

TIME KEEPER 3

CORPORATE

SENIOR BUSINESS
CENTER OFFICER 1

BIZ CTR OFFICER 1

FLOOR
ATTENDANT 24

GARDENER 1

HEAD WATER
(BANQUET) 1

ROOM SERVICE 1

WATER 3

SALE
EXECUTIVE 3

SALE
EXECUTIVE 3

TRAINER 4

ORDER
TAKER 1

LOST &
FOUND 1

LAUNDRY 5

GENRAL EG. 1

BARTENDER
(BEVERAGE) 3

HEAD WATER
(BANQUET) 1

ROOM SERVICE 1

WATER 3

3.2 การศึกษาระบบการบริหารโรงแรม

การศึกษาระบบการดำเนินงานของโรงแรม

ระบบการดำเนินงานของโรงแรม สามารถแบ่งออกได้เป็นฝ่ายต่าง ๆ ดังนี้

1. ฝ่ายบริหาร (MANAGEMENT)
2. ฝ่ายบัญชีและการเงิน (CONTROLLER AND ACCOUNTING DEPARTMENT)
3. ฝ่ายห้องพัก (ROOMS DIVISION)
4. ฝ่ายอาหารและเครื่องดื่ม (FOOD AND BEVERAGE DEPARTMENT)
5. ฝ่ายบุคคล (PERSONAL DEPARTMENT)
6. ฝ่ายจัดซื้อ (PURCHASING DEPARTMENT)
7. ฝ่ายประชาสัมพันธ์ (PUBLIC RELATION DEPARTMENT)
8. ฝ่ายวิศวกรรม (ENGINEERING DEPARTMENT)
9. แผนกงานส่วนย่อย (MINORS DEPARTMENT)

ในแต่ละฝ่ายจะประกอบด้วยพนักงานซึ่งแบ่งหน้าที่และความสัมพันธ์กันดังนี้

1. ฝ่ายบริหาร (MANAGEMENT)

1.1 เจ้าของโรงแรมหรือบริษัทเจ้าของโรงแรม (HOTEL OWNER OR OWNING COMPANY) อาจเป็นบุคคลธรรมดาหรืออาจจะรวมทุนกันหลายคน ในรูปของบริษัท ซึ่งตั้งขึ้นโดยการแบ่งทุนออกเป็นหุ้นมีมูลค่าหุ้นละเท่า ๆ กัน ผู้ถือหุ้นต่างรับผิดชอบจำกัด ไม่เกินจำนวนเงินที่ยังส่งให้ไม่ครบมูลค่าของหุ้นที่ตนถือ แต่บริษัทผู้ถือหุ้นบางคนจะแสดงความจำนงขอรับผิดชอบโดยไม่จำกัดก็ได้ โดยผู้ถือหุ้นจะต้องเป็นกรรมการบริษัท

ผู้ถือหุ้นมีฐานะเป็นเจ้าของโรงแรม โดยหลักเกณฑ์แล้วทุกคนมีอำนาจจัดการ หรือใช้ทรัพย์สินต่าง ๆ ของโรงแรม เพราะถือว่าทุกคนเป็นเจ้าของทรัพย์สินเหล่านั้น แต่เนื่องจากปกติบริษัทมักมีหุ้นจำนวนมาก ดังนั้น ผู้ถือหุ้นทั้งหมดจึงต้องใช้ อำนาจของตนผ่านคณะกรรมการบริษัทด้วย วิธีออกเสียงโดยเริ่มด้านการออกเสียง แก้ไขระเบียบข้อบังคับกำหนดแผนงานต่าง ๆ เพื่อให้กรรมการบริษัทดำเนินการตาม

ผู้มีสิทธิในการออกเสียงจัดการต่าง ๆ จะต้องเป็นผู้ถือหุ้นชนิด “หุ้นสามัญ” (COMMON STOCK) ส่วน “หุ้นบุริมสิทธิ” (PREFERENCE STOCK) บางสิทธิบางอย่างมากกว่าหุ้นสามัญ เช่น มีสิทธิได้รับแบ่งผลกำไรก่อนพวกหุ้นสามัญ

แต่เนื่องจากสิทธิพิเศษเหล่านี้เองจึงทำให้ผู้ถือหุ้นบุริมสิทธิไม่มีสิทธิออกเสียงด้านการจัดการ

เมื่อผู้ถือหุ้นไม่ประสงค์จะเข้าร่วมทุนในโรงแรมต่อไป ก็สามารถจะนำหุ้นที่ถือไปขายให้บุคคลอื่นต่อได้ การเปลี่ยนสิทธิในการถือหุ้นอย่างเสรี ทำให้โรงแรม ที่ก่อตั้งในรูปบริษัทมีอายุไม่จำกัด

1.2 คณะกรรมการโรงแรม (BOARD OF DIRECTOR) เป็นคณะบุคคลอีกกลุ่มหนึ่งที่ผู้ถือหุ้นเลือกเข้ามาจัดการโรงแรม และเนื่องจากโรงแรมที่ก่อตั้งในรูปบริษัทจะมีฐานะเป็นนิติบุคคลมีสิทธิและหน้าที่ แต่ไม่สามารถดำเนินการใด ๆ ได้ จึงต้องอาศัยคณะกรรมการเป็นผู้ดำเนินการแทนในนามของโรงแรม ซึ่งกรรมการของโรงแรมของโรงแรมจะมีกี่คนก็ได้ (กฎหมายไม่ได้ระบุไว้) แต่ควรมีจำนวนพอดี เพื่อทำงานเป็นทีม ได้อย่างมีประสิทธิภาพ การตัดสินใจใด ๆ จะต้องทำในที่ประชุมคณะกรรมการ ซึ่งมีประธานกรรมการ (CHAIRMAN OF THE BOARD) เป็นประธาน

อำนาจของกรรมการ นั้นอยู่ในขอบเขตของระเบียบข้อบังคับที่ผู้ถือหุ้น เป็นผู้กำหนดให้โดยปกติ การดำเนินงานของกรรมการมักจะถือผลประโยชน์ของผู้ถือหุ้นเป็นสำคัญแต่ก็ต้องคำนึงถึง ความรับผิดชอบต่อสังคมและพนักงานของโรงแรม ซึ่งหน้าที่หลักของคณะกรรมการโรงแรม พอสรุปได้ดังนี้

ก. จัดวางนโยบายและวัตถุประสงค์ที่สำคัญของโรงแรม ตลอดจนคอยแนะนำและควบคุม พนักงานของ บริษัทให้ดำเนินไปตามนโยบายและวัตถุประสงค์นั้น

ข. เป็นผู้คัดเลือกผู้บริหาร และพนักงานชั้นสูง ตลอดจนเงินเดือนและสิ่งตอบแทนต่าง ๆ

ค. ปฏิบัติหน้าที่ให้สำเร็จลุล่วงไป โดยการมอบหมายให้แก่ผู้บริหารชั้นสูง และพนักงาน อื่นกระทำแทน

ง. พยายามรักษาระดับผลกำไรจากการดำเนินงาน และทรัพย์สินต่าง ๆ เพื่อประโยชน์ของผู้ถือหุ้น พนักงาน และสังคมส่วนรวม

1.3 ผู้จัดการโรงแรม (GENERAL MANAGER) มีหน้าที่ดูแลรับผิดชอบการดำเนินงานทั้งหมดของโรงแรม โดยได้มอบหมายจากคณะกรรมการของโรงแรมมีหน้าที่หลัก ดังนี้

ก. ควบคุมดูแลแนะนำการปฏิบัติงานทุกหน่วย ยกเว้นแผนการเงิน

ข. ควบคุมดูแลหน้าที่ และพนักงานให้ปฏิบัติตามกฎระเบียบ

เอกสารนี้เป็นเอกสารที่สงวนไว้สำหรับการใช้งานเพื่อการศึกษาเท่านั้น ไม่อนุญาตให้นำไปใช้ประโยชน์ด้านการค้า
ไม่ว่ากรณีใดๆ ทั้งสิ้น อีกทั้งห้ามมีเหตุดัดแปลงเนื้อหา และต้องอ้างอิงถึงเจ้าของเอกสารทุกครั้งที่มีการนำไปใช้

ง. รายงานเกี่ยวกับการดำเนินงานต่าง ๆ ให้คณะกรรมการทราบ
ในโรงแรมที่มีขนาดใหญ่ มักมีผู้ช่วยผู้จัดการ เช่น ผู้ช่วยผู้จัดการทั่วไป
ASSISTANT GENERAL MANAGER) ผู้ช่วยผู้จัดการฝ่ายบริหาร (EXECUTIVE
ASSISTANT MANAGER) ทั้งนี้เพื่อให้มีประสิทธิภาพในการดำเนินงานมากขึ้น

2. ฝ่ายบัญชีและการเงิน (CONTROLLER AND ACCOUNTING DEPARTMENT)

มีหัวหน้าฝ่ายการเงินและบัญชี เป็นผู้รับผิดชอบ มีหน้าที่ดังนี้

- ควบคุมการบันทึกรายงานบัญชี รวมทั้งทรัพย์สินต่าง ๆ ทุกประเภท
- บริหารงานทั้งหมดที่เกี่ยวกับการเงินและบัญชีของฝ่ายต่าง ๆ
- ควบคุมดูแลเงินสด และทรัพย์สินอื่น ๆ ของโรงแรม
- ทำงานสัมพันธ์กับทุกฝ่าย ในเรื่องที่เกี่ยวข้องกับการจัดระบบ การปฏิบัติในด้านกฎหมาย เช่น การเสียภาษี เป็นต้น

สามารถแบ่งตามหน้าที่ใหญ่ ๆ ได้ 4 แผนก คือ

ก. แผนกบัญชี มีหน้าที่

- สอบ ควบคุมรายได้และรายจ่ายทั้งหมด
- ควบคุมด้านสวัสดิการของพนักงาน
- ควบคุมชั่วโมงการทำงาน การจ่ายค่าแรง การจ่ายค่าทำงานล่วงเวลา

ข. แผนกบิลด์ มีหน้าที่รวบรวมบิลด์จากทุกแผนก ทำหลักฐานเป็น

ARRIVAL และ DEPARTURE ลงแยกรายละเอียดของแขกที่จะมาพัก ซึ่งได้จากฝ่ายต้อนรับและยังต้องบันทึกรายการที่ได้จากส่วนต่าง ๆ ของโรงแรม ก่อนที่จะลงบัญชีอื่น ๆ ซึ่งทั้งนี้สามารถเปรียบเทียบกันได้ ที่ส่วนตรวจบัญชี

ค. แผนกการเงิน มีหน้าที่รวบรวมเงินทั้งหมดของโรงแรมมายังแคชเชียร์ส่วนกลาง ควรจะแยกพนักงานการเงินนี้ออกจากแผนกอื่นโดยเด็ดขาด

ง. แผนกสถิติบัญชี มีหน้าที่ รวบรวมสถิติการเงินทั้งหมด เก็บเป็นหลักฐานเพื่อพิจารณาความก้าวหน้าได้ทุกเดือน และเทียบเป็นรายปีได้ด้วย ในฝ่ายบัญชีมีเจ้าหน้าที่ปฏิบัติงานและรับผิดชอบตามลำดับดังนี้

1. หัวหน้าฝ่ายการเงินและบัญชี (CONTROLLER)

ควบคุมดูแลเกี่ยวกับการเงิน บัญชีและทรัพย์สินต่าง ๆ ของโรงแรม

2. ผู้ช่วยฝ่ายการเงินและบัญชี (ASSISTANT CONTROLLER)

ทำหน้าที่แทนหัวหน้าฝ่ายการเงินและบัญชี รับผิดชอบงานบัญชี โดยความควบคุมดูแลให้พนักงานปฏิบัติงานอย่างมีประสิทธิภาพ

3. สมุห์บัญชี (CHIEF ACCOUNTANT)

รับผิดชอบต่อรายงานการเงิน ตลอดจนการวิเคราะห์ด้านการเงิน มีพนักงานได้บังคับบัญชาดังนี้

- ผู้จ่ายเงินเดือน (PAYMASTER)
- แคชเชียร์ใหญ่ (GENERAL CASHIER)
- ผู้ควบคุมบัญชีลูกหนี้ (ACCOUNT RECEIVABLE SUPERVISOR)
- ผู้ควบคุมบัญชีเจ้าหนี้ (ACCOUNT PAYABLE SUPERVISOR)
- ผู้รักษาคถังพัสดุ (STORE KEEPER)

พนักงานเหล่านี้ ต้องทำงานสัมพันธ์กับผู้ควบคุมต้นทุนอาหารและเครื่องดื่ม และผู้จัดการฝ่ายสินเชื่อด้วย

4. ผู้ควบคุมต้นทุนอาหารและเครื่องดื่ม (FOOD AND BEVERAGE CONTROLLER)

ทำการรวบรวมข้อมูลเกี่ยวกับต้นทุนของอาหารและเครื่องดื่มของโรงแรม

5. ผู้จัดการฝ่ายสินเชื่อ (CREDIT MANAGER)

ทำการควบคุมดูแลรวบรวมข้อมูลเกี่ยวกับสินเชื่อและการเก็บเงิน

6. เจ้าหน้าที่ตรวจสอบบัญชีรายได้ (INCOME AUDITOR)

รับผิดชอบเกี่ยวกับการตรวจสอบรายได้ประจำวันของโรงแรม การตรวจสอบเอกสารต่าง ๆ เกี่ยวกับการเงินรับ และตรวจสอบสรุปบัญชีรายวัน มีผู้ช่วย คือ หัวหน้าตรวจสอบ (HEAD CHECKER) ซึ่งเป็นผู้ควบคุม การปฏิบัติงานของแคชเชียร์ห้องอาหาร (F & B CASHIERS) และแคชเชียร์ส่วนหน้า (FRONT OFFICE CASHIER)

3. ฝ่ายห้องพัก (ROOM DIVISION) มีผู้จัดการฝ่ายห้องพัก (ROOM DIVISION MANAGER) เป็นผู้ควบคุมและรับผิดชอบของทุกแผนกที่เกี่ยวข้อง และทำงานสัมพันธ์กับฝ่ายห้องพัก มีผู้ช่วยและผู้ที่อยู่ได้บังคับบัญชาจำนวนมาก ดังนี้

ก. ผู้ช่วยผู้จัดการฝ่ายห้องพัก (ASSISTANT ROOMS DIVISION MANAGER)

- ดูแลการปฏิบัติงานของแผนกต่าง ๆ ในฝ่ายห้องพัก
- ประสานงานกับแผนกบริการส่วนหน้าและฝ่ายขาย
- จัดทำนโยบายเกี่ยวกับอัตราค่าห้องพัก
- ควบคุมปริมาณและคุณภาพของห้องพัก

เอกสารนี้เป็นเอกสารที่สงวนไว้สำหรับการใช้งานเพื่อการศึกษาเท่านั้น ไม่อนุญาตให้นำไปใช้ประโยชน์ด้านการค้าไม่ว่ากรณีใดๆ ทั้งสิ้น อีกทั้งห้ามมีเหตุดัดแปลงเนื้อหา และต้องอ้างอิงถึงเจ้าของเอกสารทุกครั้งที่มีการนำไปใช้

ข. ผู้จัดการแผนกส่วนหน้า

- ดูแลการปฏิบัติงานของแผนกส่วนหน้าทั้งหมด
- ประสานงานกับทุกฝ่ายที่เกี่ยวข้อง

ค. หัวหน้าแผนกแม่บ้าน

ง. หัวหน้ารักษาความปลอดภัย

ลักษณะของการทำงานของแผนกนี้แบ่งออกเป็น

1. แผนกต้อนรับ (RECEPTION DEPARTMENT) มีหน้าที่ในการต้อนรับแขกที่มาลงทะเบียน ควรจะอยู่ในตำแหน่งที่เห็นชัด และสามารถมองเห็นแขกที่ผ่านไปผ่านมาริเวณโถงลิฟต์ และบันได และจะแยกจากส่วนประชาสัมพันธ์ และส่วนตรวจสอบแบบที่เข้าและออก แผนกนี้จะทำงานกับแผนกเก็บกระเป๋าเดินทาง (PACKAGE DEPARTMENT) ต้องมีโทรศัพท์ติดต่อยังส่วนจอดรถ ห้องเก็บของและแคชเชียร์ ควรอยู่ใกล้แผงสัญญาณเตือนไฟ กระจกบริการและสามารถควบคุมการเข้าออกของแขกได้

2. แผนกส่งของห้องพัก มีหน้าที่ในการต้อนรับแขก ทำทะเบียนผู้เข้าพัก จัดทำ REGISTRATION FORM และ ARRIVAL NOTIFICATION เพื่อจะส่งไปยังแผนกต่าง ๆ

นอกจากนี้ยังมีหน้าที่สำรวจห้องล่วงหน้า ลงชื่อผู้มาที่พักรวม และมีหน้าที่ทำสถิติในการจำหน่ายห้องเพื่อให้ทราบว่ามีรายได้เฉลี่ยห้องละเท่าไร

3. แผนกกระเป๋าเดินทาง (PACKAGE DEPARTMENT) โดยมากจะมี PORTER'S STATION คุมทางเข้าลิฟต์ และทางเข้าออกของแขกที่จะ CHECK IN - OUT ในแผนกนี้ประกอบด้วย

- หัวหน้าพนักงานรับใช้ (HEAD PORTER OR BELL CAPTAIN) มีหน้าที่ดูแลการปฏิบัติงานของพนักงานรับใช้ (BELL BOY) ในกิจการโรงแรมขนาดใหญ่จะแยกแผนกนี้ไว้ต่างหาก บางโรงแรมใช้เป็นที่ติดต่อสอบถามด้วย

- พนักงานรับใช้ (BELL BOY OR PORTER) มีหน้าที่ยกหีบห่อและสัมภาระของแขก

- พนักงานแจ้งข่าว (PAGE BOY) สำหรับโรงแรมที่ไม่มีบริการแจ้งข่าวทางเสียง ให้แขกทราบว่ามิใคร่ติดต่อมา

4.แผนกของหาย (LOST AND FOUND) มีหน้าที่รับแจ้งและตรวจค้นหาของที่หายไประหว่างที่ค้นพบหรือแขกที่มาพักลืมไว้ ต้องลงบันทึกไว้เป็นหลักฐาน

5.แผนกกดโทรศัพท์ (OPERATOR DEPARTMENT) มีหน้าที่ในการต่อสายโทรศัพท์ทั้งภายในและภายนอกโรงแรม ซึ่งอาจจะเป็นส่วนทำงานแยกจากแผนกต้อนรับ

6.แผนกไปรษณีย์และวัสดุภัณฑ์ (MAIL AND POSTAGE DEPARTMENT) มีหน้าที่เกี่ยวกับไปรษณีย์ภัณฑ์ที่เข้ามา ได้แก่ โทรเลขและจดหมายต่าง ๆ และต้องตรวจดูว่าสิ่งต่าง ๆ ที่ว่านั้นได้ส่งไปถึงแขกที่มาพักแล้ว

7.แผนกเก็บบิลด์ (BILLING DEPARTMENT) มีหน้าที่รวบรวมบิลด์ทั้งหมดที่แขกใช้จ่ายจากส่วนบริการต่าง ๆ ของโรงแรม

8.แผนกเก็บเงินล่วงหน้า (FRONT OFFICE CASHIER DEPARTMENT)

9.แผนกแลกเปลี่ยนเงินตรา (MONEY CHANGES)

10.หัวหน้าแผนกแม่บ้าน (EXECUTIVE HOUSEKEEPER) มีหน้าที่ดูแลจัดการผู้จัดการเกี่ยวกับความสะดวกเรียบร้อยทั้งหมดของโรงแรม รวมทั้งอำนวยความสะดวกในด้านเครื่องใช้ไม้สอย และสิ่งต่าง ๆ ที่แขกต้องการประกอบด้วยแผนกต่าง ๆ ดังนี้

1. LINEN DEPARTMENT เป็นคลังเก็บรักษาผ้าทุกชนิดที่ใช้อยู่ในโรงแรม รวมทั้งเครื่องแบบของพนักงานด้วย เป็นแผนกเก็บและเบิกจ่ายผ้าต่าง ๆ

2. LAUNDRY DEPARTMENT เป็นส่วนซักรีดผ้า และเครื่องแบบพนักงานของโรงแรมรวมทั้งเสื้อผ้าของแขกที่ต้องการให้ซัก แต่จี ต์ สตี ซี แยกไปยังห้องซัก

3. HOUSE PHYSICIAN DEPARTMENT เป็นแผนกให้บริการตรวจรักษาแก่พนักงานและแขกผู้มาพักด้วย

4. SEAMSTRESSES DEPARTMENT เป็น แผนกซ่อมเสื้อผ้าต่าง ๆ เครื่องใช้ไม้สอย

5. REPAIRING DEPARTMENT เป็นแผนกซ่อมแซมอุปกรณ์ เครื่องใช้ไม้สอย

6. GARDENING เป็นแผนกจัดสวนดูแลต้นไม้ประดับ และจัดดอกไม้ ต้นไม้ประดับต่าง ๆ ของอาคาร

แผนกแม่บ้านประกอบด้วยเจ้าหน้าที่ดังนี้

- แม่บ้าน (EXECUTIVE HOUSEKEEPER) ดูแลรับผิดชอบความสะอาด

เรียบร้อยของโรงแรมให้อยู่ในสภาพที่แขกจะเข้าพักได้ และควบคุมการทำงานของพนักงานในแผนก

สำนักหอสมุดกลาง พระจอมเกล้าลาดกระบัง

- ผู้ช่วยแม่บ้าน (ASSISTANT HOUSEKEEPER) ทำหน้าที่ตามที่ได้รับมอบหมายจากแม่บ้าน
 - หัวหน้าประจำแต่ละชั้น (FLOOR SUPERVISOR) ตรวจสอบความเรียบร้อยของห้องพักรูทุกวัน
 - พนักงานประจำห้อง (ROOM MAID / CHAMBER MAID) มีหน้าที่ดูแลความเรียบร้อยของห้องพักทั้งก่อนที่แขกเข้าพัก และในขณะที่พักอยู่
 - พนักงานประจำห้องช่วงกลางคืน (NIGHT MAID) ทำงานตั้งแต่ 23.00-7.00 น.
 - หัวหน้าพนักงานห้องเสื้อผ้า (LINEN ROOM SUPERVISOR) โรงแรมส่วนใหญ่จะใช้ LINEN ROOM เป็นศูนย์กลางของแผนกแม่บ้าน เป็นจุดรับและจ่ายงานปลีกย่อยของแม่บ้าน
 - พนักงานทำความสะอาด (HOME MAID) ทำความสะอาดทั่วไปยกเว้นห้องพักแขก
 - พนักงานเย็บปักถักร้อย (SEAMSTRESS / SAVING GIRL)
- 11 หัวหน้ารักษาความปลอดภัย รับผิดชอบงานด้านรักษาความปลอดภัยแก่แขกผู้มาพักและพนักงาน รวมทั้งทรัพย์สินของทางโรงแรม เจ้าหน้าที่ในแผนกนี้ประกอบด้วย
- ผู้ช่วยหัวหน้ารักษาความปลอดภัย (ASSISTANT CHIEF SECURITY OFFICE)
 - ผู้ควบคุม (SECURITY GUARD SUPERVISOR)
 - ยามรักษาเวลา (SECURITY GUARD “ TIME KEEPER ”)
 - ยามที่จอดรถ (SECURITY GUARD “ PARKING LOT ”)
 - ยามตรวจ (SECURITY GUARD “ PATROL ”)

4. ฝ่ายอาหารและเครื่องดื่ม (FOOD AND BEVERAGE DEPARTMENT)

มีผู้จัดการฝ่ายอาหารและเครื่องดื่ม (FOOD AND BEVERAGE MANAGER) เป็นผู้รับผิดชอบหน่วยงานของฝ่ายนี้ แบ่งออกเป็น

- ส่วนบริการอาหาร (FOOD SERVICE) แบ่งได้ตามลักษณะการบริการ
- RESTAURANT บริการอาหารแก่แขกและผู้ให้บริการในลักษณะอาหารเป็นมือ
- COFFEE SHOP บริการอาหารแก่แขกและผู้ให้บริการจากภายนอกโดยบริการ

เอกสารนี้เป็นเอกสารที่รวมเข้าเล่มเมื่อออกสัปดาห์ละครั้ง ไม่สามารถนำออกใช้เพื่อประโยชน์ด้านการค้า
ไม่ว่ากรณีใดๆ ทั้งสิ้น อีกทั้งห้ามมิให้ดัดแปลงเนื้อหา และต้องอ้างอิงถึงเจ้าของเอกสารทุกครั้งที่มีการนำไปใช้

- BANQUET เป็นส่วนบริการสถานที่ อาหารและเครื่องดื่ม ใช้สำหรับจัดเลี้ยง พนักงานในส่วนบริการอาหารนี้ประกอบด้วย

1. หัวหน้าพนักงานบริการ (HEAD WAITER)
2. กัปตัน (CAPTAIN)
3. พนักงานต้อนรับ (HOSTESSES)
4. พนักงานบริการ (WAITER, WAITRESS)

ข. ส่วนบริการเครื่องดื่ม (BAR AND COCKTAIL LOUNGE) บริการเครื่องดื่มต่าง ๆ อาจมีดนตรี การแสดงด้วย พนักงานในส่วนนี้ประกอบด้วย

1. หัวหน้าบาร์เทนเดอร์
2. BARTENDERS
3. BAR BOY
4. COCKTAIL WAITERS

ค. ROOM SERVICE DEPARTMENT เป็นส่วนที่คอยรับคำสั่งจากห้องพักเพื่อนำอาหารและเครื่องดื่มไปบริการ

ง. KITCHEN DEPARTMENT อาหารและของว่างจะถูกผลิตขึ้นที่นี่ โดยทั่วไปครัวของโรงแรมจะอยู่ร่วมกัน ยกเว้น COFFEE SHOP ซึ่งอาจมีครัวสำรองแยกต่างหาก แผนกครัวจะแยกเป็นฝ่ายเตรียมอาหาร ฝ่ายผลิตอาหาร ฝ่ายทำขนมปัง ฝ่ายซ่อมบำรุง แผนกเก็บของและอาหาร พนักงานในส่วนนี้ประกอบด้วย

- HEAD CHEF OF DE CUISINE (หัวหน้าพ่อครัว) รับผิดชอบในการจัดเตรียมและผลิตอาหารทุกชนิด คำนวณต้นทุนและแรงงานที่จะใช้ในการผลิตอาหาร

- SOUS CHEF (ผู้ช่วยหัวหน้าพ่อครัว)

- COOKS (พ่อครัว) เป็นหัวหน้าคนงานผลิตอาหาร โดยรับคำสั่งจาก SOUS CHEF รับผิดชอบการผลิตอาหารคาวหวานต่าง ๆ

- NIGHT CHEF รับผิดชอบการจัดเตรียมและผลิตอาหารสำหรับงานจัดเลี้ยง

- PASTRY CHEF รับผิดชอบการจัดเตรียมและผลิตอาหารประเภทแป้ง เช่น ขนมปัง คุกกี้ โดยขึ้นตรงต่อ HEAD CHEF

- SWING COOK จะทำงานแทนเมื่อมีคนหยุดงาน-ลางาน จะต้องทำหน้าที่ได้ทุกอย่างและไม่มีตารางเวลาที่แน่นอน

- FRY COOK รับผิดชอบการจัดเตรียมอาหารที่ใช้เตาหุงต้มและทอด

- BROILER COOK รับผิดชอบการจัดเตรียมอาหารที่ใช้ความร้อนสูง เช่น สเต็ก

- SOUP COOK ทำหน้าที่เตรียมซุปต่าง ๆ ทั้งร้อน-เย็น

- COLD MEAT MAN ทำหน้าที่เตรียมอาหารที่ไม่ต้องใช้ความร้อนสูง เช่น แซนวิช สลัด อาหารทะเล
- BREAKFAST COOK ทำหน้าที่เตรียมอาหารเช้า เช่น ไข่ดาว เบคอน อาจทำหน้าที่เป็น FRY COOK หลังอาหารเช้า
- BUTCHER ทำหน้าที่ตัด แล่เนื้อชนิดต่าง ๆ เพื่อนำไปใช้ปรุงอาหาร
- BAKER ทำหน้าที่ตามคำสั่งของ PASTRY CHEF
- NIGHT SECOND COOK ช่วยบริการอาหารกลางวัน จัดเตรียมเครื่องปรุงเพื่อใช้ในมื้อต่อไป และจัดเตรียมสถานที่สำหรับอาหารค่ำด้วย
- VEGETABLE ทำหน้าที่ทำความสะอาดผักสดทุกชนิดที่ใช้เตรียมอาหาร

5. ฝ่ายบุคคล (PERSONAL DEPARTMENT) มีหน้าที่ปกครองดูแลพนักงาน จัดหาพนักงานบรรจุใหม่ ควบคุมรายได้ให้เหมาะสมกับค่าครองชีพ กำหนดสภาพความเป็นอยู่สวัสดิการ รวมไปถึงการฝึกอบรมพนักงานให้มีความรู้ทันเหตุการณ์ โดยมีหน้าที่ดังนี้

- ทำทะเบียนและประวัติของพนักงาน
- จัดครัวและห้องอาหารพนักงาน
- จัดยานพาหนะให้พนักงาน
- จัดที่พัก ที่เก็บของให้พนักงาน

6. ฝ่ายจัดซื้อ (PURCHASING DEPARTMENT) มีผู้จัดการฝ่ายจัดซื้อ (PURCHASING MANAGER) เป็นผู้รับผิดชอบ มีหน้าที่ดังนี้

- จัดซื้อของตามฝ่ายต่าง ๆ ต้องการ
- ปฏิบัติงานอย่างใกล้ชิดกับฝ่ายบริหารและพนักงานตรวจบัญชี
- บริหารงานร่วมกับคลังพัสดุในเรื่องงานประมาณต้นทุน งานด้านศุลกากร การประกันภัย การพิจารณาแหล่งซื้อ กฎหมายเกี่ยวกับการจัดซื้อ คุณภาพและปริมาณ ราคาและฤดูกาลของสิ่งที่จัดซื้อ ตลอดจนการเก็บรักษาและการจ่ายสิ่งที่จัดซื้อแก่ฝ่ายต่าง ๆ

7. ฝ่ายประชาสัมพันธ์ (PUBLIC RELATION DEPARTMENT) มีผู้จัดการฝ่ายประชาสัมพันธ์ (PUBLIC RELATION DEPARTMENT) เป็นผู้รับผิดชอบในฝ่าย มีหน้าที่

- เชื่อมโยงข่าวสารระหว่างโรงแรมกับสื่อมวลชนกับพนักงานโรงแรม

เอกสารนี้เป็นเอกสารที่สงวนไว้สำหรับการใช้งานเพื่อการศึกษาเท่านั้น ไม่อนุญาตให้นำไปใช้ประโยชน์ด้านการค้า ไม่ว่ากรณีใดๆ ทั้งสิ้น อีกทั้งห้ามมิให้ตัดแปลงเนื้อหา และต้องอ้างอิงถึงเจ้าของเอกสารทุกครั้งที่มีการนำไปใช้

- ทำให้โรงแรมของคนเป็นที่รู้จักแพร่หลายในแง่ดีแก่คนทั่วไป เจ้าหน้าที่ส่วนนี้ประกอบด้วย

- พนักงานประชาสัมพันธ์ (PUBLIC RELATION OFFICERS)
- ช่างภาพ ช่างภาพตำรอง

8. ฝ่ายวิศวกรรม (ENGINEERING DEPARTMENT) ทำหน้าที่ควบคุมบำรุงรักษา และซ่อมแซมรับผิดชอบงานช่างทั้งหมด แบ่งเป็นแผนกใหญ่ดังนี้

- แผนกควบคุมและปฏิบัติการ ประกอบด้วย
- หัวหน้าวิศวกร (CHIEF ENGINEER)
- ผู้ช่วยหัวหน้าวิศวกร (ASSISTANT CHIEF ENGINEER)
- พนักงานดูแลสำนักงานและห้องเก็บของ (OFFICE & STORE ROOM EMPLOYEES)
- พนักงานควบคุมเครื่องปรับอากาศ
- พนักงานเติมน้ำมันให้กับเครื่องกลต่าง ๆ
- พนักงานควบคุมโสตทัศนอุปกรณ์ (INCINERATOR MEN)
- พนักงานดับเพลิง (FIREMAN)
- พนักงานควบคุมเครื่องทำน้ำร้อน (BOILER OPERATOR)
- พนักงานควบคุมอุปกรณ์ไฟฟ้า
- พนักงานควบคุมระบบน้ำใช้
- พนักงานควบคุมระบบกำจัดน้ำเสีย
- แผนกซ่อมแซมและบำรุงรักษา
- ช่างไม้และช่างซ่อมเฟอร์นิเจอร์ (CARPENTER & FURNITURE)
- ช่างซ่อมเบาะ (UPHOLSTERERS)
- พนักงานซ่อมบำรุงรักษาพรม (CARPET LAYER & ESQUIRES)
- พนักงานซ่อมแซมม่าน (CURTAIN REPAIRED)
- ช่างสีและกระดาษปิดฝาผนัง (PAINTER & PAPPER HANGERS)
- เครื่องช่างทั่วไป (GENERAL MACHINES)
- ช่างประปา และช่างซ่อมแซมระบบไอน้ำ (PLUMBER & STEAM FITTERS)
- ช่างไฟฟ้า
- พนักงานตกแต่งสวนและสนาม
- ช่างเครื่องปรับอากาศและระบบระบายอากาศ

เอกสารนี้เป็นเอกสารที่สงวนลิขสิทธิ์และข้อมูลเป็นของเอกชน ไม่อนุญาตให้นำไปใช้ประโยชน์ด้านการค้า
ไม่ว่ากรณีใดๆ ทั้งสิ้น อีกทั้งห้ามมิให้ดัดแปลงเนื้อหา และต้องอ้างอิงถึงเจ้าของเอกสารทุกครั้งที่มีการนำไปใช้

9.แผนกธุรการค้ำ (BUSINESS DEPARTMENT) ค้ำเนนนโยบายการค้ำตาม
นโยบายการบริหาร โรงแรม ซึ่งอาจค้ำเนนการเอง หรือเปิดให้ผู้อื่นเช่น เช่น

- แผนกขายบุหรี หนังสือพิมพ์
- ร้ำนขายของที่ระลึก
- ร้ำนแต่งผมชาย - หญิง
- แผนกบริการด้านซ้กริด (VALET SHOP) ทำหน้าที่เกี่ยวกับการทำความสะอาด และซ่อมแซมเสื้อผ้า รองเท้าของแขกที่มาพัก ประกอบด้วย
- ผู้ควบคุมและผู้ช่วย (SUPER INTENDENT & ASSISTANT)
- พนักงานรับใบสั่ง (ORDER CLERKS)
- พนักงานทำเครื่องหมาย
- พนักงานคัดเลือกแขกค้ำตามใบค้ำสั่ง
- พนักงานจัดส่งของ
- แผนกสระว่ายน้ำ (SWIMMING POOL)
- พนักงานช่วยชีวิต
- พนักงานสอนว่ายน้ำ

ง. แผนกอาคารและลานจอดรถ (GARAGE AND PARKING LOT)
ประกอบด้วย

- พนักงานดูแลโรงรถ (GARAGE KEEPER)
- พนักงานดูแลรถ (GUARDS)
- พนักงานซ่อมแซมรถยนต์
- พนักงานขับรถ

3.3 อัตรากำลัง

โรงแรมในเมืองของต่างประเทศมีอัตรากำลังคนละ 0.8 คนต่อห้องพัก สำหรับโรงแรมชั้นนำของประเทศไทยมีอัตรากำลังเฉลี่ย 1.54 คนต่อห้องพัก ซึ่งเป็นตัวเลขจากการสำรวจจาก ท.ท.ท. แต่เนื่องจากเป็นโรงแรมระดับ 4 ดาวประกอบด้วยระบบบริหาร สามารถลดจำนวนพนักงานลงได้ จนกระทั่งเป็น 1.16คนต่อห้องพัก โดยยังคงระดับการบริการให้เป็นโรงแรมชั้นนำได้ต่อไป

การแบ่งประเภทของแรงงาน
แบ่งได้ 4 ระดับงานดังนี้คือ

1. พนักงานที่ไม่ต้องใช้เทคนิค เช่น Posters, Waiters, Room cleaners, Kitchen helps, etc.
2. พนักงานที่ใช้เทคนิคระดับกลาง เช่น Bartenders, Head waiters, Kitchen. etc.
3. พนักงานที่ทำงานเหนือกว่าระดับเทคนิค เช่น Room division manager, Chief accounting, etc.
4. พนักงานระดับบริหาร เช่น General manager, Resident Manager, Back office manager, etc.

ทั้ง 4 ระดับมีอัตราส่วนต่างกันดังนี้

ระดับที่ 1 พนักงานที่ไม่ต้องเทคนิค	75 %
ระดับที่ 2 พนักงานใช้เทคนิคระดับกลาง	16 %
ระดับที่ 3 พนักงานที่ทำงานเหนือกว่าระดับเทคนิค	6 %
ระดับที่ 4 พนักงานระดับบริหาร	3 %

เอกสารนี้เป็นเอกสารที่สงวนไว้สำหรับการใช้งานเพื่อการศึกษาเท่านั้น ไม่อนุญาตให้นำไปใช้ประโยชน์ด้านการค้า
ไม่ว่ากรณีใดๆ ทั้งสิ้น อีกทั้งห้ามมิให้ดัดแปลงเนื้อหา และต้องอ้างอิงถึงเจ้าของเอกสารทุกครั้งที่มีการนำไปใช้

3.4 ศึกษากลุ่มผู้ใช้บริการ

วัตถุประสงค์ของโครงการนี้ คือเพื่อสนองความต้องการทางด้านการพักผ่อนและการให้บริการด้านธุรกิจเป็นสำคัญ ซึ่งสามารถแบ่งผู้ใช้อาคารได้เป็น 2 ประเภทใหญ่ ๆ

ผู้ให้บริการ

เจ้าหน้าที่ระดับสูง

เจ้าหน้าที่

พนักงาน

คือ ผู้ที่มีหน้าที่ให้บริการโดยทั่วไปแก่ นักท่องเที่ยวหรือนักธุรกิจที่มาใช้บริการ รวมถึงผู้ที่มาใช้บริการภายในโรงแรม ได้แก่ เจ้าหน้าที่พนักงาน โรงแรมทุกประเภท ตั้งแต่ระดับผู้บริหารไปจนถึงพนักงานทำความสะอาด ประสิทธิภาพในการทำงานของบุคคลเหล่านี้เป็นสิ่งที่จะต้องคำนึงถึง เพื่อให้การบริหารเป็นไปอย่างมีประสิทธิภาพ ด้วยเหตุนี้การออกแบบอาคารและการออกแบบตกแต่งภายในควรคำนึงถึงสิ่งดังต่อไปนี้

1. ตัวอาคารและการจัดสวนต่าง ๆ

อาคารได้รับการออกแบบตรงตามความต้องการในเรื่องประโยชน์ใช้สอย มีความสะดวกสบายในการทำงานโดยจัดวางสวนต่าง ๆ ที่มีความสัมพันธ์กันให้ติดต่อกันโดยสะดวก การออกแบบสวนนี้ไม่จำเป็นต้องหรูหรา สวยงามก็ได้เพราะไม่ได้เป็นส่วนสำหรับแขกผู้มาใช้บริการ ตรงข้ามกับส่วนที่ทำหน้าที่บริการแขกจะต้องจัดให้หรูหราสวยงาม เพราะเป็นส่วนที่เชิดชูและเชื้อเชิญแขกให้เกิดความประทับใจ

2. สภาพการทำงาน

บรรยากาศการทำงานทั่วไป ได้แก่ แสงสว่าง การระบายอากาศ อุณหภูมิ เสียง และสี สิ่งเหล่านี้มีความสำคัญมากต่อการทำงาน ช่วยให้เกิดความตั้งใจและต้องการทำงาน

3. สวัสดิการพนักงาน

ควรจัดให้มีห้องน้ำ ห้องเปลี่ยนเครื่องแต่งกาย ห้องอาหารพนักงานที่ให้ความสะดวก มีบรรยากาศช่วยเป็นกำลังใจในการทำงานของพนักงาน

ผู้ใช้บริการ

คือ บุคคลที่เข้ามาใช้บริการต่าง ๆ ในโรงแรม ซึ่งแบ่งได้เป็น 2 ประเภท คือ

1. ผู้มาพักโรงแรม หมายถึง ผู้ที่ให้บริการห้องพักของโรงแรม เพื่อพักค้างคืน อาจเป็นนักท่องเที่ยว

หรือนักธุรกิจ หรือผู้มาพักผ่อนเป็นครอบครัว นอกจากนี้โครงการคงจะมีผู้มาพักแรมอาจใช้สถานที่

เอกสารนี้เป็นเอกสารที่สงวนไว้สำหรับวงจำกัดบางเพื่อธุรกิจเท่านั้น ไม่อนุญาตให้ใช้/ไปใช้ประโยชน์ด้านการค้า

ไม่ว่ากรณีใดๆ ทั้งสิ้น อีกทั้งห้ามมิให้ดัดแปลงเนื้อหา และต้องอ้างอิงถึงเจ้าของเอกสารทุกครั้งที่มีการนำไปใช้

3.5 ศึกษาความต้องการพื้นที่ใช้สอย

ขนาดและสัดส่วนมาตรฐาน มีความสำคัญต่อการออกแบบและการจัดวางผังของโรงแรมเป็นอย่างมาก ทั้งนี้เพื่อสามารถให้บริการแก่ผู้เข้าใช้อาคารอย่างมีประสิทธิภาพ สะดวกรวดเร็วและสวยงาม โดยขนาดและสัดส่วนเหล่านี้จะได้รับการศึกษา พฤติกรรมของผู้ใช้อาคารเป็นสิ่งสำคัญ เพื่อให้ได้ข้อมูลที่แน่นอนและมาตรฐานเหมาะสมแก่การใช้ในแต่ละส่วน ตามประโยชน์ใช้สอยนั้น ๆ อย่างแท้จริง อย่างไรก็ตามขนาดและสัดส่วนเหล่านี้เป็นข้อมูลที่ได้ศึกษาไว้เป็นเกณฑ์สำหรับการออกแบบขั้นต้นเท่านั้น อาจมีการปรับปรุงเปลี่ยนแปลงได้ตามความต้องการโรงแรมแต่ละประเภท และแต่ละแห่งไปตามความเหมาะสม

ขนาดและสัดส่วนมาตรฐาน แยกเป็นส่วนต่าง ๆ ตามพื้นที่ใช้สอยในโรงแรมดังนี้

ทางเข้าใหญ่ Main Entrance เป็นทางเข้าหลักของผู้ใช้บริการควรมีลักษณะที่เด่นชัดและเชื่อถือได้ รวมทั้งมีทัศนียภาพที่ดี ขนาดของด้านหน้าทางเข้าควรกว้าง ไม่น้อยกว่า 5 เมตร เพื่อให้สามารถผ่านเข้า และ ออกได้สะดวกทั้ง 2 ด้าน

Lobby เป็นศูนย์กลางของอาคารที่สามารถแจกจ่ายไปยังส่วนต่าง ๆ ของอาคารโรงแรม และเป็นจุดแรกที่ใช้บริการเข้าสัมผัส จึงควรอยู่ใกล้ทางเข้าใหญ่ และมี Circulation ที่เหมาะสมไม่มีสิ่งกีดขวาง โดยเฉพาะบริเวณ Front Deck ซึ่งเป็นที่มาการเคลื่อนไหวของกลุ่มคนอยู่ตลอดเวลา ควรมีพื้นที่เพียงพอ รวมทั้งมีที่นั่งพักคอยตลอดจนห้องน้ำ และร้านค้าต่าง ๆ

ความต้องการพื้นฐานที่มาตรฐาน 0.49 ตารางเมตรต่อห้องพัก

ความต้องการพื้นฐานที่มาตรฐาน Front Deck 0.09 ตารางเมตรต่อห้องพัก

แผนภาพแสดงขนาดและสัดส่วน และระยะมาตรฐานของที่นั่ง และทางสัญจร ของส่วนพักคอย

1. แสดงขนาดของที่นั่ง

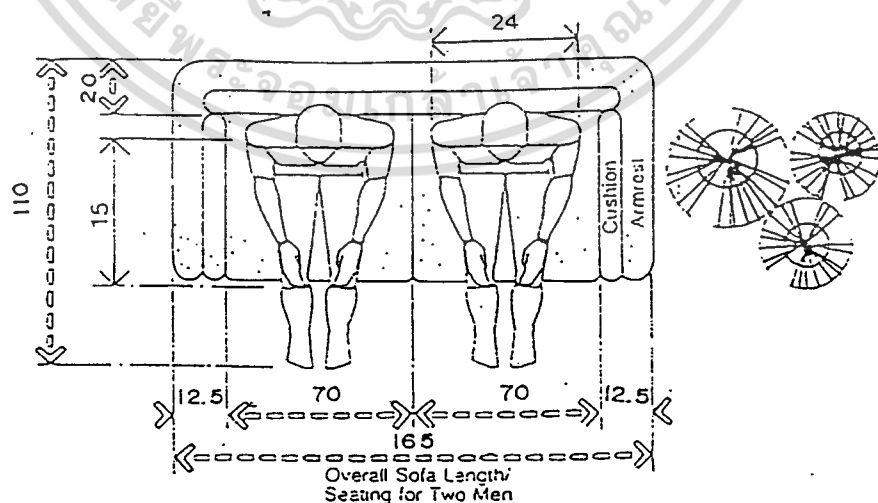

เอกสารนี้เป็นเอกสารที่สงวนไว้สำหรับการใช้งานเพื่อการศึกษาเท่านั้น ไม่อนุญาตให้นำไปใช้ประโยชน์ด้านการค้า ไม่ว่าจะกรณีใดๆ ทั้งสิ้น อีกทั้งห้ามมิให้ดัดแปลงเนื้อหา และต้องอ้างอิงถึงเจ้าของเอกสารทุกครั้งที่มีการนำไปใช้

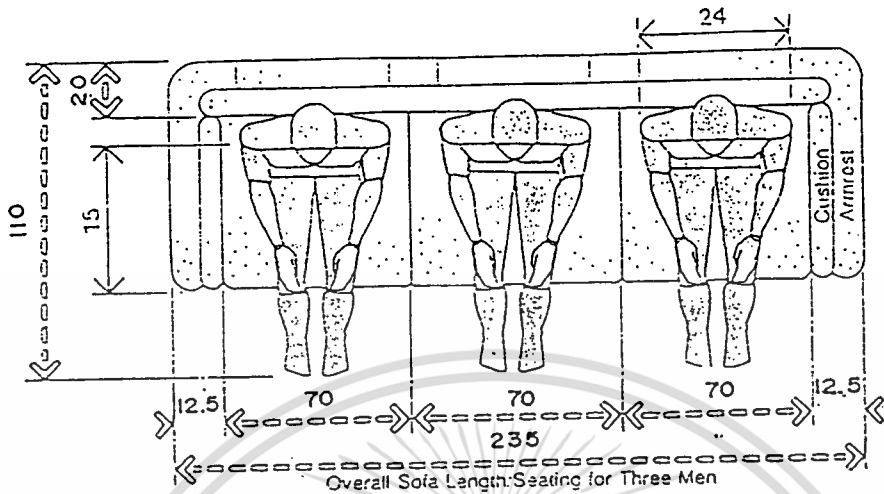

SOFA SEATING / MALES

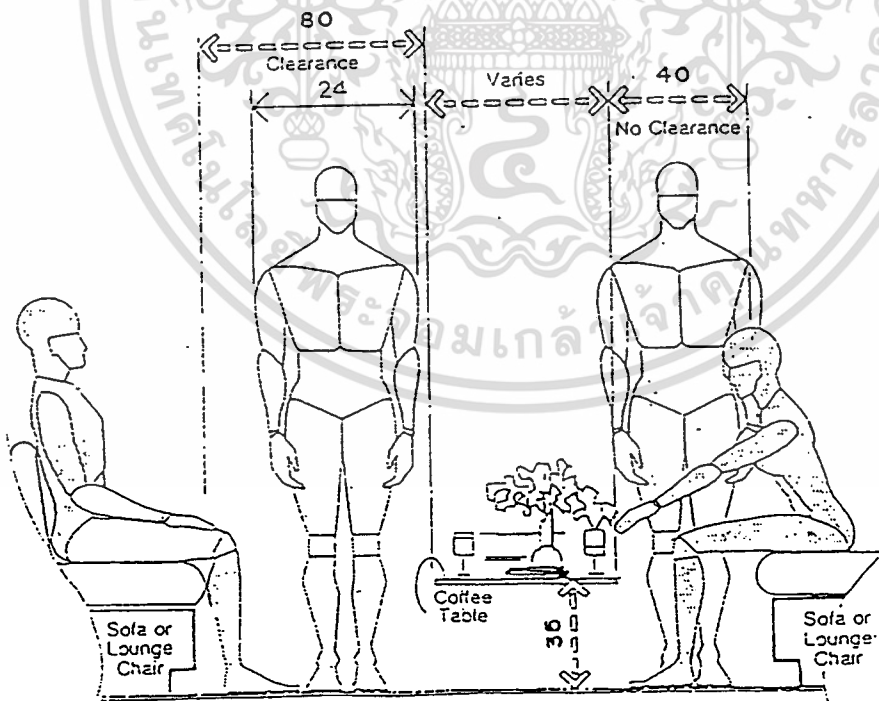

LOUNGE SEATING / CLEARANCE RELATIONSHIPS

เอกสารนี้เป็นเอกสารที่สงวนไว้สำหรับการใช้งานเพื่อการศึกษาเท่านั้น ไม่อนุญาตให้นำไปใช้ประโยชน์ด้านการค้า
ไม่ว่ากรณีใดๆ ทั้งสิ้น อีกทั้งห้ามมิให้ดัดแปลงเนื้อหา และต้องอ้างอิงถึงเจ้าของเอกสารทุกครั้งที่มีการนำไปใช้

2. แสดงระยะสำหรับทางเดิน ระหว่างที่นั่ง

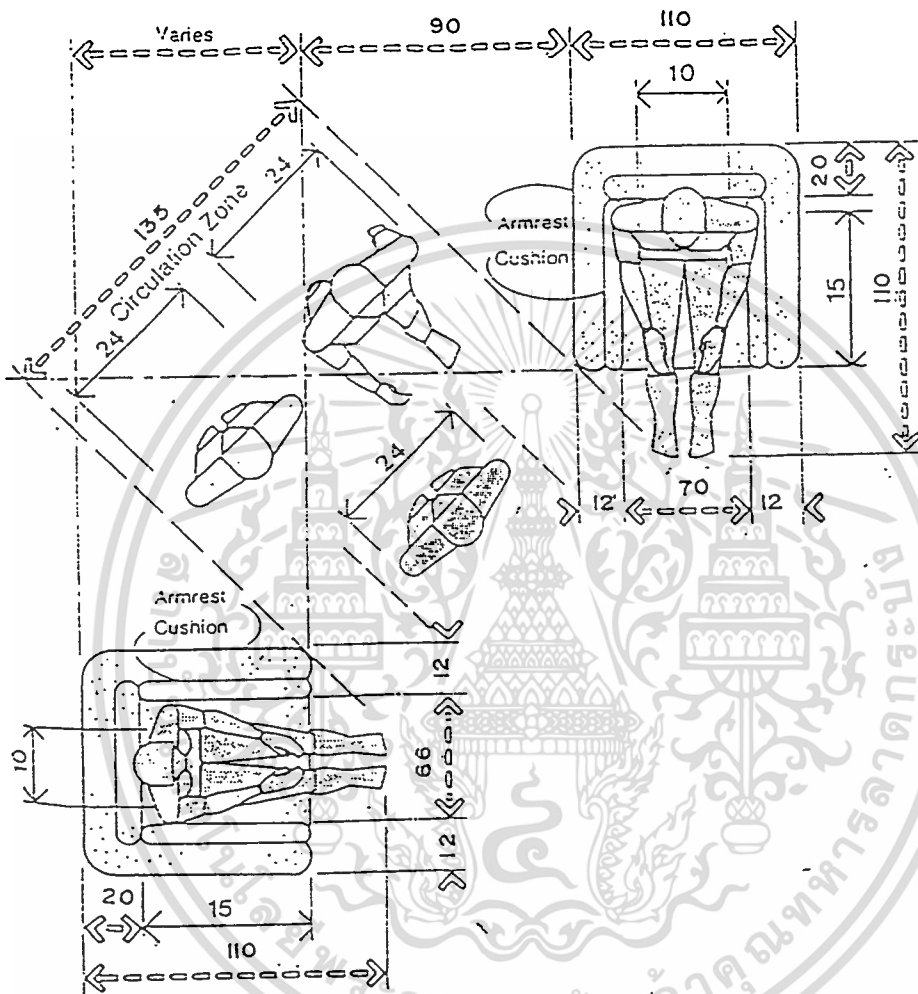

CORNER LOUNGE SEATING WITH CIRCULATION

เอกสารนี้เป็นเอกสารที่สงวนไว้สำหรับการใช้งานเพื่อการศึกษาเท่านั้น ไม่อนุญาตให้นำไปใช้ประโยชน์ด้านการค้า
ไม่ว่ากรณีใดๆ ทั้งสิ้น อีกทั้งห้ามมิให้ดัดแปลงเนื้อหา และต้องอ้างอิงถึงเจ้าของเอกสารทุกครั้งที่มีการนำไปใช้

3. แสดงความต้องการเนื้อที่ที่ใช้สอยและทางสัญจรบริเวณเคาน์เตอร์บาร์

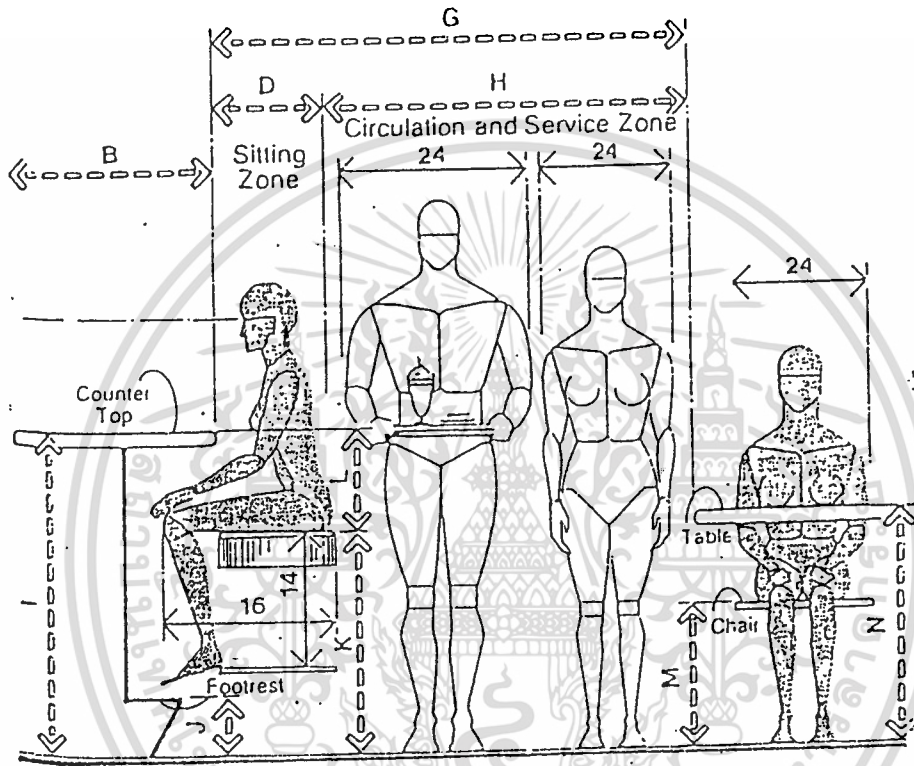

	in	cm
A	96-120	243.8-304.8
B	18-24	45.7-61.0
C	60-72	152.4-182.9
D	12-18	30.5-45.7
E	36 min.	91.4 min.
F	10	25.4
G	60-66	152.4-167.6
H	48 min.	121.9 min.
I	42	106.7
J	12-13	30.5-33.0
K	30-31	76.2-78.7
L	11-12	27.9-30.5
M	16-17	40.6-43.2
N	29-30	73.7-76.2

เอกสารนี้เป็นเอกสารที่สงวนไว้สำหรับการใช้งานเพื่อการศึกษาเท่านั้น ไม่อนุญาตให้นำไปใช้ประโยชน์ด้านการค้า
ไม่ว่ากรณีใดๆ ทั้งสิ้น อีกทั้งห้ามมิให้ดัดแปลงเนื้อหา และต้องอ้างอิงถึงเจ้าของเอกสารทุกครั้งที่มีการนำไปใช้

4. แสดงขนาดความสูงเคาน์เตอร์บาร์

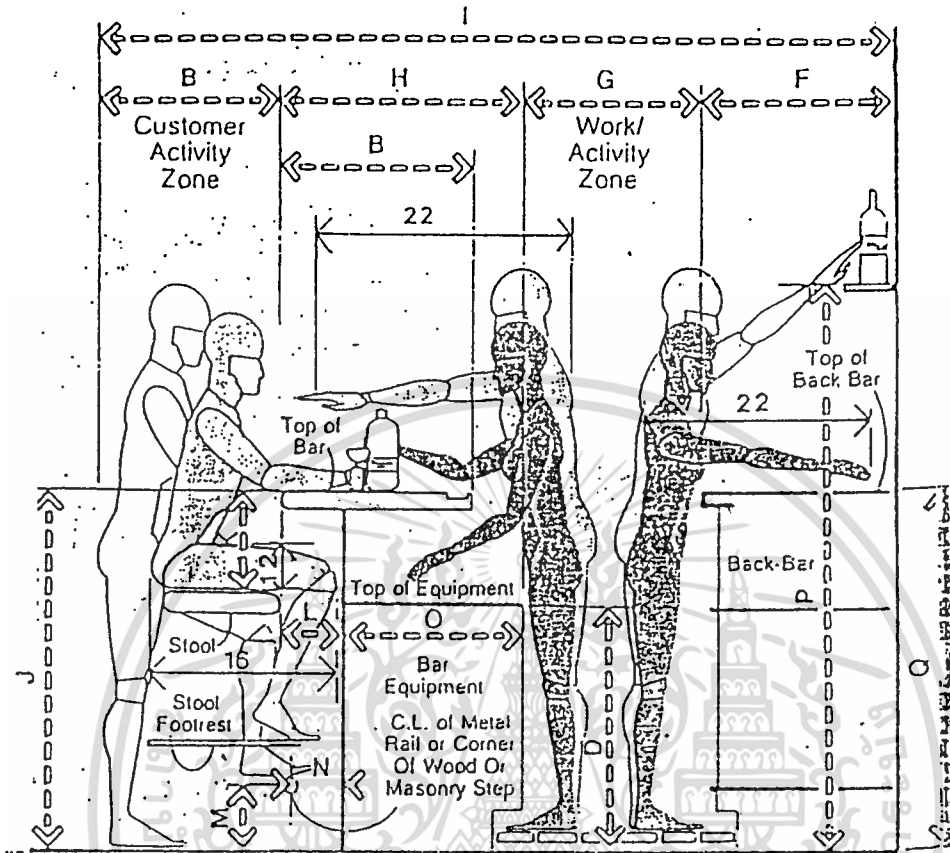

	in	cm
A	54	137.2
B	18-24	45.7-61.0
C	24	61.0
D	30	76.2
E	16-18	40.6-45.7
F	24-30	61.0-76.2
G	30-36	76.2-91.4
H	28-38	71.1-96.5
I	100-128	254.0-325.1
J	42-45	106.7-114.3
K	11-12	27.9-30.5
L	6-7	15.2-17.8
M	7-9	17.8-22.9
N	6-9	15.2-22.9
O	22-26	55.9-66.0
P	60-69	152.4-175.3
Q	36-42	91.4-106.7

เอกสารนี้เป็นเอกสารที่สงวนไว้สำหรับการใช้งานเพื่อการศึกษาเท่านั้น ไม่อนุญาตให้นำไปใช้ประโยชน์ด้านการค้า
ไม่ว่ากรณีใดๆ ทั้งสิ้น อีกทั้งห้ามมิให้ดัดแปลงเนื้อหา และต้องอ้างอิงถึงเจ้าของเอกสารทุกครั้งที่มีการนำไปใช้

Food and Beverage Service Space เป็นส่วนบริการอาหารและเครื่องดื่มแก่แขกที่มาพัก ตลอดจนผู้มาใช้บริการทั่วไป เป็นส่วนที่ทำรายได้ให้กับโรงแรมสามารถแบ่งออกได้ 3 ส่วนดังนี้

Food Service ทำหน้าที่บริการอาหารเครื่องดื่มแก่แขกต่าง ๆ เช่น Restaurant , Coffee Shop , Lobby lounge เป็นต้นพนักงานผู้ให้บริการเรียกว่า Waiter , Waitress

Restaurant การจัด Zone นั้นควรเป็นที่มียิวทิวทัศน์งดงาม นอกจากนี้ยังต้องมีความสัมพันธ์กับห้องครัวและ ทางเข้าออกได้สะดวก ขนาดของห้องอาหารไม่แน่นอนตายตัว ขึ้นอยู่กับแต่ละโรงแรม ตามปกติแขกที่มาพักจะใช้ห้องอาหารไม่พร้อมกันหมด ขนาดห้องอาหารจะคิดความจุประมาณ 30%-40% ของจำนวนห้องพัก พื้นที่ต่อที่นั่งประมาณ 1.4 ตารางเมตร/ห้องพัก

Coffee Shop เป็นส่วนที่เปิดบริการตลอด 24 ชั่วโมง เปิดบริการให้ทั้ง แขกภายในและภายนอก มีลักษณะเป็นกันเอง ไม่มีพิธีรีตองมากนัก แต่มีความเป็นระเบียบเรียบร้อย ที่นั่งแขก อาจจัดไว้ที่เคาน์เตอร์ หรือบุรุษ เนื้อที่บริเวณนี้ประมาณ 50% ของแขกที่เข้าพัก

ในส่วน Coffee Shop นั้นถ้าหากอยู่ห่างจากครัวใหญ่มากจำเป็นต้องมีครัวเฉพาะเรียก Auxiliary Kitchen ซึ่งจะทำอาหารเบา ๆ โดยอาจจะมีครัวใหญ่ไว้คอยบริการในกรณีแขกสั่งอาหารพิเศษ โดยทั่วไปคิด 20-25% ของพื้นที่

Room Service เป็นแผนกบริการอาหาร และเครื่องดื่มของโรงแรมเพื่อให้ความสะดวกสบายแก่แขกที่มาพัก และต้องการที่จะรับประทานอาหารในห้องพักซึ่งสามารถแบ่งได้ 2 ส่วนคือ ส่วนที่ประจำในครัวใหญ่ ซึ่งเรียกว่า Room service ลักษณะเป็นห้องอาหารประมาณ 12 ตารางเมตร ส่วนประกอบที่สำคัญในส่วนนี้คือ แผงใบรับแสดงหมายเลขห้องแต่ละชั้น โทรศัพท์ติดต่อกับห้องพักแขกส่วนตัว ส่วนเก็บเงิน เครื่องมือสำหรับส่งบิล โต๊ะทำงาน เคาน์เตอร์ และจ่ายบิล เป็นต้น ส่วนที่ประจำอยู่ในห้องพักแขกแต่ละชั้น เรียกว่า Service Room เป็นส่วนติดต่อกับแขก โดยมีพนักงานประจำ เรียกว่า Bell Boy ในการออกแบบจะต้อง คำนึงให้ติดกับส่วนแม่บ้าน Room Service แผนกซ่อมแซมและที่สำคัญที่สุด คือ ต้องไม่รบกวนห้องรับแขก

Beverage Service ส่วนนี้เป็นส่วนบริการด้านเครื่องดื่มแก่แขก ได้แก่ Lobby Lounge เป็นบริการที่นิยมกันมากเพราะกำไรสูง เป็นการบริการด้านเครื่องดื่ม โดยจัดบรรยากาศให้ร่มรื่น เช่น เครื่องดนตรี แสงสี ดนตรี เป็นต้น เนื้อที่บริเวณนี้ประมาณ 0.675 ตารางเมตรต่อห้องพัก

Food Preparation Service

Main Kitchen ครัวเป็นส่วนปรุงอาหารที่จะนำไปส่งยังส่วนต่าง ๆ ของโรงแรม ดังนั้นจึงต้องอยู่ในบริเวณที่สามารถบริการได้สะดวกที่สุด สามารถส่งไปยังแผนกต่าง ๆ ได้สะดวกรวดเร็ว ไม่ขัดกับทางสัญจรของแขกผู้มาพัก เนื้อที่จะประมาณ 40 % ของพื้นที่ห้องอาหารและส่วนจัดเลี้ยง

Auxiliary Kitchen เป็นห้องครัวที่จัดแยกจากครัวหลัก เพื่อแบ่งตามประเภทของห้องอาหารนั้น ๆ มักจะติดกับส่วนครัวหลัก เนื้อที่ส่วนนี้จะใช้ประมาณ 30 % ของพื้นที่ห้องอาหาร

เอกสารนี้เป็นเอกสารที่สงวนไว้สำหรับการใช้งานเพื่อการศึกษาเท่านั้น ไม่อนุญาตให้นำไปใช้ประโยชน์ด้านการค้าไม่ว่ากรณีใดๆ ทั้งสิ้น อีกทั้งห้ามมิให้ดัดแปลงเนื้อหา และต้องอ้างอิงถึงเจ้าของเอกสารทุกครั้งที่มีการนำไปใช้

1. แสดงขนาดของโต๊ะอาหารแบบต่าง ๆ

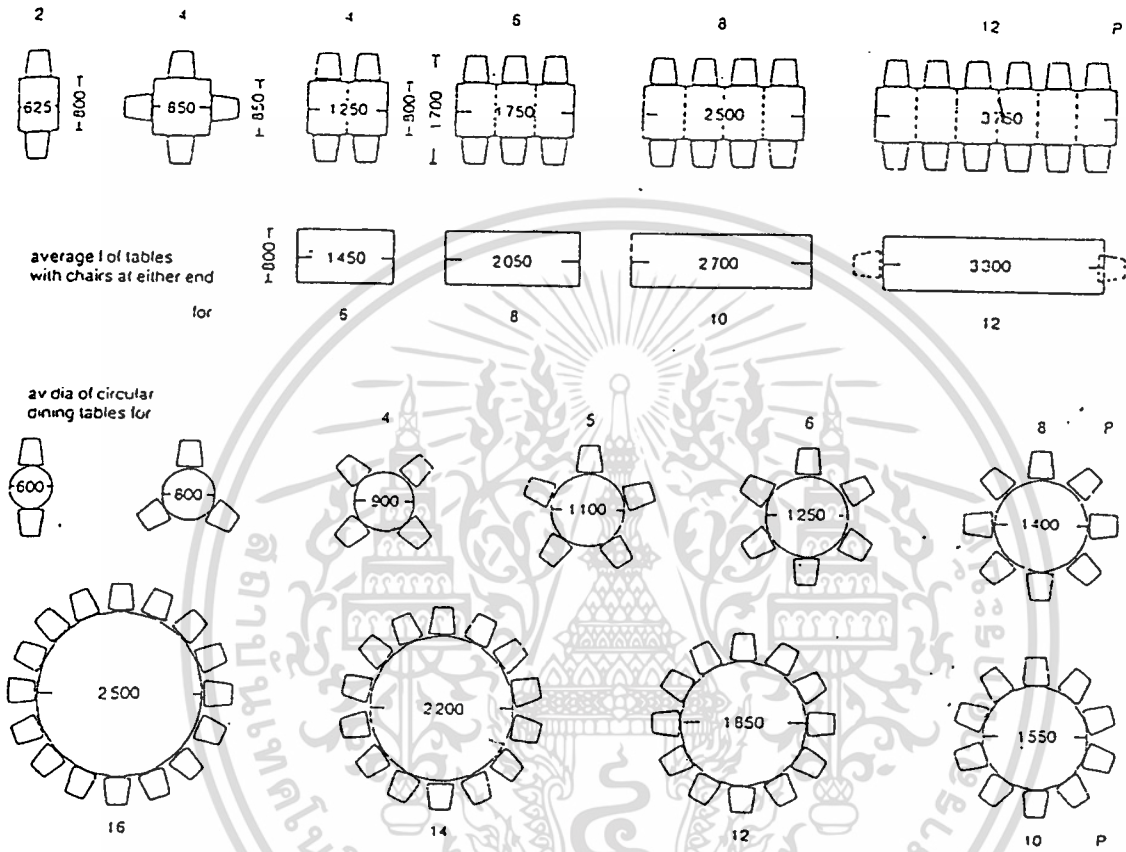

เอกสารนี้เป็นเอกสารที่สงวนไว้สำหรับการใช้งานเพื่อการศึกษาเท่านั้น ไม่อนุญาตให้นำไปใช้ประโยชน์ด้านการค้า
ไม่ว่ากรณีใดๆ ทั้งสิ้น อีกทั้งห้ามมิให้ดัดแปลงเนื้อหา และต้องอ้างอิงถึงเจ้าของเอกสารทุกครั้งที่มีการนำไปใช้

2. แสดงความต้องการเนื้อที่ใช้สอยสำหรับโต๊ะอาหาร 4 ที่นั่งและความสูง

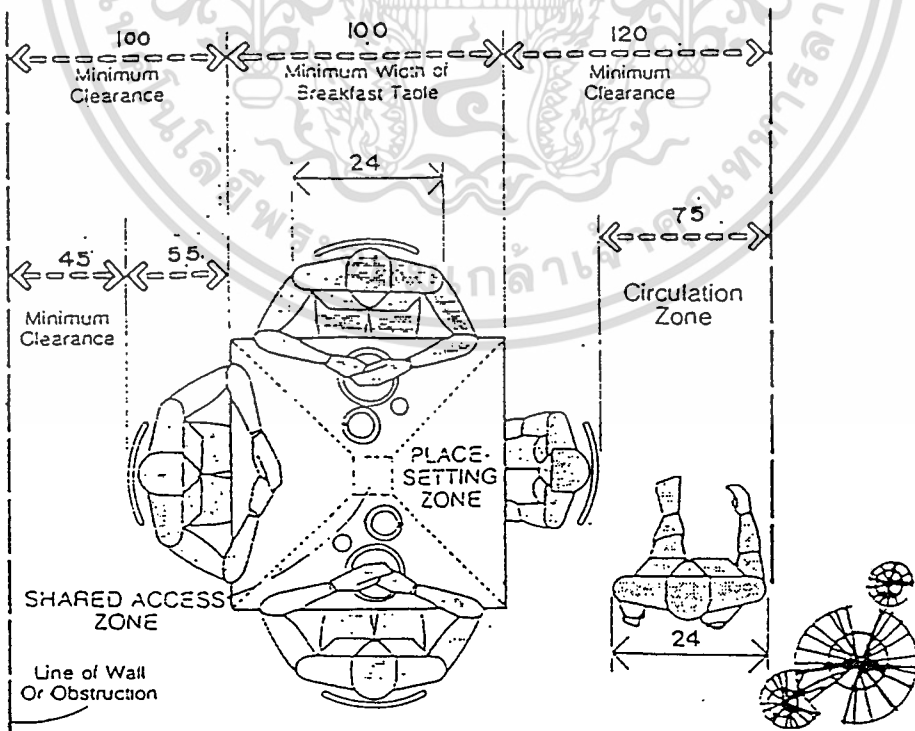
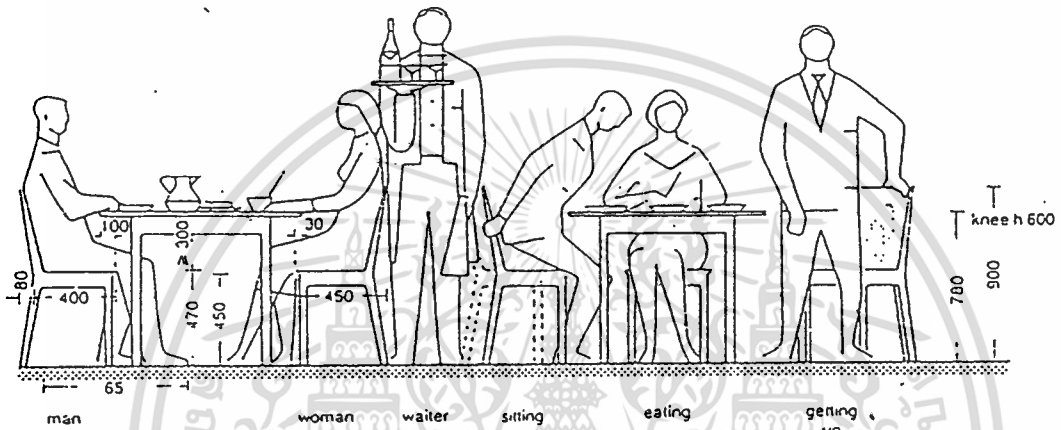
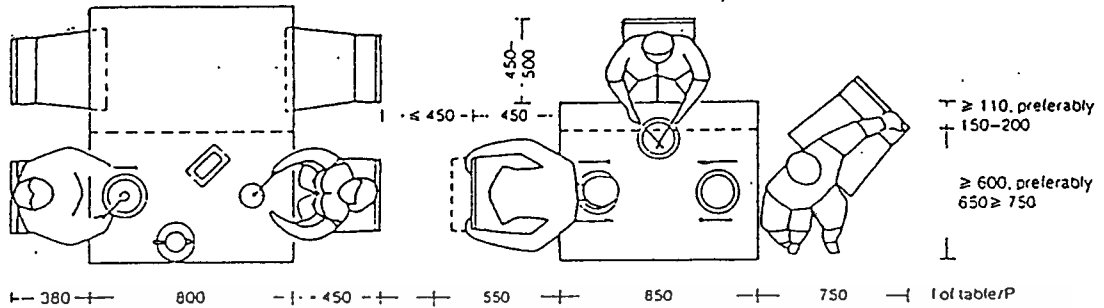

BREAKFAST/ KITCHEN TABLE FOR FOUR

เอกสารนี้เป็นเอกสารที่สงวนไว้สำหรับการใช้งานเพื่อการศึกษาเท่านั้น ไม่อนุญาตให้นำไปใช้ประโยชน์ด้านการค้า
 ไม่ว่าจะกรณีใดๆ ทั้งสิ้น อีกทั้งห้ามมิให้ดัดแปลงเนื้อหา และต้องอ้างอิงถึงเจ้าของเอกสารทุกครั้งที่มีการนำไปใช้

3. แสดงความต้องการเนื้อที่ในการจัดโต๊ะแบบต่าง ๆ

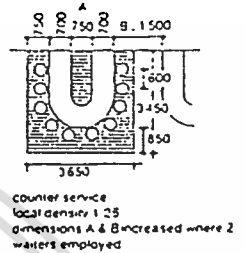
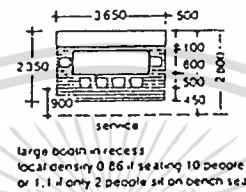
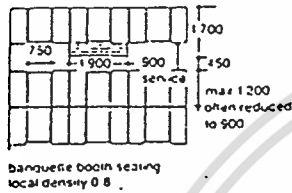
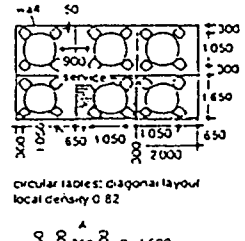
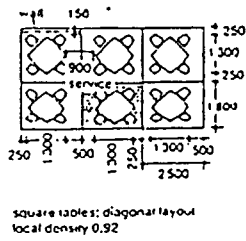
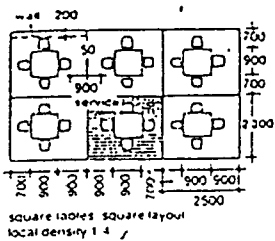

CORNER SEATING

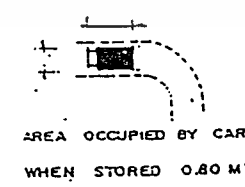
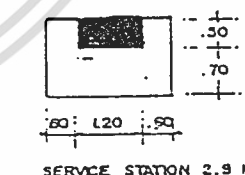
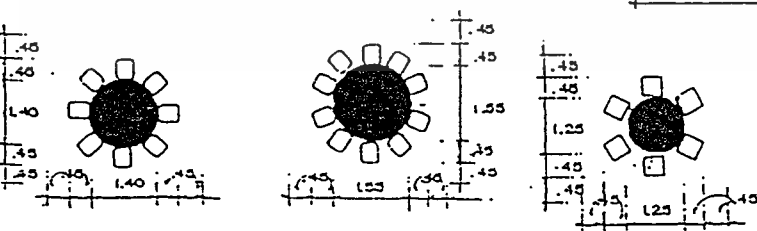
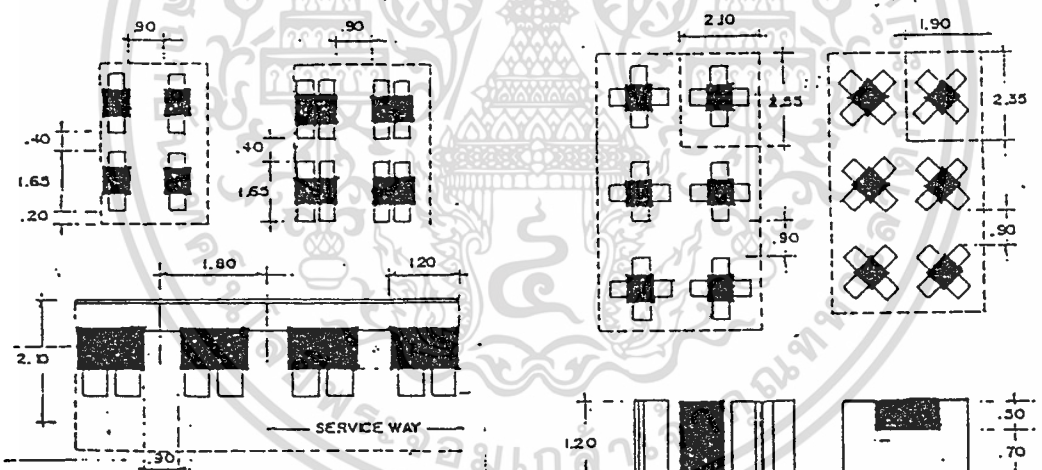

เอกสารนี้เป็นเอกสารที่สงวนไว้สำหรับการใช้งานเพื่อการศึกษาเท่านั้น ไม่อนุญาตให้นำไปใช้ประโยชน์ด้านการค้า ไม่ว่าจะกรณีใดๆ ทั้งสิ้น อีกทั้งห้ามมิให้ดัดแปลงเนื้อหา และต้องอ้างอิงถึงเจ้าของเอกสารทุกครั้งที่มีการนำไปใช้

Guest Room Space ห้องพักภายในโครงการ มีรายละเอียดแบบต่าง ๆ ดังนี้

ห้องเตียงคู่ เป็นห้องที่จัดสำหรับแขก 2 คน โดยเป็นเตียงขนาดกว้าง 1 เตียง นอนได้ 2 คน

ห้องเตียงแฝดเป็นห้องที่จัดสำหรับแขก 2 คน โดยเป็นเตียงเดี่ยว 2 เตียง

ห้องชุดสำหรับครอบครัว จัดไว้สำหรับแขกที่มาเป็นครอบครัว (2 คนขึ้นไป) โดยจะเป็น 2 ห้องเชื่อมติดกัน โดยมีประตูเชื่อมภายใน

ห้องชุดพิเศษ เป็นห้องขนาดใหญ่ มีส่วนพักผ่อน และ ส่วนรับประทานอาหารแยกชัดเจน อาจจะมีส่วนทำงาน เพิ่มเติมตามแต่สภาพของพื้นที่ และมีการตกแต่งหรูหราเป็นพิเศษ

ขนาดและสัดส่วนมาตรฐานสำหรับห้องพัก

ขนาดพื้นที่ต่ำสุดไม่คิดห้องน้ำ

ชนิดของห้องพัก	ขนาดเตียง	ตารางเมตร	ตารางฟุต
Single Beds	1x2 ม.	6.00	65
Double Beds	1.5x2 ม.	8.4	90
Twin Beds	1x2 ม.	10.2	110

หมายเหตุ พื้นที่ กำหนดเฉพาะเครื่องเรือนที่จำเป็น และระยะห่างต่ำสุดของเครื่องเรือน ซึ่งเพียงพอสำหรับการใช้สอย และการทำความสะอาด

ขนาดพื้นที่ห้องโดยเฉลี่ย (ไม่รวมห้องน้ำ โถงทางเข้า และระเบียง)

ชนิดของห้องพัก	ตารางเมตร	ตารางฟุต
1. One Bed Unit	15.6	168
2. Standard Twin	18.6	200
3. Twin Doubles and Suite	ถึง	ถึง
	29.2	210

หมายเหตุ Minimum Sizes Specified by some company

เอกสารนี้เป็นเอกสารที่สงวนไว้สำหรับการใช้งานเพื่อการศึกษาค้นคว้าเท่านั้น เมื่อผู้ใดได้นำไปใช้ประโยชน์ด้านการค้าไม่ว่ากรณีใดๆ ทั้งสิ้น อีกทั้งห้ามมิให้ดัดแปลงเนื้อหา และต้องอ้างอิงถึงเจ้าของเอกสารทุกครั้งที่มีการนำไปใช้

ตารางความสูงของเพดาน

บริเวณที่กำหนดความสูง	เมตร	ฟุต
1. บริเวณส่วนนอนและนั่งเล่น(มาตรฐานที่สูงสุด)	2.3	7"-6"
2. บริเวณส่วนนอนและนั่งเล่น(มาตรฐานทั่วไป)	2.5	8"-6"
3. บริเวณโถงทางเข้า เพื่อความสะดวกในการเดิน ที่ระบายอากาศและท่ออื่น ๆ (มาตรฐานต่ำสุด)	2.0	7"-6"

Head Board and End Board

Head Board เป็นส่วนจำเป็นสำหรับการนั่งอ่านหนังสือบนเตียง มักทำให้เกิดความรู้สึกมั่นใจในที่ไม่รู้จักคุ้นเคยของบริเวณโดยรอบ ความสูงโดยทั่วไปประมาณ 3 ฟุต

Side table สำหรับวาง โทรศัพท์ กระจกน้ำ ที่เขียนนูนหรือ รวมถึงสวิทช์ ไฟฟ้า ความสูงของโต๊ะประมาณ 65 เซนติเมตร

Luggage Area สำหรับวางกระเป๋า สำหรับรถ ต่าง ๆ จะมีความสูงประมาณ 45 เซนติเมตร

ความสูงของเตียง (Bed Night)

ข้อพิจารณาในการเลือกใช้	มม.	นิ้ว
1. ใช้กันทั่วไป	400 - 450	16 - 18
2. ใช้สำหรับคนแก่ ขึ้น-ลง ลำบาก	700	28
3. ถัดความสะดวกในการจัดเตียง	500 - 660	22 - 24

เอกสารนี้เป็นเอกสารที่สงวนไว้สำหรับการใช้งานเพื่อการศึกษาเท่านั้น ไม่อนุญาตให้นำไปใช้ประโยชน์ด้านการค้าไม่ว่ากรณีใดๆ ทั้งสิ้น อีกทั้งห้ามมิให้ดัดแปลงเนื้อหา และต้องอ้างอิงถึงเจ้าของเอกสารทุกครั้งที่มีการนำไปใช้

ตาราง ก

ชนิดของเตียง	กว้าง		ยาว	
	มม.	นิ้ว	มม.	นิ้ว
แบบอเมริกัน				
1. Twin	990	39	1900	75
2. Double	1370	54	2030	80
3. Twin Size	1520	90	2100	84
4. King Size	1830	72	2100	84

ชนิดของเตียง	กว้าง		ยาว	
	มม.	ฟุต	มม.	ฟุต
แบบยุโรป สำหรับ Hotel และ Motel				
1. Twin	1000	39.5	2000	79
2. Double	1500	59	2000	79

ตาราง ข

ชนิดของเตียง	กว้าง		ยาว	
	มม.	ฟุต	มม.	ฟุต
แบบไทย ตามขนาดที่นอนทั่วไป				
1. Single	900-1050	3 - 3.5	1950	6.5
2. Double	1500-1650	5 - 5.5	1950	6.5
3. King Size	1800-1950	6 - 6.5	1950	6.5

เอกสารนี้เป็นเอกสารที่สงวนไว้สำหรับการใช้งานเพื่อการศึกษเท่านั้น เมื่ออนุญาตให้นำไปเผยแพร่บนอินเตอร์เน็ต
ไม่ว่ากรณีใดๆ ทั้งสิ้น อีกทั้งห้ามมิให้ดัดแปลงเนื้อหา และต้องอ้างอิงถึงเจ้าของเอกสารทุกครั้งที่มีการนำไปใช้

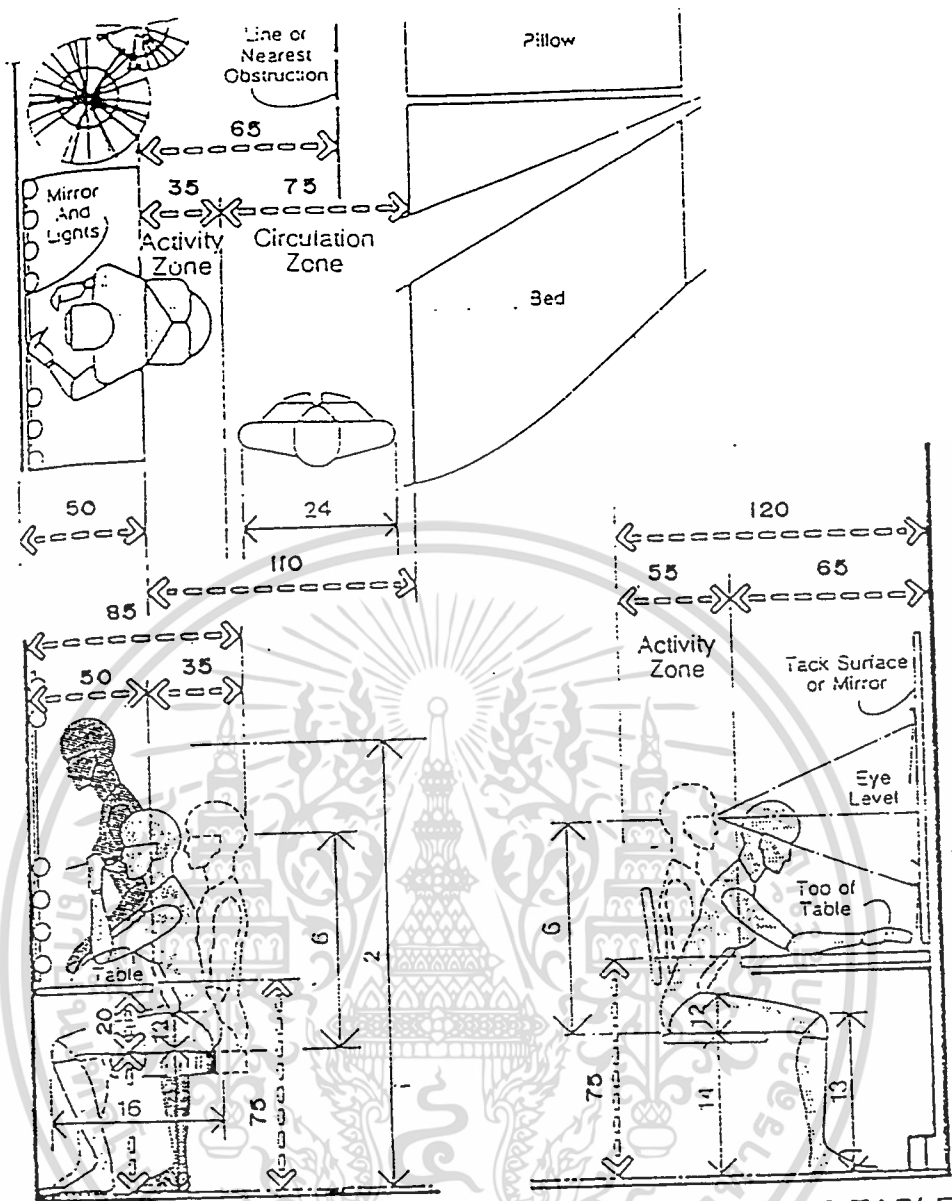

MAKE-UP/DRESSING TABLE

DESK OR DRESSING TABLE

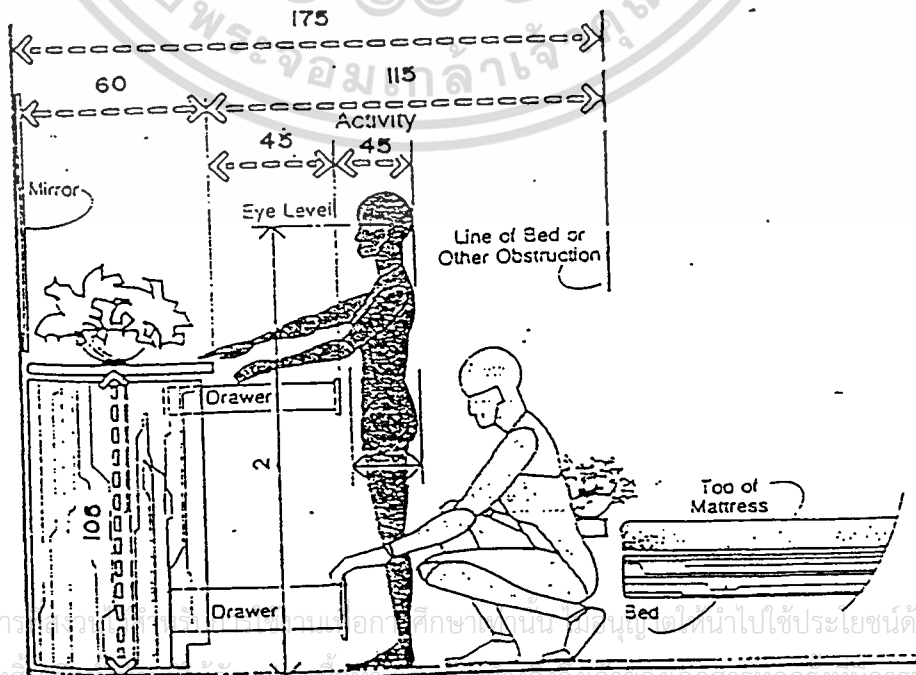

DRESSER/ BED CLEARANCES

เอกสารนี้เป็นเอกสารของมหาวิทยาลัยเทคโนโลยีพระจอมเกล้าธนบุรี ไม่ควรครมึใดๆ ทั้งสิ้น

สงวนลิขสิทธิ์ของเอกสารทุกครั้งหมกรนำไปใช้

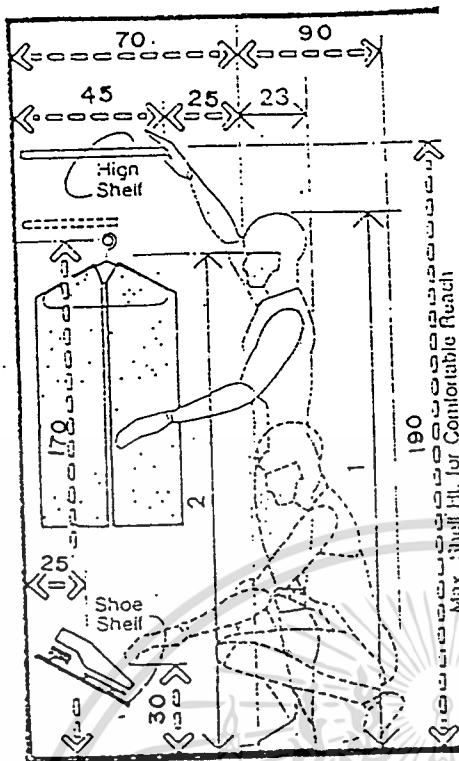

CLOSET AND STORAGE FACILITIES/MALE

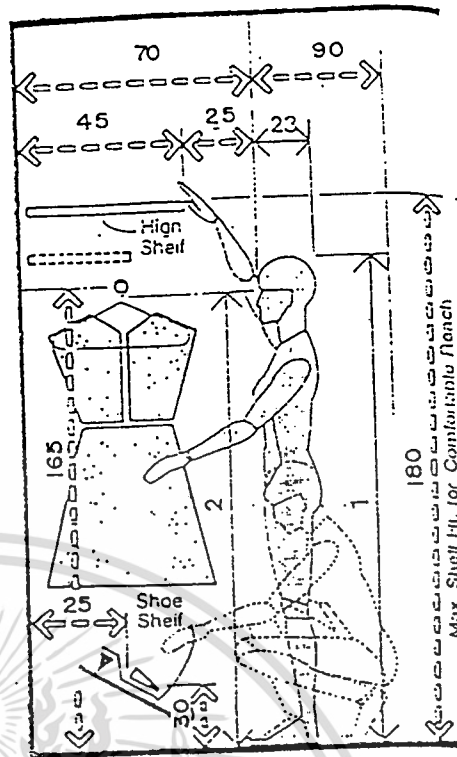

CLOSET AND STORAGE FACILITIES/FEMALE

(Also Determined by Special Forming Template.)



เอกสารนี้เป็นเอกสารที่สงวนไว้สำหรับการใช้งานเพื่อการศึกษาเท่านั้น ไม่อนุญาตให้นำไปใช้ประโยชน์ด้านการค้า
ไม่ว่ากรณีใดๆ ทั้งสิ้น อีกทั้งห้ามมิให้ดัดแปลงเนื้อหา และต้องอ้างอิงถึงเจ้าของเอกสารทุกครั้งที่มีการนำไปใช้

3.6 ศึกษาพฤติกรรมผู้เข้าใช้อาคาร

พฤติกรรมของผู้ให้บริการ

พฤติกรรมของผู้ให้บริการของโรงแรมจะแตกต่างกันตามประเภทของบุคคลที่ทำงาน โดยมีรายละเอียดดังนี้

1. ฝ่ายบริหารหรือเจ้าหน้าที่ระดับสูง

เวลาทำงาน 8.00 น. – 20.00 น.

เวลาพัก 12.00 น. – 13.00 น. และ 17.00 น. -18.00 น.

พฤติกรรม เดินทางมาถึงโรงแรมโดยทางเท้าสำหรับผู้ที่พักอยู่ในบริเวณของโรงแรม และใช้รถสำหรับผู้ที่อยู่ภายนอก จอดรถแล้วเข้าไปยังอาคารสำนักงาน ตอกบัตรเพื่อลงเวลาเข้าทำงาน ตรงไปยังส่วนปฏิบัติหน้าที่และปฏิบัติหน้าที่ของตนจนหมดเวลาทำงาน ไปตอกบัตรเพื่อลงเวลากลับ

2. เจ้าหน้าที่

เวลาทำงาน ทำงานเป็นผลัด

6.00 น. – 15.00 น.

14.00 น. - 23.00 น.

22.00 น. – 7.00 น.

ทำงานไม่เป็นผลัด

8.00 น. – 17.00 น.

เวลาพัก ผลัดกันไปพัก

พฤติกรรม เดินทางมาจากบ้านพักพนักงานหรือจากภายนอก ลงเวลาที่ Time Keeper ไปยังห้องแต่งตัวเพื่อเปลี่ยนเสื้อผ้าเป็นแบบฟอร์มของโรงแรม ตรงไปยังส่วนปฏิบัติหน้าที่จนหมดเวลาทำงาน ไปตอกบัตรเพื่อลงเวลาเลิกงานแล้วเดินทางกลับ

3. ลูกจ้าง หรือ พนักงานบริการ

เวลาทำงาน แบ่งการทำงานเป็นผลัด และเข้าปฏิบัติงานตามเวลา บริการส่วนของตนที่ทำงานอยู่

พฤติกรรม เช่นเดียวกับเจ้าหน้าที่

เอกสารนี้เป็นเอกสารที่สงวนไว้สำหรับการใช้งานเพื่อการศึกษาเท่านั้น ไม่อนุญาตให้นำไปใช้ประโยชน์ด้านการค้า ไม่ว่าจะกรณีใดๆ ทั้งสิ้น อีกทั้งห้ามมิให้ดัดแปลงเนื้อหา และต้องอ้างอิงถึงเจ้าของเอกสารทุกครั้งที่มีการนำไปใช้

พฤติกรรมของผู้รับบริการ

พฤติกรรมของผู้รับบริการนั้น ก็จะแตกต่างกันตามประเภทและความประสงค์ของการเข้าใช้อาคาร โดยมีรายละเอียดดังนี้

1. แยกที่มาพัก แบ่งเป็นประเภทต่างๆ ดังที่กล่าวมาแล้ว คือ

- F.I.T. เป็นแขกที่มาพักเป็นส่วนตัว อาจเป็นนักท่องเที่ยวที่เดินทางมาเองหรือมาเป็นครอบครัว หรือเป็นนักธุรกิจที่มาติดต่อธุรกิจบริเวณนั้น
เวลาที่เข้าใช้ ส่วนใหญ่ไม่มีกำหนดตายตัว อาจขึ้นอยู่กับเวลาของเครื่องบิน รถโดยสาร หรือยานพาหนะอื่นๆ
การเดินทาง รถส่วนตัว รถเช่า รถของโรงแรม
พฤติกรรม เมื่อเดินทางมาถึง จะลงจากรถแล้วเดินเข้าสู่บริเวณล็อบบี้ เพื่อติดต่อห้องพัก อาจนั่งพักผ่อนบริเวณพักคอยหรือล็อบบี้เลาจน์สักครู่ แล้วไปพักผ่อนและเก็บสัมภาระในห้องพัก โดยใช้เวลาประมาณ 5-10 นาที ต่อจากนั้นก็ออกจากห้องพัก มาใช้บริการในส่วนต่างๆ ของโรงแรม เช่น รับประทานอาหาร ฟังเพลง และพักผ่อนในห้องพักของโรงแรม
- G.I.T. เป็นนักท่องเที่ยวที่รวมกลุ่มเดินทางกันมาเอง ประมาณ 7-15 คน โดยส่วนใหญ่จะมีการจองห้องพักล่วงหน้า
การเดินทาง รถส่วนตัว รถเช่า รถของโรงแรม
พฤติกรรม เมื่อเดินทางมาถึงโรงแรม จะเข้าสู่ล็อบบี้ ตัวแทนของกลุ่มจะเป็นผู้มาติดต่อห้องพักซึ่งได้จองไว้ ส่วนคนอื่นจะนั่งพักผ่อนบริเวณล็อบบี้ เมื่อติดต่อแล้วก็นำกุญแจมาแจกแก่คนในกลุ่ม เพื่อแยกย้ายกันไปพักผ่อนและใช้บริการของโรงแรมเช่นเดียวกัน
- Commercial เป็นลูกค้าที่ใช้บริการพักผ่อนในการเดินทางมาติดต่อธุรกิจ อาจมีการจองห้องพักล่วงหน้าหรือไม่ก็ได้

การเดินทาง รถส่วนตัว รถเช่า รถของโรงแรม
พฤติกรรม เมื่อเดินทางมาถึงโรงแรม จะเข้าสู่ล็อบบี้เพื่อติดต่อห้องพัก ใช้บริการ
โทรศัพท์ ฯลฯ มักจะกลับเข้ามาพักผ่อนในโรงแรมในตอนกลางคืน
และออกไปติดต่อธุรกิจในตอนกลางวัน หรืออาจใช้โรงแรมเป็น
สถานที่นัดพบในการติดต่อ

2. ผู้มาใช้บริการ อาจเป็นบุคคลคนเดียวหรือเป็นกลุ่มก็ได้ แบ่งเป็น

- ผู้ใช้บริการที่เข้ามาซื้อของ รับประทานอาหาร พักผ่อนหย่อนใจ

การเดินทาง รถส่วนตัว รถเช่า รถของโรงแรม

พฤติกรรม เมื่อเดินทางมาถึงโรงแรมแล้วเข้าสู่ส่วนบริการต่างๆตามความ
ต้องการ เช่น ร้านขายของที่ระลึก ภัตตาคาร คอฟฟี่ชอป เลานจ์
เป็นต้น และเมื่อเสร็จภารกิจแล้วก็เดินทางกลับ

- ผู้มาติดต่อกับแขกที่พักภายในโรงแรม

การเดินทาง รถส่วนตัว รถรับจ้าง

พฤติกรรม ผู้ที่มาติดต่ออาจมีการนัดหมายกับแขกที่มาพักภายในโรงแรมล่วงหน้าหรือไม่ก็ได้ หากมีการนัดกันล่วงหน้าเมื่อเดินทางมาถึงโรงแรม
ตามเวลาที่นัดหมาย ก็จะไปรอในสถานที่นัด อาจเป็นล็อบบี้ ล็อบบี้
เลานจ์ คอฟฟี่ชอป เป็นต้น แต่หากไม่มีการนัดล่วงหน้าผู้มาติดต่อ
จะต้องไปติดต่อบริเวณเคาน์เตอร์บริการส่วนหน้า เพื่อสอบถามถึง
ห้องพักและให้พนักงานโทรศัพท์แจ้งแก่แขกของโรงแรมให้มาพบ
โดยมักจะนั่งรอในบริเวณล็อบบี้ เมื่อติดต่อธุรกิจแล้ว อาจเข้าใช้
บริการในห้องอาหารหรือเลานจ์แล้วจึงเดินทางกลับ

พฤติกรรมผู้ให้อาหารในส่วนต่างๆ

Lobby & Front Desk

ที่ตั้ง ชั้น 2 ของอาคารส่วนกลาง ติดต่อกับโถงทางเข้า

เวลาทำการ ตลอด 24 ชั่วโมง

ผู้ใช้พื้นที่ ผู้ให้บริการ

เอกสารนี้เป็นเอกสารที่สงวนไว้สำหรับการใช้งานเพื่อการศึกษาเท่านั้น ไม่อนุญาตให้นำไปใช้ประโยชน์ด้านการค้า
ไม่ว่ากรณีใดๆ ทั้งสิ้น อีกทั้งห้ามมิให้ดัดแปลงเนื้อหา และต้องอ้างอิงถึงเจ้าของเอกสารทุกครั้งที่มีการนำไปใช้

- พนักงานชนกระเป่า
- พนักงานต้อนรับ
- พนักงานติดต่อสอบถาม
- พนักงานเก็บเงิน
- พนักงานทะเบียนห้องพัก
- พนักงานประสานงานทัวร์

ผู้รับบริการ

- แขกผู้มาพักโรงแรม
- ผู้มาใช้บริการอื่นๆในโรงแรม
- ผู้เข้าชม Night Safari
- ผู้มาติดต่อ

พฤติกรรมย่อ เมื่อแขกนำรถมาจอดเทียบที่ทางเข้าแล้ว พนักงานต้อนรับและชนกระเป่าจะยกกระเป่าเข้าสู่ Lobby ผู้ที่มาพักโรงแรมจะติดต่อห้องพักที่ Front Desk (หรือทำ Advance Reservation ไว้แล้วด้วยตัวเองหรือบริษัทนำเที่ยว) และอาจจองตัว Night Safari ไว้ล่วงหน้า เมื่อทำการ Check-in เียบร้อยแล้วแขกจะได้รับกุญแจห้อง จากนั้นพนักงานชนกระเป่าจะพาไปส่งยังห้องพักพร้อมกับกระเป่าและสัมภาระ สำหรับผู้ที่เข้าชม Night Safari อาจจะนั่งรอในบริเวณล็อบบี้ เพื่อให้ถึงเวลาที่รถมารับ การ Check-out ผู้มาพักจะแจ้งแก่พนักงานต้อนรับ พนักงานต้อนรับจะรับบิลล์ซึ่งเช็คยอดค่าใช้จ่ายทั้งหมดแล้วจากแคชเชียร์มารับเงินจากลูกค้า หลังจากนั้นนำกุญแจห้องพักมาเก็บยังช่องเก็บกุญแจ

Lobby Lounge

ที่ตั้ง	ชั้น 2 ของอาคารกลาง ติดต่อกับ Lobby
เวลาทำการ	ตลอด 24 ชั่วโมง
ผู้ใช้พื้นที่	ผู้ให้บริการ
	- บาร์เทนเดอร์

เอกสารนี้เป็นเอกสารที่สงวนไว้สำหรับการใช้งานเพื่อการศึกษาเท่านั้น ไม่อนุญาตให้นำไปใช้ประโยชน์ด้านการค้า ไม่ว่าจะกรณีใดๆ ทั้งสิ้น อีกทั้งห้ามมิให้ดัดแปลงเนื้อหา และต้องอ้างอิงถึงเจ้าของเอกสารทุกครั้งที่มีการนำไปใช้

- พนักงานเสิร์ฟ
- แคชเชียร์

ผู้ให้บริการ

- แยกผู้มาพักโรงแรม
- ผู้มาใช้บริการอื่นๆในโรงแรม
- ผู้เข้าชม Night Safari
- ผู้มาติดต่อ

พฤติกรรมย่อ เมื่อแขกเข้ามาใช้บริการ จะเลือกที่นั่งเองหรือให้พนักงานเป็นผู้จัดหาโต๊ะให้นั่ง จากนั้นจึงสั่งเครื่องดื่มและอาหารว่างจากรายการ พนักงานรับรายการและจัดใบสั่งให้พนักงานเก็บเงิน และบาร์เทนเดอร์ผสมเครื่องดื่มตามรายการแล้วให้พนักงานเสิร์ฟนำมาเสิร์ฟ ลูกค้าจะสนทนาพูดคุยดื่มเครื่องดื่ม และฟังเพลง เมื่อเสร็จแล้วจึงเรียกพนักงานให้คิดเงิน พนักงานเช็คยอดเงินจากพนักงานเก็บเงินแล้วจึงนำบิลล์มาให้ที่โต๊ะลูกค้า ลูกค้าจ่ายเงิน รับเงินทอนและออกไป แล้วพนักงานเสิร์ฟจึงทำการเก็บ-ทำความสะอาดโต๊ะ

Restaurant

ที่ตั้ง ชั้น 1 ของอาคาร
เวลาทำการ ไม่แน่นอน แล้วแต่ประเภทของภัตตาคาร
ผู้ใช้พื้นที่ ผู้ให้บริการ

- พนักงานต้อนรับ
- หัวหน้าพนักงานเสิร์ฟ
- พนักงานเสิร์ฟ
- แคชเชียร์

ผู้ให้บริการ

- แยกของโรงแรม
- ผู้มาใช้บริการของโรงแรม

พฤติกรรมย่อ เมื่อแขกเข้ามาใช้บริการพนักงานเป็นผู้จัดหาโต๊ะที่นั่ง สั่งอาหารและเครื่องดื่ม โดยมีพนักงานรับรายการอาหารและคอยแนะนำรายการอาหารประจำวัน และนำใบสั่งไปยังเคาน์เตอร์เก็บเงินและส่งไปที่ส่วนครัวทำอาหารตามที่สั่ง พนักงานเสิร์ฟนำมาเสิร์ฟและคอยบริการอยู่ใกล้ๆ โดยมีกัปตันเป็นผู้ควบคุมการให้บริการของพนักงาน เสร็จแล้วจึงเรียกพนักงานให้คิดเงิน พนักงานเช็คยอดเงินจากแคชเชียร์แล้วจึงนำบิลล์มาให้ที่โต๊ะลูกค้า ลูกค้าจ่ายเงิน รับเงินทอนและออกไป แล้วพนักงานเสิร์ฟจึงทำการเก็บ-ทำความสะอาดโต๊ะ

Coffee Shop

ที่ตั้ง ชั้น 1 ของอาคารส่วนกลาง

เวลาทำการ ตลอด 24 ชั่วโมง

ผู้ใช้พื้นที่ ผู้ให้บริการ

- หัวหน้าพนักงานเสิร์ฟ

- พนักงานเสิร์ฟ

- แคชเชียร์

ผู้รับบริการ

- แขกของโรงแรม

- ผู้มาใช้บริการของโรงแรม

พฤติกรรมย่อ เมื่อแขกเข้ามาใช้บริการ จะเป็นผู้เลือกที่นั่งเองและพนักงานนำไปยังที่นั่ง สั่งอาหารและเครื่องดื่ม โดยมีพนักงานเสิร์ฟคอยรับคำสั่งอาหารและแนะนำรายการอาหาร แล้วนำใบสั่งไปยังเคาน์เตอร์แคชเชียร์และส่งไปที่ส่วนครัวทำอาหารตามที่สั่ง พนักงานเสิร์ฟนำมาเสิร์ฟและคอยบริการอยู่ใกล้ๆ โดยมีกัปตันเป็นผู้ควบคุมการให้บริการของพนักงาน เสร็จแล้วจึงเรียกพนักงานให้คิดเงิน พนักงานเช็คยอดเงินจากแคชเชียร์แล้วจึงนำบิลล์มาให้ที่โต๊ะลูกค้า ลูกค้าจ่ายเงิน รับเงินทอนและออกไป แล้วพนักงานเสิร์ฟจึงทำการเก็บ-ทำความสะอาดโต๊ะ

Guest Room

เวลาทำการ ตลอด 24 ชั่วโมง

ผู้ใช้พื้นที่ ผู้ให้บริการ

- แม่บ้านประจำชั้น
- พนักงานทำความสะอาดห้องพัก
- พนักงานเสิร์ฟอาหาร
- พนักงานยกกระเป๋า
- ช่างเทคนิคที่เข้ามาซ่อมแซม

ผู้รับบริการ

- แขกผู้มาพักโรงแรม

พฤติกรรมย่อ - แขกที่มาพักใช้ห้องพักเป็นที่นอนหลับ พักผ่อน ทานอาหาร อาบน้ำ

แต่งตัว ดูโทรทัศน์ สำหรับห้อง Suite อาจมีพฤติกรรมอื่นๆ เช่น การพบปะบุคคลภายนอก การจัดประชุม เลี้ยงอาหารเป็นการส่วนตัว สำหรับผู้ให้บริการจะไม่ได้ใช้พื้นที่ส่วนนี้มากนัก เพียงเข้ามาทำงานในหน้าที่ของตนให้เสร็จแล้วก็ออกไป โดยส่วนใหญ่จะเป็นการทำงานในเวลาที่ยกไม่ได้อยู่ในห้องพัก ทั้งนี้เพื่อไม่ให้เป็นการรบกวนแขก ยกเว้นเป็นการบริการอำนวยความสะดวกที่ได้รับอนุญาตจากแขก เช่น การเสิร์ฟอาหารในห้องพัก เป็นต้น

เอกสารนี้เป็นเอกสารที่สงวนไว้สำหรับการใช้งานเพื่อการศึกษาเท่านั้น ไม่อนุญาตให้นำไปใช้ประโยชน์ด้านการค้า ไม่ว่าจะกรณีใดๆ ทั้งสิ้น อีกทั้งห้ามมิให้ดัดแปลงเนื้อหา และต้องอ้างอิงถึงเจ้าของเอกสารทุกครั้งที่มีการนำไปใช้

3.7 จิตวิทยาการใช้สี

สีมีปฏิกิริยาต่อความรู้สึกของมนุษย์โดยตรง เช่น

- สีเทา ให้ความรู้สึกเคร่งขรึม สุภาพ ผู้ดี เรียบร้อย เยียบสงัด
- สีดำ ให้ความรู้สึกลึกลับ มีด ทุกขโศก น่ากลัว ให้ความแข็งแกร่ง มีพลัง
- สีขาว ให้ความรู้สึกสะอาด บริสุทธิ์ ปราศจากมลทิน เปิดเผย
- สีแสด ให้ความรู้สึกตื่นเต้น เข้าใจ สนุก อันตราย เบิกบาน ต้อนรับ รบกวณ ไม่สบาย

ใจแทรกอยู่

- สีเหลือง ให้ความรู้สึกเปรี๊ยะ ร่าเริง ดีใจ มีอำนาจ ชักจูง ความมั่งคั่ง
- สีแดง ให้ความรู้สึกมั่งคั่ง สมบูรณ์ ความสวย ความสุข ตี้อัน ทำทหาย กระตุ้น ความหวาน ความอบอุ่น กระตือรือร้น ร้อน ดูร้าย แรงกล้า

- สีน้ำเงิน ให้ความรู้สึกสุภาพ ถ่อมตน หนักแน่น เยือกเย็น สุขุม คงสภาพ มีฐานะมั่นคงดี ลึกลับ มั่นคง

- สีเขียว ให้ความรู้สึกร่าเริง สดชื่น กระชุ่มกระชวย สุขุม เยือกเย็น สันติ การศึกษาลักษณะของสีเกี่ยวกับความรู้สึกที่มีต่อสีบางสีละเอียดกว่าเดิมเล็กน้อย

สีแดง ให้ความรู้สึกมั่งคั่งสมบูรณ์ ขวณลุ่มหลง การใช้สกุลสีแดงแต่เพียงเล็กน้อยจะทำให้ความรู้สึกตื่นเต้นเท่านั้น แต่ให้ความรู้สึกเข้าใจได้เหมือนกัน นอกจากนี้ยังสามารถจะเป็นภัยทางด้านจิตวิทยาได้ เช่น ดวงไฟสีแดงที่ใช้ในการจัดรูป จะมีความรู้สึกว่าปวดศีรษะและตาลายได้แม้ว่าจะใช้อย่างถูกต้องและใช้อย่างเพียงเล็กน้อยก็ตามที

สีเหลือง ให้ความรู้สึก ร่าเริงสดใส สีเหลืองอ่อนจะให้ความรู้สึกของความสะอาดความสว่าง สีเหลืองเข้มมาก จะทำให้เกิดความหงุดหงิดได้ สีเหลืองที่ใกล้ไปทางสีส้มจะดูคล้ายของเทียมและคล้ายกับของเล่นสมัยที่ตกแต่งไว้อย่างเรียบร้อย จะใช้ได้เพียงจำนวนน้อย เช่น บานประตู้เสื้อผ้าของเด็ก ผนังเป็นสีเทาอ่อน ๆ สีเหลืองนยทำให้ห้องมีดูสว่างขึ้น มีเหลืองเขียวช่วยในด้านความเย็น

สีเขียว ไม่ทำให้ลวงตาเวลามอง ไม่ใช่ใกล้กับสีแดงในจำนวนเท่ากัน สีเขียวให้ความสดชื่น กระชุ่มกระชวยเสมอ และให้พักสายตาได้ โดยธรรมชาติจะใช้สีเขียวเป็นสีที่ส่งเสริมทุก ๆ สีให้ดูสดใสขึ้น สีเขียวสมควรใช้ในการนำความหมายบางอย่างจากสวนต้นไม้ สีเทา สีมอ ๆ หรือสีเขียวแก่ในส่วนมากจะใช้ได้อย่างดีมากที่สุดในการเน้นสีพื้น ที่นิยมสำหรับเครื่องเรือนทำด้วย

เอกสารนี้ไม่เมเบิ้ล หรือ ไม่ลัก สีเขียวสด ให้ความรู้สึกสดชื่น เท่านั้น ไม่อนุญาตให้นำไปใช้ประโยชน์ด้านการค้า ไม่ว่าจะกรณีใดๆ ทั้งสิ้น อีกทั้งห้ามมิให้ดัดแปลงเนื้อหา และต้องอ้างอิงถึงเจ้าของเอกสารทุกครั้งที่มีการนำไปใช้

สีน้ำเงิน สีน้ำเงินเข้ม ให้ความรู้สึกสงบและลึกซึ้ง น้ำเงินอ่อน เช่น สีน้ำเงินหรือสีฟ้ามีความสดใสของสีเขียวอยู่ด้วย แม้ว่าจะปราศจากตัวสีเขียวก็ตาม สำหรับผนังและเฟอร์นิเจอร์ สีฟ้าและสีที่ใกล้เคียงกับน้ำ หรือสีน้ำเงินที่ใช้มากเกินไปจะทำให้เกิดความไม่เบิกบาน สีน้ำเงินอมเขียวให้ความรู้สึกตื่นเต้น เช่น แสงโพล การแพนหางของนกยูง เป็นสิ่งที่มีเสน่ห์งดงาม

สีกลุ่มดำ เทา ขาว เรียกว่าสีเอกรงค์ ไม่ควรใช้รวมกันระหว่างแม่สี (น้ำเงิน เหลือง แดง)

สีขาว ให้ความรู้สึกสะอาด บริสุทธิ์ ระวังการใช้ในห้องครัวที่เป็นสีขาวทั้งหมด หรือสีขาวทั้งหมดของห้องน้ำ สีขาวนี้จะใช้ในโครงการระบายสีของความเรียบร้อยสดชื่น

สีที่ใช้ในการตกแต่งส่วนต่าง ๆ ของโรงแรม

LOBBY

สำหรับสถานที่เช่นนี้ เนื่องจากมีคนมาชุมนุมกันในบางโอกาสเป็นจำนวนมาก ดังนั้น SCHEME สีจึงเป็นสีอ่อนและอ่อนนุ่ม นอกจากนี้จะมีการเพิ่มลายลงไปบ้างเพื่อให้ดูสง่างามยิ่งขึ้น

LOBBY LOUNGE

การใช้สีในส่วนนี้เช่นเดียวกับในส่วนโถง สีที่ใช้มักเป็นสีอ่อนให้ความรู้สึกนุ่มนวล อ่อน แต่อาจมีสีที่สดใสได้บ้าง เพื่อช่วยให้เกิดความสดใส โดยทั่วไปมักใช้สีในโถง เพื่อให้เกิดความต่อเนื่องกันแต่อาจเพิ่มน้ำหนักรอ่อนแก่และลดลงได้

COFFEE SHOP

การใช้สีต้องคำนึงถึงสีที่สะอาดสดใส ลักษณะเดียวกับห้องอาหารในบ้านทั่ว ๆ ไป จะต่างกันตรงที่คอฟฟี่ชอปต้องตกแต่งให้ดูแปลกตากว่าห้องอาหารธรรมดาซึ่งเราใช้อยู่ทุกวัน คอฟฟี่ชอปมีทั้งคนที่เข้าเป็นประจำและภายนอกโรงแรม เพื่อการเปลี่ยนแปลงบ้างเมื่อถึงเวลาอันสมควรเพื่อเป็นการจูงใจลูกค้าให้เขามาใช้บริการอยู่เสมอ สำหรับ คอฟฟี่ชอปซึ่งมีแต่เครื่องดื่มและของว่างเป็นสถานที่ใช้ในเวลารว่างชั่วคราว สีที่ใช้ควรเป็นสีอ่อนและสีที่ให้ความเบิกบานใจ สีที่ใช้ควรอยู่ในลักษณะกลมกลืนกัน จะเน้นน้ำหนักรอ่อน แล้วแต่การตกแต่งหรือเฟอร์นิเจอร์สีสดใสหรือภาพติดผนัง

RESTAURANT

การใช้สีในส่วนบริการอาหาร ควรเป็นสีกลางและสีอ่อนควรอยู่ในลักษณะที่กลมกลืนกัน อาจเน้นน้ำหนักรอ่อนในเฉพาะจุดที่ต้องการให้ดูโดดเด่น นอกจากนี้อาจมีการใช้สีสดใส ในส่วนที่เป็นของตกแต่งห้องอาหาร เช่น รูปภาพ แจกัน และอื่น ๆ บ้างเพื่อช่วยให้ดูมีความสดใส แต่สีที่ใช้ในห้องอาหารควรจะคำนึงถึงรูปแบบและประเภทของห้องอาหารที่บริการด้วย

เอกสารนี้เป็นเอกสารที่สงวนลิขสิทธิ์ของบริษัทฯ ขอสงวนสิทธิ์ในเนื้อหา เมื่ออนุญาตให้นำไปใช้ประโยชน์ด้านการค้า

ไม่ว่ากรณีใดๆ ทั้งสิ้น อีกทั้งห้ามมิให้ดัดแปลงเนื้อหา และต้องอ้างอิงถึงเจ้าของเอกสารทุกครั้งที่มีการนำไปใช้

3.8 ศึกษาศิลป์ และ วัฒนธรรมที่เหมาะสมกับโครงการ

จังหวัดสระบุรี เป็นจังหวัดที่ห้อมล้อมด้วยธรรมชาติที่มีป่าไม้ ภูเขาและน้ำตก หุบเขาที่อุดมสมบูรณ์ ประชาชนส่วนใหญ่มีชีวิตอยู่แบบชนบท จึงนำรูปแบบชีวิตแบบชนบทมาใช้ในการตกแต่งสภาพแวดล้อมภายใน และนำมาประกอบกับความเป็นโรงแรมในเมืองที่ต้องการความหรูหรา มีความเป็นสากล โดยสอดคล้องกับสภาพแวดล้อมของจังหวัด จึงได้เน้น ศึกษาด้าน Country Style โดยได้ศึกษารูปแบบการนำวัสดุธรรมชาติต่าง ๆ มาใช้ทำเครื่องเรือนต่าง ๆ รวมถึงการนำมา Decorate ส่วนประกอบต่าง ๆ รวมถึงส่วนประกอบต่าง ๆ ให้มีความสวยงามและสอดคล้องกับความหรูหราที่ต้องการ

ในส่วนทั่วไปของโรงแรม มีการตกแต่งโดยเน้นความหรูหรา และมีความเป็นสากล โดยการให้ความสำคัญกับความมันวาวของวัสดุต่าง ๆ เช่น พื้นหินอ่อน และกระจก แต่ยังคงมีความเป็นธรรมชาติอย่างชัดเจน คือ Arm Chair , Sofa โต๊ะกลาง จะเน้นวัสดุที่เป็นไม้โซว้ลาย และ Top หินทรายที่เน้นความเป็นธรรมชาติ

ส่วน Steak House มีการเน้นให้เป็น Country Style มากยิ่งขึ้น โดยอาศัย เครื่องเรือนยุค Early American และส่วนประกอบอื่น ๆ ในยุคสมัยเดียวกัน เพื่อให้เหมาะสมกับรูปแบบอาหารที่มีบริการอยู่ในสถานะนั้น

ส่วน Chinese Restaurant มีการใช้ไม้ย้อมสีเข้ม และรูปแบบเครื่องเรือน การใช้วัสดุทองเหลือง ประกอบกับองค์ประกอบของลวดลายต่าง ๆ ให้มีบรรยากาศแบบจีน เพื่อความหรูหราเป็นธรรมชาติ และเหมาะสมกับการบริการอาหารจีน

3.9 ศึกษารูปแบบที่เหมาะสมกับของโครงการ

จากสภาพแวดล้อมโดยทั่วไปของจังหวัดสระบุรี ที่มีธรรมชาติแวดล้อมอยู่ในลักษณะของป่าไม้ ที่สามารถพบเห็นได้ทั่วไป ตามส่วนต่าง ๆ และสถานที่ส่วนใหญ่ของจังหวัด สะท้อนให้เห็นถึงสภาพความเป็นอยู่ของชาวบ้านที่พักอาศัยอยู่ในจังหวัด ซึ่งมีการพึ่งพิงธรรมชาติอยู่ร่วมกันมาเป็นเวลานาน

ด้วยความเป็นภูเขาหินที่มีอยู่มากมายภายในจังหวัดสระบุรี ทำให้มีการทำหินอย่างมากมาย และเป็นอุตสาหกรรมที่พบเห็นทั่วไป เป็นเหตุให้มีหินอ่อน และ หินแกรนิต อย่างมากมาย สามารถหาได้ง่าย อีกทั้งยังเป็นวัสดุธรรมชาติที่หาได้จากในจังหวัด

การสร้างบรรยากาศภายในโรงแรมจึงต้องการให้มีความกลมกลืนกับสภาพความเป็นอยู่ปัจจุบัน ของจังหวัดสระบุรี ซึ่งประกอบไปด้วยธรรมชาติที่เป็นภูเขา ป่าไม้ และ น้ำตก ซึ่งนำมาประกอบกับความเป็นโรงแรมที่ต้องการความหรูหรา จึงนำปัจจัยต่าง ๆ มาประกอบกันเพื่อสร้างบรรยากาศดังนี้

การใช้หิน เนื่องจาก หิน เป็นวัสดุธรรมชาติแสดงความแข็งแกร่งคงทน และสร้างความหรูหราได้ง่าย โดยอาศัยความมั่นใจที่ได้จากการขัดแผ่นหินให้เรียบ อีกทั้งยังสามารถนำมาใช้ได้ง่าย และพบเห็นตามธรรมชาติทั่วไปได้ง่าย จึงเกิดการผสมผสานธรรมชาติเข้ามาภายในได้ดี

การใช้ไม้ เป็นวัสดุธรรมชาติที่นิยมมาใช้ทำเครื่องเรือน และนำมาตกแต่งส่วนต่าง ๆ โดยเฉพาะชีวิตความเป็นอยู่อย่างชนบท เนื่องจากหาได้ง่ายนำมาตัดแต่งได้ง่าย สามารถทำเองได้โดยไม่ต้องอาศัยเครื่องมือและมีมือเพียงเล็กน้อย ฉะนั้นการนำไม้มาใช้ก็จะสามารถสร้างบรรยากาศแบบชนบทได้เป็นอย่างดี สร้างความรู้สึกอบอุ่นและเป็นกันเอง

การให้แสง เป็นการสร้างบรรยากาศ และสีต่างๆ โดยการให้หลอดไฟที่ให้สีเหลืองนวล ประกอบกับวัสดุต่าง ๆ เช่น ไม้ และ หินทราย ทำให้โทนสีส่วนใหญ่โดยรวมเป็นสีเหลือง และ น้ำตาล ก่อนข้างจะเป็น โทนสีเทา ทำให้บรรยากาศดูสงบ และ สง่างาม

บทที่ 4 ศึกษาข้อมูลพื้นฐานประกอบการออกแบบ

4.1 ระบบปรับอากาศและการหมุนเวียนอากาศ

ในปัจจุบันการควบคุมสภาพอากาศภายในอาคาร สามารถแบ่งออกได้ตามขนาดของเครื่องปรับอากาศ และแบ่งตามระบบการจ่ายความเย็นและระบายความร้อน ซึ่งอธิบายได้ดังนี้

แบ่งตามขนาดของเครื่องปรับอากาศ

1. UNIT TYPE , PACKAGE TYPE คือ ทั้งระบบจะอยู่ในตัวเครื่องเดียวกัน โดยมีขนาดเล็ก ราคาถูก สะดวกในการติดตั้งแต่ไม่เหมาะสมในอาคารขนาดใหญ่ เนื่องจากมีเสียงรบกวน มีขีดจำกัดในการทำงาน อายุการใช้งานสั้น และไม่มีการถ่ายเทอากาศภายในและภายนอกอาคาร

2. SPLIT TYPE เป็นเครื่องปรับอากาศขนาดกลาง ยกเครื่องออกเป็นสองส่วน ส่วนอยู่ภายในห้อง เรียกว่า "FAN COIL UNIT" และส่วนภายนอกห้อง คือ "CONDENSING UNIT" เนื่องจากมีข้อจำกัดในด้านประสิทธิภาพของการทำงาน ระยะระหว่างส่วน FAN COIL กับ CONDENSING ไม่เกิน 15 - 25 เมตร หรือต่างระดับไม่เกิน 3 ชั้น ไม่เหมาะสมกับอาคารขนาดใหญ่

3. CENTRAL UNIT เป็นระบบปรับอากาศขนาดใหญ่ แยกการทำงาน 3 ส่วน คือ

- CENTRIFUGAL MACHINE ประกอบด้วยส่วนทำงาน เป็นตัวกลางในการจ่ายความร้อน และความเย็นให้กับระบบการทำงานส่วนอื่น

- AIR HANDING UNIT แบ่งเป็น 2 แบบ คือ

- 1) AIR HANDING ใช้เป่าลมผ่าน COIL เย็น นำอากาศเข้าสู่ห้องโดยตรง

- 2) AIR HANDING ใช้เป่าลมผ่าน COIL เย็น และนำลมเย็นผ่านตู้ช่องท่อ แล้วกระจายไปยังส่วนต่าง ๆ ของอาคารที่ต้องการปรับอากาศ

- COOLING TOWER UNIT หรือ CONDENSING UNIT เป็นตัวถ่ายเทความร้อนและส่งความเย็นให้กับ CENTRIFUGAL MACHINE

ตารางเปรียบเทียบการทำงาน - ประสิทธิภาพของเครื่องปรับอากาศแบบ

PACKAGE TYPE , SPLIT TYPE และ CENTRAL UNIT

	WINDOW TYPE	PACKAGE TYPE	SPLIT TYPE	CENTRAL UNIT
ขนาด	5,000 - 30,000 บีทียู / ชั่วโมง	3 - 5 ตัน	1 -80 ตัน	20 - 10,000 ตัน
ใช้ไฟฟ้า	มากที่สุด			น้อยที่สุด
อายุการใช้งาน	5 ปี	10 ปี		มากกว่า 20 ปี
ราคา	10,000-15,000 บาท / ตัน	15,000-20,000 บาท / ตัน		20,000-25,000 บาท / ตัน
เสียงรบกวน	ดัง	ดัง	เงียบ	เงียบ

ตารางที่ 4.1 ตารางเปรียบเทียบการทำงานและประสิทธิภาพของเครื่องปรับอากาศแบบ

PACKAGE TYPE , SPLIT TYPE และ CENTRAL UNIT

แบ่งระบบปรับอากาศตามระบบจ่ายความเย็นและระบายความร้อน

1. ALL AIR SYSTEM เป็นระบบจ่ายและระบายความร้อนด้วยอากาศ ถ้าเป็นระบบ CENTRAL UNIT ความเย็นจะถูกส่งไปตามท่อ DUCT และมักใช้กับพื้นที่ที่เป็นห้องโถงใหญ่ มีห้องเพียงห้องเดียว ต้องการควบคุมการจ่ายอากาศเย็นทั่วบริเวณ เช่น โรงหนัง ห้องประชุม ห้องจัดเลี้ยง

2. ALL WATER SYSTEM เป็นระบบจ่ายความเย็นและระบายความร้อนโดยใช้น้ำ โดยมากเป็น CENTRAL UNIT น้ำเย็นจะถูกส่งไปตามท่อ ซึ่งเดินเป็นวงผ่านห้องต่าง ๆ และแต่ละห้องจะมี FAN COIL UNIT สำหรับพัฒนาความเย็นเข้าไปภายในห้อง ห้องใดที่ไม่ได้ใช้งานก็สามารถปิด FAN COIL ได้เป็นส่วน ๆ ลักษณะนี้ทำให้สามารถควบคุมความเย็นได้เป็นชั้น ๆ ไป และแต่ละชั้นยังสามารถควบคุมความเย็นได้เป็นห้อง ๆ อีกด้วย ซึ่งเหมาะสมกับการนำไปใช้ในโรงแรม โรงพยาบาล

เอกสารนี้เป็นเอกสารที่สงวนไว้สำหรับการใช้งานเพื่อการศึกษาเท่านั้น ไม่อนุญาตให้นำไปใช้ประโยชน์ด้านการค้า ไม่ว่าจะกรณีใดๆ ทั้งสิ้น อีกทั้งห้ามมิให้ดัดแปลงเนื้อหา และต้องอ้างอิงถึงเจ้าของเอกสารทุกครั้งที่มีการนำไปใช้

3. AIR WATER SYSTEM สามารถแบ่งเป็น 2 ลักษณะ คือ

3.1 นำความเย็นด้วยน้ำ และระบายความร้อนด้วยอากาศ

3.2 จ่ายความเย็นด้วยอากาศ และระบายความร้อนด้วยน้ำ

4. DIRECT REFRIGERANT SYSTEM นำความเย็นจากน้ำยาโดยตรง ส่วนใหญ่ใช้ในระบบปรับอากาศขนาดเล็ก เช่น UNIT TYPE / PACKAGE TYPE

ระบบปรับอากาศมีความจำเป็นมากต่อทอการบริการ เพื่อความสะดวกสบายของผู้ใช้อาคาร โดยเฉพาะอาคารขนาดใหญ่ เช่น โรงแรม ระบบปรับอากาศมีบทบาทในการควบคุมอุณหภูมิให้คงที่ อยู่ในระดับความสบายของผู้ใช้อาคาร ทั้งยังช่วยป้องกันเสียงจากภายนอกและภายในอาคารได้ด้วย ขณะเดียวกันระบบหมุนเวียนอากาศก็จำเป็นในการช่วยให้ระบบการจ่ายลมเย็นสามารถทำงานได้สะดวก

ในการเลือกใช้ระบบปรับอากาศและระบบหมุนเวียนอากาศภายในโครงการนั้น จะต้องตอบสนองความต้องการด้านประโยชน์ใช้สอย และลักษณะความต้องการอื่น ๆ พร้อมทั้งความเหมาะสมในการออกแบบมาเป็นเกณฑ์พิจารณา ซึ่งสามารถสรุปได้ดังนี้

ระบบปรับอากาศและการจ่ายลมเย็น

● ส่วนห้องพัก (GUEST TOOM) ใช้ระบบปรับอากาศ CENTRAL UNIT แบบ ALL WATER SYSTEM จ่ายความเย็นโดยใช้ FAN COIL UNIT เป่าลมเย็นเข้าสู่ห้องพักโดยตรง

● ส่วนที่เป็นสาธารณะ เช่น โถงโรงแรม ห้องประชุม จัดเลี้ยง ภัตตาคาร ใช้ระบบปรับอากาศ CENTRAL UNIT แบบ ALL WATER SYSTEM คือจ่ายความเย็นโดยใช้ AIR HANDING UNIT เป่าลมเย็นไปตามท่อในส่วนต่าง ๆ ที่ต้องการปรับอากาศ

การพิจารณาความเย็น

- ต้องกระจายลมหรือความเย็นให้สม่ำเสมอทั่วทั้งห้อง

- ความเร็วของลมจะต้องสม่ำเสมอ

- ต้องไม่มีลมที่มีลักษณะเป่าเป็นจุด

ลักษณะของตัวจ่ายลม ที่ใช้ในโครงการ แบ่งเป็น 2 แบบ

● การจ่ายลมจากเพดาน (CEILING DIFFUSER) ส่วนใหญ่จะมีลักษณะเป็นวงกลม สี่เหลี่ยมจัตุรัส หรือสี่เหลี่ยมผืนผ้า

ข้อดี สามารถกระจายความเย็นได้ทั่วถึง

ข้อเสีย เปลืองช่องว่าง (SPACE) เหนือเพดาน

• **การจ่ายลมจากผนัง (WALL DIFFUSER)** การจ่ายลมในแนวนิ่ง หัวจ่ายเรียกว่า GRILL ลักษณะการจ่ายลมจะจ่ายจากด้านในของอาคารออกสู่ด้านนอก เพื่อความร้อนจากภายนอกจะเข้ามาได้น้อย

ข้อดี สามารถทำให้ห้องเพดานสูงได้ เพราะไม่มี DUCT CEILING

ข้อเสีย การจ่ายความเย็นอาจถูกรบกวนจาก SOLAR HEAT GAIN

สรุป ลักษณะการจ่ายลมเย็นภายในห้องพักแขก (GUEST ROOM) จะใช้แบบ WALL DIFFUSER ในส่วนที่เป็น PUBLIC หรือในส่วนของห้องจัดประชุมจะใช้แบบ WALL DIFFUSER หรือแบบ CEILING DIFFUSER ใดๆอย่างหนึ่ง หรือทั้ง 2 อย่างร่วมกัน แล้วแต่ความเหมาะสมและการออกแบบ

ลักษณะของท่อจ่ายลม

โดยทั่วไปจะเป็นลักษณะของท่อสี่เหลี่ยม แต่ท่อจ่ายลมที่ดีควรมีลักษณะเป็นทรงกระบอก แต่ไม่เป็นที่นิยม เพราะมีราคาแพงและเปลืองช่องว่างเหนือเพดาน สัดส่วนของท่อลมในด้านกว้างต่อด้านยาว จะเป็นอัตราส่วนประมาณ 1 : 6 ขึ้นไป

วัสดุที่ใช้ทำท่อจ่ายลมเย็น ได้แก่ แผ่นเหล็กกัลวาไนซ์ พีวีซี และไฟเบอร์กลาส ซึ่งสามารถทำหน้าที่เป็นฉนวนกันความร้อน - เย็น กันเสียง และทนต่อแรงลมภายในท่อ ซึ่งมีความเร็วสูงประมาณ 15 - 25 เมตร / วินาที

ระบบดูดอากาศกลับ ระบบหมุนเวียนอากาศ

• **ส่วนห้องพัก** ให้ระบบจ่ายความเย็นโดยใช้ FAN COIL UNIT ปล่อยลมเย็นเข้าสู่ห้องพัก ระบบหมุนเวียนอากาศกระทำโดยการดูดอากาศภายในห้องเข้าสู่ FAN COIL UNIT โดยตรง

• **ส่วนที่เป็นสาธารณะ** เช่น โถงโรงแรม ห้องประชุม จัดเลี้ยง ภัตตาคาร ที่ใช้ AIR HANDLING UNIT ปล่อยลมเย็นไปตามท่อ จะใช้ระบบหมุนเวียนอากาศแบบใช้ท่อดูดอากาศกลับ

เอกสารนี้เป็นเอกสารที่สงวนลิขสิทธิ์หรือการเชิงงานเพื่อการศึกษาเท่านั้น เมื่อนุญาตให้นำไปใช้ประโยชน์ด้านการค้า

ไม่ว่ากรณีใดๆ ทั้งสิ้น อีกทั้งห้ามมิให้ดัดแปลงเนื้อหา และต้องอ้างอิงถึงเจ้าของเอกสารทุกครั้งที่มีการนำไปใช้

ซึ่งเป็นระบบที่มีประสิทธิภาพมากและสามารถติดตั้งไว้ภายในห้องน้ำและดูดกลิ่นของห้องน้ำออกไปด้วย

การหมุนเวียนของอากาศกระทำเพื่อให้ระบบการจ่ายลมเย็นสามารถทำงานได้ และนอกจากนี้ยังเป็นระบบที่ช่วยให้ภายในห้องเกิดอากาศบริสุทธิ์เข้ามาแทนที่อากาศที่หมุนเวียนภายในห้อง ซึ่งระบบการหมุนเวียนของอากาศนี้สามารถแบ่งออกได้เป็น 4 ระบบ

ระบบที่ 1 เป็นระบบหมุนเวียนอากาศที่มีประสิทธิภาพ แต่สิ้นเปลืองค่าใช้จ่ายมาก เพราะต้องมีท่อสำหรับดูดอากาศกลับ

ระบบที่ 2 ต้องเตรียมพื้นที่เหนือเพดาน โดยใช้ช่องว่างเหนือเพดานทั้งหมด สำหรับการดูดอากาศกลับ ลักษณะของเพดานจะต้องถูก SEAL ไม่ให้มีรอยรั่ว

ระบบที่ 3 ใช้ CORRIDOR เป็น AIR RETURN DUCT ในตัว โดยทำประตูให้เป็น GRILL การหมุนเวียนอากาศระบบนี้ทำให้เกิดการประหยัด

ระบบที่ 4 ใช้ตัวอย่าง PAN ROOM เป็น GRILL ในตัว เป็นระบบที่มีราคาถูกแต่มีเสียงดัง และทำให้ลมบริเวณที่ทำการเป่าแรงกว่าที่อื่น ๆ

4.2 ศึกษาาระบบสุขาภิบาล

1. ระบบการจ่ายน้ำ

ระบบการจ่ายน้ำแบ่งออกเป็น 2 แบบ คือ

1. UP FEED DISTRIBUTION SYSTEM

ใช้หลักการนำแรงดันน้ำจากข้างล่างขึ้นสู่ข้างบน โดยอาศัยปั้มน้ำมีข้อจำกัดในการใช้คือ เหมาะกับอาคารที่สูง 4-6 ชั้น และมีข้อเสียคือเครื่องปั้มน้ำจะต้องทำงานตลอดเวลาที่มีการใช้น้ำ ทำให้สิ้นเปลืองพลังงาน

1. DOWN FEED DISTRIBUTION SYSTEM

เหมาะกับอาคารที่สูงเกิน 4 ชั้นขึ้นไป ทำงานโดยสูบน้ำจากถังเก็บน้ำชั้นล่างขึ้นไปเก็บไว้ในถังเก็บน้ำชั้นบน แล้วจ่ายน้ำโดยอาศัยแรงโน้มถ่วงของโลก ช่วงของการเก็บน้ำและจ่ายน้ำ นิยมแบ่งออกเป็นช่วงๆ ละประมาณ 7 ชั้น โดยในถังเก็บแต่ละถังจะมีการสำรองเอาน้ำไว้ใช้ในยามฉุกเฉิน เช่นการดับเพลิงอีกด้วย

ข้อดีของการจ่ายน้ำระบบนี้ คือ ทำให้ประหยัดพลังงาน เพราะปั้มน้ำจะทำงานเมื่อน้ำลดถึงระดับที่กำหนด และหยุดทำงานเมื่อถึงระดับที่กำหนด เช่นกัน

สรุป

ระบบจ่ายน้ำในโครงการนี้ใช้แบบ DOWN FEED เพื่อประสิทธิภาพของระบบการจ่ายน้ำแบบ UP FEED จะใช้กับระดับชั้นต่ำกว่าระดับถังน้ำลงมา 5 ชั้น และส่วนบนอื่นๆ ถัดขึ้นไปใช้ระบบ DOWN FEED

การจัดระบบการจ่ายน้ำ

การจัดระบบการจ่ายน้ำภายในโรงแรม มีการใช้ท่อหลายชนิดต่างกัน ตามประโยชน์ใช้สอย ท่อน้ำใช้ทุกระบบสามารถจัดให้อยู่ภายในช่องท่อเดียวกัน สามารถแบ่งวงจรท่อออกเป็น

- วงจรน้ำเย็นสำหรับน้ำดื่ม
- วงจรน้ำเย็นหรือน้ำอื่นๆ สำหรับจ่ายที่สุขภัณฑ์ที่ใช้ในการอาบน้ำ ล้างหน้า โถปัสสาวะ
- วงจรน้ำสำหรับโถส้วม
- วงจรน้ำร้อนสำหรับเครื่องทำความร้อน
- วงจรน้ำเย็นจัด สำหรับระบบปรับอากาศ
- วงจรน้ำร้อนและเย็น สำหรับครัว เพื่อล้างจาน ชักล้าง

ระบบทำน้ำร้อน และไอน้ำร้อน (HOT WATER AND STEAM SUPPLY SYSTEMS)

น้ำร้อนและไอน้ำร้อน โดยทั่วไปจะอยู่ในขบวนการผลิตเดียวกัน คือ น้ำเย็นจากระบบท่อน้ำใช้จะถูกปั้มน้ำผ่านเครื่องทำน้ำให้เป็นน้ำร้อน แล้วจึงผ่านเครื่องกำจัดอากาศ (DEARATOR) แล้วผ่านเข้าสู่ขบวนการทำไอน้ำร้อน (BOILER) เพื่อให้ น้ำเย็นกลายเป็นไอน้ำร้อน โดยส่วนหนึ่งจะถูกปั้มไป

เอกสารนี้เป็นเอกสารที่สงวนไว้สำหรับการใช้งานเพื่อการศึกษาเท่านั้น ไม่อนุญาตให้นำไปใช้ประโยชน์ด้านการค้าไม่ว่ากรณีใดๆ ทั้งสิ้น อีกทั้งห้ามมิให้ดัดแปลงเนื้อหา และต้องอ้างอิงถึงเจ้าของเอกสารทุกครั้งที่มีการนำไปใช้

ใช้ในส่วนของห้องซักรีด เครื่องล้างจาน ถ้วยชาม และอุปกรณ์ที่ต้องการใช้ไอน้ำ และไอน้ำร้อนกลายเป็น น้ำร้อน ส่งไปยังส่วนต่างๆ ของอาคารเช่น ห้องพักแขก ภัตตาคาร ครีว

ระบบการระบายน้ำโสโครก และการกำจัดน้ำเสีย

สำหรับโครงการนี้เลือกใช้ระบบการกำจัดน้ำเสียแบบใช้ออกซิเจนแบบ ACTIVATED SLUDGE ซึ่งขั้นตอนดังนี้

น้ำเสียจากส่วนต่างๆ ของโรงแรมจะไหลรวมมาที่ SEWAGE HOLDING TANK จากนั้นจะถูกสูบขึ้นสู่ AERATION TANK ที่มี AERATOR อยู่ทำการหมุนเวียนน้ำเสียให้ได้รับออกซิเจน น้ำเสียจาก AERATOR TANK ที่ถูกย่อยสลายแล้วจะไหลลงไปยัง SETTLING TANK หรือถึงตกตะกอน ในช่วงนี้ แบคทีเรียจะไม่ได้รับออกซิเจน ทำให้ย่อยสลายน้อยลง และจับกลุ่มเป็นตะกอนตกลงสู่ก้นถังน้ำเสียส่วนหนึ่งพร้อมทั้งตะกอนจะถูกส่งไปยัง CHLORINE CONTACT TANK และอีกส่วนหนึ่งจะถูกส่งกลับไปยัง AERATOR TANK เพื่อทำให้สภาวะของแบคทีเรียสมดุลใน CHLORINE CONTACT TANK น้ำเสียที่ถูกบำบัดจะถูกใส่ CHLORINE และไหลลงสู่ TREATED WASTE น้ำเสียที่ถูกบำบัดจะถูกตรวจสอบคุณภาพให้เป็นไปตามเทศบัญญัติ ส่วนตะกอนจะถูกสูบทิ้งไป

ระบบกำจัดน้ำเสียจากครีวและภัตตาคาร

เป็นขบวนการขจัดไขมัน (GREASE SILT) ออกจากน้ำเสียก่อนนำเข้าสู่ระบบกำจัดน้ำเสียหลัก เพื่อให้ระบบกำจัดน้ำเสียหลักทำงานได้โดยสะดวกไม่ยุ่งยาก

น้ำเสียจากครีวและภัตตาคารที่มีไขมันถูกส่งเข้ามาในบ่อกำจัดไขมัน ซึ่งเป็นบ่อระบบเปิด มีแผงสำหรับกั้นไขมันอยู่ภายใน น้ำเสียที่มีไขมันเมื่อไหลเข้ามาในบ่อไขมันจะแยกตัวออกจากน้ำเสียลอยเป็นผา โดยมีแผงกั้นไขมันจำกัดบริเวณไว้ ส่วนน้ำเสียที่เหลือจะไหลสู่ก้นบ่อน้ำใสที่อยู่ติดกัน และไหลต่อไปยังระบบกำจัดน้ำเสียหลัก ไขมันที่ลอยเป็นผาอยู่จะถูกกำจัดโดยตัดออกไปทิ้ง และเพื่อให้ทำได้ง่าย ในส่วนนี้จึงมีการเดินท่อน้ำเย็นให้ไขมันแข็งตัวสามารถกำจัดได้สะดวก

4.3 ระบบการรักษาความปลอดภัยและการป้องกันอัคคีภัย

ระบบแจ้งเหตุ

1. ระบบกดปุ่มแจ้งเหตุ มีสัญญาณเตือนในบริเวณโถงทั่วไป
2. ระบบ HEAT & SMOKE DETECTOR ในบริเวณโถงทั่วไป โถงทางเดิน ห้องพัก และในส่วนที่เสี่ยงต่อการเป็นต้นเหตุเพลิงไหม้

ระบบดับเพลิง

1. ระบบท่อน้ำแรงดัน และสายสูบลม ในส่วนของโถงทางเดิน ห้องพัก และบริเวณอื่น ๆ โดยทั่วไป
2. ระบบสปริงเกอร์ ใช้ระบบสปริงเกอร์แบบ WET PIPE เป็นระบบที่ท่อน้ำมีแรงดันอยู่ตลอดเวลา เมื่อเกิดเพลิงไหม้ ความร้อนจะกระตุ้นให้กลไกที่หัวสปริงเกอร์เปิด และน้ำที่มีแรงดันสูงจะพ่นกระจายลงมา ติดตั้งในส่วนบริการหลักของโรงแรม BACK OF THE HOUSE เช่น ครัว ห้องซักกรีด หรือบริเวณที่เสี่ยงต่อการเกิดเพลิงไหม้
3. ระบบก๊าซ ใช้ระบบก๊าซฮาโลนอน 1301 ซึ่งมีคุณสมบัติคือ สามารถหยุดปฏิกิริยาลุกไหม้ของระบบการเผาไหม้จากโมเลกุลหนึ่งภายใน 10 วินาที เป็นก๊าซเหลว ไม่เป็นอันตรายต่อคน และมีประสิทธิภาพมาก เหมาะกับห้องที่ไม่สามารถดับไฟโดยการใช้น้ำได้ เช่น ในห้องที่มีระบบอิเล็กทรอนิกส์ ห้องควบคุมอาคาร ห้องควบคุมระบบโทรศัพท์
4. เครื่องมือผจญเพลิง ดับไฟ ที่เคลื่อนที่ได้ ติดตั้งอยู่ร่วมกัน สายสูบลมและท่อน้ำ ระบบท่อน้ำแรงดัน รวมเป็น 1 หน่วย ทุกระยะ 20 เมตร

ระบบน้ำดับเพลิง

ใช้น้ำจากระบบน้ำใช้ โดยมีการสำรองระดับน้ำเอาไว้ใช้เพื่อการดับเพลิง นอกจากนี้ยังมีปั๊มน้ำฉุกเฉินที่สามารถทำงานได้โดยใช้ไฟฟ้า และน้ำมันดีเซล เพื่อให้สามารถทำงานได้ในกรณีฉุกเฉิน

4.4 ระบบการติดต่อสื่อสารภายในและภายนอกทางอิเล็กทรอนิกส์

1. ระบบโทรศัพท์ของโครงการ

ระบบโทรศัพท์ของโครงการเลือกใช้แบบ PABX (PRIVATE AUTOMATIC BRANCH EXCHANGE) เพราะเป็นระบบที่ติดต่อระหว่างภายนอกและภายใน หรือภายในกับภายใน โดยผ่านเครื่องอัตโนมัติหรือพนักงานต่อสาย ซึ่งสามารถติดต่อได้มากกว่า 50 คู่สาย ทำให้เหมาะกับธุรกิจในโรงแรมมากกว่าระบบอื่น ๆ ซึ่งแบ่งออกเป็น ส่วน ๆ คือ

- ส่วนที่พักแขก
- ส่วนบริหาร
- ส่วนบริการ

และอาจมีการเพิ่มโทรศัพท์สายภายใน เพื่อความสะดวกในเหตุการณ์ฉุกเฉิน หรือการซ่อมบำรุงในบริเวณดังนี้

- ลิฟต์
 - ห้องเครื่องลิฟต์
 - ห้องวิศวกรเครื่องกล
 - ครีว ภัตตาคาร บาร์ ห้องเก็บของ
 - ห้องควบคุมระบบวิทยุ โทรศัพท์
- ส่วนโทรศัพท์สาธารณะ จะติดตามตำแหน่งต่อไปนี้
- ห้องโถงใหญ่
 - ส่วนพักผ่อนที่เป็นสาธารณะ
 - ห้องพักพนักงาน

2. ระบบโทรพิมพ์ (TELEX) และอุปกรณ์ติดต่ออื่น ๆ

ระบบโทรพิมพ์เป็นอุปกรณ์การพิมพ์ซึ่งสามารถติดต่อได้โดยตรงจากผู้ส่งถึงผู้รับ เป็นอุปกรณ์การพิมพ์ซึ่งรวมทั้งภาคส่งและภาครับในหน่วยเดียวกัน ขนาดประมาณ 1,000 มม. X 700 มม. โทรศัพท์วงจรปิดเป็นอุปกรณ์ซึ่งติดตั้งเพื่อใช้ในระบบรักษาความปลอดภัย ในการนำไปใช้ อาจมีขีดจำกัด ในเรื่องความสว่าง การใช้แสงและไม่สามารถทนต่อที่ที่มีอุณหภูมิสูงได้ การให้แสงสว่างจะต้องมีการป้องกัน เช่น แสงที่จะฉายถูกตัวกล้องโดยตรง

4.5 การใช้แสงในการตกแต่งภายใน

แสงเป็นองค์ประกอบหนึ่งที่สำคัญในงานตกแต่งภายใน แสงไฟนอกจากจะให้ความสว่างในการมองเห็นแล้วยังมีผลต่อความรู้สึก ทำให้เกิดความน่าสนใจได้ ซึ่งในการออกแบบแสงไฟในอาคาร จะต้องคำนึงถึง

- คุณภาพ หรือ ความสว่างของไฟสามารถเปลี่ยนแปลงได้
- คุณสมบัติในการสะท้อนของวัสดุไม่เท่ากัน
- ตำแหน่งที่ตั้งของดวงไฟ
- สี เงาม และบริเวณโดยรอบ

แสงประดิษฐ์ นับเป็นสิ่งที่มีความสำคัญในการตกแต่งภายใน เกือบจะเรียกว่าเป็นเครื่องมือกลไกในงานสถาปัตยกรรม (TOOL OF THE ARCHITECT) แสงประดิษฐ์เป็นสิ่งที่ความเจริญก้าวหน้าทางวิทยาศาสตร์และเทคโนโลยีช่วยกันสร้างสรรค์ขึ้นมาจนในปัจจุบันแทบทุกมุมของโลกใช้แสงประดิษฐ์และการใช้ไฟช่วยจัด DISPLAY อันเป็นประโยชน์ต่อยอดขาย เป็นต้น

การใช้แสงสว่างภายในโรงแรม

1. ต้องเข้าใจพฤติกรรมของผู้ใช้บริการและผู้ให้บริการเป็นหลัก
2. ต้องศึกษากิจกรรมของสถานที่แต่ละแห่ง
3. ทำความเข้าใจคุณลักษณะและคุณสมบัติของดวงไฟแต่ละชนิด
4. การใช้แสงไฟที่ดีต้องไม่ทำลายจุดประสงค์ ความงาม ความโดดเด่นของส่วนที่ใช้หรือบริเวณใกล้เคียง แต่ต้องช่วยให้หุ่นส่วนต่างๆ ตรงจุดหมายที่ต้องการ
5. การใช้แสงไฟที่ดี ต้องไม่ใช่ดวงไฟมาก ๆ หรือรูปแบบที่วิจิตรพิศดารเท่านั้น
6. การใช้แสงไฟที่ดี ต้องไม่ใช่สักแต่ติดตั้งเข้าไป ยังต้องมีการออกแบบป้องกันหรือระวังสิ่งที่ไม่ดีอันเกิดจากดวงไฟ เช่น ตำแหน่ง (สูง ต่ำ ใกล้เคียง โดด)

ปัจจัยในการติดตั้ง (เบื้องต้น)

1. ความกว้างของห้อง ห้องที่กว้างมากต้องการแสงสว่างมาก เพื่อขจัดความมืดและเงา แสงสว่างจะต้องมีความเข้มสม่ำเสมอและเท่า ๆ กัน โดยต้องมีจุดกำเนิดไฟที่มากกว่า 2 ตำแหน่งขึ้นไป ถ้าจะให้เสมอกันควรแบ่งพื้นที่ทั้งหมด (เพดาน) เป็นตารางสี่เหลี่ยมเรียกว่าจินตภาพตาราง

เอกสารนี้เป็นเอกสารที่สงวนไว้สำหรับการใช้งานเพื่อการศึกษาเท่านั้น ไม่อนุญาตให้นำไปใช้ประโยชน์ด้านการค้า ไม่ว่าจะกรณีใดๆ ทั้งสิ้น อีกทั้งห้ามมิให้ดัดแปลงเนื้อหา และต้องอ้างอิงถึงเจ้าของเอกสารทุกครั้งที่มีการนำไปใช้

2. การแบ่งพื้นที่ข้อมขึ้นอยู่กับความสูงของเพดาน พื้นที่ของจินตภาพเพดานต้องมีขนาดเท่ากับหรือเกือบเท่ากับความสูงของเพดาน สำหรับที่ทำงานที่ไม่มีไฟเฉพาะตามโต๊ะทำงาน ความกว้างของจินตภาพตารางต้องแคบลงไป ? ของความสูงเพดาน
3. ระยะห่างระหว่างดวงไฟ สำหรับการส่องสว่างโดยตรง การพิจารณาขึ้นอยู่กับความสูงของเพดาน ความกว้างของวงห้องและการส่องสว่างโดยตรงหรือทางอ้อม สำหรับทางปฏิบัติ ระยะห่างดวงไฟจะใกล้เคียงกับความสูงเพดาน

สำหรับรายละเอียดของสิ่งแวดล้อมกับตัวกำเนิดไฟจะแยกออกเป็นการพิจารณาเป็นหมวดหมู่ ดังนี้
ข้อพิจารณาแวดล้อมกับการติดตั้งดวงไฟ

1. หลีกเลี่ยงการมองที่มาจากแสงโดยตรง
2. หลีกเลี่ยงการสะท้อนกลับของวัตถุผิวเงา
3. หลีกเลี่ยงการสะท้อนกลับของกระจกที่ไม่ได้อยู่กับที่ (เช่น หน้าต่างเมื่อเปิดเข้า)
4. กำหนดให้มีส่วนที่ยังแสงสว่างและเงาให้พอเหมาะ เพื่อการมองเห็นได้ชัดเจน การที่มีเงาสะท้อนของแสงจะทำให้มีปัญหาในการมอง
5. พิจารณาปริมาณของแสงสว่างที่เป็นแสง- สี

ลักษณะวิธีการติดตั้งแหล่งกำเนิดแสง

1. CEILING MOUNTED FITTING คือ ชนิดติดใต้เพดาน (ฝ้าเพดาน)
2. CEILING RECESSED UNITS คือ ชนิดฝังในเพดาน (ฝ้าเพดาน)
3. SUSPENDED FITTINGS คือ ชนิดแขวนหรือห้อยจากเพดาน
4. WALL BRACKETS คือ ชนิดติดผนังหรือเรียกว่าไฟกิ่ง
5. PORTABLE FITTINGS คือ ชนิดเคลื่อนย้ายได้

การติดตั้งไฟจากเพดาน

1. ติดตั้ง สเปคตไลท์ ให้ส่องตรงจุดที่ต้องการเน้นหรือโชว์
2. ให้แสงจากโคมไฟผ่านวัสดุกรองแสงเสียก่อน เพื่อจะได้ไม่เกิดเงาเข้ม เพราะความถี่ของแสงไฟสูง
3. ซ่อนไฟใต้เพดานหลายดวง จะทำให้ไม่เกิดเงาเข้ม และให้ความสว่างทั่ว

ถึง

เอกสารนี้เป็นเอกสารที่สงวนไว้สำหรับการใช้งานเพื่อการศึกษาเท่านั้น ไม่อนุญาตให้นำไปใช้ประโยชน์ด้านการค้าไม่ว่ากรณีใดๆ ทั้งสิ้น อีกทั้งห้ามมิให้ดัดแปลงเนื้อหา และต้องอ้างอิงถึงเจ้าของเอกสารทุกครั้งที่มีการนำไปใช้

4. ให้แสงสะท้อนเพดานกระจายลงมา ช่วยลดความจ้าของแสงและทำให้ความสว่างได้ทั่วถึงด้วย
5. ในกรณีที่ติดตั้งดวงไฟใต้ฝ้าเพดาน ควรจะมีแผงพลาสติก การออกแบบติดตั้งควรระวังแสงเข้าตา อาจทำโดยมีแผ่นไม้กั้น

LOBBY

ส่วนบริเวณที่ต้อนรับผู้ให้บริการ (ทั้งผู้ที่จะมาพักอาศัยและที่มาใช้บริการด้านอื่น ๆ) และเป็นที่รวมผู้ให้บริการสำหรับการย้ายออกไปทัศนจรหรือเพิ่งจะมาพักที่โรงแรม ส่วนบริการที่มีอยู่คือ แผนกสอบถาม แผนกต้อนรับ โทรศัพท ห้องน้ำ อาจจะมีคนตรีและเจ้าหน้าที่เครื่องคิม โฉงพักคอยถือเป็นส่วนแนะนำตัวของโรงแรมว่า โรงแรมนี้มีบริการระดับไหนหรือเป็นโรงแรมระดับไหนและหรรษาทั้งด้านรูปแบบและวัสดุ จะมี 2 ส่วน คือ ส่วนพักคอยธรรมดา คือมีโซฟาสำหรับนั่งคอยและส่วนนั่งพักคอยที่มีบริการเสียงเพลงและเครื่องคิม เป็นการพาราายได้ให้แก่โรงแรมทางหนึ่งและเป็นส่วนนัดพบของแขกได้ทีหนึ่ง

การใช้แสงไฟควรจะสว่างพอสมควร ไม่จ้าเกินไปเพราะจะทำให้ผู้ที่มานั่ง อยุ่ได้ไม่นานถ้ามืดเกินไปก็จะไม่มีใครกล้านั่งเพราะรู้สึกเหมือนสถานที่กำลังซ่อมบำรุง ห้ามเข้า ยังไม่เรียบร้อยหรือบกพร่องไป การใช้แสงสำหรับบริเวณโงงพักคอย ใช้ได้ทั้งแสงธรรมชาติและแสงประดิษฐ์ เพราะเป็นส่วนที่อยู่ด้านหน้าของโรงแรม และเปิดบริการทั้งกลางวันและกลางคืน สำหรับกลางวันถ้าใช้แสงธรรมชาติช่วยได้ก็จะเป็นการดีและประหยัด ทั้งยังสวยงามตามธรรมชาติ

การใช้แสงไฟประดิษฐ์ในบริเวณ LOBBY

จ่ายพอสมควรเพราะใช้ได้กับดวงไฟเกือบทุกประเภท เนื่องจากเหตุผลของการใช้แยกเป็นส่วน ๆ ดังนี้

1. ส่วนประชาสัมพันธ์ หรือ แผนกทะเบียนของโรงแรม

ลักษณะเฟอร์นิเจอร์มักจะเป็น COUNTER ดวงไฟจึงเป็นแบบติดเพดานหรือห้อยจากเพดานให้ลำแสงสาดลงล่าง เพื่อให้ความสว่างหน้าเคาน์เตอร์ และแสงจะต้องไม่พุ่งเข้าสายตาคน

2. ส่วนพักคอย

ลักษณะการตกแต่งจะมีโซฟาและโต๊ะกลาง การใช้แสงมีทั้งแบบโคมไฟห้อย โคมตั้งโต๊ะไฟผนัง เพดาน และไฟติดผนัง ลักษณะโคมควรกระจายแสงทั้งส่องขึ้นและลง กระจายออกรอบด้าน สำหรับไฟตั้งโต๊ะระวังอย่าให้แสงกระจายออกรอบข้างมาเข้าตา ที่นั่งโซฟาแสงไฟควรจะส่องขึ้นและลงเท่านั้น

เอกสารนี้เป็นเอกสารที่สงวนไว้สำหรับการใช้งานเพื่อการศึกษาเท่านั้น ไม่นอนุญาตให้นำไปใช้ประโยชน์ด้านการค้าไม่ว่ากรณีใดๆ ทั้งสิ้น อีกทั้งห้ามมิให้ดัดแปลงเนื้อหา และต้องอ้างอิงถึงเจ้าของเอกสารทุกครั้งที่มีการนำไปใช้

3. บริเวณโทรศัพท์ และทางเดินเข้าห้องน้ำ

ควรใช้แสงไฟแค่น้อยเพียงเพื่อให้เห็นทางเท่านั้นก็พอ เพราะคนที่จะโทรศัพท์ขอความเป็นส่วนตัว และการที่คนจะเข้าออกห้องน้ำก็ไม่ชอบให้มีแสงสว่างจ้า ทำให้รู้สึกเงินทั้งตอนเดินเข้าและออกมา

โดยสรุปแล้วบริเวณ LOBBY เป็นบริเวณที่ใช้ไฟได้หลายประเภท จากที่กล่าวมาแล้วจะเห็นได้ว่าบริเวณ LOBBY มีส่วนปลีกย่อยหลายส่วน การใช้ไฟก็มีหลายประเภทที่เหมาะสมกัน แต่ที่สำคัญและน่าสังวรไว้ คือถ้าใช้ดวงไฟหลายดวงแล้วแต่ละดวงมีกำลังส่องสว่างน้อย เมื่อรวมกันแล้วได้ความสว่างที่สมควร จะดูสวยงามมากและแพรวพราว ที่ต้องระวัง คือ อย่าให้ผู้ที่มาใช้บริการรู้สึกว่าดวงไฟมากเกินไปจะทำให้รู้สึกร้อนและน่ากลัว ทำให้ไม่อยากเข้าใกล้และที่สำคัญอีกข้อหนึ่ง ต้องไม่ห้อยโคมไฟให้เด่น ในกรณีที่เพดานต่ำจะทำให้รู้สึกไม่สะดวกสบายนัก ทำให้ LOBBY ขาดผู้ใช้บริการ

LOBBY LOUNGE

เป็นส่วนสำคัญที่หารายได้ให้กับโรงแรม ต่อเนื่องกับส่วน LOBBY เป็นที่นั่งพักรอ คิมีพบปะพูดคุยสังสรรค์กัน นั่งพักผ่อน บรรยากาศควรเป็นแบบสบาย ๆ เป็นกันเอง การให้แสงสว่างจึงต้องให้ดูอ่อนนุ่ม ควรมีแสงสว่างปานกลาง ในส่วนที่ต้องการให้ดูเด่น อาจใช้แสงสว่างให้มากกว่าปกติ เพื่อดึงดูดความสนใจของลูกค้า การให้แสงสว่างในส่วนบริการนี้เข้ามาเกินไปจะทำให้ผู้มาใช้บริการเกิดอาการเกร็ง ไม่รู้สึกรู้ว่าพักผ่อน ขณะเดียวกันก็ไม่ควรให้มีผลลัพท์เกินไป เพราะจะทำให้ดูแล้วไม่เชิญชวนขาดความน่าสนใจจะทำให้ไม่มีผู้มาใช้บริการเท่าที่ควร การให้แสงไฟสามารถทำได้โดยการใช้ไฟโคมห้อยจากเพดาน ไฟกึ่งและไฟโคมตั้งโต๊ะ แต่พึงระวังไม่ให้แสงจากโคมไฟส่องรบกวนสายตาคนนั่ง

COFFEE SHOP

เป็นส่วนบริการอาหารที่มีบรรยากาศกันเอง แบบสบาย ๆ เน้นความรวดเร็วในการบริการ การตกแต่งแบบปานกลาง ไม่หรูหราเกินไป การให้แสงควรให้สว่างปานกลาง มีความสว่างทั่วบริเวณ การเลือกใช้หลอดไฟ อาจใช้ทั้งหลอดมีไส้ (INCANDESCENT) ร่วมกับหลอดนีออน (FLUORESCENT) ก็ได้ การใช้แสงไฟไม่ว่าจะเป็นชนิดใด ต้องระวังไม่ให้แสงสะท้อนเข้าตาผู้นั่งทานอาหาร

RESTAURANT

เอกสารนี้เป็นเอกสารที่สงวนไว้สำหรับการใช้งานเพื่อการศึกษาเท่านั้น ไม่อนุญาตให้นำไปใช้ประโยชน์ด้านการค้าไม่ว่ากรณีใดๆ ทั้งสิ้น อีกทั้งห้ามมิให้ดัดแปลงเนื้อหา และต้องอ้างอิงถึงเจ้าของเอกสารทุกครั้งที่มีการนำไปใช้

ภัตตาคาร เป็นส่วนจำหน่ายอาหารและเครื่องดื่มเป็นเวลาเฉพาะ การใช้แสงไฟก็ขึ้นอยู่กับรูปลักษณะของการออกแบบว่าเป็นภัตตาคารแบบไหน หรือ จำหน่ายอาหารประเภทใด

แสงที่ใช้ในภัตตาคารเป็นส่วนที่ช่วยในการสร้างบรรยากาศ ใช้ในการเน้นจุดที่สำคัญการเลือกใช้หลอดไฟฟ้าในภัตตาคารนิยมใช้หลอดชนิดมีไส้ (INCANDESCENT) เนื่องจากหลอดไฟชนิดนี้จะให้แสงที่ค่อนข้างไปทางสีแดงซึ่งสามารถให้ความรู้สึกอบอุ่นเป็นกันเอง และหรรหกว่าหลอดฟลูออเรสเซนต์ ซึ่งเหมาะที่จะนำไปใช้กับส่วนบริการส่วนหลังเคาน์เตอร์ การใช้แสงภายในภัตตาคารมักจะใช้แสงหลาย ๆ ชนิดปะปนกันแล้วแต่ลักษณะการออกแบบและประโยชน์ใช้สอย การให้แสงเฉพาะที่บนโต๊ะอาหาร สามารถสร้างความรู้สึกร่วมเป็นส่วนตัวได้ นอกจากนี้การติดตั้งวงจรไฟฟ้าแบบพิเศษ เช่น สวิตช์ สำหรับหรี่แสงมีประโยชน์ต่อการให้แสงในภัตตาคารมากจะปรับให้สว่างหรือสลัวก็ได้ และการให้แสงจัดตรงบริเวณที่ต้องการเน้น หรือจุดที่น่าสนใจ จะทำให้ภัตตาคารดูสวยงามขึ้น

BALL ROOM / BANQUET HALL

เป็นส่วนบริการที่ให้บริการเช่าฮอลล์สถานที่ เพื่อใช้ประโยชน์ในกิจกรรมต่าง ๆ เช่น จัดเลี้ยง ประชุม ฉายภาพยนตร์ เป็นต้น บริการให้กับบุคคลทั่วไปทั้งแขกโรงแรมและบุคคลภายนอก ส่วนนี้จะต้องมีความสวยงาม น่าประทับใจ มีความหรรหาคามระดับของโรงแรม

แสงในส่วนของ ห้องจัดเลี้ยง ควรจะสามารถควบคุมได้ทุก ๆ ส่วน ในการใช้สอยแต่ละอย่าง เช่น ในการจัดเลี้ยงอาหาร การประชุม และการฉายสไลด์ หรือดำเนินไปโดยเฉพาะในเวลาที่ใช้แสงลงให้สลัวลง สามารถติดตั้งได้หลายแบบ เช่น ติดฝ้าเพดานแบบเป็นรางเลื่อนได้ หรือเป็นโคมไฟแขวน ความสว่างควรจะแผ่กระจายไปในทุกส่วน โดยให้แสงทางตรงเฉพาะพื้นที่ เช่น สปอตไลท์ หลอดไฟที่ใช้สำหรับเวที STAGE LIGHT , FEATURE LIGHT และส่วนอื่น ๆ ซึ่งสามารถปรับได้ การให้แสงมักจะเป็นเครื่องแสดงทางออก หรือ ป้ายรับอกทางต่าง ๆ ห้องจัดเลี้ยงต้องการแสงสว่างทั่วไป โดยปกติจะใช้หลอด FLUORESCENT หรือ INCANDESCENT ที่สามารถปรับแสงให้สลัวหรือสว่างก็ได้ และสามารถปรับแสงที่เวทีเด่นรำได้ด้วย เช่น SPOTLIGHT, COLORS LENS & ROTATIONAL REFLECTORS

GUEST ROOM

หมายถึง ห้องพักอาศัยที่เช่าจากโรงแรม มีหลายแบบและขนาดให้เลือกอีกทั้งราคาก็ต่างกันด้วย สิ่งที่มีภายในห้อง คือ เตียงนอน จะเป็นเตียงเดี่ยวหรือเตียงคู่ ตู้เสื้อผ้า โต๊ะเครื่องแป้ง เก้าอี้พักผ่อน ห้องน้ำ ห้องส้วม อาจจะมีสิ่งอำนวยความสะดวกอื่น ๆ เช่น ตู้เย็น วิทยุ โทรทัศน์

การใช้แสงไฟในห้องพักสามารถใช้ได้หลายแบบ เช่น ไฟโคมห้อยเพดาน ไฟฝังเพดาน ไฟกิ่งติด

เอกสารนี้เป็นเอกสารทสงวนไว้สำหรับการใช้งานเพื่อการศึกษาเท่านั้น เมื่อนูญาตเห็นไปไซบะระเขยนดานการคำ

ไม่ว่ากรณีใดๆ ทั้งสิ้น อีกทั้งห้ามมิให้ตัดแปลงเนื้อหา และต้องอ้างอิงถึงเจ้าของเอกสารทุกครั้งที่มีการนำไปใช้

ผนัง หรือไฟโคมตั้งเคลื่อนที่ได้ แต่ระวังการใช้แสงที่กลางเพดาน เพราะจะเป็นการรบกวนเวลานอน

ความสำคัญของแสงสว่างในห้องพัก คือ ช่วยสร้างบรรยากาศที่น่านอนแบบต้องการและทำให้แขกรู้สึกว่าเป็นห้องที่ดี สิ่งเหล่านี้จำเป็นมากสำหรับโรงแรมในเมือง มีการจัดวางตำแหน่งไฟที่โต๊ะเขียนหนังสือ ไฟหัวเตียงซึ่งมีที่บังเพื่อไม่ให้ไฟคนหนึ่งจะไม่รบกวนอีกคนในเตียงเดียวกัน ควรติดตั้งไฟส่องในตู้เสื้อผ้าด้วย

ตัวสวิตช์เปิด - ปิด ควรจะอยู่ใกล้ประตูทางเข้าและมีตัวควบคุมความสว่างจ้าของแสงสำหรับภายในห้องควรรีใช้หลอดไฟ และห้องน้ำใช้หลอดฟลูออเรสเซนต์เป็นหลัก อาจมีโคมหลอดสวยงามบริเวณโต๊ะเครื่องแป้งควรจะสว่างมาก ตำแหน่งของดวงไฟที่เหมาะสมภายในห้องคือ บริเวณหรือใกล้หัวเตียงบริเวณตรงกลางห้อง (ต้องสว่างมาก) บริเวณโต๊ะเครื่องแป้งต้องสว่างมากบริเวณทางเข้า ออกใกล้ประตูภายในห้องน้ำ (ต้องสว่างมาก) หน้ากระจกในห้องน้ำ (ต้องสว่างมาก) นอกจากนี้แล้วแต่ความหรูหราของห้องและราคา

การใช้สีในงานตกแต่งภายใน

สีต่าง ๆ มีอิทธิพลแรงกล้าต่อจิตใจมนุษย์ เป็นเหตุให้เกิดอารมณ์เปลี่ยนแปลงได้หลายอารมณ์ทั้งร้อนแรง อบอุ่น และชุ่มชื้น เยือกเย็น กระปรี้กระเปร่า เป็นต้น สำหรับในด้านการตกแต่งภายใน จำเป็นอย่างยิ่งที่จะต้องรู้ถึงจิตวิทยาของสีว่าสีใดให้ความรู้สึกอย่างไร เพราะการใช้สีให้คล้อยตามไปกับหน้าที่ ประโยชน์ใช้สอยของสถานที่นั้น ๆ ทำให้การใช้สีมีประสิทธิภาพดีขึ้น และในบางเวลาก็ช่วยแก้ความรู้สึกบดทึบที่ร้อนอบอ้าว อาจแก้ด้วยสีที่ให้ความรู้สึกเย็นสบาย ทำให้คลายร้อนไปได้

อันที่จริงแล้วอิทธิพลของสีที่กระทบจิตใจของเราก็จะรู้สึกไม่เหมือนกันทุกคน ทั้งนี้เพราะฉะนั้นในการตกแต่งภายใน ควรจะคำนึงถึงคุณลักษณะและความรู้สึกในเรื่องสีด้วย เช่น

- สีสามารถสร้างความรู้สึกว่าจะเข้าใกล้หรือห่างออกไป คือ สีอุ่น คุณแล้วรู้สึกเข้ามาใกล้ตัว แต่สีเย็นคุณแล้วออกห่างจากตัว
- สีบางสีอาจไม่นำคุณเมื่อใช้กับพื้นที่มากๆ แต่เสริมนำคุณแก่สีอื่น ๆ เมื่อใช้ในพื้นที่เล็ก เช่น สีส้มสด บนพื้นที่เขียวเข้ม
- เมื่อใช้สีเข้มจัดคู่กับสีอ่อนจัด จะดูเด่น มีชีวิตชีวาว่าการใช้สีที่มีความเข้มใกล้เคียงกันไว้ด้วยกัน

- ความเค้นของสี จะเกิดขึ้นเมื่อใช้สีต่างกันในพื้นที่หรือปริมาณไม่เท่ากัน เพราะการใช้สีแต่ละสีในปริมาณเท่ากันหมด หรือเนื้อที่เท่า ๆ กันทั้งหมด จะเกิดความน่าเบื่อหรือ การตัดกันอย่างรุนแรง

4.6 เสียงและการป้องกันเสียงรบกวน

หลักการจัดระบบเสียงภายในห้อง

การออกแบบเพื่อให้มีระบบเสียงที่ดีต้องคำนึงถึงการสะท้อนของเสียง การดูดกลืนเสียง และการกระจายของเสียง ทั้งนี้มีความเกี่ยวข้องกัน การออกแบบห้อง การวางเครื่องเรือนและการเลือกใช้วัสดุ ด้วย

วัสดุที่มีคุณสมบัติในการดูดเสียง (SOUND ABSORBING MATERIAL)

คุณสมบัติในการดูดกลืนเสียงขึ้นอยู่กับลักษณะของผิว ความหนา และความแน่นของวัสดุ วัสดุที่เก็บเสียง แบ่งออกเป็น 3 ประเภท คือ

1. ประเภทแผ่นสำเร็จรูป ซึ่งรวมทั้ง ACOUSTIC เช่น พวงแหวนวงบอร์ค เป็นวัสดุที่ทำเป็นรูพรุนและมีวัสดุเก็บเสียงอยู่ด้านหลัง
2. พวงฉาบหรือพ่น เป็นพลาสติกและมีวัสดุที่มีรูพรุน FIBER ต่าง ๆ ใช้ฉาบหรือพ่น (SPRAY) บนผนัง ฝ้าเพดาน
3. ชนิดเป็นเส้นใยหยาบได้ เช่น วัสดุทำจากจำพวก MINERAL WOOL, WOOD WOOL, FIBER GLASS, KAPOK BATTES AND HAIR FELT

สิ่งที่ควรระวังเกี่ยวกับการป้องกันเสียงต่าง ๆ คือ

เสียงวิ่งไปวิ่งมาในห้อง (ROOM FLUTTER)

มักเกิดจากห้องที่มีผนัง 2 ด้าน มักทำให้เกิดเป็นเสียงอูโม่ได้ วิธีแก้ อาจทำให้กำแพงไม้ขนานกันได้ โดยการแขวนรูป มีhingวางหนังสือหรือhingวางสิ่งของอื่น ๆ ประตูหน้าต่างก็ช่วยแก้ไขไปในตัว วัสดุที่ขรุขระ ตุ้โตะ ม่านเป็นริ้ว ๆ จะช่วยให้ ROOM FLUTTER หายได้

เสียงรบกวนที่เกิดจากพัดลม เครื่องปรับอากาศ เป็นเสียงที่เกิดภายในอาคารการแก้ปัญหาทำได้ ดังนี้ คือ

- วัสดุที่ดูดกลืนเสียง ทำหน้าต่างกระจก 2 ชั้น ป้องกันเสียงที่แทรกผ่านตรงรอยต่อของประตู และรอยกุกกัก โดยใช้วัสดุพวกสัทกลาด ยาง ปิดช่องโหว่

- โครงสร้างของพื้น เช่น การปูพื้นไม้บนพื้นคอนกรีต การทำ FINISHED บนพื้นคอนกรีต เช่น CORK BOARD กระเบื้องยาง พรม

- ควรทำฝ้าเพดาน ฝ้าเพดานชนิดแขวน (SUSPENSE CEILING) ให้มีจุดที่แขวนน้อยที่สุดและยืดหยุ่น (FLEXIBLE) ได้เช่น เหล็กเส้น ลวดเพื่อไม่ให้เป็นสื่อสั่นสะเทือนมาสู่เพดาน



เอกสารนี้เป็นเอกสารที่สงวนไว้สำหรับการใช้งานเพื่อการศึกษาเท่านั้น ไม่อนุญาตให้นำไปใช้ประโยชน์ด้านการค้า
ไม่ว่ากรณีใดๆ ทั้งสิ้น อีกทั้งห้ามมิให้ดัดแปลงเนื้อหา และต้องอ้างอิงถึงเจ้าของเอกสารทุกครั้งที่มีการนำไปใช้

4.7 อุปกรณ์พิเศษที่ใช้ภายในโครงการ

1. ระบบการประชาสัมพันธ์ และบริการเพลงตามสาย (BACKGROUND MUSIC & PAGING SYSTEM)

ประกอบด้วยตัวกระจายเสียง เครื่องรับวิทยุ เครื่องเล่นแผ่นเสียง เทป และลำโพง ซึ่งจะติดตั้งตามส่วนต่าง ๆ ที่กำหนดขึ้นภายในโรงแรม และระบบนี้ยังมีวงจรของไมโครโฟนติดอยู่เพื่อใช้ในการประชาสัมพันธ์ ในการทำงานของระบบประชาสัมพันธ์ แบ่งออกเป็น

- การทำงานโดยทั่วไป กระทำโดยการทำงานครอบคลุมส่วนของผู้เข้าพัก ส่วนของพนักงาน
- การทำงานเฉพาะเขต กระทำโดยการเจาะจงส่วนที่ต้องการจะให้มีการประชาสัมพันธ์ เช่น ห้องสัมมนา ห้องจัดเลี้ยง ห้องนิทรรศการ และอื่น ๆ

ระบบ	ส่วนผู้พัก	ส่วนพนักงาน
ทั่วไป	ห้องโถง , ล็อบบี้ เลานจ์ , บาร์ , โถงลิฟต์ , ภัตตาคาร	ห้องพักพนักงาน , ส่วนบริหาร , ส่วนทำงานอื่น ๆ
เฉพาะส่วน	ห้องจัดเลี้ยง , ส่วนพักผ่อน , ห้องจัดนิทรรศการ , สระว่ายน้ำ	

ลำโพงอาจติดตั้งไว้ภายในตู้ลำโพง เสา หรือเพดาน ซึ่งสามารถทำให้กลมกลืนกับการตกแต่งได้

2. ระบบโทรทัศน์และวิทยุ

การรับและการแพร่ภาพขึ้นอยู่กับสภาพพื้นที่ การจัด และการติดตั้งอุปกรณ์ ซึ่งโดยทั่วไปจะประกอบด้วยระบบสายอากาศหลัก (TELEVISION SYSTEM) เครื่องขยายสัญญาณ และเครื่องกระจายสัญญาณไปตามเครื่องรับแต่ละเครื่อง โทรทัศน์วงจรเปิด และเชื่อมต่อเข้ากับเครื่องรับโดยใช้ระบบ VHF ระบบสายอากาศที่นำมาใช้ภายในโครงการ ใช้ระบบสายอากาศเดี่ยว เพราะที่ตั้งของโครงการในบริเวณใจกลางกรุงเทพมหานคร

3. ระบบส่งเอกสาร

เครื่องมือที่ถูกติดตั้งเพื่อใช้ในการส่งเอกสาร บัญชี ใบส่ง หรือจดหมายติดต่อระหว่างส่วนบริการ ส่วนทำงานต่าง ๆ หรืออื่น ๆ มีแนวโน้มที่จะใช้อุปกรณ์ทางอิเล็กทรอนิกส์อย่างมาก เนื่องจากมีความรวดเร็ว และแน่นอนในการเชื่อมโยงของข้อมูล และการแจ้งข่าวสาร

เอกสารนี้เป็นเอกสารที่สงวนไว้สำหรับการใช้งานเพื่อการศึกษาเท่านั้น ไม่อนุญาตให้นำไปใช้ประโยชน์ด้านการค้า

4. ระบบคอมพิวเตอร์

ไม่ว่ากรณีใดๆ ทั้งสิ้น อีกทั้งห้ามมิให้ตัดแปลงเนื้อหา และต้องอ้างอิงถึงเจ้าของเอกสารทุกครั้งที่มีการนำไปใช้

เป็นการส่งข้อมูลโดยผ่านอุปกรณ์ทางอิเล็กทรอนิกส์ ประกอบด้วยแท่นพิมพ์อักษรและจอภาพ สามารถป้อนข้อมูลส่งไปยังแหล่งเก็บข้อมูลและเรียกข้อมูลที่บันทึกเอาไว้มาใช้ได้ตลอดเวลา การส่งข้อมูลด้วยวิธีนี้จะแน่นอนและรวดเร็วในการแจ้งข่าวสารมากกว่าระบบอื่น ๆ

อุปกรณ์พิเศษเพื่อช่วยในการประหยัดพลังงาน (ENERGY SAVING DEVICE)

อุปกรณ์ควบคุมการทำงานของเครื่องปรับอากาศ

ติดตั้งเพื่อช่วยควบคุมการทำงานของเครื่องให้เหมาะสมกับสภาพอากาศ อุณหภูมิ ความชื้นโดยรวม เครื่องปรับอากาศจะทำงานภายใต้การควบคุมของ MICROPROCESSOR โดยมี CAROLIC COMPUTER เป็นตัววัดปริมาณน้ำเย็นที่ใช้ภายในระบบและวัดความแตกต่างอุณหภูมิของน้ำเย็นในระบบ และส่งผ่านไปที่ PARAMATRIX SEQUENCE CONTROLLER ซึ่งจะเป็นตัวกำหนด CHILLER ให้ทำงานเหมาะสมกับความต้องการของระบบ นอกจากนี้ภายในห้องพักแชกยังมีระบบสำหรับปรับอุณหภูมิของลมที่ออกจาก FAN COIL UNIT ให้เหมาะสมกับอุณหภูมิภายนอก เป็นการช่วยประหยัดพลังงานอีกส่วนหนึ่งด้วย



4.8 วัสดุกับการตกแต่งภายใน

การใช้วัสดุตกแต่งภายในห้องของอาคารชุดพักอาศัยตากอากาศและส่วนอื่น ๆ ซึ่งบางชนิดไม่เหมาะสม และไม่สามารถนำมาใช้ได้ ถ้าจะใช้ได้ก็จะเกิดปัญหาจากอากาศบริเวณชายทะเลที่มีปฏิกิริยาต่อวัสดุนั้น ๆ และต้องเพิ่มการบำรุงรักษา อันเป็นการเสียเวลาโดยเปล่าประโยชน์ จากการวิเคราะห์โดยวัสดุที่ใช้นั้นจะต้องทนต่อสภาพดินฟ้าอากาศแถบชายทะเล และง่ายต่อการดูแลรักษา ทำความสะอาด และน้ำทะเลไม่มีปฏิกิริยาต่อวัสดุเหล่านั้น ส่วนใหญ่ที่ใช้กันอยู่ก็จะเป็นวัสดุที่ได้จากธรรมชาติ และจากการประดิษฐ์โดยทั่วไป

ไม้ทุกชนิด เช่น ไม้สัก หนวย ไม้ไผ่ ไม้จำปา ฯลฯ หินก็มีพวกหินอ่อน หินกาบหรือหินทะเล ฯลฯ กระเบื้องและอื่น ๆ ซึ่งความจริงในส่วนของพื้นก็ไม่จำเป็นต้องปูพรมทุกห้อง (นอกจากต้องการความหรูหราและดูสวยงาม) เพราะยากแก่การทำมาความสะอาด เพราะชายทะเลมักจะมีทรายติดตัวและเสื้อผ้าของผู้ที่มาพักอยู่ตลอดเวลา ซึ่งการที่จะมาพักผ่อน เปลี่ยนบรรยากาศก็ต้องการความสบาย โดยไม่จำเป็นต้องคอยระวังรักษา หรือใช้โดยอึดอัด ไม่สะดวก พื้นส่วนที่เป็นสาธารณะโดยทั่วไปควรใช้หิน กระเบื้องดินเผา หรืออื่น ๆ เพราะเหมาะสมกับอากาศชายทะเลและรักษาง่าย ทำความสะอาดง่ายและคงทนถาวร

1. วัสดุประเภทหิน

วัสดุประเภทหิน สำหรับผนังภายในและภายนอกของอาคารชุดนับว่าเหมาะสมที่จะกรุด้วยวัสดุประเภทหิน อันได้แก่ หินประเภทเนื้อละเอียด สามารถทนต่อดินฟ้าอากาศหรือใช้กันผนังและพื้นที่ใช้งานสมบูรณ์ ตลอดจนถึงเนื้อที่ที่คนพลุกพล่าน เพราะหินทนต่อการสัมผัสและทำความสะอาดง่าย และหินยังมีคุณสมบัติที่ให้ความงดงาม ประทับใจ มีค่า นูรนา

วัสดุประเภทหิน แยกชนิดได้ดังต่อไปนี้

● **หินอ่อน** เป็นหินที่สามารถทนสกปรกได้ดี ทนต่อสารเคมีได้บ้างในบางชนิด ซึ่งจะใช้หินอ่อนกับผนังภายในเป็นส่วนมาก หินอ่อนให้ลักษณะที่มีคุณค่าในด้านความงามกว่าหินประเภทอื่น มีสีให้เลือกหลายสี ขาว ดำ เทา ชมพู เขียว เนื้อ น้ำตาล เป็นต้น หินชนิดนี้ทนกับน้ำหนักปานกลาง ทนต่อการขีดสี ไม่เก็บเสียง นูรนาและมีผิวหน้าที่ดูสวยงาม ถ้าถูกน้ำมันอาจต่างเป็นดวง มีทั้งด้านและมัน มักใช้ปูพื้นห้องน้ำที่ต้องการความนูรนา วิธีปู ปูปนทราย 1/3 หนา 1/2 ขนาดความหนาของแผ่นจะเป็น 3/4 และ 1"

● **หินกาบ** คือ หินซ้อนกันเป็นชั้น ๆ ที่นิยมใช้มีหลายสี คือ สีน้ำตาล ดำ เหลือง ส้มแดง ม่วง (ราคาแพงที่สุด) หายากแต่ดูไม่ธรรมดา การปูหินกาบ เตรียมพื้นที่ที่จะปูให้มีผิวขรุขระ เพื่อหินกาบจะได้ติดแน่นกับพื้น ใช้แปรงชุบน้ำตีผนังให้ชุ่มขณะที่ปูตลอดเวลา ใช้ปูนทรายเป็นตัวเชื่อม เมื่อปูต้องคอยจับแผ่นหินไปด้วย เพื่อไม่ให้น้ำปูนเกาะที่หินกาบ เมื่อเสร็จ ใช้ฟองน้ำทำความสะอาดและลงแว็กซ์

● **หินแกรนิต** ส่วนมากใช้กรุผนังหรือพื้นทางเดินของสวนต่าง ๆ เนื่องจากเป็นหินแข็งที่สุด เนื้อแน่นและทนทาน เมื่อขัดให้ขึ้นเงาจะมีลักษณะคล้ายหินอ่อน และบำรุงรักษาความสะอาดได้ง่าย

● **หินชนวน** หินชนวนมีสีต่าง ๆ ให้เลือกหลายสี ได้แก่ สีฟ้า สีดำ และน้ำตาล มีราคาแพงอยู่บ้าง แต่ประหยัดค่าบำรุงรักษาได้ดี

● **หินหล่อ** ได้แก่ วัสดุประเภทหินผสมกับซีเมนต์ คุณีคุณค่าน้อยกว่าหินแท้ แต่มีความงดงามคงทน และบำรุงรักษาง่ายเท่ากับหินแท้

2. วัสดุประเภทดินเผา

วัสดุประเภทดินเผา เช่น อิฐ กระเบื้อง และเซรามิค สามารถใช้กรุพื้นและผนัง ราคาถูกกว่าหิน ทนทานดี ทนไฟ ทนการสึกกร่อน บำรุงรักษาง่าย ตลอดจนมีลวดลายให้เลือกได้มากกว่า

● **อิฐ** สามารถนำมาใช้ได้โดยธรรมชาติของมัน หรือทาสีทับ สีธรรมชาติมีสีแดง สีแสด สีเหลือง หรือสีเทา ขาว ราคาถูกกว่าหิน คงทนและง่ายต่อการรักษา

● **กระเบื้อง** เป็นวัสดุที่สามารถปูได้ทั้งพื้นและผนัง ให้ในทุกห้องตามที่ต้องการ และเหมาะสมกับสภาพดินฟ้าอากาศ และทนต่อผลจากไอน้ำเค็มได้เป็นอย่างดี และยังมีหลายขนาด หลายแบบ และหลายสีให้เลือกได้ตามความพอใจ แบ่งเป็น 2 ชนิด

กระเบื้องที่ผลิตในประเทศ

มีทั้งผลิตด้วยมือคน และเครื่องจักร ซึ่งนับว่ามีคุณภาพดีทั้งทางความคงทน และความสวยงามใกล้เคียงกับของต่างประเทศ ส่วนที่ผลิตด้วยมือ เมื่อเวลาปูซึ่งการผลิตมักจะได้ขนาดและสีไม่เท่ากัน บางแผ่นอาจมีการโค้งงอ ลักษณะที่ไม่เท่ากันนี้ นับเป็นความงดงามอีกแบบสำหรับผู้ที่ต้องการความเป็นธรรมชาติ ได้แบ่งคุณภาพของกระเบื้องชนิดเดียวกันออกเป็นเกรดต่าง ๆ คือ เกรดเอ , บี และซี มีและไม่มีตำหนิตามเกรด บางชนิดจะผลิตเฉพาะการสั่งซื้อของสถาปนิกเท่านั้น

กระเบื้องที่ผลิตจากต่างประเทศ

ส่วนมากมักผลิตด้วยเทคโนโลยีที่ทันสมัย จึงเรียวย่อย สวยงามคงทน กระเบื้องที่มีคุณภาพที่สุด คือ กระเบื้องของญี่ปุ่น ที่สวยสุดคือ ของฮิตาชิ แต่ปัจจุบันได้ถูกสั่งห้ามนำเข้าจากรัฐบาล เพื่อเป็นการสนับสนุนการใช้ของภายในประเทศ การปูจะต้องทำความสะอาดพื้น เทปูนไว้เรียวย่อย ซึ่งเชือกให้ตั้ง เพื่อกำหนดแนวระดับความสูง - ต่ำของกระเบื้อง แล้วเทปูนทรายใส่วางกระเบื้องตามแนวเชือกก่อนปู ต้องนำกระเบื้องไปแช่น้ำเพื่อให้กระเบื้องเกาะติดกับปูน การรักษากะเบื้องก่อนปูจึงไม่ควรตากแดด เพราะเมื่อตากแดดแล้วนำเอามาแช่น้ำอาจทำให้แตกได้ หลังจากปูเสร็จแล้ว ให้ทิ้งไว้สัก 5 ชั่วโมง ให้ปูนจับอยู่แล้วจึงยาด้วยแนวปูนผสมสีฝุ่น การดูแลรักษาอาจใช้แว็กซ์ลงเดือนละ 2 ครั้ง หรือรักษาความสะอาดธรรมดาก็ได้

3. วัสดุประเภทไม้

เป็นวัสดุที่เหมาะสมกับการตกแต่งภายในที่ต้องการความเป็นธรรมชาติ เพราะหาได้ง่าย ทนต่อสภาพดินฟ้าอากาศ และมีความกลมกลืนกับสภาพแวดล้อม ไม้มีหลายชนิด เช่น

- **ไม้สัก** เป็นไม้เนื้อปานกลางระหว่างไม้เนื้อแข็งกับไม้เนื้ออ่อน ใช้กับงานประณีตได้ดี รวมทั้งมีสีและลวดลายสวยงามเหมาะสมแก่การทำเครื่องเรือน ในส่วนที่ต้องการความสวยงาม และคงทน การนำมาใช้ควรขัดผิวให้เรียบ เนียน อาจย้อมสีให้เข้มขึ้นเล็กน้อย ก็จะช่วยสวยงาม

- **ไม้อัดสัก** คือ ไม้สักที่แปรรูปให้เป็นแผ่นบางอัดทับกับไม้เนื้อแข็ง เพื่อให้มีความแข็งแรง ไม่บิดงอหรือหัก ใช้กรุเครื่องเรือนที่ทำโครงด้วยไม้สัก

- **ไม้อัดยาง** เป็นไม้อัดเช่นเดียวกับไม้อัดสัก มีความแข็งแรงทนทานพอ ๆ กันกับไม้อัดสัก แต่มีเนื้อสีไม้และลวดลายน้อยกว่ามาก นิยมพ่นสีหรือกรุวัสดุอื่นทับผิวหน้าอีกที ราคาถูก แต่การใช้ไม้อัดยางพ่นสีทำผิวเครื่องเรือน จะดูแลรักษายากกว่าเครื่องเรือนที่ทำผิวด้วยไม้สัก

- **ไม้อัดมะปิ่น** เป็นไม้อัดที่มีคุณภาพและราคาปานกลาง มีสีเนื้ออ่อนและทำผิวได้ดีโดยไม่ต้องย้อมสี

- **ไม้อัดยมหิน** เป็นไม้อัดที่มีลักษณะคล้ายไม้อัดสัก แต่มีลวดลายแปลกกว่า คือไม่เป็นระเบียบเรียวย่อยเหมือนลายของไม้สัก แต่ผลิตน้อยจึงหายาก ราคาไม่แน่นอน มีความคงทนมาก อาจใช้ปนกับไม้สักได้

- **ไม้สนหรืออำมา** เป็นไม้เนื้ออ่อน ไม่นิยมใช้ทำเครื่องเรือนมากนัก แต่มีใช้ประกอบหรือ ตกแต่งบางส่วนของเครื่องเรือนให้ดูสวยงามมากขึ้น ปัจจุบันมีการนำไปใช้ทำเครื่องเรือนทั้งตัว ด้วย มีความสวยงาม แต่ไม่ค่อยแข็งแรง จึงควรใช้กับเครื่องเรือนที่ขนาดเล็ก ๆ ไม่รับน้ำหนักมากนัก หรือใช้ประดับบนโครงสร้างไม้เนื้อแข็งแทน ก็จะได้ผลดีเพราะมีความสวยงาม และราคาค่อนข้างถูก

- **ไม้จำปา** เป็นเนื้อไม้สีอ่อน ใช้กับงานประณีต ไม่นิยมย้อมสี

- **ไม้ประสานสัก** เป็นไม้ชิ้นเล็กที่นำมาติดต่อกันเป็นแผ่น เพื่อทำเครื่องเรือน ไม่ทนทานเท่าไม้สัก แต่ราคาถูก

นอกจากนี้ยังมีผลิตภัณฑ์ที่จัดแปรรูปแล้วใช้ทำเครื่องเรือนได้อีก มีความแข็งแรงเท่าเทียมกับไม้ แต่ราคาถูกกว่า เรียกว่า "ยิบซัมบอร์ด" แต่ต้องมีวัสดุกรุทับผิวหน้า

4. วัสดุจำพวกหวายและไม้ไผ่

- **หวาย**

เป็นวัสดุที่มีอยู่ตามธรรมชาติในเมืองร้อน เหมาะสมกับการนำมาใช้ตกแต่งอาคารประเภทโรงแรมพักตากอากาศเป็นอย่างยิ่ง เพราะมีความกลมกลืนกับธรรมชาติ ได้บรรยากาศที่เย็น ไม้ทำปฏิกริยากับไอเค็มจากน้ำทะเลเหมือนโลหะ รวมทั้งมีราคาถูก สวยงาม น้ำหนักเบา เคลือบย้อมได้สะดวก นอกจากนี้ในปัจจุบันเครื่องเรือนที่ทำจากหวาย มีผลิออกมามากมายหลายแบบ สามารถย้อมด้วยสีฝุ่น หรือทำสีพ่นได้ อย่างไรก็ตามก็ยังคงนิยมใช้สีธรรมชาติของหวายอยู่เช่นกัน

ข้อเสียของหวาย

1. ไม่ทนทานต่อการกัดของมอดและเชื้อรา ซึ่งเป็นตัวทำลายเนื้อหวาย ซึ่งหวายมีคุณสมบัติคล้ายไม้ คือ เนื้อหวายจะมีสารพวกแป้งและเซลลูโลส แต่สามารถป้องกันได้ด้วยการใช้สารเคมีที่เป็นยารักษาเนื้อไม้

2. หวายไม่แข็งแรงเท่าไม้ โดยเฉพาะส่วนประกอบที่เป็นหวายเส้นเล็ก ๆ อาจขาดง่าย ทำความสะอาดยาก มีขอกมูให้ฝุ่นเกาะมาก แต่สามารถเลี่ยงได้ด้วยการทำเฟอร์นิเจอร์ด้วยหวายเส้นใหญ่

3. จะเก่าและผุเร็วหลังจาก 18 เดือน หรือ 2 ปีไปแล้ว หากขาดการดูแลรักษา

4. ติดไฟได้ง่าย

การนำไปใช้ในลักษณะอื่น ๆ

การเลือกใช้เครื่องเรือนหวายนั้น นอกจากจะซื้อสำเร็จรูป หรือสั่งทำตามแบบที่ต้องการ แล้ว ยังสามารถซื้อเพียงบางส่วนของผลิตภัณฑ์หวาย เพื่อนำไปใช้ประกอบกับเครื่องเรือนได้ เช่น ซื้อหวายสานลายดอกพิกุล ซึ่งมีสานเป็นแผ่น ขายเป็นตารางฟูต เพื่อนำไปกรุเป็นพื้นและพนักเก้าอี้ กรูที่หัวเตียง ซึ่งหัวเตียงนี้นำไปประกอบกับเตียงชนิดอื่น ๆ ที่ไม่ใช่หวายก็ได้

เบาะที่ใช้กับเก้าอี้หวายนั้น มีทั้งที่มีได้เป็นนุ่น และเป็นฟองน้ำ ผ้าหุ้มเบาะมักใช้ผ้าฝ้าย เพราะมีเนื้อหยาบ ซึ่งดูเหมาะสมกับลักษณะของหวาย จะมีอยู่บ้างเหมือนกันที่เลือกใช้วัสดุที่ตรงกันข้ามกับลักษณะของหวาย เพื่อให้เกิดความรู้สึกใหม่ ๆ เช่น ใช้ผ้าแพรส่วนที่ดูเป็นมัน หรือผ้าไหม เป็นต้น

การใช้วัสดุอื่นผสม

การใช้หวายผสมกับวัสดุอย่างอื่น ๆ มีมานานแล้ว ในปัจจุบันมีวิวัฒนาการของการผสมผสานดังกล่าวมากขึ้นเรื่อย ๆ เช่น นำหวายมาผสมผสานกับกระจก ทำเป็นที่บังตา ใช้หวายผสมกับโครงสแตนเลสเป็นเก้าอี้นั่ง ใช้หวายตกแต่งเก้าอี้นวม เป็นต้น

● ไม้ไผ่ (BAMBOO)

ไม้ไผ่เป็นไม้ที่หาได้ง่ายและมีอยู่ทั่วไปในทุกภาคของเมืองไทย เป็นวัสดุที่มีราคาไม่แพงเกินไป แต่มีความแข็งแรง คือ ไม่ว่าจะเปลี่ยนแปลงรูปแบบไปอย่างไรก็ยังคงมีคุณค่าในตัวเองที่เห็นเป็นอยู่เสมอว่าเป็นไม้ไผ่ และไม่ทิ้งความเป็นธรรมชาติในตัวของมันเองได้เลย ถึงแม้ว่าจะผนวกเอาฝีมือและความคิดของคนในการนำมาใช้แล้วก็ตาม ไม้จึงเป็นไม้ที่คนเห็นแล้วอดนึกถึงธรรมชาติไม่ได้ และให้ความรู้สึกที่ผ่อนคลายขึ้นเสมือนว่าได้นั่งอยู่ท่ามกลางบรรยากาศของธรรมชาติ

ไม้ไผ่ที่จะนำมาตกแต่งนั้น จะต้องผ่านกรรมวิธีหลายอย่าง ตั้งแต่การแช่ในน้ำ ต้ม ย่าง และอบ ก่อนที่จะนำมาใช้ในลักษณะการออกแบบที่แตกต่างกันออกไป ไม้ไผ่นี้เหมาะสมเป็นอย่างมาก สำหรับการตกแต่งบริเวณที่อยู่อาศัย หรือนำมาประกอบในการทำเฟอร์นิเจอร์ ครัว กั้นผนัง แต่งเพดาน และอื่น ๆ นับเป็นการเหมาะสมเป็นอย่างมากที่จะใช้กับสภาพที่เป็นชายทะเล เพราะปลอดภัยจากปัญหาจากไอน้ำเค็มที่จะทำให้โลหะเกิดสนิมเร็วขึ้นกว่าปกติ แต่ที่สำคัญในยุคเศรษฐกิจที่จำเป็นในปัจจุบันจะเป็นวัสดุที่มีราคาถูกกว่าวัสดุอื่น ๆ และจากการที่ได้ผ่านกรรมวิธีต่าง ๆ มาแล้วทำให้ไม้ไผ่ที่จะนำมาใช้ มีความคงทนถาวรและปลอดภัยจากการกัดเจาะของมอด

คุณสมบัติและรูปลักษณะต่าง ๆ ของไม้ไฟ

ไม้ไฟนั้นมีลักษณะส่วนรวมเป็นปล้องไม้กลมขนาดต่าง ๆ และข้างในกลวงเป็นช่อง ขนาดความกลมก็มีต่างกัน แล้วแต่อายุและพันธุ์ของไม้ โดยเนื้อแท้ ไม้ถึงแม้จะดูโป่งเบา แต่ก็แข็งแรงสามารถรับแรงประเภทต่าง ๆ ได้ดี ด้วยเหตุนี้เราสามารถนำไม้ไฟมาใช้ประโยชน์ได้ทั้ง 2 ประเภท คือ ใช้เป็นโครงสร้าง กับใช้เป็นวัสดุตกแต่ง หรือบางครั้งเราอาจใช้ด้วยกัน ใช้เป็นทั้งโครงสร้างและวัสดุตกแต่งไปด้วยในตัว

ในการนำไม้ไฟมาตกแต่งนั้นสามารถทำได้ทุกจุด และสามารถสร้างอะไรก็ได้ทุกประเภท อาจยกตัวอย่างส่วนที่นำไม้ไฟมาตกแต่งพอสังเขปได้ดังนี้

- ทำเครื่องเรือน
- ตกแต่งผนัง เพดาน พื้น
- ทำของประดับ เช่น โคมไฟ ฯลฯ

ไม้ไฟมีหลายขนาดและหลายชนิด ตลอดจนมีความยาวต่างกัน เช่น ปล้องใหญ่ใช้ทำโครงเครื่องเรือนหรือโครงผนังเบา ปล้องเล็กใช้ตกแต่งประกอบโครง ส่วนปล้องเล็กมากอาจผ่าเป็นไม้ซีกใช้กรุผนัง หรือฉากได้

การใช้ไม้ไฟแต่งผนังและเพดาน

จะใช้วิธีการที่คล้ายคลึงกัน หากมีผนังเดิมอยู่แล้วก็อาจใช้ไม้ไฟผ่าซีกแล้วกรุเป็นแนวทับผนังเดิมลงไป อาจกรุตามแนวตั้งหรือแนวนอน หรือไม้ก็สลับกันทั้งแนวตั้งและแนวนอน รวมทั้งบางช่วงอาจจะเว้นช่องบ้างก็ได้

สามารถนำไม้ไฟมาใช้แทนคิ้วได้ โดยอาจใช้เป็นคิ้วบัวเพดาน นอกจากนี้อาจใช้ไม้ไฟทำแนวผนังปิดรอยต่อระหว่างวัสดุต่างชนิดกันก็ได้

การใช้ไม้ไฟปูพื้น

ปัจจุบันมีปาเก้ไม้ไฟ ซึ่งมีความทนทานและมีพื้นที่สวยงาม นำมาปูเฉพาะช่องหรือปูตลอดแนวพื้น ให้ความรู้สึกเป็นธรรมชาติดีกว่าปาเก้หรือปูพรม

การใช้ไม้ไฟทำบังตา

การนำไม้ไฟมาใช้ในการตกแต่ง ที่นิยมมากมีอีกวิธีหนึ่ง คือ การทำบังตานั่นเอง เพราะลักษณะเป็นปล้องกลมของไม้ เมื่อมาจกสานกันเข้าเป็นผืนก็ทำให้ดูสวยงาม การสานตัวกันให้เป็นแผ่นนี้ ทำให้เกิดลวดลายขึ้น เราสามารถออกแบบลวดลายของบังตาไม้ไฟนี้ได้หลายแบบ อาจสานกันเป็นตารางหรือรูปสี่เหลี่ยมขนานเป็ยกปุ่น หรือลายแบบอื่นได้อีกมาก หรือจนกระทั่งเป็นลายอิสระไม่มีรูปทรงที่แน่นอน

การใช้ไม้ไม่ทำเครื่องเรือน

ไม้ไม่สามารถใช้ทำเครื่องเรือนได้ทุกชนิดตั้งแต่ ตู้ เตียง ไปจนถึงเก้าอี้ต่าง ๆ ซึ่งหากเราตกแต่งผนังด้วยไม้ไม่แล้ว หากใช้เครื่องเรือนที่ทำด้วยไม้ไม่ด้วยแล้วก็จะดูเข้ากันได้ดีทีเดียว

การใช้ไม้ไม่ทำเครื่องประดับตกแต่ง

เศษไม้ไม่เหลือใช้เล็ก ๆ น้อย ๆ สามารถนำมาใช้ทำเครื่องประดับตกแต่งได้หลายชนิด เช่น ทำกรอบรูป ทำโคมไฟ ทำกล่องต้นไม้ ฯลฯ ซึ่งเครื่องประดับบางชนิดก็เป็นของใช้ไปในตัวอีกด้วย

5. วัสดุประเภทโลหะ

วัสดุที่นำมาทำเครื่องเรือน นอกจากไม้แล้ว ก็ยังมีวัสดุอื่นอีกมากมายที่สามารถใช้ได้ดีพอ กัน และได้ความสวยงามแปลกตาออกไปอีก ได้แก่

• เหล็ก

เหล็กที่ใช้ทำเครื่องเรือนมี 2 ชนิด คือ เหล็กแผ่น และเหล็กท่อกกลม ซึ่งมีให้เลือกอยู่หลายขนาด สามารถดัดแปลงรูปได้ด้วยการหล่อให้เป็นรูปอย่างไรก็ได้ ผิวสำเร็จทำได้หลายอย่าง เช่น ขุบโครเมียม ,พ่นสี , รมดำ ฯลฯ แต่เหล็กมีข้อเสีย คือ เป็นสนิม ดังนั้นจึงไม่ค่อยมีผู้นิยมนำมาทำเครื่องเรือน นอกจากในชนิดที่มีราคาถูก หรือเครื่องเรือนที่ผลิตเป็นอุตสาหกรรม โดยเฉพาะการใช้เหล็กบริเวณชายทะเลจะทำให้อายุการใช้งานสั้นลงไปมาก

เครื่องเรือนเหล็กที่ใช้กรรมวิธีดัดนั้น มีราคาถูกที่สุด ส่วนที่ใช้กรรมวิธีหล่อ นั้นแพงกว่าประมาณ 3 เท่า โดยเฉพาะที่ต้องหล่อเป็นลวดลายพิเศษ ต้องให้ช่างแกะสลักไม้มาเป็นแบบเสียก่อน อนึ่งวัสดุประเภทนี้อาจยึดหดตัวเองได้ตามอุณหภูมิต่างกัน ดังนั้นจึงไม่เหมาะสมสำหรับนำไปประกอบเป็นเครื่องเรือนร่วมกับวัสดุอื่น ๆ ตัวอย่างเช่น ใช้เก้าอี้นั่งเป็นไม้ แต่ขาเป็นเหล็กดัดขึ้นเนื้อติดกัน เมื่อใช้ไปจะพบว่าระหว่างรอยต่อจะคลอเคล้น แก้วไม่หาย แต่ถ้าใช้เหล็กทำทั้งตัว จะทนทานและแข็งแรง

• สแตนเลส

เป็นโลหะที่พิเศษกว่าเหล็ก คือไม่เป็นสนิม แข็งแกร่ง แต่ราคาสูงกว่าเหล็ก มีทั้งชนิดแผ่น และเป็นท่อกกลม มีผิวมันสะท้อนแสงจึงดูเบาว่าเหล็กและไม้

• ทองเหลือง

เป็นโลหะผสมที่มีความแข็งแรง ผิวสีทอง ราคาแพง บำรุงรักษายาก แต่ให้ความรู้สึกหรูหรา มีคุณค่า มีคุณสมบัติดัดโค้งหรืองอให้เป็นรูปต่าง ๆ ได้

• อลูมิเนียมอัลลอยด์

เอกสารนี้เป็นเอกสารที่สงวนไว้สำหรับการใช้งานเพื่อการศึกษาเท่านั้น ไม่อนุญาตให้นำไปใช้ประโยชน์ด้านการค้าไม่ว่ากรณีใดๆ ทั้งสิ้น อีกทั้งห้ามมิให้ดัดแปลงเนื้อหา และต้องอ้างอิงถึงเจ้าของเอกสารทุกครั้งที่มีการนำไปใช้

เป็นโลหะแข็งแรง มีน้ำหนักเบา ไม่เป็นสนิม หล่อเป็นลวดลายที่ละเอียดได้ สามารถทำผิว
ได้หลายแบบ ราคาแพงกว่าเหล็กประมาณ 2 เท่า

6. วัสดุประเภทพลาสติกหรือวัสดุประเภทสังเคราะห์ประเภทเดียวกัน

ลักษณะเป็นแผ่นแข็ง ใส มีทุกสี และขนาดความหนาหลายขนาด รวมทั้งมีแบบโปร่งและ
ทึบ สามารถดัดโค้งงอ หรือทำเป็นรูปกลมได้ ให้ความโปร่งเบา แต่ดูแลรักษายาก เสื่อมคุณภาพ
เร็ว เป็นวีรารอยขีดข่วนง่าย

7. กระจก

กระจกเป็นวัสดุที่มีความสำคัญต่อการตกแต่งภายในเป็นอย่างมาก เพราะมีความสวย
งามในตัวเอง สามารถใช้ร่วมกับวัสดุอื่น ๆ ได้เป็นอย่างดี มีความโปร่งแสง ทนไฟ และกระจกเงาก็
มีความสำคัญในการเพิ่มความโปร่ง โล่ง และมีคุณค่า หูหระ ให้กับสถานที่

กระจกมีหลายแบบ สามารถเลือกใช้ได้ตามความต้องการ เช่น กระจกดูดความร้อน
กระจก 2 ชั้น ช่วยกระจายแสง และกรองความร้อน กระจกบานเกล็ด รับลมได้ กระจกมีขีดคือ
สามารถกันน้ำ ลม ฝนได้ ปลอดภัยจากเชื้อรา และสามารถป้องกันเสียงรบกวนได้ แต่มีข้อเสีย คือ
มีขนาดใหญ่ไม่มาก (ถ้าต้องการขนาดใหญ่พิเศษ ต้องสั่งทำจากต่างประเทศ และมีราคาสูงมาก)
ยากต่อการขนส่ง ผิวหน้ามักจะเป็นรอยขีดข่วน และฝุ่นเกาะได้ง่าย

8. สเตนกลาส

เป็นกระจกที่ประดับเป็นภาพและลวดลายต่าง ๆ ได้ตามความต้องการ โดยการใช้กับการ
ถ่ายภาพที่ร่างไว้บนกระจกแล้วระบายสีบนกระจกเลยทีเดียว จึงสามารถทำลวดลายเป็นรูปโค้ง
มน อย่งไรก็ได้

9. พรม

พรมในปัจจุบันมี 5 ประเภท คือ

● พรมมาตรฐานทั่วไป

เป็นพรมที่ทอจากไหมจริง ๆ แบ่งเป็น

- พรมชนิดขนสัตว์แท้
- พรมชนิดใยผสมหรือใยสังเคราะห์

พรมชนิดนี้มีความหนาตั้งแต่ 2 -6 ปอนด์ ราคาของพรมขึ้นอยู่กับความหนา อุปกรณ์การ
ปูพรมได้แก่ ยางรองพรม เทป ตะปูติดขอบ

● พรมมาตรฐานแยกชิ้น

เอกสารนี้เป็นเอกสารที่สงวนไว้สำหรับการใช้งานเพื่อการศึกษาเท่านั้น ไม่อนุญาตให้นำไปใช้ประโยชน์ด้านการค้า
ไม่ว่ากรณีใดๆ ทั้งสิ้น อีกทั้งห้ามมิให้ดัดแปลงเนื้อหา และต้องอ้างอิงถึงเจ้าของเอกสารทุกครั้งที่มีการนำไปใช้

เป็นพรมที่มีลักษณะเหมือนแบบแรก แต่มีขนาดย่อย และขายเป็นชิ้น ไม่ต้องมีอุปกรณ์ประกอบ ใช้วางลงบนพื้นได้เลย

• พรมกันน้ำ

เป็นพรมทำจากใยสังเคราะห์พิเศษ กันน้ำได้ดีกว่า 2 แบบแรก แต่ความสวยงามและหนา นุ่มนวลน้อยกว่า บางครั้งเรียกว่า "พรมสักหลาด" หรือ "พรมอัด" มีทั้งเป็นม้วนใหญ่ และเป็นแผ่นสี่เหลี่ยม ปูที่ละแผ่นต่อกันเป็นผืนโดยใช้กาวยา ส่วนชนิดเป็นม้วนต้องจ้างช่างปู

• พรมที่ใช้วัสดุพิเศษ

เป็นพรมที่ผลิตจากวัตถุดิบในท้องถิ่น เช่น ปอ มักใช้ในการประดับผนังมากกว่าปูห้อง เพราะไม่เหมาะสมกับการรับน้ำหนัก

• พรมอื่น ๆ

เช่น พรมน้ำมัน ราคาถูก ไม่มีปัญหาในการผลิต แต่ไม่มีความสวยงาม พรมมีทั้งข้อดีและข้อเสีย คือ เป็นวัสดุที่มีผิวสัมผัสอ่อนนุ่ม มีสีล้นลดลายให้เลือกมาก เก็บเสียงได้ดี แต่รักษาความสะอาดยาก เหมาะกับห้องที่มีการปรับอากาศเท่านั้น

10. ผ้าปูม่าน

ผ้าปูม่านเป็นวัสดุสำคัญในการตกแต่งภายใน ที่มีความจำเป็นต่อประตู หน้าต่าง และ กระจก บางครั้งอาจนำมาใช้ในลักษณะการปิดกันอื่น ๆ ได้ ผ้าที่นำมาใช้ทำผ้าปูม่าน มีหลายชนิด เช่น

- ผ้าไหม เป็นผ้าที่มีคุณค่ามาก ให้ความรู้สึกเป็นทางการ สง่างาม เป็นระเบียบ
- ผ้ากำมะหยี่ ให้ความรู้สึกหรูหรา ฟุ่มเฟือย ภูมิฐาน นุ่มนวล มีราคา
- ผ้าฝ้าย ให้ความรู้สึกเป็นกันเอง
- ผ้าป่าน ให้ความรู้สึกเบา โปร่งสบาย
- ผ้าลูกไม้ ให้ความรู้สึกนุ่มนวล โรแมนติก
- ม่านไม้ไผ่ ให้ความรู้สึกเป็นธรรมชาติ โปร่ง สบาย

ประโยชน์ของผ้าปูม่านมีหลายอย่าง คือ ช่วยกรองแสงให้ลดความจ้าลง ควบคุมความสว่างได้ตามต้องการ ช่วยลดความร้อนจากอุณหภูมิของแสงแดด ทำให้เครื่องปรับอากาศทำงานได้อย่างมีประสิทธิภาพ รวมทั้งช่วยกันฝุ่น กันลม ป้องกันเสียงสะท้อน สร้างบรรยากาศในการตกแต่ง และบังสายตาได้เป็นอย่างดี

ภาพพื้นและวัสดุพื้นผิว สามารถแบ่งออกเป็นข้อ ๆ ได้ดังนี้

1. พื้นหินอ่อน

เอกสารนี้เป็นเอกสารที่สงวนไว้สำหรับการใช้งานเพื่อการศึกษาเท่านั้น ไม่อนุญาตให้นำไปใช้ประโยชน์ด้านการค้า ไม่ว่าจะกรณีใดๆ ทั้งสิ้น อีกทั้งห้ามมิให้ดัดแปลงเนื้อหา และต้องอ้างอิงถึงเจ้าของเอกสารทุกครั้งที่มีการนำไปใช้

ให้ความรู้สึกที่ร่มเย็น สว่าง และดูสมฐานะ แต่มีข้อเสีย คือ อาจสิ้นได้ ดังนั้นเส้นทางเดินของแขกควรปูพรม ตลอดจนบริเวณทางเข้าใหญ่ ควรปูพรมเช็ดเท้าโดยเฉพาะ

2. พื้นไม้

ให้ความรู้สึกที่อบอุ่น ข้อเสียอยู่ที่การดูแลรักษายาก ต้องมีการเอาใจใส่อย่างดี ไม่นิยมใช้ปูในส่วนของโถงพักคอย เพราะเป็นการสิ้นเปลือง และใช้ประโยชน์ไม่ดีเท่าที่ควร

3. พรม

ให้ความรู้สึกสะอาด สบาย ดูอบอุ่นใจและเชื่อเชิญดี ปูได้เกือบทุกสถานที่ อาจใช้ปูทั่วทั้งบริเวณ หรือปูเฉพาะส่วน เพื่อเน้นความสำคัญก็ได้ ทั้งนี้ต้องขึ้นกับบรรยากาศแวดล้อม ต้องให้เข้ากันได้ดี ทั้งการเลือกใช้โทนสี และลักษณะรูปร่างต่าง ๆ

4. ผิวทรายล้าง หินย้อย และผิวหินชนิดอื่น ๆ

ผิวหินชนิดนี้ทำให้เกิดความสกปรกได้ง่าย และยากต่อการทำความสะอาด อาจใช้กับชั้นบันไดทางเข้าตึก และช่องทางระหว่างประตูในกับประตูนอก ให้ความรู้สึกหยาบ ไม่เรียบร้อย

5. แผ่นปู (แผ่นคอนกรีต แผ่นหิน)

ให้ลักษณะของความแข็งแรง ไม่สึกกร่อน แต่ควรคำนึงถึงความหยาบและการสะท้อนเสียง ควรใช้สีที่เข้ากับส่วนอื่น ๆ ได้ดี เหมาะสมกับโรงแรมตากอากาศที่มีคนไปมากันพลุกพล่าน

6. โมเสกและแผ่นประดับอื่น ๆ

จะใช้ในส่วนที่ต้องการจะเน้นหรือให้ความสวยงามเป็นพิเศษ ผลที่ได้ขึ้นอยู่กับความละเอียดและความสามารถของช่างปู วัสดุชนิดนี้สามารถอยู่ได้ทนนาน

การตกแต่งผนัง

เป็นส่วนประกอบที่แสดงผลการตกแต่งภายในห้องโถง และยังแบ่งบริเวณให้เป็นสัดส่วนเพื่อการใช้งาน และสามารถตกแต่งผนังนั้นให้สวย มีความรู้สึกในการมองและไม่ขัดตากับส่วนอื่น ๆ การออกแบบควรคำนึงถึงความสะอาดและความสะอาดอีกด้วย การตกแต่งผนังอาจทำได้หลายวิธี เช่น

1. ฉาบปูนโดยใช้เกรียงแต่ง
2. ฉาบปูนแล้วทาสี
3. โชว์โครงสร้างของวัสดุ เช่น อิฐหรือหิน
4. พ่นด้วยวัสดุเคลือบผิว โดยใช้กับพื้นผิวเรียบ
5. ใช้วิธีปูเซรามิคตกแต่ง ติดภาพ PHOTOWALL WALLPAPER

เอกสารนี้เป็นเอกสารที่สงวนไว้สำหรับการใช้งานเพื่อการศึกษาเท่านั้น ไม่อนุญาตให้นำไปใช้ประโยชน์ด้านการค้าไม่ว่ากรณีใดๆ ทั้งสิ้น อีกทั้งห้ามมิให้ดัดแปลงเนื้อหา และต้องอ้างอิงถึงเจ้าของเอกสารทุกครั้งที่มีการนำไปใช้

แปลก ๆ ใหม่ ๆ มาใช้ในเขตเมืองร้อน ได้ผลบ้าง เช่น พลาสติก วัสดุทางวิทยาศาสตร์อย่างอื่น ดังนั้นก่อนทำการออกแบบจึงจำเป็นต้องพิจารณาข้อดี ข้อเสียของวัสดุแต่ละชนิดเสียก่อน ดังนี้

ไม้	ข้อดี	หาง่าย สะดวกต่อการขนส่ง ต่อเติมซ่อมแซมได้ง่าย แข็งแรง สวยงาม เก็บความร้อนได้น้อย มีลวดลายงดงาม เหมาะในการนำไปตกแต่งสถานที่ ทำเฟอร์นิเจอร์ ราคาไม่แพงนัก
	ข้อเสีย	จะเสื่อมคุณภาพได้โดยน้ำ ความร้อน ลม อากาศ และแสง ไม้จะผุพังได้เร็วจากเชื้อรา ปลวก มอด แมลงกัดไช ต้องหาวิธีป้องกัน
อิฐ	ข้อดี	มีความคงทนต่อสภาพดินฟ้าอากาศ ทนต่อการเผาไหม้ นำความร้อนได้ดี อิฐบางชนิดทนไฟได้
	ข้อเสีย	ถ้าเผาไม่ดีพอ เนื้ออิฐไม่อัดแน่น ทำให้น้ำซึมเข้าไปได้ และแมลงต่าง ๆ อาจจะไปอาศัย ควรหาปูนเพื่อป้องกัน
หิน	ข้อดี	มีความแข็งแรงทนทานต่อการกระแทก การกัดกร่อน ไม่ฉุมน้ำ เหมาะสำหรับใช้ตกแต่ง ทำกำแพงกันดิน จัดสวน
	ข้อเสีย	ค่าขนส่งแพง หัก บิ่น แตกร้าวได้ง่าย มีน้ำหนักมาก
ซีเมนต์	ข้อดี	สามารถตกแต่ง บัน ก่อ ให้ได้ตามแบบต่าง ๆ ที่ต้องการ มีความแข็งแรง ทนทานถาวร
	ข้อเสีย	ดูดซับน้ำและความร้อนได้มาก
หวาย และไม้ไผ่	ข้อดี	สะดวกต่อการนำมาตกแต่ง เป็นธรรมชาติ ถ้าตัดแปลงให้เป็นแผ่นสำเร็จรูป มีความแข็งแรง ทนทาน ใช้ได้ดีภายในอาคาร รับแรงดัดได้สูง และเหนียวแน่นทนทาน ใช้ทำประโยชน์ได้มาก
	ข้อเสีย	เก่าและผุได้รวดเร็ว เป็นเชื้อเพลิงและที่ขบอยู่อาศัยของแมลง
คอนกรีตบล็อก	ข้อดี	ไม่แตกร้าวในอากาศร้อนแล้ง ใช้ในการก่อสร้างได้ง่าย

เอกสารนี้เป็นเอกสารที่สงวนไว้สำหรับการใช้งานเพื่อการศึกษาเท่านั้น ไม่อนุญาตให้นำไปใช้ประโยชน์ด้านการค้า ไม่ว่าจะกรณีใดๆ ทั้งสิ้น อีกทั้งห้ามมิให้ดัดแปลงเนื้อหา และต้องอ้างอิงถึงเจ้าของเอกสารทุกครั้งที่มีการนำไปใช้

6. อื่น ๆ

ผลกระทบที่ควรคำนึงถึง

- **โครงสร้าง** พื้นผิวที่ใช้ตกแต่งมีความสามารถทนต่อแรงกด เมื่อต้องการใช้การยึดเหนี่ยวกับผนัง ในกรณีออกแบบให้ติดตั้งดวงโคม หรือกรุทับด้วยไม้ อุปกรณ์ต่าง ๆ

- **ความทนต่อไฟ ความไวไฟ และการที่ไฟจะสามารถแผ่ไปได้บนพื้นผิว** ข้อนี้การออกแบบห้องโถงถือว่าสำคัญมาก เพราะสามารถใช้ห้องโถงอพยพหนีไฟได้ ควรคำนึงถึงการกันไฟในช่องโปร่ง โดยจัดแผ่นรองกันไฟไว้ด้วย

- **การป้องกันเสียงสะท้อน** การซึมของเสียงและฉนวนกันเสียง ปริมาณที่สูงมากของเสียงในห้องโถงโรงแรมที่สะท้อนกลับเข้ามา เป็นสิ่งที่สามารถแก้ไขด้วยการออกแบบเพดาน การปูพรม ติดม่าน หรือการป้องกันเสียงอื่น ๆ โดยรอบของบริเวณส่วนต้อนรับนี้ การใช้ฉนวนก็จะช่วยกันเสียงอื่น ๆ ได้ดีจากห้องทำงานที่มีเสียงดัง

- **บริเวณที่ต้องรักษาเป็นพิเศษ** เช่น เคาท์เตอร์ส่วนหน้า โถงที่นำไปสู่บันไดหรือลิฟต์ นอกจากนี้ยังรวมถึงการป้องกันการขูดขีดจากรถเข็น กล่องของ

การตกแต่งเพดาน

ในบริเวณโถงแผนกต้อนรับ และบริเวณสาธารณะ ส่วนมากจะออกแบบโครงสร้างของพื้นที่ชั้นบนเป็นพิเศษ เพดานจึงควรมีความลึกพอที่จะซ่อนท่อแอร์ ท่อร้อยสายไฟ และอุปกรณ์อื่น ๆ และจะปิดท่อต่าง ๆ ด้วยฝ้าเพดาน ซึ่งจะตกแต่งให้เป็นรูปแบบต่าง ๆ ได้หลายลักษณะ โรงแรมที่มีฝ้าเพดานห้องโถงสูงมากก็อาจตกแต่งด้วยโคมไฟระย้า โครงสร้างภายในควรเป็นชนิดเบาที่สุดเท่าที่เป็นไปได้ ความแข็งแรงของโครงสร้างของพื้นที่ชั้นเหนือขึ้นไปและความแข็งแรงของโครงสร้างฝ้าที่ต้องแข็งแรงพอที่จะรับน้ำหนักของการตกแต่งของฝ้าเพดานได้ และควรมีช่องท่อเข้าไปทำการบำรุงรักษาซ่อมแซม หรือบริการอื่น ๆ ที่ต้องทำการใช้วัสดุในการก่อสร้างและตกแต่ง ควรคำนึงเรื่องการป้องกันไฟ

ข้อเปรียบเทียบข้อดี - ข้อเสีย ของวัสดุที่เลือกใช้

วัสดุที่ใช้ตกแต่งภายในอาคาร เฉพาะในเขตที่มีภูมิอากาศร้อน ควรใช้วัสดุที่สามารถป้องกันความชื้นได้ กับกันแมลง ปลวกและเชื้อรา ต้องคำนึงถึงการป้องกันความร้อน แสงธรรมชาติ แสงสะท้อนจากวัตถุและเงา สี รูปฟอร์ม ผิวหน้า ลวดลาย ในเขตเมืองร้อนวัสดุที่เลือกใช้จะมีราคาไม่แพงนัก ส่วนมากจะใช้วัสดุพื้นเมืองของท้องถิ่น ใช้วัสดุอื่นก็มีบ้าง เช่น พลาสติก ยาง ในเมืองเขตร้อนมักนิยมใช้ไม้เป็นส่วนมาก อย่างไรก็ตาม มีนักออกแบบได้พยายามนำเอาวัสดุ

		<p>ประหยัด คงทนต่อความร้อนสูง นำความร้อนได้ดีเหมาะสมในการก่อผนัง รับน้ำหนักได้โดยไม่ต้องมีเสาหรือเหล็กเสริม</p> <p>ข้อเสีย เปราะ แตกร้าวง่ายเนื่องจากการยึดหดตัว ดูดซับความชื้น ป้องกันได้ด้วยการฉาบปูน</p>
ยิบซัมบอร์ด	ข้อดี	<p>คงคุณภาพที่ดีได้ในระยะเวลาอันนาน แม้ในที่ที่มีอากาศร้อนมาก ใช้กันความร้อนได้ดี</p>
	ข้อเสีย	<p>เปราะและหลุดล่อน แตกง่าย</p>
อลูมิเนียม และโลหะผสมอลูมิเนียม	ข้อดี	<p>แข็งแรง ทนทานต่อความร้อน ไม่เป็นสนิม มีคุณสมบัติในการสะท้อนสูง น้ำหนักเบา สะดวกต่อการขนส่ง ไม่ต้องระวังในการแตกหัก ผลิตได้ทั้งขนาดเล็กและบางมาก ๆ</p>
	ข้อเสีย	<p>ราคาแพงกว่าโลหะชนิดอื่น</p>
กระจก	ข้อดี	<p>กันน้ำ กันฝน และฝุ่นละอองได้ดี ปลอดภัยจากเชื้อรา กระจกสามารถให้ความร้อนผ่านเข้าไปในห้องได้ ถ้าเป็นกระจกสองชั้นจะกระจายแสงได้ดี และช่วยกรองความร้อนจากภายนอกได้ บานเกล็ดจะช่วยให้อากาศในห้องได้รับลมโดยยังสามารถป้องกันน้ำฝนและรับแสงสว่างได้ด้วย เหมาะสำหรับเมืองร้อน กระจกที่เคลือบผิวด้วยแผ่นฟิล์มซุบสารเคมีประเภทปรอทจะสะท้อนความร้อนออกไปได้ดี โดยภายในยังคงได้รับแสงสว่างที่พอเพียง ช่วยในการตกแต่งให้สวยงาม</p>
	ข้อเสีย	<p>แผ่นใหญ่ ๆ จะแตกง่าย ไม่เหมาะสมกับที่มีลมแรงมาก ๆ เป็นตัวนำความร้อนที่ดี แต่เป็นฉนวนความร้อนที่เลว ที่นำมาทำเป็นหน้าต่างจะรับแสงสว่างได้มาก กระจกตัดแสงจะช่วยลดความร้อนที่มองไม่เห็น (LONG WAVE) เข้าไปภายใน การใช้กระจกฝ้าหรือกระจกใสที่ดูดความร้อนน้อย แล้วใช้ม่านสีอ่อน ๆ บาง ๆ (VANETION BLIND) ภายใน จะทำให้ความร้อนสะท้อนออกไปได้ดีกว่า</p>
ไฟเบอร์กลาส	ข้อดี	<p>คงทนถาวร ไม่ผุพัง และแมลงไม่รบกวน ทนไฟ ใช้ทำแผงกันห้องได้ แข็งแรง มีโครงสร้างเสร็จในตัวโดยไม่ต้องใช้กรอบหรือโครงเคร่าต่างหาก</p>

เอกสารนี้เป็นเอกสารที่สงวนไว้สำหรับการใช้งานเพื่อการศึกษาเท่านั้น ไม่อนุญาตให้นำไปใช้ประโยชน์ด้านการค้าไม่ว่ากรณีใดๆ ทั้งสิ้น อีกทั้งห้ามมิให้ดัดแปลงเนื้อหา และต้องอ้างอิงถึงเจ้าของเอกสารทุกครั้งที่มีการนำไปใช้

พลาสติก	ข้อเสีย	มีราคาแพง ยังไม่นิยมใช้กันในเขตร้อนมากนัก
	ข้อดี	เหมาะสำหรับการตกแต่ง ฉาบปะผิวหน้า ใช้ทำท่อน้ำได้ดี มีคุณสมบัติต้านทานลม ฝน และความชื้น ยืดหยุ่นตัวได้ ทนต่อความเค็ม สามารถทำได้หลายสี
สี	ข้อเสีย	ยืดยาวตัวมาก เมื่อถูกความร้อนจะหดตัว และโค้งงอ เสียรูปผิวพลาสติกจะเสื่อมและเก่าเร็วเนื่องจากฝุ่นและทราย
	ข้อดี	เพิ่มความสวยงาม มีหลายสีให้เลือกใช้ ทาผิวป้องกันตะไคร่และเชื้อราได้ สีอ่อนจะช่วยสะท้อนแสง ทำให้เกิดความสว่างภายในห้องมากขึ้น
กระเบื้องยาง	ข้อเสีย	ขีด เก่าเร็ว เมื่อโดนแดดเผา แตกร้าวง่าย เนื่องจากสภาพอากาศชายทะเลที่เปียกชื้นและแห้งแล้งสลับกันไป
	ข้อดี	มีความนุ่ม สามารถเก็บเสียงได้พอสมควร สะอาด เรียบ คงทน กันความร้อนได้ ไม่ลื่นหรือเกิดเสียงดัง แลดูใหม่ ทำความสะอาดง่าย ราคาไม่แพง และมีให้เลือกหลายสี
ไม้อัด	ข้อเสีย	ร้อน หลุด เมื่อโดนความร้อน เกิดรอยขีดข่วนได้ง่าย และจะต้องทำความสะอาดอยู่เสมอ
	ข้อดี	ทนทานได้ดีกว่าไม้ธรรมชาติ ทนต่อสภาพดินฟ้าอากาศได้ดี ไม่ยัดหรือหดเมื่อใช้ในร่ม สามารถดัดโค้งงอเป็นรูปต่าง ๆ ได้ ทนต่อสารเคมี กรด ด่าง เกลือ ได้ดี น้ำหนักเบา ใช้เป็นชิ้นส่วนสำเร็จรูปได้ดีกว่าไม้ธรรมชาติ เหนียวแน่น ตีตะปูไม่แตก นอกจากนี้ยังมีลวดลายต่าง ๆ ที่สวยงาม
กระดาศษานอ้อย (CELOYEX)	ข้อเสีย	จะโค้ง บิดงอ และแตก ถ้าอยู่ในอากาศชื้นและแห้งแล้ง ในที่กลางแจ้ง ดูดสีและสิ่งระดมัน ทำให้เปลืองสี
	ข้อดี	เก็บเสียงและความร้อนได้ดี มีน้ำหนักเบาและมีขนาดแผ่นเท่ากัน ใช้ทำผนังก็ได้
MASONITE	ข้อเสีย	ติดไฟง่าย ภูน้ำจะซึมน้ำและยุ่ย
	ข้อดี	เป็นแผ่นกระดาศษานบางกว่ากระดาศษานอ้อย บางชนิดเจาะรูหรือทำเป็นลายได้หลายแบบ ดัดโค้ง ไม่ดูดสี เก็บเสียงได้บ้าง ใช้งานได้เช่นเดียวกับกระดาศษานอ้อย
	ข้อเสีย	มีการโค้งงอและยุ่ยง่ายเมื่อเปียกน้ำ

เอกสารนี้เป็นเอกสารที่สงวนไว้สำหรับการใช้งานเพื่อการศึกษาเท่านั้น ไม่อนุญาตให้นำไปใช้ประโยชน์ด้านการค้าไม่ว่ากรณีใดๆ ทั้งสิ้น อีกทั้งห้ามมิให้ดัดแปลงเนื้อหา และต้องอ้างอิงถึงเจ้าของเอกสารทุกครั้งที่มีการนำไปใช้

SHEVING BOARD	ข้อดี	คงทนต่อสภาพดินฟ้าอากาศ ไม่ยืดหด ตอกตะปูไม่แตก มี ลายไม้ดั้งงามพอสมควร ใช้ตกแต่งงานประเภทเดียวกับไม้ อัด
	ข้อเสีย	เปียกน้ำจะยุ่ยง่าย เพราะ เป็นอาหารของปลวก ดูดสี สิ่งขัด มันและน้ำยาต่าง ๆ
TEGO BOARD	ข้อดี	มีส่วนเคลือบน้ำยาและแบบพอกแผ่น มีความแข็งแรง ไม่บิด งอ ผิวหน้ามีความทนทาน
	ข้อเสีย	ผิวหน้าเรียบ ทาสีไม่ได้ เพราะบังคับสีอยู่ในตัว ไม่เหมาะที่ จะใช้ทำฝ้าเพดาน ราคาแพง
CELLOGRATE	ข้อดี	เป็นใยไม้ซึ่งผสมน้ำยากันปลวก เก็บเสียง ป้องกันความร้อน ได้ดี ไม่บิดงอ ไม่ยุ่ยหรือผุง่าย ถูกน้ำไม่โทง ทนแดด ทนไฟ
	ข้อเสีย	ผิวหน้าแข็ง อาจแตกได้ง่าย เป็นรอยร้าวระหว่างรอยต่อ
WALL PAPER	ข้อดี	เป็นวัสดุที่ช่วยตกแต่งให้สวยงาม สะอาด มีคุณค่ายิ่งขึ้น เหมาะสำหรับปิดผนังภายในห้องที่หรูหรา ป้องกันเสียงได้
	ข้อเสีย	ราคาแพง ถูกน้ำหรือความชื้นจะยัด พอง ติดไฟได้ง่าย และ รักษาความสะอาดยาก
ACOUSTIC	ข้อดี	เก็บเสียง ดูดเสียงได้ดี มีเนื้อนุ่ม ป้องกันความร้อนได้ น้ำหนักเบา บุผนัง ทาสีได้ มีความทนทานถาวร ไม่บิดงอ ตอกตะปูไม่แตก เลือกลสีได้ตามต้องการ ก่อสร้างง่าย
	ข้อเสีย	มองเห็นรอยต่อ ถูกน้ำยุ่ย ดูดสี
พรม	ข้อดี	ช่วยเก็บเสียงได้ดี แก้เสียงสะท้อนได้ อ่อนนุ่มน่าสัมผัส ไม่สิ้น เสริมคุณค่าของสถานที่ให้ดูสง่างาม ใช้เน้นจุดสำคัญ เหมาะ สำหรับปูพื้นห้องทำงาน ห้องนอน มีให้เลือกหลายสีรวมทั้ง แบบและลวดลาย
	ข้อเสีย	ราคาแพง ทำความสะอาดยาก สกปรกง่าย ติดไฟง่าย
ม่าน	ข้อดี	ป้องกันความร้อน เสียงสะท้อน สามารถลดความเข้มของ แสงสว่างให้น้อยลงได้ เมื่อไม่ต้องการแสงมาก บางชนิดเป็น วัสดุทางวิทยาศาสตร์ ก็ใช้ได้ดี สามารถรับแสงได้ตามความ ต้องการ ถ่ายเทอากาศได้
	ข้อเสีย	ถ้ามีขนาดใหญ่มากจะมีปัญหาเรื่องกลไกในการทำงาน

เอกสารนี้เป็นเอกสารที่สงวนไว้สำหรับการใช้งานเพื่อการศึกษาเท่านั้น ไม่อนุญาตให้นำไปใช้ประโยชน์ด้านการค้า
ไม่ว่ากรณีใดๆ ทั้งสิ้น อีกทั้งห้ามมิให้ตัดแปลงเนื้อหา และต้องอ้างอิงถึงเจ้าของเอกสารทุกครั้งที่มีการนำไปใช้

บทที่ 5 วิเคราะห์โครงการเปรียบเทียบ

โครงการเปรียบเทียบเลือกจาก โครงการที่มีลักษณะใกล้เคียงกัน โดยจะต้องเป็น City Hotel หรือ Business Hotel ที่มีความหรูหราและบริการขนาด 4 ดาว โดยที่มีขนาดใกล้เคียงกัน โดยจะมีที่ตั้งอยู่ในจังหวัดพื้นที่ใกล้เคียงกับจังหวัดสระบุรี โดยจากการเลือกสรรได้โครงการเปรียบเทียบดังนี้

The Empress Hotel เป็นโรงแรมขนาด 4 ดาว อยู่บนถนนสุขุมวิท กรุงเทพฯ

โรงแรม สีมารธานี เป็นโรงแรมขนาด 4 ดาว อยู่จังหวัดนครศรีธรรมราช

โรงแรม กรุงศรีเวอร์ เป็นโรงแรมขนาด 4 ดาว อยู่จังหวัดพระนครศรีอยุธยา

5.1 วิเคราะห์พื้นที่ใช้สอยภายใน

The Empress Hotel เนื่องจากอยู่บนถนนสุขุมวิท ซึ่งเป็นที่ดินมีราคาสูง การจัด Function ต่าง ๆ จึงออกในแนวอาคารสูง โดย ชั้นล่างเป็นโถงต้อนรับ และมี Elevator ส่งไปยังชั้นที่ 6 จะเป็นทางเดินผ่าน Business Center แล้วจึงเป็น Lobby ของโรงแรม โดยมี Front deck อยู่ด้านหน้า และมี Lobby Lounge อยู่ด้านข้าง และส่วน Coffee Shop จะอยู่ชั้นที่ 7 โดยส่วน Lobby จะเป็นตัวจ่ายไปยังส่วนต่าง ๆ เช่น Lobby lounge , Coffee Shop , ห้องพัก เป็นต้น ส่วนชั้นที่ 1-5 ถูกแบ่งไปใช้เป็นที่จอดรถ เพื่อความสะดวกในการจอดรถ เป็นการจัด Zoning ที่มีความเหมาะสมกับสภาพพื้นที่ และตามสภาพพื้นที่ทางธุรกิจ

โรงแรม สีมารธานี เป็นโรงแรมที่ตั้งอยู่จังหวัดนครราชสีมา เมื่อเดินเข้าไปจะพบกับ Hall ขนาดใหญ่ เป็น Open Space ขนาดใหญ่ โดยเปิดเป็น Atrium ตงกลาด และได้จัดเป็นทั้ง Lobby และ Lobby lounge รวมกันภายในพื้นที่เดียวกัน เป็นการนำพื้นที่เดียวกันนำมาใช้ประโยชน์ร่วมกันอย่างมีประสิทธิภาพ เนื่องจากส่วน Lobby Lounge เป็นส่วนที่ทำรายได้ได้เป็นอย่างดีแก่โรงแรม ทำให้ดูกว้างกว่าจะมีการแบ่งส่วน ในพื้นที่ที่มีจำกัด ส่วน Front deck จะอยู่ด้านข้าง และติดกับ Lift Hall ตามลำดับ ส่วนกลางนี้นับว่าเป็นตัวจ่ายไปยังส่วนต่าง ๆ

เอกสารนี้เป็นเอกสารที่สงวนไว้สำหรับการใช้งานเพื่อการศึกษาเท่านั้น ไม่อนุญาตให้นำไปใช้ประโยชน์ด้านการค้า ไม่ว่าจะกรณีใดๆ ทั้งสิ้น อีกทั้งห้ามมิให้ดัดแปลงเนื้อหา และต้องอ้างอิงถึงเจ้าของเอกสารทุกครั้งที่มีการนำไปใช้

โรงแรม กรุงศรีริเวอร์ เป็นโรงแรมตั้งอยู่จังหวัดพระนครศรีอยุธยา ส่วน Lobby จะอยู่ที่ชั้น 2 ด้านหลังเป็นส่วน Lobby lounge ชั้นล่าง เป็นส่วน Coffee Shop และชั้นที่ 3 เป็นภัตตาคาร บริเวณ Lobby lounge จะมีส่วน Business Center และมีธนาคารสำหรับบริการนักท่องเที่ยวที่เข้ามาใช้บริการ ความสัมพันธ์ภายในขาดความต่อเนื่อง โดยเฉพาะอย่างยิ่งส่วน Lobby lounge ที่ถึงแม้จะอยู่ติดกันแต่ก็ไม่สามารถมองเห็นได้ชัดเจน ประกอบกับทางเดินไม่สะดวกแก่การเข้าถึงในส่วนนี้ เป็นเหตุให้ไม่มีแขกเข้าใช้บริการ ในปัจจุบันจึงมีการเปลี่ยนแปลงเป็นส่วนจัดเลี้ยงในบางโอกาส



เอกสารนี้เป็นเอกสารที่สงวนไว้สำหรับการใช้งานเพื่อการศึกษาเท่านั้น ไม่อนุญาตให้นำไปใช้ประโยชน์ด้านการค้า ไม่ว่าจะกรณีใดๆ ทั้งสิ้น อีกทั้งห้ามมิให้ดัดแปลงเนื้อหา และต้องอ้างอิงถึงเจ้าของเอกสารทุกครั้งที่มีการนำไปใช้

5.2 วิเคราะห์เนื้อที่ที่ใช้สอยภายใน

The Empress Hotel เนื่องจากโรงแรมตั้งอยู่ในพื้นที่ธุรกิจของเมืองหลวง ที่มีราคาแพง ทำให้พื้นที่ส่วนต่าง ๆ จึงออกมาแนวสูง แต่ยังสามารถรักษาความต่อเนื่องได้ดี และพื้นที่ที่ใช้สอยภายในก็ถูกใช้อย่างเต็มพื้นที่ สามารถรองรับลูกค้าได้อย่างพอเพียง ในส่วนของ Front deck อยู่ติดกับบริเวณทางเข้า ซึ่งกระชั้นกับทางเดินมากเกินไป จึงดูไม่เหมาะสมในส่วนนี้ ประกอบกับส่วนพักคอยมีน้อยเกินไปไม่พอเพียง โดยเฉพาะอย่างยิ่งถ้าเวลาที่มียกกลุ่ม Tour มาลงที่โรงแรมจะทำให้แลดูคับแคบและส่วนพักคอยก็จะไม่พอเพียงอย่างมาก ตามขนาดสัดส่วนต่าง ๆ ของโรงแรม โดยส่วนบริการต่าง ๆ ไม่มีขนาดที่ใหญ่หรือเล็กเกินไป

โรงแรม สยามธานี เป็นโรงแรมที่มีพื้นที่ใช้สอยค่อนข้างมาก และยังมีการจัดส่วน Lobby และ Lobby lounge รวมกันเพื่อการประหยัดพื้นที่และได้ทัศนียภาพที่สวยงามในบริเวณ Atrium ส่วนกลางของอาคาร และยังสามารถรองรับลูกค้าที่เข้ามาใช้ได้อย่างพอเพียง ส่วนภัตตาคารจีน มีการจัด พื้นที่อย่างหลวม ๆ ซึ่งสามารถจัดพื้นที่ให้มีประโยชน์ได้มากกว่านี้ จะเห็นได้ว่าในส่วนพักคอย และ Front deck มีพื้นที่ค่อนข้างจำกัด ในขณะที่ส่วน ภัตตาคารมีพื้นที่เหลือใช้ จึงน่าจะมีการปรับเปลี่ยนให้มีความเหมาะสมได้มากกว่านี้

โรงแรมกรุงศรีริเวอร์ ในส่วน Lobby เป็นพื้นที่ขนาดเล็ก ไม่พอเพียงสำหรับผู้มาติดต่อ ประกอบกับกลุ่มของเครื่องเรือนค่อนข้างจะเป็นกลุ่ม ขาดความหลากหลาย ทำให้เสียพื้นที่ในบางส่วน คือถึงแม้มีที่นั่งเหลือก็จะมีแขกเข้าไปนั่งรวมกับผู้อื่น เนื่องจากการจัดเครื่องเรือนที่กระชั้น ทำให้เป็นกลุ่มที่ขาดความ Privacy เป็นอีกสาเหตุที่ทำให้ที่นั่งไม่พอเพียง ในส่วนบริการต่าง ๆ ได้มีการจัดพื้นที่ไว้ได้อย่างเหมาะสม

6.3 วิเคราะห์พฤติกรรมผู้ใช้อาคาร

จากการเลือกโครงการประเมินเทียบ กลุ่มผู้ใช้อาคารหลักจะเป็นนักธุรกิจที่เดินทางมาติดต่องาน หรือองค์กรทางธุรกิจมาใช้พื้นที่โรงแรมในบางโอกาส พฤติกรรมต่าง ๆ จึงคล้าย ๆ กัน จะต่างกันก็เพียงสัดส่วนระหว่างนักธุรกิจกับนักท่องเที่ยวเท่านั้น

LOBBY

โถงต้อนรับเป็นศูนย์กลางของโรงแรม เป็นจุดที่จะแจกจ่ายไปยังส่วนต่าง ๆ และเป็นจุดแรกที่แขกผู้มาพักจะได้สัมผัสก่อนส่วนอื่นเมื่อก้าวเข้าสู่ตัวอาคาร ตลอดจนเป็นที่ที่แขกใช้เป็นจุดติดต่อพักคอย เป็นศูนย์กลางอำนวยความสะดวกและให้ข่าวสาร บริการแก่ผู้มาใช้บริการด้านต่าง ๆ ดังนั้นจึงควรอยู่ในตำแหน่งที่พบเห็นและสามารถติดต่อได้โดยง่ายจากทางเข้าใหญ่ และเพื่อให้เหมาะสมกับการใช้งานซึ่งต้องติดต่อกับคนเป็นจำนวนมาก จึงควรมีขนาดใหญ่อพเพียง มีการตกแต่งที่สวยงาม โถงสร้างบรรยากาศที่ดีเพื่อให้เกิดความประทับใจกับผู้มาเยือน

พฤติกรรมโดยย่อ - เมื่อแขกผู้มาใช้บริการที่มาพักแรม มาถึงโดยเข้ามาจากทางเข้าหลัก (MAIN ENTRANCE) จะพบกับส่วน FRONT DESK ซึ่งตั้งอยู่ทางขวามือจะเข้าติดต่อกับห้องพัก เช่นเอกสารการเข้าพัก รับกุญแจห้องและแยกไปห้องพัก โดยเดินออกจากอาคารส่วน LOBBY ผ่าน ROOF GARDEN ไปขึ้นลิฟต์ที่ LIFT LOBBY ของอาคารพักอาศัย 12 ชั้นด้านหลังโครงการ โดยมี Bell Boy เป็นผู้มายกกระเป๋าตามไปห้องพัก ในกรณีแขกผู้มาใช้บริการที่มาพักแรม มาเป็นหมู่คณะ หัวหน้าทัวร์จะเป็นผู้มาติดต่อบริเวณ REGISTRATION AREA ให้ถูกทัวร์พักคอยอยู่บริเวณที่นั่งพักใน LOBBY และ LOBBY LOUNGE

- เมื่อแขกผู้มาใช้บริการที่ไม่ได้มาพักแรม มาถึงโดยเข้ามาจากทางเข้าหลัก (MAIN ENTRANCE) จะพบกับส่วน RECEPTION ซึ่งตั้งอยู่ทางขวามือจะเข้าติดต่อสอบถาม แล้วจึงแยกออกไปทำธุระยังส่วนต่าง ๆ ของโรงแรม

LOBBY LOUNGE

LOBBY LOUNGE เป็นพื้นที่รองรับทั้งแขกผู้มาใช้บริการที่มาพักแรม และแขกผู้มาใช้บริการที่ไม่ได้มาพักแรมกับทางโรงแรม ตั้งอยู่ติดต่อกับส่วน LOBBY ใช้เป็นบริเวณนั่งพักดื่มเครื่องดื่มคอยการติดต่อกับห้องพัก หรือรอการนัดพบปะสังสรรค์ ช่วยแบ่งเบาความคับคั่งของผู้เข้าใช้บริการจากบริเวณ LOBBY และเป็นส่วนเพิ่มรายได้ให้กับทางโรงแรม

เอกสารนี้เป็นเอกสารที่สงวนไว้สำหรับการใช้งานเพื่อการศึกษาเท่านั้น ไม่อนุญาตให้นำไปใช้ประโยชน์ด้านการค้า ไม่ว่าจะกรณีใดๆ ทั้งสิ้น อีกทั้งห้ามมิให้ดัดแปลงเนื้อหา และต้องอ้างอิงถึงเจ้าของเอกสารทุกครั้งที่มีการนำไปใช้

พฤติกรรมโดยย่อ - เมื่อแขกผู้มารับบริการที่มาพักแรมและ
แขกผู้มารับบริการที่ไม่ได้มา

พักแรม มาถึงโดยเข้ามาจากทางเข้าหลัก (MAIN ENTRANCE) จะพบกันส่วน
LOBBY ซึ่งตั้งอยู่ทางซ้ายมือจะเข้าติดต่อเกี่ยวกับห้องพัก หรือรอการนัดพบแขกจะเลือก
เครื่องดื่มหรือ SNACK จาก MENU โดย Waitress จะเป็นผู้มารับ ORDER แล้วนำไปให้
Bartender ผสมเครื่องดื่มตามสั่งแล้วจึงยกมาเสิร์ฟให้แก่แขก

COFFEE SHOP

เป็นส่วนให้บริการอาหารและเครื่องดื่มตลอดวัน โดยมี MAIN KITCHEN
ที่อยู่บริเวณ GROUND FLOOR เป็นส่วนทำหน้าที่ปรุงอาหารมาบริการแก่แขกผู้มารับ
บริการบริเวณ COFFEE SHOP เป็นบริเวณสำหรับการรับประทานอาหารและเครื่องดื่ม
ต่าง ๆ ทั้งเช้า กลางวัน เย็น และกลางคืน เพราะให้บริการตลอดวัน อาหารที่ให้บริการจะ
เป็นอาหาร ของว่างและเครื่องดื่ม ที่ไม่มีพิธีรีตรองมากนัก เน้นความรวดเร็วในการ
บริการพฤติกรรมโดยย่อ - เมื่อทั้งแขกผู้มารับบริการที่มาพักแรม
และแขกผู้มารับบริการที่ไม่ได้มา

พักแรม มาถึงโดยเข้ามาจากทางเข้าหลัก (MAIN ENTRANCE) ผ่านส่วน
LOBBY & LOBBY LOUNGE ออกมาทางขวามือ เข้ามายัง COFFEE SHOP แขกจะเลือกอาหารและ
เครื่องดื่มจาก MENU โดย Waiter / tress จะเป็นผู้รับรอง ORDER แล้วนำส่งไปให้ Bartender ผสม
เครื่องดื่มตามสั่งหรือส่ง ไปยัง MAIN KITCHEN รอการส่งอาหารจาก MAIN KITCHEN
ที่อยู่บริเวณ GROUND FLOOR ผ่านลิฟต์ส่งอาหาร หรือ Busboy / girl นำอาหารขึ้นมา
ส่ง แล้ว Waiter / tress ซึ่งตั้งอยู่ทางซ้ายมือจะเข้าติดต่อ Waiter / tress จึงยกมาเสิร์ฟให้แก่
แขก

RESTAURANT

เป็นส่วนให้บริการอาหารจีนและเครื่องดื่ม โดยมี RESTAURANT
KITCHEN ที่อยู่บริเวณ GROUND FLOOR เป็นส่วนทำหน้าที่ปรุงอาหารมาบริการแก่
แขกผู้มารับบริการบริเวณ CHINESE RESTAURANT เป็นบริเวณสำหรับการรับ
ประทานอาหารจีนและเครื่องดื่มต่าง ๆ ใน ช่วงเวลาที่กำหนดไว้ช่วยในการแบ่งเบาความ
คับคั่งจากแขกผู้มารับบริการบริเวณ COFFEE SHOP มีห้องแยกพิเศษเป็นส่วน

เอกสารนี้เป็นเอกสารที่สงวนไว้สำหรับการใช้งานเพื่อการศึกษาเท่านั้น ไม่อนุญาตให้นำไปใช้ประโยชน์ด้านการค้า
ไม่ว่ากรณีใดๆ ทั้งสิ้น อีกทั้งห้ามมิให้ดัดแปลงเนื้อหา และต้องอ้างอิงถึงเจ้าของเอกสารทุกครั้งที่มีการนำไปใช้

PRIVATE ROOM อาหารที่ให้บริการจะเน้น MENU อาหารจีนเป็นหลัก เสริมด้วย MENU อาหารทั่วไป ของว่างและเครื่องดื่ม

GUEST ROOM

เป็นส่วนให้บริการที่พักอาศัยสำหรับแขกผู้มารับบริการที่มาพักแรม

พฤติกรรมโดยย่อ - Room Attendant จะเข้ามาทำความสะอาด จัดเตรียมห้องพักก่อนที่แขกผู้มารับบริการที่มาพักแรม มาถึง โดยเข้ามาจากทางเข้าหลัก (MAIN ENTRANCE) เช่นเอกสารการเข้าพัก รับกุญแจห้องและแยกมายังห้องพัก โดยเดินออกจากอาคารส่วน LOBBY มาขึ้นลิฟท์ที่ LIFT LOBBY ของอาคารพักอาศัย 12 ชั้นด้านหลังโครงการ โดยมี Bell Boy เป็นผู้มายกกระเป๋าตามมายังห้องพัก เมื่อมาถึงห้องพัก แยกจะจัดของอาบน้ำและพักผ่อนตามต้องการ Room Attendant จะเข้ามาทำความสะอาด เก็บเตียงทุกวัน และเมื่อแขก CHECK-OUT Room Attendant จะเข้ามาทำความสะอาด จัดเตรียมห้องพักตรวจตราความเรียบร้อยก่อนที่แขกผู้มารับบริการรายต่อไป จะเข้ามาพักแรม

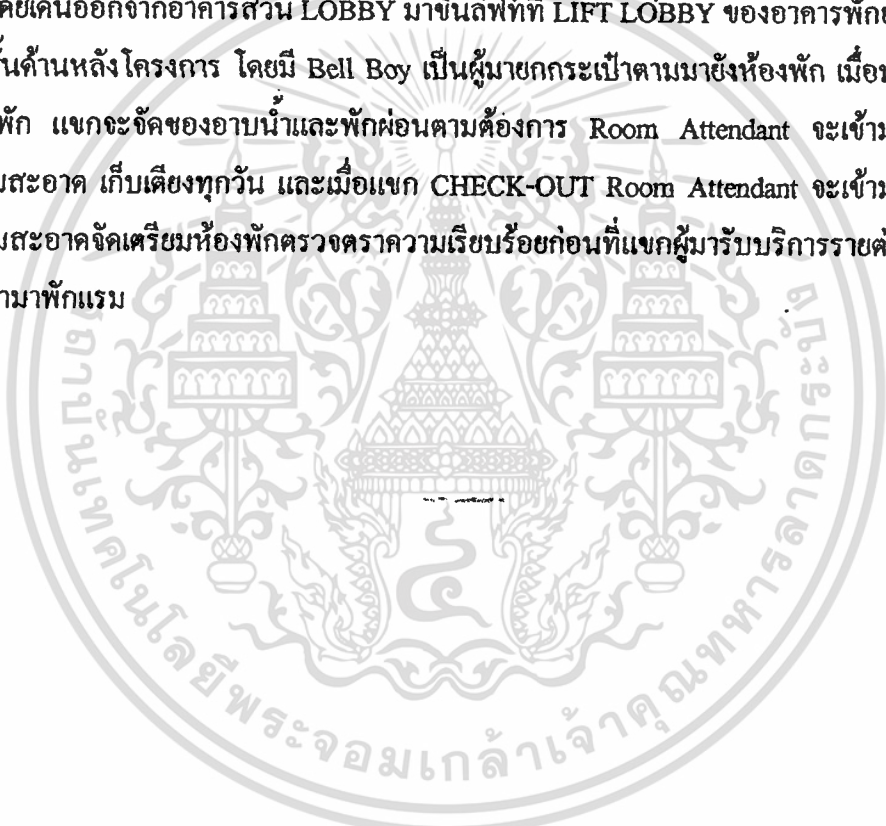

เอกสารนี้เป็นเอกสารที่สงวนไว้สำหรับการใช้งานเพื่อการศึกษาเท่านั้น ไม่อนุญาตให้นำไปใช้ประโยชน์ด้านการค้า
ไม่ว่ากรณีใดๆ ทั้งสิ้น อีกทั้งห้ามมิให้ดัดแปลงเนื้อหา และต้องอ้างอิงถึงเจ้าของเอกสารทุกครั้งที่มีการนำไปใช้

5.4 วิเคราะห์รูปแบบที่เหมาะสมกับโครงการ

The Empress Hotel เป็นโรงแรมในเมืองหลวงจึงมีความเป็น International สูงมาก นำเสนอการตกแต่งภายในแบบสากล มีการสร้างความหรูหราโดยการใช้วัสดุที่มีความมันวาว ประกอบกับการใช้สีแบบ Monotone และการใช้ Lighting สร้างประกาย เกิดความหรูหรา และมีการแทรกความเป็นไทยเพียงเล็กน้อย ด้วยการประดับแผงไม้แกะสลักด้านหลัง Front deck สีสรรในส่วนต่าง ๆ ค่อนข้างเรียบง่ายดูสะอาดตา มีความเป็นระเบียบเรียบร้อย เหมาะสมกับ City Hotel ขนาด 4 ดาว

โรงแรมสีมราธานี อยู่ในจังหวัดที่นับว่าเป็นประตูไปสู่ภาคอีสาน รูปแบบที่เหมาะสมจึงเป็นการตกแต่งแบบไทยภาคอีสาน มีการนำรูปดินเผามา Decorate สร้างบรรยากาศไทยอีสานได้เด่นชัด และยังคงความหรูหราโดยการใช้ Material ที่มีความเป็นมันวาวเพื่อความหรูหราและทำความสะอาดง่าย และดูสะอาดตา รวมไปถึงส่วนห้องพักมีการแก้ปัญหาการนำเครื่องเรือนไทยไปใช้กับเครื่องใช้ไฟฟ้าที่รูปแบบเป็นสากล ได้เป็นอย่างดี

โรงแรมกรุงศรีริเวอร์ อยู่ในจังหวัดที่มีประวัติศาสตร์อันยาวนาน เคยเป็นเมืองหลวงเก่ามาก่อน การตกแต่งภายในจึงเป็นแบบไทย กรุงศรีอยุธยา โดยมีการนำคติการสร้างวัดและโบสถ์มาใช้ ตกแต่งอย่างมากมาย เช่น การนำการเจาะ Void ตามตั่ง การย่อมุมไม้สิบสอง การทำดาวเพดาน การใช้เสาบัวกลุ่ม เป็นต้น แต่ยังคงมีปัญหการนำเครื่องเรือนไทยใช้กับเครื่องใช้ไฟฟ้าที่มีรูปแบบเป็นสากลอยู่เล็กน้อย มีการใช้ Lighting เข้าช่วยในการสร้างความหรูหรา แต่ในส่วนห้องพักยังขาดความหรูหรา มีการนำส่วนตู้นิรภัยมาติดตั้งด้านหลังทำให้ต้องติดอยู่ภายนอกตู้ จึงดูไม่เป็นระเบียบเรียบร้อย

บทที่ 6 บทวิเคราะห์โครงการ

6.1 วิเคราะห์ความสัมพันธ์ภายในโครงการ

วิเคราะห์จากกลุ่มผู้ใช้อาคาร พฤติกรรมผู้ใช้ มาประกอบเป็นความสัมพันธ์ภายในโครงการ โดยจากทางเข้าหลัก เป็นตัวจ่ายไปยังส่วนต่าง ๆ คือ เป็นทางแยกไปยังส่วน โถงต้อนรับด้านล้างเพื่อจ่ายไปสู่ภัตตาคารต่อไป และจ่ายไปยังส่วน Lobby

จาก Lobby จะเป็นตัวส่งไปยังส่วนห้องพัก และมี Lobby lounge คอยบริการด้านเครื่องดื่มอยู่บริเวณข้างเคียง

จาก ส่วนโถงพักคอยชั้นล่าง ซึ่งติดกับลานจอดรถเพื่อ รองรับลูกค้าที่มาใช้บริการภัตตาคาร โดยไม่เข้าพัก จะต้องมีความสัมพันธ์ต่อเนื่องเพื่อความสะดวกแก่แขกที่มาใช้บริการ และยังเป็นตัวจ่ายไปยัง ภัตตาคารต่าง ๆ ภายในโครงการ ด้านหน้ามีบันไดเชื่อมไปยังส่วนจัดเลี้ยงชั้น 3 อีกด้วย

ด้านหลังของภัตตาคารจะเป็นครัวย่อยของแต่ละส่วน แล้วจะเชื่อมกับ ส่วน Main Kitchen อีกครั้งจะมี Service corridor คอยบริการระหว่าง Main Kitchen กับส่วน Loading

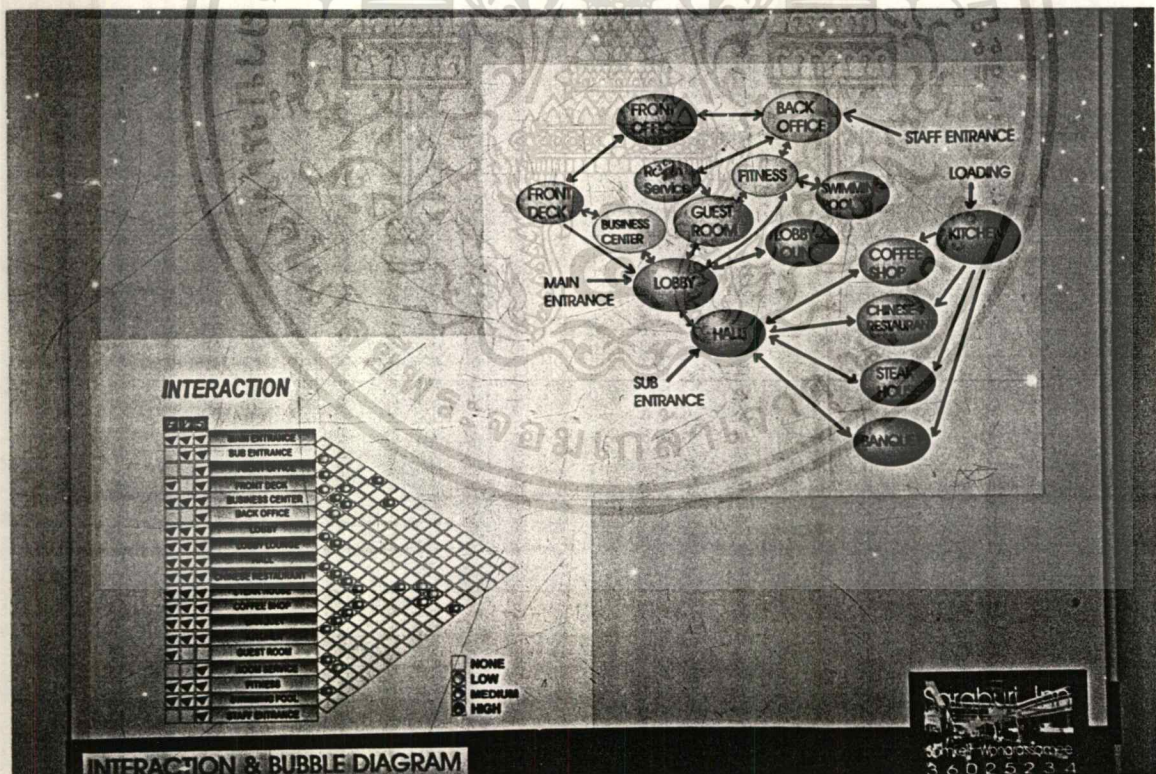

เอกสารนี้เป็นเอกสารที่สงวนไว้สำหรับการใช้งานเพื่อการศึกษาเท่านั้น ไม่อนุญาตให้นำไปใช้ประโยชน์ด้านการค้า ไม่ว่าจะกรณีใดๆ ทั้งสิ้น อีกทั้งห้ามมิให้ดัดแปลงเนื้อหา และต้องอ้างอิงถึงเจ้าของเอกสารทุกครั้งที่มีการนำไปใช้

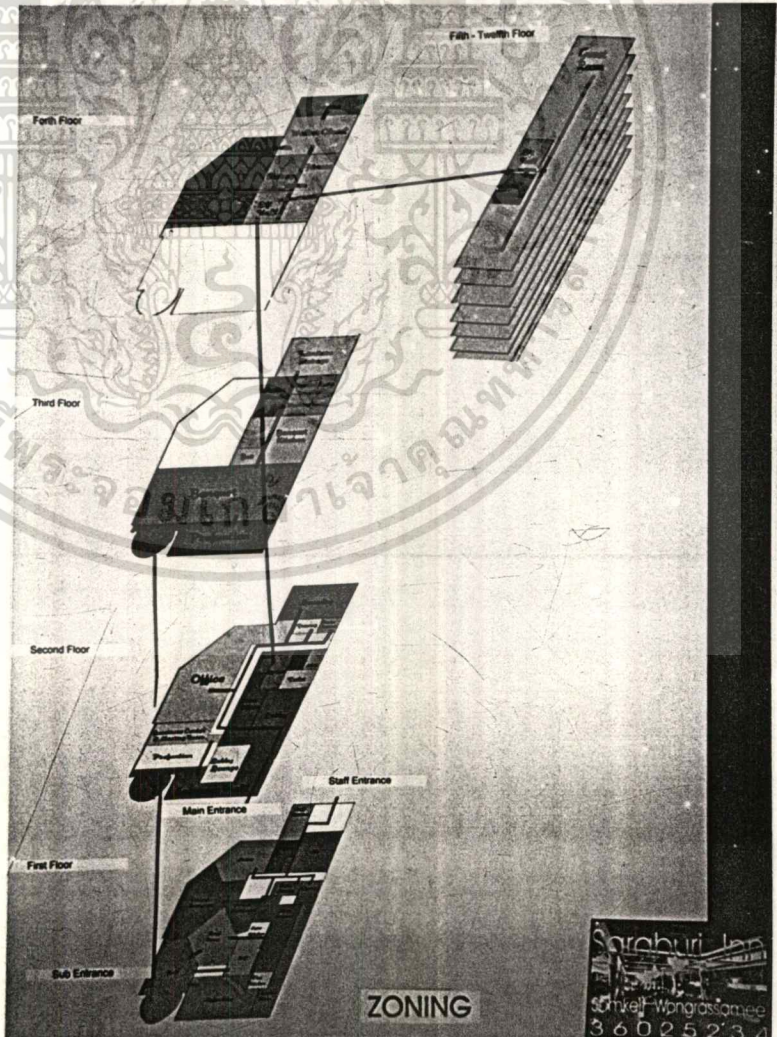
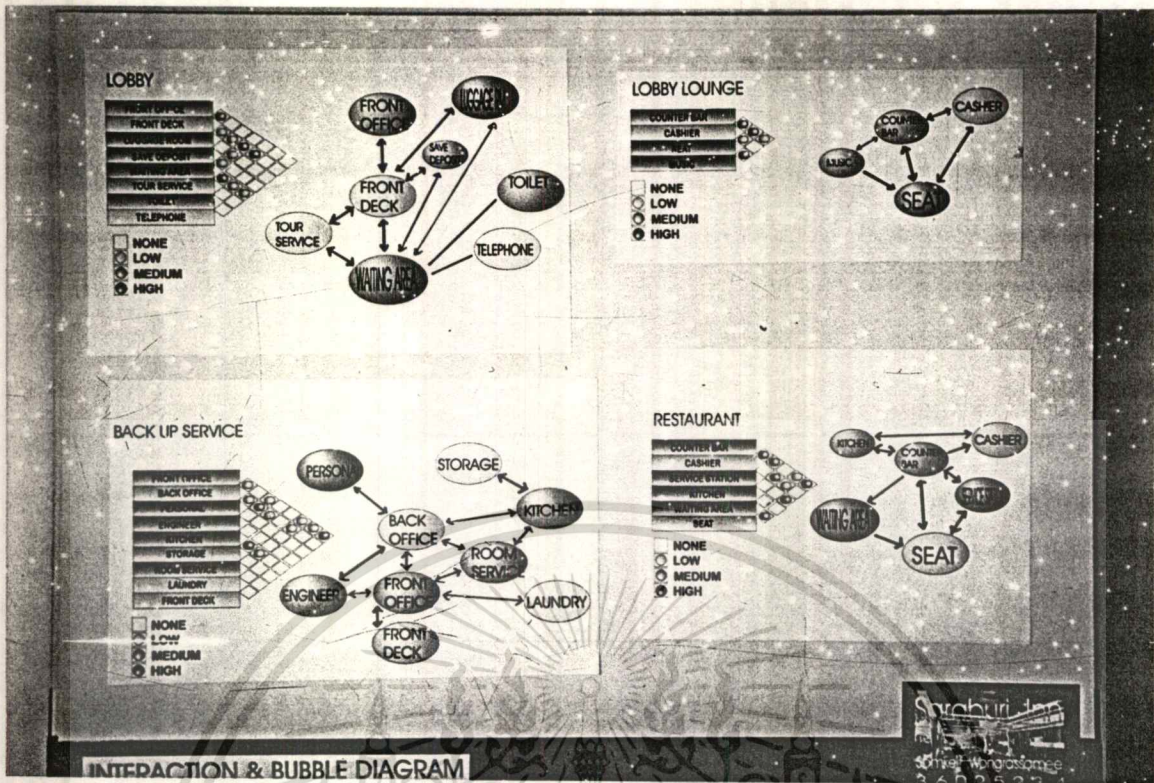

เอกสารนี้เป็นเอกสารที่สงวนไว้สำหรับการใช้งานเพื่อการศึกษาค้นคว้า เสนอแนะแผนงานแบบเชื่อมโยงขั้นตอนการดำเนินงาน
ไม่ว่ากรณีใดๆ ทั้งสิ้น อีกทั้งห้ามมิให้ดัดแปลงเนื้อหา และต้องอ้างอิงถึงเจ้าของเอกสารทุกครั้งที่มีการนำไปใช้



6.2 วิเคราะห์พื้นที่ใช้สอยในโครงการ

TYPE	ELEMENT	AREA/ROOM	AREA/PERSON	CAPACITY	REQUIREMENT	AREA	COMPARE	NOTE
LOBBY	FONT DECK	0.09		214	192.6			
	WAITING AREA		2.0	30	60			
	LAGGAGE AREA	0.04		214	8.56			
	BELL CAPTAIN		5.5	2	11			
	TOUR SERVICE		4.2	1	4.2			
	PUBLIC TELEPHONE		0.64	4	2.56			
	CIRCULATION					194.5		50% OF AREA
	TOTAL				473.42	389	89	

LOBBY	SEATING AREA		2.0	40	80			
LOUGE	SERVICE STATION		2.9	1	2.9			12-20 TABLE/STATION
	COUNTER BAR				11.55			7.5% OF AREA
	PIANO		9.3	1	9.3			
	CIRCULATION				46.2			30% OF AREA
	TOTAL				149.95	154	4	

BUSSINESS	RECEPTION		4.0	1	4			
CENTER	WORKING AREA		12.0	2	24			
	BUSSINESS SERVICE		4.2	2	8.4			
	COMPUUTER TABLE		3.0		9			
	CIRCULATION				12			20% OF AREA
	TOTAL				57.4	60	2.6	

TYPE	ELEMENT	AREA/ROOM	AREA/PERSON	CAPACITY	REQUIREMENT	AREA	COMPARE	NOTE
COFFEE	SEATING AREA		1.4	200 (185)	280 (259)			
SHOP	SERVICE STATION		2.9	3	8.7			12-20 TABLE/STATION
	COUNTER & CASHIER				31.9			7.5% OF AREA
	CIRCULATION				127.8			30% OF AREA
	TOTAL				448.4 (427.4)	426	-22.4 (-1.4)	

CHINESE RESTUTANT	RECEPTION & WAITING		2.0	5	10			
	SEATING AREA		1.4	120 (90)	168 (126)			
	SERVICE STATION		2.9	2	5.8			12-20 TABLE/STATION
	COUNTER & CASHIER				16.8			7.5% OF AREA
	CIRCULATION				67.2			30% OF AREA
	TOTAL				267.8 (255)	224	-43.8 (-1)	

STEAK HOUSE	RECEPTION & WAITING		3.0	4	12			
	SEATING AREA		1.4	100 (65)	140 (91)			
	SERVICE STATION		2.9	2	5.8			12-20 TABLE/STATION
	COUNTER & CASHIER				12.3			7.5% OF AREA
	CIRCULATION				49.2			30% OF AREA
	TOTAL				219.3 (170.3)	164	-55.3 (-6.3)	

เอกสารนี้เป็นเอกสารที่สงวนไว้สำหรับการใช้งานเพื่อการศึกษาเท่านั้น ไม่อนุญาตให้นำไปใช้ประโยชน์ด้านการค้า
ไม่ว่ากรณีใดๆ ทั้งสิ้น อีกทั้งห้ามมิให้ดัดแปลงเนื้อหา และต้องอ้างอิงถึงเจ้าของเอกสารทุกครั้งที่มีการนำไปใช้

TYPE	ELEMENT	AREA/ROOM	AREA/PERSON	CAPACITY	REQUIREMENT	AREA	COMPARE	NOTE
BEDROOM	TWINBED		11.25	1	11.25			
	BAGGAGE AREA		0.3	1	0.3			
	CLOSET		0.48	1	0.48			
	WORKING AREA		1.7	1	1.7			
	CABINET		0.6	1	0.6			
	REST ROOM		4.4	1	4.4			
	CIRCULATION					4.7		
	TOTAL				23.41	32	8.59	30% OF AREA



เอกสารนี้เป็นเอกสารที่สงวนไว้สำหรับการใช้งานเพื่อการศึกษาเท่านั้น ไม่อนุญาตให้นำไปใช้ประโยชน์ด้านการค้า
ไม่ว่ากรณีใดๆ ทั้งสิ้น อีกทั้งห้ามมิให้ดัดแปลงเนื้อหา และต้องอ้างอิงถึงเจ้าของเอกสารทุกครั้งที่มีการนำไปใช้

6.3 การวิเคราะห์พื้นที่ประกอบการภายในของโครงการ

LOBBY

โถงต้อนรับเป็นศูนย์กลางของโรงแรม เป็นจุดที่จะแจกไปยังส่วนต่าง ๆ และเป็นจุดแรกที่แขกผู้มาพักจะได้สัมผัสก่อนส่วนอื่นเมื่อก้าวเข้าสู่ตัวอาคาร ตลอดจนเป็นที่ที่แขกใช้เป็นที่ติดต่อพักคอย เป็นศูนย์กลางอำนวยความสะดวกและให้ข่าวสารบริการแก่ผู้มาใช้บริการด้านต่าง ๆ ดังนั้นจึงควรอยู่ในตำแหน่งที่พบเห็นและสามารถติดต่อได้โดยง่ายจากทางเข้าใหญ่ และเพื่อให้เหมาะสมกับการใช้งานซึ่งต้องติดต่อกับคนเป็นจำนวนมาก จึงควรมีขนาดใหญ่พอเพียง มีการตกแต่งที่สวยงาม โอ้อสง สร้างบรรยากาศที่ดีเพื่อให้เกิดความประทับใจกับผู้มาเยือน

ที่ตั้ง บนชั้น ด้านขวามือของอาคารโครงการ ซึ่งเป็นทางเข้าหลัก
ของโครงการ

เนื้อที่ 356.0 ตารางเมตร

เวลาทำการ ตลอด 24 ชั่วโมง ทุกวัน

ลักษณะที่เด่นชัด อยู่ใน INTERIOR SPACE ของอาคารศาลาไทย
ประยุกต์ขนาดใหญ่ เพดานสูงโปร่ง สามารถมองทิวทัศน์ภายนอกอาคารได้
โดยรอบ เชื่อม SPACE ภายในกับภายนอกเข้าด้วยกัน ต่อเนื่องกับส่วน
LOBBY LOUNGE

ผู้ใช้พื้นที่ 1. ผู้ให้บริการ

- Guest Service Sup.
- Guest Relation Officer
- Guest Service Officer
- Reservation / Secretary
- Bell Captain

เอกสารนี้เป็นเอกสารที่สงวนไว้สำหรับการใช้งานเพื่อการศึกษาเท่านั้น ไม่อนุญาตให้นำไปใช้ประโยชน์ด้านการค้า
ไม่ว่ากรณีใดๆ ทั้งสิ้น อีกทั้งห้ามมิให้ดัดแปลงเนื้อหา และต้องอ้างอิงถึงเจ้าของเอกสารทุกครั้งที่มีการนำไปใช้

- Bell Boy
- Doorman

2. ผู้รับบริการ

- แยกผู้มารับบริการที่มาพักแรม
- แยกผู้มารับบริการที่ไม่ได้มาพักแรม

พฤติกรรมโดยย่อ - เมื่อแยกผู้มารับบริการที่มาพักแรม มาถึงโดยเข้ามาจากทางเข้าหลัก (MAIN ENTRANCE) จะพบกันส่วน FRONT DESK ซึ่งตั้งอยู่ทางขวามือจะเข้าติดต่อเกี่ยวกับห้องพัก เช่น เอกสารการเข้าพัก รับกุญแจห้องและแยกไปห้องพัก โดยเดินออกจากอาคารส่วน LOBBY ผ่าน ROOF GARDEN ไปขึ้นลิฟต์ที่ LIFT LOBBY ของอาคารพักอาศัย 12 ชั้นด้านหลังโครงการ โดยมี Bell Boy เป็นผู้มายกกระเป๋าตามไปห้องพัก ในกรณีแยกผู้มารับบริการที่มาพักแรมมาเป็นหมู่คณะ หัวหน้าทัวร์จะเป็นผู้มาติดต่อบริเวณ REGISTRATION AREA ให้ลูกทัวร์พักคอยอยู่บริเวณที่นั่งพักใน LOBBY และ LOBBY LOUNGE

- เมื่อแยกผู้มารับบริการที่ไม่ได้มาพักแรม มาถึงโดยเข้ามาจากทางเข้าหลัก (MAIN ENTRANCE) จะพบกับส่วน RECEPTION ซึ่งตั้งอยู่ทางขวามือจะเข้าติดต่อสอบถาม แล้วจึงแยกออกไปทำธุระยังส่วนต่าง ๆ ของโรงแรม

LOBBY LOUNGE

LOBBY LOUNGE เป็นพื้นที่รองรับทั้งแยกผู้มารับบริการที่มาพักแรมและแยกผู้มารับบริการที่ไม่ได้มาพักแรมกับทางโรงแรม ตั้งอยู่ติดต่อนอื่งกับส่วน LOBBY ใช้เป็นบริเวณนั่งพักดื่มเครื่องดื่มคอยการติดต่อเกี่ยวกับห้องพัก หรือรอการนัดพบปะสังสรรค์ ช่วยแบ่งเบาความคับคั่งของผู้เข้าใช้บริการจากบริเวณ LOBBY และเป็นส่วนเพิ่มรายได้ให้กับทางโรงแรม

ที่ตั้ง บนชั้น 2 ด้านซ้ายมือของLobby โครงการ ซึ่งเป็นทางเข้าหลัก
ของโครงการ อยู่ติดต่อเนื่องกับส่วน LOBBY

เนื้อที่ 154.0 ตารางเมตร

เวลาทำการ 8.00 – 22.00 น. ทุกวัน

ลักษณะที่เด่นชัด อยู่ใน INTERIOR SPACE ของอาคารศาลาไทย
ประยุกต์ขนาดใหญ่ เพดานสูงโปร่ง สามารถมองเห็นทิวทัศน์ภายนอกอาคารได้
โดยรอบ เชื่อม SPACE ภายในกับภายนอกเข้าด้วยกัน ต่อเนื่องกับส่วน
LOBBY

ผู้ใช้พื้นที่ 1. ผู้ให้บริการ

- Captain (Lady)
- Waitress
- Bartender

2. ผู้รับบริการ

- แยกผู้มารับบริการที่มาพักแรม
- แยกผู้มารับบริการที่ไม่ได้มาพักแรม

พฤติกรรมโดยย่อ - เมื่อแยกผู้มารับบริการที่มาพักแรมและ
แยกผู้มารับบริการที่ไม่ได้มา

พักแรม มาถึงโดยเข้ามาจากทางเข้าหลัก (MAIN ENTRANCE) จะพบกับ
ส่วน LOBBY ซึ่งตั้งอยู่ทางซ้ายมือจะเข้าติดต่อกับห้องพัก หรือรอ
การนัดพบ แยกจะเลือกเครื่องดื่มหรือ SNACK จาก MENU โดย
Waitress จะเป็นผู้รับ ORDER แล้วนำไปให้ Bartender ผสมเครื่องดื่ม
ตามสั่งแล้วจึงยกมาเสิร์ฟให้แก่แขก

COFFEE SHOP

เอกสารนี้เป็นเอกสารที่สงวนไว้สำหรับการใช้งานเพื่อการศึกษาเท่านั้น ไม่อนุญาตให้นำไปใช้ประโยชน์ด้านการค้า
ไม่ว่ากรณีใดๆ ทั้งสิ้น อีกทั้งห้ามมิให้ดัดแปลงเนื้อหา และต้องอ้างอิงถึงเจ้าของเอกสารทุกครั้งที่มีการนำไปใช้

เป็นส่วนให้บริการอาหารและเครื่องดื่มตลอดวัน โดยมี MAIN KITCHEN ที่อยู่บริเวณ GROUND FLOOR เป็นส่วนทำหน้าที่ปรุงอาหารมาบริการแก่แขกผู้มารับบริการบริเวณ COFFEE SHOP เป็นบริเวณสำหรับการรับประทานอาหารและเครื่องดื่มต่าง ๆ ทั้งเช้า กลางวัน เย็น และกลางคืน เพราะให้บริการตลอดวัน อาหารที่ให้บริการจะเป็นอาหาร ของว่างและเครื่องดื่ม ที่ไม่มีพิธีรีตรองมากนัก เน้นความรวดเร็วในการบริการ

ที่ตั้ง บนชั้น 1 ของอาคารด้านขวาซ้ายของโครงการ อยู่ติดต่อเนื่องกับ ส่วน COURT กลางของโครงการ

เนื้อที่ 426.0 ตารางเมตร

เวลาทำการ ตลอด 24 ชั่วโมง ทุกวัน

ลักษณะที่เด่นชัด อยู่ใน INTERIOR SPACE ของอาคารศาลาไทย ประยุกต์ขนาดใหญ่ เพดานสูงโปร่ง สามารถมองเห็นทิวทัศน์ภายนอกอาคารได้ โคจรอบ เชื่อม SPACE ภายในกับภายนอกเข้าด้วยกัน ต่อเนื่องกับส่วน ROOF GARDEN

ผู้ใช้พื้นที่ 1. ผู้ให้บริการ

- Outlet Manager
- Head Waiter / tree
- Captain / Hostess
- Waiter / tress
- Busboy / girl
- Bartender

2. ผู้รับบริการ

- แขกผู้มารับบริการที่มาพักแรม
- แขกผู้มารับบริการที่ไม่ได้มาพักแรม

เอกสารนี้เป็นเอกสารที่สงวนไว้สำหรับการใช้งานเพื่อการศึกษาเท่านั้น ไม่อนุญาตให้นำไปใช้ประโยชน์ด้านการค้า ไม่ว่าจะกรณีใดๆ ทั้งสิ้น อีกทั้งห้ามมิให้ดัดแปลงเนื้อหา และต้องอ้างอิงถึงเจ้าของเอกสารทุกครั้งที่มีการนำไปใช้

พฤติกรรมโดยย่อ - เมื่อทั้งแขกผู้มารับบริการที่มาพักผ่อนและแขกผู้มารับบริการที่ไม่ได้มาพักผ่อน มาถึงโดยเข้ามาจากทางเข้าหลัก (MAIN ENTRANCE) ผ่านส่วน LOBBY & LOBBY LOUNGE ออกมาทางขวามือ เข้ามายัง COFFEE SHOP แขกจะเลือกอาหารและเครื่องดื่มจาก MENU โดย Waiter / tress จะเป็นผู้รับรอง ORDER แล้วนำส่งไปให้ Barteder ผสมเครื่องดื่มตามสั่ง หรือส่งไปยัง MAIN KITCHEN รอการส่งอาหารจาก MAIN KITCHEN ที่อยู่บริเวณ GROUND FLOOR ผ่านลิฟต์ส่งอาหาร หรือ Busboy / girl นำอาหารขึ้นมาส่ง แล้ว Waiter / tress ซึ่งตั้งอยู่ทางซ้ายมือจะเข้าติดต่อกับ Barteder / tress จึงยกมาเสิร์ฟให้แก่แขก

CHINESE RESTAURANT

เป็นส่วนให้บริการอาหารจีนและเครื่องดื่ม โดยมี RESTAURANT KITCHEN ที่อยู่บริเวณ GROUND FLOOR เป็นส่วนทำหน้าที่ปรุงอาหารมาบริการแก่แขกผู้มารับบริการบริเวณ CHINESE RESTAURANT เป็นบริเวณสำหรับการรับประทานอาหารจีนและเครื่องดื่มต่าง ๆ ในช่วงเวลาที่กำหนดไว้ช่วยในการแบ่งเบาความคับคั่งจากแขกผู้มารับบริการบริเวณ COFFEE SHOP มีห้องแยกพิเศษเป็นส่วน PRIVATE ROOM อาหารที่ให้บริการจะเน้น MENU อาหารจีนเป็นหลัก เสริมด้วย MENU อาหารทั่วไป ของว่างและเครื่องดื่ม

ที่ตั้ง บนชั้น 1 ของอาคารด้านซ้ายมือของโครงการ อยู่ติดต่อนี้ออกกับ ส่วน COURT กลางของโครงการ

เนื้อที่ 224.0 ตารางเมตร

เวลาทำการ 10.30-15.00 น. และ 17.30-22.00 น. ทุกวัน

ลักษณะที่เด่นชัด อยู่ใน INTERIOR SPACE ของอาคาร ต่อกับบริเวณ COURT

ผู้ใช้พื้นที่ 1. ผู้ให้บริการ

เอกสารนี้เป็นเอกสารที่สงวนไว้สำหรับการใช้งานเพื่อการศึกษาเท่านั้น ไม่อนุญาตให้นำไปใช้ประโยชน์ด้านการค้า ไม่ว่าจะกรณีใดๆ ทั้งสิ้น อีกทั้งห้ามมิให้ดัดแปลงเนื้อหา และต้องอ้างอิงถึงเจ้าของเอกสารทุกครั้งที่มีการนำไปใช้

- Outlet Manager
- Head Waiter / tree
- Captain / Hostess
- Waiter / tress
- Busboy / girl
- Bartender

2. ผู้รับบริการ

- พฤติกกรมโดยย่อ
- แยกผู้มารับบริการที่มาพักแรม
 - แยกผู้มารับบริการที่ไม่ได้มาพักแรม
 - เมื่อทั้งแยกผู้มารับบริการที่มาพักแรมและแยกผู้มารับบริการที่ไม่ได้มาพักแรม มาถึง โดยเข้ามาจากทางเข้าหลัก (MAIN ENTRANCE) ผ่านส่วน LOBBY & LOBBY LOUNGE ออกมาทางซ้ายมือ เข้ามายัง CHINESE RESTAURANT แยกจะเลือกอาหารและเครื่องดื่มจาก.MUNU โดย Waiter / tress จะเป็นผู้รับรอง ORDER แล้วนำส่งไปให้ Barteder ผสมเครื่องดื่มตามสั่งหรือส่งไปยัง RESTAURANT KITCHEN รอการส่งอาหารจาก RESTAURANT KITCHEN ที่อยู่บริเวณ GROUND FLOOR ผ่านลิฟต์ส่งอาหาร หรือ Busboy / girl นำอาหารขึ้นมาส่ง แล้ว Waiter / trees จึงยกมาเสิร์ฟให้แก่แขก

STEAK HOUSE

เป็นส่วนให้บริการอาหารจีนและเครื่องดื่ม โดยมี RESTAURANT KITCHEN ที่อยู่บริเวณ GROUND FLOOR เป็นส่วนทำหน้าที่ปรุงอาหารมาบริการแก่แยกผู้มารับบริการบริเวณ STEAK HOUSE เป็นบริเวณสำหรับการรับประทานอาหารฝรั่งและเครื่องดื่มต่าง ๆ ใน ช่วงเวลาที่กำหนดไว้ ช่วยในการแบ่งเบาความคับคั่งจากแยกผู้มารับบริการบริเวณ COFFEE SHOP มีห้องแยกพิเศษเป็นส่วน PRIVATE AREA อาหารที่ให้บริการจะเน้น MENU อาหารจีนเป็นหลัก เสริมด้วย MENU อาหารทั่วไป ของว่างและเครื่องดื่ม

ที่ตั้ง

บนชั้น 1 ของอาคารด้านซ้ายมือของโครงการ อยู่ติดต่อเนื่องกับส่วน

เอกสารนี้เป็นเอกสารที่สงวนไว้สำหรับใช้ภายในเท่านั้น ไม่อนุญาตให้นำไปใช้ประโยชน์ด้านการค้า
ไม่ว่ากรณีใดๆ ทั้งสิ้น อีกทั้งห้ามมิให้ดัดแปลงเนื้อหา และต้องอ้างอิงถึงเจ้าของเอกสารทุกครั้งที่มีการนำไปใช้

เนื้อที่ 164.0 ตารางเมตร

เวลาทำการ 10.30-15.00 น. และ 18.00-23.00 น. ทุกวัน

ลักษณะที่เด่นชัด อยู่ใน INTERIOR SPACE ของอาคาร ต่อเนื่องกับบริเวณ COURT

ผู้ใช้พื้นที่

1. ผู้ให้บริการ

- Outlet Manager
- Head Waiter / tress
- Captain / Hostess
- Waiter / tress
- Busboy / girl
- Bartender

2. ผู้รับบริการ

- แยกผู้มารับบริการที่มาพักแรม
- แยกผู้มารับบริการที่ไม่ได้มาพักแรม

พฤติกรรมโดยย่อ

- เมื่อทั้งแยกผู้มารับบริการที่มาพักแรมและแยกผู้มารับบริการที่ไม่ได้มาพักแรม มาถึงโดยเข้ามาจากทางเข้าหลัก (MAIN ENTRANCE) ผ่านส่วน LOBBY & LOBBY LOUNGE ออกมาทางซ้ายมือ เข้ามายัง CHINESE RESTAURANT แยกจะเลือกอาหารและเครื่องดื่มจาก MUNU โดช Waiter / tress จะเป็นผู้รับรอง ORDER แล้วนำส่งไปให้ Barteder ผสมเครื่องดื่มตามสั่งหรือส่งไปยัง RESTAURANT KITCHEN รอการส่งอาหารจาก RESTAURANT KITCHEN ที่อยู่บริเวณ GROUND FLOOR ผ่านลิฟต์ส่งอาหาร หรือ Busboy / girl นำอาหารขึ้นมาส่ง แล้ว Waiter / trees จึงยกมาเสิร์ฟให้แก่แขก

GUEST ROOM

เอกสารนี้เป็นเอกสารที่สงวนไว้สำหรับการใช้งานเพื่อการศึกษาเท่านั้น ไม่อนุญาตให้นำไปใช้ประโยชน์ด้านการค้าไม่ว่ากรณีใดๆ ทั้งสิ้น อีกทั้งห้ามมิให้ดัดแปลงเนื้อหา และต้องอ้างอิงถึงเจ้าของเอกสารทุกครั้งที่มีการนำไปใช้

เป็นส่วนให้บริการที่พักอาศัยสำหรับแขกผู้มารับบริการที่มาพักแรม

ที่ตั้ง บนชั้น 2-12 ของอาคารด้านหลังของโครงการซึ่งเป็นอาคารพักอาศัยของ
แขกผู้มารับบริการที่มาพักแรม

เนื้อที่ - Deluxe Type (179 Rooms) 32.0 ตารางเมตร
Junior Suite (24 Rooms) 48.0 ตารางเมตร
Executive Suite (11 Rooms) 64.0 ตารางเมตร
- - President Suite (1 Rooms) 96.0 ตารางเมตร

เวลาทำการ ตลอด 24 ชั่วโมง ทุกวัน

ลักษณะที่เด่นชัด เป็นส่วนที่มีความเงียบสงบ เป็นส่วนตัว แยกออกจากส่วนบริการต่าง ๆ

ผู้ใช้พื้นที่

1. ผู้ให้บริการ
 - Room Attendant
2. ผู้รับบริการ
 - แขกผู้มารับบริการที่มาพักแรม

พฤติกรรมโดยย่อ - Room Attendant จะเข้ามาทำความสะอาดจัดเตรียมห้องพักก่อนที่แขกผู้
ผู้มารับบริการที่มาพักแรม มาถึง โดยเข้ามาจากทางเข้าหลัก (MAIN
ENTRANCE) เ็นเอกสารการเข้าพัก รับกุญแจห้องและแขกมายังห้องพัก
โดยเดินออกจากอาคารส่วน LOBBY มาขึ้นลิฟท์ที่ LIFT LOBBY ของ
อาคารพักอาศัย 12 ชั้นด้านหลังโครงการ โดยมี Bell Boy เป็นผู้มายกกระ
เป๋ไปตามมายังห้องพัก เมื่อมาถึงห้องพัก แขกจะจัดของอาบน้ำและพักผ่อน
ตามต้องการ Room Attendant จะเข้ามาทำความสะอาด เก็บเตียงทุกวัน
และเมื่อแขก CHECK-OUT Room Attendant จะเข้ามาทำความสะอาดจัด
เตรียมห้องพักตรวจตราความเรียบร้อยก่อนที่แขกผู้มารับบริการรายต่อไป
จะเข้ามาพักแรม

เอกสารนี้เป็นเอกสารที่สงวนไว้สำหรับการใช้งานเพื่อการศึกษาเท่านั้น ไม่อนุญาตให้นำไปใช้ประโยชน์ด้านการค้า
ไม่ว่ากรณีใดๆ ทั้งสิ้น อีกทั้งห้ามมิให้ดัดแปลงเนื้อหา และต้องอ้างอิงถึงเจ้าของเอกสารทุกครั้งที่มีการนำไปใช้

6.4 วิเคราะห์รูปแบบที่เหมาะสมกับโครงการ

จากการศึกษารูปแบบที่เหมาะสมกับโครงการ สภาพแวดล้อมโดยทั่วไปของจังหวัดสระบุรี ถูกห้อมล้อมด้วยธรรมชาติที่งดงาม ธรรมชาติจึงเป็นจุดดึงดูดความสนใจ และเชื่อมโยงความเป็นจังหวัดสระบุรีกับตัวโรงแรมได้เป็นอย่างดี อีกทั้งมีป่าไม้ที่สวยงาม และมีแม่น้ำป่าสักไหลผ่าน ฉะนั้นการนำไม้มาใช้ประกอบการตกแต่งจึงถูกนำมาใช้ เป็นตัวเชื่อมโยงกับธรรมชาติ อีกทั้งยังสะดวกและง่ายต่อการนำไปใช้เครื่องเรือน และสิ่งต่าง ๆ

รูปแบบที่เหมาะสมในการนำมาใช้เพื่อบรรจุ รูปแบบหลักคือ Country style เนื่องจากเป็นรูปแบบที่นำเสนอจากการใช้วัสดุธรรมชาติให้ทำเครื่องเรือน และ ตกแต่งส่วนต่าง ๆ และเป็นรูปแบบที่สวยงาม มีความเรียบง่าย เหมาะสมกับโรงแรมขนาด 4 ดาว อีกทั้งยังสามารถนำเสนอความเป็น International ได้อีกด้วย

การนำวัสดุประเภทหินมาใช้ตกแต่งเนื่องจาก จังหวัดสระบุรี มีหินอยู่มาก จึงเป็นอีกทางเลือกที่จะนำมาตกแต่ง เพื่อแสดงความใกล้ชิดกับธรรมชาติ สร้างความหลากหลายในการเลือกวัสดุเพื่อนำมาออกแบบตกแต่ง อีกทั้งยังมีความหรูหรา ดูแลรักษาง่าย ทำความสะอาดง่าย มีความแข็งแรงทนทาน สามารถแสดง Texture ที่เป็นธรรมชาติได้อย่างดี สามารถนำมาใช้เพื่อบรรจุ รูปแบบหลักได้ดี

การจัดแสดง ส่วนใหญ่แสดงไฟที่ใช้จะเป็น ไฟกริ่ง และหลอดที่ใช้ส่วนใหญ่จะเป็นหลอดแบบมีไส้ โดยคำนึงถึงแสง สีที่จะออกมา สามารถสร้างบรรยากาศเป็น Residential Area ได้เป็นอย่างดี การเลือกโคมไฟจะเป็นไปแบบ Country style

เครื่องเรือนส่วนใหญ่ที่ใช้จะมาจากรูปแบบหลัก คือ Country Style ในช่วงยุค Early American เพื่อแสดงความหนาหนักของไม้ แสดงความมั่นคง และแสดงให้เห็นถึงลายไม้ที่สวยงาม มีการแปรรูปน้อย เพื่อความใกล้ชิดกับที่มาของธรรมชาติมากยิ่งขึ้น

แนวความคิดและผลงานการออกแบบ

แนวความคิดในการออกแบบ

เนื่องจากการออกแบบอาคารที่เกี่ยวข้องกับเด็ก โดยเฉพาะเด็กเล็ก ๆ อายุ 0-6 ขวบ สิ่งสำคัญที่สุดอันดับแรกที่ต้องคำนึงถึงคือ "ความปลอดภัย" ของเด็กที่อยู่ในสถานสงเคราะห์ ดังนั้นการออกแบบจึงมีความสำคัญกับหัวข้อนี้มากที่สุด โดยพยายามออกแบบและจัดวางองค์ประกอบต่าง ๆ ภายในโครงการให้ตอบสนองเรื่องความปลอดภัยเป็นอันดับแรก โดยมีหลักในการออกแบบและการจัดวางผังดังนี้

การวางผังอาคาร "โดยวางผังอาคารล้อมที่ว่างตรงกลางของผังบริเวณ เพื่อให้เกิดที่ว่างภายในโครงการ เพื่อให้เป็นสนามเด็กเล่นหลัก และแต่ละส่วนของอาคารจะวางผังให้เกิดการล้อมที่ว่างขนาดเล็ก เพื่อเป็นสนามเด็กเล่นของเด็กแต่ละวัย" ซึ่งสามารถแยกตามระดับของอายุเด็กของแต่ละอาคาร

ผลงานการออกแบบ

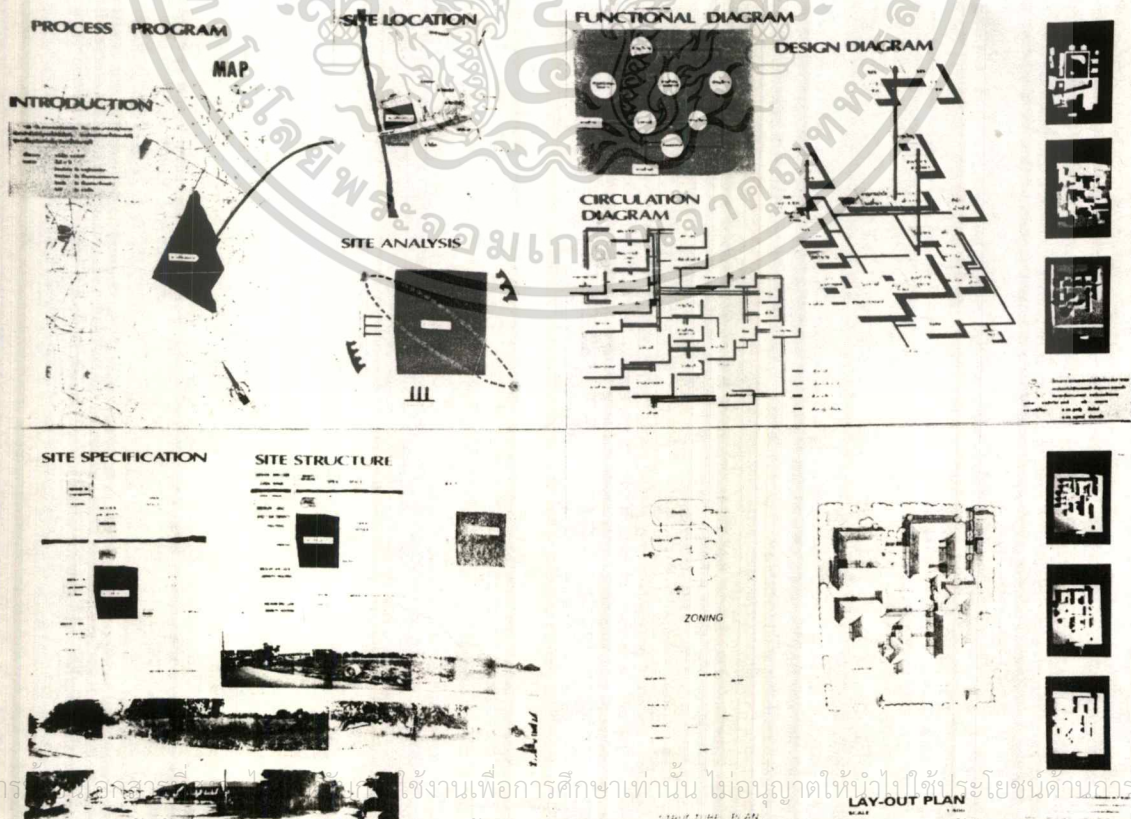

เอกสาร... เอกสาร... สำนักงานเพื่อการศึกษาเท่านั้น ไม่อนุญาตให้วาง... ใต้ประโยชน์ด้านการค้า
ไม่ว่ากรณีใดๆ ทั้งสิ้น อีกทั้งห้ามมิให้ดัดแปลงเนื้อหา และต้องอ้างอิงถึงเจ้าของเอกสารทุกครั้งที่มีการนำไปใช้

บทที่ 7 แนวความคิดในการออกแบบ

เพื่อตอบสนองความต้องการพื้นฐานได้อย่างสะดวกสบาย ยังคงมีความหรูหรา ไปรุ่ง ดูสะอาดตาทำความสะอาดง่าย มีความใกล้ชิดกับธรรมชาติ อันเป็นเอกลักษณ์ที่ดึงดูดใจของจังหวัดสระบุรี บนพื้นฐานของความเป็น Business Hotel ที่มีความ International อยู่พอสมควรเพื่อให้เหมาะกับผู้ใช้อาคาร เนื่องจากกลุ่มผู้ใช้หลักเป็น นักธุรกิจ

สามารถตอบสนองความต้องการด้านความหรูหราด้วยการนำวัสดุ เช่นหินอ่อน ซึ่งมีมากในตัวจังหวัดสามารถนำมาใช้ เพื่อสร้างความรู้สึกโดยอาศัยความเป็นมันวาว ประกอบกับการใช้ Lighting ได้เป็นอย่างดี อีกทั้งยังดูแลรักษาง่าย

รูปแบบเฟอร์นิเจอร์นำเสนอบนแบบ Country Style เนื่องจากมีความใกล้ชิดกับธรรมชาติ ตรงกับความต้องการพื้นฐาน และได้นำมาปรับให้เข้ากับความเป็น International มากขึ้นเพื่อนำไปใช้ต่อไป

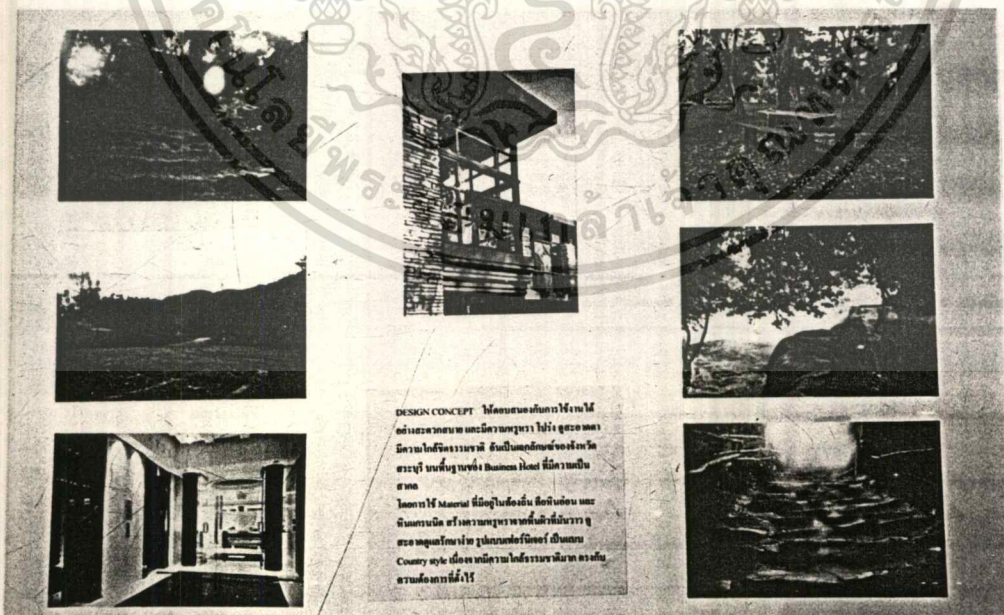

เอกสารนี้เป็นเอกสารที่สงวนไว้สำหรับการใช้งานเพื่อการศึกษาเท่านั้น ไม่อนุญาตให้นำไปใช้ประโยชน์ด้านการค้า ไม่ว่าจะกรณีใดๆ ทั้งสิ้น อีกทั้งห้ามมิให้ดัดแปลงเนื้อหา และต้องอ้างอิงถึงเจ้าของเอกสารทุกครั้งที่มีการนำไปใช้

บทที่ 8 ผลงานการออกแบบ

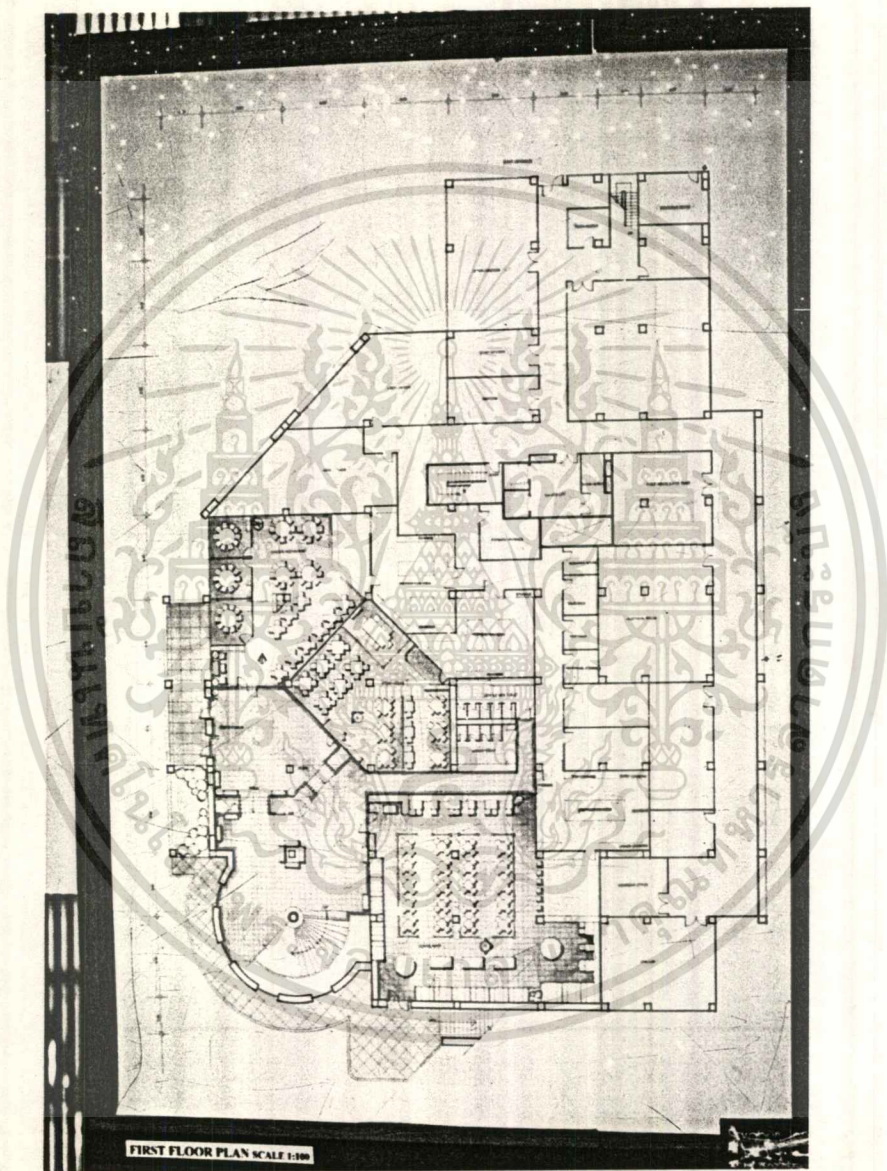

เอกสารนี้เป็นเอกสารที่สงวนไว้สำหรับการใช้งานเพื่อการศึกษาเท่านั้น ไม่อนุญาตให้นำไปใช้ประโยชน์ด้านการค้า
ไม่ว่ากรณีใดๆ ทั้งสิ้น อีกทั้งห้ามมิให้ดัดแปลงเนื้อหา และต้องอ้างอิงถึงเจ้าของเอกสารทุกครั้งที่มีการนำไปใช้

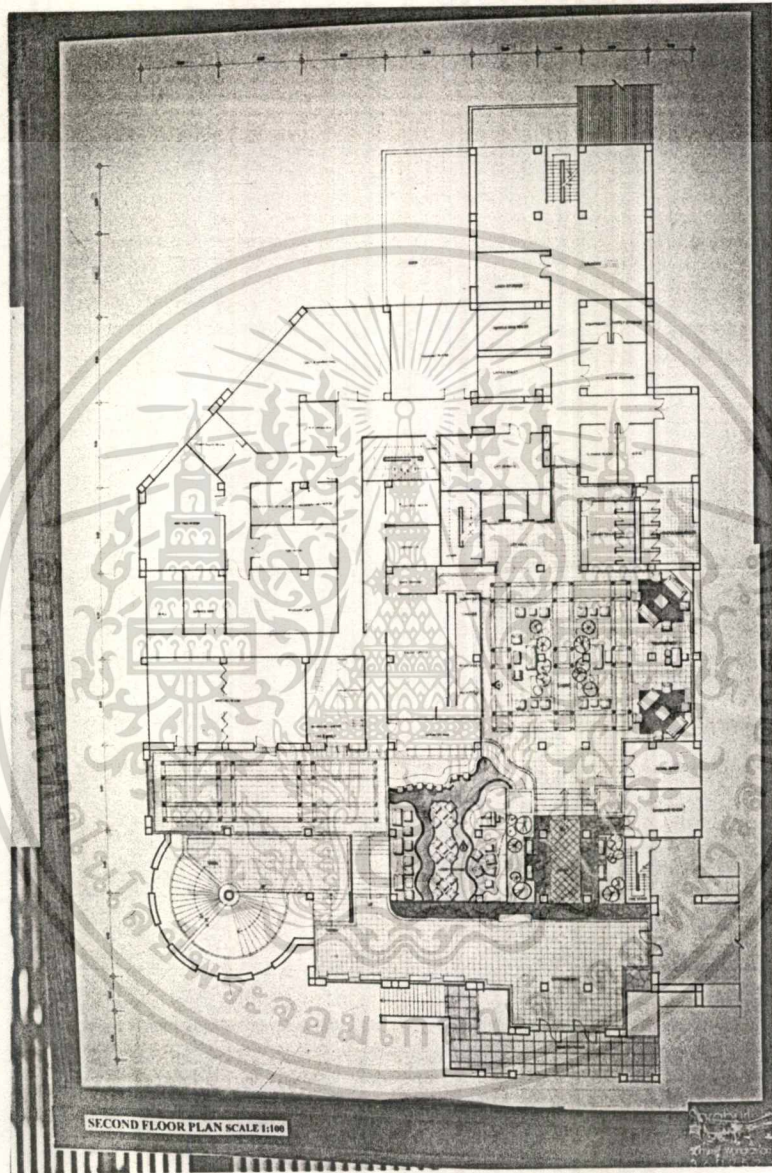

เอกสารนี้เป็นเอกสารที่สงวนไว้สำหรับการใช้งานเพื่อการศึกษาเท่านั้น ไม่อนุญาตให้นำไปใช้ประโยชน์ด้านการค้า
ไม่ว่ากรณีใดๆ ทั้งสิ้น อีกทั้งห้ามมิให้ดัดแปลงเนื้อหา และต้องอ้างอิงถึงเจ้าของเอกสารทุกครั้งที่มีการนำไปใช้

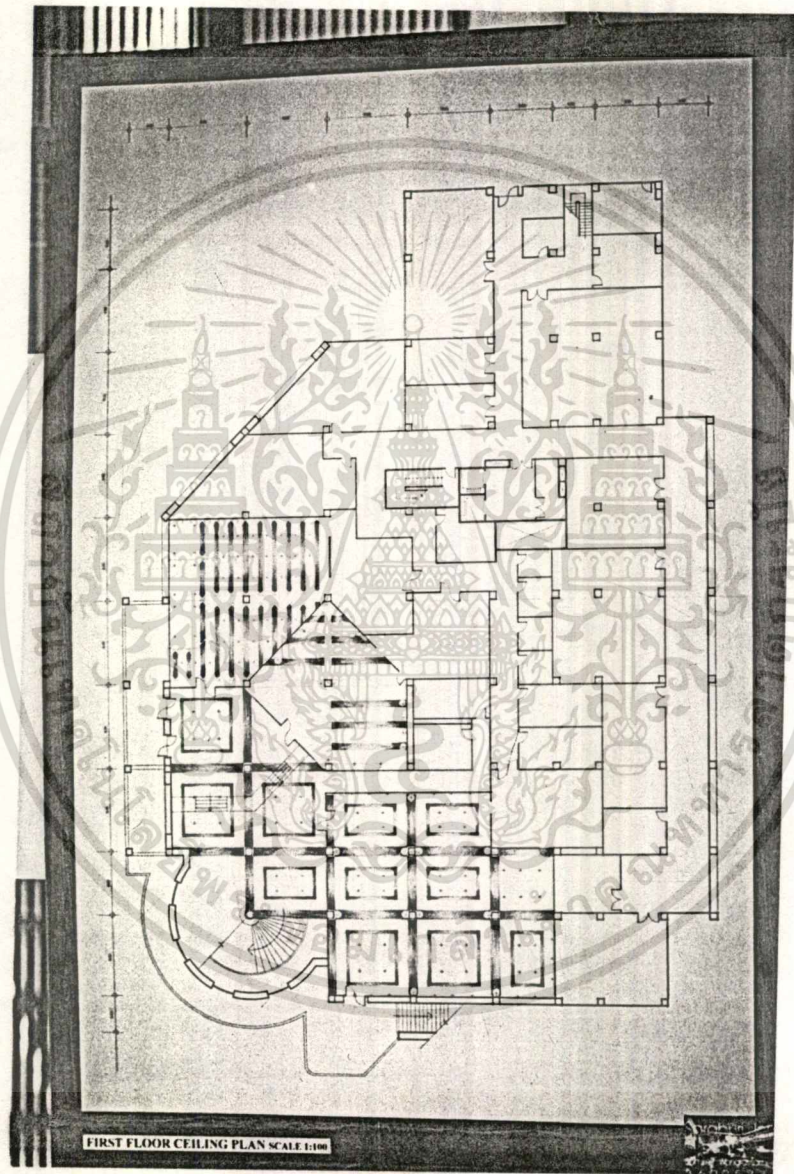

เอกสารนี้เป็นเอกสารที่สงวนไว้สำหรับการใช้งานเพื่อการศึกษาเท่านั้น ไม่อนุญาตให้นำไปใช้ประโยชน์ด้านการค้า
ไม่ว่ากรณีใดๆ ทั้งสิ้น อีกทั้งห้ามมิให้ดัดแปลงเนื้อหา และต้องอ้างอิงถึงเจ้าของเอกสารทุกครั้งที่มีการนำไปใช้

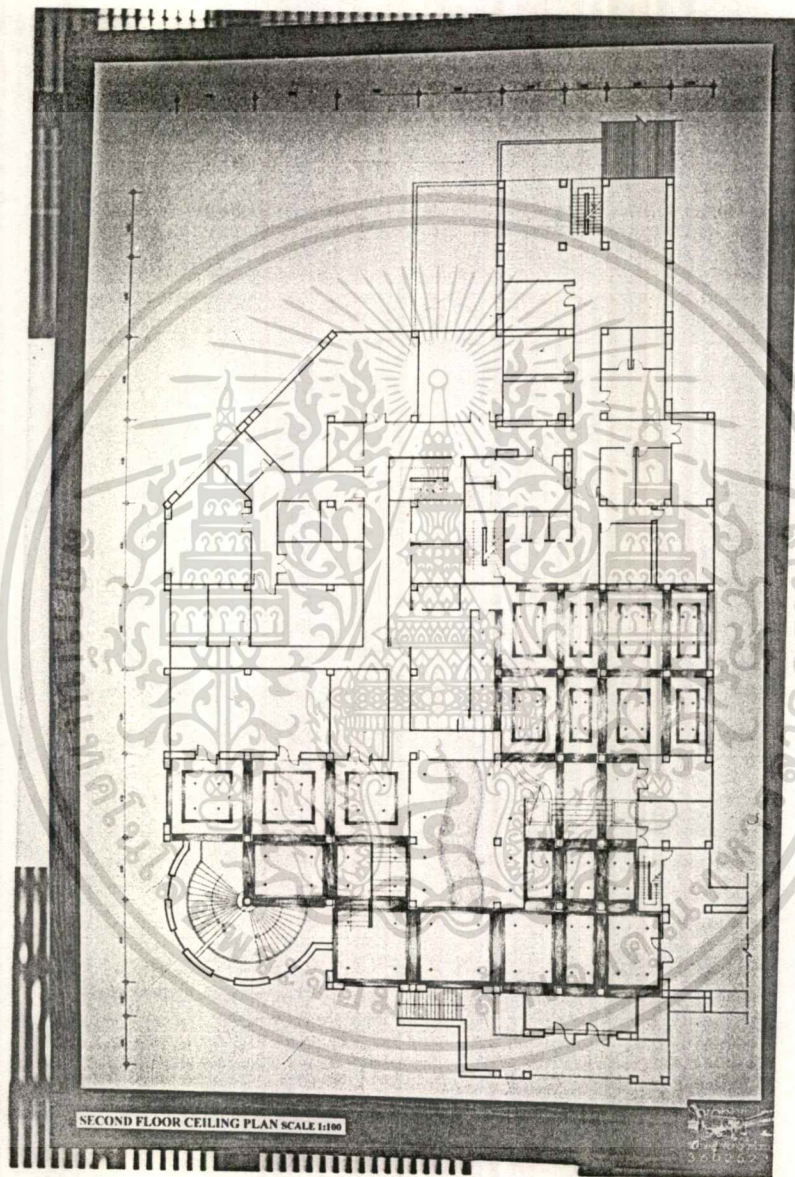

เอกสารนี้เป็นเอกสารที่สงวนไว้สำหรับการใช้งานเพื่อการศึกษาเท่านั้น ไม่อนุญาตให้นำไปใช้ประโยชน์ด้านการค้า
ไม่ว่ากรณีใดๆ ทั้งสิ้น อีกทั้งห้ามมิให้ดัดแปลงเนื้อหา และต้องอ้างอิงถึงเจ้าของเอกสารทุกครั้งที่มีการนำไปใช้

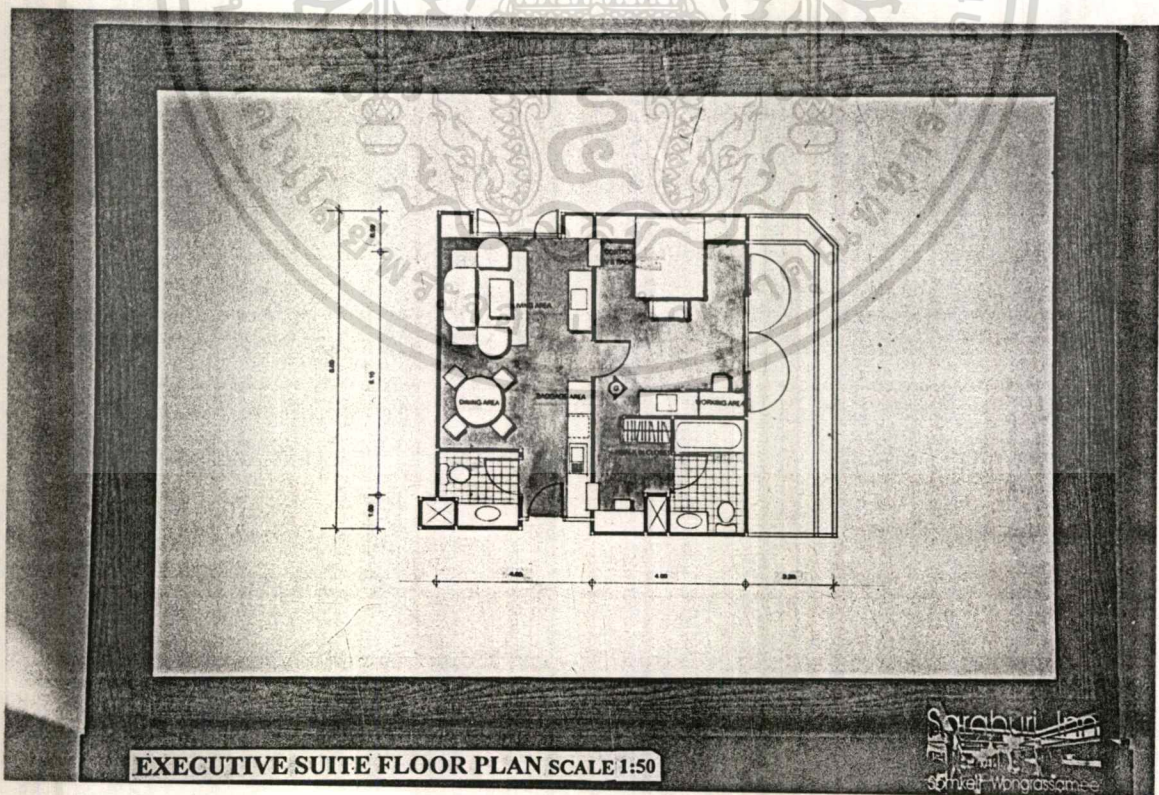
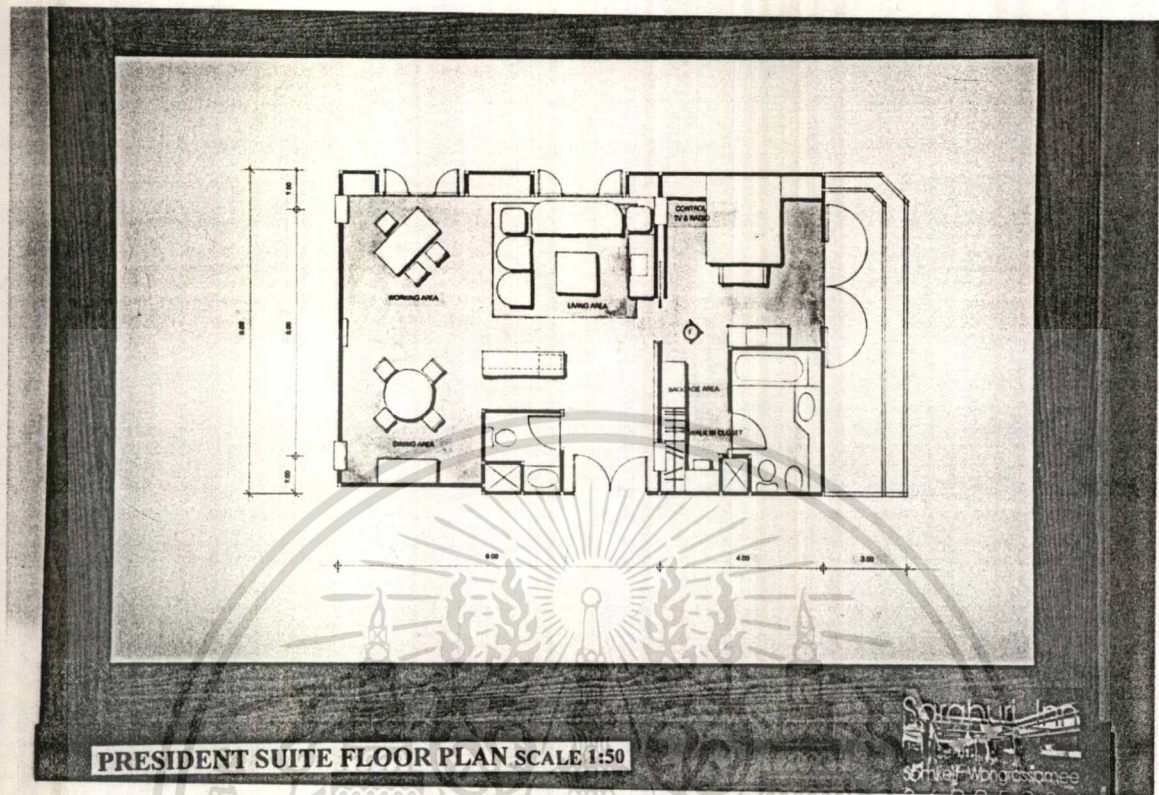

เอกสารนี้เป็นเอกสารที่สงวนไว้สำหรับการใช้งานเพื่อการศึกษาเท่านั้น ไม่อนุญาตให้นำไปใช้ประโยชน์ด้านการค้า
ไม่ว่ากรณีใดๆ ทั้งสิ้น อีกทั้งห้ามมิให้ดัดแปลงเนื้อหา และต้องอ้างอิงถึงเจ้าของเอกสารทุกครั้งที่มีการนำไปใช้

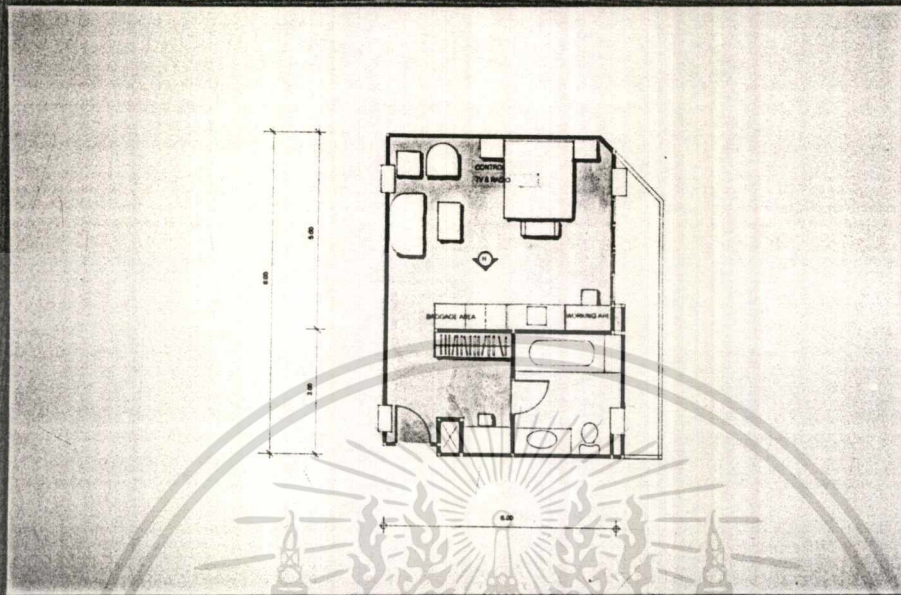

JUNIOR SUITE FLOOR PLAN SCALE 1:50

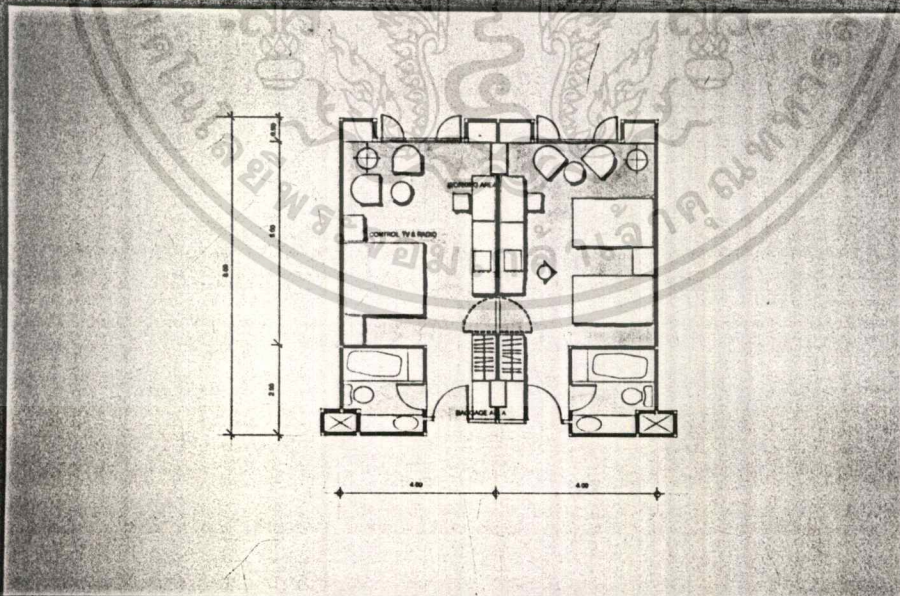

DELUXE TYPE FLOOR PLAN SCALE 1:50



เอกสารนี้เป็นเอกสารที่สงวนไว้สำหรับการใช้งานเพื่อการศึกษาเท่านั้น ไม่อนุญาตให้นำไปใช้ประโยชน์ด้านการค้า
ไม่ว่ากรณีใดๆ ทั้งสิ้น อีกทั้งห้ามมิให้ดัดแปลงเนื้อหา และต้องอ้างอิงถึงเจ้าของเอกสารทุกครั้งที่มีการนำไปใช้

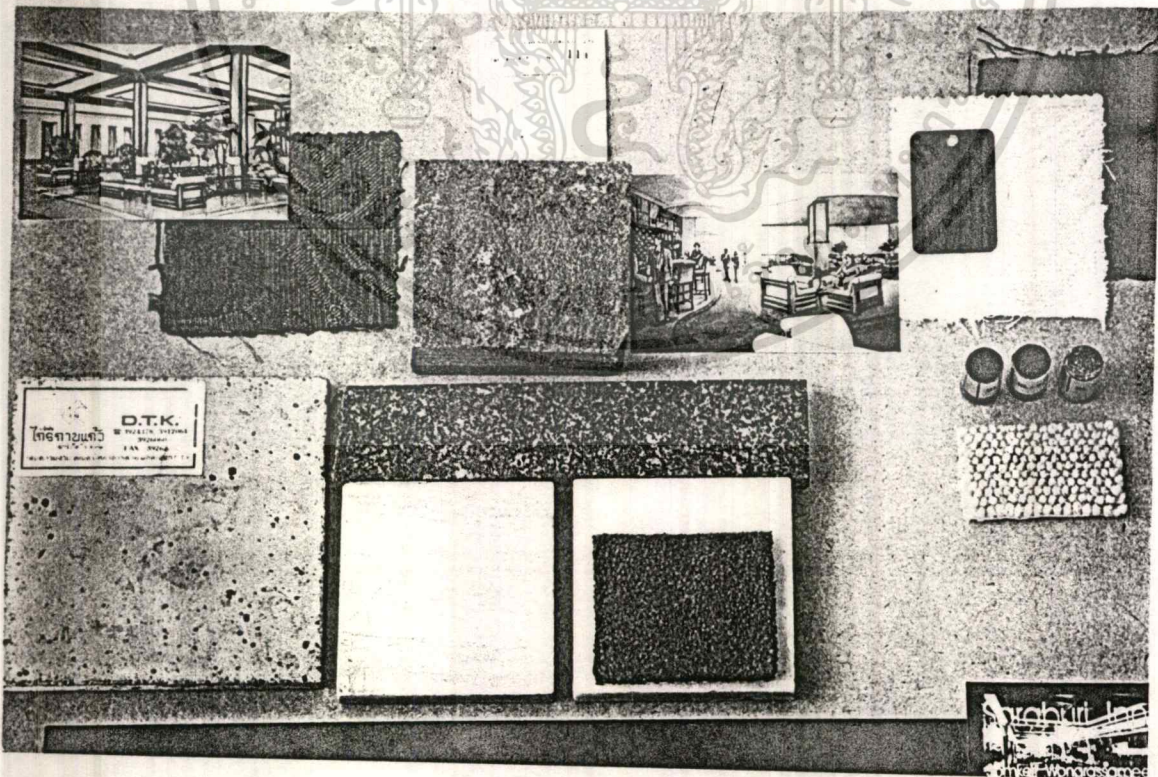
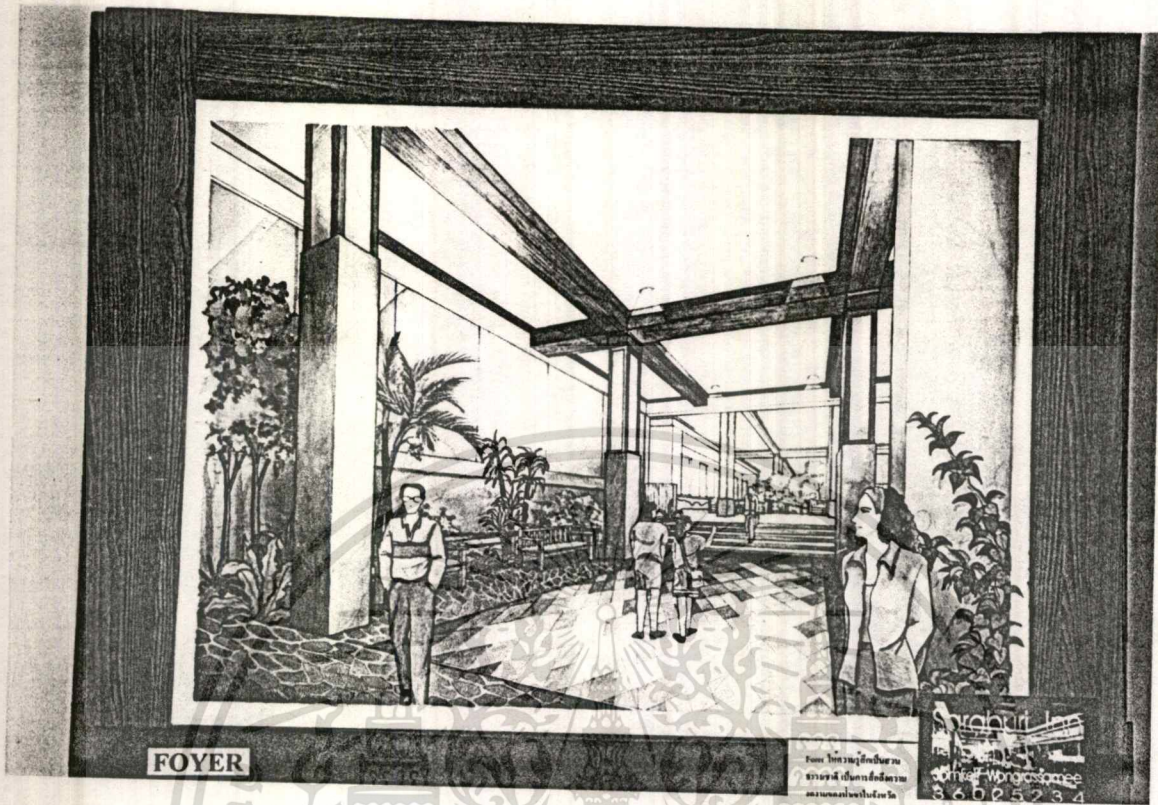

เอกสารนี้เป็นเอกสารที่สงวนไว้สำหรับการใช้งานเพื่อการศึกษาเท่านั้น ไม่อนุญาตให้นำไปใช้ประโยชน์ด้านการค้า
 ไม่ว่ากรณีใดๆ ทั้งสิ้น อีกทั้งห้ามมิให้ดัดแปลงเนื้อหา และต้องอ้างอิงถึงเจ้าของเอกสารทุกครั้งที่มีการนำไปใช้

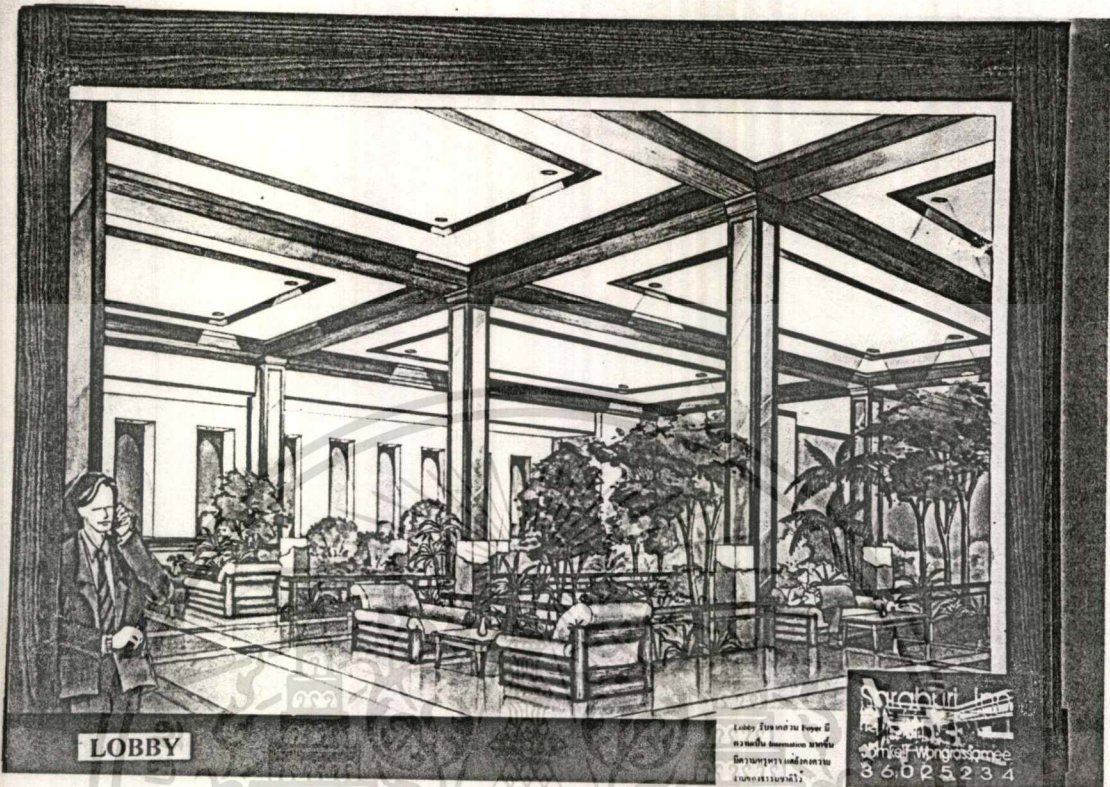

LOBBY

Lobby ชั้นสอง ชั้น 2
 ผนังเป็น Stone และ กระจก
 พื้นปูพอร์ซเลนและหิน
 แบรินตามพื้นที่ใช้

Soraburi Inn
 Sorakel-Wongrasamee
 3 6 0 2 5 2 3 4

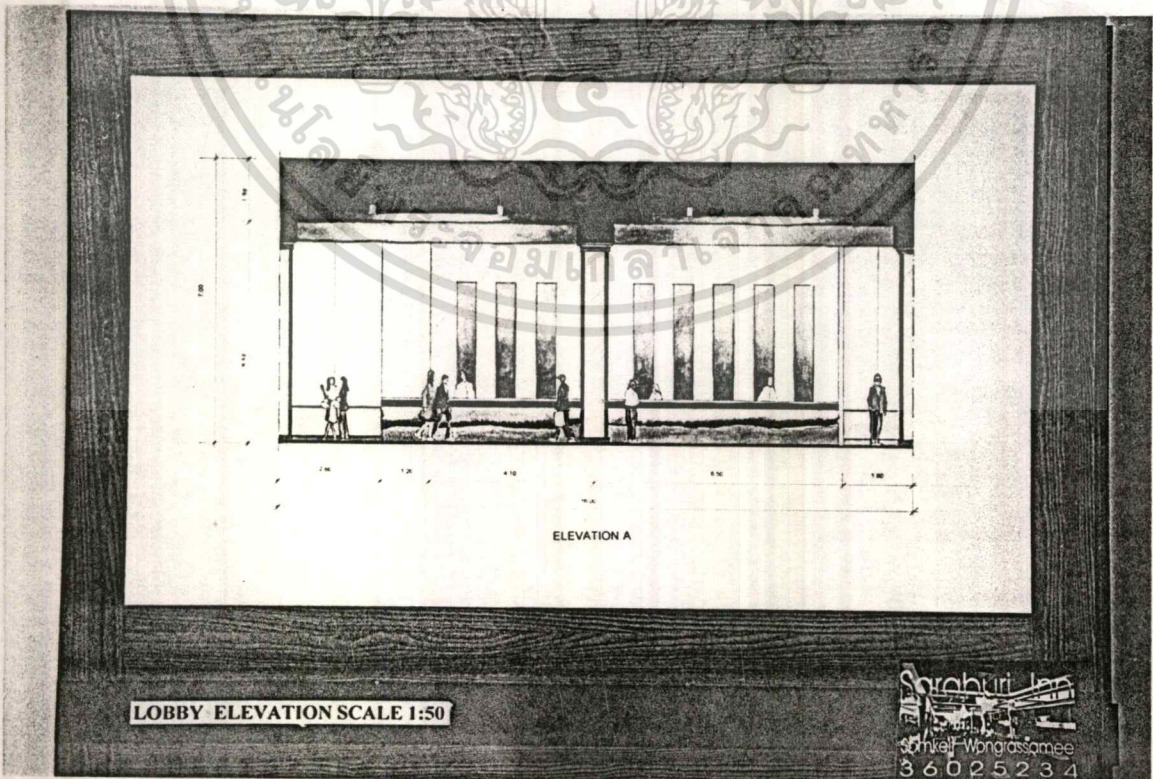

LOBBY ELEVATION SCALE 1:50

Soraburi Inn
 Sorakel-Wongrasamee
 3 6 0 2 5 2 3 4

เอกสารนี้เป็นเอกสารที่สงวนไว้สำหรับการใช้งานเพื่อการศึกษาเท่านั้น ไม่อนุญาตให้นำไปใช้ประโยชน์ด้านการค้า
 ไม่ว่าจะกรณีใดๆ ทั้งสิ้น อีกทั้งห้ามมิให้ดัดแปลงเนื้อหา และต้องอ้างอิงถึงเจ้าของเอกสารทุกครั้งที่มีการนำไปใช้

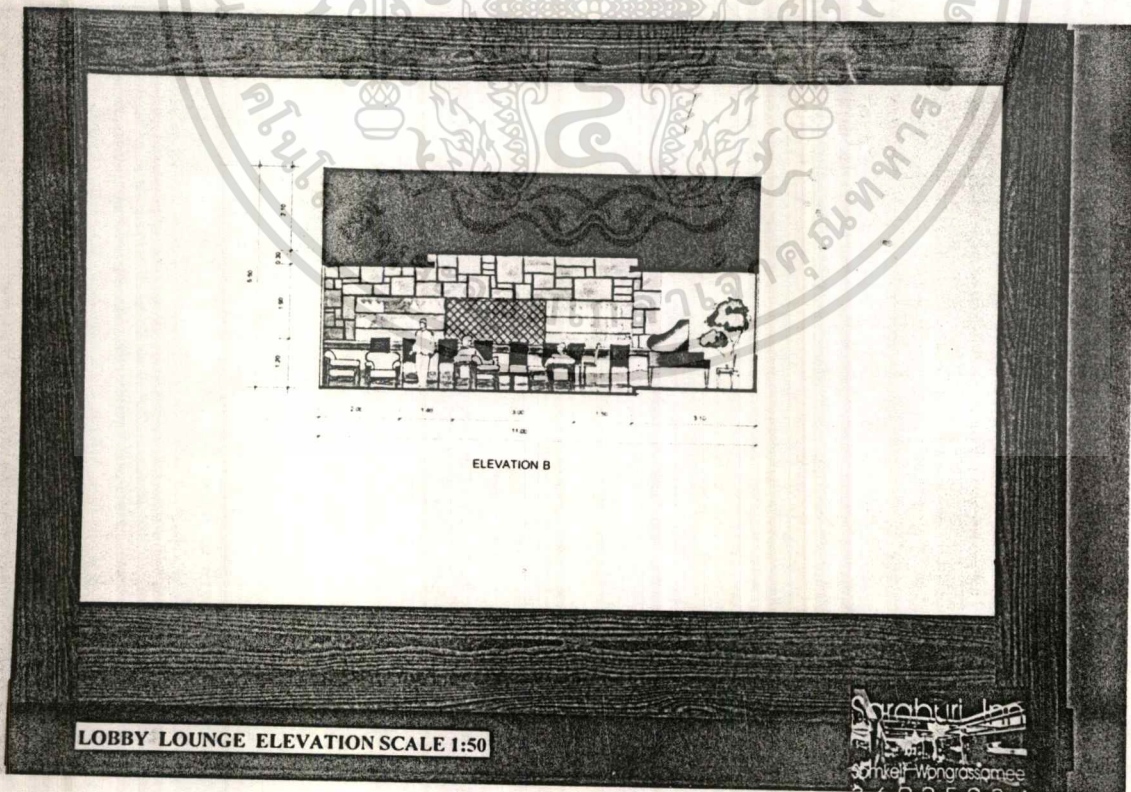
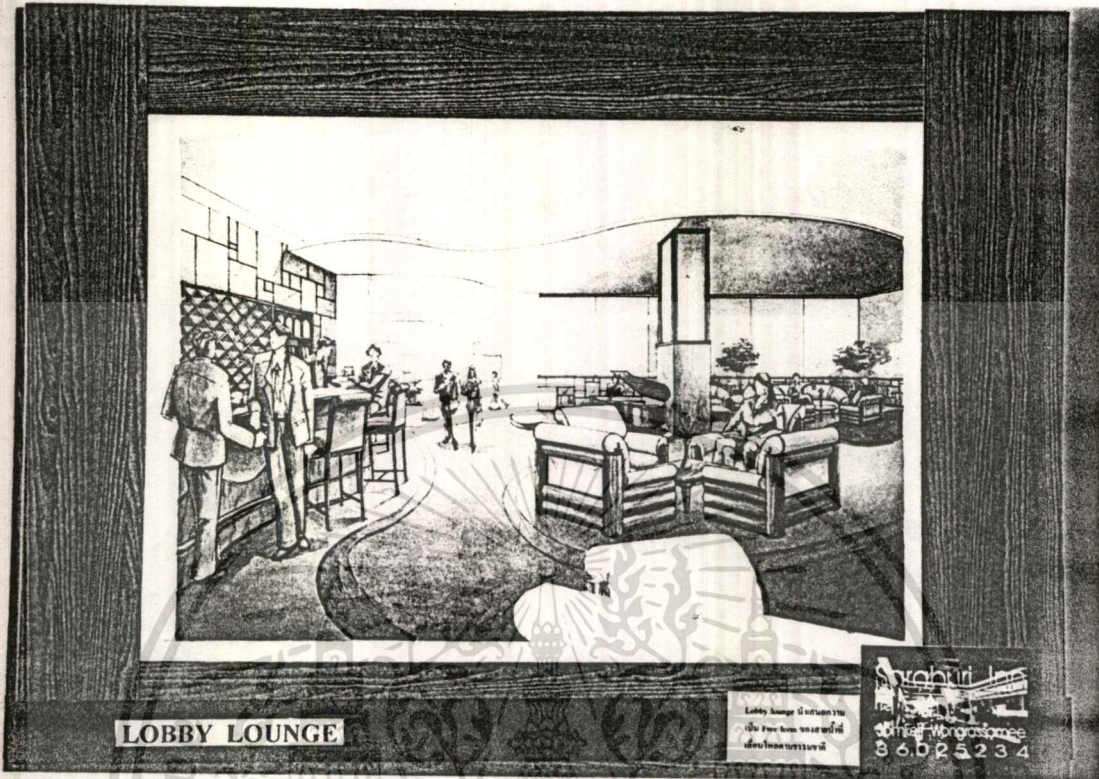

เอกสารนี้เป็นเอกสารที่สงวนไว้สำหรับการใช้งานเพื่อการศึกษาเท่านั้น ไม่อนุญาตให้นำไปใช้ประโยชน์ด้านการค้า
ไม่ว่ากรณีใดๆ ทั้งสิ้น อีกทั้งห้ามมิให้ดัดแปลงเนื้อหา และต้องอ้างอิงถึงเจ้าของเอกสารทุกครั้งที่มีการนำไปใช้

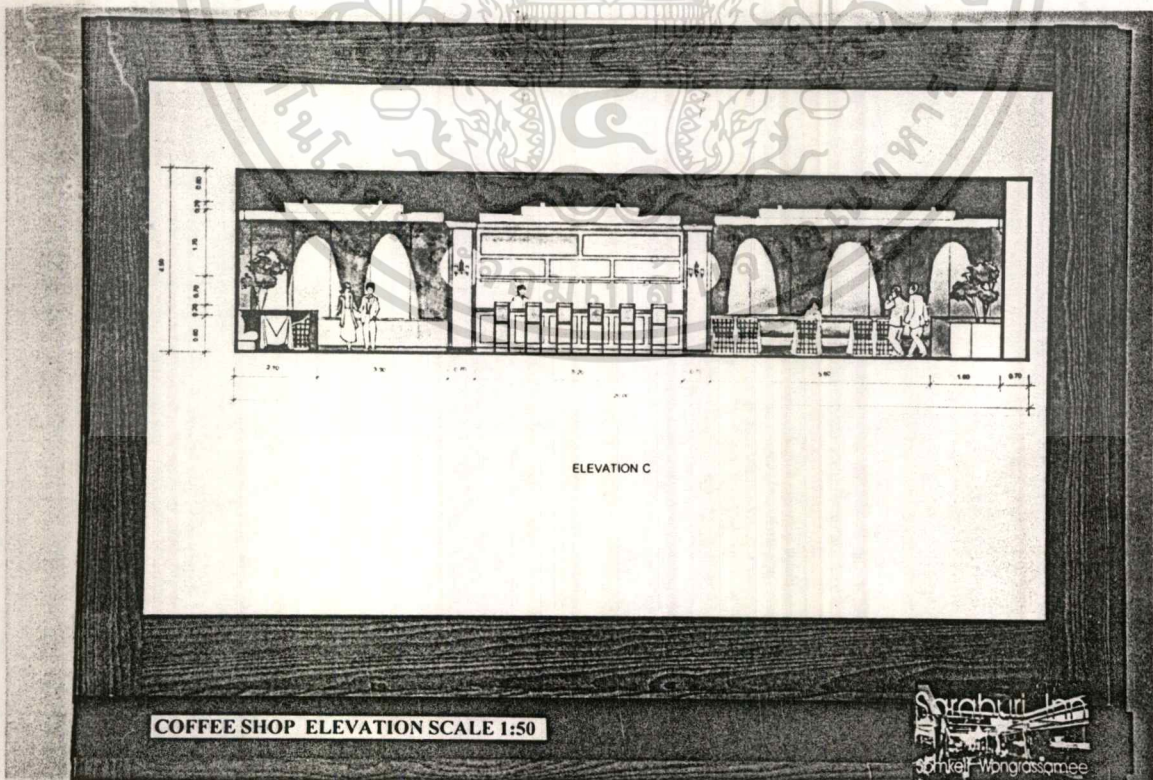
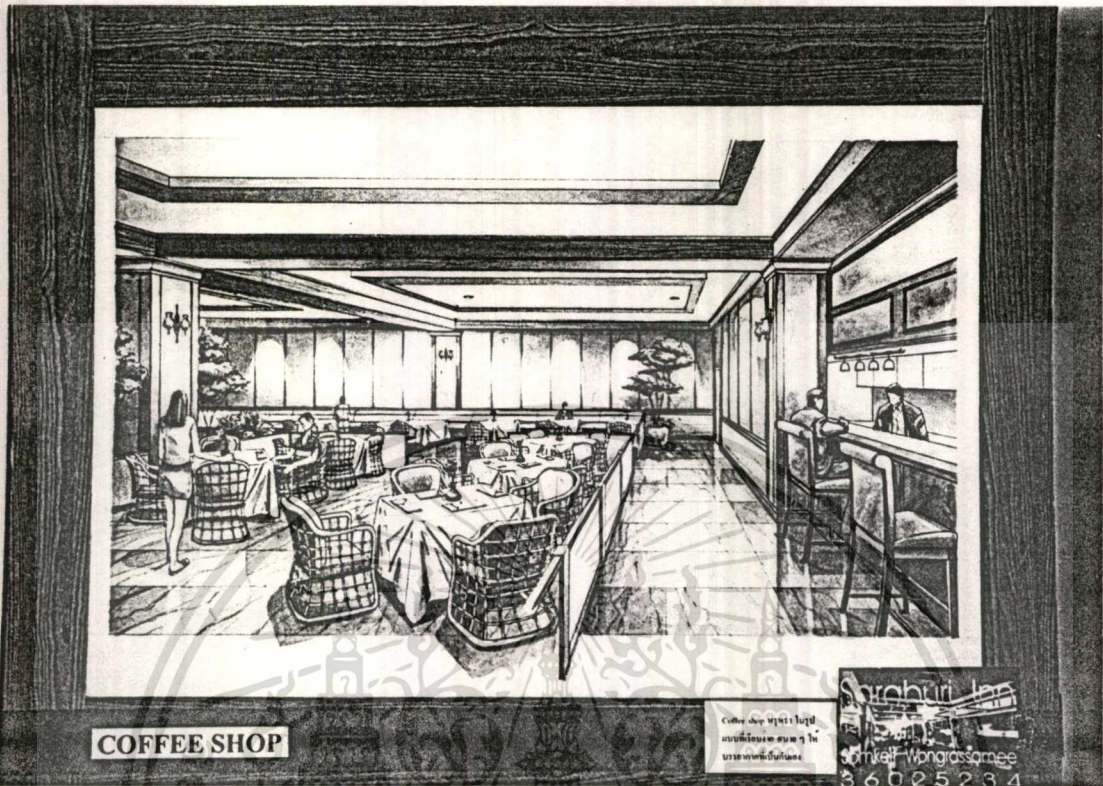

เอกสารนี้เป็นเอกสารที่สงวนไว้สำหรับการใช้งานเพื่อการศึกษาเท่านั้น ไม่อนุญาตให้นำไปใช้ประโยชน์ด้านการค้า
ไม่ว่ากรณีใดๆ ทั้งสิ้น อีกทั้งห้ามมิให้ดัดแปลงเนื้อหา และต้องอ้างอิงถึงเจ้าของเอกสารทุกครั้งที่มีการนำไปใช้

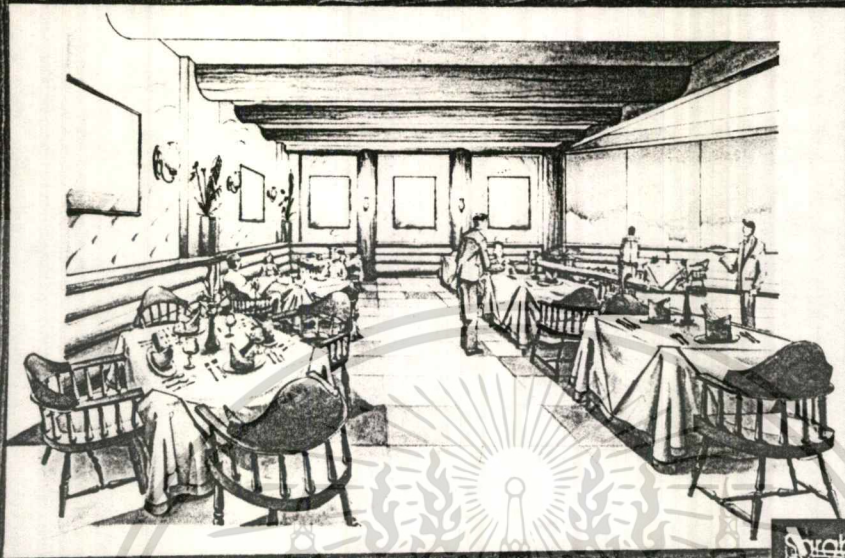

STEAK HOUSE

Steak House Elevation
Early American
Waltham County Style

Srakhiri Jan
Srineth Wongasamee
36025234

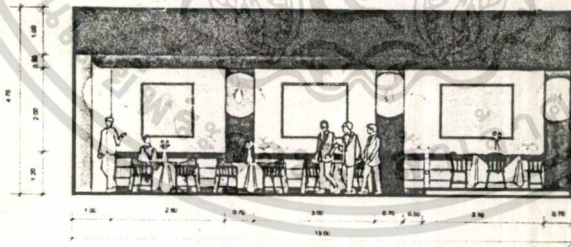

ELEVATION D

STEAK HOUSE ELEVATION SCALE 1:50

Srakhiri Jan
Srineth Wongasamee
36025234

เอกสารนี้เป็นเอกสารที่สงวนไว้สำหรับการใช้งานเพื่อการศึกษาเท่านั้น ไม่อนุญาตให้นำไปใช้ประโยชน์ด้านการค้า
ไม่ว่ากรณีใดๆ ทั้งสิ้น อีกทั้งห้ามมิให้ดัดแปลงเนื้อหา และต้องอ้างอิงถึงเจ้าของเอกสารทุกครั้งที่มีการนำไปใช้

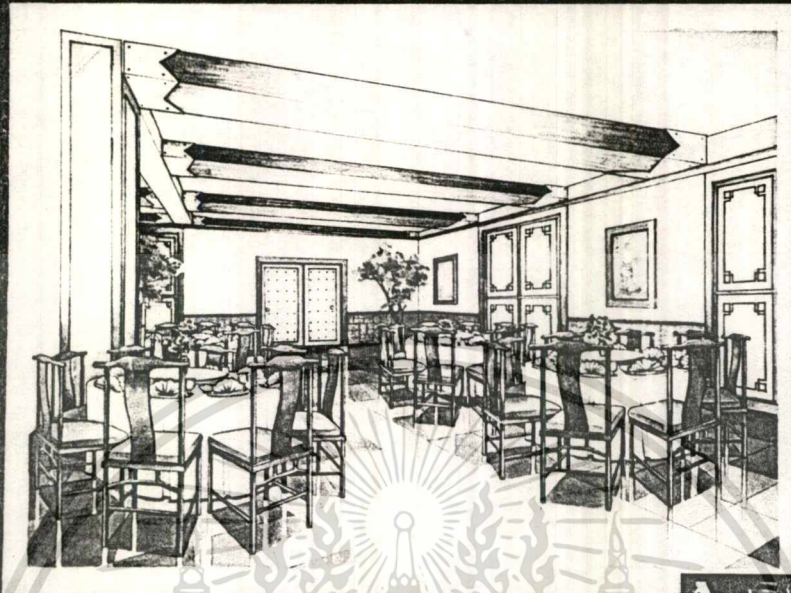

CHINESE RESTAURANT

Chinese restaurant 015 1/4 0
 Paper: 600 Material: 000
 015 1/4 0 000 000 000 000
 015 Chinese Style

Saraburi Jan
 Chirakul Wongrassamee
 3 6 0 2 5 2 3 4

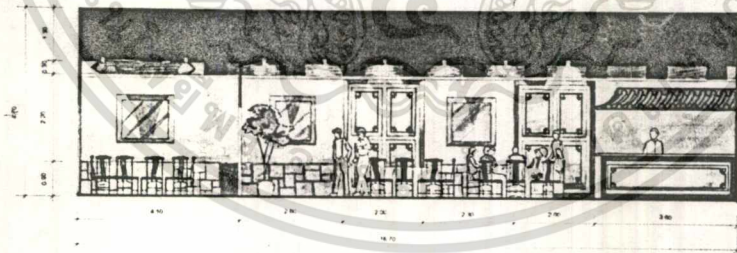

ELEVATION E

CHINESE RESTAURANT ELEVATION SCALE 1:50

Saraburi Jan
 Chirakul Wongrassamee
 3 6 0 2 5 2 3 4

เอกสารนี้เป็นเอกสารที่สงวนไว้สำหรับการใช้งานเพื่อการศึกษาเท่านั้น ไม่อนุญาตให้นำไปใช้ประโยชน์ด้านการค้า
 ไม่ว่าจะกรณีใดๆ ทั้งสิ้น อีกทั้งห้ามมิให้ดัดแปลงเนื้อหา และต้องอ้างอิงถึงเจ้าของเอกสารทุกครั้งที่มีการนำไปใช้

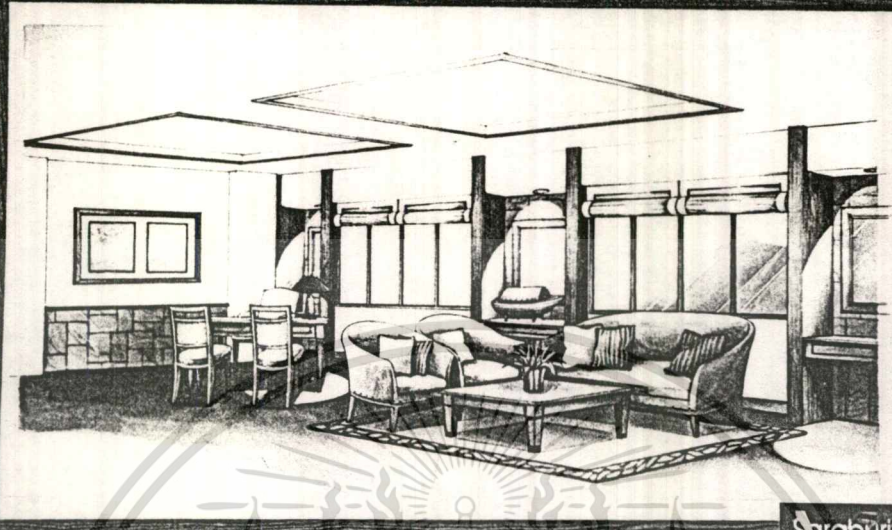

PRESIDENT SUITE

Srakhul
 Sathit Wongasamee
 36025234

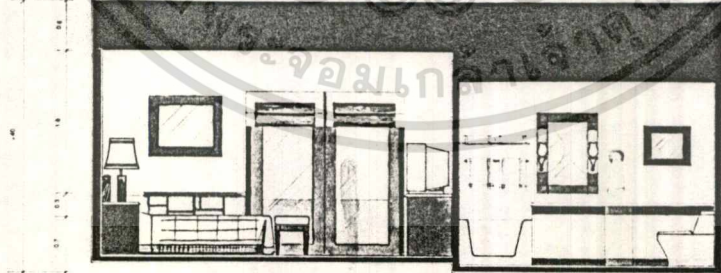
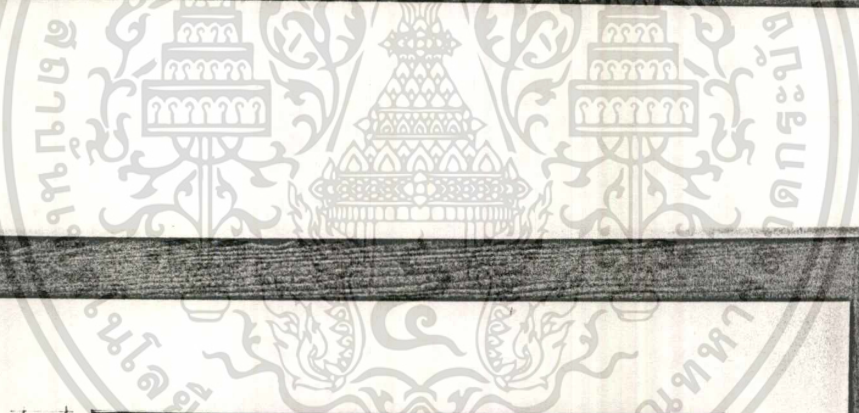

ELEVATION F

PRESIDENT SUITE ELEVATION SCALE 1:25

Srakhul
 Sathit Wongasamee
 36025234

เอกสารนี้เป็นเอกสารที่สงวนไว้สำหรับการใช้งานเพื่อการศึกษาเท่านั้น ไม่อนุญาตให้นำไปใช้ประโยชน์ด้านการค้า
 ไม่ว่าจะกรณีใดๆ ทั้งสิ้น อีกทั้งห้ามมิให้ดัดแปลงเนื้อหา และต้องอ้างอิงถึงเจ้าของเอกสารทุกครั้งที่มีการนำไปใช้

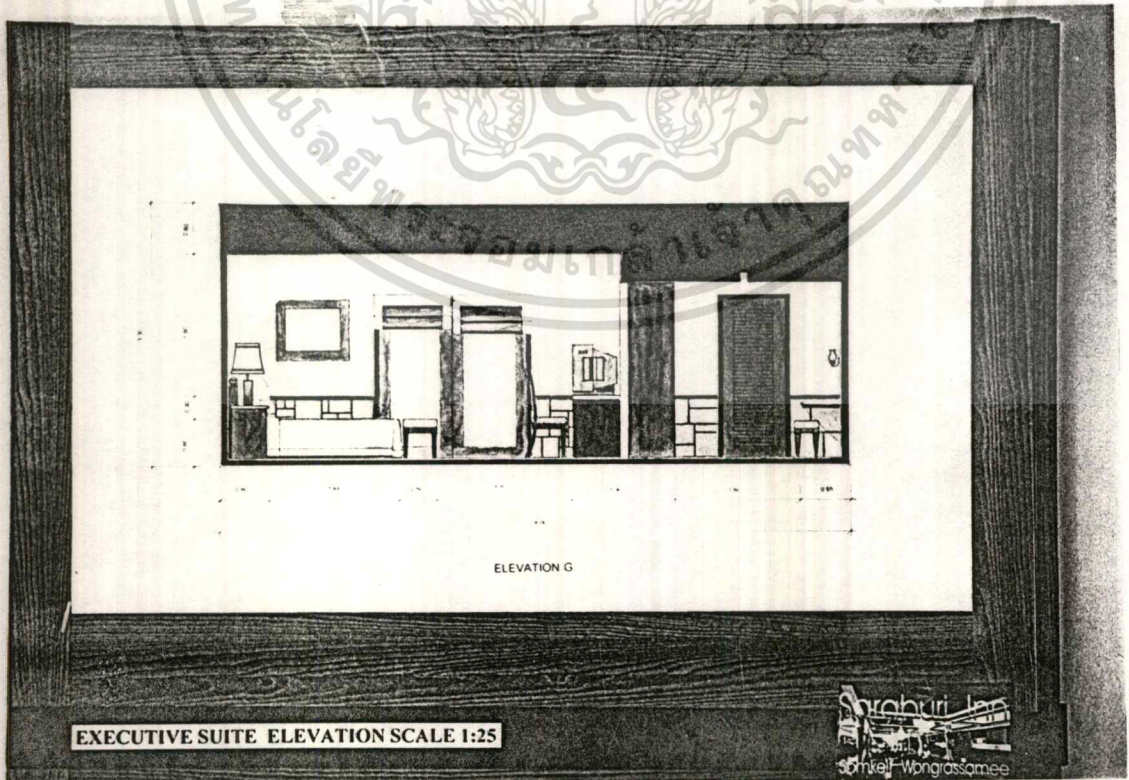
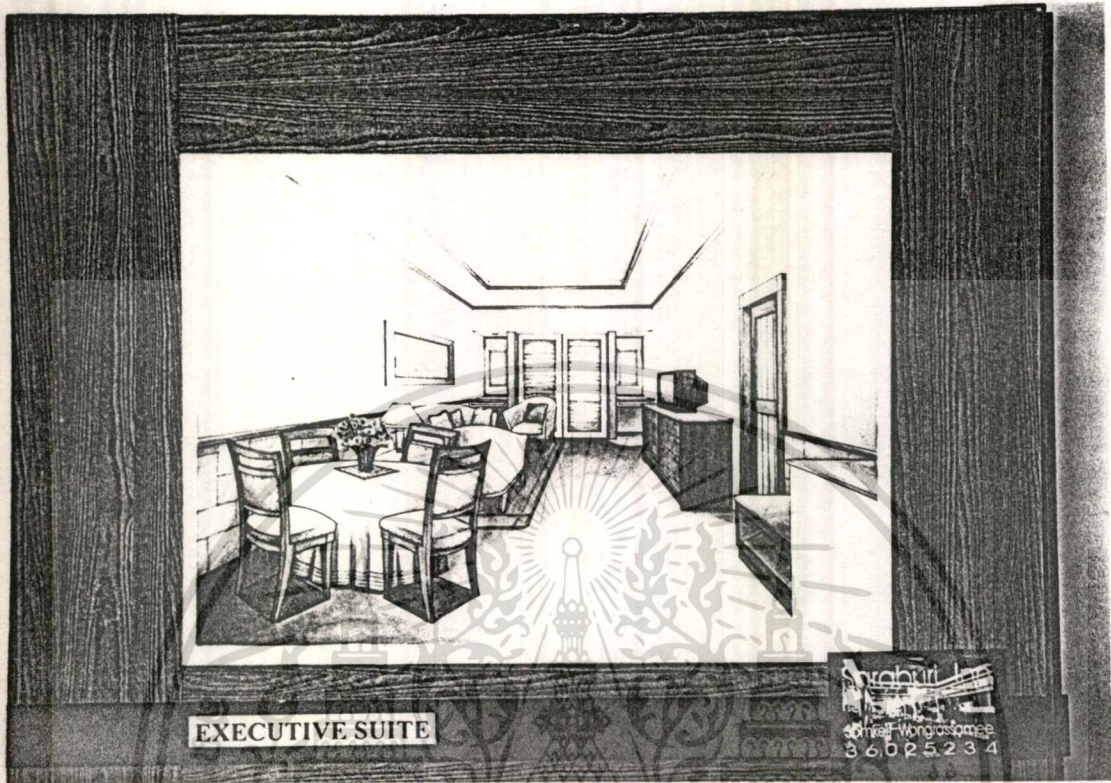

เอกสารนี้เป็นเอกสารที่สงวนไว้สำหรับการใช้งานเพื่อการศึกษาเท่านั้น ไม่อนุญาตให้นำไปใช้ประโยชน์ด้านการค้า
 ไม่ว่ากรณีใดๆ ทั้งสิ้น อีกทั้งห้ามมิให้ดัดแปลงเนื้อหา และต้องอ้างอิงถึงเจ้าของเอกสารทุกครั้งที่มีการนำไปใช้

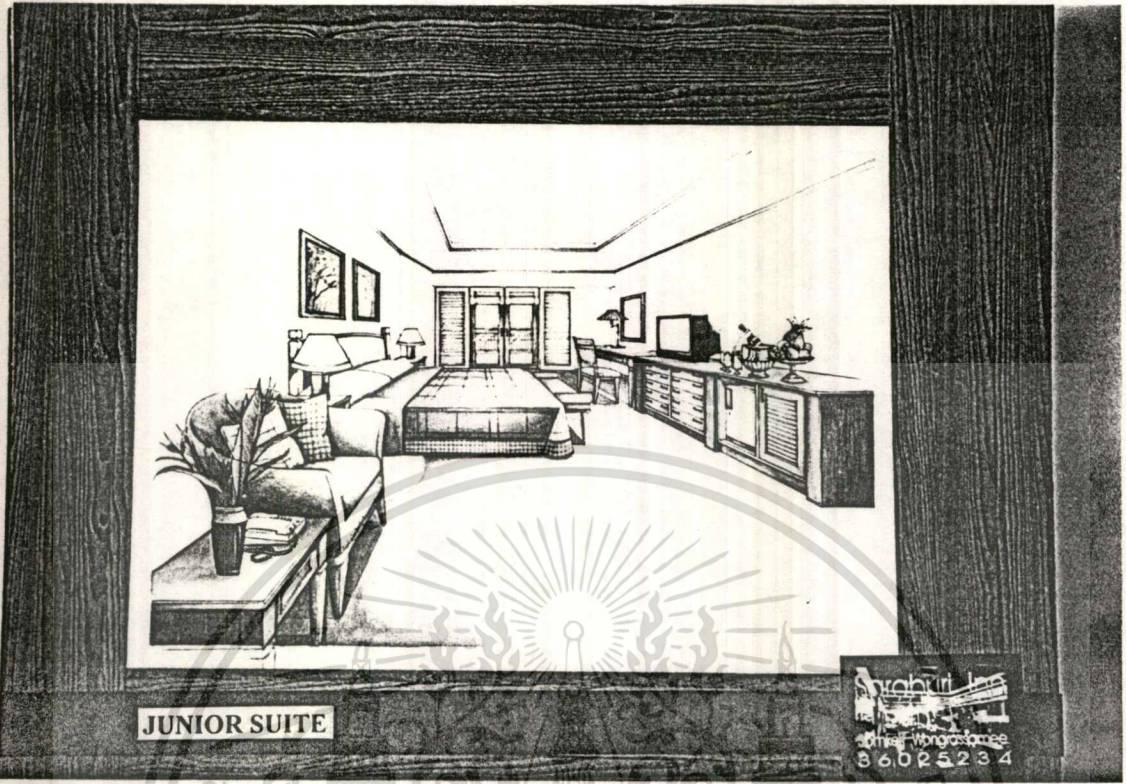

JUNIOR SUITE

Sratchuri
 Srivell Wongasamee
 3 6 0 2 5 2 3 4

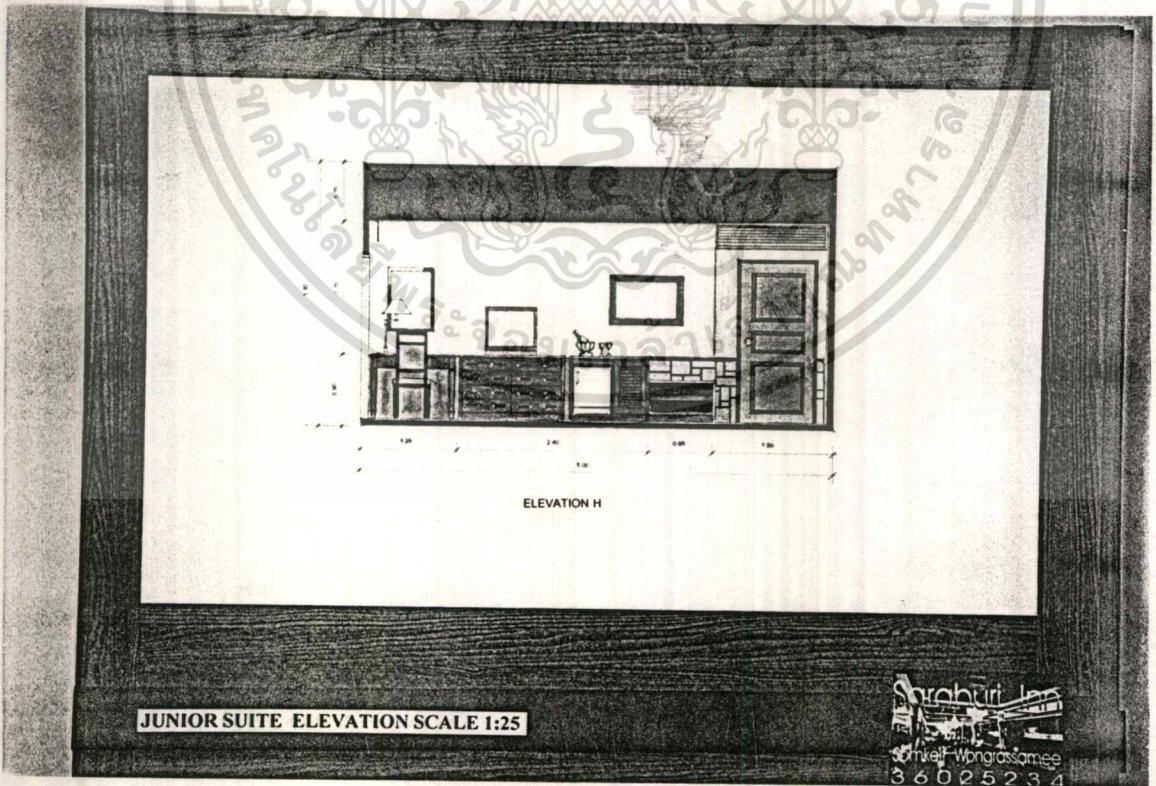

ELEVATION H

JUNIOR SUITE ELEVATION SCALE 1:25

Sratchuri
 Srivell Wongasamee
 3 6 0 2 5 2 3 4

เอกสารนี้เป็นเอกสารที่สงวนไว้สำหรับการใช้งานเพื่อการศึกษาเท่านั้น ไม่อนุญาตให้นำไปใช้ประโยชน์ด้านการค้า
 ไม่ว่ากรณีใดๆ ทั้งสิ้น อีกทั้งห้ามมิให้ดัดแปลงเนื้อหา และต้องอ้างอิงถึงเจ้าของเอกสารทุกครั้งที่มีการนำไปใช้

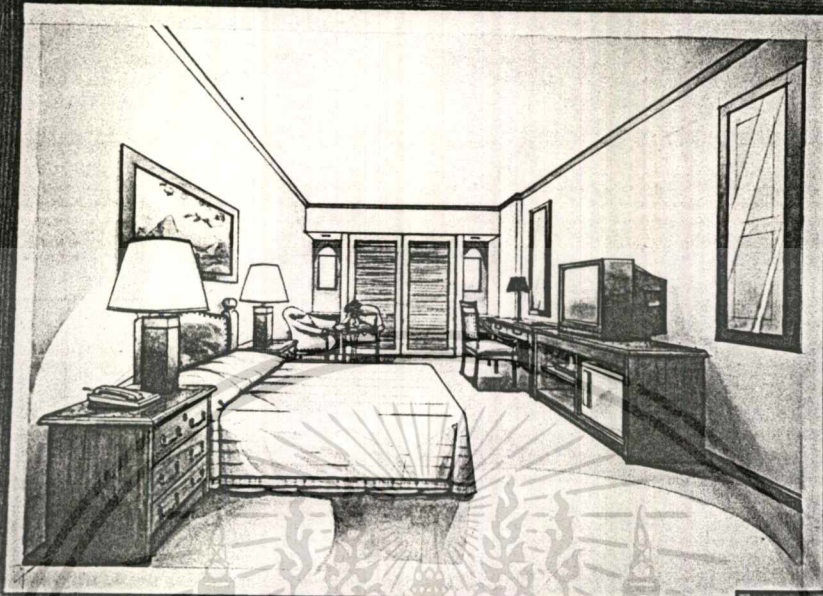

DELUXE TYPE

Srabiuri Jan
 Sankel Wongrassamee
 3 6 0 2 5 2 3 4



ELEVATION I

DELUXE TYPE ELEVATION SCALE 1:25

Srabiuri Jan
 Sankel Wongrassamee
 3 6 0 2 5 2 3 4

เอกสารนี้เป็นเอกสารที่สงวนไว้สำหรับการใช้งานเพื่อการศึกษาเท่านั้น ไม่อนุญาตให้นำไปใช้ประโยชน์ด้านการค้า
 ไม่ว่าจะกรณีใดๆ ทั้งสิ้น อีกทั้งห้ามมิให้ดัดแปลงเนื้อหา และต้องอ้างอิงถึงเจ้าของเอกสารทุกครั้งที่มีการนำไปใช้

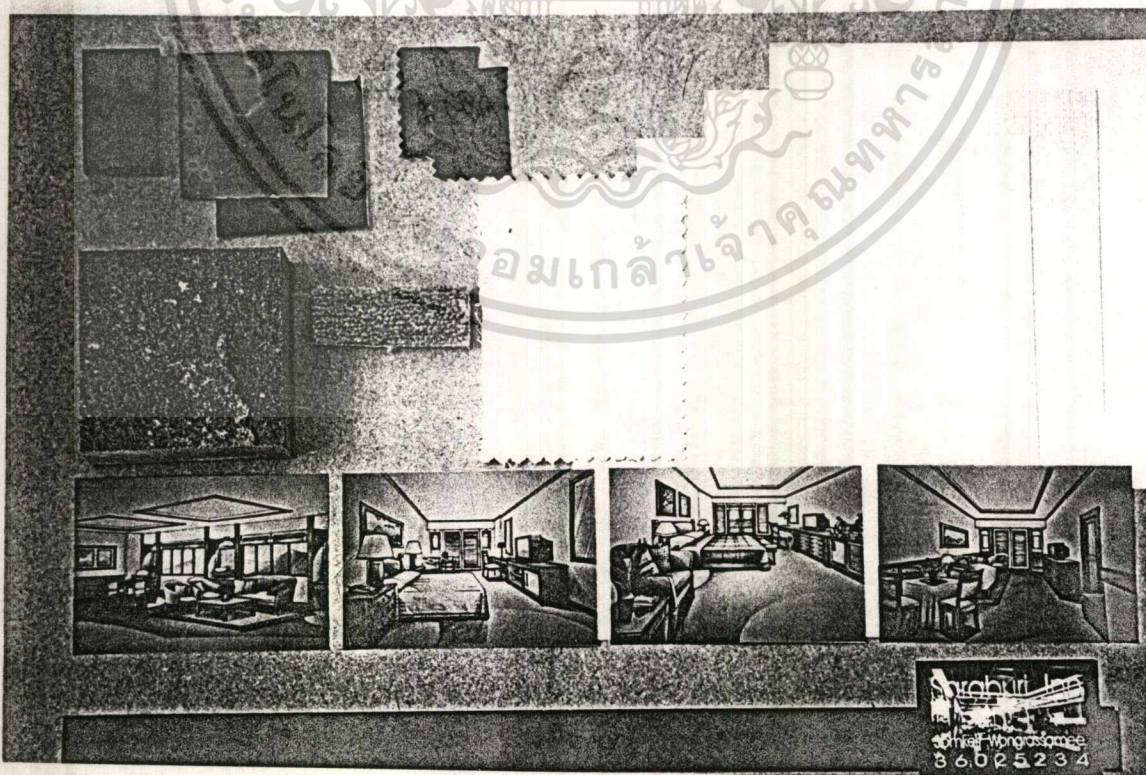
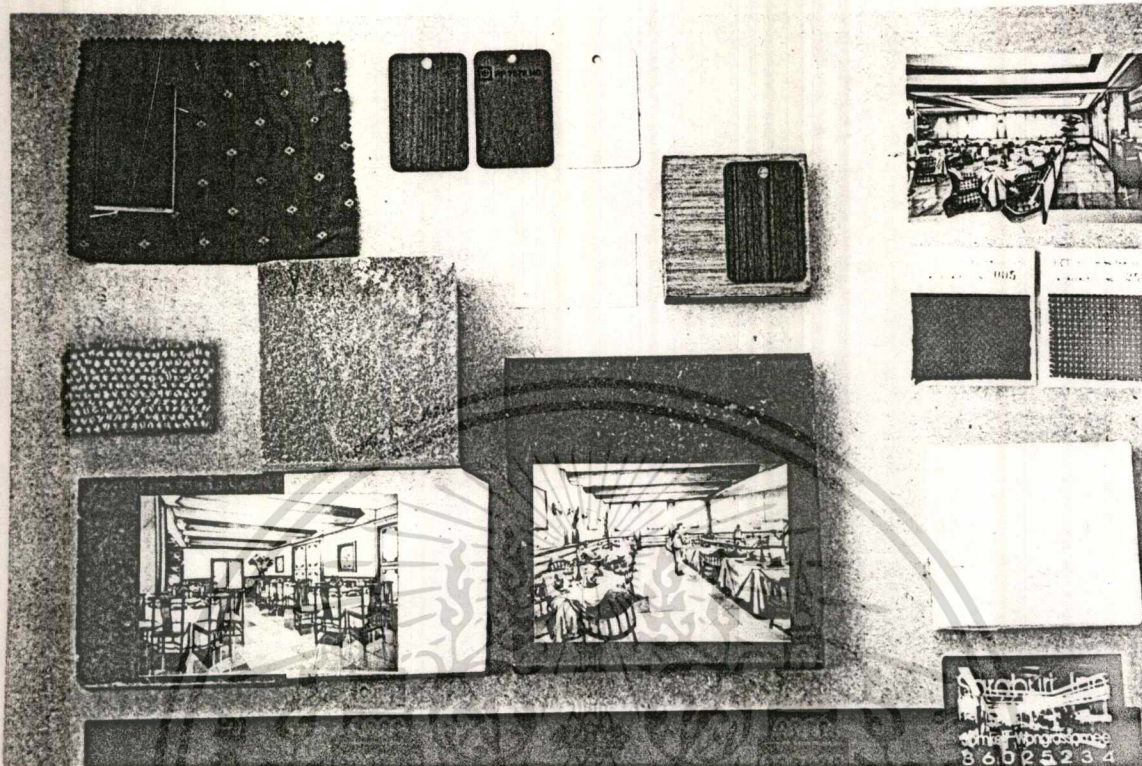

เอกสารนี้เป็นเอกสารที่สงวนไว้สำหรับการใช้งานเพื่อการศึกษาเท่านั้น ไม่อนุญาตให้นำไปใช้ประโยชน์ด้านการค้า
ไม่ว่ากรณีใดๆ ทั้งสิ้น อีกทั้งห้ามมิให้ดัดแปลงเนื้อหา และต้องอ้างอิงถึงเจ้าของเอกสารทุกครั้งที่มีการนำไปใช้

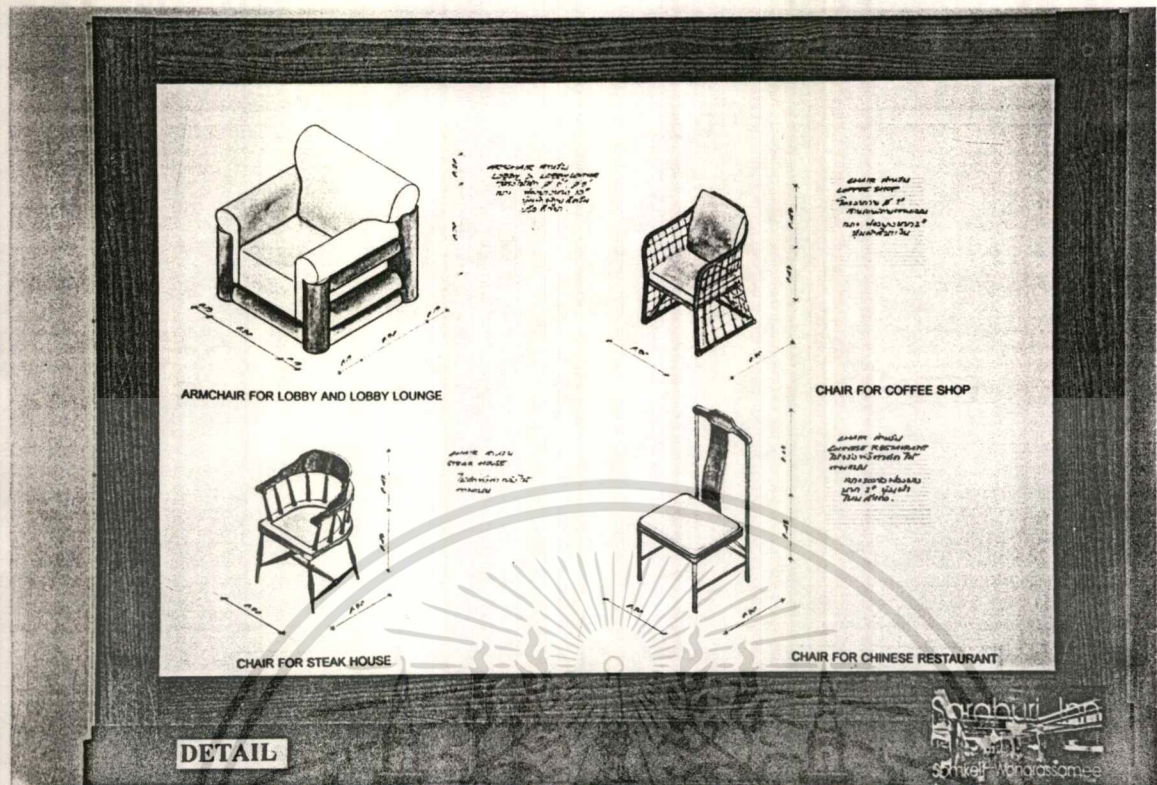

DETAIL

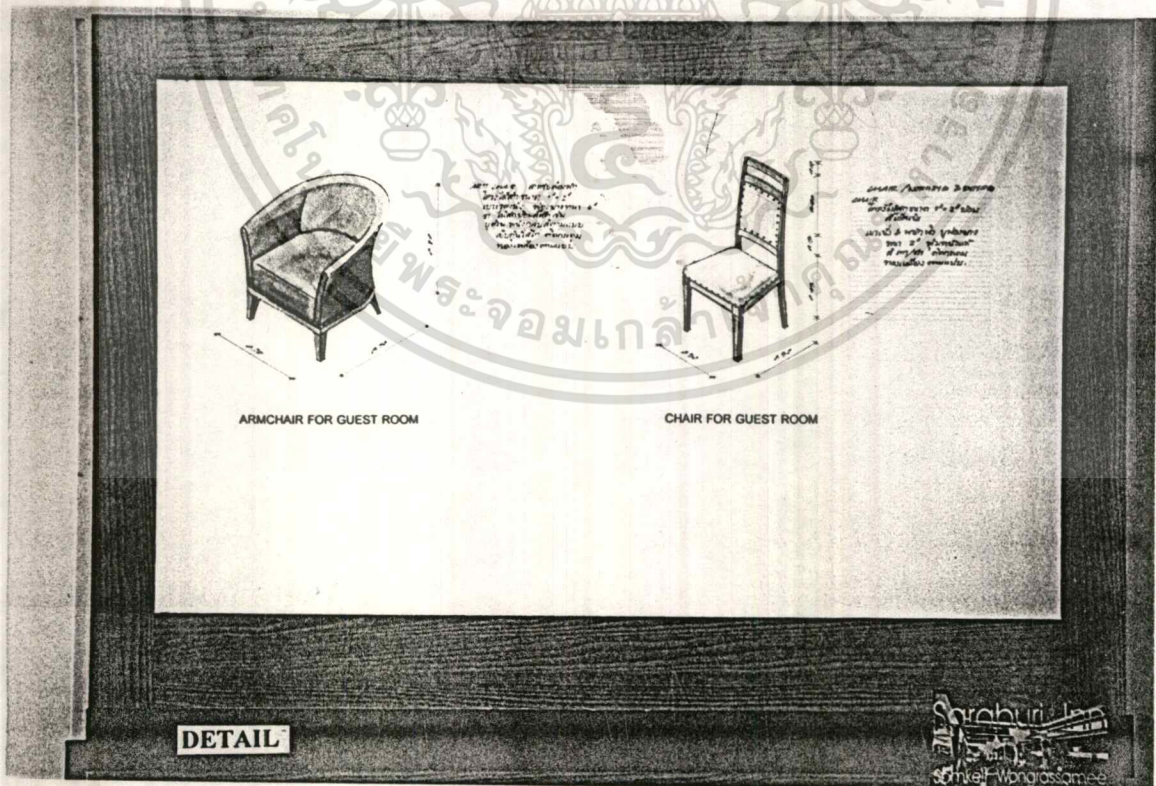

DETAIL



เอกสารนี้เป็นเอกสารที่สงวนไว้สำหรับการใช้งานเพื่อการศึกษาเท่านั้น ไม่อนุญาตให้นำไปใช้ประโยชน์ด้านการค้า
ไม่ว่ากรณีใดๆ ทั้งสิ้น อีกทั้งห้ามมิให้ดัดแปลงเนื้อหา และต้องอ้างอิงถึงเจ้าของเอกสารทุกครั้งที่มีการนำไปใช้

บรรณานุกรม

1. นายเดลินพล จุนถาวร โครงการปรับปรุงออกแบบตกแต่งภายใน โรงแรมนารายณ์ วิทยาลัยนพนธ์คณะสถาปัตยกรรมศาสตร์ ภาควิชาสถาปัตยกรรมภายใน สถาบันเทคโนโลยีพระจอมเกล้าเจ้าคุณทหารลาดกระบัง
2. นายไชยพร สุวิชาชูชีพ โครงการตกแต่งภายใน โรงแรมบี บี ริเวอร์ไซด์ วิทยาลัยนพนธ์ คณะสถาปัตยกรรมศาสตร์ ภาควิชาสถาปัตยกรรมภายใน สถาบันเทคโนโลยีพระจอมเกล้าเจ้าคุณทหารลาดกระบัง
3. นางสาวฉัตรสุพง บัณฑิติ โครงการตกแต่งภายใน โรงแรม ริทซ์ ช คาร์ลทอลล์ กรุงเทพฯ วิทยาลัยนพนธ์คณะสถาปัตยกรรมศาสตร์ ภาควิชาสถาปัตยกรรมภายใน สถาบันเทคโนโลยีพระจอมเกล้าเจ้าคุณทหารลาดกระบัง
4. สุรณี ศรีจันทร์. "ธุรกิจโรงแรม" สำนักพิมพ์พิทักษ์อักษร กรุงเทพฯ, 2526
5. ปัญญา แดงโรจน์ "การจัดการโรงแรม"
6. คุณ อาคม สุวรรณไพโรพัฒนนะ ผู้อำนวยการฝ่ายการเงิน ในเครือ ศรีวิภา
7. คุณ กุลชลิย์ ฝุ่นเงิน FRONT OFFICE MANAGER โรงแรม TOWN IN TOWN
8. คุณ ปุ๋งหลี วีระวิทยภัฏโย FRONT OFFICE MANAGER โรงแรม HAMPTON INN

เอกสารนี้เป็นเอกสารที่สงวนไว้สำหรับการใช้งานเพื่อการศึกษาเท่านั้น ไม่อนุญาตให้นำไปใช้ประโยชน์ด้านการค้า
ไม่ว่ากรณีใดๆ ทั้งสิ้น อีกทั้งห้ามมิให้ตัดแปลงเนื้อหา และต้องอ้างอิงถึงเจ้าของเอกสารทุกครั้งที่มีการนำไปใช้